

**საქართველოს ტექნიკური უნივერსიტეტი  
საქართველოს საინჟინრო აკადემია**

**Georgian Technical University  
Georgian Academy of Engineering**

**ბიზნეს - ინჟინერინგი  
Business-Engineering**

**ყოველკვარტალური რეფერირებადი და რეცენზირებადი  
საერთაშორისო სამეცნიერო ჟურნალი**

**QUARTERLY REFEREED AND REVIEWED  
INTERNATIONAL SCIENTIFIC JOURNAL**

**N1-2  
2021**

# ბიზნეს-ინჟინერინგი

## Business-Engineering

ყოველკვარტალური რეფერირებადი და რეცენზირებადი საერთაშორისო სამეცნიერო ჟურნალი

უბკ (UDC) 338.22+62

ბ-666

N1-2, 2021 წელი

**მთავარი რედაქტორი:**

ა. სიჭინავა

**მთავარი რედაქტორის მოადგილე:**

დ. სეხნიაშვილი

**ელექტრონული ვერსიის ტექნიკური რედაქტორი:**

ა. ქუთათელაძე

**ტექნიკური რედაქტორები:**

თ. აბუაშვილი, ნ. გეგენავა

**სარედაქციო კოლეგია:**

გ. აბდუშელიშვილი, ვ. ბოჯარი (პოლონეთი), ზ. გასიტაშვილი, ი. გაბისონია, ჯ. გახოკიძე, ა. გლუშეცკი (რუსეთი), რ. გინევიჩუსი (ლიეტუვა), დ. გურგენიძე, მ. ეფიმჩენკო (რუსეთი), შ. ვეშაპიძე, რ. ვინთერი (შვეიცარია), დ. თავხელიძე, დ. იაკობიძე, კ. ისაევა (ყაზახეთი), რ. შენგელია, ი. კვესელავა, ჯ. ლანცი (პოლონეთი), ე. ლობანოვა (რუსეთი), შ. ლომინაშვილი, თ. მერკულოვა (უკრაინა), ტ. კასიანენკო (რუსეთი), ი. კუტუბიძე, ვ. მინასიანი (რუსეთი), ვ. ნავიკასი (ლიეტუვა), ლ. ნაზარკო (პოლონეთი), ჯ. ნაზარკო (პოლონეთი), მ. ოსინსკა (პოლონეთი), მ. პისანიუკი (მოლდოვა), მ. რაუდიარგუ (ესტონეთი), დ. სეხნიაშვილი, ა. სილაგაძე, ა. ფრანგიშვილი, ლ. ქარჩავა, გ. ლავთაძე, მ. ჩიქავა, გ. ჯოლია.

**EDITOR :**

A. Sichinava

**DEPUTY OF CHIEF EDITOR:**

D. Sekhniashvili

**TECHNICAL EDITOR:**

A. Kutateladze

**TECHNICAL EDITORS:**

T. Abuashvili, N. Gegenava

**EDITOR STAFF:**

C. Abdushelishvili, V. Bojari (Poland), Z. Gasitashvili, I. Gabisonia, J. Gakhokidze, A. Glucetsky (Russia), R. Ginevičius (Lietuva), D. Gurgenidze, M. Ephemchenko (Russia), Sh. Veshapidze R. Winther (Switzerland), D. Tavkhelidze, D. Iakobidze, K. Isayeva (Kazakhstan), R. Shengelia, I. Kveselava, J. Lanz (Poland) E. Lobanova (Russia), Sh. Lominashvili, T. Merkulova (Ukraine), T. Kasyanenko (Russia), I. Kutubidze, V. Minasian (Russia), V. Navickas (Lietuva), L. Nazarko (Poland), J. Nazarko (Poland), M. Osinska (Poland), M. Pisaniuk (Moldova), M. Raudjärv (Estonia), D. Sekhniashvili, A. Silagadze, A. Prangishvili, L. Karchava, G. Gvartadze, M. Chikava, G. Jolia.

სტატიაში მოყვანილი ფაქტების და  
მონაცემების სიზუსტისა და პლაგიატზე  
პასუხისმგებელია ავტორი

The author is responsible  
for accuracy and plagiarism of facts  
and data in the article.

**მისამართი:**

საქართველოს ტექნიკური უნივერსიტეტი  
კოსტავას 77, კორპ. VI, სართ. VI, ოთ. 615ბ.  
ტელ.: 595 71-91-77; 599 10-91-90;

**EDITORIAL OFFICE ADDRESS:**

Georgian Technical University  
Tbilisi, Kostava str. 77. 615 b.  
Tel.: 595 71-91-77; 599 10-91-90;

[www.Business-Engineering.bpengi.com](http://www.Business-Engineering.bpengi.com)

ელ-ფოსტა: [info@bpengi.com](mailto:info@bpengi.com)

ISSN 1512-0538

[www.Business-Engineering.bpengi.com](http://www.Business-Engineering.bpengi.com)

E-mail: [info@bpengi.com](mailto:info@bpengi.com)

ISSN 1512-0538

# სარჩემი

## პიზნეს ინჟინერინგი N1, 2021

საქართველოს ტექნიკური უნივერსიტეტი 100 წლისთავისადმი  
მიძღვნილი ვებინარი - „მინის რეფორმა: სახელმწიფო მონოპოლიიდან  
საკუთრების მრავალფეროვნებად“ ----- 6

**იუზილი** - ერის კაცი - ნოდარ ჭითანავა 85 წლისა ----- 8

*თამაზ ბაციკაძე*  
გამთხმავება აკადემიკოს გიორგი კვესელაძის მონოგრაფიად  
„თანამედროვე ეკოლოგია: გარემოს მდგრადობა, დისბალანსის  
გამომწვევი მიზეზები და რემედიაციული ტექნოლოგიები“  
მეცნიერება, თბილისი, 2020 წელი ----- 9

### ეკონომიკის მკვლევარების განვითარების პრობლემატიკა

*ელენე მენაბდე-ჯობაძე, ნანა ჩუბინიძე*  
უძრავი ქონების ბაზრის დინამიკა და Covid-19 პანდემია ----- 12

*ნაზი ჭიკაიძე*  
პანდემიის გავლენა უძრავი ქონების ბაზრის განვითარებაზე ----- 15

*თამაზ ოზგაძე, მაია შევარდენიძე*  
საქართველოს მაკროეკონომიკური მაჩვენებლების  
ანალიზი ფრანკოშვილი-ობაძის მათემატიკური მოდელის საფუძველზე ----- 19

*დემნა კვარაცხელია*  
ინფლაციის ტემპის ფულის მასის მიზიდვის საფუძველზე  
რეგულირების მექანიზმი ----- 30

*Irina Benia, Tamara Sajaia*  
SOCIAL NETWORKING CHALLENGES AND ITS IMPACT ON BUSINESS ----- 37

*ეკა ლეჟავა*  
საქართველო და გლობალური ინოვაციის ინდექსი 2020 ----- 41

*თამარ აბუაშვილი, ნინო ბენდიანიშვილი*  
ციფრული ეკონომიკა და ევროკავშირის ინიციატივა საინვესტიციო  
გარემოს გაუმჯობესების თვალსაზრისით ----- 45

*მერი ჯანჯღავა, ნატო გეგენავა*  
მენარმობა და COVID-19 - ის გამოწვევები საქართველოში ----- 48

*ირმა ჭანტურია*  
სახელმწიფო შესყიდვების როლის შეფასება  
საზოგადოებრივი სექტორის მოდერნიზაციის პროცესში ----- 52

*ნატო გეგენავა, თამარ აბუაშვილი*  
პიზნეს გარემო და სახელმწიფოს როლი სტარტაპის განვითარებისათვის ----- 56

**ეროვნული ეკონომიკის ღარბების განვითარების  
კირითაღი მიმართულებები**

*ანი ქიმაძე*  
კომპანიის საკვანძო კომპეტენციების მნიშვნელობა და  
დანიშნულება კონკურენტულ ბრძოლაში -----61

*გრიგოლ კიკალიშვილი*  
„ორგანიზაციული კულტურის“ როლი ეფექტიან მმართველობაში -----64

*დავით თავხელიძე, დავით გიორგობიანი*  
ტექნოლოგიური ტრანსფორმაცია -----67

*მაია ონიანი*  
სოციალური გარანტიების როლი ხანდაზმული მოსახლეობის  
სიცოცხლის ხარისხის ამაღლებაში -----72

*ლევან გოგოძე*  
ნარჩენების მართვის სტრატეგია -----78

**ბიზნეს-ინჟინერინგი სოფლის მეურნეობაში**

*Alexander Sichinava, Anzor Meskhishvili, Dali Sekhniashvili*  
THE IMPORTANCE OF LAND CONSOLIDATION FOR THE DEVELOPMENT  
OF THE AGRICULTURAL SECTOR IN GEORGIA -----81

*ტიტე აროშიძე*  
მინის რეფორმის ასპექტები საქართველოში -----86

*დალი სილაგაძე*  
ფერმერულ მეურნეობებში გამოყენებული მცირე მექანიზაციის საშუალებები -----89

*მანანა შალამბერიძე*  
კორნაპროდუქტის გავლენა საქართველოს სოფლის მეურნეობაზე -----94

**ფინანსები და საბანკო საქმე**

*თეა ჰასრათოვი*  
აუდიტის სამართაშორისო სტანდარტები და მათი გამოყენების  
შესაძლებლობები საქართველოში -----96

*ნანა გულიკაშვილი, ვალერი მოსიაშვილი*  
ბიტკოინი და ბიტკოინ ქეში ----- 100

**ბიზნეს-ინჟინერინგი ტურიზმის სფეროში**

*მანანა შალამბერიძე*  
კორნაპროდუქტის და ტურიზმი ----- 103

**ბიზნეს-ინჟინერინგი მუშაველობასა და ტრანსპორტში**

*ლევან ბერაძე*  
სამშენებლო ნებართვის მიღების პროცედურები დიდ ბრიტანეთში ----- 100

*მაია ბარბაქაძე, ომარ ბაბილუა*  
საქართველოს საბორნე გადასასვლელების როლი TRACECA-ს პროექტში----- 108

*გიორგი ცეცხლაძე, რევაზ ველიჯანაშვილი*  
დაბვირთვა-გადმობვირთის სატრანსპორტო მონოპოლიზაციის  
მუშაობის საიმედოობის შემფასებელი კრიტერიუმი ----- 112

*რევაზ ველიჯანაშვილი, ლევან ბუბუტიანი, ვასილი დარბაიძე*  
საგზაო სატრანსპორტო შემთხვევების შემცირების  
პრევენციული ღონისძიებები ----- 115

*გიორგი ცეცხლაძე, თინათინ გეგენავა, რევაზ ველიჯანაშვილი*  
დაბვირთვა-გადმობვირთის მონაწილე სატრანსპორტო საშუალების  
თქვიპირ-საექსპლუატაციო მახასიათებლების მნიშვნელობა საშუალო  
პროცენტის ეფექტიანობის გაუმჯობესებაში ----- 119

**ბიზნეს-ინჟინერინგი განათლებასა და უსიძლოობაში**

*ჰასრათ ჰასრათოვი*  
ლექსიკის სწავლების მეთოდოლოგია აგრეგატიანენტოვანი სტრუქტურებისათვის----- 122

*მარიამ ხეთაგაშვილი*  
სკოლის მოსწავლეთა ქცევითი პრობლემები ----- 125

*თამარ სილაგავა*  
აბრესია და ბანერბაზა----- 128

**ეკონომიკური პროცესების მოქმედება**

*ბორის მასპინძელაშვილი*  
რაციონალური გამოსახულების ორიგინალის კონსტრუქციის  
ერთი მეთოდისა და მისი გამოყენების შესახებ----- 131

**პროვნილი ეკონომიკის სამართლებრივი, პოლიტიკური  
და ფილოსოფიური ასპექტები**

*ჯემალ გახოკიძე, თეიმურაზ ბეჟოშვილი*  
ზოგიერთი პრობლემური სამართლებრივი ასპექტი  
მინის საკითხებთან დაკავშირებით ----- 136

*ჯემალ გახოკიძე, მიხეილ მამნიანი, ზურაბ მელქაძე*  
გამოძიებისა და გამოძიებლის სტატუსი მოქმედ სისხლის  
სამართლის საპროცესო კანონმდებლობაში ----- 142

*თამაზ ბაციკაძე*  
რაც ყველაზე უნდა იცოდეს ----- 154

*ალექსანდრე ტალიაშვილი*  
მენარმეობაში სამართლიანობის იმპლემენტაციის ზოგიერთი ასპექტი ----- 159

**ბიზნეს-ინჟინერინგი მედიცინაში**

*მედეა ჩიქავა, ნინო ყურაშვილი*  
უძველესი კოლხური მედიცინა ----- 164



## საქართველოს ტექნიკური უნივერსიტეტი 100 წლისთავისადმი მიძღვნილი ვაჰინარი

### „მინის რეფორმა: სახელმწიფო მონოპოლიიდან საკუთრების მრავალფეროვნებამდე“



მინის რეფორმის პროგრამები სულ უფრო მრავალფეროვანი ხდება და ისინი ბევრად მეტ კომპონენტს მოიცავს, ვიდრე მინის საკუთრების რეფორმირების ან მინის განაწილების საკითხებია. რეფორმები მრავალი ქვეყნის ისტორიაში არაერთხელ განხორციელებულა. ისინი გამოიყენება როგორც პრობლემების გადაჭრის მექანიზმი, ხოლო მათი შინაარსი და მოცულობა დამოკიდებულია უშუალოდ კრიზისის დაძლევის საჭიროებებზე. რეფორმატორები ხშირად დგანან რთული არჩევანის წინაშე, რაც კიდევ უფრო ზრდის მათ შემუშავებაში, დაგეგმვისა და იმპლიმენტაციის პროცესში მეცნიერ-მკვლევართა, აკადემიური სფეროს წარმომადგენელთა და უშუალოდ რეფორმების ინიციატორებისა და განმახორციელებლების ერთობლივი მუშაობის აუცილებლობას.

სწორედ ამ მიზნით, 2020 წელს უცხოელ მეცნიერთა ინიციატივით და მათი მონაწილეობით გამოიკა მონოგრაფია ორ ტომად სახელწოდებით: „მინის რეფორმა: სახელმწიფო მონოპოლიიდან საკუთრების მრავალფეროვნებამდე“. ნაშრომი გამოცემულია ინგლისურ და რუსულ ენებზე. ეს არის 13 ქვეყნის მეცნიერთა ერთობლივი ნაშრომი, რომელშიც დეტალურადაა განხილული და გაანალიზებული აზერბაიჯანში, საქართველოში, ლიტვა, ლატვია და ესტონეთში, სლოვაკეთში, რუსეთში, რუმინეთში, ბელორუსიასა და უკრაინაში, პოლონეთში, მოლდოვასა და ყაზახეთში განხორციელებული მინის რეფორმების არსი, შინაარსი და შედეგები. ცენტრალური და აღმოსავლეთ ევროპის, დასავლეთ და ცენტრალური აზიის სხვადასხვა ქვეყნებმა გასული საუკუნის ბოლოს განხორცი-

ელეს ცენტრალიზებული გეგმიური მეურნეობიდან საბაზრო ეკონომიკაზე გადასვლა. თითოეულმა ქვეყანამ რეფორმის საკუთარი გზა აირჩია, მინის ურთიერთობების განვითარების ისტორიული თავისებურებების გათვალისწინებით, განსხვავებული მეთოდოლოგიური მიდგომებით, მეთოდებით, ინსტრუმენტებით და მიღწეული შედეგებით.

გამომდინარე იქიდან, რომ ამ კოლოსალური გამოცდილების გაზიარება მეტად სასარგებლო იქნებოდა ქართველი მეცნიერებისთვის, ხელისუფლების წარმომადგენლებისა და ეკონომიკური პოლიტიკის განმახორციელებლების, მომავალი მკვლევარებისა თუ ინვესტორებისთვის, საქართველოს ტექნიკური უნივერსიტეტის საინჟინრო ეკონომიკის დეპარტამენტის უფროსის, პროფესორ ალექსანდრე სიჭინავას ინიციატივით და ძალისხმევით, 2021 წლის 14 მაისს ჩატარდა ვებინარი მონოგრაფიის ანალოგიური სახელწოდებით - „მინის რეფორმა: სახელმწიფო მონოპოლიიდან საკუთრების მრავალფეროვნებამდე“.

ვებინრის მსვლელობისას მეცნიერები, მთავრობის წარმომადგენლები, ექსპერტები განიხილავენ უძრავი ქონების ინდუსტრიის პერსპექტივებს იურიდიული, საგადასახადო და რეგულირების თვალსაზრისით, ასევე იმ გამოწვევებს, რომელთა წინაშეც დგანან მენეჯერები და ინვესტორები სხვადასხვა ქვეყანაში.

ვებინარი გახსნა საქართველოს ტექნიკური უნივერსიტეტის რექტორის მოადგილემ მეცნიერების დარგში, პროფესორმა ზურაბ გასიტაშვილმა. მონაწილეებს და სტუმრებს მისასალმებელი სიტყვებით მიმართეს აჭარის ავტონომიური რესპუბლიკის უმაღლესი საბჭოს ვიცე სპიკერმა ტიტე აროშიძემ და სტუ-ს საინჟინრო ეკონომიკის დეპარტამენტის უფროსმა, პროფესორმა ალექსანდრე სიჭინავამ.

განსაკუთრებული ინტერესი გამოიწვია აჭარის ავტონომიური რესპუბლიკის ფინანსთა და ეკონომიკის მინისტრის ბატონ ჯაბა ფუტყარაძის მოხსენებამ აჭარის ავტონომიური რესპუბლიკის მასტიმულირებელი ღონისძიებების შესახებ მინის რეფორმის პროცესში, რომელმაც ვებინარის მონაწილეებს გააცნო ის ახალი ინიციატივები, რაც შემუშავებულია ავტონომიური რესპუბლი-

კის მიწის ფონდის უფრო ეფექტურად გამოყენებისთვის და უცხო ქვეყნის წარმომადგენლებს გაუზიარა გამოცდილება უკვე გატარებული აქტივობების შედეგების შესახებ.

მონოგრაფიის ყველა ავტორმა წარმოადგინა პრეზენტაცია საკუთარ ქვეყანაში არსებული მდგომარეობის, წარსული და მიმდინარე რეფორმების შესახებ, აგრეთვე საკუთარი კვლევები და შეხედულებები აღნიშნულ საკითხებთან დაკავშირებით. მათ ერთმანეთს გაუზიარეს საკუთარი ქვეყნის გამოცდილება, ის პოზიტიური თუ ნეგატიური შედეგები, რაც კონკრეტულ ქვეყანაში გატარებულმა მიწის რეფორმამ მოიტანა, უპასუხეს კოლეგების მიერ დასმულ შეკითხვებს და აქტიურად მონაწილეობდნენ დისკუსიებში, რომლებიც მოხსენებებში წარმოდგენილი პრობლემების შესახებ იმართებოდა.

განხილული საკითხების აქტუალობასა და ვებინარის სტატუსზე მეტყველებს მის მუშაობაში აჭარის ავტონომიური რესპუბლიკის უმაღლესი საბჭოს ვიცე სპიკერის, ბატონ ტიტე აროშიძის მეტად აქტიური ჩართულობა. მისი საინტერესო მოსაზრებების თუ მსჯელობების მოსმენა ფრიად სასარგებლო იყო ვებინარის თითოეული მონაწილისათვის.

აქვე უნდა აღინიშნოს ის ფაქტი, რომ გარდა უშულოდ მონოგრაფიის ავტორებისა, ვებინარზე პრეზენტაციები წარმოადგინეს სხვადასხვა უცხოური უნივერსიტეტის რექტორებმა, ვიცე-რექტორებმა, ფაკულტეტების დეკანებმა, მეცნიერებათა აკადემიების აკადემიკოსებმა, აგრეთვე, რამდენიმე ქვეყნის ყოფილმა ვიცე-პრემიერმა და მიწისტრმა.

ვებინარს განსაკუთრებული მნიშვნელობა შესძინა მასში საქართველოს გარემოს დაცვისა და სოფლის მეურნეობის სამინისტროს, ჰიდრომელიორაციისა და მიწის მართვის დეპარტამენტის, მიწის მდგრადი მართვისა და მიწათსარგებლობის მონიტორინგის ეროვნული სააგენტოს, აჭარის უმაღლესი საბჭოს, აჭარის სოფლის მეურნეობისა და ეკონომიკის სამინისტროს წარმომადგენლების ჩართულობამ, რომლებიც მე-

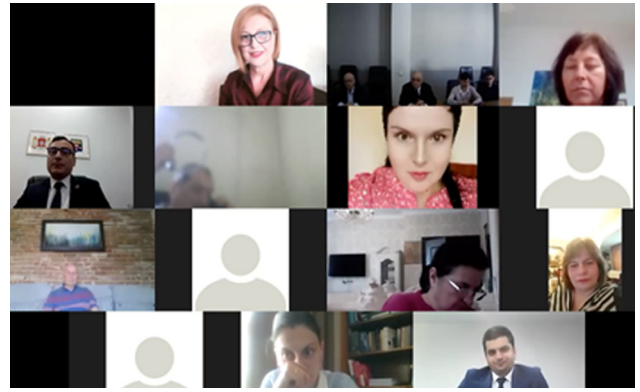

ტად პრაქტიკულ კითხვებს უსვამდნენ ვებინარის მონაწილეებს და აქტიურად უზიარებდნენ საკუთარ უწყებებში მიმდინარე მუშაობის, მომავალი გეგმების და მოლოდინების შესახებ გამოცდილებას.

ვებინარის მეორე ნაწილი - ღია სადისკუსიო სესია "მიწის რეფორმის ხელახალი გააზრება საქართველოში: ახალი იდეები, შესაძლებლობები და გამოწვევები" მიძღვნილი იყო საქართველოს მიწის რეფორმების აქტუალური საკითხებისადმი.

ამ სესიაზე წარმოდგენილი მოხსენებები შეეხებოდა ზოგიერთ პრობლემურ სამართლებრივ ასპექტს მიწის საკითხებთან დაკავშირებით საქართველოში, მიწის პრივატიზაციის ფსიქოლოგიურ ასპექტებს, პანდემიის გავლენას უძრავი ქონების ბაზრის განვითარებაზე საქართველოში, კოვიდ-19 პანდემიის პირობებში უძრავი ქონების გაყიდვების ანალიზს და სხვ.

როგორც უკვე აღინიშნა, ვებინარს ესწრებოდნენ და აქტიურად მონაწილეობდნენ მის მუშაობაში საქართველოს გარემოს დაცვისა და სოფლის მეურნეობის სამინისტროს, აჭარის სოფლის მეურნეობისა და ეკონომიკის სამინისტროს, ჰიდრომელიორაციისა და მიწის მართვის დეპარტამენტის, მიწის მდგრადი მართვისა და მიწათსარგებლობის მონიტორინგის ეროვნული სააგენტოს წარმომადგენლები; საქართველოს ტექნიკური უნივერსიტეტის პროფესორ-მასწავლებლები, დოქტორანტები, სამაგისტრო პროგრამის სტუდენტები.

ვებინარის დასასრულს მონაწილეებმა მადლობა გადაუხადეს ორგანიზატორებს საინტერესო ღონისძიების მოწყობისთვის და აქტიური კომუნიკაციის, აგრეთვე, მეცნიერულ თუ საგანმანათლებლო მიმართულებით მომავალი თანამშრომლობის სურვილი და იმედი გამოთქვეს.

ვებინარის ორგანიზატორთა სახელით,  
პროფესორი **დალი სეხნიაშვილი**

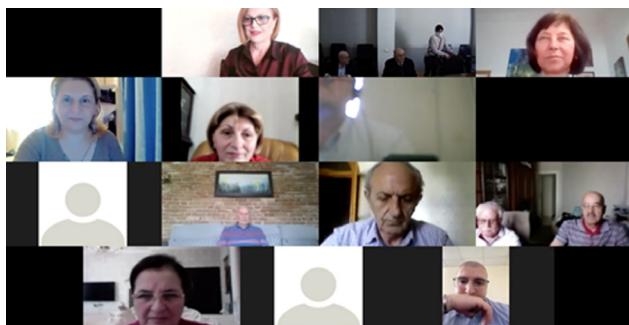



# იუბილე

## ერის კაცი - ნოდარ ჭითანავა 85 წლისაა

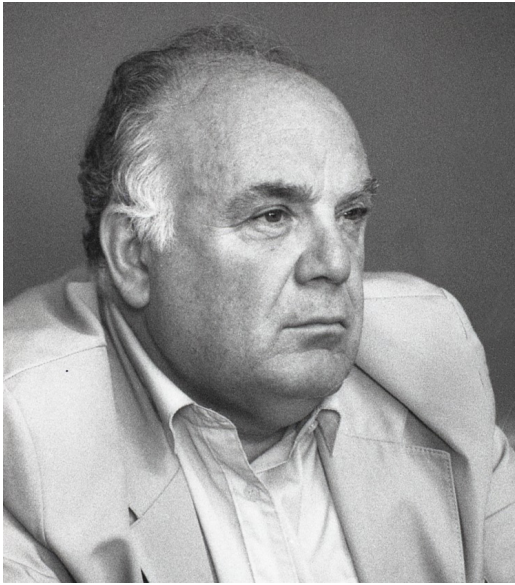

ბატონმა ნოდარ ჭითანავამ თავისი ცხოვრება და მოღვაწეობა ერისკაცობას მიუძღვნა. ერისკაცის სახელის მოპოვება უფრო რთული და ძნელია ვიდრე პოლიტიკოსის, ან მეცნიერის. თუმცა, ბატონი ნოდარი, დიდი პოლიტიკოსი და მეცნიერიცაა. მთელი მისი ცხოვრება კაცობაზე, ადამიანობასა და ღირსებაზეა აგებული.

ბატონი ნოდარი დაიბადა სოფელ ჭკადუაშში (ზუგდიდის მუნიციპალიტეტი), 1936 წლის 10 მარტს. იგი გამორჩეული ახალგაზრდა იყო, რამაც მას პარტიული ხაზით კარიერულ გზა გაუკვალა და საქართველოს მაშინდელი ხელისუფლების უმაღლეს მწვერვალს მიაღწია. ბატონი ნოდარ ჭითანავა 1962 წლიდან პარტიულ სამუშაოზეა. იგი იყო: პარტიის ზუგდიდის რაიკომის მდივანი, ცეკას ინსტრუქტორი, ცხაკაიას(სენაკის მუნიციპალიტეტი) რაიკომის პირველი მდივანი, აჭარის საოლქო კომიტეტის მეორე მდივანი. 1974-1990 წლებში მუშაობდა საქართველოს სოფლის მეურნეობის მინისტრად, საქართველოს მინისტრთა საბჭოს თავმჯდომარის პირველ მოადგილედ, საქართველოს კპ ცენტრალური კომიტეტის მდივანად, საქართველოს მინისტრთა საბჭოს თავმჯდომარედ. სხვადასხვა დროს ბატონი ნოდარი, იყო ქალაქის, რაიონის (ორჯერ), ავტონომიური რესპუბლიკის, საქართველოს (ორჯერ), საბჭოთა კავშირის უმაღლესი საბჭოს (ორჯერ) დეპუტატი. 8 წლის მანძილზე ხელმძღვანელობდა ამავე საბჭოს მუდმივმოქმედ კომისიას. ბატონი ნოდარის, როგორც ხელმძღვანელის, გადანყვეტილებები ყველა ეტაპზე საზოგადოებისა და ეროვნულ ინტერესებს ემყარებოდა.

დამოუკიდებელი საქართველოს ხელისუფლებამ 1991 წლს მას შესთავაზა საქართველოს რესპუბლიკის სოფლის მეურნეობის, კვების მრეწველობისა და სატყეო მეურნეობის მინისტრად მუშაობა. მან ეს გამოწვევა მიიღო და წარმატებით გაართვა თავი.

ბოლო სამი ათწლეული წელი ბატონმა ნოდარმა მეცნიერებას დაუთმო. ის გახლავთ ეკონომიკურ მეცნიერებათა დოქტორი, პროფესორი, საქართველოს სოფლის მეურნეობის მეცნიერებათა აკადემიის ნამდვილი წევრი, აკადემიკოსი. 1993-2004 წლებში მუშაობდა საქართველოს სოციალურ-ეკონომიკური და რეგიონული პრობლემების სამეცნიერო-კვლევითი ინსტიტუტის დირექტორად. ის 150-ზე მეტი სამეცნიერო ნაშრომის (მათ შორის 13 მონოგრაფიის) ავტორია. დღემდე ნაყოფიერად ეწევა სამეცნიერო მოღვაწეობას საქართველოს ტექნიკურ უნივერსიტეტში. მისი კვლევის ძირითადი მიმართულებაა ქართული მიწის პრობლემები.

ბატონი ნოდარი მრავალწლიან მეცნიერულ და პრაქტიკული გამოცდილებას გადასცემს დოქტორანტებს. იგი ასწავლის დოქტორანტებს მეცნიერული კვლევის ეთიკურ ნორმებს, რაც გამიხატება თავიანთი აზრების დასაბუთებაში და არა სხვის უაზრო კრიტიკაში.

დღეს ბატონი ნოდარი წარმატებით მოღვაწეობს სტუ-ს ი. ჟორდანიას სახელობის საქართველოს საწარმოო ძალებისა და ბუნებრივი რესურსების შემსწავლელ ცენტრში მთავარ მეცნიერ თანამშრომლად. არის სტუ-ს აკადემიური საბჭოს წევრი.

ბატონი ნოდარი ასევე გახლავთ ეკონომიკის სადოქტორო საუნივერსიტეტო საბჭოს წევრი. საბჭოზე თითოეული მისი გამოსვლა მსმენელისათვის აკადემიის დამთავრების ტოლფასია.

საქართველოს ტექნიკური უნივერსიტეტის აკადემიურმა საბჭომ აკადემიკოსი ნოდარ ჭითანავა დააჯილდოვა საპატიო სიგელითა და ერთი თვის ხელფასით.

ვულოცავთ ბატონ ნოდარ ჭითანავას საიუბილეო თარიღს. კვლავაც დიდხანს სიცოცხლეს, ჯანმრთელობასა და ნაყოფიერ სამეცნიერო მოღვაწეობას ვუსურვებთ თავისი ოჯახისა და სამშობლოს საკეთილდღეოდ.

ჟურნალ „ბიზნეს-ინჟინერინგის“  
სარედაქციო კოლეგიის სახელით,  
პროფესორი  
**ალ. სიჭინავა**



# გამოხმაურება აკადემიკოს ბიორბი კვინტაძის მონობრაფიაზე

## „თანამედროვე ეკოლოგია: გარემოს მდგომარეობა, დისბალანსის გამომწვევი მიზეზები და რემედიაციული ტექნოლოგიები“ მეცნიერება, თბილისი, 2020 წელი

საკუთარი აზრის გამოთქმა მიიღო დავინყო იმით, რომ აკადემიკოს გ.კ. ვესიტაძის ნაშრომი „თანამედროვე ეკოლოგია, გარემოს მდგომარეობა, დისბალანსის გამომწვევი მიზეზები და რემედიაციური ტექნოლოგიები“ როგორც იტყვიან „სამაგიდო“ და სახელმძღვანელო წიგნი უნდა გახდეს ეკოლოგიის დარგში მოღვაწე ყველა სპეციალისტისათვის და არა მარტო მათთვის. ქვეყნების ხელმძღვანელი სფეროების წარმომადგენლებს დიდ სარგებლობას მოუტანდათ იმ ღრმა და სრულყოფილი, ამასთან შემამოფოთებელი ინფორმაციის გათვალისწინება, რაც აღნიშნულ ნაშრომს განსაკუთრებულ მნიშვნელობას ანიჭებს.

ნაშრომის პირველ ნაწილში განხილულია თანამედროვე მსოფლიოში არსებული რთული ეკოლოგიური მდგომარეობა, რაც მნიშვნელოვან წილად განპირობებულია ტოქსიკური ნაერთების სულ უფრო მზარდი რაოდენობით ნიადაგში, წყალში და ატმოსფეროში, რაც საფრთხეს უქმნის ყველა სახეობისა და გვარის ცოცხალი ორგანიზმების არსებობას. შესწავლილია, როგორც არაორგანული, ასევე ორგანული ტოქსიკური ნაერთების მრავალფეროვნება. მათი გაუფრთხილებლობის ქიმიური, მექანიკური და ფიზიკური მეთოდები. მეორე ნაწილში წარმოდგენილია მცენარეებისა და მიკროორგანიზმების სინერგიული მოქმედების, შთანთქმისა და გარდაქმნის მექანიზმები. დადასტურებულია, რომ ეს ბუნებრივი და ეკოლოგიურად სუფთა ტექნოლოგიები გაცილებით ეფექტურია ყველა არაბუნებრივ კლასიკურ და თუნდაც ინოვაციურ ტექნოლოგიებზე.

ხაზგასმულია, რომ მომავალში ძირითადი ყურადღება უნდა გამახვილდეს „სელექციურად შერჩეული მაღალი ეკოლოგიური პოტენციალის მქონე ერთწლიანი და მრავალწლიანი მცენარეების მიზანმიმართულ განაშენიანებაზე და აქტიური არატოქსიკური მიკრობული კონსერციუმებით ნიადაგის ხელოვნურად გამდიდრებაზე (დასნებოვნებაზე). ეს უნდა განხორციელდეს ე.წ. „მწვანე ბიოგეოფილტრის რეგიონში“, რომელიც ეკვატორის სამხრეთით და ჩრდილოეთით  $\approx 3500 \div 4000$  კმ მანძილზე განთავსებულ ძლიერი დეტოქსიკური აქტივობის მქონე ხმელეთის ფართობს ეწოდება. მოსახლეობის მოსალოდნელი ზრდისა და პლანეტის ეკოლოგიური მდგომარეობის გაუარესების პირობებში ამ რეგიონს განსაკუთრებული მნიშვნელობა ენიჭება.

განსაკუთრებით საინტერესოა ავტორის მსჯელობა ე.წ. „მწვანე რევილუციისა“ და „მწვანე ქიმიის“ შესახებ. პირველისაგან განსხვავებით მეორე

ითვალისწინებს „ბუნებისადმი მხოლოდ მეგობრული მიდგომების, მეთოდებისა და ტექნოლოგიების ფართო დანერგვას პრაქტიკაში“. ეს მიდგომა ითვალისწინებს შემდეგი პრინციპების ამუშავებას: პრევენცია, ატომების ეკონომია, უსაფრთხო ქიმიური სინთეზი და ქიმიური პროდუქტების მიღება, ენერგო ეფექტიანობა, განახლებული ნედლეულის გამოყენება, შუალედური სტადიების შემცირება, კატალიზი, დეგრადაციის უნარი, ანალიზი დაბინძურების პრევენციის მიზნით და სხვა.

„მწვანე ქიმიის“ ის გლობალური ხასიათის ღონისძიებაა, რომელსაც ბუნების დაცვის თვალსაზრისით ანალოგი არსებულ კლასიკურ ეკოლოგიურ ტექნოლოგიებში დღემდე არ გააჩნია“.

შემდეგ ავტორი გადადის ბიოლოგიური ტექნოლოგიების განხილვაზე. აღსანიშნავია, რომ ისინი გამოირჩევა ბუნებასთან მეგობრული, ნიადაგის ყველა მაჩვენებლების რემედიაციული ხასიათით (დაბინძურებული, ეროზირებული და ღარიბი ნიადაგები) არსი მდგომარეობის ბუნებრივი პროცესების მაქსიმალურ გაძლიერებაში იმ დონემდე, რომ მათი ტექნოლოგიურ პროცესად გამოყენება გახდეს შესაძლებელი. ეს XXI საუკუნის ტექნოლოგიაა, რომელთა შესწავლაში, შექმნასა და გამოყენებაში ბ-ნ გ. კვესეტაძის ღვაწლი განუზომელია. მან ერთ-ერთმა პირველმა მიაქცია ყურადღება თანამედროვეობის ტექნოლოგიურად უმნიშვნელოვანეს ბიოეკოლოგიის ძირითად ინსტრუმენტებს - მცენარეებსა და მიკროორგანიზმებს. „ბუნებაში არსებული ორგანიზმების ეს ორი ფიზიოლოგიურად მნიშვნელოვანად განსხვავებული ჯგუფი წარმოადგენს იმ ტექნოლოგიურ აგენტებს, რომელთაც სერიოზული ეკოლოგიური პოტენციალი გააჩნიათ. ამასთან მიკროორგანიზმები სწრაფად შლიან უცხო ნაერთებს (დეკონტამინაცია), მცენარეები კი უნივერსალური დეტოქსიფიკატორებია, რომლებიც თითქმის თანაბარი ძალით მოქმედებენ ჰაერში, ნიადაგსა და წყალში. ავტორი იმ მეცნიერთა ჯგუფს ეკუთვნის ვინც პირველად შეისწავლა მცენარის ეკოლოგიური პოტენციალის გამოვლენის პროცესი საქართველოს მეცნიერებათა აკადემიის მცენარეთა ბიოქიმიის ინსტიტუტში გასული საუკუნის 70-ან წლებში აკადემიკოს სერგი დურმიშიძის ხელმძღვანელობით.

ამ კვლევებმა გვიჩვენა, რომ მცენარეების გარდა ტოქსიკური ბუნების კონტამინანტების შთანთქმისა ფესვებისა და ფოთლების მეშვეობით აქვს უნარი აწარმოოს მათი მეტაბოლური გარდაქმნა

უვნებელ უჯრედულ კომპონენტებამდე. ე.ი. მცენარე პირველად მეცნიერების ისტორიაში განიხილება, როგორც ეკოტექნოლოგიური აგენტი, რაც დაედო საფუძვლად ახალ ეკოლოგიურ კონცეფციას.

ნაშრომში ყველგან სჩანს ავტორის იშვიათი უნარი ყველა დაინტერესებული არაპროფესიონალი ადამიანისათვის გასაგებ ენაზე გადმოსცეს ის ურთულესი პროცესები, რომლებიც მცენარისა და მიკროორგანიზმების ერთობლივი (სინერგიული) მოქმედებით ხორციელდება ბუნებაში. ნათლად აჩვენებს, რომ „მცენარე უშუალოდ მონაწილეობს ისეთ სასიცოცხლოდ აუცილებელ პროცესში, როგორიც არის ფოტოსინთეზი და ატმოსფეროში დიდი რაოდენობით არსებული მოლეკულური აზოტის ფიქსაცია“, რითაც უზრუნველყოფს დედამიწას ჟანგბადით, ორგანული ნაერთებით და სხვა სიცოცხლისათვის აუცილებელი კომპონენტებით.

„მცენარე და მიკროორგანიზმი - რამდენად შესაძლებელია ამ ორი ფუნქციურად და ფიზიოლოგიურად განსხვავებული ორგანიზმის მოქცევა ერთი ტექნოლოგიური პროცესის ფარგლებში“ აი უდიდესი ამოცანა, რომლის ამოხსნაც გადაწყვიტა აკადემიკოსმა გ.კვეციანიამ ზემოთხსენებული ინსტიტუტის მეცნიერთა ჯგუფთან ერთად 30 წლის წინ. როგორც კვლევებმა აჩვენა მცენარისა და მიკროორგანიზმების თანამშრომლობა არა მხოლოდ შესაძლებელი, არამედ სასურველიც აღმოჩნდა. შედეგად ტოქსიკანტების სრული დაშლა და გარდაქმნა დაჩქარდა. დადგინდა, რომ მიკროორგანიზმები, განსაკუთრებით ბაქტერიები და მიცელიური სოკოების ზოგიერთი სახეობა ტექნოგენური ნაერთების აქტიური დესტრუქტორებია. ამას ემატება მცენარეების მიერ უცხო ნაერთების დეგრადაციის უნარი და საფუძველი ეყრება ახალ ინოვაციურ ეკოტექნოლოგიას.

ჩატარდა კოლოსალური სამუშაო: დეტოქსიკაციური პოტენციალის შესწავლის მიზნით შემონმდა სხვადასხვა კულტურა. გამოკვლეული იქნა მათი უნარი დაშალონ ტოქსიკური ნაერთების ნახშირბადოვანი ჩონჩხი. „დადგინდა იქნა, რომ მხოლოდ მიზანდასახულად შერჩეული მიკროსკოპული სოკოების ცალკეულ შტამებს შესწევთ უნარი, აქტიურად დაშალონ აღნიშნული ტოქსიკანტები უჯრედული მეტაბოლიტების დონემდე ან მოახდინონ მათი მიწერალიზაცია (დაშლა, წყალი+ნახშირორჟანგი)“.

ბ-ნ გ.კვეციანის ხელმძღვანელობით ინსტიტუტის ლაბორატორიების მეცნიერთა მიერ, საქართველოს თითქმის ყველა კლიმატურ-ნიადაგობრივი ზონის ნიადაგებიდან და მცენარეული სუბსტრატებიდან გამოყოფილია ბაქტერიების, აქტინობაქტერიებისა და მიცელიური სოკოების კულტურების 6000-მდე შტამი. მათ ბაზაზე შერჩეულია ექსტრემალურ პირობებში მოქმედი მიკროორგანიზმების (ექსტრემოფილების) კოლექცია 800 შტამის შემადგენლობით (პროკარიოტინები, ეუკარიოტები). აქ თავმოყრილია ექსტრემალურ პირობებში მოქმედი

სხვადასხვა ბიოლოგიურად აქტიური ნივთიერებების მწარმოებელი და ტოქსიკური ნაერთების დამმლევი კულტურები.

ავტორის მიერ ნაშრომში შემოთავაზებულია სრულიად ახალი, მცენარისა და მიკროორგანიზმის ერთობლივ მოქმედებაზე აგებული ტექნოლოგია, რომელიც განსაკუთრებით ეფექტურია თბილი და ზომიერი კლიმატური სარტყელის რეგიონებისათვის, რასაც საქართველოც მიეკუთვნება. თუმცა ეს არ ნიშნავს, რომ აღნიშნული ტექნოლოგია გამოუსადეგარია უფრო ცივ კლიმატურ სარტყელში. უბრალოდ აქ გამოიყენება უფრო დაბალ ტემპურატურებზე მოქმედი ე.წ. ფსიქროფილური მიკროორგანიზმების ფორმები. როგორც ავტორი აღნიშნავს თუ მცენარეებში მხოლოდ 20÷30 ფერმენტია ცნობილი, რომლებიც უშუალოდ მონაწილეობენ დეტოქსიკაციის პროცესში, მიკროორგანიზმების სხვადასხვა ტაქსონომიურ ჯგუფებში მათი რიცხვი გაცილებით მეტია და დღემდე სრულად შესწავლილიც კი არ არის. „ისინი მცენარეებთან შედარებით უფრო მარტივად და სწრაფად ახორციელებენ უცხო ნაერთების დეგრადაციას (მიწერალიზაციას). ამავე დროს როგორც გაცილებით უფრო ადვილად ადაპტირებადი ორგანიზმები, ტოქსიკანტების გაუვნებელყოფის საწყის ეტაპზე აქტიურად მოქმედ ტექნოლოგიურ აგენტებად უნდა წარმოვიდგინოთ“.

ეკოლოგიური ტექნოლოგიებისათვის გათვალისწინებული არატოქსიკური და არაპათოგენური, ნიადაგიდან გამოყოფილი მიკრობული შტამები მოითხოვს შენახვის, ზრდისა და გამოყენების შესაბამის მეთოდებს. ბიოქიმიისა და ბიოტექნოლოგიების ინსტიტუტში, რომლის დირექტორიც 1987 წლიდან დღემდე ბატონი გიორგია ყველა პირობაა შექმნილი ამისათვის. მონოგრაფიაში მოცემულია ბაქტერიული და მიცელიური სოკოების შტამების კულტივირების (შენახვის, გამრავლების და გამოყენების) ყოველი ეტაპის სიღრმისეული და დანვრისებითი აღწერა, აქვეა მითითებები მიღებული ბიომასის ნიადაგში შეტანის პროცესის სრულყოფილად წარმართვისათვის. მოცემულია სათანადო სურათები, ცხრილები და სხვა საილუსტრაციო მასალა.

გაეროს 2019 წლის მონაცემებით მსოფლიოში ნიადაგი ყოველწლიურად გვაძლევს: ხორბალი -760 მლნ.ტ.; ბრინჯი - 510 მლნ.ტ.; სიმინდი 1100 მლნ.ტ.; კარტოფილი - 350 მლნ.ტ.; შაქარი - 175 მლნ.ტ.; ხორცი -335 მლნ.ტ.; რძე - 852 მლნ.ტ. და სხვა.

ამავე მონაცემებით ეკოლოგიური მდგომარეობა სწრაფად უარესდება, ყოველწლიურად ეროზიას განიცდის 2 მილიარდი ჰექტარი, გაუდაბნობას 4,5 მლრდ.ჰექტარი, ტყეების მიერ დაკავებული ფართობი მცირდება 10 მლნ. ჰექტარით, თითოეულ მოსახლეზე სახნავ-სათესი 0,4 ჰექტარზე ოდნავ მეტია. დღეისათვის წყლის დეფიციტის მქონე ქვეყნების სიამ 80-ს გადააჭარბა. როგორც ცნობილია სასმელი წყალი საერთო მარაგის 2,5%-ს არ აღემატება. მოსახლეობის დაავადებების თითქმის 80%

უხარისხო სასმელ წყალს უკავშირდება. მთლიანობაში დაახლოებით 2 მლრდ. ადამიანის დაავადებები დაბინძურებული წყლით არის გამოწვეული. მათ შორის: მალარია - 800 მლნ., ტრაქომა - 500 მლნ., შისტოსომოზი - 200 მლნ., გასტროენტერიტები - 400 მლნ., რომელთაგან 4 მლნ. ბავშვი და 18 მლნ. მოზრდილი იღუპება.

ევროგაერთიანების მონაცემებით, არჩეული ეკოლოგიური მდგომარეობის გამო მართო ზღვის ბინადართა 100000-ზე მეტი სახეობა გაუჩინარების ზღვარზეა. პლანეტის მთლიანი ფართობის (510 მლნ.კმ<sup>2</sup>) 2/3 ანუ 360 მლნ.კმ<sup>2</sup> წყალს უკავია, დანარჩენი ხმელეთია და მისი 11% უდაბნოა, წყლის უკმარისობის გამო.

ავტორი საინტერესოდ აღწერს საქართველოს ბიომრავალფეროვნებას : „ქვეყანაში რომლის ფართობი 69000 კმ<sup>2</sup>-ია, მზიანი დღეების რაოდენობა 250÷280-ია, 26 ათასზე მეტი მდინარე იღებს სათავეს, 1000-ზე მეტი ენდემური მცენარე ხარობს და 30-მდე ნიადაგობრივ-კლიმატური ზონაა წარმოდგენილი. ცნობილია, რომ საქართველოში მცენარეების განსაკუთრებული მრავალფეროვნებას მთელ მსოფლიოში აღიარებენ. ამჟამად ქვეყანაში დაცული ტერიტორიების საერთო ფართობი შეადგენს 600490 ჰექტარს, რაც მთელი ტერიტორიის 8,62%-ია. დაცული ტერიტორიების 51% ტყით არის დაფარული. საქართველოში 14 სახელმწიფო ნაკრძალი, 11 ეროვნული პარკი, 19 აღკვეთილი, 41 ბუნების ძეგლი და 2 დაცული ლანდშაფტია. სასოფლო-სამეურნეო სავარგულების ფართობის წილი მთლიანი ფართობის 43,3%-ია. ყოველივე ზემოთთქმულიდან გამომდინარე, საქართველოში მიზანშეწონილი და აუცილებელიც არის მრეწველობის ახალი დარგის, ეკოლოგიურად მეგობრული ბიოტექნოლოგიური მრეწველობის ჩამოყალიბება. მრეწველობის ნებისმიერ დარგთან შედარებით, ქვეყანაში არსებული მცენარეებისა და ცხოველების გენოფონდი და ყველა ტაქსონომიური ჯგუფის მიკროორგანიზმების კოლექციები და მათი პოტენციული იმის საწინდარია, რომ ბევრი ახალი ინოვაციური და ეკოლოგიურად მეგობრული ბი-

ოტექნოლოგიის შექმნა შესაძლებელი, რაც მნიშვნელოვნად გააფართოვებდა ქვეყანაში წარმოებული პროდუქციის ასორტიმენტს.

### დასკვნა

1) აკადემიკოს გ.კვესიტაძის მიერ შემოთავაზებული (ფაქტიურად მის მიერ შექმნილი) ეკოლოგიური ტექნოლოგია, რომელიც ითვალისწინებს წინასწარ სელექციურად შერჩეული მცენარეებისა და მიკროორგანიზმების ერთობლივ მონაწილეობას ტოქსიკური ბუნების მქონე ნაერთების გარდაქმნაში - ინოვაციურია და ანალოგი არ გააჩნია მსოფლიოში;

2) ეს ტექნოლოგია „მწვანე ქიმიის“ მიმართულეებასაც ეთანადება. მასში გათვალისწინებულია „მწვანე ქიმიის“ თითქმის ყველა მოთხოვნა და რეკომენდაცია;

3) შემოთავაზებული რემედიაციური ტექნოლოგიების გამოყენება გარდაუვალია თანამედროვე ეკოლოგიური მდგომარეობის მზარდი პრობლემებიდან გამომდინარე და რაც ადრე მოხდება ეს მით უკეთესი;

4) ნაშრომში განხილული ეკოლოგიური კონცეფციის შექმნას ბიოქიმიისა და ბიოტექნოლოგიების ინსტიტუტმა აკადემიკოს გიორგი კვესიტაძის ხელმძღვანელობით უდიდესი ძალისხმევა მოახმარა. გამოქვეყნდა 100-ზე მეტი ფუნდამენტალური ნაშრომი ეროვნულ და უცხოურ სამეცნიერო ჟურნალებში, მოხსენებები გაკეთდა 40-ზე მეტ საერთაშორისო კონფერენციებსა და სიმპოზიუმებზე, დაცულია 30-ზე მეტი საკონდიდატო და სადოქტორო დისერტაცია. წარმოდგენილი ტექნოლოგიების მეცნიერულ დასაბუთებას მიეძღვნა 14 მონოგრაფია ქართულ, ინგლისურ და რუსულ ენებზე.

### თამაზ ბაციკაძე,

ტ.მ.დ., პროფესორი, საქართველოს საინჟინრო და საბუნებისმეტყველო აკადემიის აკადემიკოს-მდივანი, პრეზიდენტის წევრი, საერთაშორისო საინჟინრო აკადემიის აკადემიკოსი, სახელმწიფო პრემიის ლაურეატი

# ეკონომიკის მდგომარეობის განხილვის პროგნოზები

## უძრავი ქონების გაყიდვები და Covid-19 პანდემია

ელენე მენაბდე-ჯობაძე,  
სტუ-ს ასოცირებული პროფესორი

ნანა ჩუბინიძე,  
თბილისი ბანკი, თბილისი, საქართველო

### ანოტაცია

ელენე მენაბდე - ჯობაძის და ნანა ჩუბინიძის სტატია: „უძრავი ქონების გაყიდვები და კოვიდ პანდემია“ იხილავს თანამედროვე სამეცნიერო ეკონომიკურ ლიტერატურაში ერთ-ერთ ფართოდ განხილულ თემას, როგორცაა საცხოვრებელი უძრავი ქონების გაყიდვების დინამიკა კოვიდ პანდემიის ფონზე.

2019 - 2020 წლის ოფიციალური მონაცემებით, საცხოვრებელი უძრავი ქონების გაყიდვები მკვეთრად შემცირებულია. კერძოდ, 2020 წელს 2019-თან შედარებით, ახალი ბინების გაყიდვები შემცირდა 14%-ით, ხოლო ეგრეთ წოდებულ მეორად ბინებზე მოთხოვნა - 26% - ით. აღნიშნულმა საბაზრო რყევამ გავლენა გასაყიდ ფასებზეც მოახდინა. ახალ ბინებზე კვ. მ - ის ფასი შემცირდა დაახლოებით 5% - ით, ხოლო მეორად ბინებზე მხოლოდ 1% - ით.

**საკვანძო სიტყვები:** უძრავი ქონების ბაზარი, პანდემია, მოთხოვნა უძრავი ქონების ბაზარზე, ტრანზაქცია, სუფსიდირება.

### ANNOTATION

Article “Real Estate Sales and the Covid-19 Pandemic” written by **Elene Menabde Jobadze** and **Nana Chubinidze**, reviews one of the most widely discussed topics in modern scientific economic literature, such as the dynamics of residential real estate sales in the context of the Covid pandemic. If we compare the official data of 2019 and 2020 on residential real estate sales, then we will see that sales of space decreased sharply compared to 2019. In particular, sales of new apartments fell by 14% compared to the same period last year, and demand for the so-called secondary apartments fell by 26%. These market fluctuations also affected selling prices. However, it should be noted that new apartments with an area of sq.m. The price of apartments decreased by about 5%, and for secondary apartments by only 1%.

**Keywords:** Real Estate Market, Pandemic, Demand on Real Estate Market, Transaction, Subsidizing.

\* \* \* \*

ბოლო ათწლეულების განმავლობაში, საკმაოდ იზრდება მოთხოვნა უძრავი ქონების ბაზარზე. უძრავ ქონებაზე გაზრდილი მოთხოვნის დამატებით განმსაზღვრელ ფაქტორებს წარმოადგენს:

- ემიგრანტების ინტერესი შეიძინონ საცხოვრებელი ფართები;

- ბინადრობის მონომობის მიღების მსურველი უცხო ქვეყნის მოქალაქეები, ვისაც საქართველოს კანონმდებლობა ავალდებულებს საკუთრებაში ჰქონდეთ დარეგისტრირებული კონკრეტული ღრებულების საცხოვრებელი უძრავი ქონება.

უძრავი ქონების ბაზრის კონკრეტული სეგმენტები ხასიათდება ქონების გამოყენების ფორმით, ადგილმდებარეობით, მოგების პოტენციალით, გამქირავებლის ტიპური დახასიათებით, ინვესტირების მოტივაციით და სხვა ნიშნებით, რომელიც აღიარებულია უძრავი ქონების გაცვლის პროცესში. თავის მხრივ უძრავი ქონების ბაზარი განიცდის სოციალური, ეკონომიკური, სახელმწიფო და ეკოლოგიური ხასიათის ზეგავლენას. აღნიშნული ბაზარი სეგმენტებად იყოფა (იხ. ნახ. 1).

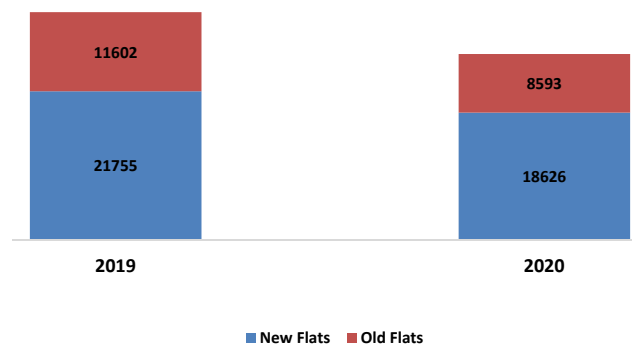

ნახ.1 ტრანზაქციები უძრავი ქონების ბაზარზე



უძრავი ქონების ბაზრის კვლევა მიმდინარეობს შემდეგი პარამეტრებით: ადგილმდებარეობა, კონკურენცია, მოთხოვნა და მიწოდება (რაც მიეკუთვნება უძრავი ქონების საერთო პირობებს). ბაზრის დაყოფა სხვადასხვა სეგმენტებად ხორციელდება ბაზრის მონაწილეთა მოთხოვნის, საინვესტიციო მოტივების, ადგილმდებარეობის, ფაქტიური ფუნქციონირების, დროის, ფიზიკური მახასიათებლების, დიზაინის მიხედვით და ა.შ.

დანიშნულებიდან გამომდინარე უძრავი ქონების ბაზარი შეიძლება დაიყოს ხუთ ჯგუფად:

1. საცხოვრებელი უძრავი ქონება;
2. კომერციული უძრავი ქონება;
3. სანარმოო უძრავი ქონება;
4. სხვადასხვა დანიშნულების მიწის ნაკვეთი;
5. სპეციალური დანიშნულების უძრავი ქონება.

რაც შეეხება მიწის ნაკვეთის მდგომარეობიდან გამომდინარე უძრავი ქონების ბაზარი შეიძლება გაიყოს: შენობა-ნაგებობიანი მიწის ნაკვეთი, შენობების გარეშე მიწის ნაკვეთი, რომელიც გამოდგება შემდგომში მშენებლობისთვის, შენობა-ნაგებობის გარეშე მიწის ნაკვეთი, რომელიც არ გამოდგება მშენებლობისთვის.

ყველაზე გავრცელებული ტრანზაქცია უძრავი ქონების ბაზარზე, სწორედ საცხოვრებელი სახლის/ბინის შეძენას უკავშირდება. კოლიერსის მონაცემებით 2020 წლის მდგომარეობით თბილისში საცხოვრებელი უძრავი ქონების ბაზარზე განხორციელდა 27,219 ტრანზაქცია, რაც წინა წლის ანალოგიურ მაჩვენებელთან შედარებით 18.5% - ით ნაკლებია (ნახ.1.).

2020 წლის მდგომარეობით თბილისში საცხოვრებელი უძრავი ქონების ბაზარზე ახალაშენებული ბინების საშუალო გასაყიდმა ფასმა 672 აშშ დოლარამდე დაიწია, რაც 2019 წელთან შედარებით 5% - ით ნაკლებია (ნახ.2). ძველი აშენებული ბინების შემთხვევაში ნიშნული 638 აშშ დოლარს გაუტოლდა, რაც უმნიშვნელო (1% - იანი) კლებაა წინა წლის ანალოგიურ მონაცემთან შედარებით (იხ. ნახ. 2).

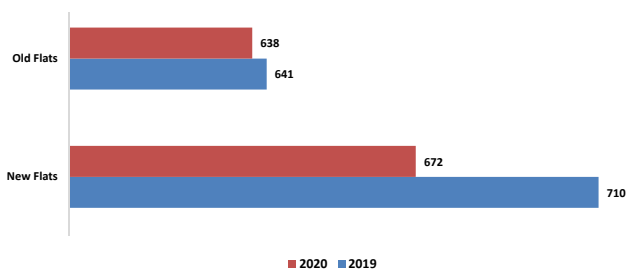

ნახ. 2 საშუალო გასაყიდი ფასი 1კვ. მ USD

თუ გავანალიზებთ უძრავი ქონების გაყიდვების მონაცემებს თვეების მიხედვით, თავლანთლივ დავინახავთ, რომ აპრილსა და მაისში ტრანზაქციების მოცულობა, პანდემიის გამო, მკვეთრად შემცირდა. თუმცა დინამიკამ გაცილებით მოიმატა მაისის მეორე ნახევარში. ეს ფაქტი რეგულაციების შემსუბუქებით შეგვიძლია ავხსნათ. საბოლოოდ უძრავი ქონების ბაზარი მკვეთრად გამოცოცხლდა ივლისის დასაწყისში, როდესაც დეველოპერების სუბსიდირების პროგრამა ამოქმედდა. იგი გულისხმობდა - თუ ფიზიკური პირი უძრავ ქონებას ყიდულობდა დეველოპერულ პროექტში მას სახელმწიფო სესხს უსუფსიდირებდა 4% - ით (ნახ.3). აღნიშნული სახელმწიფო პროგრამის სრული დასახელება იყო „იპოთეკური კრედიტების მხარდაჭერის მექანიზმი“ (იხ. ნახ. 3).

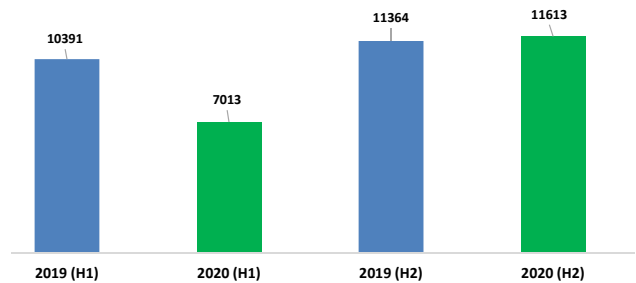

ნახ. 3 ახალი ბინების ტრანზაქციები კვარტლების მიხედვით

განვიხილოთ ზემოთ მოყვანილი პროგრამა კონრეტული ბანკის მაგალითზე. სს თიბისი ბანკის ოფიციალურ ვებ გვერდზე გამოქვეყნებული იყო ვის და რა პირობებით შეეძლო ესარგებლა სახელმწიფო მხარდაჭერის პროგრამით. სუბსიდირების პროგრამა მხოლოდ დეველოპერულ პროექტებში უძრავი ქონების შეძენისას მოქმედებდა. სესხის მაქსიმალური მოცულობა 200 000 ლარს შეადგენდა, ხოლო სესხის ხანგრძლივობა 240 თვეს. კლიენტს, იპოთეკური სესხის მისაღებად, სჭირდებოდა წარმოედგინა თანამონაწილეობა უძრავი ქონების ღირებულების 10% - დან. პროგრამის ფარგლებში, მსესხებელს ჰქონდა საშუალება, 5 წლის განმავლობაში ესარგებლა სახელმწიფოს მხრიდან 4% - იანი სუფსიდირებით. მნიშვნელოვანია რა გზას სთავაზობდა ბანკი კლიენტს თუ სესხის მოცულობა აღემატებოდა დაწესებულ ლიმიტს. ასეთ შემთხვევაში კლიენტს სთავაზობდნენ ორ ალტერნატივას. ერთი, მას ჰქონდა შესაძლებლობა გაეზარდა თანამონაწილეობა, მეორე - ბანკს შეეძლო ორი დამოუკიდებელი სესხის დამტკიცება. აქედან დადგენილ ლიმიტზე

კლიენტი ისრგებლებდა სუფსიდირების პროგრამით, ხოლო მეორე სესხზე სტანდარტული გრაფიკი აიგებოდა.

მნიშვნელოვანია ვნახოთ რა ვითარებაა უძრავი ქონების ბაზარზე 2021 წელს, როდესაც როგორც საქართველოსთვის, ასევე მსოფლიოსთვის Covid – 19 პანდემიის წინააღმდეგ ბრძოლა კვლავ ერთ-ერთი აქტუალური თემაა. საკმაოდ მნიშვნელოვანი ინფორმაციის მოპოვება არის შესაძლებელი საქართველოს საჯარო რეესტრის ეროვნულ ბაზაში (ნახ.4). გამოქვეყნებული მონაცემები საშუალებას გვაძლევს დიამნიკაში (2018, 2019, 2020 და 2021 წლები) დავაკვირდეთ იანვარსა და თებერვლის თვეში გაყიდვების როგორც პირველად, ასევე მეორეულ რეგისტრაციებს (იხ. ნახ. 4).

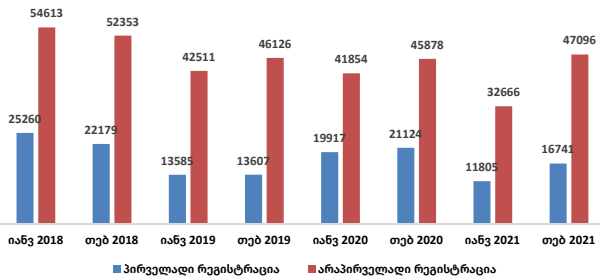

**ნახ.4 ბინების რეგისტრაცია დინამიკაში (იანვარი და თებერვალი).**

მონაცემების განხილვისას თავლნათლივ ჩანს, რომ 2021 წელს წინა წელთან შედარებით როგორც იანვარში, ასევე თებერვალში შემცირებულია პირველადი რეგისტრაციის ტრანზაქციები. ანალოგიური სიტუაციაა მეორეულ რეგისტრაციაში იანვრის თვეში, თუმცა თებერვალში არაპირველადი რეგისტრაცია 2020 წლის მაჩვენებელთან შედარებით მატულობს.

**გამოყენებული ლიტერატურა:**

1. სიჭინავა ა., სეხნიაშვილი დ., კუტიბაშვილი ნ. უძრავი ქონების შეფასება. თბილისი: საჩინო, 2019, 317 გვ.
2. [www.napr.gov.ge/](http://www.napr.gov.ge/) უკანასკნელად გადამოწმებულია 4.05.2021
3. <https://www.colliers.com/en-ge> უკანასკნელად გადამოწმებულია 5.05.2021
4. [www.tbcbank.com.ge](http://www.tbcbank.com.ge) უკანასკნელად გადამოწმებულია 29.04.2021
5. [www.nbg.gov.ge](http://www.nbg.gov.ge) უკანასკნელად გადამოწმებულია 27.04.2021

# პანდემიის გავლენა უძრავი ქონების ბაზრის განვითარებაზე

ნაზი ჭიკაიძე  
სტუ-ს პროფესორი

## რეზიუმე

ეკონომიკურ სისტემაში უძრავი ქონების ბაზრის ადგილის განსაზღვრა განსაკუთრებულ ინტერესს საგანს წარმოადგენს. დღეს ყველაზე აქტუალური საკითხი მთელს მსოფლიოში არის პანდემია და მისი ზეგავლენა ეკონომიკის მაკრო და მიკრო დონეებზე. ვირუსის გავრცელებამ ნეგატიური ზეგავლენა იქონია ეკონომიკის ყველა მიმართულებით, მათ შორის უძრავი ქონების ბაზარზეც.

უძრავი ქონების ბაზრის ანალიზი და პროგნოზირება მეტად მნიშვნელოვანია, რადგან მისი საშუალებით ხდება ობიექტური ინფორმაციის მიწოდება იმ პირთათვის, რომლებიც ამ ბაზარზე სხვადასხვა ოპერაციის განხორციელების შესახებ იღებენ გადაწყვეტილებებს. ოპერაციები შესაძლოა იყოს საინვესტიციო, დეველოპერული თუ საშემფასებლო სახის.

**საკვანძო სიტყვები:** უძრავი ქონება; პანდემია; ანტიკრიზისული გეგმა; კონცეფცია.

## THE IMPACT OF THE PANDEMIC ON THE DEVELOPMENT OF THE REAL ESTATE MARKET

Nazi Chikaidze  
Professor of GTU

### RESUME

Determining the place of the real estate market in the economic system is of particular interest. The most pressing issue today around the world is the pandemic and its impact on the macro and micro levels of the economy. The spread of the virus has had a negative impact on all areas of the economy, including the real estate market.

Analyzing and forecasting the real estate market is very important, because it provides objective information to those who make decisions about the various operations in this market. Transactions can be of investment, development or valuation type.

**Keywords:** Real Estate, Pandemic, Anti-Crisis Plan, Concept.

## შესავალი

უძრავი ქონების სფერო წარმოადგენს ერთ-ერთ პერსპექტიულ და განვითარებად ნაწილს ქვეყნების ეკონომიკაში. ადამიანებმა, რომლებმაც ეს კარგად გაიგეს და გაიაზრეს, შესაძლებელი გახადეს უძრავი ქონების საშუალებით ეკონომიკური მოგების მიღება და ისინი მსოფლიოში უმდიდრეს ადამიანებადაა აღიარებული. ქონების დაგროვება უძრავი ქონების შესყიდვით, წარმოადგენს გამდიდრების ყველაზე სტაბილურ წყაროს, ვინაიდან ფასი უძრავ ქონებაზე, თანამედროვე პირობებში, გამუდმებით იზრდება. მესაკუთრისთვის, და არა მარტო მისთვის, მნიშვნელოვანია ქონების ღირებულების ცოდნა. უძრავი ქონების ღირებულების ცოდნა ყიდვა-გაყიდვის ოპერაციის წარმატებით განხორციელების საშუალებას იძლევა.

„უძრავი ქონების ბაზარი არის ამ ბაზრის სუბიექტებს შორის სამართლებრივი, ეკონომიკური, ორგანიზაციული და კულტურული ურთიერთობის სისტემა მათი შექმნის, ფორმირების, გავრცელების, გაცვლის, სასარგებლო თვისებების გამოყენებისა და საკუთრების უფლება-მოვალეობების გათვალისწინებით“.

## ძირითადი ნაწილი

უძრავი ქონების ბაზრის დინამიკაზე გავლენას ახდენს მთელი რიგი ეკონომიკური და სოციალური ფაქტორები: მოსახლეობის შემოსავლების დონე; ბიზნესის განვითარება, ქვეყნის ფინანსური სისტემის მდგომარეობა, ფინანსურ რესურსებზე ხელმისაწვდომობა, მოსახლეობის რიცხოვნობის ცვლილება, განათლების დონე, ასევე ადმინისტრაციული და სამართლებრივი განვითარების დონე.

ქვეყნის ეკონომიკაში უძრავი ქონების ბაზარი ასრულებს შემდეგ ფუნქციებს:

- სოციალური ამოცანების გადაჭრა უძრავი ქონების სასარგებლო თვისებების შექმნისა და გამოყენების საშუალებით;
- უძრავი ქონების ობიექტებზე საკუთრების უფლების სრული ან ნაწილობრივი გასხვისება ერთი ეკონომიკური სუბიექტიდან მეორეზე და მისი უფლებების დაცვა;
- ობიექტებსა და მომსახურებაზე ფასების თავისუფალი ფორმირება;

- უძრავი ქონების კონკრეტულ ობიექტებს შორის საინვესტიციო ნაკადის გადანაწილება;

- მიწების გამოყენებისთვის არსებული საინვესტიციო ნაკადის გადანაწილება კონკრეტული წყაროების მიერ.

უძრავ ქონებას ახასიათებს სამი მნიშვნელოვანი თვისება, რომელიც განასხვავებს უძრავი ქონების ბაზარს სხვა ბაზრებისგან:

- ეს არის საქონელი, რომელიც შეზღუდული რაოდენობითაა მყიდველების რაოდენობისთვის.

- საქონლის მოძიებასთან და გარიგების დადებასთან დაკავშირებული დანახარჯების შედარებით მაღალი დონე.

- საქონლის რეალიზაციის პერიოდი, სხვა საქონლის ბაზრებთან შედარებით ხანგრძლივია.

უძრავი ქონების ბაზარს განასხვავებენ ინსტიტუციური მიდგომის მიხედვით, ადმინისტრაციულ-სამართლებრივი ურთიერთობების მიხედვით, კვლავწარმოების მიდგომის მიხედვით, ობიექტის სახეობის, გეოგრაფიული ფაქტორების, ღირებულების, საექსპლუატაციო ვარგისიანობის ხარისხის, გარიგებისა და გამოყენების მიხედვით.

იქედან გამომდინარე, რომ უძრავი ქონებას, ისევე როგორც მის ბაზარს, გააჩნია საკუთარი მახასიათებლები, შესაბამისად არსებობს მისი შეფასების განსხვავებული მეთოდები და სტანდარტები.

უძრავი ქონების მნიშვნელობის გაგება იწყება მისი მრავალფეროვანი ხასიათისა და სხვადასხვა განსაკუთრებული თვისებების გაერთიანების აღიარებით. არ უნდა დაგვავიწყდეს, რომ დროთა განმავლობაში, მინაზე ქიმიური და ფიზიკური ზემოქმედება მასზე გავლენას ახდენს და გარკვეულ ცვლილებების გამომწვევი მიზეზი ხდება. არსებობს განსხვავებული მიდგომები და კონცეფციები უძრავი ქონების გაგებასთან მიმართებაში.

გეოგრაფიული კონცეფცია განიხილავს მინის ფიზიკურ ხასიათს (კლიმატი, გეოლოგიური ნიადაგი, წყალი და სხვა). იგი განიხილავს ისეთ მნიშვნელოვან საკითხებს, როგორცაა: მშენებლობის კონსტრუქციები და მასალები, მოცულობა, მდებარეობა, კლიმატი, ნიადაგის ნაყოფიერება, გაუმჯობესება, გარემომცველი ფაქტორები და სხვა ფაქტორები.

ეკონომიკური კონცეფცია, შინაარსიდან გამომდინარე, უძრავ ქონებას განიხილავს, როგორც ინვესტირების ეფექტურ ობიექტსა და შემოსავლის გენერირების საიმედო ინსტრუმენტს. ეკონომიკის თვალსაზრისით, უძრავ ქონებას ეკონომიკური ღირებულება აქვს მხოლოდ მაშინ, როდესაც შეიძლება მისი გამოყენება სარგებლის მიღების მიზნით. ვინაიდან მინის ღირებულება ეკონომიკური განსაზღვრებაა, უძრავი ქონების ძირითად ეკონომიკურ ელემენტებს ღირებულება და ფასი წარმოადგენს.

იურიდიულ კონცეფციაში ცენტრალური ადგილი უკავია იმ სამართლებრივი აქტების დაცვას, რომლებიც უძრავ ქონებასთანაა კავშირში. იგი შეიძლება წარმოგვიდგეს მინის ქვეშა რესურსად, ზედაპირზე არსებული მინის ნაკვეთების, მათზე დამაგრებული შენობებისა და საჭაერო სივრცის სახით.

საქართველოს კანონმდებლობა კერძო პირებს უფლებას აძლევს სურვილის შესაბამისად განკარგონ საკუთრებაში არსებული ქონება. მათ უფლება აქვთ თავისუფლად იყიდონ, გაყიდონ, გააქირონ, გასცენ იჯარით და ა.შ. ე.ი. თავისუფლად განკარგონ თავიანთი ქონება.

როგორც ჩვენთვის ცნობილია, მსოფლიოში, გლობალიზაციის არსებობამ ხელი შეუწყო ქვეყნებს შორის მრავალმხრივი თავისუფალი ურთიერთობის ჩამოყალიბებას. სულ უფრო აქტიუალური ხდება უძრავი ქონების შეფასების სტანდარტები. ეს ზოგადად გამოიწვია, უძრავი ქონების მნიშვნელობის გაზრდამ. ყველასთვის ცნობილია მისი მნიშვნელობა, განსაკუთრებით, ეს შეეხება მინას. სწორედ ამიტომ, ეს საკითხი, ისევე როგორც სხვა ქვეყნებისთვის, საქართველოსთვისაც მნიშვნელოვანი გახდა.

უძრავი ქონების სფეროში დასაქმებულთა წილიც იზრდება მისი მნიშვნელობის ზრდასთან ერთად.

უძრავი და მოძრავი ქონების საერთაშორისო სტანდარტების შესაბამისად ქონების შეფასების უზრუნველყოფა, სულ უფრო მეტი სახელმწიფო ინსტიტუტისთვის ხდება ინტერესის საგანი. მათ შორის არიან საგადასახადო და საბაჟო ორგანოები, ეკონომიკის და მდგრადი განვითარების სამინისტრო, საჯარო რეესტრის ეროვნული სააგენტო, სასამართლო ექსპერტიზის ეროვნული ბიურო, აღსრულების ეროვნული ბიურო, ადგილობრივი მუნიციპალიტეტები და სხვა.

უძრავი ქონების შეფასება მნიშვნელოვანია თანამედროვე პირობებში. მისი რეალური ღირებულების დადგენა მნიშვნელოვანია ყიდვა-გაყიდვის პროცესისთვის და რიგ სხვა შემთხვევებში. უძრავი ქონება შეიძლება გახდეს ქვეყნისთვის ეკონომიკური კუთხით მნიშვნელოვანი. ეს შეიძლება გამოწვეული იყოს უძრავ ქონებაში ინტერესის ზრდით. ამისთვის მნიშვნელოვანია ქონების ზუსტი და საერთაშორისო სტანდარტების დაცვით შეფასება.

კორონავირუსის პანდემიამ ქვეყნის ეკონომიკას სერიოზული დარტყმა მიაყენა. საფრთხის ქვეშ აღმოჩნდა საფინანსო სექტორი, სამშენებლო, უძრავი ქონების სფეროები, წარმოება და განათლება.

საგულისხმოა ის ფაქტი, რომ COVID-19-ის ვირუს-



სის გავრცელებამდე 2019 წლიდან 2020 წლის მართამდე ბაზარს მზარდი ტენდენცია გააჩნდა. აღნიშნული განპირობებული იყო ორი ფაქტორით. პირველი, 2019 წლის დაბალი ბაზით და მეორე, იპოთეკური სესხების რეკორდულად დაბალი საპროცენტო განაკვეთებით. 2020 წლის იანვარ-თებერვალში უცხოურ ვალუტაში გაცემული სესხების საშუალო შენონილმა განაკვეთმა 4,2% შეადგინა. 2019 წლის იგივე პერიოდის საშუალო შენონილი განაკვეთი იყო 6,7%. ბუნებრივია, ასეთმა დაბალმა პროცენტმა განაპირობა იპოთეკური სესხის გაცემების მკვეთრი ზრდა.

2020 წელს გაცემული იპოთეკური სესხების მოცულობის პროპორციულად იცვლებოდა უძრავი ქონების ტრანზაქციების დინამიკაც. ქვეყანაში საგანგებო მდგომარეობის გამოცხადებამდე ბაზარზე განხორციელებული გარიგებების მოცულობა ზრდადი ტენდენციით ხასიათდებოდა, მაგრამ რადიკალურად შეიცვალა მარტის მეორე ნახევარში. გაყიდვების მოცულობა მარტის მეორე ნახევარში პირველ ნახევართან შედარებით 37,6%-ით შემცირდა.

პანდემიამ უძრავი ქონების ბაზარი და, შესაბამისად, დეველოპერული სექტორი საგრძნობლად დააზარალა. ახალაშენებული ბინების ბაზრის მოცულობა 2020 წლის იანვარ-ოქტომბერში თბილისში – 24%-ით, ხოლო ბათუმში 36%-ით შემცირდა ნინა წლის ანალოგიურ პერიოდთან შედარებით.

ზაფხულში ლოკდაუნის შეზღუდვების შემსუბუქების შემდეგ საცხოვრებელი უძრავი ქონების ბაზარს აღდგენის ნიშნები დაეტყო. დეველოპერებმა 22,600 ტრანზაქციის განხორციელება შეძლეს – ჯამში 1.5 მლნ კვ/მ ფართობის მოცულობით 2020 წლის პირველი ათი თვის განმავლობაში, მაშინ როდესაც ნინა წლის ანალოგიურ პერიოდში 30,700 ტრანზაქცია განხორციელდა.

წლის მესამე კვარტალში გაყიდვები გაიზარდა. დეველოპერებმა მომხმარებლები ინოვაციური იდეებით – ფინანსური შეღავათების, ფასდაკლებებისა და მარტივი გადახდის ალტერნატივების შეთავაზებით მოიზიდეს. ამას დაემატა სახელმწიფოს მიერ შემუშავებული იპოთეკური სესხების სუბსიდირების პროგრამაც. შედეგად, ოქტომბერში ძველი საცხოვრებელი ბინების ტრანზაქციების წილი საერთო გაყიდვებში 15%-ით შემცირდა, ხოლო ახალაშენებული საცხოვრებელი სახლების – 3%-ით გაიზარდა.

უძრავი ქონების ბაზარი მხოლოდ ქართულ ბაზარზე არ არის დამოკიდებული, ამაზე გავლენას ახსენს ევროპისა და ახლო აღმოსავლეთის ქვეყნები. 2019 წლის სტატისტიკა რომ ავიღოთ საქართველოში მთლიანად, ყველაზე დიდი ოდენობის ინვესტი-

ცია ახლო აღმოსავლეთის ქვეყნებიდან შემოვიდა, რაც მთლიანი რიცხვის 42%-ს შეადგენს, შემდგომ კი რუსეთი მოჰყვება 18%-ით. მათ შემდეგაა ევროპის ქვეყნები. მნიშვნელოვანია ისრაელიც, რადგან ბოლო წლებში საკმაოდ გაიზარდა ამ ქვეყნიდან ინვესტორების რაოდენობა და 2019 წელს 6% შეადგინა. თუ გავითვალისწინებთ ამჟამინდელი საინვესტიციო ბაზრის პირობებს, 2020 წლის დასაწყისიდან საშუალო სავალუტო იპოთეკური სარგებელი მცირედით გაიზარდა: აგვისტოს შემდეგ – 5.7, სექტემბერში კი 5.8%-მდე. ხოლო ლარში 10.8%-მდე დაეცა, რაც 3.5 პროცენტული პუნქტით დაბალია მაისის საკმაოდ მაღალ მაჩვენებელთან შედარებით. სადეპოზიტო, ასევე იპოთეკური სესხის განაკვეთები კვლავ ჩამორჩება საიჯარო სარგებელს, რაც ხაზს უსვამს როგორც ბინების მიმზიდველობას, ისე მათ, როგორც საინტერესო საინვესტიციო აქტივების, ღირებულებას.

2020 წლის მეორე კვარტალში უძრავი ქონების სექტორში უცხოური ინვესტიციების რაოდენობა პანდემიის გამო ნინა წელთან შედარებით \$300 მილიონიდან თითქმის \$80 მილიონამდე დაეცა. ინვესტიციების მოზიდვის კუთხით გართულებული ვითარების გარდა, დეველოპერები ლარის გაუფასურების პრობლემასაც ასახელებენ. ეროვნული ვალუტის უცხოურ ვალუტებთან მიმართებით გაუფასურება გავლენას ახდენს უძრავი ქონების ფასებზეც, რაც კიდევ ერთი გამოწვევაა სექტორისთვის.

საქართველოს მთავრობის ინფორმაციით, იპოთეკური სესხების სუბსიდირების პროგრამის ფარგლებში სექტემბრის ჩათვლით 364 მილიონი ლარის ოდენობის სესხები გაიცა. ბიუჯეტის შესრულების ანგარიშის თანახმად, პროგრამით სულ 3,823 მსესხებელმა ისარგებლა.

სახელმწიფოს მხარდაჭერა უმნიშვნელოვანესია კრიზისის დასაძლევად. მოთხოვნის სტიმულირებისთვის უმთავრესი ფაქტორია სწორი მონეტარული პოლიტიკის გატარება, იპოთეკური სესხების გასამარტივებლად და ეროვნული ვალუტის გაუფასურების შესაჩერებლად. რეცესიის თავიდან ასარიდებლად და მომხმარებელთა მსყიდველობითუნარიანობის შესანარჩუნებლად მნიშვნელოვანია მოხდეს ეკონომიკის სტიმულირება. სახელმწიფო მხარდაჭერ პროგრამებში, აგრეთვე გასათვალისწინებელია, ტურისტული სეგმენტის განვითარება-აღდგენა. დეველოპერების თქმით, მათთვის სასიცოცხლოდ მნიშვნელოვანია გადასახადების შემსუბუქება, ამით სახელმწიფოს შეუძლია დაეხმაროს მათ კრიზისის დაძლევაში. მთავრობის მიერ წარდგენილ უძრავი ქონების ანტიკრიზისული პაკეტში, რომლის ჯამური მოცულობაც 434 მლნ

ლარია, ეს თანხა რამდენიმე ძირითადი მიმართულებით განაწილდება, მათ შორისაა იპოთეკური სესხების თანადაფინანსება 5 წლის ვადით (4%-იანი თანამონაწილეობით). ამ მიმართულებაზე 70 მილიონი ლარის დახარჯვა იგეგმება.

კიდევ ერთი მიმართულება, რაც საქართველოს მთავრობამ დაანონსა, უშუალოდ მშენებლობების გარანტირებაა. ანტიკრიზისული გეგმის მიხედვით, სახელმწიფო იმ მშენებარე პროექტებს, სადაც ერთი კვადრატული მეტრის ფასი 1700 ლარზე ნაკლებია (531 დოლარი დღეს), ფართის არაუმეტეს 30%-ის გარანტირებას მოახდენს.

ძნელია განსაზღვრა, როგორ განვითარდება მიმდინარე კრიზისი, რამდენ ხანში მოხდება მისი აღმოფხვრა და ბაზრის გაჯანსაღება. ამის მიზეზი არის პანდემიასთან დაკავშირებული გაურკვევლობა. ცალსახად შეგვიძლია ვთქვათ, რომ სახელმწიფოს როლი, ამ პროცესებში იქნება გადამწყვეტი. აგრეთვე, უმნიშვნელოვანესია ბაზრის მოქნილობა, რამდენად მოახერხებს გამონვევების საპასუხოდ ადაპტაციას.

კვლევის მიხედვით, კრიზისიდან გამოსასვლელად უმნიშვნელოვანესი სტრატეგიაა დეველოპერთა მიერ ანტიკრიზისული გეგმის შემუშავება და სახელმწიფო მხარდაჭერის განხორციელება. დეველოპერული კომპანიები რეზერვის შექმნასა და ოპტიმიზაციაზე მუშაობენ, მარკეტინგისა და გაყიდვების ახლებურ მიდგომებს აყალიბებენ. შემუშავებული სამოქმედო გეგმების მიუხედავად, კრიზისის ხანგრძლივობასთან დაკავშირებული გაურკვევლობა მთავარ საფრთხეს წარმოადგენს.

## დასკვნა

განვლილ კრიზისებთან შედარებით COVID-19-ით გამონვეული კრიზისი ყველაზე მძიმეა მისი გლობალურობიდან გამომდინარე. სოციალურმა დისტანციამ უდიდესი ზიანი მიაყენა მომსახურების სფეროს, რაც უმუშევრობის დონეს კიდევ უფრო მკვეთრად გაზრდის, ხანგრძლივი ვადით შემცირდება ფულადი ნაკადების შემოდინებაც საქართველოში. შექმნილ სიტუაციაში მოსახლეობა პრიორიტეტს ანიჭებს თანხის დაზოგვას. მოთხოვნის შემცირება კიდევ უფრო შეამცირებს ფასებს. თუმცა, გამომდინარე იქიდან, რომ კრიზისულ პერიოდში ფასის მოქნილობა მოთხოვნის მიმართებაში დაბალია, სამომავლო ფასების შემცირებამ, ნაკლებ სავარაუდოა, მოთხოვნის ზრდა გამოიწვიოს.

ამგვარად, ახლა ყველაზე ეკონომიკური აქტივობა კორონავირუსზე დამოკიდებული. რამდენად სწრაფად მოხდება მისი დამარცხება, იმდენად მალევე ამუშავდება უძრავი ქონების ბაზარიც.

## გამოყენებული ლიტერატურა:

1. არჩვაძე ი., კორონავირუსის პანდემიასთან დაკავშირებული ცვლილებები. „მნიგნობარი“, თბილისი, 2020
2. ანტიკრიზისული ეკონომიკური გეგმა. <https://stopcov.ge/ka/Gegma>
3. სიჭინავა ა., სეხნიაშვილი დ., კუტიბაშვილი ნ., „უძრავი ქონების ეკონომიკა“, თბ. 2019
4. ჭითანავა ნ. განსაცდელმა გააზრებული ნაბიჯების გადადგმა უნდა შეგვაძლებინოს. Iverioni.com.ge 27.03.2020

# საქართველოს მაკროეკონომიკური მაჩვენებლების ანალიზი ფრანგიშვილი-ობგაძის მათემატიკური მოდელის საფუძველზე

თამაზ ობგაძე, მაია შევარდენიძე  
საქართველოს ტექნიკური უნივერსიტეტი

## რეზიუმე

ფრანგიშვილი-ობგაძის მათემატიკური მოდელის საფუძველზე, კეინსის ნონასნორული ეკონომიკისათვის, შეისწავლება საქართველოს მაკროეკონომიკური მაჩვენებლების დინამიკა. კვლევისათვის გამოყენებულია მთლიანი შიდა პროდუქტის (მშპ) აგრეგირებული სიდიდე. სამუელსონ-ჰიქსის კოეფიციენტის სიდიდე საქართველოსთვის გამოითვლება საქ. სტატისტიკის ეროვნული სამსახურის მონაცემების საფუძველზე 2010-19წ. პერიოდისთვის. არსებული მონაცემების არანრფივი რეგრესიის საფუძველზე დაყრდნობით, ასევე, აგებულია მოხმარების ფუნქცია. ამ შედეგების საფუძველზე, ფრანგიშვილი-ობგაძის ეკონომიკური დინამიკის შესაბამისი განტოლების ამოხსნის დახმარებით, შეისწავლება მშპ-ს დინამიკა, რაც თავის მხრივ საშუალებას იძლევა გამოვთვალოთ საშუალო ხელფასისა და უმუშევრობის კოეფიციენტის დინამიკა უახლოეს წლებში.

**საკვანძო სიტყვები:** უმუშევრობა. ეკონომიკური დინამიკა. მთლიანი შიდა პროდუქტი.

## THE ANALYSIS OF MACROECONOMIC PARAMETERS OF GEORGIA ON THE BASIS OF PRANGISHVILI-OBGDZE MATHEMATICAL MODEL

Tamaz Obgadze, Maia Shevardenidze  
Georgian Technical University

## SUMMARY

On the basis of mathematical model Prangishvili-Obgadze, for Keynes's equilibrium economy, this article studies the dynamics of macroeconomic parameters of Georgia. The aggregated size of the GDP is used for our research. The Samuelson-Hicks coefficient for Georgia is calculated based on the data of the National Statistics Office of Georgia for 2010-2019. For the period. Function of consumption is also being developed on the basis of polynomial regresses of the available data. Through these results along with solving the corresponding equation of economic dynamics Prangish-

vili-Obgadze, dynamics of the GDP is calculated that allows calculation of dynamics of the average salary and factor of unemployment in the nearest years.

## 1. შესავალი

თანამედროვე ეკონომიკას ახასიათებს დებრესიისა და გაჯანსაღების პერიოდები ე.ი. წარმოების მოცულობის პერიოდული ცვლილება. ეკონომიკის ციკლურ განვითარებას, ხანგრძლივი დროის განმავლობაში, თან ახლავს ეკონომიკური საქმიანობის მაღალი დონე და შემდეგ მისი ვარდნა. არსებობს მრავალი ტიპის ციკლი. ციკლური განვითარება თანმდევია არამხოლოდ, საერთოდ მთლიანი ეკონომიკისათვის, არამედ მისი ცალკეული კომპონენტებისათვისაც. მაგალითად, პროდუქციის გამოშვების ციკლები, აღჭურვილობის ექსპლუატაციის ციკლები და ა.შ. კეინსის კონცეფციის მიხედვით - წარმოება, განაწილება და ხარჯვა ეროვნულ ეკონომიკაში, განისაზღვრება ერთი აგრეგირებული ფაქტორით - მთლიანი შიდა პროდუქტით(მშპ). მშპ განისაზღვრება ეფექტური მოთხოვნილებით. მაკროეკონომიკურ თეორიას სშირად შემოსავლების თეორიას უწოდებენ. ეკონომიკური ციკლების მოდელირებისათვის სამუელსონმა და ჰიქსმა შექმნეს შესაბამისი მათემატიკური მოდელი [1], შემდგომში, ეს მიდგომა განვითარდა გუდვინის ნაშრომებში [2], ფრანგიშვილი-ობგაძის [3-6], [8] თუშიშვილის [7], [9] და ა.შ. ამ ნაშრომში, ფრანგიშვილი-ობგაძის ეკონომიკური დინამიკის მათემატიკური მოდელი გამოიყენება საქართველოს მაკროეკონომიკური მაჩვენებლების შესასწავლად 2010-2025წწ. პერიოდისათვის.

## 2. ფრანგიშვილი-ობგაძის ეკონომიკური დინამიკის განზოგადებული მათემატიკური მოდელის აგება

განვიხილოთ ეკონომიკური დინამიკა ნონასნორული ეკონომიკის შემთხვევაში. მაშინ სამუელსონ-ჰიქსის[1] აქსელერაციის პრინციპის მიხედვით და გუდვინის[2] ფორმით ინვესტიციების წარმოდგენით, ვთვლით, რომ ეკონომიკური დინამიკა გამოისახება ნონასნორობის განტოლებით

$$X(t) = C(t) + I(t), \quad (1)$$

სადაც  $C(t)$  - მოხმარების ფუნქციაა,  $I(t)$  - საინვესტიციო პოლიტიკა.

მოხმარების ფუნქციას ვწერთ, როგორც

$$C(t) = \int_0^t F[X(\tau, \tau)]d\tau, \quad (2)$$

სადაც დამოკიდებულება  $F[X(\tau, \tau)]$  განისაზღვრება მონაცემების რეგრესიული ანალიზის საფუძველზე.

საინვესტიციო პოლიტიკა ემყარება სამუელსონი-ჰიქსის აქსელერაციის პრინციპს, რომელსაც ჩვენ ვწერთ გუდვინის ფორმით [2],

$$I(t) = \beta(t) \cdot \dot{X}(t), \quad (3)$$

სადაც  $\beta(t)$  - აქსელერაციის ფუნქციაა.

განტოლებაში (1) ცვლადების (2) და (3) მნიშვნელობების ჩასმით, ვღებულობთ ფრანგიშვილი-ობგაძის ეკონომიკური დინამიკის ინტეგრო-დიფერენციალურ განტოლებას

$$X(t) = \int_0^t F[X(\tau); \tau]d\tau + \beta(t) \cdot \dot{X}(t), \quad (4)$$

იმისათვის, რომ ინტეგრალისგან განვთავისუფლდეთ განტოლების (4) მარჯვენა მხარეს, ვახდენთ დიფერენცირებას დროის პარამეტრით  $t$ , მაშინ ვიღებთ ეკონომიკური დინამიკის ჩვეულებრივ მათემატიკურ მოდელს შემდეგი სახით

$$\beta(t) \cdot \ddot{X}(t) + [\dot{\beta}(t) - 1] \cdot \dot{X}(t) + F[X(t); t] = 0. \quad (5)$$

თუ  $\beta(t) = 0$ , მაშინ (3) -დან ვიღებთ  $I(t) = 0$ , რომელიც (1) -დან იძლევა  $X(t) = C(t)$ ,

ე.ი. შეესაბამება მარტივი წარმოქმნის შემთხვევას.

თუ ჩვენ გვაინტერესებს უფრო მძიმე წონის შემთხვევა, ვიდრე უბრალო წარმოქმნა, მაშინ დავუშვათ, რომ  $\beta(t) \neq 0$  და (5)-დან ვიღებთ ეკონომიკური დინამიკის განზოგადოებულ ჩვეულებრივ მათემატიკურ მოდელს

$$\ddot{X}(t) + \frac{\dot{\beta}(t)-1}{\beta(t)} \cdot \dot{X}(t) + \frac{F[X(t);t]}{\beta(t)} = 0. \quad (6)$$

განტოლებას (6) ვამატებთ სანყის პირობებს

$$X(0) = X_0, \quad \dot{X}(0) = P_0. \quad (7)$$

ამრიგად, ჩვენ ვიღებთ, კოშის ამოცანას ეკონომიკური დინამიკის განზოგადებული ჩვეულებრივი მათემატიკური მოდელისთვის (6).

საინვესტიციო პოლიტიკას განსაზღვრავს აქსელერაციის ფუნქცია  $\beta(t)$ , რომელიც არის მართვის პარამეტრი. მართვის მიზანია ეკონომიკის მდგრადი განვითარება, რაც აისახება მშპ-ს  $X(t)$  ცვლილების კანონში, სისტემის დამანგრეველი რეზონანსული რყევების გარეშე.



ფრანგიშვილი-ობგაძის მათემატიკური მოდელის ადეკვატურობის შესასწავლად განვიხილოთ მისი რამდენიმე კერძო შემთხვევა, სხვადასხვა მოხმარების ფუნქციებით და აქსელერაციის ფუნქციები:

ა) განვიხილავთ შემთხვევას, როდესაც

$$\beta(t) = t \wedge t > 0; \tag{8}$$

$$F[X(t); t] = t \cdot (\omega^2 + \varepsilon \cos 2t) \cdot X(t) - 0.9t; \tag{9}$$

მაშინ განტოლება (6)-დან ვიღებთ მატიეს განტოლებას

$$\dot{X}(t) + (\omega^2 + \varepsilon \cos 2t) \cdot X(t) = 0.9; \tag{10}$$

ვამატებთ საწყის პირობებს:

$$X(0) = 1 \quad \dot{X}(0) = 1. \tag{11}$$

როცა  $\omega=0.5$  და  $\varepsilon=0.2$ , პროგრამა MATHCAD 2001 Professional-ის საფუძველზე ვიღებთ ამოხსნას  $S^{(0)}=t$ ,  $S^{(1)}=X(t)$  და შესაბამის სურათს ფაზურ სიბრტყეზე  $(X(t), X(t))$ , სადაც  $S^{(2)}=X(t)$ , (ნახ.1, 2).

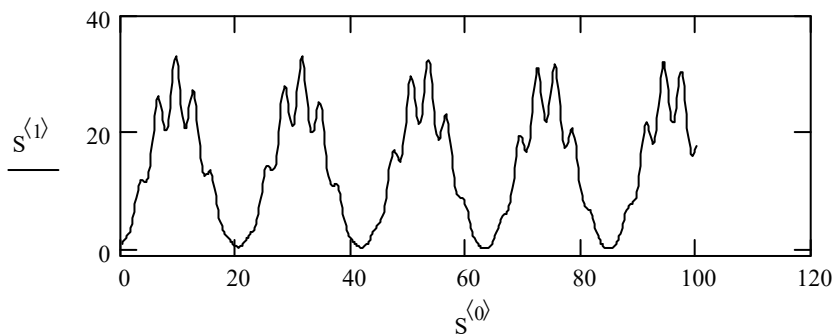

ნახ.1. მატიეს ეროვნული ეკონომიკის დინამიკა

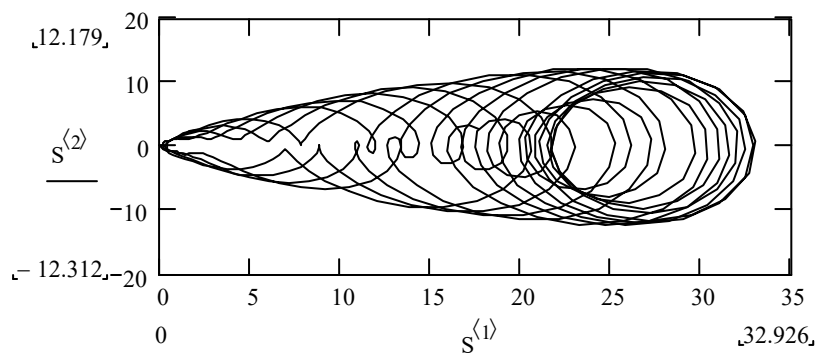

ნახ.2. მატიეს დინამიკის სურათი ფაზურ სიბრტყეზე

ბ) განვიხილოთ შემთხვევა, როდესაც

$$\beta(t) = \frac{p \cdot e^{p \cdot t} - 1}{p}, \quad \wedge p = \text{const}, \quad (12)$$

$$F[X(t); t] = \beta(t) \cdot [X^3 - X - A \cos \omega t - 0.3], \quad (13)$$

სადაც

$$\omega = \text{const}, \quad A = \text{const}. \quad (14)$$

მაშინ განტოლებიდან (6) ვიღებთ დიუფინგის განტოლებას

$$\ddot{X} + p \cdot \dot{X} + X^3 - X - A \cos \omega t - 0.3 = 0. \quad (15)$$

ვამატებთ შესაბამის საწყის პირობებს

$$X(0)=1, \quad \wedge \dot{X}(0)=1. \quad (16)$$

როცა  $p=0.2, A=0.25$  და  $\omega=1$ , MATHCAD 2001 Professional-ის საფუძველზე, ვიღებთ ამოხსნას მშპ-სათვის  $S^{(0)}=t, S^{(1)}=X(t)$ , და შესაბამის სურათს ფაზურ სიბრტყეზე  $(X(t), \dot{X}(t))$ , სადაც  $S^{(2)}=\dot{X}(t)$ , (ნახ. 3, 4).

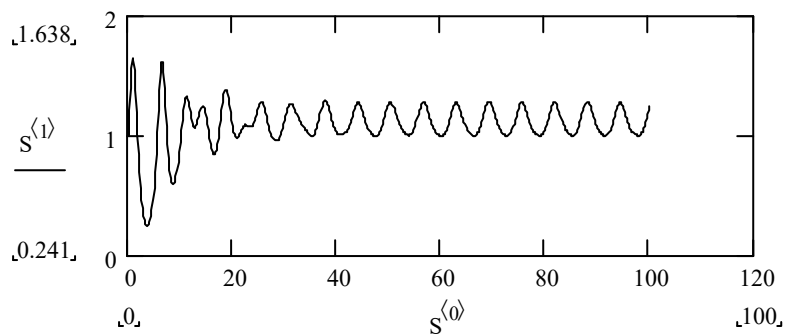

ნახ.3 დიუფინგის მშპ-ს დინამიკა

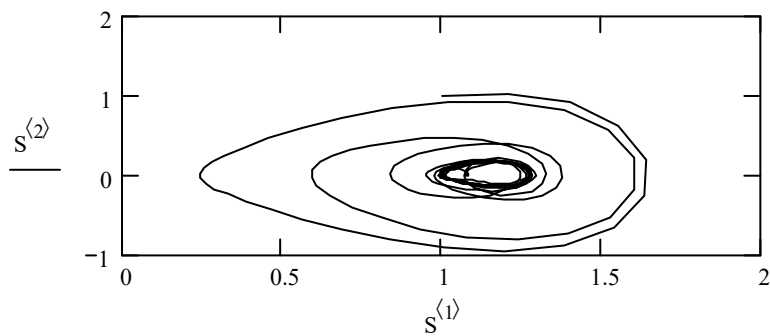

ნახ.4. დიუფინგის დინამიკის სურათი ფაზურ სიბრტყეზე

გ) თუ გავითვალისწინებთ შემთხვევას, როცა

$$\beta(t) = \text{const}, \quad (17)$$

$$\dot{X}(t) \approx \frac{X(t-h) - X(t-2h)}{j}, \quad h = 1, \quad (18)$$

$$F[X(t); t] = \alpha \dot{X}(t - h), \quad \alpha \cdot X(-h) = A, \quad (19)$$

სადაც  $A = (\text{საარსებო მინიმუმი}) \cdot (\text{მოსახლეობის რაოდენობა})$ ,

მაშინ განტოლებიდან (4) ვიღებთ სამუელსონი-ჰიქსის მოდელს.

$$X(t) = (\alpha + \beta)X(t - 1) - \beta X(t - 2) + A. \quad (20)$$

ამრიგად, ჩვენ გადავამოწმეთ რომ ფრანგიშვილ-ობგაძის ეკონომიკური დინამიკის ჩვეულებრივი მათემატიკური მოდელი, კერძო შემთხვევებში, შეიძლება გადაიქცეს სამუელსონ-ჰიქსის, მათიეს და დიუფინგის მოდელში. ეს უეჭველად მიუთითებს განხილული მათემატიკური მოდელის ადექვატურობაზე.

ფრანგიშვილ-ობგაძის მოდელი საშუალებას იძლევა, თუ შესაბამისი მოხმარების და აქსელერაციის ფუნქცია იქნა ნაპოვნი, შევისწავლოთ ქვეყნის ან რეგიონის ეკონომიკური დინამიკა, შევისწავლოთ შესაბამისი მაკროეკონომიკური მაჩვენებლები და შევიშუშაოთ ოპტიმალური საინვესტიციო პოლიტიკა. ვიპოვოთ აქსელერაციის კოეფიციენტი და მოხმარების ფუნქცია, რომელიც აღწერს საქართველოს ეკონომიკურ დინამიკას 2010-2019 წლებისთვის. ამისათვის, გამოვიყენებთ საქართველოს სტატისტიკის ეროვნული სამსახურის შესაბამის მონაცემებს [10-11].

### 3. მშპ-ს და მოხმარების მონაცემების დინამიკა 2010- 2025 წწ.

განვიხილოთ მშპ-ს და მოხმარების მონაცემების დინამიკა (მილნ.ლარი) 2010-2019 წწ. ცხრილი 1.

ცხრილი 1

	2010წ.	2011წ.	2012წ.	2013წ.	2014წ.	2015წ.	2016წ.	2017წ.	2018წ.	2019წ*
t	0	1	2	3	4	5	6	7	8	9
X(t)	21,821	25,478	27,227	28,593	31,124	33,935	35,836	40,761	44,599	50,002
C(t)	21,05	24,451	25,33	26,067	28,478	30,795	30,487	34,115	36,801	41,035
I(t)	0,771	1,027	1,897	2,526	2,646	3,140	5,349	6,646	7,798	8,967

სამუელსონ-ჰიქსის პრინციპის (3) საფუძველზე დაყრდნობით ვწერთ მიახლოებით თანაფარდობას

$$I(t) \approx \beta(t) \cdot \frac{X(t+\Delta t) - X(t)}{\Delta t}, \quad (21)$$

თუ დავუშვებთ, რომ  $\Delta t = 1$ , მაშინ (21)-დან ადვილად ვიპოვით, რომ

$$I(t) \approx \beta(t) \cdot (X(t + \Delta t) - X(t)). \quad (22)$$

ტოლობიდან (22), ვპოულობთ აქსელერაციის კოეფიციენტის დინამიკას

$$\beta(t) = \frac{I(t)}{X(t+1)-X(t)} \quad (23)$$

ფორმულა (23) საფუძველზე და ცხრილი 1-ის მონაცემების გამოყენებით მარტივია ცხრილი 2-ის შედგენა,  $\beta(t)$  სიდიდის დინამიკის შესასწავლად.

ცხრილი 2

	2010წ.	2011წ.	2012წ.	2013წ.	2014წ.	2015წ.	2016წ.	2017წ.	2018წ.	2019წ*
t	0	1	2	3	4	5	6	7	8	9
I(t)	0,771	1,027	1,897	2,526	2,646	3,140	5,349	6,646	7,798	8,967
X(t)	21,821	25,478	27,227	28,593	31,124	33,935	35,836	40,761	44,599	50,002
X(t+1)-X(t)	3,657	1,749	1,366	2,531	2,811	1,901	4,925	3,838	5,403	
$\beta(t)$	0.211	0.587	1.389	0.998	0.941	1.652	1.086	1.732	1.443	

ავაგოთ, სამუელსონ-ჰიქსის კოეფიციენტისათვის გრაფიკი ნახ. 5 და გამოვივალოთ მისი ეფექტური მნიშვნელობა  $\beta_{ef}$ :

$$\beta_{ef} := \frac{\sum_{i=0}^8 \beta_i}{9} \quad \beta_{ef} = 1.115$$

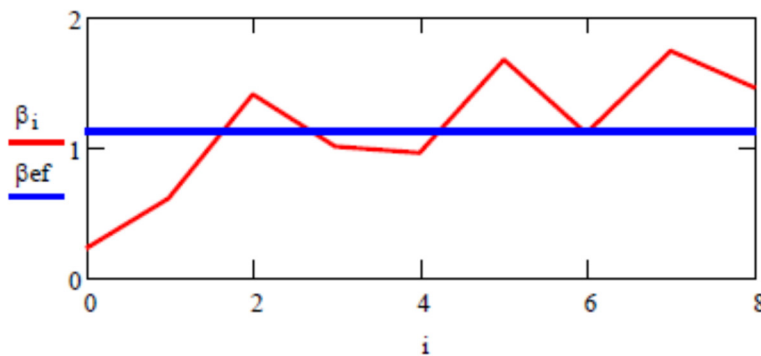

ნახ. სამუელსონ-ჰიქსის კოეფიციენტის ეფექტური მნიშვნელობის გამოთვლა

როგორც ვხედავთ, 2010-2019 წლებში ინვესტიციებს ახასიათებდა ერთგვარად პერიოდული დინამიკა, მაგრამ მაინც ზრდა და ალბათ, ასეც იქნებოდა, რომ არა მოულოდნელი COVID 19-ის პანდემია.



თუ, გავითვალისწინებთ სამუელსონ-ჰიქსის კოეფიციენტის ეფექტურ მნიშვნელობას  $\beta ef = 1.115$ , მაშინ სამუელსონ-ჰიქსის (3) აქსელერაციის პრინციპი მიიღებს შემდეგ სახეს:

$$I(t) = 1.115 \cdot \dot{X}(t). \quad (24)$$

ფრანგიშვილი-ობგაძის ეკონომიკური დინამიკის მოდელის შედგენისთვის, განვიხილოთ დინამიკის (6) განტოლება, სადაც უნდა შევიტანოთ აქსელერაციის  $\beta ef$  კოეფიციენტის და მოხმარების  $F[X(t); t]$  ფუნქციის აპროქსიმაციის შედეგად მიღებული კოეფიციენტები.

ვიპოვოთ,  $F[X(t); t]$  მოხმარების ფუნქციის აპროქსიმაცია. ამისათვის ჩვენ შევისწავლით მოხმარების, მშპ-ს და ინვესტიციების დინამიკას, იმავე პერიოდის განმავლობაში. ცხრილი 1-ის მონაცემებზე დაყრდნობით, ავაგოთ გრაფიკი ნახ.6, ეკონომიკური დინამიკისათვის 2010-2019 წლების განმავლობაში.

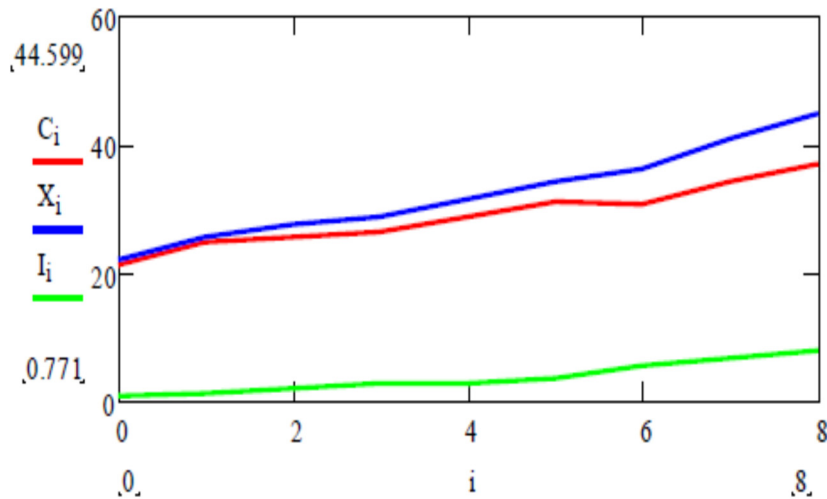

ნახ.6. მაკროეკონომიკური დინამიკა (2010-2019წწ.)

მოხმარების ფუნქციის  $\dot{C}$  ცვლილების სიჩქარის აპროქსიმაციისთვის გამოვიყენოთ არანრფივი რეგრესიის მეთოდი ანუ ვეძებთ მის ოპტიმალურ წარმოდგენას შემდეგი ფორმით:

$$\dot{C}(i) = F[X(t); t] = \sum_{i=0}^4 \alpha_i \cdot (X(t))^i + A \cdot \sin \omega \cdot t. \quad (25)$$

სადაც  $\alpha, A, \omega$  - უცნობი პარამეტრებია, რომლებიც განისაზღვრება ცხრილი 3-ის მონაცემების საფუძველზე.

მლნ. ლარი	2010წ.	2011წ.	2012წ.	2013წ.	2014წ.	2015წ.	2016წ.	2017წ.	2018წ.	2019წ*
t	0	1	2	3	4	5	6	7	8	9
მშპ X(t)	21,821	25,478	27,227	28,593	31,124	33,935	35,836	40,761	44,599	50,002
მოხმარება C(t)	21,050	24,451	5,330	26,067	8,478	0,795	0,487	4,115	6,801	41,035
მოხმარების სიჩქარე $\dot{C}(t)$	3.401	0.879	0.737	2.411	2.317	-0.308	3.628	2.686	4.234	

დასაწყისისთვის, ვაგებთ შესაბამის მიზნობრივ ფუნქციას, რომლის მინიმუმის პირობებიდან უნდა ვიპოვოთ საუკეთესო მიახლოება მოხმარების ცვლილების სიჩქარის  $\dot{C}(t)$  ფუნქციისათვის:

$$f(\alpha) = \sum_{i=0}^8 [DC_i - \sum_{j=0}^4 \alpha_j \cdot (X_i)^j - A \cdot \sin(\omega \cdot i)]^2. \quad (26)$$

ჩვენ მივიღეთ მიახლოების  $\alpha_j, A, \omega$  კოეფიციენტების ოპტიმალური მნიშვნელობები, (26) ფუნქციის აპროქსიმაციისათვის და მაშასადამე, შესაბამისი აპროქსიმაციის მრავალწევრია:

$$F[X(t); t] = 0.025 + 0.05X(t) + 0.024(X(t))^2 + 0.001(X(t))^3 + 0.025 \sin 0.5t. \quad (27)$$

აქსელერაციის კოეფიციენტის (24) და მოხმარების ფუნქციის ბირთვის (27) მნიშვნელობების ჩასმით ეკონომიკური დინამიკის (6) განტოლებაში, ვღებულობთ ფრანგიშვილი-ობგაძის ეკონომიკური დინამიკის განტოლებას მოცემული მონაცემებისათვის, შემდეგი ფორმით:

$$\ddot{X}(t) + p(t) \cdot \dot{X}(t) + q(t) = 0, \quad (28)$$

სადაც

$$p(t) = \frac{\dot{\beta}(t)-1}{\beta(t)} = \frac{-1}{1.115} \cong -0.897; \quad (29)$$

$$q(t) = \frac{F[X(t);t]}{\beta(t)} = 0.025 + 0.05X(t) + 0.024X^2(t) + 0.0001X^3(t) + 0.025 \sin 0.5t, \quad (30)$$

ამ დიფერენციალური განტოლებისათვის ცხრილი 3-ის მონაცემებიდან გამომდინარე, დავსვათ კოშის ამოცანა:

$$X(0) = 21.821; \quad \dot{X}(0) = 3.657. \quad (31)$$

რუნგე-კუტტას მეთოდით, ვიღებთ მშპ-ს დინამიკას 2010 - 2025წწ. გრაფიკის სახით ნახ.8,

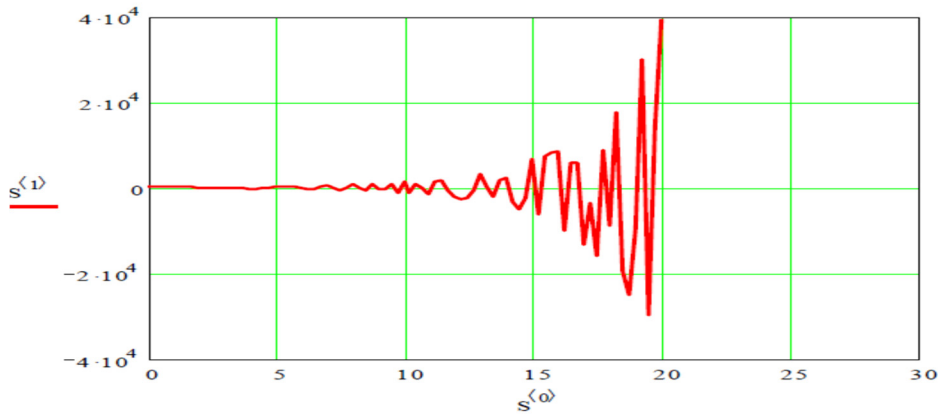

ნახ.8. საქართველოს მშპ-ს პროგნოზირებული დინამიკა 2010-2025წწ.

ამ შედეგებიდან შეიძლება დავასკვნათ, რომ 2010-2019 წლების ეკონომიკური დინამიკა იმყოფებოდა სტაბილური განვითარების მდგომარეობაში და რომ, არა ფორს-მაჟორი COVID19, არასტაბილური რხევები მოსალოდნელი იყო მხოლოდ 2024 წლიდან.

განვიხილოთ ცხრილი 4, სადაც მოცემულია 2010-2019 წწ.-ის მოსახლეობის, დასაქმების და საშუალო ხელფასის დინამიკა.

ცხრილი 4.

	2010წ.	2011წ.	2012წ.	2013წ.	2014წ.	2015წ.	2016წ.	2017წ.	2018წ.	2019წ*
მოსახლეობის რაოდენობა მლნ. კაცი	3.7998	3.7736	3.7393	3.7184	3.7169	3.7219	3.7286	3.7264	3.7296	3.7235
სულ ქტიური მოსახლეობა (სამუშაო ძალა) მლნ. კაცი	1.9709	1.9882	2.0045	1.9786	1.9846	2.018	1.9962	1.9831	1.9399	1.9112
დასაქმებული მლნ. კაცი	1.6278	1.643.5	1.6594	1.6434	1.6944	1.7338	1.7173	1.7066	1.6942	1.6902
საშუალო თვიური ხელფასი, ლარი	597.6	636.0	712.5	773.1	818.0	900.4	940.0	999.1	1068.3	1129.5
უმუშევარი ათასი კაცი	343.1	344.8	345.1	335.2	290.2	284.2	278.9	276.4	245.7	221.0
მშპ მლნ. ლარი	21,821	25,478	27,227	28,593	31,124	33,935	35,836	40,761	44,599	50,002

ამ მონაცემების საილუსტრაციოდ, განვიხილოთ ნახ. 9, ნახ. 10 და ნახ. 11.

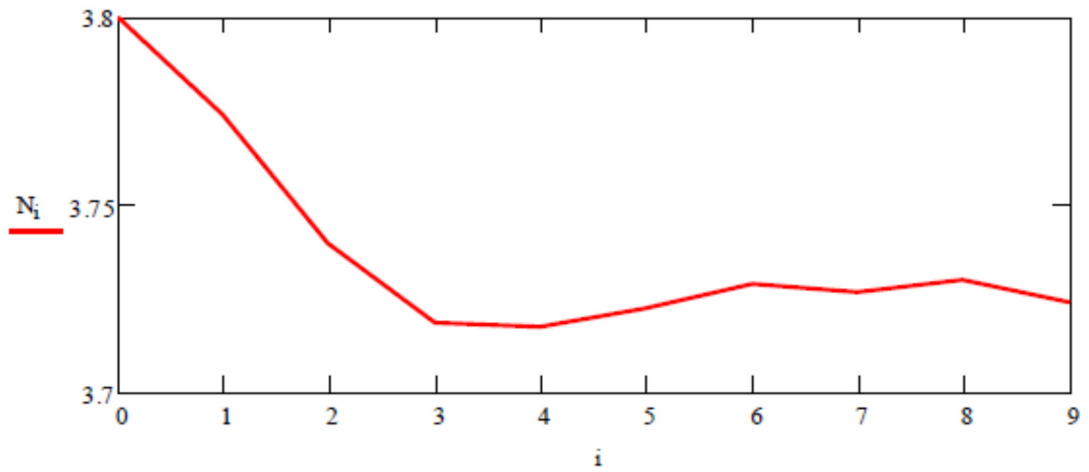

ნახ. 9. მოსახლეობის რაოდენობის დინამიკა 2010-2019 წწ. საქართველოში

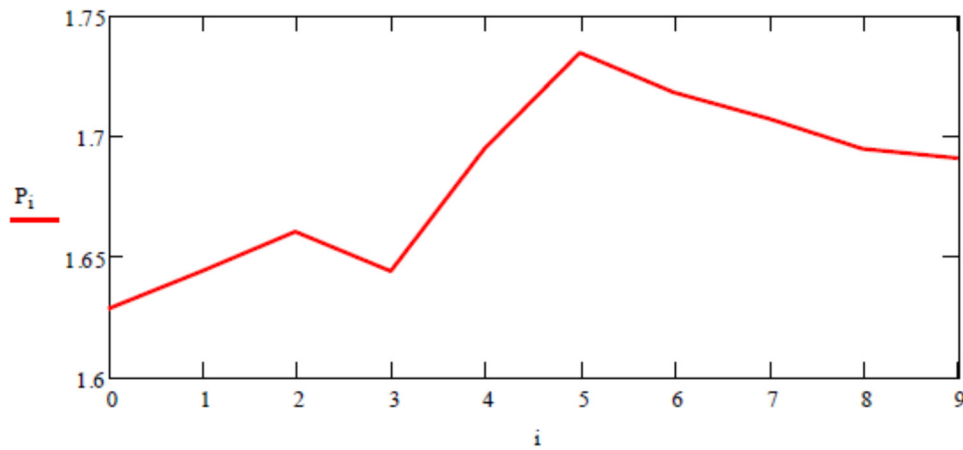

ნახ. 10. დასაქმებულთა რაოდენობის დინამიკა 2010-2019 წწ. საქართველოში

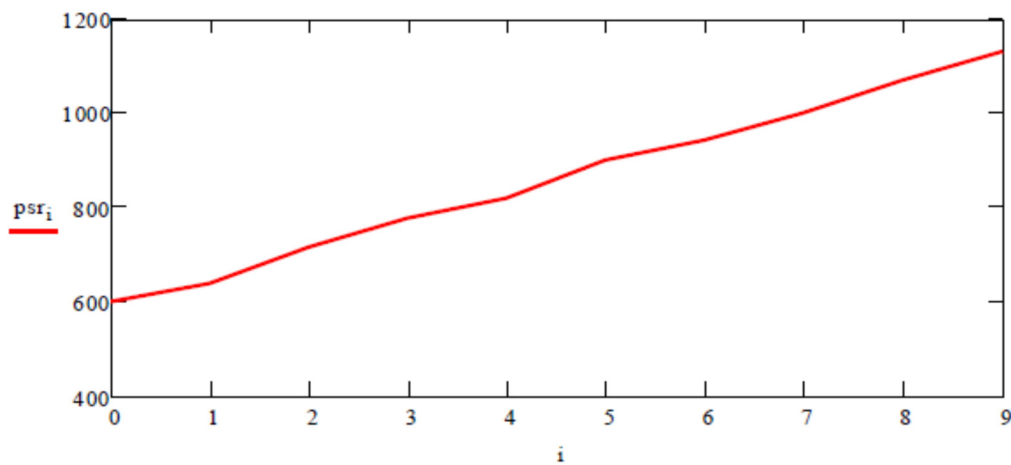

ნახ. 11. საშუალო ხელფასის დინამიკა 2010-2019 წწ. საქართველოში



მოსახლეობის რაოდენობა აშკარად კლებულობს 2013წ-მდე, შემდეგ სტაბილურდება და 2014წ-დან იზრდება 2016წ-მდე, შემდეგ კვლავ სტაბილურდება და 2017წ-დან მცირედ იზრდება 2018წ-მდე და მკვეთრად კლებულობს 2019წ-დან, რაც გამონვეულია პოლიტიკური არასტაბილურობით, ეკონომიკური და იძულებითი (რუსული ოკუპაციის) მიგრაციის გამო.

საშუალო თვიური ხელფასი იზრდება, მაგრამ ზრდის ტემპი ჩამორჩება ინფლაციის სიჩქარეს. აუცილებელია ინვესტიციების ზრდა და პოლიტიკური სტაბილურობა.

### ლიტერატურა:

1. ობგაძე თ., ობგაძე ლ., მჭედლიშვილი ნ., დავითაშვილი ი., თუშიშვილი ნ. მათემატიკური მოდელების კურსი (ეკონომიქსი Mathcad-ისა და Matlab-ის ბაზაზე), ტ.2,თბილისი, სტუ, 2007
2. Gudvin R.M. Thenon -linear accelerator and the persistence of business cycles.Econ.,19,1951
3. Обгадзе Т.А. Высшая математика для экономистов, ИГУМО. Москва. 2002
4. Обгадзе Т.А., Цвераидзе З.Н. Математическое моделирование в экономике. Лабораторные работы, учеб. пос., ГТУ, Тбилиси, 2006
5. Прангишвили А.И., Обгадзе Л.Т. Обобщенная математическая модель экономической динамики. Грузинский Электронный Научный Журнал: Компьютерные науки и телекоммуникация, №3(7), 2005
6. Прангишвили А.И., Обгадзе Л.Т. Математическое моделирование экономических циклов и оптимальное управление капитальными вложениями. Грузинский Электронный Научный Журнал: Компьютерные науки и телекоммуникация, №3(7), 2005
7. Прангишвили А.И., Обгадзе Л.Т., Тушишвили Н.З. Математическое моделирование и расчет потребительской корзины. Грузинский Электронный Научный Журнал: Компьютерные науки и телекоммуникация, №1(8), 2006
8. Джибладзе З.Н., Обгадзе Т.А., Обгадзе Л.Т. Моделирование экономических циклов. Сб.науч. тр. Института систем управления им. А.И. Элиашвили АН Грузии, №9,Тбилиси, 2005
9. Тушишвили Н.З. Определение совокупного спроса на продукты питания на основе уравнения Прангишвили-Обгадзе. Грузинский Электронный Научный Журнал: Компьютерные науки и телекоммуникация, № 8(9), Тбилиси, 2006
10. [http://www.geostat.ge/?action=page&p\\_id=313&lang=geo](http://www.geostat.ge/?action=page&p_id=313&lang=geo)
11. <http://www.mof.ge/3991>
12. Обгадзе Т.А.,Тушишвили Н.З. Вейвлет-анализ макро-экономических показателей социально-экономической системы Грузии. Сб.науч.тр. Института систем управления им. А.И. Элиашвили АН Грузии, №20,Тбилиси, 2010

# ინფლაციის ტემპის ფულის მასის მიწოდების საფუძველზე რეგულირების მექანიზმი

დემნა კვარაცხელია

სტუ-ს ასოცირებული პროფესორი

## აბსტრაქტი

სტატიაში გაანალიზებულია ფულის მასის მიწოდებით ინფლაციის ტემპის რეგულირების მექანიზმი და მოცემულია შესაბამისი სქემა. შეფასებულია ფულის მასის მიწოდების ცვლილების მოკლევადიანი და გრძელვადიანი შედეგები. გაანალიზებულია ფულზე მოთხოვნის ცვალებადობის განმსაზღვრელი ფაქტორები, მათ შორის დოლარიზებულ ეკონომიკაში. დასაბუთებულია, რომ ფულზე მოთხოვნის ცვალებადობის მიზეზების დადგენას განსაკუთრებული მნიშვნელობა ენიჭება ეკონომიკური ციკლებისა და კრიზისების ანალიზისას, მაგრამ მისი უგულვებელყოფა შესაძლებელია გრძელვადიანი განვითარების ანალიზისას, როდესაც ხორციელდება დროის ხანგრძლივი პერიოდისთვის დამახასიათებელი ძირითადი ტენდენციების შეფასება.

**საკვანძო სიტყვები** - ფულის მიწოდება, ფულზე მოთხოვნა, პროცენტის ნომინალური განაკვეთი, ინფლაციის მოსალოდნელი ტემპი.

## MECHANISM OF INFLATION RATE REGULATION BY MONEY SUPPLY

Demna Kvaratskhelia,

Associated Professor, Georgian Technical University

## ABSTRACT

The article provides analysis of inflation rate regulation by money supply mechanism and offers relevant scheme. The article assesses the money supply results in short and long run is provided and analyses the factors determining variation of the demand for money, among them, in the dollarized economy. It demonstrates that identification of the causes of variation of the demand for money is of particular significance for analysis of economic cycles and crises but they can be neglected in analysis of long-term development, where key trends characteristic for long period are evaluated.

**Keywords:** Money supply, Money demand, Nominal interest rate, Expected inflation rate

## შესავალი

ფულის მასის ცვლილება გავლენას ახდენს ფასების ნონასნორულ დონეზე, იწვევს მის შესაბამის ცვლილებას: ფულის მასის გადიდება იწვევს ფასების ნონასნორული დონის ამაღლებას, ხოლო შემცირება კი პირიქით ამცირებს მას. განსაკუთრებული მნიშვნელობა გააჩნია იმას, თუ როგორი სიჩქარით დგინდება ფასების ახალი დონე, რადგანაც

ინფლაციის პრობლემა უპირატესად დაკავშირებულია ფასების დონის ცვლილების ტემპებთან და არა ფასების ნონასნორულ დონესთან [1, გვ.: 595].

ინფლაციის ტემპზე ასევე გავლენას ახდენს სამუშაო ძალისა და საქონლის, განსაკუთრებით კი სათბობ-ენერგეტიკული რესურსების ბაზარზე მიმდინარე ცვლილებებიც. ამიტომ, ლ. ხარისის მიხედვით იდეა, რომლის თანახმადაც ფულის მასის გადიდება იწვევს ინფლაციას, შეიძლება რამდენიმენაირად განიმარტოს:

1. მიუხედავად ინფლაციის გამომწვევი მიზეზებისა, ის ვერ გაგრძელდება ფულის მასის შესაბამისი გადიდების გარეშე. მოცემულ შემთხვევაში ფულის მასის გადიდება წარმოადგენს ინფლაციის აუცილებელ პირობას;

2. ის აგრეთვე შეიძლება განიმარტოს, საკმარისი პირობის სახით, რომლის თანახმადაც, ისევე როგორც სხვა ფაქტორები, ფულის მასის გადიდება იწვევს ინფლაციას;

3. მხოლოდ ფულის მასის გადიდების ტემპი განსაზღვრავს ინფლაციის ტემპს. ამ შემთხვევაში ფულის მასის გადიდება წარმოადგენს ინფლაციის ერთადერთ საკმარის პირობას [1, გვ.: 596].

საკითხი იმის შესახებ, თუ რა წარმოადგენს ინფლაციის მთავარ მამოძრავებელ ძალას: მიმოიქცევაში ფულის მასის გადიდება, თუ სხვა არაფულადი ფაქტორებით განპირობებული ფასების ზრდა - აქტუალურ საკითხს წარმოადგენს. ფულადი ფაქტორებით გამოწვეული ინფლაციის შეფასების მიზნით განვიხილოთ ინფლაციის ტემპის ფულის მასის მიწოდების საფუძველზე რეგულირების მექანიზმი და შესაბამისი მეთოდოლოგიური სქემა.

## ფულის მასის მიწოდებით ინფლაციის ტემპის რეგულირების მექანიზმი

რეგულირების პროცესი იმანენტურად გულისხმობს რეგულირების ობიექტის, რეგულირების მექანიზმის (რეგულატორის) და რეგულირების მიზნის არსებობას [2, გვ.: 34]. შესაბამისად, რეგულირების პროცესი გულისხმობს რეგულირების ობიექტის ცვლილების ტრანექტორიის წინასწარ განსაზღვრულ საზღვრებში შენარჩუნებას.

ფულის მასის მიწოდებით ინფლაციის ტემპის რეგულირებისას რეგულირების ობიექტია ფასების დონე (ინფლაციის ტემპი, ფასწარმოქმნის მექანიზმი); რეგულირების მიზანს შეადგენს ფასების დონის მოძრაობის სასურველი ტრანექტორიის მიღწევა, ანუ ინფლაციის ტემპის ცვლილების სტაბილიზაცია კონკრეტული ეკონომიკური მდგომარეობის შესაბამისად.

ქვეყნის ეკონომიკური განვითარების რეგულირების მექანიზმი მოიცავს: რეგულირების მექანიზმის ინსტიტუციურ უზრუნველყოფის სისტემას, რეგულირების ინსტრუმენტებს და ეკონომიკური მდგომარეობისა და მაკროეკონომიკური გადანყვეტილებების შეფასების ეკონომიკურ-მათემატიკურ სისტემას [3, გვ.: 55]. ანალოგიურად, ფულის მასის მიწოდებით ინფლაციის ტემპის რეგულირების მექანიზმშიც განსაკუთრებული მნიშვნელობა ენიჭება: ფულის მასის მიწოდებით ინფლაციის ტემპის რეგულირების მექანიზმის ინსტიტუციურ უზრუნველყოფას; რეგულირების ინსტრუმენტების შერჩევასა და მათი გამოყენების ოპტიმალურ თანაფარდობას - დასახული მიზნისა და ფულად-საკრედიტო ბაზარზე მიმდინარე ცვლილებების გათვალისწინებით; მონეტარული პოლიტიკის ეკონომიკურ-მათემატიკური მეთოდით დასაბუთებას და შეფასებას (იხ. სქემა 1).

ფულის მასის მიწოდებით ინფლაციის ტემპის რეგულირების მექანიზმი წარმოადგენს რთულ სისტემას, რომელიც თავის მხრივ შედგება ქვესისტემებისგან, რომელთა შორისაც არსებობს პირდაპირი და უკუკავშირები. უკუკავშირის გზით მიღებული ინფორმაციის საფუძველზე ხორციელდება დასახული ღონისძიებების ოპერატიული კორექტირება და გადანყვეტილების მიღების დაჩქარება.

ფულის მასის მიწოდებით ინფლაციის ტემპის რეგულირების მექანიზმის ინსტიტუციური უზრუნველყოფის ქვესისტემა მოიცავს: ცენტრალურ ბანკს, რომელიც პასუხისმგებელია ქვეყანაში გატარებული მონეტარული პოლიტიკის ეფექტიანობაზე; საკანონმდებლო უზრუნველყოფის სისტემას; შუალედური მიზნების დასახვას, ვინაიდან ძირითადი მიზნის მიღწევა მოითხოვს შუალედური მიზნების იერარქიული სტრუქტურის ჩამოყალიბებას, რომელთა ეტაპობრივი რეალიზაცია ითვალისწინებს მიღწევას

ფულის მასის მიწოდებით ინფლაციის ტემპის რეგულირების მექანიზმის ამსახველი სქემა

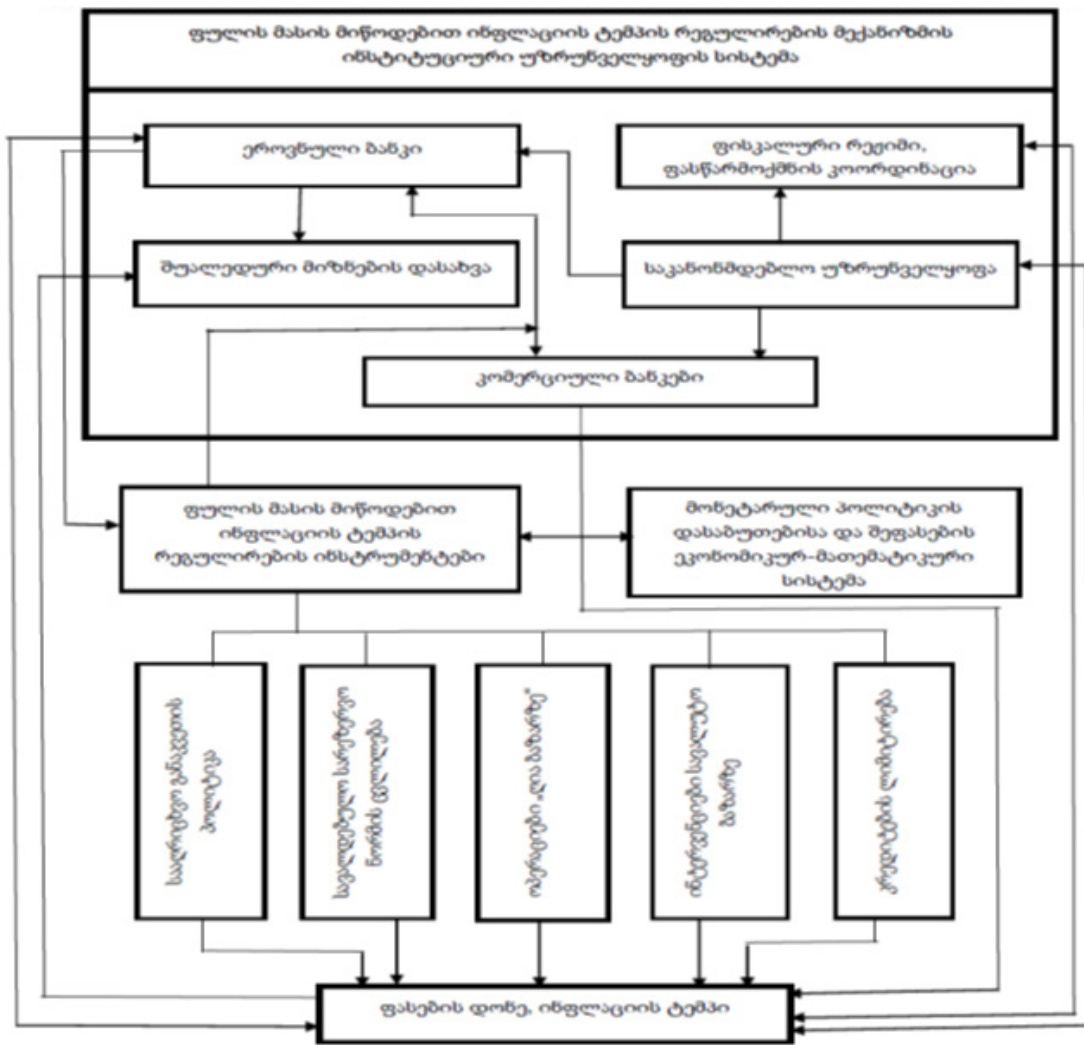

ძირითადი მიზანი; კომერციული ბანკების ერთობლიობას, რომელთა ლიკვიდური საშუალებების რეგულირებით ცენტრალური ბანკი ახდენს მიმოქცევაში მყოფი ფულადი მასის ოპტიმიზაციას; ფისკალური რეჟიმისა და ფასნარმოქმნის კოორდინაციის ბლოკს, ვინაიდან ფასების დონის სტაბილურობის უზრუნველსაყოფად აუცილებელია მონეტარული და ფისკალური პოლიტიკის, აგრეთვე ფასნარმოქმნის მეთოდების კოორდინაცია.

ფულის მასის მიწოდებით ინფლაციის ტემპის რეგულირების ინსტრუმენტებიდან საყურადღებოა: ოპერაციები „ღია ბაზარზე“, საალრიცხვო განაკვეთის პოლიტიკა (საქართველოში ხორციელდება მონეტარული პოლიტიკის განაკვეთის, ანუ რეფინანსირების განაკვეთის რეგულირების სახით [4, გვ.: 33-34]), სავალდებულო სარეზერვო ნორმის ცვლილება, ინტერვენციები სავალუტო ბაზარზე, კრედიტების ლიმიტირება და ასე შემდეგ.

განსაკუთრებული მნიშვნელობა გააჩნია მონეტარული პოლიტიკის ფარგლებში დასახული მაკროეკონომიკური გადანყვეტილებების ეკონომიკურ-მათემატიკურ დასაბუთებასა და შეფასებას, ვინაიდან იგი შესაძლებელს ხდის ზუსტად დადგინდეს ამ გადანყვეტილებების განხორციელების მოსალოდნელი შედეგები დროითი პერიოდისგან დამოკიდებულებით.

**მონეტარული პოლიტიკის შედეგები ფულის რაოდენობრივი თეორიის მიხედვით**

ფულის მასის ცვლილებასა და ფასების დონის ცვლილებას შორის დამოკიდებულების აღსაწერად დავეყრდნობით კემბრიჯის ( $M = kPQ$ ) და ფიშერის ( $MV = PQ$ ) განტოლებებს [1, გვ. 137], რომლებიც ფულის მასის ცვლილებასა და ფასების დონის ცვლილებას შორის მიზეზ-შედეგობრივი დამოკიდებულების იდენტური ინტერპრეტაციის საშუალებას გვაძლევს.

სადაც  $M$  - არის ბანკებს გარეთ მიმოქცევაში არსებული ფულის ნომინალური მოცულობა;

$P$  - არის ფასების დონე;

$Q$  - არის რეალური შემოსავალი (რეალური მთლიანი შიდა პროდუქტი);

$V$  - არის ფულის მიმოქცევის სიჩქარე;

$k$  - არის მონეტიზაციის კოეფიციენტი, რომელიც გამოსახავს ნომინალური შემოსავლის წილს, რომლის შენახვაც ინდივიდებს ფულის სახით სურთ თავიანთ განკარგულებაში. ე. ი.  $k$  - გამოსახავს ფულზე მოთხოვნას ნომინალური შემოსავლის ერთ ერთეულზე.

როგორც ფიშერის, ასევე კემბრიჯის განტოლება ცნარმოადგენს ფულის რაოდენობრივი თეორიის კლასიკოსთა შეხედულებების ალგებრულ ჩანერას. ისინი ფასების დონის გრძელვადიანი ზრდის წყაროდ ფულის მასის ადექვატურ ზრდას მიიჩნევენ. შესაბამისად თვლიდნენ, რომ ინფლაციის ტემპი განისაზღვრებოდა მხოლოდ ფულის მასის ზრდის ტემპით.

როგორც კემბრიჯის, აგრეთვე ფიშერის განტოლება მიიღება ფულზე მოთხოვნისა და ფულის მიწოდების ფუნქციების საფუძველზე.

ნომინალურ ფულად ნარჩენზე მოთხოვნის ფუნქციას გააჩნია შემდეგი სახე:

$$M^d = kPQ$$

ნებისმიერი ბაზარი, მ.შ. ფულის ბაზარიც, მიისწრაფვის ნონასწორობისკენ, ამიტომ ნომინალურ ფულად ნარჩენზე მოთხოვნა ყოველთვის მიისწრაფვის ფულის მიწოდების სიდიდესთან ტოლობისკენ. თუკი ფულის მიწოდებას გამოვსახავთ ბანკებს გარეთ მიმოქცევაში არსებული ფულის ნომინალური რაოდენობის ტოლ სიდიდედ: ე. ი.  $M^s = M$ , მაშინ ნონასწორობის პირობა, რომლის თანახმადაც ნონასწორობის მდგომარეობაში ფულზე მოთხოვნა უდრის მის მიწოდებას, ჩაინერება შემდეგნაირად:  $M^s = M^d$ .

კემბრიჯის განტოლება ( $M = kPQ$ ) მიიღება ნონასწორობის გამომხატველი განტოლების მარჯვენა ნაწილში ფულზე მოთხოვნის ფუნქციის და მარცხენა ნაწილში ფულის მიწოდების ფუნქციის ჩასმით [1, გვ. 137]. აღნიშნული განტოლების დასახასიათებლად აუცილებელია ფულის მიწოდებისა და ფულზე მოთხოვნის ფუნქციების განხილვა.

მიმოქცევაში არსებული ფულის ნომინალური რაოდენობა ეკზოგენური სიდიდეა. მის მოცულობას განსაზღვრავს ცენტრალური ბანკი (უნდა აღვნიშნოთ ის ფაქტიც, რომ ფულის რაოდენობრივი თეორიის წარმომდგენლები არ უარყოფენ ფულის მასასა და ფასების დონეს შორის ორმხრივი კავშირის არსებობას, რომლის თანახმადაც აღმავლობის პერიოდებში ფასების დონის ამაღლება ზემოქმედებას ახდენს ფულის მასის სიდიდეზე, ხოლო ფულის მასის ეს ცვლილება შემდეგ თავის მხრივ ზემოქმედებს ფასებზე) [1, გვ. 226-230].

ფულზე მოთხოვნის ფუნქცია ( $M^d = kPQ$ ) კი გვიჩვენება კერძო სექტორის სუბიექტების მხრიდან ნომინალურ ფულად ნარჩენზე მოთხოვნას მათ ნომინალურ შემოსავალთან თანაფარდობაში. კერ-



ძოდ, იგი გამოსახავს იმ აზრს, რომ აღნიშნულ სუბიექტებს ნომინალური ფულადი ნარჩენის სახით სურთ ნომინალური შემოსავლის  $k$  ნაწილი.

ფულის რაოდენობრივი თეორიის თანახმად  $k$  მონეტიზაციის კოეფიციენტი და  $Q$  რეალური შემოსავალი გრძელვადიანი პერიოდისთვის წარმოადგენს მუდმივ სიდიდეს.

$Q$  - რეალური შემოსავლის მუდმივობაზე შეხედულება უკავშირდება იდეას, რომლის თანახმადაც რეალური მთლიანი შიდა პროდუქტის მოცულობა იმყოფება იმ დონეზე, რომელიც შეესაბამება უმუშევრობის ბუნებრივ დონეს [1, გვ. 138]. მოცემულ შემთხვევაში, რეალური მშპ-ის მუდმივობის ქვეშ იგულისხმება არა მისი სიდიდის უცვლელიობა, არამედ ის, რომ მისი ზრდა დამოკიდებულია მხოლოდ ტექნიკურ პროგრესზე და მოსახლეობის რაოდენობის გადიდებაზე და დამოკიდებული არ არის მონეტარულ პოლიტიკაზე.

ფულის რაოდენობრივი თეორიის კლასიკოსების თანახმად  $k$ -ს სიდიდე განისაზღვრება დაქირავებული მუშაკებისადმი ხელფასის ყოველწლიური გაცემის რაოდენობის (სიხშირის) მსგავსი ფაქტორებით. მათი ვარაუდი  $k$ -ს მუდმივობაზე გამომდინარეობდა დაშვებიდან, რომ სამეურნეო გარიგებათა სტრუქტურა უცვლელია შემოსავლების მიღებისა და დანახარჯების განხორციელების სკალის მუდმივობის გამო. ასე მაგალითად, ეკონომიკაში რომელშიც შეინიშნება საერთო გადასვლა ხელფასების ყოველთვიური გაცემიდან ყოველკვირეულ გაცემაზე,  $k$  - მონეტიზაციის კოეფიციენტი შემცირდება.  $k$  უცვლელი დარჩება, თუკი ხანგრძლივი პერიოდით შენარჩუნდება ხელფასების გაცემის არსებული სტრუქტურა.

ფიშერის განტოლება კემბრიჯის განტოლების იდენტურია. ფულის მიმოქცევის სიჩქარე წარმოადგენს მონეტიზაციის კოეფიციენტის შებრუნებულ სიდიდეს. შესაბამისად,  $k$ -ს მუდმივობის დასაბუთების ანალოგიურად შესაძლებელია  $V$ -ს მუდმივობის დასაბუთება.

დღეისთვის საყოველთაოდ აღიარებულია, რომ  $k$ -ს (ანალოგიურად  $V$ -ს) სიდიდეზე ზემოქმედებას ახდენს პროცენტის ნომინალური განაკვეთის სიდიდე, ინფლაციის მოსალოდნელი ტემპის სიდიდე, საბანკო სექტორის განვითარების დონე, გადახდის სტრუქტურა, კონიუნქტურისადმი ნდობის ფაქტორი და ასე შემდეგ. ფულის რაოდენობრივი თეორიის კლასიკოსების მხრიდან მონეტიზაციის კოეფიციენტზე, შესაბამისად, ფულის მიმოქცევის სიჩქარე-

ზე, აღნიშნული ფაქტორების ზემოქმედების უგულვებელყოფის პრაქტიკა შეიძლება აიხსნას ეკონომიკური პროცესების მოკლევადიან და გრძელვადიან ანალიზს შორის არსებული განსხვავებით. ფულზე მოთხოვნის და შესაბამისად, მონეტიზაციის კოეფიციენტის ცვალებადობას განსაკუთრებული მნიშვნელობა ენიჭება ეკონომიკური ციკლებისა და კრიზისების ანალიზისას, მაგრამ მისი უგულვებელყოფა შესაძლებელია გრძელვადიანი განვითარების ანალიზისას, როდესაც სწარმოებს დროის ხანგრძლივი პერიოდისთვის დამახასიათებელი ძირითადი ტენდენციების შეფასება.

ფულის რაოდენობრივი თეორიის წარმომადგენლები ეკონომიკაში მიმდინარე მოვლენებს განიხილავდნენ გრძელვადიანი პერიოდისთვის და ამითა გამოწვეული მათი მხრიდან  $k$ -ს ( $V$ -ს) ცვალებადობის უგულვებელყოფა. მათი შეხედულებით, ადამიანებს გააჩნიათ ფულის სახით ნომინალური შემოსავლის სრულიად განსაზღვრული ნაწილის შეანახვის სურვილი.

ფულის რაოდენობრივი თეორიის განტოლების (კემბრიჯის და ფიშერის) საფუძველზე შეგვიძლია განვჭვრიტოთ ფულის მიწოდების ცვლილებისას მოსალოდნელი შედეგები. რადგან  $k$  ითვლება მუდმივ სიდიდედ, ამიტომ მიმოქცევაში მყოფი ფულის მასის ნებისმიერი ცვლილება გამოიწვევს ნომინალური მშპ-ს პროპორციულ ცვლილებას. რამდენადაც რეალური მშპ-ს მოცულობა განსაზღვრულია რესურსების რაოდენობითა და ტექნიკური პროგრესის მიღწეული დონით, ე.ი. განსაზღვრულია არაფულადი ფაქტორებით, ამიტომ, ნომინალური მშპ-ს ცვლილება მთლიანად განპირობებულია ფასების დონის ცვლილებით.

ამგვარად, ფულის რაოდენობრივი თეორიიდან გამომდინარეობს, რომ ფასების დონის ცვლილება მთლიანად განპირობებულია ფულის მიწოდების ცვლილებით. ე. ი. ინფლაციის ტემპი პროპორციულია ფულის მიწოდების მატების ტემპისა. ამიტომ ინფლაციის ტემპის განმსაზღვრელ ერთადერთ საკმარის პირობას წარმოადგენს მიმოქცევაში მყოფი ფულის მასის გადიდება.

ეკონომიკაზე ფულის ზემოქმედების ანალიზისას ხშირად საჭიროა ფულის რაოდენობა გამოვსახოთ საქონლებისა და მომსახურების იმ რაოდენობით, რომლებიც ამ ფულით შეიძლება შევიძინოთ. ფულის რაოდენობა, რომელიც შეესაბამება მისი მეშვეობით შესაძენ საქონლისა და მომსახურების რაოდენობას, გამოსახება  $\frac{M}{P}$  - თი და მას ეწოდება

ფულადი საშუალებების რეალური მარაგები [5, გვ.: 83; 6, გვ.: 136-137].

ე. ი. ფულზე მოთხოვნა შეიძლება განვსაზღვროთ, როგორც რეალურ ფულად ნარჩენზე (მარაგებზე) მოთხოვნა, ანუ სხვა სიტყვებით რომ ვთქვათ ფულადი ნარჩენის სიდიდეზე, რომელიც გაანგარიშებულია მისი მსყიდველობითი უნარის გათვალისწინებით. ამგავრად, ფულზე მოთხოვნის ფუნქცია შეიძლება ჩაინეროს შემდეგნაირად:

$$\left[\frac{M}{P}\right]^d = kQ$$

რეალური ფულის მიწოდება, ანუ საქონლით გამოხარული რეალური ფულის მარაგის მიწოდება შეიძლება ჩავნეროთ შემდეგი სახით:  $\left[\frac{M}{P}\right]^s = \frac{M}{P}$

ნონასწორობის პირობა გულისხმობს, რომ რეალურ ფულად ნარჩენზე მოთხოვნა უნდა გაუტოლდეს მის მიწოდებას. შესაბამისად,  $\left[\frac{M}{P}\right]^s = \left[\frac{M}{P}\right]^d$ , მათი მნიშვნელობების ჩასმით მივიღებთ, რომ:  $\frac{M}{P} = kQ$

სამეცნიერო კვლევებში უპირატესობას ანიჭებენ რეალური ფულადი მარაგზე მოთხოვნა-მიწოდების ცვლილების შედეგების შეფასებას, თუმცა საბოლოო ანგარიშით, იდენტურ შედეგს მივიღებთ ნომინალურ ფულის მოთხოვნა-მიწოდების ცვლილებაზე ყურადღების გამახვილებისას. მაგალითად, ნებისმიერ შემთხვევაში, ფულის მასის გადიდება გრძელვადიანი პერიოდისთვის, რომლის დროსაც  $k$  და  $Q$  შეიძლება ჩაითვალოს მუდმივ სიდიდეებად, მთლიანად აისახება ფასების დონეზე.

**ფულზე მოთხოვნა მოკლევადიან პერიოდში**

მოკლევადიან პერიოდში ფულის მიწოდების გადიდება შეიძლება გამოიწვიოს, როგორც ფასების დონის ამაღლება, აგრეთვე პროდუქციის წარმოების მოცულობის გადიდებაც, რასაც განაპირობებს ინფლაციის მოსალოდნელ და ფაქტიურ ტემპებს შორის განსხვავების წარმოქმნა. შესაბამისად, გრძელვადიანი პერიოდისგან განსხვავებით, მოკლევადიანი პერიოდისთვის ფულზე (როგორც ნომინალურ, აგრეთვე რეალურ ფულად მარაგზე) მოთხოვნა ცვალებადი სიდიდეა. ცხადია  $k$ -ც არ არის მუდმივი სიდიდე. იგი წარმოადგენს პროცენტის ნომინალური განაკვეთის ფუნქციას. ე. ი.  $\left[\frac{M}{P}\right]^d = k_i Q$ , სადაც  $i$ -არის პროცენტის ნომინალური განაკვეთი და  $k_i$  ჩანაწერი გულისხმობს, რომ  $k$  დამოკიდებულია  $i$  პროცენტის ნომინალურ განაკვეთზე. როცა პროცენტის ნომინალური განაკვეთი მაღალია, მაშინ  $k$  და შესაბამისად, რეალურ ფულზე მოთხოვნაც

დაბალია და პირიქით. ამის გათვალისწინება აუცილებელია მონეტარული პოლიტიკის მოკლევადიანი შედეგების, მათ შორის ფულის მიწოდების ცვლილებასა და ფასების დონის ცვლილებას შორის მოკლევადიანი დამოკიდებულების ანალიზისას.

აქვე უნდა აღვნიშნოთ, რომ არაფულადი ფაქტორებით გამოწვეულმა ინფლაციამ მოკლევადიანი პერიოდისთვის შეიძლება გავლენა მოახდინოს ფულის მასის ნომინალურ სიდიდეზე, ხოლო ფულის მასის ამ ცვლილებამ შეიძლება, თავის მხრივ, გამოიწვიოს ფასების დონის შემდგომი ცვლილება. ფასების საერთო დონის ამაღლება გავლენას ახდენს საბანკო სისტემის მიერ ფულის შექმნის პროცესზე: საქმიანი აქტიურობის ზრდის პირობებში ფასების დონისა და ნომინალური შემოსავლის გადიდება განაპირობებს პროცენტის განაკვეთის ამაღლებას, რაც კომერციულ ბანკებს აიძულებს შეამცირონ სალაროს რეზერვები დეპოზიტებთან თანაფარდობაში. ე. ი. პროცენტის ნომინალური განაკვეთის გადიდების შედეგს წარმოადგენს საბანკო აქტივებში პროცენტის მომტანი სესხების წილის გადიდება და უპროცენტო სალაროს რეზერვების წილის შემცირება. მიმოქცევაში ფულის მასის მსგავსი გადიდება თავის მხრივ განაპირობებს ფასების დონის შემდგომ ამაღლებას. ამგვარად, არაფულადი ფაქტორებით განპირობებულ ინფლაციას, მოკლევადიან პერიოდში ფულის მასაზე ზემოქმედების გზით, შეუძლია გამოიწვიოს ფასების დონის შემდგომი ამაღლება. მაგრამ მსგავსი მიზეზით განპირობებულ ინფლაციას გრძელვადიანი პერიოდისთვის ფაქტიურად არ გააჩნია თვითშემანარჩუნებელი მექანიზმი. მისი პერმანენტული არსებობისთვის აუცილებელია ფულის მასის პროპორციული გადიდება. ამიტომ რაც არ უნდა იყოს ინფლაციის გამომწვევი მიზეზი, გრძელვადიან პერიოდში ის ვერ გაგრძელდება ფულის მასის მიწოდების შესაბამისი გადიდების გარეშე.

გასათვალისწინებელია ისიც, რომ ფასების დონე განისაზღვრება არა მარტო ფულის მიწოდების მიმდინარე დონით, არამედ აგრეთვე ინფლაციის მომავალში მოსალოდნელი ტემპითაც. ეს უკანასკნელი თავის მხრივ დამოკიდებულია ინფლაციის წარსულში და მიმდინარე პერიოდში არსებულ ტემპებზე, საქონლის ბაზარზე მომავალში მოსალოდნელ ცვლილებებზე და განსაკუთრებით მომავალში მოსალოდნელ ფულის მიწოდების დონეზე.

ფასების დონესა და ინფლაციის მომავალში მოსალოდნელი ტემპს (რომელსაც მნიშვნელოვანწილად განაპირობებს ფულის მიწოდების მომავალში

მოსალოდნელი დონე) შორის დამოკიდებულების აღსაწერად, რეალურ ფულად მარაგზე მოთხოვნის  $\left[\frac{M}{P}\right]^d = k_i Q$  განტოლებაში,  $i$  პროცენტის ნომინალური განაკვეთის ნაცვლად ჩავსვათ მისი მნიშვნელობა:  $i = r + \pi^e$ , სადაც  $r$  არის პროცენტის რეალური განაკვეთი, ხოლო  $\pi^e$  ინფლაციის მოსალოდნელი ტემპი.

$$\text{ე. ი. } \left[\frac{M}{P}\right]^d = k_{(r+\pi^e)} Q$$

აღნიშნული განტოლებიდან გამომდინარეობს, რომ ფულის მიწოდების მომავალში მოსალოდნელი გადიდების შესახებ მოლოდინის არსებობა მოსახლეობაში წარმოშობს ინფლაციის ტემპის ზრდის მოლოდინს, რაც თავის მხრივ განაპირობებს პროცენტის ნომინალური განაკვეთის ზრდას. ნომინალური საპროცენტო განაკვეთის ზრდა კი გამოიწვევს რეალურ ფულად მარაგებზე მოთხოვნის შემცირებას, რაც ასახვას ჰპოვებს ფულის მიმოქცევის სიჩქარის ამაღლებასა და მონეტიზაციის კოეფიციენტის შესაბამის შემცირებაში. ვინაიდან ფულის  $M$  ნომინალური მასა არ შეცვლილა, ამიტომ რეალურ ფულად მარაგებზე მოთხოვნის შემცირება, საბოლოო ანგარიშით, გამოიწვევს ფასების დონის ზრდას.

### **ფულზე მოთხოვნის ფუნქცია დოლარიზებულ ეკონომიკაში**

დოლარიზებულ ეკონომიკაში, ინფლაციის დონეზე, ინფლაციის მომავალში მოსალოდნელი ტემპის ანალოგიურ ზემოქმედებას ახდენს ეროვნული ვალუტის ნომინალური გაცვლითი კურსის მომავალში მოსალოდნელი ცვლილების ტემპიც. შესაბამისად, ფულზე მოთხოვნის ფუნქციაში რეალური შემოსავლისა და პროცენტის ნომინალური განაკვეთის დამატებით, დამოუკიდებელი ცვლადის სახით, წარმოდგენილი უნდა იყოს მოსალოდნელი და მიმდინარე ნომინალური გაცვლითი კურსების ცვლილების ტემპების სხვაობის მაჩვენებელი:

$$\left(\frac{M}{P}\right)^d = f(Y, i, e^{***}) \quad [7, \text{გვ.: } 81-82].$$

სადაც  $e^{***} = e^{**} - e^*$  - არის ეროვნული ვალუტის მომავალში მოსალოდნელ ნომინალური გაცვლითი კურსის ცვლილების ტემპსა (ავღნიშნოთ  $e^{**}$ -ით) და ეროვნული ვალუტის მიმდინარე ნომინალური გაცვლითი კურსის ცვლილების ტემპს (ავღნიშნოთ  $e^*$ -ით) შორის სხვაობის მაჩვენებელი. აღნიშნული მაჩვენებლის ზრდა განაპირობებს უცხოურ ვალუტაში დაზოგილი შემოსავლის ზრდას (მა-

გალითად, ეროვნული ვალუტის მიმდინარე ნომინალური გაცვლითი კურსის შემცირებასთან შედარებით, მისი მომავალში მოსალოდნელი ნომინალური გაცვლითი კურსის უფრო მკვეთრი შემცირებისას, იგი გვიჩვენებს უცხოურ ვალუტაში დაზოგილი შემოსავლის ზრდის ტემპს), რაც თავის მხრივ განაპირობებს ფულზე (ეროვნულ ვალუტაზე) მოთხოვნის შემცირებას. ზემოაღნიშნულ ფორმულაში  $e^{***}$ -ს ქვემოთ მითითებულია მინუს (-) ნიშანი, რაც იმას ნიშნავს, რომ  $e^{***}$ -ს ზრდა (შემცირება) გამოიწვევს რეალურ ფულზე მოთხოვნის შემცირებას (ზრდას), რაც ნომინალური ფულის მასის უცვლელობის პირობებში აუცილებლად გამოიწვევს ფასების დონის ამაღლებას.

ამგვარად, დოლარიზებულ ეკონომიკაში ლარზე მოთხოვნა აქტივების სახით დამოკიდებულია ნომინალური შემოსავლის მთლიან მოცულობაზე, ნომინალური პროცენტის განაკვეთზე, აგრეთვე ეროვნულ ვალუტასა და სტაბილურ უცხოურ ვალუტას (კერძოდ, დოლარს) შორის მჯობინების (უპირატესობის მინიჭების) ხასიათზე [7, გვ.: 80].

არადოლარიზებულ ეკონომიკაში, ფულზე მოთხოვნის ფუნქციაში, ეროვნული ვალუტის ნომინალური გაცვლითი კურსის ცვლილების ტემპის დამოუკიდებელი ცვლადის სახით გათვალისწინების აუცილებლობა არ არსებობს. ეს გამომწვეულია იმით, რომ ასეთ ეკონომიკაში, უცხოური ვალუტის, კერძოდ დოლარის, როგორც ადგილობრივი ვალუტის საპირწონე აქტივის როლი მკვეთრად შემცირებული. არადოლარიზებულ ეკონომიკაში ფულზე მოთხოვნის ფუნქციაში, როგორც წესი, ძირითად როლს ასრულებს ფინანსური აქტივის, მაგალითად, ობლიგაციის საპროცენტო განაკვეთი.

### **დასკვნა**

მონეტარული პოლიტიკის მეშვეობით ინფლაციის ტემპის რეგულირებისას განსაკუთრებულ ყურადღებას მოითხოვს ფულზე მოთხოვნის დეტერმინანტების ზუსტი განსაზღვრა. ფულზე მოთხოვნის ყალიბდება მრავალი ფაქტორის ზემოქმედებით. ფულზე მოთხოვნასა და აღნიშნულ ფაქტორებს შორის არსებობს არაცალსახა და არც თუ მარტივად შესაფასებელი მიზეზ-შედეგობრივი დამოკიდებულება.

საქართველოს დოლარიზებულ ეკონომიკაში ინფლაციის გადაცემის მექანიზმში არსებით როლს ასრულებს დოლართან თანაფარდობაში ლარის ნომინალური გაცვლითი კურსის არასტაბილური ქცევა.

განსაკუთრებით პრობლემურია ნეგატიური მოლოდინების ფორმირება, რაც განაპირობებს ლარის მიმდინარე ნომინალური გაცვლითი კურსის შემცირებასთან შედარებით, მისი მომავალში მოსალოდნელი ნომინალური გაცვლითი კურსის უფრო მკვეთრ შემცირებას, რასაც პერმანენტული ხასიათი გააჩნია. გაცვლით კურსთან დაკავშირებით არახელსაყრელი მოლოდინების ფორმირება კი გამონკვეთელია: მაკროეკონომიკური და ინსტიტუციური პოლიტიკის შეუსაბამობით ქვეყნის მდგრადი და უსაფრთხო განვითარების მოთხოვნებთან (რასაც ადასტურებს უმძიმესი სოციალურ-ეკონომიკური ვითარების შერბილების მიღწევა არა გონივრული მაკროეკონომიკური და ინსტიტუციური პოლიტიკის გატარების, არამედ სამუშაო ძალის უცხოეთში იმიგრაციის ნახალისების გზით), საგარეო-ეკონომიკური ფაქტორების არახელსაყრელი ცვლილებით და ასე შემდეგ. ნომინალური გაცვლითი კურსების (მიმდინარესა და მოსალოდნელის) მსგავსი ურთიერთკავშირი განაპირობებს მუდმივ ზენოლას მიმდინარე ნომინალურ გაცვლით კურსზე და რეალურ ფულზე მოთხოვნის სიდიდეზე, რაც გარდაუვალს ხდის ეროვნული ვალუტის ხშირ გაუფასურებას როგორც საგარეო, აგრეთვე საშინაო ბაზარზე. შესაბამისად, ინფლაციის ტემპის რეგულირებისთვის საჭირო ეფექტიანი ლონისძიებების შემუშავებისას, აუცილებელია სავალუტო ბაზარზე განვითარებული ნეგატიური პროცესებისა და მათი გამომწვევი მიზეზების, განსაკუთრებით კი, ინფლაციასა

და ეროვნული ვალუტის მიმდინარე და მომავალში მოსალოდნელი გაცვლითი კურსების ცვლილების ტემპებს შორის თანაფარდობის ცვლილების გათვალისწინება.

**ბაზოყენებული ლიტერატურა:**

1. Харрис Л., Денежная теория. М.. Пер. с Англ., М., 1990.
2. Эртли-Каякоб П., Экономическая кибернетика на практике. Сокр. пер. с Нем., М., 1983.
3. ბურდული ვ., ქვეყნის ეკონომიკური განვითარების რეგულირების მექანიზმი და მისი პრაქტიკული რეალიზაციის გზები (საქართველოს მაგალითზე). სადისერტაციო ნაშრომი. თბ., 1998.
4. მონეტარული პოლიტიკის საოპერაციო დოკუმენტი. საქართველოს ეროვნული ბანკი. განახლებულია 2019 წლის 12 დეკემბერს.  
[https://www.nbg.gov.ge/uploads/mpc\\_manual/mp\\_manual\\_final.pdf](https://www.nbg.gov.ge/uploads/mpc_manual/mp_manual_final.pdf)
5. Mankiw N. Gregory, Macroeconomics, fifth edition, 2001.
6. ბლანშარი ო. მაკროეკონომიკა. თბ.: 2010წ.
7. კვარაცხელია დ., ლარიზაცია: პრობლემები და პერსპექტივები. საქართველოს ტექნიკური უნივერსიტეტი. სამეცნიერო რეფერირებადი ჟურნალი: "ბიზნეს-ინჟინერინგი". 2016წ, #4. გვ.: 80-90.  
<http://business-engineering.bpengi.com/home/2016/number-04>.



# SOCIAL NETWORKING CHALLENGES AND ITS IMPACT ON BUSINESS

**Irina Benia**

*Associate Professor,  
Tbilisi Humanitarian Teaching University*

**Tamara Sajaia**

*Assistant Professor,  
Tbilisi Humanitarian Teaching University*

## ABSTRACT

The most important thing today is to make the right choice. Today, consumers are replaced by voters and if business does not know how to focus on voters, it will fail by all means. We see that modern supermarkets look like reading rooms, as we read labels, look for information about products on the Internet and discuss with our friends the benefits of products, their characteristics, how they suit us, etc. According to sociologists who measure human behavior in time management, up to 70% of the time a person today devotes to thinking about the upcoming purchase. Today we live in a world of online-offline mode, in a world where we have to change thinking not once or twice in life, but three or four times a week. Nowadays it is just impossible to think that a person can take off the attention from the mobile phone for a few seconds, this means that all of us are too much addicted to the digital world. Therefore, in the modern world social networks play a huge role in our life.

**Keywords:** Business in a new reality, social media, transformation of thinking, what tools are becoming relevant now.

\* \* \* \*

Analysing the everyday activity, we see that the most of their time people spend on the Internet. Covid-19 has brought a new schedule that connects and increasingly draws us into smartphones, tablets, laptops, etc. gadgets, whether it's work, study, games, shopping and various communications.

According to Global Digital 2019 reports compiled by We Are Social and Hootsuite: every day since January 2018, more than a million new Internet users have been online for the first time, equivalent to 11 people per second! During 2018, the use of social networks increased by almost 9% and amounted to almost 3.5 billion users. As of January 2019, 3.26 billion of these people have used social media on mobile devices, which is 297 million more new users than the annualized rate of more than 10%. The average time spent by users on social networks increased to 3 hours 16 minutes per day. This is equivalent to about one third of their total time

spent on the Internet (given global differences).

We do not even think about the fact that mobile phones, smartphones and other gadgets are constantly in our hands, why is it so? Humanity has reached a state of pursuit of information, we are afraid to miss all sorts of information, whether political or economic news, innovations and advertising of stores and brands we are interested in. We are waiting for the event from the life of friends and acquaintances, as well as strive to talk about themselves and get approval from them, we are waiting for feedback. All this leads us into constant tension and dependence on social platforms and other communication channels.

Virtual communication facilitates faster and faster dissemination of information both among the followers and throughout the network as a whole. Fear of being outside the innovations offered by the market of goods and services, advertising, being out of stock makes us to check social networks several times a day and dive headlong into the Internet. Companies that respond to the situation correctly increase it and operate on social networks.

Since its inception in 1996, social media has managed to reach half of the world's 7.7 billion people. Social media platforms have nearly tripled their overall user base over the past decade from 970 million in 2010 to 3.81 billion in 2020.

As of 2021, the number of people using social media is more than 3.96 billion worldwide, with the average user having 8.6 accounts on different online sites.

Any brand develops and promotes through properly thought-out advertising and its channel. Modern approaches to product advertising are a strategy of capturing social networks and their work for the manufacturer. In fact, the consumer hunts for information that he receives promptly from a smart advertiser, who has already calculated the possible interest. Facebook started advertising on its platform back in 2006. Twitter included advertising in 2010. LinkedIn, Instagram, Pinterest, Snapchat and Tok-tok offer different forms of advertising.

What benefits does producers have from being represented in social media? Advertising on social plat-

forms is paid, but the very presence on social networks makes it possible to contact a potential buyer without any payment – directly. That is, there is an opportunity to create a page and join interested potential consumers. Using the same content, hashtags, live videos, uploading photos or video -all these increases interest in the products and services offered.

All these areas are innovations for business marketing, derived from social and digital media, which are constantly evolving and improving. To the above mentioned should be added ephemeral content, which has a limited duration, 24 hours life cycle. It is not stored, but can be sent to individual users, groups, or posted on public stories. What is the power of this tool? The fact is that we are used to standard, intrusive advertising, which annoys us, at the same time ephemeral content is a kind of easy, non-aggressive advertising that appears and disappears, it is natural, not processed by special effects, does not require certain costs, but discreetly attracts the consumer. The product becomes interesting to the consumer due to simple advertising, and the growth of sales with minimal costs. The first platform for short-lived content was Snapchat, then Instagram Stories, which compared to the first offers cheaper advertising features. The integration of ephemeral content has exceeded expectations. Stories added 50 million new users in two months, which is a month faster than the jump from 150 million to 200 million users. Such a kind of awareness has not gone unnoticed. Following Instagram, the function of messages in the form of ephemeral content appeared in Facebook, VKontakte and WhatsApp. The goal of innovations is to attract users to actively create content and bring the audience closer together.

It is important that a company which is working with social media and at the same time using media to increase sales, to determine exactly which network it should target. Instagram, in particular, has become the preferred app for social media users interested in travel, entertainment, fashion and other visually oriented topics. According to HubSpot “Social Media Marketing: Full Guide,” companies use organic marketing on social networks to: increase brand awareness, attract potential customers, develop and strengthen customer relationships, learn about innovations of competitors. The combination of advertising or paid marketing on social networks and organic social media coverage has become a digital marketing specialty known as social media marketing. <https://online.maryville.edu/blog/evolution-social-media/#end-users>

Social Media Examiner 2018 social media marketing report shows Facebook remains the most commonly used and popular. 94% of marketers surveyed use this platform. Instagram has overtaken Twitter, which is used by 66% of marketers (12% more than in 2017).

So how does social media affect sales? Marketers

have been working on this issue for a long time. In the summer of 2013, the marketing company Vision Critical published the results of a study of sales on social networks, which involved 5,657 consumers in the U.S., Canada and Australia (Vision Critical is a provider of solutions for continuous customer needs analysis, which allows organizations to achieve the best results in business, Vision Critical enables world-class brands to optimize their customer experience). The company’s experts have studied the influence of Facebook, Twitter and Pinterest on the purchasing activity of users of network platforms. Coordinated marketing designed to enhance information or sentiment - about a product, service or brand in general, after following a social media campaign, it turned out that 2 out of 5 social media users had made purchases by sharing a note about the product with friends. According to Vision Critical, the exchange on Facebook, Pinterest and Twitter spurred sales. It has been proven that Facebook remains the most effective resource in this context: about a third of its users buy the product after the repost. When it talks about “How to build a brand with Pinterest”, we see a user declaring their intent to buy a product by “adding” it to their board.

It is difficult to measure the effectiveness of promotion on social networks, as not all customers decide to buy a product thanks to the promotion. Many customers simply see a note about the company on their friend’s page or in the brand’s public. They then collect the information they need by using Google, search the site and apply. In general, the firm thinks that the client came from a Facebook or Twitter page, it is almost impossible to track down such a kind of information. This suggests a widespread perception of the impact of social media on sales. This is especially true if the information is in the form of promotions or other discounts. Social media users are hunting for similar information, so stores having discounts feel comfortable on Facebook. It’s interesting that Facebook primarily encourages users to buy in discount stores, Pinterest also sends customers to specialty stores and supermarkets, what Twitter does at the same time? Twitter encourages shoppers to visit supermarkets and discount stores. Therefore, it is possible to use the above-mentioned information to select the right platform to promote our products. Manufacturers can easily find out which social networks does their customers use. You need to create an image of the consumer, find out how he learned about your company and product, you can interview customers about the impact of social media messages on purchasing decisions.

So how does social media marketing work? What is he like? We know that SMM is the use of social media platforms and websites to promote a product or service. SMM’s goal is to get customers’ attention through social media, it is the seller’s job on social networks to

attract new customers and offer them their service or product. The benefits of using social media are so great that anyone who doesn't use this cost-effective resource misses an excellent marketing opportunity. The goal of SMM is traffic, promotion of the company, loyalty, brand recognition, rapid communication with customers, understanding of audience preferences. We need to point to the characteristics of SMM. Such advertising is quite relevant, as in social networks a huge number of people, a great opportunity to select candidates according to the requested criteria, and all this can be done with a small cost. All this is necessary to communicate with each client, you need to understand their benefits, and then customize the text, image and glamorous offer. SMM has stages of success, first defining promotion goals, then thoroughly studying consumers and customers, choosing platforms to effectively promote the brand, studying the behaviour of competitors, clarifying the needs of customers, constantly monitoring the work performed. As for social media marketing strategies, there are open and closed marketing strategies on social media. In the first case, they show the brand to the public and do their best to promote it. In the second case, the promotion is due to comments and reviews, which indicates the name of the company or there is a reference to it. It is difficult to say which strategy is better, but the second requires a greater effort and a more qualified approach.

Social media marketing methods (SMM) -The first method involves creating official pages and groups to promote the company's brand. Subscribers spread information about the company and products and offer to join the group. People who subscribe, go to the official website of the company and, having read it, make purchases. You need to constantly highlight the site and make it unique. This can be done with text, images and aphorisms. Every social network has its own audience.

Looking at the most famous social networks, we can say that Facebook is aimed at a younger audience,

LinkedIn - for business people, Instagram - to promote women's products, Twitter - blogs and news, Telegram - business products, brands and services and YouTube specializes in video advertising.

The second method is communication and cooperation with bloggers and owners of diverse communities. This is achieved when a business partner, communicating, advertises the brand and resources as a reference to the company.

The third trick is maintaining your reputation. You need to keep track of reviews and comments about the company. If the reviews are negative, it is very important to smooth them out and convince the critic of the uniqueness of the product.

The fourth is the development of your own application, which anyone can download and learn a lot of interesting things. They contain soft information about the company and products that don't really matter. In any case, marketing on social networks is an opportunity to promote a brand or company, tell customers about products and services and make people happier through social networks. There are several ways to increase site attendance. The possibilities of increasing site attendance are truly endless. In addition, modern integration and automation tools can make their day-to-day use easier **(see table)**.

So, "How do you promote your business by maximizing your social media benefits?" First, social networks give the entrepreneur access to easy advertising, leads to increased brand awareness and loyalty, as people usually prefer to buy products from brands they know and trust. Social networking is a quick and simple solution to present a brand to the target audience and always profitable compared to traditional media. By focusing on the visual elements of the brand through images, graphics and videos, it is possible to provide an emotional connection with its audience, which will not only increase the company's ratings on social networks, but also increase brand loyalty. It is also necessary to

Some ways to increase website traffic	
Add social share buttons to your website	Optimize for voice search
Make interviews with industry leaders	Regularly post on social media
Create informational content	Use the power of video marketing
Rely on email marketing	Be active on the forums and groups
Submit your content to aggregator sites	Start blog
Make attractive headlines	Hold free webinars
Use guest blogging	Invite guest bloggers to you
A/B test your content	Give a chance to long-tail keywords
Add SlideShare presentations	Use paid ads
Improve website's speed	Make website mobile-friendly

use the company logo to leave a lasting impression on potential customers. Second, attracting traffic to the manufacturer's website. If the company is not long enough and diligently present on social networks, it can lose organically generated traffic, which will eventually lead to a reduction in traffic or the number of people who currently monitor the firm's activities. State of In-bound 2018 report shows that for 69% of companies, the main marketing priority is to create traffic and potential customers. The most effective way to generate traffic through social networks is to share personalized content on each of the manufacturer's chosen social networks. Third, social media platforms provide market understanding. Social networks provide an opportunity to track the results of competitors and even learn from them. Competitive analysis - it is to learn from the successes and mistakes of competitors, but it is also a useful tool in introspection, allowing you to see your position compared to competitors. Fourth, Attracting and increasing the number of potential customers. According to the Social Media Examiner's 2018 social media marketing report, more than 66% of businesses use social media to increase the number of potential customers. The great advantage of using social media is not only in attracting potential customers, but also in the fact that they tend to have a higher quality due to the ability of social networks to provide enhanced targeting. There are still many interesting ways to attract attention and advertise using digital technology.

For all these statistics, data and facts, it is extremely difficult to deny the impact of social networks on consumers and, accordingly, on manufacturers. All the above-mentioned arguments in favor of the company's

active work with social media says that the more time, effort and experience will be invested in marketing on social networks, the greater will be the profit. So, using social media for business can be a great way to interact with customers, analyze competition and develop the brand. Facebook alone has 2.7 billion monthly active users. The main social media platforms used for business include Facebook, Twitter, Instagram and LinkedIn. If a business does not work with social networks, it means that the entrepreneur misses new customers, understanding and recognition of his brand, audience and opportunities to interact with customers and competitors.

#### REFERENCES:

1. <https://backlinko.com/social-media-users>
2. <https://backlinko.com/social-media-users#social-media-usage-stats>
3. <https://www.cossa.ru/trends/197314/>
4. <https://online.maryville.edu/blog/evolution-social-media/#end-users>
5. <https://www.extramilecommunications.com/general/5-ways-social-media-can-move-your-business-forward>
6. <https://blog.hootsuite.com/social-media-campaign-strategy/>
7. <https://drudesk.com/blog/social-media-marketing-for-business>
8. <https://drudesk.com/blog/ways-increase-website-traffic>
9. <https://yandex.ru/turbo/texterra.ru/s/blog/chtone-lzlya-publikovat-v-sotssetyakh-esli-ne-khotite-problem-s-dengami-rabotoy-i-zakonom.html>

# საქართველო და გლობალური ინოვაციის ინდექსი 2020

ეკა ლეჟავა  
სტუ-ს დოქტორანტი

## GEORGIA AND THE GLOBAL INNOVATION INDEX 2020

Eka Lezhava  
Doctorant of GTU

### RESUME

Innovation is considered to be the real driving force of economic growth in recent centuries. The results of the innovation can be discussed at the macro and micro level: Economic growth, prosperity, increased well-being, communication and educational accessibility, reduced sickness, poverty and hunger, environmental sustainability, competitive advantage, maximum investment attraction, increased productivity, positive impact on company culture.

Therefore, a clear idea was gathered about the existing innovation processes in Georgia, with the Global Innovation Index (GII), which considers the world economy according to their innovative capabilities. Georgia ranked 63rd in the Global Innovation Index 2020, 15 places behind the position of 2019, when Georgia was now 48th among the top 50 countries in the history of the index.

### შესავალი

ინოვაცია ბოლო საუკუნეების ეკონომიკური ზრდის რეალურ მამოძრავებელ ძალად ითვლება. ინოვაციის შედეგები შეიძლება განვიხილოთ მაკრო და მიკრო დონეზე: ეკონომიკური ზრდა, კეთილდღეობის ამაღლება, კომუნიკაციისა და განათლების ხელმისაწვდომობა, ავადმყოფობის, სიღარიბის და შიმშილის შემცირება და გარემოს მდგრადობა, კონკურენტული უპირატესობა, ინვესტიციების მაქსიმალური მოზიდვა და მოგების მიღება, გაზრდილი პროდუქტიულობა, პოზიტიური გავლენა კომპანიის კულტურაზე და ა.შ.

იმისათვის, რომ ნათელი წარმოდგენა შეგვექმნეს საქართველოში არსებულ ინოვაციურ პროცესებზე განვიხილოთ **გლობალური ინოვაციის ინდექსი (GII)**, რომელიც აჯგუფებს მსოფლიო ეკონომიკას მათი ინოვაციური შესაძლებლობების მიხედვით. საქართველომ 2020 წლის ინოვაციის გლობალური ინდექსის მაჩვენებელით 63-ე ადგილი დაიკავა, რაც 15 საფეხურით ჩამორჩება 2019 წლის პოზიციას, როდესაც საქართველო ინდექსის ისტორიაში პირველად ტოპ 50 ქვეყანას შორის იყო 48-ე.

ინოვაცია ბოლო საუკუნეების ეკონომიკური ზრდის რეალურ მამოძრავებელ ძალად ითვლება. ინოვაციამ შეიძლება გადამწყვეტი როლი შეასრულოს სოციალურ-ეკონომიკური მიზნების მიღწევაში.

ენდოგენური ზრდის მოდელებმა აჩვენა ინოვ-

აციებისა და R&D-ის (კვლევა და განვითარება) მნიშვნელოვანი როლი გრძელვადიან ეკონომიკურ ზრდაში. რ. ნელსონი (1993), აღნიშნავს, რომ „გრძელვადიან პერსპექტივაში ცხოვრების დონის ამაღლება მხოლოდ ინოვაციებით შეიძლება“. ქვეყნები, რომლებსაც შეუძლიათ ტექნოლოგიური მიღწევების გამოგონება, ინოვაცია და სწრაფად ათვისება, განვითარების მაღალი ტემპით გამოირჩევიან. ასე რომ საქართველოს ეკონომიკური განვითარების პრიორიტეტულ მიმართულებად ასევე შეგვიძლია განვიხილოთ განვითარების ინოვაციური გზა.

ინოვაციის შედეგები შეიძლება განვიხილოთ მაკრო და მიკრო დონეზე<sup>1</sup> (იხ.ნახაზი 1).

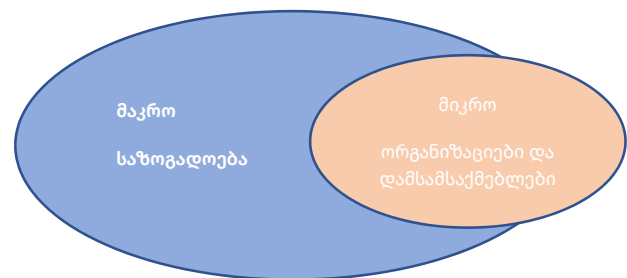

ნახაზი 1 ინოვაციის მაკრო და მიკრო პერსპექტივა

### მაკრო პერსპექტივა - ინოვაციის როლი ჩვენს საზოგადოებაში.

ბოლო ათწლეულების განმავლობაში ინოვაცია გახდა მნიშვნელოვანი გზა მძიმე სოციალურ რისკებთან და საფრთხეებთან საბრძოლველად. ინოვაცია პასუხისმგებელია საზოგადოებრივი პრობლემების მოგვარებაზე მდგრადი და ეფექტური გზით, როგორც წესი, ახალი ტექნოლოგიით. ეს ახალი ტექნოლოგიები, პროდუქტები და მომსახურება ერთდროულად აკმაყოფილებს სოციალურ მოთხოვნილებას და განაპირობებს გაუმჯობესებულ შესაძლებლობებს, აქტივებისა და რესურსების ეფექტურად გამოყენებას. იმისათვის, რომ შესაძლებელი იყოს ამ სახის საზოგადოებრივი პრობლემების გადაჭრა მნიშვნელოვანია კერძო, საჯარო და არაკომერციული სექტორების ერთდროული ჩართულობა.

### ინოვაციის ფუნდამენტური შედეგები.

ზოგადად, ინოვაციის შედეგი ყოველთვის უნდა იყოს გაუმჯობესება. საზოგადოების თვალსაზრისით, ინოვაციის ფუნდამენტური შედეგები არის: ეკონომიკური ზრდა, კეთილდღეობის ამაღლება, კომუნიკაციის და განათლების ხელმისაწვდომობა, ავადმყოფობის, სიღარიბის და შიმშილის შემცირება და გარემოს მდგრადობა.

1 <https://www.viima.com/blog/importance-of-innovation#why-we-need-innovation>



**მიკრო პერსპექტივა - ინოვაციის მნიშვნელობა ორგანიზაციისთვის.**

მნიშვნელოვანია ინოვაციები ორგანიზაციებისა და ბიზნესისთვის. ზოგადად, ძნელია ისეთი ინდუსტრიების იდენტიფიცირება, სადაც ინოვაცია არ იქნებოდა მნიშვნელოვანი. მიუხედავად იმისა, რომ ინდუსტრიები მეტ-ნაკლებად არიან ინოვაციაზე დამოკიდებული, ინოვაციას და გაუმჯობესების შესაძლებლობას ყველა განიხილავს.

ინოვაციის შედეგები ორგანიზაციებისთვის შეიძლება იყოს: კონკურენტული უპირატესობა, ინვესტიციების მაქსიმალური მოზიდვა და მოგების მიღება, გაზრდილი პროდუქტიულობა, პოზიტიური გავლენა კომპანიის კულტურაზე (ინოვაციური პრაქტიკა ხელს შეუწყობს უწყვეტი სწავლის, ზრდისა და პიროვნული განვითარების კულტურის ჩამოყალიბებას).

ზოგადად რომ ვთქვათ, ინოვაციის მთავარი მიზანი ადამიანების ცხოვრების გაუმჯობესებაა. რაც შეეხება ბიზნესის მართვას, ინოვაცია ნებისმიერი სახის წინსვლის გასაღებია.<sup>1</sup>

განვითარებად ქვეყნებში ინოვაციური კლიმატი გარკვეულ პრობლემებთან არის დაკავშირებული, ახასიათებს ბიზნესის მართვისა და განვითარების ხელისშემშლელი პირობები, დაბალი განათლების დონე და ნაკლებად მონესრიგებული ინფრასტრუქ-

ტურა. ყოველივე ეს კი დღის წესრიგში აყენებს აღნიშნულ ქვეყნებში, ისევე როგორც საქართველოში, ინოვაციების პოპულარიზაციის პროცესის გააქტიურებას. ეს უკანასკნელი უნდა იქნას გაგებული, როგორც ტექნოლოგიებისა და მასთან დაკავშირებული პრაქტიკის დიფუზია. აქედან გამომდინარე, საქართველოში, ინოვაციების, განსაკუთრებით, ტექნოლოგიური ინოვაციების პოპულარიზაცია გახდა მოდური საგანი ბოლო წლების განმავლობაში.<sup>2</sup>

იმისათვის, რომ ნათელი წარმოდგენა შეგვექმნეს საქართველოში არსებულ ინოვაციურ პროცესებზე განვიხილოთ **გლობალური ინოვაციის ინდექსი (GII)**, რომელიც აჯგუფებს მსოფლიო ეკონომიკას მათი ინოვაციური შესაძლებლობების მიხედვით. **გლობალური ინოვაციის ინდექსი არის** მთავარი ინფორმაციის წყარო ეკონომიკის ინოვაციური მაჩვენებლის გასაზომად. 2020 წელს მე-13 გამოცემა მომზადდა კორნელის უნივერსიტეტის, ბიზნეს სკოლა INSEAD-ისა და ინტელექტუალური საკუთრების მსოფლიო ორგანიზაციის (WIPO) მხარდაჭერით. ინდექსი აფასებს 131 ქვეყანას (2020 წლის მონაცემებით) და იგი მოიცავს 80 ინდიკატორს, რომელიც დაჯგუფებულია 7 კომპონენტის მიხედვით (იხ. ნახაზი 2) და იზომება ინოვაციური დანახარჯებისა (inputs) და შედეგების (outputs) მიხედვით.

წარმოდგენილი კომპონენტების შესწავლის შე-

1 <https://www.viima.com/blog/importance-of-innovation>

2 [https://web.worldbank.org/archive/website01537/WEB/IMAGES/0\\_3097AU.PDF](https://web.worldbank.org/archive/website01537/WEB/IMAGES/0_3097AU.PDF)

<b>ინსტიტუტები</b>	• პოლიტიკური გარემო, მარეგულირებელი გარემო, ბიზნეს გარემო;
<b>ადამიანური კაპიტალი და კვლევები</b>	• განათლება, კვლევა და განვითარება;
<b>ინფრასტრუქტურა</b>	• ინფორმაციული და საკომუნიკაციო ტექნოლოგიები (ICT), ზოგადი ინფრასტრუქტურა, ეკოლოგიური მდგრადობა;
<b>საბაზრო გარემო</b>	• საკრედიტო გარემო, ინვესტიციები, ვაჭრობა, კონკურენცია და ბაზრის მასშტაბი;
<b>ბიზნესის განვითარების დონე</b>	• დასაქმებულთა ცოდნის დონე, ინოვაციისათვის საჭირო კავშირების არსებობა, ცოდნის მიღების შესაძლებლობა;
<b>ცოდნა და ტექნოლოგიები</b>	• ცოდნის შექმნა, ცოდნის გავლენა ინოვაციების შექმნის პროცესში, ცოდნის გავრცელება;
<b>შემოქმედებითობა</b>	• არამატერიალური აქტივები, შემოქმედებითი პროდუქტი და მომსახურება, ელექტრონული შემოქმედებითობა.

ნახაზი 2. გლობალური ინოვაციების ინდექსის შეფასების კატეგორიები

დეგად საქართველომ 2020 წლის ინოვაციის გლობალური ინდექსის მაჩვენებელით 63-ე ადგილი დაიკავა, რაც 15 საფეხურით ჩამორჩება 2019 წლის პოზიციას, როდესაც საქართველო ინდექსის ისტორიაში პირველად ტოპ 50 ქვეყანას შორის იყო 48-ე (იხ. ნახაზი 3).

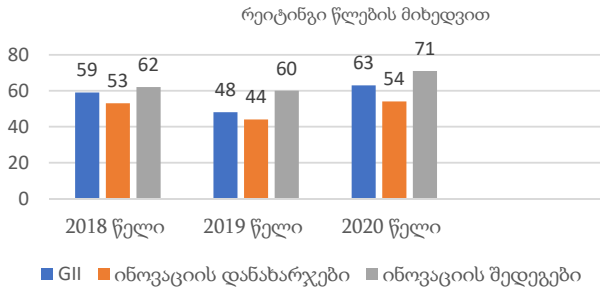

**ნახაზი 3. გლობალური ინოვაციების ინდექსი**

გლობალური ინოვაციების ინდექსის შეფასებისას ქვეყნები იყოფა ეკონომიკის შემოსავლების მიხედვით 4 ძირითად ჯგუფად:

1. მაღალი შემოსავლის მქონე ეკონომიკა (აერთიანებს 49 ქვეყანას);
2. ზედა საშუალო შემოსავლის მქონე ეკონომიკა (37);
3. ქვედა საშუალო შემოსავლის მქონე ეკონომიკა (29);
4. დაბალი შემოსავლის მქონე ეკონომიკა (16).

საქართველო ზედა საშუალო შემოსავლის მქონე ეკონომიკის ჯგუფში XVII ადგილს იკავებს, 37 ქვეყანას შორის. ამ თვალსაზრისით საქართველომ მაღალი შედეგები აჩვენა 7-იდან 3 კატეგორიაში, კერძოდ ინსტიტუტები, ადამიანური კაპიტალი და საბაზრო გარემო შეფასდა ზედა-საშუალო შემოსავლის ქვეყნების საშუალო მაჩვენებელზე მაღალი ქულებით. თუმცა საქართველომ დანარჩენ 4 კატეგორიაში, ინფრასტრუქტურა, ბიზნეს განვითარების დონე, ცოდნა და ტექნოლოგიები და შემოქმედებითობა, საშუალოზე დაბალი შეფასება მიიღო (იხ. ნახაზი 4).

რაც შეეხება რეგიონულ ჭრილს, საქართველო მიკუთვნებულია დასავლეთ აზიისა და ჩრდილოეთ აფრიკის ჯგუფს, ისეთ ქვეყნებთან ერთად როგორცაა ისრაელი, არაბთა გაერთიანებული საამიროები, სომხეთი, ტუნისი და ა.შ. რეგიონულ ასპარეზზე საქართველო იკავებს 6-ე ადგილს 19 ქვეყნიდან (იხ. ნახაზი 5).

ყოველივე ზემოთ თქმულიდან გამომდინარე შეგვიძლია აღვნიშნოთ, რომ მიუხედავად არსებული დადებითი ტენდენციებისა საქართველოს გლობალური ინოვაციის ინდექსის კონკრეტული ინდიკატორების განხილვისას, საჭიროა აქტიურად ვიფიქროთ ინოვაციურ მიდგომებზე, რომლებიც ადაპტირებული იქნება ჩვენი ქვეყნის საჭიროებებსა და შესაძლებლობებზე. საჭიროა უფრო მეტი მუშაობა ეროვნული ეკონომიკისა და პოლიტიკის თავისებურებების მიხედვით. განვითარების პრო-

**რეიტინგი კატეგორიების მიხედვით**

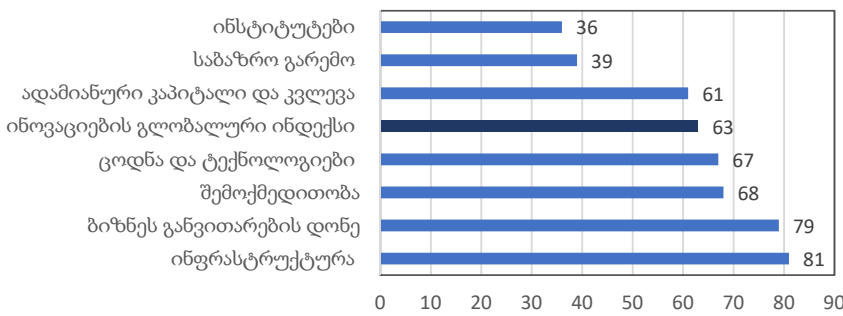

**ნახაზი 4. საქართველოს რეიტინგი კატეგორიების მიხედვით**

**დასავლეთ აზიისა და ჩრდილოეთ აფრიკის ჯგუფში საქართველო**

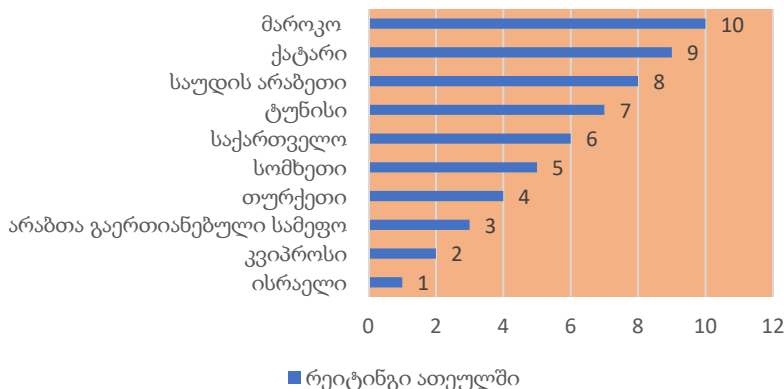

**ნახაზი 5. დასავლეთ აზიისა და ჩრდილოეთ აფრიკის ჯგუფში საქართველო**

ცესი მოითხოვს უფრო მეტ ცოდნასა და სამეწარმეო სულისკვეთებას გამკაცრებული გლობალური კონკურენციის გარემოში. შესაძლებლობები კი წარმოიშობა ახალი ტექნოლოგიების მიერ შემოთავაზებული ტრადიციული საქმიანობის მოდერნიზაციის შედეგად.

პირველ რიგში მნიშვნელოვანია დახმარების აუცილებელი პაკეტის უზრუნველყოფა - ტექნიკური, ფინანსური, კომერციული, იურიდიული და ა.შ. - მოქნილი, ავტონომიური სააგენტოებით, რომლებიც თავიანთი მხარდაჭერითა და საქმიანობით ადაპტირებას მოახდენენ სხვადასხვა ტიპის დაინტერესებულ სანარმოებთან. მეწარმეებისა და ადგილობრივი თემების დახმარება, უპირველეს ყოვ-

ლისა, გათვალისწინებული უნდა იყოს შესაბამისი საგრანტო ფორმებით, ადგილობრივი რესურსების მობილიზაციისა და საკუთრების ხელშესაწყობად. უდიდესი მნიშვნელობა აქვს ქვეყნის სპეციფიკის გათვალისწინებას, არა მხოლოდ განვითარების დონის, ზომისა და სპეციალიზაციის მხრივ, არამედ ადმინისტრაციული და კულტურული ტრადიციების თვალსაზრისით. გლობალურ დონეზე, ძირითადი საკითხების განხილვა უნდა მოხდეს შესაბამისი ნახალისებებით და რეგულაციებით.

კონკრეტული ინდიკატორების მაჩვენებლების შეფასებით ინდექსი გვაძლევს შესაძლებლობას გავაანალიზოთ საქართველოს ძლიერი და სუსტი მხარეები ინოვაციური განვითარების მხრივ (იხ. ცხრილი 1).

ძლიერი მხარე		სუსტი მხარე	
რეიტ.	ინდიკატორი	რეიტ.	ინდიკატორი
2	ბიზნესის დაწყების სიმარტივე	113	კლასტერული განვითარების დონე
4	მასწავლებელთა და მოსწავლეთა თანაფარდობა	111	ლოჯისტიკური შესაძლებლობები
6	სატარიფო განაკვეთები	104	უნივერსიტეტებსა და კერძო სექტორს შორის კვლევითი თანამშრომლობა
7	უმცირესობათა ინვესტორების დაცვის მექანიზმები	101	ინფორმაციული ტექნოლოგიები და ორგანიზაციული მოდელების შემუშავება
7	მშპ-ს ზრდის მაჩვენებელი ერთ დასაქმებულზე	93	ინტელექტუალური პროდუქტები
10	პირდაპირი საგარეო ინვესტიციები	92	ბიზნესების მიერ დაფინანსებული კვლევა და განვითარება (R&D)
11	ახალი ბიზნესები	90	მაღალ ტექნოლოგიური წარმოება
14	სესხის აღების სიმარტივე	77	უნივერსიტეტების რეიტინგი
16	ზედმეტი მუშახელის დათხოვნის სიმარტივე	70	PISA რეიტინგი კითხვაში, მათემატიკაში და საბუნებისმეტყველო საგნებში
18	მთლიანი კაპიტალის ფორმირება	42	გლობალური R&D კომპანიები

ცხრილი 1. ძლიერი და სუსტი მხარეები

**გამოყენებული მასალები :**

1. [https://www.wipo.int/global\\_innovation\\_index/en/](https://www.wipo.int/global_innovation_index/en/)
2. [https://idfi.ge/ge/global\\_innovation\\_index\\_2018\\_georgia](https://idfi.ge/ge/global_innovation_index_2018_georgia)
3. [https://idfi.ge/ge/georgia\\_in\\_the\\_global\\_innovation\\_index](https://idfi.ge/ge/georgia_in_the_global_innovation_index)
4. <http://www.innovationpolicyplatform.org/www.innovationpolicyplatform.org/content/georgia/index.html>
5. Global Innovation Index 2020 13 TH Edition, Soumitra Dutta, Bruno Lanvin, and Sacha Wunsch-Vincent Editors
6. <https://www.viima.com/blog/importance-of-innovation#why-we-need-innovation>
7. <https://www.viima.com/blog/importance-of-innovation>
8. [https://web.worldbank.org/archive/website01537/WEB/IMAGES/0\\_3097AU.PDF](https://web.worldbank.org/archive/website01537/WEB/IMAGES/0_3097AU.PDF)

# ციფრული ეკონომიკა და ევროკავშირის ინიციატივა საინვესტიციო გარემოს გაუმჯობესების თვალსაზრისით

თამარ აბუაშვილი  
სტუ-ს ასოცირებული პროფესორი

ნინო ბენდიანიშვილი  
სტუ-ს დოქტორანტი

## რეზიუმე

თანამედროვე პერიოდში დიდ მნიშვნელობას იძენს კრეატიული საქმიანობა, რაც დაკავშირებულია ციფრულ ეკონომიკასთან. განსაკუთრებით აღსანიშნავია შემოქმედებითი დისტანციური სახის მოღვაწეობა ორგანიზაციებსა თუ საერთაშორისო დონეზე. მაგალითად, განსაკუთრებით ბოლო პერიოდში, განვითარდა და დაიხვეწა ელექტრონული ხელმოწერა, SMS კოდებით დისტანციური ხელმოწერა, ელექტრონული დოკუმენტბრუნვის სხვადასხვა პროგრამა და სხვ. ნებისმიერ საკითხს ან საგანს შეიძლება მივუდგეთ კრეატიულად. ბოლო პერიოდში გაზრდილია დისტანციური წარმოებისა და მომსახურების სექტორები. რა თქმა უნდა, ციფრული ეკონომიკა ქმნის ეკონომიკურ სარგებელს. თუმცა, აგრეთვე უზრუნველყოფს არამატერიალურ ღირებულებებს და მდგრად განვითარებას, რომელიც ადამიანზე არის ორიენტირებული.

ბიზნესს ევროკავშირის ერთიან ბაზართან ვაჭრობა ესაჭიროება. ციფრული ბაზრების ჰარმონიზაცია არის ევროკავშირის ერთ-ერთი ძირითადი პოლიტიკური შედეგი. ევროკავშირის მხარდაჭერა ამ სფეროში ხორციელდება ინიციატივის **EU4Digital** საშუალებით. EU4Digital მიზანია ევროკავშირის ერთიანი ციფრული ბაზრის გაფართოება აღმოსავლეთ პარტნიორობის ქვეყნებში. ეს ყოველივე ხორციელდება ციფრული ეკონომიკის და მეტი სამუშაო ადგილის შექმნის, **ინვესტიციების** და ბიზნესის მხარდაჭერის მიზნით.

**საკვანძო სიტყვები:** ციფრული ეკონომიკა, ერთიანი ციფრული ბაზარი, ევროკავშირის ინიციატივა, ინვესტიციების მოზიდვა.

## DIGITAL ECONOMY AND THE EU INITIATIVE TO IMPROVE THE INVESTMENT ENVIRONMENT

Tamar Abuashvili,  
Nino Bendianishvili

## RESUME

In the modern period, creative activities related to the digital economy are gaining great importance. Especially noteworthy is the creative remote work in organizations or at the international level. For example, especially in the recent period, electronic signatures, remote signatures with SMS codes, various electronic document management programs, etc. have been developed and refined. Any issue or subject can be approached creatively. Recently, the remote manufacturing and service sectors have increased. Of course, the digital economy creates economic benefits. However, it also provides intangible values and sustainable development that is human-centered.

Businesses need to trade with the EU single market. The harmonization of digital markets is one of the main political outcomes of the European Union. EU support in this area is provided through the EU4Digital initiative. EU4Digital aims to expand the EU single digital market in the Eastern Partnership countries. All of this is done to support the digital economy and more jobs, investment and business.

**Keywords:** Digital economy, Single digital market, EU initiative, Investment attraction.



\*\*\*\*

ციფრული ეკონომიკა უახლოეს მომავალში მოიცავს მსოფლიო ეკონომიკის დიდ ნაწილს. მონაცემები ციფრული ფორმით სწრაფად, ზუსტად და ეფექტურად ვრცელდება, რასაც უზრუნველყოფს ციფრული მედიის (ინტერნეტი, მობილური ტელეფონები და შეგროვების ყველა სხვა საშუალება) გაჩენა, ინფორმაციის შენახვის, ანალიზის და მიწოდების შესაძლებლობა.

„მომავლის დამპყრობლები გონების დამპყრობლები არიან“ (უისტონ ჩერჩილი). ასე, რომ ციფრული ეკონომიკა მომავლის ეკონომიკაა. საზოგადოდ, „ციფრულიზაციის“ პროცესი, როგორც წესი, გაგებულია, როგორც სოციალურ-ეკონომიკური გარდაქმნა, რომელიც იწყებს ციფრული მასის დანერგვას და ათვისებას. მთელ ამ პროცესს განსაზღვრავს მიკროელექტრონიკის და ზოგადად ტექნიკური პროგრესი, რაც ციფრულიზაციის განვითარების ბუნებრივი ეტაპია.

ცოდნასა და უნარ-ჩვევებთან დაკავშირებით, **ბიზნესს ევროკავშირის** ერთიან ბაზართან ვაჭრობა ესაჭიროება. სავაჭრო-სამრეწველო პალატის მიერ, ევროკავშირის ხელშეწყობით, შეიქმნა DCFTA-ს ექვსი ცენტრი. ეს ცენტრები არა მხოლოდ ინფორმაციას აწვდიან ევროკავშირის რეგულაციებსა და სტანდარტების ევშესახებ, არამედ ატარებენ ტრენინგებს და იძლევიან ინფორმაციას კარგი პრაქტიკის შესახებ. შედარებით ახალია, Enterprise Georgia-ს მიერ შემოთავაზებული ონლაინ ტრენინგი საერთაშორისო ვაჭრობის საფუძვლების შესახებ. [1]

**EU4Digital** ინიციატივის ძირითადი პროგრამა ევროკავშირის მიერ დაფინანსებული სამინიწიანი „EU4Digital: ციფრული ეკონომიკის და საზოგადოების მხარდაჭერა აღმოსავლეთ პარტნიორობის ქვეყნებში“ (2019-2022), რომელიც მხარს უჭერს **ციფრულ ეკონომიკას ევროკავშირის ნორმების და პრაქტიკის შესაბამისად**. ასევე ახორციელებს **ევროკავშირის მხრიდან მთელი ციფრული სფეროს მხარდაჭერას რეგიონში**. პროგრამა ხორციელდება შემდეგ სფეროებში: ტელეკომუნიკაციის წესები, სანდოობა და უსაფრთხოება, ელექტრონული ვაჭრობა, საინფორმაციო და საკომუნიკაციო ტექნოლოგიური ინოვაციები, ელექტრონული ჯანმრთელობა და ელექტრონული უნარები. აღნიშნული ინოვაციები **მოიზიდავს ინვესტიციებს** და სწრაფად განავითარებს ვაჭრობას და დასაქმებას. კომპანიები გაიზრდება უფრო სწრაფად და გამარტივდება „სტარტაპების“ შექმნა. ეს ხელს შეუშლის ინტელექტუალური ელიტის გადინებას. [2]

ციფრული გარდაქმნა მკვეთრად ცვლის სამ-

ყაროს და დიდ გავლენას ახდენს მასზე ეკონომიკის სტრუქტურის ფორმირება. უახლოეს მომავალში ჩვენ მონმენი ვიქნებით რამდენიმე ათეული ან თუნდაც ასობით ახალი ინდუსტრიის გაჩენის, განსხვავებული მასშტაბის სიცოცხლის ციკლით და მართვის სისტემით. ეს ცვლილებები იმოქმედებს ეკონომიკის ისეთ მაჩვენებლებზე, როგორცაა მშპ, **ინვესტიციები**, მოხმარება, დასაქმება, ინფლაცია. საზოგადოდ, „ციფრულიზაციის“ პროცესი, როგორც წესი, გაგებულია, როგორც სოციალურ-ეკონომიკური გარდაქმნა, რომელიც იწყებს ციფრული მასის დანერგვას და ათვისებას. მთელ ამ პროცესს განსაზღვრავს მიკროელექტრონიკის და ზოგადად ტექნიკური პროგრესი, რაც ციფრულიზაციის განვითარების ბუნებრივი ეტაპია.

ახალი ტექნოლოგიების წარმოშობას, ბიზნესის მოდელების სწრაფ ზრდას, დემოგრაფიულ ძვრებსა და ეკონომიკურ უახლეს ტენდენციებს მნიშვნელოვანი გლობალური ზემოქმედება აქვს. ასეთი ეფექტები აუცილებლად გამოიწვევს სტრესს, არსებული სამუშაო ადგილების შეცვლას და ზოგიერთ შემთხვევაში ქრება შრომის ბაზრები. როგორც უმრავლესობა ფიქრობს, სკოლის შემდგომ ასაკში ბავშვების ნახევარზე მეტი იმუშავებს იმ პროფესიებში, რომლებიც ჯერ არ არსებობს.

ციფრული განვითარება ცვლის ტრადიციულ წარმოდგენას ეკონომიკური ზრდის მოდელებისა და დამატებითი ღირებულების შექმნის წყაროების შესახებ. ციფრული განვითარების წარმოშობა-განვითარებისათვის საჭიროა: მაღალ-კვალიფიციური განათლება, მაღალი სამომხმარებლო სტანდარტები, პროფესიონალი სპეციალისტები, სათანადო ტექნოლოგიური პოტენციალი და განვითარებული ინსტიტუტები. საყურადღებოა ისიც, რომ შემოქმედების ეკონომიკის განვითარების პირობები მსოფლიოს სხვადასხვა ქვეყანაში არის არაერთგვაროვანი.

ქვეყნებმა სწორად უნდა შექმნან წინასწარ განჭვრეტის გეგმა ციფრული მოთხოვნის პასუხად. მაგალითად, Burning Glass Technologies (<http://burning-glass.com/>) აწარმოებს სამუშაო ბაზარს. მასში შედის ანალიტიკის სფერო, ასობით მილიონი ვაკანსიის გამოქვეყნების და რეალურ ცხოვრებაში კარიერაში გადასვლის ანალიზით უზრუნველყოფს შრომის ბაზრის წესების გააზრებას. ასეთ რეალურ დროში სტრატეგიულ მიდგომას შეუძლია უზრუნველყოს გადამწყვეტი როლი იმის გარკვევის შესახებ, თუ რომელი სამუშაოა ყველაზე მოთხოვნადი, კონკრეტულად რა უნარ-ჩვევები სჭირდებათ დამსაქმებლებს და ა.შ. [3]



თანამედროვე ციფრული ანალიზის საშუალებით გასათვალისწინებელია ეკონომიკური და სოციალური ტენდენციები, რითაც შესაძლებელია მივიღოთ ბაზრის სიგნალები, მათ შორის პატენტის, სარისკო კაპიტალის დაფინანსებისა და ინოვაციური მონაცემების შესახებ. ხარისხობრივ მონაცემებზე დაყრდნობით მნიშვნელოვანია სწავროები (მაგ. <https://spaceknow.com/>). რაც საილუსტრაციოა და არ წარმოადგენს საბოლოო შეხედულებას მისაღები მეთოდოლოგიის შესახებ, რადგანაც თანამედროვე ციფრული ეპოქის პირობებში შესაბამისი მიდგომები ინდივიდუალურია და სწორედ რომ ეტაპობრივად და კომპლექსულად ყალიბდება სამუშაო პროცესში. [4] ასეთ მიდგომებს შეიძლება დასჭირდეს “თხევადი სამუშაო ძალა” (“liquid workforce”), რომელიც ძალზე ადაპტირებადია და ემორჩილება ბაზრის საჭიროებების შეცვლას. ქვეყნები ამ კონტექსტში უნდა გადავიდეს მრავალ ფრონტზე. ქვეყნებს უნდა ჰქონდეთ ბევრად უფრო დახვეწილი და გრანულალური გაგება ადგილობრივი, რეგიონული და გლობალური მოთხოვნის პროპორციულად. [5]

ამრიგად, ქვეყნები, რომლებიც ემზადებიან მომავლისთვის, უნდა გაატარონ სწრაფი და სწორი ციფრული სტრატეგიები. განსაკუთრებით აღსანიშნავია ციფრული უნარების განვითარება შრომის ბაზრებზე მოთხოვნის სწრაფად

ცვალებადობის საპასუხოდ. ეს ყოველივე დაკავშირებულია თანამედროვე და კრეატიულ აზროვნებასთან. ხოლო რაც შეეხება „ინიციატივა EU4Digital“, ევროკავშირი ინვესტირებას განაგრძობს პარტნიორ ქვეყნებში ევროკავშირის კანონმდებლობის შესაბამისად. ასევე მხარს უჭერს უაღრესად ინოვაციური ციფრული სტარტაპების გაძლიერებას და კიბერუსაფრთხოების სფეროს რეგიონში“.

#### **გამოყენებული ლიტერატურა:**

1. მსს პოლიტიკის ინდექსი - აღმოსავლეთ პარტნიორობის ქვეყნები, 2020 ევროპის მცირე ბიზნესის აქტის განხორციელების შეფასება საქართველო: მცირე ბიზნესის აქტის ქვეყნის პროფილი. <https://www.oecd.org/global-relations/SMEPI-EaP-2020-Georgia.pdf> [უკანასკნელად გადამოწმდა 08.05.21]
2. <https://eufordigital.eu/geo/discover-eu/the-eu4digital-initiative/> [უკანასკნელად გადამოწმდა 09.05.21]
3. [burning-glass.com](https://burning-glass.com) [უკანასკნელად გადამოწმდა 09.05.21]
4. [spaceknow.com](https://spaceknow.com) [უკანასკნელად გადამოწმდა 07.05.21]
5. <https://www.linkedin.com/pulse/what-liquid-workforce-you-part-thomas-liberty> [უკანასკნელად გადამოწმდა 09.05.21]

## მენარმეობა და COVID-19 - ის გამონჟეჟიბი საქართველოში

*მერი ჯანჯავა*  
სტუ-ს დოქტორანტი

*ნათო გეგენავა*  
სტუ-ს ასოცირებული პროფესორი

### აბსტრაქტი

საბაზრო ურთიერთობების პირობებში განსაკუთრებული მნიშვნელობა ენიჭება საქართველოში მცირე და საშუალო მენარმეობის განვითარებას. მისასაღმებელია ისეთი ღონისძიებების ჩატარება, რომელიც ქვეყანას დაეხმარება კვლავაც იქნეს შენარჩუნებული მაკროეკონომიკური სტაბილურობა და მიღწეული იქნება ეკონომიკის სწრაფი გაჯანსაღება. კოვიდპანდემია, რომელიც უდიდესი გამოწვევაა მთელი მსოფლიოსთვის და საქართველოსთვის, განვიხილავთ, როგორც შესაძლებლობას მენარმეობისათვის, რომ გახდეს უფრო ეფექტიანი, კონკურენტუნარიანი და ძლიერი. ამ შემთხვევაში მნიშვნელოვანი როლი ენიჭება სოციალურ პასუხისმგებლობას.

**საკვანძო სიტყვები:** მაკროეკონომიკური სტაბილურობა, კოვიდპანდემია, სოციალური პასუხისმგებლობა.

### ENTREPRENEURSHIP AND COVID-19 CHALLENGES IN GEORGIA

**Meri Janjgava**

PhD student in Economics, Georgian  
Technical University

**Nato Gegenava**

Associate Professor, Georgian  
Technical University

### ABSTRACT

In the conditions of market relations, special importance is attached to the development of small and medium enterprises in Georgia. It is welcome to take measures that will help the country to maintain macroeconomic stability and achieve a rapid recovery of the economy. We consider the co-epidemic, which is the biggest challenge for the whole world and for Georgia, as an opportunity for entrepreneurs to become more efficient, competitive and strong. In this case, social responsibility plays an important role.

**Keywords:** Macroeconomic stability, Covidpandema, Social responsibility.

### შესავალი

საბაზრო ეკონომიკის პირობებში ყველაფერი უნდა გაკეთდეს კონკურენციის დაცვისათვის, და კერძოდ ყველგან, სადაც კონკურენციას თავისი ფუნქციების შესრულებაში საფრთხე ემუქრება. უმნიშვნელოვანესია კონკურენციის პოლიტიკის ხელშეწყობა, რადგანაც სწორედ მაღალი კონკურენციის პირობებში ცდილობენ კომპანიები დანერგონ ინოვაციები, რაც ანვითარებს როგორც ეკონომიკის ცალკეულ სექტორს, ისე მთელ ეკონომიკას. სწორედ აღნიშნული წარმოადგენს განსაკუთრებით მცირე ეკონომიკის მქონე ქვეყნებისთვის ეკონომიკის სწრაფი ზრდის შესაძლებლობას.

### ძირითადი ტექსტი

2019 წლის ბოლოს დაიწყო და მთელი 2020 წლის განმავლობაში წარმატებით გრძელდებოდა პროექტი „100 საინვესტიციო შეთავაზება ბიზნესს“, როდესაც 100 პარალელური აუქციონი მუდმივად ტარდებოდა და ამ პროექტის ფარგლებში 2020 წელს გაიყიდა 88 ობიექტი, რომელთა ჯამური საპრივატიზებო თანხა 43 მლნ ლარია. მთლიანობაში 2020 წელს სახელმწიფო ქონების პრივატიზების შედეგად მობილიზებულია 124 მლნ ლარი. შემდგომში პროგრამას „100 საინვესტიციო შეთავაზება ბიზნესს“ დაემატა სასარგებლო წიაღისეულის მოპოვების ლიცენზიების კომპონენტი. პროგრამის ფარგლებში, საქართველოს სხვადასხვა რეგიონში შეიქმნა და აუქციონზე განთავსდა კომერციულად მიმზიდველი სასარგებლო წიაღისეულის მოპოვების 100 საბადო. ბიზნესისთვის შეთავაზებულ იქნა წიაღით სარგებლობის 100 პარალელური ელექტრონული აუქციონი. აუქციონზე გავიდა და გაიყიდა წიაღითსარგებლობის 433 ლიცენზია; საბადოებზე ქვეყნის მასშტაბით 2 015 სამუშაო ადგილი შეიქმნა; მოზიდული ინვესტიციის მოცულობამ 20 800 000 ლარი შეადგინა.

ანგარიშიში აქცენტი გაკეთდა საქართველოს მთავრობის მიერ ბიზნესის სტიმულირების მიზნით მიღებულ სხვა გადაწყვეტილებებზე და უკვე მიღებულ პირველ შედეგებზე, მათ შორის, საერთაშორისო კომპანიის სტატუსის მქონე სუბიექტებისთვის საშელავათო დაბეგვრის რეჟიმის ამოქმედების შედეგად, საქართველოში უკვე დაიწყო ოპერირება ორმა გლობალურმა IT კომპანიამ - EPAM -მა და Exadel - მა, ხოლო საზღვაო ტევზჭერის განვითარების პროექტით, მიმდინარეობს 3 ახალი გემის მშენებ-

ლობა და 4-ის - განახლება. ეს არის იმ გეგმის მნიშვნელოვანი მიმართულება, რომლის ფარგლებშიც, პრიორიტეტულია, რომ წიაღისეულის არამხოლოდ მოპოვება, არამედ გადამუშავებაც ადგილზე ხდებოდეს და ძირითადი ღირებულებაც საქართველოში დარჩეს.

მნიშვნელოვანია, რომ პროექტის განხორციელებისას სახელმწიფოს მიერ განსაკუთრებული ყურადღება დაეთმობა მოპოვება/გადამუშავების პროცესში მაღალი გარემოსდაცვითი სტანდარტების გამოყენებას. აღნიშნული მოთხოვნები გათვალისწინებული იქნება სალიცენზიო პირობებად. ეს შეეხება ისეთ წიაღისეულს, რომელსაც აქვს საექსპორტო ან იმპორტის ჩანაცვლების პოტენციალი, მათ შორის, ეს არის სხვადასხვა ლითონები, სამთო ქიმიური ნედლეული, საშენი მასალები, პოლიმეტალები, მინისქვეშა წყლები და ეს არის სწორედ ის რესურსი, რომელიც სჭირდება ჩვენს ეკონომიკას, რათა კიდევ უფრო სწრაფად განვითარდეს, კიდევ უფრო მაღალი იყოს ეკონომიკური ზრდა, შეიქმნას ახალი სამუშაო ადგილები და მოზიდულ იქნეს ახალი ინვესტიციები. ეკონომიკური საქმიანობა, რომელიც საგანგებო პერიოდის დროს სპეციალურ ნებართვას საჭიროებდა იყო შემდეგი მოქმედებები, კერძოდ, მენარმე სუბიექტებმა, სამშენებლო კომპანიებმა, სამშენებლო მასალებისა და საბითუმო ვაჭრობის მწარმოებელმა კომპანიებმა, რომლებსაც საქართველოს მთავრობის დადგენილებით შეეზღუდათ საქმიანობის განხორციელების უფლებამოსილება, საგანგებო მდგომარეობის პერიოდში შესაბამისი პირობებით ფუნქციონირების უფლების მისანიჭებლად საქართველოს ეკონომიკისა და მდგრადი განვითარების სამინისტროს ოფიციალური ვებ-გვერდებიდან შესაძლებელი იყო ჩამოეტვირთათ სარეგისტრაციო ფორმა და შეევსოთ. სარეგისტრაციო ფორმაში მათ უნდა წარედგინათ ინფორმაცია იმ ობიექტ(ებ)ის შესახებ, სადაც ესაჭიროებათ სამუშაოების გაგრძელება. გარდა ამისა, მენარმე სუბიექტებმა უნდა იკისრონ პასუხისმგებლობა ჯანდაცვის სამინისტროს მიერ გაცემული რეკომენდაციების და წესების შესრულება-დაცვაზე.

ეკონომიკური თანამშრომლობისა და განვითარების ორგანიზაციის (OECD) ანგარიშის - „SME Policy Index - 2020“ მიხედვით, საქართველომ რეიტინგში უპრეცედენტო წარმატებას მიაღწია. ანგარიშის თანახმად, საქართველოს შეფასება და შესაბამისად ქულა (წინა 2016 წლის რეიტინგთან შედარებით) რეიტინგის 12 კომპონენტიდან 12-ვეში გაუმჯობესდა, ხოლო 12-დან 9 კომპონენტში ქვეყანა უმაღლესი ქულით შეფასდა აღმოსავლეთ პარტნიორობის ქვეყნებს შორის.

2020 წლის „მსოფლიო ეკონომიკური თავისუფლების“ რეიტინგში საქართველოს ქულა და პოზიცია გაუმჯობესდა და 8.18 ქულით ლიდერი ქვეყნების ათეულში მე-8 პოზიცია დაიკავა. 2019 წლის

ანგარიშში საქართველო მე-9 ადგილზე იყო.

მენარმე სუბიექტებმა, რომლებიც საგანგებო მდგომარეობის პერიოდში, საქართველოს მთავრობის N181 დადგენილებით აკრძალული ეკონომიკური საქმიანობების გაგრძელებით არიან დაინტერესებული, საქმიანობის უფლების მოსაპოვებლად უნდა მიმართონ ოკუპირებული ტერიტორიებიდან დევნილთა, შრომის, ჯანმრთელობისა და სოციალური დაცვის სამინისტროს ვებგვერდს ელექტრონული რეგისტრაციის ეკონომიკური საქმიანობის უფლების მოსაპოვებლად წარსადგენი განაცხადის ფორმის შესავსებად. [1]

ვის და რას მოჰყავს წარმოება მოძრაობაში? სამეურნეო საქმიანობას აღმშენებლობითი ძალა აქვს მისი ფაქტორების - სანარმოო ძალების მეოხებით. დიდი მნიშვნელობა გააჩნია ადამიანისეულ რესურსს, მენარმის მართლზომიერი საქმიანობის შესაბამისი დაგეგმვა და პრობლემებისა და საფრთხეების თავიდან აცილება წარმანებული ეკონომიკური საქმიანობის სანინდარია. [5]

ანგარიშში მოცემულია რეკომენდაციები საქართველოს მთავრობისათვის. მასში საზგასმულია ვაჭრობის წვლილის გაზრდის მნიშვნელობა COVID-19 პანდემიის შემდეგ ძლიერი და მდგრადი ეკონომიკის მშენებლობაში.

კვლევაში განსაკუთრებული ყურადღება იქნა გამახვილებული ქვეყანაში გატარებულ შემდეგ ზომებზე: ვაჭრობაში გამჭვირვალობის ეფექტიანი უზრუნველყოფა, განსაკუთრებით სავაჭრო საქმიანობასთან დაკავშირებული ახალი მარეგულირებელი და პროცედურული ზომების გამოქვეყნებით. სავაჭრო დოკუმენტების ონლაინ გაცემა;

1200 ლარიანი დახმარების პაკეტი მათვის, ვინც, მიუხედავად ჩვენი ყველა მცდელობისა, დროებით დაკარგა სამუშაო - ეს პროექტი ერთხელ განხორციელდა და კვლავაც გაგრძელდება 2021 წლის პირველი ექვსი თვის განმავლობაში. [1] 200 ლარიანი დახმარების მიღების მიზნით, 1-20 იანვარს, შემოსავლების სამსახურის მონაცემთა ბაზაში 161 289 განაცხადი დარეგისტრირდა. [2]

2021 წლის მდგომარეობას თუ შევაფასებთ, პროგრამა „100 საინვესტიციო შეთავაზება ბიზნესს“, ეკონომიკისა და მდგრადი განვითარების სამინისტროს ინიცირებით გაფართოვდა და საინვესტიციოდ მიმზიდველი უძრავი ქონების ნუსხა მნიშვნელოვნად გაიზარდა. გასაყიდი ობიექტების რუკას დაემატება სახელმწიფოს მფლობელობაში არსებული სხვადასხვა ტიპის სანარმო, მაგისტრალურ გზებზე გასაჩერებელი ინფრასტრუქტურის მოსაწყობად გამოყოფილი ლოკაციები, ტურისტული, სამრეწველო, სოფლის მეურნეობისა და ლოგისტიკური მიზნებისათვის საჭირო ობიექტები. ჯამში, სახელმწიფო ბიზნესსექტორს 400 მილიონ ლარზე ღირებულების სახელმწიფო ქონებას შესთავაზებს. პროგრამას ამ ეტაპზე, კიდევ 50 სხვადასხვა ტიპის საბადო დაემატა. საქართველოს ეკონომიკისა და

მდგრადი განვითარების სამინისტროს ჩართულობით, თხევადი ჟანგბადის მწარმოებელმა კომპანიებმა თხევადი ჟანგბადის წარმოება 55 პროცენტით გაზარდეს. შესყიდულ იქნა 10 დანადგარი, რაც დღიურად 10 ტ. თხევადი ჟანგბადის შესაბამისი მოცულობის სამედიცინო ჟანგბადის წარმოებას უზრუნველყოფს.

საკორდინაციო შტაბთან ერთად ოპერატიული და ტაქტიკური ამოცანების შესასრულებლად, შეიქმნა და ამუშავდა ელექტრონული მართვის რამდენიმე პლატფორმა. მათ შორის, ბიზნეს ვიზიტორების მართვის, ნაცვალგების შეთანხმების ქვეყნებიდან ვიზიტორთა წინასწარი რეგისტრაციის და პროექტის „იმუშავე საქართველოდან“ ელექტრონული პლატფორმები. 18 000-მდე განაცხადი დამუშავდა ამ პლატფორმის მეშვეობით და ის დღესაც მოქმედებს. [1]

მსოფლიოს მრავალ ქვეყანაში, მათ შორის საქართველოშიც, სულ უფრო პოპულარული ხდება სოციალური მენარმეობა. სოციალურად პასუხისმგებელი კომპანიები ცდილობენ თავის საქმიანობაში სოციალური, გარემოსდაცვითი და ადამიანის უფლებებთან დაკავშირებული საკითხები გაითვალისწინონ და საზოგადოების განვითარებაში თავისი წვლილი შეიტანონ. კორპორაციული სოციალური პასუხისმგებლობის განვითარება დადებით ზეგავლენას ახდენს ქვეყნის მდგრად განვითარებაზე, საგარეო ურთიერთობების გაუმჯობესებაზე და ქვეყანაში არსებულ მრავალ პრობლემაზე. [3]

აღსანიშნავია, ივენთ-კომპანიებისთვის საბანკო სესხისა და ლიზინგის პროცენტის სუბსიდირების პროგრამა, ამოქმედდა ასევე სარესტორნო ინდუსტრიის საბანკო სესხის პროცენტის სუბსიდირების პროგრამა. ასევე აღსანიშნავია, რომ ინოვაციებისა და ტექნოლოგიების სააგენტო განსაკუთრებულ ყურადღებას აქცევდა ისეთი სტარტაპებისა და ინოვაციების წახალისებას, რომელიც დისტანციურ სამუშაოსთან და უსაფრთხოების ნორმების დანერგვასთან იყო დაკავშირებული.

2020 წელს ამოქმედდა პროექტი „სახელმწიფო - შენი პარტნიორი“, სადაც ერთი ფანჯრის პრინციპით, იუსტიციის სახლის და საზოგადოებრივი ცენტრების მეშვეობით ადამიანების რამდენიმე ბიზნესპროგრამის და სერვისის მიწოდება მოხდება კონკრეტულ რეგიონებში მთელი საქართველოს მასშტაბით. აქტიური რეფორმები გატარდა სახელმწიფო ქონების პრივატიზების მიმართულებით, კერძოდ - სტრუქტურულად მოხდა ორი სხვადასხვა ორგანიზაციის შერწყმა: ქონების მართვის და საფინანსო სერვისების სააგენტოების, და ახლა უძრავი და მოძრავი ქონების განკარგვა ერთი ფანჯრის პრინციპით ხდება.

მენარმეებს, რომლებიც ექვემდებარებიან ნაწილობრივ სუბსიდირებას და გადახდილი აქვთ/ექნებათ 2021 წლის განმავლობაში მოხმარებული ელექტროენერჯიის საფასური, გადახდილი თანხა აესახებათ პირად სააბონენტო ბარათზე. ამასთან,

ნაწილობრივი სუბსიდირება არ უნდა იქნეს მიმართული მენარმე სუბიექტის მიერ 2021 წლის 1-ელ იანვრამდე წარმოშობილი დავალიანებების დასაფარად. [1]

მთავრობა ანტიმონოპოლიური კანონებით საბაზრო კონკურენციის დაცვას ახდენს, იმპორტზე საბაზო ტარიფების და ქვოტების დანესებით კი ადგილობრივი წარმოების ხელშეწყობა და გაძლიერება ხდება. სახელმწიფო ხშირად ფინანსური რეგულირების ინსტრუმენტებს და სადამსჯელო სანქციებსაც იყენებს. [4]

USAID-ის ეკონომიკური უსაფრთხოების პროგრამა ერთ-ერთი პრიორიტეტული მიმართულება ტურიზმია. ეს პროგრამა ეხმარება ქართულ მხარეს პოსტ-კოვიდ-ის პერიოდში ტურიზმის აღდგენის სტრატეგიის შემუშავებაში. გარდა ამისა, მხარდაჭერას უწევს სექტორში დასაქმებულ ადამიანებს პანდემიით გამოწვეული სირთულეების დაძლევაში. პროგრამის კიდევ ერთი პარტნიორია სააგენტო „ანარმოე საქართველოში“. კერძოდ, პროგრამა მონაწილეობს ე.წ. განთავსების კონსულტანტების პროექტში. პროგრამა ასევე ეხმარება საქართველოს აეროპორტების გაერთიანებას, რომელიც განკარგავს ქუთაისის საერთაშორისო აეროპორტს. ურთიერთთანამშრომლობის მიზანია, აღნიშნული აეროპორტი გადაიქცეს დასავლეთ საქართველოს ტურისტული მიზიდულობის ცენტრად და ჰაბად, საიდანაც ტურისტები დასავლეთ საქართველოს ღირსშესანიშნაობებს გაეცნობიან. [1]

იაპონიასთან ხელი მოეწერა ორმაგი დაბეგვრის თავიდან აცილების შესახებ შეთანხმებას. შეთანხმება ეფუძნება ეკონომიკური თანამშრომლობისა და განვითარების ორგანიზაციის (OECD) განახლებულ, 2017 წლის მოდელს და ითვალისწინებს დასაბეგრი ბაზის შემცირებისა და მოგების გადატანის (BEPS) პროექტით დადგენილ სტანდარტებს. აღსანიშნავია, რომ ფინანსთა სამინისტრომ იაპონიასთან „შემოსავლებზე ორმაგი დაბეგვრის თავიდან აცილების შესახებ“ შეთანხმების განახლებაზე მოლაპარაკებები გასული წლის ივნისში დაიწყო.

იაპონიასთან ორმაგი დაბეგვრის თავიდან აცილების შესახებ ახალი სამართლებრივი დოკუმენტი ხელს შეუწყობს ორ ქვეყანას შორის ეკონომიკური თანამშრომლობის გაღრმავებასა და ინვესტიციების მოზიდვას. 2021 წლის მდგომარეობით ორმაგი დაბეგვრის თავიდან აცილების შეთანხმება ძალაშია 56 ქვეყანასთან. [2]

2021-2025 წლებში მცირე საშუალო მენარმეობის განვითარების სტრატეგიაზე მუშაობა ეკონომიკისა და მდგრადი განვითარების სამინისტროს კოორდინაციით, ევროკავშირისა და გერმანიის მთავრობის მხარდაჭერითა და OECD-ისა და GIZ-ის თანამშრომლობით მიმდინარეობს.

2021-2025 წწ. საქართველოს მცირე და საშუალო მენარმეობის განვითარების სტრატეგიის შემუშავების უმთავრესი მიზანია, განსაზღვროს მცირე და



საშუალო მენარმეობის სფეროში ქვეყნის კონკრეტული ინტერესები, წარმატებული საერთაშორისო პრაქტიკის გათვალისწინების გზით მოარგოს მათ შესაბამისი პოლიტიკა და მისი აღსრულებით უპასუხოს მცირე და საშუალო მენარმეობის წინაშე მდგარ გამოწვევებს. სამუშაო ჯგუფი აქტიურად აგრძელებს მუშაობს სტრატეგიისა და სამოქმედო გეგმის დახვეწაზე. ყველა საერთაშორისო საფინანსო ორგანიზაციის პროგნოზით, საქართველოს აქვს შანსი, ყველაზე სწრაფად აღადგინოს ეკონომიკა, დაუბრუნდეს პოზიტიური ეკონომიკური ზრდის ტრაექტორიას და შეინარჩუნოს ყველაზე მაღალი ეკონომიკური ზრდის ტემპი რეგიონში. 2021 წელი იქნება ეკონომიკის სწრაფი აღდგენის წელი - 2021-2024 წლებში საქართველო იქნება ლიდერი რეგიონში 5.3 პროცენტის ეკონომიკური ზრდით, საქართველო ასევე იქნება ლიდერი ეკონომიკის პოსტპანდემიური აღდგენის ტემპის მიხედვით, ეს არის საერთაშორისო დონორების შეფასება. ამის საფუძველს, მათ შორის, იძლევა ის პოზიტიური სტატისტიკა, რაც 2020 წელს დაფიქსირდა.

არსებობს მოსაზრება, რომ 2020 წელს გაუმჯობესდა ჩვენი სავაჭრო დეფიციტი, ანუ დაახლოებით ერთი მილიარდი დოლარით უკეთესი მაჩვენებელი გვაქვს, ვიდრე პანდემიამდე, 2019 წელს იყო, რადგან გასულ წელს ჩვენი ექსპორტის შემცირების ტემპი იყო გაცილებით ნაკლები, ვიდრე იმპორტის. რა თქმა უნდა, ეს არის იმ პოლიტიკის შედეგიც, რომელიც, მიუხედავად პანდემიისა, ორიენტირებული იყო საექსპორტო წარმოების გაძლიერებასა და შენარჩუნებაზე. 2020 წელს ადგილობრივი წარმოების ექსპორტში, რექსპორტის გამოკლებით, დაფიქსირდა აბსოლუტური ზრდა - 3,5 პროცენტი, რაც ასევე ძალიან მნიშვნელოვანი შედეგია საქართველოს მთავრობის პოლიტიკის და მეტყველებს იმაზე, რომ ჩვენი საექსპორტო წარმოება, მიუხედავად პანდემიისა, ზოგჯერ მისივე წყალობით, უფრო კონკურენტუნარიანი გახდა, და ახალი ბაზრებიც მოიპოვა. ასევე დადებითი მაჩვენებელი დაფიქსირდა საერთაშორისო გადაზიდვებში და ესეც იმ პოლიტიკის შედეგია, როდესაც საქართველომ 2020 წელს, ანტიკრიზისული ღონისძიებების შედეგად უზრუნველყო ჩვენი პორტების, რკინიგზის, ჩვენი სახმელეთო გადაზიდვათა კომპანია იების უსაფრთხო ფუნქციონირება, და მთლიანად, სხვადასხვა სატრანსპორტო დარგის მიერ, გასულ წელს გადაზიდული ტვირთების მაჩვენებელში გვაქვს 1 პროცენტის ზრდა, რაც, ცხადია, მოკრძალებული ზრდაა და გაცილებით უკეთესი იქნებოდა, რომ არა გლობალური კრიზისი და პანდემია, მაგრამ ეს არის პოზიტიური დინამიკა, რაც ჩვენს ქვეყანას რეგიონში გამოარჩევს. ასევე აღსანიშნავია ტურიზმის სექტორში განსახორციელებელი და დაგეგმილი განახლებული მარკეტინგული სტრატეგიის მნიშვნელობა, ასევე პრივატიზების განახლებული სამოქმედო გეგმა ნიაღვის რეფორმაზე. [1]

## დასკვნა

მიმაჩნია, რომ ეკონომიკის გაჯანსაღებაში მენარმეობას გააჩნია მნიშვნელოვანი როლი და სწორედ მენარმეობამ, კერძო ინვესტორმა უნდა იტვირთოს ეკონომიკის გაჯანსაღებაში მნიშვნელოვანი მოქმედებებისა და სტრატეგიების შემუშავების როლი. ის, რომ საქართველოში შექმნილი მდგომარეობა არის იმ ღონისძიებების შედეგი, ამის ბოლო ნიშანი და დადასტურება იყო საერთაშორისო სარეიტინგო კომპანია „Fitch“-ის შეფასება, როდესაც მან საქართველოს სუვერენული საკრედიტო რეიტინგი უცვლელად დატოვა. ეს რა თქმა უნდა ნიშნავს, რომ დაგეგმილი რეფორმების გატარების შედეგად ეკონომიკის აღდგენა ძალიან სწრაფად მოხდება და მაკროეკონომიკურ სტაბილურობას არაფერი ემუქრება, აღსანიშნავია, რომ სწორედ ასე აფასებენ ამას საერთაშორისო ორგანიზაციები, საერთაშორისო სარეიტინგო სააგენტოები. საქართველო ასე გამოიყურება დღევანდელ დღეს, პოსტპანდემიურ პერიოდში უცხოელების თვალში - როგორც მაკროეკონომიკურად მდგრადი, კეთილსაიმედო, საინვესტიციო თვალსაზრისით მიმზიდველი და რეფორმებზე ორიენტირებული სახელმწიფო. სწორედ ეს შეფასება არის ასახული ასევე საერთაშორისო სავალუტო ფონდის პროგრამის მეშვიდე მიმოხილვაში, სადაც საუბარია, რომ ქვეყანა კვლავაც აგრძელებს და გააგრძელებს ევროატლანტიკური კურსით სიარულს და ევროპული ორიენტაციის რეფორმების განხორციელებას.

კოვიდპანდემიისას შექმნილი მდგომარეობის მიუხედავად, ვფიქრობ, რომ მენამრეებმა უნდა გადადგან უფრო გაბედული ნაბიჯები, მივიღოთ უფრო არასტანდარტული გადაწყვეტილებები, მენარმეების უფრო შემოქმედებითი და საღი მდგომა არის დადებითი შედეგის მიღწევის აუცილებელი პირობა. როდესაც საქართველო, დანარჩენ მსოფლიოსთან ერთად, იმ უდიდესი გამოწვევის წინაშე დგას, რასაც კორონავირუსთან ბრძოლა ჰქვია, ერთიანობა, თანადგომა და სოციალური პასუხისმგებლობა სასიცოცხლოდ მნიშვნელოვანია.

## გამოყენებული ლიტერატურა:

1. საქართველოს ეკონომიკისა და მდგრადი განვითარების სამინისტროს ვებ-გვერდი <http://www.economy.ge>.
2. საქართველოს ფინანსთა სამინისტროს ვებ-გვერდი <https://www.mof.ge>
3. გ. ერქომაიშვილი, რაციონალური ეკონომიკური პოლიტიკა, 2019 წელი.
4. შორენა ხუბუნია, მენარმეობა, თბილისი, 2015 წელი.
5. შ. ვეშაპიძე, ეკონომიკის საფუძვლები, დ. აღმაშენებლის სახელობის საქართველოს ეროვნული თავდაცვის აკადემია, 2015 წელი.



## სახელმწიფო შესყიდვების როლის შეფასება საგოგადოებრივი სექტორის მოღონიზაციის პროცესში

ირმა ჭანტურიძე  
სტუ-ს დოქტორანტი

### რეზიუმე

სტატიაში შესწავლილია სახელმწიფო შესყიდვების გავლენა საქართველოს ეკონომიკაზე, ასევე შეფასებულია ამ სისტემის გავლენა ეროვნულ კონკურენტუნარიანობაზე და მცირე ბიზნესის საქმიანობაზე. სახელმწიფო საკონტრაქტო სისტემა წარმოადგენს მრავალმხრივ ინსტრუმენტს, რომლის საშუალებითაც შესაძლებელია ეკონომიკის მრავალფეროვანი სფეროების რეგულირება. ყოველწლიურად იზრდება სახელმწიფო სექტორის წილი საქართველოს ეკონომიკაში, რაც ნიშნავს, რომ მისი გავლენა ქვეყანაში მიმდინარე ეკონომიკურ პროცესებზე მუდმივად იზრდება. სახელმწიფო შესყიდვების სისტემის მნიშვნელობა საქართველოს ეკონომიკაში შეიძლება შეფასდეს, პირველ რიგში, საბიუჯეტო სისტემისა და მთლიანი შიდა პროდუქტის პარამეტრების შედარებით. სტატიაში მოცემულია ურთიერთობა სახელმწიფო შესყიდვებსა და ეროვნულ კონკურენტუნარიანობას შორის ენერგოეფექტურობისა და ეროვნული რეჟიმების უზრუნველყოფის ღონისძიებების გათვალისწინებით. გაანალიზებულია საბიუჯეტო სახსრების ეფექტური გამოყენება დანაზოგების მონაცემების აბსოლუტური და ფარდობითი შედარების საფუძველზე. სახელმწიფო (მუნიციპალური) შესყიდვების სისტემის კორუფციული კომპონენტის გავლენის ქვეყნის ეკონომიკაზე დასადგენად, სტატიაში მოცემულია ამ სისტემის გახსნილობის მაჩვენებლები, რომელთა მონიტორინგი გაზრდის მის გამჭვირვალობას.

**საკვანძო სიტყვები:** ხელშეკრულების სისტემა; სახელმწიფო და მუნიციპალური შესყიდვები; მცირე ბიზნესი, ეროვნული კონკურენტუნარიანობა; საბიუჯეტო სახსრების ხარჯვის ეფექტურობა; გამჭვირვალობა

### ОЦЕНКА РОЛИ ГОСУДАРСТВЕННЫХ ЗАКУПОК В ПРОЦЕССЕ МОДЕРНИЗАЦИИ ГОСУДАРСТВЕННОГО СЕКТОРА

Ирма Чантуридзе  
докторант ГТУ

### РЕЗЮМЕ

В статье исследуется влияние государственных закупок на экономику Грузии, а также влияние этой системы на национальную конкурентоспособность и деятельность малого бизнеса. Система государственных контрактов - это многогранный инструмент, который может регулировать различные сек-

торы экономики. Доля государственного сектора в экономике Грузии растет с каждым годом, а значит, его влияние на текущие экономические процессы в стране постоянно растет.

Важность системы государственных закупок в экономике Грузии можно оценить, прежде всего, путем сравнения параметров бюджетной системы и ВВП. В статье обсуждается взаимосвязь между государственными закупками и национальной конкурентоспособностью с точки зрения энергоэффективности и мер по обеспечению национальных режимов. Эффективное использование бюджетных средств анализируется на основе абсолютных и относительных сравнений данных по сбережениям. Для определения влияния коррупционной составляющей системы государственных (муниципальных) закупок на экономику страны в статье приводятся показатели открытости этой системы, мониторинг которых повысит ее прозрачность.

**Ключевые слова:** контрактная система; Государственные и муниципальные закупки; Малый бизнес, национальная конкурентоспособность; Эффективность расходования бюджетных средств; Прозрачность.

### ძირითადი ტექტი

ბოლო ათწლეულის განმავლობაში, სახელმწიფო შესყიდვების სფეროში შეიტანეს მკვეთრი ცვლილებები. პოლიტიკოსებმა, აკადემიკოსებმა და პრაქტიკოსებმა უფრო ფართო მიდგომა დაიწყეს მათ მიმართ: სახელმწიფო შესყიდვები გადაიქცა აუცილებელი საქონლისა და მომსახურების სტრატეგიულ ინსტრუმენტად, გაყიდვისა და ყიდვის ღონისძიებათა ოფიციალური კომპლექტი, რომლის მიზანია საჯარო სექტორის ეფექტურობის გაზრდა, ბაზრების რეგულირება და კონკურენციის სტიმულირება.

სახელმწიფო შესყიდვები მნიშვნელოვან როლს ასრულებს ყველა ქვეყანაში ეკონომიკის სტიმულირებაში. საქართველოს სახელმწიფო შესყიდვების სისტემის საკანონმდებლო რეგულირების პრაქტიკა ცხადყოფს ამ სისტემის რეფორმირების აუცილებლობას, თუნდაც 1990-იანი წლების ძირითადი მარეგულირებელი სამართლებრივი აქტების მიღებიდან. სახელმწიფო შესყიდვების სფეროში. რაც შეეხება თანამედროვე სამართლებრივ რეგულირებას, კანონმდებლების მიერ დასახული მიზნების მიღწევა (ბაზრის სტიმულირება, კორუფციის დონის შემცირება, შესყიდვების ხარისხის უზრუნველ-

ყოფა და საბიუჯეტო სახსრების დაზოგვა) სრულად ჯერ კიდევ ვერ განხორციელდა.

სახელმწიფო რეფორმების საფუძველი, როგორც წესი, ემყარება იმ მოსაზრებას, რომ სახელმწიფო შესყიდვები ეფექტური საშუალებაა მრავალფეროვანი სოციალურად მნიშვნელოვანი მიზნების მისაღწევად.

ამასთან, ხშირად პოლიტიკური გადაწყვეტილებები მხოლოდ დანიშნულ მიზნებისა და ამოცანების მიღწევაზეა ორიენტირებული და არა თითოეული მოქმედების ან მოვლენის ეფექტურობისა და რაციონალობის ანალიზზე. ერთ-ერთი მთავარი პრობლემაა, თუ როგორ ობიექტურად უნდა შეფასდეს შესყიდვის მეთოდის არჩევის მიზანშეწონილობა თითოეული ინდივიდუალური მიზნისთვის. სირთულე იმაში მდგომარეობს, რომ სახელმწიფო და მუნიციპალური შესყიდვების სისტემის მოდერნიზაციის შედეგების შესახებ უმეტეს დისკუსიაში შედის კონკურენტული პროცედურების დანაზოგების შეფასება და / ან შესყიდვების საქმიანობის ოპტიმიზაცია ელექტრონული მეთოდების გამოყენებით, თუმცა საბიუჯეტო სახსრების დაზოგვა არ უნდა იყოს მხოლოდ მათი ხარჯვის ეფექტურობის მაჩვენებელია.

სახელმწიფო და მუნიციპალური შესყიდვების სისტემა მნიშვნელოვან როლს თამაშობს საქართველოს ეკონომიკაში. ეს არის მთავრობის რეგულირების ერთ-ერთი ყველაზე ეფექტური ინსტრუმენტი. საქართველოს ეკონომიკაში სახელმწიფო არის მსხვილი ინდუსტრიის პროდუქტების ძირითადი მომხმარებელი. საკვებიდან დაწყებული დამთავრებული სამხედრო პროდუქციით. საბოლოო ჯამში, მთავრობის უზარმაზარი მოთხოვნა იქცევა ეკონომიკის რეგულირების მძლავრ ინსტრუმენტად, რომელსაც შეუძლია გავლენა მოახდინოს მის დინამიკაზე და სტრუქტურაზე. სახელმწიფო შესყიდვები ასრულებს რიგ მნიშვნელოვან ფუნქციებს, რომელთაგან განასხვავებენ შემდეგს:

- რეპროდუქციული ფუნქცია: საქონლის, სამუშაოების და მომსახურების შექმნა სახელმწიფო და მუნიციპალური საჭიროებების დასაკმაყოფილებლად და შესაბამისი ორგანოებისა და დაწესებულებების ფუნქციების შესასრულებლად;

- ფასების რეგულირების ფუნქცია: ზოგიერთ საქონელზე ფასების დადგენა ეკონომიკაში სახელმწიფოს მონაწილეობის მასშტაბის გამო;

- მასტიმულირებელი ფუნქცია: სახელმწიფო შესყიდვები ზრდის ძლიერი ფაქტორია ეროვნული მწარმოებლებისთვის და აგრეთვე მოქმედებს როგორც ეკონომიკის დარგობრივი და რეგიონული სტრუქტურის რეგულირების ინსტრუმენტი;

- სოციალური ფუნქცია: სახელმწიფოს სოციალურ-ეკონომიკური პოლიტიკის განხორციელების დახმარება, სოციალურად დაუცველი ჯგუფების სამუშაო ძალის გამოყენების ჩათვლით; ინოვაციური ფუნქცია: პირობების შექმნა ახალი ხარისხისა და სამომხმარებლო თვისებების მქონე პროდუქტების შესაქმნელად.

ბის შესაქმნელად.

საქონლისა და მომსახურების გადაადგილება, მათი მოხმარება ასახავს ეკონომიკის რეპროდუქციულ ასპექტებს, რომლებიც არეგულირებენ სამუშაო ძალის, მატერიალური და ენერგეტიკული რესურსების ტერიტორიულ და დარგობრივ ბალანსებს და სამრეწველო წარმოების შესაძლებლობების გამოყენებას. სახელმწიფო შესყიდვების მექანიზმის გამოყენებამ შეიძლება მნიშვნელოვნად გაზარდოს შიდა ეკონომიკის კონკურენტუნარიანობა ინოვაციური პროდუქტების შესყიდვის სტიმულირებით, რომელიც შეიძლება გამოყენებულ იქნას ხარჯების შემცირებისა და შიდა საქონლის მიმზიდველობის გაზრდის მიზნით. გარდა ამისა, შესყიდვების სისტემა წარმოადგენს მცირე და საშუალო ბიზნესის შენარჩუნებისა და განვითარების ინსტრუმენტს.

ამრიგად, შესყიდვების სისტემა წარმოადგენს მრავალმხრივ ინსტრუმენტს, რომლის საშუალებითაც შესაძლებელია ეკონომიკის მრავალფეროვანი სფეროების რეგულირება. განსაკუთრებით საინტერესოა ის ფაქტი, რომ ყოველწლიურად იზრდება სახელმწიფო სექტორის წილი რუსეთის ეკონომიკაში, რაც ნიშნავს, რომ სახელმწიფოს გავლენა ქვეყანაში მიმდინარე ეკონომიკურ პროცესებზე მუდმივად იზრდება.

ეკონომიკაში სახელმწიფო შესყიდვების სისტემის როლის შეფასების რამდენიმე გზა არსებობს, მაგალითად, მთავრობის ხარჯების შედარება მიმდინარე ფასებში მოცემული მშპ-ს მოცულობასთან. საბიუჯეტო სისტემის ძირითადი პარამეტრების დინამიკა.

საქართველოს ბიუჯეტის მიმდინარე ხარჯებზე მნიშვნელოვან გავლენას ახდენს სოციალური გასაცემების ზრდა (300.0 მლნ ლარი), ასევე დაგეგმილი საჯარო სკოლებისა და საბავშვო ბაღების მასწავლებელთა, სასწრაფოსა და სოფლის ექიმების, პოლიციელების და ჯარისკაცების ხელფასების ზრდა. 2020 წლისთვის მიმდინარე ხარჯები მშპ-ის 21.5%-ს შეადგენს. მომდევნო წლებშიც მიმდინარე ხარჯები შენარჩუნებული იქნება დაბალ (<22%) ნიშნულზე. კაპიტალური ხარჯების წილი მშპ-სთან მიმართებაში 2020 წლისთვის 7.3%-ს შეადგენს და მომდევნო წლებშიც ნარჩუნდება 7.0%-ის ფარგლებში.

უნდა აღინიშნოს, რომ არცერთ ქვეყანას ჯერ არ მიუღწევია სახელმწიფო შესყიდვების კორუფციის აღმოფხვრა. დანია, ფინეთი და შვედეთი კლასიფიცირებულია, როგორც ყველაზე ხელსაყრელი კორუფციის აღქმის ინდექსის მიხედვით, „გამჭვირვალე“ ქვეყნებში. მათ 100 შესაძლოდან 89-91 ქულა მიიღეს. სიაში ბოლო ქვეყანა სომალაია (8 ქულა). 2015 წელს რუსეთმა მიიღო 29 ქულა (ორი ქულით მეტი ვიდრე 2014 წელთან შედარებით) (იხ. ცხრილი 2) და 119-ე ადგილზე იმყოფება გამჭვირვალობის თვალსაზრისით, ანტიკორუფციული თვალსაზრისით, აზერბაიჯანთან, გაიანასა და სიერასთან ლეონე.

ამრიგად, სახელმწიფო შესყიდვების შესრულების ეფექტურობის გაუმჯობესების რეზერვი კვლავ დიდია. საჭიროა რაც შეიძლება სწრაფად განხორციელდეს ზომები შესყიდვების სისტემის გაუმჯობესების მიზნით, ვინაიდან ბიუჯეტის დაზოგვა შეიძლება გამოყენებულ იქნას სხვა მიზნებისთვის, როგორცაა სოციალური შეღავათების გაზრდა, ჯანმრთელობისა და განათლების სისტემების გაუმჯობესება ან ინფრასტრუქტურის განვითარება.

**სახელმწიფო შესყიდვები და ეროვნული კონკურენტუნარიანობა**

ტერმინი „კონკურენტუნარიანობა“ გამოიყენება სხვადასხვა ფორმით და მნიშვნელობით. კონკურენტუნარიანობის კონცეფციის მთავარი საკითხია სოციალური კეთილდღეობის გაუმჯობესება და მისი სოციალურად სამართლიანი განაწილება. საზოგადოებაში ცხოვრების მაღალი დონე მიიღწევა ეკონომიკური ზრდის შედეგად და თითოეული ადამიანისათვის - სარგებლისა და შემოსავლების სამართლიანი განაწილებით. მოდერნიზაციის თეორიაში ეკონომიკური განვითარების მაღალი დონე განისაზღვრება მხოლოდ დასავლეთის განვითარებული ქვეყნების მახასიათებლებზე დაყრდნობით. ევროპულ კონტექსტში, მაგალითად, ლისაბონის სტრატეგიის თანახმად (ევროკომისია, 2010) კონკურენტუნარიანი ეკონომიკა არის დინამიური ცოდნაზე დაფუძნებული ეკონომიკა, რომელსაც შეუძლია მდგრადი ეკონომიკური ზრდა, მაღალკვალიფიციური პროფესიონალების პრიორიტეტით და მეტი სოციალური თანხვედრით.

ყველასთვის აშკარაა და აღიარებულია, რომ ერთ ქვეყანაში სოციალური კეთილდღეობის ზრდა არ უნდა განხორციელდეს სხვა ქვეყანაში კეთილდღეობის შემცირების ხარჯზე და რომ ეკონომიკური ეფექტურობა ერთ-ერთი მთავარი პრობლემაა. კონკურენტუნარიანობის. „ეროვნული კონკურენტუნარიანობა განისაზღვრება იმით, თუ რამდენად შეუძლია ქვეყანას, თავისუფალი და სამართლიანი ბაზრის პირობებში, აწარმოოს საქონელი და მომსახურება, რომლებიც აკმაყოფილებს საერთაშორისო ბაზრების მოთხოვნებს, ხოლო მოქალაქეების რეალური შემოსავლის გაზრდა.

ეროვნულ დონეზე კონკურენტუნარიანობა უნდა ემყარებოდეს პროდუქტიულობის მაღალ მაჩვენებელს და ეკონომიკის შესაძლებლობას, შეცვალოს პროდუქციის წარმოების მაღალი პროდუქტიულობა, რაც თავის მხრივ განსაზღვრავს რეალური ხელფასების მაღალ დონეს. კონკურენტუნარიანობა ასოცირდება ცხოვრების მაღალ სტანდარტთან, უმუშევრობის დონესთან და ქვეყნის მიერ საერთაშორისო ვალდებულებების შესრულების შესაძლებლობასთან.რამდენად ძლიერია სახელმწიფო შესყიდვების გავლენა ეროვნულ ეკონომიკურ სისტემაზე? სახელმწიფო შესყიდვები, როგორც უკვე აღვნიშნეთ, სულ უფრო მეტად აღიარებულია,

როგორც სოციალურად მნიშვნელოვანი მიზნების ფართო სპექტრის განხორციელების ინსტრუმენტი.

დღეისათვის ჯერ კიდევ არ არსებობს მოდელი, რომელიც დაადასტურებს სახელმწიფო შესყიდვების სისტემის მთავარ მახასიათებლებსა და ქვეყნის კონკურენტუნარიანობას შორის პირდაპირი კავშირის არსებობას. ამ სირთულის მიუხედავად, ეროვნული კონკურენტუნარიანობის ყველაზე მნიშვნელოვანი განმარტება არის პ. კრუგმანის განმარტება: „ეროვნული კონკურენტუნარიანობა არის ინსტიტუციების, პოლიტიკური მოქმედებების და ფაქტორების ერთიანობა, რომლებიც განსაზღვრავს ქვეყანაში წარმოების ფაქტორების პროდუქტიულობის დონეს“ ეს უკანასკნელი, თავის მხრივ, განსაზღვრავს კეთილდღეობის დონეს, რომლის მიღწევაც შესაძლებელია ეკონომიკური სისტემის ფარგლებში. ეკონომიკური ზრდა საბოლოოდ დამოკიდებულია ქვეყნის მოდერნიზაციის შესაძლებლობაზე.

სახელმწიფო შესყიდვები შეიძლება გახდეს ეფექტური ინსტრუმენტი საქართველოს ეკონომიკის ინოვაციური განვითარებისა და მოდერნიზაციისთვის, მისი კონკურენტუნარიანობის ასამაღლებლად. ისეთი ინდიკატორები, როგორცაა შრომის, მატერიალური და დროული

რესურსების ხარჯვის ეფექტურობა, ფუნდამენტურია შრომის პროდუქტიულობის განსაზღვრისას და, როგორც შედეგი, მთელი ეკონომიკისთვის. ამავდროულად, საქართველოს სჭირდება საკუთარი პროდუქციის წარმოება მრავალფეროვან ინდუსტრიებში, დამოუკიდებლობის უზრუნველსაყოფად და მთელი მოსახლეობის ცხოვრების ხარისხის გასაუმჯობესებლად.

საქონლის, სამუშაოების, მომსახურების ახალი მოთხოვნების დაწერვა სახელმწიფო და მუნიციპალური მომხმარებლების მოთხოვნილებების დასაკმაყოფილებლად, საზღვარგარეთის ქვეყნებიდან საქონლის, სამუშაოების, მომსახურების დაშვების შეზღუდვა არ ნიშნავს მხოლოდ სახელმწიფო შესყიდვების ეფექტურობას (ხარისხის მახასიათებლების გაუმჯობესებით, სარგებლობის ხანგრძლივობა, მუშაობის გაუმჯობესება), ასევე გახდება ადგილობრივი მწარმოებლების მხარდაჭერის ღონისძიება, მთლიანობაში ეკონომიკის ინოვაციური განვითარების სტიმული. სახელმწიფო მოთხოვნა საჭირო სტიმულს მისცემს საბაზრო ურთიერთობების ყველა სუბიექტის ტექნოლოგიური ბაზის გაუმჯობესებას, რაც საბოლოოდ დადებითად აისახება პროდუქციის ხარისხზე. შედეგად, ეს ფაქტორები ხელს შეუწყობს რუსეთის ეროვნული ეკონომიკის მნიშვნელოვან გაძლიერებას.

**მცირე ბიზნისის მხარდაჭერა**

საჯარო სექტორში გავრცელებულია აზრი, რომ მოდერნიზაცია მხოლოდ კორპორაციებს შეუძლიათ. მოდერნიზაციის პროცესის წამოწყება შეუძლია სახელმწიფოს, მაგრამ მოდერნიზება ხდება არა



სახელმწიფოს, არამედ ეკონომიკური აგენტების - მცირე, საშუალო და მსხვილი კომპანიების, საბიუჯეტო ორგანიზაციების, რეგიონალური და ადგილობრივი ხელისუფლების წარმომადგენლების. სახელმწიფო შესყიდვების პოლიტიკა მიზნად ისახავს მიმწოდებლების (შემსრულებლების, კონტრაქტორების) კონკურენციის წახალისებას, ამ კონკურსის შედეგად მოსალოდნელი ფულადი სარგებელის შესაბამისად. საუკეთესო შედეგის მისაღებად, უნდა დაჯილდოვდნენ ყველაზე კონკურენტუნარიანი და კვალიფიციური მომწოდებლები, შემსრულებლები, კონტრაქტორები. მსხვილ კორპორაციებსა და მცირე და საშუალო ბიზნესს შორის ურთიერთქმედების ორგანიზება წარმოადგენს საკონტრაქტო ურთიერთობების სისტემის მნიშვნელოვან კომპონენტს, რომელიც უზრუნველყოფს ეროვნული ეკონომიკის საქონელსა და მომსახურებას.

მუნიციპალურმა შესყიდვებმა შეიძლება მნიშვნელოვანი პოზიტიური გავლენა მოახდინოს არა მხოლოდ მათ მთლიან შემოსავალზე, არამედ დამატებითი სამუშაო ადგილების შექმნის პროცესზე, კრიზისულ პირობებთან დაკავშირებული გამოწვევების წინააღმდეგობის გაწევაზე.

არსებობს პრაქტიკა, რომლის თანახმად, მსხვილი კომპანიები ცდილობენ საგადასახადო მოთხოვნის ნაწილის კომპენსაციას დიდი სახელმწიფო შეკვეთებში მონაწილეობით. ეს პრაქტიკა უნდა იქნას გამოყენებული კრიზისულ პერიოდში მცირე ბიზნესის დასახმარებლად.

### დასკვნა

ზემოაღნიშნულიდან გამომდინარე შესაძლებელია დასკვნის გაკეთება, რომ სახელმწიფო შესყიდვები შეიძლება გახდეს ეფექტური ინსტრუმენტი

მცირე ბიზნესის მხარდაჭერისა და განვითარებისათვის. ასევე, სახელმწიფო შესყიდვები შეიძლება იყოს ერთ-ერთი ანტიკრიზისული ღონისძიება, რომელიც სახელმწიფომ მიიღო მცირე ბიზნესთან მიმართებაში კრიზისული პერიოდის განმავლობაში და მომხმარებელთა მოთხოვნის შემცირების ფონზე.

ზოგადად, ეფექტური სახელმწიფო შესყიდვები ზრდის შიდა ეკონომიკის კონკურენტუნარიანობას, ცხოვრების ხარისხს და ქვეყანაში მცხოვრები მოქალაქეების კეთილდღეობას, რაც, თავის მხრივ, საჯარო სექტორის მოდერნიზაციის მთავარი მიზანია.

### გამოყენებული ლიტერატურა:

1. Замараев Б. и Маршова Т. - Производственные мощности российской промышленности: потенциал импортозамещения и экономического роста // Вопросы экономики, No 6, (2015);
2. <http://gtmarket.ru/ratings/corruption-perceptions-index/info>; European Commission (2010); „Europe 2020 - A European Strategy for Smart, Sustainable and Inclusive Growth» [http://ec.europa.eu/commission\\_2010-2014/president/news/documents/pdf/20100303\\_1\\_en.pdf](http://ec.europa.eu/commission_2010-2014/president/news/documents/pdf/20100303_1_en.pdf). უკანასკნელად გადამოწმებულია 12.05.2021
3. Krugman P. R. Competitiveness: A Dangerous Obsession // Foreign Affairs, vol. 73(2), 1994).
4. Aghion P. and Howitt P. . The Economics of Growth. Cambridge (USA):The MIT Press.2009.
5. Alesina A. and Rodrik D. Distributive Politics and Economic Growth // Quarterly Journal of Economics, vol. 109(2), 1994.

## ბიზნეს გარემო და სახელმწიფოს როლი სტარტაპის განვითარებისათვის

ნატო გეგენავა

სტუ-ს ასოცირებული პროფესორი

თამარ აბუაშვილი

სტუ-ს ასოცირებული პროფესორი

### რეზიუმე

სტარტაპ ბიზნესების არსებობა და შემდგომ მათი ზრდა-განვითარება მნიშვნელოვან ფაქტორს წარმოადგენს ქვეყნის ეკონომიკისთვის. სტარტაპების ძირითად პრობლემას წარმოადგენს დაფინანსების მიუწვდომლობა, რადგან საქართველოს ბაზარი გამოირჩევა დაფინანსების წყაროების სიმცირით. ასევე, მცირე სახელმწიფო პროგრამების რაოდენობაც. ამიტომ, საჭიროა სახელმწიფოს როლის გაზრდა და ინვესტორების მაქსიმალური ჩართულობა, რათა განხორციელდეს მეტი მხარდაჭერა სტარტაპერებისთვის და მოხდეს ინვესტიციების მოზიდვა.

ქვეყნისთვის მნიშვნელოვანია სტარტაპებს მიეცეთ მეტი სტიმული, რისთვისაც საჭიროა დამწყებ ბიზნესმენებს ჭირდებათ შანსი, იდეა აქციონ რეალურ პროდუქტად, გავიდნენ ბაზარზე და შექმნან კონკურენტუნარიანი ბიზნეს გარემო.

**საკვანძო სიტყვები:** სტარტაპი, ბიზნესი, დაფინანსება, ბიზნეს-ინკუბატორები.

\* \* \* \*

ბოლო პერიოდში, საქართველოში განხორციელებული რეფორმების შედეგად საგრძნობი ცვლილებები შეინიშნება ბიზნეს გარემოში, რომელიც უფრო მეტად გაუმჯობესდა და დაინერგა ახალი მექანიზმები. ქვეყანაში აქტიურად ინერგება დასავლეთში უკვე გამოცდილი და აპრობირებული მეთოდები, რომლებიც დაინტერესებულ მხარეებს აძლევს საკუთარი საქმიანობის უკეთ წარმართვის საშუალებას.

გაუმჯობესებელ ფაქტორებს შორის შეიძლება მოვიხსენიოთ ფინანსური კუთხე, სადაც უფრო გამარტივებულია წვდომა იმ (ფინანსურ) რესურსებზე, რაც საჭიროა ახალი ბიზნესის წამოწყებისათვის, გარდა ამისა მთავარი ხელის შემწყობი ფაქტორი არის ხელმისაწვდომობა ყველა იმ სასწავლო კურსისა თუ მოსამზადებელი პროექტის, რაც ეხმარება დამწყებ სპეციალისტებს, გაიღრმავონ საკუთარი ცოდნა და უნარ ჩვევები, შედეგად ჩნდება უკვე არამხოლოდ შიდა ბაზრის, არამედ საერთაშორისო ბაზრის პერსპექტივები.

ახალი, უფრო მეტად ლიბერალური ეკონომიკის მთავარ მიღწევებად ითვლება:

- შემცირებული გადასახადები;
- შეღავათები მცირე და საშუალო ბიზნესისათვის;
- შემცირებული ადმინისტრაციული ბარიერები.

ყოველივე ზემოთ ხსენებული შეღავათი, პირველ რიგში ემსახურება იმ პოტენციალის ამალგებას, რაც კერძო სექტორს გააჩნია ქვეყნის შიგნით და სწორედ მსგავსი სახის პროგრესის (ბიზნეს გარემოში) შედეგად იღებს საქართველო დადებით შეფასებებს საერთაშორისო ორგანიზაციებისაგან.

აღნიშნული დადებითი ტენდენციები კარგია როგორც შიდა ინვესტორების, ასევე საერთაშორისო კომპანიებისათვის, რადგანაც მიმზიდველი (ლიბერალური) ბაზარი ყოველთვის სასურველი ადგილია ახალი ინვესტიციისათვის.

ქვეყნის ეკონომიკისათვის ბიზნეს სექტორის განვითარება განსაკუთრებული მნიშვნელობით ხასიათდება. საფინანსო-საკრედიტო დარგის გამჭვირვალობა და საკრედიტო რესურსებზე წვდომა ბიზნეს სექტორის განვითარების კატალიზატორის

### BUSINESS ENVIRONMENT AND THE ROLE OF THE STATE FOR STARTUP DEVELOPMENT

Nato Gegenava, Tamar Abuashvili  
Associate Professors of GTU

### SUMMARY

The topic, which we have chosen with its research is very important today. The main problem of start-upper's is inaccessibility of finances, because there are less source of funding in Georgia. Also, there are less state programs. That's why it's necessary to increase the role of the state and maximize the involvement of investors in order to provide more support for startups and attract investment.

It is important for the country to give more incentives to startups, for which start-up entrepreneurs need a chance to turn an idea into a real product, enter the market and create a competitive business environment.

**Keywords:** startup, business, financing, business incubators.



ფუნქციონირებს. განსაკუთრებით აქტიუალურია დღესდღეობით ინოვაციური მენარმეობისა და სტარტაპების განვითარება.

სტარტაპი წარმოადგენს კომპანიას, რომელიც ფაქტობრივად განვითარების სანყის ეტაპებზე იმყოფება, ხშირად საჭიროებს გარკვეული სახის ინვესტიციებსა და დაფინანსებას, რათა მიღწეულ იქნას კომპანიის მიზნები და მოხდეს პროდუქტის წარმოება. დაფინანსების და კაპიტალის გარეშე სტარტაპები ვერ შეძლებენ კომპანიის დაფუძნებასა და განვითარებას. შესაბამისად, დიდი მნიშვნელობა აქვს ფინანსურ მხარდაჭერას.

საქართველოს მაგალითზე შეგვიძლია ვთქვათ რომ სწორი დაგეგმვისა და ხელშეწყობის შედეგად წარმატებები შეიძლება იქნას მიღწეული ინფორმაციული ტექნოლოგიების განვითარების შედეგად. ეს ის სფეროა, რომელიც არ საჭიროებს დანახარჯების დიდ მასშტაბებს, პირიქით, უცმირესი დანახარჯებისა და რესურსის პირობებში, განათლების ხარჯზე, შესაძლებელი დიდი წარმატების მიიღწევა.

დასავლური გამოცდილება გვიჩვენებს რომ სტარტაპები წარმოადგენენ დასაქმების კარგ წყაროს და მთავრობებიც უკვე დიდი ხანია მიხვდნენ თუ რა დადებითი შედეგები შეიძლება მოყვეს მსგავსი სისტემების განვითარებას, გამონაკლისი ამ მხრივ არც საქართველო გამოდგა აილო რა კურსი ახალი სტილის ეკონომიკის მშენებლობისკენ.

რა წარმოადგენს ინფორმაციულ ტექნოლოგიებზე აგებული სტარტაპების მთავარ ფუნდამენტს? რა თქმა უნდა - ცოდნა, სწორედ ცოდნაზე დაფუძნებული ეკონომიკის მშენებლობას ისახავს მიზნად სახელმწიფოს მხრიდან მეცნიერულ ცოდნაზე აგებული სტარტაპებისათვის განსაკუთრებული გარემოს შექმნა, რაც უდიდესი სტიმულია აღნიშნული სტარტაპების განსავითარებლად.

აღნიშნული მიმართულებით სახელმწიფოს მიერ უკვე იქნა შემუშავებული - ვირტუალური ზონის კანონი. მისი არსი კი მდგომარეობს შემდეგში: კანონი ათავისუფლებს გარკვეული გადასახადებისგან იმ კომპანიებს, რომლების მეშვეობითაც ხდება საინფორმაციო-ტექნოლოგიური პროდუქციის წარმოება და მისი შემდგომი ექსპორტი.

ინოვაციების შესახებ მიღებული კანონები, ერთის მხრივ სტიმულს აძლევს ადგილობრივ კომპანიებს, ხოლო მეორეს მხრივ იგი გზას უხსნის საერთაშორისო კომპანიების წარმომადგენლობებს, რომლების მხრიდანაც კვალიფიციური სპეციალისტების არსებობა ქვეყნის შიგნით უმთავრეს პრიორიტეტად არის მიჩნეული. სწორედ ამიტომ აუცილებელია მსგავსი კანონების მიღებასთან ერთად ქვეყანა (ბაზარი) იყოს მზად მიიღოს ინვესტიციები და გაამართლოს მოლოდინებიც.

სტარტაპ ბიზნესის განვითარებისათვის საქართველოში უკვე შექმნილია 8 სრულყოფილი ლაბორატორია. ამასთანავე, საქართველოს განათლების, მეცნიერების, კულტურისა და სპორტის სამინისტროს დახმარებით ფუნქციონირებს 12 პროფესიული სასწავლებელი, ეს კი უკვე ხელს უწყობს თანამედროვე ლაბორატორიების შემდგომ შექმნასა და განვითარებას მთელი ქვეყნის მასშტაბით.

რაც შეეხება პოპულარიზაციის საკითხებს, ინტერნეტ სივრცე ფაქტობრივად სრულად არის ათვისებული, რაც მოიცავს სხვადასხვა პლატფორმებში ინტეგრაციას, და წარმოაჩენს ქვეყანას, როგორც მაღალტექნოლოგიური ბიზნესის მწარმოებელ ობიექტს.

საერთო ჯამში ინფორმაციული ტექნოლოგიების მწარმოებელი კომპანიების მიმართ გატარებული საგადასახადო რეფორმა სამომავლოდ გააჩენს მისი გადასახადებისგან სრული გათავისუფლების მოთხოვნილებას, რადგანაც სწორედ გადასახადები, უმეტესწილად კი საშემოსავლო გადასახადი, წარმოადგენს მათ მთავარ ხარჯებს.

მსგავსი რეფორმა კი ორ დადებით ეფექტს მოიტანს ერთდროულად:

- საქართველო გაჩნდება უცხოური კომპანიების რაღარზე, როგორც მიმზიდველი ქვეყანა საკუთარი ბიზნესის საწარმოებლად;
- მოხდება ადგილობრივი, დამწყები სტარტაპების წახალისება, რადგანაც მოეხსნებათ გადასახადების ტვირთი და შეძლებენ უფრო მოქნილად აწარმოონ საკუთარი ბიზნესი.

ქართული ბიზნეს გარემოსათვის ჯერ კიდევ ასათვისებელ სექტორს წარმოადგენს სტარტაპები, მაგრამ განვითარების ისეთ ნიშნულს მიაღწია, რომ უკვე მის ხელშეწყობაზე და დაფინანსებზე ფართო მასშტაბებით შეიძლება საუბარი.

დაფინანსების წყაროების ნაკლებობა რამდენიმე მიზეზით შეიძლება იქნას ახსნილი:

- სტარტაპი წარმოადგენს დაბალი მასშტაპების მქონე ბიზნესს და რიგ შემთხვევებში იგი ახალი შექმნილიც კია;
- სანყის ეტაპებზე სტარტაპი მხოლოდ იდეის სახით გვხვდება, ამიტომ მისი დაფინანსება პირდაპირ ასოცირდება რისკებთან.

საქართველოში, სწორედ მთავრობის მხარდაჭერით (2013 წ) შეიქმნა "ინოვაციური ტექნოლოგიების სააგენტო". აღნიშნული უწყების ფუნქციონირების უმთავრეს მიზანს წარმოადგენს სტარტაპების განვითარებისათვის ხელშეწყობა და დაფინანსება. პროექტის ფარგლებში კი პირველივე წელს გამოიყო თანხები მსოფლიო ბანკის დახმარებით და დაფინანსდა თხუთმეტი სტარტაპი.

ჩვენს მიერ აღნიშნულ დაფინანსებებთან ერთად, სახელმწიფო უკვე მუშაობს მსგავსი მიმართულებით, რის ფარგლებშიც 2016 წელს იქნა მიღებული სამთავრობო დადგენილება, რომელიც შეეხებოდა ვენჩურულ ინვესტიციებს - "სტარტაპ საქართველო".

აღნიშნული პროექტი წარმოადგენს მთავრობის ოთხპუნქტიანი გეგმის შემადგენელ ნაწილს, სადაც საქართველოს მთავრობა ცალსახად მხარდაჭერას უცხადებს ინოვაციურ იდეებსა და პროექტებს, ეს მხარდაჭერა კი რამდენიმე კომპონენტში აისახება:

- დაფინანსება;
- სხვადასხვა პროცედურების (საგადასახადო, იურიდიული და ა.შ.) გამარტივება სტარტაპებისათვის;
- განათლება.

მსგავსი პროექტი თავისუფლად შეიძლება მიჩნეულ იქნას საქართველოში სტარტაპების დაფინანსების ერთ-ერთ უმთავრეს წყაროდ.

სტარტაპებისთვის მეტად აქტუალური და სასიცოცხლოდ მნიშვნელოვანია უზრუნველყოფის საკითხი, რადგანაც უმეტესი მათგანი ყოველგვარი საწყისი კაპიტალის გარეშე იქმნება, ამ შემთხვევაში კი სახელმწიფო პროექტის ფარგლებში უზრუნველსაყოფად მხოლოდ თანასაქმიანობის პერიოდში შექმნილი აქტივებია საკმარისი, რაც თავისთავად უდიდეს სტიმულს წარმოადგენს სტარტაპებისათვის.

სპეციალურად სტარტაპებისთვის შექმნილი ვენჩურული პროექტი კი ორიენტირებულია უფრო ტექნოლოგიური დარგების განვითარებაზე მათ შორის კი ისეთი დარგები განიხილება, როგორცაა:

- ავია წარმოება;
- ავტო ტექნოლოგია;
- ხელოვნური ინტელექტი;
- ბიოტექნოლოგია;
- კომპიუტერული და ინფორმაციული ტექნოლოგიები;
- ტელეკომუნიკაცია და სხვ.

ზემოთ აღნიშნულ პირობებთან ერთად, საქართველოს ინოვაციებისა და ტექნოლოგიების სააგენტო მუდმივად თანამშრომლობს სილიკონ ველის წარმომადგენელ ინვესტორებთან, რომელთა ინტერესის სფეროც უფრო მეტად არის მაღალტექნოლოგიური პროექტები, რა სახის პროექტების წარდგენაც ყოველთვის ხდება სილიკონ ველში საქართველოს წარმომადგენლობის მხრიდან.

აღსანიშნავია ის ფაქტიც, რომ სტარტაპების დაფინანსება სახელმწიფოსათვის არ შეიძლება იყოს ნამგებიათი, თუკი ეს შერჩევა ზედმინევეთი სიზუსტით მოხდა, რადგან ერთი შეხედვით პატარა კომპანიები, სწორი დაგეგმარების პირობებში ზრდის

მაღალი ტემპებით ხასიათდება და სამომავლოდ მსხვილ გადამხდელებადაც კი შეიძლება მოგვევლინონ, რაც ავტომატურად სახელმწიფოს ისევ და ისევ მომგებიან პოზიციაში აყენებს.

საქართველოს ტერიტორიაზე ფუნქციონირებს სხვადასხვა სააგენტოები თუ ორგანიზაციები, რომლებიც აქტიურად უჭერენ მხარს საქართველოში მცირე მენარმეობის განვითარებას, რომელთა შორის ყველაზე მეტი ყურადღება დათმობილი აქვს სტარტაპ კომპანიებს.

პირველ რიგში აღსანიშნავია მენარმეობის განვითარების სააგენტო, რომელიც 2014 წელს დაარსდა და წარმოადგენს ეკონომიკისა და მდგრადი განვითარების სამინისტროს სტრუქტურას. მისი მიზანია კერძო სექტორის განვითარებაზე ზრუნვა, რის შედეგადაც ამაღლებული კონკურენტუნარიანობის პირობებში, სააგენტო ცდილობს გაზარდოს აღნიშნული სექტორის საექსპორტო პოტენციალი.

აღნიშნულის ფარგლებში ორგანიზაცია ხელს უწყობს ისეთი ღონისძიებებისა თუ პროექტების განხორციელებას, რომლებიც მიზნად ისახავენ მხარი დაუჭირონ როგორც არსებულ, ასევე დამწყები ბიზნესებისა თუ პროექტების წარმატებულ განვითარებასა და ფუნქციონირებას, იყენებენ რა ინოვაციურ ტექნოლოგიებსა თუ თანამედროვე პრაქტიკებს.

სააგენტოს სამუშაოს ნაწილს აგრეთვე წარმოადგენს ერთგვარი საკონსულტაციო მომსახურება, რომელსაც უწევენ კომერციულ ორგანიზაციებს, შედეგად კი აღნიშნულ ფირმებს აქვთ წვდომა ისეთ ინფორმაციაზე, როგორცაა თუნდაც საკუთარი ვალდებულებები, არსებული რეგულაციები და ა.შ.

ინოვაციებისა და ტექნოლოგიების სააგენტო არის ორგანიზაცია, რომელიც ორიენტირებულია ეკონომიკის ინოვაციური ტექნოლოგიების გამოყენებით განვითარებაზე, რის ფარგლებშიც იგი მიზნად ისახავს შემდეგს:

- საქართველოს ტერიტორიაზე ინოვაციური ლანდშაფტის შექმნა და განვითარება;
- ინოვაციური ტექნოლოგიების შესახებ კვლევების წარმოება და მათი შემდგომი სტიმულიზაცია, რაც ხელს შეუწყობს კომერციული ბიზნესის განვითარებას;
- სტარტაპ კომპანიების შექმნისა და განვითარებისათვის საჭირო კონკურენტუნარიანი გარემოს პროექტირება;
- ინფორმაციის შეგროვებისა და მიმოცვლის შესაძლებლობის ხელშეწყობა;
- ინტერნეტ რესურსების განვითარება, სერვისის ხარისხის დონის ამაღლება და ა.შ.

ამასთანავე ინოვაციებისა და ტექნოლოგიების

სააგენტო ხელმძღვანელობს ევროკავშირთან ასოციაციის პროექტის მიხედვით, რის ფარგლებშიც უდიდესი ყურადღება ეთმობა საკუთარი პროექტებისა თუ ზოგადად საქმიანობის დაგეგმვას ევროკავშირის მიერ დაწესებული სტანდარტების მიხედვით.

გამომდინარე აქედან, იგი ხელს უწყობს სტარტაპებს სწორად განვითარდნენ და იყვნენ ადაპტირებული აღნიშნულ სტანდარტებთან, ამიტომაც იგი შეუცვლელ როლს თამაშობს ქართული სტარტაპ გარემოს არამხოლოდ ფორმირებაში, არამედ მის სამომავლო პროექტებსა და განვითარების მიმართულებების ფორმირებაში.

აღნიშნული ორგანიზაციების აქტიურობას ხელს უწყობს სახელმწიფოც, მის მიერვე ორგანიზებული ინიციატივებით, რომლებიც ძირითადად მიზნად ისახავს დამწყებ ბიზნესებს დაეხმაროს დაძლიონ ფინანსური პრობლემები (კრედიტებთან დაკავშირებული), რაც დადებითად აისახება შემდგომ განვითარებაზე.

სახელმწიფო პროგრამებიდან ყველაზე მეტად გამორჩეულ და აქტიურ საკითხებს მოიცავს და განვითარებაზე დიდ ზეგავლენას ახდენს შემდეგი ორი პროექტი:

- აწარმოე საქართველოში;
- უმასპინძლე საქართველოში.

**აწარმოე საქართველოში:**

პროექტი საკუთარ ფარგლებში მენარმეობის განვითარების ხელშეწყობასან ერთად მიზნად ისახავს უშუალოდ კონკრეტული სუბიექტებისთვის დახმარების განწესასა და შემდგომი განვითარების მხარდაჭერას.

აღნიშნული დახმარება ძირითადად ხორციელდება ფინანსური რესურსების ხელმისაწვდომობის გზით, რადგანაც სწორედ ეს რესურსი წარმოადგენს დამწყებთათვის პირველ და უდიდეს დაბრკოლებას.

პროექტის ფარგლებში დახმარებით სარგებლობენ საქართველოში დაარსებული არასახელმწიფო ორგანიზაციები, რომლებსაც აქვთ საკუთარი საწარმო და ენევიან საქმიანობას საქართველოს ტერიტორიაზე.

აუცილებელი პირობაა, რომ სამენარმეო საქმიანობა ეხებოდეს წინასწარ განსაზღვრულ პირობრიტეტულ დარგებს, რომლებიც შემდეგი სიის სახით არის მოცემული:

- სამშენებლო მასალები;
- ნარჩენების (რეზინი, პლასტმასი) გადამუშავება;
- ფარმაცია;
- ელექტრონული მოწყობილობები;
- ქიმიური ნივთიერებები და ა.შ.

უკანასკნელი წლების განმავლობაში საქართველოს ეკონომიკის განვითარებაში შეუცვლელი წვლილი შეიტანა ტურიზმის სფერომ, რომელმაც უდიდესი რესურსები შემოიკრიბა თავის გარშემო.

აღნიშნულმა ფაქტორმა განაპირობა პროექტის „უმასპინძლე საქართველოში“-შექმნა.

პროექტი ძირითადად მასპინძლობის ინდუსტრიას მოიცავს და ეხება განთავსების ობიექტების განვითარებას როგორც ფინანსური, ასევე ტექნიკური კუთხის ასპექტებით.

პროექტით „უმასპინძლე საქართველოში“ სარგებლობენ მხოლოდ ქვეყნის ტერიტორიაზე დაფუძნებული არასახელმწიფო კომპანიები, რომელთა მფლობელობაში არსებული ობიექტებიც აუცილებლად უნდა აკმაყოფილებდნენ პროექტით გათვლილ მოთხოვნებს. მონაწილეების ცოდნის გაღრმავებისათვის იქმნება სპეციალური ღონისძიებები და რესურს ცენტრები, რომელთა მეშვეობითაც ხდება მათი ერთგვარი გადამზადება, რა პროცესიც შემდგომ ეტაპებს მოიცავს:

- ტრენინგები და სემინარები;
- ინდივიდუალური გასაუბრებები;
- ტექნოპარკები / „ფაბ ლაბები“.

აღნიშნული სიის მესამე პუნქტი - ტექნოპარკები / „ფაბ ლაბები“ - წარმოადგენს უშუალოდ ინოვაციური ბიზნეს იდეების განხორციელებისათვის, დღესდღეობით საქართველოში აპრობირებულ ყველაზე მოქნილ პლატფორმას, ბიზნეს ინკუბატორებთან ერთად მოიცავს რა სხვადასხვა ტიპის სასწავლო ცენტრებსა და ლაბორატორიებსაც კი.

ბიზნეს ინკუპატორები შეიძლება განვიხილოთ როგორც ერთი კონკრეტული მიმართულება ტექნოპარკისა. მათი ძირითადი მიზანი მდგომარეობს მონაწილე პირების (სტარტაპების) მიერ წარმოდგენილი ინოვაციური იდეების წარმატებულ ბიზნესად გარდაქმნაში.

აღნიშნული პროგრამის უმთავრეს უპირატესობას წარმოადგენს მასში შემავალი მაღალი კვალიფიკაციისა და სხვადასხვა სპეციალობის მქონე მენტორები, რომელთა უშუალო ძალისხმევის შედეგად ხდება სტარტაპების ერთგვარი გადამზადება/გარდაქმნა წარმატებულ ბიზნესებად.

„ფაბ ლაბი“ პირდაპირი გაგებით, აძლევს დაინტერესებულ პირებს წვდომას ისეთ რესურსებზე, რომლებიც მათ ეხმარებათ თანამედროვე ტექნოლოგიების გამოყენება-დახვეწვაში.

ფაბ ლაბები, როგორც საქართველოს მხრიდან შემოთავაზებული ინოვაციები, წარმოადგენს ახალ „პროდუქტს“ ამიერკავკასიაში, რის ფარგლებშიც მთელი საქართველოს მასშტაბით გაიხსნა და ფუნქციონირებს მსგავსი ტიპის რვა ლაბორატორია.

ქართული ფაბ ლაბების ინვენტარში შესულია

თანამედროვე ტექნოლოგიებითა და სტანდარტებით შექმნილი 3D პრინტერები, სხვადასხვა საბეჭდი თუ საჭრელი აპარატები და ა.შ.

ეს ყველაფერი კი ინოვაციორებს საშუალებას აძლევს ქვეყანაში შექმნილ ლაბორატორიებში განახორციელონ მათ მიერ მოფიქრებული ურთულესი პროექტები.

დღესდღეობით საქართველო სწორად ვითარდება სტარტაპების მხრივ, არსებობს პირობებიც და არსებობს რესურსიც, რომლით მოსარგებლე სტარტაპერები მეტნაკლებად სწორი მიმართულებით ხედავენ განვითარების გზებს და სახელმწიფოსა და კერძო ბიზნესის ურთიერთშეთანხმებული ქმედებების საფუძველზე განაგრძობენ წინსვლას.

**გამოყენებული ლიტერატურა:**

1. თამარ მოსიაშვილი - ინოვაციური ბიზნესის მართვის სახელმწიფო რეგულირების უცხოური გამოცდილება, ბიზნესის ადმინისტრირების დოქტორის აკადემიური ხარისხის მოსაპოვებლად წარდგენილი ნაშრომი, თბილისი, 2018;
2. საქართველოს კანონი “დამწყები სანარმოების (სტარტაპების) ხელშეწყობის პროგრამის დამტკიცების შესახებ”, თბ., 2016;

ის (სტარტაპების) ხელშეწყობის პროგრამის დამტკიცების შესახებ”, თბ., 2016;

3. ნ. მახარაძე. ინოვაციური ბიზნესი - „სტარტაპ საქართველო“ თანამედროვე ეტაპზე. ჟურნალი. ინოვაციური ეკონომიკა და მართვა / N 4 , თბ., 2017;

4. საქართველოს კანონი „დამწყები სანარმოების (სტარტაპების) ხელშეწყობის პროგრამის ფარგლებში სსიპ - საქართველოს ინოვაციების და ტექნოლოგიების სააგენტოს მიერ პროექტების დაფინანსების წესის დამტკიცების შესახებ”, თბ., 2016;

5. საქართველოს ინოვაციების და ტექნოლოგიების სააგენტო - <https://gita.gov.ge/geo/static/139>;

6. საქართველოს სტატისტიკის ეროვნული სამსახური - <http://geostat.ge/>;

7. Business development center - <http://bbi.ge>;

8. Business media Georgia - [www.bm.ge](http://www.bm.ge);

9. Doing Business in Georgia - [www.doingbusiness.org](http://www.doingbusiness.org);

10. სტარტაპ საქართველოს ოფიციალური გვერდი - <http://startup.ge>;

11. კანონი „ანარმოე საქართველოში“ სახელმწიფო პროგრამის დამტკიცების შესახებ.



# პროვნილი ეკონომიკის დარგების განვითარების ძირითადი მიმართულებები

## კომპანიის საკვანძო კომპეტენციების მნიშვნელობა და დანიშნულება კონკურენტულ ბრძოლაში

ანი კიმადე

ბიზნესის ადმინისტრირების დოქტორი

### რეზიუმე

სტატიაში - „კომპანიის საკვანძო კომპეტენციების მნიშვნელობა და დანიშნულება კონკურენტულ ბრძოლაში“ - დასმულია საკითხი იმის შესახებ, რომ კომპანიას ბაზარზე კონკურენტუნარიანი პოზიცია მასში შეუძლია შეინარჩუნოს, თუ ის დარგში „საუკეთესო პრაქტიკის“ მქონე კომპანიასთან შედარებით უკეთეს საკვანძო კომპეტენციებს ფლობს, რომელთაგან ერთი-ორი მაინც არის უნიკალური.

ავტორი ასაბუთებს, რომ ეს უნდა დაადგინოს კომპანიის შიდა აუდიტმა SWOT-ანალიზის ჩატარებისას, რომლის დამამთავრებელი ეტაპი იქნება IFE - მატრიცის შედგენა, რომელშიც ქულებით შეფასდება როგორც მისი, ისე „საუკეთესო პრაქტიკის“ მქონე კომპანიის კომპეტენციები და მოხდება ამ ქულების ურთიერთშედარება.

სტატიაში ნიმუშის სახით წარმოდგენილია ავტორის მიერ ამ სფეროში ჩატარებული გამოკვლევა ორი საკონდიტრო კომპანიის მაგალითზე და საკონდიტრო კომპანია „არბო-2009“-თვის დადგენილია, როგორც საკვანძო, ისე უნიკალური კომპეტენციები.

**საკვანძო სიტყვები:** კომპეტენციები; საკვანძო კომპეტენციები; უნიკალური კომპეტენციები; კონკურენტუნარიანი პოზიცია.

ducted by the author in this field on the example of two confectionery companies and identifies both key and unique competencies for the confectionery company “Arbo-2009”.

**Key words:** Competencies; Key competencies; Unique competencies; Competitive position.

### შესავალი

სტატია ეძღვნება იმ ფენომენს, რომელიც გადამწყვეტ როლს თამაშობს კომპანიებს შორის გამართულ კონკურენტულ ბრძოლაში და იმ კომპანიას გაამარჯვებინებს, რომელმაც მისი შექმნისთვის მეტი ძალისხმევა დახარჯა. ეს ფენომენი არის საკვანძო კომპეტენციები. „ბაზარზე მოქმედ კონკურენტ-ფირმების საქმიანობის შეფასებისას, - წერს ქართველი მეცნიერი, პროფესორი მ. ხარხელი, - ანდა, უბრალოდ, მათ საქმიანობაზე დაკვირვებისას, ყოველთვის იბადება ერთი ფუნდამენტალური კითხვა - რა არის ის ფენომენი, რომლის მეშვეობითაც ერთი კომპანია აღწევს წარმატებებს, მეორე კი, - შეიძლება უფრო დიდი პოტენციალის მქონე, ხელმოცარულია?“ [1, გვ. 19].

აი, სწორედ ამ საკითხზე გვექნება წინამდებარე სტატიაში საუბარი.

### THE IMPORTANCE AND TARGET OF A COMPANY'S KEY COMPETENCIES IN COMPETITIVE STRUGGLE

ANI KIMADZE

PHD in Business Administration

### ABSTRACT

In the article: “The Importance and Purpose of a Company's Key Competences in a Competitive Struggle,” raises the question of whether a company can maintain a competitive position in the market if it has better key competencies than a “best practice” company, at least one or two of which are unique.

The author proves that this should be determined by the company's internal audit during the SWOT-analysis, the final stage of which will be the development of an IFE matrix, in which the competencies of both him and the company with the “best practice” will be evaluated and these scores will be compared.

The article shows the research as a sample con-

### ძირითადი ტექსტი

უპირველესად განვმარტოთ თუ რა არის კომპეტენცია. კომპეტენცია ეს არის მაღალი პროფესიონალიზმი ანუ თუ იმ საქმიანობაში, რომელიც მიიღწევა ხანგრძლივი სწავლისა და გამოცდილების შედეგად. კომპანიის SWOT-ანალიზის ჩატარებისას დგინდება მისი ძლიერი და სუსტი მხარეები, შესაძლებლობები და საფრთხეები. ძლიერი მხარეები ეს კომპანიაში უკვე არსებული აქტივებია, კომპეტენციებია, ხოლო შესაძლებლობები - ხვალისდელი კომპეტენციები (თუ რა თქმა უნდა კომპანია შეძლებს ეს შესაძლებლობები აქციოს კომპეტენციებად).

კომპანიის ერთ-ერთი ყველაზე ფასეული რესურსია კონკურენტულად მნიშვნელოვანი საქმიანობის სახეები. ამ საქმიანობის სახეებს ანუ შესაძლებლობებს, რომლებშიც კომპანიამ მიაღწია მაქსიმალურ ეფექტიანობას, ეწოდება საკვანძო (საბაზისო) კომპეტენციები [2, გვ. 180].

მსოფლიოში არ არსებობს ისეთი კომპანია, რომელსაც საქმიანობის ყველა სფეროში ჰქონდეს თა-



ნაბრად ძლიერი ან სუსტი მხარეები. რომელიღაც საქმით იგი ძლიერია, რომელიღაც საქმით ბრწყინვალეა, გამორჩეულად ძლიერი, ხოლო სხვა საქმეში აქვს სისუსტეები. ეს საერთოდ მოქმედი კანონზომიერებაა.

მეცნიერები სწორედ იმ შესაძლებლობებს უწოდებენ საკვანძოს, ანუ ძირითად საბაზისო კომპეტენციებს, რომლებიც უზრუნველყოფენ კომპანიის მყარ კონკურენტულ უპირატესობას და დარგის საშუალო მოგებაზე უფრო მაღალ მოგებას. მაგალითად, უნივერსიტეტებში ეს შეიძლება იყოს აკადემიური კვლევები, ჯანდაცვის ჰოსპიტალურ სექტორში - კარდიოლოგიური მკურნალობა, ქალაქის წარმოებაში, - ხე-ტყის დამზადება და ა. შ. ასეთ დროს, თითოეულ ამ ორგანიზაციას თავის საქმიანობაში მრავალი სხვა საქმეებიც აქვს, რომელთა შესაძლებლობებში კონკურენტებთან შედარებით, ის შეიძლება სულაც არ იყოს ძლიერი.

საკვანძო (ძირითადი) კომპეტენცია უზრუნველყოფს კომპანიის კონკურენტუნარიანობას და ამიტომ არის ის მისი ყველაზე ძლიერი მხარე და მთავარი რესურსი [3]. ამ უკანასკნელ წლებში, როცა წინა პლანზე წამოიწია ადამიანურმა კაპიტალმა, როგორც ყველაზე მნიშვნელოვანმა წარმოების ფაქტორმა, ხშირად კომპანიების საკვანძო კომპეტენციები მას, ანუ არამატერიალურ აქტივებს (ინტელექტუალურ პოტენციალს) დაუკავშირდა. ჩვენი თვალთახედვითაც ეს ისეთი რესურსია, ისეთი შესაძლებლობაა, რომელსაც შეუძლია აამუშაოს წარმოების ყველა დანარჩენი ფაქტორი - მიწაც, კაპიტალიც და სხვა.

კომპანიის საკვანძო კომპეტენციებს შეიძლება წარმოადგენდეს [2, გვ. 179]:

- ❖ სწარმოო უნარ-ჩვევები;
- ❖ საქონლის საუკეთესო ხარისხი;
- ❖ შეკვეთების სწრაფად შესრულება;
- ❖ ახალი ტექნოლოგიის სწორად გამოყენება;
- ❖ გაყიდვის შემდგომი მომსახურების გაუმჯობესების შესაძლებლობა;
- ❖ ბაზრის შესწავლა და მისი ტენდენციების ცოდნა;
- ❖ კადრების მაღალი კვალიფიკაცია და პროფესიონალიზმი;
- ❖ ახალი საქონლის გამოშვება;
- ❖ დაბალი დანახარჯები კონკურენტებთან შედარებით;
- ❖ რეპუტაცია (იმიჯი) და მრავალი სხვა.

ამ ჩამონათვალთაგან ზოგიერთი მათგანი უკვე დღეს შეიძლება წარმოადგენდეს კომპანიის ძლიერ მხარეს, ანუ საკვანძო კომპეტენციას, ზოგიერთი კი, მომავლის პოტენციურ შესაძლებლობებში მოიაზრებოდეს. ამის მიუხედავად, კომპანიის საკვანძო კომპეტენციებად უნდა ჩავთვალოთ მათი ერთობლიობა.

კომპანიამ არ უნდა იფიქროს იმაზე, რომ საქმიანობის ყველა სფეროში ჰქონდეს საკვანძო კომპეტენცია. პრაქტიკულად ეს მიუღწეველი ოცნებაა.

საკმარისია ჰქონდეს რამდენიმე საკვანძო კომპეტენცია, რომელთა მსგავსი კონკურენტებს არ გააჩნიათ და მათ ასეთი კომპეტენციის შექმნისთვის დასჭირდებათ რესურსების დიდი ხარჯი.

საკვანძო კომპეტენციებს შორის კომპანიას უნდა ჰქონდეს ისეთიც, რომლის განმეორება ან იმიტირება კონკურენტებს არ შეუძლიათ. ასეთ საკვანძო კომპეტენციებს უნიკალური კომპეტენციები ეწოდებათ [4, გვ. 213]. კომპანია უნდა ცდილობდეს რამდენიმე (2-3) საკვანძო კომპეტენცია გარდაქმნას უნიკალურ კომპეტენციად. მან უნდა იცოდეს, რომ საკვანძო კომპეტენცია მხოლოდ იმ შემთხვევაში უზრუნველყოფს ბაზარზე მის მყარ კონკურენტუნარიანობას, თუ იგი არის უნიკალური. ამრიგად, კომპანიის უნიკალური კომპეტენცია ხდება მისი მყარი კონკურენტული უპირატესობის შექმნის გარანტი.

კითხვაზე, თუ ვინ და როდის უნდა გამოავლინოს კომპანიის ძლიერი და სუსტი მხარეები, შესაძლებლობები და საფრთხეები და საკვანძო და უნიკალური კომპეტენციები, მეცნიერები ამ საქმეს შიდა აუდიტს ავალებენ [4, გვ. 214]. „სტრატეგიული მენეჯმენტის შიდა აუდიტის განხორციელებაში, - ნერენ მეცნიერები ფრედ და ფორსტერ დევიდები, - მონაწილეობით ფირმის სხვადასხვა განყოფილებისა და ქვედანაყოფების მენეჯერები გადაწყვეტილებების არსი და ფირმის სხვა ფუნქციონალურ არეალებზე მათი გავლენის ეფექტიანობის გააზრებაზე მიდიან. ამ ურთიერთობების შედეგად მიღებული ცოდნა მნიშვნელოვანია ფირმის კომპეტენციების დადგენისთვის“ [4, გვ. 215].

მეცნიერები აგრეთვე მიუთითებენ, რომ აღნიშნული შიდა აუდიტი უნდა ჩატარდეს კომპანიის ფასეულობათა შექმნის მთელ ჯაჭვში, ანუ არა მხოლოდ ძირითად წარმოებაში, არამედ, ნედლეულის მოწოდებასა, ლოგისტიკასა და მზა პროდუქციის დისტრიბუცია-გაყიდვაში. მაგალითად, პურსაცხოვ კომპანიაში ასეთი ჯაჭვი შედგება შემდეგი რგოლებისგან:

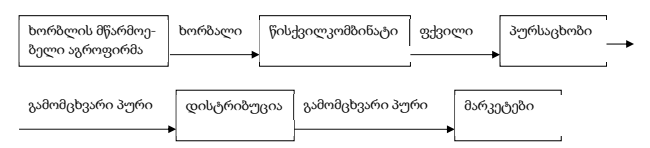

მაშასადამე, პურსაცხოვმა კომპანიამ თავისი ძლიერი მხარეების და შესაძლებლობების საპოვნელად, შიდა აუდიტი უნდა განახორციელოს ხორბლის მწარმოებელ ფირმაშიც, წისქვილკომბინატიშიც, სადაც ის ფქვილს ყიდულობს, დისტრიბუტორებთანაც და იმ მარკეტებშიც, სადაც მისი პური იყიდება. ეს მას თავისი ძლიერი მხარეების უკეთესი იდენტიფიცირების საშუალებას მისცემს. ფასეულობათა ჯაჭვის ანალიზის განხორციელება ამყარებს რესურსებზე დაფუძნებულ ხედვას, რადგან ამ დროს ხორციელდება კომპანიის აქტივების და შესაძლებლობების, როგორც უნიკალური კომპეტენციების წყაროს გამოკვლევა.

## საკონდიტრო კომპანია „ბელა“-ს და „არბო-2009“-ის კომპეტენციების შეფასების მატრიცა

საკვანძო კომპეტენციები	საუკეთესო პრაქტიკის საკონდიტრო „ბელა“	საკონდიტრო კომპანია „არბო-2009“	შეფასებებში განსხვავებები (+, -)
1. საკონდიტრო ნაწარმის ხარისხი	10	10	-
2. კომპანიის რეპუტაცია	10	7	-3
3. რეკლამა	5	5	-
4. პროდუქციის გემო	10	10	-
5. პროდუქციის ეკოლოგიური სისუფთავე	9	10	+1
6. პროდუქციის შეკვეთის შესრულების სისწრაფე	8	10	+2
7. პროდუქციის ფასი	6	10	+4
8. პროდუქციის ხანგამძლეობა	8	6	-2
9. პროდუქციის დიზაინი	9	8	-1

კომპანიის ფასეულობათა ჯაჭვში ათასი და შეიძლება მეტი აქტივობა (ქმედება) ხორციელდება. ზოგი მათგანი ნედლეულის წყაროს ეხება, ზოგი მომწოდებლის არჩევას, ზოგი ტრანსპორტირების ფორმის, პროდუქციის დამზადების მოცულობას, მის ხარისხს და მრავალ სხვას. ყველა ისინი, რა თქმა უნდა, ვერ იქცევიან საკვანძო კომპეტენციებად. როგორც უკვე აღვნიშნეთ, ყველა საქმეში კონკურენტებზე უკეთესი წარმატება შეუძლებელია. მათ სიაში შეიძლება მოხვდეს 3-5 კომპეტენცია, რომელთა შორის 1-2 შეიძლება უნიკალური აღმოჩნდეს.

იმის დადგენა კი საკვანძო კომპეტენცია არის თუ არა უნიკალური, ბენერმარკინგით ხდება. ეს არის ანალიტიკური ინსტრუმენტი, რომლის მეშვეობით კონკრეტული ფირმა თავის საკვანძო კომპეტენციებს უდარებს ბაზარზე მოთამაშე „საუკეთესო პრაქტიკის“ მქონე კომპანიას და ადგენს თუ რომელ კომპეტენციაში სჯობია მას, და, რამდენად სჯობია, საკვანძო კომპეტენციების მისაგნებად განხორციელებული შიდა აუდიტის შემაჯამებელი ეტაპი არის შიდა ფაქტორების შეფასების მატრიცის (IFE) აგება. ამ მატრიცაში გამოჩნდება როგორც კონკრეტული კომპანიის, ისე დარგში „საუკეთესო პრაქტიკის“ მქონე კომპანიის საკვანძო კომპეტენციების ჩამონათვალი (საკმარისია 10), რომლებიც 10-ბალიანი შკალით იქნებიან შეფასებულნი. ამ შეფასებებით გამოჩნდება რომელ საკვანძო კომპეტენციებით სჯობია მოცემული კომპანია „საუკეთესოდ მიჩნეულ“ კომპანიას და არის თუ არა მათ შორის რომელიმე უნიკალური.

ჩვენ ჩავატარეთ ასეთი გამოკვლევა საკონდიტრო კომპანია „არბო-2009“-ში და შევადარეთ იგი თბილისში საუკეთესოდ აღიარებულ საკონდიტრო კომპანია „ბელა“-სთან (იხ. ცხრილი 1).

ერთმანეთს შევადარეთ მათი ცხრა კომპეტენცია. აღმოჩნდა, რომ საკონდიტრო „ბელა“-სთან შედარებით კომპანია „არბო-2009“-ს სამ კომპეტენციაში აქვს უფრო მაღალი შეფასება. ეს კომპეტენციებია: საკონდიტრო ნაწარმის ეკოლოგიური სი-

სუფთავე (10 ქულა, ნაცვლად 9-სა), შეკვეთის შესრულების სისწრაფე (10 ქულა, ნაცვლად 8-სა) და პროდუქციის ფასი (10 ქულა, ნაცვლად 6 ქულით).

ჩამოთვლილ ამ სამ საკვანძო კომპეტენციას შორის მესამე ანუ პროდუქციის ფასი მივიჩნიეთ კომპანია „არბო-2009“-ის უნიკალურ კომპეტენციად. საქმე ის არის, რომ ერთი და იგივე მოცულობის, შედგენილობის და წონის ტორტი კომპანია „არბო-2009“-ში ღირს 20,5 ლარი, კომპანია „ბელა“-ში კი - 40 ლარი. კომპანია „ბელა“ არასოდეს არ შეამცირებს ფასს, რადგან ის მაღალ მოგებაზე მუშაობს და თვლის, რომ მისი ბრენდი ამაღ ღირს. სწორედ დაბალი ფასის გამო, კომპანია „არბო-2009“ თავის სამოქმედო ნიშაში მუდმივად კონკურენტუნარიანი იქნება მანამ, სანამ, ქ. თბილისის საკონდიტრო ნაწარმის ბაზარზე არ შემოვა რომელიმე ახალი კომპანია, რომელიც დასახელებულ პროდუქციას მასზე უფრო დაბალ ფასში გაყიდის.

## დასკვნა

ზემოთქმულიდან ის დასკვნა შეიძლება გაკეთდეს, რომ თუ კომპანიას უნდა მყარი პოზიცია ჰქონდეს ბაზარზე, ის მუდმივად უნდა ახორციელებდეს თავის შესაძლებლობების ანალიზს და ცდილობდეს ერთი-ორი კომპეტენციით სჯობნიდეს დარგში „საუკეთესო პრაქტიკის“ მქონე კომპანიას.

## გამოყენებული ლიტერატურა:

1. ხარხელი მ. საკვანძო კომპეტენციების თავისებურებები საცალოდ მოვაჭრე მაღაზიებში. ჟ. „ახალი ეკონომისტი“. 2015. #1-2.
2. ტომპსონი ა., სტრიკლენდი ა. სტრატეგიული მენეჯმენტი. თბ., 2010.
3. Birchall D. and Tovstiga G. The Strategic Potential of a firm's Knowledge Portfolio, Journal of General management 25. no. 1 (August 1999). pp. 1-16.
4. დევიდი ფრედ, დევიდი ფორესტ. სტრატეგიული მენეჯმენტი. თბ., 2017.

## „ორგანიზაციული კულტურის“ როლი ეფექტიან მმართველობაში

გრიგოლ კიკალიშვილი  
სტუ-ს დოქტორანტი

### ანოტაცია

წინამდებარე სტატიაში განხილული საკითხის ვიზუალურ ეფექტებს ყველა ადამიანი ხვდება ყოველდღიურ ცხოვრებაში, მაგალითად, ნებისმიერ ორგანიზაციას, რომელსაც აქვს განვითარების სტრატეგია და სურს თავისი ადგილი დაიმკვიდროს იმ სიბრტყეზე რომელშიც უნევს საქმიანობა, აქვს ორგანიზაციული კულტურის გამოვლინებისათვის საჭირო გარე ატრიბუტები. სწორედ კორპორაციული ფერი, ლოგო, ტანსაცმელი და ა.შ. გამოარჩევს ერთ ორგანიზაციას მეორისგან, თუმცა არანაკლებ მნიშვნელოვანია ის თუ როგორ და რა პირობებში ყალიბდება ორგანიზაციული კულტურა რომელიც როგორც მზა პროდუქტი ისე ხვდება მომხმარებელს ამა თუ იმ ორგანიზაციაში სტუმრობისას.

თანამედროვე ორგანიზაცია წარმოუდგენელია ორგანიზაციული კულტურის გარეშე, ამიტომაც გაიზარდა იმ პირთა წერე ვინც დაინტერესებულია ორგანიზაციული კულტურის კვლევით, თუმცა რაც უფრო მეტი მკვლევარი ერთვება საქმეში მით უფრო მეტი ახალი და საინტერესო საკითხების წამოწევა ხდება, რაც კიდევ ერთელ ადასტურებს იმ ფაქტს, რომ ორგანიზაციული კულტურა ადამიანის ხასიათის მსგავსად მრავალფეროვანი და საინტერესოა.

ორგანიზაციული კულტურის კვლევისას შესაძლოა მივიდეთ იმ დასკვნამდე, რომ სხვადასხვა ეროვნული კულტურისა და ღირებულებების მატარებელი ადამიანები ქმნიან ორგანიზაციულ კულტურას და მონაწილეობენ მის დამკვიდრებაში, სხვაგვარად შეუძლებელი იქნებოდა თანამედროვე სამყაროში დიდ თუ მცირე ორგანიზაციების ეფექტური მართვა.

**საკვანძო სიტყვები:** ორგანიზაციული კულტურა, ორგანიზაციული მორალი, მცირე სოციალური ჯგუფები, ეროვნული კულტურა

### „THE ROLE OF ORGANIZATIONAL CULTURE IN EFFICIENT MANAGEMENT“

Grigol kikalishvili  
PhD student of GTU

### ABSTRACT

The visual effects of the topic discussed in this article is encountered by every individual in everyday life. For instance, any organization which has development strategy and desires to position itself in the sphere of its activity has the external attributes needed for expressing organizational culture. The corporative color,

logo, clothes make one organization different from another. Though it is no less important how and in what conditions does the organizational culture form which welcomes customer during his/her visit in the organization.

It is difficult to imagine a modern organization without organizational culture. As a result the number of people interested in exploring organizational culture has increased and as the number of researchers increases the number of interesting and new questions rises accordingly, which proves that organizational culture is as complex and interesting phenomenon as the human character.

When exploring organizational culture we can get to the conclusion that individuals with different national cultures and values create organizational culture and participate in its establishment. Otherwise it would be impossible to efficiently run large or small organizations.

**Keywords:** Organizational culture, Organizational morality, Small social groups, National culture

\* \* \* \*

ნებისმიერი ორგანიზაციის გააჩნია მიზნები და ამოცანები, რომლის მიღწევასაც დასაქმებულთა მეშვეობით არის შესაძლებელი. ასევე, ვფიქრობთ, აუცილებელია საკუთარ თავსა და ჯგუფის წევრებს დავუსვათ კითხვა: რას აძლევს ჯგუფთან ერთად მუშაობა და თანაარსებობა თითოეულ წევრს? ჯგუფში მუშაობამ მის წევრებს უნდა მისცეს ნდობა მიღებული გადაწყვეტილებების სისწორისადმი და განცდა ჯგუფის მიერ გადაწყვეტილების მიღების პროცესში მონაწილეობისა. ბუნებრივია ჩნდება კითხვა არა მხოლოდ ორგანიზაციის მისიის, არამედ იმის შესახებ თუ რა როლს ასრულებს ღირებულებების მთელი სისტემა, მოთხოვნები ჯგუფში, ცხოვრების ტრადიციული გზა ორგანიზაციაში. შესაძლოა ორგანიზაციებს, რომლებსაც აქვთ მსგავსი მიზნები და ამოცანები, დიდად განსხვავდებოდეს ერთმანეთისგან ზუსტად ამ შინაგანი სტრუქტურის გამო: ის, რაც ერთში მისაღებია, მეორეში მიუღებელიც იყოს, ან სულ არ იყოს საჭირო.

რა არის ორგანიზაციული კულტურა? რა გავლენას ახდენს ამ ორგანიზაციული კულტურის ჩამოყალიბებაზე ჯგუფის წევრები, ასევე როგორ მოქმედებს ორგანიზაციული კულტურა თავის წევრებზე? ეს არის კითხვები, რომლებიც ორგანიზების



ეფექტური მართვის საკითხებით დაინტერესებულ პირებს აწუხებდათ და აქტუალურია დღესაც.

მართალია, არ არსებობს უნივერსალური პასუხები როგორც მე-20 საუკუნის 70-90 წლებში, ისე ახლაც, თუმცა ორგანიზაცია გაგებულა, როგორც ადამიანთა ჯგუფი, რომელთა საქმიანობაც არის კოორდინირებული, არიან მომართული დასახული საერთო მიზნების მისაღწევად. ჯგუფის ეფექტურობა დამოკიდებულია მათი ორგანიზაციული კულტურის ხარისხზე.

თანამედროვე მენეჯმენტი ითვალისწინებს ორგანიზაციულ კულტურას, როგორც ძლიერი სტრატეგიულ ინსტრუმენტს, რომელიც ყველა დანაყოფებს აერთიანებს საერთო მიზნის მისაღწევად. ნებისმიერი ორგანიზაცია არის რთული ორგანიზმი, რომლის განვითარების პოტენციალის საფუძველია კულტურა - ღირებულებები, ნორმები და დამოკიდებულებები, რომლებსაც იზიარებენ თანამშრომლები. ორგანიზაციული კულტურის საკითხი შედარებით ახალია და ნაკლებად არის შესწავლილი ჩვენს ქვეყანაში. აშშ-იც კი ამ საკითხის შესწავლა მხოლოდ 1980 - იან და 90 - იან წლებში დაიწყო. საქართველოში მოგვიანებით დადგა დრო, დანყებულებით ორგანიზაციის საქმიანობის სერიოზული შესწავლა ორგანიზაციული კულტურის თვალსაზრისით. ამ პრობლემისადმი დაინტერესებას მონაშობს მენეჯერებისა და სპეციალისტების მუდმივი მცდელობა კვლევითი პროექტების განსახორციელებლად.

თანამედროვე საქართველოში ორგანიზაციის შიდა კულტურის კვლევის საჭიროება გამოწვეულია ფუნდამენტური ცვლილებებით, რაც მოხდა ბოლო ოცი წლის განმავლობაში სხვადასხვა სფეროში.

ორგანიზაციული კულტურის შესწავლის პრობლემა ახალი რომ არ არის, ისიც მონაშობს, რომ ზემოთხსენებული საკითხით დაინტერესებულნი იყვნენ ვებერი, ფ. ტეილორი, ა. ფეიოლი, გ. ფორდი, გ. ემერსონი, რომლებიც მიეკუთვნებიან მენეჯმენტის კლასიკურ სკოლას.<sup>[1]</sup>

დასავლეთში ორგანიზაციული კულტურის შესახებ კვლევის გაჩენა ასოცირდება ტ. პარსონის, ფ. სელზნიკის, ჩ. ბარნარდის, ჯ. მარჩის, გ. სიმონის სახელთან.

1950-60-იან წლებში გამოქვეყნებულ ნაშრომებში ვხვდებით ტერმინს "ორგანიზაციული მორალი" რომლის განხილვისას ვაწყდებით "კორპორატიული კულტურის" ზოგიერთ მახასიათებელს. ამასთან, ეს ტერმინი უფრო ფართოდ გამოიყენებოდა 1970-იან და 80-იანი წლების დასაწყისში. აქვე მინდა აღვნიშნო ორგანიზაციისა და მენეჯმენტის რამდენიმე ცნობილი დასავლელი სპეციალისტი, მათშორის ჯ. გრეისონი, ც. ო'დეილი, პ. დრაკერი, უ. ოუჩი,

ედგარი შეენი, რომელთა ნაშრომებშიც აღწერილია "ორგანიზაციული ფსიქოლოგია", სადაც წარმოდგენილია ორგანიზაციული კულტურის სისტემური აღწერა ცვალებად სამყაროში და ლიდერის ადგილი კულტურის შექმნისა და მართვის პროცესში.

ლიდერის ერთ-ერთი მნიშვნელოვანი პრობლემაა კულტურის შექმნისა და მართვის ამოცანა მცირე სოციალურ ჯგუფში, ხოლო ლიდერის ნიჭი განისაზღვრება მისი გააზრებისა და კულტურის მუშაობის უნარით. ლიდერობა განსხვავდება მენეჯმენტისა და ადმინისტრაციისგან, რამდენადაც ლიდერები ქმნიან და ცვლიან კულტურებს, მენეჯერები და ადმინისტრატორები მათში არსებობენ.<sup>[2]</sup>

ავტორთა უმეტესობა თანხმდება, რომ ორგანიზაციის კულტურა მნიშვნელოვანი დაშვებების რთული კომპოზიციაა, რომელიც დაუსაბუთებლად მიიღეს და გაიზიარეს ჯგუფის წევრებმა. ორგანიზაციული კულტურა ხშირად განიმარტება, როგორც ორგანიზაციის უმეტესი ნაწილის მიერ მიღებული მენეჯმენტის ფილოსოფია და იდეოლოგია, დაშვებები, ღირებულებითი ორიენტაციები, რწმენები, მოლოდინები, განწყობები და ნორმები, რომლებიც საფუძვლად უდევს ურთიერთობებს და ურთიერთქმედებას, როგორც ორგანიზაციაში, ისე მის გარეთ. ასე, რომ ორგანიზაციული კულტურა არის ღირებულებების, ნორმების, შეხედულებებისა და დაშვებების ერთობლიობა, რომელიც ქმნის უნიკალურ, გაერთიანებულს ფსიქოლოგიას ამ ორგანიზაციის თანამშრომლებისთვის, რომელიც ადგენს ზოგადი ქცევის ჩარჩოს.

«ორგანიზაციული კულტურის» ცნების სხვადასხვა ინტერპრეტაციის ანალიზი ცხადყოფს, რომ მკვლევარების უმეტესობა ეთანხმება შემდეგს: ორგანიზაციული კულტურის ბირთვი ფუნდამენტურია, რომლებიც ორგანიზაციის წევრთა უმრავლესობამ გაიზიარა. «ორგანიზაციული კულტურის» ცნების სავალდებულო ატრიბუტი - ორგანიზაციული სიმბოლოები - კულტურის ფორმა ფასეულობების გადაცემის არაპირდაპირი, დაფარული საშუალებები. მათ შორის: განსაკუთრებული ენა (ან ჟარგონი), ორგანიზაციული ისტორიები, რიტუალები და ცერემონიები, ტანსაცმელი, მშრომელთა ცხოვრების და საქმიანობის წესები სრულად შეესაბამება მცირე სოციალური ჯგუფის ატრიბუტიკას.

ორგანიზაციული კულტურა არის ძალზედ საინტერესო სფერო მკვლევარებისთვის მისი პრაქტიკული მნიშვნელობის გამო. ორგანიზაციული კულტურა ასრულებს მთელ რიგ ფუნქციებს, ესენია: <sup>[3]</sup>

**უსაფრთხოების ფუნქცია** მოიცავს ბარიერის შექმნას, რომელიც იცავს ორგანიზაციასა რასასურველი გარე გავლენისგან.

**ინტეგრირება** - აძლიერებს ორგანიზაციაში სოციალური სტაბილურობის სისტემას. ორგანი-

1 (А. Файоль, Г. Эмерсон, Ф. Тэйлор, Г. Форд, 1992)

2 ქიტიამვილი, კვაჭანტირაძე. (2013). ლიდერობა და გუნდის მართვა. თბილისი.

3. И.И., Б. (2007). Формирование корпоративной культуры педагогических со-обществ . образование в мире.



ზაციული კულტურა ერთგვარი სოციალური ნებოა, რომელიც ეხმარება ორგანიზაციის გაერთიანებას.

**მარეგულირებელი ფუნქცია** - არის საშუალება, რომლის მეშვეობითაც ქცევისა და აღქმის ფორმები ყალიბდება და კონტროლდება.

**სამოტივაციო ფუნქცია** - აძლიერებს ორგანიზაციის საქმეებში მონაწილეობას და მის მიმართ ლოიალობას, ქმნის ორგანიზაციის გარკვეულ იმიჯს, განასხვავებს მას სხვათაგან.

**სიმბოლიზმი** - მისი საშუალებით ორგანიზაციის ღირებულებები გადაეცემა ფართო სპექტრს. ეს მოიცავს კორპორაციულ მონუმობას, ლოგოს, ლოზუნგს, ფერთა სქემას რეკლამაში.

ორგანიზაციული კულტურა უნდა შეესაბამებოდეს ორგანიზაციის სტრატეგიას. ორგანიზაციული კულტურის განვითარებას შეიძლება წლები დასჭირდეს ან თუნდაც ათწლეულები.

ორგანიზაციულ კულტურას აქვს საკუთარი სპეციფიკური ატრიბუტები ტრადიციები და ჩვეულებები, ჯგუფის ნევრთა თანამშრომლობის დონე. მნიშვნელოვანია ღირებულებითი ორიენტაცია. თანამშრომლების რა ქცევა შეიძლება ჩაითვალოს მისაღებად, როგორ ურთიერთობების დამყარებაა კოლეგებთან და მენეჯმენტთან ნახალისებული - ამ ყველაფერს ორგანიზაციული კულტურა არეგულირებს.<sup>[4]</sup>

ორგანიზაციული კულტურის ფორმირება ზეგავლენას ახდენს ისტორიულ და ეროვნული ტრადიციები ქვეყანაში. ეროვნული მენტალიტეტს ძირითადად ახასიათებს ავტორიტარიზმი, რომელიც წლების განმავლობაში ვითარდებოდა ორგანიზაციის მენეჯმენტში. ამ საკითხის უკეთ აღქმისათვის მნიშვნელოვანია ხაზი გაესვას იმ გარემოებას, რომ ადამიანებს, რომლებიც ორგანიზაციის წევრები არიან გააჩნიათ პირადი ღირებულებები და სამსახურებრივი გამოცდილება. ორგანიზაციული კვლევის თითქმის ყველა მიმართულება ადასტურებს, რომ დასაქმებულთა პირადი ღირებულებები მნიშვნელოვნად განსხვავდება ერთმანეთისგან, ხოლო კორპორაციული ღირებულებები - ახლოსაა.<sup>[5]</sup>

ორგანიზაციული კულტურა ასევე არსებითად განსხვავდება ეროვნული კულტურისგან. მათ შორის აღსანიშნავია ის გარემოება, რომ ორგანიზაციული კულტურის ნაწილი ადამიანი ნებაყოფლობით ხდება და მას იგი შეუძლია დატოვოს მაშინ, როცა მოესურვება, თუმცა ეროვნული კულტურა ინდივიდის ცხოვრების შემადგენელი ნაწილია, რომლის გავლენაც ადამიანზე წარუშლელ კვალს ტოვებს და აისახება გადანყვებილების მიღების პროცესსა და თანამშრომლებთან ურთიერთობაზე.

ამერიკელი სოციოლოგები თომას პეტერსი

და რობერტ უოტერმანი (ტომ პეტერსი, რობერტ უოტერმანი. ბრწყინვალეების ძიებაში) კომპანიების გამოკითხვებზე დაყრდნობით, როგორცაა IBM, Boeing, McDonald's დაადგინეს, რომ წარმატებული ფირმები განსხვავდებიან ძლიერი ღირებულებითი ორიენტაციით. ღირებულების სისტემა აისახება ორგანიზაციის კრედოს ფორმულირებაში. კრედო მოიცავს მისი საქმიანობის მიზანს, ძირითად პრინციპებს, სტილს, გარკვეულ ვალდებულებებს მომხმარებლებს, აქციონერებს, ბიზნესპარტნიორებს, თანამშრომლებს, საზოგადოებას. ცხადია წარმოდგენილი, ფორმულირებული და დაფიქსირებული ორგანიზაციის დოკუმენტებში, ეს პრინციპები და ვალდებულებები საშუალებას იძლევა გაერთიანდეს თანამშრომლები საერთო, მკაფიოდ განსაზღვრული მიზნებისა და ღირებულებების გარშემო.

ორგანიზაციული კულტურის სისტემაში გაერთიანებული ძირითადი ღირებულებები ქმნის ორგანიზაციის ფილოსოფიას. ფილოსოფია ასახავს ორგანიზაციის აღქმას საკუთარი თავის შესახებ.

ამრიგად, შესაძლოა მივიდეთ იმ დასკვნამდე, რომ ორგანიზაციული კულტურა, თავისი მახასიათებლებით ახლოსაა სოციალური ჯგუფის მახასიათებლებთან, რაც უფრო მკაფიო და ძლიერია ორგანიზაციული კულტურა, მით უფრო თვალსაჩინოა მისი გარეგანი გამოვლინებები. ორგანიზაციული კულტურა ერთნაირად ესმით სხვადასხვა ეროვნული კულტურის მატარებელ ადამიანებს, უფრო მეტიც ისინი თავითონ არიან ამ ორგანიზაციული კულტურის ნაწილი, თვითონ მონაწილეობენ მის დამკვიდრებაში, ასე რომ არ იყოს, თანამედროვე სამყაროში შეუძლებელი გახდებოდა სხვადასხვა ეროვნული კულტურის მატარებელი ადამიანებით დაკომპლექტებული მულტინაციონალური თუ სხვა სახის დიდი და მცირე კომპანიების ეფექტური მართვა.

### ბამოყენებული ლიტერატურა

1. А. Файоль, Г. Эмерсон, Ф. Тэйлор, Г. Форд. (1992). Управление - это наука и искусство. Г. Л. Подвойский.
2. И.И., Б. (2007). Формирование корпоративной культуры педагогических со-обществ . образование в мире.
3. გოდერძი ტყემელაშვილი, ნინო დიდიშვილი, თამარ კლაძე. (2007). მენეჯმენტის ფსიქოლოგია. თბილისი.
4. მხეიძე, ნ. (2016). ლიდერობა და ორგანიზაციული კულტურა მენეჯმენტის სისტემაში. თბილისი.
5. ქიტიაშვილი, კვაჭანტირაძე. (2013). ლიდერობა და გუნდის მართვა. თბილისი.

4 მხეიძე, ნ. (2016). ლიდერობა და ორგანიზაციული კულტურა მენეჯმენტის სისტემაში. თბილისი.

5 (გოდერძი ტყემელაშვილი, ნინო დიდიშვილი, თამარ კლაძე, 2007)

# ტექნოლოგიური ტრანსფერი

დავით თავხელიძე,  
სტუ-ის პროფესორი

დავით გიორგობიანი  
სტუ-ის მაგისტრანტი

## რეზიუმე

წინამდებარე ნაშრომში განხილულია ტექნოლოგიური ტრანსფერის საკითხები, რომლებიც განსაზღვრავენ თანამედროვე ეკონომიკის განვითარების ერთ ერთ ვექტორს, რომელიც ცნობილია როგორც ცოდნის ეკონომიკა და რომლის ძირითად მამოძრავებელ მექანიზმს წამოადგენს ტექნოლოგიური ტრანსფერი. ტექნოლოგიური ტრანსფერი ანუ ტექნოლოგიების გადაცემა წარმოადგენს ინოვაციების მომხმარებლისთვის გადაცემის პროცედურას და შესაბამისად შეიცავს ორ მდგენელს, რომლებიც წარმოადგენენ საკუთრივ ახალი ტექნოლოგიების შემუშავებას, ხოლო მეორე მდგენელია ტექნოლოგიების გადაცემის პროცესი და მისი რეალიზაცია სამომხმარებლო ბაზარზე სათანადო ფინანსური უკუგებით. სტატიაში ნაჩვენებია ტექნოლოგიების ტრანსფერის და სათანადო ნახსენების ინვესტიციური და კომერციული ნაწილის ზეგავლენა ქვეყნის ეკონომიკურ განვითარებაზე.

**კვანძური სიტყვები:** ტექნოლოგიური ტრანსფერი, ინვესტიციები, ინოვაციები, კომერციალიზაცია.

## TECHNOLOGICAL TRANSFER

David Tavkheldze  
Professor of GTU  
David Giorgobiani  
MCs Student of GTU

## RESUME

The present paper discusses the issues of technological transfer, which define one of the vectors of modern economic development, known as the knowledge economy, and whose main driving mechanism is technological transfer. Technology transfer is the process of transferring innovation to the customer and therefore contains two components that represent the development of new technologies, while the second component is the process of transferring mentioned new technology and its implementation into the consumer marketplace with appropriate financial outcomes. The article shows the impact of technology transfer and its commercial part on the economic development of the country.

Key words: Technological transfer, Investments, Innovations, Commercialization

## შესავალი

თანამედროვე საქართველოს ეკონომიკა მიუხედავად გატარებული მრავალი რეფორმისა, მაინც საგრძნობლად ჩამორჩება განვითარებული ქვეყნების ეკონომიკური განვითარების დონეს. ნათქვამის მიზეზად შესაძლებელია დასახელდეს ქვეყანაში დამუშავებული ინოვაციების ან ინოვაციური წინადადებების მიმართ არასათანადო ყურადღება.

ამავდროულად, განვითარებული ქვეყნების თანამედროვე კეთილდღეობის განმსაზღვრელ ფაქტორად შეიძლება ჩაითვალოს ცოდნაზე დაფუძნებული ეკონომიკა ანუ ცოდნის ეკონომიკა. ეს არის ეკონომიკის სახეობა, რომელიც დაფუძნებულია ინოვაციების ნაკადზე, მუდმივ ტექნოლოგიურ გაუმჯობესება-განახლებაზე, მაღალტექნოლოგიური პროდუქციის წარმოებასა და მის ექსპორტზე. გასაგებია, რომ ინტელექტუალური პროდუქცია მისი რეალიზაციისას ხასიათდება მაღალი დამატებითი ღირებულებით, სადაც მოგების ძირითადი წილის ფორმირება წარმოებს გამომგონებლებისა და მეცნიერების ინტელექტის ხარჯზე. აქ უნდა აღინიშნოს, რომ განვითარების თანამედროვე ეტაპზე მაქსიმალური ფინანსური უკუგება მიიღება სამომხმარებლო ბაზრისთვის განკუთვნილი თანამედროვე ხელსაწყოების და მონყობილობების, მათ შორის მექატრონიკული სისტემებისა და საინფორმაციო ტექნოლოგიების დანერგვის საფუძველზე.

ის, რასაც "კლასიკურ" ტექნოლოგიის გადაცემას უწოდებენ, ეხება პროცესს, რომლის დროსაც ხდება ნოუ-ჰაუს შექმნა ფუნდამენტური და გამოყენებითი კვლევების შედეგად უნივერსიტეტებსა და კვლევით ინსტიტუტებში, რომელიც შემდეგ გადაეცემა სამრეწველო სანარმოებს და იწყება მისი როგორც პროდუქტის ან პროცესის რეალიზაცია.

## ძირითადი ნაწილი

ტექნოლოგიური ტრანსფერი საქონლის სახით, როგორც ტექნოლოგიების საერთაშორისო გაცვლა ცნობილია მე -20 საუკუნის დასაწყისიდან, მაგრამ თავად ტექნოლოგიების ბაზარი ჩამოყალიბდა მხოლოდ გასული საუკუნის მეორე ნახევარში.

უცხოურ და საშინაო ლიტერატურაში "ტექნოლოგიური ტრანსფერის" აღსანიშნავად გამოყენებული ტერმინოლოგია ჯერ კიდევ სრულად არ არის ჩამოყალიბებული და გულისხმობს გარკვეული სამეცნიერო ან ტექნიკური ცოდნისა და გამოცდილების გადაცემას და პროდუქციის წარმოების დაწყების მიზნით გარკვეული სერვისების მიწოდებას ერ-

თი ორგანიზაციიდან მეორეში.

ტექნოლოგიის გადაცემა ნებისმიერი სისტემის ძირითადი ელემენტია, რადგან იგი გარდაქმნის ცოდნას და ტექნოლოგიას სპეციფიკურ ახალ პროდუქტად და მომსახურებად, რაც ხელს უწყობს ეკონომიკურ ზრდას და მომხმარებელთა დაკმაყოფილებას მინოდებული საქონლით. კლასიკური ტექნოლოგიის გადაცემა არის პროცესი, რომლის დროსაც ხდება ტექნოლოგიის ფუნდამენტური და გამოყენებითი კვლევების შედეგად, მათი გადაცემა უნივერსიტეტებსა და სამეცნიერო ინსტიტუტებში, რომელიც შემდგომ გადაეცემა სამრეწველო სანარმოს და ხორციელდება როგორც პროდუქტი ან პროცესი. ნათქვამის შესაბამისად ტექნოლოგიის გადაცემის ერთ-ერთი მთავარი მახასიათებელია ახალი ტექნოლოგიების შექმნა და მათი აქტიური გამოყენება კონკრეტული წარმოების მიზნებისთვის.

ზოგი მკვლევარი (ე. ტოფლერი, ფ. ფუკუიამა, დ. ბელი, ჯ. ნაისბიტი და სხვები) თვლის [2], რომ თანამედროვე მსოფლიოს უმეტესი განვითარებული ქვეყნებისათვის სწორედ ქვეყნის ინოვაციური ეკონომიკა, დამყარებული არა მარტო საგნობრივ-მატერიალურ, არამედ არამატერიალურ წარმოებაზე უზრუნველყოფს ქვეყნის ეკონომიკურ უპირატესობას და შესაბამისად სწორედ ეკონომიკის ცოდნის ერთერთ ძირითად მამოძრავებელ ფაქტორს წარმოადგენს ე.წ. *ტექნოლოგიური ტრანსფერი*, რომელიც თანამედროვე, თუ ეკონომიკურ ლიტერატურაში გაგებულია, როგორც ტექნოლოგიური ნოუ-ჰაუს გადაცემა ერთი დანესებულებიდან მეორეში კომერციულ სანყისებზე. მკაცრად რომ ვთქვათ, ეს კონცეფცია არ ეხება ტექნოლოგიის ან ნოუ-ჰაუსს და სამეცნიერო მონაცემების უშუალოდ გადაცემას, მაგრამ აღწერს შესაბამისი ტექნოლოგიების გადაცემის პროცესს ან კონკრეტული ტექნოლოგიური პროცესების გადაცემის ოპტიმიზაციას, რომელიც ასევე გულისხმობს არამარტო ახალი ტექნოლოგიების დანერგვას, არამედ არსებულში გამოვლენილი ტექნიკური პრობლემების გადაჭრას და მათ მოდერნიზაციას. ცნობილმა ეკონომისტმა ერიკ ფონ ჰიპელმა თავის ნიგნში "ინოვაციის წყაროები" (1988) შეისწავლა ინოვაციის ე.წ. "ფუნქციური" წყაროები [1]. მათი განმარტება მოიცავს ბაზრის სხვადასხვა მონაწილეებს - კომპანიებს, კონკრეტულ პირებს შორის ურთიერთობის ანალიზს და უშუალოდ მათ შორის "ფუნქციური" ურთიერთობების ანალიზს, რომლის საშუალებითაც ისინი გარკვეულ უპირატესობას იღებენ პროდუქტის, პროცესის ან მომსახურების გამოყენებისგან. ამ შემთხვევაში, ინოვაცია წარმოიშობა უშუალოდ გარკვეული "ფუნქციური" ურთიერთობებიდან, ან მისი ავტორი არის პროდუქტის, პროცესის ან მომსახურების მომხმარებელი, ან პროდუქტის მწარმოებელი, მიმწოდებელი ან ვინმე სხვა, რომელიც ამა თუ იმ გზით მონაწილეობს პროდუქტის შექმნის პროცესთან ან მომსახურებასთან.

განხორციელების მეთოდის მხრივ არსებობს

ტექნოლოგიის გადაცემის ორი სახე - პირდაპირი და არაპირდაპირი.

ტექნოლოგიის *პირდაპირი* გადაცემა წარმოადგენს პროცესს, როდესაც წარმოებს ნოუ-ჰაუს მფლობელისგან პირდაპირი გადაცემა სანარმოში, რომელიც ორიენტირებულია საბოლოო პროდუქტის წარმოებაზე. აღნიშნულ პროცესში უშუალოდ შეუძლიათ მონაწილეობა მიიღონ ტექნოლოგიის გადამცემ სამეცნიერო ერთეულის გამომგონებლებსა თუ სპეციალისტებს, რომლებიც მოღვაწეობენ სამეცნიერო თუ აკადემიურ დანესებულებაში.

მეცნიერებისა და ტექნოლოგიის სფეროში კვლევისა და განვითარების პირობები, რომლებიც ითვალისწინებენ სამეცნიერო ჯგუფების ან ცალკეული მკვლევარების მიერ შესაბამისი შედეგის მიღებას, კონკრეტული პრობლემის გადასაჭრელად, რეგულირდება შესაბამისი ხელშეკრულების საფუძველზე, რომლის თანახმადაც კონტრაქტორი იღებს ვალდებულებას, ჩაატაროს დამკვეთის დავალებით განსაზღვრული კვლევები, შეიმუშაოს ახალი პროდუქტის საპილოტე ნიმუში და მასზე შემუშავდეს სათანადო დოკუმენტაცია, ამავდროულად მომხმარებელი თავის თავზე იღებს შესრულებული სამუშაოს მიღების ვალდებულებას.

პირდაპირი ტექნოლოგიური გადაცემისას გვხვდება შემდეგი ფორმები:

- უნივერსიტეტიდან სამრეწველო სანარმოებამდე;
- კვლევითი ინსტიტუტებიდან - სამრეწველო სანარმოებამდე;
- სანარმოებსა და მათ ფილიალებს შორის გაცვლა შეკვეთებისა და მინოდების გზით;
- სანარმოებს შორის თანამშრომლობა, როდესაც წარმოებს სტრატეგიული გაერთიანებების შექმნა;

ტექნოლოგიის გადაცემის პრობლემამ გამოიწვია კვლევითი ალიანსების და კლასტერების ჩამოყალიბება, სადაც მიმდინარეობს ორი ან მეტი ორგანიზაციის თანამშრომლობა სპეციფიკურ ინოვაციურ ტექნოლოგიაზე მუშაობაში. ნათქვამის გარდა, ნოუ-ჰაუსს პოპულარიზაციის ხელის შეწყობის მიზნით, ახალი ტექნოლოგიების ავტორები უნდა ნახალოსდნენ სათანადო გამოფენებში, კონგრესებში და ბაზრობებში მონაწილეობისთვის.

ამავდროულად, ტექნოლოგიის *არაპირდაპირი* გადაცემა პროცესის შემთხვევაში ერთ ერთი მთავარ მონაწილედ მოისაზრება მესამე მხარის ორგანიზაცია, რომელიც ასრულებს შუამავლის (პროვაიდერის) როლს ახალი ტექნოლოგიის წყაროსა და სანარმოს შორის. შუამავლური საქმიანობა ტექნოლოგიის გადაცემის სფეროში გულისხმობს პროვაიდერების მოზიდვას, რომელთა ძირითადი ამოცანაა ინოვაციების კომერციალიზაციაში საკონსულტაციო დახმარება, ინვესტიციების მოზიდვა, ინოვაციური პროდუქტების ბაზარზე პოპულარიზაცია და სხვ. მრავალ შემთხვევაში პროვაიდერული კომპანიის ჩართვა ახალი ტექნოლოგიის გა-



დაცემის საქმეში გამართლებულია იმით, რომ ნოუ-ჰაუს ავტორებს და საწარმოებს არ გააჩნიათ თანამედროვე ბიზნესგარემოს და მისი მართვის შესახებ სპეციფიკური ცოდნა, რასაც ფლობს პროვაიდერი კომპანია და რომელიც უზრუნველყოფს ტექნოლოგიის გადაცემის კომერციული მხარის წარმატებით რეალიზაციას. პროვაიდერული კომპანიის ჩართვა ტექნოლოგიის გადაცემის პროცესში უნდა წარმოებდეს ამ სპეციალიზებულ კომპანიასთან შუამავალი მომსახურებების შესახებ ხელშეკრულების გაფორმების საფუძველზე. აქ ასევე უნდა აღინიშნოს, რომ თუ გავითვალისწინებთ გერმანიის გამოცდილებას, ტექნოლოგიის არაპირდაპირი ტრანსფერი, ანუ ინოვაციების მინოდება პროფესიონალი პროვაიდერების მონაწილეობით, შეიძლება გამოყენებულ იქნას დაბალი სამეცნიერო პოტენციალის და წარმოების კონცენტრაციის მქონე რეგიონებში, სამეცნიერო და საწარმო შესაძლებლობების გასანვითარებლად ახალი ტექნოლოგიების წარმატებით დანერგვის საქმეში.

ქვემოთ ნახ.1-ზე მოყვანილია ახალი ტექნოლოგიების ტრანსფერის შესაძლებლობების დღეს არსებული სქემა.

დღეისათვის, ტექნოლოგიური ტრანსფერით ჩვენში დაინტერესებულია სხვადასხვა ორგანიზაცია, რომელთა შორის შეგვიძლია დავასახელოთ საქართველოს ტექნიკური უნივერსიტეტი, ილიას სახელმწიფო უნივერსიტეტი, საქართველოს სახელმწიფო აგრარული უნივერსიტეტი, თბილისის სახელმწიფო უნივერსიტეტი, საქართველოს სავაჭრო-სამრეწველო პალატა (GCCI), საქართველოს ბიზნეს ასოციაცია (BAG), საქართველოს დამსაქმებელთა ასოციაცია (GEA), საქართველოს მცირე და საშუალო საწარმოთა ასოციაცია GSMEA და ისეთი სამთავრობო სტრუქტურები, როგორებიცაა საქპატენტი, განათლებისა და მეცნიერების სამინისტრო,

ეკონომიკისა და მდგრადი განვითარების სამინისტრო, მინისტრის აპარატი და მერია, ხოლო რაც შეეხება პარტნიორებს, აქ უნდა ვახსენოთ - შოთა რუსთაველის ეროვნული სამეცნიერო ფონდი (GNSF), საქართველოს კვლევისა და განვითარების ფონდი (GRDF) და სხვ.

ჩამოთვლილი ორგანიზაციებიდან საჭიროა გამოიყოს საქართველოს ტექნიკური უნივერსიტეტი, როგორც საინჟინრო პროფილის უმაღლესი სასწავლებელი, სადაც ინტენსიურად წარმოებს გამოყენებითი სახის პროექტების დამუშავება და დანერგვა.

დღეისათვის საქართველოს ტექნიკური უნივერსიტეტი, წარმოადგენს ამიერკავკასიის რეგიონის ერთერთ მძლავრ საინჟინრო ინსტიტუციას, რომლის აკადემიური და სამეცნიერო კადრები დაკავებული არიან, როგორც ფუნდამენტალური ასევე ინოვაციური-გამოყენებითი სახის ამოცანების გადამწყვეტის საკითხებით. აქ საინჟინრო დარგებიდან უნდა გამოვყოთ - საინფორმაციო ტექნოლოგიები, მანქანათმშენებლობა და მანქანათმშენებლობა, სამოქალაქო მშენებლობა და არქიტექტურა, ქიმიური ტექნოლოგიები, ენერგეტიკა, ბირთვული ტექნოლოგიები და სხვა, რომლებიც უნივერსიტეტისათვის წარმოადგენენ ტრადიციულ პრიორიტეტულ სამეცნიერო მიმართულებებს. აქ დასახელებული დარგებიდან გვინდა გამოვყოთ მანქანათმშენებლობა და მანქანათმშენებლობა, საინფორმაციო და ნანო ტექნოლოგიები, რომლებიც მაქსიმალურად მიახლოებული არიან ქვეყნის სამრეწველო პოტენციალის ამაღლებასთან.

იმისათვის, რომ გამოყენებითი სახის პროექტები წარმატებულად იქნენ დანერგვითი მრეწველობაში და დაფუძნებული სამომხმარებლო ბაზარზე, დღეისათვის უნივერსიტეტის მეცნიერების ყურადღება უპირველეს ყოვლისა მიპყრობილია მეცნიერულად ტევადი პროდუქციის სერიულ წარ-

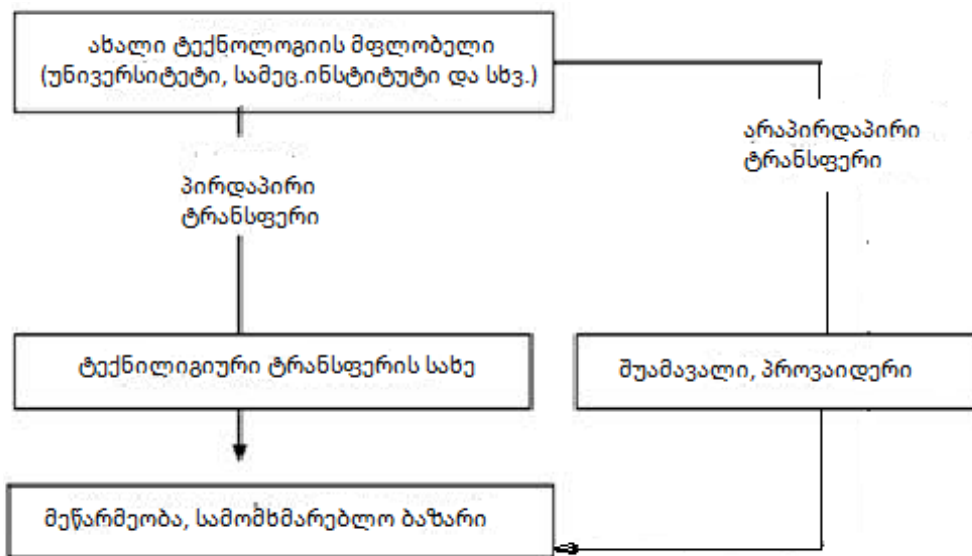

ნახ.1 ახალი ტექნოლოგიების ტრანსფერის სქემა



მოებაზე, რომელიც წარმოადგენს აუცილებელი მოთხოვნის საგანს ან საგნებს და კონკურენციას გაუნევენ იმპორტირებულ პროდუქციას.

ასე მაგალითად, უნივერსიტეტის მეცნიერების მიერ შემუშავებულ და დამზადებულ იქნა სპეციალური საჭიროების მქონე პირების გადასაადგილებელი კიბეზემავალი ავტონომიური სატრანსპორტო საშუალების საპილოტე მოდელი. ამავე კატეგორიას განეკუთვნება ორგინალური კონსტრუქციის სპეციალური საჭიროების მქონე პირების კიბეზე გადასაადგილებელი პლატფორმის დამუშავებული და შექმნილი მუშა კონსტრუქციული ნახაზები.

გარდა ნათქვამისა, უნივერსიტეტში დამუშავებულია პროექტები, რომლებიც დაკავშირებულია ჩვენი ქვეყნისათვის ისეთ მნიშვნელოვან დარგთან, როგორცაა მევენახეობა - მეღვინეობა. კერძოდ, უნივერსიტეტში შექმნილია ვენახის სეტყვისაგან დამცავი მონყობილობის საპილოტე მოდელი და ასევე ქვევრის გასარეცხი მონყობილობა. ხოლო, რაც შეეხება დღევანდელ ეპიდემიოლოგიურ სიტუაციას უნივერსიტეტის მიერ შემუშავებულ იქნა მონყობილობა, რომელსაც ერთობლივად შეუძლია პიროვნების სიცხის გაზომვა და ხელებზე სადიზეფენქციო სითხის დასხურება.

სხვა გამოყენებითი სახის პროექტებიდან უნდა გამოვყოთ ბიოსანავაჯის დამზადებისათვის და მისი გამოყენებისათვის საჭირო მანქანა-დანადგარების შექმნა. თანამედროვე ეტაპზე ჩვენს უნივერსიტეტში შემუშავებული და შექმნილი იქნა ბიოსანავაჯის ბრიკეტების დამამზადებელი ნახევრად ავტომატური ხაზის საპილოტე ნიმუში. წარმოებული ბიოსანავაჯის გამოყენების ინტენსიფიკაციის მიზნით, ჩვენი მეცნიერების მიერ შემუშავებული, დაპატენტებული და დამზადებულ იქნა 150 კვტ სიმძლავრის პიროლიზური წყალგამაცხელებელი ქვაბის საცდელი ნიმუში, რომლის მარგი ქმედების კოეფიციენტი 87-90%. ამ დანადგარის ექსპლუატაციამ დაამტკიცა მისი მუშაობის მაღალი ეფექტურობა.

გარდა ნახსენებისა, უნდა აღინიშნოს კიდევ სხვა ინოვაციური პროექტები, რომლებიც ეხება თანამედროვე მემბრანული ტექნოლოგიების გამოყენებას ეროვნული მრეწველობის ისეთ დარგებში, როგორებიცაა - კვების მრეწველობა, მედიცინა, ქიმიური და ფარმაცევტული მრეწველობა და ასევე წყალთა მეურნეობა -სასმელი წყლის გასაფილტრად.

ზემოთ თქმულის შესაბამისად, სტუ-ში მიმდინარეობს სხვადასხვა დარგის გამოყენებითი სახის სამეცნიერო სამუშაოები, რომელთაგან აღსანიშნავია - ფერადი თხევადკრისტალური ამრეკლავი დისპლეი; ნანომავთულის სტრუქტურა, რომლებიც ნაერთებში გამოიყენება ნახევარგამტარული მონყობილობებისთვის; ახალი სახეობის გარემოსადმი ადაპტირებული ჭკვიანი ფანჯრები, რომლებიც დაბალ ტემპერატურებზე ატარებენ მზის ენერჯიას, ხოლო ტემპერატურის მომატებისას ხდება ამ ენერ-

ჯიის არეკვლა. ასევე შემუშავდა ხელოვნური ალმასების და სხვა სუპერ მყარი მასალების წარმოების ეფექტური ტექნოლოგიები, რომლებიც გამოიყენება სპეციალური ბურღების და სახეხი ინსტრუმენტების დასამზადებლად, რომლებიც ფართოდ გამოიყენება სამშენებლო, მანქანათმშენებლობის და სხვა ინდუსტრიულ დარგებში.

აქ მოყვანილი ამოცანების ჩამონათვალი წარმოადგენს სტუ-ში წარმოებული სამეცნიერო მოღვაწეობის მცირე ნაწილს და მიუხედავად დიდი სამეცნიერო პოტენციალისა, რომელიც თავმოყრილია საქართველოს ტექნიკურ უნივერსიტეტში აქ მოყვანილი ნუსხის გაფართოების შესაძლებლობა დაკავშირებულია მრავალ ფაქტორთან, რომელთა შორის უპირველესად უნდა აღინიშნოს სამეცნიერო მოღვაწეობის მიმართ სახელმწიფოს მიერ წამახალისებელი პოლიტიკის გატარება [4].

ქვეყანა დამოუკიდებლობის მოპოვების შემდეგ, როდესაც ცოტალურად მოიძალა ქვეყნის ეკონომიკური კავშირები და ქვეყანამ ფაქტიურად ცხოვრება დაიწყო ნულოვანი ათვლის წერტილიდან და შესაბამისად ამ პირობებში ეკონომიკური სუბიექტების უმრავლესობის მცირე გადახდისუნარიანობამ გამოიწვია ადგილობრივი სამრეწველო წარმოებიდან სამეცნიერო და ტექნიკურ პროდუქტებზე მოთხოვნის შემცირება. სამეცნიერო და ტექნიკური საქმიანობის პროგრესული შემცირების ფონზე, ყველაზე სწრაფად დაიკლო გამოყენებითი კვლევებისა და შესაბამისად გამოყენებითი პროექტების დანერგვის მასშტაბებმა. აღნიშნულმა რასაკვირველია გამოიწვია პერსპექტიული სამეცნიერო რეზერვების შემცირების სტაბილური ტენდენცია, რასაც შეეძლო უზრუნველყო მაღალტექნოლოგიური და მეცნიერების ინდუსტრიის ინტენსიური განვითარება. ამავდროულად, ბოლო წლების გარკვეული წარმატებების მიუხედავად, ეკონომიკურ განვითარებასთან დაკავშირებული მრავალი უარყოფითი ტენდენცია ვერ იქნა გადალახული, რამაც გამოიწვია არამარტო მრეწველობის სტაგნაცია, არამედ სამეცნიერო და საინჟინრო შემოქმედების მინიმიზაცია. მეცნიერება, რაც ძირითადად ეხება გამოყენებითი მიმართულებას, ჯერ კიდევ არასაკმარისადაა ჩართული სოციალური და ეკონომიკური გარდაქმნების პროცესში და პირველ რიგში, ქვეყანაში ინოვაციური ეკონომიკის ფორმირებაში და შესაბამისად ტექნოლოგიური ტრანსფერის განვითარების პროცესში.

ვითარებას ართულებს ის ფაქტიც, რომ სამეცნიერო საზოგადოებას და სამთავრობო უწყებებს განსხვავებული პოზიციები გააჩნიათ კვლევითი მუშაობის ხარისხთან და პროექტების “ღირებულებასთან” დაკავშირებით. სახელმწიფო ორგანოები ხშირად საყვედურობენ კვლევით ინსტიტუტებს იმას, რომ სამეცნიერო-კვლევითი ერთეულები ვერ იღებენ საკმარის შემოსავლებს პატენტებიდან, გამოგონებებიდან და ლიცენზიებიდან, რაც დაკავში-

რებულია სამეცნიერო მოღვაწეობის ქვეყანაში არასაკმარის დაფინანსებასთან და აღრიცხვიანობასთან. ამავდროულად, უნდა აღინიშნოს, რომ ქვეყნის ეკონომიკური განვითარების თანამედროვე ეტაპი უმთავრესად დაკავშირებულია იმპორტზე. ეს ეხება, როგორც სამომხმარებლო ბაზარს, ასევე სამრეწველო ობიექტებს, რომლებიც ფუნქციონირებენ იმპორტირებული ძირითადი საშუალებების გამოყენების ხარჯზე, რაზეც იხარჯება დეფიციტური უცხოური ვალუტა და აქ უნდა ხაზი გაესვას ტექნოლოგიური ტრანსფერის დიდ მნიშვნელობას, რის ხარჯზეც ქართველი მეცნიერების მიერ დანერგილი ტექნიკური საშუალებები საგრძნობლად შეამცირებს უცხოური ვალუტის ქვეყნიდან გადინებას.

სამეცნიერო და ტექნიკურ საქმიანობასთან დაკავშირებული ერთ-ერთი მთავარი მაჩვენებელია კვლევისა და განვითარების შიდა ხარჯების მოცულობა, რომელიც ახასიათებს გამოყენებითი პროექტების რეალიზაციის ხარჯებს. ოღონდ, შექმნილი მდგომარეობის ანალიზისას თუ გავითვალისწინებთ იმას, რომ საქართველოში დღეისთვის მეცნიერების დაფინანსება შეადგენს მთლიანი შიდა პროდუქტის 0,3%, -ს მაშინ როდესაც დაფინანსების მინიმალური ზღვარი შეადგენს 1,5%, ხოლო ევროკავშირში ეს მაჩვენებელი 3% -ია, რაც ნიშნავს იმას, რომ სამეცნიერო მოღვაწეობის დაფინანსების მხრივ დღეისათვის ჩვენი ქვეყანა იმყოფება ძალზედ ნამგებიან პოზიციაზე და შესაბამისად ცოდნის ეკონომიკის განვითარების მიზნით საჭიროა სამეცნიერო მოღვაწეობის ღირსეული დაფინანსება და მხარდაჭერა [3]. ცხადია, თანამედროვე პირობებში, მეცნიერების დაფინანსება არ შეიძლება დაფუძნდეს მხოლოდ ცალკეული მეცნიერების სუბსიდირებაზე. დაფინანსების ყველა ფორმა მნიშვნელოვანი და აუცილებელია - პრობლემა მათ შორის ოპტიმალური ბალანსის პოვნა, რადგანაც დიდი განსხვავებაა ფუნდამენტური და გამოყენებითი მეცნიერებების მიერ შემოთავაზებული ამოცანების რეალიზაციისთვის საჭირო სუბსიდირების ოდენობაში. გასაგებია, რომ გამოყენებითი სახის სამეცნიერო შემოქმედება მოითხოვს გაცილებით დიდი ინვესტიციების ჩადებას,

რადგანაც ნახსენები მოღვაწეობა მოითხოვს არამარტო თეორიულ, არამედ ექსპერიმენტულ კვლევებს, რისთვისაც საჭიროა მეცნიერების უზრუნველყოფა შესაბამისი ლაბორატორიული თუ სხვა სახის მონყობილობებით, რომლებიც ხასიათდებიან საკმაოდ მგრძობიარე ღირებულებით.

### დასკვნა

დასკვნის სახით შესაძლებელია აღინიშნოს, რომ ჩვენი ქვეყნის ეკონომიკური განვითარება პირველ რიგში დამოკიდებულია ქვეყნის სამრეწველო პოტენციალზე და მის სიძლიერეზე. გასაგებია, რომ დღევანდელი სამრეწველო სიმძლავრეები არ გვაძლევენ იმის შესაძლებლობას, რომ ქვეყანა გახდეს თვითდაკმაყოფილებადი სამრეწველო პროდუქციით, თუ ტექნოლოგიური მანქანადანადგარებით, მაგრამ ჩვენი სპეციალისტების სამეცნიერო თუ საპროექტო-საკონსტრუქტორო საქმიანობა გვაძლევს იმის თქმის უფლებას, რომ მათ მიერ შემუშავებული თანამედროვე ინოვაციურ ტექნოლოგიებზე დაფუძნებული წარმოებული საინჟინრო პროდუქცია დაიკავებს ღირსეულ ადგილს სამომხმარებლო ბაზარზე ტექნოლოგიური ტრანსფერის ინტენსიური გამოყენების ხარჯზე, რაც საგრძნობლად ხელს შეუწყობს ჩვენი ქვეყნის ეკონომიკის ეფექტურობის სტაბილიზაციასა და გაუმჯობესებას.

### გამოყენებული ლიტერატურა:

1. Eric A. von Hippel, Democratizing innovation, MIT Press, Cambridge, MA, April 2005, 220 Pages;
2. Alvin Toffler, Heidi Toffler, Revolutionary Wealth, Publishing house Knopf, US, 2006, 512 pp.
3. სტატია - მეცნიერებას დაფინანსება შეუმცირდა - <https://edu.aris.ge/news/mecnierebas-dafinanseba-sheumcirda.html>;
4. დ. თავხელიძე, მანქანათმშენებლობის განვითარების პერსპექტივები, სამეცნიერო ჟურნალი ბიზნეს - ინჟინერინგი, 1-2, 2019, გვ. 95-97.

# სოციალური გარანტიების როლი ხანდაზმული მოსახლეობის სიცოცხლის ხარისხის ამაღლებაში

მაია ონიანი

სტუ-ს დოქტორანტი

## აბსტრაქტი

ადამიანის დაბერება, ბიოლოგიური და სამედიცინო განსაზღვრებით ეს არის ორგანიზმის ასაკობრივი ცვლილებების კანონზომიერი პროცესი. ჯანმრთელობის მსოფლიო ორგანიზაცია „ჯანმრთელ დაბერებას“ განიხილავს ადამიანის განვითარებისა და შესაძლებლობების განმსაზღვრელს მოხუცებულობის პერიოდში, რაც თავის მხრივ, ადამიანის ხანდაზმული ასაკის კეთილდღეობის საწინდარია. ფუნქციური მდგომარეობა ასაკში, ადამიანს შესაძლებლობას აძლევს იცხოვროს მისთვის სასურველი ღირებულებებისა და უნარების შესაბამისად, რაც ხელს უწყობს ადამიანის ცხოვრების წარმართვას სახლში, საზოგადოებასა და იმ სოციალურ გარემოში, სადაც მას უწევს ცხოვრება. ამ გარემოში ადამიანურ ურთიერთობებს, ღირებულებებს, ჯანმრთელობას, სახელმწიფოსგან სოციალური მხარდაჭერის არსებობას, მომსახურების სხვადასხვა სერვისებს თავისი წვლილი შეაქვთ ადამიანის ჯანმრთელობის პროცესში და ამასთანავე, განაპირობებს მის კეთილდღეობას.

მოსახლეობის დაბერების პრობლემის გადაწყვეტისთვის მნიშვნელოვანია ხანდაზმული ადამიანის ფუნქციონალური შესაძლებლობების უზრუნველყოფა, რესოციალიზაცია და მათი პოტენციალის გამოყენება ქვეყნის ეკონომიკის განვითარების კუთხით. მოსახლეობის დაბერების დემოგრაფიული დინამიკა დიდ გავლენას ახდენს, როგორც ქვეყნის სოციალურ ეკონომიკურ პოტენციალზე, ასევე საზოგადოების განვითარებაზე, რაც გრძელვადიან პერიოდში მყარად აისახება ქვეყნის ფინანსურ პოტენციალზე.

**საკვანძო სიტყვები:** ჯანმრთელობა, სოციალური გარანტიები, საერთაშორისო ანალიზი.

## THE ROLE OF SOCIAL GUARANTEES IN IMPROVING THE QUALITY OF LIFE OF THE ELDERLY POPULATION

Maia Oniani  
PhD student of GTU

### SUMMARY

Human ageing, by biological and medical definition, is a regular process of age-related changes in the body. The World Health Organization defines healthy ageing as “the process of developing and maintaining the functional ability that enables well-being in older age”

which in turn is a prerequisite for the welfare of the elderly.

Functional ability in old age is about having the capability that enables a person to live according to his/her values and skills which leads to a person’s life at home, in the community and in the social environment in which he/she has to live.

In this environment, human relations, values, health, the existence of social support from the state, various services contribute to the process of human health and at the same time, contribute to its well-being.

To solve the problem of population ageing, it is important to ensure the functional abilities of the elderly, re-socialize and use their potential for the development of the country’s economy. The demographic dynamics of population ageing has a great impact on the socio-economic potential of the country, as well as the development of society, which in the long-run has a huge impact on the financial potential of the country.

**Keywords:** health, social guarantees, international analysis.

\* \* \* \*

ჯანმრთელობის მსოფლიო ორგანიზაცია მოსახლეობის დაბერების ორ ძირითად ფაქტორს ასახელებს. მოსახლეობის დაბერების ერთ-ერთი მიზეზი სიცოცხლის ხანგრძლივობის ზრდაა და ეს მაჩვენებელი ცვალებადია ნაკლებმემოსავლიან ქვეყნებში. დაბერების მეორე მიზეზი შესაძლოა იყოს შობადობის შემცირება, რაც ასევე მერყეობს ქვეყნის შემოსავლიანობის მიხედვით. [1] შობადობის შემცირება და მიგრაციის გაზრდა, მათ შორის ბალანსის დარღვევა, მთავარი წინაპირობაა მოსახლეობის რიცხოვნობრივი შემცირების და დაბერების განვითარების, აღნიშნულია საქართველოს დემოგრაფიული უსაფრთხოების კონცეფციაში. ქვეყნებში, სადაც შობადობის მაჩვენებელი გარკვეული დროის განმავლობაში იყო დაბალი, ხანდაზმული მოსახლეობის რიცხოვნობის გაზრდა, გამოწვეულია სიცოცხლის ხანგრძლივობის ზრდის მოსალოდნელი გაუმჯობესებით, რომელიც გაერთიანებული ერების ორგანიზაციის შეფასებით 1950 წელს შეადგენდა 60.7 წელს, 2015 წლისთვის კი გაიზარდა 74.5 წლამდე. [3, 6]

დაბერების საკითხებზე მომუშავე მსოფლიო ასამბლეაზე მიღებული დეკლარაცია, გაერთიანებული ერების ორგანიზაციის სტატისტიკური და პოლიტიკური დოკუმენტები, ხანდაზმულობის ასაკად აღიარებენ 60 წელს, ხოლო ხანდაზმული მოსახლე-



ობის ასაკობრივ ზღვრად 65 წელს მიიჩნევა, ევროსტატისა და გაერთიანებული ერების ორგანიზაციის ევროპის ეკონომიკური კომისიის სტატისტიკის დოკუმენტი. იგივე დოკუმენტი, იცნობს დღევანდელი მოსახლეობის ცნებას, რომელიც 80 და მეტი ასაკის მოსახლეობას მოიაზრებს. [3, 4-5] საქართველოში, მოსახლეობის დაბერების სწრაფი განვითარების ტემპი, 2010 წლის მონაცემებით 14%-ს შეადგენდა, ხოლო 2030 წლისთვის შესაძლოა მაჩვენებელმა 21%-ს მიაღწიოს.

მოსახლეობის დაბერებასთან დაკავშირებული პირველი სტრატეგიული დოკუმენტი 2002 წლის აპრილში იქნა მიღებული და ის **მადრიდის საერთაშორისო სამოქმედო გეგმის (The Madrid International Plan of Action on Ageing and the Political Declaration)** სახელით არის ცნობილი, რომელიც მოიცავს ისეთ ვალდებულებათა ნუსხას, რომლებშიც მოცემულია ძირითადი გასატარებელი, პრინციპული და პოლიტიკური ღონისძიებები, როგორცაა: პოლიტიკის ყველა მიმართულებით დაბერების საკითხის შენსტრირინგი; ხანდაზმულთა საზოგადოებაში ჩართულობა და ინტეგრაცია; დაბერების საპასუხოდ ქვეყნის ეკონომიკის ზრდის ხელშეწყობა; სოციალური დაცვის სისტემის მონესრიგება; სწავლისა და განათლების სისტემის ადაპტირება სიცოცხლის ხანგრძლივობის შესაბამისად; ცხოვრების უკეთესი ხარისხის უზრუნველყოფა და დამოუკიდებელი ცხოვრების ხელშეწყობა; ხანდაზმულთა საზოგადოებაში გენდერულ მიდგომებზე აქცენტის გამახვილება; ხანდაზმულთა მზრუნველ ოჯახებზე და მათი წევრებში თაობათაშორისი სოლიდარობის ხელშეწყობა და ბოლოს, გეგმის რეგიონალური სტრატეგიისა და რეგიონალური ურთიერთობების შემდგომი ხელშეწყობა.

მადრიდის საერთაშორისო გეგმა მსოფლიოს 159 ქვეყანამ გაიზიარა. ეს იყო პირველი საერთაშორისო დოკუმენტი, რომელმაც ხანდაზმულთა როლი და საჭიროება აღიარა. ხელმომწერთა შორის არ არის საქართველო, რაც წარმოშობს კითხვას, რამდენად პრიორიტეტულია სახელმწიფოსთვის ხანდაზმულთა პრობლემებზე ზრუნვა, პასუხისმგებლობის გაზიარება და რატომ არ ვხდებით ჩვენც ამ დოკუმენტის ხელმომწერი.

2014 წლის 20 ნოემბერს, ჟენევაში, გაერთიანებული ერების ორგანიზაციის ევროპის ეკონომიკური კომისიის მომუშავე ჯგუფის მე-7 შეხვედრაზე, საქართველოს მთავრობას გადაეცა მოსახლეობის დაბერების შენსტრირინგის გზამკვლევი და მისი რეკომენდაციები, რომელიც შემდგომ საფუძვლად დაედო 2016 წლის 27 მაისს, საქართველოს პარლამენტის №5146-II-ს დადგენილების „საქართველოში მოსახლეობის დაბერების საკითხებზე სახელმწიფო პოლიტიკის კონცეფციის“ შემუშავებას. დოკუმენტში ასახვა ჰპოვა სახელმწიფო პოლიტიკის ძირითადმა მიმართულებებმა, ხოლო მიზნები და განსახორციელებელი რეკომენდაციები განისაზღვრა

გზამკვლევაში, რომელზე დაყრდნობითაც შედგა 2016-2018 წლების ეროვნული სამოქმედო გეგმა. შემუშავებული კონცეფციის ძირითად მიზანსა და სამოქმედო არეალს წარმოადგენს ის მიმართულებები, რაც მადრიდის საერთაშორისო გეგმით იყო განსაზღვრული.

**ჯანმრთელობის დაცვის ეროვნული სტრატეგიით** სახელმწიფომ უნდა უზრუნველყოს: აქტიური და ჯანსაღი სიბერის შესახებ ინფორმაციის მიწოდება ხანდაზმული ჯგუფებისათვის, პრევენციისა და სკრინინგის პროგრამების ხელმისაწვდომობა, ხარისხის ზრდა და შემდგომი პოპულარიზაცია; ხანდაზმულთა განსაკუთრებული საჭიროებების პროგრამების უზრუნველყოფა, საჭირო და აუცილებელ მედიკამენტებზე ხელმისაწვდომობა; საჭიროებებზე დაყრდნობით სტრატეგიაში გრძელვადიანი ზრუნვის ელემენტების გათვალისწინება, ჯანმრთელობის დაცვის სერვისების გაუმჯობესება ყველა დონეზე.

წარმოდგენილი პოლიტიკური მიზნებისა და მიმართულებების აღსრულების მიზნით, 2015 წლის 23 სექტემბერს პარლამენტის ინიციატივით შეიქმნა მრავალსექტორული სამუშაო ჯგუფი, სადაც გაეროს მოსახლეობის ფონდს, მის ეკონომიკურ კომისიას და აშშ-ს განვითარების სააგენტოს დემოკრატიულ ინიციატივის პროექტს (GGI) ეთხოვათ, გეგმის შემუშავების პროცესის ტექნიკური მხარდაჭერა. 2015 წლის 4 ნოემბერს პარლამენტმა დაამტკიცა სამუშაო ჯგუფის დებულება და შემუშავდა „საქართველოში მოსახლეობის დაბერების საკითხებზე სახელმწიფო პოლიტიკის კონცეფციის 2017-2018 წლების ეროვნული სამოქმედო გეგმა“, რომელიც თანხვედრაშია კონცეფციის დოკუმენტთან. [4]

**ხანდაზმულთა დაცვის კუთხით** არსებული გამოწვევები, სახელმწიფოსგან უფრო ქმედით ღონისძიებებს საჭიროებს. მოუგვარებელ პრობლემად რჩება ასაკის ნიშნით დისკრიმინაცია, ძალადობის სხვადასხვა ფორმები ოჯახში თუ ოჯახს გარეთ, მწვავეა მოსახლეობის სოციალური მდგომარეობა, სიღარიბის მაჩვენებელი, უსახლკარობის პრობლემები; არასაკმარისია სახელმწიფო პოლიტიკით არსებული პროექტები და პროგრამები, რისთვისაც საჭიროა განხორციელდეს ადეკვატური ქმედებები. აღსანიშნავია ის გარემოებაც, რომ სათანადოდ არ არის შესწავლილი, გამოკვლეული და ადგილობრივ ბიუჯეტებში გათვალისწინებული მათი მიზნობრივი საჭიროებები. შესამუშავებელია სათემო სერვისების განვითარების საჭიროება, მათი ხარისხისა და მომსახურების გაზრდის მიზნით, მომსახურე პერსონალის კომპეტენციისა და კვალიფიკაციის გათვალისწინებით.

შინმოვლის სერვისები მუნიციპალიტეტების მიერ ისევ არ არის ასახული ბიუჯეტებში. პროექტში მხოლოდ თანამონაწილის ფუნქციით შემოიფარგლება და ისიც, რამდენიმე ტერიტორიულ ერთეულში. პროგრამის განმახორციელებლები ძირითა-



დად არასამთავრობო სექტორია, რაც არასაკმარისია და მოითხოვს სახელმწიფოსგან ჩართულობას. არ არის შემუშავებული და დამტკიცებული სპეციალიზირებულ დაწესებულებებში მომსახურების ახალი სტანდარტი და ზედამხედველობის ახალი მექანიზმი, გრძელვადიანი ზრუნვის კონცეფცია და მისი განხორციელების სტრატეგია, რაც დღესაც ერთ-ერთი მნიშვნელოვანი პრობლემაა.

ახალგაზრდა პედაგოგთა კავშირმა 2020 წელს ჩაატარა კვლევა „ხანდაზმულთა სოციალური დაცვა საქართველოში“, სადაც დეტალურად შეისწავლა 2017-2018 წლების ეროვნული სამოქმედო გეგმით შესასრულებელი ვალდებულებები. კვლევის თანახმად, გეგმით გათვალისწინებული ღონისძიებების შესრულება არაეფექტურია და საჭიროებს გაუმჯობესებას, რისთვისაც აუცილებელია დაიგეგმოს საინფორმაციო კამპანიები განსახორციელებელი პროექტების თაობაზე. ამ მიზნით, ხანდაზმულთა საჭიროებების უზრუნველსაყოფად, შესაქმნელია ინტეგრირებული ზრუნვის განვითარების დოკუმენტი. [11]

1990 წლის 14 დეკემბერს, გაეროს გენერალური ასამბლეას 68-ე პლენარულ სხდომაზე მიღებული №45/106 (Resolutions adopted on the reports Third Committee) რეზოლუციის თანახმად, 1 ოქტომბერი ხანდაზმულთა საერთაშორისო დღედ გამოცხადდა. ასამბლეამ ქვეყნის მთავრობებსა და არასამთავრობო ორგანიზაციებს მოუწოდა, რომ ხელი შეუწყონ ჯანსაღი დაბერებისა და კეთილდღეობის საკითხების მოგვარებას და მეტი ქმედითი ნაბიჯები გადადგან ხანდაზმულთა უფლებების დაცვისა და უზრუნველყოფის კუთხით. რეზოლუციას საქართველო, პრეზიდენტის 2013 წლის №467 ბრძანებულებით შეუერთდა. საქართველოს პარლამენტის მიერ 2019 წლის 30 დეკემბერს შემუშავებულ იქნა საქართველოს შრომისა და დასაქმების პოლიტიკის 2019-2023 წლების ეროვნული სტრატეგია, რომლის მთავარ მიზანს 5 წლის განმავლობაში შრომის ბაზრის განვითარებისთვის საჭირო ღონისძიებებისა და ქმედებების განსაზღვრა, დასაქმების მომსახურების გაუმჯობესება და ადამიანური რესურსების განვითარება წარმოადგენს.

ხანდაზმულთა საჭიროებების მიხედვით სახელმწიფოთა და საზოგადოების მიდგომები სხვადასხვა ქვეყნებში განსხვავებულად მიმდინარეობს, სწორედ ამიტომ, მნიშვნელოვანია **საერთაშორისო გამოცდილების განზოგადებული ანალიზი.**

„დაბერების და ჯანმრთელობის“ შესახებ გლობალური სტრატეგია და სამოქმედო გეგმა განმარტავს, რომ ჯანმრთელი ცხოვრება და ჯანმრთელობის უფლება არ იწყება და არც მთავრდება კონკრეტულ ასაკში. თუ გვინდა, რომ მდგრადი განვითარების მიზნებს მივაღწიოთ, გასათვალისწინებელია მოსახლეობის დაბერების სწრაფი განვითარების პერსპექტივები, რომელიც მიმდინარეობს მსოფლიოს თითქმის ყველა ქვეყანაში. 2050 წლისთვის

დაბერების მაჩვენებლით ყოველი მეხუთე ადამიანი იქნება 60 წლის ან უფროსი ასაკის. წინამდებარე სტრატეგია მოიცავს 5 მიზანს (ხანდაზმულთათვის გარემოს განვითარება, ჯანდაცვის სისტემების მათ საჭიროებებთან მორგება, გრძელვადიანი მოვლის ხელმისაწვდომობისა და სამართლიანი სისტემების შექმნა, გაუმჯობესებული მონაცემების გაზომვა და კვლევების წარმოება და ბოლოს, ხანდაზმულთათვის განკუთვნილი გადაწყვეტილებების მიღებისას მათი ჩართვა), რომელთა დაცვა მნიშვნელოვან წვლილს შეიტანს 2030 წლის მდგრადი განვითარების სტრატეგიის მიზნების შესრულებაში, რომლის მთავარი მიზანი ასევე არის „არავინ რჩება მიღმა“ პრინციპის განხორციელებასთან (United Nations, 2015). დოკუმენტში ხაზგასმულია, რომ ხანდაზმულთა გააქტიურებისა და ჩართულობის გარეშე შეუძლებელია მდგრადი განვითარების რეალური მიზნის მიღწევა.

განვითარებული ქვეყნების მთავრობები ზრუნავენ როგორც ხანდაზმულთა საპენსიო სისტემის მონესრიგება-გაუმჯობესებაზე, ასევე მათი სხვა სოციალური პროგრამებით და სერვისებით უზრუნველყოფაზეც. თავად მოხუცებიც მონდომებით იცავენ თავიანთ უფლებებს ხანდაზმულობის ასაკში, რაც გამოხატულია სხვადასხვა ხანდაზმულთა ასოციაციებისა და პროფკავშირების შექმნით, რითაც ახერხებენ თავიანთი უფლებების რეალიზაციასა და დაცვას. [7, 1-2]

Pew Research Center კვლევის თანახმად, ხანდაზმული ადამიანები ამერიკაში, გერმანიაში და იტალიაში კმაყოფილებას გამოთქვამენ, ვინაიდან შვილებზე დამოკიდებულები არ არიან და მათ სოციალურ საჭიროებებს სახელმწიფო უზრუნველყოფს. [19] The Aging Readiness Competitiveness Report კვლევის თანახმად, გერმანია შედის ხუთეულში, სადაც ხანდაზმულთა რაოდენობა იზრდება და 2050 წლისთვის 65 წლის ადამიანთა რაოდენობა, ქვეყნის მოსახლეობის მთლიანი რაოდენობის მესამედს მიაღწევს. [20] იგივე კვლევის თანახმად შესაძლოა ითქვას, რომ გერმანია ერთ-ერთი მონინავე ქვეყანაა ციფრული ტექნოლოგიების განვითარებით ხანდაზმულთა ასაკში, რაც მათ ჯანმრთელობას და სოციალურ ჩართულობას უზრუნველყოფს. სოციალური პირობების უზრუნველყოფით, ის იმ იშვიათ ქვეყნებს შორისაა, რომლებმაც დაიწყეს სავალდებულო გრძელვადიანი მოვლის (Long-Term Care) დაზღვევა. მთავრობა აგრძელებს მოქმედებებს LTC სისტემის მასშტაბებისა და ინკლუზიურობის გასაზრდელად.

განსაკუთრებული ყურადღება გამახვილდა შინმოვლისა და მიმღები პირების პირობების გაუმჯობესებაზე. მთავრობის ხელშეწყობით იზრდება მოხალისეობის პროგრამები. გერმანელი ხანდაზმულები გამოირჩევიან ტექნოლოგიების გამოყენების მაღალი დონით, მათი უმრავლესობა (67%) ყოველდღე ან კვირაში ერთხელ მაინც სარგებლობს

ინტერნეტი.

რაც შეეხება **ხანდაზმულთა საქიროებების უზრუნველყოფა გარანტიებს**, ხანდაზმულთა სოციალური უფლებების დაცვა და მისი სახელმწიფოსგან უზრუნველყოფა კონსტიტუციით გარანტირებული უფლებაა. სახელმწიფო გარანტორია, რომ ყოველი ადამიანის სიბერე იყოს ფინანსურად დაცული, რისთვისაც საპენსიო უზრუნველყოფის სოციალურ პროგრამას ახორციელებს. „პენსიის შესახებ“ საქართველოს კანონმდებლობით, პენსიის მიღებაზე უფლება ქალებს წარმოეშობათ 60 წლის ასაკიდან, ხოლო კაცებს – 65-დან, გარდა კანონისმიერი განსაკუთრებული შემთხვევებისა. საქართველოს სტატისტიკის ეროვნული სამსახურის მონაცემებით, პენსიის მიმღებთა რაოდენობა ყოველწლიურად მზარდია. [21] საქსტატის 2014 წლის კვლევის თანახმად, 1989 წლის მოსახლეობის აღწერის შემდგომ 65 წლის და ზემოთ ასაკის ხანდაზმულ მოქალაქეთა რაოდენობა სწრაფად განაგრძობს ზრდას. [2, 4-5]

საქართველოს 2021 წლის სახელმწიფო ბიუჯეტის შესაბამისად, სახელმწიფო ადგენს ზოგად და ასაკობრივ დიფერენცირებას პენსიის ოდენობის განსაზღვრისას, რაც ყველა ასაკით პენსიონერისათვის განსაზღვრულია და შეადგენს 240 ლარს, ხოლო 70 წლის და მეტი ასაკის პენსიონერისათვის პენსიის ოდენობა გახდა 275 ლარი.

საყოველთაო ჯანდაცვის ფარგლებში ხანდაზმულთათვის უზრუნველყოფილია ქრონიკული დაავადებების მკურნალობა შესაბამისი მედიკამენტებით, საშელავათო პირობებით. დაავადების დროულად გამოვლენისა და სკრინინგ პროგრამების ფარგლებში, გათვალისწინებულია მათი დაავადებების დიაგნოსტიკა და დროული პრევენცია.

სახელმწიფო ბიუჯეტით ცალკე მუხლად არის გათვალისწინებული ხანდაზმულთა სოციალური დაცვა. მიუხედავად ხარჯების ყოველწლიურად მატებისა, ის მაინც არ არის საკმარისი ხანდაზმულთა საქიროებების სათანადოდ უზრუნველსაყოფად. ასე მაგალითად, ქალაქ თბილისის მუნიციპალიტეტის მერიის, ჯანდაცვისა და სოციალური მომსახურების საქალაქო სამსახურს მომზადებული აქვს სტატისტიკური კრებული, რომელიც მოიცავს ინფორმაციას სამსახურის მიერ 2016-2019 წლებში განხორციელებული პროგრამებისა და მისით მოსარგებლე ბენეფიციართა შესახებ. დოკუმენტის შესაბამისად პროგრამით მოსარგებლეთა შორის არიან დედაქალაქში მცხოვრები ხანდაზმული ადამიანებიც: სამგზავრო ბარათებით მოსარგებლეთა შორის არის პენსიონრები, რომლებიც სარგებლობენ მუნიციპალური ტრანსპორტით მგზავრობის საშელავათო პირობებით; მეორე მსოფლიო ომის ვეტერანების და ამ ომში მარჩენალდაკარგული პირები და მარტოხელა ხანდაზმულთა დღის ცენტრის ბენეფიციართა ხელშეწყობის პროგრამა, რაც ითვალისწინებს მარტოხელა ხანდაზმულთა საზოგადოებაში ინტეგრაციას. [6]

სახელმწიფო და ადგილობრივი თვითმმართველობის თბილისის მუნიციპალიტეტის 2020 წლის ბიუჯეტების ანალიზმა აჩვენა, რომ ჯამში ჯანდაცვისა და სოციალური დაცვის კუთხით დაგეგმილი 64 პროგრამიდან, ხანდაზმულებს საშელავათო აქვთ ისარგებლონ 59 პროგრამით. ზემოხსენებული პროგრამებიდან 16 შეიცავს დამატებით ჩანანერს ხანდაზმულთათვის.

ქალაქ თბილისის მუნიციპალიტეტის საკრებულოს 2014 წლის 30 დეკემბრის №20-81 დადგენილებით, თბილისში რეგისტრირებულ ხანდაზმულ პენსიონერებს თბილისის მუნიციპალიტეტის მერია ადგილობრივი მუნიციპალური ტრანსპორტით მგზავრობის საშელავათო პირობებს უწესებს, რაც დადებითი ნაბიჯია ხანდაზმულთა ხელშეწყობის კუთხით. მათ ასევე, უფასოდ გადაეცემათ სპეციალური სამგზავრო ბარათები.

ამ თვალსაზრისით ერთ-ერთი მნიშვნელოვანი სეგმენტია სატრანსპორტო პოლიტიკა, რომელიც აქტიურად განიცდის რეფორმას, ევროპის რეკონსტრუქციისა და განვითარების (EBRD) ბანკის ხელშეწყობით (ახალი, ეკოლოგიურად უსაფრთხო ავტობუსები) დედაქალაქში გრძელდება მუნიციპალური ავტოპარკის განახლება, რაც ამ კუთხით არსებულ ჰაერის დაბინძურების მაჩვენებელსაც საგრძნობლად შეამცირებს.

საყოველთაო ჯანდაცვის პროგრამების დანერგვა/დაფინანსებამ ხელი შეუწყო ხანდაზმულთა ჯანმრთელობის გაუმჯობესებას და მათი შიდა ფინანსური დანახარჯების დაზოგვას, რა დროსაც ხარჯების უმეტესი ნაწილი ანაზღაურდება სახელმწიფო ბიუჯეტიდან.

დღესდღეობით, კერძო სადაზღვევო კომპანიები მომხმარებელს მრავალფეროვან პროდუქტს სთავაზობენ, მაგრამ მეტი წილი მაინც ჯანმრთელობის დაზღვევაზე მოდის. [7] სადაზღვევო პაკეტებში აწესებენ ასაკობრივ ან დაავადებების (მათ შორის: ქრონიკული) დიფერენცირებით შეზღუდვებს. ასაკი ასოცირდება ჯანმრთელობის პრობლემების წარმოშობასთან და ქრონიკულ დაავადებებთან, რითაც თავს არიდებენ ხანდაზმულ ადამიანებთან სახელშეკრულებო ურთიერთობაში შესვლას. ხანდაზმულთა უფლების დარღვევისა და ასაკის ნიშნით დისკრიმინაციასთან დაკავშირებით, სახალხო დამცველმა სადაზღვევო კომპანიებს რეკომენდაციითაც მიმართა, როცა აღმოაჩინა რომ შეინიშნებოდა სავარაუდო გადაცდომის ნიშნები. [8]

2012 წლიდან საქართველოში მოქმედებს სახელმწიფო ჯანდაცვის პროგრამა საპენსიო ასაკის ხანდაზმულთათვის, რაც თავის მხრივ მოიცავს სამედიცინო სერვისების უზრუნველყოფას. ამ სერვისებში შინმოვლის პროფილი არსად არ არის გათვალისწინებული, გარდა პალიატიური ზრუნვის პროგრამისა. შინმოვლა გულისხმობს ისეთ მომსახურებებს, როგორცაა შინ, ოჯახის პირობებში მოვლას, ბინაზე საკვების მიტანას, დავრდომილთათვის ბინაზე

ინტენსიურ მომსახურებას, მედიკამენტოზური, ჰიგიენური, ფსიქიკური თუ სხვა ყოველდღიური საჭიროებების დაკმაყოფილებას, დაავადებების დაძლევაში დახმარებას, ტრანსპორტირებას. ხანდაზმულთა ქრონიკული დაავადებები, როგორც ჯანდაცვის სისტემას ოჯახებსაც მძიმე ტვირთად აწვება, რაც ხშირ შემთხვევაში ოჯახების მატერიალურ შესაძლებლობას აღემატება. განსაკუთრებით მძიმეა, თუ ეს პროცესი წლების განმავლობაში უწყვეტად გრძელდება. პროგრამა მოიცავს ხანდაზმულ პაციენტთან 6 თვის განმავლობაში, 8 ვიზიტს თვეში, სტაციონალურ მომსახურებას და მედიკამენტებით უზრუნველყოფას. მომსახურების განხორციელებას ძირითადად კერძო არასამთავრობო ორგანიზაციები უზრუნველყოფენ. [9]

ილიას სახელმწიფო უნივერსიტეტის მიერ ჩატარდა კვლევა „ჯანდაცვის პოლიტიკა და მენეჯმენტი“, სადაც გამოკითხულ იქნა არასამთავრობო ორგანიზაცია „საქართველოს კარიტასში“ რეგისტრირებული, შინმოვლაზე მყოფი 300-მდე ბენეფიციარი. კვლევის შედეგად გამოიკვეთა პროგრამის საჭიროება, დადებითად შეფასდა არასამთავრობო სექტორის ჩართვა, როგორც ფინანსური ასევე ზრუნვის თვალსაზრისითაც, რაც ძალიან დიდი შედეგადაა ბენეფიციართა ოჯახებისთვის. [10]

ქვეყანაში, სადაც ხანდაზმულთა რაოდენობა სწრაფი ტემპით განაგრძობს ზრდას, დგება საჭიროება სახელმწიფომ იზრუნოს შინმოვლის პროგრამის ჯანდაცვის სერვისებში დანერგვაზე და განხორციელებაზე, რაც ასევე დადებითი შედეგი იქნება ხანდაზმულთა სიცოცხლის გახანგრძლივებისა და ზრუნვის თვალსაზრისით.

2012 წლიდან თბილისის მერია უმწეო და გაჭირვებულ მდგომარეობაში მყოფ პირთათვის ეწევა შინმოვლის სერვისის მომსახურების თანადაფინანსებას. მომსახურების მიზანია, მოვლაზე დამოკიდებულ ადამიანთა ცხოვრების ხარისხის გაუმჯობესება და მათი ახლობლებისთვის დახმარების განევა. სერვისზე მოთხოვნა დღითიდღე ნაცვლად შემცირებისა, იზრდება. [6]

„მოხალისეობის შესახებ“ საქართველოს კანონი 2015 წლის 24 დეკემბერს იქნა მიღებული. მოხალისეობა, ეს არის ორგანიზაციის სახელით, ფიზიკური პირის შრომა, საკუთარი ცოდნისა და უნარების შესაბამისად, ნებაყოფლობით და უანგაროდ საზოგადოებრივად სასარგებლო საქმიანობა. ორგანიზაციებში, განსაკუთრებით ადგილობრივ თვითმმართველობებში, მოქალაქეები ნებაყოფლობით რეგისტრირდებიან, სთავაზობენ დახმარებას და შემდგომ, საჭიროების შესაბამისად, ეხმარებიან სხვადასხვა საქმის განხორციელებაში. [12]

**დასკვნა**

უნდა აღინიშნოს, რომ ხანდაზმულთა სოციალური თუ სხვა სახის პრობლემების მოგვარების კუთხით საქართველო მრავალი გამოწვევის წინა-

შეა. ხანდაზმულთა დაცვის კუთხით არსებული გამოწვევები, სახელმწიფოსგან უდავოდ საჭიროებს ქმედითი ღონისძიებების გატარებას. ამასთან, სახელმწიფომ უნდა უზრუნველყოს სამოქმედო გეგმით ნაკისრი ვალდებულებების ჯეროვნად დაცვა და აღსრულება. ამასთან, საჭიროა გადაიხედოს სადღეღამისო დანესებულებებისა და დღის ცენტრების რაოდენობა და შესაბამისობაში მოვიდეს არსებულ საკანონმდებლო მოთხოვნებთან.

უნდა აღინიშნოს, რომ ადგილობრივი თვითმმართველობების ბიუჯეტებით განსაზღვრული პროგრამები და პროექტები მცირე და არასაკმარისია. ამიტომ, ადგილობრივ მუნიციპალიტეტებმა უნდა შეისწავლონ ხანდაზმულთა აუცილებელი და მიზნობრივი საჭიროებები, რის შემდგომ, მიზნობრივი პროგრამების სახით მოახდინონ მისი ადგილობრივი თვითმმართველობის ბიუჯეტებში გათვალისწინება.

გარდა ამისა, უნდა შეიქმნას ხანდაზმულთა სერვისების ერთიანი ბაზა, სადაც თავმოყრილი იქნება სახელმწიფო და ადგილობრივი მუნიციპალიტეტების მიერ დაგეგმილი და განსახორციელებელი სერვისები, რისი არსებობაც დაეხმარება, როგორც ხანდაზმულებთან მომუშავე სოციალურ მუშაკებს, ისე ჯანდაცვის სფეროს სხვა წარმომადგენლებს. უფრო მეტი ქმედითი ღონისძიებებია გასატარებელი ხანდაზმულთა საზოგადოებაში ინტეგრაციისთვის. ინფორმირებულობის მხრივ, მნიშვნელოვანია, რომ ჯანდაცვის პროგრამებსა და სოციალური დაცვის ღონისძიებებზე მათ ჰქონდეთ დროული წვდომა. რომელი სტრუქტურული რგოლი რა კომპეტენციით სარგებლობს და როგორ შეიძლება მოქალაქეთა საჭიროებებზე მყისიერი რეაგირება, ეს იმთავითვე ცხადი უნდა იყოს.

დღემდე მოუგვარებელ პრობლემად რჩება ხანდაზმულთა ასაკის ნიშნით დისკრიმინაცია, მათთვის შრომის ბაზრის არარსებობა და დასაქმების პრობლემა, თაობათაშორისი სოლიდარობის არარსებობა და ყველაზე მთავარი, ოჯახში ძალადობა. ყველა ამ მიმართულებით მთავრობამ უნდა გაატაროს შესაბამისი ქმედითი ღონისძიება და ხელი შეუწყოს ხანდაზმულთა ცხოვრების პირობების მაქსიმალურად გაუმჯობესებას და მათი მშვიდი სიბერის უზრუნველყოფას.

ხანდაზმულთა პრობლემების გათვალისწინება და გაზიარებაც უფრო მეტ აქტუალობას იქნის ჩვენი ქვეყნის პოლიტიკური დღის წესრიგისთვის. ამიტომ, სწორი და მიზანმიმართული სახელმწიფო პოლიტიკის არსებობა მნიშვნელოვანია. მიუხედავად იმისა, რომ დაბერების პრობლემებზე სახელმწიფომ შექმნა სამოქმედო გეგმა, სადაც ხანდაზმულთა სოციალურ და ეკონომიკურ საჭიროებებზე დეტალურად ასახა სამოქმედო ღონისძიებები, უმთავრეს პირობას მისი განხორციელება წარმოადგენს, სადაც შეინიშნება დაბრკოლებები.



## ბამოყენებული ლიტერატურა:

1. მსოფლიოს ჯანდაცვის ორგანიზაცია, ხანდაზმულობა და ჯანმრთელობა, <<http://www.who.int/ageing>; <https://www.ncdc.ge/Handlers/GetFile.ashx?ID=01123a3d-5aab-4ccd-b319-fd26ff6c2a93>> (ბოლო გადამონმება – 08.04.2021).
2. საქართველოს დემოგრაფიული უსაფრთხოების კონცეფცია, პარლამენტის უწყებები, 24/06/2016, <<https://matsne.gov.ge/ka/document/view/3331420?publication=0>> (ბოლო გადამონმება – 08.04.2021).
3. საქართველოში მოსახლეობის დაბერების საკითხებზე სახელმწიფო პოლიტიკის კონცეფციის დამტკიცების შესახებ. საქართველოს პარლამენტის უწყებები 5146-III. 03.06.2016 (ბოლო გადამონმება – 08.04.2021).
4. საქართველოში მოსახლეობის დაბერების საკითხებზე სახელმწიფო პოლიტიკის კონცეფციის 2017-2018 წლების ეროვნული სამოქმედო გეგმა, 23.09.2015.
5. საქართველოს კანონი „სახელმწიფო პენსიის შესახებ“, პარლამენტის უწყებები 20.12.2005. თბ. <<https://matsne.gov.ge/ka/document/view/27946?publication=28>> (ბოლო გადამონმება – 08.04.2021).
6. ქალაქ თბილისის მუნიციპალიტეტის მერიის ჯანდაცვისა და სოციალური მომსახურების საქალაქო სამსახურის „სტატისტიკური კრებული 2019“, 2020. თბ. <http://tbilisi.gov.ge/page/3254> (ბოლო გადამონმება – 08.04.2021).
7. დაუშვილი თ. სადაზღვევო ბაზარი საქართველოში. 19.04.2016წ. თბ. <<https://forbes.ge/blog/177/romeli-sadazRvevo-produqtia-yvelaze-popularuli-saqarTveloSi%3F>> (ბოლო გადამონმება – 08.04.2021).
8. სახალხო დამცველის რეკომენდაცია <<http://www.ombudsman.ge/res/docs/201909-1315011977359.pdf>> (ბოლო გადამონმება – 08.04.2021).
9. ვერულავა თ., ხანგრძლივი სამედიცინო მომსახურების (შინმოვლის) განვითარების პრობლემა საქართველოში. 25.02.2016. თბ. <<https://idfi.ge/ge/jandacva-shinmovla>> (ბოლო გადამონმება – 08.04.2021).
10. ვერულავა თ., ადეიშვილი ი., ხანდაზმულთა შინმოვლა, 09.01.2015. <<https://forbes.ge/news/507/xandazmulTa-Sinmovla>> (ბოლო გადამონმება – 08.04.2021).
11. „ხანდაზმულთა სოციალური დაცვა საქართვე-

ლოში პოლიტიკისა და საკანონმდებლო ბაზის ანალიზი“, კვლევა „ახალგაზრდა პედაგოგთა კავშირი“ 2020.

12. საქართველოს კანონი „მოხალისეობის შესახებ“ საქართველოს პარლამენტის უწყებები, 30/12/2015. <<https://matsne.gov.ge/ka/document/view/3132612?publication=3>> (ბოლო გადამონმება – 08.04.2021).

13. სუმბაძე ნ., ქიტიაშვილი ა., აბაშიძე თ., ყვანია ი., მახარაძე თ., ჯანმრთელობისა და სოციალური დაცვა ხანდაზმულებისთვის საქართველოში – არსებული სერვისები და ძირითადი საჭიროებები, თსუ. თბ, 2020. <<https://apk.ge/ge/siakhleebi/janmrteლობისა-და-sotsialური-datsva-khandazmulebistvis-sakartveloshi-arsebuli-servisebi-da-dziritadi-sachiroebis-kvleva>> (ბოლო გადამონმება – 08.04.2021).

14. “Political Declaration and Madrid international Plan of Action on Ageing”, second World Assembly on Ageing, Madrid, Spain 8-12 April 2002, <[https://www.un.org/en/events/pastevents/pdfs/Madrid\\_plan.pdf](https://www.un.org/en/events/pastevents/pdfs/Madrid_plan.pdf)> (Last viewed – 15.10.2020).

15. 45/106 Implimentation of the International Plan of Action on Aging and related activities, VI. Resolutions adopted on the reports Third Committee <<http://undocs.org/A/RES/45/106>> (Last viewed – 08.04.2021).

16. United Nations (2015), Transforming our world: the 2030 Agenda for Sustainable Development, A/RES/70/1. <[https://www.un.org/en/development/desa/population/migration/generalassembly/docs/globalcompact/A\\_RES\\_70\\_1\\_E.pdf](https://www.un.org/en/development/desa/population/migration/generalassembly/docs/globalcompact/A_RES_70_1_E.pdf)> (Last viewed – 08.04.2021).

17. Who (2017). The Global strategy and action plan on ageing and health. <<https://www.who.int/ageing/global-strategy/en/>> (Last viewed – 08.04.2021).

18. (United Nations, 2019). World Population prospects 2019. <<https://www.un.org/development/desa/publications/world-population-prospects-2019-highlights.html>> (Last viewed – 08.04.2021).

19. The Aging Experience in the U.S., Germany and Italy, Pew Research Center, Social and Demographic Trends 21/05/2015. <<https://www.pewsocialtrends.org/2015/05/21/3-the-aging-experience-in-the-u-s-germany-and-italy/>> (Last viewed – 08.04.2021).

20. The Aging Readiness & Competitiveness Report, Germany, <<http://www.silvereco.org/en/germany-one-of-the-super-aged-societies-in-the-world/>>(Last viewed – 08.04.2021).

21. <https://www.geostat.ge/ka/modules/categories/55/sotsialuri-uzrunvelqofa> (Last viewed – 08.04.2021).



## ნარჩენების მართვის სტრატეგია

ლევან გოგოძე  
სტუ-ს დოქტორანტი

### რეზიუმე

ნარჩენების მართვა წარმოადგენს გლობალურ პრობლემას მსოფლიოს ყველა ქვეყნისათვის. განსაკუთრებით მწვავედ დგას საკითხი განვითარებად ქვეყნებში, სადაც

ნარჩენების გადამუშავების არც ტექნოლოგიები გააჩნიათ და არც შესაბამისი კულტურა. საქართველოს გააჩნია ნარჩენების გადამუშავების სტრატეგია, სადაც განსაზღვრულია ნარჩენების გადამუშავების მიზნები და ამოცანები, რომელიც მოიცავს 2016-2030 წლებს. იგი ექვემდებარება პერიოდულ განახლებას, ხოლო სამოქმედო გეგმა კი ყოველ 5 წელიწადში ერთხელ ნახლდება. სტრატეგიის შემუშავებისას გამოყენებულ იქნა „ლოგიკური ჩარჩომილგომა“ (Logikal Framework Approach), რომელიც ითვალისწინებს დღეს არსებული სიტუაციის შეფასებას, გამოწვევების იდენტიფიცირებას და სამოქმედო მიზნების და პრობლემების გადაჭრის გზების განსაზღვარას. ცალკეულ მიზანში განერილია ამოცანები შესრულების ვადების მითითებით და შეადგენს სამოქმედო გეგმის (LFA) ძირითად ნაწილს. LFA შინაარსი შეიძლება შემდეგნაირად ჩამოყალიბდეს: ხედვა; მიზნები (ხედვის შესაბამისად); ამოცანები (მიზნების შესაბამისად); ღონისძიებები (ამოცანების შესაბამისად). ასეთი მიდგომა საშუალებას იძლევა დაისახოს მოკლევადიანი, საშუალოვადიანი და გრძელვადიანი ამოცანები ნარჩენების გადამუშავების მიმართულებით.

**საკვანძო სიტყვები:** ნარჩენების მართვა, გარემოსდაცვითი პრობლემები, ეკოლოგიური უსაფრთხოება, ნარჩენების მართვის საკანონმდებლო ბაზა, მუნიციპალური ნარჩენები.

\*\*\*\*

ნარჩენების მართვა წარმოადგენს გლობალურ პრობლემას მსოფლიოს ყველა ქვეყნისათვის. განსაკუთრებით მწვავედ დგას საკითხი განვითარებად ქვეყნებში, სადაც

ნარჩენების გადამუშავების არც ტექნოლოგიები გააჩნიათ და არც შესაბამისი კულტურა. საქართველოს გააჩნია ნარჩენების გადამუშავების სტრატეგია, სადაც განსაზღვრულია ნარჩენების გადამუშავების მიზნები და ამოცანები, რომელიც მოიცავს 2016-230 წლებს. იგი ექვემდებარება პერიოდულ განახლებას, ხოლო სამოქმედო გეგმა კი ყოველ 5 წელიწადში ერთხელ ნახლდება. სტრატეგიის შემუშავებისას გამოყენებულ იქნა „ლოგიკური ჩარჩომილგომა“ (Logikal Framework Approach), რომელიც ითვალისწინებს დღეს არსებული სიტუაციის შეფასებას, გამოწვევების იდენტიფიცირებას და სამოქმედო მიზნების და პრობლემების გადაჭრის გზების

განსაზღვარას. ცალკეულ მიზანში განერილია ამოცანები შესრულების ვადების მითითებით და შეადგენს სამოქმედო გეგმის (LFA) ძირითად ნაწილს. LFA შინაარსი შეიძლება შემდეგნაირად ჩამოყალიბდეს: ხედვა; მიზნები (ხედვის შესაბამისად); ამოცანები (მიზნების შესაბამისად); ღონისძიებები (ამოცანების შესაბამისად). ასეთი მიდგომა საშუალებას იძლევა დაისახოს მოკლევადიანი, საშუალოვადიანი და გრძელვადიანი ამოცანები ნარჩენების გადამუშავების მიმართულებით. ნარჩენების გადამუშავებისას აუცილებელია გათვალისწინებულ იქნეს.

გარემოსდაცვითი პრობლემები და ტექნიკურ-ფინანსური საკითხები, ადამიანის ჯანმრთელობის, ეკოლოგიური უსაფრთხოების პრობლემები.

უნდა გაკეთდეს ნარჩენების წარმოშობის წყაროების სექტორების კლასიფიკაცია, ესენია: 1. სახიფათო და არასხიფათო; ინერტიული; ბიოდეგრადირებადი; რადიოაქტიური და სახვა. საერთაშორისო გამოცდილება გვიჩვენებს, რომ ნარჩენების მართვა ურთულესი პროცესია და მართვის ისეთი სისტემის შექმნა, რომელიც აკმაყოფილებს მსოფლიო მოთხოვნებს მოითხოვს დიდ პრაქტიკულ გამოცდილებას, ამიტომ საქართველომ ეტაპობრივად, საერთაშორისო გამოცდილების გათვალისწინებით უნდა შექმნას ნარჩენების მართვის სისტემა.

უდიდესი ყურადღება უნდა მიექცეს საზოგადოების და კონკრეტულად ინდივიდის ცნობიერების ამაღლებას ნარჩენების გადამუშავების პრობლემებისადმი. საზოგადოებას უნდა შეეძლოს: იმოქმედოს კანონმდებლობის შესაბამისად; ნარჩენების მართვის დაგეგმვა; ნარჩენების შეგროვება და ტრანსპორტირება; ნაგავსყრდენების მონეობა; ნარჩენების პრევენცია, ხელახალი გამოყენება, რეციკლირება და აღდგენა; ხარჯების ამოღება; მონაცემების შეგროვება ნარჩენების შესახებ და სხვა.

ნარჩენების მართვის პრობლემა მსოფლიო პრობლემაა, ამიტომ ის უნდა რეგულირდებოდეს დარგობრივი საკანონმდებლო აქტებით, ასევე საერთაშორისო კონვენციების მოთხოვნების შესაბამისად. გათვალისწინებულ უნდა იქნეს ევროკავშირ-საქართველოს შორის გაფორმებული ასოცირების ხელშეკრულების მოთხოვნები. ბაზელის კონვენცია „სახიფათო ნარჩენების ტრანსსასაზღვრო გადაზიდვისა და მათ განთავსებაზე კონტროლის შესახებ; სტოკჰოლმის კონვენცია „მდგრადი ორგანული დამბინძურებლების შესახებ“; მინამატას კონვენცია „ვერცხლისწყლის შესახებ“. ეს კონვენციები მკაცრად უნდა აისახოს საქართველოს კანონმდებლობაში და პირუთვნელად უნდა იქნეს დაცული. მიუხედავად კანონმდებლობის მოთხოვნებისა, კვლავ ფუნქციონირებს უკანონო ნაგავსაყ-

რელები, გრძელდება დაცული ტერიტორიებისა და ტურისტული მარშრუტების დანაგვიანება და ა.შ.

საქართველოს მთავრობას საერთაშორისო შეთანხმებებზე ხელმოწერით აღებული აქვს რიგი ვალდებულებები, როგორც გარემოსდაცვითი საინფორმაციო სისტემების შექმნისა და დამაბინძურებელი ნივთიერებების აღრიცხვის, ასევე საზოგადოებისათვის ამ ინფორმაციის ხელმისაწვდომობის უზრუნველყოფის კუთხით. ამ მხრივ აღსანიშნავია შემდეგი ხელშეკრულებები: ა) სტრატეგიული მიდგომა ქიმიკატების საერთაშორისო მართვისადმი (SAICM); ბ) გარემოსდაცვით საკითხებთან დაკავშირებული ინფორმაციის ხელმისაწვდომობის, გადამწყვეტილებების მიღების პროცესში საზოგადოების მონაწილეობისა და ამ სფეროში, მართლმსაჯულების საკითხებზე ხელმისაწვდომობის შესახებ (ორჰუსის კონვენცია); გ) ორჰუსის კონვენციის ოქმი დამაბინძურებლების გარემოში გამკვებისა და გადატანის რეესტრის (PRTR) შესახებ; დ) ვენის კონვენცია ოზონის შრის დაცვის შესახებ და მონრეალის ოქმი; ე) გაეროს კლიმატის ცვლილების ჩარჩო კონვენცია; ვ) ბაზელის კონვენცია სახიფათო ნარჩენების ტრანსსაზღვრო გადაზიდვებისა და განთავსების შესახებ; ზ) როტერდამის კონვენცია საშიში ქიმიური ნივთიერებებით საერთაშორისო ვაჭრობის შესახებ.

განსაკუთრებული ყურადღებას მითხოვს მუნიციპალური ნარჩენების მართვა. ამას ხელს უშლის: მუნიციპალური ნარჩენების მართვის გეგმების არ არსებობა და მათი დანერგვის აუცილებლობა; კომპანიების უმრავლესობაში ნარჩენების მართვის გეგმის არარსებობა; მუნიციპალიტეტებში დაგეგმვის შესაძლებლობების და გამოცდილების არ ქონა.

ძველი, ნარჩენი მასალისგან ახალი პროდუქტის მიღების პროცესი არის ნარჩენების გადამუშავება. ნარჩენები ნაგავსაყრელზე დანვის ნაცვლად, რაც თავის მხრივ გარემოსთვის საფრთხეს წარმოადგენს, ხელახლა იქცევა რესურსად და ხვდება მოხმარების სივრცეში. ამ პროცესით ნედლი მასალის გამოყენების საჭიროება იკლებს და, შესაბამისად, ინახება ბუნებრივი რესურსები. გარდა ამისა, ნარჩენების გადამუშავება ზოგავს პროდუქტის შექმნისთვის საჭირო ენერჯიას, იცავს წყალსა და ჰაერს დაბინძურებისგან. შედეგად კი ვლელბლობთ ჯანსაღ გარემოს. ეკონომიკის ზრდასთან ერთად იზრდება პროდუქტებზე მოთხოვნაც. შესაბამისად, იზრდება ნარჩენების რაოდენობაც. რომლებიც საბოლოოდ, ნაგავსაყრელზე ხვდება და ინვება. ნარჩენების დანვა აბინძურებს ჰაერს და მილიონობით ადამიანის ჯანმრთელობას უქმნის საფრთხეს. ნაგავსაყრელიდან ნივთიერებები ჟონავს მიწისქვეშა წყლებში და აბინძურებს მას. საბოლოოდ, ბინძურდება ნიადაგი და მცენარეები, წყაროები, ტბები, ზღვები. სარგებელი, რომელსაც ნარჩენების გადამუშავებით ვლელბლობთ მდგომარეობს შემდეგში: ამცირებს ნიადაგში

ნარჩენების მოხვედრის ალბათობას; ინარჩუნებს ხის, წყლის, მინერალებისა და სხვა ბუნებრივი რესურსების მარაგს; ხელს უშლის დაბინძურებას; იზოგება ენერჯია; მოსახლეობა თავისუფლდება დამატებითი ხარჯებისგან; მომავალ თაობებს უნარჩუნდება ჯანსაღი გარემო;

საქართველოში ნარჩენების შეგროვებისა და გადამუშავების ცხოვრების წესად გადაქცევას არასდროს განსაკუთრებული ყურადღება არ ექცეოდა, თუმცა ნაგავის გამოყენების გადახედვისას რეციკლირებისა თუ ხელახალი გამოყენების არაერთ მაგალითს გავისხენებთ. ბოთლებისა და ქილების ჩაბარება, მეორადი ტანსაცმლის შექმნა, რაც შეეხება რეციკლირებას, ენ ჯართისა თუ მაკულატურის ჩაბარება საქართველოში მცხოვრები ადამიანების ცხოვრების განუყოფელი ნაწილი იყო. თანამედროვე პირობებში შედარებით უკეთესი მდგომარეობა მუნიციპალიტეტებში.

ნაგავი არის ნედლეული, რესურსი. ნარჩენების გადამუშავება, როგორც ბიზნესი, შეიძლება მიეკუთვნოს სოციალურად მნიშვნელოვან სფეროს. შესაბამისი ბიზნესი შეძლებს ცალკეული ინდივიდების კეთილდრობის ამალვებას. ამიტომ, როგორც ოპტიმალური გადაწყვეტა, შეგიძლიათ აირჩიოთ საქმიანობის ორი მიმართულება: გადამუშავების ეტაპის ინტეგრირება არსებულ წარმოების ციკლში ან ცალკეული ნარჩენების გადამუშავების ქარხნის აშენება. სხვადასხვა სახის ნარჩენების გადამუშავება შეიძლება. სწორედ მათ არჩევანზეა დამოკიდებული წარმოების დანყების შემდგომი ეტაპების განხორციელება. მეორადი ნედლეულის ძირითადი ტიპები მოიცავს: მაკულატურა (ქალაღი და მუყაო); რეზინის ნანარმი (მაგ. საბურავები); პლასტიკური და პოლიმერები; მუნიციპალური ნარჩენების წარმოქმნის პრევენციის ხელშეწყობა; მუნიციპალური ნარჩენების სეპარირებული შეგროვების სისტემის ეტაპობრივი დანერგვა; მუნიციპალური ნარჩენების აღდგენის სისტემის ეტაპობრივი დანერგვა და ხელშეწყობა; ნარჩენების კონტეინერებთან მოსახლეობის ხელმისაწვდომობის გაზრდა; მუნიციპალური ნარჩენების (სეპარირებული და შერეული) შეგროვებისა და ტრანსპორტირების ეფექტიანობისა გაუმჯობესება; ნაგავსაყრელის სისტემების რეაბილიტაცია და უჯრედების დახურვა; მუნიციპალიტეტის ფარგლებში არსებული სტიქიური ნაგავსაყრელებიდან მოსალოდნელი გარემოზე უარყოფითი ზემოქმედების შემცირება; ნარჩენების მართვის მოსაკრებლის ინსენტივური სისტემის დანერგვა; სამშენებლო ან სხვა ინერტული ნარჩენების განთავსების სისტემის მონესრიგება; მწარმოებლის გაფართოებული ვალდებულების დანერგვის პროცესის მხარდაჭერა; საზოგადოების ცნობიერების ამალვება; მოსახლეობისგან ნარჩენების შეგროვების არსებული სისტემის შესახებ ინფორმაციას; შეგ-

როვებულის, აღდგენილი და განთავსებული არ-  
ასახიფათო ნარჩენების რაოდენობისა და სახე-  
ობების შესახებ მონაცემებს; მოსახლეობისგან  
შეგროვებული, აღდგენილი და განთავსებული  
სახიფათო ნარჩენების რაოდენობისა და სახე-  
ობების შესახებ მონაცემებს; ნარჩენების და-  
მუშავების სანარმოების ადგილმდებარეობის  
შესახებ ინფორმაციას; მუნიციპალური ნარჩე-  
ნების, მათ შორის, ბიოდეგრადირებადი ნარჩე-  
ნებისა და შეფუთვის ნარჩენების, სეპარირებუ-  
ლი შეგროვებისა და აღდგენის სისტემის დანერ-  
გვისათვის დაგეგმილი ღონისძიებების შესახებ  
ინფორმაციას; ნარჩენების დამუშავების ახალი  
ობიექტების მშენებლობის გეგმებს; ნარჩენე-  
ბის მართვის საკითხებზე საზოგადოების ცნო-  
ბიერების ამალღების პროგრამებს; ნარჩენების  
მართვის სფეროში სხვა მუნიციპალიტეტებთან  
თანამშრომლობის მიზნით არსებული და და-  
გეგმილი ღონისძიებების შესახებ ინფორმაცი-  
ას; გეგმით გათვალისწინებული ღონისძიებების  
განხორციელების გზებსა და ვადებს, პასუხის-  
მგებელ პირებს, სავარაუდო ხარჯებს და დაფი-  
ნანსების წყაროებს.

ამასთანსვე უნდა იქნეს მიღებული უსაფ-  
რთხოების ზომები და დაცულ იქნეს პრევენცი-  
ის პრინციპები: „უსაფრთხოების წინასწარი ზო-  
მების მიღების პრინციპი“ – გულისხმობს, რომ  
მიღებული უნდა იქნეს ზომები გარემოსთვის  
ნარჩენებით გამოწვეული საფრთხის თავიდან  
ასაცილებლად, მაშინაც კი, თუ არ არსებობს  
მეცნიერულად დადასტურებული მონაცემები;  
„დამბინძურებელი იხდის“ პრინციპი – ნარჩენე-  
ბის წარმოქმნელი ან ნარჩენების მფლობელი  
ვალდებულია გაიღოს ნარჩენების მართვასთან  
დაკავშირებული ხარჯები; „სიახლოვის პრინ-  
ციპი“ – ნარჩენები უნდა დამუშავდეს ყველაზე  
ახლოს მდებარე ნარჩენების დამუშავების ობი-  
ექტზე, გარემოსდაცვითი და ეკონომიკური ეფ-  
ექტიანობის გათვალისწინებით; „თვითუზრუნ-  
ველყოფის პრინციპი“ – უნდა ჩამოყალიბდეს და  
ფუნქციონირებდეს მუნიციპალური ნარჩენების  
განთავსებისა და აღდგენის ობიექტების ინტეგ-  
რირებული და ადეკვატური ქსელი; პრევენციის  
პრინციპი, რომელიც გულისხმობს ბუნებრივი  
გარემოსა და რესურსების კონსერვაციას, ნარ-  
ჩენების წარმოქმნის მინიმიზაციის ან თავიდან  
აცილების გზით, სადაც ეს შესაძლებელია; უს-  
აფრთხოების პრინციპი, რომელიც ცდილობს  
შეამციროს ის ზემოქმედება, რომელსაც ნარ-  
ჩენები ახდენს ადამიანის ჯანმრთელობასა  
და გარემოზე, განსაკუთრებით მუნიციპალურ

ნარჩენებში სახიფათო თვისებების მქონე ნივ-  
თიერებების შემცველობის შემცირებით. როდე-  
საც სწრაფ ეკონომიკურ განვითარებაზე ვსაუბ-  
რობთ, აუცილებლად უნდა გავითვალისწინოთ  
ის შესაძლო თანამდევნი ნეგატიური გავლენა,  
რაც სწრაფმა ეკონომიკურმა ზრდამ შეიძლება  
მოახდინოს საქართველოს ეკოლოგიურ გარე-  
მოსა და ბუნებრივ რესურსებზე. საქართველოს  
უახლეს ისტორიას თუ გადავხედავთ, არა მარტო  
ახლა, არამედ საბჭოთა ქვეყანას სანარმოო ნარ-  
ჩენების დიდი რაოდენობა არ ჰქონდა. რადგანაც  
ქვეყანაში არ იყო განვითარებული ინდუსტრი-  
ები და, შესაბამისად, დასაქმების დიდი ბაზა. და-  
დებითი ფაქტორია ისიც, რომ დღეს საქართვე-  
ლოში არა გვაქვს ბევრი ინდუსტრიული სანარმო  
და ნულიდან ვქმნით მათ, ეკოლოგიურად სუფთა  
ტექნოლოგიების გამოყენებით, რაც ბევრ უხერ-  
ხულობას აგვაცილებს.

### გამოყენებული ლიტერატურა:

1. საქართველოს კანონი საქმისი ქიმიური ნივ-  
თიერებების შესახებ. თბ., 1998წ.
2. ლემონჯავა პ., ბუნების გამოყენების ეკონომ-  
იკა სახელმძღვანელო. თბ., „გამომცემლობა მერი-  
დიანი“, 2014. 319 გვერდი.
3. ლემონჯავა პ. ბუნებათსარგებლობის მენეჯ-  
მენტის ამოცანები და მექანიზმები. „ჟურნალი“ ეკონ-  
ომიკა და ბიზნესი“. #2, თბ., 2010. 263 გვერდი.
4. ლემონჯავა პ. ბუნების გამოყენების ეკონომ-  
იკურ-ეკოლოგიური პოლიტიკა. თბ., 2017. 193 გვ.
5. ლემონჯავა პ. საზოგადოების ცხოვრების დო-  
ნე და მისი კავშირი გარემოს დაცვასა და კვლავ-  
წარმოებასთან. ჟურ. „სოციალური ეკონომიკა XXI  
საუკუნის აქტუალური პრობლემები“ #1, თბ., 2014.  
21 გვერდი.
6. მექვაბიშვილი ე. ეკონომიკის გლობალიზაცია:  
მიმართულებები, გამოწვევები, პერსპექტივები.  
თბ., 2009. 165 გვერდი.
7. მიქაძე ი. ბუნებრივი რესურსების ეკონომიკა.  
თბ., 2010. 372 გვერდი.
8. ქადაგიშვილი ლ. საქართველოს ბუნებრი-  
ვი რესურსები მსოფლიო მეურნეობის სისტემაში,  
სოფლის მეურნეობის მდგრადი განვითარების პრი-  
ორიტეტები, საერთაშორისო სამეცნიერო-პრაქ-  
ტიკული კონფერენციის მასალები, თსუ, თბ. 2012  
გვერდი 581.
9. ლემონჯავა პ., ბუნების გამოყენების ეკონომ-  
იკა სახელმძღვანელო. თბ., „გამომცემლობა მერი-  
დიანი“, 2014. 319 გვერდი. სტუ-ს ბიბლიოთეკა, კე-  
ტერი: 338 (02)/101



# ბიზნეს-ინჟინერინგო სოფლის მეურნეობაში

## THE IMPORTANCE OF LAND CONSOLIDATION FOR THE DEVELOPMENT OF THE AGRICULTURAL SECTOR IN GEORGIA

*Alexander Sichinava, Anzor Meskhishvili, Dali Sekhniashvili*  
*Professors of the Georgian Technical University*

### RESUME

In Georgia the time has come when it is necessary to start working on land consolidation issues. Otherwise, it would be impossible to develop a highly efficient agricultural sector.

Land consolidation is regarded as an important issue in land development process. It is being given increasing priority by the old and new members of European Union and also former Soviet Union Republics.

Unfortunately, Georgia does not have any experience in land consolidation. Due to this fact it is impossible to work in this direction.

It is essential to gain experience provided by international organizations which support to implement pilot project and assist to create relevant legislation and state program.

**Keywords:** Land Consolidation, Agricultural Sector, Fragmented Settlement Structures.

\* \* \* \*

According UN recommendation Land Consolidation has been regarded as a wide range rural development objective, improvement of land management and local communities are considered as essential force which drives land consolidation.

Land consolidation pilot project for the countries of Eastern Europe and Central Asia was designed by Agricultural organizations and Provision Agencies in 2003.

Nowadays there are not relevant legal and institutional structures which can be taken for granted when implementing land consolidation and rural development. Due to the absence of any kind of land consolidation resolution or act, all procedures should be carried out on the basis of existent legislation. Crucial precondition for Initiating land consolidation is to design land consolidation resolution. Otherwise, land consolidation and separation would be more difficult and expensive.

Scattered rural settlements, especially in Western Georgia hinders land consolidation. Not only frag-

mentation of agricultural land is the problem, but also rural structures, which implicates settlement structures, bring lot of inconvenience. In the main settlements of Western Georgia, along the bank of the river Rioni, village centers barely exist. Landscapes predominantly are found at scattered places on small agricultural areas between houses.

It is significant to indicate that Land market is very weak, especially in rural territories. Secondary transactions are very rare. In spite of the fact that figures for land transaction have been increasing for recent three years, nowadays due to some difficulties, total quantity of agricultural land transaction is reducing. It proves that land market is very weak on rural territories. Common economic problems and some specific reasons cause this situation. Due to the fact that the fertilizing of soil is not carried out, any measures against erosion are not taken and etc. the price of the land is decreasing.

Land consolidation can be encouraged by demographic situation. Many of the land owners are retired, so land transaction is accomplished by heritage and it will increase in immediate future. Moreover, many farmers were not successful and as a result they may give up this activity, which will make available more and more land parcels. The same can be said about the landowners who are not interested in farming as they have different kind of education. Especially if considered that 600 sq. meter land areas were distributed free of charge and mostly everyone took this parcel of land whether they wanted or not to cultivate this land.

Georgian State Administration have not initiated land consolidation program so far. Political awareness of land fragmentation problem definitely exists, but defined and detailed strategy to solve this problem has not been worked out.

Some farmers attempted to consolidate their lands, but mainly it is hindered by notary and registration expenses and also other farmers' hostile attitude hamper this process.

Georgia is rich in natural resources. The diversity



of landscape and climate as well as fertile soil, gives opportunity to produce variety of agricultural products for local and international markets. In the past Georgia played crucial role to supply export market of Soviet Union. Main source of agricultural income was tea growing, vinification, gardening (hazel nut, fruit) citrus, bay-tree, vegetables, sunflowers, tobacco, crops, potatoes.

After Georgia gained independence and after its economic collapse, situation in agricultural sector has entirely changed. Nowadays Georgia is “low-income country” based mainly on natural agriculture. Agricultural sector is the main source of income and employment.

Essential rural physical structures are in very bad condition and usually they are absolutely ruined. Roads are in bad condition. Most families do not have water supplies. Social infrastructure especially schools are amortized. Most villages are without economic infrastructure, such as markets and shops, only small kiosks can be found. Village economic infrastructure depends on regional or sub-regional centers.

In spite of the fact that politicians are aware of all rural problems there does not exist a political program or strategy to improve the situation. We look forward to seeing the outcome of the law for mountainous regions, which was launched by Georgian Parliament. Rural areas are less developed and they are in worse conditions rather than urban areas.

As it was said agricultural land fragmentation and fragmented settlement structures cause serious problems, especially to commercial farming. Apart from this there are many problems, which hinder development of agriculture.

There are following problems:

- . Poverty and low income on rural territories;
- . Unsatisfying physical and social infrastructure;
- . Bad condition of irrigation and drainage systems;
- . Absence of agricultural credit and insurance system;
- . Low efficiency of agricultural industry and absence of non-agricultural employment;
- . Lack of local markets and high level of competition on foreign markets;
- . Few commercial enterprises and many natural farms;
- . Lack of sufficient support and service for private farmers;

Taking into consideration existing background, it is necessary to define which procedure of land con-

solidation will help to solve various problems which Georgian farmers encounter.

Taking into account heavy economical atmosphere, land consolidation will not change the situation in the whole country. However, it can support:

- . Improvement of agricultural and settlement infrastructure;
- . Reduction of fragmentation of privatized lands;
- . Avoiding fragmentation after privatizing and inheriting the land parcel;

In spite of the fact that land consolidation on the initial stage would not play crucial role for the development of the whole country, it should be noted that standard of living will significantly improve for the citizens in connected areas, nearby structures. Outcome of the development will be vivid on long-term basis.

Land consolidation must be considered as means for the development of agriculture. These means must be included in the whole strategy of spatial-territorial development/planning. The system of land usage planning and regional planning is destroyed in Georgia. It is established weakly and duplicated among different ministries. The tasks are not coordinated correspondingly for spatial-territorial planning. The budget does not envisage financing. Existing general plans of the Soviet period have not been updated. It hinders fulfilling politics, strategies and projects of agriculture and regional development which is aimed to improve the life of village.

In Georgian rural settlements the situation and conditions generally is different. The difference is evident between wet western Georgian and Eastern Georgia with relatively dry climate. Also, the main part of Georgia consists of high mountains. It is also reflected in the structure of agriculture and settlement's structure as well. For example, the big part of western Georgia is characterized with squandered location of rural areas, scattered living houses and farmings. On such territories making efforts land consolidation for new distribution of land units will be very difficult. Although improvement of infrastructure and creation of rural centers helps positive shifts of some concentration and will avoid us from further scattering of rural settlements' location. On the other hand, the situation in eastern Georgia might be more helpful for new distribution of land units due to different rural structure.

For land consolidation in Georgia above mentioned positive and negative preconditions' evaluation we can make a conclusion that land consolidation on rural territories will assist to improve the sit-

uation because it will create intersectoral structure for solving existing problems in rural society.

In Georgia foreseeing whole economical conditions and current processes of transitional economy, only very flexible attitude might be successful. In Georgia land consolidation is considered as an instrument for long-term planning perspective. Envisaging existing situation after the first phase of land reform, before the start of the second phase of privatization, the strategy of presentation of land consolidation might be very careful, time measured and flexible. Despite the fact that need of land consolidation is justified now we must not try to create fixed procedures for land consolidation for the whole country. It is not appropriate and does not correspond to modern life as well. Attitude from bottom-up, for example obligatory consolidation scheme will not be acceptable because the population does not trust activities carried out by government. Therefore, must be envisaged phase attitude where will be paid attention on the society and participation of citizens.

First of all, must be solved some main issues which are important preconditions of land consolidation strategy. Currently, neither rural population nor decision-making persons of different level don't realize potential contribution of land consolidation. Importance of land consolidation must be understood and realized equally by various sides. It is necessary much more high-level public information, especially for politicians if land consolidation is considered as possible strategy of rural development in Georgia. For public information will be very important contribution by test projects.

Simplification of existing procedures and legislation might have important impact on land market development which is vital element in land consolidation. The issue of legislation must be included in long-term strategy for improvement of rural land units. In Georgia must be created and presented legal act about land consolidation. Legal frames are necessary basics for the fulfillment of land consolidation procedures. It also will provide stimulation of farmers for participation in rural development attempts.

It is not necessary that land consolidation must be carried out by public sector. It is possible to involve private sector in fulfillment procedures on the basis of contract. Though, the coordination and supervision of land consolidation must be under responsibility of public sector again. It must be created corresponding institutional setting and be defined roles and responsibilities of state and private sectors in the legal frames.

All schemes of land consolidation must be included spatial-territorial planning activity. Currently, planning is not being carried out and responsibilities are divided indistinctively between ministries. For new presentation of spatial-territorial planning in rural development in Georgia it is necessary to create strategy. Possible attitude on national level might be presentation of coordinating organ. This organ can be presented by working group which will be staffed by the members of government agencies, as well as by specialists, for example from non-governmental organizations. On local self-governance council level, spatial-territorial planning represents essential part of land consolidation procedure. Spatial-territorial plan also must provide the basics for making decisions in such interferences which is urgently necessary for the improvement of local population's living conditions, rural, economical, locally economical circulation. In the process of land usage planning it will be clear which kind of land consolidation is appropriate in given situation.

Land consolidation is generally considered as one of the important activity for improvement of agricultural production by reducing land fragmentation which is possible by land's new distribution and setting new farming structures. But it is not an only instrument of land consolidation. In Georgia priorities of activities in land procedure is different from many European countries. As it appeared in Georgian rural territories it is urgent need to improve rural infrastructure. The main priority is considered rural upgrade or in urgent activities villages must be built land units on non agricultural field lands:

- repairmen or building of roads or accessible roads, hydraulic structures, water supply, electricity supply, sewers;
- demolition of old buildings, renewing the buildings of local councils, schools, sport stadiums, kindergardens and etc;
- improvement supply, transportation and marketing or markets' and shops' establishment;
- strengthening social units and organizations;
- Improving farmers and land owners' preparation in strengthening opportunities and self-assistant activities;
- improvement of self-governance in local councils and municipalities;
- strengthening opportunities in planning processes of villages;
- improvement of land exchange and borders.

In rural structures(farm fields)additional activities/interferences:

- rehabilitation/repairment of field roads, irrigation, drainage structure building;
- land units consolidation, new distribution of lands of optimal shape and location;
- activities against erosion caused by water and wind;
- activities for protecting landscape for example, planting trees.

Land consolidation procedures require trial-scale design and testing on selected small areas to identify the best practice models.

The first is the voluntary land exchange procedure, which will focus on the redistribution of land on a voluntary basis and which will seek to facilitate the lease within the community.

The second alternative is a simplified procedure focusing on the rehabilitation of existing rural infrastructure and the redistribution of land. The simplified procedure will not require comprehensive planning phases.

The third alternative is a comprehensive procedure combining the construction of agricultural roads, the construction of new infrastructure networks, rural renewal measures and land redistribution. A comprehensive procedure requires complex planning procedures.

All of the above models must be taken into account, as well as local-level approaches that require the consolidation of any land with the participation of landowners and local authorities to fundamentally interfere with property rights. However, strict legal regulations are needed to ensure legal protection of property rights.

Each landowner should have the right to inspect the impact of the regulations on his property. The principles of participation, equal value, exchange of ownership, compensation of costs and contribution must be clearly stated. Thus, a special Land Consolidation Act should be drawn up, which should primarily address the purpose and objective of land consolidation.

The Land Consolidation Act should regulate the following issues:

Determine who will be responsible for the process, receipt and inspection of the land consolidation procedure. The role of the state administration and the role of the private sector must be clearly defined.

Participation procedures should be clearly defined. The tasks and responsibilities of the City Council and individual participants must be clearly defined. The law should specify who can apply for

a land consolidation project. It may be decided that landowners will be able to claim the project if more than two-thirds (66%) of landowners in the area agree to this undertaking.

All landowners have the right to acquire land of the same quality and value as the land they gave away. Land valuation is the basis for land exchange. Thus, the Land Consolidation Act should incorporate the principles of land valuation. In the event of disagreement, there must also be a possibility of making a claim or complaint against the assessment.

The principles of compensation require legal regulation. Differences in land value should be compensated. The landowner may also receive monetary compensation if he agrees to do so. Compensation for assets (trees, etc.) will usually occur in cash.

Expenses may arise in connection with land consolidation activities. The financial contribution of the participants should be regulated and possible cost-sharing models should be presented.

In some cases, land consolidation has a temporary burden of property rights. Conditional transfer of ownership may be necessary for some technical reasons. Third-party rights, objections, and restrictions must be transferred from old plots to new plots. These provisional regulations must be clearly defined by law. The end of the procedure must also be defined. Usually this coincides with the issuance of certificates after a public registry update.

Landowners are the most important participants in the land consolidation project. Their active participation in the procedure is the best way to combat the distrust of the measures taken by the state.

Depending on the size of the consolidation area and the measures to be taken, the project may involve small groups of neighboring landowners in some areas, and in other areas larger groups and possibly entire villages. Participating groups will have to choose councils or committees to represent their interests. These councils will be key players in planning and decision-making on land consolidation activities. Of course, such councils will have limited opportunities and will also receive assistance from an advisory body.

Land consolidation in some cases involves decision making where all participants and

interested persons may not agree on a joint strategy. Thus, land consolidation procedures are likely to generate conflict.

While the consultant should represent a neutral partner, it will also be crucial to involve another *third-party partner* who can act as a mediator in the

event of severe conflicts. This function can be fulfilled by NGOs. There are a number of NGOs involved in this type of work, notably the Association for the Protection of Landowners' Rights. NGOs can make a major contribution to the public awareness and legislation component of land consolidation projects, as these two areas are essential parts of the work of non-governmental organizations operating in Georgia and their rich experience should be used in work management.

The following measures are needed to radically improve the situation:

- The urgent task is to consolidate agricultural land in Georgia;
- Restoration of the State Department of Land Management of Georgia is also urgent;
- Most importantly, it should be worked out and approved by the Parliament of Georgia. Legislation needs to protect agricultural land from fragmentation and transfer to non-agricultural land;
- Land use registration and monitoring should be carried out to answer the questions - what is the overall state of land use in the country, what adverse changes are expected and what measures are to be taken.

First of all, we should start by compiling an annual land balance; An improved land management strategy should be developed to address the problem of land fragmentation. The concept of land registration by purpose and category is also elaborated. A state body should be designated to ensure land use registration and land monitoring functions.

Georgia's geographical situation, existing land resources and rich natural-resource potential under good care can solve the problem of ensuring food security, attracting investors, and bringing home conditions to a proper level.

#### LITERATURE:

1. National Statistics Office of Georgia; <https://www.geostat.ge/en>
2. საქართველოს სტატისტიკის ეროვნული სამსახური, <https://www.geostat.ge/ka>
3. <http://education.ge/index.php?do=definition/view&id=1201>
4. საქართველოს კანონი სახელმწიფო ქონების შესახებ, 2010 <https://matsne.gov.ge/ka/document/view/112588%20-21.07.2010?publication=40>
5. Law of Georgia on Privatization of State Prop-

erty, Privatization and Use of the Property of Local Self-Government Unit, 1997 <https://matsne.gov.ge/en/document/view/29920?publication=35>

6. საქართველოს კანონი სახელმწიფო ქონების პრივატიზაციის, ადგილობრივი თვითმმართველი ერთეულის ქონების პრივატიზაციისა და სარგებლობის შესახებ, 1997 <https://matsne.gov.ge/ka/document/view/29920?publication=3>

7. საქართველოს კანონი საზოგადოებრივი საჭიროებისთვის ქონების ჩამორთმევის წესის შესახებ, 1999 <https://matsne.gov.ge/ka/document/view/16480?publication=5>

8. საქართველოს კანონი საალსრულებო წარმოებათა შესახებ, 1999

9. „სასოფლო-სამეურნეო დანიშნულების მიწის საკუთრების შესახებ“ საქართველოს კანონში ცვლილების შეტანის თაობაზე, 2017, <https://matsne.gov.ge/en/document/view/3707384>

10. კოლუაშვილი პ., სიჭინავა ა., საქართველომ დაუყოვნებლივ უნდა მიიღოს ახალი კანონი მიწათსარგებლობის შესახებ, ჟურნალი „ბიზნეს-ინჟინერინგი“, 2013, # 1

11. მესხიშვილი ა., უძრავი ქონება: ყველაფერი მიწის შესახებ, თბილისი: ინოვაცია, 2011

12. მესხიშვილი ა., უძრავი ქონება: მასთან დაკავშირებული საკითხები, პრობლემები, კანონები თბილისი, 2006

13. სიჭინავა ა., „უძრავი ქონების ეკონომიკის“, როგორც ინტერდისციპლინარული მეცნიერების უმაღლეს სასწავლებელში სწავლების საკითხისათვის, ჟურნალი „ბიზნეს ინჟინერინგი“, 2012, # 3

14. სიჭინავა ა., კოლუაშვილი პ., ეგიაშვილი დ., მესხიშვილი ა., უძრავი ქონების მენეჯმენტი, თბილისი, 2013

15. სიჭინავა ა. ინვესტიციები, თეორია, ანალიზი, ორგანიზაცია, მენეჯმენტი თბილისი, საქართველო, 2010

16. Sichinava A., Sekhniashvili D., Chikava M., Chikaidze N. Paradigms of evaluation of the real estate in Georgia, such as land and forest, European Scientific Journal, 2016, [https://www.researchgate.net/publication/304460881\\_International\\_Scientific\\_Forum\\_Rome\\_2016](https://www.researchgate.net/publication/304460881_International_Scientific_Forum_Rome_2016)

17. სიჭინავა ა., სეხნიშვილი დ., ჩიქავა მ., ჭიკაიძე ნ., საქართველოში უძრავი ქონების შეფასების პარადიგმები, ისეთის, როგორცაა მიწა და ტყე, 2016, [https://www.researchgate.net/publication/304460881\\_International\\_Scientific\\_Forum\\_Rome\\_2016](https://www.researchgate.net/publication/304460881_International_Scientific_Forum_Rome_2016)

18. სიჭინავა ა., სეხნიშვილი დ., კუტიბაშვილი ნ. უძრავი ქონების შეფასება, თბილისი, 2019.



## მიწის რეფორმის ასპექტები საქართველოში

ტიტე აროშიძე  
სტუ-ს დოქტორანტი

### ASPECTS OF LAND REFORM IN GEORGIA

Tite Aroshidze  
PhD student of GTU

#### RESUME

Freedom of the private sector in the conditions of optimal, efficient and transparent governmental activities is the key principle of economic development.

Georgia has been developing increasingly in the field of agricultural land reform. Georgian government and international donor organisations implemented targeted programmes to implement reforms in all the regions and municipalities. However, in some municipalities reform is still unfinished and unclear.

It is highly important to solve the problem jointly with the involvement of both the state, and the land owners, as well as international donor organisations.

It is important to share best practices especially from post-Soviet union countries. Most of the countries of Eastern Europe managed and carried out land reform perfectly, which allowed land to become a major source of economic income.

For the farmers and agricultural associations, whose main source of income is land, Tax benefits should be provided by the state.

It is necessary to enact penalties, including fines for the confiscation of land, on uncultivated and unused land.

#### მიწა რეფორმა ეკონომიკური სტიმულაციის მთავარი წყარო

**საკვანძო სიტყვები:** მიწის რეფორმა, სასოფლო სამეურნეო დანიშნულების მიწა, ფერმერული და საბაღე მეურნეობები, მიწის პრივატიზაცია, ეკონომიკური საქმიანობა.

დამოუკიდებლობის აღდგენის შემდეგ, საქართველოს რესპუბლიკის მინისტრთა კაბინეტმა გამოსცა N48-ე დადგენილებით „საქართველოს რესპუბლიკაში სასოფლო სამეურნეო დანიშნულების მიწის რეფორმის შესახებ“, რომლის საფუძველზე დაიწყო სასოფლო-სამეურნეო მიწების მასობრივი პრივატიზაცია, რომელიც მოსახლეობის შიშობისგან გადარჩენას უფრო ემსახურებოდა, ვიდრე ეკონომიკურ წინსვლას. მთავრობის გამოუცდელობის და მოსახლეობის მხრიდან საკუთრების უფლე-

ბის შესახებ ინფორმაციის არქონის გამო, რეფორმის დროს უგულებელყოფილი იქნა საკუთრების უფლების ფორმალური აღიარების საკითხი. 1996 წლის მარტში მიღებული „სასოფლო-სამეურნეო დანიშნულების მიწის საკუთრების შესახებ“ საქართველოს კანონით, ოჯახებს რომლებმაც ვერ მიიღეს მიწის ნაკვეთები 1992-95 წლებში, საშუალება მიეცათ უფასოდ მიეღოთ ნაკვეთები ერთი წლის განმავლობაში. მე-20 საუკუნის დასასრულის მიწის რეფორმის შედეგად საქართველოს სასოფლო-სამეურნეო მიწები 2,5 მილიონ მიწის ნაკვეთად დანაწევრდა, რომელთა უმეტესობა კომერციული წარმოებისთვის სრულიად გამოუსადეგარი გახდა, შესაბამისად რეფორმა დასაწყისშივე განწირული აღმოჩნდა.

ქვეყნის გრძელვადიანი ეკონომიკური განვითარება, განსაკუთრებით კი სოფლის მეურნეობის სფეროს წინსვლის პოტენციური მიწის რეფორმის გარეშე წარმოუდგენელია.

ეკონომიკური განვითარების მთავარი პრინციპი კერძო სექტორის თავისუფლების უზრუნველყოფაა მთავრობის ოპტიმალური, ეფექტიანი და გამჭვირვალე საქმიანობის პირობებში. ეს გულისხმობს იმგვარი ეკონომიკური დოქტრინის ჩამოყალიბებას, როდესაც კერძო სექტორი თავად იღებს გადაწყვეტილებებს და დაცულია პრინციპი - საკუთრება ხელშეუხებელია, თავისუფალი საბაზრო ურთიერთობები სინქრონში უნდა იყოს სახელმწიფო რეგულაციებთან.

მიუხედავად მიწის რეფორმის მიმართულებით განეული სამუშაოს და ასევე დონორების მიერ განხორციელებული სხვადასხვა პროგრამისა, საქართველოს ცალკეულ მუნიციპალიტეტებში, განსაკუთრებით აჭარის ავტონომიურ რესპუბლიკაში, შეუძლებელია იმის გარკვევა თუ რა მოცულობის მიწა ეკუთვნით კერძო სექტორს, რა მოცულობა, მუნიციპალიტეტს, სადა არის საზღვარი სასოფლო სამეურნეოსა და არასასოფლო სამეურნეო მიწას შორის, რამდენია ამ ნაკვეთების ჯამური ფართობი და რაოდენობა.

მართალია, საქართველოში მეტ-ნაკლებად მიმდინარეობს ფერმერული და საბაღე მეურნეობების ჩამოყალიბების პროცესი, რაც განაპირობა ბოლო 5 წლის განმავლობაში საქართველოს და ავტონომიური რესპუბლიკის მთავრობის მიერ განხორციელებულმა მიზნობრივმა პროგრამებმა, განსაკუთრებით მევენახეობისა და მრავალწლოვანი ნარგავების მიმართულებითა და უცხოელი და ქართველი

ინვესტორების მიერ მიწების შესყიდვის გზით, დღეს არსებული სასოფლო-სამეურნეო მიწის საკუთრების დაცულობის ხარისხი სასურველზე გაცილებით დაბალია. ეს ზრდის ეკონომიკურ საქმიანობასთან დაკავშირებულ გაურკვევლობის ხარისხს და ქმნის ექსპროპრიაციის რისკს, თუნდაც ამჟამად ეს რისკი უკიდურესად დაბალი იყოს.

ანალიზის შედეგად ძირითადად გამოკვეთილია 4 ძირითადი დონის გადაწყვეტილების მიღება, რის საშუალებითაც დაიძლევა პრობლემა და მივიღებთ სრულყოფილ რეფორმას და მიწა გადაიქცევა ეკონომიკური შემოსავლის უმთავრეს წყაროდ:

**1. ეროვნულ დონეზე** მთავრობა პასუხისმგებელია შეიმუშავოს მიწის რესურსების მართვის საბაზო პოლიტიკა, რომელიც იწყებს და წარმართავს გადაწყვეტილების მიღების პროცესს, იგი ქმნის რეგიონულ და ადგილობრივ დონეზე მიწის ეფექტური მართვის საწყისს წინაპირობებს. ამ შემთხვევაში, მთავრობის ყველაზე მნიშვნელოვან ამოცანად ითვლება ეფექტური საბაზისო კანონმდებლობის მიღება; სხვა სექტორებსა და რეგიონებს (განსაკუთრებით სასაზღვრო რეგიონებს) შორის კოორდინაცია; რეგიონულ და ადგილობრივ დონეზე ეროვნული სახელმძღვანელო ნორმების და პრინციპების შესრულებაზე ზედამხედველობა; ასევე, პროექტების დაგეგმვისა და განხორციელების პროცესში პრობლემების იდენტიფიცირება.

**2. რეგიონულ დონეზე** მთავარ ამოცანად ტერიტორიალურ-სივრცითი მონყოფის საერთო რეგიონული სტრატეგიის შემუშავება და კოორდინაციაა, რომელიც 15-20 წელზე უნდა იყოს გათვლილი. სამუშაო პროცესი რეგიონულ და ადგილობრივ დონეზე დაინტერესებული მხარეების ინტენსიური ჩართულობით უნდა წარიმართოს. რეგიონული ადმინისტრაცია ვალდებულია აგრეთვე ინფორმაციული დანხარება გაუწიოს ადგილობრივი ხელისუფლების წარმომადგენლებს ეროვნული და რეგიონული პრიორიტეტების, დაცული ტერიტორიების, ინფრასტრუქტურის გაუმჯობესების მასშტაბური დაგეგმვისა და განხორციელების შესაძლებლობების და მათი ეკოლოგიური შეფასებების, დაგეგმილი რეგიონული მნიშვნელობის გეგმებისა და პროექტების შესახებ, ადგილობრივ ხელისუფლებას უნდა დაეხმაროს აგრეთვე, დაგეგმარების ინსტრუმენტების შემუშავებაში.

**3. ადგილობრივ დონეზე** ტერიტორიალურ-სივრცითი მონყოფა ეფუძნება ეროვნულ და რეგიონულ დონეებზე შემუშავებულ სტრატეგიას. ადგილობრივმა ორგანოებმა უნდა მოამზადონ ტერიტორიულ დაგეგმვასთან და პრიორიტეტულ მიმართულებებთან დაკავშირებული დოკუმენტები; ასევე, უნდა მოახდინოს მჭიდრო კოორდინაცია მეზობელ

ადგილობრივ ხელისუფლებასთან, უზრუნველყოს მოსახლეობის ჩართულობა მათთან ინტენსიური საჯარო კონსულტაციებით და დისკუსიებით; იგი აგრეთვე პასუხისმგებელია სტრატეგიის და კონკრეტული კანონმდებლობის შესრულებაზე მონიტორინგის წარმოებაზე. ადგილობრივ დონეზე შესრულებულ სამუშაოებს განსაკუთრებული მნიშვნელობა ენიჭება მომხმარებელთან უშუალოდ შეხებლობის გამო

## უცხოური გამოცდილება

მიწის პრივატიზაცია და რეფორმა ევროპის ქვეყნებიდან მეტ ნაკლებად თითქმის ყველამ მოახერხა, ეს ქვეყნები შეიძლება დაიყოს სამ კატეგორიად:

1. ქვეყნები, სადაც საკუთრების უფლებები აღუდგინეს იმ მოსახლეობას, რომელთა მიწა არ იყო ექსპროპრიირებული. მათ საკუთრებაში გადასცეს აგრეთვე მიწის პატარა ნაკვეთები, რომელსაც ამუშავებდნენ, მაგრამ სახელმწიფოს მფლობელობაში იყო (ჩეხეთი, სლოვაკეთი, სლოვენია) მაგ. ჩეხეთის რესპუბლიკაში კომუნისტური მმართველობის ეპოქაში მფლობელებისთვის ყველა სასოფლო-სამეურნეო დანიშნულების მიწა არ ჩამოერთმევიათ. სოფლის მეურნეობის კოლექტივიზაციის პროცესისას (1948 წ.) მიწის ინდივიდუალური საკუთრება ზოგადად არ გაუქმებულა, მაგრამ სარგებლობის უფლება სახელმწიფოს და კოოპერატიული მეურნეობების ხელში გადავიდა. ბევრმა მეპატრონემ ამ რეჟიმს ვერ გაუძლო და საკუთარი სასოფლოსამეურნეო მიწა სახელმწიფოს გადასცა. 1998 წელს გატარებულ მიწის რეფორმისას პრიორიტეტი არა მიწის საკუთრებაში გადაცემა, არამედ ყოფილი მფლობელებისთვის საკუთრების უფლების აღდგენა გახდა, რომელიც მიწის ფონდის სააგენტოს მეტაურობით განხორციელდა.

2. ქვეყნები, რომლებმაც კომპენსაცია გადაუხადეს ყოფილ მფლობელებს და უფასოდ ან გარკვეული ანაზღაურების ფასად მიწები იმ ფერმერებს გადასცეს, რომლებიც ამ მიწით სარგებლობდნენ (უნგრეთი) მაგ. უნგრეთში პოსტკომუნისტური მიწის რეფორმამ მიწის ყოფილ მესაკუთრეებს არა რეგისტრაცია, არამედ კომპენსაციის სახით თანხის მიღება შესთავაზა. 1991-1997 წლებში მიღებული კანონი კომპენსაციების გაცემის შესახებ, ითვალისწინებდა საკომპენსაციო ობლიგაციები გადაეცა ყველა იმ პირისთვის, რომელთაც საბჭოთა წლებში უძრავი ქონება (მათ შორის, მიწა) ჩამოართვეს. 6 12 ივნისი, 2020 GPRC N 03/11 ობლიგაციებით გამოყენება შესაძლებელი იყო საწარმოო კოოპერატივების და საბჭოთა მეურნეობების მიწების აუქციონზე შესაძენად. აუქციონზე გავიდა მიწების

ერთი მესამედი, მეორე მესამედი საკუთრებაში გადაეცა კოოპერატივის მოქმედ და პენსიონერ ნევრებს და ბოლო მესამედი, გადანაწილდა კოოპერატივის ნევრებზე, რომლებიც ადრე არ ფლობდნენ მიწას. კომპენსაციის პროცესი, რომელსაც შედეგად ქვეყანაში არსებული 90% მიწის ფიზიკურად იდენტიფიცირება მოჰყვა, 1997 წლისთვის დასრულდა.

3. ქვეყნები, რომლებმაც მიწები დაუბრუნეს მხოლოდ ყოფილ მფლობელებს (ესტონეთი, ლატვია, ლიეტუვა, რუმინეთი, ბულგარეთი) მაგ. ლატვიამ მიწის საკუთრების უფლება ძველი მიწის საზღვრების საფუძველზე აღადგინა. აღდგენის პროცესის საფუძველი გახდა საკადასტრო რუკები და მიწის ნიგნების ჩანაწერები (საკომლო ნიგნები), რომლითაც ქვეყანა 1924- 1940 წლებში სარგებლობდა. გარდამავალი პროცესი ორ ეტაპად წარიმართა და საბოლოოდ 2001 წელს დასრულდა. მიწა დაუბრუნეს მხოლოდ ეთნიკურ ლატვიელებს, არაეთნიკურ მოსახლეობას, რომლებიც დიდი ხნის განმავლობაში ცხოვრობდნენ ქვეყანაში, მხოლოდ საკუთარი სახლების და ბინების ფლობის უფლება მიენიჭათ.

### დასკვნა

მნიშვნელოვანია, სახელმწიფო ინსტიტუტების ჩართულობასთან ერთად, მაქსიმალურად იქნას მოსახლეობის (ფერმერების) ინტერესები დაცული, ამასთანავე საერთაშორისო გამოცდილი (აღნიშნულ სფეროში) დონორთა და ექსპერტთა ჩართულობა იქნას უზრუნველყოფილი.

ჩამოყალიბდეს არსებული ეკონომიკური სიტუაციიდან გამომდინარე ის რეალური კრიტერიუმები, რომლის დახმარებითაც შესაძლებელი იქნება მიწის რეფორმის გატარება.

მიეცეს საგადასახადო მაქსიმალური შეღავათები ფერმერებს და სასოფლო სამეურნეო გაერთიანებებს, რომელთა შემოსავლის წყაროს წარმოადგენს მიწა.

დანესდეს საჯარიმო სანქციები, მათ შორის მკაცრი, როგორცაა ფულადი სახის ჯარიმა, მიწის ჩამორთმევა, დაუმუშავებელ და გამოუყენებელ მიწაზე.

### გამოყენებული ლიტერატურა:

1. ეკონომიკური პოლიტიკის კვლევის ცენტრი „მიწის ბაზრის არსებული მდგომარეობა“;
2. მიწის რეესტრის კანონმდებლობა ევროკავშირის ქვეყნებში (კვლევა) [https://e-justice.europa.eu/content\\_land\\_registers\\_in\\_member\\_states-109-pl-en.do?member=1](https://e-justice.europa.eu/content_land_registers_in_member_states-109-pl-en.do?member=1)
3. უკრაინის მიწის კოდექსი <http://pravoved.in.ua/section-kodeks/78-zku/281-glava05.html>
4. რეგიონული და ურბანული განვითარება პოლონეთში (ეკონომიკური თანამშრომლობისა და განვითარების ორგანიზაციის გვერდი (OECD) <https://www.oecd.org/regional/regional-policy/land-use-Poland.pdf>
5. სივრცითი განვითარების პოლიტიკა ჩეხეთში (ჩეხეთის რეგიონული განვითარების სამინისტრო) <http://www.uur.cz/images/1-uzemni-plano-vani-a-stavebni-rad/politika-uzemniho-rozvojeaktualizace-1-2015/publikace-apur-cr-2015-en.pdf>
6. საჯარო რეესტრის ვებ გვერდი [https://napr.gov.ge/chart?fbclid=IwAR04CZWWpRskvXdFR6oEs2GAXqmSO1HM\\_YjzCKKA1sooY8zOU-WIn5hZ0gs](https://napr.gov.ge/chart?fbclid=IwAR04CZWWpRskvXdFR6oEs2GAXqmSO1HM_YjzCKKA1sooY8zOU-WIn5hZ0gs)
7. საქართველოს საკანონმდებლო მაცნე - მიწის მდგრადი მართვისა და მიწათსარგებლობის მონიტორინგის ეროვნული სააგენტოს დებულება <https://matsne.gov.ge/ka/document/view/47483-88?publication=0> 18. ISET
8. [https://isetpi.ge/images/Projects\\_of\\_APRC/Policy\\_Paper\\_Agricultural\\_Land\\_Registration\\_Reform\\_in\\_Georgia\\_GEO.pdf](https://isetpi.ge/images/Projects_of_APRC/Policy_Paper_Agricultural_Land_Registration_Reform_in_Georgia_GEO.pdf)

# ფერმერულ მეურნეობებში გამოყენებული მცირე მექანიზაციის საშუალებები

დალი სილაგაძე

ბიზნესის მართვის დოქტორი, აკ. წერეთლის სახელმწიფო უნივერსიტეტი, ასოცირებული პროფესორი

## რეზიუმე

ნაშრომში განხილულია ფერმერულ მეურნეობებში გამოყენებული მცირე მექანიზაციის საშუალებები. ქვეყანაში მიწის პრივატიზაციის შედეგად შეიქმნა მემცენარეობისა და მეცხოველეობის ფერმერული მეურნეობები, რომელთა საკუთრებაში არსებული მიწის ნაკვეთების უდიდესი ნაწილი მერყეობს 0,5-1,5 ჰა-მდე. ამასთან, მათი დიდი ნაწილი განლაგებულია ზღვის დონიდან დიდ სიმაღლეზე მდებარე ფერდობებზე. ნაკვეთებს გააჩნია არასწორი კონფიგურაცია და რელიეფი, ასევე ერთმანეთისგან შემადგენლობით მნიშვნელოვნად განსხვავებული ნიადაგობრივი საფარი. ნაკვეთებთან მისასვლელი გზები ხშირად იმდენად ვიწროა, რომ მობილური სასოფლო-სამეურნეო აგრეგატებისთვის გაუვალი ხდება. ზემოხსენებულ პირობებში მნიშვნელოვნად იზრდება სანვავის ხარჯი, ვინაიდან ერთი ნაკვეთიდან მეორეზე გადასვლის დროს, სატრაქტორო აგრეგატების ტექნოლოგიური მომსახურებისას და სხვ. მძლავრი ტექნიკის გამოყენების შემთხვევაშიც კი, ასეთი ნაკვეთების დამუშავებისას ძალიან დიდია უქმი სვლების რაოდენობა და საკონტროლო გავლაზე მოცდენები. სტატიაში საუბარია აღნიშნულ პირობებში მემცენარეობის პროდუქციის წარმოებისთვის მიზანშეწონილი გაზრდილი გამავლობისა და წვევა-ჩაჭიდების მქონე მცირე სიმძლავრის, გაბარიტისა და კარგი მანევრული თვისებების მქონე ტრაქტორების, მოტობლოკების, სპეციალური კომბინირებული და უნივერსალური მანქანების გამოყენებაზე. ამჟამად სასოფლო-სამეურნეო ტექნიკის მწარმოებელი ცნობილი ფირმები სერიულად უშვებენ სპეციალურად მცირეკონტურაინი ნაკვეთებისთვის და სათბურებისთვის განკუთვნილ სტანდარტულ და ტანდემურ მცირე გაბარიტისა და სიმძლავრის მქონე ტრაქტორებს, მოტობლოკებსა და სასოფლო-სამეურნეო მანქანებს.

## SMALL MECHANIZATION TOOLS USED ON FARMS

Dali Silagadze

Doctor of Business Administration, Associate Professor, Ak. Tsereteli State University

## ABSTRACT

The paper discusses the means of small mechanization used on farms. As a result of land privatization in the country, horticultural and livestock farms have been

established, most of which own 0 to 5-1 5 hectares of land. However, most of them are located on the slopes at high altitudes. The plots have incorrect configuration and terrain, as well as significantly different soil cover composition. The access roads to the plots are often so narrow that they become impassable for mobile agricultural units.

Under the above conditions, fuel consumption increases significantly, as during the transition from one plot to another, technological service of tractor units, etc. Even with the use of powerful equipment, the number of idle moves and waiting times for the control passage is very large when cultivating such plots. Waiting. For the production of plant products in these conditions, it is advisable to use small-capacity tractors, motoblocks, special combined and universal vehicles with increased off-road and traction. Currently, well-known agricultural machinery manufacturers are serially launching tractors, motoblocks and agricultural vehicles of standard and tandem small size and capacity for small plots and greenhouses.

\*\*\*\*

მცირე ფერმერულ მეურნეობებში გამოყენებულ სასოფლო სამეურნეო აგრეგატებს უნდა ჰქონდეს მცირე გაბარიტი, წვევა-ჩაჭიდების მაღალი ხარისხი, უნდა იყოს უნივერსალური, მოძრაობაში მდგრადი და გააჩნდეს კარგი მანევრირებისა და ფერდობთან ადაპტაციის უნარი. ასეთია შეწყვილებულთვლებიანი გაზრდილი გამავლობისა და წვევა-ჩაჭიდების მქონე მოტობლოკი, რომელიც უზრუნველყოფს როგორც ვაკეზე, ასევე ფერდობზე საშუალო და ნაკლებად ენერგოტევადი სასოფლო-სამეურნეო სამუშაოების შესრულებას აგროტექნიკური მოთხოვნების შესაბამისად (ნიადაგის მცირე სიღრმეზე გაფხვიერება, სასუქების შეტანა, ვიწრო რიგთაშორისების დამუშავება, მცენარეთა დაცვის ოპერაციები, ბალახის თიბვა და სხვ.). ამასთან, აღნიშნული მოტობლოკი არის უნივერსალური და შესაძლებელია უგზობის პირობებში მცირე მოცულობის ტვირთების გადასაზიდად სატრანსპორტო მისაბმელთან ერთად მისი გამოყენება.

ასევე არის მცირე სიმძლავრისა და ვიწრო გაბარიტების მქონე ოთხნამყვანთვლიანი ტანდემური



უნივერსალური მინიტრაქტორი, რომელიც განკუთვნილია მცირე ფერმერულ მეურნეობებში და სათბურებში ნიადაგდამამუშავებელი და სხვა შედარებით მაღალენერგოტევადი სამუშაოების ჩასატარებლად. აღნიშნულ ტრაქტორს საშუალო

ხვედრითი წინააღმდეგობის მქონე ნაკვეთებში შეუძლია 20 სმ სიღრმემდე ორკორპუსიანი გუთნით ხვნა. გარდა აღნიშნულისა, მას შეუძლია მცირე მოდების განის მქონე ღრმადმხვნელი გუთნის (ჩიხელის) განევა, ნიადაგის ფრეზირება, კულტივაცია და თესვისწინა მომზადება, მცირე ზომის სათესებით თესვა, მცენარეთა დაცვისა და მოვლითი ოპერაციების ჩატარება, ბალახის თიბვისა და სხვა სახის სასოფლო-სამეურნეო სამუშაოების ჩატარება. ამასთან, სატრანსპორტო მისაბმელთან ერთად, შეიძლება სატრაქტორო-სატრანსპორტო აგრეგატის კონსტრუირება და უგზობის პირობებში გამოყენება.

ფერმერებს შეუძლიათ გამოიყენონ მცირე სიმძლავრისა და ვიწრო გაბარიტების მქონე მუხლუხა ტრაქტორი, რომელიც განკუთვნილია მცირე ფერმერულ მეურნეობებში და სათბურებში ნიადაგდამამუშავებელი და სხვა შედარებით მაღალენერგოტევადი სამუშაოების ჩასატარებლად. აღნიშნულ ტრაქტორს შეუძლია მაღალი ხვედრითი წინააღმდეგობის მქონე ნაკვეთებში 20 სმ სიღრმემდე სამკორპუსიანი გუთნით ხვნა. გარდა აღნიშნულისა, მას შეუძლია მცირე ზომის ღრმადმხვნელი გუთნის (ჩიხელის) განევა, ნიადაგის ფრეზირება, კულტივაცია და თესვისწინა მომზადება.

ასევე არსებობს სხვადასხვა კონსტრუქციის მუხლუხა მოტობლოკები, რომელსაც აქვს რეზინულმეტალური მუხლუხები და განკუთვნილია მცირეკონტურიან ნაკვეთებში შედარებით მაღალენერგოტევადი სამუშაოების შესასრულებლად. თვლებთან შედარებით, მუხლუხების უპირატესობა შემდეგში მდგომარეობს: მუხლუხა მოტობლოკი სრულად იყენებს ძრავის სიმძლავრეს, სამუშაოებს ასრულებს ბუქსაობის გარეშე, რაც გამორიცხავს ნიადაგის ზედაპირის სტრუქტურის დარღვევას, მასზე დანოლას, ვინაიდან თვლიან მოტობლოკთან შედარებით, ხვედრითი დატვირთვა მუხლუხობზე 8-10-ჯერ მცირეა. ამასთან, თვლიან მოტობლოკებთან შედარებით, მუხლუხა მოტობლოკი გადაბრუნებისადმი მნიშვნელოვნად მდგრადია.

2. ნიადაგის დამამუშავებელი მანქანები მემცენარეობის პროდუქციის წარმოების თანამედროვე სამანქანო ტექნოლოგიები ითვალისწინებს ცვლის დროის რაციონალურად გამოყენებას. სწორედ ამიტომ, შეიქმნა მოტობლოკური საბრუნო გუთანის, რომელიც და უზრუნველყოფს ნიადაგის 20 სმ სიღრმემდე დამამუშავებას მაქოსებრი მოძრაობის წესით.

ამ დროს მინიმუმადე მცირდება სახნავი მოტობლოკური აგრეგატის უქმი სვლები, რაც ზრდის აგრეგატის წარმადობასა და, შესაბამისად, ამცირებს სანვავის, დროის, შრომით და ფულად დანახარჯებს.

იმისათვის, რომ ნიადაგებში შემცირდეს წყლისმიერი და ქარისმიერი ეროზიული მოვლენები, აუცილებელია ჩატარდეს ნიადაგის პერიოდული ღრმა და ბელტის გადაუბრუნებლად დამამუშავება. ნიადაგის ღრმად დამამუშავება უზრუნველყოფს დროის მცირე მონაკვეთში წყლის მაღალ გამტარიანობას. შედეგად მცირდება ეროზიის განვითარების შესაძლებლობა. ნიადაგის ბელტის გადაბრუნების გარეშე დამამუშავებისთვის გამოიყენება ანტიეროზიული ღრმად დამამუშავებელი კომბინირებული მანქანები. მცირეკონტურიან ნაკვეთებზე ასეთი ნიადაგების ღრმად გაფხვიერებისთვის გამოიყენება ჩიხელური ღრმად გაფხვიერებელი მანქანა, რომლის დაკიდება შესაძლებელია სტანდარტულ 7-9 ცხენისძალიან მოტობლოკზე და 30-32 სმ სიღრმემდე უზრუნველყოფს ნიადაგის გაფხვიერებას.

ნაკვეთებში, ნიადაგის ხვნის შედეგად, ზედაპირზე გამოჩენილი ქვებისგან გასანმენდად შექმნილია მცირეკონტურიანი ნაკვეთებისთვის განკუთვნილი გაზრდილი წვეაჩაჭიდების მქონე მოტობლოკზე დაკიდებული მანქანა, რომელიც უზრუნველყოფს ზედაპირზე გამოჩენილი და მცირე სიღრმეზე მყოფი ქვების ამოყრასა და მათ ასაკრეფად მომზადებას. აღნიშნული ოპერაციის ჩატარება თესვისწინა დამამუშავებისა და სათესი აგრეგატების სამუშაო ორგანოებს იცავს გატეხვისა და დაბლაგვებისგან.

ამჟამად ბოსტნეული, ბალჩეული და სხვა სახის სათოხნი კულტურების წარმოებაში ინტენსიურად ინერგება დაბაზოებისა და დაკვალვის ტექნოლოგია. ბაზოებს შორის მოთავსებული ნიადაგი ზედმეტი წვიმის დროს წარმოადგენს კარგ წყალგამტარს, ხოლო მორწყვის დროს - კარგ წყალმიმღებს. მასიური და მაღალი ბაზოების გამოშრო(ბაზოს ერთი სახეობა). სფერულ კვლებზე ორ მწკრივად განლაგების შემთხვევაში გამორიცხულია კარტოფილის ტუბერების დაზიანება ტრაქტორის სავალი თვლებით; კვლებზე ორ ზოლად განლაგებულ კარტოფილის მწკრივებში სასუქის შეტანა ხდება ერთ ზოლად, რაც სასუქის ხარჯს 2-3-ჯერ ამცირებს.

როგორც ცნობილია, ნიადაგის დამულჩვით დამამუშავების ტექნოლოგია ითვალისწინებს ნანვერალისა და სხვა მცენარეული ნარჩენების გამოყენებას ტენის დაგროვებისა და შენახვისთვის, ხოლო კოკისპირული წვიმების დროს ნიადაგის დაცვას ჩამორეცხვისა და ზედმეტი ტენიანობისგან. აღნიშნული ტექნოლოგია ასუსტებს ტემპერატურის დღელაღმური და სეზონური ცვალებადობის გავლენას, ამცირებს ნიადაგის გაყინვის სიღრმეს ზამ-

თრობით და იცავს მას გადახურებისგან ზაფხულის სიცხეების დროს. ასევე, ხელს უწყობს წვრილკომტოვანი სტრუქტურის წარმოქმნას, აძლიერებს მიკროორგანიზმების ცხოველმყოფელობასა და არქარებს მასთან დაკავშირებულ დადებით ბიოქიმიურ პროცესებს, ხელს უშლის სარეველების ამოსვლას. განვითარებული სოფლის მეურნეობის ქვეყნებში, მცენარეული ნარჩენების მაგივრად, ფართოდ გამოიყენება პლასტიკური მულჩი, და, შესაბამისად, შეიქმნა კომბინირებული მანქანები, რომლებიც უზრუნველყოფს ნიადაგის დაბაზოებასა და დაფარვას პლასტიკური პერფორირებული მულჩით, რომლის შეფერილობა ირჩევა მოსაყვანი კულტურის მიხედვით. აღნიშნული ტექნოლოგიური ოპერაცია მნიშვნელოვნად ამცირებს ფულად დანახარჯებს მოცემული კულტურის მოყვანაზე. მცირეკონტურიან ნაკვეთებში ბაზონარმოქმნისა და ნიადაგის პლასტიკური მულჩით დაფარვისთვის გამოიყენება მოტობლოკზე მიბმული კომბინირებული ტექნოლოგიური მანქანა, რომელიც ერთი გავლით უზრუნველყოფს ნიადაგის გაფხვიერებას, ბაზოს წარმოქმნასა და პლასტიკური მულჩის დაფენას.

მცირეკონტურიან ნაკვეთებში ან მის ნაპირებში საწრეტი, სარწყავი და სადრენაჟე არხების გასაყვანად გამოიყენება ლენტურ პრინციპზე მომუშავე არხგამყვანი მცირე მექანიზაციის საშუალება, რომელიც შეიძლება დაკიდებული იქნას 5-9 ცდ. სიმძლავრის მოტობლოკზე.

3. მცირეგაბარიტიანი სათესი და სარგავი მანქანები მცირეკონტურიანი ნაკვეთების მინიმალური დამუშავების ტექნოლოგიაში ძირითად ტექნიკურ საშუალებას წარმოადგენს მოტობლოკზე დაკიდებული სათესი კომპლექსი, რომელიც გათვალისწინებულია მარცვლეული, პარკოსანი, საკვები და ტექნიკური კულტურების დასათესად მინიმალური ტექნოლოგიის პრინციპით. ეს სათესი კომპლექსები უზრუნველყოფენ: სათესი კვლის თესვისწინა მომზადებას, ზუსტ თანაბარ თესვას, კვალის დახურვას, ტკეპნასა და მინერალური სასუქის შეტანას. ამგვარად, ერთი გავლით ეს კომპლექსი გამოირიცხავს სხვადასხვა აგრეგატიტ ჩასატარებელ 3-4 გავლას, რითაც მნიშვნელოვნად ამცირებს ნიადაგის დატკეპნას, ამცირებს ნიადაგიდან წყლის აორთქლებას, ეროზიული პროცესების განვითარებას, არსებითად ზრდის მოსავლიანობასა და ამავე დროს, შემცირებული მექანიზებული ოპერაციების ხარჯზე ახდენს საწვავისა და შრომის ხარჯის, აქედან გამომდინარე ფულადი სახსრების მნიშვნელოვან ეკონომიას. ამის გარდა, ეს სათესები, ჩვეულებრივი სათესი კომპლექსებისგან განსხვავებით, საშუალებას იძლევა საკმაოდ შემჭიდროებულ ვადებში ჩატარდეს თესვა, რაც განსაკუთრებით აქტუალურია საქართვე-

ლოს მთიანი რეგიონებისთვის, სადაც სავეგეტაციო პერიოდი საგრძობლად მოკლეა.

მარცვლეული კულტურებისა და ბალახების სათესად მცირეკონტურიანი ნაკვეთებისთვის შეიქმნა ნიადაგის კომბინირებული სათესი ტექნოლოგიური მანქანა, რომლის დაკიდება შეიძლება როგორც მცირე სიმძლავრის ტრაქტორზე, ასევე 910-ცხენისძალიან მოტობლოკზე.

მცირეკონტურიან ნაკვეთებში და სათბურებში ბალჩეული, ბოსტნეული და ტექნიკური კულტურების ჩითილების დასარგავად შექმნილია მცირე სიმძლავრის ტრაქტორზე დაკიდებული ერთრიგის ჩითილების სარგავი კომბინირებული ტექნოლოგიური მანქანა, რომელიც ერთი გავლით უზრუნველყოფს კვლების გახსნას, ჩითილების რგვას, კვლების დახურვასა და პირველად მოტკეპნას. ამასთან ერთად, ასეთი ტიპის ზოგიერთი მანქანა რგვასთან ერთად უზრუნველყოფს სასუქების შეტანასაც.

მრავალწლიანი კულტურების სარგავად მცირეკონტურიან ნაკვეთებსა და სათბურებში შექმნილია ნერგების ორმოების ამოსაღები ტექნოლოგიური მანქანა, რომელიც ეკიდება სპეციალურ მინიტრაქტორზე. აღნიშნული მანქანა უზრუნველყოფს 1 მეტრამდე სიღრმის ორმოს ამოღებას, ამოღებული ნაწილის გაფხვიერებასა და ორმოს მომზადებას ნერგების ჩასარგავად.

ამჟამად შექმნილია ბალებსა და ვენახებში მცენარეთა დამცავი ზოლის დამამუშავებელი აქტიურ მუშა ორგანოებიანი (ფრეზული) მანქანები, რომლებიც რიგთაშორისების დამამუშავებელი მანქანებისთვის მიუწვდომელ დამცავ ზოლში უზრუნველყოფენ ნიადაგის გაფხვიერებასა და სარეველების მოჭრას. აღნიშნული მანქანა გამოირიცხავს ხეხილისა და ვენახის ძირებთან ახლოს ნიადაგის ხელით დამუშავების საკმაოდ შრომატევად პროცესს.

უკანასკნელ ხანს როგორც ერთწლიანი, ასევე მრავალწლიანი კულტურებისთვის შეიქმნა მცენარეთა დაცვის მცირე მექანიზაციის ისეთი მანქანები, რომლებიც უზრუნველყოფენ სამუშაო სითხიდან ნისლისებრი მასის წარმოქმნას, რაც თავის მხრივ, განაპირობებს მცენარის ზედაპირზე სამუშაო სითხის თანაბარ განაწილებასა და მის შიგა ფენებში შეღწევისუნარიანობის გაზრდას.

კომბაინებზე გაზრდილი მოთხოვნის პირობებში, მწარმოებელი ფირმები უშვებენ კომბაინის მოდელებს, რომლებიც ერთმანეთისგან განსხვავდება მწარმოებლობით, საცვლეელი ადაპტირებით, სხვადასხვა კულტურის ასაღებად ჰედერების მოდების განით, გამომლენი აპარატის კონსტრუქციებითა და სხვა კინემატიკური თუ დინამიკური მაჩვენებლებით. საქართველოს პირობებში, მცირეკონტურიან და ფერდობებზე განლაგებულ ნაკვეთებში

მოსავლის ალების სამუშაოების ჩასატარებლად რეკომენდებულია ადაპტური მუხლუხა კომბაინის გამოყენება, რომელიც ხასიათდება გაზრდილი გამავლობით, ნაკლები დანოლით ნიადაგზე და მოსავლის მცირე დანაკარგით. მცირეკონტურიანი ნაკვეთებისთვის, რომლებიც მიუღწეველია მობილური ტექნიკისთვის, შექმნილია გაზრდილი ნევა-ჩაჭიდებისთვის მქონე ადაპტური მოტობლოკური აგრეგატი, რომელიც უზრუნველყოფს თივის ალებას როგორც ვაკეზე, ასევე 20 გრადუსამდე დახრილობის ფერდობებზე.

მცირე ფერმერულ მეურნეობებში მეცხოველეობის საკვები ბალახების დამზადების მიზნით, უკანასკნელ წლებში შეიქმნა მცირეგაბარიტის მრგვალი ბარდანების დამამზადებელი ტექნოლოგიური მანქანა.

როგორც წესი, მცირეკონტურინ ნაკვეთებთან მისასვლელი გზები ვიწრო და მოუწყობელია. მათ გრუნტის საფარი აქვთ და ხშირად ფერდობებზე არიან განლაგებული. ამიტომ ასეთ პირობებში გამოიყენება კარგი მანევრული თვისებების, ნიადაგთან გაზრდილი ნევაჩაჭიდებისა და შედარებით მცირე გაბარიტების მქონე სატრანსპორტო საშუალებები. იმისათვის, რომ სერიული წარმოების მოტობლოკების მინიმალური გადაკეთება მომხდარიყო აღნიშნული პირობებისთვის, მანქანათმშენებელმა ფირმებმა დაამუშავეს თვლებზე გასაკარავი რეზინო-მეტალური შემადგენლობის ნევა-ჩაჭიდების ასამალლებელი სალტები, რომლებიც თავისუფლად იკვრება დაშვებულ საბურავებზე და მათი დაბერვისას უკვე სამუშაო მდგომარეობაში მოდის. ისინი უზრუნველყოფენ ნიადაგზე ნაკლებ დანოლას, მოტობლოკის სავალი თვლების ნევა-ჩაჭიდების მნიშვნელოვან გაუმჯობესებასა და გადაბრუნებისადმი მდგრადობის ამაღლებას. ასევე გამოშვებულია თვითმცლელი მოტობლოკური სატრანსპორტო საშუალებები, რომელთა გამოყენება შეიძლება ვიწრო, არასტანდარტულ გზებზე.

მცირე ფერმერულ მეურნეობებში არსებული დამტვირთავი საშუალებები უნდა იყოს უნივერსალური. უპირველეს ყოვლისა, მათ უნდა გააჩნდეთ კარგი მანევრული თვისებები და, ასევე, მცირე გაბარიტები. ამჟამად შექმნილია ასეთი მახასიათებლების მქონე დამტვირთავი ტექნიკური საშუალებები, რომელთაც უკან დაკიდებული აქვს ციციხვიანი დამტვირთავი კვანძი, ხოლო წინ - დანა, რომელსაც შეუძლია მოსწორებისა და ინერტული მასის დასატვირთად შეგროვების სამუშაოების შერულება. ასევე, მარტივია ციციხვის დემონტაჟი, რის შედეგადაც აღნიშნული მინიტრაქტორი უკვე წარმოადგენს საერთო დანიშნულების მინიტრაქტორს და მისი გა-

მოყენება შეიძლება ნებისმიერი სახის მინდვრის ტექნოლოგიური პროცესების შესასრულებლად.

უნდა აღინიშნოს, რომ დღეს არსებული მრავალრიცხოვანი სხვადასხვა დანიშნულებისა და სიმძლავრის ტექნიკური საშუალების არსენალიდან, ზემოთ წარმოდგენილია მცირე მექანიზაციის ტექნიკური საშუალებების მხოლოდ ნაწილი. მცირე ფერმერული მეურნეობებისთვის კომბინირებული, ენერგორესურსდამზოგი და ნიადაგდამცავი მცირე მექანიზაციის ტექნიკური საშუალებების შესაქმნელად, ამჟამად სასოფლოსამეურნეო მანქანათმშენებელ ქარხნებში მიმდინარეობს ინტენსიური მუშაობა.

როგორც ვიცით, საქართველოში სასოფლო-სამეურნეო მინა ფრაგმენტირებულია. შინამეურნეობების საკუთრებაში არსებული მიწის ნაკვეთები ძალიან მცირე ზომისაა საიმისოდ, რომ მეურნეობა მომგებიანი იყოს. სასოფლო საქმიანობაში ჩართული შინამეურნეობები პროდუქციას უმეტესად საკუთარი მოხმარებისათვის აწარმოებენ და პროდუქციის გაყიდვიდან მცირე შემოსავალს იღებენ. 2014 წლის აღწერის თანახმად, მეურნეობის 78% პროდუქციას ძირითადად საკუთარი მოხმარებისთვის აწარმოებდა. ხოლო 2019 წელს, ერთი შინამეურნეობის მიერ სოფლის მეურნეობის პროდუქციის გაყიდვიდან წლიურად მიღებულმა საშუალო შემოსავალმა 1700 ლარიც კი ვერ შეადგინა, რაც სოფლად მაცხოვრებელთა შინამეურნეობის საშუალო წლიური შემოსავლის 15%-ზე ნაკლებია. გამოცდილებამ გვაჩვენა, რომ მცირე მეურნეობის მიერ წარმოებული პროდუქტის თვითღირებულება მაღალია, რასაც იწვევს სათანადო ცოდნის ნაკლებობა და წარმოების პროცესის, მოსავლის ალების თუ შეფუთვის არც ისე მაღალი სტანდარტის ტექნოლოგიები. მცირე ზომის მიწის მფლობელისთვის არარენტაბელურია ტექნიკისა და სხვადასხვა მანქანა-დანადგარების შეძენა, ეს კი პირდაპირ აისახება მწარმოებელურობაზე და პროდუქციის ხარისხზე. ამასთან, წარმოების შეზღუდული მასშტაბიდან გამომდინარე, რთულია სტაბილური მიწოდების უზრუნველყოფა. ეს ყველაფერი მცირე მეურნეობას არაკონკურენტულს ხდის როგორც ადგილობრივ, ისე საექსპორტო ბაზრებზე. ინდუსტრიული მეურნეობების განვითარება ტრადიციული წარმოების წინაშე არსებული ზემოაღნიშნული პრობლემების გადაწყვეტის გზას წარმოადგენს. მსხვილ ფერმერულ მეურნეობას არ აქვს მცირემიწიანობასთან დაკავშირებული სირთულეები, ტექნიკასა და თანამედროვე ტექნოლოგიებზე ხელმისაწვდომობის პრობლემა, ხოლო ევროპისა თუ სხვა საექსპორტო ბაზრებზე შესვლა შედარებით ნაკლებ დაბრკოლებებთან არის დაკავშირებული.

საქართველოში ძალიან ნელი ტემპით შემოდის ახალი ტექნოლოგიები და ტექნიკური სიახლეები. ქვეყანაში თითქმის არ არის თანამდეროვე ჯიშები და სათესლე მასალა. ფერმერები არ იცნობენ უახლეს მილნეებს, იყენებენ ძველ ჯიშებს, რომელთა ნაწილი უკვე აღარ არის ბაზარზე მოთხოვნადი. ნარმოების პროდუქტიულობის გასაზრდელად და ნაწარმის რეალიზაციის გასამარტივებლად აუცილებელია ახალი, მოთხოვნადი და პროდუქტიული ჯიშებისა და ნერგების შემოტანა/გავრცელება, თუმცა უნდა აღინიშნოს, რომ სასოფლო-სამეურნეო ტექნიკის თანადაფინანსების პროგრამის ფარგლებში, რომლის მიზანია სასოფლო-სამეურნეო ტექნიკაზე ხელმისაწვდომობის გაზრდა, 30.06.2019 მდგომარეობით, გაფორმდა 102 ხელშეკრულება, ჯამური თანხით - 14,307,042 ლარი, საიდანაც თანადაფინანსების მოცულობამ შეადგინა 6,677,671 ლარი.

პოსტკრიზისულ პერიოდში საქართველოს მთავრობამ შეიმუშავა ანტიკრიზისული გეგმა: სოფლისა

და სოფლის მეურნეობის მხარდაჭერა და სოფლის მეურნეობის დახმარების პაკეტის ფარგლებში გაატარა სხვადასხვა ღონისძიებები, კოვიდ-19 მსოფლიო პანდემია ჯერ კიდევ სწრაფად ვრცელდება და საფრთხეს უქმნის როგორც ადამიანების ჯანმრთელობას, ასევე უდიდეს უარყოფით გავლენას წარმოადგენს სურსათის მოთხოვნისა და მიწოდების ჯაჭვებისთვის.

#### **გამოყენებული ლიტერატურა:**

1. მცირე მექანიზაციის საშუალებები ფერმერულ მეურნეობებში - SAID REAR ამერიკელი ხალხისაგან.
2. საქართველოს სტატისტიკის ეროვნული სამსახური. „საქართველოს სოფლის მეურნეობა 2019“, თბილისი, 2020 წელი.
3. საქართველოს სოფლის მეურნეობისა და სოფლის განვითარების სტრატეგია 2021 - 2027 [www.mepa.gov.ge](http://www.mepa.gov.ge) დეკემბერი, 2019.



## კორონავირუსის გავლენა საქართველოს სოფლის მეურნეობაზე

მანანა შალამბერიძე

აკაკი წერეთლის სახელმწიფო უნივერსიტეტის ასოცირებული პროფესორი

### IMPACT OF CORONAVIRUS ON GEORGIA'S AGRICULTURE

Manana Shalamberidze

Akaki Tsereteli State University  
Associate Professor

#### ABSTRACT

The agricultural sector in Georgia faces many problems and challenges. What has exacerbated the global OVID-19 pandemic has posed a threat to both human health as well as the greatest negative impact on food demand and supply, with productivity very low. The level of poverty in the country has increased. Therefore, the most important task in the coming years is to develop a model for the development of the agri-food sector in the country, which will help to provide the population with affordable and quality food.

Conclusion. Maximum utilization and targeted use of Georgia's agricultural potential is vital for the country's economy. That is why the first guarantee of achieving positive results will be the development of a clearly defined, competitive production policy and the promotion of financial resources in this sector of the economy. At the same time, the issue of ensuring the country's food security and food safety is especially important, which is a key responsibility of the Government of Georgia.

**Keywords:** Coronavirus, Georgian Agriculture, Agrocredit.

\* \* \* \*

საქართველოს სოფლის მეურნეობის პოტენცი-  
ალის მაქსიმალურად ათვისება და მიზნობრივი გა-  
მოყენება ქვეყნის ეკონომიკისთვის სასიცოცხლოდ  
მნიშვნელოვანია. სწორედ ამიტომ, დადებითი შედე-  
გის მიღწევის უპირველესი გარანტია იქნება მკა-  
ფიოდ განსაზღვრული, კონკურენტუნარიანი წარ-  
მოებისკენ მიმართული აგრარული პოლიტიკის შე-  
ქმნა და ეკონომიკის ამ სექტორში ფინანსური  
რესურსების მოზიდვის ხელშეწყობა. ამავე დროს,  
განსაკუთრებით მნიშვნელოვანია ქვეყნის სასურ-  
სათო უსაფრთხოებისა და სურსათის უვნებლო-  
ბის უზრუნველყოფის საკითხი, რაც საქართველოს  
მთავრობის, კერძოდ, საქართველოს სოფლის მე-

ურნეობის სამინისტროს, ძირითადი ვალდებულე-  
ბაა. მაგრამ გაამძაფრებულმა COVID-19 მსოფლიო  
პანდემიამ საფრთხე შეუქმნა, როგორც ადამიანებ-  
ის ჯანმრთელობას, ასევე უდიდესი უარყოფით გავ-  
ლენა მოახდინა სურსათის მოთხოვნასა და მიწო-  
დებაზე, რაც მიმდინარე გლობალური საფინანსო  
და ეკონომიკური კრიზისის ფონზე მწვავედ აისახა  
ცხადია, საქართველო, როგორც გლობალური ეკონ-  
ომიკის ნაწილი, არსებული პროცესების მიღმა ვერ  
დარჩა. ქვეყანაში კიდევ უფრო გამწვავდეს სიღარი-  
ბის დონე, წარმოიშვა მოსახლეობის სურსათით უზ-  
რუნველყოფის პრობლემა. აქედან გამომდინარე,  
მომდევნო წლების უმნიშვნელოვანესი ამოცანაა  
ქვეყნის აგროსასურსათო სექტორის განვითარების  
იმგვარი მოდელის შემუშავება, რომელიც მოსახ-  
ლეობას ხელმისაწვდომი და ხარისხიანი სურსათით  
დააკმაყოფილებს შეუწყობს ხელს.

კორონავირუსიდან მამყენებული ზიანის გამო სა-  
ქართველოს მთავრობამ შეიმუშავა ანტიკრიზისუ-  
ლი გეგმა: სოფლისა და სოფლის მეურნეობის მხარ-  
დაჭერა, კერძოდ სოფლისა და სოფლის მეურნეობის  
დახმარების პაკეტის ფარგლებში იგეგმება შემდე-  
გი ღონისძიებების გატარება:

- შეღავათიან აგროკრედიტში (იაფი აგრო-სეს-  
ხი) დაგეგმილი ცვლილებები:
  - ა) „შეღავათიანი აგროკრედიტის“ ძირითადი სა-  
შუალებების თანადაფინანსების პროცენტი გაიზ-  
არდა 8%-დან 11%-მდე, ხოლო აგროლიზინგის თა-  
ნადაფინანსების პროცენტი 9%-დან 12%-მდე;
  - ბ) „შეღავათიანი აგროკრედიტის“ დაემატა ერ-  
თნლიანი კულტურების თანადაფინანსების კომპო-  
ნენტი, სადაც საპროცენტო განაკვეთს სახელმწი-  
ფო სრულად დაასუბსიდირებს 6 თვის განმავლობა-  
ში, სესხის ძირი თანხის დაბრუნება კი ფერმერებს  
შეუძლიათ მიღებული მოსავლის რეალიზაციის  
შემდეგ;
  - გ) სოფლის-მეურნეობის გადამუშავების კუთ-  
ხით (სასურსათო მრეწველობა) ახალი ქვე-კომპო-  
ნენტი დაემატა, რაც ითვალისწინებს სესხის საპრო-  
ცენტო განაკვეთის თანადაფინანსებას 10%-ით, 24  
თვის განმავლობაში. ასევე, აგროლიზინგი სასურ-  
სათო მრეწველობის კუთხით, სესხის პროცენტის  
12%-ის დაფინანსება 24 თვის განმავლობაში;
  - დ) მეხორციული მიმართულების მეცხოველეობის-

ათვის საბრუნავ საშუალებებზე გაცემულ სესხებზე მეორად უზრუნველყოფას მოახდენს სახელმწიფო.

- იგეგმება IFAD-ის მხარდაჭერით წელს დაწყებული მერძევეობის პროექტის გაფართოვება (არსებულ 3 რეგიონს დაემატება კიდევ 3 რეგიონი);

- „აგროდაზღვევის“ პაკეტის შექმნა ფერმერი-სათვის ერთწლიანის ნაცვლად გახდება 3-წლიანი;

- განახლება „აგრონარმოების სახელმწიფო პროგრამა“, რომელიც ითვალისწინებს სასოფლო-სამეურნეო ტექნიკაზე ხელმისაწვდომობის გაზრდას, და დახურულ გრუნტში სოფლის მეურნეობის პირველადი წარმოების ზრდის ხელშეწყობას (დაფინანსდება ტრაქტორების შექმნა, სათბურებისა და სარწყავი სისტემების მოწყობა);

- როგორც ფიზიკური, ასევე იურიდიული პირებისთვის გაუქმდება სარწყავი წყლის გადასახადი 2020 წლის განმავლობაში და ჩამოინერა 2013-2019 წლებში დაგროვილი გადასახადები.

- დაჩქარდება მინის რეგისტრაცია, რომელმაც მომდევნო 3 წელში 1,2 მილიონი ნაკვეთის რეგისტრაცია უნდა მოახდინოს მინის სისტემური რეგისტრაციის მიდგომით;

- „ანარმოე საქართველოს“ პროექტის ფარგლებში სოფლად მცირე-გრანტების პროექტების დაფინანსების ბიუჯეტი გაიზრდება 30000 ლარამდე ერთ საგრანტო განაცხადზე.

საქართველოს სოფლის მეურნეობის პოტენცი-ალის მაქსიმალურად ათვისება და მიზნობრივი გა-მოყენება ქვეყნის ეკონომიკისთვის სასიცოცხლოდ მნიშვნელოვანია. სწორედ ამიტომ, დადებითი შედე-გების მიღწევის უპირველესი გარანტია იქნება მკა-ფიოდ განსაზღვრული, კონკურენტუნარიანი წარ-მოებისკენ მიმართული აგრონარმოული პოლიტიკის შე-მუშავება და ეკონომიკის ამ სექტორში ფინანსური რესურსების მოზიდვის ხელშეწყობა. ამავე დროს, განსაკუთრებით მნიშვნელოვანია ქვეყნის სასურ-სათო უსაფრთხოებისა და სურსათის უვნებლო-ბის უზრუნველყოფის საკითხი, რაც საქართველოს მთავრობის, ძირითადი ვალდებულებაა.

### **გამოყენებული ლიტერატურა:**

1. საქართველოს მთავრობის ანტიკრიზისული გეგმა: სოფლისა და სოფლის მეურნეობის მხარდა-ჭერა.
2. საქართველოს სოფლის მეურნეობის განვითარების სტრატეგია 2015 - 2020 წწ.
3. ევროპის კავშირის სამეზობლო პროგრამა სოფლის მეურნეობისა და სოფლის განვითარების სექტორების შეფასება აღმოსავლეთი პარტნიორ-ობის ქვეყნებში.

# ზინანსები და საბანკო საქმე

## აუდიტის საერთაშორისო სტანდარტები და მათი გამოყენების შესაძლებლობები საქართველოში

თეა ჰასრათოვი,  
ფინანსების დოქტორი  
სტუ-ს ასისტენტი პროფესორი

### რეზიუმე

ეკონომიკური სუბიექტები, რომლებიც ეწევიან ბიზნეს საქმიანობას, ინფორმაციის მუდმივი მომხმარებლები არიან, რადგანაც მათი საქმიანობა სისტემატურად უკავშირდება ისეთ მნიშვნელოვან მექანიზმს, რასაც ბაზარი ჰქვია. მათი სააღრიცხვო საქმიანობა რეგულირდება არა სტიქიურად, არამედ გათვლილი, მონესრიგებული პროცედურებით, რასაც გვთავაზობს თანამედროვე სააღრიცხვო სტანდარტები. ამავე დროს, ეკონომიკური სუბიექტები ვალდებული არიან მათი საქმიანობა სათანადოდ აღწერონ და წარმოადგინონ სპეციალური დოკუმენტებით, ანუ აწარმოონ ბუღალტრული აღრიცხვა, რომელსაც „ბიზნესის ენას“ უწოდებენ. რამდენად სწორად ხდება მათ მიერ აღრიცხვა, სჭირდება კონტროლი. ამ მიზნით, კერძო სექტორის ჩამოყალიბებასთან ერთად საბაზრო ეკონომიკისა და მათში მონაწილე სუბიექტებისათვის ჩამოყალიბდა მიზნობრივი და ზუსტი ფუნქციონირებისათვის ისეთი მნიშვნელოვანი სამსახური, რასაც აუდიტორული საქმიანობა ჰქვია. ის იმდენად მნიშვნელოვანია ეკონომიკური სუბიექტების სწორი სააღრიცხვო საქმიანობის შესამოწმებლად, რომ აუცილებელ მოთხოვნილებად იქცა არა მხოლოდ უბრალოდ საქმიანობის წარმართვა, არამედ მისი ეფექტური შესრულება.

### INTERNATIONAL AUDITING STANDARDS AND THE POSSIBILITY OF THEIR USE IN GEORGIA

Tea Hasratov,  
Doctor of Finance  
GTU Assistant Professor

### ABSTRACT

Economic subjects, that perform business activity, are constant users of information because their activities are systematically connected with an important mechanism called the market. Their activities are regulated not at random, but by the regulatory procedures that offer modern accounting standards. At the same time, economic subjects are obliged to properly describe and present their activities with special documents, i.e. carry out accounting, which is called "Busi-

ness Language." The correctness of registering should be controlled. For this purpose, with the establishment of the private sector, the market economy and the subjects participating in them have been established as an important service for targeted and precise functioning, called audit activities. It is so important to examine the proper entrepreneurial activities of the economic subjects, that it is necessary not only to direct activities, but also to ensure its efficient performance.

\*\*\*\*

აუდიტის საერთაშორისო სტანდარტებში წარმოდგენილია ის მეთოდები და ხერხები, რომელიც უნდა ახასიათებდეს დამოუკიდებელ აუდიტორს, უვითარებს საერთო მიზნებს და მკაფიო გზას მიუთითებდეს აუდიტის ჩატარების შესახებ აუდიტის საერთაშორისო სტანდარტების შესაბამისად. ეს სტანდარტები საქართველოში ძალაშია და მოიცავს შესავალს, რომელშიც განერილია მოცემული სტანდარტების მოქმედების სფერო. კერძოდ:

1. სტანდარტში ჩამოყალიბებულია დამოუკიდებელი აუდიტორის საერთო მიზნები და აღწერილია აუდიტის ხასიათი და მასშტაბი, რომელიც იმისთვისაა განკუთვნილი, რომ დამოუკიდებელმა აუდიტორმა შეძლოს ამ მიზნების შესრულება; ასევე ახსნილია ასს-ების მოქმედების სფერო, უფლებამოსილება და სტრუქტურა; მოიცავს მოთხოვნებს, რომლებიც ადგენს ყველა აუდიტში გამოსაყენებელ, დამოუკიდებელი აუდიტორის ზოგად პასუხისმგებლობას, მათ შორის ასს-ების მოთხოვნების დაცვის ვალდებულებას. შემდგომში სტანდარტში დამოუკიდებელი აუდიტორი მოხსენიებული იქნება, როგორც „აუდიტორი“.

2. ასს-ები შედგენილია აუდიტორის მიერ ჩატარებული ფინანსური ანგარიშგების აუდიტისთვის. გასული პერიოდის სხვა ფინანსური ინფორმაციის აუდიტში ასს-ების გამოყენებისთვის შეიძლება აუცილებელი გახდეს მათი ადაპტირება კონკრეტული გარემოებების გათვალისწინებით. ასს-ები არ ეხება აუდიტორის ისეთ პასუხისმგებლობას, რომელიც შეიძლება არსებობდეს კანონმდებლობაში, ან დაკავშირებული იყოს სხვა ურთიერთობებთან, მაგალითად, საზოგადოებისთვის ფასიანი ქაღალდების შეთავაზებასთან. ასეთი პასუხისმგებლობა შეიძლება განსხვავდებოდეს ასს-ებით დადგენილი

პასუხისმგებლობისგან. აქედან გამომდინარე, მიუხედავად იმისა, რომ აუდიტორმა შეიძლება ამგვარ გარემოებებში ასს-ების გარკვეული ასპექტები შესაფერისად მიიჩნიოს, მას მაინც ევალება ყველა შესაფერისი საკანონმდებლო, მარეგულირებელი ან პროფესიული ვალდებულებების შესრულება. აუდიტის საერთაშორისო სტანდარტების სტრუქტურაში მითითებულია, თუ რა არის აუდიტის მიზანი და რა სახის მომხმარებლებზეა ის გათვლილი კერძოდ, ფინანსური ანგარიშგება, რომლის აუდიტიც ტარდება, არის სამეურნეო სუბიექტის ფინანსური ანგარიშგება, რომელიც მომზადებულია სამეურნეო სუბიექტის ხელმძღვანელობის მიერ მეთვალყურეობაზე პასუხისმგებელი პირებისზე დამხედველობით. ასს-ები ხელმძღვანელობას ან მეთვალყურეობაზე პასუხისმგებელ პირებს არანაირ პასუხისმგებლობას არ აკისრებს და არც იმ კანონებსა და სხვა ნორმატიულ აქტებს ცვლის, რომლებიც მათ პასუხისმგებლობას არეგულირებს. თუმცა, აუდიტი ასს-ების შესაბამისად ტარდება იმის დაშვებით, რომ ხელმძღვანელობა და, სადაც შესაფერისია, მეთვალყურეობაზე პასუხისმგებელი პირები, აღიარებენ გარკვეულ პასუხისმგებლობებს, რომლებსაც გადამწყვეტი მნიშვნელობა აქვს აუდიტის ჩატარებისთვის. ფინანსური ანგარიშგების აუდიტი არანაირად არ ათავისუფლებს ხელმძღვანელობას ან მეთვალყურეობაზე პასუხისმგებელ პირებს თავიანთი პასუხისმგებლობისგან. აუდიტის საერთაშორისო სტანდარტების შემდეგი განაყოფი აღწერს ყველა იმ განმარტებას, რაც ფინანსური ანგარიშგების აუდიტთან დაკავშირებულ ეთიკურ ნორმებს ეხება. კერძოდ, ბუღალტერთა ეთიკის საერთაშორისო სტანდარტების საბჭოს პროფესიონალი ბუღალტრების ეთიკის კოდექსი ადგენს პროფესიული ეთიკის ძირითად პრინციპებს, რომლებიც ეხება აუდიტორს ფინანსური ანგარიშგების აუდიტის ჩატარების დროს და უზრუნველყოფს კონცეპტუალურ საფუძვლებს ამ პრინციპების გამოსაყენებლად. ქვემოთ ჩამოთვლილია ის ძირითადი პრინციპები, რომელთა დაცვაც აუდიტორს მოეთხოვება ბუღალტერთა ეთიკის საერთაშორისო სტანდარტების საბჭოს კოდექსით: ა) პატიოსნება; ბ) ობიექტურობა; გ) პროფესიული კომპეტენცია და სათანადო გულისხმიერება; დ) კონფიდენციალობა; ე) პროფესიული ეთიკა. აუდიტის საერთაშორისო სტანდარტების სტრუქტურაში ფართოდ არის საუბარი აუდიტორის პროფესიულ სკეპტიციზმსა და განსჯებზე. კერძოდ, პროფესიული სკეპტიციზმი გულისხმობს განსაკუთრებული ყურადღების გამოჩენას ისეთ ფაქტორებთან მიმართებით, როგორცაა მაგალითად:

- აუდიტორული მტკიცებულებები, რომლებიც ეწინააღმდეგება სხვა მოპოვებულ აუდიტორულ მტკიცებულებებს; ინფორმაცია, რომელიც საექ-

ვოს ხდის იმ დოკუმენტებისა და გამოკითხვებზე გაცემული პასუხების სანდოობას, რომლებიც გამოიყენება აუდიტორული მტკიცებულებების სახით;

- პირობები, რომლებიც შეიძლება შესაძლო თაღლითობის მიმანიშნებელი იყოს;

- გარემოებები, რომლებიც ასს-ებით მოთხოვნილი პროცედურების გარდა, საჭიროებს დამატებითი აუდიტორული პროცედურების ჩატარებას. აუცილებელია პროფესიული სკეპტიციზმის შენარჩუნება აუდიტის მთელი პერიოდის განმავლობაში, რათა აუდიტორმა შეამციროს, მაგალითად:

- უჩვეულო გარემოებების არასწორად შეფასების რისკი;

- ზედმეტი განზოგადების რისკი, აუდიტორული დაკვირვებებიდან დასკვნების გამოტანის დროს;

- არაადეკვატური დაშვებების გამოყენების რისკი, აუდიტორული პროცედურების ხასიათის, ვადებისა და მოცულობის განსაზღვრისა და მათი შედეგების შეფასების დროს. პროფესიული სკეპტიციზმი აუცილებელია აუდიტორული მტკიცებულებების კრიტიკული შეფასებისთვის. კერძოდ, პროფესიულ სკეპტიციზმში იგულისხმება ურთიერთ სანინააღმდეგო აუდიტორული მტკიცებულებების, დოკუმენტებისა და ჩატარებულ გამოკითხვებზე გაცემული პასუხებისა და ხელმძღვანელობისა და მეთვალყურეობაზე პასუხისმგებელი პირებისგან მიღებული სხვა ინფორმაციის ეჭვქვეშ დაყენება. გარდა ამისა, იგულისხმება მოპოვებული აუდიტორული მტკიცებულებების საკმარისობისა და შესაფერისობის განხილვა კონკრეტული გარემოებების გათვალისწინებით, მაგალითად ისეთ შემთხვევაში, როდესაც არსებობს თაღლითობის რისკ-ფაქტორები და ერთადერთ მტკიცებულებას ფინანსური ანგარიშგებისთვის არსებითი თანხის შესახებ წარმოადგენს ერთადერთი დოკუმენტი, რომელიც თავისი ხასიათით, არ გამოირიცხავს თაღლითობის შესაძლებლობას. იგივე სტანდარტი გამოგვეცემს აუდიტორის მიერ გაკეთებულ შესაბამის განსჯებს, რომელშიც ნათქვამია, რომ პროფესიულ განსჯას გადამწყვეტი მნიშვნელობა აქვს აუდიტის სათანადოდ ჩატარებისთვის. ეს იმით აიხსნება, რომ შესაბამისი ეთიკური მოთხოვნების, ასს-ებისა და აუდიტის ჩასატარებლად აუცილებელი ინფორმირებული გადანყვეტილებების ინტერპრეტაცია შეუძლებელია შესაბამისი ცოდნისა და გამოცდილების, კონკრეტულ ფაქტებსა და გარემოებებზე მორგების გარეშე. კონკრეტულად პროფესიული განსჯა აუცილებელია ისეთი გადანყვეტილებების მისაღებად, რომლებიც ეხება:

- არსებობას და აუდიტორულ რისკს;

- ისეთი აუდიტორული პროცედურების ხასიათს, ვადებსა და მოცულობას, რომლებიც გამოიყენება ასს-ების მოთხოვნების შესასრულებლად და აუდიტორული მტკიცებულებების მოსაპოვებლად;



თუ ნებისმიერ სფეროში მომუშავე აუდიტორი გაითვალისწინებს ასს-ს სტანდარტების მოთხოვნებს და რა თქმა უნდა, ითვალისწინებენ აუდიტორები მათი აუდიტორული მუშაობის პრაქტიკაში განხილულ მოთხოვნებს, ყველა სახის დარღვევა მინიმუმამდე იქნება დაყვანილი და ფინანსური ანგარიშგების მნიშვნელოვანი მოთხოვნებიც დაცული იქნება შესაბამისობასა, შესადაარისობასა და უტყუარობაზე.

აუდიტორული საქმიანობის უმეტესი ნაწილი დოკუმენტების შეფასებისას ეფუძნება მმართველი რგოლის მიერ წარდგენილ მონაცემებს. იმისათვის, რომ აუდიტორმა ფინანსური დოკუმენტების მიხედვით დასკვნა შეადგინოს, მან უნდა განსაზღვროს აუდიტის ჩატარების კონკრეტული მიზნები და შემდეგ შეამოწმოს, მიღწეულია თუ არა ისინი. მუშაობის პროცესში აუდიტორმა უნდა განსაზღვროს რამდენად კომპეტენტურია მის მიერ მიღებული ცნობები და საკმაოა თუ არა ისინი შესაბამისი აზრის შემუშავებისათვის. საკითხისადმი აუდიტორის მიდგომაში რამდენიმე ეტაპი შეიძლება გამოიყოს. ჩვეულებრივ, ეს ეტაპები ერთნაირია ყველა აუდიტორული შემონმებისათვის, თუმცა ჩატარებული შემონმების სახეები და მიღებული ცნობები ყოველ კონკრეტულ შემთხვევაში სხვადასხვაგვარია. სანარმოს ფინანსური დოკუმენტების ქვეშ შეიძლება ვიგულისხმობთ მმართველი რგოლის მიერ გაკეთებული დასკვნები. ნორმატულ დოკუმენტში SAS № 31 „მტკიცებები“ ფინანსურ დოკუმენტებით ასახული დასკვნები შემდეგ კატეგორიებად იყოფა: ცდომილების ან ცდომილებათა შესაძლებლობების არსებობა; ინფორმაციის ასახვის სისრულე; უფლებები და ვალდებულებები; ინფორმაციის ღირებულება და დანიშნულება; ინფორმაციის ასახვის სიზუსტე. აუდიტორები მიუთითებენ რამდენად ზუსტი და რამდენად დროული იყო ინფორმაცია მოცემული ფინანსური პერიოდისათვის. ფაქტობრივი მონაცემები უნდა შეუდარდეს ვალდებულებებისა და საკუთრების პროცენტის მაჩვენებლებს აქტივებში კონკრეტული თარიღის მიხედვით. ამგვარი მსჯელობა ეხება საქონლის მარაგს, აღჭურვილობას, ნაღდ ფულს, აგრეთვე ანგარიშებზე შემოსავლების და ანგარიშსწორების დოკუმენტებს. მას შემდეგ რაც გაკეთდება დასკვნა ცდომილებათა არსებობის შესახებ, საჭიროა შემონმდეს ნამდვილად ასახავენ თუ არა საქმიანი ოპერაციების აღრიცხული მონაცემები ეკონომიკური ხასიათის მოვლენებს, რომელთაც რეალურად ჰქონდა ადგილი განსაზღვრული პერიოდის მანძილზე. დასკვნები ინფორმაციის ასახვის სისრულეზე მიუთითებენ, თუ რამდენად ჯეროვნად იყო გათვალისწინებული საქმიანი ოპერაციების, მოვლენებისა და სხვა ქმედებათა შესახებ კონკრეტული პერიოდის მონაცემები, მაგალითად, ფინანსურ დოკუმენტებში ას-

ახული უნდა იყოს ინფორმაცია საქონლის ყველა შესყიდვისა და ყველა განუღი მომსახურების შესახებ. დასკვნები უფლებებისა და ვალდებულებების შესახებ მიუთითებს, ნამდვილად წარმოადგენს თუ არა სანარმოს აქტივები უფლებებს, ხოლო პასივები - ვალდებულებებს მოცემული თარიღისათვის. დასკვნები ინფორმაციის ღირებულებისა და დანიშნულების შესახებ მიუთითებენ ნამდვილად არის თუ არა ასახული ფინანსური დოკუმენტების პოზიციებში ზუსტი თანხები, რომლებიც შეესაბამებიან საბუღალტრო აღრიცხვის წარმოების მიღებულ პრინციპებს. დასკვნა ინფორმაციის ასახვის სიზუსტის შესახებ მათემატიკური სიზუსტით ედრება ფინანსურ დოკუმენტებში საქმიანი ოპერაციების შესახებ წარმოდგენილ ინფორმაციას, ხოლო დასკვნები, თუ რამდენად დროულად იყო ინფორმაცია ასახული, მოცემული სააღრიცხვო პერიოდისათვის ედრება საქმიანი ოპერაციების მონაცემებს განსაზღვრული პერიოდისათვის. აუდიტორული შემონმების მიზნებისა და მისი ჩატარების პროცედურათა განსაზღვრისას, როცა მოწმდება დასკვნათა ზოგიერთი კატეგორია, აუდიტორის ძირითადი ფუნქციაა მტკიცებათა შეკრება. ინტერპრეტაციისა და შეფასების პროცესი უპირველესად შედგება აუდიტის მიზნების განსაზღვრისა და მისი ჩატარების პროცედურებისაგან, რასაც დასკვნათა შემონმება უნდა მოჰყვეს. ეს დასკვნები ერთი მხრივ მის წარდგენასა და დოკუმენტურ ასახვას, ამასთან ისინი გვიჩვენებენ კლიენტის მიერ ინფორმაციის რეგისტრაციისა და საბუღალტრო აღრიცხვის პრინციპების შერჩევისა და გამოყენების თავისებურებებს, შეფასების ჩათვლით, რაც ყოველთვის იყო საბუღალტრო აღრიცხვის განუყოფელი ნაწილი. მტკიცებათა მიღების პროცესი წარმოადგენს ინფორმაციის შეკრების, ანალიზის და ინტერპრეტაციის პროცესს, რომელსაც აუდიტორი საფუძვლად უდევს კლიენტთან მუშაობაში დაგროვილ გამოცდილებას, საბუღალტრო აღრიცხვის საყოველთაოდ მიღებულ პრინციპებს და მმართველ რგოლთან მუშაობის პრაქტიკას. პროცედურები, რომლებიც გამოიყენება ერთი ანგარიშის მიმართ ერთი რომელიმე ამოცანის გადანყვეტისათვის, ხშირად იმ ინფორმაციის შეკრების საშუალებას იძლევა, რომელიც განაპირობებს აუდიტორის შემდგომი საქმიანობის აუცილებლობას აუდიტორული შემონმების რომელიმე სხვა მიზნის მისაღწევად. ეს მიზანი მოცემულ კონკრეტულ ანგარიშს ან სხვა ანგარიშებს უკავშირდება, მტკიცებათა მნიშვნელობა მესამე სტანდარტის მოთხოვნების თანახმად, რომელიც პრაქტიკული მუშაობის წარმოებას აწესრიგებს, აუდიტორს მოეთხოვება წარმოადგინოს მნიშვნელოვანი და საკმარისი მტკიცებები. მტკიცებათა მნიშვნელობა დამოკიდებულია მის სანდოობაზე და წარმომავლობაზე. მტკიცებას უნდა გააჩნდეს ეს

თვისებები, რათა მან ზეგავლენა მოახდინოს აუდიტორის მოსაზრებაზე ფინანსური დოკუმენტების შესახებ. მიღებულ მტკიცებათა ყოველი ჯგუფი შეფასდება მისი ვარგისიანობის თვალსაზრისით. მტკიცება მით უფრო მნიშვნელოვანია, რაც მეტად უწყობს ხელს მითითებული პრობლემის გადანყვეტას.

FASB-ში მოყვანილი სანდოობის განმარტება მისაღება აუდიტორული შემონმების დროს მიღებულ მტკიცებათა კონტექსტშიც. სანდოობა ინფორმაციის თვისებაა, რომელიც უზრუნველყოფს მასში შეცდომებისა და ცდომილებების დასაბუთებულ არსებობას და საჭირო ინფორმაციის ასახვას. აუდიტორული შემონმების პროცესში მიღებული მტკიცებების საიმედოობის ხარისხზე მრავალი ფაქტორი ახდენს გავლენას. ესენია:

წყაროს დამოუკიდებლობა. მტკიცებები, რომლებსაც აუდიტორი იღებს დამოუკიდებელი წყაროებიდან იმ სანარმოთა გარეთ, სადაც ტარდება აუდიტორული შემონმება, ჩვეულებრივ უფრო სანდოა სანარმოს შიგნით მიღებულ მტკიცებებთან შედარებით. წყაროს კომპეტენტურობა. იმისათვის, რომ აუდიტორული შემონმებისას მიღებული მტკიცებები საიმედო იყოს, ისინი მიღებული უნდა იყოს სათანადო კომპეტენციის მქონე ადამიანებისაგან, რომლებიც უტყუარ ინფორმაციას გასცემენ. შიდა კონტროლის სტრუქტურა. ბაზური ბუღალტრული მონაცემები, რომლებიც შიდა კონტროლის ეფექტური სისტემის დახმარებითაა მიღებული, უფრო სანდოა, ვიდრე ნაკლებ ეფექტური შიდა კონტროლის სისტემის დახმარებით მიღებული. აუდიტორმა არ უნდა ჩათვალოს მისაღებად ფირმაკლიენტის შიდა კონტროლის სტრუქტურა ბაზური მონაცემების ანალ-

იზის გარეშე. თუ აუდიტორმა დაგეგმა განიხილოს კონტროლის სტრუქტურა, როგორც აუდიტორული შემონმების პროცესში მიღებულ მტკიცებათა წყარო, ის უნდა გაეცნოს სანარმოს მუშაობას და შემონმოს ღონისძიებები და პროცედურები, რომლებიც კონტროლის სტრუქტურის ნაწილია, უნდა დარწმუნდეს, რომ ისინი სწორადაა დამუშავებული და ეფექტურად მუშაობენ. მტკიცებათა ობიექტურობა. მტკიცება ითვლება ობიექტურად, თუ მისი უტყუარობა საეჭვო არ არის. მტკიცებები, რომლებიც მიღებულია აუდიტორის მიერ პერსონალურად, გაანგარიშებების, დაკვირვებების, დაჯამების ან დოკუმენტების გაცნობის გზით, ჩვეულებრივ, უფრო ეფექტურია, ვიდრე სხვათა აზრებზე დაფუძნებული მტკიცებები.

#### **ბამოყენებული ლიტერატურა:**

- 1) კანონი „ბუღალტრული აღრიცხვისა და ფინანსური ანგარიშგების აუდიტის შესახებ“ – 2016 წ.
- 2) სრესელი ნ. - აუდიტი - თბილისი, 2013 წ.
- 3) ISA 200: Overall Objectives of the Independent Auditor and the Conduct of an Audit in Accordance with International Standards on Auditing
- 4) ISA 210: Agreeing the Terms of Audit Engagements
- 5) ISA 230: Audit Documentation
- 6) ISA 250: Consideration of Laws and Regulations in an Audit of Financial Statements
- 7) ISA 260: Communication with Those Charged with Governance
- 8) ISA 265: Communicating Deficiencies in Internal Control to Those Charged with Governance and Management

## ბიტკოინი და ბიტკოინ ქეში

ნანა გულიკაშვილი  
სტუ-ს დოქტორანტი

ვალერი მოსიაშვილი  
ეკონომიკის დოქტორი, სტუ-ს პროფესორი

### რეზიუმე

წინამდებარე სტატია მიზნად ისახავს მკითხველს გააცნოს კრიპტოგრაფიულ ვალუტასთან დაკავშირებული ინფორმაცია მისი შექმნისა და განვითარების რეტროსპექტივა, დასახული მიზნის შესაბამისად სტატიის პირველი ნაწილი ეხება კრიპტოგრაფიული ფულის კონკრეტულად კი ბიტკოინის მახასიათებელ ნიშანთვისებებს. ხოლო მეორე ნაწილში წარმოდგენილია ბიტკოინის განვითარების გარკვეულ ეტაპს ისეთს როგორცაა ბიტკოინ ქეშის შექმნა და გამოყენება დამის მიმართ არსებული გამოცდილება.

**საკვანძო სიტყვები:** კრიპტოვალუტა, დეცენტრალიზებული, ბიტკოინი, ბიტკოინ ქეში, ინვესტირება, ინვესტიცია, ფიუჩერსები, კრიპტობირჟა, მაინინგი.

### BITCOIN AND BITCOIN CASH

Nana Gulikashvili, PhD student  
Georgian Technical University

Valeri Mosiashvili, PhD, Professor  
Georgian Technical University

### ABSTRACT

The purpose of this article is to introduce the reader to the information related to cryptocurrency in retrospect of its creation and development. And the second part presents a certain stage of bitcoin development such as creating and using bitcoin cache experience with a lady.

**Key Words:** Cryptocurrency. Decentralized. Bitcoin, Bitcoin Cache. Invest. Investment, Futures, Cryptocurrency, Mining.

### შესავალი

21-ე საუკუნემ მოგვცა ციფრული ფული რომელსაც კრიპტოვალუტა ეწოდება. პირველი კრიპტოვალუტა არის ბიტკოინი ახალი რეველუციური საშუალება მსოფლიო საფინანსო სისტემაში, რომლის უარყოფა შეუძლებელია მისი ყოველწლიური გაზრდილი მოთხოვნიდან გამომდინარე. რაც გვაძლევს მიზეზს სიღრმისეულად და დეტალურად შევისწავლოთ მისი არსი სტრუქტურა მონეტარული პოლიტიკა და განვითარების რეტროსპექტივა.

### ძირითადი ტექსტი

ახალ ინოვაციურ ციფრულ ვალუტას ეწოდება კრიპტოვალუტა, კრიპტოვალუტებს შორის პირველს და ყველაზე გავრცელებულს კი ბიტკოინი ეწოდება. ბიტკოინი არის საერთაშორისო დეცენტრალიზებული ციფრული ვალუტა რომელის პირველი პროტოკოლი 2008 წელს კომპიუტერული პროგრამების დეველოპერმა სატომში ნაკამოტომ შექმნა. ეს არის მათემატიკურ ალგორითმებზე დაფუძნებული ელექტრონული ანგარიშსწორების სისტემა და იმართება ღია კოდზე დაფუძნებული სისტემით სადაც თვითოეული ტრანზაქცია ავტორიზდება p2p არქიტექტურის მქონე ბლოკჩეინის მიერ, მას აქვს გლობალური მსყიდველუნარიანობა და საკმაოდ ბევრი ახალი თვისებით გამოირჩევა თანამედროვე ქალაქის და ელექტრონული ფულისაგან. უფრო მარტივად რომ ვთქვათ: ამერიკას აქვს - დოლარი, ევროპას - ევრო, ინგლისს - სტერლინგი, ჩინეთს - იუანი და ა.შ. ინტერნეტს კი აქვს საკუთარი კრიპტოგრაფიული ვალუტა

ბიტკოინი რომელსაც მომავლის ვალუტასაც უწოდებენ. ტრადიციული ფულისაგან განსხვავებით ბიტკოინებს მთავრობის მაგივრად აწარმოებენ ფიზიკური პირები ან ბიზნესები. სპეციალური პროგრამების გამოყენებით რომლებიც რთულ მათემატიკურ ალგორითმებს ხსნიან და ამ გზით აავტორიზებენ ტრანზაქციებს. თვითოეული ბიტკოინის უკან 31000 იან ხაზიანი კომპიუტერული კოდი დგას. რაც კიდევ ერთხელ ხდის შეუძებელს მის გატყვევას. კიდევ ერთი ძირეული განსხვავება ბიტკოინსა და ტრადიციულ ფულს შორის არის მათი უზრუნველმყოფი საშუალება ანუ ტრადიციული ფული დაფუძნებულია (ადრე ოქროზე ხოლო ახლა დოლარის) მარაგზე ხოლო ბიტკოინი მათემატიკაზე. ბიტკოინის მოპოვების 2 გზა არსებობს ან უნდა შეიძინოთ ის ან დაამზადოთ. ბიტკოინების დამზადებას Mmaining ეწოდება რომელიც ინგლისური სიტყვაა და ითარგმნება როგორც სასარგებლო ნიაღისეულის მოპოვება. არსებობს მაინინგის ორი გზა, პირველი ესაა აპარატული მაინინგი რომლის შემთხვევაში ხდება საკუთარი აპარატული მონეობილობის საშუალებით გამომთვლელი მანქანის აწყობა. ხოლო მეორე ესაა ქლაუდ მაინინგი რომლის შემთხვევაში ხდება სხვისი აპარატული საშუალებების სიმძლავრეების ქირაობა. მოპოვებული ბიტკოინები ინახება ელექტრონულ საფულეში. პირველი საფულე პროგრამა გამოვიდა 2009 წელს სატომში ნაკამოტოს მიერ ღია

კოდის სახით. ბიტკოინებით განხორციელებული თითოეული ტრანზაქციის მონაცემები ინახება არა ერთ სერვერზე არამედ ბლოკჩეინ სისტემაში ჩართულ მრავალ კომპიუტერში რაც შეუძლებელს ხდის ამ ოპერაციის და ვალუტის გაყალბებას. ბლოკჩეინი არის საჯარო მონაცემთა ბაზა, რომელიც ინერს განხორციელებულ ტრანზაქციებს. ეს ყველაფერი კი ხდება მესამე მხარის ჩარევის გარეშე. ბლოკჩეინის ფუნქციონირებას უზრუნველყოფენ ერთმანეთთან დაკავშირებული ბლოკები, რომლებზეც ასევე დაფუძნებულია ბიტკოინის პროგრამული უზრუნველყოფა. ქსელის ბლოკები ასრულებენ შემდეგ ოპერაციებს: ტრანზაქციების ვალიდურობის დადგენა, მათი მონაცემთა ბაზაში დამატება და შემდეგ, უფრო მეტი უსაფრთხოებისთვის, ამ ტრანზაქციების სხვა ბლოკებზე გავრცელება. დაახლოებით, ერთ საათში ექვსჯერ, ბლოკების ამ ჯაჭვს ემატება ახალი ჯგუფი დამონმებული ტრანზაქციებისა, რომლებიც სწრაფადვე ვრცელდება სხვა ბლოკებზე. ეს ეხმარება ბიტკოინ პლატფორმას დაადგინოს, რომ ბიტკოინის კონკრეტული რაოდენობა დაიხარჯა და გამოირიცხოს მისი ე.წ. ორმაგი ხარჯვის პრობლემა. მოდი გავეცნოთ ბიტკოინის მიმოქცევის სიდიდის ზრდას იმ თვალსაჩინოებისათვის როგორ იზრდება მასზე მოთხოვნა. ეს ცხრილი ასახავს ტრანზაქციების რაოდენობას 2011 წლიდან 2019 წლის ჩათვლით:

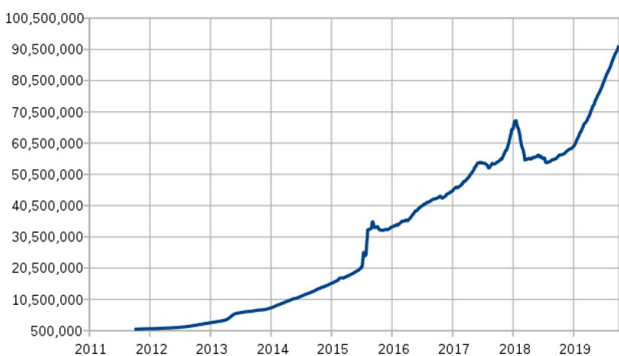

მიუხედავად იმისა რომ ბიტკოინი კრიპტო ვალუტაა ის არსებობს პიზიკური სახითაც და მზადდება მაღალი რეპაციის მქონე დამოუკიდებელი მწარმოებლები ამზადებენ. ოღონდ მისი ღირებულება გაცილებით მაღალია ვიდრე მისი ელექტრონული ანალოგისა. არის გამოც მასზე მოთხოვნა ძალზე დაბალია. ბიტკოინების დაგროვების შემთხვევაში, ძალიან დიდი შანსი გაქვთ, მისი კურსი ისე გაიზარდოს, რომ გაცილებით დიდ თანხაში მოახდინოთ მისი გადაცემა. შესაძლოა ეს ზოგიერთი ონკანის მიერ 1 ან 5 წუთში უფასოდ მოპოვებულ 5-10 სატომზე გაგეცინოთ, მაგრამ გაითვალისწინეთ რომ სულ რაღაც 6 თვის წინ ეს რესურსები იძლეოდა 500-1000 სატომს და კურსის ამგვარი ცვლილების გამო გახდნენ იძულებული (სხვათა შორის პროპორციულად) დაეკორექტირებინათ გასაცემი სატომების რაოდენობა. სატომები ანუ მცირე ზო-

მის ბიტკოინები, წარმოადგენენ ბიტკოინის მესამე მილიონედს, ის ბიტკოინის ყველაზე მცირე საზომი ერთეულია (1 სატომი=0.00000001 ბიტკოინს. ხოლო თუ გაითვალისწინებთ მომავლის პროგნოზს, რომ რამოდენიმე წელში მიაღწევს 100 000\$-ს და ზოგიერთი ოპტიმისტური პროგნოზით მილიონსაც კი, ამიტომ, თითოეულ გამომუშავებულ სატომს, შეიძლება მომავალში ოქროს ფასი დაედოს. მისი ასეთი დამამიდებელი პროგნოზების მიუხედავად ბიტკოინს ქონდა გაუფასურების მომენტიც მაგრამ თუ გაითვალისწინებთ მის ზრდას შექმნის დღიდან ეს უმნიშვნელო დროებითი ჩვარდნა იყო რადგან ბიტკოინის ფასი თავდაპირველად 1 ცენტზე ნაკლები იყო, 2017 წლის დეკემბერში კი მისმა ღირებულებამ \$20 000-ს გადააჭარბა 2017 წელსვე გაუფასურდა 4000\$ ით მაგრამ მას შემდეგ სტაბილურად იზრდება და პროგნოზებიც დადებითია. ხოლო 2021 წლის აპრილში თავისი ფასის მაქსიმუმს 63000\$ სმიაღწია. რაც დამეთანხმებით ჩვეულებრივი ვალუტებისაგან განსხვავებით კოლოსალური და არაბუნებრივი ზრდაა. ეს ყველაფერი კი გამოწვეულია იმით რომ მასზე მკვეთრად გაზრდილი მოთხოვნაა მთელს მსოფლიოში. Google-ის საძიებო სისტემაში მოთხოვნათა ანალიზი მოწმობს, რომ ბიტკოინის ყიდვით საკმაოდ ბევრი მომხმარებელია დაინტერესებული. ამ ფონზე, მასში ფულს დებენ ისინიც, ვინც ადრე ამ ციფრულ ვალუტას ეჭვის თვლით უყურებდა. დროთა განმავლობაში სულ უფრო მეტი ადამიანი ახდენს ბიტკოინის შექმნას როგორც ინვესტირებისათვის ასევე შემნახველი ანაბრის შემცვლელის სახით. მიუხედავად იმისა რომ ბიტკოინი არსებობს პიზიკური სახითაც მისი დახარჯვა მხოლოდ ექვტრონულადაა შესაძლებელი, თვითოეულ მონეტას აქვს საკუთარი ელექტრონული მისამართი რომელზე წვდომაც პაროლის გარეშე არ ხდება. ბიტკოინის შესაძენად ყველაზე ხშირად იყენებენ ინტერნეტ-გამცვლელებს, სპეციალურ ბოტებს მესენჯერებში, ინტერნეტ-საფულეებს და კრიპტოვალუტის ბირჟებს. ნაწილი მას უბრალოდ მეგობრებისგან ან ნაცნობებისგან ყიდულობს. ხოლო მისი დახარჯვა უკვე რამოდენიმე წელია ჩვეულებრივ ვალუტასთან ერთად ხდება ისეთ ცნობილ ვებგვერდებზე როგორებიცაა ebay.com, amazon.com, vicktory security.com, world press.com ჯერ კიდევ 2015 წლის თებერვლისთვის ის უკვე 100 000-ზე მეტ სავაჭრო დაწესებულებას გადახდის საშუალებად ჰქონდა მიღებული. ასევე ცნობილია, რომ ბიტკოინების რაოდენობა სასრულია - მსოფლიოში მათი საერთო რაოდენობა ვერ იქნება 21 000 000-ზე მეტი. დღეისათვის გამომუშავებულია 17 000 000 ბიტკოინი. მისმა შემქმნელმა სატომი ნაკამოტომ დაადგინა ე.წ. მონეტარული პოლიტიკა, რომ ბიტკოინების რაოდენობა, რომელიც შეიძლება წარმოებული იქნას არის 21 მილიონი. რაც დრო გადის, მათი მოპოვება უფრო რთულდება, ამის მიზეზი კი არის ის გართულებული ლოგარითული კრიპტოამოცანა, რომელსაც მაინ-



ერები აწყდებიან ბიტკოინის მოპოვების პროცესში. მონეტარული პოლიტიკით ასევე განსაზღვრულია, რომ ყოველ ოთხ წელიწადში წარმოებული ბიტკოინების რაოდენობა განახევრდება. მაგალითად, თუ მაინერები 2016 წლიდან 2020 წლამდე მოიპოვებენ 1 მილიონ ბიტკოინს, ეს რაოდენობა 2024 წლამდე განახევრდება, ანუ გახდება 500 ათასი. წარმატებული მაინერი, რომელიც იპოვის ახალ ბლოკს ჯილდოვდება ახლად შექმნილი ბიტკოინით და ტრანზაქციის ხარჯით. შესაძლებელია ბიტკოინის უფრო პატარა ერთეულებად დაყოფა. ბიტკოინების გაყოფა ქვევალუტებად პირველად მოხდა 2017 წლის 1 აგვისტოს, ყველაზე პოპულარული კრიპტოვალუტა ორად გაიყო. ესენია კლასიკური ბიტკოინი (BTC) და Bitcoin Cash-ი (BCC). ახალ განშტოებას მხარი დაუჭირეს მაინერების ნაწილმა, გადამცვლელებმა და ელექტრონული საფულეების შექმნელებმა. მაინერებმა თავიანთი სიმძლავრეების ნაწილი გადაიტანეს Bitcoin Cash-ის ახალი ბლოკების მიღებაზე, ხოლო შემქმნელებმა რიგითი მომხმარებლებისთვის ახალი ვალუტის ყიდვის, შენახვის და ანგარიშსწროების შესაძლებლობა უზრუნველყოვეს განახლების მიზანი კრიპტოვალუტის მთავარი პრობლემის - ბიტკოინის ქსელში ტრანზაქციების სისწრაფის გაზრდის უზრუნველყოფა იყო. Bitcoin Cash-ის შექმნელებმა ბლოკის მოცულობა 1-დან 8 გიგაბაიტამდე გაზარდეს. ახალი ვალუტის შექმნა უპრობლემოდ ხდება როგორც ჩვეულებრივი ბიტკოინები - სპეციალურ გადამცვლელებზე. თუკი გაყოფის მომენტისთვის საფულეში ბიტკოინები გქონდათ, თქვენი დანაზოგი "გაორმაგდა". თქვენ ახლა ორივე ვალუტა - BTC და BCC - ერთნაირი რაოდენობით გაქვთ, და მათი დახარჯვა ერთმანეთისგან დამოუკიდებლად შეგიძლიათ. უბრალოდ აუცილებელია საფულის გამოყენება, რომელსაც ახალი ვალუტის უზრუნველყოფა აქვს. ახალი გაყოფილი ბიტკოინებით ვაჭრობა ჩვეულებრივ შეუძლია მომხმარებელს თუ რატომღაც გარიგების ორივე მხარე თამახმაა. ამჟამად ქსელში ვაჭრობა ხდება როგორც ბიტკოინის ძირითადი განშტოება BTC ვალუტით ასევე ახალი BCC ვალუტით უცნობია რამდენი პროცენტი იყენებს ახალ ვალუტას და რამდენხანში შეიძლება რომ ჩანაცვლდეს ძველი ვალუტა შეიძლება ეს საერთოდ არ მოხდეს თუ BTC შეძლებს დაძლიოს ქსელში ტრანზაქციების სისწრაფის პრობლემა. ბოლო დროს ბიტკოინის მიმართ ინტერესი ინსტიტუციურ ინვესტორებსაც გუჩნდათ, რაც ასევე უწყობს ხელს მისი ფასის ზრდას. აქ დიდი როლი ითამაშა იმან, რომ მსხვილმა ამერიკულმა ბირჟებმა გადამწყვეტეს ბიტკოინით ფიუჩერსებზე ვაჭრობა - ფინანსური ინსტრუმენტებით, რომლებიც ინვესტორებს საშუალებას აძლევს, გაყიდონ ან იყიდონ კრიპტოვალუტა წინასწარ შეთანხმებულ ფასად. ჩიკაგოს ოპციონების ბირჟამ 2018 წლის და-

საწყისში ამ ფიუჩერსული კონტრაქტებით ვაჭრობა დაიწყო. 2018 წლის ბოლოს კი მსგავსი რამ განაცხადა ჩიკაგოს სავაჭრო ბირჟის ხელმძღვანელობამ - დერივატივებით ვაჭრობის უმსხვილესმა ადგილმა მსოფლიოში. მესამე მსხვილი ადგილი, რომელიც ბიტკოინზე დერივატივებით ვაჭრობას აამოქმედებს, შეიძლება ბირჟა Nasdaq-ი გახდეს. 2018 წლის 1 დეკემბერს, აშშ-ის სასოკონლო სავაჭრო კომისიამ ბიტკოინით ფიუჩერსების ვაჭრობის უფლება ოფიციალურად გასცა რაც იმას ნიშნავს რომ ბიტკოინებით ვაჭრობა უფრო გაიზარდა გარდა ამისა ბიტკოინები როგორც საერთაშორისო სავაჭრო ბირჟებზე დაფიქსირდა ოქროს გაძვირების კვალდაკვალ ძვირდება და როგორც ანალიტიკოსები ამბობენ ეს პროცესი შემთხვევითი არ არის და კვლავ გაგრძელდება. ქვემოთ მოყვანილ დიაგრამაზე ნაჩვენებია ოქროს და ბიტკოინის ფასების თანაფარდობა. 2018 და 2019 წლებში.



**დასკვნა**

ბიტკოინის განვითარება და მისი ანალოგების შექმნა როგორცაა ბიტკოინქეში უკვე ჩვეულებრივ მოვლენად იქცა საერთაშორისო ფინანსურ სისტემაში, რაც გვაფიქრებინებს რომ ამ ინოვაციამ როგორც ახალი საუკუნის ციფრულმა ფულმა გაამართლა რადგან ყოველდღიურად უფრო და უფრო მეტი ადამიანი მოიხმარს მას როგორც საგადასმდელო საშუალებას ყოველდღიურ ცხოვრებაში და ყოველდღიურად იზრდება მისი პოპულარობა საზოგადოების ფართო ფენებში.

**გამოყენებული ლიტერატურა:**

1. <https://www.radiotavisupleba.ge/a/1517948.html>
2. <https://academy.binance.com/en/articles/how-to-use-a-bitcoin-atm>
3. <https://georgia.bc.events/article/ne-vse-toke-ni-ravni-doklad-osnovatelya-shelf-network-lashi-an-tadze-88175>
4. <https://cutt.ly/5nv1KkS>
5. <https://www.bitcoin.com/>
6. <https://www.coindesk.com/price/bitcoin-cash>

## კორონავირუსი და ტურიზმი

მანანა შალამბერიძე

აკაკი წერეთლის სახელმწიფო უნივერსიტეტის  
ასოცირებული პროფესორი

### CORONAVIRUS AND TOURISM

**Manana Shalamberidze**  
Akaki Tsereteli State University  
Associate Professor

### ABSTRACT

Georgia's tourism sector is facing the challenge of developing more eco, agro and rural tourism, which means developing agriculture and tourism and protecting natural resources. The development of this type of tourism will enable the local population to turn the income from tourism services into additional income, and the production of agricultural products to become their main source of income.

An important contributing factor to the development of tourism after OVID-19 is the selection of types of tourism for the country. Which can attract more visitors because tourism is one of the fastest growing sectors which is very important for the development of the economy, so tourism in Georgia has been declared as one of the priority directions. Because tourism provides the provision of various tourism services and goods to meet the cultural and spiritual needs of man. In order for the movement of people to be considered as tourism, it is necessary for this trip to mean returning to a permanent place of residence. This trip is neither a change of residence nor a search for a new place of residence. Thus tourism is an economic activity of global importance.

Demand for tourism is growing faster than other areas of economic activity.

**Keywords:** Coronavirus; Tourism; Tourist flow.

\* \* \* \*

ტურიზმი წლების განმავლობაში ქართული ეკონომიკის ერთ-ერთი პრიორიტეტული დარგი იყო და მთავრობის მხრიდან მისი მასტიმულირებელი არაერთი ღონისძიება გატარებულა. ტურიზმს, მართლაც განსაკუთრებული მნიშვნელობა გააჩნია საქართველოსთვის, ვინაიდან საქართველო გამოირჩევა ლამაზი ბუნებით, ისტორიული შენობა-ნაგებობებით, მრავალმხრივი ლანდშაფტითა და სტუმართმოყვარე ტურიზმი ქართული ეკონომიკის ერთ-ერთ ფუნდამენტად იქცა და წლიდან წლამდე

მისი წვლილი მნიშვნელოვნად იზრდებოდა. 2020-2021 წელი გამონაკლისი იქნა რაგან კორონავირუსის გავრცელების შემდეგ ერთ-ერთი ყველაზე დიდი დარტყმა ტურიზმის სექტორმა მიიღო, ყველა იმ სფეროს ჩათვლით, რომელიც ერთიანობაში ამ ინდუსტრიას ქმნის. ტურიზმი ეკონომიკური აქტიურობის ზრდის ერთ-ერთი ძირითადი წყაროა და მსოფლიოს მთლიანი შიდა პროდუქტის 10%-იანი წილი უჭირავს.

ტურიზმი არის მოსახლეობის დასაქმების, ქვეყანაში უცხოური ვალუტის შემოდინების, რეგიონული და ინფრასტრუქტურული განვითარების, ეკონომიკური და სოციალური პროგრესის, ქვეყანაში მრავალფეროვანი წარმოებისა და მომსახურების შექმნის ღირებულები და მნიშვნელოვანი წყარო. აქედან გამომდინარე, ბოლო პერიოდში განვითარებული მოვლენები პირდაპირ აისახა ქვეყნების შემოსავლებზე, რამაც საბოლოო ჯამში, პირდაპირ თუ ირიბად დიდ დანაკარგებთან მიგვიყვანა. შეგვიძლია განვიხილოთ ძირითადი გავლენები და მოსალოდნელი შედეგები ტურიზმის სექტორში. გაზრდილი მოთხოვნა პროდუქტზე, უმუშევრობის ზრდა, სიღარიბის მაჩვენებლის გაზრდა, ეროვნულ ვალუტაზე სხვადასხვა ფაქტორების ზეწოლა, ტურიზმისა და საერთაშორისო გზავნილების შემცირება - ეს ის ხილული ეკონომიკური ეფექტებია, რომელთა გამოცდა საქართველოს მოსახლეობამ საკუთარ თავზე უკვე დაინყო. კერძოდ საქართველოს ტურიზმის ეროვნული ადმინისტრაციის მონაცემების მიხედვით, თებერვლის თვეში უკვე შემცირდა საერთაშორისო ვიზიტორთა რაოდენობა 0.7%-ით წინა წლის იმავე თვის მაჩვენებელთან შედარებით, თუმცა გაიზარდა ტურისტულ ვიზიტორთა რაოდენობა 4%-ით. ტურისტული ნაკადის საგრძნობი ზრდა შეიმჩნეოდა ევროკავშირის სხვა ქვეყნებიდანაც: პოლონეთი (84.8%), იტალია (81.2%), საფრანგეთი (52.4%) და გერმანია (38%)<sup>43</sup>. პოლონეთის გარდა ოთხივე ზემოთ აღნიშნული ქვეყანა ახლა პანდემიის გავრცელების მაღალი მაჩვენებლით ხასიათდება, საქართველოს ყველა მათგანთან საზღვარი ჩაკეტილი აქვს. უამრავ უპირატესობასთან ერთად ტურიზმის განვითარებას თან ახლავს უარყოფითი მხარეები, მაგალითად: დაავადების გავრცელება, ტერორიზმის საფრთხე. შესაძლოა უცხოელი ინვესტორი და ინტერესებული იყოს მოგების მიღებით მოკლევადიან პერიოდში და არ ითვალისწინებდეს ქვეყნის გრძელვადიანი მყარი განვითარების ინტერესს. სა-

ხელმწიფოს მხრიდან ამის თავიდან ასაცილებლად საჭიროა დანესდეს გარკვეული მონიტორინგი ტურიზმის სფეროში (განსაკუთრების ეკოტურიზმის). დაძაბული და არასტაბილური მდგომარეობა ქვეყნის შიგნით და ასევე-მეზობელ ქვეყნებში, უარყოფით გავლენას ახდენს ტურიზმის განვითარებაზე.

ტურიზმის განვითარებისთვის სახელმწიფო პროგრამებს ძალიან დიდი მნიშვნელობა ენიჭება. ეს ემსახურება საზოგადოებაში ცოდნის ამაღლებას იმის შესახებ თუ რა სტანდარტებია და მოთხოვნებია თანამედროვე ტურიზმის ინდუსტრიაში, როგორია ტენდენციები და მომავალი პერსპექტივები, როგორ შეიძლება გაუმჯობესდეს ტურისტების მომსახურება. შესაძლებელია კონსულტანტების მოწვევა განვითარებული ტურიზმის მქონე ქვეყნებიდან, იმისათვის რომ დახმარება გაუწიონ იმ ადამიანებს, რომლებიც ფლობენ საოჯახო და დიდ სასტუმროებს და განკარგავენ სხვადასხვა ტურისტულ ცენტრებს. ისინი ტრენინგების და პრაქტიკის მეშვეობითაც შეასწავლიან სასტუმროს მფლობელებს და მენეჯერებს კულტურული განსხვავებულობის ასპექტებს, ასწავლიან როგორ გააუმჯობესონ ტურისტების მომსახურება და ზუსტად განსაზღვრონ მიმართულებები რომ უკეთესი გახდეს მათი ბიზნესი.

საქართველოს ტურიზმის სექტორი დადგა იმ გამოწვევის წინაშე, რომ უფრო აქტიურად უნდა მოხდეს ეკო, აგრო და სოფლის ტურიზმის განვითარება, რაც სოფლის მეურნეობისა და ტურიზმის განვითარებას და ბუნებრივი რესურსების დაცვას გულისხმობს. აღნიშნული ტიპის ტურიზმის განვითარებით ადგილობრივ მოსახლეობას საშუალება მიეცემა, ტურიზმის მომსახურებებისგან მიღებული შემოსავალი აქციოს დამატებით შემოსავლად,

ხოლო სოფლის მეურნეობის პროდუქტების წარმოება გახდეს მათი შემოსავლის ძირითადი წყარო.

COVID-19-ის შემდეგ ტურიზმის განვითარების მნიშვნელოვანი ხელშემწყობი პირობა არის ქვეყნისათვის ტურიზმის სახეობების შერჩევა. რომელსაც შეუძლია უფრო მეტი ვიზიტორის მოზიდვა რადგან ტურიზმი ერთ-ერთი ყველაზე სწრაფად მზარდი სექტორია რაც ძალიან მნიშვნელოვანია ეკონომიკის განვითარებისათვის, ამიტომ საქართველოში ტურიზმი ერთერთ პრიორიტეტულ მიმართულებად იქნა გამოცხადებული. რადგან ტურიზმი ითვალისწინებს სხვადასხვა ტურისტული მომსახურებისა და ტურისტული საქონლის მიწოდებას ადამიანის კულტურული და სულიერი მოთხოვნილებების დაკმაყოფილების მიზნით. ადამიანთა მოძრაობა ტურიზმად რომ ჩაითვალოს აუცილებელია ეს მოგზაურობა გულისხმობდეს უკან, მუდმივ საცხოვრებელ ადგილას დაბრუნებას. ეს მოგზაურობა არ არის არც საცხოვრებელი ადგილის შეცვლა და არც ახალი საცხოვრებელი ადგილის ძიება. ამდენად ტურიზმი გლობალური მნიშვნელობის მქონე ეკონომიკური აქტივობაა.

მოთხოვნა ტურიზმზე იზრდება უფრო სწრაფად, ვიდრე ეკონომიკური აქტივობების სხვა სფეროები.

#### **გამოყენებული ლიტერატურა:**

1. საქართველოს მთავრობის ანტიკრიზისული გეგმა: ტურიზმის მხარდაჭერა. 2021
2. ეკონომიკური შედეგები მსოფლიოსა და საქართველოსთვის. 2020
3. ტურიზმის განვითარების ეკონომიკური პოლიტიკის ფორმირების პრიორიტეტები 2018.

# ბიზნეს-ინჟინერინგი მშენებლობასა და ტრანსპორტში

## სამშენებლო ნაბართვის მიღების პროცედურები დიდ ბრიტანეთში

ლევან ბერაძე  
სტუ-ს დოქტორანტი

### რეზიუმე

სამშენებლო ბიზნესი წარმოადგენს ერთ-ერთ ყველაზე მნიშვნელოვან დარგს ქვეყნის ეკონომიკაში. მისი მნიშვნელობიდან გამომდინარე ქვეყნები ცდილობენ, რომ ხელი შეუწყონ ამ ბიზნესის განვითარებას. ბიზნესის მომგებიანობის მიუხედავად, სამშენებლო ბიზნესს მრავალი უარყოფითი ასპექტიც გააჩნია. მათგან მნიშვნელოვანია ბუნების დაბინძურება, უკვე არსებული შენობა-ნაგებობის დაზიანება. მოსახლეობის სიცოცხლისა და ჯანმრთელობის უფლების შელახვა. სამშენებლო ობიექტზე დასაქმებულთა ჯანმრთელობისა და უსაფრთხოების უფლებების შელახვა. ამ ფაქტორებიდან გამომდინარე, განვითარებული ქვეყნები ადგენენ ისეთ საკანონმდებლო ჩარჩოს, რომ არ დაირღვეს მოსახლეობის უფლებები. დიდი ბრიტანეთი კი ერთ-ერთ მონინავე ქვეყანას წარმოადგენს, სადაც განსაკუთრებით მაღალ დონეზეა დაცული მაცხოვრებელთა უფლებები. ასევე გათვალისწინებულია სამშენებლო ბიზნესის წარმომადგენელთა ინტერესები.

**საკვანძო სიტყვები:** დიდი ბრიტანეთი, მშენებლობა, ნებართვა, ბუნების დაცვა, უსაფრთხოება, მოსახლეობა.

### PROCEDURES FOR OBTAINING DEVELOPMENT APPROVAL IN GREAT BRITAIN

Levan Beradze  
Doctorant of GTU

### SUMMARY

Construction business is one of the most important fields in country's economy. Due to its importance, countries are trying to assist development of business. Notwithstanding business profit, construction business has many negative aspects. Important among them is nature pollution, damage of existing buildings. Violation of right to life and health of population. Violation of health and safety at the venues of construction works. According to these factors, developed countries establish legal framework that does not violate the rights of population. Great Britain is one of the leading countries, where the rights of residents are highly defended. In addition, the interests of construction business representatives are considered.

**Key words:** Great Britain, construction, permission, nature protection, safety, population.

### ПРОЦЕДУРА ПОЛУЧЕНИЯ РАЗРЕШЕНИЯ НА СТРОИТЕЛЬСТВО В ВЕЛИКОБРИТАНИИ

Леван Берадзе  
Докторант ГТУ

### РЕЗЮМЕ

Строительный бизнес является одним из самых значимых областей экономики страны. Благодаря своей значимости, страны всячески способствуют развитию этого бизнеса. Несмотря на всю свою выгоду, в строительном бизнесе присутствует множество негативных аспектов. Одним из важных аспектов является загрязнение окружающей среды, порча уже существующих строительных сооружений. Нарушение права на здоровье и жизнь населения. Нарушение права безопасности труда и здоровья сотрудников, нанятых на строительные объекты. Исходя из этих факторов, развитые страны создают такую законодательную базу, в рамках которой будут соблюдаться права населения. Одной из ведущих стран, где соблюдаются права жителей, а также учитываются интересы представителей строительного бизнеса является Великобритания.

**Ключевые слова:** Великобритания, строительство, разрешение, защита природы, безопасность, население.

სამშენებლო ბიზნესი მთელს მსოფლიოში ერთ-ერთ ყველაზე მზარდ ბიზნეს ინდუსტრიას წარმოადგენს. სამშენებლო ბიზნესი კარგი ინდიკატორია იმის მაჩვენებლად თუ როგორ მუშაობს ეკონომიკა ქვეყანაში. სამშენებლო ბიზნესი კომპლექსურია და უკავშირდება სხვადასხვა მნიშვნელოვან ინდუსტრიებს. მზარდი სამშენებლო ინდუსტრია ქმნის დიდი რაოდენობით სამუშაო ადგილებს, ბიუჯეტში შედის გადასახადები. სამშენებლო ინდუსტრია უზურუნველყოფს არსებული ინფრასტრუქტურის გაუმჯობესებას, წარმოშობს სხვადასხვა საჭიროებებს. სამშენებლო კომპანიები ყოველთვის თანამშრომლობენ კონტრაქტორებთან, კომპანიებთან რომლებიც მათ აწვდიან სხვადასხვა მომსახურებას.

სამშენებლო ინდუსტრიას საკმაოდ დიდი ადგილი უჭირავს საქართველოს ეკონომიკაში, ამდენად ჩვენ-



თვის ძალზედ მნიშვნელოვანია ვიცნობდეთ მსოფლიო პრაქტიკას, შევისწავლოთ და შეძლებისდაგვარად დავნერგოთ კიდევ სხვადასხვა განვითარებულ ქვეყანაში არსებული დადებითი პრაქტიკა, წარმატებული გაკვეთილები. მიუხედავად იმისა, რომ დიდი ბრიტანეთი ერთერთი განვითარებული ეკონომიკურად ძლიერი სახელმწიფოა, მას, როგორც „კუნძულოვან“ და დიდი ტრადიციების ქვეყანას არა ერთი სპეციფიკური, დამახასიათებელი თავისებურება გააჩნია, ჩვენთვის ინტერესმოკლებული არ იქნება ბრიტანეთის გამოცდილების გაცნობა და შესაძლებლობის ფარგლებში გათვალისწინებაც კი.

მშენებლობის პროცესი არის საფრთხის შემცველი. მსოფლიოს შრომისა და ჯანმრთელობის ორგანიზაციის მიერ მშენებლობა აღიარებულ იქნა, როგორც ერთ-ერთი ყველაზე დიდ საფრთხის შემცველი საქმიანობა. მშენებლობის პროცესში საფრთხე ემუქრებათ არამხოლოდ მომუშავეებს, არამედ ზიანი შესაძლოა მიაღწეოთ ამ მშენებლობის სიახლოვედ მაცხოვრებელ ადამიანებს, გარემოს, ბუნებას, ფლორასა და ფაუნას.

მშენებლობის პროცესს თან ახლავს ხმაური, მტვერი, გამოიყენება სხვადასხვა მასალები, რომლებიც შესაძლოა არ იყოს ეკოლოგიურად სუფთა და საფრთხე შეუქმნას ადამიანთა ჯანმრთელობას. მშენებლობებს ესაჭიროება ვრცელი ტერიტორია, რის გამოც შესაძლოა მოხდეს ბუნებრივი საფარის განადგურება, ხეების მოჭრა. ბუნებრივი საფარის განადგურება კი იწვევს იქ მაცხოვრებელი ფრინველებისა და ცხოველების განადგურებას.

მშენებლობასთან დაკავშირებული საფრთხის შემცველი საკითხების გამო, სხვადასხვა ქვეყნები აწესებენ რეგულაციებსა და შეზღუდვებს. მშენებლობასთან დაკავშირებით საკმაოდ დიდი ისტორია და გამოცდილება გააჩნია დიდ ბრიტანეთს.

დიდ ბრიტანეთში განსაკუთრებულ ყურადღებას უთმობენ სამშენებლო პროდუქტს და იმ გარემოს სადაც უნდა მოხდეს ახალი მშენებლობის დაწყება. ბრიტანეთში მიზანშეწონილად მიაჩნიათ ააშენონ მხოლოდ ისეთი შენობები, რაც კონკრეტულ გარემოსა და იქ მაცხოვრებელ ადამიანებს ესაჭიროებათ. ზედმეტ შენობა-ნაგებობს კი ერიდებიან. ამ მიზეზიდან გამომდინარე, დიდ ბრიტანეთს გააჩნია სამშენებლო ნებართვის მიღებამდე საკმაოდ კომპლექსური და რთული პროცედურები, რომლებიც უნდა გაიაროს დეველოპერულმა კომპანიამ, რათა მან შეძლოს მშენებლობის ნებართვის მიღება.

ერთ - ერთ პირველ საფეხურს სამშენებლო ნებართვის მიღებამდე, წარმოადგენს მშენებლობის დაგეგმვის ნებართვა. ეს არის ადგილობრივი მთავრობის მიერ გაცემული ნებართვა, რომ კონკრეტულ არეალზე, რომელსაც ფლობს კომპანია, ან ფიზიკური პირი შესაძლებელია რაიმე სახის მშენებლობის წარმართვა.

არსებობს გარკვეული არეები, სადაც კომპანიებს შეუძლიათ დაგეგმვის ნებართვის აღების გარეშე, გამარტივებული წესით მიიღონ მშენებლობის ნებართვა. ასეთ ტერიტორიებს ჰქვია „თავისუფალი დეველოპერული არეები“. აღნიშნული განპირობებულია იმ ფაქტორიდან, რომ ბრიტანეთის მთავრობა ამ გზით ცდილობს კერძო კომპანიები წაახალისოს, აითვისონ ისეთი ტერიტორიები, რომლებიც გეოგრაფიულად უფრო რთულად მისაღვამია და მეტ დანახარჯს საჭიროებს.

ასევე არსებობს გარკვეული არეები, სადაც მკაცრად არის შეზღუდული რაიმე სახის შენობა-ნაგებობის აშენება. ასეთ ტერიტორიებს წარმოადგენს: კონსერვაციის ადგილები, ნაციონალური პარკები, ბუნებრივი გარემო, რეკრეაციული ზონები, მსოფლიოს კულტურული მემკვიდრეობის არეები. მდინარეების ნორფოლკისა და სუფოლკის ნაპირებზე რაიმე სახის შენობის აშენება სასტიკად აკრძალულია.

მას შემდეგ რაც დეველოპერული კომპანია ან ფიზიკური პირი მოიპოვებს სამშენებლო გეგმის ნებართვას, ან აღმოჩნდება რომ მას არ ესაჭიროება ასეთი ტიპის ნებართვა, შემდეგ ნაბიჯს წარმოადგენს კანონის შესაბამისი სამშენებლო სერტიფიკატის აღება.

ამ სერტიფიკატის ასაღებად კომპანიამ უნდა შეავსოს აპლიკაცია შესაბამის პორტალზე. აპლიკაცია შევსებული უნდა იქნეს სრულყოფილად, ვინაიდან საბჭომ შეძლოს მსჯელობა და მშენებლობას მისცეს შემდგომი მსვლელობა. ვინაიდან შესაძლებელია რომ „ქალაქისა და სოფლის განვითარების გეგმის“ მიხედვით კონკრეტულ ტერიტორიაზე შესაძლებელი იყოს მშენებლობის დაწყება, მაგრამ საბჭომ გადაწყვიტოს მშენებლობის ნებართვაზე უარის თქმა. ამ საიტზე რეგისტრაციის დასრულებისთვის საჭიროა გადასახადის გადახდა.

მას შემდეგ რაც მოხდება სერტიფიკატის გაცემა, კომპანიას შეუძლია უფასოდ მიიღოს კონსულტაცია სამშენებლო სექტორის სპეციალისტებისგან, რომლებიც სამთავრობო სტრუქტურებში არიან დასაქმებულნი კონსულტირებისთვის.

ბრიტანეთში მიაჩნიათ რომ მშენებლობის დაწყებამდე აუცილებელია საქმის კურსში იყვნენ ამ მშენებლობის მიმდებარედ მაცხოვრებლები. ასეთი აუცილებლობა გამომდინარეობს იმ ფაქტიდან, რომ მშენებლობა გავლენას ახდენს სამეზობლოზე და მათ ქონებაზე.

მშენებლობის გავლენა შესაძლოა მდგომარეობდეს იმაშიც, რომ მაცხოვრებლების ფანჯრებში შედიოდეს არაბუნებრივი სინათლე, რომელიც სამშენებლო ობიექტიდან მოდის, ასევე ახალი მშენებლობა შესაძლოა ჩრდილავდეს უკვე არსებული შენობის ფანჯრებს, რაც ასევე დაუშვებლად არის მიჩნეული ბრიტანეთის კანონმდებლობის მიხედვით.

იმ შემთხვევაშიც თუ მშენებლობა ძალიან ახლოს ხორციელდება, ადგილობრივ მოსახლეობას შეუძლია უჩივლოს კომპანიას და მოხდეს ამ მშენებლობის შეჩერება.

ამ ფაქტორებიდან გამომდინარე, დეველოპერულ კომპანიებსა და ფიზიკურ პირებს ურჩევნიათ ადგილობრივ მაცხოვრებლებს გააცნონ თავიანთი პროექტები მშენებლობის შესახებ. იმ შემთხვევაში თუ ადგილობრივები გამოთქვამენ პრეტენზიასა და უკმაყოფილებას, უნდა მოხდეს ამ პროექტის ცვლილება<sup>1</sup>.

ადგილობრივი მოსახლეობის წინააღმდეგობას დიდ ყურადღებას აქცევს ბრიტანეთის სამშენებლო საბჭოები, ამიტომ მოსახლეობა თუ სასამართლოში შეიტანს საჩივარს, ეს სერიოზულ პრობლემებს შეუქმნის სამშენებლო კომპანიას<sup>2</sup>.

ერთ-ერთი მნიშვნელოვანი ასპექტი, რომელსაც ყურადღება ეპყრობა მშენებლობის ნებართვის გაცემის დროს არის შენობის დიზაინი და სტილი. მიუხედავად იმისა, რომ შესაძლოა დიზაინი ერთი შეხედვით მეორე ხარისხოვან ასპექტად იქნეს მიჩნეული, დიდ ბრიტანეთში დიდ ყურადღებას აქცევენ.

შენობას იმის მიხედვით თუ რა დანიშნულება გააჩნია, შესაძლოა ჰქონდეს სხვადასხვა სტილი და დიზაინი. პირველი მნიშვნელოვანი მოთხოვნაა, რომ დიზაინი იყოს ინოვაციური, განსხვავებული და მიმზიდველი. ასევე ის ზუსტად უნდა ერგებოდეს იმ შენობის შინაარსს, რის აშენებასაც აპირებს კომპანია.

ინგლისში დიდ ყურადღებას უთმობენ ბუნების დაცვას, აქედან გამომდინარე თითქმის გამორცხულია რომ რაიმე სახის სამშენებლო ნებართვის გაცემა მოხდეს ისეთ ადგილებში სადაც არსებობს ბუნებრივი გარემო, იქნება ეს ხეები, მდინარეები და ა.შ. ამას გარდა, არსებობს სპეციალური ადგილები სადაც გადამფრენი მფრინველები ისვენებენ, ან ცხოველები ბინადრობენ, ასეთი ტერიტორიები წარმოადგენს ასევე ხელშეუხებელ ადგილებს.

დიდმა ბრიტანეთმა კანონი „ველური ბუნების დაცვისა და სოფლის ტერიტორიების აქტი“ მიიღო 1981 წელს. ამ აქტში დეტალურად არის განსაზღვრული თითოეული სახეობა, რომლებიც უნდა იყვნენ დაცულნი და არიან ხელშეუხებელნი.

აღსანიშნავია, რომ ევროკავშირსაც გააჩნია მსგავსი ტიპის საკანონმდებლო აქტი, სადაც აღწერილია ის სახეობები, რომლებიც უნდა იქნან დაცულნი. ასევე საფრთხე არ უნდა დაემუქროს მათ ბუნებრივ გარემოს. თუ ველური ბუნების ტერიტორიებზე შენობები აშენდება, ცხადია ფრინველებისა და ცხოველების სახეობები ვეღარ შეძლებენ ცხოვრებას და მოხდება მათი გადაშენება<sup>3</sup>.

საკანონმდებლო აქტის მიხედვით ნებისმიერი

პიროვნება, რომელიც დააზიანებს მცენარეს ნებართვის გარეშე თვითნებურად, ის იქნება მიცემული პასუხისგებაში და სასჯელს მოიხდის ამ საქციელისთვის.

ბრიტანეთის იუსტიციის სამინისტროს ოფიციალურ ვებ-გვერდზე გამოქვეყნებული სტატისტიკური ინფორმაციის მიხედვით, მშენებლობის წინააღმდეგ შეტანილი განცხადებები ხშირ შემთხვევაში მოსახლეობის სასარგებლოდ არის გადაწყვეტილი. ამასთანავე, საკმაოდ დაბალია ასეთი განცხადებების რიცხვი, ვინაიდან ბრიტანეთში მშენებლობის დაწყება არ ხდება, თუ ყველაფერი წინასწარ არ არის გარკვეული, მათ შორის მოსახლეობის განწყობა და დამოკიდებულება სამშენებლო ობიექტის მიმართ.

დასკვნის სახით შეგვიძლია ჩამოავაყალიბოთ, რომ დიდ ბრიტანეთი წარმოადგენს ქვეყანას, რომელსაც გააჩნია საკმაოდ გრძელვადიანი და მრავალფეროვანი ისტორია სამშენებლო ინდუსტრიის რეგულირებასთან დაკავშირებით. ევროკავშირის გარკვეული გაიდლაინების მთავარ წყაროს წარმოადგენს, სწორედ ბრიტანული აქტები და კანონები მშენებლობის რეგულაციის შესახებ.

აღსანიშნავია, რომ მიუხედავად რეგულაციების მრავალფეროვნებისა, მოთხოვნების კომპლექსურობისა, რომელიც ქვეყანას გააჩნია სამშენებლო სექტორის მიმართ, ეს მოთხოვნები ისეა ჩამოყალიბებული და მიწოდებული დაინტერესებული პირებისთვის, რომ ნებისმიერ მსურველს მარტივად შეუძლია გაერკვეს თუ რას მოითხოვს სახელმწიფო ორგანიზაციისგან.

ბრიტანეთში იცავენ და უფრო ხილდებიან ისეთ ტერიტორიებს, სადაც ჯერ კიდევ შენარჩუნებულია ბუნებრივი გარემო. ამასთანავე, მინათსარგებლობის გენერალური გეგმა წარმოადგენს იმ მთავარ დოკუმენტს, რომლითაც ხელმძღვანელობენ ადგილობრივი სამთავრობო სტრუქტურები სამშენებლო ნებართვის გაცემის დროს.

#### გამოყენებული ლიტერატურა:

1. paragraph 3 of Schedule 4B to the Town and Country Planning Act 1990
2. Wildlife and Countryside Act 1981
3. <http://www.legislation.gov.uk/ukpga/1981/69/contents>
4. <http://www.legislation.gov.uk>
5. <https://www.gov.uk/guidance/neighbourhood-planning--2>

1 paragraph 3 of Schedule 4B to the Town and Country Planning Act 1990

2 <https://www.gov.uk/guidance/neighbourhood-planning--2>

3 Wildlife and Countryside Act 1981 <http://www.legislation.gov.uk/ukpga/1981/69/contents>

## საქართველოს საბორნე გადასასვლელების როლი TRACECA-ს პროექტში

მაია ბარბაკაძე  
მექანიკის ინჟინერიის დოქტორი

ომარ ბაბილუა  
მაგისტრანტი

### რეზიუმე

\* \* \* \*

სტატიაში განხილულია საქართველოს საზღვაო-საბორნე გადასასვლელების როლი „ევროპა-კავკასია-აზია“ - საერთაშორისო სატრანსპორტო დერეფნის ფუნქციონირებაში. აქცენტირებულია ის, რომ უმოკლესი გზა ჩინეთიდან ევროპამდე გადის კავკასიაზე, კასპიისა და შავი ზღვების გავლით და ამ გზით ტვირთების გადაზიდვა, ეკონომიკური თვალსაზრისით, არის ყველაზე რაციონალური - ერთი კოორპირებული სატრანსპორტო საშუალებით, უმოკლესი გზით, დიდი სიჩქარეებით, ტვირთის დაზიანებლად, ტვირთის გამგზავნიდან ტვირთის მიმღებამდე, რაც ნიშნავს სატრანსპორტო ამოცანისადმი წაყენებული ლოგისტიკური მოთხოვნების ბრწყინვალე გადაჭრას.

**საკვანძო სიტყვები:** საბორნე გადასასვლელი; ტვირთზიდვა; საერთაშორისო სატრანსპორტო დერეფანი, სატრანსპორტო საშუალება.

### THE ROLE OF GEORGIA'S MARITIME-FERRY IN THE TRACECA PROJECT

Maya Barbakadze

Doctor of mechanics engineering

Omar Babilua

Master of Transportation Logistics

### ABSTRACT

In the article is considered the role of Georgia's maritime-ferry crossings in the functioning of the international transport corridor - "Europe-Caucasus-Asia". It is emphasized that the shortest route from China to Europe passes through the Caucasus via the Caspian and Black Sea. In economic terms, in this way shipments are the most rational - with one of the co-operated transport, in the shortest way, with great speed, without damaging the cargo, from the consignor to the consignee. This means an excellent solution of logistical requirements for the transport task.

**Keywords:** Ferry crossings; cargo; international transport corridor, transport.

მსოფლიო სატრანსპორტო სისტემა ჩამოყალიბდა XX საუკუნეში. განვითარდა ტრანსპორტის არსებული სახეობები და შეიქმნა ახალი სახეობები. სატრანსპორტო სისტემა ადამიანთა არსებობის ყოფით პირობებში ჩაენერა. სამეცნიერო-ტექნიკურმა რევოლუციამ მძლავრი ბიძგი მისცა მრეწველობის მრავალი დარგის განვითარებას, რამაც წარმოშვა სხვადასხვა სახეობის ქარბი პროდუქცია, რომელიც საჭიროებდა რეალიზებას. შედეგად მოხდა სატრანსპორტო საშუალებების მკვეთრი გაუმჯობესება ტექნიკური თვალსაზრისით - სიმძლავრეების, სიჩქარეების, მზიდუნარიანობის, ტევადობის გაზრდა. ჩვენს პლანეტაზე შეიცვალა პოლიტიკური გარემო, გაიზარდა მოთხოვნები ნედლეულზე, ენერგომატარებლებზე, მზა პროდუქციაზე, ახალ ტექნოლოგიებზე, ვითარდება ტურიზმი. შექმნილმა რეალობამ ლოგიკურად მოითხოვა სხვადასხვა სახის ტრანსპორტის კოორპირება, წარმოიშვა საერთაშორისო სატრანსპორტო გადაზიდვების აუცილებლობა საავტომობილო, სარკინიგზო, საზღვაო-სამდინარო, საჰაერო ტრანსპორტით, რაც დაექვემდებარა საერთაშორისო სამართალს.

არსებულმა პოლიტიკურმა რეალობამ შესაძლებელი გახადა შექმნილიყო საერთაშორისო სატრანსპორტო დერეფნები (სსდ) - მაღალტექნოლოგიური, ტელეკომუნიკაციაზე დაფუძნებული სატრანსპორტო სისტემა, რომლებიც განსაკუთრებით ეფექტურად ფუნქციონირებენ ერთიან საბაჟო და ეკონომიკურ სივრცეში. სსდ-ს საფუძველია კლასიკური სატრანსპორტო ამოცანა.

სატრანსპორტო დერეფნის შექმნის ძირითადი მიზანია - სატრანსპორტო საშუალებების დაუბრკოლებელი და ეკონომიურად ეფექტური მოძრაობა გარკვეული მიმართულებებით. ამ დროს ძირითადად ხდება სატრანსპორტო-ტექნოლოგიური ამოცანების გადაწყვეტა გზების, ტერმინალების და საინფორმაციო სისტემების მოდერნიზაციით.

სატრანსპორტო დერეფნების გაფართოების რეალური შანსი გაჩნდა ბერლინის კედლის დანგრევის შემდეგ. ევრაზიის კონტინენტზე შეიქმნა 10 საერთაშორისო სატრანსპორტო დერეფანი სხვადასხვა



ხაზებით. ევროკავშირმა 2005 წელს მიიღო ახალი სატრანსპორტო პოლიტიკა, რომელშიც მნიშვნელოვანი როლი ეკისრება საზღვაო და სახმელეთო მაგისტრალებს. ბრიუსელმა რუმინეთის პორტი **კონსტანცა** გამოაცხადა ევროკავშირის აღმოსავლეთის მთავარ საზღვაო კარიბჭედ, საიდანაც არის გასასვლელი შავ ზღვაზე. ევროკავშირის ახალ სატრანსპორტო პოლიტიკაში განსაკუთრებული როლი ეთმობა კომბინირებულ გადაზიდვებს (**Motorways of the Seas**) - სახმელეთო გზებისა და საბორნე გადასასვლელების გამოყენებით, რაც მნიშვნელოვნად ამალავს გადაზიდვების ეფექტურობას.

სატრანსპორტო დერეფნების სისტემამ განსაკუთრებით ინტენსიური განვითარება ჰპოვა ევროპაში - შეიქმნა სატრანსპორტო ქსელი TEN-T (Trans-European Network -Transport). სატრანსპორტო დერეფნების ქსელის ფორმირება მოხდა აზიის კონტინენტზეც.

თანამედროვე მსოფლიო ეკონომიკის განვითარების ტენდენციები აჩვენებს, რომ 21-ე საუკუნეში მთავარი სავაჭრო, ფინანსური და ინფორმაციული დინამიკები განაწილდება ამერიკის შეერთებულ შტატების, ევროპის და აზიის სამკუთხედში. ამის გათვალისწინებით, კიდევ უფრო დიდ მნიშვნელობას იძენს საქართველოს საზღვაო პორტები და საბორნე გადასასვლელი.

ამ ფაქტორის გათვალისწინებით, 1993 წლის მაისში ქ. ბრიუსელში 8 ქვეყანამ ხელი მოაწერა ტრანსკონტინენტურ სავაჭრო-სატრანსპორტო TRACECA-ს პროექტის შექმნას, რომლის ისტორია იწყება ჩვენს წ. აღ-მდე II საუკუნიდან. მომდევნო წლებში ამ პროექტს შეუერთდა კიდევ შვიდი ქვეყანა. თავის

დროზე აბრეშუმის დიდი გზამ ხელი შეუწყო აღმოსავლეთსა და დასავლეთის ქვეყნების ეკონომიკური და კულტურული ურთიერთობის განვითარებას. ამ გზის გავლით მყარდებოდა დიპლომატიური ურთიერთობები აზიისა და ევროპის ქვეყნებს შორის, იცვლებოდა წარმოებული პროდუქცია, ხდებოდა კულტურათა დაახლოება. აღსანიშნავია, რომ არსებობდა “აბრეშუმის გზის” რამდენიმე მაგისტრალური მარშრუტი, რომელთაგან ყველაზე მოკლეა კავკასიაზე გამავალი გზა ჩინეთიდან ევროპამდე კასპიის ზღვისა და შავი ზღვის გავლით.

დღეისათვის, როცა არნახულ მასშტაბებს მიაღწია იაპონიის, ჩინეთის, სამხრეთ კორეის სამრეწველო ზრდამ, კვლავ აქტუალური გახდა უძველესი სავაჭრო გზის სატრანსპორტო დერეფნის - „აზია-კავკასია-ევროპა“ აღდგენა. 2012 წელს შეიქმნა ფორმატი „16+1“, რომელმაც ჩინეთი აღმოსავლეთ ევროპის ქვეყნებთან დააკავშირა. ამ ურთიერთობამ ხელი შეუწყო მონანილეთა შორის ორმხრივი ვაჭრობის მოცულობის ზრდას. პეკინი გამოვიდა ინიციატივით - „ერთი სარტყელი - ერთი გზა“, რომელიც გულისხმობს, ჩინეთის მიერ კომუნიკაციების გაუმჯობესებით, ევრაზიაში სავაჭრო კავშირების დამყარებას, რაზეც ჯამში დაიხარჯება 1,2 ტრილიონი დოლარი. იტალია გახდა „დიდი შვიდეულის“ პირველი ქვეყანა, რომელიც შეუერთდა ამ ინიციატივას.

ყოველივე ეს მიუთითებს იმაზე, თუ რამდენად დიდია მსოფლიოს დიდი მოთამაშეების დაინტერესება - შეაღწიონ და აითვისონ პროდუქციის გასაღების ახალი ბაზრები!

ამ სიტუაციაში არნახულად იზრდება საქარ-





თველოს შანსი - გამოიყენოს თავისი გეოსტრატეგიული მდებარეობა და თამაშში ჩართოს და დააინტერესოს ევროკავშირი და აზიის დიდი სახელმწიფოები საქართველოს საბორნე გადასასვლელებით, რაც საშუალებას იძლევა ტვირთები აზიიდან ევროპაში და პირიქით - მოხვდეს არა ოკენეების გავლით, არამედ უმოკლესი, კონტინენტური გზით, მინიმალურ დროში, ნაკლები სატრანსპორტო დანახარჯებით, შუალედური გადატვირთვების და დასაწყობების გარეშე, ტვირთის ნაკლები დაზიანებით გამგზავნიდან ტვირთის მიმღებამდე.

1996 წელს TRACECA-ს ჩარჩოში გაიხსნა სარკინიგზო-საბორნე გადასასვლელი ბულგარეთს, უკრაინასა და საქართველოს შორის, ვარნა-ილიჩევსკი-ფოთი/ბათუმი. ამ გადასასვლელს, ეკონომიკური და პოლიტიკური თვალსაზრისით, საქართველოსთვის ძალიან დიდი მნიშვნელობა აქვს, რადგანაც ეს მარშრუტი ემთხვევა “დიდი აბრეშუმის გზის” უმოკლეს მაგისტრალს ჩინეთიდან ევროპამდე. სპეციალისტების აზრით, ამ გზით ტვირთის გადატანის დრო, ჰონკონგის ნავსადგურიდან როტერდამამდე, მცირდება 16-17 დღე-ღამით.

XX საუკუნეში საბორნე გადასასვლელები გახდა ლოგისტიკური სისტემის ერთ-ერთი მნიშვნელოვანი კომპონენტი. მისი საშუალებით შესაძლებელი ხდება საზღვაო გზით წარიმართოს ავტომობილების და სარკინიგზო ვაგონების ტრანსპორტირება ერთი ქვეყნიდან მეორეში, ისე, თითქოს ხიდზე გადასულიყოს!

საბორნე გადასასვლელების გამოყენების უპირატესობაა: ტვირთზიდვის წარმოება ერთი სატრანსპორტო საშუალებით, გადატვირთვების გარეშე; გადაზიდვის ღირებულების შემცირება დატვირთვანტირების ოპერაციების და დასაწყობების აუცილებლობის ამორიცხვით; მინოდების დროის მნიშვნელოვანი შემცირება; ტვირთის დაზიანების რისკის შემცირება. არ ითხოვს ღრმანწყლოვან პორტებს.

უნდა აღინიშნოს საქართველოს საზღვაო პორტების არა მარტო კარგი გეოგრაფიული მდებარეობა, არამედ კარგი ჰიდროლოგიური ფაქტორებიც, როგორცაა: ნაკლებადმღელვარე სანაპირო, სანაპირო წლის არცერთ მონაკვეთში არ იყინება და არ არის ნისლიანი. ეს ნიშნავს იმას, რომ საზღვაო პორტები ფუნქციონირებს მთელი წლის განმავლობაში გაჩერების გარეშე. ასეთი ჰიდროლოგიური მონაცემები მრავალი პორტისთვის სანატრელია, პორტის აქტიური მუშაობისათვის.

გასათვალისწინებელია, რომ საქართველოს პორტებში ძალიან დიდი წყალწყვის გემები ვერ შემოდის, რადგანაც აკვატორიის სიღრმე ამის საშუალებას არ იძლევა (ბათუმის პორტის აკვატორიის საშუალო სიღრმე  $h=10,5-11$  მ; ფოთის - 8,5 მ), მნიშ-

ვნელოვანი ფაქტორია ბოსფორის და დარდანელის სრუტეების პარამეტრებიც, რაც ნიშნავს იმას, რომ ტვირთის ძალიან დიდი პარტიების ერთ გემზე მოთავსება შეუძლებელია. ბორანის უპირატესობა კი არის ის, რომ არ თხოვლობს ღრმანწყლოვან სანაპიროს, თუმცა აუცილებელია მისთვის სპეციალური მისადგომი - საბორნე გადასასვლელი. ბორანის გამოყენების შემთხვევაში ტვირთი რომელ სატრანსპორტო საშუალებაზეც იმყოფება (რკინიგზის ვაგონები, ავტომობილი), იმითვე პირდაპირ ადის ბორანზე აპარელის გადავლით. ბორანზე მყოფი ტვირთი გაივლის ზღვის მონაკვეთს, ვთქვათ ფოთიდან ვარნამდე, რომელიც 1138 კმ-ია. ვარნაში მიადგება საბორნე გადასასვლელს, გადადის თავისივე სატრანსპორტო საშუალებით და აგრძელებს გზას კონტინენტურ ევროპაში. შავი ზღვის გადაკვეთას ბათუმიდან ბურგასამდე დატვირთული ბორანი ანდომებს 30 სთ-ს (სიჩქარე 20 კვანძი/სთ). ხოლო სარკინიგზო სიჩქარეები ხმელეთზე (საშუალოდ 320-340 კმ/სთ) ბევრად აღემატება გემის სიჩქარეს ზღვაში (20-25 კვანძი/სთ).

ბათუმის საბორნე გადასასვლელი დღეისათვის უკავშირდება ბურგასის და ილიჩევსკის საბორნე გადასასვლელებს. მისი წლიური გამტარუნარიანობა 700000 ტონის ფარგლებშია. საბორნე გადასასვლელის სისტემა სრულად ავტომატიზებულია.

შესაძლებელია საქართველოს საბორნე გადასასვლელები უფრო ინტენსიურად დაიტვირთოს, თუ მოხდება მათი ტექნიკური გადართმობა და დაკავშირება ქ. კონსტანცას საზღვაო პორტთან, რომელიც წარმოადგენს ევროკავშირის აღმოსავლეთ საზღვაო კარიბჭეს. ამით დამოკლდება ტრანსპორტირების გზა და დრო და მოიმატებს ტვირთნაკადები ევროპიდან აზიაში და პირიქით - აზიიდან ევროპაში.

თუმცა, ცხადია, რომ საქართველოს საბორნე გადასასვლელების ტვირთგამტარობა უნდა შეესაბამებოდეს მიმღები პორტების ტვირთმიღების შესაძლებლობას. გარდა ამისა, საავტომობილო და სარკინიგზო არტერიები, საიდანაც ხდება პორტებისთვის ტვირთის მინოდება, გათვლილი და გადართმობული უნდა იქნან საერთაშორისო სატრანსპორტო დერეფნებისადმი წაყენებული მოთხოვნების შესაბამისად. მნიშვნელოვანია გაძლიერდეს ქართული მხარის მიზანმიმართული საქმიანობა ტვირთების მოზიდვის და საქართველოს ტერიტორიაზე გატარების მიზნით (საქართველოსთვის ტვირთწარმომქმნელი ქვეყნებია: ყაზახეთი, უზბეკეთი, ავღანეთი, მონღოლეთი, ჩინეთი, ინდოეთი).

უხეში დათვლებითაც შეგვიძლია ვისაუბროთ იმ კოლოსალურ შემოსავლებზე, რომელიც შეიძლება მიიღოს ქვეყანამ საბორნე გადასასვლელების ინ-

ტენსიური დატვირთვით. მაგალითად, ფოთის ბორანი იტევს რკინიგზის 108 სამოცტონიან ვაგონს, და 30 სატვირთო ავტომობილს და 60 მგზავრს. ერთი ასეთი რკინიგზის ვაგონის საბორნე ტრანსპორტირების ფასი შეადგენს 3700 აშშ დოლარს (ფასი აღებულია დღევანდელი მონაცემებით), ხოლო ერთი ავტომობილის ე.წ. „ფურის“ ტრანსპორტირების ღირებულებაა 850-1400 აშშ დოლარი. საანგარიშოდ მივიღოთ 1000 დოლარი. მგზავრის გადაყვანა საშუალოდ 100 დოლარი. მხოლოდ ერთ გზაზე ფოთიდან გასულ ბორანს სრული დატვირთვის შემთხვევაში (რკინიგზის 108 ვაგონი, 60 ფური, 60 მგზავრი) შეუძლია მიიღოს შემოსავალი

$108 \times 3700 + 60 \times 1000 + 60 \times 100 = 460200$  აშშ დოლარი

ცხადია, ციფრი შთამბეჭდავია!

იგი მიუთითებს იმაზე, თუ რამდენად მნიშვნელოვანია საქართველოსთვის საბორნე გადასასვლელების ინტენსიური დატვირთვა. ამისთვის საჭიროა ტვირთნაკადების მოზიდვა, კარგი ინფრასტრუქტურის შექმნა, ხარისხიანი მომსახურების განწევა, კონტროლის გაცეფრულება, საგზაო მაგისტრალის გამტარუნარიანობის გაზრდა, კავშირების ქონა დიდ კონცერნებთან და გაერთიანებებთან, ქვეყანაში მშვიდი და უსაფრთხო გარემოს შექმნა და ა.შ.

საქართველომ უნდა გამოიყენოს თავისი ილბიანი რეალობა - ის, რომ ჩართულია სსდ-ში (TRACE-CA-ს პროექტი), აქვს საზღვაო პორტები და საზღვაო-საბორნე გადასასვლელები და იზრუნოს საბორნე

გადასასვლელების გაფართოებაზე და ტექნოლოგიურ გადაიარაღებაზე, რათა ევროპას და აზიას შესთავაზოს ტვირთების ტრანსპორტირების უმოკლესი კონტინენტური გზა, რომელიც საზღვაოსთან შედარებით არის ბევრად უსაფრთხო და ჩქარი, ნაკლები სატრანსპორტო ოპერაციების გამოყენებით (ტვირთი არ საჭიროებს დატვირთვა-განტვირთვას ერთი სატრანსპორტო საშუალებიდან მეორეზე, დასაწყობებას და ა.შ.). სასურველია, საბორნე გადასასვლელები იყოს სახელმწიფო საკუთრება, რათა შემოსავლები შევიდეს ქვეყნის ბიუჯეტში და წაადგეს მის ეკონომიკურ გაძლიერებას.

საქართველოს მომავალი სტაბილური ეკონომიკური განვითარება მნიშვნელოვნად უკავშირდება შავი ზღვის კოლხეთის სანაპიროს უნიკალურ ღრმანყოფილებს სანავსადგურო და საბორნე გადასასვლელების პოტენციალის განვითარებას და გამოყენებას.

### გამოყენებული ლიტერატურა:

1. M. Barbakadze, Kartvelishvili V.V, Archvadze G.G. VALUE OF PORT ANAKLIA IN THE NEW PROJECT "SILK ROAD". 9<sup>th</sup> Silk Road International Conference on Business, Economics, International Relations and Education. IBSU, Tbilisi. May 23-25. 2014.
2. ო. გელაშვილი, მ. ბარბაქაძე. საზღვაო პორტები და მათი მექანიკური აღჭურვა. თბილისი, „ტექნიკური უნივერსიტეტი“, 2014 წ. 360 გვ. ISBN 978-9941-20-520-0.

## დატვირთვა-გადმოტვირთვის სატრანსპორტო მონყობილობების მუშაობის საიმედოობის შემფასებელი კრიტერიუმები

გიორგი ცეცხლაძე

სტუ-ს დოქტორანტი

რევაზ ველიჯანაშვილი

სტუ-ს ასოცირებული პროფესორი

### რეზიუმე

სტატიაში განხილულია დატვირთვა გადმოტვირთვის (დ/გ) პროცესში მონაწილე სატრანსპორტო მონყობილობები, მათი სამუშაო პროცესები და სამუშაო პროცესის გაუმჯობესების ფორმები/საშუალებები, დ/გ სატრანსპორტო მონყობილობების მუშაობის საიმედოობაზე მოქმედი ფაქტორების და შეფასების კრიტერიუმები.

დ/გ სატრანსპორტო მონყობილობების მუშაობის ეფექტიანობა მნიშვნელოვნად არის დამოკიდებული საიმედოობის მართვის პრინციპების და მეთოდების სრულყოფაზე ამ მხრივ უმთავრეს მახასიათებელს წარმოადგენს საიმედოობის კომპლექსური მაჩვენებელი, ტექნიკური მზადყოფნის კოეფიციენტი. იგი სრულყოფილად ასახავს დ/გ სატრანსპორტო მონყობილობების საიმედოობის დონეს და აფასებს ტექნიკური მიზეზებით გამოწვეულ მოცდენის სიდიდეს. ამ პოზიციიდან გამომდინარე მისი ოპტიმიზირება უნდა მოხდეს შემცირების მიზნობრივი ფუნქციის გათვალისწინებით. ეს კი შესაძლებელია დ/გ სამუშაო პროცესში ტექნიკური მზადყოფნის კოეფიციენტის შესაბამისი დიფერენცირებით. დ/გ მთელი პერიოდის განმავლობაში. აღნიშნულ მეთოდს საფუძვლად უდევს დ/გ პროცესის საიმედოობის მაჩვენებლის შეფასება და ანალიზი, რაც ეფექტიანობის ამაღლების აუცილებელ პირობას წარმოადგენს.

**საკვანძო სიტყვები:** დ/გ, საიმედოობა, ტექნიკური მდგომარეობა, ეფექტიანობა, მოცდენა, კოეფიციენტი, ოპტიმიზირება.

### CRITERIA FOR EVALUATION OF RELIABILITY OF TRANSPORT HANDLING DEVICES OPERATION

Giorgi Tsetskladze

PhD of GTU

Revaz Velijanashvili,

Professor of GTU

### ABSTRACT

In the article are considered the transport devices involved in the handling process, their work processes and forms/means of improving the work process, factors affecting on the reliability of the handling transport equipment and evaluation criteria.

The efficiency of handling transport equipment largely depends on the perfection of the principles and methods of reliability management, main feature of that is a comprehensive indicator of reliability - the coefficient of technical readiness. It fully reflects the level of reliability of handling equipment and estimates the value of idle time caused by technical reasons. Based on this position, it should be optimized taking into account the target reduction function. This is possible due to the correct differentiation of the technical readiness factor in the working process throughout the entire period of the handling process. This method is based on assessing and analyzing the reliability of the handling process that is a prerequisite for increasing efficiency.

**Keywords:** handling operations, reliability, technical stste, effectiveness, idle time, coefficient, optimization.

### შესავალი

დატვირთვა-გადმოტვირთვის (დ/გ) პროცესში მონაწილე სატრანსპორტო მონყობილობების ეფექტური ფუნქციონირების ერთ-ერთ მთავარ და აუცილებელ პირობას ორგანიზებულ ტექნიკურ ღონისძიებებთან ერთად წარმოადგენს მათი ტექნიკური მდგომარეობის მაჩვენებლის ცვლილების კანონზომიერება ექსპლუატაციის პროცესში. ამ მაჩვენებლებიდან ერთ-ერთ მთავარს და კომპლექსურს წარმოადგენს ტექნიკური მზადყოფნის კოეფიცი-

ენტი, რომლითაც ხდება (დ/გ) პროცესში მონაწილე სატრანსპორტო მონყობილობების გამოყენებისას მათი საიმედოობის შეფასება. იგი დამოკიდებულია ტექნიკური მიზეზებით გამოწვეული მოცდენების სიდიდეზე და წარმოადგენს საკვლევი სატრანსპორტო მონყობილობების მუშაობის უნარიან მდგომარეობაში ყოფნის დროის ფარდობას ამავე დროისა და ტექნიკური ზემოქმედებით გამოწვეული მოცდენების ჯამთან. ტექნიკურ ზემოქმედების მოცულობა კი დამოკიდებულია საიმედოობის უზრუნველყოფის

ლონისზიებათა კომპლექსის შინაარსსა და ფორმაზე (ტექნიკური მომსახურებისა და რემონტის სამუშაოების შესრულების რეჟიმზე). სამუშაო პროცესის გაზრდასთან ერთად იზრდება მტყუნებათა ნაკადის პარამეტრიშინაარსსა და ფორმაზე (ტექნიკური მომსახურებისა და რემონტის სამუშაოების შესრულების რეჟიმზე). სამუშაო პროცესის გაზრდასთან ერთად იზრდება მტყუნებათა ნაკადის პარამეტრი და შესაბამისად მცირდება ტექნიკური მზადყოფნის კოეფიციენტი, მისი ცვლილების კანონზომიერების დადგენა ქმნის მისი დიფერენცირების პირობას, რაც აუცილებელია ეფექტიანობის სწორი ანალიზისა და შეფასებისათვის.

**ძირითადი ნაწილი**

დატვირთვა-გადმოტვირთის (დ/გ) მონყობილობების ეფექტური გამოყენების მნიშვნელოვან პირობას წარმოადგენს ტექნიკური პირობით გამონვეული მოცდენების შემცირება. იგი პირველ რიგში დამოკიდებულია საიმედოობის მაჩვენებელზე, კერძოდ მტყუნებათა ნაკადის პარამეტრზე, რომელიც საექსპლუატაციო პირობების და მუშაობის რეჟიმის მიხედვით იცვლება და ზრდადი ფუნქციაა. სამუშაო პროცესის ხანგრძლივობასთან ერთად იზრდება მტყუნებისა და უნესივრობის წარმოქმნის სიხშირე. ეს ინვევს (დ/გ) მონყობილობების მოცდენას მათ აღმოფხვრაზე. მოცდენის სიდიდე დამოკიდებულია მტყუნების სიხშირეზე და მათ აღმოფხვრის ორგანიზაციურ-ტექნოლოგიურ ღონისზიებათა კომპლექსზე. რაც მეტია ასეთი მტყუნებები და უნესივრობები ბუნებრივია მეტი იქნება (დ/გ) მონყობილობების მოცდენაც და შესაბამისად შემცირდება (დ/გ) მონყობილობების მწარმოებლურობა ე.ი. მისი გამოყენების ეფექტურობა.

მნიშვნელოვანია ტექნიკურად მზადყოფნის კოეფიციენტი, რომელიც იცვლება (დ/გ) მონყობილობების ექსპლუატაციასთან ერთად. მტყუნების სიხშირეზე და ხასიათზე. მისი შეფასებისა და ანალიზისას გამოიყენება სტანდარტით განსაზღვრული ტექნიკურად მზადყოფნის კოეფიციენტი  $\alpha_{ტ}$ . ეს არის ალბათობა იმისა, რომ დ/გ სატრანსპორტო საშუალების გარდა გეგმით

გათვალისწინებული მოცდენისა, ტექნიკურად მზადყოფნის კოეფიციენტი იცვლება (მცირდება) დ/გ სატრანსპორტო საშუალების ექსპლუატაციასთან ერთად, იმის გამო, რომ იზრდება მტყუნებათა ნაკადის პარამეტრი  $\lambda(L)$  და მაშასადამე იზრდება მოთხოვნები ტექნიკურ ზემოქმედებაზე და შესაბამისად-მოცდენებიც. მოდელირების ამოცანას წარმოადგენს გამოიძებნოს ურთიერთ ცვლილების კანონზომიერების მახასიათებლები  $\lambda(L)$  და  $\alpha_{ტ}$ -ს შორის სამუშაო პროცესში ინტერვალების მიხედვით.

დ/გ სატრანსპორტო საშუალების ექსპლუატაციის რეალური პირობებისათვის ტექნიკურად

მზადყოფნის კოეფიციენტი იცვლება (მცირდება) საექსპლუატაციო დროს ზრდასთან ერთად,

როგორც ნახაზიდან ჩანს იგი დამოკიდებულია მტყუნებათა ნაკადის პარამეტრის  $\lambda(L)$  ზრდასთან. ამ ცვლილებებს შორის კავშირის გამოვლენისა და ანალიზისათვის საჭიროა ექსპლუატაციის ზონებად დაყოფა, ეს აუცილებელია ორი მიზეზის გამო: პირველი ის, რომ სანყის ეტაპზე (საგარანტიო პერიოდის შემდეგ)  $C_{ს.ა}$  იზრდება  $\lambda L^n$  ფუნქციის კანონზომიერებით, ხოლო შემდეგ ზონაში  $C_{ს.ა} = a_1 L + a_5 L^5$  ფუნქციით.

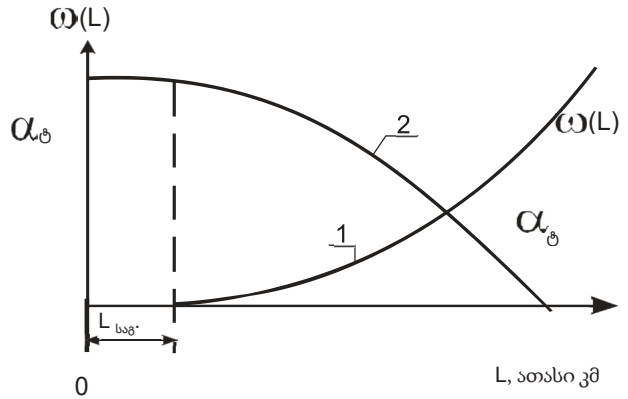

**ნახ. 1. მტყუნებათა ნაკადის პარამეტრის  $\lambda(L)$ -1 და ტექნიკურად მზადყოფნის კოეფიციენტის კოეფიციენტის  $\alpha_{ტ}$ -2 ცვლილება ექსპლუატაციის მიხედვით.**

1-ელ ნახაზზე მოცემულია აღნიშნული სიდიდეების ცვლილების ამსახველი თეორიული მრუდები.

ტექნიკურად მზადყოფნის კოეფიციენტის ზემოთ მოცემული განმარტების მიხედვით ანალიზურად მისი განსაზღვრის საანგარიშო გამოსა ხულებას შემდეგი სახე აქვს. მტყუნების აღმოფხვრით გამოწვეული მოცდენა დამოკიდებულია მათ როდენობაზე, რომელიც საიმედოობის თეორიაში ცნობილია როგორც მუშაობის უნარის აღდგენის ნამყვანი ფუნქცია  $\Omega(L)$ .

ტექნიკური მზადყოფნის კოეფიციენტის ანალიზურად განსაზღვრის საანგარიშო გამოსახულებას შემდეგი სახე აქვს:

$$\alpha_{ტ} = 1 / (1 + T_{მოც} \times T_{დლ}) \quad (1)$$

სადაც:  $T_{დლ}$  არის (დ/გ) მონყობილობების დღიური დატვირთვა -  $T_{მოც}$  - ტექნიკურ ზემოქმედებაზე (ტექნიკური მომსახურება, მიმდინარე რემონტი) კუთრი მოცდენა, კუთრი მოცდენა.  $T_{მოც}$  - შედგება ორი კომპონენტისგან:

პირველი - დადგენილი ტექნიკური მომსახურების შესრულებაზე გამოწვეული მოცდენა რომელიც მუდმივია და ზეგავლენას ვერ მოახდენს;



მეორე კომპონენტი მტყუნების აღმოფხვრაზე გამონვეული მოცდენები.

$$T_{მოც} = T_{ტმ} + T_{გრ}$$

ტექნიკური მიზეზებით გამონვეული მოცდენები, რომლებიც გამორიცხავენ დ/გ სატრანსპორტო საშუალების ექსპლუატაციის რეალური პირობებისათვის მონაწილეობას სატრანსპორტო პტროცეს-ში. მოცდენის გამონვეული დანაკარგების იქნება შფასდეს დამატებითი დ/გ სატრანსპორტო სასუ-ალეების შექმნის ხარჯებით, მათი შენახვისა და ექ-სპლუატაციის ხარჯების დამატებით. ეს დამოკიდე-ბულია ტექნიკურად მზადყოფნის კოეფიციენტზე  $\alpha_{ტ}$  რომელიც იცვლება ექსპლუატაციის ზრდასთან ერთად ამ პირობით ვლებულობთ:

$$\alpha_{ტ}^2(L) = 1 - \alpha_{ტ}(L) \quad (2)$$

მხედველობაში მიიღება ტექნიკურად მზადყოფ-ნის კოეფიციენტის მაქსიმალური  $\alpha_{ტ}^{max}$  მნიშვნელო-ბა და მაშასადამე მისი საანგარიშო ნორმატიული სიდიდე იქნება:

$$\alpha_{ტ}^s(L) = 1 - \alpha_{ტ}(L) / \alpha_{ტ}^{max} \quad (3)$$

აღნიშნულიდან გამომდინარე ჯამური დანაკარ-გებიდან გამომდინარე ჯამური დანაკარგები მოც-დენების სახით მოცემული (1) გამოსახულებით შემ-დეგი იქნება:

$$T_{საშ} = 1/L_{ტ} \sum_{i=1}^L t_i \Omega_i(L_{ტ}) T_{მოც} \quad (4)$$

სადაც:

$t_1$  - მოცდენის ნორმა უნესივრობის (მტყუნე-ბის) აღმოფხვრაზე. ს.თ.  $\Omega(L_{ტ})$  - საიმედოობის ნამ-ყვანი ფუნქციაა (მახასიათებელი, რომელიც მტყუ-ნებათა რაოდენობას განსაზღვრავს).

მტყუნების აღმოფხვრით გამონვეული მოცდე-ნა დამოკიდებულია მათ რაოდენობაზე, რომელიც საიმედოობის თეორიაში ცნობილია როგორც მუშა-ობის უნარის აღდგენის ნამყვანი ფუნქცია  $\Omega(L)$ .

(დ/გ) მონყობილობების ექსპლუატაციის რეალ-ური პრობლემისათვის ტექნიკურად მზადყოფნის კოეფიციენტი იცვლება (მცირდება) საექსპლუატ-აციო დროის ზრდასთან ერთად. როგორც ნახაზი-დან ჩანს პიკი დამოკიდებულია მტყუნებათა ნაკა-დის პარამეტრის  $\Omega(L)$  ზრდასთან. ამ ცვლილებებს შორის კავშირის გამოვლენისა და ანალიზისათვის საჭიროა ექსპლუატაციის ზონებად დაყოფა. ეს აუცილებელია ორი გარემოების გამო:

პირველი - სანყის ეტაპზე (საგარანტიო გარბე-ნის შემდეგ)  $C_{საშ}$  იზრდება  $\Omega L^N$ . ფუნქციის კანონზო-მიერებით;

ხოლო შემდეგ ზონაში  $C_{საშ} = \alpha_1 L, \dots, \alpha_1 L^5$

ასეთი დაჯგუფება განხორციელდება  $L$  რე-სურსის ოპტიმალურ სიდიდემდე, როდესაც ტექნი-კურად მზადყოფნის კოეფიციენტი კლებულობს  $\alpha_{ტ} = 0.80$ -მდე თითოეული ჯგუფისათვის 0,02 სიდიდის კლებადობით.

ეს მიუთითებს იმაზე, რომ ტექნიკური მზადყოფ-ნის კოეფიციენტი უნდა ვცვალოთ (შევა-მციროთ) მუდმივად, რაც პრაქტიკულად შეუძლებელია, ვი-ნაიდან ტექნიკური ორგანი-ზაციული თვალსაზრი-სით სირთულეს წარმოადგენს.

დროის ნებისმიერი მომენტისათვის აღმოჩ-ნდება მუშაობის უნარის არ მქონე. მაშასადამე, იგი წარმოადგენს დ/გ სატრანსპორტო საშუალების მუ-შა მდგომარეობაში ყოფნის დროის შეფა-რდებას ამ დროისა და მტყუნებათა აღმოფხვრაზე დახარჯუ-ლი დროის

### დასკვნა

საექსპლუატაციო გამოცდების პერიოდში ყვე-ლა დასაკვირვებელ საშუალებებზე (თითოეული მოდელის 30 ერთეული) ხდებოდა მტყუნებებისა და უნესივრობების, მათი აღმოფხვრის შრომატევადო-ბის, გარბენისა და მოცდენის აღრიცხვა, აგრეთვე სათადარიგო დეტალებისა და გამოყენებული მასა-ლების ხარჯების განსაზღვრა.

ანალიზის გაადვილების მიზნით მტყუნებები დაჯგუფებული იქნა კვანძებისა და მექანიზმების მიხედვით, გამოვლენილი იქნა მათი შეცვლათა რა-ოდენობა.

დამუშავებული მეთოდი საშუალებას იძლევა დ/გ სატრანსპორტო საშუალების ეფექტიანობ-ის დაგეგმვა და ანალიზი შესრულდეს ტექნიკური მზადყოფნის კოეფიციენტის დიფერენცირებული მნიშვნელობის მიზიდვით და მათი სამუშაო რეჟი-მის გათვალისწინებით რეალურ საექსპლუატაციო პირობებში აღნიშნული კოეფიციენტის გამოყენება ქმნის მატერიალურ და შრომითი ხარჯების მინიმი-ზირების პირობებს.

### გამოყენებული ლიტერატურა:

1. ვ. ლეკიაშვილი, ვ.ჯაჯანიძე, დ.უგულავა „მუშა-ობის რეჟიმის გავლენა ავტომობილის საიმე დოობ-ის მაჩვენებლებზე“. სამეცნიერო-ტექნიკური ჟურ-ნალი „ტრანსპორტი და მანქანათმშენებლობა“ N2 (14), 2009;
2. დ. უგულავა. „ავტომობილების ტექნიკურად მზადყოფნის დიფერენცირების მეთოდის დამუშა-ვება“. სამეცნიერო-ტექნიკური ჟურნალი „ტრან-სპორტი და მანქანათმშენებლობა“ N4 (22). 2011. გვ.78-83.

# საგზაო სატრანსპორტო შემთხვევების შემცირების პრევენციული ღონისძიებები

*რევაზ ველიჯანაშვილი*  
სტუ-ს ასოცირებული პროფესორი  
*ლევან ბუბუთეიშვილი*  
სტუ-ს პროფესორი  
*ვასილი დარბაიძე*  
სტუ-ს მაგისტრანტი

## რეზიუმე

პრაქტიკული და სტატისტიკური მონაცემების საფუძველზე დადგენილია, რომ საგზაო სატრანსპორტო შემთხვევების (სსშ) წილი გამოწვეული ავტომობილის ექსპლუატაციის დროს გაცილებით დიდია და ინტენსიობის მიხედვით იცვლება. სატრანსპორტო ნაკადის ფორმირება სხვადასხვა სახეობის სატრანსპორტო საშუალებების ექსპლუატაციის დროს განსხვავებული დინამიკური შესაძლებლობების გამო უარყოფით გავლენას ახდენს მოძრაობის რეჟიმის ოპტიმიზაციის ხარისხზე და მოძრაობის უსაფრთხოებაზე, ვინაიდან მოძრაობენ სხვადასხვა სიჩქარით დინამიკური შესაძლებლობის და დატვირთვის გამო. ეს გარემოება იწვევს გზებზე სატრანსპორტო საშუალებების დაჯგუფებას. ავტომობილების მიერ სიჩქარის მომატებას ან შემცირებას, დაუგეგმავ მანევრირებებს. საგზაო მოძრაობის უსაფრთხოების გაზრდისათვის სსშ-ის შემცირებისათვის. მნიშვნელოვანია რეალიზებული იქნეს ღონისძიებები, რომლებიც ითვალისწინებენ თანამედროვე სამეცნიერო მიღწევებს, ასევე მოძრაობის ორგანიზაციის წინმსწრებ ინფორმაციას, რაც გამორიცხავს საცობების წარმოქმნას.

## PREVENTIVE MEASURES FOR ROAD TRAFFIC ACCIDENTS

**Revaz Velijanashvili**  
Associate Professor of GTU  
**Levan Bubuteishvili**  
Professor of GTU  
**Vasili Darbaidze**  
Magistrant of GTU

## ABSTRACT

Based on practical and statistical data is determined that share of road traffic accidents is significantly higher during the operation of the vehicles and varies according to its intensity. Formation of transport traffic flow at different modes of transport means operations

due the different dynamical possibilities makes negative impact on the level of optimization of traffic and traffic safety, since are moving with different speed due the dynamic abilities and loading. This circumstance leads to roads transport means grouping. By increasing or decreasing of speed by vehicle, unplanned maneuver. To increase traffic safety and reduction of the road traffic accidents. It is important to be realized the measures taken into consideration by contemporary scientific achievements, as well as the forwarded information of traffic organization of the movement that excludes the formation of traffic jams.

## შესავალი

მსოფლიოს ყველა ქვეყანაში ერთერთ სოციალურ პრობლემას წარმოადგენს საგზაო სატრანსპორტო შემთხვევების (სსშ) შემცირება. დაღუპულთა და დაზარალებულთა მუდმივად ზრდადი რაოდენობის შემცირების უზრუნველყოფა. მსოფლიო განვითარებად ქვეყნებში საავტომობილო პარკი შეადგენს მსოფლიო პარკის 32%-ს. ამ ქვეყნების გზებზე ხდება სსშ-ის 75%. სსშ-ში დაღუპულთა რაოდენობა მსოფლიო რეგიონების მიხედვით ნაწილდება შემდეგი თანაფარდობით:

- 1) ამერიკა და კარიბის ზღვის ქვეყნები -12%;
- 2) აზია-წყნარი ოკეანის რეგიონის ქვეყნები - 42%;
- 3) შუა აღმოსავლეთის ქვეყნები -25%;
- 4) აფრიკა -8%;
- 5) ევროკავშირის ქვეყნები -25%;
- 6) ცენტრალური და აღმოსავლეთის ევროპის ქვეყნები -11%;

მსოფლიო ქვეყნების სტატისტიკით საავტომობილო ტრანსპორტი უზრუნველყოფს ქვეყნის შიდა პროდუქტის 4-5%-ს, ხოლო საავტომობილო ტრანსპორტის შედეგად ზარალი შეადგენს ეროვნული შემოსავლის საშუალოდ 2%-ს. ავტოსატრანსპორტო საშუალების (ას) ექსპლუატაციაში მისი ტექნიკური მდგომარეობის სისტემა არ ითვალისწინებს ინფორმაციის ბაზის შექმნას და მის განზოგადებას.

**ქალაქ თბილისის მერიის ტრანსპორტის საქალაქო სამსახურს რეკომენდაციით:**

სიჩქარის გონივრულ ზღვრამდე შეზღუდვის მიზნით: „ტრანსპორტის საქალაქო სამსახურმა მაღალი რისკის შემცველი მონაკვეთების მიხედვით და ავტოსაგზაო შემთხვევების სტატისტიკის გათვალისწინებით, შინაგან საქმეთა სამინისტროსთან შეთანხმებით, განიხილოს ქალაქის ქუჩებსა და გზატკეცილებზე სიჩქარის გონივრულ ზღვრამდე შეზღუდვის შესაძლებლობები და ამ მიმართულებით განიხილოს და წარმოადგინოს შესაბამისი წინადადებები. ტრანსპორტის საქალაქო სამსახურმა მოახდინოს გზის სავალ ნაწილზე სამოძრაო ზოლების ოპტიმალური რაოდენობის და სიგანის განსაზღვრა ისეთ მონაკვეთებზე, სადაც გზის მთლიანი სიგანე და გარემო ინფრასტრუქტურა ამის შესაძლებლობას იძლევა. ახალი გზის მშენებლობის და რეაბილიტაციის პროცესში კი გათვალისწინებულ იქნეს ზოლების დახაზვის ოპტიმალური ნორმები“. ტრანსპორტის საქალაქო სამსახურმა შეიმუშაოს გზებზე არსებული პრობლემების და საგზაო უსაფრთხოების კუთხით შეუსაბამობების (საგზაო რისკები) გამოვლენის მექანიზმი, რომლის შედეგადაც იდენტიფიცირებული ხარვეზების დროული მოგვარებისათვის, სამსახური რეკომენდაციებით მიმართავს თბილისის ადმინისტრაციულ საზღვრებში არსებულ გზებზე პასუხისმგებელ უწყებებს (გამგეობები, კეთილმოწყობის სამსახური), მათი კომპეტენციის შესაბამისად.

საგზაო უსაფრთხოება ქვეყნის უმთავრესი პრიორიტეტია. სახელმწიფო აუდიტის სამსახურმა საგზაო უსაფრთხოების უზრუნველყოფის პრევენციული ღონისძიებები ეფექტიანობის ანგარიში გამოაქვეყნა, სადაც დეტალურადაა განხილული ის პრევენციული ღონისძიებები, რაც ამ მიმართულებით შინაგან საქმეთა, ეკონომიკისა და მდგრადი განვითარების სამინისტროებმა და თბილისის მერიამ განახორციელეს. სახელმწიფო აუდიტორებმა დაადგინეს, რომ დედაქალაქის გზებზე ავტომობილების დასაშვები სიჩქარე ბევრად აჭარბებს ევროკავშირის ქვეყნებისთვის დადგენილ ზღვარს. შემზარავია ავტოსაგზაო შემთხვევების ის სტატისტიკაც, რასაც სახელმწიფო აუდიტორები დაეყრდნენ. საქართველოში ავტოსაგზაო შემთხვევების მზარდი ტენდენცია 2011 წლიდან შეინიშნება. 2011-დან 2016 წლამდე ავტომობილების რაოდენობა 33%-ით გაიზარდა, თუმცა ამის პროპორციულად, 35%-ით გაიზარდა საგზაო სატრანსპორტო შემთხვევების რაოდენობაც. 2017 წელს, საქართველოს გზებზე დაფიქსირდა 6 079 საგზაო სატრანსპორტო შემთხვევა, რომლის შედეგად 517 ადამიანი დაიღუპა, 8 461 კი დაშავდა. საქართველოს შინაგან საქმეთა სამინისტროს ოფიციალური მონაცემებით, 2016 წელს, ავტოსაგზაო შემთხვევით გარდაცვლილთა 58%-დან, 60 წლამდე ასაკისაა, რაც ნიშნავს, რომ საგზაო შემთხვევის მონაწილეები სოციალური

მოქალაქეები არიან! შინაგან საქმეთა სამინისტროს ოფიციალური სტატისტიკით, საქართველოში ოფიციალურად რეგისტრირებულია 1 350 000 ავტოსატრანსპორტო საშუალება, მათ შორის, 980 000 მსუბუქი ავტომანქანა და 1 460 000 – მართვის მოწმობა. მათი რაოდენობა წლიურად, დაახლოებით, 8%-ით იზრდება. თუ გავითვალისწინებთ, რომ ქვეყნის მოსახლეობა 3 700 000 ადამიანია და მოსახლეობის დაახლოებით 20% 17 წლამდე ასაკისაა, გამოდის, რომ საშუალოდ, ქვეყანაში ყოველი მესამე ზრდასრული მოსახლე, ერთზე მეტ ავტომობილსა და მართვის მოწმობას ფლობს. „ოფიციალური მონაცემებით, 2019 წელს საქართველოში 7 439 სისხლის სამართლის საგზაო სატრანსპორტო შემთხვევა დაფიქსირდა, რაც გულისხმობს, რომ საგზაო-სატრანსპორტო შემთხვევამ სიცოცხლის მოსპობა ან ჯანმრთელობის საშუალო ან მძიმე დაზიანება გამოიწვია. ამავე წელს, ადმინისტრაციული შეჯახებების რაოდენობა 36 015 იყო, რაც ქონების ან სხეულის მსუბუქ დაზიანებას უკავშირდებოდა. ვინაიდან ერთი წლის მანძილზე, საგზაო სატრანსპორტო შემთხვევების რაოდენობა 38 954-ია, დღეში, დაახლოებით, 122-125 ავტოსატრანსპორტო შემთხვევა აღირიცხება. ავტოსატრანსპორტო შემთხვევების ყველაზე მაღალი კონცენტრაცია თბილისშია და 49%-ს შეადგენს. იმის მიუხედავად, რომ თბილისში ავტოსატრანსპორტო შემთხვევები საკმაოდ ხშირია, ფატალური შემთხვევების წილი რეგიონებში უფრო მაღალია. ავტოსატრანსპორტო შეჯახებებს შორის ხშირია შეჯახება ავტომობილზე – 45% და ქვეითზე – 40%“- ვკითხულობთ აუდიტის ანგარიშში. აუდიტის შედეგად გამოიკვეთა, რომ საპატრულო და სამხარეო პოლიციის დეპარტამენტები ავტოსატრანსპორტო შემთხვევებზე ინფორმაციის აღრიცხვის განსხვავებულ პრაქტიკას იყენებენ. საპატრულო პოლიცია ავსებს საგზაოსატრანსპორტო შემთხვევის აღრიცხვის ბარათს, ხოლო სამხარეო პოლიცია ანალოგიურ ინფორმაციას არ არეგისტრირებს. შესაბამისად, სახელმწიფო აუდიტორებმა დაასკვნეს, რომ შს სამინისტროს ორი დეპარტამენტის მიერ აღრიცხული ინფორმაციის ხარისხი, სამოქმედო ტერიტორიის მიხედვით, მკვეთრად განსხვავებულია, რაც გამოწვეულია იმით, რომ საგზაოსატრანსპორტო შემთხვევის აღრიცხვის ბარათის შევსება სამხარეო პოლიციას ნორმატიული აქტის საფუძველზე არ მოეთხოვება: „ეგრეთ წოდებული შავი წერტილი, გზის ისეთი მონაკვეთია, სადაც ავტოსატრანსპორტო შემთხვევები ხშირად ფიქსირდება. ამ მონაკვეთებზე წარმოდგენილი პრობლემები მსგავსია და მათი მოგვარება შესაძლებელია შესაბამისი ჩარევით. „შავი წერტილისთვის“ დამახასიათებელია ორი გარემოება: მომეტებული რისკის შემცველი ადგილი განგრძობითი შეჯახებების ისტორიით და ადგილი, რომელიც ხასიათდება მსგავსი ტიპის შეჯახებების ტენდენციით, რაც გამოწვეულია ერთი,



ან რამდენიმე მიზეზით. საქართველოში „შავი ნერტილის“ განსაზღვრის მეთოდოლოგიაზე მუშაობა ახლაც მიმდინარეობს. პროექტით, „შავ ნერტილად“ განისაზღვრება მსხვერპლით დასრულებული 40 საგზაო სატრანსპორტო შემთხვევა სამი წლის განმავლობაში, ტრავმით დასრულებული 110 საგზაო სატრანსპორტო შემთხვევა სამი წლის განმავლობაში 100-300 მეტრის რადიუსში. „შავი ნერტილისა“ და შავი მონაკვეთის განსაზღვრებაზე საბოლოო შეთანხმება, ამ ეტაპზე მიღწეული არ არის“. შს სამინისტროს ოფიციალური მონაცემებით, 2019 წელს, პრობლემურ მონაკვეთებზე მომხდარ ავტოსაგზაო შემთხვევებზე ფატალური შემთხვევების 48% მოდის. სახელმწიფო აუდიტის ანგარიშის მიხედვით, ეს ნიშნავს, რომ პრობლემური მონაკვეთების მოგვარებით, შესაძლოა, ავტოსატრანსპორტო შემთხვევებით გამოწვეული ფატალური შემთხვევები მნიშვნელოვნად შემცირდეს! შსს-მ პრობლემურ მონაკვეთებზე მიიჩნია საერთაშორისო გზების კილომეტრები, სადაც ერთი წლის განმავლობაში, სხეულის დაზიანებით, ან გარდაცვალებით დასრულდა სამი, ან მეტი ავტოსატრანსპორტო შემთხვევა. აუდიტის შედეგად გამოვლინდა, რომ „შავი ნერტილების“ იდენტიფიცირების თვალსაზრისით, პრობლემა საგზაოსატრანსპორტო შემთხვევის ადგილმდებარეობის დადგენის სიზუსტეშიც იკვეთება.

**ეკონომიკის სამინისტრო და თბილისის მერია** საქართველოს საგზაო უსაფრთხოების 2019 წლის სტრატეგიის მიხედვით, ეკონომიკისა და მდგრადი განვითარების სამინისტრო მაკოორდინირებულ უწყებად განისაზღვრა, რომლის პასუხისმგებლობაში შედის სახმელეთო ტრანსპორტის უსაფრთხოების სტრატეგია, პოლიტიკა და ანალიზი. მეტიც, ესაა ნაყვანი უწყება, რომელიც საგზაო უსაფრთხოების სტრატეგიის შემუშავებაში აქტიურად უნდა იყოს ჩართული, თუმცა აუდიტის შედეგად გამოიკვეთა, რომ ეკონომიკის სამინისტროს ნაყვანი უწყების უფლებამოსილების ეფექტიანად განხორციელებისთვის შესაბამისი მანდატი არ გააჩნია! კერძოდ, მთავრობის განკარგულებით, საგზაო უსაფრთხოების საკითხებზე, სამინისტროს მანდატი მხოლოდ უწყებათაშორისი მაკოორდინირებელი უფლებამოსილებით შემოიფარგლება და არ ითვალისწინებს საგზაო უსაფრთხოების გეგმით გათვალისწინებული ღონისძიებების შესრულების მონიტორინგის ფუნქციას. საგზაო უსაფრთხოების თვალსაზრისით, განსაკუთრებული მნიშვნელობა ენიჭება ტრანსპორტის სისტემის მონაცემებს. ამ მხრივ, საინტერესოა მეცნიერული დასკვნა, რომელიც სახელმწიფო აუდიტორებმა ანგარიშში გამოიყენეს: „ადამიანის მიერ დაშვებული შეცდომის რეალობაში გამოიკვეთა შეუძლებელია. ყველაზე მაღალი პასუხისმგებლობის მქონე და ფრთხილმა მძღოლმაც კი შეიძლება გამოიწვიოს სერიოზული ავტოსაგზაო შემთხვევა. ამიტომ ტრანსპორტის სისტემა ადამიანის გარეშეაღების მიმართ ბიოლოგიური ამტანობის გათვალისწინებით

უნდა მოეწეოს. ამასთან დაკავშირებით, მეცნიერულად დადგენილი ზღვრებიც კი არსებობს, რომლის გათვალისწინებისას, შეჯახება ადამიანის სხეულის სერიოზული დაზიანებით, ან გარდაცვალებით არ დასრულდება! თბილისის ადმინისტრაციულ საზღვრებში, გზებზე პასუხისმგებლობა განაწილებულია ტრანსპორტისა და კეთილმოწყობის სამსახურებს, ასევე გამგებებს შორის“ აუდიტის შედეგად გაიკვია, რომ ყველა რეგიონთან შედარებით, თბილისში მაღალია, როგორც ადმინისტრაციული, ასევე სისხლის სამართლის შეჯახების შემთხვევები. შემთხვევების სიმძიმე დაკავშირებულია მაღალი სიჩქარით მოძრაობასთან და გაუმართავ ინფრასტრუქტურასთან. აუდიტორებმა თბილისის მერიის ტრანსპორტისა და კეთილმოწყობის საქალაქო სამსახურებში დაფიქსირებული წერილობითი საჩივრები შეისწავლეს. მათი უმეტესობა შუქნიშნისა და სიჩქარის შემზღვეველი ბარიერების დამონტაჟებას ეხება, რაც ამავე წერილების მიხედვით, იმითაა გამოწვეული, რომ გზების გადატვირთვა და ავტომობილების მაღალი სიჩქარით მოძრაობა, მოსახლეობას ქუჩის უსაფრთხოდ გადაკვეთაში ხელს უშლის. ამ წერილებით, თბილისის მოსახლეობა შუქნიშნებისა და სიჩქარის შემზღვეველი ბარიერების მონტაჟს ძირითადად, სკოლებისა და ბაღების სიახლოვეს ითხოვს: „თბილისის ფარგლებში მოძრაობის ორგანიზება, მათ შორის, დასაშვები სიჩქარის ზღვრის დადგენა მერიის ტრანსპორტის საქალაქო სამსახურის პრეზენტაცია. კვლევების მიხედვით დადგენილია, რომ საშუალოდ, ავტოსაგზაო შემთხვევისას, ავტომობილის სიჩქარეს ფატალურ შედეგზე საკმაოდ სერიოზული გავლენა აქვს. ქვეითებს 90%-იანი გადარჩენის შანსი აქვთ, როდესაც მანქანა მოძრაობს 30 კმ-მდე სიჩქარით, მაგრამ ეს შანსი 50%-ზე ნაკლები ხდება, როდესაც მოძრაობის სისწრაფე 45 კმ/სთ-ს აღემატება. სიჩქარის ყოველი 5%-იანი ზრდა იწვევს ავარიების 10%-ით მატებას და ფატალური შედეგების 20%-ით ზრდას! სიჩქარის კლება განსაკუთრებით მნიშვნელოვანია სკოლებთან ახლოს. რეკომენდებულია 30 კმ/სთ-ით მოძრაობა იმ ტერიტორიაზე, სადაც მონყვლადი პირების (მაგალითად, ბავშვები) მიმართ განსაკუთრებული რისკი არსებობს! ქალაქის ტიპის დასახლებებში რეკომენდებული სიჩქარე 50 კმ/სთ-ია. მსოფლიო ქვეყნების 62%-ს, ქალაქის გზებზე დასაშვებ სიჩქარედ 50 კმ/სთ, ან ნაკლები აქვთ დადგენილი. საქართველოს „საგზაო მოძრაობის შესახებ“ საქართველოს კანონის 33-ე მუხლის თანახმად, დასახლებულ პუნქტში ნებადართულია სატრანსპორტო საშუალების მოძრაობა არა უმეტეს 60 კმ/სთ სიჩქარით. დასაშვებ სიჩქარეზე 15 კმ/სთ-მდე გადაჭარბება საქართველოს ადმინისტრაციულ სამართალდარღვევათა კოდექსის მიხედვით, მძღოლის დაჯარიმებას არ იწვევს, რაც დასახლებულ პუნქტში მოძრაობას 75 კმ/სთ-მდე სიჩქარით შესაძლებელს ხდის და შესაბამისად, მკვეთრად აღემატება საერთაშორისო პრაქტიკის მიხედვით დადგენილ



ზღვარს – 50 კმ/სთ-ს!” აუდიტის შედეგად გაირკვა, რომ 2019 წელს, ტრანსპორტის საქალაქო სამსახურს წერილობით მიმართა, როგორც შინაგან საქმეთა სამინისტრომ, ასევე სამგორის რაიონის გამგებლის მოადგილემ, რათა მოსკოვის გამზირის #33-ში, #86-ე საბავშვო ბაღის მიმდებარედ, შუქნიშანი დაემონტაჟებულყო. შსს-ს თანამშრომლის მოთხოვნაზე შესრულების სტატუსი უარყოფითია, ხოლო სამგორის რაიონის გამგებლის მოადგილის წერილის პასუხი „გაურკვეველია“. აუდიტის ჯგუფმა სსიპ „112-ის“ ავტოსაგზაო შემთხვევების მონაცემები შეისწავლა და დაადგინა, რომ კონკრეტულად ამ ადგილას, ავტოსაგზაო შემთხვევები ხშირია: „2017 წელს, ორი წერილი ფიქსირდება მოსკოვის გამზირის #33-ის სიახლოვესა და მოსკოვის გამზირის #35-ში, სიჩქარის შემზღუდველი ბარიერის მონეობის მოთხოვნით. 8 თებერვალს მიღებული წერილი ტრანსპორტის საქალაქო სამსახურმა 2017 წლის 29 მაისს ანუ წერილის მიღებიდან, 110 დღეში დააკმაყოფილა. არადა, სწორედ ამ შუალედში, სიჩქარის შემზღუდველი ბარიერის დამონტაჟებამდე, მოსკოვის გამზირის #33-ში, 6 ავტოსატრანსპორტო შემთხვევა, ხოლო #35-ში – 2 შეჯახება დაფიქსირდა! ტრანსპორტის საქალაქო სამსახურში 2017 წლის 5 იანვარს მიღებული წერილით, მოქალაქე წერეთლის გამზირის #8/10-ში, სკოლასთან შუქნიშნის დამონტაჟებას ითხოვს. სამსახურმა ეს მოთხოვნა 256 დღეში დააკმაყოფილა. სწორედ ამ შუალედში, 4 ავტოსა-ტრანსპორტო შემთხვევა, მათ შორის, 2 შეჯახება ქვეითზე დაფიქსირდა!” სახელმწიფო აუდიტორებმა შინაგან საქმეთა და ეკონომიკის სამინისტროების, ასევე თბილისის მერიისთვის საკმაოდ ვრცელი რეკომენდაციები შეიმუშავეს, თუმცა ყველაზე მთავარი, ამ რეკომენდაციებში რომ იკვეთება და სახელმწიფო უწყებებმა აუცილებლად უნდა გაითვალისწინონ, ესაა შესაბამისი საკანონმდებლო ცვლილებები, რაც საგზაო უსაფრთხოებას უზრუნველყოფს და ავტოსატრანსპორტო შემთხვევებს შეამცირებს! ს.ს. შემთხვევის შემცირების მნიშვნელოვან ფაქტორს წარმოადგენს მომავალი მძღოლების და პოტენციურად დამრღვევი (ტრანსპორტის მართვისას ჩამოცილებულების) მომზადება-გადამზადება კვალიფიციურ სასწავლო დანერგებულულებებში. ავტოსკოლებში, რომელთა მომზადებული სკოლა გავლილი კონტიგენტი (მაქსიმალური რაოდენობა) იღებს მართვის მოწმობას და მაქსიმუმ სამი წლის განმავლობაში არ არიან საგზაო წესების დარღვევაში დაფიქსირებულები. ამდენად ასეთი მიდგომით გაზრდის მძღოლების დამოკიდებულებას საქართველოს კანონის „საგზაო მოძრაობის შესახებ“ მოთხოვნების მიმართ, რაც დიდ გავლენას მოახდენს ს.ს. შემთხვევების რაოდენობის შემცირებაზე. მძღოლის ფაქტორის კანონთან მიმართებაში ცვლილება-ამაღლება გაზრდის მათ მიდგომას სატრანსპორტო საშუალებების მიმართ დამოკიდებულებაში, რაც მათ საკუთრებაში მყოფ სატრანსპორტო საშუალებების მუდმივად ტექნიკურად გამართულ

მდგომარეობაში ყოფნაზე იმოქმედებს. აღნიშნული კი პირდაპირ კავშირშია საგზაო სატრანსპორტო შემთხვევის მოხდენის ერთ-ერთ ძირითად გამომწვევ მიზეზთან. სატრანსპორტო საშუალებების გამართულ, ტექნიკურ მდგომარეობაზე პრევენციულ ღონისძიებად ითვლება ტრანსპორტის პერიოდული ტექნიკური ექსპერტირება, მათი კატეგორიების მიხედვით (არა ნებაყოფლობით არამედ იძულებითი წესით). შეუსრულებლობის შემთხვევაში საჯარიმო ეკონომიური სანქციებია. რაც შეეხება იმფრასტრუქტურის გავლენას ს.ს.შ-ზე, აღნიშნულის მოუწესრიგებლობა მნიშვნელოვნად იმოქმედებს სატრანსპორტო საშუალებების მოძრაობის ორგანიზაციაზე მოუწესრიგებლობაში იგულისხმება, როგორც გზის საფარის მდგომარეობა, ასევე სავალი გზის მონეობა მოძრაობის ორგანიზაციის ტექნიკური საშუალებებით (საგზაო მონიშვნებით, საგზაო ნიშნებით, საინფორმაციო ნიშნები საშუალებებით). აღნიშნული საკითხის ირგვლივ მნიშვნელოვანია რეგულარულად, გარკვეული პერიოდულობით მოხდეს ქალაქის შიდა ქსელზე და საქალაქთაშორისო სავალ გზებზე განხორციელდეს საკონტროლო დათვალიერება-შემოწმება აღნიშნული საშუალებების ნორმატიულ დოკუმენტებთან შესაბამისობით არსებობა, გზის სამოძრაო ნაწილზე და ასევე იმ შავი წერტილების გამოვლენა და აღმოფხვრა, რაც იწვევს საგზაო სატრანსპორტო შემთხვევებს. აღნიშნული „მძღოლი-ტრანსპორტო-ინფრასტრუქტურა“-ის სისტემის ყველა რგოლი საქართველოს კანონის „საგზაო მოძრაობის შესახებ“ მოთხოვნებთან მიმართებაში იქნება მაქსიმალურად სრულყოფილი. მით ნაკლები იქნება საგზაო სატრანსპორტო შემთხვევები. გაზრდილი პრევენციული ღონისძიებები კიდევ უფრო შეამცირებს ს.ს. შემთხვევის მოხდენის ალბათობას. სტატისტიკური მასალა დღემდე არ არსებობს დამუშავებული თვითოეული აღნიშნული რგოლის შესახებ (განცალკევებული), რაც ხელს შეუწყობდა ს.ს.შ-ის შემცირებაზე მოქმედებას (პრევენციული ღონისძიებების გაზრდის თვითოეული მიმართულებით).

### ბამოყენებული ლიტერატურა

1. თბილისის მუნიციპალიტეტის მერიის ტრანსპორტის საქალაქო სამსახურის დებულების ... სსიპ "საქართველოს საკანონმდებლო მაცნე" 2010-2021წ. [www.matsne.gov.ge](http://www.matsne.gov.ge) > document > view 16 იან.2018
2. საქართველოს საკანონმდებლო მაცნე საქართველოს შინაგან საქმეთა სამინისტროს საპატრულო პოლიციის დეპარტამენტის <https://matsne.gov.ge/ka/document/view/4163379>. 25.04.2018წ.
3. ეკონომიკის სამინისტრო და თბილისის მერია საქართველოს საგზაო უსაფრთხოების 2019 წლის სტრატეგია (UN Decade of Action for Road Safety (2011წ.-2020წ.)).

# დატვირთვა-გადმოტვირთვის მონაწილე სატრანსპორტო საშუალების ტექნიკურ-საექსპლუატაციო მახასიათებლების მნიშვნელობა სამუშაო პროცესის ეფექტიანობის გაუმჯობესებაში

გიორგი ცეცხლაძე, თინათინ გეგენავა  
სტუ-ს დოქტორანტიები

რევაზ ველიჯანაშვილი  
სტუ-ს ასოცირებული პროფესორი

## რეზიუმე

სტატიაში განხილულია დატვირთვა გადმოტვირთვის (დ/გ) პროცესში მონაწილე სატრანსპორტო მონყობილობები, მათი სამუშაო პროცესები და სამუშაო პროცესის გაუმჯობესების ფორმები/საშუალებები, დ/გ სატრანსპორტო მონყობილობების მუშაობის საიმედოებაზე მოქმედი ფაქტორების და შეფასების კრიტერიუმები.

დატვირთვა გადმოტვირთვის დ/გ ოპერაციები მკვეთრათ იზრდება, თუ ტვირთების გადაზიდვაში მონაწილეს ღებულობს სხვა და სხვა სახის ტრანსპორტი. ხშირად ამ ოპერაციების რიცხვი აღწევს 15-16-მდე. ამ დროს იზრდება გადაზიდვების თვითღირებულება და დრო. თვითღირებულება ითვალისწინებს გადასატვირთ პროცესებთან დაკავშირებულ ყველა საექსპლუატაციო ხარჯებს. იგი შეიძლება გამოსახული იქნას აბსოლუტური ან ფარდობითი მნიშვნელობით, რომელიც მოდის ერთ ფიზიკურ ტონაზე.

კომპლექსური მექანიზაციის და ავტომატიზაციის განხორციელება დატვირთვა გადმოტვირთვის და სასაწყობო ოპერაციების დროს მოითხოვს გარკვეულ რაოდენობის კაპიტალურ დანახარჯებს. ეს კაპიტალური დანახარჯები უნდა იყოს ეკონომიურად დასაბუთებული და ეფექტური.

აღნიშნულს საფუძვლად უდევს დ/გ პროცესის საიმედოობის მაჩვენებლის შეფასება და ანალიზი, რაც ეფექტიანობის ამალგების აუცილებელ პირობას წარმოადგენს.

**საკვანძო სიტყვები:** დ/გ, სატრანსპორტო საშუალება ტექნიკური მდგომარეობა, ეფექტიანობა, მოცდენა, კოეფიციენტი, ოპტიმიზირება.

## IMPORTANCE OF TECHNICAL ABD OPERATIONAL CHARACTERISTICS OF PARTI-CIPATING IN HANDLING OPERATIONS TRANSPORT MEANS IN IMPROVEMENT OF WORKING PROCESSES EFFICIENCY

Giorgi Tsetskladze, Tinatin Gegenava

PhD's of GTU

Revaz Velijanashvili,  
Associate Professor of GTU

## ABSTRACT

In the article are considered the involved in the loading and unloading process, their work processes transport equipment and forms/means of improving the work process, the factors affecting on the reliability of handing transport equipment and evaluation criteria.

Handing operations sharply increase if various modes of transport are involved in the goods transportation. Often the number of such operations reaches 15-16, while the prime cost and transportation time increases.

The prime cost includes all operating costs associated with the transporting process. It would be presented in absolute or relative terms, expressed in one physical ton.

Implementation of complex mechanization and automation at handling and storage operations require certain investments. The mentioned capital expenditures must be economically viable and efficient.

This is based on the assessment and analysis of the reliability of the handing process that is a prerequisite for increasing in efficiency.

**Key words:** Handing operations, technical state of transport means, efficiency, idle time, coefficient, optimization.

**შესავალი**

დატვირთვა გადმოტვირთვის დ/გ ოპერაციები მკვეთრათ იზრდება, თუ ტვირთების გადაზიდვაში მონაწილეს ღებულობს სხვა და სხვა სახის ტრანსპორტი. ხშირად ამ ოპერაციების რიცხვი აღწევს 15-16-მდე. ამ დროს იზრდება გადაზიდვების თვითღირებულება და დრო.

გადაზიდვების თვითღირებულება რომ შემცირდეს აუცილებელია შემცირდეს გადაზიდვების ოპერაციების რიცხვი და აღიკვეთოს ხელით შრომა გამოყენებული იქნეს ეფექტური დ/გ სატრანსპორტო მანქანა მონყობილობები.

დ/გ გადმოტვირთვის სამუშაოები შედგება ძირითადი და დამხმარე ოპერაციებისაგან. **ძირითადს** მიეკუთვნება სამუშაოები, რომლებიც შედიან ტვირთის ანევის ან გადაზიდვის პროცესში. მაგალითად, ტვირთის ჩაბმად ანევა, გადაადგილება, დაწყობა და სატრანსპორტო საშუალებებზე მინოდება და ა.შ. **დამხმარე** სამუშაოებია, რომლებიც არ შედიან ტვირთების გადაზიდვის ოპერაციებში.

დატვირთვა გადმოტვირთვის სატრანსპორტო მონყობილობების ტექნიკურ-საექსპლუატაციო მაჩვენებლებს მიეკუთვნება:

**ტექნიკური მწარმოებლობა**, რომელიც წარმოადგენს ტვირთის რაოდენობას რომელსაც დ/გ სატრანსპორტო საშუალება გადაამუშავებს შეუჩერებელად 1სთ-ის მუშაობისას. განისაზღვრება:

$$P = G_{\text{გ}} \cdot C$$
; ტ/სთ, სადაც:  $G_{\text{გ}}$  მანქანის მიერ ერთ თი ციკლისას შესრულებული /გადატანილი ტვირთი რაოდენობაა ტ; C - ციკლების რიცხვი და

$$C = \frac{3600}{\varphi \sum_{i=1}^n t_i + \sum t_B}$$

სადაც:  $\varphi$  - ოპერაციების შეთავსების კოეფიციენტი;

$t_1$  - მუშა დრო;  $\sum t_B$  - დამხმარე ოპერაციებზე დახარჯული დრო; ყოველგვარი გადასატვირთი პროცესი შედგება სამი ძირითადი ოპერაციისგან ტვირთის ჩაჭიდება საწყის მდგომარეობაში, მისი გადაადგილება და დაწყობა საბოლოო მდგომარეობაში. თითოეული ამ ოპერაციებისაგან და მთელი გადასატვირთი პროცესი შეიძლება განხორციელდეს სხვადასხვა ხერხებით და საშუალებებით ტვირთის ჩაჭიდების, გადაადგილების და დაწყობის ხერხებისა და საშუალებების ერთობლიობას გადატვირთი სამუშაოების ტექნოლოგია ეწოდება.

ტვირთის გადატვირთვის თვითღირებულება ითვალისწინებს გადასატვირთ პროცესებთან დაკავშირებულ ყველა საექსპლუატაციო ხარჯებს. იგი შეიძლება გამოსახული იქნას აბსოლუტური S ან ფარდობითი S მნიშვნელობით, რომელიც მოდის ერთ ფიზიკურ ტზე.

$$S = S / Q_{\text{ფტ}}$$

სადაც  $Q_{\text{ფტ}}$  - ტვირთგადამუშებაა ფიზიკურ ტონებში.

სხვადასხვა ტექნოლოგიური სქემით კონკრეტული ტვირთის თვითღირებულების განსაზღვრისას გამოიყენება დამოკიდებულება

$$S = rdk_n + \sum_{i=1}^n U_i S_i + N r n C r n + C o n$$
 სადაც: r არის დროის ნორმა კაც-სთ/ტ; d-სატარიფო საათური განაკვეთი ლარი/კაც-სთ.

აღნიშნული დამოკიდებულებით განსაზღვრული ტვირთის გადატვირთვის თვითღირებულების 60-65%-ს შეადგენს ძირითადი ანუ პირდაპირი დანახარჯები ამ ფორმულით განსაზღვრული ტონა-ოპერაციების თვითღირებულება შეესაბამება პირდაპირი ვარიანტით გადატვირთულ ტვირთის თვითღირებულებას.

კომპლექსური მექანიზაციის და ავტომატიზაციის განხორციელება დატვირთვა გადმოტვირთვის და სასაწყობო ოპერაციების დროს მოითხოვს გარკვეულ რაოდენობის კაპიტალურ დანახარჯებს. ეს კაპიტალური დანახარჯები უნდა იყოს ეკონომიურად დასაბუთებული და ეფექტური. დატვირთვა გადმოტვირთვის და სასაწყობო ოპერაციების დროს სატრანსპორტო მონყობილობის გრძივი მდგრადობა მოძრაობის დროს აიხნელება-ტვირთი ატანილი უნდა იყოს იატაკიდან 300მმ-ის სიმაღლეზე ამ დროს ტვირთ ამწე მაქსიმალურად გადახრილია უკან,

ბაქანი დახრილია ჰორიზონტალური სიბრტყის მიმართ 18%, დამტვირთავი ასეთ პირობებში ინარჩუნებს წონასწორობას და გრძივი მდგრადობის კოეფიციენტის მარაგი მოძრაობის დროს გამოისახება შემდეგი დამოკიდებულებით:

$$K_{\text{მოდ}} = \frac{G(c - htg\alpha)}{G_{\text{გ}}(b - Htg\alpha)} > 1.$$

შემდეგი ამასთან დაცული უნდა შემდეგი პირობა: დამტვირთავის სამუხრუჭე მანძილი მისი 12კმ/სთ სიჩქარ მოძრაობისას არ უნდა აღემატებოდეს 3 მ-ს.,

დატვირთვა გადმოტვირთის და სასაწყობო ოპერაციების დროს სატრანსპორტო მოწყობილობის განივი მდგრადობის დროს აღინერება - ტვირთამნე მაქსიმალურად გადახრილია უკან, ტვირთი ანეულია მაქსიმალურ სიმაღლეზე დამტვირთავ ბაქანზე დგას ისეთნაირად, რომ უკანა სამართავი ხიდის ცენტრსა და წინა თვლის ცენტრს შორის გავლებული ხაზი პარალელურია ბაქნის მობრუნების ღრძისა. მანძილია ტვირთის სიმძიმის ცენტრიდან შესაძლო  $d$ - გადაყირავების ღეძის ხაზამდე.

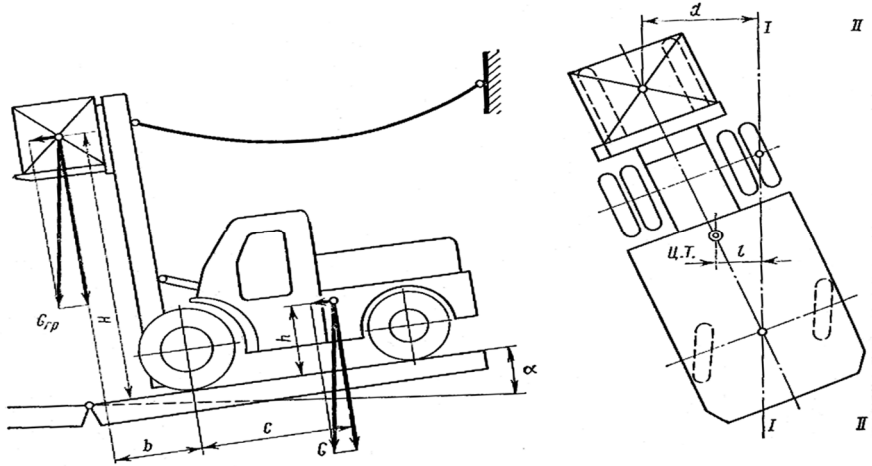

I-მანძილი დამტვირთავის სიმძიმის ძალის ცენტრიდან იგივე ხაზამდე. მარაგის კოეფიციენტი:

$$K_{\text{გან}}^{\text{შტ}} = \frac{G_{\text{ტვ}} \cdot d + G_i}{(G_{\text{ტვ}} \cdot H + Gh) \cdot \text{tg} \alpha} > 1.$$

მოდრაობის დროს განივი მდგრადობის მარაგის კოეფიციენტი:

$$K_{\text{მოდ}}^{\text{გან}} = \frac{G_i}{Ght \cdot \text{tg} \alpha} > 1.$$

ტექნიკურ მწარმოებლობად იწოდება მანქანის მაქსიმალურად შესაძლებელი მწარმოებლობა ერთი საათი სუფთა უწყვეტი მუშაობის პირობებში და იგი განისაზღვრება:

$$Q_{\text{ტ}} = Q_{\text{კ}} \times K_{\text{ტ}}$$

სადაც;  $Q_{\text{ტ}}$  ტექნიკური მწარმოებლობაა. მ<sup>3</sup>/სთ ;  $K_{\text{ტ}}$ -ტექნიკური მწარმოებლობის მაკორექტირებელი კოეფიციენტი;

დ/გ სატრანსპორტო მოწყობილობების მუშაობის ეფექტიანობა მნიშვნელოვნად არის დამოკიდებული საიმედოობის მართვის პრინციპების და მეთოდების სრულყოფაზე

### დასკვნა

კომპლექსური მექანიზაციის და ავტომატიზაციის განხორციელება დატვირთვა გადმოტვირთის და სასაწყობო ოპერაციების დროს მოითხოვს გარკვეულ რაოდენობის კაპიტალურ დანახარჯებს.

ტვირთის გადატვირთის თვითღირებულება ითვალისწინებს გადასატვირთ პროცესებთან დაკავშირებულ ყველა საექსპლუატაციო ხარჯებს. სხვადასხვა ტექნოლოგიური სქემით კონკრეტული ტვირთის თვითღირებულების განსაზღვრისას გამოიყენება სხვადასხვა დამოკიდებულება დატვირთვა გადმოტვირთის პროცესის და სატრანსპორტო მოწყობილობის მდგომარეობიდან გამომდინარე. აღნიშნულს საფუძვლად უდევს დ/გ პროცესის საიმედოობის მაჩვენებლის შეფასება და ანალიზი, რაც ეფექტიანობის ამაღლების აუცილებელ პირობას წარმოადგენს.

### ბამოყენებული ლიტერატურა

1. ო. გელაშვილი, მ. ბარბაქაძესაზღვაო პორტები და მათი მექანიკური აღჭურვა. ტექნიკური უნივერსიტეტი, თბილისი, 2014, 350 გვ.
2. Александров М.И. Подъемно-транспортные машины. 6-ое изд. М.: Высшая школа, 1985, - 520с.
3. საქართველოს ტექნიკური უნივერსიტეტი. სამეცნიერო შრომები #4(415), თბილისი, 1997, w.
4. შილაკაძე მ. სამშენებლო მანქანების საიმედოობის საფუძვლები. თბილისი: სტუ 1998.8.



# ბიზნუს-ინჟინერინგი განათლებასა და ფლიქოლოგიაში

## ლექსიკის სწავლების მეთოდოლოგია აზერბაიჯანელების სტუდენტებისათვის

ჰასრატ ჰასრატოვი

ფილოლოგიის დოქტორი  
სტუ-ს ასოცირებული პროფესორი

### რეზიუმე

საქართველო მუდამ იყო მრავალეთნიკური ქვეყანა და დღემდე ასე გრძელდება. ეთნიკური უმცირესობების ინტეგრაცია საზოგადოებაში კი ჩვენი სახელმწიფოს ერთ-ერთი მთავარი მისიაა. სოციუმში მათი ინტეგრაციისათვის ერთ-ერთი ყველაზე მნიშვნელოვანი სახელმწიფო ენის ბარიერის დაძლევაა, „ქართულ ენაში მომზადების პროგრამა“ კი, დიდი როლს ასრულებს ამ საქმის სრულყოფილად წარმართვისათვის. სამოქალაქო ინტეგრაციის ერთ-ერთი ყველაზე სერიოზული გამოწვევაა ეროვნული უმცირესობების მიერ სახელმწიფო ენის არცოდნა, რაც მნიშვნელოვნად აფერხებს მათ სრულფასოვან მონაწილეობას ქვეყნის პოლიტიკურ, ეკონომიკურ და საზოგადოებრივ ცხოვრებაში. ეთნიკური უმცირესობების სოციალიზაციის პროცესი სხვა დანარჩენთან ერთად უპირველეს ყოვლისა მოიცავს სახელმწიფო ენის სწავლების ხელშეწყობას.

### VOCABULARY TEACHING METHODOLOGY FOR AZERBAIJANI STUDENTS

Hasrat Hasratov,  
Doctor of Philology  
GTU Associate Professor

### ABSTRACT

One of the gravest challenge of the civil integration is the ignorance of the state language from the side of the national minorities which meaningfully hinders their participation in the economic, political and social affairs of the country. The socialization process of the ethnical minorities, in the first place includes promoting teaching the state language within the other aspects. Georgia has always been a multiethnic country and still is. And social integration of the ethnic minorities is the main mission of our country. One of the most important aspects for their integration in the community is to overcome the lingual barrier, and „Georgian language training program “ plays a great role in terms of successfully operating the matter.

\* \* \* \*

საქართველოში ეთნიკური უმცირესობების განსახლების ორი ტიპია: დისპერსული და კომპაქტური. კომპაქტური დასახლებები ძირითადად ქვემო ქართლსა და სამცხე-ჯავახეთშია, სადაც ძირითადად აზერბაიჯანელები და სომხები ცხოვრობენ. აზერბაიჯანელები ქვემო ქართლის მოსახლეობის 45%-ს შეადგენენ, მარნეულში - 83.1%-ს, დმანისში - 66.7%-ს, ბოლნისში - 66%-ს, გარდაბანში - 43.7%-ს (ეთნიკური უმცირესობების სამოქალაქო ინტეგრაციის პოლიტიკის ანალიზი; 2008). 14 „ქვემო ქართლის მოსახლეობის აბსოლუტურმა უმრავლესობამ არ იცის ქართული ენა. რუსულმა კი, რომელიც საბჭოთა პერიოდში სხვა ეთნიკურ ჯგუფებთან კომუნიკაციის ერთადერთი ენა იყო, 1990-იან წლებში, მნიშვნელოვნად დაკარგა საკომუნიკაციო ენის ფუნქცია. განათლების სისტემაში წლების განმავლობაში არსებული ხარვეზების გამო, ადგილობრივი მოსახლეობა მხოლოდ აზერბაიჯანულად საუბრობს და სხვა ეთნოსების წარმომადგენლებთან ურთიერთობისათვის არათუ ქართულს, უკვე რუსულ ენასაც ვეღარ იყენებს. 1990-იანი წლებიდან მოყოლებული ქართული ენის შესწავლის საკითხი ინტეგრაციის პოლიტიკის მთავარი ამოცანა იყო, თუმცა სახელმწიფოს მხრიდან საამისოდ გადადგმული ნაბიჯები მოკრძალებული და არაეფექტიანი აღმოჩნდა. ქართული ენის შესწავლის თვალსაზრისით, განათლების სისტემაში განხორციელებული რეფორმები მათ შორის „ქართულ ენაში მომზადების სახელმწიფო პროგრამა“ გამოიღებს დადებით შედეგს და ქართული ენის არცოდნის გამო აზერბაიჯანელები, რომლებსაც უმაღლესი განათლების მიღება სურთ აღარ წავლენ აზერბაიჯანში სასწავლებლად. სახელმწიფო ენის არცოდნის გამო მოსახლეობისათვის მიუწვდომელია ქართულენოვანი საინფორმაციო საშუალებები... რის გამოც ქვემო ქართლის აზერბაიჯანელები უფრო უცხოურ (ძირითადად აზერბაიჯანულ, თურქულ, რუსულ) მედიასაშუალებებზე არიან ორიენტირებულნი. საქართველოში სუსტად არის განვითარებული აზერბაიჯანულენოვანი მედია. ქვემო ქართლში არსებულ ტელევიზიათა გადაცემები მცირე არეალზე ვრცელდება და თანაც შეფერხებული. სუსტად არის განვითარე-

ბული აზერბაიჯანულენოვანი ბექდვითი მედიაც... ხშირად ქვემო ქართლის მოსახლეობა უკეთ არის ინფორმირებული აზერბაიჯანში მიმდინარე პროცესების შესახებ, ვიდრე საქართველოში არსებული ვითარების თაობაზე. აზერბაიჯანელთა თვითმყოფადობისა და კულტურის შენარჩუნებაში მნიშვნელოვან როლს ასრულებს საქართველოში მოქმედი აზერბაიჯანულენოვანი სკოლები, აზერბაიჯანული კულტურის სახლი, ფოლკლორული ანსამბლები, და სხვ.

გააზრებული კითხვა და წერა ძირითადად ლექსიკურ მარაგზეა დამოკიდებული. გაგება-გააზრებასთან დაკავშირებული პრობლემების უმთავრესი მიზეზი, სწორედ ლექსიკური მარაგის სიმწირეა. სიტყვების ცოდნა მჭიდროდ უკავშირდება აკადემიურ წარმატებას ყველა საგანში, ვინაიდან მდიდარი ლექსიკური მარაგის მქონე სტუდენტი უფრო სწრაფად და უკეთ იგებს ახალ ცნებებს, აზრებსა და იდეებს, ვიდრე მწირი ლექსიკური მარაგის იმედად დარჩენილი.

ლექსიკის გამდიდრებაზე ორიენტირებული აქტივობები ეხმარება სტუდენტებს იმ სიტყვათა ათვისებაში, რომლებიც ყოველდღიურ ცხოვრებაში იშვიათად ან საერთოდ არ ხვდებათ. სიტყვების სხვადასხვა სავარჯიშოსა და მრავალფეროვან კონტექსტში გამოყენების აქტივობებს გაცილებით უკეთესი შედეგი აქვს, ვიდრე თვით ამ სიტყვების ან მათი განმარტებების დახეპირებას.

გთავაზობთ პრაქტიკაში ნაცად, შედეგზე ორიენტირებულ აქტივობებს, რომლებიც ეფექტურად დაეხმარა ჩემს სტუდენტებს ლექსიკური მარაგის გამდიდრებაში და საჭიროებისამებრ მათ აქტიურ გამოყენებაში:

#### **სიტყვების აწყობა**

წყვილებს/ჯგუფებს ვურიგებ შერჩეულ სიტყვებს და ვთხოვ, დროის გარკვეულ მონაკვეთში, სიტყვის შემადგენელი ასოებით მოიფიქრონ და დაწერონ რაც შეიძლება მეტი სიტყვა. იმარჯვებს ის წყვილი/ჯგუფი, ვინც, კონკრეტულ დროში, ყველაზე მეტ სიტყვას მოიფიქრებს.

#### **დაკარგული სიტყვები**

შესასწავლი ტექსტის დასაწყის აბზაცს სპეციალურად ვაკლებ რამდენიმე სიტყვას და ვაძლევ სტუდენტებს შესავსებად. პირველ ეტაპზე ვურიგებ აბზაცში ჩასასმელ სიტყვებს სინონიმთა წყვილებით და ვაძლევ უფლებას, მათგან შეარჩიონ ყველაზე შესაფერისი. შემდეგ ეტაპზე, თვითონ უნდა მოიფიქრონ აბზაცში ჩასასმელი საჭირო სიტყვები.

#### **დღის სიტყვა**

ვარჩევთ ერთ-ერთ სიტყვას, რომელსაც დღის განმავლობაში განსაკუთრებული ყურადღება ეთმობა. ჩემი თხოვნით, სტუდენტები ჩამოთვლიან „დღის სიტყვის“ რაც შეიძლება მეტ ენობრივ და შინაარსობრივ მახასიათებელს: რამდენმარცვლი-

ანია, რამდენ ასოს შეიცავს, რომელი ასოები მეორდება, ხმოვანზე იწყება, თუ თანხმოვანზე, ხომ არ შეიცავს სხვა სიტყვას/სიტყვებს, რა კითხვა დაესმის, რას გამოხატავს, რა არის, რას გვახსენებს, რას უკავშირდება, როგორია, სად გვხვდება, რა ფერია, მისი მსგავსი/საპირისპირო სიტყვა, წინადადება ამ სიტყვის გამოყენებით;

#### **აბა, გამოიცანი**

წყვილებს/ჯგუფებს ვურიგებ სუფთა ბარათებს და ვთხოვ, ერთ-ერთმა დაწეროს იმ დღეს ლექციაზე შესწავლილი, მისთვის სასურველი სიტყვა. შემდეგ გადააბრუნოს ბარათი, მიუბრუნდეს მეწყვილეს და დაუსახელოს ამ სიტყვის მახასიათებლები. რომელი წყვილიც/ჯგუფიც უფრო სწრაფად გამოიცნობს, ის არის გამარჯვებული; მერე ცვლიან როლებს და აგრძელებენ სიტყვების გამოცნობას.

#### **სინონიმების ბანქო**

წინასწარ ვამზადებ „ბანქოს“ დასტას – ბარათების წყვილებს სინონიმური სიტყვებით. თითო ბარათზე წერია სინონიმური წყვილის მხოლოდ ერთი სიტყვა. ვათამაშებ ორ სტუდენტს. ( ან ორ ჯგუფს). ბანქოს ნახევარს მე ვიტოვებ, ნახევარს კი ვუნაწილებ სტუდენტებს. ვიღებ ჩემი დასტიდან ერთ ბარათს და ვასახელებ მასზე დაწერილ სიტყვას. მოსწავლეები ეძებენ მის სინონიმს თავიანთ ბარათებში. სწორად პოვნის შემთხვევაში, ორივე ბარათი მპოვნელს რჩება. გამარჯვებულია ის, ვინც ყველაზე მეტ „ბანქოს“ მოაგროვებს.

#### **სიტყვების გროვა**

ლექციის მიზნის შესაბამისად, წინასწარ ვარჩევ სიტყვებს, ვწერ ბარათებზე და უწესრიგოდ მიმოვფანტავ მაგიდაზე. შემდეგ სტუდენტებს ვაძლევ მიზნიდან გამომდინარე დავალებებს და განვსაზღვრავ დროს. ისინი აკვირდებიან სიტყვების გროვას და ეძებენ ჩემ მიერ მითითებული დავალების შესაბამის სიტყვებს. მაგალითად: მოძებნონ საგნის, მოქმედების, რაოდენობის, ნიშან-თვისების გამოხატველი სიტყვები, გრძნობების, ფერების, სხვადასხვა საგნობრივი კატეგორიების აღმნიშვნელი სიტყვები და ა.შ. დასაწყისში ვთხოვ სიტყვების მოძებნას მხოლოდ ერთი მახასიათებლის მიხედვით; შემდეგ კი ვართულებ დავალებას: ვავალებ იპოვონ და ცალ-ცალკე სხვადასხვა სფეროში ჩამოწერონ სიტყვები კატეგორიების მიხედვით.

#### **წინადადების განვრცობა**

ბარათებზე ვწერ კითხვებს: **სად? როდის? როგორ? როგორი? რატომ? რისთვის?** და მაგიდაზე ვალაგებ გადაბრუნებულად; შემდეგ სტუდენტებს ვურიგებ ბარათზე დაწერილ მარტივ წინადადებას. ( მაგალითად- **დედამ წამიყვანა.**) სტუდენტები რიგ-რიგობით იღებენ ბარათს მაგიდიდან და რა კითხვაც შეხვდებათ, იმის მიხედვით განავრცობენ წინადადებას. მომდევნო ეტაპზე დავალებას ვართულებ და მოსწავლეებს უწევთ ბარათებზე დაწე-

რილი კითხვების მიხედვით წინადადების განვრცობა. მაგალითად, ეს მარტივი წინადადება, სავარაუდოდ, ასეთ სახეს მიიღებს:

**გუშინ დედამ, გამოჯანმრთელებული, სიხარულით წამიყვანა კინოში, ახალი ფილმის სანახავად.**

● **ფანტაზიორები და რეალისტები ( უცნაური წინადადებები)**

სტუდენტებს ვყოფ წყვილებად/ ჯგუფებად. ერთს ვარქმევ „ფანტაზიორებს“, მეორეს- „რეალისტებს“. ვურიგებ მათ ბარათებს ერთნაირი სიტყვებით. ფანტაზიორები ამ სიტყვების გამოყენებით ადგენენ უცნაურ, აბსურდულ წინადადებებს, რეალისტები- ჩვეულებრივ, რეალური შინაარსისას. წინადადებების წარდგენისას, მოსწავლეები მსჯელობენ მათ შესახებ. მაგალითად: სიტყვა: **კუზი.**

„რეალისტები“ - აქლემს უდაბნოს პირობებთან შეგუებაში კუზი ეხმარება.

„ფანტაზიორები“ - კურდღელმა კუზში აგურები ჩაილაგა და გაფრინდა.

ისინი ამ წინადადებებს ერთმანეთის გვერდით აკრავენ დაფაზე. შემდეგ მსჯელობენ მათ შესახებ.

**სიტყვების ბანკი**

პატარა ყუთებს გავუკეთე წარწერები: „ნივთები“, „ბოსტნეული“, „ფრინველები“, „სასწავლო ნივთები“ და ა.შ. გაკვეთილებზე შესწავლილ ახალ ლექსიკურ ერთეულებს მოსწავლეები წერენ ბარათებზე და ანაწილებენ შესაბამის ყუთში. ასე იქმნება „სიტყვების ბანკი“, რომელსაც, საჭიროებისამებრ, ვიყენებ სხვადასხვა აქტივობებისათვის. მაგალითად:

● ცხოველების ყუთიდან ამოიღე ერთი ბარათი და ისაუბრე ცხოველზე, რომლის სახელიც ბარათზე წერია. როგორია გარეგნულად, თვისებებით, სად ბინადრობს; რა ზღაპარი ან მოთხრობა ნაგიკითხავს მის შესახებ და ა.შ.

● ნივთების ყუთიდან ამოიღე ერთი ბარათი და ისაუბრე ნივთზე, რომლის სახელიც ბარათზე წერია. რაში გამოიყენება, სად გინახავს, შენ თუ გაქვს შინ, აღწერე, როგორია და ა. შ.

● ნებისმიერი ყუთიდან ამოიღე ერთი ბარათი, განმარტე მასზე დანერვილი სიტყვა, მისი გამოყენე-

ბით შეადგინე წინადადება ან რაიმე სახის ტექსტი (ამბავი, რეკლამა, ზღაპარი, წერილი და ა.შ)

**წაშალე სიტყვა**

დაფაზე ორ სვეტად ვწერ ტექსტიდან წინასწარ შერჩეულ სიტყვებს.

სტუდენტები გამომყავს წყვილებად, ჩემი მითითებით, თავიანთი სვეტიდან კითხულობენ თითო-თითო სიტყვას და თუ სწორად განმარტავენ, შლიან. გამარჯვებულია ის, ვინც მეტ სიტყვას წაშლის.

ლექსიკაზე მუშაობა უწყვეტი პროცესია. სტუდენტებზე ჩემი ხანგრძლივი დაკვირვების საფუძველზე შემიძლია დავასკვნა, რომ ისინი უკეთ აცნობიერებენ და ადვილად იმახსოვრებენ სიტყვის მნიშვნელობას, თუ გაეცნობიან მის სინონიმებს, ანტონიმებს, გაიაზრებენ სხვადასხვა მახასიათებლის მიხედვით. სიტყვების დამახსოვრების ხარისხს განსაკუთრებით ზრდის აქტივობებში თამაშის ელემენტების შეტანა. ამ დროს იზრდება სტუდენტთა ინტერაქცია და შესასწავლ სიტყვებზე ფოკუსირებაც ძალდაუტანებლად ხდება. ახალი სიტყვების სტუდენტის აქტიურ ლექსიკაში დასამკვიდრებლად, არ კმარა მარტო ზეპირი სავარჯიშოების შესრულება, პარალელურად, აუცილებელია მათი გამოყენება წერით დავალებებზე მუშაობისას, რათა მათ მქსიერებაში მოხდეს სიტყვის ვიზუალური ხატის დამახსოვრებაც. ზეპირი და წერითი აზროვნების სინთეზურად სტიმულირება, მნიშვნელოვნად უწყობს ხელს მოსწავლეთა ლექსიკური მარაგის გამდიდრებას.

**გამოყენებული ლიტერატურა:**

1. „ეთნიკური უმცირესობების სამოქალაქო ინტეგრაციის პოლიტიკის ანალიზი“, ბტკკ-პოლიტიკის კვლევის ჯგუფი, ეთნიკური უმცირესობის პროგრამა, თბილისი, 2008;
2. „ქართულის, როგორც უცხო ენის სწავლების მეთოდიკა“, თბილისი, საქართველოს განათლებისა და მეცნიერების სამინისტრო, ელ.ვერსია <http://www.geofl.ge/#!/pagemetodic>
3. სასწავლო – მეთოდოლოგიური რესურსების კრებული: „კითხვისა და წერის სწავლება

# სკოლის მოსწავლეთა ქცევითი პრობლემები

მარიამ ხეთაგაშვილი  
სტუ-ს დოქტორანტი

## BEHAVIORAL PROBLEMS OF SCHOOL CHILDREN

Mariam Khetagashvili  
PhD student of GTU

### SUMMARY

The article "Behavioral problems of school children" is about the behavioral problems of school children. The behavior of students is determined by the school discipline, which in turn determines the success of the educational process. The article discusses student behavioral problems, the causes of student conflict, and bullying, one of the most common forms of violence in the 21st century. We are talking about the types of bullying (physical bullying, latent bullying, verbal bullying), its causes and main characteristics. Conflict situations between children in school are caused by their aggression. They often express their aggression through various forms of violence. The article discusses the types of aggression.

**Keywords:** physical bullying, latent bullying, verbal bullying, conflict, types of aggression

### შესავალი

სკოლა ის ადგილია, სადაც ბავშვი პირველ დამოუკიდებელ ნაბიჯებს დგამს. პირველივე კლასიდან ბავშვს თანაკლასელების, მასწავლებლის და სასწავლო პროცესის მიმართ საკუთარი დამოკიდებულება უყალიბდება. ასევე ხდება მისი თვითშეფასებისა და მოტივაციის ჩამოყალიბებაც. პრობლემები და კონფლიქტები, რომლებიც მოზარდს ამ დროს შეიძლება შეხვდეს, დიდ როლს ასრულებს მისი პიროვნების ჩამოყალიბებაში, შესაბამისად დიდი ყურადღება უნდა მივაქციოთ. სკოლაში გამოვლენილი რთული ქცევა უნდა მართონ პედაგოგებმა მშობლების დახმარებით. მოსწავლეთა ქცევის წესს განაპირობებს სასკოლო დისციპლინა, რომელიც თავის მხრივ განაპირობებს სასწავლო-აღმზრდელობითი პროცესის წარმატებას.

### ძირითადი ნაწილი

სკოლაში მოსწავლეთა ქცევითი პრობლემები ინვესს კონფლიქტს. რაც აისახება სასწავლო პროცესზე. სკოლაში კონფლიქტის მიზეზი შესაძლოა გახდეს აქსელერაცია (ბავშვის ფიზიკური განვითარებისა და ზრდის დაჩქარება წინა თაობებთან შედარებით). როდესაც ასეთ პრობლემასთან გვაქვს საქმე ორგანიზმის ზოგადი მომწიფება კი არ ჩქარდება, ძლიერდება მისი დისჰარმონია სოციალურ

მომწიფებასთან, რაც ინვესს მოზარდობის კრიზისს. ეს აძნელებს ბავშვების სწორ აღზრდას. პედაგოგისთვის ძნელი ხდება მოსწავლეების შინაგანი მდგომარეობისა და მოთხოვნილებების გაგება. ამიტომ თავს იჩენს კონფლიქტი მოსწავლეებს შორის. შესაძლებელია კონფლიქტი მასწავლებლებსა და მოსწავლეებს შორისაც მოხდეს. მოსწავლეებისადმი ძალიან მკაცრი ან ძალიან ლოიალური დამოკიდებულება ინვესს პროტესტის რეაქციას, რადგან მოზარდობის ასაკში ბავშვები მასწავლებლებში, პირველ რიგში, ადამიანურ თვისებებს აფასებენ. მასწავლებელს უნდა ესმოდეს თავისი მოსწავლეების, პატივისცემით ეპყრობოდეს მათ, უნდა შეეძლოს მათი აყოლიება და ა.შ. მშობლების მსგავსად მასწავლებელიც მოზარდის თვალში ძალაუფლების მქონე პირია, რომელსაც შეუძლია დასჯა და შექება, ის გარკვეულ სფეროში ცოდნის ავტორიტეტული წყაროა. მასწავლებელი ამავე დროს მეგობარი უნდა იყოს. მოსწავლეების აზრით, იდიალური მასწავლებელი არის ის, რომელსაც აქვს:

1. გაგების, თანაგრძნობის უნარი, ანუ მათ სურთ მასწავლებელში დაინახონ გულითადი მეგობარი;
2. პროფესიული კომპეტენტურობა, სათანადო ცოდნის დონე და ამ ცოდნის გადმოცემის უნარი;
3. მისთვის მინიჭებული უფლებების სამაგალითოდ გამოყენების უნარი.<sup>1</sup>

ძალადობის ფორმები დაწყებით კლასის მოსწავლეებში:

ბულინგი 21-ე საუკუნის ერთ-ერთი ყველაზე გავრცელებული ძალადობის ფორმა სკოლებში. იგი ძირითადად სკოლებში გვხვდება. ამერიკის შეერთებული შტატების განათლების დეპარტამენტი ბულინგს განმარტავს, როგორც სხვა ადამიანისათვის ზიანის მიყენებას ან მის მცდელობას, ეს არის განმეორებით ჩადენილი ნეგატიური ქმედება, რომელიც ინვესს ფიზიკურ თუ ფსიქოლოგიურ ტრამვას. ბულინგი ერთგვარ სოციალურ მოვლენას წარმოადგენს, რომელიც სპეციალისტების მტკიცებით ძირითადად დამახასიათებელია ორგანიზებულ ბავშვთა კოლექტივისათვის, პირველ რიგში ეს არის სკოლა. ბავშვთა საზოგადოებაში ძალადობის მსხვერპლი შეიძლება გახდეს ნებისმიერი მოზარდი, თუმცა ბულინგის მსხვერპლნი უფრო მეტად ხდებიან რაიმე ნიშნით განსხვავებული ბავშვები, იქნება ეს ფიზიკური თუ ფსიქოლოგიური, ეთნიკური, რელიგიური და ა.შ. ბულინგის მოტივაცია კი სხვადასხვაგვარი - შურისძიება, კონკურენცია, მიუღებლობა, მორჩილება ლიდერისადმი, სამართლიანობის აღდგენა და

1 Drew N., 1995)



სხვ. ძირითადად ბულინგის დაყოფა ხდება ოთხ ტიპად:<sup>2</sup>

1. ფიზიკური ბულინგი - ბულინგის ყველაზე ძალადობრივი ფორმა, რომელიც გულისხმობს ფიზიკური ზიანის მიყენებას ან მის მცდელობას. მისი ფორმებია: ჩხუბი, თმის მოქაჩვა, პირადი ნივთების განზრახ დაზიანება და სხვა.

2. ფარული ბულინგი - ეს არის მორალური და ემოციური ძალადობის ფორმა, რომელიც პირდაპირ არ არის მიმართული ობიექტისადმი. მაგ: ტყუილები, ჭორების ძალადობის ფორმები დაწყებით კლასის მოსწავლეებში გავრცელება, სხვა მოსწავლეებთან დამცირება, მოსწავლის სოციალურ იზოლაციაში მოქცევა და სხვ.

3. ვერბალური ბულინგი - არის ბულინგის ყველაზე გავრცელებული ფორმა. ამ შემთხვევაში მოსწავლის დამცირებას და მასზე ძალადობას აქვს ვერბალური ხასიათი. მისი ფორმებია: დაცინვა, შეურაცხყოფა, ღირსების შელახვა, დაშინება. 4. კიბერ-ბულინგი -- განსხვავდება ბულინგის სხვა ფორმისაგან, რამეთუ ის სექსუალურ მიზნებს უკავშირდება, თუმცა ტრადიციული "ბულინგის" მსგავსად, შესაძლოა მოიცავდეს დამამცირებელი სახელების შერქმევას, თავდასხმასა და შანტაჟის სერიოზულ საფრთხეებს. სკოლებში ვხვდებით მოსწავლეებს, რომლებიც განეკუთვნებიან ე.წ. „მაღალი რისკის“ კატეგორიას. ბავშვები ხასიათდებიან გამოხატული აგრესიულობითა და იმპულსური ქცევებით.

მათი ძირითადი მახასიათებლებია: აგრესიული ქცევა თანატოლებთან, გამომწვევი და თავხედური ქცევა უფროსებთან და თანატოლებთან, სპონტანური, დაუფიქრებელი რეაგირება მოვლენაზე ან სიტუაციაზე, ყურადღების მიქცევის დაუოკებელი სურვილი, დანაშაულის გრძნობის სუსტი განცდა, სხვებთან ურთიერთობაში ეგოისტუტი დამოკიდებულება, რაც გამოიხატება, სხვისთვის საუბრის განყვეტიანებასა და საკუთარი აზრების წამოყვირებაში. ბულინგის დროს ქცევებში შეინიშნება: მეტსახელების შერქმევა; დაცინვა; მუქარა; ხელისკვრა; ჯგუფიდან გარიყვა; სხვა ბავშვის შესახებ დამამცირებელი, უცენზურო წარწერების გაკეთება; ნივთების ან ფორმის წართმევა; იგნორირება; მუშტებით ან ფეხით ცემა; ცილისწამება და სხვა.<sup>3</sup> ძალადობის ფორმები დაწყებით კლასის მოსწავლეებში სკოლაში ბავშვებს შორის კონფლიქტურ სიტუაციებს მათი აგრესიულობა იწვევს. საკუთარ აგრესიას ისინი ხშირად ძალადობის სხვადასხვა ფორმებით გამოხატავენ.

„აგრესია“ ლათინური სიტყვაა და თავდასხმას ნიშნავს. აგრესია - ეს არის ადამიანის ბუნებრივი საპასუხო რეაქცია სხვა ადამიანის ქმედებაზე ან გარემო პირობებზე, რომელიც საფრთხეს უქმნის მის ფიზიკურ ან ფსიქიკურ კეთილდღეობას, ხოლო

აგრესიულობა - ეს არის ადამიანის ხასიათის თვისება, მოქმედების სტრატეგია, რომლის დროსაც ადამიანი უფრო ხშირად ირჩევს აგრესიას, როგორც საპასუხო რეაქციას გარემოზე და სხვა ადამიანებზე. სიცოცხლის პირველ თვეებში ბავშვი გარემო ფაქტორებსა და გამლიზიანებლებზე ორგვარ რეაქციას გამოხატავს: ის ან კმაყოფილია, ან რალაციით გალიზიანებული, ხმამაღლა ტირის და უფროსებს საშველად იხმობს. ასაკის მატებას ემოციების გამოხატვის მრავალფეროვნება მოსდევს, შესაძლოა გაჩნდეს აგრესია. აგრესია შეიძლება გამოვლინდეს ნებისმიერ ასაკში. თვეების ბავშვის ყვირილი, ტირილი, უხეში მოძრაობები არის ბავშვის მცდელობა გამოხატოს ემოციები და არის აგრესიის გამოვლინება. თუმცა ეს არის საპასუხო რეაქცია არახელსაყრელ პირობებზე. რაც შეეხება ჩვევას, ის ყალიბდება იმ შემთხვევაში, თუ ბავშვი ხვდება, რომ ეს არის სასურველის მიღებისა და ურთიერთობის საუკეთესო საშუალება. აგრესიულ ქცევად შეიძლება ჩაითვალოს სიტყვიერი შეურაცხყოფა, იგნორირება, მუქარა, ცემა. განასხვავებენ ორი ტიპის აგრესიას:

1) ინსტრუმენტული აგრესიის დროს აგრესია არის არა მიზანი, არამედ რალაციის მოპოვების საშუალება. მაგალითად, როცა ბავშვი გამოხატავს ფიზიკურ ძალადობას მეგობარის მიმართ, რომელმაც მისი სათამაშო აიღო, ამით ის ძალადობის ფორმები დაწყებით კლასის მოსწავლეებში ცდილობს, დაიბრუნოს საკუთარი ნივთი.

2) მტრული აგრესიის მიზანი კი ადამიანისთვის ზიანის მიყენებაა. აგრესიის ეს ტიპიც, თავის მხრივ, ორგვარია: პირდაპირი და ირიბი. ა) პირდაპირი აგრესიის შემთხვევაში აგრესიული ქცევა მიმართულია იმ პიროვნების მიმართ, რომელმაც გამოიწვია აგრესია. ბ) ირიბი აგრესიის შემთხვევაში აგრესიული ქმედება ვერ ან არ ხორციელდება მისი გამომწვევის მიმართ და გადადის სხვა, ხშირად უფრო სუსტ ადამიანებსა და არსებებზე, ან საგნებზე. ირიბი აგრესიის შემთხვევად შეგვიძლია მივიჩნიოთ ჭორების გავრცელებაც იმ ადამიანის შესახებ, ვისი წყენინებაც გვინდა და ერთგვარი შანტაჟიც - არის შემთხვევები, როცა ბავშვები ერთმანეთს ემუქრებიან: "თუ ნინიკოსთან ითამაშებ, მე შენ აღარ გემეგობრები!" - სკოლამდელ ასაკში უმთავრესად ინსტრუმენტული აგრესიაა გავრცელებული. კბენა, ხელის კვრა, ნივთების სროლა, ყვირილი - ეს ყველაფერი შეიძლება მოჰყვეს საყვარელი სათამაშოს წართმევას ან ბავშვისთვის მიუღებელ ნებისმიერ ქმედებას, თუნდაც ისეთს, რომელიც მისივე უსაფრთხოებისა და კეთილდღეობისთვისაა გამიზნული. ზრდასთან ერთად აგრესიის გამოხატვის ფორმები იცვლება. ასევე აგრესიის ფორმებია: ფიზიკური აგრესია - ფიზიკური ძალის გამოყენება; ვერბალური აგრესია - სიტყვიერი აგრესია ან ყვირილი, კივილი; გალიზიანება - ნეგატიური გრძნობების გამოხატ-

2 Berger, Kathleen Stassen (2014

3 Stopbullying, 2017

ვის მზადყოფნა; წყენა; უნდობლობა, ეჭვიანობა; ნე-  
გატივიზმი.

აღსანიშნავია, რომ ბიჭებს ახასიათებთ უფრო  
პირდაპირი და ფიზიკური აგრესია, ხოლო გოგონებს  
უფრო ვერბალური და არაპირდაპირი. ეს შეიძლება  
ნაკლებ შესამჩნევი იყოს, მაგრამ არანაკლებ მტკივნე-  
ული. ხანდახან ბავშვებს არ ყოფნით სოციალური  
უნარები ან თვითკონტროლი იმისათვის, რომ მარ-  
თონ საკუთარი საქციელი. როცა ბავშვები სიტყვე-  
ბით ვერ გამოხატავენ თავიანთ გრძობებს აგრესიის  
მომენტში, ისინი ხდებიან იმედაცრუებულნი. სხვა  
დროს კი, მათ არ შეუძლიათ ბრახის მზარდი დონის  
მართვა. ორივე შემთხვევაში აუცილებელია, ბავ-  
შვებს ვასწავლოთ მისაღები გზები მსგავსი პრობლე-  
მების თავიდან აცილებისათვის. ძალზე მნიშვნელო-  
ვანია სოციალური ფაქტორი – ოჯახი, ბაღი, სკოლა,  
მეგობრები, ნიგნები, რომლებსაც უკითხავენ ან თავ-  
და კითხულობენ ბავშვები, ფილმები, რომლებსაც  
უყურებენ... ეს ყველაფერი, რა თქმა უნდა, გავლენას  
ახდენს მათი ხასიათის ჩამოყალიბებაზე. სკოლა-  
დელ ასაკში ბავშვებს ახასიათებთ მიბაძვა. მისაბაძი  
ობიექტი შეიძლება იყოს აღმზრდელი, მულტფილმის  
გმირი, მეზობელი... და თუ ის ობიექტი აგრესიულად  
იქცევა, ბავშვიც ბაძავს მას. არსებობს მოსაზრება,  
რომ კონფლიქტურ ოჯახებში მცხოვრებ ბავშვებს  
უფრო მეტად უყალიბდებათ სამყაროზე ძალადობ-  
რივი წარმოდგენა. ისინი საფრთხეს ხედავენ იქ, სა-  
დაც ის არ არის, ნებისმიერ წარუმატებლობას, თანა-  
ტოლების მხრივ თუნდაც ნეიტრალურ დამოკიდებუ-  
ლებას მტრულ განზრახვად აღიქვამენ და აგრესიას  
იყენებენ როგორც თავდაცვის საშუალებას, თუმცა  
მათ არავინ ემუქრება. “ყველა მე მეჩხუბება და ამ-  
იტომ ვჩხუბობ”, – ასე იმართლებენ თავს. როცა შინ  
ფიზიკურად სჯიან, ისინი სწავლობენ, რომ ცემა არის  
სირთულის დაძლევის წარმატებული გზა. აგრესიის  
გამომწვევი კიდევ ერთი ფაქტორია გადაჭარბებული  
ან დაქვეითებული თვითშეფასება. ამ შემთხვევაში  
ბავშვი აგრესიულ ქცევას იყენებს სხვებზე ბატონო-  
ბისთვის და უგულვებლყოფს მსხვერპლის ტკივილს.  
იმედგაცრუება, გეგმების ჩამლაც ინვესს აგრესი-  
ულ ქცევას. ბავშვი შესაძლოა ძალადობის ფორმები  
დანყებით კლასის მოსწავლეებში 30 გაბრაზდეს იმ-  
ის გამო, რომ დედამ ეზოში არ ჩაუშვა და ჯავრი უმ-  
ცროს დაზე ან ძმაზე იყაროს. რაც შეეხება კონკრე-  
ტულად მოზარდების აგრესიას -- არსებობს უამრავი  
მიზეზი, რომელმაც შეიძლება მოზარდებში აგრესია  
განაპირობოს. ესენია: უფროსების მაგალითი, თუ  
ბავშვი იზრდება გარემოში, სადაც აგრესიულობა  
ნორმაა, ის მაგალითს იღებს და „ჩვეულ ენაზე“ გას-  
ცემს პასუხს. ხშირად ეს გარემო არის ოჯახი, სკოლა,  
ეზო... პროტესტი – ხშირად უფროსები ან თანატო-  
ლები აიძულებენ, უბრძანებენ ბავშვს მოიქცეს ისე,  
როგორც მას არ უნდა და ეს შეიძლება აგრესიის მი-  
ზეზი გახდეს. ინფანტილიზმი – ხშირად აგრესიული

მოზარდის ფსიქიკური და კალენდარული ასაკი არ  
ემთხვევა ერთმანეთს, ამ შემთხვევაში მას ჯერ არ  
აქვს გათვითცნობიერებული ქცევის ნორმები, რა-  
მაც შეიძლება აგრესია გამოიწვიოს. მოზარდების  
„უცნაური“ იუმორის გრძობა, რომელსაც უფროსე-  
ბი ვერ უკეთებენ სწორ ინტერპრეტაციას. მოზარდის  
პათოლოგიური ხასიათი, მომატებული აგზნებადობა  
და კონფლიქტურობა (ყველაზე მძიმე მიზეზი) აგრე-  
სია სიგნალია, რომ ბავშვის ცხოვრებაში ყველაფერი  
რიგზე არაა. აგრესიის გამოვლენის ერთ-ერთი ძირი-  
თადი მიზეზი მშობლის არასაკმარისი ყურადღებაა.  
აგრესიული ქმედებით ბავშვები ზოგჯერ სწორედ  
ყურადღების მიპყრობას ცდილობენ. მიზეზი შესაძ-  
ლოა ზედმეტად მკაცრი მშობლებიც გახდნენ, ასევე  
აგრესიას ინვესს მშობლების გადაჭარბებული ყუ-  
რადღებაც, ბავშვის ზედმეტად განებივრება. ასეთ  
პირობებში გაზრდილი ბავშვი ყოველ აკრძალვას ან  
მოთხოვნის დაუკმაყოფილებლობას აგრესიით უპ-  
ასუხებს. აგრესიის ერთ-ერთი ძალადობის ფორმები  
დანყებით კლასის მოსწავლეებში გამომწვევი მიზე-  
ზი საკუთარი თავით უკმაყოფილებაა. ბავშვისთვის  
(და არამარტო ბავშვისთვის) მნიშვნელოვანია, რომ  
ის უპირობოდ უყვარდეთ, ამით იგი საკუთარი თავის  
სიყვარულს სწავლობს. თუ ბავშვს არ ეყვარება სა-  
კუთარი თავი, ის ვერ შეძლებს სხვის სიყვარულს, ამ  
შემთხვევაში კი აგრესია სავსებით ლოგიკური ხდე-  
ბა. აუცილებელია ბავშვებთან განვახორციელოთ  
პოზიტიური აღმზრდელობითი ღონისძიებები. მათ  
სჭირდებათ ისწავლონ პრობლემის გადაჭრის პოზი-  
ტიური ტექნიკები. მშობლებმა და მასწავლებლებმა  
უნდა შეუქმნან ბავშვებს ისეთი გარემო, სადაც მათ  
შეეძლებათ დაისწავლონ პოზიტიური სოციალური  
ქცევა სანინალმდეგოდ აგრესიულის, მტრულის და  
ანტისოციალურისა. აგრესიული ქცევის შემჩნევის-  
თანავე საჭიროა მისი აღმოფხვრა და საუბარი იმის  
შესახებ, რატომ არის ასეთი ქცევა მიუღებელი. საუბ-  
არი სამომავლოდ არ უნდა გადავდოთ, რადგან ბავ-  
შვი შესაძლოა ვერ მიხვდეს, მისი რომელი საქციელი  
არ მოეწონათ.<sup>4</sup>

#### გამოყენებული ლიტერატურა:

1. დადიანი, თ. (2017). კონფლიქტები სასკოლო სივრცეში. თბილისის უნივერსიტეტი.
2. დენი, დ. (2011). შუამავლობა კონფლიქტურ სი-  
ტუაციაში.
3. გაფრინდაშვილი რ. ბანძელაძე მ. სოციალური  
ფსიქოლოგია, თბ., 2003;
4. ემოციური ინტელექტი, ანთოლოგია, 2013
5. Kutner, 2016
6. Stopbullying, 2017
7. Drew N., 1995
8. Berger, Kathleen Stassen, 2014

4 Kutner, 2016

## აგრესია და განზრახვა

თამარ სილაგავა  
სტუ-ს დოქტორანტი

### რეზიუმე

ადამიანის აგრესიული ქმედების შესწავლისას ჩვენ იმთავითვე ვაწყდებით სერიოზულ და რთულ ამოცანას: როგორ მივაგნოთ აგრესიის სწორად გამოხატველ განმარტებას?

ერთ-ერთი თანახმად რომელის შემოგვთავაზა ბასმა, აგრესია – არის ნებისმიერი ქცევა, რომელიც უქადის საფრთხეს ან ზარალს სხვებს. მეორე მოსაზრება, რომელიც ცნობილი მკვლევარების ბერკოვიცისა და ფერცბახის მიერ არის შემოთავაზებული, ასეთი მოცემულობისაა: იმისათვის, რომ ესა თუ ის ქმედება დაკვალიფიცირდეს როგორც აგრესია, ის უნდა მოიცავდეს განზრახვას – მიაყენოს სხვას ტკივილი/ შეურანყოფა მიზანმიმართულად და არა მხოლოდ შემთხვევითი შედეგის სახით მიიღოს ეს შედეგი. და ბოლოს, მესამე შეხედულება რომელიც ზილმანმა გამოთქვა, გარკვეულწილად ზღუდავს ტერმინის- აგრესია გამოყენებას, რადგან აგრესიას განმარტავს როგორც მცდელობას სხვებისათვის ფიზიკური ან სხეულის დაზიანების მიყენებისა.

აგრესია – არის ქცევის ნებისმიერი ფორმა, რომლის მიზანია სხვისთვის შეურანყოფის ან ტკივილის მიყენება. ერთი შეხედვით ეს განსაზღვრება მარტივი ჩანს, თუმცა უფრო ყურადღებით თუ მოვეკიდებით, დავინახავთ რომ ის მოიცავს გარკვეულ თავისებურებებს, რომლებიც უფრო სიღრმისეულ შესწავლას საჭიროებს.

აგრესია სოციალური ქცევაა, რომელიც გულისხმობს ისეთ ქმედებებს «რომელთა უკან დგას რთულად ასახსნელი გარემოებები, რომლებიც საჭიროებენ ყოველმხრივ შესწავლას».

**საკვანძო სიტყვები:** აგრესია; კვალიფიკაცია; განზრახვა; სოციალური ქცევა.

### AGGRESSION AND INTENSION

Tamar Silagava  
Doctoral Candidate,  
Georgian Technical University

### ABSTRACT

While studying an aggressive behavior of a person, from the very beginning we come across the serious and complicated issue: how to figure out the truly expressed interpretation of aggression? According to one of them, suggested by Buss aggression – is any act that omens jeopardy and causes damage to others.

The second opinion suggested by famous researchers Berkowitz and Fechtbach is of the following findings: in order to qualify the act as an aggression, it has to evolve an intention to purposely cause someone pain/insult someone and not only accidentally reach the same result. And finally, the third opinion suggested by Zillman limits to some extent the application of the term aggression, since he interprets aggression as an attempt to cause someone damage or physical injury of the body.

**Aggression** – is any form of behavior that aims to insult or cause pain to the other person. At first, this definition sounds simple, but if we regard with more consideration, we'll realize that it consists of certain particularities that require further research of the subject.

Aggression is a social behavior that implies actions behind of which are «circumstances that are hard to explain that require a comprehensive study».

**Key words:** aggression; qualification; intention; social behavior

### აგრესია და განზრახვა

ადამიანის აგრესიული ქმედების შესწავლისას ჩვენ იმთავითვე ვაწყდებით სერიოზულ და რთულ ამოცანას: როგორ მივაგნოთ აგრესიის სწორად გამოხატველ განმარტებას?

ერთ-ერთი თანახმად რომელის შემოგვთავაზა ბასმა, აგრესია – არის ნებისმიერი ქცევა, რომელიც უქადის საფრთხეს ან ზარალს სხვებს. მეორე მოსაზრება, რომელიც ცნობილი მკვლევარების ბერკოვიცისა და ფერცბახის მიერ არის შემოთავაზებული, ასეთი მოცემულობისაა: იმისათვის, რომ ესა თუ ის ქმედება დაკვალიფიცირდეს როგორც აგრესია, ის უნდა მოიცავდეს განზრახვას – მიაყენოს სხვას ტკივილი/ შეურანყოფა მიზანმიმართულად და არა მხოლოდ შემთხვევითი შედეგის სახით მიიღოს ეს შედეგი. და ბოლოს, მესამე შეხედულება რომელიც ზილმანმა გამოთქვა, გარკვეულწილად ზღუდავს ტერმინის- აგრესია გამოყენებას, რადგან აგრესიას განმარტავს როგორც მცდელობას სხვებისათვის ფიზიკური ან სხეულის დაზიანების მიყენებისა.

როცა ადამიანები ვილაგას ახასიათებენ როგორც აგრესიულ პიროვნებას, როგორც წესი ამბობენ:

- ❖ ის სშირად აყენებს სხვას შეურანყოფას;
- ❖ ის არის კონფლიქტური;



❖ ძალის გამოყენებით ცდილობს ყველაფერი თავისებურად გააკეთოს;

რეალურად აგრესია განიხილება შემდეგნაირად:

**აგრესია** – არის ქცევის ნებისმიერი ფორმა, რომლის მიზანია სხვისთვის შეურანყოფის ან ტკივილის მიყენება. ერთი შეხედვით ეს განსაზღვრება მარტივი ჩანს, თუმცა უფრო ყურადღებით თუ მოვეკიდებით, დავინახავთ რომ ის მოიცავს გარკვეულ თავისებურებებს, რომლებიც უფრო სიღრმისეულ შესწავლას საჭიროებს.

აგრესია როგორც ქცევა :

ჩვენი განსაზღვრება ვარაუდობს, რომ აგრესია უნდა განვიხილოთ როგორც ქცევის (ქმედების) მოდელი და არა როგორც ემოცია, მოტივი ან გადამწყვეტილება. ამ განსაზღვრებამ დიდ თავსატეხს დაუდო საფუძველი. ტერმინი **აგრესია** ხშირად ასოცირდება ნეგატიურ ემოციებთან, მაგ: ბოროტება, ისეთ მოტივებთან როგორცაა განზრახ შეურანყოფის მიყენება ან დაზიანება, და ნეგატიურ პოზიციებთან და გადამწყვეტილებებთანაც კი, ისეთთან როგორცაა: რასობრივი ან ეთნიკური გამოვლინებები. აგრესიას შეიძლება ადგილი ჰქონდეს როგორც ცივისსხლიანობის ისე ემოციური ალგუნებულობის დროსაც. ასევე, საერთოდ არ არის აუცილებელი, რომ აგრესორებს სძულდეთ ისინი ვის მიმართაც ახორციელებენ თავიანთ ქმედებებს.

აგრესია და განზრახვა:

ჩვენი განსაზღვრების თანახმად, ტერმინი აგრესია გულისხმობს ქმედებას/ ქმედებებს, რომლითაც აგრესორი განზრახ აყენებს ზიანს საკუთარ მსხვერპლს. სამწუხაროდ, განზრახვა მიზანმიმართულად ზიანის მიყენებისა წარმოშობს არაერთ სირთულეს. პირველ რიგში, საქმე იმაშია თუ რას ვგულისხმობთ, როცა ვამბობთ, რომ ერთ ადამიანს განზრახული აქვს დაზიანოს მეორე. ჩვეულებრივი, სტანდარტული ახსნა ასეთია: აგრესორი თავისი ნებით (სურვილით) აყენებს შეურანყოფას საკუთარ მსხვერპლს. ეს კი ბადებს არაერთ მნიშვნელოვან კითხვას, რომელთა შესახებ მიმდინარეობს დისკუსია, როგორც ფსიქოლოგებს ისე ფილოსოფოსებს შორის (ბერგმანი). მეორეს მხრივ, როგორც ბევრი ცნობილი მეცნიერი ამტკიცებს, რომ განზრახვა – ეს არის პირადი, ფარული, გარეშე თვალისათვის მიუწვდომელი ჩანაფიქრი (ბასსი, ბანდურა). მათ შესახებ მსჯელობა შეიძლება იმ პირობებით რომლებიც წინ უსწრებდნენ ან შედეგის სახით მოსდევდნენ აგრესიულ ქმედებას/ქმედებებს.

მსგავსი დასკვნების გაკეთება შეუძლიათ როგორც აგრესიული ურთიერთქმედების მონაწილეებს, ისე მათაც ვინც გარედან აკვირდება მოვლენათა განვითარებას, რომლებიც ნებისმიერ შემთხვევაში ახდენენ გავლენას მოცემული განზრახვის ახსნაზე (ტედესკი, სმიტი & ბრაუნი).

ხანდახან, ზიანის მიყენების განზრახვა მარტივად დგინდება – აგრესორები ხშირად თავად აღიარებენ, რომ ჰქონდათ სურვილი მიეყენებინათ ზიანი თავიანთი მსხვერპლისათვის, ზოგჯერ კი ნაწილობრივ იმას რომ მათ ქმედებებს არ მოჰყვა სასურველი შედეგი/შედეგები. სოციალური კონტექსტი, რომელშიც ვითარდება აგრესიული ქცევა, ხშირად პირდაპირ მოწმობს და ადასტურებს მსგავსი განზრახვების მრავალფეროვნებებს. გვხვდება ისეთი შემთხვევებიც, როცა განზრახვების მრავალფეროვნება ან აგრესიული ქცევის განზრახვის არარსებობის დადგენა გაცილებით დიდ სირთულეს წარმოადგენს.

აგრესია როგორც შეძენილი სოციალური ქცევა: კიდევ ერთი თეორიული მიმართულება აგრესიის შესწავლის პროცესში გულისხმობს ბევრ პროცესებს, რომელთა შესახებაც უკვე გვექონდა მსჯელობა უკვე განხილულ თეორიებში. ბანდურას თეორია უნიკალურია: აქ აგრესია განხილულია როგორც სპეციფიური სოციალური ქცევა რომლის გაგება და მხარდაჭერა ხდება ისევე, როგორც სოციალური ქცევის სხვა ფორმებისა. ბანდურას თეორიის მიხედვით სქემა ასე გამოიყურება:

აგრესიის ჩამოყალიბება / შექმნა ხდება :

- ბიოლოგიური ფაქტორებით (ჰორმონები, ნერვული სისტემა);

- გამოცდილება / დაკვირვებით;

აგრესიის პროვოცირებას ახდენს :

- შაბლონების ზემოქმედება (ალგუნება, ყურადღება);

- მოქცევით (თავდასხმა, ფრუსტრაცია);

- ინსტრუქციებით (ბრძანება);

- ექსცენტრიულობით.

აგრესიის დარეგულირება ხდება:

- გარე მოტივატორებით ან დასჯის ხერხებით პრემია, სანქცია);

- თვითრეგულაციის მექანიზმებით (სიამაყე, დანაშაულის შეგრძნება).

ბანდურას თანახმად აგრესიული ქცევის დეტალური ანალიზი მოითხოვს სამი ფაქტორის გათვალისწინებას:

1. მსგავსი ქცევის გაგების ხერხი;

2. ფაქტორები, რომლებიც ახდენენ მათი წარმოქმნის პროვოცირებას;

3. პირობები, რომლებიც ხელს უწყობენ მათ დამკვიდრებას.

აგრესიული ქცევის გაცნობიერება:

აგრესია სოციალური ქცევაა, რომელიც გულისხმობს ისეთ ქმედებებს «რომელთა უკან დგას რთულად ასახსნელი გარემოებები, რომლებიც საჭიროებენ ყოველმხრივ შესწავლას». აგრესიულობა არ წარმოადგენს თანდაყოლილ თვისებას, ის შექმნილია - ადამიანები სწავლობენ აგრესიულ ქცევას.



ყურადღება უნდა მიექცეს შემდეგ ფაქტორებს:

- ბიოლოგიური ფაქტორები ;
- გამოცდილება ;
- სწავლა დაკვირვებით.

**ბიოლოგიური ფაქტორები** – მარტივად რომ ვთქვათ, ნებისმიერი ქმედების განხორციელებაში, მათ შორის აგრესიულ ქცევაშიც მონაწილეობს ნერვული სისტემა, თუმცა მისი გავლენა მანაც შეზღუდულია.

**გამოცდილება** – ერთ-ერთ მნიშვნელოვან ფაქტორს, რომლითაც ადამიანი ეჩვევა აგრესიულ ქმედებებს წარმოადგენს ასეთი ქმედებების ამა თუ იმ ფორმით ნახალისება. მაგალითად: მხარდაჭერა. თუ ადამიანი იღებს მხარდაჭერას სხვებისაგან როცა ის აგრესიულად იქცევა, ეს ნიშნავს იმას, რომ ასეთ ქმედებებს ის კიდევ არაერთხელ მიმართავს.

**სწავლა დაკვირვებით** – ბანდურას აზრით გამოცდილება თამაშობს დიდ როლს აგრესიული ქცევის აღქმაში, თუმცა დაკვირვება კიდევ უფრო დიდ ზეგავლენას ახდენს ამ პროცესზე. ბანდურა ამბავილებს ყურადღებას შემდეგზე: არ არის უსაფრთხო დავეყრდნოთ მხოლოდ საკუთარი მცდელო-

ბებისა და შეცდომების გამოცდილებას ან მათზე დაკვირვებას, რადგან ხშირად ასეთი მიდგომა ფატალურადაც დასრულებულია. გაცილებით უსაფრთხოა დავაკვირდეთ სხვის შეცდომებს, ამ პროცესში ყალიბდება წარმოდგენა იმაზე, თუ როგორ ყალიბდება ქცევა.

**გამოყენებული ლიტერატურა:**

1. რ. ბერონი, დ. რიჩარდსონი – აგრესია. 2018 წელი. მოსკოვი ;
2. მ. ბალიაშვილი – სოციალური ფსიქოლოგია. 2018 წელი. თბილისი ;
3. ა. ბანდურა – სოციალური დასწავლის თეორია. 1977 წელი.
4. ნ. ლომაია – სოციალური ფსიქოლოგია. 2015 წელი. თბილისი.
5. კ. ჭიჭინაძე – აგრესია. თსუ -ს გამომცემლობა.
6. გ. ბერგმანი – მეცნიერების ფილოსოფია. 1966 წ. ვისკონსინის უნივერსიტეტი.
7. პ. რ. რაუნი & რ. ელიოტი – აგრესიის კონტროლი სკოლაში. 1965 წელი.

# ეკონომიკური პროცესების მოდელირება

## რაციონალური გამოსახულების ორიგინალის პოვნის ერთი მეთოდისა და მისი გამოყენების შესახებ

ბორის მასპინძელაშვილი  
სტუ-ს პროფესორი

### რეზიუმე

განხილულია ოპერაციულ აღრიცხვაში რაციონალური გამოსახულების ორიგინალის პოვნის ახალი მეთოდი. მოძებნილია  $\frac{1}{p^2 + 2p + 5} \cdot \frac{1}{p^2 + 4}$  გამოსახულების ორიგინალი, ახალი მეთოდის გამოყენებით ამოხსნილია დიფერენციალური განტოლება.

**საკვანძო სიტყვები:** ოპერაციულ აღრიცხვა, ორიგინალი, დიფერენციალური განტოლება, რაციონალური გამოსახულება.

### ABOUT THE METHOD OF FINDING ORIGINAL RATIONAL EXPRESSION AND ITS APPLICATION

Maspindzelashvili B.I.  
Professor of GTU

### Summary

The new method for Finding original of rational expression is being considered in the article. The original

of the expression  $\frac{1}{p^2 + 2p + 5} \cdot \frac{1}{p^2 + 4}$  is Found.

The differential equations are solved by applying the new method.

$f(t)$  ნამდვილი  $t$  ცვლადის ფუნქციის ლაპლასის გარდაქმნა ეწოდება კომპლექსური  $p$  ცვლადის  $F(p)$  ფუნქციას, რომელიც შემდეგი სახით განისაზღვრება:

$$F(p) = \int_0^{+\infty} e^{-pt} f(t) dt.$$

თუ ეს არასაკუთრივი ინტეგრალი კრებადია, მაშინ  $F(p)$ -ს ეწოდება  $f(t)$  ფუნქციისა გამოსახულება,  $f(t)$ -ს კი  $F(p)$ -ს ორიგინალი.

თუ  $F(p)$  გამოსახულების ორიგინალია  $f(t)$ , ეს სიმბოლურად ასე იწერება  $F(p) \stackrel{\circ}{=} f(t)$ ; როცა  $f(t)$

ორიგინალის გამოსახულებაა  $F(p)$ , მაშინ იწერება  $f(t) \stackrel{\circ}{=} F(p)$ .

განვიხილოთ წესიერი რაციონალური გამოსახულება

$$F(p) = \frac{a_m p^m + a_{m-1} p^{m-1} + \dots + a_2 p^2 + a_1 p + a_0}{(p - a_1)^{n_1} \dots (p - a_k)^{n_k} (a_1 p^2 + b_1 p + c_1)^{m_1} \dots (a_q p^2 + b_q p + c_q)^{m_q}}, \quad (1)$$

სადაც  $b_j^2 - 4a_jc_j < 0, j = 1, 2, \dots, q$ .

(1) გამოსახულების დაშლა  $\frac{1}{(p-a)^k}, \frac{1}{(p-(\alpha+\beta i))^n}, \frac{1}{(p-(\alpha-\beta i))^n}$  სახეების გამოსახულებათა

ჯამად, სადაც  $\alpha + \beta i$  და  $\alpha - \beta i$  არის  $ap^2 + bp + c$  კვადრატული მრავალწევრების ფესვები, ხორციელდება შემდეგნაირად: გამოსახულებას დავშლით შესაკრებებად და გამოვიყენებთ შემდეგი სახის რაციონალური გამოსახულებების დაშლებს:

$$1. \frac{1}{(p-(\alpha+\beta i))(p-(\alpha-\beta i))}, \quad 2. \frac{p}{(p-(\alpha+\beta i))(p-(\alpha-\beta i))}.$$

**1-ის დაშლა.** მრიცხველს წარმოვადგენთ მნიშვნელის თანამამრავლების ისეთ კომბინაციად, რომ გაბათილდეს  $p$ -ს შემცველი წევრები, და მას დავშლით ორი უმარტივესი წილადის ჯამად, ე.ი.

$$\begin{aligned} \frac{1}{(p-(\alpha+\beta i))(p-(\alpha-\beta i))} &= \frac{p-(\alpha+\beta i)-(p-(\alpha-\beta i))}{-2\beta i(p-(\alpha+\beta i))(p-(\alpha-\beta i))} = \\ &= \frac{-1}{-2\beta i(p-(\alpha-\beta i))} + \frac{1}{2\beta i(p-(\alpha+\beta i))}; \end{aligned}$$

**2-ის დაშლა.**  $p$  მრიცხველს წარმოვადგენთ მნიშვნელის თანამამრავლების ისეთ კომბინაციად, რომ გაბათილებული იქნას თავისუფალი წევრები, და მას დავშლით ორი უმარტივესი წილადის ჯამად, ე.ი.

$$\begin{aligned} \frac{p}{(p-(\alpha+\beta i))(p-(\alpha-\beta i))} &= \frac{(\alpha-\beta i)(p-(\alpha+\beta i))-(\alpha+\beta i)(p-(\alpha-\beta i))}{-2\beta i(p-(\alpha+\beta i))(p-(\alpha-\beta i))} = \\ &= \frac{\alpha-\beta i}{-2\beta i(p-(\alpha-\beta i))} + \frac{\alpha+\beta i}{-2\beta i(p-(\alpha+\beta i))}. \end{aligned}$$

ზოგ შემთხვევაში შეიძლება საჭირო იყოს  $F(p) = \frac{p^m}{(ap^2 + bp + c)^n}$  სახის რაციონალური

გამოსახულების დაშლა, სადაც  $m < n, b^2 - 4ac < 0$ .

$F(p)$  გამოსახულების ორიგინალი რომ ვიპოვოთ,  $p^m$  მრიცხველიდან გამოვყოთ  $p^2$  თანამამრავლი და გამოსახულება წარმოვადგინოთ შემდეგნაირად:

$$\begin{aligned} F(p) &= \frac{p^{m-2}(ap^2 + bp + c - bp - c)}{a(ap^2 + bp + c)^n} = \\ &= \frac{p^{m-2}}{a(ap^2 + bp + c)^n} - \frac{bp^{m-1}}{a(ap^2 + bp + c)^n} - \frac{cp^{m-2}}{a(ap^2 + bp + c)^n}. \end{aligned}$$

იმ შესაკრებთათვის, რომელთა მრიცხველშიც  $p$ -ს ხარისხი  $\geq 2$ -ზე, ჩავატაროთ ანალოგიური გარდაქმნა, სანამ  $F(p)$  გამოსახულება არ წარმოიდგინება  $\frac{1}{(ap^2 + bp + c)^n}$  და  $\frac{p}{(ap^2 + bp + c)^n}, n = 1, 2, \dots, n_1$ , სახეების გამოსახულებათ ჯამად, ე.ი.  $m$  და  $n$ -ის მოცემული მნიშვნელობებისათვის მივიღებთ:

$$\frac{p^m}{(ap^2 + bp + c)^n} = \frac{a_1}{ap^2 + bp + c} + \dots + \frac{a_{n_1}}{(ap^2 + bp + c)^{n_1}} +$$

$$+ \frac{b_1 p}{ap^2 + bp + c} + \dots + \frac{b_{n_1} p}{(ap^2 + bp + c)^{n_1}}.$$

ამის შემდეგ უნდა დავშალოთ

$$\frac{1}{(ap^2 + bp + c)^n} \text{ და } \frac{p}{(ap^2 + bp + c)^n}, \quad n = 1, 2, \dots, n_1,$$

გამოსახულებები  $\frac{1}{(p - (\alpha + \beta i))^k}$  და  $\frac{1}{(p - (\alpha - \beta i))^k}$  სახეების უმარტივეს გამოსახულებათა ჯამად წინ მოყვანილი 1 და 2 დაშლების მსგავსად, ე.ი.

$$\frac{1}{(ap^2 + bp + c)^n} = \left( \frac{-1}{2a\beta i(p - (\alpha - \beta i))} + \frac{1}{2a\beta i(p - (\alpha + \beta i))} \right)^n,$$

$$\frac{p}{(ap^2 + bp + c)^n} = p \left( \frac{-1}{2a\beta i(p - (\alpha - \beta i))} + \frac{1}{2a\beta i(p - (\alpha + \beta i))} \right)^n;$$

უკანასკნელში საჭიროა  $\frac{p}{(p - (\alpha \pm \beta i))^n}$  სახეების გამოსახულებების დაშლა. ე.ი.

$$\frac{p}{(p - (\alpha \pm \beta i))^n} = \frac{p - (\alpha \pm \beta i) + \alpha \pm \beta i}{(p - (\alpha \pm \beta i))^n} = \frac{1}{(p - (\alpha \pm \beta i))^{n-1}} + \frac{\alpha \pm \beta i}{(p - (\alpha \pm \beta i))^n}.$$

$F(p)$  გამოსახულების მიღებულ დაშლაში თითოეულ უმარტივეს გამოსახულებას შევცვლით თავისი ორიგინალით,

$$\frac{1}{(p-a)^{k+1}} \stackrel{\bullet}{=} \frac{t^k}{k!} e^{at}, \quad (1)$$

გამოვიყენებთ ეილერის ფორმულებს  $\frac{e^{\beta t i} + e^{-\beta t i}}{2} = \cos \beta t$ ,  $\frac{e^{\beta t i} - e^{-\beta t i}}{2i} = \sin \beta t$  და მარტივი გარდაქმნებით

ვიპოვით  $F(p)$  გამოსახულების ორიგინალს.

ვიპოვოთ რაციონალური გამოსახულების ორიგინალი.

**მაგალითი 1.**  $F(p) = \frac{1}{(p^2 + 2p + 5)(p^2 + 4)}.$

**ამოხსნა.**  $F(p) = \frac{p^2 + 2p + 5 - (p^2 + 4)}{(2p+1)(p^2 + 2p + 5)(p^2 + 4)} = \frac{1}{(2p+1)(p^2 + 4)} - \frac{1}{(2p+1)(p^2 + 2p + 5)};$

$$\frac{1}{(2p+1)(p^2 + 4)} = \frac{4p^2 - 1 - 4(p^2 + 4)}{-17(2p+1)(p^2 + 4)} - \frac{2p-1}{-17(p^2 + 4)} + \frac{4}{17(2p+1)};$$

$$\frac{-1}{(2p+1)(p^2 + 2p + 5)} = \frac{-1}{(2p+1)((p+1)^2 + 4)} = \left[ \begin{array}{l} p+1 = x, \\ p = x-1 \end{array} \right] = \frac{-1}{(2x-1)(x^2 + 4)} =$$

$$= \frac{4x^2 - 1 - 4(x^2 + 4)}{17(2x-1)(x^2 + 4)} = \frac{2x+1}{17(x^2 + 4)} - \frac{4}{17(2x-1)} = \frac{2p+3}{17((p+1)^2 + 4)} - \frac{4}{17(2p+1)};$$

$$F(p) = \frac{2p-1}{-17(p^2 + 4)} + \frac{2p+3}{17((p+1)^2 + 4)};$$



$$\begin{aligned} \frac{2p-1}{-17(p^2+4)} &= \frac{2p}{-17(p+2i)(p-2i)} + \frac{1}{17(p+2i)(p-2i)} = \frac{p+2i+p-2i}{-17(p+2i)(p-2i)} + \\ &+ \frac{p+2i-(p-2i)}{68i(p+2i)(p-2i)} = \frac{-1}{17(p-2i)} - \frac{1}{17(p+2i)} + \frac{1}{68i(p-2i)} - \frac{1}{68i(p+2i)}; \\ \frac{2p+3}{17((p+1)^2+4)} &= \frac{2p}{17(p-(-1-2i))(p-(-1+2i))} + \frac{3}{17(p-(-1-2i))(p-(-1+2i))} = \\ &= \frac{(-1+2i)(p-(-1-2i)) - (-1-2i)(p-(-1+2i))}{34i(p-(-1-2i))(p-(-1+2i))} + \frac{3(p-(-1-2i)) - (p-(-1+2i))}{68i(p-(-1-2i))(p-(-1+2i))} = \\ &= \frac{-1+2i}{34i(p-(-1+2i))} + \frac{1+2i}{34i(p-(-1-2i))} + \frac{3}{68i(p-(-1+2i))} - \frac{3}{68i(p-(-1-2i))} = \\ &= \frac{1+4i}{68i(p-(-1+2i))} + \frac{-1+4i}{68i(p-(-1-2i))}. \end{aligned}$$

(1) ოპერაციული თანაფარდობით და ეილერის ფორმულებით

$$\begin{aligned} \frac{2p-1}{-17(p^2+4)} &\stackrel{\bullet}{=} \frac{-1}{17}e^{2ti} - \frac{1}{17}e^{-2ti} + \frac{1}{68i}e^{2ti} - \frac{1}{68i}e^{-2ti} = \\ &= \frac{-2}{17} \frac{e^{2ti} + e^{-2ti}}{2} + \frac{1}{34} \frac{e^{2ti} - e^{-2ti}}{2i} = \frac{-2}{17} \cos 2t + \frac{1}{34} \sin 2t; \\ \frac{2p+3}{17((p+1)^2+4)} &\stackrel{\bullet}{=} \frac{1+4i}{68i}e^{(-1-2i)t} + \frac{-1+4i}{168i}e^{(-1-2i)t} = e^{-t} \left( \frac{e^{2ti} - e^{-2ti}}{68i} + \frac{e^{2ti} + e^{-2ti}}{17} \right) = \\ &= \frac{e^{-t}}{34} \sin 2t + \frac{2e^{-t}}{17} \cos 2t; \\ F(p) &\stackrel{\bullet}{=} \frac{-2}{17} \cos 2t + \frac{1}{34} \sin 2t + \frac{e^{-t}}{34} \sin 2t + \frac{2e^{-t}}{17} \cos 2t. \end{aligned}$$

**მაგალითი 2.** ვიპოვოთ დიფერენციალური განტოლების კერძო ამონახსნი, რომელიც აკმაყოფილებს საწყის პირობებს

$$y'' - 8y' + 16y = \frac{1}{\cos 2t + e^{4t}}, \quad y(0) = 0, \quad y'(0) = 0.$$

**ამოხსნა.** ვთქვათ განტოლების  $y(t)$  ამონახსნი არის ორიგინალი, რომლის გამოსახულებაა  $Y(p)$ , ე.ი.  $y(t) \stackrel{\bullet}{=} Y(p)$ . ორიგინალის წარმოებულისა და საწყისი პირობების გათვალისწინებით გვექნება

$$y'(y) \stackrel{\bullet}{=} pY(p) - y(0) = pY(p),$$

$$y''(t) \stackrel{\bullet}{=} p^2Y(p) - py(0) - y'(0) = p^2Y(p)$$

ვიპოვოთ მარჯვენა მხარის გამოსახულება

$$\begin{aligned} \frac{1}{\cos 2t + e^{4t}} &= \frac{1}{\frac{e^{2it} + e^{-2it}}{2} + e^{4t}} \stackrel{\circ}{=} \left[ \frac{t^k e^{at}}{k!} \stackrel{\circ}{=} \frac{1}{(p-a)^{k+1}} \right]_{k=0,1,\dots,k_1} \stackrel{\circ}{=} \frac{1}{\frac{1}{2} \left( \frac{1}{p-2i} + \frac{1}{p+2i} \right) + \frac{1}{p-4}} = \\ &= \frac{1}{\frac{p}{p^2+4} + \frac{1}{p-4}} = \frac{(p^2+4)(p-4)}{p^2-4p+4}, \end{aligned}$$

ოპერატორული განტოლება

$$p^2 Y(p) - 8pY(p) + 16Y(p) = \frac{(p^2+4)(p-4)}{2(p^2-2p+2)},$$

აქედან  $Y(p) = \frac{p^2+4}{2(p^2-2p+2)(p-4)}$ ; ვიპოვოთ მისი ორიგინალი:

$$\begin{aligned} \frac{p^2-2p+2+2p+2}{2(p^2-2p+2)(p-4)} &= \frac{1}{2(p-4)} + \frac{p-4+5}{(p^2-2p+2)(p-4)} = \\ &= \frac{1}{2(p-4)} + \frac{1}{p^2-2p+2} + \frac{5}{(p^2-2p+2)(p-4)}; \\ \frac{1}{(p-1)^2+1} + \frac{5}{((p-1)^2+1)(p-4)} &= \left[ \begin{array}{l} p-1=x, \\ p=x+1 \end{array} \right] = \frac{1}{x^2+1} + \frac{5}{(x^2+1)(x-3)} = \\ &= \frac{x^2+1-(x^2-9)}{2(x^2+1)(x-3)} = \frac{1}{x^2+1} + \frac{1}{2(x-3)} - \frac{x+3}{2(x^2+1)} = \\ &= \frac{-(x+i)-(x-i)}{4i(x+i)(x-i)} - \frac{x+i+x-i}{4(x+i)(x-i)} + \frac{1}{2(x-3)} = \\ &= \frac{-1}{4i(x-i)} + \frac{1}{4i(x+i)} - \frac{1}{4(x-i)} - \frac{1}{4(x+i)} + \frac{1}{2(x-3)} = \\ &= \frac{1+i}{4i(p-(1+i))} + \frac{1-i}{4i(p-(1-i))} + \frac{1}{2(p-4)}. \end{aligned}$$

(1) თანაფარდობის თანახმად

$$\begin{aligned} Y(p) &\stackrel{\circ}{=} e^{4t} - \frac{1+i}{4i} e^{(1+i)t} + \frac{1-i}{4i} e^{(1-i)t} = e^{4t} + e^t \left( \left( \frac{1}{4i} - \frac{1}{4} \right) e^{-it} - \left( \frac{1}{4i} + \frac{1}{4} \right) e^{it} \right) = \\ &= e^{4t} + e^t \left( \frac{1}{2} \sin t - \frac{1}{2} \cos t \right) = y(t). \end{aligned}$$

#### ლიტერატურა

1. Краснов М.Л. и др. Функции комплексного переменного, операционное исчисление. М., «Наука», 1971, 325 с.

# პროვნილი ეკონომიკის სამართლებრივი, პოლიტიკური და ფილოსოფიური ასპექტები

## ზოგიერთი პრობლემური სამართლებრივი ასპექტი მინის საკითხებთან დაკავშირებით

*ჯემალ გახოკიძე*

*საქართველოს ტექნიკური უნივერსიტეტის  
სენატის თავმჯდომარე,  
სამართლისა და საერთაშორისო ურთიერთობების  
ფაკულტეტის პროფესორი, სამართლის დოქტორი*

*თეიმურაზ ბეჟოშვილი*

*საქართველოს ტექნიკური უნივერსიტეტის,  
სამართლისა და საერთაშორისო ურთიერთობების  
ფაკულტეტის ეთიკის კომისიის თავმჯდომარე,  
ასოციირებული პროფესორი, სამართლის დოქტორი*

თანამედროვე საქართველოს ისტორიაში, მინის რეფორმა დამოუკიდებლობის მოპოვების შემდგომ დაიწყო და შეიძლება ითქვას, რომ ის დღემდე გრძელდება. ჩვენი ქვეყანა საბაზო ურთიერთობებზე გადასვლას საკმაოდ მოუმზადებელი შეხვდა, რაც მდგომარეობდა საკადასტრო სისტემის არქონით, თუმცა გასაკვირი არც უნდა იყოს, რადგან კერძო საკუთრებაც ხომ დამოუკიდებლობის მოპოვების შემდგომ გაჩნდა.

დამოუკიდებლობის მოპოვების დღიდან დღემდე, სახელმწიფომ შეძლო და არაერთი მნიშვნელოვანი ნაბიჯი გადადგა მინის რეგისტრაცია-დაკანონების თვალსაზრისით. აღნიშნულმა პროცესმა განაპირობა დამოუკიდებელი საქართველოს მინის კანონმდებლობის შექმნა და დახვეწა, რის შედეგადაც დღეს უკვე ხელმისაწვდომია და ხორციელდება მინის ნაკვეთების საკადასტრო მონაცემების დაზუსტება და ქვეყნის მთელ ტერიტორიაზე მინის ნაკვეთებზე უფლებათა რეგისტრაცია.

აღნიშნული მინის რეფორმის ფარგლებში, 2016 წლის 3 ივნისს, საქართველოს პარლამენტის მიერ მიღებულ იქნა კანონი „მინის ნაკვეთებზე უფლებათა სისტემური და სპორადული<sup>1</sup> რეგისტრაციის სპეციალური წესისა და საკადასტრო მონაცემების სრულყოფის შესახებ“.

დასახელებული კანონის თანახმად, სახელმწიფო პროექტი წარმოადგენს იმ საჯარო მმართველობითი ღონისძიებების ერთობლიობას, რომელიც უზრუნველყოფს მინის ნაკვეთებზე უფლებათა

სისტემურად რეგისტრაციას მოძიებული დოკუმენტების სრულყოფილად გამოკვლევის, დოკუმენტაციის ანალიზისა და მინის ნაკვეთების მდებარეობის უტყუარად დადგენის საფუძველზე.

კანონის მიზანს წარმოადგენს ის რომ, მარეგისტრირებელი ორგანო უშუალოდ ან უფლებამოსილების დელეგირების საფუძველზე, საკუთარი ინიციატივით განახორციელებს სარეგისტრაციო დოკუმენტაციის მოძიებასა და სისტემატიზაციას, მინის ნაკვეთების საკადასტრო აღწერასა და შესრულებული სამუშაოს შედეგების დოკუმენტირებას, საკადასტრო მონაცემების ცვლილების რეგისტრაციას უძრავ ნივთებზე უფლებათა რეგისტრში<sup>2</sup>.

კანონი „მინის ნაკვეთებზე უფლებათა სისტემური და სპორადული რეგისტრაციის სპეციალური წესისა და საკადასტრო მონაცემების სრულყოფის შესახებ“, მინის ნაკვეთების ფაქტობრივი მდებარეობის დადგენის პროცესში განსაკუთრებულ მნიშვნელობას იძენს მუნიციპალიტეტის როლი, ვინაიდან სწორედ მათი მონაწილეობით განხორციელდა საქართველოში მინის რეფორმა.

მუნიციპალიტეტი პროექტით გათვალისწინებულ პროცესებში ჩართულია ამ კანონის მიზნებისათვის სპეციალური უფლებამოსილებით აღჭურვილი წარმომადგენლის მეშვეობით. კანონით გათვალისწინებული უფლებამოსილება წარმოადგენს მუნიციპალიტეტის დელეგირებულ უფლებამოსილებას, რომელიც უფლებამოსილებათა დელეგირების შესახებ ხელშეკრულებით გადაეცემათ იმ

1 სპორადული რეგისტრაცია – ქვეყნის მთელ ტერიტორიაზე დაინტერესებული პირის განცხადებისა და მის მიერ წარდგენილი სარეგისტრაციო დოკუმენტაციის საფუძველზე მინის ნაკვეთზე საკუთრების უფლებისა და რეგისტრირებულ მონაცემებში ცვლილების რეგისტრაცია.

2 საქართველოს კანონი „მინის ნაკვეთებზე უფლებათა სისტემური და სპორადული რეგისტრაციის სპეციალური წესისა და საკადასტრო მონაცემების სრულყოფის შესახებ“, მე-2 მუხლი.

მუნიციპალიტეტებს, რომელთა ტერიტორიაზეც არსებულ დასახლებაშიც განხორციელდება სახელმწიფო პროექტი. დელეგირებულ უფლებამოსილებაზე სახელმწიფო დარგობრივ ზედამხედველობას ახორციელებს საქართველოს იუსტიციის სამინისტრო.

აღსანიშნავია, რომ 2010 წლის 21 ივლისს, საქართველოს პარლამენტმა ასევე მიიღო კანონი „სახელმწიფო ქონების შესახებ“<sup>3</sup>, რომელმაც ახლებურად დაარეგულირა სახელმწიფო საკუთრებაში არსებული სასოფლო-სამეურნეო დანიშნულების მიწის პრივატიზების საკითხები.

კანონის თანახმად, სახელმწიფო საკუთრებაში არსებული სასოფლო-სამეურნეო დანიშნულების მიწის ნაკვეთის პრივატიზება შესაძლებელია საქართველოს მოქალაქისათვის ან საქართველოში რეგისტრირებული კერძო სამართლის იურიდიული პირისათვის სასყიდლოთ, ხოლო საქართველოს სამოციქულო ავტოკეფალური მართლმადიდებელი ეკლესიისათვის და უსახლკაროდ დარჩენილი საქართველოს იმ მოქალაქეებისათვის, რომლებიც ცხოვრობდნენ ან ცხოვრობენ ოკუპირებულ ტერიტორიებზე – უსასყიდლოდ.

დღევანდელი მოქმედი კანონმდებლობა სასოფლო-სამეურნეო<sup>4</sup> დანიშნულების მიწის პრივატიზების ფორმებად განსაზღვრავს: აუქციონს, პირდაპირ მიყიდვას, პირდაპირ მიყიდვას კონკურენტული შერჩევის საფუძველზე და უსასყიდლოდ საკუთრებაში გადაცემას.

სახელმწიფო საკუთრებაში არსებული, იჯარით გაუცემელი სასოფლო-სამეურნეო დანიშნულების მიწის ნაკვეთის აუქციონის ფორმით პრივატიზებას ახორციელებს ქონების მმართველი (სამინისტრო, ქონების სააგენტო ან მათ მიერ დელეგირებული უფლებამოსილების ფარგლებში მოქმედი ორგანო), ხოლო სახელმწიფო საკუთრებაში არსებული, იჯარით გაუცემელი სასოფლო-სამეურნეო დანიშნულების მიწის ნაკვეთის პირდაპირი მიყიდვის ფორმითა და კონკურენტული შერჩევის საფუძველზე, პირდაპირი მიყიდვის ფორმით პრივატიზება ხორციელდება საქართველოს მთავრობის გადაწყვეტილების საფუძველზე.

საგულისხმოა, რომ სახელმწიფო საკუთრებაში არსებული, იჯარით გაუცემელი სასოფლო-სამეურნეო დანიშნულების მიწის ნაკვეთი, საქართველოს მთავრობის გადაწყვეტილებით, პირდაპირი მიყიდვის ფორმით, კონკურენტული შერჩევის საფუძველზე პრივატიზებისას მიწის ნაკვეთის საფასურის ოდენობა და მისი გადახდის წესი განისაზღვრება

საქართველოს მთავრობის შესაბამისი გადაწყვეტილებით<sup>5</sup>.

რაც შეეხება მიწებით სარგებლობის საკითხს, ფიზიკური პირებისა და კერძო სამართლის იურიდიული პირებისათვის, სახელმწიფო საკუთრებაში არსებული სასოფლო-სამეურნეო დანიშნულების მიწის ნაკვეთის სარგებლობაში გადაცემა შესაძლებელია არაუმეტეს 49 წლის ვადით, გარდა კანონით გათვალისწინებული შემთხვევისა.

განსაკუთრებული აღნიშვნის ღირსია ის ფაქტი, რომ 2007 წლის 11 ივლისს პარლამენტმა მიიღო კანონი „ფიზიკური და კერძო სამართლის იურიდიული პირების მფლობელობაში (სარგებლობაში) არსებულ მიწის ნაკვეთებზე საკუთრების უფლების აღიარების შესახებ“. ეს კანონი ამოქმედდა 2007 წლის 15 სექტემბერს საქართველოს პრეზიდენტის N525 ბრძანებულებით დამტკიცებული „ფიზიკური და კერძო სამართლის იურიდიული პირების მფლობელობაში (სარგებლობაში) არსებულ მიწის ნაკვეთებზე საკუთრების უფლების აღიარების წესის“ ძალაში შესვლისთანავე.

კანონი განსაზღვრავს მართლზომიერ მფლობელობაში (სარგებლობაში) არსებულ, აგრეთვე თვითნებურად დაკავებულ მიწაზე საკუთრების უფლების აღიარების ძირითად პირობებს და იმ ორგანოების უფლებამოსილებას, რომლებიც საკუთრების უფლების აღიარების პროცესში წარმოადგენენ სახელმწიფოს.

მართლზომიერ მფლობელობაში (სარგებლობაში) არსებული მიწა წარმოადგენს სახელმწიფო საკუთრების სასოფლო ან არასასოფლო-სამეურნეო დანიშნულების მიწის ნაკვეთს მასზე განთავსებული შენობა-ნაგებობით (აშენებული, მშენებარე ან დანგრეული) ან მის გარეშე, რომელზედაც (მიწის ნაკვეთზე ან შენობა-ნაგებობაზე) ფიზიკურ ან კერძო სამართლის იურიდიულ პირს ან კანონით გათვალისწინებულ სხვა ორგანიზაციულ წარმონაქმნს მართლზომიერი მფლობელობის უფლება წარმოეშვა ამ კანონის ამოქმედებამდე, ასევე ტექნიკური ინვენტარიზაციის არქივში აღრიცხულ, 1994 წლამდე თვითნებურად დაკავებულ მიწას. მიწის მართლზომიერი მფლობელობის დამადასტურებელი დოკუმენტებია: 1994 წლამდე უძრავი ნივთის მფლობელად (მოსარგებლედ) ტექნიკური ინვენტარიზაციის არქივში აღრიცხვის დამადასტურებელი ცნობა-დახასიათება თანდართული უფლების დამადასტურებელი დოკუმენტით (ასეთის არსებობის შემთხვევაში), საკომლო წიგნიდან ამონაწერი, მეზალის წიგნაკი, „საქართველოს რესპუბლიკაში

3 საქართველოს კანონი „სახელმწიფო ქონების შესახებ“

4 სასოფლო-სამეურნეო დანიშნულების მიწის სტრუქტურა მოიაზრება სახნავ-სათესი, მრავალწლიანი კულტურების, სათიბების, საძოვრებისა და სათბურების ერთობლიობა.

5 <http://nasp.gov.ge/> სახელმწიფო ქონების ეროვნული სააგენტოს ოფიციალური ელექტრონული ვებ-გვერდი, (2021 წლის 20 აპრილის მდგომარეობით).



სასოფლო-სამეურნეო დანიშნულების მიწის რეფორმის შესახებ“ საქართველოს რესპუბლიკის მინისტრთა კაბინეტის 1992 წლის 18 იანვრის №48 დადგენილების შესაბამისად, სოფლის (დაბის) ადგილობრივი მმართველობის ორგანოების გადაწყვეტილებით შექმნილი მიწის რეფორმის კომისიის მიერ შედგენილი და სოფლის (დაბის) ყრილობაზე (საერთო კრებაზე) დამტკიცებული მიწების განაწილების სია, თანდართული მიწის გამოყოფის გეგმით ან მის გარეშე, ამ წესის მიზნებისათვის ადგილობრივი თვითმმართველობის (მმართველობის) ორგანოების მიერ დამტკიცებული მიწის გადასახადის გადამხდელთა სია (საგადასახადო სია), „ფიზიკური პირებისა და კერძო სამართლის იურიდიული პირების სარგებლობაში არსებული არასასოფლო-სამეურნეო დანიშნულების მიწის კერძო საკუთრებად გამოცხადების შესახებ“ საქართველოს კანონის ამოქმედებამდე დადგენილი წესით, სახელმწიფო ან ადგილობრივი თვითმმართველობისა და მმართველობის ორგანოების მიერ გაცემული მიწის ნაკვეთის მიმაგრების აქტი, მიწის ნაკვეთის გეგმა, სასამართლოს აქტი ან სხვა დოკუმენტი; „აჭარის ავტონომიური რესპუბლიკის ტერიტორიაზე კოოპერაციული სასოფლო-სამეურნეო სანარმოს მშრომელთა საერთო კრებისა და კოოპერაციული სასოფლო-სამეურნეო სანარმოს სხდომის მიერ მიღებული გადაწყვეტილებები, რომლებიც დადასტურებულია ადგილობრივი თვითმმართველობის უფლებამოსილი ორგანოს მიერ.

თვითნებურად დაკავებულ მიწაზე საკუთრების უფლების აღიარების შესახებ მოთხოვნის დასადასტურებლად დაინტერესებულმა პირმა კომისიაში წერილობით განცხადებასთან ერთად უნდა წარადგინოს: მიწის თვითნებურად დაკავების დამადასტურებელი დოკუმენტი ან/და მონმის ჩვენება; მიწის ნაკვეთის საკადასტრო აგეგმვითი/აზომვითი ნახაზი; ინფორმაცია საკუთრების უფლების აღიარების საფასურის ოდენობის დასადგენად; დაინტერესებული პირის საიდენტიფიკაციო დოკუმენტების ასლები.

მიწის გადასახადი განსაზღვრულია საქართველოს საგადასახადო კოდექსის XXIX თავში მოცემული ქონების გადასახადით (ძალაშია 2011 წლის 1 იანვრიდან)<sup>6</sup>. სასოფლო-სამეურნეო დანიშნულებისა მიწებზე ქონების გადასახადის წლიური საბაზისო განაკვეთები დიფერენცირებულია ადმინისტრაციულ-ტერიტორიული ერთეულებისა და მიწის კატეგორიების მიხედვით და დგინდება 1 ჰექტარზე

განაგარიშებით, ლარში. 2013 წლის 1 იანვრიდან სახნავისათვის (მათ შორის, მრავალწლიანი ნარგავებით დაკავებული მიწა, საბალე, საბოსტნე) და საკარმიდამოსათვის ტერიტორიული ერთეულებისა და მიწის ხარისხის მიხედვით, მიწის საბაზისო განაკვეთი მერყეობს 50 ლარიდან 100 ლარამდე, ხოლო სათიბებისა და საძოვრებისათვის 1.5 ლარიდან 20 ლარამდე.

ადგილობრივი თვითმმართველობის წარმომადგენლობითი ორგანოს გადაწყვეტილებით განისაზღვრება გადასახადის განაკვეთი, რომლის ოდენობა არ უნდა აღემატებოდეს საქართველოს მთავრობის მიერ დადგენილი წლიური საბაზისო განაკვეთის 150 პროცენტს.

მიმდინარე რეფორმის ფარგლებში და მოქმედი კანონმდებლობის სამართლებრივი ანალიზის საფუძველზე შეიძლება ითქვას, რომ მიწის რეგისტრაცია გარკვეულ შემთხვევებში კვლავ პრობლემატურ თემატიკას წარმოადგენს, როგორც სახელმწიფოსთვის, ასევე ფიზიკური და იურიდიული პირებისადმი, რადგან არსებული მონაცემებით დაახლოებით 30%-ია დარეგისტრირებული<sup>7</sup>, ამ პროცესის ხელის შეშლელ გარემოებად შეიძლება დავასახელოთ სამართლებრივი და ასევე არასამართლებრივი ფაქტორები, ესენია: არასრული ან/და შეცდომით შევსებული დოკუმენტაცია, აღნიშნულ სფეროში არასაკმარისი პროფესიული კადრების სიმცირე, მოუწესრიგებელი სამართლებრივი დოკუმენტაცია, საზოგადოების ინერტულობა და მიმდინარე რეფორმის ფარგლებში ინფორმაციის ნაკლებობა, რაზედაც განსაკუთრებული ყურადღება უნდა იქნეს სამომავლოდ გამახვილებული ადგილობრივი თვითმმართველობების მხრიდან, ვინაიდან ძირითადი პრობლემები და ხარვეზები სწორედ რაიონებში იჩენს თავს. განსაკუთრებით კი უნდა აღინიშნოს საზოგადოების უფასოდ მაღალკვალიფიციური სამართლებრივი კონსულტაციის არარსებობა, რაც ერთ-ერთ დიდ გამოწვევას წარმოადგენს და ხელისშემშლელი გარემოებაა რეფორმის ეფექტურად განხორციელებისა და მიწის რეგისტრაციის პროცესში<sup>8</sup>.

დასახელებულ გარემოებებთან ერთად, არსებული სასოფლო-სამეურნეო მიწების დიდი ნაწილი აუთვისებელია სხვადასხვა მიზეზთა გამო, რაც განპირობებულია: სადავო მიწის ნაკვეთებით, მუნიციპალიტეტების ტერიტორიულ-ადმინისტრაციული დაყოფის შედეგად არსებული გადაფარვებით - სადავო ტერიტორიებით, აღურიცხავი მიწის ნაკ-

6 „საქართველოს საგადასახადო კოდექსი“, XXIX თავი „ქონების გადასახადი“, მუხლი 204. (2021 წლის 20 აპრილის მდგომარეობით)

7 სასოფლო-სამეურნეო მიწის რეფორმა საქართველოში, ავტ. ი. კოჭლამაზაშვილი, ნ. კაკულია, ს. დეისაძე, თბილისი 2018 წ. გვ. 3.

8 [www.geostat.ge](http://www.geostat.ge) - საქართველოს სტატისტიკის ეროვნული სამსახურის ოფიციალური ელექტრონული ვებ-გვერდი, (2021 წლის 20 აპრილის მდგომარეობით).

ვეთებით, სახელმწიფო საკუთრებაში არსებულ მიწებზე დადგენილი მაღალი იჯარის გადასახადით, რიგ მინათმფლობელებსა და მოსარგებლებში მიწის დამუშავების დაბალი ინტერესით და რაც მთავარია მაღალი მიგრაციით სოფლიდან ქალაქსა და საზღვარგარეთ.

მიუხედავად სახელმწიფოს ჩართულობისა, სფეროს ექსპერტთა აზრით, რასაც ჩვენც ვეთანხმებით, საჭიროა უფრო მაღალი პოლიტიკური მხარდაჭერა, რათა მიმდინარე პროცესი უფრო ეფექტიანად და გამჭირვალედ წარიმართოს<sup>9</sup>.

სახელმწიფოს დონეზე უნდა გადანყდეს მიწის სრულყოფილი რეგისტრაციისა და მასთან დაკავშირებული საკითხების მნიშვნელობა, რაც მოახდენს სისტემურ რეგისტრაციას მთელი ქვეყნის მასშტაბით დაგეგმვასა და ეტაპობრივად განხორციელებაზე, რაზედაც ლოკომოტივის როლი სწორედ ადგილობრივმა თვითმმართველობებმა უნდა შეასრულონ და მუდმივ რეჟიმში უზრუნველყონ მუნიციპალური სერვისების ადგილობრივი მოსახლეობისათვის მიწოდება, რათა მომსახურება იყოს მარტივი, იაფი და ხელმისაწვდომი.

ჩვენს ყურადღებას იპყრობს სახელმწიფოს მიერ სასოფლო-სამეურნეო დანიშნულების მიწის ნაკვეთების საკუთრებაში გადაცემის- ჩუქების შედეგად დღემდე დაურეგისტრირებელი მიწის ნაკვეთები, მაშინ როდესაც პირს გააჩნია იურდიული დოკუმენტი მოცემულ მიწის ნაკვეთთან დაკავშირებით, თუმცა აღნიშნული დღემდე არ აქვს საჯარო რეესტრში დარეგისტრირებული, რაც იმას ნიშნავს, რომ არ აქვს დაზუსტებული და დადგენილი მიწის ნაკვეთის ზუსტი საზღვრები და ასეთი რაიონებში ჯერ კიდევ მრავლად გვხვდება.

ისმის კითხვა, თუ რატომ არ ახდენს ფერმერი ან პირი არსებული დოკუმენტის საფუძველზე მიწის ნაკვეთის რეგისტრაციას საჯარო რეესტრში როგორც საკუთრებას?

დასმულ კითხვას შევეცდებით გავცეთ სრული და ამომწურავი პასუხი და ვიმედოვნებთ, რომ სახელმწიფო გაითვალისწინებს აღნიშნულ რეკომენდაციას და დასმულ საკითხს სამართლებრივად დაარეგულირებს, რათა არც სახელმწიფო დაზარალდეს და არც ფიზიკური პირის სოციალური მდგომარეობა გაუარესდეს.

პრობლემის ახსნა იმაში მდგომარეობს, რომ სახელმწიფოს მიერ ნაჩუქარ მიწის ნაკვეთებთან მიმართებაში ფიზიკური პირი გათავისუფლებულია მიწის გადასახადისაგან, ანუ იგი არ იხდის ნაჩუქარ მიწის ნაკვეთზე მიწის ქონების გადასახადს, ხოლო

მის ახლობელზე გასხვიების შემთხვევაში, ახალი მესაკუთრე საგადასახადო სამართლებრივად ვალდებულია გადაიხადოს მიწის გადასახადი.

სწორედ, რომ არ მოუწიოს ჩუქების შედეგად მის ახლობელს მიწის გადასახადის გადახდა, არ ახორციელებს საჯარო რეესტრში უფლების რეგისტრაციას და პრაქტიკა ცხადჰყოფს, რომ მრავალი წლების განმავლობაში რჩება მიწის ნაკვეთი დაურეგისტრირებელი და წლების გავლასთან ერთად თავს იჩენს ხოლმე რიგი სამართლებრივი სირთულეები.

სახელმწიფოს მიერ ნაჩუქარი და დაურეგისტრირებელი მიწის ნაკვეთები დიდ დაბრკოლებას უქმნიან მიწის რეფორმას და „მიწის ნაკვეთებზე უფლებათა სისტემური და სპორადული რეგისტრაციის სპეციალური ნებისა და საკადასტრო მონაცემების სრულყოფის შესახებ“ საქართველოს კანონის ეფექტურობას, ვინაიდან რეგისტრირებული მიწის ნაკვეთის მომიჯნავედ არსებული არარეგისტრირებული მიწის ნაკვეთების საკადასტრო საზღვრების დადგენა სამართლებრივად და ტექნიკურად დიდ სირთულეებს წარმოშობს და ხელის შემშლელი გარემოებაა მიწის სისტემური რეგისტრაციის პროცესისათვის.

დასმული პრობლემის გადაჭრის მიზნით, საჭიროა სახელმწიფოს მხრიდან შემოღებული იქნეს რიგი სამართლებრივი რეგულაციები და დაწესდეს გარკვეული შეზღუდვები დაურეგისტრირებელ სასოფლო-სამეურნეო დანიშნულების მიწის ნაკვეთებთან მიმართებაში, კერძოდ ვისაც გააჩნია მიწის ნაკვეთზე უფლების დამდგენი დოკუმენტი და არ არის რეესტრში საკუთრებად აღრიცხული, არ უნდა იქნეს ჩართული სოფლის მეურნეობის სამინისტროს მიერ განსახორციელებელ პროექტებსა და სუბსიდიებში, არ უნდა ისარგებლოს სახელმწიფო აგრო დაზღვევით<sup>10</sup> და ა.შ.

შეიძლება ჩვენეული რეკომენდაცია და მოსაზრება ერთი მხრივ მკაცრად გამოიყურება, თუმცა ფაქტია რომ ქმედითი ნაბიჯებია ამ თვალსაზრისით განსახორციელებელი და რაც შეიძლება სწრაფად, ვინაიდან დაურეგისტრირებელი მიწის ნაკვეთების არსებობა აფერხებს ქვეყნის ეკონომიკურ განვითარებას და მის მომავალს არაპროგნოზირებადს ხდის.

მიწის მესაკუთრეს, რომელსაც სახელმწიფომ მიწის ნაკვეთი აჩუქა უნდა კარგად ჰქონდეს გათვითცნობიერებული, ის რომ საკუთრებას შესაბამისი მოვლა-პატრონობა სჭირდება, ვინაიდან საქართველო მცირემიწიან ქვეყნებს მიეკუთვნება, რაც

9 ISET-ის კვლევა სასოფლო-სამეურნეო მიწის რეფორმა საქართველოში [https://iset-pi.ge/images/Projects\\_of\\_APRC/Policy\\_Paper\\_-\\_Agricultural\\_Land\\_Registration\\_Reform\\_in\\_Georgia\\_GEO.pdf](https://iset-pi.ge/images/Projects_of_APRC/Policy_Paper_-_Agricultural_Land_Registration_Reform_in_Georgia_GEO.pdf)

10 ცნობისათვის, 2016 წელს რეგისტრირებული მიწის ნაკვეთების დაზღვევის შემთხვევაში სუბსიდია 10%-ით მეტი იყო, შესაბამისად, სადაზღვევო კომპანიების გაყიდვების სტრატეგიას წარმოადგენდა რეგისტრირებული მიწის ნაკვეთების დაზღვევა, რაც სავსებით ლოგიკურია.

იმას ნიშნავს, რომ თითოეული კვადრატული მეტრი უნდა იქნეს კანონმდებლობის საფუძველზე რეგისტრირებული, რათა ხელი არ შეეშალოს ინვესტიციების განხორციელებას, რაც ქვეყნის ეკონომიკური განვითარებისა და ბიუჯეტის ერთ-ერთი მთავარი შემავსებელია.

ძალზედ საინტერესოა და ასევე პრობლემატური „ფიზიკური და კერძო სამართლის იურიდიული პირების მფლობელობაში (სარგებლობაში) არსებულ მიწის ნაკვეთებზე საკუთრების უფლების აღიარების შესახებ“ საქართველოს კანონისა და საქართველოს პრეზიდენტის N525 ბრძანებულებით დამტკიცებული „ფიზიკური და კერძო სამართლის იურიდიული პირების მფლობელობაში (სარგებლობაში) არსებულ მიწის ნაკვეთებზე საკუთრების უფლების აღიარების ნების“ შედეგად მართლზომიერ მფლობელობაში (სარგებლობაში) არსებულ, აგრეთვე თვითნებურად დაკავებულ მიწაზე საკუთრების უფლების აღიარება და მასთან დაკავშირებული საკითხები.

როგორც ზემოთ აღვნიშნეთ, „ფიზიკური და კერძო სამართლის იურიდიული პირების მფლობელობაში (სარგებლობაში) არსებულ მიწის ნაკვეთებზე საკუთრების უფლების აღიარებას ახორციელებენ ადგილობრივი თვითმმართველობის ორგანოები დელეგირებული უფლებამოსილების საფუძველზე.

წლების განმავლობაში დაგროვილმა გამოცდილებამ და პრაქტიკამ ცხადყო, რომ ფიზიკური და კერძო სამართლის იურიდიული პირების მფლობელობაში (სარგებლობაში) არსებულ მიწის ნაკვეთებზე საკუთრების უფლების აღიარებით მრავალმა მოქალაქემ ისარგებლა და მოახდინა მიწის ნაკვეთის დაკანონება, რაც ერთი მხრივ მისასალმებელი ფაქტია, თუმცა მეორე მხრივ უნდა აღინიშნოს, რომ ხშირ შემთხვევებში ადგილი ჰქონდა სახელმწიფო საკუთრებაში არსებული დაურეგისტრირებელი მიწის ნაკვეთების, ფიზიკური პირების სარგებლობაში არსებული მიწის ნაკვეთების კომისიების მიერ აღიარება-დაკანონებას, ასევე ხშირი იყო შემთხვევები, როდესაც გარკვეული პირები მიწის ნაკვეთის დაკანონებისათვის მიმართავდნენ სახვა და სხვა ხერხებს, როდესაც თვითნებურად იკავებდნენ და აშენებდნენ შენობა-ნაგებობებს, რგავდნენ ხეხილს, ღობავდნენ ტერიტორიებს, რათა კომისიისთვის დაედასტურებინათ მიწის ნაკვეთის ფლობისა და სარგებლობის ფაქტი.

საგულისხმოა, რომ მიწის ნაკვეთის მესაკუთ-

რედ ყოფნის სურვილმა სახელმწიფოს სხვა პრობლემებთან ერთად, ახალი თავსატეხი გაუჩინა უკანონო მშენებლობის სახით, რამაც კანონის ამოქმედებიდან დღემდე, მასობრივი ხასიათი მიიღო და ქვეყანა ინფრასტრუქტურული განვითარებისა და წესრიგის თვალსაზრისით უმძიმეს მდგომარეობაში აღმოჩნდა<sup>11</sup>.

კომისიის შედეგად დაკანონებული მიწის ნაკვეთების უმრავლესობა, ახალი მესაკუთრების მიერ უმეტესწილად დროის მცირე ინტერვალში გასხვიებული იქნა, რაც ადვილად შესამჩნევია საჯარო რეესტრის ეროვნული სააგენტოს ელექტრონულ გვერდზე<sup>12</sup> და მას დიდი კვლევა არ სჭირდება. თამამად შეიძლება ითქვას, რომ ამ არაგონივრული გადანყვებილების შედეგად ისარგებლეს გარკვეულმა ჯგუფებმა, მდიდრები უფრო გამდიდრდნენ, ხოლო სახელმწიფომ მილიონობით ზარალი ნახა, რაც იმას ნიშნავს, რომ დამდგარი ზიანი აღემატება მიღებულ სარგებელს, რადგან ფაქტობრივად არამიზნობრივად განიკარგა სახელმწიფო ქონება და მისი განკარგვის შედეგად ურბანული დაგეგმარებისა და განვითარების მხრივ როგორც ეს უკვე აღვნიშნეთ ქვეყანა რამდენიმე ათეული წლით უკან დანია.

დასასრულს უნდა აღინიშნოს, რომ მიუხედავად მიწის რეგისტრაციის გამარტივებული პროცედურებისა და გარკვეული პოზიტიური ცვლილებების, სადღეისოდ სასოფლო-სამეურნეო დანიშნულების მიწის ნაკვეთების უმრავლესობა, კვლავ დაურეგისტრირებელია და

არ არის დადგენილი, თუ რა ფართობის მიწა ეკუთვნის სახელმწიფოს, შესაბამისად უნდა იქნეს გათვალისწინებული შემდეგი რეკომენდაციები:

- მიწის განკარგვასთან დაკავშირებით სახელმწიფოს თანმიმდევრული და გრძელვადიანი სტრატეგიის არსებობა, რომელიც არ იქნება ვინრო პოლიტიკურ ხედვებსა და პროცესებზე დამოკიდებული;

- არსებული მდგომარეობის ანალიზისა და განზოგადების საფუძველზე, მოქმედი კანონმდებლობის დახვეწა;

- მაღალკვალიფიციური კადრების მომზადება და ბიუროკრატიული პროცედურების გამარტივება;

- ადგილებზე ყველა მუნიციპალიტეტში მომსახურების ცენტრების არსებობა და ფუნქციონირება, რომლებიც, როგორც ზემოთ აღვნიშნეთ, გარკვეულ კონსულტაციას გაუწევენ მიწის საკითხებ-

11 ცნობისათვის, ინფრასტრუქტურული მოწყობა გულისხმობს ქვეყნის ტერიტორიულ-სივრცით მოწყობას, რომელიც არის მიწის მართვის ერთ-ერთი უმნიშვნელოვანესი ქვაკუთხედი, სოციალური, ეკონომიკური და ტერიტორიული განვითარების თვალსაზრისით. მისი მთავარი არსი და დანიშნულება იმაშია, რომ ხელი შეუწყოს ბინათმშენებლობას, სატრანსპორტო და ენერგეტიკის ინფრასტრუქტურის განვითარებას, ისე რომ სრულად იყოს დაცული სახელმწიფოს გარემოსდაცვითი და ურბანული განვითარების სასიცოცხლოდ მნიშვნელოვანი მოთხოვნები.

12 [www.napr.gov.ge](http://www.napr.gov.ge) - სსიპ- საქართველოს იუსტიციის სამინისტროს საჯარო რეესტრის ეროვნული სააგენტოს ოფიციალური ელექტრონული ვებ-გვერდი, (2021 წლის 20 აპრილის მდგომარეობით)

ზე ადგილობრივ მოსახლეობას;

- არსებული ტექნოლოგიური სისტემების გაძლიერება და ახლის დანერგვა, მხედველობაში გვაქვს სატელიტური მონაცემების საშუალებით მიწის აზომვა და კოორდინატების დადგენა, რაც კიდევ უფრო გააადვილებს მიწის რეგისტრაციის პროცესებს;

- სისტემური და სპორადული რეგისტრაციის უწყვეტი მხარდაჭერა და კიდევ უფრო გაძლიერება სახელმწიფოს მხრიდან;

- საზოგადოების დრული ინფორმირება;

- სახელმწიფოსა და არასამთავრობო სექტორის, დონორი ორგანიზაციების ჩართულობა, რომელთა მეშვეობით იქნება შესაძლებელი სისტემური რეგისტრაციის ეფექტურად წარმართვა;

- პროცესების საჯაროობა და გამჭვირვალობა.

### **გამოყენებული ლიტერატურა**

1. ი. კოჭლამაზაშვილი, ნ. კაკულია, ს. დეისაძე, „სასოფლო-სამეურნეო მიწის რეფორმა საქართველოში“, თბილისი 2018 წ.

2. ISET-ის კვლევა სასოფლო-სამეურნეო მიწის

რეფორმა საქართველოში [https://iset-pi.ge/images/Projects\\_of\\_APRC/Policy\\_Paper\\_Agricultural\\_Land\\_Registration\\_Reform\\_in\\_Georgia\\_GEO.pdf](https://iset-pi.ge/images/Projects_of_APRC/Policy_Paper_Agricultural_Land_Registration_Reform_in_Georgia_GEO.pdf)

3. საქართველოს კანონი „მიწის ნაკვეთებზე უფლებათა სისტემური და სპორადული რეგისტრაციის სპეციალური წესისა და საკადასტრო მონაცემების სრულყოფის შესახებ“;

4. საქართველოს კანონი „სახელმწიფო ქონების შესახებ“;

5. საქართველოს კანონი „ფიზიკური და კერძო სამართლის იურიდიული პირების მფლობელობაში (სარგებლობაში) არსებულ მიწის ნაკვეთებზე საკუთრების უფლების აღიარების შესახებ“;

6. „საქართველოს საგადასახადო კოდექსი“.

7. [www.geostat.ge](http://www.geostat.ge) – საქართველოს სტატისტიკის ეროვნული სამსახურის ოფიციალური ელექტრონული ვებ-გვერდი;

8. [www.nasp.gov.ge/](http://www.nasp.gov.ge/) - სახელმწიფო ქონების ეროვნული სააგენტოს ოფიციალური ელექტრონული ვებ-გვერდი;

9. [www.napr.gov.ge](http://www.napr.gov.ge) - სსიპ- საქართველოს იუსტიციის სამინისტროს საჯარო რეესტრის ეროვნული სააგენტოს ოფიციალური ელექტრონული ვებ-გვერდი.



## გამომძიებისა და გამომძიებლის სტატუსი მოქმედ სისხლის სამართლის საპროცესო კანონმდებლობაში

*ჯემალ გახოკიძე*

*სტუ-ს სამართლისა და საერთაშორისო ურთიერთობის ფაკულტეტის პროფესორი, სამართლის დოქტორი*

*მიხეილ მამნიაშვილი*

*სტუ-ს სამართლისა და საერთაშორისო ურთიერთობის ფაკულტეტის პროფესორი, სამართლის დოქტორი*

*ზურაბ მელქაძე*

*სტუ-ს სამართლისა და საერთაშორისო ურთიერთობის ფაკულტეტის პროფესორი, სამართლის დოქტორი*

### რეზიუმე

ნაშრომში განხილულია გამოძიებისა და გამომძიებლის უფლებამოსილების პროცესუალური ასპექტები; ნარმოჩენილია გამოძიების ორგანიზაციის სრულყოფისა და გაუმჯობესების მიზნით არაერთ უმნიშვნელოვანესი პრობლემატიკა, საზგასმულია გამომძიებლის უფლებამოსილების კიდევ უფრო მეტად გაზრდა და დახვეწა; დასმულია საკითხი სისხლის სამართლის საპროცესო კოდექსში, საგამომძიებო ორგანოს ხელმძღვანელის უფლებამოსილების დარეგულირების აუცილებლობის შესახებ, რაც ეჭვგარეშეა ხელს შეუწყობს გამოძიების სწორ ორგანიზაციას, მის ოპერატიულ და სწრაფ განხორციელებას. გადმოცემულია ასევე, ის უარყოფითი და ხელისშემშლელი ფაქტორები, რაც დაკავშირებულია გამოძიების ორგანიზაციასა და გამომძიებლის უფლებამოსილებასთან ჩაატაროს ყოველმხრივი, სრული და ობიექტური გამოძიება, დასმულია არაერთი საკითხი მათი სრულყოფისა და გაუმჯობესების მიმართულებით.

### THE STATUS OF INVESTIGATION AND INVESTIGATOR IN ACTING CRIMINAL PROCEDURE LEGISLATION

**Jemal Gakhokidze**

Professor of the Faculty of Law and International Relations of Georgian Technical University, Doctor of law

**Mikheil Mamniashvili**

Professor of the Faculty of Law and International Relations of Georgian Technical University, Doctor of law

**Zurab Melkadze**

Professor of the Faculty of Law and International Relations of Georgian Technical University, Doctor of law

### RESUME

The work covers the procedural aspects regarding the authority of investigation and investigator; there

are revealed a number of most important issues to perfect and improve the investigation's organization; there is underlined the increase and improvement of investigator's authority; the topic is risen in criminal procedure code on necessity of regulation of authority of investigative body's head, that without doubt will encourage the proper investigation, its operational and rapid implementation. There are also stated those negative aspects, related to investigation's organization and investigator's authority to held thought, complete and objective investigation; there are set a number of issues for their perfection and improvement.

\* \* \* \*

2009 წლის 9 ოქტომბერს მიღებული იქნა დამოუკიდებელი საქართველოს რიგით მეორე სისხლის სამართლის საროცესო კოდექსი, რომელიც ძალაში შევიდა 2010 წლის 1 ოქტომბრიდან.

სტაბილურობის თვალსაზრისით, ვერც მოქმედმა სისხლის სამართლის საპროცესო კოდექსმა გაამართლა იმედები, ჯერ კიდევ აღნიშნული კოდექსის ძალაში შესვლამდე, კერძოდ, 2010 წლის 24 სექტემბრის კანონით, ცვლილება განიცადა დაახლოებით სამოცდაათმა მუხლმა. ძალაში შესვლის შემდეგ კანონში უკვე ორმოცდაათზე მეტი ცვლილებაა შესული, კოდექსის არასტაბილურობა, ბუნებრივია, უარყოფითად მოქმედებს როგორც სამართალგამომყენებელი ორგანოების საქმიანობაზე, ასევე ადამიანის უფლებათა დაცვისა და ერთიანი საგამომძიებო-სასამართლო პრაქტიკის დაწესების თვალსაზრისით.

მართალია ადვილი არ არის კანონმდებელმა მოახერხოს მისი რეგულაციის სფეროში შემავალი ყველა ურთიერთობის ამომწურავი მონესრიგება, მაგრამ როდესაც საუბარია სისხლის სამართლის საპროცესო კოდექსის სრულყოფილებაზე, უპირველეს ყოვლისა, მხედველობაში უნდა იქნას მიღებული ის, რომ კანონმა რაც შეიძლება მაქსიმალურად უნდა გაითვალისწინოს სისხლის სამართალწარმო-

ების მონაწილე სუბიექტების რეგულაციური წესები და, შესაბამისად, მათი მოქმედების სფერო და ფარგლები. სხვა სიტყვებით, თავად საპროცესო კანონმა უნდა აიძულოს საქმის მწარმოებელი ორგანოები (გამომძიებელი, პროკურორი, სასამართლო (მოსამართლე), შეასრულონ საპროცესო კანონის მოთხოვნები, წინააღმდეგ შემთხვევაში, ეჭვგარეშეა, რომ მათ გაუძნელდებათ კანონშესაბამისი და სამართლიანი გადაწყვეტილების მიღება.

მოქმედი საპროცესო კოდექსის ირგვლივ ცალკეულ მეცნიერთა მიერ, არაერთხელ, სხვადასხვა დროს, გამოითქვა სამართლიანი და დასაბუთებული კრიტიკა, როგორც ცალკეული ინსტიტუტების, ისე მათ რეგულაციებთან დაკავშირებით<sup>1</sup>. ნაწილი შენიშვნებისა კანონმდებელმა ყურად იღო, ნაწილი კი საკანონმდებლო დონეზე დღეისათვის არც განხილულა.

ჩვენი კვლევის საგანია მოქმედი საპროცესო კოდექსის მიხედვით გამოძიებისა და გამომძიებლის სტატუსის ორგანიზაციული წყობის განხილვა და ამ მიმართულებით ჩვენეული ხედვის გადმოცემა, რაც ინტერესმოკლებული არ უნდა იყოს.

სისხლის სამართლის პროცესი ცალკეული სტადიებისაგან შედგება. ამასთანავე, თითოეული სტადიისთვის დამახასიათებელია განსხვავებული მიზნები და ამოცანები, თავისებური პროცესუალური ფორმა, მასში მონაწილე სუბიექტების განსხვავებული წრე და ბოლოს, გადაწყვეტილებათა მიღების თავისებურებები.

საქართველოს სისხლის სამართლის პროცესის ერთ-ერთ დამოუკიდებელ სტადიას გამოძიება წარმოადგენს, რომელიც მიჩნეულია პირველ, დამოუკიდებელ და საწყის სტადიად<sup>1</sup>.

პროფ. თ. ლალიაშვილი სტადიების ნაცვლად ხმარობს სიტყვა “ეტაპს”, ამასთანავე, ის გამოძიების დაწყებამდე ჩატარებულ მოქმედებას (დანაშაულის შესახებ მიღებული ინფორმაციის გადამოწმება), რომელსაც სისხლის სამართლის საპროცესო კანონმდებლობა არ ითვალისწინებს, გამოძიების წინარე ეტაპს უწოდებს<sup>2</sup>.

ჩვენი აზრით, სიტყვა “სტადიის” შეცვლა სიტყვა “ეტაპად”, მართალია, ეტიმოლოგიური მნიშვნელობისაა, მაგრამ მაინც არ უნდა იყოს გამართლებული იმ უბრალო მიზეზების გამო, რომ სისხლის სამართლის პროცესის თითოეული სტადია მნიშვნელოვანია, არ არის გამორიცხული, ცალკეული სტადიების ამონურვის შემდეგ არსებითი ხასიათის კორექცია განიცადოს შეკრებილმა მტკიცებულებებმა და მიღებული იქნეს განსხვავებული პროცესუალური გადაწყვეტილება. მაგალითად, გამოძიების სტადი-

ის ამონურვის შემდეგ პროკურორმა გამოიტანოს დადგენილება სისხლისსამართლებრივი დევნის შეწყვეტის ან/და საქმის სასამართლოში წარმართვის შესახებ. თვით სიტყვა “სტადიას” უფრო ზუსტი და ტევადი მნიშვნელობა (დატვირთვა) გააჩნია, ვიდრე სიტყვა “ეტაპს” და ვფიქრობთ, სწორედ გადმოგვცემს სისხლის სამართლის პროცესის მიზნებს. უფრო მეტიც, სიტყვა “სტადია” უკვე კარგა ხანია დანერგილი და აპრობირებულია ქართულ სისხლის სამართლის პროცესის თეორიასა და პრაქტიკაში.

საქართველოს მოქმედმა სისხლის სამართლის საპროცესო კოდექსმა, წინა კოდექსთან შედარებით, განსხვავებულად წარმოაჩინა გამოძიებისა და გამომძიებლის სტატუსი სისხლის სამართალწარმოების პროცესში. ეს იმითაცაა განპირობებული, რომ კანონმდებელმა უარი თქვა რომანულ-გერმანული სამართლის სისტემაზე და შესაბამისად, წინასწარი გამოძიების ინსტიტუტზე და მას მხოლოდ გამოძიება უწოდა, ამით კი გამომძიებლის სტატუსს განსხვავებული ინტერპრეტაცია მიეცა.

გამოძიება – ესაა უფლებამოსილი პირის მიერ სისხლის სამართლის საპროცესო კოდექსით დადგენილი წესით განხორციელებული მოქმედებათა ერთობლიობა, რომლის მიზანია, დანაშაულთან დაკავშირებული მტკიცებულებების შეგროვება.

გამოძიების განმარტების დეფინიციიდან ყურადღებას იპყრობს სიტყვები “**უფლებამოსილი პირი**” და არა “**გამომძიებელი, პროკურორი**”, რასაც წინა საპროცესო კოდექსი ითვალისწინებდა. ეს კი იმას გულისხმობს, რომ **გამოძიების ჩატარების უფლებამოსილებით სარგებლობს არა მხოლოდ ბრალდების მხარე** (პროკურორი, გამომძიებელი), არამედ დაცვის მხარეც (ბრალდებული, ადვოკატი), რასაც შეიძლება კერძო გამოძიება ვუწოდოთ, მაგრამ საქმე იმაშია, რომ გამოძიებისა და სისხლისსამართლებრივი დევნის ორგანოზე მაინც ძალზე ბევრია დამოკიდებული, რადგანაც სწორედ ეს ორგანოები არიან ვალდებული მომხდარი დანაშაულის შესახებ მიღებული ინფორმაციის შემთხვევაში დაიწყონ გამოძიება, ჩაატარონ საპროცესო კანონმდებლობით გათვალისწინებული საგამოძიებო და პროცესუალური მოქმედებები, მიჰყავთ გამოძიება, ეკისრებათ დანაშაულის გახნის მოვალეობა, ინყებენ **სისხლისსამართლებრივ** დევნას, უფლებამოსილები არიან ცალკეულ სუბიექტთა მიმართ გამოიყენონ საპროცესო ხასიათის იძულებითი ღონისძიებები და ა.შ. ისინი “**საქმის მწარმოებელ ორგანოებად**” იწოდებიან, ხოლო სხვა დანარჩენი სუბიექტები (დაცვის მხარე) უერთდებიან მაშინ, როდესაც მხილებულია ბრალდებული პირი და იწყება სისხლისსამართლებრივი დევნის სტადია.

1 ჯ. გახოკიძე, ი. გაბისონია, მ. მამნიაშვილი, პ. მონიავა, საგამოძიებო სამართალი, ნიგნი პირველი, გამ. „იურისტების სამყარო“, თბილისი, 2018, გვ. 141-143;

2 თ. ლალიაშვილი, საქართველოს სისხლის სამართლის პროცესი, ზოგადი ნაწილი, გამ. „იურისტების სამყარო“, თბილისი 2015, გვ. 44-45

საქართველოს სისხლის სამართლის საპროცესო კოდექსის მე-100 მუხლის თანახმად, დანაშაულის შესახებ ინფორმაციის მიღების შემთხვევაში, **“ოფიციალურობის პრინციპიდან”(Principle ex officio)** გამომდინარე, გამომძიებელი, პროკურორი ვალდებული არიან დაიწყონ გამოძიება, გამომძიებლის მიერ გამოძიების დაწყების თაობაზე დაუყოვნებლივ უნდა ეცნობოს პროკურორს.

გამომძიების დაწყების საფუძველია დანაშაულის შესახებ ინფორმაცია, რომელიც გამომძიებელს ან პროკურორს მიაწოდეს, გამოვლინდა სისხლის სამართლის პროცესის დროს ან გამოქვეყნდა მასმედიაში.

დანაშაულის შესახებ ინფორმაცია შეიძლება იყოს წერილობითი, ზეპირი ან სხვაგვარად დაფიქსირებული.

პირს, რომელიც დანაშაულის შესახებ განაცხადებს, უფლება აქვს, მიიღოს დანაშაულის შესახებ შეტყობინების დამადასტურებელი წერილობითი ცნობა.

დანაშაულის შესახებ ზეპირი შეტყობინების თაობაზე დგება ოქმი, რომელსაც ხელს აწერს განმცხადებელი და განცხადების მიმღები თანამდებობის პირი. გამომძიებელი უფლებამოსილია დანაშაულის შესახებ ანონიმური შეტყობინების საფუძველზე დაიწყოს გამოძიება, დაუშვებელია პირის მიმართ სისხლისსამართლებრივი დევნის განხორციელება მხოლოდ ანონიმური შეტყობინების საფუძველზე.

14 წელს მიღწეულ განმცხადებელს ხელწერილის ჩამორთმევით აფრთხილებენ ცრუ დასმენისათვის პასუხისმგებლობის შესახებ.

ჩვენ ვიზიარებთ იურიდიულ ლიტერატურაში გამოთქმულ შეხედულებას იმის შესახებ, რომ ვიდრე გამომძიებელი დაიწყებს გამოძიებას, უნდა შეამოწმოს მიღებული შეტყობინების რეალობა, ნამდვილად იყო თუ არა ჩადენილი დანაშაული, მაგალითად, გამომძიებელმა მიიღო შეტყობინება ჩადენილი ჯანმრთელობის დაზიანების შესახებ, მაგრამ გამომძიებელმა ადგილზე გამოცხადებისას დაადგინა, რომ სინამდვილეში დანაშაულს კი არ ჰქონდა ადგილი, არამედ მეუღლეებს შორის მოხდა სიტყვიერი კამათი, ასეთი პირობების არსებობისას, გამოძიების დაწყებამდე განხორციელებული შემონების შედეგად გამომძიებელი არ დაიწყებს გამოძიებას; მართალია, აღნიშნულ რეგულაციას საპროცესო კოდექსი არ ითვალისწინებს, მაგრამ ეს ეტაპი მნიშვნელოვანია, რასაც პროფ. თ. ლალიაშვილი საკვებით სამართლიანად გამოძიების წინარე ეტაპს უწოდებს.<sup>3</sup>

გამომძიების დაწყების შემდეგ გამომძიებელი უფლებამოსილია, ჩაატაროს საქმიდან გამომდინარე ნებისმიერი საგამომძიებო მოქმედება, ამასთანავე, სისხლის სამართლის საქმის გამოძიება მეტად

რთულია და გარკვეულ კანონზომიერებას ექვემდებარება. იგი მოქცეულია სისხლის სამართლის საპროცესო კანონის ჩარჩოებში და მის ფარგლებში მოძრაობს,<sup>4</sup> რაც იმას გულისხმობს, რომ საგამომძიებო მოქმედების ჩამტარებელმა უფლებამოსილმა პირმა (ბრალდება, დაცვა) მკაცრად უნდა დაიცვას საპროცესო კანონმდებლობით დადგენილი წესები.

მხედველობაში უნდა ვიქონიოთ ის გარემოებაც, რომ **შესაძლებელია გამოძიება და სისხლისსამართლებრივი დევნა ერთდროულად დაიწყოს**, მაგალითად, პირი დააკავეს ნარკოტიკული საშუალების რეალიზაციის დროს, ასეთი შემთხვევის არსებობისას გამომძიებელი ვალდებულია დაიწყოს გამოძიება, ჩაატაროს სრული, ყოველმხრივი და ობიექტური გამოძიება, შეკრიბოს ბრალდების დამადასტურებელი მტკიცებულებები, დააკავოს დანაშაულში მხილებული პირი, ხოლო პროკურორმა წარუდგინოს ბრალდება; ანუ, ასეთ დროს გამოძიება წარმოებს კონკრეტული ბრალდებულის მიმართ, რომელიც სპეციალური გამოძიების სახელწოდებითაა ცნობილი. გამოძიების პროცესში ბრალდების მხარის მიერ კიდევ ერთხელ მოწმდება მამხილებელ მტკიცებულებათა დასაბუთებულობა და განისაზღვრება საბოლოო ბრალდება. თავის მხრივ, დაცვის მხარეცაა უფლებამოსილი ჩაატაროს საგამომძიებო მოქმედებები: გამოკითხვა, მიმართოს სასამართლოს, გამოკითხული პირი (თუ არსებობს ამის კანონიერი საფუძველი) დაკითხულ იქნეს მაგისტრატ მოსამართლის წინაშე და ა.შ. ამასთანავე, შეკრიბოს ბრალდებულის გამამართლებელი მტკიცებულებები. **შესაძლებელია ისიც, რომ გამოძიება და სისხლისსამართლებრივი დევნა ერთმანეთს არ დაემთხვეს**, ჯერ დაიწყოს გამოძიება, ხოლო შემდეგ სისხლისსამართლებრივი დევნა, მაგალითად, აღმოჩენილია ადამიანის გვამი ძალადობრივი სიკვდილის ნიშნებით, მაგრამ არ არის ცნობილი დანაშაულის ჩამდენი პირი. ასეთ დროს გამომძიებელი ვალდებულია დაიწყოს გამოძიება, დაათვალიეროს შემთხვევის ადგილი და გვამი, ჩაატაროს სასამართლო-სამედიცინო და სხვა სახის ექსპერტიზები, დანაშაულის ჩამდენი პირის გამოსავლენად გაატაროს საგამომძიებო და ოპერატიულ-სამძებრო ღონისძიებები, ხოლო როდესაც დადგინდება ის პირი, რომელმაც ეს ქმედება ჩაიდინა, დააკავოს იგი. მხოლოდ ამის შემდეგ იწყება სისხლისსამართლებრივი დევნა და გამოძიების პროცესში ერთგვარად დაცვის (ბრალდებული, ადვოკატი) მხარე, რომლებიც უფლებამოსილი არიან თავიანთი კომპეტენციის ფარგლებში ჩაატაროს სისხლის სამართლის საპროცესო კოდექსით გათვალისწინებული საგამომძიებო მოქმედებები. ასე რომ, როგორც დავინახეთ, სისხლისსამართლებრივი დევნის სტადიიდან ხდება

3 თ. ლალიაშვილი, დასახელებული ნაშრომი, გვ. 44-45.

4 სისხლის სამართლის პროცესი, ზოგადი ნაწილი, რ. გოგშელიძის რედაქციით, გამ. „სამართალი“, თბილისი, 2008.



შეჯიბრებითობის პრინციპის რეალიზაცია.

წინასასამართლო სხდომამდე ხუთი დღით ადრე ბრალდებისა და დაცვის მხარე ურთიერთშორის ცვლიან მტკიცებულებებს, რაზედაც დგება ოქმი, თუკი დადგინდა, რომ რომელიმე მხარემ რაიმე სახის მტკიცებულება არ გადასცა, სასამართლო უფლებამოსილია, ასეთი მტკიცებულება სცნოს **დაუმკვირვებელ მტკიცებულებად**.

თუ გამოძიების დაწყების შემდეგ გამოიკვეთა, რომ სისხლის სამართლის საქმის გამოძიება სხვა საგამოძიებო ორგანოს კომპეტენციაა, გადაუდებელ საგამოძიებო მოქმედებათა ჩატარების შემდეგ პროკურორმა, ქვემდებარეობის მიხედვით, დაუყოვნებლივ უნდა გადაუგზავნოს საქმე შესაბამის საგამოძიებო სამსახურს.

გამოძიება მიმდინარეობს გონივრულ ვადაში, მაგრამ არა უმეტეს შესაბამისი დანაშაულისათვის საქართველოს სისხლის სამართლის კოდექსით დადგენილი სისხლისსამართლებრივი დევნის ხანდაზმულობის ვადისა.

პროკურორი, გამომძიებელი ვალდებულია უზრუნველყოს, რომ გამოძიების მიმდინარეობის შესახებ ინფორმაცია არ გახდეს საჯარო. ამ მიზნით, ის უფლებამოსილია სისხლის სამართლის პროცესის მონაწილე გააფრთხილოს, მისი ნებართვის გარეშე არ გაამჟღავნოს საქმეში არსებული ცნობები და გააფრთხილოს სისხლისსამართლებრივი პასუხისმგებლობის შესახებ.

მართლმსაჯულებისა და მხარეთა ინტერესებიდან გამომდინარე, გამოძიებისა და საქმის სასამართლო განხილვის ნებისმიერ სტადიაზე სასამართლო უფლებამოსილია მხარის შუამდგომლობით ან საკუთარი ინიციატივით მიიღოს გადაწყვეტილება საქმის მონაწილეთა ან/და სასამართლო სხდომის დარბაზში მყოფ პირთა მიმართ განსახილველი საქმის გარკვეული მონაცემების საჯაროდ გავრცელებისაგან დაცვის შესახებ. აღნიშნული მოთხოვნის დარღვევა იწვევს სისხლისსამართლებრივ პასუხისმგებლობას საქართველოს კანონმდებლობით დადგენილი წესით.

საქართველოს სისხლის სამართლის საპროცესო კოდექსის 34-ე მუხლის თანახმად, სისხლის სამართლის საქმეთა გამოძიებას აწარმოებენ საქართველოს იუსტიციის სამინისტროს, საქართველოს შინაგან საქმეთა სამინისტროს, საქართველოს თავდაცვის სამინისტროს, საქართველოს ფინანსთა სამინისტროს, საქართველოს სახელმწიფო უსაფრთხოების სამსახურისა და სახელმწიფო ინსპექტორის სამსახურის საგამოძიებო დანაყოფების გამომძიებლები.

უნყებრივი კუთვნილების მიუხედავად, ყველა გამომძიებელს თანაბარი უფლება-მოვალეობები

აქვს და მათ მიერ საპროცესო კოდექსით დადგენილი წესით ჩატარებული ყველა საგამოძიებო მოქმედება თანაბარი ძალისაა.

გამომძიებელს, რომელიც უშუალოდ არ იძიებს სისხლის სამართლის საქმეს, უფლება აქვს, პროკურორის დავალებით, ისე, რომ პროკურორმა არ გამოიტანოს დადგენილება საგამოძიებო ჯგუფის შექმნის შესახებ, რასაც წინა სისხლის სამართლის საპროცესო კოდექსის 278-ე მუხლი ითვალისწინებდა, აღნიშნულ საქმესთან დაკავშირებით ჩატაროს საპროცესო კანონმდებლობით გათვალისწინებული ყველა საგამოძიებო მოქმედება.

თუმცა, საგამოძიებო პრაქტიკის შესწავლამ დაგვანახა, რომ საპროცესო კანონმდებლობის ეს მოთხოვნები ცალკეულ შემთხვევებში იგნორირებულია, საკითხის შესწავლისას შეგვხვდა ისეთი შემთხვევები, როდესაც პოლიციის ორ ან მეტ გამომძიებელს, რომლებსაც საქმე წარმოებაში არ ჰქონდათ მიღებული, ჩატარებული აქვთ საგამოძიებო მოქმედებები ისე, რომ ამის შესახებ პროკურორის დავალება საქმეში არ მოიპოვება, კერძოდ, ივანე გურგენაშვილის, იოსებ გვაზავას და დაჩი კერვალიშვილის ბრალდების საქმეზე, დანაშაული გათვალისწინებული საქართველოს სისხლის სამართლის კოდექსის 179-ე მუხლის "ბ" და "გ" ქვეპუნქტებით, საგამოძიებო მოქმედებები ჩატარა პოლიციის სამმა გამომძიებელმა ისე, რომ ამის შესახებ მათ პროკურორისაგან დავალება არ მიუღიათ. კიდევ მეტი, სასამართლო სხდომაზე ქობულეთის პოლიციის გამომძიებლებმა თავიანთ დაკითხვებში განმარტეს, რომ საგამოძიებო მოქმედებები ჩატარეს არა პროკურორის დავალებით, არამედ ბათუმის პოლიციის გამომძიებლის მითითებით, ამდენად, სხვა პოლიციის გამომძიებელთა მიერ ყველა საგამოძიებო მოქმედება (ჩხრეკა, ამოღება, დაკითხვა და ა.შ.) ნაწარმოებია საპროცესო კანონმდებლობის უხეში დარღვევით, რის გამოც საქართველოს სისხლის სამართლის საპროცესო კოდექსის 72-ე მუხლის თანახმად, ისინი ცნობილნი უნდა ყოფილიყვნენ დაუმკვირვებელ მტკიცებულებად<sup>5</sup>. ანალოგიური დარღვევები გამოვლინდა ზ. გ.-ის ბრალდების საქმის გამოძიების პროცესში, როდესაც პოლიციის სხვა გამომძიებელმა, რომელიც არ იძიებდა აღნიშნულ საქმეს, ჩატარა სხვადასხვა სახის საგამოძიებო მოქმედება (ჩხრეკა, დაკითხვა და ა.შ.) და მას საგამოძიებო მოქმედებათა ჩატარების შესახებ დავალებული ჰქონდა არა პროკურორის, არამედ პოლიციის განყოფილების უფროსის მიერ.<sup>6</sup>

აღნიშნულიდან გამომდინარე, იბადება კითხვა, უმჯობესი ხომ არ იქნებოდა, ცალკე მუხლით გათვალისწინებულიყო საგამოძიებო ჯგუფის შექმნის რეგულაცია, როგორც ამას წინა სისხლის სამართლის

5 საქმე NN1712207130003, ბათუმის სასამართლო

6 საქმე №01023114001, ზ. გ.-ის ბრალდების საქმე



საპროცესო კოდექსი ითვალისწინებდა, ჩვენეულ ხედვას ამ საკითხზე იზიარებს ი. ხუციშვილი.<sup>7</sup>

ნინა საპროცესო კოდექსთან შედარებით, მოდიფიკაცია განიცადა საგამოძიებო ქვემდებარეობის და ტერიტორიული საგამოძიებო ქვემდებარეობის ინსტიტუტმა, თუკი ადრე მოქმედი საპროცესო კოდექსის 62-ე მუხლი ადგენდა საგამოძიებო უწყებათა შორის სისხლის სამართლის კოდექსით გათვალისწინებულ კონკრეტულ დანაშაულთა ქვემდებარეობის ნუსხას, ხოლო 63-ე მუხლში განსაზღვრული იყო საგამოძიებო ორგანოთა ტერიტორიული საგამოძიებო ქვემდებარეობა, მოქმედი სისხლის სამართლის საპროცესო კოდექსის 35-ე და 36-ე მუხლების შესაბამისად საგამოძიებო ქვემდებარეობას და ტერიტორიულ საგამოძიებო ქვემდებარეობას განსაზღვრავს საქართველოს გენერალური პროკურორი, თუ კანონით სხვა რამ არ არის დადგენილი.

“სისხლის სამართლის საქმეთა საგამოძიებო და ტერიტორიული საგამოძიებო ქვემდებარეობის განსაზღვრის თაობაზე” საქართველოს გენერალური პროკურორის 2019 წლის 23 აგვისტოს № 3 ბრძანება განსაზღვრავს როგორც უწყებრივ, ისე ტერიტორიულ საგამოძიებო ქვემდებარეობას.

ხსენებული ბრძანებით უწყებრივი ქვემდებარეობა დადგენილია შემდეგნაირად: სისხლის სამართლის საქმე, როგორც წესი, განეკუთვნება შინაგან საქმეთა ორგანოების გამომძიებლის საგამოძიებო ქვემდებარეობას, თუ ამ ბრძანებით სხვა რამ არ არის დადგენილი.

**პროკურატურის გამომძიებლის საგამოძიებო ქვემდებარეობას** განეკუთვნება შემდეგი საქმეები: საქართველოს პრეზიდენტის, საქართველოს პარლამენტის წევრის, საქართველოს მთავრობის წევრის, საქართველოს მოსამართლის, სახალხო დამცველის, გენერალური აუდიტორის, ეროვნული ბანკის საბჭოს წევრის, საქართველოს საგანგებო და სრულუფლებიანი ელჩისა და დესპანის, პროკურატურის თანამშრომლის, პოლიციელის, საქართველოს სახელმწიფო უსაფრთხოების სამსახურის მოსამსახურის, სახელმწიფო ინსპექტორის, სახელმწიფო ინსპექტორის მოადგილის, სახელმწიფო ინსპექტორის სამსახურის გამომძიებლისა და მოსამსახურის, თანამდებობაზე მყოფი უმაღლესი სამხედრო ან უმაღლესი სპეციალური წოდების მქონე ოფიცრის ან მასთან გათანაბრებული პირის მიერ ჩადენილ დანაშაულთა თაობაზე. პროკურატურის გამომძიებლის საგამოძიებო ქვემდებარეობას განეკუთვნება აგრეთვე საქართველოს სისხლის სამართლის კოდექსის 164<sup>1</sup>, 182-ე მუხლის მეორე ნაწილის „დ“ ქვეპუნქტით, 220-ე, 221-ე, 332-ე, 335-ე, 337-ე, 344-ე, 194-ე და 194<sup>1</sup> მუხლებით გათვალისწინებული დანაშაულებები. აქვე უნდა აღინიშნოს,

რომ საგამოძიებო ქვემდებარეობას შორის კონკურენციის შემთხვევაში, ანუ როდესაც პროკურატურის გამომძიებლის ქვემდებარე სისხლის სამართლის საქმე მიეკუთვნება იმავდროულად სხვა რომელიმე ორგანოს საგამოძიებო ქვემდებარეობას, გამოძიებას ახორციელებს პროკურატურა.

**საქართველოს ფინანსთა სამინისტროს შესაბამისი სამსახურის საგამოძიებო დანაყოფის გამომძიებლები** იძიებენ საქართველოს სისხლის სამართლის კოდექსის 182-ე, 189-ე, 189<sup>1</sup>, 190-ე, 192-ე, 192<sup>1</sup> 193-ე, 195<sup>1</sup> - 201-ე, 204<sup>1</sup>, 205-ე - 213-ე, 214-ე (გამონაკლისების გათვალისწინებით), 216-ე - 219 და 220<sup>1</sup> მუხლით გათვალისწინებულ დანაშაულებებს, აგრეთვე 182-ე მუხლის მე-2 ნაწილის „დ“ პუნქტით, 220-ე და 221-ე მუხლებით გათვალისწინებულ დანაშაულებებს, თუ ისინი გამოვლენილია ფინანსთა სამინისტროს სამსახურის მიერ.

**საქართველოს თავდაცვის სამინისტროს საგამოძიებო დანაყოფის გამომძიებლები** იძიებენ საქართველოს სისხლის სამართლის კოდექსის 356-ე - 259-ე, 383-ე - 392-ე, 394-ე - 403-ე მუხლებით გათვალისწინებულ დანაშაულებებს, აგრეთვე იმ დანაშაულს, რომელიც ჩადენილია საქართველოს თავდაცვის სამინისტროს დაქვემდებარებაში არსებული დაწესებულებების ტერიტორიაზე და სამხედრო ნაწილებში.

**საქართველოს იუსტიციის სამინისტროს:**

ა) გენერალური ინსპექციის გამომძიებლები იძიებენ საქართველოს იუსტიციის სამინისტროს სისტემის მომსახურის, მათ შორის, კერძო აღმასრულებლის მიერ ჩადენილ საქართველოს სსკ 332-ე, 333-ე, 335-ე, 337-ე-342-ე მუხლებით გათვალისწინებულ დანაშაულებებს; აღმოსავლეთ საქართველოს ტერიტორიაზე ჩადენილ საქართველოს სსსკ 342<sup>1</sup>, 378-ე, 378<sup>1</sup>, 378<sup>2</sup>, 379-ე, 380-ე და 381-ე (თავისუფლების აღკვეთასთან დაკავშირებულ განაჩენის შეუსრულებლობის ნაწილში) მუხლებით გათვალისწინებულ დანაშაულებებს, აგრეთვე აღმოსავლეთ საქართველოში განლაგებული პენიტენციური დაწესებულების ტერიტორიაზე ჩადენილ დანაშაულს;

ბ) საგამოძიებო დეპარტამენტის გამომძიებლები იძიებენ დასავლეთ საქართველოს ტერიტორიაზე ჩადენილ, საქართველოს სსკ 342<sup>1</sup>, 378-ე, 378<sup>1</sup>, 378<sup>2</sup>, 379-ე, 380-ე და 381-ე (თავისუფლების აღკვეთასთან დაკავშირებულ განაჩენის შეუსრულებლობის ნაწილში) მუხლებით გათვალისწინებულ დანაშაულს, აგრეთვე დასავლეთ საქართველოში განლაგებული პენიტენციური დაწესებულების ტერიტორიაზე ჩადენილ დანაშაულს;

**სახელმწიფო ინსპექტორის სამსახურის გამომძიებლები იძიებენ:**

ა) საქართველოს სსკ 144<sup>1</sup>-144<sup>3</sup> მუხლებით, 332-ე

7 ს. ხუციშვილი, პროკურორი და გამომძიებლის პროცესუალურ-ორგანიზაციული თავისებურებები, წარდგენილია დოქტორის აკადემიური ხარისხის მოსაპოვებლად, სტუ, 2015, გვ. 72-73.

მუხლის მესამე ნაწილის “ბ” და “გ” ქვეპუნქტებით, 333-ე მუხლის მესამე ნაწილის “ბ” და “გ” ქვეპუნქტები, 335-ე მუხლს ან/და 378-ე მუხლის მეორე ნაწილით გათვალისწინებულ დანაშაულს, თუ იგი ჩადენილია სამართალდამცავი ორგანოს წარმომადგენლის (გარდა საქართველოს გენერალური პროკურორისა და საქართველოს გენერალური პროკურატურის სახელმწიფო ინსპექტორის სამსახურის საგამოძიებო დანაყოფში გამოძიების საპროცესო ზედამხედველობის (უნდა იყოს ხელმძღვანელი - ხაზგასმა ჩვენია) განმახორციელებელი სტრუქტურული ერთეულის პროკურორისა, საქართველოს შინაგან საქმეთა მინისტრისა და საქართველოს სახელმწიფო უსაფრთხოების სამსახურის უფროსისა), აგრეთვე მოხელის ან მასთან გათანაბრებული პირის (გარდა სახელმწიფო ინსპექტორის, სახელმწიფო ინსპექტორის მოადგილისა, სახელმწიფო ინსპექტორის სამსახურის გამომძიებლისა და მოსამსახურეების) მიერ.

ბ) სამართალდამცავი ორგანოს წარმომადგენლის (გარდა საქართველოს გენერალური პროკურორისა და საქართველოს გენერალური პროკურატურის სახელმწიფო ინსპექტორის სამსახურის საგამოძიებო დანაყოფში გამოძიების საპროცესო ზედამხედველობის (უნდა იყოს ხელმძღვანელი - ხაზგასმა ჩვენია) განმახორციელებელი სტრუქტურული ერთეულის პროკურორისა, საქართველოს შინაგან საქმეთა მინისტრისა და საქართველოს სახელმწიფო უსაფრთხოების სამსახურის გამომძიებლისა და მოსამსახურეებისა) მიერ ჩადენილ სხვა დანაშაულს, რომელმაც გამოიწვია პირის სიცოცხლის მოსპობა და რომლის ჩადენის დროს ეს პირი იმყოფებოდა დროებით მთავსების იზოლაციაში ან პენიტენციურ დაწესებულებაში ან/და ნებისმიერ სხვა ადგილას, სადაც სამართალდამცავი ორგანოს წარმომადგენლის, მოხელის ან მასთან გათანაბრებული პირის მიერ, თავისი ნების საწინააღმდეგოდ, აკრძალული ჰქონდა ადგილსამყოფელის დატოვება, ან/და აღნიშნული პირი სხვაგვარად იმყოფებოდა სახელმწიფო ეფექტური კონტროლის ქვეშ.

თუ საქართველოს სსკ 383 - 403-ე მუხლებით გათვალისწინებული რომელიმე დანაშაული ჩადენილია საქართველოს შინაგან საქმეთა სამინისტროს მოსამსახურის მიერ, დანაშაულს იძიებს ამავე უწყების საგამოძიებო დანაყოფი.

**საქართველოს სახელმწიფო უსაფრთხოების სამსახურის საგამოძიებო ქვემდებარეობას** განეკუთვნება: სსკ 142-ე, 142<sup>1</sup>, 223-ე, 230-ე - 235-ე, 308-ე - 321<sup>1</sup>, 322<sup>1</sup>, 322<sup>2</sup>, 323-ე - 330<sup>5</sup>, 331, 331<sup>2</sup>, 343-ე, 345-ე, 366-ე, 351-ე და 404 - 410 მუხლებით გათვალისწინებული დანაშაულები.

საქართველოს სსკ 222-ე, 236-ე, 322 1, 331-ე, 344-ე, 344<sup>1</sup>, 353-ე, 353<sup>1</sup>, 362-ე, 370-ე, 373-ე, 374-ე, 375-ე და 376-ე მუხლებით გათვალისწინებული დანაშა-

ულები, იმ შემთხვევაში, თუ გამოვლენილია სახელმწიფო უსაფრთხოების სამსახურის მიერ.

ერთ წარმოებაში რამდენიმე ბრალდების (ერთი ან რამდენიმე პირის მიმართ) გაერთიანებისას საქმეს იძიებს გამომძიებელი, რომლის საგამოძიებო ქვემდებარეობასაც განეკუთვნება საქმე უფრო მძიმე დანაშაულის თაობაზე.

რაც შეეხება ტერიტორიულ საგამოძიებო ქვემდებარეობას, გამოძიებას აწარმოებს გამომძიებელი, რომლის იურისდიქციაც ვრცელდება ტერიტორიაზე, სადაც დანაშაული მოხდა, ისეთ შემთხვევებში, როდესაც ჩადენილია რამდენიმე დანაშაული, საქმეს იძიებს გამომძიებელი, რომლის საგამოძიებო ქვემდებარეობასაც განეკუთვნება ყველაზე მძიმე დანაშაული.

შესაძლებელია გამოძიების პროცესში გამოვლინდეს, რომ საქმე უწყებრივად ან ტერიტორიულად განეკუთვნება სხვა გამომძიებლის ქვემდებარეობას. ასეთ დროს გამომძიებელი ვალდებულია ჩაატაროს გადაუდებელი საგამოძიებო მოქმედებები და საქმე გადასცეს პროკურორს საგამოძიებო ქვემდებარეობის მიხედვით წარმართვისათვის, ქვემდებარეობასთან დაკავშირებით დავის არსებობის შემთხვევაში გადაწყვეტილებას იღებს ზემდგომი პროკურორი.

ამასთან ერთად, საქართველოს გენერალური პროკურორი ან მის მიერ უფლებამოსილი პირი უფლებამოსილია საგამოძიებო ქვემდებარეობის მიუხედავად, ერთი საგამოძიებო ორგანოდან ამოიღოს საქმე და გამოსაძიებლად გადასცეს სხვა საგამოძიებო ორგანოს.

თუ ბოლო ათი წლის განმავლობაში თვალს გადავაავლებთ საპროცესო კანონმდებლობაში გამომძიებლის სტატუსის ევოლუციას, დავინახავთ, რომ სისხლის სამართალწარმოების პროცესში მას რამდენჯერმე შეეცვალა უფლებამოსილება და მის სტატუსს არაერთგვაროვანი ინტერპრეტაცია ჰქონდა მიცემული. კერძოდ, წინა სისხლის სამართლის საპროცესო კოდექსის მიღებისთანავე გამომძიებელი მოიაზრებოდა ბრალდების მხარედ. ის სისხლის სამართლის საპროცესო კოდექსის მე-15 მუხლის მე-4 ნაწილის თანახმად, პროკურორთან, მომკვლევ ორგანოსთან, მომკვლევთან, საგამოძიებო ორგანოს უფროსთან, დაზარალებულთან, სამოქალაქო მოსარჩელესთან და მათ წარმომადგენლებთან ერთად ბრალდების მხარედ გვევლინებოდა. ამასთანავე, სისხლის სამართლის საპროცესო კოდექსის 24-ე მუხლის შესაბამისად, ასევე ახორციელებდა საჯარო სისხლისსამართლებრივ დევნასაც, გამომძიებელი უფლებამოსილი იყო პირისათვის წაეყენებინა ბრალდება, შეედგინა საბრალდებო დასკვნა, რასაც დასამტკიცებლად წარუდგენდა ზედამხედველ პროკურორს.

საქართველოს სისხლის სამართლის საპროცე-

სო კოდექსის 2005 წლის 25 მარტის №1204 ცვლილებებით, მე-15 მუხლიდან ამოღებულ იქნა გამოძიების, როგორც ბრალდების მხარის, უფლება-მოსილება. ამავე დროს მას შეუნარჩუნდა საჯარო სისხლისსამართლებრივი დევნის სტატუსი. ამასთანავე, პროკურორის თანხმობით, გამოძიებელს უფლება ჰქონდა პირისათვის ბრალდების წაყენებისა. რაც შეეხება საბრალდებო დასკვნას, მას ადგენდა მხოლოდ პროკურორი, რის შემდეგაც საქმე საბრალდებო დასკვნით არსებითად განსახილველად წარიმართებოდა სასამართლოში.

გამომძიებლის სტატუსთან დაკავშირებით, თავიდანვე ქართულ იურიდიულ ლიტერატურაშიც არაერთგვაროვანი მოსაზრებები იყო გამოთქმული. ჯერ კიდევ, 1997 წელს შედგენილი საქართველოს სისხლის სამართლის საპროცესო კოდექსის პროექტით, გამოძიებელი აღარ მოიხზრებოდა არც ბრალდების მხარედ და არც სისხლისსამართლებრივი დევნის სუბიექტად. ის ნამდვილად მიუკერძოებელ, ნეიტრალურ ფიგურად იყო წარმოდგენილი. სწორედ ამ დროიდან გამოუჩნდნენ ხსენებულ პროექტს მონინალმდებლები, კერძოდ, გ. ქარქაშაძე უკიდურესად უარყოფითად აფასებდა წარმოდგენილ საპროცესო კოდექსში გამოძიებლის სტატუსს და მიაჩნდა, რომ გამოძიებელი უნდა დარჩენილიყო ბრალდების მხარედ და მისცემოდა სისხლისსამართლებრივი დევნის განხორციელების უფლება.<sup>8</sup>

პროფ. ი. გაბისონია თეორიული თვალსაზრისით, მართალია, დადებითად აფასებდა სისხლისსამართლებრივი დევნისა და გამოძიების პრაქტიკულ გამიჯვნას “საბრალდებო გადახრისაკენ” და თავისუფალი, ნეიტრალური (მიუკერძოებელი) გამოძიებლის კონცეფციას, მაგრამ პრაქტიკული ასპექტით მას მაინც უარყოფითად აფასებდა. “გადაუწყვეტელი რჩება, – წერს მკვლევარი, – მიზანი (დამნაშავის პასუხისგებაში მიცემა) ფსიქოლოგიურად განაპირობებს გამოძიებლის საპროცესო აქტივობას და პირიქით, ადეკვატური მიზნის უქონლობა მას მკვეთრად ასუსტებს”.<sup>9</sup>

ავტორთა მეორე ჯგუფს მისაღებად მიაჩნდა ხსენებული სისხლის სამართლის საპროცესო კოდექსის პროექტი და ფიქრობდა, რომ გამოძიებელს

არც სისხლისსამართლებრივი დევნის ფუნქცია უნდა ჰქონოდა და არც ბრალდების მხარე არ უნდა ყოფილიყო. მათი აზრით, გამოძიებელს უნდა მისცემოდა მხოლოდ გამოძიების ჩატარების ფუნქცია, რომელიც გარკვეული საგამოძიებო მოქმედებათა ჩატარების შემდეგ, თუკი შეიკრიბებოდა გამამტყუნებელი მტკიცებულებები, საქმეს გადასცემდა პროკურორს, რომელიც შეკრებდა სხვა მტკიცებულებებს, შეადგენდა საბრალდებო დასკვნას და საქმეს არსებითად განსახილველად წარიმართავდა სასამართლოში, რითაც რეალურად განხორციელდებოდა ნეიტრალური, მიუკერძოებელი გამოძიებლის კონცეფცია და პროკურორისათვის მინიჭებული სისხლისსამართლებრივი დევნის ფუნქცია.<sup>10</sup>

ამავე შეხედულებას იზიარებდა პროფ. რ. გოგშელიძეც, რომელსაც მიაჩნდა, რომ აუცილებელი იყო ერთმანეთისაგან მკვეთრად გამიჯნულიყო გამოძიებისა და სისხლისსამართლებრივი დევნის ფუნქცია და გამოძიებლის სტატუსში უნდა დარჩენილიყო მხოლოდ გამოძიების ფუნქციები, ხოლო პროკურორს უნდა განეხორციელებინა სისხლისსამართლებრივი დევნა, როგორც ეს კლასიკური ფორმით მრავალ ქვეყანაშია.<sup>11</sup>

კ. კერესელიძის მოსაზრებით, გამოძიებლის სტატუსს უნდა ჩამოსცილებოდა ბრალდების ფუნქცია, რადგან ასეთ პირობებში გამოძიებლის საქმიანობის ძირითადი აქცენტი უფრო მეტად გადატანილი იქნებოდა გამამტყუნებელ მტკიცებულებათა შეკრებისაკენ იმისათვის, რომ კანონით დადგენილ მცირე დროში მოესწრო ეჭვმიტანილისათვის ბრალდების წაყენება. მისივე აზრით, საბრალდებო დასკვნა უნდა შეედგინა არა გამოძიებელს, არამედ პროკურორს.<sup>12</sup>

პროფ. შ. ფაფიაშვილის აზრით, სისხლისსამართლებრივი დევნის განხორციელების უფლება უნდა ჰქონდეს მხოლოდ პროკურატურას და ამ უფლების სხვადასხვა თანამდებობის პირსა და ორგანიზაციაზე გადაწინილება დაუშვებელია. “...ამით – მართებულად აღნიშნავს მკვლევარი, – მოქალაქეთათვის კანონით მინიჭებული უფლებების დარღვევის მსუყე ნიადაგის აღმოცენების “კანონიერ” ბაზას ქმნის”.<sup>13</sup>

თ. მამნიაშვილსაც მიაჩნია, რომ სისხლის სამარ-

8 გაზ. „საქართველოს რესპუბლიკა“, გ. ქარქაშაძე, ასეთი გამოძიებელი ღმერთმა მშვიდობაში მოგახმაროთ“, 1997 წ., 11 ნოემბერი, №282.

9 ა. გაბისონია. პროკურორის სტატუსი საზღვარგარეთ და საქართველოში, თბ., 1999, გვ. 259-260, მისივე სტატია “სისხლისსამართალწარმოების გამარტივების თანამედროვე პრობლემები” (კომპაქტური სქემატური ფორმატი) ნიგნში “სახელმწიფოსა და სამართლის აქტუალური პრობლემები”, თსუ, 2003, გვ. 461.

10 ე. იოსავა, მ. მამნიაშვილი, უფლებები ჩამოგვართვეს, მაინც ჩვენ გვედავებინ, გაზ. “საქართველოს რესპუბლიკა”, 1997, №282.

11 რ. გოგშელიძე, როგორი უნდა იყოს გამოძიებლის ხვალისდელი დღე? ნიგნში “სახელმწიფოსა და სამართლის აქტუალური პრობლემები”, თსუ, 2003, გვ. 447-449.

12 კ. კერესელიძე, საგამოძიებო ფუნქცია და წინასწარი გამოძიება საქართველოს სისხლის სამართლის პროცესში. ნიგნში “სახელმწიფოსა და სამართლის აქტუალური პრობლემები”, თსუ, 2003, გვ. 239, 529.

13 შ. ფაფიაშვილი, სისხლის სამართლის საქმისა და სისხლისსამართლებრივი დევნის აღძვრის პრობლემა სისხლის სამართლის პროცესში. თბილისი, 1999, გვ. 18.



თაღწარმოების პროცესში მხოლოდ პროკურორს უნდა ჰქონდეს უფლება განახორციელოს სისხლის-სამართლებრივი დევნა, ხოლო გამომძიებელი უნდა იყოს ნეიტრალური ფიგურა, რომლის ფუნქციებში უნდა შედიოდეს მხოლოდ და მხოლოდ საქმის სრულყოფილი და ობიექტური გამოძიება.<sup>14</sup>

ჩვენ მიერ არაერთხელაა გამოთქმული მოსაზრება იმის შესახებ, რომ გამომძიებლის სტატუსს უნდა ჩამოსცილებოდა ბრალდების ფუნქცია, რაც მხოლოდ პროკურორს უნდა დაკისრებოდა, ხოლო გამომძიებელი გამხდარიყო ნეიტრალური, მიუკერძოებელი სახელმწიფო მოხელე, რომელსაც დაეკისრებოდა მხოლოდ სისხლის სამართლის საქმის სრულყოფილი, ობიექტური გამოძიება, ერთნაირი გულმოდგინებით უნდა შეეკრიბა ბრალდების როგორც გამამტყუნებელი, ასევე გამამართლებელი მტკიცებულებები, დაედგინა როგორც დამამძიმებელი, ისე შემამსუბუქებელი გარემოებები, ერთმანეთისაგან მკვეთრად უნდა გამიჯნულიყო გამოძიება და სისხლისსამართლებრივი დევნა.<sup>15</sup>

ამ მიმართულებით ჩვენეულ ხედვას იზიარებს პროფ. ი. აქუბარდია, მისი შეხედულებით: “გამომძიებისა და ბრალდების ფუნქცია ერთმანეთისგან გამოყოფილი უნდა იყოს, რაც გამომძიებელს მისცემდა შესაძლებლობას, საქმის გარემოებები გამოეკვლია მართლაცდა ყოველმხრივ, სრულყოფილად და ობიექტურად”<sup>16</sup>

მოქმედმა სისხლის სამართლის საპროცესო კოდექსმა რადიკალურად შეცვალა წინა საპროცესო კანონმდებლობის დებულებები, რომლებიც ბრალდების მხარეს და სისხლისსამართლებრივ დევნის ფუნქციას შეეხება. საქართველოს სისხლის სამართლის საპროცესო კოდექსის მე-3 მუხლის მე-6 ნაწილის თანახმად, გამომძიებელი პროკურორთან ერთად ბრალდების მხარედ გვევლინება, ამასთანავე, გაუქმდა სისხლისსამართლებრივი დევნის სახეები (საჯარო, კერძო-საჯარო, კერძო, სუბსიდიური) და დისკრეციული სისხლისსამართლებრივი დევნის ფუნქცია მხოლოდ პროკურორს დაეკისრა, რომლის განხორციელებისას იგი ვალდებულია საჯარო ინტერესებით იხელმძღვანელოს.

ასევე მნიშვნელოვნად გაიზარდა პროკურორის, როგორც საპროცესო ხელმძღვანელის ფუნქცია გამომძიების პროცესში. თუ წინა სისხლის სამართლის

საპროცესო კანონმდებლობით პროკურორის თანხმობით, გამომძიებელსაც ჰქონდა უფლება სასამართლოში წარედგინა შუამდგომლობა, ისეთი საგამომძიებო მოქმედებების ჩასატარებლად, რომლითაც იზღუდებოდა მოქალაქეთა კონსტიტუციური უფლებები და თავისუფლებები (ჩხრეკა, ამოღება და ა.შ.), ახალი საპროცესო კოდექსის 33-ე მუხლის მე-6 ნაწილის “ე” ქვეპუნქტის თანახმად, ასეთი შუამდგომლობის სასამართლოში შეტანის უფლებით მხოლოდ პროკურორი სარგებლობს. ამასთანავე, მხოლოდ პროკურორია უფლებამოსილი გამოიტანოს დადგენილება პირის ბრალდების შესახებ, ასევე თავისი დადგენილებით ერთ წარმოებად გააერთიანოს სისხლის სამართლის საქმეები ან სისხლის სამართლის საქმიდან ცალკე წარმოებისათვის გამოყოს სისხლის სამართლის საქმე. გარდა ამისა, მხოლოდ პროკურორია უფლებამოსილი მიიღოს გადაწყვეტილება პროცესის მონაწილეთა დაცვის სპეციალური ღონისძიებების გამოყენების თაობაზე (სსსკ 67-70 მუხლები).

ამდენად, როგორც დავინახეთ, საპროცესო კანონმდებლობაში გამომძიებლის უფლებამოსილების შემცირების ხარჯზე, რადგანაც მას მხოლოდ გამომძიების წარმოება დაევალა, გამომძიებელს ფაქტობრივად სხვა არავითარი უფლებები აღარ გააჩნია, შესაბამისად, მკვეთრად გაიზარდა პროკურორის ფუნქციები და ის, როგორც მართებულადაა მითითებული, “დაუბრკოლებლად, ყოველგვარი შიდა წინააღმდეგობის გარეშე, ახორციელებს სისხლისსამართლებრივ დევნას მისთვის სასურველი შედეგების დადგომის მიზნით”.<sup>17</sup>

უფრო რთულადაა საქმე გამომძიებლის ორგანიზაციული და პროცესუალური დამოუკიდებლობის თვალსაზრისით და სამწუხაროდ, დღესაც გრძელდება. ამის მკაფიო გამოხატულებაა ის, რომ შინაგან საქმეთა სამინისტროს გამომძიებლები ოპერატიულ-სამძებრო სამსახურების უშუალო დაქვემდებარებაში იმყოფებიან და მათი ნება-სურვილის შემსრულებლებად გვევლინებიან. საკმარისია აღინიშნოს ის, რომ გამომძიების საქმიანობის, ორგანიზაციული და მეთოდური ხელმძღვანელობის მიზნით დღემდე შსს-ს ცენტრალურ აპარატში არავითარი სტრუქტურა არ არსებობს. ყოველივე ეს უდავოა უკიდურესად უარყოფითად აისახება გამომძიების ხარისხზე და სასამართლოს მიერ დადგენილ განაჩენებზე.

14 თ. მამნიაშვილი, გამომძიებლის სტატუსის სრულყოფის ცალკეული პრობლემები, საერთაშორისო სამეცნიერო კრებული „მარჯი“, 2, გვ. 71-72;

15 ჯ. გახოკიძე, მ. მამნიაშვილი, გამომძიებელი, წიგნში საქართველოს სისხლის სამართლის პროცესი (ზოგადი ნაწილი), ავტ. კოლექტივი ჯ. გახოკიძის, მ. მამნიაშვილის, ი. გაბისონიას რედაქციით, გამ. „იურისტების სამყარო“, თბილისი 2015, გვ. 128-132; მ. მამნიაშვილი, გამომძიებლის უფლებამოსილების ზოგიერთი კონცეპტუალური საკითხი, სოხუმის უნივერსიტეტის შრომები, ტ. I. 2007, გვ. 355-356; ჯ. გახოკიძე, ი. გაბისონია, მ. მამნიაშვილი, შ. მონიავა, საგამომძიებო სამართალი, წიგნი პირველი, გამ. „იურისტების სამყარო“, თბილისი, 2018, გვ. 141-143.

16 ი. აქუბარდია, მხარეთა თანასწორობა და მოსამართლის როლი შეჯიბრებით სამართალწარმოებაში, წიგნში მზია ლეკვიშვილის 85 წლის საიუბილეო კრებული, გამ. „იურისტების სამყარო“, თბილისი, 2014, გვ. 130-146.

17 ჯ. გახოკიძე, მ. ბაძაღლა, ზ. მელქაძე, საქართველოს შინაგან საქმეთა სამინისტროს რეფორმირება: პრობლემები და გადაჭრის გზები, შ. ფაფიაშვილის 80 წლის საიუბილეო კრებული, გამ. „იურისტების სამყარო“, თბილისი, 2015 წ., გვ. 79



შეუძლებელია არ შევეხოთ შინაგან საქმეთა მინისტრის 2006 წლის №103 და 113 მეტად მტკივნეულ და კანონშეუსაბამო ბრძანებებს, რომლითაც შემოღებული იქნა ისეთი ინსტიტუტები, როგორიცაა “დეტექტივ-გამომძიებელი”, “დეტექტივ-გამომძიებლის თანაშემწე”, და “უბნის ინსპექტორ-გამომძიებელი”, რომლებიც უფლებამოსილნი არიან აწარმოონ გამოძიება.

არც ერთ ხსენებულ სახელმწიფო მოხელეს მოქმედი საპროცესო კანონმდებლობა არ იცნობს, კერძოდ, საქართველოს სისხლის სამართლის საპროცესო კოდექსის 37-ე; 100-135-ე მუხლებით გამოძიების ჩამტარებელ პირად მოხსენებულია მხოლოდ პროკურორი და გამომძიებელი.

ამდენად, საპროცესო კანონმდებლობიდან გამომდინარე, აღნიშნული მოხელეები ითვლებიან არაუფლებამოსილ პირებად და მათ არ უნდა ჰქონდეთ არავითარი უფლებამოსილება გამოძიების ჩატარებისა,<sup>18</sup> რადგან, რბილად რომ ვთქვათ, მოქმედ საპროცესო კანონმდებლობასთან შეუსაბამობაში არიან.

მოქმედი საპროცესო კოდექსის სიახლეა ისიც, რომ შესამჩნევად გაფართოვდა გამოძიების სტადიაზე სასამართლო კონტროლი. გარდა იმისა, რომ მხოლოდ სასამართლო უფლებამოსილი პროკურორის შუამდგომლობის საფუძველზე თავისი განჩინებით უფლება მისცეს გამომძიებელს ჩაატაროს ადამიანის უფლებების შემზღვეველი საგამომძიებო მოქმედებები, სასამართლოს კომპეტენციაში გადავიდა ასევე მტკიცებულებათა დაუმეზღველად ცნობის საკითხის გადაწყვეტა. მაშინ, როდესაც ადრე მოქმედი სისხლის სამართლის საპროცესო კოდექსით ამის უფლებით გამომძიებელიც და პროკურორიც სარგებლობდა.

მოქმედი საპროცესო კანონმდებლობის თავისებურება ისაა, რომ გამოძიების სტადიიდანვე (სისხლისსამართლებრივი დევნა) იწყება შეჯიბრებითობის პრინციპის რეალიზაცია, რაც იმით გამოიხატება, რომ როგორც ბრალდების, ისე დაცვის მხარეს თანაბარი უფლებები გააჩნიათ საგამომძიებო მოქმედებების საშუალებით შეკრიბონ მტკიცებულებები. თუკი ადრე დაცვის მხარე უფლებამოსილი არ იყო შუამდგომლობით მიემართა სასამართლოსთვის ჩხრეკის ან ამოღების ჩატარების მოთხოვნით, საპროცესო კოდექსში შესული ცვლილებებით მათ ამის უფლება უკვე გააჩნიათ. ბრალდებისა და დაცვის მხარის უფლებამოსილებები საგამომძიებო მოქმედებათა ჩატარებისა და მტკიცებულებათა შეკრების მიმართებით ერთმანეთს გაუთანაბრდა, ამასთანავე დაცვის მხარის მტკიცებულებები გამოკვლევული უნდა იყოს იმავე პირობებში, რა პირობებშიც ხდება

ბრალდების მხარის მტკიცებულებების გამოკვლევა (სსსკ 38-ე მუხლის მე-14 ნაწილი). უფრო მეტიც, ბრალდებისა და დაცვის მხარის მიერ შეკრიბულ მტკიცებულებებს თანაბარი იურიდიული ძალა გააჩნიათ (სსსკ 39-ე მუხლის I ნაწილი). აღნიშნულის გამო გამომძიებლის უფლებამოსილებაც შეიცვალა: მართალია, სისხლის სამართლის საპროცესო კოდექსის 37-ე მუხლის მე-2 ნაწილის შესაბამისად, გამომძიებელი ვალდებულია გამოძიება ყოველმხრივ, სრულად და ობიექტურად აწარმოოს, მაგრამ, ვინაიდან გამომძიებელი ბრალდების მხარეა, მოქმედი საპროცესო კანონმდებლობა წინა სისხლის სამართლის საპროცესო კოდექსისაგან განსხვავებით, აღარ ავალდებულებს მას გამოიკვლიოს ბრალდების გამამართლებელი მტკიცებულებები ან დაადგინოს შემამსუბუქებელი გარემოებები.

ამ მხრივ, საინტერესო შეხედულება აქვს გამოთქმული პროფ. ი. აქუბარდიას იმის შესახებ, რომ რამდენადაც საქართველოს სსსკ მე-3 მუხლის მე-6 ნაწილის თანახმად, გამომძიებელი, პროკურორთან ერთად ბრალდების მხარედ გვევლინება, საპროცესო კანონმდებლობა მას აღარ ავალდებულებს არც ბრალდების გამამართლებელი მტკიცებულების და არც პასუხისმგებლობის შემამსუბუქებელი გარემოებების დადგენას. მის ფუნქციებში შედის მხოლოდ ბრალდების მტკიცებულებათა მოპოვება.

გამომძიებელი ობიექტური და მიუკერძოებელი იქნება მხოლოდ მაშინ, თუ საპროცესო კანონმდებლობით დაეკისრება როგორც ბრალდების გამამტყუნებელი, ასევე გამამართლებელი მტკიცებულებების შეკრება, როგორც დამამძიმებელი, ასევე გამამართლებელი გარემოების დადგენა, ხოლო ისეთ პირობებში, როდესაც გამომძიებელი ბრალდების მხარეა, მკვლევარის აზრით, შეუძლებელია ვისაუბროთ მის ობიექტურობასა და მიუკერძოებლობაზე, რის გამოც სისხლის სამართლის საპროცესო კოდექსის 37-ე მუხლის მე-2 ნაწილი ფაქტობრივად ეწინააღმდეგება სისხლის სამართლის საპროცესო კოდექსის მე-3 მუხლის მე-6 ნაწილს,<sup>19</sup> რასაც არ შეიძლება არ დავეთანხმოთ.

ამდენად, საპროცესო კანონმდებლობის ანალიზიდან შეიძლება გავაკეთოთ დასკვნა, რომ ვინაიდან გამომძიებელი ბრალდების მხარეა, მის ფუნქციაში, უპირველეს ყოვლისა, ბრალდების მტკიცებულებათა შეკრება უნდა შედიოდეს, მაგრამ ვალდებულია გამოძიება აწარმოოს ყოველმხრივ, სრულად და ობიექტურად.

ამასთანავე, ისიც უნდა გავითვალისწინოთ, რომ არ არის გამორიცხული, გამომძიებელმა სისხლსამართლებრივი დევნის სტადიაზე შეკრიბოს არა

18 ჯ. გაბოკიძე, ი. გაბისონია, მ. მამნიაშვილი, პ. მონიავა, საგამომძიებო სამართალი, წიგნი პირველი, გამ. „იურისტების სამყარო“, თბილისი 2018, გვ. 154-155.

19 ი. აქუბარდია, მხარეთა თანასწორობა და მოსამართლის როლი შეჯიბრებით სამართალწარმოებაში, წიგნში მზია ლეკვეიშვილი 80, საიუბილეო კრებული, გამომცემლობა „იურისტების სამყარო“, თბილისი, 2014, გვ. 136-137.

მარტო ბრალდებულის გამამტყუნებელი მტკიცებულებები და მისი პასუხისმგებლობის დამამძიმებელი გარემოებები, არამედ, ასევე, ბრალდებულის გამამართლებელი მტკიცებულებები, ანდა მისი პასუხისმგებლობის შემამსუბუქებელი გარემოებები. ასეთი პირობების არსებობისას გამომძიებელმა, ალბათ (თუმცა საპროცესო კანონმდებლობა ამას არ ავალდებულებს), უნდა გამოიჩინოს “ობიექტურობა” თუ არა გულისხმიერება მაინც. იგნორირება არ მოახდინოს ასეთი სახის მტკიცებულებაზე, თუ არ შეამოწმებს მათ რეალობას, უკიდურეს შემთხვევაში არ უნდა დამალოს მაინც და გადასცეს დაცვის მხარეს (სსსკ 83-ე მუხლი), რაც შესაძლებელია შემდგომ, პროკურორის მხრიდან სისხლსამართლებრივი დევნის შეწყვეტის საფუძველიც გახდეს.

ისეთ პირობებში, როდესაც მხარეებს საპროცესო კანონმდებლობით დადგენილი წესით საგამოძიებო მოქმედებების ჩატარებისას თანაბარი უფლებები აქვთ, ისმის ლოგიკური შეკითხვა, კერძოდ, რა საგამოძიებო მოქმედებების ჩატარების შესაძლებლობა აქვს დაცვის მხარეს დამოუკიდებლად?

ვფიქრობთ, ამ საკითხის გარკვევას ნათელს ჰფენს სისხლის სამართლის საპროცესო კოდექსის 38-ე მუხლის მე-7 ნაწილის ინტერპრეტაცია, რომლის თანახმადაც, ბრალდებულს უფლება აქვს დამოუკიდებლად ან ადვოკატის მეშვეობით ჩაატაროს გამოძიება, კანონიერად მოიპოვოს და წარადგინოს მტკიცებულება საპროცესო კოდექსის დადგენილი წესით; მოითხოვოს საგამოძიებო მოქმედებების ჩატარება და გამოითხოვოს მტკიცებულება, რომელიც საჭიროა ბრალდების უარსაყოფად ან პასუხისმგებლობის შესამსუბუქებლად; მონაწილეობა მიიღოს მისი ან/და მისი ადვოკატის შუამდგომლობით ჩატარებულ საგამოძიებო მოქმედებებში; მოითხოვოს ადვოკატის დასწრება მისი მონაწილეობით ჩატარებულ საგამოძიებო მოქმედებების დროს. თუმცაღა ისიც უნდა ითქვას, რომ საპროცესო კანონმდებლობა უშვებს დაცვის მხრიდან ნებისმიერი საგამოძიებო მოქმედებების ჩატარებას, გარდა ფარული საგამოძიებო მოქმედებების, საბანკო ანგარიშების მონიტორინგის, გადაუდებელი აუცილებლობისას საგამოძიებო მოქმედების (სსსკ 112-ე მუხლის მე-5 ნაწ.), რომელთა ჩატარების ექსკლუზიური უფლებით მხოლოდ ბრალდების მხარე სარგებლობს.

მხარეები საგამოძიებო მოქმედებას ატარებენ საპროცესო კანონმდებლობით დადგენილი წესით და დადგენილ ფარგლებში. ამ მიმართულებით ნოვაციას წარმოადგენს ის, რომ დაცვის მხარის დასაბუთებული შუამდგომლობით, სასამართლო განჩინების საფუძველზე, საგამოძიებო მოქმედებას ატარებენ იგივე პირი, რომელიც არ შეიძლება იყოს იგივე პირი, რომელიც მოცემული საქმის გამოძიებას აწარმოებს, ასეთ შემთხვევაში გამომძიებელი უნდა შეარჩიოს საგამოძიებო ორგანოს ხელმძღვანელმა, რომლის ვინაობა და საკონტაქტო მონაცემები დაცვის მხარეს უნდა ეცნობოს შუამდგომლობით მოთხოვნილი საგამოძიებო მოქმედების ჩატარებამდე,<sup>20</sup> რადგანაც საქართველოს სსსკ 59-ე მუხლის თანახმად სისხლის სამართლის საქმეში მონაწილე გამომძიებელი მონაწილეობას ვერ მიიღებს დაცვის მხარის შუამდგომლობის საფუძველზე სასამართლო განჩინებით ჩასატარებელ საგამოძიებო მოქმედებაში, თუკი არ არსებობს დაცვის მხარის წინასწარი წერილობითი თანხმობა.

ამდენად, საპროცესო კოდექსში შესული ცვლილებებით შესაძლებელია ერთსა და იმავე საქმეზე მტკიცებულებები გამოიკვლიოს ორმა სხვადასხვა გამომძიებელმა. ერთმა, რომელსაც საქმე აქვს წარმოებაში და წარმოადგენს ბრალდების მხარეს და მეორემ, რომელმაც უნდა ჩაატაროს სასამართლო განჩინებით მოთხოვნილი საგამოძიებო მოქმედება.

აქედან გამომდინარე, კიდევ ერთხელ ვრწმუნდებით რომ უმჯობესია გამოძიება ჩაატაროს არა ორმა, არამედ ერთმა გამომძიებელმა, რომელიც არ იქნება არც ბრალდების და არც დაცვის მხარე, იქნება დამოუკიდებელი და მიუკერძოებელი თანამდებობის პირი.

აქვე უნდა შევნიშნოთ ისიც, რომ საპროცესო კანონმდებლობის მიხედვით, საგამოძიებო ორგანოს ხელმძღვანელის უფლებამოსილება ჰაერშია გამოკიდებული და მხოლოდ ზემოაღნიშნული მცირეოდენი რეგულაციებით კმაყოფილდება. არადა, გამოძიების სწორი ორგანიზაციის, მისი შეუფერხებლად, ოპერატიულად და სწორად განხორციელების თვალსაზრისით, საგამოძიებო ორგანოს ხელმძღვანელის ინსტიტუტი ნამდვილად მნიშვნელოვანია, იმსახურებს მეტ ყურადღებას და საპროცესო კანონმდებლობის მიღმა მისი დატოვება არაფრით არ არის გამართლებული.

ყურადსაღებია ის გარემოებაც, რომ გამომძიებელთა სპეციალიზაციის ინსტიტუტი მოშლილია და ამოვარდნილია პროკურატურისა და საგამოძიებო ორგანოების ფუნქციებიდან.

გამოძიების ორგანიზაციის გაუმჯობესებისა და გამომძიებლის სტატუსის ამგვარი რეგულაცია, უდავოა ხელს შეუწყობდა სისხლის სამართალწარმოების პროცესში შეჯიბრებითობის პრინციპის უკეთ და რეალურად განხორციელებას.<sup>21</sup>

20 ჯ. გახოქიძე, ი. გაბისონია, მ. მამნიაშვილი, პ. მონიავა, საგამოძიებო სამართალი, წიგნი პირველი, გამ. „იურისტების სამყარო“, თბილისი, 2018, გვ. 261-266.

21 ჯ. გახოქიძე, მ. მამნიაშვილი, პ. მონიავა, თანასწორობისა და შეჯიბრებითობის პრინციპის რეალიზაციის პრობლემები ქართულ სისხლის სამართლის პროცესში. თბილისის ღია სასწავლო უნივერსიტეტის სამეცნიერო შრომების კრებული 2017, 8, გვ. 11-24.

ფიქციას წარმოადგენს, ასევე, საქართველოს სისხლის სამართლის საპროცესო კოდექსის 37-ე მუხლის მე-3 ნაწილის რეგულაცია იმის შესახებ, რომ თუ გამოძიებელი არ ეთანხმება პროკურორის მითითებას, მას უფლება აქვს საქმე და თავისი მოსაზრება წერილობით წარუდგინოს ზემდგომ პროკურორს. ზემდგომ პროკურორს შეუძლია გააუქმოს ქვემდგომი პროკურორის მითითება ან გამოძიება სხვა გამოძიებელს დაავალოს. ზემდგომი პროკურორის გადაწყვეტილება საბოლოოა.

შეუძლებლად და უბრალოდ ულოგიკოდ მიგვაჩნია ისეთი შემთხვევა, როდესაც გამოძიებელს გამოძიებისა თუ სისხლისსამართლებრივი დევნის სტადიაზე არა აქვს შესაძლებლობა დამოუკიდებლად მიიღოს რაიმე სახის გადაწყვეტილება (გარდა საგამოძიებო მოქმედებათა ჩატარებისა), საპროცესო ხელმძღვანელი პროკურორის ნებართვის გარეშე დასაკითხ პირს დაუსვას შეკითხვები (როგორც ეს მახინჯი მოვლენა დამკვიდრდა პრაქტიკაში) და ა.შ. და ზოგადად, როდესაც მას სისხლის სამართალწარმოების პროცესში ფაქტობრივად არავითარი უფლებამოსილება არ გააჩნია, თუნდაც სურვილის დონეზეც კი გაუჩნდეს პრეტენზია პროკურორის მიერ მიცემული მითითების გასაჩივრების შესახებ. ამკარაა, ეს მუხლი მკვდარშობილია და მას პრაქტიკაში რეალიზაცია არ უწერია.

გამოძიებელი უფლებამოსილია ჩაატაროს საპროცესო კოდექსით გათვალისწინებული ყველა საგამოძიებო და სხვა საპროცესო მოქმედება, გარდა იმ მოქმედებისა, რომლის ჩატარებაც პროკურორის კომპეტენციაა. საგამოძიებო მოქმედებათა ჩატარებისას გამოძიებელი ვალდებულია განუხრელად შეასრულოს სისხლის სამართლის საპროცესო კოდექსის 111-135-ე მუხლების მოთხოვნები. ამასთანავე, თუ პროკურორი უშუალოდ ახორციელებს გამოძიებას, სარგებლობს გამოძიებლის სტატუსით.

საქმის გამოძიების პროცესში გამოძიებელი უფლებამოსილია შესაბამის ორგანოს მისცეს წერილობითი მითითება დაკავებულთა და დაპატიმრებულთა გამოძიების ადგილზე მიყვანის შესახებ.

ამასთანავე, გამოძიებელი სისხლის სამართლის საქმის სპეციფიკიდან გამომდინარე, თვითონ განსაზღვრავს, თუ რა საგამოძიებო მოქმედებებია ჩასატარებელი, ის ასევე უფლებამოსილია ჩაატაროს რევიზია, ინვენტარიზაცია, საუნჯეებო შემოწმება ან/და გამოითხოვოს საქმისათვის მნიშვნელოვანი ესა თუ ის დოკუმენტი, სხვა გამოძიებლისათვის საგამოძიებო დავალების მიცემის თხოვნით მიმართოს საპროცესო ხელმძღვანელ პროკურორს, ცალკეული საგამოძიებო მოქმედებათა ჩასატარებლად მიიწვიოს თარჯიმანი, ექსპერტი, ამოსაცნობი პირი.

სისხლის სამართლის საქმის აღდგენის მიზნით, წერილობით მიმართოს შესაბამის ორგანოს ან და-

წესებულებას საჭირო მასალების ან/და ინფორმაციის გადაცემის მოთხოვნით, აგრეთვე სრული მოცულობით ჩაატაროს საპროცესო მოქმედებები.

თუკი გასაჩივრებულია გამოძიებლის ესა თუ ის მოქმედება, ის ვალდებულია გადაუგზავნოს საჩივარი და სისხლის სამართლის საქმის მასალები საპროცესო ხელმძღვანელ პროკურორს ან სასამართლოს.

როგორც დავინახეთ, გამოძიებელი საპროცესო კანონმდებლობით ბრალდების მხარედ მოიაზრება (სსსკ მე-3 მუხლის მე-6 პუნქტი), ერთი შეხედვით შეიძლება წარმოვიდგინოთ თითქოს ის მხოლოდ ბრალდების ფუნქციას ახორციელებს, მაგრამ თუ ღრმად გავანალიზებთ საპროცესო კანონმდებლობას და ჩავუღრმავდებით პრობლემის არსს, დავინახავთ, რომ გამოძიებლის ცალკეული უფლებამოსილება სხვა არაფერია, თუ არა სასამართლო ფუნქციის გამოვლენა.<sup>22</sup> შეჯიბრებითობის პროცესი გულისხმობს სამმხრივი სამართლებრივი ურთიერთობის არსებობას, ვინაიდან სისხლისსამართლებრივ დევნასა და დაცვას შორის დგას ნეიტრალური არბიტრი – სასამართლო ორგანო, რომელიც სისხლის სამართლის საქმეზე იღებს ყველა ძირითად გადაწყვეტილებას. ამგვარი არბიტრის არარსებობის შემთხვევაში ბრალდებული და ადვოკატი არათანაბარ მდგომარეობაში აღმოჩნდებოდნენ საგამოძიებო ორგანოსა და პროკურორთან მიმართებით. რა რაოდენობის უფლებებიც უნდა იყოს დეკლარირებული საპროცესო კანონმდებლობაში ბრალდებულისა და ადვოკატის სასარგებლოდ, მათი პრაქტიკული რეალიზაციის პროცესში მაინც ძალზე ბევრი იქნება დამოკიდებული გამოძიებასა და სისხლისსამართლებრივი დევნის ფუნქციის განმახორციელებელი ორგანოს ნებაზე. ამიტომ სასამართლო ფუნქცია (მართლმსაჯულების ფუნქცია) შეჯიბრებითობის პროცესში თეორიული თვალსაზრისით გულისხმობს არა მარტო საქმის სასამართლოში არსებით განხილვასა და საბოლოოდ განაჩენის დადგენას, არამედ მისი საქმიანობის ერთ-ერთი უმთავრესი ფუნქციის ქვაკუთხედი, ასევე გამოძიების სტადიაზე შუალედური საკითხების გადაწყვეტა, რომელიც უშუალოდ დაკავშირებულია პირის ბრალეულობის საკითხის გადაწყვეტასთან. შეჯიბრებითობის პროცესის პირობებში მხოლოდ სასამართლოა უფლებამოსილი ბრალდებულის მიმართ გამოიყენოს საპროცესო ხასიათის იძულებითი ღონისძიებები (უპირველეს ყოვლისა, აღკვეთის ღონისძიების შეფარდება), ასევე, ადვოკატის აცილება. ბრალდების მხარემ შეჯიბრებითობის პროცესის პირობებში თავისი პროცესუალური მოწინააღმდეგის მიმართ არ უნდა გამოიყენოს ისეთი სახის ღონისძიებები, რომლითაც შეიძლება შეიზღუდოს თანასწორობის პრინციპი (გამონაკლისია დაკავება), გამომ-

22 Уголовный процесс, под ред. А.В. Смирнова, изд. КНОУРС, 2007, стр. 106-107



ძიებელი და პროკურორი სასამართლოს ნებართვის გარეშე ვერ ჩაატარებენ ისეთ საგამომძიებლო თუ პროცესუალურ მოქმედებებს, რომლითაც იზღუდება ადამიანის კონსტიტუციით გარანტირებული უფლებები (ჩხრეკა, ამოღება და სხვ.), ამასთანავე, ბრალდებულს უფლება აქვს გამომძიებლის და პროკურორის მოქმედება, საპროცესო კოდექსით გათვალისწინებული შემთხვევებში, გაასაჩივროს სასამართლოში (სსსკ 38-ე მუხლის მე-15 ნაწილი). მტკიცებულებათა დასაშვებობის საკითხს წყვეტს მხოლოდ სასამართლო (სსსკ 72-ე მუხლის მე-5 ნაწილი), და ბოლოს, გამომძიებელი ვალდებულია შეასრულოს სასამართლოს განჩინება.

ყოველივე აღნიშნულისა გამო ვფიქრობთ, გვაქვს სრული საფუძველი იმისა, რომ გავაკეთოთ დასკვნა: საქართველოს სისხლის სამართლის საპროცესო კოდექსის მიხედვით, პროკურორი წარმოადგენს არა მხოლოდ სისხლისსამართლებრივი დევნის დისკრეციულად განმახორციელებელ სუბიექტს, არამედ, ამავე დროს, ის გამომძიებლის ფუნქციასაც ასრულებს, ხოლო გამომძიებელი არ არის გამომძიებელი. ყოველივე ეს, საგამომძიებლო ფუნქციით აღჭურვილ უწყებებში, იწვევს საგამომძიებლო და ოპერატიულ-სამძებრო ღონისძიებების შერწყმას, აღრევასა და გაიგივებას.

### **გამოყენებული ლიტერატურა**

1. აქუბარდია ი., მხარეთა თანასწორობა და მოსამართლის როლი შეჯიბრებით სამართალწარმოებაში, წიგნში მზია ლეკვეიშვილის 85 წლის საიუბილეო კრებული, გამ. „იურისტების სამყარო“, თბილისი, 2014
2. გაბისონია ი. პროკურორის სტატუსი საზღვარგარეთ და საქართველოში, თბ., 1999, გვ. 259-260, მიხედვით სტატია “სისხლისსამართალწარმოების გამარტივების თანამედროვე პრობლემები” (კომპაქტური სქემატური ფორმატი) წიგნში „სახელმწიფოსა და სამართლის აქტუალური პრობლემები“, თსუ, 2003
3. გახოკიძე ჯ., ლეკიაშვილი დ., ნოვაციები საქართველოს სისხლის სამართლის საპროცესო კანონმდებლობაში, სისხლის სამართლის პროცესის და სისხლის სამართლის პოლიტიკის აქტუალური პრობლემები, საგამომძიებლოსახლი „ტექნიკური უნივერსიტეტი“, 2012
4. გახოკიძე ჯ., გაბისონია ი., მამნიაშვილი მ., მონიავა პ. საგამომძიებლო სამართალი, წიგნი პირველი, გამ. „იურისტების სამყარო“, თბილისი, 2018
5. გახოკიძე ჯ., მამნიაშვილი მ., გამომძიებელი, წიგნში საქართველოს სისხლის სამართლის პროცესი (ზოგადი ნაწილი), ავტ. კოლექტივი ჯ. გახოკიძის, მ. მამნიაშვილის, ი. გაბისონიას რედაქციით, გამ. „იურისტების სამყარო“, თბილისი 2015

6. გახოკიძე ჯ., ბაძალუა მ., მეღვაძე ზ., საქართველოს შინაგან საქმეთა სამინისტროს რეფორმირება: პრობლემები და გადაჭრის გზები, შ. ფაფიაშვილის 80 წლის საიუბილეო კრებული, გამ. „იურისტების სამყარო“, თბილისი, 2015
7. გახოკიძე ჯ., მამნიაშვილი მ., მონიავა პ. თანასწორობისა და შეჯიბრებითობის პრინციპის რეალიზაციის პრობლემები ქართულ სისხლის სამართლის პროცესში. თბილისის ღია სასწავლო უნივერსიტეტის სამეცნიერო შრომების კრებული 2017
8. გოგშელიძე რ., როგორი უნდა იყოს გამომძიებლის ხვალისდელი დღე? წიგნში „სახელმწიფოსა და სამართლის აქტუალური პრობლემები“, თსუ, 2003
9. იოსავა ე., მამნიაშვილი მ. უფლებები ჩამოგვართვეს, მაინც ჩვენ გვედავებია, გაზ. „საქართველოს რესპუბლიკა“, 1997, №282.
10. კერესელიძე კ., საგამომძიებლო ფუნქცია და წინასწარი გამოძიება საქართველოს სისხლის სამართლის პროცესში. წიგნში “სახელმწიფოსა და სამართლის აქტუალური პრობლემები“, თსუ, 2003
11. მამნიაშვილი თ., გამომძიებლის სტატუსის სრულყოფის ცალკეული პრობლემები, საერთაშორისო სამეცნიერო კრებული „მარჯი“, N2
12. მამნიაშვილი მ., ახალი სისხლის სამართლის პროცესის ცალკეული ასპექტები, სისხლის სამართლის პროცესისა და სისხლის სამართლის პოლიტიკის აქტუალური პრობლემები, საგამომცემლო სახლი „ტექნიკური უნივერსიტეტი“, 2012
13. მამნიაშვილი მ., გამომძიებლის უფლებამოსილების ზოგიერთი კონცეპტუალური საკითხი, სოხუმის უნივერსიტეტის შრომები, ტ. I. 2007
14. ლალიაშვილი თ., საქართველოს სისხლის სამართლის პროცესი, ზოგადი ნაწილი, გამ. „იურისტების სამყარო“, თბილისი 2015
15. საქმე NN#1712207130003, ბათუმის სასამართლო
16. საქმე №01023114001, ზ. გ.-ის ბრალდების საქმე
17. სისხლის სამართლის პროცესი, ზოგადი ნაწილი, რ. გოგშელიძის რედაქციით, გამ. „სამართალი“, თბილისი, 2008.
18. ქარქაშაძე გ. ასეთი გამომძიებელი ღმერთმა მშვიდობაში მოგახმაროთ“, გაზ. „საქართველოს რესპუბლიკა“, 1997 წ., 11 ნოემბერი, №282.
19. ხუციშვილი ს., პროკურორი და გამოძიების პროცესუალურ-ორგანიზაციული თავისებურებები, წარდგენილია დოქტორის აკადემიური ხარისხის მოსაპოვებლად, სტუ, 2015, გვ. 72-73.
20. ფაფიაშვილი შ., სისხლის სამართლის საქმისა და სისხლისსამართლებრივი დევნის აღძვრის პრობლემა სისხლის სამართლის პროცესში. თბილისი, 1999, გვ. 18.
21. Уголовный процесс, под ред. А.В. Смирнова, изд. КНОУРС, 2007, стр. 106-107



## რაც ყველამ უნდა იცოდეს

თამაზ ბაციკაძე  
სტრუქტურის პროფესორი

### რეზიუმე

სტატიაში თანამედროვე მონაცემებზე დაყრდნობით განვითარებულია თვალსაზრისი, რომლის მიხედვითაც ნათლად სჩანს კავშირი და განსხვავება ადამიანის ჯანმრთელობისათვის ისეთ მნიშვნელოვან მოვლენებს შორის როგორცაა ჰიპერტონია და ჰიპერტენზია. ნაჩვენებია მიზეზ-შედეგობრივი კავშირი მათ შორის. ახსნილია მათი წარმოშობის ძირითადი მიზეზები. მოყვანილია ძირითადი რეკომენდაციები, რომელთა საშუალებითაც შესაძლებელია ორგანიზმის ჯანმრთელი მდგომარეობის შენარჩუნება და პათოლოგიების პროფილაქტიკა CO<sub>2</sub> -ის რეგულაციისა და სხვა ნორმების დაცვის საშუალებით.

**საკვანძო სიტყვებია:** გული, სისხლძარღვთა სისტემა, ჰიპერტონია, ჰიპერტენზია, იშემიური დაავადება, ნახშირორჟანგი, ნერვიული სისტემა, სტრესი, მელატონინი.

\* \* \* \*

წნევის დამწვევი პრეპარატები არ კურნავს ჰიპერტენზიას (დიახ ჰიპერტენზია და არა ჰიპერტონია. ამ აზრს ქვემოთ).

ისინი დროებით აფართოებენ სისხლძარღვებს, რის გამოც ასევე დროებით მცირდება დატვირთვა გულზე და მცირდება არტერიული წნევა. გული სისხლძარღვთა სისტემის ცენტრია, რომელიც ტუმბოს როლს ასრულებს და ამარაგებს ადამიანის ყველა უჯრედს, რომელთა რაოდენობა 30 ტრილიონამდეა საკვებითა და ჟანგბადით. სისხლის მიმოქცევის სისტემა შედგება არტერიების, არტერიოლების, კაპილარების, ვენულებისა და ვენებისაგან. სისხლის წრებრუნვა შემდეგნაირად მიმდინარეობს:

ფილტვებში ჟანგბადით გამდიდრებული სისხლი, გულიდან გადადის აორტაში (მსხვილი არტერია) საიდანაც ნაწილდება არტერიებში, აქედან ნაწილდება არტერიოლებში, რომელთა დიამეტრი 0,5 მმ-ია და საბოლოოდ კაპილარებში. კაპილარებიდან ხდება ორგანიზმის ყველა სისტემის ორგანოთა უჯრედების კვება (სრულდება კრებსის ციკლი). უჯრედთა ცხოველმყოფელობის ნარჩენები კაპილარებს უბრუნდება საიდანაც გადადის ვენულებში, იქიდან ვენებში და ბრუნდება გულში.

არტერიებში შეკუმშვის აქტიურობა რეგულირდება სიმპატიკური ნერვული სისტემის საშუალებით (სიმპატიკური და პარასიმპატიკური ნერვული სისტემის შესახებ ქვემოთ გვექნება საუბარი).

ახლა ვნახოთ რას ფიქრობს ე.წ. „ჰიპერტონიკთა“ უმრავლესობა საკუთარ ავადმყოფობაზე:

- 1) ვარ ჰიპერტონიკი;
- 2) ავადმყოფობა ადრე თუ გვიან ყველას ხვედრია, მას ვერ გაექცევი;

- 3) ცუდად ყოფნის მიზეზი მაღალი წნევაა;
- 4) წნევის ნორმაში მოსაყვანად საჭიროა შესაბამისი ტაბლეტების მიღება;
- 5) თუ არ დავწევთ წნევას შეიძლება ინსულტი დაგვემართოს;
- 6) ინსულტი ტვინში სისხლის ჩაქცევაა მაღალი წნევით გამოწვეული სისხლძარღვის გასკდომის შედეგად.

განვიხილოთ „ჰიპერტონიკის“ შეცდომები. ინსულტი არის ტვინში სისხლის მიმოქცევის მწვავე დარღვევა. იგი ორი სახისაა: ჰემორაგიული - ტვინში სისხლის ჩაქცევა და იშემიური - ტვინის ინფარქტი, ტვინში სისხლის არასაკმარისი მიწოდებით გამოწვეული. ყოველი 6 ინსულტიდან 5 - იშემიურია. ტვინის სისხლით მომარაგების დარღვევა თავიდან როგორც წესი უსიმპტომოდ მიმდინარეობს. შეიძლება რამდენიმე წუთის განმავლობაში გაჩნდეს შემდეგი შეგრძნებები: დაბუჟება, ჩხვლეტისა და ჭიანჭველების ცოცვის შეგრძნება, თავბრუსხვევა, ბარბაცი, სისუსტე ხელებში და ფეხებში, ენის მოკიდება. სამწუხაროდ ამ მოვლენების დროებითი ხასიათის გამო პაციენტი არ მიმართავს ექიმს. ჩვენს ქვეყანაში ინსულტის საშუალო ასაკი 50-60 წელია. ასევე დაბალია სიცოცხლის ხანგრძლივობა: კაცებში 69 წელი, ქალებში 78 წელი. როგორც ვხედავთ ინსულტების უმრავლესობა 6-დან 5 ხდება წნევის დამწვევი ტაბლეტების ან ინექციების გამოყენების შედეგად, რომლებიც დროებით აქვეითებენ არტერიულ წნევას.

### როგორ დავიბრუნოთ ჯანმრთელობა

კარდიოლოგია მკურნალობს გულს და სისხლძარღვებს, ნევროლოგია ტვინსა და ნერვულ სისტემას, პულმონოლოგია ფილტვებს, გასტროენტეროლოგია კუჭს, ღვიძლს, ნაწლავებს. საინტერესოა ვინ მკურნალობს ადამიანს მთლიანობაში. ამის გასარკვევად განვიხილოთ რას წარმოადგენს სამედიცინო მეცნიერების დარგი, „ადამიანის ნორმალური ფიზიოლოგია“, რომელიც იხილავს ადამიანის ორგანიზმში მიმდინარე ყველა პროცესს ერთმანეთთან კავშირში.

ამ მეცნიერების თვალსაზრისით ჰიპერტონია არის გლუვი კუნთების გადაჭარბებული დაძაბულობა. არტერიოლთა კედლების ჰიპერტონია არტერიული წნევის მატების, ანუ ჰიპერტენზიის, ერთ-ერთი მიზეზია. მაშასადამე ჰიპერტონია არის კუნთების ტონუსის გადაჭარბებული მატება და არა ავადმყოფობა. თუმცა არტერიოლების ჰიპერტონია იწვევს არტერიულ ჰიპერტენზიას (სისხლის წნევის მატებას არტერიებში). გლუვი კუნთებისგან შედგება ადამიანის ყველა ორგანო და ამგვარად მათი ტონუსის მატება იწვევს მათში სისხლძარღვების შიდა დიამეტრის

შემცირებას (შევიწროებას) ანუ გლუვი კუნთების სპაზმს. კიდევ ერთხელ - არტერიული ჰიპერტონია არის მიკრო სისხლძარღვების (არტერიები და არტერიოლები) სანათურის შევიწროება.

შედეგად ტონუსის ამაღლებას მიყვავართ პერიფერიული წინაღობის ქრონიკულ ამაღლებამდე, რაც თავის მხრივ იწვევს სისხლის მომარაგების დარღვევას ყველა ორგანოში - იშემიას უჯრედების დონეზე ეს ვლინდება ჟანგბადით შიმშილობაში - ჰიპოქსიაში.

ჟანგბადის უკმარისობის გამო უჯრედები ვეღარ ასრულებენ თავის ფუნქციას (ნივთიერებათა ცვლა, კრების ციკლი, ენერჯის გამომუშავება), ხოლო ჟანგბადის მწვავე დეფიციტი უჯრედთა მასობრივ დაღუპვას, ორგანოთა ინფარქტს იწვევს. მიაქციეთ ყურადღება ინფარქტი არა მარტო გულს ან ტვინს შეიძლება დაემართოს, არამედ სხვა ორგანოებსაც.

ე.ი. ჰიპერტენზიის არსი მდგომარეობს მიკრო სისხლძარღვების ჰიპერტონიის შედეგად სისხლის მიმოქცევის დარღვევაში ადამიანის ყველა სასიცოცხლო ორგანოში. მაშასადამე ჰიპერტენზიის მკურნალობა მდგომარეობს სისხლის მიმოქცევის ნორმალური მდგომარეობაში და არა წნევის ხელოვნურად დაწევაში.

არტერიული ჰიპერტენზია არის სიმპტომი მაჩვენებელი იმისა, რომ სისხლის ნორმალური მიმოქცევა დარღვეულია და გულის კუნთი გადატვირთულია.

როგორც თერმომეტრი გვიჩვენებს ორგანიზმში ანთებითი პროცესის არსებობას ან არ არსებობას, ასევე ტონომეტრი გვიჩვენებს სისხლით მომარაგების ნორმალურ, ან დარღვეულ მდგომარეობას. დავაკვირდეთ სახელწოდებას „ტონომეტრი“ ანუ არტერიული ჰიპერტონიის დონის (სისხლძარღვების ტონუსის) გამოზომი ხელსაწყო. (წნევას მოგესხენებათ მანომეტრით ზომავენ). აქ შემდეგი რამ ხდება - სისხლძარღვების ტონუსის გასაზომად გამოიყენება მანომეტრის ორი მაჩვენებელი (მანუეტში წნევის სიდიდე) ტონომეტრის მაღალი მაჩვენებელი მიგვითითებს არტერიალური ჰიპერტონიის წინააღმდეგ ზომების მისაღებად.

### **არტერიული წნევის (ა.წ.) ცვალებადობის მიზეზი**

დღე-ღამის განმავლობაში სხვა და სხვა მიზეზების გამო, მაგ. გარკვეული ნივთიერებების სისხლში მოხვედრისას, იცვლება მიკრო სისხლძარღვების კვეთის ფართობი (სანათური), რაც იწვევს ა.წ.-ის ცვლილებას. ეს ნივთიერებები შეიძლება სტრესის შედეგი იყოს (ადრენალინი და მისი მსგავსი ქიმიური ნივთიერება) რაც შეკუმშვას გამოიწვევს და პირიქით ნიტროგლიცერინი, პაპავერინი, დიბაზოლი კვეთის გაფართოებას გამოიწვევს.

იგივე ეფექტს ვლბულობით სისხლში CO<sub>2</sub>-ის ცვლილების დროს. CO<sub>2</sub>-ის კონცენტრაციის გაზრდა იწვევს ა.წ.-ის შემცირებას და პირიქით. ახალგაზრდა, ჯამრთელი ორგანიზმის სისხლში CO<sub>2</sub>-ის შემცველობა თითქმის მუდმივია და 6%-ის ფარგლებშია. ასაკ-

თან ერთად, განსაკუთრებით დაქვეითებული ფიზიკური აქტივობის პირობებში CO<sub>2</sub>-ის შემცველობა 3%-მდე მცირდება.

საქმე შემდეგია: CO<sub>2</sub> არის ორგანიზმის ყოველი უჯრედის ცხოველმყოფელობის (ჟანგვა-აღდგენითი პროცესის) საბოლოო პროდუქტი, რომელიც ფილტვების საშუალებით ორგანიზმიდან განდევნამდე იმყოფება სისხლში და წარმოადგენს წვრილი სისხლძარღვების კვეთის რეგულატორს (აფერხებს შევიწროებას). მისი შემცირება იწვევს წვრილი სისხლძარღვების შევიწროებას ყველგან, მათ შორის ტვინშიც, თავის ტვინის ქვედა ნაწილში მოთავსებულია ე.წ. ვაზომოტორული ცენტრი, რომელიც არტერიების სანათურის რეგულატორია. ამ შემთხვევაში აღნიშნული ცენტრის აქტივაცია იწვევს მუცლის ღრუს ორგანოების სისხლით მომარაგებელი წვრილი სისხლძარღვების შევიწროებას, არტერიული წნევა იზრდება და ტვინის სისხლით მომარაგება უმჯობესდება. ე.ი. თავის ტვინი არა მხოლოდ პულსსა და ა.წ.-ს არეგულირებს, არამედ მართავს გ.ს.ს.-საც (გულ-სისხლძარღვთა სისტემას). ტვინის ამოცანაა იმგვარი წნევის შექმნა, რომელიც საჭიროა ორგანიზმის ყველა ორგანოსა და ქსოვილების სისხლით ნორმალურად მომარაგებისათვის სხვადასხვა სიტუაციაში (ფიზიკური დატვირთვა, სტრესი, ძილი, სიმშვიდე, საკვების მიღება, დაღლილობა და სხვ). ე.ი. არტერიული წნევა იცვლება პირველ რიგში ტვინის ნებით და თუ ტვინი მოცემულ მომენტში სისხლით (იგულისხმება ჟანგბადი და სხვა ნივთიერებები) ნორმალურად მარაგდება იგი არ დაუშვებს ა.წ.-ის ცვლილებას. გამონაკლისს წარმოადგენს სტრესი. არტერიული წნევის მატება ორგანიზმის მოსვენებულ მდგომარეობაში წარმოადგენს ტვინის დამცველ (კომპენსატორულ) რეაქციას მისი სისხლით მომარაგების გაუარესების გამო, რაც წვრილი სისხლძარღვების შევიწროების გამო ხდება. **არტერიული წნევის აწევით ტვინი თავს იცავს იშემიური ინსულტისგან.** ამგვარად ა.წ.-ის აწევა ნერვული სისტემის გადაძაბვაზე მიგვითითებს და მისი დაწევა ტაბლეტების საშუალებით მხოლოდ დროებით ეფექტს იძლევა, პრობლემა კი მწვავედება. ე.ი. წნევის ხელოვნური შემცირება ტაბლეტებით განსაკუთრებული აუცილებლობის გარდა ქმნის ე.წ. იშემიური ინსულტის (ტვინის ინფარქტის) საფრთხეს. ასეთ შემთხვევაში აკადემიკოსი გ.ფ.ლანგი უპირატესობას ე.წ. დამამშვიდებელ საშუალებებს ანიჭებდა (ვალოკორდინი, კორვალოლი, ვალერიანი და სხვ) ეს საშუალებები ხსნიან ტვინის გადაძაბვას, რომელიც ზომას გადასული სუნთქვის სისპირით, პულსისა და წნევის მატებით, CO<sub>2</sub>-ის შემცირებით გამოიხატება. ამ დახმარების შედეგად ტვინი მშვიდდება და ამცირებს ა.წ.-ს ისე, რომ თვითონ არ დაზიანდეს.

შევაჯამოთ ზემოთქმული: ჰიპერტონია (წვრილი სისხლძარღვების, არტერიოლებისა და კაპილარების ტონუსის მატება, შევიწროება) იწვევს წნევის მატებას - ჰიპერტენზიას.

ახლა ვნახოთ რა ინვესსიას თვალსაზრისით ჰიპერტონიას ავითარებს „ნორმალური ფიზიოლოგიის“ სახელმძღვანელო სადაც ჰიპერტონიის მიზეზის საილუსტრაციოდ ორი ცდაა მოცემული

1) ტაბლეტების მიღება (პაპავერინი, ნიტროგლიცერინი) ზოგადად ნებისმიერი წნევის დამწვევი პრეპარატი არტერიოლების კედლებზე ზემოქმედებით ამცირებს მათ ტონუსს, კვეთები (სანათურები) ფართოვდება, დატვირთვა გულზე მცირდება და ა.წ. დაბლა ინვესს;

2) სუნთქვის მართვა (პაუზა ამოსუნთქვის წინ) რამდენიმე წუთის განმავლობაში ინვესსიას მიკრო სისხლძარღვების გაფართოებას, მათი ტონუსის შემცირებას, გულის დატვირთვის და ა.წ.-ის შემცირებას.

მაშასადამე ორივე ცდა ერთ შედეგამდე მიდის, მხოლოდ მეორე შემთხვევაში გარედან ორგანიზმს არაფერი მიუღია. მაშ რა მოხდა? არტერიოლების (წვრილი სისხლძარღვების) კედლებზე იმოქმედა ორგანიზმის მიერ შექმნილმა ნივთიერებამ CO<sub>2</sub>-მა, რომელიც აღნიშნული წესით სუნთქვის დროს გაიზარდა და ნორმას ანუ 6%-ს დაუბრუნდა. უნდა გავიხსენოთ რატომღაც დავინწყებულ ი.წ. ვერიგობის ეფექტი, რომელიც შემდეგში მდგომარეობს: ორგანიზმის მიერ ჟანგბადის ეფექტური შეთვისება დამოკიდებულია სისხლში (ორგანიზმში) CO<sub>2</sub>-ის შემცველობაზე შემდეგნაირად - რაც მეტია ორგანიზმში CO<sub>2</sub>, მით მეტი ჟანგბადი არტიოლებისა და კაპილარების საშუალებით მიდის უჯრედებამდე და აითვისება მათ მიერ.

ფიზიოლოგების მიერ ჩატარებული ცდების შედეგად დადგინდა, რომ ცდაში მონაწილე ხანდაზმულ ადამიანთა დიდ უმრავლესობას მოსვენებულ მდგომარეობაში არტერიულ სისხლში 3,6-4,5% CO<sub>2</sub> აღმოაჩნდა (ნორმა 6-6,5%). გაირკვა, რომ CO<sub>2</sub>-ის სიმცირე ბევრი ქრონიკული ავადმყოფობის მიზეზს წარმოადგენს. ვნახოთ რაზეა დამოკიდებული CO<sub>2</sub>-ის კონცენტრაცია არტერიულ სისხლში. უკვე ითქვა, რომ CO<sub>2</sub> (ნახშიროჟანგი) მუდმივად წარმოიქმნება ორგანიზმის თვითოეულ უჯრედში, როგორც ჟანგვა-აღდგენის პროცესის ერთ-ერთი საბოლოო პროდუქტი. მისი ორგანიზმიდან ფილტვების საშუალებით გამოყოფის პროცესი მკაცრად რეგულირდება ტვინის სუნთქვითი ცენტრით. ჯამრთელ ადამიანებში ფილტვების ვენტილაციის დონე (სუნთქვის სიღრმე და სიხშირე) ისეთია, რომ CO<sub>2</sub>-ის მხოლოდ ის რაოდენობა გამოიყოფა ორგანიზმიდან, რომელიც უზრუნველყოფს სისხლში არანაკლებ 6%-ის და არა უმეტეს 6,5%-ის არსებობას.

ჰიპოკაპნემია- სისხლში CO<sub>2</sub>-ის მუდმივი უკმარისობა არის ჰიპერტონიის, ანუ არტერიოლებისა და წვრილი სისხლძარღვების შევიწროების (სპაზმის) პირდაპირი მიზეზი. ვიდრე ადამიანი ფიზიკურად აქტიურია მისი სუნთქვის ინტენსივობა ფიზიოლოგიური ნორმის ფარგლებშია და მოსვენების მდგომარეობაში წუთში 2-4 ლიტრს შეადგენს. ასაკთან, სტრესებთან, უმოძრაობასთან და სხვა გარეგან ფაქ-

ტორებთან დაკავშირებით სუნთქვის ინტენსივობა თანდათან იზრდება და 50-60 წლის ასაკისათვის ადამიანთა უმრავლესობაში 8-12 ლიტრს შეადგენს (ნორმას ორჯერ, სამჯერ აჭარბებს). ფილტვების გადამეტებული ვენტილაცია სისხლიდან CO<sub>2</sub>-ის ნორმაზე მეტად გამოდევნას ინვესსი. მისი დაბალი დონე კი როგორც უკვე ითქვა ყველა სახის სისხლძარღვების სპაზმის მიზეზია. სპაზმები კი ჰიპერტონიისა და სხვა მრავალი ავადმყოფობის გამომწვევია.

#### ავადმყოფობის მიზეზი ნერვები და ჰიპოდინამია.

რატომ კარგავს ასაკში შესული ადამიანი CO<sub>2</sub>-ის ნორმალური შემცველობის უნარს? მოაზროვნე ადამიანი (Homo Sapiens) ხშირად სხოველებზე და ფრინველებზე ნაკლებ გონივრულად იქცევა თავისი ჯამრთელობის საზიანოდ. ეს საკვებისა და ცხოვრების ზოგად წესსაც. ყოველი ცოცხალი ორგანიზმის ჯამრთელობის სანინდარი ხშირი, ხანგრძლივი და ინტენსიური მოძრაობაა. რეგულარული, ზომიერი ფიზიკური ვარჯიში ადამიანის ფიზიკური ფორმის შენარჩუნებას განაპირობებს სუნთქვითი სისტემის გააქტიურების გათვალისწინებით. როგორც ირკვევა ქალაქში მცხოვრები თანამედროვე ადამიანის მოძრაობის დეფიციტი აუცილებელის 70-90%-ს შეადგენს.

უმოძრაობის გამო ორგანიზმი წარმოქმნის და გარემოში გამოყოფს რამდენჯერმე ნაკლებ CO<sub>2</sub>-ს ვიდრე ამას ადამიანის ბუნება ითვალისწინებს. ფიზიკური აქტივობის სიმცირის ფონზე ჰიპერტონიის განვითარებაში მთავარ როლს სტრესები თამაშობს. სტრესი ნერვიული სისტემის დამატებით აღგზნებას ინვესსი, რის შედეგადაც : იზრდება გულის შეკუმშვათა რიცხვი (მატულობს პულსი), იზრდება ვაზომოტორული ცენტრის იმპულსაციათა რიცხვი მუცლის ღრუს სისხლძარღვთა კედლებში, იზრდება სუნთქვის სიღრმე და სიხშირე. სამივე ეს ფაქტორი ა.წ.-ას ზრდის. ათეულ ათასი წლების მანძილზე სტრესი საშიშროებაზე მიუთითებდა ადამიანს, რომელსაც შეზღოვებით ან გაქცევით უნდა ეპასუხა. ეს სერიოზული ფიზიკური დატვირთვით გამოიხატებოდა. ნერვიული სისტემის აღგზნება ბუნებრივი ბიოლოგიური თუ ფიზიოლოგიური განმუხტვით მთავრდებოდა და ორგანიზმისთვის საზიანო თითქმის არ იყო. სიმპატიკური და პარასიმპატიკური ქვესისტემები ისევე როგორც მთლიანად ვეგეტატიური ნერვიული სისტემა ბუნებრივ წონასწორობაში იმყოფებოდა. თანამედროვე ცივილიზაციის პირობებში სტრესული ზემოქმედების განმუხტვა როგორც წესი, არ ხდება ფიზიკური დატვირთვის საშუალებით და რეაქცია პულსისა და სუნთქვის სიხშირეში ვლინდება, რომელიც 2-5-ჯერ იზრდება ხშირი ხანგრძლივი და ძლიერი სტრესების დროს, სუნთქვის ინტენსივობა ძველ მაჩვენებელს ვეღარ უბრუნდება. ფიზიკურად აქტიური ადამიანი კარგად უმკლავდება სტრესებს. ჰიპოდინამია სტრესის მიმართ ადამიანს უძლურს ხდის.



## გულის იზემიური დაავადება (ბ.ი.დ.)

გულის ძირითად იზემიურ დაავადებათა ითვლება: სტენოკარდია (ტკივილი გულის მიდამოში), არითმია (გულის რითმის დარღვევა), მიოკარდიუმის ინფარქტი - კორონალური არტერიების, ე.წ. „ცუდი“ ქოლესტერინის ათეროსკლეროზული ფოლაქებით გამოწვეული შევიწროებების შედეგი. ეს უკანასკნელი ძირითადად ხანშიშესულ ადამიანებში ვითარდება, ვისაც კორონალური არტერიების ათეროსკლეროზი იმ დონემდე უვითარდება, რომ სისხლის მიწოდება გულის კუნთამდე მნიშვნელოვნად იზღუდება.

თუმცა ინფარქტი და განსაკუთრებით კი არითმია და სტენოკარდია ხშირად 40-50 წლის ადამიანებშიც გვხვდება. ამ ასაკში ინფარქტით გარდაცვლილთა გაკვეთის დროს, როგორც წესი მსხვილი ფოლაქებისა და ტრომბების არსებობა არ დასტურდება. ე.ი. ძალიან ხშირად სტენოკარდიის, არითმიისა და ინფარქტის მიზეზი ათეროსკლეროზი არ არის. ძირითად მიზეზს აქაც წვრილი არტერიებისა და არტერიოლების ჰიპერტონია წარმოადგენს. წვრილი სისხლძარღვების პერიფერიული წინააღმდეგობის გაზრდის შედეგად (სხვადასხვა მიზეზის გამო) მიოკარდის კუნთის დატვირთვა 1,5-3-ჯერ იზრდება. ამ დატვირთვის დასაძლევად შესაბამისი ენერჯია საჭირო, რომლის შესაქმნელად გულის უჯრედებს მეტი ჟანგბადი სჭირდებათ. ჟანგბადის დეფიციტის შევსება გარედან ვერ ხერხდება, რადგან გადაძაბვის შედეგად გულის კუნთის შეკუმშვის დრო იზრდება. ამავე დროს შეკუმშულია მიკრო სისხლძარღვებიც, რომლებიც გულის კუნთს სისხლით ამარაგებს. მაშასადამე სისხლის საჭირო რაოდენობა ვერ აღწევს გულამდე, მისი დასვენების ფაზის შემცირების გამოც. შედეგად სახეზე გვაქვს სტენოკარდიისა და არითმიის შეტევა, ზოგჯერ კი პირდაპირ ინფარქტი.

მოვიყვანოთ მაგალითი, რომლითაც ვრწმუნდებით, რომ გ.ი.დ.-ის მთავარი მიზეზი ათეროსკლეროზი არ არის. სტენოკარდიის დროს ექიმი ნიშნავს: ნიტროგლიცერინს, ნიტრონგს, სუსტაკს და სხვა პრეპარატებს, რომლებიც მიკროსისხლძარღვების გაფართოებას იწვევენ და სხვა არაფერს, რაც ამცირებს დატვირთვას გულზე და სტენოკარდია უკან იხევს. ის, რომ გ.ი.დ.-ის მთავარი მიზეზი გული და მისი მკვებავი სისხლძარღვები კი არა არამედ არტერიული სისტემის წვრილი სისხლძარღვებია (ძირითადად მუცლის ღრუში მოთავსებული) მტკიცდება მ.დ. მაშკოვსკის ცნობილი კითხვარიდან („სამკურნალო საშუალებები“ ტ.1) „ნიტროგლიცერინის მოქმედების შედეგად მცირდება პერიფერიული სისხლძარღვების წინააღმდეგობა. შედეგად ხდება გულის განტვირთვა, მცირდება მისი დაძაბვა გამოწვეული წინააღმდეგობის დაძლევაზე, სისხლის გადატუმბვაზე, მცირდება მიოკარდის მოთხოვნილება ჟანგბადზე.

დაძაბულობის შემცირება მიოკარდზე ხელს უწყობს სისხლის დინების გადანაწილებას მიოკარდში იზემიური კერის სასარგებლოდ. იზემიის შემცი-

რების პარალელურად თანდათანობით მცირდება იმპულსაცია იზემიის ზონიდან და იხსნება ტკივილის სინდრომი“. დავამატებთ, რომ კორონარული არტერიების ათეროსკლეროზული დაზიანების შემთხვევაშიც კი, თუ ეს პროცესი შორს არ არის წასული, შესაძლებელია აორტოკორონარული შუნტირების ოპერაციისაგან თავის არიდება, თუ შევძლებთ გულზე დატვირთვის შემცირებას მუცლის ღრუს მიკრო სისხლძარღვების გაფართოების გზით. ათეროსკლეროზის შედეგად შემცირებული კორონარული არტერიების სისხლგამტარობის უნარი საკმარისი აღმოჩნდება, რადგან დატვირთვის შემცირების შედეგად გულის ნორმალური მუშაობისათვის ნაკლები ჟანგბადი იქნება საჭირო. ხოლო მუცლის ღრუს ორგანოებისა და შინაგანი სეკრეციის ჯირკვლების სისხლით მომარაგების ნორმალიზაცია შეაფერხებს ათეროსკლეროზის შემდგომ განვითარებას.

ვუპასუხოთ კიდევ ერთ კითხვას. რატომ მატულობს ინფარქტების რაოდენობა ძლიერი და ხანგრძლივი სიცხის დროს? საქმე იმაშია, რომ ძლიერი სიცხის დროს სუნთქვის ინტენსივობა 1,5-2-ჯერ იზრდება, შესაბამისად მცირდება CO<sub>2</sub>-ის შემცველობა სისხლში, შესაბამისად ვინროვდება ყველა მიკრო სისხლძარღვი და იზრდება დატვირთვა გულზე, როგორც ეს ზემოთ იყო განხილული.

## როგორ მოვიძეოთ

ჯამრთელობა = CO<sub>2</sub>-ის ოპტიმალური შემცველობა სისხლში + ნორმალური ტონუსი მიკრო სისხლძარღვებისა + ნორმალური სისხლის მიმოქცევა. ჩვენი მოვალეობაა აღვადგინოთ ორგანიზმის უნარი შექმნას და შეინარჩუნოს CO<sub>2</sub>-ის ოპტიმალური კონცენტრაცია სისხლში, რაც მრავალი ავადმყოფობებისა და ორგანიზმის დამანგრეველი მედიკამენტებისაგან დაცვის წინაპირობას წარმოადგენს. აღნიშნულის მიღწევა შესაძლებელია სათანადო ფიზიკური აქტიურობით და სამკურნალო სუნთქვის ათვისებით (მაგ. ხატხა-იოგა) ასევე სპეციალურად ამ მიზნით შექმნილი აპარატების გამოყენებით.

მინდა გავაცნოთ ძალიან საინტერესო სამეცნიერო ინფორმაცია „ესენციური ჰიპერტენზიის“ მოვლენის განვითარებისა და მკურნალობაში მელატონინის როლის შესახებ. ამ მიზნით გამოვიყენებ სამედიცინო ლიტერატურაში საკმაოდ ცნობილ ნაშრომს „მელატონინი და არტერიული ჰიპერტენზია“, ავტორები ა.თავართქილაძე და გ.სიმონია. პრობლემის ყოველმხრივი ღრმად შესწავლის შედეგად ავტორები შემდეგ დასკვნამდე მიდიან:

1) ესენციური არტერიული ჰიპერტენზია პოლიეთიოლოგიური დაავადებაა; მის განვითარებაში ჰიპოთალამო-ჰიპოფიზ-თირკმელზედა ჯირკვლის სისტემის და ვეგეტატიური ნერვული სისტემის სიმპათიკური ნაწილის მომატებული ფუნქციური აქტივობები გადამწყვეტ როლს ასრულებს.

2) ორგანიზმში ადაპტაციური პროცესების ძირითად რეგულატორს ეპიფიზი წარმოადგენს, რომლის



სეკრეციის ძირითადი პროდუქტი - ჰორმონი მელატონინი - განსაზღვრავს მთელი ნეიროენდოკრინული სისტემის რიტმულ ფუნქციონირებას, როგორც ნორმაში, ასევე ენდოგენური და ეგზოგენური ფაქტორების ცვლილების პირობებში.

3) ხანგრძლივი და ძლიერმოქმედი სტრეს-რეაქციები (უარყოფითი ემოციები, კომფლიქტური სიტუაციები) თავდაპირველად აძლიერებენ (ადაპტაცია), ხოლო საბოლოოდ, ეპიფიზის ჯირკვლოვანი ქსოვილების გამოფიტვის გზით, აქვეითებენ მელატონინის სეკრეციას, რაც მკვეთრად ამცირებს მის შემაკავებელ გავლენას ჰიპოთალამო-ჰიპოფიზთირკმელზედა ჯირკვლის სისტემასა და ვეგეტატიური ნერვული სისტემის სიმპატიკურ ნაწილებზე (დესინქრონიზი).

4) ლიმბური სისტემის ელემენტებში მელატონინის რეცეპტორები ემოციური სფეროს რეგულაციას ახორციელებენ, იცავენ რა მათ ნეირონებს მკვეთრი ალგზნებისაგან და ამცირებენ ქერქისაკენ მიმავალი ქარბი იმპულსების სიხშირესა და ძალას.

**რას იწვევს მელატონინის დეფიციტი**

1) თავისუფალი რადიკალების ნეიტრალიზაციის დაქვეითების შედეგად ვითარდება სისხლძარღვთა სკლეროზული ცვლილებები, რაც ჰიპერტენზიის გაღრმავებას და მის მკვეთრ სტაბილიზაციას იწვევს.

2) ქმნის გლუკოკორტიკოიდებისა და სასქესო ჰორმონების ქარბ პროდუქციას, რომლებიც სხვა მრავალ არასასურველ ეფექტთან ერთად ორგანიზმში წყლის შეკავებას იწვევენ.

3) ზრდის ქოლესტერინის რაოდენობას, რაც ჰიპერტენზიის ფონზე საუკეთესო პირობაა ათეროსკლეროზის ფორმირებისათვის.

4) მატულობს ინსულინის კონცენტრაცია სისხლში. შედეგად: იზრდება ნატრიუმის რეაბსორბცია თირკმლის პროქსიმალურ მილაკებში და სისხლის მოცულობა, აქტიურდება სიმპატიკური ნერვული სისტემა, იზრდება სისხლში კატექოლამინების შემცველობა, ხდება სისხლძარღვთა გლუვკუნთოვანი უჯრედების ჰიპერტროფია, ძლიერდება ნორადრენალიდიდან ადრენალინის წარმოქმნის პროცესი.

აქედან გამომდინარე მელატონინის, როგორც უნივერსალური ადაპტოგენის, ანტიოქსიდანტის, გენპროტექტორის, იმუნომოდულატორის, ანტიდეპრესიული და სედატიური თვისებების მქონე ნეიროჰორმონის ხანგრძლივი დროით ჩართვა ესენციური ჰიპერტენზიის მკურნალობაში, მისი სეკრეციის ბიოლოგიური რიტმის შესაბამისად, მკვეთრად გააუმჯობესებს ესენციური ჰიპერტენზიის მკურნალობის ხარისხს, შეამცირებს ანტიჰიპერტენზიულ მედიკამენტთა რაოდენობასა და დოზას და მოახდენს ესენციური ჰიპერტენზიის გართულებათა პრევენციას.

**დასკვნები**

1) ჰიპერტონია ავადმყოფობის მიზეზია და არა ავადმყოფობა;

2) ყველა ჩვენგანს აქვს პრაქტიკული შესაძლებლობა ჰიპერტონიის დაძლევისა და მამასადამე მრავალი მისგან გამომდინარე დაავადების დამარცხებისა;

3) ჰიპერტონიის სიმპტომები: თავის ტკივილი, უძილობა, გადაღლილობა, თავბრუსხვევა, ქრონიკული დაღლილობა, ჰიპერტონიული კრიზები უფრო მეტად ტვინის სისხლით არაკმარის მომარაგებაში და ცენტრალური და ვეგეტატიური ნერვული სისტემების ზეალგზნების (გადაძაბვის) შედეგია;

4) ყველა ადამიანისათვის ნორმალური წნევა არ შეიძლება იყოს 120/80. მოცემული ადამიანისათვის მისაღებ წნევად უნდა ჩაითვალოს მისთვის კომფორტული წნევის სიდიდე;

5) წნევის აწევა „ნორმის“ ზემოთ ნერვული სისტემის ზეალგზნებაზე და შესაბამისად ტვინის სისხლით მომარაგების გაუარესებაზე მიუთითებს;

6) წნევის დასაწევი აბების გამოყენება ხშირად მავნეა ჯამრთელობისათვის და ინსულტებისა და ინფარქტების საშიშროებას ქმნის, დასაშვებია ა.ნ.-ის მხოლოდ მინიმალურად შემცირება მაღალი წნევისა და ძლიერი თავის ტკივილის დროს;

7) მაღალი ა.ნ.-ის, ცუდი განწყობილების დროს ძალზე სასარგებლოა დამანყნარებელი პრეპარატების (ვალეოკორდინი, კორვალოლი, ვალერიანი, კორსიზი) მიღება, რაც ნამდვილად დაეხმარება ორგანიზმს ა.ნ.-ის ნახტომისებური ცვლილების შემთხვევაში;

8) ტვინის ინსულტის ყოველი 6 შემთხვევიდან, მხოლოდ ერთია სისხლჩაქცევის შედეგი (ჰემორაგიული), 5 კი ტვინის ქსოვილების სისხლით მომარაგების მწვავე უკმარისობით არის გამოწვეული (იშემიური), რაც არ არის მაღალი წნევის შედეგი;

9) წნევის დამწევი აბების არასწორად გამოყენება იწვევს ტვინის სისხლით მომარაგების გაუარესებას, იშემიური პროცესის გაძლიერებას და საბოლოოდ ტვინის იშემიურ ინსულტს.

**გამოყენებული ლიტერატურა:**

1. ა.თავართქილაძე, გ.სიმონია „მელატონინი და არტერიული ჰიპერტენზია“. თბილისი 2017 წ.  
2. თ.ბაციაკაძე „იღუმალმცოდნეობა და მედიცინა“. თბილისი სტუ „საქართველოს საინჟინრო აკადემია“  
3. Мишустин Ю.Н. «Выход из тупика» г.Самара 2012 г.  
4. თ.ბაციაკაძე „ვინ ვართ და სად ვიქნებით გარდაცვალების შემდეგ“. თბილისი 2016 წ. (ენდოკრინული სისტემა და ავადმყოფობა)

# მენარმეობაში სამართლიანობის იმპლემენტაციის ზოგიერთი ასპექტი

ალექსანდრე ტალიაშვილი  
სტუ-ს პროფესორი

## SOME ASPECTS OF FAIRNESS IMPLEMENTATION IN THE ENTREPRENEURSHIP

Alexander Taliashvili  
Professor of GTU

### RESUME

Fairness implementation in the entrepreneurship is possible only in case of fair business environment and its encouraging legislative regulations established by the government.

High degree of economics monopolization is an important barrier for business development that as a result inhibits establishment of competitive environment at the market and discriminates against small and large business.

Demonopolization has to touch on all spheres of development of our country, and only afterwards we will get diversified economic system, in which small business will be able to carry out normal activity and to develop, maximum use of local resources will become possible, resource base of economics will substantially increase that will reduce dependence of national economy on import.

\* \* \* \*

მენარმეობაში სამართლიანობის წარმატებულ იმპლემენტაციას განაპირობებს ორი მნიშვნელოვანი ასპექტი. ერთია მენტალურად სამართლიანი ბიზნეს-გარემოს ჩამოყალიბება, რომელიც საზოგადოებაში ასეთი ნების არსებობას უკავშირდება და მეორეა საკანონმდებლო რეგულაციები, რომლებიც განსაზღვრავენ, რამდენად მკაფიოა კანონმდებლობაში კონკურენციის პირობები, სამენარმეო საქმიანობაში საკუთრების უფლების დაცვა და კეთილსინდისიერების კრიტერიუმები.

სამართლიანობის თვალსაზრისით უნდა შეიზღუდოს თუ არა მონოპოლიური ბიზნესი სახელმწიფოს მხრიდან ანტიმონოპოლიური კანონმდებლობით, იყო და დღესაც არის ცხარე დისკუსიის საგანი.

ცნობილი ეკონომისტის და სოციალური საბაზრო ეკონომიკის თეორიის ფუძემდებლის, ლუდვიგ ერჰარდის აზრით, სამართლიანია ის სამენარმეო გარემო, სადაც: „მენარმე, რომელიც დაინახავს, რომ თავისუფალი კონკურენცია თავისუფალი მენარმის ფუნქციას შეუცვლელს გახდის, შეუპოვრად

და მყარად იმუშავებს, რაც მომხმარებლის არსებობას ახალ შესაძლებლობას გაუხსნის. ჩვენი ეკონომიკური სისტემის მიმართ მომხმარებლების დამოკიდებულება დადებითი კუთხით შეიცვლება, თუ კი ის დარწმუნდება, რომ მას თავისუფალი ბაზრის პირობებში თავისი ბედის განსაზღვრა თვითონ შეეძლება და არ იქნება დამოკიდებული სხვა ანონიმურ ეკონომიკურ ძალებზე. ჩემი მიზანია, რომ კეთილსინდისიერი კონკურენცია, როგორც გამწვევი ძალა, ხოლო თავისუფალი ფასები, როგორც საბაზრო ეკონომიკის რეგულატორი, კანონით იყოს დაცული. ის, ვინც ამ პრინციპებს არ იზიარებს, ანგრევს საბაზრო ეკონომიკის იმ ფუნდამენტს, რაზეც ჩვენი საზოგადოებრივ-ეკონომიკური სისტემა დგას.“<sup>1</sup>

თუმცა სამართლიანობის პირობების კანონმდებლობით რეგულირებასთან დაკავშირებით არსებობს სხვა მოსაზრებებიც. ასე მაგალითად ცნობილი ეკონომისტი და ფილოსოფოსი, ნობელის პრემიის ლაურიატი, ფრიდრიხ ფონ ზაიეკი თვლიდა, რომ სამართლიანობა, როგორც ეკონომიკაში ჩაშენებული სტაბილიზატორი, ვერ ფუნქციონირებს და ვერც იფუნქციონირებს თავისუფალი ბაზრის და ღია კონკურენციის პირობებში, ვინაიდან ბაზრის შინაგანი კონსტრუქცია მხოლოდ მოგების მიღებაზეა ორიენტირებული, ხოლო სამართლიანობა კი საზოგადოებრივი დოვლათის განაწილებაზე.

ფრიდრიხ ფონ ზაიეკის გაგებით ბაზარი უნდა იმართებოდეს მხოლოდ ეკონომიკური კანონზომიერებებით და არა მორალური მოთხოვნებით, რადგან სამართლიანობა ვერ ეწერება საბაზრო ეკონომიკის „ავტონომიურ სუბსტანციაში“. ზაიეკის აზრით, სამართლიანობის კრიტერიუმები შეიძლება გამოყენებული იქნას მხოლოდ ინდივიდუალურ შემთხვევებში და არა ტოტალურად. ის თვლიდა, რომ ნებისმიერი რეფორმა, რომელიც ზღუდავს ბაზრის თავისუფლებას, არის „გზა მათხოვრობისაკენ.“

ფრიდრიხ ფონ ზაიეკი ფუნდამენტალურ ნაშრომში „სამართალი, კანონმდებლობა და თავისუფლება“ აღნიშნავს, რომ სამართლიანობა ეკონომიკაში პოლიტიკური ტერმინია და მისი ეკონომიკაში იმპლემენტაცია სერიოზულ საშიშროებებს შეიცავს, რადგან ირღვევა საბაზრო ეკონომიკის ორგანული კონსტრუქცია და მისი ფუნქციონირებს ლოგიკა.

საყოველთაოდ ცნობილია, რომ ეკონომიკური რეფორმების განხორციელების პროცესში, ამერ-

1 ლუდვიგ ერჰარდი „კეთილდღეობა ყველასათვის“. გამომცემლობა „გრაალი“, თბილისი, 2011 წ. გვ. 213-218.

იკის შეერთებულ შტატებში პრეზიდენტი რონალდ რეიგანი და ბრიტანეთში პრემიერ-მინისტრი მარგარეტ ტეტჩერი, ხშირად ფრიდრიხ ფონ ჰაიეკისგან იღებდნენ რჩევებს და კონსულტაციებს. ეკონომიკური თავისუფლების ხაიეკისეულმა ფილოსოფიამ მნიშვნელოვანი გავლენა მოახდინა თანამედროვე ეკონომიკური აზროვნების ბევრ ცნობილ მეცნიერზე, მათ შორის ეკონომიკაში ე.წ. „შოკური თერაპიის“ კონცეპციის ავტორზე, ლეშეკ ბალცეროვიჩზე. მისი აზრით, ვინც ხელს უწყობს სამეურნეო თავისუფლებას, ამით ხელს უწყობს როგორც ეროვნული მემკვიდრეობის, ისე დემოკრატიის განვითარებას. ხოლო ის, ვინც ხელს უშლის მას, ზიანს აყენებს ერთსაც და მეორესაც. ამდენად დემოკრატია უფრო მეტს უნდა უმადლოდეს კაპიტალიზმს, ვიდრე კაპიტალიზმი დემოკრატიას. შესაბამისად, ვეცადოთ იმის მიღწევას, რომ არსებობდეს დემოკრატია კაპიტალიზმის გარეშე, ნიშნავს იმას, რომ უდაბნოს ხრიოკ მინაზე მარცვლეული დავთესოთ და მოსავლის მიღების იმედი გვქონდეს.”<sup>2</sup>

როგორც პროფესორი ქ. ქოქრაშვილი მიუთითებს, „ნების ავტონომია ერთ-ერთი უმნიშვნელოვანესი ინსტიტუტია თანამედროვე სამენარმეო სამართლისთვის. მიუხედავად აღნიშნულისა, წარმოუდგენელია აბსოლუტური თავისუფლების მინიჭება ნების გამოვლენის დროს, ამიტომ კანონმდებლობით დადგენილია შეზღუდვები, რომელთა მიზანია: საჯარო ინტერესების დაცვა; სუსტი მხარის მინიმალური დაცვა; ხელშეკრულების თავისუფლების უზრუნველყოფა; სამართლებრივი სტაბილურობა, სახელშეკრულებო სამართლიანობა“.<sup>3</sup>

ჩვენის მხრივ დავძენთ, რომ ლიბერალური ეკონომიკის თეორეტიკოსებმა ბაზრის თავისუფლების იდეა მსოფლმხედველურ დოგმატიზმის რანგში აივანეს და დაუნდობლად თავს ესხმიან ყველა სხვა ალტერნატივას. უძლიერესი პოლიტიკური „ლობის“ მხარდაჭერით ხელს უშლიან საბაზრო ეკონომიკაში ახალი შეხედულებების ჩამოყალიბებას და მისი შემდგომი განვითარების შესახებ ჯანსაღ დისკუსიებს. ეკონომიკაში სრული თავისუფლების მომხრეები ცდილობენ თავისი დოქტრინები მხოლოდ თავისუფალი ბაზრის უპირატესობებზე ააგონ და იგნორირებას უკეთებენ საბაზრო ეკონომიკის ისეთ პრობლემებს, როგორცაა: სიღარიბე და უმუშევრობა, დემოგრაფია და ეკოლოგია, არასაკმარისი სოციალური უზრუნველყოფა და სამედიცინო მომსახურება და სხვა.

თანამედროვე მენარმეობა – ეს არის საბაზრო ეკონომიკის ორგანული ნაწილი და ის მკაცრად ორიენტირებულია მომგებიანობაზე. აქედან გამომდინარე, მისი იმანენტური ბუნება პრაგმატუ-

ლია. თუმცა, განსაკუთრებით ბოლო ათწლეულია, მას შემდეგ, რაც ბევრმა დასავლელმა მილიარდერმა წამოიწყეს ფართომასშტაბიანი საქველმოქმედო საქმიანობა და ინტენსიურად მიმდინარეობს ამ საქმიანობის რეკლამირება ბიზნესმა შეიძინა გარკვეული რომანტიკული ელფერი ლამაზი სამკაულის სახით, რომელსაც არსებითად საერთო არაფერი აქვს უსამართლო კონკურენციასთან, ბიზნესების შერწყმასა და შთანთქმასთან, შრომის უფლებების დისკრიმინაციასთან, ჩრდილოვან ეკონომიკასთან, უმუშევრობასთან და სხვა.

კაპიტალის საკუთრების ფორმიდან გამომდინარე განასხვავებენ კერძო, სახელმწიფო და შერეული კაპიტალის მქონე საწარმოებს. კერძოა საწარმოები, სადაც კაპიტალი, რომლის მემკვიდრეობითაც ხორციელდება სამენარმეო საქმიანობა, არის მთლიანად კერძო საკუთრება. სახელმწიფო საწარმოებში ქონების მთლიან ნილს ფლობს სახელმწიფო, ხოლო შერეულია ის საწარმოები, სადაც ნილი გადანაწილებულია კერძო ბიზნესსა და სახელმწიფოს შორის.

საქართველოს კანონმა „მენარმეთა შესახებ“ ერთიან სამართლებრივ სივრცეში მოაქცია ბიზნესში არსებული ყველა ეკონომიკური სუბიექტი და მათი სამართლებრივი რეგულირების დონე.

მენარმეობაში სამართლიანობას, პირველ ყოვლისა, ქონებრივი მდგომარეობა განაპირობებს, ხოლო საკუთრების მდგომარეობას კი საკუთრების უფლება. ქონება, ამ კოდექსის მიხედვით, არის ყველა ნივთი და არამატერიალური ქონებრივი სიკეთე, რომელთა ფლობა, სარგებლობა და განკარგვა შეუძლიათ ფიზიკურ და იურიდიულ პირებს და რომელთა შექმნაც შეიძლება შეუზღუდავად, თუკი ეს აკრძალული არ არის კანონით ან არ ეწინააღმდეგება ზნეობრივ ნორმებს.

მესაკუთრეს შეუძლია, კანონისმიერი ან სხვაგვარი, კერძოდ, სახელშეკრულებო შებოჭვის ფარგლებში თავისუფლად ფლობდეს და სარგებლობდეს ქონებით (ნივთით), არ დაუშვას სხვა პირთა მიერ ამ ქონებით სარგებლობა, განკარგოს იგი, თუკი ამით არ ილახება მეზობლების ან სხვა მესამე პირთა უფლებები, ანდა, თუ ეს მოქმედება არ წარმოადგენს უფლების ბოროტად გამოყენებას.

სამენარმეო საქმიანობაში საკუთრების უფლება რამდენიმე უმნიშვნელოვანეს მოთხოვნაზეა დაფუძნებული. კერძოდ: უნდა დადგინდეს, რა შეიძლება იყოს საკუთრების ობიექტი, უკანონო და არაკეთილსინდისიერი ბიზნეს-გარემოს ზემოქმედებისგან ვინ და როგორ იცავს მას, როგორ და რა ფორმით შეუძლია ინვესტორმა შეიძინოს აქტივი და ის გახდეს მისი საკუთრება. აქტივს ასე განმარტავს უნივერსალური ბიზნეს-ლექსიკონი: „საწარმოს

2 ლეშეკ ბალცეროვიჩი. „თავისუფლება და განვითარება“, თბილისი, 2004წ, გვ. 20.

3 ქ. ქოქრაშვილი. „სამენარმეო სამართალი“. მეოთხე გამოცემა, საქართველოს ტექნიკური უნივერსიტეტი, თბილისი, 2019წ., გვ. 34.



ფირმის, კომპანიის საკუთრებაში არსებული ქონებრივი და ფულადი საშუალებების ერთობლიობა, რომელშიც ჩადებულია მფლობელის, მეპატრონის საშუალება, რომელსაც ფულადი შეფასება გააჩნია”<sup>4</sup>.

სამართლიანობა სამენარმეო საქმიანობაში აქტივების კეთილსინდისიერი მფლობელობიდან იწყება. საქართველოს კანონი „მენარმეთა შესახებ“ (მუხლები 159-164) დანვრილებით განმარტავს, რა ითვლება კეთილსინდისიერ მფლობელობად და რა უფლებებით სარგებლობს კეთილსინდისიერი მენარმე.

საქართველოში მცირე და საშუალო ბიზნესი, ეკონომიკის სხვა პერსპექტიულ დარგებთან ერთად, განვითარების ერთი-ერთი სტრატეგიული ამოცანა უნდა გახდეს. განვითარების ეს იმპერატივი განპირობებულია მთელი რიგი გარემოებებით, რომელიც უკავშირდება ჩვენი ქვეყნის ბიზნეს-გარემოს სპეციფიკას და პანდემიის შედეგად გამონვეული კრიზისიდან გამოსვლის ამოცანებს.

საქართველოში მცირე და საშუალო ბიზნესის განვითარება ასევე მნიშვნელოვანწილად ხელს უწყობს ახალი სამუშაო ადგილების შექმნას, ეკონომიკურად აქტიური მოსახლეობის მიგრაციის პროცესის შემცირებას და ქვეყანაში სოციალური სტაბილურობის დამყარებას.

ეკონომიკის მონოპოლიზაციის მაღალი ხარისხი მცირე ბიზნესის განვითარების მნიშვნელოვანი ბარიერია, რის გამოც ფერხდება ბაზარზე კონკურენტული გარემოს შექმნა, არათანაბარ პირობებში დგება მცირე და დიდი ბიზნესი.

„ისტორიულად არის პრაქტიკული მაგალითები, როცა ქვეყნის ბაზარზე სანარმოს მონოპოლიური მდგომარეობის აღსაკვეთად სახელმწიფო იყენებს საკუთარ ძალასა და ბიუჯეტს. ცნობილი ფაქტია, რომ როდესაც აშშ-ის ალუმინის წარმოების მონოპოლისტმა კომპანია „დიუპონმა“ დაიწყო გამოშვებულ პროდუქციაზე ფასების ზრდა, პრეზიდენტ ფრანკლინის ბრძანებით, სახელმწიფოს ბიუჯეტის ხარჯზე აშენდა ალუმინის მწარმოებელი სახელმწიფო კომპანია, რომელიც პრივატიზაციის გზით მიეყიდა „დიუპონის“ დაუძინებელ მტერ კომპანიას. ამ უკანასკნელმა „ლირსეული“ კონკურენცია გაუწია „დიუპონს“, რომელიც იძულებული გახდა, მკვეთრად დაეგდო ფასები მის მიერ წარმოებულ ალუმინზე“<sup>5</sup>.

დემონოპოლიზაცია უნდა შეეხოს ჩვენი ქვეყნის განვითარების ყველა სფეროს, რის შედეგადაც მივიღებთ დივერსიფიცირებულ ეკონომიკურ სისტემას, სადაც მცირე ბიზნესი ნორმალურ საქმიანობას და განვითარებას შეძლებს. შესაძლებელი გახდება ადგილობრივი რესურსების მაქსიმალური გა-

მოყენება, მნიშვნელოვნად გაიზრდებოდა ეკონომიკის რესურსული ბაზა, რაც შესაძლებელს გახდის იმპორტზე ჩვენი ეკონომიკის დამოკიდებულების შემცირებას.

მცირე ბიზნესი თავისი იმანენტური ბუნებით ინოვაციურია, რაც განპირობებულია სხვადასხვა ფაქტორებით, მათ შორის ისეთით, როგორიცაა მცირე ბიზნესის უნარი იყოს თავისი მასშტაბებიდან გამომდინარე მოქნილი, მობილური და ინოვაციური ქმედებისაკენ მოტივირებული.

დღეს, როდესაც კორონავირუსის პანდემიით გამონვეული შედეგებიდან გამომდინარე უკვე ცალსახად ნათელია, რომ მსოფლიო სასურსათო ბაზარზე შეიქმნება დეფიციტი, საქართველოს ეკონომიკური განვითარების მთავარი ვექტორი უნდა იყოს სოფლის მეურნეობა და სასოფლო-სამეურნეო პროდუქტების გადამამუშავება. ამ სფეროში სწორედ მცირე ბიზნესი უნდა გახდეს ეკონომიკური განვითარების მთავარი ხერხემალი, ხოლო სახელმწიფომ კი ამ ბიზნესს ხელი უნდა შეუწყოს, უცხო ქვეყნების ბაზარზე გასვლასა და ნდობის მოპოვებაში.

ნებისმიერი იდეოლოგიური დოქტრინის წარმატების საფუძველი გამართული ეკონომიკაა. გლობალური ეკონომიკის დოქტრინის საფუძვლიანობა ეკონომიკური კეთილდღეობის დონით უნდა შეფასდეს და გაიზომოს. თუ ეს კავშირი არ არის მყარი და საფუძვლიანი, ეკონომიკური რისკებისა და გამონვევების პირობებში გლობალური ეკონომიკის დოქტრინის მართებულობა კითხვის ქვეშ დადგება. კორონა ვირუსით გამონვეულმა პანდემიამ გლობალური ეკონომიკა ახალ გამონვევებსა და სირთულეების წინაშე დააყენა. ცხადია, ეს გამონვევები და სირთულეები საჭიროებენ ღრმა და საფუძვლიან ანალიზს (განსაკუთრებით დროის რეტროსპექტივიდან დანახული), მაგრამ კრიზისის პირველი შედეგები გვიჩვენებს იმ სირთულეებს, რაც ამ მოვლენების თანხმლები პროცესებია:

პირველი – ბიზნესის ღრმა კორელაციის პირობებში ეკონომიკურ ურთიერთობებში გაჩნდა ბზარი, რაც სტრესული სიტუაციის გამო ცალკეული ქვეყნებიდან იმპორტის შეზღუდვასა და ქვეყნების მიერ საზღვრების დახურვაში გამოიხატა. ამან წარმოშვა მოქალაქეთა და საქონლის გადაადგილებაში მთელი რიგი სირთულეები, განსაკუთრებით კი გაჩნდა ეპიდემიოლოგიური სიტუაციის რეგულირებისათვის საჭირო საქონლის დეფიციტი;

მეორე – დიდმა კორპორაციებმა არაკეთილსინდისიერი კონკურენციისა და ფასებზე „კარტელური“ შეთანხმების გზით, დაიწყეს დეფიციტზე „ხელის მოთბობა“, რითაც დაამძიმეს საერთაშორისო ურთიერთობებში მეგობარ ქვეყნებს შორის ურთი-

4 ს. ყამარაული. „უნივერსალური ბიზნეს-ლექსიკონი“, მეცნიერება, თბილისი, 2002წ.

5 ქ. ქოქრაშვილი. „სამენარმეო სამართალი“. მეოთხე გამოცემა, საქართველოს ტექნიკური უნივერსიტეტი, თბილისი, 2019წ., გვ. 266.



ერთობები და გააჩინეს ურთიერთდაპირისპირება;

მესამე – განსაცდელის ჟამს სუსტი აღმოჩნდა სოლიდარობის ფენომენი, რომელიც სწორედ გლობალური ეკონომიკის იდეოლოგიის ერთ-ერთი ფუნდამენტია;

მეოთხე – სულ უფრო რთული ხდება ქვეყნებს შორის გლობალურ სტრატეგიულ რესურსებზე მოპოვების ქვოტების დადგენა და ფასებზე შეთანხმება. ვგულისხმობთ „ნავთობის სკანდალს“ არაბეთს, რუსეთსა და აშშ-ს შორის. რუსეთი ვერ ეგუება იმას, რომ შეერთებული შტატები გახდა ამ მნიშვნელოვანი სტრატეგიული რესურსის მთავარი იმპორტიორი მთელ მსოფლიოში;

მეხუთე – ევროპის ქვეყნებს არ უნდათ, რომ ბიზნესში თამაშის წესებს და პირობებს საერთაშორისო გაერთიანებების ადმინისტრაციებში მყოფი მაღალჩინოსნები უდგენდნენ. მით უმეტეს, თუ ეს პირობები წინააღმდეგობაში მოდის მათ ეროვნულ ტრადიციებსა და ისტორიულ გამოცდილებასთან. ასეთი პირობების გამო რეფერენდუმზე ბრიტანეთის მოსახლეობამ მხარი დაუჭირა დიდი ბრიტანეთის გასვლას ევროკავშირიდან;

მექვსე – სასურსათო პროდუქტების იმპორტიორმა ქვეყნებმა საკუთარი უსაფრთხოების ან შემდგომში ფასებით მანიპულირების მიზნით შეაჩერეს უმნიშვნელოვანესი სასურსათო პროდუქტებით სხვა ქვეყნების მომარაგება, რამაც პანდემიის პირობებში სასურსათო დეფიციტის თვალსაზრისით ახალი საფრთხეები წარმოაჩინა. ასე მაგალითად: ყაზახეთმა, მართალია დროებით, მაგრამ შეაჩერა ხორბლის იმპორტი, რუსეთმა ასევე შეზღუდა იმპორტი მთელ რიგ სასურსათო პროდუქტებზე, ვიტამინა ბრინჯზე და ა. შ;

მეშვიდე – აღმოჩნდა, რომ არც მაღალი ლიკვიდური ფასიანი ქაღალდების ფლობა არის ქონებისა და აქტივების ინფლაციიდან დაცვის საუკეთესო საშუალება, რადგან პანდემიამ ამ ბაზარზეც სრული ანარქია გამოიწვია და არნახულად დაბალ ნიშნულზე ჩამოვიდა ფასიანი ქაღალდების ღირებულება;

მერვე – მომავალში მნიშვნელოვნად შეიცვლება საკრედიტო პოლიტიკა, მათ შორის მცირე ბიზნესის დაფინანსების სტრუქტურაც;

მეცხრე – ფინანსური რესურსების შემცირების და ინვესტიციების განთავსების პრიორიტეტული მიმართულებების გაურკვევლობის გამო მნიშვნელოვნად შეიცვლება საინვესტიციო პოლიტიკა.

სამამულო სამენარმეო ინდუსტრიის განვითარება და ამ მიმართულებით ქმედითი ნაბიჯების გადადგმა ამერიკის შეერთებული შტატების ადმინისტრაციამ ეპიდემიამდე რამდენიმე წლით ადრე დაიწყო. გლობალური ეკონომიკის იდეოლოგიებმა ეს პროცესი ქვის ხანაში დაბრუნებად აღიქვეს, ხოლო ჩინეთმა კი როგორც მათი ბიზნესების დისკრიმი-

ნაცია, თუმცა დღეს უკვე ნათელია, რომ ეს დეზინტეგრაციის პროცესი კიდევ უფრო ინტენსიურად განვითარდება.

დღეს „კორონო-ეკონომიკის ეპოქაში“ ძალზედ ძნელია ზუსტი პროგნოზირება, რა ნიშნულს მიაღწევს ეკონომიკური ვარდნის მაჩვენებლები, რამდენი მილიონით გაიზრდება უმუშევართა რაოდენობა, როგორი იქნება სიღარიბის დონე და სხვა მაკროეკონომიკური პარამეტრები. ევროპის ყველაზე დიდ და ეკონომიკურად ძლიერ და დაბალანსებულ ქვეყანაშიც კი, როგორცაა გერმანია, ცნობილი ექსპერტების შეფასებით მხოლოდ „პანდემიის სამი თვის პერიოდში გერმანიის ეკონომიკამ დაკარგა 700 მილიარდი ევრო, ხოლო რეცესიის შედეგად შესაძლოა წლიური მთლიანი შიდა პროდუქტი 20%-ით შემცირდეს. ცნობილი გერმანელი ეკონომისტი, მიუნხენის უნივერსიტეტის პროფესორი კრისტოფ ლუტკე შემოფოთებით წერს, რომ არ შეიძლება მხოლოდ სამედიცინო მოსაზრებებით ეკონომიკის პარალიზება“.<sup>6</sup>

უამრავ შეკითხვაზე იქნება პასუხი გასაცემი პანდემიის დასრულების შემდეგ, მაგრამ ერთი რამ უკვე ცხადია: კორონავირუსი აღმოჩნდა ის მიჯნა, საიდანაც იწყება ახალი გამონევეები ეკონომიკასა და საზოგადოებრივ ცნობიერებაში. პანდემიით გამოწვეულმა კრიზისმა მსოფლიო ეკონომიკის ნამყვან ქვეყნებს დაანახა, რომ სხვებზე დამოკიდებულება კრიტიკულ სიტუაციებში წამგებიანი აღმოჩნდა და თვითურუნველყოფის შიშებთან დაკავშირებული ეს მენტალური და რიგ შემთხვევებში პრაგმატული დასკვნა, როგორც ეკონომიკაში პანდემიის რეციდივები, საკმაოდ დროის მანძილზე გაგრძელდება.

ახალი ბაზრებისკენ კაპიტალის დაუოკებელმა ლტოლვამ, იაფი სამუშაო ძალის გამოყენების შესაძლებლობამ, გლობალიზაციის შედეგად გაჩენილმა ეკონომიკის ინტეგრაციის პერსპექტივამ სამყარო ჩინეთის, როგორც მსოფლიოში ერთ-ერთი ნამყვანი ეკონომიკის და ექსპორტიორი ქვეყნის „მძევალი“ გახადა.

„ევროკავშირსა და ჩინეთს შორის სავაჭრო ბალანსმა 80% შეადგინა ჩინეთის სასარგებლოდ. ევროკავშირის, მათ შორის, საფრანგეთის ეკონომიკაზე ჩინეთის გავლენაზე შემოფოთებით საუბრობენ ფრანგი ეკონომისტები და პოლიტიკური ლიდერები. საფრანგეთის პრეზიდენტი, ემანუელ მაკრონი თვლის, რომ კორონა ვირუსის პანდემიამ გვიჩვენა, რომ ზოგიერთი საქონელი და მომსახურება უნდა არსებობდეს საბაზრო ეკონომიკის გარეთ. გადავცეთ სხვებს ჩვენი ეკონომიკის სფეროები კვებაზე მედიცინაზე, თავდაცვაზე – ეს უგუნურებაა. ჩვენ ვალდებულნი ვართ ავიღოთ ხელში კონტროლი. ხოლო ცნობილი ფრანგი ეკონომისტი ანრი გრეუბინი თვლის, რომ ევროკავშირი იხდის მაღალ საფასურს

6 dw.com/ru Что страшнее: коронавирус или рецессия в экономике/a52978699

გლობალიზაციის არა შორსმჭვრეტელი პოლიტიკის გამო”.<sup>7</sup>

პანდემიის გამო რაც უფრო გახანგრძლივდება თვითიზოლაციის პროცესი ამ შეზღუდვებიდან, მით უფრო მაღალი იქნება ეკონომიკური ზარალი. რა არის შეზღუდვების ფასი – ეს არის კითხვა, რომელიც აღელვებს მსოფლიოს წამყვან ფინანსურ და ანალიტიკურ ინსტიტუტებს? არის კი მართებული პანდემიასთან ბრძოლას შეენიროს მილიონობით სამუშაო ადგილი? რა დოზით გაიზრდება სიღარიბის დონე და ამ ნიადაგზე საზოგადოებრივი დეპრესია? დადგება თუ არა მსოფლიო ტოტალური ინფლაციის პირისპირ და იქნება თუ არა სასურსათო დეფიციტი? პანდემიის პირობებში ეკონომიკური აქტიურობა თუ თვითიზოლაციის პროცესი? აი ის დილემა, რომელიც დღეს გადაუწყვეტელია და აქტიური დისკუსიის საგანი გახდა.

პანდემიის შედეგად აღმოჩნდა, რომ დიდი კორპორაციების საკუთარი აქტივების ზრდის პრაგმატული ინტერესები წინააღმდეგობაში მოვიდა მათივე ქვეყნების სახელმწიფო ინტერესებთან. დაიხსნის კი პროტექციონიზმის ახალი ტალღა ეკონომიკას გლობალიზაციის ტყვეობიდან? ამერიკის შეერთებულ შტატებსა და ბრიტანეთში დაწყებული ეკონომიკის „რეინჟინერინგი“ აღმოჩნდება თუ არა ევროპის ქვეყნებისთვის გლობალიზაციიდან დისტანცირების მიზეზი? პანდემიის შედეგად ეკონომიკაში გაჩენილი გამოწვევები არის გარდაუვალი პროცესი, თუ მხოლოდ პანდემიის შიშით გამოწვეული რეციდივია? ამ კითხვას პასუხს, როგორც ყოველთვის მხოლოდ დრო გასცემს, რადგან დრო მართლაც ყველაფრის მკურნალია.

**დასკვნის** სახით შეიძლება ითქვას:

მენარმეობაში სამართლიანობის იმპლემენტაცია შესაძლებელია, თუ არსებობს სამართლიანი ბიზნეს გარემო და მისი ხელისშემწყობი სახელმწიფოს მიერ დაწესებული საკანონმდებლო რეგულაციები.

ეკონომიკის მონოპოლიზაციის მაღალი ხარისხი მცირე ბიზნესის განვითარების მნიშვნელოვანი ბარიერია, რის გამოც ფერხდება ბაზარზე კონკურენტული გარემოს შექმნა, არასათანადო პირობებში დგება მცირე და დიდი ბიზნესი.

დემონოპოლიზაცია უნდა შეეხოს ჩვენი ქვეყნის განვითარების ყველა სფეროს, რის შედეგადაც მივიღებთ დივერსიფიცირებულ ეკონომიკურ სისტემას, სადაც მცირე ბიზნესი ნორმალურ საქმიანობას და განვითარებას შეძლებს, შესაძლებელი გახდება ადგილობრივი რესურსების მაქსიმალური გამოყენება, მნიშვნელოვნად გაიზრდება ეკონომიკური რესურსული ბაზა, რაც შეამცირებს ჩვენი ეკონომიკის იმპორტზე დამოკიდებულებას.

## ბამოყენებული ლიტერატურა

1. საქართველოს კანონი მენარმეთა შესახებ, საქართველოს რესპუბლიკის კანონი, კონსოლიდირებული პუბლიკაცია 20.19.2019წ.
2. ს. ყამარაული. უნივერსალური ბიზნეს-ლექსიკონი, გამომცემლობა „მეცნიერება“, თბილისი, 2002 წ.
3. ნ. ყანჩაშვილი. რა არის ბიზნეს ეთიკა? ილიას სახელმწიფო უნივერსიტეტი. sites.google.com business ra aris\_biznes-etika
4. ლადო ჭანტურია, თედო ნინიძე. „მენარმეთა შესახებ“ კანონის კომენტარი, მესამე გამოცემა, თბილისი, 2002წ.
5. ქ. ქოქრაშვილი. „სამენარმეო სამართალი“, საგამომცემლო სახლი „ტექნიკური უნივერსიტეტი“, მეოთხე გამოცემა, თბილისი, 2019წ.
6. ლუდვიგ ერჰარდი. „კეთილდღეობა ყველასათვის“. გამომცემლობა „გრალი“, თბილისი, 2011წ.
7. ლემუკ ბალცეროვიჩი „თავისუფლება და განვითარება“ თბილისი, 2004წ.
8. იაკობ მესხია, ოლეგ ნიკოლეიშვილი. „გადასახადები და დაბეგვრა“, თბილისი, 2002წ.
9. ჯ. შათირიშვილი, ნ. კაკაშვილი. „სადაზღვევო საქმე“. თბილისი, 2012წ.
10. ზურაბ მნაცაკანოვი. საერთაშორისო კომპანიების შერწყმისა და შთანთქმის თანამედროვე ფორმები. თბილისი, 2018წ.
11. თეა კასრაძე. „კომპანიების შერწყმა შესყიდვის (შთანთქმის) გლობალური ტენდენციები“, თბილისი, 2017წ.
12. მედეა გოცირიძე. კორპორაციული მენეჯმენტი. თბილისი, 2018წ.
13. Hansmann Henri, Kraakmann Reiner. What is Corporate Law? In: The Anatomy of Corporate Law. A Comparative and Functional Approach. Oxford, New York, 2004.
14. Мошенский С.З. Зарождение финансового капитализма. Рынок ценных бумаг доиндустриальной эпохи. Киев, «Планета», 2016
15. Куделин А.Е. Журнал «Философия и Общество», №3(44), 2006г.
16. <https://malbusiness.com/predprinimatelstvo-v-drevney-gretsii/>
17. <https://malbusiness.com/predprinimatelstvo-drevnego-rima/>
18. <https://malbusiness.com/predprinimatelstvo-v-drevnem-mire/>
19. Parfume007livejournal.com „История предпринимательства“.
20. Dw.com/ru что страшнее: короновирус или рецессия в экономике/a52978699
21. <http://www.rfi.fr/B-Mire/20200409> – короновирус и экономика: как научиться жить от Китая. Е. Габриелян.

7 [http://www.rfi.ru/v\\_mire/20200409-коронавирус и экономика: как научиться жить от Китая. Е. Габриелян.](http://www.rfi.ru/v_mire/20200409-коронавирус и экономика: как научиться жить от Китая. Е. Габриелян.)

# ბიზნუს-ინჟინერინგი მედიცინაში

## უძველესი კოლხური მედიცინა

მედია ჩიკავა  
სტუ-ს პროფესორი

ნინო ყურაშვილი  
საქართველოს უნივერსიტეტის პროფესორი

### რეზიუმე

ეფექტური, უვნებელი ანტირეციდიული ფარმაკოთერაპიის ჩატარება მნიშვნელოვანია ფსიქოსომატური მდგომარეობის გათვალისწინებით. მკურნალობის ასეთი მეთოდია ჰომეოპათია, რომელიც ნამლების ზემოქმედებით გამოყენებას გულისხმობს. ჰომეოპათიაში ნამლის დოზის შემცირება ნივთიერების სერიული განზავებითა და პოტენცირებით მიიღწევა. თანამედროვე ჰომეოპათიის ფესვები შეიძლება უძველეს კოლხურ მედიცინაში ვეძებოთ. ბერძენი და რომაელი ავტორები მიუთითებენ, რომ უძველეს კოლხეთში ცნობილი იყო მცენარეთა განზავების მეთოდები, ნამალთა დამზადების ტექნოლოგია და მათი გამოყენება სამკურნალო მიზნით.

კოლხეთის მეფე აიეტის ასული - მედეა ძველი ნინანტიკური სამყაროს სამედიცინო ტრადიციების ერთ-ერთ ალიარებულ ემბლემურ სახედ წარმოგვიდგება. მან იცოდა შხამის დამზადება და შემდგომ მისი ნამლად გარდაქმნა, რაც ჰომეოპათიური ტექნოლოგიის გამოყენებითაა შესაძლებელი. მაგალითად, აკონიტის (*Aconitum* - ტილჭირი) აღმოჩენა, როგორც ვარაუდობენ, დაკავშირებულია მედეას სახელთან.

აკონიტი სუბტროპიკული მცენარეა, რომლის 60-მდე სახეობა არსებობს. საქართველოში გვხვდება მისი 6 სახეობა. „ორფიული არგონავტიკის“ მიხედვით, იგი იზრდებოდა მედეას ბაღში, ხოლო დიოდორ სილიციელი წერს, რომ აკონიტი ჰეკატემ - მედეას დედამ, აღმოაჩინა. მცირე დოზებით (ექსტრაქტების სახით) მას იყენებდნენ უძველეს კოლხეთში, როგორც გარეგან ტკივილდამაყუჩებელ საშუალებას ნევრალგიებისა და რევმატიზმის დროს. არსებობს აკონიტის მხოლოდ ერთი სახეობა - *Aconitum anthora* L., რომელიც შხამიანი აკონიტის ანტაგონისტია. მას შხამსანინალმდეგო მოქმედება აქვს. პროფ. მ. შენგელია აღნიშნავს, რომ შესაძლოა, დ. სიცილიელი სწორედ ამ შხამსანინალმდეგო აკონიტის აღმოჩენის შესახებ საუბრობს.

ვინაიდან, უძველეს კოლხეთში იცნობდნენ მცენარეთა განზავების მეთოდებს, შეგვიძლია ვივარაუდოთ, რომ ჰეკატეს აღმოჩენა დაკავშირებულია არამარტო შხამსანინალმდეგო, არამედ - შხამიან

აკონიტთანაც, რომლის სამკურნალო თვისებებიც მხოლოდ ჰომეოპათიური ტექნოლოგიით დამზადებისას ვლინდება. შესაძლოა, მას სწორედ ასეთი სახით იყენებდნენ. თანამედროვე ჰომეოპათიური აკონიტის (*Aconitum napellus*) შინაგანი მიღებით წარმატებით მკურნალობენ ნევრალგიას, ცხელებით დაავადებებს და ა.შ.

ნიკანდრო კოლოფონსკი „ალექსიფარმაკი“ მედეას მოიხსენიებს, როგორც განსაზღვრული ნამლის, შხამის („მედეას შხამი“, „ერთდღიანი“, „კოლხური“, „ირისი“) აღმომჩენს. პლუტარქეს აზრით, მედეამ აღმოაჩინა ნამალი ან შხამი, რომელსაც ის ნავთს ურევდა; ხოლო, დ. სიცილიელის მიხედვით, ეს იყო მცენარე. ლოგიკურია, ვივარაუდოთ, რომ მედეას მიერ აღმოჩენილი ნამალი იყო შხამიანი აკონიტი, რომელიც სწორედ ჰომეოპათიური სახითაა უძლიერესი ნამალი.

ამრიგად, თანამედროვე ჰომეოპათიის ფესვები შეიძლება მდიდარი ტრადიციების მქონე უძველეს კოლხურ მედიცინაში ვიპოვოთ, სადაც იცნობდნენ ჰომეოპათიური ნამლების დამზადების მთავარ პრინციპს - მცენარეთა ექსტრაქტების განზავების მეთოდებს, რითაც შხამიანი მცენარეები სამკურნალო თვისებებს იძენს. თუმცა, სახელწოდება „ჰომეოპათია“ მაშინ არ არსებობდა.

**საკვანძო სიტყვები:** ჰომეოპათია, მედეა, კოლხური მედიცინა, აკონიტი.

### MODERN HOMEOPATHIC MEDICATIONS AND ANCIENT COLCHIS MEDICINE

Medea Chikava  
Professor, Georgian Technical University

Nino Qurashvili  
Professor, University of Georgia

### RESUME

For the safe, recurrence preventing pharmacotherapy, psychosomatic state of the patient must be considered. This approach is well known for homeopathy that



uses microdoses of the medicines. The medication dose reduction is achieved by serial dilution and potentisation (succussion) of the substance in homeopathy. The roots of modern homeopathy could be found in ancient Colchis medicine. Greek and Roman authors mentioned that ancient Colchians were aware of herbal extract dilutions, medicine preparation technologies and their use for healing purposes.

Medea, the daughter of Colchis King Aetes, represents one of the acknowledged emblems of prehellemic world medical traditions. She knew how to make poison and then convert it into medicine, which is possible using homeopathic technology. For instance, supposedly, discovery of Aconite (*Aconitum*) is connected with the name of Medea.

Out of 60 species of Aconite, a subtropical herb, only six are found in Georgia. According to „Argonautica Orphica”, this herb was grown in Medea’s garden. Diodorus Siculus writes that Aconite was discovered by Medea’s mother, Hecate. It was used in small doses (in the form of extracts) in ancient Colchis as an external analgesic for neuralgia and rheumatism. Only one species of Aconite - *Aconitum anthora* L., represents an antidote to poisonous Aconite. As prof. M Shengelia claims, D. Siculus must have narrated about the discovery of the antidote Aconite.

Stemmed from the fact, that inhabitants of ancient Colchis were aware of herbal extracts dilution methods, it can be assumed that Hecate’s discovery is connected not only with antidote, but also with poisonous Aconite, that acquires healing properties only if prepared by homeopathic technologies. Possibly, ancient Colchians were using Aconite exactly in homeopathic form. Modern homeopathic Aconite (*Aconitum napellus*) administered orally is successfully used in healing neuralgias and acute fevers.

Nikandra Kolofonsky mentions Medea in „Alexifarmak” as discoverer of a specific drug, a poison („Medea Poison”, „One-Day”, „Colchian”, „Iris”). According to Plutarch, Medea discovered a medicine or poison that she mixed with kerosene; while, according to D. Sicilian, it was a plant. It is logical to assume that the medication discovered by Medea was a poisonous Aconite, which is the most potent medicine in its homeopathic form.

Thus, the roots of modern homeopathy could be found in ancient Colchis medicine that was familiar with the main principles of making homeopathic remedies – dilutions of herbal extracts, through which poisonous herbs acquire healing properties. Even though, the term of „Homeopathy” did not exist then.

**Key words:** Homeopathy, Medea, Colchis medicine, Aconite.

\* \* \* \*

ეფექტური, უვნებელი ანტირეციდიული ფარმაკოთერაპიის ჩატარება მნიშვნელოვანია ფსიქოსომატური მდგომარეობის გათვალისწინებით. მკურნალობის ასეთი მეთოდია ჰომეოპათია, რომელიც წამლების ზემცირე დოზებით გამოყენებას გულისხმობს. ჰომეოპათიაში წამლის დოზის შემცირება ნივთიერების სერიული განზავებითა (სურ. 1) [23] და პოტენცირებით (შენჯღრევით) მიიღწევა [23, 24].

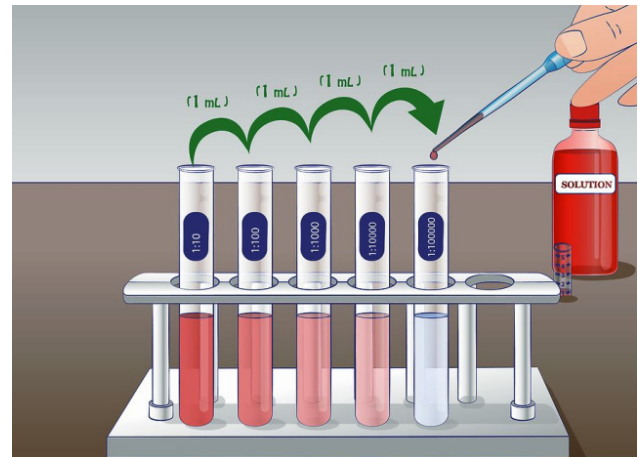

სურ. 1. ნივთიერების სერიული განზავება [23]

ასეთნაირად მომზადებულ, ზემცირე დოზით აღებულ წამალს შეუძლია ორგანიზმს სტიმული მისცეს მარეგულირებელი მექანიზმების გასააქტიურებლად და ამით გააძლიეროს ორგანიზმის დაცვითი ძალები. ამიტომ ჰომეოპათიური პრეპარატების გამოყენება ზრდის ორგანიზმის ადაპტაციის (შეგუების) უნარს გარემოს არახელსაყრელი პირობებისადმი. შესაბამისად, ჰომეოპათიის ძირითადი ამოცანაა დაავადების განკურნება ადაპტაციის გაძლიერების ხარჯზე.

ჰომეოპათია მარეგულირებელი თერაპიაა, რომლის მიზანია, იმოქმედოს თვითრეგულაციის პროცესებზე წამლის საშუალებით, რომელიც შეიქმნება მკაცრად ინდივიდუალურად, ავადმყოფის რეაქციის გათვალისწინებით [6]. მკაცრი ინდივიდუალიზაცია გულისხმობს ადამიანის პიროვნების აღქმას მთლიანობაში - მისი სულიერი (ფსიქიკური) და ფიზიკური (სომატური) თავისებურებების გათვალისწინებით.

მთელ მსოფლიოში მედიკამენტთა 15% ჰომეოპათიურია. ჰომეოპათია ყველაზე მეტად გავრცელებულია ინგლისში, აშშ-ში, საბერძნეთში, გერმანიაში, ჰოლანდიაში, ე.ი. ყველაზე განვითარებულ ქვეყნებში. გერმანიაში ჰომეოპათიურ პრეპარატებს იყენებს ექიმთა 25%, საფრანგეთში - 32%, ავსტრიაში - 40%, დიდ ბრიტანეთში - 45%. საფრანგეთსა და გერმანიაში ჰომეოპათიური წამლებით მკურნალობა ჩართულია სავალდებულო სამედიცინო დაზღვე-



ვაში. ჰომეოპათიური პრეპარატები საშუალებას იძლევა, შევამციროთ ალოპათიურ საშუალებათა დოზირება და ამით შევამციროთ მათთან დაკავშირებულ გვერდით ეფექტთა რაოდენობა.

ჰომეოპათიური წამლები ძირითადად მზადდება მცენარეული, მინერალური და ცხოველური წარმოშობის ბუნებრივი ნივთიერებებისგან და მათი საშუალებით შესაძლებელია როგორც ადამიანების, ისე - მცენარეებისა და ცხოველების მკურნალობა „მსგავსების“ პრინციპით, რაც ამტკიცებს ბუნების ერთიანობას. ყველა ცოცხალი არსება ბუნების ნაწილია და მათ თავიანთი ძალების აღდგენა შეუძლიათ მხოლოდ ბუნების მეშვეობით - ბუნებრივად.

თანამედროვე ჰომეოპათიის ფესვები შეიძლება უძველეს კოლხურ მედიცინაში ვეძებოთ. იგი მდიდარი ტრადიციების მქონე, მცენარეული წარმოშობის სამკურნალო ნედლეულზე დაფუძნებული მედიცინაა, რომელსაც ცნობილმა გერმანელმა ისტორიკოსმა კურტ შპრენგელმა უძველესი ცივილიზებული ხალხების მედიცინის გვერდით საპატიო ადგილი მიუჩინა [2] და მსოფლიო მედიცინის ისტორიის 5-ტომიან ნაშრომში მიუძღვნა ცალკე თავი - „უძველესი კოლხური მედიცინა“ (Alieste Colchiche Medicin) [8]. ძველი წელთაღრიცხვის II ათწლეულის ბოლოს კოლხეთის დაბლობზე 40-ზე მეტი სამკურნალო მცენარის კულტივირება ხდებოდა, რომელიც „ჰეკატეს ბაღის“ სახელწოდებით იყო ცნობილი. „მთელ ანტიკურ სამყაროში პონტო (საქართველო) განთქმული იყო თავისი შხამიანი და სამკურნალო ბალახების სიუხვით“ - წერს კურტ შპრენგელი [2]. ბერძენი და რომაელი ავტორები ასევე მიუთითებენ, რომ უძველესი კოლხეთი მდიდარი იყო სამკურნალო მცენარეებით. აქ ცნობილი იყო მცენარეთა განზავების მეთოდები, წამალთა დამზადების ტექნოლოგია და მათი გამოყენება სამკურნალო მიზნით. ყოველივე ეს დასტურდება სხვა ისტორიული წყაროებითაც, ბოტანიკური და გეოგრაფიული აღწერებით [8].

კოლხეთის მეფე აიეტის ასული - მედეა (სურ. 2) [20] ძველი წინაანტიკური სამყაროს სამედიცინო ტრადიციების ერთ-ერთ აღიარებულ ემბლემურ სახედ წარმოგვიდგება.



სურ. 2. კოლხეთის მეფე აიეტის ასული - მედეა [21]

მედეას სახელთან დაკავშირებული ცოდნა-გამოცდილებანი და სამკურნალო მცენარეთმცოდნეობა მედიცინის ისტორიაში „CURA MEDIANA“-ს სახელწოდებითაა ცნობილი [13]. მან იცოდა შხამის დამზადება და შემდგომ მისი წამლად გარდაქმნა [15], რაც ჰომეოპათიურ წამალთა ტექნოლოგიის გამოყენებითაა შესაძლებელი [5, 9]. მაგალითად, აკონიტის (Aconitum - ტილჭირი) [1] აღმოჩენა, როგორც ვარაუდობენ, დაკავშირებულია მედეას სახელთან.

აკონიტი სუბტროპიკული მცენარეა, რომლის 60-მდე სახეობა არსებობს. საქართველოში გვხვდება მისი 6 სახეობა [3]. „ორფიული არგონავტიკის“ მიხედვით, იგი იზრდებოდა მედეას ბაღში, ხოლო დიოდორ სილიციელი წერს, რომ აკონიტი ჰეკატემ, მედეას დედამ, აღმოაჩინა. ჰეკატე ძლიერ დახელოვნებული ყოფილა მომაკვდინებელ და შხამსაწინააღმდეგო, ანტიდოტურ საშუალებათა შეზავების საქმეში. ეს ხელოვნება მან შეასწავლა თავის ქალიშვილებს - მედეასა და კირკეს [8], თუმცა მედეას ცოდნა გაცილებით სრულყოფილი იყო [14].

შხამიან მცენარეთა შორის აკონიტს განსაკუთრებული ადგილი უჭირავს და მისი გავრცელების ერთ-ერთ კერად კავკასია ითვლება. მცირე დოზებით (ექსტრაქტების სახით) მას იყენებდნენ უძველეს კოლხეთში, როგორც გარეგან ტკივილდამაყუჩებელ საშუალებას ნევრალგიებისა და რევმატიზმის დროს. როგორც პროფ. მ. შენგელია აღნიშნავს, თუ ჩავთვლით, რომ ის აღმოაჩინეს კოლხეთში, ბუნებრივია ვივარაუდოთ, რომ აქედან დაიწყო მისი გავრცელება მთელ მსოფლიოში.

წარსულში ხალხურ მედიცინაში აკონიტი გამოიყენებოდა მალარიისა და ჰელმინთოზების სამკურნალოდ, აგრეთვე - ყველანაირი მოწამვლების დროს. არსებობს აკონიტის მხოლოდ ერთი სახეობა - Aconitum anthora l. (სურ. 3) [10, 16, 17], რომელიც შხამიანი აკონიტის ანტაგონისტია. მას შხამსაწინააღმდეგო მოქმედება აქვს. პროფ. მ. შენგელია აღნიშნავს, რომ შესაძლოა, დ. სიცილიელი სწორედ ამ შხამსაწინააღმდეგო აკონიტის აღმოჩენის შესახებ საუბრობს. მითუმეტეს, რომ აღმოჩენად, როგორც წესი, სწორედ შხამსაწინააღმდეგოს აღმოჩენა ითვლება და არა შხამიანის, რამდენადაც ასეთი მცენარე თავის მომწამვლელ თვისებებს თავისითაც ავლენს [8].

როგორც აღვნიშნეთ, უძველეს კოლხეთში იცნობდნენ მცენარეთა განზავების მეთოდებს, რაც ჰომეოპათიური წამლების დამზადების მთავარი პრინციპია და რითაც შხამიანი მცენარეები სამკურნალო თვისებებს იძენს [5]. აქედან გამომდინარე, შეგვიძლია ვივარაუდოთ, რომ ჰეკატეს აღმოჩენა დაკავშირებულია არამარტო შხამსაწინააღმდეგო, არამედ - შხამიან აკონიტთანაც [4], რომლის სამკურნალო თვისებებიც მხოლოდ ჰომეოპათიური



სურ. 3. *Aconitum anthora* [16]

ტექნოლოგიით დამზადებისას ვლინდება [5, 9]. შესაძლოა, უძველეს კოლხეთში მას სწორედ ასეთი



სურ. 4. *Aconitum napellus* [22]

**გამოყენებული ლიტერატურა:**

1. ეფექტური, უვნებელი ანტირეციდიული ფარმაცოთერაპიის ჩატარება მნიშვნელოვანია ფსიქოსომატური მდგომარეობის გათვალისწინებით. მკურნალობის ასეთი მეთოდია ჰომეოპათია, რომელიც წამლების ზემოქმედებით გამოყენებას გულისხმობს. ჰომეოპათიაში წამლის დოზის შემცირება ნივთიერების სერიული განზავებითა (სურ. 1)

სახით იყენებდნენ. თანამედროვე ჰომეოპათიური აკონიტის (*Aconitum napellus*) (სურ. 4) შინაგანი მიღებით წარმატებით მკურნალობენ ნევრალგიას; ნებისმიერ ცხელებით დაავადებას, რომელიც მწვავედ, უეცრად იწყება მოუსვენრობითა და შიშით, შფოთვით [11, 12, 18]; შეიძლება გამოყენებულ იქნას ექინოკოკით გამოწვეული დაავადებების სამკურნალოდ [7].

ნიკანდრო კოლოფონსკი პოეტურ თხზულებაში - „ალექსიფარმაკი“ (სურ. 5) განიხილავს შხამებსა და ანტიდოტებს [19], სადაც მედეას მოიხსენიებს, როგორც განსაზღვრული წამლის, შხამის („მედეას შხამი“, „ერთდლიანი“, „კოლხური“, „ირისი“) აღმომჩენს.

პლუტარქეს აზრით, მედეამ აღმოაჩინა წამალი ან შხამი, რომელსაც ის ნავთს ურევდა; ხოლო, დ. სიცილიელის მიხედვით, ეს იყო მცენარე [8]. ლოგიკურია, ვივარაუდოთ, რომ მედეას მიერ აღმოჩენილი წამალი იყო შხამიანი აკონიტი, რომელიც სწორედ ჰომეოპათიური სახითაა უძლიერესი წამალი.

ამრიგად, თანამედროვე ჰომეოპათიის ფესვები შეიძლება მდიდარი ტრადიციების მქონე უძველეს კოლხურ მედიცინაში ვიპოვოთ, სადაც იცნობდნენ ჰომეოპათიური წამლების დამზადების მთავარ პრინციპს - მცენარეთა ექსტრაქტების განზავების მეთოდებს, რითაც შხამიანი მცენარეები სამკურნალო თვისებებს იძენს [4]. თუმცა, სახელწოდება „ჰომეოპათია“ მაშინ არ არსებობდა.



სურ. 5. ნიკანდრო კოლოფონსკის თხზულება - „ალექსიფარმაკი“ [19]

[მაცაშვილი ა. // ბოტანიკური ლექსიკონი. თბილისი, მეცნიერება, 1991.

2. სალუქვაძე ს.ს. // წამალთმცოდნეობა ძველ საქართველოში და მისი შემდგომი განვითარების გზები უძველესი დროიდან XX საუკუნემდე. თბილისი, ხელოვნება, 1987.

3. ტილჭირი. მასალა ვიკიპედიიდან — თავისუფალი ენციკლოპედია <https://cutt.ly/lnnHPNJ>

4. ჩიქავა მ. // მოზარდის საჭმლის მომწევე-

ბელი სისტემის დაავადებათა კლინიკურ-ეპიდემიოლოგიური თავისებურებები და პრევენციული ფარმაკოთერაპია. თბილისი, 2013. დამტკიცებულია მონოგრაფიად სტუ-ს სარედაქციო-საგამომცემლო საბჭოს მიერ. 03.04.2013. ოქმი №2. გამომცემლობა „სიონი“. 415 გვ.

5. ჩიქავა მ. // ჰომეოპათია და ჰომეოპათიურ საშუალებათა ტექნოლოგია. თბილისი, 2013. რეკომენდებულია სახელმძღვანელოდ სტუ-ს ქიმ. ტექნოლ. და მეტ. ფაკ-ის სარედაქციო-საგამომცემლო საბჭოს მიერ. 09.07.2013. ოქმი № 26. 310 გვ. ელექტ. ვერსია. სტუ-ს ბიბლიოთეკა CD-1419.

6. Келер Г. // Гомеопатия. Москва, Медицина, 1989.

7. Онанов П. // Гомеопатия на каждый день от всех болезней. Москва, "Техарт плаз", 2000.

8. Шенгелиа М. С. // Древняя Колхо-Иберийская медицина. თბილისი, განათლება, 1990.

9. Швабе В. // Гомеопатические лекарственные средства. Руководство по описанию и изготовлению. Москва, 1967. <https://1796web.com/homeopathy/pharmacy/schwabe/schwabe.htm>

10. Зелинский, 1958.

11. Фатак С. Р. // Краткий реперторий и Materia Medica гомеопатических лекарств. Новосибирск, 2000.

12. Берике В. // Materia Medica гомеопатических препаратов. Москва, Гом. Медицина, 2000.

13. Ramaz Shengelia. // Colchis - Iberian Medicine or Cura Mediana. Vol.XXII, No.2, (Supp) 2016. pp. 7-13. <https://www.researchgate.net/publica->

[tion/322253429\\_Colchis\\_-\\_Iberian\\_Medicine\\_or\\_Cura\\_Mediana](https://www.researchgate.net/publication/322253429_Colchis_-_Iberian_Medicine_or_Cura_Mediana)

14. MEDEA AND MEDICINE. February 6, 2014. <https://medeamuseum.wordpress.com/2014/02/06/medea-and-medicine/>

15. რ. შენგელია. // მედეადან მითრიდატემდე [http://www.modernpublishing.ge/view\\_post.php?id=1&pub=2&year=2008](http://www.modernpublishing.ge/view_post.php?id=1&pub=2&year=2008)

16. Aconitum anthora. [https://www.plant-world-seeds.com/store/view\\_seed\\_item/2808](https://www.plant-world-seeds.com/store/view_seed_item/2808)

17. Aconitum anthora. From Wikipedia, the free encyclopedia. [https://en.wikipedia.org/wiki/Aconitum\\_anthora](https://en.wikipedia.org/wiki/Aconitum_anthora)

18. БМЭ, 2-изд., Москва, 1956, т. 2, 649.

19. Science of antidote scanword. Antician history - history of poisons. <https://in-poetry.ru/en/soobshchestva/nauka-o-protivoyadiyah-skanvord-istoriya-protivoyadii-istoriya-yadov/>

20. Medea. From Wikipedia, the free encyclopedia. <https://en.wikipedia.org/wiki/Medea>

21. Princess Weekes. Oct 10th, 2018. TMS Project: Why I'm Getting a Greek Mythology Tattoo Today. Cousins of a broken heart, Ariadne and Medea. <https://www.themarysue.com/tattoo-project-mythology/>

22. Aconitum napellus (Monkshood): A Purple Poison. <https://www.poison.org/articles/why-is-monkshood-considered-a-poison--174>

23. Serial dilution. From Wikipedia, the free encyclopedia. [https://en.wikipedia.org/wiki/Serial\\_dilution](https://en.wikipedia.org/wiki/Serial_dilution)

24. Homeopathic dilutions. From Wikipedia, the free encyclopedia. [https://en.wikipedia.org/wiki/Homeopathic\\_dilutions](https://en.wikipedia.org/wiki/Homeopathic_dilutions)