

ეკონომიკის კვლევის და განვითარების ინსტიტუტი
საქართველოს ტექნიკური უნივერსიტეტი

Institute of Economic Research and Development
Georgian Technical University

ეკონომიკა და ფინანსები

ყოველკვარტალური საერთაშორისო, რეცენზირებადი და
რეფერირებადი სამეცნიერო ჟურნალი

Economics and Finance

Quarterly International Referred and Reviewed
Scientific Journal

3

2019

სამეცნიერო ჟურნალი „ეკონომიკა და ფინანსები“

ზოგადი დებულება

ჟურნალის დამფუძნებელია სამეცნიერო-საგანმანათლებლო ორგანიზაცია ეკონომიკის კვლევის და განვითარების ინსტიტუტი და მას ეკუთვნის "Copyright" უფლება. ჟურნალის თანადამფუძნებელია საქართველოს ტექნიკური უნივერსიტეტის ბიზნეს-ტექნოლოგიების ფაკულტეტი. საერთაშორისო სამეცნიერო ჟურნალის დანიშნულებას მეცნიერების განვითარების ხელშეწყობა, მეცნიერთა და სპეციალისტთა მიერ მოპოვებული ახალი მიღწევების, გამოკვლევათა მასალებისა და შედეგების ოპერატიულად გამოქვეყნება და შენახვა. სტატიების რეცენზირებას, ექსპერტიზას და გამოცემას აფინანსებს საქართველოს ეკონომიკის კვლევის და განვითარების ინსტიტუტი.

კონცეპცია

ჟურნალი შინაარსობრივად არის სრულტექსტიანი; ჟურნალი გამოიცემა როგორც ელექტრონული სახით, ისე ნაბეჭდი ვერსიის ფორმით. გამოსაქვეყნებლად მიღებული ყველა მასალა რეცენზირდება და დადებითი რეცენზიის შემთხვევაში გამოქვეყნდება ჟურნალში. რეცენზირება ფარულია, ანუ ავტორისათვის უცნობი რჩება რეცენზენტის ვინაობა.

ჟურნალი ორიენტირებულია იმ სამეცნიერო მასალებზე, რომლებიც არსად გამოქვეყნებულა (სტატიები, გამოკვლევათა შედეგები, ანგარიშები და ა.შ.) და ავტორთა მიერ ჟურნალს გადაეცემა. გამოიყენება მხოლოდ სამეცნიერო მიზნებისათვის და ამ მასალებზე დაცული იქნება ყველა მატერიალური თუ არამატერიალური საავტორო უფლება.

ავტორები პასუხისგებელნი არიან სტატიის შინაარსსა და მის გამოქვეყნებაზე. ავტორებისათვის პუბლიკაცია ფასიანია.

ჟურნალის რედაქცია არ აგებს პასუხს სტატიის პუბლიკაციის შედეგად გამოწვეულ შესაძლო ზარალზე. იმ შემთხვევაში, თუ მასალების გამოქვეყნების შედეგად მოხდა საავტორო ან სხვა უფლებების, საზოგადოდ მიღებული სამეცნიერო ეთიკის ნორმების დარღვევა, რედაქცია უფლებამოსილია გამოქვეყნებული მასალა ამოიღოს მონაცემთა ბაზიდან.

სტატიების რეცენზირებას, ექსპერტიზას და გამოცემას აფინანსებს ეკონომიკის კვლევის და განვითარების ინსტიტუტი ასევე საქართველოს ტექნიკური უნივერსიტეტის ბიზნეს-ტექნოლოგიების ფაკულტეტი.

ჟურნალის სარედაქციო კოლეგია მოწოდებულია ჟურნალის მაღალი სამეცნიერო სტატუსისა და ავტორიტეტის შექმნისათვის და ორიენტირებულია იმ კრიტერიუმებზე, რაც მოეთხოვება სამეცნიერო ტრადიციების მქონე აკადემიურ ჟურნალებს.

Science Journal "Economics and Finance"

General provision

The journal is founded by the scientific-educational organization Institute for Economic Research and Development and it is owned by "Copyright". Co-founder is a faculty of Business Technologies of Georgian Technical University. The purpose of the International Scientific Journal is to support the development of science, and to publish and retain new achievements, researches and results of the researches obtained by scientists and specialists. The review, expertise and publication of the articles is financed by the Institute of Economic Research and Development.

Concept

The content of the journal is full-featured; The journal is published both in electronic form and in the form of a printed version. All materials received for publishing are reviewed and published in case of positive review. The review process is anonymous so the reviewer remains unknown to the author.

The journal is oriented on scientific materials that have never been published (articles, results of research, reports, etc.). These materials are transmitted by the authors to the editorial board, used only for scientific purposes and all materials will be subject of intangible copyright rights.

The authors are responsible for the contents of the article and its publication. Publications are not free for authors.

The editorial board is not responsible for the possible damage caused by the publication of the article. If publication of the material violat the scientific ethical norms of publication or other rights, the editorial board is authorized to remove the published material from the database.

The review, expertise and publication of the articles are financed by the Institute for Economic Research and Development as well as faculty of Business Technologies of Georgian Technical University.

The editorial board of the journal is provide the creation of a high scientific status and authoritative of the journal and is focused on the criteria required for academic journals with scientific traditions.

UDC(უკ)050:[33+336] ე-491

ISSN – 2587 – 5000

ეკონომიკა და ფინანსები Economics and Finance

N 3, 2019 წელი

სარედაქციო კოლეგიის თავჯდომარე: გიორგი ცაავა
მთავარი რედაქტორი: დავით ჩახვაშვილი

სარედაქციო კოლეგია:

ლ. ბახტაძე (თსუ), რ. ბურდიაშვილი (სტუ), ნ. გრიგოლაია (თბილისის ღია უნივერსიტეტი), ს. გოგჩე (აფიონის სახელმწიფო უნივერსიტეტი, თურქეთი), მ. ვანიშვილი (სტუ), ნ. ვდოვენკო (უკრაინა), კ. ჯ. კარლოვითი (უნგრეთი), რ. მარკს-ბიელსკა (ვორმის და მაზურის უნივერსიტეტი, პოლონეთი), ტ. ლიპაი (განათლების ეროვნული უნივერსიტეტი, ბელორუსი), ი. მაზური (უკრაინა), ვ. მოსიაშვილი (სეუ), მ. ნარსია (სეუ), ჯ. რედელშეიმერი (რობინსდეილ ამსტერდამის უმაღლესი სკოლა, აშშ), ნ. სამჭკუაშვილი (სეუ), მ. ტროჯაკი (იაგელონის უნივერსიტეტი, პოლონეთი), ა. ქუთათელაძე (სტუ), რ. ქუთათელაძე (სტუ), მ. ჭელიძე (სტუ), ნ. ჭიკაიძე (სტუ).

N 3, 2019

Head of the editorial board: Giorgi Tsaava
Editor-in-Chief: David Cakhvashvili

Editorial board:

L. Bakhtadze (TSU), R. Burdiashvili (GTU), N. Grigolaia (TOU), C. Gokce (Afyon Kocatepe University, Turkey), M. Vanishvili (GTU), N. Vdovenko (Ukraine), T.J. Karlovitz (Hungary), R. Marks-Bielska (University of Warmia and Mazury in Olsztyn, Poland), T. Lipai (National Institute of Education, Belarus), I. Mazur (Ukraine), V. Mosiashvili (SEU), M. Narsia (SEU), J. Redelsheimer (Robbinsdale Armstrong High School, USA), N. Samchkuashvili, M. Trojak (Jagiellonian University, Poland), A. Kutateladze (GTU), R. Kutateladz(GTU), M. Chelidze (GTU), N. Chikaidze (GTU),

ყოველკვარტალური საერთაშორისო, რეცენზირებადი და რეფერირებადი სამეცნიერო ჟურნალი „ეკონომიკა და ფინანსები“ გამოდის საქართველოს ტექნიკური უნივერსიტეტის, ბიზნეს-ტექნოლოგიების ფაკულტეტისა და ეკონომიკის კვლევის და განვითარების ინსტიტუტის გადაწყვეტილებით

Quarterly international referred and reviewed scientific journal „Economics and Finance“ is issued according to the decision of Business Technologies Faculty of Georgian Technical University and Institute of Economic Research and Development

საკონტაქო ინფორმაცია:

ტელ.: +995 577 643 485,
+995 571 222 737
E-mail: eco.fin.geo@gmail.com
www.bpengi.com
www.facebook.com/economics.finance.ge

Contact:

Tel.: +995 577 643 485
+995 571 222 737
E-mail: eco.fin.geo@gmail.com
www.bpengi.com
www.facebook.com/economics.finance.ge

ს ა რ ჩ ე ვ ი

Velta Parsova, Baiba Siamese – Determination of Protection Areas of Cultural Heritage Objects in Latvia	9
მერაბ ვანიშვილი, ვალერი მოსიაშვილი - კვლევის ძირითადი პარადიგმები და მათი შედარებითი დახასიათება	15
ალექსანდრე სიჭინავა, ირინა მამალაძე - ადამიანისეულ კაპიტალში ინვესტიციების მნიშვნელობა ეკონომიკური განვითარებისთვის	32
ნინო აროშვილი - ეკონომიკური გლობალიზაცია და თანამედროვე მსოფლიო	39
ქეთევან ვეზირიშვილი-ნოზაძე, ელენე ფანცხავა, ზურაბ ლომსაძე - კლიმატის ცვლილება და ენერგეტიკის წინაშე მდგარი გამოწვევები საქართველოში და მათი გადაჭრის გზები	46
ნაზი ჭიკაძე – მწვანე ეკონომიკა საქართველოში და მისი გამოწვევები.....	53
კობა ხოხიაშვილი, რამაზ ართმელაძე - მეზობელი ქვეყნების ინვესტიციების როლი საქართველოს მთლიანი შიდა პროდუქტის ფორმირებაში	59
ხათუნა ხარხელაური, თამარი ქაჯაია - საქართველოში მცირე და საშუალო ბიზნესის ხელშეწყობის სახელმწიფო პროგრამების ეფექტიანობა	65
ნინო მაზიაშვილი - მცირე და საშუალო მეწარმეობის მდგომარეობა საქართველოში	77
ნათელა ჯანელიძე - ქალის როლი ბიზნესის ინკლუზიურ განვითარებაში	87
დალი სეხნიაშვილი - მცირე და საშუალო მეწარმეობის მდგომარეობა საქართველოში	93
ნაირა ღვედაშვილი - ხელმძღვანელობა და ლიდერობა ჯანდაცვის მენეჯმენტში	103

გიორგი ცაავა, რატი ბურდიაშვილი, ვალერი მოსიაშვილი – საბანკო ინოვაციური პროდუქტებისა და ოპერაციების არსი და საბანკო ინოვაციის სასიცოცხლო ციკლი	108
ნანა შონია, ირინე კოპალიანი – საქართველოს საბანკო სექტორში მიმდინარე კონკურენციის თანამედროვე მდგომარეობის ანალიზი და შეფასება	125
ნინო სამჭკუაშვილი, ნიკოლოზ დარჩიაშვილი - საბანკო სექტორის რეგულირების ახალი პრინციპები	137
შორენა მეტრეველი - ინოვაციური ტექნოლოგიები ტურისტულ ბიზნესში	145
ლანა მზარელუა, მარინე ალანია - დაცული ტერიტორიების როლი ეკოტურიზმის განვითარებაში და მარკეტინგული სტრატეგიები (კოლხეთის ეროვნული პარკის მაგალითზე)	151
ნიკა ზარანდია, დავით ჩახვაშვილი - საქართველოს კომერციული ბანკების საკრედიტო პოტენციალის ანალიზი	155
თათია ბილისიეიშვილი – ინკლუზიური ზრდა საქართველოში, როგორც ქვეყნის ეკონომიკური მდგომარეობის გაუმჯობესება	161
დავით ჩახვაშვილი, ლელა ბაქრაძე - ლიდერული ქცევის და მართვის ფსიქოლოგიის გავლენა თანამედროვე ორგანიზაციის მენეჯმენტზე (ნორმები და სტერეოტიპები)	166
ია მახარაძე - ქართული დიასპორული კაპიტალი და მასმედია	170
Нутзар Кавлашвили, Нодар Мирианшвили - Энергосбережение при применении теплонасосных установок в пищевой промышленности	180
იოსებ სარჯველაძე, ნიკოლოზ მიქავა – ნაირბალახოვან-მარცვლოვანი ბალახნარის რაციონალური გამოყენების საკითხისათვის	185
ლია მეტრეველი – დამოკიდებული, ადიქტიური ქცევა	192
ლევან გრიგალაშვილი, რამაზ ოთინაშვილი – ბუღალტრული აღრიცხვის სამეწარმეო-სამართლებრივი რეგულირება საქართველოში	200

TABLE OF CONTENT

Velta Parsova, Baiba Siamese – Determination of Protection Areas of Cultural Heritage Objects in Latvia	9
Merab Vanishvili Valeri Mosiashvili – Basic Paradigms of Research and their Comparative Characterization	15
Alexander Sichinava, Irina Mamaladze – The Importance of Investment in Human Capital for Economic Development	32
Nino Aroshvili - Economic Globalization and the Modern World	39
Ketevan Vezirishvili-Nozadze, Elene Pantskhava, Zurab Lomsadze – Climate Change and Challenges Facing the Power Engineering in Georgia, and Ways of their Solution	46
Nazi Chikaidze - Green Economy in Georgia and its Challenges	53
Koba Khokhiashvili, Ramaz Artmeladze - The Role of Investment from Neighboring Countries in GDP of Georgia	59
Khatuna Kharkhelauri, Tamar Kajaia – Effectiveness of State Programs for Supporting of Small and Medium size Business in Georgia	65
Nino Maziashvili - Small and Medium Entrepreneurship in Georgia	77
Natela Janelidze - Women's Role in Business Inclusive Development	87
Dali Sekhniashvili - New Instruments of State Policy for the Support of Women Entrepreneurs	93
Naira Gvedashvili - Leitung und Führung (Leadership) im Gesundheitsmanagement	103
Giorgi Tsaava, Rati Burdiashvili, Valeri Mosiashvili - The Essence of Banking Innovative Products and Operations and the Life Cycle of Banking Innovation	108
Nana Shonia, Irine Kopaliani - Analyze and Assess the Current State of Competition in the Banking Sector of Georgia	125

Nino Samchkuashvili, Nikoloz Darchiashvili - New Principles of Banking Sector Regulation	137
Shorena Metreveli - Innovative Technologies in the Tourism Business	145
Lana Mzarelua, Marine Alania - The Role of Protected Areas in the Development of Ecotourism and Marketing Strategies (on the Example of the Kolkheti National Park)	151
Nika Zarandia, Davit Chakhvashvili - Analysis of Credit Potential of Commercial Banks of Georgia	155
Tatia Biliseishvili – Inclusive Development in Georgia as a Way Of Improving Country's Economical Condition	161
Davit Chakhvashvili, Lela Bakradze - Influence of leadership behavior and management psychology on modern organization management (Norms and stereotypes)	166
Ia Makharadze - Georgian Diaspora Capital and Mass Media	170
Nugzar Kavlashvili, Nodar Mirianashvili - Energy Saving in the Using of Heat Pump Units in the Food Industry	180
Josef Sarjveladze, Nikolos Mikava - Issue on Rational Use of Forbs-Cereals Grass	185
Lia Metreveli - Some Items about Depending Behavior	192
Levan Grigalashvili, Ramaz Otinashvili - Entrepreneurial Legal Regulation of Accounting in Georgia	200

Determination of Protection Areas of Cultural Heritage Objects in Latvia

Velta Parsova, Latvia university of Life Sciences and Technologies,

velta@parsova.lv

Baiba Siamese, Board of Latvian GIS Society, baiba@miko.lv

Resume

Currently, one of the methods of comprehensive protection of cultural heritage objects in a certain territory consists of restrictions on the territory of the cultural heritage objects, protection zones (special-use areas) around cultural heritage objects, land use regimes, as well as urban area planning regulations in these zones. The authors have analysed law-enforcement practice, legislative shortcomings and contradictions that arise in determining the legal regime of territories occupied by cultural heritage objects and adjacent territories. Economic outcomes and their influence on the cadastral value of land parcels within protected areas are analysed. A special attention has been paid to the methodology of determining the protection zones in Latvia. The research results are summarized and assessed from legal, economic and technical points of view that allow the generalization of acquired knowledge for other future similar solutions and better understanding of post-Soviet regulation differences on the matter.

Key words: cultural heritage object, land parcel, protected area, urban area planning

Despite the topicality of the issues of territory zoning, the processes of renovation and preservation of cultural heritage objects, the issues of establishing protected areas around heritage objects in Eastern Europe's scientific literature are not comprehensively investigated [2]. Currently, one of the methods of protection of cultural heritage objects is the system of state cadastral registration and state registration of rights (legal registration) of restrictions on the territory of the cultural heritage objects, protection zones (special-use areas), land use regimes, urban area planning regulations in these zones. In Latvia main issues of protected areas of cultural heritage objects are regulated by Protection Zone Law (1997) and the Cabinet of Ministers' regulations "Methodology for Determining the Protection Area around Cultural Monuments" (2003) [3; 5].

In Western European countries the territory of the cultural heritage objects from the mid-30s of the 20th century was established on the basis of the principles of preserving the historically formed parameters of urban environment and visual perception of the cultural heritage objects. According to Protection Zone Law of

Latvia, general restrictions in protection zones are determined by laws and the Cabinet of Ministers regulations, they also may be prescribed by the binding rules of the local governments. In addition to the general restrictions in protection zones around cultural monuments, the following restrictions are specified:

- economic activity may be performed only with permission from the Inspection and the owner of the cultural monument;
- it is prohibited to divide the land in the case of selling it under the cultural monument;
- it is prohibited to place storage facilities for different kinds of materials and substances, to install waste disposal sites, to block up service roads and access to the cultural monument [3].

Protection zones around cultural monuments are specified in order to ensure the protection and preservation of cultural monuments, as well as to decrease different kinds of negative effects on immovable cultural monuments. The protection area around cultural monuments have to be determined in accordance with the protection area project approved by the State Inspection for Heritage Protection of Latvia (hereinafter - the Inspection). The protection area project includes:

- area graph in the topographic map (scale 1:10 000) or in the topographic plan (scale 1:5 000);
- description of the area boundaries using geographic coordinates (in the LKS-92 coordinate system);
- provisions for the maintenance mode (issued by the Inspection);
- historical statement about the object (issued by the Inspection);
- a photo of the surroundings of the cultural monument, a complex and integrated landscape analysis from various viewpoints, proposals on the environment degrading objects, the assessment of the existing buildings;
- land parcel boundaries;
- proposals, objections received in the course of developing the protection area project and motivated answers to them [1; 5].

As concerns the Russian Federation, protection zones around cultural monuments are identified and registered in textual and graphical form (in the form of maps). Such documentation or project of protection zones contains:

- a description of boundaries of the projected zones and boundaries of the territories of the cultural heritage objects;
- projects of land use regimes and requirements for urban planning regulations within the boundaries of protected zones.

The boundaries of territory of cultural heritage objects are determined on the basis of scientific research and archive documents by specific project, including historical land parcel plans. Boundaries of archaeological objects are determined on the basis of archaeological fieldworks. The requirement to establish boundaries of cultural heritage objects also applies to the newly identified cultural heritage objects which are not listed in Register yet.

The aim of the study is to analyse law-enforcement practice, legislative shortcomings and contradictions, as well as to perform comparative analysis of some specific issues of determination of protected areas of cultural heritage objects in Latvia.

The research method is based on comparison of determination of protected areas of cultural heritage objects in Latvia. Results of the study are obtained from existing legal acts and official statistical data. The data are treated by the statistical method. The results can help in improving regulation in the sphere of protection of cultural heritage objects, including exchange of the best practices. It is one of the few comparative analysis on procedure of determination of protected areas around cultural heritage objects. Specified classification of cultural heritage objects has been implemented in Latvia, as shown in Table 1.

Table 1

Cultural heritage objects in Latvia

Types of cultural heritage objects	Number	%
Archaeological objects	2,507	29
Architectural monuments	3,457	40
Constructions	46	0,5
Art objects	2,701	30
History objects	135	1.5
History of technology	19	0.2
Total	8,865	X

An example of determined protected areas of cultural heritage objects in Latvia is showed in Figure 1.



Fig. 1. Protection zone around Riga palace

One of the problems concerning protection zones of the cultural heritage objects is that it causes some economic consequences. This issue can be investigated on the example of legislative shortcomings and judicial practice. When the land parcel is registered as a protected area of a cultural heritage object, a landowner is obliged to follow compulsory restrictions of his ownership rights, for example, to construct certain objects and conduct certain activities. The only way to protect the violated rights is the reduction of cadastral value of the land and buildings for mentioned restrictions.

Regulation of cabinet of Latvia No.305, adopted 18 April 2006 “Regulations regarding Cadastral Assessment” prescribes reduced cadastral value for land plots occupied by protection zones of the cultural heritage objects. So, reduction of land tax is possible by changing the cadastral value of the land within the boundaries of the protection zone of the certain cultural heritage objects. Special protected cultural monuments are defined as encumbrances affecting cadastral value of building land and rural land.

It should be noted that in order to determine cadastral value, it is necessary to take into account the area of land parcel which has restrictions of land use and, accordingly, the characteristics of restrictions, depending on the type of protection zone. In such a case, it is desirable to determine the coefficients for reducing the cost of land based on the analysis related to the comparison of activities according to the type of permitted use and the types of activities permitted by the restrictions being established.

In Latvia for building registered as cultural monument of national or local importance, the cadastral value has been reduced by:

- 45% if the building is registered as a cultural monument of national importance;
- 35% if the building is registered as a cultural monument of local importance [2].

A building for which an encumbrance conforming to the status of a cultural monument of State or local significance has been registered in the cadastre information system is entitled to update the depreciation of the building, if it has been determined that the building has been restored, but the depreciation of the building registered in the cadastre information system is more than 30%.

The encumbrance correction factor has been applied to an engineering structure for which the physical depreciation of the structure registered in the cadastre information system in conformity with the information provided by the State Inspection of Cultural Monuments, which conforms to the status of a cultural monument of State or local significance, and for which the physical depreciation of the structure registered in the Cadastre Information System is greater than 30% [2]:

Real economic assessment of the needs to establish protection zones of the cultural heritage objects can be provided only in circumstances of developed property market that can clearly show the relevance of the cultural heritage as a special resource for the economic development of the territory, urban infrastructure, tourism, social and educational programs, etc. Therefore, a special unified state register is an important tool for confirming the establishment of protection zones for cultural heritage objects, since land use regimes and urban planning regulations within the boundaries of such objects entail economic consequences for all participants of the land market.

Conclusions

1. *Protection Zone Law of Latvia describes the protected areas around cultural monuments as zones that should be specified in order to ensure the protection and preservation of cultural monuments.*
2. *There is a legal requirement to establish protection zones for the newly identified cultural heritage objects. Consequently, they will be poorly protected from the negative impact of new economic development of adjacent objects, as well as from the influence of active urban development until the information on such an object will be included in the unified state register.*
3. *Taxation of the land under special use regime of cultural heritage objects needs much more attention in terms of reduced rates for landowners.*

4. *Reduced rate of land tax within the boundaries of protected area of cultural heritage objects will serve for improvement of maintenance of the mentioned objects.*

References

1. Aizsargjoslu likums (Protection Zone Law). Pieejams: <https://likumi.lv/ta/en/id/42348-protection-zone-law>
2. Kadastrālās vērtēšanas noteikumi (Regulations regarding Cadastral Assessment). Ministru kabineta 2006.gada 18.aprīļa noteikumi Nr.305. Pieejams: <https://likumi.lv/doc.php?id=134568>
3. Kultūras pieminekļu aizsargjoslas (aizsardzības zonas) noteikšanas metodika (Methodology for Determining the Protection Zone (Protection Area) around Cultural Monuments). Ministru kabineta 2003.gada 15.jūlija noteikumi Nr.392. Pieejams: <https://likumi.lv/doc.php?id=77333>
4. Kultūras pieminekļu aizsardzības prasības būvniecības nozarē un būvniecības ieceru izvērtēšanas gaita Valsts kultūras pieminekļu aizsardzības inspekcijā (Requirements for the protection of cultural monuments in the construction industry and the course of evaluation of construction intentions in the State Inspection for Heritage Protection). Pieejams: http://bvkb.gov.lv/sites/default/files/20161209_buvvaldes_vkpai.pdf
5. Manfred Schreiner, Rita Wiesinger, Wilfried Vetter. Identification and Preservation of Cultural Heritage. ChemViews, 2017. 327p.

კვლევის ძირითადი პარადიგმები და მათი შედარებითი დახასიათება

Basic Paradigms of Research and their Comparative Characterization

მერაბ ვანიშვილი, სტუ, პროფესორი
merabvanishvili@yahoo.com

ვალერი მოსიაშვილი, მოწვეული ასოცირებული პროფესორი
vmosiashvili@yahoo.com

Merab Vanishvili, Professor, Georgian Technical
University merabvanishvili@yahoo.com

Valeri Mosiashvili, Associate Professor, Georgian Technical
University vmosiashvili@yahoo.com

Abstract. Conducting any research requires a certain methodology and methodology, which implies appropriate planning of the research process, the use of experiences already acquired by various instruments or support materials, recommendations and others.

In the methodological point of view, it is of paramount importance to the sequence of the research process and systematicity. The researcher must use theoretical provisions and research techniques / procedures to study practical issues and real problems.

In the process of developing a research plan and direction, first of all, research paradigm is determined - a sort of framework that determines the nature of the research, the research process. The research paradigm provides an answer to the question of how to conduct research, which, in turn, determines the nature of the research object, the philosopher's vision of the researcher, or the perceptual perception of the universe by the researcher in his approach to knowledge.

The most important requirement for conducting research is to understand the research paradigm, what and how we study through a positive or interpretive approach. In addition, we should remember that between these two basic paradigms there may be different approaches, including the use of pragmatism, which implies the use of both paradigms in case of necessity.

In the present article, based on the latest literary sources, the basic paradigms of the research are discussed and their comparative analysis is done.

Keywords: Research Methodology, Research Technology, Research Procedure, Research Philosophy, Research Paradigm, Positive Paradigm, Interpretative Paradigm, Research Reliability, Research Vulnerability.

შესავალი. ნებისმიერი კვლევის ჩატარება მოითხოვს გარკვეული მეთოდოლოგიისა და მეთოდების გამოყენებას, რაც გულისხმობს კვლევის პროცესის სათანადო დაგეგმვას, სხვადასხვა ინსტრუმენტისა თუ დამხმარე მასალის, რეკომენდაციებისა და სხვების მიერ უკვე დაგროვილი

გამოცდილების გამოყენებას. მეთოდოლოგიური თვალსაზრისით, უმნიშვნელოვანესია კვლევის პროცესის გარკვეული თანმიმდევრობა და სისტემატურობა. მკვლევარმა უნდა გამოიყენოს თეორიული დებულებები და კვლევის ტექნიკა/პროცედურები პრაქტიკული საკითხებისა და რეალური პრობლემების შესასწავლად.

კვლევის გეგმის შემუშავებისა და მიმართულებების ჩამოყალიბებისას, პირველ რიგში, განისაზღვრება კვლევის პარადიგმა - ერთგვარი ჩარჩო, რომელიც განსაზღვრავს კვლევის ხასიათს, კვლევის მიმდინარეობას. კვლევის პარადიგმა იძლევა პასუხს შეკითხვაზე, თუ როგორ უნდა წარმართოს კვლევა, რაც, თავის მხრივ, განისაზღვრება საკვლევი ობიექტის ბუნებით, მკვლევარის ფილოსოფიური ხედვით ანუ მკვლევარის მიერ სამყაროს აღქმის თავისებურებებით, ცოდნისადმი მისი მიდგომით. მაშასადამე, კვლევის პარადიგმა განსაზღვრავს იმას, თუ რა უნდა იქნეს გამოკვლეული, სად, როდის და როგორ უნდა ჩატარდეს კვლევა. მთლიანობაში, აღნიშნულ კითხვებზე პასუხების ერთობლიობა აყალიბებს კვლევის მეთოდოლოგიას - იმ მეთოდების ერთობლიობას, რომელთა შემეგობითაც ხდება კონკრეტული კვლევის ჩატარება.

წინამდებარე სტატიაში, უახლეს ლიტერატურულ წყაროებზე დაყრდნობით, განიხილება კვლევის ძირითადი პარადიგმები და კეთდება მათი შედარებითი ანალიზი.

ძირითადი ტექსტი: ზოგადად, ტერმინი „პარადიგმა“ დღეს გამოიყენება ფილოსოფიურ, სოციალურ და ტექნიკურ დონეებზე. ფილოსოფიურ დონეზე პარადიგმა განსაზღვრავს ზოგად შეხედულებას სამყაროზე; სოციალური დონეზე პარადიგმა განსაზღვრავს კვლევის ჩატარების პრინციპებს, მიდგომებს (მაგალითად, კვლევისადმი სუბიექტური ან ობიექტური მიდგომა); ტექნიკურ დონეზე კი პარადიგმა მიუთითებს იმ სპეციფიკურ მეთოდებზე, რომლებიც უნდა იქნეს გამოყენებული კვლევის ჩასატარებლად (მაგალითად, მონაცემების შეგროვებისა და ანალიზის მეთოდები, რაოდენობრივი ან თვისებრივი მეთოდები და ა.შ.).

ტრადიციული გაგებით, კვლევის პარადიგმა არის ფილოსოფიური სტრუქტურა, რომელიც მიუთითებს კვლევის ჩატარების მიმართულებაზე, ფორმაზე, მეთოდებზე, შესაძლებლობებზე.

მე-19 საუკუნემდე აღიარებული იყო კვლევის ერთადერთი პარადიგმა, რომელიც ეყრდნობოდა საბუნებისმეტყველო მეცნიერებებს. ამ დროს ძირითადად ხდებოდა მატერიალური სამყაროს კვლევა, რისთვისაც

გამოიყენებოდა ფიზიკის, ქიმიის, ბიოლოგიის, ბოტანიკის და სხვ. საბუნებისმეტყველო მეცნიერებათა მიღწევები. ამ შემთხვევაში ხდებოდა არასულიერი ობიექტების, საგნების და ნივთიერებათა თვისებების კვლევა. ამ მიზნით ტარდებოდა სათანადო დაკვირვებები, გაზომვები, ექსპერიმენტები და ინდუქციური ლოგიკის მეშვეობით ხდებოდა ამა თუ იმ თეორიის შემუშავება, რომლის მიხედვითაც შესაძლებელი ხდებოდა გამოკვლეული ობიექტის სხვადასხვა ვითარებაში მოქმედების პროგნოზირება. კვლევის ასეთ მიდგომას ეწოდება *პოზიტივისტური პარადიგმა*, ხოლო კვლევის პარადიგმას, რომელიც ეფუძნება საბუნებისმეტყველო მეცნიერებებს - *პოზიტივიზმი*¹.

მე-18 საუკუნის 60-იანი წლებიდან კაცობრიობის ცხოვრებაში დაიწყო სრულიად ახალი, ინდუსტრიული ეპოქა, რამაც, თავის მხრივ, წარმოქმნა სოციალური მოვლენების კვლევის აუცილებლობა. ამ დროიდან სულ უფრო დაჩქარებულ განვითარებას იწყებს საზოგადოებრივი მეცნიერებები, რამაც კვლევების ჩატარების ახალი შესაძლებლობები და მიმართულებები წარმოაჩინა. თავდაპირველად ახალი ეპოქის სოციოლოგები ისევ ძველ, ტრადიციული მეცნიერების (ე.წ. ნატურალისტურ) მეთოდებს იყენებდნენ, მაგრამ მალე ნათელი გახდა, რომ საზოგადოებრივი, სოციალური ურთიერთობებისა და მოვლენების აღწერა და გაანალიზება ასეთი მეთოდებით შეუძლებელი იყო.

თანდათან გამოიკვეთა, რომ სოციალურ ურთიერთობებში ტრადიციული მეცნიერული მეთოდები არ არის საკმარისი ადამიანთა მოქმედების არამტყუარ ახსნის, არამედ უბრალო აღწერისთვისაც კი. ბიზნეს ურთიერთობების თვალსაზრისით, საინტერესოა მომხმარებელთა ქცევის

¹ უნდა შევნიშნოთ, რომ პოზიტივიზმი ფილოსოფიაში წარმოადგენს ფართოდ გავრცელებულ მიმდინარეობას, რომელიც ჩამოაყალიბა ფრანგმა ფილოსოფოსმა ოგიუსტ კონტემ (1798 - 1857). კონტის აზრით, მეცნიერებამ მხოლოდ მეცნიერული მეთოდებით უნდა აღწეროს არსებული სინამდვილე და მოვლენები, მისი არსის ახსნის გარეშე. კანტის (1724-1804) სუბიექტური იდეალიზმის საპირისპიროდ, პოზიტივიზმი უარყოფს აპრიორული შექმენების შესაძლებლობას. პოზიტივიზმის მიხედვით, შემეცნება თავისუფალი უნდა იყოს მსოფლმხედველობითი და ღირებულებითი ინტერპრეტაციისაგან, მეცნიერების მეშვეობით შესაძლებელია სამყაროს შეცნობა და გარდაქმნა, მეცნიერებას შეუძლია გამოავლინოს კანონზომიერებანი ბუნებასა და საზოგადოებაში მიმდინარე პროცესებში. პოზიტივიზმისათვის დამახასიათებელია სამეცნიერო რაციონალიზმი და პროგრესის რწმენა. შემდეგ პოზიტივიზმის იდეები განავითარეს მილმა, სპენსერმა, ჰეკელმა (ე.წ. „პირველი პოზიტივიზმი“), მახმა, ავენარისმა, პუანკარემ (ე.წ. „მეორე პოზიტივიზმი“), რასელმა, ვიტგენ-შტეინმა („ნეოპოზიტივიზმი“), პოპპერმა, კუნმა („პოსტპოზიტივიზმი“) და სხვ.

კვლევები, რომლებიც ჩატარდა პოსტმოდერნისტული მსოფლმხედველობის კონტექსტში და, რომლებიც მკვეთრად განსხვავდებოდა პოზიტივისტური შეხედულებებისგან. მრავალი პოზიტივისტური აქსიომა ეჭვს ქვეშ დადგა.

პოსტმოდერნისტულ კვლევებში ანალიზის საგანი უკვე მხოლოდ ყიდვა-გაყიდვის აქტი კი აღარ იყო, არამედ მთლიანად სამომხმარებლო პროცესი, რაც ყიდვა-გაყიდვის გარდა მოიცავს პროდუქტის გამოყენების, მისი ექსპლუატაციის, შენახვის, მიმდინარე სერვისის, განახლების და სხვა პროცესებს. პრაქტიკული თვალსაზრისით, ბუნებრივია რომ, ამ შემთხვევაში, ასეთი მიდგომა გაცილებით უფრო ნაყოფიერია. კვლევის ასეთ მიდგომას ეწოდა *ინტერპრეტივისტული*, რადგანაც ამ დროს მთავარია მოვლენების ინტერპრეტაცია (ახსნა)². ხოლო კვლევის პარადიგმას. რომელიც ითვალისწინებს მოვლენათა თუ საგნების აღქმისა და ახსნის სუბიექტურ პრინციპებს და ემყარება საზოგადოებრივ მეცნიერებებს, ეწოდება *ინტერპრეტივიზმი*³.

ამრიგად, შეიძლება დავასკვნათ, რომ კვლევების პარადიგმა ფილოსოფიური თვალსაზრისით - პოზიტივიზმი და ინტერპრეტივიზმი - წარმოადგენს კვლევის ორ მთავარ, განსხვავებულ მიდგომას.

პოზიტივისტი მკვლევარი იყენებს რაციონალურ მეთოდებს და მიაჩნია, რომ ცალკეული კვლევით შესაძლებელია მიღწეულ იქნეს სრული ჭეშმარიტება (რომელიც იქნება ობიექტური და ყოვლისმომცველი), ოღონდ კვლევის დროს აუცილებლად მკაცრად უნდა იქნას დაცული რიგი მოთხოვნები. პოზიტივისტმა იცის, თუ როგორ ასახოს რეალობა მეცნიერული მეთოდების მომარჯვებით. პოზიტივიზმის თვალსაზრისით, კვლევა დედუქციური პროცესია. ამიტომ, ლიტერატურის მიმოხილვის ერთ-ერთი მიზანია თეორი(ებ)ის განსაზღვრა (იდენტიფიკაცია) იმისათვის, რათა გათვალისწინებულ იქნეს კვლევის შესაძლო თეორიული ფარგლები.

² ინტერპრეტივისტული, როგორც დასახელებიდან ჩანს, გულისხმობს იმას, რომ მკვლევარმა უნდა განახორციელოს მის მიერ ჩატარებული კვლევის შედეგების ინტერპრეტაცია.

³ ინტერპრეტივიზმი - ეს არის მოქმედებისა და სოციალური ურთიერთქმედების თეორია. კვლევის ინტერპრეტივისტული პარადიგმა ეყრდნობა მაქს ვებერის (1864-1920) სოციალური ურთი-ერთობების კონცეფციას. ინტერპრეტივიზმი აერთიანებს ადამიანთა ინტერესებს. შესაბამისად, ინტერპრეტივიზმის მიმდევარი მკვლევარები თვლიან, რომ სინამდვილის გაგება შესაძლებელია მხოლოდ სოციალური ურთიერთობის ფარგლებში. ინტერპრეტივიზმი დაკავშირებულია იდეა-ლიზმის ფილოსოფიურ დებულებებთან, უარყოფს ობიექტივისტურ წარმოდგენას იმაზე, რომ რეა-ლობა არსებობს შემეცნებიდან დამოუკიდებლად.

ამ შემთხვევაში ინფორმაცია ჩვეულებრივ რიცხვითი მონაცემების ფორმით გამოისახება, ხოლო არარიცხვითი დაკვირვება რიცხვითი კოდირების მეშვეობით შესაძლოა გადაყვანილ იქნეს რიცხვით ფორმაში (მაგალითად, კითხვარების მეშვეობით). როგორც აღინიშნა, კვლევების პოზიტივისტური მეთოდოლოგია ძირითადად უკავშირდება ექსპერიმენტებსა და დაკვირვებებს. თუმცა, პრაქტიკული და ეთიკური მოსაზრებებით, ექსპერიმენტული კვლევები ბიზნესის ამოცანებისთვის ფართოდ არ გამოიყენება. ამიტომ უმეტეს ბიზნეს კვლევებში მიმართავენ დაკვირვებებისა და გამოკითხვების მეთოდოლოგიას, რომლებიც გვაძლევს ძირითადად არა რიცხვითი ხასიათის ინფორმაციას, რომელიც, თუ შესაძლებელია, შემდეგ რიცხვით ფორმაში უნდა გარდაიქმნას.

ინტერპრეტაციისტი მკვლევარის თვალსაზრისით, სინამდვილის, ჭეშმარიტების სრულად და ზუსტად შეცნობა შეუძლებელია. ყოველთვის არსებობს მეტნაკლები ცდომილება. მკვლევარს შეუძლია მხოლოდ მიუახლოვდეს ჭეშმარიტებას, რადგანაც ადამიანს შეუძლია აღიქვას რეალობის მხოლოდ ნაწილი, ერთი და იგივე რეალობა მან შეიძლება სხვადასხვაგვარად დაინახოს. ამიტომ საკვლევი საკითხი გამოკვლეული უნდა იქნეს სხვადასხვა პოზიციიდან, სხვადასხვა თვალთახედვით, მეთოდოლოგიით და მეთოდებით. ინტერპრეტაციისტი სუბიექტურია და იკვლევს სუბიექტურ განცდებს, მაგრამ ვერ იქნება ობიექტური. ისიც გასათვალისწინებელია, რომ თეორიები არ იქმნება ერთხელ და სამუდამოდ, ყველაფერი იცვლება, ვიცვლებით ჩვენც და ამიტომაც ყოველივეს ვუყურებთ კრიტიკული თვალით. ყოველი ახალი თეორიული დებულება არის მიახლოება ჭეშმარიტებასთან, რომელიც შემდეგი კვლევების საფუძველი უნდა გახდეს. ინტერპრეტაცივიზმის ძირითადი მეთოდებია კრიტიკული რეალიზმი⁴, სუბიექტივიზმი⁵, კონსტრუქციონიზმი⁶ და სხვ.

⁴ კრიტიკული რეალიზმის მიხედვით, რეალობის აღქმა და ინტერპრეტირება დაფუძნებულია კულტურაზე, ენასა და პოლიტიკურ ინტერესებზე.

⁵ სუბიექტივიზმის მიხედვით, ყველა სუბიექტურია, - თითოეული ადამიანი ნებისმიერ მოვლენას სუბიექტურად აღიქვამს, ადამიანს მხოლოდ სუბიექტური შეგრძნებები ეძლევა და არანაირ ობიექტურ რეალობაზე საუბარი არ შეიძლება.

⁶ კონსტრუქციონიზმის მიხედვით, რეალობას ქმნის ჩვენი წარმოდგენები, ჩვენი სუბიექტური გამოცდილება და სხვ. თვითონ საგნები არაფერს აღნიშნავენ, მათ ენიჭება მნიშვნელობა ცნებებისა და ნიშნების საშუალებით. მნიშვნელობა აქვს არა მატერიალურ სამყაროს, არამედ ენობრივ სის-ტემას. ამრიგად, აღიარებულია ენის საზოგადოებრივი, სოციალური ხასიათი. სოციალური სუბი-ექტები იყენებენ თავიანთი კულტურის ცნებით სისტემებს იმისათვის, რათა

ამრიგად, შესაძლებელია მოკლედ შევაჯამოთ ორი ძირითადი პარადიგმის - პოზიტივიზმისა და ინტერპრეტივიზმის მთავარი მახასიათებლები:

პოზიტივიზმის მიხედვით: (1) რეალობა ჩვენგან დამოუკიდებელია; (2) მკვლევარი ობიექტურია, კვლევის მიზანია რეალობის ამსახველი თეორიის აღმოჩენა ემპირიული მონაცემების (დაკვირვებები, გაზომვები, ექსპერიმენტები) მეშვეობით⁷; (3) მონაცემები ძირითადად რიცხვითი ფორმით არის, რომლის დასამუშავებლად გამოიყენება რაოდენობრივი მეთოდები (ძირითადად მათემატიკური სტატისტიკის ან, სხვანაირად, სტატისტიკური ანალიზის მეთოდები). მონაცემები შესაძლოა იყოს არა რიცხვითი ფორმითაც, რომელთა გარდაქმნა რიცხვით ფორმაში შესაძლებელი ხდება სხვადასხვა მეთოდების გამოყენებით.

ინტერპრეტივიზმის მიხედვით: (1) რეალობა ჩვენს შეგრძნებებზეა დამოკიდებული; (2) ადამიანებს ვერ გაუგებ მათი შეგრძნებების გათვალისწინების გარეშე, რომლებსაც ისინი განიცდიან საკუთარი საქმიანობის შესახებ; (3) მკვლევარი სუბიექტურია, კვლევის დროს იგი ეყრდნობა საკუთარ ინტერესებს და ღირებულებებს, კვლევის მიზანი კი არის რეალობის ინტერპრეტირება; (4) სოციალური რეალობა არ არის ობიექტური, ის არის სუბიექტური. მას ჩვენ საკუთარი შეგრძნებებით აღვიქვამთ; (5) მკვლევარი ურთიერთობს საკვლევ საგანთან, რადგანაც შეუძლებელია განვაცალკევოთ სოციალურ სამყარო იმისგან, რასაც გრძნობს მკვლევარი; (6) მონაცემები უმეტესად არარიცხვითი ფორმით არის (მაგალითად, ტექსტი, გამოსახულება), რომლის დასამუშავებლად გამოყენებულ უნდა იქნეს სხვადასხვა მეთოდები, ვინაიდან, როგორც წესი, ერთი რომელიმე მეთოდი ვერ მიგვიყვანს სასურველ შედეგთან.

ქვემოთ განვიხილავთ პოზიტივიზმისა და ინტერპრეტივიზმის მთავარ მახასიათებლებს ფილოსოფიური მოძღვრების სხვადასხვა

სამყარო გარკვეული მნიშვნელობის მატარებელი გახდეს და სხვებისთვისაც გასაგები იყოს ჩვენი ფიქრები და აზრები. კონსტრუქციონიზმის ცნებას მნიშვნელოვანი გამოყენება აქვს სხვადასხვა ტიპის კვლევების მიმარ-თულებით.

⁷ *საგულისხმოა*, რომ კვლევების პოზიტივისტური მეთოდოლოგია უკავშირდება ექსპერიმენტებსა და დაკვირვებებს. პრაქტიკული და ეთიკური მოსაზრებებით, ექსპერიმენტული კვლევები ბიზნეს-ის ამოცანებისთვის ფართოდ არ გამოიყენება. ამიტომ აქ განვიხილავთ ორიგინალური მონაცემების შეგროვების ისეთ მეთოდებს, რომლებისთვისაც მისაღებია კვლევებისა და გამოკითხვების მეთოდოლოგია.

მიმართულებების (ონტოლოგიური, გნოსეოლოგიური ანუ ეპისტემოლოგიური, აქსიოლოგიური, რიტორიკული და მეთოდოლოგიური) მიდგომებისა და მოთხოვნების შესაბამისად.

□ კვლევის **ონტოლოგიური** მიდგომა მოითხოვს დადგენილ იქნეს არსებული რეალობის ბუნება.

⇒ *პოზიტივისტი* თვლის, რომ სოციალური რეალობა ობიექტურია და არსებობს მკვლევარისაგან დამოუკიდებლად, ამიტომ რეალობა ერთადერთია;

⇒ *ინტერპრეტივისტი* თვლის, რომ სოციალური რეალობა სუბიექტურია, რადგანაც ის სოციალურად არის აგებული. ამიტომ, თითოეულ პერსონას აქვს რეალობის მხოლოდ თავისი შეგრძნება, მაშასადამე რეალობა მრავალგვარია.

□ კვლევის **გნოსეოლოგიური (ეპისტემოლოგიური)** მიდგომა მოითხოვს იმის დადგენას, თუ რა მიგვაჩნია სანდო ინფორმაციად. ეს გულისხმობს მკვლე-ვარსა და საკვლევ ობიექტს შორის არსებული ურთიერთობის შემოწმებას.

⇒ *პოზიტივისტი* თვლის, რომ მხოლოდ იმ შემთხვევაში შეიძლება მივიღოთ სანდო ინფორმაცია რაიმე მოვლენის შესახებ, თუ ის დაკვირვებადი და გაზომვადია. პოზიტივისტები ცდილობენ წარმართონ დამოუკიდებელი და ობიექტური კვლევა;

⇒ *ინტერპრეტივისტი* ცდილობს შეამციროს დისტანცია მკვლევარსა და საკვლევ ობიექტს შორის. თუ პოზიტივისტური კვლევა იყენებს ფაქტებს, რათა დაგვარწმუნოს რაიმე დებულების მართებულობაში, ინტერპრეტივისტი თვლის, რომ ჯერ გასარკვევია ფაქტის რაობა.

□ კვლევის **აქსიოლოგიური** მიდგომა მოითხოვს არსებული ღირებულებების (ფასეულობების) როლის დადგენასა და განსაზღვრას.

⇒ *პოზიტივისტი მკვლევარები* მიიჩნევენ, რომ ისინი არ არიან დამოკიდებულნი იმაზე, რასაც იკვლევენ. ამიტომ პოზიტივისტი თვლის, რომ კვლევის პროცესი არ არის კავშირში ღირებულებებთან;

⇒ *ინტერპრეტივისტი* თვლის, რომ მკვლევარს აქვს ღირებულებები მაშინაც კი, თუ მათ ეს ღირებულებები არ აქვთ მკაფიოდ ჩამოყალიბებული. ეს ფასეულობები ეხმარება მკვლევარს, რათა დადგინდეს საკითხი იმის თაობაზე, თუ რა არის ფაქტი და როგორია მისი ინტერპრეტაცია. მათი აზრით, მკვლევარი ჩართულია კვლევის საგანში.

□ კვლევის **რიტორიკული** მიდგომა მოითხოვს გარკვეული სტანდარტების დაცვას კვლევის ჩატარებისა და, განსაკუთრებით, კვლევის შედეგების წარმოდგენისას.

⇒ *პოზიტივისტი* წერს და მეტყველებს ფორმალური სტილით, პასიური პირის მეშვეობით. მაგალითად, ნაცვლად ასეთი ტექსტისა - „როგორც ჩემმა გამოკვლევამ აჩვენა“, „ჩემს მიერ ჩატარებულმა დაკვირვებამ საშუალება მომცა“ - უნდა დაიწეროს: „როგორც კვლევებმა აჩვენა“, „მიღებულმა დაკვირვებებმა შექმნა შემდეგი დასკვნების გაკეთების შესაძლებლობა“ და სხვ.;

⇒ *ინტერპრეტივისტი* იყენებს პირველ პირს, მაგალითად, „მე გავაკეთე“, „მე აღმოვაჩინე“, „ჩემი დასკვნები ასეთია“, ასეთი სტილი მაინც უფრო მისაღებია კერძო მიმოწერაში ან ხელოვნებასთან დაკავშირებული საკითხების წარმოდგენაში. მაგალითად, „ეს ლექსი, მოთხრობა მე დაწერე“, „ეს ფერწერული ტილო ჩემი ნამუშევარია“ და ა.შ.

საერთოდ, პარადიგმისა და კვლევის ხასიათის მიუხედავად, აკადემიურ კვლევებში მიღებულია რიტორიკის პოზიტივისტური მიდგომის გამოყენება, ანუ წერის ფორმალური სტილის დაცვა.

□ კვლევის **მეთოდოლოგია** განსაზღვრავს კვლევის პროცესის ჩატარების წესებს:

⇒ *პოზიტივისტური პარადიგმის თანახმად*:

- კვლევის პროცესი ძირითადად დედუქციური (ზოგადიდან - კერძოსკენ) ხასიათისაა, კვლევა თავისუფალია კონტექსტისგან, საკვლევი მოვლენის ხასიათი შესაძლებელია (უნდა) აიხსნას, ხოლო მისი თვისებები (აუცილებლად) იქნება (უნდა იყოს) გაცნობიერებული;
- მკვლევარმა ნებისმიერი საკვლევი პრობლემა შეიძლება დაყოს ცალკეულ ოპერაციებად, მან იცის (იგი ვარაუდობს), რომ შესაძლებელია გაიზომოს საკვლევი ობიექტის მახასიათებელი ცვლადები;
- კვლევის ჩასატარებლად საჭიროა გვექონდეს მონაცემთა დიდი რაოდენობა და შესაბამისი, ე.წ. რეპრეზენტატიული ამონარჩევი, ანუ ისეთი ამონარჩევი, რომელიც ობიექტურად და გარკვეული სანდო ალბათობით სრულყოფილად წარმოადგენს საკვლევი ობიექტის შესახებ არსებულ ინფორმაციას;

- კვლევის შედეგად მიღებული შედეგები იქნება ზუსტი და სარწმუნო; ამისათვის კი საჭიროა გვექონდეს სანდო (ვალიდური) და საიმედო ინფორმაცია⁸;
- მკვლევარი ფოკუსირებულია ისეთ ფაქტებზე, რომლებსაც ობიექტურად თვლის;
- მკვლევარი საკვლევი მოვლენის შესახებ აყალიბებს გარკვეული ტიპის ჰიპოთეზებს, ანუ მოსაზრებებს საკვლევი ობიექტის ამა თუ იმ თვისებების შესახებ, რომლებიც უნდა შემოწმდეს კვლევის პროცესში და გაკეთებულ იქნეს დასკვნა ჰიპოთეზის (წინასწარ ჩამოყალიბებული მოსაზრების, ვარაუდის) დადასტურების ან უარყოფის შესახებ;
- კვლევის დროს (ან კვლევის შედეგად) ჩატარებულმა ანალიზმა უნდა აჩვენოს ცვლადებს შორის არსებული ურთიერთკავშირის სიდიდე და მიზეზ-შედეგობრივი ხასიათი, რომელიც უცვლელია (სტატიკურია) გარკვეული პერიოდის განმავლობაში;
- შესაძლებელია კვლევის შედეგების განზოგადობა და შესაბამისად მოვლენათა განვითარების პროგნოზირება და სხვ.;
- დასკვნები გამოირჩევა მაღალი ხარისხის სანდოობით.

⇒ *ინტერპრეტაციული პარადიგმის თანახმად:*

- კვლევის პროცესი ძირითადად ინდუქციური (კერძოდან-ზოგადისკენ) ხასიათისაა. ამასთან, კვლევა დაკავშირებულია კონტექსტზე, ხოლო შესაძლო თეორიული დებულებები ვითარდება კვლევის პროცესში;
- მკვლევარს შეიძლება გააჩნდეს მხოლოდ მცირე ამონარჩევი, ისიც - გარკვეული მცირე დროის განმავლობაში;
- კვლევის დროს საჭიროა სხვადასხვა მეთოდების გამოყენება მოვლენის შესახებ განსხვავებული შეგრძნებების მოპოვების მიზნით;

⁸ ინფორმაციის სანდოობა (ვალიდურობა) და საიმედოობა კვლევების უმნიშვნელოვანესი მახასიათებლებია. მოკლედ აღვნიშნავთ, რომ *ინფორმაცია სანდოა (ვალიდურია)*, თუ იგი დამაჯერებლად, ზუსტად ასახავს საკვლევ მოვლენას; *ინფორმაცია საიმედოა*, თუ იგი განმეორებადია, ანუ თუ საჭირო ხდება ინფორმაციის ხარისხის, ან მასში ცდომილების არსებობის შემოწმება, მაშინ შესაძლებელი არის (უნდა იყოს) ინფორმაციის განმეორებითი მოპოვება. ინფორმაცია ითვლება საიმეოდ, თუ განმეორებითი დაკვირვების შედეგად მივიღებთ ზუსტად ისეთივე მონაცემებს, რომლებიც ადრე იყო მოპოვებული. პოზიტივისტურ კვლევებს, როგორც წესი, ახასიათებს მაღალი საიმე-დოობა და შედარებით დაბალი ხარისხის ვალიდურობა. ინტერპრეტაციულ კვლევებს კი, პირი-ქით - დაბალი ხარისხის საიმედოობა და მაღალი ხარისხის ვალიდურობა.

- კვლევის ეფექტიანად წარმართვისა და დასრულებისთვის საჭიროა მსგავსი შემთხვევების (შაბლონების) მოძიება;
 - მოვლენის შესწავლა და ანალიზი ხდება ერთდროულად, დამოკიდებულება მოვლენათა შორის (თუ ასეთი არსებობს) განვითარებადია და ვლინდება კვლევის პროცესში;
 - დასკვნები გამოირჩევა მაღალი ხარისხის ვალიდურობით.
- პოზიტივისტური და ინტერპრეტივისტული პარადიგმების მთავარი მახასიათებლები სისტემატიზებულია 1-ელ ცხრილში.

ცხრილი 1. კვლევის ძირითადი პარადიგმების მახასიათებლები ფილოსოფიურ მიმართულებათა შესაბამისად

ფილოსოფიური მიმართულება	პოზიტივიზმი	ინტერპრეტივიზმი
ონტოლოგია (რეალობის ბუნება)	რეალობა ობიექტურია და ერთადერთი, ოგი განცალკევებული მკვლევარისგან	რეალობა სუბიექტურია და მრავალგვარი; რეალობა არ არის მკვლევარისგან განცალკევებული და ისეთია, როგორც მას მკვლევარი ხედავს
გნოსეოლოგია ანუ ეპისტემოლოგია (რა შეადგენს ნამდვილ ცოდნას)	მკვლევარი დამოუკიდებელია კვლევის საგნისგან	მკვლევარი ურთიერთქმედებაშია კვლევის საგანთან
აქსიოლოგია (ღირებულებათა როლი)	კვლევა არის ღირებულებებისგან თავისუფალი და მიუკერძოებელი	კვლევა დაკავშირებულია ღირებულებებთან, შესაძლოა იყოს მიკერძოებული
რიტორიკა (კვლევის ენა)	მკვლევარი წერს ფორმალური სტილით და იყენებს პასიურ პირს, ოპერირებს რაოდენობრივი მონაცემებით და განსაზღვრებებით	მკვლევარი წერს არაფორმალური სტილით და იყენებს პირველ პირს, ოპერირებს ხარისხობრივი მონაცემებით და თვისებრივი განსაზღვრებებით
მეთოდოლოგია (კვლევის პროცესი)	ძირითადად დედუქციური, მიზეზ-შედეგობრივი სტატისტიკური დიზაინით (იზოლირებული კატეგორიებით); კვლევა თავისუფალია კონტექსტისგან. განზოგადოებით მიიღწევა პროგნოზირება, ახსნა და შეეცნება; შედეგები ზუსტი და სარწმუნოა სანდო და	ძირითადად ინდუქციური, მოვლენის შესწავლა და ანალიზი ერთდროულად, განვითარებადი დიზაინი (კატეგორიები გამოვლინდება კვლევის პროცესში); კვლევა დაკავშირებულია კონტექსტზე; თეორია ვითარდება კვლევის პროცესში; დასკვნები არის ზუსტი და სარწმუნო გადამოწმების მეშვეობით

	განმეორებადი ინფორმაციის მეშვეობით	
--	---------------------------------------	--

ამრიგად, კვლევების დაწყებამდე საჭიროა ზემოაღნიშნული მოთხოვნების კარგად გაცნობიერება. ამ საკითხების გათვალისწინების გარეშე კვლევის პროცესი შეიძლება ძალიან რთული აღმოჩნდეს. კვლევის სწორად ჩასატარებლად საჭირო იქნება მთელი რიგი მოსამზადებელი სამუშაოების ჩატარება: საკვლევი ობიექტის წინასწარი ექსპერტიზა - რა ტიპის ობიექტია; მოსაპოვებელი ინფორმაციის მახასიათებლების დადგენა - შესაძლებელია თუ არა რაოდენობრივი ან თვისებრივი მონაცემების მიღება; და თვით მკვლევარის ხასიათის დადგენა - რომელ პარადიგმას (პოზიტივიზმსა თუ ინტერპრეტივიზმს) უფრო შეესაბამება პოტენციური მკვლევარის ხასიათი.

ორი ძირითადი პარადიგმის - პოზიტივიზმისა და ინტერპრეტივიზმის - შედარების დროს უნდა გვახსოვდეს, რომ ზოგადად ვერ ვიტყვი, თუ რომელი პარადიგმა უფრო „სწორი“ და რომელი „არასწორი“. მოცემულ ვითარებაში ერთი პარადიგმა შესაძლოა უფრო ზუსტად შეესაბამებოდეს ჩასატარებელ კვლევას, სხვა ვითარებაში - მეორე. ამდენად, სასარგებლოა ძირითადი პარადიგმების მახასიათებლების ურთიერთშედარებითი განხილვა, რათა კვლევის ჩატარების დროს გამოვრიცხოთ შესაძლო წინააღმდეგობები და/ან ხარვეზები.

ძირითადი პარადიგმების მახასიათებლების შედარებითი ანალიზი ასახულია მე-2 ცხრილში.

ცხრილი 2. კვლევის ძირითადი პარადიგმების მახასიათებლების შედარებითი ანალიზი

პარადიგმის მოთხოვნათა შესაძლო კომპონენტები	პოზიტივიზმისთვის უფრო დამახასიათებელია	ინტერპრეტივიზმისთვის უფრო დამახასიათებელია
მაგალითის განზომილება	დიდი მაგალითების გამოყენება	მცირე მაგალითების გამოყენება
კვლევების გარემოება	კვლევის ჩატარება ხელოვნურად შექმნილ პირობებში	კვლევის ჩატარება ბუნებრივი პირობებში
თეორიული დასკვნები და ჰიპოთეზები	თეორიული დებულებების დადგენა ჰიპოთეზების შემოწმების გზით	შესაძლო თეორიების გენერირება
მონაცემები	ზუსტი, ობიექტური, რაოდენობრივი მონაცემების გამოყენება	„მდიდარი“, სუბიექტური, თვისებრივი მონაცემების გამოყენება
შედეგები	საიმედოობის მაღალი ხარისხი და ვალიდურობის დაბალი ხარისხი	ვალიდურობის მაღალი ხარისხი და საიმედოობის დაბალი ხარისხი

შედეგების განზოგადება	ამონარჩევიდან მიღებული დასკვნების განზოგადება მთლიანად საკვლევი მოვლენისთვის (ე.წ. გენერალური ერთობლიობისთვის)	ერთ კონკრეტულ შემთხვევაში მიღებული დასკვნების გამოყენება სხვა მსგავსი შემთხვევებისთვის
კვლევის მეთოდოლოგია	ექსპერიმენტები, დაკვირვებები, გაზომვები.	ჰერმენევტიკა, ეთნოგრაფია, ფემინისტური, გენდერული, ეთნიკური მეთოდები, მონაწილეობითი კვლევა, მოქმედებითი კვლევა, ქეისების შესწავლა და სხვ.

ქვემოთ განხილული იქნება პარადიგმის მოთხოვნათა თითოეული შესაძლო კომპონენტი:

მაგალითის განზომილება: პოზიტივისტური პარადიგმისთვის უფრო დიდი განზომილების და მრავალი მონაცემების გამოყენება, მაშინ როდესაც ინტერპრეტივიზმს ახასიათებს უფრო მცირე მაგალითების ანალიზი და მონაცემთა რაოდენობაც შეიძლება არ იყოს მრავალრიცხოვანი.

კვლევების გარემოება: კვლევის ჩატარების პირობების, ვითარებისა და გარემოებების თვალსაზრისით, გვაქვს შემდეგნაირი განსხვავება: პოზიტივისტისთვის უფრო მოსახერხებელია ექსპერიმენტის ჩატარება ლაბორატორიაში, ხელოვნურ პირობებში, როდესაც სამუშაო ადგილზე ამ ექსპერიმენტის ჩატარება სახიფათო იქნებოდა. ამიტომ, სოციალური საკითხების პოზიტივისტური კვლევების უმეტესობა ეყრდნობა მეორად მონაცემებს (გამოქვეყნებულ მონაცემებს) ან ტარდება ბუნებრივ ვითარებაში (სამუშაო ადგილზე). ზოგჯერ ასეთ კვლევებს უწოდებენ „საველე კვლევებს“. აქ სირთულეა სხვა ფაქტორების გავლენის გათვალისწინება. რაც შეეხება ინტერპრეტივისტული პარადიგმით ჩატარებულ კვლევებს, ისინი უფრო მეტად ბუნებრივ გარემოში ტარდება.

თეორიული დასკვნები და ჰიპოთეზები: კვლევების ჩატარების ერთ-ერთი მიზანია ახალი თეორიული დებულებების ჩამოყალიბება ან ძველი თეორიების შემოწმება ახალ პირობებში. თეორიული დებულებების (ან, სხვანაირად - თეორიულ მოდელის) დადგენა შესაძლებელია მოხდეს არსებული ლიტერატურის მიმოხილვით. პოზიტივიზმის პოზიციებიდან, თეორიული დებულებების შემოწმება, როგორც წესი, ხორციელდება ორ ეტაპად. პირველ ეტაპზე მკვლევარმა უნდა ჩამოაყალიბოს განსახილველი თეორიული დებულება სათანადო ჰიპოთეზების (მოსაზრებების) სახით. შემდეგ, მეორე ეტაპზე მან ემპირიული მონაცემებისა და ჰიპოთეზების

შემოწმების (ან, სხვანაირად - ჰიპოთეზების ტესტირების) ტექნიკის გამოყენებით უნდა დაადასტუროს ან უარყოს ჩამოყალიბებული ჰიპოთეზები.

მათემატიკურ სტატისტიკაში დამუშავებულია ჰიპოთეზების შემოწმების ალგორითმები (მეთოდები), რომელთა გამოყენება საკმაოდ მკაფიო და, პრაქტიკული თვალსაზრისით, „კარგ“, მისაღებ შედეგებს იძლევა. აქ მთავარი პრობლემა რეალური, ბიზნესის შინაარსის მქონე მოვლენის გადაყვანა „გადათარგმნა“ სტატისტიკური ჰიპოთეზების ტერმინებში (ჰიპოთეზების ტესტირების პირველი ეტაპი) და, შემდეგ, მიღებული დასკვნების სწორად გამოყენება ბიზნეს-გადაწყვეტილების მისაღებად.

✚ მაგალითად, კონტინჯენსური თეორიის თანახმად, არ არსებობს ორგანიზაციის მართვის „საუკეთესო“ გზა, რადგანაც ეფექტიანი მენეჯმენტი კონტინჯენსურია (განუზღვრელია, შემთხვევითია), რასაც განაპირობებს:

- ორგანიზაციას და გარემოს შორის არსებული დამოკიდებულება;
- ორგანიზაციას და მის ქვესისტემებს შორის არსებული დამოკიდებულება;
- მენეჯმენტის სტილისა და მუშა ჯგუფებსა და მათ მიზნებს შორის არსებული დამოკიდებულება.

თუ ავიღებთ დასახელებულ ფაქტორთაგან ერთ-ერთს, შეიძლება გადაწყვიტოთ ასეთი ჰიპოთეზის შემოწმება - არსებობს კავშირი ეფექტიან მენეჯმენტსა (დამოკიდებული ცვლადი) და იმ ინფორმაციის მოცულობას შორის, რომელიც აქვს მენეჯერს იმ ამოცანების შესახებ, რომელსაც წყვეტენ მის დაქვემდებარებაში მყოფი მუშაკები (დამოუკიდებ-ბული ცვლადი)? ამ შემთხვევაში მკვლევარმა, პირველ რიგში, უნდა გაარკვიოს - როგორ გაზომოს ეს ორი ცვლადი და შემდეგ - როგორ შეაგროვოს მონაცემები (ინფორმაცია) და გამოიყენოს სტატისტიკური მეთოდები ამ ჰიპოთეზის შესამოწმებლად.

ინტერპრეტივიზმის პოზიციებიდან, უფრო მოსალოდნელია სხვადასხვა მოსაზრებების, თეორიების გენერირება. ინტერპრეტივისტული პარადიგმის თანახმად, მკვლევარმა შეიძლება არ მოინდომოს შეიზღუდოს რომელიმე თეორიით. ან შეიძლება არც არსებობდეს არავითარი თეორემა. ამიტომ კვლევა შეიძლება წარმართოს სხვადასხვა მაგალითის (ნიმუშის) აღწერით, რომლებსაც მკვლევარი აღიქვამს მონაცემების მიხედვით ან ჩამოყალიბოს ახალი თეორია ამ მოვლენის აღსაწერად. თუ კვლევა პირველადია, მაშინ შედეგები გამოყენებული უნდა იქნას ჰიპოთეზის ჩამოსაყალიბებლად, რომელიც შემდეგ შემოწმდება.

მონაცემები: კვლევისთვის საჭირო მონაცემების მიხედვით, პოზიტივიზმისთვის მოითხოვება ზუსტი, ობიექტური, რაოდენობრივი მონაცემები. ინტერპრეტივისტული პარადიგმისთვის კი საჭიროა, ასე ვთქვათ, „მდიდარი“ ინფორმაცია, როდესაც საკვლევი ობიექტი აღწერილია

სხვადასხვა პოზიციებიდან, სხვადასხვა თვალსაზრისით. ასეთი მონაცემები, როგორც წესი, სუბიექტური და თვისებრივი ხასიათისაა.

მონაცემებთან დაკავშირებით, განსაკუთრებული მნიშვნელობა ენიჭება ე.წ. ამონარჩევის მეთოდს. საზოგადოდ, ნებისმიერი მოვლენა შეიძლება დახასიათდეს მონაცემთა ძალიან დიდი რაოდენობით (*მონაცემთა გენერალური ერთობლიობა*), ან მონაცემთა მცირე რაოდენობით (*რეპრეზენტატიული ამონარჩევი*).

 მაგალითად, საქართველოში ბიზნესის დახასიათებისთვის გენერალური ერთობლიობა იქნება საქართველოს ბიზნეს-სუბიექტები, რომელთა რაოდენობა დაახლოებით 3,5 ათას ერთეულს შეადგენს. მაგრამ კვლევების ჩატარების დროს, მაგალითად, იმის გასარკვევად, თუ როგორია საქართველოში ბიზნესის სახელმწიფო მხარდაჭერა, არ არის საჭირო მთლიანად ქვეყნის ბიზნეს-სუბიექტების გამოკითხვა. ამ შემთხვევაში საკმარისია გამოკითხვა ჩატარდეს გარკვეული, შედარებით მცირე რაოდენობის ბიზნეს-სუბიექტებს შორის. იმისათვის, რომ გამოკითხული ბიზნეს-სუბიექტების შეხედულება ობიექტურად ასახავდეს ქვეყანაში არსებულ ვითარებას, საჭიროა სპეციალური მოთხოვნების დაცვა, რაც ჩამოყალიბებულია ე.წ. რეპრეზენტატიული ამონარჩევის ფორმირების მოთხოვნებით.

რეპრეზენტატიული ამონარჩევის ფორმირების დროს საჭირო იქნება ამონარჩევის მოცულობის (არჩეული მონაცემების რაოდენობის) დადგენა, მონაცემთა შეგროვების სხვადასხვა ორგანიზაციული მოთხოვნების დაცვა მონაცემების შეგროვების დროს შეცდომებისგან თავის დაცვის მიზნით, აგრეთვე მონაცემების გათავისუფლება შესაძლო შეცდომებისგან. ამასთან, მონაცემები შეიძლება იყოს როგორც რაოდენობრივი, ისე თვისებრივი. რაოდენობრივი მონაცემები წარმოდგენილია რიცხვითი ფორმით, ხოლო თვისებრივი - გამოხატულია სუბიექტური შეგრძნებებით, რაც შეიძლება იყოს სიტყვები, გამოსახულებები და სხვ. ზოგიერთ შემთხვევაში სასურველია თვისებრივი მონაცემების გადაყვანა რიცხვით ფორმაში.

შედეგები - საიმედოობა და ვალიდურობა (ნამდვილობა): კვლევის შედეგად მიღებული დასკვნების ხარისხის განმაპირობებელია მათი დამაჯერებლობა. კვლევის დამაჯერებლობის მახასიათებლებია საიმედოობა და ვალიდურობა (ნამდვილობა).

მონაცემები საიმედოა, თუ ექსპერიმენტის, გაზომვების შედეგად მიღებული ინფორმაცია გამოირჩევა სტაბილურობით და თანმიმდევრულობით, სხვა სიტყვებით - ექსპერიმენტის თუ დაკვირვებების განმეორებითი ჩატარების დროს უნდა მივიღოთ იგივე (ან ძალიან მსგავსი) შედეგები, რომლებიც იქნა მიღებული ადრე ჩატარებული კვლევების დროს. ასეთ შემთხვევაში ვიტყვით, რომ კვლევების შედეგები საიმედოა.

მონაცემები ვალიდურია (ან ნამდვილია), თუ მონაცემები მიღებულია ნამდვილად იმ მოვლენის შესახებ, რომელსაც ვიკვლევთ. კვლევების ჩატარების დროს საიმედოობა აუცილებელი მოთხოვნაა, მაგრამ მხოლოდ საიმედოობა არ არის საკმარისი, კვლევის შედეგები აუცილებლად უნდა იყოს ასევე ვალიდური (ნამდვილი).

შედეგების განზოგადება: პოზიტივისტური კვლევებით მიღებული შედეგები, როგორც წესი, შესაძლოა განვაზოგადოთ უფრო ფართო მასშტაბით. მაგალითად, მცირე მონაცემებისგან შემდგარი ცალკეული რეპრეზენტატიული ამონაჩვენის კვლევის შედეგად მიღებული დასკვნები გვაძლევს საფუძველს ვივარაუდოთ, თუ როგორია ბიზნესის სახელმწიფო მხარდაჭერა საქართველოში. ინტერპრეტივისტული კვლევებით ასეთი განზოგადოება ვერ ხერხდება. ამ შემთხვევაში, მაგალითად, თუ დადგინდება ერთ ბიზნეს-სუბიექტში პროდუქციის წარმოების პრობლემები, შეიძლება ვივარაუდოთ, რომ ასეთივე პრობლემები ახასიათებს რომელიმე მსგავს პირობებში მყოფ სხვა ბიზნეს-სუბიექტს, მაგრამ არა მთლიანად ყველა ბიზნეს-სუბიექტს.

კვლევის მეთოდოლოგია: ამგვარად პოზიტივისტური პარადიგმის მიხედვით კვლევის მეთოდოლოგია ეყრდნობა ექსპერიმენტებს, დაკვირვებებს, სხვადასხვა გამოკვლევებს პირველადი და მეორადი მონაცემების გამოყენებით, ე.წ. ჯვარედინ კვლევებს⁹, გამჭოლ კვლევებს¹⁰ და სხვ.

ინტერპრეტივიზმის მეთოდოლოგია მოიცავს ისეთ მიმართულებებს, როგორცაა ჰერმენევტიკა, ეთნოგრაფია, ფემინისტური, გენდერული, ეთნიკური მეთოდები, მონაწილეობითი კვლევა, მოქმედებითი კვლევა, ქეისების შესწავლა და სხვ.

ჰერმენევტიკა (ბერძნულად Hermēneutikē - განმარტება, თარგმნა, გამოთქმა) ნიშნავს თარგმნის, ახსნის ხელოვნებას, რომელსაც ფლობდა ბერძნული მითოლოგიის ღმერთი ჰერმესი – ზევსის შიკრიკი, შუამავალი უზენაეს ღმერთსა და ხალხს შორის. როგორც კვლევის მეთოდი, ჰერმენევტიკა ნიშნავს ტექსტების (ძირითადად ანტიკური მანუსკრიპტების)

⁹ ჯვარედინი კვლევების დროს ხდება მონაცემების შეგროვება სხვადასხვა კონტექსტში, სხვადას-ხვა ცვლადების შესახებ, მაგრამ დროის ერთი და იგივე პერიოდში.

¹⁰ გამჭოლი კვლევების შემთხვევაში ხორციელდება ერთ რომელიმე ცვლადზე დაკვირვება დროის ხანგრძლივი პერიოდის განმავლობაში.

ინტერპრეტაციასა და გაცნობიერებას ისტორიული პერიოდისა და იმ დროს არსებული სოციალურ-ეკონომიკური და პოლიტიკური ურთიერთობების გათვალისწინებით.

ეთნოგრაფია (ბერძნულად ethnos - ტომი, ხალხი და grapho - ვწერ, სიტყვასიტყვით - ხალხის აღწერა) სწავლობს ხალხის ყოფისა და კულტურის წარმოშობისა, განსახლებისა და კულტურულ-ისტორიული კავშირებს. ეთნოგრაფია იკვლევს ეთნიკური კულტურათა საერთო და განსხვავებულ ფორმებს, მათი განვითარების კანონზომიერებებს, იმას, თუ რა წვლილი შემოუტანია კაცობრიობის კულტურის საგანძურში ამა თუ იმ ხალხს. ეთნოგრაფია იმასაც სწავლობს, თუ რა განაპირობებს და ასაზრდოებს სხვადასხვა ხალხში დამკვიდრებულ ზნე-ჩვეულებებს, ტრადიციებს, ყოფაქცევის ნორმებს. ტერიტორიული მოცულობის მიხედვით ეთნოგრაფია არის ზოგადი და რეგიონული. ეთნოგრაფიის მთავარი წყაროა უშუალოდ ცოცხალ სინამდვილეში მოპოვებული ეთნოგრაფიული მასალა, რესპოდენტთა გამოკითხვები ან შესასწავლ ობიექტზე უშუალო დაკვირვებები.

ფემინისტური, გენდერული, ეთნიკური მეთოდოლოგია იყენებს კვლევის სპეციფიკურ მეთოდებს. ფემინისტური კვლევის მეთოდოლოგიის თეორიულ საფუძვლებს ფემინიზმი წარმოადგენს. ფემინიზმი არის საზოგადოებრივი და პოლიტიკური მოძრაობა, რომლის მიზანია ქალთა უფლებების აღიარება და მათი გათანასწორება მამაკაცებთან ცხოვრების ყველა სფეროში. ფემინიზმი მოიცავს როგორც სოციოლოგიურ თეორიებს, ისე პოლიტიკურ და ფილოსოფიურ მოძღვრებებს, რომლებიც ეხება ქალთა მდგომარეობას სოციალურ, პოლიტიკურ და ეკონომიკურ კონტექსტში. *ტერმინი „გენდერი“* აღნიშნავს ქალებისა და მამაკაცების სოციალურად კონსტრუირებულ როლებს მათი სქესობრივი ნიშნის მიხედვით. გენდერულ კვლევებში მთავარია გენდერული თანასწორობის მოთხოვნა, რაც გულისხმობს ქალის და მამაკაცის თანაბარ წარმოჩენას, უფლებამოსილებას, პასუხისმგებლობასა და თანასწორ მონაწილეობას პირადი და საზოგადოებრივი ცხოვრების ყველა სფეროში. გენდერული თანასწორობა არ ნიშნავს ქალისა და მამაკაცის იგივეობას, პირიქით - დემოკრატიულ საზოგადოებაში აღიარებულია, რომ ადამიანებს აქვთ სხვადასხვა ღირებულებები და მიზნები, სხვადასხვა საჭიროებები და ცხოვრების წესი, მიუხედავად ამისა, მათი ინტერესები თანაბრად უნდა იყოს გათვალისწინებული ყველა დონეზე, ისინი უნდა სარგებლობდნენ

თანაბარი უფლებებითა და შესაძლებლობებით და ჰქონდეთ ერთნაირი პასუხისმგებლობები და ვალდებულებები. *ეთნიკური კვლევები* სწავლობს ადამიანთა ჩვევებს, მიდრეკილებებს, ადათ-წესებს და ხასიათს, როგორც მათ თავისებურებებს და ნიშან-თვისებებს.

მონაწილეობითი კვლევა გულისხმობს კვლევაში მონაწილეთა რაც შეიძლება ფართო ჩართვას. *მოქმედებითი კვლევა* გულისხმობს საკვლევ სიტუაციაში შეღწევა, მკვლევარის უშუალო მონაწილეობას იმ პროცესში, რომლის კვლევაც ხორციელდება. *ქეისების შესწავლის* მეთოდოლოგია გულისხმობს საკვლევ სავაჭრო მსგავსი მაგალითების განხილვას. ამ დროს კვლევის ძირითადი ეტაპები მოიცავს ქეისის არჩევას, წინასწარი გამოკვლევას სიტუაციაში კარგად გარკვევის მიზნით, მონაცემების შეგროვებას, მონაცემების ანალიზს და კვლევის ანგარიშის დაწერას.

დასკვნა. კვლევების ჩატარების უმნიშვნელოვანესი მოთხოვნაა კარგად გვესმოდეს კვლევის პარადიგმა, რას და როგორ ვიკვლევთ, პოზიტივისტური თუ ინტერპრეტივისტული მიდგომით. ამასთან, უნდა გვახსოვდეს, რომ ამ ორ ძირითად პარადიგმას შორის შესაძლებელია არსებობდეს სხვადასხვა მიდგომა, მათ შორის ყურადსაღებია პრაგმატიზმის გამოყენება, რაც გულისხმობს ორივე პარადიგმის მოთხოვნების გამოყენებას საჭიროების შემთხვევაში. ამავე დროს განსაკუთრებული ყურადღება უნდა მიექცეს კვლევების საიმედოობასა და ვალიდურობას (ნამდვილობას).

ლიტერატურა

1. კვლევის მეთოდები სოციალურ მეცნიერებებში. პირველი ქართული გამოცემა / ჩავა ფრანკფორტ-ნაჩმიასი, დევიდ ნაჩმიას
2. მექვაბიძე რ., კვლევის მეთოდები ბიზნესსა და ეკონომიკაში. პრაქტიკული კურსი. თბილისი: - გამომცემლობა „უნივერსალი“, 2011.
3. Business research Methods. Donald R. Cooper; Pamela S. Schindler, Mc Graw Hill, ISBN 0-07-249870-2003.
4. Бесплатные видеолекции: Методы исследования в бизнесе: <http://edumarket.ru/library/consulting/12990/>
5. Методология и методы научных исследований в экономике и менеджменте [Текст]: пособие для вузов / Завьялова Н.Б., Головина А.Н., Завьялов Д.В., Дьяконова Л.П., Мельников М.С. и др.; под ред. Н. Б. Завьяловой, А.Н. Головиной. – Москва- Екатеринбург, 2014.
6. Орехов А. М. Методы экономических исследований: Учебное пособие. – М.: ИНФРА-М, 2009.

ადამიანისეულ კაპიტალში ინვესტიციების მნიშვნელობა ეკონომიკური განვითარებისთვის

The Importance of Investment in Human Capital for Economic Development

ალექსანდრე სიჭინავა, პროფესორი, საქართველოს ტექნიკური უნივერსიტეტი,
alekosichi@mail.ru;

ირინა მამალაძე, ასოცირებული პროფესორი, საქართველოს ტექნიკური
უნივერსიტეტი., mamaladze_irina@yahoo.com

Alexander Sichinava, professor, Georgian Technical University, alekosichi@mail.ru;
Irina Mamaladze, Associate Professor, Georgian Technical University,
mamaladze_irina@yahoo.com

Resume

Human capital - the capital represented in the individual potential to generate revenue based on the innate intellectual ability and talent, but also the knowledge and practical skills acquired during the training, education, and practical human activity. The human capital theory has its origins in the XVII century in the works of William Petty and Adam Smith. Extension of this theory belongs to the famous American economist and Nobel premium T. Schultz, a basic theoretical model has been developed in the book by Becker. Under the influence of this theory, in which education plays the role of the "great equalizer", there was a certain reorientation of social policy. In particular, the training programs were seen as an effective weapon in the struggle against poverty may be more preferable than the direct redistribution of income.

The ideas embodied in the human capital theory, have had a serious impact on the economic policy of the state. Thanks to this theory, changed public attitudes towards investment in person. They learned to see the investments that provide the production effect. This theory provided a theoretical basis for the accelerated development of education system and training of cadres in many countries of the world

Key words: Human Capital, Calculation of returns, Intellectual investment market

ბოლო ორი ათწლეულის განმავლობაში აქტიურად მიმდინარეობს გარე ორგანიზაციული სტრუქტურის გართულება, ცვლილებების ტემპის მკვეთრი ზრდა და მსოფლიო ბაზარზე კიდევ უფრო მწვავე კონკურენტული ბრძოლა. ეს გარემოება ფარული რეზერვების და ეფექტურობის ამაღლებისათვის ახალი გზების ძიებას მოითხოვს. ყველა ორგანიზაციული რესურსებიდან სწორედ „ადამიანური რესურსი“ ან „ადამიანური პოტენციალი“ არის ის რესურსი, რომელიც თანამედროვე ორგანიზაციის ეფექტიანობის ამაღლებისათვის უდიდეს რეზერვს

მოიცავს. „ადამიანური ფაქტორი“ განიხილება როგორც არანაკლებ, და შეიძლება უფრო მნიშვნელოვანიც, ობიექტი ინვესტირებისათვის, ვიდრე ქარხნები, მოწყობილობები, ტექნოლოგიები და ა. შ. ბოლო პერიოდში ეკონომიკის სფეროში ნობელის ორი პრემია გადაეცათ „ადამიანისეული კაპიტალის“ თეორიის შემუშავებისათვის მეცნიერებს: თეოდორ შულცს (1979 წ.) და გარი ბეკერს (1992 წ.).

მიუხედავად იმისა, რომ მთავარი წვლილი ადამიანისეული კაპიტალის თეორიის იდეის პოპულარიზაციაში თ. შულცმა შეიტანა, თანამედროვე ეკონომიკური აზროვნების ფუძემდებლად მაინც გ. ბეკერის ტრაქტატი იქცა. ანალიზისას იგი ამოდიოდა იქიდან, რომ ადამიანის ქცევა არის რაციონალური და მიზანმიმართული [1].

საყოველთაოდ ცნობილია, რომ ეკონომიკაში ადამიანისეული კაპიტალის ცნებაში იგულისხმება ადამიანის ცოდნის, ჯანმრთელობის და გამოცდილების მარაგი, რომელიც ინდივიდის მიერ შემოსავლების მიღების მიზნით გამოიყენება. აღსანიშნავია, რომ ეს არ არის მხოლოდ ცოდნისა და უნარების ნაერთი, რომელსაც ადამიანი ფლობს. არამედ ადამიანისეული კაპიტალის ცნებაში იგულისხმება: ცოდნის, უნარებისა და ჩვევების შეძენილი მარაგი, რაც საზოგადოებრივი საქმიანობის ნებისმიერ სფეროში შესაძლოა იქნას გამოყენებული და ის ხელს უწყობს შრომის ნაყოფიერების ზრდას, ასევე შემოსავლებისა და ხელფასების ზრდას.

გ. ბეკერმა პირველმა ჩაატარა განათლების ეკონომიკური ეფექტიანობის სტატისტიკურად კორექტული გაანგარიშება. უმაღლესი განათლებიდან მიღებული შემოსავლის განსაზღვრისათვის, მან, იმ ადამიანების მთლიან შემოსავალს, ვინც დაამთავრა უმაღლესი სასწავლებელი გამოაკლო ადამიანების მთლიანი შემოსავალი, ვისაც საშუალო განათლების გარდა სხვა განათლება არ მიეღო. სწავლების ხარჯების, პირდაპირ დანახარჯებთან ერთად (სწავლის საფასური, საერთო საცხოვრებელი და ა. შ.) ძირითად ელემენტს შეადგენს „განუსაზღვრელი მოგება“ ანუ შემოსავალი, რომელიც განათლებაზე დახარჯული დროის პერიოდში შეიძლება მიეღო ადამიანს, და ითვლება ალტერნატიულ დანახარჯად. სწავლის პერიოდში დანახარჯებსა და შემოსავლების თანაფარდობის განსაზღვრის შემდეგ გ. ბეკერმა მიიღო 12-14% წლიური მოგების მაჩვენებელი.

„ადამიანისეული კაპიტალის“ თეორეტიკოსები იმ წარმოდგენიდან გამომდინარე, რომ განათლებასა და მომზადებაში ინვესტიციების განხორციელებისას სტუდენტები და მშობლები რაციონალურად იქცევიან შესაბამისი ხარჯების და სარგებლის შეფასებისას. ჩვეულებრივი მეწარმეების მსგავსად, ისინი აჯამებენ მოსალოდნელ შედეგებს და საზღვრავენ რამდენად მიზანშეწონილია ამ ინვესტიციის განხორციელება. შესაბამისად, იღებენ გადაწყვეტილებას სწავლის გაგრძელების ან შეწყვეტის შესახებ.

ასე, რომ ეკონომიკური უკუგება არის, როგორც განათლების სხვადასხვა ტიპებსა და დონეებს შორის ინვესტიციების განაწილების მარეგულირებელი, ასევე განათლებასა და დანარჩენ ეკონომიკას შორის ინვესტიციებს განაწილების მარეგულირებელი.

ადამიანისეულ კაპიტალში ინვესტიციებიდან ეკონომიკური უკუგების გაანგარიშების ორი მიდგომა არსებობს: პირველი სარგებლისა და დანახარჯების პირდაპირ გაანგარიშებას ეფუძნება. მაგალითად, უმაღლესი განათლებისგან მიღებული შემოსავალი შეიძლება წარმოვიდგინოთ როგორც უმაღლესდამთავრებულთა და საშუალო განათლების მქონეთა მთლიანი სიცოცხლის მანძილზე მიღებულ შემოსავლებს შორის სხვაობა. დანახარჯებში, პირდაპირი დანახარჯების გარდა, შედის დაკარგული მოგება, ანუ შემოსავალი, რომელიც სტუდენტმა სწავლის პერიოდში ვერ მიიღო (არსებითად, იზომება სტუდენტის დროის ღირებულება, რომელიც მათ ადამიანისეული კაპიტალის ფორმირებაზე დახარჯეს). დაკარგულ მოგებაზე სწავლის მთლიანი დანახარჯების ორი მესამედი მოდის.

მეორე მიდგომა ეფუძნება ე. წ. „მოგების წარმოებითი ფუნქციების“ პარამეტრების შეფასებას, რომელიც აღწერს ადამიანის შემოსავლის დამოკიდებულებას მისი განათლების დონეზე, სამუშაო გამოცდილებაზე, გამომუშავებული დროის ხანგრძლივობასა და სხვა ფაქტორებზე.

გათვლები აჩვენებს, რომ ადამიანური კაპიტალის რენტაბელობა, როგორც წესი, უფრო მაღალია ვიდრე ფიზიკურის. ეს სტუდენტებისა და მათი მშობლების რაციონალური ქცევის სავარაუდო სარგებლიანობას მოწმობს. ამერიკაში უკუგების ნორმამ დაწყებით განათლებაში 50-100% მიაღწია, საშუალო განათლებაში - 15-20%-ს, ხოლო უმაღლეს განათლებაში - 10-15% [2].

ადამიანისეულ კაპიტალში ინვესტიციების უკუგების ნორმები სხვადასხვა ტიპის სამუშაო ძალას სხვადასხვა აქვს. მამაკაცებს უფრო მეტი აქვთ, ვიდრე ქალებს და თეთრკანიან მოსახლეობას უფრო მეტი აქვს, ვიდრე ფერადკანიანს. საერთაშორისო შედარებები აჩვენებს, რომ სულიერი შემოსავლის ზრდასთან ერთად მცირდება ადამიანში ჩადებული ინვესტიციების ეფექტურობა, მაგრამ ყველაზე მდიდარ ქვეყნებში სულიერი შემოსავლის ზრდასთან ერთად ადამიანში ჩადებული ინვესტიციის ეფექტურობაც იზრდება.

ადამიანისეულ კაპიტალში ინვესტიციების უკუგების შიდა ნორმებს აკრიტიკებენ იმ მოტივით, რომ განათლებული მუშა ხელის მაღალი შემოსავალი შეიძლება არ იყოს მათ მიერ მიღებული განათლებისა და გამოცდილების შედეგად მიღებული, არამედ შესაძლოა, მათი ბუნებრივი ნიჭის ან მათი წარმომავლობის შედეგი იყოს. თუმცა, ემპირიული ანალიზი აჩვენებს, რომ როგორც ნიჭის ფაქტორი, ისე სოციალური ფაქტორი არსებით დამოუკიდებელ როლს არ თამაშობენ. ისინი შემოსავლებზე ზეგავლენას, ძირითადად, ირიბი გზით ახდენენ, ანუ მიღებული განათლების ხარისხსა და მოცულობაზე ზემოქმედებით.

სამრეწველო მომზადება, ადამიანისეული კაპიტალის თეორეტიკოსების აზრით, მოიცავს როგორც ფირმის შიგნით ფორმალურ სწავლებას, ასევე უშუალოდ შრომითი საქმიანობის დროს დაგროვილ გამოცდილებას. დიდი თეორიული მნიშვნელობა იქონია გ. ბეკერის მიერ ადამიანში სპეციფიკური და ზოგადი ინვესტიციების განსხვავებამ (მოგვიანებით ზოგადი და სპეციფიკური რესურსების გამიჯვნამ საფუძველი დაუდო ფირმის ტრანსაქციური თეორიის ჩამოყალიბებას). სპეციალური მომზადების დროს თანამშრომლები ისეთ ცოდნასა და უნარებს იძენენ, რომელიც მხოლოდ იმ ფირმის ინტერესს წარმოადგენს, სადაც ისინი მუშაობენ, ხოლო საერთო მომზადების დროს თანამშრომლები იძენენ ცოდნასა და გამოცდილებას, რომლის გამოყენება სხვა ბევრ ფირმაშიც იქნება შესაძლებელი. საერთო მომზადების დაფინანსება არაპირდაპირი გზით თვითონ თანამშრომლების მიერ ხდება, სწავლის დროს ისინი ცდილობენ კვალიფიკაციის ამაღლებას და თანხმდებიან შედარებით დაბალ ხელფასზე. სპეციალური მომზადება კი, პირიქით, ძირითადად, ფირმების მიერ ფინანსდება.

გასული საუკუნის 70-ან წლებში ადამიანისეული კაპიტალის თეორია ე. წ. „ფილტრის თეორიის“ თავდასხმის ობიექტი გახდა (მის ავტორებს მიეკუთვნებიან ისეთი ცნობილი ეკონომისტები და სოციოლოგები როგორებიც არიან: ა. ბერგი, მ. სპენსი, ჯ. სტიგლიცი, პ. უილსი და კ. ეროი). ამ თეორიის თანახმად, განათლება ისეთ მექანიზმს წარმოადგენს, რომელიც ადამიანებს მათი უნარებისა და დონის მიხედვით ახარისხებს. ამ ინფორმაციას ფირმები უფასოდ ღებულობენ, რომელიც მათ პერსპექტიული კადრების შერჩევაში ეხმარებათ. შედარებით მაღალი შემოსავლების მიღება დაკავშირებულია არა თანამშრომლების მიერ მიღებულ განათლებასზე, არამედ მათ პირად შესაძლებლობებზე.

გ. ბეკერის მიერ შემოთავაზებული მოდელი ხსნის არამართო შრომის შედეგად (ფაქტიურად ადამიანისეული კაპიტალისგან), არამედ ასევე საკუთრებისგან (საჩუქრად ან მემკვიდრეობით მიღებული აქტივებისგან) მიღებული შემოსავლების უთანასწორობას. ადამიანურ კაპიტალში ჩადებული ინვესტიციების უკუგება უფრო მაღალია, ვიდრე ფიზიკურ კაპიტალში. თუმცა, ადამიანური კაპიტალის შემთხვევაში, ინვესტიციის მოცულობასთან ერთად, მცირდება მიღებული მოგება, როდესაც სხვა აქტივების შემთხვევაში (უძრავი ქონების, ფასიანი ქაღალდების და ა. შ.) ძალიან მცირედით მცირდება, ან საერთოდ არ იცვლება. ამის გამო, რაციონალური ოჯახების სტრატეგია ასეთია: ინვესტირება თავდაპირველად განახორციელონ შვილების ადამიანისეულ კაპიტალში, რამდენადაც ასეთი ინვესტიციებიდან უკუგება შედარებით მაღალია, ხოლო შემდეგ, როცა მისგან შემოსავლების ნორმა იწყებს კლებას, სხვა აქტივებში ინვესტირებიდან შემოსავლების ნორმასთან შედარებით, დაიწყონ სწორედ სხვა აქტივებში ინვესტირება, რათა სამომავლოდ ეს აქტივებიც გადასცენ შვილებს [3].

ამგვარად, „ადამიანისეული კაპიტალის“ თეორიის იდეებმა დიდი ზეგავლენა მოახდინეს სახელმწიფო ეკონომიკურ პოლიტიკაზე. თუმცა, ადამიანისეული კაპიტალის თეორიაში ემპირიული დასკვნების განზოგადება მხოლოდ პირობით ხასიათს ატარებს [4].

საყოველთაოდ ცნობილია, რომ თანამედროვე პირობებში ძალზე მნიშვნელოვანია და დიდ უკუგებას იძლევა ინვესტიციები ადამიანისეულ კაპიტალში. სოციალურ კაპიტალში განხორციელებული ინვესტიციების ბაზაზე ყალიბდება მიმზიდველი საინვესტიციო გარემოს სტრუქტურული

წანამძღვრები, რაც მნიშვნელოვან გავლენას ახდენს ინტელექტუალური ინვესტიციების ბაზრის განვითარებაზე.

ინტელექტუალური ინვესტიციების ბაზარს შემდეგი თავისებურებანი გააჩნია: პირველი, ინტელექტუალური ინვესტიციების ბაზარი მომსახურების ბაზრის შემადგენელი ნაწილია. იგი სპეციფიკური საქონლის რეალიზაციას ახორციელებს მწარმოებლებსა და უშუალოდ მომხმარებლებს შორის პირდაპირი კონტაქტებით. შუამავლობაც, მაგრამ ინტელექტუალური ინვესტიციების ბაზარზე შუამავლობის და სამომხმარებლო საქონელს შორის არსებობს პრინციპული განსხვავება.

მეორე, ინტელექტუალური ინვესტიციების ბაზარი დიდ გავლენას ახდენს კაპიტალის მოძრაობისა და სამუშაო ძალის ბაზრებზე;

მესამე, ინტელექტუალური ინვესტიციები დაცულია სახელმწიფოს მიერ (ყოველ შემთხვევაში, დაცული უნდა იქნას) უცხოური კონკურენციისაგან, აგრეთვე ინტელექტუალური ინვესტიციების გამოყენების საბოლოო შედეგის ექსპორტითა და იმპორტით. ინტელექტუალური ინვესტიციების ბაზრის ფუნქციონირება არ შეიძლება ინტელექტუალური საკუთრების ობიექტებზე უფლების დაცვის გარეშე;

მეოთხე, შიდა ბაზრის ორგანიზაციისა და ინტელექტუალური ინვესტიციების საერთაშორისო ბაზარზე შესასვლელად დამატებითი ინვესტიციები არ არის საჭირო;

მეხუთე, სპეციფიკურია ინტელექტუალური ინვესტიციების გამოყენების შედეგებზე საბაზრო ფასების ფორმირება.

ინტელექტუალური ინვესტიციების პროდუქტზე ფასებს არა აქვთ პირდაპირი კავშირი მასზე დახარჯულ შრომასთან. ინტელექტუალური ინვესტიციების პროდუქტზე ფასი განისაზღვება იმით, რასაც იგი იძლევა წარმოების პროცესში გამოყენებისას. ამგვარად, ინტელექტუალური ინვესტიციების პროდუქტის ფასი განისაზღვრება, როგორც ამ პროდუქტის გამოყენებით მიღებული ეფექტის ფულით გამოხატვა. ინტელექტუალური ინვესტიციების რეალიზაცია ბაზარზე შეიძლება განხორციელდეს შემდეგი ფორმებით: ლიცენზიების, ნოუ-ჰაუს, სასაქონლო ნიშნებისა და ა.შ. გამოყენების უფლების გაცემით; ნოუ-ჰაუს, ტექნოლოგიური გამოცდილებისა და ა.შ. გაყვდა-გაცემით. სალიცენზიო შეთანხმებისგან ყიდვა გაყიდვის ასეთ აქტზე ხელშეკრულებები იმით განსხვავდება, რომ ნოუ-ჰაუს მფლობელი არ ამბობს უარს მის გაყიდვაზე, მაგრამ ხელს იღებს

მის პატენტირებაზე; ინჟინირინგული მომსახურების გაწევით; ტექნოლოგიების გადაცემით, საინვესტიციო თანამშრომლობის გზით, რომელთა ჩარჩოებში ხდება არა მარტო ყიდვა-გაყიდვა, არამედ მათი გავრცელება კონსულტაციების, სპეციალისტების მომზადების, ნახაზების გადაცემისა და ტექნოლოგიური გაცვლის სხვა გზებით [5].

უნდა აღინიშნოს, რომ დღეს არსებითად შეიცვალა საზოგადოების დამოკიდებულება ადამიანში ჩადებული ინვესტიციების მიმართ, რამაც განათლების სისტემის სწრაფ განვითარებას ჩაუყარა თეორიული საფუძველი და მისგან მიღებული უკუგების გაანგარიშება უაღრესად მნიშვნელოვანი გახადა საზოგადოებისათვის.

ლიტერატურა

1. Ильинский И.В. Инвестиции в будущее: образование в инновационном производстве. СПб.: Изд. СПбУЭФ. 1996. С. 30, 163.
2. Маренков Н.Л. Алимарина Е.А. Управление трудовыми ресурсами. Серия «Высшее образование». – М. – Московский экономический институт. Ростов - на Дону: Издательство Феникс, - 2004. – 448 с.
3. Капелюшников Р., Теория человеческого капитала, <http://prometa.ru/policy/social/materials>, გადამოწმებულია 14.07.2019
4. მაღლაკელიძე შ., ადამიანისეული კაპიტალი და ინვესტირების თეორიული ასპექტები, განათლება და ეკონომიკა (სამეცნიერო შრომების კრებული),თბილისი, 2004, გვ.11
5. ქოქიაური ლ. ინვესტიციის ბაზარი. თეორია, პოლიტიკა, პრაქტიკა. თბ. 2008.

ეკონომიკური გლობალიზაცია და თანამედროვე მსოფლიო

Economic Globalization and the Modern World

ნინო აროშვილი - ასისტენტ-პროფესორი, საქართველოს ტექნიკური უნივერსიტეტი
საქართველოს ტექნიკური უნივერსიტეტი, aroshvili.n@gmail.com

Nino Aroshvili - Assistant Professor,
Georgian Technical University, aroshvili.n@gmail.com

Abstract

The article studies the problems and perspectives of economic globalization in the 21st century, analyzes the modern trends and challenges of economic globalization and possibilities of the players participating in these processes.

Globalization of economy, in its sense, reflects the qualitative enhancement of the integration process, functional strengthening and reduction in territorial dimensions. Internationalization, transnationalization, liberalization and globalization represent the fundamental basis of modern world economy. Globalization contributes to the development of economy as well as the development of democracy and civil rights. Globalization provides possibility to overcome the poverty earlier. Companies are no longer be limited by the boundaries of their countries and can implement any business operation in any country. In turn, economic globalization is mainly caused by development of business. The companies involved in international business represent the main actors of international trade, investments and technologies development.

Keywords: Economic Globalization, International Business, Internationalization.

შესავალი. დღესათვის თანამედროვე მსოფლიო წარმოუდგენელია გლობალიზაციისა და გლობალური კავშირების გარეშე. XXI საუკუნეში საზოგადოებრივი განვითარება გლობალიზაციის ფონზე მიმდინარეობს, რომელში ჩართვაც ადრე თუ გვიან ყველა ობიექტსა თუ სუბიექტს უწევს. გლობალიზაციამ, როგორც მიმდინარე საუკუნის მნიშვნელოვანმა ძალამ, ქვეყნების ეკონომიკებისა და ადამიანებს შორის ურთიერთობებში ახალი ერა ჩამოაყალიბა.

ტერმინი „გლობალიზაცია“ წარმოდგება სიტყვასგან „გლობალიზება“, რაც ნიშნავს რაიმეს მსოფლიოს ცალკეულ ან ყველა კუთხეში გავრცელებას

გლობალიზაციის ტერმინის დანერგვა დაკავშირებულია ამერიკელი სოციოლოგის, რ. რობერტსონის სახელთან, რომელმაც ის 1983 წელს სტატიაში გამოიყენა. თუ დასაწყისში გლობალიზაცია წმინდა ეკონომიკური შინაარსის ტერმინი იყო, ძალიან მალე მან ფართო,

გლობალური მნიშვნელობა შეიძინა და საზოგადოებრივი ცხოვრების ყველა სფერო მოიცვა. იგი გაერთიანების, შერწყმის სინონიმად გადაიქცა.

სამეცნიერო ეკონომიკურ ლიტერატურაში გლობალიზაციის მრავალი განმარტებაა, რომელიც შეიძლება ასე ჩამოვაყალიბოთ რომ ეკონომიკის გლობალიზაცია ეს არის: საქონლის, მომსახურების, სამუშაო ძალის, კაპიტალის (ფინანსების) თავისუფალი, ტრანსაზღვრითი გადაადგილების, საერთა-შორისო ბაზრების ურთიერთკავშირების გაძლიერებისა და ურთიერთშერწყმის, ზესახელმწიფო დონეზე რეა-ლური დროის რეჟიმში ფუნქციონირებადი ეკონომიკური სისტემის ანუ გლობალური ეკონომიკის შექმნის პროცესი.

ეკონომიკის გლობალიზაცია პლანეტას აყალიბებს ერთიან ორგანიზმად და ხელს უწყობს მისი ყველაზე დაშორებული რეგიონების დაახლოებას. თავისი არსით ეკონომიკის გლობალიზაცია ინტე-გრაციის პროცესის თვისობრივ გაღრმავებას, ფუნქციურ გაძლიერებასა და ტერიტორიული განზომილების შემცირებას ასახავს. ამასთან ერთად გლობალური პროცესების განვითარება მჭიდროდაა დაკავშირებული მსო-ფლიო ბაზარზე კონკურენციის გაძლიერებასთან, საფინანსო სფეროს გლობალიზაციასთან, საერთაშორისო ბიზნესის ლიბერალიზაციასთან და უნიფიკაციასთან, რაც გამოიხატება ყველა ქვეყნისათვის ჰარმონიზებული, ერთიანი სტანდარტების გამოყენებაში და მაკროეკონომიკური პოლიტიკის ჩამოყალიბებაში. ასევე მასშტაბურად იზრდება ტრანსნაციონალური კომპანიების რაოდენობა (მეთაური/დედა კომპანიები რაოდენობა 80 000 აღწევს, ხოლო მათი სტრუქტურული ქვედანაყოფები 900 ათასს აღემატება მსოფლიოს სხვადასხვა ქვეყანაში), რაც მიგვანიშნებს, რომ გლობალიზაციის პროცესებს მივყავართ ტრანსეროვნული მსოფლიოსკენ. ტრანსნაციონალური კორპორაციების განვითარებამ, ინვესტიციების დივერსიფიკაციამ და სამეურნეო წარმოების ინტერნაციონალიზაციამ ურთიერთდაკავშირებული გახადა მსოფლიოს სხვადასხვა ქვეყნები, გლობა-ლიზაციის პირობებში მკვეთრად ამაღლდა საერთაშორისო ბიზნესის როლი და მნიშვნელობა, ბიზნესმა არა ლო-კალური, არამედ უნიფიცირებული და გლობალური ხასიათი მიიღო. ინტერნაციონა-ლიზაცია, ტრანსნაციონალიზაცია, ლიბერალიზაცია და გლობალიზაცია თანამედროვე მსოფლიო ეკონო-მიკის ფუნდამენტური საფუძველია.

XX საუკუნის შუა ხანებისათვის გაბატონებული იყო აზრი, რომ საერთაშორისო ეკონომიკური ურთიერთობების ხასიათი ძირეულად

განსხავდებოდა XIX საუკუნეში არსებული ანალოგიური ურთიერთობებისაგან. XIX საუკუნეში არსებობდა მტკიცე რწმენა, რომ ეკონომიკური განვითარების მთავარ გარანტიას თავისუფალი ბაზარი წარმოადგენდა, რომელიც გარკვეულწილად დამოუკიდებელი იყო სახელმწიფოსაგან. მაგრამ ამ რწმენამ ვერ გაუძლო ვერც ორ მსოფლიო ომს და ვერც 1929 წლის ეკონომიკურ კრიზისს, რომელმაც თვალსაჩინო გახადა ეკონომიკური ინტერნაციონალიზმის წარუმატებლობა და საფუძველი ჩაუყარა მსოფლიო ეკონომიკურ რეორგანიზაციას, რომლის მთავარი ფაქტორი და მომწესრიგებელი სახელმწიფო გახდა. 1944 წლიდან კი, სწორედ ამ ახალ პრინციპზე დაყრდნობით, საფუძველი ჩაეყარა ე.წ. „ბრეტონ ვუდსის კონსენსუსს“ და ხელი მოეწერა საერთაშორისო ხელშეკრულებას, რომელიც ომისშემდგომი საერთაშორისო ეკონომიკური ურთიერთობების საფუძველი გახდა.

გლობალიზაცია ხელს უწყობს, როგორც ეკონომიკის განვითარებას, ისე დემოკრატიისა და სამოქალაქო უფლებების განვითარებას. გლობალიზაცია ქმნის სიღარიბის უფრო სწრაფად დაძლევის შესაძლებლობას და ისინი ვინც ამტკიცებენ, რომ გლობალიზაციამ გაამწვავა სიღარიბე მსოფლიო მასშტაბით, ცდებიან. მსოფლიოს ღარიბი მოსახლეობის უდიდესი ნაწილი ცხოვრობს ჩინეთსა და ინდოეთის სასოფლო ტერიტორიებზე. მას შემდეგ, რაც გლობალიზაცია დაიწყო ამ ორი ქვეყნის ეკონომიკაში, ღარიბმა მოსახლეობამ მნიშვნელოვანი სარგებელი ნახა. აღმოსავლეთ აზიის განვითარებად ქვეყნებში იმ მოსახლეობის პროცენტული მაჩვენებელი, რომელიც ცხოვრობს დღეში ერთ დოლარზე ნაკლები შემოსავლით, შემცირდა, ხოლო სამხრეთ საჰარის აფრიკაში, სადაც ნაკლებად კეთილგანწყობილნი იყვნენ გლობალიზაციისადმი, სიღარიბე გაიზარდა, მაშინ როცა მსოფლიოს სხვა ნაწილში ეს მაჩვენებელი არ შეიცვლილა.

გლობალიზაციის კონცეფცია გულისხმობს, როგორც ეროვნულ საზღვრებს გარეთ საქონლისა და რესურსების მზარდი ნაკადების მოძრაობას, ასევე ურთიერთმომავსებელი ორგანიზაციული სტრუქტურების ჯგუფის ჩამოყალიბებას საერთაშორისო ეკონომიკური საქმიანობისა და ტრანზაქციების ფართო ქსელის სამართავად, რის შედეგადაც ყალიბდება გლობალური ეკონომიკურ სისტემაში ფირმები და ფინანსური ინსტიტუტები ფუნქციონირებს ტრანსნაციონალურად, ე.ი. ეროვნულ საზღვრებს გარეთ. ასეთ იდეა-ლურ სამყაროში ეროვნული სახელმწიფო აღარაა განსაკუთრებული ეკონომიკური სუბიექტი საკუთარი

მიზნების შესაბამისად გადაწყვეტილების მიღების ავტონომიური ძალაუფლებით. პასუხი-სმგელობაც ადეკვატურად გლობალური იქნებოდა ღია საბაზრო სისტემის ფუნქციონირებისათვის აუცი-ლე-ბელი ინსტიტუტების - საკუთრების უფლების დაცვისა და სტაბილური მონეტარული სისტემის არსებობაზე, საერთო ეკონომიკური მდგომარეობა კი - დამოკიდებული გლობალური ბაზრის სტიმულებზე ფირმების რეაგირებასა და გლობალური რეგულაციების ეფექტიანობაზე.

მსოფლიო ეკონომიკის გლობალიზაციის პროცესი აიძულებს ბიზნესს განახორციელოს საერთაშორისო ოპერაციები. კომპანიები აღარ შემოიფარგლებიან თავიანთი ქვეყნის საზღვრებით და შეუძლიათ ნებისმიერი ბიზნესოპერაცია განახორციელონ ნებისმიერ ქვეყანაში. თავის მხრივ, ეკონომიკური გლობალიზაცია უმთავრესად განპირობებულია ბიზნესის განვითარებით. საერთაშორისო ვაჭრობის, ინვესტიციებისა და ტექნოლოგიების განვითარების ძირითად სუბიექტებს სწორედ საერთაშორისო ბიზნესში მონაწილე კომპანიები წარმოადგენენ. საერთაშორისო ბიზნესი თავისი განვითარების პიკს აღწევს ტრანსნაციონალურ კორპორაციებში, რომელთა საქმიანობა მოიცავს საერთაშორისო ბიზნესის ყველა ფორმას - საერთაშორისო ვაჭრობას, საპორტფელო და პირდაპირ უცხოურ ინვესტიციებს, ლიცენზირებას და სხვა.

მსოფლიო ეკონომიკის განვითარების თანამედროვე ეტაპზე ტრანსნაციონალური კორპორაციები მიიჩნევა გლობალიზაციის გაღრმავებისა და განვითარების მთავარ ვექტორად. ისინი წარმოადგენენ ერთდროულად ეკონომიკური გლობალიზაციის პროცესის შედეგსა და მამოძრავებელ ძალებს. აქედან გამომდინარე, აუცილებელია დადგინდეს ტრანსნაციონალური კორპორაციების საქმიანობის ეკონომიკური გლობალიზაციის პროცესთან კავშირის ფორმა და გამოვლინდეს მათი საქმიანობის შედეგები ცალკეული ქვეყნის ეკონომიკისათვის.

ეკონომიკურ ეფექტსა და კონკურენტუნარიანობაზე უკეთესად დინამიკური ეფექტი მაშინ მიიღწევა, როდესაც თავისუფალი ვაჭრობა ერთიანდება კაპიტალისა და ტექნოლოგიის მნიშვნელოვან იმპორტთან. სავაჭრო ბარიერებმა (ტარიფები, ქვოტები, სანქციები და სხვა), აგრეთვე სხვადასხვა სახის გადასახადებმა და სუბსიდიებმა შეიძლება ტრანსნაციონალური კომპანიების პროვოცირება გამოიწვიონ და განალაგონ თავიანთი წარმოება საზღვარგარეთ კონკრეტულ ქვეყანაში, ვიდრე

ექსპორტირება გაუკეთონ იქ თავიანთ პროდუქციას. ამიტომ, არცთუ შემთხვევითია, რომ დაბალი და საშუალო შემოსავლების მქონე ქვეყნებში მშპ კაპიტალის ნაკადი ბოლო ორ ათწლეულში 5 დან 10% გაიზარდა .

ეკონომიკურ გლობალიზაციაზე საუბრისას გვერდს ვერ ავუვლით ვაჭრობის ელექტრონულ ფორმას. ის ფართოდ იწყებს გავრცელებას მეოცე საუკუნის ბოლო პერიოდიდან და, თავის მხრივ, ინფორმაციის გლობალიზაციის შედეგია. სწორედ ინტერნეტის საშუალებით შესაძლებელი გახდა სახლიდან გაუსვლელად რამდენიმე წამში ნებისმიერი პროდუქციის შეძენა მსოფლიოს ნებისმიერ კუთხეში. ვაჭრობის ამ ფორმაში უგულებელყოფილია დროისა და ტერიტორიული სიშორის ფაქტორები. თუმცა ინტერნეტ-ვაჭრობა გარკვეულ სირთულეებს წარმოშობს, როგორცაა, მაგალითად, გადასახადების საკითხი. იყო მცდელობები დაწყებულიყო განხილვები ინტერნეტ-ვაჭრობის დაბგვრასთან დაკავშირებით, მაგრამ სერიოზული წინააღმდეგობის გამო, ვერ მოხერხდა. ვაჭრობის გლობალურობის კიდევ ერთი მაგალითია ელექტრონული პლასტიკური ბარათების ფართო გავრცელება, რომელიც, თავის მხრივ, მჭიდრო კავშირშია ფინანსურ გლობალიზაციასთან. პლასტიკური ბარათებით შესაძლებელია პროდუქციის შეძენა ან მომსახურებით სარგებლობა ნებისმიერ ქვეყანაში.

ფინანსების გლობალიზაციის დასაწყისად, როგორც უკვე აღვნიშნე, ბრეტონ-ვუდსის შემდგომ პერიოდს მიიჩნევენ, როდესაც საუბარი დაიწყო ერთიანი საფინანსო რეჟიმის შექმნაზე და სახე-ლმწი-ფოების მიერ ერთობლივი საფინანსო პოლიტიკის შემუშავებაზე. ფინანსური გლობალიზაციის საბოლოო მიზანია ერთიანი საფინანსო ბაზრის ჩამოყალიბება. ხოლო რაც შეეხება გლობალურ ვალუტას, პირველად ამ ფუნქციის შესრულება დოლარმა დაიწყო, 2002 წელს კი ევროს შემოღებამ კიდევ ერთხელ დაადასტურა ფინანსური გლობალიზაციის არსებობა. გლობალური აქტივებიც ფინანსები გლობალიზაციის შედეგია.

ბანკების უმეტესობა ტრანსნაციონალურ საქმიანობას ეწევა. მათი ნებისმიერი ფილიალიდან მსოფლიოს ნებისმიერ კუთხეში შეიძლება ფულის გაგზავნა ან სხვა ტრანსნაციონალური ფინანსური ოპერაციის განხორციელება. გარდა ამისა, ბანკებმა დაიწყეს სესხების გაცემა სხვა ქვეყნებში და კრედიტორების საქმიანობას ელექტრონული კავშირით ახორციელებენ.

ფინანსური გლობალიზაცია იცავს ქვეყნებს ფინანსური კრიზისებისაგან და საშუალებას აძლევს მათ პრო-ბლემების დროს სხვა სახელმწიფოების დახმარებით ისარგებლონ. თუმცა, ფინანსური გლობალიზაციის დადებით მხარეებთან ერთად, მის უარყოფით თვისებებზეც საუბრობენ. ფინანსური ბაზრების ასეთი ინტენსიური და მჭიდრო კავშირის პირობებში არც ერთი ქვეყანა არ არის დაზღვეული ე.წ. „დომინოს პრინციპისაგან“, ანუ როდესაც ერთ ქვეყანაში შექმნილი ფინანსური პრობლემები ყველა მის პარტნიორზე ვრცელდება.

ოფორული ცენტრები ასევე ფინანსური გლობალიზაციის შედეგია. ასეთი ზონები გამარტივებული მომსახურებით და შეღავათიანი საგადასახადო რეჟიმით, განსაკუთრებით, გავრცელებულია ახალ ინდუსტრიულ ქვეყნებსა და კარიბის კუნძულებზე და ინვესტორთა მოზიდვას ისახავს მიზნად.

კაპიტალის ისეთ ინტენსიურ ბრუნვას, როგორც დღეს არის, ისტორიაში ანალოგი არ მოეპოვება. კაპიტალი ჭეშმარიტად გლობალური გახდა და, უგულებელყოფს რა საზღვრებს, მიემართება მსოფლიოს ნებისმიერ კუთხეში, სადაც სწრაფი და მაღალი მოგება აქვს გარანტირებული. თუმცა აქ აღსანიშნავია, რომ განვითარებადი ქვეყნები მუდმივად უკმაყოფილონი არიან განვითარებული ქვეყნების პოლიტიკით კაპიტალდაბანდების სფეროში და მიაჩნიათ, რომ გლობალიზაციის სიკეთეებით ამ სფეროშიც განვითარებულმა სახელმწიფოებმა ისარგებლეს. მათ საშუალება მიეცათ თავიანთი კაპიტალი მიემართათ იმ ქვეყნებისკენ და იმ სფეროებისკენ, რომლებიც მათთვის იყო მომგებიანი. მიმღები ქვეყნების ინტერესები კი არასოდეს არის გათვალისწინებული. განვითარებადი ქვეყნების აზრით, ამგვარად დაბანდებული კაპიტალი მათ ქვეყანას არ ეხმარება განვითარებაში და მეტიც, მათ პრობლემებს უქმნის. ამის მიზეზი კი ის არის, რომ განვითარებადი ქვეყნები ვერ აკონტროლებენ უცხოურ კაპიტალს და ვერ მოქმედებენ მასზე თავისი შეხედულებებისამებრ. თუმცა, ბიზნესის წარმოებისას კომერციული ინტერესი არა თუ მიმღები სახელმწიფოს, არამედ ეროვნულსაც კი ნაკლებად ექვემდებარება.

კაპიტალბრუნვის ინტენსიფიკაციასთან ერთად გლობალიზაციის ერამ მისი ახალი ფორმებიც მოიტანა. ფართო გავრცელებას პოვებს კაპიტალდაბანდებების განხორციელება ტელეფონებისა და ინტერნეტის საშუალებით.

წარმოებისა და ვაჭრობის გლობალიზაციის ერთ-ერთი შედეგია შრომის გლობალიზაცია, რასაც, თავის მხრივ, მოსახლეობის ინტენსიური მიგრაცია მოჰყვა. დღეისათვის მიგრაციის ტენდენციას განვითარებადი ქვეყნებიდან განვითარებულში, რაც ძალიან ბევრ პრობლემას ქმნის. გამუდმებით იზრდება არალეგალურ მიგრანტთა რიცხვი, რომლებმაც სამუშაოს ძიებაში დატოვეს თავიანთი ქვეყნები და უფრო მდიდარ სახელმწიფოებს მიაშურეს.

დასავლეთ ევროპა და აშშ გამუდმებით ფიქრობენ შრომითი მიგრანტების პრობლემებზე როგორც განვითარებადი, ასევე აღმოსავლეთ ევროპის სახელმწიფოებიდან. ევროკავშირში ინტენსიურად მიმდინარეობს მოლაპარაკებები ქვეყნებს შორის, იმის თაობაზე, რომ აღმოსავლეთ ევროპის მოქალაქეებს მიანიჭონ დასავლეთ ევროპის ქვეყნებში მუშაობის უფლება, რაც, მათი აზრით, მნიშვნელოვნად შეამცირებს არალეგალური მიგრანტების რიცხვს ამ ქვეყნებიდან და, გარკვეულწილად, ხელს შეუწყობს ჩრდილოვანი ეკონომიკის ლეგალიზაციას. გასაკვირი არ არის, რომ ამ მოსაზრებებს არ იზიარებს თავად დასავლეთ ევროპის მოსახლეობა, მიაჩნია რა, რომ უმუშევრობის ისედაც მაღალი მაჩვენებელი ერთი-ორად აიწევს და, გარდა ამისა, აღმოსავლეთ ევროპიდან ჩამოსულები, დათანხმდებიან რა შედარებით ნაკლებ ანაზღაურებაზე, გააფუჭებენ ბიზნეს გარემოს, ანუ ადგილობრივი მოსახლეობა არაკონკურენტუნარიან გარემოში აღმოჩნდება.

ყოველივე ზემოაღნიშნულიდან გამომდინარე, შეიძლება დავასკვნათ, რომ ეკონომიკური გლობალიზაცია არის ეროვნული ეკონომიკების მსოფლიო მასშტაბით ურთიერთდამოკიდებულების ზრდის პროცესი და რომ XXI საუკუნის გამოწვევებზე ადეკვატური პასუხის გაცემა შეუძლებელია მოვლენათა სწორი გააზრების გარეშე. ერთი რამ კი დანამდვილებით შეგვიძლია განვაცხადოთ: გლობალიზაციის, როგორც მოვლენის, იზოლირება შეუძლებელია, მითუფრო ეკონომიკური რადგან, ნებისმიერი ქვეყნის განვითარება ეკონომიკაზე „დგას“.

გამოყენებული ლიტერატურა

1. UNCTAD, Trade and development report, 2018, New York and Geneva.
2. Online Etymology Dictionary
<http://www.etymonline.com/index.php?term=globalization>
3. Random House Dictionary, Random House Inc, 2013
<http://dictionary.reference.com/browse/globalize>
4. www.orlbank.com
5. www.imf.org/external/pubs/ft

კლიმატის ცვლილება და ენერჯეტიკის წინაშე მდგარი გამოწვევები საქართველოში და მათი გადაჭრის გზები

Climate Change and Challenges Facing the Power Engineering in Georgia, and Ways of their Solution

ქეთევან ვეზირიშვილი-ნოზაძე, პროფესორი, ketivezirishvili.gmail.com,
ელენე ფანცხავა, ასისტენტ პროფესორი, elenepantskava@mail.ru

ზურაბ ლომსაძე, პროფესორი

საქართველოს ტექნიკური უნივერსიტეტის ირ. ჟორდანიას სახელობის საწარმოო ძალებისა და ბუნებრივი რესურსების შემსწავლელი ცენტრი

Ketevan Vezirishvili-Nozadze, professor, ketivezirishvili.gmail.com,

Elene Pantskhava, assistant professor, elenepantskava@mail.ru ,

Zurab Lomsadze, professor

Ir. Zhordania Center for study of productive forces and natural resources of the Georgian Technical University

Abstract

Events characteristic for climate change have become especially obvious on the Earth since 90s of the last century and every year take more and more severe character that inflicts great damage for both planet ecology, and economy and population. It should be noted that a climate change intensification period in the world coincided with political and economic shifts and related energy crisis in Georgia, and that largely promoted forest cover destruction and uncontrolled use of natural resources. And that, in its turn, has increased an acuteness of harmful results of extreme natural events.

Unfortunately, global warming results will still continue to do damage for a long time even after they are brought to the stop, for which the whole world puts great efforts. Many unpleasant surprises are expectable if we don't take into account the current state and its prospective development. That's why it is reasonable to consider the special role of power engineering when solving climate change problems.

Keywords: Global Warming, Mitigation, Greenhouse Gases, Anthropogenic Factor, Renewable Energy Sources.

მსოფლიოს მრავალი ქვეყანა და მათ შორის საქართველოც, უკვე დგას კლიმატის მიმდინარე ცვლილების შედეგების სერიოზული ანალიზისა და საკუთარი განვითარების გეგმებში სათანადო კორექტირების შეტანის აუცილებლობის წინაშე. ეს არის საკმაოდ შრომატევადი სამუშაო, რომელიც უნდა განხორციელდეს ეტაპობრივად და უნდა მოიცავდეს კლიმატის ცვლილების მიერ წარმოქმნილი გამოწვევების ანალიზისა და მათი გადაჭრის სტრატეგიული კურსის დასახვას.

ამ მხრივ, უპირველეს ყურადღებას მოითხოვს ენერგეტიკის სფერო, რომელსაც ყველაზე პირდაპირი კავშირი აქვს ატმოსფეროში სათბურის გაზების კონცენტრაციისა და, აქედან გამომდინარე კლიმატის ცვლილებასთან.

დღესდღეობით, საქართველოში სახელმწიფო პოლიტიკის გამტარებელი სტრუქტურა ენერგეტიკის სფეროში მდგრადი განვითარებისა და ეკონომიკის სამინისტროა, ხოლო გარემოს დაცვის სამინისტრო, თავისი შესაბამისი ერთეულით (ჰიდრომეტეოროლოგიული და კლიმატის ცვლილების სამართველო), მუშაობს კლიმატის ცვლილების პრობლემატიკაზე, პასუხისმგებელია ქვეყნის პოლიტიკაზე კლიმატის ცვლილების დარგში და კლიმატის ცვლილების კონვენციის პრინციპების გატარებაზე ქვეყანაში, მხოლოდ ამ ორივე სამინისტროს ჩართულობით, თანამშრომლობით არ შეიძლება დაიძლიოს ენერგეტიკის სფეროში კლიმატთან მიმართებაში არსებული და მომავალში შესაძლო პრობლემები, ყველა ენერგეტიკოსი და მკვლევარი უნდა ჩაერთოს ამ ურთულეს და მეტად პრობლემატიკურ პროცესში.

ენერგეტიკის განსაკუთრებულ როლს კლიმატის ცვლილების პრობლემის განხილვისას განაპირობებს მისი უნივერსალური ხასიათი და მისი ზეგავლენა ეკონომიკის პრაქტიკულად ყველა სფეროზე. ამას გარდა ენერგეტიკა ყველაზე მეტი ემიტორია ეკონომიკის სექტორებს შორის. რადგან ითვლება, რომ კლიმატის ამჟამინდელი ცვლილება გამოწვეულია ანთროპოგენული ფაქტორებით, კერძოდ, ადამიანის ინტენსიური ინდუსტრიული საქმიანობით, ხოლო ენერგეტიკა საფუძვლად უდევს ყოველგვარ საწარმოო პროცესს, გასაკვირი არაა, რომ იგი ლიდერობს ეკონომიკის ყველა სექტორებს შორის სათბურის გაზების გაფრქვევაში. გლობალური სათბურის გაზების 65% ენერგეტიკაზე მოდის. „ენერგეტიკული“ სათბურის გაზების ძირითადი წყარო წიაღისეული საწვავის მოხმარებაა, რომლის შედეგად წარმოშობილი ნახშიროჟანგი შეადგენს ლომის წილს სათბურის გლობალური გაზების ემისიებში. ნახშიროჟანგის კონცენტრაცია 2018 წლისათვის 35%-ით იყო მომატებული მე-19 საუკუნის შუა წლების ანუ პრე-ინდუსტრიულ დონესთან შედარებით. ეს მატება განსაკუთრებით მკვეთრია ბოლო წლებებში და 1995-2018 წლებში შეადგენდა წელიწადში 1,9 ppmv (parts per million in volume).

ამრიგად, კლიმატისა და ენერგეტიკის ურთიერთმიმართება შეიძლება განვიხილოთ ორი ასპექტით:

ენერგეტიკის მიერ კლიმატური სისტემისათვის შექმნილი პრობლემები:
და კლიმატის ცვლილების მიერ ენერგეტიკისათვის შექმნილი გამოწვევები.

შეიძლება ითქვას, რომ ეს ორი პროცესი ერთმანეთთან გადაჯაჭვულია:

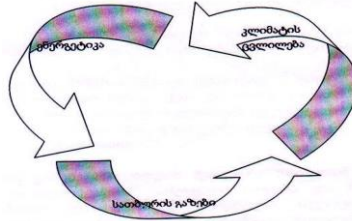

ნახ.N1. ენერგეტიკა და კლიმატის ცვლილება

ენერგეტიკის განვითარება ზრდის სათბურის გაზების ემისიებს, რაც იწვევს კლიმატის ცვლილებას, ხოლო კლიმატის ცვლილება ზრდის ენერჯის მოხმარებას და ამით გამოწვევებს უყენებს ენერგეტიკას, რადგან მოითხოვს უფრო და უფრო მეტ ენერგეტიკულ რესურსს. ეს კი მთელი სიმწვავით აყენებს ენერგეტიკული უსაფრთხოების პრობლემას მთელს მსოფლიოში.

ასეთი უკუკავშირი კიდევ უფრო აშკარას ხდის ენერგეტიკის სექტორის განსაკუთრებულ როლს კლიმატის ცვლილების პრობლემის მოგვარებაში, როგორც სათბურის გაზების მითიგაციის, (ანუ კლიმატის ცვლილების შერბილება), ისე კლიმატის ცვლილებისადმი ადაპტაციის კუთხით.

ენერგეტიკასთან დაკავშირებული პრობლემის გადაჭრის სირთულე მდგომარეობს იმაში, რომ:

1. არ შეიძლება სათბურის გაზების ემისიის შემცირება ენერგეტიკის „დასუსტების“ ხარჯზე, რადგან ეს სავალალოდ აისახება ეკონომიკაზე;
2. კლიმატის ცვლილების მიმდინარე დონისათვის ადეკვატური ენერგომოხმარება (გათბობა, გაგრილება, დამატებითი ხარჯები ყველა სექტორში წარმოქმნილი „კლიმატური“ პრობლემების დასარეგულირებლად) არამარტო საშიშია (ენერგოუსაფრთხოების

თვალსაზრისით), არამედ შეუძლებელიც კი ხდება პერსპექტივაში, კლიმატის ცვლილების თანდათანობითი გამძაფრების პირობებში.

ამრიგად, საკითხი დგას ასე: როგორ უნდა დავძლიოთ განსაკუთრებულად ზრდადი ენერგომოხმარების პრობლემა სათბურის გაზების ემისიის შეზღუდვის პირობებში.

ენერჯის მოხმარების განუხრელი ზრდის შეთავსება სათბურის გაზების შემცირების ამოცანასთან არის რთული, მაგრამ დამძლევადი ამოცანა, და მოქნილი სექტორული პოლიტიკის შემუშავება და გატარება ეროვნული სპეციფიკების მაქსიმალური გათვალისწინებით არის ერთადერთი გამოსავალი შექმნილი მდგომარეობიდან.

ზოგადად, საქართველო წარმოადგენს კლიმატის ცვლილების კონვენციის 1-ელ დანართში არსებულ ქვეყანას, რაც მას აყენებს გარკვეულ წილად „შეღავათიან“ პირობებში კონვენციის მოთხოვნების შესრულებისას: ქვეყანას არ აქვს სათბურის გაზების ემისიის შემცირების რაოდენობრივი ვალდებულებები და კონვენციისადმი ანგარიშგების (ეროვნული შეტყობინებები, მკაცრი პერიოდულობისა და მათი ფინანსური უზრუნველყოფის) ვალდებულებები.

ამის გარდა, საქართველო ზოგიერთ სხვა ქვეყანასთან ერთად იმყოფება განსაკუთრებით „მომგებიან“ მდგომარეობაში სათბურის ეროვნული გაზების ემისიის რაოდენობის თვალსაზრისით: ჯერ ერთი, საქართველოს წილი მსოფლიო ემისიებში მიზერულია, მეორეც გასული საუკუნის უკანასკნელი ათწლეულის პლიტიკური და ეკონომიკური კატაკლიზმების შედეგად შექმნილი ეკონომიკური კოლაფსის შემდეგ მკვეთრად დაცემული დონე სათბურის გაზების ემისიებისა ტოვებს „მარაგს“ საბაზისო 1990 წლის დონემდე, ანუ ქვეყანას აქვს „უფლება“-ჯერჯერობით არ შეზღუდოს თავისი ემისიების ზრდა.

თუმცა, მიუხედავად ასეთი ერთი შეხედვით „კომფორტული“ ვითარებისა, საქართველოში მაინც მთელი სიმწვავეით დგას ეროვნული განვითარების გეგმებში კლიმატის ცვლილების „განზომილების“ გათვალისწინების აუცილებლობა. პირველ რიგში ეს ეხება ამ მოვლენის მანვე შედეგების გამოვლინებების მზარდ ინტენსიფიკაციას ქვეყანაში ექსტრემალური მოვლენების, მიწის დეგრადაციის, სეზონური ცვლილებების, ნალექიანობის რეჟიმის შეცვლის, ექსტრემალური

ტემპერატურების ზრდის, ზღვის დონის აწევის და მრავალი სხვა მოვლენების სახით, რაც ქმნის კლიმატის ცვლილებისადმი ადაპტაციის ღონისძიებების სასწრაფოდ გატარების აუცილებლობას.

გასული საუკუნის 90-იანი წლების პოლიტიკურ-ეკონომიკური კატაკლიზმების შემდეგ საქართველოს ენერგეტიკა სავალალო მდგომარეობაში აღმოჩნდა, რამაც გამოიწვია ეკონომიკის სხვა დარგების კოლაფსიც. 2004 წლის შემდეგ ენერგეტიკის დარგის აღდგენა აღმოჩნდა პირველი რიგის ამოცანა, რომლის გადაჭრაც შესაძლებელს გახდიდა ეკონომიკის გამოცოცხლებას. 2006 წელს პარლამენტმა დაამტკიცა სახელმწიფო პოლიტიკის ძირითადი მიმართულებები საქართველოს ენერგეტიკულ სექტორში. ამ დოკუმენტის საფუძველზე ქვეყანაში დაიწყო არსებული ენერგეტიკული რესურსების სრულიად ათვისება და იმპორტირებული ენერგომატარებლების მოწოდების წყაროების დივერსიფიკაცია, რის საფუძველზეც შესაძლებელი გახდა დოკუმენტით განსაზღვრული მიზნების მიღწევა: ენერგეტიკულ რესურსებზე მრეწველობისა და საყოფაცხოვრებო კომუნალური სექტორის მოთხოვნის სრული დაკმაყოფილება; სექტორის ეკონომიკური დამოუკიდებლობისა და მდგრადობის მიღწევა, ასევე უსაფრთხოების (ტექნიკური, ეკონომიკური და პოლიტიკური) უზრუნველყოფა. განსაკუთრებული ყურადღება ამავე დოკუმენტით ეთმობა ქვეყნის ტრადიციული ენერგორესურსის - ჰიდროენერჯის ათვისებას, რომლის პოტენციალიც არსებობს საქართველოში (26 000 მდინარე) აღნიშნული დოკუმენტით, ადგილობრივი ჰიდროელექტროსადგურების მიერ გამოუმუშავებული ელექტროენერჯით მთელი მოთხოვნის დაკმაყოფილება წარმოადგენს ენერგო პოლიტიკის გრძელვადიან მიზანს. ელექტროენერჯის გამოუმუშავების ზრდის, მასში თბოელექტროსადგურების წილისა და მოხმარებაში იმპორტის წილის შემცირების მყარი ტენდენცია ასახულია ცხრილში N1. (იხ. მომდევნო გვერდზე).

ამრიგად, შეიძლება ითქვას, რომ ამჟამად არსებული მდგომარეობა ენერგოსექტორში მეტნაკლებად დამაკმაყოფილებელია, როგორც სტაბილურობის ისე მოთხოვნის დაფარვისა და უსაფრთხოების თვალსაზრისით.

ცხრილი N1. საქართველოს ენერგოსისტემის მუშაობის მაჩვენებლები(2000-2018 წლებში)

წელი	გამომუშავება (მლნ. კვტ/სთ)	ელექტრო სადგურების წილი (%) გამომუშავებაში		იმპორტის წილი მოხმარებაში (%)	მოხმარება (მლნ.კვტ/სთ)
		თბო	ჰიდრო		
2000	7061,6	14,6	85,4	16,77	8337,7
2005	7621,9	29,13	70,86	9,36	8302,3
2007	8346,4	18,15	81,85	5,32	8146,0
2010	8441,2	15,15	84,85	7,71	8410,9
2015	8402,3	11,79	88,21	3,22	7907,9
2018	10045,3	6,75	93,25	2,54	8743,1

დასკვნა

ამრიგად, ქვეყნის ენერგეტიკის სექტორი მოითხოვს სასწრაფო და სერიოზულ ყულადღებას უკვე არსებული და მომავალში მოსალოდნელი გართულებების თავიდან ასაცილებლად. კლიმატის ცვლილების პრობლემატიკისა და მისი განვითარების სცენარების გათვალისწინებით აუცილებელია ენერგეტიკის სექტორის განვითარების გრძელვადიანი სტრატეგიის შემუშავება, რომლის საფუძველზეც შემდეგ შედგება სექტორული განვითარების გეგმები. ენერგეტიკის სექტორული სტრატეგიისა და მის საფუძველზე კონკრეტული ღონისძიებების სამოქმედო გეგმის შემუშავებისას გადამწყვეტი მნიშვნელობა ექნება ევროპული გამოცდილების გადმოღებას და ტექნოლოგიურ გადაიარაღებას, განსაკუთრებით წყლის რესურსების მართვის, ენერგოეფექტურობის და ალტერნატიული ენერგიების ათვისების სფეროში. ამ თვალსაზრისით მნიშვნელოვანია ქვეყანაში უკვე არსებული ცოდნისა და შესაძლებლობების გამოყენება (მაგ. ქვეყნის მეორე ეროვნული შეტყობინების ფარგლებში მომზადებული წყლის რესურსებისა და ენერგეტიკის განვითარების შეფასებები, და ტექნოლოგიური საჭიროებების შეფასების ამჟამად მიმდინარე პროექტში მიღებული შედეგები). ტექნოლოგიური გადაიარაღების პროცესში ძალიან მნიშვნელოვანია თანდათანობითობისა

და ზომიერების დაცვა, რათა ინოვაციები ორგანულად „ჩაეწეროს“ ქართულ ეკონომიკაში. ამის უზრუნველსაყოფად კი აუცილებელია წინასწარი სამუშაოების ჩატარება (კვლევა, სწავლება, სხვა შესაძლებლობების შექმნა, ხელსაყრელი გარემოს შექმნა). ნაყოფიერი იქნებოდა ევროპული გამოცდილების გადმოღება სათბურის გაზების რეგულაციების სფეროში, მითიგაციის პოტენციალის შეფასებასა და ეროვნული სამოქმედო გეგმების მომზადებაში. ევროპის სამეზობლო პარტნიორობის პროგრამა ოპტიმალური ინსტრუმენტია ყველა ამ ამოცანის განხორციელებისათვის.

ლიტერატურა:

1. ვეზირიშვილი-ნოზაძე ქ., ფანცხავა ე., „საქართველოში არსებული ენერგორესურსების ათვისების პოტენციალური მიმართულებანი“, IV საერთაშორისო სამეცნიერო კონფერენციის მოხსენებათა კრებული, ქუთაისი, 2016 წ. გვ. 108-110.
2. ვეზირიშვილი-ნოზაძე ქ., ფანცხავა ე., „არატრადიციული, განახლებადი რესურსების - ეკოლოგიური პრობლემების გადაჭრის ალტერნატივა“, IV საერთაშორისო სამეცნიერო კონფერენციის მოხსენებათა კრებული, ქუთაისი, 2016 წ. გვ. 110-113.
3. მარგველაშვილი მ., „მსოფლიო გამოცდილება“ საქართველოსთვის, საქართველოს ენერგეტიკული სექტორი ევროკავშირთან ასოცირების კონტექსტში“, 2015წ. გვ. 18.
4. ჩომახიძე დ., საქართველოს ენერგეტიკა: „ეკონომიკა, რეგულირება, ტერმილოგია, სტატისტიკა“. გამომცემლობა „საქართველოს ტექნიკური უნივერსიტეტი, 2014 წ.
5. მარგველაშვილი მ., „კლიმატის ცვლილება და მდგრადი განვითარება“, WEG 2016 წ.

მწვანე ეკონომიკა საქართველოში და მისი გამოწვევები

Green Economy in Georgia and its Challenges

ნაზი ჭიკაიძე - პროფესორი, საქართველოს ტექნიკური უნივერსიტეტი
nazichikaidze@gmail.com

Nazi Chikaidze - Professor, Georgian Technical University
nazichikaidze@gmail.com

Abstract

The value of real estate valuation increased from the second half of the 20th The green economy is a model of economic in economic development that reduces environmental risks and ecological problems aimed at sustainable development and adverse environmental impacts. It is closely linked to the ecological economy and contributes to the sustainable development of environmental, social and economic by developing appropriate policies. The green economy includes six major sectors: renewable energy; Green buildings; Clean transportation; Water management; Waste management and land management. The green economy considers social justice (between within and between countries, generation and gender) to ensure access to high quality and basic services of life and eradicate poverty through inclusive, transparent, democratic and participatory decision making.

Keyword: Green economy; Sustainable development; Environmental protection; Ecological economics.

შესავალი. საქართველოს ეკონომიკის ერთ-ერთ პრიორიტეტულ მიმართულებას წარმოადგენს ეკონომიკური განვითარების პროცესში ბუნებრივი რესურსების რაციონალური გამოყენება, ეკოლოგიური უსაფრთხოებისა და მდგრადობის უზრუნველყოფა და ბუნებრივი კატასტროფების რისკების თავიდან აცილება. გადაწყვეტილებების მიღებისას, აუცილებელია როგორც ეკონომიკური მიზანშეწონილობის შეფასება, ასევე ეკოლოგიური და სოციალური ეფექტიანობის გათვალისწინება. სწორედ ასეთი ურთიერთკავშირი ემსახურება ადამიანის კეთილდღეობას. ამ მიზნის მისაღწევად მნიშვნელოვანია მწვანე ეკონომიკის წახალისება, რომელიც ქვეყნის მდგრადი განვითარების ერთ-ერთ აუცილებელ ინსტრუმენტს წარმოადგენს და ამავე დროს, მწვანე ზრდის წახალისება გრძელვადიან პერსპექტივაში ხელს შეუწყობს ბიზნესის

მხრიდან დანახარჯების შემცირებას, ასევე ბიზნესის ახალი მიმართულებების განვითარებას.

ძირითადი ნაწილი საქართველოს ეკონომიკის, განსაკუთრებით მისი სამრეწველო სექტორის, განვითარება მნიშვნელოვნად არის დამოკიდებული, ქვეყნის ბუნებრივი რესურსების და მისი ეკოსისტემების გამოყენებაზე. ატმოსფერულ ჰაერში ემისიები, ზედაპირული და მიწისქვეშა წყლების და ნიადაგის დაბინძურება მნიშვნელოვან პრობლემას წარმოადგენენ განსაკუთრებით იმ რეგიონებში, სადაც სამრეწველო და სამთო წარმოება არის განვითარებული. საქართველოს ეკონომიკა გამოირჩევა ენერჯის და რესურსების გამოყენების ძალიან მაღალი ინტენსივობით - ეს მაჩვენებლები საქართველოში 2-2.5-ჯერ აღემატება დასავლეთის ქვეყნების მაჩვენებლებს.

გარემოს მდგრადი განვითარების იდეას არცთუ ისე დიდი ხნის ისტორია აქვს, მაგრამ მისი დანერგვის აუცილებლობა დღეისათვის უფრო ფართო მასშტაბებს იძენს. ფაქტია, რომ დღეს კაცობრიობის გადარჩენის ეს იდეა საფრთხეშია, რის მიზეზიცაა მდგრადი განვითარების რეალობასთან ადაპტაციის სისტემის არასრულფასოვნება, ანუ დღემდე ვერ დაინერგა მდგრადი განვითარების კულტურა. მდგრადი განვითარების კონცეფცია გულისხმობს ეკონომიკური ზრდის ისეთ ფორმას, რომელიც განაპირობებს საზოგადოების კეთილდღეობას ხანგრძლივი ვადით. იგი ეფუძნება პრინციპს, რომლის თანახმადაც დღევანდელი მოთხოვნილებები უნდა დაკმაყოფილდეს ისე, რომ საფრთხე არ შეექმნას მომავალ თაობებს. გარდა ამისა, მდგრადი განვითარება გულისხმობს გარემოს დაცვის პირობების შექმნას გრძელვადიანი ეკონომიკური განვითარების საკითხების მაქსიმალური გათვალისწინებით.

ცხადია, რომ მდგრადი განვითარების პროცესი მოიცავს სახელმწიფოს განვითარების კომპლექსურ პრობლემას. კერძოდ, წარმოების სტრუქტურის და მოთხოვნის ცვლილებას, ბუნებრივი რესურსების რაციონალურ გამოყენებას და აღწარმოებას, ეკონომიკურ და ეკოლოგიურ უსაფრთხოებას. სოციალურ, სამეცნიერო- ტექნიკურ და რეგიონულ პოლიტიკას.

მდგრადი განვითარება – ეს არის სახელმწიფოთა გლობალური პარტნიორობა და შიგა პოლიტიკის შედეგი სოციალური, ეკონომიკური და ეკოლოგიური პრობლემების გადასაჭრელად, მოსახლეობის მოთხოვნილების დაკმაყოფილება მატერიალური და სულიერი

კეთილდღეობის უზრუნველსაყოფად, ბუნების ხელსაყრელი მდგომარეობის შესანარჩუნებლად.

მწვანე ეკონომიკური განვითარება მნიშვნელოვნადაა დამოკიდებული, თუ რა ტიპის სტრუქტურულ ტრანსფორმაციას აირჩევს ქვეყანა, ასევე, მის ხელთ არსებულ ტექნოლოგიურ პროგრესსა და რესურსების გამოყენების ეფექტურობაზე, რა მოთხოვნები აქვს შესასრულებელი საერთაშორისო გარემოსდაცვითი კანონმდებლობის კუთხით. და, რაც მთავარია, როგორ ეკონომიკურ სტიმულირებას შექმნის ქვეყანაში არსებული ეკონომიკური პოლიტიკა და ინსტიტუტები მწვანე ზრდის წახალისებისათვის.

ევროკავშირის მიერ დაფინანსებულმა პროგრამამ „მწვანე ეკონომიკის ხელშეწყობა აღმოსავლეთ პარტნიორობის ქვეყნებში (EaP GREEN) და მისმა რესურსეფექტური და სუფთა წარმოების (RECP) სადემონსტრაციო კომპონენტმა საქართველოს აღმოუჩინა მნიშვნელოვანი მხარდაჭერა მწვანე ეკონომიკური განვითარებისკენ სვლაში. RECP პროექტმა ქართულ სამრეწველო საწარმოებში მოახდინა იმ პრაქტიკული გზების დემონსტრირება, რომლებიც აუმჯობესებენ წარმოებაში რესურსების გამოყენების პროდუქტიულობას, ამცირებენ გარემოზე უარყოფით ზეგავლენას და მოაქვთ ეკონომიკური სარგებელი. რესურსეფექტური და სუფთა წარმოების ფართო დანერგვის მიზნით პროექტმა ხელი შეუწყო ინდივიდუალური და ინსტიტუციური შესაძლებლობების განვითარებას, რესურსეფექტური ტექნოლოგიების გადაცემას და შესაბამისი ინვესტიციების მხარდაჭერას, რაც წარმოადგენს საუკეთესო პრაქტიკას მცირე და საშუალო საწარმოებებისათვის მწვანე და კონკურენტუნარიანი წარმოების მისაღწევად.

დღეს გარემოსდაცვითი პრობლემები არა მარტო ჩვენს, არამედ მთელი მსოფლიოს ერთ-ერთ ყველაზე დიდ გამოწვევას წარმოადგენს. სამწუხაროდ, ის პოლიტიკა, რაც საქართველოში ბოლო ათწლეულების განმავლობაში გარემოს დაცვის მიმართ ხორციელდებოდა, იყო სრულიად მიუღებელი და ძალიან მძიმე შედეგები მოგვითანა.

მწვანე ეკონომიკის ლოგიკით, როდესაც მწარმოებელი აცნობიერებს, თუ რა ეკონომიურ სარგებელს აძლევს ესა თუ ის ბუნებრივი სერვისი, ის ბუნებას აღარ გაანადგურებს. მწვანე ეკონომიკაში ბუნების არსებობის გამართლება ხდება სწორედ იმ სარგებლის გამო, რასაც ის ამ მეწარმეს თუ გადაწყვეტილების მიმღებს აწვდის. ამასთან, მიღებულია, რომ ეს სერვისები

შესაძლებელია განხილულ იქნას იზოლირებულად, ან ჩანაცვლდეს და/ან ფასი დაედოს და კომპენსირდეს. ზოგ შემთხვევაში მსგავსმა მიდგომამ შესაძლოა იმუშაოს, თუმცა იგი თავისთავად პრობლემატური და უმეტესად უშედეგოა

ექსპერტთა აზრით, მწვანე ეკონომიკა ექვს მთავარ სექტორს მოიცავს. ესენია:

1. განახლებადი ენერჯია (მზის, ქარის, გეოთერმული, ზღვის, მათ შორის – ტალღებისა და მიქცევა-მოქცევის, ბიოგაზის და სითბური უჯრედების ენერჯია);

2. მწვანე შენობები (ენერჯიის მწვანე მოდიფიკატორები, მწვანე პროდუქტები და მასალები);

3. სუფთა ტრანსპორტი (ალტერნატიული საწვავი, საზოგადოებრივი ტრანსპორტი, ჰიბრიდული და ელექტროსატრანსპორტო საშუალებები);

4. წყლის მენეჯმენტი (წყლისა და წვიმის გამწმენდი სისტემები, შიდა წყლის ლანდშაფტი, წყლის გამოყენება);

5. ნარჩენების მენეჯმენტი (ნარჩენების მართვა, უტილიზაცია, მუნიციპალური ნარჩენი მასალების გამოყენება, ნიადაგის ნაყოფიერების გაუმჯობესება, გაწმენდა);

6. მიწის მენეჯმენტი (ორგანული სოფლის მეურნეობა, ურბანული ტყეები და პარკები, ტყეების განაშენიანება).

მწვანე პოლიტიკის მთავარი ფოკუსი გახლავთ გარემოს დაცვა, რათა მოხდეს ქვეყნის ეკოლოგიის გაჯანსაღება და ბუნებრივი რესურსების შენარჩუნება მომავალი თაობებისთვის. აუცილებელია კანონმდებლობის ჰარმონიზაცია ევროპულ ნორმებთან, თუმცა, მომდევნო წლებში უფრო მკაფიო და კონკრეტული ნაბიჯები უნდა გადაიდგას ჰაერის, ნიადაგისა და წყლის დაბინძურების პრევენციის, ნარჩენების მართვის, ბიომრავალფეროვნების, ეკოსისტემებისა და ბუნებრივი რესურსების მდგრადი მართვის განვითარების თვალსაზრისით. ამ კუთხით, საქართველოს მართლაც განსაკუთრებით მძიმე მდგომარეობა გვაქვს ურბანულ ქალაქებში და რაც უფრო დიდია ქალაქი, მით უფრო მწვავედ დგას სამწუხაროდ ეს პრობლემა. ამიტომაც ძალიან მნიშვნელოვანია, შეიქმნას ატმოსფერული ჰაერის დაცვის ეფექტიანი პროგრამები ურბანული ქალაქებისთვის. თითოეულ სახელმწიფო უწყებას, მათ შორის, კერძო სექტორს უნდა განესაზღვროს კონკრეტული ვალდებულებები და

რეკომენდაციები, იმისთვის, რომ რაც შეიძლება სწრაფად გაუმჯობესდეს ატმოსფერული ჰაერის მდგომარეობა საქართველოში. ეკონომიკური თანამშრომლობისა და განვითარების ორგანიზაციამ (OECD) ჩაატარა კვლევა, რომლის მიხედვით, რამდენიმე ათწლეულში ჰაერის დაბინძურებით მიყენებული ზარალი 2.6 ტრილიონ დოლარს, ანუ მსოფლიო მთლიანი შიდა პროდუქტის 1 %-ს მიაღწევს. მსოფლიო ბანკის მონაცემებით, ზოგიერთი განვითარებადი ქვეყანა გარემოსთვის მიყენებული ზიანის გამო ყოველწლიურად კარგავს მთლიანი შიდა პროდუქტის 7.5 %-ს. ევროპული სტანდარტებით უნდა მოხდეს ჰაერის ხარისხის შეფასება. ჰაერის ხარისხის ევროპული სტანდარტების დანერგვა პასუხობს ევროკავშირსა და საქართველოს შორის ასოცირების შესახებ შეთანხმების მოთხოვნებს. ასევე მნიშვნელოვანია გარემოს დაცვის ომბუდსმენის შემოღება, რომელიც კიდევ ერთი ძალიან მნიშვნელოვანი ინსტიტუტი იქნება ეფექტური კომუნიკაციისათვის, პირდაპირი კავშირისა და უკუკავშირისათვის საზოგადოებასთან.

მწვანე ინიციატივების წახალისებისთვის მნიშვნელოვანია აგრეთვე დაინერგოს ეკომარკირების ინსტრუმენტი, რაც გულისხმობს პროდუქციის წარმოებაში ეკოლოგიურად სუფთა ტექნოლოგიების წახალისებას და მწვანე ეკონომიკის ხელშეწყობას. მწვანე ეკონომიკის ერთ-ერთი მთავარი ფოკუსი უნდა იყოს სწორედ სოფლის მეურნეობა. რის შედეგადაც საქართველო გახდება ძალიან მაღალი ხარისხის, ეკოლოგიურად სუფთა, ე.წ ბიოპროდუქტის მწარმოებელი ქვეყანა. გადასახადებისაგან განთავისუფლებული ეს სექტორი, რომელიც ბიოლოგიურად სუფთა პროდუქტს აწარმოებს, იქნება სიღარიბის დასამლევად გადადგმული მნიშვნელოვანი ნაბიჯი. ეს ნიშნავს იმას, რომ საქართველოში წარმოებული სოფლის მეურნეობის პროდუქცია იქნება უფრო კონკურენტუნარიანი და ჩვენ შევძლებთ, ავითვისოთ ის უნიკალური საშუალება, რასაც გვამლევს თავისუფალი ვაჭრობის რეჟიმი, როგორც ჩინეთთან, ასევე - ევროკავშირის ქვეყნებთან.

მნიშვნელოვანის გატარდეს ენერგოეფექტური პოლიტიკა, ეკონომიკის ენერგომომხმარებელ სექტორებში ენერგოტევადობის შემცირების, ენერჯის წარმოების, გადაცემის, განაწილების და მოხმარების სწორი მართვისა და ზოგადად ენერჯის მოხმარების ოპტიმიზაციის მიზნით სათანადო

პოლიტიკის განსაზღვრა და გატარება უნდა იყოს ძალიან მნიშვნელოვანი პრიორიტეტი.

დღეს მსოფლიოსთვის ერთ-ერთი მთავარი გამოწვევა გახლავთ კლიმატური ცვლილებები და იმ ფონზე, როდესაც მსოფლიოში ასეთი გამოწვევები არსებობს, ტყის რესურსების მართვა ერთ-ერთი მნიშვნელოვან პრიორიტეტს წარმოადგენს.

21-ე საუკუნეში სწორედ მწვანე ეკონომიკას აქვს ყველაზე მაღალი კაპიტალიზაციის მოტანის საშუალება. ჩვენი მცირე ეკონომიკისთვის ეს არის უზარმაზარი შესაძლებლობა, მაგრამ ამ მისი გამოყენებისთვის აუცილებელია, თანმიმდევრული ნაბიჯების გადადგმა.

დასკვნა. მწვანე ეკონომიკა ადამიანების კეთილდღეობისა და სოციალური თანასწორობის მთავარი შედეგია, რომელიც მნიშვნელოვნად ამცირებს გარემო რისკებს და ეკოლოგიურ დანაკარგებს. მწვანე ეკონომიკა ეკონომიკური განვითარების ის მოდელია, რომელიც მდგრად განვითარებასა და ეკოლოგიური ეკონომიკის ცოდნაზეა დაფუძნებული. ის ეკონომიკის სხვა დარგებისგან იმით განსხვავდება, რომ პირდაპირ აფასებს ქვეყნის ბუნებრივ კაპიტალს, რომელსაც ეკონომიკური ღირებულება აქვს. მწვანე ეკონომიკა ქმნის მწვანე სამუშაო ადგილებს, უზრუნველყოფს რეალურ, მდგრად ეკონომიკურ განვითარებას და ამცირებს გარემოს დაბინძურებას, კლიმატის ცვლილებას, გარემოს დეგრადაციას, რესურსების გამოლევის საშიშროებას. ის სტიმულს აძლევს ბიზნესს, აწარმოოს მწვანე პროდუქტი და მომსახურება.

მწვანე პოლიტიკის საბოლოო მიზანია ღრმა კულტურული ცვლილებები საზოგადოებაში. მწვანე პოლიტიკა ცდილობს ადამიანების გადაწყვეტილების მიღების პროცესში ჩართვით, ადამიანთა განათლებით გააფართოვოს კაცობრიობის წარმოდგენა პლანეტაზე, ჩამოაყალიბოს სამართლიანი და თანასწორი ურთიერთობები როგორც საზოგადოების შიგნით და ასევე ბუნებასთან.

ლიტერატურა:

1. http://wwf.panda.org/what_we_do/footprint/climate_carbon_energy/climate_deal/publications/
2. <http://moe.gov.ge/fi les/Klimatis%20Cvllileba/Adaptacia/4.1>
3. www.greenalt.org

The Role Of Investment in Neighboring Countries in the Formation of GDP of Georgia

Koba Khokhiashvili, Ramaz Artmeladze.

Georgian National University. Undergraduate

Valeri Mosiashvili, Professor, Georgian National University, vmosiashvili@yahoo.com

Abstract

For the economic well-being of our country (also neighboring countries), it is necessary to improve macroeconomic parameters such as: positive balance of net export, GDP and direct investment growth, stability of national currency, unemployment reduction and other indicators. However, we are well aware, that avoid macroeconomic risks is very difficult, because they are linked to global tendencies and their prediction is most likely impossible, but there is an indicator which, unlike all other indicators, is more or less subject to foresight and GDP is exactly this indicator that most accurately reflects the economic prosperity of each person in the country. From the components included in it, the most important thing are the positive balance of net export and the growth of investments, however, it's very difficult to achieve and maintain a positive balance of net export (Improvement is possible), because it's almost unimaginable in the conditions of market economy. Consequently, there remain only investments, which growth is paramount for improvement of economic prosperity.

It is vitally important for Georgia to attract investments from neighboring countries, because these countries are one of the largest donors for our country. It should be taken into consideration the reality that one of the key components of GDP, net export in relation to neighboring countries is with negative balance and therefore the best way to balance it is to attract foreign investments.

Keywords: GDP, Economic Growth, Investments, Net Exports, Foreign Trade Balance, Neighboring Countries.

As the world practice has shown, one of the best indicator of economic condition (Welfare) in the country is Gross Domestic Product. Its growth rate reflects the real picture of economic development. It is a well-studied economic-statistical indicator, in view the fact, that it is considered the best measure of society's economic well-being.

Investments, as one component of GDP, play an important role in the development of the country's economy and accordingly for develop of well-being of the country. Special importance for Georgia is to attract investments from neighboring countries, because these countries are one of the largest investors for our country. It should be taken into consideration the reality, that one of the key

components of GDP is net export towards neighboring countries is with negative balance, and therefore the best way to balance it is to attract foreign investments.

It is important, that Georgia is one of the most attractive countries for investment. Why is it easy and convenient to implement the investments in Georgia? Because the Grace Tax System in the country makes it attractive for foreign investors. Stable economic development, free and liberal economic policy, only six tax and reduced tax rates, small amount of licenses and permits, simplicity administrative procedures, trade agreements with many countries around the world, a favorable geographical location and many other factors are the solid foundation for starting and developing a business in Georgia.

Foreign direct investments made in Georgia from 2003 to 2018 including amounted to 18 631 927,6 thousand USD (Data included 2018 preliminary forecast 1 232 447,9 thousand USD and transfers of international organizations 326 961,5 thousand USD), from this, the transfer of neighboring countries amounts to 5 033 partially it is 27% (Diagram 1).430,7 thousand dollars, whereas partially it is 27% (Diagram 1).

The share index of investments made in Georgia (2003-2018)

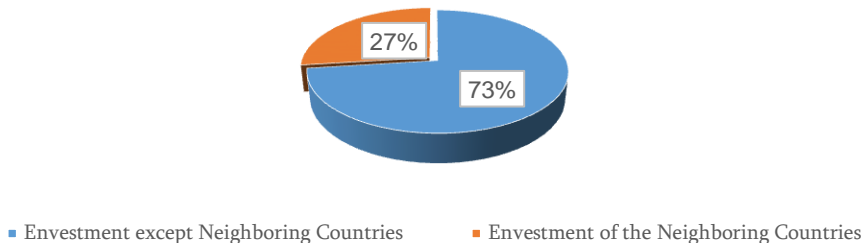
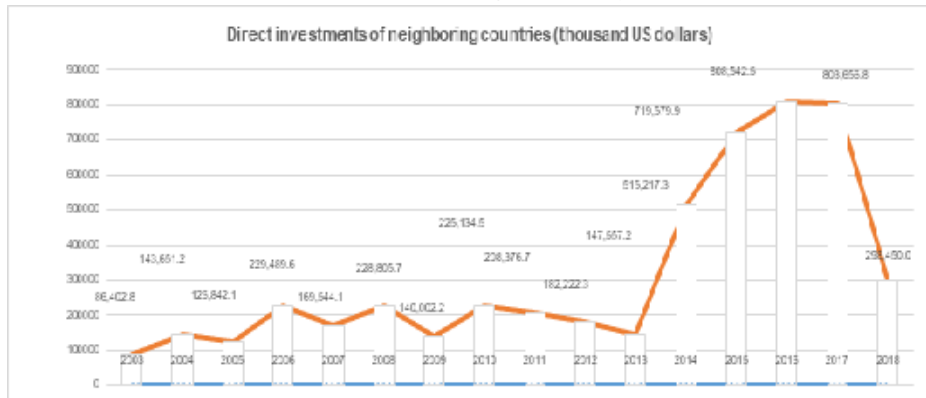

Diagram 1. Source is retrieved on www.geostat.ge on 22.05.2019.

Diagram 1 clearly shows, that direct investment of the neighboring countries is important for the formation of the country's GDP and if we consider by the years we have seen a radical growth trend, especially in 2014-2017 years (Schedule 1).

We can see percentage share of total investments and neighboring countries in the GDP and if we conform these data to fitting of country's Gross Domestic Product,



Tab.1. Source is retrieved on www.geostat.ge on 22.05.2019.

this will be even more clear, how much role cooperation plays with neighboring countries in terms of inflow of investments. Especially in 2014 -2017 years. (Schedule 2).

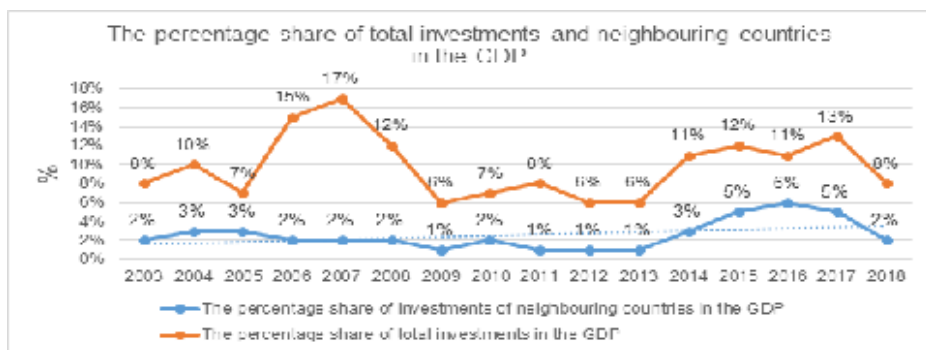

Tab. 2. Source is retrieved on www.geostat.ge and www.worldbank.org on 22.05.2019

Also one of the main factor is it important to attract foreign investments to Georgia and why does the government granting it a big role in the development of the country's economy, is that through foreign direct investments the Foreign Currency enters the country, which positively affects the lari's rate strengthening. From 2003 to 2018 including, Georgia's export to neighboring countries amounted to 29 190 435.4 thousand US. Dollar, but import – 93 784 006.8 thousand USD.

Diagram 2. Source is retrieved on www.geostat.ge on 22.05.2019.

Foreign trade balance during this period is -64 593 571.4 thousand US. Dollar, which means outflow from the country (Diagram 2). Direct foreign investment has played a major role in balancing this indicator and thus in increase GDP, the total sum of which amounted to 18 631 927,6 thousand dollars from 2003 to 2018 including.

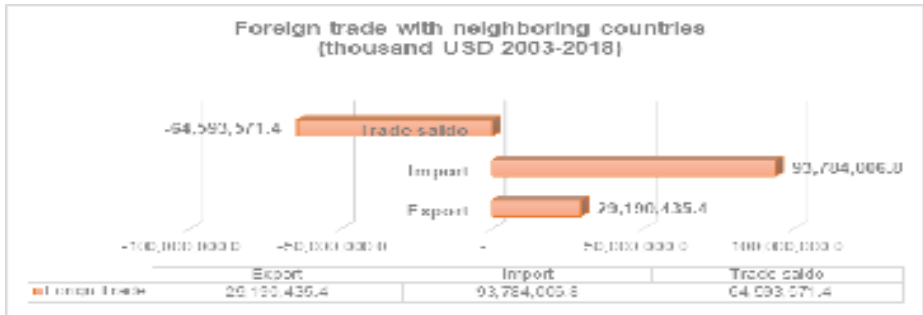
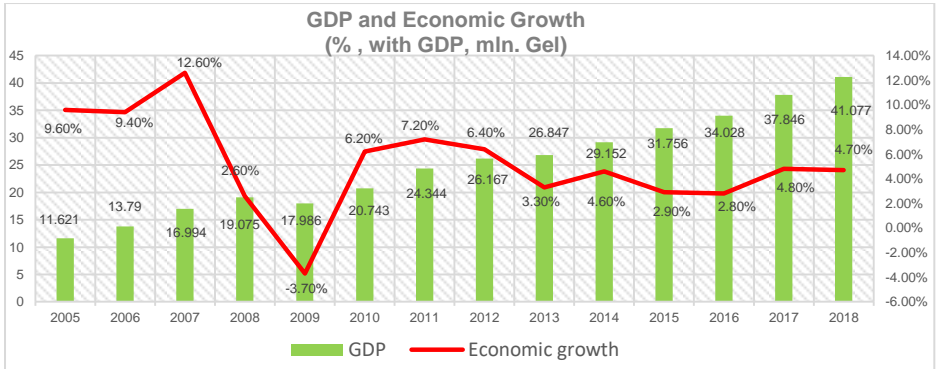

Diagram 2. Source is retrieved on www.geostat.ge on 22.05.2019.

One of the main concepts of macroeconomic theory, which is used to express the positive changes in the economic condition of the country, is economic growth. The annual growth rate of GDP real growth is used as one of its growth indicators. The concept of economic growth is also important because it reflects the nature of economic development. The main thing is its connection with the living standards of the population. Economic growth should ensure raising people's welfare, which is expressed with enhance the volume of the country's wealth per capita.

From 2005 to 2018, if you look at the trend of development of GDP, we obviously determine the correlation connection between it and the economic growth and if we proportionally distribute the impact of GDP growth on economic growth caused by direct investment growth of neighboring countries (It was especially rising from 2014 to 2017 years, when it's the sum in direct investments had a share of 20%. (Schedule1.)) It will be clear how great positive economic influence have the inflow of foreign investments for the country's well-being. (Schedule 3).



Tab. 3. Source is retrieved on www.mof.ge on 22.05.2019.

To become clear, we should represent the funds invested by neighboring countries of Georgia, such as Azerbaijan, Russia, Turkey and Armenia, where the unconditional leaders are Azerbaijan and Turkey (Diagram 3).

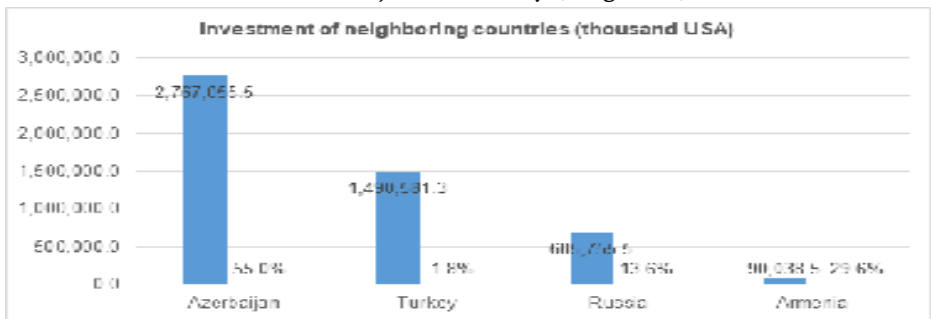

Diagram 3. Source is retrieved on www.geostat.ge on 22.05.2019.

For the economic well-being of our country (also neighboring countries), it is necessary to improve macroeconomic parameters such as: positive balance of net export, GDP and direct investment growth, stability of national currency, inflation and unemployment reduction, price stability and other indicators. However, we are well aware, that avoid macroeconomic risks is very difficult, because they are linked to global tendencies and their prediction is most likely impossible, but there is an indicator which, unlike all other indicators, is more or less subject to foresight and GDP is exactly this indicator that most accurately reflects the economic prosperity of each person in the country. From the four components included in it, the most important is the positive balance of net export and the growth of investments, however, it's very difficult to achieve and maintain a positive balance of net export (Improvement is possible), because it's almost unimaginable in the

conditions of market economy. Consequently, there remain only investments, which growth is paramount for improvement of economic prosperity.

References

1. http://www.geostat.ge/?action=page&p_id=2230&lang=geo was last verified on 22.05.2019.
2. <http://www.nplg.gov.ge/gsd/cgi-bin/library.exe?e=d-00000-00---off-0civil2-civil2-01-1--0-10-0-0-0---0prompt-10--..-4-----4---0-11--11-ru-00---10-ka-50--00-3-help-00-0-00-11-1-1utfZz-8-00-0-11-1-0utfZz-8-00&cl=CL1.6.3&d=HASHa5bd6bf87e68c6eb918241.3.2.1>=1> was last verified on 22.05.2019
3. http://sab.ge/sites/default/files/ekonomikuri_zrda_7.pdf was last verified on 22.05.2019.
4. https://www.mof.ge/mshp_ekonomikuri_zrda was last verified on 22.05.2019.
5. <https://data.worldbank.org/country/georgia> was last verified on 22.05.2019.

საქართველოში მცირე და საშუალო ბიზნესის
ხელშეწყობის სახელმწიფო პროგრამების ეფექტიანობა
**Effectiveness of State Programs for Supporting of Small and Medium
size Business in Georgia**

ხათუნა ხარხელაური, ასოცირებული პროფესორი,
საქართველოს ტექნიკური უნივერსიტეტი, Kh.kharkhelauri@gtu.ge
თამარი ქაჯაია, ასისტენტ პროფესორი, საქართველოს ტექნიკური
უნივერსიტეტი

Khatuna Kharkhelauri, Associate Professor, Georgian Technical University,
Kh.kharkhelauri@gtu.ge

Tamari Kajaia, Assistant Professor, Georgian Technical University, t.kajaia@gtu.ge

Abstract

In recent years, Georgia has implemented significant economic reforms, supporting small and medium businesses, including various financing programs that are important and prioritized for business sector development. The Enterprise Georgia Agency promotes small and medium-sized businesses through various types of support mechanisms, in particular:.

Industrial Direction From 2014, industrial direction has been one of the most important components of the Produce in Georgia Program. The aim of this direction is to develop entrepreneurship in Georgia, to support entrepreneurs, to set up new enterprises and to promote the expansion or re-equipment of the existing ones. Results , supported 274; total investment value over 631 mln gel; amount of loans allocated by commercial banks 399 mln gel; to be created over 11 000 new job places.

Development Of Hospitality Industry From 2016, entrepreneurs operating in the Georgian regions can benefit from the Hospitality Industry Development Program elaborated by the Enterprise Georgia Agency. The Program offers the entrepreneurs the opportunity to develop hotel business, attract more holiday-makers, create job-places and contribute to the development of the region. Besides, the Royalty Fee joint funding program facilitates the entry of the world's top hotel brands in Georgia through franchise and management contracts. The component is implemented in all regions of Georgia, except in Batumi and Tbilisi. Results, supported 75; Total investment value over 199 mln gel; To be created over 2 000 new rooms; To be created over 2 000 new job places.

Support Of Micro & Small Business (Grant Program) From 2015, the Enterprise Georgia Agency has been implementing the micro and small entrepreneurship promotion component, which contributes to business development by providing financial assistance or consulting services. As part of financial support, the government had to allocate an amount of 5000 to 15 000 GEL to winners of the business idea competition. In 2018, however, the terms and conditions changed and a winning entrepreneur can now claim up to 20 000 GEL. Results: Projects supported 6212; Beneficiaries supported 9384; co-funding 46.9 mln gel; Total investment value 61 mln gel.

Keywords: Promotion Of Small And Medium-Sized Businesses; Support Of Micro & Small business.

შესავალი. საქართველოში შექმნილი მძიმე სოციალურ-ეკონომიკური მდგომარეობის გაუმჯობესების, სიღარიბისა და უმუშევრობის დაძლევის საქმეში გადამწყვეტი მნიშვნელობა აქვს მცირე ბიზნესის განვითარებას.

სამეწარმეო სექტორი, განსაკუთრებით მცირე და საშუალო საწარმოები მნიშვნელოვან როლს ასრულებენ ეკონომიკის განვითარებაში და საგრძნობი წვლილი შეაქვთ მდგრადი და ინკლუზიური ეკონომიკური ზრდის უზრუნველყოფაში. მცირე და საშუალო საწარმოები, დასაქმების ზრდისა და სამუშაო ადგილების შექმნის პოტენციალით, ასევე, ეკონომიკის განვითარებასა და ზრდაში შეტანილი წვლილის გათვალისწინებით, ნებისმიერი ქვეყნის ეკონომიკის ქვაკუთხედად შეიძლება მივიჩნიოთ.

ძლიერი და კარგად განვითარებული მცირე და საშუალო მეწარმეობის სექტორი ხელს მნიშვნელოვნად

უწყობს ექსპორტს, ინოვაციებს, თანამედროვე სამეწარმეო კულტურის შექმნას და ამავე დროს, განსაკუთრებულ როლს ასრულებს ქვეყნის კეთილდღეობის დონის ამაღლებაში.

ძირითადი ტექსტი

განვითარებულ ქვეყნებში (მათ შორის ევროკავშირის ქვეყნებში), მცირე და საშუალო საწარმოებს მოქმედ საწარმოებში დიდი წილი უკავია, ქმნის სამეწარმეო სექტორის მთლიანი ბრუნვის 50%-ზე მეტს და ყოველი სამი სამუშაო ადგილიდან ორს კერძო სექტორში. ეკონომიკური თანამშრომლობისა და განვითარების ორგანიზაციის (OECD) ქვეყნებში, კომპანიების 99%-ზე მეტს მცირე და საშუალო საწარმოები წარმოადგენენ და საშუალოდ ქმნიან მთლიანი შიდა პროდუქტის (მშპ) 2/3-ს. განვითარებადი

და გარდამავალი ეკონომიკის ქვეყნებში, მცირე და საშუალო საწარმოები საწარმოების მთლიანი რაოდენობის 90%-ზე მეტს წარმოადგენენ, თუმცა მათი წილი მშპ-ში ზოგადად საკმაოდ დაბალია - ხშირ შემთხვევაში 20%-ზე ნაკლები ¹¹

ბოლო წლების განმავლობაში, საქართველომ მნიშვნელოვანი ეკონომიკური რეფორმები განახორციელა, მცირე და საშუალო ბიზნესის მხარდასაჭერად, მათ შორის შეიქმნა დაფინანსების სხვადასხვა პროგრამები, რომლებიც ერთობ მნიშვნელოვანი და პრიორიტეტულია ბიზნეს სექტორის განვითარებისათვის. ხსენებული პროგრამებიდან აღსანიშნავია: „დაიწყე ბიზნესი მერიის დახმარებით“, „იაფი სესხი“, „100 ახალი სასოფლო-სამეურნეო საწარმო“, „აწარმოე საქართველოში“.

„დაიწყე ბიზნესი მერიის დახმარებით“ დაიწყო 2006 წლიდან და დღემდე მიმდინარეობს. მოცემული პროგრამა ითვალისწინებს ბიზნეს კონსულტაციებს, ტრენინგებს, ბიზნესის დაწყებისა და არსებული ბიზნესის განვითარებისათვის საჭირო დაფინანსების მიღებაში მხარდაჭერას. ფინანსდება ისეთი პროექტები, რომლებიც ხელს უწყობენ თბილისის, შემოერთებული ტერიტორიებისა და ძველი თბილისის განვითარებას, ახალი სამუშაო ადგილების შექმნას, ტექნოლოგიური სიახლეების დანერგვას, ტურიზმისა და წარმოების განვითარებას.

პროგრამა „იაფი სესხი“ 2007 წლიდან დაიწყო და დღემდე წარმატებით მიმდინარეობს. რომელსაც 2008 წლიდან დაემატა ორი ქვეპროგრამა „ექსპორტის წახალისება“ და „რეგიონული ტურიზმის, სოფლის მეურნეობისა და ხალხური რეწვის განვითარების“. აღნიშნული ქვეპროგრამების მიზანს წარმოადგენს კერძო მეწარმეებისათვის შეღავათიანი საკრედიტო რესურსის ხელმისაწვდომობის გაზრდა და ამ გზით ექსპორტზე ორიენტირებული საწარმოების, რეგიონული ტურისტული ინფრასტრუქტურის, სოფლის მეურნეობისა და ხალხური რეწვის განვითარების ხელშეწყობა, ასევე ახალი სამუშაო ადგილების შექმნა.

„100 ახალი სასოფლო-სამეურნეო საწარმო“ პირველად განხორციელდა 2007 წლის ივლისში და დღემდე გრძელდება. აღნიშნული

¹¹ წყარო: ევროკომისია 2010: დიალოგი „მცირე და საშუალო მეწარმეობის პოლიტიკაზე“ აღმოსავლეთ პარტნიორობის მრავალმხრივი ფორმატის ფარგლებში (Dialogue on «SME Policy» with regard to the multilateral framework of the Eastern Partnership)

პროგრამის მიზანია სოფლის მეურნეობის პირველადი წარმოების, გადამუშავებისა და აგრობიზნესის განვითარება, რეგიონებში სოფლის მეურნეობის ახალი საწარმოების ამუშავების გზით სამუშაო ადგილების შექმნა, შემოსავლების ზრდა და შედეგად სოფლად მცხოვრები მოსახლეობის ცხოვრების დონის გაუმჯობესება.

პროგრამა „აწარმოე საქართველოში“, 2014 წლის ივნისში, საქართველოს ეკონომიკისა და მდგრადი განვითარების სამინისტრომ, გარემოს დაცვისა და სოფლის მეურნეობის სამინისტროსთან ერთად, დაიწყო ახალი სახელმწიფო პროგრამა „აწარმოე საქართველოში“. პროგრამის მიზანია, საქართველოში სამეწარმეო კულტურის განვითარება, ახალი საწარმოების ჩამოყალიბების სტიმულირებით და არსებული საწარმოების გაფართოების ხელშეწყობით.

საქართველოს ეკონომიკისა და მდგრადი განვითარების სამინისტროს მიერ დაარსებული სამი სააგენტო - სახელმწიფო ქონების ეროვნული სააგენტო, სოფლის მეურნეობის პროექტების მართვის სააგენტო და საქართველოს ინოვაციების და ტექნოლოგიების სააგენტო, ასევე არიან ჩართულები „აწარმოე საქართველოში“ პროგრამაში და შესაბამის კომპანიებს სთავაზობენ ფინანსურ დახმარებას. სსიპ აწარმოე საქართველოში პასუხისმგებელია: ბიზნესის მხარდაჭერაზე, ექსპორტის ხელშეწყობასა და საქართველოს სხვადასხვა ეკონომიკურ სექტორებში ინვესტიციების მოზიდვაზე.

პროექტის **ბიზნეს მიმართულება** ხელს უწყობს საქართველოში სამეწარმეო საქმიანობის განვითარებას - ახალი საწარმოების გახსნასა და არსებული საწარმოების გაფართოებას.

ექსპორტის მიმართულების ძირითადი მიზანია ქართული საწარმოების ექსპორტის პოტენციალის ამაღლება. ეს მიიღწევა ადრესატების კონკურენტუნარიანობის გაუმჯობესებისა და საერთაშორისო ბაზრებზე მიმართული საქონლის მოცულობის გაზრდით.

საინვესტიციო მიმართულება მოდერატიორის როლს ასრულებს უცხოურ ინვესტიორებსა და საქართველოს სახელმწიფოს შორის, უზრუნველყოფს განახლებულ ინფორმაციაზე ხელმისაწვდომობასა და სახელმწიფო უწყებებთან ეფექტურ კომუნიკაციას. მიმართულება ასევე ფუნქციონირებს, როგორც უცხოური ინვესტიორებისთვის ინვესტირების პროცესის დამხმარე ობიექტი.

„აწარმოე საქართველოში“ საქართველოში მეწარმეობის განვითარებისთვის საჭირო სხვადასხვა მექანიზმებს ახორციელებს. იგი მოიცავს მცირე და საშუალო ბიზნესის მხარდაჭერას -ინდუსტრიული, სასტუმრო ინდუსტრიისა და მცირე და მიკრო ბიზნესის განვითარების მიმართულებებით.

მცირე და მიკრო ბიზნესის მხარდაჭერის კომპონენტი გულისხმობს საქართველოს რეგიონებში მიკრო და მცირე მეწარმეობის ხელშეწყობას ფინანსური და ტექნიკური მხარდაჭერის გზით. აღნიშნული პროგრამა გამიზნულია როგორც ახალი ბიზნესის წამოწყებისთვის, ასევე არსებულის გაფართოება/გადაიარაღებისთვის.

მცირე და მიკრო ბიზნესის მხარდაჭერის მიმართულება ხელს უწყობს რეგიონების მოსახლეობის გააქტიურებას წამოიწყონ ან გააფრთოვონ საკუთარი ბიზნესი. ფინანსური დახმარების გაწევის გზით რეგიონის მაცხოვრებლებს ეძლევათ შესაძლებლობა წამოიწყონ საკუთარი საქმე, ხოლო საკონსულტაციო კომპონენტის არსებობა უზრუნველყოფს დაინტერესებული პირების ცოდნის ამაღლებას ბიზნესის კეთების მიმართულებით.ფინანსური მხარდაჭერის ფარგლებში, მთავრიბა გამოყოფს ბიზნეს იდეის კონკურსში გამარჯვებულებისვის 5000-დან 15 000 ლარს, თუმცა 2018 წელს, შეცვლილია პირობები და გამარჯვებული მეწარმესათვის შეიძლება 20 ათასი ლარით დაფინანსება.

2014-2018 წლის მონაცემებით, სააგენტოს "აწარმოე საქართველოში" პროგრამით, მხარდაჭერილია მცირე და მიკრო ბიზნესის 6 212 პროექტი, რომელთა ჯამური ინვესტიციის მოცულობა შეადგენს 61 მლნ ლარზე მეტს, ამასთანავე თანადაფინანსების სახით გაიცა 46.9 მლნ ლარი, სადაც ჯამში დაფინანსებულია 9,384 ბენეფიციარი.¹² აქედან, 2018 წელს მხარდაჭერილია 899 პროექტი, რომელთა ჯამური ინვესტიციის მოცულობა შეადგენს13 მლნ ლარზე მეტს, ამასთანავე თანადაფინანსების სახით გაიცა 8 მლნ ლარი, სადაც ჯამში დაფინანსებულია 972 ბენეფიციარი

სასტუმრო ინდუსტრიის განვითარების მიმართულება 2016 წლიდან დაემატა სახელმწიფო პროგრამას „აწარმოე საქართველოში“, რომელიც თითოეულ მეწარმეს, შესაძლებლობას აძლევს განავითაროს სასტუმრო

¹² წყარო: 2018 Annual Report Enterprise Georgia <http://www.enterprisegeorgia.gov.ge/ka/საჯარო-ინფორმაცია/წლიური-ანგარიშები>

ბიზნესი, შექმნას ახალი სამუშაო ადგილები, მოიზიდოს მეტი დამსვენებელი და ხელი შეუწყოს რეგიონის განვითარებას.

აღნიშნული კომპონენტი, რეგიონში სასტუმრო ბიზნესის განხორციელების სურვილის მქონე მეწარმეებისათვის ხელმისაწვდომს ხდის ფინანსებსა და საკონსულტაციო მომსახურებას. გარდა ამისა, პროგრამის მეშვეობით აქტიურად ხდება საქართველოში წარმატებული საერთაშორისო ბრენდების გამოცდილების დანერგვის სტიმულირება, ე.წ „ფრენჩაიზინგის“ ხელშეკრულების თანადაფინანსების გზით.

2014-2018 წლის მონაცემებით, ამ მიმართულებით პროგრამის ფარგლებში, მხარდაჭერილია 75 პროექტი, რომელთა ჯამური ინვესტიციის მოცულობა შეადგენს 199 მლნ ლარზე მეტს, ამასთანავე შეიქმნა 2000-ზე მეტი სამუშაო ადგილი და 2000 ახალი სასტუმროს ნომერი. 2018 წელს მხარდაჭერილია 36 პროექტი, რომელთა ჯამური ინვესტიციის მოცულობა შეადგენს 90 მლნ ლარზე მეტს, ამასთანავე შეიქმნა 700-ზე მეტი სამუშაო ადგილი და 1000 ახალი სასტუმროს ნომერი.

ინდუსტრიული მიმართულება წარმოადგენს წარმოების ერთ-ერთ უმნიშვნელოვანეს მიმართულებას აღნიშნულ პრგრამაში. მის მთავარ მიზანს წარმოადგენს საქართველოში მეწარმოების განვითარება, მეწარმეთა მხარდაჭერა, ახალი საწარმოების შექმნა და უკვე არსებული საწარმოების გაფართოება ან ხელხალახი აღჭურვა. 2014 წლიდან მოყოლებული, სააგენტოს "აწარმოე საქართველოში" პროგრამით, მხარდაჭერილია ამ მიმართულებით 274 პროექტი, რომელთა ჯამური ინვესტიციის მოცულობა შეადგენს 631 მლნ ლარზე მეტს, ამასთანავე კომერციული ბანკების მიერ გაცემულია სესხი 399 მლნ ლარი, შექმნილია 11 000 ახალი სამუშაო ადგილი.

აღსანიშნავია ასევე, რომ პროგრამა თავდაპირველად მოიცავდა შემდეგ სექტორებს: ელექტრო ტექნიკა, ფარმაცევტული და ქიმიური წარმოება, ქაღალდი და შეფუთვა, სამშენებლო მასალები, პლასტმასი, ლითონები, ტანსაცმელი და ტექსტილი, საკვები და სასმელი, ხის წარმოება და სხვა. სხვადასხვა ცვლილების გათვალისწინების შემდეგ, დღეის

მდგომარეობით, პროგრამა სექტორებს ყოფს სამ მთავარ კატეგორიად: 1. წარმოება; 2. კინო ინდუსტრია¹³; 3. სასტუმრო ინდუსტრია.

ჯამური მონაცემები 2014 - 2018 წლებში, პროგრამით „აწარმოე საქართველოში“

მხარდაჭერილი პროექტების ოდენობა	435
დამტკიცებული სესხები (ლ)	567,691,430
მხარდაჭერილი პროექტები (მიკრო)	6,212
გაცემული გრანტები	46,922,715
მოზიდული ინვესტიცია	1,101,093,548
ახალი სამუშაო ადგილები	>27,500

პროგრამა „აწარმოე საქართველოში“ მოიცავს სამ კომპონენტს:

ფინანსებზე ხელმისაწვდომობის კომპონენტი - რომელიც ითვალისწინებს საკრედიტო, სალიზინგო და საერთაშორისო ბრენდის გამოყენების შესაძლებლობებს. ნებადართულია როგორც კრედიტისა და ლიზინგის, ასევე ლიზინგის და საერთაშორისო ბრენდის, ან კრედიტის და საერთაშორისო ბრენდის ერთად გამოყენება და ამ მხრივ არ არსებობს არანაირი შეზღუდვა. გარკვეული კორექტირებების შეტანის შემდეგ, ფინანსებზე ხელმისაწვდომობის კომპონენტი ამჟამად მოიცავს 3 სექტორს: სასტუმროები; სოფლის მეურნეობა; წარმოება.

საკრედიტო კომპონენტი მოიცავს, სამინისტროს მიერ გათვალისწინებული ბიუჯეტის გამოყენებით, კომერციული ბანკების მიერ პროგრამის ფარგლებში ბენეფიციარისთვის გაცემულ სესხზე დარიცხული პროცენტის თანადაფინანსებას. ასევე, სააგენტოს თანამონაწილეობას, ბენეფიციარის მიერ კომერციული ბანკისგან მოთხოვნილი კრედიტის უზრუნველყოფაში.

¹³ 2016 წელს, აწარმოე საქართველომ ახალი პროექტი 'გადაიღე საქართველოში' წამოიწყო, საქართველოს ეკონომიკისა და მდგრადი განვითარების სამინისტროს და საქართველოს კულტურისა და ძეგლთა დაცვის სამინისტროს ერთობლივი ინი-ციატივით. პროექტი მიზნად ისახავს საქართველოს კინოინდუსტრიის განვითარებას, საერთაშორისო კინემატოგრაფის-ტების მოზიდვას და საქართველოს, როგორც აღმოსავლეთ ევროპის ფილმის გადაღების დანიშნულების ადგილად ჩამოყალიბებას.

პროგრამის პირობების მიხედვით, ახალი საწარმოს გახსნის შემთხვევაში, უნდა მოხდეს წარმოების დაწყება კრედიტის გაცემიდან 24 თვის განმავლობაში, ხოლო არსებული საწარმოს შემთხვევაში - კრედიტის გაცემიდან 12 თვის განმავლობაში. სასტუმროს შემთხვევაში, თუ საქმე ეხება საერთაშორისო ბრენდის გამოყენებას, სესხის მოცულობა შეიძლება იყოს €200,000-დან €5,000,000-მდე, ხოლო ადგილობრივი ბრენდის შემთხვევაში - €200,000-დან €2,000,000-მდე. საერთაშორისო ბრენდის კომპონენტის გამოყენება მოიცავს სააგენტოს და პროგრამის ბენეფიციარის ხელშეკრულების საფუძველზე, სააგენტოს მიერ, საერთაშორისო ბრენდის გამოყენებისთვის, ბენეფიციარის მიერ გადახდილი 24 თვის გადასახადის ანაზღაურებას, ყოველწლიურად არა უმეტეს 300,000 ლარისა, სამინისტროსთვის გამოყოფილი სახელმწიფო ბიუჯეტის ფარგლებში ამ პროგრამის მიერ განსაზღვრულ ვადებში.

ლიზინგის კომპონენტი თავდაპირველად მოიცავდა დაბალი საპროცენტო განაკვეთების დაფინანსებას და შესაბამისად, იშვიათად გამოიყენებოდა. სააგენტოს თანადაფინანსება ლიზინგის კომპონენტზე შეადგენს წლიურ 12%-ს და ფინანსდება ხელშეკრულების ხელმოწერიდან 24 თვის განმავლობაში. ამან გამოიწვია სალიზინგო კომპონენტის პირობების შეცვლა. განახლებული პირობები ასეთია:

100,000-დან 500,000 ლარამდე თანხის მოცულობის შემთხვევაში, საპროცენტო განაკვეთი შეადგენს სეზ-ის მიერ დადგენილი რეფინანსირების განაკვეთს დამატებული მაქსიმუმ 11%

500,000-დან 1,000,000 ლარამდე თანხის მოცულობის შემთხვევაში, საპროცენტო განაკვეთი შეადგენს სეზ-ის მიერ დადგენილი რეფინანსირების განაკვეთს დამატებული მაქსიმუმ 10%

1,000,000-დან 5,000,000 ლარამდე თანხის მოცულობის შემთხვევაში, საპროცენტო განაკვეთი შეადგენს სეზ-ის მიერ დადგენილი რეფინანსირების განაკვეთს დამატებული მაქსიმუმ 9%

უნდა აღინიშნოს, რომ ნაშრომი ძირითადად ეხება სწორედ ფინანსებზე ხელმისაწვდომობის კომპონენტს, თუმცა, პროგრამის შესახებ ზოგადი ინფორმაციის მოწოდების მიზნით, ქვემოთ განხილულია პროგრამის დანარჩენი ორი კომპონენტიც.

უძრავ ქონებაზე ხელმისაწვდომობის კომპონენტი - თუ კომპანია ეთანხმება გარკვეულ საინვესტიციო ვალდებულებას და ინვესტიციას ახორციელებს ახალ პროგრამაში (ახალი ქარხნის გახსნა ან არსებულის გაფართოება), მას შეუძლია მოიპოვოს სახელმწიფო საკუთრებაში

არსებული უძრავი ქონება სიმბოლურ ფასად - 1 ლარად. საინვესტიციო ვალდებულება გულისხმობს, რომ საწარმოს უნდა ჰქონდეს განხორციელებული ინვესტიცია, რომელიც მინიმუმ 6-ჯერ მეტია ქონების საბაზრო ფასზე თბილისში და მინიმუმ 4-ჯერ მეტი, ვიდრე ქონების საბაზრო ფასი რეგიონებში.

ტექნიკური დახმარების კომპონენტი - გულისხმობს სხვადასხვა სახის ტექნიკურ დახმარებას, ყველა ზემოთ აღნიშნული კომპონენტისთვის.

პროგრამის ბიუჯეტი

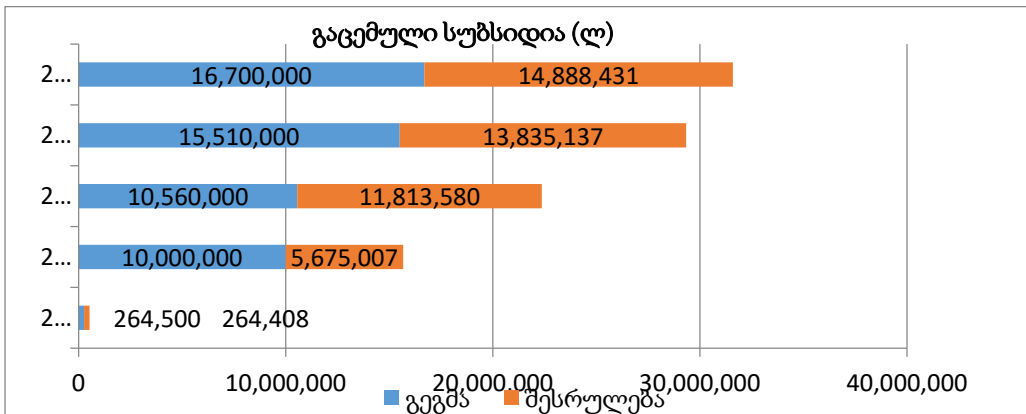

ზემოთ მოცემულ გრაფიკებზე ნათლად ჩანს პროგრამის წლიური ბიუჯეტის გეგმა და მისი შესრულება სხვადასხვა ფინანსური კომპონენტის გათვალისწინებით.¹⁴

2018 წელს გამოქვეყნდა ანგარიში „პროგრამის „აწარმოე საქართველოში“ ინდუსტრიული ნაწილის, ტექნიკური მხარდაჭერის და ფინანსებზე ხელმისაწვდომობის კომპონენტების შედეგების შეფასება“, რომელიც მოამზადა შპს „ბიდიო“. რეპორტი განიხილავს მხოლოდ 100 ბენეფიციარს, რომელთა პროგრამაში ჩართვიდან მინიმუმ 2 წელი მაინც არის გასული და, შესაბამისად, შესაძლებელია პროგრამის ეფექტიანობის შეფასება იმის

¹⁴ წყარო ბიდიო (შპს ბიდიო არის საქართველოში რეგისტრირებული შეზღუდული პასუხისმგებლობის საზოგადოება, რომელიც წარმოადგენს გაერთიანებულ სამეფოში რეგისტრირებული გარანტიით შეზღუდული კომპანიის - 'ბიდიო ინტერნეშენალ ლიმიტედის' წევრს და შედის ბიდიოს დამოუკიდებელი ფირმების საერთაშორისო ქსელის შემადგენლობაში.)

მიხედვით თუ როგორ მიდის მათი ბიზნესის საქმიანობის შედეგების და საქართველოს ეკონომიკაში, მათი წილის მიხედვით. ზემოხსენებული 100 ბენეფიციარი კომპანიიდან, კვლევაში მონაწილეობა 85-მა ბენეფიციარმა მიიღო, რომელთაგან 30 არის სტარტაპი და დანარჩენი 55 - არსებული საწარმოს გაფართოება.

უნდა აღინიშნოს, რომ ყველა ბენეფიციარი, რომელიც აღნიშნული შეფასების ობიექტია, ხვდება წარმოების კატეგორიაში. ამას გარდა, მნიშვნელოვანი ცვლილება იყო საფასურების ეროვნულ ვალუტაში წარდგენა აშშ დოლარის და ევროს ნაცვლად, 2017 წელს შემოტანილი ლარიზაციის რეგულაციების გათვალისწინებით.

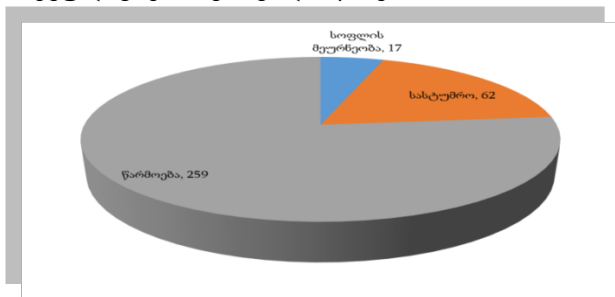

როგორც უკვე აღვნიშნეთ, ფინანსებზე ხელმისაწვდომობის კომპონენტი, გარკვეული ცვლილებების განხორციელების შემდეგ, მოიცავს 3 ძირითად სექტორს: 1. სასტუმროს; 2. სოფლის მეურნეობის; 3. წარმოების. ამ სექტორების მიხედვით, დაფინანსების მიმღები ბიზნესების რაოდენობა 338-ს¹⁵ შეადგენს.

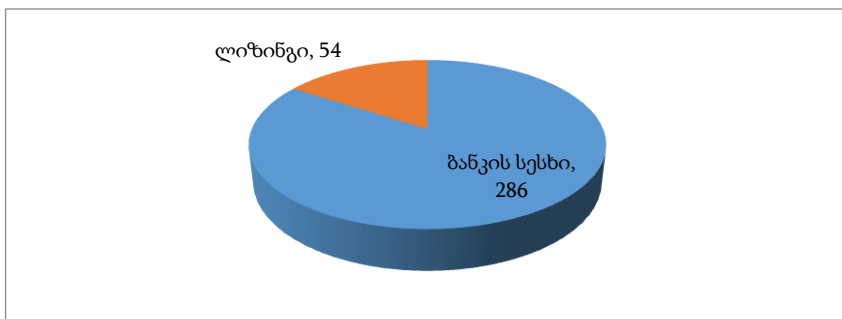

¹⁵ მონაცემები 2018 წლის ოქტომბრის მდგომარეობითაა

ამ 338 კომპანიიდან, ორმა, ფინანსური კომპონენტის ორი ნაწილი მიიღო - საბანკო სესხი და ლიზინგი, შესაბამისად, ისინი ჩათვლილია ორივე ნაწილში და ამ კომპონენტების მიხედვით, გადანაწილება დიაგრამაზეა ნაჩვენები. 338 ბენეფიციარიდან, ნახევარი სტარტაპი იყო, მეორე ნახევარმა კი დაფინანსება წარმოების გაფართოებისათვის გამოიყენა.

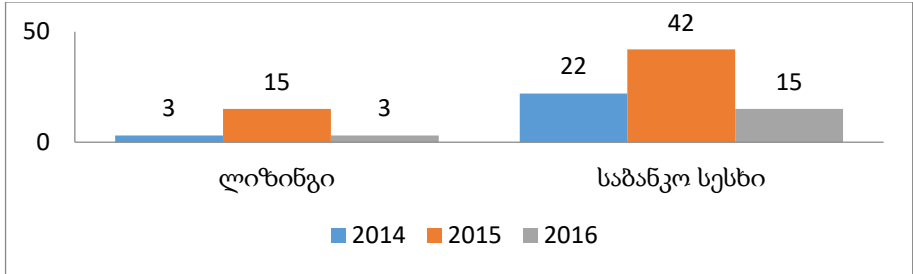

როგორც ზემოთ აღინიშნა, პროგრამა განიხილავს 3 კომპონენტს: ლიზინგს, საბანკო სესხს და ტექნიკურ დახმარებას. 100 ბენეფიციარიდან, ტექნიკური დახმარება მხოლოდ 6 კომპანიამ მიიღო და თითოეულმა ის გამოიყენა სხვა კომპონენტთან - საბანკო სესხთან ერთად.

**ბენეფიციარების მიერ შექმნილი მშპ
პროგრამის ფარგლებში შექმნილი მშპ-ის წილი, ქვეყნის მთლიან მშპ-ში
2014-17 წწ¹⁶**



ეროვნული ანგარიშთა სისტემის ერთ-ერთ უმინიშვნელოვანეს ეკონომიკურ მაჩვენებელს წარმოადგენს მთლიანი შიდა პროდუქტი, რომელიც გამოხატავს ქვეყნის ტერიტორიის შიგნით წარმოებული საბოლოო პროდუქტისა და მომსახურების საბაზრო ღირებულებას,

¹⁶ წყარო ბიდიო

გარკვეული პერიოდისთვის. წინამდებარე ანგარიშის მიზნებისთვის, ჩვენს მიერ შეფასდა ბენეფიციარების მიერ, პროგრამის ფარგლებში შექმნილი მშპ. იმის გათვალისწინებით, რომ მხოლოდ სტარტაპი ბენეფიციარების საქმიანობის შედეგი შეიძლება ჩათვალოს უშუალოდ პროგრამის შედეგად, საწარმოს გაფართოების კომპონენტში შემავალი ბენეფიციარების მონაცემები დაკორექტირდა შესაბამისად, მათ მიერ, პროგრამის ფარგლებში შექმნილი მშპ-ის გამოსათვლელად. კორექტირებული მონაცემები უჩვენებს 164 მილიონ ლარზე მეტ შექმნილ მშპ-ს, სადაც 54% შექმნილია არსებული საწარმოების გაფართოების, ხოლო 46% - სტარტაპების მიერ.

მართალია, პროგრამის ფარგლებში შექმნილი მშპ-ის წილი, ქვეყნის მთლიან მაჩვენებელთან შედარებით, მცირეა, მაგრამ მთლიანობაში, ის მზარდია. უნდა ითქვას, რომ ეს ზრდა მხოლოდ პროექტის ფარგლებში გაცემული სუბსიდირების შედეგი არ არის. როგორც რეგრესული ანალიზი გვიჩვენებს, მშპ-ის შექმნა დამოკიდებულია სხვადასხვა ფაქტორზე და განყენებულად, მხოლოდ სუბსიდია ვერ იმოქმედებს მნიშვნელოვნად ეკონომიკაზე, თუ სხვა ეკონომიკურ მაჩვენებლებსაც არ შეაქვთ გარკვეული წვლილი სოციალური კეთილდღეობის ზრდაში.

ლიტერატურა

1. დიალოგი „მცირე და საშუალო მეწარმეობის პოლიტიკაზე“ აღმოსავლეთ პარტნიორობის მრავალმხრივი ფორმატის ფარგლებში (Dialogue on «SME Policy» with regard to the multilateral framework of the Eastern Partnership) ევროკომისია, 2010
2. 2018 Annual Report Enterprise Georgia
3. <http://www.enterprisegeorgia.gov.ge/ka/საჯარო-ინფორმაცია/წლიური-ანგარიშები>
4. „პროგრამის „აწარმოე საქართველოში“ ინდუსტრიული ნაწილის, ტექნიკური მხარდაჭერის და ფინანსებზე ხელმისაწვდომობის კომპონენტების შედეგების შეფასება“, შპს „ბილო“ 2018წ
5. საქართველოს მცირე და საშუალო მეწარმეობის განვითარების სტრატეგია 2016-2020 წლებისთვის
6. <http://www.economy.ge/?page=ecopolitic&s=45>

მცირე და საშუალო მეწარმეობის მდგომარეობა საქართველოში

Малое и среднее предпринимательство в Грузии

ნინო მაზიაშვილი, საქართველოს ტექნიკური უნივერსიტეტის
ასოცირებული პროფესორი,
nino.nino068@gmail.com

Нино Мазиашвили, Ассоциированный профессор, Грузинский технический
университет, nino.nino068@gmail.com

Резюме

Для экономики современной Грузии, важен рост малого и среднего бизнеса и ихнее форсированное развитие. По данным официальной статистики, в малом и среднем бизнесе Грузии создается 19-20 % дополнительной стоимости страны.

Это обусловлено тем, что несмотря на двадцатилетнего опыта Грузия остается страной переходного типа экономики. Противоречив и часто ни гармонизированные экономические реформы, не смогли создать предусловия для структурного перевоплощения и вызвали непродуманную индустриализацию.

Грузии нужно создание другого типа экономики, которая будет конкурентоспособной, развивающей и икроножной ростом. Дорога к новому типу экономики лежит через изменении формата частного предпринимательства, развития малого и среднего бизнеса, которые заряжены новыми структурными изменениями в экономике

Надо отметить, что малый и средний бизнес ни может в вернуть потерянные позиции во многих отраслей тяжелой и перерабатывающей промышленности, но они могут сыграть решающую роль в концепции муниципального и регионального развития в отраслевых кластерах. В условиях открытой экономики малый и средний бизнес может стать инструментом диверсификации крупных корпорации и модернизации потребительского рынка.

Развитие малого и среднего бизнеса в Грузии даст возможность эффективно решить такие важные проблемы, как рост конкуренции, расширение социальной базы реформ формирование среднего слоя общества, занятость расселения, нагрузка модности предприятии, формирование доходов бюджета, веского взноса в формирование валового внутреннего продукта страны и в общем в решение социально - экономических проблем Грузию.

Ключевые слова: малый и средний бизнес; диверсификации; Модернизация потребительского рынка.

მცირე და საშუალო ბიზნესი საბაზრო ეკონომიკის ჩამოყალიბებისა და განვითარების ერთ-ერთ მთავარ პირობას წარმოადგენს. მას გადამწყვეტი როლი ენიჭება ქვეყნის რესურსული პოტენციალის ამოქმედების, მოსახლეობის დასაქმების, შემოსავლების ღონის ამალგების, ეკონომიკის სტაბილური და დინამიური განვითარების და სხვა უამრავი სოციალური პრობლემების გადაჭრის საქმეში. მცირე და საშუალო ბიზნესი განსაკუთრებულ ფუნქციას იძენს ისეთი ქვეყნებისთვის, რომელთაც გააჩნიათ გარდამავალი ეკონომიკა. საქართველოსა და მის მდგომარეობაში მყოფი ქვეყნებისათვის პირველი რიგის ამოცანას წარმოადგენს ისეთი საბაზრო სისტემის საფუძვლების შექმნა, სადაც ყველაფერი მცირე და საშუალო საწარმოების ჩამოყალიბებით იწყება. საქართველოში მცირე და საშუალო საწარმოთა ფორმირების პროცესი მიმდინარეობს რთულ და წინააღმდეგობრივ გარემოში, ეს ბიზნესი კონკურენციას ვერ უწევს დიდ კომპანიებს. მოცემული სიტუაციიდან გამომდინარე შესაძლებელია ითქვას, რომ მცირე და საშუალო ბიზნესის განვითარება შეუძლებელია სახელმწიფოს მხარდაჭერისა და ღონისძიების ისეთი მძლავრი სისტემის შექმნისა და განხორციელების გარეშე, რომელიც ორიენტირებული იქნება ასეთი ტიპის ბიზნესის განვითარებაზე. მსმ-ის განვითარების ერთ-ერთ მთავარ შემაფერხებელ ფაქტორს წარმოადგენს არასტაბილური ფინანსური სიტუაცია, რაც გულისხმობს ურთულეს მაკროეკონომიკურ პრობლემას. მაკროეკონომიკური პრობლემა თავის თავში აერთიანებს საბიუჯეტო დეფიციტის მინიმუმამდე დაყვანას, საპროცენტო განაკვეთის მნიშვნელოვნად შემცირებას, გამკაცრებულ ფულად-საკრედიტო პოლიტიკას და რაც ყველაზე მთავარია, მეწარმე სუბიექტებს შორის ურთიერთობის გამყარებას, ასევე მის გაუმჯობესებას და გაცვლითი კურსის შედარებით სტაბილიზაციას. მსმ-ის რეგიონალური სტრუქტურა მეტად მრავალფეროვანი შემადგენლობით გამოირჩევა. საწარმოთა დიდი ნაწილი დედაქალაქში კონცენტრირდება, რაც ზემოთ ჩამოთვლილი ტენდენციებიდან გამომდინარე განსაკუთრებულად გარდამავალი ეკონომიკის მქონე ქვეყნებისთვისაა დამახასიათებელი. აქვე უნდა აღინიშნოს, რომ ჩვენი ქვეყნის სამრეწველო პოტენციალის მქონე რეგიონები (აჭარის, იმერეთის მხარე, კახეთის მხარე და სხვა) ქმნიან ხელსაყრელ გარემოს მცირე მეწარმეობის განვითარებისათვის. ასევე მცირე და საშუალო

მეწარმეობა განვითარების მხრივ, დაბალი დონის აქტიურობით გამოირჩევიან ქვეყნის მაღალმთიანი რეგიონები (რაჭა–ლეჩხუმი, სვანეთი, სამცხე–ჯავახეთი). შექმნილი გარემოებებიდან გამომდინარე მოცემული რეგიონები მოითხოვენ უპირატესი და ხელშემწყობი ღონისძიებების განხორციელებას. რაც საწინდარია მეწარმეობის დაბალანსებული და წარმატებული განვითარებისათვის. აღნიშვნის ღირსია ის ფაქტი, რომ საქართველოში არსებული მთლიანი შიდა პროდუქტის მხოლოდ მეოთხედი მოდის მსს–თა (მცირე და საშუალო საწარმო) წილზე. უდიდესი როლი უკავია გარემოს, რომელშიც ყალიბდება მცირე და საშუალო ბიზნესი, რაც შეეხება საქართველოში არსებულ გარემოს, მათ არაერთნაირ და არაერთგვაროვან სამეწარმეო გარემოში უწყვეტ ბიზნესის არსებობა, რაც ნამდვილად არ ატარებს საკმარისად თანმიმდევრულ და ორგანიზებულ ხასიათს.

ასევე საინტერესოა საერთოშორისო ბაზარიც, სადაც მცირე და საშუალო საწარმოები ნაკლებად არიან მომზადებულები გასასვლელად, რასაც ნამდვილად ვერ ვიტყვით მსხვილ ფორმებზე. შეგვიძლია ვთქვათ,, რომ მათ, უჭირთ საერთაშორისო ბაზარზე დამოუკიდებლად გასვლა და იქ უცხოური კომპანიების პოვნა ან/და მათთან სამეწარმეო ხელშეკრულების დადება. მცირე და საშუალო ზომის საწარმოები, რომლებიც განვითარებით საქართველოს ნაკლებად პრიორიტეტულ რეგიონებში არიან განლაგებულნი, ემსახურებიან ადგილობრივ ბაზრებს. მოცემულიდან გამომდინარე საწარმოები, რომლებიც მეტად განვითარებულ რეგიონებში მდებარეობენ, მათ უფრო მეტი აქვთ რესურსი, მოიპოვონ საბაზრო ინფორმაცია. გარდა, ზემოთ ჩამოთვლილი ფაქტორებისა და გარემოებებისა, მცირე და საშუალო საწარმოებს დამატებით მაინც სჭირდებათ ისეთ ინფორმაციასთან წვდომა და მისი მიღება, რომელიც უშუალო კავშირში იქნება ახალ საბაზრო შესაძლებლობებთან, მომხმარებლის მოთხოვნებისა და გემოვნების ცვლილება, ახალ საბაზრო ტენდენციებთან და ა.შ. მოცემულ ეტაპზე საქართველოში არ არის წარმოდგენილი სპეციალური სააგენტო, რომლის მიზანს წარმოადგენს გააუმჯობესოს საქართველოს მცირე და საშუალო საწარმოთა მარკეტინგული შესაძლებლობები და დონეები.

პირველი, სადაც შეიძლება მცირე და საშუალო ბიზნესმა განვითარება ჰპოვოს, წარმოადგენს: სოფლის მეურნეობა, საოჯახო ტურიზმი, გადამამუშავებელი მრეწველობა, მსუქი მრეწველობა. დღესდღეისობით

მსოფლიოში მცირე ბიზნესი საკმაოდ მომგებიან სექტორად მიიჩნევა, რამაც შესაძლებელია ადამიანს გარკვეული დროის შემდეგ დიდი მოგება მოუტანოს. აქვე უნდა აღინიშნოს რომ, არსებობს რამდენიმე ძირითადი პრობლემა, რომელიც ბიზნესის დაწყების ხელისშემშლელ ფაქტორებად გვევლინება. პირველ ასეთ პრობლემად გვევლინება კრედიტებზე ხელმისაწვდომობა. საკუთარი ხარჯებით ბიზნესის დაწყება მეტად რთულია და ამავდროულად დიდ რისკებთანაა დაკავშირებული. ამ დროს ბანკებსა თუ მიკროსაფინანსო ინსტიტუტებში საპროცენტო განაკვეთი საკმაოდ მაღალია, რის გამოც მცირე ბიზნესის წარმომადგენლები ფრთხილობენ საკუთარი შემოსავლებიდან გამომდინარე კრედიტების აღებას. კიდევ ერთ პრობლემას წარმოადგენს საგადასახადო ადმინისტრირება, რაც საბოლოო ჯამში მეწარმეს აფერხებს, წამოიწყოს საკუთარი ბიზნესი.

ეკონომისტთა აზრით (და თითქმის ყველა ეკონომისტი თანხმდება რომ) ბიზნესის განვითარების ამოცანების გადაჭრა სამი მთავარი გზით არის შესაძლებელი: მცირე მეწარმეობის წახალისება, მცირე მეწარმეების სწავლება, მცირე მეწარმეების დახმარება გაყიდვაში .აქედან გამომდინარე მცირე ბიზნესს არ აქვს საშუალება(განსხვავებით ბანკებისგან) დაიქირავოს ტოპ კლასის მენეჯერები, ბუღალტერები და სხვა მაღალკვალიფიციური კადრები, რადგან ეს ყველაფერი დაკავშირებულია დიდ თანხებთან. თუ ხელისუფლება შეიმუშავებს მცირე ბიზნესის მხარდაჭერის ერთიან სისტემას, რომელიც ზემოთ ჩამოთვლილ სამ კომპონენტზე დაყრდნობით აიგება, მას შეუძლია დაახლოებით 3–5 წელიწადში შექმნას 250 000–მდე მცირე და საშუალო საწარმო, რომლებიც მთლიანი შიდა პროდუქტის 25–30 პროცენტს შექმნიან. მაგალითისთვის აქვე უნდა აღვნიშნოთ, რომ ევროპაში ძალიან მაღალია მცირე და საშუალო საწარმოების ბიზნესის წილი, რაც ავტომატურად ნიშნავს იმას, რომ შემოსავლები უფრო თანაბრად არის გადანაწილებული თითოეულ ადამიანზე, რაც საბოლოო ჯამში ქვეყანაში სოციალური სამართლიანობის გადანაწილებას განაპირობებს. საზოგადოების გარკვეული ნაწილის აზრით, მცირე ბიზნესში კაპიტალის დაბანდებასა და მისი განვითარების სანაცვლოდ, უმჯობესი იქნება მსხვილი ბიზნესის ხელშეწყობა, რადგანაც უფრო ძლიერია და მეტი სამუშაო ადგილის შექმნას შეძლებს. ეკონომისტთა უმრავლესობა ამ აზრს ეწინააღმდეგება და დარწმუნებულია მის

სიმცდარეში, რადგანაც მსხვილი ბიზნესი შესაძლებლობებში შეზღუდულია და ვერ შეძლებს საჭირო რაოდენობის სამუშაო ადგილების შექმნას.

საქართველოში მცირე ბიზნესის მხარდაჭერის ერთ-ერთი მნიშვნელოვანი პროექტია "აწარმოე საქართველოში". მხარდაჭერის კომპონენტი გულისხმობს საქართველოს რეგიონებში მიკრო და მცირე მეწარმეობის ხელშეწყობას ფინანსური და ტექნიკური მხარდაჭერის გზით. აღნიშნული პროგრამა გამიზნულია როგორც ახალი ბიზნესის წამოწყებისთვის, ასევე არსებულის გაფართოება-გადაიარაღებისთვის. მცირე ბიზნესის მხარდაჭერის კომპონენტი ხელს უწყობს რეგიონის მოსახლეობის გააქტიურებას, წამოიწყონ ან გააფართოვონ საკუთარი ბიზნესი. ფინანსური დახმარების გაწევის გზით რეგიონის მაცხოვრებლებს ეძლევათ შესაძლებლობა, წამოიწყონ საკუთარი საქმე, ხოლო საკონსულტაციო კომპონენტის არსებობა უზრუნველყოფს დაინტერესებული პირების ცოდნის ამაღლებას ბიზნესის კეთების კუთხით. 2015-2018 წლის მონაცემებით, სააგენტოს "აწარმოე საქართველოში" ფარგლებში. მხარდაჭერილია 6 212 პროექტი, რომელთა ჯამური ინვესტიციის მოცულობა შეადგენს 61 მილიონ ლარზე მეტს, ამასთანავე, თანადაფინანსების სახით გაიცა 46.9 მილიონი ლარი, სადაც ჯამში დაფინანსებულია 9,384 ბენეფიციარი.

აქვე უნდა აღვნიშნოთ, რომ მსმ-ის(მცირე და საშუალო მეწარმეობა) განვითარების მხრივ დაბალი დონის აქტიურობით გამოირჩევიან ქვეყნის მაღალმთიანი რეგიონები (რაჭა-ლეჩხუმი, სვანეთი, სამცხე-ჯავახეთი). შექმნილი გარემოებებიდან გამომდინარე მოცემული რეგიონები მოითხოვენ უპირატესი და ხელშემწყობი ღონისძიებების განხორციელებას რაც საწინდარია მეწარმეობის დაბალანსებული და წარმატებული განვითარებისათვის. ბოლო წლების მაგალითზე დაყრდნობით შეგვიძლია დავასკვნათ, რომ საწარმოთა ძირითადი მატება მიიღწევა მცირე საწარმოთა ხარჯზე, რაც საბოლოო ჯამში არადაამაკმაყოფილებელ შედეგებს იძლევა ბაზარზე შესვლის და კოკურენტუნარიანობის გაძლერებისთვის მცირე და საშუალო მეწარმეობას ახასიათებს რამოდენიმე ძირითადი პრობლემა:

ა) უნდა ითქვას რომ დღესდღეისობით მცირე და საშუალო საწარმოთა სიმძლავრეები და ტექნოლოგიები შეუსაბამოებაში მოდის თანამედროვე სტანდარტებთან. ეს მიდგომა კი ართულებს საწარმოთა სიმძლავრეების სრული ძალით დატვირთვასა და ამუშავებას. ეს ყველაფერი კი ზრდის იმის

რისკს რომ ისინი მწყობრიდან გამოვა, რაც საბოლოოდ იძლევა იმ შედეგს რომ სიმძლავრეები რაც ტექნოლოგიებს გააჩნიათ ვერ/არ იტვირთება.

ბ) ინვესტიციების დაბალი დონე და საბანკო კრედიტების მაღალი საპროცენტო განაკვეთი რაც მეწარმეებს უზიძგებს თავის შეკავებისგან აიღონ კრედიტები, რაც საბოლოოდ ხელს უშლის ტექნოლოგიების გამოყენებას. რაც საბოლოო ჯამში ასახვას ჰპოვებს ფორმის მწარმოებლურობაზე.

ბ) მცირე და საშუალო ზომის საწარმოთა ინტეგრაციის დონე არ არის ღრმა და გამოირჩევა ლოჯისტიკის არასტაბილურობით, ასეთი ზომის საწარმოებს არ ჰყავთ მუდმივი პროდუქციის მომწოდებლები, ამიტომაც მათ ხშირად უწევთ არჩევანი გააკეთონ დაბალი ხარისხის პროდუქტზე, რომელიც შედარებით იაფასიანია. ეს ყველაფერი კი საბოლოო ჯამში ასახვას მათ საბოლოო პროდუქტში ჰპოვებს.

დ) მცირე მეწარმეებს არ გააჩნიათ ბაზარზე მუშაობის დიდი გამოცდილება, არ გააჩნიათ მარკეტინგული გამოცდილება, სახსრების არქონის გამო ვერ აწარმოებენ ბაზრის კვლევას, და მათი ცოდნა გაყიდვების არხებსა და მომხმარებლების შესახებ არის მცირე და უმნიშვნელო.

ე) სახელმწიფოს მიერ ანტიმონოპოლიური სამსახურის გაუქმებამ კიდევ უფრო დათრგუნა მცირე და საშუალო ბიზნესი, რაც შეეხება კერძო საკუთრებას–მისი დემონტაჟი და რეპრივატიზაციის პროცესი ყოველივე ანაზღაურებისა და კომპენსაციის გარეშე ხორციელდება, რამაც უამრავი მცირე და საშუალო საწარმო სამუშაო ფართის გარეშე დატოვა.

სახელმწიფო ძირითადი ინსტიტუციური ცვლილებებით უნდა უზრუნველყოფდეს მცირე და საშუალო მეწარმეობის ხელშეწყობას. უნდა ითქვას, რომ ამ ეტაპისათვის საქართველოს კანონმდებლობა ერთმანეთისაგან არ განასხვავებს მცირე და საშუალო მეწარმეობას და მსხვილ ბიზნესს და არსად არაა მითითებული არანაირი ნორმატიული აქტი რომელიც უპირატესად მცირე და საშუალო მეწარმეობას მიანიჭებდა უპირატესობას და მათი პრობლემების გადაჭრას შეეხებოდა. უნდა ითქვას რომ საქართველოში არსებობს უნიფიცირების სისტემა სადაც მცირე და საშუალო მენეჯმენტი მსხვილ ბიზნესთან ერთად მოგების ერთნაირი დასაბეგრი რეჟიმით განისაზღვრება.

ბიზნეს–პარტნიორობა–მსხვილი საწარმოები მცირე და საშუალო ბიზნესს განვითარების საბაზრო შესაძლებლობებს მხოლოდ მაშინ

წარმოუქმნიან როცა ისინი წარმოადგენენ ე.წ. „დივერსიფიცირებულ კორპორაციებს“, რომლებიც ცდილობენ გამოიყენონ მცირე ბიზნესის უპირატესობები. ასევე სხვადასხვა მიდგომებით (აუტსორსინგი; სტრატეგიული ალიანსები და სხვ.)ცდილობენ გააძლიერონ ურთიერთობები მცირე და საშუალო ბიზნესთან.ღირებულებათა ზრდის პროცესში პარტნიორობა საუკეთესო გარანტს წარმოადგენს,საბოლოოდ განხორციელდეს დაფინანსება და გაძლიერდეს ფინანსური ნაკადების ღირებულების ზრდა. ბიზნეს-ასოციაციები-მცირე და საშუალო მეწარმეობის განვითარებაში უდიდეს როლს თამაშობს მეწარმეთა ბიზნეს-ასოციაციების ფორმირება და განვითარება,ასევე ის ინსტიტუტები რომლებიც სამომავლოდ დაეხმარებიან მეწარმეებს,ინფორმაციის და სხვა მომსახურების მიღებასა და გაცვლაში,ეს ყველაფერი კი ეფექტურ მეთოდს გამოიღებს ბარიერების გადალახვაში.

ორიოდ სიტყვით უნდა შევეხოთ იმ რეფორმებს რამაც გამოიწვია ბიზნესის დაწყებისა და წარმოების გამარტივება:

საგადასახადო რეფორმა: საგადასახადო რეფორმის გადახედვამ და მისმა ცვლილებამ შეამცირა გადასახადების რაოდენობა,ასევე ის განაკვეთები რაც თან ახლდა გადასახადებს. დღევანდელი რეალობითა და არსებული მდგომარეობის გათვალისწინებით საქართველო ყველაზე ლიბერალური საგადასახადო სისტემით გამოირჩევა.

საბაჟო პოლიტიკა: საბაჟო პოლიტიკაში არსებული მდგომარეობის გაუმჯობესების შემდეგ, მნიშვნელოვნად გაუმჯობესდა და გამარტივდა საგარეო ვაჭრობის პროცედურები, რამაც თავისმხრივ საგრძნობლად შეამცირა მასთან დაკავშირებული შესაბამისი ხარჯები. იმპორტის ხარჯები და ტარიფები, რომელიც თითქმის ყველა პროდუქტზე მოქმედებდა, ცვლილებების შედეგად, გაუქმდა დაახლოებით, პროდუქტის 85%-ზე, რამაც ხელი შეუწყო სატარიფო გეგმას, რომელმაც საბოლოო ჯამში 3 სატარიფო გეგმა ამოქმედა და ძალაში შევიდა (12%,5%,0%) სატარიფო განაკვეთები. უნდა ითქვას, რომ აღნიშნულ ცვლილებამდე 3-ის ნაცვლად მოქმედებდა 16 სატარიფო განაკვეთი, რაც მეწარმეებისთვის „ხედმეტი თავის ტკივილი“ გახლდათ. ორიოდ სიტყვით უნდა შევეხოთ იმპორტისა და ექსპორტის რაოდენობრივ შეზღუდვებს ე.წ კვოტებს. 2014 წლის 1 სექტემბრის მთავრობის დადგენილებით, ევროკავშირის ქვეყნებსა და საქართველოს შორის ვაჭრობა ტარიფების გარეშე ხორციელდება.

ლიცენზიები და ნებართვები: 2005 წლიდან ბიზნესთან დაკავშირებული გასატარებელი რეფორმების სიას კიდევ ერთი პუნქტი შეემატა ლიცენზიებისა და ნებართვების სახით. აღნიშნული სისტემის რეფორმირების შედეგად, 2005 წლიდან დღემდე 90%-ით შემცირდა ნებართვებისა და ლიცენზიების რაოდენობა. დღევანდელი მდგომარეობით მხოლოდ მაღალრისკიანი პროდუქტის წარმოებისა და მომსახურების დროს ხდება აღნიშნული ლიცენზიებისა და ნებართვების გაცემა. 90-იანი წლებისაგან განსხვავებით, დღეს მეტწილად გამარტივებულ სისტემას წარმოადგენს ახალი პრინციპების შემოღება, რომელთაც „ერთი სარკმლისა“ და „დუმილი თანხომის ნიშანიას“ სახელწოდებითაც მოიხსენიებენ.

სახელმწიფოსთან თანამშრომლობა: ნებისმიერი ბიზნესის (იქნება ეს მცირე, საშუალო თუ მსხვილი) ინტერესს წარმოადგენს, სახელმწიფოს ჰქონდეს დამყარებული კარგი ურთიერთობა. აქედან გამომდინარე განისაზღვრება სახელმწიფო ინსტიტუტებთან ურთიერთობის პროცედურები. რაც შეეხება სახელმწიფოსა და ბიზნესის ურთიერთობას, იგი „ერთი სარკმლის პრინციპით“ მოქმედებს. აღნიშნული პრინციპი ითვალისწინებს საჭირო მომსახურებების მიღებას ელექტრონულად. ამ ყველაფერთან ერთად ქვეყანაში შეიქმნა სრულიად ახალი და უნიკალური ტიპის სისტემა იუსტიციის სახლების სახით. აღნიშნული სახლები ერთ სივრცეში დაახლოებით, 400 მომსახურების მიწოდებას უზრუნველყოფენ როგორც ფიზიკური პირებისთვის, ასევე, მცირე და საშუალო მეწარმეებისათვის.

საქართველოს მთავრობამ უდიდესი ნაბიჯი გადადგა კორუფციის აღმოფხვრაში. აღნიშნულის მიღწევა ძირითადად ეკონომიკის ლიბერალიზაციის ხარჯზე მოხდა (ზემოაღნიშნული ფაქტორების გათვალისწინებით), ასევე სახელმწიფო ინსტიტუტების განვითარებით, სახელმწიფომ მოახდინა იმ პროცედურების გამარტივება, რამაც მომსახურების გამარტივებას შეუწყო ხელი და მოახდინა გამჭვირვალობის უზრუნველყოფა.

აღნიშნული გარემოებების გარდა, უმთავრეს ფაქტორს წარმოადგენს კანონმდებლობის შინაარსი, რომელიც აუცილებლად გასაგებად და მკაფიოდ უნდა იყოს ჩამოყალიბებული და ბიზნესსაქმიანობით დაკავებულ ნებისმიერ პიროვნებას უნდა შეეძლოს მისი პრაქტიკაში გადმოტანა და განხორციელება. პრობლემას წარმოადგენს კიდევ ერთი ფაქტორი, რაც

გულისხმობს იმას, რომ ბიზნესის სფეროს მარეგულირებელი კანონმდებლობა მუდმივ ცვლილებას განიცდის, კანონმდებლობის ცვლილებას კი, რომელიც ახალი ნორმების შექმნის საფუძველს წარმოადგენს, გააჩნია შეზღუდული ვადები, რაც მცირე და საშუალო მეწარმეებს სერიოზულ დაბრკოლებებს უქმნის. შექმნილი ვითარებიდან გამომდინარე ბიზნესის სფეროს მარეგულირებელი კანონმდებლობა უმრავლეს შემთხვევაში დადებითად მოქმედებს ბიზნესის განვითარებაზე და ლიბერალურადაც ითვლება, თუმცა რეალურად კვლავ რჩება ისეთი ტიპის პრობლემები, რომლებიც მოგვარებას საჭიროებენ.

ბიზნეს-გარემოს სტაბილურობისთვის უმთავრეს ფაქტორს წარმოადგენს საგადასახადო კანონმდებლობაში შესული ცვლილებები. 2011 წლის მონაცემებით, საგადასახადო კოდექსში 25 ტიპის ცვლილება განხორციელდა. თავის მხრივ, საგადასახადო სისტემა ასევე მოიცავს ხანდაზმულობის ვადასაც. ხანდაზმულობის ვადა საგადასახადო კანონმდებლობის განუყრელ ნაწილს წარმოადგენს. რაც თავის მხრივ მოიცავს, რომ საგადასახადო ვალდებულების დარიცხვის ვადა უნდა შეადგენდეს არაუმეტეს 6 წელს. უნდა აღინიშნოს, რომ პრაქტიკაში არსებობს უამრავი ისეთი შემთხვევა, როდესაც ხანდაზმულობის ვადის გასვლის შემდგომ პერიოდში მოხდა საგადასახადო მოთხოვნის წარდგენა, რამაც საბოლოო ჯამში მცირე და საშუალო მეწარმეებს პრობლემები შეუქმნა. ერთ-ერთ უმნიშვნელოვანეს ასპექტს საგადასახადო კანონმდებლობაში წარმოადგენს რთული ან/და ბუნდოვანი დებულებების არსებობა, რომელიც შესაძლოა, სხვადასხვანაირად აღიქვან საგადასახადო ორგანოს წარმომადგენელმა და მეწარმემ. აქვე უნდა კვლავ მოვიყვანოთ განვითარებული ქვეყნის მაგალითი, სადაც არსებობს მაღალგანვითარებული საგადასახადო სისტემა. იქაც ანალოგიურად გვხვდება ბუნდოვანი დებულებები, მაგრამ ამ შემთხვევაში, როგორც წესი, კანონი გადამხდელის სასარგებლოდ მუშაობს და დავის წარმოშობის შემთხვევაში, მის სასარგებლოდ წყდება. საკანონმდებლო ცვლილების ერთ-ერთ უმთავრეს პრობლემას წარმოადგენს საჯარო შეტყობინების დაგვიანებული ან/და სულაც მიუღებლობა.

საერთაშორისო ორგანიზაციების მიერ 2016 წელს ჩატარებული კვლევებით, საქართველომ 189 ქვეყანას შორის 24-ე ადგილი დაიკავა ბიზნესის როგორც კეთების, ასევე, ლიბერალური მიდგომების კუთხით.

ეკონომიკური თავისუფლების ინდექსით, რომელიც ზომავს ქვეყანაში არსებული ბიზნესის თავისუფლებას და გადასახადების რაოდენობას, საქართველომ 178 ქვეყანაში 23–ე ადგილი დაიკავა.

ლიტერატურა

1. გოგიაშვილი ო, მცირე და საშუალო ბიზნესის პრობლემები და მათი გადაჭრის გზები საქართველოში. 2014.
2. საქართველოს მცირე და საშუალო სტრატეგია 2016-2020
3. მესხია ი., მურჯიკნელი მ. ეკონომიკური რეფორმა საქართველოში. თსუ, 1996. 15.
3. მექვაბიშვილი ე., „მცირე და საშუალო მეწარმეობის განვითარება, როგორც საშუალო კლასის ფორმირების უმნიშვნელოვანესი პირობა“. <http://social-democratsgeorgia.blogspot.com/2010/07/blog-post.html> (2.07.2010)
4. ერქომაიშვილი გ.გიგაური ლ. ტალახაძე ნ.–„მეწარმეობის საფუძვლები“
5. თოქმაზიშვილი მ.–სპეციალური სტატია საწარმოთა შესახებ, 2014 წ.

ქალის როლი ბიზნესის ინკლუზიურ განვითარებაში

Women's Role in Business Inclusive Development

ნათელა ჯანელიძე, ასისტენტ-პროფესორი, აკაკი წერეთლის სახელმწიფო უნივერსიტეტი, natela.janelidze@atsu.edu.ge

Natela Janelidze, Assistant Professor, Akaki Tsereteli State University, natela.janelidze@atsu.edu.ge

Abstract

One of the most important part of increasing inclusive economic is development of human resources and maximum efficient use of existing potential. women's involvement in public issues has become popular for last years.

During last 5 years approximately 42% of unemployed women had high education and only 41% men had secondary education. Percentage of unemployed high educated women is thinkable and requires stimulation from government , however the mentality and stereotypes that exists in society and in families are not less important.

I think that for Georgia, as not so rich country with human resources and as a country that in last 3 millennia constantly experiences flow of qualified, healthy and intellectual capital, particular attention should be given to women's involvement in both public and entrepreneurial spheres. It is important that our country as well as non- governmental and international organization support women's involvement. Supporting and sharing of successful businesswomen's experience is necessary

Keywords: Women, Business, Inclusive Growth, Education, Employment, Income.

თითქმის სამი ათეული წელია რაც საქართველომ დამოუკიდებლობა მოიპოვა და შეიძლება ითქვას ქვეყნისთვის დაიწყო ახალი ეტაპი როგორც პოლიტიკური, ასევე ეკონომიკური თვალსაზრისით. საბაზრო პრინციპებზე დაფუძნებული ეკონომიკური სისტემის შენება მიუხედავად საერთაშორისო ორგანიზაციების დიდი მხარდაჭერისა რთული აღმოჩნდა. ქვეყანა რადიკალური, სწრაფი და ეფექტიანი სოციალურ-ეკონომიკური რეფორმების წინაშე დადგა, რომელთა ეტაპობრივმა განხორციელებამ ვითარება საგრძნობლად გააუმჯობესა, მაგრამ დაფიქსირებული ეკონომიკური ზრდის მაჩვენებლის მხარდი ტენდენციისა, სიღარიბის და უმუშევრობის მაჩვენებელი ვერ აღწევს მოსახლეობის ფართო მასებისთვის სასურველ დონეს. შესაბამისად სახელმწიფოს პრიორიტეტი გრძელვადიანი ინკლუზიური ეკონომიკის ზრდისთვის საფუძვლის შექმნა, მოსახლეობის კეთილდღეობის ამაღლება, კვლავ აქტუალურია და მნიშვნელოვან გამოწვევად რჩება.

ინკლუზიური ეკონომიკური ზრდის ერთ-ერთ უმნიშვნელოვანეს ფაქტორს ადამიანური რესურსების განვითარება და არსებული პოტენციალის მაქსიმალურად ეფექტიანი გამოყენება წარმოადგენს. თავის მხრივ, ადამიანური რესურსის მაქსიმალურ ეფექტიან გამოყენებაში მოიაზრება დაბალი კვალიფიკაციის მქონე პირთა შესაძლებლობების ამაღლება, მათში მნიშვნელოვანი სოციალური ინვესტიციის განხორციელება, დისკრინაციული საფრთხის წინაშე მყოფი პირების (შშმპ და სხვა) შესაძლებლობების განვითარება. რამოდენიმე წელია აქტუალური გახდა საკითხი ქალის ჩართულობა საზოგადოებრივ საკითხებში, ქალის როლი ეკონომიკურ ზრდაში. ჩვენი კვლევის საგანს საქართველოში ქალის როლი ბიზნესის ინკლუზიურ განვითარებაში წარმოადგენს. საინტერესოა რა ვითარებაა ჩვენს ყვეყანაში ამ მხრივ: რამდენად დაცულია გენდერული თანასწორობა საკანონმდებლო დონეზე, დასაქმებულთა გენდერული თანაფარდობა, ანაზღაურება, როგორია მაჩვენებელი აქტივების ფლობასა და მეწარმეობაში.

ქალთა მხარდაჭერისათვის განხორციელებულ აქტივობებს ქვეყანაში ვხვდებით 1994 წლიდან. კანონი გენდერული თანასწორობის შესახებ დამტკიცებულია საქართველოს პარლამენტის მიერ 2010 წელს (ცვლილებები საქართველოს პარლამენტის მიერ დამტკიცებულია 2017 წელს). საქართველოს კონსტიტუციის 11-ე მუხლი და კანონი გენდერული თანასწორობის შესახებ უზრუნველყოფს ქალებისთვის და კაცებისთვის თანაბარ უფლებებს, პასუხისმგებლობას და შესაძლებლობებს, ასევე აღიარებს განსაკუთრებული ზომების მიღების აუცილებლობას ქალებსა და კაცებს შორის არსებითი თანასწორობის მისაღწევად და უთანასწორობის აღმოსაფხვრელად.

ერთ-ერთი მნიშვნელოვანი სპეციფიკური თავისებურება, რომელსაც პირდაპირი ზემოქმედება აქვს როგორც ბიზნესის ინკლუზიურ განვითარებაზე ასევე ქალთა ჩართულობაზე, ადამიანური რესურსის განვითარებაზე და შესაბამისად სოციალური ინვესტირების ეფექტიანობაზე, არის სოციალურ-დემოგრაფიული პროცესები. რთულია ვიმსჯელოთ ქვეყანაში არსებულ გენდერულ თანასწორობაზე, როდესაც ვეცნობით სტატისტიკურ მონაცემებს დაქორწინებულთა რაოდენობაზე და შობადობაზე ასაკის მიხედვით. მოსახლეობის 10% ქორწინდება 16-19 წლის ასაკში, მათგან-85% ქალი, 15%-კაცია (სოფლად მცხოვრები დაქორწინებული როგორც ქალთა, ასევე მამაკაცთა რაოდენობა თითქმის 2-

ჯედ აღმატება ქალაქად მცხოვრებს). მოსახლეობის 53% ქორწინდება 20-29 წლის ასაკში, მათგან- 52% ქალი, 48%-კაცი (თანაბარია დაქორწინებულ ქალთა რაოდენობა ქალაქად და სოფლად, ხოლო 6%-ით აღმატება დაქორწინებულ მამაკაცთა რაოდენობა სოფლად ვიდრე ქალაქად). განსაკუთრებით მაღალია შობადობის ასაკობრივი კოეფიციენტი 20-29 წლის ასაკში. რასაც ვერ ვიტყვით მსოფლიოს ბევრ განვითარებულ ქვეყანაზე. მაგალითად იაპონიაში და სამხრეთ კორეაში დაქორწინებას წყვილები წყვეტენ 25 წლის შემდეგ, როცა მაღალია მათი მატერიალური ბაზისი და შესაძლებლობა აქვთ დაგროვილი კაპიტალით უზრუნველყონ შვილების მომავალი. საქართველოში სადაც შობადობის მაჩვენებელი მაღალია დასაქმების დონე შეადგენს 26%-ს ქალი და 37%-ს კაცი. მოცემული ციფრებიდან აშკარად ჩანს, რომ განვითარება სოციალური ინვესტირების გარეშე ძალზედ რთული იქნება. სავარაუდოა, რომ 20-24 წლის ასაკის ახალგაზრდების ოჯახის კეთილდღეობაზე ზრუნვა, კიდევ ერთ ქართულ „ფენომენთაა“ დაკავშირებული. დასაქმების დონე 40-50 წლის ასაკის ადამიანებისთვის საშუალოდ 70-75%-ის ფარგლებში მერყეობს და სწორედ ისინი კისრულობენ ოჯახის რჩენას.

არანაკლებ მნიშვნელოვან ფაქტორად მიგვაჩნია ქალთა განათლება და ანაზღაურება. საბაზო და საშუალო სკოლის დასრულების მაჩვენებლის მიხედვით საშუალოდ 5%-ით ნაკლებია გოგოს რაოდენობა. უმაღლესი სასწავლებლების კურსდამთავრებულები სქესის მიხედვით 46%-ით აღმატება ქალი კაცს. დოქტორანტურის კურსდამთავრებულები სქესის მიხედვით 38%-ით აღმატება ქალი კაცს. მიუხედევად ზემოთ მოყვანული მონაცემებისა დასაქმების მხრივ რადიკალურად განსხვავებული სურათი გვაქვს. უმუშევარი ქალების რიცხოვნობაში ყველაზე დიდი წილი უმაღლესი განათლების მქონე მოსახლეობას უჭირავს, ხოლო კაცებში-საშუალო ზოგადი განათლების მქონეს. ბოლო 5 წლის განმავლობაში უმაღლესი განათლება ჰქონდა საშუალოდ უმუშევარ ქალთა 42%-ს, ხოლო კაცთა 41%-ს საშუალო განათლება. ვფიქრობთ, უმაღლესი განათლების მქონე უმუშევარ ქალთა პროცენტული მაჩვენებელი დამაფიქრებელია და სახელმწიფო მხრიდან სტიმულირებას მოითხოვს, თუმცა არა ნაკლებ მნიშვნელოვნად საზოგადოებაში და ოჯახებში არსებული მენტალიტეტი და სტერეოტიპები.

2018 წელს ქალების საშუალო თვიურმა ნომინალურმა ხელფასმა შეადგინა 876 ლარი, კაცების 1294 ლარი. სხვაობა მათ შემოსავლებს შორის

32%-ია, რაც ორჯერ აღემატება ევროკავშირში გაერთიანებულ ქვეყნებში იგივე მაჩვენებელს. თუმცა, უნდა აღინიშნოს რომ აღნიშნული მაჩვენებელი შემცირებულია წინა წლებთან შედარებით 4-5%-ით. სტატისტიკა მიანიშნებს იმაზე, რომ ქალები უფრო დაბალანაზღაურებად პოზიციებზე მუშაობენ, ვიდრე კაცები. მსოფლიო ეკონომიკური ფორუმის ანგარიშის Gender Gap-ის მიხედვით, საქართველო ქალებისა და კაცების თანაბარი შესაძლებლობის უზრუნველყოფის თვალსაზრისით მსოფლიოში 94-ე ადგილზეა. ამ მხრივ, ისლანდია, ნორვეგია და ფინეთი პირველებია. აქედან გამომდინარე, არსებობს გონივრული მოსაზრება, როგორცაა ქალის და მამაკაცის თანასწორობა, საქართველოს კონსტიტუციის 11-ე მუხლი ხშირ შემთხვევაში არ არის დაცული.

კანონმდებლები, მაღალი რანგის თანამდებობის პირები და მენეჯერები, აღნიშნულ პოზიციებზე ქალთა დასაქმება 55%-ით ჩამორჩემა კაცების დასაქმებას. არანაკლები სხვაობა აღინიშნება შემდეგ პოზიციებზე: სპეციალისტ-პროფესიონალები, სპეციალისტები და დამხმარე პერსონალი, ოფისის პერსონალი, მომსახურების სფეროსა და სავაჭრო დაწესებულებების მომსახურების მომსახურე პერსონალი, სოფლის მეურნეობისა და მეთევზეობის დარგის კვალიფიციური მუშაკები, ხელოსნები, სამრეწველო დარგებისა და მანქანების ოპერატორები და ამწყობები. არაკვალიფიციური მუშების შემთხვევებში 80%-ით მეტი კაცია დასაქმებული.

ნებისმიერი ქვეყნის ეკონომიკის ქვაკუთხედად შეიძლება ჩაითვალოს სამეწარმეო სექტორი, განსაკუთრებით მცირე და საშუალო საწარმოები, რომლებიც ასრულებს საკმაოდ მნიშვნელოვან როლს ეკონომიკის განვითარებაში და საგრძნობი წვლილი შეაქვთ მდგრადი და ინკლუზიური ეკონომიკური ზრდის უზრუნველყოფაში.

განვითარებულ ქვეყნებში (მათ შორის ევროკავშირის ქვეყნებში), მცირე და საშუალო საწარმოებს მოქმედ საწარმოებში დიდი წილი უკავია, ქმნის სამეწარმეო სექტორის მთლიანი ბრუნვის 50%-ზე მეტს და ყოველი სამუშაო ადგილიდან ორს კერძო სექტორში. ეკონომიკური თანამშრომლობისა და განვითარების ორგანიზაციის (OECD) ქვეყნებში, კომპანიებში 99%-ზე მეტს მცირე და საშუალო საწარმოები წარმოადგენენ და საშუალოდ ქმნიან მშპ-ს 2/3-ს. განვითარებადი და გარდამავალი ეკონომიკის ქვეყნებში, მცირე და საშუალო საწარმოები საწარმოების მთლიანი რაოდენობის 90%-ზე მეტს წარმოადგენენ, თუმცა მათი წილი მშპ-ში ზოგადად საკმაოდ დაბალია, ხშირ

შემთხვევაში 20%-ზე ნაკლები. გამონაკლის ამ მხრივ არც ჩვენი ქვეყანა წარმოადგენს, ნაკლებია ქალთა დასაქმება სამეწარმეო საქმეში.

მიუხედავად ქვეყნის სოციალურ-ეკონომიკური სტრატეგიისა, მცირე და საშუალო საწარმოების კონკურენტუნარიანობის ამაღლების მხარდაჭერისა, ქვეყანაში ვერ ხერხდება ექსპორტის პოტენციალის მაქსიმალური გამოყენება, შრომის ბაზარის მოთხოვნებზე ორიენტირებული ადამიანური კაპიტალის მომზადება, ფინანსებზე ხელმისაწვდომობა, რაც მნიშვნელოვანი საფუძველია ინკლუზიური და მდგრადი ეკონომიკური ზრდისთვის.

ფინანსებზე ხელმისაწვდომობაში ერთის მხრივ გასათვალისწინებელია ფინანსური განათლება, რომელიც დაბალ დონეზეა განვითარებული. ბოლო რამოდენიმე წელია სახელმწიფო საქართველოს ეროვნული ბანკის თანადგომით ცდილობს პოპულარიზაცია გაუწიოს და აამაღლოს საზოგადოებაში ფინანსური განათლება, ცნობიერება. მეორე მხრივ ფინანსების ხელმისაწვდომობაში იგულისხმება კრედიტებზე დაბალი საპროცენტო განაკვეთების არ არსებობა. განსაკუთრებით ნაკლებია ქალთა ჩართულობა სამეწარმეო საქმიანობაში, ისევე როგორც დასაქმებული, ასევე რეგისტრირებულ საწარმოთა რაოდენობის მფლობელის სქესის მიხედვით. ეს უკანასკნელი კი საშუალოდ 67%-ან სხვაობას გვიჩვენებს.

ქალი მეწარმეების ხელშეწყობის მიზნით ევროპის რეკონსტრუქციისა და განვითარების ბანკი საქართველოში ახორციელებს ახალ პროგრამას „საქართველოს ბანკთან“ ერთად ქალი მეწარმეების სტარტაპ ბიზნესის დაფინანსებისთვის, რისთვისაც გამოყო 25 მლნ ლარი, შესაძლო დანაკარგების შემთხვევაში, ევროკავშირი “საქართველოს ბანკს” ამ თანხის 10%-ს აუნაზღაურებს. მაღალ საპროცენტო განაკვეთთან ერთად დამაბრკოლებელ ფაქტორად თანამონაწილეობის მოთხოვნაც წარმოადგენს, პრობლემა განსაკუთრებით მწვავედ დგას რეგიონებში. კიდევ ერთ პრობლემას ქონებით უზრუნველოფას წარმოადგენს. ჩვენს ქვეყანაში, ძირითადად, ქონება მამაკაცის სახელზეა დარეგისტრირებული. ქალ მეწარმეებზე გაცემული სესხების რაოდენობა გაცილებით ნაკლებია მამაკაც მეწარმეებზე გაცემული სესხებთან შედარებით. მაგალითად „საქართველოს ბანკი“-ს მიერ ქალ მეწარმეებზე გაცემულია 11000 კრედიტი (გაცემული კრედიტების 30%), რაც დაახლოებით 250 ლმნ ლარს შეადგენს. ქალ მეწარმეებზე გაცემული სესხის თანხა საშუალოდ 25 000 ლარს შეადგენს, რაც მამაკაც მეწარმეებზე გაცემულ საშუალო თანხაზე ასევე დაბალია.

ვეიქრობთ, არანაკლებ მნიშვნელოვანია და ამავედროულად შემაშფოთებელი მსოფლიოში არსებული ვითარება ქალთა შესახებ, რომელსაც გაეროს ქალთა ორგანიზაცია (UN WOMEN) აქვეყნებს.2,5 მილიარდი ქალი და გოგონა მსოფლიოში კანონის წინაშე განიცდის დისკრინინაციას: „ქალს და მამაკაცს არ აქვთ თანაბარი უფლება მრავალ ქვეყანაში. მათ შორის:

- 1.მემკვიდრეობის თანაბრად მიღების უფლება 39 ქვეყანაში.
2. თანაბარი უფლება ყოფა-ცხოვრებაში და ოჯახში 31 ქვეყანაში.
- 3.მუშაობა, ვაჭრობა ან პროფესიის მიიღობა 18 ქვეყანაში.
4. აიდი ბარათის აღების უფლება 11 ქვეყანაში.
5. ბიზნესის დარეგისტრირება 4 ქვეყანაში.
6. ანგარიშის გახსნის უფლება 3 ქვეყანაში“.

ვეიქრობთ, საქართველოსთვის, როგორც ადამიანური რესურსით არც თუ ისე მდიდარი ქვეყნისთვის, ქვეყნისთვის რომელიც 90-იანი წლებიდან მუდვივად განიცდის კვალიფიციური, ჯანსაღი და ინტელექტუალური კაპიტალის გადინებას, განსაკუთრებით დიდი ყურადღება უნდა დაეთმოს ქალთა ჩართულობას, როგორც საზოგადოებრივ ასევე სამეწარმეო სფეროში. სასურველია მეტი მხარდაჭერა როგორც სახელმწიფოს, ასევე არასამთავრობო და საერთაშორისო ორგანიზაციების მხრიდან, წარმატებული ქალი ბიზნესმენების გამოცდილების გაზიარება, კიდევ უფრო მნიშვნელოვანია რეგიონში, განსაკუთრებით მაღალ მთიან რეიონებში ბიზნესის სტიმულირება, როგორც ტურიზმის მიმართულებით, ასევე სამეწარმეო და სოფლის მეურნეობაში.

ლიტერატურა

1. ნ.ჯანელიძე სოციალური ინვესტირების თანამედროვე ფორმები საქართველოში გვ.74-75 ქუთაისი 2013წ.
2. საქართველო 2020
2. მცირე და საშუალო ბიზნესის განვითარების სტრატეგია 2016-2020 წლებისთვის
3. <http://www.unwomen.org/en>
4. <https://www.geostat.ge/ka/modules/categories/38/dasakmeba-da-umushevropa>
5. <https://www.geostat.ge/ka/single-categories/115/genderuli-statistika>
6. <https://forbes.ge/news/2620/ramdenad-gasxvavdeba-qalisa-da-kacis-anazRaureba>
7. <https://www.bm.ge/ka/article/saqstati-saqartveloshi-kacis-sashualo-xelfasi-tveshi-1294-laria-qalis---876-lari/35489>

მეწარმე ქალების მხარდაჭერის სახელმწიფო პოლიტიკის ახალი ინსტრუმენტები

New Instruments of State Policy for the Support of Women Entrepreneurs

დალი სეხნიაშვილი, ასოცირებული პროფესორი,
საქართველოს ტექნიკური უნივერსიტეტი, d.sekhniashvili@gtu.ge

Dali Sekhniashvili, Associate Professor,
Georgian Technical University, d.sekhniashvili@gtu.ge

Abstract

Many countries are exploring the potential of using public procurement to open up market opportunities for women and providing more support for growth-oriented women entrepreneurs. The challenges that women identify in starting a business include lower levels of entrepreneurship skills, discouraging social and cultural attitudes, greater difficulty in accessing start-up financing, smaller and less effective entrepreneurial networks and policy frameworks that discourage women's entrepreneurship. Traditional instruments such as training and grants are used to address these barriers but these approaches need to be expanded because they have not had a full reach into the population. Several new policy approaches to supporting women in entrepreneurship are starting to emerge. There are: business incubator and business accelerator programmes and the creation of an infrastructure for risk capital. The broad institutional conditions also need to be improved. Entrepreneurs are strongly influenced by role models and social context.

Keywords: Women Entrepreneurs, Entrepreneurship Skills, Training, Grants, Business Incubator, Business Accelerator Programs, Infrastructure For Risk Capital, Role Models.

ქალთა მეწარმეობისადმი სახელმწიფო პოლიტიკის მხარდაჭერა 1970-იან წლებში დაიწყო, რაც შრომის ბაზარზე ქალთა რაოდენობის ზრდით იყო განპირობებული. მას შემდეგ ქალთა მეწარმეობის სფეროში პოლიტიკის და პროგრამების შემუშავება მეტად აქტუალური გახდა როგორც განვითარებულ, ისე განვითარებად ქვეყნებში. მიუხედავად მნიშვნელოვანი პროგრესისა, კვლავ არსებობს ქალების მიერ ბიზნესის შექმნისა და თვითდასაქმების ბარიერები. ევროკავშირის ფარგლებში ქალთა მხარდაჭერის პოლიტიკა აისახა 2020 სამოქმედო გეგმაში, რომელიც ითვალისწინებს ცნობიერების ამაღლებას, მეწარმეობის სწავლებას, ფინანსებზე ხელმისაწვდომობის გაუმჯობესებას, ძლიერი ქსელების

არსებობას და მხარდაჭერას, საკმიანი და ოჯახური ცხოვრების შეთავსებისთვის მხარდაჭერას.¹⁷

ქალთა მეწარმეობის მიზანმიმართული მხარდაჭერის დასაბუთება. მიზანობრივი პოლიტიკისა და პროგრამების მიზანშეწონილობა ქალთა მეწარმეობის ხელშეწყობისა და ბიზნესის შექმნისა და თვითდასაქმებისთვის მხარდასაჭერად, ზოგადად, სამ არგუმენტს ეყრდნობა. პირველი, მამაკაცებთან შედარებით ქალები მეწარმეები შედარებით მცირე რაოდენობით არიან წარმოდგენილი და ამ ხარვეზის აღმოფხვრა ეკონომიკის, საზოგადოების და ცალკეული ქალის კეთილდღეობის ამაღლებას გამოიწვევს.

მეორე, არსებობს ფაქტები, რომ ქალები მეწარმეობაში სათანადოდ არ არიან ჩართული. ეს გულისხმობს სოციალურ დამოკიდებულებას, რომელიც ქალებს ბიზნესის შექმნაში უშლის ხელს, აგრეთვე, ბაზრის თავისებურებები, რის გამოც ქალი მეწარმეებისთვის უფრო რთულია რესურსებისადმი წვდომა (მაგალითად, ფინანსები, უნარები).

ბოლოს, არსებობს მტკიცებულება, რომ ქალები უფრო ნაკლებად ინფორმირებულნი არიან საზოგადოებრივი მხარდაჭერის პროგრამების შესახებ, ამასთან, ამ პროგრამების მექანიზმები, უფრო მეტად, მამაკაც მეწარმეებს აქვთ.

მიუხედავად იმისა, რომ სხვადასხვა მთავრობების კონკრეტული პოლიტიკის მიზნები განსხვავებულია, ქალ მეწარმეთა მხარდაჭერის პოლიტიკა უნდა მოიცავდეს შემდეგს:

1. ბიზნესში ფართო წარმომადგენლობის უზრუნველყოფა;
2. სამუშაო ძალაში ქალთა ინტეგრირების შესაძლებლობის შეთავაზება;
3. ეკონომიკური დამოუკიდებლობის გაზრდა მათი გაძლიერების გზით;
4. სამუშაო ადგილების შექმნისა და ეკონომიკური ზრდის ხელშეწყობა;
5. წახალისება და სოციალური ჩართულობა;
6. სიღარიბის დაძლევა;
7. რესურსების, უნარებისა და გამოცდილების, შესაძლებლობებისა და ბიზნეს ქსელების უფრო თანაბარი ხელმისაწვდომობის უზრუნველყოფა;

¹⁷European Union (2012), Entrepreneurship 2020 Action Plan, available at: <https://ec.europa.eu/growth/smes/promoting-entrepreneurship/action-plan/>

8. საშუალო ბიზნესის მხარდაჭერის ძირითადი მექანიზმებისადმი ხელმისაწვდომობის გაუმჯობესება.

ქალთა მეწარმეობისადმი პოზიტიური დამოკიდებულების ხელშეწყობა როლ-მოდელებისა და ელჩების მეშვეობით. სოციალური დამოკიდებულება და კულტურული შეხედულებები და ქალთა თავდაჯერებულობაც. ჯერ კიდევ უარყოფითად მოქმედებს ქალის სურვილებზე დაიწყოს ბიზნესი. სახელმწიფო პოლიტიკის მიზანი უნდა იყოს მეწარმეობის პოტენციალის შესახებ ცნობიერების ამაღლება და ქალთა მოტივაციის გაზრდა ბიზნესის შექმნისა და განვითარებისათვის. ამასთანავე, ქალთა მეწარმეობის მხარდაჭერა საჭიროა იმისთვის, რომ დაძლეულ იქნას შრომის ბაზარზე ქალთა საქმიანობის შესახებ გენდერული სტერეოტიპები.

როლური მოდელების (მაგალითების) წარმოჩენას შეუძლია გადამწყვეტი როლი შეასრულოს სამეწარმეო სულისკვეთების განვითარებაში. აქ დიდი მნიშვნელობა აქვს პოზიტიური წარმოდგენების შექმნას, მაგალითების ჩვენებას და ისტორიების მოთხრობას მედიაში, პირდაპირ ინტერაქციას (ურთიერთქმედებას), სასწავლო მასალის მიწოდებას, თეორიული, თემატური კვლევების ჩატარებას და მათ გამოიყენებას სა მეწარმეობის განათლებასა და მეწარმეების მოსამზადებელ სასწავლო პროგრამებში¹⁸.

კიდევ ერთი ხშირად გამოყენებადი მიდგომა აჩვენოს ქალთა მეწარმეობის როლ- მოდელები არის ე.წ. ელჩების პროგრამები. ევროკავშირში რამდენიმე ცნობილი მაგალითია, ერთ-ერთი მათგანია ქალი მეწარმე ელჩების პროგრამა შვედეთში და მსგავსი ინიციატივები ხორვატიაში, ირლანდიასა და დიდი ბრიტანეთის სამეფოში ¹⁹. ისინი, როგორც წესი, არიან მოხალისე როლ-მოდელები საჯარო ღონისძიებებში მონაწილეობის მისაღებად და სკოლებსა და უნივერსიტეტებში შეხვედრებისთვის.

FRAUEN unternehmen, გერმანია

¹⁸ Bijedić, T., F. Maaß, C. Schröder and A. Werner (2014), "Der Einfluss institutioneller Rahmenbedingungen auf die Gründungsneigung von Wissenschaftlern an deutschen Hochschulen", IfM-Materialien No 233, Bonn.

¹⁹ OECD/EU (2016), Inclusive Business Creation: Good Practice Compendium, OECD Publishing, Paris. <http://dx.doi.org/10.1787/9789264251496-en>.

სამიზნე ჯგუფი: პოტენციური მეწარმეები გერმანიის ყველა რეგიონიდან, ყველა სექტორში.

ინტერვენციის ტიპი: როლ-მოდელის ქსელი, რომლებიც ხელს უწყობენ ქალთა მეწარმეობის პრომოუშენს.

აღწერა: FRAUEN unternehmen არის ეროვნული ინიციატივა, ქალ-მეწარმეების ქსელი "როლ-მოდელი", რომლებიც სტუმრობენ უნივერსიტეტებს, სკოლებს და სხვადასხვა ღონისძიებებს, რათა ხელი შეუწყოს ქალთა მეწარმეობის პრომოუშენს. ქსელის მუშაობას ხელს უწყობს ეროვნული საკოორდინაციო ორგანო ქალთა Start-up სააგენტოსთან ერთად. ქსელი არა მარტო ეწევა ქალთა მეწარმეობის პრომოუშენს, არამედ თავად მეწარმე ქალბატონებს სთავაზობს შესაძლებლობას შექმნან საკუთარი სამეწარმეო ქსელები, გაუზიარონ ერთმანეთს გამოცდილება, მენტორინგი, წინ წაწინ საკუთარი ბიზნესი და მონაწილეობა მიიღონ ლექციებსა და ვორქ-შოებში.

აღნიშნულ ქსელს აქვს ძლიერი კავშირები მცირე და საშუალო ბიზნესის და მსხვილი ბიზნეს ასოციაციების წარმომადგენლებთან, რათა უზრუნველყონ წევრებისთვის ბიზნესის განვითარების სერვისების ხელმისაწვდომობა. ყოველწლიური საწევრო გადასახადი 120 ევროს შეადგენს და ზოგიერთ ღონისძიებაში მონაწილეობა დამატებით გადასახადსაც გულისხმობს (10 ევრო წევრისთვის და 15 ევრო არაწევრისთვის).

მიღწეული შედეგები: 2014 წელს, 260 კანდიდატიდან ჟიურის მიერ შერჩეული იყო 180 როლ - მოდელი. მას შემდეგ, რაც ინიციატივა დაიწყო 2014 წელს, როლ - მოდელმა მონაწილეობა მიიღეს 320-ზე მეტ ღონისძიებაში, როგორცაა: სასკოლო ვიზიტები, ტრენინგები, სავაჭრო პალატების მიერ ორგანიზებული ღონისძიებები და სავაჭრო ბაზრები.

სხვა ინიციატივების შედეგები: ჟიურის შერჩევის პროცესი გარკვეული პრესტიჟის როლსაც ასრულებს, რადგან ყველა კანდიდატს არ ირჩევენ როლ-მოდელად. გარდა ამისა, როლ - მოდელს სთხოვენ მონაწილეობა მიიღონ მცირე რაოდენობის ღონისძიებებში და ამ ვალდებულების დაბალი დონე ხელს უწყობს მათ ჩართულობას.

დამატებითი ინფორმაციისთვის იხილეთ: www.frauenunternehmen.de/ (გერმანულ ენაზე)

აღსანიშნავია, რომ სამეწარმეო საქმიანობის დაწყების შესახებ გადაწყვეტილების მიღებაზე როლ - მოდელის გავლენის მნიშვნელობა სულ უფრო მეტად აღიარებული და დადასტურებულია კონცეპტუალური კვლევებით. კვლევებით დასტურდება, რომ დედათა როლ-მოდელს პოზიტიური გავლენა აქვს მათი ქალიშვილების თვითდასაქმების მიდრეკილებაზე.²⁰ ანალოგიურად, არსებობს მტკიცებულება საფრანგეთის რეალობიდან, რომ სტუდენტებში გაიზარდა თვითდასაქმებისადმი მიდრეკილება, როდესაც მათ წარუდგინეს გამოგონილი როლ - მოდელები.²¹ ჰოლანდიაში ჩატარებულმა ახალი მეწარმეების კვლევამ, რომლებიც დასაქმდნენ საცალო, სასტუმროსა და სარესტორნე ბიზნესსა და მომსახურების სფეროებში აჩვენა, რომ მეწარმეების ერთი მესამედმა ბიზნესი დაიწყო სწორედ როლ- მოდელის ზეგავლენით და მათ გარეშე არც ფიქრობდა ამ სახის საქმიანობაზე.²²

არსებობს მრავალი ინიციატივა, რომლებმაც აჩვენა როლ -მოდელების დადებითი ზემოქმედება. ა მეწარმე ქალების ელჩების პროგრამა შვედეთში 127 000-ზე მეტ ადამიანს მოიცავდა. კიდევ ერთი მაგალითია ირლანდიაში მოქმედი პროგრამა „მისწრაფება ირლანდიის ზრდისთვის“. 400-ზე მეტ ქალბატონმა ქალბატონმა მონაწილეობა მიიღო ურთიერთ მენტორინგის სესიებში როლ- მოდელებთან ერთად, რამაც ხელი შეუწყო ბიზნესის განვითარებას და მხარდაჭერას. თითქმის ყველა მონაწილემ დააფიქსირა, რომ შეიცვალა მათი დამოკიდებულებები და მათი ბიზნეს საქმიანობაც. მაგალითად, 2015 წლის პროგრამის მონაწილეთა 82% აღნიშნა, რომ 6-თვიანი პროგრამის შედეგი იყო ბიზნესის შემოსავლების 30% -იანი ზრდა საშუალოდ. ამასთან, მონაწილეთა 25% -მა პროგრამაში მონაწილეობის პერიოდში დაიწყო საკუთარი პროდუქციის და მომსახურების ექსპორტი.

²⁰ Greene, F., H. Liang and S. Marlow (2011), “Like Mother, Like Daughter? Analyzing Maternal Influences Upon Women’s Entrepreneurial Propensity”, *Entrepreneurship Theory and Practice*, Vol. 37(4), pp. 687–711

²¹ Laviolette, E., M. Radu Lefebvre, O. Brunel (2012), “The impact of story bound entrepreneurial role models on self-efficacy and entrepreneurial intention”, *International Journal of Entrepreneurial Behavior & Research*, Vol. 18 (6), pp. 720 – 742.

²² Bosma, N., J. Hessels, V. Schutjens, M. Van Praag and I. Verheul (2012), “Entrepreneurship and role models”, *Journal of Economic Psychology*, Vol. 33 (2), pp. 410–424.

სამეწარმეო უნარ-ჩვევების შემუშავება ტრენინგ კურსებისა და მენტორინგის გზით. თვითდასაქმება მოითხოვს ფართო უნარ-ჩვევებს, რაც მოიცავს რისკების მენეჯმენტის და ბიზნესის მართვის უნარს. სახელმწიფო პოლიტიკას შეუძლია დაეხმაროს ქალებს ამ უნარების გამომუშავებაში ტრენინგ - კურსებისა და მენტორინგის გზით. არსებობს მზარდი ტენდენცია იმის, რომ პოლიტიკოსები ფოკუსირდებიან ისეთი პროგრამების განვითარებაზე, რომლებიც ბიზნესის განვითარებას შეუწყობს ხელს.

მიუხედავად იმისა, რომ ოდნავ უფრო ძვირია ასეთი პროგრამების იმპლემენტაცია, არსებობს კვლევა, რომელიც ადასტურებს, რომ ისეთი პროგრამები უფრო ეფექტურია, რადგან მასში მხოლოდ ქალები მონაწილეობენ და ისინი უფრო მეტად კომფორტულად გრძნობენ აქ თავს²³. ამასთან, მეინსტრიმ პროგრამების მექანიზმები შეიძლება იყოს გენდერულად მიკერძოებული, რადგან ერთობლივ პროგრამებს არ შეუძლიათ გაითვალისწინონ ქალი მეწარმეების განსხვავებული მახასიათებლები და საჭიროებები. მაგალითად, არსებობს კვლევა, რომლის შედეგებიც ადასტურებს, რომ ქალები ხშირად არ მონაწილეობენ ზრდაზე ორიენტირებული ასეთ პროგრამებში, რადგან ქალთა საკუთრებაში არსებული ბიზნესი ტრადიციულად პატარაა და ბოლოს, მეწარმე ქალებს სხვადასხვა კონტენტზე ორიენტირებული პროგრამები სჭირდებათ, რადგან ისინი ხშირად მუშაობენ სხვადასხვა სახის ბიზნესში. ქალებს ხშირად აქვთ განსხვავებული შრომის ბაზრის გამოცდილება და ამიტომ ეძებენ ტრენინგს სხვადასხვა უნარ-ჩვევების გადალახვისთვის.

გამოცდილი და ახალბედა მეწარმეებს შორის სწავლების პროგრამამ, ასევე, შეუძლია ბევრი სარგებელი მოუტანოს ახალ და პოტენციურ მეწარმეებს. ეს ურთიერთობები ზრდის მეწარმეობის ინფორმირებულობას, ხელს უწყობს სამეწარმეო განწყობების განვითარებას და წახალისებს ბიზნესის შექმნისა და განვითარებისთვის.

ევროკავშირის წევრი ქვეყნების ქალ მეწარმეთა მენტორინგის პროგრამები ქალებს აკავშირებს ერთმანეთთან და ამ კავშირების ხარისხის გაუმჯობესებისთვის გამოიყენება ინტერვიუები. მენტორინგის პროცესი

²³ Fielden, S. and C. Hunt (2011), "Online coaching: An alternative source of social support for female entrepreneurs during venture creation", International Small Business Journal, Vol. 29, pp. 345-359.

მალიან ეფექტურია, რადგან ის ინდივიდუალურ მხარდაჭერაზე არის მორგებული.

მთავრობების მიერ მიღებული კიდევ ერთი მიდგომა წარმოადგენს ქალთა საწარმოთა / მეწარმეობის ცენტრების (WEC) მეშვეობით მორგებული ბიზნეს რჩევების მიცემას, რომლებიც ცდილობენ ქალი მეწარმეების ბიზნესის განვითარების ხელშეწყობის ხელმისაწვდომობისა და ხარისხის გაუმჯობესებას. ეს არის მრავალმხრივი მოდელი, რომელიც OECD და ევროკავშირის წევრ ქვეყნებში და განვითარებად ქვეყნებშიც კი, ქალთა მეწარმეების საკონსულტაციო და რჩევების მიღების საჭიროებების უკეთესად გამოყენებისთვის არის საჭირო, ორივე ეხმარება მათ ბიზნესის დაწყებისას არსებული გამოწვევების გადაჭრაში და მათი და მდგრადობის და ზრდის წინააღმდეგობის გადალახვაში.²⁴ ეს ცენტრები უზრუნველყოფს ქალთა მეგობრულ მხარდაჭერას და სესხის პროგრამებს ქალთა მეწარმეებისთვის.

ბიზნესი, რომლის ოპერირებას ახდენენ ქალები, შეიძლება მხარდაჭერილ იქნას ბიზნეს ინკუბატორთა და აქსელერატორების პროგრამების მეშვეობით, რომლებიც, როგორც წესი, სთავაზობენ მათ ზრდის შესაბამისი ინსტრუმენტების ფართო სპექტრს და წახალისებას, როგორცაა საექსპერტო მოლაპარაკებები და ტრენინგები, სემინარები, ქსელური შესაძლებლობები და საკითხების მომზადება და კონსულტაციები: მასშტაბირების, ფინანსების, ადამიანური რესურსების განვითარების, ლიდერობის, პროდუქტის განვითარების მარკეტინგის ტექნოლოგიის და მუშაობა-ცხოვრების ბალანსის მიმართულებით. მიუხედავად იმისა, რომ ქალებისთვის ბიზნეს-ინკუბატორებისა და აქსელერატორების პროგრამების რაოდენობა მთელს მსოფლიოში იზრდება, უმრავლესობა მაინც მოქმედებს ამერიკის შეერთებულ შტატებში, კანადასა და ავსტრალიაში. ევროკავშირის ფარგლებში კი ამ მიმართულე ბით ყველაზე აქტიურია ირლანდია.

ფინანსების ხელმისაწვდომობის ხელშეწყობა ფინანსური ცოდნისა და ფინანსური ინსტრუმენტების მეშვეობით. ევროკავშირის წევრ ქვეყნებში გამოყენებულია საჯარო პოლიტიკის რამდენიმე ინსტრუმენტი, რომელიც

²⁴ OECD (2014), Women in Business 2014: Accelerating Entrepreneurship in the Middle East and North Africa Region, OECD Publishing, Paris. DOI: <http://dx.doi.org/10.1787/9789264213944-en>.

ქალი მეწარმეებისთვის დაფინანსების ხელმისაწვდომობის გაუმჯობესებას უწყობს ხელს. ერთ-ერთი ყველაზე გავრცელებული ინსტრუმენტია გრანტები. ქალი მეწარმეებისათვის განკუთვნილი ორი ფორმის გრანტები: მცირე გრანტები (როგორც წესი, 10 000 ევროს ფარგლებში), რომლებიც განკუთვნილია იმისთვის, რომ ქალმა მეწარმეებმა დაიწყონ მცირე ბიზნესი, ან დიდი მასშტაბის გრანტები (დაახლოებით 25 000 ევრო), რომლებიც განკუთვნილია მაღალპოტენციური ბიზნეს იდეების განხორციელებისთვის ტიპური საგრანტო სქემები იყენებენ შერჩევის მექანიზმის სხვადასხვა ფორმას (მაგალითად, აპლიკაცია,, ბიზნეს გეგმა ან კონკურენტუნარიანი იდეა) ქალთა მეწარმეების წარმატების სავარაუდო შანსების შესარჩევად.

კიდევ ერთი მიდგომა, რომელიც მეწარმე ქალების მხარდასაჭერად გამოიყენება, არის მიკროკრედიტი, რომელიც ქალებს სთავაზობს ბიზნეს სესხებს და არა გრანტებს. მიკროკრედიტი მიზნად ისახავს ფინანსურ ჩართულობას ფინანსურ ბაზარზე სოციალურად დაუცველი ჯგუფებისთვის ბაზრის და სოციალური ბარიერების დამღვევის გზით. ეს სესხები 25 000 ევროზე ნაკლებია და ხშირად ფინანსურ განათლებასა და ბიზნესმენტთან ერთად ერთ პაკეტად მიეწოდება მომხმარებელს.

საჯარო პოლიტიკაში არსებობს მზარდი ტენდენცია ქალ მეწარმეებს შესთავაზოს ვენჩურული (სარისკო) კაპიტალის ინვესტიცია. ვენჩურული კაპიტალი ადრეულ ეტაპზე ინვესტირების ფორმაა, სადაც სპეციალიზებული ვენჩურული კაპიტალის ფირმები ქმნიან მაღალი რისკის მქონე ინვესტიციების პორტფელებს იმ იმედით, რომ ზოგიერთი ინვესტიცია გამოიწვევს მნიშვნელოვან

ბიზნეს-ინვესტირება არის კიდევ ერთი ფორმა ადრეული ეტაპზე საინვესტიციო აქტივობის განხორციელების, მაგრამ ეს, როგორც წესი, უფრო არაფორმალურია, ვიდრე ვენჩურული კაპიტალი. ინვესტიციების ამ ფორმას ახდენენ უაღრესად შეძლებული პირები, რომლებიც ახორციელებენ კომპანიის განვითარების ადრეული ეტაპზე ინვესტიციებს კონვერტირებადი ვალის ან საკუთრების წილის საწარმოვლოდ. ხშირად ეს ინდივიდები მუშაობენ ჯგუფებსა და ქსელებში. გლობალური ანგელოზთა ინვესტიციების დიდი ნაწილი ამერიკის შეერთებულ შტატებში ხდება და სავარაუდოდ, აშშ-ში ანგელოზი ინვესტიცია 2013 წელს 25 მილიარდ დოლარს შეადგენდა (დაახლოებით 18.7 მილიარდი ევრო). ვენჩურული კაპიტალის მსგავსად, ბიზნეს ანგელოზთა მიერ განხორციელებული

ინვესტირების პოლიტიკას შეუძლია ხელი შეუწყოს ქალი ინვესტორებისა და მრჩეველების ინტეგრირებას ანგელოზის ქსელების ნაწილად, და მხარი დაუჭიროს ანგელოზთა ქსელებს ქალთა საწარმოში ინვესტირებისათვის.

სამეწარმეო ქსელების შექმნა. სამეწარმეო ქსელებში ჩართულობა ქალთა მეწარმეობისთვის ძალიან მნიშვნელოვანია, რადგან ისინი უზრუნველყოფენ ისეთი რესურსების ხელმისაწვდომობას, როგორცაა იდეები, ბიზნეს პარტნიორები, მომხმარებლები, დაფინანსება, გამოცდილების გაზიარება და გამოცდილება. მეწარმე ქალებს უფრო მცირე და არაფორმალური ქსელები აქვთ, ვიდრე მათ მამაკაც კოლეგებს. აქედან გამომდინარე, ისინი ნაკლებად არიან ინტერაქტიული ადამიანები, რომლებიც აკონტროლებენ ძირითად რესურსებს. ქალი მეწარმეები ასევე ნაკლებად არიან ჩართული ბიზნეს ასოციაციების, სპეციალური ინტერესების ჯგუფებისა და სხვა ფორმალური ქსელების გაერთიანებაში. აქედან გამომდინარე, მნიშვნელოვანია პოლიტიკის შემუშავებლებისთვის ქალი მეწარმეობისთვის ხელმისაწვდომი რესურსები გაზარდონ თავიანთი სამეწარმეო ქსელების გაფართოებით, ქსელური ღონისძიებების შექმნით და ონ-ლაინ ინტერფეისების გამოყენებით ბიზნესმენტა საზოგადოებასთან კომუნიკაციისთვის.

ქსელური ურთიერთქმედების მნიშვნელობა ხაზს უსვამს ევროკავშირის მეწარმეობის 2020 სამოქმედო გეგმაც. 2009 წელს ევროკომისიამ დააფუძნა ქალ მეწარმეთა ელჩების ევროპული ქსელი პოტენციურ მეწარმე ქალებისთვის ინსპირაციისთვის.

სამუშაოს და პირად ცხოვრებას შორის ბალანსის ხელშეწყობა და სოციალური დაცვის ხელმისაწვდომობა. ქალთა მეწარმეობის მხარდასაჭერად, პოლიტიკოსებმა, უწინარეს ყოვლისა, უნდა უზრუნველყოს ქალთა მონაწილეობა შრომის ბაზარზე. ეს მოიცავს ეკონომიკური შემაკავებელი ფაქტორების მოხსნას საგადასახადო შეღავათების სისტემებში და უზრუნველყოს დამხმარე ინფრასტრუქტურის არსებობა მუშებისა და მეწარმეებისათვის, რათა მათ შეასრულონ საკუთარი ვალდებულებები. გარდა ამისა, უფრო მიზანმიმართული ქმედებები შეიძლება იქნას მიღებული, რათა ოჯახურმა, სოციალურმა და საგადასახადო პოლიტიკამ არ მოახდინოს ქალთა მეწარმეობის დისკრიმინაცია.

სოციალურ დაცვაში არსებული უფსკრულის დასძლევად, მთავრობებს შეუძლიათ გაამდიერონ თვითდასაქმებულთა სოციალური უსაფრთხოებაზე ზრუნვა. ერთ-ერთი ძირითადი მექანიზმია სამუშაო ინიციატივა მომუშავე მშობლებისა და მზრუნველებისთვის სამუშაოსა და პირად ცხოვრებას შორის ბალანსის მხარდაჭერა და მცდელობა, რომ გააუმჯობესონ ევროკავშირის პოლიტიკა და კანონმდებლობა, ოჯახზე ორიენტირებული ცხოვრებისა და მოქნილი სამუშაო პირობების შექმნის გზით, რათა გაიზარდოს ქალების მონაწილეობა სამუშაო ძალაში, განსაკუთრებით, კი ქალებს შორის თვითდასაქმება.

ლიტერატურა

1. European Union (2012), Entrepreneurship 2020 Action Plan, available at: <https://ec.europa.eu/growth/smes/promoting-entrepreneurship/action-plan/>
2. Bijedić, T., F. Maaß, C. Schröder and A. Werner (2014), “Der Einfluss institutioneller Rahmenbedingungen auf die Gründungsneigung von Wissenschaftlern an deutschen Hochschulen”, IfM-Materialien No 233, Bonn.
3. OECD/EU (2016), Inclusive Business Creation: Good Practice Compendium, OECD Publishing, Paris. <http://dx.doi.org/10.1787/9789264251496-en>.
4. Greene, F., H. Liang and S. Marlow (2011), “Like Mother, Like Daughter? Analyzing Maternal Influences Upon Women’s Entrepreneurial Propensity”, *Entrepreneurship Theory and Practice*, Vol. 37(4), pp. 687–711
5. Laviolette, E., M. Radu Lefebvre, O. Brunel (2012), “The impact of story bound entrepreneurial role models on self-efficacy and entrepreneurial intention”, *International Journal of Entrepreneurial Behavior & Research*, Vol. 18 (6), pp. 720 – 742.
6. Bosma, N., J. Hessels, V. Schutjens, M. Van Praag and I. Verheul (2012), “Entrepreneurship and role models”, *Journal of Economic Psychology*, Vol. 33 (2), pp. 410–424.
7. Fielden, S. and C. Hunt (2011), “Online coaching: An alternative source of social support for female entrepreneurs during venture creation”, *International Small Business Journal*, Vol. 29, pp. 345-359.
8. OECD (2014), *Women in Business 2014: Accelerating Entrepreneurship in the Middle East and North Africa Region*, OECD Publishing, Paris. DOI: <http://dx.doi.org/10.1787/9789264213944-en>.

Leitung und Führung (Leadership) im Gesundheitsmanagement

ხელმძღვანელობა და ლიდერობა ჯანდაცვის მენეჯმენტში

Naira Gvedashvili, akademischer Doktor der Wirtschaftswissenschaften, berufene
Professorin der Georgischen Technischen Universität, naira1-63@mail.ru

ნაირა ლვედაშვილი, ეკონომიკის აკადემიური დოქტორი, საქართველოს ტექნიკური
უნივერსიტეტის მოწვეული პროფესორი, naira1-63@mail.ru

რეზიუმე

ჯანდაცვის სისტემის მართვის ძირითადი მიზანი მოსახლეობის ჯანმრთელობის გაუმჯობესებაა. იმსათვის, რომ ჯანდაცვს დაწესებულებებმა მიზანს მიაღწიოს, ამისთვის იყენებს როგორც ადამიანურ, ისე მატერიალურ, ფინანსურ და ინფორმაციულ რესურსებს. მმართველი უნდა ფლობდეს კვლევების, ძიების, ხალხისა და პროგრამების შეფასების, მოკლე და გრძელვადიან საკითხებთან პრიორიტეტების დასახვის უნარს. მას უნდა შეეძლოს თანამშრომლებთან და სააგენტოებთან მუდმივი მოლაპარაკება, ყოველდღიური და მასშტაბური გადაწყვეტილების მიღება და მათი განხორციელება.

მენეჯმენტი თავისთავად მოითხოვს რესურსების კარგად მართვის ცოდნას და გამოცდილებას, ამ საქმეში ჩართული პირების(მწარმოებელი, პაციენტი, მომმარაგებელი) მოტივაციასა და ფუნქციების შესწავლას. ეს პროცესები კი თავისთავად ინფორმაციის მონიტორინგისა და კომუნიკაციის სახით უნდა მიმდინარეობდეს.

Schlüsselwörter: kreativer Management des Gesundheitswesenssystems, Informationmonitoring, neue Strategien in der Gesundheitsfürsorge, rednerische Möglichkeiten, Managerfähigkeiten, Kommunikationsfähigkeiten.

Das Gesundheitswesen ist eine der gefragtesten und größten Industriebranchen. Es ist ein lebenswichtiger Dienstbereich. Das grundlegende und endgültige Ziel des Gesundheitsmanagements ist die Verbesserung der Gesundheit der Bevölkerung. Um die Einrichtungen des Gesundheitswesens ihre Ziele erreichen zu können, setzen sie sowohl für menschliche, als auch materielle, finanzielle- und Informationsressourcen. Management aber selbständig erfordert das Wissen und die Erfahrung eines guten Ressourcenmanagements, Studie der Motivation und Funktionsfähigkeit an dieser Sache beteiligten Personen (Hersteller, Patient, Lieferant).

In einem modernen, sich schnell verändernden und wettbewerbsorientierten Umfeld ist das System des kreativen Managements des Gesundheitssystems als Makroebene sowohl für die Funktionsweise des Systems auf der Makroebene als auch für einzelne Abteilungen und Dienste von wesentlicher Bedeutung.

Bei der Lösung sämtlicher Probleme helfen der Führung in allen Bereichen professionelle Visionen und Führungsveranlagung. Die Führung der Organisation erfordert aber die Definition des Zieles und Ausarbeitung der Erreichungsstrategie sowie die Fähigkeit der die Einführung der Motivationen und Begeisterung von Mitarbeitern, der Besprechung mit ihnen von Zielen und Sichten, der Berücksichtigung der Ideen anderer Personen, Finden der Unterstützung und der Einschaltung an Management-Prozess, dass moderne öffentliche Gesundheit noch mehr erweitert und sein Angebot fördert. Es gibt jedoch solche Leiter, die sich auf traditionellen und veralteten Fragen konzentrieren und nicht in die Zukunft blicken.

Eingeschränktes Sehen, selbstgeschlossener Verwaltungsstil sind veraltet und aggressives Perspektivenmanagement wird ein neuer Begriff in der modernen Gesellschaftsgesundheit sein. Und die Bestimmung von neuen Strategien im Bereich der Gesundheitsfürsorge verlangt von der Leitung ein neues Verständnis des Systems.

Der Manager als Mitglied der Gesundheitseinrichtung, das die Verwaltungstätigkeit ausübt, ist die Hauptperson in der Gesundheitseinrichtung. Die Gesundheitsorganisationen unterscheiden sich voneinander, sodass die Aufgaben und Funktionen von Managern nicht identisch sind. Trotzdem spielen die Manager im Gesundheitswesen eine Hauptrolle. Die Hauptmanager müssen ausgezeichnet werden und das ist von allen Managern zu entscheiden, unabhängig von der Art und Servicetyp der Patienten der Gesundheitsorganisation.

Zuallererst ist es die Entscheidungsfindung und Umsetzung. Er ist bevollmächtigt, Verwaltungs- und andere Entscheidungen innerhalb seiner Kompetenz zu treffen und trägt die Verantwortung für die Konsequenzen dieser Entscheidungen.

Zweitens ist dies die informative Rolle des Managers, denn um wirksame Entscheidungen treffen zu können, müssen die wirtschaftlichen und sonstigen Informationen zur Entwicklung des Gesundheitssystems erarbeitet und bearbeitet werden. Da "Wer Informationen besitzt, besitzt die Welt" {1.S.193}. Da der

Manager über vollständige Informationen verfügen muss, kann er, selbstverständlich, diese Informationen bis zum ausübenden Durchführenden bringen, da die Ergebnisse der Arbeit davon abhängen.

Das Dritte besteht darin, dass Manager als Leiter auftritt, der Beziehungen sowohl in der Organisation als auch außerhalb formt, um sowohl praktische als auch strategische Ziele für die Organisation zu erreichen usw.

Im Allgemeinen benötigt der Manager Fähigkeiten, die nicht Teil der medizinischen Ausbildung sein können. In einigen Ländern muss der Krankenhausdirektor unbedingt ein Arzt sein. Klinische Erfahrung bedeutet nicht, dass der Manager fähig ist, mit dem Personal, dem Budget und den Ressourcen der medizinischen Einrichtung umzugehen. Daher ist eine Managementausbildung für einen medizinischen Profi unerlässlich.

Der Manager muss über die Fähigkeit verfügen, Forschung, Suche, Personen und Programme mit kurz- und langfristigen Problemen zu spezifizieren. Er muss regelmäßig mit Mitarbeitern und Agenturen zu verhandeln, tägliche und wichtige Entscheidungen zu treffen und diese umzusetzen. Dies zeigt aber die Kreativität und Fähigkeiten des Managers. Zum Vergleich führen wir ein Beispiel an: die britischen Qualifikationsanforderungen: {1 S. 193} 1. die Fähigkeit des Verständnisses der Art des Wesens von Managementprozessen und der Managementstruktur der Hauptorganisation, der funktionalen Aufgaben und des Arbeitsstils und der Steigerung der Effizienz des Managements. 2. Fähigkeit, moderne Informationstechnologien und Kommunikationsressourcen zu verstehen, die für die Verwaltungsglieder erforderlich sind. 3. Redemöglichkeiten und Fähigkeit, Ideen auszudrücken. 4. Kenntnisse im Bereich der Humanmanagementkunst, Personalschulung und -auswahl, Regeleung der Beziehungen zu untergeordneten Personen. 5. Fähigkeit der Regelung der Beziehungen zwischen medizinischem Personal und Patienten, Fähigkeit zur Verwaltung der Humanressourcen, Planung und Prognose ihrer Aktivitäten. 6. Fähigkeit, sich selbst zu bewerten. 7. Fähigkeit, nicht nur das Wissen zu bewerten, sondern auch das Wissen in der Praxis anzuwenden usw.

In Amerika werden alle staatliche Angestellte – Manager in 18 Rängen eingestuft : von 1 bis 8 werden Personal (Arbeiter) genannt; von 9 bis 12 niedrige Stufe der Leitungsgruppe; von 13 bis 15 Leitungsgruppe der mittleren Ebene (in den staatlichen Strukturen werden sie Manager genannt); von 16 bis 18 Profi-

Führungskräften der höheren Ebene (Minister und ihre Stellvertreter, Leiter). {1 S. 194}

Die Studie, die vom Gellap Institut durchgeführt wurde, zeigte, dass es unabhängig von dem Rang der Leiter bestimmte Anforderungsparameter gibt, die den garantierten Erfolg eines jeden Managers bestimmen. Amerikanische Führung unterscheidet grundsätzlich fünf Anforderungen: Vernünftigkeit, Sachkenntnis, Selbstvertrauen in eigenen Kräften, hohes Entwicklungsniveau und der Wunsch, die Arbeit abzuschließen.

Was die persönlichen Eigenschaften betrifft, so sind das die folgenden, nämlich: Nicht-Standard-Denken bei der Erreichung des riskanten und komplizierten Ziels , Initiator, Erfüllung der Pflicht und der Bedingungen, hohes Niveau von Wissen , fester Charakter, gerecht, taktisch, ordentlich, Sinn für gute Stimmung, Humorgefühl. gute Gesundheit, usw. .

Jedoch sind die Hauptressource des Managers die Informationen und das Informationspotential, die Zeit und die Personen. Wenn der Leiter diese Ressourcen geschickt verwendet, so hat er hohe Ergebnisse, er verbessert ständig die Wettbewerbsfähigkeit der Gesundheitseinrichtungen und läßt diese nach modernen Standards funktionieren. Management bewirkt effektiv eine Reihe von Faktoren, nämlich: Fähigkeit der Bestimmung der Temperamente und Charakter von Untergeordneten, die Fähigkeit des Selbstmanagements, Fähigkeit der Bewertung und Auswahl der Mitarbeiter , Fähigkeit Perspektive und Entwicklung eigener Mitarbeiter zu sehen, Fähigkeit des Einflusses auf die Umstehenden, Wissen der modernen Management-Methoden und eine Reihe anderer Faktoren ..

Marktwirtschaft erfordert vom Manager: die Fähigkeit, sich selbst zu verwalten; das Wissen von bestimmten persönlichen Werten und genauen persönlichen Zielen sowie der Lösung der Probleme; Verständnisfähigkeit des Erfindungswesens und der Innovationen, die Fähigkeit, umgebenden Menschen zu beeinflussen, Kenntnisse über modernes Management, Kenntnisse über organisatorische Fähigkeiten, Fähigkeit die Untergeordneten zu lehren sowie Fähigkeit ein Kollektiv zu schaffen und weiterzuentwickeln.

Macht bedeutet, Einfluss auf Menschen zu haben, das Verhalten und die Haltung von einem Menschen und Menschen zu verändern. Die Person, die die Macht dazu hat, kann fortschreiten. Macht kann verschiedene Formen annehmen.

Es werden drei Formen unterschiedet: utilitaristische, autoritär-normative und verbindende.

Utilitaristische Macht - ist die Auswirkung des Ergebnisses aufgrund des starken Motivs. Der Durchführende der Aufgabe weiß, dass wenn er dieses und jenes ausführt so bekommt er jenes. Autoritär-normative Macht ist legitime Macht. Der Ausübende glaubt, dass der Einfluss das Recht hat die Anweisungen zu geben, seine Pflicht ist diese genau zu erfüllen.

Vereinigte Macht ist Macht der Gruppe. Diese Macht ist groß und oft unvorhergesehen.

Falls alle Macht offenbart wird, bedeutet dies die Einwirkungsqualität der Leitung gegenüber der Untergeordneten und dem Managementprozess.

Dies kann auch mit anderen Einflusslinien verwirklicht werden: durch Macht und Überzeugung des Managers. Die Einflusslinien zeichnen sich dadurch aus, dass zunächst die bei den Untergeordneten der Wunsch der Arbeitserfüllung als Ergebnis der Abhängigkeit vom Leiter entsteht, im anderen Fall der Untergeordnete volle Freiheit hat, so dass seine Arbeit überzeugend und nicht mit Verwendung der Macht geleitet wird.

Literatur

1. Management im Gesundheitswesen. M. M. Muchambekow, I. N. Kabukin, A. W. Pomina, D. I. Kitscha, O. A. Minbekow, Z. T. Auesowa, A. S. Makarjan, K. M. Muchambekowa. M., 2012
2. Neue öffentliche Gesundheit. T. Tultschinski, E. Warawjakowa. Tbilissi., 2012
3. N. Gwedaschwili, „Gesundheitsschutzmanagement,“ Tbilissi., 2018 (E-Mail)

საბანკო ინოვაციური პროდუქტებისა და ოპერაციების არსი და
საბანკო ინოვაციის სასიცოცხლო ციკლი
**The Essence of Banking Innovative Products and Operations and the Life
Cycle of Banking Innovation**

გიორგი ცაავა - პროფესორი, საქართველოს ტექნიკური უნივერსიტეტი,
g.tsaava@banklabonline.com

რატი ბურდიასვილი - პროფესორი, საქართველოს ტექნიკური უნივერსიტეტი,
r.burdiashvili@gtu.ge

ვალერი მოსიაშვილი - მოწვეული ასოცირებული პროფესორი, საქართველოს
ტექნიკური უნივერსიტეტის სტი, vmosiashvili@yahoo.com

Giorgi Tsaava - Professor, Georgian Technical University, g.tsaava@banklabonline.com;

Rati Burdiashvili – Professor, Georgian Technical University, r.burdiashvili@gtu.ge

Valeri Mosiashvili - Professor, Georgian Technical University vmosiashvili@yahoo.com

Resume

1. It has been found that banking innovation is the final result of the bank's innovation activity realized in the form of a new banking product or operation.
2. It is specified that a banking product is a financially executed part of a banking service, and a banking operation is an action procedure aimed at solving a specific banking problem.
3. It is proposed that the life cycle of banking innovation is a certain period of time during which banking innovation has an active life force in the market and brings to the bank as a producer and seller a certain profit or other real benefit.

ბანკის მუშაობის ეფექტიანობა და მისი კონკურენტუნარიანობა ბაზარზე ახალი საბანკო პროდუქტებისა და ტექნოლოგიების (პროცესების) დანერგვაზე ბევრად არის დამოკიდებული. ბაზარზე რეალიზებადი ახალი პროდუქტები და ტექნოლოგიები თავისთავად ინოვაციებს წარმოადგენენ (1, გვ. 206-224).

ინოვაცია - სიტყვასიტყვით „ნოვაციაში ინოვაციას ნიშნავს“. ნოვაცია - თავისთავად ადრე არ არსებულ გარკვეულ სიახლეს წარმოადგენს. ფინანსურ სფეროში ფუნქციონირებადი ინოვაციები თავისთავად ფინანსურ ინოვაციებს წარმოადგენენ. ფინანსური ინოვაციების ნაწილი ბანკების მიერ საბანკო პროდუქტისა ან ოპერაციის (ტექნოლოგიის) ფორმით იქმნება და იგი საბანკო ინოვაციებია.

საბანკო ინოვაცია - არის ახალი საბანკო პროდუქტის ან ოპერაციის ფორმაში რეალიზებული ბანკის ინოვაციური საქმიანობის საბოლოო შედეგი. საბანკო პროდუქტის ქვეშ გაიგება საბანკო მომსახურების

მატერიალურად გაფორმებული ნაწილი (ბარათი, საშემნახველო წიგნაკი, სამგზავრო ჩეკი, ელექტრონული საფულე და ა.შ.). საბანკო პროდუქტს ფინანსურ ბაზარზე გაყიდვისათვის განკუთვნილი ნივთის სახე ანუ ხელმოსაკიდი ფორმა გააჩნია.

ახალი საბანკო პროდუქტი შეიძლება იყოს:

1. ერთჯერადი.

2. მასიური.

ერთჯერადი პროდუქტი - არის ინდივიდუალური პროდუქტი. როგორც ნივთს, მას მხოლოდ მისთვის დამახასიათებელი თავისებურებები გააჩნია, რომელიც მას სხვა საბანკო პროდუქტებს შორის გამოყოფს. მაგალითად, გარკვეული მასის კომპრეტული ძვირფასი ლითონისაგან კონკრეტული მონეტა, კონკრეტული უძრავი ქონება, კონკრეტული ემიტენტი-ბანკის ობლიგაცია და სხვა. ერთჯერად საბანკო პროდუქტს მკაფიოდ გამოხატული მყვიდველების საკუთარი წრე გააჩნია. ამიტომ იგი კონკრეტულ მომხმარებლებზე გაანგარიშებით გამოიშვება.

მასიური საბანკო პროდუქტი - არის მკაფიოდ გამოხატული ინდივიდუალურობის გარეშე პროდუქტი და მას განსაკუთრებული დამახასიათებელი ნიშანთვისებები არ გააჩნია. მასიური საბანკო პროდუქტის რეალიზება მხოლოდ პროდუქტის სახეობების ან ფინანსური აქტივის მიხედვით, მაგალითად, საბანკო დეპოზიტის, საბანკო ანგარიშის, ყველა სახეობის შიდა ან მუნიციპალური სახელმწიფოებრივი ობლიგაციების და სხვა სახეობების მიხედვით რეალიზდება. მასიური ფინანსური პროდუქტები მომხმარებლებისა და ინვესტორების ფართე წრეზე გაანგარიშებით გამოიშვება.

ახალი საბანკო პროდუქტი შეიძლება იყოს:

1. ლიმიტირებული.

2. არალიმიტირებული.

ლიმიტირებული საბანკო პროდუქტი - არის პროდუქტი, რომლის გამოშვების მოცულობა ან რაოდენობა მკაცრად კვოტირდება. აღნიშნული მოცულობა პროდუქტის გამოშვებისას დგინდება. მოცულობის სიდიდე განისაზღვრება მრავალი ფაქტორებით, როგორებიცაა: სააქციო ბანკის საწესდებო კაპიტალის სიდიდით, მყვიდველების მოთხოვნით და ა.შ. ლიმიტირებულ საბანკო პროდუქტებს მიეკუთვნებიან : აქციები,

ობლიგაციები, საკრედიტო შეთანხმებების სახეობები და სხვები. მოცემული პროდუქტი კონკრეტულ მყიდველზე გაანგარიშებით გამოიშვება.

არალიმიტირებული საბანკო პროდუქტი - თავისთავად წარმოადგენს პროდუქტს, რომლის გამოშვების მოცულობა (რაოდენობა) არანაირი კვოტებით შეზღუდული არ არის. აღნიშნული პროდუქტი შესაძლო პოტენციალურ მყიდველზე გაანგარიშებით გამოიშვება. მყიდველების რიცხოვნობა განუსაზღვრელ სიდიდეს წარმოადგენს. ამიტომ არალიმიტირებული საბანკო პროდუქტის გამოშვების მოცულობა არანაირი ნორმებითა და პირობებით, გარდა მყიდველობითი მოთხოვნის ფაქტორისა, არ იზღუდება. არალიმიტირებულ საბანკო პროდუქტებს მიეკუთვნებიან: პლასტიკური საანგარიშსწორებო და საკრედიტო ბარათები, საბანკო ანგარიშები და ა.შ.

ახალი საბანკო პროდუქტი ასევე შეიძლება იყოს ფორმით:

1. ქონების.
2. ქონებრივი უფლების.

ქონება თავისთავად საკუთრების მატერიალურ ობიექტს წარმოადგენს, მაგალითად, ფული, ოქროს ზომიერი სხმულები, მონეტები, ფასიანი ქაღალდები და სხვა.

ქონებრივი უფლება ნიშნავს გარკვეული ქონების ფლობის, განკარგვისა და გამოყენების უფლებას. საბანკო პროდუქტის ქონებრივ უფლებების ფორმას მიეკუთვნებიან ასევე დოკუმენტები, როგორცაა საბანკო ანგარიშის ხელშეკრულება, საკრედიტო ხელშეკრულებები და ა.შ.

საბანკო ოპერაცია (ქმედება) - საბანკო კაპიტალის მართვასთან მიმართებაში გარკვეული ამოცანის გადაწყვეტაზე მიმართული ქმედების პროცედურას ნიშნავს. საბანკო ოპერაციებს მიეკუთვნებიან: ფულადი სახსრებისა და ფასიანი ქაღალდების მოძრაობის ვეკონტროლისა და აღრიცხვის ფორმები, ფინანსური მაჩვენებლების დაგეგმვის მეთოდები, სხვადასხვა სახეობის ფინანსური გეგმების შდგენის მეთოდოლოგია, ფინანსური ანალიზის ხერხები, ბანკში ფინანსური მუშაობის ორგანიზაციის ფორმები, კაპიტალის ინვესტირება და სხვა ანალოგიური ინვესტირება და სხვა ქმედებები.

საბანკო ოპერაციებს როგორც ქმედებებს ხელშეუხებადი ფორმა გააჩნიათ, ანუ მათ ვერ შეეხებით და ვერ გავყიდით ფიქსირებული ფასის მიხედვით. იმისათვის რომ იყოს გაყიდული, საბანკო ოპერაცია უნდა იყოს

მატერიალიზირებული. საბანკო ოპერაციის მატერიალიზაციის ფორმას რომელიდაც გარკვეული დოკუმენტი (მეთოდიკური მითითებები, ინსტრუქცია და ა.შ.) წარმოადგენს. აღნიშნული დოკუმენტი თავისთავად უკვე საბანკო პროდუქტს წარმოადგენს, ანუ იგი ფინანსურ ბაზარზე ყიდვა-გაყიდვის ობიექტს წარმოადგენს.

ახალი პროდუქტის სახით საბანკო ინოვაცია თავისთავს მხოლოდ ფინანსურ ბაზარზე ან ბანკის შიგნით მისი რეალიზაციის პროცესში ავლენს.

მოთხოვნა, რომელიც მყიდველის მიერ საბანკო პროდუქტზე ან ოპერაციაზეა წაყენებული, აღნიშნული სახეობების ახლის დანერგვის სიახლეების ხარისხს განსაზღვრავს. როდესაც ბაზარზე წარმოდგენილი ახალი პროდუქტი იყიდება, აღნიშნული ნიშნავს, რომ იგი სარგებლობს მოთხოვნას და ყავს თავისი მყიდველი. ახალ პროდუქტზე მოთხოვნის დონე მისი სარგებლიანობას, აღნიშნული კი, მისი სიახლის ხარისხსაც განსაზღვრავს.

ნებისმიერი ახალი მოვლენა დროსთან არის დაკავშირებული. კატეგორია „დრო“ არის ნებისმიერი მოვლენის სიცოცხლის კატეგორია, მათ შორის ეკონომიკურისაც. დრო - ბაზრის განვითარების სტიმულს და კონკურენტულ ბრძოლაში გამარჯვების მნიშვნელოვან ფაქტორს წარმოადგენს. დროის განსაზღვრა ნიშნავს კონკურენტების განსაზღვრას.

ბანკში, რომელიც თავისი ინოვაციით პირველი გავა ბაზარზე და საკუთარ „ნიშას“ დაიმკვიდრებს, სწრაფად უქმნის თავისთავს იმიჯს, რასთანაც კონკურენტისათვის ძნელი იქნება ბრძოლა. დროში ხანგრძლივობისას ნებისმიერი მოვლენა მასიურად, ტრადიციული მოვლენად გადაიქცევა.

საბანკო ინოვაცია - არის დროის ფუნქცია. იგი მოქმედებს მხოლოდ იმ დროის ჩარჩოებში, რომლებიც მოცემული ინოვაციის სასიცოცხლო ციკლის საწყის და საბოლოო წერტილებად არის დადგენილი. აღნიშნული ასევე ნიშნავს, რომ საბანკო ინოვაციად არ შეიძლება ის საბანკო პროდუქტი და ოპერაცია ჩაითვალოს, რომლებიც ახალს მხოლოდ მოცემული ბანკისათვის წარმოადგენენ, მაგრამ რომლებიც უკვე სხვა ბანკებში დიდი ხანია რეალიზებულეობა.

საბანკო ინოვაციებს არ შეიძლება ასევე უმნიშვნელო ცვლილებები მიეკუთვნებოდეს, რომლებიც კერძო ხასიათს ატარებენ და საბანკო პროდუქტისა და ოპერაციის შინაარს და არსებობას არ ცვლიან,

მაგალითად, საბანკო ანგარიშებისა და დეპოზიტების მიხედვით საპროცენტო განაკვეთების, დეპოზიტური ანაზრის ვადების ცვლილება და სხვა.

აღნიშნულის გათვალისწინებით საბანკო ინოვაცია თავისი შინაარსის მიხედვით მოიცავს:

1. ახალ საბანკო პროდუქტს, რომელიც ქვეყნის ფინანსურ ბაზარზე პირველად, ანუ მხოლოს ერთ ბანკში იყო წარმოდგენილი.
2. ქვეყნისათვის ახალ უცხოურ საბანკო პროდუქტს, ანუ ახალ საბანკო პროდუქტს, რომელიც ქვეყნის ფინანსურ ბაზარზე პირველად იქნა შეთავაზებული, მაგრამ იგი უკვე სხვა უცხოეთის ქვეყნების, მათი კონკრეტული პირობებითა და იურისდიქციით, ფინანსურ ბაზრებზე დიდი ხანია წარმატებულად რეალიზდება.
3. ახალ ფინანსურ ოპერაციებს.

საბანკო ინოვაციის სასიცოცხლო ციკლი: საბანკო ინოვაცია, მიმდინარეობს რა დროში, გადის რიგ სტადიებს, რომლებიც ერთობლიობაში თავისთავად **სასიცოცხლო ციკლს** წარმოადგენენ. პროფესორ გ. ცაავას თავის მონოგრაფიაში (2, გვ. 151-169) საკმაოდ ნოვატორულად აქვს განხილული „წარმოებაში კვლავწარმოების პროცესის სტადიები“ და იგი, ადრე დამკვიდრებული ოთხი სტადიის საპირისპიროდ (წარმოება, განაწილება, გაცვლა და მოხმარება), რეალურად შვიდ სტადიად აქვს ჩამოყალიბებული (როგორებიცაა: მოთხოვნილების აღმოჩენა, სანიმუშო პროდუქტის - ფინანსური ინსტრუმენტის დაპროექტება, წარმოება, განაწილება, გაცვლა, მოხმარება და უტილიზაცია).

საბანკო ინოვაციის სასიცოცხლო ციკლი - არის დროის გარკვეული პერიოდი, რომლის განმავლობაში საბანკო პროდუქტი ან ოპერაცია აქტიურ სასიცოცხლო ძალას ფლობენ და ბანკისთვის როგორც პროდუცენტისათვის (მწარმოებლისათვის) და ინოვაციის გამყიდველისათვის გარკვეული მოგება ან სხვა რეალური სარგებელი მოაქვთ.

საბანკო ინოვაციის სასიცოცხლო ციკლის კონცეფციას - საბანკო სფეროში ინოვაციის წარმოების დაგეგმვისას და ინოვაციური პროცესის ორგანიზაციისას განსაკუთრებული მნიშვნელობა გააჩნია.

აღნიშნული მნიშვნელობა ვლინდება შემდეგში:

1. საბანკო ინოვაციის სასიცოცხლო ციკლის კონცეფცია ბანკისა და მისი მარკეტინგული სამსახურის ხელმძღვანელს აიძულებს სამეურნეო

საქმიანობა როგორც დღევანდელი პოზიციის დროიდან, ასევე მისი განვითარების პერსპექტივების თვალსაზრისიდანაც, ანუ სამომავლო დროის პოზიციიდანაც გაანალიზონ.

2. საბანკო ინოვაციის სასიცოცხლო ციკლის კონცეფცია სისტემატიური მუშაობის აუცილებლობას უზრუნველყოფს - ინოვაციის გამოშვების დაგეგმვასთან მიმართებაში (იდეების მოძიება, ინოვაციური პროცესის ორგანიზაცია, საბანკო ინოვაციის შექმნა, მისი ბაზარზე გატანა და დიფუზია ანუ გავრცელება), ასევე ინოვაციის შეძენასთან მიმართებაში (მოთხოვნის შესწავლა, საბანკო მარკეტონგი, ბენგმერკეტინგი).

3. საბანკო ინოვაციის სასიცოცხლო ციკლის კონცეფცია ინოვაციების ანალიზისა და დაგეგმვის მექანიზმის საფუძველს წარმოადგენს. საბანკო ინოვაციის ანალიზისას შეიძლება დადგენილი იქნას, თუ იგი სასიცოცხლო ციკლის რომელ სტადიაზე იმყოფება, როგორია მისი უახლოესი პერსპექტივა, როდის იწყება მკვეთრი დაცემა და როდის დაასრულებს იგი თავის არსებობას.

საბანკო ინოვაციის დაგეგმვა შეიძლება ინოვაციის მთლიანად სასიცოცხლო ციკლის განმავლობაში იქნას განხორციელებული. აღნიშნული კონცეფცია საბანკო ინოვაციის დაგეგმვასთან მიმართებაში მთლიანი საქმიანობის დაყოფის შესაძლებლობას იძლევა რიგ ელემენტებად, რომლებიც მოიცავენ თავისთავში:

- გამოკვლევას ფინანსური ბაზრისა;
- გამოკვლევას საბანკო ინოვაციების ბაზრისა მოცემული აქტივის მიხედვით;
- გამოკვლევას საბანკო ინოვაციის სასიცოცხლო ციკლის ხანგრძლივობისა;
- დამუშავებას საბანკო ინოვაციისა (ანუ საბანკო პროდუქტის ან ახალი ოპერაციის წარმოება);
- ფასების პოლიტიკას;
- რეკლამას;
- ღონისძიებებს საბანკო ინოვაციის შეთავაზებებთან მიმართებაში;
- ორგანიზებას საბანკო ინოვაციის დაყიდვასთან (გასაღებასთან) მიმართებაში;
- დიფუზიას (გავრცელებას) საბანკო ინოვაციისა.

საბანკო ინოვაციის დაგეგმვის პროცესის ზემოთ მოყვანილი ელემენტები სასიცოცხლო ციკლის სხვადასხვა სტადიებზე მათი როლის შესაბამისად კორექტირდებიან.

კორექტირების მიზანს - საბანკო ინოვაციის სასიცოცხლო ციკლის თითოეულ სტადიაზე, ფინანსური ბაზარზე კონკრეტული სიტუაციის შესაბამისი, საბანკო მარკეტინგის შემადგენელი ელემენტების ოპტიმალური თანაფარდობის მოძიება წარმოადგენს.

ბანკს, როგორც საბანკო ინოვაციის გამყიდველს, მუდმივად უწევს გადაწყვიტოს შემდეგი ოთხი ამოცანა:

1. რა უნდა გაკეთდეს არსებულეული ფინანსური ბაზრების გაფართოებისა და ახლების ათვისებისათვის?
2. რა უნდა განხორციელდეს საბანკო ინოვაციის შემუშავებისათვის?
3. რა უნდა გაკეთდეს საბანკო ინოვაციის ბაზარზე დანერგვისათვის?
4. როგორ უნდა იმართოს ეფექტურად საბანკო ინოვაცია?

აღნიშნული ამოცანების გადაწყვეტილებები საფიძვლებს ქმნიან - საჭირო დროის პერიოდის, მატერიალური, ფინანსური, შრომითი, ინფორმაციული რესურსების განსაზღვრისათვის. დროისა და რესურსების ერთიან პროცესში შეკვრა ბანკების საქმიანობისათვის საბანკო ინოვაციის სასიცოცხლო ციკლის კონცეფციის მნიშვნელობას განსაზღვრავს.

საბანკო ინოვაციის სასიცოცხლო ციკლები ფინანსური ინოვაციების სახეობების მიხედვით განსხვავდებიან. აღნიშნული განსხვავებები შეეხებიან უპირველეს ყოვლისა - სასიცოცხლო ციკლის საერთო ხანგრძლივობას, ციკლის შიგნით თითოეული სტადიის ხანგრძლივობას, თვით ციკლის განვითარების თავისებურებებს, სტადიების სხვადასხვა რაოდენობას. სასიცოცხლო ციკლის სახეობები და რაოდენობა ამა თუ იმ საბანკო ინოვაციის თავისებურებებით განისაზღვრება. მაგრამ თითოეულ ინოვაციაში შეიძლება გამოიყოს მისი საბაზო საფუძველი, რომელიც სასიცოცხლო ციკლის დამოუკიდებელ სტადიებს მკაფიოდ ახასიათებს.

ახალი საბანკო პროდუქტის სასიცოცხლო ციკლი თავისთავში შემდეგ შვიდ სტადიას მოიცავს (ნახ 1):

1. ახალი საბანკო პროდუქტის შემუშავება.
2. ბაზარზე გასვლა.

ბაზრის პროდუქტებით გაჯერების ზღვარი

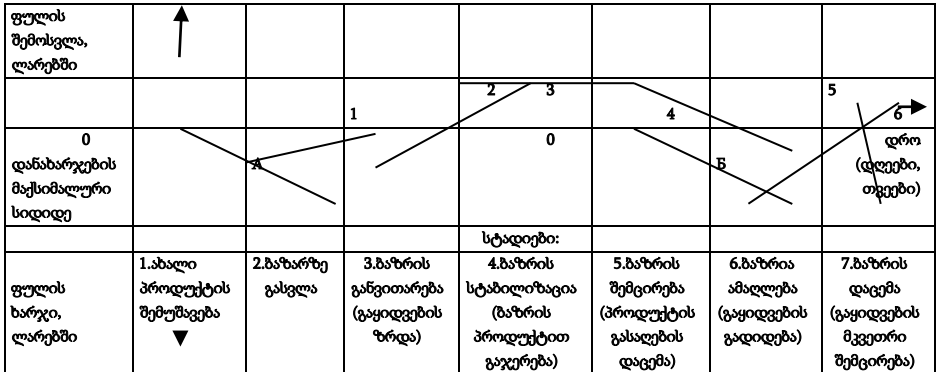

ნახაზი 1. ახალი საბანკო პროდუქტის სასიცოცხლო ციკლი

სადაც: (O-A) – კაპიტალის დაბანდება;

(O-B) – დანახარჯების დამატებითი დაფინანსება;

1 – ბაზარზე გასვლის წერტილია;

2 – ბაზრის პროდუქტით გაჯერების წერტილია;

3 – პროდუქტის დაცემისა და გაყიდვების შემცირების დაწყების წერტილია;

4 – გაყიდვების გადიდებისაკენ გადასვლის წერტილია;

5 – ბაზრის მუდმივად შემცირებისაკენ გადასვლის წერტილი

6 - პროდუქტის მთლიანად რეალიზაციის ან გაყიდვების მთლიანად შეჩერების წერტილი.

1. ბაზრის განვითარება (გაყიდვების ზრდა).

2. ბაზრის სტაბილიზაცია (ბაზრის გაჯერება პროდუქტით).

3. ბაზრის შემცირება (პროდუქტის გასაღების დაცემა).

4. ბაზრის ამალღება (გაყიდვების გადიდება).

5. ბაზრის დაცემა (გაყიდვების მკვეთრად შემცირება).

პირველი სტადია, ანუ ახალი საბანკო პროდუქტის შემუშავება - ყველაზე უფრო მნიშვნელოვანს წარმოადგებს, მასზე განისაზღვრება: ახალი საბანკო პროდუქტის რეალიზაციის შემდგომი წარმატების ალბათობა, მისი შემოსავლიანობა, მთხოვნის მოცულობა და პროდუქტის რეალიზაციიდან ფულადი შემონატანების მოცულობა.

საბანკო პროდუქტის შემუშავების პროცესში პროდუცენდი, ანუ მწარმოებელი ახორციელებს მუშაობას ინოვაციასთან, იდეების მოძიებასთან, ტექნიკურ-ეკონომიკური დასაბუთებისა და ახალი პროდუქტის შექმნასთან მიმართებაში.

ინოვაცია ანუ საიდუმლოებების განხორციელება - არის საქმიანობა, რომელიც შედგება: ინოვაციის მიზნების შერჩევაში, ამოცანების დასამაში, იდეების მოძიებაში, ინოვაციების ტექნიკურ-ეკონომიკური დასაბუთებების მოძიებაში და იდეების გაყოფებისათვის ნივთად, ანუ საქონლად გარდაქმნაში.

პროდუცენდი, ანუ მწარმოებელი აფინანსებს ყველა ხარჯებს ახალი საბანკო პროდუქტის შექმნასთან მიმართებაში. საკუთრივ რომ ვთქვათ, ამ სტადიაზე ხორციელდება კაპიტალის დაბანდება, რომლის შემოსავალთან ერთად დაბრუნება შემდგომ სტადიებზე იქნება განხორციელებული.

მეორე სტადია, ანუ ბაზარზე გასვლა - ინვესტორები-მყიდველების სამეურნეო ცხოვრებაში ახალი პროდუქტის დანერგვის პერიოდს გვიჩვენებს. აღნიშნულ სტადიას შეიძლება რომელიმე სალკე რეგიონში ან ფინანსურ დაწესებულებაში რეკლამის ზემოქმედების ქვეშ პროდუქტის დანერგვის პერიოდი მოიცვას. საბანკო პროდუქტი პროდუცენტისათვის ან ინვესტორი-გამყიდველისათვის ფულის შემოტანას მისი ბაზარზე გამოტანის გარკვეული დროის გავლის შემდეგ დაიწყებს. აღნიშნული სტადიის ხანგრძლივობა რეკლამაზე, ინფლაციის დონეზე, სავაჭრო წერტილების (ახალი საბანკო პროდუქტების გაყიდვასთან მიმართებაში პუნქტების) არსებობაზე და მუშაობის ეფექტიანობაზე არის დამოკიდებული. სწორედ აღნიშნულ სტადიაზე პროდუცენდს ან ინვესტორ-გამყიდველს უჩნდებათ შანსი თავისი საბანკო პროდუქტის მაღალი კონკურენტუნარიანობის ხარჯზე ყველაზე დიდი უპირატესობების მიღებისა, რომელიც უპირველეს ყოვლისა კონკურენტების არ ასებობასთან, სარეკლამო და სხვა ორგანიზაციულ-სავაჭრო ოპერაციების განხორციელებასთან არის დაკავშირებული.

მესამე სტადია, ანუ ბაზრის განვითარება (გაყიდვების ზრდა) - ბაზარზე საბანკო პროდუქტის გაყიდვების მოცულობის ზრდასთან არის დაკავშირებული. მის ხანგრძლივობა გვიჩვენებს დროს, რომლის განმავლობაში ახალი საბანკო პროდუქტი აქტიურად იყიდება და ბაზარი აღნიშნული პროდუქტით გაჯერების გარკვეულ ზღვარს მიაღწევს. ზემოთმითითებული ორი სტადია, ანუ ბაზარზე გასვლის სტადია და ბაზრის განვითარების სტადია საბანკო პროდუქტის გავრცობასთან და დიფუზიასთან (განაწილებასთან) არიან დაკავშირებული. ამიტომ ამ სტადიებზე საბანკო პროდუქტის გავრცობასთან და მის დიფუზიასთან

(განაწილებასთან) მიმართებაში ყველა ოპერაციები აქტიურად და კომპლექსურად უნდა იქნას განხორციელებული.

ავღნიშნავთ, რომ ინოვაციის დიფუზია - არის უკვე ერთხელ ათვისებული ინოვაციის გავრცელება.

მეოთხე სტადია, ანუ ბაზრის სტაბილიზაცია (ბაზრის გაჯერება პროდუქტით) - ნიშნავს, რომ ბაზარი მოცემული საბანკო პროდუქტით უკვე გაჯერებულია. მისი გაყიდვების მოცულობამ გარკვეულ ზღვარს მიაღწია, და გაყიდვების მოცულობის შემდგომი ზრდა უკვე მოსალოდნელი არ არის. აღნიშნული სტადიის მთლიანად განმავლობაში საბანკო პროდუქტის გაყიდვის მოცულობა შედარებით სტაბილურია. აქ ეკონომიკური კანონები (მოთხოვნისა და მიწოდების კანონები) აქტიურად მოქმედებენ. პროდუცენდი ანუ ინვესტორი-გამყიდველი კაპიტალის არანაირ დანახარჯებს გაყიდვების სტაბილურობის მხარდაჭერისათვის არ ახორციელებენ. აღნიშნულ სტადიაზე ადრე გაკეთებული სარეკლამო ღონისძიებების, ასევე ფსიქოლოგიური კანონების („ვიყიდი იმიტომ, რომ ყველა ყიდულობენ“; „ვიყიდი იმიტომ, რომ სარგებლიანია“ და ა.შ.) ინერციების მოქმედება საკმაოდ დიდია.

მეხუთე სტადია, ანუ ბაზრის შემცირება (პროდუქტის გასაღების დაცემა) - არის სტადია, რომელზეც საბანკო პროდუქტის გასაღების დაცემა ხორციელდება. მისი გაყიდვების მოცულობა შემცირებას იწყებს. მაგრამ აღნიშნულ სტადიაზე კოდევ არსებობს მოცემულ საბანკო პროდუქტზე მოთხოვნა და, აქედან გამომდინარე, პროდუქტის გაყიდვის მოცულობის გადიდებისაკენ ყველა ობიექტური წინაპირობები არსებობენ.

მექექსე სტადია, ბაზრის ამალეება (გაყიდვების გადიდება) - წინა სტადიის ლოგიკურ გაგრძელებას წარმოადგენს. რამდენადაც პროდუქტზე აესებობს მოთხოვნა, ამიტომ საბანკო პროდუქტისადმი მიმართებაში აღნიშნული მოთხოვნა მიწოდებაზე უნდა გადავცვალოთ. ამიტომ პროდუცენტი ან ინვესტორი-გამყიდველი მოთხოვნის პირობების შესწავლას, თავისი საკადრო და ფასობრივი პოლიტიკის შეცვლას, ვაჭრობის ორგანიზაციის ფორმებისა და მეთოდების გამოყენებას (მაგალითად, მყიდველის მისი სამუშაოს ადგილის მიხედვით უფასო კონსულტაციის შემოღება და სხვა), მატერიალური სტიმულირების სხვადასხვა ფორმების როგორც პროდუქტის გამყიდველისა (პრემია), ასევე მყიდველისაც (პრიზები, მოგებები, ფასდაკლებები და ა.ს.), დამატებითი სარეკლამო

ღონისძიებების განხორციელებას, ასევე სარეკლამო ხმაურს, რეკლამურ ტრიუკებს და ა.შ. იწყებს.

ყოველივე აღნიშნული პროდუცენტს ან ინვესტორ-გამყიდველს საბანკო პროდუქტის გაყიდვების მოცულობისა და სასიცოცხლო ციკლის ხანგრძლივობის დროის გარკვეული პერიოდით გადიდების შესაძლებლობას აძლევს. მაგრამ საბანკო პროდუქტის გაყიდვების მოცულობისდაცემა უკვე აღნიშნულ პროდუქტზე მოთხოვნის შემცირებისაკენ მკაფიოდ გავრცელებულ ტენდენციას ექვემდებარება. ამიტომ საბანკო პროდუქტის გაყიდვების მოცულობა ფინანსური ბაზრის ადრე მიღწეული გაჯერების ზღვრამდე უკვე ვერ გაიზრდება. პრაქტიკა გვიჩვენებს, რომ საბანკო პროდუქტის კონკრეტულ სახეობაზე და ბაზარზე და ქვეყანაში კონკრეტულ სიუტუაციაზე დამოკიდებულებაში (ინფლაცია, მოსახლეობისა და მეურნე სუბიექტების შემოსავლები) მისი გაყიდვების მოცულობის ზრდა დამატებითი ღონისძიებების შემდეგ გაყიდვების ადრე მიღწეული მოცულობის 90-95% ვერ გადააჭარბებს. ბაზრის ამალეების სტადია საკმაოდ მოკლე დროით გრძელდება. აღნიშნული სტადია მოცემულ ფინანსურ პროდუქტზე მოთხოვნის შემცირებისაკენ უკვე ჩამოყალიბებულ ტენდენციასთან არის დაკავშირებული. ბაზრის ამალეების სტადია გადადის ბოლო სტადიაზე - რომელიც ბაზრის დაცემის სტადიით არის წოდებული.

მეშვიდე სტადია , ანუ ბაზრის დაცემა (გაყიდვების მკვეთრად შემცირება)

- არის საბანკო პროდუქტის გაყიდვის მოცულობის მკვეთრად შემცირების, ანუ მისი ნოლამდე დაცემის სტადია. აღნიშნულ სტადიაზე ლიმიტირებული საბანკო პროდუქტის სრული რეალიზაცია ან არალიმიტირებული საბანკო პროდუქტის, მისი მყიდველებისათვის არ საჭიროების გამო, გაყიდვის სრულად შეწყვეტა ხორციელდება.

ახალი საბანკო ოპერაციის სასიცოცხლო ციკლის განხილვისას გათვალისწინებული უნდა იქნას შემდეგი სამი ძირითადი მომენტი:

1. საბანკო ოპერაციის რეალიზება ხორციელდება დასრულებული დოკუმენტის ფორმაში, რომელიც მოცემული ოპერაციის შესრულების მთლიანი პროცედურის აღმწერია. აღნიშნული მომენტი საბანკო ოპერაციის ალგორითმს ასახავს, რომელიც თავისთავად საბანკო საქმიანობის წინაშე დასახული ამოცანების გადაწყვეტისადმი მიმყვანი თანმიმდევრული

ქმედებების სისტემას წარმოადგენს. საბანკო ოპერაციების რეალიზება ორი მიმართულებით ხორციელდება:

- მოცემული ოპერაციის ბანკი-პროდუცენტის შიგნით;
- ფინანსურ ბაზარზე საბანკო ოპერაციის სხვა ფინანსურ ინსტიტუტებზე გაყიდვის გზით.

2. საბანკო ოპერაციის რეალიზაციის მიზანს ეკონომიკური სარგებლის მიღება წარმოადგენს გარკვეული სამუშაოს განხორციელებაზე დროის შემცირების, სალიკვიდაციო სამუშაოს შესრულებისას თანამშრომლების გამონთავისუფლების, ფულადი სახსრების ეკონომიის და ა.შ. სახით.

3. ბაზარზე საბანკო ოპერაციის სხვა ფინანსურ ინსტიტუტებზე გაყიდვის მიზანს ფულადი სახსრების ამონაგების სახით მიღება და საკუთარი იმიჯის ამაღლება წარმოადგენს.

საბანკო ოპერაციების დაპატენტება არ ხორციელდება, მაგრამ ისინი თავისთავად ნოუ-ჰაუს წარმოადგენენ. ამოტომ საბანკო ოპერაციის პროდუცენტმა შეიძლება, ბაზარზე მისი არ გაყიდვის შედეგად, მასზე მონოპოლია დაკარგოს. გარდა ამისა, ფინანსური ინსტიტუტის თანამშრომლებს თვითონაც შეუძლიათ, სხვა ბანკებისაგან ან ფინანსური ინსტიტუტებისაგან აღებულ ან მოპარულ (სამრეწველო შპიონაჟი) გარკვეულ ოპერაციებზე დაყრდნობით, აღნიშნული ახალი ოპერაციები შეიმუშაონ.

საქართველოს ფინანსურ ბაზარზე მუდმივად ხორციელდება ყველაზე უფრო მრავალფეროვანი ახალ საბანკო პროდუქტებსა და ოპერაციებს შეთავაზება. საბანკო ინოვაციების წარმოშობა განპირობებულია ძირითადად შემდეგი სამი მიზეზით:

- სამეწარმეო აზროვნების უწყვეტად მოძრაობითა და კონკურენტებზე გასწრების მისწრაფებით;
- საბანკო სფეროში პერიოდულად წარმოქმნადი კრიზისით (ან საერთო, ან ნაწილობრივი), რაც ფინანსური აზროვნების განმტკიცებისაკენ და ბანკის ფინანსური მდგრადობის ამაღლებისაკენ სტიმულს წარმოადგენს;
- უცხოეთის ქვეყნებში ფინანსური ბაზრის ფუნქციონირებით, რაც უცხოეთში საბანკო სიახლეების შესახებ ინფორმაციას იძლევა.

მაგალითების სახით საქართველოს ბაზარზე შეიძლება შემდეგი საბანკო ინოვაციები იქნას დასახელებული, როგორებიცაა: **სავალუტო-საპროცენტო სვოპი; სვოპი ნულოვანი კუპონით; პენსიონერების მიკრიდაკრედიტება; ჰაუ**

ანგარიშები; სვოპების დასაწყობება; ოპერტაციები კონტოკორენტის ოფერდრაფტთან შეხამების მიხედვით და სხვები. მიკლედ განვიხილოთ თითოეული მათგანი.

1. სავალუტო-საპროცენტო სვოპი:

სვოპი (ინგლ. swap, swop- გაცვლა, ვცვლი) თავისთავად სავალუტო ოფერაციას წარმოადგენს სუბიექტებს შორის ვალდებულებების ან აქტივების გაცვლასთან მიმართებაში. ტრადიციული სვოპები - არის სავალუტო სვოპი და საპროცენტო სვოპი.

სავალუტო სვოპი თავისთავად ვალუტის შეძენას და ერთდროულ ფორვარდულ გაიდვას (დეპორტი) ანუ, პირიქით, ვალუტის გაყიდვას და ერთდროულ ფორვარდულ შეძენას (რეპორტი) წარმოადგენს.

საპროცენტო სვოპი - არის ნასესხები სახსრების მიხედვით საპროცენტო განაკვეთების გაცვლა.

აღნიშნული ორი სვოპის შეხამებას **სრულად ახალი ფინანსური ოპერაციისაკენ: სავალუტო-საპროცენტო სვოპისაკენ** მივყავართ.

სავალუტო-საპროცენტო სვოპი თავისთავად როგორც ვალუტის, ასევე პროცენტებისაც გაცვლას წარმოადგენს. სვოპის აღნიშნული სახეობა შეიძლება რამდენიმე მონაწილეებს შორის იქნას დადებული.

მაგალითი 1:

მსესხებელ A-ს ფიქსირებული საპროცენტო განაკვეთიანი ობლიგაცია აშშ დოლარებში, ხოლო მსესხებელ B-ს მცურავი საპროცენტო განაკვეთიანი ობლიგაცია აშშ დოლარებში გააჩნიათ. ისინი ბანკის მეშვეობით ობლიგაციებს ცვლიან შემდეგი სახით (ნახ. 2):



- შენიშვნა: 1 - ობლიგაცია დოლარებში ფიქსიტებული განაკვეთით,
 2 - ობლიგაცია ევროში ფიქსიტებული განაკვეთით,
 3 - ობლიგაცია დოლარებში ფიქსიტებული განაკვეთით.

ნახაზი 2. სავალუტო-საპროცენტო სვოპი (სამხრივი გარიგება)

ნახაზი 2 გვიჩვენებს, რომ მსესხებელი A ფიქსირებული განაკვეთებიან ობლიგაციას აშშ დოლარებში ცვლის ფიქსირებული განაკვეთებიან ობლიგაციაზე ევროში. აღნიშნული არის ვალუტების ჩვეულებრივი გაცვლა, ანუ სავალუტო სვოპი. მსესხებელი B მცურავი განაკვეთებიან ობლიგაციას

აშშ დოლარებში ცვლის ფიქსირებული განაკვეთებიან ობლიგაციაზე აშშ დოლარებში. აღნიშნული არის პროცენტების ჩვეულებრივი გაცვლა, ანუ პროცენტული სვოპი. მსესხებელი G ფიქსირებული განაკვეთებიან ობლიგაციას ევროში ცვლის მცურავი განაკვეთებიან ობლიგაციაზე აშშ დოლარებში. აღნიშნული არის როგორც ვალუტებით, ასევე პროცენტებითაც გაცვლა, ანუ სავალუტო-საპროცენტო სვოპი.

2. სვოპი ნულოვანი კუპონით:

ნულოვანი კუპონი ნიშნავს კუპონური შემოსავლის არ არსებობას. ამასთან ფასიანი ქაღალდის მიხედვით შემისავალი წარმოიქმნება არა ფასიანი ქაღალდის ნომინალურ ღირებულებაზე პროცენტების ხარჯზე, არამედ ფასიანი ქაღალდის ნომინალური ღირებულებიდან ჩამოფასების (დისკონტის) ხარჯზე მისი გაყიდვისას და ფასიანი ქაღალდის ნომინალური ღირებულების მიხედვით დაფარვისას (ობლიგაციები სახელმწიფო სახაზინო ვალდებულებებიანი (სხსვ), საერთაშორისო სახაზინო ვალდებულებებიანი (სთსვ) და სხვები).

ნულოვანი კუპონიანი სვოპის არსი მდგომარეობს იმაში, რომ კუპონისგარეშე ობლიგაციის ემიტენტს შეუძლია, ერთდროული საპროცენტო სვოპისა და უკუ ყოველწლიური გადახდის გზით, ფიქსირებული შემოსავლის მცურავი საპროცენტო განაკვეთებიანის მიხედვით შემოსავალზე გაცვლა განახორციელოს.

მაგალითი 2:

მეურნე სუბიექტმა A-მ გამოუშვა ობლიგაცია, ანუ იგი ობლიგაციის ემიტენტს წარმოადგენს. ობლიგაციის ნომინალია 10 ათ. აშშ დოლარი, მიმოქცევის ვადა - 2 წელი. ემიტენტმა ობლიგაცია 8 ათ. აშშ დოლარად გაყიდა. ამ შემთხვევაში ობლიგაციის მყიდველი წარმოადგენს მეურნე სუბიექტი A-ს კრედიტორს, ხოლო თვით მეურნე სუბიექტი გამოდის როგორც მსესხებელი (მსესხებელი A). ერთდროულად მსესხებელმა A-მ სვოპის ხელშეკრულება დადო მსესხებელ B-თან თავისი ფიქსირებული განაკვეთის გაცვლაზე მსესხებელი B-ს მიერ მოსალოდნელ მცურავ განაკვეთ „ლიბორზე“. საპროცენტო განაკვეთი გაიანგარიშება შემდეგი ფორმულის მიხედვით:

$$n = k / k_t - 1 = 10 / 8 - 1 = 0,118,$$

სადაც: n – საპროცენტო განაკვეთი (დისკონტის ნირმა), ერთეულის წილებში;

t – წელთა რაოდენობა;

k – საწყისი კაპიტალი;

K_t – კაპიტალის სიდიდე t - წლის ბოლოს.

გვაქვს: 0,118 ერთეულის წილი, რაც ტოლია $0,118 \times 100 = 11,8\%$ წლიური.

კრედიტორი (ობლიგაციის მყიდველი)		
1 2 ↑		
მსესხებელი A (ობლიგაციის ემიტენტი)	← 3	მსესხებელი B (გარიგების მეორე მონაწილე)
↓ 3 5 ↑	4	
↓ ბანკი		

ნახაზი 3. სვოპი ნულოვანი კუპონით

შენიშვნა: 1 - ობლიგაციის შექმნის ფასი მისი ემისიისას (8 ათ აშშ დოლარი); 2 - ობლიგაციის ნომინალი (10 ათ აშშ დოლარი); 3 - ფიქსირებული განაკვეთის (11,8%) თანხა ობლიგაციის ღირებულებიდან (8 ათ აშშ დოლარი); 4 – „ლიბორ“ განაკვეთის თანხა ობლიგაციის ღირებულებიდან (8 ათ აშშ დოლარი); 5 - ფულის შემოსულობების თანხა ობლიგაციის დაფარვის ვადაში

$$(10 - 8) = 2 \text{ აშშ დოლარი.}$$

ნახაზი 3 გვიჩვენებს, რომ ემიტენტმა (მსესხებელი A) 10 ათ აშშ დოლარიანი ნომინალის ობლიგაცია გაყიდა 8 ათ აშშ დოლარად. აღნიშნული ნიშნავს, რომ 10 ათ აშშ დოლარიანი თანხა წლიური 11,8% განაკვეთის მიხედვით იქნა დისკონტირებული.

ერთდროულად მსესხებელმა A-მ მსესხებელ B-თან სვოპის ხელშეკრულება დადო, რომლის მიხედვით მან მსესხებელი B-გან ფიქსირებული განაკვეთი (11,8%) მიიღო, ხოლო თვითონ მას „ლიბორ“ განაკვეთს უხდის. მსესხებელი A ფიქსირებული განაკვეთის მიხედვით მიღებულ 8 ათ აშშ დოლარის თანხას ბანკში აბანდებს წლიური 11,8%-ის ქვეშ. ორი წლის შემდეგ აღნიშნული თანხა მოუტანს მას შემოსავალს 2 ათ აშშ დოლარის ოდენობით: $\{8 + (1 + 0,118)2 - 8 = 2 \text{ ათ აშშ დოლარი}\}$.

აღნიშნული უზრუნველყოფს მისთვის უპროცენტო ობლიგაციების დასაფარავად 10 ათ აშშ დოლარის გადახდას.

3. სვოპების დასაწყობება:

სვოპების დასაწყობება (ინგ. warehousing of swaps) - არის ბანკთან სვოპის შესახებ ხელშეკრულების დადება და მისი შენარჩუნება (ჩვეულებრივ ფიუჩერსებით) იმ მომენტამდე, სანამ ბანკი სვოპის შესახებ ხელშეკრულების მეორე მხარეს არ მონახავს. გარიგებები დაიდება მოთხოვნის მიხედვით, და მეორე მხარის არსებობა ხელშეკრულების დადების მომენტში სავალდებულო არ არის.

შესაძლებელია, მაგალითად, სვოპების დასაწყობების შემდეგი სქემა: ბანკი დებს ინვესტორთან საპროცენტო განაკვეთების გაცვლის შესახებ ხელშეკრულებას და ერთდროულად ახორციელებს საპროცენტო განაკვეთის სიდიდის დაზღვევას (ნახ. 4).

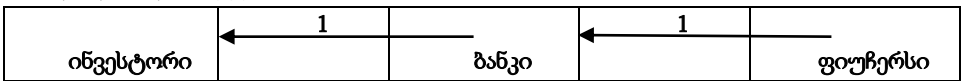

ნახაზი 4. სვოპების დასაწყობება

2

შენიშვნა: 1 - ფიქსირებული საპროცენტო განაკვეთის მოძრაობა; 2 - მცურავი საპროცენტო განაკვეთის მოძრაობა

ნახაზი 4-ზე სქემა გვიჩვენებს, რომ სვოპის ხელშეკრულების მიხედვით ბანკი უხდის ინვესტორს ფიქსირებულ განაკვეთს მისგან მცურავი განაკვეთის მიღების სანაცვლოდ. ბანკი აზღვევს დანაკარგების რისკს ფიქსირებული საპროცენტო განაკვეთის სიდიდის მცურავი განაკვეთის სიდიდეზე დაბლა შემცირებისაგან.

მაგალითი 2.

ფიქსირებული საპროცენტო განაკვეთი - წლიური 10%-ია. მცურავი განაკვეთის სიდიდე დგინდება სავალუტო ბირჟაზე ვაჭრობის მსვლელობისას. ფიქსირებული განაკვეთის სიდიდის მცურავი განაკვეთის სიდიდეზე დაბლა შემცირებისაგან რისკის დაზღვევის მიზნით ბანკმა წლიური 10%-იანი სიდიდის საპროცენტო განაკვეთის მისაღებად ექვსთვიანი ფიუჩერსული კონტრაქტი შეიძინა.

ექვსი თვის შემდეგ ბაზარზე შიძლება შემდეგი ორი სიტუაცია წარმოიშვას.

პირველი სიტუაცია: ბირჟაზე ვაჭრობის მსვლელოვისას მცურავი საპროცენტო განაკვეთის სიდიდის შემცირებისაკენ ტენდენცია შეიმჩნეოდა ფიქსირებული განაკვეთის სიდიდესთან შედარების მიხედვით. ამიტომ ბანკმა ფიუჩერსი მისი მოქმედების ვადის დასრულებამდე შეინარჩუნა და იგი მცურავი განაკვეთის წლიური 7%-იანი სიდიდისას დახურა.

შემოსავლიანობა სვოპების დასაწყობების მიხედვით შეადგინა წლიური 1,5%:

$$(10 - 7) \times 6 / 12 = 1,5\%$$

მეორე სიტუაცია: ბირჟაზე ვაჭრობის მსვლელოვისას მცურავი საპროცენტო განაკვეთის სიდიდის ტენდენცია შეიმჩნეოდა ფიქსირებული განაკვეთის სიდიდესთან შედარების მიხედვით. ამიტომ ბანკმა ფიუჩერსი გაყიდა. სვოპის შესახებ ხელშეკრულების ვადის დასრულების დღეს მცურავი განაკვეთის სიდიდემ წლიური 12% შეადგინა.

შემოსავლიანობა სვოპების დასაწყობების მიხედვით შეადგინა წლიური 1,0%:

$$(12 - 10) \times 6 / 12 = 1,0\%$$

ზემოთაღნიშნულების გათვალისწინებით შემდეგი სახის დასკვნის გაკეთება არის შესაძლებელი:

1. გარკვეულია, რომ ინოვაცია არის სიახლის დანერგვა და დაზუსტებულია, რომ საბანკო ინოვაცია არის ახალი საბანკო პროდუქტის ან ოპერაციის ფორმაში რეალიზებული ბანკის საინოვაციო საქმიანობის საბოლოო შედეგი.

2. დაკონკრეტებულია, რომ საბანკო პროდუქტი არის საბანკო მომსახურების მატერიალურად გაფორმებული ნაწილი, ხოლო საბანკო ოპერაცია კი - გარკვეული საბანკო ამოცანების გადაწყვეტაზე მიმართული ქმედებების პროცედურა.

3. ჩამოყალიბებულია, რომ საბანკო ინოვაციის სასიცოცხლო ციკლი არის დროის გარკვეული პერიოდი, რომლის განმავლობაში საბანკო ინოვაცია ბაზარზე აქტიურ სასიცოცხლო ძალას ფლობს და ბანკისათვის როგორც პროდიცენტისათვის და გამყიდველისათვის გარკვეული მოგება ან სხვა რეალური სარგებელი მოაქვს.

ლიტერატურა

1. Балабанов И.Т. – Банки и банковское дело: учебник для вузов. – СПб: Питер, 2001. – 304 с.
2. ცაავა გ. - ფინანსური მარკეტინგი (მონოგრაფია). - თბილისი, გამომცემლობა „უნივერსალი“, 2009. – 180 გვ.

**საქართველოს საბანკო სექტორში მიმდინარე კონკურენციის
თანამედროვე მდგომარეობის ანალიზი და შეფასება**
**Analyze and Assess the Current State of Competition in the Banking Sector
of Georgia**

ნანა შონია - საფინანსო და საბანკო ტექნოლოგიების დეპარტამენტის მოწვეული პროფესორი, საქართველოს ტექნიკური უნივერსიტეტი,
ირინე კოპალიანი - ბიზნესის ადმინისტრირების სადოქტორო პროგრამის დოქტორანტი, საქართველოს ტექნიკური უნივერსიტეტი, სს „ვითიბი ბანკი საქართველოს“ ქუთაისის ფილიალის მმართველი

Nana Shonia - Invited Professor of Financial and Banking Technologies Department,
Georgian Technical University

Irine Kopaliani - Doctor of PhD Program in Business Administration
Technical University, JSC "VTB Bank Georgia" Kutaisi Branch Manager, Georgia

Resume

Based on the study and generalization of Georgian banking regulation of Georgian competition, it is possible to conclude that the enhanced legislative-legal basis of the competitive environment will enable commercial banks to make more effective steps towards consumers, improve the quality of banking services as well as broaden its supply geographical and availability of individual banking products.

An analysis of the competing environment of the competitive environment of the Georgian banking sector has determined that taking into consideration the risk-oriented supervision principles, over the past decade, more time is spent considering the predictivity of banks' profitability, attention is focused on issues such as scale effect, market niche and / or other competitive advantages and assessment of potential credit losses as possible.

A number of facts indicate high competition in the Georgian banking system, in particular, in Georgia, in comparison to other countries, a high salary of staff, a large number of ATMs and branches, the electronic payment(Pos) of several banks in the same trading facility (terminal). The banking system of Georgia is represented by many well-known banks and other financial institutions in the world, other banks recruiting customer and many other facts. The high rate of competition indicates almost no existence of syndicated loans, which is quite common in other countries.

The direct response mechanisms on banking competition are not clear, although many factors are indirectly influenced, including the new regulation enacted on January 1, 2019 on lending to individuals, based on which the lending policy of not only the commercial banks, but also microfinance organizations, has significantly tightened. Microfinance organizations had to provide commercial banks with serious competition in lending to individuals.

Keywords: banking sector, competition, analysis, assessment, antimonopoly.

საქართველოში კონკურენციის პოლიტიკის განვითარების ხანმოკლე (1992 წლიდან დღემდე) ისტორიის ანალიზით დადგენილია, რომ კონკურენციისა და ანტიმონოპოლიური რეგულირებისათვის სამართლებრივი და ორგანიზაციული ბაზის მშენებლობა არათანამიმდევრულობით, წყვეტილობითა და წინააღმდეგობებით ხასიათდებოდა. ისევე, როგორც სხვა პოსტსოციალისტურ ქვეყნებში, საქართველოშიც კონკურენციის რეგულირების პოლიტიკა, როგორც ეკონომიკური პოლიტიკის სრულიად ახალი მიმართულება, გარკვეული ობიექტური პრობლემებისა და არსებული წინააღმდეგობების ფონზე ვითარდებოდა, რასაც კიდევ უფრო ართულებდა 90-იან წლებში ქვეყანაში შექმნილი უმძიმესი პოლიტიკური და სოციალურ-ეკონომიკური ვითარება.

2000-იანი წლების დასაწყისში, ნაცვლად კონკურენციის რეგულირების პოლიტიკის განვითარებისა და საერთაშორისო ნორმებთან მიახლოებისა და ანტი-მონოპოლიური სამსახურის სტატუსის გაძლიერებისა, თანდათან გამოიკვეთა ზოგადი კონკურენციული კანონმდებლობის დარგობრივი ნიშნით ფრაგმენტაციისა და იმ დროს მოქმედი ანტიმონოპოლიური სამსახურის დასუსტების მცდელობა. „ვარდების რევოლუციის“ შემდეგ დამოკიდებულება კონკურენციული პოლიტიკისადმი კიდევ უფრო გაუარესდა და გამოიხატა კონკურენციის პოლიტიკის როლის იგნორირებაში განვითარების კონკრეტულ ეტაპზე. ამრიგად, ანტიმონოპოლიური რეგულირების 27 წლიანი პერიოდის დიდი მონაკვეთი გამოირჩევა ქვეყნის ხელისუფლების მიერ კონკურენციის რეგულირების პოლიტიკის როლისა და მნიშვნელობის სრული იგნორირებით და კანონისა და აღმასრულებელი ინსტიტუტის ფორმალური არსებობით.

ანტიმონოპოლიური პოლიტიკის განვითარების აღნიშნული პერიოდის განმავლობაში იყო გარკვეული წარმატებებიც როგორც საკანონმდებლო ბაზის, ასევე ინსტიტუციური განვითარებისა და კანონმდებლობის აღსრულების პროცესში. ამაზე მიუთითებს, როგორც ანტიმონოპოლიური სამსახურის საქმიანობის ამსახველი მასალები, ასევე არაერთი საერთაშორისო ორგანიზაციისა თუ უცხოელი ექსპერტის შეფასებაც.

საბანკო კონკურენციის რეგულირების ქართული გამოცდილების შესწავლისა და განზოგადების საფუძველზე შესაძლებელია დავასკვნათ, რომ კონკურენტული გარემოს უზრუნველმყოფი საკანონმდებლო – სამართლებრივი ბაზის გაფართოება კომერციულ ბანკებს აიძულებთ უფრო

ქმედითი ნაბიჯები გადადგან მომხმარებლებისაკენ, გააუმჯობესონ როგორც საბანკო მომსახურების ხარისხი, ასევე გაფართოვდეს მისი მიწოდების გეოგრაფია და ცალკეული საბანკო პროდუქტების ხელმისაწვდომობა. საქართველოს საბანკო სექტორის კონკურენტული გარემოს განმაზოგადებელი მაჩვენებლების ანალიზით დადგენილია, რომ რისკებზე ორიენტირებული ზედამხედველობის პრინციპების გათვალისწინებით, ბოლო ათწლეულის განმავლობაში სულ უფრო მეტი დრო ეთმობა ბანკების მომგებიანობის საპროგნოზო მაჩვენებლების განხილვას. ყურადღება მახვილდება ისეთ საკითხებზე, როგორცაა მასშტაბის ეფექტი, ბაზრის ნიშის ან/და სხვა კონკურენტული უპირატესობის არსებობა და საპროგნოზო საკრედიტო დანაკარგების შეძლებისდაგვარად შეფასება.

ჩვენს მიერ ჩატარებული კვლევის შედეგად გამოვლინდა, რომ ქართულ საბანკო სისტემაში მაღალ კონკურენციაზე არაერთი ფაქტი მიუთითებს, რომელთაგან განსაკუთრებით მნიშვნელოვანია შემდეგი:

1. საქართველოში, სხვა ქვეყნებთან შედარებით, საკმაოდ მაღალია მნიშვნელოვანი პერსონალის (key personal) ხელფასები, რომელთა წილი მთლიანი საოპერაციო ხარჯების 50.3%-ია, მაშინ როცა ეს მაჩვენებელი ევროპაში საშუალოდ შეადგენს 35.3%-ს , შუა აღმოსავლეთისა და აფრიკის ქვეყნებში კი - 28.9%-ს;
2. საქართველოში მაღალია ბანკომატებისა და ფილიალების რაოდენობა. ცენტრალურ ქუჩებზე ერთმანეთის გვერდითაა განთავსებული ბევრი ბანკის ფილიალი. ნაკლებად მჭიდროდ დასახლებულ რეგიონებშიც კი გვხვდება ერთდროულად რამდენიმე ბანკის ფილიალი და ბანკომატი. აღსანიშნავია ფილიალების ვიზუალური მხარე და სერვისი, რაც განვითარების მიხედვით, მსგავს ქვეყნებთან შედარებით, საქართველოში გაცილებით მეტია;
3. ლიდერი ბანკების ფილიალების საკმაოდ ახლოს განლაგება, ყველაზე მსხვილი ბანკის 197 ფილიალიდან, მინიმუმ 149 ფეხით სავალ მანძილზე მდებარეობს, 3 შედარებული კონკურენტიდან მინიმუმ ერთი ბანკის ფილიალი;
4. ერთსადაიმავე სავაჭრო ობიექტში ხშირად გვხვდება რამდენიმე ბანკის ელექტრონული გადახდის (Pos) ტერმინალი, რაც იმაზე მიუთითებს,

რომ კლიენტის ექსკლუზიურ (კარტელურ) მომსახურებაზე ბანკებს შორის შეთანხმება არ არის;

5. საქართველოს საბანკო სისტემაში წარმოდგენილია მსოფლიოში ბევრი კარგად ცნობილი ბანკი თუ სხვა საფინანსო ინსტიტუტი. აღსანიშნავია, რომ ქართული ბანკების კაპიტალის 86 % – ის მფლობელები უცხოელი ინვესტორები არიან. ხშირ შემთხვევაში მსხვილი სესხები გაიცემა მშობელი კომპანიების გარანტიებით და ზოგჯერ სრულად თუ ნაწილობრივ მათ მიერ ფინანსდება;
6. საკმაოდ ხშირია კონკურენტი ბანკების მიერ სხვა ბანკებიდან კლიენტების გადმობირების ფაქტები სესხების რეფინანსირების გზით. ეს ფაქტორი კიდევ უფრო გამწვავდა საქართველოს ეროვნული ბანკის მიერ წინსწრებით დაფარვის საკომისიოს 2 პროცენტისანი ზედა ზღვარის დაწესების შემდეგ, რაც თვალშისაცემია გამაფრებული სარეკლამო კამპანიებითაც (სესხის პორტირება, 3 თვის პროცენტი საჩუქრად და სხვა);
7. კონკურენციას ხელს უწყობს „მომხმარებელთა უფლებების დაცვის წესი“, რითაც შესაძლებელი გახდა სესხისა და დეპოზიტის რეალური (ეფექტური) საპროცენტო განაკვეთის სხვადასხვა ბანკებში შედარება;
8. კონკურენციის მაღალ მაჩვენებელზე მიუთითებს სინდიცირებული სესხების თითქმის არ არსებობაც, რაც საკმაოდ ხშირია სხვა ქვეყნებში;
9. სწორედ კონკურენცია იწვევს მარკეტინგის მაღალ ხარჯებს, რაც ასევე თვალში საცემია ჩვეულებრივი მოქალაქისათვის.

აღსანიშნავია საქართველოს ეროვნული ბანკის მიერ განხორციელებული სამართლებრივი რეგულაციები, რომლებიც მიმართული იყო საბანკო კონკურენციის დასარეგულირებლად, კერძოდ:

✓ 2011 წლიდან მოქმედებს „**კომერციული ბანკების მიერ საბანკო მომსახურების გაწევისას მომხმარებლისათვის აუცილებელი ინფორმაციის მიწოდების წესი**“.²⁵ ეს წესი ვრცელდება ფიზიკური პირებისათვის ყველა სახის სამომხმარებლო კრედიტის, მათ შორის, ოვერდრაფტისა და საკრედიტო ბარათის გაცემასთან დაკავშირებულ ხელშეკრულებებზე. მომხმარებელთა უფლებების დაცვის თვალსაზრისით აღნიშნული დოკუმენტი არის წინ გადადგმული ნაბიჯი და განსაზღვრავს

²⁵ https://nbg.gov.ge/cp/uploads/legal_acts/35_NEW_FOR_WEB.PDF

კლიენტისათვის ყველა იმ ინფორმაციის მიწოდებს რაც დაკავშირებული საპროცენტო განაკვეთებთან თუ ფინანსურ ხარჯებთან. მართალია ჯერ კიდევ არის კლიენტთა პრეტენზიები ბანკების მიმართ, მაგრამ ეს მაინც არის ორმხრივი კომუნიკაციის პრობლემა და არ არის ისეთი პრობლემა, რომელიც არ იქნებოდა თუნდაც მოკლე დროში გადაჭრადი.

✓ 2017 წლის 1 ივნისიდან ამოქმედებული ეროვნული ბანკის ახალი რეგულაციები საფინანსო სექტორის მომხმარებელთა უფლებების დასაცავად. საფინანსო სექტორის მომხმარებელთა უფლებებისა და ინტერესების დაცვის მიზნით, საქართველოს ეროვნულ ბანკში მომზადდა **"ფინანსური ორგანიზაციების მიერ მომსახურების გაწევისას მომხმარებელთა უფლებების დაცვის წესი"**,²⁶ რომელმაც არაერთი სიახლე შეთავაზა საფინანსო სექტორის მომხმარებლებს. მათგან ერთ-ერთი ყველაზე მნიშვნელოვანი მისი მოქმედების არეალის გაფართოვებაა. კერძოდ, თუ აქამდე მოქმედი რეგულაციები მხოლოდ კომერციულ ბანკებს ავალდებულებდა მომხმარებლებთან ურთიერთობის სპეციალური წესების დაცვას, ამიერიდან ეს ვალდებულება დაეკისრება მიკროსაფინანსო ორგანიზაციებს და არასაბანკო სადეპოზიტო დაწესებულებებს (საკრედიტო კავშირებს და კვალიფიციურ საკრედიტო ინსტიტუტებს).

✓ საბანკო სექტორის კონკურენტულ გარემოზე ზეგავლენის ერთ-ერთ ფაქტორს წარმოადგენს 2019 წ 1 იანვრიდან ძალაში შესული **„ფიზიკური პირების დაკრედიტების შესახებ დებულება“**, რომელიც ვრცელდება მხოლოდ ფიზიკურ პირებზე, მათ შორის ინდივიდუალურ მეწარმეზე გაცემულ სესხებზე. ასევე, ისეთ შემთხვევებზე, როდესაც ფიზიკური პირი აწვდის მოთხოვნის უზრუნველყოფის საშუალებას სხვა ფიზიკურ თუ იურიდიულ პირს სესხის უზრუნველსაყოფად. აღნიშნული დებულების საფუძველზე გამკაცრდა ფიზიკური პირების დაკრედიტების პოლიტიკა როგორც კომერციულ ბანკებში, ისე მიკროსაფინანსო ორგანიზაციებში და ცვლილება შეეხო როგორც სესხის უზრუნველყოფის კოეფიციენტის დაანგარიშების პრინციპებს, ისე შემოსავლების შეფასებასა და სანქციების გაანგარიშებას, კერძოდ:

- პასუხისმგებლიანი დაკრედიტების პრინციპებს;
- სესხის უზრუნველყოფის კოეფიციენტებს;

²⁶ https://nbg.gov.ge/cp/uploads/legal_acts/2017/2017.pdf

- დანაზრების პრინციპებს;
- შემოსავლების შეფასებას;
- სანქციებს.

პასუხისმგებლიანი დაკრედიტების პრინციპები.

აღნიშნული

რეგულაციის საფუძველზე, სესხის გაცემა ან/და თავდებობა/უზრუნველყოფის საშუალების მიწოდებაზე მოთხოვნა დაუშვებელია გადახდისუნარიანობის ანალიზის გარეშე, გარდა ამ დებულებით განსაზღვრული გამონაკლისებისა. სესხის გამცემი ორგანიზაციის მიერ სესხის გაცემის თაობაზე გადაწყვეტილება არ უნდა ეფუძნებოდეს მხოლოდ იმ ფაქტს, რომ უზრუნველყოფის საშუალებად გამოყენებული აქტივის ღირებულება აღემატება სესხის მოცულობას. ასევე, თუ ფიზიკური პირი წარმოდგენილია თანამსესხებლის ფორმით და წარმოადგენს საოჯახო მეურნეობის წევრს, მაშინ სესხის მომსახურების კოეფიციენტის დანაზრებისას გაითვალისწინება ჯამური შემოსავალი და მსესხებლის/თანამსესხებლის ყოველთვიურ წმინდა შემოსავლებსა და ყოველთვიურ გადასახდელებს შორის სხვაობა სესხის გაცემის თარიღისათვის უნდა აღემატებოდეს სსიპ „საქართველოს სტატისტიკის ეროვნული სამსახურის“ (საქსტატი) მიერ დადგენილ საარსებო მინიმუმს.

გარდა ზემოაღნიშნულისა, საცალო ტიპის სესხზე გადახდები შესაბამისობაში უნდა იყოს მსესხებლის შემოსავლების მიღების პერიოდულობასთან. საშეღავათო პერიოდი არ უნდა აღემატებოდეს 6 (ექვს) თვეს და დებულებით განსაზღვრული მოთხოვნები დაცული უნდა იყოს სესხის დამტკიცების მომენტში ხელმისაწვდომი/არსებული ინფორმაციის მიხედვით.

სესხის უზრუნველყოფის კოეფიციენტები. რეგულაცია აწესებს სესხის მომსახურებისა და უზრუნველყოფის კოეფიციენტების მაქსიმალურ ზღვრებს, რომელიც შესაბამისობაშია საერთაშორისო ნორმებთან და ითვალისწინებს საქართველოს საბანკო სექტორის მახასიათებლებს. სესხის გამცემი ორგანიზაცია ვალდებულია არ გასცეს ისეთი სესხი ან/და არ განახორციელოს თავდებობის ან უზრუნველყოფის საშუალების მიღება, თუ მსესხებლის/თანამსესხებლის/თავდების/უზრუნველყოფის საშუალების მიწოდება ლის სესხის მომსახურების ან/და სესხის უზრუნველყოფის კოეფიციენტი აღემატება ქვემოთმოცემულ დადენილ ნორმატივებს:

სესხის მომსახურების მაქსიმალური კოეფიციენტები დაგრძელებადიანებულ და საკონტრაქტო ვადიანობაზე

ყოველთვიური წმინდა შემოსავალი, ლარი	არაჰეჯირებული მსესხებლებისთვის მაქსიმალურ/საკონტრაქტო ვადიანობაზე	ჰეჯირებული მსესხებლებისათვის მაქსიმალურ/საკონტრაქტო ვადიანობაზე
<1,000	20% / 25%	25% / 35%
>=1,000-2,000<	25% / 30%	35% / 45%
>=2,000-4,000<	30% / 35%	45% / 55%
>=4,000		50% / 60%

სესხის უზრუნველყოფის კოეფიციენტის (LTV) მაქსიმალური მაჩვენებელი

ლარით გაცემული სესხებისთვის	უცხოური ვალუტით გაცემული სესხებისთვის
85%	70%

ჰეჯირებულია მსესხებელი/თანამსესხებელი/თავდები/უზრუნველყოფის საშუალების მიმწოდებელი, თუ მისი წმინდა შემოსავლები არანაკლებია იმავე ვალუტაში არსებული სესხის მომსახურებისთვის საჭირო წმინდა შემოსავალზე. მაგალითად:

- ✓ თუ კლიენტს შემოსავალი აქვს ლარში და სესხსაც იღებს ლარში, მაშინ ის ჰეჯირებულია;
- ✓ თუ კლიენტს შემოსავალი აქვს უცხოურ ვალუტაში და სესხს იღებს ლარში - ის ჰეჯირებულია;
- ✓ თუ კლიენტს შემოსავალი აქვს ლარშიც და დოლარშიც და სესხს იღებს დოლარში - ის ჰეჯირებულია მხოლოდ იმ შემთხვევაში, როცა მისი შემოსავალი დოლარში აკმაყოფილებს რეგულაციის მიხედვით PTI მაჩვენებელს დოლარში შენატანთან მიმართებაში.

დაანგარიშების პრინციპები. ყოველთვიური წმინდა შემოსავლის დაანგარიშების მიზნებისათვის, როდესაც სახეზეა ყოველთვიურისგან განსხვავებული პერიოდულობის მქონე რეგულარული შემოსავლები, შესაძლებელია გათვალისწინებულ იქნეს მაქსიმალური მნიშვნელობა, შესაბამისი პერიოდის მედიანურ და საშუალო მაჩვენებლებს შორის.

შემოსავლების შეფასება. ფიზიკური პირის შემოსავლის დასადასტურებლად გამოიყენება სახელფასო ამონაწერი საბანკო ანგარიშიდან ან/და ცნობა სსიპ – შემოსავლების სამსახურიდან. სხვა შემთხვევაში, თუ არ არსებობს მსგავსი დოკუმენტი, სესხის გამცემმა

ორგანიზაციამ ფიზიკური პირის შემოსავლის სტაბილურობა უნდა შეისწავლოს და ფინანსური ანალიზი განახორციელოს შიდა პოლიტიკა/პროცედურების შესაბამისად (მათ შორის, დასაშვებია რაოდენობრივი/სტატისტიკური მოდელის გამოყენება მხოლოდ იმ შემთხვევაში, თუ მოდელის მიზანია შემოსავლების შეფასება. აღნიშნული შეთანხმებული უნდა იყოს ეროვნულ ბანკთან). ამასთან, თუ სესხის გამცემი ორგანიზაციის მიერ შემუშავებული პოლიტიკა/პროცედურები ვერ უზრუნველყოფს მსესხებლის შემოსავლის საკმარისად გადამოწმება/დადასტურებას, საქართველოს ეროვნული ბანკი უფლებამოსილია მოსთხოვოს სესხის გამცემ ორგანიზაციას აღნიშნული პოლიტიკა/პროცედურების დაუყოვნებლივ გაუმჯობესება ან სესხების გაცემის შეჩერება სათანადო პოლიტიკა/პროცედურების შემუშავებამდე. აქედან გამომდინარე რეგულირება არ კრძალავს არაფორმალური სექტორიდან (მათ შორის გზავნილებით მიღებული შემოსავალი) ან ნაღდი ანგარიშსწორებით მიღებული შემოსავალის შემთხვევაში სესხის გაცემას. სესხის გამცემი შეაფასებს მსესხებლის შემოსავლების მოცულობას და სესხის გაცემის შესახებ გადაწყვეტილებას შიდა პროცედურების შესაბამისად მიიღებს; შემოსავლის ბანკში ჩარიცხვა აუცილებელი არ არის, თუმცა, უნდა გავითვალისწინოთ, რომ ფორმალური სექტორიდან შემოსავლის ან ბანკში ჩარიცხვის შემთხვევაში, გამსესხებლისთვის უფრო მარტივია შემოსავლების შეფასება და, შესაბამისად, სესხის გაცილებით უკეთესი პირობით გაცემა.

სანქციები. სესხის გამცემი ორგანიზაციის მიერ ამ დებულებით გათვალისწინებული მოთხოვნების დარღვევის შემთხვევაში საქართველოს ეროვნული ბანკი უფლებამოსილია, გამოიყენოს კანონმდებლობით განსაზღვრული სანქციები.

აღნიშნული რეგულაციები ცალსახად არ ვრცელდება აღნიშნული ბრძანების ამოქმედებამდე არსებულ სასესხო ნაშთებზე და მათ რეფინანსირებაზე იმ შემთხვევაში, თუ არ ხდება სესხის მოცულობის ზრდა. ასევე დებულებაში მოცემული სასესხო პროდუქტისგან განსხვავებული სესხის გაცემის შემთხვევაში, სესხის გამცემი ორგანიზაცია ვალდებულია პოლიტიკა/პროცედურები წინასწარ შეათანხმოს საქართველოს ეროვნულ ბანკთან. მათ შორის, სტუდენტური სესხების თაობაზე საკრედიტო დაწესებულებები ვალდებულნი არიან პროდუქტი შეათანხმონ ეროვნულ

ბანკთან და შემდეგ გაცეს სესხები. აქ უნდა ავლნიშნოთ, რომ მიმდინარე წლის 20 მაისის მდგომარეობით არც ერთ კომერციულ ბანკს არ მიუღია ეროვნულისგან თანხმობა მათ მიერ წარდგენილი სტუდენტური სესხების პროექტების თაობაზე.

გარდა აღნიშნულისა, დებულება ავალდებულებს პირს, რომლის მიმართ 20-ზე მეტ ფიზიკურ პირს აქვს სასესხო/საკრედიტო ვალდებულება და ამავდროულად გასცემს სესხებს, ვალდებულია, რეგისტრაცია გაიაროს საქართველოს ეროვნულ ბანკში. თებერვლის თვეშივე გამოიკვეთა რაც მოსალოდნელი იყო, რომ ცალკეული სუბიექტები ცდილობენ, თავი აარიდონ კანონით განსაზღვრულ მოთხოვნებს რეგისტრაციის კუთხით და მოჩვენებითად და არაოფიციალურად აგმელებენ იგივე საკრედიტო საქმიანობას, რაც, გარდა სამოქალაქო სამართლებრივი პასუხისმგებლობისა, შესაძლოა საგამოძიებო ორგანოს მხრიდან შესწავლის საგანი გახდეს, ასევე დადგენილი მოთხოვნების გვერდის ავლით დადებული ხელშეკრულებები, მხარეთა შორის დავის შემთხვევაში, შესაძლოა ხელშეკრულების ბათილობის საფუძველი გახდეს, რაც რისკის წინაშე აყენებს კერძო არარეგისტრირებულ გამსესხებელს.

მეორეს მხრივ, ცალკე უნდა გამოვყოთ მიმართულებები, რაზეც არ ვრცელდება რეგულაცია:

✓ ფიზიკური პირის იურიდიული პირის მიმართ თავდებობაზე/უზრუნველყოფის საშუალების მიწოდებაზე, თუ თავდები/უზრუნველყოფის საშუალების მიმწოდებელი წარმოადგენს ამ იურიდიული პირის მმართველი ორგანოს წევრს/პარტნიორს/აქციონერს ან პარტნიორის/აქციონერის საოჯახო მეურნეობის წევრს;

✓ ფინანსური ინსტრუმენტებით (მათ შორის, ფასიანი ქაღალდებით) და/ან ფულადი სახსრებით სრულად უზრუნველყოფილ სესხებზე;

✓ უძრავი ქონებით სრულად უზრუნველყოფილ სესხზე, როდესაც სესხის დაფარვის წყაროა იპოთეკაში ჩადებული უძრავი ქონების რეალიზაციიდან მიღებული შემოსავალი (იგულისხმება პროდუქტი შეცვალე ძველი ბინა ახლით).

✓ უძრავი ქონების სახით უზრუნველყოფის საშუალების მიმწოდებელზე, როდესაც მისი უძრავი ქონებით უზრუნველყოფილი სესხი გაცემულია ამ დებულების მოთხოვნების დაცვით და უზრუნველყოფის საგანი არ წარმოადგენს უზრუნველყოფის მიმწოდებლის საცხოვრებელ

ადგილს. საცხოვრებლად გამოყენების ფაქტი უნდა დასტურდებოდეს მესაკუთრის წერილობითი განცხადებით.

✓ იპოთეკურ სესხზე, როდესაც მსესხებლის შემოსავლებს იღებს უცხოეთში და სესხის უზრუნველყოფის 60%-იანი კოეფიციენტის (LTV) დაცვა ხდება ფულადი სახსრების სახით არსებული თანამონაწილეობით (ერთობლივი იპოთეკა).

ზემოაღნიშნულიდან ჩანს, რომ 2019 წლის პირველი იანვრიდან ამოქმედებული რეგულაცია საკმადო მკაცრია და მნიშვნელოვნად ამცირებს ბანკების მიერ ფიზიკურ პირებზე საცალო პროდუქტების გაყიდვების მასშტაბებს. როგორც მოსალოდნელი იყო რეგულაციამ პირდაპირ იმოქმედა სამშენებლო კომპანიების და ელექტროტექნიკის და საყოფაცხოვრებო ნივთების მაღაზიების გაყიდვებზე. თავად დეველოპერები აღნიშნავენ რომ რომ სესხების გაცემაზე მოქმედი შეზღუდვების გამო, ბინების გაყიდვები გასული წლის იანვართან შედარებით, რიგი კომპანიებისთვის - 30%-ის, რიგ შემთხვევაში კი, 70%-ის ფარგლებში შემცირდა. თუმცა, ამ შემცირების მიუხედავად უძრავი ქონების ფასები უცვლელად მაღალი რჩება. შესაბამისად საგრძნობლად შემცირდა იპოთეკური სესხების გაცემაც. იგივე პრეტენზიებია ელექტროტექნიკის და საყოფაცხოვრებო ნივთების მაღაზიების ქსელის წარმომადგენლებს, ფაქტია რომ ამ სექტორში საცალო გაყიდვების 90% განვადებით რეალიზაციებზე მოდიოდა, განვადებების რიცხვის კატასტროფული შემცირების შედეგად კი ადეკვატურად შემცირდა გაყიდვები.

ზემოაღნიშნულიდან გამომდინარე, საბანკო სექტორის განვითარების დონე მნიშვნელოვნად არის დამოკიდებული იმაზე თუ რამდენადაა თავად საბანკო სექტორი ორიენტირებული მომხმარებელზე. აქ იგულისმება როგორც მომსახურების ხარისხი, ასევე გეოგრაფია და პროდუქტების ხელმისაწვდომობა. ამ მიმართულებით ჩვენ შეიძლება ჯერ კიდევ ჩამოვრჩებით ევროპულ ქვეყნებს, თუმცა, აღნიშნულს აქვს თავისი ობიექტური თუ სუბიექტური მიზეზები. არც ის უნდა დაგვაიწყდეს, რომ ევროპაში პირველი ბანკები მე-15 საუკუნის დასაწყისში იქმნება, ჩვენი საბანკო სისტემა კი თუ რუსეთის იმპერიის პერიოდს არ ჩავთვლით, სულ რაღაც 29 წლის მონაკვეთს მოიცავს. რა თქმა უნდა კლიენტურასთან ურთიერთობის და კომუნიკაციის კულტურა ევროპაში უფრო მაღალია

ჩვენთან შედარებით, მაგრამ ისე არ უნდა გავიგოთ რომ ქართული ბანკები ამ მიმართულებით არ ვითარდებიან.

ფიზიკურ პირებთან ურთიერთობების გაუმჯობესების მიზნით, ბანკები მიმართავენ სესხების რესტრუქტურისა და რაგ თანაბრად ეხება როგორც საცალო, ასევე კორპორატიულ საბანკო მომსახურებას. მაგალითისათვის, თუნდაც 24 საათიანი საბანკო მომსახურების დანერგვა ავიღოთ, ამ სახის სერვისით ევროპის ბევრი წამყვანი ქვეყანა ვერ დაიკვეხნის. თუმცა, არის გარკვეული პრობლემები კორპორატიულ კლიენტურასთან მიმართებაში. ბანკები ჯერ კიდევ საჭიროებენ კორპორატიული კულტურის დახვეწას კლიენტურის საჭიროებების და მოთხოვნების უკეთ გასაცნობად, რათა კლიენტურა იზრდებოდეს და ვითარდებოდეს ბანკთან ერთად. დასამალი არ არის და ეს განსაკუთრებით მცირე და საშუალო ბიზნესს ეხება, კომპანიებს უჭირთ განსაზღვრონ ფონდები და დაადგინონ ფონდირების წყაროები და მათი გამოყენება, მოახდინონ ნაღდი ფულის ბიუჯეტის გაყიდვების, შემოსავლების და გასავლების პროგნოზირება, მოახდინონ ფინანსური ანგარიშგების (შემოსავლების, ბალანსის) პროგნოზირება და რაც მთავარია შეაფასონ რისკები. კომპანიების მხრიდან ამ საკითხების ზერელე ცოდნა სერიოზულად ამუხრუჭებს და ხელს უშლის ბიზნესის ამ სექტორის განვითარებას, განსაკუთრებით საკრედიტო რესურსებზე მოთხოვნის ფორმირებისა და მომსახურების თვალსაზრისით. თუმცა, მიგვაჩნია, რომ ჩვენთან კორპორატიულ კლიენტურასთან ურთიერთობის კულტურა მაინც უფრო დახვეწილია, საცალო ბანკინგთან შედარებით. შემთხვევითი არ არის, რომ ბანკებთან პრეტენზიები უფრო ხშირად ფიზიკურ პირებს აქვთ ხოლმე. ამ ბოლო პერიოდში ლიდერი ბანკები საქართველოს მასშტაბით აწყობენ ბიზნეს ფორუმებს და სხვა სახის ღონისძიებებს კლიენტების მოზიდვის თუ არსებული კლიენტების დამაგრების მიზნით, რაც ჯანსაღი კონკურენციული გარემოს ფორმირებას უწყობს ხელს.

მოიუხედავად, საქართველოს ეროვნული ბანკის და კომერციული ბანკების მიერ გადადგმული ქმედითი ნაბიჯების, ჩვენი ქვეყნის საბანკო სექტორის მთავარი ამოცანა კონკურენტული სივრცის შექმნა უნდა იყოს. ხელისუფლებამ ანტიმონოპოლიური რეგულირების თვალსაზრისით, უნდა მიიღოს ახალი კანონმდებლობა თავისუფალი კონკურენციის შესახებ, მათ შორის კარტერული საქმიანობის შესახებ და მოახდინოს თავისუფალი

კონკურენციის სააგენტოს მოდერნიზაცია. ამ სახის ცვლილებები საშუალებას მოგვცემს საბანკო მომსახურების ბაზარზე კონკურენციის განსაზღვრისას ამოვიდეთ ისეთი ფაქტორებიდან როგორებიცაა: ცხადი ფასი, კომფორტი მომხმარებლისათვის, საზოგადოებრივი ნდობა. სამივე ეს მდგენელი მნიშვნელოვან ზეგავლენას ახდენს მოსაზიდი რესურსების და სესხების მოთხოვნის სიდიდეზე. მაგალითისათვის მომხმარებლის კომფორტის ზრდა შეიძლება შეფასდეს როგორც რამოდენიმე ფაქტორის ფუნქციის ერთობლიობა, ესენია: გეოგრაფია, პროდუქტები, ღირებულება, ხარისხი. გეოგრაფიის გაფართოება ეს არის შესაძლებლობა საბანკო ტერმინალების ხელმისაწვდომის (მაგ. ბანკომატები, პოსტერიმინალები), პროდუქციის ასორტიმენტის ზრდა, საბანკო პროდუქტებისა და მომსახურების ერთობლივობაა, ღირებულება, გულისხმობს ბანკის მიერ გამოყენებულ ტერმინალებს საშუალო ღირებულებას, ხარისხი კი ნიშნავს ბანკის მიერ შეთავაზებულ მომსახურების ხარისხს, სისწრაფეს და სანდოობას. შესაბამისად ამ ფუნქციაში ღირებულების გარდა დანარჩენი მდგენელების ზრდა განაპირობებს ფუნქციის ზრდასაც.

ლიტერატურა

1. ბერიძე ლ. - კონკურენცია საბანკო სექტორში, საერთაშორისო სამეცნიერო-პრაქტიკული კონფერენცია „თანამედროვე განვითარების ეკონომიკური, სამართლებრივი და სოციალური პრობლემები“, ქუთაისი, 2015 წ.
<https://atsu.edu.ge/EJournal/BLSS2015/eJournal/Papers/Business/BeridzeLasha.pdf>
2. ლეჟავა კ. - ფასწარმოქმნა სესხებზე და კონკურენცია საქართველოს საბანკო სექტორში, https://www.nbg.gov.ge/bankjournal/index.php?m=115&blog_id=16
3. Paul Krugman, Maurice Obstfeld - International Economics: Theory and Policy. Addison-Wesley. 2008
4. https://nbg.gov.ge/cp/uploads/legal_acts/35_NEW_FOR_WEB.PDF
https://nbg.gov.ge/cp/uploads/legal_acts/2017/2017.pdf

საბანკო სექტორის რეგულირების ახალი პრინციპები

New Principles of Banking Sector Regulation

ნინო სამჭკუაშვილი - ეკონომიკის დოქტორი, ასოცირებული პროფესორი, საქართველოს ეროვნული უნივერსიტეტის (სეუ) ნიკოლოზ დარჩიაშვილი- ბიზნესის ადმინისტრირების დოქტორი

Nino Samchkuashvili, Doctor of Economics,
Associate Professor of Georgian National University
Nikoloz Darchiashvili, Doctor of Business administration

Abstract

In the framework of the Financial System Reform, a number of international and national measures have been adopted and implemented worldwide. These measures were to develop and gradually introduce Basel III. At the level of countries, the EU, the United States and Great Britain have revealed the trend of establishing new regulatory bodies. The main task of which was supervision, systemic risk assessment and management. In addition, in all the considered countries, the issue of the rights of depositors was established. In addition, international and national levels are undertaken to discuss measures to increase the sustainability of the financial system. The Basel Committee, in the framework of the Financial System Reform in the US, has been offered additional requirements for systemically important financial institutions worldwide.

Keywords: banking sector, regulation, Basel III.

საერთაშორისო დონეზე საბანკო კაპიტალის შეფასების მეთოდოლოგიაზე პირველი მსჯელობები დაიწყო 1980 წელს, როდესაც ჯერ კიდევ არ არსებობდა ერთიანი ნორმატიული მოთხოვნები ბანკების საკუთარი კაპიტალის მიმართ. წინა საუკუნის 80-ანი წლების ბოლოს ბანკების კაპიტალი საიმედოობისა და მათი წყაროების მდგრადობის მიხედვით დაყვეს ორ ჯგუფად: 1-ლი და 2-ე დონის კაპიტალად. მარეგულირებლები სხვადასხვა ქვეყანაში კაპიტალის ამ ორი ჯგუფისათვის ადგენდნენ კაპიტალის საკმარისობის სხვადასხვა ნორმატივებს. 1988 წელს საერთაშორისო ანგარიშსწორების ბანკთან არსებულმა ბაზელის საბანკო ზედამხედველობის კომიტეტმა შეიმუშავა კაპიტალის საკმარისობის საერთო კრიტერიუმები, რომელმაც მიიღო სახელწოდება “ბაზელ I”. ისინი იყვნენ აქტუალურები სხვადასხვა ფინანსური შუამავლებისათვის, მათი კუთვნილების ქვეყნის მიუხედავად, დიდწილად საერთაშორისო კომერციული ბანკებისათვის. ყოველ ქვეყანას შეეძლო დაედგინა თავისი ნაციონალური ნორმატივები, ასევე მიერთებოდა აღნიშნულ შეთანხმებას.

ბაზელ I-ის რეკომენდაციის ჩარჩოებში იყო მიღებული ბანკის აქტივებთან კაპიტალის თანაფარდობის შემდეგი პრინციპები:

1. ბანკის ფინანსური მდგრადობა განისაზღვრება საკრედიტო რისკის დაფარვისათვის მისი კაპიტალის საკმარისობით. თავის მხრივ, ბანკის კაპიტალის საკმარისობის მინიმალური მოცულობა, რომელსაც უწოდებენ მარეგულირებელ კაპიტალს, დგინდება 8%-ის ფარგლებში აქტივებისა და ბალანსის გარე სტატიების ჯამის მიხედვით, რისკის გათვალისწინებით. იგი გაიანგარიშება, როგორც საკუთარი კაპიტალის თანაფარდობა რისკის მიხედვით შეწონილი აქტივების ჯამურ მოცულობასთან;
2. საკრედიტო რისკის მოცულობა განისაზღვრება აქტივების მოცულობის ნამრავლით შეწონილი რისკის კოეფიციენტზე. ამისათვის აქტივები რისკის ხარისხის მიხედვით იყოფა 4 ჯგუფად, რომელთათვისაც მიღებულია შეწონილი კოეფიციენტების შემდეგი მნიშვნელობები : 0, 20, 50 და 100, რაც მეტია რისკი მით მეტია კოეფიციენტი;
3. კაპიტალის სრული მოცულობა, რომელიც მოწმდება საკმარისობაზე, შედგება 2 დონისაგან: დონე 1 - ეს არის სააქციო კაპიტალი და რეზერვები; დონე 2 - ეს არის დამატებითი კაპიტალი, რომელსაც მიეკუთვნება დაბალი ხარისხის კაპიტალი, დაფარული რეზერვები, რომლებიც ხელმისაწვდომია ბანკებისათვის ქვეყნის კანონმდებლობის შესაბამისად და ა.შ. მთლიანობაში იგი არ უნდა აღემატებოდეს პირველი დონის კაპიტალს.

ნოვაციების მიუხედავად, რომლებიც შემოიტანა „ბაზელ 1“-მა საბანკო რეგულირებისა და ზედამხედველობის სფეროში, შეთანხმება შეიცავს რიგ ნაკლოვანებებს: იგი უგულვებელყოფს სხვადასხვა სახის საბანკო რისკებს და ყურადღებას ამახვილებს მხოლოდ საკრედიტო რისკის რეგულირებაზე; შეიცავს საკრედიტო რისკის გამარტივებულ გრადაციას, რომელიც არ ითვალისწინებს სხვადასხვა შესაძლო რეალური სიტუაციებს. ამას გარდა, პრაქტიკამ აჩვენა, რომ კაპიტალის მინიმალურად დასაშვები მოცულობისათვის წაყენებული მოთხოვნის შესრულებას არ შეუძლია

უზრუნველყოს ცალკეული ბანკის და მთელი საბანკო სისტემის საიმედო მუშაობა.²⁷

ძირითადი ტექსტი. ყველა აღნიშნული ნაკლოვანების გათვალისწინებით 2004 წელს საბანკო ზედამხედველობის ბაზელის კომიტეტმა შეიმუშავა განახლებული შეთანხმება „ბაზელ II“. ამ შეთანხმების საკვანძო იდეა მდგომარეობდა, ბანკების მიერ კაპიტალის საკმარისობის მინიმალური სიდიდისადმი მოთხოვნების და საბაზრო დისციპლინის შენარჩუნების გათვალისწინებით, საბანკო სექტორში სტაბილურობისა და რისკების მართვის ხარისხის ამაღლებაში.

„ბაზელ II“-ის ძირითადი დებულებები შემდეგში მდგომარეობს²⁸:

საბანკო სისტემის სტაბილურობა განისაზღვრება სამი კომპონენტით (პილარით):

1. პილარ 1 განსაზღვრავს მინიმალურ მოთხოვნებს ბანკის რეგულირებული კაპიტალის სიდიდის მიმართ. იგი შენარჩუნებულია 8%-ის დონეზე და ზემოთ, მაგრამ „ბაზელ I“ –თან შედარებით საკრედიტო რისკის გარდა ითვალისწინებს სხვა სახის რისკებსაც და გამოითვლება როგორც ბანკის საკუთარი კაპიტალის ფარდობა აქტივების ჯამთან, შეწონილს საკრედიტო, საბაზრო და ოპერაციული რისკების გათვალისწინებით;
 2. პილარ 2 ახდენს კაპიტალთან მიმართებაში, საზედამხედველო პროცესის რეგლამენტირებას ნაციონალური მარეგულირებლების მხრიდან, რომელთა დახმარებითაც ხდება, რისკების დასაზღვევად კაპიტალის რეზერვის შექმნა. მასში განიხილება საზედამხედველო პროცესების ძირითადი პრინციპები, რისკების მართვა, ასევე, საბანკო ზედამხედველობის ორგანოებისათვის ანგარიშგების გამჭირვალეობა;
 3. პილარ 3 მოიცავს საბაზრო დისციპლინის დაცვის მხრივ ბანკების ვალდებულებას: ისინი ვალდებულნი არიან გახსნან ინფორმაცია თავისი საქმიანობის შესახებ და იყვნენ ფინანსურად გამჭირვალენი.
- საკრედიტო რისკის სიდიდე ბანკის მიერ შესაძლოა გაანგარიშებულ იქნეს ორი მიდგომიდან ერთ-ერთით: სტანდარტიზებული მიდგომით,

²⁷ Fadi Zaher. How Basel I Affected Banks. 2018. Investopedia.

<https://www.investopedia.com/articles/07/baselcapitalaccord.asp>

²⁸ Decamps, J.P., Rochet, J.-C., and Roger B. The Three Pillars of Basel II: Optimizing the Mix. Journal of Financial Intermediation, 2004, vol. 13, issue 2, pp. 132-155.

<https://www.sciencedirect.com/science/article/pii/S1042957303000615>

რომელიც ეფუძნება გარე აგენტების რეიტინგებს, ან შიდა რეიტინგით, რაც ეფუძნება საკუთარ სარეიტინგო გაანგარიშებებს და შეფასებებს;

- საბანკო კაპიტალისადმი ახალი მოთხოვნების თანახმად რისკის წონითი კოეფიციენტები ნაწილდება არა აქტივების სახეების მიხედვით, არამედ მსესხებელთა ჯგუფების მიხედვით და რეიტინგების გამოყენებით, რომლებიც შემუშავებულია წამყვანი სარეიტინგო სააგენტოების მიერ.
- ბაზელის შეთანხმების მესამე ნაწილი შემუშავებულ იქნა 2007-2009 წლების ფინანსური კრიზისის დროს საბანკო სექტორის ფინანსურ რეგულირებაში გამოვლენილი ნაკლოვანებების აღმოსაფხვრელად. იგი შემუშავდა 2010-2011 წლებში, მასზე გადასვლა ხდებოდა ეტაპობრივად და დასრულდება გათვალისწინებულია 2019 წლის 31 მარტისათვის. „ბაზელ III“ აძლიერებს მოთხოვნებს ბანკის კაპიტალის მიმართ და შემოყავს ლიკვიდობისადმი ახალი ნორმატიული მოთხოვნები. ამ შეთანხმების მთავარ მიზანს წარმოადგენს საბანკო სფეროში რისკების მართვის ხარისხის ამაღლება, რამაც თავის მხრივ, უნდა განამტკიცოს ფინანსური სისტემის სტაბილურობა.

ბაზელ III წარმოადგენს რისკების შეფასების მოწინავე ხერხების და შესაბამისი კაპიტალის შექმნის, ზედამხედველობისა და საბაზრო დისციპლინის სიმბიოზს. მხოლოდ მათ ერთიანობას ეწოდება რისკზე ორიენტირებული ზედამხედველობა, რომელსაც ბაზელის კომიტეტის ჩანაფიქრით, შესწევს უნარი უზრუნველყოს ფინანსური სტაბილურობა. ეს არის საბანკო რეგულირებისა და ზედამხედველობის ახალი პარადიგმა, რომელიც ვრცელდება მთელს საფინანსო სისტემაზე.

საბანკო რეგულირებისა და ზედამხედველობის ბაზელის კომიტეტი 2019 წლის 31 მარტამდე ურჩევს საკრედიტო ორგანიზაციებს შეიტანონ ცხრილში მოცემული ცვლილებები საკუთარი კაპიტალის სტრუქტურაში (ცხრილი 2).

ცხრილი 2.

მოთხოვნები კაპიტალის მიმართ

კაპიტალი	ბაზელ 2	ბაზელ 3
საწესდებო ფონდი (ჩვეულებრივი სააქციო კაპიტალი), % რისკის მიხედვით შეწონილი აქტივებიდან		
მინიმალური	2,0	4,5
ბუფერული	-	2,5
მოთხოვნილი	2,0	7,0
პირველი დონის კაპიტალი, % რისკის მიხედვით შეწონილი აქტივებიდან		
მინიმალური	4,0	6,0
მოთხოვნილი	4,0	8,5
კაპიტალი, % რისკის მიხედვით შეწონილი აქტივებიდან		

მინიმალური	8,0	8,0
მოთხოვნილი	8,0	10,5

წყარო: Basel Committee on Banking Supervision. Basel III: A global regulatory framework for more resilient banks and banking systems. <https://www.bis.org/publ/bcbs189.pdf> ²⁹

ბაზელ III-ის მიხედვით ბანკები და საკრედიტო ორგანიზაციები ვალდებული არიან სუფთა მოგების ხარჯზე შექმნან ეგრეთ წოდებული კაპიტალის ბუფერი 2,5%-ის დონეზე, ასევე ბანკებმა უნდა გაზარდონ სააქციო კაპიტალის წილი 4,5% -მდე, ხოლო პირველი დონის კაპიტალი კი 6%-მდე.

როგორც უკვე აღინიშნა, პირველი და მეორე დონის კაპიტალის საკმარისობის მოთხოვნილი მნიშვნელობა განისაზღვრება, როგორც შესაბამისი კაპიტალის თანაფარდობა რისკის (საბაზრო, საკრედიტო და ოპერაციული რისკები) მიხედვით შეწონილ აქტივებთან. როგორც დიაგრამიდან ჩანს 2013 წლის 1 იანვრისათვის იგი არის 8%, ხოლო **2019 წლის 1 იანვრისათვის, ბუფერული კაპიტალის გათვალისწინებით კი 10,5%** (იხ. დიაგრამა 1).

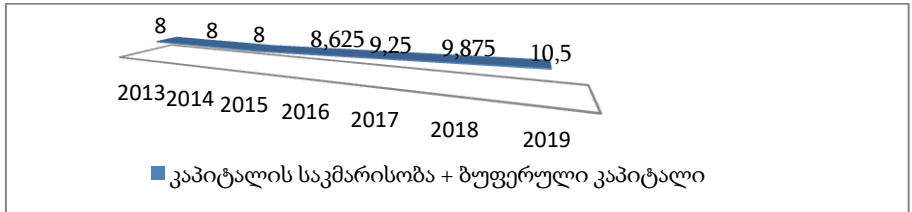

დიაგრამა 1. ბანკების კაპიტალის საკმარისობის მიმართ მოთხოვნა და მისი დანერგვის ვადები (%-ში, შესაბამისი წლის 1 იანვრისათვის)

წყარო: Basel Committee on Banking Supervision. Basel III: A global regulatory framework for more resilient banks and banking systems. Pp. 76-77. <https://www.bis.org/publ/bcbs189.pdf>

უნდა აღინიშნოს, რომ შეთანხმება ბაზელ III რაოდენობრივი გეგმის გარდა (მინიმალური მოთხოვნა საკუთარი კაპიტალის მიმართ), გულისხმობს საბანკო რეგულირებისა და ზედამხედველობის ახალი მიდგომების რეალიზაციას, რომელიც მოიცავს ფინანსური ორგანიზაციების მიერ საბაზრო დისციპლინის და კაპიტალის საკმარისობის ნორმატივების დაცვის მონიტორინგსა და კონტროლს. ამ მიზნის მიღწევისათვის შემოაქვთ ბანკის მიერ აღებული რისკების შესახებ

²⁹ Basel Committee on Banking Supervision. Basel III: A global regulatory framework for more resilient banks and banking systems. Pp. 72-73. <https://www.bis.org/publ/bcbs189.pdf>

ინფორმაციის გახსნის სტანდარტები. ამ შემთხვევაში იგულისხმება ტრანსპარენტულობის პრინციპის რეალიზაცია.

ბაზელის კომიტეტის ანალიტიკოსებმა შეადგინეს პროგნოზი იმის შესახებ, თუ როგორ აისახება მაკროეკონომიკურ მაჩვენებლებზე საბანკო სისტემის რეგულირებისა და ზედამხედველობის ახალი პრინციპები. პროგნოზის მონაცემების თანახმად მშპ-ის ზრდის ტემპის შემცირება მოსალოდნელია ახალი რეგულირებების დანერგვიდან გარკვეული პერიოდის განმავლობაში, ანალიტიკოსების აზრით შემდგომ მშპ-ის ზრდის ტემპი უნდა დაუბრუნდეს საწყის დონეს. გავლენა, რომელსაც ახდენს ბაზელ III-ის სტანდარტების დანერგვა მაკროეკონომიკურ პარამეტრებზე, შესაძლოა იყოს განსხვავებული. ყველაფერი დამოკიდებულია ქვეყნის საბანკო სექტორის კაპიტალიზაციის დონეზე და ნაციონალური მარეგულირებლის გადაწყვეტილებაზე ბუფერული კაპიტალის დონის შესახებ. მშპ-ზე ასევე იმოქმედებს ის ვადები, რომლის განმავლობაშიც საკრედიტო ორგანიზაციები განახორციელებენ საკუთარი კაპიტალის მოცულობისა და სტრუქტურის ბაზელის წესებთან შესაბამისობაში მოყვანას. თუ მარეგულირებელი დაჟინებით მოითხოვს ბაზელის ხელშეკრულების ზედმიწევნით გათვალისწინებას, მშპ-ის შემცირების პარამეტრები მაინც შესაძლოა განსხვავდებოდეს ანალიტიკოსების მიერ პროგნოზირებულებისაგან და იქნება დამოკიდებული ქვეყნის ეკონომიკურ თავისებურებებზე.³⁰

მნიშვნელოვან გავლენას ბაზელ III მოახდენს ევროკავშირის საბანკო სექტორის სტრუქტურასა და პარამეტრებზე. იმისათვის, რომ შეესაბამებოდნენ ბაზელის სტანდარტებს ევროპის ბანკებმა დამატებით უნდა მოიზიდონ 1,1 ტრილიონი ევრო პირველი დონის კაპიტალი, მოკლევადიანი ლიკვიდობის რესურსი გაზარდონ 1,3 ტრილიონამდე და დაახლოებით 2,3 ტრილიონი ევროთი გაზარდონ ხანგრძლივადიანი ლიკვიდობა უკვე 2019 წლის ბოლოსათვის. ვარაუდობენ, რომ სხვა თანაბარ პირობებში კაპიტალის რენტაბელობა ევროპაში შემცირდება 4%-ით, ხოლო აშშ-ში კი 3%-ით. კრედიტებზე საპროცენტო განაკვეთების ზრდა

³⁰ Macroeconomic Assessment Group Final Report Assessing the macroeconomic impact of the transition to stronger capital and liquidity requirements. Bank for International Settlements December 2010 P.9 <http://www.bis.org/publ/othp12.pdf>

გამოიწვევს გაცემული სესხების მოცულობის შემცირებას, რაც პრაქტიკულად ნიშნავს მოკლევადიან პერიოდში ეკონომიკის ზრდის ტემპის შემცირებას.³¹

დასკვნა

ამრიგად, ფინანსური სისტემის რეფორმირების ჩარჩოებში მსოფლიო მასშტაბით მიღებულ და გატარებულ იქნა რიგი ღონისძიებები საერთაშორისო და ნაციონალურ დონეზე. როგორც უკვე აღვნიშნეთ საერთაშორისო მასშტაბით ეს ღონისძიებები მდგომარეობდა ბაზელ III-ის შემუშავებასა და ეტაპობრივ დანერგვაში. ხოლო ქვეყნების დონეზე ევროკავშირში, აშშ-ში და დიდ ბრიტანეთში გამოვლინდა ახალი მარეგულირებელი ორგანოების ჩამოყალიბების ტენდენცია. რომელთა ძირითად ამოცანას წარმოადგენდა მაკროპრუდენციალური ზედამხედველობის განხორციელება, სისტემური რისკების შეფასება და მათი მართვა. ამას გარდა ყველა განხილულ ქვეყანაში იქნა დაყენებული საკითხი მეანაბრეთა უფლებების დაცვის შესახებ. შეიქმნა ქვეგანყოფილებები, რომლებიც მოწოდებულ არიან მეანაბრეთა უფლებების დაცვის უზრუნველყოფაზე. საბანკო სექტორის მონაწილეების გადახდისუნარიანობის ამაღლებისათვის გაზრდილ იქნა ანაბრების დაფარვის მაქსიმალური მოცულობა, რომლებიც დაზღვეულნი იყვნენ ანაბრების დაზღვევის ნაციონალურ სისტემებში.

ამას გარდა, საერთაშორისო და ეროვნულ დონეებზე გრძელდება ღონისძიებების განხილვა, რომელთა მიზანს წარმოადგენს ფინანსური სისტემის მდგრადობის ამაღლება. ბაზელის კომიტეტის მიერ, აშშ-ში ფინანსური სისტემის რეფორმირების ჩარჩოებში, შემოთავაზებულ იქნა მსოფლიო მასშტაბით სისტემურად მნიშვნელოვანი ფინანსური ორგანიზაციებისათვის დამატებითი მოთხოვნები. დიდ ბრიტანეთში შეიმუშავეს ღონისძიებები, რომლებიც მიმართულნი იყვნენ ნაციონალური კომერციული ბანკების მდგრადობის ამაღლებაზე.³²

³¹ Macroeconomic Assessment Group Final Report Assessing the macroeconomic impact of the transition to stronger capital and liquidity requirements. Bank for International Settlements December 2010 P.9
<http://www.bis.org/publ/othp12.pdf>

³² Independent Commission on Banking Final Report // Flexibility forces fundamental change. September 2011. P. 13.

https://www.ey.com/Publication/vwLUAssets/The_UK_Independent_Commission_on_Banking-

ამრიგად 2007-2009 წლის მსოფლიო ფინანსურმა კრიზისმა მისცა იმპულსი საბანკო სექტორის რეგულირების ახალი პრინციპებისა და სტანდარტების შემუშავებას და ეტაპობრივად დანერგვას. მოკლევადიან პერიოდში საბანკო სტანდარტების გამკაცრება ნიშნავს ბანკებისათვის დამატებით საორგანიზაციო დანახარჯებს, რაც დაკავშირებულია ახალ ნორმატივებზე გადასვლისათვის მექანიზმების შემუშავებასთან და ანგარიშგების მომზადებასთან. ბანკების კაპიტალის საკმარისობის უფრო მკაცრმა ნორმებმა, მოკლევადიან პერიოდში, შესაძლოა გამოიწვიოს კრედიტების ღირებულების გაზრდა და შედეგად ეკონომიკური ზრდის ტემპის შემცირება. ამის მიუხედავად ხანგრძლივადიან პერიოდში ბაზელის შეთანხმება, როგორც ექსპერტები ვარაუდობენ, მოახდენს დადებით გავლენას მსოფლიო ეკონომიკის განვითარების დონეზე და ტემპებზე.

ლიტერატურა

1. Basel Committee on Banking Supervision. Basel III: A global regulatory framework for more resilient banks and banking systems.Pp. 72-73. <https://www.bis.org/publ/bcbs189.pdf>
2. Decamps, J.P., Rochet, J.-C., and Roger B. The Three Pillars of Basel II: Optimizing the Mix. Journal of Financial Intermediation, 2004, vol. 13, issue 2, pp. 132-155. <https://www.sciencedirect.com/science/article/pii/S1042957303000615>
3. Fadi Zaher. How Basel 1 Affected Banks. 2018. Investopedia. <https://www.investopedia.com/articles/07/baselcapitalaccord.asp>
4. Independent Commission on Banking Final Report // Flexibility forces fundamental change. September 2011. P. 13. [https://www.ey.com/Publication/vwLUAssets/The_UK_Independent_Commission_on_Bankingreport/\\$FILE/The%20UK%20Independent%20Commission%20on%20Banking%20report.pdf](https://www.ey.com/Publication/vwLUAssets/The_UK_Independent_Commission_on_Bankingreport/$FILE/The%20UK%20Independent%20Commission%20on%20Banking%20report.pdf)
5. Macroeconomic Assessment Group Final Report Assessing the macroeconomic impact of the transition to stronger capital and liquidity requirements. Bank for International Settlements December 2010 P.9 <http://www.bis.org/publ/othp12.pdf>
6. Macroeconomic Assessment Group Final Report Assessing the macroeconomic impact of the transition to stronger capital and liquidity requirements. Bank for International Settlements December 2010 P.9 <http://www.bis.org/publ/othp12.pdf>

[report/\\$FILE/The%20UK%20Independent%20Commission%20on%20Banking%20report.pdf](https://www.ey.com/Publication/vwLUAssets/The_UK_Independent_Commission_on_Bankingreport/$FILE/The%20UK%20Independent%20Commission%20on%20Banking%20report.pdf)

ინოვაციური ტექნოლოგიები ტურისტულ ბიზნესში

შორენა მეტრეველი, ეკონომიკის დოქტორი, ასოცირებული პროფესორი
საქართველოს ტექნიკური უნივერსიტეტი, metrevelish@gmail.com

Shorena Metreveli, Associate Professor
Georgian Technical University, metrevelish@gmail.com

Abstract

In the modern world globalization circumstances no one can imagine the business without using new technologies. In the modern world the growth of tourism market requirements encouraged creation of new technologies and developing the already existed ones. World's leading countries are doing their best to develop and support growth of this field, as Tourism is known as the one of the most profitable spheres with the wide scales and high percent of employment. Tourism connects different business sectors to each other and this way helps also developing of the countries in multiple ways.

In Georgia, tourism is considered to be the priority sphere in the country's economics. Year by year Georgia is trying to be more and more attractive to the foreign tourists and offer services, closer to the early very successful countries in tourism sphere, innovation like mobile application, simplified tourist maps and all kind the info important to tourists are very essential to be supplemented in tourism.

Tourist and Client service Development highly depends on the development of the innovative technologies to grow the effectiveness and profitable growth of this business.

Key Words: tourism, innovative technologies, innovative development.

შესავალი. უდავოდ დიდია საქართველოს ტურისტული პოტენციალი. საქართველო წარმოადგენს მრავალფეროვანი ბუნებრივი და უნიკალური კულტურული შეთავაზების ნაზავს, რომელიც მოიცავს ანტიკურ ნანგრევებს, უძველეს ისტორიას, რელიგიურ მემკვიდრეობას, ღვინის წარმოშობის ადგილს, ანტიკური კულტურების კვეტას, სოფლის ტრადიციებს და სხვა. ქვეყნის თითოეული კუთხე მიმზიდველია თავისი ბიომრავალფეროვნებით, ღირსშესა-ნიშნაობებითა და ეთნოკულტურით. ტრადიციულ მიმართულებებთან ერთად, როგორც-ცაა სამთო-სათხილამურო და საზღვაო ტურიზმი, საქართველოს აქვს დიდი პოტენციალი განავითა-როს კულტურულ-შემეცნებითი, რეკრეაციული, საკრეიზო, სამკურნალო-გამაჯანსაღებელი, სათავგადასავლო, აგრარული, სამედიცინო, ე.წ. MICE-ტურიზმი და სხვა მიმართულებები.

მოგზაურობისა და ტურიზმის მსოფლიო საბჭოს (WTTC) 2018 წლის ანგარიშის მიხედვით საქართველო მშპ-ში ტურიზმის პირდაპირი კონტრიბუციის მიხედვით მსოფლიოში 26-ე ადგილზეა. რაც შეეხება

ტურიზმის წილს დასაქმებაში, 2018 წლის მონაცემებით, საქართველო მსოფლიოში 145 ქვეყანას შორის 29-ე ადგილზეა. ზემოთ აღნიშნული მაჩვენებლებით საქართველო რეგიონში ლიდერია .

საქართველოს ტურიზმის ეროვნული ადმინისტრაციის 2018 წლის ჯამური მონაცემებით საქართველოში საერთაშორისო ვიზიტორების რაოდენობა დაახლოებით გახლავთ 8,7 მლნ, რაც წინა წლის ანალოგიურ პერიოდთან შედარებით 9.8%-ით მეტია. 2018 წელს საქართველოს შემოსავლებმა საერთაშორისო ტურიზმიდან შეადგინა 3.2 მილიარდამდე აშშ დოლარი. ჩვენი პროგნოზით და 2019 წლის პირველი კვარტლის მონაცემებით 1,617,584 მლნ. საერთაშორისო მოგზაურმა განახორციელა ვიზიტი, მათგან 35% გართობის და რეკრეაციის მიზნით. რაც მეტ წილად გამოიწვია სწორედ ინოვაციურმა პროექტებმა, მათ შორის აღსანიშნავია “Chek In Georgia” . ტურიზმის განვითარება ქვეყნის ეკონომიკური წინსვლის ერთ-ერთი მნიშვნელოვანი წინაპირობაა, რისთვისაც აუცილებელია ინოვაციური ტექნოლოგიების დანერგვა და გამოყენება.

თანამედროვე ეტაპზე ბევრ ქვეყანაში ერთ-ერთ დიდ პრობლემას წარმოადგენს საინფორმაციო-საკომუნიკაციო ტექნოლოგიების განვითარება, ავტომატიზაცია, საძიებო მონაცემების ბაზების ერთიანი საინფორმაციო ველის შექმნა, რაც გადაწყვეტს თანამედროვე ტურიზმის ერთ-ერთ მთავარ პრობლემას - ყველა მონაწილეს შორის ოპერატიული კომუნიკაცია. დღეისათვის ბიზნესის ბევრ დარგში წამყვანი როლი დაიკავა IT (Information Technology) საინფორმაციო ტექნოლოგიებმა - (მრავალი სამეცნიერო და ტექნიკური სფეროს ურთიერთდამაკავშირებელი სისტემები, რომლებიც გამოთვლითი ტექნიკის მეშვეობით შეისწავლიან და იყენებენ პრაქტიკაში ინფორმაციის შექმნის, დამუშავების, შენახვის, დაცვისა და გადაცემის მეთოდებს). დღესდღეობით, IT (საინფორმაციო ტექნოლოგიები) წარმოადგენს თანამედროვე ბიზნეს-სის ხერხემალს. მის მიერ წარმოებული მონაცემები ქმნის ისეთი ტიპის ინფორმაციებს, რომლებიც აუცილებელია თანამედროვე ბიზნესგარემოსთვის და რომელთა გამოყენება ტურისტულ კომპანიებს (ტუროპერატორები და სააგენტოები) საშუალებას აძლევს, რადიკალურად შეცვალონ მართვის სტილი და თვით ბიზნეს-პროცესები, მნიშვნელოვნად გააუმჯობესონ კომპანიის საქმიანობის ძირითადი მაჩვენებლები. თანამედროვე საინფორმაციო ტექნოლოგიების

მოდელების დანერგვა ასევე ცვლის საქონლისა და მომსახურების გაყიდვის პროცესს, აახლოებს რა მომხმარებელს მწარმოებელთან.

ინოვაციები და ელექტრონული კომერცია ბოლო პერიოდში აქტუალურია მსოფლიოს წამყვანი ქვეყნების ტურიზმის სტრატეგიებში. უდავოა, რომ ტექნოლოგიური ინოვაციების დანერგვის მეშვეობით დღეს მოგზაურობა სწრაფი, უსაფრთხო, საიმედო და მეტად იაფია წინა ათწლეულებთან შედარებით. ტურისტული ბიზნესის განვითარება შესაძლებელია მხოლოდ ახალი იდეების დანერგვით, საქონლისა და მომსახურების წარმოების სრულყოფითა და მათი ასორტიმენტის გაფართოებით. „21-ესაუკუნის მომხმარებელი“ ძალიან განს-ხვავ-ვდება წინა საუკუნის მომხმარებლისაგან. იმის გათვალისწინებით, რომ თანამედროვე ადამიანებს აქვთ შეუზღუდავი წვდომა ინფორმაციასთან, მათ კარგად იციან თუ რა არის „ოქროს სტანდარტი“ და რა არის უპირველესად მნიშვნელოვანი.

ტურისტების რაოდენობა ყოველწლიური ზრდის დინამიკით ხასიათდება. მაგალითად 2015 წელს ოფიციალურად 1,2 მილიარდამდე საერთაშორისო მოგზაური დაფიქსირდა მსოფლიოს ქვეყნებში . ტურიზმის სფეროში არის უამრავი ფაქტორი, რომელთა ხარისხის გაუმჯობესება ხელს შეუწყობს ტურისტთა კმაყოფილების ზრდას, რაც თავისმხვრივ ზრდის ტურისტთა რაოდენობას კონკრეტულ ტერიტორიაზე. ბოლო წლების ტენდენციები, რომლებიც განაპირობებს ტურიზმის დარგის წინსვლას, დასტურია იმისა, რომ ტურიზმის განვითარება შესაძლებელია ინოვაციების ფართოდ დანერგვის გზით. ამ პორცესში მნიშვნელოვან გავლენას მოახდებს ტექნიკური პროგრესი, საბაზო ინოვაციების გამოვლენა და დანერგვა და ცოდნის ფართო გამოყენება. ტურიზმში მდგრადი განვითარება და ინოვაციური პროცესები მჭიდროდ არის ერთმანეთთან დაკავშირებული; სწორედ ინოვაციებს შემოაქვთ ახალი იდეები, მომსახურება და პროდუქტი ტურისტულ ბაზარზე.

მსოფლიო ტურიზმის ორგანიზაცია (UNWTO) უკანასკნელ წლებში სხვადასხვა პრემიებით აჯილდოვებს ინოვაციურ იდეებსა და პროექტებს ტურიზმში. მიმდინარე წელს აღნიშნულ კონკურსზე წარდგენილი იყო 30 ქვეყნის 100-ზე მეტი პროექტი, საიდანაც გამოვლინდა 15 გამარჯვებული. ფინალურ ეტაპზე გავიდა ის პროექტები, რომლებიც იცავენ გლობალური ტურიზმის ეთიკის პრინციპებს და ხელს უწყობენ ტურიზმის მდგრად განვითარებას.

ონლაინ რეგისტრაცია, ბიომეტრიული იდენტიფიკაცია, ჩქაროსნული მატარებელი, ბორბლებიანი ჩემოდანი, საკრედიტო ბარათი, ბანკომატი, ციფრული ფოტოაპარატი და სხვა ტექნოლოგიები ტურისტისათვის მნიშვნელოვან კომფორტს წარმოადგენს. ყველა ზემოთ ჩამოთვლილი პროდუქცია თუ მომსახურება ტურისტებისათვის ფსიქოლოგიური სტიმულია. აქედან გამომდინარე, აუცილებელია ინვესტიციების განხორციელება ტურიზმის სფეროში, რათა ის ინოვაციები, რაც ინერგება განვითარებულ ქვეყნებში ოპერატიულად შევთავაზოთ საქართველოს სტუმრებს თუ ადგილობრივ მოგზაურებს. აღნიშნულ სფეროში უკანასკნელ წლებში მნიშვნელოვნად ვითარდება ინოვაციური მიდგომები სხვადასხვა მიმართულებით. მათ შორის მსოფლიოს ეკონომიკის ფორუმში ყურადღებას ამახვილებს რამდენიმე მათგანზე :

1) უძრავი ქონების ონლაინ პლატფორმა, რის მეშვეობითაც ტურისტს შეუძლია მისთვის სასურველ ნებისმიერ ადგილში წინასწარ დაჯავშნოს საცხოვრებელი ფართი. ამ სფეროში მსოფლიოში ლიდერობს კომპანია Airbnb, რომელიც შეფასებულია 25 მილიარდ დოლარად. ასევე სფეროს განვითარებაში დიდ როლს თამაშობენ კომპანიები: Couchsurfing, Feastly, Knok, Vayable და Wimdu;

2) ხშირად მოგზაურები კარგავენ საკუთარ ჩემოდანს ან ხელჩანთას, რაც სტატისტიკის თანახმად საკმაოდ ხშირ ფაქტს წარმოადგენს. აღნიშნული პრობლემის მოსაგვარებლად ლასვეგასის აეროპორტის მესამე ტერმინალი სტუმრებს სთავაზობს რადიო სიხშირის მქონე ე.წ. საიდენტიფიკაციო ჩიპებს, რომელიც წარმოადგენს ერთგვარ გარანტიას, რომ ჩემოდანი არ დაიკარგება. ასევე, ცნობილი კომპანია Bluesmart შექმნა ჩემოდანთა გადაზიდვის სისტემა, რომლის დროსაც მესაკუთრეს შეუძლია საკუთარი ჩემოდანი აკონტროლოს სმარტფონის მეშვეობით. აღნიშნულმა სიახლემ დიდი მოწონება დაიმსახურა ბაზიზნესკლასის მოგზაურებში;

3) მოგეხსენებათ, ჩვენ ვცხოვრობთ ჰიპერკომუნიკაციების ეპოქაში, შესაბამისად თვით-მფრინავით ფრენის დროს გარკვეულ დისკომფორტს წარმოადგენდა ინტერნეტის არ არსებობა, რომელიც ცოტა ხნის წინ აღმოიფხვრა და დღეი-სათვის რიგი ავიაკომპანიები საკუთარ სტუმრებს სთავაზობენ ე.წ. Wi-Fi-ს. მართალია, ავიაკომპანიები ამას არ აკეთებენ უფასოდ, თუმცა ამ შემთხვევაში მთავარია ის, რომ მომხმარებელს მიეცა არჩევანის საშუალება. ასევე ავიაკომპანიები ამატებენ ტექნიკის დასატენ

საშუალებებს, რამაც გამოიწვია მომხმარებელთა დიდი კმაყოფილება და დანიშნულების ადგილზე ჩასვლა აღარ უწევთ „მკვდარი“ ტელეფონით;

4) დღეისათვის შესაძლებელია სმარტფონით ავიაბილეთის ონლაინ შეკვეთა და დეტალური ინფორმაციის მოძიება საკუთარი რეისის შესახებ. აღნიშნული სიახლის ფარგლებში შესაძლებელია უდიდეს აეროპორტთა ნავიგაცია;

5) თანამედროვე კომპანიების მიერ აქტიურად მიმდინარეობს ონლაინ გიდის ფუნქციის დამატება სმარტფონზე, რომელიც სხვადასხვა ღირსშესა-ნიშნაობე-ბის შესახებ მოგაწვდით დეტალურ ინფორმაციას .

ყველა ზემოთ ჩამოთვლილი სიახლე ათი წლის წინ წარმოუდგენლად გვეჩვენებოდა, საინტერესოა რა სიახლეებს შემოგვთავაზებენ მსოფლიოს ინოვა-ციებზე ორიენტი-რებული კომპანიები და კიდევ რამდენად განვითარდება კონკრეტულად ტურიზმის დარგი. იმისათვის, რომ კიდევ უფრო არ გავოცდეთ კომპანიების მიღწევებით აუცი-ლებელია დროულად მოვახდინოთ ადაპტირება ინოვაციებთან და ჩვენი შესაძლებ-ლობის მაქსიმუმი გავაკეთოთ ამ მიმართულებით. მაგრამ კონკრეტული ინოვაციური ტექნოლოგიების შემუშავებისა და დანერგვი-სათვის საჭიროა თანამედროვე ტურის-ტული მიმართულებების განვითარება ჩვენს ქვეყანაში. მათ შორის აღსანიშნავია, საკრუიზო და სამედიცინო ტურიზმი, რომლებიც დღეისათვის დიდი პოპულარობით სარგებლობს მაღალგადახდისუნარიან მომხმარე-ბელში. რაც თავის მხრივ ტურიზმის, როგორც დარგის სიახლედ მიიჩნევა და ხელს შეუწყობს ინოვაციურ პროდუქციასა და მომსახურებაზე მოთხოვნის ზრდას.

საქართველოს შეუძლია გახდეს 12 თვიანი ტურისტული ზონა, ამისათვის აუცილებელია გამოვიყენოთ ის პოტენციალი, რაც ჩვენს ქვეყანას გააჩნია. ამისათვის საჭიროა რაც შეიძლება მოკლე ვადებში დავიწყოთ მაგალითად, სამედიცინო და საკრუიზო ტურიზმის დანერგვა. საინტერესოა ამ ორი ტურისტული მიმართულებისადმი კომპლექსური მიდგომა, ვინაიდან ორივე მათგანი ძირითადად, დაახლოებით ერთმანეთის მსგავსი ტიპის სოციალურ კატეგორიას ემსახურება, პორტალ CruiseCompare-მა ჩაატარა ბრიტანელი „კრუიზერების“ გამოკითხვა, საიდანაც გამოვლინდა, რომ საკრუიზო ტურიზმის მოსარგებლეთა აბსოლუტური უმრავლესობა 50 წელს გადაცილებულია და დიდია მათი ყურადღება საკუთარი ჯანმრთელობის მიმართ. შესაბამისად კრუიზის მგზავრებს, რომლებიც რამდენიმე დღით ჩერდებიან საქართველოში, ვთავაზობთ მაღალკვალი-

ფიციურ სამედიცინო მომსახურებას, ამის შემდეგ ექიმის რეკომენდაციით რამდენიმე დღით იგზავნება საქართველოს შესაბამისი სამკურნალო თვისებების მქონე კურორტზე, სადაც იმყოფება სპეციალისტების მეთვალყურეობის ქვეშ თანამედროვე სტანდარტებით აღჭურვილ სასტუმრო-სანატორიუმში. გამაჯანსაღებელი კურსის შემდეგ კრუიზერი უბრუნდება თავის საზღვაო ხომალდს და აგრძელებს მოგზაურობას .

აღნიშნული ინოვაციური პროექტის განხორციელება გამოიწვევს რიგ წარმატებებს ქვეყნის ეკონომიკაში. პირველ რიგში გაჩნდება მაღალგადახდის-უნარიანი ტურისტი, რაც მნიშვნელოვან სტიმულს წარმოადგენს, როგორც სახელმწიფო დაწესებულებებისათვის ისე მოქალაქეებისათვის, გაიზრდება ინვესტორთა რაოდენობა, გაჩნდება მოთხოვნა ინოვაციურ პროდუქციასა და მომსახურებაზე, განვითარდება სამედიცინო სფერო, გაუმჯობესდება კურორტებზე მცხოვრები ადგილობრივი მოსახლეობის სოციალურ-ეკონომიკური მდგომარეობა, გაჩნდება ახალი სამუშაო ადგილები და სხვა. ეს ყველაფერი დადებითად აისახება ქვეყნის მშპ-ზე და საბოლოო ჯამში გაძლიერდება საქართველოს ეკონომიკა, რაც წარმოადგენს წარმატების ერთერთ გარანტიას საერთაშორისო არენაზე.

ლიტერატურა

1. აბულაძე კ., ს. ცირამუა, ნ. ვერულავა. საქართველოს ვირტუალური ტურისტული მარშრუტების WEBGIS და Mobile ტექნოლოგიები. ინოვაციები ტურიზმში: ეკონომიკა და. ბიზნესი IV საერთაშორისო სამეცნიერო-პრაქტიკული კონფერენცია, 8 - 9 ივნისი ბათუმი – ტრაპიზონი 2013
2. თურქია ე., მმანაშვილი ი.. ინტერნეტ-ბიზნესი, თბ. 2008
3. ბახტაძე მ. ინოვაციური მენეჯმენტი, როგორც საქართველოს ტურისტული პოტენციალის განვითარების მნიშვნელოვანი ფაქტორი, ჟ. „ინოვაციური ეკონომიკა და მართვა“ N 3
4. <https://forbes.ge/news/3662/turizmis-wili-ekonomikebSi>
5. <http://bizzone.info/tourism/2016/1462397081.php>
6. <http://media.unwto.org/ru/press-release/2016-01-19/chislo-mezhdunarodnykh-turistskikh-pribytii-v-2015-godu-vozslo-na-4-i-dos>
7. <https://www.weforum.org/agenda/2015/09/5-innovations-transforming-the-travel-industry/>

The Role of Protected Areas in the Development of Ecotourism and Marketing Strategies (on the Example of the Kolkheti National Park)

Lana Mzarelua - Associate Professor,

Georgian National University (SEU), aroshvili.n@gmail.com

Marine Alania - Professor, Tbilisi Open University, m.al56@mail.ru

Abstract

In the article is presented the role of protected areas in the development of ecotourism and marketing strategies (on the example of the Kolkheti National Park).

The following issues are discussed by the authors: 1. Development trends and marketing strategies of Kolkheti National Park. 2. Ecological condition of Kolkheti National Park;

According to the authors, development of tourism and recreation in Kolkheti National Park implies the continuous intensive activity for attracting tourists and recreants' flows and creation of such sustainable conditions and system of regulated tourism and recreation, which excludes damage to natural ecosystems of national park, flora and fauna. All this requires the development of tourism marketing plan and visitor programs.

The main trends of tourism development of Kolkheti National Park are: Walking through various types of boats on the navigable route, observe on birds and ecoeducational tours.

Keywords: Kolkheti, National Park, Marketing, Tourism, Ecotourism.

Protected areas, with competent management and marketing calculations, have the greatest potential for the development of ecotourism, the main purpose of which, while maintaining the ecosystem, is the formation of ecological consciousness in humans.

The peculiarity of tourism marketing is that the demand for services is constantly growing, but somewhat depends on changes of the economic conjuncture. The great importance aspires the correctness of development of the ecological tourism product and true information about customer. Seasonal factor is influencing significantly, that causes the diversification of tourism services in the non-season period, the need for carry out the active marketing activities.

The goal of the research is to demonstrate the role of protected areas in the development of ecotourism - in one of the important directions of tourism in the example of Kolkheti National Park.

The main objectives of the research are: 1. Identification of development trends of Kolkheti National Park and establishing the marketing strategies. 2. Review of the ecological condition of the Kolkheti National Park.

Main part. Kolkheti's wetlands forests since 2007 have been included in the list of UNESCO World Heritage candidates as the last remnant of the extensive subtropical areas in the geologic past. This territory is unique because of its biodiversity, wetlands areals and forest ecosystems. It is noteworthy that a more or less similar ecosystem in the whole Earth is found only in China, Manjuriya and Japan. In the 90s of the last century Georgia joined so called The Ramsar Convention which relates to the wetland areas, especially suitable area for waterfowl habitat and implies to protect them, sustain use and providing the international co-operation. These criteria in our country satisfy only the wetlands of Kolkheti. It is noteworthy that the signatory parties of the Convention undertake to maintain the ecological nature of these territories. [1]

Natural wetland landscapes preserved within the Kolkheti lowland are unique with its peculiarity and beauty, which causes the feel of the visitors a beautiful oasis, full of life. The significance of these landscapes is beyond the scope of Georgia, the proof of which is that interest what reveal a number of international organizations, including the World Wide Fund for Nature, Global Environment Fund, the World Bank and etc. These organizations are interested in rescuing of naturally preserved bogs and wetlands ecosystems in Kolkheti and help Georgia in the implementation of this activity. With the help of them, in 1999 has been created the Kolkheti National Park.

Kolkheti National Park has enough good prospects for ecotourism. During the massive migration, it is possible to observe many rare birds here. This form of tourism known as "Birdwatching" is becoming increasingly popular in Western countries. Georgia and, more so, the ornithologically wealthy Kolkheti can offer a lot of interesting meetings for birdwatching lovers. There are arranged birdwatching towers for tourists in the park area.

The National Park Administration offers some unforgettable navigable routes to the visitors. Along the coastal dunes and Imnati peatland are also developed walking routes, but motor boats is the best way to view wetlands territories. If you sit in a boat at the estuary of river Churia to Black Sea, near Anaklia and pass through up the river or enter the river-bed of Pichori via Imnati-Paliastomi, you will get a strong impression, every turn of the river going in the reliqtic forests offers new surprises and meeting with rare species of birds.

Today, ecotourism is an alternative for such fields that harm the nature (hunting, extract minerals, forest produce, etc.). That is why it is not surprising that the number of interested people, with this direction, in the world is increasing. Taking into consideration this, it is necessary to provide a high quality ecotourism product for visitors through rational use of the potential existing in Georgia, as this last one is one of the most important preconditions for winning in the international competition on the ecotourism market.

The most important component elements of high quality ecological tour are: diverse information that should be provided to tourists by various means, presence of professional staff, ecological education, before-sales and after-sales service. It is necessary that while planning and implementation of ecotourism strategies to be taken into account the principle, according to which each element of ecological tour, starting from placement, finishing sights, conforms to high quality standards, which will be the overall quality of the tour. It is especially important to protect this principle regarding the means of placement. The benefits available during the ecological tour planning should not negatively affect on the quality of the tour. Art of human communication is another component of high quality ecological tours. High quality of ecological tours is ensured by both internationally and normative acts adopted by State that define the ecological component standards of tourism companies activities. [5]

The number of travelers and their motivation is important for ecotourism, but these factors are not crucial. The outcome of the ecotourism marketing should become for visitors not only accept new information and enjoy the beauty of the environment, but also change the attitude of nature, overpass from usage to care for it, beside this it should mean improving environmental protection. [4]

The uniqueness of ecotourism is that it stimulates and satisfies the desire of relation to nature, eliminates the negative impact on nature and culture, in tour operators and tourists arising the desire to support the protection of nature and socio-economic development.

Kolkheti bog and swampy lands since ancient times were affected the negative impact of agricultural activity of human, which has reached great magnitude in the XX century. For the purpose of obtaining arable, pastures and mowing lands, in the extensive territory of the lowland they dried the marsh, cut down the boggy and moisture forests of Kolkheti. As a result of the implementation of these measures, in the central and eastern part of the lowland the natural ecosystems of Kolkheti

moist forests are almost entirely destroyed. The protection of modified, as a result of human intervention, Lake Paliastomi is a matter of national importance. Solving this problem depends on the self-consciousness of every citizen of Georgia and the sensible cognition of ecological problem. Each of us must make maximum effort to save the natural heritage. [1]

Conclusion. Thus, the wetland ecosystems of Kolkheti National Park are an interesting and attractive object for visitors of various categories. In order to become it more popular and demandable, it is necessary to perform the following recommendations:

- Implementation of the differentiated mode of security, appropriate its zoning, in the territory of the National Park.
- Protection of monuments of history and culture located within the National Park; creation of appropriate conditions for sustainable development of regulated tourism and organized recreations, attraction of tourists and ensuring their service to the territory of the National Park.
- Ecological-educational and ecological-informational activities.
- Maintenance of building-constructions located within the National Park.
- Regulation the issues regarding to acquisition and exploitation of vehicles, technical equipment, inventory and others.
- Providing the unique ecotourism value to visitors in such way that to insure the activity saturated with social and environmental responsibilities, which satisfies the current needs of consumers and travel companies and at the same time maintaining or improving the environment for future generations.

Referemces

1. L. Mzarelua, The problem of rational natural use of Black Sea landscapes of Kolkheti, Tbilisi, 2008.
2. M. Dzvelaia, Kolkheti Lowland, „Science“, Tbilisi, 1973.
3. E. Kvavadze, M. Arabuli, M. Murvanidze, Animal Diversity of the Kolkheti National Park. Ilia State University publishing house. Tbilisi, 2007.
4. Order №5A/12 of The State Department of Protected Areas, Reserves and Hunting Farms of Georgia on Approval of the Regulations of ”Kolkheti National Park”, July 23, 2001. Tbilisi.
5. M. Gogelia, Formation of Ecological Tourism Development Strategies. Dissertation. Batumi, 2013.
6. <http://www.apa.gov.ge>
7. <https://ekofact.com>

საქართველოს კომერციული ბანკების საკრედიტო პოტენციალის ანალიზი

Analysis of Credit Potential of Commercial Banks of Georgia

ნიკა ზარანდია - პროექტის კოორდინატორი
ეკონომიკის კვლევის და განვითარების ინსტიტუტი, nikazarandia428@gmail.com
დავით ჩახვაშვილი - ეკონომიკის დოქტორი, პროფესორი
საქართველოს ეროვნული უნივერსიტეტი, davit.chakhvashvili@seu.edu.ge

Nika Zarandia – Project Coordinator
Institute of Economic Research and Development, nikazarandia428@gmail.com
Davit Chakhvashvili - PhD of Economics. Professor
Georgian National University, davit.chakhvashvili@seu.edu.ge

Abstract

Banking activities of the XXI Century are joint work of relevant institutions, which depends on the speed of the country's economy, the direction of development and determination of efficiency. The study of regulation instruments in banking activity in Georgia increases the role of banks at the latest stage of management. The state regulates the banking system, which implies step-by-step development of reforms and creation of the conditions necessary for the functioning of banking on the basis of legal-legislative acts.

Today there are a number of positive tendencies in banking system: management of inflation processes in the state; Stability of the national currency exchange rate; Merge and lend banks; Increasing the minimum capital requirement and tightening of demands for other indicators, which in my opinion have significantly changed the ratio of banks in Georgia to the banking system.

Key Words: Bank, Management, Economics, Regulation, Inflation.

ძირითადი ტექსტი. XXI საუკუნის საბანკო სისტემა ეს არის მრავალფეროვანი სერვის ფართო სპექტრი, რომელიც მოიცავს სამემნახველო, სასესხო, საანგარიშწორებო - საკასო ოპერაციებიდან, დამთავრებული უახლესი ფულად-საკრედიტო და ფინანსური საშუალებებით და ტექნოლოგიური შესაძლებლობებით. თანამედროვე კომერციული ბანკები ორგანიზებას უწევენ ფულად მიმოქცევას და აკრედიტებენ ეკონომიკას და მის სუბიექტებს. კომერციული ბანკები გაცვლის სფეროში მოქმედებენ და ფულადი მიმოქცევის უმთავრესი სტრუქტურული ელემენტია. ბანკების საქმიანობა მრავლის მომცველია, თუმცა უმთავრესად რესურსების ყიდვა - გაყიდვის ოპერაციებით

ოპერირებენ, რომელიც ხელს უწყობს საქონლის გაცვლას. კომერციული ბანკი, თავისი პროდუქტის გაყიდვით, გასესხებული თანხის მესაკუთრეა და მისი დაბრუნებისას საწყის ღირებულებას და სასესხო პროცენტს ღებულობს, რაც უმთავრესი შემოსავლის საფინანსო ინსტიტუტისთვის. საგადასახადო ბრუნვის ზრდის შედეგად, ბანკის როგორც საანგარიშსწორებო ცენტრის როლიც მალღდება. ბანკები დანაზოგების მობილიზებით ზრდიან ფულადი კაპიტალის დაგროვების ბაზას და მიღებულ სახსრებს აბანდებენ ეკონომიკაში, ინვესტიციებისა და კრედიტების სისტემის საშუალებით.

ბანკები ფასიანი ქაღალდებისა და უცხოური ვალუტის ყიდვა-გაყიდვაზე თავის უფლების რეალიზებას ახორციელებს, სადაც ფაქტობრივად ბირჟის აგენტადაა წარმოდგენილი. ამ უკანასკნელის მთავრი ფუნქციაა საკრედიტო ფულის შექმნის და განადგურების უნარი, რომელიც ხორციელდება ქვეყნის ცენტრალურ ბანკთან ერთად საკრედიტო-საინვესტიციო ოპერაციების გამოყენებით. კომერციული ბანკის ერთ-ერთი ფუნქციაა „შექმნას ფული“, რომელიც უმთავრესია ეკონომიკის განვითარებისთვის. იგი ხორციელდება მოქნილ საკრედიტო სისტემაში, რაც აუცილებელი პირობაა ეკონომიკის მყარი ზრდის ტემპის შესაქმნელად, შესაბამისად ეკონომიკისთვის საჭიროა აუცილებელი მულადი მასის მიწოდება.

ცენტრალური ბანკის მიზანია მოახდინოს მიმოქცევაში ფულადი ნაკადების შესაბამისობა და ფასების სტაბილიზაცია ეროვნულ ამოცანებთან, შექმნას ეკონომიკის ზრდის სტაბილური ტემპი და დასაქმების მაღალ დონე. კომერციული ბანკის უმთავრესი ფუნქციაა მექანიზმის უზრუნველყოფა, ანუ სახსრების გადარიცხვა. ასევე ეწევიან უმნიშვნელოვანეს მომსახურებას ეკონომიკის ყველა სექტორისათვის, რაც გამოიხატება იმაში, რომ კომერციული ბანკები ახდენენ დანაზოგთა აკუმულაციას და შემდეგ მათ გამოყენებას ეკონომიკური და სოციალური საჭიროებისათვის. კომერციულ ბანკების უმთავრესი ფუნქცია მსესხებლებზე კრედიტის გაცემა. ყოველივე ამის გათვლისწინებით ფართოდება წარმოება, იზრდება კაპიტალი, მიიღწევა ცხოვრების მაღალი დონე და ჯანსაღი კონკურენცია. საბანკო სესხების მეშვეობით ფინანსდება აგრარული სფერო, ვაჭრობა, მრეწველობა, რაც საწინდარია ეკონომიკის და საერთო სოციალური მდგომარეობის გაუმჯობესების. ბანკის სესხები ამარტივებენ მთავრობის ფინანსურ საქმიანობას, რადგან მსხვილი

სამთავრობო პროგრამები ფინანსირდება არა სახელმწიფოს შემოსავლების ხარჯზე, არამედ სესხის ობლიგაციების გამოშვებით. ბანკები, ყიდულობენ მუნიციპალური ორგანოების ფასიან ქაღალდებს, აძლევენ მათ აუცილებელ სახსრებს სკოლების, უნივერსიტეტების, სამედიცინო დაწესებულებების და სხვათა ასაშენებლად. კომერციული ბანკი აიაფებს ქვეყნებს შორის საქონელგაცვლას, აადვილებს ვაჭრობას და უცხოური ტურიზმის მომსახურებას. საერთაშორისო ვაჭრობის ზრდასთან ერთად იზრდება კომერციული ბანკების მიერ შესრულებული საერთაშორისო ანგარიშსწორებათა მოცულობაც. შესამაბისად შემოსავლების ზრდა იწვევს უდიდესი მატერიალური ფასეულობების აკუმულაციას, რომლებიც თავის მხრივ გახდნენ კომერციული ბანკების მინდობილობითი ოპერაციების ზრდის საფუძველი. „კომერციული ბანკის ძირითადი ფუნქციებია: საკრედიტო ფულის შექმნა; საგადასახდლო მექანიზმის უზრუნველყოფა; დანაზოგების აკუმულაცია; კრედიტის გაცემა; საგარეო ვაჭრობის დაფინანსება; ოპერაციები მინდობილობით; ფასეულობათა შენახვა და სხვ.“

საქართველოში კომერციული ბანკები საკუთრების ფორმებია: კერძო, კოლექტიური, სააქციო, შერეული.

საქართველოს საკრედიტო ბაზარი შედგება ფინანსური ინსტიტუტებისგან, რომლებიც უდიდეს როლს ასრულებენ ფულადი სახსრების აკუმულაცია-განაწილების პროცესში. საფინანსო ორგანიზაციების განვითარება და სრულყოფა მნიშვნელოვნად დამოკიდებულია საბანკო სექტორის მენეჯმენტზე. საბანკო მენეჯმენტი იმ ურთიერთობათა მართვაა, რომლებიც დაკავშირებულია ბანკის საქმიანობის სტრატეგიულ დაგეგმვასთან, რეგულირებას და კონტროლთან.

საქართველოს საკრედიტო ბაზარი განსხვავდება მსოფლიოს წამყვანი ბაზრებისგან, უპირველესად საკრედიტო ინსტიტუტების განვითარების დონით. ინსტიტუტების განვითარება ამცირებს საკრედიტო რისკის დონეს და ხელს უწყობს სტაბილური და თანმიმდევრული ეკონომიკური ზრდის მიღწევას. საქართველოს საკრედიტო ბაზარზე არსებული კომერციული ბანკები და არასაბანკო საკრედიტო ინსტიტუტები არიან ძირითად მოთამაშეები. მაკროეკონომიკური ფაქტორებისა და ამ ინსტიტუტების მენეჯმენტის ცვლილებები მნიშვნელოვან გავლენას ახდენს საკრედიტო პორტფელზე.

როგორც განვითარებული, ასევე განვითარებადი ქვეყნების ეკონომიკაში საკრედიტო ბაზარი მნიშვნელოვნად გაფართოვდა. აღსანიშნავია, რომ ცვლილება განიცადა მისმა სტრუქტურულმა და ინფრასტრუქტურულმა ელემენტებმა, რომლებიც უკვე მნიშვნელოვან გავლენას ახდენენ საერთო ეკონომიკურ ზრდაზე. საკრედიტო ბაზარზე გაიზარდა მოქმედი ინსტიტუტების სპეციალიზაცია, უმნიშვნელოვანესი როლი შეიძინა ბაზრის ინფორმაციულობამ და ტრანსფარენტულობამ, რამდენადაც გაჩნდა რეალური ეკონომიკის მანიპულაციის პროცესები.

საკრედიტო ბაზარი თავის ფუნქციებს ასრულებს საკრედიტო ურთიერთობების საშუალებით, რომელიც მოიცავს დაკრედიტების სახეებს და მეთოდებს. საკრედიტო ურთიერთობათა ფუნქციონირება დაკავშირებულია საფინანსო ბაზრის ყველა სეგმენტთან. სასესხო კაპიტალში საკრედიტო ბაზარი განიხილება, როგორც ტრადიციული კვანძი, სადაც მთავარი ინსტრუმენტია საკრედიტო ხელშეკრულება და დაფულადი კრედიტი.

საქართველოს საფინანსო-საკრედიტო ინსტიტუტების განვითარება ურთერთსაწინააღმდეგო ტენდენციით ხასიათდება. ამის მაგალითია კომერციული ბანკების შემცირება და მიკროსაფინანსო ორგანიზაციების რაოდენობის ზრდა. ბანკების სტრუქტურა შეიცვალა მას შემდეგ რაც ბაზარზე რაოდენობრივად ნაკლები ბანკი ოპერირებს. კომერციული ბანკების შემოსავლები მკვეთრად გაიზარდა და საკრედიტო პორტფელმაც ცვლილება განიცადა. 2016 წლის 1 იანვრისთვის გაცემული სესხების მოცულობა ქვეყნის ეკონომიკაზე შეადგენდა 6.3 მლრდ ლარს, ხოლო გაცემულ სესხებში პირველი ადგილი ვაჭრობას, მეორე-მრეწველობას, ხოლო მესამე საფინანსო შუამავლებს ეკავათ. 2018 წლის მონაცემებით აპრილში, ბანკების მიერ ლარში გაცემული სესხების მოცულობა 2014 მლნ ლარით, ხოლო უცხოურ ვალუტაში გაცემული სესხები 22 მლნ დოლარით გაიზარდა. ჯამში ბანკებს 22.8 მილიარდი ლარის სესხი აქვთ გაცემული, აქედან 10,3 მილიარდი ეროვნულ ვალუტაში. ვადაგადაცილებული სესხები აპრილის მდგომარეობით შეადგინა 378 მლნ ლარი. მთლიანი საკრედიტო პორტფელის მიმართ ვადაგადაცილებული სესხების მოცულობა 1.7%-ია, რაც დაბალი მაჩვენებელია წინა წელთან შედარებით (აღნიშნული მაჩვენებელი 2017 წლის 1 მაისს 2,4% იყო)

საბაზრო პირობები გამკაცრდა ორი ძირითადი მიზეზის გამო: მოთხოვნა უფრო სწრაფად იზრდება კრედიტებზე, ვიდრე ბანკები ახდენენ მის აკუმულაციას და მოზიდვას. მეორე მნიშვნელოვანი ფაქტორი ეს არის რისკების ზრდა.

მომხმარებელთა გადახდის უუნარობის გამო ეროვნულმა ბანკმა დააწესა გარკვეული რეგულაციები, რაც გულისხმობს სესხის გაცემის პროცედურის გამკაცრებას. კომერციული ბანკები ვალდებული არიან მომხმარებლის გადახდისუნარიანობის სრულფასოვანი ანალიზი ჩაატარონ დად ამის შემდეგ მოახდინონ მათი დაკრედიტება. იმისთვის, რომ ფიზიკური პირის შემოსავალი ჩათვალოს გაანალიზებულად, ბანკში უნდა წარადგინოს სახელფასო ამონაწერი საბანკო ანგარიშიდან ან ცნობა შემოსავლების სამსახურიდან. შემოსავლების დადასტურების გარეშე საცალო სესხების გაცემა ხელს უწყობს საბანკო სექტორში საკრედიტო სტანდარტებისა და კომერციული ბანკების საკრედიტო პორტფელის ხარისხისა და სოციალური პასუხისმგებლობის მქონე საკრედიტო ურთიერთობების გაუარესებას.

დასკვნები: საქართველოში კომერციული ბანკების ფორმირების და საქმიანობის ანალიზი გვიჩვენებს, რომ საბანკო სისტემაში ჩამოყალიბდა მთელი რიგი დადებითი ტენდენციები, რომელთაგან აღსანიშნავია შემდეგი:

პირველი, საბანკო რეფორმა განხორციელდა, რაც გამოიხატება კომერციული ბანკების რაოდენობრივი შემცირების ფონზე მათი ხარისხობრივი მაჩვენებლის გაუმჯობესებისა და კონკურენტუნარიანი გარემოს შექმნით;

მეორე, ინფლაციური პროცესების მართვის საფუძველზე შენარჩუნებული იქნა სხვა ვალუტების მიმართ ლარის გაცვლითი კურსის სტაბილურობა;

მესამე, სტაბილურ გაცვლით კურსზე დაყრდნობით საბანკო სისტემისადმი მოსახლეობის ნდობის უმნიშვნელო ამაღლებამაც დადებითი ზეგავლენა მოახდინა დეპოზიტებისა და საკრედიტო დაბანდებების ზრდაზე, ბანკების კაპიტალიზაციის მოცულობების გადიდებაზე; მეოთხე, დეპოზიტების ზრდის ტენდენცია ნასესხებ სახსრებთან შედარებით მეტყველებს იმაზე, რომ კომერციული საქმიანობისათვის საჭირო რესურსების ზრდა ხდება ქვეყანაში ფულადი მასის საბანკო არხებში მოქცევის მეშვეობით; მეხუთე, მინიმალური საწესდებო კაპიტალის

ეტაპობრივმა ზრდამ მნიშვნელოვნად განაპირობა ბანკების კონსოლიდაციისა და გამსხვილების პროცესი;

საქართველოს საბანკო სისტემის ერთ-ერთი მთავარი პრობლემაა საკრედიტო რესურსების ეროვნული ეკონომიკის მასშტაბებთან და მოთხოვნილებებთან შეუსაბამობა. ამიტომ აუცილებელია საბანკო სისტემის ტრანსფორმაცია კაპიტალის მაღალი ხარისხის გათვალისწინებით, რომელიც უნდა გაიზომოს შემდეგი მაჩვენებლებით: პირველი, ბანკის ფონდების სიდიდის შეფარდებით შესაძლო დანაკარგებთან; მეორე, ბანკების ფონდების სიდიდის შეფარებით ბანკის იმ ვალდებულებებთან, რომლებიც განისაზღვრება მოზიდული სახსრებითა და ბალანსგარეშე ვალდებულებათა მოცულობით, და მესამე, აქტივების მობილიზაციის ხარისხით.

ლიტერატურა

1. თანამედროვე საბანკო საქმე თეორია და პრაქტიკა (თბილისი 2014)- ავტ. ირაკლი კოვზანაძე, გოგი კონტრიძე.
2. საბანკო საქმე (თბილისი 2009წ). -ავტ. ვ. მოსიაშვილი, ფ.ლომიძე, ფ.ქოქოსაძე
3. <http://www.nplg.gov.ge>
4. <http://forbes.ge/news/1674/rogor-viTardeba-qarTuli-sabanko-sistema>

ინკლუზიური ზრდა საქართველოში, როგორც ქვეყნის ეკონომიკური მდგომარეობის გაუმჯობესება

Inclusive development in Georgia as a Way of Improving Country's Economical Condition

თათია ბილისეიშვილი - დოქტორანტი, საქართველოს ტექნიკური უნივერსიტეტი,
Tatuli20@Gmail.com

Tatia Biliseishvili - PhD Student,
Georgian Technical University, Tatuli20@Gmail.com

Abstract

Modern society in the world is experiencing problems of inequality, uneven distribution of income and wealth and lack of public engagement. The development of inclusive economy is seen as a way to get rid of these problems. During the last decade inclusive development and it's related aspects has become very popular in every cuntry, including Georgia.

Keywords: Inclusive Growth, Economic Growth, Poverty and Unemployment.

ძირითადი ტექსტი. ბოლო ათწლეულის განმავლობაში განვითარებულ ქვეყნებში აქცენტი კეთდება მაკროეკონომიკურ სტაბილიზაციაზე, ინფრასტრუქტურული პროექტების განხორციელებაზე, ქვეყანაში განათლების დონის ამაღლებაზე, მცირე ბიზნესის განვითარებაზე და მცირე მეწარმეთათვის ინვესტიციების მიღებაზე, უთანასწორობის დაძლევაზე რეგიონალურ განვითარებაზე. ამ ყველაფრის შედეგად კი ქვეყნის ეკონომიკური მდგომარეობა იზრდება.

საინტერესოა, რატომ გახდა ასე აქტუალური მსოფლიოში ინკლუზიური ზრდა? ეკონომიკური ზრდა არ ნიშნავს ქვეყანაში სიღარიბის და უთანასწორობის შემცირებას, ქვეყნის ყველა სფეროს განვითარებას, მოსახლეობის ჩართულობას. ინკლუზიური ზრდა კი უზრუნველყოფს სამუშაო ძალის ფართო ჩართულობას ეკონომიკური ზრდის პროცესში. იგი გულისხმობს ღარიბთა პირობების გაუმჯობესებას და არა თანხების პირდაპირი გზით გადანაწილებას.

ინკლუზიური ზრდის მთავარი მიზანი პროდუქტიული დასაქმების ხელშეწყობაა და ამის ხარჯზე ფართოდ დაფუძნებული ეკონომიკური ზრდის მიღწევაა. ექსპერტების რჩევით ეკონომიკური ზრდა აუცილებელია სიღარიბის შესამცირებლად, ზრდის სტაბილურობისთვის კი აუცილებელია

მოსახლეობის მაქსიმალური რაოდენობის ჩართულობა. ბიუჯეტიდან ინფრასტრუქტურული პროექტების დაფინანსება კი ინვესტიციების გრძელ ვადაზეა დგათვლილი, სამაგიეროდ იგი უზრუნველყოფს სტაბილურ ეკონომიკურ ზრდას. სტაბილური და მაღალი ეკონომიკური ზრდა უზრუნველყოფს სიღარიბის ზღვარს ქვემოთ მყოფი ხალხის დახმარებას, რათა ვაქციოთ ისინი საშუალო ფენად. ინკლუზიური ზრდა წარმოადგენს ეკონომიკური ზრდის ერთ-ერთ მოდელს, რომელიც ითვალისწინებს :

1. ზრდის უზრუნველყოფის პროცესში საზოგადოების ყველა ფენის ჩართულობას
2. ზრდის შედეგების რაც შეიძლება უფრო ფართო განაწილებას.

ინკლუზიური ეკონომიკური ზრდის პროცესში მნიშვნელოვან როლს თამაშობს სახელმწიფო, მან ხელი უნდა შეუწყოს სამუშაო ადგილების შექმნას განსაკუთრებით რაიონებში, სადაც სიღარიბის დონე მაღიან მაღალია. ეკონომიკური დარგების განვითარება ზრდის ეკონომიკურ სტაბილურობას და გრძელვადიან პერიოდში ამცირებს უთანასწორობას. ეკონომიკურ ზრდაში ღარიბების ჩართვა მხოლოდ სწორი პოლიტიკის წყალობით ვერ მოხერხდება. აქ ბიზნესმაც უნდა ითამაშოს მნიშვნელოვანი როლი. მრავალჯერ დადასტურდა, რომ ის კომპანიები, რომლებიც თავიანთ ბიზნესში რთავენ ღარიბ მოსახლეობას, როგორც მოთხოვნის მხარეს - კლიენტებისა და მომხმარებლის სახით, ასევე მიწოდების მხარეს - მწარმოებლის, მუშახელის ან კომპანიის მფლობელის სახით, შეუძლიათ მოიპოვონ უპირატესობა ბაზარზე, რაც დიდად აღემატება მოკლევადიან მოგებას, და ამავე დროს სარგებელი მოუტანონ ღარიბებს.

ინკლუზიური ზრდის ბიზნესის ხელშესაწობად საჭიროა:

- იურიდიულ გარემო, რომელიც კომპანიებს აძლევს საშუალებას და მოტივაციას ჩართოს დაბალი შემოსავლების მქონე ადამიანები და დაიცვას მათი უფლებები.
- ასოციაციები და განვითარების სააგენტოები რომლებიც ცდილობენ ხმა მიაწვდინონ მთავრობას ცვლილებების შესატანად მთავრობებს.
- კვლევითი ინსტიტუტები, სამეცნიერო ცენტრები და სპეციალური ორგანიზაციები რომლებიც ქმნიან სიახლეებს სტაბილური ბიზნეს ინკუპატორების მოდელის შესაქმნებად. • ლობირება და საინფორმაციო საქმიანობა ქმნის ცნობადობის საფუძველს და საჭირო მხარდაჭერას ასეთი მოდელის ამოქმედების და განხორციელებისთვის.

- გრანტები და ე. წ. ”სასტარტო” ფინანსირება უზრუნველყოფს ინკლუზიური ბიზნეს მოდელების საწყის ეტაპს..
- სუბსიდიები და ხარჯების გადანაწილების სხვა მოდელები ხელს უწყობენ ინკლუზიური ბიზნესის ზრდას.
- ინკლუზიურ ბიზნეს მოდელებს ხშირად ჭირდებათ რესურსები, რომლებიც თავად კომპანიას არ გააჩნია და საჭიროა დრო და ინვესტირება მათი შექმნისთვის, როგორცაა სამიზნე ჯგუფის ნდობა და კონტაქტების ქსელი, ან ამ ჯგუფის ეფექტურად სწავლების და ინფორმირების გამოცდილება.
- ორგანიზაციები, რომელთაც აქვთ სამიზნე ჯგუფთან მუშაობის ხანგრძლივი გამოცდილება ხშირად მონაწილობენ ამ და სხვა დავალებების შესრულებაში.

ინკლუზიური ზრდის მომხრეებისგან განსხვავებით, შესაძლებლობებზე ორიენტირებული მიდგომის მომხრეები ყურადღებას ადამიანების შესაძლებლობების ზრდაზე ამახვილებენ. საუბარია ორი ტიპის შესაძლებლობაზე

1. შესაძლებლობაზე მიაღწიო და შეინარჩუნო შენთვის სასურველი ფიზიკური ან სულიერი მდგომარეობა
2. შესაძლებლობაზე ჩაერთო სასურველ საქმიანობაში

საქართველოს ეკონომიკური სტრატეგიის „საქართველო 2020“ საუბრისას აუცილებლად უნდა გავითვალისწინოთ ინკლუზიური ბიზნესის ზრდის ფაქტორები. ინკლუზიური ეკონომიკური ზრდის მისაღწევად მთავარი ამოცანა საქართველოს ეკონომიკის შემაფერხებელი ყველაზე კრიტიკული პრობლემების იდენტიფიკაცია და დაძლევაა. კრიტიკულ პრობლემათა შორის გამოიკვეთა კერძო სექტორის დაბალი კონკურენტუნარიანობა, არასათანადოდ განვითარებული ადამიანური კაპიტალი და ფინანსურ რესურსებზე შეზღუდული ხელმისაწვდომობა. აღნიშნული სამი ძირითადი პრობლემის დასაძლევად სტრატეგიაში განისაზღვრა პრიორიტეტული მიმართულებები:

1. კერძო სექტორის კონკურენტუნარიანობა საინვესტიციო და ბიზნეს გარემოს გაუმჯობესება ინოვაცია და ტექნოლოგიები ექსპორტის ზრდის ხელშეწყობა ინფრასტრუქტურის განვითარება და სატრანზიტო პოტენციალის მაქსიმალური გამოყენება

2. ადამიანური კაპიტალის განვითარება შრომის ბაზრის მოთხოვნებზე ორიენტირებული სამუშაო ძალის განვითარება სოციალური უზრუნველყოფის სისტემის სრულყოფა ხელმისაწვდომი და ხარისხიანი ჯანდაცვის უზრუნველყოფა.

3. ფინანსებზე ხელმისაწვდომობა საინვესტიციო რესურსების მობილიზება ფინანსური შუამავლობის განვითარების ხელშეწყობა.

საქართველოს მთავრობის ეკონომიკურმა პოლიტიკამ უნდა უზრუნველყოს ინკლუზიური ეკონომიკური ზრდა, რათა ყოველმა მოქალაქემ ისარგებლოს მიღწეული შედეგებით და ამავე დროს, შესაძლებელი გახდეს მოსახლეობის საყოველთაო ჩართულობა ეკონომიკური განვითარების პროცესში.

აუცილებელი წინაპირობები ინკლუზიური ეკონომიკური ზრდისთვის სტრატეგიის წარმატებით განსახორციელებლად აუცილებელია რამდენიმე წინაპირობის შესრულება, კერძოდ, მაკროეკონომიკური სტაბილურობის მიღწევა და ეფექტიანი საჯარო მმართველობის უზრუნველყოფა.

- მაკროეკონომიკური სტაბილურობა - სტაბილური მაკროეკონომიკური გარემოს მიღწევა სტრატეგიის წარმატებით განხორციელების ერთ-ერთი მთავარი წინაპირობაა. შესაბამისად, ფისკალური დისციპლინა, უმუშევრობის დაბალი დონე და ფასების სტაბილურობა, მონეტარული პოლიტიკის დამოუკიდებლობა, მიმდინარე ანგარიშის დეფიციტის თანდათანობით შემცირება ზომიერ სიდიდემდე და ფინანსური სექტორის სტაბილურობის შენარჩუნება ქვეყნის გრძელვადიანი ეკონომიკური ზრდისთვის აუცილებელი ფაქტორებია;

- ეფექტიანი საჯარო მმართველობა - სტრატეგიის წარმატებით განსახორციელებლად საჭიროა სახელმწიფო ორგანოების შესაძლებლობების ადეკვატურად გამლიერება სტრატეგიით დასახული მიზნების მისაღწევად. სტაბილური მაკროეკონომიკური პოლიტიკა სწრაფი და ჯანსაღი ეკონომიკური ზრდის აუცილებელი წინაპირობაა. იმ შემთხვევაში, თუ დადგება არჩევანის აუცილებლობა მთავრობის სხვა სოციალური ან ეკონომიკური მიზნების განხორციელებასა და მაკროეკონომიკური სტაბილურობის გაცხადებული პოლიტიკის შესრულებას შორის, უპირატესობა ამ უკანასკნელს მიენიჭება.

საქართველოს ეკონომიკური ზრდის მოდელი შემდეგ ძირითად კონცეფციებს ეფუძნება:

- კერძო სექტორით განპირობებული ზრდა;
- ეფექტიანი მთავრობა;
- თანაბარი შესაძლებლობები ბიზნესისთვის;
- ზრდის ხელშეწყობის სახელმწიფო საინვესტიციო პოლიტიკა;
- თავისუფალი კონკურენცია;
- ვაჭრობისადმი გახსნილობა.

ხელისუფლების რეფორმების გეგმის შესრულების გაგრძელება კვლავაც მნიშვნელოვანია მდგრადი და ინკლუზიური ზრდის უზრუნველსაყოფად. ამ ეტაპზე ხელისუფლება ახორციელებს განათლების რეფორმას რათა შეამციროს შეუსაბამო საშუალო ძალის უნარჩვევებსა და სამუშაოს მოთხოვნებს შორის. ახალი კანონი გადახდისუნარობის შესახებ, საპენსიო სააგენტოს სრულად ამუშავება, სამართლებრივი სფეროს ტრანსპარენტულობის და დამოუკიდებლობის უზრუნველყოფა რეფორმებთან ერთად ხელს შეუწყობს ინვესტიციების მობილიზებას. ენერგეტიკის ბაზრის რეფორმა გაზრდის კონკურენციას ამ ბაზარზე და ხელს შეუწყობს ეფექტურობის ზრდას.

References

1. http://www.economy.ge/uploads/ecopolitic/2020/saqartvelo_2020.pdf
2. Read more at: <http://european.ge/ekonomikuri-zrda-sakmarisi-agar-aris/>
Copyright © European.ge
3. <https://idfi.ge/ge/inclusive-growth-capability-approach-alternatives-georgia>
4. <https://forbes.ge/news/1516/inkluziuri-ganviTareba-qarTulad>
5. <https://idfi.ge/ge/inclusive-growth-capability-approach-alternatives-georgia>
6. <http://iset-pi.ge/index.php/ka/iset-economist-blog/entry/2017-12-20-07-09-33>
7. World Economic Forum - the inclusive growth and development report 2017, 9
8. World Economic Forum - the inclusive growth and development report 2018, 19.
9. <https://napr.gov.ge/source/%E1%83%A1%E1%83%A2%E1%83%A0%E1%83%90%E1%83%A2%E1%83%94%E1%83%92%E1%83%98%E1%83%90/ViewFile.pdf>
10. <http://oaji.net/articles/2017/4783-1519237926.pdf>
11. <https://forbes.ge/news/1516/inkluziuri-ganviTareba-qarTulad>

ლიდერული ქცევის და მართვის ფსიქოლოგიის გავლენა
თანამედროვე ორგანიზაციის მენეჯმენტზე
(ნორმები და სტერეოტიპები)

**Influence of leadership behavior and management psychology on modern
organization management (Norms and stereotypes)**

დავით ჩახვაშვილი - ეკონომიკის დოქტორი, პროფესორი
საქართველოს ეროვნული უნივერსიტეტი, davit.chakhvashvili@seu.edu.ge

ლელა ბაქრაძე - დოქტორანტი
საქართველოს ტექნიკური უნივერსიტეტი, LLbakradze@gmail.com

Davit Chakhvashvili - PhD of Economics. Professor, Georgian National University,
davit.chakhvashvili@seu.edu.ge

Lela Bakradze - Phd student, Georgian Technical University, LLbakradze@gmail.com

Abstract

Leadership researcher Peter Drucker said: “The leader’s first task is to be an example of truth, adequacy and honesty.” The fact is that if standards and behaviors do not match, trust disappears, and we feel that we lack authenticity. In this case, the leaders of the leader are confused, and this results in fatal results for the leader. It is necessary that people believe in a leader, otherwise the result will be worse not only in terms of success, but also in attitude, attitude and activity. If a leader is arrogant and sincerely takes care of others, he is also competent and will be able to demonstrate psychological stability, in which case he will be confident and at the same time pass on this faith. Faith without faith is doomed between the leader and his followers, and the ability to be distinctive will be reduced in importance

Keywords: Leadership, management, psychology, culture, technology, ethics, norms, stereotypes, research, evaluation, adequacy.

ძირითადი ტექსტი. გლობალიზაციამ და თანმხლებმა პროცესებმა, როგორც მთლიანად საზოგადოება ისე ბიზნეს სექტორი, ახალი გამოწვევების წინაშე დაყენა. მათშორისაა ეფექტური მულტინაციონალური ორგანიზაციების შექმნას, ასეთი ორგანიზაციებისთვის შესაფერისი ლიდერების შერჩევასა და მრავალფეროვანი კულტურული შემადგენლობის მქონე სამუშაო ჯგუფების მართვას ორგანიზება. გლობალიზაციიდან გამომდინარე, ლიდერებს სწორი ფორმის შესარჩევად მოეთხოვებათ კულტურათაშორისი ურთიერთობის შესახებ ინფორმირებულობა და პრაქტიკაში გამოყენების

შესაბამისი კომპეტენციები. ქედლეზი და ბართოლომიუ ამტკიცებენ, რომ ლიდერებს სჭირდებათ ხუთი კულტურათმორისი კომპეტენციის გამომუშავება, ესენია: 1. ლიდერები უნდა ერკვეოდნენ მსოფლიოს ეკონომიკურ, პოლიტიკურ და კულტურულ გარემოში; 2. უნდა ერკვეოდნენ ბევრ განსხვავებულ ტექნოლოგიებში; 3. უნდა შეეძლოთ განსხვავებული კულტურის, ნორმების და მენტალიტეტის მქონე ადამიანებთან ერთად მუშაობა; 4. ლიდერებს უნდა შეეძლოთ განსხვავებულ კულტურაში ცხოვრებასთან და კომუნიკაციასთან ადაპტირება; 5. მათ უნდა ისწავლონ სხვა კულტურის წარმომადგენლებთან ურთიერთობა (სხვადასხვა სტერეოტიპების გათვალისწინება) თანასწორობის პოზიციიდან.

განვიხილოთ როგორ იცვლებოდა ლიდერობის მოდელები სხვა და სხვა კულტურასთან მიმართებაში. გამოვყოთ, აგრეთვე, რომელი დამახასიათებელი თვისება მიესადაგება ზოგადად, ყველა კულტურას - რომელია სასურველი, რომელი - არასასურველი. ერთი კონკრეტული კულტურა შეიძლება უფრო უკეთესი, ან ბუნებ რივი იყოს, ვიდრე სხვა კულტურა. ეს მოიცავს იმის რისკს, რომ სხვათა უნიკალური ხედვები ვერ შევამჩნიოთ. მაგალითად, ზოგიერთი ამერიკელი ფიქრობს, რომ შერთებული შტატების დემოკრატიული პრინციპები უფრო მაღლა დგას, ვიდრე სხვა კულტურების პოლიტიკური შეხედულებები. ეს იმიტომ ხდება, რომ ისინი ხშირად ვერ ერკვევიან სხვა კულტურების სპეციფიკის კომპლექსურობაში. ყველა ეთნიკური ჯგუფების წარმომად გენელი ფიქრობს, რომ მათი კულტურული ფასეულობები და ქცევის წესები ყველაზე სწორი და ბუნებრივია. თუმცა ეს შეიძლება ეფექტური ლიდერობის უმთავრეს დაბრკოლებად იქცეს, რადგან იგი ხელს გვიშლის სხვა ადამიანების შეხედულებების სრულად მიღებასა და პატივისცემაში.

გამოცდილმა ლიდერებმა უნდა მოახერხონ საკუთარი ქმედებები, ნორმების და საკუთარ კულტურულ ფასეულობებს შორის უკეთესი შერჩეონ. GLOBE (Global Leadership and Organizational Behavior Effectiveness Research)-ს მკვლევარებმა მათ მიერ შესწავლილი მონაცემები რეგიონალურ კლასტერებად, ჯგუფებად დაყვეს, რომლებიც ძალიან მოსახერხებელ საშუალებას წარმოადგენს, განსხვავებულ კულტურულ ჯგუფებს შორის არსებული მსგავსებებისა და განსხვავებების გასაანალიზებლად, რის

შედეგადაც შესაძლებელია კულტურისა და ლიდერობის შესახებ მნიშვნელოვანი განზოგადებების განხორციელება.

რეგიონალური კლასტერების შესაქმნელად მკვლევარებმა ადრინდელი კვლევის შედეგები გამოიყენეს. მათ ამ ფაქტორებზე დაყრდნობით ქვეყნები 10 რეგიონულ კლასტერებად შეაჯგუფეს: ანგლო-საქსური ქვეყნები, გერმანულენოვანი ევროპა, ლათინური ევროპა, სუბსაჰარას აფრიკა, აღმოსავლეთ ევროპა, ახლო აღმოსავლეთი, კონფუციანური აზია, სამხრეთ აზია, ლათინური ამერიკა და ჩრდილოეთ ევროპა. შეიძლება აღინიშნოს, რომ თითოეული კლასტერი უნიკალური იყო. მენეჯერი აუცილებლად უნდა ფლობდეს ინფორმაციას პარტნიორი ქვეყნის ქცევის ნორმების, სტერეოტიპების, ეროვნული და კულტურული თავისებურებების შესახებ და თავის ქცევებს მიუსადაგებდეს მათ. ასეთი ინფორმაცია სპეციალისტს დაეხმარება დაიმსახუროს პატივისცემა და ნდობა ამ კომპანიებისა, უზრუნველყოს თავისი კომპანიის კონკურენტული უპირატესობა მათთან პაექრობისა და თანამშრომელთა მოტივირების პროცესში. ჩვენი ქვეყნის ბიზნეს-ლიდერებს, რომლებიც სხვადასხვა ქვეყნის ბიზნესში მონაწილეობენ, მოუწევთ გააცნობიერონ, თუ რა გავლენას მოახდენს ტრადიციული ბიზნესის ფუნქციებზე უცხოური ქვეყნის ენა, ვალუტა, სამართალი, კულტურა, გეოგრაფიით ტექნოლოგია. კულტურული კონტექსტი განსაზღვრავს და პროგნოზირებადს ხდის ინდივიდის ქცევას. სხვა კულტურული კონტექსტის წარმომადგენელი, რომელიც მენეჯერის (ქოუჩის, ტრენერის) როლში გამოდის, როგორც წესი, ეყრდნობა თავის ცოდნასა და წარმოდგენებს ფსიქოლოგიის, სოციოლოგიის ან ადამიანური რესურსების მენეჯმენტის დარგში. ამ ცოდნას იგი მიმართავს ორგანიზაციის ეფექტიანი მართვისა და შრომის პროცესის ინტენსივობის მართვისაკენ. მაგრამ მისი საქმიანობა მხოლოდ ამ მიმართულებებით არ ამოიწურება და იგი ცდილობს, მართოს ხელქვეითთა ხასიათი, ემოციები, იმპულსები და ინტერესები. ხშირად, სხვა კულტურული კონტექსტი გავს ზოგ უცხო და მომხიბვლელ ლანდშაფტს: ან გიზიდავს თავისი საჩვენებელი უბრალოებით, მაგრამ მოხვედები თუ არა მასში, გაშინებს და საკმაოდ უხეშად გრიყავს გარემოდან. მოტივაციით ლიდერი ცდილობს თანამშრომლის სარეზერვო შესაძლებლობების აქტივაციას. შედარებით მენეჯმენტში ეს არის თანამშრომელთა პროფესიული და კომუნიკაციური უნარების აქტივაცია, რომელიც განისაზღვრება კულტურათაშორისო

ურთიერთობებს სინერგიული ეფექტით. ლიდერული ქცევის ნორმები და კულტურის კლასტერები: ხსენებული მოსაზრების უმთავრეს მიზანს იმის დაფიქსირება წარმოადგენს, თუ როგორი შეხედულება აქვს ლიდერობაზე განსხვავებულ კულტურებს. ასევე, მკვლევარებს იმის განსაზღვრაც უნდოდათ, თუ როგორ იყვნენ დაკავშირებული კულტურული მახასიათებლები კულტურულად მისაღებ ლიდერულ ქცევასთან. ჩვენის აზრით, მათ აინტერესებდათ, რა კავშირში იყო კულტურული განსხვავებები ლიდერობის განსხვავებულ მიდგომებთან. იმპლიციტური ლიდერობის თეორიის თანახმად, ადამიანებს აქვთ არამკაფიო რწმენა და შეხედულება იმ მახასიათებლების შესახებ, რაც ლიდერებს არალიდერებისაგან განასხვავებს. ამ თეორიით, ლიდერობა მაყურებლის თვალთ არის დანახული ანუ ლიდერობა წარმოადგენს იმას, რასაც ადამიანები სხვებში ხედავენ (ეს ბევრ სტერეოტიპთან არის კავშირში), როდესაც ისინი ლიდერული ქცევის დემონსტრირებას ახდენენ.

დასკვნები. ადამიანზე ორიენტირებული ლიდერობა განსაკუთრებულ მნიშვნელობას ანიჭებს მხარდამჭერ ქცევას სხვების მიმართ ყურადღების გამოხატვას, თანაგრძნობასა და სულგრძელობას, ავტონომიური ლიდერობა დამოუკიდებელი და ინდივიდუალისტურ ლიდერობას, რომელიც ლიდერისგან ავთენტურობას, ავტონომიურობასა და უნიკალურობას მოითხოვს, თავდაცვითი ლიდერობა ისეთ ქცევას უკავშირდება, რომელიც ლიდერთან ერთად ჯგუფის წევრებს მფარველობს და მათ უსაფრთხოებას უზრუნველყოფს. ამ ტიპის ლიდერობა მოითხოვს საკუთარი ქმედებების მუდმივ გააზრებას, კონფლიქტების მოგვარებაზე ზრუნვას, საკუთარი იმიჯის შენარჩუნების უნარს და გარკვეული პროცედურების დაცვას.

ლიდერობასა და მასთან დაკავშირებული სტერეოტიპების სესახებ ბევრი შეხედულება არსებობს, ვფიქრობთ, რომ სტატიაში მოცემული ინფორმაცია ხელს შეუწყობს ლიდერობის და კულტურის ინტეგრირებული საკითხების შესწავლის გამდიდრებას და გაფართოებას.

ლიტერატურა

1. Goleman D. - Human resource management. Harvard Business Review. GFD, 2019.
2. Schmidt E.E. - How Google Works. Money magazine, LIR, 2017.
3. Эйхман О.В. - Психология управления персоналом (Теория и практика), МА 2018.

ქართული დიასპორული კაპიტალი და მასმედია

Georgian Diaspora Capital and Mass Media

ია მახარაძე - ასოცირებული პროფესორი,
საქართველოს ეროვნული უნივერსიტეტი,
Ia.makharadze@gmail.com

Ia Makharadze - Associate Professor,
Georgian National University, Ia.makharadze@gmail.com

Resume

The importance of mass media in the context of migration processes - at international or national level - is undoubtedly. The main feature of the modern world that determines, provides and describes the issues of migration of any state. In the context of migration processes, researchers can study the specificity of the issue and the transmission of the media on the study of Georgian media on Georgian diaspora capital to help the society develop and strengthen state migrants, their economic and intellectual investment opportunities. They have the importance of identity and culture. Homeland is strengthening and developing the country by maintaining their links. How Georgian media outlets reflect these aspects of migration, allow us to investigate topics and determine the nature of who is or what is the determination of the needs and interests of Georgian migrant communities, diasporas. They involve Georgia's economic life. Is it an effective mechanism in our country for the use of diaspora economic and intellectual capacities and for their benefit?

Keywords: Georgian Diaspora Investments And Media, Georgian Folk, Foreign Investment Attraction, Attraction Of Georgian Pepper, Experience Sharing, Social Capital Of Migrant Georgian Women.

შესავალი. საკითხის კვლევისას კომბინირებულადაა გამოყენებული სხვადასხვა კვლევის მეთოდები, რაც ქართული დიასპორის მრავალფეროვანი კაპიტალის წარმოჩენის საშუალებას იძლევა. ჩემი საავტორო კონტენტის, გადაცემის „მიგრაციის მარშრუტების“ საფუძველზე გამოყენებულია მასობრივი გამოკითხვა — შევისწავლე უცხოეთში მოქმედი სხვადასხვა დიასპორული ორგანიზაციები, მათი ხელმძღვანელებისა თუ წარმომადგენლების აზრი, როგორც ქვეყნისთვის მნიშვნელოვანი რესურსის: კულტურის, მეცნიერების თუ ფინანსების მხრივ, ემიგრაციასთან დაკავშირებული პოტენციალი. საქართველოს დიასპორის ძირითადი მახასიათებლები სხვადასხვა ქვეყანაში განსხვავებული აღმოჩნდა. ეს ფაქტორებიც გავითვალისწინე საკითხის განსაზღვრისას. ამ თემის შესწავლისას, ანალიზისას გამოვიყენე მედიაფექტების გავლენა ჩემი

საავტორო გადაცემის „მიგრაციის მარშრუტების“ კუთხით. ჩემ მიერ გადაცემისთვის 8 წლის განმავლობაში შეგროვებულ მასალებზე დაყრდნობით გამოვიყენე კვლევითი ტექნიკა. ისეთი როგორებიცაა: არაფორმალური ინტერვიუები, ჩართული, ფარული და ღია დაკვირვება, სიღრმისეული ინტერვიუ; მიგრანტების ისტორია, პორტეტული ინტერვიუ; მიგრანტების წერილები, ჩემს გადაცემაში ჩაწერილი პირადი აუდიოდეიურები, და სხვა მათ მიერ გამოგზავნილი წერილობითი დოკუმენტები თვისებრივად შევისწავლე; ფოკუს - ჯგუფი და ჯგუფური ინტერვიუ; ღია და ფარული დაკვირვება; ჩემი მონოგრაფიული გამოკვლევა („შევისწავლე მიგრანტების ცხოვრებისეული შემთხვევები“).

სპეციალური საავტორო გადაცემა „მიგრაციის მარშრუტები“, რომელიც მიგრაციის საკითხებს აშუქებდა დიასპორული ინვესტიციების თემატური ასპექტებით, მხოლოდ მისი აღწერა და გაანალიზება მარტივად არ შეიძლება. ეს კონტენტი ორგანიზაციებისა და ცალკეული პირების დიდი და კომპლექსური ნაკრები იყო. მოიცავდა კომერციულ, პოლიტიკურ და სოციალურ მოტივებს. პროექტში ერთვებოდნენ - უცხოეთში მოღვაწე წარმატებული ბიზნესმენები, არასამთავრობო ორანიზაციები, პოლიტიკოსები და სხვები - რომლებიც საზოგადოებას, ქვეყნის მართველებს მოუწოდებდნენ სასრგებლო მოქმედებისკენ და გადაწყვეტილების მისაღებად. მაგალითად, გადაცემაში ასახული ისეთი აქტუალური საკითხები როგორიცაა: მიგრანტთა ფულადი ტრანსფერები, რომელიც ითვლებიან განვითარებადი ქვეყნებისთვისათვის დაფინანსების მეორე წყაროდ, ეს თემები განიხილებოდა საერთაშორისო სწრაფად მზარდი მიგრანტების მწარმოებლობის და შემოსავლების კონტექსტში, როგორც სიღარიბის დამღვევის ფაქტორი; ემიგრანტთა დაინტერესება საქართველოს ბიზნესში ფულის ინვესტირებისთვის, ემიგრანტთა დაინტერესება ქვეყნის ბიზნესში ფულადი გზავნილების დასაბანდებლად; „შრომითი მიგრაციის შესახებ“ კანონის მიღების აუცილებლობა, სადაც სრულყოფილად აისახება შრომითი მიგრაციის სახელმწიფოებრივი რეგულირების სტრატეგიული ამოცანები და მისი განხორციელების მექანიზმები, ექსპორტ-იმპორტზე ნებართვის ერთიანი სისიტემის შექმნა; დიასპორის მნიშვნელობა პირდაპირი უცხოური ინვესტიციების მოზიდვაში, ექსპორტის და იმპორტის ტურიზმის განვითარებაში; ახალი პროფესიული გამოცდილების, ცოდნისა და უნარ-ჩვევების გავრცელება, საქართველოში დიასპორის

ჩართულობის ინდიკატორების გახილვა, იმ სახელმწიფოების გამოცდილების გაცნობა, რომლებმაც თავისი დიასპორების ჩართულობით მნიშვნელოვან წარმატებებს მიაღწიეს; ისტორიულად ხალხთა მიგრაციისა და მობილურობის შესახებ სწორი ცნობადობის განვითარება საზოგადოებისთვის, საცხოვრებელი ადგილის შეცვლა იძულებით, ძალდატანებით ან მოტყუებით ადამიანის თავისუფლების დარღვევაა.³³

ძირითადი ტექსტი: საერთაშორისო მიგრაციის პოლიტიკურ სისტემაში მედიის როლისა და ადგილის პრობლემამ განსაკუთრებული აქტუალურობა როგორც განვითარებულ, განვითარებად, ისე მესამე დონის სამყაროს ქვეყნებში შეიძინა. მიგრაცია ხელს უწყობს მიგრანტის განათლებას, ახალი უნარების შექმნას. თუმცა, ეს უკანასკნელი იმ პირობებზეა დამოკიდებული, რომელშიც მათი გადაადგილება ხდება. გადაცემას რადიოთი, ინტერნეტ კონტენტით უსმენდნენ და უყურებდნენ სამშობლოში და საზღვარგარეთ ემიგრაციაში წასული ჩვენი თანამემამულეები. შერჩეული თემების დინამიკა მიგრაციისა და მიგრანტების ჩვეულ აღქმაზე ამა თუ იმ ფორმით აისახებოდა. მიგრანტებისადმი დამოკიდებულება, სტერეოტიპთა სახეები დროის მიხედვით იცვლებოდა. ემიგრანტებისა და გადაცემას შორის კორელაცია უთოდ იმსახურებდა ყურადღებას. ასევე საჭიროდ მივიჩნიე დამედგინა ჩემი საავტორო გადაცემა „მიგრაციის მარშრუტების“ როლი მიგრაციის მართვასა და მიგრაციულ პროცესებში. კვლევისას აღმოჩნდა, რომ საქართველოს სახელმწიფოსთვის საზღვარგარეთ მცხოვრებ თანამემამულეებზე ზრუნვა პრიორიტეტია. ქვეყნის საქმიანობის ერთ-ერთი მიზანი კი ქართულ დიასპორაში კულტურული თვითმყოფადობის შენარჩუნება და ქვეყანაში მიმდინარე პოლიტიკურ, ეკონომიკურ, სოციალურ და კულტურულ მათი აქტიური ჩართულობის უზრუნველყოფაა. გადაცემის თითქმის ყოველი თემის ძირითადი იდეა იყო, რომ აუდიტორიას ეგრძნო, გაეცნობიერებინა, თუ რამხელა მნიშვნელობა აქვს დიასპორას ქვეყნისთვის. გადაცემაში მოწვეული პოლიტიკოსები, ექსპერტები, ანალიტიკოსები, მიგრაციის სპეციალისტები, მეცნიერები განიხილავდნენ და აფასებდნენ დიასპორული რესურსის გამოყენების ახალ მიდგომებს, რომ ქვეყნის განვითარება ერთიანი

³³ <http://old.radiol.ge/ge/videos/view/188311.html>

პროცესია, რომელშიც საზღვარგარეთ მცხოვრები თანამემამულეები აქტიურად ერთვებიან. საერთაშორისო მიგრაციის ანალიტიკოსები გვისახელებდნენ საერთაშორისი პრაქტიკას, გვიზიარებდნენ დიასპორასთან ურთიერთობის გაუმჯობესების გამოცდილებას. საქართველოს მოცემული რეალობის გათვალისწინებით პროგრამების კიდევ უფრო დახვეწის, და, ზოგადად დიასპორის მიმართ სახელმწიფო პოლიტიკის უფრო გაძლიერებასა და მოქნილობაზე მიანიშნებდნენ. მათი კონსულტაციები ამტკიცებდა ზეგავლენას საზოგადოებრივ აზრზე და ზოგადად პოლიტიკოსებზე. რაც უფრო მაღალი იყო ამ მიმართულების კონკრეტულ საკითხებზე ორიენტაცია, მით მეტი ინტერესი, გავლენა იყო სახელისუფლებო წარმომადგენელთა მხრიდან მიგრაციის პოლიტიკის ამ საორიენტაციო თემებზე. ამ მხრივ ქვეყნისთვის დიასპორების წინაშე მნიშვნელოვანი გამოწვევაა, პასუხისმგებლობაა, როდესაც საქართველოს კონსტიტუციაში ჩაიწერა სახელმწიფოს ვალდებულება იმ ადამიანების მიმართ, რომლებიც ცხოვრობენ საზღვარგარეთ.³⁴

გარეშე ექსპერტებთან გასაუბრებისას გამოიკვეთა ადგილსამყოფელი ქვეყნის პოლიტიკური, ეკონომიკური, ისტორიული და კულტურული კონტექსტების გათვალისწინება და ქართველ ემიგრანტთა ჩართვა საქართველოს ეკონომიკურ ცხოვრებაში. ემიგრანტების მხრიდან ფინანსური კაპიტალის ინვესტირებისას ფინანსური შეღავათების ამოქმედება.³⁵

გადაცემისთვის მიგრაციაზე, კონკრეტულად კი დიასპორული კაპიტალის თემაზე ინფორმაციის მოძიებისას, აქცენტს ვაკეთებდი მიგრაციის მართვის სტრატეგიებზე სხვადასხვა ქვეყნებში. კვლევისას გამოიკვეთა, რომ აუცილებელია განისაზღვროს მართვის ობიექტი, ანუ რისი მართვა გვსურს? მართვის სტრატეგია საჭიროა არა მხოლოდ მიგრაციული პროცესების და მათი ინტეგრაციისთვის მიმღები ქვეყნების საზოგადოებაში, არამედ დღეს საქართველოსთვის მართვის საგანს წარმოადგენს ქართული დიასპორების, საზღვარგარეთ მცხოვრები თანამემამულეების ჩართულობის ხელშეწყობა საქართველოს დემოკრატიული განვითარების პროცესში. მიზნობრივ დიასპორებს,

³⁴ <http://old.radio1.ge/ge/videos/view/188379.html> {1. 6-7გვ}

³⁵ { 3. pp. 46, 47} {2.გვ46-48} {5. PP.15}

საზოგადოებებს წარმოადგენენ ჩვენი თანამემამულეები, რომლებმაც პროფესიულ წარმატებებს მიაღწიეს ადგილსამყოფელ ქვეყნებში და ასევე თავიანთი წვლილი შეიტანეს საქართველოს განვითარებას და იმიჯის პოპულარობაში. სწორედ აქ მნიშვნელოვანია ჟურნალისტის კომპეტენცია მიგრაციის საკითხების გაშუქებისას. საჭიროა სხვადასხვა ქვეყანაში მათი მოღვაწეობის გამოკვლევა. ამ კონტექსტში გადაცემის თემის მიზანი იყო გამომკვლია ჩვენი თანამემამულეები, რომელთაც სამშობლოს წინაშე განსაკუთრებული დამსახურება და ღვაწლი ჰქონდათ. გადაცემის თემის თანახმად, აღმოვაჩინე და გამოვაგლინე მაღალ-პროფილური დიასპორის წარმომადგენლები სხვადასხვა სფეროში: მეცნიერების განვითარებაში, ქართული კულტურის პოპულარიზაციაში, საქველმოქმედო საქმიანობაში, სახალხო დიპლომატიაში, საქართველოს უცხოელი მეგობარი. დიასპორის განსაკუთრებული როლი გასათვალისწინებელია ქვეყნებს შორის ურთიერთობისას. ამ მნიშვნელობას პოლიტიკოსებიც ითვალისწინებენ. დიასპორა განიხილება როგორც დიპლომატიური ბალანსის შესაძლებლობა. ეს დიპლომატიური ბერკეტი ყოველთვის კარგად მოქმედებს საერთაშორისო საზოგადოებებზე. ამ კუთხით, საინტერესოა საქართველოს კავშირი იმ ქვეყნებთან, სადაც ჩვენი ქართველები ცხოვრობენ.³⁶

ქვეყნებს შორის ურთიერთობისას პოლიტიკოსები ხშირად დიასპორის განსაკუთრებულ მნიშვნელობას ითვალისწინებენ. ისინი დიასპორას განიხილავენ როგორც დიპლომატიური ბალანსის საშუალებას. აღნიშნული დიპლომატიური ბერკეტი სწორედ მაშინ იწყებს მოქმედებას, როცა ყველა სხვა საშუალება ამოწურულია. ამ თვალსაზრისით, საინტერესოა საქართველოს ურთიერთობა იმ ქვეყნებთან, რომლებშიც ჩვენი თანამემამულეები ცხოვრობენ. კონტენტის გაძლიერებისთვის ჟურნალისტურ მასალაში - როგორც ანალიტიკური ტექსტის დამატებით ელემენტს, არგუმენტისა თუ კონტარგუმენტის მოყვანისთვის ვიწყებდი სათანადო წყაროებისგან საერთაშორისო დონეზე ინფორმაციის მოძიებას.

გადაცემებში დიასპორული ინვესტიციების ქვეყნის განვითარებაში განხილვისას პოლიტიკოსების, საერთაშორისო ორგანიზაციებისა და სახელისუფლებო წარმომადგენლების მხრიდან ხშირად იკვეთებოდა სამი ტიპის საქმიანობა: პირველი ტიპის საქმიანობის მიზანს მიგრაციის

³⁶ <http://old.radio1.ge/ge/videos/view/189236.html> {6, 35-37}

დადებითი ეფექტის ათვისება წარმოადგენდა, რაც მიგრაციას შეიძლება ჰქონდეს წარმოშობის და დანიშნულების ქვეყნებში განვითარების პროცესებზე. მეორე - ქართული დიასპორის მობილიზება სახელმწიფოს ეკონომიკური განვითარების პროცესში აქტიური მონაწილეობისათვის ინვესტიციების განხორციელების საშუალებით. საქმიანობათა მესამე ტიპი ძირითადად ფულად გზავნილებს. უკავშირდებოდა. თუმცა უნდა აღინიშნოს, რომ სხვადასხვა ქვეყანაში ქართული დასპორები განსხვავდება იმისდა მიხედვით, თუ რამდენი ქართველი ცხოვრობს. საინტერესო იყო მათ ინტერვიუებში დაკვირვება ჩემ მიერ დასმულ ისეთ კითხვებზე როგორცაა: როგორ არის წარმოდგენილი მათ საქმიანობასა თუ მოღვაწეობაში სამშობლო, პატრიოტიზმი? როგორია ინტერესი, ვალდებულებები საქართველოს მიმართ?³⁷

მათი პაუსხები განსხვავებული იყო იმისდა მიხედვით თუ როგორი იყო წამოსვლამდე მათი ცხოვრება, სოციალური დონე; პირობები ადგილსამყოფელ ქვეყანაში და ინტეგრაციის, ასიმილაციის თუ კულტურული კონფლიქტის პროცესები; მიმღებ ქვეყანაში არსებული ეკონომიკური თუ საემიგრაციო პოლიტიკური ვითარება, სამშობლოს ნოსტალგია, რომელიც მემკვიდრეობისა და მეხსიერების მიმართ გრძნობებს აღვივებს; ქართული დასპორა 90-იან წლებში შეიქმნა სტიქიურად თვითორგანიზებით და უნდა აღინიშნოს ქართული ეკლესიის დახმარება და ჩართულობა. ბოლო ხანებში საქართველოს მთავრობამ უფრო აქტიური პოზიცია დაიჭირა დიასპორასთან ურთიერთობის თვალსაზრისით. მაგალითად, უცხოეთში მცხოვრები თანამემამულეებისა და დიასპორული ორგანიზაციების შესახებ შემუშავდა ახალი პოლიტიკური სტრატეგია და მიღებულია კანონი. შეიმუშავა პროგრამების და სქემების ფართო სპექტრი, რომლის მეშვეობითაც იგი დიასპორასთან მუშაობს. მთავრობამ დიასპორულ საზოგადოებებში გარკვეული ინვესტიცია ჩადო და დახმარებას განაგრძობს. შარშან მთავრობამ სარეზერვო ფონდიდან 400 000 ლარი გამოყო. მეტი კომუნიკაციის მიზნით შეიქმნა თანამემამულეთა გლობალური ქსელი. ამ თანამედროვე ტექნოლოგიების გამოყენებით, შესაძლებელია დასპორის შესახებ ზუსტი მონაცემების შეგროვება. ამავე ქსელის ფარგლებში შეიქმნა ონლაინსკოლა. დიასპორის საინვესტიციო

³⁷ <http://old.radio1.ge/ge/videos/view/188311.html>

შესაძლებლობის მოტივით დასპორული ინვესტიციის მხარდამჭერი ასოციაცია შეიქმნა, რომელიც 100-ზე მეტ საინვესტიციო პროექტზე მუშაობს და ამ პროცესში საპარალამენტო კომიტეტიცაა ჩართული. ძირითადი ინტერესი აგრო და უძრავი ქონების სექტორში ინვესტირებაზეა ორიენტირებული. ქართული დიასპორა მუდმივად ინარჩუნებს კავშირს საქართველოსთან და ყოველთვის მოქმედებს როგორც ტრანსნაციონალური დიასპორა. ქართული დიასპორა პასუხისმგებლობაც არის და დიდი პოტენციური რესურსი. მიუხედავად ამ ცალკეული ნაბიჯებისა, საქართველოში ეფექტური მექანიზმი დიასპორის ეკონომიკურ შესაძლებლობათა ქვეყნისა და მათსავე სასიკეთოდ გამოყენებისთვის შესაქმენლია. მაგალითად, არასამთავრობო ორგანიზაცია „ეკონომიკური პოლიტიკის კვლევის ცენტრმა“ „გერმანიის ტექნიკური თანამშრომლობის ორგანიზაციასთან ერთდ, საქართველოს დიასპორასთან ურთიერთობის მინისტრის ყოფილ აპარატთან თანამშრომლობით, გასულ წლებში შეისწავლა ქართული დიასპორის ეკონომიკური პოტენციალი და ამ მიმართულებით მსოფლიოს სხვადასხვა ქვეყანაში არსებული პრაქტიკა.³⁸

ქართულ დიასპორასთან გაძლიერების თვალსაზრისით ქართული პროდუქციის ინტენსიური ბრენდიგი დაიწყო. დღეს თანამედროვე ემიგრაციის სახით ქართულ პროდუქციას ჰყავს 1 500 000 გულშემატკივარი, რომელთა ერთიანობა ქმნის მნიშვნელოვან საექსპორტო ბაზარს, სადაც კარგად იციან რა არის „ქართული“ და რაც მთავარია აქვთ მონატრება ყოველივე „ქართული“-ს. უცხოეთში, რაც მეტი ქვეყნის ობიექტში იქნება ქართული პროდუქტები წარმოდგენილი. თითოეული გაყიდული ერთეული პროდუქტით ფინანსდება ქართული ბიზნესიც, საქართველოს განვითარებაც და საქართველოს მოქალაქის მიერ შემოსავლის მიღებაც. ამას მოჰყავს ტურისტი. უცხოელი, რომელიც კარგ ქართულ ღვინოს, კერძებს დააგემოვნებს, ის მეტიც დაინტერესდება, ინფორმაციას მიიღებს საქართველოს შესახებ, 500+ ვაზის ჯიშის შესახებ და ჩამოსვლაც მოუწოდება. გადაცემებში ამ საკითხების განვითარებისას, ინტერვიუებისას ჩვენი თანამემამულე შვეიცარიიდან, ქეთი წიქორიძე „ქართული სახლის“ დამფუძნებელი, ქეთი მალაქელიძე - კომპანია „სუნელის“ დამფუძნებელი

³⁸ http://migration.commission.ge/files/cm_potential_research_final__16.11.18_.pdf; <http://old.radio1.ge/ge/videos/view/179602.html>

ინგლისში ეთნიკური ქართული პროდუქციის პოპულარიზაციის მნიშვნელობას სწორედ ამ კონტექსტში განიხილავდნენ.³⁹

დიასპორული ინვესტიცია ქვეყნის განვითარებაში მნიშვნელოვანია. დიასპორული ინვესტიცია სამი ტიპის საქმიანობებს აერთიანებს. პირველი ტიპის საქმიანობის მიზანია მიგრაციის დადებითი ეფექტის ათვისება, რაც მიგრაციას შეიძლება ჰქონდეს წარმომობის და დანიშნულების ქვეყნებში განვითარების პროცესებზე. მეორე - ქართული დიასპორის მობილიზებას სახელმწიფოს ეკონომიკური განვითარების პროცესში აქტიური მონაწილეობისათვის, ინვესტიციების განხორციელების საშუალებით. საქმიანობათა მესამე ტიპი უკავშირდება ფულად გზავნილებს.⁴⁰

მეორე მხრივ, გადაცემა (რადიოთი თუ ინტერნეტით) მნიშვნელოვანი ინფორმაციის წყარო იყო ემიგრანტებისთვის. იგი წარმოაჩენდა დიასპორების წარმომადგენლების ცხოვრების პირობებს მიმღებ ქვეყნებში, ასევე, რეპორტაჟულად აღწერდა სოციალურ, ეკონომიკურ და კულტურულ ვითარებას ამ სახელმწიფოში. დიასპორების შესაძლებლობებს ემსახურონ სხვადასხვა სახელმწიფოებრივ მიზნებს, სამშობლოში. ემიგრანტების ნარკვევები ასევე ადასტურებდა მიმღები ქვეყნისა და საქართველოს საზოგადოებების დამაკავშირებლებს, რომლებიც განიცდიდნენ როგორც სამშობლოს, ისე მიმღები ქვეყნის სოციალურ, კულტურულ, ეკონომიკურ თუ პოლიტიკურ გავლენას. ეს თემები განხილული იყო შემდეგი რუბრიკების სახით: „გაუზიარე გამოცდილება სამშობლოს“, „დიასპორული ინვესტიციები“, „სახალხო დიპლომატია“.⁴¹

დასკვნები. 1.კვლევამ დაადასტურა, რომ მიგრანტთა გამოსახულებების, ინიციატივების, მოსაზრებების წარმოჩენა ამ კონტექსტში გადაცემა „მიგრაციის მარშრუტების“ წყაროზე, მონაცემებზე დაყრდნობით ქართული დიასპორის პოტენციალს შემდეგი მიმართულებით ასახავს: დიასპორების სამეწარმეო პოტენციალს, დიასპორა როგორც ინვესტორი შრომის ბაზრებზე, დიასპორა როგორც ცოდნის გადაცემის წყარო. და ინტელექტუალური პროდუქტი, დიასპორა - ქართულ-საზოგადოებრივ - პოლიტიკურ დისკურსში და ემიგრანტი ქართველი ქალების ქართულ

³⁹ <http://old.radio1.ge/ge/videos/view/177547.htm> , <http://old.radio1.ge/ge/videos/view/189236.html>
⁴⁰ <http://old.radio1.ge/ge/videos/view/188311.html> <http://old.radio1.ge/ge/videos/view/188379.html>
⁴¹ <http://old.radio1.ge/ge/videos/view/179602.html>

შრომის ბაზარზე დასქმება და რეინტეგრაცია. დიასპორის საკითხზე დარგობრივი გადაცემა როგორც შესაძლებლობა საქართველოსთვის მსოფლიოს სხვადასხვა კუთხეში დიასპორასთან მჭიდრო კონტაქტების დამყარების, წარმატებული ქართული დიასპორის გამოვლენის.

2. ამ კონტექსტში ჟურნალისტურმა კვლევამ, ექსპერტთა ინტერვიუებმა დაბრუნებული ქალების ინტეგრაციის მეცნიერებებთან და პრაქტიკოსებთან აჩვენა, რომ სოციალური დამოუკიდებლობა და პიროვნული თავისუფლება, რომელსაც ემიგრანტი ქალები ემიგრაციაში ყოფნის დროს აღწევენ, სამშობლოში დაბრუნების შემდეგ უმწელებათ ისეთი სამსახურის მოძიება, სადაც შრომის, საზღვარგარეთ მიღებული გამოცდილების ადაექვატური ანაზღაურება ექნებათ. დადგინდა, რომ მიგრანტი ქალები ვერ ახდენენ სრულყოფილად შეძენილი უნარ-ჩვევების გამოყენებას ქართულ შრომის ბაზარზე. ჩვენს რუბრიკაში „ქალი ემიგრაციაში“, მათ მიერ ნაამბობი ისტორიებიდან ჩანდა, რომ ემიგრაციაში მიღებული გამოცდილება არ ეხმარება დასაქმებაში.. კვლევა ორიენტირებული იყო უცხოეთიდან დაბრუნებული ქართველი ქალების რესურსის სრულად აღწერასა და გაძლიერებაში. საბოლოო მიზანია დიასპორული პოტენციალის გამოკვლევის კონტექსტში ყურადღება გამახვილდეს მათ გამოცდილებაზე, ახალი საჭიროებების ცოდნის შექმნაზე და მსოფლიო ინტეგრაციის პრაქტიკის სწორ გამოყენებაზე.

4. დადგინდა, რომ ისტორიულად ქართული დიასპორა საქართველოსთვის ეროვნული განძია. ამის მტკიცებულებაა დღეს საზღვრებს გარეთ მცხოვრები ბევრი წარმატებული, ნიჭიერი ქართველი. ამ მხრივ გადაცემის მნიშვნელოვანი მიზანი მწერლების, პოეტებისა და მხატვრების გაცნობა იყო.. ასევე, იმ ავტორთა ნაწარმოებების წარმოჩენა, რომელთა მასალათა თემატიკა ასახავს მხატვრული ფორმით გადმოცემულ ქართული ემიგრაციის ყოფასა და პოლიტიკურ-სოციალურ პრობლემებს, სამშობლოს გარეთ მყოფი ადამიანის ფსიქოლოგიას, მის სულიერ ღირებულებებს და მისწარფებებს. ემიგრაციულ ყოველდღიურობას, თუ მხატვრული ფორმით გახსნილ განწყობა-მდგომარეობას.

ლიტერატურა

1. 2013-2015 წწ. საქართველოს მიგრაციის სტრატეგია, მიგრაციის საკითხთა სამთავრობო კომისია, 2013 წ., გვვ. 6-7.
2. 2016-2020 წწ. საქართველოს მიგრაციის სტრატეგია, მიგრაციის საკითხთა სამთავრობო კომისია, 2015 წ., გვ. 46.
3. IOM (2011, pp. 45, 48).
4. Teresa Graciano, The Italian e-diaspora: Patterns and practices of the Web. E-Diasporas Atlas april 2012.
5. ქართველი ემიგრანტების როლის გაღიერება საქართველოში. (ENIGMA) პროექტი. მიგრაციის პოლიტიკის განვითარების საერთაშორისო ცენტრი. ვენა. 2014.
6. ჯოლია გ, საერთაშორისო ეკონომიკური ურთიერთობები. გამომცემლობა „ტექნიკური უნივერსიტეტი“, თბილისი. 2018.
7. მახარაძე ი., <http://old.radio1.ge/ge/videos/view/188311.html> გადამოწმებულ იქნა: 27.07.2019
8. მახარაძე ი., <http://old.radio1.ge/ge/videos/view/188311.html> გადამოწმებულ იქნა: 23.06.2019
9. მახარაძე ი., <http://old.radio1.ge/ge/videos/view/188379.html> გადამოწმებულ იქნა: 15.07.2019
10. მახარაძე ი., <http://old.radio1.ge/ge/videos/view/189236.html> გადამოწმებულ იქნა: 22.06.2019
11. მახარაძე ი., <http://old.radio1.ge/ge/videos/view/179602.html> გადამოწმებულ იქნა: 25.07.2019
12. მახარაძე ი., <http://old.radio1.ge/ge/videos/view/177547.html> <http://old.radio1.ge/ge/videos/view/189236.html> გადამოწმებულ იქნა: 20.07.2019
13. მახარაძე ი., https://www.youtube.com/watch?v=r4DK5sey8c4&list=PLOZTEwhmRrQXmliMK8ROzyVWtX0BhF_Sx&index=10&t=0s გადამოწმებულ იქნა: 20.07.2019
14. დიაკონიძე ა., http://migration.commission.ge/files/cm_potential_research_final_16.11.18_.pdf გადამოწმებულ იქნა: 20.07.2019

Энергосбережение при применении теплонасосных установок в пищевой промышленности

Нугзар Кавлашвили, профессор, Институт систем управления им. А.Элиашвили
Грузинского технического университета, nkavlash@gmail.com

Нодар Мирианашвили, доктор технических Наук, Институт систем управления им.
А.Элиашвили Грузинского технического университета

Abstract

From the carried out research presented in article, follows, that in food industry considerable losses of thermal energy, which reduction will be effective at applications energy saving heat pumps installations. Food industry as a result of use heat pumps installations, at the maximum development of secondary power resources, reduction of power inputs in quantity about 25-30 % as a result of it production cost price considerably is possible decreases.

Ключевые слова: энергосбережение, теплонасосная установка, теплохладоснабжение.

В пищевой промышленности имеются значительные потери тепловой энергии в следствие нерациональной организации энергетического хозяйства предприятий. Одной из задач организации теплового хозяйства является внедрение мероприятий, направленных на снижение непроизводительных потерь энергии и наиболее полное использование вторичных энергоресурсов [1].

Многие предприятия пищевой промышленности по специфике работы являются одновременными потребителями тепла и холода. Замена традиционных отдельных систем генерации тепла и холода системами теплонасосного теплохладоснабжения является особенно эффективным, поскольку применение теплонасосных установок (ТНУ) позволяет ликвидировать выбросы продуктов сгорания органического топлива в атмосферу, обеспечивает значительную экономию пресной воды и топливно-энергетических ресурсов (ТЭР) [2, 3, 4].

Нами разработана комплексная система теплохладоснабжения каскадного типа с применением ТНУ на примере молокоперерабатывающих заводов.

В настоящее время на молочных заводах тепло вырабатывается путем сжигания органического топлива в малоэкономичных котельных, а холод вырабатывается в компрессорном цехе на холодильных установках. В

результате сжигания органического топлива, 35-40% от полученной и использованной в технологических процессах тепловой энергий, в качестве отбросного тепла, вместе с продуктами сгорания топлива выбрасывается в атмосферу.

С применением ТНУ на молокоперерабатывающих заводах полностью прекращается сжигание органического топлива, исключается загрязнение окружающей среды, достигается экономия пресной воды в большом количестве, дается возможность использования вторичных, возобновляемых энергоресурсов, в результате чего уменьшается использование ТЭР. Кроме этого, совместное получение тепла и холода имеет то преимущество, что необратимые потери холодильного цикла в теплонасосном цикле используется потребителем, улучшая тем самым общие энергетические показатели. Основное практическое преимущество совместной выработки тепла и холода заключается в возможности использования одного и того же оборудования, что весьма важно с технико-экономической точки зрения.

На рис. 1 приведена разработанная нами принципиальная схема каскадной теплонасосной установки Сагареджойского сыромаслозавода, производительностью 15 тонн сырья в сутки, для одновременного получения тепла и холода. Схема состоит из двух каскадов.

На нижнем каскаде для получения холода использована холодильная машина АМ-100 работающая на аммиаке. На верхнем каскаде для покрытия тепловых нагрузок в качестве ТНУ применяется холодильная машина ХМФУУ-80, работающая на R142.

Источником низкопотенциального тепла в ТНУ используется охлаждающая вода аммиачных конденсаторов, которая имеет температурный потенциал в пределах 20-30°С. Холод, полученный в нижнем каскаде, расходуется для хладоснабжения пастеризационно-охладительной установки (4-5°С) и хранилища готовой продукции (-5-0°С).

Горячая вода температурой 80-90°С, полученная в верхнем каскаде с помощью ТНУ идет на пастеризацию молока (75-85°С), на горячее водоснабжение и отопление административного здания [5].



Рис.1. Принципиальная схема каскадной ТНУ

- 1- компрессор, 2- испаритель, 3 – конденсатор, 4 – бак для горячей воды,
5 – пастеризатор-охладитель; 6 – к потребителю горячей воды

На рис.2. приведена разработанная нами принципиальная схема каскадной ТНУ для теплохладоснабжения пивоварного завода. Первая ступень представляет собой холодильную установку, обслуживающую процессы ферментации и холодного хранения пива. В этой схеме, как и в предыдущей, источником низкопотенциального тепла в ТНУ (вторая ступень) используется охлаждающая вода конденсатора первой ступени – 10.

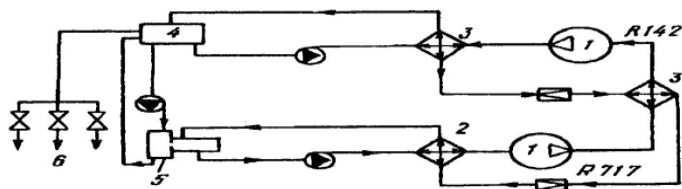

Рис.2. Принципиальная схема теплохладоснабжения с применением ТНУ для предварительного нагрева пивного сусла, для пастеризации пива, для отопления и горячего водоснабжения пивоварного завода, а также для процессов ферментации и холодного хранения пива.

- | | |
|---|---|
| 1. Испаритель ТНУ | 12. Испаритель холодильной установки |
| 2. Компрессор ТНУ | 13. Компрессор холодильной установки |
| 3. Конденсатор ТНУ | 14;15;16;17 - Вентили воды |
| 4. Редукционный вентиль ТНУ | 18. Бак-аккумулятор сточной воды (источник низкотемпературного тепла) |
| 5. Камера для холодного хранения пива | 19. Подогреватель предварительного подогрева сетевой воды |
| 6. Установка ферментации пива | 20;21;22;23 - Водные трубопроводы необходимые для перевода на разные режимы теплохладоснабжения |
| 7. Подогреватель системы отопления здания | |
| 8. Подогреватель системы горячего водоснабжения | |
| 9. Подогреватель горячей воды для подачи на технологические установки | |
| 10. Конденсатор холодильной установки | I ступень - Первый уровень комплексной системы теплохладоснабжения |
| 11. Редукционный вентиль холодильной установки | II ступень - Второй уровень комплексной системы теплохладоснабжения |

Для оценки энергетической эффективности вышеприведенных схем, был определен интегральный коэффициент преобразования энергии.

Значение интегрального коэффициента преобразования (φ) для каскадных систем ТНУ определяется температурой испарения в нижней и температурой конденсации в верхних ступенях, а также соотношением холодильных нагрузок в отдельных ступенях, и колеблется от 3,5 до 7,8 (рис.3).

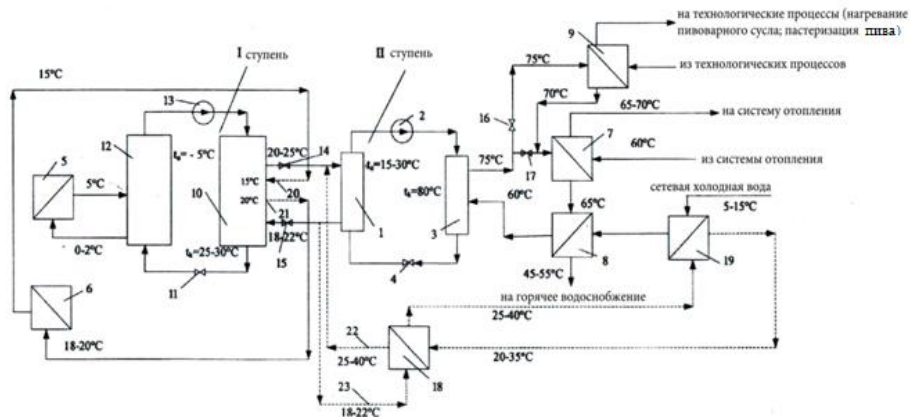
Максимальных значений φ достигает при соотношении холодильных нагрузок верхней и нижней ступеней $Q_0^{BCT} / Q_0^{HCT} = 1.5$. Существенное влияние на характер изменения φ оказывает температура конденсации в верхней ступени, которая по существу задает режим работы системы, так как определяет тепловую нагрузку фреоновой ТНУ и ее теплопроизводительность.



Рис. 3. Зависимость интегрального коэффициента преобразования от отношения холодильных нагрузок в верхней и нижней ступенях

1-3 - $t_k = 75^\circ\text{C}; 85; 95$; — $t_0 = 25^\circ\text{C}$; - - - $t_0 = 15^\circ\text{C}$
 t_k – температура конденсации фреона; $^\circ\text{C}$;
 t_0 – температура кипения холодильного агента, $^\circ\text{C}$.

Из проведенного исследования следует, что в пищевой промышленности имеются значительные потери тепловой энергии,

уменьшение которых будет эффективным при применении энергосберегающих теплонасосных установок. В пищевой промышленности при использовании теплонасосных установок и при максимальных освоениях вторичных энергетических ресурсов, возможно уменьшение затрат в количестве около 25-30%. При этом значительно будет уменьшаться себестоимость продукции.

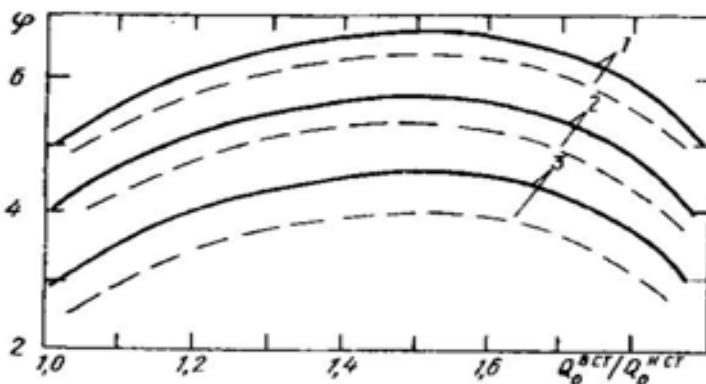
Литература

1. Стабников В.Н., Бойченко Н.Г. Использование вторичного тепла в пищевой промышленности, - М.: Пищепромиздат, 1992. -150с.
2. Лебедев П.Д., Шукин А.А. Теплоиспользующие установки промышленных предприятий. – М.:Энергия, 1997. – 406с.
3. Семененк Н.А., Куперман Л.И., Романовский С.А. – и др. Вторичные энергоресурсы и энерготехнологическое комбинирование в промышленности. - Киев: Вища школа, 2003. – 296с.
4. Канавец Г.Е., Сагань И.И., Иванова Н.В и др. Оптимизация теплообменного оборудования пищевых производств. - Киев: Техника, 1981. – 92с.
5. Mirianashvili N., Vezirishvili-Nozadze K. Working out and investigation of energy-economical efficiency of energy-preserving heat-cold supplying systems on basis of heat pamp plant and geothermal water on agroindustrial complex enterprises. "Problems of Mechanics". Tbilisi. #1(39). 2010. pp.76-81.

ნაირბალახოვან-მარცვლოვანი ბალახნარის რაციონალური გამოყენების საკითხისათვის Issue on Rational Use of Forbs-Cereals Grass

იოსებ სარჯველაძე - სოფლის მეურნეობის მეცნიერებათა დოქტორი, პროფესორი.
აგრარული მეცნიერებების და ბიოსისტემების ინჟინერინგის ფაკულტეტი, საქართველოს
ტექნიკური უნივერსიტეტი. ioseb-sarjveladze@mail.ru

ნიკოლოზ მიქავა – სოფლის მეურნეობის მეცნიერებათა აკადემიური დოქტორი,
პროფესორი, პროფესიული განვითარების ცენტრი, საქართველოს ტექნიკური
უნივერსიტეტი. n.mikava@gtu.ge

Josef Sarjveladze – Ph.D. in Agricultural Sciences, professor. Faculty of Agricultural Sciences
and Biosystems Engineering of Georgian Technical University. ioseb-sarjveladze@mail.ru

Nikolos Mikava - Ph.D. in Agricultural Sciences, professor, Professional Development
Center of Georgian Technical University. n.mikava@gtu.ge

Abstract

Nowadays, to use of natural forage lands is the one of the possibility to receive from non-arable areas the cheapest production for animal husbandry. Due to lack of arable lands, in particular the natural forage lands present the production of high quality of forage, almost one of the reliable and cheap source in many areas of Georgia. These lands are located near to the borders of the country and thus their reasonable use from point of view of remaining local population in mountain areas and ecologically clean, cheap production is governmental importance. Unsystematic usage, overload, carelessness of natural hayland and pastures cause the development of degradation process of grass, decrease of productivity, deterioration of nutritive value and quality.

An existing condition and perspectives of further use of natural grass the issue about the necessity of joint and interconnected implementation of such a kind of tools that supply the conservation of cenosis biodiversity in parallel with yield increase is agenda of a day.

The protection of optimal period of grass use causes the decrease of protein, fat, carotene, mineral substances and others and increase of the cellulose in grass. Therefore, the rational use of natural grasses, besides, that supports to increase the productivity, causes longtime usage of hayland and pastures.

Keywords: Mowing, Pasture, Grass, Rational Use, Biodiversity, Censorship, Swing, Grazing Equipment, Grass Cloth.

საქართველოს მეცხოველეობა სოფლის მეურნეობის უძველესი და ტრადიციული დარგია, რომელიც ისტორიულად სარგებლობდა ქვეყნის მოსახლეობის ყურადღებით და ყოველთვის იყო ხალხის ინტერესების ცენტრში. მეცხოველეობის განვითარების და მისი თითოეული ქვედარგის მიერ მიღებული სასიცოცხლო მნიშვნელობის სასურსათო პროდუქტების წარმოების გადიდების, აგრეთვე ამ პროდუქტების ხარისხის გაუმჯობესების ერთ-ერთ გადამწყვეტ ფაქტორს და საფუძველს წარმოადგენს სრულფასოვანი საკვები ბაზის შექმნა.

საუკუნეთა მანძილზე ჩამოყალიბებული და გადარჩენილი მაღალმთის უნიკალური ფლორის ბიომრავალფეროვნებაზე ზრუნვა თითოეული ჩვენგანის უპირველესი მიზანია. ანთროპოგენული ზეგავლენის უარყოფითი შედეგები ნაკლებად უნდა აისახოს სახეობათა ბუნებრივ მიგრაციაზე. სახეობათაშორისი კანონზომიერი ცვალებადობა და მასთან დაკავშირებული პროცესები მუდმივ კონტროლს საჭიროებს. განსაკუთრებით ეს ეხება მინერალური სასუქების გამოყენებას, რომელიც ამჟამად გამოყენებულ საშუალებათაგან წარმოადგენს შედარებით უფრო ეფექტურ საშუალებას იმისათვის, რომ უმოკლეს ვადებში გავაუმჯობესოთ ბუნებრივი ბალახნარი და გავზარდოთ მოსავლიანობა.

სახეობათა ბიომრავალფეროვნებაზე ფაქტორთა გავლენა კიდევ უფრო ნათლად ვლინდება კლიმატის თანამედროვე ცვალებადობის ფონზე. მაშინ, როდესაც გლობალური დათბობის მოსალოდნელი შედეგები მნიშვნელოვან ცვლილებას შეიტანს ბუნებრივი ბალახნარის ბოტანიკურ-სამეურნეო შემადგენლობაში, თითოეული მკვლევარის ვალია გაანალიზოს, გულმოდგინედ განსაზღვროს და სწორად წარმართოს ბუნებრივი ცვალებადობის ურთულესი პროცესები, რათა ნაკლებად მტკივნეული აღმოჩნდეს იგი ცენოზის ბუნებრივი ცვალებადობის პროცესში.

საქართველოში სახნავი ფართობის უმეტესი ნაწილი გამოიყენება სასურსათო კულტურებისათვის, ამდენად სახნავ მიწებზე საკვების წარმოება შეზღუდულია და ძირითადი დატვირთვა მოდის ბუნებრივ სათიბებსა და სამოვრებზე. გამომდინარე აღნიშნულიდან ფერმერული მეურნეობის განვითარების პროცესში გათვალისწინებული უნდა იქნეს ბუნებრივი საკვები სავარგულების რაციონალური გამოყენების საკითხები.

მაღალმთის ბუნებრივი საკვები სავარგულების გამოყენება დღეისათვის ერთადერთი საშუალებაა სახნავად გამოუსადეგარი ფართობიდან მივიღოთ

მეცხოველეობის იაფი პროდუქცია. ეს კი განსაკუთრებით მნიშვნელოვანია საქართველოსთვის, სადაც სახნავი მიწების სიმცირის პირობებში სწორედ ბუნებრივი საკვები სავარგულები წარმოადგენს ბევრ რეგიონში მაღალხარისხოვანი საკვების წარმოების თითქმის ერთადერთ საიმედო და იაფ წყაროს. ამ სავარგულების გამოყენების აუცილებლობა მნიშვნელოვანწილად განპირობებულია მათი გეოგრაფიული მდებარეობიდანაც. ეს სავარგულები ხომ საზღვრისპირა რეგიონებშია განლაგებული და ამდენად მათი გონივრული გამოყენება მოსახლეობის მთაში დამაგრებისა და იაფი პროდუქციის წარმოების თვალსაზრისით სახელმწიფოებრივი მნიშვნელობისაა.

განგარიშები გვიჩვენებენ, რომ საქართველოში დამზადებულ ყოველ საკვებ ერთეულზე საშუალოდ 65-70 გრ მონელეზადი პროტეინი მოდის, ნაცვლად ცხოველისათვის ფიზიოლოგიურად აუცილებელი 100-115 გრ-სა. საკვებში პროტეინის რაოდენობა წლის პერიოდების მიხედვით და იმის მიხედვით თუ რა სახის საკვებთან გვაქვს საქმე, მერყეობს 50-დან 140-150 გრ-მდე. აღნიშნულიდან გამომდინარე ჯერ კიდევ ბევრი ხარვეზებია საკვები კულტურების მოვლა-მოყვანის, აღების, დამზადების, შენახვის ტექნოლოგიასა და ბუნებრივი საკვები სავარგულების რაციონალურად გამოყენების საქმეში.

საკვები სავარგულების მწარმოებლობა უახლოეს მომავალში საგრძნობლად უნდა გაიზარდოს და მათი ჯერ კიდევ გამოუყენებელი პოტენციური შესაძლებლობებიდან გამომდინარე, სულ ცოტა გაორკეცდეს. ამჟამად ბუნებრივი სათიბების საშუალო მოსავლიანობა არ აღემატება 1,2-1,4 ტ/ჰა თივას, ხოლო პროდუქტიულობა 5,4-6,8 ცენტნერ საკვებ ერთეულს. ზაფხულის საძოვრების პროდუქტიულობა - 4,9-5,5 ც/ჰა საკვები ერთეულია, ხოლო ზამთრის საძოვრების - 2,3-2,6 ც/ჰა საკვები ერთეული.

ბუნებრივი სათიბებისა და საძოვრების უსისტემო გამოყენება, გადატვირთვა და მოუვლელობა განაპირობებს მოსავლიანობის შემცირებას, კვებითი ღირებულებისა და ხარისხის გაუარესებას. აღნიშნულის გათვალისწინებით აუცილებელია შერჩეული იქნეს სავარგულების გამოყენების ისეთი ილეთების ერთობლივი და ურთიერთშეხამებული განხორციელება, რომელიც უზრუნველყოფს ბუნებრივი ცენოზის სახეობათა ბიომრავალფეროვნების შენარჩუნებას მოსავლიანობის მატების პარალელურად.

ბალახნარის გამოყენების რაციონალური სისტემები გულისხმობს კომპლექსურ ღონისძიებათა ფართო სპექტრს, ბალახნარის გამოყენების ოპტიმალური ვადების, სიმაღლის, ჯერადობის, აგრეთვე (შესაძლებლობის ფარგლებში) გამოყენების სხვადასხვა ხერხის ურთიერთშენაცვლებას სავეგეტაციო სეზონის მანძილზე და წლების მიხედვით. კონკრეტული პირობებიდან გამომდინარე უნდა შეირჩეს ძოვების ოპტიმალური სისტემა და გამოვების ტექნიკა. სამოვრის რაციონალური გამოყენების აუცილებელი შემადგენელი ნაწილია ასევე ტერიტორიის კეთილმოწყობა (პირუტყვის საზაფხულო სადგომის მოწყობა, დასაწყურვებლების ორგანიზაცია, ნაკვეთების და გასადევრების შემოღობვა და სხვა), აგრეთვე სამოვრის და სათიბის მიმდინარე მოვლა. სამოვრის რაციონალური გამოყენება მოითხოვს ნახირის (ფარის) დაკომპლექტებას სეზონისათვის სახეობრივი, ასაკობრივი, სქესობრივი ჯგუფების მიხედვით, სამოვრული დღის განაწესის და სამოვრის გამოყენების გეგმის შედგენას.

საკვები ბალახების (მიწისზედა და მიწისქვეშა) მასის წარმოქმნა ვეგეტაციის მანძილზე ცვალებად პროცესს წარმოადგენს და იგი მჭიდროდ არის დაკავშირებული სამარაგო საყუათო ნივთიერებების ხარჯვის და დაგროვების ცალკეული სახეობის მცენარისათვის დამახასიათებელ მსვლელობასთან. როგორც წესი ზაფხულის ბოლოს-შემოდგომით ინტენსიურად მიმდინარეობს ამ ნივთიერებების ნიადაგიდან შთანთქმა და სამარაგო ორგანოებში ფოთლების ცხოველმოქმედების ამ პროდუქტების დაგროვება. მათ ხარჯზე ხდება ძირითადად ფესვთანურა კვირტების ჩასახვა და ბარტყობა, რაც თავის მხრივ უზრუნველყოფს მომდევნო გაზაფხულზე ახალი ყლორტების წარმოქმნას და მათ შემდგომ განვითარებას ნაყოფმსხმოიარობამდე.

გაზაფხულზე ბალახების ვეგეტაცია და მიწისზედა მასის წარმოქმნა სამარაგო ორგანოებში დაგროვილი საყუათო ნივთიერებების ხარჯზე იწყება. ყვევითობის ფაზაში ან ოდნავ უფრო ადრე სამარაგო საყუათო ნივთიერებების რაოდენობა მნიშვნელოვნად მატულობს და დაგროვების ეს პროცესი (ამ პერიოდში) უფრო სწრაფად მიმდინარეობს, ვიდრე ხარჯვა. ამასთან ერთად განახლებას იწყებს ფესვების ინტენსიური ზრდა, ხოლო ნიადაგიდან მინერალურ ნივთიერებათა გაძლიერებული შთანთქმა ააქტიურებს ფოთლების ცხოველმოქმედებას და სამარაგო ნივთიერებების სინთეზს.

მდელოს მცენარეების განვითარების ტემპი, მწვანე მასის წარმოქმნის ინტენსიურობა, სიცოცხლის ხანგრძლივობა, აქვიტიანობა და სხვა, მნიშვნელოვანწილად არის დამოკიდებული იმაზე, თუ როგორ უარყოფით ზეგავლენას ახდენს ნივთიერებათა წარმოქმნის პროცესსა და სამარაგო საყუათო ნივთიერებების დაგროვებაზე, გათიბვა ან გამოვება. მდელოს ბალახოვანი მცენარეების მიწისზედა ნაწილის ყოველი მოშორება გათიბვის ნაწილად გამოვების შედეგად არღვევს ბალახნარის სტრუქტურის, გარეგნული სახის (ასპექტის) და პროდუქტიულობის სეზონური ცვლილებების ბუნებრივ მსვლელობას. მცენარის მიწისზედა ნაწილის გათიბვის ან გამოვების შემდეგ, როგორც წესი, ხდება მისი კვლავ წამოზრდა მიწისზედა ნაწილის მასის მომატება, თუმცა უმრავლეს შემთხვევაში, წამოზრდილი ბალახნარის (აქვიტის) მოსავალი წინა გათიბვის ან გამოვების მოსავალზე ნაკლებია. მთავარი კავკასიონის ცენტრალური ნაწილის (2300 მეტრი ზღვის დონიდან) ნაირბალახოვან-მარცვლოვანი ცენოზის ბალახნარში ბრტყელფოთოლა ნამიკრეფიასა და ალპური ტიმოთელას მონაწილეობით განოყიერების გარეშე ძირითადი მოსავლის რაოდენობამ შეადგინა საერთო მოსავლის 91,5 %, ხოლო აქვიტის მოსავალმა 8,5 %. მაშინ, როდესაც განოყიერების ფონზე (N60P60K60) ეს მონაცემები შეადგენს 88,0 % და 12,0 %.

მცენარის კვლავ წამოზრდის უნარი საკვები ბალახების უაღრესად მნიშვნელოვანი თვისებაა, იგი განაპირობებს ერთი სეზონის მანძილზე ბალახნარის რამდენჯერმე გამოყენების შესაძლებლობას. აქვიტის ფორმირება წარმოებს როგორც მოთიბული (გამოვილი) ყლორტის ზრდის განახლებით, ასევე ახალი ყლორტის წარმოქმნით. აქვიტიანობა დამოკიდებულია პირველ რიგში მცენარის ბიოლოგიურ თვისებაზე, სასიცოცხლო მდგომარეობაზე, გათიბვის ან გამოვების ვადასა და სიმაღლეზე, ადგილმდებარეობის ბუნებრივ პირობებზე ბალახნარის მოვლის ღონისძიებებზე და ა.შ. აქვიტის წარმოქმნა მჭიდრო კავშირშია მცენარის კვების რეჟიმზე და მნიშვნელოვანწილად განსაზღვრავს მის რაოდენობრივ მაჩვენებელს და გამოყენების პერიოდის ხანგრძლივობას. ასე მაგალითად, ბუნებრივი მდელოს მოსავალმა ივნისის III დეკადაში შეადგინა 2,3 ც/ჰა, ხოლო გაუმჯობესების ფონზე 3,9 ც/ჰა. პირველ შემთხვევაში აქვიტის მოსავლის მატება აღინიშნება აგვისტოს I დეკადის პერიოდში და შეადგინა 4,4 ც/ჰა. მაშინ როდესაც იმავე პერიოდში განოყიერების ფონზე მოსავალმა შეადგინა 10,6 ც/ჰა. მომდევნო პერიოდში აღინიშნა აქვიტის

მოსავლის შემცირება, ბუნებრივ ბალახნარში 4,4-დან 3,5 ც/ჰა-მდე, ხოლო განოყიერების ფონზე ეს მონაცემები 10,6-დან 5,0 ც/ჰა-ს ფარგლებშია. მართალია აღნიშნა აქვიტის მოსავლის კლება მაგრამ მოსავლის საერთო რაოდენობა მაღალია ბუნებრივთან შედარებით. ასევე მოსავლის გამოთანაბრება უმჯობესია მინერალური სასუქების ფონზე.

ვეგეტაციის დაწყებისას ახლად წამორზდილი ბალახი თითქმის მთლიანად იძოვება პირუტყვის მიერ, მაღალია მისი მონელების კოეფიციენტი და შეთვისება. მაგრამ ამასთან ერთად, უნდა ვიცოდეთ, რომ ძალზე ნორჩი ბალახი (ბარტყობის დასაწყისში და ბარტყობის შუა ფაზაში) ხასიათდება აზოტის არაცილოვანი შენაერთების, მათ შორის ნიტრატების დიდი რაოდენობით და უჯრედის სიმცირით. ეს კი განაპირობებს ცოხნის პროცესის დაქვეითებას, ფაშვში ამიაკის ჭარბი რაოდენობით დაგროვებას, სასუნთქი ცენტრის ფუნქციის დარღვევას, ტეტანიის განვითარებას და ხშირად ამ დაავადებისაგან პირუტყვის დაცემას. აღნიშნული გასათვალისწინებელია სოფლის საბალახობის გამოყენების დროს, რადგან აქ ძოვება ძირითადად უსისტემო ხასიათისაა და არ ხდება აქვიტის განვითარებისათვის საჭირო პერიოდის დაცვა, იძოვება ახლადწამორზდილი ბალახი.

ცნობილია, რომ კულტურულ სამოვარზე მეტად ნორჩი ბალახის გამოვებისას ფურების პროდუქტიულობა კლებულობს. ზემოთქმულიდან გამომდინარე ცხადია, რომ ბალახნარის გამოყენების ოპტიმალური ვადის დადგენისას აუცილებელია დაზუსტდეს ის მომენტი, როდესაც აღინიშნება ბალახნარის საერთო მოსავლისა და კვებითი ღირებულების ყველაზე სასურველი შეთანწყობა. აგრეთვე ის გარემოებაც, რომ ბალახის ზრდა-განვითარებასთან ერთად მკვეთრად მცირდება სასოფლო-სამეურნეო პირუტყვის მიერ მისი ჭამადობა, გასათვალისწინებელია ისიც, რომ მცენარის განვითარებასთან დაკავშირებული მოსავლის მატება ძირითად ღეროს ზრდის ხარჯზე ხდება, რომელიც გაცილებით ნაკლებ საყუათო ნივთიერებებს შეიცავს, ვიდრე ფოთოლი. ეს განაპირობებს ზრდასთან ერთად ბალახის საერთო მასაში ფოთლის ხვედრითი წილის შემცირებას და ბალახნარში პროტეინის შემცველობის კლებას.

ცხადია, ვეგეტაციის მანძილზე ბალახის მიწისზედა მასაში ღეროს ხვედრითი წილის თანდათანობით მომატება ფოთლის პროცენტის შემცირების ხარჯზე, განაპირობებს ბალახნარში პროტეინის, ცხიმის,

კაროტინის, მინერალური ნივთიერებების და სხვათა შემცირებას და უჯრედისის მომატებას. ამას ისიც ემატება, რომ ეს პროცესი ძლიერდება ვეგეტაციის ფაზების გასვლასთან ერთად მცენარის ფესვებსა, თესლსა და სამარაგო ნივთიერებათა შენახვის სხვა ორგანოებში საკვები (საყუათო) ნივთიერებების მეტი რაოდენობით დაგროვების გამო, აღსანიშნავია, რომ პარკოსნებსა და განსაკუთრებით კი უხვი შეფოთვლის მქონე ნაირბალახებში, ეს პროცესები უფრო ნელა მიმდინარეობს, ვიდრე მარცვლოვნებში.

ვეგეტაციის მანძილზე მცენარეთა მოსავლიანობის და ყუათიანობის დინამიკის, აგრეთვე მიწისქვეშა ორგანოებში სამარაგო პლასტიკური ნივთიერებების დაგროვების ცვლილებების კანონზომიერების ცოდნა საშუალებას იძლევა დავადგინოთ მრავალწლოვანი მცენარეების გამოყენების როგორც ოპტიმალური, ასევე კრიტიკული (ე.ი. როცა არაა რეკომენდირებული გათიბვა ან გამოვება) ვადები. ბუნებრივი მდელოს ბალახნარში მიმდინარე რთული პროცესების რეგულირება ხელს შეუწყობს ცენოზის ბიომრავალფეროვნების შენარჩუნებას და მათი ექსპლოატაციის გახანგრძლივებას.

ლიტერატურა

1. აგლაძე გ. საკვებწარმოება (საკვების წარმოების ტექნოლოგია და სამოვრული მეურნეობა). თბილისი. 2010. 565 გვ.
2. აგლაძე გ. სარჯველაძე ი. მდელოსნობა. თბილისი, 2014. 456 გვ.
3. აგლაძე გ. სამოვრებისა და სათიბების რაციონალური გამოყენების თეორიული საფუძვლები და პრაქტიკული ხერხები. თბილისი, 2008. 104 გვ.
4. Вуазэн А. Продуктивность пастбищ. М. 1959. 271 ст.
5. Klapp E. Wiesen und Weiden, Berlin und Hamburg, 1966. 612 p.
6. Лепкович И.П. Современное луговое хозяйство, СПб, 2005. 420 ст.

დამოკიდებული, ადიქტიური ქცევა Some Items about Depending Behavior

ლია მეტრეველი - განათლების მეცნიერებათა აკადემიური დოქტორი.
ასოცირებული პროფესორი. საქართველოს ტექნიკური უნივერსიტეტი, ძირითადად
მუშაობს ფსიქოლოგისა და განათლების პრობლემებზე.
metreveli.lia@mail.ru

Lia Metreveli – Academic Doctor of Education Sciences.
Associate Professor, Georgian Technical University.
The spheres of her research mainly are psychology and education problems.
metreveli.lia@mail.ru

Abstract

The report discusses the images about the nature of depending behavior, developing in parallel to the development of culture and have not been exhausted yet. Historically, the first image was a moral model, considering adaptive behavior as a result of spiritual deficiency and moral imperfection. This model shares religious beliefs, according to which the harmful habits are manifestations of human sincerity. This model shares religious beliefs, according to which disastrous habits are expressing Human sin.

The depending behavior is a multilevel (bio-psycho-social) disorder, focused on the use of a particular object in order to compensate for negative representations of parental behaviors and inadequate attitudes towards them. While defining concrete leaning behavior and in order to plan psycho-social assistance, we need to merge both complex and individual approaches.

Learning the connection to the problems of early experiences and trauma (supposedly in the first year of life according to nutrition disorders, and in the first two-three years according to chemical dependence) partially depends on the particular sustainability of behavior. At the same time, the view of the fatalities and disability of the attitudes seems very dangerous. It is especially developed in alcoholism and drug abuse.

Keywords: Depending Behavior, Deviant Behavior, Leaning, Drugs, Remission.

შესავალი. დამოკიდებული ქცევის ბუნების შესახებ წარმოდგენები, რომელიც ვითარდებოდა კულტურის განვითარების პარალელურად და დღემდე არ არის ამოწურული. ისტორიულად პირველი, სავარაუდოდ, იყო მორალური მოდელი, რომელიც ადიქტიურ ქცევას სულიერების დეფიციტისა და მორალური არასრულყოფილების შედეგად მიიჩნევდა. ეს

მოდელი იზიარებს რელიგიურ შეხედულებებს, რომლის შესაბამისადაც დამღუპველი ჩვევები ადამიანის ცოდვიანობის, ერთ-ერთი გამოვლინებაა.

დამოკიდებული (ადიქტური) ქცევა არის ისეთი ქცევა, რომელიც დაკავშირებულია რომელიმე ნივთიერების მოხმარებაზე დამოკიდებულებასთან (ან სპეციფიკური აქტივობის განხორციელებაზე დამოკიდებულებასთან) ადაპტაციისა და ფსიქიკური მდგომარეობის ცვლილების მიზნით. სუბიექტურად იგი აღიქმება როგორც ადიქციის ობიექტის გარეშე ცხოვრების შესაძლებლობა, როგორც დაუძლეველი ლტოლვა მისდამი. ეს ქცევა გამოხატულ აუტოდესტრუქციულ ხასიათს ატარებს, რადგან გარდაუვლად ანგრევს ორგანიზმს და პიროვნებას.

დამოკიდებული ქცევა განიხილება როგორც დისფუქციური, სასიცოცხლოდ მნიშვნელოვანი ფუნქციებისა და პიროვნებისათვის მნიშვნელოვანი ურთიერთობების სისტემის მტყუნებასთან დაკავშირებული ქცევა. მაგალითად, ალკოჰოლის მოხმარების სიხშირის ამაღლება შეიძლება დაკავშირებული იყოს მუშაობაში წარუმატებლობასთან, მოზარდის ნარკოდამოკიდებული ქცევა შეიძლება ემსახურებოდეს მშობლების გაყრის შეჩერების მიზანს, ხოლო გადაჭარბებული კვება შეიძლება ინტიმურ-პიროვნულ სფეროში პრობლემის სიგნალი იყოს.

სისტემური მიდგომა ყველაზე სრულად რეალიზდება საოჯახო კონსულტაციებისა და ფსიქოთერაპიის ფარგლებში. მაგალითად, პროგრამა „Day-Top International“ ანუ „თერაპიული თანამეგობრობა“ დევიანტურ პიროვნებას განიხილავს როგორც დეზადაპტირებულ, სოციალური კავშირების კონტექსტიდან მოწყვეტილ სუბიექტს. პროგრამის მიზანია ჯგუფში/სა-ზოგადოებაში ადიქტის ან დელინკვენტის ცხოვრების უნარის აღდგენა მის მიერ ჯგუფური წესების მიღებისა და საკუთარ ქცევაზე პასუხისმგებლობის აღების გზით.

ძირითადი ნაწილი. დამოკიდებული ქცევის ჩამოთვლილი კონცეპტუალური მოდელები ასახავენ მის სირთულესა და მრავალფეროვნებას. უნდა აღინიშნოს, რომ მეცნიერების განვითარების თანამედროვე ეტაპზე პრიორიტეტი ენიჭება კომპლექსურ - ადიქტური ქცევის ფსიქო-სოციალურ მოდელს, რომელიც დამოკიდებულებას განიხილავს როგორც რთული მრავალდონიანი სისტემის „სოციუმი - პიროვნება - ორგანიზმი“ ფუნქციონალური დარღვევების შედეგს. ეს იმას

ნიშნავს, რომ ადიქტური ქცევა იმავდროულად უნდა განვიხილოთ რამდენიმე: კულტუროლოგიური, სოციალური, სამართლებრივი, ფსიქოლოგიური, სამედიცინო-ბიოლოგიური ასპექტებით.

დამოკიდებული (ადიქტური) ქცევა, როგორც პიროვნების დევიანტური ქცევის სახეობა, თავის მხრივ, რამდენიმე ქვეჯგუფისგან შედგება, რომლებიც უპირატესად დიფერენცირდება ადიქციის ობიექტის მიხედვით. თეორიულად (განსაზღვრული პირობებისას) ეს შეიძლება იყოს ნებისმიერი ობიექტი ან აქტიურობის ფორმა - ქიმიური ნივთიერება, ფული, სამსახური, თამაშები, ფიზიკური სავარჯიშოები ან სექსი. რეალურ ცხოვრებაში უფრო გავრცელებულია დამოკიდებულების ისეთი ობიექტები, როგორცაა: 1) ფსიქოაქტიური ნივთიერებები (ლეგალური და არალეგალური ნარკოტიკები); 2) ალკოჰოლი (კლასიფიკაციების უმეტესობაში იგი განეკუთვნება პირველ ქვეჯგუფს); 3) საკვები; 4) თამაშები; 5) სექსი; 6) რელიგია და რელიგიური კულტი.

ჩამოთვლილი ობიექტების შესაბამისად გამოყოფენ დამოკიდებული ქცევის შემდეგ ფორმებს:

- ქიმიური დამოკიდებულება (მოწევა, ტოქსიკომანია, ნარკოდამოკიდებულება, წამალზე დამოკიდებულება, ალკოჰოლური დამოკიდებულება);
- კვებითი ქცევის დარღვევები (გადაჭარბებული კვება, შიმშილობა, საკვებზე უარის თქმა);
- თამაშზე დამოკიდებულება (კომპიუტერული დამოკიდებულება, აზარტული თამაშები);
- სექსუალური ადიქციები (ზოოფილია, ფეტიშიზმი, პიგმალიონიზმი, ტრანსვესტიზმი), ექსბიციონიზმი, ვუარეიზმი, ნეკროფილია, სადომაზოხიზმი);
- რელიგიური დესტრუქციული ქცევა (რელიგიური ფანატიზმი, სექტაში ჩაბმა).

ხალხის ცხოვრების ცვლილებასთან ერთად ჩნდება დამოკიდებული ქცევის ახალი ფორმები, მაგალითად, დღეისათვის ძალზე სწრაფად ვრცელდება კომპიუტერული დამოკიდებულება. იმავდროულად, ზოგიერთი ფორმა თანდათანობით კარგავს დევიანტურობის იარლიყს. ასე,

მაგალითად, ჩვენი აზრით, ჰომოსექსუალიზმი თანამედროვე სოციალურ სიტუაციაში არ განეკუთვნება დევიანტურ ქცევას, თუმცა, ეჭვგარეშეა, რომ იგი კვლავინდებურად რჩება მარგინალურ ქცევად (ნორმის უკიდურეს ზღვართან მყოფი ქცევა, რომელიც ჯერჯერობით იწვევს ადამიანების მხრიდან მიუღებლობას). თავი უნდა შევიკავოთ დამოკიდებული ქცევისთვის ყოველდღიური აქტივობის ისეთი ფორმების მიკუთვნებისგან, რომლებიც არ იწვევენ რეალურ ზიანს, მაგალითად ყავის დაღვეის ან ტკბილის მირთმევის ჩვევა. დამოკიდებული (ადიქტური) ქცევა პიროვნების გადახრილი ქცევის ერთ-ერთი ფორმაა, რომელიც დაკავშირებულია რაღაცის ან ვინმეს ბოროტად გამოყენებასთან თვითრეგულაციის ან ადაპტაციის მიზნით.

ადიქტური ქცევის სიმძიმის ხარისხი შეიძლება განსხვავებული იყოს - პრაქტიკულად ნორმალური ქცევით დაწყებული და ბიოლოგიური დამოკიდებულების მძიმე ფორმებით დამთავრებული, რასაც თან ახლავს სომატური და ფსიქიკური პათოლოგია. ამასთან დაკავშირებით, ზოგიერთი ავტორი განასხვავებს ადიქტურ ქცევასა და უბრალოდ მავნე ჩვევას, რომელიც არ აღწევს დამოკიდებულების ხარისხამდე და არ წარმოადგენს ფატალურ საფრთხეს, მაგალითად, საკვების ჭარბად მიღება ან მოწევა. თავის მხრივ, ადიქტური ქცევის ზოგიერთი ქვესახეობა წარმოადგენს მრავალფეროვანი გამოვლინებების კონტინიუმებს. მაგალითად, სპეციალისტები აღიარებენ, რომ ალკოჰოლიზმი (ალკოჰოლური დამოკიდებულების კლინიკური ფორმა) არ გახლავთ მონოლითური, რეალურად უფრო სწორი იქნება, თუ ვისაუბრებთ „ალკოჰოლიზმზე“.

პიროვნების მიერ კონკრეტული ობიექტის არჩევანი ნაწილობრივ განისაზღვრება ადამიანის ორგანიზმზე მისი სპეციფიკური მოქმედებით. როგორც წესი, ადამიანები განსხვავდებიან ადიქციის ამა თუ იმ ობიექტის მიმართ ინდივიდუალური წინასწარგანწყობით. ალკოჰოლის განსაკუთრებულ პოპულარობას მნიშვნელოვანწილად განაპირობებს მისი მოქმედებების ფართო სპექტრი - იგი შეიძლება ერთნაირი წარმატებით გამოიყენებოდეს ალგუნების, გათბობის, განტვირთვის მიზნით, გაციების სამკურნალოდ, საკუთარ თავში რწმენისა და თავისუფლების მისაღწევად. დამოკიდებული ქცევის სხვადასხვა ფორმები შეიძლება ერწყმოდეს ერთმანეთს ან ერთმანეთში გადადიოდეს, რაც ადასტურებს მათი ფუნქციონირების მექანიზმების ერთიანობას. მაგალითად,

მრავალწლიანი სტაჟის მქონე მწვევლს, სიგარეტზე უარის თქმის შემდეგ, შეიძლება მუდმივად შიმშილის გრძნობა გაუჩნდეს. ჰეროინზე დამოკიდებული ადამიანი ხშირად ცდილობს რემისიის შენარჩუნებას უფრო მსუბუქი ნარკოტიკების ან ალკოჰოლის მიღების საშუალებით.

აქედან გამომდინარე, მიუხედავად მოჩვენებითი გარეგანი განსხვავებებისა, განსახილველი ქცევის ფორმებს პრინციპულად მსგავსი ფსიქოლოგიური მექანიზმები გააჩნია. ამასთან დაკავშირებით, ჩვენ გამოვყოფთ ადიქტური ქცევის შემდეგ საერთო ნიშნებს:

1. პირველ რიგში, პიროვნების დამოკიდებული ქცევა ვლინდება ფსიქოფიზიკური მდგომარეობის ცვლილებისადმი მის მდგრად სწრაფვაში. მოცემულ გატაცებას ადამიანი ადიქვამს როგორც იმპულსურ-კატეგორიულ, დაუძლეველ, გაუჯერებელ გატაცებას. გარეგნულად ეს შეიძლება ადიქმებოდეს როგორც ბრძოლა საკუთარ თავთან, ხშირად კი თვითკონტროლის დაკარგვად.
2. ადიქტური ქცევა უცებ არ ვლინდება, იგი წარმოადგენს ადიქციის (დამოკიდებულების) ჩამოყალიბებისა და განვითარების უწყვეტ პროცესს. ადიქციას გააჩნია: დასაწყისი (ხშირად სრულიად უწყინარი), ინდივიდუალური მიმდინარეობა (დამოკიდებულების გაძლიერებით) და დასასრული. ქცევის მოტივაცია განსხვავებულია დამოკიდებულების სხვადასხვა სტადიებზე.

მაგალითად, ნარკოდამოკიდებულების ჩამოყალიბების პროცესს შეიძლება შემდეგი სტადიები გააჩნდეს: თავდაპირველად ახალგაზრდული სუბკულტურის გავლენით ხდება ნარკოტიკის გაცნობა ეპიზოდური მოხმარების, დადებითი ემოციებისა და შენარჩუნებული კონტროლის ფონზე.

თანდათანობით ყალიბდება მოხმარების მდგრადი ინდივიდუალური რიტმი შედარებით შენარჩუნებული კონტროლით. ამ ეტაპს ხშირად უწოდებენ ფსიქოლოგიური დამოკიდებულების სტადიას, როცა ობიექტი სინამდვილეში გარკვეული დროით ხელს უწყობს ფსიქო-ფიზიკური მდგომარეობის გაუმჯობესებას. თანდათანობით ხდება ნარკოტიკის უფრო დიდი დოზების მიჩვევა, ამასთანავე გროვდება სოციალურ-ფსიქოლოგიური პრობლემები და ძლიერდება დეზადაპტაციური ქცევის სტერეოტიპები. მომდევნო სტადიისათვის დამახასიათებელია მაქსიმალური დოზებით მოხმარების რიტმის გაძლიერება, ფიზიკური

დამოკიდებულების ნიშნების გაჩენა ინტოქსიკაციის ნიშნებით, გაუქმების სინდრომი და კონტამოიყენება, რომ თავიდან აიცილოს ტანჯვა ან ტკივილი. ყოველივე ამას თან ახლავს პიროვნების უხეში ცვლილება (ფსიქიკურ აშლილობამდეც კი) და გამოხატული სოციალური დეზადაპტაცია.

ნარკოტიკების გამოყენების უფრო გვიანდელ სტადიებზე დოზები მცირდება, მისი მოხმარება აღარ იწვევს მდგომარეობის აღდგენას. საბოლოოდ, - სოციალური იზოლაცია და კატასტროფა (გადაჭარბებული დოზით ნარკოტიკის მიღება, სუიციდი, შიდსი, სიცოცხლესთან შეუთავსებელი დაავადებები).

სტადიების ხანგრძლივობა და მათი მიმდინარეობის ხასიათი დამოკიდებულია ობიექტის თავისებურებებზე (მაგალითად, ნარკოტიკული ნივთიერების სახეობაზე) და ადიქტის ინდივიდუალურ თავისებურებებზე (მაგ., ასაკზე, სოციალურ კავშირებზე, ინტელექტსა და სუბლიმაციის უნარზე).

3. დამოკიდებული ქცევის კიდევ ერთი დამახასიათებელი თავისებურებაა მისი ციკლურობა. ერთი ციკლის ფაზები შეიძლება შემდეგნაირად აღვწეროთ:

- ადიქტური ქცევისათვის შინაგანი მზაობა;
- სურვილებისა და დამაბულობის გაძლიერება;
- ადიქციის ობიექტის მოლოდინი და აქტიური ძიება;
- ობიექტის მიღება და სპეციფიკური განცდების მიღწევა;
- მოდუნება;
- რემისიის ფორმა (ძილთან მიმართებით).

ამის შემდეგ ციკლი მეორდება ინდივიდუალური სიხშირით და გამოხატულობით. მაგალითად, ერთი ადიქტისთვის ციკლი შეიძლება გაგრძელდეს ერთი თვე, სხვისთვის - ერთი დღე.

4. დამოკიდებული ქცევა ყოველთვის როდი იწვევს დაავადებას ან სიკვდილს (როგორც, მაგალითად, ალკოჰოლიზმისა და ნარკომანიის შემთხვევაში), მაგრამ კანონზომიერად იწვევს პიროვნულ ცვლილებებს და სოციალურ დეზადაპტაციას. ც.პ. კოროლენკო და ტ.ა. დონსკიხი (1990) მიუთითებენ ტიპურ სოციალურ-ფსიქოლოგიურ ცვლილებებზე, რომლებიც თან ახლავს ადიქციის ჩამოყალიბებას. პირველხარისხოვანი მნიშვნელობა აქვს ადიქტური განაწესის ჩამოყალიბებას - კოგნიტური,

ემოციონალური და ქცევითი თავისებურებების ერთობლიობას, რომელიც იწვევს ცხოვრებისადმი ადიქტურ დამოკიდებულებას.

ადიქტური განაწესი გამოიხატება ადიქციის ობიექტისადმი ზეფასეული ემოციონალური დამოკიდებულების გაჩენაში (მაგალითად, შეშფოთება იმის გამო, რომ ჰქონდეს სიგარეტის, ნარკოტიკების მუდმივი მარაგი). ჭარბობს როლის სრული დაკარგვა. ნარკოტიკი უკვე აღარ ანიჭებს სიამოვნებას, იგი იმისათვის ჭარბობს ფიქრები და საუბრები ობიექტის შესახებ. ძლიერდება რაციონალიზაციის - ადიქციის ინტელექტუალური გამართლების მექანიზმი („ყველა ეწევა“, „ალკოჰოლის გარეშე ძნელია სტრესის მოხსნა“, „ვინც სვამს, მას ავადმყოფობა არ ეკარება“). ამასთან ყალიბდება ე.წ. მაგიური აზროვნება (საკუთარი ძლიერების ან ნარკოტიკის ყოვლისშემძლეობაზე ფანტაზიების სახით) და „აზროვნება სურვილის მიხედვით“, რის შედეგადაც მცირდება კრიტიკულობა ადიქტური ქცევის ნეგატიური შედეგებისა და ადიქტური გარემოცვის მიმართ („ყველაფერი ნორმალურადაა“; „მე შემოდლია თავის გაკონტროლება“, „ყველა ნარკომანი კარგი ადამიანია“). პარალელურად ჩნდება უნდობლობა ყველა „დანარჩენის“, მ.შ. იმ სპეციალისტების მიმართ, რომლებიც ადიქტს სამედიცინო-სოციალურ დახმარებას უწევენ („ისინი მე ვერ მიგებენ, იმიტომ რომ თვითონ არ იციან თუ რა არის ეს“).

ადიქტური განაწესი გარდაუვლად იწვევს იმას, რომ დამოკიდებულების ობიექტი არსებობის მიზანი ხდება, ხოლო მოხმარება - ცხოვრების წესი. ცხოვრებისეული სივრცე ვიწროვდება ობიექტის მიღების სიტუაციამ-დე. ყველა დანარჩენი - ადრინდელი მორალური ფასეულობები, ინტერესები, ურთიერთობები - მნიშვნელობას კარგავს. ობიექტთან „შერწყმის“ სურვილი იმდენად დომინირებს, რომ ადამიანს შეუძლია ნებისმიერი წინააღმდეგობის დამლევა მისი მოპოვების გზაზე და ავლენს არაჩვეულებრივ გამომგონებ-ლობას და შეუპოვრობას. გასაოცარი არ არის, რომ სიცრუე ხშირად ხდება დამოკიდებულებული ქცევის უცვლელი თანამგზავრი. საკუთარი თავისა და ქცევისადმი კრიტიკული განწყობა არსებითად მცირდება, ძლიერდება დაცვით-აგრესიული ქცევა, იზრდება სოციალური დეზადაპტაციის ნიშნები.

ადიქტური განაწესის ერთ-ერთი ყველაზე ნეგატიური გამოვლინებაა ანოზონოზია - „ავადმყოფობის ან მისი სიმძიმის უარყოფა“. ადიქტის მხრიდან თავისი დამოკიდებულების („მე ალკოჰოლიკი არ ვარ“; „როცა

მომინდება მაშინ მივატოვებ სმას“) უარყოფა ართულებს მის დამოკიდებულებას გარშემომყოფებთან და მისთვის დახმარების აღმოჩენას, რიგ შემთხვევებში კი ეს დამოკიდებულება დაუძლეველი ხდება.

დასაკვნა. ამრიგად, დამოკიდებული (ადიქტური) ქცევა არის ისეთი ქცევა, რომელიც დაკავშირებულია რომელიმე ნივთიერების მოხმარებაზე დამოკიდებულებასთან (ან სპეციფიკური აქტივობის განხორციელებაზე დამოკიდებულებასთან) ადაპტაციისა და ფსიქიკური მდგომარეობის ცვლილების მიზნით. სუბიექტურად იგი აღიქმება როგორც ადიქციის ობიექტის გარეშე ცხოვრების შესაძლებლობა, როგორც დაუძლეველი ლტოლოვა მისდამი. ეს ქცევა გამოხატულ აუტოდესტრუქციულ ხასიათს ატარებს, რადგან გარდაუვლად ანგრევს ორგანიზმს და პიროვნებას.

ლიტერატურა

1. ადლერი ა. როგორ გავიგოთ ადამიანის ბუნება 2014წ თბილისი
2. გილინსკი ა.- დევიანტოლოგია-2004წ. მოსკოვი
3. მარინა ბალიაშვილი, სოციალური ფსიქოლოგიის საფუძვლები, თბილისი 2010 ხოჯანაშვილი-პუბლიკაცია, არასრულწლოვანთა ფსიქოლოგია, 2016წ.თბილისი
4. ამინოვი. ი -იურიდიული ფსიქოლოგია, თბილისი 2014წ.
5. A. Adler. “How to Understand Human Nature”, Tbilisi 2014
6. A. Gillinsky, “Deviantology”, Moscow, 2004
7. Marina Baliashvili, “Bases of Social Psychology” Tbilisi, 2010
8. Khojanashvili, “Publication of Juveniles Psychology”, Tbilisi, 2016
9. I. Aminov, “Legal Psychology”, Tbilisi 2014

ბუღალტრული აღრიცხვის სამეწარმეო-სამართლებრივი რეგულირება საქართველოში

Entrepreneurial Legal Regulation of Accounting in Georgia

ლევან გრიგალაშვილი, ეკონომიკის მეცნიერებათა დოქტორი,
პროფესორი, საქართველოს ტექნიკური უნივერსიტეტი
L.grigalashvili@gtu.ge

რამაზ ოტინაშვილი, ეკონომიკის მეცნიერებათა დოქტორი,
პროფესორი, საქართველოს ტექნიკური უნივერსიტეტი
R.otinashvili@gtu.ge

Levan Grigalashvili, Doctor of Economics,
Professor, Georgian Technical University
L.grigalashvili@gtu.ge

Ramaz Otinashvili, Doctor of Economics,
Professor, Georgian Technical University R.otinashvili@gtu.ge

Abstract

The

Keywords:

ძირითადი ტექსტი. გასული საუკუნის 80-იანი წლებიდან საბჭოთა კავშირში დაიწყო პოლიტიკური და ეკონომიკური გარდაქმნის პროცესები, რომლის დროსაც წინა პლანზე წამოიწია კერძო ინიციატივის გაძლიერებისა და გაფართოების ტენდენციამ. მაშინდელი ოფიციალური ხელისუფლება ამის უპირველეს გამოხატულებად მიიჩნევდა ინდივიდუალური შრომითი საქმიანობისა და კოოპერაციის განვითარებას. ამ პერიოდის საბჭოთა სინამდვი-ლისათვის უცხო იყო ისეთი წმინდა კაპიტალისტური საწარმოების არსებობა, როგორცაა სააქციო ან შეზღუდული პასუხისმგებლობის საზოგადოებები. მეწარმე სუბიექტების მიმართ გამოიყენებოდა ტერმინი „საწარმო“. „საზოგადოება“, როგორც ასეთი, სამართლებრივ ტერმინოლოგიაში არ გამოიყენებოდა. იგი პირველად ჩვენს საკანონმდებლო აქტებში „მეწარმეთა შესახებ“ საქართველოს კანონის მიღების შემდეგ დამკვიდრდა, რაც იმ პერიოდში სიახლეს წარმოადგენდა.

როგორც ზემოთ ავღნიშნეთ, კანონი, რომელმაც საქართველოში პირველად განამტკიცა სამეწარმეო საზოგადოებების არსებობა და ფუნქციონირება, იყო საქართველოს რესპუბლიკის კანონი „სამეწარმეო საქმიანობის საფუძვლების შესახებ“, რომელიც მიღებული იქნა 1991 წლის 25 ივლისს. ამ კანონს პრეტენზია ჰქონდა მთლიანად მოეწესრიგებინა

სამეწარმეო საქმიანობა კონსტიტუციურ-სამართლებრივი, ადმინისტრაციულ-სამართლებრივი და სამოქალაქო-სამართლებრივი მიმართულებებით. ამან შექმნა ისეთი გარემოება, რომ საჭირო გახდა ცალკე კანონქვემდებარე აქტების მიღება საწარმოთა ორგანიზაციულ-სამართლებრივი ფორმების შესახებ, რაც ეკონომიკის სამართლებრივი რეგულირების საფუძვლების არასტაბილურობას იწვევდა.

ზემოაღნიშნული კანონი საწარმოთა ათი ტიპის ორგანიზაციულ-სამართლებრივ ფორმას ითვალისწინებდა, მათ შორის სამი ისეთი კანონი, როგორც იყო: „ერთი პირის საწარმო“, „დამატებითი პასუხისმგებლობის საზოგადოება“, „საზოგადოებრივი ორგანიზაცია“, ხელოვნურად იყო შეტანილი კანონში და არაკორექტურულ ხასიათს ატარებდა. ასეთი იყო მაგალითად, „ერთი პირის საწარმო“, რომელიც შეზღუდული პასუხისმგებლობის საზოგადოების ნაირსახეობას წარმოადგენდა, თუმცა ერთ პირს არ ჰქონდა შპს-ს დაარსების უფლება. ფიზიკური პირის დაარსებულ საწარმოს აუცილებლად ერთი პირის საწარმო უნდა რქმეოდა. ხელოვნური იყო საწარმოთა დაყოფა „მუნიციპალურ“ და „სახელმწიფო“ საწარმოებად. ყოველივე ეს სამეწარმეო საქმიანობის მარეგულირებელი ცალკე კანონების შემუშავების აუცილებლობაზე მიგვანიშნებდა.

დასავლეთ ევროპაში სამეწარმეო საქმიანობის მარეგულირებელი კანონები „სავაჭრო კოდექსების“ სახით წარმოიშვა მე-19 საუკუნეში. იმ ეპოქის საზოგადოებრივ ურთიერთობებში ვაჭრები უდიდეს როლს თამაშობდნენ. ამიტომ მათი მდგომარეობის სამართლებრივი მოწესრიგება მნიშვნელოვან ამოცანას წარმოადგენდა. შესაბამისად, შეიქმნა სავაჭრო კოდექსები ჯერ საფრანგეთში ხოლო შემდეგ გერმანიაში. ამ კოდექსებში განმტკიცებული ფუძემდებლური პრინციპები დღესაც შენარჩუნებულია ევროპულ სახელმწიფოთა სამეწარმეო-სამართლებრივ აქტებში.

საქართველოში „მეწარმეთა შესახებ“ კანონის შემუშავების იდეა პირველად 1993 წელს გაჩნდა და ქართველი და გერმანელი იურისტების ერთობლივი მუშაობის შედეგად შეიქმნა კიდეც და ამოქმედდა 1995 წლიდან. საბჭოთა პერიოდში ბუღალტრული აღრიცხვისა და ანგარიშგების საკითხები კანონით არ რეგულირდებოდა, მაგალითად არ არსებობდა კანონი „ბუღალტრული აღრიცხვისა და ანგარიშგების შესახებ“. მარეგულირებელ აქტებს საკავშირო ფინანსთა სამინისტრო გამოსცემდა, რაც სავალდებულო იყო შესასრულებლად ყველა საწარმოსათვის.

„მეწარმეთა შესახებ“ კანონში პირველად დაფიქსირდა ბუღალტრული აღრიცხვისა და ანგარიშგების მარეგულირებელი ნორმები, რომელთა შემუშავებაში აქტიურ მონაწილეობას იღებდა ფინანსთა სამინისტროს ბუღალტრული აღრიცხვისა და ანგარიშგების მეთოდოლოგიის დეპარტამენტი.

სამეწარმეო საქმიანობად მიიჩნევა მართლზომიერი და არაერთჯერადი საქმიანობა, რომელიც ხორციელდება მოგების მიღების მიზნით. კერძოდ, დადგენილია სამეწარმეო საქმიანობის შემდეგი ორგანიზაციულ-სამართლებრივი ფორმები:

1. ინდივიდუალური მეწარმე;
2. სოლიდარული პასუხისმგებლობის საზოგადოება;
3. კომანდიტური საზოგადოება;
4. შეზღუდული პასუხისმგებლობის საზოგადოება;
5. სააქციო საზოგადოება;
6. კოოპერატივი.

ინდივიდუალური მეწარმე, სამეწარმეო ამხანაგობის მონაწილეები, სოლი-დარული პასუხისმგებლობის საზოგადოების პარტნიორები და კომანდიტური საზოგადო-ების პერსონალურად პასუხისმგებელი პარტნიორები (კომპლემენტარები) სამეწარმეო საქმიანობიდან წარმოშობილი ვალდებულებებისათვის კრედიტორების წინაშე პასუხს აგებენ პირადად, მთელი თავიანთი ქონებით.

კომანდიტური საზოგადოების კომანდიტები, შეზღუდული პასუხისმგებლობის საზოგადოების, სააქციო საზოგადოებისა და კოოპერატივის პარტნიორები, საზოგადოების ვალდებულებებისათვის კრედიტორების წინაშე პასუხს არ აგებენ. ვალდებულებებზე პასუხისმგებელია საზოგადოება მთელი თავისი ქონებით.

აღსანიშნავია, რომ „მეწარმეთა შესახებ“ კანონის მიღებიდან გარკვეული პერიოდის განმავლობაში საწარმოს რეგისტრაციას ახორციელებდნენ სასამართლოები, რაც გარკვეულ სირთულეებს იწვევდა, განსაკუთრებით მაშინდელი ბიუროკრატიული სისტემის პირობებში. ამჟამად, რეგისტრაცია ხორციელდება მეწარმეთა და არასამეწარმეო იურიდიული პირების რეესტრში, რომელსაც აწარმოებს საჯარო რეესტრის ეროვნული სააგენტო. საწარმოთა რეგისტრაციისათვის ძალიან მარტივი პროცედურებია

გასახორციელებელი, რაც სამეწარმეო საქმიანობის ხელშეწყობის ერთ-ერთ მნიშვნელოვან პირობას წარმოადგენს.

კანონის ამოქმედებიდან საწყის ეტაპზე საწარმოს დაფუძნებისათვის საჭირო იყო გარკვეული კაპიტალის არსებობა, მაგალითად, შეზღუდული პასუხისმგებლობის საზოგადოებისათვის ის 200 ლარს შეადგენდა, ხოლო სააქციო საზოგადოებისათვის 15000 ლარს. ამჟამად, საწარმოს სარეგისტრაციოდ კაპიტალის არსებობის დამადასტურებელი დოკუმენტის წარდგენა არ მოითხოვება.

საწარმოს რეგისტრაციისათვის ან საქმიანობისათვის არ არის სავალდებულო საწარმოს ბეჭდის არსებობა. მაშინ, ეს ნორმაც სიახლეს წარმოადგენდა, რადგან საბჭოთა პერიოდში ასეთი რამ დაუშვებელი იყო. კანონით აკრძალულია სახელმწიფო ორგანოს მიერ მოთხოვნილი იქნეს საწარმოს ბეჭდით დამოწმებული ნებისმიერი დოკუმენტი, თუმცა ამ მოთხოვნის დარღვევის შემთხვევები სახელმწიფო ორგანოების მიერ, იშვიათობას არ წარმოადგენს. აქ ჯერ კიდევ მოქმედებს საბჭოთა მენტალიტეტი - ვინმემ სიყალბე არ ჩაიდინოს.

სოლიდარული პასუხისმგებლობის საზოგადოება ერთ-ერთი ძველი და მეტად გავრცელებული სამეწარმეო საზოგადოებაა, რომელსაც იცნობს დასავლეთის ყველა ქვეყნის სამართალი. გერმანიაში მას ეწოდება “Offene Handelsgesellschaft”, რომელიც განმტკიცებულია „სავაჭრო კოდექსით“. საფრანგეთში ამ საზოგადოებას ეწოდება “Societe en nom collectif”, რომელიც მოწესრიგებულია „სავაჭრო კოდექსით“ და 1966 წლის 24 ივლისის კანონით „სავაჭრო ამხანაგობათა შესახებ“. ინგლისში ასეთი საზოგადოებების საქმიანობა რეგულირდება „ამხანაგობათა შესახებ“ 1890 წლის კანონით, რომლის მიხედვითაც მათ ეწოდება “Partnership”. სოლიდარული პასუხისმგებლობის საზოგადოებაში რამდენიმე პირი ერთობლივად, ერთიანი საფირმო სახელწოდებით ეწვა სამეწარმეო საქმიანობას.

კომანდიტური საზოგადოება პირთა წევრობაზე დაფუძნებულ სავაჭრო საზოგადოებათა ერთ-ერთი გავრცელებული ფორმაა. გერმანული სამართალი მას იცნობს “Komanditgesellschaft”-ის სახელწოდებით. ფრანგული სამართალი უწოდებს “Societe en comandites”, ხოლო ინგლისის 1907 წლის კანონით მას ჰქვია „Limited partnership“. კომანდიტურ საზოგადოებაში რამდენიმე პირი ერთიანი საფირმო სახელწოდებით ეწევა

სამეწარმეო საქმიანობას. კომანდიტური საზოგადოების პარტნიორი შეიძლება იყოს კომანდიტი ან კომპლემენტარი.

შეზღუდული პასუხისმგებლობის საზოგადოება პირველად შეიქმნა 1892 წელს გერმანიაში, ისე, რომ მას წინამორბედი არ ჰყოლია. შპს-ების წარმოშობა ორმა ფაქტორმა განაპირობა: პირველი, ეს იყო „სააქციო საზოგადოებათა“ დაარსების რთული ფორმის შეცვლა უფრო ლიბერალურით და მეორე, პასუხისმგებლობის საკითხი. მიუხედავად იმისა, რომ არსებობდა პირთა გაერთიანებების ისეთი ფორმები, როგორცაა „სააქციო საზოგადოება“ ან „კომანდიტური საზოგადოება“, ბევრი უარს ამბობდა მათში მონაწილეობაზე, რადგან არ სურდათ მთელი პირადი ქონება ყოფილიყო კრედიტორების წინაშე პასუხისმგებლობის ობიექტი. გერმანული კანონმდებლობის მიხედვით შექმნილი ეს ფორმა მთელს მსოფლოში გავრცელდა. გერმანულ სამართალში მას ჰქვია „Gesellschaft mit beschränkter Haftung - GmbH“. ფრანგულ სამართალში მას ჰქვია „Societe a responsabilite Limitee“. შეზღუდული პასუხისმგებლობის საზოგადოების პირდაპირი ანალოგი ინგლისურ სამართალში არ არსებობს. ამიტომ მათ ხშირად უწოდებენ კერძო კომპანიებს „Private company, close corporation“.

მეწარმეთა შესახებ“ საქართველოს კანონის შესაბამისად შპს არის საზოგადოება, რომლის პასუხისმგებლობა მისი კრედიტორების წინაშე შემოიფარგლება მთელი მისი ქონებით. ასეთი საზოგადოების დაფუძნება შეუძლია ერთ პირსაც. შეზღუდული პასუხისმგებლობის საზოგადოების კაპიტალი დაყოფილია წილებად.

სააქციო საზოგადოებები დასავლეთის ქვეყნებში ფართოდ გავრცელებული მსხვილი სამრეწველო კორპორაციებია. მაგალითად, მერსედეს-ბენცი, ფორდი, ჯენერალ-მოტორსი, ტოიოტა და სხვ. სააქციო საქმე ეკონომიკური ცხოვრების ხანგრძლივი განვითარების შედეგია და შპს-საგან განსხვავებით არ არის კანონმდებლობის ხელოვნური ქმნილება. ამის გამო მეცნიერებაში დღესაც სადავოა საკითხი იმის შესახებ, თუ რომელი იყო პირველი სააქციო საზოგადოებები. თუმცა უპირატესობას „St. Georgbank“-ს ანიჭებენ გენუაში და „Ambrosiabank“-ს მილანში (მე - 15 საუკუნე), რომელთათვისაც უკვე დამახასიათებელი იყო პასუხისმგებლობის შეზღუდვა და წილების გადაცემის შესაძლებლობა. სააქციო საზოგადოებების ადრეულ ფორმებად მიიჩნევენ მე-16 საუკუნეში ჩამოყალიბებულ კომპანიებს, მაგალითად როგორც იყო ბრიტანულ-

აღმოსავლეთ ინდური და ჰოლანდიურ-აღმოსავლეთ ინდური სავაჭრო კომპანიები. თანამედროვე ტიპის სააქციო საზოგადოებები მხოლოდ მე-18 საუკუნეში ჩამოყალიბდნენ, ჯერ საფრანგეთში, ხოლო შემდეგ სხვა ქვეყნებში. ფრანგულ სამართალში მათ ეწოდება “Societe anonimus”, გერმანულ სამართალში „Aktiengesellschaft”, ინგლისში „Corporation”, რომლებიც მოქმედებენ, როგორც სახელმწიფო, ისე კერძო სექტორში.

„მეწარმეთა შესახებ“ საქართველოს კანონის შესაბამისად სააქციო საზოგადოება არის საზოგადოება, რომლის კაპიტალი დაყოფილია აქციებად. აქცია არის ფასიანი ქაღალდი, რომელიც ადასტურებს სააქციო საზოგადოების ვალდებულებებს აქციონერის მიმართ და აქციონერის უფლებებს სააქციო საზოგადოებაში.

ისტორიულად, **კოოპერატივები** მე-19 საუკუნეში ჩამოყალიბდნენ ევროპაში, რაც კაპიტალიზმის განვითარების შედეგი იყო. მათი წარმოშობის ძირითადი მოტივი იყო თვითდახმარება, რომლის ძირითად მიზანს წარმოადგენდა მასში გაერთიანებული წევრების მოთხოვნილებათა დაკმაყოფილება. ამ მიზნით შეიქმნა პირველი სამომხმარებლო კოოპერატივები ინგლისში 1825-1844 წლებში, გერმანიაში 1871 წლიდან და სხვ.

პირველი კოოპერატივები საქართველოში ჯერ კიდევ საბჭოთა პერიოდში (80-იანი წლები) ჩამოყალიბდნენ და ძირითადად საზოგადოებრივი კვების ობიექტების სახით, რაც ფაქტობრივად კერძო მეწარმეობაზე გადასვლის მომასწავებელი იყო, თუმცა ჯერ კიდევ ცენტრალიზებულად მართვადი საბჭოთა ეკონომიკის პირობებში. კოოპერატივი არის წევრთა შრომით საქმია-ნობაზე დაფუძნებული ან წევრთა მეურნეობის განვითარებისა და შემოსავლის გადიდების მიზნით შექმნილი საზოგადოება, რომლის ამოცანაა წევრთა ინტერესების დაკმაყოფილება და იგი მიმართული არ არის უპირატესად მოგების მიღებაზე. აქვე უნდა აღინიშნოს, რომ საქართველოში კოოპერატივების განვითარებამ ვერ ჰპოვა სათანადო გარემო, განსაკუთრებით სოფლის მეურნეობაში. 90-იან წლებში მათი უდიდესი ნაწილი შეზღუდული პასუხისმგებლობის საზოგადოებებად გარდაიქმნა და დღესაც ამ ფორმით აგრძელებენ საქმიანობას.

„მეწარმეთა შესახებ“ კანონის მიღებას მნიშვნელოვანი ცვლილებები მოჰყვა. კერძოდ, კანონის ამოქმედებამდე კერძო (სამოქალაქო)

სამართლებრივი წესით შექმნილი საწარმოები დაექვემდებარენ ხელახალ რეგისტრაციას, ერთობლივი საწარმოები გარდაიქმნენ შეზღუდული პასუხისმგებლობის საზოგადოებებად. ძალადაკარგულად ჩაითვალა „სამეწარმეო საქმიანობის საფუძვლების შესახებ“, „უცხოური ინვესტიციების შესახებ“, „ეროვნული ბანკის შესახებ“ საქართველოს კანონები. გაუქმდა დებულებები „საქართველოს რესპუბლიკაში სამეურნეო ამხანაგობათა შესახებ“, „სახელმწიფო საწარმოთა შესახებ“, „ფასიანი ქაღალდების შესახებ“, „ინდივიდუალური მეწარმეობისა და ინდივიდუალური საწარმოს შესახებ“, „ადგილობრივი (მუნიციპალური) საწარმოს შესახებ“ და სხვ.

საქართველოში საბჭოური ბუღალტრული აღრიცხვის რეფორმირების პროცესები სწორედ „მეწარმეთა შესახებ“ კანონის მიღებით დაიწყო. კანონის მე-13 მუხლი განსაზღვრავდა ბუღალტრული აღრიცხვისა და ანგარიშგების წარმოების წესებს, რომელიც თანაბრად ვრცელდებოდა ყველა საწარმოზე, გარდა მცირე საწარმოებისა, რადგან მათ მიმართ რამდენადმე განსხვავებული წესები იქნა დადგენილი. მცირე საწარმოებად კი ითვლებოდა ის საწარმოები, რომელთაც სრულ შტატში ჰყავდათ არა უმეტეს 10 თანამშრომელი და სამეურნეო წლის ამონაგები არ აღემატებოდა 40 ათას ლარს.

კანონის მიხედვით ბუღალტრული აღრიცხვის წარმოებაზე პასუხისმგებლობა დაეკისრა საწარმოს ხელმძღვანელს და არა მთავარ ბუღალტერს, როგორც ეს საჭიროა სამართალში იყო მიღებული. სრულიად სამართლიანად ჩაიწერა ის უმნიშვნელოვანესი პოსტულატები, როგორიცაა მაგალითად: ბუღალტრული აღრიცხვა უნდა იყოს სწორი, სრულყოფილი, გასაგები, ორმაგი აღრიცხვის სისტემაზე დაფუძნებული, უწყვეტად დაკავშირებული ანგარიშების ნომენკლატურასა და წინა წლის შესაბამის მაჩვენებლებთან. საბალანსო მუხლების შეფასება (აქტივების, მოთხოვნებისა და ვალდებულებების) უნდა შეესაბამებოდეს წინდახედული მეწარმის, აგრეთვე მინიმალური შეფასების და მოგება-ზარალის მუხლის იმპარიტეტის პრინციპებს. ყველა საწარმოს ევალებოდა ბალანსის და მოგება-ზარალის ანგარიშის შედგენა, ხოლო მცირე საწარმოებს – ქონებისა და ვალდებულებების ჩამონათვალისა და სამეურნეო წლის შემოსავალ-გასავლის ანგარიშის შედგენა. დაწესდა, რომ სამეურნეო წლის ხანგრძლივობა არ უნდა აღემატებოდეს 12 თვეს, ხოლო

საწარმოს ხელმძღვანელები ვალდებული გახდნენ 10 წლის განმავლობაში შეენახათ საბუღალტრო წიგნები, საინვენტარიზაციო აღწერილობა, ბალანსი, მიღებული და გაგზავნილი საქმიანი კორესპონდენცია, საბუღალტრო დოკუმენტები. წლიური ანგარიშგება (ბალანსი და მოგება-ზარალის ანგარიში, აგრეთვე საქმიანობის ანგარიში) სამეურნეო წლის დამთავრებიდან პირველი სამი თვის განმავლობაში უნდა შეედგინათ და დაედასტურებინათ თავიანთი ხელმოწერით, თარიღის მითითებით.

კანონში მეტად საინტერესოდ იყო წარმოდგენილი წლიური ბალანსის სტრუქტურა, კერძოდ, აქტივში: საზოგადოების საწესდებო კაპიტალში ჯერ კიდევ შეუტანელი შესატანები, ძირითადი კაპიტალი, არამატერიალური აქტივები, ფინანსური დაბანდებანი, საწარმოო მარაგები, სხვა საბრუნავი საშუალებები. პასივში: საკუთარი კაპიტალი, ანარიცხები, მოზიდული კაპიტალი. გარდა ამისა კანონი იძლეოდა კონკრეტულ მითითებებს წლიური ბალანსის ცალკეული მუხლების ასახვის შესახებ.

საქართველოში ბუღალტრული აღრიცხვისა და ანგარიშგების რეგულირება სამი მიმართულებით ხორციელდება. ეს მიმართულებებია: 1) კერძო სექტორის ბუღალტრული აღრიცხვა და ანგარიშგება, რომელიც „ბუღალტრული აღრიცხვის, ანგარიშგებისა და აუდიტის შესახებ“ საქართველოს კანონით რეგულირდება; 2) საჯარო სექტორის ბუღალტრული აღრიცხვა და ანგარიშგება, რომელიც საქართველოს ფინანსთა სამინისტროს მიერ დამტკიცებული „საბიუჯეტო ორგანიზაციების ბუღალტრული აღრიცხვის და ფინანსური ანგარიშგების შესახებ“ ინსტრუქციით რეგულირდება და 3) საბანკო სექტორი, რომელიც საქართველოს ეროვნული ბანკის მიერ დამტკიცებული ინსტრუქციით რეგულირდება.

საქართველოში კერძო სამართლის სუბიექტების ბუღალტრული აღრიცხვისა და ანგარიშგების მარეგულირებელი ორგანო არის საქართველოს ფინანსთა სამინისტროს სისტემაში შემავალი სახელმწიფო საკვეუწყებო დაწესებულება - “ბუღალტრული აღრიცხვის, ანგარიშგებისა და აუდიტის ზედამხედველობის სამსახური”. სამსახურს ევალება, ფინანსური ანგარიშგების საერთაშორისო სტანდარტების, ბუღალტრული აღრიცხვის საერთაშორისო სტანდარტების, ფინანსური ანგარიშგების ინტერპრეტაციებისა და მცირე და საშუალო საწარმოების ფინანსური ანგარიშგების საერთაშორისო სტანდარტების სამოქმედოდ შემოღება,

თარგმნა და მასთან დაკავშირებული სხვა პროცედურების უზრუნველყოფა. თუმცა აქვე უნდა აღვნიშნოთ, რომ ამ რეგულირებაში ნაკლებად არის კონკრეტული აღრიცხვის ცალკეული საკითხების მიხედვით. აღნიშნული ეხება ფინანსური ანგარიშგების შედგენასაც. ასე, რომ ამ მოვლენას სრულყოფილ რეგულირებას ვერ დავარქმევთ. „მეწარმეთა შესახებ“ კანონში მეტი კონკრეტული იყო წარმოდგენილი, რომელიც სამწუხაროდ უარყოფილი იქნა საერთაშორისო სტანდარტებზე სპონტანური გადასვლით. ზემოაღნიშნულიდან გამომდინარე მიზანშეწონილად მიგვაჩნია ევროკავშირთან ასოცირების ხელშეკრულების გაფორმების კვალობაზე ქვეყნის აღრიცხვა-ანგარიშგების სისტემა მაქსიმალურად დაუახლოვდეს ევროპულ სახელმწიფოთა სააღრიცხვო სისტემას.

საერთაშორისო, რეცენზირებადი და რეფერირებადი სამეცნიერო
ჟურნალი

ეკონომიკა და ფინანსები

ჟურნალი წარმოადგენს აკადემიურ გამომცემლობას, რომელიც ყოველკვარტლურად აქვეყნებს სამეცნიერო სტატიებს ისეთ სფეროებში როგორცაა ეკონომიკა, ფინანსები, სოციალური მეცნიერებები, ბიზნეს-ტექნოლოგიები

სტატიები იბეჭდება მხოლოდ ანონიმური რეცენზენტის მიერ სტატიის განხილვის და დადებითი დასკვნის შემდეგ

რეცენზენტის კითხვარი და სტატიის შეფასების კრიტერიუმები იხილეთ ლინკზე:

<https://economics-and->

[finance.bpengi.com/%E1%83%93%E1%83%90%E1%83%A1%E1%83%90%E1%83%AC%E1%83%A7%E1%83%98%E1%83%A1%E1%83%98/international-scientific-journal-economics-and-finance/guideline-for-reviewers](https://economics-and-finance.bpengi.com/%E1%83%93%E1%83%90%E1%83%A1%E1%83%90%E1%83%AC%E1%83%A7%E1%83%98%E1%83%A1%E1%83%98/international-scientific-journal-economics-and-finance/guideline-for-reviewers)

The journal is an academic edition. It publishes scientific articles in such fields as economics, finances, social sciences, business technologies.

The journal uses external experts to help evaluate articles and assist the editors to make a decision.

Reviewer questionnaire and article evaluation criterias you can find on the following link:

<https://economics-and->

[finance.bpengi.com/%E1%83%93%E1%83%90%E1%83%A1%E1%83%90%E1%83%AC%E1%83%A7%E1%83%98%E1%83%A1%E1%83%98/international-scientific-journal-economics-and-finance/guideline-for-reviewers](https://economics-and-finance.bpengi.com/%E1%83%93%E1%83%90%E1%83%A1%E1%83%90%E1%83%AC%E1%83%A7%E1%83%98%E1%83%A1%E1%83%98/international-scientific-journal-economics-and-finance/guideline-for-reviewers)

მთავარი რედაქტორი - **დავით ჩახვაშვილი**, ეკონომიკის დოქტორი, საქართველოს ეროვნული უნივერსიტეტის პროფესორი

<https://www.linkedin.com/in/davit-chakhvashvili/>

<https://www.facebook.com/davit.chakhvashvili1099>

გამომცემლობა: „დანი“

წერეთლის ქ. 112,

თბილისი, საქართველო

ტელ.: +995 599 78 90 03

Publishing house: "Dani"

Tsereteli street 112,

Tbilisi, Georgia

Tel.: +995 599 78 90 03