



НОВЫЕ ОБРАЗОВАТЕЛЬНЫЕ ТЕХНОЛОГИИ
В УНИВЕРСИТЕТЕ



BSI

effe EVROPEAN FORUM FOR FREEDOM IN EDUCATION EFFE BSI

Государственный университет Ильи

Ламара Чикваидзе

**РАЗВИТИЕ ТВОРЧЕСКОГО ПОТЕНЦИАЛА ЛИЧНОСТИ
ИНТЕГРАЦИЕЙ СФЕР УЧЕБНЫХ ПРЕДМЕТОВ**

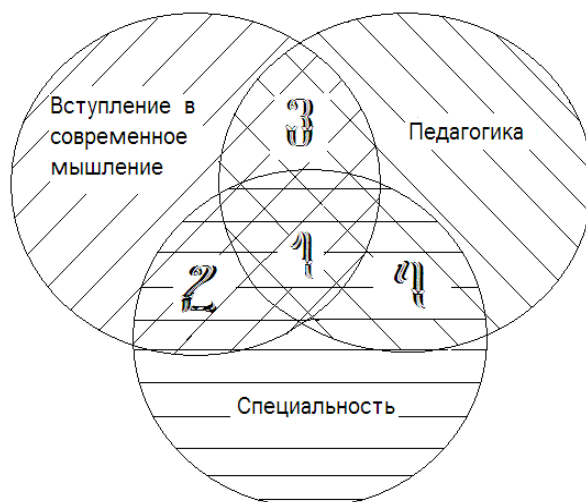

2012

Государственный университет Ильи

Чикваидзе Л.М. Развитие творческого потенциала личности интеграцией сфер учебных предметов. Учебно-методическое пособие для студентов педагогической специальности и педагогов средних школ и профессионально-технических училищ. Тбилиси.: ТГУИ.2012 100.ст.,ил.

<L.chikvaidze@gmail.com>

www.nplg.gov.ge/dlibrary/coll/0001/001091/

Рецензенты:

Профессор тбилисского государственного университета им.И.Джавахишвили Бела Шелия

Профессор государственного политехнического университета Шота Элердашвили

В связи с решением, Европейского Комитета по образованию, активизировать подготовку и повышение квалификации студентов и учителей в направлении развития творческого потенциала, поощрения в студентах инновационного мышления, творческих навыков и критического мышления и исследовательской работой effe и BSI предложена система интеграции сфер учебных предметов на примере направлений: вступление в современное мышление, педагогика и специальность.

Для сравнительного анализа, критического мышления и дискуссии рассмотрены теория переноса точки зрения идентичных элементов(трансфер), и противоречивых учений . Разработанные приложения, методическая последовательность семинаров поощряют студента к самостоятельной работе, которая , опираясь на личную эрудицию и восприятие социального окружения, вырабатывает собственную стратегию восприятия и «научения». Рекомендации предназначены для семинаров и тренингов учителей. *Текст содержит иллюстрации, приложения , глоссарий.для самостоятельной работы в направлении возможного сопоставительного анализа.*

Чикваидзе Л.М.

ISBN 978-9941-0-4152-5

ВСТУПЛЕНИЕ В РАЗВИТИЕ ТВОРЧЕСКОГО ПОТЕНЦИАЛА ЛИЧНОСТИ ИНТЕГРАЦИЕЙ СФЕР УЧЕБНЫХ ПРЕДМЕТОВ

«Каждый должен, учитывая постоянную возможность быть отодвинутым в сторону, научиться видеть себя в качестве эпицентра действий, быть центром планирования своей собственной карьеры, способностей, ориентации, партнерства и т.д. (Beck 1986.S.217)

Ключевые слова : *творчество, трансфер, просвещение, несовершеннолетие, парадигмы образования, трибология сфера , формула успеха, практическая значимость, педагогика, профессиональная педагогика, автопедагогика, специальность, личность.*
Вступление

Существующие подходы традиционного обучения, основанные на прямой инструкции или чтении лекций требуют нововведений. В связи с этим, Европейский Комитет по образованию(2009) предложил активизировать подготовку и повышение квалификации студентов и учителей в направлении развития творческого потенциала, в частности, поощрять в студентах инновационное мышление, творческие инновационные навыки и критическое мышление, ответив на три вопроса:

1. «Как поощрять в учителях и студентах творческий потенциал и инновационное мышление ?
2. Какие методы могут способствовать критическому мышлению, творческим и инновационным навыкам?
3. Как можно добиться комбинации творческого обучения с предметами –типа математика, науки или технологии или с предметами, типа истории или общественных наук в образовании преподавателя?»(96),(97)

Решения поставленных вопросов стало возможным при использовании совместного планирования самостоятельной работы и семинаров студентов где число участников не более 30

Первый вопрос (А) поощрение творческих инновационных навыков мышления интеграцией сфер учебных предметов, на примере трех сфер таб.В.-1:

Сфера I : Вступление в современное мышление (см.приложение 1 и Сфера I)

Сфера II: Педагогика самообразования/личность в педагогике-педагогика в личности, (см.приложение 2 и Сфера II)

Сфера III: Специальность ./индивидуальная мотивация. Сфера III



Рис.В-1 «Трибология »
(17;4), (89)

Вариации сфер деятельности могут подбираться индивидуально. Перечитайте эпиграф вступления, согласитесь – общество в котором мы живём, очень соревновательное, мы отличаемся друг от друга именно своими стремлениями, мотивацией, творческий изобретательностью, проектами и возможностями.

Второй вопрос (Б) критическому мышлению, творческим и инновационным навыкам способствуют:

- Свобода /право/ на инициативу планирования создания собственной технологии обучения и самообразования(38;176)
- Общий(55) ;и поурочный индивидуальный глоссарий с рабочей тетрадью(54)
- При составлении глоссариума предусмотрена графа творческой интерпретации понятий трансфера(62;61-62) (см.здесь-же .Глоссарий . для использования на семинарских дискуссиях - с поощрением индивидуальных предложений

Третий вопрос (В) Комбинацией обучения математики, науки, истории, общественных наук и др.наук в образовании и самообразовании личности достигается: определением связи определенной темы с аналогичной тематикой другой темы:

- **На участке (2)** (рис.В-1) пересеклись интересы вступления в современное мышление (ВСМ) и вопросы специальных предметов :
 - а) А.Смит в экономике, социологии;этики и др
 - б) Ламарк, Дарвин, Лоренц – в зоологии, биологии, экологии;в теории эволюционного развития
 - в) Ньютон, Шродингер, Хоукинг – в физике;
 - г) Б.Малиновский и Г.Юнг дают противоположное объяснение психоаналитической экспериментальной трактовке «комплекса Эдипа» -в психологии;
 - в).Платон дань уважения «Эвклидовой геометрии»
 - г) Кант «он читал не так как мы читаем... т.е. присутствовал при том , что происходит »(30;203)(ВСМ) и специальность
- **на участке (3)** пересеклись интересы (ВСМ) педагогики
 - а) философия Э.Канта в вопросах самобразования; (28)
- **на участке (4)** пересекаются интересы педагогики и специальности-
например: а) **Джефферсон** вопросы философии, законодательства, строительства, педагогики, социологии, религии, литературы и специальностей перечисленных вопросов (23); б) принципы обучения и воспитания по **Г.Форда I(77)**, организация профессиональных училищ и специальность «автомобильное хозяйство» защита авторских прав(39)(78,476-484) в) педагогические аспекты теории **Уильям Бретона** в социологии и юриспруденции в направлении предотвращения правонарушений;. (15) (16)
- **на участке (1)-** пересечение всех сфер (рис1-в): здесь предлагается научно методическое руководство Джефферсона в «Заметках о штате Виргиния»,.сфера III.

Основные положения работы

Предлагается стратегия разработанная в Государственном университете Илья «развития творческого потенциала интеграцией сфер учебных предметов», которая на практике семинаров поощряет в студентах творческий потенциал и инновационное мышление осуществляя условия трансфера

Первое- содержание трансформируемых знаний должны соответствовать или способствовать сопоставительному анализу и критическому мышлению, развитию творческого потенциала и инновационного мышления личности;

Второе- изучение основных принципов и методов для раскрытия сущности темы и опыта одного направления может быть использовано в других направ-лениях например методы: направляющего текста, схем, проектов

Третье- в процессе учения, обучаемый должен заявить авторское видение основных принципов решения поставленной задачи «подразумевается не один конкретный путь, а совместный поиск, учителем и учеником, оптимального варианта»(47), обосновывая предпочтение в сопоставительном анализе возможных альтернатив, с точки зрения критического мышления.

Четвертое – интеграция духовного мира личности со средой обитания «где был автор до того, пока у него возникла эта мысль? Или, ещё вернее, каким был автор, пока возникла эта мысль – в этом мире, где находимся я и ты, это вопрос для испытания духа, там, где живет автор- легально и осознанно, отражая мир »

Пятое- интегрируя сферы учебных предметов, опираясь на личную эрудицию и восприятие социального окружения иметь собственную стратегию «научения»(83,176-198).

Основные стратегии коммуникационного, стимулирующего взаимодействия «обучающий - обучаемый»

На семинарах, (группа не более 30 человек), легко способствовать созданию положительного эмоционального фона «обучающий - обучаемый», здесь мы можем рекомендовать два апробированных фактора :

➤ «встреча»(86,76-85),(59).

«Встреча» -это путь формирования духовности и снабжение субъекта определенными отношениями, если конкретизировать умение при взаимоотношениях раскрывать человеческие ценности и на их основе формировать духовность и нравственность. Задолго до того, как педагогическая и психологическая наука приступила к научному обоснованию феномена человеческих взаимоотношений, Р. Штейнер поставил ряд вопросов:

- что такое встреча для учителя и ученика?
- какое значение имеет встреча в жизни человека?
- Что открывается через встречу между двумя и большим числом людей?

Постановка и решение этих вопросов потребовали поиска новых подходов, обусловленных необходимостью рассмотрения отечественной и зарубежной педагогики а едином потоке человеческой цивилизации. Без эффективной системы передачи и накопления знаний, традиций, обычаев, норм и канонов преподаватель не сможет получить эффект встречи.

Согласно педагогики общения Ш.А.Амонашвили встреча педагога и ученика может воссоздать праздник(3),(4),(86,76-85)

➤ «с л у ч а й» 2000г.(59)

Именно об этом ф е н о м е н е – с л у ч а е и новом подходе к проектирования зданий школ интересно рассказал профессор философии Геттингенского университета Кристифн Рительмайер(2002):

один из интереснейших с л у ч а е в для решения педагогических проблем, заключается в вопросе, при каких условиях в индивидуальном образовательном процессе человек приходит к осознанию таких фактов, которые сопровождаются удивлением, вызывающим возглас «АГА ! » .Который знаменует «озарение». Иначе говоря внутренний импульс подростков побуждает их к усилению приобщения к своей профессии, потому что важно для биографии или «целесообразно» для своей будущей перспективы.

Первый пример: студент описывает как он с подругой лежит летней ночью на лугу , рассматривает звездное небо и беседует. Он испытывает радость, что может делиться своими впечатлениями с любимой девушкой. Астрономия, - так сообщает он, до этого дня, была для него пустая словарная оболочка, обрабатываемая несколькими беглыми «лоскутами знания», которые стояли в неупорядоченных связях. Силой мгновения, потребностью поддерживать в активном состоянии беседу, звездное небо предлоало

случай обсуждать начало вселенной. Было увлекательно обсуждать мир теорий, даже новые выдумывать и соотносить их с известными.(59)

Второй пример: *Риттельмайер* рассказывает со слов немецкого психолога как пробудился интерес к музыке и что этот интерес стал биографически важным ;



К. Риттельмайер
Проф. философии и
психологии
Геттингенского
университета

Занятия музыкой, отличались «обыкновенной смесью из скуки и упрямства», отношение к преподавателю было обозначено «состраданием». Однажды из актового зала ученики, после окончания уроков, услышали игру на фортепиано.. Это было в послевоенном 1946 году С любопытством возвращаясь в актовй зал ученики увидели учителя музыки, который играл в зимнем пальто баллады Шопена. Незамечанные они слушали и, после окончания игры, поразили своего преподавателя, громкими аплодисментами. На следующем уроке музыки они попросили сыграть снова, что то такое же прекрасное..»Разговорились и «..... с тех пор у нас

Риттельмайер
«Архитекто-
ника школы-
как ученики
переживают
краски и
формы » (58)



стали другие важные и внушительные разговоры о музыке. Для меня,-вследствии этого, - мое отношение к музыке определилось до сегодняшнего дня» / из воспоминаний педагога Клаус Холькампа описанное *К. Риттельмайером*/.(59)

Третий пример: Генри Форда I писал: «я смотрю на автомобили, носящие моё имя, не только как на автомобили.Если бы они были бы только таковыми, я бы предпринял бы что нибудь другое. Для меня они – наглядное доказательство теории, которая, как я надеюсь, представляет собою нечто большее,чем деловую теорию, а именно теорию, цель которой- создать из мира источник радостей»(72.), (77) и т.д.

Так можно представить, личный интерес к определенным темам занятий например музыке в первом примере. астрономии, во втором примере; и в третьем о многостороннем феномене Генри Форда I, о котором подробно мы поговорим в II сфере. Главное заинтересовать, **один из методов У Д И В И Т Ь !**

А как вызвать удивление на семинаре ВСМ, педагогики или специальности? Читайте дальше и мы постараемся Вас удивить. Однако ждем и от Вас удивительных решений!

« Творческий акт всегда есть освобождение и преодоление. В нем есть переживание силы. Обнаружение своего творческого акта не есть крик боли, пассивного страдания, не есть лирическое излияния. Ужас, боль, расстроенность, гибель должны быть побеждены творчеством. Творчество по существу есть выход, исход, победа..» Н.А. Бердяев (5, 255).

- **Примечание:** при презентации материала мы опирались Пять образовательных парадигм Уильям 1) Академические стандарты; 2) Функциональная компетентность; 3) Стратегия внедрения; 4) Личное полномочия. Исследование и опыт; 5) Внутренняя реализация. Расширение сознания духовной природы. Управляемый учеником опыт.(64).
- **Приложение 1 и 2**(рабочая тетрадь силябуса для самостоятельной работы); **приложение 3** –Глоссариум с вариантами возможных аналогий, противоречий для сопоставительного анализа и др.;
- **Примеры** методической последовательности семинаров.

I СФЕРА. ВСТУПЛЕНИЕ В СОВРЕМЕННОЕ МЫШЛЕНИЕ (ВСМ)

Государственный университет Ильи котируется как современное высшее учебное заведение и исследовательский центр. В университете развиваются направления: педагогики и психологии, социологии, экономики, либеральной политики и управления, естествознания, физико-математических наук, иностранных языков, отделения магистратуры и докторантуры. Ведутся исследования и практическое внедрение в направлении формального и неформального Образования Взрослых. Одним из характерных нововведений является неограниченный выбор специальности студентами поступившими в университет Ильи. На первом курсе в первом и втором семестрах читается курс «вступление в современное мышление», лекции и семинары. Предложенный курс лекций «вступление в современное мышление», разработан под руководством ректора университета д.ф.н.проф. Г.Тевзадзе, при участии ведущих специалистов университета, координатор курса проф.Мака Лашхия. Курс открывает цикл психолого - педагогических и специальных дисциплин.(подробно см. Приложение.1-иллюстрированная тематика си́лабуас для дискуссии на семинарах и самостоятельной работы студентов). По курсу издан учебник-хрестоматия в двух томах. (18), и электронная версия семинаров.В кратком предисловии книги сформулированы **назначение, идеи и принципы** курса.

Назначение развитие, у студентов первого курса, творческого потенциала мотивированного выбора профессии - книга является визитной карточкой, интеллектуальным потенциалом, «вратами» университета. «Создатели книги –профессора, исследователи и администрация верит, что в результате изучения курса, студенты примут осмысленное и обоснованное решение что из предлагаемых «курсов по выбору» во втором семестре и на учебной ступени бакалавриата будет выбрана специальность отвечающая их интересам». Далее Г.Тевзадзе раскрывает основные две идеи и принципа курса ВСМ:

1. Первая идея и принцип В подобранных первоисточниках начиная с Платона до современных представителей науки представлены задачи, противоречивые мысли, дискуссия и выводы авторов. Цикл лекций, изучение текстов дискуссии на семинарах, тесты и ЭССЕ, экскурсии дают возможность обоснованного мотивированного выбора специальности, помогают первокурснику принять решение:

На каком ученом или на какой группе ученых остановился их выбор и какому профилю решают они посвятить себя и свое время. (пример 1.1)

2. Вторая идея и принцип заложенные в основе изучения курса это путешествия. Мы мысленно отправляемся вместе со студентом в места деятельности Платона, Дарвина, Дьюи и мн.др. Знакомимся с кругом их семьи, друзей и коллег, историей их научных центров. Принцип путешествия, содействует решению интересным и изобретательным способом собрать информацию, создав эстетическую, чувствительную, окружающую среду изучения.(18,5) /ссылка дана по периоду изданию/.См. далее раскрытие идеи и принципа (пример 1.2),. (пример 1.3),(пример 1.4).

Основные задачи при проведении семинаров

Как мы отметили во вступлении наша **задача на семинарах** (Приложение 1):

(А) раскрыть творческий потенциал личностей и после лекции приступив к изучению автобиографии и работы ученого, «подойти к тексту не как к мёртвому грузу ученности, а как к чему-то живому, в чём бьется пульс мысли»....и когда мы вспоминаем имена

Сократа, Платона, Декарта и др. это значить они среди нас и «тогда чтение текста имеет смысл»- писал М.Мамардашвили.

(Б) Опираясь, в дискуссии на семинаре, на. трансфер(интерпретацию) сфер деятельности по горизонтали(теория К.Ясперса .) и вертикали исторического развития теории, это поможет понять как «бьется пульс мысли»ученого который обеспечил «формулу успеха» и «практическую значимость» вплоть до нашего XXI века.

(В) Приобщить студентов к научно-исследовательский работе: *"Я полагаю, что в науку - да и в философию, если уж на то пошло- есть только один путь : встретить проблему, увидеть её красоту и влюбиться в неё, обвенчаться с ней и жить счастливо, покуда смерть не разлучит вас-если только вы не встретите другую, еще более чарующую проблему или же если вы всё-таки найдете решение вашей проблемы. Однако если вы даже найдете решение этой проблемы, вы можете обнаружить, к своему восторгу, целое семейство чарующих, хоть возможно трудных "проблемных детей"(problem children), на благо которых вы сможете трудиться, не отступая до конца своих дней "* Карл Поппер(1902-1994).

(В). Обсудить на базе идей каких наши предшественников оказавших влияние на становление современной науки и практики «выбрать ученого или группу ученых изучению работ которых мы хотели бы посвятить свое время и мысли»(18;5)

Примечание; к (В). Есть темы которые независимо от нашей специальности общие для для всех, такие - как понятия вода, воздух, дерево, небо и все то что окружает нас в жизни и в то-же время ответить на вопрос. Что мы должны обязательно знать? Что мы должны выбрать? На это трудно ответить. В связи с этим вспоминается встреча с Аркадием Райкиным –он рассказывал, что у него есть несколько книг, которые ему помогают и он часто перечитывает их. Ему был задан вопрос – «А какие это книги?». Последовал ответ: «А для этого вы должны прочесть, по крайней мере 100 книг, и вы сами догадаетесь», так и перечень тематика курса. Чтобы выбрать надо знать – что подлежит выбору и как оценивать за и против? На что положится – инстинк, совет родителей, традицию семьи, научные теории мотивации и критического мышления? И конечно сократовский принцип «ПОЗНАЙ СЕБЯ САМ

Раскрытие первой идеи и принципа

Пример 1.1. Сократ (470-339 до.н.э.) Воспоминание о Сократе в трудах современников



Тема 1 1.1. Афины V-IV вв -как центр греческой культуры. В истории Греции V-начало IV вв отмечено рядом блистательных побед и культурным ростом. «Перикл создает Новые Афины: союзники, из казны которых он черпает свободно, шлют в Афины и караваны, и мастеров....Пирейская гавань вырастает в целый город, распланированный по новому типу. На Акрополе славные зодчие возобновляют мраморный храм Афины Девственницы. Фидий создает из слоновой кости и золота статую Афины.. история той

поэтической формы, которая прославила греков, - драма....(34,15) Все отрасли умственной жизни имели своих блестящих представителей. Достаточно назвать несколько из них оратор Лисий, первый комический поэт Аристофан. Например, интересно с точки зрения педагогики, коммуникации его произведение «Лягушки:

Умело я их обучал,	И в государстве и в домах	Доказав свой острый разум,
Пример для жизни показал	Хозяйничать на новый лад	Вновь поэт идет на землю
В поэзию науку ввел	.Счастлив тот, в ком ясный ум,	Всем согражданам на благо,

И здравый разум. Рассуждать Мудрость, опыт, дух прямой, Самому себе на благо....
Теперь способны все про всё В праве он толпу учить (Аристофан. «Лягушки»).

Отец истории Геродот, отец медицины Гиппократ, которому доступна была анатомия мозга и нервных путей. Поражает планировка медицинских учреждений рядом с театром. Театр имел психологически обоснованный положительный эмоциональный фон. Прямо с больничной койки, в том числе лежащий больной по оборудованной специально соединительной галереи попадал на трибуну театра. Наблюдая трагедию и видя какие испытания встречал даже царь у зрителя поднимался дух борьбы с невзгодами. Считается, что греческая трагедия отличается от римской своего рода оптимизмом, хотя с этим мнением не все согласны – вот Вам пример для критической оценки. Афинам принадлежит самый славный скульптор Греции Фидий, создавший статую Зевса для храма в Олимпии а для Афин статую богини Афины.

Тема 1.1.2. Жизнь и характеристика Сократа.(34;) Интересна и многогранна личность Сократа отраженная в диалогах с ним его учеников это полемика о сократовском методе; диалога, в виде живой непринужденной беседы о государственной деятельности, вопросам этики или познания личностью своего «Я» и др.. Особенность бесед отличалась простотой и доступностью. Сократ родился в Афинах, отец Софрониск был ваятель мать Фенарета, «повивальная бабка». В молодости Сократ помогал отцу и служил на военной службе, участвовал в трех походах. «Ум у него был гибкий, ирония острая и холодная, воля твердая. Храбрость его не бросалась в глаза: он был так скромен, что отказывался от наград за храбрость в пользу младших, для которых награда могла служить хорошим поощрением.»(34;17). Трудно поверить, что в зимние походы он мог идти босой. У него не было ничего показного. Любил игры, но никто не видел его пьяным. Единственной страстью было стремление к знанию и истине. Всю жизнь он учился. Его характеристику дают его ученики Ксенофонт в «Вопоминаниях» и Платон в диалогах и «Апологии Сократа».

Тема 1.1.3. «Отожествление знания с действиями человека.» (34;22-26),(18;95-172)

Сократ предлагает собеседнику короткие вопросы, он расчленил свою мысль и просил коротких ответов, при этом он боялся затемнения истины массой слов. Знание которое передовал Сократ было не отвлеченное, а живое- заключалось в определении цели разумного существования, которого может добиться всякий, рассуждая и проверяя себя. Беседы бывали длинными и велись с людьми разных профессий.

Пример 1: Разъясни мне, что я несправедлив! Научи! Как стать справедливым? И ты меня исправишь.(34;23)

Пример 2.:

Г. –Мне кажется Сократ, неправильным, когда чужие взгляды умеют излагать, а свои собственные-нет, несмотря на долгие занятия в этой области.

С.-Как так? По твоему, человек вправе говорить о том, чего он не знает, выдавая себя за знающего?

Г.- Все не за знающего, но пусть он изложит, что он думает, именно как свои соображения.

С. Как? Разве ты не замечал, что все мнения, не основанные на знании, никуда не годятся? Даже лучшие из них и те слепы. (Государство 506.б.с)

Поступки, по учению Сократа исключительно зависят от знания : чувства, физических потребностей, страсти, условия жизни – всё – это через мысль действует на принятие

человеком решения. С точки зрения Сократа задача человека была известна давно и написана на дельфийском храме-«Познай самого себя».и он любил часто повторять это изречение своим собеседникам.

« Как ты думаешь говорил Сократ- кто знает себя-тот ли, кто знает только имя своё, или тот, кто узнал свои. способности, делая наблюдения ,над собой, какими он обладает качествами для того, чтобы пользоваться людьми, подобно тому. как при покупке лошадей только тогда считает себя знающим лошадь, которую хочет купить, когда произведет наблюдения над ней, смиренная она или с норовом, сильная или слабая, быстрая или медленная и вообще, каковы её свойства, положительные и отрицательные, касающиеся пользования лошадью. Таким образом, кажется мне, кто не знает своих слабостей, не знает себя. А то разве не очевидно, что знание себя дает людям очень много благ, а заблуждение относительно себя – очень много несчастий. Кто знает себя, тот знает что для него полезно, и ясно понимает, что он может и чего не может. Занимаясь тем, что знает, он удовлетворяет свои нужды и живет счастливо, не берясь за то, чего не знает, не делает ошибок и избегает несчастий»(Ксенофонт ,Воспоминания о Сократе, из книги -Жураковский Г.Е.Очерки по истории античной педагогики М.1940,с.143»)

Тема 1.1.4 «Отожествление знания с добродетелью человека.» (34;22-26)(18;95-172)

Знание есть знание добродетели оно отражается в поступках человека – нельзя зная что такое добро не стремиться и не желать добра. Хотя добродетель одна она принимает разные формы (*здесь подойдет сравнительный пример У.Джеймса о философии личности-хозяйки квартиры и квартиросъёмщика*)

«Ум делает человека добродетельнее, тем самым он воздержан»

«По мнению Сократа..не может быть на свете человека, который бы знал справедливое и несправедливое и выбирал последнее(34;24)

Тема 1.1.5 Обвинение и платоновская «Апология Сократа»

Когда Сократу было 70 лет против него возникло формальное обвинение . Обвинителями выступали кожевник-демогог Анит, поэт Мелит и ретор Ликон они требовали смерти Сократа за то, что: первое-. его учение не приносит пользы юношеству и второе он вводит новых богов, говоря о внутреннем голосе, который часто предостерегает Сократа, а через него и друзей философа, « Это предчувствие свойство тонкой, восприимчивой организации, и совесть, понимая это слово в широком смысле нравственного сознания. Хотя Сократ и называл иногда таинственный голос голосом бога, но отсюда было очень далеко до проповеди нового бога». Однако это явилось одним из поводов к преследованию.(34,25)

Платон. «Апология Сократа»

Сократ отказался от предложения лучших адвокатов выступить в его защиту. «Вся моя жизнь», говорил он, «посвященная выяснению понятия о справедливом, есть моя защита». Строго исполняя все законы, Сократ защищался сам.(рис. 1.1)

Сократ....*«даже если бы вы сказали мне: на этот раз Сократ, мы не послушаем Анита и отпустим тебя с тем,однако чтобы ты больше уже не занимался этими исследованиями и оставил философию...так вот повторяю,если бы вы меня отпустили на этом условии. то я бы вам сказал:Я вам предан, афиняне, и люблю вас, но..пока я дышу и остаюсь в силах, не перестану философствовать, уговаривать и убеждать всякого из вас, кого только встречу, говоря то само, что обыкновенно говорю: «Ты лучший из людей, раз ты*

афинянин, гражданин величайшего города, больше всех прославленного мудростью и могуществом, не стыдно ли тебе заботиться о деньгах, чтобы их у тебя было как можно больше, о славе и о почестях, а о разуме, об истине и о душе своей не заботиться и не помышлять, чтобы она была как можно лучше?

И если кто из вас станет спорить и утверждать, что он заботится, то я не отстану и не уйду от него тотчас же, а буду его спрашивать, испытывать, уличать и, если мне покажется, что в нем нет добродетели, а он только говорит, что она есть, я буду попрекать его за то, что он самое дорогое ни во что не ценит, а плохое ценит дороже всего



Молодой Платон (34)

.Так я буду поступать со всяким, кого только встречу, с молодым и старым, с чужеземцами и с вами особенно, жители Афин, потому что вы мне ближе по крови...



Рис.1 1. Сократ на суде по барельефу А. Кановы. (Справа за Сократом Алкивиад. Потом Ксенофонт, далее Платон, Эврипид, Критон и наконец вероятно Федон, слева Мелет, сжимающий кулак, и Анит (34,28)

Избегнуть смерти нетрудно, афиняне, а вот что гораздо труднее – это избежать испорченности: она настигает стремительней смерти. И вот меня, человека медлительного и старого, догнала та, что настигает не так стремительно, а моих обвинителей, людей сильных и проворных, – та, что бежит быстрее, – испорченность. Я уйду отсюда, приговоренный вами к смерти, а мои обвинители уходят, уличенные правдою в злодействе и несправедливости. И я остаюсь при своём наказании, и они при своём. Так оно, пожалуй, и должно было быть, и мне думается, что это правильно»

Тематика для сопоставлений на семинарах, индивидуальной и научной работе студентов, по методам; 1) опережающего текста; 2) направляющего текста; 3) метод проектов в

-Эвклид, Евклид из МЕГАРЫ (5-4 век до н.э);

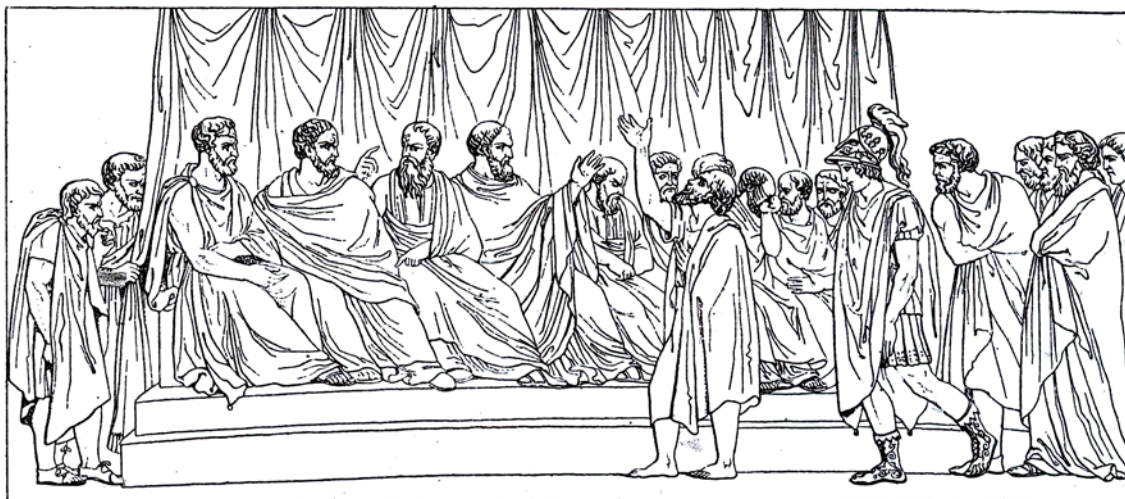
-Эвклид (4-3 век до н.э)-«эвклидова геометрия»;

-Ксенофонт;

-Платон;

-Конфуций

-Самость личности;(Кант, Форд I и др.)

-Фрейд; Юнг;

-Малиновский;

- семь чудес света

- Фидий,- статуя Зевса для храма в Олимпии и

- для Афин статуя богини Афины

-Аристофан и мн.др

-У.Джеймс «секрет Сократа» и философия личности;
-Я-концепция ;

- Гипократ и мн.др.

З а д а н и я: для любознательных и находчивых ищите и формируйте другие сапостовления!

Раскрытие второй идеи и принципа

Пример 1.2. «Известно, что Кант любил читать географические описания и записи путешественников, и современники рассказывают странную и забавную вещь, что он мог настолько живо представить себе описанное что он мог описть лондонцу один из лондонских мостов так будто он всю жизнь прожил в Лондоне. У Канта была фантастическая способность присутствия»(51,203).

Пример 1.3. Тема Хоукинг в ВСМ на семиназе № 26 представлена его трудом «Краткая история времени», а в разделе педагогики «личность в педагогике – педагогика в личности» на семинаре № 14 работой «Эссе –путишествие к хозяину вселенной»(52), здесь представлено интервью,новые термины и понятия, дебаты о силе воле и возможности семьи в единении создать идилию заботы и взаимопонимания, несмотря на тяжелый недуг оставаться равноправным членом общества. На семинаре предлагается



Рис 1-2..Профессор Хоукинг напраляется на лекцию; фото Рис 1-3.Хоукинг с детьми и женой



Рис 1-4. Кембриджский Университет

контрольный тест. Для изучения темы лекции и семинара студентам предоставлен опубликованный материал.(52).

Имя Хоукинга интересно перекликается с именами трёх ученых,имена которых так-же



Рис.1.5. Исаак Ньютон (1643-1727)



Рис.1.6. Поль Дирак (1902)



Рис.1.7. Эрвин Шрёдингер (1887-1961)



Рис.1.8. Стивен Хоукинг (1942)

связаны с кафедрой прикладной математики и теоретической физики:

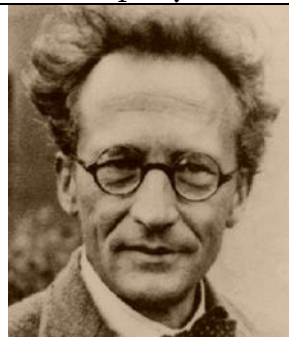
С 1973 года **С.Хоукинг** работает профессором на факультете прикладной математики и теоретической физики. 1979 году он традиционный профессор математики, которую в 1669 году основал сер Генри Лукас для Иссаак Ньютона, и который с 1669-1702 занимал сам великий Иссаак Ньютон.

Поль Дирак (1902) Английский физик, теоретик, инженер по образованию. В 1930 году избран членом Лондонского королевского общества, с 1932 году заведовал Лукасовской кафедрой Кембридского университета, которую, как мы отметили, некогда занимал Ньютон. 1933 году Лауреат Нобелевской премии (вместе с Эрвин Шрёдингером) за создание теории электронов. Академик АН СССР с 1934 года и академик ряда других академий..

Эрвин Шрёдингер (1887-1961) – австрийский физик-теоретик .Окончил Венский университет. С 1914 года там-же начал преподавательскую деятельность. Многогранна его деятельность: профессор университетов в Цюрихе и .Бреслау в 1921г., в Берлине 1927г., в Граце 1936г., Гента 1938-39 г., Дублин 1940г., Вена с 1955 года. В 1933 году Лауреат Нобелевской премии (вместе с Поль Дираком). Автор книги «Что такое жизнь с точки зрения физики?» и др. Кроме того, Эрвин Шрёдингер интересен в педагогике – как образец положительного фона семейного воспитания – как со стороны интеллектуального, профессионального становления в семье, так и в воспитании коммуникационного взаимодействия в обществе коллег, студентов и других слоев социального общества. Его пример мы используем в рассматриваемой нами сфере деятельности направления «педагогика»- «Личность в педагогике и педагогика личности» в темах № 1-«Истинное (великое) учение научает людей добру»-Конфуций (551-478 до н.э.).

Пример 1.4. Адам Смит(1723-1790), при жизни о нем говорили "**Шотландский мудрец Адам Смит**", рассказ об Адаме Смите почти все его биографы начинают с того, что он был шотландец. "шотландцы - не англичане, отнюдь". Что же такое шотландский национальный характер ? Это не простой вопрос. Считается, что этот небольшой народ отличается трудолюбием, бережливостью и расчетливостью. Но, однако (во времена Адама Смита шотландцев было около полутора миллионов), в силу своих чисто национальных качеств, вклада в мировую науку, популярнейших исторических героев шотландцев знают во всем мире даже дети еще не приобщенные к чтению:



Рис.1.-9 .Адам Смит

- Ответ на вопрос о характере шотландца есть даже у ребенка - Робин Гуд шотландец, его знают по мульт-фильмам, ждуть в телевизоре и ищут в компьютере;
- Еще весьма интересная, романтическая и, вместе с тем, сильная политическая личность - подарившая идею демократии Круглого Стола Царь Артур;
- И еще блестящая когорта талантов, которую дала маленькая Шотландия выглядит очень внушительно: изобретатель паровой машины Джеймс Уайт, один из основоположников современной химии Джозеф Блэк, экономист Джеймс Стюарт, философ Давид Юм, историк Уильям Робертсон, социолог и экономист Адам Фергюсон, геолог Джеймс Хаттон, прославленный врач Уильям Хантер, архитектор Роберт Адам. Значение всех этих людей и их трудов выходило не только за пределы Шотландии, но и за пределы Британии. Такова была среда, атмосфера, нравственные установки в которых выросал потенциал и раскрывался талант шотландцев.

Нельзя не остановиться на своеобразии природы Шотландии. Совершенно уникален Эдинбург. Эдинбург – столица Шотландии. Природа определила поразительное расположение города. Он отличается от всех остальных городов удивительной топографией и выдающейся планировкой, а его классическая архитектура снискала Эдинбургу второе имя «**А ф и н ы С е в е р а**». Задолго до того, как шотландская столица стала упоминаться в исторических хрониках, вулканическая деятельность привела к

образованию холмов и скал. Через которые затем прошел ледник. Он то определил последующее расположение средневекового города. Эдинбург, как и древний Рим и Киев стоят на семи холмах. В центре над главным бульваром города, на 90 м возвышается Замковая скала – огромный осколок векового вулканического базальта. Её венчает красивая крепость, заложенная в V-VI веках. В полутора километрах от неё – тоже в черте города находится своего рода миниатюрный горный массив «Трон Артура». Это зеленая гора, с утесом, с защищенной со всех сторон ложиной и озерами, хотя и окружен со всех сторон зданиями, все же создает впечатление удаленности от моря, даже какой-то дикости и покоя. Почти в любом уголке этой оживленной столицы вы не теряете из виду природу: величественные городские здания не мешают любоваться холмами или отдаленным морем. А какие там здания! В Эдинбурге более 2500 домов памятников, залов и церквей охраняющихся государством.

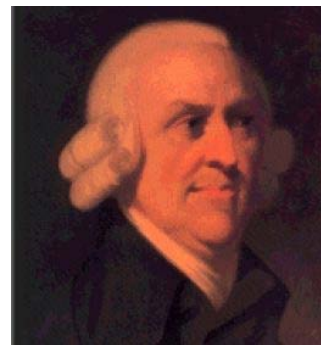

Рис.1-10.Шотландия.Поселение на вершине

Эдинбург чрезвычайно экономно распорядился отведенным ему местом. Сохранение и реставрация исторических зданий – это главная задача города, который предпринимает героические усилия для того чтобы сохранить подлинную атмосферу. Наверно при виде Рис.1-10 и чтении строк у каждого зародится желание увидеть Шотландию. А пока..... мысленно отправимся в путешествие и познакомимся с Шотландским мудрецом Адамом Смитом". Родился А.Смит в Шотландии в г. Керколди, близ Эдинбурга, и конечно и там природа также загадочна и прекрасна. Его отец, таможенный чиновник, умер за несколько месяцев до рождения сына. Адам был единственным ребенком молодой вдовы, и она посвятила ему всю жизнь. Мальчик рос хрупким и болезненным ребенком, сторонясь шумных игр сверстников.

Семья жила небогато, но настоящей нужды не знала. К счастью, в Керколди была хорошая школа и учитель. Кроме того, Адама окружали книги. Таковы были первые зачатки той необъятной учености, которая отличала Смита.

Очень рано, в 14 лет Смит поступил в университет Глазго, где изучал нравственную философию у Френсис Хатчесона, выбрав гуманитарное направление. Впрочем он занимался также математикой и астрономией и всегда отличался изрядными познаниями в этих областях. Среди студентов он имел репутацию ученого и несколько странного малого. Успешно закончив университет, Смит получил стипендию на дальнейшее обучение в Оксфордском университете. Стипендия выплачивалась из наследства одного богача-благотворителя. В Оксфорде он провел почти безвыездно шесть лет. По окончании университета читал лекции в Эдинбургском университете по риторике и литературе. С 1751 году он профессор логики и нравственной философии в Глазго. В 1759 году Смит публикует свою первую научную работу "Теория нравственных чувств". Эта книга становления философских и экономических идей Смита. В дальнейшем его интересы, связанные с политической экономикой, экономической политикой и правом получили более широкое развитие.

Заключение: Курс «вступление в современное мышление» не акцентирует ни на идеализации природы человека, не на худших проявлениях этой природы – дело сравнения, дискуссии и выводов предоставлено студенту.

II СФЕРА. ПЕДАГОГИКА САМООБРАЗОВАНИЯ.

(Личность в Педагогике – Педагогика в Личности)

Вступление: Кому нужна педагогика? В с е м - в эту сферу справедливо будет начать с работы Э.Канта сформулированной в прямом ответе на вопрос: что такое просвещение?–«это выход человека из своего несовершеннолетия, у котором он находится по собственной вине.Несовершеннолетие есть неспособность пользоваться своим собственным рассудком без руководства со стороны кого-то другого.»

Причиной несовершеннолетия Кант считает не в недостатке сообразительности, а в недостатке мужества и решительности, в ленности и неуверенности, вынуждено или по своему решению воспользоваться/положиться/ на рекомендации другого человека. Это положение несовершеннолетия большинства людей результат длительного влияния «опекунов», которые ограничивают свободу–«не рассуждать», а «повиноваться» (28;27).



*Кант {Kant}
1724-1796*

Пример 2.1. Иммануил Кант. 1724-1796.

Тема.2.1.1. Личность Имануил Кант в педагогике.«Литература о Канте неисчерпаема в прямом смысле этого слова. Со времени издания его основных трудов не было почти ни одного более или менее значительного мыслителя, не высказавшего своего суждения о философии Канта...на наследие Канта претендуют совершенно различные направления. Амплетуда интерпретаций его учения удивительно широка...одному человеку физически не под силу полностью охватить всю существующую о Канте литературу... единственным выходом представляется обращение к тем исследованиям, которые определили позицию какого либо направления..»(29,9-10)..В нашем случае (1)педагогика самообразования и (2) Канта как Личности в Педагогике – Педагогика в Личности.

В статье «Кантовские вариации» Мамардашвили описывает, что современники Канта воспринимали его как несомненно человека очень образованного и положительного.. Обыватели Кенисберга, видя Канта проходящим по улице , его называли «красавчик - магистр». И хотя слово «красавчик», казалось неприемлемо для хилого, с непомерно большой головой Канта – это не была ирония, так его видели и воспринимали. У Канта были одухотворенные черты лица и огромные голубые глаза, редко встречающегося, пронзительного, эфирного голубого цвета, слегка увлажненные, они увеличивали их блеск и пронзительность для каждого. Путешествуя по Европе, **Карамзин** в Кенисберге- «был покарен очарованием вежливого, воспитанного, обаятельного существа, которое предстало перед ним. Это существо было знаменитым «ученым и философом», «красавчиком -магистром» или «сухарем-педантом» Кантом

Перед нами открывается человек высоких нравственных убеждений: понять и ухватить внутреннюю форму Кантовской души дает возможность если разобраться в кантовском тексте, в его сложной философии. «Вся проблема по Канту, не в том . чтобы хорошо устроить жизнь, а чтобы была форма»:

- ✚ во первых и во вторых, чтобы она не содержала в себе оснований для зла, уродства и извращения.
- ✚ И всё это не мы сами и не в нас, как случайных, эмпирических индивидах, Кант с удивлением и недоумением смотрит вокруг себя на людей, и кажется, что он и нас видит и думает – что «люди хотели бы, чтобы Бог был сам собой в мире, независимо от их нравственного усилия и от их выполнения движения по траектории «...вяжущей силы самопознания». Но мир для человека есть то, что создавалось после того и в зависимости от того, как каждый выполнит предначертание: «Чем быть тебе велено Богом и занимать среди людей положение – это помни»-эти слова римского поэта Терция – «и это есть весь Кант».(Мамардашвили М. «Кантовские вариации»)(30,196-203).

Предназначения личности мы встречаем, в работах педагогов и поэтов, Коменский , рассказывает как он получил предназначение «и щ и ! », а вот как видит нравственное самопознание личности грузинский поэт Мамия Гуриэли (1836-1891) в своем стихотворении «Человек»

Кем бы ни был ты, о читатель мой,
 Мужем, женщиной, девой простодушной,
 С просьбой к тебе обращаюсь одной:
 Вдумайся в неё и сверши послушно
 Счастьем окружен с самых первых
 дней,
 Баловнем ты рос, не знавал недоли,
 Кротость, простоту сохранить сумей,
 Помятуй, что ты человек, не боле

Посетят ли дом радость и успех,
 Станешь ли царём, но и на престоле,
 Ты не возгордись, будь скромнее всех,
 Помятуй, что ты человек , - не боле

Как видит самопознание личности Кант? На этот вопрос мы находим ответ в работах Канта(1) Что такое просвещение? (28;27-35) с которого начали наш разговор. (2) Идея всеобщей истории во всемирно гражданском плане,-где автор отмечает, «люди в своих стремлениях действуют в общем не чисто инстинктивно, как животные, но и не как разумные граждане мира,...(как скажем у пчел или бобров)».- при всей мнимой мудрости, считает Кант,-у людей соткано ...так, что не знаешь, какое понятие «составить о нашем роде, столь убежденном в своих преимуществах». Далее Кант формирует девять положений, которые несомненно при интерпретации могут быть сформулированы как стратегия самообразования.(Кант том 6;7-23); (3)»Об идеале высшего блага..» Поставленные три вопроса 1. Что я могу знать; 2. Что я должен знать? и 3-ий вопрос . на что я могу надеяться? (Кант том 6;661). В 1793г. был прибавлен в письме К.Ф. Штаудлину четвертый вопрос «Что такое человек?» , В поисках ответа на этот вопрос Кант создал не «философскую антропологию» , а прагматическую, изучающую конкретного реального человека. (29;9)

Далее дана формулировка прагматизма как правила благоразумия., практического закона основанного на. мотиве блаженства а закон(если такой существует),имеющий своим мотивом только достоинство счастья, я называю моральным (нравственным)

законам. Прагматический закон советует, что нужно делать, если мы хотим быть причастными к блаженству, а нравственный закон повелевает, как мы должны вести себя, чтобы быть достойными блаженства» («Об идеале высшего блага как об основании для определения конечной цели» Кант т.3,662)

Море симпатии и уважения вызывала личность Канта. Мамардашили выделяет в полемические приемы и принципы Канта как обычную форму изложения, диспута характерного как для того времени, так и приемлемыми для наших диспутов и семинаров:

- ✚ Никогда не излагать свою философию, то-есть пользоваться своим званием и своей трибуной для того чтобы вербовать окружающих в свою философию и свои мысли.(30,200-201).
- ✚ Быть предельно вежливым. Вежливость-это то, без чего общение, вынужденное общение, превратилось бы в ад. Кант много не говорил, а что говорил, говорил из вежливости, так как был человеком абсолютной светлости, обаяния и долга;
- ✚ Мораль Канта развивалась и формулировалась человеком, который никогда и ни о ком плохо и зло не говорил; Мамардашвили вспоминает –«давно, в юности, меня задело одно слово, которое сливалось с Кантом, с его образом и, может во многом мне помогло». Это слово-космополит, гражданин мира, в простом, единственном и благородном его значении. «Кант ... – это элемент духовной жизни космополитической Европы, в которой только на волне Возрождения возникает цивилизованный светский слой, тоненький, и как Кант чувствует принадлежность к этому тоненькому цивилизованному строю, Отсюда и абсолютная обязанность Канта заключающаяся в решении осуществлять просвящение юношества, давать образование тем, кто его хочет и кто с толком и для благого дела может им воспользоваться. Кант читал лекции, выполняя абсолютный долг вежливости. Читал, кроме своей философии, другие бесконечные курсы. Он читал их по правилам школьной аргументации; с диспутным подразделением аргументов и доказательности. Этим Кант создал форму и способ аргументации, приспособленной к тем путям, каким шло образование и воспитание мыслящих людей.(30, 196-225)/

А теперь вернёмся к сути курса «Личность в Педагогике- Педагогика в личности». Слово «Личность», как отмечают К.С.Холл и Гарднер Линдсей действуют на широкую публику, в том числе и студентов зачаровывающе:

В первом случае этот термин относится к своего рода умелости или ловкости. Личность индивида оценивается по той эффективности, с которой он добивается признания в различных обстоятельствах. Так, говоря о личностных проблемах учеников, указывают на то, что социальные умения не позволяют им установить удовлетворительные отношения с окружающими. Во вторых понятие соотносится к признаку или качеству типичному для личности. Ясно, что в обеих случаях оценивается «формула успеха» и практическая значимость» личности.(79)

Структура курса «Личность в Педагогике- Педагогика в личности» это педагогика самообразования, а конкретней «автодидактика», где, на примере опыта преуспевающих людей, **исследуются их «формула успеха» и «практическая значимость»,** и на их примере **сопоставляется собственная позиции «Я».**

Причитав работы Э.Канта и о нём, прослушав лекцию и обсудив на семинаре личность Канта «который никогда и ни о ком плохо и зло не говорил» и всегда был предельно

вежлив, у вас несомненно появилось желание иметь в семье, на работе, в учебном заведении в кругу своих друзей атмосферу взаимоуважения. Кроме того Кант научно обосновывает путь самостоятельного формирования личности, который приемлим для родителей, учителей и молодежи при постижении **а з о в самообразования** .

Тема.2.1.2. Педагогика самообразования. Самообразование –включает ряд синонимов, они одновременно могут быть рассмотрены и как самостоятельные и как в совокупности с друг другом – это самообладание, самообязательство, самонаблюдение, самоконтроль, самоотчет, самооценка, самоопределение, саморегуляция, самосознание, «Я» и «Я-концепция» В общей теории раздела педагогики (например самообразования) **«научение-это относительно устойчивое изменение в поведении или поведенческом потенциале, которое возникает из опыта и не может быть приписано преходящим физическим состоянием как болезнь, усталость или воздействием лекарственных средств»**(83,456), /дословный перевод с русского словаря «изучение»/

В нашем понимании мы воспользовались бы Кантовским подходом: «выход человека из состояния несовершеннолетия» и умение пользоваться собственным умом» а основой мотивации примем озвученные Сократом слова Фалеса начертанные в дельфийском храме «познай себя сам» .

Задание группе 2-1: Сформулируйте самостоятельно понятие./ ваше понимание/ **«Самообразование»**это.....

Общепринятая установка понятия «Я» как трудный путь познания самого себя(Фалес, Сократ)- результат выделения человеком самого себя из среды окружающих, ощущуние себя субъектом с физическими, социологическими, психологическими особенностями, осознающего свою целостность и тождественность с самим собой в отношении своих действий в прошлом, настоящем и будущем. Именно в деятельности этой обстановки формируется «Я».

Изменения в предметной деятельности, окружающий мир и социальные взаимодействия позволяют сравнить свое «Я» с «ОНА»,и «ОН».

Задание группе 2-2: Вернитесь мысленно к вступлению ВСМ в с п о м н и т е;

(1) принцип путешествия

В о п р о с –повлияло увиденное на ваш ваш быт?

(2) встречу в жизни человека,

В о п р о с – повлияла новая встреча на Вас ? Что было в этой встрече важно для вас?

С развитием психологии, открытием закономерностей психоанализа, встал вопрос необходимости учета структуры личности. И таблице 2-1 представлен расклад психической структуры личности в теории Фрейда. Хотя по некоторым вопросам теории Фрейда в науке идут споры, и многие его положения на сегодняшний день кажутся принадлежащими скорее истории, чем современной психологической науке, невозможно не признать, что его идеи повлияли на развитие мировой культуры в области психологии, искусства, медицины и социологии, и не могут не учитываться в разделе педагогике самообразования.(9;с.265)

Таблица 2-1 .- Расклад психической структуры личности в теории Фрейда.

I сфера - бессознательная	II сфера - предсознательная	III сфера сознательная
ИД – [ОНО]	ЭГО - [Я] расположено во II и в III сферах	

А какие сферы влияют на самообразование? Ответ в понятиях ЭГО [Я] , СУПЕР-ЭГО [Я] и либедозная энергия.

В содержание СУПЕР-ЭГО [Я]-входят совесть, самообладание которые стоят на страже соблюдения социальных и моральных норм, принятых в данном обществе, идеалы человека которые являются его мотивационным направлением в самообразовании. СУПЕР-ЭГО [Я] можно сформулировать и как высшую ступень в мотивационной иерархии А.Маслоу.

Либедозная энергия (лат.Libido – свободная энергия, влечение, желание, страсть, стремление), одно из основных понятий психоанализа, разработанного Фрейдом. Либедо у Фрейда означает влечение сексуального характера, преимущественно бессознательные. В отличие от стремления к самоохранению, либедо способно к «вытеснению и сложной трансформации». В процессе индивидуального развития либедо, по Фрейдю, локализуется в различных телесных зонах, определяя фазы психосексуального развития, в ходе которого меняется объект влечения....

Столкнувшись с внешним припятствием, либедо может возвращаться на пройденные этапв развития, приобретая форму паталогической регрессии. Фрейд либедозную энергию считал основой не только развития индивидуальной личности, но и всего человечества. Юнг в полемике с Фрейдом осуществил пересмотр этого понятия, лишив либедо исключительно сексуального характера, а рассмотрел либедо как психическую «свободную энергию», которая способна отклонившись от первоначальных целей реализоваться в творчестве.

Учитывая , что самообразование это формирование относительно устойчивого изменения в поведении, согласно мотивации поведенческого потенциала, которое возникает из социального опыта жизни индивида положения теории Фрейда и Юнга о бессознательной сфере/лежащей за пределами нашего сознания/должна быть проанализированы при полемике на семинарах .

Пример 2.2. Ключевский В.О. (1841-1911). Коммуникация в личных и общественных отношениях. Одиночная деятельность.Людские союзы. Естественные союзы Искусственные союзы.Различие между естественными и искусственнми союзами.(36,24-32)

Коммуникация / личных и общественных отношений /.

Коммуникация важный фактор в жизни человека, будь то семья, работа, школа или просто улица. Вы не удивитесь если я к этому перечню добавлю общение с домашними животными и даже в зоопарке не всех звери воспринимают одинаково. Не случайно мы расширили разговор о сфере общения Эволюционное учение коснулось всего живого и коммукацию рассматривают также широко, но это отдельнай разговор .Сегодня мы говорим о комуникации как о необходимом факторе самообразования личности. Хотя комуникация относится прежде всего к акту передачи и обмена мыслей, мнений, идей, чувств и информации устной, письменной формой, информация воспринимается и другими творческими формами человеческого воспроизвудения увиденного в связи с этим, – ваше внимание мы хотим остановить на втором принципе ВСМ -«путишествия» в совокупности с «встречей» с людьми , музыкой, памятниками культуры, картинами и другими формами человеческого самовыражения.

Тема.2.1.1. Коммуникационная модель спиральной конвергенции – является одной из моделей коммуникационного взаимодействия

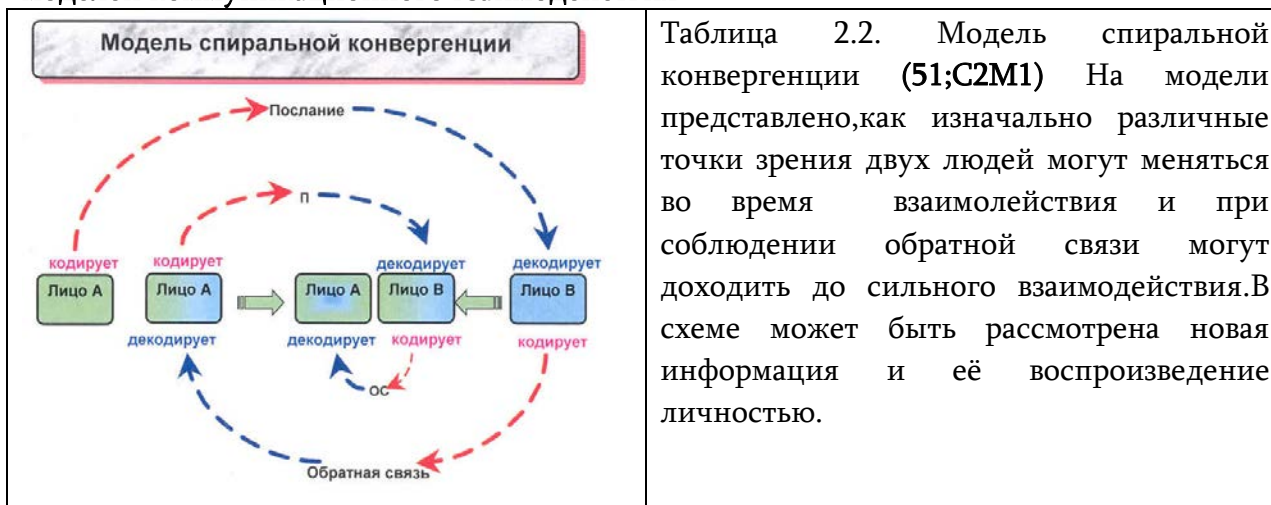

Аксиомы коммуникации

1. Истинным является не то, что говорит отправитель, а то что понимает получатель. 2. Если получатель неправильно интерпретирует послание отправителя, то в этом всегда виноват отправитель. 3. Невозможно не коммуницировать. (51; C2M1)

После этой небольшой информации, которая отражает учебный курс изучаемый параллельно с ВСМ, мы можем трансформировать определенные понятия. Как видно из модели, действующее лицо – личность, в его одиночной деятельности. Однако это могут быть и людские союзы, именно об этом мы поговорим в следующих параграфах, опираясь на теорию В.О.Ключевского.

Тема.2.1.2. Одиночная деятельность. Что подразумевается под термином одиночная деятельность? За такую деятельность принята деятельность умственная и художественная. Идеи умственного ума, как и произведения художественные, вырабатываются не гуртом, не коллективно, а всегда индивидуальными умами, индивидуальными талантами. И в тоже время можно ли сказать что эти произведения индивидуального творчества «вполне одиноки и изолированы от среды общества которое окружает ум или талант?» Во первых положения философии и эстетики и науки в целом покажут, что хотя форма этих произведений носит в себе отпечаток индивидуального ума или таланта, здесь присутствует «первичный материал» на базе опыта которого эти произведения создаются. Поэтому надо говорить что они не индивидуальны, а подготовлены совокупной работой известной среды общества. Во вторых, эти произведения не остаются одиночными по своему действию, т.к. их действие распространяются на других, усиливают связь между людьми, составляющими определенный союз.(36;9-10).

Вопрос для обсуждения № 1. Чьи индивидуальные идеи из представленных психологов не остались одиночными по своему действию, а подготовлены совокупностью среды?

						
Вундт 1832-1920	Холл 1844-1924	Фрейд З.. 1856-1939	Юнг К. 1875-1961	Выгодский 1896-1934	Пиаже Ж. 1896-1980	Узнадзе Д. 1886-1950

Задание №1: Прокомментируйте : В связи связи индивидуальных идей с окружающей средой, грузинский философ Зураб Какабадзе дает удивительно красочное сравнение. Дело в том, что природа, естественная среда даже на уровне ландшафта, в значительной степени определяет характер становление и развития веками живущего там народа. Если проанализировать разнообразные природные условия в пределах Грузии мы увидим разный ритм гурийской песни «криманчули» (многоголосое пение по звучанию можно сравнить с извилинами тропинками на склонах гурийских гор) или исполненную в лоне кахетической алазанской долины на фоне заснеженных высот кавказского хребта «мравалжамизэр» (в переводе с грузинского - долгих вам благополучных дней). А после грузинских песен песня украинских и русских мотивов открывает видимость бескрайних полей и чинно идущих вод Волги и Дона. (Об одном неизвестном аспекте защиты природы. /Источник сборник. Философские беседы. Тбилиси. 1988. с. 214-218- на грузинском языке)

Пример 2.3. Генри Форд I в формировании педагогических, социальных, производственных, семейных и педагогических принципов

Вступление. Сегодня, в условиях экономического кризиса, университет предлагает студентам обновленные стратегические структуры образования и право индивидуального выбора программ и номенклатуры учебных предметов. В теме 2.3. представляющей эпизод университетской креативной программы курса «Личность в педагогике – педагогика в личности» (приложение 2), наряду с представителями философии, педагогики, психологии и др., есть и предприниматели-реформаторы.



Рис.2..1.Г. Форд I

Рассмотрена личность Генри Форда I, популярность которого всегда вызывала и вызывает живой интерес, не только среди промышленников, которые рано или поздно применяют его методы работы, но и среди педагогов. Он рассмотрен нами как педагог – реформатор - гуманист, сформировавший новые, не обозначенные в теории образования подходы. Без преувеличения можно сказать, что Форд является личностью обладающей «практической мудростью» и знает стратегию «формулы успеха». Имеем с тем он меценат, создатель уникальных социальных условий жизни работающим на

его производстве. Сам Форд пишет, что он помнит о долге служения и ему прежде всего хочется доказать, что применяемые им идеи могут быть проведены всюду, что они касаются не только областей автомобилей или тракторов, но как бы входят в состав общего кодекса (73,13). Форд писал, что мы расточаем столько времени и энергии, что нам

мало остается времени на жизненные утехи...Я, например, смотрю на автомобили, носящие мое имя, не только как на автомобили. А если бы они были только таковыми, я бы предпринял что-нибудь другое. Для меня они-наглядное доказательство некоей деловой теории, которая, как я надеюсь, представляет собою нечто большее, чем деловую теорию, а именно: теорию, цель которой- создать из мира источник радостей, чтобы у человека оставалось время посмотреть на небо и услышать пение птиц. (73,12-13).

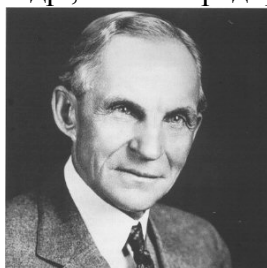
Именно о педагоге-реформаторе свидетельствуют профессиональные школы Форда: курсы подготовки местных, иногородних и иностранных специалистов. Форд выступает и по вопросам деловой теории предпринимательства, рассмотрев нравственный принцип мотивации предпринимательства. По стопам прадеда идут потомки династии Форда (75).

Кто знаком с работами Форда, знает, что в них неиссякаемый потенциал энергии и идей. Хотя Фордом, не выделено в отдельную педагогическую категорию образование, в его работах выражены дидактические принципы воспитания и обучения о которых мы рассказываем студентам, подтверждая что ореол теории Форда охватывает и педагогику:

I. Принцип чистоты и порядка: «ежедневно утром во всех странах мира открываются двери школ и звенят школьные звонки. Пешком, на автобусах, лодках, лошадях, санях спешат на занятия школьники ... Армия школьников садящихся за парты насчитывает в мире более полмиллиарда человек. Основные атрибуты всюду одинаковые учителя и ученики, классные комнаты, парты, доски. Школа представляет собой планомерное учреждение со своим графиком, работы на основе учебного плана. Работа школы требует порядка и реального планирования и чистоты. (41) А как относится Форд к планированию и чистоте на производстве? (Из встречи со специалистами машиностроительного завода им.Лихачева)(76)

Вопрос :- Господин Форд, что бы Вы сделали с предприятием, которое не выполняет план?

Ответ Форда - Надеюсь план реальный? - уточнил он.

Вопрос - Вполне реальный. Да предприятие оснащено в основном Вашим оборудованием. Форд на минуту задумался и ответил:

Ответ Форда - Я бы послал на Ваше предприятие,- выдержав паузу, продолжил Форд – человек двести уборщиков. Ваше предприятие грязное, и это мешает работать...

Вопрос- Надо же уборщиков. А мы то думаем специалистов, ...!!!

Ответ Форда - Ну тогда я послал бы Вам человек пять тех, о ком Вы подумали...»(76)

Таким образом перим и осноным принципом Форд выдвигает чистоту и порядок и реальность в планировании.

II.- «Нравственный принцип» Форд определяет - как право человека на свой труд. Это право находить различные формы выражения. Человек зарабатывающий свой хлеб, заработал право на него. Если другой человек, крадет у него этот хлеб, он крадет у него больше чем хлеб, крадет священное человеческое право. Если мы не в состоянии производить, мы не в состоянии обладать...Нет оснований к тому, чтобы человек, желающий работать, оказался не в состоянии работать и получать в полной мере возмещение за свой труд (72,16)- «Что должен платить работодатель?- Сколькодолжны получать рабочие?

(Форд отвечает)-Всё это второстепенные вопросы. Главный вопрос вот в чём? Сколько может платить предприятие.(72,100) Вместе с тем Форд четко ставит вопрос социальной справедливости как составной части нравственности. «Срогая социальная справедливость происходит только из честного труда...Рабочий, который отдает предприятию все свои силы, является самым ценным для предприятия. Но нельзя требовать от него постоянно хорошей работы, без соответствующей её оценки. ...Предприниматель, который серьезно относится к своему долгу перед миром, должен быть и хорошим работником.»(72,102-103)

III. Принцип формирования производителя. (с «формулой успеха» и «практической мудростью»). Необходимо с детства развивать естественное желание «Я САМ». Мотивация поведения ребенка должна быть как у производителя, а не потребителя.

Эпиграфом принцип формирования производителя с детства мы принимаем рекомендацию Форда, который считал, что если при первом плаче ребенка мы будем исполнять все его желания; он будет смотреть на жизнь как на источник благ; будет думать, что для собственного благополучия он должен надеяться на других, у него будут созданы зачатки зависимости, ум и воля поколеблены и жизнь искалечена.(77)

IV. Принцип достижения цели. Путь достижения цели в жизни в коллективном труде:



Рис. 2.2. Б Форд младший

казалось в одну ночь мы сделались большим предприятием- пишет Форд и приводит сравнение 1908 и 1911 года; фабричный участок с 2,65 увеличился до 32 акров, число служащих возросло с 1908 до 4110. а число изготавливаемых машин с 6000 до 45000. Это было достигнуто совместно идеей изобретателя и искусного работника, которые творчески работают для удовлетворения «обоснованного человеческого требования».(75) Никакой предприниматель не имеет права утверждать что он создал это дело, т.к. при создании работали тысячи людей. Производство тогда общее, когда

каждый. служащий помогает ему. Так возникло «наше» производство.(72,67)

В XXI веке Ford Motor имеет представительства в 200 странах мира, в них трудятся свыше 300 000 тысяч человек. С конвейера сошло более 300 миллионов автомобилей компании, сегодня компанией руководит Билл Форд младший. Прадед мог бы гордиться Биллом (4)

V. Влияние образа на «дело в жизни»: На формирование «дела в жизни» может оказать воздействие пример из окружающей среды ребенка, литературный герой, встреча или зрелище оказавшее эмоциональное воздействие. Для Форда этим важнейшим событием была «ВСТРЕЧА» с ЛОКОМОБИЛЕМ – этой «первой телегой без лошади». Это стало мотивацией того, что Форд погрузился в автомобильную технику.

VI. Принцип связи теории и практики: детей не следует учить при помощи запоминания правил, которые всегда будут ускользать из их памяти - писал Д.Локк (Источник Мысли о воспитании Соч. в 3т.;т.3 ст.452). Подтверждением этого постулата служит профессиональная школа организованная Фордом при заводе. (49),.(50)

VII. Принцип планирования деятельности. Почти 100 лет прошло со времени когда Генри Форд заложил теоретических основы планирования, рекомендовал и внедрил их в практику. И сегодня, своей логикой, доступностью и простотой служат «руководящей идеей» в «практической мудрости». В чем секрет жизнеспособности и приемственности теории Форда :

Первое- Все детали Фордом продумывались до конца, исключение составляли лишь некоторые спонтанно возникающие в процессе работы элементы, считая, что пресежде чем начинать строить, надо чертить план, в котором каждая деталь разработана до конца. Иначе теряется много времени на доделки. Все зависит от степени планомерности и целесообразности. Вполне естественно работать в сознании, что счастье и благополучие добывается только честной работой. Человеческие несчастья являются в значительной мере следствием попытки свернуть с этого естественного пути. Форд утверждал, что он не собирается предложить ничего, чтобы выходило за пределы безусловного признания этого естественного принципа, он исходил из предположения, что все должны работать. Достигнутые до сих пор успехи, представляют из себя, в сущности, результат некоего логического постижения: раз уж нам приходится работать умно и предусмотрительно, чем лучше мы будем работать, тем лучше нам будет. Вот что предписывал нам Форд, по его мнению это элементарный, здравый человеческий смысл.(72,13-14)

Непосредственно для Грузии очень важны рассмотренные Фордом основные функции: земледелие, промышленность и транспорт и их зависимость от социального положения населения. Эти функции им представлены и названы основным стержнем общественной жизни, которые скрепляют мир. «Обработка земли, изготовление и распределение

предметов потребления столь же примитивны, как и человеческие потребности и все же более животрепещущи, чем что либо, В них квинтэссенция физической жизни. Если погибнут они, то прекратится и общественная жизнь»- и еще вопрос который беспокоит грузинскую общественность соотношение занятости населения в местном производстве, обработке земли и торговле импортом, о котором Форд высказывает следующее: « дела – это ничто иное как работа, спекуляция готовыми продуктами не имеет ничего общего с делами-она означает не больше не меньше, как пристойный вид воровства, не поддающейся искоренению путем законодательства. Вообще, путем законодательства можно мало чего добиться: оно никогда не бывает конструктивным. Оно неспособно выйти за пределы полицейской власти...До тех пор, пока мы ждем от законодательства, что оно уврачует бедность и устранил привилегии, нам суждено созерцать, как растет бедность и умножаются привилегии. Мы слишком долго полагались на Вашингтон...Помощь придет не из Вашингтона, а от нас самих; более того, мы сами можем быть в состоянии помочь Вашингтону, как некоему центру, где сосредотачиваются плоды наших трудов для дальнейшего их распределения, на общую пользу...Без деловой жизни и без правительства обойтись нельзя...работа и только работа в состоянии созидать ценности»(72,14-15)

Второе - сопоставительный анализ «старых» и «новых» идей: « скептицизм, совпадающий с осторожностью, есть компас цивилизации. Нет такой идеи, которая была бы хороша только потому, что она стара, или плоха потому, что она новая но, если старая идея оправдала себя, то это веское свидетельств в её пользу» (72,13)

Эту тему мы связываем с современной теорией «эволюционного развития» и «критическо мышления». В качестве сопоставительного примера в завершительном этапе курса используем курсовые проекты и разработку индивидуальной защиты авторских прав..

Третье- всякие идеи сами по себе ценны, «но всякая идея в конце концов только идея. Задача в том, чтобы реализовать её практически»(72,13). В качестве применения идей приведем примеры с нашей практики:

Рис.2 3 Выписка из Официального бюллетеня промышленной собственности Грузии (98) 7(16).

ИЗОБРЕТЕНИЯ . РЕФЕРАТ НА ИЗОБРЕТЕНИЕ В27. № 958 (98)

(11) 958
(21) 002036
(51) В 27 G 15/00
(53) 674.057.621.911.8

(76) В.О.Kakabadze,
L.M.Chikvaidze,
N.V.Lagidze,
A.V.Gelitashvili,
A.Z. Kakabadze,
380009, Tbilisi,
Kekelidze str. 6, ap. 5

L.Chikvaidze@gmail.com

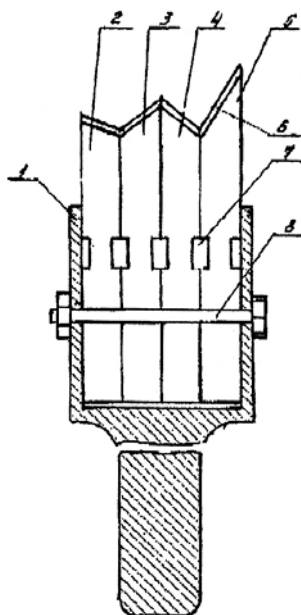

(54) Головка резцов
(57) Изобретение относится к режущим инструментам, которые используются для фасонного точения древесины.

Техническим результатом изобретения является упрощение процесса точения за счет подготовки резца и упрощение его снятия и установки, а также повышение эффективности работы.

Головка резца содержит U-образный корпус 1, резцы 2,3,4,5 и элементы фиксации резцов 8, при этом, резцы связаны и зафиксированы друг с другом с помощью шпонок 7.

Свидетельство о защите авторских прав №2065. Грузия.Центр «Грузпатет» по защите интеллектуальной собственности 06.07.2007». (99)

- В методике подготовки и переподготовки мастеров производственного обучения и преподавателей профессиональной подготовки, включены задачи изобретательства, например: с участием студентов разработана конструкция режущего инструмента и разработана и защищена авторская заявка на изобретение . С 1982 года по сей день в

учебном процессе используем «принцип учебных заданий по месту работы», например: в разделе машиностроительного черчения допуски на размер, форму и чистоту поверхности рассмотрены на чертежах деталей которые непосредственно изготавливаются в учебных мастерских(5, 115) или разрабатывается новая конструкция, которая защищается авторским свидетельством, например (Рис 2.3).

Четвертое - в курсе лекций и курсовых проектах студентов педагогических факультетов разработан инновационный подход к научным теориям, которые непосредственно связаны с личностью автора теории и его «формулой успеха», кроме того, с целью наглядности, предложен иллюстрированный план силябуса для студентов.

Общие выводы к примеру 2.3:

1.Нами впервые в практику теории педагогики вузов Грузии внесен модуль «личность предпринимателя и образование». Теории и практический опыт предпринимателей рассмотрены нами как ресурс стратегии в теории педагогики. Феномен Генри Форда Первого наглядное тому подтверждение. Он справедливо причисляется к числу просветителей гуманистов в области технического образования и социального переустройства, как «образец практической мудрости» и «формулы успеха». Но, главное это мотивация его теории, «цель которой- создать из мира источник радостей»

2.На основании работ Форда, анализа приемственности его теории и практики для современности представлена личность Генри Форда его вклад в теорию дидактических принципов обучения. Сформулированы дидактические принципы Генри Форда Первого. (96),(97),(99)



Пример 2.4. Уильям Брэттон -1948 г.р. «Педагогика и психология охраны порядка».

Начиная разговор об Уильям Брэттоне, нельзя не остановиться на разноречивом отношении к нему ряда авторов. Мы сочли необходимым ознакомить вас с этой личностью, В 1996 году появилась статья Р.Миллера. Полицейский и город(за Рубежом №21) Уильям Брэтону была дана лестная характеристика – как

автору новой теории охраны порядка, чистоты и улучшения «качества жизни», позже вопрос рассматривался на международной конференции под эгидой ЮНЕСКО «Подготовка учителей для школ в условиях многонационального общества» в секции «школа против наркомании, СПИДа и преступности»(15); Впоследствии появился материал в интернете.(16) и мн.др. Материал дополнил «педагогические аспекты теории Уильям Брэттона»(15) позволил рассмотреть охрану порядка не только теории с точки зрения педагогики, а дополнить конкретно данными экспериментальной проверки теории разбитых окон Джеймса Уилсона и Джорджа Келлинга(16), в направлении профилактики правонарушений как новой теории охраны порядка, чистоты и улучшения «качества жизни».

Тема.2.4.1. Три принципа теории Уильям Брэттона

I принцип Улучшение качества жизни. Уильям Брэттон – автор новой теории «улучшения качества жизни». Эта теория открыта шла вразрез с общепринятой формулировкой большинства представителей педагогических и социальных наук, криминалистов, которые считают, что корни волны преступности, насилия, межнациональных конфликтов, наркомании захлестнувших мир, связаны с социальными и экономическими причинами и полиция мало что может сделать.

По оценке Брэттона основными качествами жизни является ситуация жизни человека; люди не должны бояться выходить на улицы, пользоваться транспортом, ходить в

гости, театр и поздно возвращаться домой. Прослужившему в полиции 30 лет, Брэтону в 1990 году была предложена возможность испытать свою теорию на практике, когда он был назначен начальником транспортной полиции Нью-Йорка. Это был период когда все вагоны в нью-йоркском метро были исчерпаны надписями внутри и снаружи, безбилетные пассажиры просто перепрыгивали через пропускные контрольные автоматы, большей частью было опасно пользоваться метро. Через несколько месяцев, после назначения Брэтона, в метро появились отмытые от надписей вагоны, а толпы застигнутых врасплох прыгунов через контрольные автоматы и возмущенных художников по надписям на вагонах оказались под судом за нарушение правопорядка в метро. Как только транспортная полиция продемонстрировала свою решимость улучшить «качество жизни» на линиях в метро уровень преступности резко начал падать

II принцип. Сохранение традиций и престижа

Брэтон с ,больно отмечает, что в Нью-Йорке резкое снижение норм порядочности оправдывают экономическим, социальным и этническим факторами.

Этнический фактор способствует большой наплыв населения с «третьего мира», которые вели себя как у себя. «Получалось,- говорил Бретон,- если они шатались без дела, пьянствовали и веселились всю ночь там, где жили до приезда в Нью-Йорк, им дозволено веселиться таким же образом в Нью-Йорке...**граждане должны повышать нормы своего поведения**». Он поставил условие «мы не будем терпеть торговлю с рук ,распитие спиртных напитков на улице, попрошайничество и приставаний на улицах. Бедность и лишения не могут служить оправданием для агрессивного нищенства...»

П р и м е ч а н и е: Сравните позиции Форда «человек имеет право иметь работу» и Федорова-«дайте человеку дело» как сопоставимо это по с повышению нормы поведения и занятости? Ваше мнение?

III принцип Чистоты и порядка

В основу положена самая неординарная теория разбитых окон –теория сформулированная кремиристами Джеймсом Уилсоном и Джорджем Келлингом в 1982 году. Авторы утверждали , что преступность является следствием социального разгельдьяства. Если «где-то разбили окно и во иремя его не вставили, проходящие мимолюди сочтут это признаком того, что властям наплевать, а значить – власти и нет вовсе,Можно не сомневаться, что эпидемия разбитых окон вскоре охватит целый район, Мелкие беды больших городов типа зайцев на транспорте, уличного хулиганства или попршайничества, уличного хулиганства или попрошайничества, по мнению Уилсона и Келлинга, являются теми самыми разбитыми окнами, через которые просачивается серьезный криминал»(16). Именно эту теорию применил Брэтон в Нью-Йоркском метро, рассматривая **улучшение качества жизни** в прямо пропорциональной зависимости от **чистоты и порядка**. Он полагал,что безбилетники и вандалы разрисовывающие вагоны , провоцируют людей на более серьёзные преступления. Полицейские подняли смех, считая, что у полицейских много более серьёзных задач. Но Бреттон стал за сутки отлавливать по 170 тысяч зайцев в сутки! Общая сумма уплаченных ими штрафов оказалась огромной, критики были удивлены, а проблема решена.(16).

Тема.2.4.2. Эспериментальная проверка теории разбитых окон

Социологи Гронингенского университета(Нидерланды)для проверки теории провели шесть экспериментов,приводим в качестве примера приведем 1 эксперимент Проводился на многолюдной улице, где много магазинов.В месте парковки велосипедов на руль каждого повесили объявление с рекламным указанием несуществующего магазина (всего было 77велосипедов). На улице не было урны.Поэтому у велосипедов было 3 варианта поведения, либо повесить на другой велосипед, либо взять собой, чтобы выбросить позже. Либо бросить на землю. 1 и 3 было нарушение, 2 соблюдение правил. Исследователи наблюдали за действиями велосипедистов

а) в случае чистой стены парковки из 77 велосипедистов 25(33%) повели себя некультурно.

б) затем эксперимент повторили –при такой же погоде и в такое же время предварительно стену места парковки размалевали бессодержательными рисунками. На этот раз из 77 насорили 53 (69%)

Таким образом разрисованные стены оказались стимулом провоцирующим нарушение общепринятого порядка. (источник Википедия)

Тема.2.4.3. Комиссар Брэттон и правопорядок в школе.

Уильям Брэттон родился и вырос в доме без горячей воды.в рабочем районе города Бостона. По окончании колледжа проработав там более 30 лет, быстро продвигался по службе, всё более увлекаясь наукой и психологией охраны порядка. Выдвинутая им новая теория охраны порядка изучается законодательными и правоохранительными органами во весь мир. Не осталась к ней равнодушной и педагогическая наука.,т..к. принципы воспитания и обучения в педагогике не являются приоритетом только педагогической науки, а должны быть рассмотрены в контексте с другими науками-психологией, социологией, культурой и др.в том числе наукой о законодательстве и правопорядке.Правонарушения не появляются сразу, возникнув из ниоткуда. Семья, церковь школа, государство в выполнении своих же законодательных актов учат выполнять и нарушать закон.Режим жизни ребенка в семье, круг его обязанностей , режим работы школы, проведенный и пропущенный урок учат дозволенному и недозволенному.(15). З.А.Малькова пишет «ежедневно утром во всех странах мира открываются двери школ. Пешком, на автобусах, автомашинах, лодках спешат на занятия школьники России, Болгарии,США, Австралии, Канады, Грузии ...Основные атрибуты школы одинаковы, но не все школы одинаковы...качество школы в первую очередь определяется чистотой и порядком»Именно этот принцип конкретно сформулировали Форд I и У.Бреттон а педагоги внесли в перечень педагогических принципов.используя «теоретические обоснования психологических условий, механизмы коррекции различных форм поведения детей» (70),(71).и используя закономерности конвергенции.(19; С2М1)

Тема.2.4.4. «Мандатури» и метод выбора профиля физической подготовки школьников С 2010/2012 года всех государственных школах г.Тбилиси введен новый статус педагога «мандатури» и введен новый избирательный метод выбора профиля физической подготовки школьников (футбол, баскетбол, гандбол, регби, плавание и др.). Разработаны учебные программы и оборудованы спортивные базы. Этим расширился и упорядочился досуг учащихся. И главное формируется «командная община »

III СФЕРА. СПЕЦИАЛЬНОСТЬ

Перед вами в первой (приложение 1) и второй (приложение 2) сферах предстали ученые и специалисты разного профиля, учитывая цель нашего повествования «интеграция сфер деятельности...», работая с глоссариумом мы беседовали о возможном тренфере понятий в исторических параллелях и горизонталях. И при всем разнообразии каждая область является в большей или меньшей степени частью эволюционного развития нашей цивилизации.

Согласно принятым под термином **специальность** мы выбрали несколько объяснений :-

1. Постоянно выполняемую трудовую деятельность; 2. Совокупность знаний, навыков и умений, приобретенных в результате образования и обеспечивающих постановку и решение определенных классов профессиональных задач. 3. Направление подготовки в вузе, техникуме, профессиональных училищах рабочих профессий и т.д., которые являются основным элементом структуры содержания профессионального обучения..(95,164) 4. Специальность понимается как некое относительно самостоятельное частное подразделение трудовой деятельности человека обусловленное семейной традицией способствующей мотивации и развитию допрофессиональной подготовки, индивидуальными качествами, и сложившимися обстоятельствами жизни которые отличают одного человека от другого (см. - Платон, Ч.Дарвин, Эрвин Шродингер Конрат Лоренц, Хоукинг, Дьюи, Фрейд, Нитше, Джефферсон, Форд, Бреттон, и мн.др). 5. В системе высшего и среднего специального образования специальностью называют направления и организационные формы подготовки специалистов. Образование дифференцируется в зависимости:

- Содержания – гуманитарное, техническое, медицинское, педагогическое, психологическое, инклюзионное, социально-экономическое, агро-техническое, спортивное, юридическое и др.
- Уровня – дошкольное, начальное, среднее, высшее, непрерывное образование взрослых;
- Формы образования – дневная, вечерняя, дистанционная, индивидуальная (в том числе **семейное воспитание и самообразование**);
- Системы образования: государственная, частная, частично-государственная, спонсируемая международными организациями и меценатами и др.

Пример 3.1.1 . В какой Америке жил и «чему служил «Томас Джефферсон»

Томас Джефферсон(1743-1826), выдающийся мыслитель и деятель, великий демократ, по праву считается одним из основоположников прогрессивной общественной мысли США, одним из первых выдающихся ученых. Его творческие возможности были многогранны и максимально были реализованы в Америке. В какой Америке жил и «чему служил » Томас Джефферсон?

Америка, как состояние ума и как мечта существовала задолго до того как её открыли. «С первыми сведениями о Новом Свете возникло ощущение, что эти мечты и стремления становятся фактом и

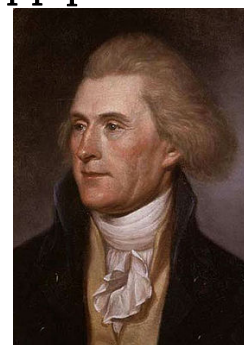

географической реальностью, открывающей, неограниченные возможности». Америка как символ мечты о потерянном Рае, о Золотом веке и Золотой руне, где было бы изобилие, не было бы войн и изнурительного труда. (40,245) Для США характерны уникальные и неповторимые исторические традиции и в области независимости, свободы предпринимательства и несомненно внимания к образовательной системе. Эти факторы обусловлены её историческим развитием. Страна создавалась, развивалась, накапливала национальное богатство посредством труда иммигрантов, приток которых не прекращается три с половиной века. Первые эмигранты, прибывшие из Европы, бежали от религиозных преследований, они настаивали на необходимости грамотности всех людей. Развитию образования способствовала борьба за независимость, одним из ведущих лозунгов которых было "грамотность-это свобода". Приезжая в страну в качестве иммигранта, приходилось осваивать полученный кусок земли или свое дело, полагаясь на себя и свои силы, изобретательность, находчивость, умение найти правильное решение, войти в контакт с окружающими людьми. Дело, успех, материальное благополучие, коммуникативность- основные понятия менталитета американца"(23) Что способствовало сохранившемуся до сегодняшнего дня авторитету Америки, как формировались ценностные ориентации в Новом Свете?. «Идеология американской демократии началась со свода политических принципов, получивших название «республиканских» (3,201). / Здесь под принципом мы понимаем общую руководящую норму действия/. Как почти все философы конца 18 века, американские философы считали, что республиканское правительство «изначально» черпает свою силу у народа; к народу оно обращается за советом в случаях , выпадающих из сферы компетенции законодательных органов, и осуществляет власть через народных представителей, выбранных большинством избирателей (23),(40)

«Отцами -основателями» Республики признаны – **Джефферсон, Медисон, Джон Адамс и Гамильтон.** «Они ориентировали себя на большие, чем только практическая деятельность, и, казалось, были искренне захвачены уникальностью предстоящего опыта – создать новую цивилизацию на таком громадном пространстве ». Была предложена особая модель республиканского строя учитывающая истоки власти и нравственные цели. Этот план создания новой формы правления явился отголоском мечты Платона о философе-правителе, который считал, что монархи должны философствовать, а философы управлять (40)



Барельеф «отцов основателей» высеченный на вершине скалы в парке Атланты

Деятельность «отцов» заслужила сабого искреннего уважения. Оказав интеллектуальное влияние на последующие поколения.

Величайшим из четырех признан -Джефферсон . Значение вклада Джефферсона в историю американской мысли со временем возрастает. Из всех американских президентов Джефферсон «как государственный деятель Просвещения более всего соответствовал платоновскому идеалу «философа -правителя». Джефферсон был от бога наделен счастливым сочетанием образованности, независимости и компетентности в таких различных областях, как общественная мораль, управление страной, образование, естественные науки, сельское хозяйство и искусство. Сегодня справедливо считают даже если бы Джефферсон не написал бы ничего кроме первоначального варианта «декларации независимости», он приобрел бы славу лучшего писателя патристических сил. «Текст Декларации независимости воспроизведена ,в «Атобиографии», кроме того подробно рассказано о борьбе за независимость бывших английских колоний. В «Заметках о штате Виргиния» рассмотрено XXIII вопроса: I. Границы Виргинии; II. Реки;III.Морские порты; IV.Горы; V. Водопады; VI.Полезные ископаемые, растительный и животный

мир; VII.Климат; VIII.Население; IX.Вооруженные силы; X.Военно-морские силы. XI.Аборигены;. XII.Графства и города; XIII.Конституция.; XIV.Законы.; XV.Колледжи, здания и дороги.; XVI.Легальная практика в отношении тори.; XVII.Религия.; XVIII. Обычаи и нравы.; XIX.Мануфактуры.; XX.Предметы торговли.; XXI.Меры веса, линейные мерв и деньги. XXII Доходы и расходы бюджета штата ;XXIII.История, хроники и государственныу докумены.

.Приложение 1. Коментарии; .Приложение 2.Проект Основной Конституции Виргинию .; .Приложение 3.. Акт об установлении религиозной свободы.(23,102-273)

. А.А. Фурсенко анализируя приизведения высоко оценивает работу и рассказывает об истории её издания. Книга была выпущена анонимно, без упоминания имени автора тиражем 200 экзмпляров, в расчете лишь на тех лиц, которым автор сам пожелает отправить.

Обладателями этих экземпляров в США стали Дж.Адамс,Б.Франклин,Ч.Томсон, Дж. Медисон, Дж.Монро и др.; во Франции обладателями стали Ж.Д.Бюффон, М.Ж..Лафайету, Ф.Ж.Шастелло; в Британии исследователь Р.Прайс, в Германии путешественнику и ученому А. Гумбальту и др. Более 40 из 200 Джеферсон предоставил колледжу Уильяма и Мери в качестве учебно-методического пособия.(23;11). После многочисленной полемики, «Заметки о штате Виргиния» стали книгой популярного чтения, «заяв прочное мести на полках университетских и публичных библиотек и частных книжных собраниях» .(23;15). «Заметки о штате Виргиния» бесценный памятник не только исторической мысли, но и образец последовательного изучения среды обитания и становления жизненной позиции выбора профессии и служебной деятельности человека. Изначально решение Джеферсона предоставить колледжу Уильяма и Мери в качестве учебно-методического пособия из 200 более 40 определяют предвидения в необходимости знать личности среду своего обитания.

Коледж был основан 1684-1694гг.английским королем Улиам III и его супругой Мариам Стюарт II. Созданию и покровительству колледжа содействовала самая влиятельная в Виргинии семья У.Рандолфа. «Мать Т. Джеферсона была дочерью Айшема Рандолфа, одного из сыновей семи сыновей Рандолфа..Они прослеживают свою родословную далеко в истории Англии и Шотландии, к чему каждый волен относится с той степенью веры и почтения, которую он изберет.» пишет Т..Джефферсон (33,21). имя лорда Рандолфа упоминаются в родстве с герцогами 7-го поколения и в Англии в том числе с У.Черчилем (см.84;7-29.)



Герб и название колледжа «Уильяма и Мери» сохранены и сегодня

Здания колледжа выстроено из кирпича могло вместить около 100 студентов. В соответствии с уставом колледжа он должен управляться двадцатью инспекторами, иметь президента и корпорацию из шести профессоров. Колледж имел право иметь своего представителя в Генеральной ассамблее. В колледже было шесть кафедр (№-XV.Колледжи,:

- ❖ Кафедра права и правопорядка;
- ❖ Анатомии и медицины,
- ❖ Физики и математики,
- ❖ Этики, естественного права,
- ❖ Современных языков,
- ❖ Брафертонская кафедра.(23,221)

Вопросы номенклатуры предметов изучения Джефферсон рассматривает и в параграфах XV. Колледжи, и XIV. Законы –отмечает, что память следует «загружать фактами из греческой, римской, европейской и американской культуры...с этой целью, предлагается на первой стадии, когда люди получают основы образования, образование носило бы исторический характер. «Давая знания о прошлом, история позволяет людям судить о будущем; она дает возможность пользоваться опытом других времен и других народов; она делает их судьями поступков и помыслов людей; она учит распознавать честолюбие, под какой бы маской оно не скрывалось, и, распознав его, срывать его замыслы. Любому существующему правительству присуще некоторые черты человеческой слабости, зародыши коррупции и вырождения, которые человеческая хитрость. Любое правительство, *(наше примечание или -здесь могут быть рассмотрены ниже стоящие главенствующие позиции-руководитель организации, руководитель программы проекта, глава семьи, чрезмерная власть матери не учитывающая наклонности ребенка, классная наставница, мандатури, лидер группы или команды и др.)*, деградирует, если оно вверено лишь правителям. Именно сам народ является единственным надёжным хранителем власти и правительства. И как раз, чтобы сделать людей надежными, необходимо до определенной степени усовершенствовать их сознание. (23;219-220)

3.1.2 «Отец Виргинского университета»

Джефферсон был от бога наделен счастливым сочетанием образованности, независимости и компетентности в таких различных областях, как общественная мораль, управление страной, образование, естественные науки, сельское хозяйство и искусство- все это наглядно отразилось в его трудах; Но главным своим достижением он считал: **авторство:**

(1) Декларации Американской Независимости,

Дух свободы: ««Я поклялся на алтаре божьем быть вечным врагом любой формы тирании над разумом человека» этот девиз Т.Джефферсона основа основ образования, сопоставимая с девизом Э.Канта в 1784г., что «для просвещения требуется только свобода» .

В вопросе Заметок...XVIII. Обычаи и нравы.; сказано, о несчастливом влиянии рабства на все отношения существующие между господином и рабом, деспотизма с одной стороны и унижительного повиновения с другой. Видя это , «что для обуздания неуместной вспышки гнева по отношению к рабу родитель не мог найти сдерживающей силы...ребёнок наблюдает ...и в кругу маленьких рабов, дает иолу своим худшим порывам....Человек способный сохранить в таких условиях свою моральную чистоту и умение держать себя-чудо» (28,230).

««Я надеюсь, что под покровительством небес подготавливаются условия для полного освобождения рабов, и всё склоняется к тому, чтобы это произошло по ходу самих событий, скорее с согласия хозяев, чем через их истребление»(23;231)

(2) Статуса об установлении религиозной свободы

Религиозная свобода выбора вероисповедания. В акте об установлении религиозной свободы , принятой Ансамблеей Виргинии в начале 1786г. на правах закона говорилось , что Всемогущий Господь создал разум человека свободным., поэтому нельзя распространять религию «через принуждение и насилие над телом или разумом», т.к. «то и другое в, власти Всемогущего», (23;273).....потому никто ... «не должен нести какой-либо ущерб по причине его религиозных взглядов или убеждений» (23;274)

(3) и то, что он «Отец Виргинского университета.

Джефферсон считал, что по настоящему учиться можно только в «академическом городке», и поэтому придумал **кампус** с величественной ротондой, аккуратной лужайкой и десятью неоклассическими павильонами. Главное здание считается одним из важнейших архитектурных достижений XIX века. Профессорские квартиры расположены прямо над классами, так что дискуссии и семинары могут возникнуть очень неожиданно для профессора.



Кампус Виргинского университета

На территории кампуса есть работают бюро McKim, Mead&White, Майкла Грейвса и Билли Циена»(см.в Виргиния.Университет. Google).

В о п р о с :

- 1) Есть в Заметках вопросы которые вы считаете вам интересны в связи с вашей специальностью?Какие? Почему?
- 2) Какие вопросы были вам знакомы исходя из вашего допрофессионального периода?

3.1.3 Внедрение учебно-методического пособия Джефферсона в учебную и исследовательскую работу

Мы ознакомились со структурой «Заметок о штате Виргиния».где рассмотрено XXIII вопросов: I. Границы Виргинии; II. Реки;III.Морские порты; IV.Горы; V. Водопады; VI.Полезные ископаемые, растительный и животный мир; VII.Климат; VIII.Население; IX.Вооруженные силы; X.Военно-морские силы. XI.Аборигены;. XII.Графства и города; XIII.Конституция.; XIV.Законы.; XV.Колледжи, здания и дороги.; XVI.Легальная практика в отношении тори.; XVII.Религия.; XVIII. Обычаи и нравы.; XIX.Мануфактуры.; XX.Предметы торговли.; XXI.Меры веса, линейные мерв и деньги. XXII Доходы и расходы бюджета штата ;XXIII.История, хроники и государственны докумены. Джефферсоном работа была рекомедована в качестве учебно-методического пособия. В Грузии предложенная методика использована в качестве

экспериментального проектного задания с учетом специализации профессиональной подготовки, рассмотрим несколько направлений :1.- педагогика;2.- туризм;
3.- производство.
Широкое применение получило в исследовательской работе студентов.

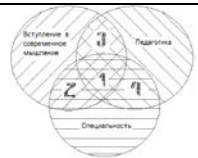
Педагогика-МЕТОДИЧЕСКАЯ ПОСЛЕДОВАТЕЛЬНОСТЬ СЕМИНАРА №		Джефферсон
Тематика учета сфер деятельности	Последовательность	Примечание
1. Специальность		
	1.1. Обсуждение работы Джефферсона: -Декларация представителей США собравшихся на общий Конгресс 1.2. Теории предшественников и последователей 1.3. Обзоры: Законодательство, архитектура и градостроительство, бюджет, география, религия, педагогика и др. направлены. 1.4. Джефферсон как общественный деятель	
2. Интеграция сфер учебных предметов: «теория переноса с точки зрения идентичных элементов» -трансфер		
2.1. Участок (1) - пересечение трех множеств –обсудить 2.2. Поурочный глоссарий	ВСМ - Платон о правителе –философе ВСМ - Д.Локк –«человек имеет право на жизнь, свободу и собственность»; Сравнительный анализ :Джефферсон– «человек имеет право на жизнь, свободу и стремление к счастью»; Г.Форд I–«человек имеет право на жизнь, свободу, стремление к счастью и собственность»; Педагогика -Вклад Джефферсона в образование и толерантность	
3.Педагогика		
	Личность Джефферсона-в педагогике -Учебно – методическое пособие для студентов колледжа; -Структура последовательного изучения штата как государственного деятеля и интерпритация сфер использования в деятельности	
4. эссе		
5.Индивидуальная раб-а	Групповая проектная работа	
6. Домашнее задание	Индивидуальная работа	
7. Заключение		

Пример 3.2. Платформа effe и BSI в педагогике. в разделе новые образовательные технологии на факультетах начального образования и общетехнических дисциплин, в соответствии с востребованной студентом вариацией тематики /В государственном педагогическом университете.в 1999-2005гг./Лучшие проекты были представлены на международных конференциях effe с востребованной студентом вариацией тематики – международного Форума за Свободу в Образовании.-в 2001г. Шесть школ были удостоены звания «Красивая Школа».(г.Гори, Тбилиси, Мцхета-Армази) Проект был продолжен в рамках Общества образования взрослых , effe, BSI Тбилиси-Трабзон Виттен 2002-2006.и др. (98), ()



- EVROPUAN FORUM FOR FREEDOM IN EDUCATION EFFE and BSI
- Группа школьников с Грузии в Турции.

Платформа Интернациональной Красивой Школы BSI [www.bs-i.net]

предусматривает свободу присоединения к движению,:

- Участником движения может стать учебное заведение , лично член общества принимающий активное участие в формировании движения;
- Поскольку платформа **BSI** является международной английский язык принят для всех административных действий и функций поиска;
- Однако ни один язык не ограничен, все могут издать для тех кто поймет и ответит на их сообщения;
- Платформа дает возможность всем школам, учреждениям, предъприятиям, отдельным лицам предъставить свой проект или поддержать другие проекты.
- Войти в контакт с аналогично мыслящими друзьями,коллегами или учреждениями;
- Устроить встречи и конференции в местном масштабе или в более широком диапазоне;
- Создать условия коммуникационного взаимодействия в обсуждении и участии в совместных проектах;
- Помочь родителям найти школу для их дете;школьников сориентировать в профессиональной ориентации найти программы образования взрослых для родителей и т.д.

В настоящее время общее руководствоадминистрация -платформы BSI осуществляется Егингард Фуксом. /Eginhard Fuchs./

Проектные задания BSI были разработаны;

А) по принципу «Рабочих заданий по месту работы»(опыт завода Лихачева; ТГПУ и ГУ Ильи)

Б) План исследования содержания по методической рекомендации в «Заметках о Штате Виргиния» Джефферсона;

В) Для презентации использована модульная структура. Программы семинаров по обучению и повышению квалификации мастеров производственного обучения и преподавателей спецдисциплин. Квалификация персонала по специальности «профессиональная педагогика». GTZ,IBC. Berufliche Bildung und Consulting GmbH/Berlin/2002. (51)

Пример №1

ИЗУЧЕНИЕ ОКРУЖАЮЩЕЙ СРЕДЫ МОЕЙ ШКОЛЫ –
(кто я и каким богатством обладаю)
региональный аннотационный обзор
модуль

Цель модуля:

- Интеграция сфер деятельности
- Включение в международное движение effe и BSI
- Изучение природы, окружения, истории и др. тем, при этом создавая комбинации творческого обучения и учения. (подбор тематики индивидуален)
- На фоне региона создать творческую ситуацию обучения и социального взаимодействия ученика-учителя-родителя-общества, возможно это будет анализ педагогических нестандартных ситуаций и инновационных решений.
- Сориентировать учащихся на профессию, с учётом региональных особенностей.

Графическая структура модуля № 1

Тема 1	Тема 2	Тема 3	Тема 4	Тема 5
Моя школа – развитие и перспективы	Границы региона; Реки, горы, долины	Растительный и животный мир, полезные ископаемые	Водопады, родники, минеральные лечебные воды	Основное население, диаспоры. Традиции, религия
Тема 6	Тема 7	Тема 8	Тема 9	Тема 10
Местные органы власти, законодательства.	Законодательства об авторском праве и защите права.	Международные связи. Защита правопорядка	Общественные организации, система Образования Взрослых	Учебные заведения, родительские комитеты, самоуправление в школе. Театр, телевидение.
Тема 11	Тема 12	Тема 13	Тема 14	Тема 15
Традиционные и действующие производства- (сферы занятости)	Торговля (доля импорта и экспорта)	Спорт, стадионы, секции, массовые игры спортивные достижения	ЭССЕ-история, хроника, личности моего региона	Исторические памятники. Музеи. Современные достопримечательности

Пример 3.3. Туризм;

. Разработка содержания и структуры регионального окружения по плану Джеферсона и GTZ,IBC предназначенного для профессионального лица «Туризм» в период профессиональной практики и выполнения самостоятельного исследования в рамках курсового проекта или презентации должна учитывать позицию обучающегося. В данном случае это содержание, формы, методы, средства и процесс учебной деятельности по принципу «рабочего задания по месту работы» -т.е. туризм по родному краю или туристическому туру.

В данном случае сохраняется использованная структура первого примера но соответственно добавлены специфические вопросы вступления, а именно, туризм играет важную роль в коммуникации.и рассматривается нами как вступление в дипломатию . Испокон веков считалось, что дипломатия и риторическая подготовка молодежи необходимый атрибут государства. Дипломатия основа взаимодействия школьников, юношей и государства.(см.сфера II, Таблица 2.2. Модель спиральной конвергенции (51; C2M1) , когда стоящие на разных точках зрения люди путем переговоров приходят к согласию. Вот перед Вами гость –города, училища или вашей семьи.Пусть его обрадует ваше радушие, улыбка и национальное гостеприимство. «Самая лучшая реклама – это качественный продукт», писал Генри Форд, правда он писал о машинах, которые сами своим качеством, мобильностью радуют обладателя, а он сам того не ведая , становится одним из рекламных агентов, Вот так и вы , дорогие экскурсоводы, преподнесите все прелести Вашего края выбрав соответствующий материал для слушателя будь то ребёнок, домохозяйка, бизнесмен, грузин, немец, русский.(разговор продолжаем с учетом региона, в данном случае «Знакомьтесь Средняя Азия» (53;15-25)

Русскому напомните, что Верещагин написал много своих картин в Самарканде и Бухаре, грузину скажите что серия картин Гуго Габашвили о Самарканде и Бухаре находятся сегодня не только в Грузии, но и в США, Германии и др. музеях мира. Осетину расскажите, что в Средней Азии есть их диаспора. Главное – помимо всех средневековых достопримечательностей, найдите человеческую струнку радости. И сегодняшнего дня. Туристам с Германии расскажите о проекте GTZ,IBC,по программе которого вы прошли курс подготовки, Поблагодарите за спонсорство Германию, которая в рамках проекта объединила республики Закавказья и Средней Азии» там самым говоря словами Ключевского(сфера II) создан временный союз и т.д.. Избегайте сухого диалога- удивляйте радуйтесь встрече (см сфера I Встреча в концепции Р.Штейнера). И мне хочется поделиться с вами одним интересным диалогом: на прощальном вечере семинара GTZ (стран Закавказья и Средней Азии)в Ташкенте было сказано много приятных речей, когда пришла очередь до представителя Грузии было сказано: У нас сегодня прекрасный вечер, мы все подружились, семь встреч в течении трех лет в разных городах наших стран наполнены уважением к друг другу и взаимопониманием. Были мы и в музее Амир Темура, постояли у его величественного памятника и слушали о его большом стратегическом таланте как полководца, покровителя поэзии, людей искусства, науки, архитектуры, Но я знаю и другого Темер Ленга поработителя. «Я масляно возвращаюсь к тому периоду когда Амир Темур с огнем и мечом победоносно прошел по землям моей страны. Война есть Война и вы знаете , что она значит, что думают сейчас предки если видят меня здесь,» Возглас присутствующего: «МЫ НЕ ПУСТИЛИ БЫ ЕГО». Да это ответ идущий от сердца... Пусть это замечательный ответ есть дух времени **НЕТ ВОЙНАМ!**

И в связи с этим очень кстати речь Виктора Гюго во Французской Академии 2 июня 1841 года, которая касалась имени Наполеона Бонапарта и его брата : «*Говоря откровенно , я не в коем случае не признаю за новыми поколениями право жестко бранить наших предков и представителей старшего поколения. Имеет ли право судить тот, кто сам не сражался ? Мы должнв помнить, что были тогда детьми и жизнь текла для нас легко и беспечно, в то время как для других она была сложной и трудной. Мы приходим вслед за своими отцами, они устали, будем же почтительными. Мы воспользовались одновременно и великими идеями, которые боролись между собой, и великими событиями, которые в конце концов возобладали. Будем же правдивы ко всем: и тем, кто считал императора своим повелителем, и тем, кто считал его противником, И то и другое было законным.*»

Модуль

ЗНАКОМТЕСЬ – Средняя Азия

Расцвет наук, культуры и образования эпохи Амира Темура и Темуридов(53;15-25)

Анатационный обзор общих сведений

Тема 1	Тема 2	Тема 3	Тема 4
Общие сведения	Наука	Обсерватория Улумбека	Библиотеки

Тема 5	Тема 6	Тема 7	Тема 8
Образование	Архитектура	Ремесленное производство	Прикладное искусство

Тема 9	Тема 10	Тема 11	Тема 12
Книжное дело	Садово-парковое искусство	Народные традиции	Праздники, зрелища

Предложенный подход изучения используется в учебном процессе как основной принцип воспитательной функции деятельности преподавателя. Изучение, приобщение, ориентация на возможность использования ресурса окружающей среды : природы, производства, исторических предпосылок и др. факторов подробно рассмотренных в определенной последовательности Т.Джефферсоном стал питательной почвой возникновения и широкого распространения и в наши дни уникальной американской философии - прагматизма который в XX веке Джоном Дьюи был положен в основу образования.

В условиях постсоветского пространства ряд авторов (З.А.Малькова, Ш.А.Амонашвили, Ю.Л.Хотунцев, Б.Спеди, С.К.Бондарева, Ю.Л.Хотунцев, Л.М.Чикваидзе, А.А.Жайтапова и др) широко используют опыт США и в частности Т.Джефферсона и Д.Дьюи в формировании новых подходов в образовании, а именно :

В работе З.А.Мальковой рассмотрены положения:

- нельзя мешать природе, каждый человек с детства - ярко выраженная индивидуальность со своими психическими особенностями, которые должны учитываться в учебном процессе;
- в учебном заведении должны быть условия для удовлетворения потребностей учащихся в общении, исследовании, созидании, прикладном искусстве;

- естественное развитие ребенка может успешно проходить лишь в условиях любви, тепла, симпатии и поддержки со стороны взрослых;
- учебный процесс эффективен, если используются человеческие ресурсы и ресурсы окружающей среды;
- в учебные программы должны быть введены проекты для самостоятельной работы с реальными объектами - "разработка рабочих заданий по месту работы";
- проблемность в обучении - обязательное условие в развитии самостоятельного и критического мышления. Только перед лицом проблемы человек мобилизует мыслительные силы и вырабатывает умение принимать самостоятельное решение;
- школа должна быть маленькой демократической общиной и др.

В ходе развития школы и педагогической науки указанные принципы модернизировались, менялась их иерархия. В частности принятый Конгрессом в качестве закона "Цели 2000- образование в Америке", включающий 7 конкретных целей несомненно продолжение истоков американской философии образования :

1. - готовность к учению, все дети Америки будут поступать в школу готовыми к учению;
2. - успеваемость и гражданские качества- все учащиеся 4,8,12 классов будут успешно выполнять проверочные задания и будут готовы умело пользоваться своими интеллектуальными данными, будут ответственными гражданами, подготовленными к продуктивной занятости в национальной экономике и дальнейшему образованию;
3. - подготовка учителей и повышение профессионализма- все учителя будут иметь доступ к программам, совершенствующим их профессионализм;
4. - учащиеся США будут первыми в мире по математике и естественно-научным дисциплинам.
5. - грамотность взрослых и непрерывное образование для овладения навыками необходимыми для конкуренции в глобальной экономике;
6. - безопасность, дисциплина и школы свободные от наркотиков и алкоголя- каждая школа в США будет свободна от наркотиков, насилия, оружия. и создаст дисциплину необходимую для учения;
7. - участие родителей - каждая школа создаст условия для вовлечения родителей в социальный, эмоциональный, академический рост детей. (51)

Программа курса "Педагогика" в Тбилисском университете И.Чавчавадзе включает изучение работ Т.Джеферсона, Д.Дьюи, "Цели 2000- образование в Америке", Vflmlj на организацию и особенности учебно-воспитательной деятельности образовательной школы К-12 в США, коццепцтю Вальдорфских школ и др.

Пример 3.4 *Специальности при подготовке специалистов экологически чистого городского пассажирского транспорта г.Тбилиси*,(100),(103),(104),(109),(110), (источник Google)

Основы эволюционной теории о развитии видов, дают ключ к научному подходу изучения эволюционного развития. условий нашего быта который формировался в борьбе человека за выживание. Если это рассмотреть с позиции иерархии Маслоу, мы видим, что потребности человека в прямой зависимости находятся от исторического развития. Каждый век и география области обитания народов формируют соответствующие им потребности которые прямо пропорциональны изобретательности и остроумным идеям обитателей. Начало многих изобретений в далёком прошлом –

человек догадался использовать острые камни как оружие, добывать огонь, приручать диких животных.

Сегодня тема нашего примера по специальности – городской пассажирский транспорт. Где и как формировались истоки транспортного перемещения? «3500 лет до н. э. у шумеров были колесные повозки запряженные быками. Лошади были впервые приручены около 2000 лет до н. э. и мн. другое (Изобретения «Росмен». М.1994.ст.11). и с тех пор шло развитие и усовершенствование конного транспорта. Это прототип современного пассажирского транспорта который развивался и усовершенствовался в течении ряда веков. XIX век ознаменован координально новыми видами траеспортных средств. Например :По имеющимся архивным материалам музея Трамвайно-Тролейбусного Управления в Тбилиси, на фотографиях снятых в 1830 году, мы видим Конку на проспекте, мост неподалеку от бывшего «шайтан базара» и паром. На мосту пешеходы и средства транспорта характерные для Кавказа и Средней Азии –арба, верблюд, лошади, осел, грузчик-мекуртнэ(рикша) и паром.



Вехи истории. Основы эволюционной теории о развитии видов, дают ключ к научному подходу изучения эволюционного развитию. условий нашего быта который формировался в борьба человека за выживание. Если это рассмотреть с позиции иэрархии Маслоу ,мы видим, что потребности человека в прямой зависимости находятся от исторического развития

городского транспортного сообщения. Появившиеся omnibusы стали вскоре вытесняться уличными железными дорогами на конной тяге (конками). **Первая в мире конка открылась в Балтиморе (США, штат Мэриленд) в 1828 году.**

Были и попытки принести на улицы городов железные дороги на паровой тяге, но опыт был в целом неудачным и не получил распространения. Так как применение лошадей было сопряжено с множеством неудобств, не прекращались попытки внедрения на трамвае какого-либо вида механической тяги Вам будет интересно Tremis way (трамвай-дорога Треймса)названа в честь Треймса, который Лондоне пустил в эксплуатацию траммай – Tremis-way

По сведениям истории мирового развитию трамвая способствовали «достижения физики в области электричества, развитие электротехники и изобретательская деятельность Ф. А. Пироцкого в Санкт-Петербурге и В. фон Сименса в Берлине которые привели к созданию первой пассажирской электрической трамвайной линии между Берлином и Лихтерфельдом в 1881 году, построенной электротехнической компанией Сименса. В 1885 году в результате работы американского изобретателя Л.

Дафта независимо от работ Сименса и Пироцкого электрический трамвай появился в США. Лондоне пустил в эксплуатацию трамвай – Tremis-way

Электрический трамвай оказался прибыльным делом, началось его бурное распространение по миру. Способствовало этому и создание практичных систем токосъёма (штанговый токосъёмник Спрейга и бугельный токосъёмник Сименса).»(источник Google)

Первая ж/д конка в Тифлисе в 1883г. соединила железнодорожный вокзал –до Воронцов

В Грузии 1883 год был ознаменован введением в эксплуатацию первой железнодорожной колеи для «конки» по маршруту железнодородный вокзал г.Тифлиса –до Воронцовской площади. Дорога была протяженностью до четырех киломеров. Дорога была продлена по Пушкинкой и по Головинскому проспекту. Траса «конки» была спроектирована французским инженером Лебманом в 1852 г. И построена бельгийским акционерным обществом сдана в эксплуатацию, как мы указывали в 1883 году. Впоть до 21 ноября 1904 года этот вид транспорта нес на себе

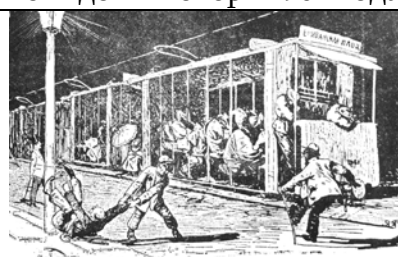

ответственность за обслуживание населения Тифлиса. И вот и 1904 году на улицах города появился первый трамвай.

. В США очень популярной была канатная тяга, сохранившаяся до наших дней в Сан-Франциско в качестве достопримечательности.



В Тбилиси идея канатной тяги была использованна для горной железной дороги в совершенно идеальной конструкции многоступенчатого открытого редуктора с зубчатами и канатной ступенями в передаче Инициатором создания был управляющий «конкой» бельгийский инженер, который в 1896г. предложил меру города Тбилиси построить горную канатную дорогу – ф у н и к у л ё р . Слово «фуникус» по французски означает канат, трос. В 1900г. 8 июля был подписан договор на разработке технического обоснования проекта которое выполнил французский инженер Бланше а артитектором был Шимкевич. Верхняя станция находится над уровнем моря на высоте 5727 м., длина дороги 501 м. И сегодня ф у н и к у л ё р служит жителям и гостям города , сохраняя свое назначение.



*Горная железная дорога на горе Мтацминда
сдана в эксплуатацию 1 марта 1905 года*

✚ Специальные вагоны для горной ж/д ;

✚ Вид на гору Мтацминда;

✚ Нижняя станция горной ж/д ;

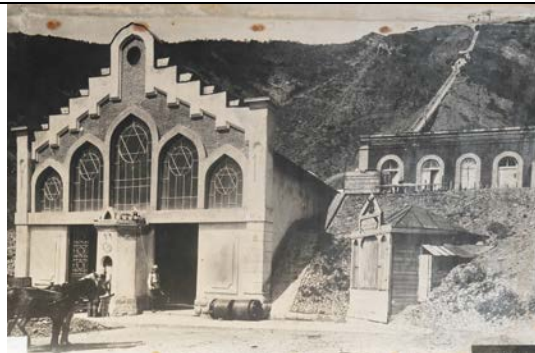
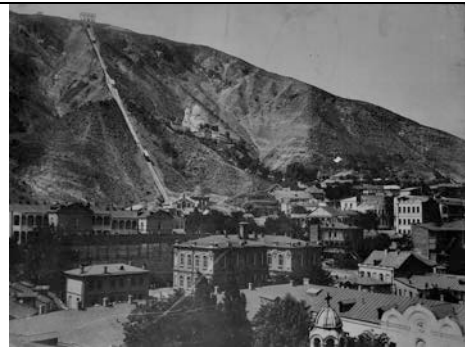

Таким образом Бельгийское акционерное общество эксплуатировала и расширяла сеть пассажирского транспорта гюТбилиси. Уже в 1906 г. трамвайные линии составили 16 км; к 1912 году они увеличились до 45 км-ров, число транспортных единиц -106. Вагоны были изготовлены в Фирмах Сименс-Шукерта и др., с 28 сидячих мест и общей сложности 42 пассажира. Достаточно отметить, что к 1917 году общее число перевезенных пассажиров составило 53 млн.

Мы этой краткой информацией мы ограничим наш экскурс в историю трамвая первого периода.

«Вплоть до Первой мировой войны электрический трамвай бурно развивался, вытесняя из городов конку и немногие оставшиеся ещё омнибусы. Наряду с электрическим трамваем в отдельных случаях применялись пневматические, бензомоторные и дизельные. Трамваи применялись и на местных пригородных или междугородних линиях. Часто городские железные дороги использовались и для развозки грузов (в том числе и в вагонах, подававшихся непосредственно с железной дороги).»(источник Google)

Современный трамвай

«После паузы, вызванной войной и политическими переменами в Европе, трамвай продолжил развитие, но уже менее высокими темпами. Теперь у него появились сильные конкуренты — автомобиль и, в частности, автобус. Автомобили становились всё более массовыми и доступными по цене, а автобусы — всё более скоростными и комфортабельными, а также экономичными за счёт применения двигателя Дизеля. В этот же период времени появился и троллейбус. В возросшем уличном движении классический трамвай с одной стороны стал испытывать помехи от автотранспорта, а с другой — и сам создавал значительное неудобство. Доходы трамвайных компаний стали падать. В ответ в 1929 году в США президенты трамвайных компаний провели конференцию, на которой приняли решение о производстве серии унифицированных, значительно усовершенствованных вагонов, получивших наименование РСС. Эти

вагоны, впервые увидевшие свет в 1934 году, установили новую планку в техническом оснащении, удобстве и внешнем облике трамвая, оказав влияние на всю историю развития трамвая на долгие годы вперёд.

Несмотря на такой прогресс американского трамвая, во многих развитых странах установилось воззрение на трамвай как на отсталый, неудобный вид транспорта, который не приличествует современному городу. Началось сворачивание трамвайных систем. В Париже последняя линия городского трамвая была закрыта в 1937 году. В Лондоне трамвай просуществовал до 1952 года, причиной задержки в его ликвидации стала война. Ликвидации и сокращениям подвергались трамвайные сети и во многих крупных городах мира. Часто трамвай заменялся троллейбусом, однако троллейбусные линии во многих местах тоже вскоре закрывались, не выдерживая конкуренции с прочим автомобильным транспортом.

После Второй мировой войны процесс ликвидации трамвая в некоторых странах продолжился. Многие линии, повреждённые войной, не восстанавливались. На линиях, которые дорабатывали свой ресурс, плохо содержался путь и вагоны, не проводились модернизации, что на фоне растущего технического уровня автомобильного транспорта способствовало формированию отрицательного имиджа трамвая.»(источник Google)

Однако сравнительно хорошо трамвай продолжал себя чувствовать в Германии, Бельгии, Нидерландах, России, Швейцарии, Турции Чехословакии. В этих странах получили большое распространение системы смешанного типа, совмещающие в себе черты трамвая троллейбусов и метро (метротрамы и т. п.).

Уже в 70-е годы XX века в мире появилось понимание того, что массовая автомобилизация приносит проблемы — смог, заторы, шум, дефицит места. Экстенсивный путь решения этих проблем требовал большие капиталовложения и имел малую отдачу. Постепенно транспортная политика стала пересматриваться в пользу общественного транспорта.

К тому времени уже имелись новые решения в области организации трамвайного движения и технические решения, которые делали трамвай вполне конкурентоспособным видом транспорта. Началось возрождение трамвая. Новые трамвайные системы были открыты в Канаде — в Торонто, Эдмонтоне (1978) и Калгари (1981). К 1990-м годам процесс возрождения трамвая в мире набрал полную силу. Вновь открылись трамвайные системы Парижа и Лондона, а также других наиболее развитых городов мира.

А как было в Грузии?

После Второй мировой войны для восстановления тбилисского парка трамвайного парка капиталовложения составили 27,9 млн. рублей. В этот период было капитально отремонтировано 120 вагонов, бали модернизированы мастерские.лаборатория, диспетчерская Преобретены новые типы станков и приборов.

Начался процесс оснащения трамвайных и троллейбусных депо новым современным оборудованием, созданы современные службы диспетчерской службы, химической и технологических лабораторий; налажена технология производства и восстановления запасных деталей и наконец встает вопрос использования творческого потенциала инженерно –технического персонала о создании принципиально нового подхода в производстве и эксплуатации пассажирского состава г.Тбилиси.

Кремневые выпрямители на подстанциях >

Специалисты Трамвайно- троллейбусное управления (Гига Датешидзе, Жора Бокучава и др.) были одними из первых инициаторов в стране внедрения на тяговых подстанциях кремневых выпрямителей вместо ртутных и тем самым обеспечили высокую надежность линий

электротранспорта. Годовой экономический эффект от внедрения кремневых выпрямителей составил 60 тысяч рублей. Переоборудовано старей-

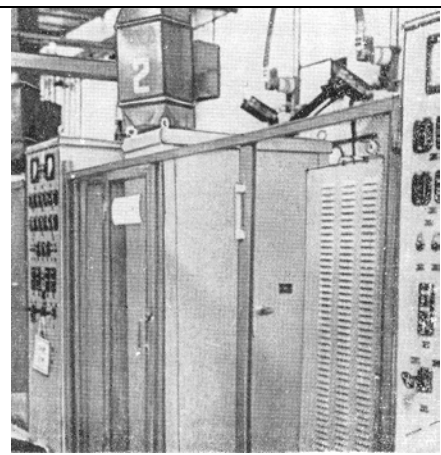
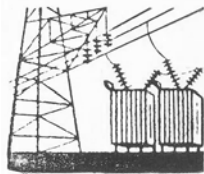

< шее трамвайное депо оснащено мостовыми кранами, которые обеспечили внедрение прогрессивных технологий для наиболее трудо- емких процессов подъема вагонов и машин. Тупиковые каналы заменены сквозными которые, дали возможность вне- дрить поточный метод осмотра вагонов, подняв культуру про- ва > Механическая мойка



С целью экономии цветных металлов создан один из первых участков по производству изделий из пластмасс, «в числе которых искрогасительные камеры, габаритки, изоляторы, тормозные колодки, и полиэтиленовые втулки для штанг троллейбусов, которые ликвидировали утечку тока»(103,3) Усовершенствована технология ремонта трамвайных путей. На смену ручному труду пришла механизация: подбивка шпал, забивка и выдергивание костылей, завинчивание гаек осуществляется специальными механизмами. Проведена полная реконструкция центральной диспетчерской, в которой установлено новейшее оборудование сигнализации и связи, а также телевизионное видение



Служба эксплуатации путей

Дикторская и пульт управления



Контроль изготовленных и восстановлен-
ных запасных частей

В трамвайно-тролейбусном управленых мастерских освоена технология производства и ремонта дефицитных запасных деталей, в числе которых конические, планетарные и ряд других типов деталей и сборочных единиц.

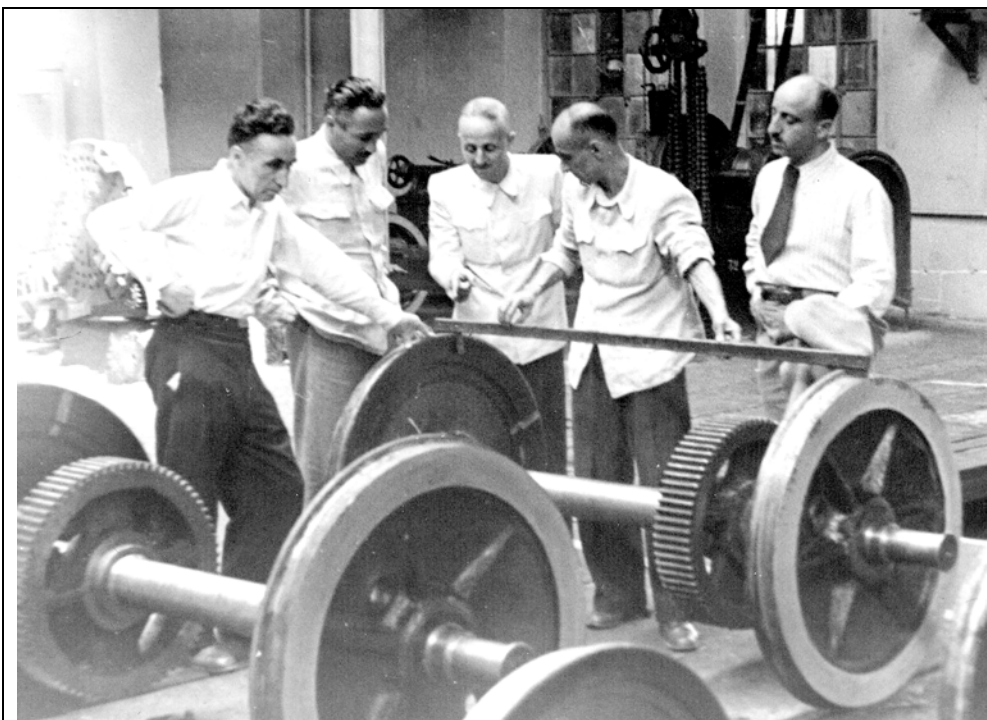

Качество де-
талей не
уступали
заводским и тем
самым
способствовали
своевременному
восстановлению
подвижного
состава.

Пример 3.4.1. Люди и производство



1912 г. Группа рабтников трамвойного депо в Тбилиси



1935 г. Группа выпускников Закавказского института инженеров железнодорожного транспорта – работников в ТТУ и ЖД Грузии

Тема продолжена в специальном приложении «Община ТТУ –Труд и отдых»

Семинары : Вступление в современное мышление (ВСМ)			
1	2	3	4
Объект Изучения и № семинара	<ul style="list-style-type: none"> • АВТОР • ТЕМА 	«Формула успеха»,	«практическая значимость»
	Семинар №1 Ректор университета Ильи д.ф.н.,проф. Гиги Тевзадзе,	1. ЦЕЛИ И ЗАДАЧИ ИННОВАЦИОННЫХ ПРОГРАММ В ГОСУДАРСТВЕННОМ УНИВЕРСИТЕТЕ ИЛЬИ 2. Роль и значение предмета ВСМ в формировании компетентного выбора специальности опираясь на опыт исторического и современного наследия	
	Семинар № 2 Сократ 470-399 до н.э. Воспоминания о Сократе в трудах современников и исследователей	«Формула успеха»,	«практическая значимость»
	Семинар № 3 Платон 427-347 до н.э.. Государство Глава: 1,2,4,6,7,10	«Формула успеха»,	«практическая значимость»
	Семинар № 4 Апостол Павел Эпистолии Апостола Павла К римлянам гл.1- 16	«Формула успеха»,	«практическая значимость»
	Семинар № 5 Макиавели (1469 – 1527) Государь	«Формула успеха»,	«практическая значимость»

	Семинар № 6 Гоббс(Hobbes) 1588-1679 Левиатан Глава: 12,14,15,17,18	«Формула успеха»,	«практическая значимость»
	Семинар № 7 Джон Локк 1632-1704 Опыт об истинном происхождении, области действия и цели гражданского правления	«Формула успеха»,	«практическая значимость»
	Семинар № 8 Жан Жак Руссо 1712-1778 Эмиль или о воспитании	«Формула успеха»,	«практическая значимость»
	Семинар № 9 Адам Смит 1723-1870 (Шотландский мудрец) Изучение причин богатства и природы в людей	«Формула успеха»,	«практическая значимость»
	Семинар №10 Иммануил Кант 1724-1804 Ответ на Вопрос: что такое просвещение ?	«Формула успеха»,	«практическая значимость»

	<p>Семинар №11 Ламарк 1818-1883 Философия зоологии Глава : 3,4,7,8</p>	<p>«Формула успеха»,</p>	<p>«практическая значимость»</p>
	<p>Семинар №12 Дарвин 1809-1882 Происхождение видов (глава : 1,2,3,4,7)</p>	<p>«Формула успеха»,</p>	<p>«практическая значимость»</p>
	<p>Семинар №13 Фридрих Нитше 1844-1900 Об истине и лжи без учета морали</p>	<p>«Формула успеха»,</p>	<p>«практическая значимость»</p>
	<p>Семинар №14 Зигмунд Фрейд 1856-1939 Психопото- логия ежедневной жизни</p>	<p>«Формула успеха»,</p>	<p>«практическая значимость»</p>
	<p>Семинар №15 Карл Г.Юнг 1875-1961 Психология и алхимия (фрагменты), Основы ана- литической психологии</p>	<p>«Формула успеха»,</p>	<p>«практическая значимость»</p>

	<p>Семинар №16 И. Чавчавадзе (1834-1907) Избранные произведения</p>	<p>«Формула успеха»,</p>	<p>«практическая значимость»</p>
	<p>Семинар №17 Димитри Узнадзе (1886-1950) 1. Психология образования 2. Формы поведения человека 3. психология и педагогика</p>	<p>«Формула успеха»,</p>	<p>«практическая значимость»</p>

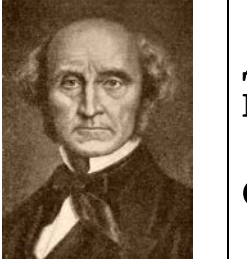
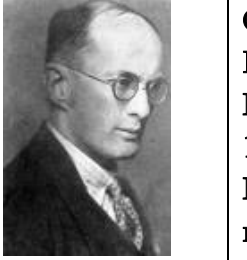



	<p>Семинар №18 Джон Стюарт Миль (Mill) 1806-1873 О свободе</p>	<p>«Формула успеха»,</p>	<p>«практическая значимость»</p>
	<p>Семинар № 19 Джон Дьюи 1859-1952 Опыт и образование</p>	<p>«Формула успеха»,</p>	<p>«практическая значимость»</p>
	<p>Семинар № 20 Болеслав Малиновский 1884-1942 Магия, наука и вера</p>	<p>«Формула успеха»,</p>	<p>«практическая значимость»</p>

	Семинар №21 Марк Блок 1886-1944 Аполлогия истории	«Формула успеха»,	«практическая значимость»
	Семинар №22 Клод Леви Строси 1908 Раса и история	«Формула успеха»,	«практическая значимость»
	Семинар №23 Хайек Ф. И 1899-1992 Либерализм и власть	«Формула успеха»,	«практическая значимость»
	Семинар №24 Эрвин Шродингер 1887-1961 Что такое жизнь?	«Формула успеха»,	«практическая значимость»
	Семинар №25 Конрад Лоренц 1903-1989 Восемь грехов человечества	«Формула успеха»,	«практическая значимость»
	Семинар №26 Стивен Хоукинг 1942 Краткая история времени	«Формула успеха»,	«практическая значимость»

Свободная инициатива студента и преподавателя –самостоятельные исследования







 <p>Автопортрет Леонардо да Винчи 1452-1519</p>	 <p>Флоренция. Графика. Выполнена 1471-1482 г. при жизни Леонардо в эти годы во Флоренции</p>	<p>Леонардо да Винчи – называют величайшим из людей. Он прис- тально вглядывался во все, ана- лизировал свои наблюдения, ставил виртуозные эксперимен- ты и всё это записывал в свои тетради, где в перемежку с опи- санием экспериментов шли их великолепные иллюстрации. Пи- сал он левой рукой справа на ле- во, так что читать его рукописи можно только в зеркале(3;16)</p>
 <p>Густав Доре- 1832-1883</p>	 	<p>Густав Доре-французский худож- ник известный иллюстрациями свои- ми полными фантазиями динами- ческими графическими иллюстраци- ями к произведениям; Рабле (1854), Бальзак (1855-56), Данте (1861), Сервантес (1862-1863), Библия (1864-1866) и мн.др..</p>
	<p>А.Дж. Тойнби 1889-1975 <i>Цивилизация перед лицом истории</i></p>	<p>«Вглядываясь в будущее, мне кажется, я вижу, как психология становится царицей наук...психология способна оказывать практическую помощь человеку в век, когда человеку нужна вся помощь, какую только он может получить, от Бога или самого себя, чтобы оградить себя от греха и безумия самоуничтожения собственного рода.....»(67;392)</p>
 <p>Вундт В. 1832-1920</p>	<p>Известный немецкий психолог, философ, физиолог в 1879 создал первую в мире лабораторию экспериментальной психологии. Он разработал программу по психологии – как самостоятельной науки, связанной, но независимой от физиологии и философии, разделом которой её было принято считать. По книге «Основы физиологической психологии» обучались как студенты Вундта, так и студенты в появившихся центрах экспериментальной психологии. Его учениками и последователями были Д.Узнадзе, Г.Холл, и др.</p>	
 <p>Холл Г. 1844-1924</p>	<p>Американский психолог, после стажировки у Вундта, возвратившись в США организовал при Висконсинском университете экспериментальную психологическую лабораторию, где исследовались проблемы возрастной психологии. Холл является основателем педологии - комплексной науке о ребенке. Согласно теории педологии ребенок является центром исследовательских интересов не только психологов и педагогов, но и биологов, врачей-педиатров, антропологов. Из всех этих областей в педологию входит та часть, которая имеет отношение к детям.</p>	

	<p>Л.Н. Выгодский является одним из самых выдающихся русских психологов и философов.Его труды отличаются высокой методологической культурой. На фоне методики нашего повествования особый интерес мы уделяем его работе «педология подростка».Ключ к возрастному пониманию психологии, -считает Выгодский,- заложен в проблеме направленности, в проблеме движущих сил и структуре влечений и стремлений ребенка. (78;6-242)</p>
<p>Выгодский Л.С. 1896-1934</p>	<p>Кроме того важное значение имеют «кризисы»при переходе возрастных ступеней.(79;61-64)</p>
	<p>Теорию развития мышления Пиаже построена на основе логики и психологии с учетом того, что основой психического развития является развитие интеллекта. Этапы развития интеллекта, через которые постепенно проходит ребенок, способствуют формированию все новых и новых ситуационных схем. (42;19-20),(43; 87-92),(79;173-175).</p>
<p>Piaget J 1896-1980</p>	
	<p>Американский психолог, предлагает рассмотрение иэрархии потребностей по Мвслоу:1) физиологическик потребности;2)потребность в безопасности;3)потребность в любви и принадлежности;4)потребность в уважении;5)потребность в реализации-АКМЭ. (43; 93-96),(28;С,Д2М4).Второй подход в планировании тематики ЛППЛ является предложенная методика исследования личности,в которой, в отличии от психоаналитиков, человеческую природу следует изучать на примере её лучших представителей границы человеческих возможностей (73;150).Изучать их формулу успеха и практическую значимость(12),(13)</p>
<p>Маслоу А. 1908-1970</p>	

			
EUROPEAN FORUM FOR FREEDOM IN EDUCATION EFFE			
ВАЛЬДОРДОРФСКИЙ ПЕДАГОГИЧЕСКИЙ ИНСТИТУТ (ГЕРМАНИЯ)			
МЕЖДУНАРОДНОЕ ДВИЖЕНИЕ КРАСИИЯ ШКОЛА BS - I			
ГОСУДАРСТВЕННЫЙ УНИВЕРСИТЕТ ИЛБИ (ГРУЗИЯ)			
Семинары : педагогика самообразования - «Личность в Педагогике – Педагогике в Личности»			
1	2	3	4
№ семинара	АВТОР, ТЕМА	«Формула успеха»,	«практическая значимость»
<p>Семинар № 1</p> 	<p>Вступление. 1. Кому нужна педагогика ? 2. Интеграция сфер учебных предметов .. 3. «Истинное (великое) учение научает людей добру»-Конфуций (551-478 до н.э.) 6. О мотивации и выборе профессии:</p>		
<p>Семинар № 2</p> 	<p>1. Способность к коммуникации и использование спиральной модели коммуникации 2. Барьеры и аксиомы коммуникации</p>	«Формула успеха»,	«практическая значимость»
	<p>Семинар № 3 В.О.Ключевский (1841-1911) Лекции о человеческих «союзах»</p>	«Формула успеха»,	«практическая значимость»
	<p>Семинар № Т.Джефферсон-(1743-1826) философ, *Автобиография;*Заметки о штате Виргиния</p>	«Формула успеха»,	«практическая значимость»

	<p>Семинар № 5 Шалва Амонашвили 1940</p> <p>*Размышление о гуманной педагогике *Улыбнитесь детям *Дети давайте научимся летать</p>	«Формула успеха»,	«практическая значимость»
	<p>Семинар № 6 Ата-Турк 1881-1938 Новая турецкая Образовательная доктрина</p>	«Формула успеха»,	«практическая значимость»
	<p>Семинар № 7</p> <p>Международное движение <i>effe</i> и Красивая-Школа -BS-I взаимодействие педагогических культур</p>	«Фор-ла успеха»,	<p>«практическая значимость»</p> 
	<p>Семинар № 8</p> <p>Р.Штейнер 1861-1925 -“Встреча”в концепции Р. Штейнера и возможности её реализации в курсе педагогики</p>	«Формула успеха»,	«практическая значимость»
	<p>Семинар № 9</p> <p>Карл Поппер 1902-1994 Эволюционная эпистемология</p>	«Формула успеха»,	«практическая значимость»
	<p>Семинар № 10</p> <p>Дж. и Элионор Дьюи -Школы будущего -Психология и педагогика мышления</p>	«Формула успеха»,	«практическая значимость»

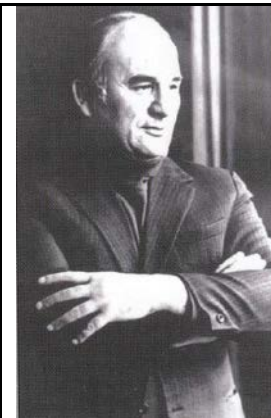
	<p>Семинар № 11</p> <p>Стивен Хоукинг-1942</p> <p>Путишествие к хозяину вселенной</p>	<p>«Формула успеха»,</p>	<p>«практическая значимость»</p>
	<p>Семинар № 12</p> <p>К. Риттельмайер 1949</p> <p>«Архитектоника школы-как ученики переживают краски и формы»</p>	<p>«Формула успеха»,</p>	<p>«практическая значимость»</p>
	<p>Семинар № 13</p> <p>Уильям Бретон -1948</p> <p>Педагогика и психология охраны порядка</p>	<p>«Формула успеха»,</p>	<p>«практическая значимость»</p>
	<p>Семинар № 14</p> <p>Маркс</p> <p>Размышление юноши о выборе профессии</p>	<p>«Формула успеха»,</p>	<p>«практическая значимость»</p>
	<p>Семинар № 14</p> <p>Генри Форд I</p> <p>Моя жизнь мои достижения</p>	<p>«Формула успеха»,</p>	<p>«практическая значимость»</p>
	<p>Семинар № 16</p> <p>С.К. Бондырева</p> <p>Социально психологические основания развития образовательного пространства и взаимодействие субъектов</p>	<p>«Формула успеха»,</p>	<p>«практическая значимость»</p>

	<p>Семинар № 15 Микеланджело – ТИТАН 1475-1564 Жизнь и творчество</p>	<p>Когда скалу мой жесткий молоток В обличье людей преобразует, - Без мастера, который направляет Его удар, он делу б не помог...</p> <p style="text-align: right;"><i>Микеланджело</i></p>	
			
<p>Подвиг Геракла 1530</p> <p>Лишь многих лет И многих проб итоном, Взыскаиельный свой замысел мудрец Живым ваяет наконец</p> <p style="text-align: right;"><i>Микеланджело</i></p>	<p>Гиви Картозия(1923-1998)</p> <p>Телсложением он был похож и в тоже время не похож на богатыря. Его железную хватку не мог преодолеть ни один борец . Его харуктеризует поразительное качество скромности- даже в период высшей ступени спортивной славы он был обычным человеком и никогда не давал повода к тому, что он был «богатырь богатырей»</p> <p>Арчил Гогелия. (Спортивная жизнь)</p>		
<p>Уфа. Башкирский Государствен- ный Педагогически й Университет</p>	<p>Семинар № 17</p> <p>Ф.Ш.Терегулов, В.Э.Штейнберг «Образование третьего тысячелетия: от мифологии через кризис педагогики – к технологии»</p>	<p style="text-align: center;">Реализация ключевых принципов непрерывного образования</p>  <p style="text-align: center;">Схема: Направления технологизации образования</p>	

Приложение 3 . ГЛОССАРИЙ ОБЩИЙ

Глоссарий для самостоятельной работы студентов:

1. учет известных возможностей творческой интеграции сфер (предметно-специальной, научной и т.д.)
2. подготовка к дискуссии по теме семинара с учетом кантовского девиза «Просвещение» и Поперовской формулировки «Критическое мышление»

Возможные сопоставления	Основные термины, понятия , и личности тематики семинаров
Форд	Авторское право – является закрепление субъективных прав автора на результаты личного творчества, созданные в процессе его интеллектуальной деятельности (24)
Т.Джефферсона	Адамс Джон -(1735-1826) второй президент США 1797-1801, сторонник федерализма. В президентство Адамса были приняты законы «Об иностранцах, направленные против «революционной эмиграции» из Европы.
Т.Джефферсона	Адамс Джон (1767-1848) - президент США 1825-1829 дипломат и публицист. Первый посланник США в Петербурге(1809-1814). посланник США в Лондон1815-1817, старший сын Джон Адамса - (1735-1826)
-теория воспитания и атмосфера в семье -см. здесь же семейное воспитание	<p>Адлер Альфред 1870-1937 – родился в Вене, в многодетной семье, часто болел.Его ранние годы характеризовались тем, что он пытался преодолеть свои слабости и чувство собственной неполноценности и в это же время он принял важное решение стать врачом. Он является примером, который согласно кантоновской установке сам определил свою жизнь наперекор тому, что уготовила ему судьба, изменил позитивно свою «карму»., наперекор тому, что учителя предвещали ему судьбу, в лучшем случае, сапожника. Однако путём постоянных усилий он закончил медицинский факультет Венского университета, занялся медициной, у него появился интерес к детским неизлечимым заболеваниям, кроме того Адлер специализировался в неврологии и психиатрии. В 1902 году Адлер одним из первых входит в состав четырех членов кружка психологического направления Фрейда. В 1910 году, по предложению Фрейда, он первый президент Венского психоаналитического общества. Спустя некоторое время он оборвал свои связи с психоанализом и со своими сторонниками организовал собственную группу под названием Ассоциация Индивидуальной психологии. В центре внимания были ворпосы:</p> <ul style="list-style-type: none"> ➤ Организация первой воспитательной клиники в рамках венской системы школьного образования. Особое значение придавалось работе с учителями, т.к. как полагал Адлер чрезвычайно важно работать с теми, кто формирует умы и характер юношества. ➤ Для помощи родителям в воспитании детей при школах были организованы консультационные центры, где дети и родители могли получить нужнвй им совет и помощь. К 1930 году только в Вене было 30 таких центров. ➤ Адлер стал основателем нового, социально- психологического

	<p>направления целостной системы развития личности</p> <p>Труды Адлера</p> <p>О нервном характере(1912), Теория и практика индивидуальной психологии(1920, Человекознание(1927), Смысл жизни(1933)</p> <p><u>О нём</u></p> <p>Марциновская Г.Д., Ярошевский М.Г. 100 выдающихся психологов мира. 1995 с. 4-10; Савенкова О.В. Индивидуальная психология в концепции А.Адлера.1997.</p> <p>См.дополнительно : теория воспитания и атмосфера в семье</p>	
<p>-Эвклид , математик «Эвклидова геометрия» начало 3 в.до н.эр.</p> <p>-Евклид из МEGAPY (5-4 век до н.э.), д/гр. философ, ученик Сократа,учитель Платона</p> <p>-неоплатонизм, -Петрицци,Гелатская Академия, -Платоническая Академия</p>	<p>Академия – философская школа, основанная Платоном около 387 до н.э. Слово «Академия» происходит от имени мифического героя Академуса, в честь которого была названа священная роща в окрестностях Афин. В этой роще в 4 веке до н.э. читал лекции своим ученикам Платон, поэтому основанная им школа получила название Академия. С тех пор Академии как центры образования получили распространение во всех частях света. (см.неоплатонизм, Петрицци, Гелатская Академия, Платоническая Академия)</p> <p>В настоящее время функционируют научные Академии, обычно называемые Академиями Наук, которые представляют собой комплексные учреждения, объединяющие ученых, а также научно-исследовательские институты, библиотеки, музеи, ботанические сады. Академией называют многие учебные заведения, например Академия художеств Грузии, отраслевые Академии, Тимирязевская Академия, Академия Спорта, Инженерная Академия и т.д.</p> <p>Название «Академия» носят также многие общественные организации просветительского характера или общественные профессиональные организации. В США, Грузии Малой Академией названы некоторые средние учебные заведения.</p>	
<p>-Педагогика сотрудничества;</p> <p>-гумманная педагогика</p>	<p>Амонашвили Ш.А. 1946</p> <p>Известный ученый педагог-новатор,д.п.н, проф.,академик</p>	
<p>Нация и раса</p>	<p>АНТРОПОЛОГИЯ - /гр. Человел+учение/- наука о телесной природе и происхождении человека и его рас.</p> <p>Хотя антропология изучает биологические признаки, на межд. Антропологических Съездах В 1906 в Монако и в 1912 в Женеве были разработаны унифицированные методы антропологических измерений.</p> <p>Основные разделы современной антропологии:</p> <ul style="list-style-type: none"> ❖ Антропогенез –или учение о происхождении человека, один из основных разделов антропологии: <ol style="list-style-type: none"> 1. положение человека в системе животного мира 2. прародина человека 3. время происхождения человека 4. факторы очеловечения 	

	<ul style="list-style-type: none"> ❖ Этническая антропология (расоведение) изучает расы человека и антропологические типы, их формирование, географическое расположение и смешание ❖ Морфология человека, соприкасающаяся с описательной анатомией, имеет своим предметом признаки формы и строения человеческого тела в их разнообразных вариантах и на разных стадиях индивидуального развития
<p>-Педагогика, -Самоопределение, -«Я» концепция.</p>	<p>Аргументация человека быть несовершеннолетним(по Канту):</p> <ul style="list-style-type: none"> • Есть книга,мыслящая за меня; • Есть духовный пастырь, совесть которого может заменить мою; • Есть врач, предписывающий такой то образ жизни, и т.п., поэтому не надо утруждать себя.
<p>Изобретения Авторское право</p>	<p>Архимед-(287-212) до н.э. Характеризуя Архимеда Цицерон сказал известную фразу : «Я полагаю в этом сицилийце было больше гения, чем может вместить человеческая натура». Интересные сведения об образовании и в частности образовании Архимеда имеются в курсе «История естествознания и техники» С.М.Марчуковой:</p> <ul style="list-style-type: none"> • Богатые и знатные люди в то время давали детям образование, основанное, прежде всего, на изучении философии и литературы. Математику изучали лишь постольку, поскольку это было нужно для философии. • Античные ремесленники, наоборот, с детства обучали детей своему ремеслу. Именно так был воспитан Архимед. С детства отец обучал его математике. Свое образование Архимед завершил в Александрии у математика Конона. По возвращению в Сиракузы, где он провел большую часть своей жизни, он посылал Конону свои сочинения на консультацию и был с ним в постоянной переписке. Уже в Александрии Архимед проявляет большой интерес к механике. <p>Исторические источники приписывают Архимеду изобретение множества механизмов, основанных на использовании «Архимедова винта», а также систем из рычагов, блоков и веревок. Архимед определил площади, поверхности и объемы различных фигур и тел, применив разработанные им методы расчетов, которые через два тысячелетия развились в интегральные исчисления.</p> <div data-bbox="722 1525 1161 1794" data-label="Image"> </div> <p style="text-align: center;">"Архимед винт"</p> <p>Сообщения о последних годах жизни Архимеда относятся ко времени осады Сиракуз. Когда Сиракузы пали под натиском римлян, среди жертв римского войска оказался Архимед. По преданию известно, что он был убит римским солдатом в момент напряженного размышления над математической задачей. Его последние слова были: «Не трогай моих чертежей»</p>

	<p>На могиле ученого, в соответствии с его желанием, был высечен шар, вписанный в цилиндр. Это указывает на то, как высоко ценил свое открытие Архимед «объем вписанного в цилиндр шара относится к объему цилиндра как 2/3». Этот памятник через 137 лет после смерти Архимеда был найден и описан Цицероном, который писал: «Будучи квестором в Сицилии, я нашел здесь могилу Архимеда....среди многих гробниц.....я заметил маленькую колонку, едва возвышавшуюся над кустарником, в верхней части было изображение шара с цилиндром. Я немедленно сказал сиракузцам, из которых знатнейшие сопровождали меня, что это и есть разыскиваемая могила. Мы приказали раскопать и очистить это место лопатами. Таким образом, виднейший и некогда столь образованный городне имел бы понятия о могиле своего величайшего мыслителя»(45; 288-299) .</p>
См доп.Платон	<p>Архонты- высшее должностные лица в древней Греции – особую крупную роль играли в Афинах. По преданию властью <i>пожизненного</i> Архонта, после смерти последнего царя Кодра, была передана его сыну Медонту, затем десятилетней, наконец с 683 г.до н.э.стала годичной и была поделена между 9 –ю Архонтами (БСЭ, т.3, ст.225)</p>
См.доп.Платон; Конфуций	<p>Атмосфера семьи в теории воспитания:</p> <p>1.Китайское учение(Конфуций V в.до н.э.) учит людей добру, которое зависит от интеграции сфер деятельности жизни человека в семье, обществе и деятельности: (1) чтобы было благоустройство во всем народе; (2) чтобы было благоустройство в семье; (3) чтобы было благоустройство в самом себе; (4) чтобы сердце было чисто, исправлено;(5) правдивость, сознательность мысли; (6) знания; (7)изучение самого себя (Конфуций;329-330);</p> <p>2.Античное римское воспитания – семья как центр воспитания; Нравственным воспитанием в Древнем мире занималась семья.Школам в этом деле отводилась второстепенная роль. Тенденция возвеличивания семьи и жомашнего очага была характерна. Внутри дома мать пользовалась независимостью.Многие женщины самолично вскармливали детей и не отдавали детей няням на попечение: (а)юношей-отец полностью отвечал за моральное и физическое воспитание мальчика..Подростий мальчик становился спутником и товарищем отца. Его не поручали рабу или педагогу, как в Греции. С усилением греческого влияния в некоторых семьях появились педагоги, но это быо характерно лишь для богатых домов и во многом делалось в угоду моде. Риторическое образование юношей начиналось в возрасте 15 лет. Оратора в риме ставили выше философа ибо он уже заключал в себе философа. (б) Особое место отводилось воспитанию женщины,как матери и хозяйки дома, хранительницы семейного очага. Помимо нравственных моментов, большее внимание уделялось выработке практических навыков, столь необходимых и повседнквной жизни. Как только девочка подрастала, её начинали учить рукоделию, прясть и ткать. Так, во многих семьях приличным тоном считалось, если ися одежда для членов семьи была пошита либо самой хозяйкой или под её руководством. Что касается научных</p>

	<p>знаний, сами матери читали своим дочерям Гомера и Вергилия и мн. другое.(58а; 21-26)</p> <p>3.См. Семейная традиция воспитания- «Платон».здесь-же.</p> <p>4.Пример родителей-/отрицательный/ Джефферсон «Заметки о штате Виргиния»(1785г), вопрос 18. Обычаи и нравы/ : «...человек - животное подражающее. Это качество лежит в основе его воспитания. От колыбели до могилы он учится делать то, что, как он видит, делают другие....Родитель буйствует, ребёнок видит, схватывает выражение гнева, напускает на себя такой же грозный вид в кругу маленьких рабов, даёт волю своим худшим порывам; выращенный и воспитанный в такой атмосфере. Ежедневно упражняясь в тирании, ребёнок неизбежно усваивает дурное и приобретает дурные качества. Человек, способный сохранить в таких условиях свою моральную чистоту и умение держать себя – чудо. (33;230);</p>
	<p>Апостолы Петр и Павел. 12 июля Церковь празднует Память апостолов Петра и Павла. Зачастую в церкви праздниками становятся события, которые в мирском понимании скорее трагичны, а не радостны (например, усекновение главы Иоанна Предтечи). Вот и 12 июля тот день, когда, по преданию, главные христианские апостолы, «учителя среди учителей», Петр и Павел были казнены в Риме.</p>
	<p>Петр и Павел - два столпа веры – два диаметрально противоположных характера: вдохновенный простец и неистовый оратор – приходят к единому окончанию своего земного пути. День апостолов Петра и Павла – это призыв к миссионерству– если ты сам получил утешение в молитве, был свидетелем чуда, если ты обрел дар веры, то не храни его только для себя – поделись им с другим, помоги и тому, кто рядом увидеть то, чего он пока не знает. Конечно немногие сегодня ходят в миссионерские походы и не для всех это возможно. Но есть одно миссионерство, которое доступно каждому человеку – быть для всех солнышками, как говорил прп. Амвросий Оптинский: «Жить – не тужить. Никого не осуждать, никому не досаждать, и всем – мое почтение»! /автор: Wed, 11 Jul 2007, 11:01/</p>
	<p>Библия в картинках Собрание картин к ВЕТХОМУ и НОВОМУ ЗАВЕТУ художника ГУСТАВА ДОРЕ в подлинных гравюрах на дереве Паннемакера, Пизана, Гюреля и др.</p>
	<p>Густав Доре(Dore) -1832-1883 французский художник-график. Широко известен своими графическими работами по Иллюстрациям книг: Бальзак (1955-56), Данте(1861), Сервантес (1862-63), Библия (1864-66) И мн. др.</p>

	 <p style="text-align: center; font-size: small;">GUSTAVE DORÉ</p>	 <p style="text-align: center;">Изгнание Адамы и Эвы из Рая. <i>(Бытие гл. III, ст. 22-24)</i></p>	 <p style="text-align: center;">Апостол Павел</p>
<p>-Метод опережающего текста, -Малькова 12 школа США -сопоставление понятий интеллекта и прогматизма с точки зрения критического мышления</p>		<p>Бергсон (Bergson) Анри.(1859 –.1941) французский философ–интуитивист. Работал с 1900 г. в качестве профессора в Коллеж де Франс, с 1914 г. — член французской академии. Рассматривал жизнь как процесс космического плана, направленный на творческое преобразование материи. «Не существует состояния , как бы просто оно не было, которое не менялось бы каждое мгновение, потому, что нет сознания без памяти, нет продолженности состояния без прибавления к чувству данного момента воспоминаниями прошлых моментов. В этом состоянии длительности внутренняя длительность есть непрерывная жизнь памяти,продолжающей прошлое в настоящем. Будет ли это настоящее отчетливо заключать в себе образ постоянно растущего</p>	
	<p>Бессознательное-1) совокупность психических процессов, актов и состояний, обусловленных явлениями действительности невозможные контролироваться субъектом.(3,31).</p>		
		<p>С.К. Бондырева 1960г. д.п.н.,академик АПСН, ректор Московского психолога-социального института, который располагает филиалами в городах России и и странах СНГ и др странах: Ярославль, Надым, Иарнаул, Санкт-Петербург, Йошкар-Ола, Магнитогорск, Ижевск, Конаково, Одинцово, Люберцы, Электросталь, Рязань, Брянск, Владивосток, Ингушетия и др. МПСИ обеспечивает</p>	
<p>подготовку изданий и переизданий работ по психологии, философии, социологии, экономике, юриспрудунции; издает новые произведения отечественных и зарубежных фвторов по указанным направлениям и др. С.К. Бондырева руководит исследовательским направлением «Социально психологических оснований развития образовательного пространства и взаимодействие субъектов»..и мн.др</p>			
	<p>Бюффон Жорж Луи Леклерк - (1707 -1788) французский естественнойспытатель, занимался физикой, математикой, впоследствии целиком посвятил себя описательному естествознанию . С 1739 года директор Ботанического сада Парижа. Автор работы "Теория Земли"(1749). <i>(БСЭ тьюм 6 ,475 +ф)</i></p>		

<p>Д.Узнадзе, Г.Холл,</p>		<p>Wundt W.1832-1920. Известный немецкий психолог, философ, физиолог в 1879 году создал первую в мире лабораторию экспериментальной психологии. Он разработал программу по психологии – как самостоятельной науки, связанной, но независимой от физиологии и философии, разделом которой её было</p>
		<p>принято считать.По книге «Основы физиологической психологии» обучались как студенты Вундта, так и студенты в появившихся центрах экспериментальной психологии. Его учениками и последователями были Д.Узнадзе, Г.Холл, и др.</p>
		<p>Герменевтика –(гр.разъясняю, истолковываю)-искусство истолкования текстов.В Древней Греческой философии и филологии искусство понимания, толкования иносказаний, многозначных символов и т.п., прежде всего Гомера. Герметизм –религиозное философское течение...в которых «посвященному от имени бога Гермеса Трижды величайшего открываются все тайны мира» (КФС,112).</p>
<p>1)Ф.Хайдер ввел понятие о гештальде в социальную психологию с целью объяснения межличностного восприятия 2)Г.выступила против(Вундта) принципа расчленения сознания)</p>		<p>Гештальтпсихология-(от нем. Образ,форма) – направление в западной психологии, возникшее в Германии в начале XX века. Ими бала выдвинута программа изучения психологии с точки зрения целостных структур (<i>гештальтов</i>). Идея о том, что внутренняя, системная организация <u>целого</u> определяет свойства и функции <u>образующих его частей</u> , бала применена в экспериментальном изучении: в о с п р и я т и я (преимущественно зрительного)</p>
<p>Ксенофонт (34;66)</p>		<p>Гипократ (460-377до н.э.) анатом, физиолог,медицинский писатель (53 сочинения),деятельный борец с эпидемией(унесшей Перикла). Гипократ находил, что диета и предупреждение болезней важнее терапии(декарства и лечения, и возлагал большие надежды на природу, чем на человеческое искусство (34,66)</p>
<p>(Малькова ;ст12)</p>		<p>Гудлэд Джон- ученый педагог, президент института исследований в области образования; автор «теории обновления». На вопрос: Для чего нужны школы, он считает школа и только школа обеспечивает систематический процесс образования, цель которого, наряду передачи базовых знаний и навыков, интеллектуальное развитие, подготовка к выбору профессии, гражданском и нравственном воспитании, эмоциональном и физическом развитии, формировании «Я» концепции.(41;12)</p>
<p>ДЖЕФФЕРСОН</p>		<p>Гумбольдт Александр Фридрих Вильгельм. (1769 -1859) - выдающийся немецкий естественныйиспытатель и путешественник, один из основоположников современной географии растений, геофизики В числе Европейских и азиатских стран мира в которых побывал</p>

	<p>ученый была и Америка: США, Чили, Перу, Бразилия, Мексика, Куба. Он исследовал природу. Методика его исследований стала примером для многих последующих экспедиций. <i>(БСЭ т. 13, ,199)</i></p>
Педагогика самообразования	Девиз Просвещения – имей мужество пользоваться своим собственным умом./Кант/
Платон-Государство	Демииург :1.учение Платона о благе(18,633) 2.(КФС,144)(гр.буквально – изготавливающий вещи для народа народ+работа) Термин демиург В Древне Греческой философии применяли для обозначения «ТВОРЦА»(мастера) -введен впервые в лексикон ПЛАТОНОМ в «Государстве» VII 530 ст..137 и «Тимее» ст.28 с «творец и отец этой Вселенной»
	Детерминизм –(от латинского определяю) – философское учение об объективных закономерностях взаимосвязи и взаимообусловленности явлений материального и духовного мира. Центральным ядром Д. служит положение о «п р и ч и н н о с т и» т.е. такой связи явлений, где одно явление(причина) при вполне определенных условиях обуславливает производит (порождает, способствует) другое явление (следствие) т.е. прямо не содержащих в себе причинного характера, Современный детерминизм предполагает наличие разнообразных объектов существующих форм взаимосвязи явлений, иногда не имеющих причинного характера, Д. противопоставляют индетерминизм, отказывающихся от причинности или её всеобщности.(ФИС,149)
- Прагматизм; интеллектуальное развитие -Единица Карнеги, -Сравнительная педагогика	Уильям Джеймса -William Games 1842-1910) Воля к вере и «прагматизм» «Всякий имеет какую –нибудь философию» / Уильям Джеймса/ Труды Уильям Джеймса разнообразны по тематике и демонстрируют все достоинства его философского творчества: всесторонний интеллект, эрудицию, живой темперамент, литературный талант, а главное стремление раскрыть «значение правды» и подходить к исследованию философских проблем с учетом задач реальной жизни людей. В его лекциях превалировал оптимизм, который с легкостью подавался с цитатами приуроченными к теме и своеобразным диалогом лекции, немного Сократовским, но в основном авторским, например: «О вселенная! Чего желаешь, того желаю и Я» <i>Марк Аврелий</i> «Счастье следовало за мной по пятам; нельзя определить , в чём оно заключалось: оно было внутри меня и не могло покинуть меня ни на минутую» <i>Ж.Ж.Руссо</i> Диалоговая структура лекции Уильям Джеймса располагает своей доступностью, вот как подходит Уильям Джеймса к современной дилемме философии: - « И я думаю даже, что важно не то как философия влияет, а в том, может ли в конце концов она на что

нибудь влиять?..Я знаю, леди и джентлемены, что каждый из Вас имеет свою философию и что самое интересное и важное это СПОСОБ каким эта философия определяет различные перспективы в ВАШИХ РАЗЛИЧНЫХ МИРАХ.

То же самое Вы знаете обо мне. И всё-таки, признаюсь, при мысли о смелости затеваемого мною дела меня охватывает некоторая робость.

А робость охватывает потому что я присутствовал на лекциях моих коллег и видел как они пытались популяризировать вопросы философии. Но их изложение вскоре делалось СУХИМ-СПЕЦИАЛЬНЫМ и результаты лишь в незначительной степени благоприятны.

Сам основатель прагматизма ЧАРЛЗ ПИРС в Лоуэльском университете представил теорию прагматизма рассказывая что эта философия отчасти заимствована из книг. ЭТО НАШ ИНДИВИДУАЛЬНЫЙ СПОСОБ ВОСПРИНИМАТЬ И ЧУВСТВОВАТЬ БИЕНИЕ ПУЛЬСА КОСМИЧЕСКОЙ ЖИЗНИ

- На лекции вспышки яркого света перемешивались с мраком
- Никто из нас не понял всего что сказал ПИРС

И всё таки я решился и стою перед Вами и собираюсь сделать нечто подобное

Я решаюсь потому , что философия не печет хлеба, но она способна переполнить наши сердца МУЖЕСТВОМ(далее как подтверждение Джемс приводит цитату Н.А.Бердяев):

« Что ты вечно жалуешься и хнычешь, как трус вечно жмешься и дрожишь? Презренное двуногое!...Разве нет у тебя ни капли мужества? Разве ты не в состоянии ничего вынести? Разве не можешь ты, дитя свободы, хотя и отверженное, попать ногами самоё Тофет, готовое пожрать тебя? Так пусть же выходит это чудовище! Я встречу его гордым вызовом...Как только я подумал это, словно огненный поток пронесся в моей душе и я навсегда отогнал от себя подлый страх! Властно стучалось «Вечное Нет» во все тайники моего существа, моего «Я», и вот востало мое «Я» **во всем богоданном величии И ПРОИЗНЕСЛО СВОЙ ПРОТЕСТ!**

По крайне это можно с психологической точки зрения назвать протестом, негодованием, презрением; ЭТОТ ПРОТЕСТ БЫЛ САМЫМ ВАЖНЫМ СОБЫТИЕМ В МОЕЙ ЖИЗНИ.

«Вечное НЕТ» сказало: «взгляни ты сир отвержен, а мне принадлежит вселенная». Но теперь моё «Я» ответило на это: «Я» не принадлежу тебе, я свободен и ненавижу тебя...С этой минуты я стал человеком» (цитата Н.А.Бердяева) Таким образом я взял на себя дело довольно СМЕЛОЕ, продолжает Уильям Джеймс. -

Ведь та философия, которая важна в каждом из нас, не есть нечто сугубо специальное

ОНА –НАША БОЛЕЕ НЕ МЕНИЕ СМУТНОЕ ЧУВСТВО ТОГО, ЧТО

<p>Темперамент</p>	<p>ПРЕВСТАВЛЯЕТ СОБОЙ ЖИЗНЬ В СВОЕЙ ГЛУБИНЕ И ЗНАЧЕНИИ.</p> <p>Далее Уильям Джеймса отмечает, что как не отталкивают часто среднего человека без учета всех его приемов и сомнений, никто из нас не двигался бы вперед без того лучезарного света, которым она озаряет перспективы мира.</p> <p>История философии, считает Уильям Джеймс, является в значительной мере историей определенного столкновения человеческих ТЕМПЕРАМЕНТОВ.</p> <p>Тем не менее он излагает разногласия и исходит из того КАКОГО ТЕМПЕРАМЕНТА БЫ НЕ БЫЛ ПРОФЕССИОНАЛЬНЫЙ ФИЛОСОФ ОН ПЫТАЕТСЯ ЕГО ЗАГЛУШИТЬ</p> <p>Общепринято, что ТЕМПЕРАМЕНТ не есть аргумент, а потому философ для своих выводов старается найти безличные д о в о д ы.</p> <p>В действительности ТЕМПЕРАМЕНТ влияет на ход мыслей философа несравненно сильнее чем любая безукоризненно объективная п р е д п о с ы л к а.</p> <p>Далее Уильям Джеймса считает, что «благодаря ТЕМПЕРАМЕНТУ в наших философских спорах всегда таится некоторая неискренность Поэтому я постараюсь обсудить с Вами ТЕМПЕРАМЕНТ. Само сабою разумеется, что я буду говорить об исключительных людях, о людях с резко выраженной индивидуальностью наложивших свою печать на философию. Такими мыслителями были: Платон, Локк, Гегель, Спенсер и др. Большинство из нас не имеют достаточно определенного интеллектуального ТЕМПЕРАМЕНТА. Мы едва ли знаем на какую сторону влекут нас наши симпатии в области абстрактного мышления. Нет никаких оснований полагать, что рассмотрение вещей сквозь призму сильного ТЕМПЕРАМЕНТА перестанет цениться. Делая эти замечания, я имею ввиду особый вид противоположностей темпераментов не только в философии, но и в</p> <ul style="list-style-type: none"> • Литературе • Искусстве • Управлении(мы имеем дело с людьми анархистами или авторитарного) • Манере поведения <p>Все это противоположности Вам известны, точно также как и в философии мы можем выразить словами: «рационалист» /это поклонник абстрактных и вечных принципов/ и «эмпирик»/это человек любящий факты в их первобытном многообразии. Конечно ни один человек не может прожить и часу не оперируя одновременно как фактами, так и принципами»</p>
<p>Прагматизм</p>	<p>По заявлению Джеймса предлагается прагматический метод – метод улаживания философских споров, которые без него могут длиться без конца. Прагматический метод в подобных случаях пытается истолковать каждое мнение указывая на его практическое следствие. В чем заключается практическая разница если принять за истинное</p>

<p>Метод Сократа</p> <p>- Коммуникация, -метод Конвергенции (51)</p>	<p>именно это мнение а не другое? – Если мы не в состоянии найти разницу, то оба противоположных мнения представляют одно и тоже и всякий дальнейший спор бесполезен.</p> <p>В прагматическом методе нет ничего абсолютно нового: Сократ был его приверженцем,</p> <p>(Пример «Секрет Сократа» . Сократ, прозванный "афинским оводом" , сделал то, что сумели сделать лишь немногие люди за всю историю человечества. Он коренным образом изменил весь процесс человеческого мышления, и теперь, спустя 24 столетия, его чтут как одного из мудрейших философов, которые своим искусством убеждать оказали влияние на этот одержимый спорами мир.</p> <p>ЕГО МЕТОД ? Разве он говорил людям, что они не правы? О нет, только не Сократ. Он был для этого слишком умен. Его подход , известный сейчас под названием "сократического метода", основывался на стремлении получить от собеседника утвердительный ответ, Он задавал такие вопросы, которые заставляли его оппонента соглашаться с ним, и все снова и снова добивался признания своей правоты., а тем самым и множества утвердительных ответов. Он продолжал задавать вопросы, до тех пор. пока, наконец, его оппонент, почти не отдавая в этом себе отчета, приходил к тому самому выводу, который яростно оспаривал бы несколько минутами раньше».</p> <ul style="list-style-type: none"> • <i>Можно добавить пример - Спор Георгия Николадзе и Размадзе по грузинской терминологии, когда Г.Николадзе просит отложить на некоторое время принятие решения.- после этого получает решение "ДА"</i> <p>В следующий раз, когда нам до смерти захочется человеку сказать , что он не прав, давайте вспомним старого босоногого Сократа и смиренно зададим собеседнику - вопрос, ответом на который будет "ДА"</p> <p>У китайцев есть пословица , отражающая многовековую мудрость никогда не меняющегося Востока: "Тот кто мягко ступает далеко продвинется на своем пути". Китайцы затратили пять тысяч лет на то, чтобы постичь человеческую натуру, эти мудрые китайцы, и стали весьма проникательными: "Тот кто мягко ступает, далеко продвинется на своем пути")</p> <p>Общие выводы Уильям Джеймса</p> <ul style="list-style-type: none"> • Для решения современной дилеммы философии Я предлагаю прагматизм-как ту философию, которая способна удовлетворить требования обеого рода. прагматизм способен оставаться религиозным, подобно рационализму, но в тоже время, подобно эмпирическим системам он способен сохранять близость с фактами. (2,220) • По заявлению Джеймса предлагается прагматический метод – метод улаживания философских споров, которые без него могут длиться без конца. Прагматический метод в подобных случаях пытается истолковать каждое мнение указывая на его практическое следствие. С учетом темперамента.(Источники :У.Джеймс Воля к вере и прагматизм 1904 .,У.Джеймс Воля к вере.М.1997
--	--

<p>Бергсон Малькова З.А. -интеллектуаль- ное развитие -Единица Карнеги, -Сравнительная педагогика</p>	<p>Интеллект- 1) он тоже самое для духа, что ухо или глаз для тела. Как в процессе эволюции тело выработало некоторые органы чувств, которые делают возможным восприятие внешней действительности, но в тоже время ограничивают объем и форму этого восприятия,- совершенно так-же интеллект есть специальное приспособление духа, которое позволяет существу, одаренному им, рассматривать действительность извне, но в то же время ограничивает объём и характер этого рассмотрения./Бергсон в интерпретации Карра, 15/. 2)</p>
<p>Принцип интерпретации по Канту. См. вступление . и (28;16-19)</p>	<p>Интерпретация –лат. Толкование, объяснение, раскрытие творческого смысла чего либо.(краткий словарь иностранных слов;ст.117)</p>
	<p>Инстинктивные действия:- 1. способ поведения, при котором ни мотив, ни цель совершенно не сознаются и которое вызывается только скрытым внутренним принуждением. -2-«По инстинктом понимается естественный импульс к определенным действиям, без малейшего представления о результате, без обдумывания и понимания того, что мы делаем»[Th.Reid]; 3. «Инстинктивное действие выглядит более или менее внезапным психическим явлением, своего рода разрывом непрерывности сознания. Из-за этого оно ощущается как внутреннее принуждение , которое фактически и составляет существо определения инстинкта , данного И.Кантом(Кант И. Соч. в 6 томах- М., 1966.-Т.6 с.512).</p>
<p>См. здесь-же Бергсон</p>	<p>Интеллект-(в теории Бергсона) он тоже самое для духа, что ухо или глаз для тела. Как в процессе эволюции тело выработало некоторые органы чувств, которые делают возможным восприятие внешней действительности, но в тоже время ограничивают объем и форму этого восприятия,- совершенно так-же интеллект есть специальное приспособление духа, которое позволяет существу, одаренному им, рассматривать действительность извне, но в то же время ограничивает объём и характер этого рассмотрения.</p> <p>Пример:</p> <ul style="list-style-type: none"> • Если мы возьмём какой –нибудь специальный орган , напр., глаз, то мы увидим, что его полезность для существа, которому он служит, зависит точно в такой же мере от того, что он исключает, так и от того, что он охватывает..- (Карра,15) <p>Интеллект придает миру тот образ, который мир имеет для нас, Философия Бергсона есть <i>интуитизм –способности непосредственного восприятия внешнего мира</i>. Рассматривая «Рассудок и интуицию»Бергсон считал существует два глубоко различных вида знания:</p> <ul style="list-style-type: none"> • Рассудочное и • Интуитивное <div style="border: 1px solid black; padding: 5px; margin-top: 10px;"> <p><i>Опережающий текст «Бергсон различает два вида знания:»</i></p> <ul style="list-style-type: none"> • <i>Рассудочное и Интуитивное</i> • <i>Символическое и Подлинное (Источник Лосский Н ст.44)</i> </div>

	<p>Рассудочное знание достигается путем сравнения предмета с другими предметами и выделение из них общих свойств – следовательно это анализ, создающий <i>общее отвлеченные понятия</i></p> <p>Рассудок, есть способность, служащая только для достижения практических целей. Эта способность развилась у человека ради целей приспособления к окружающей среде. Отсюда понятно, что, с точки зрения рассудка, истина не имеет абсолютного значения: рассудок считает истиною такое правило, которое способно служить полезным, выгодным руководством при достижении практических целей. Иными словами, Бергсон оценивает рассудочное знание также как прагматисты./современное направление в теории знания -В. Джемс, Шиллер, Д.Дьюи) утверждающие, что критерием истинности суждения служит полезность его./.</p> <p>У человека, кроме рассудочного знания, есть еще один источник знания – интуиция, именно интуиция, разрешает те задачи, с которыми не может справиться рассудок.</p> <p>Интуиция есть: 1. своеобразная интеллектуальная симпатия, «посредством которой мы проникаем во внутрь предмета», чтобы слиться с его индивидуальной, следовательно, невыразимой в общих понятиях природою и постичь его в собственном существе(Лосский,16) . 2. Специальный дар отдельных возвышенных умов, открывающий им то, что скрыто от обычного понимания. Интуиция, это – такая познавательная способность, которую мы можем допустить во всем что живет...(Карра,14)</p> <p>3. Интуиция это отношение к внешней действительности, которое, как бы вводит нас в неё. Отожествляет нас с нею, заставляет нас чувствовать её. Она прямая противоположность тому враждебному настроению, с которым мы подходим к фактам и вещам в науке, рассматривая их как посторонние внешние, отдельные единицы, которые мы ставим перед собой, <u>разлагаем и анализируем (анализ)</u> и <u>снова соединяем (синтез)</u>. (Карра),4. Интуиция – не есть какое – либо новое чувство, открывающее нам неведомые вещи или свойства вещей. Она только известная сторона сознания (Карра),</p> <p>Интуитивное знание</p> <p>Интеллект-он тоже самое для духа, что ухо или глаз для тела. Как в процессе эволюции тело выработало некоторые органы чувств, которые делают возможным восприятие внешней действительности, но в тоже время ограничивают объем и форму этого восприятия,- совершенно также интеллект есть специальное приспособление духа, которое позволяет существу, одаренному им, рассматривать действительность извне, но в то же время ограничивает объём и характер этого рассмотрения./Бергсон в интерпретации Карра, ст.15/</p> <p>Интеллект- придает миру тот образ, который мир имеет для нас, (источники Литература об Бергсоне огромна/ Лосский Н Интуитивная философия Бергсона; Карра:)</p>
	<p>Интровертированная интуиция, -направляется на внутренний объект, (термин, который можно было бы с полным правом применять к содержаниям бессознательного).</p>

Бергсон
Малькова



Карнеги Д. Во многих странах тестирование как форма выпускных экзаменов открывает дорогу в вузы, но не приводит к немедленному зачислению. Так, в Англии и Уэльсе абитуриенты могут поступить в вуз, сдав стандартные экзамены по трем предметам по выбору в рамках таких образовательных областей, как математика, естествознание и гуманитарные предметы, причем повышенного уровня (A-level examinations), что занимает 9–10 часов. Результаты этих экзаменов

анализируются и балл проставляется в едином центре. Во Франции поступать в вуз можно лишь с дипломом бакалавра. Письменное тестирование занимает в общей сложности 25 часов. Результаты указываются в дипломе в виде балла бакалавра с учетом распределения по всем предметам. Престижные вузы и факультеты обычно требуют сдачи дополнительного экзамена, требующего подготовительной учебы при вузе в течение 1–2 лет.

В Германии условием поступления в вузы является получение аттестата Abitur. В аттестате указывается общий балл, включающий баллы за изучение курсов и баллы за экзамены. При поступлении в вуз конкурируют общие баллы аттестатов, а также иногда проводится дополнительное тестирование или собеседование.

В Японии даже прием в старшую среднюю школу осуществляется на основе тестов, помимо результатов школьного обучения. Для того чтобы поступить в университет, выпускники старших школ сдают экзамены в два тура. Первый заключается в тестировании по нескольким предметам из 12 по выбору, число предметов определяется требованиями университета (от 2 до 5). Второй тур проводится самими университетами: здесь содержание экзаменов отличается даже на разных факультетах одного университета. Обычно это 1–2 экзамена очень высокой сложности.

В США при приеме учитываются такие показатели успеваемости ученика, как число кредитов, полученных в старшей школе, отметки по отдельным курсам, результаты экзаменов, проводимых частными компаниями (тестов), а также другие факторы. Единственным измерителем содержания образования в старшей школе является единица Карнеги – 1 кредит (соответствует изучению одного курса продолжительностью 120 учебных часов, ориентированного на подготовку в университет). Для поступления в вуз необходимо 14 – 16 кредитов. Наиболее распространенные в США тесты SAT (Scholastic Achievement Test) и ACT (American College Testing) не связаны со школьными программами. В США тест – это прогнозирование способности обучаться в вузе, в остальных странах – оценка уровня подготовки по предметам.

Централизованный контроль за проведением экзаменов осуществляется государством везде, кроме США, где экзамены

	проводятся независимыми организациями.(Главная странице «Первое сентября» № 40 2011
-Абстракция -Понятия	Категории -1) называют наиболее абстрактные понятия.; 2) категориальный анализ -(в психологии)(высквзывание, признак) – способ изучения развития психологического познания как деятельности.(М.Г.Ярошевский;см. абстракция, понятия)
См.Марк Блок, Аксиомы коммуникации, Сократ	Ключевский В.О. (1841-1911) Научная задача изучения местной истории. Единичная деятельность .Людские союзы. Естественные союзы. Искусственный союзы. Различие между естественными и искусственными союзами Интересы и отношения.Исторические силы ,их формы. Изучение деятельности каждой силы; исходный пункт этого изучения; отношения этих силы элементам общежития.сфера деятельности каждой силы в общежитии.(36,24-32) / <i>Ключевский В.О. Сочинения в десяти томах т. VI.Специальные курсы. -М.: Мысль.1989. -476./</i>
Платон, Древняя Греция	Кодр - легендарный царь Аттики (Древняя Греция), якобы живущий во времена вторжения дорян в Аттику (11век до н.э.). По преданию аракулом было предсказано, что доряне не смогут завоевать Аттику, если убьют её царя Кодра. Кодр, переодевшись в дравосека, пробрался в лагерь врагов, затеял ссору и был убит, доряне отказались от завоевания Аттики. Согласно преданию, после гибели царя, афиняне упразднили царскую власть, так как они считали – никто не может занять место царя Кодра, и сделали его сына Медонта пожизненным архонтом. <i>Предание о царе Кодре отражает упразднение в Древней Греции, царской власти, которая в действительности была заменена должностными лицами(архонтами).</i> <i>(Доряне – название ветки древнегреческой народности, говорившей на одном диалекте.(Спарта, Аргос, ос.Крит и др.) В экономическом и культурном отношении это была наиболее отсталая часть древнегреческого населения)</i>
- Сократ, -Коммуникация (51) -О личной обиде, по поводу чьей – нибудь невежливости, для мудрого Сократа не может быть и речи(34,67). »	Ксенофонт - 434-359до н.э.) философ, историк и искусный полководец. Принадлежал к зажиточной семье. Став учениником Сократа, он сохранил на всю жизнь любовь и благоговение к великому учителю и интерес к философии, но военная жизнь влекли его больше чем наука. Ксенофонт был олицетворением эллинского аристократы в лучшем смысле этого слова. Если Сократ и Платон хотя были убежденными противниками афинской демократии и мирились, в силу своего чисто философского склада ума, с окружающей обстановкой: «гениальный стратег,человек меча и лагеря»Ксенофонт был не таков. Его привязанность к Аристократическому режиму Спарты выразилась в.более яркой форме, чем у мечтателя Платона.(но это отдельный вопрос исследования). Образованный,красноречивый, глубоко религиозный и благочестивый приверженец старины и обряда, Ксенофонт не был оценен своими соотечественниками, но зато его 40 книг. которые он оставил после себя, «связали его с будущим неразрывными узами.» целые 25 лет Атика не признавала Ксенофонта, но для будущего он остался лучшим представителем атической речи; Ксенофонта гнали за

	<p>его недостаток патриатизма, а он сохранил в своих исторических, экономических и тактических трудах самые верные и точные сведения о своем отечестве.</p> <p>Образ Сократа в воспоминаниях имел в виду своим сочинением не оправдать учителя от обвинений в безбожии и развращении молодых людей а бороться за самого Сократа, за его память. Ксенофонт пишет о полном согласии между жизнью Сократа и его учением.(34,49-51)</p>
Джефферсон	<p>Лафайет Мари Жозеф Поль (1757 -1834). Воспитанный на идеях французских просветителей. В 20-летнем возрасте отправился в Северную Америку для участия в войне американских колоний за независимость от Англии. В1780 году получил звание генерала американской армии.</p>
Сублимация, Юнг, Фрейд, Черчилль	<p>Либидо-(лат. Libido – влечение, желание, страсть, стремление), одно из основных понятий психоанализа, разработанного Фрейдом. Либидо у Фрейда означает влечения сексуального характера, преимущественно бессознательные.</p> <p>В отличие от стремления к самоохранению. Л. способно к <i>вытеснению</i> и сложной трансформации. В процессе индивидуального развития Л., по Фрейду локализуется в различных телесных зонах, определяя фазы психосексуального развития, в ходе которого меняется объект влечения (от аутоэротизма к внешнему объекту).</p> <p>Столкнувшись с внешним препятствием, Л. может возвращаться на пройденные этапы развития, приобретая форму паталогической регрессии; наряду с этим Л. может возвращаться на пройденные этапы развития, приобретая форму паталогической регрессии; наряду с этим оно способно отклоняться от первоначальных первичных целей, выражаясь в процессе творчества(<i>см.сублимация - процесс преобразования, переключения энергии</i>).</p> <p>Юнг в полемике с Фрейдом осуществил пересмотр этого понятия, лишив Либидо исключительно сексуального характера,(сублимация с + <u>примером личной жизни Черчилля</u>) а рассмотрел Л. как психическую энергию вообще. Понятие Либидо у Юнга выступает как <u>метафизический</u> принцип психики.(ФС)</p>
Джефферсон	<p>Локк Джон (1632-1704)- английский философ-просветитель. Главный труд –«Опыт о человеческом разуме»(1690), в котором разработана теория чувственного познания. В социально – политической области придерживался теории естественного права и общественного договора. Сторонник религиозных свобод.</p>
Бергсон, интеллект -Прагматизм, - интеллектуальное развитие -Единица Карнеги,	 <p>Малькова Зоя Алексеевна 1921-2011. Педагог, доктор педагогических наук, академик. РАО (1993; . АПН СССР с 1982, АО Грузии с 1999) .</p> <p>В 1939 году поступила в Московский авиационный институт А дальше - фронт, куда пошла добровольцем и где служила в знаменитом женском полку истребителей механиком самолетов. И так - непрерывно в боях, как говорится - от звонка и до звонка, в тех суровых испытаниях.</p>

<p>-Сравнительная педагогика</p>	<p>Зоя Алексеевна Малькова после войны окончила Институт иностранных языков имени Мориса Тореза и с 1949 по 1963 год работала учителем английского языка в школе. И этот ее поворот в жизненных ориентирах был отнюдь не случайным- она своими глазами видела обездоленное войной детство и не могла оказаться в стороне от очередной всенародной битвы за будущее страны.</p> <p>. С 1956 в системе науч. учреждений АПН; в 1974—91 зам. директора, затем директор НИИ ОП (с 1989 НИИ теории и истории педагогики). Пред. Науч. совета по сравнит, педагогике АПН СССР и член Исполкома Международного конгресса обществ, сравнит, педагогики (с 1986). Основная сфера научных интересов — сравнит, педагогика. Предложила способы выявления и описания тенденций развития образования, критерии оценки состояния образования на региональном и нац. уровнях. Руководитель междунар. и нац. проектов, автор уч. программ и пособий для учителей в области сравнит, педагогики. Основные труды: Совр. школа США, М.; Школа и педагогика за рубежом. М., Шк. реформы в странах Запада, М., 1992, Сравнительная педагогика, Особенности образовательной школы К-12 и др./ <i>использованные материалы</i> 1. В интернет о Мальковой –Разумовский, 2. педагогическая энциклопедия- З.А.Малькова./</p>	
<p>-Кафедра права и правопорядка в колледже Вирджиния --Бретон У., -12 летняя школа США, -Малькова, -ЛППЛ</p>	<p>“Мандатури”-новая должность сотрудника в государственных школах введенная в городе Тбилиси, с 2010 года, с целью сохранения порядка и превенции нарушений.</p> <p>“Мандатури” проходят специальную подготовку по специальной экспериментальной программе разработанной министерством образования и науки, и академии внутренних дел. Грузии.</p>	
<p>-Бихивеоризм, -Психоанализ, -психология поведения, -«Я-концепция, самость» личности -Синергетика и самоактуализация см. Хотунцев Ю.А. и Хотунцев А.Ю.</p>		<p>Маслоу А. (1908-1970), психолог США закончил Висконсинский у-т. Получив степень д.п.н.. Его собственная теория изложена в его книгах; «К психологии бытия»(1968), «Мотивация и личность»(1970) и др. Маслоу выступает о необходимости формирования третьего направления в психологии.</p> <p>Одновременно он отмечает, что он не является противником бихивеоризм и психоанализа, а «выступают против абсолютизации их опыта,.. человек не стремится к равновесию со средой, а наоборот хочет взорвать это равновесие, так как рано явдятся смертью для личности».</p> <p>Маслоу утверждает, что самое ценное в психике- её самость, её стремление к самораскрытию и психология поведения должна быть дополнена психологией сознания, целью которой является исследование «Я-концепции и ,самость» личности.</p> <p>Очень существенно, что в отличие от психоаналитиков, которые в основном исследовали «отклонения в поведении», Маслоу предложил:</p> <p>➤ исследовать человеческую природу на лучших представителях.</p>

	<p>Только изучая лучших людей можно исследовать человечески возможности которые у него есть, а в другом менее одаренном нет- говорил Маслоу. Выбранная для исследования им группа состояла из 18 представителей 9 были современники Маслоу, а 9 историческими личностями, в число которых входили А.Линкольн, В.Джеймс, А.Эйштейн, Б.Спиноза и др.</p> <p>➤ Человек не стремиться к равновесию со средой, а наоборот «хочет взорвать это равновесие, т.к. оно является смертью для личности . <u>Равновесие, адаптация, укорененность в среде уменьшают или совсем уничтожают стремление к самоактуализации, которая и делает человека личностью.</u>(100 п.м.)</p> <p>Возникает вопрос: если человек «не стремиться к равновесию со средой, а наоборот «хочет взорвать это равновесие» как можно рассмотреть его поведение с точки зрения «с и н е р г е т и к и» (см. Хотунцев Ю.Л. и Хотунцев А.Ю)</p>
	<p>Метафизика – (от греч. буквально после физики)]</p>
	<p>Метафизический клуб: с 1872 года Гарвардском университете..В «Кембридже» встречались неофициально и нерегулярно ведущие члены довольно неприметной академически настроенной неформальной группы, склонным к философским диспутам, то ли серьезно, то ли шутя называли себя Метафизическим клубом, примерно девять месяцев с 1872 года до тех пор, пока события , повлекшие за собой реорганизацию Гарвардского университета и рассеивание интересов номинальных членов клуба не привели к его распаду</p>
	<p>Метод опережающего текста – используется в качестве предварительного ознаком-ления с перспективой изучающего курса. Применяется по индивидуальному видению преподавателя. Курс «Вступление в современное мышление» является хорошим примером применения метода опережающего текста, т.к. выбравший здесь формируется установка выбора специальности где будет фундаментальное изучение как политика, педагога, экономиста, социолога, а сейчас это опережающий основы текст, который преподносится всем, как вопрос интеллектуального развития для личности независимо от того является или нет он политиком, биологом, социологом, педагогом финансистом или математиком.</p>
	<p>Метод направляющего текста (мнт) /теория/ впервые была разработана немецким учебным цехом «Даймлер Бенц АГ (Гаггенау)» и нашла широкое применение (GTZ, IBC 2002), в форме самообучающихся программ с аудиовизуальными демонстрациями, применялся на практических занятиях, в дальнейшем теоретически совершенствовался на научной основе и рекомендован и для теоретических занятий. Теория метода направляющего текста в самостоятельной работе индивида (студента) рассмотрена нами с опорой на теорию «схемы ситуации» Жана Пиаже. Самостоятельная</p>





	<p>работа индивида принята нами как возможная схема – стратегия учения, которая необходима для достижения посредством цели «учения», а именно получение информации из первоисточника, т.е. направляющего текста, выработки умения и навыков для анализа и обобщения на семинарах.</p> <p>Мы применяем рекомендации немецкой профессиональной педагогики (2)(5,48) где, осуществлена разработка и составление направляющих текстов, в нашем случае это рассмотрено с опорой на текст учебника (1) и текст-руководство для обсуждения на семинаре:</p>
Т.Джефферсона	Медисон Джеймс -(Мадисон) - (1751-1836) -американский политический деятель , президент США в 1809-1819. Принадлежал к аристократии штата Виргиния. В 1801-1809 был государственным секретарем в правительстве Т.Джефферсона (<i>БСЭ т. 26, 614</i>)
Т.Джефферсона	Монро Джеймс (1758-1831) - президент США в 1817-1825 из штата Виргиния.В 1811-1817 Монро государственный секретарь в 1814-1815 одновременно военный министр. В 1823 году выступил с декларацией о принципах американской внешней политики(составленной Дж.К.Адамсом), получившей название Монро доктрина. (<i>БСЭ т48, 251</i>)
-Академия Гелатская, -Петрици	Неоплатонизм – идеологическое направление античной философии 3-6 вв., ставившее своей целью систематизацию разноречивых элементов философии Платона в соединении с рядом идей Аристотеля. Основное содержание неоплатонизма сводится к разработке диалектики платоновской триады: «е д и н о е», «у м», «д у ш а». <p>Первая антологическая субстанция этой триады для заполнения разрыва между непознаваемым «единым» и познаваемым «умом» дополнялось возникшим из переработки старого пифагоризма учением о числах, которые трактовались как первое докачественное расчленение «единого». Вторая - «ум» представлена у Платона лишь в виде отдельных намеков и разрабатывалась неоплатониками как основа учения Аристотеля о чистом космическом «уме»-перводвигателе и его самосознании, в силу которого он выступал одновременно и субъектом и объектом.</p>
	Несовершеннолетие -есть неспособность /неумение, затруднение/ пользоваться своим рассудком без руководства со стороны кого-то другого.(Кант)(см. Дополнительно эмансипация) <p>Несовершеннолетие по собственной вине – бывает не от недостатка рассудка, а в недостатке решимости и мужества пользоваться им без руководства со стороны кого-то другого.(Кант)</p>
-См. - Просвещение, - Кант, <u>Задание для самостоятельной работы:</u> - эссе – «Как зависят «образование» и Кантовские понятия «просвещение» и	Образование –один из социальных институтов в системе общественного разделения труда, сориентированный на выполнение двух специфических задач: а)превратить имеющийся социально-культурный опыт в достояние всех его членов в той мере, в какой они нуждаются; б) сформулировать у человека способность к обогащению имеющегося опыта собственным вкладом. <p>По характеру знаний различают общее и профессиональное образовательные цензы: 1).основное общее образование; 2).среднее (полное)образование 3).начальное профессиональное образование 4).среднее профессиональное 5).высшее профессиональное; 6).послевузовское./удостоверяется аттестатом, дипломом,</p>

«несовершеннолетие » друг от друга»	свидетельством и т.д.(68; ЭПО т 2;148)
	<p>Просвещение- «это выход человека из состояния своего <i>несовершеннолетия</i>, в котором он находится по собственной вине.<i>Несовершеннолетие</i> есть неспособность пользоваться своим рассудком без руководства со стороны кого-то другого. Несовершеннолетие по собственной вине, это такое, причина которого заключается не в недостатке рассудка, а в недостатке решимости и мужества пользоваться им без руководства со стороны кого-то другого....имей мужество пользоваться <i>собственным</i> умом! – таков, следовательно, девиз просвещения»(И. Кант Ответ н вопрос: что такое просвещение?)</p>
	<p>«Образование для всех» - выдвинуто ЮНЕСКО –ГЛОБАЛЬНАЯ КОНЦЕПЦИЯ признающая учебную деятельность человека естественным элементом его образа жизни во всяком возрасте.(68; ЭПО т 2;149)</p>
	<p>Онтогенез –(греч.- Сущее и рождение, происхождение) – процесс развития индивидуального организма, в отличии от филогенеза как процесса формирования систематической группы. Термин онтогенез ввел в 1886 Э.Геккель, считая индивидуальное развитие как краткое воспроизведение филогенеза.(см. филогенез) (см. Рекапитуляция здесь - же)</p>
	<p>Ортодоксия (гр.прямой, правильный и мнение)-«правильная» доктрина, фиксированная авторитетными инстанциями религиозных общин, в авторитетно организованных философских школах основанных на культе основателя (напр.позднем неоплатонизме) и др.(ФЭС;466)</p>
	<p>Педагогика 1).-до нашего времени не дошли специальные дидактические работы 4-5 в. до н.э, но то что в это время возникли обсуждались, по крайней мере вопросы связанные с изучением литературы, которые и в наши дни продолжают обсуждаться. В «законах» Платона, в седьмой книге есть указание на то, что в его время велись дискуссии не только среди учителей специалистов, но в более широких общественных кругах, <u>на тему , на каких основах следует проводить изучение литературы:</u></p> <ul style="list-style-type: none"> • Путем использования целых законченных произведений, или- • выбирать из последних лишь наиболее ценные отрывки, подходящие тем или иным педагогическим целям <p>2). Педагогика- греч.происхождения,буквально переводится как «детовождение», «деторождение», или искусство воспитания.(5а;10). 3).Педагогика это наука о сущности, закономерностях, принципах, методах и формах обучения и воспитания человека. .(5а;11). 4). Педагогика - науку о целенаправленном процессе передачи человеческого опыта и подготовки подрастающего поколения к жизни и деятельности. .(8;11).</p>

	<p>5). Педагогика- наука изучающая особую, социально и детерминированную Деятельность по приобщению человека к жизни общества.</p> <p>б). Педагогика система отношений, возникающих в деятельности, являющихся объектом педагогической науки</p>
	<p>Педагогика сотрудничества. Первое официальное издание книги отразившей требования перестройки школы «Войдем в Новую Школу ». Книга была издана после Съезда педагогов Новаторов в Тбилиси. Ред.коллегия Л.Ф.Чикваная, Л.В.Асатиани, О.А. Берадзе. Тбилиси МНО Грузии.НПО..1988. 87с.</p>
	<p>Педагогическая наука - объектом педагогической науки является образование, она осуществляет те же функции, как и любая научная дисциплина:</p> <ul style="list-style-type: none"> ✚ описание; ✚ объяснение;/ неэффективности того или иного метода обучения можно дать на основании описания фактов, когда его применение на привело к усвоению учебного материала. ✚ предсказания явлений того участка действительности, которве она изучает. Предпосыдкой для предсказания (прогностической функцией) является объяснение положения вещей путем поиска закономерностей, из которых это положение вытекает и даннвх условиях <p>.Эти функции взаимосвязаны.</p>
	<p>Педагогическая технология (слово технология заимствовано от греческого «техне» и современной образовательной области, учебного предмета «технология»)- является содержательным обобщением, вбирающим в себя смысл всех определений (источников) а именно, учет понятие «педагогическая технология» может быть представлен т р е м я аспектами(по Г.К.Селевко):</p> <p>Первый аспект- научный: педагогические технологии-часть педагогической науки, изучающая и разрабатывающая цели, содержание и методы обучения и проектирующая педагогические процессы</p> <p>Второй аспект –процессуально описательный: описание процесса, совокупность целей, содержания, методов и средств для достижения планируемых тезультатов обучения</p> <p>Третий аспект – процессуально действенный: осуществление технологического (педагогического) процесса, функционирование всех личностных, инструментальных и методологических педагогических средств.</p> <p>Вместе с тем нужно отметить, правомерно ли поступаем мы внося все новые и новые термины в педагогику, заимствуя их с техники, это вопрос для размышления. Может лучше говорить «дидактика», а технологию оставить образовательной области стандарта «технология».</p>
	<p>Педалогия.- (основатель Холл Г.С. 1844-1924 – американский психолог, ученик В.Вундта) – комплексная наука о ребенке(педоцентризм), в основе которой лежит идея комплексного изучения, на базе педагогики, психологии, педиатрии, биологии, антропологии, социологии и др. специальных наук и выделения их них той части, которая имеет отношение к детям.(100 выд.п.;273) Последователи Выгодский, Блонский, Бине, Узнадзе и др.</p>

-Платон	<p>Пифагор Самосский жил в VI веке до н.эры. (ок.570-500 до н.э.) – древнегреческий мыслитель, религиозный и политический деятель, основатель пифагоризма. Скучные сведения о жизни и учении Пифагора трудно отделить от легенды представляющей его как полубога,</p>	
	<p>совершенного мудреца, наследника всей античной и ближневосточной науки, чудотворца и мага.Его считают самой яркой и загадочной личностью, среди ранних греческих философов. Ему приписывают изобретение самого термина «философия» (в переводе «люблю мудрость»).</p> <p>В античных источниках Пифагора называют иногда «устаи Аполлона». Это связано с легендой о том, что Пифагор не имя, а псевдоним, прозвище, которое можно перевести как «вещающий или прорицающий от Пифия». Это связано с легендой, «бог Аполлон после победы над змеем Пифоном получил прозвище Аполлон Пифий».</p> <p>Предположительно он посетил Египет и Вавилон в зрелом возрасте (40-ой год жизни).</p>	
	<p>Пифагоризм – религиозно-философское учение в Древней Греции в 6-4 вв до н.э. исходящее из представления о числе как основном принципе всего существующего.</p>	
<p>-См.Эвклид – учитель Платона; -Эвклид– древнегреческий математик. Научная деятельность протекала в Александрии, в начале 3 в.до н.эр -семь мудрецов</p>	<p>Платон (Аристокл) 427 – 347 до н.э.(от греческого «platos»- ширина), которое он получил за развитую мускулатуру гимнаста и широкие плечи. Древнегреческий философ, ученик Сократа, учитель Аристотеля. Ученик Сократа. После казни Сократа совершил ряд путешествий. В том числе, в Южную Италию и Сицилию (Сиракузы), где общался с пифагорийцами.</p> <p>В 387 году основал Академию. Автор «Государства», «Гипий Меньший», «Протогор», «Апологея Сократа», «Хармил», «Пир», «Федон», «Парменид», «Федр», «Законы» и мн.др.</p> <p>Исключительное место Платона в истории философии определяется тем. Что он не ограничен узко профессиональными рамками, а склонен рассматривать даже самые отвлеченные умозаключительные проблемы с точки зрения жизненной значимости.</p> <p>Платон признан основателем теории идей, утверждая, что мир вечных и неизменных идей образует «истинное бытие», а мир изменчивых и преходящих чувственных вещей представляет собой лишь тень мира идей. Ок. 387 до н.э Платоном основана философская школа Академия. Слово Академия происходит от имени мифического героя Академуса, в честь которого была названа священная роща в окрестностях Афин. В этой роще в 4 веке до н.э. читал лекции своим ученикам Платон, поэтому основанная им школа получила название Академия. (см. Академия, неоплатонизм, Петрици, Гелатская Академия, Платоническая Академия)</p> <p>Отец Платона– Аристон происходил из рода последнего афинского царя Кодра.-<i>легендарного царя Аттики (Древняя Греция), якобы живущий во времена вторжения дорян в Аттику (XI век до н.э.). По преданию аракулом было предсказано, что доряне не смогут завоевать Аттику, если</i></p>	

	<p>убьют её царя Кодра. Кодр, переодевшись в дравосека, пробрался в лагерь врагов, затеял ссору и был убит, <u>доряне отказались от завоевания Аттики</u>. Согласно преданию, после гибели царя, афиняне упразднили царскую власть, так как они считали – никто не может занять место царя Кодра, и сделали его сына Медонта пожизненным архонтом.[архонт- высшее должностное лицо в древней Греции]</p> <p>Предание о царе Кодре отражает упразднение в Древней Греции, царской власти, которая в действительности была заменена должностными лицами(архонтами).</p> <p>Доряне – название ветки древнегреческой народности, говорившей на одном диалекте.(Спарта, Аргос, ос.Крит и др.) В экономическом и культурном отношении это была наиболее отсталая часть древнегреческого населения</p> <p>«говорят, Мать – Периктиона, в шестом поколении из рода законодателя Солона, одного из семи мудрецов.Солон возводил свой род к Нелею и Посидону. Платон рано познакомился с философией. Погреблен Платон в Академии с почестями «На гробнице его начертаны такие надписи:</p> <p>Первая: «Знанием меры и праведным нравом отличный меж смертных, Оный божественный муж здесь погреблен Аристокл(Платон).Если кому из людей достижима великая мудрость, Этому более всех; зависть – ничто перед ним.</p> <p>Вторая:</p> <p>В лоне глубокою земли сокрыла останки Платона, Дух же бессмертный его в сонме блаженных живет, ты знал прозренья божественной жизни, И меж достойных чтим в ближней и дальней земле.»</p> <p>См.доп.Академия здесь.же.</p>
<p>-Абстракция</p> <p>-Категории- называют наиболее абстрактные понятия.</p>	<p>Понятие : 1). Очень сложная логическая и гносеологическая категория. Это результат некоторого этапа в развитии наших знаний о тех или иных объектах материального мира. Возникнув, понятие уже само становится объектом познания. Вместе с тем познание- одна из форм мышления и в этом смысле оно выступает как орудие (средство) познания. 2) Одна из логических форм мышления, высший уровень обобщения, характерный для словесно-логического мышления. Понятие может быть словесным и абстрактным. Наиболее абстрактные понятия называют категориями Психология изучает развитие понятий у человека. Проводится различие между усвоением понятий выработанных другими людьми , и самостоятельной выработкой новых понятий. (см. абстракция, категории). (КПС ;252</p>
<p>См. -Дарвин – эволюционное развитие -Эпистемология</p>	<div data-bbox="438 1729 683 1982" data-label="Image"> </div> <p>Карл Поппер (1902-1994)</p> <p>Поппер Карл является одна из колоритнейших фигур философии XX века, наряду с другими теориями, он связал сферы философии и эволюционной эпистемологии (эпистемология- теория познания)</p>

<p>-Прагматизм, -мораль -Прагматический закон -интеллектуальное развитие -Единица Карнеги, -Сравнительная педагогика -благо по Конфуцию это обновление людей (33,329)</p>	<p>Прагматизм: (1) Правило благоразумия.Практический закон , который основан на мотиве блаженства Кант «называет прагматическим(правило благоразумия); а закон(если такой существует),имеющий своим мотивом только достоинство счастья, я называю моральным (нравственным) законам. Прагматический закон советует, что нужно делать, если мы хотим быть причастными к блаженству, а нравственный законповелевает, как мы должны вести себя, чтобы быть достойными блаженства»(«Об идеале высшего блага как об основании для определения конечной цели»Кант т.3,662) (2)Прагматическая философия в педагогике в философии XIX века, на фоне великого эволюционного движения, выступила поборником</p>						
							
<p>Charles Peirce (1839-1914)</p>		<p>William James (1842-1910)</p>		<p>Dewey (1859-1952)</p>		<p>Schiller F.K.C. (1864-1937)</p>	
<p>формирования философии свободы. Пирс, Джеймс, Шиллер, Дьюи и др «Всякий имеет какую-нибудь философию...есть люди – и я в их числе,-которые думают, что самое важное в человеке, -это его мировоззрение: - для хозяйки сдающей квартиру, важно знать размеры дохода квартиранта, но еще важнее знать его философию. - для полководства, собирающего дать сражение неприятелю важно знать численность неприятеля, но еще важно знать философию неприятеля»(У.Джеймс) У.Джеймс ставит вопрос – важно как в конце концов может философия влиять!! Начало фундаментального исследования этого вопроса посвятили свои исследования Пирс,, Джеймс, Шиллер, Дьюи и др., хотя косвенно этот вопрос рассматривадся с античных веков и продолжает обсуждаться нашими современниками с точки зрения современных проблем. 1) (к вопросу истории «П») Биограф Джеймса (Перри)приходит к выводу «мысль о том, что прагматизм был порожден Пирсом, но озвучен Джеймсом...в 1900 г. Пирс писал Джеймсу:кто в действительности произвел на свет термин я или Вы, Джейм ответил «ВЫ». По Пирсу «прагматизм» -ясность идей, связанная с верой и разумным действиям, формирует наше понимание идеи в терминах того, какого рода практические следствия она может иметь(полагая, что человек, у которого есть идея, имеет практические желания и интересы) По Пирсу,это «третья степень» ясности, хорошо продуманный противовес критерию истинности у Декарта». Тема Пирса практического схватывания значений активным субъектом «здесь и сейчас», в вопросе, что делать, остается существенной темой в прагматизме, бросающий вызов :</p>							

	<ul style="list-style-type: none"> • И картезианскому понятию «ясных и определенных» идей, • И новому фокусу прагматизма, • И прояснению реализма в аспекте прагматизма. <p>Факт переписки между Пирсом и Джеймсом о термине прагматизм свидетельствует о беспокойстве каждого из них по поводу «прагматизма» другого.</p> <p>Джеймс не проявлял действительного интереса к крайним тонкостям и грандиозным построениям Пирса, а Пирс полагал, что у Джеймса в голове путаница.</p> <p>Намечанная Пирсом <u>тема практического схватывания значений активным субъектом, вовлечением, здесь и сейчас</u>, в вопрос, что <u>делать, остается существенной темой в прагматизме, и пояснению реализма в аспекте прагматизма,</u> в противовес и картезианскому понятию «ясных и определенных » идей, и новому фокусу прагматизма, и прояснению реализма в аспекте прагматизма. (Американская философия;с 71)</p> <p>2)Общие тенденции: «Прагматизм –был мозаичен с самого начала. Прекрасная и удачливая мозаика, была результатом импровизаций из трех несопоставимых источников – Пирса, Джеймса и Дьюи, которые почти не пересекались в основной массе своих характерных исследований (там-же с.81)</p> <p>3) А.Бергсон оценивает рассудочное знание также как прагматисты, где «критерием истинности суждения служит полезность его».</p>
	<p>Интересна современная оценка Пирса: основатель Чарлз Пирс (1839-1914) Был неудачлив практически во всем за что бы не брался, как в профессиональном, так и в личном плане. Его многие не любили за высокомерие, тяжелый характер и неортодоксальную взгляды, хотя и тайно завидовали несомненной яркости его ума. В конце жизни он был беден и дошел до нищеты.. Но как объяснить трагичность его жизни?</p> <p>Только когда Уильям Джеймс, выступил с лекциями в Калифорнийском университете в 1898 году, щедро назвал почти неизвестного Пирса создателем учения прагматизма, которое Джеймс излагал в своей лекции, название «прагматизм» и учение прагматизма обрело известность. (Американская философия Ст.69-70)</p> <p>3. Бергсон оценивает рассудочное знание также как прагматисты, принимая положение прагматизма – как современное направление в теории знания (В. Джеймс, Шиллер, Д.Дьюи) утверждающие, что критерием истинности суждения служит полезность его.(см. Практическая значимость и Бергсон здесь же)</p>
<p>См. А.Бергсон оценивает рассудочное знание также как прагматисты,</p>	<p>Практическая значимость- с позиций :1)древним римлянам характерно суждение о вещи или идеи с точки зрения её практического смысла и полезности, всё измерять все мерой разумности, гармонии и пропорциональности. Оценка римлян, как правило, оказывалась утилитарной и опиралась на функциональность</p>

<p>где «критерием истинности суждения служит полезность его»; - Философия У.Джеймса</p>	<p>вещи; 2) оценка древних греков была преимущественно интеллектуальной или эстетической и протекала из созерцательного характера их мышления.(А. Р.восп.;13) 3) теория прагматистов;(см.прагматизм) 4) А.Бергсон оценивает рассудочное знание также как прагматисты, где «критерием истинности суждения служит полезность его». (см. прагматизм); 5). Г.Форд I – обращает внимание на связь практической значимости специальности с социально-моральным климатом: автомобилестроение это «теория, которая, как я надеюсь, представляет собою нечто большее, чем деловую теорию, а именно: теорию, цель которой- создать из мира источник радостей, чтобы у человека оставалось время посмотреть на небо и услышать пение птиц.</p> <p>Задание:Определите своё жизненное кредо и сопоставте с теориями. Какова Ваша философия? (Воспользуйтесь теорией У.Джеймса)</p>
<p>Образование-</p>	<p>Просвещение-1)«это выход человека из состояния своего <i>несовершеннолетия</i>, в котором он находится по собственной вине.<i>Несовершеннолетие</i> есть неспособность пользоваться своим рассудком без руководства со сторонв кого-то другого. Несовершеннолетие по собственной вине, это такое, причина которого заключается не в недостатке рассудка, а в недостатке решимости и мужества пользоваться им без руководства со стороны кого-то другого....имей мужество пользоваться <i>собственным</i> умом! – таков, следовательно, девиз просвещения»(И. Кант Ответ н вопрос: что такое просвещение?)</p>
	<p>Профессиональная педагогика (П.п.) –наука об общих и специфических законах, закономерностях, особенностях, принципах, правилах и условиях образования, воспитания и формирования личности специалиста профессионала (педагога, юриста, инженера, техника, менеджера, врача и др.), раскрывающая методологические, теоретические и методические основы в профессиональной школе (начальной, средней, высшей), в системе переподготовки и повышения квалификации, дополнительного и научного образования. Методологической основой П.п. являются философия, логика, социология, экономика и психология, которые позволяют поднять обобщения на более высокий уровень синтеза профессионально-педагогических явлений, охватить широкий диапазон взаимодействия наук в обосновании образовательных систем, в выявлении условий социальной реальности. Философия и социология определяют место, назначение и основные принципы функционирования профессионального образования в общей структуре общества.(29,388-390)</p>
	<p>Педагогика.- (основатель Холл Г.С. 1844-1924 – американский психолог, ученик В.Вундта) – комплексная наука о ребенке(педоцентризм), в основе которой лежит идея комплексного изучения, на базе педагогики, психологии, педиатрии, биологии, антропологии, социологии и др. специальных наук и выделения их</p>

	<p>них той части, которая имеет отношение к детям.(100 выд.п.;273) Последователи Выгодский, Блонский, Бине, Узнадзе и др.</p>
	<p>Петрици Иоаннэ (1050 г. конец первой четверти XII века)– грузинский философ, представитель неоплатонизма. Известно, что он учился в Константинопольской академии, участвовал в собраниях философских кружков. Продолжил деятельность в грузинском монастыре в Петрицоне (Болгария). Отсюда его имя Петрици. В 1114 году грузинский царь Давид Строитель пригласил Иоаннэ Петрици в Грузию в Гелатскую Академию. Иоаннэ Петрици является автором «Рассмотрение платоновской философии и Прокла Диадоха». Ему принадлежат комментарии, предисловие и послесловие к труду «О природе человека» Немиссия Эмесского и «Начало теологии» Прокла Диадоха (см.Прокл) и др.</p> <p>Иоаннэ Петрици в своей работе «Рассмотрение платоновской философии и Прокла Диадоха» высказывает ряд своих педагогических положений:</p> <p>«...всех приступающих к учению, сначала учат простейшим, затем составным из них, как из букв имени, а из имен глаголы, а из глаголов речь».</p> <div data-bbox="443 869 1453 1099" style="display: flex; justify-content: space-around;">    </div>
	<p>Пифагор Самосский (ок.570-500 до н.э.) – древнегреческий мыслитель, религиозный и политический деятель, основатель пифагоризма. Скучные сведения о жизни и учении Пифагора трудно отделить от легенды представляющей его как полубога, совершенного мудреца, наследника всей античной и ближневосточной науки, чудотворца и мага. Его считают самой яркой и загадочной личностью, среди ранних греческих философов. Ему приписывают изобретение самого термина «философия» (в переводе «люблю мудрость»).</p> <p>В античных источниках Пифагора называют иногда «устаи Аполлона». Это связано с легендой о том, что Пифагор не имя, а псевдоним, прозвище, которое можно перевести как «вещающий или прорицающий от Пифия». Это связано с легендой, «бог Аполлон после победы над змеем Пифоном получил прозвище Аполлон Пифий».</p> <p>Предположительно он посетил Египет и Вавилон в зрелом возрасте (40-ой год жизни).</p>
	<p>Пифагоризм – религиозно-философское учение в Древней Греции в 6-4 вв до н.э. исходящее из представления о числе как основном принципе всего существующего.</p>
	<p>Платоническая Академия – в эпоху возрождения, Козимо Медичи в создал во Флоренции «платоническую Академию» для изучения трудов</p>
	<p>Причинность – генетическая связь между отдельными состояниями видов и форм материи в процессе её движения и развития. На основе причинности организуется материально-практическая деятельность человека и вырабатываются научные прогнозы.(ФЭС;531)</p>

	<p>У. Рандолф.(1651-1711) – основатель одной из богатейших и влиятельных семейств Виргинии. В семье Рандольфов прослеживают свою родословную далеко в истории Англии и Шотландии,. имя лорда Рондолфа упоминаются в родстве с герцогами 7-го поколения в Англии (см.84,7-29.) У. Рандолф. прибыл в Виргинию около 1673г. Став крупнейшим землевладельцем, он оставил по плантации каждому из семи сыновей, занимал различные посты в колониии Был одним из основателей колледжа Уильям и Мери. Его внук П.Рандолф был первым президентом Континентального конгресса, правнук Э. Рандолф- губернатором Виргинии(1786-1788), первым министром юстиции США(1789), государственным секретарем США (1794-1795). Среди потомков У.Рандольфа - Т.Джефферсон,Дж. Маршал, Г.Ли и др.</p>
	<p>Рекапитуляция- <i>(теория предложена Холлом Г.С. 1844-1924 американским психологом, учеником В.Вундта)</i>- основой теории является биологический закон Геккуля, применяемый Холлом, для объяснения детского развития. Согласно теории рекапитуляции о н т о г е н е з (индивидуальное развитие как краткое воспроизведение филогенеза), т.у.ребенок в своем психическом развитии повторяет все этапы психического развития человеческого рода При этом Холл считал, что последовательность и содержание этих этапов заданы генетически и потому ни уклониться , ни проскальзнуть какуето стадию своего развития ребёнок не может.(100 , 273-274)</p>
<p>Пиаже</p>	<p>Рефлексы новорожденного – сосательный, хватательный, достижение и видение.(развивающий рефлекс –схемы)</p>
	<p>Рефлелсия(позд.лат. обращение назад) –</p> <ul style="list-style-type: none"> ➤ принцип человеческого мышдения, направляющий его на осмысление и осознание собственных форм и предпосылок; ➤ предметное рассмотрение самого знания; ➤ критический анализ его содержания и методов познания; ➤ деятельность самопознания, раскрывающая внутреннее строение и специфику духовного мира человека. <p>Различают три вида рефлексии:</p> <ol style="list-style-type: none"> 1. элементарная рефлексия-приводящая к рассмотрению и анализу знаний и поступков к размышлению об их границах и значении; 2. научная рефлексия –критика и анализ теоретического знания, проводимые на основе применения и уяснения тех методов и приемов, которые свойственны данной области научного исследования;Философии; 3. осознание и осмысление предельных оснований бытия и мышления , человеческой культуры в целом. <p>Как форма познания рефлексия есть:</p> <ul style="list-style-type: none"> • не только критический, но и эвристический (отыскиваю, открываю) принцип • рефлексия выступает как источник нового знания;

	<ul style="list-style-type: none"> • рефлексия полагает в качестве своего предмета само знание о НЕМ. <p>Как особая проблема рефлексия стала предметом обсуждения ещё в Древне Греческой философии:</p> <ul style="list-style-type: none"> ❖ Сократ выдвинул на первый план задачу самопознания, предмет которого духовная активность и познавательные функции; <p>У Платона и Аристотеля рефлексия и мышление толкуются как атрибуты присущие</p>
	<p>Рондольф У.- (1651-1711) основатель одного из влиятельных и богатейших семейств в Виргинии. У Рондольф прибыл в Виргинию в 1673 году. Став крупнейшим землевладельцем оставил по плантации каждому из семи сыновей, занимал различные официальные посты в колонии, был одним из основателей и попечителей колледжа Уильяма и Мэри. Его внук П. Рондольф был первым президентом Континентального конгресса, правнук Э. Рондольф губернатором Виргинии(1786-1788), первым министром юстиции США(1789), государственным секретарем США(1794-1795). Среди потомков У.Рондольфа - Т.Джефферсон, Дж.Маршал. Г.Ли и др.</p>
-см. ВСМ - Платон, Ч.Дарвин,Эрвин Шпродингер Конрат Лоренц,и др).	<p>Специальность- 1.Постоянно выполняемая трудовая деятельность, выделенная из профессии вследствие внутреннего разделения труда в рамках профессии; 2. Совокупность знаний. Навыков и умений, приобретенных в результате образования и обеспечивающих постановку и решение определенных классов профессиональных задач. 3. Направление подготовки в вузе, техникуме; оно является основным элементом структуры содержания профессионального обучения..(95,164) 4. Специальность понимается как некое относительно самостоятельное частное подразделение, обусловленное семейной традицией и обуславливающей допрофессиональную подготовку согласно традициям семьи и индивидуальными качествами, отличающими одного человека от другого (см. ВСМ - Платон, Ч.Дарвин,Эрвин Шпродингер Конрат Лоренц,и др).</p>
	<p>Спрос на образование – социально экономическая категория, обозначающая потребности в образовательных услугах определенного характера и профиля.(29,167)</p>
	<p>Самовоспитание – это педагогическое явление. Суть его – в указании на способность субъекта воспитания соотносить социально культурный образец самостоятельно к себе. Подростающий ребёнок принимает эстафету у педагога и несет по дороге собственного совершенствования. (56,371) см.доп. эмансипация здесь-же</p>
	<p>Семь мудрецов – общепризнанные представители в Древней Греции, в числе которых варьирует 17 имен, ядро составляют:</p> <ol style="list-style-type: none"> 1. Фалес «Что трудно? Познать себя!», «Поручись и беда тут как тут»; 2. Солон Афинский, «ничего слишком»; 3. Хилон 4. Клеобул «мера лучше всего»; 5. Питак «что возмущает тебя в ближнем не делай того сам»;

	<p>6. Биант «большинство людей дурны»;</p> <p>7. Периандр «наслаждения смертны, добродетели бессмертны»;</p>
<p>-Эвклид , Евклид из МЕГАРЫ (5-4 век до н.э -Ксенофонт -Платон См.У.Джеимс «секрет Сократа» Я-концепция» и «самость» личности.</p>	<p>Сократ (470-339 до.н.э.) интересна и многогранна личность Сократа отраженная в диалогах с ним его учеников это полемика : о сократовском методе диалога, в виде живой непринужденной беседы о государственной деятельности, вопросам этики или познания личностью своего «Я» и др.: Особенность бесед отличалась простотой и доступностью.(КСЕНОФОНТ Воспоминание о Сократе ,)</p>
<p>-Платон -Семь мудрецов</p>	<p>Солон Афинский –«сын Эксеkestида», с Саламина, прежде всего произвел в Афинах «снятие бремени», то есть освобождение от кабалы людей и имуществ. Дело в том, что многие занимали деньги по залог самих себя и потом по безденежью попадали в кабалу. Салон первый отказался от долга в семь талантов, который причитался ему отцу, и тем самым попутдил к этому же самому и остальных. Закон был назван «снятием бремени». А потом он издал и другие законы</p>
	<div style="display: flex; align-items: center;">  <div> <p>Спеди У. Образовательная стратегия пяти парадигм</p> <ol style="list-style-type: none"> 1. Академические стандарты; 2. Функциональная компетентность; 3. Стратегия внедрения; 4. Личное полномочия. Исследование и опыт; 5. -Внутренняя реализация. Расширение сознания духовной природы. Управляемый учеником опыт.(64). </div> </div> <p>У.Спеди- 19</p>
<p>Фрейд, Юнг Либеда</p>	<p>Сублимация – (от лат. Sublimo –высоко поднимаю, возношу) в психологии, психический процесс преобразования, <i>переключения</i> энергии эффективных влечений на цели социальной деятельности (<i>пример Черчиля</i>) или <i>культурного творчества</i>. Понятие сублимации было введено Фрейдом в 1900 году. В разработанной им концепции психоанализа сублимации рассматривается как один из видов трансформации влечений (либидо), противоположный вытеснению. В социальной психологии сублимация связывается с процессами социализации. Проблемам сублимации уделяется значительное внимание в психологии творчества, детской психологии , психологии спорта. (ФС, 660)</p>
<p>Пиаже GTZ</p>	<p>Схема -1.) по Канту: схема есть продукт воображения, но как синтез воображения имеет в виду не единичное созерцание, а только единство в определении чувственности - схему следует отличать от образа. «Так, если я полагаю пять точек одну за другой...,то это образ числа пять.Если я мыслю только число</p>

	<p>вообще, безразлично, будет это пять или сто, то такое мышление есть скорее представление о методе(каким представляют в одном образе множество, например тысячу) сообразно некоторому понятию, чем сам этот образ...представление об общем способе, каким воображение доставляет понятию образ, я называю схемой этого понятия»(Кант И. Т.3;222-223); 2) Схемы –/по теории Пиаже/ вместо проявления какого либо рефлекса новорожденного «сосательного, хватательного, достижения и видения.» Пиаже предпочитает говорить об общих способностях сосания, хватания, видения или достижения – назвав схемой. <u>Схема- это более чем единичное проявление хватательного рефлекса. Под схемой хватания подразумевается когнитивная структура, которая обуславливает все акты схватывания.</u></p> <p>При рассмотрении или описании частного примера хватательного действия руководствоваться категориями определенного ответа на определенный стимул. Любые частные проявления схемы называются содержанием.</p>
	<p>Схоластическая философия-тип религиозной философии, характеризующийся принципиальным подчинением «примату» теологии.Истоки схоластики восходят к позднеантичной философии, прежде всего Проклу(установка на вычитывания ответов на все вопросыиз текстов Платона.См.труд.Иоанэ Петрици «Рассмотрение платоновской философии и Прокла Диадокха»</p>
	<p>Счастье-понятие морального состояния, котороу соответствует наибольшей внутренней удовлетворенности условиям своего бытия</p>
	<p>Теология-(от греч.бог и слово,учение)богословие</p>
	<p>Трансценденталии-понятие средневековой схоластики, родственно с трансцендентальный</p>
	<p>Трансцендентальный-(от лат.слова перешагивающий,выходящий за пределы)-</p>
	<p>Трансфер – (от лат. Transaere – переносить, переводить) – 1. применяемый в психоанализе З.Фрейда термин, обозначающий перенос на психотерапевта эмоционального отношения пациента к значимым для него людям(отцу, матери и др.)(23,360); 2. трансфер умение переноса изученного материала с одной ситуации в другую...для работников образования проблематично как переносить и использовать знания полученные в одном предмете на другой. «Трансфер не происходит произвольно, для этого необходимо специальное планирование:</p> <ol style="list-style-type: none"> (1) знания осуществляющие трансфер должны иметь причинно-результативное направление; (2) в процессе обучения надо обратить внимание чтобы приобретенные знания были использованны в разных ситуациях; (3) в процессе обучения должны быть определены основные принципы задачи.

	<p>Выделяют две формы трансфера:</p> <p><i>Первая</i> – трансфер осуществляется в связи определенной темой в связи с аналогичной тематикой другой сферы»(24,61-62) например принцип Сократа «Познай себя сам», структура в психоанализе «ЭГО-[Я]», «СУПЕР-ЭГО» -[СВЕРХ-Я]</p> <p>«<i>Вторая</i> форма –предусматривает глубокое изучение основных принципов на базе проблем темы» (24,62); 3. см. Теория переноса точки зрения идентичных элементов- (25,466)</p> <p>Теория переноса точки зрения идентичных элементов- теория , согласно которой вероятность того, что определенное содержание выученное в одной ситуации будет применено в другой ситуации. При этом, в обеих ситуациях, определяется количество общих элементов.</p> <p>С увеличением числа общих элементов объем переноса между двумя ситуациями возрастает. Элементами могут быть или стимулы или процедуры. (25,466)</p> <p>2 форма трансфера (24,62)– предусматривает изучение основных принципов и методов для раскрытия сущности темы одного направления на других– например методы: направляющего текста, схем, проектов (11), используются во всех рассматриваемых нами сферах. Эти методы применяются и на участке (1), где пересеклись все три множества, т.е. сошлись области интересов всех трех сфер, например : <i>Пример:</i></p> <p>Джон Дьюи внес существенный вклад во все 3 сферы, рассматривая тематику в разных ракурсах: ВСМ –«Опыт и образование» (4); Педагогику и философию–«Введение в философию воспитания» (24); по специальности – педагог опыт практики формирования теоретических положений теории в «Школах будущего»(26).</p>
	<p>Тьюринг(Turing 1950) предложил использовать задачу, в ходе которой человек задает вопросы «неизвестному существу, использующему язык»-т.н. «имитирующая игра», впоследствии известный как «тест Тьюринка»</p>
	<p>Тьюнинг проект /Tuning project/-принятый университетами в Европе проект для руководства.(68;405)</p>
<p>См. здесь - же :</p> <ul style="list-style-type: none"> - Онтогенез - Рекапитуляция - «Я концепция» 	<div style="display: flex; align-items: center;">  <div style="flex-grow: 1;"> <p>Фельштейн Д.И.(р.1929) известный ученый, доктор психологических наук, профессор, Вице президент РАО, академик АПСН, почетный член Американской психологической ассоциации, членом координационного Совета международного общества исследования поведенческого развития. Автор более 300 работ , и тоь числе 43 монографии, 19 из них изданы за рубежом. Многие положения из его</p> </div> </div>

	<p>работ, посвященные психологическим закономерностям воспитания подросткам и юношества стали классическими и вошли в учебники. Фельштейн является учредителем и главным редактором «Психологии отечества»(70т), «Духовное единение»(25т), журнала «Мир психологии»</p> <p>-«Я ребенка»-рассмотрено в развитии во многоплановых отношениях. Основные работы изданные в последние годы, «Психология становления личности», «Социальное развитие в пространстве – времени детства», «Проблемы возрастной и педагогической психологии», «Психология развивающей личности», «Сущностные особенности современного детства и задачи теоретико-методологического обеспечения процесса образования» и др.</p>
	<p>Философ : «хоровод свойств человека обладающего философским складом : МУЖЕСТВО, ВЕЛИКОДУШИЕ, ПОНЯТЛИВОСТЬ, ПАМЯТЬ ..[однако] - Я думаю, всякий согласится с нами, что такой человек, обладающий всем, что мы от него требуем для того чтобы он стал совершенным философом, редко рождается среди людей и является исключением.»(Платон.Государство № 487-d; и 491-b):</p>
	<p>Философия –1.) «что такое философия:?. Познание высших принципов»(«архе» греч.-начало, лат. «prīncipiūm»принцип).(ФС,263); 2.)Любовь к мудрости....(ФС,726)</p> <p>3) -1. “философию философией (любомудрием), а себя философом (любомудрым) – впервые стал называть себя Пифагор (ок.570-500 до н.э.),....Философия имела два начала:</p> <p>(А)от Анаксимандра, ученика Фалеса,(философия называется ионийской, потому что учитель Анаксимандра Фалес был ионийцем, как уроженцы Милета. Ионийская философия завершает Клитомахом, Хрисиппом и Феофрастом)</p> <p>(Б)а другое от Пифагора (ок.570-500 до н.э.),наставником которого был Ферикид (вторая философия называется италийской, потому что Пифагор занимался ею в Италии. Италийская философия завершается Эпикером)</p> <p>(В)Философы разделяются на догматиков и скептиков:догматики - это все те, которые рассуждают о предметах считая их непостижимыми; скептики – это те, которые воздерживаются от суждений, считая предмет непостижимыми. Пишет Диаген Лаертский ст.66-67).</p> <p>4). В дофилософском словоупотреблении (начиная с Гомера):</p> <ul style="list-style-type: none"> - отправная точка, начало чего-либо в пространстве или временном смысле; - начало как зачин, причина чего-либо; - начало как начальство, власть, главенство.
	<p>5)Платон в «Государстве» 6-я книга № 490-d; 491-b</p> <p>«хоровод свойств человека обладающего философским складом...: МУЖЕСТВО, ВЕЛИКОДУШИЕ, ПОНЯТЛИВОСТЬ, ПАМЯТЬ ..[однако] - Я думаю, всякий согласится с нами, что такой человек,</p>

	<p>обладающий всем, что мы от него требуем для того чтобы он стал совершенным философом, редко рождается среди людей и является исключением.»(Платон Государство ст.292-3 русс. № 490-d; 491-b):</p>
	<p>б)И.Кант «<i>Философское</i> познание есть <i>познание</i> разумом <i>посредством понятий</i>, а математическое знание есть познание посредством конструирования понятий ..<i>Конструировать</i> понятие – значить показать а priori соответствующее ему созерцание.(Кант Соч. т.3, ст. 600)</p>
Джефферсон	<p>Франклин Бенджамен (Franklin) -(1706-1790), -выдающийся американский политический деятель и дипломат, крупный ученый, один из родоначальников демократической культуры американского народа. С десяти лет стал работать сначала в мастерской отца, а затем в типографии своего старшего брата. В 1723 года переехал в Филадельфию Благодаря жажде знаний и неустанному труду сумел путем самообразования стать одним из образованнейших людей своего времени и общественным деятелем. В 1731 году основал в Филадельфии первую в США публичную библиотеку, по его инициативе было проведено благоустройство Филадельфии, основал Американское философское общество(1743), Пенсильванский университет, основал регулярное почтовое сообщение в Северной Америке, был инициатором первого конгресса представителей колоний в г. Олбани, представляя Пенсильванию и мн.др.<i>(БСЭ т.45 с.419)</i></p>
-семь мудрецов, -Фалес, -Сократ «Познай себя Сам» -Маслоу	<p>Фрейд З.-Фрейдизм о структуре личности –выделяет три компонента:</p> <ul style="list-style-type: none"> • ид (ОНО) – средоточие слепых инстинктов, либо сексуальных, либо агрессивных, стремящихся к немедленному удовлетворению независимо от отношений субъекта к внешней рефлексности..... • эго (Я) – приспособление к этой реальности • супер-эго (сверх Я) – включает моральные стандарты, запреты и поощрения, усвоенные личностью ,большой частью бессознательно в процессе воспитания, прежде всего от родителей.....(З,379) <p>(см.доп. «Я концепция» и «самость личности»: (1) Фалес «Что трудно? Познай себя!»; (2) Сократ «Познай себя Сам» (см.Сократ);</p>
	<p>Филогенез –(греч.- род, племя, вид и происхождение), процесс формирования некоторой систематической группы (таксона).Термин введен в 1866 Геккелем для обозначения процесса становления органического мира в целом. В последующий период филогенез принято принимать как составную часть биологической эволюции. Главным механизмом, регулирующим филогенез и происходящее в его ходе образование новых таксонов является естественный процесс,(в основном путем дивергенции – распада исходного таксона на два и более дочерних). Филогенез может иметь как прогрессивное развитие повышением уровня жизнедеятельности и расширения адаптации, так и регрессивное, в частности попадание в эволюционный тупик – формирование паразитических групп организмов.</p>

	<p>Филогенез и онтогенез находятся в сложном взаимодействии: ряд предковых стадий выпадает из онтогенеза, /см.подр.термин «Онтогенез» - Термин онтогенез также ввел в 1886 Э.Геккель, считая индивидуальное развитие как краткое воспроизведение филогенеза./ Согласно биогенетического закона Э. Геккеля, сформулированного им в 1866 г., в ходе индивидуального развития организм проходит стадии, которые его предки прошли в филогенезе[напр. зародыш человека проходит фазы напоминающие рыбу, амфибию, рептилию, затем примитивных млеко-питающих, обезьяну и только после этого человеческий образ] (ФЭСс.725)</p>
<p>См.сфера III- Платформа effe –BSI. Ст.34-36</p>	<div data-bbox="438 533 790 779" data-label="Image"> </div> <p>Фукс Эгингард(Eginhard Fuchs)1939г.р. основатель и первый президент Европейского Форума за Свободу в Образовании-effe, экс. Президент effe и руководитель BSI. Рис. Слева Э.Фукс и аташе по культуре посольства Турции в Грузии Реджеб Арслантурк.</p>
	<p>Хелли Джон (Gon Heli) Родился в 1943 г. в Дублине, начальное и среднее образование получил в Ирландииб степень профессора философии получил в университете Дублина и Американском католическом университете. С 1973 года «аналитик»по Юнгу. В своих публикациях рассматривает «Значение дома», «Миф кельтов», «Сноведения», «Джемс Джоис», «Дом как вечноет начало»</p>
	<div data-bbox="438 1048 694 1373" data-label="Image"> </div> <p>Холл Г.С. 1844-1924 – американский психолог, ученик В.Вундта – является основателем педологии – комплексной науки о ребенке, в основе которой лежит идея комплексного изучения, на базе педагогики, психологии, педиатрии, биологии, антропологии, социологии и др. специальных наук и выделения их тех той части, которая имеет отношение к детям.</p> <p>Холлу принадлежит теория рекапитуляции. Кроме того,Холл «Выразил носившуюся в воздухе идею создания экспериментальной детской психологии(педологии), соединив воедино требования педагогической практики с достижениями современной ему биологии и психологии»(100 выд.п.;273)</p>
	<div data-bbox="438 1597 662 1921" data-label="Image"> </div> <p>Хотунцев Юрий Леонтьевич, 1942, доктор физ.-мат наук, действительный член Международной Академии Наук высшей школы и Нью-Йоркской Академии Наук. Научно-методическая деятельность:обоснование выбора используемых образовательных технологий, обоснование применения в своей практике педагогической диагностики для оценки образовательных результатов, подготовка авторских программ с использованием информационно-коммуникативных технологий в образовательном процессе, технологий обучения студентов с проблемами развития, проведение экспериментальных и научных исследований.</p>

	<p>Основные публикации: «технология, экология, естественнонаучная картина мира», человек экология, окружающая среда и др</p> <p>Хотунцев Ю.Л. и Хотунцев А.Ю являются авторами принципиально нового подхода описанного в статье “Научный метод, реальные системы и элементы синергетики”, В связи с тем, что в конце XX века человечество столкнулось с трудностями предсказания сложных систем. В работе предлагается возможность использования синергетики – теории поведения сложных систем, как научного метода включающего наблюдения, создание модели изучаемого явления, выдвижение гипотезы о её поведении и законах, управляемых поведением модели, проведение статистического эксперимента(многих измерений), которые должны подтвердить гипотезу, формулировку теории «научного метода познания окружающей действительности и самого человека»</p>
	<p>Цель -Небо дало человеку собственную ему природу. Следовать своей природе есть истинный путь человека (Я есть жизнь, путь и истинаа). Указание этого пути дает “учение”.(Корцуций;330)</p>
<p>См. здесь-же Академия Платона</p>	<p>Эвклид , Евклид из МЕГАРЫ (5-4 век до н.э.), древнегреческий философ,ученик Сократа,учитель Платона, основатель т.н. мегарской школы, освоил учение Парменида Элейского.Основатель мегарской школы. По учению Эвклида б л а г о , о котором учил Сократ –едино, но имеет много названий:одни называют его благоразумеем, другие богом, третьи разумом. Представителей школы Эвклида часто называли эристиками(спорщиками) и диалектиками.(БСЭ,т.48,301)</p>
<p>См. Академия Платона</p>	<p>Эвклид , Евклид –древнегреческий математик. Научная деятельность протекала в Александрии, в начале 3 в.до н.э. Эвклид был первым математиком Александрийской школы. «Эвклидова геометрия»(о параллельных- через точку вне прямой на данной плоскости можно провести только одну прямую не пересекающую данную),Геометрия, которую изучают в средней школе является Эвклидовой. «Начало Эвклида»- полный итог и фундамент для дальнейшего развития математики.(БСЭ,т.48,301)</p>
	<p>Эмансипация(лат. –освобождение от зависимостидовольно рано: например: - в два года ребёнок берет ложку и заявляет «Я сам»; в пять лет не позволяет во время прогулки взять его за руку. Это закономерное явление создает возможность субъекта стать воспитателем самого себя.</p> <p>- Максим (5,5 лет)поставили «в угол». Жалобно кричит: «Можно из угла выходить?» Не дождавшись ответа от родителей, говорит сам себе: «Нет,нельзя». Зачем деищчку бил? – это начало самовоспитания.</p> <p>- Молодой Л.Толстой составляет свод правил для себя и, боясь, что не справится со своими прежними дурными привычками, кладет в ящик стола пистолет, чтобв застрелиться в случае нарушения правил-здесь мы имеем дело с классической моделью самовоспитания.(56;371)см.дополнительно: девиз просвещения, несовершеннолетие здесь же.</p>

	<p>Эмпиризм –(греч.опыт) направление в теории познания, признающее чувствительный опыт источником знания, считая, что содержание знания может быть представлено как описание этого опыта, либо сведено к нему. ФЭСс797</p>
См. Поппер	<p><i>Эпистемология</i> (от слова знание и слова, учения)-используется для обозначения <i>теории познания</i>.</p>
	<p>ЭССЕ –(1). обобщение содержания определенной темы, отражающей интеллектуальное видение человека. (2.)ЭССЕ как одна из перспективных форм в современной системе проверки и оценки знаний. В этой связи заслуживает нашего внимания работа Давида Юма «О том как писать ЭССЕ», нам кажется простота и последовательность изложения понятна. В очерке о том как писать ЭССЕ, появившемся во 2 томе издания ЭССЕ (1742), Юм продолжает традицию великих эссеистов прошлого – Ш.Монтеня и Ф.Бекона, утверждая, что произведения этого жанра исполняют важные задачи воспитания и культурного развития общества, в частности</p> <p>А)Он убежден в том, что распространение образованности сделает людей лучше;(Б);Он призывает к необходимости создания «союза» людей ОБРАЗОВАННЫХ и тех , кто еще не стал таким;(3)Идея этого союза приобретает у Юма вид кооперации ученых и философов, с одной стороны и миром беседы с другой стороны</p> <p>ЭССЕ –«О совершенствовании в искусствах» Д. Юм выступает пропагандистом промышленности и торговле, как могучих стимулах развития культуры. ЭССЕ - «О красноречии»</p> <p>(3) Написание ЭССЕ в Тбилиском государственном университете Ильи в своей концепции предусматривает два фактора</p> <p>-Изучение теории как сухого материала фактов не просто, а как анализ времени и окружения в котором жила личность вместе с теорией с которой знакомиться студент п о з н а в а т е л ь н о-интересно.–«О совершенствовании в искусствах»- Д. Юм выступает пропагандистом промышленности и торговле, как могучих стимулах развития культуры. «О красноречии» (Ф.Хатчесон. Д.Юм, А.Смит Эстетика. «Искусство»1973;292)</p> <p>-Кроме того личность философа-педагога-ученого рассматривается с учетом их «союзов» и научно –познавательных путешествий Такой подход написания ЭССЕ способствует:</p> <ul style="list-style-type: none"> ➤ Вспомнить предисторию ЭССЕ и что об ЭССЕ пишет Д.Юм. ➤ Вспомнить второй принцип ВСМ в сопоставительном анализе. ➤ Ознакомиться с личностью и «союзами»/по Ключевскому, см.здесь же/ ➤ Знать составлять поурочный PS и алфавитный Глоссарий для данного ЭССЕ- как одного из методов учения и научения.
	<p>Юм. Давид - (1711-1776) – родился в Шотландии в семье помещика. Учился в Эдинбургском университете. После поездки во Францию выпустил в свет «Трактат о человеческой природе»1739, «Опыты нравственные и политический» и два исследования поясняющие агностическую философию «Трактата о человеческой природе»(1748)</p> <p>В 40-х годах участвовал в дипломатических поездках по Европе, В 50-х работал в должности библиотекаря Эдинбургской юридической библиотеки, здал многотомную «Историю Великобритании»</p> <p>В середине 60-х гг. был секретарь английского посольства в Париже,</p>

	<p>где был близок с французскими просветителями. В последние дни жизни провел на родине, организуя культурную и научную жизнь Шотландии, способствуя любви к просвещению и наукам, меценатом которых он сам стал в родном Эдинбурге. (Ф.Хатчесон. Д.Юм, А.Смит Эстетика. «Искусство»1973,291</p>						
	<p>Я концепция» и «самость личности»: (1) Фалес «Что трудно? Познать себя!»; (2) Сократ «Познай себя Сам» (см.Сократ); (3) Фрейд обще - принятая установка понятия «Я» -как трудный путь познание самого себя (Фалес, Сократ) - результат выделения человеком- самого себя из среды окружающих, ощущение себя субъектом с физическими и психическими индивидуальными особенностями, осознающего свою целостность и тождественность с самим собой в отношении своих действий в прошлом, настоящем и будущем. Я формируется в деятельности и общении.Изменения в предметной деятельности, окружающий мир и социальные взаимодействия позволяют сравнить своё Я с не-Я, непосредственно переживая разницу себя с другими. Так формируется Я-концепция .</p> <p>Расклад психической структуры личности в теории Фрейда</p> <table border="1" data-bbox="464 882 1453 1055"> <tr> <td data-bbox="464 882 842 965">I сфера - бессознательная</td> <td data-bbox="842 882 1182 965">II сфера - предсознательная</td> <td data-bbox="1182 882 1453 965">III сфера- сознательная</td> </tr> <tr> <td data-bbox="464 965 842 1055">ИД-[ОНО] ЛИБИДОЗНАЯ энергия</td> <td colspan="2" data-bbox="842 965 1453 1055">ЭГО – [Я] – расположено в I и II сферах СУПЕР-ЭГО[Я]</td> </tr> </table> <p>Хотя по некоторым аспектам теории Фрейда в науке идут споры, «а многие его положения на сегодняшний день кажутся принадлежащими скорее истории, чем современной психологической науке, невозможно не признать, что его идеи повлияли на развитие мировой культуры, не только психологии, но и искусстве, медицины, социологии»[, 265].(см.доп. Фрейд)</p> <p>(4) Маслоу «Я-концепции» и ,«самость личности». Маслоу полагал, что человек рождается с определенным набором качеств, способностей.Которые и составляют сущность его «Я»и его «самости». Человек должен их осознать и уметь проявить в своей деятельности. Это будут осознанные мотивы, которые составляющие суть личности, а не «бессознательные инстинкты». В этом видит Маслоу отличие человека от животных.(100 выд пс.,152) (см.доп Маслоу)</p>	I сфера - бессознательная	II сфера - предсознательная	III сфера- сознательная	ИД-[ОНО] ЛИБИДОЗНАЯ энергия	ЭГО – [Я] – расположено в I и II сферах СУПЕР-ЭГО[Я]	
I сфера - бессознательная	II сфера - предсознательная	III сфера- сознательная					
ИД-[ОНО] ЛИБИДОЗНАЯ энергия	ЭГО – [Я] – расположено в I и II сферах СУПЕР-ЭГО[Я]						

Приложение 4. Труд и отдых – к сфере 3

Община ТТУ – с благоустроенным жильем и общежитием сотрудников, семьями сотрудников, (которые хранят вековые традиции) музеем, многотиражной газетой, спортивным залом, стадионом, и общепризнанным клубом «**Синатле**».

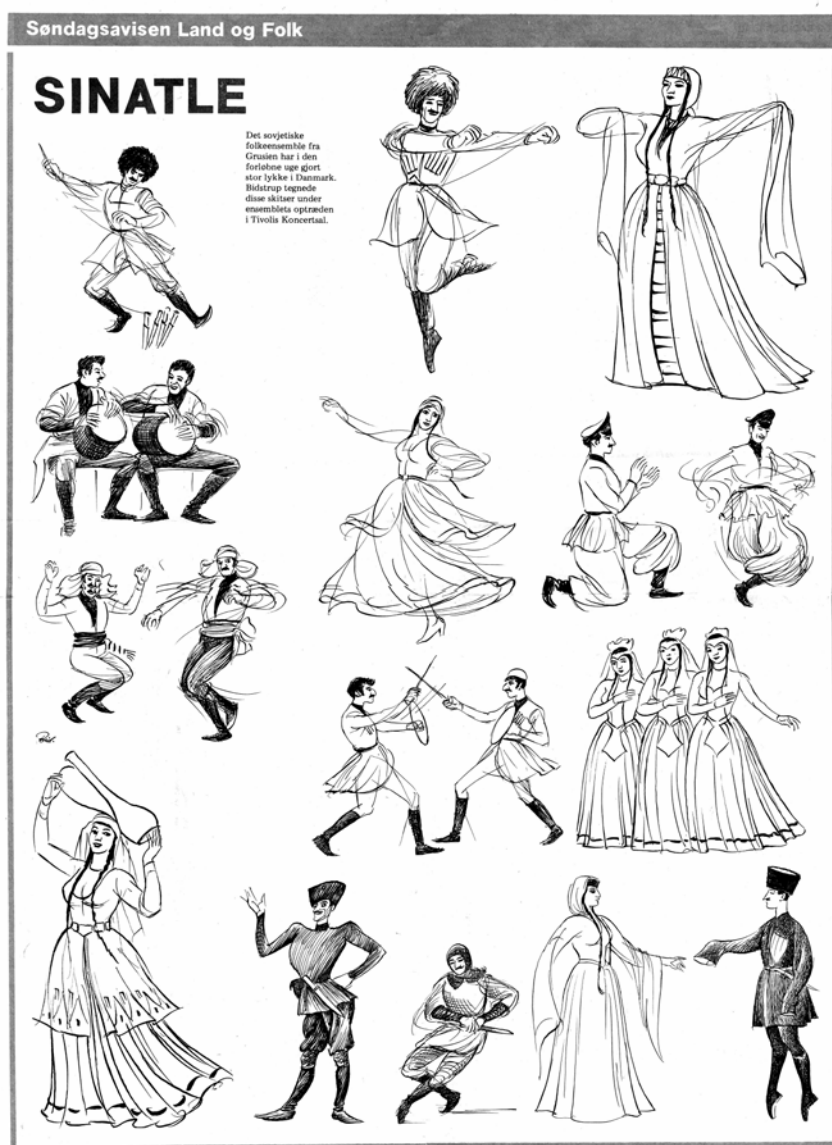

Координаторы гастролей в «Синатле» в Германию
Лиза и Герберт Варнкс!- *-мы Вас ищем-отзовитесь*







Фото слева-Экскурсия в долине реки Арагви; справа Г.Давиташвили, М.Урткмелидзе, М.Манденашвили, Ксоврели (с аккордионом)



Валентин Антадзе и Михаил Чикваидзе с группой рабочих депо ТТУ на склоне Джвари



Фото слева Г.Давиташвили с сыном и М Урткмелидзе; справа Ксоврели, Г.Давиташвили и дети.



Рис.1. Паром в селении Дзегви . Рис.2 Дорога в Шио-Мгвимский монастырь





Отдых – походы сотрудников ТТУ в Коджори 1956г



Волонтеры – тренеры

слева направо Рюрик Чхеидзе, Михаил Чикваидзе, Циала Гиоргадзе



Соревнования в Цкнетах-болельщики



С



Тбилисская средняя школа № 52 (подшефная школа трамвайно-тролейбусного управления 1956 год)





Использованная литература

1.	Адлер А. (о нём) Индивидуальная психология в концепции Альфреда /ДАЙДЖЕСТ по материвлам зарубежной прессы/составитель О.В.Савенкова, н/редактор Н.О.Зиновьева. С-П. 1997, 85с
2.	.Американская философия. Введение. М.: Идея-Пресс, 2008.576с.ISBN 978-5-903927-03-6
3.	Амонашвили Ш.А. Размышления о гуманной педагогике..-М.: Изд.дом Шалвы Амонашвили. 1996
4.	Амонашвили Ш.А. Улыбка моя,где ты? Мысли в учительской.-М.: Изд.дом Шалвы Амонашвили. 2003
5.	Бердяев Н.А. Смысл творчества. Опыт оправдания человека. М. Издательство «ПРАВДА»1989.
6.	.Бондырева С.К. Социально-психологические основания развития единого образовательного пространства:структурно-содержательные и функцио-нальные характеристики взаимодействия субъектов. – М.: Издательство РАО.МПСИ, 1998.-328 с.
7.	Педагогика под редакцией Г. Тавзишвили. 1959. (на гр.языке)
8.	Бордовская Н.В., Реан А.А. Педагогика.Учебник для вузов.-СПб; издательство «Питер»,2000.-304с.(серия Учебник нового типа)
9.	ПЕДАГОГИКА.Учебное пособие /Под редакцией П.И.Пидкасистого/.- М.:ПОР.1998.-640с.
10	Подласый И.П. Педагогика.Новый курс.В 2 кн.-М.: ВЛАДОС, 1999.-Кн.1-576с.ил.
11.	Педагогика сотрудничества. . Ред.коллегия Л.Ф.Чикваная, Л.В.Асатиани, О.А.Берадзе. Тбилиси МНО Грузии.НПО..1988. 87с.
12.	Библия
13.	БИБЛИЯ В КАРТИНКАХ. Собрание картин к ВЕТХОМУ и НОВОМУ ЗАВЕТУ художника ГУСТАВА ДОРЕ в подлинных гравюрах на дереве Паннемакера, Пизана, Гюреля и др.
14.	Блок М. Апология истории или ремесло историка. «Наука. М.1973»
15	Бретон У.(о нем) Чикваидзе Л.М. Педагогические аспекты теории Уильям Брэттона в профилактике правонарушений. Материалы международной конференции под эгидой ЮНЕСКО «Подготовка учителей для школ в условиях многонационального общества» Тбилиси. 23-28 октября 1996г.
16	.Бретон У.(о нем) Чудодеев А. Итоги. Нетерпимый. Уроки суперкопа Уильян Бретона полезны Украине.www.cripo.com.ua .2011
17	Буяновский И.А., Фукс И.Г., Бобров С.Н. Занимательная трибология.-М.: Изд. «Нефть и газ» РГУ нефти и газа им.И.М.Гублина.1999.-232с.:ил.ISBN 5-7246-0056-0
18	(ВСМ), Вступление в современное мышление т.1 и 2. университет Ильи.2006 (1 и 2 издание)
19	ВСМ (о нем) Чикваидзе Л., Развитие у студентов первого курса творческого потенциала мотивированного выбора профессии. (на примере предмета «вступление в современное мышление») в сборнике «Проблемы технологического образования в школе и вузе». Материалы XV Международной конференции по проблемам технологического образования школьников Департамент образования г. Москвы, Московский институт открытого образования, г.Москве 30.11–3.12 2009 г.ст.472-476.
20	ВСМ (о нем) Чикваидзе Л.М. Кرياتивная дидактика семинаров к программе «вступление в современное мышление» университета Ильи. Материалы

	Международной научно-практической конференции «Технологическое и профессиональное образование в России и за рубежом как фактор устойчивого развития общества»,. 2009 года. КУЗБАС. Новокузнецк, ст.124-134.
21	ВСМ (о нем) Чикваидзе Л.М. «ЭССЕ – путешествие к хозяину вселенной».- Тбилиси. effe.ГУИ.2007, 21с.
22	Дарвин Ч. «Происхождению видов путем естественного отбора или сохдание избранных пород в борьбе за жизнь.Государственное издательство».пед. профессоров А.К.Тимерязева.,И.А.Петровского, М.А.Мензбера и А.П.Павлова. ПСС.том.1 книга 2. Гос.изд. М-Л.1926г.
23	.Джефферсон Т .Автобиография. Заметки о штате Виргиния.Под общей ред. А.А.Фурсенко-Ленинград.: «Наука».Ленинградское отделение. 1990. 315 ст
24	Дьюи Д. Введение в философию воспитания. Перевод с английского и вступление С.Шацкого.Государственное издательство. Тифлис. 1921
25	.Дьюи Д.Психология и педагогика мышления . Гос. Изд.РСФСР. Берлин.1922
26	Дьюи Д. и Э.Дьюи Школы будущего. Гос. Изд.РСФСР. Берлин.1922
27	Имедадзе Н., Котетишвили И.,Джапаридзе Д, Кердзая Т.,Сакварелидзе Р.,Макашвили,С.Джанашия,Нино Горделадзе, Горгодзе С. и др. Как подготовить педагогов к сертификационным экзаменам. Профессиональные умения. Национальный центр образования. Тбилиси.:2008.143с./на грузинском языке/
28	Кант Э.Ответ на вопрос: Что такое просвещение?(1784). Собр.соч.т.6, АН М.: СССР,ИФ. «МЫСЛЬ».ст.27-34.
29	Кант (о нём) Г.В.Тевзадзе .Иммануил Кант. Проблемы теоретической философии. Тбилиси.:»Хеловнеба».1979.367с.
30	Кант(о нём) Этика Канта и современность.Рига.: «АБОТС».1989.-228с.
31	Картозия (о нем).Рыцарь рыцарей.изд.«ИСИНДА» .Тбилиси. 2006.265с.
32	Когнитивная психология ./ Р.Солсо -6 изд.-СПб.: Питер,2006.-589с
33	Конфуций. Луньюй.изречения.- М.:Изд.ЭКСМО, 2000.-464Сс.
34	Ксенофонт. Воспоминания о Сократе. –. объяснения.директора С-Петербургской 8-ой гимназии И.А.Аненского. С-П 1896.
35	22. Кэмпбелл Дональд Т. Эволюционная эпистомология. , В сб. Эволюционная эпистомология и логика социальных наук: Карл Поппер и его критики, под ред. В.И.Садовского; послесловие В.К.Финна.-М.:Эдиториал УРСС,2000. с.92-146
36	Ключевский В.О. Сочинения в деаяти томах.т.VI.Специальные курсы.-М.: Мысль.1989.-476.
37	Ламарк. Философия зоологии.т.1. Гос.изд.М-Л.1955
38	Левитас В.Г. Автодидактика. - М.:Изд.Московского психолого-социального института. Воронеж: «МОДЕК»,2003.-320с.
39	.Липчик Д. Авторское право и смежные права./пер.с фран./.-М.: Ладомир; Изд.ЮНЕСКО.2002.-788с.
40	Литературная история Соединенных Штатов Америки. Пер.с англ.М.:ПРОГРЕСС.1977Г. 601ст.
41	Малькова З.А. Особенности общеобразовательной школы США: К-12. Российская Академия Образования.Институт теории образования и педагогики.-М., 2000.-54с.

42	20.Мамардашвили М.К. Путь к очевидности. Лекции по античной философии, АПРАФ.,М.,1997
43	.Маркс К., Энгельс Ф. О воспитании и образовании.М.,1978, т.2, с.291-295
44	Маркс(о нём) Какабадзе З.О. Работа К.Маркса Размышление юноши о выборе профессии.Государственный комитет профтехобразования ГССР.ТГИ. Тбилиси. 1988. 15с.
45	Марчукова С.М. История естествознания и техники для юношества.. «Диамант».1999.-416с
46	Микеланджело-титан(о нём) Г.Кушнеровская.М.:Молодая гвардия 1973. 272с.
47	Национальный учебный план общеобразовательных школ.Министерство образования и науки Грузии.Национальный учебный центр учебных планов и оценки. Тбилиси.:2007. 389с../на грузинском языке/
48	==Лоренц Конрад Кольцо царя Соломона. Пер. С английского.М.,»Знание» , 1980.208с.
49	Лоренц Конрад. Человек находит друга.-Новосибирск. Наука. Сиб.отд.1991.176с.
50	.Никандров Н.Д. Россия-ценности общества на рубеже XXI века.МИРОС.-М.,1997.
51	Программа семинара по обучению и повышению квалификации мастеров производственного обучения и преподавателей спецдисциплин. Квалифшлация персонала по специальности «профессиональная педагогика». GTZ,IBC. Berufliche Bildung und Consulting GmbH/Berlin/2002.
52	GTZ,IBC.(о нём) - Чикваидзе Л.,Мукашева А.,Исаев Ф. Вариативые системы характеристики и оценки теоретических знаний в системе профессиональной подготовки(на основе проекта GTZ)Вестник Академии образовательных наук Грузии.№9.Тб.2006г. ст.76-85
53	GTZ,IBC.(о нём) Чикваидзе Л.М. , Хашимова А., Исмаилова З. Содержание образования как средство культуры общения и гражданского воспитания (Восток-Запад взаимодействие культур). Под редакцией проф. д.п.н. Ходжабаева А.Р. Учебное пособие к программе GTZ. Тбилиси. Гос.пед.педагогический университет им. С.С.Орбелиани. 2005. 71стр.,ил.
54	.GTZ,IBC.(о нём) Чикваидзе Л. , Хашимова А., ГЛОССАРИЙ с рабочей тетрадью для перевода на национальный язык.под редакцией М.Шрама и К.Шорнига. .тбилиси.2005.110с.
55	.GTZ,IBC.(о нём) Майнингер,Купфер Ю.,Люкс Т., Исаев Ф.(редактор), Чикваидзе Л. ГЛОССАРИЙ с вопросами для интеллектуального развития . Учебное пособие для мунтипликаторов.Издательство GTZ. Ташкент.2007,86с.
56	Пиаже Ж. В сборнике 100 выдающихся психологов мира. АПСН,МПСИ.М-В.1995.с173-177.
57	Поппер К. К эволюционная теории познания . В сб. Эволюционная эпистомология и логика социальных наук: Карл Поппер и его критики, под ред. В.И.Садовского; послесловие В.К.Финна.-М.:Эдиториал УРСС,2000.194-209.
58	Риттельмайер К. Архитектоника школы- как ученики переживают краски и формы.Калуга.: изд. Духовное познание.пер.с немец.1998-120с. ил.
59	Риттельмайер К.Вклад в движение Красивой Школы.Виттен.BS-I.2002.4 с.
60	Ростовцев А.Н. Наука и практика полготовки специалистов для производства..

	Сборник трудов. Министерство образования и науки РФ, Кузбасская государственная педагогическая академия. 2011.
61	. Г.А.Птичникова, докт.арх.Американская архитектура и философия прагматизма (исторические связи)Статья опубликована в журнале "США, Канада: экономика, политика, культура", № 11 (419), 2004.(Googl)
62	Словарь для специалистов образования. Под ред.С.Джанашия. – Тбилиси: Министерство образования и науки;Национальный центр учебных планов и оценки, 2007. 77с.
63	23. Словарь- краткий психологический /Сост.Л.А.Карпенко; под. общ.ред. А.В. Петровского, М.Г.Ярошевского./-М.:Политиздат,1985.-431с.
64	6.Спеди Уильям: Пять Парадигм Образовательной Реформы.Отделение связи. Коробка 4388 Dillon, CO 80435, США .970-262-1935.29 .09. 2003.
65	42.Тевзадзе Г.Г. Здесь и везде. Тбилиси.: ООО. 2006.120с./на грузинском языке/
66	49.,Терегулов Ф.Ш. Образовательный антропогенез во встроенных телах и социальных геномах.-Уфа: Изд.БГПУ,2001.52с.
67	77. Тойнби А.Дж. Цивилизация перед лицом истории:Пер.с англ. «Прогресс»-«Культура»,Сост.Рачковский Е.-480с.
68	Тюнинг проект /Tuning project/ перевод на грузинский МО и науки Грузии.Ред.Л.Качарава.Тбилиси 2008 /на грузинском языке/
69	?? Узнадзе Д.Н. Экспериментальные основы психологии установки.-Тбилиси.АН ГРУЗИИ; ИП им.Узнадзе. 1961.205с.
70	62. Фельштейн Д.И.Социальное развитие в пространстве-времени детства.- М.:МПСИ.Флинта.1997.-160с.
71	==Фельштейн Д.И.Сущностные особенности современного детства и задачи теорико-методологического обеспечения образования. РАО.МСПИ.М-В.2009.
72	38.Форд Г. Моя жизнь, мои достижения. Пер.с англ. Изд.Время /1924г./; посл. Проф. И.Л.Андреева /1989/ М.: Финансы и статистика.1989. -206 с.
73	-Форд Г. Сегодня и завтра. Государственное техническое издательство.М.1927
74	-Форд Г. (о нем) По мастерским и заводам Генри Форда.изд.Космос.1926.
75	53 Форд(о нем) Фамилия обязывает. 10-16 июня 2005г. Московские новости №22(1289)
76	52.Форд (о нем) Комаров А.Н. И сказал нам Форд.. ..Неделя №37, 1991
77	39.Форд (о нем) Чикваидзе Л.М. Принципы воспитания и обучения по Генри Форду I. Лекция для студентов и родителей. Тбилиси. Министерство образования республики Грузия. Гос.пед.педагогический университет им. С.С.Орбелиани.2005.11стр.
78	10.Форд (о нем) Чикваидзе Л., Изучение дидактических принципов Генри Форда I при подготовке преподавателей профессиональной подготовки. в сборнике «Проблемы технологического образования в школе и вузе». Материалы XV Международной конференции по проблемам технологического образования школьников Департамент образования г. Москвы, Московский институт открытого образования, г.Москве 30.11–3.12 2009 г.ст.476.-484.
79	8.Холл Кэльвин С., Линдсей Гарднер. Теория личности. – М.: «КСП+», 1997, 720с.,илл.
80	Хотунцев Ю.Л. «Человек, технология, окружающая среда».М.: Устойчивый мир, 2001.-224 (Библиотека жгкнала Экология и жизнь)

81	Хотунцев Ю.Л. «Технодогия, экология, естественно-научная картина мира».-М.: «Эслан», 2002.-224 с.
82	Хотунцев Ю.Л.Хотунцев А.Ю. Научный метод, реальные системы и элементы синергетики. Там-же.ст.210-223.
83	25. Хегенхан Б., Олсон М. Теории научения. – 6-е изд.-СПб.: Питер.2004.-474 с.ил.
84	40. Черчилль (о нем) Робинс К. «У.Черчилль». Пер. С англ. «Феникс».Ростов-на-Дону, 1997г.-320с
85	Чикваидзе Л.М., Вардзелашвили Ж.А. Античное римское воспитание.Под ред.З.А.Мальковой.Изд.АПН,ТГПУ им.Орбелиани. М-Тб. 1999. 42с.
86	30. Чикваидзе Л.М. «Встреча» в концепции Рудольфа Штейнера и возможности её реализации в курсе педагогики. Сб. Восточная и западная Европа. Взаимодействие педагогических культур. Санкт-Петербург.Институт европейского сотрудничества им. Герберта Гана.Маннгейм, Германия. Вальдорфский педагогический семинар в С-П, дом Европы в С-П.С-П.2000
87	11.Чикваидзе Л.М. "Метод направляющего текста и схемы "в формировании готовности студентов к самостоятельной работе" Материалы Международной конференции "инновационные технологии в науке и образовании" проведенной Федеральным агентством по образованию, Министерством образования и науки республики Бурятия Бурятским государственным университетом и Монгольским государственным педагогическим университетом в Улан-Удэ. 2009 г стр. 213-216.
88	13.Чикваидзе Л., Джавахишвили Д., Брокфорт Д.,Фукс Э.. Введение в педагогическую специальность "Личность в Педагогике - Педагогика в Личности.//Педагогическое образование в эпоху перемен: результаты научных исследований и их использование в образовательной практике. (Отечественный и зарубежный опыт: Сборник статей по материалам международной научной конференции, 17-19 марта 2009 года.- СПб.:Изд-во РГПУ им.А.И.Герцена, 2009. С.263-264
89	14.Чикваидзе Л. М. Развитие творческого потенциала личности интеграцией сфер учебных предметов. ИЗВЕСТИЯ Российской академии образования Научный журнал №2 (14). РОССИЙСКАЯ АКАДЕМИЯ ОБРАЗОВАНИЯ.МОСКОВСКИЙ ПСИХОЛОГО_СОЦИАЛЬНЫЙ ИНСТИТУТ . Апрель—июнь.М.2010.4ст.
90	50.Чикваидзе Л.М. Вопросы педагогики в образовании взрослых. Курс лекций.Тбилиси.:GTZ/DVV.Ассоциация образования взрослых. ТГПУ. 2004.94с.ил.
91	58. Чикваидзе Л.М.Вступление в науку управления вариативной школой в современных условиях.ВОГ.ГРИПКиПРО.ГПУим.Орбелиани.Тб. 1999.48с.
92	59. Чикваидзе Л.,Вардзелашвили Ж.Античное римское воспитание. Под ред.акад.РАО З.А.Мальковой.М.:изд.ТГПУ.1998.42с.
93	64. Чикваидзе Л.М. К вопросу воспитания духовных ценностей человека.и Известии АПСН.IV.М.2000.с.178-181
94	65.Чикваидзе Л.М.(о ней) Энциклопедия профессионального образования. Председатель научно-редакционного совета С.Я.Батышев. В трех томах. М.: РАО.АПО.1999, т.3, с.409-410
95	29.Энциклопедия профессионального образования. Председатель научно-редакционного совета С.Я.Батышев. В трех томах. М.: РАО.АПО.1999
96	Chikvaidze L. The development of the creative potential and innovations in teachers”training. 33 effer Conference,Creativity Genesis, Witten Germani, June 12-

	14,2009. p.38-40 http://bs-i.server-xxl.de/sites/popup_principals.php?PHPSESSID=%3C?php%20echo%20session_id();%20?%3E&p_id=129
97	BS-I. EUROPEAN FORUM FOR FREEDOM IN EDUCATION EFFE. Institut fur Waldorf – Padagogik (Witten). Ilya Chavchavadze University (Tbilisi).2009,сr.15-23.. www.nplg.gov.ge/dlibrary/collect/0001/000416/CHIKVAIDZE09.pdf
98	Fuchs Eginhard “Beautiful School International TBILISI-GERESUN-TBILISI-IN APRIL 2005 Schoolchildren of Gtorglan schools meeting schoolchildren ja Turkish schools Christian pupils meeting Muilm pupils. International teacher Post/ No 2 Joty 2005. p.19-21

Авторские права

98	Чикваидзе Л. в соавторстве: Официальный бюллетень промышленной собственности Грузии.7(16). Изобретения. Реферет на изобретение В27.№958. Головка резцов.
99	Чикваидзе Л. Педагогика. Авторское право на интеллектуальную собственность № 2065. Зарегистрировано центром интеллектуальной собственности «Грузпатента 2006.06.07»

Проекты

100	Проект троллейбусного хозяйства гор. Кутаиси .В 2-х томах.Министерство коммунального хозяйства; трамвайно троллейбусное управление.: Тбилиси. 1949
101	Проект трамвайного пути в Дигоми. Государственный проективнй институт «ТБИЛГОРПРОЕКТ» Тбилиси.1971.
102	Фукс Э Проект «Красивые Школы России и Грузии» effe. 2002-2006

Газетные, журнальные статьи, проспекты, постановления

103	«Человек которому до всего дело». Клуб и художественная самодеятельность. №4;1966; с.18-21
104	Рачевская М. «СИНАТЛЕ – значит свет». Жилищное и коммунальное хозяйство, №2.1971 с.18.
105	Gon Heli. Лекция 10 января 2009 года (стенограмма)
106	О практике работы спортивного клуба СИНАТЛЕ. Постановление президиума Всесоюзного совета добровольных спортивных обществ профсоюзов. Профиздат. 1971. 11ст.
107	SINATLE. Sondagsavisen Land og Folk. Sondag-mandag 4-5 april 1971 p.16.
108	Дадиани А. От конки до метрополитена. Заря Востока. 4августа 1975 с.4 .
109	Гогоберидзе М., Гагуа Д., Маглакелидзе Р. Экология Тбилиси в опасности. Специальный выпуск №1. Вечерний Тбилиси..31 июля. Специальный выпуск №1. 1989.
110	Турманидзе И. История Трамвайно –Тролейбусного Управления -Тбилиси ил. 2011. 8с.
111	Проспект - Тбилисское трамвайно-тролейбусное управление.Павильон ВЦСПС «Труд и отдых»

**РАЗВИТИЕ ТВОРЧЕСКОГО ПОТЕНЦИАЛА ЛИЧНОСТИ ИНТЕГРАЦИЕЙ СФЕР
УЧЕБНЫХ ПРЕДМЕТОВ**

СО Д Е Р Ж А Н И Е : . .

Раздел	Стр.
Вступление	3
➤ Основные стратегии коммуникационного, стимулирующего взаимодействия «обучающий-обучаемый»	5
I. СФЕРА- Вступление в современное мышление	7
➤ Основные задачи проведения семинаров	8
➤ Раскрытие первой идеи и принципа	8
Пример 1.1. Сократ;	
➤ Раскрытие второй идеи и принципа	
Пример 1.2. «Способность присутствия» Канта;	
Пример 1.3. Хоукинг в эстафете поколений Кембриджского университета	12
Пример 1.4. Шотландский мудрец Адам Смит	13
II СФЕРА – Педагогика –Педагогика самообразования. Личность в педагогике педагогика в личности	15
Пример 2.1. Личность Иммануил Канта и педагогика.	15
Пример 2.2. В.О.Ключевский .Одиночная деятельность и людские союзы. Коммуникация людских союзах. Коммуникационная модель спиральной конвергенции.	20
Пример 2.3. Генри Форд I в формировании педагогических, социальных, производственных и семейных педагогических принципов (община)	21
Пример 2.4. Педагогика и психология охраны порядка Уильям .Бреттона	25
III СФЕРА- Специальность	28
Пример 3.1. В какой Америке жил и чему служил Томас Джефферсон	
Пример 3.2. Платформа effe и BSI в педагогике	34
Пример 3.3. Туризм	35
Пример 3.4. Специальности для обслуживания экологически чистого транспорта	38
Приложения	
Пр.1. ВСМ силабус для самостоятельной работы	45
Пр.2. ЛП-ПЛ силабус для самостоятельной работы	52
Пр.3. Глоссарий /общий/	56
Пр.4. Труд и отдых (к сфере 3)	94
Использованная литература	105