



აკაკი წერეთლის სახელმწიფო უნივერსიტეტი  
AKAKI TSERETELI STATE UNIVERSITY

პედაგოგიური ფაკულტეტი  
FACULTY OF PEDAGOGICAL

VII საერთაშორისო სამეცნიერო-მეთოდური

კონფერენცია

მიძღვნილი აკაკი წერეთლის სახელმწიფო უნივერსიტეტისათვის  
უნივერსიტეტის სტატუსის მინიჭების 25 წლის იუბილეს

VII INTERNATIONAL SCIENTIFIC-METHODOLOGICAL  
CONFERENCE

სწავლებისა და აღზრდის აქტუალური პრობლემები  
URGENT PROBLEMS OF TEACHING AND UPBRINGING

შ რ ო მ ე ბ ი

CONFERENCE PROCEEDING

ქუთაისი

KUTAISI

2016

## კონფერენციის საორგანიზაციო კომიტეტი CONFERENCE ORGANIZING COMMITTEE

1. **გიორგი ღავთაძე** - აკაკი წერეთლის სახელმწიფო უნივერსიტეტის რექტორი, პროფესორი, საორგანიზაციო კომიტეტის თავმჯდომარე / **George Gvartadze** - Akaki Tsereteli State University, Rector, Professor, Head of conference organizing committee
2. **ვლადიმერ ადეიშვილი** - აკაკი წერეთლის სახელმწიფო უნივერსიტეტის პედაგოგიური ფაკულტეტის დეკანი, ასოცირებული პროფესორი, საორგანიზაციო კომიტეტის თანათავმჯდომარე / **Vladimer Adeishvili** - Akaki Tsereteli State University, Dean of the Faculty of Pedagogics, Associate Professor, Co-Head of conference organizing committee
3. **იმერი ბასილაძე** - აკაკი წერეთლის სახელმწიფო უნივერსიტეტის სასწავლო პროცესის მართვის სამსახურის უფროსი, პროფესორი, საორგანიზაციო კომიტეტის თანათავმჯდომარე / **Imeri Basiladze** - Akaki Tsereteli State University, Head of the University Educational Process Management Service, Professor, Co-Head of conference organizing committee
4. **შალვა კირთაძე** - აკაკი წერეთლის სახელმწიფო უნივერსიტეტის რექტორის მოადგილე, ასოცირებული პროფესორი / **Shalva Kirtadze** - Akaki Tsereteli State University Deputy Rector, Associate Professor
5. **მანანა დეისაძე** - აკაკი წერეთლის სახელმწიფო უნივერსიტეტის პედაგოგიური ფაკულტეტის დეკანის მოადგილე, ასოცირებული პროფესორი, / **Manana Deisadze** - Akaki Tsereteli State University, Deputy Dean of the Faculty of Pedagogics, Associate Professor
6. **მამული ბუჩუხიშვილი** - აკაკი წერეთლის სახელმწიფო უნივერსიტეტის პედაგოგიური ფაკულტეტის ხარისხის უზრუნველყოფის სამსახურის ხელმძღვანელი, ასოცირებული პროფესორი / **Mamuli Buchukhishvili** - Akaki Tsereteli State University, Head of the Faculty of Pedagogics Quality Assurance Office, Associate Professor
7. **მაია ახვლედიანი** - აკაკი წერეთლის სახელმწიფო უნივერსიტეტის პედაგოგიკის დეპარტამენტის კოორდინატორი, ასოცირებული პროფესორი / **Maia Akhvlediani** - Akaki Tsereteli State University, Coordinator of the Department of Pedagogics, Associate Professor
8. **თამარ მამარდაშვილი** - აკაკი წერეთლის სახელმწიფო უნივერსიტეტის სწავლების მეთოდოლოგია დეპარტამენტის ასოცირებული პროფესორი / **Tamar Mamardashvili** - Akaki Tsereteli State University, Department of Methods of Teaching, Associate Professor

### სარედაქციო კოლეგია და მთავარი სამეცნიერო რედაქტორები დარგების მიხედვით

#### EDITORIAL BOARD

##### პედაგოგია Pedagogics

იმერი ბასილაძე - პროფესორი / **Imeri Basiladze** – Professor

მაია ახვლედიანი - ასოცირებული პროფესორი / **Maia Akhvlediani** - Associate Professor

##### ქართული ენისა და ლიტერატურის სწავლების მეთოდოლოგია Methodology of Teaching Georgian Language and Literature

ლეილა აბზიანიძე - პროფესორი / **Leila Abzianidze** – Professor

თამარ მამარდაშვილი - ასოცირებული პროფესორი / **Tamar Mamardashvili** - Associate Professor

##### მათემატიკისა და ტექნიკური დისციპლინების სწავლების მეთოდოლოგია Methodology of Teaching Mathematics and Technical Sciences

თეიმურაზ ვეფხვაძე - პროფესორი / **Teimuraz Vepkhvadze** – Professor

ვლადიმერ ადეიშვილი - ასოცირებული პროფესორი / **Vladimer Adeishvili** - Associate Professor

##### საბუნებისმეტყველო დისციპლინების სწავლების მეთოდოლოგია Methodology of Teaching Natural Sciences

მზია კუბეტია - ასოცირებული პროფესორი / **Mzia Kubetsia** - Associate Professor

ბაკურ ონიანი - ასოცირებული პროფესორი / **Bakur Oniani** - Associate Professor

##### უცხო ენისა და ლიტერატურის სწავლების მეთოდოლოგია Methodology of Teaching Foreign Language and Literature

სოფიო მორალიშვილი - ასოცირებული პროფესორი / **Sophio Moralishvili** - Associate Professor

ინგა კიკვიძე - პროფესორი / **Inga Kikvidze** – Professor

##### განათლების ფილოსოფია და ფსიქოლოგია Philosophy and Psychology of Education

რობერტ გოლეტიანი - პროფესორი / **Robert Goletiani** – Professor

მერაბ მაღრაძე - ასოცირებული პროფესორი / **Merab Maghradze** - Associate Professor

##### განათლების მენეჯმენტი Education Manajment

გიორგი ღავთაძე - პროფესორი / **George Gvartadze** – Professor

ნუნუ კიკოძე - ასოცირებული პროფესორი / **Nunu Kikodze** - Associate Professor

# ს ა მ ი ე ბ ე ლ ი C O N T E N T S

გიორგი დავთაძე - აკაკი წერეთლის სახელმწიფო უნივერსიტეტი 25 წლისა George Gvartadze - Akaki Tsereteli State University 25 years old	11
<b>პედაგოგია PEDAGOGICS</b>	
ლალი (ბარბარე) აბდალაძე - ქრისტიანული ეკლესიისა და სასულიერო განათლების მდგომარეობა გურია-სამეგრელოს სამთავროებში XIX საუკუნის დასაწყისში Lali (Barbare) Abdaladze - kristian church and theological education in Guria-Samegrelo Principalities in XIXc	13
მიხეილ არახამია - გენდერული თანასწორობის აუცილებლობა ზოგადსაგანმანათლებლო დაწესებულებაში Mikheil Arakhamia - The Importance of Gender Equality in General-Education Institutions	17
მაია ახვლედიანი, ნინო ორჯონიკიძე - იაკობის და აკაკის პოლემიკა, როგორც მაგალითი მაღალი კულტურისა, ცივილური სამოქალაქო და საგანმანათლებლო მოღვაწეობისა Maia Akhvlediani, Nino Orjonikidze - The Polemics between Iakob and Akaki, as an Example of High Culture, Civic and Educational Activities	23
იაგორ ბალანჩივაძე, დალი ფუტკარაძე - განსაკუთრებული საჭიროების მქონე ბავშვებთან მუშაობის თავისებურებები სკოლამდელ დაწესებულებებში Iagor Balanchivadze , Dali Phutkaradze - Working Features with special needs children in pre-school institutions	30
იმერი ბასილაძე, თამარ სულაკაძე - ჯგუფური მუშაობის არსი და მნიშვნელობა Imeri Basiladze, Tamar Sulakadze - The Essence and Importance of Group Work	34
იმერი ბასილაძე, თამარ სულაკაძე - შეფასების სისტემა დიმიტრი უზნაძის პედაგოგიკურ მემკვიდრეობაში და თანამედროვეობა Imeri Basiladze, Tamar Sulakadze - The System of Assessment in Dimitri Uznadze' Pedagogical Heritage and Modern Times	38
იმერი ბასილაძე, სოფიო ფანჩულიძე - სწავლების დიდაქტიკური პრინციპები დიმიტრი უზნაძის პედაგოგიკურ მემკვიდრეობაში Imeri Basiladze, Sophio Panchulidze - Didactic Teaching Principles in Dimitri Uznadze's Pedagogical Heritage	42
ნათია ბლიაძე - იაკობ გოგებაშვილი და ქართული სიმღერა Natia Bliadze - Iakob Gogebashvili and Georgian Music	47
ნინო გელენიძე - „ეს წიგნი ერის ბურჯია“ Nino Gelenidze - “This Book Is the Foundation of the Nation”	51
ირინე გოგიბერძე - სწავლების თანამედროვე სახეების გამოყენება კლასის ეფექტურად მართვისათვის Irine Gogiberdze - The use of modern types of teaching to manage classes effectively	55
მარინე გურგენიძე - სკოლა და სასწავლო-სააღმზრდელო გარემო - არსებული ვითარება, გამოწვევები Marine Gurgenidze - School and Educational Environment – Current situation and Challenges	59
ნატო დვალი - პედაგოგიური და მენეჯერული ურთიერთობის ფორმები Nato Dvali - Pedagogical and managerial relationship's forms	63
მაგდა თხილავა - მუსიკის გაკვეთილზე საუბრის ნიმუში სიმფონიური და ხალხურ საკრავთა ორკესტრი Magda tkhilava - Model of conversation about music lesson Symphonic and folk instruments Orchestra	67
ნინო კოსტავა - სასწავლო დიალოგის მიზნები პედაგოგიური დისციპლინების შესწავლის დროს, მისი ორგანიზების პრინციპები და წესები Nino Kostava - Academic disciplines studying the educational goals of the dialogue, the organizing principles and rules	71

ნინო მამრიკიშვილი - მოზარდთა თავისუფალი დროის სწორად ორგანიზების საკითხის მნიშვნელობა დანაშაულის პრევენციის საქმეში Nino Mamrikishvili - The importance of the issue how to organize the adults' free time properly in crime prevention	76
ნინო მამრიკიშვილი - ოჯახში უმეტესადაა დარჩენილი მოზარდები და თანმხლები პრობლემები Nino Mamrikishvili - Adults who are left without parents in families and accompanying problems	81
დავით მახაშვილი, გივი ეზიშვილი - მასწავლებლის პროფესიული საქმიანობის ძირითადი ასპექტები უმაღლეს სასწავლებელში David Makhashvili, Givi Ezhishvili - Basic Aspects of Teacher's Professional Work in the High University	85
მადონა მიქელაძე, ნანა მაკარაძე - სტერეოტიპები, როგორც სამოქალაქო ცნობიერების განვითარების ერთ-ერთი ხელისშემშლელი ფაქტორი Madonna Mikeladze, Nana Makaradze - Stereotypes as One of the Obstacles in Developing Civic Consciousness	89
ქეთო მიქენაია - პროექტი, რომელმაც სკოლა და საზოგადოება გააერთიანა Qeto Miqenaia - The project, which has brought together school and community	93
თეონა მურგულია - ქართული პრესა სასკოლო საქმის ორგანიზაციისა და სწავლების დიდაქტიკური პრინციპების შესახებ (1918-1921 წლები) Teona Murgulia - The article is about the democratic republic of Georgia's main educational directions during 1918-1921 years	96
მარეხ ნათენაძე - გაკვეთილის დაგეგმვა, როგორც მასწავლებლის საქმიანობის ერთ-ერთი მნიშვნელოვანი მახასიათებელი Marekh Natenadze - PLANNING A LESSON AS ONE OF THE IMPORTANT CHARACTERISTICS OF A TEACHERS' WORK	102
ლალი უშვერიძე - ჯანსაღი ცხოვრების წესის დამკვიდრების ხელშეწყობა Lali Ushveridze - Promotion of healthy lifestyles	105
ნატო კობულაძე, ლელა ებგვერაძე - ინტერვიუება, როგორც ქცევითი შეფასების ფორმა Nato Kobuladze, Lela Edzgeradze - Interview as a form of behavior estimate	108
ნინო ყანჩელი - ჯონ დიუის პედაგოგიკური შეხედულებები და მათი გავლენა მსოფლიო საგანმანათლებლო სივრცეზე Nino Kancheli - John Dewey's Pedagogical Creed and its Effect on World Educational Field	113
ნინო ყანჩელი - ჯონ დიუი ფილოსოფოსი და პედაგოგ-რეფორმატორი Nino Kancheli - John Dewey a philosopher and a pedagogue - reformer	117
თამარ შანიძე - ჯონ დიუისა და იოჰან ფრიდრიხ ჰერბარტის სასწავლო სპეციფიკის შეპირისპირება Tamar Shanidze - Learning specifics contrasting of John Dewey and Johann Friedrich Herbart	121
გული შერვაშიძე, ნანი მამულაძე - „კეთებით სწავლა“ - სასწავლო შინაარსის აგება აზროვნებისა და გამოცდილების ძალით Guli Shervashidze, Nani Mamuladze - „ Learning by doing “ - the educational content of the construction of the power of thought and experience	125
ლელა ტყეშელაშვილი - შემოქმედებითი მრავალფეროვნება და ტრანსფორმაცია - პროფესიონალი მასწავლებლის ერთ-ერთი მნიშვნელოვანი მახასიათებელი Lela Tkeshelashvili - Creative diversity and transformation- are one of the important characteristics of the professional teacher	129
ნინო ჭოხონელიძე - გარემოს მნიშვნელობა აღზრდაში მ. მონტესორის მიხედვით Nino Chokhoniidze - The Role of Environment in Education According to Montessori	132
ნინო ჭოხონელიძე - მ. მონტესორი- თავისუფლება და დისციპლინა Nino Chokhoniidze - M. Montessori - Freedom and Discipline	136
ქეთევან ძოჭენიძე - მოზარდებთან ეფექტური კომუნიკაციის მექანიზმი მოზარდობის პერიოდი 11-17 (18) წელი Ketevan Dzotseniidze - Teenagers effective communication mechanism adolescence 11-17 (18) years	139

ქეთევან ძოჭენიძე - მონიტორინგი და შეფასება Ketevan Dzotsenidze - Monitoring and Evaluation	143
ქეთევან ძოჭენიძე - ზეპირი გამოკითხვა, როგორც შეფასების მეთოდი Ketevan Dzotsenidze - Oral questions as assessment Method	147
ირმა ქურდაძე, მარინა გავრამაძე - საგნის სწავლების პროცესში მოსწავლეებში ეთიკური ღირებულებების ჩამოყალიბება Irma Kurdadze, Marina gavaramadze - the teaching of ethical values in students	150
<b>სწავლების მეთოდოლოგია</b> <b>METHODOLOGY OF TEACHING</b>	
<b>ქართული ენისა და ლიტერატურის სწავლების მეთოდოლოგია</b> <b>METHODOLOGY OF TEACHING GEORGIAN LANGUAGE AND LITERATURE</b>	
ლეილა აბზიანიძე - სულხან-საბა ორბელიანისა და დავით გურამიშვილის იდეალები სწავლა-აღზრდაზე Leila Abzianidze - Sulkhani-Saba Orbeliani's and David Guramishvili's ideas about learning and upbringing	153
ლეილა ედგვერაძე, ნინო ყვავლაშვილი - აწმყო დროის ფორმათა კორელაციისათვის ქართულსა და ინგლისურ ენებში Lela Edzgeradze, Nino Kavlashvili - For Correlation of Present Tenses in Georgian and English Languages	158
თამარ კახიანი - გალაკტიონის ერთი ლექსის ანალიზი Tamar Kakhiani - Galaktioni One verse analysis	164
თამარ მამარდაშვილი - პარალელიზმი უკუთქმით მიმღეობებში Tamar Mamardashvili - Parallelism in Negative Participle	168
თამარ მამარდაშვილი - გასუმბსტანტივებულ მიმღეობათა სწავლებისათვის ქართულში Tamar Mamardashvili - Teaching of Substantivization of Participles in Georgian	173
ნათელა მაღლაკელიძე, ელენე მაღლაკელიძე - წერა-კითხვის სწავლების მეთოდთა ადექვატურობა ენის ფონეტიკურ თავისებურებებთან Natela Maglakelidze, Elene Maglakelidze - Literacy teaching methods adequacy Phonetic features of language	177
ცირა მელაძე - ნაწარმოების ზედაპირიდან სიღრმეებში წვდომა ავტორის ბიოგრაფიის საშუალებით Tsira Meladze - Understanding details of the fiction by means of author's biography	180
მანანა მიქაძე - ქვემდებარის სწავლება ბაკალავრიატში Manana Mikadze - Teaching the Georgian subject in a High School	184
რუსუდან მურღულია - როდის არის საშინაო წერიტი დავალება ეფექტიანი? (მოსწავლეთა საჭიროებებზე ორიენტირებული კვლევის შედეგები) Rusudan Murghulia - When is homework assignment effective?	190
ნორა ნიკოლაძე-ლომსიანიძე - შალვა დადიანის დრამატული ნაწარმოებები შალვა რადიანის თვალთახედვით Нора Николадзе-Ломсианидзе - Драматические произведения Шалвы Дадиани с точки зрения Шалвы Радиани	194
ხათუნა ფირცხალაშვილი- კითხვის დიფერენცირებული სწავლება: მხატვრული ტექსტების გაგება-გააზრების სწავლება დაწყებით საფეხურზე Khatuna Pirtskhalashvili - Differentiated reading instruction: Feature-comprehension to understand teaching at the primary level	198
თამარ ღვინიაიძე - ლიტერატურის თეორიის საკითხებისა და ხალხური შემოქმედების ნიმუშების სწავლება IV-VI კლასებში Tamar Gvinianidze - Literature theory issues and folk art patterns of exercise classes IV-VI	204
მალვინა შანიძე - ტექსტის გაგება - გააზრებაზე მუშაობის მეთოდები და სტრატეგიები Malvina Shanidze - Text comprehends working methods and strategies	209

ქეთევან შოთაძე - „პირამიდული ისტორია“ და წერის სტრატეგიის ზოგიერთი ასპექტი Ketevan Shotadze - “Pyramidal history” and some aspects of writing strategy	216
ია ჩინჩალაძე - გამჭოლი კომპეტენციების (მედეაწიგნიერების) განვითარებაზე ზრუნვა ქართული ენისა და ლიტერატურის გაკვეთილებზე Ia ChinCaladze - Competencies through (medeatsigniერების) development Georgian language and literature lessons	220
მარიამ ჩოხარაძე - სუბსტანტიური მსაზღვრელის სწავლების ზოგიერთი საკითხი თურქულენოვან კლასებში Mariam Chokharadze - Some issues of teaching substantial determinant in Turkish groups	223
ლევან ჯინჯიხაძე - პრობლემური სწავლების რეალიზების გზები ქართული ენისა და ლიტერატურის გაკვეთილებზე Levan Jinjikhadze - The ways of realization of problematic teaching on the Lessons of Georgian Language and Literature	228
ნელი ჭამპურიძე, მეგი ბიბილური - თანამედროვე ტექნოლოგიების გამოყენება მხატვრული ლიტერატურის სწავლებაში Neli Champuridze, Megi Bibiluri - The use of modern technology in the teaching of literature	233
ნინო ხანთაძე - როგორ ჩამოვყალიბოთ მოსწავლე აქტიურ მკითხველად Nino Khantadze - How to promote active reading skills among students	237
სოფიო ხვადაგიანი - ერთი პრობლემის გააზრებისათვის „შუმანიკის წამებაში“ Sophio Khvadagiani - Understanding of one problem in "Martyrdom of the Holy Queen Shushanik"	242
<b>მათემატიკისა და ტექნიკურ დისციპლინათა სწავლების მეთოდика</b> <b>METHODOLOGY OF TEACHING MATHEMATICS AND TECHNICAL SCIENCES</b>	
ბაკურ ბაკურაძე - ფუნქციის ცნების უკეთ შესწავლის ერთი მიდგომის შესახებ Bakur Bakuradze - One approach to study the concept of function better	245
ნათია ბრეგაძე - დიფერენცირებული სწავლების ელემენტები დაწყებითი კლასების მათემატიკაში Natia Bregadze - Distinctive studying elements in private grades mathematics	248
მამული ბუჩუხიშვილი - კონსტრუქტივისტული კომპონენტი გეომეტრიის სწავლებაში Mamuli Buchukhishvili - The Constructivist Components in Geometry Study	252
თეიმურაზ გიორგაძე, ვლადიმერ ადეიშვილი - ალბათობის გეომეტრიული განსაზღვრების შესახებ Teimuras Giorgadze, Vladimer Adeishvili - Definition of Geometrical probabilities	255
თეიმურაზ გიორგაძე, ვლადიმერ ადეიშვილი - კამათლიდან მონეტამდე Teimuras Giorgadze, Vladimer Adeishvili - Dice to the coin	260
დარეჯან გელაძე - „მე ვიკვლევ“ სტრატეგია ინფორმაციულ-საკომუნიკაციო ტექნოლოგიების გამოყენებით Darejan Geladze - "I search" Strategy through informational technologies	269
ნინო გელოვანი - მოსწავლეთა შემეცნებითი ინტერესის აღძვრისა და განვითარების ზოგადი პედაგოგიური პირობები და სტრატეგიები- მათემატიკის სწავლების ხელშემწყობი გარემო Nino Gelovani - Initiating and development of students' cognitive interest and general pedagogical conditions and strategies - supportive environment for the teacher of Mathematics	272
მაკა გოგაძე - დაწყებითი კლასების მოსწავლეთა ზოგადი უნარ-ჩვევების განმავითარებელი სავარჯიშოთა სისტემა Maka Gogadze - An exercise system that helps primary students to improve their general skills	276
გურამ გოგიშვილი - არაკორექტული და ფსევდომათემატიკური ამოცანები - სასწავლო და შემოქმედებითი აქტივობის შემაფერხებელი ფაქტორი ზოგადსაგანმანათლებლო სკოლაში Guram Gogishvili - Improper and Pseudomath Problems as Restrictive Factor of Educational and Creative Activity in Secondary Schools	281

მანანა დეისაძე, შალვა კირთაძე, მანანა ზივზივაძე - სავარჯიშოთა სისტემის შედგენა ბლუმის ტაქსონომიის მიხედვით <b>Manana Deisadze, Shalva Kirtadze, Manana Zivzivadze - Exercise system by making up Bloom's Taxonomy</b>	284
თეიმურაზ ვეფხვაძე - მაქსიმუმებსა და მინიმუმებზე ამოცანების ამოხსნის სხვადასხვა ხერხი <b>Teimuraz Vepkhvadze - Various methods of the solution of problems on maxima and minima</b>	288
მანანა ზივზივაძე-ნიკოლეიშვილი - მოსწავლეთა მიერ ინტერნეტის გამოყენების ზოგიერთი საკითხი <b>Manana Zivzivadze-Nikoleishvili - Some aspects about students use of the Internet</b>	292
ინგა კახიანი - შებრუნებული საკლასო ოთახი-ინოვაცია განათლებაში <b>Inga Kakhiani - Flipped Classroom - Innovation in Education</b>	295
ინგა კახიანი - ჯგუფური სწავლება პროგრამაში Mythwere e-Learning Class <b>Inga Kakhiani - Group Work in Classroom Management Programme- Mythwere e-Learning Class</b>	298
გიორგი ლომინაშვილი, ბაკურ ბაკურაძე - პირობითი ალბათობის სწავლების ზოგიერთი ასპექტი <b>Giorgi lominashvili, Bakur bakuradze - Certain aspects of teaching conditional probability</b>	301
თინათინ მათნაძე - როგორ ჩავატაროთ კონსტრუქტივისტული გაკვეთილი თემაზე „ღერძული სიმეტრია“ <b>Tinatini matnadze - How to conduct a constructivist Lesson on the theme of „ Symmetry "</b>	304
მზია მამასახლისი - ოქროს კვეთა მეცნიერების სხვადასხვა დარგში <b>Mzia Mamasakhlisi - The Golden Mean in Various Scientific Fields</b>	307
ეკა მაჩიტაძე - სასწავლო პროექტი „ჩემი დაბადების დღის ცენტრი“ <b>Eka Machitadze - Educational Project “ My birthday Center”</b>	310
ია მებონია - პრობლემაზე ორიენტირებული გაკვეთილი <b>Ia Mebonia - Problem Oriented Lesson</b>	313
ქეთევან რუხაძე - ინტეგრირებული გაკვეთილი მათემატიკაში <b>Ketevan Rukhadze - Integrated lesson in mathematics</b>	318
ნანა ონიანი-საღინაძე - თანამედროვე ტექნოლოგიები თვალსაჩინოების შესაქმნელად სასწავლო პროცესში <b>Nana Oniani-Saghinadze - Using modern technologies for visual icons in the learning process</b>	322
თინათინი სვანაძე - აღმოვაჩინოთ მათემატიკის ქვეყანა <b>Tinatini Svanadze - Discover country of math</b>	325
თეიმურაზ სურგულაძე - წილადური რიგის ინტეგრალისა და წარმოებულის გეომეტრიული და ფიზიკური ინტერპრეტაცია <b>Teimuraz Surguladze - Integralisa fractional order derivative and geometric and physical interpretation</b>	329
ლამარა ქურჩიშვილი, ირმა ჭელიძე, რუსუდან ჭელიძე - პროპედევტიკული ხასიათის აქტივობები დაწყებით კლასებში <b>Lamara Kurchishvili, Irma Chelidze, Rusudan Chelidze - Propaedeutic Activities in Elementary and Middle Schools</b>	335
ნინო ჭელიძე - სამკუთხედის ელემენტები და სამკუთხედის ფართობის გამოსათვლელი ფორმულები <b>Nino Chelidze - The elements and the area formulas of the triangle</b>	339
ირმა ჩხიკვაძე - ზოგიერთი ტიპის ლოგიკური ამოცანის ამოხსნა „კონტრაპოზიციის კანონის“ გამოყენებით <b>Irma Chkhikvadze - Solving the Certain Types of Problems Logical Problems by Using the “Contraposition Law</b>	343
<b>საბუნებისმეტყველო დისციპლინების სწავლების მეთოდოლოგია</b> <b>METHODOLOGY OF TEACHING NATURAL SCIENCES</b>	
ელდარ ბასილაძე - ანთროპოგენური ლანდშაფტების სწავლება ვოდოგან-ნაგარევი-ჭოგნარის პლატოს მაგალითზე <b>Eldar Basiladze - Teaching of Anthropogenic Landscapes on the Example of Godogani –Nagarevi- Chognari Plateaus</b>	347
მევლუდ ვერულაშვილი, დემურ თედორაძე - მოსწავლეთა შემოქმედებითი უნარების განვითარება ფიზიკის გაკვეთილებზე <b>Mevlud Verulashvili, Demur Tedoradze - Development of Creative Abilities of Pupils at Physics Lessons</b>	350

მზია კუბეტია - ბუნებისმეტყველების საგნების სწავლება და მეთოდოლოგიური კვლევა მოსწავლეთა მიღწევებზე საქართველოში <b>Mzia kubetsia - Natural science subjects and methodological study of pupils Achievements in Georgia</b>	355
ნინო მანგალაძე, ნანა კილაძე - მცენარეთა მინერალური კვების სწავლება თანამედროვე მეთოდების გამოყენებით <b>Nino Mangaladze, Nana kiladze - The study of plant mineral nutrition with the rep of modern</b>	359
ბაკურ ონიანი - ბიოლოგიის სახელმძღვანელოთა შედგენის პრინციპების და ზოგიერთი საკითხის სწავლების შესახებ <b>Bakur Oniani - On the Principles of Biology Textbook Compiling and Teaching Some Other Issues</b>	361
ბაკურ ონიანი - ფოტოსინთეზის და ფოტოსისტემათა შეთანხმებული მოქმედების სწავლების შესახებ <b>Bakur Oniani - On Photosynthesis and Teaching about Coordinated Operations of Photosystems</b>	364
შორენა ტყემალაძე - სასწავლო/ საგანმანათლებლო პროექტი „მწვანე ინიციატივა მდგრადი მომავლისათვის“ <b>ShorenaTkemaladze - Educational Project “Green initiative for stable future”</b>	368
თამარ შალამბერიძე, მევლუდ ვერულაშვილი - პიროვნებაზე ორიენტირებული მიდგომა ფიზიკის სწავლებისას <b>Tamar Shalamberidze, Mevlud Verulashvili – Person-oriented approach while teaching Physics</b>	374
ნატო ჩხარტიშვილი – როგორ ჩავატაროთ გაკვეთილი თემაზე: „ყვავილოვან მცენარეთა განაყოფიერება“ <b>Nato Chxartishvili – Teaching the Topic: “Fertilization in Flowering Plants”</b>	379
ეკატერინე ძიგრაშვილი - სასწავლო/საგანმანათლებლო პროექტი “ნაცნობი უცნობი სამყარო“ <b>Ekaterine Dzigrashvili - Educational Project: “Known, unknown world”</b>	382
მზია ცირეკიძე, თამარ ბჟალავა, მანანა სიხარულიძე - ფიზიკის სწავლებაში ზოგიერთი თანამედროვე მეთოდის გამოყენების შესახებ <b>Mzia Tsirekidze, Tamar Bzhalava, Manana Sikharulidze - Some modern to method physics teaching</b>	387
<b>უცხო ენისა და ლიტერატურის სწავლების მეთოდოლოგია</b> <b>METHODOLOGY OF TEACHING FOREIGN LANGUAGE AND LITERATURE</b>	
ნატო აბესაძე, ნელი მინდიაშვილი - „ენები გადალახავენ საზღვრებს“ <b>Nato Abesadze, Neli Mindiasvili - “Languages will overcome borders”</b>	391
ეკატერინე არჩვაძე – მოსმენის უნარ-ჩვევების განვითარება ინგლისურის როგორც უცხო ენის სწავლებისას <b>Ekaterine Archvadze - Developing listening skills while teaching English as a foreign language</b>	395
<b>Tamara Gvenetadze - THE IMPORTANCE OF GROUP PROJECTS WHILE TEACHING MARKETING</b> თამარ გვენეტაძე - გუნდური პროექტების მნიშვნელობა მარკეტინგის სწავლებისას	399
ეკატერინე ვაჭაძე - ლინგვისტური ეტიკეტი - უცხოური ენის სწავლების აუცილებელი კომპონენტი <b>Ekaterine Vatsadze- Linguistic Etiquette- Necessary Component of Foreign Language Teaching</b>	402
<b>Ekaterine Topuria - Conceptual and Associative meanings of a word</b> ეკატერინე თოფურია - სიტყვის კონცეპტუალური და ასოციაციური მნიშვნელობა	406
ინგა კიკვიძე – სოციალური ქსელების ვირტუალური ენობრივი გარემოს გამოყენება უცხო ენის სწავლების პროცესში <b>Inga Kikvidze - Using the virtual language environment of social networks in foreign language teaching</b>	409
<b>Нино Квирикадзе - Некоторые аспекты обучения анализу художественного текста в вузовской аудитории (специальность «Германистика»)</b> ნინო კვირიკაძე - უმაღლეს სკოლაში მხატვრული ტექსტის ანალიზის სწავლების ზოგიერთი ასპექტი (სპეციალობა „გერმანისტიკა“)	412
სალომე ლომთაძე - ინგლისურენოვან თეატრალურ წარმოდგენაზე მუშაობის პროცესი, როგორც მრავალფეროვანი სასკოლო გარემოს ნაწილი და კლასგარეშე აქტივობათა ერთობლიობა <b>Salome Lomtadze - English Speaking performance as an extracurricular activity and a part of school environment</b>	420



ნანული მელქაძე – <i>К вопросу предупреждения речевых ошибок</i> ნანული მელქაძე – შეცდომების არიდების საკითხისათვის	424
Sophio Moralishvili - <i>Incorporating Blended Learning in Teaching Business English</i> სოფიო მორალიშვილი - „შერეული“ მეთოდის გამოყენება ბიზნეს ინგლისური ენის სწავლებისას	430
Maka Murvanidze – <i>The Effective Usage of Non-verbal Communication in the process of Teaching a Language</i> მაკა მურვანიძე - არავერბალური კომუნიკაციის ეფექტურად გამოყენება ენის სწავლების პროცესში	434
Lela Oniani, Sophio Buziashvili, Mzia Giorgadze - <i>Some objectives for Lesson Planning</i> ლელა ონიანი, სოფიო ბუზიაშვილი, მზია გიორგაძე - გაკვეთილის გეგმის შედგენის მიზნები და ამოცანები	437
რამაზ სვანიძე - <i>ლექსიკაზე მუშაობის ეფექტური გზები უცხო ენის გაკვეთილზე</i> Ramaz Svanidze - <i>The effective ways of Working with Vocabulary in a Foreign Language Lesson</i>	440
Maia Takidze - <i>Which Georgian English language learners face during mastering English language pronunciation</i> მაია ტაკიძე - პრობლემები, რომელსაც ქართველი ინგლისური ენის შემსწავლელი აწყდება ინგლისური ენის წარმოთქმის დაუფლების დროს	444
Е.Г. Тарева – <i>Межкультурный подход к обучению иностранному языку как инструмент 'мягкой силы' ('soft power')</i> Dr. Elena G. Tareva – <i>Intercultural Approach as a Soft-Power Tool to Teaching a Foreign Language</i>	447
Надежда Каджая – <i>Работа над текстами научного стиля в «Практическом курсе русского языка» (магистратура)</i> ნადეჟდა ქაჯაია - სამეცნიერო სტილის ტექსტებზე მუშაობა „რუსული ენის პრაქტიკულ კურსში“ (მაგისტრატურა)	452
ნინო ჩიხლაძე - <i>კვინტილიანუსი და მისი „მჭევრმეტყველების სწავლება“</i> Nino Chikhladze – <i>Quintilian and his “Institutio Oratoria”</i>	458
Izolda Chkhobadze - <i>Problems of Teaching Legal English to Georgian Law Students</i> იზოლდა ჩხოვაძე - იურიდიული ინგლისურის სწავლების პრობლემები ქართულ უნივერსიტეტებში	461
სოფიო ყიფიანი, ნინო დემეტრაძე - <i>კრიტიკული აზროვნება ინტენსიური კითხვის სწავლების პროცესში</i> Sopio Kipiani, Nino Demetradze - <i>Critical thinking in the process of teaching intensive reading</i>	465
ნათია ჯანჯავა - <i>სკოლის გარეთ გაკვეთილის ჩატარების ეფექტი უცხო ენაში</i> Natia Janjgava - <i>The Effect of Lesson Conducting in Foreign Language Out of the School</i>	469
<b>განათლების ფილოსოფია და ფსიქოლოგია</b> <b>PHILOSOPHY AND PSYCHOLOGY OF EDUCATION</b>	
რობერტ გოლეტიანი, იაკობ კუჭუხიძე - <i>ვ. კოტეტიშვილის სოციოლოგიური ეტიუდი</i> Robert Goletiani, Jacob Kuchukhidze - <i>V. Kotetishvili sociological etude</i>	473
მერაბ მაღრაძე - <i>სწავლის ნებელობითი რეგულაციის პრობლემა განწყობის ფსიქოლოგიაში</i> Merab Maghradze - <i>Problem of Arbitrary Regulation of Learning in Psychology of Set</i>	479
ლია მეტრეველი - <i>გარდატეხის ასაკი</i> Lia Metreveli - <i>teenage</i>	484
მარიამ ნემსაძე - <i>შიშის სტენოგრაფია ძველბერძნულ ტრაგედიაში</i> Mariam Nemsadze - <i>Stenography of Fear in the Ancient Greek Tragedy</i>	488
მარინე სირბილაძე - <i>სამეტყველო აქტივობის სტრუქტურულ-ფუნქციონალური დახასიათებისა და მისი გააზრების საკითხისათვის ენის სწავლების პროცესში</i> Marine Sirbiladze - <i>On the question of speech action’s structural-functional characteristics and it’s comprehension</i>	494
თეა ფანჭულიძე - <i>სასკოლო შიში, როგორც მოზარდებში ძალადობრივი ქცევის ინდიკატორი</i> Tea Panchulidze- <i>Dread of School, as an indicator of violent behavior in adolescents</i>	498

<p>დავით შავიანიძე, ინეზა გაბელაია - ეთნოფსიქოლოგიის შეცვლილი მახასიათებლები (ახალი ეთნოგრაფიული მასალების მიხედვით) <b>David Shavianidze, Ineza Gabelaia - Modified Characteristics of Ethno-Psychology (according to new ethnographic materials)</b></p>	502
<p>მანანა ჩიტეიშვილი - ჩარლზ პირსის ლოგიკური პრაგმატიზმი <b>Manana Chiteishvili - Charles Peirce's Logical Pragmatism</b></p>	508
<p>რამაზ ხაჭაპურიძე - სამეურნეო შელოცვებითა და რიტუალებით „დანახული“ „ბავშვთა აზროვნებითი სამყარო“ (აქსუ სამეცნიერო-კვლევითი ცენტრის ქართველური მიმართულების ეთნოგრაფიული მასალების მიხედვით) <b>Ramaz Khatchapuridze - "Children's Cognitive World" Expressed through Agrarian Invocations and Rituals (According to Ethnographic materials of branch of Kartvelian Studies at ATSU Scientific -Research Centre)</b></p>	512
<p>სალომე ხიზანიშვილი - ზოგიერთი რამ, „საზიანო ცოდნის“ შესახებ Salome Khizanishvili - Some things about "The Harmful Knowledge"</p>	519
<p><b>განათლების მენეჯმენტი</b> <b>EDUCATION MANAJMENT</b></p>	
<p>ნაირა ვირსალაძე, ნუნუ ქიქოძე - განათლება - ეკონომიკის განვითარების მთავარი პრიორიტეტი საქართველოში <b>Naira Virsaladze, Nuno Kikodze - Education - one of the key priorities of economic development in Georgia</b></p>	523

გიორგი ღავთაძე - აკაკი წერეთლის სახელმწიფო უნივერსიტეტის რექტორი, პროფესორი

### აკაკი წერეთლის სახელმწიფო უნივერსიტეტი 25 წლისაა

მიმდინარე სასწავლო წელს ჩვენს უმაღლეს სასწავლებელს უნივერსიტეტად გარდაქმნიდან 25 წელი შეუსრულდა. ეს არ იყო ფორმალური პროცესი. მას შედეგად მოჰყვა არსებითი ცვლილებები როგორც სასწავლო პროცესში, ისე სტრუქტურული რეორგანიზაციის თვალსაზრისით. უნდა ითქვას ისიც, რომ ამ მოვლენამ მნიშვნელოვანი გავლენა მოახდინა ქუთაისის, იმერეთის მხარისა და, ზოგადად, ქვეყნის, საზოგადოების ინტელექტუალურ ცხოვრებაზე.

საუნივერსიტეტო განათლებაზე გადასვლამ განაპირობა შესაბამისი საგანმანათლებლო პროცესის ორგანიზება, აკადემიური საქმიანობის მეტად გამრავალფეროვნება, ახალი კათედრების, ფაკულტეტებისა და სპეციალობების ჩამოყალიბება და ა.შ. რაც მთავარია, გარდა პედაგოგიური კადრებისა, უნივერსიტეტმა დაიწყო მაღალკვალიფიციური სპეციალისტების მომზადება სხვა არაერთი მიმართულებით და საფუძველი ჩაეყარა მეცნიერ-მკვლევარების მომზადებას საკუთარ კედლებში.

მთელი ამ პერიოდის განმავლობაში უნივერსიტეტმა ღირსეულად გაართვა თავი არაერთ გამოწვევას. იგი ყოველთვის ერთ-ერთი მოწინავე იყო უმაღლესი განათლების სისტემაში მიმდინარე ცვლილებების, სიახლეების დანერგვის, ახალ გარემოში ადაპტაციისა და სწორი სამომავლო ხედვების ფორმირების კუთხით. საუნივერსიტეტო ცხოვრება არსებითად შეიცვალა და რეფორმების ინტენსივობა მნიშვნელოვნად ამაღლდა მას შემდეგ, რაც საქართველო ბოლონის პროცესს მიუერთდა. სწორედ საერთოევროპული სტრუქტურული და ხარისხობრივი სტანდარტების დამკვიდრება გახდა უნივერსიტეტის უმთავრესი ამოცანა უკანასკნელი ათწლეულის განმავლობაში, რაც წარმატებით ხორციელდება კიდევ. ამ პერიოდიდან მოკიდებული კიდევ უფრო ინტენსიურად დაიწყო სწავლებისა და შეფასების ახალი მეთოდების დანერგვა. სწავლება/სწავლის პროცესი ორიენტირებული გახდა სტუდენტზე და არა პედაგოგზე, რაც პრინციპულად ახალი მიდგომა გახლდათ.

2005-2011 წლებში საქართველოს უმაღლესი განათლების სისტემაში მიმდინარე ორგანიზაციული ხასიათის ცვლილებები შეეხო ჩვენს სასწავლებელსაც. ჯერ კიდევ 2006 წელს განხორციელდა საჯარო სამართლის იურიდიული პირების – ქუთაისის აკაკი წერეთლის სახელობის სახელმწიფო უნივერსიტეტისა და ქუთაისის ნიკო მუსხელიშვილის სახელობის სახელმწიფო უნივერსიტეტის რეორგანიზაცია მათი გაერთიანების გზით, ხოლო მოგვიანებით, 2010 წელს, საჯარო სამართლის იურიდიული პირი - სუბტროპიკული მეურნეობის სოხუმის სახელმწიფო უნივერსიტეტი მიუერთდა აკაკი წერეთლის სახელმწიფო უნივერსიტეტს. ამ ცვლილებებმა უნივერსიტეტი მრავალპროფილური და სწრაფად მზარდი გახადა. სწორი მართვის პირობებში, ამკარაა სინერგიული ეფექტი, რის შედეგადაც საგრძნობლად გაფართოვდა სასწავლებლის შესაძლებლობები და პერსპექტივები.

არსებული გარემო ვითარებიდან გამომდინარე, უნივერსიტეტის საქმიანობის ერთ-ერთ მნიშვნელოვან მიმართულებად იქცა მისი საერთაშორისო ურთიერთობანი. აწსუ-ს ურთიერთობა აქვს მსოფლიოს სხვადასხვა ქვეყნის (აშშ, დიდი ბრიტანეთი, საფრანგეთი, გერმანია, პოლონეთი, ირანი, თურქეთი, ეგვიპტის არაბთა რესპუბლიკა, ისრაელი და სხვ.) უმაღლეს სასწავლებლებთან, თანამშრომლობს საქართველოში აკრედიტებულ აშშ, დიდი ბრიტანეთის, გერმანიის, საფრანგეთის, ირანის, თურქეთის, ისრაელის, საბერძნეთის, სომხეთის, აზერბაიჯანისა და რუსეთის საელჩოებთან. ამასთანავე საკმაოდ მჭიდრო ურთიერთობები ჰქონდა საერთაშორისო ორგანიზაციებთან ACCELS, IREX, DAAD, TESIS, ფონდი "ღია საზოგადოება საქართველო", სამოქალაქო განათლების პროექტი GEP, გოეთეს საერთაშორისო საზოგადოება, გოეთეს ინსტიტუტი და სხვა.

უკანასკნელ რამდენიმე წელიწადში სულ უფრო ინტენსიური ხდება საზღვარგარეთის ქვეყნების უმაღლეს სასწავლებლებსა და სამეცნიერო-კულტურულ ცენტრებთან თანამშრომლობა, რის შედეგადაც ყოველწლიურად უფროდაუფრო მეტი სტუდენტი, ლექტორი და ადმინისტრაციის წარმომადგენელი მიემგზავრება სტაჟირებაზე და იმაღლებს კვალიფიკაციას უცხოეთის წამყვან უმაღლეს სასწავლებლებსა თუ საერთაშორისო ორგანიზაციებში. ამ პროცესის თანმდევი ისიც, რომ დღეს უნივერსიტეტში ლექციებს კითხულობენ უცხოელი პროფესორები, თანამშრომლობენ

სხვადასხვა დარგის ექსპერტები და სწავლობენ უცხოელი სტუდენტები, ფუნქციონირებს უცხოენოვანი პროგრამები, რომელთა ოდენობა ახლო მომავალში კიდევ უფრო მეტი გახდება.

უნივერსიტეტი ერთდროულად რამდენიმე სოლიდური ორგანიზაციის პროექტის გრანტიორია, რაც ხელს უწყობს მისი ცნობადობის ამაღლებას საერთაშორისო დონეზე. სულ ბოლო პერიოდის მნიშვნელოვანი წარმატებაა ის ფაქტი, რომ აკაკი წერეთლის სახელმწიფო უნივერსიტეტის, ბათუმის უნივერსიტეტისა და ნორვეგიის ტელემარკის უნივერსიტეტის მიერ მომზადებულმა ერთობლივმა საგანმანათლებლო საგრანტო პროექტმა - „მდგრადი ტურიზმი: სოფლად მეწარმეობა და კულტურული მემკვიდრეობა. ყირგიზეთს, საქართველოსა და ნორვეგიას შორის განათლების სფეროში თანამშრომლობა“ - ნორვეგიის საერთაშორისო განათლების ცენტრის (SIU) დაფინანსება მოიპოვა. პროექტის ხანგრძლივობა 4 წელია და ითვალისწინებს სტუდენტთა და აკადემიური პერსონალის გრძელ და მოკლევადიან მობილობას, კვლევებს, ზაფხულის სკოლებს, ერთობლივი კურსების შემუშავებას აქტუალურ თემებზე და სხვა.

საქართველოსა და უცხოეთის არაერთი წარმატებული უნივერსიტეტის მსგავსად, ჩვენი ერთ-ერთი პრიორიტეტია თანამედროვე ინოვაციური ტექნოლოგიების ინტეგრირება აკადემიურ პროცესსა თუ მმართველობით საქმიანობაში, უნივერსიტეტის კადრების გადამზადება და მათი კომპეტენციების შესაბამისობაში მოყვანა თანამედროვე მოთხოვნებთან, რასაც ვაღწევთ ჩვენი პარტნიორების დახმარებით, რომელთა შორის არაერთი მსოფლიო მნიშვნელობის კომპანია და ორგანიზაციაა.

მეცნიერების პოპულარიზაციის კარგ შესაძლებლობას იძლევა, ასევე, საქართველოს ინოვაციებისა და ტექნოლოგიების სააგენტოსა და აწესებს ადმინისტრაციის მიერ მომავლის სამრეწველო ინოვაციების ლაბორატორიის FAB LAB-ის გაიხსნა.

უნივერსიტეტის ცხოვრებაში ერთ-ერთ მნიშვნელოვან მიღწევად უნდა ჩაითვალოს 1993 წლიდან ორენოვანი (ქართულ-ინგლისური) ჟურნალის „უნივერსიტეტის მოამბის“ გამოცემა, გარკვეული წყვეტის შემდგომ კვლავ რომ განახლდა და წარმატებით გრძელდება. მნიშვნელოვანი იყო გაზეთ „ქუთაისის უნივერსიტეტის“, ამჟამად „აკაკი წერეთლის სახელმწიფო უნივერსიტეტის“ დაარსებაც.

აკაკი წერეთლის სახელმწიფო უნივერსიტეტი ღირსეულად პასუხობს მუდმივად ცვალებადი ეპოქის გამოწვევებსა და გარემო პირობებს. ამაზე კარგად მეტყველებს თუნდაც ბოლო პერიოდში საქართველოში აშშ კულტურის ატაშე დემიენ უომპლერის, სლოვაკეთის ელჩ რუდოლფ მიხალკას და სხვა ოფიციალური პირების ვიზიტები, აღსანიშნავია, ასევე, საფრანგეთის საელჩოს ეგიდით აწესებს მოწვეული სპეციალისტის ესთერ თეის, დელტას სახელმწიფო უნივერსიტეტის ინტერდისციპლინარული საინფორმაციო ტექნოლოგიების ცენტრის დირექტორ ტელბოტ ბრუქსის, მისისიპის ველის (აშშ) სახელმწიფო უნივერსიტეტის პროფესორის ქალბატონ აბიგაილ ნიუსამის და სხვ გამოჩენილ მეცნიერთა თუ ცნობილ პიროვნებათა მიერ ჩატარებული საჯარო ლექციები, შეხვედრები ჩვენი თანამედროვეობის ისეთ გამოჩენილ ხელოვანებთან, როგორებიც არიან რობერტ სტურუა და გია ყანჩელი.

ეფუძნება რა ფაზისისა და გელათის აკადემიების ტრადიციებსა და „უნივერსიტეტების დიდი ქარტიის“ პრინციპებს, როგორც კავკასიის ერთ-ერთი უძველესი, მრავალპროფილური უმაღლესი აკადემიური დაწესებულება, საგანმანათლებლო, კვლევითი და ბიზნესპროცესების ერთიანობისა და ხარისხის უზრუნველყოფით ისწრაფვის აღზარდოს პროფესიონალები და ლიდერები, რომლებიც ცოდნის შექმნის, დაგროვებისა და გავრცელების გზით საკუთარ წვლილს შეიტანენ ქვეყნისა და მსოფლიოს განვითარებაში. ვიმედოვნებ, ეს პროცესი კიდევ უფრო დინამიკური და შეუქცევადი იქნება. სტუდენტთა და პროფესორთა შემდგომი თაობები თვისებრივად განსხვავებულად დაინახავენ ახალი ცოდნის შექმნის აუცილებლობას და ამ პროცესში მათი ძალისხმევა შთამბეჭდავი და ეფექტიანი იქნება ტრადიციებით გამორჩეული უმაღლესი სკოლის განვითარების ახალ ეტაპზე გადასაყვანად.

ვულოცავ უნივერსიტეტს ამ საიუბილეო თარიღს. ვუსურვებ წინსვლასა და გაძლიერებას, გამორჩეული ყოფილიყოს მისი როლი დემოკრატიული საქართველოს მშენებლობაში, საქვეყნო წარმატებებში.

ლალი (ბარბარე) აბდალაძე - გელათის სასულიერო აკადემიისა და სემინარიის ქრისტიანული ხელოვნებათმცოდნეობის ფაკულტეტის დეკანი, განათლების აკადემიური დოქტორი, პროფესორი

### ქრისტიანული ეკლესიისა და სასულიერო განათლების მდგომარეობა გურია-სამეგრელოს სამთავროებში XIX საუკუნის დასაწყისში

საქართველოს ისტორიაში XIX საუკუნის პირველი ნახევარი აღსავსეა მეტად რთული, წინააღმდეგობრივი მოვლენებით. ამ საუკუნის დასაწყისში რუსეთთან შეერთებამ განსაზღვრა ქვეყნის ისტორიული ბედი. 1801 წლიდან საქართველო, როგორც საერთაშორისო სამართლის სუბიექტი, მსოფლიო პოლიტიკურ რუკაზე აღარ არსებობს, ვინაიდან რუსეთმა უსამართლოდ, ვერაგულად დაარღვია საერთაშორისო იურიდიული დოკუმენტის სამართლებრივი ნორმები და დაქუცმაცებული, მაგრამ დამოუკიდებელი ქართული სამეფო-სამთავროების ანექსია მოახდინა. კოლონიური პოლიტიკის ინტერესებს დაუქვემდებარეს რელიგიაც.

აღნიშნულ ეპოქაში სამეგრელოს რეგიონი მოცული იყო შინაური უწყესრიგობით. სამთავროს თავადაზნაურობა ორ, ერთმანეთის მიმართ მტრულად განწყობილ, ბანაკად იყო დაყოფილი. მთავრის, გრიგოლ დადიანისა და მისი ბიძის, გიორგი ოტას ძე დადიანის, პირისპირ მდგომ დედას მთავრისას, დედოფალ ანასა და ძმებს: მანუჩარსა და ტარიელს ზურგს უმაგრებდა იმერეთის მეფე სოლომონ II, რომელიც სამეგრელოს სამთავროს და მორჩილებას ისახავდა მიზნად.

გაუთავებელი არეულობის შედეგად სამეგრელოს სამთავროში მოიშალა სამოხელეო აპარატი, გაუარესდა მთავრის სახლის ეკონომიკური მდგომარეობა. არნახული მასშტაბები შეიძინა ტყვეებით ვაჭრობამ, ანარქიამ, ყაჩაღობამ, ძარცვა-გლეჯამ, ძალადობამ.

1803 წლის დეკემბერში გაფორმდა სამეგრელოს სამთავროს რუსეთის ქვეშევრდომობაში შესვლის ხელშეკრულება, რომლის ძალითაც სამეგრელოს მთავარმა შეინარჩუნა ავტონომიური უფლებები, მაგრამ იმპერიის ხელისუფლება აქტიურად ერეოდა სამთავროს საშინაო საქმეებში. საქართველოს მთავარმართებელმა ციციანოვმა სამეგრელოში, ვითომცდა მეფე სოლომონსა და სამეგრელოს მთავარს შორის არსებული უთანხმოების მოსაწყესრიგებლად, გამოგზავნა საგანგებო მოხელე ლიტვინოვი.

1811 წელს ფორმალურად სამთავროს უკვე სრულწლოვანი ლევან დადიანი განაგებდა, ფაქტობრივად კი მთელი მართვა-გამგეობა ნიკოლოზ დადიანის ხელში აღმოჩნდა. ლევანმა შეირიგა ოპოზიციონერები და იმპერატორის ერთგული გახდა. სამხედრო ექსპედიციებში მონაწილეობით მან რუსეთის მთავრობის წინაშე დიდი ავტორიტეტი მოიპოვა. შედეგად, შემდგომ მოეგვარებინა სამთავროს საშინაო საქმეები, თანდათანობით აღდგა ადმინისტრაციული აპარატი, მთავრის სახლის ეკონომიკური მდგომარეობა, ჯეროვანი ყურადღება დაეთმო განათლების საკითხს.

სამეგრელოს თავადაზნაურობა ვერ სარგებლობდა იმ პრივილეგიებით, რომლებიც გააჩნდა რუსეთის გუბერნიებად გამოცხადებული რეგიონების თავადაზნაურობას, ამის გამო აშკარად უკმაყოფილებას გამოთქვამდა მთავრის ხელისუფლების მიმართ.

რაც შეეხება გურიის სამთავროს, ქუჩუკ-კაინარჯის ზავის შემდეგ ოსმალეთი თანდათან იპყრობდა მის მიწა-წყალს და კიდევ გამოგლიჯამას ქობულეთის მხარე. დაიწყო ქვემო გურიის გამაჰმადიანების პროცესი, რაც XIX საუკუნის 70-იან წლებამდე გაგრძელდა. ქვემო გურიის მოსახლეობის ნაწილი გურიის სხვა მხარეებში გადასახლდა. XVIII საუკუნის 80-90-იან წლებში გურია ოსმალთა ბოლომოუღებელი შემოსევების ასპარეზად იქცა. იმერეთის მეფე სოლომონ I-მა 1784 წლის მარტში სცადა ქვემო გურიიდან ოსმალების განდევნა, მაგრამ ნაჭიშკრევთან დამარცხდა. ამის შემდეგ, 1878 წლამდე ეს მხარე ოსმალეთის ხელში იყო.

გურიის სამთავროს გამუდმებული ბრძოლა ჰქონდა იმერეთის სამეფოსა და ოსმალეთის იმპერიასთან. გურიის სამთავროს ძირითადი მოკავშირე ოდიშის სამთავრო იყო. გურიის ზოგმა მთავარმა მოახერხა იმერეთის მეფის ტახტის დროებით დაპატრონება. ოსმალეთის იმპერიასთან მუდმივი ბრძოლების შედეგად გურიის სამთავრომ დაკარგა ქვემო გურია. 1804 წელს რუსეთის

მთავრობამ სცადა იმერეთის სამეფოსთან ერთად თავისი მფარველობა გურიის სამთავროზე გაეგრძელებინა, მაგრამ უშედეგოდ.

1810 წლის 19 ივნისს მამია V გურიელმა რუსეთთან მფარველობითი ხელშეკრულება დადო. გურია რუსეთის იმპერიაში შევიდა, როგორც ავტონომიური სამთავრო. ამის შემდეგ ოსმალთა შემოსევები შემცირდა, მაგრამ არ შეწყვეტილა. მამია V გურიელის დროს (1809-1826) გურიის სამთავროში მნიშვნელოვანი ცვლილებები მოხდა: გაუმჯობესდა მმართველობის სისტემა, დიდი ყურადღება მიექცა განათლების საკითხს, დაწესდა ყოველწლიური ბაზრობა ნაგომარში, მოწესრიგდა სახელმწიფო კანცელარიის საქმიანობა, ჩატარდა მნიშვნელოვანი სააღმშენებლო სამუშაოები, განვითარდა ვაჭრობა და შინამრეწველობა. როგორც თ. ქართველიშვილი მიუთითებს თავის წიგნში „გურიის საეპისკოპოსოები“, „მამია V-ის მმართველობის პერიოდში სამთავროში ჩნდება ევროპული ყოფისათვის დამახასიათებელი ნიშნები. შემოდის ევროპული ნივთები, ევროპული ტანსაცმელი, მთავრის კარზე იმართება ევროპულ ყაიდაზე მოწყობილი მეჯლისები. მამია V დიდად ზრუნავდა საგანმანათლებლო საქმის დაწინაურებისათვის. მან ოზურგეთში დააარსა სკოლა“ (ქართველიშვილი თ. 1 : 134).

იმერეთის აჯანყების დროს რუსეთის სარდლობამ გურიაში ჯარი შეიყვანა და იმერელ აჯანყებულთა დამხმარე ქაიხოსრო ბატონიშვილის შეპყრობა სცადა. შემოქმედის ციხესთან მოკლეს რუსთა რაზმის უფროსი, პოლკოვნიკი პუზირევსკი. რუსთა დამსჯელმა რაზმმა ქაიხოსროსა და მის მომხრეთა მამულები მოარბია. ქაიხოსრო ბატონიშვილი თავისი მომხრეებით ემიგრაციაში წავიდა.

1826 წლის 26 ოქტომბერს გარდაიცვალა მამია V გურიელი. რუსეთის სარდლობის მოთხოვნით, გურიის გამგებლობა დაევალა სამმართველო საბჭოს, რომელსაც სოფიო გურიელი თავმჯდომარეობდა.

რუსეთ-ოსმალეთის 1828-1829 წლების ომის დროს გურია ომის ასპარეზად იქცა. სოფიომ სცადა ეს ვითარება თავისი ხელისუფლების გასამლიერებლად გამოეყენებინა, მაგრამ მოსახლეობის მხარდაჭერა ვერ ჰპოვა. გურიაში რუსეთის ჯარი შევიდა. 1828 წლის მიწურულს გურიის სამთავრო რუსეთის იმპერიას შეუერთდა. დედოფალი სოფიო შვილებთან ერთად ემიგრაციაში წავიდა.

რუსეთთან შეერთების წინ გურიის სამთავროს ახლანდელი ოზურგეთის, ჩოხატაურისა და ლანჩხუთის რაიონების ტერიტორია ეკავა (საჯავახო მე-18 საუკუნის 70-იანი წლებიდან იმერეთის მეფეს ჰქონდა დაკავებული), ე.ი. თავისი ტერიტორიის მესამედი დაკარგული ჰქონდა. ქვემო გურია თურქეთის იმპერიის ტრაპიზონის ვილაიეთის შემადგენლობაში შევიდა.

გურიის სამთავროში სოციალური წყობა და ურთიერთობანი, ძირითადად, საქართველოს ბარის სხვა მხარეთა მსგავსი იყო. XV-XVI საუკუნეების მიჯნიდან გურიის სამთავროს ეკლესია, რომელიც XI საუკუნიდან ქუთათელის სამწყსოში შედიოდა, გურიელთაგან დასმულ მღვდელთმთავრებს დაექვემდებარა. გურიის სამთავროში სამი ეპარქია შედიოდა: შემოქმედის, ჯუმათისა და ხინოწმინდისა. იყო რამდენიმე მონასტერი და ეკლესია, რომლებიც სწავლა-განათლებისა და კულტურის ცენტრების როლს ასრულებდნენ.

როგორც ცნობილია, იმერეთის, გურიის, სამეგრელოსა და აფხაზეთის ეკლესია პირველად დამოკიდებული იყო კონსტანტინოპოლის პატრიარქზე, შემდეგ კი გადავიდა იმერეთის კათალიკოსის გამგებლობაში. 1390 წელს ბიჭვინთის საარქიეპისკოპოსომ მიიღო ავტოკეფალია, დაინიშნა მღვდელმთავარი სახელწოდებით აფხაზეთისა და ბიჭვინთის ეპისკოპოსი. აფხაზეთის კათალიკოსს, რომელიც თავისი სამსახურებრივი მდგომარეობით თითქმის უტოლდებოდა იბერიის კათალიკოსს, დაექვემდებარნენ იმერეთის, სოჭის, სამეგრელოს, აფხაზეთისა და სვანეთის ეპარქიები. 1455 წლიდან ბიჭვინთის კათალიკოსი იწოდებოდა აფხაზეთისა და იმერეთის კათალიკოსად, ხოლო 1657 წელს კათედრის გელათში გადატანასთან დაკავშირებით – იმერეთისა და აფხაზეთის კათალიკოსად, „1783 წელს იმერეთ-აფხაზეთის კათალიკოსი მაქსიმე ნიჟარაძე წავიდა კიევში, სადაც გარდაიცვალა 1795 წელს ისე, რომ არ დაუტოვებია მემკვიდრე. ამის შემდეგ იმერეთის ეკლესიის (იმერეთი, გურია, სამეგრელო, აფხაზეთი) მმართველობა გადავიდა გელათის მიტროპოლიტის ხელში. იმერეთის რუსეთთან უშუალოდ შეერთების შემდეგ იმერეთისა და აფხაზეთის კათალიკოსი დაემორჩილა წმინდა სინოდს და საქართველოს ეგზარქოსს“ (ქადარია თ. 2: 57).

სამეგრელოს სამთავრო რუსეთს შეუერთდა, როგორც ავტონომიური ერთეული. „სათხოვარი პუნქტებით“ გათვალისწინებული იყო სამთავროს შინაურ საქმეებში ჩაურევლობა, მაგრამ მასში საგანგებოდ არაფერი იყო ნათქვამი ეკლესიაზე. ეს შემთხვევითი არ ყოფილა, რადგან რუსეთის მთავრობა თავიდანვე ფიქრობდა ხელიდან გამოეცალა დადიანისათვის იდეოლოგიის ეს მძლავრი იარაღი და დაემორჩილებინა ის საკუთარი ინტერესებისათვის, რაც ერთ-ერთი უმძლავრესი წინაპირობა იქნებოდა სამთავროს ავტონომიის გასაუქმებლად.

თავის მხრივ, „დადიანებს კარგად ესმოდათ ეკლესიის მნიშვნელობა სამთავროს პოლიტიკურ ცხოვრებაში და მთელი ძალით ცდილობდნენ შეენარჩუნებინათ ის თავიანთ ხელში. სამეგრელოს დედოფალი ნინო მოითხოვდა მთავრობისაგან, რომ სამეგრელოს მთავარეპისკოპოსებს ჰქონოდათ სამთავროში უმაღლესი სასულიერო ხელისუფლება“ (ქადარია თ. 2:58). ისინი, თავის მხრივ, მთავარს ემორჩილებოდნენ. 1809 წელს რუსეთის იმპერატორის მიერ სამეგრელოს დედოფალ ნინოსადმი მიცემულ მითითებებში სამთავროს საშინაო მართვის მოწყობის შესახებ ნათქვამი იყო, რომ „სასულიერო საქმეები იყო სამთავროს შინაური საქმე და მთავრობა ამ საქმეში არ ჩაერეოდა, მაგრამ მაინც მისცეს მითითება მთავარს, რომ სამეგრელოს ეკლესიებში წირვა უნდა წარმოებდეს როგორც ქართულად, ისე რუსულად“ (Акты. 5 : 178). ამით ფაქტობრივად ჩაერივნენ სამთავროს სასულიერო საქმეებში. ეს მითითება საფუძველს მოკლებული იყო, რადგან სამეგრელოს სამთავროში არ იყვნენ სასულიერო პირები, რომელთაც წირვა შეეძლოთ რუსულად ჩაეტარებინათ. მთავრობის მიზანი იყო, საქართველოს ეკლესიებში შემოედოთ რუსული წირვა-ლოცვა და ამით მოსახლეობაში რუსეთისადმი ერთგულება დაენერგათ. ეს გეგმა რომ განხორციელებულიყო, რუსები მიისწრაფოდნენ, თვითონ ჩაეგდოთ ხელში სასულიერო სასწავლებლების ხელმძღვანელობა.

ფაქტობრივად, პირველად რუსული წირვა ჩატარდა მარტვილის მონასტერში, მას შემდეგ, რაც 1832 წლის 12 დეკემბერს აქ დიაკვნად ხელდასმულ იქნა სამეგრელოს სასულიერო სასწავლებლის მასწავლებელი რომან ბორისოვი. ესეც განხორციელდა თვით ლევან დადიანის მრავალგზის მოთხოვნის საფუძველზე. მისი აზრით, „მონასტერი ეს არის პირველი ამა მხარეთა შორის შესაკრებელი უფლისწულთა და ეგრეთვე მრავალთ პატიოსანთა რუსეთის გვამთა და ესე ვითარი ხშირად ინებებენ რუსნი გულითადს წადილითა მოსმენას საღვთო მსახურებასა მონასტერს ამა შინა“ (სსცა. 4 : ფ. 488 საქმე № 2956, ფურც. 1). ამდენად, ეს განზრახვა ლევან დადიანმა სამეგრელოში მყოფი რუსი მოხელეებისათვის ანგარიშის გაწევის განხორციელებად და ამ მონასტრისა, რუსულად წირვა სამეგრელოს ავტონომიის არსებობის წლებში სხვა ეკლესია-მონასტერზე არ გავრცელებულა. მარტვილის მონასტერთან სასულიერო სასწავლებლის გახსნას მთავრობა თავის ინტერესებს უქვემდებარებდა.

XIX საუკუნის დასაწყისიდან ქვეყანაში იწყება კულტურული გამოცოცხლება. ეკლესია-მონასტრები კვლავ იბრუნებს დაკარგულ ფუნქციებს განათლების დარგში. ერი უბრუნდება წარსულის ტრადიციების აღორძინებას, დასავლეთ საქართველოში ამის მოთავედ მოგვევლინა ჭყონდიდის ეპარქია, რომელსაც მხარს უჭერდა სამეგრელოს მთავარიც, ზრუნავდა რა სამთავროში ეკლესია-მონასტრების განახლებასა და ახლის მშენებლობაზე. მისი მიზამდით, სამეგრელოს არისტოკრატიაც გარკვეულ ხარჯებს სწევდა ეკლესიების სასარგებლოდ.

სამეგრელოს ავტონომიის არსებობის პერიოდში ამ სამთავროს სამღვდელოება ძლიერ პოლიტიკურ ძალას წარმოადგენდა. სამეგრელოს მთავარი პირველ ხანებში სარგებლობდა მათი მხარდაჭერით და, ამდენად, წარმატებით იგერიებდა რუსეთის მთავრობის შემოტევებს, მიმართულს იქითკენ, რომ სამეგრელოს ეკლესია რუსეთის ეკლესიის შემადგენელი და განუყოფელი უჯრედი ყოფილიყო, მაგრამ შემდგომში მთავარმა დაკარგა მხარდაჭერა. სამეგრელოს სამღვდელოებამ საკუთარ ეკონომიკურ კეთილდღეობას შესწირა ავტონომიური უფლებები. სამეგრელოს მთავრის მისწრაფება, შეენარჩუნებინა ავტონომიური უფლებების მქონე ეკლესია თავისი უზენაესი ხელისუფლების ქვეშ, მარცხით დამთავრდა. სამეგრელოს მთავარი ლევან დადიანი პირველ ხანებში ეწინააღმდეგებოდა საქართველო-იმერეთის სინოდის კანტორის გეგმას, მინიმუმამდე შეემცირებინათ ეკლესია-მონასტრების რაოდენობა. პირიქით, ის იღვწოდა მათი რიცხვის გასაზრდელად. დავით დადიანმა ეს კურსი შეცვალა, რის გამოც XIX საუკუნის 40-იანი წლებიდან მკვეთრად მცირდება ეკლესია-მონასტრების რიცხვი.

## პედაგოგია/Pedagogics

### ლიტერატურა:

1. ქართველიშვილი თ., გურიის საეპისკოპოსოები (XV-XIX ს.ს). გამომცემლობა „არტანუჯი“. თბილისი. 2006 წელი.
2. ქადარია თ., სამეგრელოს სამთავრო მე-19 საუკუნის პირველ ნახევარში, თბილისი, 2001 წელი.
3. აბდალაძე ლ. დისერტაცია. სასულიერო განათლება და პედაგოგიური აზროვნება მე-19 საუკუნის გურია-სამეგრელოს ეპარქიაში. ქუთაისი, 2014 წ.
4. საქართველოს საისტორიო ცენტრალური არქივი. ფ.488
5. Акты собранные Кавказскою Археографическою комиссиею; т. II. Тифлисъ. 1868 г.

### რეზიუმე

მივუთითეთ ის ძირითადი ფაქტორები, რომლებმაც განსაზღვრა მე-19 საუკუნის პირველ ნახევარში გურიისა და სამეგრელოს საეპისკოპოსოებისა და სამთავროების ისტორიული ბედი, რამაც, თავის მხრივ, გავლენა იქონია სასულიერო განათლებისა და პედაგოგიური აზროვნების განვითარებაზე აღნიშნულ ეპარქიაში. მიმოვიხილეთ სამეგრელოსა და გურიის სამთავროების სოციალ-ეკონომიკური და პოლიტიკური მდგომარეობა, როგორც მნიშვნელოვანი განმსაზღვრელი ფაქტორი აღნიშნულ სამთავროებში საგანმანათლებლო პოლიტიკის წარმართვისათვის, საერო და სასულიერო განათლების საკითხის გადაწყვეტისთვის. აღნიშნული გვაქვს, რომ იმპერატორ ალექსანდრე I-ის 1811 წლის 30 ივნისის ბრძანებულებით, საქართველოს ეკლესიის ავტოკეფალიის გაუქმების შემდეგ რუსეთის მთავრობამ მინიმუმამდე დაიყვანა კათედრების რიცხვი საქართველოში და გაატარა საეკლესიო რეფორმა იმ მიზნით, რომ საქართველოს ეკლესია რუსეთის მეფის ხელისუფლებისა და სინოდისთვის დაექვემდებარებინა. მთავრობამ ქუთაისის სამიტროპოლიტოს დაუბრუნა დასავლეთ საქართველოს უპირველესი ეპარქიის როლი და მას დაუქვემდებარეს იმერეთის, გურიისა და სამეგრელოს ეპარქიები. საკუთრივ სამეგრელოს ეკლესია 1815 წლამდე იყო დამოუკიდებელი და მასზე უმაღლეს ხელისუფლებას მთავარი ახორციელებდა, სანამ რუსეთის მთავრობამ დადიანს ხელიდან არ გამოაცალა იდეოლოგიის ეს მძლავრი იარაღი და თავის ინტერესებს არ დაუმორჩილა. 1829 წ. გააერთიანეს ჭყონდიდის, ცაგერისა და ცაიშის ეპარქიები ერთ, სამეგრელოს ეპარქიად, რომელსაც 1842 წელს დაუქვემდებარეს აფხაზეთის ეკლესია.

**Lali (Barbare) Abdaladze** - Gelati Spiritual Academy and Seminary. Dean of Faculty of Christian Art. PHD in Education, Professor

### Christian church and theological education in Guria-Samegrelo Principalities in XIXc.

#### Resume

In the issue we have pointed out the main factors which determine historical fate of Guria and Samegrelo dioceses and principalities in the first half of the 19th century, which, in turn, influenced the development of religious education and pedagogical thinking in the diocese. We have reviewed the social-economical and political situation of Samegrelo and Guria Principalities, as an important factor in determining the educational policy in these regions, and the solution of secular and religious education. We wrote that the Emperor Alexander I's June 30, 1811 decree of the Church after the abolition of the Russian government has minimized the number of Cathedrals in Georgia and held the Ecclesiastical reform of the Georgian Church to subordinate it to the Russian government and the Holy Synod. The government returned to the west Georgia the primary role of the diocese, and subjected to it Imereti, Guria and Samegrelo regions. Samegrelo church itself was independent until 1815 and was carried out by the Principal of Samegrelo, while the Russian government had deprived this powerful weapon of ideology from Dadiani and had surrendered it to his interests. In 1829y. they unified Chkondidi, Tsageri and Tsaishi Dioceses as one Diocese of Samegrelo, to which in 1842 was subjected the Abkhazian Church.



მიხეილ არახაშია - აკაკი წერეთლის სახელმწიფო უნივერსიტეტი, მასწავლებელი

### გენდერული თანასწორობის აუცილებლობა ზოგადსაგანმანათლებლო დაწესებულებაში

ტერმინი „გენდერი“ მომდინარეობს ბერძნული სიტყვიდან „გენოს“ – დაბადება, წარმოშობა, ჯიში, გვარი, შთამომავალი, სქესი. დასავლეთის ქვეყნებში „გენდერულ კვლევებს“ ხშირად აიგივებენ ცნებასთან „ქალთა პრობლემების“ კვლევები. ფართო მნიშვნელობით ცნება „გენდერული ურთიერთობა“ სქესთა სოციალურად ორგანიზებულ ურთიერთობას ნიშნავს. გენდერი, როგორც პროცესი, მოვლენა გულისხმობს სქესობრივი განსხვავების ნიადაგზე მამაკაცის მხრიდან ქალის ყოველგვარი ჩაგვრის ლიკვიდაციას. გენდერის მიზანია ქალის დაცვა სექსიზმისაგან, რაც სქესობრივ დისკრიმინაციას, ანუ ერთი სქესის მეორეზე ბატონობას ნიშნავს.

როგორც მეცნიერები აღნიშნავენ ქალებისათვის დამახასიათებელია სიკეთე, ხასიათის სირბილე, ჰუმანურობა, დემოკრატიზმი. ისინი ბუნებასთან უფრო ახლოს არიან, უარყოფითი განწყობა აქვთ ძალადობის მიმართ, ვერ იტანენ უხეშობას, სხვათა გაჭირვება გულთან ახლოს მიაქვთ, ადვილად ექვემდებარებიან აღზრდას, ადაპტაციას, მკვეთრად საზღვრავენ თავის ფუნქციას ოჯახში ბავშვების მიმართ. ქალებში მამაკაცებთან შედარებით, უფრო ძლიერად ვლინდება გონიერი, უხეში ძალადობის საწინააღმდეგო გრძნობა. ქალებისათვის დამახასიათებელია გონივრული ზომიერება, ქალი ცივილიზაციის სტაბილურობის გარანტია. აღნიშნულის მიუხედავად ქალი მოკლებული არ არის ნეგატიურ თვისებებსაც, რომელთა შორის აღსანიშნავია: გულმავიწყობა, თავშეუკავებლობა, ისტერიულობა, ნერვოზულობა, დეპრესიული მდგომარეობის მკვეთრი გამოვლინება, შურიანობა, ბევრი ლაპარაკი.

მამაკაცებსაც ახასიათებთ როგორც დადებითი, ისე უარყოფითი თვისებები. საზრიანობა, მოხერხებულობა, გამომგონებლობა, ახალ გარემოსთან ადაპტირების უნარი, ფსიქიკური საქმიანობის აქტიურობა, რომელიც მის თვითდაკვირვებასა და თვითრეალიზაციაში ვლინდება. ყველა ეს თვისება მამაკაცის დადებით კატეგორიას მიეკუთვნება, მამაკაცის აზროვნება ქალებისაგან მეტი აბსტრაქტულობით განსხვავდება. მამაკაცები ძირითადად სამსახურზე არიან კონცენტრირებულნი და არა ოჯახზე. ხშირად სიმამაცე მათთვის შიშის დამღევას უკავშირდება, ხოლო აქტიურობა მათ საშუალებას აძლევთ თავი უფრო მამაკაცურად შეიგრძნონ. ნეგატიურ თვისებებს მამაკაცებისათვის შეიძლება მივაკუთვნოთ: აგრესიულობა, ძალაუფლებისაკენ სწრაფვა, ავანტიურიზმი, სიმკაცრე, სარკიზმი, თავის თავზე დიდი წარმოდგენა, ემოციების გამოვლენისაგან, როგორც სისუსტისაგან თავის შეკავება. ერთმანეთთან საუბრისას ხშირად ლაპარაკობენ სამსახურებრივ საქმიანობაზე, სპორტზე და არა სახლზე, ოჯახზე, ხელოვნებაზე. განაწყენებისას ხშირად იცვლიან თავიანთი გატაცების ობიექტს.

ინგლისელი მეცნიერი ენტონი ბარნეტი წერდა, რომ გაცილებით მეტია საშუალო განვითარების ქალები, ვიდრე მამაკაცები {ცნობილია, რომ საშუალოდ ქალებისა და მამაკაცების გონებრივი მონაცემები ერთნაირია}. მამაკაცებში უფრო ხშირად ვხვდებით უკიდურეს გამოვლინებებს – ან ძალიან მაღალ ან ძალიან დაბალ ინტელექტს.

სრულიად მართებულია იმის შენიშვნა, რომ გონმა როგორც უნერსუმმა არ იცის სქესობრივი განსხვავება. ყველაფერი იმის გაკეთება, რაც შეუძლია მამაკაცს, შეუძლია ქალსაც.

შუა საუკუნეების ინკვიზიციის დროს გავრცელებული იყო მითი კუდიანი ქალების შესახებ, რასაც ბევრი ქალი შეეწირა.

იყო პარადოქსიც: რაც უფრო აღმერთებდნენ ქალს და თავყვანს სცემდნენ მას ისტორიის ამა თუ იმ მონაკვეთში მით უფრო დამორჩილებულ მდგომარეობაში იყო იგი სინამდვილეში.

ძველი ბერძნები აღმერთებდნენ ქალის სილამაზეს, ქმნიდნენ მის სკუპტურულ პორტრეტებს, რომლებითაც თავიანთ ტაძრებს ამშვენებდნენ, მაგრამ რეალურ ცხოვრებაში „ზედმეტ“ გოგონებს ყრიდნენ ან მსხვერპლად სწირავდნენ, ქალიშვილებს ყიდდნენ, ქალებს კი, როგორც უსიტყვო და მორჩილ დიასახლისებს, ისე უყურებდნენ. ქალები სახლს იყვნენ მიჯაჭვულნი, არ შეეძლოთ

საზოგადოებრივ საქმიანობაში ჩარევა, ქალაქის მართვაში მონაწილეობის მიღება, ქონების განკარგვა ან ფლობა, მათ რაიმეს ყიდვაც კი არ შეეძლოთ, თუ მისი ღირებულება განსაზღვრულ თანხას აღემატებოდა. მთელი თავისი სიცოცხლის მანძილზე ისინი ოჯახის წევრ მამაკაცებს ემსახურებოდნენ, ჯერ მამას, მერე ქმარს, მძას თუ შვილს ემორჩილებოდნენ [1,12].

სახელგანთქმული ბერძენი ფილოსოფოსი სოკრატე ამბობდა: „სამი რამ შეიძლება ჩავთვალოთ ბედნიერებად: ის, რომ შენ ველური ცხოველი არა ხარ, რომ შენ ბარბაროსი არა ხარ და რომ კაცი ხარ და არა ქალი“ [1,12]. არისტოტელეს მიაჩნდა, რომ „ქალი იმიტომ არის ქალი, რომ არა აქვს კაცური თვისებები, ამიტომ მასში ისეთ თვისებებს უნდა ვხედავდეთ, რომელიც ბუნებრივ არასრულყოფილებას განიცდის“ [1,12]. ჰიპოკრატე კი ამბობდა, რომ „ცოლი კაცს ორჯერ ახარებს: ქორწინების დღეს და დაკრძალვის დღეს“ [1, 12]. ებრაელები ისევე როგორც ბერძნები, თავს რჩეულ ხალხად თვლიდნენ. ებრაელი მამაკაცები კი ყოველთვის შემდეგ ლოცვას იმეორებდნენ: „მადლობელი ვარ ღმერთო, რომ არ შემქმენი მე წარმართად, გაუნათლებლად და ქალად“ [1, 12].

ქვეყნად მამაკაცის და ქალის რაოდენობა დაახლოებით ერთნაირია, ასე გააჩინა ის ღმერთმა, მაგრამ მიუხედავად ამისა უფლებებით მამაკაცი ქალს ყოველთვის ჩაგრავდა. მათ შორის გენდერული თანასწორობა არასდროს ყოფილა, არცერთი რელიგიის დროს (ბუნებრივია არც მანამდე, წარმართობის ეპოქაში). „ცოლებო დაემორჩილეთ თქვენს ქმრებს, როგორც უფალს, რადგან ქმარი არის ცოლის ბრძანებელი, ვითარცა ქრისტე – ეკლესიის“, – გვარიგებს ბიბლია.

„ქმრები ცოლებზე მაღლა დგანან იმიტომ, რომ ალაჰმა უბოძა პირველთ უპირატესობა მეორეებზე“ – გვიმტკიცებს ყურანი. ({1, 39}).

მოყვანილი შეხედულებები საკმაოდ დამაჯერებლად ცხადყოფენ, რომ განსხვავებული რელიგიური სწავლებანი ერთხმად აცხადებენ საზოგადოებაში ქალების დაქვემდებარებული როლის შესახებ. ტრადიციულად, რელიგიური მოძღვრებები საყოველთაოდ აშუქებენ საზოგადოებაში ქალის არათანასწორუფლებიან მდგომარეობას

„ნეკნიდან შექმნა“ ქალზე სერიოზული თავდასხმის საფუძველი გახდა. ბიბლიაში ნათქვამია, რომ მას შემდეგ, რაც ღმერთმა შექმნა ადამი, მას უკვდავი სული შთაბერა, ევას შესახებ კი ბიბლიაში რაიმე ცნობა არ არის. საკითხმა, აქვს თუ არა ქალს სული, საღმდელოებაში დიდი კამათი გამოიწვია. ბევრი ეჭვსაც გამოთქვამდა, არის თუ არა ქალი ადამიანი.

585 წელს მსოფლიო საეკლესიო კრებაზე სპეციალურად განიხილეს ეს საკითხი და დიდი დისკუსიის შემდეგ, მხოლოდ ერთი ხმის უპირატესობით, ფორმალურად ცნეს, რომ ქალს აქვს სული. და ეს შესაძლებელი გახდა საღმრთო წერილის წყალობით, სადაც მითითებულია, რომ მე ღვთისა, იესო ქრისტე, იმავდროულად იყო ადამიანის შვილი, ვინაიდან მისი დედა ადამიანი იყო [1,12]. ამის მიუხედავად, აღნიშნულ გადაწყვეტილებას შემდგომშიც ეჭვქვეშ აყენებდნენ. 1690 წელს ფრანქურტში გამოვიდა წიგნი „ქალი ადამიანი არ არის“, 1750 წელს კი ლაიფციგში გამოჩნდა წიგნი „საყურადღებო საბუთი იმისა, რომ ქალი ადამიანთა მოდგმას არ მიეკუთვნება“.

შუა საუკუნეებში ე.წ. „კუდიანებზე“ ნადირობის შესახებ იყო ნათქვამი.

ევროპაში 1943 წელს „ცოლქმრული ცხოვრების შესახებ“ გამოსულ წიგნში ნათქვამია „ქალის მოვალეობა მისი ქმრის მიმართ მდგომარეობს იმაში, რომ ემსახუროს მას მორჩილებით, იყოს მოკრძალებული საუბარში და ჩაცმა-დახურვაში. ყურადღება მიაქციოს წესრიგს სახლში და აწარმოოს საოჯახო საქმეები“ [1, 13].

XIX საუკუნის სოციოლოგიის მამამთავარი ოგიუს კონტი აღნიშნავდა, რომ საზოგადოებაში ქალის არათანასწორუფლებიანი მდგომარეობა განისაზღვრება „ქალის ორგანიზმის ბუნებრივი სისუსტით, არ შეიძლება არსებობდეს კაცისა და ქალის სოციალური თანასწორობა, ქალის განსაკუთრებული მოწოდება ოჯახური მოვალეობებია“ [1, 13].

ე.წ. ქალთა საკითხის განხილვა საფრანგეთის ბურჟუაზიული რევოლუციის ეპოქაში წარმოიშვა. ქალებმა მოითხოვეს მამაკაცებთან უფლებების გათანაბრება. შემდეგ ქალთა მოძრაობა სხვა ქვეყნებშიც გავრცელდა.

XX საუკუნის 70 –იან წლებში წარმოიშვა საზოგადოებაში ქალთა ჩაგვრისა და დისკრიმინაციის მიზესებისადმი სოციალურ-კულტურული ანუ გენდერული მიდგომის ტრადიცია.

როგორც აღნიშნული იყო „გენდერი“ აღნიშნავს ქალებისა და მამაკაცების სოციალურად კონსტრუირებულ როლებს, რომელიც მიეწერებათ მათ სქესობრივი ნიშნის მიხედვით, სქესის სოციალური და კულტურული ინტერპრეტაცია ანუ ის, რასაც საზოგადოება აღიქვამს, როგორც ქალურ და მამაკაცურ თვისებებს. შეიძლება ითქვას, რომ ვიბადებით კონკრეტული სქესით, მაგრამ ვსწავლობთ გენდერს, ე.ი. იმას, თუ რას ნიშნავს იყო კაცი ან ქალი. გენდერული განსხვავების მაგალითია ის, რომ ქალებისაგან ზოგადად მოელიან ზოგად პასუხისმგებლობას სახლის საქმეებზე, ხოლო მამაკაცებისაგან – არა. გენდერი მოიცავს არამარტო იმ დამახასიათებელ ნიშნებს და თვისებებს, რომლებსაც ჩვენ მამაკაცურად ან ქალურად ვთვლით, არამედ იმასაც, რის გაკეთებასაც მოელიან კაცებისა და ქალებისაგან. რა როლებისა და ამოცანების შესრულება ეკისრებათ მათ, როგორი ქცევაა მოსალოდნელი; ასევე, მათგან მოელიან გარკვეულ სფეროში მუშაობას, გარკვეულ თემებზე ფიქრს, გარკვეული ღირებულებების ქონას და ა.შ. ქალებისაგან ძირითადად მოსალოდნელია, რომ მათთვის ღირებული იყოს ურთიერთობები, ხოლო კაცების შემთხვევაში – მათი მიღწევები. ითვლება, რომ ქალები უფრო მეტს ფიქრობენ სხვა ადამიანებზე, ვიდრე კაცები და ამ კაცებისათვის მნიშვნელოვანია მათი ერის (ქვეყნის) კეთილდღეობა და ა.შ.

შვედებს გააჩნიათ ლოზუნგი „დემოკრატია ქალების გარეშე ნახევრად დემოკრატიაა“ [1,38], რაც მათ დემოკრატიულ ბუნებაზე მიუთითებს.

მას შემდეგ, რაც ქალებმა აღმოაჩინეს, რომ მათი ადგილი მხოლოდ „კუხნაში“ არ არის, გამოავლინეს საკუთარი შესაძლებლობები, მიიღეს განათლება და დასაქმდნენ, გენდერული თანასწორობის საკითხები კიდევ უფრო თვალსაჩინო გახდა.

მაგრამ ყოველივე საქართველოში ჯერ კიდევ უცხოა თავად ქალებისათვისაც (მიუხედავად იმისა, რომ რუსთაველი ჯერ კიდევ მე-12 საუკუნეში ამბობდა „ლეკვი ლომისა სწორია, ძუ იყოს თუნდა ხვადია“) და მათმა უმრავლესობამ საკუთარი უფლებების დაცვა არ იცის. აბა რას უნდა მივაწეროთ ის ფაქტი, რომ საქართველოს პარლამენტის წევრმა ქალებმა მოითხოვეს, ამას წინ, პარლამენტში დეპუტატ ქალთა რაოდენობის 25 –მდე (და არა 75– მდე – 50%) გაზრდა?! თუ ეს შესაძლებელია ისეთი დიდ ქვეყანაში, როგორც შვედეთია (სხვათა შორის შვედეთი ერთადერთი ქვეყანაა მსოფლიოში, რომლის პარლამენტში დეპუტატი ქალების რაოდენობა 40–50 %-ია, ე.ი. შემთხვევითი არაა შვედეთში არსებული ლოზუნგი ქალთა დემოკრატიაზე). რატომ არ შეიძლება საქართველოში იგივეს გაკეთება? ეტყობა ისინი (ქალბატონი დეპუტატები) არ იცნობენ კანონმდებლობას რომლითაც ქალი და მამაკაცი იმ საზოგადოების თანასწორუფლებიანი სუბიექტები არიან, რომელსაც მიეკუთნება ორივე მათგანი. გენდერული თანასწორობა ჰარმონიული, სოციალური სამართლიანობის პრინციპებზე დაფუძნებული საზოგადოების ერთერთი არსებითი მახასიათებელია. გენდერული თანასწორობა ნიშნავს, რომ ქალებსა და მამაკაცებს თანაბარი პირობები და ცხოვრებისეული შანსები აქვთ საკუთარი პოტენციალის სრული რეალიზაციისათვის, თანაბრად მონაწილეობენ პოლიტიკური, ეკონომიკური, სოციალური–კულტურული განვითარების პროცესში და თანაბრად სარგებლობენ საზოგადოებრივი სიკეთეებით. ამას მოითხოვს საქართველოს კონსტიტუცია (მუხლი №7). ადამიანის უფლებათა და ძირითად თავისუფლებათა კონვენცია (მუხლი №14).

საქართველოში, სამწუხაროდ, საზოგადოების ძალიან დიდი ნაწილი მიიჩნევს, რომ ქალი არ არის ისეთი თვისებების მატარებელი, რომ პოლიტიკოსობა შეძლოს ან მსგავს რთულ სფეროს შეეჭიდოს. მაგრამ მაშინ რა ვთქვათ ჩვენს სათაყვანებელ თამარ მეფეზე, რომლის დედოფლობის პერიოდში საქართველო გაბრწყინებული ქვეყანა იყო. ან 1979 – 1990 წლებში დიდი ბრიტანეთის რკინის ლედად წოდებულ პრემიერ მინისტრზე, მარგარეტ ტეტჩერზე – სხვათა შორის მარგარეტ ტეტჩერს არც ოჯახი და დედობა ავიწყდებოდა „საქმე ის კი არ არის, ამბობდა ის, რამდენ დროს ატარებთ ბავშვებთან, არამედ ის რამდენ სიყვარულს და ყურადღებას უთმობთ მათ ერთად ყოფნის დროს“, „სახლი უნდა იყოს, აგრძელებს მ. ტეტჩერი, ქალის სამყაროს ცენტრი მაგრამ არა საზღვარი“. [ 6, 1372]

ასევე აღსანიშნავია ინდოეთის ქალი პრემიერ მინისტრი 1966 – 1977 წლებში და იმავე ქვეყნის საგარეო საქმეთა მინისტრი 1980 – 1984 წლებში – ინდირა განდი [6, 274]; და ისრაელის ქალი პრემიერ მინისტრი 1969 – 1974 წლებში, მანამდე შს, საგარეო საქმეთა და შრომისა და სოციალური

დაცვის მინისტრი – გოლდამეიერი [6, 317]. ვფიქრობ არცერთ მათგანს არ დაეწუნებოდა პოლიტიკოსობა – ისინი თავისი დროის მსოფლიოში ცნობილი პოლიტიკოსები იყვნენ.

ბევრი სხვა ცნობილი პოლიტიკოსისა და მეცნიერ მუშაკის ჩამოთვლა შეიძლებოდა ქალთა საზოგადოებიდან მაგრამ ვფიქრობ აღნიშნულიც საკმარისია იმის დასამტკიცებლად, რომ ქალები არც პოლოტიკაში და არც სხვა რთულ საქმიანობაში მამაკაცებს არაფრით ჩამოუვარდებიან.

ინტერნეტში სადაც კი შევედი გენდერიზმის საკითხთან დაკავშირებით, ყველგან საუბარია ძალადობაზე, ქალთა დისკრიმინაციაზე სამუშაოზე მიღებისას, სამუშაოს ანაზღაურებისას, ოჯახურ ძალადობაზე და ა.შ. მაგრამ ვერსად ვნახე მონაცემები გენდერულ თანასწორობაზე ზოგადსაგანმანათლებლო დაწესებულებებში. ეტყობა არავინ დაფიქრებულა იმაზე, რომ სკოლაში სასწავლო-აღმზრდელობითი პროცესის სწორად წარმართვის, ახალგაზრდათა ნორმარულად აღზრდის მიზნით აუცილებელია მამაკაც და ქალ მასწავლებელთა თანაბარი რაოდენობის მოწვევა და შემდგომ შენარჩუნება, პარალელური კლასების ვაჟთა და გოგონათა ტოლი რაოდენობით დაკომპლექტება.

ცნობილია, რომ უძველესი დროიდან სკოლებში ძირითადად ვაჟები სწავლობდნენ (უმრავლეს შემთხვევაში გოგონებს სწავლის უფლება საერთოდ არ ჰქონდათ). მოგვიანებით ევროპაში და კიდევ უფრო გვიან რუსეთში, საქართველოში ვაჟთა და ქალთა სკოლები ცალ-ცალკე შეიქმნა. მაგალითად ქუთაისში წმინდა ნინოს ქალთა სასწავლებელი – დღევანდელი №3 საჯარო სკოლა.

ოფიციალურად საბჭოთა კავშირში 1944 წელს შემოიღეს ქალ-ვაჟთა სკოლები ცალ-ცალკე (თუმცა ასეთი რამ საქართველოში მანამდეც არსებობდა – მე-19 საუკუნეში და ვიდრე 1917 წლის რევოლუციამდე: თბილისის ვაჟთა I, II და III გიმნაზიების, თბილისის ქალთა I, II და III გიმნაზიების, ქუთაისის ვაჟთა გიმნაზიის, ბათუმის ვაჟთა გიმნაზიის, ქუთაისის წმინდა ნინოს სასწავლებლის და სხვათა სახით) [3,261], მაგრამ ნახეს, რომ ამან არ გამართლა – ცალ-ცალკე სკოლებში გაზრდით ვაჟები და გოგონები გაუცხოვდნენ ერთმანეთის მიმართ, დაკარგეს კრძალვა და ერთმანეთის პატივისცემა, 1954 წლიდან მთავრობამ მიიღო გადაწყვეტილება ქალთა და ვაჟთა სკოლების შეერთების შესახებ. ყოველივე აუცილებლობით იყო განპირობებული. საქმე იმაში გახლდათ, რომ ზოგადსაგანმანათლებლო სკოლებში მასწავლებელთა ძირითადი მასა ქალია. სტერეოტიპი – ქალი მასწავლებელი, ჯერ კიდევ მყარად არსებობს, თუმცა მასწავლებელი ქალი, აღმზრდელი, დედა ეს ყველაფერი არ აძლევს ბავშვებს მამაკაცის როლთან მორგების საშუალებას. ასეთი ურთიერთობები თავად კაცებისთვისაც ძალიან რთულია. ამიტომ არის მამის მიმართ ბავშვების მხრიდან გამოხატული გაუცხოება და პატივისცემის ნაკლები ხარისხი. წინამდებარე სტატიის მიზანია არა გენდერიზმის პრობლემის განხილვა საერთოდ, არამედ გენდერიზმი ზოგადსაგანმანათლებლო დაწესებულებაში. პრიორიტეტული უნდა გახდეს სკოლაში უპირატესად მამაკაც მასწავლებელთა მიღება. არაფრით შეიძლება იმის გამართლება, რომ მასწავლებლობა თითქოსდა ქალის საქმეა. არაერთი ცნობილი მამაკაცი მასწავლებლის დასახელება შიძლება, თუნდაც ქუთაისის სინამდვილიდან: გაბრიელ კაკაბაძე, ისაკი ბალანჩივაძე, ალიოშა გოგელია, ივანე ჭირაქაძე, თენგიზ კოსტავა, ანდრეი ელეთინი (მათემატიკოსი), ვლადიმერ ხოტივარი, შალვა ჯალაღანია (ფიზიკოსი), იოსებ თოფჩიაშვილი, ედუარდ თავაძე (ისტორიკოსი), დავით ქომეთიანი, ჯანსუღ საკანდელიძე (ქართული ენისა და ლიტერატურის მასწავლებელი) და ბევრი სხვა, რომლებმაც თაობები აღზარდეს და დარჩნენ აღზრდილთა მეხსიერებაში მასწავლებლისა და კაცურ კაცობის ნიმუშად.

აუცილებელია ზოგადსაგანმანათლებლო სკოლებში მამაკაც მასწავლებელთა რიცხვის გაზრდა, რაც სადღეისოდ სრულიად მივიწყებულია. საჯარო სკოლებში თანამშრომელთა მიღების გენდერული ბალანსი არ იცვლება – „სამუშაოზე მიღება ხდება არა გენდერული, არამედ პროფესიული ნიშნით“ – ამბობენ განათლების მესვეურები, ეს სწორია, მაგრამ გენდერული თანასწორობის გათვალისწინება, რომ ხდებოდეს ოდნავ მაინც დაამუხრუჭებდა ე.წ. ნეპოტიზმს და „მამაკაცთა პრობლემის“ გადაწყვეტას შეეწყობოდა ხელი.

საქართველოს სინამდვილეში სკოლებში გენდერული სტატისტიკა საერთოდ არ გააჩნიათ – ეს სტანდარტებში არ შედის, აცხადებენ დირექტორები. შესაძლოა, მაგრამ აღნიშნულის

## პედაგოგია/Pedagogics

მნიშვნელობის ცოდნის შემთხვევაში სკოლების დირექტორები ბევრი სასიკეთოს გაკეთებას შეძლებდნენ. საქმის მოუგვარებლობას ისიც უწყობს ხელს, რომ სკოლების დირექტორთა დიდი ნაწილი არაპედაგოგიური განათლებითაა (ეკონომისტი, ექიმი, ბუხჰალტერი და ვინ იცის კიდევ ვინ) რომელთაც უმაღლეს სასწავლებელში არ უსწავლიათ პედაგოგია, დიდაქტიკა, ფსიქოლოგია, სხვადასხვა მეთოდები, რომ არაფერი ვთქვათ გენდერობზე. საქმე იმაშია, რომ გენდერი, როგორც სავალდებულო დისციპლინა უმაღლეს სასწავლებლებში არ ისწავლება, განათლების პროცესში გენდერული პრინციპების გამოყენება არ ხდება. შესაბამისად დაბალია გენდერული განათლების დონე მთლიანად საზოგადოებაში და ყოველივე თქმული განაპირობებს გენდერული თანასწორობის არასრულყოფილ გაგებას და მისადმი ნეგატიურ დამოკიდებულება არამარტო მამაკაცების, არამედ ქალების მხრიდანაც.

მაღალანაზღაურებად პოზიციებზე ძირითადად მამაკაცები ინიშნებიან (ქალაქშიც და სოფლადაც). საჯარო სკოლების დირექტორთა ნაწილი სკოლაში მამაკაც მასწავლებელთა სიმცირეს მათი სურვილით ხსნის – მამაკაცებს სკოლაში მცირე ანაზღაურებით მუშაობა არ სურთო, ასეთ შემთხვევაში ხელისუფლებას უნდა ვურჩიოთ მასწავლებელთა ხელფასების არა 600–700 ლარამდე გაზრდა, როგორც გვპირდებიან, არამედ გასამმაგება, გაოთხმაგება თუნდაც ჩინოვნიკების ხელფასების (პრემიების, დანამატების) ხარჯზე. თუ ნაკლები ანაზღაურებით ჩინოვნიკები არ იმუშავენ, როგორც ფინანსთა მინისტრი ამბობს, სხვები მოვლენ, მრავალია ქვეყნად უმუშევარი პროფესიონალი – მთავარია სკოლებში პროფესიონალ მასწავლებელთა მოზიდვა (განსაკუთრებით მამაკაცთა) და სასწავლო-აღმზრდელობითი პროცესის სწორად წარმართვა, განათლებული და სამშობლოს ერთგული ახალგაზრდების აღზრდა. ნუთუ სკოლების დირექტორებისათვის არაფრის მთქმელია და თვალში საცემი არაა სკოლაში მშობელთა კრებებზე 99% ქალი მშობლის გამოცხადება?

მართალია გასული საუკუნის 90 – იან წლებში ქუთაისის აკაკი წერეთლის სახელმწიფო უნივერსიტეტის საბაზო გიმნაზიის დირექტორობის პერიოდში მასწავლებელთათვის სახელმწიფოდან ხელფასის გადიდების საშუალება მე არ მქონდა, მაგრამ მასწავლებელთა (განსაკუთრებით მამაკაც მასწავლებელთა) მოზიდვის ფორმებს მაინც ვნახულობდი. კერძოდ გიმნაზიაში ახალ მასწავლებელს არ მივიღებდი სანამ მომუშავე მასწავლებელს კვირეული დატვირთვა 27 საათამდე (განაკვეთნახევრამდე, რაც მაშინ კანონით შესაძლო დატვირთვის მაქსიმუმი იყო) არ შეევსებოდა, რითაც შესაბამისად ანაზღაურება საგრძნობლად ეზრდებოდათ. ყოველივე მასწავლებელთა (განსაკუთრებით მამაკაც მასწავლებელთა – მათ მიღებისას უპირატესობა ენიჭებოდათ) მოზიდვის საფუძველი ხდებოდა. აღსანიშნავია ისიც, რომ გიმნაზიაში პარალელური კლასების დაკომპლექტებისას (ოთხ–ოთხი და სამ–სამი პარალელური კლასი იყო) პრაქტიკაში გვექონდა გოგოსა და ბიჭის თანაბარი რაოდენობით ჩარიცხვა, რაც გიმნაზიელთა და კურსდამთავრებულთა ცოდნისა და აღზრდილობის მაღალ დონეს განაპირობებდა.

### ლიტერატურა:

1. თამარ კიკნაძე, ნათელა დონაძე – სოციალური და პოლიტიკური სწავლებანი თბ. 2006 წ.
2. თეონა გელაშვილი – გაზეთის „ხმა ქართველი ქალისა“ (1917–1918 წწ) მიმოხილვა თბ. 2014
3. ნათელა ვასაძე – პედაგოგიკის ისტორია თბ. 2004 წ.
4. ლ. სურმანიძე – „ქალი ქართულ მენტალიტეტში“ – გენდერის აქტუალური პრობლემები. თბ. 1997 წ. გენდერული თეორიების ანთოლოგია თბ. ბაკურ სულაკაურის გამოცემა 2002 წ.
5. СОВЕТСКИЙ ЭНЦИКЛОПЕДИЧЕСКИЙ СЛОВАРЬ москва „советская энциклопедия“ 1987 г

## რეზიუმე

კაცობრიობის განვითარების ისტორიაზე დაკვირვებით ადვილი დასადგენია საზოგადოების განვითარებისათვის გენდერული თანასწორობის დაცვის აუცილებლობა, რისთვისაც უმაღლეს სასწავლებლებში სავალდებულო საგნად გენდერის სწავლება და მიღებული ცოდნის ცხოვრებაში გამოყენებაა საჭირო; ზოგადსაგანმანათლებლო დაწესებულებებში კი სწავლება-აღზრდის ნორმალურად წარმართვისათვის მამაკაც მასწავლებელთა დასაქმების წახალისება, რამეთუ ამ შემთხვევაში ისინი დისკრიმინირებულ მდგომარეობაში ქალებთან შედარებით; მასწავლებელთა ხელფასების საგრძნობი (და არა უმნიშვნელო) გაზრდა და პარარელურ კლასებში გოგონებისა და ვაჟების თანაბარი რაოდენობით ჩარიცხვა.

**Mikheil Arakhamia** - Akaki Tsereteli State University, teacher

### **The Importance of Gender Equality in General-Education Institutions Summary**

By studying the history of mankind, it is easy to define that it is necessary to respect the principles of gender equality for the development of the society, for which the gender equality is being studied as a discipline in higher education institutions, and it also necessary to apply the acquired knowledge in everyday life; but as for the smooth conduct of the education/bringing-up process in general-education institutions, it is necessary to encourage employment of men teachers, because in this case they are in discriminatory position in comparison with women; considerable increase of teachers salaries and enrolment of identical number of girls and boys in the parallel classes.

**მაია ახვლედიანი** - აკაკი წერეთლის უნივერსიტეტი, ასოცირებული პროფესორი  
**ნინო ორჯონიკიძე** - აკაკი წერეთლის უნივერსიტეტი, ასოცირებული პროფესორი

**იაკობის და აკაკის პოლემიკა, როგორც მაგალითი მაღალი კულტურისა,  
ცივილური სამოქალაქო და საგანმანათლებლო მოღვაწეობისა**

მე-19 საუკუნის საქართველოში არსებული სოციალური, ეროვნული, პოლიტიკური, კულტურული და ეკონომიკური მდგომარეობა უამრავ სირთულეს უქმნიდა ქართველი ერის წინსვლას, თვითმყოფადობის შენარჩუნებას, განვითარებას. რუსიფიკატორული პოლიტიკის ზეგავლენის შედეგად ქართველ არისტოკრატთა ოჯახები შეუდგნენ დღევანდელი დღით ცხოვრებას, ჩინ-მედლებმა, ქართული გვარების რუსულ ყაიდაზე გადაკეთების გზით ეკონომიური პირობების დროებითმა გაუმჯობესებამ დიდი ზიანი მიაყენა საზოგადოების ცნობიერებას. არისტოკრატთა ქართულად ლაპარაკის რცხვენოდა, ინტელიგენცია რუსულად აზროვნებდა. ქვეყნად მოქმედებდა განსხვავებული საგანმანათლებლო სისტემები, ერთის მხრივ რუსული საგანმანათლებლო ქსელი და მეორეს მხრივ საეკლესიო-სამონასტრო და საოჯახო აღზრდის კერები. გამეფებულმა პოლიტიკამ ეკიდურესად შეხლუდა მშობლიურ ენაზე განათლების მიღების საშუალება, გაქრობა დაემუქრა ეროვნულ სულს, ეს ძლიერ აღელვებდა და შეურაცყოფდა მამულიშვილთა ეროვნულ ინტერესებს.

ეპოქალური ძვრების ფონზე სამოღვაწეო ასპარეზზე ილია მართალთან ერთად გამოვიდნენ აკაკი წერეთელი და იაკობ გოგებაშვილი. მათ, ქვეყნის სხვა გამოჩენილ ერისშვილებთან ერთად იკისრეს ქართველი საზოგადოების პატრონის და ჭირისუფლის ტვირთი.

„თუ პოლიტიკის შესახებ წამოიჭრებოდა საკითხი და მტრისთვის პასუხი იყო გასაცემი, ქართველები ჭავჭავაძეს მისცვივდებოდნენ, გვიშველეო, ხოლო როცა სწავლა-აღზრდის საკითხი წამოიჭრებოდა და ქართული ენის სწავლების აუცილებლობის საქმე იყო გასარჩევი, იაკობ გოგებაშვილს დაუწყებდნენ ცქერას. ის იყო ქართველთა საესავი, მისგან მოელოდნენ გაჭირვებისაგან ხსნას“ (თ. სახოკია).

ქართველი საზოგადო მოღვაწეები ერთი მიზნით და საქმით მოცულები ურთიერთ სიყვარულის, პატივისცემის და მეგობრობის საუკეთესო მაგალითს იძლეოდნენ.

ქართველმა საზოგადოებამ იაკობ გოგებაშვილს მოღვაწეობის 35 წლისთავთან დაკავშირებით საიუბილეო სადილის გამართვა შეთავაზა. იუბილარმა სასტიკი უარი განაცხადა და ინიციატორებს მიმართა:

"დიდ მადლობას მოგახსენებთ და გთხოვთ დიდი თხოვნით ხელი აიღოთ ამ თავის წადილზე, წინააღმდეგ შემთხვევაში ეს სადილი უჩემოდ ჩაივლის. ჯერ ქართველმა საზოგადოებამ უნდა გადაიხადოს ის დიდი ვალი, რომელიც მას აწევს კისერზე შესახებ ჩვენის მთავარ-მოღვაწეებისა, რომელთაც ჩემზე უფრო დიდხანს უმოქმედნიათ. ჯერ იალბუზებსა და მყინვარს ღირსეული იუბილეები გაუმართონ და მერე გაუწიონ თავაზიანობა სერებსაც, თუ არ დაუშლიათ". (იგი მყინვარად ილიას თვლიდა, იალბუზად – აკაკის).

იაკობისა და აკაკის სამაგალითო პიროვნული ურთიერთობის ამსახველი ფაქტები შემოგვინახა ისტორიამ მათი პირადი მიმოწერის, ენის სიწმინდის პრობლემებისადმი მიძღვნილი პუბლიცისტური სტატიების თუ საერთო მეგობრების მოგონებების სახით.

მკვლევარები იაკობისა და აკაკის დიდი მეგობრობის და სულიერი სიახლოვის ერთ-ერთ მიზეზად პიროვნულ მარტოობას ასახელებენ. იაკობს ავადმყოფობის გამო (მას ტუბერკულოზი დაუდგინეს) ოჯახი არ შეუქმნია, მიუხედავად იმისა, რომ უნაზესი გრძნობა აკავშირებდა ლიტერატორ იოსებ მამაცაშვილის ქალიშვილ დარბასთან. მართალია აკაკის ცოლ-შვილი ჰყავდა, მაგრამ მეუღლე ნატალია ბაზილევსკაია და ვაჟიშვილი ალექსანდრე ძირითადად პეტერბურგში ცხოვრობდნენ.

აღსანიშნავია, რომ იაკობის და აკაკის შეხედულებებიც ემთხვეოდა ერთმანეთს. ორივემ სახელმწიფო სამსახურს პიროვნული თავისუფლება არჩია. სწორედ ამ ღირებულებებზე საუბრობს

## პედაგოგია/Pedagogics

იაკობი აკაკის საიუბილეო საღამოზე წარმოთქმულ მისასალმებელ სიტყვაში. ახასიათებს იმ მაცდურ სირინოზებს, რომლებიც ცხოვრების გზის არჩევას თავს ეხვეოდნენ, ხიბლავდნენ და ჩასჩურჩულდნენ პოეტს. ბიუროკრატის მოციქული-სირინოზი, ჩინ-მედლებს, უზრუნველ ცხოვრებას, თანამდებობრივი კიბის მაღალ საფეხურზე წინსვლას პირდებოდა. სიმდიდრის უძლიერესი ძალის წარმომადგენელი-სირინოზი, ოქრო-ვერცხლის მთებს სთავაზობდა იმ შემთხვევაში, თუ კაპიტალისტთა ბანაკს შეუერთდებოდა. პოეტმა მაცდურ შემოთავაზებებს, ყოველგვარ კეთილდღეობას ზურგი აჩვენა და სამშობლოს მოციქული, ფერმიხდილი სირინოზის შემოთავაზება მიიღო: „თუ შენ საოცარ ნიჭს შესწირავ შენს უბედურ სამშობლოს, გზა ცხოვრებისა შენისა ეკლით იქნება სავსე... მაგრამ სამაგიეროდ შენ დაიმსახურებ მთელი შენი ერის მხურვალე და უაღრეს სიყვარულს“. „ერის აღმზრდელი“ უწონებს პოეტს არჩევანს, ნახევარი საუკუნე ეკლიანი გზაზე დგომას, შეუსვენებელ და უანგარო შრომას სამშობლოს ძლიერების აღდგენისათვის. იაკობიც, რთულ და მოკრძალებული ცხოვრების სტილს ირჩევს, ისიც მუხლჩაუხრელად ემსახურება ქვეყანას, ხალხს და მომავალი თაობების აღზრდისა და განათლების საქმეს.

იაკობისა და აკაკის სიახლოვე შემოქმედებითა თანამშრომლობამაც განამტკიცა. „დედა ენის“ და „ბუნების კარის“ სახელმძღვანელოებზე მუშაობისას იაკობი აგროვებდა, ხვეწდა ხალხური ზეპირსიტყვიერების ნიმუშებს და ხალხს სახელმძღვანელოს შინაარსის სახით უბრუნებდა. იგი არა მხოლოდ თვითონ ამოწმებდა სასწავლო ტექსტებს, არამედ სხვებსაც იშველიებდა. მას აკაკის ინტელექტუალური მხარდაჭერის იმედი მუდამ ჰქონდა. მან საკმაოდ დიდი და საპატიო ადგილი დაუთმო აკაკის შედეგებს თუ თარგმანებს თავის სახელმძღვანელოებში: „ვსთხოვე აკაკის ჩაეცმია მისთვის თავისებური პოეტური ტანისამოსი. მანაც დაუზარებლად ამისრულა თხოვნა. ზოგი ძლიერ შესცვალა, ზოგი უფრო ნაკლებად“...

ორივე მათგანს კალამი ქვეყნის საკეთილდღეოდ უჭრიდა, მათთვის სამშობლო სალოცავი ხატი იყო. გრძნობდნენ და გამოხატავდნენ ერთმანეთის ძალას, შესაძლებლობას და მნიშვნელობას. აკაკის შეფასებით იაკობი ქართველი ხალხისთვის "წარსულის შვილი, მომავლის მამა და აწმყოს გადია" იყო. იაკობი კი პოეტს ასე ახასიათებდა: "აკაკის მაღალი ბუნება იტევს თავის წიაღში ... მთელ საქართველოს. აკაკი პატარა საქართველოა", იგი "განხორციელებული მამულიშვილობაა, მას საქართველო ისეთივე გაგიჟებით უყვარს, როგორც ტარიელს უყვარდა ნესტან-დარეჯანი". იაკობი ხშირად წამოძახილით ეგებებოდა აკაკის: „აგერ გამოჩნდა ქართველი ერის მშვენიება, ქართული პოეზიის ფეხადგმული იალბუზი“.

მიუხედავად ერთმანეთისადმი ასეთი ამაღლებული დამოკიდებულებისა ისინი პრინციპულები და შეუპოვრები იყვნენ როდესაც ენის სიწმინდის დასაცავად გამართულ კამათში ჩაერთვნენ და გრამატიკული ფორმების დასაზუსტებლად განსხვავებული დამოკიდებულება გამოხატეს. ისინი 1890-იან წლებში გამართულ საგრამატიკო პოლემიკაში ერთმანეთს მკვეთრად დაუპირისპირდნენ და საკუთარ პოზიციის დასასაბუთებლად არც აკაკურ მწარე ხუმრობას და არც იაკობიურ სიფიცხეს არ ერიდებოდნენ.

აკაკი ჟურნალ „კვალში“ გამოქვეყნებულ პუბლიცისტურ წერილში „ჭრელი ფიქრები“ მწარედ აკრიტიკებს იგავ-არაკში „ბულბული და გუგული“ დაშვებულ ენობრივ უზუსტობებს. იაკობი საპასუხო წერილში „პაწია სამაგიერო“, დაწუნებული გრამატიკული ფორმის გამართულობას გაცხარებით ამტკიცებს და შენიშვნებს, თვით „ჭრელი ფიქრების“ ავტორს, წერილის ტექსტიდან კონკრეტული მაგალითების მოხმობით აძლევს. მიუხედავად დაპირისპირებისა, იაკობი შეფასებაში ობიექტურობას ინარჩუნებს: „ამ შეცდომების მიუხედავად, აკაკის ვსთვლიდი და ვსთვლი ერთს უკეთეს მცოდნედ ქართული ენისა. რა ვქნათ? ... იმის გამო ჩვენში თავისი დედა-ენა ჩინებულად არავინ არ იცის ყოველი ცდება, თვით იმისთანა მწერალიც... რით ავიშოროთ ეს მკაცრი გარემოებანი? ერთმანეთის კბენითა?... განა სხვანი ყოველ წამს არა გვკბენენ... რომ ჩვენც ეთმანეთს არ მოვუხშიროთ კბენა გესლიანის მორიელივითა, მეტადრე უსაბუთოდ უმიზეზოდ“... ბოლოს იაკობი ხაზგასმული აღნიშნავს, რომ არ ხუმრობს და იმედოვნებს, რომ ეს მცირედი სამაგიერო ამებს აკაკის, რომელიც მთელი თავისი სიცოცხლე იგავდა და დაიცავს ქვეყნის ღირსებას.



საპასუხო წერილს აკაკი „არცოდნა არ ცოდვას“ ხუმრობის ტონით იწყებს. იგი მკითხველს აცნობს პოლემიკის სათავეს და ამოცანას: „ბატონმა დოდაშვილმა, გიორგი წერეთელმა და მე დავასკვნით პირობა, რომ „კვალისათვის“ ერთი განყოფილება მიგვემატება: „სასწორ–მეტყველო“ და ჩვენს მწერლობაში როცა შევნიშნავდით ურიგო ქართულს, გვემხილება ხოლმე, პირველივე სანიშნო ისარი მე გავსტყორცნე და იმ ისარმაც ყურთან გაუზუზუნა ბ–ნ სიმონიძეს, ბ–ნ იაკობი მისთანა კაცია, რომ ბუხსაც არ ააფრენინებს, თვარა ყურთან ისრის გაზუზუნებას როგორ აიტანდა? ეს ჩვენ წინასწარ ვიცოდით, მაგრამ სიმონიძეს მიტომ გამოვეთამაშეთ, რომ სხვებზე უფრო შესამჩნევია: ისა ზრდის და ისა წვრთნის ქართველ ახალგაზრდობას! ენასაც მისგან სწავლობს და მაშასადამე, იმის მცირე შეცდომასაც უფრო მეტი ვნების მოტანა შეუძლია ვიდრე სხვისას“... აკაკი დაბეჯითებით აგრძელებს საკუთარი პოზიციების დაცვას გრამატიკული ფორმების გამოყენების კანონიერებაზე. აზრის სიცხადისათვის მოჰყავს მაგალითები. წერილის ბოლოს დანაწევრებით აღნიშნავს: „ეტყობა ბ–ნ იაკობი სულ სხვა აზრისაა, თვარა ის რომ მნიშვნელობას აძლევდეს საქართველოს სხვა კუთხეებსაც, გარდა ქართლის ერთ კუნჭულისა და ძველ წიგნებსაც უჯერებდეს, მაშინ სხვების ნამდვილ ქართულს წუნს არ დასდებდა და თავის საკუთარ ჩიქორთულზედაც ხელს აიღებდა“. წერილს იუმორით ასრულებს: „დიდი პატივისმცემელი ვარ ბ–ნ იაკობ სიმონიძის და მისი დამდაბლება, დაჩაგვრა, მორიელივით კბენა და დაბრწყვება ჩვენთვის სასიამოვნო არ არის... არ გვეგონა, თუ ასე საწყენად დარჩებოდა! კიდევ მაღლობა ღმერთს, თვარა ჩვენ მეტს ვაპირებდით: „ბუნების კარისა“ და „დედა ენის“ გარჩევას, და მაშინ ხომ სულ დავიღუპებოდით?! ახლა კი ღმერთმა მშვიდობა მისცეს იმასაც და მის ენასაც“.

იაკობმა დაუყოვნებლივ წერილი: „პასუხად აკაკის“ შეაგება: „აკაკი ისეთს არაფერს დაწერს, რომ მოხერხებული შემთხვევა არ მოგცეს შენის აზრის გასაზიარებლად, გამოსამხვევლად. ისე გაჰკრავს კვესსა, რომ თავის ტალსაც ნაპერწკლებს გააყრევინებს და შენც მადაზედ მოგიყვანს, შენს ტალსაც ბანი მიაცემინო და ნაპერწკლების კონცერტი გააჩალო“. იაკობი ასაბუთებს შენიშვნების უსაფუძვლობას, იწუნებს ოპონენტის შემოთავაზებულ ვერსიებს. ამავე დროს მოითხოვს პოეტმა ხელი არ აიღოს დაპირებაზე, გამოთქვას კრიტიკული აზრი „დედა ენის“ და „ბუნების კარის“ შესახებ: „თუ მართლა ამ განზრახვაზე ხელი აიღო აკაკიმ, დიდად გვაწყენიებს, ჩვენი გულითადი ნატვრა იყო და არის მოვესწოთ ჩვენის წიგნების გარჩევას შეგნებულისა და განვითარებულის პირის მიერ. რადგან ამისთანა პირთა შორის აკაკის ერთი უპირველესი ადგილი უჭირავს, ამიტომ უკეთესს კრიტიკოსს ვეღარ ვინატრებთ“. კამათში იწვევს აკაკის, პირდება „სამაგიერო სიკეთის“ გადახდას დაუყოვნებელი პასუხით და თხზულებების გარჩევით. იაკობი თვლის, რომ ეს მხოლოდ სიკეთეს და დაფასებას მოიტანს, სჯერა „კრიტიკა უკადრის პოლემიკად არ გადაიქცევა“, ერთმანეთს შეუსაბამო სიტყვას არ აკადრებენ, მიესალმება ნაყოფიერ კრიტიკას და არა სეირის ცქერას, რადგან „ეს ხერხი სიკეთეს არ დააყრის არც მის ღირსებას და არც საზოგადო ინტერესს“. ენის ცოდნაში მოკოჭლებზე უფრო დიდ ნაკლად ნათელი აზრის უქონლობა მიაჩნია, „წყალწყალა შეჭამანდს“ დამსგავსებული საბავშვო ლიტერატურა ცუდ შედეგს უქადის ნორჩ თაობას, „ამის გამო საჭიროა ენის გარდა შინაარსიც გავხადოთ საგნად ერთმანეთის ჩანაწერების კრიტიკისა, თუ აკაკიც ინებებს“. მართალია აკაკიმ აღარ ინება პოლემიკის გაგრძელება, რადგან იაკობს მეტისმეტად დიდ პატივს სცემდა და არ სურდა ცხარე კამათით ჩრდილი მიეყენებია მათი კეთილი დამოკიდებულებისათვის, მაგრამ სახელმძღვანელოს ტექსტების შექმნა–გაუმჯობესებაზე თუ თარგმანებით მის მომარაგებაზე აქტიურად მუშაობდა.

მიუხედავად საკუთარი პოზიციების შეუდრეკელი დაცვისა, იაკობი არ კმაყოფილდებოდა ერთხელ გამოცემული სახელმძღვანელოს ხარისხით. ის მუდმივად აახლებდა, ხვეწდა, და აწვითარებდა მათ.

თავის მხრივ იაკობი დიდი პოეტის არა მარტო შემოქმედების თაყვანისმცემელი იყო, არამედ აკაკის ჯანმრთელობის მდგომარეობის დიდი გულშემატკივარი. უანგაროდ უწევდა თანადგომას, მატერიალურ დახმარებას. სტატიაში „ნაციონალური საჩუქარი“ იაკობი დაჟინებით ითხოვდა ევროპული ტრადიციის შემოღება–დამკვიდრებას: „განათლებულ ქვეყნებში ერთი მშვენიერი ჩვეულება არსებობს გამოჩენილი მამულიშვილების დასასაჩუქრებლად...“ ამ მიზნით იაკობმა

პირადად ათი თუმანი (100 მანეთი) გადადო და ვალდებულება აიღო ყოველ თვეში თითო თუმანი გადაეხადა ექიმთა კომიტეტისათვის, რომელსაც დაევალებოდა თანხის განკარგვა პოეტის ჯანმრთელობისათვის. იაკობმა აკაკიზე ზრუნვა ანდერძშიც დააფიქსირა, აკაკის ყოველ წელიწადს ასი მანეთი აძლიეთ იმ ლექსების ჰონორარად, რომლებიც ჩემს სახელმძღვანელოში მაქვს მოთავსებულიო, დაიბარა მან.

ადამიანური სიბორო და მხარში დგომის სურვილი იგრძნობა იაკობისა და აკაკის პირად მიმოწერაში. სამწუხაროდ მხოლოდ 13 წერილია შემონახული, აქედან 8 აკაკის კალამს ეკუთვნის, ხოლო 5 – გოგებაშვილისას. აკაკი თავისი ხელგაშლილობის (ასევე ბანქოს თამაშის) გამო ხშირად განიცდიდა ფინანსურ პრობლემებს. იაკობი პოეტს ხშირად მატერიალურად ეხმარებოდა. 1891 წელს აკაკი წერს: "მმაო, იაკობ! არის ხოლმე მისთანა გარემოებაც, როცა ადამიანი მადლობასაც ვედარ ახერხებს, შენი მოსაკითხი სიცოცხლის წონათ მივითვალე, იმდენათ დააკმაყოფილა ჩემი ზნეობრივი მხარე". იაკობის ფინანსური თანადგომა აკაკისთვის მორალურ მხარდაჭერასაც ნიშნავდა. აკაკი წუხილსაც გამოთქვამს: „ივერია“ არ წამიკითხავს თხუთმეტ აპრილს აქეთ, არც „ჯეჯილი“ და ცოტა გული მწყდება და არცა მაქვს საშუალება, რომ გამოვიწერო, ამდენ მგლებს, ე.ი. ექიმებს ... რაღა გადაურჩებათ?“.

1896 წელს გამოგზავნილ თბილ, მეგობრულ წერილში აკაკი დაწვრილებით უამბობს იაკობს, როგორ ატარებს ცივ ზამთარს ხარკოვში, რომ მისთვის ერთად-ერთი გართობა სადამოობით ოპერაში, შვილის დასის წარმოდგენებზე სიარულია. ახარებს, რომ დაასრულა „მედია“-ზე მუშაობა და ამთავრებს „ბაში-აჩუკს“. უამბობს ქართველ სტუდენტთა თბილი დახვედრის შესახებ. აცნობს დასახულ გეგმებს: მოიპოვოს იქაურ არქივებში ინფორმაცია ვახტანგ VI დროს გადმოსახლებულ ქართველებზე, ესტუმროს ძველ ოჯახებს ფასეული ხელნაწერების სანახავად და მიაკვლიოს გურამიშვილის საფლავს.

1896 წლით დათარიღებული წერილით ავადმყოფობით დასუსტებული იაკობი პეტერბურგიდან დაბრუნებულ აკაკის უხსნის იმ გონივრულ მიზეზებს, რამაც მისთვის თანხის გაგზავნა რამდენჯერმე გადააფიქრებინა. ვარაუდობს: „...ჯიბეცარიელობა შენი ამჟამად ნამდვილი ფაქტი უნდა იყოს, ამიტომ გადავწყვიტე ხვალ მოგართვა ხუთი თუმანი, თუ უკეთ ვიქმნები და კარზე გამოსვლას შევძლებ, მე თვითონ გამოვიტან ბანკიდან და შემოვიტან, თუ სიცხე ისევ მექნება, მაშინ ხუთი თუმნის ჩეკს გამოგიგზავნი“. წერილს ხელს ასე აწერს: „ყოველი შენი სიკეთის მონატური ექსპროპრიატორი იაკობ გოგებაშვილი“.

ასეთივე სიბორო იმავე წლის აპრილით დათარიღებული იაკობის წერილში. ახარებს აკაკის მკურნალობის მერე გამოჯანმრთელება და აცნობს მის სევდიან მდგომარეობას: „სულ ავადმყოფობ ვუქეიფობ... ისევ მოვემწყვდიე ჩემს სადგურს –საპრობილეში...“. თვით შეუძლოდ მყოფი საოცარ მზრუნველობას გამოხატავს მეგობრისადმი: „გიგზავნი აპელსინებს, რადგან გავიგე, რომ კიდევ გიყვარს და კიდევაც გრგებს. „სულითა და გულით მიძღვნილი მცირედიც შეიწირებაო“, სთქვა ქართველმა პოეტმა, რომლის სიცოცხლის, „სიმრთელის და გამარჯობის მონატურია“ – იაკობ გოგებაშვილი.

„მმაო იაკობ“ – ასე იწყებს 1898 წლით დათარიღებულ წერილს აკაკი, რომელსაც საჩხერიდან უგზავნის მეგობარს. "ხანდახან კი მომენატრება ხოლმე, როგორც მარტოხელას, ზოგიერთი ჩემი ნაცნობების ნახვა და მათ რიცხვში შენი ყველაზე უმაღლესი. არ გეგონოს, რომ იმერულათა გწერდე! აკაკურა-და გწერ, ... სურამსაცა და ბორჯომსაც სჯობია ჩვენი საჩხერე! განსაკუთრებით, სადაც მე ვსახლობ, არც ქარი იცის, არც სიცხე, არც სიცივე... გიმზადებ ოთახებს, სწორედ შენი გემოს საკადრისს. რა არის, ნუ ხარ ეგოისტი, ერთი აქეთკენაც დაენახვე თვალთ ჩვენებურ ბავშვებს! გუშინ ერთი პაწაწინა მეზობლის გოგუნა მეკითხებოდა შენს შესახებ: ბელატია თუ არა იაკობ გოგებაშვილიო? შვილები თუ ყავსო? გაწყრომა იცისო?... ნეტავ მაჩვენაო“.

აკაკი გოგონას მეგობრის „ცალკე“ ფოტოს დაპირებია რადგან „ფერხულიანი“ (სხვებთან ერთად გადაღებული) უკვე ნანახი ჰქონია. ცნობილი ფაქტია, რომ აკაკისთვის ქუჩაში შემთხვევით ნანახი ბავშვის მიერ გამოშვერილი თითი და ფრაზა – „აი, აკაკი“, ყველაზე დიდი ჯილდო, სიხარული და დაფასება იყო. ამ წერილით ვფიქრობთ იგივე ბედნიერება აჩუქა იაკობს.

## პედაგოგია/Pedagogics

1902 წელით დათარიღებული პირადი წერილით აკაკი შესჩივის მეგობარს მის მდგომარეობას. პოეტს ხანძარმა ეზოს შენობები გაუნადგურა, სახლი კი სოფელმა გადაურჩინა. იაკობის მოკლე, მაგრამ იმედიანი წერილიც არ აყოვნებს: „ქართლელი გლეხის აზრით ქონების ცეცხლით გადაბუგვა – პატრონის დღეგრძელობას მოასწავებო. ვინუგემოთ ამ ტკბილი იმედით მაინცა“.

იაკობი ყურადღებით ადევნებდა თვალს აკაკის ჯანმთელობის მდგომარეობას, ეხმიანებოდა ექიმებს, აკონტროლებდა გამოჯანმრთელების პროცესს. და როგორც ავღნიშნეთ დაუზარლად ერთვებოდა ყველა ეკონომიური პრობლემის მოგვარებაში, რომელიც აკაკის ხშირად აწუხებდა: 1904 წელს გაგზავნილ წერილში მეგობარს უწუნებს უსაფუძვლო პესიმიზმს, იშველიებს ექიმების ოპტიმისტურ დიაგნოზს: „შენი ჩინებული აგებულება გიქადის ხანგრძლივ სიცოცხლესა, სწორედ ამის გამო დაგენიშნა შენ პენსიად თხუთმეტი თუმანი, წინააღმდეგ შემთხვევაში ბევრს დაგნიშნავდით... გარდა ამ ყოველთვიური პენსიისა, კომიტეტი იკისრებს დაკმაყოფილებას ბანკისას, რომელშიც დაგირავებულია შენი მამული, ერთი სიტყვით შენ სრულად დამშვიდებული უნდა იყო და შეგიძლიან იფიქრო მხოლოდ შენს მომავალ პოეტურ ქმნილებებზე, რადგან შენისთანა ოლიმპიელისათვის ამისთანა ფიქრი საუკეთესო ღონისძიებაა მაღალის მშვიდობიანობისათვის...“ ალბათ ძნელი მოსაძებნია მსგავსი არა მარტო ეკონომიური, არამედ ფსიქოლოგიური და ტაქტიანი თანადგომის მაგალითები.

ქართველთა შორის წერა-კითხვის გამავრცელებელი საზოგადოების დაარსებასა (დაარსდა 1879წ.) და ნაყოფიერ მუშაობაში ორივე აქტიურად იყო ჩართული. პეტერბურგიდან გამოგზავნილ წერილში (1907) ჩანს, თუ როგორ ზრუნავენ ერთად საზოგადოების ყოველდღიურ საკითხებზე. აკაკი საზოგადოების თავმჯდომარის კანდიდატურის შესახებ აზრს უზიარებს იაკობს: „მანდედან წერილი მომივიდა: წერაკითხვის საზოგადოება თავმჯდომარეს ირჩევსო და თუ შენ არ იქნები, ან ცხვედაძე, ყველას ყაზბეგი აჯობებს, ჩემის აზრით“. საუბარია ნიკო ცხვედაძის და გიორგი ყაზბეგის კანდიდატურებზე. მართალია საზოგადოებისათვის თავმჯდომარედ იაკობი სასურველი კანდიდატურა იყო, მაგრამ როგორც პოლიტიკურად ეჭმიტანილი აღარ განიხილეს რათა არ გაემწვავებინათ სიტუაცია.

საზღვარგარეთ, საფრანგეთში სამკურნალოდ მყოფი აკაკი იაკობს წერს ექიმთათვის გასაცემი ხარჯის მიუწვდომლობაზე, რომში გამგზავრების გეგმებზე, აინტერესებს მეგობრის აზრი და უგზავნის პარიზის სასტუმროს მისამართს, სადაც იმ ეტაპზე იმყოფება (1909წ.). იმავე პერიოდს ეკუთვნის მეორე წერილიც ასევე პარიზიდან. აკაკი ეძებს გზებს მკურნალობის აუცილებლობიდან გამომდინარე. გეგმავს მიხეილ თამარაშვილის მიწვევით რომში გამგზავრებას და გზად ვენეციაში ალექსანდრე ზუბალაშვილის (ცნობილი ქართველი მრეწველი) ნახვას. აინტერესებს იაკობის აზრი, რჩევას თხოვს მას. წერილში პოეტი ამ ვიზიტების მიზეზს არ აფიქსირებს, აკაკიმ და იაკობმა იციან „რა წაიკითხო“ სტრიქონებს მიღმა.

ორივე აქტიურად ადევნებდნენ თვალს ერთმანეთის შემოქმედებას, გამოქვეყნებებს, აზრთა განვითარებას. იაკობი წერილით (დათარიღებულია 4.7.1910.) ამცნობს აკაკის, რომ უგზავნის წიგნს, სადაც იგი ასამდე სტატიაში კრიტიკულ და თამამ აზრებს ანვითარებს ქართველებში პოლიტიკური სეპარატიზმის არ არსებობის, ნაციონალიზმისადმი ქართველთა დამოკიდებულების, ქვეყანაში გამეფებული აზრის დევნის არასწორი პოლიტიკის შესახებ. ჩანს, რომ იაკობი ემორჩილება, ჭკვიან ქართველ ინტელიგენტების რჩევებს. „ეგ იმგვარი სტატიებია, რომ მთელს გამოცემას გააუქმებინებსო. „თვით პეტერბურგში ვერც ერთი მწერალი ვერ გაბედავსო ამ ხანაში მაგისთანა სტატიების დაბეჭდვასო“, სთქვა სხვათა შორის ფოცხვერაშვილმა“. იაკობის აზრით: „...ჩვენ უნდა მეტად ფრთხილად ვიყვნეთ და უზომოდ არ გავაბოროტოთ ჩვენზე რუსეთი, რომელსაც მთელი ოფიციალური ევროპა ახლაც კი ელაქუცება ... იმედი მაქვს, რომ აქაც არ გავამტყუნებ იმ შორსმჭვრეტელობას, რომელსაც კომპლიმენტად მიძღვნი ერთ შენს წერილში“.

საპასუხო წერილში აკაკი მადლობას უხდის მეგობარს; „გადავიკითხე, გადავავალიერე მუშტრის თვალით; ავწონ–დავწონე და შიგ ჭეშმარიტებისა და სიკარგის მეტი ვერა ვიპოვე რა, კურთხეული იყოს არა თუ მარტო შენი შრომა, ყოველი ბიჯის გადადგმაც კი!... წერილს ხუმრობით ასრულებს: მინდოდაო „მვირფასოს“ მიწერა წერილის ბოლოსო, მაგრამ ნიკო ნიკოლაძის მამის სიტყვები

## პედაგოგიკა/Pedagogics

გამახსენდაო, როცა საზღვარგარეთ ჩარჩენილმა შვილმა სამგზავრო ფული მოთხოვა „ძვირფას მამას“: „შვილო ამდენ ფულს გიგზავნი, გყიდულობ და ველარ მიყიდხარ, თვალით ველარ გხედავ და ძვირფასი შენ ხარ მე კი არაო.“

წერა-კითხვის გამავრცელებელ საზოგადოებასთან აკაკი საქმიანი ურთიერთობით იყო დაკავშირებული, მისი ნაწერების დაბეჭდვას, დახმარებას, პენსიას, კრილოვის იგავების თარგმანის გამოცემას (ამ ფინანსურ საკითხებზე უსიამოვნება მოუვიდა აკაკის) საზოგადოება ხელმძღვანელობდა. ქშწკგს-მ მოიწვია ქართულ დაწესებულებათა წარმომადგენლების თათბირი, რომელმაც აირჩია საიუბილეო კომიტეტი თავმჯდომარე გ. ყაზბეგი და მოადგილე ი. გოგებაშვილი. ორი თვეში ორგანიზებულ დიდებულ იუბილეზე კომიტეტის სახელით მისასალმებელი სიტყვით პირველი იაკობი წარსდგა სცენაზე. აკაკის იუბილემ ისეთივე დიდი როლი ითამაშა ქართველი ერის ერთ არსებად ქცევაში და ნაციონალური შეგრძნების გაღმავებაში, როგორც ილიას დატირებამ.

ორი ერისკაცის სულიერი და მსოფლმხედველობრივ მსგავსება იკითხება სიკვდილის წინ დაწერილ ანდერძებშიც იაკობმა წ.კ.გ. საზოგადოებას დაუტოვა 100 000 მანეთის ღირებულების უძრავ-მოძრავი ქონება. დიდმა პოეტმა აკაკი წერეთელმა კი მთელი თავისი მამული (100 დესეტინა მიწა, ეზო), სახლი, გამოცემული თუ გამოუცემელი ნაწარმოებები – საქართველოს საისტორიო და საეთნოგრაფიო საზოგადოებას.

იაკობ გოგებაშვილის გარდაცვალებით დიდად დამწუხრებულმა აკაკიმ შთამბეჭდავი გამოსათხოვარი სიტყვა წარმოსთქვა მშობლიური ქვეყნის დიდი მოამაგის და უერთგულესი მეგობრის საფლავთან: „ძმაო იაკობ!.. შენ წარსდგები პირნათლად ჩვენს სახელოვან წინაპართა წინაშე... და ამოუდგები მათ გვერდში საუკუნო განსვენებით. აქ კი ილაღადებენ შენი ნაშრომნი და დარჩება სამარადისოდ შენგან გადატკეპნილი გზა და ვინც ამ გზას არ გაივლის, ის არც ქართველად იხსენიება. კურთხეული იყოს სამარადისოდ ის წმინდა გზა და მასთან ერთად სახსენებელი შენი... ამინ“.

შეიძლება თამამად ითქვას, რომ იაკობისა და აკაკის, ამ ორი, უდიდესი საზოგადო მოღვაწის, ქართული კუტურის ორი მოამაგის, პირადი ურთიერთობა, გაუზზარავი მეგობრული სიყვარული, მორალური, ფსიქოლოგიური თუ ეკონომიური თანადგომა ერისკაცობის და ქვეყნის მომავალზე დაუზარებელი ზრუნვის მისაბამ მაგალითს წარმოადგენს. ასევე განუმეორებელია მათი ინდივიდუალიზმი, აკადემიური პოლემიკა, ცივილური სამოქალაქო თუ საგანმანათლებლო მოღვაწეობა, სამშობლოს წინაშე გაწეული ღვაწლი და შემოქმედება.

### ლიტერატურა:

1. იაკობ გოგებაშვილი, რჩეული თხზ, ტ.IV, //საიუბილეო სალამი //გამომც. „განათლება“, თბ., 1990წ., გვ 553–554;
2. იაკობ გოგებაშვილი, რჩეული თხზ, ტ.III, //ნაციონალური საჩუქარი// გამომც. „განათლება“, თბ., 1990წ., გვ 31–32;
3. იაკობ გოგებაშვილი, რჩეული თხზ, ტ. III, //იალბუზი ქართული პოეზიისა//გამომც. „განათლება“, თბ., 1990წ., გვ 143–153;
4. აკაკი წერეთელი, თხზულებათა სრული კრებული 15 ტომად, პუბლიცისტური წერილები //ჭრელი ფიქრები//ტ. XIII, 1961წ., თბ., გვ. 141–142;
5. აკაკი წერეთელი, თხზულებათა სრული კრებული 15 ტომად, პუბლიცისტური წერილები //არცოდნა არ ცოდვასო// ტ. XIII, თბ., 1961წ., გვ. 143–147 ;
6. აკაკი წერეთელი, თხზულებათა სრული კრებული 15 ტომად, პუბლიცისტური წერილები //მუნჯური მეთოდი// ტ. XIV, თბ., 1961წ., გვ. 179–184;
7. სამსონ ფირცხალავა //აკაკი// მოგონებები აკაკიზე, თბ., 1990წ., გვ. 221–208;
8. ექვთიმე თაყაიშვილის //მოგონება აკაკი წერეთელზე//მოგონებები აკაკიზე, თბ., 1990წ., გვ. 433–445;

## პედაგოგია/Pedagogics

9. იაკობ გოგებაშვილი, თხზულებანი, //პირადი წერილები//გამომც. „ცოდნა“, ტ.9, თბ., 1962წ., გვ. 342–356;
10. აკაკი წერეთელი //იაკობ გოგებაშვილისადმი//თხზულებათა სრული კრებული 15 ტ–ად, ტ. XV თბ., 1961წ. გვ.112–127;
11. <http://www.kvirispalitra.ge/public/12608-unikaluri-gasaghebi-deda-enisa-qai-iaq.html>
12. [http://axaliganatleba.ge/index.php?module=multi&page=detals&multi\\_id=2&id=64](http://axaliganatleba.ge/index.php?module=multi&page=detals&multi_id=2&id=64)

### რეზუმე

იაკობის და აკაკის, ორი ბუმბერაზი ერისკაცის სალოცავი ხატი სამშობლოა. ორივემ ერთმანეთის მხარდამხარ ნახევარი საუკუნე ერთად განიცადა ქვეყნის ბედი თუ უბედობა, ტანჯვა თუ სიხარული, ორივე ერთად ებრძოდა საერთო მტერს ქვეყნის ორგულს და მტარვალს, ორივე თავიანთი ცხოვრების წესით, კალმით და საქმით ქვეყნის კეთილდღეობაზე, მომავალ თაობაზე დაულაღავად ზრუნავდა. მათ შორის დიდი სულიერი და მსოფლმხედველობრივი სიახლოვე არსებობდა: ორივე სხვათა ინტერესებს პიროვნულ ინტერესებზე მაღლა აყენებდა, ორივე მაცდუნებელი ჩინ–მედლებს ზურგს აქცევდა და სამშობლოზე ზრუნვისთვის ეკლიან გზაზე დგომას ირჩევდა. ორივე ერისკაცობის, ქვეყნის მომავალზე დაუზარებელი ზრუნვის მისაბამ მაგალითს წარმოადგენდა.

აღსანიშნავია, ქართული კულტურის ორი მოამაგის პირადი ურთიერთობა, გაუზზარავი მეგობრული სიყვარული, მორალური, ფსიქოლოგიური თუ ეკონომიური თანადგომა. ქვეყნისთვის დღესაც განუმეორებელია მათი შემოქმედება, ინდივიდუალიზმი და შეუფასებელია ერის წინაშე გაწეული ღვაწლი.

**Maia Akhvlediani** - Akaki Tsereteli State University, Associate Professor

**Nino Orjonikidze** - Akaki Tsereteli State University, Associate Professor

### The Polemics between Iakob and Akaki, as an Example of High Culture, Civic and Educational Activities

#### Summary

Homeland is considered as an icon by Iakob and Akaki, two eminent national personalities. They have been side by side for half a century and have gone together through joys and sorrows of our country, both have struggled together against a common enemy, the country's traitor and tyrant, and both by their own life style, in word and deed always have remained committed to the good of the country and future generations. Between them, there always has been spiritual and worldview affinity: both have always put the interests of other people ahead their own individual interests, both have always turned their backs on temptation of ranks and awards, and have preferred to stand in a difficult path of love to homeland. Both have represented an outstanding example to be followed in ongoing support of the country's future.

It is necessary to emphasize personal relationships of two great supporters of Georgian culture, their indestructible friendly love, and moral, psychological or economic backing. Their work and individualism today still remain unique for the country and their services to the country are invaluable.

**იაგორ ბალანჩივაძე** - აკაკი წერეთლის სახელმწიფო უნივერსიტეტი, ასოცირებული პროფესორი  
**დალი ფუტკარაძე** - შოთა რუსთაველის სახელობის სახელმწიფო უნივერსიტეტი, დოქტორანტი

### განსაკუთრებული საჭიროების მქონე ბავშვებთან მუშაობის თავისებურებები სკოლამდელ დაწესებულებებში.

ინკლუზიური განათლება, საგანმანათლებლო სივრცეში ყველა ბავშვის თანამონაწილეობას ნიშნავს. ზოგადად კი მშვიდობიანი, სამართლიანი და კარგად ფუნქციონირებადი საზოგადოების ჩამოსაყალიბებლად, ყველა ბავშვს უნდა მიუწვდებოდეს ხელი განათლებაზე, რაც ეხმარება და განაპირობებს მათი სრული პოტენციის ამუშავებას და ამოქმედებას. ბავშვთა უფლებების კონვენციის თანახმად, ყველა ბავშვის მთავარი უფლება განათლებაა. ზოგიერთი ბავშვისთვის ეს უფლება მტკიცდება სხვა კონვენციებით, მაგალითად შეზღუდული შესაძლებლობის მქონე პირების განათლების უფლებით. არსებობს საზოგადოება, სადაც ეს უფლება ხაზგასმულია გოგონების და ქალებისთვის. ინკლუზია გარანტიაა იმისა, რომ ყველას კონტრიბუცია და თანამონაწილეობა აღიარებული და წახალისებულია.

სკოლამდელ დაწესებულებაში ინკლუზიური განათლების **გადამწყვეტი ფაქტორებია:**

- უნივერსალური დიზაინის კონცეფცია როგორც ინკლუზიური განათლების საფუძველი
- საბავშვო ბაგა-ბაღის დიზაინი. გარემო, სადაც გათვალისწინებულია ხელიმსაწვდომობის ყველა საკითხი, როგორც ფიზიკური, ასევე სოციალური, როგორც შიდა, ასევე გარე სივრცის.
- მასალების მრავალფეროვნება. მასალები ისეა შერჩეული, რომ ბავშვებმა შეძლონ რამდენადაც შესაძლებელია თავისუფლად გამოყენება. ზომა, ფორმა და ფერი გათვალისწინებულია.
- ინკლუზიური გარემოსთვის არსებითია ასევე, თუ რამდენად ღია, მიმდებლურ და კეთილმოსურნე გარემოს ქმნიან მასწავლებლები და ადმინისტრაცია ყველა ბავშვის, მათი ოჯახების და ზოგადად საზოგადოებისთვის.
- აღმზრდელ-პედაგოგთა ტრენინგი. სპეცილისტთა ტრენინგი მხარს უნდა უჭერდეს ინკლუზიური განათლების ღირებულებებს, ფილოსოფიას, და პრაქტიკას.
- დამატებითი პერსონალის არსებობა და ის თუ როგორ ხდება მათი რესურსების გამოყენება
- ინდივიდუალიზაცია, ინდივიდუალური მიდგომა ყველასთან. აღმზრდელ-პედაგოგები და დამატებითი პერსონალი მხარს უნდა უჭერდეს თითოეული ბავშვის ძლიერ მხარეებს და საჭიროებებს. გარემოს, მასალის, აღჭურვილობის თუ პრაქტიკის ადაპტაციის ზუსტი განსაზღვრა და თანმიმდევრულად მიყვლა. ასევე ადაპტაციის რეგულარული შეფასება.

ჩვენ შევეცდებით უფრო ვრცლად ვისაუბროთ თითოეულ ფაქტორზე.

**აქტივობების უნივერსალური დიზაინი - კურიკულუმი ყველასათვის.** უნივერსალური დიზაინი მნიშვნელოვნად უკავშირდება კარგ სკოლამდელ პრაქტიკას. რადგან ბავშვის განვითარება ინტეგრირებული პროცესია (ანუ, ამ პერიოდში არცერთი უნარი არ არის მარტო კოგნიტური ან სოციალური, ან მოტორული), შესაბამისად კარგი ადრეული საგანმანათლებლო აქტივობები ისეა მოფიქრებული, რომ განვითარების ყველა სფერო იყოს ინტეგრირებული. უნივერსალური დიზაინის თანახმად, მასწავლებლებს მოეთხოვებათ გაითვალისწინონ ბავშვების მრავალფეროვანი დასწავლის სტილი (მაგ. უფრო ადვილად სწავლობს იმასხსოვრებს და გადაამუშავებს ინფორმაციას ვიზუალურად, სმენით, ტაქტილურად თუ მოძრაობით და ა.შ.) და მოიფიქრონ აქტივობები, სადაც ყველა ეს სტრატეგიაა გამოყენებული. აღმზრდელ-პედაგოგი უნივერსალური დიზაინით სწავლებისას არ იყენებს მხოლოდ ერთ გზას. მაგალითად, კითხვა ასევე მოიცავს ნახატების ჩვენებას, საუბარს, თუ რას ფიქრობენ წაკითხულზე, შეიძლება სცენის გათამაშებასაც, და წაკითხულის დახატვასაც. უნივერსალური დიზაინი ასევე წარმართავს მასწავლებელს იფიქროს იმაზე, თუ რამდენადაა მასალები ხელმისაწვდომი ყველასთვის, ისევე როგორც ოთახის დიზაინი, მეთოდები და ა.შ. და ბოლოს, მთელი კურიკულუმი.

**სივრცის უნივერსალური დიზაინი.** ინკლუზიური განათლებისთვის ეფექტური სივრცე გულისხმობს საკმარის სივრცეს უსაფრთხო მოძრაობისთვის, როდესაც სახეზეა ფიზიკური

საჭიროებები გარკვეული მოტორული შეზღუდვების გამო. სივრცე უნდა იძლეოდეს ეტლით ადექვატურად გადაადგილების, მობრუნების, მოძრაობის და ოთახის ყველა კუთხეში მისვლის შესაძლებლობას. ფიზიკური შეზღუდვის გამო ბავშვს არ უნდა ეზღუდებოდეს ცენტრებში მისვლა ვიწრო გასასვლელის ან არასაკმარისი სივრცის გამო. ეფექტური სივრცე ითვალისწინებს მაღალი კონტრასტის მკაფიო მაჩვენებლებს მხედველობის დეფიციტის შემთხვევაში. ანუ, სივრცე, კიბეები, გადასასვლელები მონიშნულია მაღალი კონტრასტის მკაფიო მაჩვენებლებით და ადვილად აღქმადია. ეფექტური სივრცე ასევე გულისხმობს აკუსტიკური, სმენითი საკითხების გათვალისწინებასაც, რაც მნიშვნელოვანია სმენითი დარღვევის დროს. ასევე, სივრცის უნივერსლურ დიზაინში მოიაზრება ავეჯის და აღჭურვილობის ადვილი ხელმისაწვდომობა ყველასთვის.

**მასალა.** მასალების უნივერსალური დიზაინი გულისხმობს მასალების მრავალფეროვნებასა და ხელმისაწვდომობას. მასალა სხვადასხვა ზომის და ფორმისაა, მათ შორის არის მკვეთრი და კონტრასტული ფერების როგორც ფიზიკური, ასევე ვიზუალური ხელმისაწვდომობისთვის. მასალების უნივერსალური დიზაინი მოიცავს მასალებს ტაქტილური მინიშნებებითაც.

**სოციალური გარემოს უზრუნველყოფა.** სოციალური გარემო ინკლუზიური გარემოს ერთ-ერთი არსებითი კომპონენტია. განსხვავებულობის აღიარება და მის მიმართ მიმღებლობა, პოზიტიური ემოციური კლიმატის შექმნა ინკლუზიური განთლების კრიტიკულ პირობას წარმოადგენს.

აღმზრდელ-პედაგოგებისთვის ეს პროცესი გულისხმობს საკუთარი დამოკიდებულებების გააზრებას, გაცნობიერებას, რათა აქტივობები და შესაძლებლობები ყველა ბავშვისთვის და ოჯახისთვის გარანტირებულად იყოს უზრუნველყოფილი. მათ უნდა გაითვალისწინონ არა მხოლოდ საკუთარი დამოკიდებულებები შეზღუდული შესაძლებლობების მიმართ, ან რომელი კონკრეტული მდგომარეობის მიმართ, არამედ სქესის შესაბამისი აქტივობების მიმართაც. ისინი დარწმუნებულები უნდა იყვნენ, რომ ბავშვებს, რომლებიც კულტურულ, ენობრივ და რელიგიურ უმცირესობას წარმოადგენენ, შესაძლებლობა აქვთ გამოხატონ თავიანთი თავი, პატივი სცენ საკუთარ ტრადიციებს სხვადასხვა თემების და აქტივობების დროს.

როდესაც აღმზრდელ-პედაგოგის დამოკიდებულება ღიაა და კეთილმოსურნე მრავალფეროვანი ტრადიციების და მიდრეკილებების მიმართ, ისინი მნიშვნელოვნად უყრიათ საფუძველს მშობლებთან თანამშრომლობას, ხელს უწყობენ ბავშვებში სხვა ადამიანის და განსხვავებულის მიმართ პატივისცემას. ამით შესაძლებლობას ქმნიან გამოიყენონ და ისწავლონ სხვისი კულტურა და გაიგონ სხისი ენა. ზოგადად კი სააღმზრდელო და სასწავლო გარემო ყველას ეუბნება, რომ აქ ყველას სცემენ პატივს და ბავშვებს კითხვების ღიად დასმის და კვლევის საშუალება ეძლევათ.

კეთილმოსურნე გარემო მნიშვნელოვან პირობას ქმნის იმისათვის, რომ ოჯახებმა გააზიარონ თავიანთი გამოცდილება და ცოდნა შვილებთან მიმართებაში. **მშობლებთან და ოჯახებთან თანამშრომლობა საუკეთესო ადრეული საგანამანათლებლო პრაქტიკის ერთერთი ინდიკატორია.**

**პერსონალური დახმარება.** ზოგიერთ სიტუაციაში, შეიძლება საჭირო გახდეს დამატებითი დახმარების გამოყენება. მაგალითად, შეიძლება ბავშვს დამატებითი დახმარება დასჭირდეს კვების ან ტუალეტის დროს. ასეთ დროს კარგი ინკლუზია გულისხმობს იმას, რომ ბავშვი იღებს დახმარებას იმ დროს, როცა ეს საჭიროა და ეს დახმარება არ არის მხოლოდ „ამ ბავშვისთვის“. პერსონალური ასისტირება და დახმარება უნდა ფრთხილად და კარგად განისაზღვროს და შემცირდეს თანდათანობით, როგორც კი ეს უნარი დაიწყებს გაუმჯობესებას. პერსონალური დახმარება შეიძლება გამოიყენოთ ენობრივი და კულტურული თვალსაზრისითაც. ასევე, თუ ბაღის პერსონალს შორის არის შეზღუდული შესაძლებლობი მქონე თანამშრომელი, მისი საჭიროებაც უნდა იყოს გათვალისწინებული სივრცის დაგეგმარებისას.

**ინდივიდუალური მიდგომა.** ინდივიდუალიზაცია ეს არის ადრეული განათლების სპეციალისტის, ბაღის აღმზრდელ-პედაგოგის ბუნებრივი კონცეფცია, რადგან არცერთი ბავშვის განვითარება, და ერთი ბავშვის არცერთი სფერო არ არის თანაბრად განვითარებადი - ყველას აქვს რაღაც ძლიერი მხარე და ნიჭი რაზეც შეიძლება დაეყრდნო და შედარებით სუსტი მხარეები.

## პედაგოგია/Pedagogics

სპეციალური საჭიროების მქონე ბავშვებისთვის ინდივიდუალიზაცია მოიცავს როგორც ნებისმიერი სახის ადაპტაციას და ტექნოლოგიების დამხარებას, ასევე სასწავლო-სააღმზრდელო სტრატეგიების მორგებასაც ბავშვის საჭიროებებზე. ეს ასევე გულისხმობს იმის იდენტიფიცირებას, თუ რომელი სპეციალისტის დახმარებაა საჭირო და როგორ იქნება ეს სპეციალური მომსახურება უზრუნველყოფილი.

ამ პროცესებში მთელი გუნდი უნდა იყოს ჩართული, მათ შორის მშობელიც. არსებითია თუ როგორ განხორციელდება ეს ჩვეულებრივ სასწავლო-სააღმზრდელო პროცესში.

ბავშვებისთვის, რომელთაც სხვა საჭიროება აქვს, მაგალითად, განსხვავებული ენა, ინდივიდუალური მიდგომა უნდა ითვალისწინებდეს იმას, თუ როგორ ხდება ამ კონკრეტული ბავშვის ენის, და კულტურის გათვალისწინება ჯგუფში - და არა ამ ბავშვის სამიზნედ ქცევა.

ბავშვებისთვის, რომელთაც სხვადასხვა სამედიცინო საჭიროება აქვთ, ინდივიდუალიზაცია შეიძლება გულისხმობდეს პერსონალის მხრიდან იმის ცოდნას, თუ რა აუცილებელი ქცევა უნდა განხორციელონ ჯგუფში, რა არის ის, რასაც უნდა მიაქციონ ყურადღება ბავშვის ჯანმრთელობასთან მიმართებაში, რათა ბავშვის კეთილდღეობა გარანტირებული იყოს.

**ადაპტირების შეფასება.** ყველა ინდივიდუალური ადაპტაცია საჭიროებს რეგულარულ შეფასებას, რადგან ბავშვების საჭიროებები და უნარები ცვლადია. მაგალითად, თუ ბავშვი კომუნიკაციისთვის იყენებს ბარათების დაფას, ეს დაფა შეიძლება საჭიროებდეს განახლებას ან საერთოდ შეიძლება აღარ იყოს საჭირო. თანმიმდევრული დაკვირვება და რეგულარული შეფასება კარგი და წარმატებული ადრეული და ინკლუზიური განათლების პრაქტიკის ერთერთი ქვაკუთხედაა.

სწორედ ამ ფაქტორების გათვალისწინება ხელს შეუწყობს ადრეულ ასაკში ინკლუზიური განათლების დაგამვასა და განხორციელებას.

### გამოყენებული ლიტერატურა:

1. აფთარაშვილი ია, ლაბარტყავა ნინო და სხვ. - ბალის აღმზრდელის დამხმარე სახელმძღვანელო - თბ. 2011წ.
2. გაგოშიძე თამარი და სხვ. - ინკლუზიური განათლების პრინციპები - თბ. 2008 წ.
3. ხ. დოლიძე, ი. ბალანჩივაძე და სხვ. - ბაგა-ბალის აღმზრდელ-პედაგოგის სახელმძღვანელო, თბილისი 2015 წ.



## რეზიუმე

სტატიაში საუბარია ინკლუზიური განათლების მნიშვნელობაზე სკოლამდელ დაწესებულებებში, განსაკუთრებული ყურადღება ექცევა ბავშვთა უფლებების კონვენციას, რომლის თანახმად ყველა ბავშვის მთავარი უფლება განათლებაა. სწორედ ინკლუზია გარანტიანა იმისა, რომ ყველას თანამონაწილეობა აღიარებული და წახალისებულია.

სტატიაში განსაკუთრებული ყურადღება ექცევა სკოლამდელ დაწესებულებაში ინკლუზიური განათლების **გადამწყვეტი ფაქტორებს**: უნივერსალური დიზაინის კონცეფცია როგორც ინკლუზიური განათლების საფუძველი; საბავშვო ბაგა-ბაღის დიზაინი. გარემო, სადაც გათვალისწინებულია ხელიმსაწვდომობის ყველა საკითხი; მასალების მრავალფეროვნება; ინკლუზიური გარემოსთვის არსებითია ასევე, თუ რამდენად ღია, მიმღებლურ და კეთილმოსურნე გარემოს ქმნიან მასწავლებლები და ადმინისტრაცია ყველა ბავშვის, მათი ოჯახების და ზოგადად საზოგადოებისთვის; აღმზრდელ-პედაგოგთა ტრენინგი. სპეცილისტთა ტრენინგი მხარს უნდა უჭერდეს ინკლუზიური განათლების ღირებულებებს, ფილოსოფიას, და პრაქტიკას; დამატებითი პერსონალის არსებობა და ის თუ როგორ ხდება მათი რესურსების გამოყენება; ინდივიდუალიზაცია, ინდივიდუალური მიდგომა ყველასთან. აღმზრდელ-პედაგოგები და დამატებითი პერსონალი მხარს უნდა უჭერდეს თითოეული ბავშვის ძლიერ მხარეებს და საჭიროებებს. გარემოს, მასალის, აღჭურვილობის თუ პრაქტიკის ადაპტაციის ზუსტი განსაზღვრა და თანმიმდევრულად მიყვლა. ასევე ადაპტაციის რეგულარული შეფასება. სწორედ ამ ფაქტორების გათვალისწინება ხელს შეუწყობს ადრეულ ასაკში ინკლუზიური განათლების დაგამვასა და განხორციელებას.

**Iagor Balanchivadze** – Akaki Tsereteli State University, Associate Professor

**Dali Phutkaradze** – Batumi Shota Rustaveli State University, Doctoral Student

### **Working Features with special needs children in pre-school institutions.**

#### Summary

In the article discussed the importance of inclusive education in pre-school institutions, special attention is paid to children's rights convention, according to that the main right of every child is the education. Inclusion is guarantees that everyone participation is recognized and encouraged.

In the article special attention is paid to the decisive factors of inclusive education in pre-school institutions: The concept of universal design as the basis for inclusive education; Kindergarten design. Environment, where taking into consideration the availability of all issues; the diversity of materials; for the inclusive environment is essential as well, how open, the host and favorable environment is created by the teachers and administration for all the children, their families and the general public; the training of teachers and caregiver. Training of specialist should support the inclusive values, philosophy, and practice; existing of additional staff and that who is resources is allocated; Individualization, an individual approach to everyone. Caregivers-teachers and additional staff should support to each children's strength and needs. Environment, materials, equipment or exact defining of practice adaptation and consistently follow. Also regular evaluation of adaptation. These factors will contribute to the planning and implementation of inclusive education at an early age.

იმერი ბასილაძე - აკაკი წერეთლის სახელმწიფო უნივერსიტეტის პროფესორი  
თამარ სულაკაძე - ქუთაისის № 3 საჯარო სკოლის მასწავლებელი

### ჯგუფური მუშაობის არსი და მნიშვნელობა

თანამედროვე პედაგოგიური ტექნოლოგიებით სწავლება ჯგუფის ერთობლივ აქტიურობას ითვალისწინებს. აქედან გამომდინარე, ინტერაქტიული მეთოდებით სწავლების ღერძს ჯგუფური მუშაობა წარმოადგენს. ჯგუფში გაერთიანებული სტუდენტები/მოსწავლეები ცდილობენ საერთო მიზნის მიღწევას, რაშიც ისინი სიამოვნებას პოულობენ. ლექტორი/მასწავლებელი სტუდენტებს ყოფს წყვილებად, ტრიადებად, მცირე 4-5 კაციან და დიდ 6 და მეტ კაციან ჯგუფებად და მათ აძლევს რომელიმე კონკრეტულ სასწავლო ამოცანას კონკრეტული ვითარების გათვალისწინებით. ეს შეიძლება იყოს რაიმე პრობლემა, რომელიც ერთობლივად უნდა შექმნან, გაიაზრონ და გადაწყვიტონ.

პედაგოგიური და ფსიქოლოგიური თვალსაზრისით წყვილებში მუშაობა მოსახერხებელია დაბალ კლასებში. ისეთ მოსწავლეებთან რომლებსაც არააქვთ თანატოლებთან თანამშრომლობის გზით ამოცანის გადაჭრის გამოცდილება. მასწავლებლისათვის შედარებით ადვილია წყვილებში მუშაობის დაგეგმვა და წარმართვა. წყვილებში მუშაობა შეიძლება გამოვიყენოთ იმისათვის, რომ უფრო ძლიერმა მოსწავლემ დახმარება აღმოუჩინოს მასზე სუსტს.

**ტრიადები.** ტრიადა არის სამი მოსწავლისაგან შემდგარი ჯგუფები. „განსაკუთრებით მიზანშეწონილია, როცა ერთი ბავშვი მოქმედებს დანარჩენი ორის ხელმძღვანელობით, მათი სახელით. სასურველია იმ ეტაპზე, როცა ბავშვებს ჯერ კიდევ უჭირთ დისკუსიის ერთმანეთთან შეთანხმება. ამ დროს მესამე მოსწავლის აზრი შეიძლება გადამწყვეტი აღმოჩნდეს, თუმცა ჩნდება იმის საფრთხეც, რომ უმრავლესობა ყოველთვის გადაძლევს ერთის თუნდაც ლოგიკურ და სწორ მოსაზრებას.“(1, გვ. 93)

მცირე ჯგუფები(4-5 მოსწავლე/სტუდენტისგან შემდგარი) ყველაზე უფრო გავრცელებული ფორმაა თითქმის ყველა ტიპის სამუშაოს შესასრულებლად. ამ ტიპის ჯგუფში იშვიათია ერთი მოსწავლის დომინირება. განიხილება რამდენიმე განსხვავებული ვარიანტი ან მოსაზრება. ამიტომ აუცილებელია ყველა ვერსიის მოსმენა, გაანალიზება და შეჯერება.

ეფექტური ჯგუფის მახასიათებლებია:

- სტუდენტები ერთად მუშაობენ;
- მათ საერთო მიზნები ამოძრავებთ;
- სამუშაო განაწილებულია;
- ჯგუფში ხდება მუდმივი განხილვა;
- ჯგუფის წევრები ერთმანეთზე დამოკიდებული არ არიან;
- ჯგუფის ყველა წევრმა იცის როგორც თავისი, ისე სხვა წევრის როლი;
- მათ შეუძლიათ თავიანთი მოვალეობის შესრულება გამუდმებული ხელმძღვანელობის გარეშე;
- ზემოთ ჩამოთვლილი მახასიათებლებიდან გამომდინარე ჯგუფის საერთო წარმატება ყოველი მათგანის აქტიურ გარჯაზეა დამოკიდებული;
- შიგა და გარე ურთიერთობების ბუნებრიობა;
- ერთმანეთთან გულახდილობა;
- რეალისტური დამოკიდებულება პრობლემისადმი;
- ჯგუფის ყველა წევრის უნარების მაქსიმალური გამოყენება;
- თანამშრომლობის და ურთიერთობის გზით დასახული მიზნებისა და ამოცანების გადაჭრაზე მიზანმიმართულობა.

ჩვენ მიერ განაწილებული 4-5 კაციანი ჯგუფის წევრები შეიძლება დავნომროთ პირველიდან ხუთის ჩათვლით. ამის შემდეგ ლექტორი ყველა პირველ ნომერს და შესაბამისად სხვა ნომრის მქონეთ ერთად დასვამს. რის გამოც ყველა პირველი ნომერი ერთად აითვისებს შესასწავლი მასალის პირველ საკითხს, რომლის მიხედვითაც მათ შეიძლება ამ საკითხის ექსპერტები ეწოდოთ. მეორე ნომრები კი მეორე საკითხის ექსპერტები გახდებიან და ასე ბოლომდე. საკითხის შესწავლის შემდეგ

## პედაგოგია/Pedagogics

ექსპერტები თავიანთ ჯგუფში ბრუნდებიან. დაბრუნებული ექსპერტები ჯგუფის დანარჩენ წევრებს შეასწავლიან საერთო მასალის გარკვეულ ნაწილს. ბოლოს კი, თითოეული ჯგუფიდან, ჯგუფის რომელიმე წევრი მოახდენს მასალის იმ ნაწილის პრეზენტაციას, რომლის ექსპერტი თვითონ არ იყო და მასალა თანაჯგუფელებისაგან აითვისა.

გთავაზობთ ზოგიერთ რჩევას ჯგუფებში მუშაობის ეფექტიანად ჩატარებისათვის:

- მასწავლებელი კურსს ყოფს 4-5 წევრიან ჯგუფებად;
- თითოეულ ჯგუფს აძლევს ნომერს.
- სამუშაოს დაწყების წინ ხსნის ჯგუფში მუშაობის წესებს;
- ჯგუფის წევრები დავალებას ასრულებენ განსაზღვრულ დროში;
- ჯგუფის წევრები უნდა მუშაობდნენ შეთანხმებულად და მიიღონ საერთო გადაწყვეტილება;
- უთანხმოების შემთხვევაში ჯგუფმა უნდა დაადგინოს მიზეზი და გადაწყვიტოს პრობლემა;
- ჯგუფი ირჩევს ლიდერს, რომელიც საერთო ნამუშევარს წარადგენს კურსის წინაშე;
- მასწავლებელი აძლევს სტუდენტებს საერთო დავალებას. შესაძლებელია ჯგუფებს ერთი თემის გარშემო სხვადასხვა დავალება მივცეთ;
- მასწავლებელი ყურადღებით უნდა აკვირდებოდეს ჯგუფებში სტუდენტთა მუშაობის სტილს.
- მასწავლებელმა უნდა შეასრულოს დამკვირვებლისა და გეზის მიმცემის როლი.
- ამ ტიპის სამუშაოები გამორიცხავს სტუდენტთა საქმიანობაში მასწავლებლის აქტიურ ჩარევას.
- შესაძლებელია ჩანაწერების გაკეთება.
- თუ საჭიროა რომელიმე ჯგუფის წახალისება ან გააქტიურება, მასწავლებელს შეუძლია ჩაერთოს მის მუშაობაში, როგორც ერთ-ერთი წევრი.
- თუ რომელიმე ჯგუფს უჭირს, ან შედარებით სუსტი მოსწავლეებით/სტუდენტებით არის დაკომპლექტებული, შეიძლება მათ მასწავლებელმა მეტი დრო დაუთმოს და ინდივიდუალურად იმუშაოს მათთან.
- მასწავლებელი პერიოდულად უნდა ახსენებდეს ჯგუფს სამუშაოდ დარჩენილ დროს.

ჯგუფური სამუშაოები უნდა შესრულდეს გარკვეული დროის განმავლობაში (10 წუთიდან 25 წუთამდე). დროის ხანგრძლივობას სამუშაოს სირთულის დონე განსაზღვრავს. დასაშვებია, რომ მასწავლებელმა სტუდენტებს სამუშაოს შესასრულებლად მთელი ლექცია დაუთმოს, ხოლო მეორე ლექცია - ჯგუფების ნამუშევრების წარდგენასა და შეფასებას.

ცხადია, რომ, ასეთ პირობებში ყოველ სტუდენტი, იძულებულია იყოს აქტიური, მაქსიმალურად მოახდინოს საკუთარი შესაძლებლობების მობილიზაცია, რათა თავისი არააქტიურობით ჯგუფის სხვა წევრები არ დააზარალოს. როგორც ირკვევა, სწავლების ასეთი ფორმა უზრუნველყოფს ცოდნის მაღალ ხარისხს, ხელს უწყობს სტუდენტთა შორის თანამშრომლობას, სოციალიზაციის უნარის განვითარებას და ამასთან სტუდენტებში აყალიბებს პასუხისმგებლობის შეგნებას.

დიდი ჯგუფები (6-10 მოსწავლე) საკმაოდ იშვიათად გამოიყენება, რადგან მრავალ პრობლემას ქმნის. ასეთ დიდ ჯგუფებში მოსწავლე/სტუდენტი შეიძლება იყოს პასიური, თუ ამის სურვილი აქვს.

მიუხედავად იმისა, რომ ჯგუფური მუშაობა სწავლების პროცესში ერთერთი ეფექტური მეთოდია, მას გარკვეული უარყოფითი მხარეებიც გააჩნია:

1. ნაკლებად უწყობს ხელს დამოუკიდებლად სწავლას;
2. შეიძლება გამოიწვიოს ჯგუფის ლიდერზე გარკვეული დამოკიდებულება;
3. ძნელია თითოეული სტუდენტის მიერ გაწეული სამუშაოს შეფასება;
4. ზოგიერთ მოსწავლეს შეიძლება გაუჭირდეს ჯგუფში ინტეგრაცია.

პედაგოგია/Pedagogics

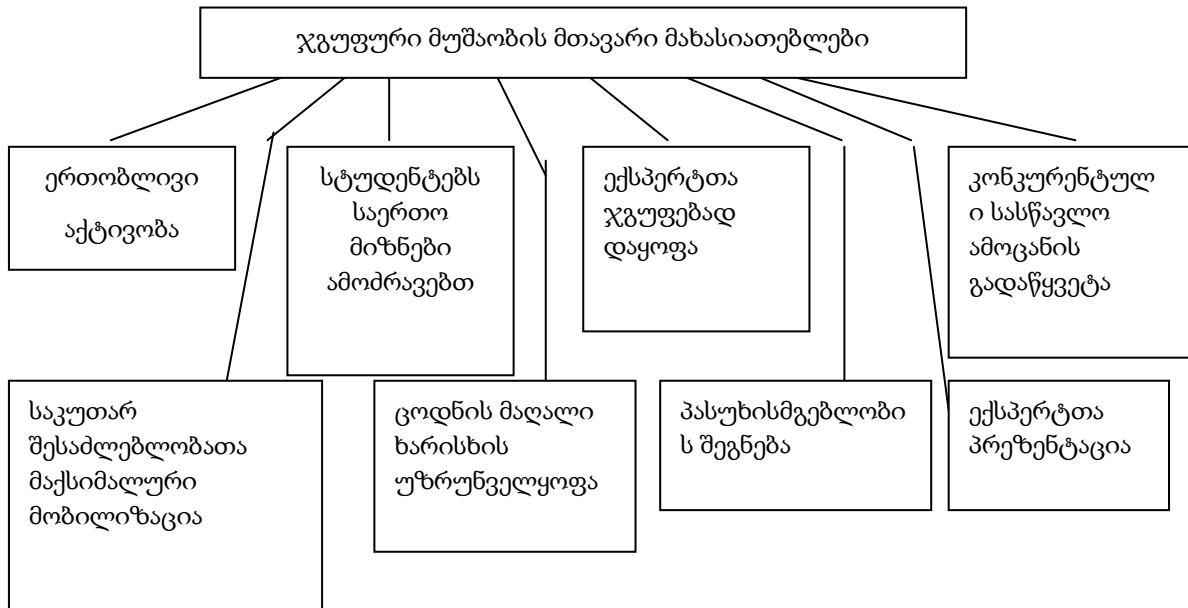

ჯგუფური მუშაობისათვის მზადების პროცესად შეიძლება ჩაითვალოს საკლასო/სააუდიტორიო აქტივობა, რომელიც მიზნად ითვალისწინებს ჩამოყალიბოს მოსწავლეებს/სტუდენტებს შემდეგი უნარები:

- ლოგიკური შეკითხვების დასმა;
- ერთმანეთის აქტიური მოსმენა;
- სხვათა მოსაზრებების გაზიარება;
- აზრის გამართულად და ლოგიკურად ჩამოყალიბება;
- დახმარების ან განმარტების თხოვნა;
- იდეების და მოსაზრებების ახსნა შეფასება;
- საუბრის ძირითადი არსის შეჯამება;

ყველა ეს უნარი აუცილებელია ჯგუფური მუშაობის წარმატებით წარმოებისათვის.

ჯგუფური მუშაობის დასკვნით ეტაპზე ვახდენთ შედეგების შეჯამებას, რომელმაც შეიძლება სხვადასხვა ფორმა მიიღოს დავალების მიზნიდან გამომდინარე; ეს შეიძლება იყოს:

- სწორი პასუხი შეკითხვაზე;
- სავარაუდო ვარიანტების დაჯგუფება დაფაზე;
- ზეპირი პრეზენტაციები;
- მომზადებული თვალსაჩინო მასალების გამოფენა კედელზე.

ამ დროს მასწავლებელმა მთავარი ყურადღება უნდა გადაიტანოს ნამუშევრების დადებით მხარეებზე. კრიტიკული შენიშვნები კი მომავალ სამუშაო გეგმაში უნდა იქნას გათვალისწინებული.

### გამოყენებული ლიტერატურა:

1. პედაგოგიკის საკითხები, შემდგენელი მანანა ბოჭორიშვილი, თბილისი, 2013 წ.
2. ბასილაძე ი., ჭოხონელიძე ნ., კოსტავა ნ., სწავლებისა და სწავლის პედაგოგიური ტექნოლოგიები და მათი ზოგადპედაგოგიური დახასიათება, ქუთაისი, 2005 წ.
3. ბასილაძე ი., ჭოხონელიძე ნ., კოსტავა ნ., სწავლებისა და სწავლის ინტერაქტიური მეთოდები, აქტივობის ფორმები, შეფასების კრიტერიუმები, პედაგოგიური ტექნოლოგიები და მათი ზოგადპედაგოგიური დახასიათება, ქუთაისი, 2011 წ.
4. ინტერაქტიური მეთოდების კრებული და ტესტები, შემდგენელი მ. ბოჭორიშვილი, ნ. ნამიჭიშვილი, ნ. ნებულიშვილი, თბილისი, 2013 წ.
5. Реутова Е. А., ПРИМЕНЕНИЕ АКТИВНЫХ И ИНТЕРАКТИВНЫХ МЕТОДОВ ОБУЧЕНИЯ В ОБРАЗОВАТЕЛЬНОМ ПРОЦЕССЕ ВУЗА, Методические рекомендации, Новосибирск, 2012.
6. Виноградова Е., Головенко Т., Воронович В., Кудрявцева С., Телеш Н., Деменковец И., Использование интерактивных методов обучения как средство активизации познавательной Деятельности учащихся, М. 2012
7. ინტერაქტიური მეთოდები, მასწავლებლის ბიბლიოთეკა, შემდგენელი მ. ბოჭორიშვილი, თბილისი, 2015.

### რეზიუმე

თანამედროვე პედაგოგიური ტექნოლოგიებით სწავლება ჯგუფის ერთობლივ აქტიურობას ითვალისწინებს. აქედან გამომდინარე, ინტერაქტიული მეთოდებით სწავლების ღერძს ჯგუფური მუშაობა წარმოადგენს. ჯგუფში გაერთიანებული სტუდენტები/მოსწავლეები ცდილობენ საერთო მიზნის მიღწევას, რაშიც ისინი სიამოვნებას პოულობენ. ლექტორი/მასწავლებელი სტუდენტებს ყოფს წყვილებად, ტრიადებად, მცირე 4-5 კაციან და დიდ 6 და მეტ კაციან ჯგუფებად და მათ აძლევს რომელიმე კონკრეტულ სასწავლო ამოცანას კონკრეტული ვითარების გათვალისწინებით. ეს შეიძლება იყოს რაიმე პრობლემა, რომელიც ერთობლივად უნდა შექმნან, გაიაზრონ და გადაწყვიტონ.

**Imeri Basiladze** - Professor of Akaki Tsereteli State University

**Tamar Sulakadze** - Teacher of Kutaisi Public School N3

### The Essence and Importance of Group Work

#### Abstract

Using modern pedagogical technologies requires active involvement of groups. Thus, group work has pivotal importance for interactive methods of teaching. Students organized in groups find enjoyment in working towards a shared goal. Teacher/instructor arranges students into pairs, triads, small groups of 4 or 5, larger groups of 6 students or more and sets them a specific learning task. It could be a problem that they have to think about, analyze and solve.

იმერი ბასილაძე - აკაკი წერეთლის სახელმწიფო უნივერსიტეტის პროფესორი  
თამარ სულაკაძე - ქუთაისის № 3 საჯარო სკოლის მასწავლებელი

### შეფასების სისტემა დიმიტრი უზნაძის პედაგოგიკურ მემკვიდრეობაში და თანამედროვეობა

მოსწავლეთა ცოდნის შემოწმება-შეფასება პედაგოგიური პროცესის უმნიშვნელოვანესი დამაგვირგვინებელი ეტაპია, რომლითაც მოწმდება არა მხოლოდ მოსწავლის მიერ ცოდნის შეძენისათვის გაწეული მუშაობა და სიბეჯითე, არამედ საგნის მასწავლებლის, სკოლის პედაგოგიური კოლექტივის შრომაც.

მოსწავლეთა ცოდნის შეფასება – შემოწმების სისტემა დიდი ხანია არის კამათისა და ექსპერიმენტების საგანი. ჯერ იყო და მხოლოდ ორი ნიშნის-„იცის“ და „არ იცის“ მიხედვით, ფასდებოდა მოსწავლის ცოდნა. შემდგომში 1944 წლამდე, გამოიყენებოდა მოსწავლეთა ცოდნის შეფასების სიტყვიერი სისტემა: „ფრიადი“, „კარგი“, „დამაკმაყოფილებელი“ და ა.შ. 1944 წლიდან ცოდნის შეფასებისათვის დაინერგა ციფრობრივი გამოხატულება-5,4,3,2,1. ფიქრობდნენ, რომ ხუთბალიანი სისტემა უფრო კონკრეტულსა და გააზრებულს გახდიდა მოსწავლეთა ცოდნის შეფასებას.

დიმიტრი უზნაძემ მეოცე საუკუნის ათიან წლებში დიამეტრალურად სულ სხვაგვარად დასვა საკითხი ცოდნის-შემოწმება შეფასების პრინციპების განხორციელებისა. მან კატეგორიულად უარყო ყოველგვარი ნიშნით შეფასება. იგი შეეცადა დაემტკიცებინა უნიშნო შეფასების პედაგოგიური მიზანშეწონილობა. მისი აზრით, მთავარი იყო არა იმის აღნიშვნა და შეფასება რა იცის, მოსწავლემ, არამედ ის, თუ რა არ იცის მოსწავლემ კარგად. თუ მოსწავლემ იცის, რა არ იცის კარგად, იგი აუცილებლად მიაღწევს იმას, რა უნდა იცოდეს. ამიტომ, დიმიტრი უზნაძის აზრით, სკოლაში პირველ რიგში უნდა ბატონობდეს ცოდნის კულტი. ნამდვილი ცოდნის შეძენა უნდა იყოს მოსწავლის ღირსების საქმე. ამასთან მოსწავლისა და მასწავლებლის ურთიერთობა უნდა აიგოს არა მალაღმეურ მარჯვენებელზე, არამედ რეალური ცოდნით მოსწავლეთა აღჭურვაზე.

დიმიტრი უზნაძის შეხედულებით, სკოლაში ცოდნის შემოწმება შეფასების ნიშანი სუბიექტურ ხასიათს ატარებდა, რაც ხშირად მოსწავლეთა და მასწავლებელთა შორის გაუგებრობის ურთიერთნდობის შესუსტების, უსიამოვნებისა და უკმაყოფილების საფუძველს წარმოადგენდა. აქედან გამომდინარე, მან „სინათლის“ სკოლაში დასვა პრობლემა მოსწავლე-მასწავლებლებს შორის სრული ნდობის ატმოსფეროს შექმნის შესახებ. წამოჭრა „ციფრების საშუალებით ცოდნის შეფასების პედაგოგიური ღირებულების“ საკითხიც. მისი აზრით, „ნიშანი, როგორც შედეგი შეფასებისა, ყოველთვის სუბიექტური ხასიათისაა და, როგორც ასეთი, მოსწავლესა და მასწავლებელს შორის მუდამ გაუგებრობას ქმნის. და ესეც რომ არ იყოს, თვით შეფასება მასწავლებლის მიერ ხდება, რომელიც, როგორც საგნის მთლიანი ბუნებიდან, ისე ბავშვის მომავალი ინტერესებიდან ამოდის. ბავშვისათვის როგორც ერთი, ისე მეორე გაუგებარია და ამიტომ იგი უმეტეს შემთხვევაში უკმაყოფილო რჩება“.

დიმიტრი უზნაძემ გააუქმა თავის სასწავლებელში ცოდნის ნიშნებით შემოწმება- შეფასების სისტემა და, ამ მხრივ, მან სრულიად სხვა გზა აირჩია. „პედაგოგიური რჩევა იმ აზრს დაადგა, რომ საზოგადოდ, რამდენადაც შესაძლებელი იქნებოდა, ყოველგვარი შეფასება, ციფრით იქნება იგი თუ სიტყვიერად, ხმარებიდან სულ განეძევა“.

ციფრობრივი შეფასების ნაცვლად მასწავლებლებს თავიანთ რვეულებში ჰქონდათ მასალის იმ ნაწილის დასაბუთება, რომელიც ამა თუ იმ მოსწავლემ არ იცოდა. სასწავლებლის გამგე პედაგოგიური საბჭოს ხსდომების მსჯელობის შედეგად სკოლის ჟურნალში შეიტანდა საგულისხმო ცნობებს, რის შემდეგ, საჭიროების მიხედვით, სათანადო რჩევას აძლევდა, როგორც ბავშვებს, ისე მოსწავლეთა მშობლებს. წელიწადში ორჯერ სკოლა წერილობით ცნობებს უგზავნიდა ყველა მშობელს ბავშვის წარმატების მდგომარეობის შესახებ.

მიგვაჩნია, რომ შეფასების ასეთი სისტემის დანერგვა ართულებს მასწავლებლისა და სკოლის მუშაობას. მაგრამ მას თავისი დადებითი მხარეებიც გააჩნია, განსაკუთრებით, სუსტი მოწაფეების შემთხვევაში, რადგან მთელი სასწავლებელი იმაზე ზრუნავს, რომ ბავშვს არ დარჩეს აუთვისებელი მასალა, იმაზე ბჭობს, თუ როგორ შეავსოს ხარვეზი ბავშვის ცოდნაში.

სკოლის ანგარიშში დიმიტრი უზნაძე აღნიშნავს, რომ „სინათლის სკოლამ წლის ბოლოსთვის დიდ შედეგს მიაღწია. სკოლის სუსტი კონტიგენტი საგრძნობლად გამოსწორდა“.

დიმიტრი უზნაძემ სხვადასხვა მიზეზთა გამო ვერ შეძლო ცოდნის შეფასება-შემოწმების საკუთარი სისტემის განზოგადება და დანერგვა. ეს იდეა და მის მიერ გადადგმული პრაქტიკული ნაბიჯები, ჩვენი აზრით, პროგრესული ხასიათის მატარებელია. მაგრამ, ვფიქრობთ, რომ ცოდნის სისტემური აღრიცხვა და ციფრობრივი მაჩვენებლები და მისი ობიექტური წარმოჩენა სასწავლო პროცესში, ნაკლოვანებათა გამოვლინება-გამოსწორების და წარმატებათა მიღწევის საშუალებას წარმოადგენს.

მიუხედავად იმისა, რომ დიმიტრი უზნაძე სამი წელიწადი მოღვაწეობდა „სინათლის“ სკოლაში, შემდგომში კი მან 33 წელიწადს იმოღვაწა ფსიქოლოგიურ ასპარეზზე, მაგრამ უნიშნო სწავლების უპირატესობის შესახებ და აკადემიური წარმატების ნიშანზე შეფასების წინააღმდეგ აზრი არსად არ გამოუთქვამს. უფრო მეტიც, 1920 წელს საქართველოში სასკოლო რეფორმის კომისიის თავმჯდომარე იყო, მაგრამ სკოლებში უნიშნოდ სწავლების საკითხი მას აქაც არ წამოუჭრია.

ამ პრობლემას, თანამედროვე დონეზე გადასაწყვეტად, აკად. დიმიტრი უზნაძის შემდეგ დიდი ყურადღება დაუთმო შალვა ამონაშვილმა, მაგრამ მასიური სკოლის პრაქტიკაში მანც ვერ დაინერგა.

მასწავლებლის სამართლიანობას ცოდნის შეფასებაში აფასებენ თვით მოსწავლეებიც. თუ მასწავლებელი არაობიექტურად აფასებს მოსწავლის ცოდნას და მას ნაკლებნიჭიერად თვლის, აქრობს მოსწავლის სულში ადამიანური ღირსების შეგრძნებას, სიძნელეთა დამძლევის მისწრაფებას.

მოთმინებით მიჰყავს რა მოსწავლე ცოდნიდან არ ცოდნისაკენ, მასწავლებელი ყურადღებით ადევნებს თვალს მის განვითარებას და სათანადოდ აჯილდოებს შრომისათვის. არ არის გამორიცხული, რომ მომავალში გვერდი ავუაროთ საბოლოო შეფასებას და გადავიდეთ ატესტაციაზე იმის აღნიშვნით, თუ როგორ მონდომებას და დამოკიდებულებას გამოიჩინეს მოსწავლე სასწავლო დავალებისაკენ.

შეფასების ნიშანს სათუთი შეხების წერტილები აქვს მოსწავლის შეგნებასა და გრძნობებთან. მას განიცდიან არა მარტო მოსწავლეები, არამედ მისი ამხანაგებიც, მშობლებიც. „ავითარებს თუ არა ნიშანი კოლექტივიზმისა და ამხანაგობის გრძნობებს, საკუთარ ღირსებასა და პასუხისმგებლობას, აღზრდაში თავდაპირვალსა და თავისი თავის ფლობას, ამაგრებს თუ არა ნებისყოფას, ამაღლებს პასუხისმგებლობას შესრულებული სამუშაოსათვის? აღვიძებს თუ არა თავმოყვარეობას, სიამაყეს და სირცხვილს და საერთოდ აყალიბებს თუ არა ზნეობას?“ – სვამს კითხვას პროფესორი შალვა ამონაშვილი და პასუხობს: „ვფიქრობთ, რომ მართლზომიერი არ იქნება ამ კითხვაზე დადებითი პასუხი გავცეთ“.

„ცოდვა გამჟღავნებული სჯობს, – განაგრძობს შ. ამონაშვილი, შეფასების ნიშნის სოციალური მნიშვნელობის ძალამ და ნიშანზე შეფასების იმპერატიულობამ აიძულა მოსწავლეები შეექმნათ თავისი გასაიდუმლოებული საშუალებებები, რომ მიეღოთ სასურველი ნიშანი: ესაა გადაწერა, კარნახი, ზეპირობა, შპარგალკის გამოყენება, საშინაო დავალების რვეულების შეცვლა და ა.შ. ამრიგად, ნიშნით შეფასებამ გარკვეულწილად ხელი შეუწყო სკოლებში უზნეო, ნეგატიური მოვლენის წარმოშობას. ამიტომ ბევრი მეცნიერი და საზოგადო მოღვაწე გამოვიდა ნიშნით შეფასების წინააღმდეგ. როგორც ცნობილია, 1918 წლის მაისში განათლების სახალხო კომისარიატმა, მიიღო დადგენილება „ნიშნების გაუქმების შესახებ ცოდნის შეფასებაში“. მაგრამ შემდგომ წლებში ცხოვრებამ დაადასტურა, რომ ასეთი ზომების გატარება ნაადრევი იყო. შეიძლება ვთქვათ, რომ ნიშნით შეფასებას, რომელიც გარკვეულ მასტიმულირებელ როლს ასრულებს სასკოლო ცხოვრებაში, არ ამოუწურავს თავისი პოტენციური შესაძლებლობანი.

იმისათვის, რომ ამაღლდეს ნიშნის ფუნქცია და არ წარმოშვას ნეგატიური მოვლენები, ჩვენი აზრით, საჭიროა მასწავლებელთა პროფესიული და ზნეობრივი მომზადების დონის ამაღლება,

## პედაგოგია/Pedagogics

სკოლის ცხოვრების დემოკრატიზაცია, მოსწავლეთა თვითმმართველობის ფართო დანერგვა, მათი შეფასებისა და გამოცდებისათვის ფართო საჯაროობის მინიჭება, ურთიერთშეფასებისა და თვითშეფასების ფორმებისა და მეთოდების დახვეწა, შეფასების ახალი ფორმებისა და მეთოდების გამოყენება. აქედან გამომდინარე მიგვაჩნია, რომ ნიშნით შეფასება კი არ უნდა გავაუქმოთ, არამედ სრულყოთ, ავამაღლოთ მისი საგანმანათლებლო, სააღმზრდელო და განმავითარებელი ფუნქცია.

თანამედროვე სკოლები მუშაობენ შეფასების ათბალიანი სისტემით, რასაც, ჩვენი აზრით, უნდა მოჰყვეს მოსწავლეთა ცოდნის კიდევ უფრო ზუსტი და დიფერენცირებული შეფასება-შემოწმება.

ვფიქრობთ, რომ პედაგოგიკის თეორეტიკოსები და პრაქტიკოსები კვლავ მიუბრუნდნენ ამ სისტემის დამუშავებას, ხოლო ახალი რეკომენდაციების მიცემა კი ძალზედ ფაქიზ მოვლენად გვესახება. დაწვრილებით უნდა შევისწავლოთ უნიშნო სწავლების ყველა დეტალი. თუ მივიღეთ სწრაფი გადაწყვეტილება მისი შემოტანის შესახებ, შესაძლოა მან ზიანი მიაყენოს ქართული საგანმანათლებლო სისტემის საბოლოო მიზანს.

მიგვაჩნია, რომ შეფასება უნდა იყოს ობიექტური, მოსწავლეთა ნამდვილი მომზადების, უნარებისა და ჩვევების ამსახველი. აუცილებელია, აგრეთვე, მოსწავლის ფიზიკური და ფსიქიკური მდგომარეობის, პასუხისათვის მისი საერთო მომზადების გათვალისწინება, მიზანშეუწონელია მოსწავლის შეფასება მაშინ, როცა მასწავლებელი დარწმუნებულია, რომ ის პასუხისათვის მზად არ არის, ვერ უპასუხებს სათანადო დონეზე. შეფასების ატმოსფერო უნდა იყოს წყნარი, კეთილმოსურნეობითი და არ უნდა ანერვიულებდეს არც მასწავლებელს და არც მოსწავლეს. დაუშვებელია უტაქტობა, უხეშობა, მუქარა, არაკეთილმოსურნეობა. შეფასებას უნდა გააჩნდეს საგანმანათლებლო, აღმზრდელობითი და განმავითარებელი მნიშვნელობა.

ამრიგად უნიშნო სწავლების უზნაძისეულ კონცეფციაში საუბარია მოსწავლის პირად პასუხისმგებლობაზე შეძენილი ცოდნის მოცულობისა და ხარისხისათვის. მოსწავლემ უცოდინრობისათვის თავი არ უნდა იმართლოს მიზეზების დასახელებით, რადგან არ არსებობს მიზეზი, რომელიც შეიძლება ამართლებდეს უცოდინარობას.

### ლიტერატურა:

1. უზნაძე დ., შრომის სკოლა, ჟურნალი „განათლება“, №7, 1916.
2. უზნაძე დ., სკოლის რეფორმირების შესახებ, ჟურნალი „სკოლა და ცხოვრება“, №5, 1990.
3. უზნაძე 1915-1916: უზნაძე დ., „სინათლის“ საზოგადოების ქალთა სასწავლებლის 1915–1916 სასწავლო წლის ანგარიში.
4. უზნაძე 20018: უზნაძე დ., განწყობის თეორია, თბილისი, 2008.
5. სარიშვილი 1956: სარიშვილი ტ., სკოლა და პედაგოგიური მიმდინარეობანი რევოლუციამდელ საქართველოში, თბილისი, 1956.
6. ამონაშვილი შ., მოსწავლეთა შეფასების აღმზრდელობითი და საგანმანათლებლო ფუნქცია, ექსპერიმენტულ-პედაგოგიური გამოკვლევა, პედაგოგია, მოსკოვი, 1984.
7. ამონაშვილი შ., გარდაქმნის მთავარი პირი, თბილისი, 1989.



### რეზიუმე

დimitრი უზნაძის შეხედულებით, სკოლაში ცოდნის შემოწმება შეფასების ნიშანი სუბიექტურ ხასიათს ატარებდა, რაც ხშირად მოსწავლეთა და მასწავლებელთა შორის გაუგებრობის ურთიერთნდობის შესუსტების, უსიამოვნებისა და უკმაყოფილების საფუძველს წარმოადგენდა. აქედან გამომდინარე, მან „სინათლის“ სკოლაში დასვა პრობლემა მოსწავლე-მასწავლებლებს შორის სრული ნდობის ატმოსფეროს შექმნის შესახებ. წამოჭრა „ციფრების საშუალებით ცოდნის შეფასების პედაგოგიური ღირებულების“ საკითხიც. მისი აზრით, „ნიშანი, როგორც შედეგი შეფასებისა, ყოველთვის სუბიექტური ხასიათისაა და, როგორც ასეთი, მოსწავლესა და მასწავლებელს შორის მუდამ გაუგებრობას ქმნის. და ესეც რომ არ იყოს, თვით შეფასება მასწავლებლის მიერ ხდება, რომელიც, როგორც საგნის მთლიანი ბუნებიდან, ისე ბავშვის მომავალი ინტერესებიდან ამოდის. ბავშვისათვის როგორც ერთი, ისე მეორე გაუგებარია და ამიტომ იგი უმეტეს შემთხვევაში უკმაყოფილო რჩება.

**Imeri Basiladze** - Professor of Akaki Tsereteli State University

**Tamar Sulakadze** - Teacher of Kutaisi Public School N3

### The System of Assessment in Dimitri Uznadze' Pedagogical Heritage and Modern Times

#### Abstract

Dimitri Uznadze believed that marks given as a result of testing and assessing pupils' knowledge in schools were subjective and thus, often led to misunderstanding and dissatisfaction, and weakened mutual trust between pupils and teachers. As a result, he saw creating the atmosphere of complete understanding and trust between pupils and teachers as a priority in his school "Sinatle" (light). He also raised questions concerning the "pedagogical value of assessing knowledge with numbers". Uznadze believed that "marks, as products of assessment are always subjective and as such, always cause misunderstanding between a teacher and a pupil." Even if it weren't true, assessment is carried out by a teacher who considers the nature of the discipline as a whole and future benefits of the child. Both of these are incomprehensible for the child and consequently, he/she is mostly unhappy with the results.

იმერი ბასილაძე - აკაკი წერეთლის სახელმწიფო უნივერსიტეტი, პროფესორი

სოფიო ფანჩულიძე - აკაკი წერეთლის სახელმწიფო უნივერსიტეტი, განათლების აკადემიური დოქტორი

### სწავლების დიდაქტიკური პრინციპები დიმიტრი უზნაძის პედაგოგიკურ მემკვიდრეობაში

სწავლების პრინციპები ეს არის ძირითად მოთხოვნათა სისტემა, რომელთა რეალიზაცია უზრუნველყოფს სწავლების პედაგოგიური პროცესის ეფექტურობასა და სასწავლო – აღმზრდელობითი ამოცანების წარმატებით გადაწყვეტას.

დიმიტრი უზნაძემ თავის სკოლაში შეძლო განეხორციელებინა და დაენერგა სწავლების მოწინავე დიდაქტიკური პრინციპები.

იგი სწავლების პროცესში განსაკუთრებულ ყურადღებას აქცევდა **თვალსაჩინოების დიდაქტიკურ** პრინციპს და სწავლების ერთ-ერთ ძირითად პრინციპად აქვს მიჩნეული. ეს პრინციპი უძველესია იმ პრინციპთა შორის, რომელსაც იყენებდნენ არა მარტო სწავლებაში, არამედ აღზრდის პროცესში. მეცხრამეტე საუკუნის მიწურულსა და მეოცე საუკუნის დასაწყისში პედაგოგიკაში თვალსაჩინოება ისე, როგორც მთელი სწავლება ორ უკიდურესობაში მოექცა. ერთი მხრივ, ჰერბარტიანელები იძლეოდნენ თვალსაჩინოების ფორმალისტურ გაგებას, ხოლო, მეორე მხრივ, დიუი, ლაი, თორნდაიკი და სხვები ემყარებოდნენ საქმოსანი პიროვნების აღზრდას.

დიმიტრი უზნაძემ ქართულ პედაგოგიკაში შემოიტანა ამ საკითხთან დაკავშირებით სიახლე-ინტენსიურობის მომენტი და მას „ინტენსიური თვალსაჩინოება“ უწოდა. ინტენსიური თვალსაჩინოება გულისხმობს, რომ სწავლებაში საჭიროა როგორც თვით საგნის, ისე მისი მიმართების თვალსაჩინოება. დიმიტრი უზნაძის მიხედვით, თვალსაჩინოების ასეთი გაგება ძალზედ აფართოებს მის პედაგოგიურ მნიშვნელობას, რადგან იგი ცალკეული საგნის ნათელი წარმოდგენის დადგენასთან ერთად აბსტრაქტული აზროვნებით დადგენილ მიმართებათა გათვალსაჩინოებასაც ახდენს.

დიმიტრი უზნაძეს მიაჩნდა, რომ თვალსაჩინოებისათვის გვერდის ავლა სწავლების პროცესში იყო დანაშაული. თვალსაჩინოება, რომელიც მხოლოდ მხედველობით შეგრძნებაზეა დაყრდნობილი, არ არის ნამდვილი თვალსაჩინოება. თვალი მხოლოდ გვიჩვენებს, თუ რა არის საგანი, მაგრამ როგორია ის არსებითად და სხვა მოვლენებთან დამოკიდებულებაში, და რატომ არის სწორედ ასეთი და არა სხვანაირი, ამას თვალი ვერ გვიხსნის.

თვალსაჩინოების ისეთი სახე, რომელიც არა მარტო მხედველობით, არამედ მოქმედებასა და სხვა საგნებთან დამოკიდებულებაში გააცნობს ბავშვებს საგნებსა და მოვლენებს, უზნაძის სიტყვით, ეს არის ე.წ. ინტენსიური თვალსაჩინოება.

თვალსაჩინოების გამოყენებით მოსწავლის თვითმოქმედებისა და აქტივობის გაძლიერების ერთ-ერთ საუკეთესო საშუალებად უზნაძეს მიაჩნდა თვალსაჩინო საგნებისა და ზოგჯერ ხელსაწყოების დამზადებაში მოსწავლის უშუალო მონაწილეობა. ის, რაც კი მოწაფეს თავისთავად გაუკეთებია, მისი საკუთრებაა, ყველა ეს მთელი სიცხადით აღიბეჭდება და სამუდამოდ რჩება ბავშვის გონებაში. ამიტომ თვალსაჩინოება და ბავშვის თვითმოქმედება ერთმანეთისაგან განუმორებელი უნდა იყოს.

თვალსაჩინოების საქმეში დიმიტრი უზნაძე დიდი მნიშვნელობას ანიჭებდა, ექსკურსიების მოწყობას, განსაკუთრებით კი ბუნების შემსწავლელ ექსკურსიებს. სკოლაში თვალსაჩინო სწავლების განხორციელებისათვის საჭიროდ მიაჩნდა, აგრეთვე, მოსწავლეთა მიერ კოლექციების შეგროვება.

ამრიგად, დიმიტრი უზნაძის აზრით, ინტენსიური თვალსაჩინოება არკვევს საგანს სხვა საგნებთან მიმართების პროცესში. ჩვენი აზრით, ამ მიზანს ემსახურებოდა „სინათლის“ სკოლაში სახელოსნოების, ხელსაქმისა და ხელგარჯილობის შემოღება, ისტორიულ – არქეოლოგიური ძეგლების, მუზეუმებისა და შესანიშნავი ადგილების შესასწავლად მოწყობილი ექსკურსიები, არითმეტიკული ყუთის, გრამატიკული ტაბულების, რუქებისა და თვალსაჩინო ხელსაწყო-მოწყობილობათა შექმნა-დამზადება და გამოყენება. გონებისა და ნებისყოფის აღზრდის

ფსიქოლოგიურმა და პედაგოგიურმა პრობლემებმა, ჩვენი აზრით, დიმიტრი უზნაძე მიიყვანა „საქმის კეთების“, სახელოსნოებში მუშაობის, შრომის სკოლის აღიარების აუცილებლობამდე.

**შეგნებულობისა და აქტიურობის დიდაქტიკური პრინციპი.** ეს პრინციპი ერთ-ერთი უმნიშვნელოვანესი პრინციპია დიდაქტიკაში. საინტერესოა, როგორ არის ეს პრინციპი გაგებულნი და გამოუქმბული დიმიტრი უზნაძის პედაგოგიურ ნააზრევში?

დ. უზნაძე თავის სასწავლებელში მოსწავლისგან მოითხოვდა სასწავლო მასალის არა უწესრიგო, დაზვიერებულ და ზერეულ ცოდნას, არამედ გადაცემული მასალის გაცნობიერებას, გააზრებას, საგნის შესახებ დასკვნებისა და განზოგადებათა უნარ-ჩვევების შექმნას. უზნაძის აზრით, „ღრმა და შეგნებული შესწავლა საკმაო იქნება მისთვის, რომ მოზარდი ბუნების წინაშე ბრმად არ იდგეს და მისმა გონებამ მუდამ შესძლოს ბუნების მოვლენის ზედაპირს გადასცილდეს, როდესაც ცხოვრება მას მისი სიღრმის განჭვრეტას მოსთხოვს. პედაგოგიური სიბრძნე, მამსადაძე საგანთა რიცხვის შემცირებაში კი არა, თითოეული საცნიდან მისი არსის მიგნებასა და ტიპიურ შემუშავებაში მარხია“ (1.გვ.104). არც ერთი ახალი იდეა არ უნდა შითვისოს მოზარდმა, რომ მისი გასხეულების შესახებ არ იზრუნოს. გონება და ნება მუდამ ხელიხელ ჩაკიდებული უნდა ავარჯიშოს.

„ბუნებას, როდესაც აცნობ, უნდა გახსოვდეს, რომ ეს მხოლოდ იმდენად არის საჭირო სკოლაში, რამდენადაც ამით მოზარდის ბუნების განჭვრეტის ნიჭი მუშავდება. ამ მიზნისათვის სრულიადაც არ არის საჭირო მთელი ბუნებისმეტყველების სიბრძნე სკოლის პროგრამაში შეიტანო, პირიქით, მინიმუმი დამახასიათებელი მასალისა ბუნებისმეტყველებიდან და მისი ღრმად და შეგნებულად შესწავლა საკმაო იქნება მისთვის, რომ მოზარდი ბუნების წინაშე ბრმად აღარ იდგეს და მისმა გონებამ მუდამ შეძლოს ბუნების მოვლენის ზედაპირს გადასცილდეს, როდესაც ცხოვრება მას მისი სიღრმის განჭვრეტას მოსთხოვს“ (2.გვ.50).

ამრიგად, დიმიტრი უზნაძის მიერ შეგნებულობისა და აქტიურობის პრინციპი გაგებულია, როგორც მოსწავლეების მიერ ცოდნის გააზრებულად, შეგნებულად შეთვისება, აქტიური აზროვნების საშუალებით ცოცხლად აღქმული მასალის აზროვნებაში გადამუშავება. ამით იგი ილაშქრებს დოგმატიკურ-სქოლასტიკური სწავლების წინააღმდეგ, როგორც სწავლისა და ცხოვრების ერთმანეთისაგან მოწყვეტის, ბავშვის „გონების მარწუხებში მოქცევის“, სხვისი აზრებისადმი ბრმად მორჩილების, შეგნებულად ზეპირობისა და გონებრივი კარჩაკეტილობის საშუალება. დიმიტრი უზნაძე აყენებს, არა მზამზარეული ცოდნის მიწოდების, არამედ ცოდნის დაუფლებისათვის მისი თვითაქტივობის გამოწვევის მოთხოვნას. მართლაცდა უზნაძის მიერ წამოყენებული მოთხოვნები საჭიროა დღევანდელი სასკოლო პრაქტიკისათვის, რადგან, რამდენადაც სკოლა შეძლებს, რომ მეტი აქტივობა გამოიწვიოს ბავშვებში, გაკვეთილზე იქნება ეს, თუ გაკვეთილის გარეშე მით უფრო დიდ სარგებლობას მოუტანს იგი მოწაფეს. დიმიტრი უზნაძე, ჩვენი აზრით, სავსებით მართებულად ავითარებს აზრს, რომ აქტივობა არ შეიძლება არსებობდეს შეგნებულობის გარეშე, ისე როგორც თვით შეგნებულობა, განპირობებულია სასწავლო პროცესში მოსწავლეთა აქტიური მონაწილეობით.

**სისტემატურობისა და თანმიმდევრობის დიდაქტიკური პრინციპი.** სწავლებაში სისტემატურობისა და თანმიმდევრობის პრინციპის უზრუნველყოფა მოითხოვს მოსწავლეთა მიერ ასათვისებელი მასალის ლოგიკისა და სისტემის ღრმა გააზრებას, რაც ჩადებულია ასათვისებელ ცოდნაში. უფრო ზუსტად, იგი ნიშნავს ისეთი ლოგიკური კავშირის განხორციელებას, რომელიც უნდა არსებობდეს არა ცალკეულ თემათა, არამედ მათ საკითხთა შორისაც. ცხადია, ამ წესით უნდა ითვისებდნენ მოსწავლეებიც მასალას. ყოველივე ამასთან ერთად აუცილებელია ცოდნის შინაგანი ლოგიკური ბუნების დაცვა. სისტემატურობისა და თანმიმდევრობის პრინციპი სწორედ ცოდნის შეგნებულად შეთვისების აუცილებელი პირობაა. სისტემატურობისა და თანმიმდევრობის პრინციპის დაცვის გარეშე შეუძლებელია ცოდნის შეგნებულად შეთვისება.

დიმიტრი უზნაძე განსაკუთრებულ მნიშვნელობას აძლევდა მოსწავლეთა მიერ მეცნიერებათა ძირითადი დარგების სისტემატურ შესწავლა-დაუფლებას. რადგან ყოველი მეცნიერების დარგი სისტემატური და ლოგიკური წესითაა აგებული, ხოლო ფსიქოლოგიური წესი ზოგ შემთხვევაში არ შეესაბამება ლოგიკურ წესს, ამდენად აღნიშნული წინააღმდეგობის დაძლევა მასწავლებლისგან,

უზნაძის აზრით, ბავშვის ფსიქიკური ბუნების ცოდნასა და სასწავლო საგნის შინაარსობრივი სპეციფიკის გათვალისწინებასაც მოითხოვს.

აზროვნების თავისებურებათა მიხედვით, დიმიტრი უზნაძე სასკოლო ასაკის ბავშვთა განვითარებაში ორ მთავარ საფეხურს გამოარჩევს: 1. 14–15 წლამდე პერიოდი, როდესაც ბავშვებს სუსტი მსჯელობა, კონკრეტული აზროვნება ახასიათებს და 2. ლოგიკური აზროვნების ხანა. ამ დროს მოსწავლეებს შედარებით უადვილდებათ მეცნიერების სისტემატური და თანმიმდევრული წესით შესწავლა–შეთვისება.

აზროვნების ფსიქოლოგიური წესისის მიხედვით, დიმიტრი უზნაძის „სინათლის“ სკოლა ორი საფეხურისგან შედგებოდა: 1. სამწლიანი კურსი (14 წლამდე ასაკით) და 2. ოთხწლიანი კურსი. პირველ საფეხურს სწავლების საფუძვლად ედო ამ ასაკის აზროვნების ფსიქოლოგიური წესი – კონკრეტული, მარტივი, ნაცნობი და ბავშვისათვის მახლობელი ცნობების მიწოდება, ხოლო მეორე საფეხურიდან საგნების სისტემურ – მეცნიერულ დონეზე მიწოდება და სწავლება.

ამრიგად, დიმიტრი უზნაძე მასწავლებლებისგან მოითხოვდა სწავლების შემდეგი წესების დაცვას: ახლობელიდან – შორეულისაკენ, მარტივიდან რთულისაკენ, ადვილიდან ძნელისაკენ, კონკრეტულიდან – აბსტრაქტულისაკენ, კერძოდან – ზოგადისაკენ დიდაქტიკური პრინციპების დაცვას. მისი შეხედულებით, თანმიმდევრული სწავლება აადვილებს სასწავლო მასალის კავშირის გაცნობიერებას, ათვისებული ინფორმაციის ლოგიკურ მოწესრიგებას, ანუ დასისტემებას მოწაფის ცნობიერებაში. მან სისტემატურობისა და თანმიმდევრობის პრინციპის მოთხოვნებიდან გამომდინარე, პირველ რიგში, „სინათლის“ სკოლაში სასწავლო პროგრამები და სახელმძღვანელოები შეადგინა ლოგიკური თანმიმდევრობით. გაითვალისწინა პედაგოგიურ პროცესში ბავშვთა განვითარების კანონზომიერებანი, რითაც „სინათლის“ სკოლაში ხელი შეუწყო სასწავლო – სააღმზრდელო პროცესის მაღალ დონეზე დაყენებას.

**სწავლების მისაწვდომობის პრინციპი.** სასწავლო პროცესი წარმატებული და შედეგიანი შეიძლება იყოს იმ შემთხვევაში, როდესაც ის მეტისმეტად ძნელი არ არის და მისაწვდომია მოსწავლისათვის. შეგნებულად, მხოლოდ, ისეთი სასწავლო კურსის ათვისება შეიძლება, რომელთა გააზრება არ აღემატება აღსაზრდელთა შემეცნებით ძალებს. შემეცნებითი ძალები კი, როგორც ვიცით, განსხვავებულია სხვადასხვა ასაკობრივ საფეხურზე.

ყოველი მეცნიერული დისციპლინა ლოგიკური და სისტემატური წესით არის აგებული, რომლის ცალკეული საკითხი ან მასალა, სიძნელე–სირთულის მიხედვით, ერთიმეორის ლოგიკურ განვითარებას და გაგრძელებას წარმოადგენს. ამ საკითხთან დაკავშირებით, დიმიტრი უზნაძე წერდა: „ამიტომ არის, რომ ზოგ შემთხვევაში, ძნელად გასაგები ადგილები მეცნიერების თავშივე გვხვდება, ხოლო უფრო ადვილი ბოლოში, ან შუაში“ (1.გვ.3).

დიმიტრი უზნაძე აღნიშნავდა, რომ ზრდასრულებული ადამიანის აზროვნების წესი სისტემატურია და თითქმის კვალდაკვალ მიჰყვება მეცნიერების ამა თუ იმ დარგის ლოგიკას და წესს. ბავშვთა განვითარების პროცესში კი ხშირად საწინააღმდეგო მაგალითებს ვხვდებით. ამიტომ მასალის გადაცემის დროს უნდა დავიცვათ მისაწვდომობის პრინციპი, ე.ი. ბავშვებს ერთბაშად არ უნდა მივაწოდოთ მხოლოდ ძნელი და მხოლოდ ადვილად შესათვისებელი მასალა, რამდენადაც ამგვარი უკიდურესობანი არღვევენ საგნის პროგრამით განსაზღვრული საკითხების თანმიმდევრობისა და ლოგიკის წესს და მის შესათვისებლად უდიდეს დაბრკოლებას ქმნიან პედაგოგიურ პროცესში.

უზნაძის აზრით, სწავლების პირველ საფეხურზე განკუთვნილ სასწავლო კურსებში უამრავი აღწერითი ხასიათის მასალაა, რომლებიც ბავშვთა ჰორიზონტის გაფართოებას ემსახურება. აქ რომ მეორე საფეხურის სასწავლო კურსებით გათვალისწინებული მასალა შეეტანათ, შექმნიდა სირთულეს სწავლების პროცესში. სწორედ, მისაწვდომობის პრინციპი, ასაკობრივ თავისებურებათა გათვალისწინება გვადლევს კონცენტრული წესით ავსავთ სასწავლო პროგრამები მთელ რიგ საგნებში. ამის მიხედვით, უზნაძეს სკოლის კურსიც ორ მთავარ საფეხურად აქვს გაყოფილი: პირველ საფეხურს კონკრეტული აზროვნების ხანას უფარდებს, ხოლო მეორეს აბსტრაქტულ–ლოგიკური აზროვნების პერიოდს.

ამრიგად სწავლების მისაწვდომობის პრინციპი გულისხმობს მოსწავლეთა ასაკობრივი და ინდივიდუალურ თავისებურებათა გათვალისწინებას სწავლების პროცესში, მათი გადატვირთვისა და სწავლების ზედმეტად გართულების თავიდან აცილებას. ვაქციოთ სწავლა მისაწვდომი, მოსწავლეთა შემეცნებითი შესაძლებლობების გათვალისწინებით განისაზღვროს მისი შინაარსი. ცოდნათა, უნარებისა და ჩვევების ეს მოცულობა არ უნდა იყოს მოსწავლისათვის დაუძლეველი, როგორც ეს დღევანდელ სკოლაში ხდება. რადგან ასეთი გადატვირთვა, ბუნებრივია, არამართო აძნელებს, არამედ შეუძლებელს ხდის სწავლის პროცესს. იგი მოითხოვს სასწავლო პროგრამებისა და სახელმძღვანელოების გადამუშავებას, მათ მუდმივ სრულყოფას, რაც მიიღწევა პრაქტიკული გამოცდილების გათვალისწინებით.

**ცხოვრებასთან სწავლების კავშირის პრინციპი.** დიმიტრი უზნაძის აზრით, სწავლება უსათუოდ უნდა ასახავდეს ცხოვრებას, რათა აღზრდა მთლიანად, მართლა, წარმოადგენდეს მოზარდი თაობის მომზადებას საზოგადოების მრავალმხრივი საქმიანობაში ჩასაბმელად.

შეუძლებელია პიროვნების სრულყოფილი სოციალური ჩამოყალიბება, თუ მას ცხოვრებისათვის არ ამზადებს აღზრდა – განათლება. სოციალური ფუნქციის დამაკმაყოფილებლად შესრულება მხოლოდ ისეთ პიროვნებას შეუძლია, ვისაც, სათანადო სწავლა – განათლების მეოხებით, ესმის სოციალურ ურთიერთობათა აუცილებლობა და ამასთან დაკავშირებული უფლება მოვალეობანი. ეს კი დაბეჯითებით მოითხოვს სწავლების კავშირს ცხოვრებასთან.

დიმიტრი უზნაძეს მიაჩნია, რომ სასწავლო საგანთა შერჩევა, რომელმაც მოზარდის გონებრივი განვითარება უნდა უზრუნველყოს, „ცხოვრებასთან დაახლოვების“ პრინციპს უნდა ემყარებოდეს. ამ შემთხვევაში მხედველობაშია მისაღები გარემო, ადამიანს რომ უხდება შემოქმედებითი საქმიანობა, „ორგვარია: ობიექტური მსოფლიო ანუ ბუნება და ადამიანი თავის რთულს სხვადასხვა დამოკიდებულებაში“ (2.გვ.51). ადამიანის ცხოვრება და საქმიანობა ამ გარემოს ცოდნას მოითხოვს, ე.ი. ბუნებისა და ადამიანის შემეცნებას. მამასადამე, სკოლაში სასწავლო მასალას ის დისციპლინები უნდა გვაწოდებდნენ, რომელნიც გარებუნებისა და ადამიანის შესახებ ცოდნას შეიცავენ. ასეთია ბუნებისმეტყველება, მათემატიკა, გეოგრაფია, ფსიქოლოგია, ისტორია, მხატვრული ლიტერატურა, ეტიკა და ესთეტიკა.

დიმიტრი უზნაძე მოითხოვდა, რომ „საგნების სწავლებასა და ხელსაქმეს შორის მუდმივი უწყვეტი კავშირი იქნეს გაბმული“ (2.გვ.50), რაც მოსწავლეებს საშუალებას აძლევს თვალნათლივ აღიქვან სწავლების კავშირი პრაქტიკასთან, ცხოვრებასთან, რატომ უნდა შეასრულონ ესა თუ ის სამუშაო, რატომ უნდა იმოქმედონ ასე და არა სხვანაირად.

ამ მიზნით, „სინათლის“ საზოგადოების სკოლაში გარკვეული ადგილი ეჭირა მოსწავლეთა ვარჯიშობას, მათი პირადი გამოცდილებისა და მაგალითების საფუძველზე, საზოგადოებულებებისა და პრინციპების შემუშავებას, გაკვეთილების მსვლელობაში პირადი გამოცდილების სფეროში სათანადო მაგალითების ძიებას, კერძოდ, წაკითხული წიგნების შინაარსის მეხსიერებაში აღდგენას და სკოლაში წაკითხულის შინაარსთან შედარებას და სხვა, რაც ხელს უწყობდა სკოლისა და ცხოვრების, წიგნისა და ბავშვის გამოცდილების ურთიერთთან დაახლოებას, მათ შორის მტკიცე კავშირის დამყარებას.

**ცოდნის სიმტკიცის პრინციპი.** ეს პრინციპი გულისხმობს, უპირველეს ყოვლისა, სასწავლო მასალის ისე მიწოდებას, რომ მოსწავლე მტკიცედ იმახსოვრებდეს და, ამის საფუძველზე, უნარი შესწევდეს თავისუფლად აღადგინოს მეხსიერებაში ის, რაც სწავლების პროცესში ადრე აღიქვა და აითვისა.

დიმიტრი უზნაძე ადამიანის ნებისყოფის სისრულის ერთ-ერთ მთავარ პირობად, გონების სიმახვილისა და მსჯელობის უნართან ერთად, მიაჩნდა, აგრეთვე, „ღრმა ცოდნა სინამდვილის იმ სფეროსა, სადაც ნებისყოფას მოქმედება უხდება“ (1.გვ.4). დიდი პედაგოგის აზრით, სკოლაში სწავლების მთელი პროცესი აგებული უნდა იყოს მეცნიერულ შინაარსსა და გააზრებულ გაცნობიერებულ შეთვისებაზე, დამყარებული აქტიურ დამახსოვრებაზე, უმეტესად ლოგიკური მეხსიერების მუშაობაზე.

## პედაგოგია/Pedagogics

ცოდნა-ჩვევების, განსაკუთრებით, ჩვევების მტკიცედ დაუფლებისათვის დიმიტრი უზნაძე უდიდეს მნიშვნელობას ანიჭებდა სისტემატურად მოწყობილ ვარჯიშს, რომელიც უნდა შეუფარდდეს მასალის სიმძლავრეს-სინამდვილეს და მის სპეციფიკას. „მსჯელობის ნიჭი, – უზნაძის აზრით, მჭიდროდ უკავშირდება იმ მასალას, რომელზეც იგი ვარჯიშობს და ფრთხილად მხოლოდ მისი ბუნებისა და კანონების ცოდნასთან ერთად შლის“ (1.გვ.4).

დიმიტრი უზნაძე განსაკუთრებულ როლს ანიჭებდა სასწავლო მასალაზე სისტემატურ ვარჯიშს და ხშირ გამეორებას მოსწავლეთა მიერ საფუძვლიანი ღრმა ცოდნის დაუფლების საქმეში.

ამრიგად, სწავლების დიდაქტიკურ პრინციპებთან დაკავშირებით, დიმიტრი უზნაძის პედაგოგიურ ნააზრევში გამოთქმულია ისეთი მეცნიერულ-პროგრესული შეხედულებანი, რომლებიც განსაკუთრებით მნიშვნელოვანია დღევანდელი სკოლისათვის.

### გამოყენებული ლიტერატურა:

1. უზნაძე დ., მოხსენება სასწავლებლის რეორგანიზაციის შესახებ, გაზეთი „ჩვენი მეგობარი“, №4-5, 1916.
2. უზნაძე დ., მოხსენება სასწავლებლის რეორგანიზაციის შესახებ, ჟურნალი „სკოლა და ცხოვრება“, №2, 1980.
3. უზნაძე დ., პედაგოგიური თხზულებანი, თბილისი, 2005.
4. სარიშვილი 1956: სარიშვილი ტ., სკოლა და პედაგოგიური მიმდინარეობანი რევოლუციამდელ საქართველოში, თბილისი, 1956.

### რეზიუმე

სწავლების პრინციპები ეს არის ძირითად მოთხოვნათა სისტემა, რომელთა რეალიზაცია უზრუნველყოფს სწავლების პედაგოგიური პროცესის ეფექტურობასა და სასწავლო – აღმზრდელობითი ამოცანების წარმატებით გადაწყვეტას.

დიმიტრი უზნაძემ თავის სკოლაში შეძლო განეხორციელებინა და დაენერგა სწავლების ისეთი მოწინავე დიდაქტიკური პრინციპები, როგორებიცაა: ინტენსიური თვალსაჩინოება, ცოდნის სიმტკიცე, სწავლების მისაწვდომობა, ცხოვრებასთან სწავლების კავშირი, სიტემატურობა და თანმიმდევრობა, შეგნებულობა და აქტიურობა.

სწავლების დიდაქტიკურ პრინციპებთან დაკავშირებით, დიმიტრი უზნაძის პედაგოგიურ ნააზრევში გამოთქმულია, ისეთი მეცნიერულ-პროგრესული შეხედულებანი, რომლებიც განსაკუთრებით მნიშვნელოვანია დღევანდელი სკოლისათვის.

**Imeri Basiladze** - Akaki Tsereteli State University, Professor

**Sophio Phanchulidze** - Akaki Tsereteli State University, The Doctor of Education

### Didactic Teaching Principles in Dimitri Uznadze's Pedagogical Heritage

#### Abstract

Teaching principles, the system of main requirements, provide the effectiveness of teaching pedagogical process and help to solve successfully the learning –educational tasks.

Dimitri Uznadze managed to realize and establish the following Didactic Teaching Principles: intensive visualization, knowledge strength, teaching access, connection with life teaching, systematism and sequence, consciousness and activity.

Dimitri Uznadze's pedagogical opinion covers some scientific–progressive views about didactic principles which are vital for the current school.

ნათია ბლიაძე - აკაკი წერეთლის სახელმწიფო უნივერსიტეტი, აკადემიური დოქტორი

### იაკობ გოგებაშვილი და ქართული სიმღერა

„ურმულითა“ და „ოროველათი“ დამტკბარ ვარიანში გატარებულმა ყრმობის წლებმა იაკობი ხალხური ზეპირსიტყვიერების მადლს აზიარა. „პატარაა და ღარიბი ვარიანი, მაგრამ მე კი ეს სოფელი ძლიერ მიყვარს. მიყვარს იმის გამო, რომ იქ დავიბადე, იქ ვიხილე სინათლე მზისა, იქ გავატარე ბედნიერი დღეები ჩემი ბავშვობისა. იქა ვტკბებოდი მშობლების, ძმების და დების სიყვარულით, იქ ჩემს ყურებს ასიამოვნებდა წყლების ჩხრიალი, ჩიტების ჭიკჭიკი; იქაურ მწვანე ტყე-ველს აღტაცებაში მოგყავდით; იქ ვისწავლე ბევრი ხალხური ლექსი და მოთხრობა, იქ შევითვისე და შევიყვარე მშრომელი ხალხი“ - წერდა იაკობი.

მშობლიურ სოფელში შესწავლილმა ლექსებმა, მოთხრობებმა და სიმღერებმა იაკობს შეაყვარა საქართველოს ყველა კუთხის ხალხური შემოქმედება - გრძნეული ანდაზები, გმირული ეპოსი, ჯადოსნური ზღაპრები და, საერთოდ, მდიდარი ხალხური პოეტური მეტყველება, რამაც მის შემოქმედებას, მოღვაწეობას ძალა და ენერჯია შემატა.

იაკობ გოგებაშვილს ბავშვობიდანვე ძალზე ჰყვარებია მუსიკა. ამაში, ალბათ, დიდ როლს ასრულებდა ის გარემოება, რომ იაკობის მამა, სიმონი, იმდენად ჩინებული ხმის პატრონი ყოფილა, რომ იგი საეკლესიო საგალობლებს თავისი კილოთი - „გოგებაანთ კილოთი“ ასრულებდა. „ჩემი მეხსიერების ღრმა კუნჭულებშიო, - წერდა იაკობი, - ხელუხლებლად ჩარჩნენ ხალხური მოტივები, რომელნიც უფრო ღრმა შთაბეჭდილებას ახდენდნენ ჩემზე და უფრო მომეტებულად ავსებდნენ აღტაცებით ჩემს ყმაწვილურ გულს“.

ძლიერ შინაგან სიყვარულს მუსიკისადმი ბევრი სიკეთე მოაქვს. იაკობმა მტკიცედ განიზრახა ნოტებზე გადაეტანა ფართოდ გავრცელებული ხალხური სიმღერები და მან ამას მიაღწია კიდევ ცნობილი მუსიკოსის, მიხეილ მაჭავარიანის დახმარებით.

„სიმღერა სამართლიანად ითვლება ჩვენს დროში სკოლის სულად და გულად. იგი უვითარებს ბავშვს სმენას, აჩვევს სინაზესა და სიფაქიზეს. ერთი სიტყვით, აკეთილშობილებს მის ბუნებასა. ამიტომაც შენიშნულია, რომ სიმღერისმოყვარე და მცოდნე ბავშვები ცხადად გამოირჩევიან თავის ტოლებში სასიამოვნო, მიმზიდავი, სიმპატიური ხასიათითა და თვისებებით. ამით კიდევ არ მთავრდება სიმღერის მნიშვნელობა. მას სკოლის შრომაში შეაქვს სიხარულის ელფერი, აღვიძებს და აცოცხლებს სკოლის ცხოვრებას და მეტად უმსუბუქებს ბავშვებს იმ ტვირთსა, რომელსაც მათთვის შეადგენს სისტემატიური გონების მუშაობა; ბავშვის სუსტს, ნორჩ გონებას ვარჯიშობა მალ-მალ დალავს და ქანცავს; მაგრამ მალეც მოდის იგი ღონეზედ. უკანასკნელის მიზნისათვის საუკეთესო ღონისძიებად ითვლება სიმღერა. სიმღერას იმისთანა მდგომარეობაში მოჰყავს ნერვების ცენტრები, რომ ასწრაფებს სისხლის დენას ადამიანის ძარღვებსა და ტვინში, აჩქარებს ტვინის ნივთიერების განახლებასა, ამორებს გონების ყოველ შემაწუხებელ აზრსა და ზრუნვასა, შეჰყავს ადამიანი რაღაც სიამოვნების სფეროში, შლის მის გულსა, გონებას ამხნევეს და უხალისებს.“

ამიტომ ბავშვის გონება, დაღალული ვარჯიშობისაგან ერთი-ორად უფრო ჩქარა მოდის ღონეზედ სიმღერის ჟამსა, ვიდრე უბრალოდ დასვენების დროსა. საკმარისია, პატარა ხანს შეაწყვეტინოთ შრომა დაღალულს კლასსა და სა-ოთხ წამს ამღეროთ იგი, რომ იგი ღონეზე ისევ მოვიდეს და მან ახალი ძალით და ხალისით გააგრძელოს ვარჯიშობა. ამიტომ ახლანდელი დროის სკოლა გამანათლებელ ქვეყნებში ყოველად შეუძლებელია უსიმღეროდ“.

ამ აზრით, ხელმძღვანელობდა იაკობი, როცა გადაწყვიტა ხალხური სიმღერები გადაელო ნოტებზე. საქმე ჭიანურდებოდა. იგი ვერ პოულობდა პირს, რომელიც ამ საქმეს ხელს მოჰკიდებდა.

თავისი გაჭირვების შესახებ „ხალხური სიმღერის ნოტებზედ დაწყობისა“ იაკობმა შესწავლა ელენე დიმიტრის ასულ ყიფიანს. ამ უკანასკნელმა დახმარება აღუთქვა. იაკობს უნდა ემღერა, ელენეს კი დაეწერა ნოტებზე და შემდეგ ფორტეპიანოს მეშვეობით გადაღებულის სისწორე შეემოწმებინათ.

## პედაგოგია/Pedagogics

საქმის დაწყების სამზადისში იყვნენ, როცა ერთ ადგილას, მოულოდნელად, იაკობ გოგებაშვილთან მივიდა მიხეილ მაჭავარიანი და თან მიიტანა ერთი პატარა რვეული. ეს რვეული შეიცავდა ნოტებზე დაწვრილ რამდენიმე სიმღერასა და საგალობელს. მართალია, მისი მოტივები ქალაქური კილოსი აღმოჩნდნენ, მაგრამ საქმე მაინც დაწყებული იყო.

იაკობმა მიხეილს გააცნო თავისი მოტივები და მეორე დღესვე შეუდგნენ ნოტებზე გადაღებას. საყურადღებოა ის ფაქტი, რომ ნოტებზე გადასატან სასიმღერო მელოდიებს იაკობ გოგებაშვილი თვითონ ასრულებდა. მაჭავარიანი წერდა, ბოლოს თვითონ ნოტებზე გალობდა და იაკობი შეცდომებს ასწორებდა. რამდენიმე თვეში მათ შეადგინეს კოლექცია ოცი საყმაწვილო სიმღერისა, რომელთა შემოწმება ფორტეპიანოს მეშვეობით იკისრა ელენე ყიფიანმა. ხალხური სიმღერების ნოტებზედ გადმოცემა არის ნაყოფი კაი ხნის და ერთგული შრომისა და ჩვენი საზოგადოება შემცდარი არ იქნება, თუ მას ჩასთვლის ნამდვილ შემატებად და სასარგებლო მოვლენად ჩვენი სკოლებისა და ყმაწვილებისათვის".

ასე ჩაიწერა ნოტებზედ „მოდო ვნახოთ ვენახი“, „გხედავ, მერცხალო, მაღლა მფრინავსა“, „გუშინ გავუღე გალიის კარი“, „ეჰე, გაები, ჩიტო ლამაზო, ჩვენს დაგებულ ლამაზ მახეში“ და მრავალი სხვა სიმღერა. ამ ჩანაწერებიდან „დედაენაში“ შევიდა სანოტო ანბანით დაწვრილი ათი სიმღერა: „თამარ მეფე“, „ორმოში ფეტვი ჩავყარე“, „იავნანა“, „სერზე მიდის სამი მგელი“, „მუმლი მუხასაო“, „კურდღელი ჩამოცანცალდა“, „ლეკებმა რო დამიჭირეს“, „ჩარირამა“, „ბუბა ქაქუჩელა“, „მიყვარს ფაცხა“.

იაკობი დახვეწილი მუსიკალური გემოვნების კაცი იყო. დადასტურებულია, რომ მას სასიამოვნო ჟღერადობის ხმა და ნატიფი სმენა ჰქონდა. მის შესახებ ალექსანდრე მიქაბერიძე წერდა: „საზოგადოდ, როცა იაკობი ვინმეს სტუმრად დაპატიჟებდა ან ვინმესთან თვითონ იყო მიპატიჟებული, არაჩვეულებრივად გამხიარულდებოდა, ღვინის სმასაც უმატებდა, მოსწრებულად ოხუნჯობდა, ზოგს ტკბილ სიტყვას ეტყოდა, ზოგს მწარეს და ამრიგად, საერთო მხიარულებას ერთი-ორად უწყობდა ხელს. იაკობი ასეთ სადილებზე სიმღერასაც კი წამოიწყებდა და მისი, თუმცა პატარა, მაგრამ ლამაზი და მოხდენილი ხმა, ყველას სასიამოვნოდ ხვდებოდა ყურში.“

იაკობს განსაკუთრებით ორი სიმღერა მოსწონდა: „მრავალჟამიერ“ და „კურდღელი ჩამოცანცალდა“. ამ სიმღერებს თავისი ლამაზი ხმით თვითონ დაიწყებდა და სანამ ბოლომდე არ ჩაატარებდა, არ მოეშვებოდა.

იაკობის უახლოესი მეგობრის ნ. ცხვედამის ქალიშვილი ელენე ცხვედამე-გოგიჩაიშვილისა კი თავის მოგონებებში ასე აღნიშნავდა: მეტად უყვარდა იაკობს სიმღერა, ხმა კარგი ჰქონდა და მუშაობასა და მუშაობას შუა, თავისუფალ დროს, მუდამ ღიღინებდა. მახსოვს, როგორ ჰქონდა მას აჩემებული ერთი სიმღერა: „კურდღელი ჩამოცანცალდა“. ასევე იყო იგი განწყობილი მუსიკალური ხელოვნებისადმი, საერთოდ: უყვარდა კონცერტების მოსმენა, თეატრში სიარული.

იაკობი, უზომოდ შეყვარებული მუსიკალურ ხელოვნებაზე, უყურადღებოდ არ ტოვებდა თავისი დროის მუსიკოსებს და მუდამ ზრუნავდა მათი მუსიკალური ნიჭის განვითარებასა და სრულყოფაზე.

იაკობ გოგებაშვილის ერთ-ერთ თხზულებაში ვკითხულობთ: ჩვენი მეცენატები მოვალენი არიან ხელი გაუმართონ იმისთანა ყმაწვილებს, როგორც არის ბ-ნ ფოცხვერაშვილი, დაჯილდოებული ნამდვილი სამუსიკო ნიჭით... ბ-ნ-ს ფოცხვერაშვილს მუსიკალური განათლება არსად არ მიუღია, თვითონ უსწავლია შინაურულად, მხოლოდ თავისუფალი დრო მოუნდომებია უნივერსიტეტში სწავლის დროსა და მიუხედავად ამ დიდის დაბრკოლებისა, იგი გამოსულა შესანიშნავი ორგანიზატორი, დირიჟორი, ლოტბარი და ბოლოს კომპოზიტორიც.

თხზულებაში „სალამო წერა-კითხვის საზოგადოებისა“ იაკობი მელიტონ ბალანჩივაძეზე წერდა: თუ... იმ აზრისა, რომ სწავლა ეჭირვება და ერთგულად შეუდგება მუსიკის ცოდნას და ხმის შემუშავებას, მაშინ იმას მოელის სწორედ სახარბიელო მომავალი გამოჩენილი მომღერლისა და ადგილი ერთის უბრწყინვალე ვარსკვლავისა სამუსიკო ცაზედ... ჩვენდა სასიხარულოდ ბ. ნ. ბალანჩივაძეს სწორედ ესმის თავისი მდგომარეობა და ემზადება წავიდეს რუსეთში და კონსერვატორიაში დაასრულოს თავისი სამუსიკო განათლება იმ განზრახვით, რომ თავისი



სიცოცხლე და ცოდნა მოანდომოს ქართულის, ეროვნულის მუსიკის აღდგენას, აღორძინებასა და განვითარებას... ღმერთმა გაუმარჯოს!

იაკობი, როცა სხვათა მეცნატობაზე საუბრობდა, პირველ რიგში, თვითონ იყო ამის მაგალითის მიმცემი. მან ბევრს მიაღებინა თავისი ხარჯით საშუალო და უმაღლესი განათლება, ბევრმაც მისი შუამდგომლობით მიიღო სტიპენდია, მათ შორის ზაქარია ფალიაშვილმა და დიმიტრი არაყიშვილმა.

მუსიკისადმი მძლავრმა შინაგანმა ტრფივალმა, მაღალმა მუსიკალურმა კულტურამ დაბადა და გამოკვება აზრი მხატვრული ტილოს სახით განეხორციელებინა იაკობს მუსიკის საოცარი ზეგავლენის ძალა ყმაწვილის არა მარტო გრძნობებზე, არამედ მათი მეშვეობით ცნობიერებაზე.

საყმაწვილო ლიტერატურაში შექმნილ შედეგებს შორის განსაკუთრებული ადგილი უჭირავს იაკობ გოგებაშვილის მოთხრობას - „იავნანამ რა ჰქნა?!“ მარტივი, მაგრამ ემოციურად დამაბული სიუჟეტის მქონე ამ პატარა მოთხრობის ფინალის გასაღებია მშობლიური ჰანგის, სიმღერის, კერძოდ „იავნანას“ ჯადოსნური ზეგავლენის ძალა.

მოთხრობის მთავარი გმირი, ქეთო, რომელიც „მესამე წელიწადში იდგა“, ერთადერთი ქალიშვილი იყო ქართველადიანთ ოჯახში. დედ-მამას მასზედ ამოსდიოდა მზე და გაგიჟებით უყვარდა. ამასთანავე ორივე მშობელი დაჯილდოებული იყო მუსიკალური ნიჭით: „მაგდანას ჰქონდა საოცარი ხმა და განთქმული იყო მთელს იმ მხარეში თავისი მშვენიერი სიმღერით. მისი ხმა და სიმღერა ისე ღრმად მიდიოდა კაცის გულში, ისეთი სიამოვნების ჟრუანტელს დაასხამდა, რომ ვინც კი მას მოისმენდა, თავის სიცოცხლეში აღარ დაავიწყდებოდა. ზურაბმაც მშვენივრად იცოდა თარზე დაკვრა. როცა ქმარი უკრავდა თარზე და ცოლი დამღეროდა, ყური ამაზე უკეთესს ვერას გაიგონებდა“.

ქეთოსაც „უყვარდა თავისი დედის სიმღერა, ხშირად ამღერებდა და სულგანაბული ყურს უგდებდა მთელი საათობით“.

ეს არაჩვეულებრივი, სამი წლის ბავშვისათვის უჩვეულოდ გამძლე მიდრეკილება საამურ ხმათა მოსმენისადმი მწერალს საგანგებოდ დასჭირდა იმისათვის, რომ შემდეგში სხვა მრავალ ნაცად ხერხთა შორის სწორედ „იავნანას“ ძალა ეჩვენებინა. თუ რაიმე შეძლებდა 13 წლის ქეთოს მისი ადრეული ბავშვობის განცდათა გაღვიძებას, ეს მხოლოდ დედის სიმღერა უნდა ყოფილიყო.

აქ, ამ პატარა მიმოხილვაში, ამის ადგილი ეგებ არც იყოს, მაგრამ მოკლე შენიშვნის სახით ერთ გარემოებაზე გვინდა შევაჩეროთ მკითხველის ყურადღება:

„ცნობილმა ქართველმა ფიზიოლოგმა, რუსეთის საიმპერატორო აკადემიის ნამდვილმა წევრმა ივანე თარხნიშვილმა, რომლის სახელთან არის დაკავშირებული სამედიცინო პრაქტიკაში ფიზიოლოგიური ხსნარის დანერგვა, გასული საუკუნის ბოლო წლებში შექმნა მუსიკალური ჰანგებით მკურნალობის ორიგინალური თეორია. იმ დროს მას ფართო გამოხმაურება მოჰყვა რუსეთშიც და გერმანიაშიც. ივანე ღრმად პატივისმცემელი იყო იაკობ გოგებაშვილისა, იაკობიც კიდევ, ყოველთვის ამაცობდა ამ გამოჩენილი ქართველი მეცნიერით. სრულებით არაა გამორიცხული, რომ თარხნიშვილის ამ თეორიას სტიმული სწორედ იაკობის „იავნანამ“ მისცა.“

პატარა ქეთო ლეკვება მოიტაცეს. მოტაცებული გოგონა მიჰგვარეს მდიდარ, უშვილო ლეკს, რომლის ოჯახმაც საკუთარი შვილივით შეიტკბო და შეიყვარა იგი. პირველ ხანებში ქეთო ყველაზე გულცივი იყო და ხშირად ტიროდა, მაგრამ ნაიბისა და მისი ცოლის უსაზღვრო სიყვარულმა, უანგარო და განუწყვეტელმა მზურვენლობამ პატარა გოგონა ნელ-ნელა შეაჩვია ახალ გარემოს და თანდათანობით „ქართველი ქალი გადაიქცა ლეკ-ქალად, კახეთის შვილი - დაღესტნის შვილად“.

აქვე ავტორმა ხაზი გაუსვა იმ გარემოებას, რომ „ქეთო დიდხანს გრძნობდა მხოლოდ ერთ დანაკლისს: მაგდანას მშვენიერი ხმა, დამატკობელი სიმღერა ქეთოს ყურს აღარ ასიამოვნებდა. მაგრამ ესეც დაივიწყა, თუმცა ყველაზე გვიან“.

მშობელმა მამამ დიდი ტანჯვა-წამების შემდეგ მიაგნო ქეთოს კვალს და მოტაცებითვე უკან დაიბრუნა. გოგონა მშობლიურ, მაგრამ მისთვის უცხო გარემოში აღმოჩნდა. მასზე ვერ იმოქმედა ხვეწნა-მუდარამი, შეგონებებმა. სახლის, აკვნის, დედოფლების, „გამდელის“, ქართული ტანისამოსის ჩვენებამ. ქეთო გულჩათხრობილი იყო, იგი დასტიროდა თავის უბედობას. ოჯახში გლოვამ და სევდამ დაისადგურა.

ერთ მშვენიერ დღეს იმედგაცრუებულმა, სასოებაშიხდილმა დედამ სრულიად უნებურად დაიწყო ლიღინი „იავნანასი“. იგი მალე გაიტაცა თავისი ხმის სიმშვენიერემ და მისთვის ჩვეული წარმტაცი ხმით მალლა აუწყია. მშობლიური ჰანგები ჩასწვდა ქეთოს სულის სიღრმეს, ღრმად ჩაძირულ

## პედაგოგია/Pedagogics

მივერფლილ გრძნობას. „მაგდანას ხმამ უწია ქეთოს ბუნების სიღრმემდის, შესძრა ის ძირიანად და გააცოცხლა იქ დამარხული ბავშვობის სანატრელნი ნაშთნი, საგონებელნი“.

აღდგენილი მეხსიერების სხივმა ნათელი მოჰფინა - ქეთომ შეიცნო თავისი თავი.

აი, რა ჰქნა „იავნანამ!“

როგორც ვხედავთ, იაკობ გოგებაშვილი კარგად ერკვეოდა მუსიკის დიდ სასიცოცხლო ძალაში. მან შესანიშნავად იცოდა, რომ ქართველი ხალხი ჭირსა თუ ღვინვაში არ ივიწყებდა მშობლიური მუსიკის ჰანგებს, რომ მხოლოდ მას გააჩნდა ის მაგიური ძალა, რომელიც მებრძოლს აღანთებდა ბრძოლის ჟინით და მცირეზე გამარჯვების განსაკუთრებული სურვილით; მუსიკა ამშვიდებდა ბედით დაჩაგრულ მამულად ადამიანებს, დროებით გამოიყვანდა მათ მძიმე განცდებიდან და სშუალებას აძლევდა კვლავ მოეკრიბა ფიზიკური და სულიერი ძალები. მწერლისათვის უცხო არ იყო იმის განცდა, რომ ქართველმა კაცმა კარგად იცოდა მშობლიური მუსიკის მადლი, ამიტომაც უმდეროდა დედა აკვანში მყოფ ჩვილს „იავნანას“. სიმღერა არა მარტო დასამძინებლად იყო საჭირო, არამედ იგი ხელს უწყობდა პიროვნებაში გმირული სულისკვეთების ფორმირებას, მათგან სამშობლოს მომავალი დამცველების აღზრდას.

ბუნებრივია, ამიტომაც იყო დიდი ქართველი პედაგოგის საზრუნავი, მუსიკალური განათლების მიღება, რათა მათი გონებრივი ჰორიზონტი უფრო ფართო და მრავალმხრივი ყოფილიყო და მით მეტი შესაძლებლობა მისცემოდათ საკუთარი ნიჭისა და უნარის რეალიზებისათვის.

### ლიტერატურა

1. პედაგოგის ისტორია, ნ. ფერადის რედაქციით, თბილისი, 1966 წ.
2. გ. თავზიშვილი, „რჩეული პედაგოგიური თხზულებები“, ტ. I, II, III.
3. ქართული პედაგოგის ისტორია, განათლება.

### რეზიუმე

იაკობ გოგებაშვილი დიდ მნიშვნელობას ანიჭებდა მუსიკას, ქართულ სიმღერას, რომელიც მისი აზრით, ხელს უწყობდა სასკოლო მუსიკალური განათლების აღორძინების საქმეს.

იაკობს ბავშვობიდანვე უყვარდა მუსიკა. მან გადაწყვიტა ნოტებზე გადაიტანა ფართოდ გავრცელებული ხალხური სიმღერები.

იაკობი დახვეწილი მუსიკალური გემოვნების კაცი იყო, მას ჰქონდა სასიამოვნო ჟღერადობის ხმა და ნატიფი სმენა.

მუსიკისადმი შინაგანმა ტრფიალმა შეაქმნევინა მას ყველა ბავშვისათვის უსაყვარლესი მოთხრობა „იავნანამ რა ჰქმნა“, სადაც ნათლად ჩანს სიმღერის - „იავნანას“ ჯადოსნური ძალა და გავლენა, სწორედ ეს ძალა ჩასწვდა ქეთოს სულის სიღრმეს, შესძრა იგი და გააცოცხლა იქ დამარხული ბავშვობის სანატრელი ხანა.

**Natia Bliadze** - Akaki Tsereteli State University, The Doctor of Education

### Iakob Gogebashvili and Georgian Music

#### Abstract

Iakob Gogebashvili attaching great importance to the Georgian song. His opinion Georgian song supports school of music development.

Iakob loved music since his childhood. He loved folk music to be noted.

Iakob was a sophisticated Music liking man. He had a very nice and refined voice.

His lovingly music created every children's love work: "what did lullaby.

Where seems lullaby's magic power and influence. This voice remembered her soul and remembered her lovely childhood.

**ნინო გელენიძე** - აკაკი წერეთლის სახელმწიფო უნივერსიტეტის პედაგოგიკის დეპარტამენტის ასოცირებული პროფესორი

### „ეს წიგნი ერის ბურჯია“

გასულ წელს 175 წელი შესრულდა ქართველ მასწავლებელთა მასწავლებლის, ქართული პედაგოგიკური მეცნიერების ფუძემდებლის, ჭეშმარიტი მამულიშვილისა და ერის თავგადასდებული მოამაგის იაკობ გოგებაშვილის დაბადებიდან. წელს კი 140-ე წლისთავია მისი უკვდავი ქმნილებისა და ცხოველმყოფელი ძეგლის „დედა ენის“ გამოსვლიდან.

ქვეყნისა და ხალხის ცხოვრებაში არიან პიროვნებები და არის შედეგები, რომლებიც ისტორიის კუთვნილებად არ იქცევიან. ისინი მუდამ თანამედროვენი და თანამდევნი არიან ეროვნული სულისა და ყოფისა, განსაკუთრებული და გამორჩეული ღირებულების გამო წარსულში კი არ რჩებიან, არამედ მუდამ აწმყოს ეხიდებიან და სამომავლო გზას აცისკროვნებენ. სწორედ ეს პიროვნებაა დიდი იაკობი და მისი უკვდავი „დედა ენა“ ყოველი ჭეშმარიტი ქართველისათვის.

მე-19 საუკუნის 60-70-იანი წლები, ჩვენი ქვეყნის სინამდვილეში „ახალი რენესანსის ხანა იყო“, ხოლო ავტორი ამ ეპოქის - თერგდალეულები ილიას მეთაურობით. თუმცა ბევრი დააკლდებოდა, და არა მარტო დააკლდებოდა, ბევრი რამაც ვერ გაკეთდებოდა და ისე არ გამოვიდოდა, რომ არ ყოფილიყო იაკობ გოგებაშვილი. კაცი - მოვლენა, რომელიც ამთლიანებს თავისი დროის აზროვნებას, საბოლოოდ აფორმებს ახალ ქართულ პედაგოგიკურ მეცნიერებას. არაჩვეულებრივად ზუსტად ახასიათებს აკადემიკოსი გიორგი ჯიბლაძე მას, როგორც პიროვნებას და მის ღვაწლსაც: „ერთნაირად ძლიერი პედაგოგიკურ თეორიასა და პრაქტიკაში, უზადო მეთოდისტი, ფსიქოლოგი, რეალისტი, საბავშვო მწერალი, სწავლა-აღზრდის დინჯი ორგანიზატორი, მრავალმხრივად განათლებული მოღვაწე და თავისი მოწოდების ფანატიკურად ერთგული მსახური. ეს დიდი კაცი, ფიზიკურად სუსტი, მაგრამ სულით რაინდი“.

იშვიათად შეხვდებით ისეთ ამაღლებას საკუთარ თავზე, რაც იაკობ გოგებაშვილმა გააკეთა: დაუმსახურებელი სასჯელის გამო სახელმწიფო რეჟიმს ხმაურიანი სილა გააწნა - დაწვა ყველა პირადი დოკუმენტი და 38 წლის განმავლობაში ამის შემდეგ უკან არც მიუხედავს, იღვაწა ხალხისათვის ერთგულად და თავდაუზოგავად, ამასთან ნაყოფიერადაც და უკვდავი ძეგლი თვითონვე დაიდგა.

იაკობ გოგებაშვილი, როგორც XIX საუკუნის მეორე ნახევრის განმათავისუფლებელი მოძრაობის გამოჩენილი მოღვაწე, გამორჩეული პოლიტიკური ფიგურაა. მისთვის დამახასიათებელია სახელმწიფოებრივი მიდგომა ყოველი საკითხისადმი, მათ შორის პედაგოგიკურისადმიც. ერთ-ერთ თავის წერილში იგი წერდა: „ყოველივე ის რაც ჭეშმარიტად პედაგოგიკურია, არ შეიძლება არ იყოს ჭეშმარიტად პოლიტიკური“. ახალთაობის აღზრდას ის თვლიდა დიდ სახელმწიფოებრივ საქმედ, ხოლო აღზრდის მეცნიერებას - პოლიტიკურ საგნად. ამიტომ იყო, რომ იაკობი ნამდვილ პედაგოგიკას არ წყვეტდა ნამდვილი პოლიტიკისაგან და სწავლა-განათლების მიზანსა და შინაარსს, სახალხო განათლების ორგანიზაციის საკითხებს არკვევდა „ახალი საქართველოსა“ და „ახალი ტიპის ქართველის“ აღზრდის პოლიტიკური თვალსაზრისით.

მე-19 საუკუნის დაშლილ-დანაწევრებულ, რუსიფიკატორული პოლიტიკის ზეგავლენის ქვეშ მყოფ ზედა ფენას და დაბეჩავებული ხალხის გამამთლიანებელი, ეროვნული თვითშეგნების ამამაღლებელი, ერად კონსოლიდირებისათვის საშური ღონისძიებები სჭირდებოდა. მთელ 60-იანელთა დასს საამისოდ უპირობოდ მშობლიური ენა მიაჩნდა, მაგრამ იაკობი - ავტორი შრომისა „ეროვნების ბურჯი“, აქ არ ჩერდება. თანამედროვეობას ეხმიანება მისი მოსაზრება: „ჩვენი პედაგოგები თუ ფიქრობენ, რომ ენას თავისთავადი მნიშვნელობა აქვს ერთსა და იმავე სახელმწიფოს სხვადასხვა ნაწილის მტკიცედ შეკავშირებაში, ისინი ღრმად ცდებიან. ისტორია და თანამედროვეობა იძლევა მაგალითებს, რომლებიც ნათლად მეტყველებენ ენის ასეთი მნიშვნელობის წინააღმდეგ“.

მაგალითად ძველი საბერძნეთი, ავსტრია და პრუსია, ელზასი და ლოტარინგია მოჰყავს და ასაბუთებს, რომ მშობლიურ ენაზე ზოგადი და სახალხო განათლების აგება იყო უმნიშვნელოვანესი ხალხის შეკავშირების, როგორც პრუსიაში მოხდაო.

უფრო მეტიც, ეს ფუნქცია მან მშობლიური ენის ერთიან სახელმძღვანელო წიგნს დააკისრა და ამიტომ უწოდა „უმეცრების ამაყობა“ ანთიმოზ ჯუღელის გამოსვლას, რომელიც „გადამთიელის“ ფსევდონიმით წერდა და კუთხეებისათვის საანბანო წიგნების შედგენას მოითხოვდა. იაკობმა დამაჯერებელი პასუხი გასცა. მას არსებითად მიაჩნდა: „ისე არაფერს არ შეუძლიან დააახლოვოს, დააკავშიროს და გააერთოს მოზარდი თაობა საქართველოს სხვადასხვა კუთხეებისა, როგორც საერთო პირველ საკითხავ წიგნსა, რომელიც სხვა შემდეგს წიგნებზედ მომეტებული ძლიერებით მოქმედებს ბავშვის ნორჩს ბუნებაზედ და უღრმეს შთაბეჭდილებას სახავს მის გონებაში.

უკანასკნელი ჩვენი აზრი ამ დიდმნიშვნელოვან საქმის შესახებ არის ის, რომ იმისთანა პატარა ქვეყანას, როგორც საქართველოა, სრულიად არ გამოადგება ადგილობრივი წიგნები პატარ-პატარა კუთხეებისათვის. ჩვენთვის საჭიროა საყოველთაო წიგნი, რომელშიც უნდა იყოს მოქცეული საუკეთესო გონებითი საუნჯე მთელი ჩვენი ხალხისა, რასაკვირველია ბავშვის გონებისათვის მისაწვდომი და ადვილად შესათვისებელი" (1, გვ. 311-12).

სწორედ ასეთ წიგნად იქცა „დედა ენა“ - ანბანი და საკითხავი წიგნი ორ ნაწილად, შემდეგ კი დაემატა „ბუნების კარი“.

ქართველი ერის „საიმედო მომავალი“ წარმოადგენდა იაკობის საზოგადოებრივი მოღვაწეობის მთავარ საბრძოლო ამოცანას. ერთ-ერთ ძირითად პირობად, რაც უზრუნველყოფდა ამ საიმედო მომავალს, მოძღვარი აღიარებდა ქართველი ხალხის ეროვნულ მთლიანობას, ხოლო ამ ერთობის უმთავრეს ბურჯად ქართული ენა მიაჩნდა, როგორც საერთო ენა ყველა ქართველი ტომისათვის. მის ქართულ სახელმძღვანელოებს სწორედ ეს მიზანი ჰქონდა საფუძვლად. მაგრამ იყო ერთი გარემოება, რაც ხელს უშლიდა „დედა ენას“ გამხდარიყო ყველა ქართველისათვის და ქართულად მეტყველისათვის მშობლიური ენის სახელმძღვანელო წიგნად. ეს იყო მართლმადიდებლური ქრისტიანობის ელემენტები წიგნისა. ქართველი მაჰმადიანები, ქართველი კათოლიკეები და ქართულად მოლაპარაკე ებრაელები და არა მარტო ებრაელები ამის გამო ერიდებოდნენ იაკობის „დედა ენას“. წიგნის გამოსვლიდან მოგვიანებით შენიშნა ეს ავტორმა და არ დააყოვნა. როგორც მეცნიერი, განმანათლებელი და რაც მთავარია, დიდი პოლიტიკურ-სახელმწიფოებრივი მიზნის მქონე, მიხვდა, რომ სახელმძღვანელო ჭეშმარიტად სახალხო უნდა ყოფილიყო. 22-ე გამოცემა 1906 წელს უკვე გამოვიდა სარწმუნოებრივი ელემენტების გარეშე. „ამით წერს იაკობი, გამოცემის წინასიტყვაობაში, - შესაძლებელი გავხადეთ ანბანის ხმარება ყველა სარწმუნოების ქართველთათვის“. ასევე გადაამუშავა მან და სარწმუნოებრივი მასალისაგან გაწმინდა დედა ენის მეორე ნაწილიც. „ამ სახით, - წერდა იაკობი, „დედა ენა“ ყველა მოწაფეს ავითარებს და ზრდის როგორც ქართველ ადამიანს საზოგადოდ“.

დიდმა პატრიოტმა და პედაგოგმა, რომელსაც კარგად ესმოდა ხალხის ერად კონსოლიდაციის, ეროვნული და სახელმწიფოებრივი მთლიანობის იდეის მნიშვნელობა, „დედა ენა“ სწორედ ამ სამსახურში ჩააყენა.

„დედა ენა“ არა მარტო იაკობ გოგებაშვილის პედაგოგიური ოსტატობის მწვერვალია, არამედ ქართველი ხალხის ეროვნული გენიის ჭეშმარიტი საბუთი და დიდი ქართველი მამულიშვილის მიერ ნატიფი ნიჭიერებით დაწერილი ერის ბიოგრაფიაა.

შეიძლება თამამად ვთქვათ, რომ საქართველოში შოთას „ვეფხისტყაოსნის“ შემდეგ არაფერში ისე ძალუმად არ წარმოდგენილა საქართველო და ისეთი სისრულით არ ასახულა ქართული ეროვნული სახე და ხასიათი, როგორც „დედა ენაში“.

ი. გოგებაშვილი განსაკუთრებულ ყურადღებას აქცევდა სამეგრელოს სკოლებს. ბევრ სტატიაში იგი სასტიკად ილაშქრებს რუსული შრიფტით შედგენილი მეგრული ანბანის წინააღმდეგ და მიაჩნდა, რომ მას ცხოვრებაში დასაყრდენი არა აქვს, რადგან ამ ქმედების მიზანი მეგრელების არაქართველებად გადაქცევა შეუძლებლად მიაჩნდა.

ასევე იცავდა აფხაზებისა და ოსების ინტერესებს და მოითხოვდა სწავლებას დედა ენაზე. „რა მოვლით თვით იმ მხარეებს, რომელთაც მოწყვეტას უპირებენ. ისინი იმავე სიკეთეს მოიმკიან, რა სიკეთეც მოვლით ტოტებს, ხიდგან მოჭრილებს, დაჭკნობა და გახმობა აუცილებელი შედეგია მათის მოწყვეტისა საერთო ნიადაგიდან. ნუ ვინ მოიყვანს აქ საწინააღმდეგო საბუთად მცნობას. შტომ შეიძლება იხაროს მხოლოდ ახლოს ნათესავის ხეზე, მაგრამ თუ იგი ამყნეს სრულიად სხვა გვარის ხეზე, ვერც გაიზრდება და ვერც გაიხარებს“. (3, გვ. 479).

მართლაც, საქართველოს სხვადასხვა კუთხეების მოზარდთა დამაახლოებელ, დამაკავშირებელ, გამაერთიანებელ „საყოველთაო“ წიგნად იქცა „დედა ენა“. იგი საქართველოს ყველა კუთხეში ვრცელდებოდა და არა მარტო ქვეყნის შიგნით, არამედ ქვეყნის გარეთაც. მას დიდი სასოებით კითხულობდნენ უმცროსებიც და უფროსებიც, ისინიც, ვინც ზეპირად იცოდა „ვეფხისტყაოსანი“. ამ წიგნმა გზა გაიკვლია ხალხის გულისაკენ ქართლ-კახეთში, იმერეთში, გურიასა და სამეგრელოში, დასავლეთ და აღმოსავლეთ მთიანეთში, მეტიც - იგი სასურველ სტუმრად შევიდა გამაჰმადიანებული ქართველების ოჯახებში - აჭარაში, შავშეთში, ერუშეთში, საინგილოსა და სპარსეთშიც კი - ფერეიდანში. „დედა ენა“ ყველგან ქართველს ქართველობას აგრძნობინებდა.

დიდმა პედაგოგმა კლასიკურად ამოხსნა წერა-კითხვის ხალისიანად, სიყვარულით, დიდი ინტერესით უმოკლეს დროში შესწავლის საიდუმლოება და ამით უდიდესი ამაგი დასდო ქართველ ხალხში სწავლა-განათლების გავრცელების ისტორიულ საქმეს და რაც მთავარია, ერთიან სალიტერატურო ენაზე ხალხის ამტკიცებლას და კონსოლიდაციას. ეს უკანასკნელი კი მნიშვნელოვნად განსაზღვრა იმან, რომ ი. გოგებაშვილი გამორჩეულ ადგილს უთმობს თავის სახელმძღვანელოში ისტორიისა და გეოგრაფიის მასალებს. „დედა ენაში“ და „ბუნების კარში“ არის სპეციალური განყოფილება. მისი აზრით, „სამშობლოს შესწავლა საძირკველია მისი სიყვარულისა, ნამდვილი მამულიშვილობისა“. ამასთან „მასწავლებლებს და მშობლებს კარგად უნდა ჰქონდეთ შეგნებული, - წერს იაკობი, რომ სამშობლოს ისტორიის შესწავლას უბრალო ცნობისმოყვარეობის დაკმაყოფილება არა აქვს მიზნად. დიდი ხანია ნათქვამია, რომ ისტორია მოძღვარია ერისა“. (4, გვ. 156).

იაკობის აზრით ადრეული ასაკიდან ისტორიული მოთხრობებისა და ამბების საშუალებით მოზარდებს ნათლად უნდა მივაწოდოთ თუ რა უშლიდა და რა ეხმარებოდა ჩვენს ერს წარმატებასა და წარუმატებლობაში, ამაღლებასა და ძირს დაცემაში, „რათა აწმდგომი თავისი არსებობა მან გააძლიეროს და მომავალიც სანატრელი მოამზადოს“. ასე ესმოდა და პრაქტიკულად უპასუხებდა თავისი სახელმძღვანელოებით დასახული ამოცანის გადაწყვეტას.

იაკობ გოგებაშვილი თავის დროზე სინანულით აღნიშნავდა, „დედა ენის“ შექმნა-გაუმჯობესებაზე იმდენი შრომა არ დამიხარჯავს, რამდენიც მის წინააღმდეგ გამოლაშქრებისაგან დაცვას მოვანდომეო. კრიტიკის ძირითადი სამიზნე კი ხალხური ელემენტები და ეროვნულობა იყო, რითაც ეს წიგნი გამოირჩეოდა. თუმცა ამასთან ერთად მის ავტორს ეს სრულიად არ უშლიდა ხელს, ყოფილიყო გლობალურად მოაზროვნე და სწორედ განესაზღვრა მომავლის არჩევანი. „ახალი საქართველო, რომელიც არის საგანი ჩვენი პატრიოტების მოქმედების და ნატვრისა, მიქცეული უნდა იყოს არა უკან, აზიისაკენ, არამედ წინ, ევროპისაკენ“. (1, გვ. 364). დღესაც ასეა. იაკობისეული „დედა ენის“ უარყოფის მთავარი მიზეზი სწორედ იმაშია, რომ იგი ქართული სულის, ეროვნული ნიადაგის, ეროვნული ცნობიერების მყარი საფუძველია. ალტერნატიული სახელმძღვანელოების შედგენა-გამოცემით და დამკვიდრებით საკუთარ თავს ვებრძვით, მტრის წისქვილზე წყალს ვასხამთ, მთავარ ეროვნულ საქმეს ნიადაგს ვაცლით. „სახელმძღვანელო ორპირი ბასრი ხანჯალია, რომელსაც შეუძლია დიდი სიკეთეც დათესოს და დიდი სიბოროტეც ჩანერგოს სკოლასა და ხალხის ცხოვრებაში“, (2, გვ. 253) - დღესაც აქტუალურია იაკობისეული შეგონება.

არსებობიდან 140 წლის შემდეგ იაკობის „დედა ენა“ დიდი განძია და შეუძლია ღირებული წვლილი შეიტანოს ქართული ენის სახელმწიფო ენად დამკვიდრებაში, საქართველოში მცხოვრები ყველა უმცირესობისათვის არა მარტო სალიტერატურო ენაზე მეტყველების სურვილის გაღვივებაში, არამედ ყოველივე ქართულისადმი პატივისცემისა და მშობლიური სიყვარულის განმტკიცებაში. და რაოდენ სასიამოვნო და საამაყოა, რომ „დედა ენამ“ პატრიოტ მამულიშვილთა მეცადინეობითა და

## პედაგოგია/Pedagogics

საერთაშორისო მხარდაჭერით კულტურის ძეგლის სტატუსი შეიძინა. ახლა ჯერი ქართულ პედაგოგიურ, სამეცნიერო საზოგადოებაზე, მწერლებსა და ლიტერატორებზეა, რომ გადამუშავდეს, შეიქმნას ახალი, თანამედროვე მაგრამ იაკობისეული სისტემის უალტერნატივო სახელმძღვანელო წიგნი.

„აი ია“ არ არის მარტო გენიალური მიგნება, იგი ამასთან ქართული სულიერებაა, ეროვნული ძირი და ფესვია, გულის ძეგრაა, სიამაყეცაა და სიყვარულიცაა, გამორჩეულობაცაა და უდიდესი მოვალეობაცაა, რადგან 140 წელია ყველა თაობის ქართველისათვის, ყველა სარწმუნოების ქართველისათვის, ყველგან მცხოვრები ქართველისათვის ერთნაირად სანეტაროა, თბილია, ტკბილია და მშობლიურია.

„დედა ენა“ ენის და ერის ბურჯია. იგი მუდამ იქნება ქართველისათვის იდენტობის განმსაზღვრელი და დედასავით საფიცარი.

### ლიტერატურა

1. გოგებაშვილი იაკობ, თხზულებანი, ტ. 1. თბ., 1953 წ.
2. გოგებაშვილი იაკობ, თხზულებანი, ტ. 2. თბ., 1954 წ.
3. გოგებაშვილი იაკობ, თხზულებანი, ტ. 3. თბ., 1954 წ.
4. გოგებაშვილი იაკობ, თხზულებანი, ტ. 4. თბ., 1955 წ.
5. გოგებაშვილი იაკობ, 150, თბ., 1991 წ.

### რეზიუმე

ნაშრომი ეხება იაკობ გოგებაშვილის „დედა ენას“, რომელსაც 140 წელი შეუსრულდა. წიგნის გამოცემას წინ უძღვოდა ქართველ 60-იანელთა ბრძოლა, ეროვნული თვითგამორკვევისა და დამოუკიდებლობისათვის, ახალი ქართული სალიტერატურო ენის დამკვიდრებისათვის. ამ ბრძოლაში აქტიურად მონაწილეობდა იაკობ გოგებაშვილი, რომელმაც საფუძველი ჩაუყარა ახალ ქართულ პედაგოგიკურ მეცნიერებას, სახალხო სკოლების გავრცელებას, შექმნა და გამოსცა სახელმძღვანელო წიგნები.

იაკობის „დედა ენამ“ დიდი როლი ითამაშა მე-19 საუკუნის მეორე ნახევარში ქართველი ხალხის ერად კონსოლიდაციის საქმეში, ერთიანი ეროვნული ცნობიერების ჩამოყალიბებაში, ახალი ქართული სალიტერატურო ენის პრაქტიკულად დამკვიდრებაში.

იაკობის „დედა ენას“ დღესაც დიდი ღირებულება გააჩნია ახალგაზრდობის სწავლებისა და აღზრდის უახლესი პრობლემების გადასაჭრელად, ეროვნულ უმცირესობებში ქართული სალიტერატურო ენისა და ყოველივე ქართულისადმი სიყვარულისა და პატივისცემის გავლივებ-განმტკიცებაში.

**Nino Gelenidze** - Akaki Tsereteli State University, Associate Professor

### “This Book Is the Foundation of the Nation”

The paper deals with the book “Mother Tongue” by Iacob Gogebashvili, which is celebrating its 140<sup>th</sup> anniversary. The publication of the book was preceded by the struggle of the Georgians of the 1860s for national awareness, independence and development of the new Georgian literary language. Iacob Gogebashvili was an active participant of this struggle. He laid foundations for a new Georgian pedagogical science and spread of public schools; created and published educational books.

In the second half of XIX century “Mother Tongue” by Iacob Gogebashvili greatly contributed to the national consolidation of the Georgian people, the formation of the national awareness and establishment of the new Georgian literary language.

“Mother Tongue” is still of great value for the solution of the recent problems of teaching and upbringing and for the enhancement of love and respect for the Georgian literary language and everything related to Georgia among the national minorities.

ირინე გოგიბერიძე - აკაკი წერეთლის სახელმწიფო უნივერსიტეტი, ასისტენტ პროფესორი

### სწავლების თანამედროვე სახეების გამოყენება კლასის ეფექტურად მართვისათვის

ჩვენ, განათლების და არამართო განათლების სპეციალისტებს, საინტერესო ეპოქაში გვიწევს ცხოვრება. თანამედროვეობას თან ახლავს ბევრი სიახლე, რასაც ხშირად ახალი ათწლეულის, საუკუნისა თუ ათასწლეულის დადგომას უკავშირებენ.

განათლების სპეციალისტებისათვის, უმთავრესი სიახლეა ის, რომ მომსწრენი ვართ ახალი ეპოქის, რომელშიც სწავლების „ხელოვნება“ სწავლების „მეცნიერებად“ იქცევა.

იმ პედაგოგიურ უნარებს შორის, რომელიც აუცილებელია იმისათვის, რომ საგნის კარგი სპეციალისტი წარმატებულ მასწავლებელი იყოს, კლასის მართვა ერთ-ერთი უმნიშვნელოვანესია.

მოსწავლეთა აკადემიურ მოსწრებას, დისციპლინური დარღვევების რაოდენობას და ზოგადად, მასწავლებლის ეფექტურობის განმსაზღვრელ მთავარ ფაქტორსაც, სწორედ კლასის მართვა წარმოადგენს. თუ მასწავლებელი არ არის სათანადოდ მომზადებული და არ შეუძლია კლასის ეფექტური მართვა, ამან შესაძლოა განაპირობოს მოსწავლეთა დაბალი მოსწრება, და რთულად სამართავი ქცევის გამძლიერება. განსაკუთრებით ეს ეხება სარისკო ქცევის მოსწავლეებს.

ამიტომ, მნიშვნელოვანია მასწავლებლებმა დამხმარე ლიტერატურისა და პროფესიული განვითარების ტრენინგების საფუძველზე შეიმუშაონ კლასის მართვის სტრატეგიები, პრაქტიკის შედეგად დახვეწონ იგი და გამოცდილება გაუზიარონ სხვა მასწავლებლებს.

კლასის მართვა გაკვეთილზე მოსწავლეთა ქცევის მართვას მოიცავს, რაც ეფექტური და უსაფრთხო სასწავლო პროცესის უზრუნველსაყოფადაა საჭირო. იგი გულისხმობს კლასში ისეთი ატმოსფეროს შექმნას, სადაც მოსწავლეები მოტივირებული იქნებიან ისწავლონ, განსხვავებული შესაძლებლობის მიუხედავად სიამოვნებით ითანამშრომლონ, შეძლონ კონფლიქტის თავიდან არიდება, მისი მოგვარება საკლასო ოთახში თუ მის გარეთ და უსაფრთხოდ იგრძნონ თავი.

კლასში მასწავლებლები ძირითადად ორი მიმართულებით მუშაობენ: პირველი თუ რა უნდა ასწავლონ და მეორე, როგორ უნდა მართონ სასწავლო პროცესი. ადრე პედაგოგიკაში სწავლება და სასწავლო პროცესის მართვა ერთმანეთისაგან ცალ-ცალკე განიხილებოდა. მოსწავლეთა გაკვეთილზე დასწრების აღრიცხვა კლასის მართვის ერთ-ერთი მთავარი ნაწილი იყო. მასწავლებელი გაკვეთილს იწყებდა მოსწავლეთა აღრიცხვით და მხოლოდ ამის შემდეგ იწყებოდა სწავლება. თუმცა, ბოლო წლებში ჩატარებულმა კვლევებმა ცხადყო, რომ სწავლებას ვერ განვიხილავთ კლასის მართვისაგან დამოუკიდებლად. კლასის მართვა სწავლებასთანაა კავშირში. იგი მოიცავს ყველაფერს რაც უკავშირდება საკლასო ოთახში სასწავლო პროცესის ეფექტურობას, სწავლებისათვის ხელისშემყოფი, უსაფრთხო სასწავლო გარემოს შექმნას. მაგალითად, მოსწავლეების მიერ კითხვების დასმა, ქცევის წესების ჩამოყალიბება, ოთახის დეკორაცია და ასე შემდეგ.

კლასის მართვის მნიშვნელოვანი ნაწილია საგაკვეთილო დროის მართვა. თუ მასწავლებელი დროს ეფექტურად ვერ ანაწილებს, მოსწავლეთა ქცევის მართვა და სასწავლო მიზნების მიღწევა რთულდება.

კლასის მართვა არ გულისხმობს მოსწავლეების გაკონტროლებას და მათ იძულებას გაკვეთილზე წყნარად იყვნენ. კლასის მართვა და დისციპლინა ხშირად სინონიმებად იხმარება, თუმცაღა დისციპლინას ხშირად უარყოფითი კონოტაცია აქვს და მასწავლებლის მიერ მოსწავლის არასასურველი ქცევის პრევენცია/ადკვეთაზეა მიმართული. კლასის მართვა კი იმ სტრატეგიების ერთობლიობაა, რასაც მასწავლებელი იყენებს უსაფრთხო და პროდუქტიული სასწავლო პროცესის ორგანიზებისათვის.

შესაძლებელია კლასში ისეთი გარემო გვქონდეს, სადაც მოქმედებს წესები და პროცედურები, კარგადაა მოწყობილი ფიზიკური სივრცე, თუმცა ასეთ კლასში მოსწავლეები შესაძლებელია ვერ სწავლობდნენ. ასეთ შემთხვევაში ამ კლასს კარგად მართულს ვერ დავარქმევთ. კლასის ეფექტური მართვა მოიცავს ისეთ გარემოს, სადაც მოსწავლეები მოტივირებული არიან ისწავლონ და მიაღწიონ წარმატებას. კლასის მართვა საკმაოდ რთული ხელოვნებაა, მასწავლებლისგან ერთდროულად ოც-

ოცდაათ მოსწავლესთან მუშობას და უამრავი ფაქტორის გათვალისწინებას მოითხოვს, როგორცაა მოსწავლის განვითარების დონე, სასწავლო და ფიზიკური გარემო, წესები და პროცედურები, საკლასო აქტივობები, მოსწავლეთა თანამშრომლობა, კლასის მართვის სტილი.

სწავლა რომ სახალისო, საინტერესო პროცესად და ნამდვილ ინტელექტუალურ გამომწვევად იქცეს, პედაგოგმა თავისი სწავლება სხვადასხვაგვარი მეთოდების გამოყენებით უნდა დატვირთოს. ამ სტატიის შიგნით მოკლედ განვიხილოთ სწავლების სამი სახე დამოუკიდებელი, კონკურენტული და თანამშრომლობითი.

როგორც ვიცით, მოსწავლეები ერთმანეთისაგან განსხვავდებიან თავიანთი შესაძლებლობებით, ბიოგრაფიით, მზაობით, გახსნილობით, სწავლისა და აღქმის ტემპით, სწავლის სტილით, პრიორიტეტებით. აქედან გამომდინარე აშკარაა, რომ აუცილებლობას წარმოადგენს სასწავლო პრაქტიკის მრავალფეროვნება, განსხვავებული ხერხების, მეთოდების საშუალებების დანერგვა და მათი მონაცვლეობით, სხვადასხვა ფორმითა და ნაირსახეობით გამოყენება.

აქვე ისიც უნდა აღინიშნოს, რომ მიუხედავად მოსწავლეთა სწავლის განსხვავებული სტილისა და შესაძლებლობისა, აუცილებელი არაა, რომ თითოეულ მათგანს მხოლოდ მასზე მორგებული აქტივობა მივუსადაგოთ. აუცილებელია თითოეული მოსწავლის ჩართვა მრავალფეროვან აქტივობებში და ეს მრავალფეროვნება მათ სწორედ პედაგოგმა უნდა შესთავაზოს, შესაძლოა ზოგი მოსწავლისათვის დამოუკიდებელი სწავლება იყოს ყველაზე ნაყოფიერი, ზოგს თანამშრომლობით სწავლება ეადვილებოდა, სხვისთვის კი კონკურენტულის პირობები იყოს უფრო ეფექტიანი. აქედან გამომდინარე ყველა მოსწავლესთან სწავლების სამივე სახის გამოყენებისას, მოსწავლეებს შეიძლება გაუჭირდეთ გარკვეული სიმძნელების დაძლევა, მაგრამ დროთა განმავლობაში უნარ-ჩვევები ვითარდება, მათ მეტი შესაძლებლობები გამოუმუშავდებათ და ცოდნის მიღების პროცესიც ბევრად უფრო მრავალფეროვანი გახდება.

კვლევები ადასტურებს, რომ მოსწავლე ყველაზე უკეთ მაშინ სწავლობს, როდესაც იგი აქტიური და ქმედითია, და არა მაშინ, როდესაც მხოლოდ აქტიურ და ქმედით მასწავლებელს უყურებს. ამ თვალსაზრისით, სალექციო ტიპის გაკვეთილები და მასწავლებლის მიერ ახალი მასალის მოყოლით ახსნა ნაკლებად სასურველია-მოსწავლემ ყოველთვის უნდა იგრძნოს ჩართულობა გაკვეთილის მსვლელობისას და თავი იგრძნოს მის ერთ-ერთ შემქმნელად. მოსწავლეები სწავლობენ არა მხოლოდ მასწავლებლისაგან, არამედ სხვა საშუალებებითაც, მაგალითად:

- წიგნებით;
- თანაკლასელებთან ურთიერთობით;
- მშობლებთან ურთიერთობით;
- დაკვირვებით, აუდიო/ვიდეო მასალით;
- ინტერნეტით;
- ტესტით/დავალებით;
- საკუთარი გამოცდილებით.

თითოეული ეს საშუალება სწავლების ნებისმიერ ეტაპზე შეიძლება გამოვიყენოთ. პედაგოგიური თვალსაზრისით კი, უაღრესად მნიშვნელოვანია ის, თუ როგორ ვიყენებთ მათ. დამოუკიდებელი, კონკურენტული და თანამშრომლობითი სწავლების გზით მოსწავლეთა ინტერაქციის ორგანიზება, მათი მიზანმიმართული ვარიანტებით სასწავლო პროცესის დაგეგმვა განაპირობებს მოტივაციის ამაღლებას, ცოდნის ათვისების ეფექტიანობას და სოციალური უნარ-ჩვევების განვითარებას. ამასთან ერთად, სასწავლო პროცესის დაგეგმვაც უფრო მრავალფეროვნად, სახალისოდ, საინტერესოდ (ცოდნის ათვისების ხარისხი, კრიტიკულად გააზრება) და მრავლისმომცველად (უნარ-ჩვევების გამომუშავება, მეტი ინფორმაციის დაფარვა) შეიძლება.

#### **დამოუკიდებელი სწავლება.**

მასწავლებლის მიერ დასახული მიზნის მისაღწევად თითოეული მოსწავლე დამოუკიდებლად მუშაობს, რაც იმას გულისხმობს, რომ ერთი მოსწავლის მიღწევა სრულებით არ არის დამოკიდებული სხვა მოსწავლეების წარმატება-წარუმატებლობაზე. მოსწავლეები კონკრეტული მიზნის მიღწევის პროცესში არ თანამშრომლობენ. ამ დროს ერთი მოსწავლის მიზანი არ არის



დაკავშირებული თანაკლასელის მიზანთან, სამუშაოსშემსრულებელი პასუხიმგებელია მხოლოდ საკუთარ თავთან და პედაგოგთან.

### **კონკურენტული სწავლება**

აქ მოსწავლე აცნობიერებს, რომ მასწავლებლის მიერ დასახულ მიზანს იგი წარმატებით მიაღწევს და გაიმარჯვებს მხოლოდამხოლოდ იმ შემთხვევაში, თუკი იგი სხვა მოსწავლეზე უკეთ შეძლებს ამოცანის გადაჭრას და თუ სხვა მოსწავლეები მასთან კონკურენციაში დამარცხდებიან, რაც ნიშნავს, რომ თითოეული მოსწავლე დაინტერესებულია სხვა მოსწავლეზე უკეთ შეასრულოს დავალება.

ასეთი მუშაობისას ერთის წარმატება მეორეს (თანაკლასელის) წარუმატებლობაშია, მისი წარმატების საფუძველი სამუშაოს სხვაზე უკეთესად და მასზე სწრაფად შესრულებაა, მას არ ადარდებს თანაგუნდელის ინტერესები და კონცენტრირებულია მხოლოდ საკუთარ თავზე.

### **თანამშრომლობითი სწავლება**

თანამშრომლობითი სწავლების შემთხვევაში თითოეული მოსწავლე აცნობიერებს, რომ მასწავლებლის მიერ დასახული მიზნის მიღწევის ერთადერთი გზა თანაკლასელებთან თანამშრომლობაა. ერთის გამარჯვება ნიშნავს ყველას გამარჯვებას, რაც გულისხმობს გუნდური პასუხისმგებლობის გრძნობის გამძაფრებას და, ამავედროულად, ხელს უწყობს ნაკლებად სტრესული, უფრო ჯანსაღი, თანამშრომლობაზე ორიენტირებული სასწავლო ატმოსფეროს ჩამოყალიბებას. აქ მოსწავლე აღწევს დასახულ მიზანს მხოლოდ იმ შემთხვევაში, თუკი მისი თანაგუნდელიც მასავით წარმატებულია, რადგანაც გუნდის (ჯგუფის) წარმატება მისი თითოეული წევრის წარმატებას გულისხმობს. ჯგუფის წევრები არამხოლოდ უშუალოდ უკავშირდებიან ერთმანეთს, არამედ დამოკიდებულნიც არიან ერთმანეთზე.

დამოუკიდებელი, კონკურენტული და თანამშრომლობითი სწავლების დანერგვა ხელს შეუწყობს თითოეული მოსწავლის შესაძლებლობების მაქსიმალურ გამოვლენას, რადგან როგორც უკვე აღვნიშნეთ, ზოგისთვის დამოუკიდებლად მუშაობა უფრო კარგ შედეგს იძლევა, ზოგი საკუთარ პოტენციალს კონკურენციის პირობებში უკეთესად ავლენს, სხვა თანამშრომლობისა და გუნდურობის შეგრძნების დროს ვითარდება ყველაზე მეტად. მათი სისტემური და მიზანმიმართული გამოყენება მასწავლებელს სასურველი შედეგის მიღწევაში დაეხმარება.

ცხადია, ისმის ბუნებრივი კითხვები: როგორი სწავლება უნდა გამოვიყენოთ უფრო ხშირად? რომელ მათგანს მივანიჭოთ უპირატესობა? აქვს თუ არა ამ მხრივ მნიშვნელობა ასაკობრივ ჯგუფს და ა.შ.

სწორედ მასწავლებლის შეხედულებებსა და პროფესიონალიზმზეა დამოკიდებული, თუ რომელი მეთოდი როდის გამოიყენოს, პედაგოგმა რომ კარგ შედეგს მიაღწიოს, სამივე სახის სწავლება უნდა გამოიყენოს, მოსწავლეებმა კი ყველა ის უნარ-ჩვევა უნდა გამოიმუშაონ, რომელიც დაეხმარება მათ, რომ თავისუფლად გაართვან თავი განსხვავებული ტიპის სიტუაციებს.

დამოუკიდებელი, კონკურენტული და თანამშრომლობითი სწავლება სასწავლო პროცესის სხვადასხვა ტიპის მეთოდებითა და აქტივობებით დატვითვას გულისხმობს, როგორცაა: სიმულაციები და როლური თამაშები, პროექტები და კვლევები, შეჯიბრებები, ვიზუალური მასალის გამოყენება, პრეზენტაციები, მეტაფორები და ანალოგიები, აქტივობები ცოდნის ორგანიზებისა და გამეორებისათვის, სააზროვნო კითხვები, ჯგუფებში, წყვილებსა და ტრიალებში მუშაობა, მეტაკოგნიციაზე მუშაობა და სხვა.

ამრიგად, სწავლების სამივე სახე მნიშვნელოვანი და აქტუალურია. პედაგოგი ყოველთვის უნდა ცდილობდეს, რომ სწავლისა და სწავლების პროცესში მოსწავლე მაქსიმალურად იყოს ჩართული, რათა მან შეძლოს მაქსიმალური შედეგის მიღება და კლასის მართვა.

გამოყენებული ლიტერატურა:

1. რობერტ ჯ.მარზანო - „კლასის მართვა“, გამომცემელი: მასწავლებელთა პროფესიული განვითარების ეროვნული ცენტრი. 2009 წ.
2. რობერტ ჯ.მარზანო, დებრა ჯ. ფიქერინგი, ჯეინ ფოლოქი-„ეფექტური სწავლება სკოლაში“ გამომცემელი: მასწავლებელთა პროფესიული განვითარების ეროვნული ცენტრი. 2008 წ.
3. ჯანაშია ნ, იმედაძე ნ, გორგოძე ს. „განვითარებისა და სწავლების თეორიები“ 2008 წ.

რეზიუმე

სტატიაში განხილულია სწავლების სამი სახე: დამოუკიდებელი, კონკურენტული და თანამშრომლობითი. სამივე მათგანი ძირეულად განსხვავდება ერთმანეთისაგან, მაგრამ უნდა გვახსოვდეს, რომ ყოველი მათგანი თავისებურად ეფექტური და უნიკალურია, ამიტომ ააუცილებელია სამივე მათგანის გამოყენება. სწორედ მასწავლებლის შეხედულებებსა და პროფესიონალიზმზე დამოკიდებული, თუ რომელი მეთოდი როდის გამოიყენოს, მოსწავლეებმა კი ყველა ის უნარ-ჩვევა უნდა გამოიმუშაონ, რომელიც დაეხმარება მათ, რომ თავისუფლად გაართვან თავი განსხვავებული ტიპის სიტუაციებს.

**Irine Gogiberidze** - Akaki Tsereteli State University, The Doctor of Education

**The use of modern types of teaching to manage classes effectively**

Summary

The article discusses three types of learning: an independent, competitive and cooperative. All three of them are fundamentally different from each other, but we must remember that each of them is unique and effective in its own way, so it is necessary to use all of them. It depends on teachers attitudes and professionalism which methods when to use, and the students will have to develop all the skills that will help them to be free to deal with different types of situations.

მარინე გურგენიძე - ბათუმის შოთა რუსთაველის სახელმწიფო უნივერსიტეტი, განათლების დოქტორი; ასისტენტ-პროფესორი

### სკოლა და სასწავლო-სააღმზრდელო გარემო - არსებული ვითარება, გამოწვევები

თანამედროვე საგანმანათლებლო სივრცეში სულ უფრო მეტად ფართოვდება სკოლის ინკლუზიური გარემოს ცნების შინაარსობრივი მხარე. თუ გუშინ მიაჩნდათ, რომ იგი უკავშირდებოდა მხოლოდ შშმ და სსსმ ბავშვებს, დღეს სკოლის ინკლუზიურ გარემოში მოიაზრება გარემო, სადაც ნებისმიერი ბავშვი ისწავლის და განვითარდება ისე, რომ არც ერთის უფლებები არ შეილახება.

დღეს ბევრს ვფიქრობთ, ვეძებთ გზებსა, საშუალებებს, რათა შევქმნათ პირობები შშმ პირთა განათლების ხელშესაწყობად. ნაბიჯ-ნაბიჯ ვაწესრიგებთ მათთვის სკოლის ფიზიკურ გარემოს, მასწავლებლებს ვაძლევთ საშუალებებს შეიძინონ და აიმაღლონ კომპეტენციები ინკლუზიური განათლების მიმართულებით. ქვეყანაში არსებული ვითარების ანალიზი ვერ გვაძლევს იმის თქმის საშუალებას, რომ ყველაფერი იდეალურად წესრიგშია და ჩვენ აღნიშნულში ფეხდაფეხ მივყვებით განვითარებულ ქვეყნებს, თუმცა საზოგადოებისა და განათლების სისტემის აქტიურობის მაღალი ხარისხი გვაფიქრებინებს, რომ ამ მხრივ სკოლებში დღეს არსებული ვითარება თანდათან უკეთესი გახდება.

რაკი სკოლის ინკლუზიური გარემო სკოლის თითოეული აღსაზრდელის უფლებების დაცვით სწავლა-აღზრდას გულისხმობს, ვალდებულები ვართ გვახსოვდეს, რომ სკოლაში სწავლობენ უნარშეუზღუდავი ბავშვებიც და თუ გადავხედავთ რამდენად დაცულია მათ უფლებები, სახარბიელო სურათს ვერ დავინახავთ. **ბავშვთა უფლებების კონვენციაში მითითებულია: ბავშვს აქვს უფლება ცხოვრობდეს ჯანმრთელობისთვის უსაფრთხო გარემოში, რაც იმას გულისხმობს, რომ სახელმწიფოს, საზოგადოების, სკოლის, ყველა სასწავლო-სააღმზრდელო დაწესებულების ვალდებულებაა მოზარდის ჯანმრთელობის დაცვა.** სასწავლო გარემომ, სასწავლო-სააღმზრდელო პროცესმა ხელი უნდა შეუწყოს ბავშვის ოპტიმალურ, ვიგოტსკისეულ პერსპექტიულ ზონაში განვითარებას. მისი წინაპირობა კი არის მოზარდის სომატური, ფიზიკური, ფსიქიკური და ზნეობრივი ჯანმრთელობა.

რა მოთხოვნებს უნდა აკმაყოფილებდეს ჯანმრთელობისთვის უსაფრთხო სკოლა? აღსანიშნავია, რომ ყველაფერს, რაც არსებობს და მიმდინარეობს სკოლაში, გააჩნია აუცილებლად შესასრულებელი ჰიგიენური მოთხოვნები, რომელთა უმნიშვნელო ცვლილება აზიანებს ბავშვის ჯანმრთელობას. განვიხილოთ ზოგიერთი მათგანი: ბავშვთა ტრავმების, ხმაურის, ხანძრისაგან დაცვის, მტვრისა და გამონაბოლქვების შემცირების მიზნით სასკოლო მიწის ნაკვეთი აუცილებელია მოშორებული იყოს ცენტრალურ ქუჩებს, რკინიგზის რელსებს, საცხოვრებელ შენობებს, ფაბრიკა-ქარხნებს. ეზოში საჭიროა 15 მეტრი სიგრძის მწვანე ნარგავებით გაშენებული ე. წ. „დამცავი ზონის“ არსებობა. მიწის ნაკვეთი საკმარისი უნდა იყოს ბავშვთა დასვენებისათვის, ფიზიკური აღზრდის, ბუნებისმეტყველების, გეოგრაფიის გაკვეთილების, აგრობიოლოგიური, მეცხოველეობის, მეტეოროლოგიური წრეების, მოძრავი სპორტული თამაშობების ჩასატარებლად. სკოლა აუცილებლად საჭიროებს სამეურნეო ეზოსაც. შესაბამისად, დაწყებითი სკოლისათვის საჭიროა 0,5-1,0 ჰექტარი მიწის ფართობი, ხოლო საშუალო და საბაზო სკოლისათვის - 1,0-2,0 ჰექტარი. სკოლა აუცილებელია უზრუნველყოფილი იყოს ხარისხიანი წყლით და გამართული კანალიზაციის სისტემით (1; 2).

მოსწავლეთა ჯანმრთელობისა და შრომისუნარიანობის შესანარჩუნებლად სკოლის შენობა მთელ რიგ მოთხოვნებს უნდა აკმაყოფილებდეს. კერძოდ, განათების, განიავებისა და ინსოლაციის მიზნით სკოლა მეზობელი შენობებიდან აუცილებელია დაშორებული იყოს მეზობელი ან წინ მდგარი შენობისაგან (მინიმუმ სიმაღლის ორმაგი მანძილით). საკლასო ოთახში 1 მოსწავლეზე აუცილებელია მოდიოდეს 1,25-1,5 კვ. მ., ლაბორატორიებში - 1,5-2 კვ. მ., ფიზკულტურის დარბაზში - 4 კვ. მ.. დერეფნებში - 0,65-0,7კვ. მ.. გასახდელებში კი - 0,25-0,10 მ.. სამასწავლებლოში ერთ

მასწავლებელზე უნდა მოდიოდეს 2 კვ. მ.. დერეფანში მიჩნეულია გადიოდეს მაქსიმუმ 6 კლასი. დერეფნის სრულყოფილი განათება/განათების ხელშესაწყობად მნიშვნელოვანია კლასები დერეფნის ცალ მხარეს იყოს განთავსებული. ასვლა-ჩასვლის დროს მოსწავლეთა შეჯახების პრევენციისათვის ძალზე საჭიროა სკოლას ჰქონდეს ორი კიბე - ერთი მხოლოდ ასასვლელად და მეორე ჩასასვლელად (2; 3; 4).

სასკოლო შენობის ჰაერი შემადგენლობით და ფიზიკურ მდგომარეობით ქმნის ე. წ. მიკროკლიმატს. ჰაერი ნორმაში უნდა შეიცავდეს ჟანგბადს 20,95%-ს, აზოტს - 79,02%-ს, ნახშირორჟანგს - 0,03-0,04%-ს, წყლის ორთქლს - 0.47%-ს. მისი ტემპერატურა უნდა უდრიდეს 15-16 გრადუსს, ხოლო შეფარდებით ტენიანობა კი - 50-60%-ს. ჯანსაღი მიკროკლიმატის შენარჩუნება ერთ-ერთი აუცილებელი პირობაა მოსწავლეთა ჯანმრთელობის ხელშესაწყობად. რაც მთლიანად დამოკიდებულია სკოლის ვენტილაციაზე. ვენტილაციის სხვა საშუალებებთან ერთად მკვლევარები გვიჩვენებენ 45 წუთიანი გაკვეთილის მსვლელობისას ჰაერის სამჯერად ცვლას (ფანჯრების გაღებას სამჯერ 5-წუთის განმავლობაში) (2;3). დასვენების დროს აუცილებელია ყველა ფანჯრის შეღება 5-7 წუთით. მეცადინეობების დამთავრებისას და დაწყების წინ სკოლის ყველა სადგომი ორპირი პრინციპით უნდა განიავდეს. აუცილებელია ღია ფანჯრების პირობებში მტვერსასრუტით და სველი ჩვრით სკოლის შენობის დასუფთავება; თვეში ერთხელ ფანჯრების, კარების, რადიატორების, მერხების სპეციალური ხსნარებით გასუფთავება/გადარეცხვა.

სკოლის ინვენტარის მოწყობილობა, მათ განლაგება, დიზაინი ხელს უნდა უწყობდეს სწავლების ნორმალურ მსვლელობას, სწავლებისას მოსწავლეთა ჯანმრთელობის შენარჩუნებას და აღსაზრდელებში ესთეტიკური გემოვნების განვითარებას. ლიტერატურული წყაროების ანალიზით ირკვევა, რომ მერხებისადმი წაყენებულ აუცილებელ მოთხოვნებს შორის უმნიშვნელოვანესია მისი შესაბამისობა მოსწავლის სიმაღლესთან, მაგიდის ზედა ფიცრის 15 გრადუსიანი დახრილობა, სკამის საზურგის ბავშვის ხერხემლის ნადრეკების შესაბამისი მოყვანილობა. ხერხემლის გამრუდებებისა და გულმკერდის ყაფაზის ანომალური განვითარების პრევენციისათვის მნიშვნელოვანია მერხთან სწორი ჯდომა - 90 გრადუსით მუხლში მოხრილი ფეხის ტერფები ფეხსადგამს უნდა ეყრდნობოდეს, ზურგი სკამის საზურგეს ებჯინებოდეს. მერხის შიდა კიდესა და გულმკერდს შორის 3 თითი უნდა თავსდებოდეს (2;3;5). ჩვენს მიერ ჩატარებული კვლევების შედეგებმა გვიჩვენეს, რომ სკოლების დიდი ნაწილი ვერ ასრულებს მითითებული მოთხოვნებიდან უმეტესს.

აუცილებელია აღნიშნოს, რომ ბავშვის სრულყოფილი განვითარებისთვის უდიდესი მნიშვნელობა ენიჭება სასწავლო პროცესის შემდეგი ჰიგიენური მოთხოვნების შესრულებას: კლასების მიხედვით კვირის დატვირთვები შემდეგნაირად უნდა ნაწილდებოდეს: I კლასში - 18-20 სთ, II-ში - 20 - 22 სთ, III-V-ში - 21-23 სთ, VI-ში - 26-28 სთ, VII-VIII-ში - 28-30 სთ, IX-X-XII კლასში - 30-32 სთ; საშინაო დავალებებზე დახარჯული დრო: პირველ კლასელთათვის 1 საათი, მეორესათვის - 1,5 სთ, III-IV-სათვის - 2 სთ, V-VI-სათვის - 2,5 სთ, VII-VIII-სათვის - 3 სთ, IX-X-სათვის - 3,5 სთ, XI-XII კლასელებისათვის - 4 სთ. ჩვენი კვლევებით სხვადასხვა კლასის კარგი მოსწავლის მოსწავლეებსაც კი გაცილებით მეტი დრო ეხარჯებათ დავალებების შესასრულებლად. ყოველივე კი დაღლა-გადღლა-გადაძაბვის ადრეული განვითარებისა და ჯანმრთელობის შერყევის დიდ რისკს წარმოშობს.

ძალზე მნიშვნელოვანია დღისა და კვირის გაკვეთილების ცხრილის შედგენა დღე-ღამის, კვირის და წლის განმავლობაში შრომისუნარიანობის ცვლილებების გათვალისწინებით. ორშაბათს ინდივიდი შრომის უნარის გამომუშავების ფაზაში იმყოფება, რომელიც ენერჯის დიდ ხარჯვასთან არის დაკავშირებული. სამშაბათს და ოთხშაბათს შრომისუნარიანობა ოპტიმალურია, ხუთშაბათს - ნაკლებად ოპტიმალური. პარასკევს იგი ყველაზე მეტად ქვეითდება. დღის განმავლობაში აქტიურობის პიკ საათებია 10-12 სთ და 15-18 სთ. შესაბამისად, ინტენსიურად უნდა დაიტვირთოს სამშაბათი და ოთხშაბათი, შედარებით ნაკლები ინტენსივობით - ორშაბათი და ხუთშაბათი, პარასკევი კი - მსუბუქად. ნებისმიერ დღეს პირველ გაკვეთილზე აუცილებელია საშუალო სირთულის საგანი ჩაისვას, ბოლო საათზე - გაკვეთილი, რომელიც განსაკუთრებულ გონებრივ დაძაბვას არ მოითხოვს. მეორე, მესამე გაკვეთილებზე გამართლებულია რთული საგნების ჩატარება.

ფიზკულტურის გაკვეთილი კი - ბოლო გაკვეთილის წინ უნდა ჩაისვას. მნიშვნელობა ენიჭება გაკვეთილის სიმკვრივეს, სასწავლო საქმიანობის სახეების მონაცვლეობას, ფიზიკური აქტივობის წუთების, მხედველობის, სუნთქვითი, სტატიკური ვარჯიშების გამოყენებას და ა. შ.. ბავშვთა შრომისუნარიანობის ოპტიმალურად აღსადგენად აუცილებელია გაკვეთილებს შორის შესვენებების ჰიგიენურად დაგეგმვა - სასარგებლოა ნაკლებ ინტენსიური მოძრავი თამაშობების ორგანიზება. მნიშვნელოვანია სრულფასოვანი განათება, რაციონალური კვების ორგანიზება და ა. შ.. კვლევებით დათვალთქმული სკოლათა დიდი ნაწილში დარღვეულია ზემოთხსენებული მოთხოვნები.

შეუცვლელია სკოლის ფსიქიკური გარემოს გაჯანსაღების მნიშვნელობა. შფოთისა და დამაბულობის შემცირება, კლასის მართვის დემოკრატიული სტილი, სწავლებაში თითოეული მოსწავლის ჩართულობის ხარისხის ამაღლება, მასწავლებელსა და მშობლებს შორის მშვიდი, თანამშრომლობითი კომუნიკაცია, მოსწავლეთა შორის კეთილგანწყობილი ურთიერთობის ჩამოყალიბება, პედაგოგთა ავტონომიურობის მაღალი ხარისხი და ინოვაციური მოქმედების მაქსიმალური შესაძლებლობები, მასწავლებლებში საკუთარი პრობლემების ფლობის უნარი - ეს ის ჩამონათვალია, რომელთა შესრულება მნიშვნელოვნად აჯანსაღებს სკოლის ფსიქიკურ გარემოს.

რა გამოწვევების წინაშე დგას დღეს სკოლები?

აუცილებელია:

1. მოსწავლეთა ჯანმრთელობის შენარჩუნებისა და გაკაჟების საკითხებში სკოლის ხელმძღვანელთა, მასწავლებელთა კომპეტენტურობის მაღალი ხარისხი;
2. სკოლის ხელმძღვანელებში, მასწავლებლებში მოსწავლეთა ჯანმრთელობის დაცვის ხელშეწყობი უნარ-ჩვევების განვითარება;
3. მოზარდებში ჯანსაღი ცხოვრების წესისა და ჯანმრთელობისათვის ზრუნვის კულტურის განვითარების მიზნით სკოლაში სამუშაო სისტემის ფუნქციონირება;
4. სკოლის სამედიცინო და ფსიქოლოგიური მომსახურება.

სკოლებში არსებულის ვითარების შესწავლა და კვლევის შედეგების ანალიზი გვამძღვეს საფუძველს, დავასკვნათ, რომ დღეს სკოლებში მითითებული მოთხოვნების შესრულების ხარისხი მკვეთრად დაბალია. გამოკითხულ პედაგოგთა დიდ ნაწილს (80%) არა აქვს ცოდნა და შესაბამისი კომპეტენციები მოსწავლეთა ჯანმრთელობის დაცვის, გარემოსა და სასწავლო პროცესის ჰიგიენური ორგანიზაციის ხელშესაწყობად. ქვეყანაში არც ერთი ორგანიზაცია არ ახორციელებს სკოლის გარემოსა და სასწავლო-სააღმზრდელო პროცესისადმი წაყენებული ჰიგიენური მოთხოვნების შესრულების მონიტორინგს. შესაბამისად, სახეზე გვაქვს არაჰიგიენურ გარემოში არაჰიგიენურად მართული სასწავლო პროცესი და ამის შედეგად ჯანმრთელობაზე მერყეულ კურსდამთავრებულთა რიცხვის ყოველწლიური ზრდა.

პრობლემის გადაწყვეტის გზად მიგვაჩნია შემდეგი:

1. აუცილებელია მასწავლებლებს, სკოლის ხელმძღვანელებს მოეთხოვოთ სკოლის გარემოსა და სასწავლო პროცესის ჰიგიენური მოთხოვნებისა და მოსწავლეთა ჯანდაცვის საკითხების ცოდნა;
2. სკოლის გარემოსა და სასწავლო პროცესის ჰიგიენური მოთხოვნებისა და მოსწავლეთა ჯანდაცვის საკითხების სწავლება აუცილებელია განხორციელდეს უნივერსიტეტებში მასწავლებლის მომზადების პროგრამებზე სასწავლო კურსით "სასკოლო ჰიგიენა", რომლის მიზანია მასწავლებლებში მოსწავლეთა ჯანმრთელობის დაცვისა და უსაფრთხო გარემოს შექმნის ხელშეწყობი მნიშვნელოვანი კომპეტენციებისა და უნარ-ჩვევების ჩამოყალიბება-განვითარება (დღეს მხოლოდ ერთეული უნივერსიტეტებში მასწავლებელთა მომზადების საგანმანათლებლო პროგრამებშია გათვალისწინებული მითითებული საგანი).
3. მნიშვნელოვანია მასწავლებელთა გადამზადების ცენტრებში მომზადდეს ტრენინგ-კურსები „სასკოლო ჰიგიენაში“ მოქმედი მასწავლებლებისა და სკოლის ხელმძღვანელების გადასამზადებლად.
4. მნიშვნელოვანია შეიქმნას მონიტორინგის სამსახურები, რომლებიც სისტემატურად შეაფასებენ სასწავლო დაწესებულებებში გარემოსა და სასწავლო პროცესის ჰიგიენური მოთხოვნების შესრულების ხარისხს, მოსწავლეთა ჯანმრთელობის დაცვის მხრივ არსებულ მდგომარეობას. შედეგების ანალიზის საფუძველზე გააკეთებენ კომპეტენტურ დასკვნებს და დასახვეწ არსებული ვითარების გაუმჯობესების გზებსა და საშუალებებს.

## პედაგოგია/Pedagogics

### გამოყენებული ლიტერატურა:

1. წყალი, სანიტარია და ჰიგიენა სკოლაში; საქართველოს საგანმანათლებლო და სამეცნიერო ინფრასტრუქტურის განვითარების ეროვნული სააგენტო; 2013
2. [http://unicef.ge/uploads/Standards\\_Water\\_Sanitation\\_and\\_Hygiene\\_in\\_School.GEO\\_1.pdf](http://unicef.ge/uploads/Standards_Water_Sanitation_and_Hygiene_in_School.GEO_1.pdf)
3. Лысова, Ширшова, Айзман-Возрастная анатомия, физиология и школьная гигиена. Издательство: Сибирское университетское издательство, 2010 г.
4. გ. სტურუა - სასკოლო ჰიგიენა; თბილისის უნივერსიტეტის გამომცემლობა; 1981
5. Гигиенические требования к школьному режиму;
6. <http://www.blackpantera.ru/gigiena/31283/>
7. Санитарно-гигиенические требования к устройству, оборудованию и санитарному содержанию школ; <http://www.medical-enc.ru/gigiena-o/trebovaniya-k-shkolam.shtml>

### რეზიუმე

რაკი სკოლის ინკლუზიური გარემო სკოლის თითოეული აღსაზრდელის უფლებების დაცვით სწავლა-აღზრდას გულისხმობს, სკოლაში დაუშვებელია დაირღვეს ბავშვის უფლება - ცხოვრობდეს და სწავლობდეს ჯანმრთელობისთვის უსაფრთხო გარემოში, რაც იმას გულისხმობს, რომ სახელმწიფოს, საზოგადოების, სკოლის, ყველა სასწავლო-სააღმზრდელო დაწესებულების ვალდებულებაა მოზარდის ჯანმრთელობის დაცვა. შესაბამისად, აუცილებელია: მოსწავლეთა ჯანმრთელობის შენარჩუნებისა და გაკაჩების საკითხებში სკოლის ხელმძღვანელთა, მასწავლებელთა კომპეტენტურობის მაღალი ხარისხი; მათში მოსწავლეთა ჯანმრთელობის დაცვის ხელშემწყობი უნარ-ჩვევების განვითარება; მოზარდებში ჯანსაღი ცხოვრების წესისა და ჯანმრთელობისათვის ზრუნვის კულტურის განვითარების მიზნით სკოლაში სამუშაო სისტემის ფუნქციონირება. ყოველივე დღის წესრიგში აყენებს მასწავლებელთა, სკოლის ხელმძღვანელთა შესაბამის განათლებას.

**Marine Gurgeni** – Batumi Shota Rustaveli State University Doctor of Education; Assistance-professor

### School and Educational Environment – Current situation and Challenges

#### Abstract

It is unacceptable to violate child's right – to live and study in a healthy environment. It means that the government, society, schools and each educational organization are take commitment to ensure health care of adolescents. Respectively, it is important: to ensure high quality of competence in teachers and school managers who are in charge of healthcare and its improvement; to develop necessary skills toward supporting students' healthcare; to ensure the functioning of system at schools for the development of culture of healthy lifestyle and healthcare in adolescents. All above mentioned issues lead to the necessity of a proper education of teachers and school managers.

ნატო დვალი - აკაკი წერეთლის სახელმწიფო უნივერსიტეტი, ასოცირებული პროფესორი

### პედაგოგიური და მენეჯერული ურთიერთობის ფორმები

ინფორმატიზაციის და გლობალიზაციის ეპოქამ დავიწყებას მისცა მენეჯმენტის ტრადიციული მეთოდები, რომელიც თანამედროვე პირობებში მეტ მოქნილობას და მუდმივ განვითარებას მოითხოვს.

თანამედროვე პედაგოგიკას და მენეჯმენტს ბევრი რამ საერთო აქვთ. ერთიცა და მეორეც ადამიანის ცოდნაზე, გამოცდილებაზე, უნარზე, ზნეობაზე და სხვა საზიარო ფასეულობებზე არიან ორიენტირებული. თუ პედაგოგიკა ამათ შეძენაზე ორიენტირებული მეცნიერებაა, მენეჯმენტი შეძენილი უნარების პრაქტიკულად განხორციელებას ემსახურება. ხოლო ამ უნართაგან მნიშვნელოვანი ადგილი ადამიანურ კომუნიკაციას უიჭირავს.

მენეჯერები კოლეგებთან, პარტნიორებთან და დაქვემდებარებულ პერსონალთან მიმართებისას ავლენენ ზემოქმედების უნარს. მათი გავლენა დამოკიდებულია, როგორც პიროვნების თანამდებობრივ მდგომარეობაზე, ასევე მათ კომუნიკაციურ უნარებზე. ბიზნესურთიერთობებზე ზემოქმედების ორ მიმართულებას გამოყოფენ: გავლენას და ძალაუფლებას. გავლენა არის ერთი ინდივიდის ნებისმიერი ქმედება, რომელიც იწვევს ცვლილებებს მეორე ინდივიდის ქცევაში და განსაზღვრავს მათ შორის ურთიერთობებს. ძალაუფლება კი სხვათა ქცევაზე გავლენის მოხდენის შესაძლებლობაა.

ამრიგად, გავლენა არის ურთიერთდამოკიდებულებათა პროცესი, რომელშიც ერთ-ერთი მხარე თავის ხელით არსებული ძალაუფლების მობილიზაციით, ცდილობს შეცვალოს მეორე მხარის ქცევა. მაგრამ ძალაუფლების გარეშე შეიძლება ადამიანებმა გავლენა იქონიონ ერთმანეთზე, უფრო მეტიც, შეცვალონ ან კორექტივები შეიტანონ სხვა პიროვნების ქცევაში. სწორედ გავლენის ფორმირების კანონზომიერებათა კვლევა გახდა უკანასკნელ პერიოდში აქტუალური, რადგან ძალაუფლების წყაროს უმთავრესად მაინც თანამდებობრივი მდგომარეობა წარმოადგენს, თუმცა გამოყოფენ ექსპერტულ, ეტალონურ და დაჯილდოებაზე დამყარებულ ძალაუფლებასაც.

ბიზნესურთიერთობებსა და მმართველობის სტილს მართო საქმიანი კომუნიკაციები არ აყალიბებს. ეს უნარები და პიროვნული პრინციპები ადამიანის მოსფლმხედველობის ფორმირების კვალდაკვალ ყალიბდება, ამ თვალსაწიერიდან საინტერესო იქნება პედაგოგიკურ მეცნიერებაში დამკვიდრებული აზრი.

პედაგოგიური ზემოქმედება, სასწავლო იქნება თუ აღმზრდელობითი, ურთიერთობის მეოხებით ხორციელდება. სწორედ შერჩეული სტილი აადვილებს პედაგოგის ჩანაფიქრის შესრულებას, მნიშვნელოვანწილად განაპირობებს გამოყენებული მეთოდის წარმატებას და პირიქით: არაადეკვატური ურთიერთობა, რომელიც კომუნიკაციურად ჯერ უზრუნველყოფს მეთოდს (ხერხს, საშუალებას) - საგრძნობლად ართულებს პედაგოგიური ამოცანების გადაწყვეტას. ასე რომ, მეთოდი უშუალოდ არ წყვეტს პედაგოგიურ ამოცანას, მთავარია, მისი გამოყენების კომუნიკაციური შესაძლებლობა. მეთოდი უშუალოდ არ წყვეტს პედაგოგიურ ამოცანას, მთავარია, მისი გამოყენების კომუნიკაციური შესაძლებლობა. მეთოდი ყოველთვის გაშუალებულია მეტ-ნაკლებად ხელსაყრელი ურთიერთობით. ამის შეხედვით უცნაურ ფაქტს, რომ ერთი და იგივე მეთოდი სხვადასხვა პედაგოგის პრაქტიკაში მნიშვნელოვნად განსხვავებულ შედეგს იძლევა. ანალოგიური მიდგომები შეინიშნება ბიზნესურთიერთობაშიც.

როგორც ბიზნესურთიერთობებში, ისე პედაგოგიკაშიც გამოყოფენ ურთიერთობის რამდენიმე სახეობას:

- 1) ერთობლივი ზემოქმედებითი საქმიანობით გატაცების საფუძველზე აღმოცენებულ ურთიერთობას;
- 2) მეგობრული განწყობის საფუძველზე წარმოშობილ ურთიერთობას;
- 3) დისტანციურ ურთიერთობას;
- 4) დაშინებისათვის გამიზნულ ურთიერთობას;

5) პირფერობაზე დამყარებულ ურთიერთობას.

პედაგოგიკის სპეციალისტები წარმოდგენილი სახეებიდან დადებითად აფასებენ პირველ ორს, განსაკუთრებით კი პირველს. დანარჩენი სამი სტილიდან უკანასკნელი ორი, დაშინებაზე და პირფერობაზე დამყარებული ურთიერთობები, აშკარად მიუფეხელია.

პედაგოგიური ურთიერთობის სახეები კიდევ უფრო დააჯგუფეს ქართველმა მეცნიერებმა (შ ამონაშვილი, მ. დოღონაძე) და გამოყვეს ურთიერთობის სამი სტილი: დემოკრატიული, ავტორიტარული და ლიბერალური. მათგან ქმედითი მხოლოდ ორია: დემოკრატიული (თანამშრომლობითი) და ავტორიტარული. მიუხედავად მათი პოლარულად საპირისპირო ხასიათისა, მხოლოდ ისინი განაპირობებენ პედაგოგიური ამოცანის მეტ-ნაკლები წარმატების მიღწევას. რაც შეეხება ლიბერალურ სტილს, იგი მხოლოდ ზიანის მომტანია. მის გამოყენებას ანარქიამდე მიჰყავს სასწავლო პროცესი. იმის მიუხედავად, რომ ავტორიტარული სტილის გამოყენებით შესაძლებელია დისციპლინის დამყარება და აკადემიური წარმატების მიღწევაც, ავტორიტარული იმპერატიული სტილი მაინც ამუხრუჭებს მოსწავლეებში დამოუკიდებლობას, ინიციატივიანობას, თვითმოქმედების, შემოქმედებითი საქმიანობის უნარის განვითარებას და ხშირად მასწავლებელსა და მოსწავლეს შორის კონფლიქტის მიზეზადაც გვევლინება. ასეთი სტილით მუშაობისას ადამიანის ცნობიერება მორჩილად იღებს იმას, რასაც გადასცემენ, ცოდნას დოგმის ფორმა აქვს, რომელიც სავალდებულოა ისწავლონ. აქ ცნობიერება ძირითადად მეხსიერებას ტვირთავს, რადგან მთავარია დამახსოვრება. იგი შეესაბამება ავტორიტარულ საზოგადოებებს, რაც საბოლოოდ მაინც მიუღებელია. ასევე საზიანოა ლიბერალური ურთიერთობის სტილიც. ყველაზე მისაღები სწორედ ჰუმანურ-დემოკრატიული სტილია, რომელსაც ახასიათებს, როგორც მოსწავლეებთან თანამშრომლობის ელემენტები, ისე დემოკრატიული წესრიგი. აქ მოსწავლეთა ცნობიერება ერთდროულად კრიტიკულიცაა და შემოქმედებითიც. მთავარი დახსომება კი არაა, არამედ მისი ცნობიერების ნაწილად ქცევა.

სწორედ ჰუმანურ-დემოკრატიული სტილის ურთიერთობა შეესაბამება ღია საზოგადოებას, როდესაც ადამიანს შეუძლია ღირებულებათა სისტემა არა მარტო მიიღოს, არამედ საკუთარ ღირებულებათა იერარქია შეიმუშავოს და შეცვალოს მისთვის მიუღებელი ღირებულებები, საკუთარი ნოვაციები შეუზღუდავად განავითაროს, რაც შემოქმედებითი პედაგოგიკის ცხოველმყოფელობის საფუძველია.

ავტორიტარი პედაგოგის საქმიანობა შეუვალ სიმკაცრეს ეყრდნობა. ჭეშმარიტების საბოლოო ინსტანცია მხოლოდ მასწავლებლის აზრია.

თუ ჩვენ ასეთივე თვალსაზრისით განვიხილავთ ავტორიტარი მენეჯერის საქმიანობას, მრავალ პარალელს აღმოვაჩინებთ მათ შორის: ავტორიტარული სტილის ხელმძღვანელის ხელში თავმოყრილია მთელი ძალაუფლება, გადაწყვეტილებას იგი ერთპიროვნულად იღებს. თანამშრომლები ემორჩილებიან მის გადაწყვეტილებებს არა იმიტომ, რომ პატივს სცემენ მას, არამედ იმის გამო, რომ დაუმორჩილებლობა პრობლემებს შეუქმნით.

რაც შეეხება ბიზნესსაქმიანობაში დემოკრატიული ურთიერთობის სტილის გამოყენებას, აღნიშნულის მსგავსად, აქაც გადაწყვეტილებები კოლევიალურად მიიღება, კომუნიკაციებს აქვს როგორც დაღმავალი, ისე აღმავალი ხასიათი. ხელმძღვანელის ყურადღება თანამშრომელთა კეთილდღეობაზე და მათთვის მუშაობის კომფორტული პირობების შექმნაზეა ორიენტირებული.

განხილულ სახეებთან შედარებით ნაკლებად გავრცელებულია ლიბერალური ურთიერთობის სტილი. უნდა აღინიშნოს, რომ ამ სტილის მიმდევრობა წარმატების შანსს მინიმუმამდე ამცირებს, როგორც სასწავლო პროცესში, ისე მენეჯერულ საქმიანობაში. როგორც ერთი, ისე მეორე სფეროში ლიბერალური სტილის გამოყენებისას პროცესები თვითდინებაზეა მიშვებული. პირფერობა და მამებლობა ძირს უთხრის დისციპლინას. დაუსჯელობის გამო პასუხიმგებლობა მინიმუმამდეა დაყვანილი, ან საერთოდ არ არსებობს იგი.

ამ სტილის მიმდევარი მასწავლებლები, ისე მენეჯერები, დაუმსახურებლად მიმართავენ გათანასწოების პრინციპს და დამსახურებულსაც და ჩამორჩენილსაც ერთნაირად აფასებენ, რაც



იწვევს მოტივაციის დაკარგვას ან დაძაბულობას კოლექტივში. აღნიშნულიდან გამომდინარე, ამ სტილის მიმდევართა საქმიანობა მარცხისათვისაა განწირული.

აღნიშნული ვითარებიდან გამომდინარე, შესაძლებლად მიგვაჩნია პიროვნების ფორმირების პროცესში, მის მიმართ განხორციელებულმა ზემოქმედებამ, შესაბამისი გამოხატულება პრაქტიკულ საქმიანობაში ჰპოვოს. კონკრეტულად ასევე ვითარება ფიქსირდება ბიზნესსაქმიანობაში. გამორიცხული არ არის, გარკვეულწილად ანალოგიური ტენდენციები მეტ-ნაკლებად სხვა სფეროებშიც გამოვლინდეს. ამიტომ სასწავლო-აღმზრდელობითი პროცესისა და ზოგადად განათლების სისტემის სრულყოფას სასიცოცხლო მნიშვნელობა ენიჭება, რადგან აქ იწყება და სრულდება სულიერი ფასეულობებისა და კომუნიკაციური უნარების ფორმირება, რომელსაც პროფესიულ კვალიფიკაციასთან ერთად, გადამწყვეტი მნიშვნელობა ენიჭება საქმიანობის ნებისმიერ სფეროში, ხოლო ამ უნარების როლი გამორჩეულია მენეჯერულ საქმიანობაში.

იმისათვის, რომ ახალ პირობებში წარმატებას მიაღწიო, ახლებურად უნდა აზროვნებდე და ფლობდე შესაბამის ჩვევებს. ნებისმიერ პირს, რომელიც მმართველობით საქმიანობაში ჩაებმება, უნდა შეეძლოს ინფორმაციის ანალიზი და მისი სათანადოდ გამოყენება. კიდევ უფრო ინტენსიურად უნდა დაინერგოს ხელმძღვანელობის დემოკრატიული სტილი, რომელიც გადაწყვეტილების მიღებაში ხელქვეითების ჩაბმას გულისხმობს, ავტორიტარული ხელმძღვანელობის სტილი კი, მისი ნაკლებ ეფექტურობის გამო არასასურველად უნდა იქნეს მიჩნეული, ხოლო ლიბერალური ურთიერთობის სტილი მიუღებლად ჩაითვალოს. რადგან ამ სტილის გამოყენება, ეკონომიურადაც არაადექვატურია და კომუნიკაციური თვალსაზრისითაც ზიანის მომტანია.

ამრიგად, მენეჯერული კომუნიკაციების სახეთა უნარიანი შერჩევა და გამოყენება, ბიზნესის მართვის ტაქტიკური საკითხია, ხოლო მათი ფორმირება აღზრდა-განათლების ძირეული პრობლემაა, რომელიც გაცილებით ადრე, პიროვნების სულიერი სამყაროსა და კომუნიკაციური უნარების ჩამოყალიბების კვალდაკვალ მიმდინარეობს, ამიტომ არის მათ შორის მიზეზ-შედეგობრივი კავშირი.

პრაქტიკამ ცხადყო, რომ ის მენეჯერები, რომლებიც კარგად ფლობენ კომუნიკაციურ უნარებს, ადრეულ ასაკში ეზიარნენ მის საწყისებს, ჯერ კიდევ ზოგადი განათლების დონეზე, სწორედ დემოკრატიული პედაგოგიური ურთიერთობის ფარგლებში, რაც ფაქტიურად აისახა მათ მენეჯერულ საქმიანობაში. აქედან გამომდინარე, პიროვნების კომუნიკაბელურობას სათანადო ყურადღება უნდა დაეთმოს სწავლების ყველა საფეხურზე, ხოლო მის მიმართ პროფესიული მიდგომა, მეტ-ნაკლები ინტენსივობით, პროფილის შესაბამისად არის შესაძლებელი.

### გამოყენებული ლიტერატურა

1. ავთანდილ ასათიანი - უმაღლესი სკოლის პედაგოგია, თბილისი, 2008 წ.
2. ჯ. ჯინჯინაძე - თანამედროვე პედაგოგიური ტექნოლოგიები, თბილისი, 2012 წ.
3. ი. ბასილაძე, ნ. კოსტავა, ნ. ჭოხონელიძე - სწავლებისა და სწავლის ინტერაქტიური მეთოდები, აქტივობის ფორმები, შეფასების კრიტერიუმები, პედაგოგიური ტექნოლოგიები და მათი ზოგადპედაგოგიური დახასიათება, ქუთაისი, 2011 წ.

### რეზიუმე

ინფორმატიზაციის და გლობალიზაციის ეპოქამ დავიწყებას მისცა მენეჯმენტის ტრადიციული მეთოდები, რომელიც თანამედროვე პირობებში მეტ მოქნილობას და მუდმივ განვითარებას მოითხოვს.

იმისათვის, რომ ახალ პირობებში წარმატებას მიაღწიო, ახლებურად უნდა აზროვნებდე და ფლობდე შესაბამის ჩვევებს. ნებისმიერ პირს, რომელიც მმართველობით საქმიანობაში ჩაებმება, უნდა შეეძლოს ინფორმაციის ანალიზი და მისი სათანადოდ გამოყენება.

ამრიგად, მენეჯერული კომუნიკაციების სახეთა უნარიანი შერჩევა და გამოყენება ბიზნესის მართვის ტაქტიკური საკითხია, ხოლო მათი ფორმირება ააზრდა-განათლების ძირეული პრობლემა, რომელიც გაცილებით ადრე, პიროვნების სულიერი სამყაროსა და კომუნიკაციური უნარების ჩამოყალიბების კვალდაკვალ მიმდინარეობს.

**Nato Dvali** - Akaki Tsereteli State University, Associate Professor

### **Pedagogical and managerial relationship's forms**

#### **Summary**

time of information and globalisation has forgotten management's traditional methods, which requires more flexibility and development in modern conditions in order to reaching success you must thinking a new way and you must have right habits. Any person, which will be involved in government activity, must be able to information analysis and itc proper use. So, right managerial relationship has a grat value and it must happen in preschool age. Modern, educational space requires grown of manager's habits. If we want manager will be edicated and he or she will be worthy person, we must give him or her right education.

მაგდა თხილავა - აკაკი წერეთლის სახელმწიფო უნივერსიტეტი, ასოცირებული პროფესორი

### მუსიკის გაკვეთილზე საუბრის ნიმუში სიმფონიური და ხალხურ საკრავთა ორკესტრი

ძველბერძნულ თეატრში ორკესტრი აღნიშნავდა ადგილს სცენის წინ, სადაც სპექტაკლის მსვლელობისას თავსდებოდა გუნდი. დღეს იმ ადგილზე განლაგებული არიან ორკესტრის მუსიკოსები. მუსიკოსთა მრავალრიცხოვან ჯგუფს, რომელიც ასრულებს მუსიკალურ ნაწარმოებს, **ორკესტრი** ჰქვია.

ყველაზე მდიდარი ჟღერადობა ახასიათებს სიმფონიურ ორკესტრს. მის შემადგენლობაში საშუალოდ შედის 80-90 მუსიკოსი, თუმცა, ზოგიერთ შემთხვევაში შეიძლება გაცილებით მეტი. ორკესტრში შემავალ თითოეულ საკრავს განსხვავებული ტემბრალური ჟღერადობა და შესრულების ხერხი აქვს.

ძველად ორკესტრის შემადგენლობაში ძირითადად შედიოდა სიმებიან - ხემიანი საკრავები და კლავისინი - ახლანდელი ფორტეპიანოს წინამორბედი. ასეთი შემადგენლობის ორკესტრის ჟღერადობა ისე მდიდარი და გამომსახველი არ იყო, როგორც ახლა. ახალი საკრავებით ორკესტრის გაფართოება - გამდიდრებაში დიდი წვლილი მიუძღვის კომპოზიტორებს ჰაიდნსა და მოცარტს. თუმცა, სიმფონიური ორკესტრი სრულყო გენიალურმა გერმანელმა კომპოზიტორმა - ბეთჰოვენმა. ვინაიდან მისი სიმფონიები გრანდიოზულ ჟღერადობას მოითხოვდა, ამიტომ მან განსაკუთრებით გააფართოვა სპილენძის ჩასახებრ საკრავთა ჯგუფი. რა თქმა უნდა, მრავალრიცხოვან მუსიკოსთა მიერ მუსიკალური ნაწარმოების ერთდროული შესრულება რთულია და მას აუცილებლად სჭირდება ხელმძღვანელი - **დირიჟორი**. დირიჟორი ფრანგული სიტყვაა და ნიშნავს მართვას, ხელმძღვანელობას. თავდაპირველად ორკესტრში დირიჟორის მოვალეობას ძირითადად მევიოლინე ასრულებდა. სწორედ იგი ანიშნებდა ორკესტრის წევრებს ნაწარმოების შესრულების თავისებურებებს და ა. შ. დღევანდელ ორკესტრში დირიჟორს დიდი პასუხისმგებლობა აკისრია. დირიჟორის წინ დევს **პულტი**, რომელზეც შესასრულებელი ნაწარმოების ნოტები - **პარტიტურა** განთავსებული. მასში აღნიშნულია ყველაფერი, რასაც თითოეული საკრავი ასრულებს. დირიჟორმა კარგად უნდა იცოდეს მთელი ნაწარმოები, თუ რას ასრულებს ყოველი საკრავი, როდის იწყებს და ამთავრებს დაკვრას თითოეული მათგანი, დირიჟორი მიუთითებს ტემპს, ხმოვანების სიმლიერეს, დირიჟორზეა დამოკიდებული კომპოზიტორის ჩანაფიქრის გახსნა, ორკესტრის მიერ ნაწარმოების მაღალმხატვრული შესრულება. დირიჟორი ორკესტრის წინ შემადგენულ ადგილზე დგას, რათა ყველა მუსიკოსს კარგად ხედავდეს და პატარა ჯოხის მოძრაობით ამცნობს მათ, როგორ უნდა შესრულდეს ნაწარმოები. ამრიგად, დირიჟორობა საკმაოდ რთული საქმეა.

დირიჟორი მსმენელისკენ ზურგით დგას. მაგრამ, ჯერ კიდევ მე - 18 საუკუნეში, ის პირიქით, ორკესტრისკენ ზურგშექცევით და პირისახით დარბაზისკენ იდგა. მაშინ კონცერტისა და ოპერის მსმენელები ძირითადად დიდგვაროვანთა წრიდან გამოსული ადამიანები, არისტოკრატები იყვნენ და მათკენ ზურგით დგომა უწყესობად და დიდ უზრდელობად ითვლებოდა. მაგრამ ბეთჰოვენმა დაარღვია ტრადიცია და მსმენელისკენ ზურგით დადგა. მისთვის სულ ერთი იყო ვინ უსმენდა კონცერტს - დიდებული და თავადი თუ უბრალო, რიგითი მოქალაქე. ამით მან მუსიკოსის ღირსება დაიცვა. მატერიალურად გაჭირვებული კომპოზიტორი იძულებული ხდებოდა სხვადასხვა თავადისა თუ დიდებულის ოჯახებში მუსიკის მასწავლებლად ემუშავა. ერთ - ერთ არისტოკრატთან გაკვეთილზე მისულ ბეთჰოვენს მსახურმა სთხოვა, მოიცადეთ, მოწაფე აბაზანას იღებსო. დიდი ხნის ლოდინით ბეთჰოვენი თანდათან კარგავდა მოთმინებას. გაკვეთილზე შეცდომების გამო გენიოსმა მთელი ძალით ხელზე დაარტყა თავის „მოსწავლეს“. ასეთმა თავხედობამ თავადი გააოცა: ეს როგორ, ვიღაც ბეთჰოვენი, ღატაკი მუსიკოსი ბედავს ხელი შეახოს! კომპოზიტორმა კი მშვიდად მიუგო: „მე ჩემი მოთმინება მისაღებ ოთახში დავტოვეო“.

კომპოზიტორის ცხოვრება ბავშვობიდანვე წინააღმდეგობებით იყო სავსე. ადრე დაობელებული ბეთჰოვენი ოჯახის დასახმარებლად გამუდმებით სამუშაოს ეძებდა, ხშირად უწყევდა თავადებთან

## პედაგოგიკა/Pedagogics

და არისტოკრატებთან ბრძოლა მუსიკოსისა და ადამიანის ღირსების დასაცავად. მან ახალგაზრდა ასაკში დაკარგა სმენა, სიცოცხლის ბოლოს აღარაფერი ესმოდა. ახლობლებს რვეულში ჩაწერით ესაუბრებოდა. უკანასკნელი სიმფონიები კომპოზიტორმა ისე დაწერა, რომ მათი მოსმენა ვერ შეძლო და სრულიად ყრუ დირიჟორობდა ორკესტრს. მეგობრები ანიშნებდნენ რომ, დარბაზისკენ მიეხედა, რათა მისი თაყვანისმცემლების სიხარული და ოვაცია დაენახა და მათთვის მადლობა გადაეხადა. მთელი ცხოვრება ბეთჰოვენი უბედური იყო: მარტოხელა, უოჯახო, მძიმე ფიზიკური ნაკლი... თუმცა მაინც შესწევდა ძალა გენიალური ქმნილებები დაეწერა, ედირიჟორა და მსმენელი აღტაცებაში მოეყვანა.

ბეთჰოვენის შემდეგ დირიჟორები სახით ორკესტრისკენ დგებიან. ამ ნაბიჯით მან მუსიკოსის ღირსეული სახელი დაიცვა. „თავადი ბევრია, ბეთჰოვენი კი ერთადერთი“ - წამოიძახა ერთხელ კომპოზიტორმა, როცა ერთ არისტოკრატულ სახლში აწყენინეს.

სიმფონიური ორკესტრი ინსტრუმენტთა ოთხი ჯგუფისაგან შედგება: **სიმებიანი საკრავები** (ვიოლინო, ალტი, ჩელო, კონტრაბასი). ამ ჯგუფის ყველა საკრავზე ხემით იკვრება, ამიტომ მთელ ჯგუფს სიმებიან - ხემიანთა ჯგუფი ეწოდება; **ხის ჩასაბერი საკრავები**: (ფლეიტა, ჰობოი, კლარნეტი, ფაგოტი); **ლითონის ჩასაბერი საკრავები**: (ვალტორნა, საყვირი, ტრომბონი, ტუბა); **დასარტყამი საკრავები**: (ლიტავრები - ტყავადაკრული ლითონის ორი დიდი ქვაბი, ზარები, ქსილაფონი, დიდი და პატარა დოლი - დაფდაფი, თეფშები, სამკუთხედი, კასტანეტები).

ორკესტრის შემადგენლობაში ზოგჯერ შედის საკრავი, რომელიც არც ერთ ჯგუფს არ განეკუთვნება. ეს არის არფა. მასზე გაბმულია 45-47 სიმი. მისი ტემბრი საოცრად ლამაზი, ნაზი და პოეტურია. ორკესტრს ხშირად ემატება როიალი ან ორღანი.

ქართველ ხალხთა ცხოვრებაში მუსიკას ძველთაგანვე მნიშვნელოვანი და გამორჩეული ადგილი ეკავა. მეცნიერების მიერ ჩატარებული კვლევები ცხადყოფენ, რომ ქართველ ხალხს სამუსიკო კულტურა ჩვენს წელთაღრიცხვამდე ჰქონია ფრიად განვითარებული. მე[ოცე საუკუნეში წარმოებული გათხრების შედეგად ერთ - ერთ საფლავში (XV-XIII საუკუნეებში ჩვ. წ. აღ - მდე) აღმოჩენილ იქნა წვრილი ძვლისგან გაკეთებული სალამური, რომელიც ორივე მხრიდან ღიაა, ანუ უენო სალამურია. გათხრების შედეგად აღმოჩენილია დღემდე შემორჩენილი **სასულე საკრავები**: სოინარი, გუდასტვირი, ჭიბონი; **სიმებიანი, თითებით ამოსაკრავი**: ჩანგი, ქნარი, ფანდური, ჩონგური; **ხემიან - სიმებიანი**: ჭუნირი, ჭიანური; **დასარტყამი**: დოლი, დაირა, დიპლიპიტო და სხვა. როგორც ირკვევა, ქართველ ხალხს აქვს ბევრი, მრავალფეროვანი და უძველესი საკრავი. ყველაზე გავრცელებულია ჩამოსაკრავი ჩონგური და ფანდური. ჩონგური ხშირად გვხვდება დასავლეთ საქართველოში - გურია-სამეგრელოში. ფანდური კი აღმოსავლეთ საქართველოში - ქართლ-კახეთში.

**ჩონგურს** აქვს ოთხი სიმი და ნაზი, ლირიკული ჟღერადობა ახასიათებს. ამიტომაც მასზე ხშირად იავნანას ამღერებენ. წინათ ჩონგურზე მხოლოდ ქალები უკრავდნენ და ისიც მხოლოდ ოჯახში. ჩონგურზე დაკვრის შესანიშნავმა ოსტატმა კიწი გეგეჭკორმა იგი პირველმა გაიტანა ესტრადაზე და საკონცერტო საკრავად აქცია. უფრო გვიან კი, 1929 წელს, ავქსენტი მეგრელიძემ, ლანჩხუთში ჩამოაყალიბა მეჩონგურე ქალთა ანსამბლი, რომელმაც მსმენელთა დიდი სიყვარული დაიმსახურა. აკაკის ცნობილ ლექსზე ავქსენტი მეგრელიძემ შეთხზა მუსიკა და ეს იყო ერთ - ერთი პირველი ნაწარმოები, რომელსაც ანსამბლი ასრულებდა:

„ჩონგურს სიმები გავუბი  
მოვმართე ნელა - ნელაო...“

**ფანდური** მოგვაგონებს ჩონგურს. ისიც მომღერალს აკომპანიმენტს უწევს. მას სულ სამი სიმი აქვს.

უძველეს დროში სვანეთში გაჩნდა **ჩანგი**. გავიხსენოთ ვეფხისტყაოსანი:

„ავთანდილ ჯდა მარტო საწოლს, ეცვა ოდენ მართ პერანგი,  
იმღერდა და იხარებდა, წინა ედგა ერთი ჩანგი“.

ჩანგს იდებენ მუხლებზე. ჩანგი ნაღვლიან, მწუხარე ხმებს გამოსცემს. ძველი სვანური ლეგენდა გვიამბობს: მოხუც გლეხკაცს ერთადერთი ვაჟი ჰყავდა, რომელიც ავადმყოფობის შედეგად გარდაიცვალა. მთელმა თემმა შავი ძაძა ჩაიცვა. მოხუცი მამის მწუხარებას საზღვარი არ ჰქონდა. მამა

## პედაგოგია/Pedagogics

ვერ იმეტებდა შვილს დასაფლავებისთვის. მოხუცმა ააჭრა შვილის გვამს მარჯვენა მკლავი, მოღუნა სამკუთხად იდაყვში, სიმებად გააბა ვაჟის თმები და ზედ დაადინა თავის მწუხარებისა და მოთქმის ცრემლები. ამგვარად, ჩანგის ტანი მკლავია გარდაცვლილი ვაჟკაცისა, სიმები კი მისი თმები, ჩანგის მწუხარე ტემბრი კი ვაჟკაცის მამის მწარე ცრემლები.

**სალამური და სტვირი** ჩასაბერი საკრავებია. სალამურს ლერწმისგან თლიან. სტვირმა უდიდესი ისტორიული როლი შეასრულა: როცა ეკლესია ხალხურ მუსიკას დევნიდა, მესტვირენი თავიანთი საკრავით ხელში სოფლიდან სოფელში დადიოდნენ და ხალხურ სასიმღერო ხელოვნებას იცავდნენ და ავრცელებდნენ.

როგორც უკვე აღვნიშნეთ, ქართველ ხალხს ბევრი დასარტყამი საკრავი აქვს: **დოლი, დაირა, ნადარა**. ეს უკანასკნელი მოგრძო დოლს მოგვაგონებს. მის ფართო მხარეს გადაჭიმულია ხარის ტყავი, რომელსაც პატარა ჯოხებით ურტყამენ.

ქართული ხალხური საკრავების ძირითადი დანიშნულება სიმღერების თანხლებაა, აკომპანიმენტი ხაზს უსვამს ჰარმონიულ ფუნქციას. თანხლებით, ძირითადად, როგორც წესი, სრულდება ერთხმიანი სიმღერები. ასეთი სიმღერების მუსიკალური ენის სიმდიდრე განპირობებულია ქართული ხალხური ვოკალური კულტურის განვითარების მაღალი დონით. ქართული მუსიკალური აზროვნების მაღალმა ინტელექტმა აამაღლა და გაამდიდრა აკომპანიმენტის ჰარმონიული ენა.

### ლიტერატურა

1. ბუსურაშვილი ჯ. მუსიკალური გემოვნების აღზრდა სკოლაში. თბილისი, 1971
2. კემულარია გ. სიმფონიური ორკესტრი. თბილისი, 1957
3. საუბრები ხელოვნებაზე. რედ. ჰ. ჩხენკელი. თბილისი, 1999
4. ფიჩხაძე მ. ჰანგების წარმტაც სამყაროში. თბილისი, 1962

## რეზიუმე

ყველაზე მდიდარი შესრულება ახასიათებს სიმფონიურ ორკესტრს. ორკესტრში შემავალ თითოეულ საკრავს განსხვავებული ტემბრალური ჟღერადობა და შესრულების ხერხი აქვს.

ძველად ორკესტრის შემადგენლობაში ძირითადად შედიოდა სიმებიანი - ხემიანი საკრავები და კლავისინი - ახლანდელი ფორტეპიანოს წინამორბედი. სიმფონიური ორკესტრი სრულყო გენიალურმა გერმანელმა კომპოზიტორმა - ბეთჰოვენმა. სიმფონიური ორკესტრი ინსტრუმენტთა ოთხი ჯგუფისაგან შედგება: **სიმებიანი, ხის ჩასაბერი, ლითონის ჩასაბერი, დასარტყამი საკრავები**. რა თქმა უნდა, მრავალრიცხოვან მუსიკოსთა მიერ მუსიკალური ნაწარმოების ერთდროული შესრულება რთულია და მას აუცილებლად სჭირდება ხელმძღვანელი - **დირიჟორი**. დირიჟორი ფრანგული სიტყვაა და ნიშნავს მართვას, ხელმძღვანელობას.

ქართველ ხალხთა ცხოვრებაში მუსიკას ძველთაგანვე მნიშვნელოვანი და გამორჩეული ადგილი ეკავა. მეცნიერების მიერ ჩატარებული კვლევები ცხადყოფენ, რომ ქართველ ხალხს სამუსიკო კულტურა ჩვენს წელთაღრიცხვამდე ჰქონია განვითარებული. მეოცე საუკუნეში წარმოებული გათხრების შედეგად ერთ - ერთ საფლავში (XV-XIII საუკუნეებში ჩვ. წ. აღ - მდე) აღმოჩენილ იქნა წვრილი ძვლისგან გაკეთებული სალამური, რომელიც ორივე მხრიდან ღიაა, ანუ უენო სალამურია. გათხრების შედეგად აღმოჩენილია დღემდე შემორჩენილი **სასულე საკრავები**: სოინარი, გუდასტვირი, ჭიბონი; **სიმებიანი, თითებით ამოსაკრავი**: ჩანგი, ქნარი, ფანდური, ჩონგური; **ხემიანი - სიმებიანი**: ჭუნირი, ჭიანური; **დასარტყამი**: დოლი, დაირა, დიპლიპიტო და სხვა.

**Magda tkhilava** - Akaki Tsereteli State University, Associate Professor

### Model of conversation about music lesson Symphonic and folk instruments Orchestra

#### Resume

Symphony Orchestra has a rich performance. Each instruments of the orchestra has different sound and the method performance.

In the old days, the orchestra was compounded mainly by stringend – bow instruments and harpsichord – former fortepiano. Great German composer – Beethoven perfected symphony Orchestra. Symphony Orchestra consists of four groups of instruments: stringed, wooden wind instrument, metal wind instrument, Percussion instruments. It is very difficult joint performance of musical works by numerous musicians and it needs an instructor – orchestrator.

From ancient times, music has an important and special role in the of Georgian people. According to scientific researches, the musical culture has been developed by the Georgian people BC. in the 20<sup>th</sup> centuru as a result of archeological digs, it was founded a pan – pipe made by thin bones in one of graves (XV-XIII centuries BC). It is open both sides. As a result of digs, it was founded woodwind instruments: soinari, gudasviri, chiponi; stringed: Iyre, harp, panduri, chonguri; bow instruments: chuniri, chianuri; percussion: drum, tambourine, diplipito and so on.

ნინო კოსტავა - აკაკი წერეთლის სახელმწიფო უნივერსიტეტი, დოქტორანტი

### სასწავლო დიალოგის მიზნები პედაგოგიური დისციპლინების შესწავლის დროს, მისი ორგანიზების პრინციპები და წესები

პედაგოგიური საგნები –ადამიანის შემსწავლელი დისციპლინებია, რომელთა შინაარსშიც შედის ცოდნის მკაფიო სისტემა მოღვაწეობის შერჩეულ ველში; ამ ცოდნის შეძენის განზოგადებული ინტელექტუალური და პრაქტიკული უნარები და მათი გამოყენების ხერხები; შემეცნებითი მოღვაწეობის, პედაგოგიკის თეორიული და პრაქტიკული პრობლემების შემოქმედებითი გადაწყვეტის უნარები, რომელთა დაუფლება უზრუნველყოფს მომავალი პედაგოგების ინტელექტუალური, სულიერი და პროფესიული განვითარების განსაზღვრულ დონეს. ანუ, პედაგოგიური დიალოგის შინაარსი უნდა ასახავდეს დაგროვებულ პედაგოგიურ გამოცდილებას, რომელშიც გამოიყოფა სამეცნიერო ცოდნა, აგრეთვე პედაგოგიური პრობლემების, რომლებიც წარმოიშობა სწავლების, აღზრდისა და განათლების სფეროში, გადაწყვეტის სუბიექტური და ობიექტური გამოცდილების შესახებ შეძენილი ცოდნა, პედაგოგიურ გარემოში პროფესიონალური და პიროვნებათშორისი ურთიერთობების გამოცდილება; პროფესიის გადმოსახედიდან სამყაროს და მასში ადამიანის შემეცნების გამოცდილება; ნიშანდობლივი მსჯელობები მის ბუნებაზე და ა.შ. (ე.მაშვიცი, ი.პოდლასი) უნდა აღინიშნოს, რომ ცოდნა, რომელიც მიღებულია ამ სივრცეში, ყოველთვის პერსონიფიცირებულია, ფასეულ–ორიენტირებულია და დიალოგურია თავისი ბუნებით,და პედაგოგიური მეცნიერებების სწავლებისათვის მნიშვნელოვანი ხდება ჰუმანიტარული შემეცნების ისეთი პროცესუალური დახასიათებები, რომელიც გამოჰყო ს.გორიჩევამ, როგორცაა:

- სტუდენტის, როგორც სწავლების სუბიექტის მუდმივი ჩართულობა პედაგოგიური შემეცნების საგანში; ამ ფორმის შემეცნების მთავარი ამოცანაა – სხვისი „მე“-ს გაგება არა როგორც რაიმე ობიექტის გაგება, არამედ როგორც სხვა სუბიექტის, როგორც სუბიექტურ–მოღვაწეობითი საწყისი;
- მუდმივად არსებული კატეგორიები „აზრი“ და „ფასეულობები“, კავშირი მსოფლმხედველურ აზრობრივ–ცხოვრებისეულ კომპონენტებთან, რომლებიც აყალიბებენ მისი როგორც პროფესიონალის პოზიციას;
- დიალოგის განმსაზღვრელი როლი „სხვის“ გაგებაში, აზრის ძიებაში;
- ორიენტირება ხარისხიან პოზიციურ გაცვლაზე პედაგოგიური სინამდვილის შესწავლაში;
- ზოგადად აღიარებული პარადიგმების არქონა, ერთმანეთში კონკურენციის მქონე კონცეპტუალური შეხედულებების და ალტერნატივების სიმრავლის არსებობა.

ჰუმანიტარიზაციის იდეა საუკეთესოდ რეალიზდება პედაგოგიური შინაარსის დიალოგურ მიწოდებაში. დიალოგზე ორიენტირება საგნობრივ შინაარსს აახლოებს მოსწავლის ინდივიდუალურ ყოფასთან, უფრო პირადულს ხდის სასწავლო ტექსტის აზრს, კულტურის იმ ფენებს, რომლებსაც ის წარმოადგენს, აგრეთვე სრულად შეესაბამება პედაგოგიური შინაარსის ჩამოყალიბების პრინციპებს – მეცნიერულობას, თანმიმდევრულობას, ისტორიზმს, სისტემატურობას, მისაწვდომობას და განსაკუთრებით ცხოვრებასთან კავშირს როგორც შესასწავლი ცოდნის და ჩამოსაყალიბებელი უნარების ხერხს.

როდესაც განვსაზღვრავთ სასწავლო დიალოგს როგორც მასწავლებლის და სტუდენტის კომუნიკაციურ–აზრობრივი ურთიერთმოქმედების სისტემის შემქმნელ ელემენტს, მაშინ ვაკონკრეტებთ მისი გამოყენების მიზნებს პროფესიონალურად განმსაზღვრელი პედაგოგიური დისციპლინების შესწავლისას. ასეთად ხდება:

1. მომავალი მასწავლებლის შესვლა პედაგოგიური მეცნიერების პრობლემატიკაში და პედაგოგიური ცოდნის დაუფლება როგორც პოლიპარადიგმული სისტემის; მიახლოება და ობიექტური და სუბიექტური ხასიათის ცოდნის კრიტიკული გაცვლა, რომელიც იძლევა საშუალებას განხილული იყოს პედაგოგიური მოვლენები და ფაქტები მრავალი მხრიდან, მიღებული იქნას ახალი პირადულად შეფერილი ცოდნა.

2. პედაგოგიური დისციპლინების შინაარსის ინტეგრაციის განხორციელება პედაგოგიური სინამდვილის აზრების ერთიანი არსის გარკვევის მიზნით.
3. პედაგოგიური ცოდნის გააზრების ინდივიდუალიზაცია და პერსონალიზაცია, პედაგოგიურ გარემოში ემოციონალურ-ნებისყოფითი ურთიერთობების ნორმების მიღება და გამოცდილების დაგროვება.
4. პროფესიონალური და პიროვნული ჩამოყალიბების ერთობლიობა: სტუდენტების შემეცნებითი მოღვაწეობის პიროვნული შემოქმედებითი მიმართულობის გამომჟღავნება, მათი კომუნიკაციური და სოციალური გამოცდილების გაფართოება, შემოქმედებითი ინდივიდუალურობის და თვითრეალიზაციის გამომჟღავნება პედაგოგიურ პროფესიაში, მომავალი მასწავლებლის ალტერნატიული აზროვნების განვითარება.
5. საკუთარი პროფესიონალურ-ფასეულობითი პოზიციების გამოვლენა, გააზრება და განმტკიცება, მათი შედარების და შეპირისპირების გამოცდილების დაგროვება პროფესიონალური სინამდვილის სხვა სუბიექტების პოზიციებთან, პროდუქტიული აზრობრივ-ფასეულობითი გაცვლა.
6. სტუდენტის მოტივაცია ჰუმანისტურ პარადიგმაზე, დიალოგური ურთიერთობა შემდგომ პროფესიონალურ საქმიანობაში, პედაგოგიური მოღვაწეობის როგორც თანაშემოქმედების გააზრება.

სტუდენტის მიერ პედაგოგიური ცოდნის დაუფლების პერიოდში ხდება მისი საკუთარი მოწაფეობის გამოცდილებასთან შეჯახება, პედაგოგიური პროფესიის ხედვა და რეალური სასწავლო-პროფესიონალური სინამდვილე. გაორებაში „პიროვნება – პროფესია“, მათი ურთიერთობების მრავალფეროვნებაში პოტენციურად არის ჩადებული სტუდენტის პიროვნების სხვადასხვა შინაგანი პოზიციების, მისი ფასეულობითი ორიენტაციის კონფლიქტი. დიალოგს ეს კონფლიქტი გადაყავს ანალიზის სფეროში, საშუალებას აძლევს სტუდენტს პედაგოგიური სფეროს სხვა სუბიექტების მოქმედებებით, ურთიერთდამოკიდებულებებით, ქცევებით გაერკვიოს საკუთარ თავში.

იყენებს რა პრაქტიკაში სასწავლო დიალოგს, პედაგოგიური დისციპლინების მასწავლებელს გააჩნია შესაძლებლობა გადაწყვიტოს რიგი კონკრეტული ამოცანებისა, რომლებიც პასუხობენ პროფესიონალური სწავლების არსს და მნიშვნელოვანია სტუდენტისთვისაც და საკუთარი მოღვაწეობისთვისაც, – ის უზრუნველყოფს სტუდენტების მიერ პედაგოგიური მეცნიერების თეორიულ-მეთოდოლოგიური საფუძვლების დაუფლებას, მათი შემეცნებითი ინტერესების, პროფესიონალური შეხედულებების და ურთიერთობების განვითარებას; სასწავლო და პროფესიონალურ-პედაგოგიური კომუნიკაციების უნარების გამომჟღავნებას; ცოცხალი ურთიერთობის სიტუაციაში საკუთარი თვალსაზრისის წარმოდგენის ხერხებით შეიარაღება; პრაქტიკული ამოცანების შესაძლო გადაწყვეტის ფართო სპექტრის ხედვა; ჰარმონიზაციას უწევს საკუთარ ურთიერთობას სტუდენტებთან – მომავალ მასწავლებელთან – პროფესიონალურ-პედაგოგიური პრობლემების გადაწყვეტის დროს.

სასწავლო დიალოგი ყველა მის სუბიექტს აძლევს საშუალებას გამოავლინოს ინდივიდუალურობა, პროფესიონალური და პიროვნული პოზიციები პედაგოგიური პროცესის დინამიკაში, სოციოკულტურული გამოცდილების ტრანსფორმაციისათვის მზადყოფნა, საკუთარი პედაგოგიური გამოცდილების ძიება და დამტკიცება, პროფესიონალური სწავლების როგორც გარდამქმნელი ურთიერთმოქმედების გააზრება. ამის შედეგია პროფესიაში საკუთარი, ინდივიდუალური თვითგამორკვევა, მასში საკუთარი აზრების და მოტივების პოვნა და, შემდგომ, უნარებისა და ჩვევების ჩამოყალიბება. ამასთან დაკავშირებით პერსპექტიულად გვეჩვენება მომავალი მასწავლებლის სუბიექტური განვითარების პრობლემისადმი მზარდი ინტერესის ფონზე ტექნოლოგიურ პროცესში მისი მომზადება წამყვანი მახასიათებლის ხარისხში, რომელიც გამოხატავს მის დამოკიდებულებას პროფესიისადმი, მის – როგორც პროფესიონალის პოზიციას – საკუთარი საქმიანობის სტრატეგიის და ტაქტიკის თავისუფალ და ინიციატივიან შემმუშავებელს.



## პედაგოგიკა/Pedagogics

როდესაც შევისწავლით სასწავლო დიალოგის თეორიულ და პრაქტიკულ მონაცემებს პედაგოგიური პოზიციის ჩამოყალიბების პროგრამის მიმართ როგორც მომავალი მასწავლებლის ჩამოყალიბების კოგნიტურ-ფასეულობითი, ემოციონალურ-ნებისყოფითი და კომუნიკაციურ-მოღვაწეობითი კომპონენტების ერთობლიობას, ჩვენ შეგვიძლია ამ პრობლემის წამყვანი მკვლევარების (ნ.ბორიტკო, ე.გალიცკიხი, ა.ხუტორსკოი) კვალდაკვალ გამოვყოთ და გავაფართოვოთ ერთიანი ნორმატიული მოთხოვნები, რომლებიც განსაზღვრავენ პედაგოგიური დისციპლინების შინაარსს, საორგანიზაციო ფორმებს და რეალიზაციის მეთოდებს ჩვენს მიერ დასახული მიზნების შესაბამისად, ანუ რიგი პრინციპებისა, რომლებიც ზემოქმედებენ სასწავლო პროცესის ეფექტურობაზე პედაგოგიური დისციპლინების შესწავლის დროს.

1. სასწავლო დიალოგის შინაარსის ფასეულობით-აზრობრივი კონტექსტურობა. ეს პრინციპი ასახავს პედაგოგიური ცოდნის სპეციფიკას როგორც პროფესიონალური ფასეულობების სისტემას, რომლის განვითარების საკუთარ ლოგიკას ითვისებს სტუდენტი პედაგოგიური დისციპლინების მთელი ციკლის შესწავლის განმავლობაში. მასში აისახება მოცემული მეცნიერებების კავშირების სისრულე და უწყვეტობა, რომლებიც განსაზღვრავენ სასწავლო დიალოგის მიმართულობას როგორც მასწავლებლისა და სტუდენტის ერთობლივ მოღვაწეობას მის ასათვისებლად და რომელიც აძლევს საშუალებას ამ უკანასკნელს დაადგინოს ცალკეული პედაგოგიური ფაქტების და მოვლენების მნიშვნელობა და კავშირი. ეს პრინციპი რეალიზებას უკეთებს აღმზრდელობით პოტენციალს, მომავალი მასწავლებლის პროფესიონალური პასუხისმგებლობის იდეას, მისი მიმდევრობა აძლევს მას პედაგოგიური პოზიციის კოგნიტიურ-აზრობრივ საფუძველს.

პედაგოგიკის სფეროში დაგროვილი ცოდნის უზარმაზარი მოცულობა გულისხმობს აზრობრივი ბაზის საგულდაგულო შერჩევას და სტრუქტურირებას, უფრო აქტუალურის არსებულ სოციალურ და სამეცნიერო პირობებში და პერსპექტიულს მომავალში. მაგრამ, საგნის შინაარსის ჩამოყალიბების ზოგადპედაგოგიური მიმართულობის გარდა ჩნდება ცოდნის პერსონიფიცირების აუცილებლობა შიდასაგნობრივ დონეზე, რომელიც უზრუნველყოფს სტუდენტის სამეცნიერო კონცეპტების და პირადი გამოცდილების ერთიანობას. რეალური საგანმანათლებლო ობიექტების შემეცნებას დიალოგში სტუდენტები გამოყავს პედაგოგიური საგნის ჩარჩოებიდან და გადაყავს შემეცნების მეტასაგნობრივ დონეზე (ა.ხუტორსკოი). მეტასაგნობრივ დონეზე პედაგოგიური ცნებების და პრობლემების მრავალფეროვნება დაიყვანება ფუნდამენტური საგანმანათლებლო ობიექტების შედარებით მცირე რაოდენობამდე: კატეგორიები, ცნებები, სიმბოლოები, პრინციპები, თეორიები, რომლებიც ასახავენ რეალობის განსაზღვრულ სფეროებს, რომლებითაც მომავალი მასწავლებელი ოპერირებს თავის შემდგომ საქმიანობაში.

პედაგოგიკის სწავლების პრაქტიკა კარნახობს რიგ წესებს ფასეულობით-აზრობრივი კონტექსტურობის პრინციპის რეალიზაციისათვის:

- პედაგოგიური შინაარსის წარმოდგენა როგორც მოღვაწეობის ერთიანი აზრობრივი პროექტის, რომელსაც უნდა დაეუფლონ მომავალი მასწავლებლები, ამ პროექტში მიზეზ-შედეგობრივი კავშირების გამოვლენა;
- სასწავლო დიალოგის შინაარსის აგება ერთობლივი კვლევის სახით და აზრობრივად დაკავშირებული პროფესიონალურად, სოციალურად და პიროვნულად მნიშვნელოვანი პედაგოგიური პრობლემების თანმიმდევრულად გადაწყვეტა;
- პედაგოგიკის ენობრივი სტრუქტურების (ტერმინოლოგია, გამარტებები და ა.შ.) და პედაგოგიური სინამდვილის ასახვის, აღწერის საშუალებების (ტექსტის სპეციფიკის ასახვა პედაგოგიურ სინამდვილეში) მკაფიოობა, გადმოცემის სისტემატიურობა;
- პედაგოგიური ცოდნის პირვანდელი დაგროვება (რომელიც უმეტესწილად უზრუნველყოფილია სწავლების ახსნით-მონოლოგიური ხერხით როგორც ცოდნის დაგროვების და სოციალურ-კულტურული გამოცდილების ძირითადი ხერხი) და პედაგოგიური მეცნიერებების დაუფლება;
- პედაგოგიურ ტექსტში ჩადებული ცოდნის სრული სპექტრის გამოყენება (მხატვრულ-ხატოვანი, ფაქტუალური, საცდელ-ემპირიული, კითხვით-პრობლემური, პროგნოსტიული,

## პედაგოგია/Pedagogics

შეფასებითი, რეფლექსურ–ფილოსოფიური და ა.შ.), მისი კონტექსტის, რომელშიც ის არის მოთავსებული, პროფესიონალური თვალსაწიერის გასაფართოებლად.

2. დიალოგში მისი სუბიექტების პროფესიონალური და პიროვნული ფასეულობების შეთანხმებულობა. ეს პრინციპი დაფუძნებულია მათ დიალექტიკურ ურთიერთდამოკიდებულებაზე. პედაგოგიური თეორიები და იდეები მხოლოდ მაშინ ხდება მომავალი მასწავლებლის პროფესიონალური პოზიციის საფუძველი, როდესაც ისინი ემთხვევა მის პიროვნულ პრიორიტეტებს და პრაქტიკულ საქმიანობაში ის აღმოაჩენს მათ მნიშვნელოვნობას და უტყუარობას.

სტუდენტების ფასეულობითი ორიენტაციები ეს არის ინტეგრაციული განათლება, რომელიც ვლინდება პედაგოგიური ფაქტთან, მოვლენასთან მიმართებაში და დამოკიდებულია სოციალური გამოცდილების ათვისების დონეზე, პროფესიული ცოდნის, უნარ–ჩვევების არსებობაზე, მათი სულიერი მისწრაფებების მიზანდასახულობაზე. მათი შეთანხმებულობა პროფესიულ ფასეულობებთან უზრუნველყოფს სტუდენტის ჩართულობას პედაგოგიურ კულტურაში, აგულიანებს აღმოაჩინოს და ჩამოაყალიბოს საკუთარი ორიენტირები პროფესიონალურ აზროვნებაში, ააგონ პედაგოგიური მოღვაწეობის ინდივიდუალური კონცეპტუალური მოდელი, აღზრდის პასუხისმგებლობას სამეცნიერო და საგანმანათლებლო დიალოგის შედეგებზე. (სტუდენტი ისახავს კითხვებს: ვეთანხმები თუ არა ამა თუ იმ დასკვნას? რას ფიქრობს ამის შესახებ მასწავლებელი? რომელი ავტორები და რომელი თეორიები ადასტურებენ ჩემს აზრს? რომელი თეორიული გათვლები შეესაბამება იმას, რასაც მე ვხედავ რეალურ პედაგოგიურ პრაქტიკაში? როგორი კოორდინირება გავუწიო ჩემს რწმენას და მასწავლებლისადმი პროფესიონალურ მოთხოვნებს?)

რათა ჩამოუყალიბდეს საკუთარი შეხედულებები სტუდენტისთვის აუცილებელია საკუთარი არჩევანის გააზრება და შემოწმება, თეორიის პრაქტიკასთან ინტეგრირება, საკუთარი ფასეულობითი ორიენტირების დიალოგის სხვა სუბიექტების თვალსაზრისთან ინტეგრირება: მასწავლებლებთან როგორც პროფესიონალური ფასეულობების მატარებლებთან, თანაკურსელებთან როგორც გარემოებითი პიროვნულად მნიშვნელოვანი ფასეულობების მატარებლებთან, პედაგოგიური იდეების და თეორიების ავტორებთან, რომლებიც ასახულია სამეცნიერო და მხატვრულ ტექსტებში. ამ პრინციპის დაცვა ობიექტურს ხდის ჰუმანიტარულ პროფესიონალურ აზროვნებას, ჰარმონიულს ხდის პედაგოგიური პოზიციის პიროვნულ და პროფესიონალურ შემადგენელს და, როგორც შედეგი, აძლევს კმაყოფილების საფუძველს თავისი პროფესიონალური განვითარებით.

### რეზიუმე

ინტერაქტიურობა დაფუძნებულია მასწავლებლის და სტუდენტის მიერ ზოგადი პიროვნულ-განმავითარებელი მიზნების გააზრებასა და მიღებაში პედაგოგიკის სწავლებაში და მათი ინტეგრაციის მნიშვნელობაში, განსაზღვრავს თანამშრომლობის და თანამემოქმედების მოთხოვნადობას, რომელიც გადადის რეზონანსულ თანამართვაში კონკრეტულ მეცადინეობებზე.

მასწავლებელს არ შეუძლია საკუთარი პედაგოგიური პოზიციის, საკუთარი ფასეულობების ტრანსლირება, ყველა სტუდენტისთვის აუცილებელია მათი გააზრება, გაგება და დამოუკიდებლად აგება. მაგრამ მასწავლებელი სასწავლო დიალოგის პროექტირების და განხორციელების გზით ქმნის იმის პირობებს, რათა სტუდენტებთან ერთად გახსნას პედაგოგიური იდეების მრავალფეროვნება, პედაგოგიური კულტურის პოტენციალი. მასწავლებელი არ ახვევს თავზე სტუდენტებს სწავლების სტრატეგიას, ის რთავს მათ ინიციატივას, ქმნის ერთობლივი ემოციონალურ-ინტელექტუალური ძიების ატმოსფეროს.

**Nino Kostava** - Akaki Tsereteli State University

### **Academic disciplines studying the educational goals of the dialogue, the organizing principles and rules**

#### **Resume**

Interactivity is based on understanding and acceptance of general personal-developmental goals between the teacher and the student, teaching of the pedagogy and their integration importance, defines requirements of cooperation and cocreations, which goes into resonant co-management on specific studies.

The teacher cannot afford to his/her own pedagogical position, his/her own values of broadcasting, for all students are required comprehension, understanding and constructing independently. But the teacher creates those conditions by the way of projection and implementation of learning dialogues to open diversity of pedagogical ideas and pedagogical culture potential with students. The teacher does not force upon the students learning strategy, he/she allows them the initiative, creates a collaborative emotional and intellectual searching atmosphere.

ნინო მამრიკიშვილი - აკაკი წერეთლის სახელმწიფო უნივერსიტეტის, პედაგოგიური ფაკულტეტის დოქტორანტი

### მოზარდთა თავისუფალი დროის სწორად ორგანიზების საკითხის მნიშვნელობა დანაშაულის პრევენციის საქმეში

„დასვენება გონებრივი შრომის შემდეგ სრულიად არ მდგომარეობს იმაში, რომ არაფერი აკეთო, არამედ იმაში მდგომარეობს რომ გამოიცვალო საქმე; ფიზიკური შრომა გონებრივი შრომის შემდეგ არა თუ სასიამოვნოა, არამედ სასარგებლო დასვენებაც არის... მუშაობისათვის ყველაზე მეტად საჭიროა, რომ აღსაზრდელისათვის შეუძლებელი გახდეს ის ლაქიური დროსტარება, როდესაც ადამიანი ისე რჩება, რომ ხელში საქმე არა აქვს და თავში აზრი; იმიტომ, რომ სწორედ ამ წუთებში ფუჭდება თავი, გული და ზნეობა...“ (5; გვ. 130).

უშინსკის ამ სიტყვებს დღესაც არ დაუკარგავს ძალა. მოზარდთა უმეტესობამ არ იცის როგორ შეავსოს თავისი თავისუფალი დრო და წარმართოს სასარგებლოდ. არასრულწლოვანთა თავისუფალი დროის პრობლემის გადაწყვეტასთან მჭიდროდ არის დაკავშირებული დამნაშავეობის პრობლემის გადაწყვეტა. როგორც ცალკეულ მკვლევართა მონაცემები გვიჩვენებს, (გაბიანი, ქს. გეგელია) მოზარდთა მიერ ჩადენილ დანაშაულთა 80%-ზე მეტი თავისუფალ დროზე მოდის. მხედველობაშია მისაღები ისიც, რომ ზრდასრულ დამნაშავეთა მნიშვნელოვანი ნაწილი არსად არ მუშაობს და დროს უსაქმურობაში კლავს. დანაშაულს ხშირად ის მოზარდები ჩადიან, რომლებიც თავისუფალ დროს ყოველგვარი მეთვალყურეობის გარეშე ატარებენ. ასეთ დროს ისინი ეთიშებიან აღმზრდელობით გარემოს, უკავშირდებიან ე.წ. „ქუჩის მასწავლებლებს“, დახეტიალობენ ქუჩაში და ხშირად ისეთ საბედისწერო ნაბიჯს დგამენ, რომელსაც ისინი დამნაშავეობამდე მიჰყავს.

ზრდასრული ადამიანი ვერ შეძლებს მიზანმიმართულად გამოიყენოს თავისუფალი დრო, თუ მას ეს ჩვევა ბავშვობიდანვე არ გამოუმუშავდა. „ყოველ არსებას, რომელიც იზადება, ის თანდაყოლილი თვისება აქვს, რომ სანამ ნორჩია ძალიან მოქნილია და იღებს სასურველ ფორმას, ხოლო როდესაც მომაგრდება, ეს შეუძლებელი ხდება...“ (2, გვ. 68).

თავისუფალ დროს მოზარდები სხვადასხვანაირად ირთობენ თავს: აშენებენ, მერწავენ, ხატავენ, კითხულობენ, უყურებენ ფილმს, სეირნობენ ან ცდილობენ დაკავდნენ მათთვის საინტერესო და საყვარელი სხვა საქმით. მაგრამ ბავშვების მიერ არჩეული ეს საინტერესო საქმე შეიძლება ყოველთვის სასარგებლო არ აღმოჩნდეს.

რას აკეთებენ ისინი? რით არიან დაკავებული? ამ კითხვაზე პასუხის გაცემა ყველაზე უკეთ მშობლებს უნდა შეეძლოთ, სინამდვილეში კი მშობლებმა ყოველთვის არ იციან რას საქმიანობენ მათი შვილები სკოლიდან დაბრუნების შემდეგ, ან თუნდაც სკოლაში. სამწუხაროდ ზოგიერთი მათგანი ფიქრობს, რომ თუ იგი აცმევს და კვებავს ბავშვს, ამით მთლიანად ამოიწურება მისი მშობლიური მოვალეობა და აღზრდის პასუხისმგებლობას მთლიანად სკოლას აკისრებს.

ჩვენ დავინტერესდით, თუ რამდენად არიან მშობლები ჩართული თავიანთი შვილების თავისუფალი დროის ორგანიზებაში. ჩართულობის ხარისხის დადგენისა და სავარაუდო ხელისშემშლელი ფაქტორების გამოვლენის მიზნით ჩავატარეთ კვლევა. კვლევაში მონაწილეობდა 240 რესპოდენტი (პედაგოგები, მშობლები და მოსწავლეები). კვლევის შედეგების ანალიზმა მოგვცა შემდეგი სურათი:

პედაგოგია/Pedagogics

გრაფიკული გამოსახულება N1

მოზარდთა თავისუფალი დროის ორგანიზებაში მშობელთა ჩართულობა

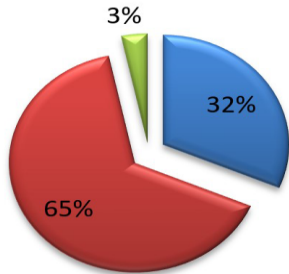

- ჩართული არიან მოზარდების თავისუფალი დროის ორგანიზებაში
- არ არიან ჩართული მოზარდების თავისუფალი დროის ორგანიზებაში
- ნაწილობრივ არიან ჩართული მოზარდების თავისუფალი დროის ორგანიზებაში

აღმოჩნდა, რომ გამოკითხულთა 3% ნაწილობრივ ხოლო 32% სრულად არის ჩართული მისი შვილის თავისუფალი დროის ორგანიზებაში და იცის რას საქმიანობს იგი ამ დროს. ამავე კვლევის შედეგად გამოირკვა, რომ მოზარდთა უმეტესობა თავისუფალ დროს კომპიუტერთან ატარებს (თამაშობს თამაშებს, ან უყურებს ფილმს). საინტერესოა გამოკითხვის სრული სურათი:

გრაფიკული გამოსახულება N2

მოზარდთა საქმიანობა თავისუფალ დროს

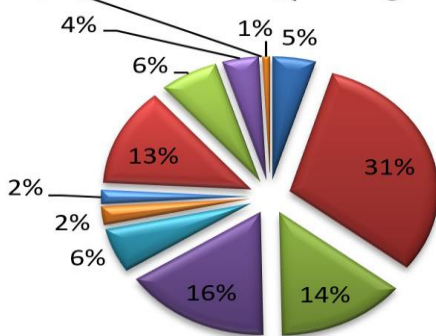

- კითხულობენ მხატვრულ ლიტერატურას;
- ერთობიან კომპიუტერთან;
- უყურებენ ტელევიზორს;
- მისდევენ სპორტს;
- დადიან თეატრში/კინოში;
- თამაშობენ ეზოში;
- თავისუფალი დრო თითქმის არ აქვთ
- ისვენებენ;
- სხვა
- არ ვიცი.

გრაფიკული გამოსახულება გვიჩვენებს, რომ მოზარდები იშვიათად არიან დაკავებული მათთვის სასარგებლო საქმიანობით და საინტერესოა რატომ ატარებენ ისინი თავისუფალ დროს ძირითადად კომპიუტერთან. ჩვენი კითხვის შედეგად თუ რას აკეთებენ მოზარდები კომპიუტერთან, აღმოჩნდა, რომ მათი უმეტესობა სოციალური ქსელით (32%) ან თამაშებით (49%) არის დაკავებული და მხოლოდ მცირე მათგანი (19%) იყენებს თანამედროვე ტექნოლოგიებს სასწავლო დანიშნულებით. სამწუხარო რეალობაა ზედამხედველობის ქვეშ მყოფი ბავშვების უმეტესობა რომ თავისუფალ დროს მათთვის არასასარგებლო საქმიანობით არის დაკავებული, განსაკუთრებით იმ ფონზე, როდესაც მშობელთა 65% წერს, რომ ვერ ახერხებს ზედამხედველობა გაუწიოს მოზარდის თავისუფალი დროის ორგანიზებას, ძირითად მიზეზად კი რთულ, დატვირთულ სამუშაო გრაფიკს და საოჯახო საქმეებს ასახელებს, ნაწილი ვერ ან არ ამჩნევს თავის საჭიროებას შვილების თავისუფალი დროის ორგანიზების საქმეში (იხ. გრაფიკული გამოსახულება N3).

**რატომ არ არიან ჩართული მშობლები  
 შვილების თავისუფალი დროის ორგანიზებაში**



ერთ-ერთი ყველაზე საინტერესო ჩვენთვის აღმოჩნდა კვლევის მონაწილეთა ის მოსაზრებები, რომლებიც „სხვა“ პუნქტის ირგვლივ გავაერთიანეთ და დავიყვანეთ საერთო აზრამდე - მშობლები ფიქრობენ, რომ მათი ჩარევა შვილების თავისუფალი დროის ორგანიზებაში ზღუდავს მათ და ხელს უშლის დამოუკიდებელ განვითარებაში. თუმცა ჩვენი აზრით ეს ზოგიერთი მშობლის მცდარი წარმოდგენაა თავიანთ ვალდებულებათა შესახებ.

რეალური ვითარება გვიჩვენებს, რომ მოზარდთა თავისუფალი დრო არ არის გონივრულად ორგანიზებული და ამ საკითხზე მუშაობა არც ოჯახში და არც ზოგადსაგანმანათლებლო დაწესებულებებში არ მიმდინარეობს. არსებობს ზოგიერთი მასწავლებლის ან სკოლის ადმინისტრაციის მხრიდან ცალკეული აქტივობები, თუმცა მწელი სათქმელია რამდენად შეიძლება ამას მიზანმიმართული აღმზრდელობითი მუშაობა დაერქვას.

მოზარდის თავისუფალი დროის ორგანიზების საქმეში ჩართულობის საჭიროების შესახებ პედაგოგთა, მოსწავლეთა და მშობელთა დამოკიდებულების შესწავლის მიზნით ჩავატარეთ კვლევა. შედეგების ანალიზმა კი მოგვცა შემდეგი სურათი: გამოკითხულთა უმრავლესობა მიიჩნევს, რომ სკოლა და ოჯახი ერთობლივად და შეთანხმებულად უნდა მუშაობდეს, რომ მოზარდმა თვითონ შეძლოს დროის სწორად განაწილება. საინტერესოა ის გარემოება, რომ ამ მხრივ ერთმანეთს დაემთხვა მოსწავლეებისა და მშობლების აზრი. თუმცა უნდა აღინიშნოს ისიც, რომ მშობელთა საკმაოდ დიდი ნაწილი ამ საპასუხისმგებლო საქმეს მხოლოდ სკოლას აკისრებს, ხოლო რაც შეეხება პედაგოგებს, მათი უფრო დიდი ნაწილი მიიჩნევს რომ ეს ოჯახის ვალდებულებაა და სკოლა აქ არაფერ შუაშია. ვფიქრობთ, რომ ეს მონაცემები, თავის მხრივ, იმითაა განპირობებული, რომ მშობლებიც და პედაგოგებაც ცდილობენ გარკვეულწილად პასუხისმგებლობა აიცილონ. საინტერესოა ის, რომ ამ კუთხით ყველაზე სწორად მოსწავლეთა მოსაზრება მიგვაჩნია, თითქმის 64% მიიჩნევს, რომ მათი თავისუფალი დროის გონივრულად ორგანიზების საკითხზე, სკოლა და ოჯახი ერთნაირად პასუხისმგებელია (იხილეთ გრაფიკული გამოსახულება N4).

**მოზარდის თავისუფალი დროის ორგანიზებაში ჩართულობის  
 საჭიროება**

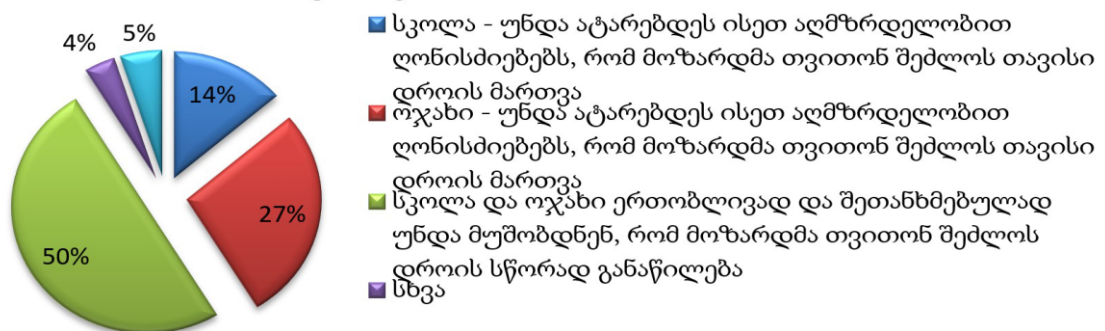

**პედაგოგია/Pedagogics**

რა ერთობლივი ღონისძიებები უნდა გაატაროს სკოლამ და ოჯახმა, რათა მოზადის დრო გონივრულად შეივსოს? საკითხთან დაკავშირებით ჩვენს მიერ ჩატარებულ გამოკითხვაზე მივიღეთ შემდეგი პასუხები: ატარებდნენ აღმზრდელობითი ხასიათის საუბრებს; მოაწყონ ერთობლივი ვიზიტები სხვადასხვა კულტურულ დაწესებულებებში და გამართონ განხილვა; აჩვენონ აღმზრდელობით ხასიათის ფილმები; მოაწყონ პროექტები ღირებულებების ამალეებისათვის, გაიზარდოს დამრიგებლის ფუნქცია; პედაგოგებმა აწარმოონ დაკვირვება და მიაწოდონ მშობლებს დამატებითი ინფორმაცია მოზარდის საჭიროებების შესახებ, სკოლებში ფუნქციონირებდეს სხვადასხვა წრეები, რათა ბავშვები მაქსიმალურად დატვირთული იყვნენ და ა.შ. ამგავარი წერილობითი პასუხებისა და ინტერვიუებით მოპოვებული ინფორმაციით, სრული სურათის შექმნა შეუძლებელია, თუმცა ერთი რამ ცხადია, რომ აქ მოზარდთა მეთვალყურეობა და მშობლისა და სკოლის ჩართულობა უფრო სტიქიურ ეტაპზე და ინსტიტუტების დონეზეა და მოკლებულია პედაგოგიურ ორგანიზებულობას. ამის მიზეზი კი ხშირ შემთხვევაში არასაკმარისი პედაგოგიური განათლებაა. მიუხედავად იმისა, რომ ჩვენს მიერ ზემოთ მოყვანილი კვლევის შედეგების მიხედვით მშობელთა ჩართულობის ძირითად მიზეზად მათი რთული სამუშაო გრაფიკი სახელდება, ვფიქრობთ, რომ ყველა პრობლემის საწყისი სწორედ არასაკმარისი პედაგოგიური განათლებაა. გამოკითხვამ გვიჩვენა, რომ მშობელთა დიდი ნაწილი საერთოდ ვერ ხვდება რაში სჭირდება მას პედაგოგიური განათლება: „ამისთვის ხომ სკოლაა“, დიდი ნაწილისთვის კი უცნობია პედაგოგიური ლიტერატურის არსებობის შესახებ, მხოლოდ მცირე ნაწილი დამრიგებლის რჩევით ეცნობა სხვადასხვა ბეჭდურ და ციფრულ ვერსიებს და ცდილობს იხელმძღვანელოს (სულ გამოკითხული 220 მშობელი) (იხილეთ გრაფიკული გამოსახულება N5).

გრაფიკული გამოსახულება N5

**კითხულობენ თუ არა მშობლები პედაგოგიურ ლიტერატურას**

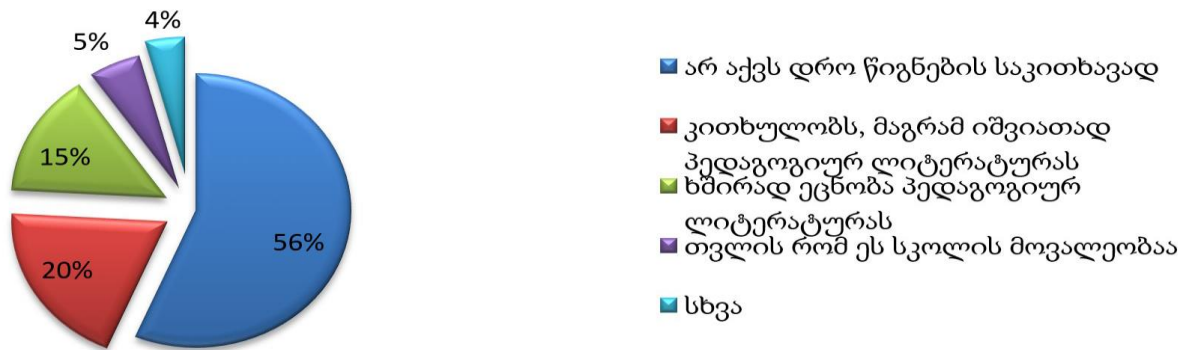

ჩვენ ვეთანხმებით ა. ა. ლიუბლინსკაიას, რომ „როგორი განათლების დონეც არ უნდა ჰქონდეს, თითოეული მშობელი ვალდებულია მნიშვნელოვან საზოგადოებრივ საქმედ მიიჩნიოს თავისი პედაგოგიური კულტურის ამალეობა. უნდა ვიცოდეთ ბავშვის ასაკისა და განვითარების თავისებურებანი, კარგად უნდა ვიცოდეთ მისი აღზრდისათვის საჭირო მოთხოვნები, რომლებსაც აყენებენ საზოგადოება და სკოლა, და დავეუფლოთ ძირითად ხერხებს, რომლებიც ხელს უწყობენ ამ მოთხოვნების შესრულებას“ (3, გვ. 78).

ყოველივე ზემოაღნიშნულიდან გამომდინარე, ვფიქრობთ, რომ მიზანმიმართული პედაგოგიური საქმიანობა მოზარდის თავისუფალი დროის ორგანიზების საქმეში, დანაშაულის თავიდან აცილების მნიშვნელოვანი ხელშემწყობი საშუალებაა. აღზრდა მართვადი პროცესია და წარმატებას მხოლოდ მაშინ აქვს ადგილი, თუ შექმნილია შესაბამისი პირობები. ყველას ვაღიარებთ მოზარდის აქტიულობა წარმართოს პედაგოგიური ამოცანების შესატყვისად. სხვა შემთხვევაში მოზარდს გარემო უბიძგებს ან თვითონ აირჩევს ისეთ გზას, რომელმაც იგი შეიძლება დამნაშავეობამდე მიიყვანოს.

### გამოყენებული ლიტერატურა

1. გეგელია 1968: გეგელია ქს., „ბავშვთა უზედამხედველობა და მასთან ბრძოლის პედაგოგიური საფუძვლები“. თბილისი, 1968;
2. კომენსკი 1948: კომენსკი ი. ა., „დიდი დიდაქტიკა“, თბილისი, 1948;
3. ლიუბლინსკაია: ლიუბლინსკაია ა. ა., „ოჯახური ურთიერთობის გავლენა ბავშვზე“. თბილისი 1940;
4. რაფავა 1986: რაფავა ა. „ოჯახში ბავშვის ზნეობრივი აღზრდის საკითხები“. თბილისი, 1986;
5. უშინსკი 1948: უშინსკი კ., „რჩეული პედაგოგიური თხზულებანი“, ტომი I. თბილისი 1948;
6. „Was unsere Kinder am liebsten machen“, [http://www.t-online.de/eltern/erziehung/id\\_18112306/freizeitbeschaeftigung-was-unsere-kinder-am-liebsten-machen.html](http://www.t-online.de/eltern/erziehung/id_18112306/freizeitbeschaeftigung-was-unsere-kinder-am-liebsten-machen.html)

### რეზიუმე

ნაშრომში განხილულია მოზარდთა თავისუფალი დროის სწორად ორგანიზების მნიშვნელობა დანაშაულის პრევენციის საქმეში, ნაჩვენებია მშობელთა ჩართულობის საჭიროება, მოცემულია რეალური ვითარების ანალიზი.

გაკეთებულია შემდეგი დასკვნა:

1. მშობელთა ჩართულობა შვილების თავისუფალი დროის ორგანიზების საქმეში არის ძალიან დაბალი;
2. მოზარდთა უმეტესობის თავისუფალი დრო არ არის სწორად ორგანიზებული;
3. შედეგების მისაღწევად აუცილებელია მშობელთა პედაგოგიზაცია;
4. მიზანმიმართული პედაგოგიური საქმიანობა მოზარდის თავისუფალი დროის ორგანიზების საქმეში, დანაშაულის თავიდან აცილების მნიშვნელოვანი ხელშემწყობი საშუალებაა.

**Nino Mamrikishvili** - Akaki Tsereteli State University, Department of Pedagogik, Doctoral Student

### **The importance of the issue how to organize the adults' free time properly in crime prevention**

#### **Abstract**

The paper deals with the importance of the issue how to organize the adults' free time properly in crime prevention, the need of parental involvement is shown and the paper gives us the analysis of the real situation.

There are given the following concludes:

1. Parental involvement in their children's free time organizing is very low;
2. The most adults' free time is not properly organized;
3. For achieving result it is essential to train the parents pedagogically;

Purposeful pedagogical activity in adults' free time organizing is the most important contributing way in the prevention of crime



**პედაგოგია/Pedagogics**

**ნინო მამრიკიშვილი** - აკაკი წერეთლის სახელმწიფო უნივერსიტეტის, პედაგოგიური ფაკულტეტის დოქტორანტი

**ოჯახში უმეტვალყურეოდ დარჩენილი მოზარდები და თანმხლები პრობლემები**

მოზარდთა უმეტვალყურეობა ან არასაკმარისი პედაგოგიური ზედამხედველობა, თანამედროვე ცხოვრების, მისი მრავალფეროვანი სოციალური გარემოს სამწუხარო თანმხლები პროცესია და მიზეზიც მრავალფეროვანი აქვს. „ზედამხედველობა არის ის ძირითადი მიზეზი, რომელიც ბავშვებს აქცევს სხვადასხვა მავნე ზეგავლენაში, ავითარებს მათში ცუდ ჩვევებს, დაუმორჩილებლობას, თვითნებობასა და უდისციპლინობას. იგი არღვევს ბავშვების ზნეობრივი განვითარების ნორმალურ მსვლელობას და ხშირად მცირეწლოვანთა მიერ მართლწესრიგის დარღვევის მიზეზად გვევლინება (2, გვ. 54).

ჩვენ დავინტერესდით, თუ როგორია რეალური ვითარება, რას ფიქრობს საზოგადოება - პედაგოგები, მოზარდები და თავად მშობლები მოზარდთა უმეტვალყურეობის მიზეზებთან დაკავშირებით და ჩავატარეთ კვლევა (სულ 320 რესპოდენტი). შედეგებმა გვიჩვენა, რომ მოზარდთა უმეტვალყურეობის მიზეზი შეიძლება სხვადასხვა იყოს: ერთ შემთხვევაში სამსახურებრივი საქმიანობით დაკავებული მშობლები ვეღარ ახერხებენ შვილების მეთვალყურეობას, ან პირიქით უმუშევრობით გამოწვეული პრობლემები იმდენად დიდია, რომ მათ არა თუ აღმზრდელობითი ღონისძიებების სწორად ორგანიზებაზე, არამედ ბავშვების გამოკვებაზე ფიქრიც კი უჭირთ. ხშირია შემთხვევები, როდესაც მშობლების პირადი კონფლიქტებისა და უთანხმოების ფონზე შვილების აღზრდა მეორეხარისხოვანი ხდება, ხოლო არც თუ ისე იშვიათად, მშობლების მეთვალყურეობის მიღმა არასრული ოჯახის შვილები რჩებიან (იხილეთ გრაფიკული გამოსახულება N1).

გრაფიკული გამოსახულება N1

**მოზარდთა უმეტვალყურეობის მიზეზები**



სამსახურებრივად დაკავებული მშობლები - ეს თანამედროვეობის სამწუხარო სენია - ცხოვრების აჩქარებული ტემპი, რთული სამუშაო დღე და მუდმივად არასაკმარისი დრო. ხშირია შემთხვევები, როდესაც მშობლები თავიანთ პროფესიულ საქმიანობაში წარმატებული არიან და გულწრფელად სურთ შვილებიც კარგ ადამიანებად აღზარდონ, თუმცა დიდიდან საღამომდე თავდაუზოგავად მუშაობის გამო უმეტესად ვეღარ აქცევენ ყურადღებას შვილებს და ნაცვლად იმისა რომ თავად ჩაერთონ მათ საქმიანობაში, ბავშვების ხმაურიანი თამაში ან თხოვნა მათ გალიზიანებას იწვევს, ცდილობენ თავიდან აიცილონ „ზედმეტი საქმე“ და მათი სხვა ოთხში სათამაშოდ განმწესება უწყობს. თითქოს პრობლემა მოგვარდა, სინამდვილეში კი აქედან ჩნდება პრობლემები მოზარდის ფსიქიკაში. სამსახურით დაკავებული მშობლები შვილებს უკეთეს პირობებში ცხოვრებას სთავაზობენ, ზრუნავენ მის ჯანმრთელობაზე, ცდილობენ მისცენ კარგი განათლება, ყიდულობენ ლამაზ და საინტერესო სათამაშოებს, უქმნიან თავიანთ გარემოს და მერე სრულიად მარტო ტოვებენ ამ გარემოში. ბავშვი თამაშობს, ხატავს, მერწყავს, უსმენს, უყურებს მულტფილმს, მაგრამ თითქმის ვერ

გრძნობს, რომ სახლში მის გვერდით საკუთარ საქმეებში გართული მშობლები არიან, რომლებსაც უყვართ ისინი და ზრუნავენ მათზე. მაშინ როდესაც ზრდასრული ადამიანები საჭიროებენ გამოხატონ საკუთარი ემოციები, მოზარდებში ეს გრძნობა გაცილებით უფრო მძაფრია. ბავშვმა დახატა ნახატი და სურს მამას აჩვენოს, დასტრიალებს თავს, მხიარული და აღფრთოვანებული თავისი ნამუშევრით, მამა კი მას რამდენიმე სიტყვით შეაქებს ისე, რომ ნახატს არც კი უყურებს. ან „მამა მოდი რა ერთად დავხატოთ“, „ახლა ძალიან დაკავებული ვარ, მოდი ხვალ ვითამაშოთ“. ასე გრძელდება ყოველთვის. მოზარდი ვეღარ ღებულობს იმ მხარდაჭერას, რომელსაც მშობლებისგან ელოდა. ამის შემდეგ მას უჩნდება განცდა, რომ მარტოა, დედა/მამა დაკავებულია და მაინც არ ეცლება მისთვის, თამაშობს მარტო და აღარც კი ცდილობს დაუახლოვდეს მათ.

ეს სიტუაცია სხვადასხვა ოჯახში სხვადასხვაგვარი შეიძლება იყოს. მამის ადგილზე შეიძლება დედა აღმოჩნდეს, ვაჟის ადგილზე - გოგონა, ნახატის ნაცვლად საქმე შეიძლება თამაშს ან მეცადინეობას ეხებოდეს. შედეგი კი ერთი და იგივეა - მშობლების ასეთი საქციელი თრგუნავს მათი შვილების სურვილებს და ემოციებს, რამაც შეიძლება დაახიანოს ბავშვის არა მარტო საერთო განვითარება, არამედ მისი ჯანმრთელობა, განსაკუთრებით კი მაშინ, როცა მსგავს სიტუაციაში ხშირად უწევს ყოფნა. „დაკავებული მშობლები“ კი ეს არის გამოცდილება, რომელსაც მოზარდი იძენს ოჯახში და გადასცემს შთამომავლობას. ამიტომ აუცილებელია ისინი ყოველდღიურად აქცევდნენ ყურადღებას და უთმობდნენ დროს. ბავშვი საჭიროებს მშობლების ალერსს, სიყვარულს, მოთმინებით მოპყრობას, გულისხმიერსა და მუდმივ მეთვალყურეობას. როგორი დატვირთულიც არ უნდა იყვნენ მშობლები, ისინი ვალდებული არიან ჩასწვდნენ თავიანთი ბავშვების ცხოვრებას და არ დაივიწყონ პასუხისმგებლობა.

დედა არ იჩენს ყურადღებას თავისი გოგონას მიმართ, არ იცის რით არის ის დაინტერესებული, ვინ არიან მისი მეგობრები, რას აკეთებს თავისუფალ დროს და ასე შემდეგ, შვილისადმი ასეთ დამოკიდებულებას კი იმით ამართლებს, რომ არის დატვირთული სამსახურეობრივი მოვალეობით ან პირადი პრობლემებით. მაგრამ როცა მისი შვილი უკვე წამოიზრდება, დედა დარწმუნდება რომ ისინი სხვადასხვა გემოვნებისა და მოთხოვნილების, სრულიად უცხო არიან ერთმანეთისთვის, რომ შვილს არ ესმის დედის და პირიქით. დედა იწყებს შვილთან დაახლოებას, ის კი ცდილობს აიცილოს მისი კონტროლი და აკეთებს ცნობილ განცხადებებს „ჩემს ცხოვრებაში ნუ ერევი“, „მარტო მინდა ვიცხოვრო“ ეს ჩემი გადასაწყვეტია და ასე შემდეგ. იგი მთელს თავის თავისუფალ დროს ატარებს განსხვავებულ წრეში, რომელიც გავლენას ახდენს მასში ამა თუ იმ თვისების გამომჟღავნებაზე.

მოზარდთა უმთავალყურეობის ერთ-ერთ მიზეზად რესპოდენტთა ნაწილმა „არასრული ოჯახი“ დაასახელა. ჩვენ უნდა დავეთანხმოთ ვ. გორგაძეს, რომ „მშობლების გაყრა დიდ, და შეიძლება ითქვას გამოუსწორებელ ტრამვას აყენებს შვილებს. მოზარდის ცნობიერება ვერ ეგუება იმას, რომ ის მამამ ან დედამ მიატოვა. ხშირად ასეთი ბავშვი გულჩათხრობილი, გაბოროტებული და უზნეო ხდება და ადვილად ადგება დანაშაულებრივ გზას“ (3, გვ. 63).

განქორწინება არის რთული და ხშირ შემთხვევაში ხანგრძლივი პროცესი. იგი რამდენიმე ეტაპს მოიცავს:

1. განქორწინების წინა პერიოდი;
2. განქორწინების პერიოდი;
3. განქორწინების შემდგომი პერიოდი;
4. და არც თუ ისე იშვიათად განმეორებით ქორწინება, რომელიც თავის მხრივ წინა და შემდგომ პერიოდებს მოიცავს.

განქორწინების წინა პერიოდი ხშირ შემთხვევაში ხანგრძლივია. დასაწყისი შეიძლება პარტნიორთა პირველი იმედგაცრუებით დაიწყოს. ყოველდღიურად მზარდ უკმაყოფილებას, კონფლიქტებს, დაპირისპირებას, ისინი გაუცხოებამდე მიჰყავს. მოზარდები ხდებიან მშობლების უსიამოვნების მოწმე და უდანაშაულო მსხვერპლი. ბუნებრივია ეს პროცესი რთულად აისახება მათ ფსიქიკაზე, რაც თავის მხრივ დამოკიდებულია ასაკზე, პიროვნულ მახასიათებელსა და განვითარების დონეზე. თუმცა მოზარდი ნებისმიერ ასაკში განიცდის თავისი „სამყაროს გახლეჩას“, ეძებს მიზეზებს ყველგან, საკუთარ თავშიც კი და ხდება ჩაკეტილი. ამის შედეგად, ცხადია ბავშვიც ძნელად

**პედაგოგიკა/Pedagogics**

„დასამორჩილებელი“ და ძნელად აღსაზრდელია. „...ოჯახში, სადაც წევრებს შორის ურთიერთობა არ სუფევს, ბავშვის მყუდროება დარღვეულია, იგი გარეთ ეძებს თავშესაფარს. იმ შემთხვევაში, როცა მოზარდს ვერ უგებენ, არ თანაუგრძნობენ, იგი ოჯახიდან განაპირებულად თვლის თავს და ქუჩაში, თანატოლებთან ეძებს საერთოს. მოზარდს ურჩევნია იმათთან დაამყაროს კონტაქტი, ვინც აღიარებს მას, ვინც არ ჩაჰკირკიტებს და არ შიფრავს მის პიროვნებას. აქ იგი იოლად აღწევს თვითდამკვიდრებას, რასაც ასე მიელტვის“ (7, გვ 27). ქუჩაში უმიზნოდ ხეტიალი ერთ-ერთი ყველაზე მავნე მოვლენაა, სწორედ ასეთი უმიზნო ხეტიალიდან იწყება მოზარდთა დამნაშავეობა.

ამდენად განქორწინების პროცესს წინ უძღვის მძიმე, ხანგრძლივი კონფლიქტები და ხშირ შემთხვევაში მოჰყვება მძიმე სოციალურ - ეკონომიკური პირობები, რომელიც მართოდ დარჩენილ მშობელს აწვება მხრებზე. ამგვარი პრობლემებით გადატვირთულ „არასრულ ოჯახში“ ყოფითი პრობლემები უმთავრესი ხდება, მოზარდის აღზრდის პროცესი მეორეხარისხოვანი, ხშირ შემთხვევაში კი საერთოდ ყურადღების მიღმა რჩება. მოზარდი უფრო მეტ დროს ატარებს ქუჩაში, სადაც იგი სხვადასხვა ზნე-ჩვეულებების მქონე ადამიანებს იცნობს და იწყება მისი დამნაშავედ ფორმირების ეტაპი.

განქორწინების წინა პერიოდის ლოგიკური შედეგი განქორწინებაა. ბუნებრივია მოზარდში რომელიმე მშობელთან აუცილებელი განშორება დიდ სულიერ ტკივილს იწვევს, განსაკუთრებით მაშინ, თუ მას ორივე მათგანი ერთნაირად უყვარს. მოზარდისათვის დამახასიათებელ ხალისიან განწყობილებას ცვლის მწუხარება. ხდება შესატყვისი ცვლილებები მის ხასიათში, რომელსაც შემდეგ იგი თავის თითქოსდა უცნაურ ქცევაში ამჟღავნებს. ზოგჯერ ასეც ხდება; განქორწინებას მალე მოსდევს ახალი ქორწინება, და ყველაფერს ოჯახის ახალი წევრი ემატება მამინაცვლის ან დედინაცვლის სახით. ახალ ოჯახურ მდგომარეობას ცვლილებები მოაქვს მოზარდის ცხოვრებაში, შეცვლილი საცხოვრებელი გარემო, სკოლა, მეგობრები, მისთვის რთულია შექმნილ მდგომარეობასთან შეგუება, უვითარდება კარჩაკეტილობის, ადამიანებისადმი უნდობლობის გრძნობა, ზოგჯერ თავს იჩენს შურისძიების ტენდენცია, რის შედეგადაც იგი შეიძლება ცხოვების არასწორ გზაზე აღმოჩნდეს.

საინტერესოა სტატისტიკური მონაცემები საქართველოში რეგისტრირებულ განქორწინებულ ოჯახთა შესახებ. საქართველოს სტატისტიკის ეროვნული სამსახურის მონაცემებზე დაყრდნობით შემდეგი სურათი გვაქვს:

გრაფიკული გამოსახულება N2

**ქორწინება-განქორწინება**

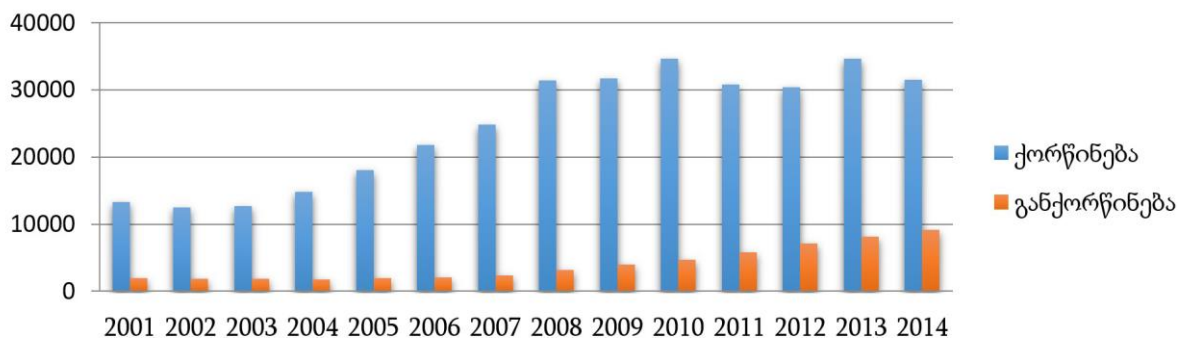

როგორც მონაცემები გვიჩვენებს, განქორწინებულ ოჯახთა რიცხვი, საკმაოდ დიდია, რაც ვფიქრობთ, რომ მოზარდთა მეთვალყურეობისა და აღზრდელობითი ღონისძიებების სწორად ორგანიზების ერთ-ერთი უმთავრესი ხელისშემშლელი პირობაა, ეს კი თავის მხრივ მოზარდის დამნაშავედ ფორმირების რისკს ზრდის.

ჩვენთვის საინტერესოა დ. დარჩიას კვლევა, არასრულწლოვან ბავშვთა მიერ დანაშაულის ჩადენისა და სწორი გზიდან აცდენის მიზეზების შესახებ. შესწავლილი იქნა სხვადასხვა დანაშაულისათვის აღრიცხვაზე მყოფი 170 არასრულწლოვანის მიერ ჩადენილი დანაშაულის ხასიათი, მათი მშობლების ურთიერთდამოკიდებულება, საცხოვრებელი გარემო და ანალიზის

## პედაგოგია/Pedagogics

საფუძველზე გვიჩვენა: „170 ბავშვიდან 46-ს დედა ან მამა არა ჰყავს, 50-ის მშობლები განქორწინებულია, 31 მოუწესრიგებელი ოჯახიშვილია, ხოლო 43-ს ჰყავს დედაც და მამაც. მათ ოჯახში თითქოს ბავშვის ცუდად აღზრდის არავითარი საფუძველი არ უნდა არსებობდეს, მიუხედავად ამისა, მაინც მოხვდნენ მილიციაში აღრიცხვაზე“. (4, გვ. 54).

კვლევის შედეგების ანალიზის შედეგად საინტერესოა იმის დადგენა, რომ მოზარდთა უმეტესაღყურეობა თანამედროვე ცხოვრებაში საკმაოდ ხშირია, მრავალი გამომწვევი მიზეზი აქვს, ახასიათებს მოზარდის ცხოვრების არაორგანიზებულობა და ხშირ შემთხვევაში შედეგად დამნაშავეობა მოსდევს.

### გამოყენებული ლიტერატურა

1. ბოლდირევი 1950: ბოლდირევი ნ. „მაგალითის როლი ბავშვის აღზრდაში“. თბილისი, 1950;
2. გეგელია 1968: გეგელია ქს. „ბავშვთა უხედამხედველობის დაძლევის ზოგიერთი საკითხი“. თბილისი, 1966, N8;
3. გორგაძე 1972: გორგაძე ვ. „ავაშორეთ ჩვენს შვილებს მოსალოდნელი დანაშაული“. სკოლა და ცხოვრება, 1972, N4;
4. დარჩია 1970: დარჩია დ. „ოჯახის როლი ბავშვთა უხედამხედველობასთან ბრძოლაში და პედაგოგიური ორგანიზატორობა“. სკოლა და ცხოვრება, 1970, N1;
5. მაკარენკო 1961: მაკარენკო ა.ს. „ლექციები ბავშვის ოჯახური აღზრდის შესახებ“. თბილისი, 1961;
6. როგავა 1992: როგავა ნ. „არასრულწლოვანთა მართლსაწინააღმდეგო ქცევის საკითხებისათვის“. სკოლა და ცხოვრება, 1992, N2;
7. ჯიქია 1990: ჯიქია ლ. „როგორ ავიცილოთ არასრულწლოვანთა დანაშაულობანი“. სკოლა და ცხოვრება, 1990, N5;
8. FRIED 2007: FRIED L. "Familie und Elementarerziehung". Handbuch Familie. VS Verlag für Sozialwissenschaften. Wiesbaden, 2007;
9. HERZ 1994: HERZ R. "Familie heute. Wandel der Familienstrukturen und Folgend für die Erziehung". Wissenschaftliche Buchgesellschaft, Darmstadt, 1994.

### რეზიუმე

ნაშრომში „ოჯახში უმეტესაღყურეოდ დარჩენილი მოზარდები და თანმხლები პრობლემები“ განხილულია არასრულწლოვანთა უმეტესაღყურეობის მიზეზები, შედეგები და რეალური ვითარების ანალიზის საფუძველზე გაკეთებულია დასკვნა, რომ მოზარდთა უმეტესაღყურეობა საკმაოდ ხშირია, ძირითადად უკავშირდება ოჯახში მშობლების პირად პრობლემებსა და კონფლიქტებს, ხასიათდება აღსაზრდელობის ცხოვრების არაორგანიზებულობით, რასაც ხშირად ისინი დამნაშავეობამდე მიჰყავს.

მოზარდთა უმეტესაღყურეობა ნამდვილად წარმოადგენს მოზარდის დამნაშავედ ფორმირების ხელისშემწყობ პირობას.

**Nino Mamrikishvili** - Akaki Tsereteli State University, Department of Pedagogik, Doctoral Student

### Adults who are left without parents in families and accompanying problems

#### Abstract

The paper "Adults who are left without parents in families and accompanying problems" deals with the causes of juvenile inattentiveness, results and based on the analysis of the real situation, the conclusions are done that the adults who are left inattentive are quite frequent, it is mainly related to the problems and conflicts that are between their parents, characterized by lack of organization of life of children, which often leads them to crime.

Neglect of adults is truly promoting conditions to form an adult into criminal.

**დავით მახაშვილი** - იაკობ გოგებაშვილის სახელობის თელავის სახელმწიფო უნივერსიტეტის ასოცირებული პროფესორი

**გივი ეჭიშვილი** - იაკობ გოგებაშვილის სახელობის თელავის სახელმწიფო უნივერსიტეტის ასისტენტ პროფესორი

### მასწავლებლის პროფესიული საქმიანობის ძირითადი ასპექტები უმაღლეს სასწავლებელში

მასწავლებლის საქმიანობის ძირითადი შინაარსი უმაღლეს სკოლაში მოიცავს რამოდენიმე ფუნქციას - სასწავლო, საორგანიზაციო და კვლევითს, რომლებიც ერთიანობაში აღიქმება. უმაღლესი სასწავლებლის მასწავლებლისათვის მეტად სპეციფიურია პედაგოგიური და სამეცნიერო საქმიანობის შეთავსება; კვლევითი საქმიანობა ამდიდრებს მის შინაგან სამყაროს, ავითარებს შემოქმედებით პოტენციალს, ზრდის მეცნიერული ცოდნის დონეს. მაგრამ თუ პედაგოგიურ მოღვაწეობას თან არ ახლავს მეცნიერული შრომა, პროფესიული პედაგოგიური ოსტატობა ძალიან სწრაფად ქრება. პროფესიონალიზმი ვლინდება იმ უნარში, რომ პედაგოგმა პედაგოგიური სიტუაციების ანალიზის საფუძველზე შეძლოს ამოცანების ხედვა და ჩამოყალიბება და იპოვოს მათი გადაჭრის ოპტიმალური ხერხები.

პედაგოგის შემოქმედებითი ინდივიდუალიზმი წარმოადგენს მისი საქმიანობის უმაღლეს მახასიათებელს. და როგორც ნებისმიერი შემოქმედება იგი მჭიდროდაა დაკავშირებული მის პიროვნებასთან. მასწავლებლის პროფესია სამი კომპონენტისაგან შედგება: პედაგოგიური მოღვაწეობა, პედაგოგიური კომუნიკაცია, პიროვნება. პიროვნება - ძირითადი ფაქტორია, რომელიც განსაზღვრავს მის პროფესიულ პოზიციას პედაგოგიურ საქმიანობაში და პედაგოგიურ კომუნიკაციაში. პედაგოგიური საქმიანობა წარმოადგენს შრომის ტექნოლოგიას, პედაგოგიური კომუნიკაცია - მის კლიმატს და ატმოსფეროს, ხოლო პიროვნება - ფასეულ ორიენტაციებს, იდეალებს, მასწავლებლის მუშაობის შინაგან აზრს.

პედაგოგიური საქმიანობა წარმოადგენს პედაგოგის პროფესიულ აქტივობას, რაც მოიცავს ხუთ კომპონენტს:

- გნოსტიკური, რომელიც გადაჭრის პედაგოგიური სიტემის ფუნქციონირების კანონებისა და მექანიზმების შესახებ ცოდნის დაგროვების ამოცანებს;
- პროექტირებადი, რომელიც დაკავშირებულია კურსის სწავლების მიზნებისა და მათი მიღწევის გზების პროექტირებასთან;
- კონსტრუქციული მოიცავს კურსის შინაარსის, მეცადინეობის ჩატარების ფორმებსა და მეთოდებს;
- საორგანიზაციო ქმედება გადაწყვეტს დაგეგმილ ამოცანებს;
- საკომუნიკაციო მოიცავს პედაგოგიურად მიზანმიმართულ ურთიერთობებს პედაგოგიური პროცესის სუბიექტებს შორის. დღესდღეობით მცირდება პედაგოგის, როგორც ცოდნის „გადამცემის“ როლი, მაგრამ იზრდება მისი, როგორც ექსპერტისა და კონსულტანტის როლი, რომელიც ეხმარება სტუდენტს სამეცნიერო ინფორმაციის სამყაროში ორიენტირებაში.

პედაგოგიკაში არსებობს აქსიომა: ინტელექტი იხვეწება ინტელექტით, ხასიათი ყალიბდება ხასიათით, პიროვნება იზრდება პიროვნებით. აღნიშნულ შემთხვევაში პედაგოგის ნათელი, არაორდინალური, მიმზიდველი პიროვნება საგანმანათლებლო საქმიანობაში უმთავრესი პირობაა წარმატების მიღწევისათვის.

მომავალი პედაგოგის პროფესიული ჩამოყალიბება წარმოადგენს, პირველ რიგში, არჩეული პროფესიის დაუფლებას, რომელიც გულისხმობს არა მხოლოდ გარკვეული ცოდნის, უნარ-ჩვევების შეძენას, არამედ მთლიანად ფასეულობათა და მოტივაციის სფეროს გარდაქმნას. ეს კი უნდა აკმაყოფილებდეს იმ მოთხოვნებს, რასაც პედაგოგის პროფესია მოითხოვს. პიროვნული თვისებები სხვადასხვაგვარად ვლინდება საქმიანობაში იმ ინტერესებიდან, იდეალებიდან, მოტივებიდან გამომდინარე, რომლებიც მომავალში განაპირობებენ პედაგოგის წარმატებას.

## პედაგოგია/Pedagogics

პედაგოგის თანმდევი თვისებებია: ორგანიზებულობა, შრომისუნარიანობა, ცნობისმოყვარეობა, თავშეკავება, აქტიურობა, სიმტკიცე, კონცენტრაცია და ყურადღების განაწილება.

მეცნიერული შესაძლებლობები ხშირად გნოსტიკური, კონსტრუქციული და პროექციული შესაძლებლობებია.

გნოსტიკური შესაძლებლობები ეს არის პედაგოგის უნარი მიიღოს ინფორმაცია სტუდენტზე, სამყაროზე, პიროვნების ზნეობრივი, შრომითი და ინტელექტუალური ფონდის ფორმირების შესახებ, სწრაფად დაეუფლოს კვლევის მეთოდებს, მოსწავლეთა სწავლების ხერხებს პიროვნების ფორმირების მიზნებთან დაკავშირებით. გნოსტიკური შესაძლებლობები უზრუნველყოფენ ნაყოფიერი ინფორმაციის დაგროვებას საკუთარ თავზე, სტუდენტებზე, რაც კონტროლისა და თვითრეგულირების საშუალებას იძლევა. მაღალგანვითარებული გნოსტიკური შესაძლებლობების თვისებას წარმოადგენს იმ მეთოდების სწრაფად დაუფლება, რაც ხელს უწყობს ტუდენტთა მეცნიერულ შესწავლას, რათა სტუდენტებში განვითარდეს თვითაღზრდის, თვითგანვითარებისა და თვითკონტროლის უნარი. გნოსტიკური კომპონენტის მთავარ შემადგენელს წარმოადგენს ცოდნა და უნარჩვევები, რაც საფუძვლად უდევს საკუთარ შემეცნებით საქმიანობას.

ოსტატობის მაღალი დონის მიღწევას განსაზღვრავენ კონსტრუქციული და პროექციული შესაძლებლობები. მათზეა დამოკიდებული ცოდნის ეფექტური გამოყენება. აღნიშნული შესაძლებლობების რეალიზაციის ფსიქოლოგიურ მექანიზმს წამოადგენს საგანმანათლებლო და სამეცნიერო პროცესების მოდელირება. აღნიშნული შესაძლებლობები უზრუნველყოფენ ტაქტიკური მიზნების რეალიზებას: კურსის ენას, შინაარსობრივ შერჩევასა და მეცადინეობის ფორმას. პროექციული და კონსტრუქციული საქმიანობის საფუძველს წარმოადგენს ინტელექტუალური შრომითი შესაძლებლობები:

- ჩვეულებრივი სტანდარტებისა და მეთოდების დავიწყება და ახლის, ორიგინალურის ძიება;
- შორს ხედვა;
- პრობლემისათვის დამახასიათებელი ძირითადი საკითხების გაგება;
- საკითხვის გადაჭრისათვის რამოდენიმე გზის ხედვა და უფრო ეფექტურის შერჩევა;
- წინდახედულობა;
- ნაყოფიერი იდეები და სხვა.

ორგანიზაციის უნარი ხელს უწყობს არა მხოლოდ სწავლების პროცესის ორგანიზებას უმაღლეს სასწავლებელში, არამედ მასწავლებლის საქმიანობის თვითორგანიზებას.

თანამედროვე პედაგოგ-მასწავლებლის საორგანიზაციო საქმიანობა გულისხმობს ურთიერთობის დამყარებას არა მხოლოდ კვლევის ობიექტთან, არამედ კვლევის სხვა კომპონენტებთანაც.

ორგანიზატორული უნარი ნიშნავს საკუთარი პიროვნების, საკუთარი დროის, სტუდენტთა ინდივიდუალური, ჯგუფური და კოლექტიური საქმიანობის ორგანიზებას სანდო თანამოზრებებთან ერთად.

მასწავლებლის საქმიანობაში მნიშვნელოვანი ადგილი უკავია კომუნიკაციის კომპონენტს. მასწავლებლის კომუნიკაცია წარმოადგენს არ მხოლოდ სამეცნიერო და პედაგოგიურ კომუნიკაციას, არამედ პროფესიონალიზმის სრულყოფის პირობას და მასწავლებლის პიროვნების განვითარების წყაროს. კომუნიკაციის უნარ-ჩვევებია:

- პიროვნების - კომუნიკაციის პარტნიორის ყოველმხრივი და ობიექტური აღქმა;
- ერთობლივ საქმიანობაში ნდობის გამოწვევა;
- კონფლქტების გათვალისწინება და ლიკვიდაცია;
- ტაქტი და კონსტრუქციულობა კოლეგის კრიტიკის დროს;
- კრიტიკის აღქმა და გათვალისწინება და, შესაბამისად, საკუთარი ქცევისა და საქმიანობის გარდაქმნა.

მასწავლებლისათვის ძალიან მნიშვნელოვანია კომუნიკაციის უნარი:

- „სახეზე წაკითხვა“;
- მოსწავლის პიროვნების, მისი ფსიქიკური მდგომარეობის გაგება;

## პედაგოგიკა/Pedagogics

- საკუთარი თავის წარმოჩენა სტუდენტებთან კომუნიკაციის დროს;
- საკუთარი მეტყველების სწორად აგება, ფსიქოლოგიური თვალსაზრისით (სტუდენტებთან მეტყველებითი და არამეტყველებითი კომუნიკაცია).

პედაგოგის პროფესიული წარმატებისათვის მნიშვნელოვანი თვისებებია ტოლერანტობა, რომელიც ვლინდება მოთმინებაში. პედაგოგმა სტუდენტები უნდა მიიღოს ისეთები, როგორებიც არიან ისინი სინამდვილეში, პატივი სცეს მათ აზრებსა და შეხედულებებს.

ტოლერანტობის კულტურა და ფილოსოფია ეყრდნობა აღიარებას, რომ თითოეულ ადამიანს აქვს უფლება გარკვეული ფაქტის მიმართ გააჩნდეს საკუთარი აზრი, პრინციპები, შეხედულებები, საკუთარი ნაციონალური და რელიგიური ხედვა, შეხედულება კულტურასა და მოდაზე, ურიერთობა ადამიანებთან და გარე სამყაროსთან. მასწავლებლის ამოცანაა შეისწავლოს მოსწავლის ქცევის თავისებურებები და გაუწიოს მას აუცილებელი პედაგოგიური მხარდაჭერა.

მასწავლებლის საქმიანობაში მნიშვნელოვან ასპექტს წარმოადგენს პედაგოგიური სამართლიანობა. ძველად ამბობდნენ: კარგია სიმკაცრე, უკეთესია სიკეთე, მაგრამ საუკეთესოა სამართლიანობა. პედაგოგიური სამართლიანობა წარმოადგენს მორალურ ცნობიერებას, რომელიც გამოხატავს ადამიანური ურთიერთობების წესებს პედაგოგიურ საქმიანობაში.

პედაგოგიური სამართლიანობა წარმოადგენს პედაგოგის საზომს, მისი ზნეობრივი აღზრდის დონეს.

პედაგოგიური ტაქტი - ეს არის პედაგოგის ქცევის თავისებური სტილია, აგრეთვე პედაგოგიური ზნეობის რეალიზება მასწავლებლის საქმიანობაში, სადაც აზრები და ქმედებები ერთმანეთს ემთხვევა. ტაქტი წარმოადგენს ზნეობრივი ქცევის გამოვლინებას, რომელიც მოიცავს საქციელის ყველა ობიექტურ შედეგს და მის სუბიექტურ აღქმას. იგი მოითხოვს მაღალ ჰუმანურობას, გულისხმიერებას და ადამიანზე ზრუნვას. ეს არის ნებისმიერ სიტუაციაში მეგობრული ურთიერთობების დამყარების საუკეთესო საშუალება.

ამრიგად, მასწავლებლის პროფესიული საქმიანობის ზემოთ განხილული ასპექტებიდან გამომდინარე შეიძლება დასკვნათ რომ, მასწავლებელი წარმოადგენს უმაღლეს სასწავლებელში პედაგოგიური პროცესის საკვანძო ფიგურას და სტუდენტის პროფესიული მომზადებისა და პიროვნული განვითარების პროცესში იგი სტრატეგიულ როლს ასრულებს.

### გამოყენებული ლიტერატურა

1. მასწავლებლის პროფესიული განვითარება, პედაგოგიკის საკითხები, თბ., 2013;
2. ასათიანი ა., უმაღლესი სკოლის პედაგოგიკა, თბ., 2012, 2014;
3. განვითარებისა და სწავლის თეორიები, მასწავლებელთა პროფესიული მომზადების ცენტრი, თბ., 2008, 2011;
4. ბასილაძე ი, აბზიანიძე ლ., გაკვეთილი, როგორც პედაგოგიური ფენომენი, ქუთაისი, 2009;
5. Андреев А.А. Педагогика высшей школы, М., 2003;
6. ჯინჯიხაძე გ., თანამედროვე პედაგოგიური ტექნოლოგიები., „უნივერსალი“, 2012.
7. მასწავლებლის პროფესიული განვითარების ცენტრი, პრაქტიკული სახელმძღვანელო ტრენინგებისათვის, თბ., 2012;
8. ბასილაძე ი. კობრიძე ქ., (2004): პედაგოგიკის ზოგადი საფუძვლები, ქუთაისი. 9. რობერტ ჯ. მარზანო „კლასის მართვა“, კვლევებზე დაყრდნობით შემუშავებული მეთოდები მასწავლებლებისათვის. 2009წ.
9. საქართველოს კანონი „უმაღლესი განათლების“ შესახებ, 2005წ.
10. ეფექტიანი სწავლება-თეორია და პრაქტიკა. გამოცდების ეროვნული ცენტრი (კვლევის დეპარტამენტი)

### რეზიუმე

მომავალი პედაგოგის პროფესიული ჩამოყალიბება წარმოადგენს, პირველ რიგში, არჩეული პროფესიის დაუფლებას, რომელიც გულისხმობს არა მხოლოდ გარკვეული ცოდნის, უნარ-ჩვევების შეძენას, არამედ მთლიანად ფასეულობათა და მოტივაციის სფეროს გარდაქმნას. ეს კი უნდა აკმაყოფილებდეს იმ მოთხოვნებს, რასაც პედაგოგის პროფესია მოითხოვს. პიროვნული თვისებები სხვადასხვაგვარად ვლინდება საქმიანობაში იმ ინტერესებიდან, იდეალებიდან, მოტივებიდან გამომდინარე, რომლებიც მომავალში განაპირობებენ პედაგოგის წარმატებას.

მასწავლებელი წარმოადგენს უმაღლეს სასწავლებელში პედაგოგიური პროცესის საკვანძო ფიგურას და სტუდენტის პროფესიული მომზადებისა და პიროვნული განვითარების პროცესში იგი სტრატეგიულ როლს ასრულებს.

**Davit Makhashvili** - Telavi Iakob Gogebashvili State University, Associate Professor

**Givi Ejishvili** - Telavi Iakob Gogebashvili State University, Assistant Professor

### **Basic Aspects of Teacher's Professional Work in the High University**

#### **Abstract**

Professional formation of a future teacher is first of all acquiring the chosen profession which implies not only gaining certain knowledge and skills but transformation values and motivational sphere as well. All this should satisfy those requirements that are demanded from the teacher's profession. Personal characteristics are variously revealed in the work from those interests, ideals and motives that define teacher's success in the future.

Teacher represents the key figure of pedagogical process in the high university and plays strategic role in the process of student's professional training and personal development.



**მადონა მიქელაძე** - ბათუმის შოთა რუსთაველის სახელმწიფო უნივერსიტეტი, ასოცირებული პროფესორი

**ნანა მაკარაძე** - ბათუმის შოთა რუსთაველის სახელმწიფო უნივერსიტეტი, ასოცირებული პროფესორი

### სტერეოტიპები, როგორც სამოქალაქო ცნობიერების განვითარების ერთ-ერთი ხელისშემშლელი ფაქტორი

*ადამიანი სოციუმის ნაწილია, იგი საზოგადოებასთან ურთიერთობის საფუძველზე ვითარდება. ადამიანზე სოციალური ზეგავლენის მნიშვნელობის უარყოფა შეუძლებელია. თითოეულ ადამიანს აქვს შექმნილი გარკვეული წარმოდგენა სამყაროზე, საგნებზე, მოვლენებზე, სხვა ადამიანებზე, რომლებსაც არ გააჩნია საკმარისი საფუძველი, არის დაუსაბუთებელი და/ან არაობიექტური. მიუხედავად ამისა, ადამიანები მაინც ხელმძღვანელობენ ამ წარმოდგენებით, რათა სამყარო მათთვის უფრო მარტივი, გასაგები და მართვადი გახდეს. ადამიანს ასეთ წინასწარ ჩამოყალიბებულ განწყობას საკმაოდ უწყინარი სახე აქვთ მანამ, სანამ არ იჩენს თავს ადამიანთა შორის ურთიერთობაში. ამ შემთხვევაში ადამიანთა შესახებ უარყოფით წარმოდგენებს შეიძლება საკმაოდ მძიმე შედეგები მოყვეს. ხშირად ხდება უკვე ჩამოყალიბებული შეხედულების განზოგადება და იქმნება ისეთი შთაბეჭდილება, თითქოს ამ ჯგუფის ყველა წევრს საერთო მახასიათებლები და თვისებები გააჩნია. ეს უკვე სტერეოტიპია.*

*თანამედროვე სამეცნიერო ლიტერატურაში ტერმინის „სტერეოტიპი“ შემდეგნაირი განმარტებაა დამკვიდრებული:*

ტერმინის სტერეოტიპი სტამბიდან წამოვიდა. ის მძიმე საბეჭდო ფორმას, გაღვანურ კლიშეს აღნიშნავს, რომელიც ერთხელ ჩამოყალიბების შემდეგ ძნელად იცვლება. ასეთივე, მაგრამ გადატანითი მნიშვნელობა აქვს მას სოციალურ ფსიქოლოგიაშიც. ზოგიერთ შემთხვევაში ერთხელ შექმნილი წარმოდგენა ადამიანთა ჯგუფის/კატეგორიის შესახებ ვრცელდება მის ყველა წევრზე, მიუხედავად იმისა, შეესაბამება თუ არა იგი კონკრეტულ პიროვნებას. სტერეოტიპული აზროვნება არის სქემატური აზროვნების ერთ-ერთი გამოხატულება [3]. „სტერეოტიპები - ჯგუფის წევრების მსგავსების შესახებ ფართოდ გავრცელებული აზრი. სტერეოტიპები მუშაობენ როგორც სქემები ამ ჯგუფების აღქმის დროს. სტერეოტიპები თავდაპირველად გავლენას ახდენენ იმაზე, თუ რას აღვიქვამთ, შემდგომ კი იმაზე, თუ რას ვიმახსოვრებთ [3].

ჩვენი სტერეოტიპები ყალიბდება საკუთარი გამოცდილების, საზოგადოებაში, მასმედიაში მოარული აზრის განზოგადების გზით. შესაბამისად, სტერეოტიპი შეიძლება სიმართლის მარცვალსაც შეიცავდეს, მაგრამ უმეტეს შემთხვევაში იგი ემყარება უსაფუძვლოდ განზოგადებულ მცირე გამოცდილებას. პრობლემები ჩნდება მაშინ, როდესაც სტერეოტიპი აშკარად მცდარია ან რაიმე გამოცდილება ზედმეტად განზოგადებული. მაგალითად, როდესაც ერთ ეთნიკურ ჯგუფს გააჩნია სტერეოტიპი, მეორე ეთნიკური ჯგუფის მიმართ, საქმე გვაქვს შედარებით მდგრად წარმოდგენებთან სხვადასხვა ეთნიკური ჯგუფის წარმომადგენლების მორალური, გონებრივი, ფიზიკური თვისებების შესახებ. ერთი მხრივ, ეს განზოგადებები გვეხმარება უფრო მომზადებული შევხვდეთ ამა თუ იმ კულტურის წარმომადგენელს, მაგრამ მეორე მხრივ, შეიძლება შეცდომაში შეგვიყვანოს ყოველ კონკრეტულ შემთხვევაში. უარყოფითმა სტერეოტიპებმა შესაძლოა თავი იჩინონ ქცევაში [1].

ულიტერ ლიპმანის შეფასებით, სტერეოტიპების სისტემა ჩვენი პირადი ტრადიციების საფუძველია. იგი ერთგვარ მოწესრიგებულ, მეტნაკლებად არაწინააღმდეგობრივი სამყაროს სურათს წარმოადგენს, სადაც ჩვენი ჩვევები, გემოვნება, შესაძლებლობები, ჩვენი იმედებია თავმოყრილი. ეს არაა რეალური სამყარო, ეს ის სამყაროა, რომელსაც ჩვენ შევეჩვიეთ. ამ სამყაროში ადამიანებს და ნივთებს თავისი კარგად ნაცნობი ადგილი აქვთ მიჩენილი. ჩვენ ამ სამყაროში თავს ვგრძნობთ, როგორც საკუთარ სახლში [4].

ჩვენს ცხოვრებაზე სტერეოტიპების მოქმედების უსასრულოდ ბევრი მაგალითის მოყვანა შეიძლება.

წინამდებარე სტატიაში ყურადღებას გავამახვილებთ განათლების შესახებ არსებულ სტერეოტიპებს.

საქართველოში ერთ-ერთი გავრცელებული სტერეოტიპია ის რომ, ახალგაზრდამ აუცილებლად უნდა მიიღოს უმაღლესი განათლება, წინააღმდეგ შემთხვევაში იგი კარიერას ვერ აიწყობს. სწორედ ამან განაპირობა საქართველოში, როგორც სახელმწიფო, ისე კერძო უმაღლესი სასწავლებლების სიმრავლე.

ნებისმიერი ოჯახი საქართველოში, ცდილობს საკუთარ შვილს/შვილებს ჩააბარებინოს უმაღლესი სასწავლებელში. მიუხედავად იმისა, აქვს ამის სურვილი თუ არა ახალგაზრდას. უმაღლესი სასწავლებლის შერჩევის დროს კი ხშირად აქტიურობს მშობელი, ნათესავი და არა თავად აბიტურიენტი. უმაღლესი სასწავლებლის არჩევა ხდება ოჯახის ფინანსური მდგომარეობის, სასწავლებლის გეოგრაფიული მდებარეობის, ოჯახის ტრადიციის გათვალისწინებით. ყოველივე ეს იწვევს იმას, რომ უმაღლეს სასწავლებლებში ხდებიან ისეთი ახალგაზრდები, რომელთა მიზანი არა განათლებაა, არამედ დიპლომი. დიპლომი კი მშობლის ამბიციის დაკმაყოფილების ერთ-ერთი საშუალებაა.

განათლებისადმი ასეთ დამოკიდებულებას ანუ ამ სტერეოტიპს საბჭოთა წარსული აქვს. საბჭოთა კავშირის პერიოდში არსებობდა მკაცრად ჩამოყალიბებული საგანმანათლებლო სისტემა: ყველას, ვინც ამთავრებდა სკოლას, ჰქონდა უმაღლეს სასწავლებელში ჩაბარების შესაძლებლობა. განათლება უფასო იყო. აბიტურიენტს მხოლოდ გამოცდა უნდა ჩაებარებინა სასურველ ფაკულტეტზე. უმაღლესი განათლების პრესტიჟი იმდენად მაღალი იყო, რომ არავის არ უჩნდებოდა კითხვა: რამდენად ესაჭიროებოდა ყველას იგი.

არსებული სტერეოტიპი საქართველოში ღრმად და დამკვიდრებული. დიპლომიანი გოგონა ან ვაჟი ყოველთვის ითვლებოდა სასურველ სარძლოდ ან სასიძოდ. ამ მხრივ კარგი მაგალითია მხატვრული ფილმი „უდიპლომო სასიძო“, ფილმის სიუჟეტი ხდება საქართველოს ერთ-ერთ სოფელში, სადაც ქალ-ვაჟს ერთმანეთი უყვართ. მათი შეუღლების კატეგორიული წინააღმდეგია ქალიშვილის მამა, რომლისთვისაც მიუღებელია „უდიპლომო სასიძო“. ფილმის სიუჟეტი არაა შემთხვევით აღებული. იგი ასახავს საქართველოში არსებულ ვითარებას. მართალია ფილმის გადაღებიდან მრავალი წელი გავიდა და ბევრი რამ შეიცვალა, თუმცა არ შეცვლილა ეს სტერეოტიპი. დღეს ოჯახის შექმნისათვის აღრ წარმოადგენს უმაღლესი განათლების დიპლომი ბარიერს, თუმცა სტერეოტიპი, რომ დიპლომის არქონის შემთხვევაში შეუძლებელია კარიერის აწყობა, კვლავ ცოცხალია.

მაშინ როდესაც ევროპასა და ამერიკაში მე-20 საუკუნიდან დაიწყო იმის გაცნობიერება, რომ წარმატებული სწავლისათვის გადაწყვეტი ფაქტორია შინაგანი მოტივაცია. ამის შესაბამისად მე-20 საუკუნის 70-80-იან წლებში სხვადასხვა ქვეყნებში დაიწყო სწავლების სისტემის რეფორმირება. თუმცა ამ ტენდენციებს ბევრი მოწინააღმდეგეც გამოუჩნდა, რომელთა აზრით ზედმეტმა თავისუფლებამ ჩამოაყალიბა სამომხმარებლო მიდგომა განათლების პროცესისადმი. გლობალიზაციის პროცესმა კაცობრიობას სტიმული მისცა, რათა ხელახლა ყოფილიყო გააზრებული აღზრდისა და განათლების მთელი სისტემა.

თუმცა საქართველოში უმაღლესი განათლებისადმი ასეთი დამოკიდებულება საბჭოთა კავშირის დაშლის შემდეგაც გაგრძელდა. ახალგაზრდებისთვის განათლების პროცესს ორგანიზებას უკეთებს ოჯახი, სკოლა, უნივერსიტეტი და ა.შ., ხოლო მათი მოვალეობაა ბეჯითად შეისწავლონ ყველაფერი ანუ პასიურად მიიღონ შესასწავლი მასალა.

ზემოთ აღნიშნულ სტერეოტიპს ემატება ის გარემოებაც, რომ დღეს საქართველოში პროფესიები დაყოფილია „მოდურ“ და „ნაკლებად პრესტიჟულ“ პროფესიებად. შესაბამისად, უმაღლეს სასწავლებლებშიც სტუდენტების რაოდენობა გადანაწილებულია „მოდური“ სპეციალობების სასარგებლოდ. ახალგაზრდა, რომელიც სკოლას ამთავრებს, დაბნეულია: ერთი მხრივ, ოჯახი, მშობელი, საზოგადოებრივი აზრი, მოდა, მეორე მხრივ - საკუთარი ინტერესები დგანან. ხშირად

## პედაგოგია/Pedagogics

პირველი ჯგუფი იმარჯვებს და ახალგაზრდა სწავლობს, ეუფლება ისეთ პროფესიას, რომელიც მისთვის უინტერესოა. დიპლომის აღების შემდეგ კი იგი არ მუშაობს პროფესიის მიხედვით. ხშირია შემთხვევები, როცა ასეთი ახალგაზრდა რჩება უმუშევარი და იძულებულია დაეუფლოს რაიმე სხვა პროფესიას, მაგ. გახდეს ოსტატი, მძღოლი და ა.შ. სახეზეა ქარს გატანებული ფინანსები და დაკარგული დრო.

არსებული სტერეოტიპის დამსხვრევას ცდილობს დღეს ქართველი ახალგაზრდობის დიდი ნაწილი. ისინი ამტკიცებენ, რომ უმაღლესი განათლების დიპლომი სრულებითაც არ არის ცხოვრებაში წარმატების მიღწევის გარანტი, უფრო მეტიც, დიპლომი წარმატების საწინდარსაც არ წარმოადგენს. მთავარია ახალგაზრდამ სწორად შეარჩიოს საკუთარი მომავალი პროფესია, სწორად შერჩევაში იგულისხმება ადამიანის შესაძლებლობებისა და ინტერესების გათვალისწინება და არა „მოდა“.

თუმცა ისინი თვლიან, რომ დოკუმენტის ხარისხი, რომელიც ადასტურებს სამუშაოს მაძიებლის უმაღლეს განათლებას, დამსაქმებელს მიუთითებს იმაზე, რომ მის წინ მჯდომმა ადამიანმა მიიღო მუშაობისათვის აუცილებელი ცოდნა მოცემულ სპეციალობაში. ამასთან ერთად, უმაღლესი განათლების დიპლომი წარმოადგენს იმის მოწმობას, რომ მის მფლობელს შეუძლია დაისახოს მიზნები და მიაღწიოს მათ, გამოიჩინოს შეუპოვრობა და დაწყებული საქმე მიიყვანოს ბოლომდე.

ამ მხრივ საინტერესოა რიჩარდ ტემპლერის მოსაზრება განათლებაზე არსებულ სტერეოტიპზე, რომელსაც იგი თავის წიგნში აყალიბებს: მშობლები, მასწავლებლები ან თქვენი კეთილმოსურნეები, ალბათ თვლიან, რომ ყველაფერი რაც თქვენ გჭირდებათ ცხოვრებისაგან - ესაა ლამაზი სახლი, ბევრი ფული და პრესტიჟული სამსახური. ჩავთვალოთ, რომ ამ ეტაპზე ეს ასეა. მაგრამ ნუთუ ამის ყველაფრის მიღება შესაძლებელია მხოლოდ უნივერსიტეტში ჩაბარების გზით? რა თქმა უნდა არა. ეს მხოლოდ ერთ-ერთი გზაა და არა ერთადერთი. არიან ადამიანები, რომლებმაც მიატოვეს სწავლა, მაგრამ წარმატებულები არიან. და ვინ თქვა, რომ წარმატება მხოლოდ ბევრი ფული და თანამდებობაა? გასაგებია, რომ ეს საზოგადოებაში მიღებული აზრია, მაგრამ ეს აზრი არაა უნივერსალური. ერთადერთი საშუალება გაიგო რაა ნამდვილი წარმატება - გარკვეო, რას მოაქვს პირადად თქვენთვის სიხარული [5].

სტატიაში მოყვანილ საქართველოში დამკვიდრებულ ამ სტერეოტიპზე საუბრისას კარგად ჩანს, რომ სტერეოტიპის ჩამოყალიბებაში ერთ-ერთი წამყვანი როლი ოჯახს უკავია. ბავშვის აღზრდისა და ფორმირების პროცესს მშობელი ხელმძღვანელობს საკუთარი დამოკიდებულებით მოვლენებისა და ადამიანების მიმართ და ცდილობს იგივე შეხედულებები შეიღოს ჩაუნერგოს. შესაბამისად, უნდა გვახსოვდეს თუ რა კრიტიკული როლი შეიძლება ჰქონდეს ჩვენს საკუთარ დამოკიდებულებებს ჩვენი შვილების და საზოგადოების ფორმირების პროცესში.

ამრიგად, მიუხედავად იმისა, რომ სტერეოტიპული აზროვნების არსებობას აქვს ბიოლოგიური და ფსიქოლოგიური გამართლება, იგი მაინც ნეგატიურ აზროვნებად ითვლება და საზოგადოებისათვის აუცილებელია ამ სტერეოტიპების დაძლევა.

სამოქალაქო ცნობიერების ჩამოყალიბებისათვის მნიშვნელოვანია, რომ გავაცნობიეროთ საკუთარი სტერეოტიპები და ქცევაში მათი გამოვლენის დონე. იმისათვის, რომ საკუთარი სტერეოტიპების გადაფასება, პირველ რიგში უნდა გავაცნობიეროთ მათი არსებობა და დავარქვათ კონკრეტული სახელი. შემდეგ უნდა მოხდეს სტერეოტიპის შეფასება ანუ იმის დადგენა, თუ რა გავლენას ახდენს ეს სტერეოტიპი ჩვენს აზრებსა და ქცევებზე, რა სარგებლობა ან ზიანი მოაქვს მას და რა პროცედურების გავლის შემდეგ შეგვიძლია მივიღოთ გადაწყვეტილება და დავარღვიოთ სტერეოტიპები.

ლიტერატურა:

1. ეროვნებათმორისი ურთიერთობების მართვა. ადამიანური რესურსების განვითარების ფონდი, რედ. ჯავახიშვილი ჯ., სარჯველაძე ნ., თბ., 2007.
2. წერეთელი მზია. გენდერი - კულტურული და სოციალური კონსტრუქტი. თბ.: სოციალურ მეცნიერებათა ცენტრი, 2006 წვდომა: <http://www.nplg.gov.ge/gsd/cgi-bin/library.exe>
3. ლიტერატურათმცოდნეობის თანამედროვე პრობლემები (II საერთაშორისო სიმპოზიუმი) (ნაწილი II), თბ, 2009.
4. Walter Lippmann PUBLIC OPINION Free Press Paperbacks Published by Simon & Schuster 1921. ელ.რესურსი - <http://xroads.virginia.edu/~Hyper/lippman/cover.html>.  
წვდომა: <http://xroads.virginia.edu/~Hyper/lippman/ch06.html>
5. Richard Templar, THE RULES TO BREAK, 2013. ელ. რესურსი - <http://ptgmedia.pearsoncmg.com/images/9780133553048/samplepages/0133553043.pdf>  
წვდომა: <http://ptgmedia.pearsoncmg.com/images/9780133553048/samplepages/0133553043.pdf>

რეზიუმე

დემოკრატია, სამოქალაქო საზოგადოება, ადამიანის უფლებები - ეს ის ცნებებია, რომელთა გარეშეც თანამედროვე სახელმწიფოს წარმატებული განვითარება შეუძლებელი იქნებოდა. სტატიაში საუბარია სტერეოტიპებზე, კერძოდ კი განათლების შესახებ არსებულ სტერეოტიპზე, რომელიც ხელს უშლის საქართველოში სამოქალაქო ცნობიერების ჩამოყალიბებას. განათლების თაობაზე ისტორიულად ჩამოყალიბდა სტერეოტიპი, რომ მოზარდმა საკუთარი სურვილის და შესაძლებლობების მიუხედავად აუცილებლად უნდა ჩააბაროს უმაღლეს სასწავლებელში და ამ გადაწყვეტილებას მშობელი იღებს. უმაღლესი სასწავლებლის არჩევა ხდება ოჯახის ფინანსური მდგომარეობის, სასწავლებლის გეოგრაფიული მდებარეობის, ოჯახის ტრადიციის გათვალისწინებით. ყოველივე ეს იწვევს იმას, რომ უმაღლეს სასწავლებლებში ხდებიან ისეთი ახალგაზრდები, რომელთა მიზანი არა განათლებაა, არამედ დიპლომი. დიპლომი კი მშობლის ამბიციის დაკმაყოფილების ერთ-ერთი საშუალებაა.

**Madonna Mikeladze** - Batumi Shota Rustaveli State University, Associate Professor

**Nana Makaradze** – Batumi Shota Rustaveli State University, Associate Professor

**Stereotypes as One of the Obstacles in Developing Civic Consciousness**

Democracy, civic society, human rights have gone beyond the categories of values and became a necessary condition for the successful development of the country and society. Unfortunately, public awareness of post-Soviet states, including Georgia, is significantly lower than in the West.

There are many obstacles in the development of civic consciousness. Among them are stereotypes. For example, social, ethno-cultural, and so on.

The article explores the problem of widely spread stereotypes related to higher education in Georgia. Namely, the higher education is still “in fashion” in Georgia and in majority of cases, leading role in making a choice of the future profession, accordingly choice of the higher education institution, holds not a young adult, but parents, relatives, environment. Young adults are passive in the process of planning their own future, which later, causes problems of self-realization.

**ქეთო მიქენაია** - სსიპ ზუგდიდის მუნიციპალიტეტის კახათის N2 საჯარო სკოლის ქართული ენისა და ლიტერატურის სერტიფიცირებული, სქემაში ჩართული მასწავლებელი

### **პროექტი, რომელმაც სკოლა და საზოგადოება გააერთიანა**

„მე მჯერა, რომ საზოგადოებამ უნდა გამოიღვიძოს და გაიაზროს, თუ რისთვის არსებობს სკოლა“, - წერს ჯონ დიუი, მაგრამ საზოგადოებამ ასევე უნდა გააცნობიეროს, რა ვალდებულებები აქვს მას სკოლის, „როგორც სოციალური პროგრესისა და რეფორმატორის“ წინაშე. სკოლის წარმატების ერთ-ერთი გარანტი საზოგადოებასთან ღია, თანამშრომლობითი ურთიერთობაა, მაგრამ ამ ურთიერთობების შექმნაში ჯერ კიდევ არსებობს პრობლემები, რომელთა განსაზღვრისა და გადაჭრის ეფექტური საშუალებების გამოყენების გარეშე ძნელი იქნება იმ შედეგების მიღწევა, რაც გათვალისწინებულია ეროვნული სასწავლო გეგმის სტანდარტებითა და გამჭოლი კომპეტენციებით.

როდესაც სკოლის წარმატებაზე ვსაუბრობთ, ვგულისხმობთ, რომ მოსწავლეების მიერ სასკოლო პროგრამის დაძლევის გარდა პედაგოგი უნდა ზრუნავდეს მისი თვალსაწიერის გაფართოებაზეც, რაც მოითხოვს მეტ ძალისხმევას და სასკოლო პროგრამის ფარგლებს მიღმა ბავშვების დაინტერესებაზე ორიენტირებას, მინდა გულისტკივილით აღვნიშნო, რომ მიუხედავად დიდი მონდომებისა, პირველ ეტაპზე ვერ მივაღწიე სასურველ შედეგს მოსწავლეთა კლასგარეშე ღონისძიებებისადმი ინდიფერენტული დამოკიდებულების შეცვლაში. ამის მიზეზებს შორის შეიძლება დასახელდეს საზოგადოების დაბალი იკტერესი სასკოლო ცხოვრებისადმი. მასლოუს „მოთხოვნათა იერარქიის“ მიხედვით, ადამიანის ბაზისური მოთხოვნილებაა აღიარება, დაფასება და სიყვარული. თუ მოსწავლე არ გრძნობს, რომ მას აფასებენ, ხედავენ მის შესაძლებლობებს, ვერ იქნება მოტივირებული ცოდნის მისაღებად, ან სხვა სახის აქტივობებში მონაწილეობისათვის. ამდენად, იმ საზოგადოების ყურადღება, რომლის წევრებიც ისინი არიან, მნიშვნელოვანი მოტივატორი შეიძლება გახდეს მოზარდებში კლასგარეშე ღონისძიებებისადმი ინტერესის გაღვივება-განვითარებისათვის.

მასწავლებელი მუდმივად უნდა ზრუნავდეს, რომ მოსწავლეს თავი საზოგადოების თავისუფალ წევრად აგრძნობინოს. დიუის აზრით, მასწავლებელი თავად უნდა იყოს საზოგადოების აქტიური წევრი. უფრო მეტიც, ის უნდა აკვირდებოდეს და ანალიზებდეს საზოგადოების დამოკიდებულებას სკოლისა და განათლებისადმი. სასკოლო საქმიანობაში საზოგადოების (ოჯახისა და თემის) ჩართულობისადმი საზოგადოების დამოკიდებულების მიზეზების განსაზღვრის მიზნით გასული სასწავლო წლის დასაწყისში ჩავატარე კვლევა, რომლის სამიზნე ჯგუფებად შევარჩიე სამი კატეგორია: მშობელი, კურსდამთავრებული და საზოგადოების სხვა წევრი (მათ შორის რამდენიმე ყოფილი პედაგოგი). კვლევის შედეგად გამოიკვეთა მნიშვნელოვანი პრობლემები: რესპონდენტთა დიდ ნაწილს არასწორად ესმის რას ნიშნავს სკოლის ცხოვრებაში მონაწილეობა - ისინი თვლიან, რომ სკოლის ცხოვრებაში სრულად არიან ჩართული, რადგან ესწრებიან სასკოლო ღონისძიებებს; კურსდამთავრებულთა უმეტესობამ არ იცის იმ სკოლის საქმიანობის შესახებ, რომელიც დაამთავრა; გამოკითხულთა მეოთხედი ვერ პასუხობს კითხვას „რა უნდა გაკეთდეს იმისათვის, რომ გაიზარდოს ოჯახისა და საზოგადოების ჩართულობა სასწავლო პროცესში“.

კვლევამ გამოავლინა პოზიტივიც - გამოკითხულთა 80%-ზე მეტი მზად არის აქტიურად მონაწილეობდეს სკოლის საქმიანობაში. განსაკუთრებით აინტერესებთ შეხვედრები, ერთობლივი პროექტები, ტრენინგ-სემინარები.

რესპონდენტთა რეკომენდაციების გათვალისწინებით მოვაწყვე მოსწავლეების შეხვედრა მშობლებსა და საზოგადოების სხვა წევრებთან. ეს იყო შეხვედრა გულახდილი დიალოგისათვის, სადაც მოსწავლეებმა ისაუბრეს თავიანთ სურვილებსა და ინტერესებზე, დაასახელეს საკუთარი დემოტივაციის მიზეზები, რომელთა შორის პირველი აღმოჩნდა ქართული ენისა და ლიტერატურის კაბინეტის არაეფექტური სასწავლო გარემო. მარტივ ესეში „ჩემი ოცნების კაბინეტი“ წარმოადგინეს მათთვის სასურველი კაბინეტის წარმოსახვითი სურათი, რომელშიც პირველ რიგში ასახელებდნენ საგნის სწავლებისათვის აუცილებელი წიგნადი ფონდის შექმნას გარემონტებული ოთახითა და ციფრული ტექნოლოგიებით. იმავე დღეს ერთობლივად შევადგინეთ პროექტი- „კარცერი- ლუქსი“,

რომელიც 3 ეტაპად დავყავით : 1. წიგნადი ფონდის შექმნა 2. კაბინეტის რეაბილიტაცია 3. ციფრული ტექნოლოგიებით აღჭურვა.

I ეტაპი დაემთხვა ადგილობრივი თვითმმართველობის არჩევნების მოსამზადებელ პერიოდს. მივმართე მაქორიტარი დეპუტატობის კანდიდატს, რომელმაც პროექტი გააცნო რაიონის გამგებელს. მისი შუამდგომლობით წიგნები ზუგდიდის მუნიციპალიტეტის ცენტრალური ბიბლიოთეკიდან მოგვიტანეს;

პროექტი გავაცანი ასოციაცია „ათინათის“ წარმომადგენლებს, რომელთა თანადგომითაც მალე გაიზარდა ჩვენი წიგნების რაოდენობა.

საბედნიეროდ, მალე ბაკურ სულაკაურის გამომცემლობამ გამოაცხადა ფასდაკლება კაბინეტისთვის მნიშვნელოვან წიგნებზე: „ანტიკური ლიტერატურის 30 ტომეული“, სასკოლო ლექსიკონები, „ვეფხისტყაოსანი“ და სხვა მხატვრული ლიტერატურა. თხოვნით მივმართე ახალგაზრდული ცენტრის ლიდერს. მისი ინიციატივით შეგვიძინეს ზემოთ სასურველი წიგნები.

გამოვაცხადე აქცია „კურსდამთავრებული სკოლას“, რომლის ფარგლებშიც ჩემმა ყოფილმა მოსწავლეებმა შეიძინეს საგნის სწავლებისთვის აუცილებელი ლიტერატურა: წიგნები სერიიდან „ქართველი მწერლები სკოლებში“; თამაზ ჭილაძის 6 ტომეული; მითოლოგიური ლექსიკონი; კარნეგის წიგნები : „როგორ გავხდეთ წარმატებული“ და „როგორ მოვამზადოთ პრეზენტაცია“; სერია „ჩემი რჩეულის“ რამდენიმე წიგნი. აქცია გრძელდება. 14 აპრილს აქციის მონაწილეები ესტუმრებიან სკოლას და ერთად აღვნიშნავთ ქართული ენის დღეს.

II ეტაპიც წარმატებით განხორციელდა - ზუგდიდის მუნიციპალიტეტის გამგეობის განათლების დეპარტამენტის თანადგომით სასწავლო წელი დავიწყეთ ლამაზ, გარემონტებულ ოთახში.

უკვე დავიწყე III ეტაპი - შევუდექი ციფრული ტექნოლოგიების შესაძენად სპონსორების მოძიებას. წერილობით მივმართე VTB ბანკის და შპს „კრედო“ ბანკის მმართველებს. ჯერჯერობით პასუხი არ მიმიღია, მაგრამ იმედი მაქვს, ამ ეტაპსაც წარმატებით გავივლი.

### რა არ გამომივიდა?

- I ეტაპზე თხოვნით მივმართე თითქმის ყველა გამომცემლობის რედაქტორს, მაგრამ არცერთი არ შემეხმინა;

- პროექტის იდეა „კარცერი ლუქსი“ ავიღე ბ-ნ გურამ დოჩანაშვილის წიგნიდან, „კაცი, რომელსაც ლიტერატურა ძლიერ უყვარდა“. მინდა ბ-ნ გურამს მივაწოდო ინფორმაცია ამ პროექტის შესახებ, მაგრამ ჯერჯერობით ვერ შევძელი კომუნიკაცია.

### რას მივაღწიე?

- პროექტის განხორციელებაში ჩავრთე: მთავრობის წარმომადგენლები, კურსდამთავრებულთა მნიშვნელოვანი ნაწილი, პედაგოგები, მშობლები;

- შეხვედრების ორგანიზებაში ჩავრთე მშობლები, რამაც ზეგავლენა იქონია მოსწავლეებზე - ისინი გააქტიურდნენ, გათამამდნენ და თავდაჯერებულები გახდნენ.

- საგრძნობლად გაუმჯობესდა წიგნისადმი დამოკიდებულება. ყალიბდებიან მკითხველებად, ვაწყობთ წაკითხული წიგნების პრეზენტაციას; გახსნილი გვაქვს შთაბეჭდილებათა წიგნი, რომელშიც წერენ წაკითხულის შეფასებას; მაქვს სპეციალური რვეული, რომელშიც იწერება ინფორმაცია წიგნის გატანისა და დაბრუნების შესახებ.

- პროექტის ფარგლებში ჩავატარეთ თეორიული კონფერენცია „ნაწერი რჩება უკუნისამდე“: ვიქტორინა „ყველაფერი წიგნის შესახებ“

- ლიტერატურის კლუბის წევრები ამზადებენ შოთა რუსთაველის კვირეულს.

შევცაადე ჩემი წვლილი შემეტანა სკოლის ცხოვრებაში საზოგადოების ჩართულობის გაზრდის საქმეში. ვფიქრობ, რომ მიზანს ნაწილობრივ მაინც მივაღწიე: პროექტში მონაწილე თემის გააცნობიერეს საკუთარი როლი საგანმანათლებლო პროცესში; გადმოდგეს ნაბიჯი სკოლის ცხოვრებაში მონაწილეობისთვის; მშობლებმა დაინახეს თავიანთი შვილების შესაძლებლობები და გააცნობიერეს პრობლემები, რომელთა მოგვარებაში მათი როლი მნიშვნელოვანია; ბავშვები გახდნენ

## პედაგოგია/Pedagogics

უფრო მოტივირებულები; კურსდამთავრებულებმა გააცნობიერეს, რომ სკოლასთან მუდმივი კავშირი აუცილებელია; აქციაში ჩართულმა კურსდამთავრებულებმა მაგალითი მისცეს მოსწავლეებს დამათ მიმართ კეთილგანწყობის გამოხატვით შეუქმნეს აქტიური მოქმედების მოტივაცია.

კვლევა და მისი შედეგების გამოყენება შემდგომი საქმიანობების დასაგეგმავად არ არის მარტივი და ერთჯერადი პროცესი. იგი დაკავშირებულია დიდ შრომასთან, გონებრივ დატვირთვასა და ენერჯის ხარჯვასთან, მაგრამ საინტერესოც არის და სახალისოც. „კარცერი ლუქსის“ ყოველი ეტაპი ჩემთვის თვითრეალიზების ახალი ფურცელია და ახალი იდეების მასტიმულირებელი... სხვა რაღა უნდა მასწავლებელს?!..

P.S. ეს-ეს არის დავასრულე წერა და მოულოდნელად რადიო „ათინათის“ ჟურნალისტი დამიკავშირდა „კარცერი ლუქსის“ შესახებ ინფორმაციის მისაღებად. ხვალ რადიომსმენელები მოისმენენ ამბავს, როგორ გააერთიანა ერთმა პროექტმა საზოგადოების ყველა ფენა და როგორ დააინტერესა ჩემი მოსწავლეები წიგნის კითხვითა და წაკითხულის შეფასებით.

თუ ვინმეს მოეწონება ჩემი აქტივობები, გამოიყენებს მათ თავის საქმიანობაში და სარგებელს მიიღებს, თავს ბედნიერად ჩავთვლი.

### გამოყენებული ლიტერატურა:

1. USAID G-PRIED - "მშობელთა ჩართულობა", თბილისი, 2014წ
2. ჯონ დიუი - „ჩემი პედაგოგიური მრწამსი“, ინტერნეტგაზეთი „მასწავლებელი“
3. სოფიკო ლობჯანიძე - „როგორ შევუწყოთ ხელი სასკოლო ცხოვრებაში მშობელთა ჩართულობას“, ინტერნეტგაზეთი „მასწავლებელი“
4. ანა ჯანელიძე - „მშობლებთან თანამშრომლობა - გამოწვევა მასწავლებლისთვის“, ინტერნეტგაზეთი „მასწავლებელი“

### რეზიუმე

ნაშრომში საუბარია სკოლისა და საზოგადოების ურთიერთობაში არსებული პრობლემის კვლევის შესახებ.

ავტორი გვიამბობს კვლევის შედეგებისა და პრობლემის გადაჭრის მიზნით ჩატარებული აქტივობის შესახებ.

**Qeto Miqenaia** – Zugdidi region Kakhati N2 public school, the certified teacher of georgian literature, involved in the sheme

### The project, which has brought together school and community

#### Summary

The research studies specific features of interaction between the school and community.

It shows authors experience gained while research and the activity which was conducted to solve the problem.

თეონა მურღულია - აკაკი წერეთლის სახელმწიფო უნივერსიტეტის პედაგოგიური ფაკულტეტის დოქტორანტი

### ქართული პრესა სასკოლო საქმის ორგანიზაციისა და სწავლების დიდაქტიკური პრინციპების შესახებ (1918–1921 წლები)

ქართული სკოლისა და პედაგოგიკური აზრის განვითარების ისტორიის კვლევის დარგში მნიშვნელოვანი მუშაობაა ჩატარებული, მაგრამ საქართველოში პედაგოგიკური აზროვნების განვითარების მთლიან ისტორიაში ბუნდოვნადაა წარმოდგენილი მე-20 საუკუნის 20–იანი წლები. მეცნიერთა ნაშრომებში, რომლებშიც გაშუქებულია ქართული პედაგოგიკის ისტორიის საკითხები, გვერდი აქვს ავლილი მთელ რიგ ფაქტებსა და მოვლენებს, რომლებიც 20–იანი წლების, კერძოდ, დემოკრატიული რესპუბლიკის არსებობის წლებში პედაგოგიური აზრის განვითარებას ასახავენ. ჯერ კიდევ სამზოვო გამოსატანი საქართველოს ეროვნულ არქივში დაცული და 20–იანი წლების ქართული პრესაში განთავსებული მასალები განათლების საკითხებზე.

XX საუკუნის დასაწყისში, საქართველოში დემოკრატიული რესპუბლიკის გამოცხადებისთანავე, დღის წესრიგში დადგა „ახალი სკოლისათვის“ ბრძოლის საკითხი. ფართოდ მუშავდებოდა და განიხილებოდა პროგრესულ-დემოკრატიული პედაგოგიკური იდეები და თეორიები. ქართველი პედაგოგები და მეცნიერები გადაჭრით მოითხოვდნენ საყოველთაო-სავალდებულო სწავლების გატარებას საშუალო სკოლის ფარგლებში, ორივე სქესის ბავშვთათვის მშობლიურ ენაზე სწავლა-აღზრდის შემოღებას, ფიზიკური სასჯელის აღკვეთას, რელიგიის სწავლების სკოლიდან გამოყოფას და სხვ.

1918–1920 წლებში საქართველოში გამოდიოდა პედაგოგიური ჟურნალი „განათლება“ და გაზეთები: „საქართველოს რესპუბლიკა“, „ალიონი“, „ერთობა“, „საქართველო“, „კლდე“, „იბერია“, „თავისუფალი გზა“, „ახალი საქართველო“, „სახალხო საქმე“, „ივერია“, „ახალი სხივი“, „ბარიკადი“ და სხვა. მათ შორის ქუთაისში – „ჩვენი ქვეყანა“, „ხალხის მეგობარი“, „სახალხო საქმე“. დემოკრატიული მთავრობის გაზეთში „საქართველოს რესპუბლიკა“ და სხვა გაზეთების ფურცლებზე სისტემატურად იბეჭდებოდა მეცნიერების მოღვაწეთა და პედაგოგთა წერილები, რომლებშიც განხილულია არა მარტო სასკოლო საქმის ორგანიზაციის კონკრეტული საკითხები, არამედ პედაგოგიკის თეორიის ძირითად პრობლემათა გადაწყვეტის ორიგინალური ცდები.

საგანმანათლებლო იდეები და თეორიები შუქდებოდა ქართული პედაგოგიკური ჟურნალის „განათლების“ ფურცლებზე. ჟურნალი წარმოადგენდა ქართული პედაგოგიკური აზროვნების კერას. ამ პერიოდის პედაგოგთაგან აღსანიშნავია ლ. ბოცვაძე ( ჟურნალის დამაარსებელი და სულისჩამდგმელი), ივ. როსტომიშვილი, შ. ჩიტაძე, დ. უზნაძე, მ. ზანდუკელი, ს. დანელია, ივ. გომართელი, ვ. ხუროძე, ლ. ბზვანელი, კ. გაგუა, ე. ცაგარეიშვილი და სხვები.

ქართული პედაგოგიკური აზროვნების თვალსაჩინო წარმომადგენელია სერგი დანელია. განსაკუთრებით საინტერესოა მისი პედაგოგიკური ნაშრომები, რომლებიც საბჭოთა ხელისუფლების დამყარებამდე გამოქვეყნდა. 1916 წელს ჟურნალ „განათლებაში“ დაიბეჭდა ს. დანელიას წერილი „ქართული მართლწერის საკითხები“, რომელიც ევროპული ენებიდან ნასესხები სიტყვების მართლწერასა და მათი წარმოთქმის დროს წარმოქმნილ სიმწიფეებს ეხება. ავტორი სამართლიანად მიიჩნევს, რომ ქართული ენის ტრადიციული ბუნებისა და სტრუქტურის შესანარჩუნებლად ყოველი სიტყვის გადმოღება უნდა ხდებოდეს გადმომღები ენის სტრუქტურის მიხედვით, რადგან ეს დებულება არის აუცილებელი პირობა ენის ორგანული მთლიანობის დასაცავად. (N 9, გვ. 48, 1916).

1920 წლის „საქართველოს რესპუბლიკის“ თებერვლისა და მარტის ნომრებში (N, N 34, 44, 48, 54, 59, 70, 78) ქვეყნდებოდა ს. დანელიასა და სხვა მეცნიერების წერილები სამეცნიერო და პედაგოგიკური ტერმინების შესახებ. ამ წერილებმა საზოგადოების დიდი ინტერესი გამოიწვია, მოსაზრებები ამ საკითხზე ორ მიმართულებად ჩამოყალიბდა. როგორც ს. დანელია აღნიშნავდა, ტერმინოლოგიის საკითხი მწვავედ იდგა, არა მხოლოდ სკოლისთვის, არამედ წმინდა მეცნიერებისთვისაც. ავტორი განიხილავს ორივე მიმართულებას და ეძებს გამოსავალს: „ერთი



მიმართულება გვეუბნება შემდეგს, მეცნიერება უნდა იყოს მთელი ერის კუთვნილება. მაშასადამე, ის უნდა ყველასთვის მისაწვდომი იყოს. ამისთვის კი საჭიროა, პირველ ყოვლისა, რომ მეცნიერული ენა ყველას ადვილად ესმოდეს. აქედან გამომდინარეობს ის, რომ ყოველი მეცნიერული ცნება გამოხატული იყოს ჩვეულებრივ ხმარებაში შემოღებულ სიტყვების საშუალებით. ამისდა მიხედვით ზემო აღნიშნული მიმართულების დამცველნი გვირჩევენ, რომ ყოველი მცნება შეძლებისდაგვარად გადმოცემული იყოს ქართული სიტყვით. საუკეთესოა, თუ ეს სიტყვა ჩვეული ლექსიკონიდან იქნება ამოღებული. თუ კი ეს არ ხერხდება, უკიდურეს შემთხვევაში შეიძლება ახალი სიტყვის შემოღება, მაგრამ ეს ახლად შემოღებული სიტყვა უნდა შესდგებოდეს ქართული ფესვიდან და მისი ეტიმოლოგიური შენობა შეეფერებოდეს ქართულ ენის ბუნებას. თუ ამ წესს დავადექით ქართულ ტერმინოლოგიის შესამუშავებლად, – აგრძელებს ავტორი, – მაშინ ბავშვსაც გაუადვილდება სასკოლო საგნის შეთვისება. ბავშვისათვის გაცილებით უფრო ადვილია შეთვისოს ის სიტყვა, რომელიც მას ხშირად სმენია თავის ოჯახში, ვიდრე სიტყვა სრულიად უცხო, სხვა ენიდან ნასესხები.

მეორე მიმართულება ეწინააღმდეგება ამას და მოითხოვს, რომ ხმარებაში დატოვებულ იქნეს უცხო ტერმინოლოგია. „ანოდს“, „კატოდს“, „პირამიდას“ – არაფერი თარგმნა არ სჭირდება, გვეუბნებიან ამ მიმართულების გამზიარებელნი. ახალი გადმოქართულებული ტერმინის შექმნას სჯობს უცხო ტერმინების დატოვება. მით უმეტეს, რომ ეს ტერმინოლოგია ინტერნაციონალურია. ეროვნული ინტერესი მოითხოვს მხოლოდ ეროვნულ პროგრესს. უფრო ეროვნული ის კი არ არის, რასაც უფრო ადვილად ითვისებს ერი, არამედ მხოლოდ ის, რაც აწინაურებს ერს. პედაგოგიკა იმას კი არ მოითხოვს, რომ ბავშვს ვასწავლოთ მხოლოდ ის, რაც მისთვის უფრო ადვილია. პედაგოგიკა მოითხოვს, რომ ბავშვს გაუადვილოთ იდეალის მიღწევა და ამისათვის ყურადღება მივაქციოთ მის ფსიქოლოგიას, მაგრამ ის სრულიად არ გვეუბნება იმას, რომ თვით იდეალი შეცვალა ბავშვის ფსიქოლოგიის მიხედვით. იდეალი უცვლელი რამ არის, რომელიც უნდა შეათვისოს სკოლამ“.

დაახლოებით ამ პრინციპით წარიმართა ჩვენში უცხოური ენიდან გადმოტანილი სამეცნიერო თუ სხვა ხასიათის ტერმინების დადგენა, რასაც წლების მანძილზე ნაყოფიერად ეწეოდა საქართველოს განათლების სამინისტროსთან არსებული სახელმწიფო სამეცნიერო საბჭო ივანე ჯავახიშვილის ხელმძღვანელობით.

1917 წელს ს. დანელიამ რუსულ ენაზე ცალკე წიგნად გამოსცა დასავლეთ საქართველოს მასწავლებელთა შეკრებაზე წარმოთქმული სიტყვა პედაგოგიკის თეორიის ისეთ აქტუალურ საკითხზე, როგორცაა „მოსწავლეთა ცოდნის შეფასების საკითხისათვის“. თავის ნაშრომში დანელია აკრიტიკებს რა შეფასების არსებულ სისტემას, აყენებს სახალხო განათლების სისტემის ძირეული შეცვლის საკითხს.

ამ პერიოდის შრომებიდან აღსანიშნავია საკმაოდ ვრცელი წერილი „ჩვენი საშუალო სკოლის რეფორმისათვის“, რომელიც მოხსენებად იყო წაკითხული 1918 წლის დასავლეთ საქართველოს მასწავლებელთა კრებაზე. მისი აზრით, საშუალო სკოლის თანამედროვე სტრუქტურა და ორგანიზაცია ზღუდავს მასწავლებლის ინიციატივას, „მას თავს ახვევს სხვის მიერ შედგენილ პროგრამებს. მომავალი სკოლა, მისი აზრით, აგებულ უნდა იქნას პრაგმატისტულ მიზნებზე, ბავშვებს ისეთი ცოდნა უნდა მივაწოდოთ, რომელსაც პირდაპირი კავშირი აქვს „მის აწინდელ და მომავალ მოქმედებასთან“, მან უნდა გამოიმუშაოს პრაქტიკული ჩვეულებანი“ (ქურნალი „განათლება“, N 4-5, გვ. 8-9, 1920).

საინტერესოა ს. დანელიას მოსაზრება დაბალი, საშუალო და უმაღლესი სკოლების თანაფარდობის შესახებ. იგი არ ასხვავებს ერთმანეთისაგან დაბალსა და საშუალო სკოლას. მისი აზრით, დაბალმა სკოლამ კონტინენტით უნდა უზრუნველყოს არადაბალი (სპეციალური) და უმაღლესი სკოლა. „საშუალო სკოლისა და დაბალი სკოლის განსხვავება მხოლოდ ის არის, რომ საშუალო სკოლა დაბალსკოლადამთავრებულებს აძლევს სპეციალურ და პრაქტიკულ მომზადებას (ქურნალი „განათლება“, 1920, N 3, გვ. 2, 1920.) მწვავე პრობლემას განიხილავს ს. დანელია წერილში „რამდენ ხანს უნდა გაგრძელდეს დაბალი, საშუალო და უმაღლესი განათლება საქართველოს სახალხო განათლების სისტემაში“, რომელიც ქურნალ „განათლების“ N 6-7 ნომრებში არასრულად გამოქვეყნდა, მაგრამ ქურნალის დახურვის გამო წერილის შემდეგი ნაწილი არ დაბეჭდილა.

გაზეთებში „საქართველოს რესპუბლიკა“, „ხალხის მეგობარი“, „სახალხო ფურცელი“, „ჩვენი ქვეყანა“, „სახალხო საქმე“ სისტემატურად იბეჭდებოდა ვ. ხუროდის, ცაგარეიშვილის, ლადო ბზვანელის, გრიგოლ ს-ელის, ვლ. გორგიძის, ვლ. ბურჯანაძის, ვუკოლ ბერიძის, იმდროინდელი განათლების მინისტრის, სილოვან ხუნდაძის წერილები საყოველთაო სახალხო განათლების, სასწავლო პროგრამებისა და სახელმძღვანელოების, სკოლისგარეშე განათლების, მასწავლებელთა მდგომარეობის, ცალკეული საგნების სწავლებისა და პედაგოგიური კადრების მომზადების შესახებ.

ვარლამ ხუროძე ერთ-ერთ წერილში საყოველთაო სწავლა-განათლების შესახებ წერს: „უფასო და საყოველთაო სწავლების შემოღება ჩვენი სახალხო განათლების სამინისტროს მოღვაწეობის ერთერთ ქვაკუთხედს შეადგენს. ამ მიზანს ერობებთან მთავრობა გაორკეცებული ენერგიით ემსახურება. ასეთ ზომათა შორის უნდა დავასახელოთ ქუთაისსა და თბილისში ახალ მასწავლებელთა მოსამზადებელი კურსები. ჩვენ მასწავლებლები ძალიან ცოტა გვყავს. მართალია, დღეს ჩვენს ტერიტორიაზე არსებობს სამი საოსტატო სემინარია: გორის, ხონის და სოხუმის, მაგრამ სხვადასხვა მიზეზის გამო ეს სასწავლებლები ვერ გვაძლევენ მასწავლებელთა საჭირო კადრს. მოგვცემენ თუ არა ეს ორთვიანი კურსები მომზადებულ მასწავლებლებს? კურსგავლილი მასწავლებლები მთავრობამ უნდა დანიშნოს ისეთ სკოლებში, სადაც გამოცდილი მასწავლებლები მოიპოვებიან, რომლებიც ახალგაზრდა მასწავლებლებს უხელმძღვანელებენ. სკოლის მეთვალყურეებს პირდაპირ ევალებათ ეს საქმე. მეორე მხრივ, უნდა გამრავლდეს გამოცდილი, მომზადებულ ინსტრუქტორთა რიცხვი, ხშირ-ხშირად უნდა ხვდებოდნენ სკოლაში მასწავლებლებს, აძლევდნენ სანიმუშო გაკვეთილებს. მეორე მხრივ, სამინისტრო ახლავე უნდა შეუდგეს პედაგოგიური ლიტერატურის ბეჭდვას და გამოცემას, ასევე საჭიროა განათლების სამინისტროს ჟურნალის დაარსება. („საქართველოს რესპუბლიკა“, N 152, გვ. 3, 1919.)

ვ. ხუროძეს ეკუთვნის აგრეთვე წერილები სასკოლო სახელმძღვანელოების შესახებ. ამჯერად ყურადღებას შევაჩერებთ ქართული ენის სახელმძღვანელოს თემატური, იდეოლოგიური და მეთოდოლოგიური გამართულობის შესახებ. ბევრი მისი მოსაზრება ყურადსაღებია, თუმცა ზოგიერთ საკითხში შესაძლოა ავტორს პრინციპულად არ დაეთანხმო. „...ქართული ენის შესასწავლი სახელმძღვანელო ცხოვრების მრავალფეროვნებას უნდა გამოსახავდეს, რომელიც აღმზრდელობითი მიზნების გვერდით ცოდნის გავრცელებასაც უნდა ემსახურებოდეს. აღრზდაში კი მთავარი ადგილი გრძნობას უკავია, ხოლო გრძნობაზე უმეტესად მოქმედებს ხელოვნური ნაწარმოებები: ლექსები და ბელეტრისტიკა. რომელიმე ლიტერატურული ტიპი გაცილებით მეტ დარიგებას მისცემს შეგირდს, ვინემ მთელი რიგი სარწმუნოებრივ-ტენდენციური შეგონებები. ენის შესასწავლი სახელმძღვანელო უნდა გაურბოდეს „საქმიან სტატიებს“ და ამავე დროს სიტყვიერების თეორიისთვისაც უნდა იძლეოდეს შესაფერის მასალებებს ხელოვნების ყოველი დარგის ნაწარმოებების მოთავსებით: ეპოსი, ლირიკა, იდილია, ბალადა, სატირა. დღეს, როცა ეროვნული, დამოუკიდებელი სკოლა გვაქვს, გეოგრაფიას, ისტორიას და სხვა საგნებს დაბალი სკოლიდანვე შესაფერისი ადგილი აქვს მიჩენილი ჩვენს სკოლებში, ამ საგნებში სპეციალური სახელმძღვანელოებიც არსებობს, ამიტომ „საქმიანი სტატიები“ ქართულის სახელმძღვანელოდან უსათუოდ უნდა ამოიშალოს. ასეთ გეგმაზეა შედგენილი ი. გოგებაშვილის „დედაენა და „ბუნების კარი“. ჩვენი აზრით, ამგვარი ქრესტომატიის ტიპი დრომოქმულად უნდა ჩაითვალოს“.

არსებული ქრესტომატიის უარყოფით მხარედ ავტორი იმასაც მიიჩნევს, რომ სასწავლო მასალა თემატურად დაულაგებელია, არ არის გათვალისწინებული მოსწავლეთა ასაკობრივი საჭიროებები და ზოგიერთ შემთხვევაში დარღვეულია დიდაქტიკის პრინციპი: ჯერ იოლი და შემდეგ ძნელი.

ვ. ხუროძის მოსაზრებები ყურადსაღებია, თუმცა ზოგიერთ საკითხში შესაძლოა ავტორს პრინციპულად არ დაეთანხმო. განსაკუთრებით, როცა იგი დაუმსახურებლად აკნინებს ქართული მწერლობის მნიშვნელობას მოსწავლეთა იდეური და ესთეტიკური აღზრდის საქმეში. „... დანაშაული იქნება მომავალი თაობის წინაშე, რომ მათი ჭკუა და გონება ჩვენს ვიწრო და განუფითარებელ ნაციონალისტურ პოეზიაზე მივაჯაჭვოთ, წლიდან წლამდე პატრიოტული ბარაბანი ვარიხინოთ, ამით ვერც დიდ აღზრდას შევიტანთ მომავალ თაობაში და იდეების მხრივაც ვერ გავამდიდრებთ მას. ჩვენ, პატარა საქართველო, ვერასდროს ვერ გავხდებით დიდი ერების მასწავლებლად და

## პედაგოგიკა/Pedagogics

ყველაფერში განათლებული ევროპის მოწაფენი ვიქნებით, ბევრსაც ვისწავლით, მაგრამ ეს კი საეჭვოა, რომ ვინმეს იქით დიდი რაიმე ვასწავლოთ...“

სახელმძღვანელოების დეფიციტი ავტორს სწავლების ხელისშემშლელ უმთავრეს პირობად მიაჩნია: „ კარგი სახელმძღვანელო თვით სუსტ მასწავლებელსაც დაეხმარება და სწორი გზის მაჩვენებელ ვარსკვლავად გადაექცევა, მთავრობა ჯერჯერობით ამ საკითხს ვერ უთმობს სათანადო ყურადღებას, ისევ ჩვენი მასწავლებლები შეუდგნენ საქმეს, ზოგი ორიგინალური სახელმძღვანელოს შედგენას შეუდგა, უმრავლესობამ კი თარგმანს მიჰყო ხელი. ეს ხდებოდა ძალიან სწრაფად, მოკლე დროში, დაფიქრებისა და გააზრების გარეშე, ამ გარემოებამ თავისი დალი დაასვა ამ საქმეს: ბევრი სახელმძღვანელო ენობრივად გაუმართავია, ზოგიც, ტერმინებისა და სხვა მასალების მხრივ ნაკლებად ეგუება ქართული ეროვნული სკოლის სულსა და გულს.

დღევანდელმა საყოველთაო სპეკულაციის ხანამაც შესაფერისი გავლენა იქონია სახელმძღვანელოების გამოცემის საქმეზეც: ზოგი გამომცემელი თუ კერძო მაღაზია პირდაპირ საათობით ზრდიან ფასებს სახელმძღვანელოებზე: „რა ვქნათ, წიგნის გაცემის შემდეგ გაძვირდა ქალაქი“. ყველა ამ სიკეთესთან ერთად სახელმძღვანელოები ითარგმნება სრულიად შემთხვევით და უსისტემოდ. ყველა იმას თარგმნის, რაც მოეპრიანება და ეიოლება...“ (საქართველოს რესპუბლიკა, N 157, გვ. 3, 1919.)

პედაგოგიური კადრების მომზადების საკითხზე თბილისის სახ. უნივერსიტეტის სხდომაზე საინტერესო მოხსენება გააკეთა ალექსანდრე მდივანმა, რომელმაც შეაფასა არსებული მდგომარეობა და დააყენა საკითხი სახელმწიფო უნივერსიტეტთან პედაგოგიური ინსტიტუტის დაარსების შესახებ. მან აღნიშნა, რომ იმდროინდელი მასწავლებელი სრულიად მოკლებული იყო მეცნიერულ პედაგოგიურ მომზადებას. მასწავლებელთა მომზადების საკითხი მაშინ ასეთი იყო: პირველდაწყებით სახალხო სკოლის მასწავლებელს ე.წ. საოსტატო სემინარია ამზადებდა. მიზანი ამ დაწესებულებისა ორგვარი იყო; საერთო განათლება და პედაგოგიური მომზადება. მეორე შემთხვევაში სემინარიას უნდა გამოეშვა ისეთი კურსდამთავრებული, რომელიც სახალხო მასწავლებლის მოვალეობას შეასრულებდა. რადგან სემინარიას არ ჰყავდა მაღალკვალიფიციური მასწავლებელ-ხელმძღვანელები, სემინარიის მიზანიც განუხორციელებელი რჩებოდა. „ ჩვენს საშუალო სკოლას დღემდე რუსეთის უმაღლესი სასწავლებლები აძლევდნენ მასწავლებლებს. დღეს ეს მოვალეობა ტფილისის სახელმწიფო უნივერსიტეტს დაეკისრა, მაგრამ უნივერსიტეტის ნამდვილი მიზანი მეცნიერული კვლევა-ძიების განხორციელებაა და იგი მასწავლებელს ვერ მოამზადებს. გამოსავალი ერთია, ჩვენში უნდა შეიქმნას ისეთი დაწესებულება, რომელიც თავის ერთადერთ მიზნად უმაღლესი დაწყებითი განათლების, საოსტატო სემინარიისა და საშუალო სკოლის მასწავლებლებს მოამზადებს.“ (საქ. რესპუბლიკა, N 162, გვ. 2, 1919.)

დემოკრატიული რესპუბლიკის განათლების სამინისტრო სათანადო ყურადღებას უთმობდა საქართველოში სკოლისგარეშე განათლების საკითხებს. საყოველთაო სავალდებულო სწავლების შემოღება და ცხოვრებაში მისი თანდათანობით გატარება სწორედ იმ დროს ხდებოდა, როცა რესპუბლიკის მოზარდ მოქალაქეთა უმრავლესობა ანბანის, წერა-კითხვის უცოდინართაგან შედგებოდა, სწორედ ამიტომ განათლების სამინისტრომ მორიგ საკითხად სკოლისგარეშე განათლების სწორი ორგანიზება დაისახა მიზნად. განათლების სამინისტრომ ვარლამ ბურჯანაძეს დაავალა ამ საკითხზე მოხსენებით გამოსულიყო საქართველოს რესპუბლიკის ერობათა წარმომადგენლების მეორე ყრილობაზე. „სკოლისგარეშე განათლების წესიერ ნიადაგზე დაყენება, ეს, ეჭვი არ უნდა, ხელს შეუწობს ჩვენი ნორჩი რესპუბლიკის გაძლიერებას, ეს დიდი საქმე უნდა იკისრონ თვითმართველობის ორგანოებმა.

სკოლის გარეშე დარჩენილი მცხოვრებნი განიყოფიან სამ ჯგუფად: 1. წერა-კითხვის უცოდინარი მოზარდილ მცხოვრებთა ჯგუფი; 2. დასაწყის სკოლებში კურსდამთავრებულთა სწავლის გაგრძელების მსურველთა ჯგუფი; 3. მთელი დანარჩენი სკოლის ასაკს გადაცილებული მცხოვრებთა ნაწილი. პირველი კატეგორიისათვის საჭიროა საკვირაო ელემენტარული და მოძრავი სკოლების გხსნა, მეორე კატეგორიისათვის უმაღლესი დაწყებითი სკოლების გაფართოებული კურსი; მესამე კატეგორიისათვის განსაკუთრებული კურსების მოწყობა. დამატებით უნდ დაარსდეს ბიბლიოთეკა-

**სამკითხველოები, სახალხო თეატრი.** მოეწეოს სახალხო კითხვები, ლექციები და სხვა...“(გაზეთი „სახალხო საქმე“ N688, გვ. 3, 1919.)

1920 წლის 8 იანვარს თბილისში გაიხსნა სრულიად საქართველოს მასწავლებელთა დეპუტატების პირველი ყრილობა. მასში მონაწილეობა მიიღეს ყველა ტიპისა და საფეხურის სასწავლებელთა წარმომადგენლებმა. ყრილობას დემოკრატიული მთავრობის სახელით მიესალმა განათლების მინისტრი ნოე რამიშვილი. თავის ვრცელ სიტყვაში მან აღნიშნა, რომ თუკი ადრე სკოლა გერად იყო მიჩნეული ქართულ სახელმწიფოში, დღეს უკვე იგი დამოუკიდებელი რესპუბლიკის ქვაკუთხედაა, სოციალურად და პედაგოგიურად ერთიანი სკოლა დემოკრატიულ წყობილებაში სწავლა-განათლების ყველასათვის ხელმისაწვდომ პირობებს ქმნიდა. ახალი მთავრობა მიზნად ისახავდა სკოლის რეფორმის რაც შეიძლება დაჩქარებით გატარებასა და სწავლა-განათლების საყოველთაოდ გადაქცევას სახელმწიფოებრივი და საზოგადოებრივი თვალსაზრისით. მთავრობა მიზნად ისახავდა სკოლისგარეშე საგანმანათლებლო დაწესებულებების მოწყობასაც, სადც განათლების მიღება უფროსი ასაკის ადამიანებსაც შეეძლებოდათ. განათლების მინისტრმა მოუწოდა პედაგოგებს მთავრობასთან თანამშრომლობისათვის. ყრილობაზე მიიღეს მასწავლებელთა კავშირის დროებითი წესდება, განიხილეს ასევე განათლების მართვა-გამგეობის, მასწავლებელთა კადრების მომზადების, საბავშვო მწერლობისა და საბავშვო ლიტერატურის სასკოლო პროგრამებში შეტანის საკითხები. (ყურნ. „განათლება“ N 1, გვ. 52-79, 1920.)

1920 წლის 26 ივნისს რესპუბლიკის სკოლების საორგანიზაციო კომისიამ თავისი ოთხი თვის მუშაობის ანგარიში შეადგინა. კომისიამ მოასწრო საერთო განათლების სკოლების ძირითადი დებულებების შემუშავება, კომისიის აზრით, უნდა მოწყობილიყო რვაწლიანი, ყველასათვის სავალდებულო და უფასო სწავლა-განათლება. პირველ კლასში მხოლოდ 6 წლიან ბავშვებს შეეძლოთ შესვლა.

„ამ სკოლამ ერთნაირი ყურადღება უნდა მიაქციოს როგორც ჰუმანიურ, აგრეთვე საბუნებისმეტყველო მეცნიერებას. აღზრდას და განათლებას საფუძვლად ამ სკოლაში შრომა ექნება. საშუალო სკოლები იქნება ორგვარი – საერთო განათლებისა და პროფესიონალური. საშუალო სკოლის კურსი ოთხწლიანი არის. პროფესიონალური სკოლები სხვადასხვა ტიპის იქნება, მაგრამ კომისიამ მოასწრო მხოლოდ კომერციულ და პედაგოგიური სკოლების ძირითადი დებულებების შემუშავება. თავის მხრივ, პედაგოგიური სკოლა ამზადებს მასწავლებლებს პირველადი სკოლისათვის. უმაღლესი პედაგოგიური სკოლა კი ამზადებს მასწავლებლებს საშუალო სკოლისათვის. პირველის კურსი არის 5 წლიანი. ამასთანავე პირველი სამი წელიწადი საერთო განათლების მომზადებაზე მიდის, უკანასკნელი ორი წელიწადი კი მეთოდურ-პედაგოგიურ მომზადებაზე. საშუალო სკოლების მასწავლებლების მოსამზადებლად განზრახულია სპეციალური ინსტიტუტის დაარსება. ეს ინსტიტუტი შესატყვისია უნივერსიტეტის ფაკულტეტისა. ამ ინსტიტუტში მიიღებენ სპეციალურ განათლებას უნივერსიტეტში კურსდამთავრებულნი ან ის სტუდენტები, რომლებიც უკანასკნელ კურსზე იქნებიან. კომისიამ ყველა დასახელებულ ტიპის სკოლის ძირითადი დებულებები უკვე შეიმუშავა, დაამუშავა მეცადინეობის გეგმა და გაკვეთილების განაწილებაც მოახდინა. მომავალ სამოსწავლო წელში აღნიშნულ სკოლების პირველი კლასი გაიხსნება. მუშაობა ამ კლასზე უკვე დამთავრებულია. ამასთანავე, ამ კლასის დამზახსიათებელი თვისება არის წმინდა სახალხო ელემენტის საბავშვო ბაღთან შეერთება. ეს მოვლენა დროებითია და გამოწვეულია მით, რომ ჯერჯერობით შეუძლებელია საბავშვო ბაღების სისტემის შემუშავება. გარდა ამისა, სასკოლო პროგრამებში შეტანილი იქნება ზოგიერთი კორექტივი, რომელიც თვით ცხოვრებით არის გამოწვეული. ზაფხულის თვეები განაწილებულია კომისიის წევრებს შორის სპეციალური მოსამზადებელი მუშაობის საწარმოებლად.“

მამასადამე, როგორც 20-იანი წლების პრესის მხოლოდ მცირე ნაწილის მიმოხილვა გვიჩვენებს, საქართველოს დემოკრატიული რესპუბლიკის მმართველობის წლებში სახალხო განათლება სწორი მიმართულებით ვითარდებოდა. მიუხედავად იმისა, რომ დემოკრატიულ მთავრობას მძიმე მემკვიდრეობა ერგო სრულიად ჩამოშლილი სწავლა-განათლების სისტემის სახით, პედაგოგ-მოაზროვნეთა საკმაოდ ძლიერი ჯგუფი ცდილობდა სკოლა, სახალხო განათლება და პედაგოგიკა

საქართველოში მსოფლიო პედაგოგიკური აზრის კვალდაკვალ განვითარებინა, ამავე დროს დაეცვა და განვითარების ახალ საფეხურზე აეყვანა წარსულის პედაგოგიკური მემკვიდრეობა.

#### გამოყენებული ლიტერატურა:

1. ს. დანელია „ქართული მართლწერის საკითხები“, ჟურნ. „განათლება“ N 9, 1916.
2. ს. დანელია „ტერმინოლოგიის შესახებ“, ჟურნ. „განათლება“ N 34, 44, 48, 70, 1920.
3. ს. დანელია „ჩვენი საშუალო სკოლის რეფორმისათვის“, ჟურნ. „განათლება“ N 4-5, 1920.
4. ვ. ხუროძე „საყოველთაო სწავლა-განათლების შესახებ“, გაზეთი „საქართველოს რესპუბლიკა“ N 152, 1919.
5. ვ. ხუროძე „სასკოლო სახელმძღვანელოების შესახებ“, გაზეთი „საქართველოს რესპუბლიკა“ N 79, 1920.
6. ვ. ხუროძე „ქართული ლიტერატურა საშუალო სასწავლებელში“, გაზეთი „საქართველოს რესპუბლიკა“ N 149, 1919.
7. ალ. მდივანი „პედაგოგიური კადრების მომზადების შესახებ“, გაზეთი „საქართველოს რესპუბლიკა“ N 162, 1919.
8. დ. გურგენიძე „საქართველოში საბჭოთა პედაგოგიკური აზრის ისტორიიდან“ გამ. „განათლება“ თბ., 1981.

#### რეზიუმე

სტატიაში განხილულია საქართველოს დემოკრატიული რესპუბლიკის საგანმანათლებლო პოლიტიკის ძირითადი მიმართულებები 1918–1921 წლებში. 20–იანი წლების პრესის ფურცლებზე პერიოდულად იბეჭდებოდა პედაგოგიკური მეცნიერების თვალსაჩინო წარმომადგენლების დ. უზნაძის, ს. დანელიას, ს. ხუნდაძის, ლ. ბოცვაძის, ივ. ჯავახიშვილის, ი. როსტომაშვილის, სტ. ნიკოლაიშვილის, მ. ზანდუკელის და სხვათა სტატიები, რომლებშიც გადმოცემულია სახალხო განათლების რეორგანიზაციისა და ეროვნულ ნიადაგზე დაფუძნებული საყოველთაო ზოგადი განათლების იდეები და კონცეფციები. საყურადღებოა, ცნობილ პედაგოგთა შეფასებები და მოსაზრებები სასკოლო საქმის ორგანიზაციის, სასწავლო პროგრამების, სწავლების მეთოდების, სასკოლო სახელმძღვანელოების, სკოლისგარეშე განათლების შესახებ.

სტატიაში 20–იანი წლების პრესაში განათლების საკითხებზე გამოქვეყნებული მასალების მცირე ნაწილია მიმოხილული. ვფიქრობთ, დაინტერესებულ მკითხველს გარკვეული შთაბეჭდილება შეექმნება ამ პერიოდის განათლების საქმის ორგანიზაციისა და პედაგოგიკური აზროვნების დიდაქტიკური პრინციპების შესახებ.

**Teona Murgulia** – Akaki Tsereteli State University, Doctorial Student of Pedagogics Department

#### The article is about the democratic republic of Georgia s main educational directions during 1918-1921 years

#### Summary

In the 20's articles by the most pedagogical prominent of science were printed on press D.Uznadze, S.Danelia, S.Khundadze, L.Botsvadze, Iv.Javakhishvili, I.Rostomashvili, St.Nikolaishvili, M.Zandukeli. In those articles the public educational reorganization and national general educational ideas and concepts were considered. It's also very interesting, the famous teachers evaluations and views about school organization, curriculum, teaching methods, school textbooks and non-school education. There is only a few parts of educational issues in this article which were published in the 20's. We believed that interested readers will have some impressions about this period of education, pedagogical views and main didactic principles.

**მარეხ ნათენაძე** - სსიპ სამცხე-ჯავახეთის სახელმწიფო უნივერსიტეტი, პედაგოგიკის დოქტორი, ასოცირებული პროფესორი

### გაკვეთილის დაგეგმვა, როგორც მასწავლებლის საქმიანობის ერთ-ერთი მნიშვნელოვანი მახასიათებელი

სკოლაში სასწავლო და აღმზრდელობითი მუშაობის მაღალი ხარისხის მიღწევა ძირითადად, მასწავლებლის მიერ გაკვეთილის სწორად დაგეგმვასა და წარმართვაზე დამოკიდებულია. ამდენად, აღნიშნული პროცესის წარმატებით განხორციელება მასწავლებლისაგან მოითხოვს პროფესიულ განვითარებაზე ზრუნვას.

ამავე დროს, პედაგოგთა პროფესიული განვითარებისა და კარიერული წინსვლის ახალი სქემის ფარგლებში მასწავლებლებს ყოველი სასწავლო წლის დასაწყისში მოუწევთ თვითშეფასების კითხვარის შევსება. კითხვარის ერთ-ერთ პუნქტს მკაფიოდ ჩამოყალიბებული მიზნით გაკვეთილის დაგეგმვა წარმოადგენს. აღნიშნულ პუნქტში მასწავლებელმა უნდა უპასუხო კითხვებს: წინასწარ გეგმავს თუ არა გაკვეთილს ეროვნული სასწავლო გეგმის მისაღწევი შედეგების გათვალისწინებით? გაკვეთილის მსვლელობისას, კლასის საჭიროებებიდან გამომდინარე, ახდენს თუ არა გაკვეთილის გეგმის მოდიფიცირებას? მოსწავლეებს უხსნის გაკვეთილის/სასწავლო აქტივობის მიზანს და მოსალოდნელ შედეგებს? მოსწავლეთა ინტერესებისა და შესაძლებლობების გათვალისწინებით გეგმავს თუ არა კლასგარეშე აქტივობებს?

ამავე კითხვარის პუნქტებს წარმოადგენს ასევე სასწავლო რესურსის მართვა და გამოყენება და სწავლისა და სწავლების სტრატეგიები, რომლებიც უკავშირდება გაკვეთილის ორგანიზების საკითხებს. მასწავლებელმა აღნიშნულ პუნქტებში შემდეგ კითხვებს უნდა უპასუხო:

პუნქტი - სასწავლო რესურსის მართვა: ახდენს სკოლაში და სკოლის გარეთ არსებული რესურსების კლასიფიკაციას - კატეგორიზაციას; არჩევს და იყენებს მათ სასწავლო მიზნის შესაბამისად? სასწავლო რესურსის შერჩევასა ფიქრობს იმაზე, თუ რამდენად გაზრდის ეს რესურსი სწავლის მოტივაციას მოსწავლეებში? მიზანმიმართულად იყენებს თუ არა თვალსაჩინოებებს, რაც მოსწავლეებს უადვილებს ახალი ინფორმაციის აღქმასა და გაგებას? ამზადებს სასწავლო რესურსს მოსწავლეთა ინდივიდუალური საჭიროებების გათვალისწინებით?

პუნქტი - სწავლისა და სწავლების სტრატეგიები: იყენებს სტრატეგიებს, რომლებიც ეხმარება მოსწავლეებს ინფორმაციის ანალიზის, სინთეზისა და შეფასების უნარების განვითარებაში? მოსწავლეებს სთავაზობს მკაფიო ინსტრუქციებს და პროცედურებს სასწავლო აქტივობებისთვის გაკვეთილის სპეციფიკის გათვალისწინებით? მოსწავლეთა საჭიროებებისა და თავისებურებების გათვალისწინებით იყენებს თუ არა სწავლების დიფერენცირებულ მიდგომას? მოსწავლეებს რეგულარულად აძლევს საკლასო და საშინაო დავალებებს, რომლებიც ეხმარება მათ არსებითი და არაარსებითი ინფორმაციის განსხვავებაში, ცნებებსა და იდეებს შორის მნიშვნელოვანი კავშირების დანახვასა და ინფორმაციის სინთეზში?

გარდა ამისა, პედაგოგთა პროფესიული განვითარების ახალი სქემის უმნიშვნელოვანესი ნაწილია მასწავლებელთა საკლასო დაკვირვება, რაც გულისხმობს ვიდეოგაკვეთილით პედაგოგის შეფასებას და რაც მთავარია, პედაგოგმა აუცილებლად უნდა წარმოადგინოს გაკვეთილის გეგმა და გაკვეთილის შეფასების დოკუმენტი.

ყოველივე ზემოაღნიშნულიდან გამომდინარე, გაკვეთილის დაგეგმვისა და მისი შემდგომი ეტაპების საკითხი აქტუალურია და მნიშვნელოვანი. საჭიროდ ვთვლით ამ მიმართულებით გამოვთქვით საკუთარი აზრი, რაც გადაგვაწყვეტინა სასწავლო პროცესზე მრავალწლიანმა დაკვირვებამ და მასწავლებლებთან ჩატარებულმა კონსულტაციებმა, როდესაც გაკვეთილის ორგანიზების საფეხურებზე მასწავლებლებს მოსდიოდათ ხარვეზები და უზუსტობანი.

გაკვეთილის ორგანიზების ძირითადი საფეხურებია: დაგეგმვა, მომზადება, წარმართვა, შეფასება.

გაკვეთილის დაგეგმვა მასწავლებლის საქმიანობის აუცილებელი ელემენტია. ამავე დროს, დაგეგმვის ხარისხი მასწავლებლის პროფესიული კომპეტენციის ერთ-ერთი უმთავრესი

## პედაგოგია/Pedagogics

მაჩვენებელი და მახასიათებელია. მომდევნო ეტაპზე ხორციელდება გაკვეთილის მომზადება, რომელიც გულისხმობს იმ თვალსაჩინოებებისა და სასწავლო მასალის მომზადებას, რომლებმაც ხელი უნდა შეუწყოს საგაკვეთილო პროცესის მიმდინარეობასა და სასურველი შედეგების მიღწევას. შემდეგ წარმართება დაგეგმილი და მომზადებული გაკვეთილი. გაკვეთილი ცოცხალი პროცესია და ბუნებრივია, იგი შეიძლება განსხვავდებოდეს დაგეგმილისაგან. გაკვეთილის დასრულების შემდეგ ხორციელდება გაკვეთილის შეფასება. ამ მიზნით, შესაძლებელია რიგი სტრატეგიებისა და რესურსების გამოყენება, რომლებიც პროცესის ასახვისა და ობიექტური შეფასების და თვითშეფასებისთვის იქნება მომზადებული (მაგალითად, რუბრიკები, კითხვარები, ვიდეო ან აუდიოჩანაწერები, გეგმის დეტალური ანალიზი და სხვ.). გაკვეთილის შეფასების მიზანი იმის დადგენაა, თუ რამდენად მიაღწია საგაკვეთილო პროცესმა თავდაპირველად დასახულ მიზნებს. ამავე დროს, თვითშეფასება ეხმარება მასწავლებელს ჩატარებული გაკვეთილის ძლიერი და სუსტი მხარეების გამოვლენასა და მომდევნო გაკვეთილების წარმატებით დაგეგმვაში.

ამდენად, გაკვეთილის ორგანიზების საფეხურები ერთმანეთთანაა დაკავშირებული და სასწავლო პროცესის სწორად განხორციელებაში თითოეულ ეტაპს თავისი მნიშვნელობა აქვს.

გაკვეთილის ორგანიზების პროცესი იწყება დაგეგმვით. გაკვეთილის დაგეგმვა მასწავლებლის საქმიანობის აუცილებელ ელემენტს წარმოადგენს. მასწავლებელმა უნდა იცოდეს როგორ განსაზღვროს გაკვეთილის სასწავლო მიზანი, როგორ დაგეგმოს გაკვეთილი მის შესაბამისად, რა მნიშვნელოვანი ასპექტები გაითვალისწინოს სასწავლო გეგმის შედგენისას, როდის შეიძლება ჩაითვალოს გაკვეთილი ეფექტურად და წარმატებულად. ზოგადად, გაკვეთილის გეგმის სხვადასხვა ფორმა არსებობს. მნიშვნელოვანი გეგმის კომპონენტებია.

გაკვეთილის თემის შერჩევის შემდეგ მასწავლებელმა ეროვნული სასწავლო გეგმის მისაღწევი შედეგებიდან გამომდინარე უნდა განსაზღვროს გაკვეთილის სასწავლო მიზანი (ან მიზნები). იმისათვის, რომ მასწავლებელმა წარმართოს მოსწავლეზე ორიენტირებული სასწავლო პროცესი, გაკვეთილის მიზანი უნდა ითვალისწინებდეს მოსწავლეთა საჭიროებებს, მოთხოვნილებებსა და ინტერესებს. გაკვეთილის სასწავლო მიზანი უნდა იყოს კონკრეტული, მარტივი, რეალისტური - ერთ აკადემიურ საათში (45 წუთი) მიღწევადი, გაზომვადი. მასწავლებელმა სასწავლო მიზნების შესაბამისად უნდა განსაზღვროს სასწავლო აქტივობები. ამავე დროს, სასწავლო მიზნებს უნდა დაუკავშიროს მოსწავლეთა შეფასებისა და გაკვეთილის შეფასების პროცესები.

გაკვეთილის დაგეგმვის პროცესში მეტად მნიშვნელოვანია სასწავლო აქტივობებისა და სწავლების მეთოდების განსაზღვრა. სასწავლო აქტივობების განსაზღვრის დროს მასწავლებელმა უნდა გაითვალისწინოს რამდენად დაეხმარება შერჩეული აქტივობები მის მიერ დასახული მიზნის მიღწევაში, როგორი იქნება აქტივობების თანმიმდევრობა, შეესაბამება თუ არა შერჩეული აქტივობა მოსწავლეების ცოდნასა და უნარებს, მათ შესაძლებლობასა და გამოცდილებას. სწავლების მეთოდების განსაზღვრის დროს მასწავლებელმა უნდა გაითვალისწინოს რამდენად შეესაბამება მის მიერ შერჩეული მეთოდი სასწავლო აქტივობას, შესაძლებელია თუ არა შერჩეული მეთოდის საკლასო ოთახში განხორციელება (სწავლების მეთოდებისა და სასწავლო აქტივობების საკითხებზე ჩვენი ზოგიერთი მოსაზრება სხვადასხვა დროს გამოთქმული და გამოქვეყნებული გვაქვს სამეცნიერო-მეთოდური მოხსენებებისა და შრომების სახით).

საგაკვეთილო პროცესისთვის მნიშვნელოვანია რესურსების სწორად შერჩევა, რაც გაკვეთილის წარმატებით წარმართვის წინაპირობაა. გაკვეთილის გეგმაში მითითებული უნდა იყოს ყველა ის რესურსი, რომლის საფუძველზეც იგეგმება და წარმართება გაკვეთილი. ამ კომპონენტში მასწავლებელმა კონკრეტულად უნდა განსაზღვროს, თუ რა სასწავლო მასალაა საჭირო გაკვეთილის მიზნის მისაღწევად.

გაკვეთილის დაგეგმვის ეტაპზე აუცილებელია საკლასო მენეჯმენტის განსაზღვრა (გაკვეთილის მსვლელობის აღწერა). მასწავლებელმა უნდა ააგოს გაკვეთილის სამფაზიანი მოდელი (გამოწვევა/მოლოდინების განსაზღვრა - შინაარსის რეალიზება/ცოდნის კონსტრუირება - რეფლექსია/გამთლიანება; სწავლა-სწავლების სამფაზიანი მოდელი გაკვეთილის მსვლელობის ერთგვარი უნივერსალური ჩარჩოა), თითოეული სასწავლო აქტივობისთვის წინასწარ განსაზღვროს

საჭირო დრო. გაკვეთილის მსვლელობისას შექმნილი სიტუაციისა და მოსწავლეთა ინტერესების გათვალისწინებით მასწავლებელს შეუძლია დროის მენეჯმენტში კორექტივები შეიტანოს.

პედაგოგმა სასწავლო მიზნების შესაბამისად უნდა განსაზღვროს გაკვეთილზე მოსწავლეთა მუშაობის ფორმები (ინდივიდუალური-წყვილებში-ჯგუფური); შეეცადოს შექმნას დინამიური სასწავლო პროცესი, განსაზღვროს თითოეული აქტივობისა და გაკვეთილის ბოლოს მისაღწევი სავარაუდო შედეგები, გაითვალისწინოს თითოეული სასწავლო აქტივობა და მეთოდი რომელი უნარების განვითარებას შეუწყობს ხელს.

გაკვეთილის გეგმას უნდა დაერთოს მოსწავლეთა შეფასების რუბრიკები და გაკვეთილის შეფასებისა და თვითშეფასების სქემები.

სასწავლო პროცესის დაგეგმვა მასწავლებლის პროფესიული წარმატების ერთ-ერთი უმთავრესი განმსაზღვრელი პირობაა. გეგმა საკმაოდ მოქნილი და შემოქმედებითი უნდა იყოს, რათა მასწავლებელმა შეძლოს სასწავლო პროცესის მუდმივი განვითარება.

#### გამოყენებული ლიტერატურა:

1. ეროვნული სასწავლო გეგმა, 2011-2016. <http://www.mes.gov.ge/content.php?id=3923&lang=geo>
2. სწავლება და შეფასება, II ნაწილი, მასწავლებელთა პროფესიული განვითარების ეროვნული ცენტრი, 2008.
3. [http://tpdc.gov.ge/?action=page&p\\_id=1081&lang=geo](http://tpdc.gov.ge/?action=page&p_id=1081&lang=geo)
4. <http://tpdc.gov.ge/images/stories/pdf/ictpub.pdf>

#### რეზიუმე

სკოლაში სასწავლო-აღმზრდელობითი მუშაობის მაღალი ხარისხის მიღწევა ძირითადად, მასწავლებლის მიერ გაკვეთილის სწორად დაგეგმვასა და წარმართვაზეა დამოკიდებული.

პედაგოგთა პროფესიული განვითარებისა და კარიერული წინსვლის სქემის ფარგლებში მასწავლებლებს უწევთ თვითშეფასების კითხვარის შევსება. კითხვარის ერთ-ერთ პუნქტს სწორედ მკაფიოდ ჩამოყალიბებული მიზნით გაკვეთილის დაგეგმვა წარმოადგენს. სქემის უმნიშვნელოვანესი ნაწილია მასწავლებელთა საკლასო დაკვირვებაც, რაც გულისხმობს ვიდეოგაკვეთილით პედაგოგის შეფასებას, მასწავლებლის მიერ გაკვეთილის გეგმისა და გაკვეთილის შეფასების დოკუმენტის წარდგენას.

ამდენად, გაკვეთილის დაგეგმვა მასწავლებლის საქმიანობის აუცილებელი ელემენტი და პროფესიული კომპეტენციის ერთ-ერთი უმთავრესი მაჩვენებელია.

**Marekh Natenadze** – LEPL Samtskhe-Javakheti State University, Doctor of Pedagogy, Associate Professor

#### PLANNING A LESSON AS ONE OF THE IMPORTANT CHARACTERISTICS OF A TEACHERS' WORK

##### Summary

The achievement of the highest quality of educational work at schools mainly depends on a proper planning and management of a lesson.

In the frames of Teachers' Professional Development and Career Advancement Scheme teachers have to complete the self-assessment questionnaire. One of the items of the questionnaire is to plan a lesson envisaging a clearly defined aim. One of the important parts of the scheme is the observation of a teacher in the classroom which implies both evaluating a teacher by the video-lessons and considering a lesson plan with assessment documentations.

Consequently, planning a lesson is necessary element in teachers' work and one of the important indicators of professional competence.



ლალი უშვერიძე - ქ. ქუთაისის №37 საჯარო სკოლის ისტორია-სამოქალაქო განათლების მასწავლებელი

### ჯანსაღი ცხოვრების წესის დამკვიდრების ხელშეწყობა

**პრობლემა:** XXI საუკუნე სწრაფი პროგრესის ფონზე მიმდინარეობს, მაგრამ საზოგადოების და განსაკუთრებით მოზარდების არასათანადო ინფორმირებულობა და ნაკლებ დაინტერესება ხელს უწყობს მავნე ჩვევებისკენ (ალკოჰოლი, ნიკოტინი, ნარკოტიკი) მიდრეკილებას, არასწორი კვების რეჟიმის დაცვას, არაჯანსაღი (გენმოდიფიცირებული) პროდუქტების მიღებას და სპორტისადმი ნაკლებ ინტერესს.

მოზარდების ნაწილი იოლად ხვდება მავნე ჩვევების გავლენის ქვეშ და სუსტი ნებისყოფის გამო ვერ ახერხებს მათზე უარის თქმას. ყველაზე დიდია მათი ინტერესი ალკოჰოლის, ნარკოტიკის და ნიკოტინის მიმართ. **ალკოჰოლური** სასმელებისადმი პათოლოგიური ლტოლვის დროს, ნეგატიური შედეგების მიუხედავად, მოზარდები ვერ ახერხებენ სასმელზე უარის თქმას და ეს ჩვევაც, დროთა განმავლობაში, სერიოზულ დაავადებად - ალკოჰოლიზმად უყალიბდებათ. **ნარკოტიკული** ნივთიერებების ბოროტად გამოყენების შედეგად ქრონიკულად პროგრესირებადი დაავადებაა. უმეტესობა კი ერთდროულად იწვევს როგორც ფსიქოლოგიურ, ისე ფიზიკურ დამოკიდებულებას. **თამბაქო, მიუხედავად იმისა, რომ** არის მცენარეული წარმოშობის ნედლეული, წვის შედეგად მასში არსებული აქტიური ნივთიერებების წარმოშობილი კვამლის შესუნთქვისას, ფილტვებისა და სასუნთქი გზების მეშვეობით ორგანიზმში ხვდება, რაც იწვევს მთელ რიგ დაავადებებს. ყველაზე ხშირად ეწვეიან თამბაქოს, ჰაშიშის, მარიხუანას, ოპიუმს, კრეკს..

სოკრატეს მიაწერენ გამონათქვამს: "უნდა ჭამო იმისთვის, რომ იცოცხო და არა იცოცხო იმისთვის, რომ ჭამო". ჯანმრთელობის მსოფლიო ორგანიზაციის მონაცემებით, ადამიანის სიცოცხლის ხანგრძლივობა და ჯანმრთელობა 60%-ით ცხოვრების წესსა და კვების სისტემაზეა დამოკიდებული.

არაჯანსაღი კვება და არასწორი კვების რაციონი უამრავ დაავადებას იწვევს, თავდაპირველად მხოლოდ ალერგიული რეაქციებით ვლინდებოდა, თუმცა შემდეგ დაავადებათა სინდრომები გაიზარდა, გაჩნდა კუჭ-ნაწლავის ტრაქტის მოშლილობა, იმუნური რეაქციები, ღვიძლის ფუნქციის დარღვევები... და არის C ჰეპატიტის შემთხვევებიც.

გენმოდიფიცირებული საკვები უკვე სერიოზული საფრთხის შემცველია. მთელ მსოფლიოში ასეთი პროდუქციისადმი განსაკუთრებულ სიფრთხილზე იჩენენ. საქართველოში კი ამ მხრივ ჯერჯერობით სრული ქაოსია. მიუხედავად იმისა, რომ ხელისუფლებამ მიიღო კანონი პროდუქტზე გმო-ს ამლნიშვნელი ეტიკეტის დატანის შესახებ. თუმცა თავს იჩენს მეორე პრობლემაც, რომ მოსახლეობის უმეტესობამ არ იცის ეტიკეტის კითხვა ან/და არ აქცევს ყურადღებას, რადგან მათ არ აქვთ სათანადო ცოდნა ამის შესახებ და არც ახლა ისწავლება სკოლებში.

ზემოთ აღნიშნული საკითხების არაინფორმირებულობის გარდა სკოლებში მეორეხარისხოვან საგნად ითვლება სპორტი და მოსწავლეები არასერიოზულად ექცევიან ამ საგანს. არ არის სკოლაში სპორტული სექციები რომ დაკავდნენ. სკოლებში არ არის თანამედროვე სტანდარტებით დაცული სპორტდარბაზები.

სკოლის მოსწავლეთა და ზოგადად მოქალაქეთა უმრავლესობა არ არიან დატვირთულები სხვადასხვა ფიზიკური აქტივობებით, კერძოდ სპორტის სხვადასხვა სახეობით. სკოლებში მოსწავლეები არ არიან სათანადოდ ინფორმირებულები, რომ ცხოვრების ჯანსაღი წესი ორგანიზმის ჯანმრთელობის, დღეგრძელობის, სოციალურ ფუნქციათა სრულფასოვნად განხორციელების საწინდარია.

#### მიზანი:

❖ პოპულარიზაცია გაეწიოს ჯანსაღი ცხოვრების წესს, სწორი კვების რეჟიმის დამკვიდრებას, ჯანსაღი პროდუქტის შერჩევას, პირადი ჰიგიენისა და ფიზიკური ვარჯიშის მნიშვნელობის

## პედაგოგია/Pedagogics

გააზრებას, მავნე ჩვევების დაძლევის და ჯანმრთელობის დაცვისათვის საჭირო უნარ-ჩვევების გამომუშავებას;

❖ კვალიფიციური კადრების მომზადება, რომლებიც სათანადო ტრენინგ-პროგრამის მეშვეობით მისცემს ცოდნას საზოგადოებას;

❖ მედიცინამ და ჯანდაცვამ მიაღწიეს იმ დონეს, რომლითაც მაქსიმალურად არის შესაძლებელი ადამიანის ჯანმრთელობის გაუმჯობესება, სიცოცხლის გახანგრძლივება, თუმცა ეს არ კმარა, საჭიროა მოსახლეობის გაჯანსაღების სხვა გზების ძიება. სწორედ ეს გზაა **ცხოვრების ჯანსაღი წესი**, რომელიც ადამიანმა თავად უნდა დაიცვას და რომლის არსიც არის სულისა და სხეულის ჯანმრთელობის შენარჩუნება თვითშეზღუდვისა და საგანგებო ვარჯიშების მეშვეობით.

### მოსალოდნელი შედეგი:

მოსწავლეებს განუვითარდებათ ისეთი პიროვნული თვისებები, როგორცაა საკუთარი თავისადმი პატივისცემა, თვითდისციპლინა, თუ რამდენად მნიშვნელოვანია ჯანსაღი ცხოვრების წესის არჩევა, ისწავლიან როგორ უნდა იმოქმედონ იმისათვის, რომ შეინარჩუნონ ჯანმრთელობა და კარგად იგრძნონ თავი.

### განსახორციელებელი ამოცანები:

1. მოსახლეობის გამოკითხვა: C ჰეპატიტის დაავადების გამომწვევი მიზეზების და მისი პრევენციის შესახებ რა ინფორმაციებს ფლობენ.
2. ორგანიზება გაუკეთდება ტრენინგ-სემინარების კურსს, რომლის მუშაობაში მონაწილეობას მიიღებენ სკოლის მე-9-10-11 კლასის მოსწავლეები და პედაგოგები. ტრენინგის თემატიკა იქნება: C ჰეპატიტი, კვება, ჯანსაღი პროდუქტები, ნარკომანია, ალკოჰოლი, ნიკოტინი, აივ-ინფექცია (შიდსი);
3. გაიმართება შეხვედრები და დისკუსია ა/ო წარმომადგენლებთან, თუ რა პროგრამები და პროექტები ხორციელდება ჯანსაღი ცხოვრების წესის და კონკრეტულად C ჰეპატიტთან ბრძოლასთან დაკავშირებით საქართველოში და როგორია სახელმწიფოს პოლიტიკა;
4. ორგანიზება გაუკეთდება სპორტულ ღონისძიებებს: მხიარული სტარტები, კალათბურთი, ფრენბურთი, ფეხბურთი, რომელშიც მონაწილეობას მიიღებენ როგორც სკოლის, ისე თემის მოზარდები და პარტნიორი ორგანიზაციის წარმომადგენლები.
5. განხორციელდება ვიზიტები ნარკოლოგიურ, ტუბერკულოზით დაავადებულთა დინსპანსერში და ქალაქის ჯანდაცვის განყოფილებაში, სადაც მოსწავლე-ახალგაზრდებს შესაძლებლობა ექნებათ გაეცნონ მათ საქმიანობას და მიიღონ პასუხები ჯანსაღი ცხოვრების წესის დამკვიდრებასთან არსებულ კითხვებზე;
6. მოეწყობა გამოფენა ჯანსაღი ცხოვრების წესის პოპულარიზაციის შესახებ.

### პროექტის მდგრადობა მისი დასრულების შემდეგ:

მოსწავლეებს აუმაღლდებათ ცოდნა ჯანსაღი ცხოვრების წესის შესახებ. გაიაზრებენ თუ რა ეხმარება მათ, რომ იყვნენ ჯანმრთელები. გამოუმუშავდებათ სწორი კვების რეჟიმი, ისწავლიან დღის დაგეგმვას, ჩაერთვებიან სხვადასხვა სპორტულ წრეებში. შეეძლებათ გაუწიონ დახმარება სხვა ადამიანებს და გაუზიარონ ცოდნა ჯანსაღი ცხოვრების წესზე და იზრუნონ მის დამკვიდრებაზე. პროექტის წარმატებული განხორციელება საბაზი გახდება სხვა ახალი პროექტების განხორციელებისა.

### შეფასების კრიტერიუმები:

- პრობლემის იდენტიფიცირება და ინფორმაციის მოძიების უნარი;
- კვლევების დაგეგმვისა და ჩატარების უნარი;
- საზოგადოების, სამთავრობო და არასამთავრობო ორგანიზაციებთან ურთიერთობის უნარი;
- პრობლემის გადაჭრის გზების შეთავაზება;
- მოსწავლეების მიერ შექმნილი რესურსები;
- თეორიული ცოდნის პრაქტიკულ საქმიანობაში გამოყენება;

პროექტის განხორციელებით გამოჩნდება რა წვლილის შეტანა შეგვიძლია დღის ჯანსაღი რეჟიმის იდეის პოპულარიზაციაში სკოლასა და დასახლებაში.

## პედაგოგია/Pedagogics

### გამოყენებული ლიტერატურა:

1. სამოქალაქო განათლება - მე-10 კლასი, თ. ბრეგვაძე, ი. პეტრიაშვილი, ნ. ტალახაძე, თ. ქალდანი;
2. სამოქალაქო წიგნიერება - გიორგი გახელაძე;
3. LIONS QUEST - უნარ-ჩვევები მოზარდებისთვის;

### რეზიუმე

მოზარდების არასათანადო ინფორმირებულობა და ნაკლებ დაინტერესება ხელს უწყობს მავნე ჩვევებისკენ (ალკოჰოლი, ნიკოტინი, ნარკოტიკი) მიდრეკილებას, არასწორი კვების რეჟიმის დაცვას, არაჯანსაღი (გენმოდულირებული) პროდუქტების მიღებას და სპორტისადმი ნაკლებ ინტერესს. მოზარდების ნაწილი იოლად ხვდება მავნე ჩვევების გავლენის ქვეშ და სუსტი ნებისყოფის გამო ვერ ახერხებს მათზე უარის თქმას. საზოგადოების უდიდესი პრობლემაა, გენეტიკურად მოდიფიცირებული პროდუქტის მიღება. მაგრამ რას ნიშნავს, რას გვარგებს თუ გვავნებს გენმოდულირებული პროდუქტი, როგორია მისი მიღების თუ გამოყენების წესი და შედეგი, ან როგორ უნდა იცნო გენმოდულირებული პროდუქტი ამის შესახებ ნაკლები ინფორმაცია და ინტერესი აქვთ. არაინფორმირებულობის გარდა სკოლებში მეორეხარისხოვან საგნად ითვლება სპორტი და მოსწავლეები არასერიოზულად ექცევიან ამ საგანს, მათ იციან ჩათვლას ყველა მიიღებს და გადავლენ კლასიდან კლასში. არ არის სკოლაში სპორტული სექციები რომ დაკავდნენ. სკოლებში არ არის თანამედროვე სტანდარტებით დაცული სპორტდარბაზები, მძლეოსნობის ბილიკები სპორტული თანამედროვე სტადიონები ხელოვნური საფარით, სპორტული ინვენტარი, გასახდელები, სველი წერტილები, საშხაპეები და ა.შ.

პროექტის განხორციელების შედეგად მოსწავლეებს განუვითარდებათ ისეთი პიროვნული თვისებები, როგორცაა საკუთარი თავისადმი პატივისცემა, თვითდისციპლინა, თუ რამდენად მნიშვნელოვანია ჯანსაღი ცხოვრების წესის არჩევა, ისწავლიან როგორ უნდა იმოქმედონ იმისათვის, რომ შეინარჩუნონ ჯანმრთელობა და კარგად იგრძნონ თავი. საჭიროა პოპულარიზაცია გაეწიოს ჯანსაღი ცხოვრების წესს, სწორი კვების რეჟიმის დამკვიდრებას, ჯანსაღი პროდუქტის შერჩევას, პირადი ჰიგიენისა და ფიზიკური ვარჯიშის მნიშვნელობის გააზრებას, მავნე ჩვევების დაძლევისა და ჯანმრთელობის დაცვისათვის საჭირო უნარ-ჩვევების გამომუშავებას.

Lali Ushveridze – Kutaisi Public School #37

### Promotion of healthy lifestyles

#### Summary

Teenagers are less interested in promoting awareness and the bad habits (alcohol, nicotine, drugs) tend to defend the wrong eating habits, unhealthy (GM) food intake and little interest in sports. Some of the teenagers are easily influenced by the bad habit and having a weak willpower make them unable to refuse it.

Consuming genetically modified product seems to be public's major problem. However, they have less information and not aware of advantages and disadvantages of GM product and its' acceptance or use of the procedure and result. Moreover, they can hardly recognize the product.

As well as that sport become less important subject in secondary schools. Student do not take this subject seriously, as they know that, without any effort, they will get a pass mark and move to the higher level. Schools do not have standard sport clubs, so that students can not be engaged in sport. There are no modern sport stadiums, athletics lanes, sport equipments, locker rooms, bathrooms or showers.

Implementation of this project will enable our students to develop personal qualities, such as self-respect, self-discipline, the importance of a healthy lifestyle choice, learn how to operate in order to maintain good health and feel good.

It's necessary to promote the importance of healthy lifestyle, as well as proper eating habits, healthy product selection, personal hygiene, importance of physical exercise, overcoming of harmful habits and producing development skills for health protection.

**ნატო ქობულაძე** - აკაკი წერეთლის სახელმწიფო უნივერსიტეტი, ასოცირებული პროფესორი  
**ლელა ებგვერაძე** - აკაკი წერეთლის სახელმწიფო უნივერსიტეტი, ასოცირებული პროფესორი

### ინტერვიუება, როგორც ქცევითი შეფასების ფორმა

კომუნიკაციის პროცესი გულისხმობს მინიმუმ ორ ადამიანს შორის ინფორმაციის გაცვლას. კომუნიკაციას ყოველთვის აქვს მიზანი. ნებისმიერი ურთიერთობის მსგავსად, იგი წრიული ხასიათისაა. ერთი ადამიანი გადასცემს გარკვეულ ინფორმაციას მეორეს, ეს უკანასკნელი იძლევა პასუხს, ხოლო ინფორმაციის გადამცემი, პასუხის მიხედვით, აგებს თავის მომდევნო კომუნიკაციას. ამდენად, კომუნიკაცია მარტო იმაზე კი არ არის დამოკიდებული, რა ინფორმაცია გადასცა ერთმა მხარემ, არამედ იმაზეც, თუ როგორ გაიგო და შეაფასა ეს გზავნილი მეორე მხარემ.

კომუნიკაციის პროცესის ეფექტურობას განსაზღვრავს: ინფორმაციის გადამცემი, მიმღები, არხი, რომლის მეშვეობითაც ხდება ინფორმაციის გადაცემა და მიღება (მაგ. მეტყველება, სატელევიზიო გადაცემა, შეხება), კომუნიკაციის კონტექსტი ანუ ის გარემო, რომელშიც მიმდინარეობს კომუნიკაცია (მაგ. სასწავლებელი, სამსახური, სახლი) და ურთიერთობის ხასიათი (მაგ. დედა-შვილი ან მომსახურების გამწევი პირი და კლიენტი).

„პირისპირ“ კომუნიკაციის დროს მნიშვნელოვანია ინტერვიუების სწორი წარმართვა. არსებობს სხვადასხვა სახის ინტერვიუ, მაგრამ აქცენტს გავაკეთებთ ქცევითი შეფასების ინტერვიუზე, რომლის ფუნქციაც ორგვარია:

1. კლიენტთან პოზიტიური თერაპიული ურთიერთობის და რაპორტის დამყარება;

2. პრობლემის გამოძვევ და მის შემანარჩუნებელ ფაქტორებზე სპეციფიკური ინფორმაციის შეგროვება, რათა ადეკვატურად მოხდეს კლიენტის პრობლემ(ებ)ის ფუნქციონალური ანალიზი.

ზემოთ ნახსენები კომპონენტები ძალიან მნიშვნელოვანია. პოზიტიური თერაპიული ურთიერთობის დამყარების შემთხვევაში მეტია იმის შანსი, რომ კლიენტი წარმატებით ითანამშრომლებს პროფესიონალთან შეფასებისა და ჩარევის დროს. პრობლემის შესახებ სპეციფიკური ინფორმაციის შეკრების შემდეგ კი ინტერვიუერს შეუძლია გააკეთოს პრობლემის ფუნქციონალური ანალიზი, რის შემდეგაც სწორად შეარჩიოს და ეფექტურად დაგეგმოს ჩარევა.

#### ინტერვიუს შინაარსი

ინტერვიუერის ვერბალური ან არავერბალური ქცევა დიდ გავლენას ახდენს კლიენტის ქცევაზე და პირიქით. ქვემოთ საუბარი იქნება ინტერვიუერის რამდენიმე ქცევაზე, რომელიც სავარაუდოდ აყალიბებს ინტერვიუში მონაწილე პირთა ურთიერთობას.

იმის ყურადღებით მოსმენა, რასაც კლიენტი გვეუბნება, წარმატებული ინტერვიუების ერთ-ერთი საფუძველია. გულისხმიერი მოსმენა კლიენტს უბიძგებს უფრო მეტად გახსნილი და მიზანმიმართული საუბრისაკენ. თუ ინტერვიუერი ყურადღებით არ ისმენს კლიენტის ნათქვამს, დიდია ალბათობა იმისა, რომ საუბარი აცდება თემას და იქნება არაპროდუქტული. ყურადღებით მოსმენისას უნდა გავითვალისწინოთ შემდეგი ფაქტორები:

- თვალთ კონტაქტი
- პოზა
- ვოკალიზაცია
- “კლიენტის კვალ და კვალ”

#### თვალთ კონტაქტი

თვალთ კონტაქტის სწორად დამყარება ძალიან მარტივ პრინციპს მოიაზრებს: თუ შენ გინდა ადამიანს ესაუბრო, უყურე მას. თვალთ კონტაქტი არის კლიენტის სახის მიმართულებით მიმართული მხერვა, რომელიც ბუნებრივია და არ გულისხმობს “მიშტერებას”, რაც მიუღებელია ინტერვიუერისთვის. არ არის რეკომენდებული კლიენტზე თვალის არიდებაც.

თვალთ კონტაქტი კლიენტს მეტყველებს:

- რამდენად აინტერესებს ან არ აინტერესებს ინტერვიუერს პრობლემა
- რამდენად მობეზრდა ან დაიღალა ინტერვიუერი

ინტერვიუერი თვალის კონტაქტის მეშვეობით მიანიშნებს კლიენტს საუბრის თემის ადექვატურობაზე და ამასთან მიმართულებას აძლევს ინტერვიუს მიმდინარეობას.

**პოზა** ინტერვიუერის სხეულის ენას გულისხმობს. სწორად შერჩეული პოზის დროს ინტერვიუერი პირდაპირ უყურებს კლიენტს, თავისუფალად და ოდნავ წინგადახრილი ზის, აქვს მეტყველი სახე (ღიმილი) და იყენებს მხარდამჭერ ჟესტებს (თავის დაქნევა, ხელის გახსნილი მოძრაობა). პოზა რაც შეიძლება ნაკლებად დამაბული ბუნებრივი უნდა იყოს, რაც პრაქტიკაში თანდათანობით მიიღწევა

**ვოკალიზაცია** მოიაზრებს ცვლილებებს ხმის ტემბრში, სიძლიერესა და მეტყველების სიჩქარეში.

თითოეული ეს ნიუანსი განსაზღვრავს იმას, თუ როგორ მიეწოდა ინფორმაცია. ამის მიხედვით შეიძლება ვიმსჯელოთ ინტერვიუერის ინტერესეზე ან უინტერესობაზე, შფოთვაზე ან სიბრაზეზე, მიმღებლობაზე ან მიუღებლობაზე კლიენტის მიმართ. საშუალო მაჩვენებლები ტემბრშიც, სიძლიერეშიც და სიჩქარეშიც ყველაზე ოპტიმალურია, თუმცა მნიშვნელოვანია ზოგჯერ მათი ცვლა, რათა მონოტონურ მეტყველება ავიცილოთ თავიდან.

**”კლიენტის კვალდაკვალ”** გულისხმობს კლიენტის მიერ წამოწყებული თემატიკის მიყოლას და ბოლომდე გავლას. ინტერვიუერი უნდა ცდილობდეს ყურადღებით უსმინოს და ამოწუროს ის საკითხი, რაზეც კლიენტი მოცემულ მომენტში საუბრობს. არ ღირს სხვა საკითხზე გადახტომა ან ახალი საკითხის წამოჭრა მანამ, სანამ ერთი საკითხი ბოლომდე არ ამოიწურება.

**პარაფრაზი** ნიშნავს კლიენტის ნათქვამის შინაარსის რეფრაზირებას. პარაფრაზის დროს ყურადღება ექცევა ნათქვამის **კოგნიტურ**(აზრობრივ) და არა **აფექტურ**(ემოციურ) შინაარსს. კლიენტის მიერ ნათქვამი საკვანძო იდეები ინტერვიუერმა თავისი სიტყვებით უნდა გამოხატოს, მაგრამ ისეთი ფორმით, რომ წინადადების გრამატიკული სტრუქტურა იგივე დარჩეს. მაგ.: თუ კლიენტის კომენტარი კითხვითი ფორმისაა, თქვენი პერიფრაზიც კითხვითი უნდა იყოს. სწორი პარაფრაზირება კლიენტის სიტყვების თუთიყუშივით გამეორებას არ ნიშნავს.

**რეფლექსია** კლიენტის განცდების, ნათქვამის აფექტური ნაწილის რეფრაზირებას გულისხმობს. რეფლექსია პარაფრაზისგან განსხვავდება იმით, რომ ნათქვამის ემოციურ მხარეზე აკეთებს აქცენტს. რეფლექსიით ინტერვიუერი კლიენტს ეუბნება, რომ ესმის მისი განცდების და უბიძგებს სხვა განცდებზე სასაუბროდ.

**შეჯამება (სუმირება)** ორი ან მეტი პარაფრაზის ან რეფლექსიის ჯამია. სუმირება გამოიყენება კლიენტის ნათქვამის სხვადასხვა ელემენტის დასაკავშირებლად, ძირითადი თემების გამოსაყოფად, შეხვედრის მიმართულების მისაცემად. კარგი **შეჯამება** მოკლეა, ორგანიზებულია და მიმართულია იმ ძირითად თემატიკაზე, რასაც კლიენტი საუბრისას შეეხო.

**მხარდაჭერა** არსებობს ვერბალური და არავერბალური. ის ამცნობს კლიენტს, რომ შენ უსმენ მას და გასურს რომ განაგრძოს საუბარი. მხარდაჭერის ერთ-ერთი ფორმაა კლიენტის ნათქვამიდან ერთ-ორი მნიშვნელოვანი სიტყვის გამეორება. მხარდაჭერის სხვა ფორმაა ისეთი სიტყვების გამოყენება, როგორებიცაა: მესმის თქვენი, გასაგებია, დიახ, განაგრძეთ, აჰა, და შემდეგ. არავერბალურ მხარდაჭერას მიეკუთვნება თავის დაქნევა, ხელებით ჟესტიკულაცია.

ინტერვიუერებისას მნიშვნელოვანია ენიჭება შეკითხვის დასმას. შეკითხვა არის კითხვითი ფორმის ფრაზა, რომელიც გამოიყენება ინფორმაციის მისაღებად. შეკითხვა შეიძლება გამოყენებულ იქნას ზოგადი ან დეტალური, სპეციფიკური ინფორმაციის მისაღებად. არსებობს შეკითხვების ორი სახე: ღია შეკითხვა და დახურული შეკითხვა.

**ღია შეკითხვა** იწყება სიტყვებით: რა, ვინ, როგორ, როდის, სად, რომელი. ღია შეკითხვას აუცილებლად სრული პასუხი სჭირდება, მოითხოვს დისკუსიას და ვერ უპასუხებ “კი” ან “არა”-ს. ამ ტიპის შეკითხვის დასმის შემდეგ კლიენტს შეგვიძლია ვთხოვოთ – მომიყევით ამის შესახებ, ამიღწერეთ, ამიხსენით. ღია ტიპის შეკითხვებით მუშაობა ეფექტურია ინტერვიუერების დასაწყისში, მაშინ როცა მაქსიმალური ინფორმაცია გვჭირდება კლიენტისგან.

**დახურული შეკითხვა** შეიძლება დაგჭირდეთ მაშინ, როცა გინდათ გაიგოთ კონკრეტული ფაქტის შესახებ ან გაინტერესებთ კონკრეტული ინფორმაცია. ამ ტიპის შეკითხვებზე პასუხი შეიძლება იყოს

ძალიან მოკლე, კი ან არა. დახურული შეკითხვები გამოიყენება სპეციფიური ინფორმაციის მოსაპოვებლად და ინტერვიუს ფოკუსის დასავიწროვებლად.

**დაკონკრეტება** არის მოკლე, მიმართული შეკითხვა იმისათვის, რომ კლიენტმა მოგვაწოდოს ზუსტი ინფორმაცია კონკრეტული და სპეციფიკური დეტალის შესახებ. იგი გამოიყენება კლიენტის ნათქვამში "ჩავარდნების" შესავსებად. ანუ იმის გასაგებად, რაც კლიენტს არ უთქვამს და ჩვენ გვინდა რომ მოვისმინოთ. დაკონკრეტება იძლევა იმის საშუალებას, რომ ინტერვიუერმა არ დაამატოს საკუთარი აზრები, ინტერპრეტაციები კლიენტის ნათქვამს. დაკონკრეტების მეშვეობით ვრწმუნდებით, რომ კლიენტის პრობლემის აღწერა სრულყოფილია, რომ ინტერვიუერს ესმის პრობლემა მთლიანად და მისი კონტექსტი.

**დაზუსტება** შედგება შეკითხვებისაგან, რომელსაც ხშირად შემდეგი ფორმა აქვს: "თქვენ ამბობთ რომ...", "ესე იგი თქვენ იგულისხმებთ ...". რასაც შემდეგ მოჰყვება კლიენტის უკვე ნათქვამის გამეორება ან რეფრაზირება. დაზუსტება გვაძლევს იმის საშუალებას, რომ ჩვენ ხელმეორედ დავრწმუნდეთ კლიენტის ნათქვამის სიზუსტეში. დაკონკრეტებისაგან განსხვავებით, დაზუსტების შემთხვევაში ჩვენ დაინტერესებული ვართ არა იმის გაგებით, რაც კლიენტს არ უთქვამს. ამ შემთხვევაში ჩვენ ვამოწმებთ რამდენად სწორად გავიგეთ ის, რაც გვითხრეს.

**ინფორმირება** გულისხმობს კლიენტისათვის ობიექტური ინფორმაციის მიწოდებას ადამიანებზე, აქტივობებზე, პროცედურებზე. ინფორმირებით შეიძლება დაეხმაროთ კლიენტს, სავარაუდო ალტერნატივების აღმოჩენაში. ინფორმირებას დროს, სასურველია, თქვენი რეპლიკა იყოს გასაგები, პირდაპირ მიმართული და კონკრეტული. ინფორმირება განსხვავდება რჩევისაგან. რჩევის მიცემისას ხდება ვთავაზობთ გამოსავალს ან ვაწვდით იმ ქმედებათა ჩამონათვალს, რაც გამოსავლამდე მიგვიყვანს. ინფორმირების დროს უნდა მივაწოდოთ ადამიანს ადეკვატური, სანდო ინფორმაცია რაიმე საკითხთან ან სიტუაციასთან დაკავშირებით. ამ დროს არ ვაუბრობთ იმაზე, თუ როგორ უნდა მოიქცეს ის (ანუ არ ვაძლევთ რჩევას). გადაწყვეტილებას იმის შესახებ, თუ როგორ მოიქცევა, კლიენტი თვითონ მიიღებს.

დიდი მნიშვნელობა ენიჭება, თუ როგორ ვარჩევთ გარემოს ინტერვიუებისათვის.

პირველადი მიღებისას მნიშვნელოვანია გაცნობა. ამ დროს ვესალმებით კლიენტს მიღებული მისალმების ფორმით, წარვუდგენთ ჩვენს თავს, იმისათვის რომ კლიენტმა იცოდეს, როგორ მოგვემართოს. სასურველია საკუთრი სტატუსის, პოზიციის და ჩინის დასახელება.

**გარემოს სტრუქტურირება** - მისალმების შემდეგ თქვენ შეუძლებით კლიენტს იმ სივრცეში, სადაც შეფასებით ინტერვიუს ექნება ადგილი. გარემოს რტრუქტურირება ნიშნავს: კარის დახურვას (და არა ჩაკეტვას), ამით კლიენტს ვუქმნით მყუდრო გარემოს; კლიენტისთვის დასაჯდომი ადგილის მინიშნებას; საკუთარ ადგილზე, სახით კლიენტისკენ, მოთავსებას.

**ყინულის გალხობა** - "ყინულის გალხობა" საჭიროა იმისთვის, რომ ინტერვიუზე ახლადმოსულ ადამიანს მოეხსნას დაძაბულობა. ამ დროს ინტერვიუერი ზოგჯერ იყენებს ზოგად სოციალურ ფრაზებს, მაგრამ არ ავიწყდება, რომ ძირითადი ფოკუსი კლიენტის პრობლემაა. ასეთი ფრაზა შეიძლება იყოს: "როგორ ხართ დღეს?", "ადვილად მომაგენით?". აღსანიშნავია, რომ "ყინულის გალხობის" მთავარი მიზანი პრობლემაზე კონცენტრირებაა, შესაბამისად, მოკლედ უნდა შევაჯამოთ ის ინფორმაცია, რაც უკვე იცით კლიენტის შესახებ.

**კონტექსტის მიწოდება** - კონტექსტის მიწოდებისას კლიენტს ვეუბნებით, თუ რა მოხდება ინტერვიუს განმავლობაში, რამდენი ხანი გაგრძელდება ის, და ვატყობინებთ ინფორმაციის კონფიდენციალობის თაობაზე. მოკლედ უნდა ავხსნათ ის, თუ პროცედურულად როგორ მიდის ინტერვიუ: რომ დასმული იქნება შეკითხვები, შეკითხვები შეიძლება ზოგჯერ ძალიან დეტალურ ინფორმაციას ითხოვდეს და ეს საჭიროა პრობლემის კარგად გაანალიზებისათვის, რომ პარალელურად ჩავიწერთ ინფორმაციას, რადგან მისი აღდგენის საშუალება გვქონდეს.

კონფიდენციალობა გულისხმობს, რომ არავის ეცოდინება კლიენტისა და მისი მკურნალობის პროცესის შესახებ. გამონაკლისია შემთხვევები, როცა კლიენტის ჯანმრთელობას ან სიცოცხლეს შეიძლება საფრთხე ემუქრებოდეს, ან პროფესიული სუპერვიზია (ამ დროს ნებას ვიღებთ

კლიენტისგან). ვეკითხებით კლიენტს აქვს თუ არა რაიმე შეკითხვები და ვამცნობთ, რომ შეკითხვის დასმა შეუძლია ნებისმიერ დროს.

**ინტერვიუს დასასრულისკენ წარმართვა** - ინტერვიუს დასრულებამდე 5 წუთით ადრე ინტერვიუერმა უნდა უთხრას კლიენტს, რომ ინტერვიუ მთავრდება. ამ ეტაპზე ინტერვიუერმა უნდა გააკეთოს შეხვედრის მოკლე შეჯამება, რომლის პროცესშიც კლიენტი ჩართული უნდა იყოს (დაზუსტებების თვალსაზრისით). ბოლოს უნდა ვკითხოთ რესპოდენტს, ხომ არა აქვს რაიმე შეკითხვები.

**საშინაო დავალება და მომავალი შეხვედრის დაგეგმვა** - პირველი შეხვედრის ბოლოს შესაძლებელია საშინაო დავალების მიცემა. ინტერვიუირება დროში შეზღუდული პროცესია, ამდენად ყველა იმ ინფორმაციის მიღება, რომელიც გვჭირდება, ერთ შეხვედრაზე შეუძლებელია. ამიტომ საშინაო დავალების მიცემა უპრიანია ინფორმაციის შევსების თვალსაზრისით. საშინაო დავალება შეძლება იყოს ბავშვის პრობლემური ქცევაზე მშობლის დაკვირვება, თვითდაკვირვება, დღიურის წარმოება, რაიმე კითხვარის ან ცხოვრების ისტორიის ფორმის შევსება და ა.შ. მომავალი შეხვედრის დაგეგმვა კი გულისხმობს მომავალში განსახორციელებელი აქტივობების კლიენტისათვის აღწერას, შეხვედრის დროზე შეთანხმებას, დახმარების ფორმების ერთად განხილვას.

ინტერვიუირება შეფასების ერთ-ერთი ფორმაა და ის გამოიყენება კლიენტის პრობლემის ანალიზისა და ეფექტური ჩარევის სტრატეგიის დაგეგმვისათვის. ინტერვიუირების დროს ერთგვარი თერაპიული ურთიერთობის დასაწყისს აქვს ადგილი, რასაც თან ახლავს ინტერვენციის გეგმის მონახაზი და პრიორიტეტების გამოკვეთა. ინტერვიუირება აუცილებელი, მოქნილი და მრავალმხრივი საკვლევი საშუალებაა. შეფასების მეთოდებიდან ის ყველაზე ხშირად გამოიყენება.

კონკრეტულად მოსწავლის კლასში რთული ქცევის გამოვლენის შემთხვევაში სკოლის მასწავლებლები, ფსიქოლოგი თუ სხვა განათლების სპეციალისტები სრულფასოვნად უნდა ფლობდნენ ინტერვიუირების ტექნიკას, რათა მიღებული ინფორმაციის საფუძველზე მიზანმიმართულად დაიგეგმოს და განხორციელდეს შემდგომი ინტერვენცია, რაც შედეგზე იქნება ორიენტირებული.

#### ლიტერატურა:

1. <http://api.ning.com/>
2. ეფექტური კომუნიკაცია-ნ. სუმბაძე, თ. მახარაძე - ეროვნული სასწავლო გეგმებისა და შეფასების ცენტრი-2010
3. მანანა ბოჭორიშვილი - ეფექტური კომუნიკაცია საკლასო ოთახში, გზავნილების პედაგოგიკა, <http://www.mastsavlebeli.ge/>
4. [komunikac.blogspot.com](http://komunikac.blogspot.com)

## რეზიუმე

კომუნიკაციის პროცესის ეფექტურობას განსაზღვრავს ინფორმაციის გაცვლა ინდივიდებს შორის სიმბოლოთა საერთო სისტემის საშუალებით. მნიშვნელოვანია როგორ ხდება ინფორმაციის მიწოდება, მიღება, გადამუშავება, როგორია კომუნიკაციის კონტექსტი ანუ ის გარემო, რომელშიც მიმდინარეობს კომუნიკაცია და ურთიერთობის ხასიათი.

„პირისპირ“ კომუნიკაციის დროს მნიშვნელოვანია ინტერვიუების სწორი წარმართვა. ინტერვიუება შეფასების ერთ-ერთი ფორმაა და ის გამოიყენება კლიენტის პრობლემის ანალიზისა და ეფექტური ჩარევის სტრატეგიის დაგეგმვისათვის.

ინტერვიუების ვერბალური ან არავერბალური ქცევა დიდ გავლენას ახდენს კლიენტის ქცევაზე და პირიქით. ამდენად გასათვალისწინებელია:

- თვალთ კონტაქტი
- პოზა
- ვოკალიზაცია
- „კლიენტის კვალ და კვალ“

ინტერვიუება შეფასების ერთ-ერთი ფორმაა და ის გამოიყენება კლიენტის პრობლემის ანალიზისა და ეფექტური ჩარევის სტრატეგიის დაგეგმვისათვის.

არსებობს სხვადასხვა სახის ინტერვიუ, სტატიაში განხილულია ქცევითი შეფასების ინტერვიუ, რომლის ფუნქციაც ორგანია:

1. კლიენტთან პოზიტიური თერაპიული ურთიერთობის და რაპორტის დამყარება;
2. პრობლემის გამომწვევ და მის შემანარჩუნებელ ფაქტორებზე სპეციფიკური ინფორმაციის შეგროვება, რათა ადექვატურად მოხდეს კლიენტის პრობლემ(ებ)ის ფუნქციონალური ანალიზი.

**Nato Kobuladze** - Akaki Tsereteli State University, Associate Professor

**Lela Edzgvradze** - Akaki Tsereteli State University, Associate Professor

### Interview as a form of behavior estimate

#### Abstract

Communication is the act of exchanging information between the persons through the use of mutually understood signs. The effectiveness of communication depends on many factors. It is of great significance how the context of communication is arranged, forms how the message is conveyed and received.

The article discusses the specific form of communication – Interview as a form of behavior assessment.

The goal of behavior estimate interview is to identify client's behavior problems, make analysis and plan the strategy of effective interfere in order to solve them. Behavior estimate interview is a form of face-to-face communication between two people. The verbal and nonverbal behavior, body language of interviewer play a part in how the client behaves, how high is mutual confidence. It is very important that the interviewer had knowledge of technics of interpersonal communication.

We consider that Teachers, psychologists and other persons engaged in education have to learn technics of interview in order to solve the children's behavior problems.



ნინო ყანჩელი - აკაკი წერეთლის სახელმწიფო უნივერსიტეტის განათლების თეორიისა და ისტორიის სპეციალობის დოქტორანტი

### ჯონ დიუის პედაგოგიკური შეხედულებები და მათი გავლენა მსოფლიო საგანმანათლებლო სივრცეზე

აშშ-ს საგანმანათლებლო პრაქტიკაში იკვეთება ჯ. დიუის ძირითადი პედაგოგიკური იდეები: სწავლების ცხოვრებასთან კავშირის აუცილებლობა; მოსწავლის გამოცდილების ფასეულობებზე დაფუძნება; მოსწავლის წარმოდგენა საგნობრივი შინაარსის მკლევარის პოზიციაში.

1960-1970-იან წლებში ჯ. დიუის პედაგოგიურმა იდეებმა გაიარეს კრიტიკის ქარცეცხლში. 1980 წლიდან აშშ-ში სასწავლო გეგმის განსაკუთრებული ფასეულობაა ის, რომ იგი დაეფუძნა მოსწავლეთა აქტიურ მოღვაწეობას-მათი ოჯახური მდგომარეობის გათვალისწინებით; ხოლო მასწავლებლებმა ახლი როლი - ორგანიზატორის და კონსულტანტის, შეიძინეს. აშშ-ში ამაცობენ იმით, რომ ჯ. დიუის მიერ დამუშავებული (შექმნილი) „პროგრესული სკოლით“, ბავშვები სასწავლო წლის დასაწყისში ირჩევენ იმ საგნებს, რომლებსაც აუცილებლად ესწრებიან მთელი წლის განმავლობაში. ამ მოდელის პლიუსები აშკარაა, თუმცა გააჩნია ერთი არსებითი მინუსი: ასეთ სკოლაში განათლების თანამედროვე შინაარსი უდაბლეს თეორიულ დონეზეა დაყვანილი. ამერიკული სკოლის თავისებურებაა-საკუთარ ქვეყანაზე გათვლილი ვიწრო მიმართულება, დაფუძნებული ერთ ან მაქსიმუმ ორ დისციპლინაზე და ცოდნის ფართო დიაპაზონის სრული არარსებობა.

ამერიკული სკოლის უკანასკნელი წლების კრიზისმა გვიჩვენა, რომ „პროგრესული სკოლა“ არ წარმოადგენს საგანმანათლებლო პანაცეას. 21-ე საუკუნეში სწავლების ამერიკული თეორიის და პრაქტიკის საფუძველია პრაგმატული პედაგოგიკის იდეები; ხოლო ჯ. დიუის მიმდევრების მიერ თანამედროვედ ინტერპრეტირებულ პროექტირების იდეებს მთავარი ადგილი უჭრავთ განათლების სფეროში.

დიდ ბრიტანეთში ჯ. დიუის პედაგოგიურმა იდეებმა ფეხი მოიკიდეს მე-20 საუკუნის დასაწყისში. 1906 წელს გამოიცა სტატიების სერია: „სკოლა და ბავშვი“. 1929 წელს პედაგოგიური განათლების სფეროში ჯ. დიუის აღიარებდნენ პროგრესული მოდერნიზაციის არქიტექტორად, მაგრამ ამ შეხედულებას ბევრი პედაგოგი არ იზიარებდა. თუმცა დიდი ბრიტანეთის პედაგოგთა უმრავლესობა მაინც ეფუძნებოდა მის მრავალ დებულებას თავიანთ პედაგოგიურ დისკუსიასა და საქმიანობაში. გადმოჰქონდათ მისი პედაგოგიკის ელემენტები სკოლის პრაქტიკაში. ძირითადად იყენებდნენ იმ პედაგოგიურ იდეებს, რომლებიც შეეხებოდა: ა) სასწავლო პროცესის ცენტრში მყოფ მოსწავლეს-პიროვნებას; ბ) ოსწავლეთა ჩართულობას პრაქტიკულ შრომაში; გ) გამოცდილების მნიშვნელობას, რომელიც სწავლებისგან განუყოფელია; დ) მასწავლებლის, როგორც კონსულტანტის, ახალ როლს. მოცემული იდეები აქტუალურობას არ კარგავდნენ 1949 წლამდე.

60-იან წლებში საგანმანათლებლო პროცესი განიხილებოდა მოდერნიზაციის ისეთ პრიზმაში, რომელშიც მხედველობაში მიიღებოდა წარსულის გამოცდილება, განსაკუთრებით ეფუძნებოდნენ (ითვალსწინებდნენ) პროგრესული პედაგოგების მემკვიდრეობას. უფრო მეტიც, 1980 წლიდან დღემდე, პედაგოგები ემყარებიან ჯ. დიუის პედაგოგიური კონცეფციის იდეებს და გადააქვთ მისი პედაგოგიკის ზოგიერთი ელემენტები სკოლის საგანმანათლებლო პროცესში.

გერმანიაში დიუის პრაგმატიზმის იდეების აღიარება იქცა გამაღიზიანებელ მომენტად, რომელმაც გამოიწვია დისკუსია: გერმანული პედაგოგიური დისკუსიის ჩარჩოებში. 1910 წელს გეორგ კერშენშტიერმა, გერმანიაში „შრომითი სკოლის“ ფუძემდებელმა, აშშ-ში სტუმრობის შემდეგ, აღიარა გაკვირვება ჯ. დიუის-რეფორმატორული იდეების გამო. დიუის იდეებში მოცემულია პრინციპული სხვაგვარი სკოლის „შრომითი სკოლის“- „აქტიურობის სკოლის“ მოდელი. გეორგ კერშენშტიერი არა მარტო კრიტიკულად აანალიზებდა დიუის იდეებს, არამედ უმეტესად იგი ამერიკელის თანამოაზრეც გახლდათ. სწორედ ამიტომ გეორგ კერშენშტიერს „გერმანელ ჯ. დიუის უწოდებენ“. ედვარდ შპრანგერი ჯ. დიუის პრაგმატიზმს ფილოსოფიურ-პედაგოგიურ ასპექტში ანიჭებდა მეტად მოკრძალებულ ადგილს. შპრანგერის ავტორიტეტულობამ და კერშენშტიერთან

მეგობრობამ განაპირობა მომვალში ის გარემოება, რომ გეორგ კერშენშტეიერმა შეწყვიტა ჯ. დიუის ტექსტების პროპაგანდა. ლ. გურლიტის მიერ თარგმნილ ჯ. დიუის სტატიებში, განიხილებოდა ჯ.დიუის კონცეპტუალური დებულებების არსში გაურკვევლობა. რაც იწვევდა იმ იდეის დაკნინებას, რომელიც დისციპლინის დაუფლების და ფორმალური განათლების მიზნით, აღიარებს გამოცდილებას და გამოცდილებების გაცვლას. მოწონებულია იდეა შრომითი ძალების სოციალურ-პოლიტიკოპედაგოგიური ჩართვის შესახებ, მაგრამ უარყოფილია ნაციონალიზმის გამო დემოკრატიული ფონი. ლ. გურლიტმა ვერ შეძლო დაწვრილებით გადმოეცა საწვლების ორგანიზაციის არსი ჯ. დიუის მეხედვით. ჯ. დიუის თვითმართვის და თვითრეგულაციის იდეებს გერმანელი კოლეგა არ ცნობდა.

გერმანელი რეფორმატორები ყუარდლებას ამახვილებდნენ სკოლისა და ცხოვრების ურთიერთკავშირზე. ისინი განიხილავდნენ საკითხებს მასწავლებლის ახალი როლის შესახებ, აქცენტს აკეთებდნენ შრომით მოღვაწობაზე, სოციალიზაციაზე. პეტერ პეტერსონმა გამოსცა პუბლიკაციები პროექტულიმეთოდიკის შესახებ, სადაცთითქოს პირდაპირ არაა მინიშნებული ამერიკელი რეფორმატორის იდეები, მაგრამ საკმაოდ ფართოდაა ამ პუბლიკაციებში წარმოდგენილი.

ს. უ. ჰესსენი ამტკიცებდა, რომ ჯ. დიუი განიხილავს: რეალობაზე, პიროვნების ერთიანობაზე, გონებრივ განვითარებაზე ორიენტირებულ, დინამიური ფილოსოფიის პრაქტიკულ მხარეს - გამოცდილების უწყვეტ რეკონსტრუქციასთან კავშირში და შემდეგში ექსპერიმენტული აბსტრაქციის ინსტრუმენტის - ლოგიკის მნიშვნელობას განიხილავს. მან თავის ნაშრომში გადმოგვცა ჯ.დიუის ზოგიერთი ცენტრალური, რეალური დებულებების აღწერა, რომელიც განიხილებოდა, როგორც უცნობი თეორიები, ხოლო შემდეგ საფუძვლად დაედო იდეას-პიროვნების სხვადასხვა მეთოდების სრულყოფილებისათვის. ს. უ. ჰესსენმა ერთგვარად თითქოს იპოვა ჯ. დიუის პედაგოგიკის უარყოფითი მხარე-ამერიკელი მეცნიერი არ აცხადებს პრაგმატული პედაგოგიკის პრაქტიკული მნიშვნელობას საშუალო სკოლებში, ვინაიდან მისი მაგალითები ეხებოდა ჩიკაგოს ექსპერიმენტული რეაქციის კლასების პირველ საფეხურს. მან ასევე ეჭვქვეშ დააყენა პედაგოგიკის ფილოსოფიასთან კავშირის იდეა. ს. უ. ჰესსენი შრომითი სკოლის იდეებში უახლოვდებოდა ჯ. დიუის იდეებს. ცენტრში დგას პიროვნების ინტერესები, რომელიც რეალიზდება პრაქტიკული მოღვაწეობით, ამ უკანსკნელში შეიცნობა კაცობრიობის კულტურული და ღირსეული ცხოვრება. 1933 წელს გერმანიაში, განათლებაში აიკრძალა პროგრესივისტების იდეები და ასევე იდეები დემოკრატიის შესახებ. ამ იდეებს ახალ გერმანიაში დაუბრუნდნენ ომის დამთავრებისთანავე. 1945-1965 წლების პერიოდში, ჯ. დიუისთან დაკავშირებული იდეები გერმანელი პედაგოგების ყუარდლების ცენტრშია მოქცეული, თუმცა ხდებოდა ამ იდეების სხვადასხვანაირი ინტერპრეტაცია. 1947 წელს გაჩაღდა კრტიკა რეფორმატორული პედაგოგიკის წინააღმდეგ. მათ შეუერთდნენ კონსერვატორები-ახალი სკოლის მოწინააღმდეგეები და 1948 წლიდან ჯ. დიუის იდეებზე დაყრდნობა შეუძლებელი გახდა. 50-იანი წლებიდან შეიცვალა სასკოლო ცხოვრება, დაიწყო რეფლქსია, როგორც საკუთარი პიროვნების, ასევე გარემომცველი სამყაროსი. 1960 წლიდან გერმანიაში პროექტული ტექნოლოგია აღიქმებოდა, როგორც სწავლების ტრადიციული რეპროდუქციული მეთოდების-ლექციების, სემინარების ალტერნატივა. 70-80-იან წლებში კვლავ დაუბრუნდნენ ჯ. დიუის იდეებს ახალი სკოლის, მოღვაწეობის და სწავლების შესახებ. გაიზრდა ინტერესი ზოგადი და სასკოლო პედაგოგიკის, პროექტული დისციპლინათა შორისი გაკვეთილებისდა პრობლემური სწავლების მიმართ.

1980 წლიდან აქტიურ და პროექტული მეთოდიკა. ჯ. დიუი იყენებდა ტერმინს „პროექტოპრობლემურსიტუაციური გამოცდილება“ ასევე იცავდა მასწავლებლის როლის მნიშვნელობას თითოეულ ეტაპზე. უნდა აღინიშნოს, რომ გერმანელებმა ერთ-ერთმა პირველებმა შეისწავლეს და ცალ-ცალკე გამოყვეს ჯ. დიუის და უ. ხ. კილპატრიკის პროექტული მეთოდიკები.

საფრანგეთში ჯ. დიუის პედაგოგიური შეხედულებები მრავალწლიანი დისკუსიის საგნად იქცა. ერთნი იცავდნენ ჯ. დიუის პრინციპს „სწავლება საქმიანობის დახმარებით“; მეორენი კი ემხრობოდნენ სწავლების ავტორიტარულ მეთოდებს. 1924-25 წლებში ემილ დიურკეიმში ხაზს

უსვამდა რა განათლების დემოკრატიზაციის აუცილებლობას, მიუთითებდა სოციალიზაციის საწყის საფეხურზე პრაგმატიზმის მნიშვნელობას.

1930 წელს „ახალი პროგრესული სკოლის“ მოდელის შემოღების აღსანიშნავად ჯ. დიუის მიანიჭეს სორბონის უნივერსიტეტის საპატიო დოქტორის წოდება. 1947-1958 წლებში განათლება მოიცვა დეპროგრესივიზმად.

1960 წელს ფრანგმა მკვლევარებმა: ფრანდ ურიმ და აიდა ვასკესმა გამოხატეს დაეჭვება შემდეგ საკითხზე: ღირდა თუ არა ფრანგი მკითხველებისათვის ჯ. დიუის მემკვიდრეობის გაცნობა. მათი აზრით, ჯ. დიუის ოპტიმიზმი ამერიკული დემოკრატიის მიმართ, მხოლოდ ნაწილობრივ არის მისაღები ფრანგებისათვის. მაგრამ უკვე 70-90-იან წლებში ჯ. დიუის იდეები ჩართეს საფრანგეთის პედაგოგთა საქმიანობაში. ფრანგმა პედაგოგმა გეორგ სპაიდერსი და სხვები აკრიტიკებდნენ მეცნიერებს მასწავლებლის როლის დაკნინების შესახებ თავიანთ შეხედულებებში. ისინი ხედავდნენ, რომ ფრანგი მეცნიერები მიისწრაფოდნენ, რომ მასწავლებლისათვის მიენიჭებინათ უფლება-ერვინებინათ მოსწავლეებისათვის, რომ მათი აქტივობა მომდინარეობს ფართო შემეცნებითი კონტექსტის ჩარჩოებში. გერმანელების მსგავსად, ფრანგებიც, პროექტული მეთოდის ნაკლოვანებებს უსამართლოდ მიაწერდნენ ჯ. დიუის ფრანგმა მეცნიერმა დელადელმა მთელი რიგი ნაშრომები მიუძღვნა პრაგმატიზმს, მის დამფუძნებლებს და ასევე ჯ. დიუის. გამოცდილების მნიშვნელობის მუდმივი რეკონსტრუქციის იდეა მოითხოვს-სკოლის პრაქტიკის მუდმივ შესაბამისობას ცხოვრების ცვალებად პირობებთან. საფრანგეთში, ჯ. დიუის მიღებული - მემკვიდრეობა - გამოცდილების მნიშვნელობის (ფასეულობის) შესახებ, მეტად მიმზიდველი იდეა აღმოჩნდა „ახალი აღზრდის“ მოძრაობის მიმდევრებისათვის. ფრანგი მეცნიერები ცდილობდნენ ამ მიმართულებით მოხდინათ ჯ. დიუის რეკომენდაციების რეალიზება სკოლის პრაქტიკაში; თუმცა თანამედროვე საფრანგეთში, სწავლების პროცესების თვითმართვის იდეები სხვადასხვაგვარად აღიქმება.

ცნობილია, რომ იტალიაში 1943-1955 წლები ითვლება პროგრესული აღზრდის აღიარების და დაცემის პერიოდად. იტალიაში პედაგოგიური მეცნიერების ამოცანას წარმოადგენდა: ჯ. დიუის იდეების გათვალისწინებით, სასწავლო გეგმის დემოკრატიზაცია, სასწავლო მასალების სრულყოფა, დემკრატიისა და პროგრესის საფუძველზე. უნდა აღინიშნოს, რომ პროგრესული აღზრდის იდეას ეწინააღმდეგებოდნენ ოპოზიციის და ეკლესიის წარმომადგენლები. სწორედ ამიტომ, 1955-დან 1985 - წლამდე იტალიაში სასწავლო გეგმები არ შეცვლილა. მხოლოდ 1960-იან წლებში, სწავლების თეორიის და პედაგოგიური ფსიქოლოგიის აქტივიზაციის მეშვეობით, შეაღწია იტალიაში პროგრესივიზმის იდეებმა. 1980 წელს ურბინოს უნივერსიტეტში ჩატარდა კონფერენცია მიემდვნა ჯ. დიუის. ამ კონფერენციაზე მრავალმეცნიერმა განაცხადა, რომ ქვეყანაში პროგრესულ პედაგოგიურ მოძრაობაზე ძლიერ გავლენას ახდენს ჯ. დიუის პედაგოგიკა. ხოლო ზოგიერთი, „რევოლუციის კრახს“ მიუთითებდა. აღსანიშნავია, რომ 1982 წლამდე იტალიაში არ ჩატარებულა არცერთი კვლევა, რომელიც სათანადოდ გააშუქებდა ჯ. დიუის იდეების გავლენას იტალიის საგანმანათლებლო რეფორმაზე.

1990 წლიდან შეიმჩნევა ჯ. დიუის ნაშრომების და მისი საგანმანათლებლო პრაქტიკის მიმართ ინტერესის ზრდა. ჯ. დიუის იდეები, როგორც: 1. მოსწავლის პიროვნება და ინდივიდუალური თავისებურებები; 2. მოსწავლეთა პრაქტიკულ შრომაში ჩართვა; 3. დემოკრატია; 4. განათლების განუყოფელი ნაწილის-გამოცდილების მნიშვნელობა-კვლავ იტალიელი პედაგოგების ყურადღების საგანი გახდა. 1924 წელს ჯ. დიუი ეწვია თურქეთს, ამ პერიოდში ქვეყანამ უარყო მუსულმანური თეოკრატიზმი. თურქეთში გაუნათლებელი მოსახლეობის პროცენტული მაჩვენებელი ძალიან მაღალი იყო და ამიტომ განათლების თანამედროვე სისტემის შექმნა ახალგაზრდა რესპუბლიკის გადარჩენის ტოლფას საკითხს წარმოადგენდა. თურქეთში, სხვა რეფორმების გატარებასთან ერთად, განათლების სისტემაში-ლათინურ ანბანზე გადასვლა წინგადადგმული ნაბიჯს წარმოადგენდა. აშშ-ში დაბრუნებულმა ჯ. დიუიმ გამოაქვეყნა თავისი ანგარიში და რეკომენდაციები თურქეთის საგანმანათლებლო სისტემის შესახებ. იგი მიუთითებდა, რომ განათლება უპირველეს ყოვლისა ახალგაზრდა თაობის, როგორც ქვეყნის მომავლის, აღზრდაში ჩადებული წვლილია. ჯ. დიუის

სურდა გავეცნო თურქი მეცნიერებისათვის პროგრესული პედაგოგიური იდეები და აგრეთვე ურჩევდა მათ გაცნობოდნენ სხვა ქვეყნების პედაგოგიურ შეხედულებებს. ჯ. დიუის აზრით, უმჯობესია, რომ პედაგოგის პროფესიისათვის კადრი შეირჩეს ინტელიგენციიდან და მათვის სწავლებაში საგნობრივი ცოდნით შეიარაღება, პროგრესული მეთოდების და ხერხების გამოყენება აუცილებლობას წარმოადგენს. 20-იან წლებში მუსტაფა ნეკატიმ რალობად აქცია ამერიკელი კოლეგის მეთოდების და ხერხების გამოყენება განათლების სფეროში. ჯ. დიუის იდეებმა შრომისა და სწავლის შეერთების თაობაზე ფართო რეალიზაცია განიცადეს თურქეთის სასოფლო ინსტიტუტებში. 1924 წელს თურქულ ენაზე გამოქვეყნდა არნი ბასმანის მიერ ნათარგმნი ნაშრომი: „სკოლა და საზოგადოება“. თუმცა მოგვიანებით მოხდა ჯ. დიუის იდეების არასწორი ინტერპრეტაცია.

დღეისათვის შეინიშნება პრაგმატიზმის იდეების ზეგავლენა თურქულ საგანმანათლებლო სისტემაზე; მაგრამ ფუძემდებლური როლი უჭირავს ეროვნული კულტურის ძირითადი ნიშანხაზების გათვალისწინებას. უნდა აღინიშნოს, რომ დასავლეთის მსგავსად, მე-19 საუკუნის მეორე ნახევარში იაპონია იყო ერთადერთი არადასავლური ქვეყანა, რომელმაც, სხვა ქვეყნებისაგან დამოუკიდებლად, შეძლო განათლების სისტემის მოდერნიზაცია. იაპონელებმა დასავლეთის ქვეყნებიდან ამოირჩიეს საკუთარი ქვეყანისათვის მისაღები საგანმანათლებლო სისტემები. ასე მაგალითად, იაპონიაში დაწყებით სკოლაში აუცილებელია შემდეგი გაკვეთილების: მათემატიკა, კალიგრაფია, მუსიკა, იაპონური ენა და კომპიუტერი, გარდა ამ საგნების სავალდებულოდ იქცა კლასგარეშე მეცადინეობებს ჩატარება, რომელთაც იგივე დრო ეთმობოდა, რაც დანარჩენ გაკვეთილებს.

ამრიგად ჯ. დიუის საგანმანათლებლო იდეებმა მნიშვნელოვანი გავლენა მოახდინეს მეოცე საუკუნეში მსოფლიო საგანმანათლებლო სისტემაზე.

#### გამოყენებული ლიტერატურა:

1. Гуреева А.В. Критический анализ прагматической эстетики Д.Дьюи – Москва: Изд.во МГУ, 1983.
2. Кроссер П. Нигилизм Дж. Дьюи / Пер. С англ. – Москва, 1985.
3. Рогачёва Е.Ю. Педагогика Дж. Дьюи в XX веке: кросс-культурный контекст: монография / М-во образования и науки Рос. Федерации, Междунарю акад. Наук пед. Образования (МАНПО), Владимир. Гос. Пед. ун-т. – Владимир: Владимир. Гос. Пед. ун-т, 2005
4. Шарвадзе Б.А. Жизнь и философия Дж. Дьюи – Тбилиси: изд. Авт., 1995
5. Шарвадзе Б.А. Жизнь и философия Дж. Дьюи В книге Шарвадзе Б.А. – Историко-философские труды, Тбилиси, 2009

#### რეზიუმე

21-ე საუკუნეში სწავლების ამერიკული თეორიის და პრაქტიკის საფუძველია პრაგმატული პედაგოგიკის იდეები. ჯ. დიუის მიმდევრების მიერ თანამედროვედ ინტერპრეტირებულ პროექტირების იდეებს მთავარი ადგილი უჭირავთ განათლების სფეროში. სწორედ ამ თვალსაზრისით, სტატიაში განხილულია ჯ. დიუის პედაგოგიკური იდეების განვითარების ეტაპები - ინგლისში, გერმანიაში, იტალიაში, თურქეთში, იაპონიაში და სხვა ქვეყნებში.

**Nino Kancheli** - Akaki Tsereteli State University, Doctorate of Theory and History of Education  
**John Dewey's Pedagogical Creed and its Effect on World Educational Field**

#### Resume

In the 21<sup>st</sup> century the teaching basis of American theory and practice is pragmatic pedagogy. Dewey's supporters have interpreted his pedagogical views in a modern way, that plays the leading role in Educational field. That's why the article deals with the developing phases of Dewey's pedagogical creed in - England, Germany, Italy, Turkey, Japan and other countries.

**ნინო ყანჩელი** - აკაკი წერეთლის სახელმწიფო უნივერსიტეტის განათლების თეორიისა და ისტორიის სპეციალობის დოქტორანტი

### ჯონ დიუი ფილოსოფოსი და პედაგოგ-რეფორმატორი

ჯონ დიუი (1859-1952) დაიბადა ბარლინგტონში. იმხანად ბარლინგტონში ცხოვრობდნენ ძირძველი ინგლისელები, ირლანდიელები და კვებეკელი (პროვინცია და ქალაქი კანადაში) ფრანგი იმიგრანტები. უმაღლეს სკოლის დამთავრების შემდეგ, დიუი გადავიდა ვერმონტის უნივერსიტეტში, სასწავლებელში, რომელიც ხელს უწყობდა სტუდენტებში ინტელექტუალური დამოუკიდებლობის განვითარებას. დიუი პოლიტიკურ, სოციალურ და მორალურ ფილოსოფიაზე საკურსო თემის წერას შეუდგა. 1879 წელს ვერმონტის უნივერსიტეტის დამთავრების შემდეგ ორი წლის განმავლობაში მუშაობდა უმაღლესი სკოლის მასწავლებლად ოილ სიტიში, პენსილვანიაში. 1879 წელს ვერმონტში დაბრუნდა, სადაც ასწავლიდა და ამავდროულად აგრძელებდა ფილოსოფიის შესწავლას.

1882 წელს დიუიმ გააგრძელა ასპირანტურაში ჯონს ჰოპკინსის უნივერსიტეტში ფილოსოფიის განხრით. მისი პროფესორები იყვნენ ჩარლზ სენდერს პირსი, სტენლი ჰოლი და ჯორჯ სილვესტერ მორისი, ვისმა შრომებმა ჰეგელისა და კანტის შესახებ დიუიზე უდიდესი ზეგავლენა იქონია. დიუიმ დისერტაცია ემანუელ კანტის ფსიქოლოგიის შესახებ დაწერა.

პირველი აკადემიური თანამდებობა მას მიჩიგანის უნივერსიტეტში ფილოსოფიის კათედრაზე მიენიჭა, სადაც ძირითად მიმართულებად მიიჩნეოდა XIX საუკუნის ბრიტანული და კონტინენტური (შუა ევროპული) ფილოსოფია, განსაკუთრებით კი გერმანული იდეალიზმი. 1886 წელს დიუიმ ჟურნალ Mind-ში, ორი სტატია გამოაქვეყნა, რომელმაც აკადემიური საზოგადოების დიდი ყურადღება მიიპყრო. სტატიებში გამოკვლეული იყო მსგავსებები ფილოსოფიასა და ფსიქოლოგიას შორის. დიუი ამტკიცებდა, რომ ფილოსოფიას არ სჭირდებოდა სპეციალური მეთოდოლოგია, რადგან ის იყო გაგებითი ფსიქოლოგია, რომლისთვისაც წარმატებული მეთოდოლოგიები უკვე არსებობდა. დიუის პირველი წიგნი „ფსიქოლოგია“, რომელიც 1887 წელს გამოიცა, ძირითადად ეყრდნობოდა და განავრცობდა ზემოხსენებულ იდეას. ზოგიერთმა მკვლევარმა მოიწონა წიგნი და ის რამდენიმე უნივერსიტეტში სასწავლო სახელმძღვანელოდ გამოიყენებოდა, სტენლი ჰოლმა და უილიამ ჯეიმსმა გააკტიტიკეს ის.

1890-იანი წლების მიწურულს დიუიმ შეიცვალა შეხედულება გერმანული იდეალიზმიდან ახალი ფილოსოფიური პერსპექტივისკენ, რომელსაც შემდგომში პრაგმატიზმი უწოდა. ის ამავდროულად ძლიერ დაინტერესდა კურიკულუმით, 1900 წლიდან მან ჩიკაგოს უნივერსიტეტში ჩამოაყალიბა 23 სხვადასხვა სასწავლო კურსი ან ხელი შეუწყო ამ კურსების განვითარებას. მან აგრეთვე დიდი წვლილი შეიტანა უნივერსიტეტის სკოლა-ლაბორატორიის დაარსებაში, რომელიც გაიხსნა 1896 წელს. საუკუნის დასასრულს დიუის პროგრამა (რომელიც ახლა განათლების დეპარტამენტად იწოდება) მიჩნეულ იქნა ქვეყანაში ყველაზე სრულყოფილ და ინოვაციურ პროგრამად. საბოლოოდ დიუის საგანმანათლებლო პროგრამამ მას თავისი დროის საუკეთესო საგანმანათლებლო ფილოსოფიის სახელი მოუხვეჭა.

სკოლა-ლაბორატორიის მმართველობის მნოშვნელოვანი პოლიტიკური განსხვავებულობის გამო 1904 წელს დიუიმ დატოვა თავისი თანამდებობა ჩიკაგოს უნივერსიტეტში. მცირე ხნის შემდეგ იგი გახდა კოლუმბიის უნივერსიტეტის პროფესორი, როგორც ფილოსოფიის ფაკულტეტზე, აგრეთვე მასწავლებელთა კოლეჯში. დიუი აგრძელებდა სწავლებას და კვლევების წარმოებას კოლუმბიაში 1930-იანი წლების ჩათვლით, ვიდრე პენსიაზე გავიდოდა. ნიუ-იორკის და ჩრდილო-აღმოსავლეთის ინტელექტუალური გარემო, როგორც ჩანს, მოტივაციას მატებდა დიუის და მან სწორედ კოლუმბიაში შექმნა თავისი ცნობილი ნაშრომები. ისინი მოიცავდა ფილოსოფიის ისეთ მნიშვნელოვან წიგნებს, როგორებიცაა: დარვინის გავლენა ფილოსოფიაზე და სხვა ნარკვევები თანამედროვე აზროვნებაში (1910), ნარკვევები ექსპერიმენტულ ლოგიკაში (1916), რეკონსტრუქცია ფილოსოფიაში (1920), ადამიანის ბუნება და ქცევა (1922), გამოცდილება და ბუნება (1925),

## პედაგოგიკა/Pedagogics

ჭემმარიტების, მტკიცებულების ძიება (1929), ლოგიკა: გამოკვლევის თეორია (1938), შემეცნება და ცოდნა (1949). დიუიმ აგრეთვე გამოსცა ძირითადი სახელმძღვანელოები განათლების შესახებ, რომლებშიც შედიოდა: „როგორ ვფიქრობთ ჩვენ“ (1910) და „დემოკრატია და განათლება“ (1916). ბევრი ამ წიგნებს მის ყველაზე მნიშვნელოვან ნამუშევრად მიიჩნევს. დიუი გარდაცვალებამდე აგრძელებდა ფილოსოფიური და საგანმანათლებლო საკითხების შესახებ წერასა და საუბარს.

დიუი ყოველთვის დაინტერესებული იყო ეპისტემოლოგიით ანუ ცოდნის თეორიით და იმით, თუ როგორ ვიძინებ ცოდნას. მისი აზრით ტრადიციული ეპისტემოლოგიები, რაციონალისტები იქნებიან ისინი თუ ემპირისტები, მკაცრად მიჯნავენ ერთმანეთისგან „გონებას“ და „სამყაროს“, და მან დაიწყო ახალი ეპისტემოლოგიური მოდელის კონსტრუირება, რომელსაც ჩვენ პრაგმატულ ეპისტემოლოგიას ვუწოდებთ. ამ პრობლემის ირგვლივ მას ადრეულ ნაშრომში, რომელიც წარმოდგენილია სტატიებში: „არის ლოგიკა დუალისტური მეცნიერება?“ (1890) და „ლოგიკური თეორიის ამჟამინდელი როლი“ (1891), მისი დასკვნა პირდაპირ გამომდინარეობდა ჰეგელის იდეალიზმიდან. ის ვარაუდობდა, რომ ობიექტური სამყარო არ არის აზროვნებისგან განცალკევებული, თუმცა, ის აზროვნების საშუალებით განიმარტება, როგორც მისი ობიექტური მანიფესტაციით. მოგვიანებით დიუიმ უარყო ეს გადაწყვეტილება გარკვეული მიზეზების გამო. ჰეგელის იდეალიზმს არ შეეძლო ინსაიტის და ექსპერიმენტული მეცნიერების მეთოდების მიღება, რომლებსაც ის იზიარებდა. ამ მხრივ დიუი მოექცა უილიამ ჯეიმსის ეპისტემოლოგიის შესახებ უფრო ნატურალისტური არგუმენტების გავლენის ქვეშ, რომლებიც იდეალიზმს გადაჭარბებულად მიიჩნევდნენ. დიუიმ აგრეთვე დამაჯერებლად მიიჩნია დარვინის ნაშრომი სახეობების წარმოშობის შესახებ, განსაკუთრებით კი ყურადღება, რომელსაც დარვინი ორგანიზმებსა და გარემოს შორის კომპლექსურ ურთიერთობებს უთმობდა. ამრიგად, დიუიმ დაიწყო იმის გააზრება, რომ ადამიანური ცოდნის განვითარება იყო ადაპტაციური, შემგულებლური პასუხი გარემოზე, გარემოს იმგვარი განმარტების მიხედვით, რომ „ნებისმიერი ვითარება, მდგომარეობა გავლენას ახდენს პიროვნულ საჭიროებებზე, სურვილებზე, მიზნებზე და უნარებზე, რათა შექმნას გამოცდილება, რომელიც მას მიეცა“. (1. გვ. 44).

წინა ეპისტემოლოგიებისგან განსხვავებით, რომელთათვისაც აზრი განიხილებოდა, როგორც გონების მარტივი გამოვლენა, დიუის გენეტიკური ეპისტემოლოგიის მიხედვით აზროვნება ორგანიზმსა და გარემოს შორის ურთიერთობის შედეგს წარმოადგენდა. მისი მოსაზრება მისი თანამედროვეს ჟან პიაჟეს მოსაზრებას ჰგავდა. დიუი აგრეთვე ვარაუდობდა, რომ ცოდნა საფუძველშივე იყო პრაქტიკული ან ინსტრუმენტული – რათა უზრუნველყო იმ პრობლემის გადაჭრა, რომელსაც ადამიანი თავისი ცხოვრების მანძილზე აწყდება. ფაქტობრივად, დიუი იყენებდა ტერმინს „ინსტრუმენტალიზმი“, რომ აღედგინა საკუთარი ეპისტემოლოგიური მიდგომა.

დიუიმ თავის მათემატიკურ ნარკვევებში „რეფლექსური „რკალის“ ცნება ფსიქოლოგიაში“ (1896) განსაზღვრა, თუ რას გულისხმობდა ის ინსტრუმენტალიზმში. ამ ნარკვევში ის გამოდის სწავლის ბიჰევიორისტული მიდგომების წინააღმდეგ ფსიქოლოგიასა და სწავლებაში, რადგან ეფუძნება გონებისა და სხეულის მცდარ დუალიზმს. დიუი გვთავაზობს კონსტრუქტივიზმის ადრეულ ვერსიას, როგორც ბიჰევიორიზმის ალტერნატივას. ამ ვერსიის მიხედვით ორგანიზმი ურთიერთქმედებაშია გარემოსთან თვით-მართული მოქმედებით, რომელიც კოორდინირებს და აერთიანებს სენსორულ და მოტორულ რეაქციებს.

ცოდნა და სწავლა შესაბამისად წარმოიქმნება გარემოს აქტიური მანიპულაციის შედეგად. ამგვარი ხედვისთვის უილიამ ჯეიმსის მიმართ მადლიერების გამოხატვით, დიუი აგრძელებდა ამ ძირითადი პოზიციის სრულყოფასა და განვითარებას თავის სხვა ბევრ ნარკვევშიც. ეს გახდა მისი პრაგმატიზმის განსაკუთრებული ვერსიის ძირითადი ელემენტი. დიუის პრაგმატიზმის ფუნდამენტურ როლს კვლევა ასრულებს. დიუის მიხედვით კვლევა მოიცავს სამ ფაზას: ა) პრობლემურ სიტუაციას, ბ) სიტუაციის პარამეტრების იდენტიფიკაციას და გ) რეფლექსიას ამ პარამეტრებსა და თვით სიტუაციაზე გადაწყვეტილების გამომწვევ მიზანთან ერთად. დიუი ხაზგასმით აღნიშნავდა, რომ პრობლემური სიტუაციის ჰერტუბაცია არ არის მაინდამაინც კოგნიტური, მაგრამ არის პრაქტიკული და ეგზისტენციური. შესაბამისად, პრობლემური სიტუაციის

## პედაგოგია/Pedagogics

გადაწყვეტა არ არის ფუნდამენტურად კოგნიტური, თუმცა შემეცნებას აშკარად მოიცავს. სამაგიეროდ ეს არის პრაქტიკული მოქმედება, მცდელობა გადაადგილო, აამოძრავო რაიმე ან კვლავ აამუშავო. ეს შეხედულება დღემდე უპირისპირდება უმეტეს იდეალისტ ეპისტემოლოგიების მოსაზრებებს, სადაც ერთმანეთისგან გათიშულია აზროვნება და ქცევა. არაიდეალისტურის გარდა დიუის პოზიცია ანტიფუნდამენტალისტური იყო. მისი მტკიცება, რომ ფოლიბილიზმი - იდეა, რომ მთელი ცოდნა არის პირობითი, ჭეშმარიტია მხოლოდ მანამ, სანამ საწინააღმდეგო დადასტურდება - პრაგმატიზმის ძირითად ელემენტს წარმოადგენს. (1. გვ. 98)

წლების განმავლობაში დიუი ხვეწდა და აღრმავებდა ინსტრუმენტალიზმს, ტრადიციული განათლების ეპისტემოლოგიების ძირითადი პრინციპების საკუთარ ჭრილში განხილვის შედეგად. მაგალითად, ის ამტკიცებდა, რომ ტრადიციული ჭეშმარიტების ფარდობითობის თეორია - იდეა, რომ ჩვენ შეგვიძლია ფაქტების აღმოჩენა და ობიექტური რეალობის აპრიორი ფაქტების წარდგენა - მხოლოდ ითხოვს წარმოდგენის არსებულ რეალობასთან „შესაბამისობის“ საკითხს. დიუის მტკიცებით ნებისმიერი შესატყვისობა წარმოდგენასა და შიშველ ფაქტს შორის ჭეშმარიტია მხოლოდ მაშინ, თუ ეს ეფექტურია რეალური ცხოვრების გადაჭრაში. ჭეშმარიტების ეს პრაგმატული თეორია ძლიერ წინააღმდეგობას წააწყდა, განსაკუთრებით ენის და ლოგიკის ისეთი ბრიტანელი ფილოსოფოსების მხრიდან, როგორცაა მაგალითად ბერტრან რასელი. დიუი ეჭვის თვალთ უყურებდა ამ კრიტიკას, რადგან ეს კრიტიკა ძირითადად ორიენტირებული იყო მოდერნისტულ ვარაუდებზე, განსაკუთრებით სუბიექტის და ობიექტის განცალკევების იდეაზე და პრივილეგიას ანიჭებდა ამ უკანასკნელს. მან ფოლიბალიზმი მოგვიანებით შეცვალა ცნებით „მტკიცებულების გარანტირებულობა“, როგორც იდეების „ჭეშმარიტების“ გამოსარკვევი საცდელი ტესტი, რომელიც შედგენილია წარმატებული გამოკითხვის საფუძველზე. მნიშვნელოვანია, რომ ამ გადასვლამ იწინასწარმეტყველა ძირითადი ეპისტემოლოგიური მტკიცებულებები, რომლებიც ამჟამად სამეცნიერო კვლევებში ცნობილია „თვისებრივი პარადიგმის“ სახელწოდებით.

ცოდნის, როგორც მიზანმიმართული მოქმედების რეზულტატად განხილვისას აპრიორი ფსიქოლოგიური ან ონტოლოგიური ფენომენის ნაცვლად, დიუიმ შეცვალა კლასიკური მეტაფიზიკის აბსოლუტიზმი და გაუხსნა კარი ემპირიულად ჩამოყალიბებულ მეტაფიზიკას. დიუიმ წარმოადგინა თავისი პრაგმატული მეტაფიზიკა ნაშრომში „უშუალობის ემპირიული პოსტულატი“ (1905). მნიშვნელოვანია, რომ მან შეიმუშავა ფენომენოლოგიური საფუძველი მეტაფიზიკისთვის, იმის მტკიცებით, რომ ემპირიულად განცდილი რამ არის ის, თუ როგორ იქნა ის განცდილი. რომ განემარტა თუ რას გულისხმობდა ამ სიტყვებში, დიუიმ შემოგვთავაზა შემდგომი მაგალითი. პიროვნებას ესმის ხმა ბნელ ოთახში. თავიდან ხმა შიშის მომგვრელად მიიჩნევა, გამოკვლევის შემდეგ (მაგალითად, სინათლის ანთება და გარემოს დათვალიერება) დგინდება, რომ ხმა როგორც ჩანს გამოწვეული იყო ფანჯრის დარაბის ბრახუნით, რაც არ ქმნიდა შიშის საფუძველს. ამ მაგალითის არსი არის ის, რომ ცოდნა ყალიბდება სამყაროსთან ჩვენი ურთიერთობის პროცესში. ხმა თავიდან იყო შიშის მომგვრელი, მაგრამ ეს შიში ამ შემთხვევაში იყო ამჟამინდელი ცოდნის არაადეკვატურობის ეფექტი, რომ წარმატებით გადაეჭრა ამ შემთხვევაში ამჟამინდელი მდგომარეობის, ვითარების პრაგმატული მოთხოვნა.

შემდგომში კვლევამ ვერ გამოაშკარავა ახალი რეალობა არსებული ხილვადობის მიღმა. სანაცვლოდ, მან დინამიკური კავშირი შეცვალა *მე-სა* და *აღქმას* შორის და შესაბამისად იმოქმედა რეალობის შეცვლაზე. მან საწყისი შიშის გამოცდილება ჩადო შინაარსში, მისი მნიშვნელობისა და ძალის ცვლილებების გათვალისწინებით.

დიუის შეხედულებამ მნიშვნელოვანი გავლენა იქონია მეტაფიზიკაზე. უპირველესად იგი გარდაქმნის არასტაბილურ და შესაძლო ცოდნას ვალიდურად ან კანონიერად, და შესაბამისად, კითხვის ნიშნის ქვეშ აყენებს მეტაფიზიკის იდეალისტურ ვერსიებს. (მაგალითად, პლატონის *eidos* (იდეები) ან კანტის წმინდა გონება). მეორე მხრივ, ფაქტი, რომ ცოდნა იცვლება განახლებული გამოკვლევების საშუალებით, რომელიც წინ უძღვის ბუნებრივი შემთხვევის, მოვლენის ადეკვატურ გაგებას, ვარაუდობს, რომ ჩვენი გამოცდილება სამყაროს მიმართ ნებისმიერ მოცემულ დროს მთლიანად მცდარი არ არის. ასე რომ, სკეპტიციზმი გამოცდილების სანდოობისადმი გაუმართლებელია. გრძნობები, ჰიპოთეზები, იდეები, ხელახალი წარმოდგენები და ასე შემდეგ,

## პედაგოგია/Pedagogics

ყველა პოტენციურად ცოდნის ღირებულ შუამავალს, მედიატორს წარმოადგენს. წარმატებული გამოკვლევების საშუალებით ეს მედიატორები ქრებიან, წყვეტენ არსებობას დააამკარავებენ საგნებს „მოქმედი პირისათვის ყველაზე რეალურისა და ბუნებრივი ფორმით.“ უმთავრესია ქარის იდეა, რომ ნებისმიერი სახის გამოცდილება ფასეულია აღირებულა ცოდნის აგების პროცესში. საგულისხმოა, რომ ამ ნარკვევებმა წინასწარ განსჭვრიტეს მარტინ ჰაიდეგერის ცნობილი ჰერმენევტული წრის არტიკულაცია, სადაც ყოველგვარი ცოდნის საფუძვლად პრაქტიკული მონაწილეობა გვევლინება *Dasein* -ში (ყოფნაში) ანუ სამყაროში.

შესაძლოა დიუის პრაგმატული მეტაფიზიკა ყველაზე სრული სახით ჩამოყალიბებულია „გამოცდილება და ბუნება“-ში (1925). ამ ტომში დიუი ასაბუთებს, რომ სოციალური ურთიერთობები მნიშვნელოვანია არა მხოლოდ სოციალური თეორიის განვითარებაში, არამედ აგრეთვე მეტაფიზიკის განვითარებაშიც, რადგან ადამიანთა კოლექტიური აქტივობების შედეგად დგინდება, რომ გონება თავად გამოვლინდება საგანმანათლებლო ტრადიციისგან განსხვავებით, რომელიც განიხილავდა გონებას, როგორც პრიმიტიულ, ინდივიდუალურ თვისებას და წინასწარ განზრახული მოქმედებების წინაპირობას. დიუი აყალიბებს გენეტიკურ შეხედულებას, რომლის მიხედვითაც გონება არის კოლექტიური აქტივობის სიმბოლოების, განსაკუთრებით კი ენის შუამავლობით. ამ მხრივ მისი აზროვნება შესამჩნევად ახლოსაა, როგორც სიმბოლური ინტერაქციონის ტიპის მოსაზრებებთან, როგორცაა მაგალითად ჯორჯ ჰერბერტი ვისთან ერთად იგი მუშაობდა, აგრეთვე ლევ ვიგოტსკისთან, მის თანამედროვესთან, ვის შესახებაც ალბათ დიუიმ არაფერი იცოდა. ყველა ამ მოაზროვნისთვის ცნობიერება და ცოდნა იწარმოება სამყაროში სოციალურად და სემიოტურად გაშუალებული აქტივობის მეშვეობით. (2. გვ. 89)

### გამოყენებული ლიტერატურა:

1. Валева Л.А. Педагогизм Дж. Дьюи как глобальная идея гуманистической педагогики XX в. / Валева Л.А. / М: Вестник Московского государственного областного университета. №3 – 2007. С. 3-7.
2. John Dewey (2007), *The School an Society*, by Cosimo, Inc.
3. John Dewey (2007), *Democracy and Education*, Nu Vision Publications, LLC.

### რეზიუმე

1890-იანი წლების მიწურულს დიუიმ შეიცვალა შეხედულება გერმანული იდეალიზმიდან ახალი ფილოსოფიური პერსპექტივისკენ, რომელსაც შემდგომში პრაგმატიზმი უწოდა. ის ამავდროულად ძლიერ დაინტერესდა კურიკულუმით, 1900 წლიდან მან ჩიკაგოს უნივერსიტეტში ჩამოაყალიბა 23 სხვადასხვა სასწავლო კურსი ან ხელი შეუწყო ამ კურსების განვითარებას. მან აგრეთვე დიდი წვლილი შეიტანა უნივერსიტეტის სკოლა-ლაბორატორიის დაარსებაში, რომელიც გაიხსნა 1896 წელს. საუკუნის დასასრულს დიუის პროგრამა (რომელიც ახლა განათლების დეპარტამენტად იწოდება) მიჩნეულ იქნა ქვეყანაში ყველაზე სრულყოფილ და ინოვაციურ პროგრამად. საბოლოოდ დიუის საგანმანათლებლო პროგრამამ მას თავისი დროის საუკეთესო საგანმანათლებლო ფილოსოფიის სახელი მოუხვეჭა მსოფლიოს სხვადასხვა ქვეყანაში.

**Nino Kancheli** – Akaki Tsereteli State University, Doctorate of Theory and History of Education

### John Dewey a philosopher and a pedagogue – reformer

#### Resume

Since 1890 Dewey changed his viewpoint from German idealism to philosophical perspectives, that he later called Pragmatism. Meanwhile he got very interested in curriculum, and from 1900 he formed 23 various studying courses, or supported the development of such courses at Chicago University. Furthermore, he contributed to the foundation of school-laboratory at the University, which was opened in 1896. At the end of the century his program was considered as the most perfect and innovative one. Eventually Dewey was acclaimed as the best educational philosopher of his time due to his educational program.



**თამარ შანიძე** - აკაკი წერეთლის სახელმწიფო უნივერსიტეტის პედაგოგიკის თეორიისა და ისტორიის სპეციალობის დოქტორანტი, სოფელ ჭოგნარის საჯარო სკოლის გერმანული ენის მასწავლებელი

### **ჯონ დიუისა და იოჰან ფრიდრიხ ჰერბარტის სასწავლო სპეციფიკის შეპირისპირება**

სწავლა-სწავლების საკითხი განათლების სფეროში ყოველთვის ნათლად იდგა და დღესდღეობითაც განსხვავებულ სოციალურ-ისტორიულ პერიოდშიც აქტიური განხილვის საგანს წარმოადგენს. დროის მოთხოვნების პარალელურად აღზრდის მიზნები და ამოცანები შეიცვალა და თქმის მომენტშიც ცვლილებებს განიცდის. სხვადასხვა ეპოქის ღირებულებების ფონზე წარმოშობილი საგანმანათლებლო თეორიები მათი მეტად თუ ნაკლებად მისაღები ღირებულებების მიუხედავად არაერთხელ გადამუშავებულა აწმყოს მოთხოვნებთან მიმართებაში და იქ არსებული ღირებული გამოცდილებების საფუძველზე ახალი მიდგომები ჩამოყალიბებულა. მეცნიერული საგანმანათლებლო სისტემის ჩანასახების ფორმულირება ეკუთვნის ჩეხ პედაგოგს და საზოგადო მოღვაწეს, იან ამოს კომენსკის, რომელმაც ერთგვარი საფუძველი დაუდო ტრადიციულ სწავლებას. ხოლო თანამედროვე მეცნიერული პედაგოგიკის საფუძველები ტრადიციული სწავლებით და პედაგოგიკური ფსიქოლოგიით ფორმულირება გერმანელ პედაგოგს, იოჰან ფრიდრიხ ჰერბარტს. მოგვიანებით, ამერიკელი ფილოსოფოსი და ინსტრუმენტალიზმის ფუძემდებელი ჯონ დიუი ქმნის ტრადიციული სწავლებისგან აბსოლუტურად განსხვავებულ, პროგრესივისტული სწავლების იდეას. ჰერბარტისა და დიუის იდეები ერთმანეთს, საფუძველშივე, უპირისპირდება, როგორც ტრადიციული და პროგრესივისტული სწავლების თეორიები, თუმცა საერთოც ბევრია მათ შორის. როგორც ერთი ასევე მეორე მნიშვნელობას ანიჭებს მოზარდის ასაკობრივ და ინდივიდუალურ თავისებურებებს, სწავლა-სწავლების მიზნისა და გეგმის მნიშვნელობას.

ჯონ დიუის სკოლა-ლაბორატორიის არსი - ინსტრუმენტალიზმი ამტკიცებს, რომ ადამიანის მოქმედების სხვადასხვა ფორმა თუ იდეა გარემოსთან ადაპტირების მთავარი ინსტრუმენტია და შექმნილია კონკრეტული პრობლემების გადასაჭრელად. პრობლემების ცვალებადობასთან ერთად აუცილებელი ხდება მათი გადაჭრის ინსტრუმენტების შეცვლა.

პროგრესივიზმის მიხედვით წარმატებული სწავლისათვის საუკეთესოა ცოდნის მიღება გამოცდილებით და რაციონალური ინტერაქციით. მისი მთავარი სლოგანია „სწავლა კეთებით.“ ამგვარი სწავლების პროცესში აუცილებლობით მოთხოვნილია რამდენიმე საფეხური, რომლებიც მიზეზ-შედეგობრივად ერთმანეთს მოსდევს და ერთი კონკრეტული მიზნისკენ არის მიმართული. ეს საფეხურებია:

**პრობლემის აღმოჩენა - პრობლემის განსაზღვრა - პრობლემის გზების შეთავაზება, ამ გზების შეფასება წარსული გამოცდილებების საფუძველზე - საუკეთესო გზის გამოცდა.**

ჰერბარტთან სასწავლო პროცესი თავიდანვე განსაზღვრულ, მიზანზე ორიენტირებულ პროცესს წარმოადგენს, რომელიც ცოდნის მიღების პარალელურად ეთიკური ნორმების აღქმა-გათავისებებს ითვალისწინებს. ამგვარი გაკვეთილის მიმდინარეობისას მასწავლებელი წარმოადგენს ინფორმაციის გადამცემ პირს, რომელიც პედაგოგიური ტაქტით აღჭურვილი ღირებულ ცოდნასა და ღირსეული ქცევის ნორმებს უნერგავს მოსწავლეს.

დიუი განათლების მიღების პროცესში უდიდეს მნიშვნელობას ანიჭებს თავისუფლებას, თუმცა თავისუფლება არ გულისხმობს პროგრესივიზმის მიერ მოსწავლისათვის მიცემულ თავისუფლებას, რომელიც მათ მაქსიმალური თვითრეალიზებისა და შეცნობის საშუალებას აძლევს. სწორედ, ეს მიაჩნია მას გამოცდილების მიღების მთავარ პრინციპში შეცდომად, რომ ტრადიციული სწავლების პრინციპების თანახმად ცოდნას ვიღებთ მიღებული, უკვე არსებული გამოცდილებების ფარგლებში, ხოლო პროგრესივისტული სწავლება აგებულია არა მხოლოდ გამოცდილებებზე, არამედ მისი მიღების ფორმაზე ანუ მასწავლებლის მიერ დაგეგმილ მომავალ გამოცდილებებზე. აქედან გამომდინარე მასწავლებლის მიერ დაგეგმილი მომავალი გამოცდილება და მოსწავლის წინარე

## პედაგოგია/Pedagogics

გამოცდილება განსაზღვრავს მის მომავალს. ამ პროცესში მნიშვნელოვანია არა ზოგადად თავისუფლება, არამედ თავისუფლება, რომელიც სპეციალურად ორგანიზებულ გარემოში აისახება. ამ მიმართულებით დიუის პრაქტიკულმა გამოცდილებამ და შრომებმა დიდი გავლენა იქონია გამოცდილებით განათლების კონცეფციაში და ე.წ. Outward Bound (გარეგანად მიმართული სკოლების გაერთიანებაში, რომელიც განაპირობა ისეთი ამერიკული საგანმანათლებლო პროგრამების განვითარება, როგორებიცაა: სწავლა თავგადასავლებით, სწავლა სერვისით და სხვა).

ჰერბარტი თავისუფლების შესახებ საუბრობს ზნეობრივ იდეებად ჩამოყალიბებული ეთიკის განხილვისას. ამ იდეათა შორის ის ასახელებს **თავისუფლების იდეას** რომლის მიხედვითაც თავისუფლება, გარკვეულწილად, ემსგავსება კიდეც დიუის მიხედვით დასახელებულ თავისუფლებას. ჰერბარტის მიხედვით „თავისუფლება არის ნებისყოფისა და მთლიანი გონების სრული ჰარმონია“ (3. გვ.139). მათ შორის არ არსებობს წინააღმდეგობა, შინაგანი ბრძოლა და დაპირისპირება, მაშინაც კი როცა ის უპირისპირდება სხვა ზნეობრივ იდეებს. ის თავისუფალ ადამიანად ასახელებს იმას, ვინც ინარჩუნებს ბალანსს რწმენასა და ქცევას შორის. ამ იდეის არსი მდგომარეობს იმაში, რომ მოსწავლე მასწავლებლის მიერ გადმოცემულ ცოდნას ღებულობს არა ისე, როგორც მასწავლებელი გადმოსცემს, არამედ მას ანალიზებს თავის გონებრივ ქურაში და ამგვარად აცნობიერებს მისი აღქმისა და გაგების აუცილებლობას. მისი ფილოსოფია ითვალისწინებს ამა თუ იმ საკითხის არა ისე მიღებას როგორც ის გადმოცემის, თქმის მომენტშია, არამედ ამ ცოდნის გაშლით მის პიროვნულ, გონებრივ, გრძნობით თუ გამოცდილებად ნაწილებთან. ის ამ თვალსაზრისითაა თავისუფალი და არა სასწავლო პროცესში ჩართულობისათვის წამახალისებელი თავისუფლებით, რაც დიუისთან თვალნათლივია. მასთან სასწავლო პროცესი შემოქმედებითი და აღმოჩენებითია, რომლისთვისაც სასწავლო-საგაკვეთილო დროის ლიმიტი არ არსებობს, ხმაური დამახასიათებელია, თუმცა ითვალისწინებს წესებს, რომელსაც იცავენ. მის საგაკვეთილო ფორმატის განხილვისას არ არის ნახსენები ეთიკა და ნორმები, რომელიც ჰერბარტისეული საგაკვეთილო ფორმატის აუცილებელი, თანმხლები ელემენტია. ის ერთგვარი შეზღუდვაა თუმცა, **სათნო ადამიანის** აღზრდის ერთ-ერთი უმნიშვნელოვანესი წინაპირობა. დიუის სკოლა-ლაბორატორია ამ მნიშვნელოვან ღირებულებაზე რატომღაც არ ამახვილებს ყურადღებას.

დიუისეული პროგრესული განათლება არის ტრადიციული საგანმანათლებლო სისტემისა და მისი უკმაყოფილებით გამოწვეული ერთგვარი კრიტიკა. ტრადიციული სისტემა თავისი არსით არის ძალდატანება და თავის მოხვევა უკვე არსებული გამოცდილების, შემუშავებული მეთოდებისა თუ სწავლების შინაარსის.

გამოცდილება ჯონ დიუის მიხედვით არის „წესრიგისა და ორგანიზაციის პრინციპის მიგნება და ამოქმედება მასწავლებლის მიერ ორგანიზებულ, დაგეგმილ მომავალ გამოცდილებაში“ (1. გვ.258).

ჯონ დიუის სწავლების ფილოსოფიაში ფუნდამენტურია თავისუფლება სასწავლო პროცესში, რომელიც არ ნიშნავს ქაოტურ ქმედებებს, არამედ სასწავლო მიზნის განსაზღვრას და მისკენ გამოცდილებით სწრაფვას. თანამედროვე საგანმანათლებლო სივრცეში პედაგოგები ხშირად ვგეგმავთ ჯგუფურ მეცადინეობებს და ვაწყობთ პროექტ-გაკვეთილებს, რომლებშიც მოსწავლეთა უმრავლესობა არა თუ ცდილობს რაიმე გაიგოს ან გაითავისოს, არამედ ცდილობს რომელიმეს „ამოფარებული“ სასწავლო პროცესს გვერდი აუაროს. ხშირად ისინი ამ მეთოდით უკვე ნასწავლი საკითხის გაანალიზებასა და თანამედროვე ცხოვრებაში დასმული პრობლემების იდენტიფიცირებას ახდენენ. თუმცა, ყველა გაკვეთილი ამ ფორმატით მოსწავლეებს ზერელე ცოდნას მისცემს და არა მეცნიერულ, სიღრმისეულ ცოდნას. **ტრადიციული და პროგრესივისტული იდეების მონაცვლეობა ხშირ შემთხვევაში მასწავლებელს მოსწავლეთა წარმატებების თვალსაზრისით კარგ შედეგებს აძლევს.**

ყურადსაღებია ის ფაქტი, რომ თავისუფლება ხშირად დიუის მიხედვით მოსწავლეზე რაიმე შეზღუდვის დაწესება ან მისი სურვილის საპირისპიროდ ქმედებაა. ამ შემთხვევაში სავარაუდოდ იგულისხმება ამა თუ იმ დაგეგმილი გამოცდილების მიზნის მისაღწევად მოსწავლის მიერ აუცილებელი „წესების“ დაცვა.

პროგრესივისტულ სწავლებაში არსებითია ორი პრინციპი-კონტინიუმისა და ურთიერთქმედების პრინციპები, ისინი ერთმანეთისაგან განუყოფელია. კონტინიუმის მიხედვით თითოეული გამოცდილება, რომელსაც შეიძენს ადამიანი, ცვლის ამ უკანასკნელს, როგორც გამოცდილებაში მონაწილეს, ხოლო ეს ცვლილება ადამიანის ნებისგან დამოუკიდებლად გავლენას ახდენს მომდევნო გამოცდილებაზე. ამ გამოცდილებაში კი რაღაცით შეცვლილი გადადის ადამიანი. ამგვარად, თითოეული გამოცდილება რაღაცას იღებს წინა გამოცდილებისგან, რაც ზეგავლენას ახდენს შემდგომ გამოცდილებაზე. ხოლო ურთიერთქმედების პრინციპი გულისხმობს ადამიანისა და გარემოს ურთიერთქმედებას, სადაც მას უწევს გამოცდილების მიღება. ეს ორი პრინციპი ერთმანეთს გადაკვეთენ და ერთდებიან. გამოცდილების ასე ვთქვათ გრძივი და განივი, ვერტიკალური და ჰორიზონტალური ასპექტები.

კონტინიუმის პრინციპის საგანმანათლებლო-აღმზრდელობითი გამოყენება, ნიშნავს, რომ მომავალი გათვალისწინებული უნდა იყოს საგანმანათლებლო პროცესის თითოეულ საფეხურზე, თუმცა ტრადიციული საგანმანათლებლო იდეის მიხედვით ის მომავალ თაობას ამზადებს ცხოვრებაში მოსალოდნელ სიტუაციებთან გასამკლავებლად.

ცალკეული საგნების იზოლირებულად შესწავლა ვერ იქნება ვერასდროს სრულყოფილი გამოცდილების მიღების საფუძველი. მას ესაჭიროება კავშირი სხვა გამოცდილებებთან პრაქტიკული გამოყენებისათვის.

ბავშვის აღზრდა მითითებებისა და წესების გარეშე მას მიაჩნია, როგორც თამაში წესების გარეშე. თუმცა, სკოლის ლაბორატორიაში სიჩუმის რეგულირება შეუძლებელია, ის ჩვეულებრივ მოვლენად ითვლება გაკვეთილზე, რაც ტრადიციული სკოლისათვის მიუღებელია. პლატონის მიხედვით მონაა, ის ადამიანი, რომელიც სხვა ადამიანის მიზნებს აღასრულებს.

მასწავლებელი კარგად უნდა იცნობდეს ყველა იმ პოტენციურ შესაძლებლობებს, რომლითაც მოსწავლეებს გაუძღვება იმ ახალი სფეროებისაკენ, რომლებიც უკვე არსებულ გამოცდილებას ეკუთვნის და ეს ცოდნა უნდა გამოიყენოს იმ პირობების შერჩევისა და ორგანიზაციის კრიტერიუმებად, რომლებიც გავლენას ახდენს მოსწავლეთა აწმყოს გამოცდილებაზე.

თუმცა წარსულის მიღწევები ჩვენს ხელთ არსებული ერთერთი საშუალებაა აწმყოს გასაგებად. სწორედ ისე, როგორც ცალკეულ პიროვნებას უხდება მეხსიერებაში საკუთარი წარსულის მოშველიება იმ სიტუაციის უკეთ გასაგებად, რაშიც ის აღმოჩნდება ხოლმე, თუმცა ზოგჯერ შეუძლებელია ამა თუ იმ პრობლემის მოგვარება არსებული გამოცდილების გვერდის ავლით.

ამდენად, პროგრესული სკოლების ყველაზე სუსტი მხარე ინტელექტუალური შინაარსის შერჩევა და ორგანიზაციაა, რაც გარდაუვალია ამ პირობებში.

მასწავლებელმა პროგრესულ სწავლებაში ყურადღება უნდა გაამახვილოს შემდეგ საკითხებზე 1) პრობლემა უნდა გამოდინარეობდეს აწმყოში განფენილი გამოცდილების პირობებიდან და მოსწავლეთა შესაძლებლობებისა და კომპეტენციის ფარგლებში იყოს. 2) პრობლემამ მოსწავლეს ინფორმაციის მოძიებისა და ახალი იდეების შემოტანის სტიმული უნდა მისცეს. ეს სპირალური პროცესია, ვინაიდან ეს იქცევა წარსულ გამოცდილებად და დასაბამს მისცემს აწმყოს გამოცდილებას.

ჰერბარტთან სასწავლო პროცესი ამზადებს მოსწავლეს ცხოვრებისეული ნებისმიერი პრობლემისთან გასამკლავებლად, რომლის გონებრივი და ზნეობრივი თვისებები უკვე გამოწრთობილია მათთან შესახვედრად და აღმოსაფრხვრელად.

პროგრესულ სწავლებაში საშუალებების შერჩევა და მიზანთან შესაბამისობა არის ანალიზი და სინთეზი.

ამრიგად, ჰერბარტისა და ჯონ დიუის თეორიები თამამად შეიძლება შევაპირისპიროთ, როგორც ტრადიციული და არატრადიციული სწავლების თეორიები. ამ ორ თეორიაში არსებითია თავისუფლების საკითხი, თუმცა მათი შეხედულებებისამებრ ის განსხვავებულ კონტექსტშია წარმოდგენილი. დიუის მიხედვით თავისუფლება მოსწავლეს სიტუაციისდა მიხედვით, საჭიროებისამებრ ქცევის ცვლილების საშუალებას აძლევს. ქცევა იცვლება იმ რაკურსით, რასაც სიტუაცია ითხოვს. ჰერბარტთან თავისუფლება, რომლის არსიც ნებისყოფისა და გონების სრული

## პედაგოგია/Pedagogics

ჰარმონია, მაშინაც კი ინარჩუნებს წონასწორობას, როცა სხვა მორალურ ნორმას უპირისპირდება. ის გარკვეულწილად ჩარჩოვით მოქცეული და შეზავებული სასწავლო-საგანმანათლებლო პროცესთან. საგაკვეთილო დროის ლიმიტის მიხედვით თუ ვიმსჯელებთ, ინფორმაციის გადაცემა ტრადიციული მეთოდით უფრო მოკლე დროით განისაზღვრება, ვიდრე არატრადიციული, პროგრესივისტული მეთოდებით. ორივე თეორია მისაღებია იმდენად, რამდენადაც ისინი ერთმანეთს ჩაანაცვლებს სასწავლო პროცესში.

### გამოყენებული ლიტერატურა:

1. ჯონ დიუი (1859-1952) „გამოცდილება და განათლება“, თავი „ტრადიციული განათლება პროგრესული განათლების წინააღმდეგ“
2. ჯონ დიუი. „დემოკრატია და განათლება“. “შესავალი თანამედროვე აზროვნებაში”.  
<http://library.iliauni.edu.ge/ilib/node/68>
3. ნათელა ვასაძე. პედაგოგიკის ისტორია. 2004 წელი
4. Max Van Manen „Herbart und der Takt im Unterricht“, Zeitschrift für Pädagogik, 1990

### რეზიუმე

თანამედროვე პედაგოგიაში აქტიურად ინერგება ინოვაციური მიდგომები სწავლა-სწავლების პროცესში არსებული, ტრადიციული ფორმებიდან გამომდინარე დაგროვილი პრობლემების აღმოფხვრა-მოწესრიგების მიზნით. ამდენად, პროგრესივისტული მიდგომები სასწავლო პროცესში საფუძვლიან განხილვა-გაანალიზებასა და ტრადიციულ თეორიებთან შეჯერებას ითხოვს. ჯონ დიუისა და ჰერბარტის მეცნიერული თეორიების შედარებითი ანალიზი ამ თვალსაზრისით საინტერესო და მრავლისმთქმელია. ნაშრომში არსებული საკითხები შეჯერებულია თანამედროვე და ამავე დროს ემპირიულ პედაგოგიურ მასალასთან და მათი ერთობლივი ანალიზის საფუძველზე ერთგვარი დასკვნებია გაკეთებული. სტატიაში გამოყენებულია არა მხოლოდ ქართული, ასევე უცხოური ლიტერატურა და ინტერნეტ რესურსები. აქტუალურია ემპირიული პედაგოგიური პრაქტიკაც საკითხის საფუძვლიანი დამუშავების მიზნით.

**Tamar Shanidze** - Akaki Tsereteli State University, The PhD of Pedagogy Theory and History The teacher of German language at village Chognari public school

### Learning specifics contrasting of John Dewey and Johann Friedrich Herbart Summary

Modern pedagogy is being actively introduced innovative approaches in order to solve and regulate the problems which were accumulated due existing traditional forms that were in teaching-learning process. Thus, progressive approach to the learning process requests deep discussion – analyzation and reconciliation of traditional theories. John Dewey and Herbart's comparative analysis of scientific theories, in this sense, is interesting and meaningful. The issues that are summarized in paper by modern and at the same time empirical teaching materials and based on their collaborative analysis, certain conclusions are done. The article is used not only Georgian as well as foreign literature and Internet resources. The empirical pedagogical practice is actual for the deep processing of the issues.

**გული შერვაშიძე** - ბათუმის შოთა რუსთაველის სახელმწიფო უნივერსიტეტი, ფილოსოფიის მეცნიერებათა დოქტორი, პროფესორი

**ნანი მამულაძე** - ბათუმის შოთა რუსთაველის სახელმწიფო უნივერსიტეტი, განათლების დოქტორი, ასისტენტ პროფესორი

### **„კეთებით სწავლა“ - სასწავლო შინაარსის აგება აზროვნებისა და გამოცდილების ძალით**

„კეთებით სწავლა“ საგანმანათლებლო სივრცეში ამერიკელი მეცნიერის, განათლების ფილოსოფიის ფუძემდებლის ჯონ დიუის სახელს უკავშირდება. ამ მეთოდის გამოყენებით შესაძლებელია პრობლემური და კრეატიული ამოცანების გადაწყვეტა, ახალი ცოდნის მიღება ჯგუფური მუშაობით, ურთიერთობების ჩამოყალიბება და რაც მთავარია, აზროვნების განვითარება უშუალოდ სოციალიზაციის პროცესში.

აქტიური სწავლება, რელევანტური ცოდნის მიღება, ჯგუფებში შემოქმედებითი პროცესის შექმნა, თანამშრომლობითი მხარდაჭერა, ემპირიული სწავლება - ეს ის მახასიათებლებია, რომელსაც „კეთებით სწავლის“ პროცესში ვაღწევთ. ცხადია, „კეთებით სწავლის“ მეთოდის გამოყენება საგანმანათლებლო სივრცეში ხელს შეუწყობს არსებული პრობლემების გადაწყვეტას და ნაწილობრივ იმ გამოწვევებსაც უპასუხებს, რაც მრავლად არსებობს თანამედროვე განათლებაში.

წინამდებარე სტატიის მიზანია განსაზღვროს „კეთებით სწავლის“ არსი, მისი გამოყენების მიზანი და შედეგი საგანმანათლებლო სივრცეში. მიუხედავად იმისა კეთებით სწავლის შესახებ დიდი ხანია ვსაუბრობთ, მისი მნიშვნელობა და მეთოდური თავისებურებები საზოგადოების დიდი ნაწილისათვის ჯერ კიდევ სრულყოფილად გარკვეული არ არის.

იმისათვის, რომ ნათელი წარმოდგენა შეგვქმნოდა მეთოდის რეალიზაციაზე ჩავატარეთ მოკლე კვლევა მხოლოდ ერთი კითხვით - **რას გულისხმობს „კეთებით სწავლა“?** გამოვიკითხეთ რეგიონის მასშტაბით სასწავლო პროცესში ჩართული ასი მასწავლებელი და ბათუმის შოთა რუსთაველის სახელმწიფო უნივერსიტეტის ასი სტუდენტი.

გამოკითხულთა 90% -ს წარმოდგენა არ ჰქონდა „კეთებით სწავლის“ შინაარსსა და მნიშვნელობაზე. 9% -ის პასუხი მიახლოებული იყო „კეთებით სწავლის“ არსთან - რაც მხოლოდ „კეთებით სწავლის“ ერთ მხარეს - პრაქტიკულ საქმიანობას გულისხმობდა. გამოკითხულთა მხოლოდ 1%-მა უპასუხა ისე, რა შინაარსიც მოათავსა მოცემულ ტერმინში თავად ტერმინის დამფუძნებელმა.

ჩვენი მიზანი იყო გაგვერკვია, როგორ შეიძლება მოიაზრებოდეს კეთებით სწავლა მეცნიერული კვლევა-ძიების და აკადემიური დარგის სწავლებისას

დიუის განმარტებით „კეთებით სწავლა“ ნიშნავს სასწავლო შინაარსის აგებას **აზროვნების ძალით და საკუთარი ცოდნა-გამოცდილების მასალით.**

აქედან გამომდინარე საგანმანათლებლო სივრცეში პრიორიტეტულია არა მხოლოდ „ცოდნის ჩალაგება“ თავში, არამედ აზროვნების განვითარება.

დიალოგში „პარმენილე“ პლატონი წერს: „ყოველი იდეა აზრია .... აზრი რაღაცის შესახებ ... თვითეული საგანი აზრებითაა შექმნილი და ყველაფერი აზროვნებს“ (პლატონი; 2002;41). ყველაზე მნიშვნელოვანი, რაც საგანმანათლებლო სივრცეში უნდა განხორციელდეს, ეს არის **სადი აზროვნების სწავლა.** სადი აზრი საუკეთესო საშუალებაა ჭეშმარიტებისა და სიცრუის ერთმანეთისგან გასარჩევად, გონების სწორი მიმართულებით და შემოქმედებითად გამოსაყენებლად. სადი აზრის განვითარებაში მნიშვნელოვან ადგილს მორალი იჭერს ... თუ აზროვნება ცოდნის საფუძველია, უმეცრება უბრალოდ არ ცოდნა კი არ არის, არამედ რაღაც ბნელი ძალის მოქმედება, რომელიც აცდუნებს, რყვნის და წამლავს ადამიანის გონებას. სადი აზრი ზნეობრიობის პირდაპირპროპორციულია და სადი აზროვნებით საგანმანათლებლო სივრცე თავისუფლდება უმეცრებისა და ბოროტებისაგან, შეიძენს ყველაზე მნიშვნელოვანს ცხოვრებაში - აზროვნების თავისუფლებას. აზროვნების საშუალებით ეზიარება ადამიანი მეცნიერებას, აღწევს

ზნეობრივ სრულყოფას, ცხოვრების პირობების გაუმჯობესებას, თვითშემეცნებას, ჯანმრთელობის შენარჩუნებას, იდეების განხორციელებას, წარმატებებს და ა. შ.

რაც შეეხება საკუთრივ ცოდნას, ფრანგი პედაგოგი სელესტერ ფრენე ცოდნის შემენის სწორ გზად ექსპერიმენტს მიიჩნევს და არა, წესებისა და კანონების შესწავლას, რადგანაც თვლის, რომ წესებისა და კანონების შესწავლა იმასა ჰგავს, ურემი ხარებს წინ რომ დაუყენოთ (არადა, რამდენჯერ გვინახავს ჩვენს ცხოვრებაში ხარების წინ დაყენებული ურემი!). ცოცხალი ექსპერიმენტული მუშაობა კი შემდეგი პრინციპით წარიმართება: „მჭედელი მხოლოდ გრდემლთან შეიძლება გახდეს“ (ს. ფრენე, 2010: 24).

როგორც ვხედავთ, ცოდნა არ მოიაზრება, როგორც წესებისა და კანონების შესწავლის გზა, არამედ გულისხმობს ჩართვას თვით ცოდნის, მეცნიერული კვლევა-ძიების და ქმნადობის პროცესში. მართალია ცოდნა ყველაფერს განსაზღვრავს, მაგრამ თანამედროვე ვითარებაში ახალ უნარ-ჩვევებზე მოთხოვნა უფრო მაღალია?, ვიდრე მოთხოვნა შესაბამისი ცოდნის მიღების შესაძლებლობებზე. თუმცა ისიც უნდა გავითვალისწინოთ, რომ ერთი წლის განმავლობაში ცოდნა 7-ჯერ იზრდება, ხოლო უნარ-ჩვევები ძველდება. მაგალითად, სწრაფ ცვლად გარემოში პროგრამები, სილაბუსები მუდმივ ცვლას უნდა დაექვემდებაროს, თორემ დრო საუკეთესო სპეციალისტსაც განზე დატოვებს.

აზროვნების ჯამი შესაბამის მოქმედებას და ადამიანის ხასიათსაც განსაზღვრავს. ხასიათი ვლინდება მხოლოდ გარემოებების მეშვეობით, რომელიც თავის მხრივ აზრის ნაყოფს წარმოადგენს, ხოლო მისი ავ-კარგი ფასდება თავად აზრების ხარისხით: კარგ აზრს კარგი შედეგი მოაქვს, ცუდს - ცუდი. თავის მხრივ კარგი აზრები კარგ ჩვევებს აყალიბებს, რასაც კარგი გარემოებები მოჰყვება. ისიც ცნობილია, რომ ჯანმრთელი აზრი ჯანმრთელ სხეულში იბადება, „ძლიერი, სუფთა და ბედნიერი აზრები სხეულს კარგ ტონუსს უნარჩუნებენ. ორგანიზმი წარმოადგენს ფაქიზ და პლასტიკურ ინსტრუმენტს, რომელიც გონების იმპულსებს მზადყოფნით პასუხობს ...ღვარძლის, შურის სასოწარკვეთილების და მოწყენილობის შესახებ აზრები სხეულს ვნებენ, ჯანმრთელობას და სასიცოცხლო ძალებს ართმევენ. პირქუში სახე შემთხვევით არ ჩნდება - იგი ჩნდება პირქუში აზრების შედეგად ...“ (ჯ. ალენი, 2014: 15). თუ ქუჩაში გამვლელთა სახეებს დავაკვირდებით, აღმოვაჩინოთ, რომ ღიმილი გაქრა და საყოველთაო მოწყენილობამ დაისადგურა ... სად არის გამოსავალი? „ცხოვრების კანონიერი მიზნის გამომუშავება და მისი შესრულების გამბედაობით აღვსება“ - დაასკვნის (ჯ. ალენი, 2014:119).

აუცილებლად გასათვალისწინებელია ისიც, რომ აზროვნება მხოლოდ გონების ფუნქცია არ არის, არამედ სტრატეგიებისა და შემეცნებითი ჩვევების ერთობლიობაა, რომლის გაცნობიერება და შესწავლა შეიძლება **შემეცნებითი მოდელირების** საშუალებით. შემეცნებითი მოდელირების დროს ერთჯერადად, ერთი წინადადების მიკროანალიზით იქმნება მნიშვნელობა, რაც მოსწავლეს უვითარებს კარგი მკითხველის ალღოს, რაც წაკითხულიდან აზრის გამოტანის საუკეთესო საშუალებაა და ვარჯიშის შედეგად დაოსტატებასა და ტექსტის დამოუკიდებლად გაგებისაკენ მიგვმართავს. დგება ინტელექტუალური მიღწევების ჟამი, რომელიც ალენის მიხედვით „იმ აზრების შედეგია, რომლებიც კონცენტრირებულნი არიან მშვენიერი და ჭეშმარიტი ცოდნის ძიებაზე ...წარმატება - მუდმივი და გულმოდგინე ძალისხმევის, ასევე სუფთა აზრების ბუნებრივი პროდუქტია“ (ჯ. ალენი, 2014: 21).

როგორც ვხედავთ, სალი აზროვნების უნარ-ჩვევების გამომუშავება საგანმანათლებლო სივრცის უპირველესი და უძირითადესი გამოწვევაა. აზროვნების მიხედვით განისაზღვრება საზოგადოებაში ადამიანის არსებობა. აზროვნების დონის ამაღლება, აზროვნების განვითარება „კონცენტრირებული აზროვნების ნაჭუჭის გახვრეტა და უფრო თავისუფალი ცხოვრების სუფთა ჰაერის ჩასუნთქვა“ (ჯ. ალენი, 2014: 21) ადამიანის უდიდესი ძალისხმევით მიიღწევა, მაგრამ გაცილებით დიდია თავად მიღწევა და ნამდვილად ღირს ამისთვის გარჯა.

ჩნდება კითხვა, თუ „კეთებით სწავლის“ მთავარი მიზანი აზროვნების ძალით და საკუთარი ცოდნა-გამოცდილებით ახალი სასწავლო შინაარსის აგებას ნიშნავს, როგორ შეიძინოს მოსწავლემ საგანმანათლებლო-აღმზრდელობით პროცესში ეს გამოცდილება?

## პედაგოგიკა/Pedagogics

გამოცდილების განვითარება სოციალური ურთიერთქმედების შედეგად ხორციელდება. თავად საგანმანათლებლო-აღმზრდელობითი პროცესი კოგნიტური პროცესია, სადაც ადამიანები (მოსწავლეები და მასწავლებლები) ერთმანეთს აღიქვამენ, იქმნიან შეხედულებებს ერთმანეთზე და უყალიბდებთ სოციალური უნარ-ჩვევები. ცხადია, ეს ისე არ უნდა გავიგოთ, რომ სასწავლო აღმზრდელობითი პროცესი თავისთავად გარდაიქმნება სოციალურ პროცესად. აქ მნიშვნელოვან როლს თამაშობს სოციალიზაციის პროცესი, რომლის საშუალებითაც, მოსწავლე იძენს პიროვნულ იდენტობას და ითვისებს იმ ნორმას, ღირებულებებს, ქცევებს, სოციალურ უნარებს, რომელიც სასწავლო პროცესში შეძენილ მოცემულ კონკრეტულ სოციალურ ჯგუფს ახასიათებს; მისაღები ინდივიდუალური თვისებები გადაიქცევა ჯგუფის თვისებად, მოსწავლეები საზოგადოებრივ ჯგუფებად ერთიანდებიან და მასწავლებელი, რომელიც ამ ჯგუფის წევრია, წარმართავს კომუნიკაციას. წინააღმდეგ შემთხვევაში, თუ მოსწავლეებს მოვიაზრებთ ფორმალურ კლასად და არა სოციალურ ჯგუფად, მაშინ მასწავლებელი წარმოგვიდგება გარედან მოქმედად და იგი არ ჩაითვლება ურთიერთგაცვლის პროცესების მონაწილედ. ასეთ დროს საგანმანათლებლო-აღმზრდელობითი საქმიანობა კარგავს სოციალურ ფუნქციას, ხოლო „როდესაც განათლება დაფუძნებულია გამოცდილებაზე და საგანმანათლებლო-აღმზრდელობითი გამოცდილება მიჩნეულია სოციალურ პროცესად... მასწავლებელი კარგავს გარეშე ზედამხედველის, ან მოკარნახის როლს და ჯგუფური საქმიანობის ლიდერის ფუნქციას იძენს (ჯ. დიუი, 2006; 285).

ჯონ დიუი მიიჩნევს, რომ მთავარი ამოცანა იმის გარჩევაა თუ, როგორ შეიძლოს წარსულის ცოდნა მომავალთან ურთიერთობის ეფექტურ საშუალებად ვაქციოთ, მაშინ, როცა ყველა სახის გამოცდილება არ შეიძლება დადებით გავლენას ახდენდეს საგანმანათლებლო-აღმზრდელობით პროცესზე. ზოგიერთი გამოცდილება შეიძლება ჩაითვალოს არასწორი განათლების წყაროდ, ზოგიერთი შესაძლოა სასიამოვნოც იყოს, მაგრამ უზრუნველი დამოკიდებულების ჩამოყალიბება გამოიწვიოს .....დიუი აღნიშნავს, რომ „გამოცდილება აუცილებელია, ვინაიდან საბოლოოდ ყველაფერი დამოკიდებულია მიღებულ გამოცდილებაზე ...ყოველი გამოცდილება განაგრძობს არსებობას შემდგომ გამოცდილებაში. აქედან გამომდინარე, გამოცდილებაზე დაფუძნებული განათლების ცენტრალური პრობლემაა ისეთი აწმყო გამოცდილებების შერჩევა, რომლებიც ნაყოფიერად და შემოქმედებითად იარსებებენ მომდევნო გამოცდილებაში“ (ჯ. დიუი, 2006; 264).

კეთებით სწავლის მეთოდს გააჩნია მთელი რიგი უპირატესობები:

- იაზრებს და ცხადად აყალიბებს რეალურ პრობლემებს, კონკრეტულ სამუშაო სპეციფიკის და ამოცანების გათვალისწინებით;
- ამტკიცებს კოლეგიალურ ურთიერთობებს შემხვედრი სწავლებით, გამოცდილებით, მიდგომებისა და ცოდნის ურთიერთგადაცემით და მიღებული შედეგებით;
- ახდენს ჯგუფის მონაწილეთა მოტივირებას თითოეული მათგანის პირადი წვლილით პრობლემის გადაწყვეტაში;
- ხელს უწყობს ურთიერთობის კულტურის ჩამოყალიბებას;
- ხელს უწყობს ცვლილებებისადმი წინააღმდეგობების შემცირებას და ინტენსიური განვითარების პერიოდში ძლიერ და განმავითარებელ ინსტრუმენტულ ქცევას.

აქედან გამომდინარე, კეთებით სწავლა ხელს შეუწყობს კრეატიული და კრიტიკული აზროვნების განვითარებას, რაც დამოუკიდებლად ინფორმაციის მოპოვებას, ჯგუფში დამუშავებას და ანალიზს, განსხვავებული იდეების განხორციელებას, ნდობისა და თანამშრომლობითი უნარ-ჩვევების განვითარებას გულისხმობს. და რაც მთავარია, საგანმანათლებლო სივრცე გადაიქცევა ახალი ცოდნის დაბადების ადგილად, რაც XXI საუკუნის მთავარი გამოწვევაა.

### გამოყენებული ლიტერატურა:

1. ჯონ დიუი - გამოცდილება და განათლება, წიგნში შესავალი თანამედროვე აზროვნებაში, თბილისი, 2006 წ.
2. ჯეიმს ალენი - როგორ აზროვნებს ადამიანი, თბილისი, 2014 წ.
3. სელესტენ ფრენე - პედაგოგიური ინვარიანტები, თბილისი, 2010 წ.

## რ ე ზ ი უ მ ე

წინამდებარე სტატიის მიზანია განსაზღვროს „კეთებით სწავლის“ არსი, მისი გამოყენების მიზანი და შედეგი საგანმანათლებლო სივრცეში. მიუხედავად იმისა, „კეთებით სწავლის“ შესახებ დიდი ხანია ვსაუბრობთ, მისი მნიშვნელობა და მეთოდური თავისებურებები ჯერ კიდევ სრულყოფილად არ არის გარკვეული საზოგადოების დიდი ნაწილისათვის.

აქტიური სწავლება, რელევანტური ცოდნის მიღება, ჯგუფებში შემოქმედებითი პროცესის შექმნა, თანამშრომლობითი მხარდაჭერა, ემპირიული სწავლება - ეს ის მახასიათებლებია, რომელსაც „კეთებით სწავლის“ პროცესში ვაღწევთ. ცხადია, „კეთებით სწავლის“ მეთოდის გამოყენება საგანმანათლებლო სივრცეში ხელს შეუწყობს არსებული პრობლემების გადაწყვეტას და ნაწილობრივ იმ გამოწვევებსაც უპასუხებს, რაც მრავლად არსებობს თანამედროვე განათლებაში.

ჩვენი მიზანია, ასევე გავარკვიოთ, როგორ შეიძლება მოიაზრებოდეს „კეთებით სწავლა“ მეცნიერული კვლევა-ძიების და აკადემიური დარგის სწავლებისას, როგორ ავაგოთ სასწავლო შინაარსი აზროვნების ძალით და საკუთარი ცოდნა-გამოცდილების მასალით, როგორ ვაქციოთ საგანმანათლებლო სივრცე ახალი ცოდნის დაბადების ადგილად, რაც XXI საუკუნის მთავარი გამოწვევაა.

**Guli Shervashidze** - Batumi State Shota Rustaveli University, Professor

**Nani Mamuladze** - Batumi State Shota Rustaveli University, Assistant Professor

### **„ Learning by doing ” - the educational content of the construction of the power of thought and experience**

#### **Summary**

The present article is to define learning by doing „,“ essence , its purpose and result of educational space . While learning by doing „,“ talking about for a long time , and its importance is still not fully certain methodological features of a majority of citizens .

Active learning, relevant knowledge, the creative process to create groups, cooperative support, empirical studies - these are the characteristics of a learning by doing „,“ in the process of being obtained. Obviously, learning by doing „,“ method of education system will contribute to the solution of the problem and part of the answer to the challenges, which can be found in modern education.

We also aim to find out how it can be considered „, learning by doing " scientific research and academic teaching in the field , learning how to build the content of thinking and the power of their own knowledge and experience of the material , how to turn an educational environment where new knowledge of the place , which is the main challenge for the XXI century .



**ლელა ტყემელაშვილი** - სსიპ ვანის მუნიციპალიტეტის სოფ. ისრიტის საჯარო სკოლის უფროსი მასწავლებელი

**შემოქმედებითი მრავალფეროვნება და ტრანსფორმაცია - პროფესიონალი მასწავლებლის ერთ-ერთი მნიშვნელოვანი მახასიათებელი**

„სწავლება ხელოვნებაა... ყოველ კარგ მასწავლებელს სწავლების საკუთარი ხერხები აქვს. ამით ის განსხვავდება დანარჩენი სხვა კარგი მასწავლებლებისაგან, ყოველი ეფექტიანი ხერხი უნდა შეესაბამებოდეს შესწავლის განსაზღვრულ ხერხს...“  
დ. პოია

სწავლების სხვადასხვა მეთოდიკაში დახელოვნება და საგნობრივი ცოდნა არის ის აუცილებელი მოთხოვნები, რომელსაც პასუხობს პროფესიონალი მასწავლებელი. გარდა პროფესიული სტანდარტისა, მასწავლებელმა სკოლის და გაკვეთილის „მიღმაც“ უნდა გაიხედონ, განივითარონ ის უნარ-ჩვევები და მიდგომები, რომლებიც მათ ფართო საზოგადოებაში ინტეგრაციისათვის დაეხმარება. დღევანდელ ცხოვრებაში ყველაფერი მუდმივად, ელვის სისწრაფით იცვლება. ამ კანონს აუცილებლად მასწავლებელიც უნდა დაემორჩილოს. თუ არა მასწავლებელს, აბა ვის სჭირდება ყველაზე ხშირი ტრანსფორმაცია დროისა და ვითარების შესაბამისად. უახლესი საკომუნიკაციო ტექნოლოგიები, საზოგადოების ახალი ინტერესები მასწავლებლისაგან მოითხოვენ პრობლემების გადასაჭრელად განსხვავებულ, შემოქმედებითი ნიჭით აღსავსე, ზოგჯერ მოულოდნელი გზების ძიებას. თანამედროვე ცვლილებები აიძულებს მასწავლებელს მიაღწიონ პიროვნულ და პროფესიულ წარმატებებს ქვეყანაში განხორციელებული საგანმანათლებლო ცვლილებების შესაბამისად, შეცვალონ თავიანთი მუშაობის სტილი, გაითვალისწინონ თანამედროვე მოსწავლეთა განსხვავებული ინტერესები. სწორია როცა მასწავლებელი არგებს სახელმძღვანელოს მოსწავლეების საჭიროებებს და არა პირიქით, როდესაც მასწავლებელი ცდილობს მოერგოს სახელმძღვანელოს. მასწავლებელს შეუძლია სწავლების პროცესს მიუდგეს შემოქმედებითად, არ გამოიყენოს მარტო წინასწარ მოცემული რომელიმე ტექსტი ან აქტივობა, შეცვალოს დროის ხანგრძლივობა, დაამატოს საკუთარი აქტივობები. მასწავლებელმა, როგორც დ.უზნაძე ამბობდა - მუდმივად უნდა იზრუნოს ბავშვის, როგორც ნებისმიერი ქცევის განმახორციელებელი სუბიექტის განვითარებაზე-ასწავლოს გაცნობიერებულად, შეგნებულად, მიზანდასახულად. სკოლაში აუცილებლად უნდა ხდებოდეს ადამიანის ძირითადი ღირებულებების მუდმივი და აქტიური წვრთნა. ჯ.დიუი კი აღნიშნავდა, რომ ბავშვების ბუნებრივ ცნობისმოყვარეობას მუდმივი განვითარება სჭირდება.

არავისთვის არ არის უცხო ის მოსაზრება, რომ მასწავლებელი სკოლის ხერხემალია, სწორედ ის განსაზღვრავს სწავლების ხარისხს. ჯ. დიუი ამბობდა: „სწავლა არის პროცესი, რომელიც არცოდნიდან იწყება და მისი დამლევისათვის საჭირო იმპულსზე დაყრდნობით ვითარდება“. აქედან გამომდინარე მასწავლებელი ჯერ თავად უნდა იყოს თავის თავში დარწმუნებული, რომ ყველაფერს შეძლებს, გადალახავს ყველა დაბრკოლებას (დაბრკოლებები საქმის კეთების პროცესში უფრო მეტია, ვიდრე დასაწყისში, თუმცა დაწყების გარეშე საქმე ვერასოდეს გაკეთდება). ფ. კლაინი წერს: „მასწავლებელს ერთგვარი დიპლომატობაც მოეთხოვება, ის ასევე ფსიქოლოგიცაა... მან ანგარიში უნდა გაუწიოს მოსწავლის სულიერ სწრაფვას და შეძლოს მოზარდში ინტერესების გაღვიძება, ამას კი იგი მხოლოდ მაშინ მიაღწევს, თუ მასალას თვალსაჩინო მისაწვდომი ფორმით გადმოსცემს“. თანამედროვე სწავლების ორიგინალური იდეების ავტორის კ. ემდინის აზრით მასწავლებელი უნდა ფლობდეს ერთგვარ მაგიას, რომლითაც ზემოქმედებას მოახდენს კლასზე და გამოავლინებს მათ ახლის შესამეცნებლად. მან მოსწავლეებს სწავლის იდეალური მაგალითი უნდა აჩვენოს და ამით მათი მოტივაცია აამაღლოს. მასწავლებლისა და მისი აღსაზრდელების დევიზი უნდა გახდეს: „იმისათვის რომ გახდე უკეთესი, უნდა შეიცვალო-სრულყოფილებისათვის კი ხშირად ცვლაა საჭირო“ -(უ. ჩერჩილი). მასწავლებელს ჯერ თვითონ უნდა უყვარდეს მოსწავლეები,

## პედაგოგიკა/Pedagogics

რათა მათგანაც მიიღოს საპასუხო სიყვარული, ისინი აცნობიერებენ იმასაც, რომ ვინც უყვართ, ყველაზე მეტს იმათგან სწავლობენ. მასწავლებელი მუდმივად ბავშვების დაკვირვების პროცესში უნდა იყოს-უნდა იცოდეს ვის რა შეუძლია, ვის როგორი ხასიათი და განწყობა აქვს. აუცილებელია საკუთარ თავზე დაკვირვებაც და არა მხოლოდ, სხვების, არამედ საკუთარი ჩვევების, ქცევისა და სწავლების სტილის შეცვლაზე ზრუნვაც. სწორედ მრავალი ფაქტორი განაპირობებს ნებისმიერ პროფესიაში წარმატებებს, თუმცა საქმის უანგარო სიყვარული და მოტივაცია ერთ-ერთი უპირველესია. ყველა მასწავლებელი მოტივირებული, განათლებასა და წინსვლაზე ორიენტირებული, მომავლის იმედით აღსავსე უნდა იყოს. კ. როჯერსი თვლიდა, რომ „განათლება ეფუძნება არა ცოდნას, არამედ მისი მოპოვების უნარს“. ყველა გაკვეთილი მიმართული უნდა იყოს მოსწავლეთა ცოდნის, უნარისა და ღირებულებების ფორმირებისაკენ, გონებრივი განვითარებისაკენ, პიროვნული ჩამოყალიბებისაკენ. მოსწავლე და მასწავლებელი არ უნდა იყვნენ სხვადასხვა განზომილებაში, სკოლა და გაკვეთილი არ უნდა იქცეს მოსწავლისათვის ადგილად, სადაც მას რაიმეს აძულავენ: „არ აღზარდო ბავშვები ისე, რომ ისინი იძულებული იყვნენ ისწავლონ ძალით ან სიმკაცრით. ნაცვლად ამისა მიეცი მათ მიმართულება იქითკენ, რაც მათ გონებას აინტერესებს და ართობს“ (კლატონი).

ყველა აღმზრდელს კარგად უნდა ჰქონდეს გააზრებული, თუ რამდენად მნიშვნელოვანი, ღირებულია პიროვნული ურთიერთობები და აქტიური მოსმენის უნარი ეფექტური კომუნიკაციის, ურთიერთობების შენარჩუნებისათვის, მოსწავლის ნდობის მოპოვება არის ძალიან კარგი წინაპირობა მასზე გავლენის მოსახდენად. იმისათვის, რომ ეს უნარები მასწავლებელმა მოსწავლეებში განავითაროს თვითონ უნდა იყოს მისაბამი პიროვნება, აქტიური მსმენელი. თავად მას უნდა შესწევდეს უნარი მოისმინოს მოსწავლისაგან თუგინდ მისთვის უინტერესო საკითხები, არასწორი აზრები და შეხედულებები ამა თუ იმ საკითხის ირგვლივ. ყოველივე ზემოთ აღნიშნულზე დაკვირვების შედეგად მასწავლებელი ყოველთვის ცდილობს უფრო მეტი მოისმინოს, ვიდრე ილაპარაკოს, რათა მოზარდებს ინდივიდუალური აზროვნება ჩამოუყალიბდეთ, დადებით გავლენას ახდენს ურთიერთობებზე - „თქვენ უფრო შეძლებთ სხვა ადამიანის მდგომარეობას მაშინაც კი, როცა მისი მდგომარეობა თქვენისგან მკვეთრად განსხვავდება“- ჯ.თერნზული. ყველა მეთოდი, ყველა იდეა, რომელსაც მასწავლებელი იყენებს საგაკვეთილო პროცესში, უპირველესად უნდა განვითარდეს შემოქმედებითად, კონკრეტული ვითარების შესაბამისად, უნდა იქცეს შთაგონების წყაროდ. სასურველ შედეგს მხოლოდ მაშინ მივიღებთ, თუ მოსწავლეებს გააზრებულ მოქმედებებში ჩავრთავთ. მასწავლებლის უპირველესი მოვალეობაა ჯერ თვითონ, ხოლო შემდეგ ბავშვებს ასწავლოს თვითშეფასება და დაეხმაროს მათ იმის გააზრებაში, რაც ხდება. ყოველი კარგად გაკეთებული საქმე ხომ მეტ თვითკმაყოფილებას ანიჭებს ადამიანს სწორედ. ამ პრინციპების დაცვით მოსწავლე (არა ერთბაშად, ნაბიჯ-ნაბიჯ, ეტაპობრივად) აცნობიერებს, რომ „გიყვარს შექება?-იყავი ღირსი“, ან კიდევ „ვსწავლობთ არა სკოლისათვის, არამედ ცხოვრებისათვის“, ადამიანის მთელი ცხოვრება ძიებისა და აღმოჩენების ჯაჭვად კი იქცევა მხოლოდ მაშინ, როდესაც ცოდნის პირველად წყურვილს ფართო გასაქანს მივცემთ. „ცხოვრებას აცისკროვნებს სული, საქმით მეტყველი“ (ი.ჭავჭავაძე).

შემოქმედებითი მრავალფეროვნება სხვა დანარჩენ თვისებებთან ერთად მოაზროვნის (უცილობლად მასწავლებლის) ერთ-ერთი მნიშვნელოვანი თვისებაა: „გონების სიფართოვე იზომება იდეებისა და მისწრაფებების შეხამებული რიცხვით“ (ჰელვეციუსი).... „კაციც ბრძენდება - ძალით კი არა, არამედ სხვათა მიბაძვით, ბრძენთა ნაწერით, კითხვით და ისევ კითხვით“....

ოდითგანვე მასწავლებელს, აღმზრდელს დიდი პატივი და დიდება მიეგებოდა (ქართულ ლიტერატურაში ამის მრავალი მაგალითი მოიძებნება). ი ნონეშვილი ამბობდა: „მასწავლებლო, მასწავლებლობას გამირობად გითვლის ერი“. ასევე ბავშვისა და საქმის სიყვარულია უპირველესი მასწავლებლის ათ მცნებაში (გ.მისტრალი). მასწავლებელმა ყოველთვის იცოდა შრომის ფასი, კარგისა და ცუდის გარჩევა, მუდმივად ცვლიდა მიდგომებს, ზრუნავდა ყოველი მნიშვნელოვანი იდეის ხორცშესხმაზე, ფარ- ხმალს არ ყრიდა, ყოველ დღეს ახლიდან იწყებდა, ეძებდა და კვლავ ეძებს დღევანდელი მასწავლებელი, ზრუნავს საკუთარ თვითგანვითარებაზე, მაგრამ „ვართ კი იქ,

## პედაგოგია/Pedagogics

სადაც უნდა ვიყოთ?“, ვართმევთ კი ღირსეულად თავს ჩვენს თავზე არებულ მისიას, რომ ვიყოთ ნამდვილი, ღირსეული, ღირებული მასწავლებლები? ვპასუხობთ თანამედროვე მოთხოვნებსა და გამოწვევებს?...პარალელების ძებნა ათეული და ასეული წლების განმავლობაში ხდებოდა, თუნდაც ჯორდანო ბრუნოს საანდაზოდ ქცეული სიბრძნის ფონზე: „წვეთი ქვას ხეთქავს - ძალით კი არა, არამედ დინჯი, ხშირი დაცემით“.

### ლიტერატურა:

1. ჯ.დიუი - სკოლა და საზოგადოება
2. ჯ.თერნზული - პრაქტიკული გზამკვლევი პროფესიული წარმატებისათვის.
3. ა. გელოვანი - სიბრძნის სიმფონია.

### რეზიუმე

სწავლების სხვადასხვა მეთოდიკაში დახელოვნება და მყარი საგნობრივი ცოდნა არის ის აუცილებელი მოთხოვნები, რომლებსაც პასუხობს პროფესიონალი მასწავლებელი. გარდა პროფესიული სტანდარტისა, მასწავლებელმა სკოლის „მიღმაც“ უნდა გაიხედოს, განივითაროს ის უნარ-ჩვევები და მიდგომები, რომლებიც მას ფართო საზოგადოებაში ინტეგრაციისათვის დაეხმარება. უახლესი ტექნოლოგიები, საზოგადოების ახალი ინტერესები მოითხოვს პრობლემების გადასაჭრელად განსხვავებულ, შემოქმედებითი ნიჭით აღსავსე, ზოგჯერ მოულოდნელი გზების ძიებას ყველა მასწავლებელს უნდა ჰქონდეს თვითგანვითარების სურვილი, რადგან გადამწყვეტი როლი მას აკისრია, იგი აძლევს მოსწავლეს ფიქრის, ანალიზის, დასაბუთების საშუალებას, თავად ხდება „მაგალითი“ თანამშრომლობის, თავდაჯერებულისა და არ უშინდება ექსპერიმენტებს. გავლებულია შესაბამისი პარალელები.

Lela Tkheselashvili – Senior Teacher of Isritly Public School

### **Creative diversity and transformation- are one of the important characteristics of the professional teacher.**

#### RESUME

In the different methods of teaching improvement and hard knowledge of the subject are necessary requirements which is responded by professional teacher.

Besides professional standards teacher must develop skills and methods of approach which will help her or him to integrate in the broad society. The newest technologies and new interests of society demand different, creative and sometimes looking for unexpected ways to solve problems. Every teacher must have desire of self-education, because she or he charges a decisive role. Teacher gives students means of thought, analysis and substantiation. She/he gives an example of cooperation, she/he is confident and takes care of incarnating the main ideas and is not afraid of experiments.

Draw corresponding parallel.

ნინო ჭოხონელიძე--აკაკი წერეთლის სახელმწიფო უნივერსიტეტი, დოქტორანტი

### გარემოს მნიშვნელობა აღზრდაში მ. მონტესორის მიხედვით

დიდი იტალიელი პედაგოგის და ჰუმანისტის მ. მონტესორის მიერ დამუშავებული მეთოდის არსი იმაში მდგომარეობს, რომ სტიმული მისცეს ბავშვს თვითაღზრდაში, თვითსწავლასა და თვითგანვითარებაში. აღზრდის ამოცანაა დაეხმაროს მას საკუთარი საქმიანობის ორგანიზებაში, რათა იაროს თავისი უნიკალური გზით, რეალიზება გაუკეთოს საკუთარ შესაძლებლობებს.

მონტესორის მეთოდის ერთ-ერთი მნიშვნელოვანი ელემენტია განმავითარებელი გარემო. გარემო უნდა პასუხობდეს ბავშვის განვითარების თითოეული საფეხურის სენსიტიურ პერიოდებს. ეს სპეციალური გარემო სხვადასხვა საფეხურისათვის სხვადასხვაგვარია, თუმცა ერთ პრინციპზეა დაფუძნებული. მონტესორიმ, რომელიც იყო თავგადასავალი მოწინააღმდეგე ტრადიციული საკლასო-საგაკვეთილო სისტემისა სრულიად შეცვალა იმ შენობის სახე, რომელშიც ბავშვები მეცადინეობდნენ. გააუქმა მერხები, რომლებზეც ბავშვები გაუნძრევლად და პასიურად ისხდნენ. გააუქმა კათედრაც, რადგან უკვე აღარ იყო საჭირო მასწავლებლის მიერ კოლექტიური გაკვეთილების ჩატარება, რაც ტრადიციული სისტემის დროს იყო მიღებული. მონტესორი პედაგოგის როლს ხედავდა არა სწავლის პროცესის წარმართვაში, არამედ ბავშვების დამოუკიდებელი მოქმედებების ორგანიზებაში. იგი ამჯობინებდა ტერმინი მასწავლებელი შეეცვალა ხელმძღვანელით. სწორედ ამ სიღრმისეულ ცვლილებებში ვლინდება სიღრმისეული გადატრიალება, რომლის არსი იმაში მდგომარეობს, რომ ბავშვს მიეცეს თავისუფალი მოქმედების საშუალება ბუნებრივი მიდრეკილებების შესაბამისად, რათა ბავშვი არ შეიზღუდოს რაღაც დადგენილი ვალდებულებებით, პროგრამებით და წესებით, ეს იქნება ფილოსოფიური თუ პედაგოგიური.

მონტესორიმ მოახდინა სასწავლო გარემოს ორგანიზება, რომელიც შეესაბამებოდა აქტიური ბავშვის მოთხოვნებს. ამ მიმართულებით პირველი გადადგმული ნაბიჯი იყო სკოლების „ბავშვთა სახლებით“ ჩანაცვლება, რომლებიც ბავშვის სიმაღლისა და მისი ფიზიკური ძალების შესაბამისი ავეჯით იქნებოდა აღჭურვილი. სკოლის შესაბამისი ავეჯით აღჭურვა იყო მთავარი სიახლე. მაგიდები იყო ფართოწახნაგოვანი რვაფეხიანი, ძალიან მყარი და ამავდროულად ძალიან მსუბუქი. მისი გადაადგილება სამი-ოთხი წლის ბავშვსაც კი თავისუფლად შეეძლო. მაგიდები იყო ოთხკუთხა და საკმაოდ ტევადი იმისათვის, რომ სიგრძეში თავისუფლად მოთავსებულყო 2-2 ბავშვი. ამათ გარდა იყო მაგიდები, რომლთაზეც ბავშვები ცალ-ცალკე ისხდნენ და თამაშობდნენ. მონტესორიმ სკამებიც შეცვალა. თავდაპირველად ისინი დაპროექტებული იყო დაწული დასაჯდომებით, მაგრამ გამოცდილებამ აჩვენა, რომ ასეთი სკამები მალე ცვდებოდა. ამიტომ, სკამები მხოლოდ ხისგან მზადდებოდა. მოდელი იყო ძალზე მსუბუქი და დახვეწილი. მონტესორის საკლასო ოთახის სხვა ავეჯის მოწყობილობა შედგებოდა პირსაბანებისაგან, რომლებიც ისეთი ზომის იყო, რომ მისი სარგებლობა სამი წლის ბავშვსაც შეეძლო. თითოეულ საკლასო ოთახში იდგა მოგრძო კარადები დიდაქტიკური მასალების შესანახად. კარადები ისეთი ზომისა იყო, რომ ბავშვები ადვილად, ყოველგვარი ძალდატანების გარეშე ახერხებდნენ გაღებას და საჭირო ნივთების აღებას. კარადების თავზე ადგილი მიჩენილი ჰქონდათ ოთახის ყვავილებს, აკვარიუმებს, ჩიტების გალიებს... გარკვეული სიგრძე ოთახში ეთმობოდა შავ დაფებს, რომლებიც კედლებზე ისე ეკიდა, რომ ყველაზე პატარა ბავშვიც კი წვდებოდა. ყველა დაფას ჰქონდა პატარა უჯრა ცარცის და ჩვრის შესანახად. ოთახში გაჩნდა პატარა ნოხებიც, რომელსაც ბავშვები იატაკზე აფენდნენ და ზოგჯერ დაწოლილი, ზოგჯერ კი დამჯდარი ეცნობოდნენ დიდაქტიკურ მასალებს.

„ბავშვთა სახლებში“ კედლებზე ეკიდა სურათები, რომლებიც დიდი სიფრთხილით იყო შერჩეული. ისინი ბავშვებში დაინტერესებას იწვევდნენ. რომის „ბავშვთა სახლში“ კედელზე ეკიდა რაფაელის „მადონა სავარძელში“ სურათის ასლი. ის იყო „ბავშვთა სახლის“ ემბლემა. „ბავშვთა სახლები“ მაუწყებელი იყო არა მხოლოდ სოციალური, არამედ საკაცობრიო პროგრესისაც.

„რაფაელის სურათით კაცობრიობა პატივს მიაგებს დედაშვილობის და ჰუმანიზმის საბოლოო გამარჯვებას.“<sup>1</sup>

ბავშვები „ბავშვთა სახლებში“ იმყოფებიდნენ დილის 9 საათიდან 16 საათამდე. ისინი ერთმანეთს უთავსებდნენ თამაშებს- ლოცვებს, ხოლო მრავალმხრივ შემეცნებით საქმიანობას-სიმღერას. აქ ყველაფერი ისე იყო აწყობილი, რომ რომ ბავშვები შეჩვეოდნენ დამოუკიდებლობას და ხელი შეწყობოდა მათ პიროვნულ სრულყოფას.

მონტესორის მიერ დიდაქტიკური საშუალებების ფართოდ გამოყენებამ საკმაოდ სწრაფად გამოიღო შედეგი. განუწყვეტლივ ატარებდა რა ექსპერიმენტებს არა ბავშვებზე, არამედ მასალებზე- იგი სულ უფრო და უფრო ხვეწდა მათ. მონტესორი - მასალა ბავშვთა განვითარების უმნიშვნელოვანესი ელემენტია და პედაგოგიური გარემოს მნიშვნელოვანი ნაწილია. მონტესორი- მასალები მიზიდიელი და მარტივია გამოყენებაში. შეესაბამება ბავშვის ასაკობრივ თავისებურებებს. სწორედ ისინი დაეხმარნენ მ. მონტესორის თვითსწავლების პრინციპების რეალიზაციაში.

ის სიხარული, რომლებსაც ადგილი ჰქონდა მონტესორის სკოლებში და ის მარტივი მოსაზრება, რომ ბავშვების ძალები მიმართული არ უნდა იყოს სამუშაოსკენ, რომლებზედაც იხარჯება ამდენი მასალა და ბავშვური ენერჯია, გახდა ერთ-ერთი პირველი მიზეზი მთელ მსოფლიოში მონტესორის მეთოდის გავრცელებისა. ტრადიციული სკოლების წარმომადგენლები, რომლებიც მკაცრი დისციპლინის მომხრეები იყვნენ, თვლიდნენ რომ მონტესორის სკოლებში ადგილი ჰქონდა ხმაურსა და უწყისობას. მაგრამ მათ ამის არანაირი საფუძველი არ გააჩნიათ.

მონტესორის მეთოდი და გარდაქმნები სკოლებში არ შემოიფარგლებოდა მხოლოდ მატერიალური გარემოსა და მეცადინეობების ორგანიზებით, რომლებიც ბავშვთა მოთხოვნებს შეესაბამებოდა. ანალოგიური ცვლილებები განხორციელდა სწავლებაშიც, ანუ ბავშვთა გონებრივ განვითარებაში. ბავშვები არა მხოლოდ გადაადგილდებოდნენ მუდმივად, არამედ განუწყვეტლივ იძენდნენ ახალ გამოცდილებას. რომ მონტესორის მეთოდის თანახმად მასწავლებელი კი არ მიუთითებს ბავშვს თუ რა უნდა გააკეთოს მან კონკრეტულად, არამედ ბავშვი თავად ირჩევს მასალას მისი აქტივობისათვის და მისგან აკეთებს იმას, რასაც მისი შემოქმედებითი მოთხოვნილება „უკარნახებს“. მასწავლებელმა იმის ნაცვლად, რომ ბავშვს თავს მოახვიოს ინფორმაციები, იგი ემსახურება ბავშვს და წარმართავს მას იმ გარემოსკენ, იმ საგნებისკენ, რომელიც ბავშვის შინაგან მოთხოვნებს შეესაბამება და მისი ასაკისთვის მისაღებია. პედაგოგი ბავშვის საქმიანობაში მხოლოდ იმ შემთხვევაში ერევა, თუკი ეს აუცილებელია. მან უნდა გამოავლინოს მოქნილობა და მოიზიდოს ადეკვატური ხერხები აღსაზრდელის დასახმარებლად. ბავშვი მიმართავს მასწავლებელს, როგორც კეთილგანწყობილ დამხმარეს, რომელიც აუცილებლობის შემთხვევაში ყოველთვის გვერდითაა, მაგრამ ბავშვი უმთავრესად მიმართავს მას, როგორც ადამიანს, რომელსაც შეუძლია დაეხმაროს რაიმეს დამოუკიდებლად გაკეთებაში. ამის შედეგად ბავშვებს ცოდნის მიღების პარალელურად გასაოცრად ღრმად და მყარად უვითარდებათ ყურადღება, სმენა, მეხსიერება. მონტესორი- მასწავლებლის აზრით, არ არსებობს ზარმაცი და არასასურველი ქცევების მქონე ბავშვი. სიზარმაცე და ქცევითი პრობლემები ჩნდება მაშინ, როდესაც გარემო არ ითვალისწინებს ბავშვის საჭიროებებს.

მ. მონტესორი თვლიდა, რომ „როგორც გონებრივი განვითარება არ შეიძლება ვარჯიშის გარეშე, ისე წარმოდგენილია ვარჯიში შინაგანი მასალის გარეშე. ასევე აუცილებელია ბავშვის გარემო მოვაწყოთ „განმავითარებელი“ საშუალებებით, რომლებიც წინასწარაა განსაზღვრული და შემოწმებული მეცნიერული კვლევებით. მათი დახმარებით ბავშვს განვითარების საშუალება ეძლევა. ყოველი ბავშვი თვითონ გააკეთებს არჩევანს და სასწავლო მასალებით მუშაობს სწორედ იმ სავარჯიშოებზე, რომლებსაც მისი გონებრივი განვითარება მოითხოვს. არჩევანს ინსტიქტი კარნახობს, რომელსაც ბუნება იძლევა მისი ფსიქიკური ზრდის კვალდაკვალ. ინსტიქტით

<sup>1</sup> М. Монтессори „ Помогите мне сделать это самому,“ Москва 2000 г. გვ.9

ნახელმძღვანელები საქმიანობა დიდი ენერჯითა და მაქსიმალური ენთუზიაზმით ვითარდება, რისი წყალობითაც ბავშვები ყოველგვარი გადაღლის გარეშე ასრულებენ სამუშაოს.<sup>2</sup>

მ. მონტესორი ითხოვდა ერთს- ბავშვი დაეტოვებინათ საკუთარ თავთან მარტო, არ შეეზღუდათ ის თავის არჩევანში დამოუკიდებელი მუშაობისას. უფროსების ზეგავლენის გარეშეც ბავშვი კულტურის სფეროში უზარმაზარ ნაბიჯებს დგამს. სახელდობრ იმას, რომ ბავშვის მომზადება წერისა და კითხვისათვის იწყება 3 წლის ასაკში შესაფერისი დიდაქტიკური მასალის გამოყენებით. ეს პროგრესი, ეს წინგადადგმული ნაბიჯები იმის მაჩვენებელია, რომ მონტესორი - მეთოდი საშუალებას იძლეოდა ენერჯის მინიმალური ხარჯვით ინდივიდუალური აღზრდის უდიდესი პრობლემა გადაჭრილიყო, რომლის გადაწყვეტასაც დიდხანს ცდილობდა მეცნიერული სამყარო, მაგრამ პრაქტიკული შედეგები არ ჰქონდათ. სწორედ ბავშვისათვის შექმნილი გარემო და მონტესორისეული მასწავლებელი განასხვავებს მის თეორიას სხვებისგან. ამ თეორიის მიხედვით, ბავშვის თავისუფალი აქტივობა მოიცავს სწავლების 80%-ს, მხოლოდ დანარჩენი 20% ეკუთვნის მასწავლებელს, რაც უცხოა ტრადიციული სწავლების მეთოდისთვის, სადაც წამყვანი ადგილი მასწავლებელს უჭირავს. მონტესორის საკლასო ოთახში ბავშვი მუდმივად გადაწყვეტილებების მიღების პროცესშია და სწორედ ეს ეხმარება მას ჩამოუყალიბდეს საკუთარი სურვილებისა და ინტერესების „მოსმენის“ უნარი. თუმცა გარემო გარკვეულწილად ლიმიტირებულია, რაც ბავშვს უვითარებს იმპულსების შეკავების უნარს. ამ სპეციალურ გარემოში არის სხვადასხვა საგნის მხოლოდ ერთი ნიმუში. მაგალითად, არის მხოლოდ ერთი სახატავი რვეული და თუ ბავშვს აქვს ხატვის იმპულსი, ამ დროს კი თუ სხვა ხატავს, მას უხდება ამ იმპულსის შეკავება. ასევე ხდება სხვა საგნების შემთხვევაში, თუ რაიმე სათამაშო „დაკავებულია“, ბავშვი უნდა დაელოდოს, სანამ ეს სათამაშო არ გათავისუფლდება. მონტესორის სკოლაში არ ხდება ბავშვების ერთმანეთთან გაჯიბრება. მათი შედეგები არ ექვემდებარება შედარებებს. თითოეული მათგანი მუშაობს დამოუკიდებლად, თავის ავტონომიურ პატარა ნოხზე, ან პატარა მაგიდაზე და მისი პროგრესი შესამჩნევია მხოლოდ საკუთარ თავთან მიმართებაში. ბავშვს აქვს საშუალება ავიდეს თვითგანვითარების კიბის ზედა საფეხურისკენ საკუთარი ტემპით.

ამრიგად, მ. მონტესორის მეთოდის მნიშვნელოვანი შემადგენელი ნაწილი ბავშვთან და მასწავლებელთან ერთად არის განმავითარებელი გარემო, რომელსაც აგების მკაფიო ლოგიკა გააჩნია. მ. მონტესორი თვლიდა, რომ განათლების მისაღებად საკმარისია ისეთი განმავითარებელი გარემოს შექმნა, სადაც დიდაქტიკურ მასალას აირჩევდა არა მასწავლებელი, არამედ თვითონ ბავშვი, თვითონვე განსაზღვრავდა ამ მასალასთან მუშაობის დროს და გააკონტროლებდა საკუთარ შეცდომებს.

<sup>2</sup> М. Монтессори „Помоги мне сделать это самому“, Москва 2000 г. გვ.11

### ლიტერატურა:

1. ჯ. ჯინჯიხაძე, თანამედროვე პედაგოგიური ტექნოლოგიები (ლექციების კურსი), თბილისი 2012 წ.
2. ნ. ჯანაშია, ნ. იმედაძე, ს. გორგოძე, განვითარების და სწავლის თეორიები. მასწავლებელთა პროფესიული განვითარების ცენტრი, 2008წ.
3. М. Монтессори „ Помогите мне сделать это самому,“ Москва 2000 г.
4. Мария Монтессори, Мой Метод, Руководство детей от 3 до 6 лет, Москва 2013 г

### რეზიუმე

დიდი იტალიელი პედაგოგის და ჰუმანისტის მ. მონტესორის მიერ დამუშავებული მეთოდის არსი იმაში მდგომარეობს, რომ სტიმული მისცეს ბავშვს თვითაღზრდაში, თვითსწავლასა და თვითგანვითარებაში. აღზრდის ამოცანაა-დაეხმაროს მას საკუთარი საქმიანობის ორგანიზებაში, რათა იაროს თავისი უნიკალური გზით, რეალიზება გაუკეთოს საკუთარ შესაძლებლობებს. მონტესორის მეთოდის ერთ-ერთი მნიშვნელოვანი ელემენტია განმავითარებელი გარემო. გარემო უნდა პასუხობდეს ბავშვის განვითარების თითოეული საფეხურის სენსიტიურ პერიოდებს. ეს „სპეციალური გარემო“ სხვადასხვა საფეხურისათვის სხვადასხვაგვარია, თუმცა ერთ პრინციპზეა დაფუძნებული. ამ მიმართულებით პირველი გადადგმული ნაბიჯი იყო სკოლების „ბავშვთა სახლებით“ ჩანაცვლება, რომლებიც ბავშვის სიმაღლისა და მისი ფიზიკური ძალების შესაბამისი ავეჯით იქნებოდა აღჭურვილი. მონტესორიმ მოახდინა სასწავლო გარემოს ორგანიზება, რომელიც შეესაბამებოდა აქტიური ბავშვის მოთხოვნებს.

**Nino Chokhanelidze** – Ph. D student, Akaki Tsereteli State University

### **The Role of Environment in Education According to Montessori**

The very essence of the method worked out by Italian educator M. Montessori is to stimulate a child's self-education, self-learning and self-development. The main objective of the process of bringing up children is to help them organize their activities, realize their abilities and choose their own ways of life. One of The most important elements of the method introduced by Montessori is developing environment. The environment should be responsive to every stage of a child's sensitive development periods. Based on one main principle, the "special environment" is still different for different stages. The first step in adapting this direction was the replacement of schools by "children's houses", equipped by the furniture easily accessible for children. Montessori was the first educator who adapted learning environment to meet the demands and requirements of an active child.

ნინო ჭოხონელიძე - აკაკი წერეთლის სახელმწიფო უნივერსიტეტი, დოქტორანტი

### მ. მონტესორი- თავისუფლება და დისციპლინა

დისციპლინა თავისუფლებაში - ეს არის მ. მონტესორის სწავლების მეთოდის მთავარი ლაიტმოტივი. მონტესორის სისტემაში დისციპლინის არსი განსხვავებულია მისი საყოველთაო არსისგან, რადგანაც დისციპლინა ემყარება თავისუფლებას. მონტესორის მიხედვით დისციპლინირებულია ბავშვი, რომელიც ფლობს საკუთარ თავს, შეუძლია საკუთარი ქცევის გააზრება და აუცილებლობის შემთხვევაში იცავს გარკვეულ წესებს.

გარემოსთან ბავშვის ინტერაქცია ინდივიდუალური განვითარებისთვის ყველაზე ნაყოფიერია მაშინ, როდესაც მას საფუძვლად უდევს არჩევანის თავისუფლება და პირადი ინტერესი. მონტესორისთან ბავშვი არის საკუთარი თავის ბატონ-პარტონი. აქ ბავშვი ემზადება არა სკოლისათვის, არამედ ცხოვრებისათვის. საკლასო ოთახში ის თვითონ ირჩევს სასურველ აქტივობებს და მათ შესასრულებლად განუსაზღვრელი დრო აქვს. სწორედ ამ თავისუფლებას მიჰყავს ისინი დისციპლინამდე. ბავშვის თავისუფლებაში გათვალისწინებულია ჯგუფის ინტერესები. პირველი რაც ბავშვმა უნდა აითვისოს აქტიური დისციპლინის ასათვისებლად - ეს არის კეთილისა და ბოროტის გარჩევა. აღმზრდელის ამოცანაა თვალყური ადევნოს ბავშვმა ერთმანეთში არ აურიოს სიკეთე და უძრაობა, ბოროტება და აქტიურობა, რითაც არც თუ იშვიათად სცოდავდა ძველი დისციპლინა. დისციპლინა გამოყენებულ უნდა იქნას შრომისთვის, საქმიანობისთვის, სიკეთისთვის და არა უძრაობისთვის, პასიურობისა და მორჩილებისთვის. ოთახი, რომელშიც ბავშვები მოძრაობენ მიზანმიმართულად, გაცნობიერებულად, საკუთარი ნებასურვილით და არ უხეშობენ მაღალდისციპლინირებულ ჯგუფს წარმოადგენს. წესრიგის დარღვევის შემთხვევაში მასწავლებელს თვითონ უწევს ჩარევა და ბავშვის იზოლირება გარკვეული დროით. მარია მონტესორის მიაჩნდა, რომ „ბავშვების რიგში ჯდომა, როგორც ეს ტრადიციულ სკოლებშია, მათი დაწყნარება, კლასში წესრიგის დამყარება ისე, როგორც კრებაზე - ჯგუფური აღზრდის საწყის სტადიაზეა შესაძლებელი. ცხოვრებაში ჩვენ გვიწევს ზოგჯერ ვიჯდეთ წყნარად და მორჩილად, მაგალითად, კონცერტზე ან ლექციაზე და ჩვენც, ზრდასრულებსაც კი ეს არც თუ ცოტა ძალისხმევის ფასად გვიჯდება. თუკი გამოვიმუშავებთ ინდივიდუალურ დისციპლინას, ჩვენ შევძლებთ დავსვათ ბავშვები თავიანთ ადგილებზე რიგრიგობით და ვაგრძნობინოთ, რომ მათი ცქერა ასე უფრო სასიამოვნოა. რომ რიგში ჯდომა კარგია. ბავშვების მშვიდი და სწორი განლაგება კლასს სიმშვიდროვეს და საზეიმო განწყობას სძენს. ამ შემთხვევაში მათი მორჩილად, უპრეტენზიოდ განთავსება თავიანთ ადგილებზე არავითარ შემთხვევაში არ იქნება მათზე მბრძანებლობა. ძალზე მნიშვნელოვანია ბავშვებს ჩავუნერგოთ ეს აზრი და ძალიანაც არ გავამახვილოთ ამაზე ყურადღება. მნიშვნელოვანია ავათვისებინოთ კოლექტიური წესრიგის პრინციპი. როდესაც გაცნობიერებენ ამას, ბავშვები დგებიან, საუბრობენ გადაადგილდებიან ერთი ადგილიდან მეორეზე, მაგრამ ამას გაუაზრებლად არ აკეთებენ, არამედ მათ თავად სურთ ამის გაკეთება. ისინი გამოდიან წესრიგისა და სიმშვიდის მდგომარეობიდან, რათა გამოავლინონ ნებაყოფლობითი ქმედებები. ბავშვების წესრიგის მდგომარეობიდან გამოსვლა სულ უფრო კოორდინირებული და სრულყოფილი ხდება. ისინი ეჩვენებენ თავიანთი აქტივობების გააზრებას...“<sup>3</sup>

ადამიანი ვერ გახდება თავისუფალი, თუ ის არ არის დამოუკიდებელი. ამიტომაც, ბავშვის ინდივიდუალური თავისუფლების გამოვლინების პირველი აქტიური ნაბიჯები ისე უნდა წარიმართოს, რომ სწორედ ამ აქტიურობაში გამოიმუშავდეს მისი თავისუფლება. აღზრდის მეთოდმა, რომელსაც საფუძვლად უდევს თავისუფლება ბავშვს უმსუბუქებს ბრძოლას მრავალ წინააღმდეგობასთან. მონტესორის განათლების სისტემაში შექმნილია სპეციალური პირობები,

<sup>1</sup> М. Монтессори „ Помогите мне сделать это самому,“ Москва 2000 г. გვ.15



## პედაგოგია/Pedagogics

რადგან ბავშვის ისეთი მახასიათებლები, როგორცაა ინიციატივა, დამოუკიდებლობა, კონცენტრაცია, თვითრეგულაცია, თანაგრძნობა, გახდეს თვალსაჩინო და ბუნებრივი, ნორმალური მოვლენა. ეს მახასიათებლები ბავშვში ბუნებრივად დევს. ისეთი მახასიათებლები, როგორცაა სიჯიუტე, სიზარმაცე და სხვა ვლინდება მაშინ, როცა გარემო არ პასუხობს ბავშვის მოთხოვნებს და განვითარების ბუნებრივი პროცესი ფერხდება.

როგორია ისეთი თავისუფლების შედეგები, სადაც ბავშვებს არა მხოლოდ არჩევანის, არამედ გადაადგილების თავისუფლებაც აქვთ? მონტესორის მიერ ჩატარებულმა კვლევამ აჩვენა, რომ თავისუფალ გარემოში ბავშვი ეძებას და იკავებს თავისი სურვილისამებრ გარკვეულ ადგილს. „მე მჭირდება თუნდაც პატარა ადგილი მას რომ ჩემი ვუწოდო.“ ამიტომაც, მონტესორის სკოლაში არის პატარა კარადები, რომელშიც თითოეულ ბავშვს აქვს თავისი უჯრა და ინახავს საკუთარ ნივთებს. არის მისთვის განკუთვნილი ხალიჩები და ა.შ. მას გააჩნია თავისი „პირადი სივრცე“, რომელშიც შეღწევა მხოლოდ მისივე ნებართვითაა შესაძლებელი.

ნებისმიერი პედაგოგიური ხერხი, რომელიც ცოტათი მაინც ვარგისია ბავშვის აღზრდისათვის, უნდა უმსუბუქებდეს მას დამოუკიდებლობის გზაზე სვლას. ბავშვმა უნდა ისწავლოს სხვის დაუხმარებლად სიარული, სირბილი, კიბეზე ასვლა-ჩამოსვლა, ძირს დაგდებული ნივთების აღება, დამოუკიდებლად გახდა-ჩაცმა, დაბანა, სიტყვების წარმოთქმა და საკუთარი სურვილების ზუსტად გადმოცემა. უფროსებმა ხელი უნდა შეუწყონ ბავშვებს დასახული მიზნის მიღწევაში.

ამრიგად, მ. მონტესორი ითხოვდა ერთს - ბავშვი დაეტოვებინათ საკუთარ თავთან მარტო, მიეცათ მისთვის თავისუფლება დამოუკიდებელი მუშაობის დროს. მონტესორისთვის თავისუფლება - შემოქმედებაა. ხოლო დისციპლინას განიხილავდა როგორც აქტივობას, რომელიც რეგულირდება თავად ბავშვის მიერ. მონტესორი-სკოლაში სპეციალურად არ კითხულობდნენ ქცევის წესებს, არ ეწყობოდა განხილვები ბავშვის ქცევისათან დაკავშირებით. აქ ბავშვები და უფროსები ცხოვრობდნენ სიკეთის, სიყვარულის, რწმენის და ურთიერთგაგების ატმოსფეროში. ბავშვები ერთმანეთს ხელს არ უშლიდნენ. ყველაზე პატარაც კი ამთავრებდა დაწყებულ სამუშაოს. ბავშვები სწავლობდნენ მოთმინებას და ზრუნავდნენ შედარებით სუსტებზე. ამას ხელს უწყობდა შერეული ასაკობრივი ჯგუფები და თავისუფლად გადაადგილება სკოლის ტერიტორიაზე. მონტესორის სწამდა, რომ ადამიანი რომელიც საკუთარი ძალებით ასრულებს ყველა სამუშაოს იმარჯვებს საკუთარ თავზე. ამით იგი ზრდის თავის უნარებს და იხვეწება პიროვნულად. საჭიროა აღვზარდოთ ძლიერი ადამიანები, ხოლო ძლიერია ადამიანი, რომელიც დამოუკიდებელი და თავისუფალია.

### ლიტერატურა:

1. М. Монтессори „ Помогите мне сделать это самому,“ Москва 2000 г.
2. Мария Монтессори, Мой Метод, Руководство детей от 3 до 6 лет, Москва 2013 г
3. goldenbusina.ru/o-metode

### რეზიუმე

დისციპლინა თავისუფლებაში - ეს არის მ. მონტესორის სწავლების მეთოდის მთავარი ლაიტმოტივი. მონტესორის სისტემაში დისციპლინის არსი განსხვავებულია მისი საყოველთაო არსისგან, რადგანაც დისციპლინა ემყარება თავისუფლებას. მონტესორის მიხედვით დისციპლინირებულია ბავშვი, რომელიც ფლობს საკუთარ თავს, შეუძლია საკუთარი ქცევების გააზრება და აუცილებლობის შემთხვევაში იცავს გარკვეულ წესებს.

გარემოსთან ბავშვის ინტერაქცია ინდივიდუალური განვითარებისთვის ყველაზე ნაყოფიერია მაშინ, როდესაც ის ეფუძნება არჩევანის თავისუფლებას და პირად ინტერესს. მონტესორისთან ბავშვი არის საკუთარი თავის ბატონ-პარტონი. აქ ბავშვი ემზადება არა სკოლისათვის, არამედ ცხოვრებისათვის.

**Nino Chokhonelidze** - Ph.D student, Akaki Tsereteli State University

### **M. Montessori – Freedom and Discipline**

Discipline in freedom – this is the key concept of the method of teaching suggested by M. Montessori. In Montessori's system the essence of discipline is different from its common essence, for discipline is based on freedom. According to Montessori, children are disciplined if they can control themselves, analyze their behavior and follow certain rules in case of necessity.

Interaction between a child and environment is most effective for individual development when a child has freedom of choice and personal interest. Montessori considers a child to be independent. A child gets ready not for school but for life. In the classroom he selects desirable activities and is given indefinite time to do them. The very freedom leads to discipline. A person will never be free unless he is independent. Therefore, the first active steps of forming a child's individual freedom should imply developing freedom on the basis of this activity.

ქეთევან ძოწენიძე - აკაკი წერეთლის სახელმწიფო უნივერსიტეტი, ასოცირებული პროფესორი

**მოზარდებთან ეფექტური კომუნიკაციის მექანიზმი  
მოზარდობის პერიოდი 11-17 (18) წელი**

გარდატეხის ხანა, ანუ მოწიფულობა, როდესაც მოზარდი ცდილობს დამკვიდრება მოახერხოს თავად, რომელიც გამოიხატება რამოდენიმე განსხვავებული ფორმით, ზოგჯერ აგრესიით, ზოგჯერ გადამეტებული „თავისუფლებით“. ისინი თვლიან, რომ მათ ყველაფერი იციან და მათი ცოდნით ჩადენილი საქციელი ნებისმიერ დროს მართებულია, ასევე უჩნდებათ ლიდერობის სურვილი. ხდება ფასეულობათა რღვევა. ავტორიტეტს კარგავენ მშობლები, რადგან ისინი მუდამ ჭკუას არიგებენ და მათთან „მეგობრულს“, „თანატოლის“ პოზიციას არ ან ვერ იჭერენ. ეს ახდენს მშობლის ავტორიტეტის დევალვაციას - (ავტორიტეტის რღვევა) რაც იწვევს ემოციურ გაუწონასწორობას. რა შეიძლება გამოვიყენოთ იმისთვის, რომ ეს ყოველივე თავიდან იქნას აუცილებელი?

აუცილებელია მოვახდინოთ პიროვნებაზე ცენტრირებული მიდგომა, როგორც ეფექტური კომუნიკაციის უნივერსალური საშუალება.

I კომუნიკაცია  $\Rightarrow$  (ურთიერთობა) საუბრის, დიალოგის, და სხვა საშუალებების მეშვეობით



არსებობს

- 1) ვერბალური  $\Rightarrow$  სიტყვიერი
- 2) არავერბალური  $\Rightarrow$  არასიტყვიერი  $\Rightarrow$  შესტიკულაციით
- 3) ნახევრად ვერბალური  $\Rightarrow$  სიტყვიერი + შესტიკულაცია.



II არა განსჯითი მიდგომა



არ შეიძლება განსაჯო.

უნდა მსგავსი ისტორიების საშუალებით, მოახდინო ჩადენილი ქმედების დადებითი და უარყოფითი მხარეების წინა პლანზე წამოწევა რაც საშუალებას მისცემს მოზარდს თავად გააკეთოს არჩევანი უკეთესისაკენ.



კონგრუენტულობა  $\Rightarrow$  თანახვედრილობა  $\Rightarrow$  შესაბამისობა. ყოველივე ეს მიმართული უნდა იყოს



მოზარდის ცენტრირებული სწავლებისაკენ, რომელსაც ზოგჯერ ემპათია ჰქვია. რის შედეგადაც მოზარდი ამა თუ იმ ქცევის მიმართ ხდება პოზიტიური.



პოზიტიური დამოკიდებულება უკვე სწორი მიმართულებისაკენ სვლის შედეგია. ყოველივე ამის შემდეგ გვეძლევა საშუალება მოვახდინოთ ახალი ინფორმაციის ათვისება ეფექტური მეთოდების. ეს მეთოდებია:

1. კომუნიკაცია
2. დისკუსია
3. დიალოგი

1. რაც საშუალებას იძლევა აზრი გამოთქვან და გაუზიარონ ურთიერთს.
2. მოახდინონ გამოთქმული აზრების თამაში, სიტუაციურად მოდელირება, შესაძლებელია როლური თამაშებიც კი. სახალისო ან განტვირთვისათვის საუკეთესო ხერხია.
3. უკვე ჩვენს მიერ გამოყენებული მეთოდები იძლევა საშუალებას ჯგუფებში კონკრეტული დავალება მომზადდეს. რაც მოზარდებს შესძენს ახალი ცოდნის, გამოცდილების,

## პედაგოგია/Pedagogics

უნარჩვევების ათვისებას. მათ მიერ ათვისებული ახალი მასალა გახდეს სასწავლო კვლევის საკმიანობა.

ამისათვის საჭიროა მოზარდის უკვე არსებული ცოდნის გააქტიურების ხელშეწყობა. რასაც ემატება დიალოგის წარმოსახვის გადატანითი მნიშვნელობით და სხვა. ხერხების გამოყენებით მოზარდთა წახალისება და შემოქმედებითი აზროვნების სტიმულირება. ყოველივე ამის შემდგომ მივდივარ იმ დასკვნამდე, რომ ახალი ცოდნის შექმნა, გამოყენება, რაც აუცილებლად უშუალოდ მოსწავლეთა გამოცდილებაზე დაყრდნობით ხორციელდება.

სწავლება თამაშის გამოყენებით ეფექტური რომ იყოს აუცილებელია გამოვიყენოთ სიტუაციური მოდელირება.



როლური იმიტაცია



შეჯიბრი

როგორ შეიძლება მოხდეს პრაქტიკულად.



ასოციაციური კავშირების რუკა „გონებრივი იერიშის“ მეთოდი.



გამოწვევა

მოცემული საკითხის გარშემო არსებული ცოდნის, განცდების, შთაბეჭდილებების გააქტიურება. მოზარდები გამოხატავენ თავიანთ გამოცდილებას შესასწავლი საკითხის მიმართ.



სიღრმისეული წვდომა

ახალი მასალის ათვისება აუდიო-ვიდეო ან თვალსაჩინო მასალის გაცნობით, ცდის ჩატარების მეშვეობით.



გააზრება

უნდა წარიმართოს ახლად მიღებული ცოდნის შეჯერება. აზრთა გაცვლა-გამოცვლა, მსჯელობა, დებატები.



დისკუსია

მოზარდებს უვითარებს საკუთარი აზრის ჩამოყალიბება - დასაბუთების უნარს, სხვათა მოსმენის გამოცდილებას და განსხვავებული მოსაზრების პატივისცემას. არსებობს დისკუსიის სხვადასხვა ფორმები:

ა) მრავალი მაგიდა - (2 ან 2-ზე მეტი ინდივიდისგან შემდგარი ჯგუფი)

ბ) ფორუმი - ჯგუფს ყავს წინასწარ არჩეული ლიდერი, რომელიც ჯგ-ის საკითხს განიხილავს დამოუკიდებლად და შემდეგ წარუდგენს ჯგუფს.

გ) სასამართლო სხდომა - მსჯელობა, რომელიც სასამართლოში საქმის განხილვის გარჩევის იმიტირებას წარმოადგენს. აქვე უნდა აღინიშნოს ის, რომ აუცილებელია მიზნობრივად დასმული იქნას კითხვები და მასზე გაცემულ პასუხებზე რეაგირება მოხდეს სწორად. ამისათვის უნდა განვიხილოთ დახურული და ღია კითხვები.

დახურული კითხვები - მოითხოვს ერთადერთ პასუხს (კი/არა).

ღია კითხვა - მოითხოვს გავრცობილ პასუხს. ღია კითხვების ჯგ-ია

1. ჰიპოტეზური: - „თქვენ რას იფიქრებთ და მოიმოქმედებთ, თუ...“

2. განსჯითი - „როგორ შეგვიძლია პრობლემის გადაჭრის ხელშეწყობა“

3. წამახალისებელი - „საინტერესოა რა მოხდა შემდეგ?“

4. მასტიმულირებელი - „რა აზრის ხართ?“

5. კვლევითი - „რატომ ფიქრობთ ასე?“

## პედაგოგია/Pedagogics

6. შემაჯამებელი - „თუ სწორად გავიგე თქვენ ფიქრობთ, რომ...“

7. შემათანხმებელი - „ეთანხმებით, თუ არა გამოთქმულ მოსაზრებას?“

როგორ ხდება კითხვის დასმა?

ყოველივე ამას საჭიროებს ასევე მოკლე განმარტებანი, რაც შემდგომში გამოიხატება:

1. ლაკონურად და გასაგები ტერმინოლოგიის გამოყენება.

2. დასმული კითხვა არ უნდა შეიცავდეს პასუხს?

3. ინტონაცია, რომელიც კითხვის დასმის დროს გაკეთდება არ უნდა იყოს მიმანიშნებელი სასურველ პასუხზე.

4. სასურველია დახურული კითხვების თავიდან აცილება.

შესაძლებელია რეკომენდაციები გაიცეს კითხვებზე პასუხის ეფექტურად წარმართვისათვის:

1. კითხვებზე პასუხის გაცემის საშუალება ყველას უნდა მიეცეს.

2. არ უნდა იქნეს პასუხის მიმართ გამოხატული დამოკიდებულება (დადებითი, უარყოფითი) ვიდრე პასუხი არ იქნება მოსმენილი.

3. არასწორ პასუხზე მძაფრი პასუხები ან უარყოფითად რეაგირება დაუშვებელია.

4. უნდა მიეცეს აზრის გამომთქმელს პასუხის დასაბუთების საშუალება. უნდა გამოვთქვათ საკუთარი აზრი.

5. მოზარდის დატუქსვა არ შეიძლება თუნდაც მათი პასუხი აგრესიული იყოს. აუცილებელია მიღებულ იქნას რამოდენიმე სასარგებლო რჩევები.

1) დადგენილი უნდა იქნას, მოზარდების ცოდნა და გამოცდილება დასმული თემის ირგვლივ.

2) ჩატარებული გაკვეთილის, ლექციის, თუ ტრენინგის მიზნების დასაწყისშივე განსაზღვრა. მაგ: („გაკვეთილის, ლექციის, ტრენინგის ბოლოს ჩვენ გვეცოდინება“).

3) მასალის ათვისების პროდუქტიულობა იზრდება მრავალფეროვანი სასწავლო მეთოდების გამოყენებისას, როგორცაა:

ა) ვერბალური ინფორმაცია (ისტორიების მოყოლა)

ბ) თვალსაჩიონოება (სურათები, სლაიდები, კინოფილმები)

გ) სავარჯიშოები (თამაშები, სიტუაციური ამოცანები)

დ) ფიქრისა და აზროვნების დემონსტრირება (დისკუსია, დიალოგი, კომუნიკაცია)

ყოველივე ზემოთ ჩამოთვლილისა და განხილულისა, დასკვნით ნაწილში აუცილებელია უკუკავშირის დამყარება.

რას წარმოადგენს იგი - მუშაობის დასასრულს უნდა მივცეთ მოზარდებს საშუალება გამოხატონ საკუთარი შთაბეჭდილებები:

ა) მე მომეწონა...

ბ) მე არ მომეწონა...

გ) დღევანდელი ლექციიდან ან ტრენინგიდან მე გავიგე, რომ...

დ) ტრენინგის დროს მე რიგ საკითხებში შევიტანდი ცვლილებებს...

უკუკავშირის დამყარება შეიძლება სახალისო თამაშების ფორმითაც.

ეს არის მოკლე და აუცილებელი ფორმები, მეთოდები და ხერხები მოზარდებთან ეფექტური კომუნიკაციისა, პიროვნებაზე ცენტრირებული მიდგომა, რაც ხელს უწყობს ახალი ინფორმაციების ათვისების ეფექტურობას.

## პედაგოგია/Pedagogics

### ლიტერატურა

1. პედაგოგიკის საკითხები, მასწავლებლის ბიბლიოთეკა, შემდგენელი მ. ბოჭორიშვილი, თბილისი, 2013.
2. მასწავლებლის პროფესიული სტანდარტის გზამკვლევი, მასწავლებელთა პროფესიული განვითარების ეროვნული ცენტრი, თბილისი, 2014
3. სწავლება და შეფასება, დამხმარე სახელმძღვანელო, მასწავლებელთა პროფესიული განვითარების ცენტრი, 2008.
4. ეფექტიანი სწავლება, თეორია და პრაქტიკა, გამოცდების ეროვნული ცენტრი, 2010.
5. „კითხვა და წერა კრიტიკული აზროვნებისათვის“ კ. მერედითი, ჯ. სთილი, ა. კოუფორდი ჩ. თემპლი VI ტომი 1997 წ.
6. მაღლაკელიძე ნ., ქართული ენის სწავლების მეთოდოლოგია/დიდაქტიკა (I-VI კლასები), თბილისი, 2013

### რეზიუმე

მოზარდებთან ეფექტური კომუნიკაციის მექანიზმები, აუცილებელი და საჭიროა იმისათვის, რომ სწორად განხორციელდეს არსებული ცოდნის გააქტიურების ხელშეწყობა. რასაც ემატება დიალოგის წარმოსახვის გადატანითი მნიშვნელობით გამოყენება.

სტატიაში მოხსენიებული ხერხების გამოყენებით მოზარდთა წახალისება და შემოქმედებითი აზროვნების სტიმულირება დაგეხმარება მათთან სწორი ურთიერთობის დასამყარებლად. ყოველივე ამის შემდგომ მივდივარ იმ დასკვნამდე, რომ ახალი ცოდნის შექმნა, გამოყენება, რაც აუცილებლად უშუალოდ მოსწავლეთა გამოცდილებაზე დაყრდნობით ხორციელდება, არის სასურველი და ეფექტური მუშაობის პროცესში.

სწავლება თამაშის გამოყენებით ასევე წარმატებული ხერხია, იმისთვის, რომ ჩვენს მიერ დასახულმა მეთოდებმა და თუ ხერხებმა დადებით შედეგამდე მიგვიყვანოს .

**Ketevan Dzotsenidze** - Akaki Tsereteli State University, Associate Professor

### Teenagers effective communication mechanism adolescence 11-17 (18) years

#### Summary

Teenagers effective communication mechanisms, is important and necessary in order to properly implement the existing knowledge of the activation of the promotion. Plus dialogue between the figurative use of the imagination.

The article referred to the use of methods to stimulate creative thinking and encourage adults to help establish proper relations. After all of this we can conclude that the new knowledge, the use of which will be performed with pupils on the basis of experience, is a desirable and effective work process.

Exercise is also a method of using the game, in order to

If the means and methods defined by the positive consequences.

ქეთევან ბოჭენიძე - აკაკი წერეთლის სახელმწიფო უნივერსიტეტი, ასოცირებული პროფესორი

### მონიტორინგი და შეფასება

მონიტორინგი წარმოადგენს მონაცემთა შეგროვების პროცესს, სიტუაციის მუდმივ მეთვალყურეობას, ანალიზსა და შემოწმებას. რაც შეეხება შემოწმებას, ის სტუდენტებისა და მასწავლებლების პროგრესისა და მიღწევების განხილვას უკავშირდება. შემოწმება იძლევა ინფორმაციას სტუდენტთა მიღწევების შესახებ.

შეფასება სასწავლო პროცესის ანალიზია მონიტორინგის შედეგებზე დაყრდნობით.

როგორც მონიტორინგი, ისე შეფასება წარმოადგენს სასწავლო პროცესის მართვისა და განხორციელების განუყოფელ ნაწილს. კარგი მონიტორინგის გარეშე რთულია ყოვლისმომცველი შეფასების გაკეთება. მონიტორინგის განმავლობაში შეგროვებული ინფორმაცია ხშირად გამოიყენება შეფასების დროს.

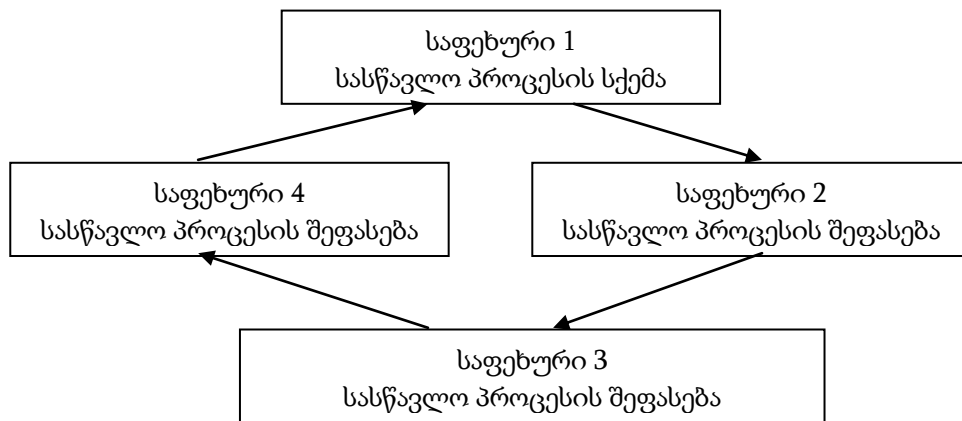

ბუნებრივია, ისმის კითხვა, რა არის მონიტორინგისა და შემოწმების მიზანი?

- მონიტორინგი და შემოწმება ეხმარება სტუდენტებს სწავლაში, მისი მეშვეობით ისინი აცნობიერებენ, რა იციან, რას მიაღწიეს და რა უნდა გააუმჯობესონ;
- მონიტორინგი და შემოწმება სტიმულს აძლევს და ეხმარება სტუდენტებს ისეთი უნარების ჩამოყალიბებაში, რომელიც მათ მთელი ცხოვრების მანძილზე გამოადგებათ;
- მონიტორინგი და შემოწმება პროფესორ-მასწავლებელს აწვდის ინფორმაციას სტუდენტების შესახებ, რაც თავისთავად შესაძლებლობას აძლევს მასწავლებლებს, სწავლება მიღებული ინფორმაციის შესაბამისად წარმართონ;
- მონიტორინგი და შემოწმება აწვდის პროფესორ-მასწავლებლებს აუცილებელ ინფორმაციას სასწავლო პროცესის დაგეგმვისათვის;
- მონიტორინგი და შემოწმება საშუალებას აძლევს პროფესორ-მასწავლებლებს განსაზღვრონ შესაბამისი მიზანი სწავლების პროცესის ნორმალური წარმართვისათვის;
- მონიტორინგი და შემოწმება საშუალებას აძლევს პროფესორ-მასწავლებლებს, შეაფასონ საკუთარი შრომის ეფექტიანობა;
- მონიტორინგი და შემოწმება იძლევა ინფორმაციას სტუდენტთა მიღწევების შესახებ, რომელიც აუცილებლად უნდა იქნეს გათვალისწინებული უმაღლესი სასწავლებლის სტრატეგიული განვითარების გეგმის შედგენისას;
- მონიტორინგი და შემოწმება გვაწვდის ინფორმაციას, თუ რას მივაღწიეთ ჩვენ მიერ ჩატარებული ღონისძიებებით სასწავლო პროცესის გასაუმჯობესებლად.

**პედაგოგია/Pedagogy**

**წარმატებული მონიტორინგის ხერხები**

1. რისი მონიტორინგი გასურთ?
  1. განსაზღვრეთ მიზნები ამოცანების საფუძველზე.
  2. განსაზღვრეთ, თუ რა მონაცემების შეგროვებას აპირებთ.
2. შეადგინეთ მონიტორინგის გეგმა:
  - ვინ არის პასუხისმგებელი?
  - დაადგინეთ დროის ინტერვალები.
  - განსაზღვრეთ ფორმატი.
- პარამეტრები მონაცემთა შესაგროვებლად.  
 მიმდინარე მდგომარეობის აღწერის მოხსენების სქემა.
3. რეგულარულად განიხილეთ მონიტორინგის შედეგები.

**მონიტორინგის გეგმა:**

რა?	რატომ?	ვინ?	როდის?

**შეფასების ძირითადი მნიშვნელოვანი შეკითხვები**

- რატომ ვაფასებთ?
- რას ვაფასებთ?
- როგორ ვაფასებთ?
- ვის ვაფასებთ?
- როდის ვაფასებთ?
- რას ვუშვებით შედეგებს?

**შეფასების რამდენიმე "განზომილება"**

1. ფორმატული ----- სემანტიური (რატომ?)
2. ფორმალური ----- არაფორმალური (როგორ? როდის?)
3. პროდუქტი ----- პროცესი (რა?)
4. უწყვეტი ----- პერიოდული (როდის? როგორ?)
5. სტანდარტიზირებული ----- რეალური (როგორ?)
6. შიდა ----- გარე (ვინ?)
7. ნორმაზე ორიენტირებული ----- კრიტერიუმზე ორიენტირებული (რატომ? რა? რა ვუყვით შედეგებს?)





### რეზიუმე

მონიტორინგი წარმოადგენს მონაცემთა შეგროვების პროცესს, სიტუაციის მუდმივ მეთვალყურეობას, ანალიზსა და შემოწმებას. რაც შეეხება შემოწმებას, ის სტუდენტებისა და მასწავლებლების პროგრესისა და მიღწევების განხილვას უკავშირდება. შემოწმება იძლევა ინფორმაციას სტუდენტთა მიღწევების შესახებ. შეფასება სასწავლო პროცესის ანალიზია მონიტორინგის შედეგებზე დაყრდნობით. როგორც მონიტორინგი, ისე შეფასება წარმოადგენს სასწავლო პროცესის მართვისა და განხორციელების განუყოფელ ნაწილს. კარგი მონიტორინგის გარეშე რთულია ყოველმომცველი შეფასების გაკეთება. მონიტორინგის განმავლობაში შეგროვებული ინფორმაცია ხშირად გამოიყენება შეფასების დროს.

**Ketevan dzotsenidze** - Akaki Tsereteli State University , Associate Professor

### Monitoring and Evaluation

#### Summary

Monitoringi tsarmoadgens monatsemta shegrovebis protsess, situatsiis mudmiv metvalquireobas, ana lizsa and shemotsmebas. As for shemotsmebas, he set up and studen mastsavleblebis progresisa and mightsevebis gankhilvas ukavshirdeba. Entering motsmeba idzle-va inpormatsias studentta mightsevebis shesakheb. Shepaseba sastsavlo protsesis analizia monitoringis shedegeb saying. Rogor the monitoringi, so shepaseba tsarmoadgens sastsavlo protsesis martvisa and gankhortsie t-insuring nuqopel natsils. Kargi monitoringis gareshe rtulia qovlismomtsveli shepasebis gaketeba. Monitoringis ganmavloba the shegrovebuli inpormatsia khshirad used for t-shepasebis time.

ქეთევან ძოწენიძე - აკაკი წერეთლის სახელმწიფო უნივერსიტეტი, ასოცირებული პროფესორი

### ზეპირი გამოკითხვა, როგორც შეფასების მეთოდი

ზეპირი გამოკითხვა ტრადიციულად ყველაზე უფრო ხშირად გამოიყენება ცოდნის შესამოწმებლად და გულისხმობს მასწავლებლის მიერ დასმულ შეკითხვებზე სტუდენტის პასუხს.

ზეპირი გამოკითხვის მიზანია სტუდენტის აზროვნების სტიმულაცია. სახელობო განათლების დონეზე სხვადასხვა დარგის სპეციალისტებმა უნდა შეასრულონ სამუშაო, რომელიც მოითხოვს ფაქტების, მონაცემებისა და მეთოდების ანალიზისა და ინტერპრეტაციას, რაც თავის მხრივ აზროვნების, განსჯის გარეშე წარმოუდგენელია.

ზეპირი გამოკითხვის გამოყენება შეიძლება როგორც სემესტრის განმავლობაში შუალედური შეფასებისას, ასევე საბოლოო სემესტრული შეფასებისას, თუმცა ყველაზე უფრო ხშირად შეფასების ეს ფორმა ყოველდღიურ სასწავლო პროცესში გამოიყენება.

ასე მაგალითად, ზეპირ გამოკითხვას ვიყენებთ, როდესაც:

- გვინდა შევამოწმოთ, თუ რამდენად გაიგო სტუდენტმა ლექციაზე/პრაქტიკუმზე ახსნილი მასალა;
- როდესაც პრაქტიკული სამუშაოს შესრულებისას გვინდა გავიგოთ, თუ რამდენად ესმის სტუდენტს მის მიერ შესრულებული მოქმედებები, თუ გვინდა მოვისმინოთ კონკრეტული ქმედებების ახსნა-განმარტება;
- ზეპირი გამოკითხვა შეიძლება გამოვიყენოთ სემინარის და დისკუსიის სტიმულაციისათვის;
- ზეპირი გამოკითხვა ხშირად შეფასების თანმხლები ფორმაა მაგ.: პრეზენტაციის ან დაკვირვების დროს, როდესაც შემფასებელი დამატებითი კითხვების დასმით ცდილობს დააზუსტოს სტუდენტის პასუხი;
- ზეპირი გამოკითხვა კარგი მეთოდია სტუდენტების დონის განსაზღვრისათვის – ჯგუფში სტუდენტები შეიძლება ძალიან განსხვავდებოდნენ ერთმანეთისგან გამოცდილებითა და საგანმანათლებლო სტატუსით. მასწავლებელმა უნდა დაადგინოს სტუდენტების ცოდნის დონე მეცადინეობის დაწყებამდე და ამისათვის ზეპირი გამოკითხვა ყველაზე უფრო სწრაფი და იაფი მეთოდია.

ზეპირი გამოკითხვა ეფექტურია, თუ კითხვები კარგად არის გააზრებული და მომზადებული და სწორედ ჩამოყალიბებული. ზეპირი გამოკითხვით შეიძლება როგორც ფაქტობრივი ცოდნის, ასევე სტუდენტის აზროვნების შემოწმება.

ზეპირი გამოცდა, როგორც ცოდნის სემესტრული შეფასების ფორმა. პროფესიული განათლების სპეციფიკიდან გამომდინარე, ცოტაა ისეთი საგანი, რომლის ცოდნის შემოწმების საბოლოო ფორმად მხოლოდ ზეპირი გამოცდა შეიძლება ჩაითვალოს. ამ დროს, როგორც წესი, ზეპირი გამოკითხვა შეიძლება კომბინირებული იყოს შეფასების სხვა ფორმებთან.

საბოლოო გამოცდის დროს ზეპირი გამოკითხვა შეიძლება ნიშნავდეს ბილეთში მოცემულ კითხვებზე პასუხის გაცემას. მასწავლებელმა წინასწარ უნდა მოამზადოს ბილეთები. ბილეთში კითხვების რაოდენობა დამოკიდებულია საგნის სპეციფიკაზე.

თუ სტუდენტი ერთი საკითხის ირგვლივ უნდა საუბრობდეს, მაშინ ამ შემთხვევაში ზეპირი გამოკითხვა პრეზენტაციას ემსგავსება, იმ განსხვავებით, რომ სტუდენტი წინასწარ კონკრეტულად ამ კითხვაზე პასუხის გაცემისათვის არ მომზადებულია. ამ დროს სტუდენტმა შეიძლება დამხმარე საშუალებებიც გამოიყენოს, როგორცაა დაფაზე ნახაზის შესრულება და ა.შ.

**დადებითი მხარეებია:**

- ზეპირი გამოკითხვა შეფასების ერთ-ერთი ყველაზე უფრო იაფი მეთოდია; ზეპირი გამოკითხვა მართალია მოითხოვს მასწავლებლის მხრიდან დროის ხარჯვას კითხვების

**პედაგოგია/Pedagogics**

მომზადებისათვის, მაგრამ თავად შეფასების პროცესი შესაძლოა შედარებით მოკლე დროში განხორციელდეს.

- ზეპირი გამოცდა სტუდენტებს თანაბარ პირობებში აყენებს და ამდენად, ცოდნის შემოწმების ყველაზე უფრო “დემოკრატიული” მეთოდია, გამომდინარე იქიდან, რომ ზეპირი კომუნიკაციის უნარი ყველას აქვს: ანუ ზეპირი გამოკითხვის დროს სტუდენტს არ სჭირდება სხვა განსაკუთრებული უნარები, როგორც შეიძლება დასჭირდეს მაგ.: დემონსტრირების ან ჯგუფური პროექტის დროს;
- ზეპირი გამოკითხვა ხელს უწყობს ვერბალური კომუნიკაციის განვითარებას;
- ზეპირი გამოკითხვა დაგეხმარებათ გაუღვიძოთ სტუდენტებს ინტერესი და მოტივაცია, შეისწავლონ თქვენი საგანი;
- ზეპირ კითხვებზე სტუდენტების პასუხები კარგი ინდიკატორია იმისა, თუ რამდენად სწორად იყო სასწავლო პროცესი დაგეგმილი თქვენ მიერ, რამდენად სწორად იყო მიწოდებული მასალა. შესაბამისად, ზეპირი გამოკითხვა ლექციასა თუ პრაქტიკუმზე დაგეხმარებათ განსაზღვროთ მომდევნო მეცადინეობის შინაარსი და სირთულე.

**უარყოფითი მხარეებია:**

ზეპირი გამოკითხვა შესაძლოა საკმაოდ სუბიექტურად ჩაითვალოს, რადგანაც შეფასების პროცესში და მის შედეგად გარკვეული “პრობლემატი” არ იქმნება. სხვა შემთხვევებში არ შეუძლია მოგვიანებით გამოცდის შედეგების/მიღებული შეფასების ობიექტურობის გადამოწმება, ისე როგორც ეს შეიძლება მოხდეს წერითი გამოცდის დროს. აქედან გამომდინარე ზეპირი გამოცდის სანდოობა შედარებით დაბალია.

ეს მეთოდი განსაკუთრებით აქტიურად შეიძლება გამოყენებულ იქნეს სამართლისა და ჟურნალისტიკის სპეციალობებზე, სადაც მსჯელობის, არგუმენტირების, ინტერპრეტირების, მეტყველების კულტურის ხარისხს დიდი მნიშვნელობა აქვს მომავალი პროფესიული საქმიანობისათვის.

ზეპირი გამოკითხვის კრიტერიუმები: მაგალითად:	0-20 ქულა დამოკიდებულია აქტივობის ტიპზე
ზედმიწვევით ფლობს დავალებით განსაზღვრულ ყველა საკითხს, აქვს დამოუკიდებელი და შემოქმედებითი აზროვნების უნარი, შეუძლია ნებისმიერი საპროგრამო მასალის გადმოცემა ამომწურავად პროფესიულ ენაზე, პასუხობს საკითხთან დაკავშირებულ დამატებით შეკითხვებს;	19-20/
ერკვევა საკითხების მნიშვნელოვან ნაწილში; შეუძლია მასალის გადმოცემა, ათვისებული აქვს მითითებული წყაროს მნიშვნელოვანი ნაწილი.	10-14
საკითხების ნახევარზე მეტის გადმოცემა შეუძლია დამაკმაყოფილებლად, ძირითადი ლიტერატურის მნიშვნელოვანი ნაწილი სუსტად აქვს დამუშავებული.	3-9
გათვალისწინებული საკითხებიდან არც ერთი არ არის განხილული დამაკმაყოფილებლად.	0-2

რეკომენდაციები ზეპირი გამოკითხვის ჩატარების დროს:

- ზეპირი გამოკითხვის დროს პედაგოგმა არ უნდა დასვას ერთი ტიპის კითხვები;
- ზეპირი გამოკითხვის დროს შეეცადეთ შეამოწმოთ ფაქტობრივი ცოდნა და აზროვნების უნარი;
- დასვით კონკრეტული კითხვები, რომლებიც სტუდენტს აიძულებს იაზროვნოს;
- მოთხოვეთ სტუდენტს ფაქტებისა და მოვლენების ახსნა;

## პედაგოგიკა/Pedagogics

### ლიტერატურა:

1. პედაგოგიკის საკითხები, მასწავლებლის ბიბლიოთეკა, შემდგენელი მ. ბოჭორიშვილი, თბილისი, 2013.
2. მასწავლებლის პროფესიული სტანდარტის გზამკვლევი, მასწავლებელთა პროფესიული განვითარების ეროვნული ცენტრი, თბილისი, 2014
3. სწავლება და შეფასება, დამხმარე სახელმძღვანელო, მასწავლებელთა პროფესიული განვითარების ცენტრი, 2008.
4. ეფექტიანი სწავლება, თეორია და პრაქტიკა, გამოცდების ეროვნული ცენტრი, 2010.
5. „კითხვა და წერა კრიტიკული აზროვნებისათვის“ ვ. მერედითი, ჯ. სთილი, ა. კოუფორდი ჩ. თემპლი VI ტომი 1997 წ.
6. მაღლაკელიძე ნ., ქართული ენის სწავლების მეთოდოლოგია/დიდაქტიკა(I-VI კლასები), თბილისი, 2013.
7. ბასილაძე ი., ჭოხონელიძე ნ., კოსტავა ნ., სწავლებისა და სწავლის ინტერაქტიური მეთოდები, აქტივობის ფორმები, შეფასების კრიტერიუმები, პედაგოგიური ტექნოლოგიები და მათი ზოგადპედაგოგიური დახასიათება, აკაკი წერეთლის სახელმწიფო უნივერსიტეტის გამომცემლობა, 2011.

### რეზიუმე

ზეპირი გამოკითხვა ტრადიციულად ყველაზე უფრო ხშირად გამოიყენება ცოდნის შესამოწმებლად და გულისხმობს მასწავლებლის მიერ დასმულ შეკითხვებზე სტუდენტის პასუხს.

ზეპირი გამოკითხვის მიზანია სტუდენტის აზროვნების სტიმულაცია. სახელობო განათლების დონეზე სხვადასხვა დარგის სპეციალისტებმა უნდა შეასრულონ სამუშაო, რომელიც მოითხოვს ფაქტების, მონაცემებისა და მეთოდების ანალიზისა და ინტერპრეტაციას, რაც თავის მხრივ აზროვნების, განსჯის გარეშე წარმოუდგენელია.

ზეპირი გამოკითხვის გამოყენება შეიძლება როგორც სემესტრის განმავლობაში შუალედური შეფასებისას, ასევე საბოლოო სემესტრული შეფასებისას, თუმცა ყველაზე უფრო ხშირად შეფასების ეს ფორმა ყოველდღიურ სასწავლო პროცესში გამოიყენება.

**Ketevan Dzotsenidze** - Akaki Tsereteli State University, Associate Professor

### Oral questions as assessment Method

#### Summary

Oral questions traditionally most often used to test the knowledge of the teacher and the student answer questions.

Oral survey aims to stimulate students' thinking. Vocational education at the level of experts from different fields to perform work that requires facts, data and methods of analysis and interpretation, which in turn thinking, judgment is inconceivable without.

Oral survey can be used as a mid-term evaluation of the semester and the final semester, though most often used in the evaluation of this form of daily learning process.

**ირმა ქურდაძე** - სამცხე-ჯავახეთის სახელმწიფო უნივერსიტეტის პროფესორი  
**მარინა გვარამაძე** - ახალციხე, შპს ხერხეში - დამოუკიდებელი სკოლის ინგლისური ენის უფროსი მასწავლებელი

### საგნის სწავლების პროცესში მოსწავლეებში ეთიკური ღირებულებების ჩამოყალიბება

მოსწავლეებში ეთიკური ნორმების ფორმირება ერთ-ერთი უმნიშვნელოვანესი მიმართულებაა. სკოლის ჯანსაღი და უსაფრთხო გარემოს შექმნის უმნიშვნელოვანესი საფუძველი მასწავლებლის პროფესიული, სკოლის დირექტორის ეთიკის და მოსწავლის ქცევის კოდექსებზე მოდის. თუმცა მოსწავლეებისათვის უფრო სასარგებლოა იმ ეთიკური ნორმების გაცნობა და გათავისება, რომლებიც მათ პრაქტიკულ საქმიანობაში გამოადგებათ.

მნიშვნელოვანია, ნებისმიერი საგნის სწავლების პროცესში მოხდეს ეთიკის ნორმების ინტეგრირება, რადგან ეთიკის ნორმების სწავლა მოსწავლეს არა მარტო მორალურ სტანდარტებზე დააფიქრებს, არამედ პრაქტიკულ უნარებსაც გამოუმუშავებს.

მაგალითად, კვლევის ეთიკის დაცვის გზით მოსწავლეს უყალიბდება აკადემიურ გარემოში ინფორმაციის კეთილსინდისიერად მოპოვების, დამუშავებისა და ანგარიშგების პასუხისმგებლობის გრძნობა. ამასთან, მოსწავლე შესაბამისი ცოდნითა და უნარებით არის მომზადებული უმაღლეს საფეხურზე სწავლის გასაგრძელებლად.

კვლევები ცხადყოფს, რომ ეთიკის, როგორც დამოუკიდებელი საგნის, სწავლება ვერ აყალიბებს მოსწავლეებს უფრო შეგნებულ, კეთილსინდისიერ მოქალაქეებად. მიუხედავად ამისა, თუ ეთიკური ნორმების სწავლება მათ პრაქტიკულ გამოყენებასთანაა დაკავშირებული, მოსწავლეები მეტად თავისუფლდებიან დოგმატური აზროვნებისგან და ტოლერანტურ მოქალაქეებად ყალიბდებიან. ამასთან, მათ მეტი პასუხისმგებლობა უჩნდებათ, შექმნან ახალი და ღირებული ცოდნა. ნებისმიერი საგნის მასწავლებელი, გაცნობიერებულად თუ ქვეცნობიერად, მოსწავლეებს უყალიბებს გარკვეულ უნარებს, შეხედულებებსა და თვისებებს, რომლებსაც ისინი სამომავლოდ მორალური დილემების გადაჭრისას გამოიყენებენ. ამ გადაწყვეტილებების სისწორე სწორედ ადრეულ ასაკში ჩამოყალიბებულ ეთიკურ ნორმებზეა დამოკიდებული. საბუნებისმეტყველო საგნების სწავლებისას მნიშვნელოვანია, მასწავლებლებმა ყურადღება მიაქციონ, რამდენად სწორად ასახავენ მოსწავლეები კონკრეტული ექსპერიმენტის თუ სასწავლო პროექტის ფარგლებში მიღებულ მონაცემებს. აღნიშნულ საგნებში ექსპერიმენტული და პრაქტიკული დაკვირვებების შეჯერება მასწავლებლებისათვის და მოსწავლეებისათვის ახალი და საინტერესო გამოცდილებაა, რაც მათგან მეტ ძალისხმევას და დროს მოითხოვს. ასეთ შემთხვევაში ხშირია რისკი, რომ მასწავლებელმა მეტი ყურადღება დაუთმოს უშუალოდ სამეცნიერო კვლევის ჩატარების პროცესს, ვიდრე მიღებულ შედეგს. მნიშვნელოვანია, მასწავლებელი დარწმუნდეს კვლევის შედეგად მიღებული მონაცემების სიზუსტეში, წინააღმდეგ შემთხვევაში, მოსწავლეებს გაუჩნდებათ განცდა, რომ შედეგების შეცვლითა და "გალამაზებით" მათი სამეცნიერო პროექტი უფრო მაღალ შეფასებას მიიღებს.

21-ე საუკუნეში მოსწავლეებისათვის სირთულეს არ წარმოადგენს ნებისმიერ საკითხთან თუ მოვლენასთან დაკავშირებით გარკვეული ინფორმაციის მოპოვება. ხშირად მოსწავლე ყურადღებას არ აქცევს მოპოვებული წყაროს სანდოობას და მეტიც, პირდაპირ იწერს მას. მასწავლებლისათვის, როგორც წესი, სირთულეს არ წარმოადგენს მოსწავლის ორიგინალური და სხვა წყაროდან გადმოწერილი ნაშრომების დიფერენცირება. მიუხედავად ამისა, მოსწავლის შრომისა და ძალისხმევის წასახალისებლად, ხშირად უგულებელყოფენ ასეთ ფაქტებს და მაღალ შეფასებებს აძლევენ. სკოლაში მასწავლებლებისა და თანატოლების მიერ შექმნილი გარემო მოსწავლეების ქცევის მთავარი განმაპირობებელი ფაქტორია. სამართლიანობის განცდის დაკარგვის შემთხვევაში, შესაძლებელია, მოსწავლეს გაუჭირდეს იმის გაცნობიერება, რატომ უნდა დაიცვას ეთიკური ნორმა. მაშინ, როდესაც მოსწავლეებისათვის დასახული მიზნები მაღალია, ყოველთვის იზრდება სხვისგან

## პედაგოგია/Pedagogics

გადაწერის, ან ე.წ. "შპარგალკების" გამოყენების ალბათობა. "შპარგალკის" გამოყენების განსაკუთრებით დიდი ცდუნება უჩნდებათ მოსწავლეებს მაშინ, როდესაც სკოლას ამთავრებენ ან უმაღლეს სასწავლებელში აბარებენ. უნდა ვაღიაროთ, რომ გადაწერის და "შპარგალკების" მიმართ საზოგადოებაში ლიბერალური დამოკიდებულებაა, რაც მოსწავლეს/აბიტურიენტს აფიქრებინებს, რომ ასეთი წყაროს გამოყენება დასაშვებია, თუ არ მოხდა მისი აღმოჩენა. ეთიკური ნორმებისა და აკადემიური კეთილსინდისიერების დასაცავად მასწავლებელს შეუძლია შეიმუშაოს კონკრეტული წესები, რომელთა დაცვაც ყველა მოსწავლისათვის აუცილებელი იქნება.

როგორც კვლევები ცხადყოფს, იმ შემთხვევაში, როდესაც მასწავლებელი ერთსა და იმავე კითხვას სხვადასხვა ფორმულირებით უსვამს მოსწავლეს, მარტივი ხდება იმის დიფერენცირება, მოსწავლემ იცის კონკრეტული საკითხი თუ არა. ამასთან, ირკვევა, რომ მოსწავლეები უკეთესად სწავლობენ, როცა საგანი აინტერესებთ. ეს ნიშნავს, რომ კავშირები უნდა წარმოიშვას ემოციურ დონეზე. მასწავლებელმა უნდა გამოიყენოს ნებისმიერი შანსი, რათა განავითაროს, წახალისოს, მოძებნოს და განავრცოს საგანთან ნებისმიერი ემოციური კავშირი.

მოტივაცია წარმოადგენს საგნისადმი მოსწავლეთა დადებითი დამოკიდებულების მთავარ შედეგს. არსებობს სტრატეგიები, რომლებიც მასწავლებელს პოზიტიური ურთიერთობების ჩამოყალიბებაში დაეხმარება:

◆ აღაფრთოვანეთ მოსწავლეები რომანტიკული, სენსაციური ან სათავგადასავლო ამბით სასწავლო საგნის შესახებ.

◆ გამოჰკითხეთ, რა საინტერესო ფაქტები იციან ამ საგანზე.

◆ აღნიშნეთ სასწავლო პროცესის განმავლობაში მიღწეული ყველა წარმატება.

◆ სტიმულირებისთვის აჩვენეთ მათ DVD.

### გამოყენებული ლიტერატურა:

1. ნ.რევიშვილი, ეთიკური ნორმების გამოყენება სწავლებაში, ჟურნალი მასწავლებელი, 2014
2. მ. ბოჭორიშვილი-სწავლა და კლასში არსებული ურთიერთობები, ჟურნალი მასწავლებელი, 2015
3. <http://www.edutopia.org/blog/student-engagement-stories-heather-wolpert-gawron>

### რეზიუმე

მოსწავლეებში ეთიკური ნორმების ფორმირება ერთ-ერთი უმნიშვნელოვანესი მიმართულება. სკოლის ჯანსაღი და უსაფრთხო გარემოს შექმნის უმნიშვნელოვანესი საფუძველი მასწავლებლის პროფესიული, სკოლის დირექტორის ეთიკის და მოსწავლის ქცევის კოდექსებზე მოდის. თუმცა მოსწავლეებისათვის უფრო სასარგებლოა იმ ეთიკური ნორმების გაცნობა და გათავისება, რომლებიც მათ პრაქტიკულ საქმიანობაში გამოადგებათ.

მნიშვნელოვანია, ნებისმიერი საგნის სწავლების პროცესში მოხდეს ეთიკის ნორმების ინტეგრირება, რადგან ეთიკის ნორმების სწავლა მოსწავლეს არა მარტო მორალურ სტანდარტებზე დააფიქრებს, არამედ პრაქტიკულ უნარებსაც გამოუმუშავებს.

**Irma Kurdadze** - Professor at Samtskhe-Javakheti State University

**Marina Gvaramadze** - Head Teacher of English Language at "Kherkhemi" Ltd

### Development of Ethical Values in pupils

#### Resume

Formation of ethical norms in pupils is one of the most important direction in teaching process. Creation of healthy and safety school environment is mostly based on teacher's professional code of conduct, school principal's ethical code of conduct and student's code of conduct. But it is more important to familiarize students with those ethical norms which will be practically useful for them.

It is important to teach a subject in conjunction with ethical norms.

Because teaching of ethical norms will make a pupil to think not only on moral standards but it will ensure development of practical skills as well.



ლეილა აბზიანიძე – აკაკი წერეთლის სახელმწიფო უნივერსიტეტი, პროფესორი

### სულხან-საბა ორბელიანისა და დავით გურამიშვილის იდეალები სწავლა-აღზრდაზე

დღეს, XXI საუკუნეში, როგორც არასდროს, ისე საჭიროა ენერგიული მუშაობა, თავის დადება ახალგაზრდობის სწავლა-აღზრდისათვის.

ისტორიამ კარგად იცის იმ ადამიანთა სახელები, რომლებიც მთელ თავის ცოდნას, ენერგიას ახალგაზრდებზე ზრუნვას უძღვნიდნენ.

ჩვენი ერი ბედნიერია იმით, რომ გვყავდა ისეთი წინაპრები, რომელთაც იცოდნენ, რომ ხალხის განათლება ძნელი და რთული საქმეა.

XVII – XVIII საუკუნეების ქართულ მწერლობაში განსაკუთრებული ადგილი დაიკავა დიდაქტიკურ-აღმზრდელობითმა მოტივებმა. მათი აღმოცენება-განვითარება საზოგადოებრივ-პოლიტიკური ვითარებით იყო გამოწვეული.

ერთი მხრივ, უცხოელთა ბატონობამ და მეორე მხრივ, ბატონყმური ურთიერთობის განმტკიცებამ თავისი შედეგი გამოიღო, უარყოფითი გავლენა მოახდინა საზოგადოებაზე. თავი იჩინა მორალურმა დაცემულობამ, შინაურმა შუღლმა, გათიშულობამ, დაუნდობლობამ, გაუტანლობამ. საჭირო გახდა ამ მანკიერ მხარეთა მხილება, გაკიცხვა, საზოგადოების დარიგება, მორალური დამოძღვრა, ზნეობის საკითხებზე ყურადღების გამახვილება.

სწავლა-განათლების საკითხებს დიდ მნიშვნელობას ანიჭებდა XVII საუკუნის მიწურულსა და XVIII საუკუნის დასაწყისის ცნობილი მეიგავე-დიდაქტიკოსი სულხან-საბა ორბელიანი.

სულხან-საბა ორბელიანი მეტად ნაყოფიერი მწერალი იყო. დიდი პროზაიკოსის კალამს ეკუთვნის მაღალი ნიჭიერებით შესრულებული ნაწარმოებები: „ქილილა და დამანა“, „მოგზაურობა ევროპაში“, „ქართული ლექსიკონი“ და პროზის უბრწყინვალესი ნიმუში წიგნი „სიბრძნე სიცრუისა“, რომელიც საბამ 1698 წელს დაწერა. ეს უკვდავი ნაწარმოები უჭკნობი შარავანდედით მოსავს უბადლო იგავთმწერალის სახეს. „სიბრძნე სიცრუისა“ იმთავითვე შევიდა ქართული ლიტერატურის ოქროს ფონდში და საკმაოდ საპატიო ადგილი დაიმკვიდრა. როგორც პროფესორი ალ. ბარამიძე აღნიშნავს „მას დაჰკრავს ძლიერი დიდაქტიკურ-აღმზრდელობითი იერი“.

პრაქტიკულ პედაგოგიური მოღვაწეობით აქ გამოთქმული მეტად საგულისხმო მოსაზრებებით საბა ამშვენებს მე-17 საუკუნის ქართულ პედაგოგიკას. ვახტანგ VI –სთან ერთად სულხანის პედაგოგიური აზრი გაგრძელებაა არჩილის სააღმზრდელო იდეისა და საფუძველი – დავით გურამიშვილის დიდაქტიკური შემოქმედებისა.

სულხან-საბა ორბელიანი ფეოდალურ-სააღმზრდელო სისტემას უარყოფს და აღზრდის ახალ, ჰუმანურ სისტემას იწონებს. როგორც ცნობილია, იგი ეწეოდა პედაგოგიურ საქმიანობას. სულხანს გაუზრდია ვახტანგ VI და ჩერქეზთ ბატონიშვილი – რუსუდანი.

დიდაქტიკური ცნებების დასასაბუთებლად ორბელიანი იყენებს კამათის ხელოვნებას, აზრის დამაჯერებლობისათვის იგავ-არაკებს, ლეგენდებს, ზღაპრებს, მახვილ – გონივრულ ამბებს.

მართალია, სულხან-საბა თითქმის ყველა დებულებას უფლისწულთა და უმაღლესი არისტოკრატის წარმომადგენლებისათვის აყალიბებს, მაგრამ მას აქვს თავისი განმარტება, სულხან-საბა ორბელიანისათვის უფლისწულის აღზრდა იმდენად არის საინტერესო, რამდენადაც იგი უნდა გახდეს მეფე, მართოს სახელმწიფო და იზრუნოს ქვეყნის ინტერესებისათვის.

ეს იდეალური მეფე უნდა აღეზარდა ახალი ტიპის მასწავლებელს ახალი აღმზრდელობითი მეთოდის საფუძველზე, სულხან-საბას მოსაზრებით ახალგაზრდას რომ ამშვენებდეს ჯანსაღი სხეული, ჰუმანური ზნეობა და საღი აზროვნება, იგი უნდა გაიზარდოს შრომაში და ადრეული ასაკიდან მიეჩვიოს გაჭირვებათა დამძლევის.

სულხანმა უპირველეს ყოვლისა გააშუქა მასწავლებლის როლი ადამიანის ფორმირების საქმეში. მასწავლებელმა აღსაზრდელო უნდა განავითაროს ბუნებრივი მონაცემები და სწავლის გზით მიაწოდოს მას სისტემატიური ცოდნა. სულხანმა ახალგაზრდა მასწავლებლის ლეონის სახით

დაგვიხატა ღრმად განათლებული ადამიანი, რომელიც კარგად არის დაუფლებული მეცნიერების სხვადასხვა დარგს. ლეონი რეალური განათლების მომხრეა და მოითხოვს ბავშვმა ისწავლოს ის, რაც მას მომავალ ცხოვრებაში გამოადგება.

ჯუმბერის აღზრდის დროს მასწავლებელმა, რომელიც არ იყო მოქცეული სასახლის გავლენის ქვეშ, განსაკუთრებული ყურადღება მიაქცია ბავშვის ფიზიკურ, შრომით, გონებრივსა და ზნეობრივ მხარეებს.

ლეონმა „აღიშენა სახლი სამეფო, დაჯდა მუნ და დაიწყო ჯუმბერის წვრთნა, ასწავლიდა დღევ და ღამ, მეფის წინაშე აღარ მიიყვანეს ხშირად“. მას კარგად ესმოდა, რომ ცოდნის გარეშე ადამიანი გზას ვერ გაიკაფავდა, საზოგადოებაში შესაფერის ადგილს ვერ დაიჭერდა. საბას საზრუნავი საგანი მეფე, უფლისწული და, საერთოდ, უმაღლესი საზოგადოებრივი წრიდან გამოსული პირები იყვნენ.

ფაქტიურად სულხანისაა სწავლა-აღზრდის ის სისტემა, რომელსაც ლეონი ახორციელებს იგავ-არაკთა კრებულში „სიბრძნე სიცრუისა“.

სწორუპოვარი ოსტატი – მასწავლებელი ლეონი მოურიდებლად ეუბნება ფინეხს. „მრავალნი მწყემსნი უმჯობეს არიან უგვანთა მეფეთაო“. მსჯელობა მეტად გაბედულია; შესადარებელი პირები სრულიად საწინააღმდეგო პოლუსებზე დგანან, მაგრამ ავტორმა მაინც შესაძლებლად ცნო „უგვანო“ მეფესთან შედარებით მცოდნე, გონიერი მწყემსისათვის მიეცა უპირატესობა. თუ მწყემსი თავის მოვალეობას პირნათლად შეასრულებს, ე.ი. ცხვრებს კარგად მოუვლის, „კეთილ ბალახთა ამოებს“, „დაჭრილს წყლულს შეუხვევს“, „ქურდისაგან გადაარჩენს“, ის არაფრით არ იქნება ისეთ მეფეზე ნაკლები, რომელიც თავის ქვეშევრდომებს ასევე არ მოექცევა, რომელსაც ამისი საჭიროება და აუცილებლობა შეგნებული არა აქვს, არ ესმის, ანუ შესაფერისი ცოდნა არ გააჩნია.

ცოდნა სიყრმიდანვე უნდა იქნეს შეძენილი დიდი წვრთნის შედეგად. ეს კარგად იცის ფინეხ მეფემ და ამიტომ, რომ შვილის აღსაზრდელად საგანგებო ოსტატს ეძებს. მართალია, მეფის კარზე ბევრი დიდებული და წარჩინებული პირი მოღვაწეობდა და ზოგ მათგანს არც ჭკუა აკლდა, არც გამოცდილება და არც სიკეთე, ფინეხმა მაინც თავისი კარის გარეთ დაუწყო ძებნა აღმზრდელს. ეს ფაქტი შემთხვევითი არ არის, სულხანს უნდა, რომ წინა პლანზე წამოწიოს და გვიჩვენოს სასახლის ზნე-ჩვეულებათა და მორალით შეუბოჭავი, თავის მოქმედებაში თავისუფალი კაცი; კაცი, რომელიც მოწოდებითაა აღმზრდელი და არა თანამდებობით ან მდგომარეობით: კაცი, რომელსაც გარკვეული სისტემა აქვს გამომუშავებული, სწამს ამ სისტემისა და სჯერა მისი ცხოველმყოფელობისა. და, ბოლოს ეს კაცი, რომელიც ხალხის წიაღიდანაა გამოსული, უგვარტომო და უჩინოა. მაგრამ საფუძვლიანი სწავლა-განათლება მიუღია, მრავალი ქვეყანა მოუვლია და ეს ანიჭებს მას უპირატესობას.

უფლისწული „სიბრძნე სიცრუის“ მიხედვით უცხო გარემოში იზრდება, მოსიყვარულე დედ-მამის ყოველდღიურ მზრუნველობასა და ზედამხედველობას მოკლებული. ლეონს აურჩევია აღზრდის სპარტანული სისტემა, რომელიც დაფუძნებულია ფიზიკური წვრთნის უპირატესობაზე. უკანასკნელი გულისხმობს არა ჩვეულებრივ ვარჯიშს, არა ნებივრად კუნთების გალალვას, არამედ სუსხსა და მკაცრ პირობებში სხეულის გამობრძმედას. მისი სწორი გაგებით ასეთი აღზრდა ამტკიცებს ახალგაზრდის ნებისყოფას, ორბელიანს სჯერა, რომ ჯანსაღ სხეულში ჯანსაღი სულია, ლეონის მიერ ჯუმბერის სანადიროდ წაყვანა, რამდენიმე დღის უფლისწულის ფეხზე დგომა, შიმშილი და სხვა ასრულებენ ე.წ. ვარჯიშის როლს, ვარჯიში კი ფიზიკური აღზრდის ერთ-ერთი საშუალებაა. დღეს შეიძლება ამას ბევრი მოწინააღმდეგე ჰყავს, მაგრამ ამ მეთოდს არასოდეს უმტყუნებია.

ლეონმა ტახტის მემკვიდრე ფეხშიშველი არბენინა, უჭმელ-უსმელი ამსახურა, ჯოხითაც სცემა. ყველაფერი ეს, გარკვეულ მიზანს ემსახურებოდა – აღსაზრდელში ჯანსაღი სულისა და სხეულის ჩამოყალიბებას. ჭირს შეჩვეული ადამიანი ლხინს უფრო დააფასებსო – ფიქრობდა ლეონი. მომავალმა მეფემ თავის ქვეშევრდომთა ყოველგვარი ჭირი და ვარამი უნდა იცოდეს, მაშინ: იქნება ის ნამდვილი „მწყემსი“ – მეფე.

განსაკითხავად მოწვეული ლეონი ფინეხს ეუბნება: „მეფე ესეთი ჰხამს“: გლახაკთა, მონათა, გლეხთა, აზნაურთა, თავადთა, დიდებულთა წესი, რიგი, შრომა, ჭირი, მუშაკობა, საქმე, ვაჭრობა,

სმა–ჭამა და მიცემა იცოდეს... აწ ყოველთა გლახაკთა, უღონოთა და მდაბალთა ჭირნი მისწავებია და ამის შემდგომად ნახეთ თქვენცა, რა არის სასწავლოდ მისა?“ (ეს შეგონება არ კარგავს დღესაც აქტუალობას, სწორედ ასეთი უნდა იყოს ხალხის რჩეული).

სულხანი გრძნობს ლეონის გამარჯვებას და ამბობს: „ნახა მეფემან და მოისმინა სიტყვა საქმიანი და საქმე სიტყვიანი, დიდად მოუწონა“. ჯუმბერმა ფართო განათლება მიიღო, როდესაც გამოცდაზე წარსდგა აღმოჩნდა, რომ იგი მცოდნე და საღად მოაზროვნე ახალგაზრდაა. მისი შეხედულება ცხოვრებაზე კარგად ჩანს მეფესთან შეხვედრის დროს, ხოლო საზრიანობა და წინდახედულობა–რუქასთან შეკამათებისას.

ლეონმა უფლისწული ჯუმბერი სულიერად აღზარდა, გონება გაუნათლა, ზნეობა გაუფაქიზა, ამაშია მისი სისტემის და მეთოდის უპირატესობა.

სულხანის პედაგოგიური შეხედულების ორგანულ ნაწილს წარმოადგენს შრომითი აღზრდა. იგი მტკიცედ არის დაკავშირებული გონებრივ, ფიზიკურ და ზნეობრივ აღზრდასთან. არჩილისაგან განსხვავებით სულხან–საბა შრომით აღზრდას უფლისწულისათვის სავალდებულოდ მიიჩნევს. სწამს, რომ ადამიანის ნამდვილი ცხოვრება შრომისმოყვარეობით იქმნება. იგი ზრდის მომჭირნე, ყაირათიან მეურნეს, რომელიც დააფასებს როგორც თავისას, ისე სხვათა შრომას. სამშობლოს მოჭირნახულე მწერალი თანამომმეთ უკიჟინებს „ძალა ერთობაშიაო“–და ამ ერთიანობის ერთ–ერთი საფუძვლად მეგობრობას მიიჩნევს. „ამხანაგი ციხე წყლიანია, ზღუდე მაღალია, სიმაგრე დაურღვეველია, ამხანაგი ღვინი ფარდია, სიხარულთა გამამდიდრებელია, სუფრათა შემამკობელია“.

სწავლისა და ცოდნის შეძენის აუცილებლობას ქადაგებდა სახელოვანი ქართველი პოეტი დავით გურამიშვილი. მისი შემოქმედება რეალური ანარეკლია მეთვრამეტე საუკუნის საქართველოს საზოგადოებრივი ცხოვრებისა. მას მიაჩნდა, რომ განათლების შეძენის აუცილებლობა საწინდარია ქვეყნის და ადამიანის სიკეთისათვის.

სწავლა–აღზრდის საკითხებზე დავით გურამიშვილი გვესაუბრება თავის „დავითიანში“. „დავითიანი“ დიდი აღზრდებლობითი მნიშვნელობის ძეგლია. იგი ღრმად არის გამსჭვალული სწავლისა და ცოდნის, ზნეობრივი გასპეტაკების იდეებით გურამიშვილს სწამდა, რომ სწავლა და ცოდნა გონებრივი და ზნეობრივი სრულყოფის წყაროს წარმოადგენს. „დავითიანის“ ერთ–ერთი მთავარი მიზანი ის არის, რომ ახალგაზრდობამ სწორი გზით იაროს, წინაპრების მწარე გაკვეთილები გაითვალისწინოს, ავი და კარგი ერთმანეთისაგან გაარჩიოს.

ამ საკითხზე დავით გურამიშვილი მსჯელობს „სწავლა – მოსწავლეთა“–ში. (ჩემი აზრით ეს დღესაც საპროგრამო მასალად უნდა ჩაითვალოს). პოეტი ქადაგებს სწავლა–ცოდნის აუცილებლობას, რომელიც იწყება რჩევა–დარიგებით.

„ისმინე, სწავლის მძებნელო, მიჰყევ დავითის მცნებასა,

ჯერ მწარე ჭამე, კვლავ ტკბილი, თუ ეძებ გემოვნებასა“.

პოეტი ჩამოთვლის იმ ღირსებებს, რომლებიც სწავლას გააჩნია. ცოდნა კაცს არც ძალით წაერთმის „არც ძალით მოიპარების“. იგი განუყრელი საგანძურია, რომელსაც ხელი არ შეეკარების.

სწავლა მნელი პროცესია. მაგრამ განათლებულ ადამიანს ვერავითარი დაბრკოლება ვერ შეაჩერებს. მას ჭირიც კი ღვინად მოეჩვენება. ტკბილია სწავლის ნაყოფი:

„სწავლა სიკვდიმდე შენია, მუდამ შენთანა მყოფელი,

მას გეცილების ვერავინ, არ არის გასაყოფელი,

სხვას ყველას მახე უგია, თავისა გასაყოფელი,

თუ კაცსა ცოდნა არა აქვს, გასტანჯავს წუთისოფელი“.

გურამიშვილის აზრით ფასი მხოლოდ ისეთ სწავლას, ცოდნას აქვს, რომელსაც ადამიანი ცხოვრებაში სათანადოდ გამოიყენებს. მცოდნე ადამიანებმა წინასწარ უნდა განსაზღვრონ თავისი ცხოვრების მიზანი.

დავით გურამიშვილი აცხადებს, რომ უსწავლელი შვილის ყოლას, სჯობს უწვრთელი ძაღლის ყოლა. საჭიროების შემთხვევაში ეს უკანასკნელი მტერს შეუყევს და პატრონის ქონებას დაიცავს. იგი

მხოლოდ იმით თუ გაანაწილებს პატრონს, რომ საჭმელს მოჰპარავს, ან ისეთი ჭურჭლიდან დაღვეს წყალს, რომელიც მისთვის არ არის განკუთვნილი.

ბუნებით ბოძებული ნიჭის გამოყენება და ცხოვრების კარგად მოწყობა მხოლოდ იმას შეუძლია, ვისაც ცოდნა შეუძენია, ადამიანი თავის პროფესიით ირჩენს თავს, ამიტომაც საჭიროა, რომ ყველა კარგად დაეუფლოს არჩეულ ხელობას.

„ბრძენი სიტყვითა დარჩების, ოსტატი თავის ხელითა,  
ხუცესი-წირვით, ვაჭარი – შორს წასვლით – მოსვლით ძნელითა,  
მოლაშქრე – სისხლის ქცევითა, მხვნელი-ოფლითა ცხელითა,  
გლახა-კარისკარ თხოვნითა, შენ გწადს აწ რომელითა?“

როგორც ვხედავთ; ცოდნა – განათლებას უაღრესად პრაქტიკული მნიშვნელობა აქვს. დ. გურამიშვილი აცხადებს:

„ჭკვა უხმარ არს ბრიყვთათვის, ჭკვა ცოდნით მოიხმარების“

დავით გურამიშვილს მიაჩნია, რომ „სწავლაზე ურჩი და მორცხვი „თვალთ არ დასანახია“. ამიტომ იგი მომხრეა აღმზრდელმა წვეპლა იხმაროს:

„ნუ გენაღვლებს სწავლაზე, ყმის წკეპლის ცემით ტკივილი“.

იგი მიანიშნებს ახალგაზრდებს, რომ კაცი პირველ სიძნელებებს არ უნდა შეუშინდეს, რადგან განათლება მხოლოდ იმის შემდეგ მოგვითმის შედეგს, როცა მას ადამიანი სრულყოფს. გულწრფელად და დამაჯერებლად გაისმის პოეტის სიტყვები:

„ყრმა სწავლაში მომწიფდების, რკინა ცეცხლში გარბილდების,  
უსწავლელი ვაჟიკაცი სიბერის დროს გაწბილდების,  
რაკ-ფაინის დრო გარდუა, ველარ გაჰკრავს, ჩაჰბილდების,  
სწავლის ძირი მწარე არის, კენწეროში გატკბილდების“.

დავით გურამიშვილის „სწავლა-მოსწავლეთა“ საუკეთესო ცნობარია ახალგაზრდებისათვის. იგი დახმარებას უწევს მათ პროფესიის შერჩევაში. ასწავლის, რომ ცოდნის შეძენა აუცილებელია, რადგან განათლებული ადამიანი გამოადგება როგორც თავის თავს, ასევე ხალხსა და სამშობლოს.

სულხან-საბა ორბელიანისა და დავით გურამიშვილის პედაგოგიურ შეხედულებებს სწავლა-აღზრდაზე ქართული განათლების მრავალსაუკუნოვანი ტრადიციები უდგას საფუძვლად.

ამგვარად, აღორძინების ხანის ქართულ მწერლობაში დიდი ადგილი უჭირავს დიდაქტიკურ-ეთიკურ პრობლემებს, რაც განაპირობა გარკვეულმა სოციალურ-ეკონომიკურმა და პოლიტიკურმა ვითარებამ, არასტაბილურმა საზოგადოებრივმა მდგომარეობამ. მორალური სიმტკიცის, ტრადიციულად ნაანდერძე ზნეობრივ ღირსებათა დაკარგვამ ეროვნული გადაგვარების საფრთხე შექმნა. სულხან-საბა და დავით გურამიშვილი ერის ხსნის რეალურ გზას საზოგადოების ზნეობრივ დახვეწაში ხედავდნენ.

ჩვენ მიერ განხილული საკითხები უშუალოდ ეხმაურება დღევანდელობას. ყველა ერს აქვს თავისი სწავლა-აღზრდის სისტემა, რომელიც შეეფერება მის ზნე-ჩვეულებასა და ხასიათს.

ეს საკითხები თვითოეული ჩვენთაგანისათვის ცნობილია, მაგრამ მართებულად მივიჩნევთ, რომ ამ საკითხების წამოწევა უპრეცედენტოდ აუცილებელია. ამაზე ვფიქრობ დამეთანხმებით.

ჩვენი მიზანი ყოველთვის იყო და არის ის, რომ ახალგაზრდებს ვასწავლოთ, რაც მათ ესაჭიროებათ. ყველამ კარგად ვიცით, აღზრდის საკითხი უნდა იყოს ოჯახებისათვის საერთო და კერძოდ თვითეულისათვის, ისიც კარგად ვიცით, რომ სხვა ქვეყნებიდან გადმოღებული სწავლა-აღზრდის წესები, უნდა შეესაბამებოდეს ქართველების ცხოვრებას.

დღეისათვის ჩვენს ახალგაზრდებს არნახული პირობები შეექმნა სწავლა გააგრძელონ ევროპის უმაღლეს სასწავლებლებში, რასაც ისინი უდაოდ გამოიყენებენ თავიანთი ქვეყნის სასარგებლოდ.

მუდამ უნდა გვახსოვდეს უდიდესი პედაგოგის, ქართული პედაგოგიკის ფუძემდებლის იაკობ გოგებაშვილის სიტყვები, რომ აღმზრდელმა სწორი და ნამდვილი გზით უნდა წაიყვანოს მოზარდი თაობა.

### გამოყენებული ლიტერატურა:

1. სულხან-საბა ორბელიანი, თხზულებანი 4 ტომად, გამომცემლობა „საბჭოთა საქართველო“ თბ. 1962
2. ჩვენი საუნჯე, ტ. V თბ. 1960
3. ბარამიძე ა. ნარკვევები ქართული ლიტერატურის ისტორიიდან ტ. I თბ. 1940
4. ნატროშვილი გ. დავით გურამიშვილი, თბ. 1985
5. ცაიშვილი ს. შოთა რუსთაველი, დავით გურამიშვილი, თბ. 1974
6. ბარამიძე ა. სულხან-საბა ორბელიანი თბ. 1959
7. მენაბდე ლ. სულხან-საბა ორბელიანი, თბ. 1953

### რეზიუმე

დღეს XXI საუკუნეში, როგორც არასდროს ისე საჭიროა ენერგიული მუშაობა, თავის დადება ახალგაზრდობის სწავლა-აღზრდისათვის ისტორიამ კარგად იცის იმ ადამიანთა სახელები, რომლებიც მთელ თავის ცოდნას, ენერგიას ახალგაზრდებზე ზრუნვას უძღვნიდნენ. ასეთ ადამიანებს მიეკუთვნებიან ჩვენი სახელოვანი მწერლები: სულხან-საბა ორბელიანი, დავით გურამიშვილი.

XVII საუკუნის მიწურულსა და XVIII საუკუნის დასაწყისის ცნობილი მეიგავე სულხან-საბა ორბელიანი სწავლა-განათლების საკითხებს დიდ მნიშვნელობას ანიჭებდა. მან შექმნა უკვდავი წიგნი „სიბრძნე-სიცრუისა“. ნაწარმოებში მოყვანილი იგავებით ავტორი გონებამახვილობით ხაზს უსვამს სწავლა-აღზრდის საქმეს, რადგანაც სწორად აღზრდილი ხელისუფალი იქნება თავის ქვეყნის კეთილდღეობის გარანტი.

სწავლისა და ცოდნის შეძენის აუცილებლობის საკითხს მიუძღვნა დავით გურამიშვილმა თავისი ლექსი „სწავლა მოსწავლეთა“ მას მიაჩნდა, რომ უსწავლელი და უზრდელი შვილის ყოლას სჯობს უწვრთნელი ძაღლის ყოლა. ამ ორი ბუმბერაზი მწერლის იდეები სწავლა-აღზრდის თაობაზე დღესაც აქტუალურია.

**Leila Abzianidze - Akaki Tsereteli State University Professor**

### **Sulkhan-Saba Orbeliani's and David Guramishvili's ideas about learning and upbringing**

#### Summary

Today in the 21<sup>st</sup> century is very important for young generation's learning and upbringing. History knows people's names which their knowledge and energy devoted about yourth care, such people are famous writers Sulkhan-Saba Orbeliani and David Guramishvili.

At the end of the 17<sup>th</sup> century and at the beginning of the 18<sup>th</sup> century famous writer Sulkhan-Saba Orbeliani attached great book "Wisdom lies". In "Wisdom lies" writer stresses, that right growing official will be guarantor of country's happy. David Guramishvili devoting his verse "Student learning" for learn an education importance. He thought unlettered and impolite child better to have untrained dog. These two great writers' ideas about learning and growing issues are actually today.

**ლელა ებგვერაძე** - აკაკი წერეთლის სახელმწიფო უნივერსიტეტი, ასოცირებული პროფესორი  
**ნინო ყავლაშვილი** - თბილისის N32 საჯარო სკოლის უფროსი მასწავლებელი

### აწმყო დროის ფორმათა კორელაციისათვის ქართულსა და ინგლისურ ენებში

უცხო ენის შესწავლის პროცესში მნიშვნელოვანია არამარტო ამ ენის ლექსიკური მარაგის შექმნა, არამედ გრამატიკული ფორმის სემანტიკის გაცნობიერებაც.

უცხო ენის სწავლების არსებით პრობლემას მშობლიური და შესასწავლი ენის გრამატიკულ წყობას შორის არსებული განსხვავება ქმნის. ქართულენოვანი პირისათვის ინგლისური ენის შესწავლის დროს ერთ-ერთ უმთავრეს სირთულეს წარმოადგენს ქართული და ინგლისური ზმნის გრამატიკულ ფორმათა და მათ სემანტიკურ მნიშვნელობათა შორის არსებული სხვაობა. პრობლემას კიდევ უფრო ართულებს ის ფაქტორი, რომ ქართულსა და ინგლისურ ენაში ზმნის ფორმათა სისტემატიზაცია სხვადასხვა პრინციპს ეფუძნება: ინგლისურში ძირითად საკლასიფიკაციო ნიშნად გამოყენებულია დროის კატეგორია; ქართული ენის ზმნის ფორმათა სისტემატიზაციაში კი დროის კატეგორია არსებით როლს არ ასრულებს. არ ემთხვევა ერთმანეთს ერთი და იმავე დროის ფორმების სემანტიკური მოცულობაც, განსხვავებულია ფორმათა წარმოების პრინციპიც.

ვფიქრობთ, ინგლისური ენის შესწავლისათვის მნიშვნელოვანია ინგლისური ზმნის გრამატიკულ ფორმათა სემანტიკის აღწერასთან ერთად მოვახდინოთ ქართული ზმნის ფორმათა სისტემაში ამ სემანტიკის გამოხატვის საშუალებების იდენტიფიცირება. წინამდებარე სტატიაში გვინდა განვიხილოთ ინგლისური და ქართული ზმნის აწმყო დროის ფორმათა სემანტიკური მოცულობის ურთიერთმიმართება, ვაჩვენოთ ქართული ზმნის ფორმები, რომლებიც მაქსიმალურად მიახლოებულად გამოხატავენ ინგლისური ზმნის ფორმების შესაბამის სემანტიკას.

საკითხის კონკრეტულად განხილვამდე საჭიროდ მივიჩნევთ დავაზუსტოთ, რომ დროის კატეგორია ზოგადად გამოხატავს ზმნით აღნიშნული მოქმედების შეფარდებას უზნობის მომენტთან. ახლანდელი დროის სემანტიკას გვიჩვენებს ზმნა, რომლით გამოხატული პროცესიც მოიცავს უზნობის მომენტს: მოქმედება მიმდინარეობს უზნობის მომენტში ან უზნობის მომენტი იმ დროითი მონაკვეთის ფარგლებშია მოქცეული, რომლის განმავლობაშიც ზმნით გამოხატული პროცესი უწყვეტად მიმდინარეობს (დედამიწა მზის გარშემო ბრუნავს), პერიოდულად მეორდება (რეისი - პარიზი-ლონდონი - ყოველდღე 5 საათზე გადის) ან კიდევ, ზმნის ფორმით გამოხატულია ემოციური დამოკიდებულება, თვისება-უნარი, რომელიც ამ დროითი მონაკვეთის ფარგლებშია დამახასიათებელი (დათოს ჟყვარს ნინო; გიორგი კარგად ცურავს).

აქვე უნდა აღვნიშნოთ, რომ გრამატიკული სისტემის ფარგლებში ახლანდელი დროის ფორმად კვალიფიცირებული ფორმები ყველა კონტექსტში არ გადმოგვცემენ ახლანდელი დროის სემანტიკას. საკმაოდ ხშირად ისინი გამოიყენებიან გადატანითი მნიშვნელობით და იძენენ მომავალი ან წარსული დროის შინაარსს. უნდა გავაცნობიეროთ, რომ სემანტიკასა და ფორმას შორის ყოველთვის არ არის სრული თანხვედრა.

ინგლისურ ენაში აწმყო დროს ახასიათებს ფორმათა მრავალფეროვნება. გამოყოფენ ოთხი ტიპის აწმყო დროს: Present simple - აწმყო განუსაზღვრელი, Present Continuous - აწმყო განგრძობითი, Present Perfect - აწმყო სრული და present Perfect Continuous - აწმყო სრული განგრძობითი. საკმაოდ მრავალფეროვანია ამ ფორმათა საშუალებით გამოხატული სემანტიკაც. ზოგჯერ ეს ფორმები შინაარსობრივად ცდება ახლანდელი დროის სემანტიკას და, ფაქტობრივად, გამოხატავს წარსულში მომხდარ ან მომავალში მოსალოდნელ მოქმედებას.

აწმყო განუსაზღვრელი - Present Simple იწარმოება საუბრეობელი ზმნის ინფინიტივიდან to ნაწილაკის გარეშე. Present Simple-ის ფორმათა ძირითადი დანიშნულება ისეთი მოქმედების გამოხატვაა, რომელიც ხდება საზოგადოდ, ყოველდღე, რეგულარულად, მუდმივად. იგი გვიჩვენებს უზნობის მომენტის მომცველი დროითი მონაკვეთის განმავლობაში რეგულარულად განმეორებად ან განუწყვეტლივ მიმდინარე პროცესს (Present Simple-ის ამ მნიშვნელობებით გამოყენების შემთხვევაში კონტექსტში გვხვდება ლექსიკური მარკერები: every day - ყოველდღე, usually -

ჩვეულებრივ, often - ხშირად, always - ყოველთვის, sometimes - ხანდახან, seldom - იშვიათად), მოქმედების შესრულების უნარს, ემოციურსა და ინტელექტუალური აქტივობას.

მოცემული სემანტიკის ფარგლებში გამოყოფენ კერძო შემთხვევებს. Present Simple გამოხატავს:

- საზოგადო ჭეშმარიტებას (The Sun shines in the daytime - მზე ანათებს დღისით)
- ჩვეულებრივ მდგომარეობას (This house belongs to me - ეს სახლი მე მეკუთვნის)
- განმეორებით მოქმედებას (Pupils have holidays in summer - მოსწავლეებს აქვთ არდადეგები ზაფხულში)
- ინფორმაციებს განცხადებებში (The shop opens at 10 o'clock and closes at 8 - მაღაზია იღება 10 საათზე და იკეტება 8 საათზე)
- მოქმედების შესრულების უნარს (Tom swims very well - ტომი კარგად ცურავს)
- ემოციურ დამოკიდებულებას (Alice loves her sister - ალისას თავის და უყვარს) ძირითადი მნიშვნელობის გარდა, Present Simple-ის ფორმები გარკვეულ შემთხვევაში გამოიყენება გადატანითი მნიშვნელობით:
- გვიჩვენებს ძირითადად Present Continuous-ით გადმოცემულ სემანტიკას, საუბრის პროცესში მიმდინარე მოქმედებას:

ა) გრძნობა-აქმისა და ნებელობის აღმნიშვნელ ზმნებთან - want, see, hear, know, believe, understand, remember, think (I don't understand you - მე არ მესმის თქვენი; I think you're right - ვფიქრობ, რომ მართალი ხარ)

ბ) როცა გადმოგვცემს კომენტარს რაიმე მეტყველების მომენტის პარალელურად მიმდინარე პროცესთან დაკავშირებით: რადიო ან ტელეკომენტარის დროს (Johnson hits the ball, passes to Roberts but he misses - ჯონსონი უტყამს ბურთს, გადასცემს რობერტს, მაგრამ ის აცდენს კარს); სცენაზე მიმდინარე მოქმედების აღწერისას (He enters, looks around and opens the window - ის შემოდის, მიმოიხედავს და აღებს ფანჯარას); ცდის ან რაიმე მოქმედების დემონსტრირებისას (We take a glass of water, put some powder in it and warm the water - ვიღებთ ერთ ჭიქა წყალს, ვყრით ფხვნილს და ვათბობთ წყალს)

- ზოგიერთ კონტექსტში იძენს მომავალი დროის გაგებას:

ა) რაიმე განრიგით დადგენილი მოქმედების აღსანიშნავად (When does your plane take off? როდის მიფრინავს თქვენი თვითმფრინავი?; When does the film begin? - როდის იწყება ფილმი?; The president arrives on Monday - პრეზიდენტი ჩამოდის ორშაბათს)

ბ) კავშირების if, whether, as soon as, when, before, after -ის შემდეგ როდესაც ქვეყნობილ წინადადებებში (I will be very glad if I see him - მე ძალიან გამიხარდება, თუ ამას ვნახავ; He will tell you everything when he arrives - ის ყველაფერს გეტყვის როცა ჩამოვა; As soon as I finish my work, I will ring you up - როგორც კი სამუშაოს დავამთავრებ, დაგირეკავ.)

აწმყო განგძობითი - Present continuous - იწარმოება to be ( am, is, are )+ ძირითადი ზმნის IV ფორმა (ing). გამოხატავს ისეთი მოქმედების პროცესს, რომელიც მიმდინარეობს აწმყო დროის განსაზღვრულ მომენტში, საუბრის მომენტში. კონტექსტში გვხვდება სემანტიკური მარკერები: Now - ახლა, at the present moment - ამჟამად.

საუბრის მომენტში მიმდინარე მოქმედების გამოხატვა (What is he doing? He is sleeping now - რას აკეთებს ის? მას ახლა სძინავს) Present Continuous-ის ძირითადი ფუნქციაა, მაგრამ ეს ფორმა გარკვეული სემანტიკური ნიუანსების გამოხატვის საჭიროებისას გამოიყენება ისეთ შემთხვევებში:

- როცა ზმნით აღნიშნული მოქმედება დამახასიათებელია უზნობის მომენტის მომცველ დროის უფრო ხანგრძლივ მონაკვეთში. ამ შემთხვევაში იგი იჭრება Present Simple-ის სემანტიკურ ველში და გამოხატავს მოქმედებას:

ა) რომელიც მოქმედება პირმა დაიწყო გარკვეული დროის წინ და ჯერ არ დაუსრულებია საუბრის მომენტისათვის (He is writing a book on the economic crisis of our country - ის ახლა წიგნს წერს ქვეყნის ეკონომიკურ კრიზისზე). ამ შემთხვევაში მოუბრის მიზანი პროცესის განგრძობითობის ხაზგასმას.

ბ) რომელიც რაღაც გარკვეული მიზეზის გამო დროებით ხდება გარკვეული პერიოდში (We are having dinner in the kitchen in such cold winter - ასეთ ცივ ზამთარში სამზარეულოში ვსადილობთ)

გ) ზოგჯერ Present Continuous-ის ფორმა ემფატიკურ ხასიათს აძლევს წინადადებას ისეთი მარკერების დახმარებით, როგორიცაა always - ყოველთვის, constantly - გამუდმებით, all time - სულ (I am constantly thinking of you - მე გამუდმებით შენზე ვფიქრობ; Why are you coming late all the time? - რატომ მოდიხარ ყოველთვის გვიან?)

- Present Continuous-ის ფორმა მომავალი დროის მნიშვნელობით გამოიყენება ისეთი მოქმედების აღსანიშნავად, რომელიც წინასწარ არის ვინმეს მიერ დაგეგმილი (Our aunt is coming to stay with us next week - მომავალ კვირას დეიდა ჩვენთან დარჩება/ჩამოდის ჩვენთან დასარჩენად; We are going to the cinema tonight - ამ საღამოს კინოში მივდივართ; John is arriving tomorrow morning - ჯონი ხვალ საღამოს ჩამოდის)

როგორც ვხედავთ, Present Continuous-ისა და Present Simple-ის მნიშვნელობათა ძირითადი განმასხვავებელი საუბრის მომენტთან მათი მიმართებაა. ძირითადი მნიშვნელობით, Present Simple-ის ფორმა გამოხატავს საუბრის მომენტში მიმდინარე მოქმედებას, ხოლო Present Continuous-ის ფორმა უზნობის მომენტის მომცველი დროითი მონაკვეთის განმავლობაში რეგულარულად განმეორებად ან განუწყვეტლივ მიმდინარე პროცესს. თუმცა ორივე დროის ფორმას ახასიათებს ისეთ მნიშვნელობათა გამოხატვა, რომლებიც მეორე ფორმის სემანტიკურ ველშია სავარაუდებელი. ასევე, Present Continuous-იცა და Present Simple-იც გარკვეულ კონტექსტში იძენს მომავალი დროის გაგებას.

ქართულ ენაში ახლანდელი დრო ძირითადად აწმყოს მწკრივის ფორმებით გადმოიცემა. Present Continuous-ისა და Present Simple-ის სემანტიკას აწმყოს მწკრივის ორგანული წარმოების ფორმები შეესაბამება. აწმყოს მწკრივი სრულად მოიცავს ახლანდელი დროის მნიშვნელობით ამ ფორმათა გამოყენების ყველა შემთხვევას. (ახლანდელი დროის გაგებით ზემოთ მოცემულ ყველა მაგალითში ინგლისური ზმნები ქართულად აწმყოს მწკრივის ფორმებით არის გადმოცემული).

მომავალი დროის გამოხატვის თვალსაზრისით, ანალოგიურ კონტექსტებში ქართულში ბუნებრივია მომავალი მოქმედების აწმყოს ფორმით გადმოცემა, თუმცა შესაძლებელია გამოვიყენოთ მომავლის (მყოფადის მწკრივის) ფორმებიც.

განრიგით განსაზღვრული ან წინასწარ დაგეგმილი მომავალი მოქმედების გამოხატვისას (როცა მათი ამ ასპექტის ხაზგასმა გვსურს) აწმყოს ვიყენებთ (ჩემი რეისი ხვალ 5 საათზე გადის; დეიდა ორშაბათს ჩამოდის; ხვალ სკოლაში მივდივარ; გამოცდა ზეგ მაქვს). შესაბამისად, აწმყოს ფორმით უნდა გადმოვცეთ შესაბამის კონტექსტში მოცემული Present Continuous-ისა და Present Simple-ის ფორმები (When does your plane take off? როდის მიფრინავს თქვენი თვითმფრინავი?; When does the film begin? - როდის იწყება ფილმი?; The president arrives on Monday - პრეზიდენტი ჩამოდის ორშაბათს; Our aunt is coming to stay with us next week - მომავალ კვირას დეიდა ჩამოდის ჩვენთან დასარჩენად; We are going to the cinema tonight - ამ საღამოს კინოში მივდივართ; John is arriving tomorrow morning - ჯონი ხვალ საღამოს ჩამოდის).

ზოგადად განრიგით განპირობებული და დაგეგმილი მომავალი მოქმედების ახლანდელი დროის ფორმით გადმოცემა სხვა ენებისთვისაც არის დამახასიათებელი (მაგ.: რუსული, ესპანური). ამ მოვლენას საერთო ლოგიკური საფუძველი აქვს და განპირობებული ჩანს იმ ფაქტით, რომ მომავალი მოქმედება აწმყოში უკვე გადაწყვეტილია, ე. ი. მას პირდაპირი შეხება აქვს აწმყოსთან.

რაც შეეხება if, whether, as soon as, when, before, after კავშირიან რთულ ქვეწყობილ წინადადებებში Present Simple-ის გამოყენებას, ანალოგიურ კონსტრუქციებში ქართული ენა უპირატესობას მომავალი დროის, კერძოდ, მყოფადის მწკრივის, ფორმებს ანიჭებს. ზოგიერთი ზმნის ფორმა შესაძლოა აწმყოს მწკრივის ფორმას დაემთხვეს (I will be very glad if I see him - მე ძალიან



გამიხარდება, თუ ამას ვნახავ, მაგრამ ეს ქართულ ენაში ამ კონკრეტული ზმნის ფორმათწარმოების თავისებურებით არის განპირობებული და არ წარმოადგენს ინგლისური ენისათვის დამახასიათებელი/ზუნდებივი ტენდენციის გამოვლინებას.

დასკვნის სახით შეგვიძლია ვთქვათ, რომ Present Continuous-ითა და Present Simple-ით გადმოცემულ მოქმედებას, ამ ფორმათა დამოკიდებელ კონსტრუქციაში გამოყენების შემთხვევაში, ყოველთვის შეესაბამება აწმყოს მწკრივის ფორმა, ხოლო რთულ ქვეწყობილ წინადადებაში მომავალი დროის მნიშვნელობით გამოყენების დროს Present Simple-ს შეესატყვისება მყოფადის მწკრივის ფორმა.

ფორმისა და სემანტიკის ქართულ ზმნასთან შესატყვისობის თვალსაზრისით, განსაკუთრებით საინტერესოა ინგლისური ენის Present perfect-ის ფორმები.

აწმყო სრული დრო - Present perfect tense იწარმოება დამხმარე ზმნა Have/ has + ზმნის III ფორმა. გამოხატავს ისეთ მოქმედებას, რომელიც დასრულდა ნამყოს რომელიღაც მომენტში და ამ მოქმედების შედეგი სახეზეა აწმყოში, საუბრის მომენტისათვის. აწმყო სრული დრო თავისი შინაარსით ყოველთვის კავშირშია აწმყო დროსთან. ამ შემთხვევაში მოსაუბრეს არ აინტერესებს როდის მოხდა მოქმედება, არამედ მისთვის საინტერესოა მხოლოდ მომხდარი ამბის შედეგი ან ის ფაქტი, რომ ეს ამბავი საერთოდ მოხდა. კონტექსტში გვხვდება სემანტიკური მარკერები: already - უკვე, just - ეს ესაა, never - არასოდეს, ever - ოდესმე, lately - ამ ბოლო დროს, yet - ჯერ.

ამ ფორმამ შეიძლება გამოხატოს მოცემული სემანტიკის სხვადასხვა ნიუანსი, კერძოდ:

წარსულში დასრულებული მოქმედება, რომელიც შედეგით დაკავშირებულია აწმყოსთან. ამ შემთხვევაში მოსაუბრეს არ აინტერესებს როდის მოხდა ან დასრულდა მოქმედება, შესაბამისად, მოქმედების დრო საერთოდ არ არის მითითებული (It has rained and the streets are dirty- იწვიმა/ნაწვიმარია და ქუჩები ტალახიანია. ე. ი. თუმცა წარსულში იწვიმა, მაგრამ სწორედ ამ წვიმის შედეგია ის, რომ ქუჩები ტალახიანია).

Present perfect-ით გამოხატული მოქმედების შედეგი შეიძლება განაპირობებდეს შემდგომ მოქმედებას (I have already read this book, you can take it - მე ეს წიგნი უკვე წავიკითხე/ წაკითხული მაქვს, შეგიძლია წაიღო; I have already had dinner and now I can go back to work - უკვე ვისადილე/ნასადილევი ვარ და ახლა შემიძლია სამსახურში დავბრუნდე).

Present perfect-ის ფორმა ხაზს უსვამს იმ ფაქტს, რომ მოქმედება უახლოეს წარსულში მოხდა და თითქმის შუალედიც კი არ დარჩა წარსულსა და აწმყო დროებს შორის ან იმას, რომ დროის მონაკვეთი, რომელშიც მოხდა მოქმედება ჯერ კიდევ არ დასრულებულა (My friend has just come - ჩემი მეგობარი ახლახანს მოვიდა/ახალი მოსულია. ე.ი. ჯერ კიდევ არ წასულა; I have seen this film this week - ეს ფილმი ამ კვირაში ვნახე/მაქვს ნანახი)

ეს ფორმა გამოიყენება წინადადებებში, რომლებშიც წარსულში მომხდარი ამბავი წარმოადგენს ინტერესის საგანს საუბრის მომენტში: მაშინ, როცა აწმყოში გვსურს იმ ფაქტის კონსტატირება, რომ რაღაც ამბავი მოხდა (She has got married twice - ის უკვე ორჯერ გათხოვდა/არის განათხოვი; I have been to Paris several times - მე პარიზში რამდენჯერმე ვიყავი/ვარ ნამყოფი); წინადადებებში, რომლებიც იწყება კითხვითი ფრაზით How long ? (How long have you known him? რამდენი ხანია რაც მას იცნობ?/რაც ის არის შენი ნაცნობია) ან კონსტრუქციით This is და წინადადებაში მოცემულია აღმატებითი ზედსართავი სახელი (This is the best wine I have ever drunk - ეს არის საუკეთესო ღვინო, რაც კი ოდესმე დამილევი/მაქვს დანალევი; This is the easiest work I have ever made - ეს არის ყველაზე ადვილი სამუშაო, რაც კი მე ოდესმე შემისრულებია/ მაქვს შენასრულები).

სტატიკური ზმნები present perfect-ის ფორმით present perfect continuous-ის სემანტიკას გამოხატავენ (They have been here since morning - ისინი დილიდან აქ არიან; We have been here for two days - ჩვენ ორი დღეა აქ ვართ).

Present perfect-ის ფორმათა თარგმნისას ქართულ ენაში იყენებენ წარსული დროის, ძირითადად წყვეტილის მწკრივის, ფორმებს, რომელთა ფუნქციაც ქართულში წარსულის დასრულებული მოქმედების გამოხატვაა და აწმყო დროსთან რაიმე მიმართებას არ გამოხატავს. თუმცა ქართულ ენას მოეპოვება ახლანდელი დროის აღწერითი ფორმები, რომლებიც, ფაქტობრივად, ზუსტად

გამოხატავენ Present perfect-ის სემანტიკას - It has rained and the streets are dirty - იწვიმა/არის ნაწვიმარი და ქუჩები ტალახიანია; I have already read this book, you can take it - მე ეს წიგნი უკვე წავიკითხე/ წაკითხული მაქვს, შეგიძლია წაიღო; I have already had dinner and now I can go back to work - უკვე ვისადილე/ნასადილევი ვარ და ახლა შემიძლია სამსახურში დავბრუნდე; I have seen this film this week - ეს ფილმი ამ კვირაში ვნახე/მაქვს ნანახი; She has got married twice - ის უკვე ორჯერ გათხოვდა/არის განათხოვი; I have been to Paris several times - მე პარიზში რამდენჯერმე ვიყავი/ვარ ნამყოფი.

ქართულად თარგმნისას ზოგიერთ კონტექსტში Present perfect-ის გადმოსაცემად გამოიყენება I თურმეობითი, რომელსაც გარკვეულწილად ახასიათებს აწმყოსთან მიმართება, მაგრამ აღწერითი ფორმები აქაც უფრო ნათლად გამოხატავენ შესაბამის სემანტიკას: This is the best wine I have ever drunk - ეს არის საუკეთესო ღვინო, რაც კი ოდესმე დამილევი/მაქვს დანალევი; This is the easiest work I have ever made - ეს არის ყველაზე ადვილი სამუშაო, რაც კი ოდესმე შემისრულებია/ მაქვს შენასრულები.

გარდა სემანტიკური სიზუსტისა, მოცემულ სიტუაციებში აღწერით ფორმების გამოყენების სასარგებლოდ მეტყველებს ის ფაქტი, რომ მათი წარმოების სტრუქტურა (მეშველ ზმნას(არის/აქვს) + წარსული დროის მიმღეობა), ფაქტობრივად, ემთხვევა Present perfect-ის წარმოების მოდელს (Have/has(აქვს) + ზმნის III ფორმა(წარსული დროის მიმღეობა))

თუმცა აწმყოს დროის აღწერითი ფორმები, რომლებიც Present perfect-ს შეესატყვისება, ზოგჯერ ქართულენოვან კონტექსტში ხელოვნურად ჟღერს, ამიტომ არასასწავლო მიზნით ტექსტის გადმოთარგმნისას ხშირად მიზანშეწონილია ქართულისათვის უფრო **ბუნებრივ**, ორგანული წარმოების დინამიურ ფორმებს მივმართოთ. მაგრამ, ინგლისური ენის სწავლების პროცესში Present perfect-ის შინაარსის მკაფიოდ გაცნობიერებისათვის, ვფიქრობთ, სასურველია, აღწერითი ფორმები აქტიურად გამოვიყენოთ.

აწმყო სრული განგრძობითი დრო - Present perfect continuous (იწარმოება have ( has) been + ზმნის IV ფორმა( ing)) გამოხატავს ისეთ მოქმედებას, რომელიც დაიწყო წარსულში და კვლავ გრძელდება აწმყოს მოცემულ მომენტამდე (I have been waiting for you since morning, where have you been so long? - დილიდან გელოდები, სად ხარ აქამდე; I have been standing here for two hours, but nobody has turned up - ორი საათია აქ ვდგავარ, მაგრამ არავინ მოსულა/მოვიდა).

Present perfect continuous-ის ფორმით გამოხატული წარსული დროის გარკვეულ მომენტში დაწყებული მოქმედება შეიძლება დასრულდა უახლოეს წარსულში (It has been raining since morning and it has just stopped - დილიდან წვიმდა და ახლახან გადაიღო), გაგრძელდეს აწმყოს მომენტამდე (I have been working for two hours and I am very tired - უკვე ორი საათია ვმუშაობ და ძალიან დავიღალე), შეიძლება მიმდინარეობდეს აწმყო დროში და კვლავაც გაგრძელდეს (They have been learning English for already two years - უკვე ორი წელია ისინი ინგლისურს სწავლობენ); შეიძლება დროებით მიმდინარეობდა რაღაც დროის მონაკვეთში და მომავალში შეიცვალოს (Jane has been living at her friend's house all this time - მთელი ამ დროის განმავლობაში ჯეინი თავის მეგობართან ცხოვრობდა).

Present perfect continuous-ი ზოგჯერ იძენს ემფატიკურ ფუნქციას. ამ ფორმის გამოყენება რაიმე მოქმედების გამოსახატავად მიგვანიშნებს, რომ ეს მოქმედება იწვევს მოუბრის გარკვეულ ემოციას - გაბრაზებას, გაკვირვებას, წუხილს, ინტერესს, გაღიზიანებას...- (Who has been working on my computer? - ვინ მუშაობდა ჩემს კომპიუტერზე? (მოქმედება აღიქმება საუბრის მომენტში და მოსაუბრე გაღიზიანებულია იმ ფაქტით, რომ ვიღაცამ მისი კომპიუტერი გამოიყენა / ვიღაცას აქვს ნამუშევარი მის კომპიუტერზე; I have been wanting to tell you the secret ever since I heard it - მე სულ მინდოდა/მინდა თქვენთვის ამ საიდუმლოს თქმა მას მერე, რაც ეს გავიგე (ზმნა to want სტატიკური ზმნაა და, ზოგადად, განგრძობით დროს ვერ აწარმოებს, მაგრამ მოცემულ შემთხვევაში იგი გამოყენებულია ამ ფორმით გაძლიერებული სურვილის გამოხატვის მიზნით).

Present perfect continuous-ისთვის დამახასიათებელი სემანტიკური სპეციფიკა ქართულ ენაში ლექსიკური კონტექსტით გადმოიცემა. ამ სემანტიკის გრამატიკული ფორმით გამოხატვის საშუალებები ქართულში არ მოიპოვება. Present perfect continuous-ის ფორმებს თარგმნისას

შეესაბამება აწმყოსა და უწყვეტლის მწკრივის ფორმები, რომლებიც ქართულ ენაში ახლანდელსა (აწმყო) და წარსულ დროში (უწყვეტელი) მიმდინარე განგრძობით ან განმეორებად მოქმედებას გამოხატავენ (აწმყოს - I have been working for two hours and I am very tired - უკვე ორი საათია ვმუშაობ და ძალიან დავიღალე; I have been waiting for you since morning, where have you been so long? - დილიდან გელოდები, სად ხარ აქამდე; I have been standing here for two hours, but nobody has turned up - ორი საათია აქ ვდგავარ, მაგრამ არავინ მოსულა/მოვიდა; They have been learning English for already two years - უკვე ორი წელია ისინი ინგლისურს სწავლობენ. მყოფადი - Who has been working on my computer? - ვინ მუშაობდა ჩემს კომპიუტერზე?; I have been wanting to tell you the secret ever since I heard it - მე სულ მინდოდა/მინდა თქვენთვის ამ საიდუმლოს თქმა მას მერე, რაც ეს გავიგე).

სტატიაში განხილული მასალა გვიჩვენებს, რომ ინგლისური ენის ახლანდელი დროის ფორმებს ქართულში ძირითად აწმყოს მწკრივი შეესაბამება, გვხვდება უწყვეტლისა და მყოფადის მწკრივის ფორმათა, ზოგჯერ წყვეტილის გამოყენების შემთხვევები. ინგლისური ენის სწავლებისას მიზანშეწონილად მიგვაჩნია მივმართოთ ინგლისური ზმნის ფორმათა სემანტიკასთან მაქსიმალურად მიახლოებულ სტრუქტურებს.

ბოლოს უნდა აღვნიშნოთ, რომ სწავლების პროცესში სავალდებულო არ არის გრამატიკული ასპექტის აქცენტირება, მაგრამ ინგლისური და ქართული ზმნის ფორმათა შორის არსებული კორელაციის გააზრება მასწავლებელს ყოველთვის დაეხმარება, შემსწავლელთათვის მაქსიმალურად მარტივად და გასაგებად წარმართოს სწავლება.

#### ლიტერატურა:

1. Myrphy R. English Gramma in Use, Cambridge University Press, 2002
2. Vince M., English Gramma and Vocabulary, Macmillan, 2003
3. Burdiladze T., English Gramma Course, 2000
4. შანიძე ა., ქართული ენის გრამატიკის საფუძვლები, თბილისი, 1973
5. თანამედროვე ქართული ენის მორფოლოგია, გიორგი გოგოლაშვილის საერთო რედაქციით, თბილისი, 2011

#### რეზიუმე

ინგლისური ენის სწავლებისათვის მნიშვნელოვანია ინგლისური ზმნის გრამატიკულ ფორმათა სემანტიკის აღწერასთან ერთად მოვახდინოთ ქართული ზმნის ფორმათა სისტემაში ამ სემანტიკის გამოხატვის საშუალებების იდენტიფიცირება. წინამდებარე სტატიაში განვიხილავთ ინგლისური და ქართული ზმნის აწმყო დროის ფორმათა სემანტიკური მოცულობის ურთიერთმიმართებას, ვაჩვენებთ ქართული ზმნის ფორმებს, რომლებიც მაქსიმალურად მიახლოებულად გამოხატავენ ინგლისური ზმნის ფორმების შესაბამის სემანტიკას. მივიჩნევთ, რომ სწავლების პროცესში სავალდებულო არ არის ზმნურ ფორმათა შესატყვისობის გრამატიკული ასპექტის აქცენტირება, მაგრამ ინგლისური და ქართული ზმნის ფორმათა შორის არსებული კორელაციის გააზრება მასწავლებელს ყოველთვის დაეხმარება, შემსწავლელთათვის მაქსიმალურად მარტივად და გასაგებად წარმართოს სწავლება.

**Lela Edzgeradze** - Akaki Tsereteli State University, associated professor  
**Nino Kavlashvili** - Tbilisi, N 32 Public School, Head Teacher

#### For Correlation of Present Tenses in Georgian and English Languages Resume

The main problem while studying a foreign language is the difference between the Grammatical structures of mother language and foreign language. For a Georgian speaker, the hardest point is verb grammatical forms and semantic meaning differences between Georgian and English languages. What makes the problem even harder is that these two languages have quite a different systematization of verbs: In Georgian language verb form's system tense category is not the essential point, whilst in English language verbs main classification system is based on Tense category. The formation of tense forms and their semantic volume is also quite different.

We consider, that it is not always necessary to emphasize grammatical aspects in the teaching-learning process, but a teacher should manage to identify the semantic of English verb forms and Georgian verb forms in order to manage the process properly.

In the article, we are discussing the correlation of present tenses in Georgian and English languages. We have shown Georgian verb forms, which represent the resemblance with English verb forms in present tenses.

**თამარ კახიანი** - ბაღდათის მუნიციპალიტეტის მე-2 ობჩის საჯარო სკოლის ქართული ენისა და ლიტერატურის მასწავლებელი

### გალაკტიონის ერთი ლექსის ანალიზი

გალაკტიონ ტაბიძის შემოქმედების შესახებ, პოეტის სიცოცხლეშიც და სიკვდილის შემდეგაც, ბევრი რამ დაწერა ქართულ ლიტერატურათმცოდნეობაში, ჩამოყალიბდა რამდენიმე ურთიერთგამომრიცხველი კონცეფცია, მიზეზი ამისა თვით პოეტის მიერ დატოვებული მემკვიდრეობის სირთულესა და მრავალმხრივობასი უნდა ვეძიოთ.

თუ შემოქმედს საკუთარი ნაწარმოების შესახებ თუნდაც მცირე ჩანაწერი აქვს დატოვებული, ბუნებრივია, ამ ჩანაწერს განსაკუთრებული მნიშვნელობა ენიჭება ლიტერატურათმცოდნისა თუ რიგითი მკითხველისათვის.

გალაკტიონი რიგ შემთხვევებში საკუთარ ლექსებზე მსჯელობის ან ამ ლექსების დათარიღებისას შეგნებულად მაღავს სიმართლეს. ამ ფაქტს კი თავისი მიზეზი ჰქონდა. აი, რა: მკვლევარნი გალაკტიონ ტაბიძის შემოქმედებაში ორ პერიოდს გამოჰყოფდნენ, დამკვიდრებული იყო აზრი, რომ თავისი მოღვაწეობის პირველ ეტაპზე გალაკტიონ ტაბიძე სიმბოლისტი იყო. 1921 წლიდან, ანუ საქართველოში საბჭოთა ხელისუფლების შემოჭრის შემდეგ კი პოეტის შემოქმედებაში თითქოს იქცევა მეორე ეტაპი - რეალიზმის და მეორე სოციალისტური რეალიზმის ხანა.

სიმბოლიზმის ხსენებაზე საბჭოთა ხელისუფალნი ცოფებს ყრიდნენ, რადგან სიმბოლიზმი მათთვის ლიტერატურის იდეალური გახრწნა, ბურჟუაზიულ-დეკადენტური მიმდინარეობა იყო, ამიტომ, ჩვენი ცისფერყანწელები 30-იანი წლებიდან გასაგები მიზეზის გამო უკვე თავგამოდებულნი ამტკიცებდნენ, რომ სიმბოლიზმის სენი მათ კარგა ხანია მოიხადეს და რომ ისინი სოციალისტური რეალიზმის ერთგული მიმდევარნი იყვნენ...

„მე და ღამეც“ ერთ-ერთ სიმბოლისტურ ლექსად იყო მიჩნეული, პოეტი გასაგები მიზეზის გამო საჭიროდ თვლის ეს „ბრალდება“ უარყოს. ამიტომაც გაღიზიანებული წერს: „ისმის თუ არა ამ ლექსში სულიერი სიმტკიცე ახალგაზრდობის, ისმის თუ არა შიგ საიდუმლოების დაცვის ფიცი?“

პოეტი შეგნებულად აუბრალოებს საკუთარი ლექსის სათქმელს. ოღონდ სიმბოლისტობას ნუ დასწამებენ და მზად არის „აღიაროს“, რომ ლექსში ახალგაზრდობის სულიერი სიმტკიცე და საიდუმლოების დაცვის ფიცია გამოხატული.

გალაკტიონი მისტიფიკაციის ოსტატი იყო. ორი პერიოდის შეკიჟინებით შეწუხებულს, ხშირად დასჭირვებია მეტი „სინათლე“ შეეტანა სიმბოლისტურად მიჩნეული ამა თუ იმ ლექსის შექმნის ისტორიაში - საკუთარი ნაწარმოების შექმნის იმპულსად რევოლუციასთან და რევოლუციონერობასთან დაკავშირებულ ფაქტს დაასახელებდა. აქაოდა, ამ ფაქტს სიმბოლიზმთან რა კავშირი შეიძლებოდა ჰქონდესო. ასე მოიქცა „მე და ღამეც“ შექმნის ისტორიის გადმოცემის დროსაც. ზოგიერთი ლიტერატორისა თუ მკითხველისათვის კი პოეტის შეგნებული მისტიფიკაციები გაუგებარი დარჩა და მისი ნაამბობი ჭეშმარიტად მიიჩნია.

მაგალითად 1956 წლის აპრილში გალაკტიონ ტაბიძისათვის ცხინვალის პედაგოგიური ინსტიტუტის სტუდენტებს შეხვედრა მოუწყვიათ. შეხვედრაზე მოხსენება წაუკითხავს კრიტიკოს დიმიტრი ბენაშვილს, რომელსაც „მე და ღამე“, ტრადიციისამებრ სიმბოლისტურ ნაწარმოებად მიუჩნევია. ამ სადამოს დამსწრე ერთი ლიტერატორი იგონებს: გალაკტიონმა მიგვიხმო და სთქვაო - „აი, დიმიტრიც შეცდა დღეს, ჩვენი კრიტიკოსები ცდებიან, გალაკტიონი სიმბოლისტი იყოო, ამტკიცებენ, არა ძამიკო დიმიტრი, არა ამხანაგებო, ეს არ არის სწორი, ეს გაუგებრობაზეა დამოკიდებული. მე ასეთი გულუხვობა და ასეთი წრფელი სიყვარული არსად არ მოგრძენია და აი,თქვენ განდობთ ჩემო ძვირფასო ჭაბუკებო და ქალიშვილებო, ჩემი დიდიხნის დამალულ საიდუმლოს, „მე და ღამის“ შექმნის საიდუმლოს“.

მტერი ვერ მიხვდეს იმას, რა ირონიაც ამ და ქვემოთ წარმოდგენილ სიტყვებშია. მოგონების ავტორი კი განაგრძობს: „ეს იყო ახალგაზრდობის დროს 1942 წელს - დაიწყო მკაფიო ხმით გალაკტიონმა, ქუთაისის საგუბერნიო ციხეში ერთი ჩემი ახლო მეგობარი რევოლუციონერი იჯდა.

მე და ჩემს ამხანაგებს დავალებული გვქონდა მიგველო მისგან საიდუმლო ნიშანი. წინასწარ გაფრთხილებული ვიყავით, რომ ის ციხის ზედა საკანიდან ქუჩისაკენ, სადაც ჩვენ უნდა ვმდგარიყავით, პურის ცომისაგან მოხელილ გუნდას გადმოაგდებდა, რომელშიც პატარა წერილი უნდა ყოფილიყო მოთავსებული, და, აი, ერთხელ სადამოყამს, დავიწყეთ სეირნობა ციხის გალავნის ირგვლივ, დათქმულ ქუჩაზე. დიდხანს მოგვიხდა სეირნობა და ლოდინი, ეტყობა ხელსაყრელ დროს ეძებდა ბოლოს ჩემს ახლოს დაეცა პურის გუნდა, უმაღლეს და გადავტყევი იგი. შიგ მართლაც ბარათი იდო: "იარაღი შემოგზავნეთო", ეს მე საიდუმლოდ შევიხანხე, აი, რამ მომცა ბიძგი დამეწერა ჩემი "მე და ღამე" - თქვა ეს და ისევ დიმიტრის მიმართა: - რა აქვს ამ ამბის შემდეგ საერთო ჩემს "მე და ღამეს" სიმბოლიზმთან? არაფერი, არაფერი".

პოეტის სიტყვებში:

“ დიდი ხნიდან საიდუმლოს მეც ღრმად გულში დავატარებ,

არ ვუმჟღავნებ ქვეყნად არვის, ნიავსაც კი არ ვაკარებ“.

თურმე მეფის მთავრობის წინააღმდეგ ბრძოლა, კერძოდ კი, დაპატიმრებულ რევოლუციონერთა საქმიანი კავშირი იგულესხმება. ეს რევოლუციონერი კი, რომელსაც ციხეში იარაღის შეგზავნა მოუთხოვნია, კრიტიკოსის აზრით, ოღონო ოკუპაცია, პოეტის სატრფო იყო.

რა წერია სინამდვილეში ლექსში?

პოეტია ახდენს ბუნების პერსონიფიკაციას, ღამის იდუმალეზამ ის დაღლილ და აფორიაქებულ სულს მხსნელად მოვლენია.

ადამიანი ღამით თითქოს უფრო ფაქიზი ხდება, უფრო რომანტიული, ღამეს უმჟღავნებს ბნელ გულის ფიქრს და იდუმალ ზრახვას, არის წუთები, როდესაც პიროვნება მარტოობით ტკბება და ამდენად, ღამე საყარელი ხდება მისთვის, როგორც მარტოობის თავშესაფარი. გალაკტიონი ამ განწყობით წერს "მე და ღამეს".

არის წუთები, როცა მარტოობა აუტანელია და ამდენად აუტანელია ღამის იდუმალეზა და სიმავე. გალაკტიონის პოეზიაში ღამის ამგვარი პერსონიფიკირებაც გვხვდება "წყეულო ღამევ, გზა დამიცალე" ან "აღარ გათენდება ღამე საზიზღარი."

"მე და ღამეში" კი, ღამე, როგორც ითქვა, პოეტის სულს ესაღბუნება და მეგობარივით მისდგომია მის სარკმელს, ღამის იდუმალეზის აღწერას მოსდევს პოეტური მედიტაცია.

“დიდი ხნიდან საიდუმლოს მეც ღრმად გულში დავატარებ,

არ ვუმჟღავნებ ქვეყნად არავის, ნიავსაც კი არ ვაკარებ.

მხოლოდ ღამემ, უძილობის დროს სარკმელში მოკამკამემ,

იცის ჩემი საიდუმლო, ყველა იცის თეთრმა ღამემ.“

რა არის საიდუმლო, რაც პოეტს კაცთათვის ვერ გაუნდვია და მხოლოდ ღამეს მიაწოდო?

“იცის-რორგ დავრჩი ოზლად, როგორ ვევენ და ვეწამე,

ჩვენი ორნი ვართ ქვეყანაზე: მე და ღამე, მე და ღამე!“

პოეტი გარკვევით ამბობს, რომ იგი ოზლად შექმნილი, მარტოსულია და მხოლოდ ღამემ იცის ყველაფერი, რადგან თავის ნამდვილ ფიქრთა და ზრახვას მხოლოდ ღამეს უმჟღავნებს, პოეტის სულიერი განწყობილება მსგავსია იმისა, რაც ბარათაშვილისი "სული ოზოლში" ჩანს:

“ ნუ ვინ იტყვის ოზლობისა ვაებას,

ნუ ვინ სჩივის თავის უთვისტომობას,-

საბრალოა მხოლოდ სული ოზოლი“ .

რადგან

“ აღარა აქვს მანს ნდობა ამა სოფლისა;

ეფიქრება ხელმეორად მას ნდომა“.

ასეა გალაკტიონიც. იგი ოზოლი სულის ფიქრს ვერავის აწოდებს " - არ ვუმჟღავნებ ქვეყნად არვის". ამ ორ ლექსს შორის საოცარი გამომახილია სულიერი განწყობისა. ანალოგიურია მათი პირადი ბარათებიც.

ბარათაშვილი მეგობარს მაიკო ორბელიანს წერს: „დიდი ხანია ოზოლი ვარ, არ დაიჯერებ მაიკო, სიცოხსლე მომძულეზია ამდენის მარტოობით, შენ წარმოიდგინე მაიკო, სიმწარე იმ კაცის

მდგომარეობისა, რომელსაც მამაცა ჰყავს, დედაც, დებიც, მრავალნი ნათესავები და მაინც კიდევ ვერავის მიჰკარებია, მაინც კიდევ ობოლია ამ სავსე და ვრცელს სოფელში“.

ახლა გალაკტიონს მოვუსმინოთ, პოეტი იოსებ გრიშაშვილს სწერდა:

„იცი საყვარელო სოსო, ამ ბოლო დროს რაღაც უჩინარი სენი მეპარება, საშინელი სენი მარტოობისა, ესეც ხომ თავისებური ავადმყოფობაა და ვით სიკვდილით დასჯილი სახრჩობელას წინ, თვალთ ვემბე მონათესავე სულს, საშინელებაა!“

ამკარად ვგრძნობ ჩემი სულის ობლობას, ჩემს უთვისტომობას, ჩემს მარტოობას...

მე დღეს შესაძლებელია ორასი ადამიანი ვნახო და დაველაპარაკო, შეიძლება გული გადავუხსნა კიდევ წუთის გავლენის ქვეშ... და მაინც მარტო ვარ.

ამიხსენი მეგობარო, ეს მდგომარეობა!

ოჰ, ჩემი მოხეტიალე სული სიყვარულს თუ წააწყდება სადმე, თორემ ერთ დადინჯებულ ფიქრს -- სიყვარულს ვერ შეჰქმნის... მაინც მე ვერაფერი გამიგია, ამ ჩემთვის უცნობი გრძნონის.

ჩემი სიყვარული შორეულის ტრფიალი არ არის და ვერც ახლოს სწვდება მას.

„და მგონია არც კი მიყვარს ვინმე

მარტო ვარ, მარტო...

რა გაეწყობა

მარტო ვარ, მარტო“...

ეს ბარათი დაწერილია 1912 წელს, რამდენიმე თვით ადრე „მე და ღამეს“ შექმნამდე. ლექსში სწორედ ეს განწყობილება აისახა. თუმცა ლექსის მიხედვით პოეტი მარტოობასთან უკვე შეგუებული და შეიძლება ითქვას, მარტოობაზე შეყვარებულად ჩანს. ამა თუ იმ სენის „მორჩენის“ თავისებური საშუალება ხომ ამ სენთან შეგუება, მისი გაშინაურებაც არის. ამით ადამიანი იქმნის კმაყოფილების ილუზიას, მაგრამ ერთ დღეს ეს ილუზია ინგრევა და პოეტი კვლავ მკაცრი რეალობის წინაშე აღმოჩნდება, როგორც ხე ჭკნება უფესვებოდ, ასე იღვენება ადამიანის სულიც უთვისტომობაში. ამ განცდას არ შეიძლებოდა პოეტის არსებობაში ამოეხეთქა და აკი ათქმევინა კიდევ: „აღარ გათენდება ღამე საზიზღარი“...

სიმბოლოში გალაკტიონისა და მისი დროის სხვა ქართველი პოეტების შემოქმედებაში არ წარმოადგენდა მარტოოდენ ზერეულე გატაცების ან მიმბამძველობის ნაყოფს.

ქართულ მწერლობაში მის აღმოცენებას ჰქონდა საკმაოდ ღრმა ფესვები, რის გამოც ის ორგანულად შეუთვისდა ჩვენი საუკუნის პოეტურ აზროვნებას, მისი განვითარების გარკვეულ საფეხურებზე.

სიმბოლისტებს წყევლასავით თან დაჰყვავთ სამყაროს დისჰარმონიულობის, საბედისწერო მოუწესრიგებლობის შეგრძნება. ისინი მართლა „წყეული“, ბედისწერის მიერ დევნილი პოეტები იყვნენ და სასოწარკვეთით გონსგადამცდარ ოიდიპოსის მსგავსად საკუთარი ხელებით დაითხარეს თვალები, რათა ქვეყნის მახინჯი სახე აღარ ეხილათ. მაგრამ ამ ნებაყოფილობითმა სიბრმავემ საოცრად გააღრმავა მათი შინაგანი, ადამიანის სულის სიღრმისკენ მიმართული მზერა, ხოლო ზოგიერთს ნათელხილვის განსაცვიფრებელი ნიჭიც შესძინა.

ქართულ კრიტიკაში გამოთქმულია აზრი, რომ მეოცე საუკუნის პოეზიაში გალაკტიონ ტაბიძეს უფრო აკაკის ტრადიციების გამაგრძელებელია, ვიდრე ბარათაშვილისა, მართლაც, როგორც ოსტატი, როგორც „მომღერალი“, იგი დიდად ენათესავება აკაკი წერეთელს.

მაგრამ გალაკტიონ ტაბიძეს კიდევ უფრო ბევრი რამ აახლოვებს ბარათაშვილთან. მისი მუზაც ხშირად ისე აფორიაქებული და თავდავიწყებით სასოწარკვეთილია, როგორც „სულო ბოროტოს“ ავტორისა:

“შეხედე, დასტკბი: ჩემი თვალები

წინათ, რომ ფეთქდნენ, ცვრებით, იებით,

ღამენათევი და ნამთვრალეები,

სავსეა ცრემლთა შურისძიებით.“

ერთ ადრინდელ ლექსში პოეტმა თავის თავს “უსახელო სული“ უწოდა და მართლაც, ის თითქოს მარტოობისათვის იყო დაბადებული.

მაგრამ გალაკტიონ ტაბიძეს წილად ხვდა იშვიათი ბედნიერება - იგი სიცოცხლეშივე შეიყვარა და შეითვისა მშობელმა ერმა.

იგი წავიდა ყოველდღიური, მშფოთვარე ყოფიდან, რათა მშობლიურ სივრცეთა უსასრულობაში, მშობელი ხალხის მარადიულ ხსოვნაში ეპოვა თავისი სამყოფელი უკანასკნელი გზაც მან თავისი ლექსით გაინათა:

“ მიდიხარ, “შენს ბედს ბევრი ინატრებს  
მშვენიერს, ბედი სხვა არსად არი,  
შენ სივრცეებმა დაგაბინადრეს,  
შენ უკვდავების ხარ ბინადარი“

#### გამოყენებული ლიტერატურა:

1. ნოდარ გრიშაშვილი -“გალაკტიონ ტაბიძის შემოქმედება“
2. გურამ ასათიანი -“გალაკტიონ ტაბიძე“
3. გალაკტიონ ტაბიძე- “რჩეული “1985 წ

#### რეზიუმე

გალაკტიონ ტაბიძე ჩემი უსაყვარლესი პოეტია და სწორედ ამან განაპირობა ჩემი არჩევანიც. შევეცადე მომეძებნა ის მასალა უკვდავი „მე და ღამის“ შესახებ, რაც ნაკლებად იყო ცნობილი ჩემთვის, თუმცა, ეს არ ნიშნავს იმას, რომ ლექსის შესახებ ინფორმაცია ამოწურულია. როგორც თვითონ გალაკტიონი წერდა უნდა ისწავლებოდეს საგანი „გალაკტიონოლოგიაო“...

მართლაც ამოუცნობია გალაკტიონი!

**Tamar Kakhiani** - Baghdadi municipality, 2nd Public School obcha, teacher Georgian language and literature

#### Galaktioni One verse analysis

My favorite poet Galaktion Tabidze and it influenced my choice. He tried to find a material immortal "I and Night", which was little known to me, however, this does not mean that the poem about exhausted. As he wrote Galaktioni be taught the subject "galaktionologiao" ...

Indeed it is unclear Galaktioni!

თამარ მამარდაშვილი - აკაკი წერეთლის სახელმწიფო უნივერსიტეტი, ასოცირებული პროფესორი

### პარალელიზმი უკუთქმით მიმღობებში

როგორც ძველ, ისე ახალ ქართულში მიმღობის დადებითი ფორმების გვერდით დასტურდება უკუთქმითი (უარყოფითი) ფორმებიც. უკუთქმითი ფორმების ძირითად მაწარმოებლად გვევლინება უ- პრეფიქსი, რომელსაც უშუალოდ უარყოფითობის გამოხატვა უკავშირდება, ხოლო სუფიქსად კი შეიძლება სხვადასხვა აფიქსი შეგვხვდეს. უარყოფით ფორმებში დადასტურებული სუფიქსები იგივეა, რაც მიმღობის დადებით ფორმებში გვაქვს.

„ქართული ენის გრამატიკის საფუძვლებში“ მითითებულია: „უკუთქმითი (უარყოფითი) ფორმები მარტო ვნებითი გვარის ზმნებს აქვს და საშუალოაგან ვალ ფუძისას“ [7, გვ. 578]. შემთხვევათა უმეტესობაში ამ ტიპის მიმღობების მაწარმოებელია უ-ელ პრეფიქს-სუფიქსი. ასეთი წარმოება ძალზე გავრცელებულია როგორც ძველ, ისე ახალ ქართულში:

და - უ - ბინავ - ებ - ელ - ი	და - უ - გრებ - ელ - ი
და - უ - ზუსტ - ებ - ელ - ი	გამო - უ - ლევ - ელ - ი
მო - უ - მატ - ებ - ელ - ი	გა - უ - თლ - ელ - ი
გამო - უ - ცდ - ელ - ი	შე - უ - მკ - ობ - ელ - ი
შე - უ - სვენ - ებ - ელ - ი	ა - უ - შენ - ებ - ელ - ი და სხვ.

აგ-იან ზმნათა შეკუმშულ ფუძეებში ელ-ის დართვისას თემის ნიშნის თანხმობანი ფუძეშია გადასული: და-უ-ფარ-ავ-ი - და-უ-ფარვ-ელ-ი, და-უ-ზოგ-ავ-ი - და-უ-ზოგვ-ელ-ი, შე-უ-კრ-ავ-ი - შე-უ-კვრ-ელ-ი, უ-ნახ-ავ-ი - უ-ნახვ-ელ-ი და სხვ.

-ელ მაწარმოებლის შესახებ ა. შანიძე შენიშნავს: „უკუთქმითი მიმღობის -ელ სუფიქსი ზოგ შემთხვევაში შეიძლება ილ-ისაგან მოდიოდეს, როგორც ამაზე ხანმეტი ლექციონარის „წინა-დაუცუ-ეთილება“ მიუთითებს და „ვეფხისტყაოსნის“ „შეუშრობილი“ (თუ იგი ლიცენცია არაა): „მო, დავსხდეთ, ტარიელისთვის ცრემლი გვდის შეუშრობილი“ [იქვე, გვ. 579].

გამოითქვა ასეთი მოსაზრება: უარყოფითი მიმღობის ფორმა დადებითს უ- პრეფიქსის საშუალებით უპირისპირდება. უ- პრეფიქსის დართვა მიმღობის დადებით ფორმაზე საკმარისი უნდა იყოს ამ ფორმათა დასაპირისპირებლად. ამიტომ, მოსალოდნელი იყო, მიმღობის უარყოფით ფორმაში იგივე სუფიქსი გვექნოდა, რაც მიმღობის საპირისპირო დადებით ფორმაში გვაქვს. შესაძლოა, ამის გამოა „შეუშრობილი“ და „დაუცუეთილი“ უარყოფითი მიმღობის ფორმებში -ილ სუფიქსი წარმოდგენილი [47 გვ. 192-193].

მიმღობის უარყოფით ფორმებში გვაქვს, და არც თუ იშვიათად, უსუფიქსო, ოდენ უ- პრეფიქსიანი წარმოება: გა-უ-ბედ-ავ-ი, გა-უ-მართ-ავ-ი, და-უ-ბეგრ-ავ-ი, მო-უ-ნათლ-ავ-ი, შე-უ-ბდალ-ავ-ი, და-უ-ჭიმ-ავ-ი, და-უ-ზვერ-ავ-ი, მო-უ-ხალ-ავ-ი, მო-უ-ხარშ-ავ-ი, უ-ხილ-ავ-ი და სხვ. უარყოფით ფორმებს უ- პრეფიქსი აწარმოებს -არ სუფიქსთან ერთადაც: უ-ხმ-არ-ი, უ-პოვ-არ-ი, უ-ტკივ-არ-ი და მისთ.

ხშირად ერთმანეთს ენაცვლება განსხვავებულმაწარმოებლიანი უკუთქმითი მიმღობები:

**უ/უ-ელ:** უ-გრძნობ-ი - უ-გრძნობ-ელ-ი  
უ-ვნებ-ი - უ-ვნებ-ელ-ი  
უ-შრეტ-ი - უ-შრეტ-ელ-ი  
უ-ჭკნობ-ი - უ-ჭკნობ-ელ-ი  
გამო-უ-კვლევ-ი - გამო-უ-კვლევ-ელ-ი  
ამო-უ-ცნობ-ი - ამო-უ-ცნობ-ელ-ი  
ამო-უ-ვსებ-ი - ამო-უ-ვსებ-ელ-ი...

**უ-არ//უ-ელ:** გა-უ-გებ-არ-ი - გა-უ-გებ-ელ-ი...

**უ/უ-არ//უ-ელ:** უ-ნდობ-ი - უ-ნდობ-არ-ი - უ-ნდობ-ელ-ი...

ნიშანდობლივია, რომ ამგვარი ფორმობრივი პარალელიზმი სემანტიკურ სხვაობას, ჩვეულებრივ, არ იძლევა. მაგ.:



- უ-//უ-ელ:** უქრობი, უქრობელი - რაც არ ქრება, ჩაუქრობელი, უ. ლამპარი [6, გვ. 947].  
შეუზღუდავი, შეუზღუდველი - ვინც, რაც არ შეუზღუდავთ, შ. უფლებები - შ. მოქმედება [იქვე, გვ. 1075]  
შეუმუსრავი, შეუმუსრველი - ვინც, რაც არ შეუმუსრავთ ან ვერ შემუსრავენ - დაუძლეველი [გვ. 1076].  
მოუხვნელი - იგივეა, რაც მოუხნავი [გვ. 729]  
მოუხნავი - რაც მოხნული არ არის, მ. ველი (იქვე).  
გაუხარებელი - 1. ვინც ვერ გაიხარა, გ. მოკვდა  
2. რამაც ვერ გაიხარა, გ. ნამყენი [გვ. 297].  
გაუხარელი - იგივეა, რაც გაუხარებელი.  
გამოუცნობი, გამოუცნობელი - რაც არ (ვერ) გამოიცნეს, რის გამოცნობაც არ შეიძლება - გაუგებარი [გვ. 276]  
დაუთესავი, დაუთესველი - 1. რაც არ დაუთესავთ;  
2. სადაც არ დაუთესავთ, დ. ფართობი [გვ. 421]  
უნდომი, უნდომელი - რაც, ვინც არ უნდათ, - არასასურველი, უ. ქალი, უხალისო [გვ. 938].  
**უ-არ//უ-ელ:** გაუხუნარი, გაუხუნებელი - რაც არ გახუნებულა, რაც არ გახუნდება, გ. ქსოვილი [გვ. 297].  
გაუგებარი - 1. რაც ვერ გაიგეს, რის გაგებაც შეუძლებელია - გაურკვეველი, გ. სიტყვა, გ. მიზეზები  
2. ვინც ვერ გაიგებს, - შეუგნებელი, შეუსმენი.  
გაუგებელი - 1. რაც ვერ ან არ გაუგიათ, შეუტყობელი, მიუხვედრელი.  
2. ვინც ვერ გაიგებს რასმე, ვისაც გაგების უნარი არ აქვს - გაუგებარი [გვ. 287] და სხვ.  
როგორც აღინიშნა, უკუთქმითი ფორმები ეწარმოება ვალ ფუძიან ზმნათა მიმდევობებს: მო-უ-სვლ-ელ-ი (სხვა ზმნისწინებით: შე-უ-სვლ-ელ-ი, ჩა-უ-სვლ-ელ-ი, ამო-უ-სვლ-ელ-ი, შემო-უ-სვლ-ელ-ი და მისთ.), გა-უ-ვალ-ი, გარდა-უ-ვალ-ი...  
ტექსტობრივი მასალა იძლევა ყველანაირი წარმოების ნიმუშს:  
გლეხკაცისთანა **გაუტანელს**, გლეხკაცისთანა **შეუბრალებელს** და უმადურს ძნელად თუ ნახავ სადმე [9, გვ. 76];  
დადუმდა, შედგა ყველა და მარტო დედაშვილობის საცოდავობა თავის დიდებული ზარით ჰლაღადებდა **უთქმელად**, უტყვად, **ხმა-ამოუღებლად**, [იქვე, გვ. 66];  
ვსტირი სიცოცხლით კუბოს დამარხულს,  
**გაუხარებელ** დაფლეთილ მუზას, [5, გვ. 164];  
იმდენს მოვიწევთ, იმდენსა, რომ ზამთარ-ზაფხულ **გამოუღველად** გვექნება,  
და **უცოდველის** გულისტკივილით  
ქალს შეაჩერა ტყვექმნილი თვალი, [9, გვ. 213];  
**შეუფარავი** ფერნამკრთალობა დასტყობოდა მის სახეს [10, გვ. 99]  
მარტო რომ დარჩებოდა, მაშინაც თავის ერთადერთზე ფიქრობდა, გაუბედავი გრძნობით დაჰკანკალებდა და თავს ევლებოდა. [იქვე, გვ.175]  
ლარიბ-ლატაკი და **უპოვარი** რომ იყო, ქე ვიცოდი, მარა ამნაირი? [2, გვ. 137] და სხვ.  
ამდენად, უარყოფით მიმდევობათა ძირითადი მაწარმოებლებია: **უ-**, **უ-ელ**, **უ-არ**. მაშასადამე, უარყოფითი მიმდევობები იმეორებენ აწმყო-მყოფადის სუფიქსებს, მაგრამ მნიშვნელობით, როგორც აღინიშნა, უპირისპირდებიან ნამყო დროის საობიექტო მიმდევობებს.  
არნ. ჩიქობავა შენიშნავს: „თუ უპრეფიქსო მიმდევობა უარყოფითს ფორმას უ- პრეფიქსით აწარმოებს, ნამყოფს ფუძეს ენაცვლება აწმყოფს ფუძე (I სერიისა), მ- პრეფიქსიანი მიმდევობის ფუძე:  
გა-ხსნ-ილ-ი – გა-უ-ხსნ-ელ-ი (შდრ.: გა-მ-ხსნ-ელ-ი)  
გა-შლ-ილ-ი – გა-უ-შლ-ელ-ი (შდრ.: გა-მ-შლ-ელ-ი)  
მო-ხსნ-ულ-ი – მო-უ-ხსნ-ავ-ი (შდრ.: მ-ხსნ-ელ-ი)  
ნახ-ულ-ი – უ-ნახ-ავ-ი და სხვა" [8, გვ. 55];

საყურადღებოა, რომ სასუბიექტო მიმღეობას საპირისპირო უარყოფითი ფორმები არ აქვს და სათანადო შინაარსი გადმოიცემა აღწერითი წარმოებით, მიმღეობის დადებით ფორმაზე „არა“ ნაწილაკის დართვით: არგამკეთებელი, არმცოდნე, არამკითხე, არგამტანი, არამოქმედი და სხვ. ამგვარ წარმოებას ხელოვნურობის ბეჭედი აზის.

როგორც მიუთითებენ, ძველი ქართული სათანადო შინაარსს სასუბიექტო მიმღეობის დადებით ფორმაზე უ- პრეფიქსის დართვით გადმოსცემდა: უ-მგბ-არ, უ-მცხორებ-ელ, უ-მ-ცვალებ-ელ... თუმცა, იყო ისეთი ფორმებიც, როცა უარყოფითი მიმღეობა შინაარსით (და არა მხოლოდ წარმოებით) უპირისპირდებოდა სასუბიექტო მიმღეობას: უ-ტყუ და მე-ტყუ-ელ, ურჩ და მო-რჩ-ილ, უ-კუდავ და მო-კუდავ, უქმ და მ-ქმნ-ელ (ახალ ქართულში: უქნარა კაცი, უთქმელი ქალი - საპირისპირო ფორმებია: მქმნელი, მთქმელი) [4, გვ. 194].

ეს მაგალითები თითქოს ახსნას იძლევა იმ მოულოდნელი ვითარებისა, თუ რატომაც გვაქვს უარყოფით მიმღეობებში, რომლებიც შინაარსით ნამყო დროის მიმღეობას უპირისპირდებიან, აწმყო-მყოფადის მიმღეობის სუფიქსები.

შესაძლებელია ვივარაუდოთ, რომ უარყოფითი მიმღეობა შინაარსითაც და წარმოებითაც უპირისპირდებოდა სასუბიექტო მიმღეობას. მაშ, რამ გამოიწვია შინაარსის ამგვარი ცვლა? ხომ არ შეუწყო ხელი ამას იმ გარემოებამ, რომ პრეფიქსი, რომელიც აუცილებელია აწმყო-მყოფადი დროის მიმღეობებისათვის, უარყოფით ფორმებში არ იყო წარმოდგენილი, ხოლო უპრეფიქსო წარმოება კი მხოლოდ ნამყო დროის მიმღეობაში გვაქვს.

ისმის კითხვა: თუ შინაარსითაც უარყოფითი მიმღეობები სასუბიექტო მიმღეობას უპირისპირდებიან, რატომ არა გვაქვს უარყოფით ფორმებში პრეფიქსი, რომლის გარეშე სასუბიექტო მიმღეობა არ გვხვდება? ხომ არ არის უარყოფითი მიმღეობის ამ ფორმებში პრეფიქსის უქონლობა დაკავშირებული უ- უარყოფითობის პრეფიქსის არსებობასთან?

თავისებური ფორმა „იცის“ ზმნის უარყოფითი მიმღეობა „უ-ვიცი“. მიმღეობის ამ ფორმის წარმოებისათვის ამოსავალია ზმნის პირიანი ფორმა პირველი პირისა, რომელსაც უარყოფითობის უ-პრეფიქსი აქვს დართული. ა. შანიძის აზრით, „უვიცი“ მიღებულია „უიც“-ისაგან, რომელიც დასტურდება „ვეფხისტყაოსანში“.

მაგ.: „ვჰკადრე, რა გკადრო პასუხი მის ჩემგან მე უიცისა“,

უიცი - რაც არ იცის კაცმა, უცოდნელი რამ [7, გვ. 553],

„ქართული ენის განმარტებით ლექსიკონში“ უვიცი ასე განმარტდება: ვინც არაფერი არ იცის, უცოდინარი, გაუნათლებელი. იგივე წარმოება გვაქვს უ-ღირს-ი (შდრ.: ღირსი) ფორმაშიც. მხოლოდ ამ შემთხვევაში ამოსავალია ზმნის III პირის ფორმა.

უკუთქმით მიმღეობებს უკავშირდება შესაძლებლობის სახელთა უარყოფითი ვარიანტის, ანუ ე.წ. შეუძლებლობის სახელთა წარმოების საკითხი თანამედროვე ქართულში. უარყოფითი შესაძლებლობის გამოხატვისათვის ენაში რამდენიმე საშუალება არსებობს:

1) ყოველდღიურ მეტყველებაში გავრცელებული საშუალება შეუძლებლობის გამოხატვისა, როგორც ზემოთ აღინიშნა, არის ნამყო დროის ვნებითი გვარის უარყოფითი მიმღეობის ხმარება: მიუწვდომელი, შეუძლებელი, გამოუთქმელი და მისთ. შეუძლებლობის მნიშვნელობისათვის ამოსავალია არა რაიმე სპეციფიკური წარმოება, არამედ მხოლოდ მიმღეობის უარყოფითობა.

2) გავრცელებული საშუალება უარყოფითი შესაძლებლობის მიმღეობათა წარმოებისა არის წარმოება დადებითი შესაძლებლობის მიმღეობათაგან უ- პრეფიქსის საშუალებით. ქართულ ტერმინოლოგიაში დიდი ხნის წინათ შემოდებული და ამჟამად უკვე საკმაოდ ფეხმოკიდებული წარმოება შესაძლებლობის გამოხატველი სიტყვებისა მიმართულებითი ბრუნვის -ად სუფიქსის საშუალებით ძველი ქართულის მონაცემებს ემყარება. ამ ტიპისაა გახრწნადი, ხილვადი, შობადი და მისთ. ფორმები რომელთაც უ- პრეფიქსი ზმნისწინის შემდეგ დაერთვის: შეცნობადი - შეუცნობადი, ხსნადი-უხსნადი და სხვ.

3) მიუთითებენ შეუცნობადი ტიპის წარმოების ხელოვნურობას ქართულისათვის, უფრო ბუნებრივი იქნებოდაო შეუცნობელი ტიპის წარმოება, სადაც უარყოფის უ- პრეფიქსის - ად სუფიქსი

სთან კომბინაცია არ გვხვდება. ამის საპირისპიროდ მიზანშეწონილად თვლიან შეუძლებლობის მიმდევრებათა წარმოებას დადებითი შესაძლებლობის მიმდევრებათაგან უარყოფითი „არა“ ნაწილაკის საშუალებით. მაგ.: შექცევადი - არაშექცევადი, შეცნობადი - არაშეცნობადი, განაწილებადი - არაგანაწილებადი და სხვა. [3, გვ. 130-131]

შეიძლება ითქვას, რომ ქართულისათვის ბუნებრივია ისეთი შემთხვევების არსებობა, როცა გვაქვს ჩვეულებრივი წესით ნაწარმოები ნამყო დროის მიმდევრები, რომელთაც ერთადერთი ან ძირითადი მნიშვნელობა შეუძლებლობისა აქვს. მაგალითად, გვაქვს: კუმშვადი-უკუმშველი, ცვლადი-უცვლელი, შეღწევადი-შეუღწეველი, ბრუნვადი-უბრუნველი, გაყოფადი-განუყოფელი, განაწილებადი-განუწილებელი, ქრობადი-უქრობელი, გაშლადი-გაუშლელი და მისთანანი.

მაგრამ, ამგვარი ფორმების გვერდით ფაქტია ენაში უ-ად მაწარმოებლიანი უარყოფითი ფორმების არსებობაც:

შე-უ-ცნობ-ელ-ი - შე-უ-ცნობ-ად-ი  
მი-უ-ღწევ-ელ-ი - მი-უ-ღწევ-ად-ი  
მი-უ-წვდომ-ელ-ი - მი-უ-წვდომ-ად-ი  
უ-ხსნ-ელ-ი - უ-ხსნ-ად-ი  
შე-უ-ღწევ-ელ-ი - შე-უ-ღწევ-ად-ი  
შე-უ-თავს-ებ-ელ-ი - შე-უ-თავს-ებ-ად-ი...

აქვს თუ არა ამგვარ პარალელურ ფორმებს აბსოლუტურად იდენტური მნიშვნელობა? მიუხედავად იმისა, რომ პირველი ტიპის ფორმები ლოგიკურად ტოლფასია მეორესი, ნიუანსური სხვაობა მათ შორის მაინც არსებობს. მაგ.: თუ ჩვენ გვჭირდება განვასხვავოთ კანონზომიერება, რომელიც ჯერჯერობით შეცნობილი არ არის იმისაგან, რის შეცნობაც საზოგადოდ შეუძლებელია, პირველი მნიშვნელობისათვის უფრო უპრიანი იქნება „შეუცნობელის“ გამოყენება, მეორეს კი ფორმა „შეუცნობადი“ უფრო მიესადაგება. ასევე, მიუღწეველი გამოიყენება იმის აღსანიშნავად, რაც ჯერ არ არის მიღწეული, ხოლო მიუღწევადი - რისი მიღწევაც შეუძლებელია.

შეიძლება ითქვას, რომ უ-ად აფიქსებიანი წარმოება თანამედროვე ქართულში საკმაოდ გავრცელებულია. ზოგ ფუძესთან იგი ბუნებრივია, ზოგთან კი პირიქით - ვნებითი გვარის ნამყო დროის მიმდევრების შესაბამისი უარყოფითი ფორმებია უფრო ბუნებრივი. მაგ.: განუვითარებელი (შდრ.: განუვითარებადი), დაუნაწილებელი (შდრ.: დაუნაწილებადი) და სხვ.

### ლიტერატურა

1. გოგოლაშვილი გ., კვანტალიანი ც., შენგელია დ., ქართული ენის სახელმწიფო ფუძეების ლექსიკონი, თბ., 1991
2. კლდიაშვილი დ., სამი მოთხრობა, თბ., 1987
3. ნათაძე ნ., შესაძლებლობის მიმდევრებათა წარმოებისათვის თანამედროვე ქართულში, იკე, XIII, თბ., 1962
4. ოსიძე ე., მიმდევრების წარმოება ქართულში, თსუ შრომები 67, თბ., 1957
5. ტაბიძე ტ., ლექსები, თბ., 1985
6. ქართული ენის განმარტებითი ლექსიკონი, ერთტომეული, ნაკვეთი I და II, თბ., 1990
7. შანიძე ა., ქართული ენის გრამატიკის საფუძვლები, თბ., 1973
8. ჩიქობავა არნ., უპრეფიქსო მიმდევრებათა წარმოებისა და ისტორიის ზოგი საკითხი ქართულში, იკეს წელიწდეული, XII, თბ., 1985
9. ჭავჭავაძე ი., თხზულებათა სრული კრებული, თბ., 1951
10. ჯავახიშვილი მ., თხზულებანი, თბ., 1985.

## რეზიუმე

ქართულში მიმღეობის დადებითი ფორმების გვერდით დასტურდება უკუთქმითი (უარყოფითი) ფორმებიც. მათ ძირითად მაწარმოებლად გვევლინება უ- პრეფიქსი, რომელსაც უშუალოდ უარყოფითობის გამოხატვა უკავშირდება, ხოლო სუფიქსად კი შეიძლება სხვადასხვა აფიქსი შეგვხვდეს. შემთხვევათა უმეტესობაში ამ ტიპის მიმღეობათა მაწარმოებელია -ელ, -არ სუფიქსები. ნიშანდობლივია, რომ ამგვარი ფორმოზრივი პარალელიზმი სემანტიკურ სხვაობას არ იძლევა. უკუთქმით მიმღეობებს უკავშირდება ასევე შესაძლებლობის სახელთა უარყოფითი ვარიანტის, ანუ ე.წ. შეუძლებლობის სახელთა წარმოების საკითხი თანამედროვე ქართულში, რომლის გამოხატვისათვის ენას რამდენიმე საშუალება აქვს. ნაშრომში განხილულია ამგვარი ფორმების წარმოების ყველა შესაძლო გზა.

**Tamar Mamardashvili** - Akaki Tsereteli State University, associated professor

### Parallelism in Negative Participle

#### Summary

Both in old and new Georgian, negative forms of participles have been attested together with affirmative ones. The principal marker of negative participles is the prefix u-, as a peculiar formant conveying negative meaning, whereas various markers may appear as suffixed. The suffixes attested in negative forms are the same as in affirmative ones. In most cases, the participle in question have been marked with the suffixed -el, -ar. With some negative participles, there are no suffixes, they are prefix with u- only. Both formations are common in Contemporary Georgian, thought, irrespective of the fact that the forms in question are logically equal, there are certain differences in their shades of meaning in some cases. The paper also presents semanticanalyses of corresponding grammatical forms.

თამარ მამარდაშვილი - აკაკი წერეთლის სახელმწიფო უნივერსიტეტი, ასოცირებული პროფესორი

### გასუბსტანტივებულ მიმღობათა სწავლებისათვის ქართულში

მიმღობათა სუბსტანტივაცია საკმაოდ გავრცელებული მოვლენაა. ეს ტენდენცია თავს იჩენს ჯერ კიდევ ძველ ქართულში. გაარსებითებულ მიმღობებს შენარჩუნებული აქვს ზმნურ კატეგორიათა მაწარმოებელი აფიქსები, თუმცა, მათი უმეტესობა უფუნქციოა, რადგან სიტყვის ფუძესაა შეხორცებული. გასუბსტანტივებული შეიძლება იყოს სხვადასხვა მაწარმოებლიანი მიმღობა. საერთოდ კი, პრეფიქსული ფორმებისათვის, როგორც უძველესისათვის, ეს პროცესი უფრო მეტადაა დამახასიათებელი. როგორც მიუთითებენ, წარმოების მხრივ ყველაზე ადრე ძველი, ნე- პრეფიქსით ნაწარმოები მიმღობები გასუბსტანტივდა: ნე-შტი, ნე-რგი, ნე-სტუ, ნე-რწყუ... გაარსებითებულია ნა- პრეფიქსიანი მიმღობებიც: ნა-ყოფ-ი, ნა-თეს-ავ-ი, ნა-ჭერ-ი, ნა-ტეხ-ი, ნა-გლეჯ-ი და სხვ. ნე- პრეფიქსიანი მიმღობები საზოგადოდ მყოფადი დროისაა (ნერგი - სარგავი, რაც უნდა დაირგას), ხოლო ნა- პრეფიქსიანი - ნამყო დროის, მაგრამ გასუბსტანტივების გამო ამ სახელებში დროის მომენტი დაჩრდილულია.

ახალ ქართულში გამოიკვეთა ვნებითი გვარის წარსულდროიანი მიმღობური ფორმების მაწარმოებელი ნა- პრეფიქსისა და -ილ, -ულ სუფიქსების დისტრიბუცია. ზმნისწინიანი მიმღობებში გვხვდება როგორც პრეფიქსული, ისე სუფიქსური წარმოება (გა-ნა-კეთ-ებ-ი - გა-კეთ-ებ-ულ-ი, და-ნა-ბეჭდ-ი - და-ბეჭდ-ილ-ი...), უზმნისწინო ფორმებისათვის კი უმეტესად პრეფიქსიანი წარმოებაა დამახასიათებელი (იყიდა - ნა-ყიდ-ი, იკისრა - ნა-კისრ-ი, იპოვა - ნა-პოვნ-ი...) [3, გვ. 575-576].

ამდენად, ნამყო დროის მიმღობათა პარალელური ფორმებიდან უზმნისწინო, ოდენ ნა- პრეფიქსიანი მიმღობები უფრო იოლად სუბსტანტივდება, ხოლო ზმნისწინიანი, სუფიქსებით ნაწარმოები ფორმები კი - არა. მაგ.: ნა-გლეჯ-ი - მო-გლეჯ-ილ-ი, ნა-პობ-ი - გა-პობ-ილ-ი, ნა-კრებ-ი - შე-კრებ-ილ-ი და სხვ. საკმარისია ნა- პრეფიქსიან ფორმებს დაჯურთოთ ზმნისწინი, რომ ისინი კვლავ მიმღობებად იქცეს: მო-ნა-გლეჯ-ი, გა-ნა-პობ-ი, ა-ნა-კრ-ებ-ი, მო-ნა-ტეხ-ი და სხვ.

იშვიათად დასტურდება -ილ/-ულ მაწარმოებლიანი მიმღობები უზმნისწინოდ, რაც ხელს უწყობს მათ გაარსებითებას, თუმცა, ზმნისწინის დართვის შემთხვევაში ისინი ნაზმნარი ზედსართავი სახელის ფუნქციას იძენენ (თხრილი - გათხრილი, ფქვილი - დაფქვილი, ბორკილი - შებორკილი...). ასევე გასუბსტანტივებულია ფორმები: წერილი, ცოდვილი, პერობილი და სხვ.

საინტერესო ფორმაა „შვილი“. ივ. ჯავახიშვილს „შვილი“ მიაჩნია „შობა“ ზმნის მიმღობად [5, გვ. 198]. იგი მნიშვნელობით ნაშობს, შობილს უდრის. ესენი ორივე კი მიმღობებია, რასაც ცხადყოფს საწარმოებლად აღებული ფუძე, რომელიც აწმყოს წყებისაა, ზმნურია. „შვილი“-ც შეიძლება მივიჩნიოთ „შობა“ ზმნის მიმღობად, რომელსაც საწარმოებლად II სერიის წყვეტილის, ე.ი. მარტივი „შევ“ ფუძე აქვს გამოყენებული. ევ. ოსიძის აზრით, თუ იმას გავითვალისწინებთ, რომ „შევ“ ფუძე მხოლოდ ზმნაში გვაქვს დადასტურებული, მაშინ მიმღობის ფორმად შვილის გარდა შეიძლება დაჩაგვეთვალა იმავე „შევ“ ფუძისაგან ნაწარმოები სახელი „ბა-შვ-ი“ [2, გვ. 149].

გაარსებითდა -ულ სუფიქსიანი მიმღობებიც: კრებ-ულ-ი, წყლ-ულ-ი... სა- პრეფიქსით ნაწარმოები მიმღობები (სა-ელ წარმოების მსგავსად) მყოფადი დროისაა, ხოლო იმ შემთხვევაში, როცა ის მოქმედების ადგილს ან იარაღს აღნიშნავს, დროის მომენტი მიმღობაში არაა გადმოცემული, რაც იმითაა გამოწვეული, რომ ამგვარი ფორმები გასუბსტანტივებულია: საყვირი, საწოლი, საფლავი, საკლავი, საკერავი, სალენი, სათხრელი და მისთ. მსგავსი ფორმები ძირითადად უზმნისწინოა, ზმნისწინის დართვის შემთხვევაში კი ისინი დროის გაგებას იძენენ: საკერავი - შე-საკერავი, საკლავი - და--საკლავი, სათხრელი - გა-სათხრელი, საზრდელი - გა-საზრდელი...

გასუბსტანტივებულ მიმღობათა დიდი ნაწილი პრეფიქს-სუფიქსით ნაწარმოებ მიმღობებზე მოდის იმიტომ, რომ ამგვარი წარმოება ენაში უფრო პროდუქტიულია: სა-მოს-ელ-ი, სა-ნთ-ელ-ი, სა-კურთხევ-ელ-ი, სა-ბურვ-ელ-ი, სა-სუფ-ევ-ელ-ი... სა-ულ წარმოების გასუბსტანტივებული მიმღობებია: სასწაული, სამკაული...

მრავლადაა გასუბსტანტივებული ასევე მ- პრეფიქსითა და სხვადასხვა სუფიქსებით ნაწარმოები მიმღეობანი. მ- თავსართიანი სუბსტანტივია „მნათობი“, რომელიც წარმოშობით ნათობს, ანათებს ზმნის მიმღეობაა. ასევე მ-ელ ნაწარმოებლიანია: მ-შობ-ელ-ი, მ-ცვ-ელ-ი, მა-სწავლებ-ელ-ი, მ-ჭედ-ელ-ი და სხვ.

მ-არ (-ალ) პრეფიქს-სუფიქსით ნაწარმოებ მიმღეობათა დიდი ნაწილი გარსებითაა იმიტომ, რომ წარმოების ეს ტიპი უძველესია. ა. შანიძე მიუთითებს: „ეს სიტყვები ამა თუ იმ ხელობის კაცს აღნიშნავენ“. მ-არ(ალ) აფიქსებით ნაწარმოები მიმღეობები მოქმედებითი გვარისაა. ესენია: მ-ხატვ-არ-ი, მ-ღებ-არ-ი, მ-წერ-ალ-ი, მ-კურნ-ალ-ი, მ-კერვ-ალ-ი. [3, გვ. 571-572]

მა- არ წარმოება დასტურდება ფორმაში მა-ცხოვ-არ-ი. ეს ფორმა (ისევე, როგორც სა-ცხოვ-არ-ი) სპეციალურ ლიტერატურაში სახელისაგან ნაწარმოებ სახელად არის მიჩნეული. არნ. ჩიქობავა ამ სიტყვების ანალიზისას წერს: „პირველი შტაბეჭდილება ისეთია, თითქოს მაცხოვარი და საცხოვარი ნაზმნარი სახელები (მიმღეობა) იყოს, მაგრამ არა: წარმოებისას ამოსავალია ცხოვ-არ - სახელური ფუძე; აქედან იწარმოება შემდეგ: ცხოვრ-ობ-ს... ა-ცხოვრ-ებ-ს... ცხო(ვ)რ-ებ-ა. მაცხოვარ-ი, საცხოვარ-ი მიმღეობა რომ ყოფილიყო, უნდა გვექნოდა მა-ცხოვრ-ალ-ი, ანდა მა-ცხოვრ-ებ-ელ-ი (შესაბამისად, სა-ცხოვრ-ალ-ი ანდა სა-ცხოვრ-ებ-ელ-ი)... [4, გვ. 160]

ეკ. ოსიძის აზრით, ფორმები მაცხოვარი და საცხოვარი შინაარსობრივად და ნაწარმოებლის მიხედვითაც მიმღეობაა. მკვლევარი მიიჩნევს, რომ ამ ფორმების ამოსავალი შეიძლება ყოფილიყო – ოვ სუფიქსიანი ზმნა ცხოვდა, რომელიც ცხომდა და ცხონდა ზმნების ვარიანტია (ძველი ქართულის ტექსტებში დასტურდება სცხომდე, ვცხომდით ფორმებიც). გვხვდება აცხოვნა, აცხოვრა ფორმებიც, რომლებიც შესაძლებელია მიღებული იყოს „აცხოვა“ და „აცხონა“, „აცხორა“ და „აცხოვა“ ზმნების კონტამინაციის შედეგად (შდრ.: გორ-ავ-ს, ა-გორ-ებ-ს და ა-გორ-ვ-ებ-ს, გარდა-გორ-ვ-ებ-ულ-ი).[2]

მკვლევარი „მაცხოვარ“ სიტყვის მიმღეობად ჩათვლაში შინაარსის გარდა იმასაც მოიშველიებს, რომ პრეფიქსში ა ხმოვანიც მოიპოვება. „მა- პრეფიქსით სახელისაგან ნაწარმოები სახელი არა გვაქვს საერთოდ. ა ხმოვანი ზმნის ნაწარმოებელი პრეფიქსი ჩანს, ხოლო „მაცხოვარ“ - „აცხოვებს“, „აცხოვა“ ზმნის მიმღეობა“.[იქვე, გვ. 24]

საინტერესო ფორმაა ასევე „ქმარი“. იმის გამო, რომ ამ ფორმაში პრეფიქსი არაა წარმოდგენილი, სპეციალურ ლიტერატურაში არც ის იყო მიმღეობად ჩათვლილი, მაგრამ ივ. ჯავახიშვილმა ადადგინა მა-ქმ-არ ფორმა და ქმ-არ-ი მა- თავსართის ჩამოშორებით მიღებულად ჩათვალა [5, გვ. 227]. ამ სიტყვის ძირია ქამ (რედუქციით ქმ) და ბოლოსართი –არ (ქმ-არ - ქამ-არ). ვ. თოფურია ამოსავლად მიიჩნევს მ- თავსართიან ფორმას მ-ქმ-არ-ი - ქმ-არ-ი, „პრეფიქს მ-ს დაკარგვა ან ფონეტიკურ ნიადაგზე მოხდა (მ-ქმ) ან მისი გაქრობის მიზეზი არაენობრივს სამყაროში უნდა ვეძიოთ“ (ვ. თოფურია). მსგავსი შემთხვევები ენაში მოიპოვება (ფრინველ - მ-ფრინვ-ელ, ბრწყინვალე - მ-ბრწყინვ-ალ-ე...), მაგრამ აქ მ- თავსართი დაკარგულია ბაგისმიერთა წინ.

როგორც სამეცნიერო ლიტერატურაში მიუთითებენ, ქართველური ენებისათვის ზმნის პირიანი ფორმით მიმღეობის შინაარსის გამოხატვა და შემდეგ მისი სახელად ქცევის შესაძლებლობაც არ უნდა ყოფილიყო უცხო. ზმნის მესამე პირის ფორმა მიმღეობის ფუნქციით ქართულში უხსოვარი დროიდანაა შემორჩენილი. ასეთია: ღირსი, არსი, ვარგისი, მსგავსი და სხვ. [3, გვ. 582-583]. ეს ფორმები ახლა არსებითის ან ზედსართავის ფუნქციას ასრულებენ.

ამგვარად, გასუბსტანტივებულ მიმღეობებს შენარჩუნებული აქვთ ზმნურ კატეგორიათა ნაწარმოებელი აფიქსები, მაგრამ მათი ფუნქცია დაჩრდილულია, უფრო სწორად, ისინი უმეტეს შემთხვევაში უფუნქციოა. ახალ ქართულში გასუბსტანტივებული მიმღეობები დროის გაგებას არ შეიცავს. ნაწარმოებლებთან არაა დაკავშირებული არც დროისა და არც გვარის გამოხატვა. სპეციალურ ლიტერატურაში დაისვა საკითხი: გასუბსტანტივებულ მიმღეობებში დროის მომენტი დაჩრდილულია, თუ არც არასოდეს ყოფილა იგი გამოხატული?

არნ. ჩიქობავა მიიჩნევს, რომ სწორედ დროის კატეგორია განასხვავებს მიმღეობას და სახელისაგან ნაწარმოებ სახელებს ერთმანეთისაგან. „საკმარისია მოიშალოს ის ზღუდე, რომელსაც დრო ქმნის და მიმღეობა გადაიქცევა ჩვეულებრივ ნაწარმოებ სახელად, ზედსართავ ან არსებით სახელად“ [4, გვ. 185], ეკ. ოსიძის ვარაუდით, „რადგან ისტორიულად მიმღეობაში არც გვარი და არც დრო არ გა-

მოიხატებოდა და მიმღეობა ზმნის ფუძიდან ნაწარმოებ ჩვეულებრივ სახელს წარმოადგენდა, შესაძლებელია მიმღეობის ეს ფორმები (სუბსტანტივები) გასუბსტანტივების გზით კი არ იყვნენ მიღებული, არამედ იმ ძველი ვითარების ამსახველნი იყვნენ, როცა ზმნის ფუძიდან ნაწარმოები სახელი დროისა და გვარის მიხედვით არ განირჩეოდა".

გასუბსტანტივებულია მეტწილად მოქმედებითი გვარის ზმნებიდან ნაწარმოები სასუბიექტო მიმღეობები. ახალი ქართული ცდილობს, მიმღეობისა და გასუბსტანტივებული სახელის გასარჩევად გამოძებნოს საშუალება, ერთ-ერთ ასეთ ხერხად მიმღეობის საწარმოებელი სუფიქსის დართვა-დაურთველობაა მიჩნეული. „საინტერესოა, რომ არსებითი სახელისაგან გასარჩევად ქართული ხშირად მიმღეობას საწარმოებელი სუფიქსის გარეშე ხმარობს: მ-წერ-ალ-ი - და-მ-წერ-ი... ამგვარი გამოსავალი მეორეული ჩანს. როგორც ზემომოყვანილი ნიმუშებიდანაც ჩანს, სუბსტანტივებად ჩვეულებრივია სხვადასხვა სუფიქსიანი მიმღეობები.

უფრო უპრიანია საკონტროლო საშუალებად ზმნისწინის გამოყენება. ჩვეულებრივ სუბსტანტივდება ისეთი მიმღეობები, რომლებიც ზმნისწინს არ დაირთავს. მიმღეობა სახელზმნაა, იგი ზმნისწინს შეიფუფს, სახელი კი - ვერა. ბ. ჯორბენაძე ზმნისწინის დართვა-დაურთველობას მიიჩნევს პირველ და უმთავრეს ნიშნად ჩვეულებრივი მიმღეობებისა და გასუბსტანტივებული მიმღეობების გასარჩევად: ნა-ჭერ-ი - გა-ნა-ჭერ-ი, მ-დინ-არე - გა-მ-დინ-არე (წყალი), წერ-ილ-ი - და-წერ-ილ-ი, თხრ-ილ-ი - გა-თხრ-ილ-ი, გადა-თხრ-ილ-ი, ბორკ-ილ-ი - და-ბორკ-ილ-ი ...

იშვიათად გასუბსტანტივებულ მიმღეობებშიცაა ზმნისწინი, მაგრამ აშკარად მიხორცებული ფუძესთან: გამომძიებელი, გამყიდველი, გამგე... დასახელებულ და მსგავს ფორმებში ამ ზმნისწინების სხვა ზმნისწინებით შეცვლის შესაძლებლობა ან ამ ფორმათა უზმნისწინოდ გამოყენება გამოირიცხებოდა, ე.ი. მოცემულ შემთხვევაში ზმნისწინები უკვე აღარ ფუნქციონირებენ თავიანთი ძირითადი დანიშნულებით.

ფ. ერთელიშვილი ახდენს დაყოფას: მოქმედი პირი გარკვეულ მოქმედებას შეიძლება ასრულებდეს საერთოდ, ჩვეულებრივ, ან მოცემულ, კერძო შემთხვევაში. შესაბამისად, ენა მიმღეობურ ფორმებში ამგვარი დიფერენციაციის გატარებას თანამედროვე ქართულში ზმნისწინებით ცდილობს:

მ-თლ-ელ-ი (ქვის) - გა-მ-თლ-ელ-ი (ამ ფანქრის);

მ-შენ-ებ-ელ-ი (ინჟინერ-მშენებელი) - ა-მ-შენ-ებ-ელ-ი (ამ სახლის). [1, გვ. 253]

ყველა შემთხვევაში ეს, რა თქმა უნდა, ასე არ არის, მაგრამ ასეთი ტენდენცია ნათლად იკვეთება. მკვლევრის აზრით, იმის გამო, რომ მოქმედი პირი ამა თუ იმ მოქმედებას ჩვეულებრივ იმეორებს, მიმღეობა შეიძლება ხელობის სახელად (არსებით სახელად) იქცეს: მხატვარი, მწერალი... ზმნისწინიანი ფორმების ქცევა კი ხელობის სახელად შეუძლებელია. ვამბობთ: ამ სურათის დამხატველი, ამ წერილის დამწერი და არა ამ სურათის მხატვარი, ამ წერილის მწერალი.

გასუბსტანტივებულ მიმღეობას ჩვეულებრივი მიმღეობისგან განსხვავებით შეუძლია საერთო წესის მიხედვით აწარმოოს მრავლობითი რიცხვის ფორმები არსებით სახელთა მსგავსად: საკითხი - საკითხები, თხრილი - თხრილები (ღრმა თხრილები), ხვეული - ხვეულები (ჩუქურთმის ხვეულები), წერილი - წერილები, მხატვარი - მხატვრები და სხვ.

ზემოთქმული შეიძლება განვიხილოთ, როგორც მეორე ფორმალური ნიშანი, რომელიც განასხვავებს გასუბსტანტივებულ მიმღეობებს საკუთრივ მიმღეობათაგან. ბ. ჯორბენაძე ამგვარ ფორმათა გარჩევის ერთ-ერთ ნიშნად მიიჩნევს იმასაც, რომ გაარსებითებული მიმღეობები ყოველგვარი შეზღუდვების გარეშე მონაწილეობენ სახელად სიტყვათწარმოებაში, საკუთრივ მიმღეობები კი არ ფლობენ ამ შესაძლებლობას:

ყინავს - ყინული - ყინულოვანი, საყინულე, ყინულეთი...

სთხოვს - მათხოვარი - მათხოვრული

ხატავს - მხატვარი - მხატვრული, სამხატვრო

ასწავლის - მასწავლებელი - ნამასწავლებლარი

წერს - წერილი - წერილობითი და სხვ.

მისი აზრით, გამონაკლისია ანალოგიური წარმოება მიმღეობიდან: გაყინული, დაღერდილი, შობილი, დაწერილი, წარმმართველი და მისთ. ამ ფორმებისათვის გამოიყენება განსხვავებული

პრინციპები ფორმათწარმოებისა. შდრ.: ერთი მხრივ, წერს - მწერალი, სამწერლობო, უმწერლობო და, მეორე მხრივ, წერს - დამწერი, საწერი, უწერი [6, გვ. 40-41].

საანალიზო ტიპის ფორმები ერთმანეთისაგან მორფოსინტაქსური თვალსაზრისითაც განსხვავდებიან. გასუბსტანტივებულ მიმღეობას, არსებითი სახელის მსგავსად, მსაზღვრელად შეიძლება ახლდეს ზედსართავი სახელი (დიდი ნაჭერი, ღრმა თხრილი, ნიჭიერი მხატვარი, რჩეული მხედრები...), რიცხვითი სახელი (ორნი მნათობნი, მრავალი ბორკილი...). მიმღეობები კი უფრო ზმნიზედებს შეეწყობა: სამად გაჭრილი, ღრმად გათხრილი და სხვ.

მაშასადამე, მიმღეობათა გასუბსტანტივებას ქართულში თან სდევს გარკვეული ცვლილებები ფორმათწარმოებასა და ურთიერთშეხამებაში. მიმღეობის გასუბსტანტივებისას არსებითი ცვლილებები ხდება სემანტიკის დონეზეც. მიმღეობები განარჩევენ დროს (გათხრილი - გასათხრილი), სუბიექტსა და ობიექტს (გათხრილი - გათხრილი), მიმართულებას (გათხრილი, გადათხრილი, შემოთხრილი). ყველა ეს გრამატიკული მნიშვნელობა უცხოა გასუბსტანტივებული მიმღეობებისათვის.

### ლიტერატურა

1. ერთელიშვილი ფ., მიმღეობის ერთი ტიპი ქართულში, თსუ შრომები, ტ .71, თბ., 1958
2. ოსიძე ეკ., მიმღეობის წარმოება ქართულში, თსუ შრომები 67, თბ., 1957
3. შანიძე აკ., ქართული ენის გრამატიკის საფუძვლები, თბ., 1973
4. ჩიქობავა არნ., სახელის ფუძის უძველესი აგებულება ქართველურ ენებში, თბ., 1942
5. ჯავახიშვილი ივ., ქართული და კავკასიური ენების თავდაპირველი ბუნება და ნათესაობა, თბ., 1937
6. Джорбенадзе Б., Субстантивация причастий в грузинском языке, იკეს წელიწდეული XIII, თბ., 1946

### რეზიუმე

გასუბსტანტივებულ მიმღეობებს შენარჩუნებული აქვს ზმნურ კატეგორიათა მაწარმოებელი აფიქსები, თუმცა, მათი უმეტესობა უფუნქციოა, რადგან სიტყვის ფუძესაა შეხორცებული. შეიძლება გაარსებითდეს სხვადასხვა მაწარმოებლიანი მიმღეობები, თუმცა, დიდი ნაწილი პრეფიქს-სუფიქსით ნაწარმოებ ფორმებზე მოდის იმიტომ, რომ ამგვარი წარმოება ენაში უფრო პროდუქტიულია. მიმღეობათა გასუბსტანტივებას ქართულში თან სდევს გარკვეული ცვლილებები ფორმათწარმოებასა და ურთიერთშეხამებაში, ასევე არსებითი ცვლილებები ხდება სემანტიკის დონეზეც.

**Tamar Mamardashvili** - Akaki Tsereteli State University, associated professor

### Teaching of Substantivization of Participles in Georgian

#### Summary

Substantivization Of Participles is a common phenomenon; this tendency occurred in Old Georgian too. Substantivized participles have retained of verbal categories, though the majority of them have no function, as far as they have merged with the stem of a word. Participles with various markers undergo substantivization. Generally, the process is more peculiar to prefixed forms as the oldest ones. As it has been pointed out, the old ne- prefixed forms were the earliest to be substantivized, later they were followed by the na- prefixed ones. Such derivation is mostly characteristic of preverbless forms. In new Georgian, there is a tendency to find out the ways in order to differentiate a participle and a substantivized noun. The presence/absence of a participle suffix has been considered one of such means. However, the use of a preverb can be more sensible, as far as a participle is a masdar and it can attach a preverb, while a noun can not.



**ნათელა მაღლაკელიძე** - ილიას უნივერსიტეტის ასოცირებული პროფესორი  
**ელენე მაღლაკელიძე** - ი. გოგებაშვილის სახ. თელავის სახ. უნივერსიტეტის დოქტორანტი

### **წერა-კითხვის სწავლების მეთოდთა ადექვატურობა ენის ფონეტიკურ თავისებურებებთან**

ენის სწავლების მეთოდს უპირველეს ყოვლისა ამ ენის აგებულება, მისი თავისებურება განაპირობებს. სწორედ ეს გახლავთ მიზეზი იმისა, რომ სხვადასხვა ენების წერა-კითხვის სწავლებისას სხვადასხვა მეთოდები გამოიყენება. ჯერ კიდევ ი. გოგებაშვილი აღნიშნავდა, რომ შეუძლებელია ანბანის სახელმძღვანელოთა სრული მსგავსება ამ მხრივ: „როდესაც ამ ერთი წლის წინათ ერთმა ჩვენმა ახალგაზრდამ გერმანიიდან მოიტანა ნემეცურს ენაზე რამდენიმე სახელმძღვანელო წიგნი და ჩვენ ისინი გადავსინჯეთ, განცვიფრებულნი დავრჩით: ჩვენ წიგნსა და ამ სახელმძღვანელოს შორის ვიპოვეთ სრული მსგავსება“ (ი. გოგებაშვილი, უმეცრების ამაცობა, „ივერია“, 1881, # 6, გვ. 166). მაგრამ აქვე დიდი პედაგოგი იმასაც აღნიშნავს, რომ მსგავსების გარდა ამ წიგნებს შორის დიდი განსხვავებაც იყო: „ჩვენს წიგნში პირველივე ნორმალური სიტყვის ანალიზის შემდეგ ბავშვი შესწავლილი ორი ასოდან ადგენს და კითხულობს სიტყვებსა. ფრაზას ნემეცურს სახელმძღვანელოებში კიდევ უფრო გვიანა ვხედავთ. „დედა ენაში“ კი პირველსავე გაკვეთილში, პირველსავე დღეს ბავშვი კითხულობს ფრაზას. ნემეცურს წიგნში უაზრო მარცვლები ვერ აუცილებიათ, ჩვენს წიგნში კი არც ამ ნაკლებოვანებასა აქვს ადგილი. მარცვლების მაგიერ ჩვენ მოვკმებნეთ და ჩავრთეთ ორასოიანი სიტყვები, რომლებიც მარცვლებივით ადვილნი არიან საკითხავად და ამასთან უაზრობას მოკლებულნი, რადგანაც თითოეული მათგანი რაიმე ნივთს, საგანს აღნიშნავს და წარმოუდგენს გონებაში ბავშვსა“ (იქვე, გვ. 167). ი. გოგებაშვილი წერს, რომ „დედა ენის“ შედგენისას იგის მისდევდა „საკუთარ მოსაზრებასა, საკუთარ აზრსა“, რაც საბოლოოდ წერა-კითხვის სწავლების პროცესში ქართული ენისათვის მისაღები და მორგებული მეთოდის შერჩევას გულისხმობდა. (მ. თალაკვაძე, ი. გოგებაშვილის ანბანის სახელმძღვანელოთა აგების პრინციპი, თბ. 1952, გვ.102).

როგორც ცნობილია, თანამედროვე ქართულში 33 ბგერაა და თითოეულ ასოს თავისი საკუთარი წერითი ნიშანი - ასო - აქვს. ყოველი ბგერა სიტყვაში ძირითადად ერთგვარად წამოითქმის და წერაშიც ერთი გრაფიკული ნიშანი აქვს. ეს ფაქტი „... დიდი ღირსებაა ჩვენი ანბანისა და ამ მხრივ იგი მრავალ უცხო ენაზე მაღლა დგას“ (ა. შანიძე, ქართული ენის გრამატიკის საფუძვლები, ტ. 1, თბ. 1973, გვ.8). როგორც პროფ. ლ. კვაჭაძე აღნიშნავს, „ქართული ანბანი ერთ-ერთი სრულყოფილი ანბანთაგანია, რომელიც საკმაოდ ზუსტად ასახავს ქართული ენის ბგერით შედგენილობას... ქართულში ყოველ ასოს ჩვეულებრივ ერთი ბგერითი მნიშვნელობა აქვს... თითო ბგერას თითო ასო გამოხატავს, რაც აადვილებს ქართული წერა-კითხვის შესწავლას“ (ლ. კვაჭაძე, თანამედროვე ქართული ენა, თბ. 1981, გვ. 88). ჩვენი ენის ეს თავისებურება ჯერ კიდევ დიდი ხნის წინ შეამჩნიეს ჩვენმა მკვლევარებმა და ცდილობდნენ, იგი წარმატებით გამოეყენებინათ ქართული ქართული წერა-კითხვის სწავლებისას. „ქართული ანბანი სათითაოდ შეიცავს ყველა იმ ხმას, რომელთა წარმოთქმაც კი შეუძლია ქართველს და ყოველ შემთხვევაში ერთი ხმის გამოსახატავად აქვს ერთი და იგივე ნიშანია“, - წერდა „ივერია“ ჯერ კიდევ 1878 წელს, როდესაც ქართული წერის დედნის შედგენის აუცილებლობაზე საუბრობდა. (რამდენიმე სიტყვა რიგიანის საწერი დედნის უწონლობაზე, „ივერია“, 1878, #7, გვ.9). ამავე კუთხით აფასებს ქართულ ანბანს ცნობილი მკვლევარი პ. უსლარი, რომელიც მიუთითებს, რომ ქართული ანბანის ეს თავისებურება დიდად ამარტივებს ქართული ორთოგრაფიის შესწავლას: „თუ ქართულ ანბანს გადავხედავთ თვით ქართული ენის მიმართ, შეუძლებელია, არ ვადაროთ, რომ ის აკმაყოფილებს ყველა პირობას: ის თითქმის ყველა არსებულ ანბანზე უსრულყოფილესია. ყოველი ბგერა გამოიხატება განსაკუთრებული ნიშნით და ყოველი ნიშანი ერთსა და იმავე ბგერას გამოხატავს. ყოველ ევროპულ ენაში არსებობს დაბრკოლება - ორთოგრაფია. ქართველებისათვის მათი ანბანის სისრულის მეოხებით, ეს სიძნელე თითქმის არ არსებობს“ (П. Услар, Этнография Кавказа, Абхазский Язык, 1887, გვ.48).

მაგრამ ბგერა ფიზიკური თვალსაზრისით სხვადასხვაგვარად წარმოთქმის იმის მიხედვით, თუ რა გარემოცვაში მოხვდება იგი. როდესაც ბგერაზე ვსაუბრობთ, მხედველობაში გვაქვს მხოლოდ სამეტყველო ბგერები, ე.წ. „ფონოლოგიურად ღირებული“ ბგერები, ფონემები. ფონემა, როგორც ა. შანიძე აღნიშნავს, სხვადასხვა გარემოცვაში მოხვედრილ ბგერებს აერთიანებს და მიგვითითებს, რომ ამ ბგერის ყველა შესაძლო ვარიანტი ერთი ნიშნით შეიძლება გამოიხატოს, რომელთაც სიტყვათგანმასხვავებელი ფუნქცია აქვთ. თუმცა ეს არ ცვლის საერთო სურათს: ქართულში არ გვაქვს ისეთი დაცილება წარმოთქმასა და წერას შორის, როგორც ეს სხვა ენებშია.

სწორედ ქართული ბგერათსისტემისა და ანბანის სპეციფიკა განაპირობებს ქართული წერა-კითხვის სწავლების მეთოდის შერჩევასაც. სხვადასხვა პერიოდში გამოცემულ ქართულ საანბანო წიგნებში წერა-კითხვის სწავლების თითქმის ყველა მეთოდი მოსინჯული. ამ თვალსაზრისით მუდმივი განახლების რეჟიმში იმუყოფებოდა ი. გოგებაშვილის საანბანო წიგნებიც. „დედა ენამდე“ დიდი პედაგოგი უცბად არ მისულა, ამოსავალი წერტილი მეთოდის შერჩევისას მისთვის პირველ რიგში ენის თავისებურების გათვალისწინება გახლდათ. ქართული ენის ბუნებიდან გამომდინარე საბოლოოდ არჩევანი ე.წ. „ბგერით ანალიზურ-სინთეზურ“ (დადმავალ-აღმავალ) მეთოდზე შეაჩერა. როგორც ცნობილია, ეს მეთოდი იძლევა საშუალებას სიტყვიდან ბგერის გამოყოფისა, მის წარმოთქმასა და არტიკულაციაზე დაკვირვებისა და ბგერის შესაბამისი ასოს გაცნობისა. ეს მეთოდი ქართული ენისათვის ყველაზე მოხერხებული და ადექვატური მეთოდია. მაგრამ ამ მეთოდის გამოყენებას ერთი ნაკლი აქვს: ეს გახლავთ ცალკეული ასოების განმხოლოებით კითხვა: სწავლების დაწყებით საფეხურზე მოსწავლეებს უჭირთ ასოების შერწყმით კითხვა. ამ მეთოდის გამოყენებისას ამ სირთულეს მასწავლებლები ხშირად აწყდებიან. „უძნელესი მომენტი წერა-კითხვის სწავლებაში არის ბგერათა გადაბმა მოცემული სიტყვის წასაკითხად... ამ სიძნელეს აჩენს სიტყვის ბგერებად დაშლა მორიგი ბგერების გამოსაყოფად. თუმცა უკვე ცნობილია, რომ თანხმობანი ბგერის გამოყოფა არის ბგერის ბუნების წინააღმდეგი ცდა და დაუშვებელია: იგი აჩვევს ბავშვს არაბუნებრივ გამოთქმას ბგერისას, რაც შემდგომში ხელს უშლის მათ ნორმალურ გადაბმას სიტყვის მისაღებად, აჩვევს ჩათვლით, ე.ი. ასო-ასო კითხვას და აგვიანებს კითხვის არეს დროზე გამომუშავებას“, \_ ჯერ კიდევ 1928 წელს შენიშნავდა ქუთაისელი პედაგოგი ი. ზედგინიძე (ი. ზედგინიძე, წერა-კითხვის სწავლება „მთლიანი სახმო ელემენტის“ მეთოდით, კრებ. „მასწავლებლის თანამგზავრი“, 1928 წ. გვ. 105).

ამ სირთულის დასაძლევად ქართველი მეთოდისტები ითვალისწინებენ ისევ ქართული ენის თავისებურებას, როგორ ფონეტიკური დაწერილობის ენისა; კერძოდ: მარცვალს ქართულში ცალკე ნიშანი არ აქვს. იგი ბგერათა შერწყმით, ასოთა ერთიმეორესთან შეერთებით მიიღება. ამიტომ როცა ბავშვი მარცვალს კითხულობს, კითხვის დასაწყისში ყოველთვის ანაწევრებს მას ბგერებად. ასეა კითხვის დასაწყის ეტაპზე; შემდეგ კი, როცა მოსწავლე კითხვას ისე ეუფლება, რომ აღარ სჭირდება თითოეულ ასოსა და მარცვალზე საგანგებო ფიქრი, მაშინ აღარც ასოთა შერწყმით კითხვის ამოცანაა რთული გადასაწყვეტი: ეს უკვე განვლილ ეტაპად ითვლება. ამრიგად, სიტყვაში ძირითადი სახმო ელემენტი სიტყვაში ასოა და არა მარცვალი. მარცვალს სიტყვაში სახმო ელემენტად მაშინ იქცევა, როდესაც ბავშვი სიტყვის შემადგენელ ნაწილებს სწრაფად არჩევს და ერთიმეორესთან სწრაფად აკავშირებს. შეერთება შესაერთებლების წინასწარ ცოდნას მოითხოვს. „კითხვის დასაწყის ეტაპზე მთავარი ამოცანაა, რომ მოსწავლეებმა შეგნებულად ისწავლონ ასოთა ერთი მეორესთან დაკავშირებით კითხვა, მარცვლის ერთი აღქმით კითხვა“. (ვ. რამიშვილი, ქართული ენის სწავლების მეთოდოლოგია, თბ. 1953 წ. გვ. 85). ამ მიზანს ემსახურება ქართული ანბანის სახელმძღვანელოში სიტყვათა დამარცვლით წარმოდგენა და არა უაზრო მარცვლების კითხვასა და დაზეპირებაზე ვარჯიში, მოძრავი ასოების გამოყენებით სიტყვის დამარცვლა, ამ მარცვლების კვლავ შეერთებით მთლიანი სიტყვის ამოკითხვა. ამავე მიზანს ემსახურება წინასწარ პერიოდში სიტყვიდან ბგერის განმხოლოება და მისი გამოყენებით ჯერ მარცვლის, შემდეგ კი სიტყვის შედგენა. ასოთა შერწყმით კითხვა თავისთავად გულისხმობს იმას, რომ ცალკე ასოს/ბგერის ფონაცია სწორად და სწრაფად შეეძლოს მოსწავლეს. ცალკეული ასოს ცოდნა ხელს კი არ შეუშლის კითხვაში დამწყებს, ერთი

აღქმით წაკითხოს მარცვალი, არამედ პირიქით - ხელს შეუწყობს მარცვლობრივი (გაბმული) კითხვის ჩვევის გამომუშავებას.

გამოყენებული ლიტერატურა:

1. ი. გოგებაშვილი, უმეცრების ამყობა, „ივერია“, 1881, #6
2. მ. თალაკვაძე, ი. გოგებაშვილის ანბანის სახელმძღვანელოთა აგების პრინციპი, თბ. 1952
3. ლ. კვაჭაძე, თანამედროვე ქართული ენა, თბ. 1981
4. ვ. რამიშვილი, ქართული ენის სწავლების მეთოდოლოგია, თბ. 1953 წ
5. ა. შანიძე, ქართული ენის გრამატიკის საფუძვლები, ტ. 1, თბ. 1973
6. П. Услар, Этнография Кавказа, Абхазский Язык, 1887

### რეზიუმე

მოხსენებაში განხილულია წერა-კითხვის სწავლების მეთოდთა კვალიფიკაციის საკითხი ამ ენის ფონეტიკურ თავისებურებებთან მიმართებაში. ქართული, როგორც ცნობილია, ფონეტიკური დაწერილობის ენაა, აქ იმდენი ბგერაა, რამდენიც მარცვალი; აქ არის არის დაცილება წარმოთქმასა და წერას შორის, რაც საგრძნობლად ამარტივებს წერა-კითხვის შესწავლას. სწორედ ქართული ბგერათსისტემისა და ანბანის სპეციფიკა განაპირობებს ქართული წერა-კითხვის სწავლების პროცესში ე.წ. ანალიზურ-სინთეზური მეთოდის გამოყენებას, რომელიც ხელს უწყობს ცალკეული ფონემის ანალიზის საფუძველზე სათანადო გრაფემის შემუშავებას.

**Natela Maghlakelidze** – Doctor of Pedagogical Sciences, Associated Professor, Faculty of Sciences and Art in Ilia University.

**Elene Maglakelidze** - PH Candidate of Iakob GogebaShvili Telavi State University

### Adequacy in Literacy Teaching to Language Phonetic Characteristics

Georgian language is mainly a phonetically alphabetical language. There we've got the same number of sounds and letters. We've got the coincidence in writing and the oral, the word is written as it is pronounced. That's why while writing his "Deda Ena Mother Tongue" Iakob Gogebashvili used analytical-synthetical method, while teaching, writing and reading as this method totally corresponds to the specificity of Georgian language as phonetically written language.

ცირა მელაძე - ქუთაისი ა. დეკანოიძის სახელობის № 32 საჯარო სკოლის ქართული ენისა და ლიტერატურის სერტიფიცირებული პედაგოგი

### ნაწარმოების ზედაპირიდან სიღრმეებში წვდომა ავტორის ბიოგრაფიის საშუალებით

სწავლის შედეგი მაქსიმალურად წარმატებული რომ იყოს წინასწარ უნდა განისაზღვროს რამდენად ეფექტური ინფორმაცია მიეწოდება მოსწავლეს და რა ტიპის ასპექტებზე მოხდება ფოკუსირება.

პრაქტიკოსმა პედაგოგმა იცის, რომ მოსწავლეთა უმრავლესობას სწავლის პროცესისადმი შიში აქვს, შიშის დასაძლევად კი აუცილებელია თვითრწმენის ამოქმედება. რა შეიძლება იქცეს ეფექტურ ინსტრუმენტად? კონკრეტული სახელმძღვანელოებით შემოთავაზებული მასალის გარდა, დამატებითი ინფორმაციების მოძიება, დასწავლა, რაც შეცვლის დამოკიდებულებას სწავლისადმი.

ლიტერატურის ცოდნა არ არის ერთი ან რამდენიმე მხატვრული ნაწარმოების წაკითხვა, ტექსტიდან რომელიმე მონაკვეთის შინაარსის გაგება, ის გულისხმობს აზრების ისე ამოკითხვას, როგორც ავტორი ფიქრობს, რაც მარტივი არ არის. ფრანგი მწერალი, ანდრე მირუა აღნიშნავდა: „წიგნი ღია კარია, რომელსაც სხვა ადამიანებისა და ხალხების სულში შევყავართ, მაგრამ, შეიძლება, იმდენად ორაზროვნად იყოს ნაწარმოები დაწერილი ვერ მიუხვდეთ ავტორს სათქმელს, აბსოლუტურად განსხვავებულად წავიკითხოთ“.

შეუძლებელია სრულად ჩავწვდეთ სხვის შინაგან სამყაროს. არ შეგვიძლია ადამიანი ბოლომდე შევიცნოთ, მითუმეტეს მწერალი, თუ ის ჩვენი თანამედროვე არ არის...

„ჩვენ ყველას ტკივილს გვაყენებს ცხოვრების უსამართლობა და სიძნელე, წიგნებიდან კი ვიგებთ, რომ სხვებიც ისევ იტანჯებოდნენ და ეძიებდნენ, როგორც ჩვენ“. - შეუძლებელია არ დავეთანხმოთ ანდრე მირუას.

ავტორის ჩანაფიქრს რომ ჩავწვდეთ, მისი ბიოგრაფია კარგად უნდა ვიცოდეთ, რაც მოსწავლის ყურადღების მიღმა არ უნდა დარჩეს.

მწერლის განვლილი გზის გაცნობით საშუალება გვძლევს ნაწარმოების ზედაპირიდან მათ სიღრმეებში ჩავიხედოთ და ბევრ რამეს ახალი კუთხით დავინახავთ.

სამწუხაროდ, ქართული ლიტერატურის სასკოლო სახელმძღვანელოებში თითქმის აღარ გვხვდება მწერალთა ბიოგრაფიები თუ გვხვდება ინფორმაცია მწირია, მაშინ, როცა ბიოგრაფიის კარგად ცოდნა გასაღებია მწერლის შემოქმედების გაგების, გააზრების, ანალიზისა და შეფასებისათვის.

მწერლის ბიოგრაფიიდან ისეთი ნიუანსების ცოდნა თუ რა პრობლემებისა და გამოწვევების წინაშე იდგა ის, რა ღირებულებებით ცხოვრობდა, რას ებრძოდა და რას იღებდა, ზრდის მისი შემოქმედების უკეთ გაცნობის სურვილს.

გაცილებით მეტი შესაძლებლობა მნიშვნელოვნად განასხვავებს დამოკიდებულებას ინფორმაციამდე და ინფორმაციის შემდეგ. გვეძლევს შეფასების საშუალება და კონკრეტულ საკითხებზე ვაფიქსირებთ პოზიციას. ინტელექტუალური დონე მაღლდება. მოსწავლე გონებით გაივლის იმ გზას, რომელიც მწერალმა გაიარა და, თუ ადრე ვერ გეზულობდა და პასუხი არ ჰქონდა დასმულ შეკითხვებზე დამაბულობა იხსნება და პასუხიც ადეკვატურია.

საკითხის აქტუალურობის საილუსტრაციოდ ერთი მწერლის მაგალითიც საკმარისია. ამჯერად აკაკი წერეთლის ბიოგრაფიას შევეხებით. რა უნდა დავუშვათ, რა -არა, რა მიზნით გამოიყენოს მოსწავლემ მიღებული ინფორმაციები, ამ მხრივ მათ უნდა მიეცეთ აბსოლუტური თავისუფლება.

ცალკეული ფაქტები, დეტალები, პირადი, ისტორიული თუ ლიტერატურული მოვლენები, რომლებიც თავის დროზე გახმაურებული იყო ავსებს, ამდიდრებს ჩვენს ცოდნას მწერლის შემოქმედებაზე. და, რას ვაკეთებთ ამ დროს? აუცილებლად უნდა გავეცნოთ მგოსნის ნათესავების, მეგობრების, თანასოფლელების, ცნობილ საზოგადო მოღვაწეთა მოგონებებს, თუნდაც ჭორებს, რაც

გამოკვეთს აკაკის პიროვნულ პორტრეტს. თითქოს ბევრი რამ წაგვიკითხავს, ბევრი ვიციტ მასზე, მაგრამ აღმოჩნდება, რაც უფრო მეტ ინფორმაციას ვეცნობით, ბევრი საინტერესო კიდეც გასარკვევია.

ცნობა იმის შესახებ, რომ აკაკი წერეთელი დაიბადა 1840 წ. 9 ივნისს საჩხერის რაიონის სოფელ სხვიტორში, მამა - თავადი როსტომ წერეთელი, დედა-ეკატერინე აბაშიძე. ის, რომ იზრდებოდა სხვიტორის მახლობლად სოფელ სავანეში გლეხის ქალის, ფარსადან ყანჩაველის მეუღლის მანო სადუნიშვილის მზრუნველობით, 1850 წელს ათი წლისა ქუთაისის გიმნაზიაში შეიყვანეს, 1859 წელს გამოვიდა გიმნაზიის მე-7 კლასიდან და სწავლა განაგრძო პეტერბურგის უნივერსიტეტის აღმოსავლური ენების ფაკულტეტზე, რომელიც დაამთავრა 1862 წელს და ა. შ. განსაკუთრებულს ვერაფერს ვგთავაზობს.

ის, რომ ქართული მწერლობისა და ცივილიზაციის ისტორიაში, XIX ს-ის 60-იან წლებსა და XX ს-ის დასაწყისში, აკაკი წერეთლის მრავალმხრივი მოღვაწეობა იყო პოტენციური ძალა უკეთესი მომავლის მოპოვებისთვის ბრძოლაში, ჩვენთვის სასურველ შედეგებამდე იმის ცოდნა მიგვიყვანს, ვიცოდეთ თუ როგორ და რა პირობებში მოახერხა ეს მწერალმა.

პოეტის უახლოესი მეგობარი, ექიმი ივანე ელიაშვილი წერს: „მაღალი და დიდი ტანის კაცი იყო. ლამაზი, ციური ღიმილით გაშუქებული სახე ჰქონდა, მიხრა-მოხრა დიდებული, სიარული დინჯი და აუჩქარებელი. მოხუცებულობაში ტრამვიდან გადმოვარდნის გამო მარცხენა ფეხს მძიმედ ხმარობდა და მუდამ ჯოხი ეჭირა ხელში. მარჯვენა თვალს, ზემო უპის კუნთების დადამბლების გამო სავსებით ვერ ახელდა და მთლიანი მხედველობისთვის თავი მაღლა უნდა აეწია ხოლმე. თავზე ხშირი, ხუჭუჭა თმა ესხა და პირისახეზე ზომიერად მოშვებული წვერ-ულვაში. ხავერდოვანი და საამური ხმა ჰქონდა, თხრობა სრულიად თავისებური და მომაჯადოებელი.

არანაკლებ საინტერესოა ვიცოდეთ, როგორ ქმნიდა ნაწარმოებებს, რომლითაც ხიბლავდა და ხიბლავს მკითხველს.

ელიაშვილი წერს: „ლოგინში წოლისას კითხვა უყვარდა. ზოგჯერ არ კითხულობდა და ფიქრობდა, თავის გონებაში ამუშავებდა მომავალ თხზულებას. ადგებოდა დილას ლოგინიდან, მიუჯდებოდა მაგიდას და ლექსიც მზად იყო. წერდა თითქმის შეუსწორებლად.

როგორი შეხედულება ჰქონდა აკაკის ადამიანებზე? „აკაკი მოკლე ხანში შეეჩვეოდა ისეთ ადამიანს, რომელიც სიმპათიას გამოიწვევდა მასში, თუმცა, იგი ეჭვის თვალთ უყურებდა „მეგობრებს“. მტრებისგან იმდენი სიმწარე არ განმიცდია, რამდენიც „მეგობრებისაგანო“, - იტყოდა ხოლმე“.

ის დიდი ადამიანი იყო, თუმცა მისთვის არაფერი ადამიანური უცხო არ იყო.

როგორი იყო მწერლის პირადი ცხოვრება? ივანე ელიაშვილი მოგვითხრობს: „აკაკის მოსწონდა ქალები. ქალებსაც მოსწონდათ იგი სილამაზის, ახოვანების, მოსწრებული სიტყვისა და მახვილი ჭკუის გამო.

ცოლი ადრე შეირთო, მაგრამ დიდი ხნით მასთან არ უცხოვრია. ნატალია პეტრეს ასული ბაზილევსკაია ლამაზი ქალი იყო, გულკეთილი, ქმარ-შვილის მოსიყვარულე, მაგრამ ძალიან აბეზარი. გადაჭარბებით ზრუნავდა მათზე. მას თავის სურვილზე უნდოდა მოეწყო აკაკის ცხოვრება და აკაკიც გაექცეოდა ხოლმე.

აკაკის უყვარდა ფულის ხარჯვა. მას მემკვიდრეობად დიდი არაფერი მიუღია, ნატალია ბაზილევსკაიას კი დიდი მზითვი ჰქონდა, ისიც ბევრ ფულს ხარჯავდა ბანქოს თამაშში, კლუბებსა და კერძო ოჯახებში.

რამდენადაც დაუჯერებელი უნდა იყოს პოეტი ვალის გადაუხდელობის გამო, ახალგაზრდობაში, დაუტუსაღებიათ და მალევე თავდებით გამოუშვიათ.

ისეთი ეპიზოდების ცოდნა, რომლებზეც ნაკლებად საუბრობდნენ, ბევრი რამ მიჩქმალულის, დამახინჯებულის, ტაბუდადებულის, რაც აკაკის უკავშირდება პროვოცირება იქნება მისი შემოქმედების გაცნობის სურვილისა. მაგალითად:

- როგორც ქუთაისში, ისე თბილისში აკაკის მუდმივი ბინა არ ჰქონდა. ცხოვრობდა მეგობრებთან ან სასტუმროებში...

- სამსახური არ ჰქონდა. ცოტა შემოსავალს იღებდა მამულიდან და ყოველთვის უფულოდ იყო, მაგრამ როგორც დამსახურებული პოეტი ყველას უყვარდა და ბინასა და სასმელ-საჭმელში ფულს არ სთხოვდნენ.
- აკაკი მოსამსახურეებს არ ავალბდა მისთვის რამე გაკეთებინათ, რისი გაკეთებაც კი მას შეეძლო: „ნეტავ თავიდან დაარიგებდნენ თავად-აზნაურობას და მაშინ დავინახავ, თუ ვის ერგება ეს სახელწოდება! ვაი, თუ დღევანდელ თავადებს ფეხადობაც კი არ ხვდეთო!“
- აკაკის სძულდა ინტელიგენცია. ჰქონდა მას ამის საბაზი? ხმა გაუვრცელეს, შორაპნელ ცნობილ ხალხურ მოსანს- ბლიაძეს ლექსების მთელი რვეული მოპარა და თავისად ასაღებსო.
- აკაკი გაუტანელია, მაშინაც კი, როდესაც შენსას ჭამს და სვამსო. ვალებს იღებს და უკან არ აბრუნებსო... ილია ზურაბიშვილი წერს: აკაკის გარდაცვალების შემდეგ აღმოჩნდა, რომ მას ისეთი ვალი არ ჰქონია, რომელიც არ გაუსტუმრებია, ან გასტუმრება შეუძლებელი იყო.
- „კეთილისმოსურნე“ ქართველები განსაკუთრებით დაინტერესებული იყვნენ აკაკი წერეთლისა და ილია ჭავჭავაძის ურთიერთობით, მრავალი რამ აქაც დამახინჯებულია და ამბობდნენ, რომ აკაკის ილია არ უყვარდა, ყოველთვის ცუდად ახსენებდა მას, როგორც პოეტსა და საზოგადო მოღვაწეს.

რა ჰქონდათ სადავო ილიასა და აკაკის? სად და რაში გადაიკვეთა მათი გზები? მხოლოდ ერთში: სამშობლოს სიყვარულში. იყო საკითხები, მაგალითად: საადგილმამულო ბანკი, აკაკის ლექცია „ვეფხისტყაოსნის „ შესახებ...“, რაზედაც აკაკის, მართლაც ჰქონდა შენიშვნები ილიასთან, მაგრამ მათი პოლემიკა ზომიერებასა და თავაზიანობას არ გადასცდენია, მაშინ, როცა ერთიცა და მეორეც სხვებს ხშირად მიმართავდნენ დაუნდობელი სიტყვა-პასუხით.

- აკაკი ეჭვმიტანილიც იყო ივანე მაჩაბლის, ქართველი მწერლის, მთარგმნელის, საზოგადო მოღვაწის, გაუჩინარების საქმერში.
- საინტერესოა აკაკი წერეთლის თეატრალურ მოღვაწეობასთან და ფოლკლორული მასალების შეგროვება-გამოცემასთან დაკავშირებული მოგონებები. მემუარები პოეტის საიუბილეო საღამოებზე...
- უმნიშვნელოვანესია ავადმყოფობით დაუძღვრებული აკაკის მიერ წარმოთქმული სიტყვა ილიას დაკრძალვაზე და სხვა მრავალი.

საზოგადოებისა და პიროვნების ურთიერთობა ხშირად მაშინაც კი არ არის უმტკივნეულო, როცა პიროვნების ცხოვრება პირად ბედნიერებას კი არა, სამშობლოსა და შემოქმედებას ემსახურება.

უდავოა, რომ ზემოაღნიშნული მაგალითები მნიშვნელოვნად განსაზღვრავს მოსწავლის მიერ წაკითხული ინფორმაციის გამოყენების ინტენსივობასა და ხარისხს.

მწერლის შესახებ ინფორმაციები მოიცავს ხედვას თვითეფექტურობასთან მიმართებაში, იზრდება მოსწავლის ცოდნა, რაც მათ კონკრეტული თემის ფარგლებში რთული დავალების ორგანიზებაში, ლოგიკურობაში, თანმიმდევრობასა და განსაზღვრაში დაეხმარებათ.

#### ლიტერატურა:

1. მოგონებები აკაკიზე- გამომცემლობა „საქართველო“, თბილისი, 1990.
2. მოსწავლის წიგნი - გამომცემლობა „დიოგენე“, თბილისი, 2008.

## რეზიუმე

მხატვრული ნაწარმოების ავტორის შესახებ ინფორმაციები, მისი ბიოგრაფიის კარგად ცოდნა ზრდის თვითეფექტურობას. მწერლის განვლილი გზის გაცნობით საშუალება გვეძლევა ნაწარმოების სიღრმეებში ჩავიხედოთ და ბევრ რამეს ახალი კუთხით დავინახავთ. გაცილებით მეტის ცოდნა მნიშვნელოვნად განასხვავებს დამოკიდებულებას ინფორმაციამდე და ინფორმაციის შემდეგ. მეტი შესაძლებლობა გვეძლევა მსჯელობისთვის, შეფასებისთვის და კონკრეტულ საკითხზე ვაფიქსირებთ პოზიციას. როდესაც გონებით გავივლით იმ გზას, რომელიც მწერალმა გაიარა, შესაბამისად, მაღლდება ინტელექტუალური დონეც და ყველა დასმულ შეკითხვაზე ადეკვატური პასუხი გვაქვს.

ბიოგრაფიის სწავლის მნიშვნელობის გაზრდა აღვივებს ინტერესს მწერლისა და მისი შემოქმედებისადმი.

**Tsira Meladze** – Certified teacher of Georgian language and literature, School № 32 after A.Dekanoidze, Kutaisi.

### Understanding details of the fiction by means of author's biography

#### Summary

Information about the author and his/her biography increases self-efficiency. It gives us possibility to analyze the details of the fiction as well as see many new points. More knowledge will definitely differentiate the attitude before and after setting information. We have much chance for discussion, evaluation and we have our view on the issue. As we go through the way the author did himself, we increase our intellectual level and we have adequate answers to the question.

The study of biography definitely increases the interest towards the author and his/her works.

მანანა მიქაძე - აკაკი წერეთლის სახელმწიფო უნივერსიტეტი, პროფესორი

### ქვემდებარის სწავლება ბაკალავრიატში

წინადადების მთავარ წევრთა სწავლება ბაკალავრიატში დამუშავებული არ არის. დღეს, როდესაც საჯარო სკოლაში ქართული ენისა და ლიტერატურის სწავლება ინტეგრირებულად მიმდინარეობს, სკოლის დირექტორისა და მასწავლებლის კეთილ ნებაზეა დამოკიდებული, იგი დაუთმობს თუ არა გრამატიკის საკითხების სწავლებას დროს. სკოლაში გრამატიკის სწავლება საკმაოდ მოიკოჭლებს, რასაც უმაღლეს სასწავლებელში ლექცია-პრაქტიკუმებზე ვაწყდებით სტუდენტებთან მუშაობისას.

უმაღლეს სასწავლებელში სინტაქსის საკითხთა სწავლებას რამდენიმე წელია ვაკვირდებით, წინადადების მთავარ წევრთა სწავლების თვალსაზრისით ფაქტობრივი მდგომარეობა წლითიწლობით უარესდება, რაზეც ქვემოთ მოტანილი ცხრილიც მიუთითებს:

სასწავლო წელი	დაკვირვების ქვეშ მყოფ სტუდენტთა რაოდენობა	ვერ ცნობს წინადადების მთავარ წევრებს	%	ვერ ცნობს წინადადების არამთავარ წევრებს	%
1993/94	75	31	41,3%	44	58%
1996/97	70	36	51,4%	47	67,1%
1999/2000	105	65	61,9%	74	70,4%
2001/2002	100	66	66%	71	71%
2005/2007	90	56	62,2%	59	65,5%
2010/2011	90	57	63,3%	61	67,7%
2013/2014	175	89	50,8%	93	53,1

ქვემდებარის სწავლებას წლების მანძილზე ვაკვირდებოდით და ექსპერიმენტულად ვიკვლევდით ქუთაისის აკაკი წერეთლის სახელმწიფო უნივერსიტეტის ჯერ ფილოლოგიის, შემდეგ ჰუმანიტარულ მეცნიერებათა და პედაგოგიური ფაკულტეტების ქართული ენა-ლიტერატურის, ქართული ენა ლიტერატურა აღმოსავლური ენების, დაწყებითი განათლების სპეციალობების სტუდენტებთან. მოვახდინეთ შემჩნეული ნაკლოვანებების ფიქსირება, რომლებიც, ჩვენი აზრით, ტიპურია, ზოგადაა ქართული ენის გრამატიკის სწავლების გარკვეული ეტაპისათვის, მოვახდინეთ ვარჯიშობაში არსებული ნაკლოვანებების განზოგადება, რაც გამართლებულად მიგვაჩნია.

ქვემდებარის სწავლების ძირითადი მიზანია, გააცნოს სტუდენტებს ქვემდებარის რაობა და მისი კითხვები, ბრუნვის ფორმები ქვემდებარედ, მეტყველების ნაწილები ქვემდებარედ, ქვემდებარე გარდამავალ ზმნასთან, ქვემდებარე გარდაუვალი ზმნის მესამე პირის ფორმასთან, ქვემდებარე პირველი და მეორე პირის ფორმებთან, ქვემდებარე ბრძანებითის ფორმასთან, ქვემდებარის საკითხი ზოგიერთ გარდაუვალ ზმნასთან, შემასმენლისა და ქვემდებარის ურთიერთობა რიცხვში.

სწავლების პროცესზე დაკვირვებამ გამოავლინა ის ნაკლოვანებები და სიმძნელები, რომლებიც ხელს უშლიან ქვემდებარის შეგნებულად ათვისებას და სათანადო პრაქტიკული ჩვევების გამომუშავებას:

ა) სტუდენტები, სამწუხაროდ, არც თუ იშვიათად ვერ ცნობენ წინადადებაში ქვემდებარეს, განსაკუთრებით უჭირთ ქვემდებარის ამოცნობა ინდეფინიტურ კონსტრუქციებში.

ბ) შეგვხვდა ისეთი ფაქტებიც, როდესაც სტუდენტთა არც თუ მცირე ნაწილი ზოგადად მსჯელობს ქვემდებარის, როგორც წინადადების მთავარი წევრის შესახებ, მაგრამ ვერ ახერხებს შემასმენელს დაუკავშირონ წინადადების ეს მთავარი წევრი.

ამ ხარვეზებისა და შეცდომის მიზეზი, უპირველეს ყოვლისა, სწავლების არასწორი ორგანიზაციაა, კერძოდ:



- 1) სასკოლო პრაქტიკაში შემასმენლის მხოლოდ ქვემდებარესთან რიცხვში შეთანხმების საკითხს ასწავლიან;
- 2) ამ საკითხზე არ მიმდინარეობს სისტემატური და საფუძვლიანი ვარჯიშობა;
- 3) სკოლაში მოსწავლემ შეგნებულად ვერ დაისწავლა, არასაკმაო ვარჯიშობამ კი ცოდნის განმტკიცება ვერ უზრუნველყო;
- 4) უმაღლეს სასწავლებელში სალექციო პროცესში ახსნითი მუშაობა სჭარბობს მასალის განმტკიცებას, რაც რამდენადმე ხელს უშლის სტუდენტთა მიერ მასალის შეგნებულად ათვისებას, ცოდნის განმტკიცებასა და პრაქტიკულად გამოყენების შესაძლებლობას;
- 5) ახალი მასალის ახსნის პროცესში, ზოგჯერ ძველი მასალის გამოკითხვის დროსაც მხოლოდ რამდენიმე სტუდენტი აქტიურობს, ძირითადი მასა მხოლოდ მსმენელის როლშია და არ არის ჩართული სალექციო პროცესში. ყურადღება ნაკლებად მახვილდება სტუდენტთა დამოუკიდებელი უნარის განვითარებაზე;
- 6) პრაქტიკულ მეცადინეობაზე არასისტემატურად გამოიყენება დამატებითი სავარჯიშო მასალა, თვალსაჩინო დიდაქტიკური და სწავლების ტექნიკური საშუალებები;
- 7) შუალედურ გამოცდებზე დაშვებული შეცდომების გაანალიზება არ ხდება, არ მიმდინარეობს მათზე მსჯელობა, რაც შემდგომში შეცდომის დაშვების თავიდან აცილების საშუალებად შეიძლება იქცეს.
- 8) თავი და თავი სასკოლო პრაქტიკიდან გრამატიკის სწავლების პრაქტიკულად ამოღება; ფაქტობრივად საჯარო სკოლამ უარი თქვა თეორიული გრამატიკის სწავლებაზე და იგი მხოლოდ უცხო ენის მსგავსად, პრაქტიკულ სწავლებაზე დაიყვანა.

ქვემდებარე წინადადების მთავარი წევრია, რომელიც ზმნის სუბიექტური პირის ფარდი სახელია და გამოხატავს მოქმედების ჩამდენს:

- ა) იგი რეალურად მოქმედია, აქტიურია (**დედა** წინდას ქსოვს);
- ბ) რეალურად უმოქმედოა (**ხე** ირგვება);
- გ) რეალურად სამოქმედოა (ეს სასურველი **სიტყვა** თეიმურაზისაგან იქნა წარმოთქმული - ნ.ლომოური);
- დ) მოქმედების გამომწვევი მიზეზი თუ საქმის მოთავე და ხელმძღვანელია, ზმნით აღნიშნულ მოქმედებას კი რეალურად სხვა ასრულებს (ვნანობ, ასე უსახელოდ მოგეკვლევინე [მე]- ილია ჭავჭავაძე);
- ე) აღნიშნავს საგანს, რომელიც არც მოქმედია და არც სამოქმედო, რომლის შესახებაც შემასმენელი გადმოგვცემს, თუ რა არის, როგორია ან რა მდგომარეობაშია ის (ია ყვავილია).

ფაქტობრივად, გრამატიკული სუბიექტი და რეალურად მოქმედი საგანი ზოგჯერ ერთი და იგივეა, ზოგჯერ – სხვადასხვა, მაგრამ, მიუხედავად ამისა, ერთი რამ ყველა შემთხვევისათვის საერთოა: ქვემდებარე ყოველთვის ზმნის სუბიექტურ პირთან არის შეწყობილი. ე. ი. ის წევრია, რომელიც სუბიექტური პირის ფარდია. ეს არის საერთო, ზოგადი ნიშანი, რომელიც აერთიანებს ქვემდებარის ყველა შემთხვევას. Pპროფ. ლ. კვაჭაძის აზრით, ბუნებრივია, როცა ქვემდებარეს ამ ზოგადი ნიშნის მიხედვით განვსაზღვრავთ.

პირველ რიგში სტუდენტებთან უნდა გავარკვიოთ, მეტყველების რომელი ნაწილებით გადმოიცემა ქვემდებარე და სათანადო საილუსტრაციო მასალით წარმოვადგინოთ ყველა შემთხვევა. ამიტომ ლექციაზე უნდა განვიხილოთ წინადადებები, რომლებიც ზემოთ ჩამოთვლილი თანამიმდევრობით შეიცავენ ქვემდებარეს:

**1. ქვემდებარე გადმოცემულია არსებითი სახელით:**

- მოღუშული **ცა** ფანჯრიდან მრუმე ღრუბლების ძაბით დაფარულიყო (კ. გამსახურდია)  
გაღმა **ქორი** ნადირობდა ჩიტებზე ( აკ. გააწერელია)  
**ბებიამ** ცნობა გამატანა სკოლაში (ნ. დუმბაძე)

**2. ქვემდებარე გადმოცემულია ზედსართავი სახელით:**

- გამოჩნდება გზაზე **ცხენოსანი** ორი (კ. გამსახურდია)

კუზიანი ვაგლახად მოდრეკილი მოდის ტყიდან და მოათრევს მორებს (კ. გამსახურდია)  
კუხიანცხვირიანს ორი ცალი ვაზნა აღმოაჩნდა (გ. დოჩანაშვილი)

3. ქვემდებარე გადმოცემულია რიცხვითი სახელით:

ერთი მიდიოდა, მეორე კი დროდადრო უკან იხედებოდა (ო. იოსელიანი)  
მეორემ მშვიდობის სადღეგრძელო წარმოთქვა (დ. კვიციანიძე)  
ორივენი თვალთმაქცობდნენ (ოთ. ჭილაძე)

4. ქვემდებარე გადმოცემულია ნაცვალსახელით:

მან პირველმა ჩაუნერგა საქართველოს მომავალ მეფეს სარწმუნოებისადმი  
შემწყნარებლობა (გრ. აბაშიძე)

მე ყველაფერს გავურბოდი ბიზანტიურს (კ. გამსახურდია)  
ვინ მისცა ფერი ალაზნის ველებს? (გ. ლეონიძე)

5. ქვემდებარე გადმოცემულია სახელზმნით, საწყისითა და მიმღობით:

... და აღმიტაცა გრძნობამ ბავშვივით (შ. ამ)  
კრაჭუნას ხმამაღალი ტირილი ისმოდა (რ. ინანიშვილი)  
დაჭრილი სასახლეში ძლივს ავიდა (გრ. აბაშიძე)  
სიკვდილმაც გაიცინა (გ. ჩოხელი)

6. ქვემდებარე გადმოცემულია არსებითი სახელის მნიშვნელობით ხმარებული ზმნიზებით, თანდებულთ, კავშირით, ნაწილაკით ან შორისდებულთ:

შენმა ვაიმ გული გამიპო (გ. ჩოხელი)  
განა მარტო "ჰო" და "არა" ჩხუბობენ? (ვაჟა ფშაველა)

7. საკუთარი სახელი (გეოგრაფიული, ისტორიული მოვლენების, წიგნების, ამა თუ იმ თხზულების ან მისი ნაწილის სახელწოდება), რომელიც ზოგჯერ რამდენიმე სიტყვისაგან შედგება ზოგჯერ ქვემდებარეა:

"დათა თუთაშხია" ჭაბუა ამირეჯიბის რომანია.

თითოეული წინადადების ანალიზი სტუდენტების დახმარებით უნდა მოხდეს, რადგამ მსგავსი ვარჯიშობა სტუდენტს უიოლებს დამახსოვრებას.

ამის შემდეგ განვიხილავთ ქვემდებარის ბრუნვებსა და კითხვებს:

1. სახელობითი ბრუნვა ქვემდებარედ:

ამალის ბოლოში **ლუხუმ მიგრიაული** მოდიოდა (გრ. აბაშიძე)  
სვეტიცხოვლის გალავანთან მთავრდება ჩვენი ეპოქის **ჩქამი და სინათლე** (კ. გამსახურდია)  
**ხმლოსნები** მეფეს მიუახლოვდნენ (ი. სონლულაშვილი)

2. მოთხრობითი ბრუნვა ქვემდებარედ:

**თუთაშხიამ** ხელი ჩაიქნია (ჭ. ამირეჯიბი)  
მშვიდად გადაიზამთრა **კახეთმა** (ლ. გოთუა)  
**ბეზიამ** ომში დაღუპულივით შეიცხადა მურადა (ნ. დუმბაძე)

3. მიცემითი ბრუნვა ქვემდებარედ:

ოცნება **მზეს** დაუმონია (მ. ქვლივიძე)  
**აზოს** აუტაცნია სტეფანოზის აზრი (ნ. წულეისკირი)  
**იასონს** ყველაფერი აურევია (ოთ. ჭილაძე)

თითოეული წინადადებიდან უნდა გამოვყოთ ქვემდებარე, გავარკვიოთ რას აღნიშნავს იგი, რომელი მეტყველების ნაწილითაა გადმოცემული, რომელ ბრუნვაში დგას იგი და რა კითხვაზე უპასუხებს:

**ცა** – გადმოცემულია სახელობით ბრუნვაში მდგომი არსებითი სახელით, აღნიშნავს მოქმედ საგანს და მოგვიგებს კითხვაზე რა?

**ქორი** – გადმოცემულია სახელობით ბრუნვაში მდგომი არსებითი სახელით, აღნიშნავს მოქმედ საგანს და მოგვიგებს კითხვაზე რა?

**ბეზიამ** – გადმოცემულია მოთხრობით ბრუნვაში მდგომი არსებითი სახელით, აღნიშნავს მოქმედ საგანს და მოგვიგებს კითხვაზე ვინ?

**ცხენოსანი** – გადმოცემულია სახელობით ბრუნვაში მდგომი ზედსართავი სახელით, აღნიშნავს მოქმედ საგანს და მოგვიგებს კითხვაზე ვინ?

**კუზიანი** – გადმოცემულია სახელობით ბრუნვაში მდგომი ზედსართავი სახელით, აღნიშნავს მოქმედ საგანს და მოგვიგებს კითხვაზე ვინ?

**კეხიანცხვირიანს** – გადმოცემულია მიცემით ბრუნვაში მდგომი ზედსართავი სახელით, აღნიშნავს მოქმედ საგანს და მოგვიგებს კითხვაზე ვის?

**ერთი და მეორე** – გადმოცემულია სახელობით ბრუნვაში მდგომი რიცხვითი სახელებით, აღნიშნავს მოქმედ საგანს და მოგვიგებს კითხვაზე ვინ?

**მეორემ** – გადმოცემულია მოთხრობით ბრუნვაში მდგომი რიცხვითი სახელით, აღნიშნავს მოქმედ საგანს და მოგვიგებს კითხვაზე ვინ?

**ორივენი** – გადმოცემულია სახელობით ბრუნვაში მდგომი რიცხვითი სახელით აღნიშნავს მოქმედ საგანს და მოგვიგებს კითხვაზე ვინ?

**მან** – გადმოცემულია მოთხრობით ბრუნვაში მდგომი ნაცვალსახელით, აღნიშნავს მოქმედ საგანს და მოგვიგებს კითხვაზე ვინ?

**მე** – გადმოცემულია სახელობით ბრუნვაში მდგომი ნაცვალსახელით, აღნიშნავს მოქმედ საგანს და მოგვიგებს კითხვაზე ვინ?

**ვინ** – გადმოცემულია მოთხრობით ბრუნვაში მდგომი ნაცვალსახელით, აღნიშნავს მოქმედ საგანს და მოგვიგებს კითხვაზე ვინ?

**გრძნობამ** – გადმოცემულია მოთხრობით ბრუნვაში მდგომი საწყისით, აღნიშნავს მოქმედ საგანს და მოგვიგებს კითხვაზე რა?

**ტირილი** – გადმოცემულია სახელობით ბრუნვაში მდგომი საწყისით, აღნიშნავს მოქმედ საგანს და მოგვიგებს კითხვაზე რა?

**დაჭრილი** – გადმოცემულია სახელობით ბრუნვაში მდგომი მიმღეობით, აღნიშნავს მოქმედ საგანს და მოგვიგებს კითხვაზე ვინ?

**სიკვდილმაც** – გადმოცემულია მოთხრობით ბრუნვაში მდგომი მიმღეობით და აღნიშნავს მოქმედ საგანს და მოგვიგებს კითხვაზე რამ?

**ვაიმ გული გამიპო ( გ. ჩოხელი)** – გადმოცემულია არსებითი სახელის მნიშვნელობით ხმარებული შორისდებულთ, რომელიც მოთხრობით ბრუნვაში დგას და მოგვიგებს კითხვაზე რამ?

**“ჰო” და “არა”** – გადმოცემულია არსებითი სახელის მნიშვნელობით ხმარებული ნაწილაკებით, რომლებიც სახელობით ბრუნვაში დგანან და მოგვიგებს კითხვაზე რა?

**“დათა თუთაშხია”** – ქვემდებარე გადმოცემულია სახელობით ბრუნვაში მდგომი სიტყვათა შეხამებით, რომელიც ნაწარმოების სათაურია. და მოგვიგებს კითხვაზე რა?

**ლუხუმ მიგრიაული** – გადმოცემულია სახელობით ბრუნვაში მდგომი არსებითი სახელით და აღნიშნავს მოქმედ საგანს და მოგვიგებს კითხვაზე ვინ?

**ჩქამი და სინათლე** – გადმოცემულია სახელობით ბრუნვაში მდგომი არსებითი სახელებით, აღნიშნავს მოქმედ საგანს და და მოგვიგებს კითხვაზე რა?

**ხმლოსნები** – გადმოცემულია სახელობით ბრუნვაში მდგომი არსებითი სახელით, აღნიშნავს მოქმედ საგანს და მოგვიგებს კითხვაზე ვინ?

**თუთაშხიამ** – გადმოცემულია მოთხრობით ბრუნვაში მდგომი არსებითი სახელით, აღნიშნავს მოქმედ საგანს და მოგვიგებს კითხვაზე ვინ?

**კახეთმა** – გადმოცემულია მოთხრობით ბრუნვაში მდგომი არსებით სახელით, აღნიშნავს მოქმედ საგანს და მოგვიგებს კითხვაზე რამ?

**ბეზიამ** – გადმოცემულია მოთხრობით ბრუნვაში მდგომი არსებითი სახელით, აღნიშნავს მოქმედ საგანს და მოგვიგებს კითხვაზე ვინ?

**მზეს** – გადმოცემულია მიცემით ბრუნვაში მდგომი არსებითი სახელით, აღნიშნავს მოქმედ საგანს და მოგვიგებს კითხვაზე რას?

**აბოს** – გადმოცემულია მიცემით ბრუნვაში მდგომი არსებითი სახელით, აღნიშნავს მოქმედ საგანს და და მოგვიგებს კითხვაზე ვის?

**იასონს** – გადმოცემულია მიცემით ბრუნვაში მდგომი არსებითი სახელით, აღნიშნავს მოქმედ საგანს და მოგვიგებს კითხვაზე ვის?

თითოეული წინადადების ანალიზი სტუდენტების დახმარებით უნდა მოხდეს, რადგან მსგავსი ვარჯიშობა სტუდენტს უიოლებს დამახსოვრებას.

ამის შემდეგ გავარკვევთ, ქვემდებარის საკითხს ჯერ გარდამავალ, შემდეგ გარდაუვალ ზმნასთან.

გარდამავალი ზმნის (როგორც ორპირიანის, ასევე სამპირიანის) მესამე სუბიექტურ პირთან შეწყობილი ქვემდებარე ბრუნვაცვალებადა: I სერიის ფორმებთან სახელობით ბრუნვაში დგას, II სერიის ფორმებთან – მოთხრობითში, III სერიის ფორმებთან კი – მიცემით ბრუნვაში:

I სერია

ა) აწმყოს წრე

მხატვარი სურათს ხატავს აწმყოს მწკრივი

მხატვარი სურათს ხატავდა უწყვეტლის მწკრივი

მხატვარი სურათს ხატავდეს აწმყოს კავშირებითის მწკრივი

ბ) მყოფადის წრე

მხატვარი სურათს დახატავს მყოფადის მწკრივი

მხატვარი სურათს დახატავდა ხოლმეობითის მწკრივი

მხატვარი სურათს დახატავდეს მყოფადის კავშირებითის მწკრივი

II სერია

მხატვარმა სურათი დახატა წყვეტილის მწკრივი

მხატვარმა სურათი დახატოს II კავშირებითის მწკრივი

III სერია

მხატვარს სურათის დაუხატავს I თურმეობითის მწკრივი

მხატვარს სურათი დაეხატა II თურმეობითის მწკრივი

მხატვარს სურათი დაეხატოს III კავშირებითის მწკრივი

მსგავსი მაგალითების განხილვის შემდეგ გაკეთდება დასკვნა, რომ გარდამავალი ზმნის III პირის ფორმა ქვემდებარის სამგვარ სინტაქსურ კონსტრუქციას ქმნის: **ნომინატიურს**, ანუ სახელობით ბრუნვიანს ( I სერიაში), **ერგატიულს**, ანუ მოთხრობით ბრუნვიანს (II სერიაში) და **დატიურს**, ანუ მიცემით ბრუნვიანს ( III სერიაში).

აქვე უნდა გავარკვიოთ, რომ ამ კონსტრუქციას ინარჩუნებენ ის ზმნები, რომლებიც ერთ დროს სამპირიანები იყო, მაგრამ დროთა განმავლობაში ორპირიანებად იქცნენ, ან ისეთი ზმნები, რომლებიც ორპირიანები იყო, მაგრამ დროთა განმავლობაში იქცნენ ერთპირიანებად, დაკარგეს პირდაპირი ობიექტი, მაგრამ შეინარჩუნეს ბრუნვაცვალებადა სუბიექტური პირი.

ამის შემდეგ განვიხილავთ გარდაუვალ ზმნასთან ქვემდებარის საკითხს. გარდაუვალი ზმნის ქვემდებარით გადმოცემული საგანი სხვადასხვაგვარია, კერძოდ:

ა) რეალურად მოქმედია :**მურია** იღრინება

ბ) რეალურად უმოქმედოა: ეზოში ატმის **ხე** იდგა.

გ) გამომწვევი მიზეზია, რეალურად კი მასზე სხვა მოქმედებს : ხე ირგვება, ვარდი ჭკნება.

დ) გარდაუვალი ზმნის ქვემდებარე მხოლოდ ერთ კონსტრუქციას ქმნის, იგი ყოველთვის სახელობით ( ნომინატიური) ბრუნვაში დგას:

I სერია

ა) აწმყოს წრე

სახლი შენდება აწმყოს მწკრივი

სახლი შენდებოდა უწყვეტლის მწკრივი

სახლი შენდებოდეს აწმყოს კავშირებითის მწკრივი

ბ) მყოფადის წრე

სახლი აშენდება მყოფადის მწკრივი

სახლი აშენდებოდა ხოლმეობითის მწკრივი

სახლი აშენდებოდეს მყოფადის კავშირებითის მწკრივი

## II სერია

სახლი აშენდა წყვეტილის მწკრივი

სახლი აშენდეს II კავშირებითის მწკრივი

## III სერია

სახლი აშენებულა I თურმეობითის მწკრივი

სახლი აშენებულყო II თურმეობითის მწკრივი

სახლი აშენებულყო III კავშირებითის მწკრივი

მსგავსი მაგალითების განხილვის შემდეგ აუცილებლად უნდა აღინიშნოს, რომ მეგრულში გარდაუვალი ზმნაც მოთხრობით ბრუნვას იყენებს, მეგრულის გავლენით კი ზოგიერთი ქართული ენის კილოც, კონკრეტულად, ქვემო იმერული და გურული, (ბავშვმა დაიძალა, დედამ დაეხმარა, კაცმა მოვიდა), რაც ქართული სალიტერატურო ენისათვის მიუღებელი და დაუშვებელია.

როგორც გარდამავალი, ისე გარდაუვალი ზმნის I და II პირის ფორმებთან ყოველთვის მხოლოდ ერთი სინტაქსური კონსტრუქცია გვაქვს, ესაა **ინდეფინიტიური**, ანუ ოდენ ფუძიანი კონსტრუქცია, რომელიც არსებითად განსხვავდება ნომინატიური, ერგატიული და დატიური კონსტრუქციისაგან.

მე ვკერავ ჩვენ ვკერავთ მე ვიმალები ჩვენ ვიმალებით

შენ კერავ თქვენ ვკერავთ შენ იმალები თქვენ იმალებით

ასევე ყურადღება უნდა გავამახვილოთ ქვემდებარის საკითხზე ბრძანებითის ფორმასთან, რადგანაც ხშირად ქვემდებარე ჰგონიათ წოდებითში დასმული მიმართვის ფორმა. ასეთ წინადადებებში ქვემდებარე არის ზმნის ფორმით ნაგულისხმევი სუბიექტური პირი, რომლის შესაფერისი ნაცვალსახელი თავისთავად იგულისხმება: მაგალითად, მზეო დამხედე! ( შენ დამხედე) ამ წინადადებაში და ასეთი ტიპის წინადადებებში ქვემდებარეა შენ და არა მზეო.

ამდენად, ბაკალავრიატში ქვემდებარე შესაწვლილად ჩაითვლება, თუ სტუდენტმა სათანადოდ შეითვისა: ქვემდებარის რაობა და მისი კითხვები, ბრუნვის ფორმები ქვემდებარედ, მეტყველების ნაწილები ქვემდებარედ, ქვემდებარე გარდამავალ ზმნასთან, ქვემდებარე გარდაუვალი ზმნის მესამე პირის ფორმასთან, ქვემდებარე პირველი და მეორე პირის ფორმებთან, ქვემდებარე ბრძანებითის ფორმასთან, ქვემდებარის საკითხი ზოგიერთ გარდაუვალ ზმნასთან, შემასმენლისა და ქვემდებარის ურთიერთობა რიცხვში.

## ლიტერატურა:

1. ლ. კვაჭაძე, თანამედროვე ქართული ენის სინტაქსი, თბ., 1988.
2. ნ. მაღლაკელიძე. მ. მიქაძე, ქართული ენის სწავლების მეთოდოლოგია, ქუთაისი, 2007.
3. მ.მიქაძე, საილუსტრაციო მასალა ქართული ენის გრამატიკაში, ქუთაისი, 2000.

**Manana Mikadze** - Akaki Tsereteli State University, professor

## Teaching the Georgian subject in a High School

### Abstract

Teaching the Georgian subject in a high school is connected with some difficulties. The main reason of the difficulty is the fact that students have no knowledge about the morphological categories of Georgian verb. The programs and school volumes are very poor.

Our aim is to avoid these mistakes and look for effective methods of teaching.

**რუსუდან მურღულია** – ქუთაისის აკაკი წერეთლის სახელობის N 1 საჯარო სკოლის ქართული ენისა და ლიტერატურის უფროსი მასწავლებელი

**როდის არის საშინაო წერითი დავალება ეფექტიანი?  
(მოსწავლეთა საჭიროებებზე ორიენტირებული კვლევის შედეგები)**

თანამედროვეობა ახალი მიდგომებით მოიაზრებს სწავლების ნაცად, პრაქტიკით შემოწმებულ მეთოდებს. მეთოდი, როგორც სწავლა-სწავლების საშუალება, დროთა განმავლობაში შესაძლოა რუტინული გახდეს და დაკარგოს ქმედითუნიანიანობა, თუკი არ ვეცდებით მოვარგოთ იგი დროის საჭიროებებს, ეროვნული სასწავლო გეგმის მოთხოვნებს, მოსწავლეთა ინტერესებსა და გავამდიდროთ ახალი სტრატეგიებით. იგივე ითქმის საშინაო დავალების, კერძოდ, ენასა და ლიტერატურაში წერითი დავალებების შესახებ. მოთხოვნებს მორგებული საშინაო დავალება, რა თქმა უნდა, ხელს უწყობს უკვე შესწავლილი მასალის გამყარებასა და გამეორებას, ასევე დამოუკიდებელი სწავლის უნარის განვითარებას, პასუხისმგებლობის გაზრდას, საჭირო მასალისა და ინფორმაციის მოძიებას, მშობლის ჩართვას სასწავლო პროცესში და ა.შ.

წერითი დავალება, ზეპირისაგან განსხვავებით, ფაქიზი და პუნქტუალურად რთული დასაწერია, ამიტომ მოსწავლეები ხშირად გვერდს უვლიან ან ზერეულად ეკიდებიან მის შესრულებას, რაშიც „ბრალი“ მიუძღვის როგორც მოსწავლეს, ისე მასწავლებელს. გაკვეთილზე ნებისმიერ თემაზე მუშაობის დამამთავრებელი აქტივობა საშინაო დავალების მიცემაა. ეს სწორედ ის აქტივობაა, რომლისთვისაც მასწავლებელს უმეტესად გეგმით განსაზღვრულზე მცირე დრო რჩება, ან სულაც არ რჩება და ზარის დარეკვის შემდეგ უკან მიაღებენ კარებში გასულ მოსწავლეს.

ქართული ენისა და ლიტერატურის კათედრამ გადაწყვიტა პრობლემაზე ორიენტირებული კვლევა ჩატარებინა საშინაო წერითი დავალების ეფექტიანობის დადგენისათვის სწავლა-სწავლების ხარისხის ამაღლების მიზნით. შეირჩა მიზნობრივი ჯგუფები: საბაზო საფეხურის (VII, VIII, IX კლასების) მოსწავლეები, (რადგან პრობლემამ აქ უფრო მწვავედ იჩინა თავი), მასწავლებლები და მოსწავლეთა მშობლები, რომლებიც კვლევაში ინტერესით ჩაერთვნენ და დახმარება გაგვიწიეს შედეგების საბოლოო ფორმირებაში.

გამოვიყენეთ შერეული ხასიათის კვლევა, როგორც რაოდენობრივი, ისე თვისებრივი მაჩვენებლებით, ამდენად მეთოდებიც შესაბამისად შევარჩიეთ: მოსწავლეთა საშინაო წერითი ნამუშევრების ანალიზი და შეფასება, მშობელთა გამოკითხვა-ინტერვიუ, მოსწავლეთა შუალედური მონიტორინგი-ანკეტირება, კვლევის შედეგები და რეკომენდაციები. შეირჩა და კვლევაში ჩართო პირველი ჯგუფი-საბაზო საფეხურის 170 მოსწავლე, მეორე ჯგუფი-მოსწავლეთა მშობლები, სულ 42 მშობელი, რომელთა შერჩევა მოხდა გადათვლით. კვლევის ჩატარების დრო განისაზღვრა ერთი თვე (კვლევის დაწყებიდან ანგარიშის დაწერამდე). ამ პერიოდში ჩატარდა მოსწავლეთა შუალედური გამოკითხვა. მშობელთა ანკეტირების დროს დავიცავით ანონიმურობა, რათა რესპოდენტი გულწრფელი და მოტივირებული ყოფილიყო, ხოლო კვლევა სანდო და გამჭვირვალე. მოსწავლეთა პასუხები ჩავიწერეთ დიქტოფონზე, რათა კონცენტრირება მოგვეხდინა მათ პასუხებზე. საკვლევი გარემო იყო ადეკვატური და კვლევის პროცესში პრობლემები არ წარმოქმნილა.

შედეგების პრეზენტაცია განხორციელდა ეტაპობრივად – ქართული ენისა და ლიტერატურის კათედრაზე, მომდევნო ეტაპზე შედეგები გავაცანით მშობლებსა და მოსწავლეებს ცალკეულ კლასებში.

წარმოგიდგინთ ანკეტის რამდენიმე კითხვაზე მოსწავლეთა პასუხების პროცენტულ მაჩვენებლებს:

**კითხვაზე** „როგორი ინტენსივობით გეძლევათ წერითი საშინაო დავალება ქართულ ენასა და ლიტერატურაში?“ პასუხები პროცენტულად ასე გამოისახა: სისტემატურად – 37%, დროდადრო – 40%, იშვიათად – 18%, არ გვეძლევა – 5%;

**კითხვაზე** „როგორი ინტენსივობით ასრულებთ საშინაო წერით დავალებას?“: სისტემატურად – 22%, დროდადრო – 28%, იშვიათად – 20%, სკოლაში ვასრულებ – 18%, არ ვასრულებ – 12%.

**კითხვაზე** „რა დროს უთმობთ საშინაო წერითი დავალების შესრულებას ყოველდღიურად?“. 30 წუთს და მეტს – 33%, 15 წუთს და მეტს – 38%-ს, 10 წუთს და ნაკლებს – 29%.

**კითხვაზე** „რა ტიპის წერითი დავალებების შესრულება მოგწონთ უმეტესად?“ – ტექსტის შინაარსის გადმოცემა – 27%, ეპიზოდის შინაარსი კომენტარით – 14%, პერსონაჟის დახასიათება – 10%, წაკითხულის გააზრება – 6%, შემოქმედებითი წერა (ესე, ჩანახატი) – 4%, კითხვებზე პასუხი – 22%, მოთხრობის, ლექსის ანალიზი – 7%, გრამატიკული სავარჯიშოების შესრულება – 10%.

**კითხვაზე** „რა შემთხვევაში გიჭირთ დაშინაო დავალების შესრულება?“ – როცა დავალება დიდი მოცულობისაა – 29%, როცა დავალება გაუგებარია – 24%, როცა დავალება უინტერესოა, არაა სახალისო – 31%, როცა ვიდეოები და რომელიმე საგნის სასარგებლოდ არჩევანი უნდა გავაკეთო – 16%.

**კითხვაზე** „წერითი დავალების შესრულებაში მშობელი თუ გეხმარებათ და როგორ? – არ მეხმარება – 15%, მეხმარება, გზას, მიმართულებას მაძლევს – 13%, მეხმარება, დავალებას მიწერს – 4%, ვერ მეხმარება, რადგან არ იცის, როგორ მომეხმაროს – 16%, კერძო მასწავლებელი მეხმარება – 17%, არავინ მეხმარება, მე თვითონ ვასრულებ – 35%.

**კითხვაზე** „როგორ რეაგირებს თქვენი მასწავლებელი წერით დავალებაზე?“ – ყოველთვის გვაკითხებს დავალებას და ზეპირ კომენტარს აკეთებს – 28%, რვეულებს კრებს, შეცდომებს გვისწორებს და წითელი პასტით კომენტარებს გვიწერს – 8%, დავალებას ზოგჯერ ამოწმებს – 26%, ზოგჯერ არ ამოწმებს – 23%, არ ამოწმებს – 7%, შეცდომებს დაფაზე გვასწორებინებს – 8%.

**კითხვაზე** „როგორ ფიქრობთ, რა უნდა შეცვალოს მასწავლებელმა წერითი დავალების მოცემის თვალსაზრისით?“ – ნაკლები სიხშირით მოგვცეს წერითი დავალება – 24%, მოგვცეს მცირე მოცულობის დავალება – 20%, გაგვისწოროს დავალება და გაგვასწორებინოს შეცდომები – 20%, მოგვცეს თავისუფლება დავალების არჩევაში – 19%, მოგვცეს საკლასო წერაში შესრულებულის ანალოგიური დავალება – 17%.

**კითხვაზე** „თქვენი აზრით, საჭიროა თუ არა საშინაო წერითი დავალება?“ – დიახ – პასუხობს 45%, არა – 29%, არ ვიცი – 26%.

სკოლის ცხოვრებაში მშობლების ჩართულობას განსაკუთრებული მნიშვნელობა აქვს მოსწავლეთა წარმატებისათვის. კვლევების თანახმად, მოსწავლეები, რომელთა მშობლებიც აქტიურად მონაწილეობენ საგანმანათლებლო პროცესში, უკეთეს შედეგებს აღწევენ: იღებენ უკეთეს ქულებს, აქვთ უფრო მაღალი აკადემიური მიღწევები და უფრო ხარისხიანად შესრულებული საშინაო დავალებები. ჩვენი კვლევის მიხედვით, მშობლების ჩართვის პროცენტი შვილების მიერ საშინაო დავალების შესრულების პროცესში დაბალია. 15 % ცდილობს დაეხმაროს შვილს, მაგრამ არ იცის, როგორ. 12 % ვერ ეხმარება დროის უქონლობის გამო. 19 % ეხმარება იმით, რომ ყველა პირობას უქმნის დავალება დამოუკიდებლად შეასრულოს. 8 % არ უმოწმებს საშინაო დავალებას, რადგან ამის აზრს ვერ ხედავს. **46 %-ს სურს მეტად იყოს ინფორმირებული მასწავლებლისაგან საშინაო წერითი დავალების შესრულებასთან დაკავშირებულ პრობლემებსა და სირთულეებზე.**

კვლევის შედეგებმა კარგად დაგვანახა მოსწავლეთა წერითი მეტყველების განვითარების მიზნით მასწავლებელთა მიერ გაწეული მუშაობის ნაკლოვანებები, ამ მიზნით მშობლებთან კომუნიკაციის საჭიროება და ახალი სტრატეგიებისა და აქტივობების გამოყენების აუცილებლობა. პირველ რიგში, მასწავლებელმა უნდა დაიცვას ის მოთხოვნები, რომლებიც წერითი დავალების შესრულებისათვის მოსწავლეთა მომზადებას გულისხმობს: რა ტიპისა და მოცულობის დავალება უნდა მიცვეთ მოსწავლეებს ასაკობრივი თავისებურებების, მათი ინტერესებისა და წინარე ცოდნის გათვალისწინებით, საკლასო სამუშაოს მიმსგავსებული და წერაში საგნობრივ სტანდარტებზე მორგებული, რა სიხშირით უნდა დავტვირთოთ დავალებებით, როგორ დავეხმაროთ მშობლებს ხელი შეუწყონ ბავშვებს დავალებების სწორად შესრულებაში და ა. შ.

გთავაზობთ დასკვნებსა და რეკომენდაციებს:

❖ **ვისწავლოთ საშინაო დავალების სწორად დაგეგმვა**, მასწავლებელმა უნდა გაითვალისწინოს სასწავლო გეგმის ძირითად მიზნებზე ორიენტაციის პრინციპი. ქართული ენისა და ლიტერატურის სასწავლო გეგმაში „წერა“ ცალკე მიმართულებადაა გამოყოფილი და

სწავლების ყველა საფეხურისათვის შესაფერისი წერის სტანდარტების მიღწევა ევალება მასწავლებელს.

- ❖ **საშინაო დავალების დაგეგმვისას გავითვალისწინოთ მოსწავლეთა ასაკი და მისი წინარე ცოდნა.** შედეგების მიხედვით მოსწავლეებში დაბალია წერითი გამოცდილების დონე. ასაკის ზრდასთან ერთად იზრდება მოსწავლეთა ყურადღების კონცენტრაცია და დამოუკიდებლად სწავლის უნარი და, რაც ამ შემთხვევაში მთავარია, წერითი გამოცდილება. კვლევის შედეგებიდან გამომდინარე, სამი კლასიდან მერვეკლასელებს უფრო უჭირთ წერითი დავალების შესრულება ორი ფაქტორის გამო, ხელისშემშლელია გარდატეხის ასაკი და წერითი უნარ-ჩვევების დაბალი დონე, ამიტომ ეს კატეგორია ამჯობინებს კითხვებზე პასუხის გაცემასა და ტექსტის შინაარსის წერას, მაშინ, როცა ამ ასაკში კარგად უნდა შეეძლოთ წაკითხულის წერილობითი გააზრება და შემოქმედებითი ხასიათის ტექსტების წერა.
- ❖ **მივცეთ მრავალფეროვანი, საინტერესო წერითი დავალებები.** სასწავლო მიზნებზე მორგებული შეთავაზებული მრავალფეროვნებიდან მოსწავლეს მისთვის სასურველი დავალების არჩევის საშუალება უნდა მივცეთ. მასწავლებელს შეუძლია ისე არეგულიროს ეს შერჩევა, რომ უზრუნველყოს ყველა მოსწავლის მიერ წერითი დავალების შესრულება მომდევნო მეცადინეობისათვის.
- ❖ **გამოვინოთ საკლასო ოთახში საუკეთესოდ და კარგად შესრულებული წერითი დავალებები,** რაც გაზრდის მოსწავლეთა მოტივაციასა და დაეხმარება მათ თვითშეფასებასა და ურთიერთშეფასებაში.
- ❖ **საშინაო დავალება გავასწოროთ დროულად და ზედმიწევნით.** მასწავლებელთა უმრავლესობას არა აქვს დრო, მოსწავლის მიერ შესრულებული დავალება ისე შეასწოროს, როგორც საჭიროა, რაც საბოლოო შედეგზე უარყოფითად აისახება. მასწავლებელი გაკვეთილის დასაწყისშივე უნდა ასწორებდეს წერით დავალებას და რვეულშივე აკეთებდეს განმავითარებელ ვრცელ კომენტარს შესრულებული დავალების ხარისხზე. უნდა აღინიშნოს როგორც პოზიტიური, რა მოსწონს და რატომ, ისე ნეგატიური – რა არ მოსწონს და რატომ. რა სახის შეცდომებია დაშვებული.
- ❖ **შეცდომები უნდა გასწორდეს იქვე, კლასში.** შესაძლოა, მოსწავლეებს შევთავაზოთ ამგვარი ცხრილი: **შეცდომა — სწორი ფორმა — შეცდომის ანალიზი.** თუ შეცდომებს არ გავასწორებთ, ისინი იფიქრებენ, რომ დავალება არ არის მნიშვნელოვანი, მთავარია დაწერო, შესრულების ხარისხს არ გვთხოვენო და სამუშაოს ზერელედ მოეკიდებიან. რადგან ასეთი მუშაობა გაკვეთილზე დიდ დროს მოითხოვს, უმჯობესია წერით დავალებათა მოცულობა შევამციროთ და ზოგჯერ ზეპირ გამოკითხვაზე მეტი დრო წერითი ნაშრომების წაკითხვა-კომენტირებასა და შეცდომების გასწორებას დავუთმოთ. შესაძლოა ასეთი მეთოდის გამოყენებაც. თუკი ნასწავლი თემა შემაჯამებელია, მაშინ მას სასურველია დაეთმოს მთელი გაკვეთილი, წაკითხული და განხილული იქნას თითოეული ნაწერი, ან დავალებები აიკრიფოს და შემოწმდეს მასწავლებლის მიერ. თუკი დავალება მიმდინარეა, შესაძლებელია მხოლოდ ერთი-ორი ნაშრომის წაკითხვა და ზეპირი განმავითარებელი კომენტარის გაკეთება. თუ დავალება ვერ შეასრულა მოსწავლეთა დიდმა ნაწილმა და საკითხი გაურკვეველია, მასწავლებელი ვალდებულია სიცხადის შესატანად სხვა სტრატეგია გამოიყენოს.
- ❖ **მეტი დრო დავუთმოთ გრამატიკის შესწავლას, ქართული ენის სალიტერატურო ნორმებისა და მართლწერის წესების გაცნობას.** მართლწერის არცოდნა ერთ-ერთი ყველაზე სუსტი მხარეა მოსწავლეთა ნამუშევრებში. ამ კუთხით საჭიროა რაც შეიძლება მეტი ვარჯიში. სასურველია, მოსწავლეებს შევთავაზოთ ენობრივი სავარჯიშოები და ამონარიდები სხვადასხვა მხატვრული ნაწარმოებიდან (შეგნებულად გავრცობილი ენობრივი შეცდომებით), ამით მოსწავლე საინტერესო მასალასაც გაეცნობა და სწორ წერასაც ისწავლის.
- ❖ **გავაღრმავოთ მუშაობა მოსწავლეთა ლექსიკაზე.** წერითი დავალებების დიდი ნაწილი გამოირჩევა ლექსიკური სიმწირითა და არაადეკვატური ლექსიკით. ცნობილი ფაქტია, მოზარდები ცოტას კითხულობენ, ან კითხულობენ მხოლოდ იმას, რასაც ავალებენ. ვეცადოთ,



წავაკითხოთ რაიმე საინტერესო წიგნი და შემდეგ შევთავაზოთ წაკითხულის შესახებ წერითი დავალებები. დავავალოთ ფრაზეოლოგიზმებისა და მყარი შესიტყვებების ახსნა-ანალიზი. სწავლებისას ყურადღება გავამახვილოთ იმ ფრაზეებზე და მხატვრულ გამოთქმებზე, რომლებიც ამა თუ იმ მწერლის ლექსიკისთვისაა დამახასიათებელი.

- ❖ **მივაწოდოთ მშობლებს ინფორმაცია, დავგეგმოთ შეხვედრები.** მათ მეტი ინფორმირება სჭირდებათ, რას და როგორ ვასწავლით მათ შვილებს, როგორი სახის დავალებებს ვაძლევთ სახლში და როგორ უნდა შეუწყონ ხელი ბავშვებს მათ შესრულებაში. გამოკითხულ მშობელთა 46% სასწავლო პრობლემებისა და სირთულეების ერთად განხილვას გვთავაზობს და ასეთი კომუნიკაციის სურვილს გამოთქვამს, რათა საშუალება მიეცეთ მეტად იყვნენ ჩართულნი შვილის სწავლა-სწავლების პროცესში.

#### გამოყენებული ლიტერატურა:

1. მასწავლებელთა პროფესიული განვითარების ეროვნული ცენტრი – „როგორ ვიმუშაოთ პედაგოგიურ კვლევებზე და სასწავლო პროექტებზე“ (საკითხავი მასალა)
2. რობერტ ჯ. მარზანო, დებრა ჯ. ფიქერინგი, ჯეინ ი. ფოლოქი – „ეფექტური სწავლება სკოლაში“ 5.1. საშინაო დავალებების გამოყენების მეთოდთან დაკავშირებული კვლევები, გვ. 73–77.
3. საქართველოს დაწყებითი განათლების პროექტი ( G-PriEd) „მშობელთა ჩართულობა“, გვ.9–15.

#### რეზიუმე

ანკეტებისა და კითხვარების დამუშავებამ, წერითი დავალებების ანალიზმა, მშობლებთან და მოსწავლეებთან გასაუბრებამ მოგვცა საშუალება შეგვესწავლა სკოლის საბაზო საფეხურზე წერითი საშინაო დავალებების ეფექტიანობა. შევაფასეთ არსებული მდგომარეობა და კვლევის შედეგებზე დაყრდნობით შევეცადეთ საგნის სწავლებაში დაგვეგეგმა ისეთი მეთოდები და აქტივობები, რომლებიც უპასუხებდა კვლევით გამოვლენილ რეალურ საჭიროებებსა და პრობლემებს, ხოლო წერით დავალებას, როგორც სასწავლო მეთოდს, გახდიდა უფრო მოქნილს, ქმედითუნარიანს და უზრუნველყოფდა ქართული ენისა და ლიტერატურის სწავლების სრულყოფას სასკოლო განათლების ყველა საფეხურზე.

**Rusudan Murghulia** – Kutaisi Public School N1 Senior Teacher of Georgian language and literature

#### When is homework assignment effective?

##### Summary

When is homework assignment effective? The article is about as well as homework assignment as effectiveness teaching method of Georgian language and literature concentrated on pupils' necessity according to the result of research. The research was planned in Georgian language and literature department for educational purposes. According to the severity of the problem, the focus group have been selected the basic level (VII,VIII,IX classes). The pupils teachers and parents who involved in the research with great interest helped us to reach the finalresult. We paid the great attention to the following topics: analysis of homework assignment pupils monitoring-interview, parents questionnaire survey and the results of the research and recommendations.

**ნორა ნიკოლაძე-ლომსიანიძე** – აკაკი წერეთლის სახელმწიფო უნივერსიტეტი, ფილოლოგიის მეცნიერებათა დოქტორი, ასოცირებული პროფესორი

### **შალვა დადიანის დრამატული ნაწარმოებები შალვა რადიანის თვალთახედვით**

შალვა რადიანი XX საუკუნის ქართული ლიტერატურული კრიტიკის ერთ-ერთი თვალსაჩინო წარმომადგენელია. ნაყოფიერი და ხანგრძლივი შემოქმედებითი მოღვაწეობით მან საგულისხმო როლი შეასრულა ჩვენი მწერლობის ისტორიაში. შალვა რადიანი იმ სახელოვანი თაობის წარმომადგენელია, რომელთაც წინააღმდეგობებით სავსე ეპოქაში მოუწიათ მოღვაწეობა და მიუხედავად დიდი სიძნელებისა, პირუთვნელად ასახეს ბევრი მნიშვნელოვანი, ეპოქისათვის აქტუალური პრობლემა. შალვა რადიანის მონოგრაფიულ ნარკვევებსა და კრიტიკულ ეტიუდებში რეალური თვალთახედვითაა განსჯილ-შეფასებული XIX-XX საუკუნის ჩვენი ლიტერატურული ცხოვრება, ქართველ თუ უცხოელ მწერალთა ნაწარმოებები, რომლებიც მიუთითებენ კრიტიკოსის ერუდიციაზე, განსწავლულობაზე, ფართო აზროვნებასა და მრავალფეროვნებაზე. კრიტიკოსის მიერ გამოთქმული არაერთი მოსაზრება, ანალიზი და დასკვნები ცალკეულ მწერალთა შემოქმედებითი მემკვიდრეობის შესახებ, დღესაც აქტუალური და ანგარიშგასაწევია. მართალია, მისი ზოგიერთი მოსაზრება დროთა განმავლობაში მოძველდა და გადაფასდა, მაგრამ, მიუხედავად ყველაფრისა, შალვა რადიანის ლიტერატურული განძი კვლავაც რჩება ქართული კრიტიკული აზროვნების ფასეულ და მნიშვნელოვან ნაწილად და მის გათუთვალისწინებლად XX საუკუნის ჩვენი კრიტიკის სრულყოფილი ისტორია ვერავითარ შემთხვევაში ვერ დაიწერება.

ამჯერად, ჩვენი ყურადღების არეალში მოექცა შალვა რადიანის ნარკვევი შალვა დადიანის დრამატული ნაწარმოებების შესახებ, რომელიც მან გამოაქვეყნა წიგნში „რჩეული წერილები“ (1972).

კრიტიკოსი – შალვა რადიანი შესავალ ნაწილში აღნიშნავს, რომ ინტერესი თეატრისადმი შალვა დადიანს ბავშვობიდანვე გაუღვიძა მამამ – ნიკო დადიანმა, შემდეგში იგი გახდა ქართველი სცენის გამორჩეული მოღვაწე, როგორც დრამატურგი და მსახიობი, რეჟისორი, ორგანიზატორი თეატრალური დასისა.

მწერალი (შ. დადიანი) დაწვრილებით ახასიათებს ქართველი სცენის მრავალ უანგარო და თავდადებულ მოღვაწეს. განსაკუთრებული სიყვარულით იხსენებს ლადო მესხიშვილს, კოტე მესხს, ნინო ჩხეიძეს, ეფემია მესხს და ბაბო ავალიშვილს.

ქართულ სასცენო ხელოვნებაში მოღვაწეობასთან ერთად შალვა დადიანი სამწერლო მოღვაწეობასაც ეწეოდა – გვაუწყებს შალვა რადიანი და იწყებს შალვა დადიანის შემოქმედების ანალიზს.

შალვა დადიანის პირველი ლექსები დაიბეჭდა „ნაპერწკლის“ სახელწოდებით და „ქუჯის“ ფსევდონიმით 1893 წელს. 1896 წელს კი გაზეთ „ივერიაში“ იგი ბეჭდავს პირველ ნოველას „წმინდა ცრემლებს“. ამ წლებიდან დაწყებული იგი სისტემატიურად აქვეყნებს მინიატურებსა და მოთხრობებს, პიესებს და რომანებს.

თავისი ლიტერატურული შემოქმედებით შალვა დადიანმა განაგრძო ქართული მწერლობის მაგისტრალური ხაზი, რომელსაც საფუძველი ჩაუყარეს ეროვნულ-განმათავისუფლებელი მოძრაობის დიდმა მესვეურებმა – ილია ჭავჭავაძემ და აკაკი წერეთელმა.

შალვა დადიანის ნაწარმოებებს ახასიათებს კრიტიკული რეალიზმის არსებითი თვისებები: სიმართლე, დემოკრატიზმი, ჰუმანიზმი.

კრიტიკოსის აზრით, რეაქციის წლებშიც შალვა დადიანის შემოქმედება გამოირჩეოდა ოპტიმიზმითა და სიცოცხლის აპოლოგიით. ყველა მისი მხატვრული ნაწარმოები გამთბარია სიყვარულით მშრომელი ადამიანისადმი. გამსჭვალულია იმედით მომავლისადმი.

მწერლის პირველი დრამატული ნაწარმოები „მღვიმეში“ წარმოადგენს „ფანტასტიკურ სანახაობას“, სადაც გამოყვანილი არიან ძველი საუკუნეების პერსონაჟები (მთავარი ქურუმთ-ქურუმი, დიდებულნი, წარჩინებულნი და სხვ.). ეს პიესა, ერთი შეხედვით თითქოს დროისა და

სივრცის გარეშე დგას, მაგრამ ნამდვილად იგი ალევორიული ანარეკლია 1905 წლის რევოლუციისა. მღვიმეში მყოფი უმზეო სახელმწიფო არის თვითმპყრობელური რუსეთი, „ხავსის მოტრფიალენი“ – არისტოკრატიულ-ჩინოვნიკური კამარილია, ხოლო, „ბედის მჭედელნი“, რომელნიც მზისათვის იბრძვიან, არიან ჩაგრული მშრომელი მასები, რომლებიც ყოველმხრივ შევიწროებულ მდგომარეობაში იმყოფებიან. ხალხი მოითხოვს მღვიმის თაღის დანგრევას და მასში მზის სინათლის შემოსვლას. ისინი მარტო პროტესტით არ კმაყოფილდებიან, არამედ იბრძვიან კიდევ, რადგან გაბატონებული წრეები სასტიკი წინააღმდეგი არიან.

მებრძოლ ტიპად პიესაში გამოყვანილია მუშა – ფიცხელა, მას იერიში მიაქვს გაბატონებული წრეების წინააღმდეგ. დიდი ბრძოლის შემდეგ, ხალხი მღვიმეს ანგრევს და ამარცხებენ მათ, ვინც მათ ეწინააღმდეგებოდა.

შალვა რადიანი მიუთითებს, რომ „მღვიმეში“ მკაფიოდაა გამოვლენილი თვითმპყრობელობის დამხობისა და თავისუფლებისათვის ბრძოლის იდეები. დრამატურგიულად იგი არ წარმოადგენს სავსებით გამოკვეთილ დასრულებულ ნაწარმოებს, რომ „მღვიმეში“ უფრო ლიტერატურული ნაწარმოებია, ვიდრე სცენური.

კრიტიკოსის თვალსაზრისით, სოციალური იდეების გამოსარკვევად დიდ ინტერესს იწვევს მეორე პიესა – „როს ნადიმობდნენ“. პიესაში მხატვრულ ასახვას პოულობს ბრძოლა შრომასა და კაპიტალს შორის. პიესა გამთბარია დიდი სიყვარულით მშრომელი ხალხისადმი. პიესაში ძველი საზოგადოების ყველა ფენის წარმომადგენელია, ერთ მხარესაა გაბატონებული წრეები, მეორე მხარეს მუშები და გლეხები. ლხინის დროს გაისმება მარსელიოზის ხმა. პიესა მთავრდება იროდიონ ევდოშვილის ცნობილი რევოლუციური სიტყვებით: „უკვე აღდგა ქარიშხალი, განთიადის მოციქული“. სცენაზე შემოჭრილი აჯანყებული ხალხი ანადგურებს და სპობს მჩაგვრელთა ბანაკს.

1915 წელს დაწერილი პიესა „გეგეჭკორიც“ – აღნიშნავს შალვა რადიანი, – ძირითადად სოციალურ საკითხს ეხება. იგი ასახავს ბატონყმური ურთიერთობის საშინელ სურათებს. განათლებული ადამიანი – გეგეჭკორი ვერ ურიგდება სოციალურ უსამართლობას და აჯანყებას აწყობს.

შალვა რადიანის თვალსაზრისით, მიუხედავად ზემოაღნიშნულისა, შეუძლებელია იმის თქმა, რომ რევოლუციამდელი შალვა რადიანი, როგორც დრამატურგი, სავსებით ჩამოყალიბებული სოციალური იდეების მატარებელი ყოფილიყოს. იგი სერიოზულ იდეურ ჩავარდნასაც ამჟღავნებდა, მაგრამ მის შემოქმედებაში თითქმის ყოველთვის იყო მოცემული მთავარი ტენდენცია საზოგადოებრივი განვითარებისა.

კრიტიკოსი გვიჩვენებს, რომ შალვა რადიანი მთელ რიგ დრამატულ ნაწარმოებებში ნიღაბს ხდის ქართველ თავადაზნაურობას, გვაცნობს, თუ რას წარმოადგენდა ეს წოდება ახალ ვითარებაში – კაპიტალისტურ ურთიერთობაში. დასძენს რომ, მათ მიზანს არაფერი შეადგენს, გარდა უდარდელი, აწყვეტილი დროსტარებისა. გლეხობის წრიდან გამოსული ბურდული დაურიდებლად მიმართავს მათ, რომ ეხლა, ჩვენი დრო დადგა... ეხლა, ჩვენ, გლეხები თუ დავიხსნით ჩვენს ქვეყანას დაფუშვისაგან, თორემ ჩვენი საქმე წასულია“. („შენი ჭირიმე“)

შალვა რადიანის აზრით, პიესას – „შენი ჭირიმე“ სუსტი მხარეებიც ახასიათებს. მასში საგრძნობია წვრილბურჟუაზიულ-ხალხოსნური იდეების გავლენა და წოდებათა შორის არსებითად კომპრომისის ხაზია პირველ პლანზე წამოწეული.

თავადაზნაურობის ყოფას შეეხება აგრეთვე შალვა რადიანის მაღალმხატვრული, უაღრესად კოლორიტული პიესა – „გუშინდელნი“, რომელიც ერთ-ერთი საუკეთესო კომედიაა ქართულ დრამატურგიაში. ამ პიესას დავით კლდიაშვილის „დარისპანის გასაჭირთან“ ერთად, განსაკუთრებული ადგილი მიეკუთვნება ქართული კომედიური ჟანრის განვითარებაში. აღნიშნულ ნაწარმოებშიც მხილებულია გადაგვარებული თავადაზნაურობა.

„თეთნულდში“ კი, რომელიც შალვა რადიანმა დაწერა ოცდაათიან წლებში, – წერს მკვლევარი, – ასახულია ძველი და ახალი სვანეთი, ნაჩვენებია ბრძოლის ის ხერხები, რომელსაც მიმართავდნენ კონსერვატიულ-რეაქციული ფენები. სვანეთში ახალი ყოფა-ცხოვრების შექრის წინააღმდეგ“.

მოხუც არგიშდის, რომელსაც ძვალ-რბილში აქვს გამჯდარი ძველი შეხედულებანი, ვერ წარმოუდგენია, რომ ვინმე გაბედავს და ავა თეთნულდზე – „ღმერთების სადგომზე“, როცა გაიგებს რომ გელახსანი აპირებს ასვლას თეთნულდზე, იგი საშინლად განრისხდება და თავის შვილიშვილს სოთრანს დაავალებს გაჰყვეს გელახსანს და ნაპრალში გადაჩეხოს. თითქოს სოთრანიც მზადაა შეასრულოს არგიშდის დავალება, მაგრამ თავისი შეყვარებულის – გურანდას თხოვნით აღარ მიდის თეთნულდზე; სოთრანი და გურანდა გაიპარებიან ოჯახიდან და შეუღლდებიან.

თეთნულდი აიღეს. გაიმარჯვა ახალმა და ხალხიც ზეიმობს. არგიშდი მარტოდმარტო დარჩა. იგი საკუთარი ხელით იკლავს თავს. არგიშდთან ერთად კვდება ძველი, ჩამორჩენილი ყოფა და შეგნება.

შალვა რადიანის თქმით, „როგორც ყოველ ჭეშმარიტ მწერალს, შალვა დადიანსაც ღრმად აღელვებდა თავისი თანამედროვეობა. იგი დროულად ეხმაურებოდა სინამდვილის აქტუალურ პრობლემებს, თავისი ქვეყნისა და ხალხის ყოფის ძირითად საკითხებს. მის ყურადღებას იქცევდა საზოგადოებრივი განვითარების დამახასიათებელი მოვლენები, დიდი სოციალური თემები. შალვა დადიანი ბოლომდე დარჩა რეალისტ მწერლად“ (შ. რადიანი, რჩეული წერილები, წიგნი II, თბ. 1972, გვ. 14).

გარდა დრამატურგიისა, – გვამცნობს კრიტიკოსი, – შალვა დადიანმა დაწერა და გამოაქვეყნა მრავალი მინიატურა, მოთხრობა და რამდენიმე ისტორიული რომანი.

ჩვენც დავსძენთ, როგორც შალვა დადიანის მხატვრული შემოქმედება არის მრავალგვარი, ასევე მრავალმხრივი და ფართოა შალვა რადიანის ლიტერატურათმცოდნეობითი და კრიტიკული აზროვნების თვალსაწიერი. მის ღვაწლს მრავალსაუკუნოვანი ქართული მწერლობის შესწავლის საქმეში კვლავ და კვლავ მიუზრუნდება ქართული კრიტიკის ისტორია.

### გამოყენებული ლიტერატურა

1. შ. რადიანი, რჩეული წერილები, წიგნი II, გამომცემლობა „საბჭოთა საქართველო“. თბ. 1972.

## რეზიუმე

შალვა რადიანი XX საუკუნის ქართული ლიტერატურული კრიტიკის ერთ-ერთი თვალსაჩინო წარმომადგენელია. ნაყოფიერი და ხანგრძლივი შემოქმედებითი მოღვაწეობით მან საგულისხმო როლი შეასრულა ჩვენი მწერლობის ისტორიაში.

შალვა რადიანის მონოგრაფიულ ნარკვევებსა და კრიტიკულ ეტიუდებში რეალური თვალთახედვითაა განსჯილ-შეფასებული XIX-XX საუკუნის ჩვენი ლიტერატურული ცხოვრება.

კრიტიკოსის მიერ გამოთქმული არაერთი მოსაზრება, ანალიზი და დასკვნები ცალკეულ მწერალთა შემოქმედებითი მემკვიდრეობის შესახებ, დღესაც აქტუალური და ანგარიშგასაწევია. მართალია, მისი ზოგიერთი მოსაზრება დროთა განმავლობაში მოძველდა და გადაფასდა, მაგრამ, მიუხედავად ამისა, შალვა რადიანის ლიტერატურული განძი კვლავ რჩება ქართული კრიტიკული აზროვნების ფასეულ და მნიშვნელოვან ნაწილად.

ამჯერად, ჩვენი ყურადღების არეალში მოექცა შალვა რადიანის ნარკვევი შალვა დადიანის დრამატული ნაწარმოებების შესახებ, რომელშიაც, კრიტიკოსის მიერ განხილულია მწერლის (შალვა დადიანის) პიესები: „მღვიმეში“, „როს ნადიმობდნენ“, „გეგეჭკორი“, „შენი ჭირიმე“, „გუმინდელნი“, „თეთნულდი“ და გამოტანილია სათანადო დასკვნები.

**Нора Николадзе-Ломсианидзе** - Доктор филологии, ассоциированный профессор, Государственный университет Акакия Церетели

## Драматические произведения Шалвы Дадиани с точки зрения Шалвы Радиани

### Резюме

Шалва Дадиани – выдающийся представитель грузинской литературной критики XX века. Своей многолетней плодотворной деятельностью он внёс существенный вклад в историю нашей литературы.

В своих монографических очерках и критических этюдах Шалва Радиани даёт реальную оценку литературной жизни Грузии XIX – XX веков.

Рассуждения, анализ и выводы критика, высказанные по поводу творчества отдельных писателей, по сей день актуальны и заслуживают внимания. Несмотря на то, что некоторые его мнения устарели и претерпели определённую переоценку, литературное наследие Шалвы Радиани остаётся ценной и значительной частью грузинского критического мышления.

В данной работе в центре нашего внимания оказался очерк Шалвы Радиани, посвящённый анализу драматических произведений Шалвы Дадиани, в котором критик рассматривает пьесы писателя: «В подземелье», «Когда они пировали», «Гегечкори», «Вчерашние», «Тетнульд», завершая анализ соответствующими выводами.

**ხათუნა ფირცხალაშვილი**- ქუთაისის 23-ე საჯარო სკოლის დაწყებითი საფეხურის უფროსი მასწავლებელი, საქართველოს დაწყებითი განათლების პროექტის (G-PriEd-ის) ტრენერი

### **კითხვის დიფერენცირებული სწავლება: მხატვრული ტექსტების გაგება-გააზრების სწავლება დაწყებით საფეხურზე**

#### **პრობლემა**

წიგნიერების საერთაშორისო კვლევამ აჩვენა, რომ საქართველოს სკოლების დაწყებითი კლასების მოსწავლეებისთვის ყველაზე მარტივია ტექსტიდან ზედაპირული ინფორმაციის გაგება. რაც შეეხება ტექსტიდან გამომდინარე დასკვნებს, მსჯელობას, შეფასებას, ჟანრის გაგებას და ა.შ. ამ მხრივ პრობლემები გამოიკვეთა. ამ პრობლემის გამომწვევი არაერთი ფაქტორი შეიძლება დასახელდეს:

- მწირი ლექსიკური მარაგი;
- გამართულად კითხვის დეფიციტი;
- მკითხველისთვის უცნობი საკითხავი თემა;
- ტექსტის სირთულე;
- კითხვის ეფექტური სტრატეგიების არაადეკვატური გამოყენება;
- სუსტი ვერბალური მსჯელობა;
- ინფორმაციის გადამუშავების პრობლემები;
- წაკითხვის შემდეგ ინფორმაციის აღდგენის პრობლემა;
- სწავლის დაბალი მოტივაცია;

• სასწავლო პროცესი არ არის გათვლილი თითოეული მოსწავლის ან მოსწავლეთა ჯგუფების საჭიროებებზე, უნარებზე და შესაძლებლობებზე.

#### **დიფერენცირებული სწავლების მიზანია:**

- მოსწავლეთა უნიკალური უნარებისა და შესაძლებლობების მაქსიმალური გამოვლენა და სასწავლო პროცესის დაგეგმვა თითოეული მოსწავლის ან მოსწავლეთა ჯგუფების საჭიროებების, უნარებისა და შესაძლებლობების შესაბამისად;
- მოსწავლეთა შესაძლებლობების მიხედვით საუკეთესო შედეგის მიღწევა.

შემოგთავაზებთ მოსწავლეთა მხატვრულ ტექსტთან მუშაობის უნარების განსავითარებლად ჩატარებულ ერთ-ერთ გაკვეთილს დიფერენცირებული მიდგომით, რომელიც წარმართე მართული კითხვის მეთოდით.

#### **მეთოდის მიზნები და ამოცანები:**

მართული კითხვა წარმოადგენს მცირე, მოქნილ, ჰომოგენურ ჯგუფებში მუშაობის მეთოდს, რომელიც მიზნად ისახავს ტექსტის წაკითხვას და კითხვის კონკრეტული უნარების განვითარებას. მეთოდი ორ ძირითად პრინციპს ეყრდნობა:

- მოსწავლეები ჯგუფებიდან მათი საჭიროებებისა და ინტერესების გათვალისწინებით;
- თითოეული ჯგუფისთვის შეირჩევა შესატყვისი სირთულის ტექსტი და დავალებები

ამ პრინციპების გათვალისწინება საუკეთესო შედეგს გვამლევს, რაც იმაში გამოიხატება, რომ მეთოდის გარკვეული სიხშირით გამოყენების შემდგომ, უკლებლივ ყველა მოსწავლე კონკრეტულ ნაბიჯებს დგამს კითხვის ამა თუ იმ უნარის/სტრატეგიის ათვისების გზაზე.

მეთოდი გამოიყენება სხვადასხვა საგანში და ეფექტურია როგორც თხრობით, ისე საინფორმაციო ტექსტებთან სამუშაოდ.

**გაკვეთილის თემა:** სამი სახვადასხვა ტექსტის დამოუკიდებლად კითხვა-გააზრება

**მიზანი:** ვარაუდების გამოთქმის, სიტყვის მნიშვნელობის გააზრებისა და პერსონაჟების დახასიათების სტრატეგიების დაუფლება

## ჯგუფების შექმნა

მოსწავლეთა დაჯგუფებას წინ უძღოდა დიაგნოსტიკური ტესტირება, ჩემი დაკვირვება საკლასო ოთახში და საშინაო დავალების შესრულების ანალიზი. ჩემს პრაქტიკაში ხშირად დაჯგუფებას ვახდენ კითხვაში გაწაფულობის ნიშნით:

- გაწაფული მკითხველები
- გაწაფულ კითხვაში პრობლემური მკითხველები
- კითხვაში პრობლემური- მკითხველები

დაჯგუფების დროს ჩემთვის მნიშვნელოვანია მოსწავლე მოვახვედრო ისეთ ჯგუფში, რომ კითხვაში წარმატების მიღწევის მაქსიმალური შესაძლებლობა ჰქონდეს.

### სასწავლო მასალის შერჩევა:

ყველაზე მნიშვნელოვანია ჯგუფებისათვის შესაფერისი ტექსტებისა და დავალებების შერჩევა. ტექსტის შერჩევისას ვითვალისწინებ მოსწავლეთა წინარე ცოდნას, თემატიკას, უცხო და ძნელად გასაგები სიტყვების რაოდენობას, ტექსტის ენას-რამდენად გასაგებია იგი მოსწავლეებისათვის.

თუმცა აღვნიშნავ, რომ თავდაპირველად ძნელი საპოვნელი იყო საჭირო ტექსტები. თუმცა ამ პრობლემის მოგვარებაში დიდი დახმარება გამიწია დაწყებითი განათლების პროექტის (G-Pried-ის) საკითხავმა წიგნებმა, რომლებიც დაყოფილია დონეების მიხედვით, რაც საშუალებას გვაძლევს უფრო მარტივად შევარჩიოთ ტექსტები გაკვეთილისათვის.

ვცდილობ მოსწავლეებს მივაწოდო ისეთი ტექსტები, რომელსაც გაწაფულად წაიკითხავს ჯგუფის უმრავლესობა და ბარიერს არ შეუქმნის გაგება-გააზრებაში. სასურველია ისეთი დონის ტექსტების შერჩევა, რომელთა გაწაფულად წაკითხვას მოცემული ჯგუფის წევრები 90-95%-ანი სიზუსტით შეძლებენ. ეს გაზრდის ბავშვების მოტივაციას და დაზოგავს მათ ფიზიკურ ენერჯიას, რომელიც ტექსტების გაგება-გააზრებაზე უნდა დაიხარჯოს.

### გამოყენებული სტრატეგიები:

სიტყვის პირამიდა, ვარაუდების სქემა, პერსონაჟის რუკა, ვენის დიაგრამა, დისკუსია

#### I ფაზა-წაკითხვამდე

ამ ფაზაში ჩემი მიზანი იყო, დამეინტერესებინა ისინი ახალი მასალით, განხორციელებული აქტივობებით დაევხარებოდი მოსწავლეებს წინარე ცოდნის გააქტიურებაში, მათი გამოცდილების ახალ ცოდნასთან დაკავშირებაში, ყურადღების კონცენტრირებაში, არსებული ცოდნის შეფასებაში.

მოსწავლეები დავყავი ჯგუფებად, ტექსტები და დავალებები შევარჩიე თითოეული ჯგუფისთვის მკითხველთა ცოდნისა და ინტერესების გათვალისწინებით (3 განსხვავებული დონის ტექსტი)

#### I ჯგუფი -გაწაფული მკითხველები-მუშაობენ ინდივიდუალურად.

მათთვის შევარჩიე საბავშვო მწერლის სელმა ლაგერლოფის ნაწარმოებიდან „ნილსისა და გარეული ბატების საოცარი მოგზაურობა“. ტექსტი ახლოსა დამოუკიდებელი კითხვის დონესთან. ტექსტში არის შედარებით რთული ახალი სიტყვები, რამდენიმე რთული ენობრივი კონსტრუქცია და ფრაზეოლოგიზმი; პერსონაჟთა ქცევის მოტივები ყოველთვის ექსპლიციტურად არ არის მოცემული, ამიტომ ვარაუდების გამოსათქმელად და წაკითხულის გასააზრებლად ბავშვებს შედარებით ღრმა რეფლექსია დასჭირდათ.

#### II ჯგუფი - გაწაფულ კითხვაში პრობლემების მქონე მკითხველები.

ამ ჯგუფის მოსწავლეებისათვის დავავაგე ჯგუფური მუშაობა. წავუკითხე ტექსტის ნაწილი ხმამაღლა და გავაგრძელებინე კითხვა ჯგუფის ყველა მოსწავლეს.

შევარჩიე ირმა მალაციძის მოთხრობა „დიდი დათვი დოდი“. ტექსტში არ არის რთული სიტყვები და ენობრივი კონსტრუქციები. მთავარი პერსონაჟი მოთხრობის დასაწყისშივე იწვევს მკითხველის დაინტერესებას და პოზიტიურ ემოციებს. მკაფიოდ არის მოცემული პერსონაჟის ძირითადი თვისებები და საკვანძო მოქმედებები. ასევე მარტივად და ნათლად არის გადმოცემული პრობლემა, რომლის წინაშეც დგება პერსონაჟი. ავტორისეული თხრობის მანერა უადვილებს ბავშვს კითხვის პროცესს და უნარჩუნებს ინტერესს. მიუხედავად ამისა, ამ ჯგუფის

ბავშვებს დასჭირდათ მასწავლებლის მიზნობრივი დახმარება ახალი ლექსიკური ერთეულების შესწავლასა და პერსონაჟის თვისებების გააზრებაში.

### III ჯგუფი - პრობლემური მკითხველები.

ამ ჯგუფის მოსწავლეები მუშაობენ წყვილებში. კითხულობენ ტექსტს მონაცვლეობით და დავალებას ასრულებენ ერთად.

შევარჩიე ნაწყვეტი ცნობილი ავტორის, კარლო კოლოდის ტექსტიდან „ პინოქიოს თავგადასავალი“ (ამ ჯგუფისათვის ტექსტი ახლოსა დამოუკიდებელი კითხვის დონესთან). მასში არის რამდენიმე ახალი სიტყვა, ნაკლებად გვხვდება რთული ენობრივი კონსტრუქციები, პერსონაჟთა მახასიათებლები მეტ-ნაკლებად ექსპლიციტურადაა მოცემული. ამიტომ ტექსტში შედარებით ადვილია პერსონაჟის მოქმედებების ახსნა.

ჯგუფისათვის საკაფოლდინგის გაწევის ხარისხი განსხვავებული იყო. იმდენად, რამდენადაც მესამე ჯგუფში სამიზნე უნარების განვითარება ამ ეტაპზე განსაკუთრებით აქტუალურია, ყველაზე მეტი მიზნობრივი დახმარება სწორედ ამ ჯგუფის წევრებს გავუწიე თუმცა სხვა ჯგუფების წევრებსაც ვუწევდი კონტროლსა და დახმარებას. მათაც საჭიროებისამებრ ვაძლევდი მითითებებს.

- დავსახე კითხვის მიზნები მოსწავლეებისათვის და მივეცი შესაბამისი დავალებები ;
- მოსწავლეთა გამოწვევა მოვახდინე ასეთივე მეთოდით დამუშავებული განვლილი ტექსტით, შევახსენე ტექსტზე მუშაობის ეტაპები. პროვოცირება მოვახდინე ერთ-ერთი ნაწარმოების მიხედვით შექმნილი მულტიფილმით. კლასში შეიქმნა განწყობა ტექსტის წასაკითხად.
- მიმოვიხილეთ ტექსტები წინასწარ, გამოვთქვით ვარაუდები.
- სიტყვის პირამიდაში განმარტეს ახალი ლექსიკური ერთეულების მნიშვნელობები და შეადგინეს მათზე წინადადებები მათში არსებული ცოდნის საფუძველზე.
- მივაწოდე ინფორმაცია კითხვის იმ სტრატეგიის შესახებ, რომლითაც მოუწევდათ ტექსტთან მუშაობა გაკვეთილის განმავლობაში.

### II ფაზა-კითხვის პროცესში

ამ ფაზის მიზანი იყო ახალი ცოდნის კონსტრუირება, მიღებული ინფორმაციის გაგება-გააზრება, იმ ახალი უნარ-ჩვევების განვითარება, რომელიც დაეხმარებოდა მოსწავლეებს გაკვეთილის მესამე ფაზის წარმატებით დაძლევაში.

მოსწავლეებმა დამოუკიდებლად წაიკითხეს მთლიანი ტექსტი. კითხვის პროცესში დავალების შესრულებისას წამოჭრილი პრობლემების გადაჭრის მიზნით ითხოვდნენ დახმარებას. მე ვაკვირდებოდი და ვაფიქსირებდი მკითხველთა ქცევებს, კითხვის სტრატეგიების გამოყენებას. მოსწავლის მიერ დავალების შესრულებას, პრობლემების გადაჭრის მცდელობას და წარმატებას, პერიოდულად ვცდილობდი გამერკვია, როგორ მუშაობდნენ მოსწავლეები და ხომ არ საჭიროებდნენ დახმარებას.

I და II ჯგუფის დავალება თითქმის ერთნაირი იყო (ვარაუდების სქემის გამარტივებული ვერსია მე-2 ჯგუფისთვის). ისინი აკვირდებოდნენ ტექსტის დასაწყისში მოცემულ ახალ სიტყვებს და ერთად ავსებდნენ **სიტყვის პირამიდას** კონტექსტური გასაღებების მოშველიებით. შემდეგ დამოუკიდებლად კითხულობენ ტექსტს და ავსებენ **ვარაუდების სქემას**.

მას შემდეგ, რაც ბოლომდე წაიკითხეს ტექსტი, ერთობლივად კვლავ მივუბრუნდით ახალ სიტყვებს და ამჯერად უკვე ტექსტიდან გამომდინარე განვმარტეთ მათი მნიშვნელობა. ზოგი სიტყვა მაინც გაუგებარი დარჩა, ამიტომ მოვიშველიეთ ლექსიკონი.

III ჯგუფიც სხვა ჯგუფების მსგავსად მუშაობდა, მაგრამ მათ საქმიანობაში უფრო აქტიურად ვიყავი ჩართული. ვცდილობდი, კითხვებით, პატარ-პატარა განმარტებებით გამეადვილებინა მათთვის როგორც ტექსტზე, ისე ახალ სიტყვებზე მუშაობა. ყოველი ეპიზოდის წაკითხვის წინ ვეხმარებოდი მოსწავლეებს ვარაუდების გამოთქმაში, გამოთქმული ვარაუდების მიხედვით



ცხრილის შევსებაში, თითოეული აბზაცის შემდეგ პერსონაჟის შესახებ ინფორმაციის შეჯამებაში, ექსპლიციტური ინფორმაციის ამოცნობაში და ა. შ

### III ფაზა-წაკითხვის შემდეგ

მოსწავლეებმა გადაამოწმეს ვარაუდები და გამოხატეს პირადი დამოკიდებულება ტექსტის ან ინფორმაციის მიმართ; გამოიტანეს მნიშვნელოვანი დასკვნები; მიუბრუნდნენ მათ მიერ განმარტებულ სიტყვებს, იმსჯელეს და დააზუსტეს მათი მნიშვნელობები; იმსჯელეს ჯგუფში პერსონაჟის საქციელის, მისი მოქმედებების შესახებ, განსაზღვრეს რომელი თვისებები გამოიკვეთა, მოკლე ზეპირი პრეზენტაციის სახით თითოეულმა ჯგუფმა შეაჯამა მათ მიერ წაკითხული ტექსტი და შეაფასა გმირის საქციელი, რის საფუძველზეც შეივსო პერსონაჟის რუკა. (I და II ჯგუფისთვის - რთული, III ჯგუფისთვის - მარტივი ვერსია)

- გაიმართა შემაჯამებელი დისკუსია სამი სხვადასხვა ნაწარმოების პერსონაჟთა მსგავსება-განსხვავების შესახებ (ამ ეტაპზე მოხდა ვენის დიაგრამაზე მუშაობა)
- აღწერეს და შეაფასეს გამოყენებული სტრატეგიები

გაკვეთილის განმავლობაში აქტიურად მივმართავდი განმავითარებელ შეფასებას, ვახდენდი გადაამოწმებას, თუ რა როგორ გაიაზრეს მოსწავლეებმა ტექსტები წაკითხვის შედეგად. (გამოვიყენე განმავითარებელი შეფასების ერთ-ერთი ფორმა „შუქნიშნის ფერები“)(საჭიროების შემთხვევაში ვიყენებდი მიზნობრივ სკაფოლდინგს.

მოსწავლეები შევაფასე შეფასების რუბრიკით შემდეგი კრიტერიუმების გათვალისწინებით:

მხატვრული ტექსტის დამოუკიდებლად კითხვა-გააზრება, საკუთარი დამოკიდებულების გამოხატვა წაკითხული ტექსტის მიმართ, ჯგუფის ნამუშევრის კლასის წინაშე წარმოდგენის უნარი. შეფასდა როგორც ჯგუფური, ისე ინდივიდუალური ნამუშევრები)

#### გაკვეთილის შეფასება:

შეკითხვები: გაგიჭირდათ მუშაობა? რა იყო ყველაზე რთული? რა დაგეხმარათ ყველაზე მეტად ტექსტის გაგებაში? ურჩევდით თუ არა ამ წიგნის წაკითხვას სხვებს და რატომ?

#### მიღწეული შედეგები:

- ერთი გაკვეთილის ფარგლებში მოსწავლეებმა ისწავლეს სამი სხვადასხვა ტექსტი
- კითხვის პროცესი გახდა საინტერესო და მრავალფეროვანი
- საგაკვეთილო პროცესში ჩაერთო ყველა მოსწავლე
- ჰქონდათ კითხვის მაღალი მოტივაცია და თვითრწმენა
- მაქსიმალურად გამოავლინეს საკუთარი უნარები და შესაძლებლობები და საკუთარი შესაძლებლობების ფარგლებში აჩვენეს კარგი შედეგები
- არ შექმნიათ ბარიერები დავალების შესრულებისას
- გაეწაფნენ ახალი სიტყვების მნიშვნელობაზე მუშაობის, ვარაუდების გამოთქმის და მხატვრული ნაწარმოების მთავარი პერსონაჟის დახასიათების სტრატეგიებში
- მოხდა წაკითხულის გააზრება მაღალ დონეზე, შეფასება და დასკვნების გამოტანა

#### შედეგი

ამ ტიპის გაკვეთილების ჩატარების შედეგად, დიაგნოსტიკურმა ტესტირების საფუძველზე აღმოჩნდა, რომ საგრძნობლად გაუმჯობესდა კლასში კითხვის, კონკრეტულად გაგება-გააზრების დონე. მნიშვნელოვნად შეიცვალა ჯგუფების შემადგენლობა. რამდენიმე მეორე ჯგუფის - საშუალო დონის მკითხველი, პირველი ჯგუფის შემადგენლობაში გადავიდა.

### დასკვნა:

დიფერენცირებული სწავლების ეფექტიანი გამოყენება მთლიანად იმაზეა დამოკიდებული, თუ რამდენად კარგად იცნობს მასწავლებელი თავის მოსწავლეებს და რამდენად ითვალისწინებს თითოეული მოსწავლის ცოდნას, უნარ-ჩვევებს, დამოკიდებულებას და უნიკალურ გამოცდილებას, რომელიც ყალიბდება მშობლებთან, თანატოლებთან, მედიასთან და სამყაროსთან ყოველდღიური ურთიერთობით. დიფერენციაციის სტრატეგიის გამოყენება მასწავლებლისგან სწავლისა და სწავლების სხვადასხვა მეთოდის ფლობას მოითხოვს.

### გამოყენებული ლიტერატურა:

1. „კითხვის სწავლება დაწყებით საფეხურზე (G-pried)- მასწავლებელთა პროფესიული განვითარების ტრენინგის პროგრამა, 2013 წ.
2. ეროვნული სასწავლო გეგმების პორტალი <http://ncp.ge/ge/dictionary>
3. საინფორმაციო-შემეცნებითი ტექსტის გაგება-გააზრების სწავლება დაწყებით საფეხურზე
4. <http://mastsavlebeli.ge/?p=4193>
5. „წიგნიერება“ – ირინა სამსონია, 2013წ.

### რეზიუმე

დღევანდელ სკოლაში სასწავლო პროცესი არ არის გათვლილი თითოეული მოსწავლის ან მოსწავლეთა ჯგუფების საჭიროებებზე, უნარებზე და შესაძლებლობებზე, დაბალია სწავლის მოტივაცია, მოსწავლეებს სწავლის პროცესში უჩნდებათ ბარიერები. უჭირთ მაღალ სააზროვნო დონის შეკითხვებზე პასუხების გაცემა, ანალიზი, სინთეზი, შეფასება და სათანადო დასკვნების გამოტანა. შესაბამისად, დაბალია წაკითხულის გაგება-გააზრების ხარისხი. საბოლოო ჯამში ვერ აღწევენ ეროვნული სასწავლო გეგმით განსაზღვრულ შედეგებს.

აღნიშნული პრობლემის მოგვარება ვცადე სწავლა-სწავლებაში მეტად ეფექტური მიდგომით- დიფერენცირებული სწავლებით.

დიფერენცირებულ სწავლებას მივმართე მოსწავლეთა უნარებისა და შესაძლებლობების მაქსიმალური გამოვლენის მიზნით და სასწავლო პროცესი დავგეგმე თითოეული მოსწავლის საჭიროებების, უნარებისა და შესაძლებლობების შესაბამისად. მიზნად დავისახე მოსწავლეთა შესაძლებლობების მიხედვით საუკეთესო შედეგის მიღწევა. მიზნის მიღწევაში დამეხმარა მოსწავლეთა მოქნილად დაჯგუფება კითხვაში გაწაფულობის დონეების მიხედვით.

სამიზნე ჯგუფი იყო მე-4 კლასი, რომელშიც მყავს სხვადასხვა მონაცემების, მიღწევების, განსხვავებული წინარე გამოცდილების მქონე ბავშვები. ამიტომ სასწავლო პროცესის ორგანიზების დროს საჭირო იყო, გამეთვალისწინებინა მოსწავლეთა ინდივიდუალური საჭიროებები. სწორედ ამ მიზნით გამოვიყენე დიფერენცირებული სწავლების ყველაზე ეფექტური მეთოდი „მართული კითხვა“, რომელიც მიზნად ისახავს ტექსტის წაკითხვას და კითხვის კონკრეტული უნარების განვითარებას.

პრეზენტაციაში საუბარია, თუ რა საწყისი ნაბიჯები გადავდგი დიფერენცირებული სწავლებისთვის, როგორ მოვახდინე მოსწავლეთა დაჯგუფება, როგორ შევარჩიე სასწავლო მასალა, რა აქტივობებსა და მეთოდებს მივმართე გაკვეთილის თითოეულ ფაზაზე.

დიფერენცირებული სწავლებით ვაღწევ ეფექტურ შედეგებს. მეთოდის მრავალჯერადად გამოყენების შედეგად თითოეულმა მოსწავლემ კონკრეტული ნაბიჯები გადადგა კითხვის სტრატეგიების ათვისების გზაზე.

მართული კითხვის აქტივობა საშუალებას მაძლევს, გავაანალიზო და გავითვალისწინო თითოეული მოსწავლის საჭიროებები, ხოლო მოსწავლეებს ეხმარება ნაბიჯ-ნაბიჯ განვითარონ კითხვის ის უნარები, რომელშიც მეტად სჭირდებათ გაწაფვა.

**Khatuna Pirtskhalashvili** - The best certified teacher; the trainer of literacy direction of primary education project G-PriEd

**Differentiated reading instruction:  
Feature-comprehension to understand teaching at the primary level**

Summary

The academic process at schools is not calculated for each student or groups of students' needs, skills and abilities, the motivation is quite low and the students come across lots of barriers during the learning process. They find it difficult to answer high-level thinking questions, to make analysis, synthesis, evaluation and to come to the appropriate conclusions. Consequently, the understanding of the reading material is low.

I tried to solve these problems with the help of very effective approach in teaching and learning process\_ differentiated learning.

I applied differentiated teaching to reveal the students' skills and abilities to the maximum in order to identify each student's needs and learning process ahead, skills and capabilities.

The target group was the 3rd grade, where the pupils have a wide variety of background knowledge, the previous experience and different capabilities and skills. Therefore, during the organization process it was necessary to follow the students' individual needs. For this purpose, I used the most effective method of differentiated learning \_ "guided reading".

The presentation is about what steps I took for differentiated teaching, how I performed the groups of students, how I selected the leaning material for each group, the activities and the methods applied in each phase of the lesson.

Differentiated instruction helped me and my students to reach effective results. After multiple use of this method the students have taken steps to mastering the reading strategies.

Due to the guided reading the process became interesting and involving for each student, increased the reading motivation and tried to reveal their abilities, the barriers decreased. And most importantly, they freely analyze the reading material, evaluate it and make the conclusions. Thus improving the results of the achievement of the national curriculum.

თამარ ღვინიაძე - ქუთაისის აკ.წერეთლის უნივერსიტეტი, ასოცირებული პროფესორი

### ლიტერატურის თეორიის საკითხებისა და ხალხური შემოქმედების ნიმუშების სწავლება IV-VI კლასებში

ლიტერატურის თეორიის გაცნობა განუყრელ კავშირში უნდა იყოს ლიტერატურის სწავლებასთან. ამჟამად სკოლებში რამდენიმე სახელმძღვანელოა მოქმედი, ამიტომ მასწავლებელმა ზოგადად უნდა იცოდეს, როდის რა საკითხები უნდა ასწავლოს ლიტერატურის თეორიიდან.

ლირიკული ლექსების სწავლებას უნდა დაუკავშირდეს ეპითეტების გაცნობა და ცნობების მიწოდება სალექსო ტაქსისა და სტროფის შესახებ. აკაკი წერეთლის „გაზაფხულს“ უკავშირდება ალეგორიის სწავლება, „შვლის ნუკრის ნაამბობს“ - გაპიროვნებაზე ცნობების მიწოდება მე-6 კლასში კიდევ უფრო განვამტკიცებთ ცოდნას ამ კუთხით ვაჟას „ვერხვის“ სწავლებისას.

მოსწავლეებს თავიდანვე უნდა გამოუმუშავდეთ სწორი შეხედულება ლიტერატურაზე; ანუ მათ უნდა იცოდნენ არა მარტო ის, რა არის ასახული მასში, არამედ ისიც, როგორ, რა გზებითა და რა საშუალებებითაც? ასე მივდივართ ლიტერატურის თეორიაში დამკვიდრებული ტერმინებისა და ცნებების: თემა, იდეა, ლირიკა, ეპოსი, პოემა, მოთხრობა, რიტმა, რიტმი, ეპითეტი, შედარება, პორტრეტი, აღწერა, დიალოგი, ეპიზოდი, ზღაპარი, ეპიგრაფი, მეტაფორა, გაპიროვნება და სხვ. გაცნობამდე.

ლიტერატურის თეორიის საკითხების ცოდნა მოსწავლეს აძლევს შესაძლებლობას გაარკვიოს მწერლის მთლიანი შემოქმედებისა თუ ცალკე აღებული ნაწარმოების ესთეტიკური ღირებულება, ხელს უწყობს ლიტერატურული გემოვნების ჩამოყალიბებას, ხელოვნებასა და ცხოვრებაში მშვენიერის გაგების უნარის შეცნობას, ნაწარმოების კრიტიკულად შეფასების ჩვევას, უვითარებს ზეპირსა და წერით მეტყველებას.

მე-4 კლასის მოსწავლეს თავისუფლად უნდა შეეძლოს ნაწარმოების დედააზრის გამოტანა, გემის შედგენა, მთავარი და არამთავარი პერსონაჟების მიგნება-გამოყოფა. მოსწავლეთა ეს ცოდნა უნდა გამოვიყენოთ ხალხური სიტყვიერების შესახებ ცნობების მიწოდების დროსაც.

ხალხური ნაწარმოების სწავლებამ, გარდა იმისა, რომ მოსწავლეები უნდა გაარკვიოს მის შინაარსში, დედააზრისა და მისწრაფებების გაგებაში, ამასთანავე, საფუძველი უნდა მოამზადოს ხალხური შემოქმედების შესახებ თეორიული ცნობების მისაწოდებლად. ისინი უნდა გავარკვიოთ რა განსხვავებაა ლიტერატურულ ნაწარმოებსა და ხალხური შემოქმედების ნიმუშებს შორის. რას ეწოდება ხალხური შემოქმედება.

შედარების საფუძველზე გაკეთდება დასკვნა: ხალხური ნაწარმოები არ ვიცით ვის მიერაა შექმნილი, ვინაა მისი ავტორი, მხატვრულს კი ქმნის პიროვნება - მწერალი. მიეცემა თეორიული განსაზღვრებაც „ხალხის მიერ ზეპირად შექმნილ შემოქმედებას, რომელიც თაობიდან თაობაში გადადის ზეპირი გზით, ხალხური ეწოდება.

მოსწავლეებს უნდა ავუხსნათ, რომ ხალხური ნაწარმოებიც თავდაპირველად ერთი პიროვნების მიერაა შექმნილი, მაგრამ, რადგან იგი ზეპირი გზით ვრცელდებოდა, ყველა, ვინც სხვას უამბობდა, შიგ თავის განცდებს აქსოვდა, ან, პირიქით, აკლებდა და ისე გადასცემდა სხვას. ეს კი შლიდა ავტორის კვალს.

ხალხური შემოქმედების ნიმუშების დამუშავების შემდეგ საჭიროა მოსწავლეებს მივცეთ ფოლკლორის, როგორც ტერმინის, განმარტება.

მე-5-მე-6 კლასებში ხალხური შემოქმედების ნიმუშების შესწავლის შედეგად მოსწავლეები იცნობენ ანდაზებს, გამოცანებს, ზღაპრებსა და სხვ., იციან, რომ მათში ჩაქსოვილია ხალხის სურვილები და მისწრაფებები, მისი წარმოდგენები სამყაროს შესახებ, მისი ჭირ-ვარამი და სიხარული. მოსწავლეებს უნდა ავუხსნათ, რომ ფოლკლორი ინგლისური სიტყვაა და ხალხურ სიბრძნეს ნიშნავს.

დაწყებითი კლასების მოსწავლეებს წარმოდგენა უნდა ჰქონდეთ მხატვრული ნაწარმოების მოქმედ პირებსა და მწერლის მათდამი დამოკიდებულებაზე.

როცა უკვე შესწავლილია ნაწარმოების შინაარსი, შედგენილია გეგმა მოვლენათა განვითარების მიხედვით, საჭიროა მოსწავლეებს გამოვავლინოთ მოქმედი პირები და ავუხსნათ, რომ „მხატვრულ ნაწარმოებში გამოყვანილ ადამიანს მოქმედი პირი ეწოდება“ და, რომ ყოველ მხატვრულ ნაწარმოებში მოთხრობილია რაიმე ამბავი და გამოყვანილია მოქმედი პირები, რომლებიც უშუალო მონაწილეობას იღებენ ნაწარმოებში მოთხრობილ ამბავში. ამის შემდეგ უნდა გაირკვეს, თუ როგორ დამოკიდებულებას ამჟღავნებს მწერალი ამა თუ იმ მოქმედი პირის მიმართ.

მე-5-მე-6 კლასებში უნდა გაფართოვდეს თეორიული ცნობები მხატვრული ლიტერატურის თავისებურებათა შესახებ. მოსწავლეთათვის ნათელი უნდა გახდეს, რომ ლიტერატურა სინამდვილის მხატვრული ასახვაა.

როგორც ცნობილია, მხატვრულ ლიტერატურაში სინამდვილის გამოხატვისას სამი გზა არსებობს: ეპიკური, ლირიკული და დრამატული. გამოსახვის საგნის მიხედვით მხატვრული ნაწარმოებები ორ ჯგუფად იყოფა: ეპოსად და ლირიკად. ლირიკაში მწერლის შინაგანი გრძნობები და განცდები უფრო მძაფრადაა გადმოცემული ვიდრე ეპოსში; მაგრამ ყველა ნაწარმოებში მწერალი ობიექტურ სინამდვილეს ასახავს, რასაც თხრობის საშუალებით ახერხებს. იყენებს აღწერას და დიალოგსაც.

ავტორისეული თხრობის საუკეთესო მაგალითია აკაკის „ჩემი თავგადასავალი“, რომელშიც იგი თვითონ გვიამბობს თავის მშობლების, აღზრდისა და სწავლის შესახებ.

მეოთხე კლასიდანვე უნდა მომზადდეს ნიადაგი მხატვრული ნაწარმოების თემისა და იდეის სწავლებისათვის. ნაწარმოების დედააზრის გამოკვეთისას, უნდა გაირკვეს ორი საკითხი: 1. საზოგადოებრივი ცხოვრების რომელი მხარე, მოვლენაა აღწერილი ნაწარმოებში და 2. რატომ აღწერს მწერალი საზოგადოებრივი ცხოვრების და ბუნების ამა თუ იმ მოვლენას.

მე-4-მე-5 კლასებში ნაწარმოების იდეაზე ლაპარაკი ტერმინის დასახლებით საჭირო არაა. ჩვენ უნდა გავარკვიოთ თხზულების დედააზრი, რისთვისაც მოსწავლეები უნდა მივიყვანოთ დასკვნამდე, თუ ვისი ცხოვრებაა ასახული ნაწარმოებში და როგორ აფასებს მწერალი ამ მოვლენებს.

მე-4 კლასში დავით გურამიშვილის ლექსის „სწავლა მოსწავლეთა“ გაცნობისას გვხდება ფრაზა: „თუ კაცსა ცოდნა არა აქვს, გასტანჯავს წუთისოფელი“. აქვე განვმარტავთ, რომ აფორიზმი სხარტულად გამოთქმული აზრია, რომელშიც განზოგადებულია ხალხური სიბრძნე. ამავე კლასში ისწავლება ნინო ნაკაშიძის „ლეგენდა თბილისზე“. მოსწავლეთა ლექსიკა მდიდრდება კიდევ ერთი სიტყვით - ლეგენდა. ეს არის ხალხური გადმოცემა, თქმულება. კლასთან ერთად კიდევ ერთხელ ვარკვევთ რატომ არის ლეგენდა ხალხური. მე-4 კლასის სახელმძღვანელოში შეტანილია აღმოსავლური თქმულება „როგორ გაჩნდა ჭადრაკი“. მოსწავლეებს შევასხენებთ რა არის ანდაზა და მოვამბინებთ ტექსტში სათანადო მაგალითს - „სწავლა სიბერემდე“.

დაწყებით სკოლაში საქმე გვაქვს ტროპის ცალკეული სახეების სწავლებასთან. მე-4 კლასში უკვე იციან რა არის ეპითეტი (ისეთ სიტყვას, რომელიც უკავშირდება მეორე სიტყვას და განსაზღვრავს მას, გვიჩვენებს მის თვისებას, ეპითეტი ეწოდება). როგორც წესი მასწავლებელი, ნებისმიერი ტექსტის შესწავლისას მოსწავლეებს ავალეებს სათანადო მაგალითების მოძებნას. მხატვრულ შედარებაზე მუშაობისას, აუცილებელია, გავარკვიოთ მისი ფუნქცია. ჩამოვაწერინოთ დაფაზე სათანადო ნიმუშები, დავაკვიროთ მოსწავლეები წინადადებებზე და გამოვავლინოთ საგნები ან მოვლენები, რომლებიც შედარებულია ერთმანეთთან.

ალეგორიის გაცნობა უკავშირდება მე-4 კლასში აკაკის „გაზაფხულის“ სწავლებას. სწორი ანალიზის საფუძველზე მოსწავლეები უნდა მივიყვანოთ დასკვნამდე, რომ ამ ლექსში პოეტი გაზაფხულის დადგომაში გულისხმობს საქართველოს გათავისუფლებასა და რუსეთის ხელისუფლების დამხობას. ბავშვებს ავუხსნით, რომ ლექსი დაწერილია რუსეთის მეფის ალექსანდრე მეორეს მოკლის ფაქტთან დაკავშირებით, რომ პოეტს არ შეეძლო თავისი დამოკიდებულების პირდაპირი გამოხატვა, რადგან მეფის მთავრობა სასტიკად გაუსწორებოდა მას, ლექსი კი ვერ იხილავდა დღის სინათლეს, ამიტომ აკაკის აზრი გადატანითი მნიშვნელობითაა გამოხატული. გაკეთდება დასკვნა: „ისეთ მხატვრულ ხერხს, როცა მწერალი ერთ საგანს მოვლენას აღწერს და გულისხმობს მეორე საგანს, ან მოვლენას, ალეგორია ეწოდება.“

ხშირად მოსწავლეები ერთმანეთში ურევენ მეტაფორასა და გაპიროვნებას, რაც გამოწვეულია გაპიროვნების, როგორც ცნების, არაზუსტი განმარტების მიწოდებით.

გაპიროვნება ისეთი მხატვრული ხერხია, რომლის მეოხებითაც საგნებსა და მოვლენებზე გადატანიალია ადამიანისათვის დამახასიათებელი ნიშნები, რის შემდეგაც საგანი თუ მოვლენა გვეხატება, როგორც ცოცხალი, მეტყველი და მოაზროვნე არსება.

ცნობა გაპიროვნების, როგორც ტროპის სახეობის, შესახებ, უნდა მივაწოდოთ ვაჟას „შვლის ნუკრის ნაამბობის“ სწავლებისას, უკვე მიღებული ცოდნა კი გამოვიყენოთ ნოდარ დუმბაძის „ხაზარულას“ გაცნობისას.

სათანადო მაგალითების მოძებნითა და შედარებით მოსწავლეებს უნდა ვაპოვნინოთ განსხვავება მეტაფორასა და გაპიროვნებას შორის.

მე-5 კლასში რუბრიკაში „სიბრძნე სიცრუისა“ შეტანილია ხალხური იგავები: „ფილოსოფოსი და ვირი“, „ბედი და იღბალი“, „გერმანული ზღაპარი“, „როგორ ეძებდა გლეხი სამართალს“, მე-6 კლასის სახელმძღვანელოს რუბრიკაში „ხალხური სიბრძნე“- შეტანილია ხალხური ნაწარმოებები: ლექსი, „ვაჟაკის შესაფერია“, ზღაპრები - „კოპალა“, „ეთერისა და აბესალომის ამბავი“

ამავე კლასში მოსწავლეები ეცნობიან ლიტერატურულ ზღაპრებს - გურამ პეტრიაშვილის „წვიმის მოყვარული კაცი“, გურამ დოჩანაშვილის „ყველაზე კარგი პაპა“, ხოლო რუბრიკაში „ბუნება და ადამიანი“ - ხალხურ ლექსს - „მონადირე ხარიერეშზე“

ხალხური და ლიტერატურული ზღაპრების გმირების თავგადასავლის თხრობა შეიძლება გახდეს პრაქტიკული საქმიანობის საფუძველი. მოსწავლეებს უნდა შევადგინოთ გეგმა, დავავალოთ გამოკყონ ხალხური და ლიტერატურული ზღაპრისათვის დამახასიათებელი საერთო და განმასხვავებელი ნიშნები, ამისათვის გამოვიყენოთ ვენის დიაგრამა. კარგ შედეგს იძლევა მოსწავლეთა მიერ ზღაპრის დამოუკიდებლად შეთხზვა. ასეთ შემთხვევაში ისინი თვითონვე შეადგენენ გეგმას, იგონებენ გმირებს, კომპოზიციასა და სიუჟეტს, განავითარებენ მოქმედებას საკუთარი შეხედულებების მიხედვით. პროექტზე მუშაობა შეძლება წარმართოს ჯგუფებში, შემდეგ კი მოხდეს მისი დაცვა-თვითშეფასება და შეფასება სხვა მოსწავლეთა მიერ. ასეთი მეთოდი ხელს უწყობს მოსწავლეთა დამოუკიდებლობას, მათი კვლევითი უნარ-ჩვევების განვითარებას.

პროექტული საქმიანობის საფუძველი შეიძლება იყოს არამართო კონკრეტული ნაწარმოები, არამედ ფოლკლორული ნაწარმოებებისა და ლიტერატურული ზღაპრების გმირების თავგადასავლის თხრობაც.

პროექტული სწავლების პროცესში მოსწავლეებს შეიძლება შევადგინოთ სქემა.

ხალხური ზღაპარი	ლიტერატურული ზღაპარი
საერთო:	
<ul style="list-style-type: none"> <li>• ზღაპრის დასაწყისი და დასასრული</li> <li>• ზღაპრის შინაარსი(ამბავი)</li> <li>• ეპითეტები, შედარებები, მეტაფორები</li> </ul>	
<p style="text-align: center;">განსხვავება</p> <ul style="list-style-type: none"> <li>• ავტორი - ხალხი</li> <li>• ერთი ზღაპრის რამდენიმე შესაძლო ვარიანტი</li> </ul>	<p style="text-align: center;">განსხვავება:</p> <ul style="list-style-type: none"> <li>• ავტორი - კონკრეტული პიროვნება, მწერალი</li> <li>• ავტორის ტექსტი არაა შეცვლილი ან ნაწილობრივ შეცვლილია</li> </ul>

გავაკეთებინოთ ვენის დიაგრამაც

ხალხური ზღაპარი

ლიტერატურული ზღაპარი

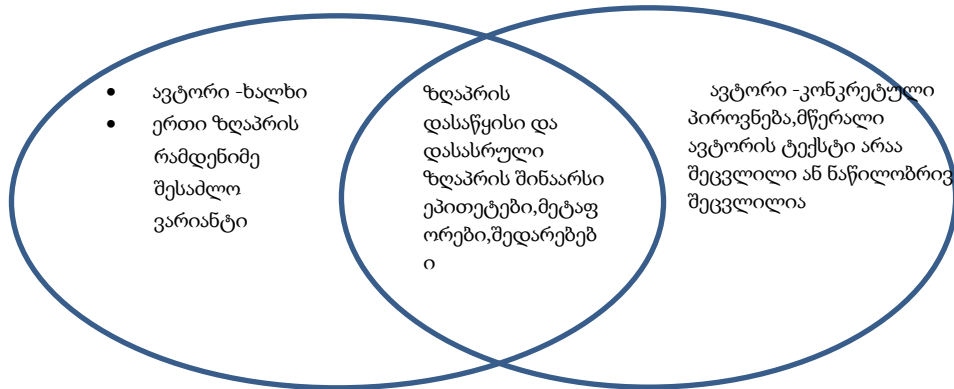

ლიტერატურის თეორიის საკითხების სწავლებას სკოლაში აქვს როგორც მეცნიერული, ისე პრაქტიკული დანიშნულება. არაა საკმარისი მოსწავლეებს მივაწოდოთ ცნებების განმარტებები, აუცილებელია ვასწავლოთ მათი დანიშნულება და პრაქტიკული გამოყენება. მივახვედროთ, რომ მხატვრული ხერხების, ტროპის სახეების გამოყენების გარეშე ნაწარმოები არ იქნება მაღალმხატვრული, წასაკითხად მიმზიდველი და საინტერესო დაბალი იქნება თვით მოსწავლეთა ზეპირი და წერიტი მეტყველების კულტურა. ამიტომ, სასურველია, ლიტერატურის თეორიის საკითხებზე წერიტი სამუშაოების ჩატარება, კერძოდ, ლიტერატურულ-შემოქმედებითი ხასიათის თხზულებებზე მუშაობა, სადაც სავალდებულო იქნება შესწავლილი ცნებების, ტროპების, პრაქტიკული გამოყენება. ხატოვანი მეტყველება. ასეთი თხზულებები შეიძლება იყოს: „თეთრწვერა ზამთარი“, „ტკბილი ოცნება“, „ნაზი დილა“, „რაზე შეიძლება საუბრობდნენ გაზაფხულის ყვავილები“, „მუსიკა ქარში“ და სხვ.

საკმარისი არ არის თხზულებების შესრულება საჭირო მათი გაანალიზება, შეჯიბრებითობის გაზრდა, საუკეთესო ფრაზების საჯაროდ წაკითხვა...რაც უთუოდ გაუღვივებს პატარებს ლიტერატურისადმი სიყვარულს, მხატვრული სიტყვისადმი ინტერესს, აამაღლებს მათი ზეპირი და წერიტი მეტყველების კულტურას.

**გამოყენებული ლიტერატურა:**

1. ლიტერატურის თეორია. თბ., 2008
2. ლიტერატურული ტერმინების განმარტებითი ლექსიკონი, თბ., 2010
3. ა.ჭილაია, რ.ჭილაია. ლიტერატურის მცოდნეობის ცნებები
4. ნ.გაფრინდაშვილი, მ.მირესაშვილი. ლიტერატურის მცოდნეობის შესავალი, თბ., 2008
5. ლიტერატურის თეორია, მე-20 საუკუნის ძირითადი მეთოდოლოგიური კონცეფციები და მიმდინარეობები. ლიტერატურის ინსტიტუტის გამომცემლობა, თბ., 2008
6. თოფურია აკ. ქართული ლიტერატურის სწავლების მეთოდოლოგია თბ. 1991
7. მალაქელიძე ნ. ქართული ენისა და ლიტერატურის სახელმძღვანელოები IV-V-VI კლასებში. თბ., 2015
8. ჯინჯიხაძე ლ, ქართული ენისა და ლიტერატურის დაწყებითი კურსის სწავლების მეთოდოლოგია და ტექნოლოგია თბ., 2014
9. ინასარიძე მ. ნაჭყებია მ. ქართული ენისა და ლიტერატურის სწავლების თანამედროვე მეთოდები, თბ. 2006
10. მახარაძე ვ. ლიტერატურის თეორიის სწავლება სკოლაში თბ., 1972

### რეზიუმე

სიტყვიერების მასწავლებელი სრულყოფილად უნდა ფლობდეს ლიტერატურის თეორიის ძირითად ცნებებს. მითუმეტეს, დიდია პასუხისმგებლობა მე-4-მე-6 კლასებში, როცა მოსწავლეებს ვუყალიბებთ სწორ შეხედულებებს ლიტერატურაზე, ანუ მათ ვასწავლით არა მარტო იმას, რა არის ასახული ნაწარმოებში, არამედ იმასაც, როგორ, რა გზებითა და საშუალებებითაა გადმოცემული შინაარსი.

პოეტური ლექსიკისა და სინტაქსის, ტროპის სახეების ცოდნა მოსწავლეს აძლევს საშუალებას გაარკვიოს მწერლის ცალკეული ნაწარმოების მაღალმხატვრულობა და ესთეტიკური ღირებულება.

სტატიაში ყურდღებაა გამახვილებული ლიტერატურის თეორიის უკვე შესწავლილი ცნებების შესახებ მიზნობრივი წერითი სამუშაოების ჩატარებაზე.

**Tamar Ghvinianidze** – Akaki Tsereteli State University, associated professor

### **literature theory issues and folk art patterns of exercise classes IV-VI**

#### Summary

Narratives should be proficient in the basic concepts of the theory of literature. Moreover, large pasukhismgelobba 4th 6th grade, when children vuqalibebt correct views of literature, or are teaching them not only to what is depicted in the work, but also how, in what ways and means the content conveyed.

Poetic vocabulary and syntax, the types of trope knowledge enables the student to find out some of the work of the writer's high artistic and aesthetic value.

The article qurdghebaa paid to the theory of literature has been studied the notions of targeted written works.



მალვინა შანიძე - აკაკი წერეთლის სახელმწიფო უნივერსიტეტი, ასოცირებული პროფესორი

### ტექსტის გაგება - გააზრებაზე მუშაობის მეთოდები და სტრატეგიები

ტექსტის კითხვა და გაგება-გააზრება ერთიანი, განუყოფელი პროცესია, განსაკუთრებით მოზრდილებისთვის, გამართული მკითხველებისთვის. პატარებისთვის კი, თუ ისინი კითხვაში არ არიან გაწაფულნი და სიტყვების ამოკითხვაზე ეკარგებათ დიდი დრო და ენერგია, ტექსტიც და მისი გაგება-გააზრებაც სერიოზულ სირთულეს წარმოადგენს. ტექსტი შეიძლება წავიკითხოთ, მაგრამ თუ წაკითხულს არ გავაზრებთ და გავანალიზებთ, მას ვერ შევიმეცნებთ. დაწყებითი კლასის მოსწავლეები ტექსტის გაგება-გააზრების უნარს თავისთავად ვერ დაეუფლებიან. პედაგოგს მათთან ხანგრძლივად მუშაობა და ტექსტის ტიპებიდან გამომდინარე (მხატვრული, თხრობითი, საბუნებისმეტყველო, საინფორმაციო-შემეცნებითი, საგაზეთო სტატია და ა. შ.) განსხვავებული სტრატეგიების მოძიება და გამოყენება დასჭირდება.

გაგება-გააზრება ნებელობითი, აქტიური და ინტერაქტიული პროცესია. ის გაკვეთილის სამივე ფაზაზე - წაკითხვამდე, კითხვისას და წაკითხვის შემდეგ გრძელდება და პედაგოგი გააზრების ისეთ სტრატეგიებს იყენებს, როგორებიცაა: შეკითხვების დასმა და პასუხების მიება, ტექსტის სტრუქტურაზე დაკვირვება, შეჯამება, წარმოსახვაში გაცოცხლება, გაგების მონიტორინგი და ა. შ.

წაკითხულის გააზრება ოთხ სხვადასხვა დონეზეა შესაძლებელი:

1. სიტყვასიტყვით გაგების დონეზე (ტექსტში ცხადად წარმოდგენილი ინფორმაციის პოვნა);
2. ანალიზისა და დასკვნის გამოტანის, ჩაწვდომის დონეზე (ტექსტის ცალკეულ მონაკვეთებში მიზეზ-შედეგობრივი კავშირების დანახვა და დასკვნების გაკეთება/დასაბუთება);
3. კრიტიკული შეფასების დონეზე (ტექსტის მთავარი იდეის, ძირითადი აზრის, სათქმელის ამოცნობა და შეფასება).
4. ამავე დროს, მნიშვნელოვანია ჟანრის გარკვევა, ტექსტის ენის გაანალიზება, გამოსახვის ხერხების ამოცნობა.

იმისათვის, რომ მოსწავლემ ეფექტურად შეძლოს წაკითხული ტექსტის გაგება-გააზრება, მნიშვნელოვანია გააზრების სტრატეგიების გამოყენება. "გაგება-გააზრების სტრატეგია არის ნაბიჯების განსაზღვრული თანმიმდევრობა, ანუ პროცედურა, რომელსაც კარგი მკითხველები მიზნობრივად და შეგნებულად იყენებენ ტექსტიდან აზრის გამოსატანად. გაგების სტრატეგიების სწავლება ეხმარება მოსწავლეს, ჩამოყალიბდეს აქტიურ, მიზანზე ორიენტირებულ მკითხველად, რომელიც კითხვის დროს აკონტროლებს იმას, თუ რა და როგორ გაიგო." [1]

მოსწავლეთა გაგება-გააზრების უნარის განსავითარებლად მნიშვნელოვანია შემდეგი მიდგომები და სტრატეგიები:

1. დაუსახეთ მოსწავლეებს, თუ რა მიზნით უნდა გაეცნონ ტექსტს: ინფორმაციის მოსაძიებლად, შეკითხვებზე პასუხის გასაცემად, საკითხის შესაჯამებლად და სხვ. გაცნობიერებული მიზანი დადებით გავლენას ახდენს ბავშვის მოქმედებებზე და შესწავლილი ინფორმაციის დამახსოვრებასაც შეუწყობს ხელს.
2. გაგება-გააზრებისთვის უნდა შეირჩეს მოსწავლის კითხვის დონის შესაფერისი ტექსტები. ტექსტი ბავშვისთვის არც ძალიან რთული უნდა იყოს და არც ძალიან მარტივი.
3. მნიშვნელოვანია "ხმამაღალი ფიქრისა" და "ილუსტრირების" მეთოდი. ბავშვები ამ დროს თვალსაჩინოდ წარმოიდგენენ, თუ როგორ მიმდინარეობს გაგება-გააზრების მომენტი.
4. მნიშვნელოვანია "რატომ?" შეკითხვის გამოყენება შერჩეული ტექსტის საგანგებო მონაკვეთების გასააზრებლად.
5. სასურველია ტექსტის ტიპებისა და სტრუქტურის გაცნობა. იმის გაცნობიერება, რომ, მაგალითად, საინფორმაციო ტექსტი შეიძლება აიგოს აღწერის, თანმიმდევრობის, მიზეზ-შედეგობრიობის, მსგავსება-განსხვავებისა და პრობლემის გადაჭრის სტრუქტურული ქარგის მიხედვით. ტექსტის სტრუქტურას ბავშვები ყველაზე კარგად ითვისებენ ექსპლიციტური ახსნა-განმარტების, თვალსაჩინოდ მოდელირებისა და მართული პრაქტიკის გზით.

6. გაგება-გააზრების ძირითადი დასაყრდენი მდიდარი ლექსიკური მარაგია.

7. კითხვისას კარგი მკითხველები აკეთებენ მარკირებას, მონიშვნებს, ჩანიშვნებს, ამონაწერებსა და ჩანაწერებს, რაც წაკითხულის გაგება-გააზრებისთვის კარგი საშუალებაა.

8. წაკითხულის შესახებ საუბარი, შეკითხვების დასმა, ხშირი დისკუსიები, არგუმენტების გაცვლა, წაკითხული ტექსტის შინაარსის საკუთარი სიტყვებით გადმოცემა, ტექსტის გააზრების ერთ-ერთი საუკეთესო გზაა.

9. მნიშვნელოვანია, მოსწავლეები მიეჩვიონ გააზრების პროცესში შეფერხების დაფიქსირებას და შესაფერისი სტრატეგიების შერჩევას მისი აღმოფხვრის თვალსაზრისით.

10. უნდა ვასწავლოთ ბავშვებს სხვადასხვა დანიშნულებისა და დიზაინის გრაფიკული სქემების, ვიზუალური სქემების, გრაფიკული მათემატიკის გამოყენება ტექსტის გააზრების მიზნით.

11. მონიტორინგი, საჭირო უკუკავშირი, შეჯამება და შეფასება გაგება-გააზრების უნარის განვითარების ერთ-ერთი უმნიშვნელოვანესი სტრატეგიაა.

პედაგოგებისთვის და მომავალი მასწავლებლებისთვის მნიშვნელოვანია ტექსტი გაიაზრონ და მოსწავლეებს გაააზრებინონ საგაკვეთილო მასალის ახსნის სამივე ფაზაზე. ისინი შეკითხვებს დაუსვამენ საკუთარ თავს და მოსწავლეებს, რაც საშუალებას მისცემთ, თვალყური ადევნონ ტექსტის შინაარსს, სტრუქტურას, ენობრივ მახასიათებლებს, ავტორის სათქმელს.

**ტექსტის წაკითხვამდე** მნიშვნელოვანია წინარე ცოდნის გააქტიურება კონკრეტული თემისა და ტექსტის სტრუქტურის გარშემო, მნიშვნელოვანია ტექსტთან დაკავშირებული მოლოდინების გამოკვეთა:

- რა მიზნის მიღწევას ვაპირებთ ამ ტექსტის წაკითხვით? რაში დაგვეხმარება ტექსტი?
- რას გვეუბნება ავტორის ვინაობა და ტექსტის სათაური? სარჩევი, ილუსტრაციები და გამოკვეთილი სიტყვები?
- რომელი ტიპისა(მხატვრული, საინფორმაციო) და ჟანრის (მოთხრობა, ლექსი, იგავ-არაკი, ზღაპარი) ნაწარმოებია? როგორ მიხვდით?
- აღნიშნულ თემაზე რა ინფორმაცია გვაქვს? როგორი ასოციაციები გვიჩნდება?
- რა მოლოდინებია, რა სახის ინფორმაციებს მივიღებთ ამ ტექსტიდან? რა კითხვაზე გასცემს პასუხს ეს წიგნი?
- რატომ დაწერა ავტორმა აღნიშნული ნაწარმოები?

**კითხვისას** აუცილებელია ყურადღების მიქცევა იმაზე, რამდენად კარგად ვიაზრებთ წაკითხულ ტექსტს:

- რისი გააზრებაა საჭირო ტექსტის დასაწყისში? რამ დაგაინტერესათ?
- რა აზრები გამოგვაქვს წაკითხული აზნაცებიდან ან ტექსტის მონაკვეთებიდან? შევძლებ აზნაცის შინაარსის გადმოცემას და მის შეჯამებას?
- რა შეიძლება დაგვეხმაროს უცნობი სიტყვის/სიტყვების მნიშვნელობის გაგებაში? რას წარმოადგენს კონტექსტი? ხომ არ შეხვდათ ისეთი მნიშვნელოვანი სიტყვა, რომელიც ტექსტის ძირითადი აზრის გაგებაში დაგეხმარებათ?
- შევძლებ ყველაზე მნიშვნელოვანი, ძირითადი აზრების ამოცნობასა და წარმოდგენას?
- რა ვარაუდები შეიძლება გავგიჩნდეს? რა მოხდება შემდეგ? რას ეფუძნება თქვენი მოსაზრება?
- ხომ არ საჭიროებს მოსწავლე ტექსტის მონაკვეთის განმეორებით წაკითხვას შინაარსის უკეთ გააზრების მიზნით?
- რამდენად მნიშვნელოვანია ტექსტის რომელიმე დეტალის წარმოსახვაში გაცოცხლება და დაგვეხმარება მასალის უკეთ გააზრებაში?

**წაკითხვის შემდეგ** ტექსტის გააზრების არეალი კიდევ უფრო ღრმავდება, ვაკავშირებთ მის შინაარსს სხვა, უკვე ნასწავლ ან დამოუკიდებლად წაკითხულ ტექსტებთან, მის იდეებთან. ამავე დროს, გავანალიზებთ და შევაფასებთ ტექსტის გაგებისა და ათვისების ხარისხს. კერძოდ:

- რამდენად გამართლდა წაკითხვამდე და კითხვისას ჩამოყალიბებული ვარაუდები?
- რამდენად გაცვა პასუხი წაკითხვამდე და კითხვისას დასმულ შეკითხვებს?

• რა არის ტექსტის მთავარი იდეა და ძირითადი სათქმელი? რა ზოგადი დასკვნების გამოტანა შესაძლებელი?

- რა მიზეზ-შედეგობრივი კავშირები და კანონზომიერებები დაგვანახა ტექსტმა?
- რომელ ტექსტებსა და იდეებს დავეუკავშირე ამ ნაწარმოების შინაარსი?
- რას ვფიქრობ და რაზე მსჯელობის სურვილი გაგვიჩნდა ტექსტის წაკითხვის შემდეგ?
- რა ხერხები გამოიყენა ავტორმა სათქმელის გადმოსაცემად?
- რა არის ტექსტის ძირითადი და ზოგადი თემა?
- ამ ტექსტის წაკითხვა ვურჩევდი ვინმეს? რატომ?

**ტექსტის გაგება-გააზრებისთვის შერჩეული ყველაზე ოპტიმალური სტრატეგიები და აქტივობები პირობითად შეიძლება რამდენიმე ნაწილად დავყოთ:**

**1. კითხვებისა და პასუხების სტრატეგიებად:**

- ხუთი კითხვა (ვინ? სად? რა? როდის? რატომ?);
- ტეფი რაფაელის კითხვებისა და პასუხების სტრატეგია;
- ბლუმის ტაქსონომიის საფუძველზე დაბალი და მაღალი სააზროვნო დონის შეკითხვები.

**2. ცხრილების, რუკებისა და სქემების გამოსაყენებელ სტრატეგიებად:**

- კლასტერული/გონებრივი რუკა;
- მოლოდინების გზამკვლევი;
- პერსონაჟის რუკა (განსხვავებული ვარიანტებით);
- მახასიათებლების ცხრილი;
- ტექსტი ამბობს - მე ვფიქრობ - ამიტომაც;
- ვიცი - მინდა ვიცოდე - ვისწავლე.

**3. ზეპირ სააზროვნო ოპერაციებად:**

- დებატები;
- დილოგები;
- სოკრატესული დიალოგები;
- ოთხი კუთხე;
- ცოცხალი ქვიზები - ა-ბ-გ-დ კუთხეები;
- მიზრუნდი და ისაუბრე;
- შიდა და გარე წრეები;
- კავშირის დამყარება/პარალელების გავლენა.

**4. მართული კითხვისა და ურთიერთსწავლების აქტივობებად:**

- უშუალოდ მართული კითხვის აქტივობა;
- ურთიერთსწავლება;
- მოზაიკა;
- დაფიქრდი, დაწყვილდი, გაუზიარე;
- სამწუთიანი პაუზა.

**5. ნააზრევის ვიზუალიზების ოსტატობისა და შემოქმედებითი პროდუქტების შექმნის სტრატეგიებად:**

- ცოცხალი ქარდაკება ანუ გაყინული ეპიზოდები;
- დიორამა;
- ფოტოფინიში;
- თოვლის გუნდები;
- კომიქსი.

**6. დამატებით შემაჯამებელ სტრატეგიებად:**

- გასასვლელი ბილეთები;
- შესასვლელი ბარათები;
- 3-2-1 და მისი ვარიაციები;
- ერთწინადადებიანი შეჯამება/რეზიუმე;

- ერთსიტყვიანი შეჯამება/რეზიუმე.

ამჯერად გამოვყოფდი **კითხვებისა და პასუხების სტრატეგიებს**: ხუთი კითხვა (ვინ/რა? სად? რას შვრება/რა ქნა? როდის? რატომ?), ტეფი რაფაელის კითხვებისა და პასუხების სტრატეგიასა და ბლუმის ტაქსონომიის საფუძველზე შემუშავებულ სხვადასხვა სააზროვნო დონის შეკითხვებს.

1. **ხუთი კითხვის** (ვინ/რა? სად? რას შვრება/რა ქნა? როდის? რატომ?) გამოყენების დროს მოსწავლეები შეავსებენ ხუთსვეტიან ცხრილს და თითოეულ სვეტში ჩაწერენ დასმული კითხვის შესაბამის ინფორმაციას. მაგ.: იაკობ გოგებაშვილის "უსუნო ყვავილი"

<i>ვინ/რა?</i>	<i>სად?</i>	<i>რას შვრება/რა ქნა?</i>	<i>როდის?</i>	<i>რატომ?</i>
ყმაწვილმა	მინდორში	მოგლიჯა მშვენიერი უსუნო ყვავილი და თავის ვარდის კონაში ჩაარჭო. ყვავილს ვარდის საამური სურნელი მისცემოდა.	ერთხელ	ახლა კარგად მივხვდი, რად მირჩევს დედაჩემი კარგ ამხანაგებში ყოფნასო.

ცხრილი შეივსება ტექსტის დამუშავების შემდეგ. ამ აქტივობის გამოყენების შემდეგ მოსწავლეები: გაიაზრებენ ნაწარმოების სიუჟეტურ ხაზს, შეისწავლიან ინფორმაციის გამოყოფა-დახარისხებას, განივითარებენ ანალიზის უნარს.

2. ტეფი რაფაელის **კითხვებისა და პასუხების მეთოდის** გამოყენებისას მოსწავლეები ზეპირად პასუხობენ შეკითხვებს და წერილობითაც გადაანაწილებენ ცხრილში. ამ აქტივობის გამოყენებისას მოსწავლეები: ივითარებენ გაგება-გააზრების უნარს, აცნობიერებენ, რა სტრატეგიებს იყენებენ კითხვებზე პასუხების გასაცემად, ახდენენ ინფორმაციის კატეგორიზებას. მაგ.:

- "იქვე ტექსტში" - მოითხოვს პასუხს, რომელიც ტექსტშია მოცემული.
- "იფიქრე და მოიძიე" - საჭიროებს ტექსტიდან ინფორმაციის ამოძებნასა და შეჯერებას.
- "ავტორი და მე" - ქვეტექსტია, ანუ ავტორს არ განუვრცია მასალა, მაგრამ შეიძლება ვივარაუდოთ.
- "ჩემი აზრით" ან "მე თვითონ" - ტექსტიდან აღებული კითხვა განზოგადდა და სადისკუსიო გახდა.

**ზღაპარი "სამი გოჭი"** (წარმოვადგენ მხოლოდ შეკითხვებს)

*ტექსტში*

*ჩემს გონებაში*

<i>პასუხი ტექსტშია, იქვე</i>	<i>ავტორი და მე</i>
რა ერქვათ გოჭებს? რამდენი იყვნენ? ვის უნდოდა გოჭების შეჭმა?	რას ერჩოდა მგელი გოჭებს? რატომ ვერ შეჭამა? რატომ ელოდა მგელი გოჭების დასუქებას? რატომ აშენებდა ნუფნუფი ქვის სახლს? რატომ ააგეს განსხვავებული სახლები? რას გვასწავლის ეს ნაწარმოები?
<i>იფიქრე და მოიძიე</i>	<i>მე თვითონ</i>
მოძებნეთ ტექსტში ის ადგილი, სადაც . . . , დაახასიათეთ ნიფნუფი. რას აკეთებს მგელი მიზნის მისაღწევად? სულ რამდენჯერ შეუბერა სული მგელმა გოჭების სახლებს?	რა შეიძლება მოყვეს სიზარმაცეს? რატომ აშენებენ ადამიანები ქვითკირის სახლებს? რა არის სიკეთე?

3. ჩიკაგოს უნივერსიტეტის პროფესორის *ბენჯამინ ბლუმის* (1913 – 1999) თეორიის მიხედვით გამოიყო აზროვნების ექვსი დონე. აქედან პირველი სამი (ცოდნა, გაგება, გამოყენება) აზროვნების ქვედა დონეს მიეკუთვნება, მომდევნო სამი (ანალიზი, სინთეზი და შეფასება) კი - მაღალს.

ბლუმისეული აზროვნების დონეების საფუძველზე *სანდერსმა* ტექსტის საანალიზო შეკითხვებს სისტემური ხასიათი მისცა და დააალაგა იგი ტაქსონომიის სახით.

აზროვნების დაბალი დონის შეკითხვათა ტიპები ექსპლიციტური, ანუ ფაქტობრივი მასალის მოძიებას ემსახურება. მაღალი დონის შეკითხვათა ტიპები კი იმპლიციტურს, ანუ წვდომასა და გააზრებაზე ორიენტირებულს. იმპლიციტური შეკითხვები ტექსტში მოცემული ინფორმაციის გააზრებას, გმირთა ხასიათების ამოცნობას, პრობლემათა დაფიქსირებას, მისი გადაწყვეტის გზების ძიებას, ნაწარმოების დედააზრის გამოკვეთას, შეფასებას და ა. შ. ემსახურება.

ბლუმის კოგნიტური მიზნების იერარქიაზე დაყრდნობით *ჯეიმს და კეროლ ბირსებმა* შემიმუშავეს შეკითხვათა ტიპები. კითხვების მაგალითებს მოვიყვან ორი ზღაპრის, "სამი გოჭისა" და "წითელქუდას" მაგალითზე:

**1. მარტივი, ანუ ცოდნაზე ორიენტირებული შეკითხვები** ის შეკითხვებია, რომლებზედაც პასუხის გასაცემად საჭიროა კონკრეტული ფაქტების მოგონება, ტექსტში მოძიება. მას ხშირად მიმართავენ ტრადიციული გამოკითხვისას და ტექსტში მოცემული შინაარსის დასაფიქსირებლად. მაგ.:

- ჩამოთვალეთ ზღაპარ "სამი გოჭის" პერსონაჟები;
- სად შეხვდნენ გოჭები პირველად მგელს?
- რამ დაანგრია ნიფნიფის სახლი?
- როგორ სახლში ცხოვრობდა ნუფნუფი?
- სად შეხვდა წითელქუდა პირველად მგელს?
- რატომ შეარქვეს გოგონას წითელქუდა?

**2. დამაზუსტებელი ანუ გაგებაზე ორიენტირებული შეკითხვები** - იწყება შემდეგი კითხვებით: "ანუ, შენ ამბობ, რომ . . .", "თუ მე სწორად გავიგე აზრი . . .". ამ ტიპის შეკითხვებს ხშირად მაშინ მიმართავენ, როდესაც ინფორმაცია ტექსტის ზედაპირზე არ არის მოცემული, ე. ი. არ წარმოადგენს დაფიქსირებულ ფაქტობრივ ინფორმაციას. მაგ.:

- რატომ გაიქცა ნინფნიფი ძმასთან?
- შეიფარებდა და გადაარჩენდა ნუფნუფი ძმებს?
- რატომ აღარ გააფრთხილა დედამ წითელქუდა, რომ ტყით არ წასულიყო?
- როგორ მიხვდით, რომ წითელქუდას ძალიან უყვარდა ბებია?

**3. პრაქტიკული ანუ გამოყენებაზე ორიენტირებული შეკითხვები.** როცა კითხვები მიმართულია თეორიასა და პრაქტიკას შორის კავშირების დამყარებაზე, მას ვუწოდებთ პრაქტიკულ შეკითხვებს:

- როგორ მოიქცეოდი, გმირის ადგილას შენ რომ აღმოჩენილიყავი?
- შენ მოქცეულხარ ასე?
- მოიქცეოდი ნუფნუფის მსგავსად და გადაარჩენდი ძმებს?
- რატომ წაუღო წითელქუდამ ბებიას კალათით საჭმელი?
- შენ როგორ მოიქცეოდი, ბებია ავად რომ გაგხდომოდა?

**4. ინტერპრეტაციული ანუ ანალიზზე ორიენტირებული შეკითხვები** დაისმება მაშინ, როცა გვჭირდება მიზეზ-შედეგობრივი კავშირების დამყარება (რატომ - იმიტომ):

- რატომ უნგრევდა მგელი გოჭებს სახლებს?
- რატომ ვერ შეძლო სულის შებერვით ნუფნუფის სახლის დანგრევა?
- რატომ წავიდა წითელქუდა ტყის გავლით ბებოსთან?
- რატომ არ ჰქონდა ბებიას კარები ჩაკეტილი?

**5. შემოქმედებითი, სინთეზზე ორიენტირებული შეკითხვები** შეიძლება დავიწყით ფრაზით: "რა მოხდებოდა, რომ." მაგ.:

- რა მოხდებოდა, ნუფნუფს სახლში რომ არ შეეშვა ძმები?
- რა მოხდებოდა, ტყეში მგელი რომ არ შეხვედროდა წითელქუდას?
- რა მოხდებოდა, მონადირეებს რომ არ შეეველოთ ბებიას სახლში?

- როგორ წარმართებოდა სიუჟეტი, მგელი კეთილი და მზრუნველი რომ ყოფილიყო?
- აღწერეთ, როგორ მოატყუა მგელმა წითელქუდა!
- როგორ ახსნიდით იმას, რომ წითელქუდა არ არის დამჯერი გოგონა? რაში გამოიხატა ეს და რა შედეგი მოიტანა?

- როცა წითელქუდა შინ დაბრუნდება, რას ეტყვის დედა? რატომ ფიქრობთ ასე?

**6. შეფასებითი ანუ კრიტიკული შეკითხვები** - მიმართულია კონკრეტული ფაქტების თუ მოვლენების შესაფასებლად კრიტერიუმების დადგენისკენ. მაგ.:

- როგორი ადამიანი ყოფილა მონადირე? საიდან ასკვნით?
- როგორი გოჭი ყოფილა ნუფნუფი? დაასაბუთეთ!
- როგორ ფიქრობთ, რა მიზნით დაწერა ეს ზღაპარი ავტორმა?
- რას გვასწავლის ის?
- როგორ გადმოგვცა ავტორმა, რომ მგელი საშიში იყო (ორივე ზღაპარში)?
- რა შედეგი მოუტანა მგელს სიხარბემ?
- რა გამოცდილება შესძინა წითელქუდას მომხდარმა ამბავმა?
- როგორ მიხვდით, რომ ეს გამოგონილი ამბავია?

პედაგოგი, რომლისთვისაც წაკითხული ტექსტის გააზრების მეთოდები და უამრავი სტრატეგიაა ცნობილი, ცდილობს მრავალფეროვანი მასალისთვის შეიმუშაოს შესაბამისი ტიპის შეკითხვები, აკონტროლოს მოსწავლეები, რა გაიგეს და რა - ვერა, კრიტიკულად გაააზრებინოს მათ წაკითხული მასალა, გამოათქმევინოს ვარაუდები, შეაჯამებინოს ტექსტში გადმოცემული ძირითადი აზრები, იმუშაოს მოსწავლეთა წარმოდგენებისა და წარმოსახვის განვითარებაზე. ამავე დროს, წაკითხულის გააზრებაში სირთულეების დასაძლევად შეიმუშავოს სწორი სტრატეგიები, და შესაბამისი მეთოდები გამოიყენოს მათ აღმოსაფხვრელად.

#### გამოყენებული ლიტერატურა:

1. "კითხვისა და წერის სწავლება დაწყებით საფეხურზე (I-VI კლასები)", USAID, G-PRIED (საქართველოს დაწყებითი განათლების პროექტი), 2015.
2. "წიგნიერების კომპეტენციის განვითარება სადამრიგებლო საათზე," მასწავლებელთა პროფესიული განვითარების ეროვნული ცენტრი, 2015.
3. ნ. მაღლაკელიძე, "ქართული ენის სწავლების მეთოდოლოგია/დიდაქტიკა (I-VI კლასები), თბ., გამომცემლობა "მერიდიანი," 2013.

## რეზიუმე

ტექსტის კითხვა და გაგება-გააზრება ერთიანი, განუყოფელი პროცესია. დაწყებითი კლასების მოსწავლეები ტექსტის გაგება-გააზრების უნარს თავისთავად ვერ დაეუფლებიან. პედაგოგს მათთან ხანგრძლივი მუშაობა და, ტექსტის ტიპების და ჟანრების გათვალისწინებით, განსხვავებული სტრატეგიების მოძიება და გამოყენება დასჭირდებათ.

შრომაში ამ თვალსაზრისით:

1. ყურადღებაა გამახვილებული წაკითხულის გააზრების ოთხ სხვადასხვა დონეზე;
2. ჩამოყალიბებულია გაგება-გააზრების უნარის განსავითარებელი მიდგომები და სტრატეგიები;
3. შემუშავებულია სპეციალური კითხვები, რომლებიც მნიშვნელოვანია საგაკვეთილო ტექსტის გასააზრებლად კითხვამდე, კითხვისას და წაკითხვის შემდეგ;
4. ტექსტის გაგება-გააზრებისთვის შერჩეულია ყველაზე ოპტიმალური სტრატეგიები და აქტივობები;
5. კითხვებისა და პასუხების სტრატეგიებიდან მოყვანილია პრაქტიკული მაგალითები. კერძოდ: ა. ხუთი კითხვა (ვინ/რა? სად? რას შვრება/რა ქნა? როდის? რატომ?), ბ. ტეფი რაფაელის კითხვებისა და პასუხების სტრატეგია და გ. ბლუმის ტაქსონომიის საფუძველზე შემუშავებული სხვადასხვა სააზროვნო დონის შეკითხვები.

**Malvina Shandze** - Akaki Tsereteli State University, associated professor

## Text comprehends working methods and strategies

### Resume

It is whole and indivisible process to read and comprehend a text. The pupils in elementary schools cannot master ability of text comprehends themselves. Teachers need to work with them much and they need to search and use different strategies of different texts. Work is about:

- 1) Four basic levels of text comprehend.
- 2) Realize ability and its development strategies.
- 3) Activities during reading and questions which are important to realize text before reading.
- 4) The optimal strategies of realizing a text.
- 5) Practical examples of questions and answers: a) five questions (who /what? Where? What is she/he doing? What did she/he do? When? Why?), b) questions and answers strategies of Teffy Rafael and c) different cognitive questions working out according Bloom Taxonomy.

**ქეთევან შოთაძე** - ბათუმის შოთა რუსთაველის სახელმწიფო უნივერსიტეტი, განათლების ფაკულტეტი, ასისტენტ პროფესორი

### **„პირამიდული ისტორია“ და წერის სტრატეგიის ზოგიერთი ასპექტი**

პირამიდული ისტორია, როგორც მეთოდი მოსწავლეთა წერითი უნარების განვითარებისთვის, თანამედროვე სკოლაში წარმატებით მკვიდრდება. მოსწავლეები ამ სტრატეგიის გამოყენებისას სწავლობენ სიუჟეტის შედგენას; საკუთარი აზრის გადმოცემას; პრობლემების დანახვასა და გადაჭრის გზების დამოუკიდებლად ძიებას; სხვისი აზრის მოსმენასა და პატივისცემას (მაღლაკელიძე 2013: 196).

მეთოდი საინტერესოა სტანდარტული ფორმით გამოყენების დროსაც, თუმცა, იგი მრავალგვარი ინტერპრეტაციის საშუალებას იძლევა.

როგორც ცნობილია, პირამიდა პირობითი ჩარჩოა, სქემა, რომელიც გარკვეული თანმიმდევრობით ივსება. კერძოდ,

**პირველ ხაზზე** იწერება მოთხრობის მთავარი პერსონაჟის სახელი (ჯგუფი ერთობლივად დებულობს გადაწყვეტილებას, ეს შეიძლება იყოს ადამიანი, ცხოველი, მცენარე, საგანი).

**მეორე ხაზზე** – ორი სიტყვა რომლებიც გამოხატავს მთავარი მოქმედი გმირის ხასიათს, გარეგნობას.

**მესამე ხაზზე** – სამი სიტყვა, რომლებიც გამოხატავს, სად ხდება მოქმედება (ქვეყანა, ადგილი, მოქმედების გარემო);

**მეოთხე ხაზზე** – ოთხი სიტყვა, რომლებიც აღწერს მოთხრობის მთავარ პრობლემას

**მეხუთე ხაზზე** – ხუთი სიტყვა, რომლებიც აღწერს მოთხრობის იმ ეპიზოდს, საიდანაც იწყება პრობლემის გაშლა-განვითარება;

**მექვსეზე** – ექვსი სიტყვა, რომლებიც ასახავს მოვლენების შემდგომ განვითარებას მოთხრობაში;

**მეშვიდეზე** – შვიდი სიტყვა, რომლებიც აღწერს ახალ მოვლენას, ამბავს, რომელიც სიუჟეტში წამოჭრილი პრობლემის მოგვარებას ემსახურება;

**მერვე ხაზზე** – რვა სიტყვა, რომლებიც გვიჩვენებს პრობლემის საბოლოო გადაჭრას და მის შედეგს (კიმი, ვაგნერი, 2004).

მოცემული სტრუქტურა ზოგადია და მასწავლებელს შეუძლია, კორექტივები შეიტანოს მასში კონკრეტული სიტუაციის ან მიზნის შესაბამისად. გარკვეულ ეტაპზე, როცა მოსწავლეებს უკვე ექნებათ გარკვეული გამოცდილება, სასურველია პირამიდის სტრუქტურაზე ვისაუბროთ ქართული ლიტერატურის გაკვეთილებზე შესწავლილი მასალის გათვალისწინებით. ამ ეტაპზე მხედველობაში გვაქვს მხატვრული ნაწარმოების სიუჟეტის კომპონენტები: მოსწავლეებს უნდა შევახსენოთ, რომ სიუჟეტის განვითარება რამდენიმე ეტაპისაგან შედგება. ესენია: კვანძის შეკვრა, მოქმედების განვითარება, კულმინაცია და კვანძის გახსნა. ზოგჯერ სიუჟეტის წინ მოცემული გვაქვს ექსპოზიცია. ამ თეორიული მასალის საფუძველზე მასწავლებელს შეუძლია, დასახული ამოცანის შესაბამისად, გარკვეული ცვლილებები შეიტანოს პირამიდის შევსების თანმიმდევრობაშიც. (შოთაძე, 2015: 537)

მოსწავლეებთან ერთად შედგენილი ერთ-ერთი „პირამიდა“ შემდეგი სახისაა:

შოთა

მაღალი, მხიარული

ქალაქი, სოფელი, ტყე.

შაბათი. ოჯახი. გაემგზავრება. პიკნიკი

ტყე მინდორი. სილამაზე. ნაგავი. გულისტკივილი.

მამა. დედა. შოთა. გადაწყვეტილება. დასუფთავება. პარკები.

სისუფთავე. კალათები. საჭმელი. ცეცხლი. მწვადი. ხალისი. კმაყოფილება.

სადამო. ცეცხლის ჩაქრობა. სუფრის ალაგება. ნარჩენების მოგროვება. ჩალაგება.

ჩასხდომა. ავტომობილი. შინ დაბრუნება.



ერთ-ერთი მოსწავლის მიერ მოცემული „პირამიდის“ მიხედვით შედგენილი დავალება შემდეგი სახისაა:

*შოთა მერვეკლასელია. იგი მაღალი და მხიარული ბიჭია. ქლაქში ცხოვრობს, მაგრამ ძალიან უყვარს სოფელი, განსაკუთრებით, ტყეში ხეტიალი. ერთ შაბათს მამა, დედა და შოთა სოფელში გაემგზავრენ პიკნიკზე. მათ სცადეს, ლამაზი ადგილი შეერჩიათ. იპოვეს კიდეც, პატარა მინდორი ტყეში, რომელიც ასწლოვანი ხეებით იყო დაბურული, მაგრამ იქაურობა ნაგვით იყო სავსე - საჭმლის ნარჩენები, ბოთლები, დაგლეჯილი პარკები ქალაქის ნაგლეჯები... საკმაოდ ვრცელ ტერიტორიაზე იყო მიმოფანტული. მამამ უკმაყოფილოდ მიმოიხედა და მერე დედას და შოთას მიმართა - იქნებ სანამ სადილად დავსხდებოდეთ, დავალაგოთ აქაურობაო. ოჯახმა გადაწყვეტილება მიიღო და ტერიტორიის დასუფთავებას შეუდგა, რასაც საკმაოდ დიდი დრო მოანდომეს, ნაგავს თავი მოუყარეს და პარკებში ჩაყარეს.*

*ნაგვისგან გათავისუფლებული მინდორი ბრწყინვალედ გამოიყურებოდა. დედამ კალათებიდან საჭმელი ამოაღა. მამამ და შოთამ ცეცხლი დაანთეს და მწვადები შეწვეს. ოჯახმა ხალისიანად ისადილა. ყველა კმაყოფილი იყო.*

*მოსაღამოვდა. მამამ ცეცხლი ჩააქრო, დედამ სუფრა ააღა. შოთამ ნარჩენები შეაგროვა, ნაგვით სავსე პარკები საბარგულში ჩააღა. ყველანი ავტომობილში ჩასხდნენ. ნაგავი გზად დიდ სანაგვე ყუთში ჩაყარეს. შინ დაბრუნებულები ხალისიანად იხსენებდნენ დღევანდელ პიკნიკს.*

როგორც აღვნიშნეთ, მასწავლებელს შეუძლია, კორექტივები შეიტანოს პირამიდული ისტორიის სტანდარტულ სქემაში კონკრეტული სიტუაციის ან მიზნის შესაბამისად. პრაქტიკაში გამოყენებული რამდენიმე ასეთი ცვლილების შესახებ მივუთითებდით კიდეც ერთ-ერთ სტატიაში. მხედველობაში გვაქვს, ერთი მხრივ, რომელიმე ცნობილი მწერლის ცნობილი ნაწარმოების მიბაძვა, სტილის „გადაწერა“. მაგალითად, ნიკო ლორთქიფანიძის „თავსაფრიანი დედაკაცისა“ ან ძველი ქართული ტექსტებისა და სხვა. მეორე მხრივ კი სტილისტური მრავალფეროვნების პროვოცირება. მაგალითად, თუ ერთ შემთხვევაში ტექსტი შეიძლება დიალოგების გარეშე იყოს მოცემული, მეორე შემთხვევაში მასწავლებელმა შეიძლება დაავალოს ტექსტის გადაწერა და მისი შევსება დიალოგებით. ამ ეტაპის აღსანიშნავად გამოვიყენეთ ტერმინი „გაფართოება“. იქვე შევნიშნავდით, „გაფართოებაზე“ მუშაობა რამდენიმე მიმართულებით შეიძლება. კერძოდ:

ა) დიალოგების გაფართოება;

ბ) მხატვრულ-სახეობრივი სისტემის გაფართოება (მაგ. შედარებების, ეპითეტების, მეტაფორების და ა.შ. დამატება);

გ) პერსონაჟის ან სიტუაციის ჰიპერბოლიზაცია;

დ) სიუჟეტის გაფართოება (მაგ. პერსონაჟის დამატება, პრობლემის გართულება ან გამარტივება...) და ა.შ. (შოთაძე, 2015: 538)

ამ კონკრეტულ შემთხვევაში მოსწავლეებს შევთავაზეთ ე.წ. „სიუჟეტის გაფართოების“ საკმაოდ საინტერესო ვარიანტი: სიუჟეტის გაზღაპრება პერსონაჟით - დევი, რაც, შემდგომ ეტაპზე კიდეც უფრო გავართულებთ დიალოგის „გაფართოებით“. უნდა აღინიშნოს, რომ მოსწავლეები დიდი ხალისით ეკიდებოდნენ დავალებას და საინტერესო ვარიანტებსაც ქმნიდნენ. განსაკუთრებით მაშინ, როცა წყვილებში მუშაობის შესაძლებლობა ეძლეოდათ. გაზღაპრებული ნარატივი, როგორც წესი, რამდენიმე გამონაკლისის გარდა, კეთილად მთავრდებოდა ხოლმე, თუმცა, იმ „რამდენიმე გამონაკლისშიც“ საგრძნობი იყო იუმორი. მაგალითად, ერთი ვარიანტის მიხედვით საპიკნიკე ველი დევის დასასვენებელი ადგილი ყოფილა, მიმოყრილი ნაგავი კი - ულტრათანამედროვე დიზაინი „სადევეთში“ (სწორედ ეს სიტყვა ჰქონდა გამოყენებული ავტორს). დაკრიალებულ-დასუფთავებული მინდორის დანახვით გულშემოყრილმა დევმა ჯერ ავტომობილი გადაჩეხა ხევში, მერე შოთას ოჯახს მოუბრუნდა და იმათაც ძლივს გამოასწრეს.

ქვემოთ წარმოვადგენთ ერთ-ერთ ნიმუშს ე.წ. დიალოგაინი „გაფართოებით“, ოღონდ ამჯერად კეთილი დასასრულით:

„შოთამ ტყის სიღრმეში უზარმაზარი არსება შენიშნა, თავიდან იფიქრა, მეჩვენებო, მაგრამ ის არსება უზარმაზარიფართო ნაბიჯებით მოდიოდა და სანამ შოთა შეშინებას მოასწრებდა, მის წინ აისვეტა.

- ვინ ხარ? - ჰკითხა შოთას.

- შოთა ვარ. შენ ვინ ხარ?

- მე დევი ვარ.

- დევი? - გაუკვირდა შოთას, - მერე აქ რა გინდა?

- ეს ჩემი ტყეა. თქვენ რაღა გინდათ აქ?

- ბუნებაში გამოვისიერნეთ. ნაგვით სავსე ტყე არ მოგვეჩონა და ვასუფთავებთ - აუხსნა შოთამ.

დევმა მიმოიხედა, მოეწონა დალაგებულ-დასუფთავებული გარემო და შეაქო ადამიანები, მერე მათთან ერთად ივახშმა და საჩუქრებით დატვირთული გაისტუმრა უკან.“

პასუხისმგებლობის გრძნობას ზრდის, ასევე, ტექსტის რედაქტირებისა და ანალიზის უნარების განვითარებისთვის მეტად სასარგებლოა, როცა მასწავლებელი ერთი ჯგუფის მიერ შესრულებულ სამუშაოს მეორე ჯგუფს გადასცემს და მოითხოვს, საჯაროდ შეაფასონ ნაშრომი. თუმცა, აუცილებლად უნდა აღინიშნოს, რომ ეს საკმაოდ რთული დავალებაა და მისი გამოყენება მხოლოდ წერის უნარების რამდენადმე სრულყოფილად დაუფლების შემდეგაა მიზანშეწონილი. ამ დროს კამათის პროვოცირებაც მიზანშეწონილია, თუმცა, კამათი დიდხანს არ უნდა გაგრძელდეს და საქმიანი დიალოგის ფარგლებს არ უნდა გასცდეს.

პრაქტიკა ადასტურებს, რომ ამ გზით ყველა მოსწავლე, ახერხებს ტექსტის აგებას. რაც მთავარია, აქტიურად არიან ჩართული სასწავლო პროცესში და წერისადმი ინტერესი უჩნდებათ. ცხადია, ამ შემთხვევაშიც ყველაფერი იდეალურად როდია. ნაწერებში ხშირად თვალსაჩინოა ლექსიკური, გრამატიკული, სტილური, ორთოგრაფიული, პუნქტუაციური შეცდომები, თუმცა, მათი დაძლევისკენ მისწრაფება ძლიერდება, მით უმეტეს, როცა მასწავლებელი ცდილობს, მოსწავლეებსვე მისცეს გასასწორებლად ნაწერები და წაახალისოს სხვის შეცდომებზე „ნადირობა“.

გარდა ამისა, საკამათო არ უნდა იყოს, რომ სასწავლო პროცესის მრავალგვარი სტრატეგიით დატვირთვა ზრდის ინტერესს და, ამასთან, ამცირებს დისციპლინურ პრობლემებს, ასეთი მიდგომა მეტ აქტიურობას, ინიციატივასა და ქმედითობას მოითხოვს მოსწავლისაგან.

#### გამოყენებული ლიტერატურა:

1. კიმი, ვაგნერი, 2004: კიმი ო., ვაგნერი რ., „პირამიდული ისტორია“, ანუ როგორ გამოვიწვიოთ წერისადმი ინტერესი <http://www.nplg.gov.ge>
2. მალააკელიძე, 2013: მალააკელიძე ნ., ქართული ენის სწავლების მეთოდოლოგია/ დიდაქტიკა (I-VI კლასები), თბილისი.
3. შოთამე, 2015: შოთამე ქ., „პირამიდული ისტორიის“ გამოყენების ზოგიერთი ახალი ასპექტი ქართული ენის და ლიტერატურის გაკვეთილებზე; იაკობ გოგებაშვილის სახელობის სახელმწიფო უნივერსიტეტის III საერთაშორისო სამეცნიერო კონფერენციის შრომები „კულტურათმორისი დიალოგები“; თელავი.

## რეზიუმე

თანამედროვე სკოლაში მოსწავლეთა წერითი უნარების განვითარებისათვის წარმატებით მკვიდრდება „პირამიდული ისტორია“. ეს მეთოდი საინტერესოა სტანდარტული ფორმით გამოყენების დროსაც, თუმცა იგი მრავალგვარი ინტერპრეტაციის საშუალებას იძლევა. მასწავლებელს შეუძლია ცვლილებები შეიტანოს მასში კონკრეტული სიტუაციის ან მიზნის შესაბამისად, კერძოდ, მოსწავლეებს დაავალოს ცნობილი მწერლის ცნობილი ნაწარმოების მიბაძვა, ტექსტის შევსება დიალოგებით, პერსონაჟის ჰიპერბოლიზაცია, სიუჟეტის გაფართოება და ა. შ. ამ კონკრეტულ შემთხვევაში მოსწავლეებს ვთავაზობთ „სიუჟეტის გაფართოების“ საკმაოდ საინტერესო ვარიანტს - სიუჟეტის გაზღაპრება პერსონაჟით, რასაც შეიძლება დიალოგებიც დავურთოთ, ეს კი წერის პროცესს მოსწავლეთათვის ძალიან სახალისოს და საინტერესოს ხდის. პრაქტიკა ადასტურებს, რომ ამ გზით ისინი აქტიურად არიან ჩართულნი სასწავლო პროცესში, უჩნდებათ წერისადმი ინტერესი და ყველა ახერხებს ტექსტის აგებას.

**Ketevan Shotadze** - Batumi Shota Rustaveli State University (Georgia), Department of Pedagogical Sciences  
Assistant Professor

### “pyramidal history’ and some aspects of writing strategy

the "pyramidal history" is being established successfully in the modern school in order to develop students' writing skills. This method is interesting even being applied in standard form, though it gives a great variety of interpretation. A teacher can amend it on line with specific situation or target. Namely, in order to assign students to play the famous work of the famous author of, fill in the text dialogue, character hyperbolization, development of the plot, etc. In some specific cases, students are proposed very interesting option of the “plot expand” - taling the story with a character that can be accompanied with dialogues. It makes the writing process very enjoyable and interesting. The practice proves that they are more involved in the learning process through this way. Moreover, the interest toward the writing process is created and everyone manages to build up a text.

ია ჩინჩალაძე - სსიპ ქალაქ ქუთაისის N40 საჯარო სკოლის დირექტორის მოადგილე, ქართული ენისა და ლიტერატურის სერტიფიცირებული პედაგოგი

### გამჭოლი კომპეტენციების (მედეაწიგნიერების) განვითარებაზე ზრუნვა ქართული ენისა და ლიტერატურის გაკვეთილებზე

ეროვნული სასწავლო გეგმა აღწერს 9 პრიორიტეტულ გამჭოლ კომპეტენციას, რომლებიც ხელს უწყობს მოსწავლეთა მრავალმხრივ განვითარებას, ხოლო მასწავლებლებისგან მოითხოვს, რომ თითოეული საგნის სწავლების კონტექსტში იყოს მოაზრებული. მათ შორისაა მედეაწიგნიერება, რომელიც არის ცოდნის, უნარებისა და დამოკიდებულებების ერთობლიობა. მისი მეშვეობით შესაძლებელია მედეა გზავნილების ანალიზის, მათი წარმოების ტექნიკის, აუდიტორიაზე ზეგავლენის და მისი შედეგების კრიტიკული შეფასება.

როდესაც ქართული ენისა და ლიტერატურის გაკვეთილებზე გამჭოლი კომპეტენციების (მედეაწიგნიერების) განვითარებაზე ვმუშაობთ, მოსწავლეებს უნდა ვასწავლოთ, რა მნიშვნელობა ენიჭება ინფორმაციულ წიგნიერებას ადამიანის ცხოვრებაში. პირველ რიგში, დავებმართოთ, გააცნობიერონ, თუ რა ინფორმაციაა საჭირო, რაში სჭირდებათ და რა წყაროებიდან უნდა მოიპოვონ. ვურჩიოთ მოახდინონ რესურსების იდენტიფიცირება: თუ სად უნდა მოიძიონ ეს რესურსები და რა ტიპის რესურსები არსებობს. ვასწავლოთ, მოპოვებული ინფორმაცია და მისი მოპოვების წყაროები აუცილებლად კრიტიკულად შეაფასონ – რამდენად შესაბამისი, სანდო და სწორია.

ჩემს მოსწავლეებთან ერთად მოვიძიებ ინფორმაციებს, მოსწავლეები აკვირდებიან მოძიების პროცესს. ჩვენ ვცდილობთ, ვიყოთ ინფორმაციულად წიგნიერი ადამიანები. წიგნიერების საერთაშორისო კვლევის (PIRLS — Progress in International Reading Literacy Study) შედეგებით, მოზარდთა წიგნიერების დონე საქართველოში საშუალოზე დაბალია. ამიტომ განსაკუთრებულად უნდა შევამოწმოთ წაკითხულის გააზრების უნარი – რამდენად იგებს, იაზრებს ბავშვი სხვადასხვა ტიპის ტექსტიდან მიღებულ ინფორმაციას, შეუძლია თუ არა ტექსტის სხვადასხვა ნაწილში მოცემული ფაქტებისა და მოსაზრებების ერთმანეთთან დაკავშირება და დასკვნის გამოტანა, მიზეზ-შედეგობრივი კავშირების დანახვა, ტექსტის ძირითადი აზრის წვდომა. ჩემს მოსწავლეებს მიზნად ვუსახავ არა დიდი მოცულობის ინფორმაციის ათვისებას, არამედ წაკითხულის გააზრებას, მსჯელობას და შესაბამისი დასკვნების გამოტანას.

ქართული ენისა და ლიტერატურის მე--8 კლასის სახელმძღვანელოში (ავტორები: ვახტანგ როდონაია, ნინო ნაკუდაშვილი, ავთანდილ არაბული, მარინე ხუციშვილი) მოცემულია მოთხრობები: გიორგი ლეონიძის „მარტა“, მიხეილ ჯავახიშვილის „ემშაკის ქვა“, ვაჟა-ფშაველას „ამოდის, ნათდება!“ მოსწავლეებს დავავალოთ, ინტერნეტში მოძებნონ მასალები (წერილები, სტატიები) ბრბოს ფსიქოლოგიაზე, წიაკითხონ და მათში მოცემული მოსაზრებები კრიტიკულად განიხილონ, შემდეგ დაუკავშირონ შესწავლილ ნაწარმოებებს.

გაკვეთილის დასაწყისში მოსწავლეთა დაინტერესებისათვის გამოვიყენოთ პრეზენტაცია PowerPoint-ში. მიზანშეწონილია წარმოვადგინოთ საინტერესო მასალები, ბრძნული გამონათქვამები ბრბოზე, ცნობილი გერმანელი ფოტოგრაფის კლაუდია როგეს მთელ მსოფლიოში სახელგანთქმული არაორდინალური და გასაოცარი ფოტოსურათები. მოსწავლეებს გავაცნოთ მისი პირველი სერიოზული ნამუშევრები- 2004 წელს განხორციელებული პროექტი "ბრბო" .

ციფრული ვიდეორესურსების ("ნატერის ხის" „ბრბოს ეპიზოდი“ <https://www.youtube.com/watch?v=RfJA5E3UG1U>, დათა თუთაშხია - ბრბო <https://www.youtube.com/watch?v=RfJA5E3UG1U>) გარდა, მნიშვნელოვანია გაკვეთილზე გამოვიყენოთ მედეასივრცეში გავრცელებული რესურსები (სტატიები, წერილები):

1. <http://intermedia.ge/> გამონათქვამები-ბრბოზე
2. <http://education.ge/index.php?do=definition/view&id=920> სტატია „ბრბო --ერთიანობა თუ კოლექტიური უგუნურება“ „ავტორი თეონა ნუცუბიძე
3. <http://education.ge/index.php?do=definition/view&id=921>

4. სტატია „ბრბო --ერთიანობა თუ კოლექტიური უგზურება“(ხედვა შიგნიდან) ,, ავტორი თეონა ნუცუბიძე

5. <http://ucnauri.com/164970/ადამიანთა-ჩაქოლვა-დანაშაული-თუ-სამართლიანი-სასჯელი/>

6. <http://education.ge/index.php?do=definition/view&=1364> სტატია „სად იწყება და სად მთავდება ბრბო?“ ავტორი ალექსანდრე ეჯიბაძე

7. <http://www.ireporter.ge/ბრბოს-ფსიქოლოგია/> ავტორი გიორგი კობერიძე

8. <https://ka.wikipedia.org/wiki/მგელი>

გაკვეთილზე კარგ შედეგს იძლევა ჯგუფური მუშაობის მეთოდის გამოყენება და მინი დისკუსიის ჩატარება. მოსწავლეთა ჯგუფური პრეზენტაციების დროს ყველაზე უკეთ წარმოჩინდება, თუ როგორ ხდება გაკვეთილის მიზნების რეალიზება. მოსწავლეებმა (ჯგუფების მიხედვით) ჯერ უნდა გადმოსცენ ბრბოს მსხვერპლის დასჯის ეპიზოდები, შემდეგ მოგვითხრონ მედეასივრცეში მოპოვებულ ინფორმაციებზე, სტატიების ძირითად საკვანძო საკითხებზე, შემდეგ ბრბოს მახასიათებლები დაუკავშირონ მხატვრული ნაწარმოების ტექსტების ცალკეულ ეპიზოდებს, პერსონაჟთა თვისებებს, მიღებულ სინთეზზე დაყრდნობით შეაფასონ ბრბოს როლი პიროვნებაზე ზეგავლენის მოსახდენად ინდივიდუალიზმის დაკარგვის მიზნით. მოსწავლეები პარალელს გაავლებენ ხროვის მოქმედების ინსტიტუტთან (ვაჟა-ფშაველას „ამოდის, ნათდება!“) და შექმნიან ცოდნას იმის შესახებ, თუ რა საერთო და განმასხვავებელი ნიშანი აქვს ბრბოსა და ხროვას და რაოდენ საშიშია საზოგადოებისათვის ერთი და მეორეც. მოსწავლეების ყურადღებას მიიქცევს ცნობილი ამერიკელი ფსიქოლოგის სტენლი მილგრემის კვლევები, რომლის ძირითად არსს ძალაუფლების ფსიქოლოგია წარმოადგენს. მეცნიერის ჩატარებული ცდების შედეგებმა უჩვენეს, რომ ადამიანების საკმაოდ მნიშვნელოვანი პროცენტი მზადაა ავტორიტეტად მიჩნეული პიროვნების ბრძანებით ყველაფერში, სრულიად დაუშვებელშიც კი, დაემორჩილოს მას. მოსწავლეებმა სტენლი მილგრემისა და გუსტავ ლეონის ზოგადი მეცნიერული დასკვნები უნდა დაუკავშირონ შესწავლილი ნაწარმოების პერსონაჟების მხატვრულ სახე-სიმბოლოებს (ციციკორეს, მარიტას, დათას, სოფიოს, ტოტას). მათ უნდა გამოიყენონ უცხო სიტყვათა განმარტებები.

პრეზენტაციების წარმოდგენის შემდეგ შეიძლება მოსწავლეებს შევავსებინოთ სქემები: შედარების მატრიცა ან ვენის დიაგრამა.

მახასიათებლები	“მარიტა“	“ემშაკის ქვა“	„ამოდის, ნათდება!“
ჟანრი			
პერსონაჟის სქესი და ვინაობა, როლი და მდგომარეობა			
ნაწარმოებებს შორის რის მიხედვით ვაკეთებთ პარალელს			
რას გრძნობს ბრბო მოქმედების დასაწყისში			
რას გრძნობს ბრბო მოქმედების დასასრულს			

მასწავლებლის მიერ ვიდეოს ჩვენების( [https://www.youtube.com/watch?v=hpcst6\\_0jIQ](https://www.youtube.com/watch?v=hpcst6_0jIQ) მასის აზროვნება და ინდივიდი) შემდეგ გაიმართება დისკუსია და გააკეთდება დასკვნები: მასის ყოველი წარმომადგენელი ერთმანეთს ჰგავს, ისინი არაფრით არ განირჩევიან ერთმანეთისაგან. მასა შეიძლება განვსაზღვროთ, როგორც საშუალო ადამიანი – “მან”, რომელსაც დაკარგული აქვს თავისი ინდივიდუალობა. პიროვნება ადამიანური ინდივიდია, იგი სხვებისაგან გამოირჩევა თავისი ცნობიერებით და თვითცნობიერებით, ნიჭითა და უნარებით, აქტიურად იბრძვის საკუთარი “მე”-ს დასამკვიდრებლად.

გაკვეთილის ბოლოს მოსწავლეებმა უნდა შეაფასონ თავიანთი და თანატოლების წვლილი გაკვეთილის მსვლელობაში. ასე მივალწევთ ეროვნული სასწავლო გეგმით განსაზღვრულ შედეგებს. მოსწავლეები შეძლებენ საკუთარი თვალსაზრისის წარმოდგენას აუდიტორიის წინაშე. ისინი სწორად შეარჩევენ და გამოიყენებენ სტრატეგიებს ზეპირი გამოსვლის მოსამზადებლად. მოსწავლეები გაიაზრებენ, გაანალიზებენ და შეაფასებენ ტექსტებს (მხატვრული და არამხატვრული), რომლებიც შეიცავენ თვალსაზრისის ბრბოს ფსიქოლოგიაზე, მასასა და ინდივიდზე, პიროვნების არსზე, იმსჯელებენ კონკრეტულ საკითხებზე. მოსწავლეები მედეასივრცეში მოძებნილ საინფორმაციო ტექსტებს კარგად შეუსაბამებენ კონკრეტულ მიზანსა და აუდიტორიას, გაანალიზებენ მხატვრული ნაწარმოებების მნიშვნელოვანი ასპექტებს.

მოსწავლეებს განუვითარდებათ ინფორმაციის მიღების, დახარისხების, ანალიზის, შეფასების, კრიტიკული აზროვნების, დასკვნების გამოტანის, წაკითხულის მიმართ დამოკიდებულების გამოხატვის, თანამშრომლობის, დისკუსიისა და კამათის ხელოვნების უნარები. მედიაწიგნიერების თვალსაზრისით: მედიარესურსის კრიტიკული ანალიზის, სხვადასხვა მედიის მიერ გამოქვეყნებული ინფორმაციის სანდოობის, ანალიზისა და შეფასების; კრიტიკული და შემოქმედებითი აზროვნების, ინფორმაციის მოძიება-დახარისხების, ძირითადის გამოკვეთისა და დასკვნების გაკეთების უნარ-ჩვევები.

ამრიგად, მედიაწიგნიერების უნარი მოსწავლეებს ყველა საგნობრივ ჯგუფში, მათ შორის ქართული ენისა და ლიტერატურის გაკვეთილებზე, უნდა განუვითარდეთ. მათ უნდა შეძლონ როგორც ახალი სტილისა და მრავალგვარი ფორმის მულტიმედია ტექსტების აღქმა-გააზრება, ინტერპრეტირება, გამოყენება და შექმნა, ასევე მედეასამყაროში ორიენტირება, სწორი არჩევანის გაკეთება, ინფორმაციის „გაფილტვრა“ და მიღებული ინფორმაციის კრიტიკული შეფასება.

#### გამოყენებული ლიტერატურა:

1. ეროვნული სასწავლო გეგმა 2011-2016 წწ; საგნობრივი პროგრამა ქართულ ენასა და ლიტერატურაში.
2. მოქმედი სასკოლო სახელმძღვანელო მე-8 კლასი ავტ: ვახტანგ როდონაია, ნინო ნაკუდაშვილი, ავთანდილ არაბული, მარინე ხუციშვილი (გვ.199-244)
3. <http://cdi.org.ge/ge/page/id/10/wignebi> სამოქალაქო განვითარების ინსტიტუტი

#### რეზიუმე

მედიაწიგნიერება ხელს უწყობს მოსწავლეთა მრავალმხრივ განვითარებას. მათ უნდა შეძლონ მულტიმედია ტექსტების აღქმა-გააზრება, ინტერპრეტირება, გამოყენება და შექმნა, ინფორმაციის „გაფილტვრა“ და მიღებული ინფორმაციის კრიტიკული შეფასება.

ნაშრომში წარმოდგენილია გამჭოლი კომპეტენციების განვითარებაზე ორიენტირებული გაკვეთილის დაგეგმვა, რომელიც მოსწავლეებს დაეხმარება მედიარესურსის კრიტიკული ანალიზის, კრიტიკული და შემოქმედებითი აზროვნების, ინფორმაციის მოძიება- დახარისხების, ძირითადის გამოკვეთისა და დასკვნების გაკეთების უნარ-ჩვევების განვითარებაში.

**Ia Chinchaladze** - Kutaisi №40 public school certified teacher

#### Competencies through (medeatsignierebis) development

#### Georgian language and literature lessons

#### Abstract

Media literacy facilitates to improve multilateral development of students. They should be able to understand, to interpret, to create and to use multimedia texts, at the same time they should “select” the information and make a critical evaluation of this information.

This work represents how to plan the lesson which is based on the development of clear competencies. It helps my students to improve critical analyze of Media Resources. At the same time it helps students to develop critical and creative thinking, information retrieval, sorting, highlights and sum up skills.

მარიამ ჩოხარაძე - ბათუმის შოთა რუსთაველის სახელმწიფო უნივერსიტეტი

### სუბსტანტიური მსაზღვრელის სწავლების ზოგიერთი საკითხი თურქულენოვან ჯგუფებში

ქართული ენა სტრუქტურულად რთულია. ამას ნათლად ვგრძნობთ, როცა არაქართულ აუდიტორიასთან გვაქვს საქმე. ბილინგვური სწავლების დროს წარმატების მიღწევა წარმოუდგენელია ორი ენის (მშობლიური და მეორე ენის) სტრუქტურული და ენობრივი თავისებურებების გათვალისწინების გარეშე. საკითხს შედარებით მარტივად ვწყვეტთ, როცა ორი ენის მსგავს კატეგორიებზე თუ ენობრივ მოვლენებზე გვიწევს საუბარი. სირთულეს კი ვაწყდებით მაშინ, როცა არაქართველს მისი ენისგან განსხვავებულ წესებს ვუხსნით (კიკვაძე, 2015: 178).

თურქულენოვან ჯგუფებთან მუშაობისას მნიშვნელოვან სირთულეს ქმნის სუბსტანტიური მსაზღვრელის სწავლება.

თურქულში მსაზღვრელ-საზღვრულის მიმართება კარგად არის გამოხატული იზაფეთით. იზაფეთი ეწოდება შესიტყვებას, რომელშიც ორი არსებითი სახელი მსაზღვრელის და საზღვრულის მნიშვნელობით არის დაკავშირებული. ძირითადად გამოიყოფა სამი იზაფეთი (I იზაფეთი: **demir kapı**, II იზაფეთი: **oturma odası**, III იზაფეთი: **Babamın annesi**) (გოცირიძე, 2003: 36-38; კვანტალიანი, ჯანაშია, 2009: 40-44).

ბუნებრივია, ჩვენი მიზანი არ არის იზაფეთის რაობის ძირეულად განმარტება, შევნიშნავთ მხოლოდ, რომ ქართულსა და თურქულში ერთნაირია ატრიბუტული მსაზღვრელის გადმოცემის საშუალებები (ზედსართავი სახელი: **დიდი** სახლი – **büyük ev**; გაარსებითებული ზედსართავი: **სასტუმრო** ოთახი – **misafir odası**; რიცხვითი სახელი: **ორი** კალამი – **iki kalem**; ნაცვალსახელი: **ჩემი** სახლი – **benim evim**), მაგრამ **განსხვავებულია** გამოხატვის ფორმა. კერძოდ, ქართულში ატრიბუტული მსაზღვრელის საზღვრულთან შეთანხმების საკითხს განსაზღვრავს, მსაზღვრელი სახელი ხმოვანფუძიანია თუ თანხმოვანფუძიანი.

ა. ხმოვანფუძიანი მსაზღვრელი: **პატარა** ბავშვი-ი, **პატარა** ბავშვი-მა, **პატარა** ბავშვი-ს... (მსაზღვრელი ფუძის სახითაა, არ დაირთავს ბრუნვის ნიშნებს);

ბ. თანხმოვანფუძიანი მსაზღვრელი: **ახალი** გაზეთ-ი, **ახალმა** გაზეთ-მა, **ახალ** გაზეთ-ს (ბრუნვის ნიშნებს დაირთავს ორივე, მსაზღვრელიცა და საზღვრულიც).

ქართულისაგან განსხვავებით, თურქულში ატრიბუტული მსაზღვრელი (როგორც ხმოვანფუძიანი, ისე თანხმოვანფუძიანი) საზღვრულთან ფუძის სახით გვხვდება: **küçük çocuk**. ასევე **მოთხრობითი, მიცემითი და ა.შ.** ასევე **yeni gazete** და სხვა. ე.ი. მსაზღვრელ-საზღვრულს არ დაერთვის ნიშნები. თუმცა ზოგიერთ თურქულ ატრიბუტულ მსაზღვრელიან ფორმას ქართულად გადათარგმნისას ნათესაობით ბრუნვაში ჩასმული სუბსტანტიური მსაზღვრელი ცვლის (Çimke, 2012: 176). მაგალითად: **Ahşap kaşık** - ხ-ის კოვზი, **diş doktor** – კბილ-ის ექიმ-ი, **Plastik bardak** – წყლ-ის ჭიქა... დასახელებულ მაგალითებში **Ahşap, diş, Plastik** ატრიბუტული უნიშნო მსაზღვრელებია, რომელთაც ქართულში ნათესაობითბრუნვიანი სუბსტანტიური მსაზღვრელი შეესაბამება: **ხ-ის, კბილ-ის, პლასტმას-ის**

რაც შეეხება სუბსტანციურ მსაზღვრელს, თურქულში იგი შეიძლება იყოს ფუძის სახითაც (**Demir Kapı**) და ნათესაობით ბრუნვაშიც (ნიშნები: თანხმოვანფუძიანებთან **-ın, -in, -un, -ün**; ხმოვანფუძიანებთან **-nın, -nin, -nun-, -nün**) (**okul-un** haritası). მსგავსად ქართულისა, იგი გამოხატავს: ა. კონკრეტულ კუთვნილებით-დანაშინულებით ურთიერთობას (**babam-in** odası); ბ. ნათესაურ კავშირს (**Hasanin annesi**); გ. თანამდებობრივ, იერარქიულ ურთიერთობებს (**okul-un müdürü**), ნაწილის მთელთან მიმართებას (**oda-nın** kapısı).

ქართული ენის შესწავლით დაინტერესებული თურქისთვის გაუგებარია, რატომ ვამბობთ: „**ბათუმ-ის** სახელმწიფო უნივერსიტეტი“, როცა თურქულ შესიტყვებაში – „**Batum Devlet Üniversitesi**“ – მსაზღვრელი სიტყვა **Batum** ფუძის სახითაა. ამის ასახსნელად აუცილებელია გრამატიკულ მასალაზე მუშაობაც, ცხადია, შესაბამისი დოზით: ქართული ენის შემსწავლელს უნდა გავაგებინოთ,

რომ ქართულში არსებითი სახელით გადმოცემული სუბსტანტიური მსაზღვრელი, რომელიც გამოხატავს კუთვნილებით-დანიშნულებით ურთიერთობას ან მიუთითებს მასალაზე, ყოველთვის დგას ნათესაობით ბრუნვაში. ცხადია, უფრო მოხერხებულია პარალელური მაგალითების მოყვანა:

ა) მსაზღვრელი გამოხატავს კუთვნილებით-დანიშნულებით ურთიერთობას:

თურქეთ-ის დედაქალაქი (Türkiyen-in Başkent-i); საქართველო-ს დედაქალაქი (Gürgistan-in Başkent-i); თბილის-ის უნივერსიტეტი (Tiflis Universites-i); ანკარ-ის უნივერსიტეტი (Ankara Universites-i); რუსთაველ-ის პროსპექტი (Rustaveli caddes-i); თაქსიმ-ის მოედანი (Taksim meydan-i); ზამთრ-ის პეიზაჟი (Kış manzaras-i); დედაჩემ-ის ოთახი (Annem-in odas-i); მამაჩემ-ის ავტომობილი (babam-in arabas-i); თამარ-ის დეიდა (Tamar-in teyzes-i); ჰასან-ის დეიდა (Hasan-in amcas-i); სასტუმრო-ს დირექტორი (otel-in müdür-ü); ოთახ-ის ფანჯარა (odan-in penceres-i)...

ჰასან-ის მამ-ის ნათესავეები (Hasan-in babasının akrabalar-i); მამაჩემ-ის ამხანაგ-ის ავტომობილ-ის გასაღები. (Babam-in arkadaşın arabanın anahar-i).

ბ) გამოხატავს მასალას, ნივთიერებას:

ქვ-ის სახლი (taş ev); ოქრო-ს საათი (Altın saat); ხ-ის სახლი (Ahşap ev); რკინ-ის კარი (Demir Kapı)...

გ) გამოხატავს დანიშნულებას:

კბილ-ის ექიმი (diş doctor-u); ტანსაცმლ-ის კარადა (elbise dolab-i); ჩა-ის კოვზი (Çay kaşığı) ტყავ-ის ქარხანა (Deri fabrikası)

მოყვანილი მაგალითებიდან ჩანს, რომ ქართულში ნათესაობით ბრუნვაში მდგარი სუბსტანტიური მსაზღვრელებითაა გადმოცემული თურქულის I, II, III იზაფეტური კონსტრუქციები და იზაფეტური ჯაჭვიც, მიუხედავად იმისა, როგორი სემანტიკისაა მსაზღვრელი. თურქულისაგან განსხვავებით, ქართულში საზღვრულს სპეციალური ნიშანი (ბრუნვის ნიშნის გარდა) არ გააჩნია.

ქართულ და თურქულ ენებში ერთნაირია მსაზღვრელ-საზღვრულის წყობა: პირდაპირი (didı sakhlı – büyük ev) და შებრუნებული (sakhlıdidi – evbüyük). „ქართულის მსგავსად თურქულშიც მსაზღვრელ-საზღვრული უშუალოდ კი არ მოჰყვება ერთმანეთს, არამედ ისინი გათიშულია სხვაერთი ან რამდენიმე სიტყვით. მაგალითად, **Dedemin büyük bahçeli evi – babuaçemis did ezoianı saxlı**“ (Çimke, 2012: 176). ორივე ენისთვის ძირითადია პირდაპირი წყობა, შებრუნებული წყობა კი შედარებით იშვიათია.

თურქულენოვან ჯგუფებში სუბსტანტიური მსაზღვრელის სწავლების სტრატეგიებზე საუბრისას ორი ენის ბუნების გათვალისწინება აუცილებელია და, ამასთან, საჭიროა მასალის მარტივ და რთულ კომპონენტებად დაყოფა და შესაბამის ეტაპებზე განაწილება. ცხადია, დიდი მნიშვნელობა აქვს გრამატიკული მასალის შერჩევას. და ამ მასალასთან დამოკიდებულების სტრატეგიას, ანუ, როგორც პრაქტიკა ადასტურებს, ყოველი ახალი მიწოდებული მასალა უნდა იყოს მარტივი და გასაგები; ყოველი შემდეგი ნაბიჯი უნდა ეყრდნობოდეს ადრე შეთვისებულ მასალას; თანდათან უნდა იზრდებოდეს დავალებისა და მასალის სიძნელე (მელიქიძე, ქირია, 2006:19).

სუბსტანტიური მსაზღვრელის სწავლებისას მნიშვნელოვანია ყურადღების გამახვილება ისეთ კომპონენტებზე, როგორცაა ა) კუთვნილება, ბ) მასალა, გ) დანიშნულება. ამჯერად სწორედ ამ საკითხზე შევჩერდებით და აქვე შევნიშნავთ, რომ მზა ფორმულებისა და სქემების გამოყენება ერთ-ერთი მნიშვნელოვანი ფაქტორია სწავლების პროცესში. ცხადია, „მზა ფორმები“ არ ნიშნავს მხოლოდ მსაზღვრელ-საზღვრულის წყვილთა გაზეპირებას. აუცილებელია ისეთი სავარჯიშოებზე მუშაობა, რომელიც საშუალებას მისცემს მოსწავლეს, გაიაზროს და დააკვირდეს სიტყვათა მნიშვნელობებს და აირჩიოს სწორი ფორმა. ამ შემთხვევაში ზემოთ გამოყენებული მაგალითები შეიძლება შემდეგნაირად დავაჯგუფოთ:



**ა) კუთვნილების გამოხატვა:**

ჩვენი	უნივერსიტეტი
თბილისი	
სახელმწიფო	

ახალი	პროსპექტი
გრძელი	
რუსთაველი	

ახალი	დირექტორი
მკაცრი	
სასტუმრო	

ლამაზი	დედაქალაქი
საქართველო	
მოზიმი	

**ბ) მასალის გამოხატვა:**

ქვა	კედელი
მაღალი	
მყარი	

ოქრო	საათი
სამი	
ჩემი	

ორსართულიანი	სახლი
ხე	
მწვანე	

დახურული	კარი
ღია	
რკინა	

**გ) დანიშნულების გამოხატვა:**

მაღალი	ექიმი
დინჯი	
კბილი	

პატარა	კოვზი
ჩაი	
გატეხილი	

ტყავი	ქარხანა
დიდი	
ახალი	

დიდი	კარადა
ტანსაცმელი	
თეთრი	

ამ ფორმათა გამოყენებას ააქტიურებს აგრეთვე შესაბამისი სიტუაციების გათამაშება, როცა ხდება კონკრეტული ინფორმაციების მიწოდება საკუთარი თავის, საცხოვრებელი ადგილის, საქმიანობის, ასაკის, ინტერესის... შესახებ. ამ შემთხვევაშიც ამოცანა შეიძლება რამდენიმე ეტაპად განხორციელდეს. მაგალითად, შეიძლება მოსწავლეებს მივაწოდოთ ტექსტი და მოვთხოვოთ ნათესაობითის ფორმების მონიშვნა ან ამოწერა (მიზანშეწონილია ამოცანის გართულება - სუბსტანტიური მსაზღვრელების დაჯგუფება კუთვნილების, მასალის, დანიშნულების მიხედვით):

ჩემი ოჯახი დიდია. ბაბუა, ბებია, მამა, დედა, ჩემი და, ჩემი ძმა და მე. ბებია და ბაბუა მოხუცები არიან. ისინი არ მუშაობენ, პენსიონერები არიან. დედაჩემი არის კბილის ექიმი. ის საავადმყოფოში მუშაობს, 45 წლისაა. მამაჩემი ქარხნის დირექტორია. ის 50 წლისაა. მას გიორგი ჰქვია, დედაჩემს კი - ელენე. ჩემი და სკოლის მოსწავლეა. ის ძალიან ჭკვიანია, მაგრამ ცოტა ზარმაცია. მას მარიამი ჰქვია. ჩემი ძმა ადვოკატია. ის 23 წლისაა. მაღალი, შავგვრემანი და სიმპათიურია. მე მქვია თეა. მე უნივერსიტეტის სტუდენტი ვარ, ქართული ენისა და ლიტერატურის ფაკულტეტზე ვსწავლობ. ჩვენ ბათუმში ვცხოვრობთ. ჩვენი მისამართია გორგასლის №17.

მნიშვნელოვანია მონიშნული ფორმების გამეორება დამახსოვრების მიზნით. საზოგადოდ კი აღნიშნული მეთოდი ეფექტურია საკითხის უკეთ გაგებისთვის. კერძოდ, იგი ხელს უწყობს ტექსტზე დამოუკიდებლად ელადმუშაობისა და კითხვის უნარ-ჩვევების განვითარებას, გააზრებულ კითხვას, მნიშვნელოვანი ინფორმაციის ამოკრებასა და დახარისხებას და ა.შ.

მეორე ნაბიჯი იქნება ტექსტის „გადაწერა“ ისე, რომ აღწერილი იქნას საკუთარი საოჯახო ყოფა. ცხადია, შესრულებულ დავალებაშიც უნდა გამოიყოს სუბსტანტიური მსაზღვრელები (ამოცანის

გართულება შეიძლება იმით, რომ ტექსტის „გადაწერისას“ მოსწავლეს დაევალოს ნათესაობითის ფორმების შეძლებისდაგვარად მაქსიმალურად გამოყენება).

მესამე ნაბიჯი იქნება ცოცხალი დიალოგი. მოცემული თემის ფარგლებში დიალოგი შეეხება თითოეული მსმენელის ოჯახს, ნათესავებს, ცხოვრების დეტალებს. ჯგუფის აქტივობა გამოიხატება იმით, რომ ყურადღებით ისმენენ დიალოგს და ჩაინიშნავენ სუბსტანტიურ მსაზღვრელებს. ამავე კონტექსტში შეიძლება განვიხილოთ

დიალოგები სქემების გამოყენებით. მაგალითად:

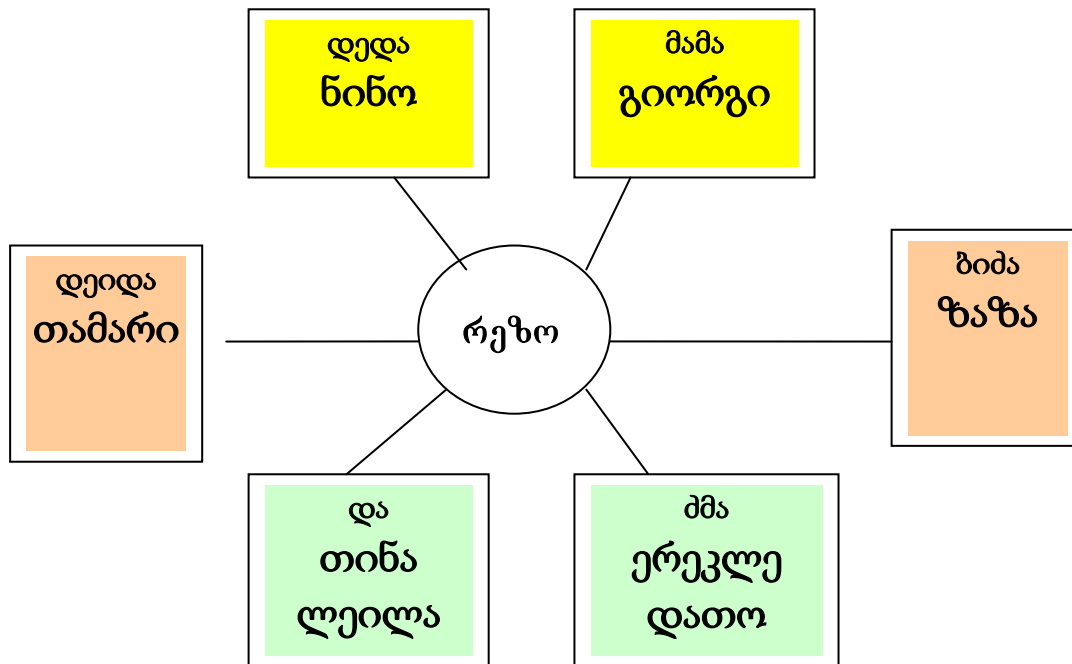

ამ შემთხვევაში დიალოგები სტანდარტულია:

- ვინ არის რეზოს დეიდა?
- რეზოს დეიდა არის თამარი.
- ვინ არის თინას და?
- თინას და არის ლეილა - და ა.შ.

აღნიშნული მასალაზე მუშაობისას არანაკლებ ეფექტურია სწავლა შეცდომების გასწორებით. ეს მეთოდი ენის შემსწავლელებს ეხმარება საკუთარი თუ სხვისი შეცდომების აღმოჩენასა და ადეკვატურად რეაგირებაში; ხელს უწყობს შეცდომების აღმოჩენისა და გასწორების უნარის ჩამოყალიბებას, ზრდის მოტივაციას და ავითარებს დამოუკიდებლად სწავლის უნარ-ჩვევებს. ამ მეთოდის მეშვეობით მოსწავლე სწავლობს აქტიურად, „კეთებით“. ამავე დროს, მოსწავლეებს უვითარდებათ სოციალურ-კომუნიკაციური უნარები: ზეპირი და წერიტი მეტყველება, თვითშეფასება, ურთიერთშეფასება, თანამშრომლობა“ (მირიანაშვილი... 2010 :68).

წარმოდგენილი მასალა მხოლოდ ნაწილია მეთოდოლოგიური პრინციპებისა. ცხადია, ამ შემთხვევაშიც მრავალი სირთულე იჩენს თავს, მაგრამ მთავარი ისაა, რომ სწავლების პროცესი ორიენტირებული იყოს პრაქტიკული ცოდნისა და შესაბამისად, აუცილებელი სამეტყველო უნარ-ჩვევების დაუფლებაზე.

### გამოყენებული ლიტერატურა:

1. **გოცირიძე, 2003:** გოცირიძე ი., თურქული ენის სახელმძღვანელო (დაწყებითი კურსი), თბილისი.
2. **კვანტალიანი, ჯანშია, 1999:** კვანტალიანი ე., ჯანშია ნ., თურქული ენის სახელმძღვანელო, თბილისი.
3. **კიკვაძე, 2015:** კიკვაძე მ., სუბსტანტიური მსაზღვრელის სწავლებისათვის თურქულენოვან ჯგუფებში, კრებული „ჰუმანიტარული მეცნიერებები ინფორმაციულ საზოგადოებაში-2“, გამომც. „ბათუმის შოთა რუსთაველის სახელმწიფო უნივერსიტეტი“, ბათუმი.
4. **მელიქიძე, ქირია, 2006:** მელიქიძე მ., ქირია ჭ., ქართული ენის გრამატიკის სწავლება, თბილისი.
5. **მირიანაშვილი... 2010:** მირიანაშვილი მ., ჩხენკელი გ., ჯაში ნ., ხატისაშვილი გ., გახელაძე გ., ლორთქიფანიძე ბ., ჩორგოლაშვილი პ., ბერიშვილი ლ., მახარობლიძე ნ., ფირცხალავა ე., დაწყებითი მასწავლებლის მეთოდური გზამკვლევი, თბილისი;
6. **Çimke H.**, Different systems of noun determination in Georgian and Turkish languages, Lekturer of Turkish and Georgian languages at the faculty of Humanities International Black Sea University, Tbilisi, 2012.

### რეზიუმე

ბილინგვური სწავლების დროს აუცილებელია ორი ენის (მშობლიური და მეორე ენის) სტრუქტურული და ენობრივი თავისებურებების გათვალისწინება, მითუმეტეს, როცა საქმე გვაქვს უცხოელისთვის ისეთ რთულ ფორმასთან, როგორცაა სუბსტანტიური მსაზღვრელი.

ნაშრომში, შესაბამისი მასალის მოხმობით, განხილულია სუბსტანტიური მსაზღვრელის სწავლების ზოგიერთი საკითხი. ყურადღება გამახვილებულია ისეთ კომპონენტებზე, როგორცაა თანმიმდევრული სწავლება, მზა ფორმულებისა და სქემების გამოყენება, ტექსტების „გადაწერა“, ცოცხალი დიალოგი და სწავლა შეცდომების გასწორებით.

**Mariam Chokharadze** - Batumi Shota Rustaveli State University

### Some issues of teaching substantial determinant in Turkish groups.

In the process of bilingual teaching it's important to foresee the structural and lingual characteristics of two languages (native and the second language), especially when we touch upon as difficult form as substantial determinant.

In this work it's examined some issues of teaching substantial determinant by calling up the corresponding material. Attention is directed to a such components as successive teaching; Using prepared formulas and schemes; „rewriting” texts; live dialogue and learning by the help of correcting the mistakes.

ლევან ჯინჯიხაძე - სოხუმის სახელმწიფო უნივერსიტეტი, ასოცირებული პროფესორი

### პრობლემური სწავლების რეალიზების გზები ქართული ენისა და ლიტერატურის გაკვეთილებზე

პედაგოგიკის განვითარების თანამედროვე ეტაპზე ყალიბდება სწავლების ახალი დიდაქტიკური სისტემა, რომელსაც უამრავი მომხრე ჰყავს მსოფლიოში. ეს არის განმავითარებელი სწავლების დიდაქტიკური სისტემა, რომელიც მრავალ განვითარებად ქვესისტემას მოიცავს. ამ სისტემის მნიშვნელოვანი მახასიათებელია სწავლების პროცესისადმი პრობლემური მიდგომა, მიზანი კი შემოქმედი პიროვნების ფორმირებაა. მოსწავლე პედაგოგიური ზემოქმედების პასიური ობიექტის პოზიციიდან გადადის სწავლების პროცესის სუბიექტში, ამ პროცესის აქტიური მონაწილის პოზიციაში. განმავითარებელი სწავლების დიდაქტიკურ სისტემაში განათლების ახალი შინაარსი გულისხმობს არა ცალკეული ფაქტების შეთვისებას, არამედ შემეცნებას ისეთი სტრუქტურებისა და სისტემებისა, რომლებიც ურთიერთდაკავშირებულნი არიან იდეებით, თეორიებითა და კანონებით. სიტყვა **პრობლემა** უცხო და ქართული ენის განმარტებით ლექსიკონებში განმარტებულია, როგორც რთული თეორიული ან პრაქტიკული საკითხი, რომელიც მოითხოვს გადაწყვეტას, შესწავლას, გამოკვლევას.

ს. ჯანაშიასა და სხვათა მიერ მითითებულია, რომ პრობლემაზე დაფუძნებული სწავლა არის მოსწავლეზე ორიენტირებული სწავლის სტრატეგია. მათი განსაზღვრით პრობლემაზე დაფუძნებული სწავლის პროცესში მოსწავლე გვევლინება არა მხოლოდ როგორც შემეცნებელი, არამედ როგორც პრობლემის გადაძქრელი, რომელიც ცდილობს პრობლემის გაგებას, ეძებს გამოსავალს და ამ პრობლემის მოგვარების საუკეთესო გზას [1, 5]. ჯ. ჯინჯიხაძის განმარტებით პრობლემური სწავლება არის მასწავლებლის საქმიანობა, რომელიც მოიცავს პრობლემური სიტუაციების სისტემის შექმნას, სასწავლო მასალის გადმოცემას მისი ახსნითა და მოსწავლეთა საქმიანობის შესაბამისი მართვით, სადაც მოსწავლეთა საქმიანობა ორიენტირებულია ახალი ცოდნის შეთვისებაზე, როგორც ტრადიციული, ასევე, სასწავლო პრობლემების დამოუკიდებელი დასმისა და მისი ამოხსნის გზით [2, 236].

**პრობლემური სიტუაცია** კი ეს არის დაბრკოლების სიტუაცია. მოსწავლის გონება ამ სიტუაციაში შეიძლება ჩავარდეს, როცა იგი დაბრკოლების წინაშე აღმოჩნდება. ამიტომ პრობლემური სიტუაციის ხელმძღვანელი და ორგანიზატორი მასწავლებელი უნდა იყოს. მასწავლებელი ამით შეუქმნის მოსწავლეს ინტელექტუალურ ინტერესს ახალი მასალისადმი და განავითარებს მის გონებრივ უნარს. სასწავლო პრობლემის ქვეშ ჩვენ გვესმის საკითხი (ხშირად – კითხვა), რომელიც უნდა ამოიხსნას დამოუკიდებელი ძალისხმევით და, რომელიც მიიყვანს მოსწავლეს ახალ ცოდნამდე ან მოქმედების ახალ ხერხამდე. პრობლემით მოცული ინფორმაციის სისრულის ხარისხი დამოკიდებულია იმაზე, თუ როგორი სახითაა ფორმულირებული პრობლემა – კითხვის, დავალებისა თუ ამოცანის. აქვე უნდა აღინიშნოს ისიც, რომ **პრობლემური სიტუაცია** და **სასწავლო პრობლემა** წარმოადგენს პრობლემური სწავლების ძირითად მდგენელებს, რომლებიც განიხილება როგორც ამ ორი საქმიანობის დიალექტიკური ურთიერთმოქმედება და ურთიერთკავშირი, სადაც თითოეულ მათგანს გააჩნია თავისი დამოუკიდებელი ფუნქციონალური სტრუქტურა. პრობლემური სწავლება ხასიათდება სამი ძირითადი ასპექტით: აუცილებელია სწავლა ეყრდნობოდეს ღიად დასმულ პრობლემურ შეკითხვებს; სასურველია მოსწავლეების მუშაობა მცირე ჯგუფებში; მასწავლებელი უნდა გვევლინებოდეს ხელშემწყობის, დამხმარეს, მრჩევლის როლში, რის შედეგადაც მოსწავლე აიღებს მეტ პიროვნულ პასუხისმგებლობას საკუთარ სწავლაზე და გახდება აქტიური შემეცნებელი. აქედან გამომდინარე, პრობლემური სწავლების მთავარ პედაგოგიურ-ფსიქოლოგიურ მიზანს წარმოადგენს: მოსწავლეთა აზროვნების, შესაძლებლობებისა და შემოქმედებითი უნარების განვითარება; მოსწავლეთა მიერ ცოდნისა და უნარების შეთვისება, რომლებიც უნდა გამოიყენებოდეს აქტიური ძიებისა და დამოუკიდებლად პრობლემის გადაჭრის პროცესში; მოსწავლის, როგორც აქტიური, შემოქმედებითი პიროვნების აღზრდა, რომელსაც

შეეძლება დაინახოს, დასვას და გადაჭრას არასტანდარტული პრობლემები; პროფესიული პრობლემური აზროვნების განვითარება, სადაც კონკრეტულ საქმიანობას გააჩნია თავისი სპეციფიკა.

როგორც ვხედავთ, **პრობლემური სწავლება** ეს ისეთი სწავლებაა, რომლის დროსაც ხდება ახალი ცოდნის მოპოვება და მოქმედების ახალი ხერხების ფორმირება, მოსწავლეთა გონების დამოუკიდებელი მუშაობის გზით. ასეთი სწავლების იდეის რეალიზაციისათვის კი დიდი მნიშვნელობა ენიჭება მოსწავლის აზროვნების ფსიქოლოგიური მექანიზმების გამოკვლევას. ფსიქოლოგები და პედაგოგიკის სპეციალისტები სწორად მიუთითებენ, რომ აზროვნება ჩაისახება მოქმედებაში და იგი თავისი არსით ქმედითი პროცესია. **პრობლემური გაკვეთილი** არის ისეთი გაკვეთილი, რომელზეც იქმნება პრობლემური სიტუაციები, ხდება პრობლემათა ჩამოყალიბება და გადაწყვეტა. პრობლემური სიტუაცია კი ეს არის სუბიექტისა და ობიექტის აზროვნებითი ურთიერთმოქმედების განსაკუთრებული სახე და ხასიათდება ისეთი ფსიქიკური მდგომარეობით, რომელიც მოითხოვს მოინახოს ახალი, სუბიექტისათვის ჯერ კიდევ უცნობი ცოდნა ან მოქმედების ხერხი. პრობლემური გაკვეთილის ლოგიკა იგება, როგორც კვლევითი ძიების ეტაპების ტრანსფორმირებული ლოგიკა: 1. მოსამზადებელი ეტაპი (ცოდნის გარკვეული მარაგისა და აზროვნების აუცილებელ ოპერაციათა დაგროვება); 2. პრობლემური სიტუაციების შექმნა, მისი აღქმა და გააზრება მოსწავლეთა მიერ (კითხვების დასმა, დავალების შეთავაზება, ექსპერიმენტის ჩატარება სავარჯიშოების სახით); 3. პრობლემის დასმა და მისი მიღება მოსწავლეთა მიერ; 4. ჰიპოთეზისა და მისი დასაბუთების ხერხების წამოყენება; 5. ძიების გეგმის შედგენა; 6. აუცილებელი ცოდნის აქტუალიზაცია, ძიება იმ სიახლისა, რომელიც უნდა მიემატოს აქტუალიზებულ ცოდნას, რათა ამოხსნას პრობლემა; 7. პრობლემური სიტუაციის ამოხსნა და გადაწყვეტა შესაძლო მიდგომების გამოყენებით (კოლექტიური; მასწავლებლის ხელმძღვანელობით; ჯგუფური ან დამოუკიდებელი, ინდივიდუალური); 8. შედეგების შემოწმება და განხილვა; 9. გამოტანილი დასკვნების სიმართლის არგუმენტირება [3, 60].

პრობლემური გაკვეთილის აგებისათვის მასწავლებელმა აუცილებლად უნდა გაითვალისწინოს პრობლემათა ორი ტიპი: **დახურული** და **ღია**. **დახურული პრობლემა** იმით ხასიათდება, რომ მისი ამოხსნისათვის ყველა მონაცემი არსებობს. მოსწავლისათვის საკმარისია შეასრულოს ლოგიკური გარდაქმნები, რომ მივიდეს ახალ ცოდნამდე. ასეთი სახის პრობლემები ხშირად გვაქვს ლიტერატურის გაკვეთილებზე. მაგალითისათვის ნაწარმოების მოქმედ პირთა დახასიათების საკითხიც კმარა. როგორც ვიცით, დიდი მნიშვნელობა აქვს დადებითი პერსონაჟების დახასიათებას. ამა თუ იმ მხატვრულ ნაწარმოებში მიმზიდველად და საინტერესოდ დახატულ პერსონაჟებს მოსწავლეებზე დადებითი ზემოქმედების ძალა აქვთ. ისინი მისაბამნი არიან მათთვის. მაგრამ აღმზრდელობითი თვალსაზრისით არანაკლებ მნიშვნელოვანია უარყოფითი პერსონაჟებიც. მათი მოქმედება მოსწავლეებში სიძულვილს იწვევს, მათში უარყოფითი ქმედებისადმი პროტესტის გრძნობა აღმოცენდება ხოლმე. ეს კი მოსწავლის პიროვნულ განვითარებაში არ შეიძლება დადებითი ფაქტორი არ იყოს [3, 61].

მხატვრულ ლიტერატურაში გვხვდება არათანმიმდევრული ხასიათის მქონე პერსონაჟებიც, რომლებიც ზოგჯერ დადებით თვისებებს ავლენენ, ზოგჯერ – უარყოფითს. ამ რთულ სახეთა დახასიათება პედაგოგიურ პროცესში იძლევა დაკვირვების, ანალიზის, სინთეზის, განზოგადების, ძიების, კრიტიკული მიდგომის უნარისა და ლოგიკური აზროვნების განვითარებისათვის შესაფერისი სიტუაციების შექმნის საშუალებას. მოსწავლეს შეიძლება მიეცეს, მაგალითად, ასეთი სახის დავალება: „შეადარეთ ერთმანეთს, როგორ ახასიათებს ლიტერატურულ პერსონაჟს ავტორი და როგორ ახასიათებს პერსონაჟი საკუთარ თავს. გამოიტანეთ სათანადო დასკვნა!“ პრობლემური სიტუაციები შეიძლება შეიქმნას როგორც ინდივიდუალური, ისე შედარებითი და ჯგუფური დახასიათების სწავლებისას. აქ შესაძლოა მოსწავლეთა გონებრივ-ლოგიკური გარდაქმნების შედეგად ერთი პერსონაჟის დახასიათებიდან მეორე პერსონაჟის დახასიათებაზე გადასვლა.

**ღია პრობლემა** ხასიათდება იმით, რომ მოსწავლეს არ ძალუძს მისი ამოხსნა მხოლოდ იმ ცოდნის ბაზაზე, რომელიც მას გააჩნია. მისთვის აუცილებელია ახალი ცოდნის, მოქმედების ახალი ხერხების ძიება. პრობლემის ტიპის შერჩევა დამოკიდებულია გაკვეთილის დიდაქტიკურ მიზანზე. ახალი

მასალის შეთვისება თხოულობს ღია პრობლემას, ხოლო განზოგადება, სისტემატიზაცია – დახურულს. მოსწავლეები გარკვეული გამოცდილებისა და მიღებული ცოდნის გააზრების საფუძველზე იძლევიან სავარაუდო მოსაზრებებს, განაზოგადებენ ადრე მიღებულ ცოდნას, ავლენენ მიზეზებს, ხსნიან მის წარმოშობას, არჩევენ უფრო რაციონალურ ვარიანტს პრობლემური სიტუაციის გადასაწყვეტად. პრობლემური გაკვეთილის დაგეგმვისას მასწავლებლის მიერ აუცილებლად გასათვალისწინებელია შემდეგი დიდაქტიკური პირობები, რომელთა დაცვა ასეთ გაკვეთილს გაცილებით უფრო ეფექტურს გახდის: 1. მოსწავლეებში გარკვეული ცოდნისა და გონებრივი მოქმედების ხერხების დომინანტობა; 2. პრობლემური ამოცანების ადეკვატურობა სასწავლო მასალის შინაარსსა და ლოგიკასთან, მოსწავლის გონებრივ შესაძლებლობებთან; 3. ცოდნის შეთვისების ინფორმაციულ-რეპროდუქციული და პრობლემური გზების გონიერი შეხამება-შერწყმა; 4. მუშაობის კოლექტიური, ჯგუფური, ინდივიდუალური ფორმების მოქნილობა.

პრობლემური სწავლების პროცესში ქართული ენისა და ლიტერატურის გაკვეთილებზე მასწავლებლის მიერ აუცილებელია და სასურველი გამოიყენებოდეს სწავლების **პრობლემურ-ძიებითი** მეთოდები. პრობლემურ-ძიებითი მეთოდები ეფექტურად გამოიყენება სასწავლო პროცესში თვალსაჩინო, ვერბალურ და პრაქტიკულ მეთოდებთან ერთად. ამასთან კავშირში საჭიროა, განვიხილოთ ისეთი მეთოდებიც, როგორებიცაა: სასწავლო მასალის პრობლემურობის წინ წამოწევა; პრობლემურ-ძიებითი და ევრისტიკული საუბრები; პრობლემურ-ძიებითი ტიპის თვალსაჩინო მეთოდები; ძიებითი სახის პრაქტიკული სამუშაოების ჩატარება და სხვ. [4, 37]. აქედან გამომდინარე შეიძლება გვქონდეს პრობლემური სწავლების სამი ფორმა: **მასალის პრობლემური გადმოცემის (თხრობის), ერთობლივი სწავლების და კვლევით-შემოქმედებითის**.

1. **მასალის პრობლემური გადმოცემის (თხრობის) მეთოდის** გამოყენებისას, მასწავლებელი ამტკიცებს, განაზოგადებს, აანალიზებს ფაქტებს და მიმართავს მსმენელთა აზროვნებას თავისაკენ, რათა გახადოს ის კიდევ უფრო ეფექტური და შემოქმედებითი. ამ მეთოდის გამოყენებისას მასწავლებელი ვალდებულია მოსწავლეების წინაშე შექმნას პრობლემური სიტუაციები, დასვას კითხვები და უჩვენოს სასწავლო პრობლემების გადაჭრის გზები, უბიძგოს მოსწავლეებს დამოუკიდებელი შემეცნებითი საქმიანობისაკენ. ამით იგი გზას უღობავს წინააღმდეგობრიობის წარმოქმნას. მოცემულ მომენტში მოსწავლეთა დამოუკიდებლობა შეიძლება არც თუ ისე მაღალი იყოს. ისინი მხოლოდ თვალყურს ადევნებენ ძიებით პროცესს, რომელსაც ეწევა მასწავლებელი და, რომელიც არა მხოლოდ აცნობებს ფაქტებს და აკეთებს დასკვნებს, მაგალითად, ახსნით-ილუსტრაციული მოთხრობის მიხედვით, არამედ განიხილავს და უჩვენებს მოსწავლეებს როგორ იაზროვნონ, ქმნის ძიებით ატმოსფეროს. ამ მეთოდის არსი იმაში მდგომარეობს, რომ გვიჩვენოს პროცესის მეცნიერული შემეცნების ნიმუში: მოსწავლეები თვალყურს ადევნებენ პრობლემური საკითხის ლოგიკურ გადაწყვეტას, ეცნობიან მეცნიერული აზროვნების მეთოდებსა და საშუალებებს.

2. პრობლემური გადმოცემის მეთოდი ორგანულად უკავშირდება **ერთობლივი სწავლების** მეთოდს – ეს არის **ძიებითი საუბარი**. ძიებითი საუბარი პრობლემური სწავლების ყველაზე უფრო გავრცელებული მეთოდია, რომელიც უმეტესწილად გამოიყენება სასწავლო პროცესში. ამ მეთოდის გამოყენების შემთხვევაში გაცილებით უფრო ეფექტური ხდება მოსწავლეთა დამოუკიდებელი და შემოქმედებითი აზროვნება. პედაგოგიურ ლიტერატურაში ამ მეთოდს ზოგჯერ **ნაწილობრივ-ძიებით** ანუ **მცირე-ძიებით** მეთოდსაც უწოდებენ. მთავარია მოსწავლეებმა იცოდნენ არა მხოლოდ ფაქტების განზოგადება, არამედ მათი მტკიცე და საფუძვლიანი გამოყენება ცოდნის ათვისება-დაუფლებაში. ნაწილობრივ-ძიებითი ანუ ევრისტიკული მეთოდების გამოყენების არსი იმაში მდგომარეობს, რომ მასწავლებელი ანაწევრებს სასწავლო პრობლემურ დავალებას ქვეპრობლემებად, ხოლო მოსწავლეები ნაბიჯ-ნაბიჯ ძიების გზით წყვეტენ მას. თითოეული ნაბიჯი წარმოადგენს მოსწავლის შემოქმედებით საქმიანობას, მაგრამ პრობლემის მთლიანი გადაჭრა ამ შემთხვევაში არ ხდება. სხვაგვარად რომ ვთქვათ, ეს მეთოდი შედგება ურთიერთმაკავშირებელი კითხვებით და ემსახურება პრობლემური საკითხის, დავალების ან ამოცანის ეტაპობრივ გადაწყვეტას, რომელიც ხორციელდება ევრისტიკული საუბრის გზით.

3. ქართული ენისა და ლიტერატურის გაკვეთილებზე **კვლევითი** მეთოდების გამოყენებისას მოსწავლეებს ეძლევათ შემეცნებითი სახის დავალება, რომელსაც ისინი წყვეტენ შერჩეული მეთოდების საშუალებით დამოუკიდებლად. ასეთი სახის დავალება გვთავაზობს მოსწავლეთა დამოუკიდებელი სასწავლო-შემეცნებითი საქმიანობის მთლიან ციკლს: ინფორმაციების შეგროვება და მათი ანალიზი; საკვლევი საგნის (თემის) კონცეპტუალური გააზრება; სასწავლო პრობლემების დასმა და მათი გადაჭრა; გადაწყვეტილების გადამოწმება; ახალი ცოდნის გამოყენება პრაქტიკაში.

კვლევითი მეთოდები ემსახურება იმას, რომ მოსწავლეები დამოუკიდებლად ჩაწვდნენ წამყვან იდეებსა და ცნებებს, დამოუკიდებლად დაგეგმონ თავიანთი კვლევები და ივარაუდონ შესაძლო შედეგები, ანუ მოკლედ რომ ვთქვათ, განუვი-თარდეთ შემოქმედებითი უნარ-ჩვევები. ამასთან, ისინი ეუფლებიან მეცნიერული აზროვნების მეთოდებს და იღებენ კვლევით-შემოქმედებითი საქმიანობის გამოცდილებას. აქედან გამომდინარე, კვლევითი მეთოდების ძირითადი ფუნქციებია: შემოქმედებითი ძიების ორგანიზება და ცოდნის გამოყენება; მეცნიერულ-შემეცნებითი მეთოდების დაუფლება საქმიანობრივ-ძიებით პროცესში; ინტერესთა ფორმირება და მოთხოვნილება შემოქმედებითი საქმიანობისადმი.

ქართული ენისა და ლიტერატურის გაკვეთილებზე, სწავლების პროცესში **პრობლემურ-ძიებით** მეთოდებთან ერთად აქტიურად შეგვიძლია გამოვიყენოთ თვალსაჩინოებების საშუალებებიც, რომელებიც ემსახურება ამა თუ იმ პრობლემური თემის (საკითხის) უკეთ გაშუქებასა და დამახსოვრებას. ხოლო ექსპერიმენტული დავალებების მიცემა იწვევს პრობლემური სიტუაციების შექმნას გაკვეთილზე. თანამედროვე დიდაქტიკა ყველაზე უფრო მეტად მოითხოვს **თვალსაჩინო საშუალებების** გონივრული გამოყენების მრავალვარიანტულობას, რომელიც იძლევა საშუალებას განმავითარებელი ეფექტურობის თვალსაზრისით მიღწეულ იქნას შედეგი საგანმანათლებლო-აღმზრდელობით საქმიანობაში. მისი ძირითადი მიზანია სწავლება გახადოს ადვილი, ეფექტური და მიმზიდველი. აღნიშნული მეთოდი აძლევს ორიენტირს მასწავლებლებს, რომ შესაბამისი თვალსაჩინო საშუალებების გამოყენებით განუვითარონ მოსწავლეებს აბსტრაქტული აზროვნება. სწავლების თვალსაჩინო მეთოდების განსაკუთრებულობა იმაში მდგომარეობს, რომ ისინი მჭიდროდ უკავშირდებიან ზემოთ აღნიშნულ მეთოდებს. ეს ურთიერთკავშირი მომდინარეობს იქიდან, რომ ობიექტური რეალობის შეცნობის დიალექტიკური გზა გვთავაზობს ცოცხალი ჭვრეტის, აბსტრაქტული აზროვნებისა და პრაქტიკის ერთიანობაში, ერთ მთლიანობაში გამოყენებას.

#### ლიტერატურა:

1. ს. ჯანაშია, მ. წერეთელი, თ. ბერძენიშვილი და სხვ. პრობლემაზე დაფუძნებული სწავლა. მეთოდოლოგიური სახელმძღვანელო სასკოლო სახელმძღვანელოების ავტორებისათვის. ეროვნული სასწავლო გეგმებისა და შეფასების ცენტრი. თბ., 2008.
2. ჯ. ჯინჯიხაძე. თანამედროვე პედაგოგიური ტექნოლოგიები. თბ., 2012.
3. ლ. ჯინჯიხაძე. ქართული ენისა და მათემატიკის საგანთაშორისი კავშირების ზოგიერთი ასპექტი. თბ., 2000.
4. ლ. ჯინჯიხაძე. ქართული ენისა და ლიტერატურის დაწყებითი კურსის სწავლების მეთოდოლოგია და ტექნოლოგია. თბ., 2014.

### რეზიუმე

სტატიაში წარმოჩენილია პრობლემური სწავლების მნიშვნელობა და არსი ქართული ენისა და ლიტერატურის გაკვეთილებზე. ამ მიზნით სტატიაში გაანალიზებულია, უპირველეს ყოვლისა, პრობლემური გაკვეთილის აგების ორი ტიპი: დახურული და ღია. ასევე განხილულია პრობლემური სწავლების შემდეგი მეთოდები და საშუალებები, როგორებიცაა პრობლემურ-ძიებითი, ევრისტიკული, მასალის პრობლემური გადმოცემის, კვლევითი, პრობლემური თხრობის და ა. შ. ასევე წარმოჩენილია პრობლემური სწავლების ფორმები. პრობლემური სწავლების აღნიშნული მეთოდ-ხერხები და საშუალებები ქართული ენისა და ლიტერატურის გაკვეთილებზე გამოიყენება მოსწავლეებში არა მხოლოდ ახალი მასალის ასათვისებლად, არამედ ემსახურება ცოდნის კიდევ უფრო გაღრმავება-განმტკიცების საქმეს.

**Levan Jinjikhadze** - Sukhumi State University, Associate Professor

### **The ways of realization of problematic teaching on the Lessons of Georgian Language and Literature**

#### summary

In this article the essence and meaning of problematic teaching is shown on the Lessons of Georgian Language and Literature. For this purpose in this work firstly are analyzed two types of construction of problematic lesson: closed and opened types. The following methods and meanings of problematic teaching are also viewed, such as: problematic-searching, method heuristic, problematic transferring of material, research, problematic narrating and etc. There are also given the forms of problematic teaching. The above mentioned methods and means of problematic teaching on the Lessons of Georgian Language and Literature are applied not only for better understanding the new materials, but it serves for deepening and strengthening of pupils knowledge.



**ნელი ჭამპურიძე** - საქართველო, სსიპ-გორის სახელმწიფო სასწავლო უნივერსიტეტის სრული პროფესორი, ფილოლოგიის მეცნიერებათა კანდიდატი  
**მეგი ბიბილური** - პოლონეთი, ადამ მიცკევიჩის უნივერსიტეტი, განათლების ფაკულტეტის დოქტორანტი

### თანამედროვე ტექნოლოგიების გამოყენება მხატვრული ლიტერატურის სწავლებაში

ჩვენს ქვეყანაში მიმდინარე საგანმანათლებლო რეფორმა მიზნად ისახავს მაღალკადემიურ, მაღალრეიტინგული და პოპულარული უნივერსიტეტის შექმნას. ამიტომაც საუნივერსიტეტო განათლების წინაშე მრავალი საჭირობოროტო ამოცანა დგას. გამოვყოფდით დემოკრატიისა და ჰუმანიზმის იდეალებზე ორიენტაციას, რომელიც აუცილებელია სამოქალაქო საზოგადოების არსებობისა და განვითარებისათვის. პიროვნების ინტერესებისა და შესატყვისი უმაღლესი განათლების მიღების მოთხოვნათა დაკმაყოფილება, პიროვნული პოტენციალის რეალიზება, შემოქმედება, უნარ-ჩვევების განვითარება, თანამედროვე მოთხოვნების შესატყვისი კომპეტენციის მქონე პირების მომზადება, შიდა და საგარეო შრომის ბაზარზე კურსდამთავრებულთა კონკურენტუნარიანობის უზრუნველყოფა, სასწავლო პროცესის წარმართვა თანამედროვე მოთხოვნათა შესაბამისად.

თანამედროვე ახალგაზრდობა სწრაფი ცვილილებებისა და ახალ-ახალი გამოწვევების ეპოქაში ცხოვრობს. ეკონომიკის გლობალიზაცია, მძლავრი საინფორმაციო ტექნოლოგიები, მკვეთრი ცვილებები დასქმების ბაზარზე და სხვა მრავალი ეპოქალური ტენდენცია პირდაპირ აისახება დღევანდელი უმაღლესი სასწავლებლების საქმიანობაზე, გარკვეული მიმართულებით უბიძგებს მას. უმაღლესი სასწავლებლის კურსდამთავრებული ალჭურვილი უნდა იყოს როგორც შესაფერისი განათლებით, აგრეთვე მოქნილი აზროვნებით, უნდა შეეძლოს კომპლექსური იდეების გაგება და წვდომა. ამისათვის თანამედროვე სასწავლებელი უნდა ცდილობდეს ეროვნული და სასწავლო პროგრამები ააგოს შემდეგი პრინციპებით:

- კრიტიკული აზროვნება, საკითხების მრავალმხრივ დამუშავება,
- სასწავლო მიზნების დამოუკიდებელი დასახვა.
- შემოქმედებითი მიდგომა;
- აქტიური თანამშრომლობა;
- ურთიერთალიარება და პატივისცემა;

სწორედ აღნიშნული პრინციპების დანერგვას ემსახურება თანამედროვე ტექნოლოგიების აქტიური გამოყენება ლექციებზე. ამისათვის საჭიროა სწორად შეირჩეს მიდგომა, სტრატეგია და მეთოდები – დიდი ქართველი განმანათლებელი ილია ჭავჭავაძე სამართლიანად შენიშნავს: „სკოლა, სასწავლებელი ორპირი ხმალია. ვნების მოტანაც შეუძლია და დიდი სიკეთისაც – ეს იმაზეა დამოკიდებული, თუ როგორ არის მოწყობილი და აგებული პროგრამა სწავლებისა“ [1,48]. მართლაც და არაფერია უფრო საშიშია ვიდრე ჩამორჩე თანამედროვე მსოფლიო პროცესებს. თავის სტატიაში: „თავისუფლება, პასუხისმგებლობა და დემოკრატიული სკოლა“ ამერიკელი სპეციალისტი ქერთის მერედითი აღნიშნავს: „პედაგოგები მუდამ ვფიქრობთ, რომ ჩვენი აღზრდილნი მომავლის გამოცდებს მომზადებულნი შეხვდნენ. გვსურს არა მხოლოდ „გადარჩნენ“, არამედ წარმატებულნი იყვნენ. გზა ბედნიერი და ნაყოფიერი ცხოვრებით გალიონ. დემოკრატიულ საზოგადოებაში შესაბამისი უნარ-ჩვევები და ცოდნა დასჭირდებათ. მათ საკუთარ თავზე უნდა აიღონ საქმე, ამოცანების გადაწყვეტას მრავალმხრივ და შემოქმედებითად მიუდგნენ“ [2-7].

გლობალიზაციის თანამედროვე პირობებში მშობლიური ლიტერატურის, როგორც ეროვნული ცნობიერების ძირითადი წყაროს მნიშვნელობა, შესწავლა და შენარჩუნება კიდევ უფრო მეტ აქტუალურობას იძენს. გლობალიზაცია საყოველთაო მოვლენაა, რომლის წარმოშობასაც ხელი შეუწყო მრავალნაციონალური კორპორაციების, საინფორმაციო ტექნოლოგიებისა და მასმედიის განვითარებამ. ბევრს მიაჩნია, რომ ამის შემდეგ მსოფლიო დაპატარავდა, ამის საპირისპიროდ შესაძლოა გაუმჯობესდა კიდევ. დე ლილოს რომანის - „ხიდის“ ერთ-ერთი გმირი, აღნიშნავს: „რა

უზარმაზარია ეს ქვეყანა, გვარწმუნებენ, რომ სულ უფრო პატარა ხდება. მაგრამ ეს ასე არაა. თანამედროვე ტექნოლოგიები კი არ აპატარაებენ მსოფლიოს, არამედ სულ უფრო დიდს ხდიან. მას ზრდიან სწრაფი თვითმფრინავები, რომლებიც მეტ სამუალებებს გვთავაზობენ და უფრო მეტად გვაკავშირებენ ერთმანეთთან.”[3-10]. კულტურათა ურთიერთგამდიდრება და ურთიერთშერწყმა ეროვნული სახის დაუკარგავად, მათი ინოვაცია და სხვა კულტურული ელემენტებით შევსება მრავალ ფეროვნად და საინტერესოდ წარმოგვიდგენს სამყაროს. ეროვნული მწერლობა, როგორც ისტორიული მეხსიერების შენარჩუნების ფორმა, დღეს კიდევ უფრო ღრმად შესწავლასა და შემეცნებას მოითხოვს. საუნივერსიტეტო განათლების საკრედიტო სისტემაზე გადასვლა, სასწავლო კურსების ახალი მოთხოვნების შესაბამისად დაგეგმვა, შესაბამის მრავალკომპონენტური სისტემის არსებობის პირობებში სწავლება სწავლების პროცესში ახალი ტექნოლოგიების ჩართვის აუცილებლობას იწვევს. ლიტერატურის ისტორიის სწავლებისას სასწავლო პროგრამით გათვალისწინებული მასალის მოწოდებისას კომპაქტდისკებზე არსებული მწერალთა ხელნაწერები, ტესტები, გამომხატურებები, პუბლიკაციები, წერილები, თანამედროვე კვლევის შედეგები, ბიბლიოგრაფია, ფოტო, აუდიო და ვიდეო მასალები თემატიკურად მიეწოდება აუდიტორიას, როგორც თვალსაჩინოება. სწავლების მეთოდი წარმოადგენს სტუდენტებთან პედაგოგის მუშაობის ხერხს, რომელის საშუალებას აძლევს მას, მოცემული დისციპლინა მაქსიმალურად ეფექტურად გადასცეს სტუდენტებს. სწავლების აქტიური მეთოდების გამოყენებით სასწავლო დისციპლინა ხდება უფრო ლოგიკური, საინტერესო და ადვილად ასათვისებელი. სწავლების აქტიურ და პროგრესულ მეთოდებს წარმოადგენენ ისეთი მეთოდები, რომლებიც საშუალებას აძლევს სტუდენტს, შედარებით მცირე ვადაში და შედარებით ადვილად დაეუფლოს ასათვისებელ ცოდნას.

ამჯერად, შევჩერდებით იმ მეთოდებსა და საშუალებებზე, რომლებიც ხელს შეუწყობს მხატვრული ლიტერატურის შესწავლასა და პოპულარიზაციას. ამდენად, უმაღლეს სასწავლებლებში საგნის სწავლებისათვის აუცილებელია განისაზღვროს პირობები, რომლებიც ხელს შეუწყობს მასალის სრულყოფილად ათვისებას და დისციპლინისათვის ადეკატურად მიიტანს აუდიტორიამდე. სწავლების პერიოდში გათვალისწინებულია ისიც, რომ ლექტორს მოუწევს საჩვენებელი მასალის დემონსტრირება; ლექტორი მუდმივად უნდა იყოს სტუდენტებთან კონტაქტში შეკითხვების დასმით, დიალოგის საშუალებით, რაც მთავარია, ის უნდა ახდენდეს იმის სტიმულირებას, რომ მსმენელს ჩამოუყალიბდეს თავისი დამოკიდებულება ამა თუ იმ მწერლის შემოქმედების მიმართ და წარმოადგენა შეექმნას იმ კრიტერიუმებზე, რომლის საშუალებითაც სტუდენტი აფასებს სასწავლო პროგრამებში გათვალისწინებულ კლასიკოს მწერალთა შემოქმედების ღირსებებსა და მნიშვნელობას თანამედროვეობისათვის.

სასწავლო მოქმედება სტუდენტს ელექტრონული ვერსიის მეთოდით იმის განსასჯელად აღჭურავს, თუ რა გაიგეს და როგორ შეესაბამება ეს გამოცდილება კურსის თემატიკას. ელექტრონული ვერსია ხელს შეუწყობს სტუდენტს გაიღრმავოს ცოდნა და ამით უფრო მეტად დაეუფლოს დამოუკიდებელი კვლევა-ძიების ხერხებს, ასევე, ხელს შეუწყობს სტუდენტების თვითდამკვიდრებას, სულიერ ზრდასა და ზნეობრივ განვითარებას. სტუდენტი სხვადასხვა მოსაზრებების არსებობის კანონიერებას გრძნობს და ასევე შემოწმების ინტერპრეტირების უნარს ავლენს.

ელექტრონული ვერსიის გამოყენება სწავლებისას დაეხმარება სტუდენტებს საკუთარი გამოკვლევების ჩასატარებლად, რაც პროფესიული ფიქრის შესაძლებლობას მისცემს. მიღებული ინფორმაციის გამოყენებას შემდგომი განსჯისა და კრიტიკული ანალიზისათვის, გააღრმავებს მათს ცნობისმოყვარეობას, რაც შეიძლება სამეცნიერო ძიების საფუძველი გახდეს. ინფორმაციის ვიზუალიზაციის ხერხის გამოყენებით გაზრდის სტუდენტთა შემეცნების აქტივობას. აღნიშნული მეთოდი გააღრმავებს და გააფართოებს ეროვნული ლიტერატურის ისტორიის მნიშვნელობას და გვიჩვენებს თანამედროვე კვლევის დონეს. ელექტრონული ვერსია საშუალებას მოგვცემს, კიდევ უფრო ღრმად გავიაზროთ, გავითავისოთ და შევიმეცნოთ კლასიკოს მწერალთა შემოქმედებითი თვალსაწიერი. მეთოდი საშუალებას გვაძლევს შეიქმნას პოზიტური გარემო, რომელშიც იგულისხმება სხვადასხვა სტრატეგიების გამოყენება სწავლებისათვის მიზანმიმართული და შესაფერისი გარემოს

შესაქმნელად. ამასთან ერთად ტექნიკური საშუალებების შემოქმედებითად გამოყენების გზით დროის მაქსიმალურად გამოყენება. სასწავლო მასალის ელექტრონული ვერსია ითვალისწინებს კვლევის ახალ ტექნოლოგიებს, მიზნად ისახავს, ვერბალური და ვიზუალური – აუდიო მასალის მოწოდებით ხელი შეუწყოს ერის სულიერი კულტურის კვლევასა და პოპულარიზაციას. საინფორმაციო ტექნოლოგიების ჩართვა სასწავლო პროგრამებში, ამავედროს ითვალისწინებს ვიზუალური და ვერბალური კომუნიკაციის ერთობლიობას, უბრალოდ ორივე უნდა სრულდებოდეს. საშუალო საუკუნეებში ვიზუალური კომუნიკაცია ხალხისათვის წერილობითზე უფრო მნიშვნელოვანი იყო. "შარტრის ტამარი, თავისი კულტურული მნიშვნელობით სულაც არ ჩამოუვარდება სამყაროს წერილობით ხატ-სურათებს. ტამარი თავისი დროის ტელევიზორი იყო. განსხვავება ისაა, რომ საშუალო საუკუნეების ტელეპროგრამების მთავარ რედაქტორს კარგი წიგნები უყვარდა, მდიდარი ფანტაზია ჰქონდა და საზოგადოების კეთილდღეობისათვის ირჯებოდა." [3-60]

სასწავლო პროგრამებში ინფორმაციულ-საკომუნიკაციო ტექნოლოგიების დანერგვის ამოცანებია:

- ინოვაციური სასწავლო მეთოდების დანერგვა, რომელიც საგანმანათლებლო ტექნოლოგიებსა და პრობლემაზე დაფუძნებული სასწავლო მიდგომების გამოყენებას მოიცავს;
- არსებული ციფრული რესურსების და საგანმანათლებლო ტექნოლოგიების გამოყენება, ასევე მონაწილეობა მათ შექმნაში;
- ტექნოლოგიების გამოყენებით ინდივიდუალურ საჭიროებებზე მორგებული სწავლება-სწავლისთვის გარემოს შექმნა;
- პროფესიულ სასწავლო საზოგადოებებში მონაწილეობა, პრაქტიკოსებთან და ექსპერტებთან გამოცდილებისა და საუკეთესო მაგალითების გაზიარების მიზნით, მათ შორის ელექტრონული საზოგადოებების საშუალებით;
- ტექნოლოგიებით გამდიდრებული შეფასებების გამოყენება, რომელიც მოსწავლეებში თანამედროვე მოთხოვნების უნარ-ჩვევების გაზომვის საშუალებას მოგვცემს.

ამ მიმართულებით, ვფიქრობ, ეფექტურია ქართული ენისა და ლიტერატურის მასწავლებელმა სხვადასხვა რესურსის გარდა, სასწავლო მასალის შესაბამისად მოამზადოს მრავალფეროვანი ელექტრონული მასალა. შესაძლებელია გამოვიყენოთ ელექტრონული წიგნი, რომლის შესაქმნელად ვიყენებთ პროგრამა PowerPoint-ს ამისათვის, პირველ რიგში, სასწავლო მასალის შესაბამისად ვარჩევთ ტექნიკურ პარამეტრებს (რომელსაც ძალიან დიდი მნიშვნელობა აქვს რესურსის შექმნის დროს), ტექსტს, პერსონაჟს. მასალის სწავლებისას ელექტრონული წიგნების გამოყენება ორივე მიმართულებით დაბალანსებულად უნდა გამოვიყენოთ:

- როდესაც მასწავლებელს უნდა მოსწავლეს ამ გზით მიაწოდოს რაიმე ტიპის მასალა;
- როდესაც მოსწავლე საკუთარი ცოდნის კონსტრუირებას ახდენს და ასე ქმნის ელექტრონულ პრეზენტაციას.

ამდენად, სასწავლო პროგრამებში თანამედროვე ტექნოლოგიების დანერგვა გააღრმავებს შემოქმედებითსა და კვლევის უნარებს, ინფორმაციის დამუშავების სასწავლო-პრაქტიკულ და სოციალურ უნარებს, რაც ხელს შეუწყობს მასალის ათვისებას, რომელიც საშუალებას მოგვცემს თანხვედრი გავხადოთ დასახული სასწავლო მიზანი და ათვისებული ცოდნა.

გამოყენებული ლიტერატურა:

1. თავზიშვილი ა., სახალხო განათლებისა და პედაგოგიური აზროვნების ისტორია საქართველოში, თბ., 1948 ;
2. სკოლების განახლება საქართველოში, (გზამკვლევი სკოლის განვითარებისათვის) თბ., 2005;
3. ქართული საზოგადოება და ევროპული ღირებულებები, ჟურ. (სერია ევროპული ძიებანი) თბ. 2007;
4. ეროვნული სასწავლო გეგმა 2011-2016 სასწავლო წელი;

5. სასწავლო პროცესის დაგეგმვა და სწავლების ეფექტური სტრატეგიები – მასწავლებელთა პროფესიული განვითარების ეროვნული ცენტრი.
6. „ეფექტური სწავლება სკოლაში“. ავტორები: რობერტ ჯ. მარზანო, დებრა ჯ. ფიქერინგი, ჯეინ ი, ფოლოქი. (გამომცემლობა: მასწავლებელთა პროფესიული განვითარების ეროვნული ცენტრი).
7. [www. mastsavlebeli.ge](http://www.mastsavlebeli.ge)

## რეზიუმე

უმაღლეს სასწავლებლებში მხატვრული ლიტერატურის სწავლებისათვის აუცილებელია განისაზღვროს პირობები, რომლებიც ხელს შეუწყობს მასალის სრულყოფილად და დისციპლინისათვის ადეკატურად მიტანს აუდიტორიამდე. სასწავლო მოქმედება სტუდენტს ელექტრონული ვერსიის მეთოდით იმის განსასჯელად აღჭურავს, თუ რა გაიგეს და როგორ შეესაბამება ეს გამოცდილება კურსის თემატიკას. ელექტრონული ვერსია ხელს შეუწყობს სტუდენტს გაიღრმავოს ცოდნა და ამით უფრო მეტად დაეუფლოს დამოუკიდებელი კვლევა-ძიების ხერხებს, ასევე, ხელს შეუწყობს სტუდენტების თვითდამკვიდრებას, სულიერ ზრდასა და ზნეობრივ განვითარებას. სტუდენტი სხვადასხვა მოსაზრებების არსებობის კანონიერებას გრძნობს და ასევე შემოწმების ინტერპრეტირების უნარს ავლენს. ლიტერატურის ისტორიის სასწავლო პროგრამებში თანამედროვე ტექნოლოგიების დანერგვა გააღრმავებს შემოქმედებითსა და კვლევის უნარებს, ინფორმაციის დამუშავების სასწავლო-პრაქტიკულ და სოციალურ უნარებს, რაც ხელს შეუწყობს მასალის ათვისებას, რომელიც საშუალებას მოგვცემს თანხვედრი გავხადოთ დასახული სასწავლო მიზანი და ათვისებული ცოდნა.

**Neli Champuridze** – professor, LEPL Gori Teaching University

**Megi Bibiluri** - Poland, Adam Mickiewicz University, Faculty of Education, doctoral student

## The use of modern technology in the teaching of literature

### Summary

It is necessary to determine the conditions for teaching literature in high educational institutions which will help improvement of the material and its adequate access to the audience. Learning activity with method of electronic version will equip students to judge what they have understood and how this experience corresponds to the course topic. Electronic version will help students to deepen their knowledge and acquire in a better way independent search methods as well as it will promote student's self-establishment, spiritual growth and moral development. Students feel the legality of existence of different opinions and reveal the skill for interpretation as well. Introduction of modern technologies in the curriculum of history of literature will deepen creative and research abilities and social and learning-practical skills of information processing which will help to master the material. It will enable us to converge the set learning goal and acquired knowledge.

ნინო ხანთაძე - აკაკი წერეთლის სახელმწიფო უნივერსიტეტი, მასწავლებელი

### როგორ ჩამოვყალიბოთ მოსწავლე აქტიურ მკითხველად

ხშირ შემთხვევაში დაწყებითი კლასების მოსწავლეები კითხულობენ, მაგრამ გაგება უჭირთ, ისინი ზედაპირულად უყურებენ წასაკითხ მასალას, აღიქვამენ ასოებს, მარცვლებს, წინადადებებს, მაგრამ უჭირთ წაკითხულის სიღრმისეული ანალიზი. თუ მოსწავლე გამართულად კითხულობს, ეს ჯერ კიდევ არ ნიშნავს, რომ ის კარგი მკითხველია. კითხვა ერთიანი პროცესია, ის არ ნიშნავს ცალკეული ასოების, მარცვლების, სიტყვების ან თუნდაც ცალკეული წინადადებებისა და ფრაზების ამოკითხვას. კითხვა, როგორც სასწავლო ქმედება, აქტი, ხორციელდება მაშინ, როცა ყველა ზემოთ ჩამოთვლილი ელემენტის წაკითხვის უნარ-ჩვევა ერთიანდება მთლიანი ტექსტის გასაგებად, წაკითხულის გასაზრებლად. წაკითხულის გააზრება გულისხმობს: დასკვნების გამოტანას, ძირითადი საკითხის მიგნებას, აზრებისა და ინფორმაციის ინტერპრეტაციას საკუთარ ცოდნასთან ინტერგრირების საფუძველზე, ტექსტის ენის შეფასებას და მხატვრული ხერხების გააზრებას.

წიგნიერების საერთაშორისო კვლევამ, რომელიც საქართველოში ჩატარდა, აჩვენა, რომ დაწყებითი კლასების მოსწავლეებისთვის ყველაზე მარტივია ტექსტიდან ზედაპირული ინფორმაციის გაგება, რაც შეეხება ტექსტიდან გამომდინარე დასკვნებს, მსჯელობას, შეფასებას, ჟანრის გაგებას და ა.შ. ამ მხრივ პრობლემები გამოიკვეთა. წაკითხულის გააზრების პრობლემები მრავალმა ფაქტორმა შეიძლება გამოიწვიოს: მწირი ლექსიკური მარაგი, გამართული კითხვის დეფიციტი, ტექსტის სირთულე, კითხვის ეფექტური სტრატეგიების არაადეკვატური გამოყენება, მკითხველისთვის უცნობი საკითხავი თემა, სუსტი ვერბალური მსჯელობა, ინფორმაციის გადამუშავების პრობლემები, წაკითხვის შემდეგ ინფორმაციის აღდგენის პრობლემა და ა.შ. ამიტომ წაკითხულის გაგება-გააზრების, ზეპირ და წერიტი გადმოცემის უნარების დროულად განვითარებას განსაკუთრებული მნიშვნელობა აქვს. მოაზროვნე, აქტიური მკითხველის ჩამოყალიბებისათვის ზრუნვა სწავლების ადრეული საფეხურიდანვე უნდა დავიწყოთ.

თუ ბავშვს იმთავითვე გავუღვივებთ კითხვის სიყვარულს, ის მას მთელი ცხოვრება გაჰყვება. კითხვა მოზარდს საკუთარი თავისა და სამყაროს შეცნობაში ეხმარება.

კითხვა ხანგრძლივი პრაქტიკის შედეგია, მხოლოდ მუდმივი ვარჯიშის შემდეგ უვითარდება მოსწავლეს გააზრებული და დამოუკიდებელი კითხვის უნარ-ჩვევა. კითხვა კომპლექსური კომუნიკაციური პროცესია, საუბარი მკითხველსა და ავტორს შორის, სოციალური აქტია, რომელიც ფიქრსა და თანამონაწილეობას მოითხოვს. კითხვა ყოველთვის გულისხმობს ინტერპრეტაციას, რომელსაც წინ უძღვის გაგების პროცესი, წაკითხულის გაგების ხარისხი კი დამოკიდებულია მკითხველის მომზადების დონეზე, კითხვის მიზანსა და წასაკითხი ტექსტის შინაარსზე. კარგ მკითხველად ჩამოყალიბებას ხელი უნდა შეუწყოს მასწავლებელმა. კითხვის პროცესს იგი მართავს არა მხოლოდ კლასში, არამედ კლასის გარეთაც, ოღონდ ისე, რომ არ ზღუდავს მოსწავლის დამოუკიდებლობას, არჩევანის თავისუფლებას. მასწავლებელი და მოსწავლეები ტექსტის კითხვის განმავლობაში ერთობლივად, აქტიურად უნდა იყვნენ ჩართული, ფიქრის, ვარაუდის გამოთქმის, კითხვის და მსჯელობის პროცესში. მასწავლებელმა მოსწავლეს უნდა სთხოვოს წაკითხულის შესახებ მსჯელობის პროცესში მონაწილეობა და საკუთარი აზრის გამოთქმა. სასწავლო პრაქტიკამ აჩვენა, რომ მოსწავლეები ხალისით ებმებიან დავალების შესრულებაში, როდესაც მათ საშუალება ეძლევათ საკითხით დაინტერესდნენ, ცნობისმოყვარეობა დაიკმაყოფილონ, პასუხი მოძებნონ, თავისუფალი არჩევანი გააკეთონ, საკუთარი აზრი გამოთქვან და ა.შ.

კითხვის პროცესი ორგვარია: ხელმძღვანელობითი და დამოუკიდებელი. მასწავლებლის საქმიანობა ხელმძღვანელობითი კითხვის დროს ხელს უწყობს პროცესის გამრავალფეროვნებას, მოსწავლეთა კრიტიკული, შემოქმედებითი აზროვნების, მსჯელობის უნარების განვითარებას. დამოუკიდებელი კითხვისას მოსწავლეები იყენებენ იმ ცოდნასა და უნარ-ჩვევებს, რომლებიც მათ ხელმძღვანელობითი კითხვისას შეიძინეს, ამიტომ მნიშვნელოვანია, ხელმძღვანელობითი კითხვის პროცესში მოს-

წავლევებს მივაწოდოთ ისეთი ეფექტიანი სტრატეგიები, მეთოდები და ხერხები, რომელთაც ისინი წარმატებით გამოიყენებენ დამოუკიდებელი კითხვის დროს.

კითხვაში დახმარების მეთოდების მეტაანალიზის შედეგად აღმოჩნდა, რომ წაკითხულის გააზრების გაუმჯობესება მნიშვნელოვნად არის შესაძლებელი, თუ მოსწავლეებს მიზანმიმართულად ვასწავლით:

1. გაგების მონიტორინგს
2. პარაგრაფში ძირითადი აზრის პოვნას
3. კითხვის სამივე ეტაპზე შეკითხვების დასმას
- 4 დასკვნების გამოტანასა და ტექსტის ნაწილების დაკავშირებას
5. ძირითადი ინფორმაციის თხრობას
6. ტექსტის ძირითადი პუნქტების შეჯამებას.

იმისათვის, რომ მოსწავლეები ჩავაყენოთ აქტიური მკითხველის პოზიციაში ანუ წაკითხულის გააზრებაში დავეხმაროთ, კითხვის პროცესი ეტაპებად უნდა დაიყოს. განასხვავებენ კითხვის სამ ფაზას:

1. წაკითხვამდე (გამოწვევა), 2. კითხვის განმავლობაში (ცოდნის კონსტრუირება, შინაარსის რეალიზება), 3. წაკითხვის შემდგომს (გამთლიანება/რეფლექსია). ამ სამფაზიან სტრუქტურას თითქმის ყველა მოსწავლე მიჰყავს წარმატებამდე, განურჩევლად მისი უნარებისა თუ კითხვის მოტივაციისა.

**I ფაზა: წაკითხვამდე** - მას პირობითად „კითხვისთვის მზადება“ დავარქვათ. მისი მიზანია მკითხველის პროვოცირება და მომზადება ტექსტის კითხვისთვის, დაგროვილი გამოცდილების გააქტიურება, შესასწავლი საკითხის/თემის პრობლემის წარდგენა, არსებული ცოდნის შეფასება, ახალი ცოდნის წინარე ცოდნა - გამოცდილებასთან დაკავშირება. ეს ფაზა მასწავლებელს ეხმარება მოსწავლის ყურადღების კონცენტრირებაში, გაკვეთილის მიზნის ჩამოყალიბებაში. ის გულისხმობს აქტივობაში ყველა მოსწავლის ჩართვას. მოტივაციის შესაქმნელად და გაკვეთილის თემის გაცნობის მიზნით ისმება შეკითხვები, რომელთა საშუალებითაც მოსწავლეებმა უნდა გამოთქვან ვარაუდები წასაკითხი ტექსტის მიზნის, თემის და შინაარსის შესახებ.

ამ ფაზაში მასწავლებელს შეუძლია მოსწავლეებს შესთავაზოს სათაურსა და სურათზე მუშაობა, მათ შორის კავშირის დანახვა, მათზე დაყრდნობით ვარაუდის გამოთქმა. მისცეს ტექსტთან დაკავშირებული ანდაზა და სთხოვოს, მის მიხედვით წინასწარ შეადგინონ ზეპირი თხზულება.

სათაურის გაცნობის შემდეგ შეიძლება გამოიყენოს სქემა „მგონია, იმიტომ რომ..., სინამდვილეში...“ და კითხოს: „თქვენი აზრით, რა სახის იქნება ტექსტი?, რატომ გგონიათ ასე?“ ვარაუდი ჩაიწერება პირველ სვეტში. ვარაუდების გამოთქმის შემდეგ მასწავლებელმა მოსწავლეებს უნდა გააცნოს გაკვეთილის თემა და მიზანი, რადგან გაკვეთილის განმავლობაში მათ ყურადღება მიმართონ მნიშვნელოვანი საკითხებისკენ, გაუძლიერდეთ სწავლისადმი ინტერესი და განუვითარდეთ საკუთარი ცოდნის დონის შემოწმების უნარი.

როგორც აღვნიშნეთ, წაკითხული ტექსტის გააზრება-გაგებას ხელს უშლის არასაკმარისი ლექსიკური მარაგი, უცხო სიტყვების არცოდნა. სწორედ ამიტომ ტექსტის წაკითხვამდე სასურველია მასწავლებელმა გამოიყენოს აქტივობა „სიტყვების გამომძიებელი“, რითაც შემოწმდება, თუ რამდენად ესმით ბავშვებს ტექსტში მოცემული საკვანძო, უცხო სიტყვების მნიშვნელობა, ცხრილის პირველ სვეტში ბავშვებმა უნდა ჩაწერონ საკუთარი ვარაუდი მოცემული სიტყვების შესახებ.

ამავე ფაზაში მასწავლებელს შეუძლია გამოიყენოს ცნების რუკა, ის კარგი მეთოდია ინფორმაციის დასამახოვრებლად, გასააზრებლად და დასახარისხებლად, კერძოდ ყველაფერს, რაც აქამდე იცოდნენ, მოსწავლეების ცნების რუკაზე უყრიან თავს და გარკვეულ კატეგორიებად აჯგუფებენ.

ეს აქტივობები გამოიწვევს მოსწავლეთა ინტერესს ტექსტის მიმართ და მოამზადებს მათ შინაარსის აღსაქმელად, მის გასაზრებლად.

მეორე ეტაპის მიზანია ახალი ცოდნის კონსტრუირება და მიღებული ინფორმაციის გაგება-გააზრება.

**II ფრაზა: კითხვის განმავლობაში** - იწყება საკითხავი მასალის გაცნობით. მასწავლებელი წაიკითხავს და კლასის გააქტიურების მიზნით შეკითხვებით დააზუსტებს, რამდენად გაიგეს მოსწავლეებმა წაკითხულის შინაარსი. ამის შემდეგ მოსწავლეებს აკითხვებს ტექსტს.

მასწავლებელმა ყოველთვის უნდა აარიდოს თავი უმცროსკლასელთათვის ისეთი ზოგადი საკითხავი დავალების მიცემას, როგორცაა „წაიკითხე ტექსტი“ ან კიდევ „წაიკითხეთ ტექსტი და ამოწერეთ უცნობი სიტყვები“, ასეთ დროს პატარა მკითხველს მარტო ვტოვებთ ძალიან რთული ამოცანის წინაშე, რაც ცხადია უარყოფითად მოქმედებს მათ მოტივაციაზე. ამიტომ მნიშვნელოვანია ეტაპობრივად მიეწოდოს მოსწავლეს ტექსტის შინაარსზე ორიენტირებული სხვადასხვა ტიპის დავალება. მასწავლებელმა უნდა დაეყრდნოს ტექსტი სამუშაო მონაკვეთებად და ამ მონაკვეთების გააზრებაზე ორიენტირებული საკითხავი ამოცანები დასვას. როცა მოსწავლეს კონკრეტული საკითხავი ამოცანა აქვს დასმული, იგი ტექსტს მიდის კონკრეტული მიზნით და ხდება აქტიური მკითხველი. თითოეული მონაკვეთის წაკითხვის შემდეგ დაისმება კითხვები, რომელთა პასუხიც მოსწავლეებმა ტექსტში უნდა მოძებნონ. ასევე მიეცემათ დავალება: ჩამოთვლილი პასუხებიდან სწორი ვარიანტის შერჩევა, აზრის დასათაურება. სასურველია, კითხვები იყოს მრავალფეროვანი და მიმართული აზროვნების უნარის სხვადასხვა დონისკენ.

რაც შეეხება უცნობ სიტყვებს, მათი მნიშვნელობა მონაკვეთის გარჩევის დროს გაირკვევა, კითხვისას, რომელი სიტყვა შეხვდებოდა „სიტყვების გამომძიებლიდან“ ჩაინიშნავენ და მეორე სვეტში ჩაწერენ, "ტექსტის მიხედვით", ამ სიტყვის მნიშვნელობას კონტექსტიდან გამომდინარე.

ამავე წესით დამუშავდება დანარჩენი მონაკვეთები, მაგრამ ვიდრე მომდევნო მონაკვეთის დამუშავება დაიწყება, სასურველია მოსწავლეებს, წაკითხულზე დაფუძნებით, მასწავლებელმა გამოათქმევინოს მოსაზრება მოვლენათა განვითარების შესაძლო ვარიანტზე. ცხადია, მასწავლებელმა უნდა მიიღოს არა ნებისმიერი ვარიანტი, არამედ მხოლოდ ის, რომელიც წაკითხულის შინაარსიდან გამომდინარეობს, მის ლოგიკურ გაგრძელებას წარმოადგენს. ასეთი ტიპის აქტივობა მოსწავლეებს უვითარებს კრიტიკულ აზროვნებას, ასევე მეტყველების უნარს და ამას გარდა უღვივებს ინტერესს მომდევნო პასაჟების მიმართაც. ყველა მონაკვეთის დამუშავების შემდეგ მოსწავლეებს უნდა მიეცეთ დავალება: ტექსტის სხვადასხვა ნაწილს შორის არსებული აზრობრივი კავშირის დადგენა, დასკვნების გამოტანა, სათაურის დაკავშირება შესაბამის აზრებთან, ინფორმაციის დაჯგუფება (მაგ. მსგავსება - განსხვავების პოვნა). აუცილებელია დროს დაეთმოს წარმოდგენილი პასუხების შედარება-განალიზებას. მოსწავლეებმა უნდა დაასაბუთონ თავიანთი პასუხები, რისთვისაც ისინი მიუბრუნდებიან ტექსტს და წარმართავენ ძალისხმევას მის გასააზრებლად. სწორი პასუხის ამოცნობასა და განალიზებაში უნდა ჩაებას მთელი კლასი. ასეთი მიდგომა იწვევს მოსწავლეთა შინაგანი მოტივაციის გაზრდას და მათ გააქტიურებას კითხვის პროცესში, რაც, თავის მხრივ, დადებითად მოქმედებს შედეგზე.

მეორე ფაზაში მასწავლებელმა ასევე შეიძლება გამოიყენოს ისეთი ეფექტიანი სტრატეგია, როგორცაა „დაკარგული სიტყვები“. მოსწავლეებს ურიგდებოდა ტექსტი გამოტოვებული სიტყვებით, უნდა იმუშაონ ინდივიდუალურად, აღადგინონ გამოტოვებული სიტყვები, შემდეგ მოსწავლეები წყვილებიან და ერთმანეთს უზიარებენ ნამუშევრებს, შეიძლება ამ პროცესში ერთი სიტყვის ნაცვლად დაგროვდეს რამდენიმე სავარაუდო პასუხი. მასწავლებელი კითხულობს სწორ ვარიანტს და მოსწავლეებს შესწორებები შეაქვთ თავიანთ ნამუშევრებში. აქ შეიძლება აქცენტი გაკეთდეს სინონიმებზე, ასევე მნიშვნელოვანია სიტყვების სემანტიკაზე დაკვირვება.

ამავე ფაზაში ეფექტურია მეთოდი შნსკა (მონიშვნებით კითხვა). ეს მეთოდი კარგია ტექსტის დასახარისხებლად, გასააზრებლად. ის საშუალებას იძლევა კიდევ ერთხელ დააბრუნონ მოსწავლეები ტექსტთან, წაიკითხონ მონიშნული ადგილები, დაახარისხონ ნაცნობი, უცნობი, განსხვავებული, ბუნდოვანი ინფორმაცია, დააზუსტონ უცხო სიტყვების მნიშვნელობა. ტექსტის კითხვის დასრულების და დამუშავების შემდეგ მოსწავლეები ცდილობენ უკვე შესწავლილი ინფორმაციით განახლონ მანამდე შექმნილი ცნების რუკა, რაც უფრო მეტად უწყობს ხელს ახალი ინფორმაციის დამასხოვრებას. ასევე შეავსონ სქემის „მოგონია, იმიტომ რომ...“, სინამდვილეში" მეორე სვეტი, რომელში წერენ, რა აღმოაჩნდა სინამდვილეში.

**III ფაზა - წაკითხვის შემდგომი** - ის გულისხმობს ახალი ცოდნის სიღრმისეულად გააზრება-განმტკიცებას, ახალი ცოდნის გამოყენებას სხვადასხვა კონტექსტში, სწავლის პროცესისა და შედეგის შეფასებას. ამ ფაზაში მასწავლებელმა შეიძლება გამოიყენოს მეთოდი „ხუთწუთიანი წერა“, მოსწავლეებმა კალმის ხელაუღებლად უნდა დაწერონ „რა მივიღე, რა შევიძინე ამ გაკვეთილიდან?“, თუ მოსწავლეებისგან მყისიერი უკუკავშირის მიღება გვინდა, წერითი დავალება შეიძლება შეიცვალოს იმავე შეკითხვაზე ზეპირი გამოკითხვით.

წაკითხული ტექსტის სრულყოფილად გააზრებაში მოსწავლეებს დაეხმარებათ კითხვის აქტივობის ბარათები, მოსწავლეთა დონის შესაბამისი კითხვებით.

„სიტყვების გამომძიებლის“ მესამე სვეტის შესავსებად მოსწავლეებს დაურიგდებათ ბარათები, სადაც წერია საკვანძო სიტყვების განმარტებები, განმარტებითი ლექსიკონიდან და დაამატებენ მესამე სვეტში „ლექსიკონი ამობზს“.

გაკვეთილი სახალისო, საინტერესო და მრავალფეროვანი რომ იყოს, მასწავლებელმა აქტიურად უნდა გამოიყენოს ინფორმაციულ-საკომუნიკაციო ტექნოლოგიები, უჩვენოს ტექსტთან კავშირში მყოფი ანიმაციური ფილმები. მათი გამოყენება ზრდის მოსწავლეთა მოტივაციას და ჩართულობას საგაკვეთილო პროცესში. ასევე ვიზუალურად აღქმისთვის შეიძლება მოსწავლეებს უჩვენონ ფილმი ტექსტის მიხედვით. მნიშვნელოვანია ისტ ტექნოლოგიების სწორი და ეფექტური გამოყენება.

კითხვის წარმატებული სწავლების საბოლოო, გრძელვადიანი მიზნის განხორციელებამდე მისასვლელი გზის ეტაპობრივად დაგეგმვა, მასწავლებელი მოსწავლეთა შესაძლებლობების გათვალისწინებით, უზრუნველყოფს კითხვის წარმატებულ სწავლებას. ამის ასამოქმედებლად, პირველ რიგში, საჭიროა ისეთი ტიპის დავალებების გამოყენება, რომელიც მასწავლებელს განმავითარებელი შეფასების ჩატარების საშუალებას მისცემს, იგულისხმება რვეულში, ინდივიდუალურად შესასრულებელი დავალებები, რომელიც საშუალებას იძლევა, გაირკვეს თითოეული მოსწავლის სუსტი და ძლიერი მხარეები.

ამრიგად, სწორად შერჩეული აქტივობები, წაკითხულის გააზრების ეფექტიანი სტრატეგიები დაეხმარება მოსწავლეებს წაკითხულის უკეთ გააზრებასა და გაგებაში.

#### გამოყენებული ლიტერატურა:

1. ეროვნული სასწავლო გეგმა
2. ვსწავლობთ ტექსტის გააზრებას, შეფასებისა და გამოცდების ეროვნული ცენტრი, 2005 წ.
3. ირინა სამსონი, წიგნიერება, 2013 წ.
4. ია კუტალაძე, როგორ ვასწავლოთ კითხვა, გამოცდების ეროვნული ცენტრი, 2010წ.
5. ინტელექტუალური გაკვეთილის ელემენტები, ნაწ. I-II, 2006 წ.
6. კითხვის სწავლება დაწყებით საფეხურზე, (G-pried) მასწავლებელთა პროფესიული განვითარების ტრენინგის პროგრამა, 2013 წ.
7. სწავლებისა და სწავლის ახალი მიდგომები, საქართველოს განათლებისა და მეცნიერების სამინისტრო, 2005 წ.
8. ქართული ენის სწავლების მეთოდოლოგია/დიდაქტიკა (I-IV კლასები) გამომცემლობა, „მერიდიანი“, თბილისი 2013 წ.



### რეზიუმე

თემაში განხილულია პრობლემა, რომელიც წიგნიერების საერთაშორისო კვლევამ აჩვენა. დაწყებითი კლასების მოსწავლეებს უჭირთ წაკითხულის სიღრმისეული ანალიზი. წაკითხულის გააზრების პრობლემები მრავალმა ფაქტორმა შეიძლება გამოიწვიოს, რომელთა გაუმჯობესებაც მნიშვნელოვნად არის შესაძლებელი თუ მასწავლებელმა იცის, როგორ მართოს კითხვის პროცესი. პედაგოგი კითხვის სწავლების ისეთ სტრატეგიებს უნდა იყენებდეს, რომლებიც მოსწავლეს ასწავლის, როგორ განსაზღვროს კითხვის მიზანი, როგორ შეარჩიოს საკითხავი მასალა, რა ხერხები და საშუალებები, კითხვის რომელი სტრატეგიები გამოიყენოს.

მოაზროვნე, აქტიური მკითხველის ჩამოყალიბებისათვის ზრუნვა სწავლების ადრეული საფეხურიდანვე უნდა დაიწყოს, ამის განხორციელება შესაძლებელია ქართულის გაკვეთილზე, სადაც უნდა დაეუფლოს მოზარდი კითხვის ტექნიკასა და გააზრებულ კითხვას. მიზნის განსახორციელებლად მასწავლებელმა უნდა მიმართოს გაკვეთილის მსვლელობისას სამფაზიან მოდელს, რომლის დროსაც მოსწავლეებს მიაწოდებს ეფექტიან სტრატეგიებს, გამოიყენებს სწორად შერჩეულ მეთოდებს და აქტივობებს, რითაც გააქტიურებს მოსწავლის შემეცნების შესაძლებლობებს, ხელს შეუწყობს კრიტიკული აზროვნების, დამოუკიდებლად მუშაობის უნარის განვითარებას და დაეხმარება მოსწავლეს წაკითხულის უკეთ გააზრებასა და გაგებაში.

**Nino Khantadze** - Akaki Tseretely State University, teacher

### How to promote active reading skills among students

#### Abstract

The article deals with the problem of forming active reading skills among students. It is necessary to start the formation of active, intellectual reader from an early period of teaching. This can take place at the lesson of Georgian where students should acquire reading techniques and the ways of reading comprehension. In order to do this the teacher should use three phase model at the lesson and offer students effective reading strategies, use appropriate methods and activities, which will help him/her promote students' comprehension abilities and develop critical thinking among them. The above mentioned ways of forming a student an active reader will help the learners to start working independently and above all improve their text comprehension and understanding skills.

**სოფიო ხვადაგიანი** – ქ.ქუთაისის სსიპ N23 საჯარო სკოლა, ქართული ენისა და ლიტერატურის უფროსი მასწავლებელი, ქართველური ენების მაგისტრი

### ერთი პრობლემის გააზრებისათვის „შუშანიკის წამებაში“

ქართულ სამეცნიერო ლიტერატურაში, ალბათ, არცერთ ნაწარმოებზე არ ყოფილა იმდენი დავა, კამათი და გამოთქმული მეცნიერული მოსაზრებები, როგორც ეს „შუშანიკის წამებას“ ხვდა წილად. ზოგჯერ ეს შეხედულებები რადიკალურად უპირისპირდებოდა ერთმანეთს. მეხუთე საუკუნის ეს ლიტერატურული შედევრი, ალბათ, იმდენჯერ და იმგვარად წაიკითხება, როგორც ამის ინტერპრეტირებას ყოველი საუკუნე გვაჩვენებს და მოიტანს. თუმცა, თამამად შეგვიძლია ვივარაუდოთ, რომ იგი არასოდეს არ დაკარგავს აქტუალობას. ესაა ნაწარმოები, რომელშიც სარწმუნოებრივი კონფლიქტი ადამიანური ვნებებისა და მძაფრი ოჯახური დრამის ფონზე აისახება. პერსონაჟის ქცევის ასპექტები უნდა განვიხილოთ იმ ეპოქის ფონზე, რომელშიც ის იწერება. მხოლოდ ამგვარად შევძლებთ მისი ფსიქოლოგიური და ემოციური ხასიათის გაგება-გააზრებას. თუმცა მასწავლებლის უპირველესი ვალდებულებაა, მოსწავლეს მრავალმხრივი რაკურსით აჩვენოს ეს თუ ის პრობლემა და გააზრების ახლებური საშუალება მისცეს. დაეხმაროს მას, რომ ნაწარმოებში იპოვოს არა მარტო ჰაგიოგრაფიისათვის დამახასიათებელი დეტალები, არამედ ის ნიუანსები, რითიც ეს ძეგლი განსხვავდება სხვა სასულირო ხასიათის ნაწარმოებებისგან.

სამოქალაქო და სოციალური კომპეტენციების ასამაღლებლად ნაწარმოები უნიკალურია, რადგან საშუალებას იძლევა სწავლების პროცესში მოსწავლეს ყურადღება გაამახვილებინო როგორც გენდერულ, ასევე რელიგიურ და პიროვნულ პრობლემებზე. „შუშანიკის წამებაში“ ერთმანეთს უპირისპირდება, ერთი მხრივ, სრული უფლებობა ქალისა და მეორე მხრივ, სრულიად ახალი განაცხადი იმ დროის საქართველოსთვისაც და ვარსკენისთვისაც – ქალი პიროვნება, რომლის მორევაც შეუძლებელია, რომელიც საკუთარი სულიერი შესაძლებლობებით ქმარზე მაღლა დგას და ფიზიკური ძალა, რომელიც პიტიახშის ხელშია, უძლური ხდება მასთან პირისპირ.

შუშანიკი ვარსკენზე აღმატებულია არა მხოლოდ სულიერად, არამედ გონებრივადაც. დედოფალმა მშვენივრად იცის, რისი გამკეთებელია ქმარი: „და უკეთურებისა მის სახისა ქმრისასა მისისასა მარადის გულს-ეტყვიან და ევედრებინ ყოველთავე ლოცვის ყოფად მისთვის, რაითამცა ცვალა იგი ღმერთმან სახისა მისგან უგუნურებისა და იქმნამცა გონიერებასა ქრისტიისა“.

საინტერესოა, შუშანიკის, როგორც დედის სახე. დღესაც კი ქართული საზოგადოების ნაწილის აზრით, დედობა იმდენად უპირველესი ფუნქციაა ქალისა, რომ შვილების დაბადებით ის თითქოს კარგავს პიროვნული არჩევანის უფლებას, არსებობს უპირველესად მხოლოდ შვილებისთვის და მთელი ცხოვრება მათ უნდა მოახმაროს.

შუშანიკი თავისი არჩევანიდან გამომდინარე, იძულებულია დატოვოს შვილები. ისინი არასრულწლოვანები არიან, წმინდანის რთულ გზაზე ვერ გაიყოლებს, ვარსკენის ფიზიკური ძალადობის სამიზნედ ვერ გახდის, ამიტომ იძულებულია ღმერთს მიანდოს და საკუთარ თვზე იზრუნოს. ეკლესიაში შესულს თან მიჰყავს „სამნი იგი ძენი მისნი და ერთი ასული“. მათ უფალს ავედრებს და ლოცულობს: „უფალო ღმერთო, შენნი მოცემულნი არიან და შენ დაიცვენ ესენი.“ ხოლო, სადამოს ლოცვის დასრულების შემდეგ, ერთ სახლაკში შედის და მწუხარებით სავსე, კუთხეში მიყრდნობილი, მწარე ცრემლით ტირის. ესაა სახე მოწამის გზაზე შემდგარი დედოფლისა, რომელიც ემშვიდობება ყოველივე ამქვეყნიურს, მის ოჯახს, მის შვილებს, რადგან ახლა მარტომ უნდა ზიდოს წმინდანობის მძიმე გვირგვინი. ესაა ნებაყოფლობითი არჩევანი ადამიანისა, რომელიც უარს ამბობს ყოველივე მატერიალურზე და მათ შორის, საკუთარ შვილებზეც. საკუთარი გზის არჩევის შემდეგ იგი გარკვეულწილად კარგავს კონტროლს შვილებზე და შედეგად უკვე ექვსი წლის შემდეგ საცნაური ხდება, როდესაც ეუბნებიან ნეტარ შუშანიკს: „-შვილნი იგი შენნი მიაქცინა მოგობასა.“ პასუხად კი დედოფალი ატირებული და მიწაზე დამხობილი ამოიკვნესებს: „-გმადლობ შენ, უფალო ღმერთო ჩემო, რამეთუ იყვნესვე არა ჩემნი, არამედ შენნი მოცემულნი იყვნეს. ვითარცა

გნებავს, იყავნ ნებაი შენი, უფალო, და მე დამიცივე საქმეთაგან მტერისათა"– ეს ერთგვარი გამოიჯვანაა, ისეთი, რომელსაც დღესაც კი ძნელად უგებს ქალს საზოგადოება.

სწორედ ესაა, ის უმნიშვნელოვანესი პრობლემა, რომლის შესახებაც მინდა მოგიტხროთ. ნაწარმოების შესწავლისას მეათე კლასის მოსწავლეებს ხშირად უჩნდებოდათ შეკითხვები, თუ რამდენად გამართლებული იყო შუშანიკის მიერ შვილების დატოვება. ამის შესახებ მოსწავლეებს ხშირად გამოუთქვამთ განსხვავებული მოსაზრებები. მათი დისკუსია, რომ არგუმენტირებული და მრავალმხრივი ყოფილიყო, მოსწავლეებს შევთავაზე წაეკითხათ ჰენრიკ იბსენის „თოჯინების სახლი ანუ ნორა“ და ბიბლიიდან ადგილი აბრაამისა და ისაკისა.

ძველი აღთქმაში (დაბადება, თ.22) ფსიქოლოგიური და რელიგიური დამაბულობა, ალბათ, არსად ისე არ ჩანს, როგორც აბრაამის ეპიზოდში, როდესაც მამას შვილი სამსხვერპლო შეშააკიდებული მიჰყავს შესაწირად. გულისგამგმირავია კითხვა, რომელსაც ისაკი სვამს: „აღსავლენი კრავი სადღა არის?“ ხოლო აბრაამი პასუხობს: „ღმერთი გამოაჩენს თავისთვის აღსავლენ კრავს.“ „და ასე მიდიოდნენ ორნი ერთად“– წერია ბიბლიაში და ჩვენ თავად უნდა ვივარაუდოთ ის ემოცია და ფსიქოლოგიური განწყობა, რაც აბრაამის მშვიდი სიტყვების და ქცევის უკან იმალება. მამა აღმართავს სამსხვერპლოს, დააწყობს შეშას და შეკრავს ისაკს. არავინ იცის, რატომ არ უწყევს შვილი წინააღმდეგობას. ჩვეულებრივი გონებისათვის, ალბათ, წამოუდგენელია აღიქვას ეს ყოველივე, მაგრამ ჩვენ უნდა წარმოვიდგინოთ აბსოლუტურ რწმენამდე, თითქმის რელიგიურ ფანატიზმამდე აყვანილი მორწმუნე, რომელიც მზადაა უფლის ბრძანებით საკუთარი შვილი დაკლას. დასაკლავად აღებულ დანას აბრაამს უფლის ხმა აჩერებინებს: „ნუ აღმართავ ხელს ამ ყმაწვილზე, ნურაფერს დაუშავებ მას, რადგან მივხვდი, ღვთის მოშიში ყოფილხარ – მხოლოდმობილი შენი შვილი გამოიმეტე ჩემთვის.“ გამოცდის შემდეგ უფალმა დალოცა აბრაამის შთამომავლობა და ცის ვარსკვლავებით და ზღვის ქვიშასავით გამრავლება უსურვა, სანაცვლოდ კი სამსხვერპლოზე ვერძი გააჩინა.

ამ ბიბლიური პარადიგმით მოსწავლეებს ვაჩვენებთ თუ რას ნიშნავს რელიგიური ექსტაზი. უფლის მოწამეობრივ გზაზე შემდგარი მორწმუნე მის თავს აღარ ეკუთვნის და იგი მზადაა მისთვის უპირველესი, უფლის მოწოდება აღასრულოს. პარალელის მოყვანით ჩვენ მოსწავლეებს ვაჩვენებთ, რომ შუშანიკიც მზადაა უარი თქვას შვილებზე და ქრისტეს სავალი ბილიკიდან არ გადაუხვიოს. უფლის რწმენა, მით უფრო შუშანიკისათვის, რომელსაც მისი ქრისტიანობით გარკვეულწილად პოლიტიკური ტვირთიც აქვს აკიდებული, დიდი პასუხისმგებლობაა. ის ფაქტი, რომ „აზნაურნი დიდი–დიდნი და ზეპურნი დედანი, აზნაურნი და უაზნონი სოფლისა ქართლისანი“ მოდიან სიცოცხლეშივე წმინდანად აღიარებულ დედოფალთან, გვიჩვენებს მისი ღვაწლის შედეგს. იგი მაგალითია მრავალთათვის. არავინ იცის კედელთან ტირილის დროს რამდენად აცნობიერებდა შუშანიკი, რომ ვარსკვლავით დაპირისპირებით საკუთარ შვილებს რჯულშეცვლილი მამის ხელში ტოვებდა, რომელსაც შეეძლო ისევე ეძალადა შვილებზე, როგორც ცოლზე, როგორც ფსიქოლოგიურად ასევე ფიზიკურადაც, მაგრამ ცხადია, რომ შუშანიკისათვის მისი პასუხისმგებლობები და მორალური ღირებულებები ბევრად უფრო მნიშვნელოვანია. სწორედ ამიტომ მოიკვეთს რჯულშეცვლილ შვილებს: „და ვიდრე მუნ ჟამამდე მოვიდიან შვილნი იგი მისნი ხილვად დედისა თვისისა, ხოლო რაჟამს მიაქცინეს და უვარ–ყვეს ღმერთი, ვერღარა იკადრეს ხილვად მისა, არამედ სახელიცა მათი სმაგდა სმენად“. ტრაგიზმი კიდევ უფრო მძაფრდება ნაწარმოების სომხურ რედაქციაში მოყვანილი ფაქტით. დაახლოებით, მეშვიდე საუკუნეში, როდესაც სომხები და ქართველები ეკლესიურად ერთმანეთს დაშორდნენ, ქართული თხზულების ნიადაგზე აღმოცენებულა სომხური ვრცელი რედაქცია შუშანიკის მარტვილობისა, რომელშიც გადარჩენილა ცნობა ვარსკვლავის შვილის წყალში დახრჩობის შესახებ, რომელიც უტყუარი ამბის შთაბეჭდილებას ახდენს. ამდენად, შუშანიკისათვის ქრისტესმიერი მოწამეობრივი გზა ყვალაზე და ყველაფერზე მაღალია.

შუშანიკის დედობრივი სახის კიდევ უფრო კარგად გააზრების საშუალებას გვამლევს მეცხრამეტე საუკუნის „ნორვეგიელ შექსპირად“ წოდებული გენიალური დრამატურგის, ჰენრიკ იბსენის სამმოქმედებიანი პიესა „თოჯინების სახლი ანუ ნორა“, რომელიც გამოქვეყნებისთანავე გაცხოველებული კამათის საგნად იქცა.

ჯერ მამის ოჯახში, შემდეგ ქმრის მიერაც მხოლოდ თოჯინად მიჩნეული და, როგორც პიესის დასაწყისში წარმოგვიდგენს, კეკლუცი და თითქოს ფუქსავატი ნორა, სინამდვილეში მაღალი გრძნობის, მტკიცე ნებისყოფის, ძლიერი პიროვნებაა. მას ქმრის უსაზღვრო ეგოიზმით და ფარისევლობით აღფოთებულს, აღმოაჩნდება უნარი დაიცვას საკუთარი ღირსება, მიატოვოს ქმარ–

შვილი და გაბედულად დაადგეს დამოუკიდებელი ცხოვრების გზას. მძაფრი ემოციური ვნებებისა და ფსიქოლოგიური დაპირისპირების მსგავსება შეიძლება აღმოვაჩინოთ ამ ნაწარმოებსა და „შუშანიკის წამებას“ შორის. ორივე პერსონაჟი ქალი ემანსიპაციისკენ მიისწრაფვის და მზად არის უარი თქვას მოჩვენებით და ყალბ გრძობაზე აგებულ ცოლ-ქმრულ ურთიერთობებზე. ნორა ვერ პატიობს მეუღლეს მერკანტილურ ზრახვებს, მას უცხო მამაკაცად მიიჩნევს და მზადაა ხელახლა აღმოაჩინოს საკუთარი თავი. ქმრის მიერ წაყენებულ ვალდებულებებს, რომ იგი ცოლია და დედაა, რაც ასე გვაგონებს ვარსკენის სიტყვებს: „ რაისა ხელიწიფა ჩემ ზედა ცოლმან ჩემმან ესევეთარისა საქმედ? აწ მივედით და არქუთ, ვითარმედ: შენ ჩემი ხატი დაამხუ, და საგებელსა ჩემსა ნაცარი გარდაახხ, და შენი ადგილი დაგიტევებიეს და სხუად წარსრულ ხარ“ , ნორა გულწრფელად პასუხობს, რომ მისთვის ყველაზე წმინდაა მოვალეობანი საკუთარი თავის წინაშე. მას არ სურს სპექტაკლად აქციოს საკუთარი ოჯახი, სადაც ყველა მორგებული ნიღბით იცხოვრებს. ასეთ გარემოში აღზრდილი ბავშვებიც არასრულფასოვნები გამოდიან და ესაა ნორას საბოლოო პასუხი, რომ ოჯახი ღირსების, პატივისცემის, ურთიერთგაგებისა და სიყვარულის ერთობლიობაა. დეგრადირებულ ქმარს ნორა უტოვებს გამოსავალს, სასწაულს, რომელიც ტორვალდმა თავად უნდა მოახდინოს და შეძლოს.

აღნიშნული ნაწარმოებების გაცნობითა და განხილვით მოსწავლეებს ეძლევათ შესაძლებლობა შუშანიკის მეტად რთული, დედობრივი სახე, განსხვავებული, როგორც რელიგიური, ასევე ზნეობრივ-მორალური ასპექტებითაც განიხილონ. ამით მათთვის ჰაგიოგრაფიული ძეგლი უფრო საინტერესო და ახლებური აღმოჩნდება. შეიცვლება მიდგომა, რომ ძველი მწერლობა მხოლოდ რელიგიური დოგმებითაა გაჯერებული და სხვა პრობლემური მასში არაფერია. მოწყობილი დისკუსია მრავალფეროვანი, შემოქმედებითად აქტიური იქნება. მოსწავლეები მიეჩვევიან კრიტიკულ-ანალიტიკურ აზროვნებას და ლიტერატურულ ნაწარმოებებში დასმული პრობლემატიკის ყოფიერებაში ტრანსფერსაც მოახერხებენ. ლიტერატურული პარალელებით აზროვნება და აღქმა ჩამოუყალიბებთ არგუმენტირებული და თავისუფალი მსჯელობის უნარს, რაც თანამედროვე პედაგოგიკის ყველაზე დიდი გამოწვევაა.

#### გამოყენებული ლიტერატურა:

1. თ. ბექიშვილი, ქალის გენდერული როლი „შუშანიკის წამების“ მიხედვით, ელ-ჟურნალი „მასწავლებელი“ , 27 ივლისი, 2015
2. ბიბლია, თბილისი, 2013
3. ქართული ენა და ლიტერატურა, X კლასი, ნ.მაღლაკელიძე, 2012
4. ძველი ქართული ლიტერატურის ისტორია, კ.კეკელიძე, ა.ბარამიძე, 1969
5. ჰ.ბ.სენი, დრამები, 1974

#### რეზიუმე

სტატიაში მსჯელობაა უძველეს ქართულ ჰაგიოგრაფიულ თხზულებაზე „შუშანიკის წამება“. მთავარი პერსონაჟის სახის გაგება-გააზრებისათვის მოყვანილია სხვადასხვა ინტერპრეტაციები. იგი შედარებულია სხვა ლიტერატურულ პერსონაჟებთან და გამოკვეთილია მისი, როგორც დედის სახე.

Sophio Khvadagiani

#### Understanding of one problem in " Martyrdom of the Holy Queen Shushanik" Resume

The article deals with ancient hagiographical work " Martyrdom of the Holy Queen Shushanik". We have shown different interpretation to understand the main character. She is compared with other literature persons.

**ბაკურ ბაკურაძე** - აკაკი წერეთლის სახელმწიფო უნივერსიტეტი, აკადემიური დოქტორი

### ფუნქციის ცნების უკეთ შესწავლის ერთი მიდგომის შესახებ

საშუალო სკოლის მათემატიკის კურსში VII კლასიდან განიხილება მათემატიკის ერთ-ერთი ძირითადი ცნება-ფუნქცია. დაწყებით კლასებში მოსწავლეებს ეძლევათ პირველ დაწყებითი წარმოდგენები ფუნქციაზე, ხოლო სკოლის შემდგომ საფეხურებზე ხდება ფუნქციის სრულყოფილად შესწავლა.

ტრადიციულად, ფუნქციის ცნების შემოღებას წინ უსწრებს ორი სიმრავლის ელემენტებს შორის შესაბამისობის დადგენა. ორ სიმრავლეს შორის შესაბამისობის დადგენა ხდება წყვილების დახმარებით, ზოგჯერ საჭიროა ასეთი წყვილების რაოდენობის დადგენა, რაც მოსწავლეებისათვის დაწყებითი კლასებიდან უკვე ცნობილია. ჩვენ მოგვიხდება მხოლოდ მისი შეხსენება.

ფუნქციის ცნების სწავლების დროს მეთოდური თვალსაზრისით მიზანშეწონილია მასწავლებელმა ყურადღება მიაქციოს ორ მომენტს:

1.  $X$  სიმრავლის ყოველი ელემენტისათვის  $Y$  სიმრავლიდან არსებობს შესაბამისი ელემენტი.
2. ასეთი შესაბამისი ელემენტი ერთადერთია.

თუ  $X$  და  $Y$  სიმრავლეები აკმაყოფილებენ ამ ორ პირობას, მაშინ ვამბობთ, რომ  $X$  და  $Y$  სიმრავლეებს შორის შესაბამისობა არის ფუნქცია. მოსწავლეებს უნდა გავაცნოთ ფუნქციის განსაზღვრის არე და ფუნქციის მნიშვნელობათა არე და ერთი სიმრავლის ასახვა მეორე სიმრავლეზე.

$A$  სიმრავლის ასახვა  $B$  სიმრავლეზე ეწოდება ისეთ შესაბამისობას, როცა  $A$  სიმრავლის ყოველ ელემენტს შეესაბამება  $B$  სიმრავლიდან ერთი და მხოლოდ ერთი ელემენტი. აქედან გამომდინარე ფუნქცია შეგვიძლია ასე განვსაზღვროთ:

ფუნქცია არის ერთი სიმრავლის ასახვა მეორე სიმრავლეზე.

ყველა შესაძლო ასახვათა რიცხვის დადგენაზე მიზანშეწონილად მიგვაჩნია მასწავლე-ბელმა საგაკვეთილო პროცესში ამოხსნას ასეთი შინაარსის

**ამოცანა 1.** მოცემულია სიმრავლეები  $A = \{5, 7\}$  და  $B = \{50, 340, 14\}$ .  $B$  სიმრავლე ასახეთ  $A$  სიმრავლეზე, რამდენი ხერხით შეიძლება  $B$  სიმრავლის ასახვა  $A$  სიმრავლეზე?

ამ შემთხვევაში მიზანშეწონილია მასწავლებელმა მოსწავლეებს გააცნოს წესი, რომელიც საშუალებას იძლევა დავადგინოთ დალაგებულ წყვილთა რაოდენობა ორი სიმრავლის ელემენტების რაოდენობის საშუალებით. მეცნიერულად მიუღებელია ყველა შესაძლო ასახვათა რაოდენობის დადგენა მოხდეს მხოლოდ წყვილთა რაოდენობის დადგენით. (რადგან თუ ჩვენ ადგილებს შევუცვლით  $A$  და  $B$  სიმრავლეებს და მოსწავლეებს მოვთხოვთ  $A$  სიმრავლე ასახონ  $B$  სიმრავლეზე და დაადგინონ რამდენი ხერხით შეიძლება  $A$  სიმრავლის ასახვა  $B$  სიმრავლეზე. აღმოჩნდება, რომ ასეთი ასახვათა რაოდენობა არ ემთხვევა  $B$  სიმრავლის  $A$  სიმრავლეზე ასახვათა რაოდენობას, ხოლო წყვილთა რაოდენობა კი არ შეიცვლება. რადგან  $A$  სიმრავლის  $B$  სიმრავლეზე ასახვათა რაოდენობა ამ კონკრეტულ შემთხვევაში არის 6,

1. (5,50), (7,340). 2. (5,50), (7,14). 3. (5,340), (7,50). 4. (5,340), (7,14). 5. (5,14), (7,340). 6. (5,14), (7,50).

ხოლო როგორც ქვემოთ ვნახავთ  $B$  სიმრავლის  $A$  სიმრავლეზე ასახვათა რაოდენობა კი 8.)

ამიტომ მიზანშეწონილია მასწავლებლის მიერ ამოცანის ამოხსნის პროცესის შემდეგ-ნაირად წარმართვა დიალოგის რეჟიმში:

რამდენ ელემენტს შეიცავს  $A$  სიმრავლე? (ორ ელემენტს).

რამდენ ელემენტს შეიცავს  $B$  სიმრავლე? (სამ ელემენტს).

რამდენი წყვილის შედგენა შეიძლება ამ ორი სიმრავლის ელემენტებისაგან? (ამ ორი სიმრავლის ელემენტებისაგან შეიძლება შევადგინოთ  $3 \cdot 2 = 6$  სხვადასხვა წყვილი).

დაწერეთ ეს წყვილები. (ეს წყვილებია  $(50, 5)$ ,  $(50, 7)$ ,  $(340, 5)$ ,  $(340, 7)$ ,  $(14, 5)$ ,  $(14, 7)$ ).

ამის შემდეგ მასწავლებელი მოსწავლეებს უხსნის, როგორ უნდა აარჩიონ დაწერილი დალაგებული წყვილებიდან თითოეული ასხვისათვის საჭირო სამეულები. კერძოდ, არჩევა უნდა მოხდეს ასე: სამეულებში პირველი ელემენტები იქნება  $B$  სიმრავლიდან ყველა ელემენტი, ხოლო  $A$  სიმრავლის ელემენტები შეიძლება განმეორდნენ.

ამ შემთხვევაში საქმე გვექნება საკმაოდ შრომატევად სამუშაოსთან, კერძოდ,  $B$  და  $A$  სიმრავლების დალაგებული წყვილებისაგან უნდა შევადგინოთ შემდეგი სამეულები:

1.  $(50, 5)$ ,  $(340, 5)$ ,  $(14, 7)$ . 2.  $(50, 5)$ ,  $(340, 7)$ ,  $(14, 5)$ . 3.  $(50, 5)$ ,  $(340, 7)$ ,  $(14, 7)$ . 4.  $(50, 7)$ ,  $(340, 5)$ ,  $(14, 5)$ . 5.  $(50, 7)$ ,  $(340, 7)$ ,  $(14, 5)$ . 6.  $(50, 7)$ ,  $(340, 5)$ ,  $(14, 7)$ . 7.  $(50, 5)$ ,  $(340, 5)$ ,  $(14, 5)$ . 8.  $(50, 7)$ ,  $(340, 7)$ ,  $(14, 7)$ .

შემდეგ დიალოგი უნდა წარმართოს დიალოგის რეჟიმში დაახლოებით ასე:

რამდენი ხერხით შეიძლება  $B$  სიმრავლის ასახვა  $A$  სიმრავლეზე? (8 სხვადასხვა ხერხით).

მართალია, ყველა შესაძლო ასახვათა მოძებნა რთულია და ბევრ დროს მოითხოვს, მაგრამ დაცულია სწავლებაში მეცნიერულობის პრინციპი, რაც ძალზედ მნიშვნელოვანია მათემატიკის სწავლებისათვის.

ფუნქციის ცნების შემოტანასთან დაკავშირებულ სავარჯიშოებში არის ისეთები, რომლებიც ორი სიმრავლისაგან შედგენილ წყვილებში ელემენტებმა უნდა დააკმაყოფილოს გარკვეული პირობები. ასეთი ამოცანების ამოხსნის დროს საჭიროა ყველა წყვილის რაოდენობის დადგენა და შემდეგ იქიდან ისეთი წყვილების შედგენა, რომლებიც დააკმაყოფილებს ამოცანის პირობებს.

ასეთი შინაარსის ამოცანების განხილვა მიზანშეწონილია საკლასო მეცადინეობაზე. ხოლო დავალების სახით მოსწავლეებს უნდა მიეცეთ ანალოგიურ ამოცანები.

**ამოცანა 2.** მოცემულია ორი სიმრავლე  $A = \{1; 2\}$  და  $B = \{2; 4; 5\}$ . ვთქვათ,  $a \in A$  და  $b \in B$ . ასახეთ  $B$  სიმრავლე  $A$  სიმრავლეზე  $(b, a)$  წყვილების საშუალებით და გამოყავით ის წყვილები, რომ თითოეულ წყვილში:

ა) შეფარდება  $\frac{b}{a}$  იყოს ერთი და იგივე რიცხვი;

ბ) ნამრავლი  $a \cdot b$  იყოს ერთი და იგივე რიცხვი.

ამ ამოცანის ამოხსნის დროს მოსწავლეები დაადგენენ, რომ წყვილთა რაოდენობა სულ იქნება  $3 \cdot 2 = 6$ .

დაწერენ ამ წყვილებს და შეარჩევენ თითოეული ასხვისათვის საჭირო სამეულებს. გარკვეული წესის მიხედვით, კერძოდ, შეარჩევა უნდა მოხდეს ასე: სამეულებში პირველი ელემენტები იქნება  $B$  სიმრავლიდან ყველა ელემენტი, ხოლო  $A$  სიმრავლის ელემენტები შეიძლება განმეორდნენ.

ამის შემდეგ მოსწავლეები გამოყოფილი 6 წყვილიდან შეარჩევენ იმ წყვილებს, რომლებიც აკმაყოფილებენ ამოცანის პირობებს.

მომდევნო საკლასო მეცადინეობაზე მასწავლებელი საშინაო დავალების ანალიზის შემდეგ მოსწავლეებს დაუსვამს შეკითხვებს ამოცანის ირგვლით:

იპოვეთ ალბათობა იმისა, რომ ალაღბედზე შერჩეულ წყვილში შეფარდება  $\frac{b}{a}$  იქნება ერთი და იგივე რიცხვის ტოლი?

იპოვეთ ალბათობა იმისა, რომ ალაღბედზე შერჩეულ წყვილში შეფარდება  $a \cdot b$  იქნება ერთი და იგივე რიცხვის ტოლი?

ასეთი შინაარსის ამოცანების ამოხსნა ხელს უწყობს ფუნქციის ცნების უკეთ და გააზრებულ შესწავლას რაც დაადასტურა პედაგოგიურმა პრაქტიკამ.

### რეზიუმე

ტრადიციულად, ფუნქციის ცნების შემოღებას წინ უსწრებს ორი სიმრავლის ელემენტებს შორის შესაბამისობის დადგენა. ორ სიმრავლეს შორის შესაბამისობის დადგენა ხდება წყვილების დახმარებით, ზოგჯერ საჭიროა ასეთი წყვილების რაოდენობის დადგენა. ჩვენ მიზანშეწონილად მიგვაჩნია მასწავლებელმა საგაკვეთილო პროცესში ამოხსნას სტატიაში განხილული შინაარსის მქონე ამოცანების მსგავსი ამოცანები, რომლების დაეხმარება მოსწავლეებს ფუნქციის ცნების არსში გასარკვევად. შესაძლოა განხილულ იქნეს ისეთი სავარჯიშოებშიც, რომლებშიც ორი სიმრავლის ელემენტებისაგან შედგენილმა წყვილებმა უნდა დააკმაყოფილოს გარკვეული პირობები. ასეთი ამოცანების ამოხსნის დროს საჭიროა ყველა წყვილის რაოდენობის დადგენა და შემდეგ იქიდან ისეთი წყვილების შედგენა, რომლებიც დააკმაყოფილებს ამოცანის პირობებს. ასეთი შინაარსის ამოცანების განხილვა მიზანშეწონილია საკლასო მეცადინეობაზე. ხოლო დავალების სახით მოსწავლეებს უნდა მიეცეთ ანალოგიურ ამოცანები. ასეთი შინაარსის ამოცანების ამოხსნა ხელს უწყობს ფუნქციის ცნების უკეთ და გააზრებულ შესწავლას რაც დაადასტურა პედაგოგიურმა პრაქტიკამ.

**Bakur Bakuradze** - Akaki Tsereteli State University, Academic doctor

### One approach to study the concept of function better

#### Abstract

Determining the accuracy between the elements of two sets precedes the using of traditional term of the concept of function. To determine the accuracy between two sets is possible with the help of pairs. Sometimes it is very necessary to determine the number of such pairs. We definitely consider that the teacher should work with the similar sums which are discussed in this article. This will greatly help pupils understand the concept of function. At the lesson may also be discussed such exercises, in which certain conditions must be fulfilled by the pairs compiled of elements of two sets. While doing such sums it is necessary to determine the number of all pairs and then to compile such pairs from them, which can answer the sum conditions. Discussing such sums at the lesson and giving the similar ones at home is very helpful for pupils. It is pedagogically approved that doing such kind of sums help pupils understand and study the concept of function better.

**ნათია ბრეგაძე** - სსიპ იოსებ ოცხელის სახელობის ქალაქ ქუთაისის №2 საჯარო სკოლის დაწყებითი კლასის მასწავლებელი

### დიფერენცირებული სწავლების ელემენტები დაწყებითი კლასების მათემატიკაში

დიფერენცირებული სწავლება, სწავლების ორგანიზების ისეთი ფორმაა, რომელიც გათვლილია თითოეული მოსწავლის ან მოსწავლეთა ჯგუფის საჭიროებებზე, უნარებსა და შესაძლებლობებზე. ესაა ერთ კლასში მყოფ განსხვავებული მიღწევების მქონე მოსწავლეთა განსხვავებული დავალებებით სწავლება. სწავლების დიფერენცირებაში შიშობა იგულისხმებოდა ერთსა და იმავე კლასში სხვადასხვა ჯგუფთან განსხვავებული მეთოდების ან რესურსების გამოყენება. იგი ითვალისწინებს ერთ კლასის მოსწავლეების დაჯგუფებას დონეების მიხედვით.

დიფერენცირებული სწავლების მთავარი მიზანია, რომ თითოეულმა მოსწავლემ მიაღწიოს საუკეთესო შედეგს თავისი შესაძლებლობების ფარგლებში. ასეთი სწავლება არ გულისხმობს განსხვავებული მონაცემების მქონე მოსწავლეების მიერ თანაბარი შედეგების მიღწევას. შესაძლებელია სუსტი მოსწავლე ყოველთვის ვერ დაეწიოს წარმატებულს, თუმცა, ზოგჯერ სუსტი მოსწავლე ისეთივე შედეგს აღწევს, როგორსაც წარმატებული. ამგვარი მიდგომით მოსწავლეებს ეძლევათ საშუალება, დაძლიონ სწავლის პროცესში წარმოქმნილი ბარიერები და მკვეთრად გაიუმჯობესოს შედეგები.

კვლევებმა გვიჩვენა, რომ მოსწავლეები ყველაზე ხშირად მაშინ სწავლობენ, როცა ინსტრუქციას იღებენ უნარ-ჩვევებში, შინაარსობრივ ნაწილსა და დავალების შესრულების სტრატეგიებში, რომელთა ფლობა და შესრულება რთული იქნებოდა მცოდნე თანატოლების ან უფროსების დახმარების გარეშე. ვიგოტსკი განსაზღვრავს არეს/ზონას, სადაც მოსწავლეს დამოუკიდებლად გადაჭრა უჭირს, თუმცა წარმატებით შეუძლია გაართვას თავი დახმარების შემთხვევაში. ამ არეს/ზონას ვიგოტსკი „განვითარების უახლოეს ზონას“ უწოდებს და ის მოსწავლის მიმდინარე შესაძლებლობებს ოდნავ აღემატება. საფეხურეუბრივი სწავლების ცნება სწორედ ვიგოტსკის „განვითარების უახლოეს ზონის“ თეორიის შესაბამისად შეიქმნა ჯერომ ბრუნერმა (სკაფოლდინგი), რომელსაც ხშირად ვიყენებთ და იგი მოიცავს შენობების კონსტრუქციის მსგავსად, ერთმანეთთან საფეხურეუბრივ კავშირს და საბოლოოდ, მოსწავლეებს რთული დავალებების დამოუკიდებლად შესრულების შესაძლებლობას აძლევს.

ეროვნული სასწავლო გეგმის მიხედვით, დიფერენცირებული სწავლება ეს არის სასწავლო პროცესის იმგვარი ორგანიზება, რომელიც გათვლილია თითოეული მოსწავლის ან მოსწავლეთა ჯგუფების საჭიროებებზე, უნარებზე და შესაძლებლობებზე. დიფერენცირებული სწავლებისას ვითვალისწინებთ შემდეგ ფაქტორებს:

- მოსწავლეებისა და მასწავლებლის მოლოდინების გაცნობიერება;
- მოსწავლეების ცოდნის, უნარების და სწავლების სტილის განსაზღვრა;
- დავაკვირდეთ, თუ როგორ იგებენ მოსწავლეები დავალებას;
- სამომავლო მიზნების დასახვისათვის შედეგების შემოწმება და ანალიზი.

დიფერენცირებული სწავლებისას აუცილებლად უნდა გავითვალისწინოთ მოსწავლეთა ცოდნა, უნარ-ჩვევები, დამოკიდებულება და გამოცდილება, რომელიც ყალიბდება სამყაროსთან ყოველდღიური ურთიერთობით.

ვიზიარებ განათლებს სპეციალისტის ჯენიფერ გოფროის აზრს, რომელიც თვლის რომ დიფერენცირებული სწავლებისას შვიდი საბაზისო პრინციპი აუცილებლად უნდა გავითვალისწინოთ.

1. შევისწავლოთ ჩვენი მოსწავლეები და მათი ინტერესები, მოტივაცია, საჭიროებები და მიზნები. სასურველია, ეს სასწავლო წლის დასაწყისისთვის გავაკეთოთ. მოვამზადოთ სპეციალური ტესტები და კითხვარები, რომელსაც მოსწავლეები შეავსებენ.
2. გავაცნოთ მოსწავლეებს დიფერენცირებული სწავლების იდეა. გავმართოთ კლასში დისკუსია დიფერენცირებული სწავლების მნიშვნელობასა და ფორმების შესახებ. ეს განსაკუთრებით



მნიშვნელოვანია, თუ დიფერენცირებული სწავლებას მოსწავლეები პირველად იწყებენ, რადგან მათ თავიდანვე იცოდნენ, რატომ იღებენ მათი თანაკლასელები განსხვავებულ დავალებებს და სასწავლო რესურსებს. იგივე ეხებათ მათ მშობლებს.

3. ღრმად და საფუძვლიანად შევისწავლოთ საგნის და კლასის სტანდარტი და მისაღწევი შედეგი და შინაარსი.
4. დავიწყოთ მცირედით. თავდაპირველად ნაბიჯ-ნაბიჯ გავამდიდროთ გაკვეთილები დიფერენცირებული აქტივობებით. დაუთმოთ დიფერენცირებული სწავლების ბლოკს გაკვეთილის ერთი ნაწილი. თანდათანობით დაიზრდება დიფერენცირებული აქტივობების რაოდენობა და ნელ-ნელა გადავალთ მთლიანი გაკვეთილების და თემატური ბლოკების დიფერენცირებაზე.
5. ვიმუშაოთ ორგანიზებულად, ეს განსაკუთრებით მნიშვნელოვანია. თავიდანვე უნდა გავაცნობიეროთ, რომ მოსწავლეთა ერთი ნაწილი კლასში დამოუკიდებლად იმუშავებს. დიფერენცირებული სწავლება კომპლექსური პროცესია, ის აქტივობებისა და რესურსების ეფექტურ მართვას მოითხოვს. აუცილებელია დიფერენცირების დაწყებისთანავე სათანადო წესების და პროცედურების დანერგვა საკლასო ოთახში, დავიხმაროთ მოსწავლეები, ხშირად სწორედ ისინი გვთავაზობენ ორგანიზებასთან დაკავშირებული პრობლემების ორიგინალურ გადაწყვეტის გზებს.
6. ვიყოთ მიმღები და მოქნილი. თუ დიფერენცირებული გაკვეთილი არ წარიმართა გეგმის მიხედვით დავფიქრდეთ, რამ გამოიწვია ეს. გავითვალისწინოთ ანალიზის შედეგად გამოტანილი დასკვნები და გავითვალისწინოთ მომდევნო გაკვეთილის დაგეგმვისთვის.
7. საჭიროების შემთხვევაში ვითხოვოთ დახმარება და გამოვიყენოთ ყველა ხელმისაწვდომი რესურსი.

მათემატიკის სწავლებისას მასწავლებელს უნდა ჰქონდეს განვითარებული სხვადასხვა საფეხურის კოგნიტური სქემები, რომლების საფუძვლად უდევს მათემატიკის ამა თუ იმ საკითხის შესწავლას.

მათემატიკის სწავლის პროცესში ყოველი მოსწავლის წინაშე ყოველდღიურად დგება ახალი გამოწვევები, რომელთა საპასუხოდ მას კოგნიტური მზაობა სჭირდება. სწორედ ეს მზაობა უნდა გამოვიყენოთ იმისთვის, რომ დავაშენოთ ახალი ცოდნა და ეს ცოდნა შემდეგ საბაზისო აღმოჩნდეს მომავალი ცოდნის დასაშენებლად.

მათემატიკური ცნებების ათვისების პროცესში, ბავშვის შესაძლებლობების შეფასებისას, გასათვალისწინებელია შემდეგი საკითხები.

- მზაობა განვითარების მოცემულ საფეხურზე კონკრეტული მათემატიკური ცნების გასაგებად;
- მოდელზე მათემატიკური ცნებისათვის;
- აოცანის ამოხსნის სტრატეგიები (სწორხაზოვანი, ნაბიჯ-ნაბიჯ, ანალიზი, ინფორმაციის ორგანიზება და ინტეგრირების უნარი);
- მეხსიერება (არითმეტიკული წესების გახსენება, ამოხსნისთვის საჭირო ნაბიჯების გახსენება, ვიზუალური მეხსიერება, მათემატიკური მონაცემების დამახსოვრება, სმენითი მეხსიერება);
- სამეტყველო უნარები (პირობის გაგებისა და ამოხსნის ჩამოყალიბების უნარი);
- შედეგების წარდგენის უნარი;
- სხვა ქცევით უნარები (ყურადღება, კონცენტრირება, თვითშეფასება, საკუთარი თავის რწმენა მათემატიკის სფეროში და ა.შ.)

დიფერენცირებული სწავლების მეთოდოლოგიაში გავრცელებულია ოთხი დონე (Tomlinson 2000)

**შინაარსი**- გავითვალისწინოთ რა სჭირდებათ მოსწავლეებს, რომ ისწავლონ ან როგორ იღებენ საჭირო ინფორმაციას.

**პროცესი**- გავითვალისწინოთ შინაარსის მიწოდების განსხვავებული გზები.

**პროდუქტები**- შესაძლებლობა მივცეთ მოსწავლეებს, ივარჯიშონ, გამოიყენონ მიღებული ცოდნა და გამოიყენონ ის სხვადასხვა მიმართულებით.

**სასწავლო გარემო-** შვექმნათ მოქნილი სასწავლო გარემო, მშვიდი და ინტერაქტიული ადგილებით და ვასწავლოთ ისეთი წესები, რომლებიცხელს უწყობს დამოუკიდებლობას.

განვიხილოთ კონკრეტული თემები, მაგალითად რიცხვების შეკრება 20 -ის ფარგლებში და ვნახოთ, როგორ ვიმუშავებთ, რა უნდა გავითვალწინოთ და რა სახის დაველებები შევთავაზოთ მოსწავლეებს.

რა წინარე ცოდნას უნდა ფლობდეს მოსწავლე, იმისთვის რომ აღნიშნულ თემაზე ვიმუშაოთ. მნიშვნელოვანია მოსწავლემ იცოდეს, რიცხვითი სახელები 20-ის ფარგლებში. კითხულობს ერთნიშნა და ორნიშნა რიცხვებს, ასახელებსმატ წინა და მომდევნო რიცხვებს, სხვადასხვა ხერხით ითვლის საგანთა ერთობლიობაში საგანთა რაოდენობასდა ადარებს მიღებულ შედეგებს ერთმანეთს, ორნიშნა რიცხვების ჩანაწერში უთითებს ათეუი და ერთეულის თანრიგებს, ასახელებს ამ თანრიგებში მდგომი ციფრების მნიშვნელობას (ესგ.2კლ). გააზრებული აქვს 10-დან 20-მდე რიცხვითი სახელების აგებულება ( მაგ:15=ათ+ხუთ+მეტი=10+5); დაუფლებულია 10-ის ფარგლებში ზეპირ შეკრება-გამოკლება; იცის რამდენი აკლია 10-ზე ნაკლებ თითოეულ რიცხვს ათამდე. თვალსაჩინო მოდელების გამოყენებით ასრულებს 20-ის ფარგლებში შეკრება-გამოკლებას.

წინასწარ ჩავატარე სკრინინგული ტესტირება და აღმოვაჩინე, რომ მოსწავლეთა გარკვეულ ნაწილს არ ჰქონდა გათავისებული 10-ის ფარგლებში შეკრება-გამოკლების ხერხები, მეორე ნეწილი კარგად ფლობს 10-ის ფარგლებში ზეპირ ანგარიშს, მაგრამ უჭირს 20-ის ფარგლებში მანიპულირება. დანარჩენებს მეტ-ნაკლებად გათავისებული აქვთ 20-ის ფარგლებში შეკრების სხვადასხვა ხერხი. შესაბამისად მოსწავლეთა მზაობის მიხედვით დავაჯგუფე სამ ჯგუფად პირველ ჯგუფში გავანაწილე -დაბალი მზაობის, მეორე ჯგუფში საშუალო მზაობის ხოლო მესამე ჯგუფში მაღალი მზაობის მოსწავლეები.

I-ჯგუფის დავალება.

მოსწავლეებს ვაძლევ ორი ფერის ფიგურებს და ვეხმარები მათ ორი ფერის ფგურის გაერთიანებაში, წითლები დავთვალთ რამდენია?... (8) რამდენი ყვითელი ფიგურა სჭირდება რომ მივიღოთ ათი ფიგურა? (2). კიდევ რამდენი დარჩა ყვითლებიდან?( 4) მამ რამდენი ყოფილა ერთად წითელი და ყვითელი ფიგურები?.. უმჯობესი იქნება, რომ მათ თქვან ათზე 4-ით მეტი ანუ თითხმეტი. ჩავწერთ შესაბამის ტოლობას  $8+6=14$

II-ჯგუფის დავალება.

მეორე ჯგუფი დამოუკიდებლად მუშაობს, იყენებს მცირე ზომის მოზაიკას თავისი კენჭებით, დროდადრო ყურადღებას ვაქცევდი მათ მუშაობას როგორ ალაგებდნენ კენჭებს, ბოლოს მოსწავლეები ჩაწერენ ჩესაბამის ტოლობას  $9+6=15$ .

ვუსვამ კითხვას ,, როგორ შეკრიბეთ? (9 ჯერ დავუმატეთ 1 და შემდეგ 5)

III ჯგუფი დავალება.

მესამე ჯგუფის მოსწავლეებს ვთხოვ, ზეპირად შეკრიბონ ტოლობა და დამოუკიდებლად ჩაწერონ. მესამე ჯგუფისთვის მაქვს დამატებითი სავარჯიშოები ბარათებზე დაწერილი.

**თემა:** ამოცანების ამოსახსნელად რიცხვითი გამოსახულების შედგენა

მოსწავლეთა დიფერენცრება ხდება მზაობის და შესაძლებლობი მიხედვით.

I შრე- მასში ერთიანდებიან ის მოსწავლეები, რომელთაც არ შეუძლიათ ან უჭირთ ერთზე მეტ მოქმედებიანი ამოცანების ამოხსნისას შესაბამისი მოქმედებების და მათი შესრულების რიგის შერჩევა, გამოსახულების შედგენა. მეტნაკლებად ახერხებენ ერთმოქმედებიანი ამოცანების ამოხსნას.

მაგ: ნინოს 5 ნაყინი აქვს, სანდროს 4. რამდენი ნაყინი აქვთ ერთად ნინოს და სანდროს?

II შრე-მასში ერთიანდებიან ის მოსწავლეები, რომლებიც ძირითადად ახერხებენ ამოცანების შესაბამისი მოქმედებების შესწავლას და გამოსახულების შედგენას, მუსაობის პროცესში მხოლოდ ცალკეულ შემთხვევაში შეიძლება ჰქონდეთ პრობლემები.

მაგ: ნინოს 5 ნაყინი აქვს, სანდროს 4- ით მეტი . რამდენი ნაყინი აქვს სანდროს?

III შრე-მასში ერთიანდებიან ის მოსწავლეები, რომლებიც დამოუკიდებლად, დახმარების გარეშე შეუძლათ განსაზღვრონ მოქმედებათა თანმდევრობა და შეადგინონ ამოცანის პირობის შესაბამისი რიცხვითი გამოსახულება.

მაგ: ნინოს 5 ნაყინი აქვს, სანდროს 4- ით მეტი . რამდენი ნაყინი აქვთ ერთად ნინოს და სანდროს?  
ამგვარი მუშაობით ვფიქრობ მოსწავლეთა მოტივაციაც მაღალი იქნება, რადგან ასეთი სახის დავალებები, სადაც მათი მზაობა არის გათვალისწინებული უზრუნველ-ყოფს მოსწავლეთა აქტიურ ჩართვას სასწავლო პროცესში, რაც აუცილებლად აისახება მათი სწავლის ხარისხზე და ეს ყველაფერი განაპირობებს ესგ ით გათვალისწინებული მიზნების მიღწევას.

### გამოყენებული ლიტერატურა

1. კითხვისა და წერის სწავლება დაწყებით საფეხურზე. 2015 წელი.
2. <http://tpdc.ge/essentials/>
3. Black, P., & Wiliam, D. (1998).
4. Tomlinson, C. A. (2000). *Differentiation of instruction in the elementary grades*. Champaign, IL: Clearinghouse on Elementary and Early Childhood Education.

### რეზიუმე

მათემატიკის სწავლის პროცესში ყოველი მოსწავლის წინაშე ყოველდღიურად დგება ახალი გამოწვევები, რომელთა საპასუხოდ მას კოგნიტური მზაობა სჭირდება. სწორედ ეს მზაობა უნდა გამოვიყენოთ იმისთვის, რომ დავაშენოთ ახალი ცოდნა და ეს ცოდნა შემდეგ საბაზისო აღმოჩნდეს მომავალი ცოდნის დასაშენებლად. ეროვნული სასწავლო გეგმის მიხედვით, დიფერენცირებული სწავლება ეს არის სასწავლო პროცესის იმგვარი ორგანიზება, რომელიც გათვლილია თითოეული მოსწავლის ან მოსწავლეთა ჯგუფების საჭიროებებზე, უნარებზე და შესაძლებლობებზე.

ამგვარი მუშაობით ვფიქრობ მოსწავლეთა მოტივაციაც მაღალი იქნება, რადგან ასეთი სახის დავალებები, სადაც მათი მზაობა არის გათვალისწინებული უზრუნველ-ყოფს მოსწავლეთა აქტიურ ჩართვას სასწავლო პროცესში, რაც აუცილებლად აისახება სწავლა- სწავლების ხარისხზე.

**Natia Bregadze** -Primary school teacher

### Distinctive studying elements in private grades mathematics

#### Resume

The process of studying mathematics sets multiply of challenge. To overcome it the pupils need strong mental ability. Readiness of their mental ability helps us to build up the new malls and to use it as the strong basement. According to the National studying plan. Distinctive studying is the only way to take consideration every pupils needs, ability and skills.

Ths method will help to rise motivation among pupils. The lesson where every Students interest and ability is involved is really attractive, active and Useful for studying and teaching quality.

**მამული ბუჭუხიშვილი** - აკაკი წერეთლის სახელმწიფო უნივერსიტეტი, ასოცირებული პროფესორი

### **კონსტრუქტივისტული კომპონენტი გეომეტრიის სწავლებაში**

მათემატიკის როგორც საგანმანათლებლო ასევე განმავითარებელი პოტენციალი ძალიან დიდია, რამდენადაც მათემატიკა განსაკუთრებულ როლს თამაშობს პიროვნების როგორც აზროვნების ასევე შემეცნებითი განვითარების სფეროში.

მათემატიკამ თავისი განვითარების სხვადასხვა ეტაპები გაიარა, ამიტომ მეცნიერება მათემატიკა სასწავლო საგან მათემატიკისაგან განსხვავდება როგორც შესასწავლი მასალის მოცულობით, ასევე განსახილველი საკითხების სიღრმით და შესასწავლი მასალის პრაქტიკული გამოყენების ხასიათით. აქედან გამომდინარე შეგვიძლია ვთქვათ, რომ მათემატიკა ძირითადად ეყრდნობა დაგროვილ ცოდნას, რომელიც შემდგომში ხდება მუდმივი განახლების საფუძველი.

მათემატიკის სწავლებისას განსაკუთრებული როლი უნდა მივანიჭოთ ისეთი მეთოდის გამოყენებას, რომელიც მოგვცემს პასუხს კითხვაზე, თუ როგორი ადამიანი გვინდა აღვზარდოთ სასწავლო კურსის შესწავლის შემდეგ. (იგულისხმება როგორც მოსწავლე ასევე სტუდენტი). მოცემულ კითხვაზე პასუხი არის ერთი - მოსწავლეს ჩამოყალიბებული უნდა ექნეს მათემატიკური ცოდნის საფუძვლები, იყოს მოაზროვნე, და გააჩნდეს შემეცნებითი უნარები.

დასმული ამოცანის გადასაჭრელა აუცილებელია: სასწავლო პროცესის სწორი დაგეგმვა, სწავლების მეთოდების სწორად შერჩევა და მეთოდურად გამართული სასწავლო სახელმძღვანელოები, სადც გათვალისწინებული უნდა იყოს ის მიზნები, რომლებიც მიგვიყვანს მისაღწევ შედეგამდე.

რამდენადაც სასწავლო სახელმძღვანელოებში დიდი ადგილი ეთმობა გეომეტრიული მასალის შესწავლას. ამ მიზნით საინტერესოა რა როლის შეიძლება შეასრულოს კონსტრუქტივისტული სწავლების ელემენტების გამოყენებამ გეომეტრიაში.

დაკვირვებებით ცნობილია, რომ კონსტრუქტივისტული სწავლების კომპონენტების გამოყენებას გეომეტრიაში შეუძლია მოსწავლეებში განავითაროს: ინტუიციური, ლოგიკური, და სივრცითი უნარები. ისინი ვითარდებიან: ამოცანების ამოხსნის, მოდელირების, კონსტრუქციისა და დეკონსტრუქციის პროცესში.

როდესაც მოცემული გვაქვს ამოცანები მოდელირებაზე, ამ დროს მისი გეომეტრიული მახასიათებელი არის ნახაზის ან მოდელის აღწერა, რომელიც უნდა მოახდინოს თვითონ მოსწავლემ. ამ მიზნით შეიძლება განვიხილოთ რამდენიმე კლასიკური ამოცანა, რომელთა აგება ხდება ფარგლითა და სახაზავით.

ასევე შეიძლება შევადგინოთ ისეთი ამოცანები, რომლებიც კონსტრუქციამდე მოითხოვენ დამატებით ისეთი მიმართულების მიცემას მოსწავლეებზე, რომ მათ ადვილად შექმნან დამხმარე მარტივი გეომეტრიული ფიგურები, რომელთა გამოყენებაც გააადვილებს ამოცანის ამოხსნას.

ამოცანათა შემდგომ ჯგუფში შეიძლება გავნიხილოთ უცნობი გეომეტრიული ფიგურების კონსტრუქცია, სადაც გამოვყოფთ ისეთი მარტივი ფიგურებს რომლებსაც გააჩნიათ იგივე ზომები და გარკვეული ცვლილებების შემდეგ მოხდება მათი გამოყენება როგორც ძირითადი ამოცანის კომპონენტები.

ასევე გვხვდებიან ამოცანები სადც გეომეტრიული უნარ-ჩვევების განვითარებას ხელს შეუწყობს არა კონსტრუქცია, არამედ დეკონსტრუქცია. ასეთი ამოცანების ამოსახსნელად საჭიროა რთული ნახაზებიდან გამოვყოთ შედარებით მარტივი გეომეტრიული ფიგურები. ანალოგიურად განვიხილება ამოცანები რეკონსტრუქციაზე, ამ დროს დიდი როლი ენიჭება მარტივი ფიგურების სწორად აღდგენის პროცესს და შემდეგ მათი ადგილის მონახვას ერთ მთლიან რთულ ფიგურაში.

მოსწავლეებისათვის ასეთი ამოცანების ამოხსნისას უდიდესი მნიშვნელობა აქვს, რათა კარგად გავიაზროთ გეომეტრიული ცნებები და შევასრულოთ პრაქტიკულად დასმული ამოცანა. რეკონსტრუქციული ტიპის ამოცანაში ნებისმიერ ფიგურას შეუძლია დიდი როლი შეასრულოს, ამის მაგალითია ფიგურა „სამკუთხედი“ რომელიც განსაზღვრულია როგორც ერთ-ერთი მარტივი ფიგურა. პლანიმეტრიის შესწავლის შემდეგ სამკუთხედი თავისი მდიდარი თვისებებით და მის იგამოყენების თვალსაზრისით გეომეტრიის ერთ-ერთი ძირითადი ფიგურაა.

კონსტრუქტივისტული პრაქტიკული ამოცანების ილუსტრირებული წარმოდგენა მოსწავლეებში ძალიან ზრდის შემეცნებით ინტერესს, ამის საილუსტრაციოდ სტატიაში განვიხილეთ რამდენიმე გამოყენებითი ხასიათის ამოცანის კონსტრუქტივისტული გადაჭრის შემთხვევა.

ამოცანა 1. მოცემული გვაქვს ორი წრეწირი ცენტრებით  $O_1$  და  $O_2$  და რადიუსებით  $R_1$  და  $R_2$ , სადაც  $R_1 + R_2 = O_1O_2$ . წრეწირების შეხების წერტილი არის  $C$ . საერთო მხები  $AB$  სადაც  $A$  წერტილი ეკუთვნის ერთ წრეს, ხოლო  $B$  წერტილი მეორეს. განსაზღვრეთ  $\angle ACB$  სიდიდე.

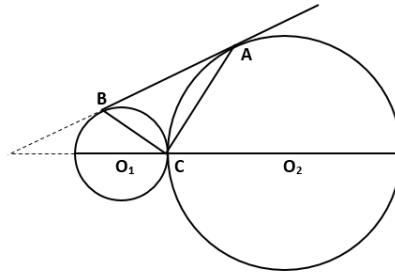

ნახ. 1.

მოცემულ შემთხვევაში მოსწავლეები გამოიყენებენ მანამდე მიღებული: ინტუიციურ, სივრცით, კონსტრუქტივისტულ, ლოგიკურ, მეტრულ კომპონენტებს, სადაც გადამწყვეტ როლს ასრულებს ლოგიკური და კონსტრუქტივისტული კომპონენტები, მათი გამოყენებით აიგება მეორე ნახაზი, რომელიც მოსწავლეებს დაეხმარება ამოცანის ამოხსნაში.

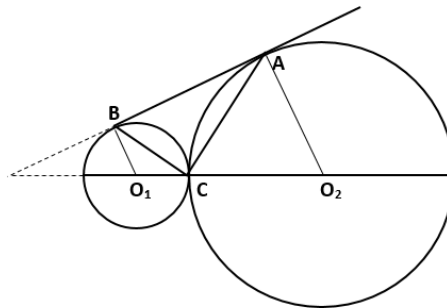

ნახ. 2.

მოცემულ ნახაზზე განიხილება სხვადასხვა გეომეტრიული ფიგურები და მოსწავლეს უჩნდება ამოცანის ამოხსნის რამდენიმე ვარიანტი. ჩვენს შემთხვევაში დაასკვნის, რომ კუთხე არის მართი.

ამოცანა 2. წრეები რომელთა რადიუსები 17 და 10 იკვეთებიან  $A$  და  $B$  წერტილებში,  $AB=16$ . იპოვეთ მანძილი წრეწირის ცენტრებს შორის.

მოცემული ამოცანის ამოხსნისას მოსწავლემ უნდა გაიაზროს თუ როგო არიან წრეწირის ცენტრები განლაგებული. გვექნება სამი შემთხვევა 1) ცენტრები განლაგებული არიან  $AB$  წრფის სხვადასხვა მხარეს 2) ცენტრები განლაგებული არიან  $AB$  წრფის ერთ მხარეს 3) ცენტრები განლაგებული არიან  $AB$  წრფეზე.

რიცხვითი მნიშვნელობების ანალიზისას მოსწავლე მივა დასკვნამდე, რომ მესამე შემთხვევა გამორიცხულია, რადგან ამ დროს წრეებს არ ექნებათ ორი განსხვავებული საერთო წერტილი. აქედან გამომდინარე ვიმსჯელებთ მხოლოდ პირველ და მეორე ვარიანტზე.

კონსტრუქტივისტული სწავლების პროცესში გვხვდებიან ამოცანები, რომლებიც შეიძლება გადაიჭრას როგორც ანალიტიკურად, ასევე გრაფიკულად. სადაც არ იქნება გამოყენებული გეომეტრიული ნახაზები. კონსტრუქტივისტული აზროვნება მოსწავლეებში შეიძლება განვავითაროთ ნებისმიერი სახის გეომეტრიული ამოცანების ამოხსნისას გამოთვლებზე და დამტკიცებებზე. სამწუხაროდ მოსწავლეებში დაბალია ნახაზის შესრულების კულტურა, რაც ხელს უშლის ამოცანის სწორად გააზრებას და შედეგამდე მისვლას. ასეთი ამოცანების ამოხსნისათვის არ არის საკმარისი მხოლოდ ნახაზის აგება, არამედ ამ დროს მნიშვნელოვანია მოსწავლის მიერ ამოცანის გააზრება ანალიზურად და სინთეზურად.

კონსტრუქტივისტული სწავლებისას მოსწავლემ უნდა შეძლოს, რომ გაითავისოს ახალი ცოდნა და მოახდინოს შესაბამისი სქემებისა და ნახაზების გამოყენება. ამოცანის დამოუკიდებლად ამოხსნა უნდა ემსახურებოდეს მოსწავლის სუსტი და ძლიერი მხარეების გამოვლენას და მიღებული ცოდნის პრაქტიკაში გამოყენების უნარი ჩამოყალიბებას.

### გამოყენებული ლიტერატურა

1. მოქმედი სასკოლო სახელმძღვანელოები გეომეტრიაში. უახლესი გამოცემა
2. მანანა მალიქიშვილი კონსტრუქტივიზმი. მასწავლებელთა პროფესიული განვითარების ეროვნული ცენტრი, 2012 წ.
3. <http://bibliofond.ru/view.aspx?id=457247>

### რეზიუმე

მათემატიკამ თავისი ისტორიის მანძილზე გაიარა განვითარების სხვადასხვა ეტაპები, ამიტომ მეცნიერება მათემატიკა სასწავლო საგან მათემატიკისაგან განსხვავდება, როგორც შესასწავლი მასალის მოცულობით, ასევე განსახილველი საკითხების სიღრმით და მასალის პრაქტიკაში გამოყენების ხასიათით.

მათემატიკის სწავლებისას განსაკუთრებული როლი უნდა მივანიჭოთ ისეთი მეთოდის გამოყენებას, რომელიც მოსწავლეებს ჩამოუყალიბებს მათემატიკური ცოდნის საფუძვლებსა და შემეცნებითი აზროვნების უნარ-ჩვევებს.

სტატიაში განვიხილეთ ისეთი გეომეტრიული ამოცანები, სადაც ვახდენთ რთული გეომეტრიული ფიგურების კონსტრუირებას შედარებით მარტივი ფიგურებით. ამ დროს მათემატიკური უნარ-ჩვევების ფორმირება მოსწავლეებში ხდება როგორც ფიგურათა კონსტრუირებით, ასევე დეკონსტრუირებით.

კონსტრუქტივისტული პრაქტიკული ამოცანების ამოხსნისას ყურადღება გავამახვილეთ მათ გამოყენებით ხასიათზე, რომლის გადაჭრის დროსაც მოსწავლეები იყენებენ მათთვის მანამდე ცნობილ: ინტუიციურ, სივრცით, კონსტრუქტივისტულ, ლოგიკურ და მეტრულ კომპონენტებს. მათი გამოყენებით აიგება შესაბამისი ნახაზები და ხდება ამოცანის ამოხსნა, რომელიც ემსახურება მოსწავლეთა სუსტი და ძლიერი მხარეების გამოვლენას და მიღებული ცოდნის პრაქტიკაში გამოყენებას.

**Mamuli Buchukhishvili** – Akaki Tsereteli State University, Associate Professor

### The Constructivist Components in Geometry Study Summary

Throughout its history, mathematics passed the different development stages, and mathematics as a science differs from a study discipline, by amount of educational material and by the depth of the considering issues, as well as by the nature of practical application of this material.

In mathematics study, a special role should be given to the use of those methodologies, which allow pupils for forming the basics of their mathematical knowledge and skills of cognitive thinking.

The paper dwells on such geometrical problems, which envisage constructing geometrical figures by using the relatively simple figures. At this time, formation of mathematical skills of pupils is carried out by both constructing and deconstructing these figures.

When solving the constructivist practical problems, the emphasis was placed on their applied nature, during solving of which the pupils use the formerly known to them components as follows: intuitional, spatial, constructivist, logical and metrical components. The use of them allows for drafting the appropriate drawings and solving the problem, which are intended for identifying strengths and weaknesses of pupils, and for practical applying the acquired knowledge.

**თეიმურაზ გიორგაძე** - აკაკი წერეთლის სახელმწიფო უნივერსიტეტი, ასოცირებული პროფესორი;  
**ვლადიმერ ადეიშვილი** - აკაკი წერეთლის სახელმწიფო უნივერსიტეტი, ასოცირებული პროფესორი;

### ალბათობის გეომეტრიული განსაზღვრების შესახებ

ალბათობის თეორია არის მათემატიკური მეცნიერების დარგი, რომელიც სწავლობს მასობრივი შემთხვევითი მოვლენების კანონზომიერებებს.

პრაქტიკაში ხშირად გვხვდება ისეთი მოვლენები, რომლებზედაც მოქმედებს უამრავი ფაქტორი, რომელთა მხედველობაში მიღება და დამუშავება მათემატიკის ე.წ. კლასიკური აპარატით ყოველად შეუძლებელია. თეორიულად უსაზღვროდ შეგვიძლია ვზარდოთ თითოეული ამოცანის ამოხსნის სიზუსტე, მხედველობაში მივიღოთ სულ ახალი და ახალი ფაქტორები, მაგრამ პრაქტიკულად ჩვენ წავაწყდებით ისეთ სირთულეებს, რომელთა განხორციელება რეალურად შეუძლებელია.

ცხადია, უნდა არსებობდეს პრინციპული განსხვავება ძირითადი და მეორეხარისხოვანი ფაქტორების შესწავლის მეთოდებს შორის. განუსაზღვრელობის, სირთულის, მრავალმიზეზობრიობის ელემენტები, რომლებიც შემთხვევით მოვლენებს ახასიათებენ, თხოვლობენ სპეციალური მეთოდების შექმნას ამ მოვლენების შესასწავლად.

ასეთი მეთოდების დამუშავება ხდება სწორედ ალბათობის თეორიაში, რომლის შესწავლის საგანსაც წარმოადგენს შემთხვევითი მოვლენების დროს შემჩნეული სპეციფიკური კანონზომიერებანი.

პრაქტიკა გვიჩვენებს, რომ თუ დავაკვირდებით ერთგვაროვან შემთხვევით მოვლენათა ერთობლიობას, შეგვიძლია აღმოვაჩინოთ გარკვეული კანონზომიერებანი, რომლებიც სწორედ მასობრივი მოვლენებისათვის არის დამახასიათებელი. ამ კანონზომიერების შემჩნევა ყოველთვის შესაძლებელი იქნება, როდესაც განვიხილავთ ერთგვაროვან მასობრივ მოვლენებს. ამ შემთხვევაში შემჩნეული კანონზომიერება სრულებით არ ახასიათებს ინდივიდუალური თავისებურების იმ ცალკეულ მოვლენას, რომელიც განხილულ ერთობლიობაში შედის. ეს ინდივიდუალური თავისებურებანი მთლიანად ერთობლიობაში როგორღაც ერთმანეთს აბათილებენ, ფარავენ და მთელი მასის საშუალო შედეგი სრულიადაც არ იქნება შემთხვევითი. სახელდობრ, მასობრივ შემთხვევით მოვლენათა მდგომარეობა, რომელიც ცდებისა და დაკვირვებების საშუალებით მრავალჯერ დადასტურებულია, კვლევის ალბათური მეთოდების გამოყენების ბაზას წარმოადგენს.

ალბათობის თეორიის მეთოდები თავისი ბუნებით გამოიყენება მხოლოდ მასობრივი შემთხვევითი მოვლენებისათვის; ისინი არ იძლევიან შესაძლებლობას ვიწინასწარმეტყველოთ ცალკეული შემთხვევითი მოვლენის შედეგი, მაგრამ შესაძლებლობას იძლევიან ვიწინასწარმეტყველოთ ერთგვაროვან შემთხვევით მოვლენათა ერთობლიობის საშუალო შედეგი. რაც უფრო მეტი იქნება ერთობლიობაში ერთგვაროვან შემთხვევით მოვლენათა რაოდენობა, მით უფრო ზუსტად და გარკვევით ვლინდება ერთობლიობისათვის დამახასიათებელი ზოგადი ნიშანთვისება.

საზოგადოდ, ალბათობის თეორიის მეთოდების გამოყენების აზრი იმაში მდგომარეობს, რომ გვერდი ავუაროთ რთულ, ხშირ შემთხვევაში პრაქტიკულად შეუძლებელ, ცალკეულ მოვლენათა შესწავლას, რომელზედაც მრავალი ფაქტორი მოქმედებს და პირდაპირ შეისწავლოს მასობრივ შემთხვევით მოვლენათა მმართველი კანონები.

ასეთი კანონების ცოდნა შესაძლებლობას იძლევა შემთხვევით მოვლენათა სფეროში არა მარტო გარკვეული მეცნიერული წინასწარმეტყველებისა, არამედ რიგ შემთხვევებში გვეხმარება მოვლენათა მსვლელობისათვის მიზანშეწონილი მიმართულების მიცემაში, მათდამი კონტოლის გაწევაში და შემთხვევითობის სფეროს შეზღუდვაში.

ალბათური, ანდა სტატისტიკური მეთოდი არამცთუ ეწინააღმდეგება ზუსტად მეცნიერებაში ე.წ. კლასიკურ მეთოდებს, არამედ წარმოადგენს მათ განვითარებას, რაც შესაძლებლობას იძლევა უფრო ღრმა ანალიზი გავუკეთოთ მოვლენას, რომელსაც თან ახლავს შემთხვევითობის ელემენტები.

ალბათობის თეორიის კანონები რეალურ სტატისტიკურ კანონებს ასახავენ, რომლებიც მასობრივ შემთხვევით მოვლენათა ბუნებას ახასიათებენ. ამ მოვლენების შესასწავლად ალბათობის თეორია მათემატიკურ მეთოდებს იყენებს და მათემატიკის ერთ-ერთ ისეთ განყოფილებას წარმოადგენს რომელიც ლოგიკურად ისევე ზუსტია და მკაცრი, როგორც მათემატიკის სხვა დარგები.

შემთხვევითი მოვლენა გამონაკლისი არ არის, არამედ იგი წესად მკვიდრობს რეალურ სამყაროში. შემთხვევით მოვლენათა შესწავლისადმი მათემატიკურ მიდგომას პასკალამდე და ფერმამდე დიდი ხნით ადრეც ცდილობდნენ. ყოველ შემთხვევაში ძველ ჩინეთსა და რომში იყენებდნენ შემთხვევით მოვლენათა სიხშირის მდგრადობის ფაქტებს, დაკავშირებულს დემოგრაფიულ მონაცემებსა და მონაცემებთან დიდი ქალაქების მოხმარების სფეროდან.

ალბათობის კლასიკური განსაზღვრება მოითხოვს, რომ ელემენტარულ ხდომილობათა სივრცე შედგებოდეს სასრული რაოდენობის ტოლშესაძლებელი ხდომილობებისაგან. პრაქტიკაში კი ხშირად ვხვდებით ცდებს, რომელთა ტოლშესაძლებელ შედეგთა სიმრავლე უსასრულოა. ასეთ შემთხვევაში სარგებლობენ ალბათობის გეომეტრიული განსაზღვრებით. განვიხილოთ შემდეგი მაგალითი:

ვთქვათ, სიბრტყეზე გვაქვს  $\Omega$  არე, რომელიც შეიცავს უფრო მცირე ფართობის მქონე  $A$  არეს. საძიებელია ალბათობა იმისა, რომ  $\Omega$  არიდან ალაღბედზე აღებული წერტილი მოთავსებული იქნება  $A$  არეშიც. იგულისხმება, რომ  $\Omega$  არის ყველა წერტილის არჩევის თანაბარი შესაძლებლობა გააჩნია და ამ წერტილის  $\Omega$  არის რაიმე გარკვეულ ნაწილში მოხვედრის ალბათობა პროპორციულია ამ ნაწილის ზომის. მაშინ საძიებნი ალბათობა ტოლი იქნება წილადის:

$$P(A) = \frac{A \text{ არის ფართობი}}{\Omega \text{ არის ფართობი}} = \frac{m}{n} \quad (1).$$

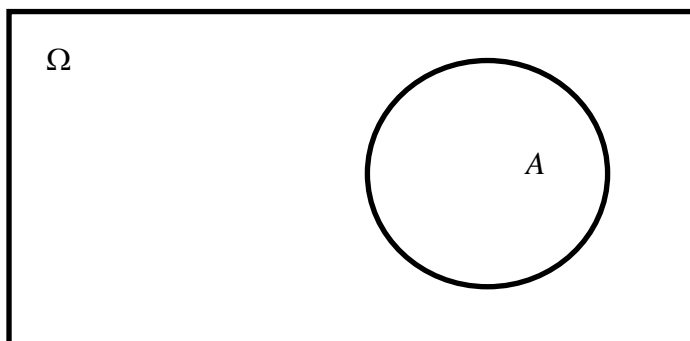

განსაზღვრა: თუ  $\Omega$  სივრცე წარმოადგენს სასრულ მონაკვეთს (ფიგურას, სხეულს) მაშინ  $A (A \subset \Omega)$  ხდომილობის გეომეტრიული ალბათობა ეწოდება ამ ხდომილობის შესაბამისი მონაკვეთის სიგრძის (ფიგურის ფართობის, სხეულის მოცულობის) შეფარდებას სივრცის შესაბამისი მონაკვეთის სიგრძესთან (ფიგურის ფართობთან, სხეულის მოცულობასთან)

განვიხილოთ მაგალითი:

ორი პირი შეთანხმდა გარკვეულ ადგილზე შეხვდეს ერთმანეთს 18-დან 19 საათამდე. თითოეული შემთხვევით მომენტში მიდის და მეორეს ელოდება 20 წუთის მანძილზე. ვიპოვოთ ალბათობა იმისა, რომ ეს პირები ერთმანეთს შეხვდებიან.

თუ,  $18+x$  პირველი პირის მოსვლის მომენტია, ხოლო  $18+y$  მეორე პირისა (სადაც  $x$  და  $y$  საათებში იზომება), მაშინ, ელემენტარული ხდომილობის როლში შეგვიძლია ავირჩიოთ  $(x,y)$  წერტილი, რომელიც  $\Omega$  ერთეულოვან კვადრატს ავსებს. ცხადია, რომ ჩვენთვის საინტერესო  $A$  ხდომილობა

არის სიმრავლე:  $A = \left\{ (x; y) : |x - y| \leq \frac{1}{3} \right\} \cap \Omega$ . ამრიგად, ყოველი ფიქსირებული  $x$ -ისათვის  $0 \leq x \leq 1$ ,

$$x - \frac{1}{3} \leq y \leq x + \frac{1}{3}$$



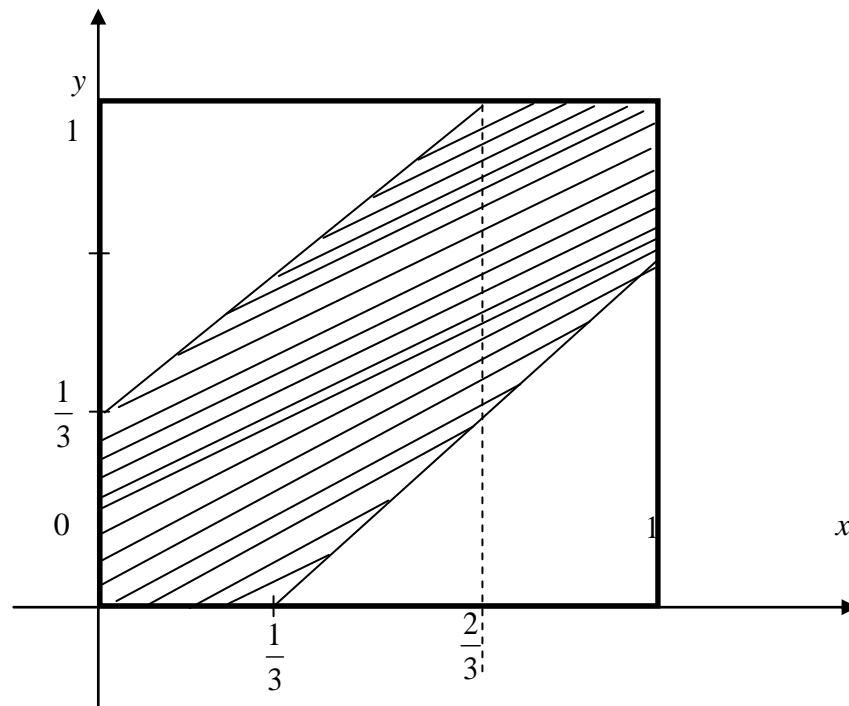

როცა  $0 \leq x \leq \frac{1}{3}$ ,  $y = x - \frac{1}{3}$  წრფის მაგიერ ქვედა საზღვრის როლში იქნება  $x$  ღერძი;  $0 \leq y \leq x + \frac{1}{3}$ ,

ხოლო როცა  $\frac{2}{3} \leq x \leq 1$ , ზედა საზღვარი  $y = x + \frac{1}{3}$  წრფის მაგივრად იქნება  $y = 1$  წრფე.

დამტრიალი არე, ცხადია, ტოლდობა ორი კვადრატის სხვაობისა, რომელთაგან ერთი ერთეულოვანია, მეორის გვერდი კი არის  $\frac{2}{3}$ , საბოლოოდ გვექნება,  $P(A) = 1 - \frac{4}{9} = \frac{5}{9}$ .

განვიხილოთ შემდეგი მაგალითი: ვთქვათ, სივრცეში არის სფერო რომლის რადიუსია  $R$ , ხოლო მის შიგნით კი მოთავსებულია  $r$  რადიუსის მქონე მცირე სფერო.  $R$  რადიუსიან სფეროში ალაღბედზე ჩნდება წერტილი, ვიპოვოთ ალბათობა იმისა, რომ ეს წერტილი  $r$  რადიუსიან სფეროშიც აღმოჩნდება; აქვე  $XOY$  სიბრტყეზე განვიხილოთ ამ პროცესის გეგმილი და ასევე  $OX$  ღერძზე განვიხილოთ შესაბამისი გეგმილი.

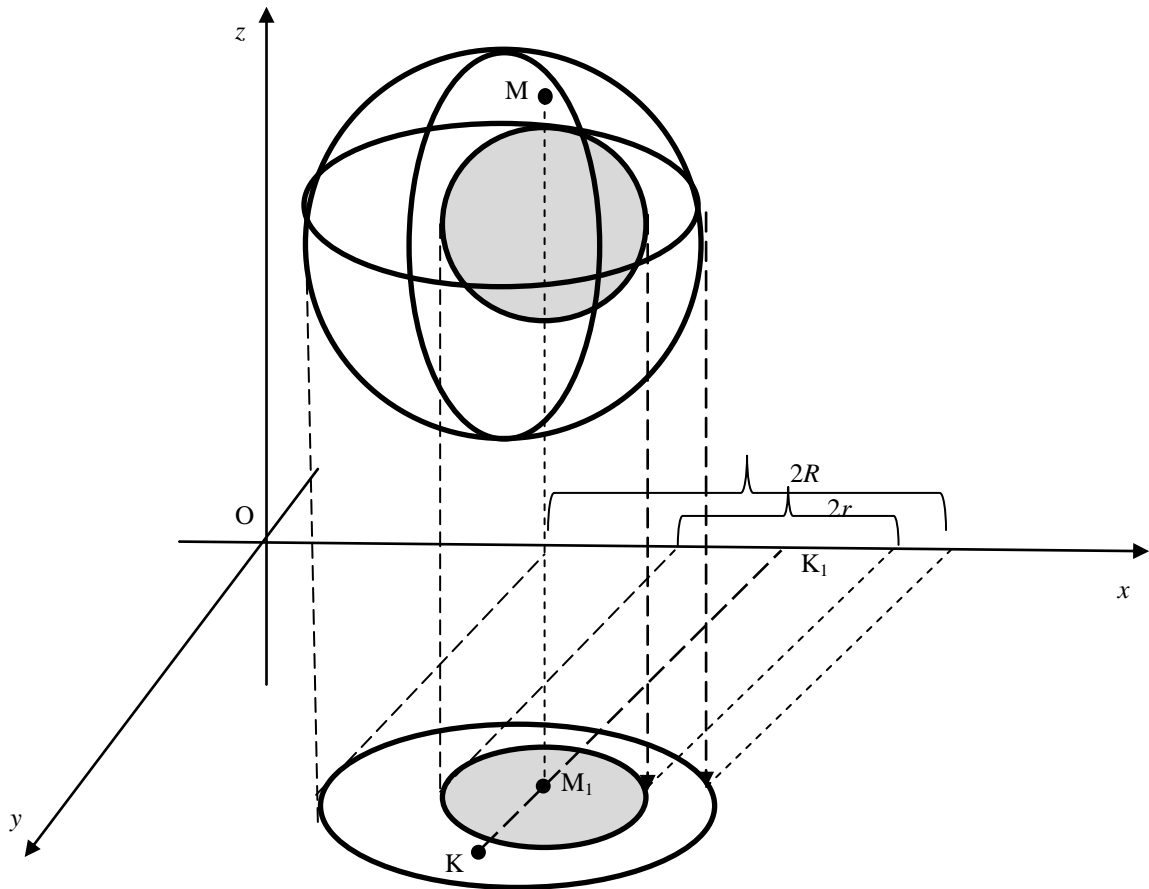

სივრცეში საძებნი ალბათობა  $P(A) = \frac{r^3}{R^3}$ , ხოლო სიბრტყეზე გეგმილებისათვის ალბათობა

$$P(A_1) = \frac{r^2}{R^2} \text{ და ბოლოს } ox \text{ ღერძზე კი } P(A_2) = \frac{r}{R}.$$

მართლაც, სივრცეში არსებობს  $M$  წერტილი რომელიც არ ხვდება  $r$  რადიუსიანი სფეროს შიგნით, მაშინ როცა იგი იმყოფება  $R$  რადიუსიან სფეროში, გეგმილზე კი ჩანს თითქოს  $M$  წერტილი  $r$  რადიუსიან სფეროშია მისი გეგმილიდან გამომდინარე. ანალოგიურად,  $K$  წერტილი  $XOY$  სიბრტყეზე მოთავსებულია  $R$  რადიუსიანი წრის შიგნით, ისე რომ არ არის  $r$  რადიუსის მქონე წრის შიგნით, მაშინ როცა  $Ox$  ღერძზე იქმნება ილუზია თითქოს  $K$  წერტილი  $r$  რადიუსიანი წრის შიგნით მოთავსდა. ამის გამო სხვადასხვა განზომილებებში შესაბამისი ალბათობები სხვადასხვაა.

### ლიტერატურა

1. ნ. ლაზარივა, მ. მანია, გ. მარი, ა. მოსიძე, ა. ტორონჯაძე, თ. ტორონჯაძე., თ. შერვაშიძე; ალბათობის თეორია და მათემატიკური სტატისტიკა ეკონომისტებისათვის; ფონდი "ევრაზია", თბილისი, 2000.
2. თ. გიორგაძე, ალბათობის თეორიის ელემენტები, აწეს სტამბა, ქუთაისი 2003.

### რეზიუმე

ალბათობის თეორია არის მათემატიკური მეცნიერების დარგი, რომელიც მასობრივი შემთხვევითი მოვლენების კანონზომიერებებს შეისწავლის.

პრაქტიკა გვიჩვენებს, რომ თუ დავაკვირდებით ერთგვაროვან შემთხვევით მოვლენათა ერთობლიობას, შეგვიძლია აღმოვაჩინოთ გარკვეული კანონზომიერებანი, რომლებიც სწორედ მასობრივი შემთხვევითი მოვლენებისათვის არის დამახასიათებელი.

ალბათობის კლასიკური განსაზღვრება მოითხოვს, რომ ელემენტარულ ხდომილობათა სივრცე შედგებოდეს სასრული რაოდენობის ტოლშესაძლებელი ხდომილობებისაგან. პრაქტიკაში კი ხშირად ვხვდებით ცდებს, რომელთა ტოლშესაძლებელ შედეგთა სიმრავლე უსასრულია. ასეთ შემთხვევაში სარგებლობენ ალბათობის გეომეტრიული განსაზღვრებით.

**Teimuras Giorgadze** – Akaki Tsereteli State University, Associate Professor

**Vladimer Adeishvili** - Akaki Tsereteli State University, Associate Professor

### Definition of Geometrical probabilities

#### Abstract

Probability theory is a branch of mathematics that studies regularity of mass random events. Practice shows, if we observe a set of homogeneous random events, we can detect certain regularities that are characteristic for the mass random events.

The classical definition of the theory of probability requires the space of simple random events to be consisted of a finite number of equally random events. In practice, we often encounter experiences with great number of equally possible outcomes is infinite. In this case, there is applied geometrical definition of probability.

**თეიმურაზ გიორგაძე** - აკაკი წერეთლის სახელმწიფო უნივერსიტეტი, ასოცირებული პროფესორი  
**ვლადიმერ ადეიშვილი** - აკაკი წერეთლის სახელმწიფო უნივერსიტეტი, ასოცირებული პროფესორი

### კამათლიდან მონეტამდე

ალბათობის თეორია არის მათემატიკური მეცნიერების დარგი, რომელიც მასობრივი შემთხვევითი მოვლენების კანონზომიერებებს სწავლობს [1].

შემთხვევით მოვლენათა შესწავლისადმი მათემატიკურ მიდგომას პასკალამდე და ფერამამდე დიდი ხნით ადრეც ცდილობდნენ; ყოველ შემთხვევაში ძველ ჩინეთსა, საბერძნეთსა და რომში იყენებდნენ შემთხვევით მოვლენათა სიხშირის მდგრადობის ფაქტებს.

მათემატიკური მოდელის ასაგებად ალბათობის თეორიაში ზოგჯერ გამოიყენებენ სიმეტრიულ მონეტასა და კამათელს. პირველად ვინ, ან როდის, ჩაატარა ცდები მონეტაზე უცნობია, მაგრამ მეცნიერებმა შემთხვევითი მოვლენების მოდელირება დაიწყეს. ასე მაგალითად, ფრანგმა ბუნებისმეტყველმა ჟ. ლ. ბუფონმა (1707-1789) 4040-ჯერ ააგდო მონეტა და დათვალა გერბის მოსვლათა ოდენობა, რომელიც 2048-ის ტოლი აღმოჩნდა. მათემატიკოსმა კ. პირსონმა (1857-1936) მონეტა ააგდო 24 000-ჯერ - გერბი მოვიდა 12012-ჯერ. ახარტულ თამაშს მიეკუთვნება ექვსწახნაგა კამათლის (სათამაშო კამათელი ერთგვაროვანი მასალისაგან დამზადებულ კუბს წარმოადგენს, რომლის გეომეტრიული ცენტრი ემთხვევა მისი სიმძიმის ცენტრს) ერთგვაროვან სიბრტყეზე (გლუვ ზედაპირზე) ალაღბედზე გაგორების შედეგად, ზედა წახნაგის დაფიქსირების შემდეგ მასზე მოსული ქულა. სიტყვა „ახარ“ არაბულად რთულს ნიშნავს, ასე არაბები უწოდებდნენ რამდენიმე კამათლის გაგორებისას მოსულ ქულათა კომბინაციას. მაგალითად, ორი კამათლის გაგორებისას ძნელად („ახარ“) ითვლებოდა ჯამში ორი ქულის, ან თორმეტი ქულის მოსვლა. სიტყვა „ახარტი“ (le hasard) ფრანგულად შემთხვევითს ნიშნავს, თუმცა ამჟამად მან ახალი მნიშვნელობაც შეიძინა და შემართულის, თავდავიწყებულის აზრითაც იხმარება [2].

ხშირად შემთხვევითი პროცესის ყოფაქცევის შესაწავლა შეუძლებელია მათემატიკური მეთოდების გამოყენებით და ამ პროცესის მახასიათებლების გამოთვლა გარკვეულ სირთულეებთან არის დაკავშირებული. ასეთ დროს მიმართავენ სიმულაციის (ანუ შემთხვევითი პროცესის იმიტირების) მეთოდს, რომელიც რთული და სპეციფიკური პროცესების შესწავლის მძლავრ საშუალებას წარმოადგენს.

სიმულაციის მეთოდის არსი შემდეგში მდგომარეობს: იგება რეალური პროცესის შესაბამისი სტოქასტური მოდელი და შემთხვევითი რიცხვების გამოყენებით ხდება ამ მოდელის კონკრეტული რეალიზაციისათვის საჭირო ყოველი სიდიდის გენერირება. შემდეგ მთელი პროცესი მრავალჯერის მეორდება და აღნიშნული პროცესის იმიტირებული რეალიზაციის გამოყენებით იგება რეალური პროცესის მახასიათებლების სტატისტიკური შეფასებები. აღსანიშნავია, რომ ამ შეფასებებისათვის საკმარისად ზუსტი შედეგის მისაღწევად (როგორც წესი) აუცილებელია დიდი ოდენობის ექსპერიმენტის ჩატარება, რაც ამ მეთოდის მნიშვნელოვან ნაკლად ითვლება. ამიტომ, მიუხედავად იმისა, რომ სიმულაციის მეთოდი სხვა გამოთვლითი მეთოდებისაგან გამოირჩევა სიმარტივით (როგორც პროგრამული, ისე ალგორითმული და გამოთვლითი თვალსაზრისით), ამ მეთოდს, როგორც წესი იყენებენ იმ შემთხვევაში, როდესაც პრობლემის ზუსტი მათემატიკური გადაწყვეტა ვერ ხერხდება და მიახლოებითი მეთოდების გამოყენება რთულია, თუმცა კომპიუტერული ტექნიკის განვითარებასთან ერთად ამ მეთოდის გამოყენების არე მნიშვნელოვნად იზრდება. შეფასებების სიზუსტე ყოველთვის შეიძლება გაიზარდოს შერჩევის მოცულობის ზრდის ხარჯზე, რადგან შერჩევის მოცულობა არ არის ფიქსირებული და ანალიტიკოსის მიერ იმართება. აღსანიშნავია, აგრეთვე, რომ სიმულაციის მეთოდი სასარგებლოა არა მხოლოდ მოდელის აღსაწერად, არამედ იმის შესასწავლადაც, თუ როგორ იცვლება კონკრეტული მოდელის ქცევა მისი პარამეტრების ცვლილებებით (ე.წ. სცენარული ანალიზი). თუმცა სიმულაციის მეთოდის იდეა საკმაოდ ძველია, მისი რეალური გამოყენება დაიწყო კომპიუტერის გამოჩენასთან ერთად, როდესაც ე. ნეიმანმა, ს. ულამმა და ე. ფერმიმ გამოიყენეს ის ბირთვული ფიზიკის რთული გამოთვლითი

პრობლემების გადასაწყვეტად. სიმულაციის მეთოდის იდეა კი პირველად 1777 წელს გამოჩნდა ჟ. ბიუფონის ნაშრომში, რომელშიც ფასდება  $\pi$  რიცხვი პარალელური წრფეებით დასერილ სიბრტყეზე ნემსის შემთხვევითი დაგდების საშუალებით.

შევნიშნოთ, რომ სიმულაციის მეთოდი სამეცნიერო ლიტერატურაში ხშირად მონტე-კარლოს მეთოდის სახელით მოიხსენიება ([4], [5]).

დამოუკიდებელი შემთხვევითი სიდიდეების მიმდევრობის სიმულაციით ასევე შესაძლებელია განსაზღვრული ინტეგრალების მიახლოებითი გამოთვლა დიდ რიცხვთა კანონის გამოყენებით. აქაც, სიზუსტის მისაღწევად, დიდი მოცულობის შერჩევაა საჭირო, ამიტომ ეს მეთოდი გამოყენებადია მხოლოდ იმ შემთხვევაში, როდესაც ექსპერიმენტი მოდელირდება კომპიუტერზე. გენერირების თეორია მათემატიკის მნიშვნელოვან მიმართულებად გადაიქცა. ნამდვილი, შემთხვევითი რიცხვების ნაცვლად (რომლებიც ჩნდებიან ფიზიკური პროცესების რეალიზაციის დროს) ხმარობენ ე.წ. ფსევდოშემთხვევით რიცხვებს, რომელთა კონსტრუირება ხდება დეტერმინისტული გამოთვლითი ალგორითმების საშუალებით. ფსევდოშემთხვევით რიცხვებთან დაკავშირებით ჩნდება შემდეგი კითხვა: რა აზრით შეიძლება ეს რიცხვები ჩაითვლოს შემთხვევითად, თუ მათი კონსტრუირება ხდება დეტერმინისტული გამოთვლითი ალგორითმების საშუალებით? 1965-1966 წლებში კოლმოგოროვმა და მარტინლიოფმა განმარტეს თუ როდის შეიძლება ნულებისა და ერთებისაგან შემდგარი მიმდევრობა ჩაითვალოს შემთხვევითად. მათი აზრით რაც უფრო რთულია ალგორითმი, რომლითაც აღიწერება აღნიშნული მიმდევრობა, მით უფრო შემთხვევითად შეიძლება ჩაითვალოს ის. მარტინლიოფმა აჩვენა, რომ რთული ალგორითმებით შედგენილი მიმდევრობები შემთხვევითობის ყველა არსებულ სტატისტიკურ ტესტს აკმაყოფილებენ [4].

ჩვენ შევეცდებით სიმულაციის მეთოდის საფუძველზე კავშირი დავამყაროთ კამათელსა და მონეტას შორის.

განვიხილოთ წესიერი სამკუთხა მართი პრიზმა, რომლის გვერდითი წახნაგები კვადრატებია, მას მივცეთ კამათლის ფორმა - ვთქვათ, იგი დამზადებულია ერთგვაროვანი მასალისაგან და მისი გეომეტრიული ცენტრი ემთხვევა სიმძიმის ცენტრს. პრიზმის ფუძეები - სამკუთხედები იყოს წითელი ფერის, ხოლო გვერდითი წახნაგები, რომლებსაც კვადრატის ფორმა აქვს, თეთრი ფერის. ნახ. 1-ზე წარმოდგენილია აღნიშნული ფიგურა და მისი შლილი.

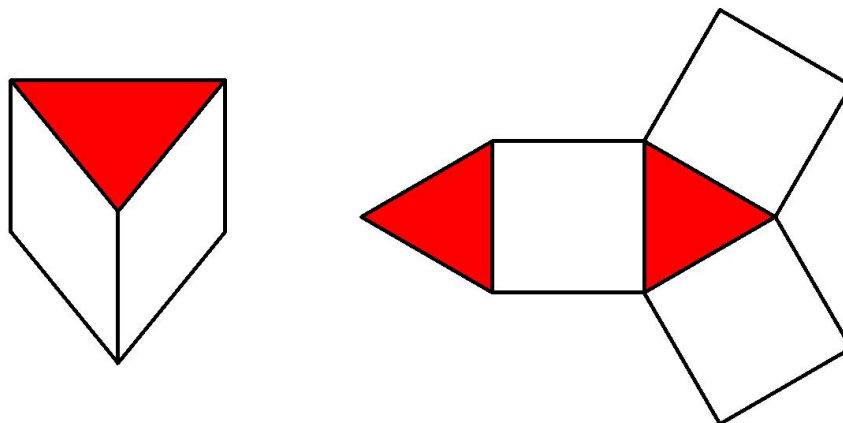

ნახ. 1.

ვთქვათ, ცდა მდგომარეობს შემდეგში, ასეთი წესით დამზადებულ კამათელს ალაღბებზე ვაგორებთ გლუვ ზედაპირზე და ვაკვირდებით თუ რომელი წახნაგი დაფიქსირდება ზემოთ.

A-თი აღვნიშნოთ ხდომილობა იმისა, რომ კამათლის გაგორებისას „მოვა“ რომელიმე ფუძე (წითელი წახნაგი); ხოლო B-თი ხდომილობა იმისა, რომ კამათლის გაგორებისას „მოვა“ რომელიმე გვერდითი წახნაგი (თეთრი წახნაგი). თუ შესაბამის ალბათობებს სიმულაციის მეთოდის საფუძველზე გამოვთვლით, სავარაუდოდ, მივიღებთ, რომ  $P(A) \approx \frac{4481}{20000} \approx 0,22405 \approx 0,22$ ; ხოლო

$P(B) \approx \frac{15519}{20000} \approx 0,77595 \approx 0,78$  [7]. კამათლის იმიტაცია რულეტით შეუძლებელია.

თუ კუბის (ჩვეულებრივი კამათლის) რომელიმე ორ მოპირდაპირე წახნაგს წითელი ფერით შევღებავთ, ხოლო დანარჩენ ოთხ წახნაგს თეთრი ფერით (ნახ. 2), მაშინ წითელი ფერის წახნაგის „მოსვლის“ ალბათობა  $P(A) = \frac{1}{3} \approx 0.33$  – ის, ხოლო თეთრი ფერის წახნაგის „მოსვლის“ ალბათობა კი  $P(B) = \frac{2}{3} \approx 0.67$  – ის ტოლია, მისი იმიტაცია რულეტითაც შესაძლებელია. წითელი ფერის წახნაგის „მოსვლის“ ალბათობა გამოვთვალოთ სიმულაციის მეთოდით, მივიღებთ შემდეგი შედეგი:  $\overline{P(A)} \approx \frac{6394}{20000} \approx 0,3197$ ;  $|\overline{P(A)} - p(A)| \approx 0,01363 \approx 0,01$ ; როგორც ვხედავთ, ხდომილობის ფარდობით სიხშირესა და ალბათობას შორის განსხვავება ძალზე მცირეა. ანალოგიურად, თეთრი ფერის წახნაგის „მოსვლის“ ალბათობისათვის, სიმულაციის მეთოდით, გვაქვს შემდეგი შედეგი -  $\overline{P(B)} \approx \frac{13606}{20000} \approx 0,6803$ ;  $|\overline{P(B)} - P(B)| \approx 0,01364 \approx 0,01$ ; აქაც ხდომილობის ფარდობით სიხშირესა და შესაბამის ალბათობას შორის განსხვავება ძალზე მცირეა [6].

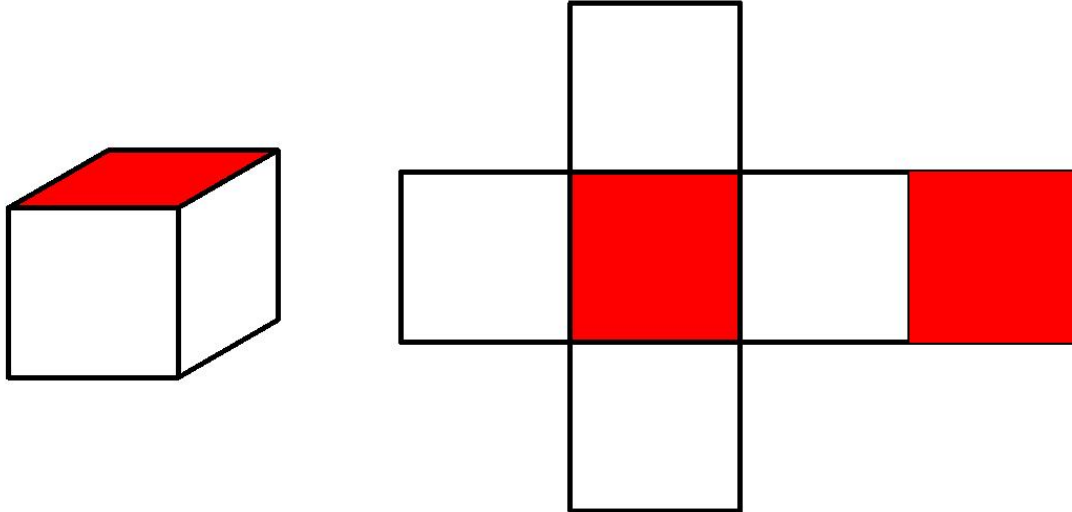

ნახ.2.

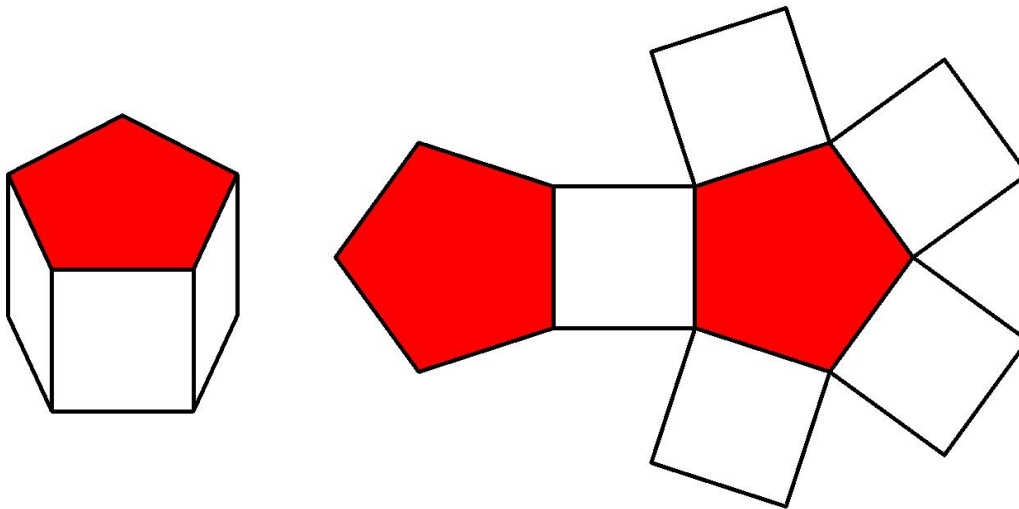

ნახ. 3.

წესიერ ხუთკუთხა მართ პრიზმას, რომლის გვერდითი წახნაგები კვადრატებია მივცეთ კამათლის ფორმა; კერძოდ ვთქვათ, იგი დამზადებულია ერთგვაროვანი მასალისაგან და მისი გეომეტრიული ცენტრი ემთხვევა სიმძიმის ცენტრს. პრიზმის ფუძეები, ხუთკუთხედები, წარმოვადგინოთ წითელი ფერით; ხოლო გვერდითი წახნაგები, კვადრატები, თეთრი ფერით (ნახ.3).

ვთქვათ, ასეთი წესით დამზადებულ კამათელს ალაღბედზე ვაგორებთ გლუვ ზედაპირზე და ვაკვირდებით რომელიმე წახნაგის ზემოთ დაფიქსირებას.

შემოვიღოთ აღნიშვნები: A-თი აღვნიშნოთ წითელი წახნაგის „მოსვლის“ ხდომილობა, ხოლო B-თი კი - თეთრი წახნაგის, სიმულაციის მეთოდის გამოყენებით, სავარაუდოდ, შესაბამისი

ალბათობებისათვის გვექნება:  $P(A) \approx \frac{8153}{20000} \approx 0,40765 \approx 0,4$ ;  $P(B) \approx \frac{11847}{20000} \approx 0,59235 \approx 0,6$  [7].

კამათლის იმიტაცია რულეტით შეუძლებელია.

ანალოგიურად, შესაბამისად შეიძლება წარმოვადგინოთ წესიერი ექვსკუთხა მართი პრიზმა, რომლის გვერდითი წახნაგები კვადრატებია (ნახ. 4).

ამ შემთხვევაში, წითელი წახნაგის „მოსვლის“ ალბათობა

$$P(A) \approx \frac{9282}{20000} \approx 0,4641 \approx 0,46 ;$$

ხოლო თეთრი წახნაგის - კვადრატის „მოსვლის“ ალბათობა კი

$$P(B) \approx \frac{10718}{20000} \approx 0,5359 \approx 0,54$$
 [7].

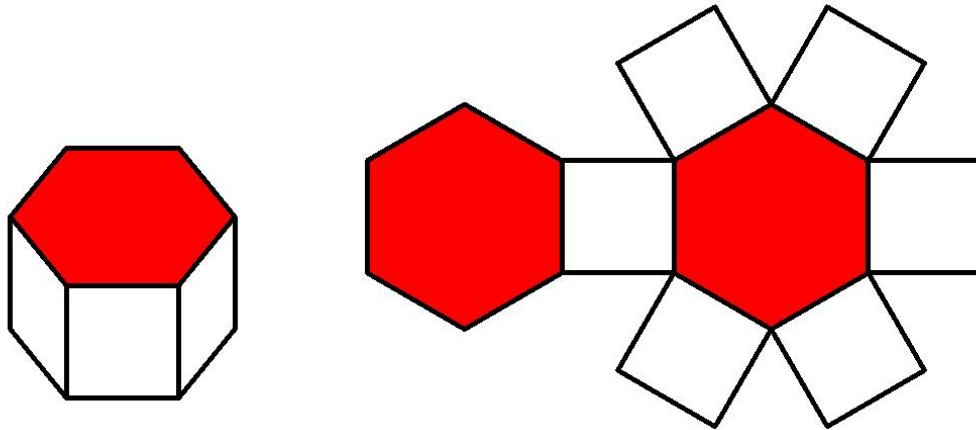

ნახ. 4.

თუ ამ პროცესს გავაგრძელებთ წესიერი რვაკუთხა, ათკუთხა, თორმეტკუთხა მართი პრიზმებისათვის, რომელთა გვერდითი წახნაგები კვადრატებია, შესაბამისად, სავარაუდოდ, მივიღებდით, რვაკუთხასათვის (ნახ.5)

$$P(A) \approx \frac{10971}{20000} \approx 0,54855 \approx 0,55 ;$$

$$P(B) \approx \frac{9029}{20000} \approx 0,45145 \approx 0,45 ; \text{ ათკუთხასათვის (ნახ.6) } P(A) \approx \frac{12216}{20000} \approx 0,6108 \approx 0,61$$

$$P(B) \approx \frac{7784}{20000} \approx 0,3892 \approx 0,39 ; \text{ თორმეტკუთხასათვის (ნახ.7)}$$

$$P(A) \approx \frac{12497}{20000} \approx 0,62485 \approx 0,625 ; \quad P(B) \approx \frac{7503}{20000} \approx 0,37515 \approx 0,375 [7].$$

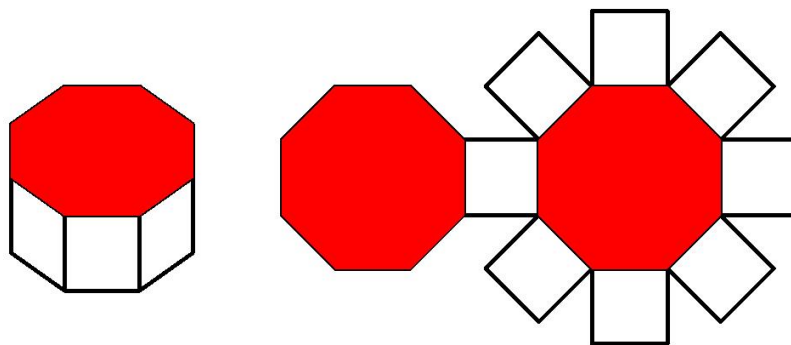

ნახ. 5



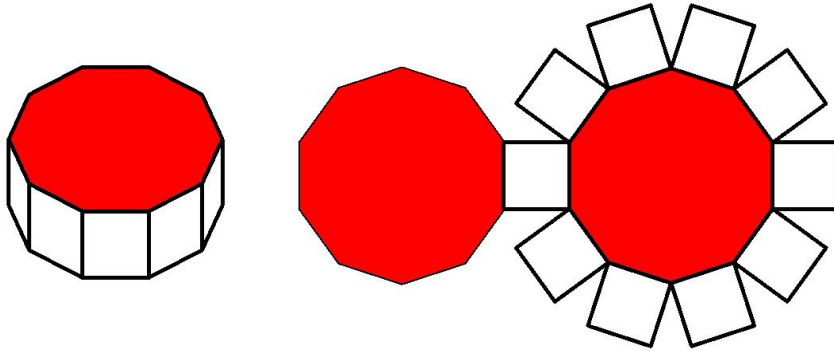

ნახ. 6

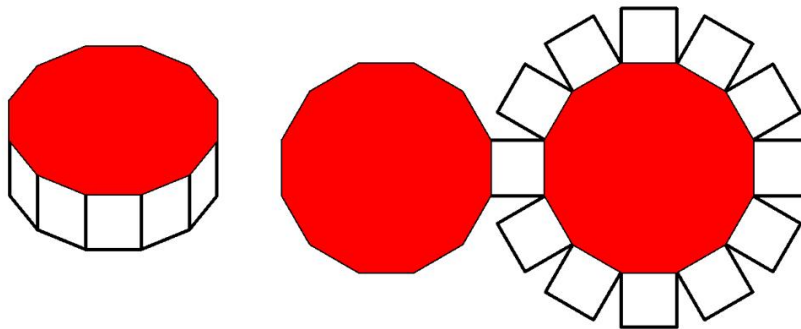

=

ნახ. 7

ანალოგიურად, სიმულაციის მეთოდის გამოყენებით, წესიერი შვიდკუთხა მართი პრიზმისათვის გვექნება:  $P(A) \approx \frac{10151}{20000} \approx 0,50755 \approx 0,51$ ; ხოლო  $P(B) \approx \frac{9849}{20000} \approx 0,49245 \approx 0,49$ ;

წესიერი ცხრაკუთხა მართი პრიზმისათვის,  $P(A) \approx \frac{11907}{20000} \approx 0,59535 \approx 0,6$ ; ხოლო  $P(B) \approx \frac{8093}{20000} \approx 0,40465 \approx 0,4$ ;

წესიერი თერთმეტკუთხა მართი პრიზმისათვის კი -  $P(A) \approx \frac{12399}{20000} \approx 0,61995 \approx 0,62$  და  $P(B) \approx \frac{7601}{20000} \approx 0,38005 \approx 0,38$  [7].

თუ სიმულაციის მეთოდით მიღებული მონაცემებით შევადგენთ ცხრილს, გვექნება შემდეგი:

წესიერი მართი პრიზმა	ცდათა ოდენობა	ფუძის (წითელი წახნაგის) „მოსვლათა“ ოდენობა	გვერდითი (თეთრი) წახნაგის „მოსვლათა“ ოდენობა	ფუძის „მოსვლის“ ალბათობა $P(A)$	გვერდითი წახნაგის „მოსვლის“ ალბათობა $P(B)$
სამკუთხა	20 000	4481	15519	$P(A) \approx 0,22$	$P(B) \approx 0,78$
კუბი	20 000	6394	13606	$P(A) \approx 0,3197$	$P(B) \approx 0,6803$
ხუთკუთხა	20 000	8153	11847	$P(A) \approx 0,4$	$P(B) \approx 0,6$
ექვსკუთხა	20 000	9282	10718	$P(A) \approx 0,46$	$P(B) \approx 0,54$
შვიდკუთხა	20 000	10151	9849	$P(A) \approx 0,51$	$P(B) \approx 0,49$
რვაკუთხა	20 000	10971	9029	$P(A) \approx 0,55$	$P(B) \approx 0,45$
ცხრაკუთხა	20 000	11907	8093	$P(A) \approx 0,6$	$P(B) \approx 0,4$
ათკუთხა	20 000	12216	7784	$P(A) \approx 0,61$	$P(B) \approx 0,39$
თერთმეტკუთხა	20 000	12399	7601	$P(A) \approx 0,62$	$P(B) \approx 0,38$
თორმეტკუთხა	20 000	12497	7503	$P(A) \approx 0,625$	$P(B) \approx 0,375$

ამ მონაცემების საფუძველზე დეკარტეს მართკუთხა კოორდინატთა სისტემაზე ავსებთ შესაბამისი წერტილები (ნახ. 8).

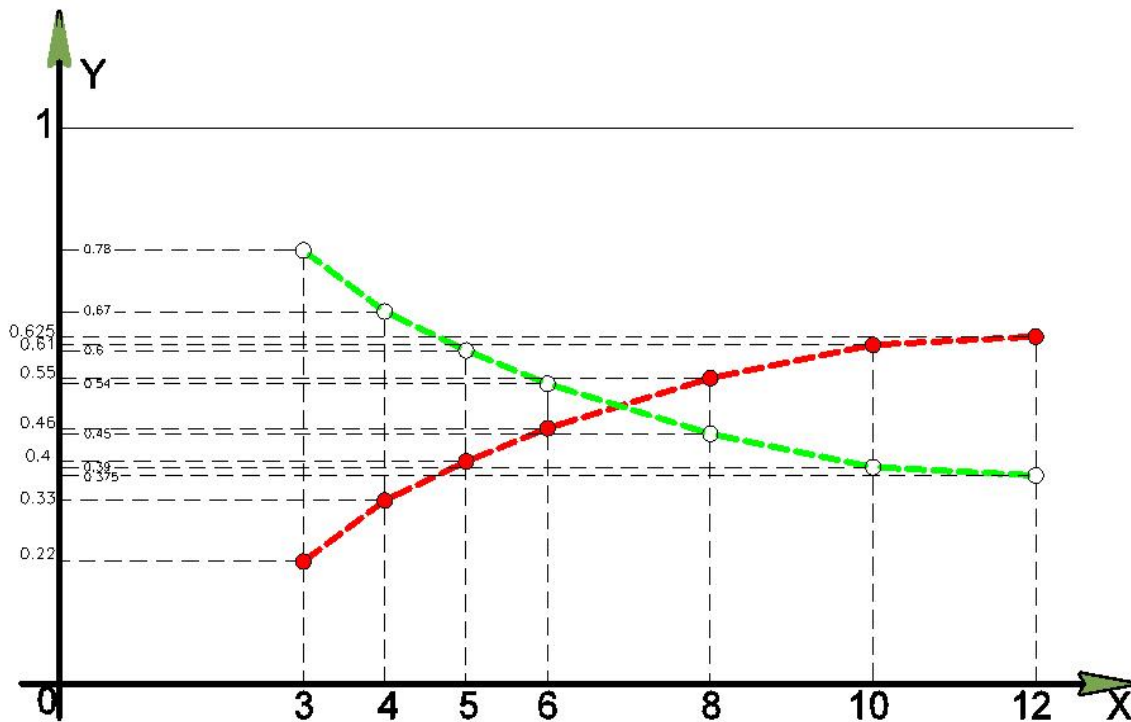

ნახ.8.

ნახ.8-ზე  $OX$  ღერძზე აღებულია მრავალწახნაგები, მაგალითად, წესიერ სამკუთხა მართ პრიზმას შეესაბამება რიცხვი 3, კუბს - 4, წესიერ ხუთკუთხა მართ პრიზმას -5 და ა.შ.  $OY$  ღერძზე აღნიშნულია

შესამაბისი ალბათობები, თეთრი წერტილებით აღნიშნულია მრავალწახნაგების გვერდითი ზედაპირების „მოსვლის“ ალბათობები, ხოლო წითელი წერტილებით ფუძეების „მოსვლის“ ალბათობები; თეთრი წერტილები, ისევე, როგორც წითელი წერტილები ერთმანეთთან შეერთებულია წყვეტილი მრუდებით. აღნიშნული ნახაზიდან შეიძლება დავასკვნათ, რომ გვერდითი ზედაპირისა და ფუძეების „მოსვლის“ ალბათობები ერთმანეთისაგან მცირედ განსხვავდებიან წესიერი შვიდკუთხა მართი პრიზმის შემთხვევაში. თუ ამ პროცესს უსასრულოდ გავაგრძელებთ, მაშინ ფუძეების „მოსვლის“ ალბათობა, სავარაუდოდ, ზღვარში 1-ის ტოლი გახდება, ხოლო გვერდითი წახნაგების „მოსვლის“ ალბათობა კი 0. მრავალწახნაგას წახნაგების ოდენობის ზრდასთან ერთად მისი მოცულობაც მიისწრაფის 0-საკენ.

შეიძლება დავასკვნათ, რომ ამ პროცესით, სავარაუდოდ, მრავალწახნაგა (კამათელი) გადაგვარდება მონეტად. (მრავალწახნაგას გვერდითი წახნაგების ოდენობის ზრდასთან ერთად მათი „მოსვლის“ ალბათობა მცირდება).

ამრიგად, სიმულაციის მეთოდის საფუძველზე, მონეტა შეიძლება სახეცვლილ კამათლად ჩავთვალოდ.

#### ლიტერატურა:

1. გ. მანია, ალბათობის თეორიის კურსი, თბილისის უნივერსიტეტის გამომცემლობა, 1962წ.
2. გ. გოგიაშვილი, თ. ვეფხვაძე, ი. მეზონია, ლ. ქურჩიშვილი; მათემატიკა X, გამომცემლობა „ინტელექტი“, თბილისი, 2009-2013წ.წ.
3. თ. გიორგაძე; ალბათობის თეორიის ელემენტები, აწსუ სტამბა, ქუთაისი, 2003წ.
4. ნ. ლაზრივა, მ. მანია, გ. მარი, ა. მოსიძე, ა. ტორონჯაძე, თ. ტორონჯაძე, თ. შერვაშიძე; ალბათობის თეორია და მათემატიკური სტატისტიკა ეკონომისტებისათვის, ფონდი „ევრაზია“, თბილისი, 2000.
5. T. Giorgadze; Certain Aspects of modeling, Proceedings V(39) The Series of Exact and Natural Sciences, Akaki Tsereteli State Univeristy, 2013.
6. თ. გიორგაძე, ზოგიერთი მოსაზრება ალბათობის გეომეტრიული განსაზღვრების შესახებ, VI საერთაშორისო სამეცნიერო-მეთოდური კონფერენცია, ქუთაისი 2015.
7. <https://www.youtube.com/@RISK-Industries-et-opplictions/>, Analysez le rusque dans Excel ou Project par simulation Monte Carlo.

## რეზიუმე

ალბათობის თეორიის მეთოდები თავისი ბუნებით გამოიყენება მხოლოდ მასობრივი შემთხვევითი მოვლენებისათვის, ისინი არ იძლევიან შესაძლებლობას ვიწინასწარმეტყველოთ ცალკეული შემთხვევითი მოვლენის შედეგი, მაგრამ შესაძლებლობას იძლევიან ვიწინასწარმეტყველოთ ერთგვაროვან შემთხვევით მოვლენათა ერთობლიობის საშუალო შედეგი.

ხშირად, შემთხვევითი პროცესის ყოფაქცევის შესწავლა შეუძლებელია მათემატიკური მეთოდების გამოყენებით, ასეთ დროს მიმართავენ სიმულაციის (ანუ შემთხვევითი პროცესის იმიტირების) მეთოდს. შევნიშნოთ, რომ სიმულაციის მეთოდი ზოგჯერ, სამეცნიერო ლიტერატურაში, მონტე-კარლოს მეთოდის სახელით მოიხსენიება.

სტატიაში ჩვენ შევეცადეთ, სიმულაციის მეთოდის საფუძველზე, კავშირის დამყარებას კამათელსა და მონეტას შორის.

**Teimuras Giorgadze** – Akaki Tsereteli State University, Associate Professor

**Vladimer Adeishvili** - Akaki Tsereteli State University, Associate Professor

## Dice to the coin

Probability theory methods by its very nature can only be used for occasional events, they do not provide the ability to foresee the result of some random event, but the opportunity to predict the average result of combination of homogeneous random events.

Often, it is not possible to study the behavior of a random process using mathematical methods, such a time to simulate (or random process imitation) method. Note that the simulation method is sometimes in the scientific literature, Monte-Carlo method is used.

In this article we have tried, on the basis of the simulation method, establish a connection between dices and coins.

**დარეჯან გელაძე** - ბათუმის სახელმწიფო უნივერსიტეტი, განათლების მეცნიერებათა დოქტორი, პედაგოგიურ მეცნიერებათა დეპარტამენტის ასისტენტ პროფესორი

### **„მე ვიკვლევ“ სტრატეგია ინფორმაციულ-საკომუნიკაციო ტექნოლოგიების გამოყენებით**

თანამედროვე განათლების მოთხოვნილება ყოველდღიური სიახლე და განვითარებაა, რაც სასწავლო პროცესის გაუმჯობესებისა და პედაგოგის პროფესიო-ნალიზმის დახვეწის პირობაა. დღეს მოსწავლეს დავალების შესასრულებლად ალტერ-ნატიული წყაროები აქვს. მას თავად შეუძლია უმოკლეს დროში უფასოდ მოიძიოს ინტერნეტში ინფორმაცია მრავალფეროვანი დავალების შესასრულებლად მისთვის საინტერესო საკითხზე, შექმნას სასწავლო რესურსები და თვალსაჩინოება. ტექნოლოგიების სწრაფმა განვითარებამ საგანმანათლებლო სისტემა ახალი გამოწვევების წინაშე დააყენა, სწავლების თანამედროვე მეთოდების დანერგვას, როგორცაა პროექტზე დაფუძნებული სწავლება და ჯგუფური დავალებები.

თანამედროვე პედაგოგიაში განსაკუთრებით აქტუალურია პროექტზე დაფუძნებული სწავლა (Project Based Learning). რას ნიშნავს სასწავლო პროექტი და რატომ ირჩევენ მასწავლებლები პროექტზე დაფუძნებულ სწავლას?

„მე ვიკვლევ“ სამეცნიერო-კვლევითი მუშაობის სასკოლო დონეზე რეალიზების ყველაზე პოპულარული სტრატეგიაა. ამ სტრატეგიის გამოყენება შესაძლებელია როგორც ცალკეულ მოსწავლესთან, ისე წყვილებში ან მცირე ჯგუფებში. ერთი საგნის ფარგლებში, რამდენიმე საგნის ფარგლებში (საგანთა ინტეგრაცია).

პროექტი როგორც მეთოდი განათლების სფეროში მე-20 საუკუნის დასაწყისში გახდა აქტუალური. ის არის კონკრეტული პრობლემის მოგვარებისკენ ან ინიციატივის განხორციელებისკენ მიმართული მრავალმხრივი სამუშაო. პროექტზე მუშაობა მოიცავს დაგეგმვას, კვლევას, პრაქტიკულ აქტივობასა და შედეგების წარმოდგენას არჩეული საკითხის შესაბამისად და ეს ყველა პროცედურა მოითხოვს ისტ-ს გამოყენებას. პროექტის ერთ-ერთი მთავარი და რთული საკითხი სწორედ პრობლე-მის იდენტიფიკაციაა. რისთვისაც ყველა სახის ინფორმაცია უნდა იქნას წინასწარ მოძიებული და დამუშავებული.

ეროვნული სასწავლო გეგმის მიხედვით, პედაგოგები პროექტს უნდა იყენებდნენ მიღწეული შედეგების გასააზრებლად ყველა ეტაპზე: მიმდინარე და შემაჯამებელი, განმავითარებელი და განმსაზღვრელი შეფასებისას. სასწავლო პროცესი მხოლოდ სასკოლო მეცადინეობით არ უნდა შემოიფარგლოს, საჭიროა კლასგარეშე მუშაობა. მოსწავლეები უნდა გახდნენ საზოგადოებრივი ცხოვრების სრულფულე-ბიანი მონაწილეები და არ უნდა დაკარგონ ინდივიდუალობა.

„მე ვიკვლევ“ სტრატეგია ეფექტურად გამოიყენება საგანმანათლებლო პროექტების განსახორციელებლად, როცა მოსწავლეები გრძელვადიან სასწავლო ამოცანებს ისახავენ და ნაბიჯ-ნაბიჯ აღწევენ დაგეგმილ შედეგებს. საინფორმაციო ტექნოლოგიების (კომ-პიუტერისა და ინტერნეტის) გამოყენებით მასწავლებლებს შეუძლიათ, კიდევ უფრო გაამდიდრონ მოსწავლეთა უნარ-ჩვევების დიაპაზონი. ასეთ შემთხვევაში მოსწავლეები ინტენსიურად ეძებენ ინფორმაციას ინტერნეტში, წერენ ელექტრონულ წერილებს, შეაქვთ ტექსტები კომპიუტერში, ამზადებენ Power Point პრეზენტაციებს, ქმნიან ვებ-ბლოგებს და ა.შ. ჩვეულებრივ, სასწავლო პროექტს, მასწავლებლის დახმარებით, საერთო მიზნის გარშემო გაერთიანებული მოსწავლეთა ჯგუფი ახორციელებს. მეორე მხრივ, პროექტის შეფასება ითვალისწინებს როგორც შესრულებული ნამუშევრის ხარისხს, ისე თითოეული მოსწავლის წვლილს რეალიზების პროცესში. საბოლოოდ, ამგვარი სწავლა საშუალებას აძლევს მოსწავლეს, განავითაროს რეფლექსია საკუთარ იდეებსა და შეხედულებებზე, გამოკვეთოს საკუთარი პოზიციები და მიიღოს გადაწყვეტილებები, რომლებიც გავლენას ახდენს პროექტის შედეგსა და სასწავლო პროცესზე. მეთოდი საშუალებას იძლევა, სწავლა-სწავლება გახდეს აქტიური და მიზანმიმართული, მოსწავლეები ერთობლივად მუშაობენ და სწავლობენ საქმიან შემოქმედებით ურთიერთობებს. ახალი იდეების, ინოვაციების გამოცდა, საკუთარი ძლიერი მხარისა და პოტენციალის აღმოჩენაა.

პროექტული სწავლების მეშვეობით ცხოვრებისეული, რეალური კონტექსტისა და ტექნოლოგიების შემოტანა სასწავლო პროცესში საშუალებას მისცემს მოსწავლეებს გახდნენ დამოუკიდებელი მუშაკები და კრიტიკულად მოაზროვნენ. გავცდეთ ერთი გაკვეთილის ჩარჩოში მოცემულ, მასწავლებელზე ორიენტირებულ აქტივობებს და შევთავაზოთ მოსწავლეებს უფრო გრძელვადიანი სასწავლო საქმიანობა, რომელიც რეალურ, ცხოვრებისეულ საკითხებს/პრობლემებს

ეხება. ამგვარი აქტივობების განხორციელება მიზნად ისახავს მოსწავლეთა კომპეტენციების გამომუშავებას: ა)კონკრეტულ, აქტუალურ შეკითხვაზე პასუხის გაცემის ან ბ)კონკრეტული, აქტუალური პრობლემის გადაჭრის გზით. კარგად დაგეგმილი სასწავლო პროექტი პირდაპირ უკავშირდება ამა თუ იმ საგნის საგანმანათლებლო სტანდარტსა და შინაარსს. კარგი პროექტის შექმნა მოითხოვს აკადემიურ, სოციალურ, შემოქმედებით და ტექნიკურ უნარებს, რომლებიც აქტივობის პროცესში ვითარდება.

„მე ვიკვლევ“ სტრატეგია დიფერენცირებული სწავლების უმნიშვნელოვანესი კომპონენტია: ამდაფრებს დამოუკიდებლობის, ზრდასრულობის განცდას, ავითარებს როგორც ასევე გუნდური მუშაობის უნარ-ჩვევებს და რაც ყველაზე მნიშვნელოვანია, ინფორმაციას, ნასწავლ მასალას უაღრესად სახალისო და ინტელექტუალურად დატვირთულ ცხოვრებისეულ გამოცდილებად აქცევს.

როდესაც ადამიანი წინასწარ კარგად არის განწყობილი სიახლის მიმართ, ეს სიახლე მისთვის დაუძლეველ პრობლემას აღარ წარმოადგენს, ხოლო თუ განწყობა უარყოფითია, მაშინ სიახლე მიუღებელი და იგნორირებულია. ინტელის კურსით სწავლება სიახლეა და გათვლილია როგორც მასწავლებლის, ასევე მოსწავლის მაღალ უნარებზე. რომელიც ორიენტირებულია 21-ე საუკუნის უნარ-ჩვევებზე, მაგალითად: შემოქმედებითობა, კვლევა, კრიტიკული აზროვნება და პრობლემის გადაჭრა, კომუნიკაცია და თანამშრომლობა, საინფორმაციო წიგნიერება. პროექტზე დაფუძნებული სწავლების ერთ-ერთი უმთავრესი მიღწევა ინტერაქტიულობის მაღალი ხარისხია. მოსწავლეთა გააქტიურება და სასწავლო პროცესში მათთვის დამოუკიდებლობის მინიჭება, პროექტი აერთიანებს მუშაობის პროცესში შექმნილ ფაილებს, მაგალითად: კურსის რესურსები, მოსწავლის ნიმუში, სასწავლო პროექტის გეგმა, სასწავლო პროექტის დამხმარე, სურათები, აუდიო, ვიდეო; შეფასებები, თემატური ელექტრო-ნული პორტფოლიო. სასწავლო პროექტი წარმატებულად ითვლება მხოლოდ მაშინ, როდესაც ყველა თემაში განსაზღვრული იქნება საზოგადოებისათვის მნიშვნელოვანი პრობლემა, გამოიკვეთება საკვლევი მეთოდები და გამოჩნდება პროექტის მონაწილეთა შეთანხმებული საქმიანობა.

მისასაღმებელია პროექტებზე დაფუძნებული სწავლების თუნდაც დამხმარე სტრატეგიად დამკვიდრება ქართულ საგანმანათლებლო სივრცეში. ინფორმაციულ საკომუნიკაციო ტექნოლოგიების გარეშე ადრე ახერხებდნენ მიზნის მიღწევას, მაგრამ სწავლა-სწავლება ერთფეროვანი და მოსაწყენი იყო მოსწავლეებისათვის, თანაც სწავლა დახეპირებით ხდებოდა. ახლა კი ამ ციფრული რესურსების გარეშე სწავლა-სწავლება ჩემთვის და ჩემი მოსწავლეებისათვის წარმოდგენილია. სასწავლო პროცესში ერთვება უფრო მეტი მოსწავლე; სწავლების პროცესი სცდება საკლასო ოთახს; მოსწავლეები ცოდნასა და უნარ-ჩვევებს ეუფლებიან ინფორმაციის შესწავლა-ანალიზის გზით, იმაღლებენ როგორც თეორიულ ასევე ტექნიკურ ცოდნას; სწავლების პროცესი უფრო მართვადი, ინტერაქტიული, მოტივირებული და საინტერესო ხდება; ახდენენ მოვლენების მოდელირებას, ატარებენ კვლევებს და თავად ირჩევენ სწავლების ფორმას. სწავლობენ თუ როგორ აკონტროლონ საკუთარი სწავლა, რაც საწინდარია იმისა, რომ შეძლებენ მთელი ცხოვრების მანძილზე სწავლას. სწავლების ტრადიციულ გარემოს ენაცვლება ციფრული გარემო; სწავლება მოსწავლეზეა ორიენტირებული და ნასწავლ მასალას უაღრესად სახალისო და ინტელექტუალურად დატვირთულ ცხოვრებისეულ გამოცდილებად აქცევს.

#### გამოყენებული ლიტერატურა:

1. თვალთაშვილი ვ - „სასწავლო პროექტი ნებისმიერი პედაგოგისთვის ხელმისაწვდომი ინსტრუმენტი“, ჟურნალი მასწავლებელი, #2, 2010. გვ.10-12.
2. ლოლაძე ნ, სოფრომაძე ლ - „პროექტის მართვის სახელმძღვანელო პრინციპები“, მომზადებულია სამოქალაქო საზოგადოების კვლევისა და განვითარების ცენტრის მიერ.
3. შემეცნებით-მეთოდური ჟურნალი პედაგოგებისათვის-მცოდნელი #1, 2009.
4. სკოლიდან სამოქალაქო საზოგადოებისაკენ-მასალები ინტერაქტიული სწავლებისათვის. 2003.
5. საქართველოს განათლებისა და მეცნიერებათა სამინისტრო, ინფორმაციულ-საკომუნიკაციო ტექნოლოგიების გამოყენება სასწავლო პროცესში, თბ, 2009.
6. Новые педагогические и информационные технологии в системе образования: учебное пособие /Под ред. Е.С. Полат. – М.: Академия, 2011
7. Maswavlebeli.ge;
8. <http://intelisproeeti.blogspot.com>

## რეზიუმე

„მე ვიკვლევ“ სტრატეგია ეფექტურად გამოიყენება საგანმანათლებლო პროექტების განსახორციელებლად, როცა მოსწავლეები გრძელვადიან სასწავლო ამოცანებს ისახავენ და ნაბიჯ-ნაბიჯ აღწევენ დაგეგმილ შედეგებს. საინფორმაციო ტექნოლოგიების (კომპიუტერისა და ინტერნეტის) გამოყენებით მასწავლებლებს შეუძლიათ, კიდევ უფრო გაამდიდრონ მოსწავლეთა უნარ-ჩვევების დიაპაზონი, რომელიც უზრუნველყოფს მოსწავლეთა კვლევითი, შემოქმედებითი, თანამშრომლობისა და კომუნიკაციური უნარ-ჩვევების განვითარებას. სასწავლო პროექტს, მასწავლებლის დახმა-რებით, საერთო მიზნის გარშემო გაერთიანებული მოსწავლეთა ჯგუფი ახორციელებს. „მე ვიკვლევ“ სტრატეგია საშუალებას აძლევს მოსწავლეს, განავითაროს რეფლექსია საკუთარ იდეებსა და შეხედულებებზე, გამოკვეთოს საკუთარი პოზიციები და მიიღოს გადაწყვეტილებები, რომლებიც გაკლენას ახდენს პროექტის შედეგსა და სასწავლო პროცესზე კომპიუტერული ტექნოლოგიების ეფექტური გამოყენებით. სწავლების ტრადიციულ გარემოს ენაცვლება ციფრული გარემო და ნასწავლ მასალას უაღრესად სახალისო და ინტელექტუალურად დატვირთულ ცხოვრებისეულ გამოცდილებად აქცევს. „მე ვიკვლევ“ სტრატეგია დიფერენცირებული სწავლების უმნიშვნელოვანესი კომპონენტია: ამძაფრებს დამოუკიდებლობის, ზრდასრულობის განცდას, ავითარებს როგორც ასევე გუნდური მუშაობის უნარ-ჩვევებს და რაც ყველაზე მნიშვნელოვანია, ინფორმაციას, ნასწავლ მასალას უაღრესად სახალისო და ინტელექტუალურად დატვირთულ ცხოვრებისეულ გამოც-დილებად აქცევს.

სწორედ ინტელის კურსით სწავლება საინფორმაციო ტექნოლოგიების ინტეგრირე-ბაზეა ორიენტირებული, ეყრდნობა ყველა იმ მეთოდს, რომლებიც გამოიყენება ეროვნული სასწავლო გეგმის მიხედვით დასახული მიზნების მისაღწევად.

**Darejan Geladze** - Batumi State University, Department of Education, Ph.D., an assistant professor in the Department of Pedagogical Sciences

### "I search" Strategy through informational technologies

#### Resume

"I search" strategy is used effectively for implementation educational projects, when students plan long-term learning goals and step by step achieve their aims. Through informational technologies teachers can enhance and increase students' skills, which will affect developing of their creative, co-operative, analytical and communicative skills. Educational projects are implemented by students having the same goals with the help of their teacher. "I search strategy" gives students opportunities to: develop reflection towards their ideas and opinions; express their own attitudes and make decisions, that affect on project outcomes and teaching process through using informational technologies effectively. Traditional teaching process is replaced by digital circumstances/resources and therefore acquired knowledge is transformed into fun, intellectual, loaded, vital experience. "I search" strategy is the main component in diversified teaching process and it enhances the sense of independence and develops skill for working in groups and what's more acquired knowledge is transformed into fun, intellectual, loaded, vital experience.

Intel course is specifically designed for integration informational technologies. It is based on every method used in national curriculum for achieving the aims.

**ნინო გელოვანი** - იაკობ გოგებაშვილის სახელობის თელავის სახელმწიფო უნივერსიტეტის დოქტორანტი, სსიპ მეფე ერეკლე II-ის სახელობის ქალაქ თელავის #1 საჯარო სკოლის მათემატიკის მასწავლებელი

**მოსწავლეთა შემენებითი ინტერესის აღძვრისა და განვითარების ზოგადი პედაგოგიური პირობები და სტრატეგიები- მათემატიკის სწავლების ხელშემწყობი გარემო**

აღბათ მათემატიკის მასწავლებელთა უმრავლესობა დამეთანხამება, რომ მათემატიკის სწავლა მოსწავლეებს სხვა საგნებთან შედარებით უჭირთ. თუ გადავხედავთ „TIMSS“ კვლევებს ვნახავთ, რომ მათემატიკის სწავლების თვალსაზრისით არც თუ ისე სახარბიელო მდგომარეობაა საქართველოში. ამ კვლევებში საქართველომ პირველად 2007 წელს მიიღო მონაწილეობა. ეს კვლევები ყოველ ოთხ წელიწადში ერთხელ ტარდება საქართველოში. ამ კვლევების მიხედვით 2007 და 2011 წლებში მათემატიკაში მე-4 და მე-8 კლასელთა შედეგები შემდეგია:

წლები	მონაწილე ქვეყნების რაოდენობა-მე-4 კლასი	საშუალო ქულა	საქართველოს ქულა	მონაწილე ქვეყნების რაოდენობა-მე-8 კლასი	საშუალო ქულა	საქართველოს ქულა
2007 წ	43	500	438	56	500	410
2011 წ	50	500	450	42	500	431

**TIMSS**-ის კვლევა გვიჩვენებს, რომ ქართველ მოსწავლეებს საერთაშორისო სკალირებულ საშუალოზე დაბალი მიღწევები აქვთ, როგორც მე-4, ისე მე-8 კლასში. აქვე უნდა აღვნიშნოთ, რომ 2011 წელს შედეგი გაუმჯობესებულა, თუმცა უმნიშვნელოდ. რატომ არის ასეთი დაბალი შედეგი მათემატიკაში? იმიტომ, რომ ამ საგნის სწავლების მოტივაცია დაბალია. ჩვენი, პედაგოგების ვალია მოსწავლეებს მათემატიკა შევაცვაროთ. გავლენა მოვახდინოთ მათ მოტივაციაზე. ეფექტური სწავლება მოსწავლეთა მოტივაციის დონეზეა დამოკიდებული. ნებისმიერი პრობლემის გადასაჭრელად საჭიროა სწორი, ლოგიკური მსჯელობა, ლოგიკური აზროვნება. ლოგიკური აზროვნების განვითარებას ხელს უწყობს მათემატიკის შესწავლა. ჩვენი მიზანია დავებმართოთ მოსწავლეებს იმ უნარ ჩვევების გამომუშავებაში, რომლებიც მათ მომავალში სჭირდება, რათა მიაღწიოს წარმატებას. მათემატიკის სწავლება ხომ სააზროვნო პროცესების განვითარებას უწყობს ხელს. მათემატიკური უნარის განვითარება ადრეული ასაკიდანვე უნდა დავიწყოთ. მათემატიკისადმი ინტერესის გაღვივებაში განსაკუთრებული მნიშვნელობა აქვს დაწყებით კლასებში ეფექტურად წარმართულ სასწავლო პროცესს. აუცილებელია მოსწავლეებს დაწყებითი საფეხურიდანვე მათემატიკა ვასწავლოთ გააზრების ფონზე. მათემატიკური პროცედურების გაგება, გააზრება უღვივებს მოსწავლეებს მათემატიკის მიმართ ინტერესს და ქმნის საფუძველს მათემატიკური უნარის განვითარებისათვის. მოსწავლეებს უნდა ესმოდეთ რა როლს თამაშობს მათემატიკა ყოველდღიურ ცხოვრებაში. (TIMSS -2007 , TIMSS -2011 - მათემატიკა , შეფასებისა და გამოცდების ეროვნული ცენტრი)

მათემატიკის სწავლებისას სწავლების მეთოდების შერჩევას დიდი მნიშვნელობა აქვს. მეთოდების შერჩევისას მხედველობაში უნდა მივიღოთ სასწავლო დისციპლინის სპეციფიკურობა, მოსწავლეთა ასაკობრივი თავისებურებანი. როგორც ფსიქოლოგიურ და პედაგოგიურ ლიტერატურაში ცნობილია, ადამიანის სოციალურ მოქმედებაში ქცევის სამი სახე გამოიყოფა: თამაში, სწავლა და შრომა. V- VI კლასის მოსწავლეთა ქცევის გენერალური ფორმა სწავლაა. სწავლა ერთიანი პიროვნებისეული ფენომენია, მასში მეტ-ნაკლებად ჩართულია ყველა ფსიქიკური ფუნქცია (აღქმა, ყურადღება, აზროვნება, მეხსიერება, ნებისყოფა, ემოცია). სწავლაში სრულიად განსაკუთრებულ როლს ასრულებს მოტივაცია, რომელიც წინ უძღვის გადაწყვეტილების მიღებას და



ამ გადაწყვეტილების განხორციელებას. თუ მოვიშველიებთ ვიგოდსკის გამონათქვამს, „თვით აზრიც კი არ იბადება ჩვენი ცნობიერების მოტივაციური სფეროს გარეშე“. კვლევები ადასტურებენ, რომ ამ ასაკში ბავშვისათვის სწავლა არ შეადგენს თავისთავად ღირებულებებს. მოტივთა მრავალფეროვანი სპექტრიდან უნდა გამოვყოთ ინტერესი, როგორც სწავლის მოტივაციის აუცილებელი პირობა. შემეცნებითი ინტერესის პრობლემის გადაჭრა მჭიდროდაა დაკავშირებული ემოციასთან. მოსწავლის ემოციები, განცდები, როგორც მისი სუბიექტური მდგომარეობის გამომხატველნი, უმთავრესად დაკავშირებულია სწავლების პროცესთან, ამიტომ მოსწავლის ემოციის სათანადო მიმართულებით წარმართვა პირველყოვლისა სკოლისა და მასწავლებლის საქმეა. ერთ-ერთი ემოცია, რომელიც თავისი პედაგოგიური მნიშვნელობით გამოირჩევა - გაკვირვებაა. გაკვირვების ემოცია გრძელდება მცირე ხანს, ხოლო გაკვირვების გამომწვევი სიტუაცია იწვევს დაფიქრებასა და შემეცნებით განწყობილებას. ამ მხრივ გაკვირვების ემოციას დიდი მასტიმულირებელი მნიშვნელობა აქვს. მოსწავლეში აღძრული გაკვირვების ემოცია აღძრავს სწავლის მოტივს, ინტერესს. ინტერესი განიცდება, როგორც გატაცება, მოხიბვლა, ცნობისმოყვარეობა. დაინტერესებული პიროვნებისათვის დამახასიათებელია სურვილი კარგად გაერკვეს ყველაფერში, აღიჭურვოს ახალი ინფორმაციით, ახლებურად მიუდგეს ინტერესის აღმძვრელ ობიექტს. „ინტერესის გარეშე ყოველივე სწავლა იძულებითი შრომის სახეს მიიღებდა“ - შენიშნავს დ. უხანაძე. ძლიერი ინტერესის დროს ადამიანი გრძნობს გამოცოცხლებას, ან აღფრთოვანებას, რაც აპირობებს მის შემეცნებითს, სასწავლო თუ მოძრაობითი სახის აქტივობას. სწავლისადმი ინტერესს და მოტივაციას ბავშვები მე-7-მე-8 კლასებში თანდათანობით კარგავენ, ე.ი. ეს პრობლემა ყველაზე მწვავედ საშუალო სკოლის მოსწავლეებთან დგას. აქ გადამწყვეტ როლს გარდატეხის ასაკის თავისებურებები თამაშობს. ამ დროს ბავშვები დამოკიდებულებებს იცვლიან, საკუთარი თავის დამკვიდრების იოლ გზებს ეძებენ და სირთულეებს გაურბიან. აქ უკვე მასწავლებელზეა დამოკიდებული თუ რამდენად შეძლებს მოსწავლეების დაინტერესებას. რაც მეტია სწავლის ხარისხი, მოსწავლეები მით უფრო უფრო მეტად არიან მოტივირებულნი. კვლევები გვიჩვენებს, რომ მოსწავლეთა ინტერესი სწავლისადმი მით უფრო დიდია, რაც უფრო ორგანიზებული გვაქვს სასწავლო კურსი. თანამედროვე განათლება ისეთი განათლებაა, როდესაც პრიორიტეტია მოსწავლეზე და შედეგზე ორიენტირებული განათლება. ჩვენ კარგად უნდა გვესმოდეს რა სჭირდებათ ჩვენ მოსწავლეებს. სწორედ მათი ინტერესები უნდა იქნეს გათვალისწინებული სასწავლო პროცესის დაგეგმვისას. მოსწავლეებს შევთავაზოთ ისეთი დავალებები, რომლებიც მათი შესაძლებლობებს არ აღემატება, მათთვის დამლევადი იქნება. ასე ჩვენ მათ სტიმულს ვაძლევთ, საკუთარი თავის რწმენას ვუძლიერებთ. უნდა ვეცადოთ, რომ ყოველი მოსწავლე ჩავართოთ სასწავლო პროცესში, რადგანაც პასიურობა მოსწავლეთა მოტივაციასა და ცნობისმოყვარეობას ანელებს.

მათემატიკის სწავლების ძირითადი მიზანია მოზარდში ანალიტიკური, ლოგიკური, სისტემური და სიმბოლური აზროვნებისა და კვლევის უნარ-ჩვევის გამომუშავება. მათემატიკის სწავლამ მოსწავლეს უნდა შესძინოს ის უნარ-ჩვევები, რომლებიც მას დაეხმარება ცხოვრებისეული, პრაქტიკული პრობლემების გადაჭრაში. მოსწავლეებს უნდა ჰქონდეთ თეორიული ცოდნის პრაქტიკაში გამოყენების, შემოქმედებითობის, პრობლემის გადაჭრის, გადაწყვეტილებების მიღების, კომუნიკაციის, თანამშრომლობითი უნარი.

სწავლების პროცესში ყურადღება უნდა გავამახვილოთ იმაზე, რომ შეძენილი ცოდნა შესაძლოა გამოყენებული იყოს სხვადასხვა სიტუაციაში. ჯერ კიდევ 1900 წელს, იაკობ გოგებაშვილი, მასწავლებლისაგან მოითხოვდა შეერჩია ისეთი ამოცანები, რომ მოსწავლეს ყოველდღიურ პრაქტიკულ საქმიანობაში გამოდგომოდა, რომ «მასწავლებელმა ანგარიშის სწავლებისას უნდა აამეტყველოს და გააცხოველოს, ცხოვრების სინამდვილეს შეუფარდოს და ამ რიგად ეს საგანი მოსწავლეების საყვარელ საგნად გახადოს, ანგარიშის გაკვეთილებზე შეძენილ ცოდნას მოსწავლე ყოველდღიურ საქმიანობაში უნდა იყენებდეს» (საიუბილეო კრებული. «ი. გოგებაშვილი», უნივერსიტეტის გამომცემლობა, თბილისი, 1940 წელი). თანამედროვე სწავლების მიხედვით

მოსწავლეს უნდა მიეცეთ საშუალება, რომ თვითონ ააგოს ცოდნა უკვე არსებული ცოდნის საფუძველზე ჩვენი, მასწავლებლების ხელშეწყობით. თუ განვიხილავთ თანამედროვე სწავლებას, დიდი მნიშვნელობა აქვს მათემატიკის კონსტრუქტივისტულ სწავლებას. თანამედროვე კონსტრუქტივისტული აზროვნება ეფუძნება პიაჟესა და ვიგოტსკის ნაშრომებს. თუ ტრადიციული სწავლებისას გაკვეთილის მსვლელობისას მთავარ როლში მასწავლებელია, ახალ საკითხს მოსწავლე სწავლობს მასწავლებლის მიერ მიწოდებული მზა ინფორმაციის საფუძველზე, კონსტრუქტივისტული თეორიის მიხედვით, მოსწავლემ თვითონ უნდა ააგოს ცოდნა გონებაში. ახლა უკვე მასწავლებელი ახალ მასალას მზა ფორმით კი არ აწვდის მოსწავლეებს, არამედ ცოდნის კონსტრუირებას ახდენს მოსწავლეში უკვე არსებული ცოდნის საფუძველზე. მასწავლებელი მხოლოდ ეხმარება მოსწავლეს ცოდნის აგებაში. ამდენად, კონსტრუქტივისტულ აზროვნებაში ძალიან მნიშვნელოვანია სკალფოლდინგი. სკალფოლდინგი – „ხარაჩოს დადგმა“, დამხმარე საშუალებებით სწავლება. პერკინსის აზრით, მოსწავლეებს ბევრი რამის სწავლა შეუძლიათ ერთმანეთისგან. ძალიან მნიშვნელოვანია თანაკლასელებთან იტერაქცია. მოსწავლეთა მათემატიკური აზროვნება უფრო უმჯობესდება, როდესაც ისინი თანატოლებთან ერთად ცდილობენ რაიმე პრობლემის გადაჭრას. მასწავლებელმა მოსწავლეებში „მათემატიკური უნარების „ გაძლიერებას გაკვეთილზე ხელი უნდა შეუწყოს ისეთი აქტივობებით, რომლებიც მოსწავლეთა ჯგუფების ორგანიზებით ხდება. პერკინსის აზრით განათლების მთავარი მიზანი უნდა იყოს მოსწავლეთა მიერ მიღებული ცოდნის კარგად გაგება, გააზრება და შემდგომ მისი გამოყენება. მისი აზრით „აზროვნება კი არ მოსდევს ცოდნას, არამედ ცოდნა მოსდევს აზროვნებას“. რა მეთოდები, სტრატეგიები უნდა გამოიყენოს თანამედროვე მათემატიკის მასწავლებელმა, რომ მოსწავლეთა მოტივაცია გაიზარდოს და სწავლება იყოს ნაყოფიერი? ერთ-ერთი ასეთი სტრატეგია, რომელსაც განათლების სპეციალისტი დევიდ პერკინსი გვთავაზობს არის „ნაწილებით სწავლების“ მოდელი. ეს მეთოდი შემდეგში მდგომარეობს: რთული საკითხები შემადგენელ ნაწილებად იყოფა და ამ ნაწილების თანმიმდევრულად შესწავლა ხდება. თუ მოსწავლე შეძლებს შემადგენელი ელემენტების ათვისებას, მას გაუადვილდება მთელი მასალის გააზრება, გაგება. ეს მეთოდი მსგავსია კომენსკის ერთ-ერთი დიდაქტიკური წესის „მარტივიდან რთულისაკენ“. კომენსკის წესის მიხედვით ჯერ ვასწავლით პირველ საკითხს, შემდეგ გადავდივართ მასზე უფრო რთული საკითხის შესწავლაზე, შემდგომ უფრო რთული მესამე საკითხის შესწავლაზე და ასე შემდეგ „მარტივიდან რთულისაკენ“.

როგორ შეიძლება რომ მათემატიკის სწავლება მოსწავლისათვის სახალისო გახდეს? რა თქმა უნდა ჩვენს კლასში ყველა მოსწავლე მათემატიკის სწავლისას წარმატებას ვერ მიაღწევს, მაგრამ უნდა შევძლოთ, რომ ყველა მოსწავლემ საკუთარი შესაძლებლობების მაქსიმუმი აჩვენოს. ჩვენ უნდა შევძლოთ მოსწავლეთა ინტერესისა და ცნობისმოყვარეობის გაღვივება, შემდგომში კი ამ ინტერესის შენარჩუნება. მოსწავლეს შეგნებული უნდა ჰქონდეს შესასწავლი საგნის, ჩვენს შემთხვევაში მათემატიკის აუცილებლობა. მას კარგად უნდა ჰქონდეს გააზრებული საგნის შინაარსი, პრინციპები, მნიშვნელობა. სასწავლო პროცესი ისე უნდა მივმართოთ, რომ მოსწავლეს, ადამიანის დამახასიათებელი ერთ-ერთი თვისება - ცნობისმოყვარეობა- სწავლის მოთხოვნილებაში გადაეზარდოს. ეს კი მასწავლებლის უნარზეა დამოკიდებული. მოსწავლის მოტივაციის ასამაღლებლად ჩვენ, მასწავლებლებს უნდა შეგვეძლოს ისეთი დავალებების განსაზღვრა, შექმნა და გამოყენება, რომლებიც შეესაბამება მოსწავლის მიმდინარე მოთხოვნილებას, ასწავლის სასწავლო მასალას და ავითარებს მოსწავლის კრიტიკული და ანალიტიკური აზროვნების უნარს.

რა შეიძლება დაგვეხმაროს ინტერესის შექმნასა და ამაღლებაში:

1. ჩვენი გაკვეთილი არ უნდა იყოს მოსაწყენი, ერთფეროვანი. უნდა მივმართოთ სხვადასხვა სახის აქტივობასა თუ მეთოდს. (ჯგუფური მუშაობა, წერითი დავალება, პრეზენტაცია, როლური თამაში, და ა.შ.) ეს გაკვეთილს უფრო აქტიურს გახდის. მოსწავლეთა ინტერესი უფრო გაიზრდება.
2. აქტიურად უნდა ვიმუშაოთ საგაკვეთილო გეგმაზე, გავთვალთ ყველა ასპექტი: მოსწავლეთა როგორ ქცევას ველოდებით, ჩამოვაცალიბოთ, რა სიახლე შეგვიძლია მივაწოდოთ ბავშვებს. თითოეული მოსწავლისთვის მოფიქრებული უნდა გვქონდეს ერთგვარი დავალება, რითიც

ინდივიდუალური შესაძლებლობებიდან გამომდინარე გაკვეთილის პროცესში მის ჩართულობას უზრუნველყოფთ, უნდა დაუკავშიროთ ერთმანეთს გაკვეთილის მიზნები, სტრატეგია და მოსალოდნელი შედეგები.

3. მოსწავლეებს უნდა დავანახოთ, ავუხსნათ რისთვის არის საჭირო მათემატიკის შესწავლა, რა შედეგი შეიძლება მოუტანოს მათემატიკის უცოდინარობამ. მოსწავლის მოტივაცია იზრდება, თუ ის ხედავს დავალების მიზანს, დარწმუნებულია მის საჭიროებაში. აუცილებელია, მოსწავლემ დაინახოს კავშირი სკოლაში მიმდინარე საქმიანობასა და სკოლის გარეთ მიმდინარე ცხოვრებას შორის. დ. პერკინსის აზრით, შესასწავლი საკითხისადმი მოტივაციის გაღვივების ერთ-ერთი ყველაზე ეფექტური გზაა „საბოლოო პროდუქტის ჩვენება“

ვფიქრობთ, ყოველივე ზემოთქმულის გათვალისწინებით შევძლებთ მოსწავლეთა მოტივაციის ამაღლებას, სწავლას „იძულებითი შრომის სახე“ არ ექნება და სწავლება უფრო ნაყოფიერი იქნება.

### ლიტერატურა:

1. TIMSS -2007, TIMSS -2011 - მათემატიკა, მეფასებისა და გამოცდების ეროვნული ცენტრი
2. მასწავლებლის ბიბლიოთეკა - პედაგოგიკის საკითხები
3. მასწავლებლის პროფესიული სტანდარტის გზამკვლევი
4. ჯემალ ჯინჯიხაძე-პიროვნების სასკოლო მათემატიკური განვითარების ძირითადი პრობლემები
5. დამხმარე სახელმძღვანელო მასწავლებელთა პროფესიული განვითარებისთვის-მათემატიკის სწავლების მეთოდოლოგიის საკითხები

### რეზიუმე

**ნინო გელოვანი** - იაკობ გოგებაშვილის სახელობის თელავის სახელმწიფო უნივერსიტეტის დოქტორანტი, სსიპ მეფე ერეკლე II-ის სახელობის ქალაქ თელავის #1 საჯარო სკოლის მათემატიკის მასწავლებელი

**მოსწავლეთა შემეცნებითი ინტერესის აღძვრისა და განვითარების ზოგადი პედაგოგიური პირობები და სტრატეგიები**- მათემატიკის სწავლების ხელშემწყობი გარემო

ჩვენ, მასწავლებლებმა, უნდა შევძლოთ მოსწავლეთა ინტერესისა და ცნობისმოყვარეობის გაღვივება, შემდგომში კი ამ ინტერესის შენარჩუნება. მოსწავლეს შეგნებული უნდა ჰქონდეს შესასწავლი საგნის, ჩვენს შემთხვევაში მათემატიკის აუცილებლობა. მას კარგად უნდა ჰქონდეს გააზრებული საგნის შინაარსი, პრინციპები, მნიშვნელობა. სასწავლო პროცესი ისე უნდა მივმართოთ, რომ მოსწავლეს, ადამიანის დამახასიათებელი ერთ-ერთი თვისება-ცნობისმოყვარეობა-სწავლის მოთხოვნილებაში გადაეზარდოს. ეს კი მასწავლებლის უნარზეა დამოკიდებული. მოსწავლის მოტივაციის ასამაღლებლად ჩვენ, მასწავლებლებს უნდა შეგვეძლოს ისეთი დავალებების განსაზღვრა, შექმნა და გამოყენება, რომლებიც შეესაბამება მოსწავლის მიმდინარე მოთხოვნილებას, ასწავლის სასწავლო მასალას და გაავითარებს მოსწავლის კრიტიკული და ანალიტიკური აზროვნების უნარს.

**Nino Gelovani** – Doctorant of Telavi State University of Iakob Gogebashvili, Teacher of Mathematics of c. Telavi, LEPL public school #1 of King Erekle II

**Initiating and development of students' cognitive interest and general pedagogical conditions and strategies - supportive environment for the teacher of Mathematics**

### Resume

We, the teachers, should be able to stir up interest and curiosity of the students, and then keep this interest. A student must have a conscious study of the subject, in our case the necessity of mathematics. He should have comprehended the content of the subject, principles, importance very well. The learning process is a way to turn the student to a typical feature of the human-learning-demand turned to curiosity. It is depended on the teacher's ability. Due to increase motivation of a student we, teachers must be able to define tasks, set up and use, which correspond to the needs of pupils, teach them learning materials and develop student's critical and analytical thinking skills.

მკაც გოგაძე - აკაკი წერეთლის სახელმწიფო უნივერსიტეტი, აკადემიური დოქტორი

### დაწყებითი კლასების მოსწავლეთა ზოგადი უნარ-ჩვევების განმავითარებელი სავარჯიშოთა სისტემა

მათემატიკის სწავლების ნებისმიერ კონკრეტულ ეტაპზე სავარჯიშოთა სისტემა სწავლების ის აუცილებელი საშუალებაა, რომლის გარეშე შეუძლებელია დაწყებითი კლასების მოსწავლეთა მიერ საპროგრამო მასალის სათანადო დაუფლება, ამასთან, მათი ყოველმხრივი აღზრდა და განვითარება.

მიზანმიმართულად და გეგმაზომიერად შედგენილ სავარჯიშოებზე ბევრადაა დამოკიდებული არა მხოლოდ მათემატიკის სწავლების ეფექტი და მოსწავლეთა შესაბამისი აღზრდა-განვითარება, არამედ სწავლების შემდგომი საფეხურისთვის დაწყებითი კლასების მოსწავლეთა პრაქტიკული მომზადება, შეძენილი ცოდნის გამოყენების უნარი.

პრაქტიკოსი მოსწავლელების გამოცდილებამ გვიჩვენა და კვლევის შედეგებმაც ცხადყო, ზოგადი უნარ-ჩვევების განვითარება არა არის სწავლების მხოლოდ თანამედვეი შედეგი, არამედ პირიქით, სასკოლო საქმიანობის საწყის საფეხურზევე მოსწავლეთა აღზრდა-განვითარების ერთობ მთავარ ამოცანად გვევლინება.

ექსპერიმენტმა დაადასტურა, რომ ზოგადი უნარ-ჩვევების გასავითარებელი სავარჯიშოები ტრადიციული სწავლებისაგან გამოცალკევებული კი არ არის, არამედ ზემოქმედებს როგორც თვით საპროგრამო მასალის ათვისების დინამიკაზე, ისე საზოგადო პროცესების აქტიურ განვითარებაზე.

შევიმუშავეთ დაწყებითი კლასების მოსწავლეთათვის სავარჯიშოთა სისტემის სტრუქტურა კონკრეტულ უნარ-ჩვევათა ჯგუფების შესაბამისად, რომლებიც შეიცავენ სავარჯიშოთა სისტემას. ესენია:

1. ზოგადი უნარ-ჩვევების განვითარების გამოთვლითი ხასიათის სავარჯიშოთა სისტემა;
  2. ლოგიკური უნარ-ჩვევების განმავითარებელ სავარჯიშოთა სისტემა;
  3. სივრცითი აზროვნების განმავითარებელ სავარჯიშოთა სისტემა;
  4. ვერბალური უნარ-ჩვევების განმავითარებელ სავარჯიშოთა სისტემა;
- განვიხილოთ ეს უფრო დაწვრილებით.

#### 1. ზოგადი უნარ-ჩვევების განვითარების გამოთვლითი ხასიათის სავარჯიშოთა სისტემა.

გამოთვლითი ხასიათის სავარჯიშოთა სისტემის შინაარსს, შეადგენს ყველაზე მრავალფეროვანი სავარჯიშოები ოთხი ძირითადი არითმეტიკული მოქმედების შესახებ, ანუ სავარჯიშოები, სადაც აუცილებელია გამოთვლა. ასეთი სავარჯიშოები დიდი ოდენობითაა დაწყებითი კლასების მათემატიკის მოქმედ სახელ-მძღვანელოებში. ეს სავარჯიშოები, ერთი მხრივ, აყალიბებენ მოსწავლეთა რიცხვით განსწავლულობას და მეორე მხრივ, ავითარებენ მსჯელობის, დამამტოვიცებელი არგუმენტების შერჩევის, ჰიპოთეზის აგების, კონკრეტული მასალის საფუძველზე დასკვნების გამოტანის, დაგეგმვის და ა.შ. უნარებს.

ზოგადი და გამოთვლითი უნარ-ჩვევების განვითარების ერთ-ერთი ეფექტური საშუალებაა კანონზომიერებათა განსაზღვრა, რომლის მიხედვითაც შედგენილია მოცემულ რიცხვთა მიმდევრობები. ამ სახის სავარჯიშოთა დიდი რაოდენობა ეყრდნობა შეკრებას, გამოკლებას, გამრავლებასა და გამოფასს. ყველაზე ძნელი პრობლემა, რომელსაც კი აწყდება მოსწავლე ამ ამოცანათა ამოხსნისას, მდგომარეობს იმაში, თუ როგორ განისაზღვროს სწორი პასუხის მისაგნები კანონზომიერება.

საწყის ეტაპზე მიზანშეწონილია მოსწავლეებს შევთავაზოთ ყველაზე მარტივი სავარჯიშოები.

**სავარჯიშო 1.** მოცემულია რიცხვთა მიმდევრობა: 3, 5, 7, 9, ? კითხვის ნიშნის მაგივრად ჩაწეროთ სათანადო რიცხვი.

ამ დავალების პასუხი არ უჭირთ მოსწავლეებს, ვინაიდან იოლად ამჩნევენ, რომ რიცხვთა მოცემულ მიმდევრობაში ყოველი მომდევნო ორით მეტია მის წინ მდგომზე.

**სავარჯიშო 2.** მოცემულია რიცხვთა მიმდევრობა: 3, 8, 13, 18, ? კითხვის ნიშნის ნაცვლად ჩაწეროთ სათანადო რიცხვი.

მოსწავლეები ამჯერადაც ადვილად არკვევენ, რომ რიცხვები იზრდებიან ხუთ-ხუთის მატებით და ამიტომ პასუხია-23. ბავშვები შემდეგნაირად ასაბუთებენ მათ მიერ ამოხსნილს: თითოეულ რიცხვს აკლდება მისი წინამდგომი. სხვაობა ყველგან ხუთია, სწორი პასუხი-23. ეს კანონზომიერება ერთნაირად იოლი დასად-გენია მიმდევრობის როგორც მოცემული, ისე უკუმდართულებით ანგარიშისას  $18-13=5$  და ა.შ.

**სავარჯიშო 3.** ანალოგიური დავალებები რამდენადმე რთულდება, თუ გამოვიყენებთ გამრავლებას ან გაყოფას. მოცემულია რიცხვთა მიმდევრობა: 2, 4, 8, 16, ? კითხვის ნიშნის ნაცვლად ჩავწეროთ სათანადო რიცხვი.

მოსწავლეთა დიდი ნაწილისათვის ადვილია პასუხის ამოცნობა, დანარჩენები კი ანგარიშობენ ამგვარად:  $4 : 2 = 2$ ;  $8 : 4 = 2$ ;... ან  $2 \cdot 2 = 4$ ;  $4 \cdot 2 = 8$  და ა.შ. კანონზომიერებასაც ამ გზით ადგენენ.

მიმდევრობათა განხილვის შემდეგ, რომლებიც წარმოადგენენ არითმეტიკულ ან გეომეტრიულ პროგრესიებს (დაწყებით კლასებში, რა თქმა უნდა, ეს ტერმინები არ ფიქსირდება) მიზანშეწონილია უფრო რთული სავარჯიშოების შეთავაზება.

**სავარჯიშო 4.** მოცემულია რიცხვთა მიმდევრობა: 2, 4, 8, 14, ?, 32; თავიდან მოსწავლეებს, ჩვეულებრივ, უჭირთ კანონზომიერების დადგენა, იწყებენ ანგარიშს:  $4 - 2 = 2$ ;  $8 - 4 = 4$ ;  $14 - 8 = 6$ ; ანგარიშის შესაბამისად, მსჯელობენ იმის თაობაზე, რომ სხვაობა მოცემული მიმდევრობის წევრთა შორის შესაძლოა იყოს 8 და 10. მართლაც,  $x - 14 = 8$ ;  $x = 22$ ;  $32 - 22 = 10$ .

ამოხსნილის სისწორეში დასარწმუნებლად, მასწავლებლის წინადადებით, რიცხვით–22, ავსებენ საწყის მიმდევრობას და ხელახლა ითვლიან: 2, 4, 8, 14, 22, 32; რიცხვთა ზრდის კანონზომიერება უკვე შესამჩნევია.

მითითებული სავარჯიშოების მეშვეობით შემდგომში განიხილებოდა სხვადასხვა შაბლონით შედგენილი მიმდევრობები, სადაც რიცხვები იზრდებიან და მცირდებიან განსაზღვრული წესით.

სავარჯიშოთა შემდეგ ჯგუფში ჩვენ შევიტანეთ ისეთი ამოცანები, რომლებიც მხოლოდ თვალის ერთი გადავლებით თუ გამოიყურება როგორც მათემატიკური, სინამდვილეში, არსით სულაც არ არიან ასეთნი. ნიმუშად მოვიყვანთ შემდეგ დავალებას: ორი მეგობარი თამაშობს ჩოგბურთს. თითოეულმა ითამაშა სამი საათი. სულ რამდენი საათი უთამაშიათ ორივეს?

ერთი შეხედვით ეს უმარტივესი არითმეტიკული ამოცანაა. არსებითად, შეუმჩნეველია დაგებული „მახე“ ანალოგიურ ამოცანებში და ჩვეულებრივ იწყებენ ამოხსნას. არადა, საანგარიშო დავალებაში არაფერია, საჭიროა მხოლოდ ნათქვამის გააზრება.

ასეთ შემთხვევაში მასწავლებელი განმარტავს, რომ ამოცანით სულაც არაა აუცილებელი შემოწმდეს მაინდამაინც მათემატიკური ცოდნა. სავსებით შესაძლებელია, რომ ამოცანა სრულებიად სხვა სააზროვნო უნარების შესამოწმებლად იყოს გამოიზნული.

## 2. ლოგიკური უნარ-ჩვევების განმავითარებელ სავარჯიშოთა სისტემა

ლოგიკური აზროვნება ერთი უმთავრესი უნართაგანია, რომელიც შესაძლებელია განავითაროთ სპეციალური სავარჯიშოების მეშვეობით. მაგრამ, დღესდღეობით, ან უნარის წვრთნას სათანადო მნიშვნელობა არ ენიჭება არც ერთი სასკოლო საგნის სასწავლო კურსში. თუმცა, ლოგიკური აზროვნების ელემენტები გამოყენებულია ყველა სასკოლო დისციპლინაში.

ჩვეულებრივ, ლოგიკური ამოცანები ამოცანათა ის მრავალფეროვანი კლასია, რომელიც ავითარებს ლოგიკურ აზროვნებას. ლოგიკურ აზროვნებაში კი იგულისხმება: დაკვირვების, შედარება-შეპირისპირების, კლასიფიცირების, ინფორმაციის ანალიზისა და სინთეზის, კანონზომიერებათა და არსებით თვისებათა გამოვლენის, დასკვნების, უმარტივეს განზოგადებათა გამოტანის უნარები.

ეს ამოცანები გარკვეულწილად სიუჟეტური ხასიათისაა. ხშირად მათში ისახება ყოველდღიური ცხოვრების რეალური სიტუაციები. ერთი შეხედვით, ერთმანეთთან თითქმის არაფრით დაკავშირებულ გარემოებათა შესახებ, რიგი გამოთქმული აზრებითა და ლოგიკური დანასკვნების მეშვეობით, შესაძლებელი ხდება ყველა აუცილებელი ცნობის დადგენა.

ასეთი დავალებები საკმაოდაა სასკოლო სახელმძღვანელოებში. ამ ამოცანათა ამოხსნა, თავისი არსით, წარმოადგენს მოკლე მეცნიერულ დასკვნებს. კერძოდ, განიხილება რიგი ცალკეული მტკიცებები, მათი შინაარსობრივი ანალიზი, ყალიბდება სავარაუდო გადაწყვეტილებანი, მოწმდება ამ გადაწყვეტილებათა შეფარდება თავდაპირველ მონაცემებთან; თუ ეს უკანასკნელი ვერ დააკმაყოფილებს პირობებს, მაშინ ამოხსნა იწყება თავიდან, ანუ იქმნება ახალი სავარაუდო მოსაზრება, რომელიც ხელახლა მოწმდება იქამდე, სანამ არ მოიძებნება სწორი პასუხი.

ბევრ ბავშვს უძნელდება ლოგიკურ ამოცანათა ამოხსნა, თუმცა ხშირად ამ ამოცანათა ფორმულირება საკმაოდ მარტივი და ერთსახოვანია, ხოლო ამოხსნა კი არ ითხოვს არავითარ განსაკუთრებულ სპეციალურ ცოდნას. პრობლემის გადაჭრის მიზნით ჩვენ მიერ იქნა შემუშავებული ლოგიკური ამოცანების სისტემა და ამ მასალის გამოყენების მეთოდოლოგია.

**ამოცანა 1.** ირინას და თამრიკოს ჰყავდათ თითო ძაღლი, ერთს – პუდელი, მეორეს – სპანიელი. რომელი ძაღლი ყავდა ირინას, თუ თამრიკოს ჰყავდა სპანიელი?

ეს ცნობები გამიზნულია სიტუაციაში გასარკვევად, კონკრეტულად იმის განსასაზღვრად, რომ ლიას ჰყავდა პუდელი.

**ამოცანა 2.** კახა და დათო კრეფდნენ სოკოებს. ერთი აგროვებდა ქამას, მეორე კი – ნიყვს. რომელ სოკოს კრეფდა კახა, თუ დათომ შეაგროვა ქამა?

**ამოცანა 3.** მაკას პუდელმა, თეკლას კავკასიურმა ნაგაზმა და გიორგის კოლიმ მონაწილეობა მიიღეს ძაღლების გამოფენაში. ერთმა მათგანმა ოქროს მედალი მიიღო, მეორემ – ვერცხლის, მესამემ – ბრინჯაოსი. ცნობილია, რომ გოგონების ძაღლებმა თორნიკეს ძაღლზე ძაღლი ჯილდოები მიიღეს. თამრიკოს ძაღლს არ მიუღია ოქროს მედალი. რომელმა ძაღლმა რა ჯილდო მიიღო?

მოცემული ამოცანა შეიცავს საკმაოდ ვრცელ ინფორმაციას. კერძოდ, შესადარებელია განსაზღვრული მაჩვენებლების მქონე რამდენიმე ობიექტი, რომელთა ერთბაშად დამახსოვრება ბავშვებისათვის ერთობ ძნელია (ხშირად უფროსებისათვისაც კი). ამიტომ მიზანშეწონილია ამოცანის პირობა წარმოდგენილ იქნას თვალსაჩინოების სახით. ასეთ შემთხვევაში უპრიანია მატრიცით სარგებლობა. მატრიცა არის განსხვავებული მაჩვენებლების მიხედვით შესადარებელი მრავალელემენტური ინფორმაციის წარმოჩენის ხელსაყრელი საშუალება. ინფორმაციის სათანადო დალაგების მიზნით, მატრიცის მარცხენა გრაფაში მოსწავლეები ჩამოწერენ ძირითად ობიექტებს (მაკას პუდელი, თეკლას კავკასიური ნაგაზი, გიორგის კოლი), მატრიცის პირველ ხაზში კი – პრიზებს, რომლებიც ძაღლებმა მიიღეს. შეავსებენ რა მოსწავლეები მატრიცის ცარიელ უჯრებს, მათთვის იოლი ხდება იმის გარკვევა, თუ რომელმა ძაღლმა რა ჯილდო მიიღო.

ასეთი თვალსაჩინოება იძლევა როგორც ინფორმაციის ხელსაყრელი სახით წარმოდგენის, ისე სიტუაციის ახსნის საშუალებას, ანუ იმის განსაზღვრის პირობას, რომ მაკას ძაღლმა ოქროს მედალი მიიღო, თეკლას ძაღლმა – ვერცხლის, ხოლო გიორგის ძაღლმა კი – ბრინჯაოსი.

გარდა განხილული სახის ამოცანებისა, შედგენილი გვაქვს შედარება-შეპირისპირების, სხვაობათა დადგენის, ასაკის დადგენის, სიჩქარის განსაზღვრის, კომბინატორული ამოცანები და სხვ.

### **3. სივრცითი აზროვნების განვითარებელი სავარჯიშოების სისტემა**

სივრცითი აზროვნებისას ამოსავალია ობიექტთა ფერის, სიდიდისა და ფორმის აღქმა. ამის საფუძველზე ჩვენ გამოვკვეთთ ამოცანები, რომლებიც ეხება ფიგურების შედარებას ფერის, ფორმისა და სიდიდის მიხედვით.

ასეთი ამოცანათა ამოხსნისას, უნდა ვუპასუხოთ კითხვას: რით განსხვავდებიან მოცემული ფიგურები? ან რა იცვლება ფიგურების რიგში? და ა.შ. ჩვენ შევარჩიეთ შემდეგი ამოცანები:

ფიგურების შედარება-შეპირისპირება ფერის მიხედვით; ფიგურების შედარება-შეპირისპირება ფორმის მიხედვით; ფიგურების შედარება-შეპირისპირება სიდიდის მიხედვით; ფიგურების შედარება-შეპირისპირება ფერის, ფორმისა და სიდიდის მიხედვით.

### **4. ვერბალური უნარ-ჩვევების განვითარებელ სავარჯიშოთა სისტემა.**

დამკვიდრებულია მცდარი აზრი, რომ ვერბალური უნარ-ჩვევები უეჭველად უნდა განვითარდეს მხოლოდ და მხოლოდ მშობლიური ენის გაკვეთილებზე. ჩვენ არ ვიზიარებთ ამ პოზიციას. წერა-კითხვის, ზეპირმეტყველებისა და მოსმენის უნარ-ჩვევათა დაუფლება შესაძლებელია და უნდა ხდებოდეს კიდევ ნებისმიერი საგნის სწავლების პროცესში, მათ შორის, მათემატიკის გაკვეთილებზეც, იმის გათვალისწინებით, რომ სასკოლო მათემატიკური ენა გამოირჩევა როგორც აზროვნებისა და თანამედროვე მეტყველების კულტურის ელემენტების განვითარებელი საშუალება. პირიქით, მშობლიური ენის ნორმებით დადგენილი სამეტყველო მოქმედებების სახეების სრულყოფილი დაუფლება ქართული ენის გაკვეთილებზე არის უმთავრესი პირობა მოსწავლეთა წარმატებული სასწავლო მოქმედებებისა ნებისმიერ საგანმანათლებლო დარგში, ანუ ეფექტური საშუალება მათი თვითგანათლების და პიროვნული განვითარებისა.

განვიხილავთ არამათემატიკური ხასიათის სავარჯიშოთა სისტემას, რომელიც მიზანშეწონილად მიგვაჩნია, გამოვიყენოთ როგორც გადაღლის უვნებელსაყოფი, დადებითი ემოციების, მოსწავლეთა ინტელექტუალური განვითარების საშუალება მათემატიკის სწავლების პროცესში.

სიტყვიერი თავსატეხები ვერბალური უნარ-ჩვევების ფორმირების ერთი ეფექტური საშუალებაა აგანია. მათი ამოხსნისას გამოვიყენება ის აზრობრივი უნარ-ჩვევები, რომელთა საფუძველზეც ხორციელდება ახალი ცოდნის შექმნა და ათვისება ნებისმიერ დარგში, რაც, ფაქტიურად, გულისხმობს დაკვირვების, შედარება-შეპირისპირების, ურთიერთდამოკიდებულებათა დადგენის და ა.შ. უნარ-ჩვევებს.

ცნობილია, რომ სიტყვები ერთმანეთს უკავშირდებიან მრავალგვარად. მოცემულ სერიაში ჩვენ ჩავრთეთ სიტყვიერი ამოცანები, ანუ ამოცანები სიტყვებს შორის ურთიერთკავშირის ყველაზე

მეტად გავრცელებული სახეების შესახებ; კერძოდ, მათი დაწყვილება შინაარსის, ფორმის, ასობერითი შედგენილობის მსგავსება-სხვაობათა შესაბამისად და მისთ.

განვიხილოთ რამდენიმე მათგანი.

სინონიმები. როგორც ცნობილია, სინონიმებად ითვლებიან ის სიტყვები, რომლებიც შეადგენენ სიტყვათა ერთი და იგივე შინაარსობრივ-თემატურ ჯგუფს ანუ ერთმანეთისაგან ფორმით, ბგერითი შედგენილობით განსხვავებულსა და მნიშვნელობით (სემანტიკურად) მსგავს სიტყვებს. სინონიმური წყვილებიდან სხვადასხვა კონტექსტი, როგორც წესი, იხდენს სიტყვის მხოლოდ რომელიმე კონკრეტულ ნიუანსს, სიტყვათა სემანტიკის კონკრეტულ ელფერს. სწორედ ამით არის განპირობებული სინონიმთა მონაცვლეობა ამა თუ იმ კონტექსტში. რაც უფრო მეტ მეწყვილეს მოუძებნიან მოსწავლეები სიტყვებს, მით უფრო მდიდარია მათი ლექსიკა. სინონიმური წყვილების უმარტივესი ნიმუშებია: მამაცი-გულადი; გზა-შარა; მოხუცი-ხანდაზმული, ადვილი-იოლი და ა.შ.

**სავარჯიშო 1.** მოცემულია სიტყვათა სინონიმური წყვილი: სწორი-მართალი. ქვემოთ მითითებულ ჩამონათვალში მოძებნეთ მითითებული წყვილის შესაბამისი სიტყვათა წყვილი:

ა) ზღვა-მდინარე; ბ) სინათლე-სიბნელე; გ) მატყუარა-ცრუ; დ) ადრე-გვიან.

მოსწავლეები ადგენენ სიტყვათა სინონიმური წყვილის: სწორი-მართალი, ურთიერთკავშირის მიზეზს. მას შემდეგ, როცა ისინი დაადგენენ, რომ ეს სიტყვები მნიშვნელობით ერთი და იგივეა და თავისუფლად ენაცვლებიან ერთმანეთს სხვადასხვა კონტექსტში, იოლად მიაგნებენ ჩამოთვლილ სიტყვებშიც ანალოგიურ წყვილს: მატყუარა-ცრუ. მატყუარა ისეთივე შინაარსობრივი დატვირთვისაა, როგორც ცრუ და თავისუფლად ენაცვლებიან ერთმანეთს ამა თუ იმ კონტექსტში.

ანტონიმები. როგორც ცნობილია, ანტონიმები ჰქვია ისეთ სიტყვებს, რომელთაც ურთიერთსაწინააღმდეგო მნიშვნელობა აქვთ და ითვლებიან საპირისპირო აზრის ცნებებად. მაგალითად: ბევრი-ცოტა; კეთილი-ბოროტი; ნათელი-ბნელი; მაღალი-დაბალი; ზემოთ-ქვემოთ და ა.შ.

**სავარჯიშო 2.** მოცემულია სიტყვათა წყვილი: გულადი-მშიშარა. მოძებნეთ ქვემოთ მითითებულ სიტყვათა ჩამონათვალში ანალოგიური მნიშვნელობის სიტყვათა წყვილი: ა) სასიხარულო-მხიარული; ბ) მზე-მთვარე; გ) მწარე-ტკბილი; დ) მზიური-თბილი. დავალების შესასრულებლად მოსწავლეებმა უნდა დაადგინონ, რა ურთიერთკავშირშია ერთმანეთთან სიტყვები: გულადი-მშიშარა. ამასთან, უნდა დაამტკიცონ, რომ ჩამოთვლილი წყვილებიდან რომელიღაცა ერთში სიტყვათა ანალოგიური ურთიერთობაა. ამისათვის აუცილებელია ზედმიწევნით ზუსტად განისაზღვროს ამგვარი სიტყვათკავშირების არსი. მესამე და მეოთხე კლასის მოსწავლეები მსჯელობენ ასე: გულადი და მშიშარა ის სიტყვებია, რომლებიც ერთმანეთისაგან განსხვავდებიან მნიშვნელობით. ჩამოთვლილი სიტყვებიდან პირველი, მეორე და მეოთხე წყვილი რაღაც ნიშნის მიხედვით ჰგვანან ერთმანეთს, მაგრამ მესამე წყვილში კი: მწარე-ტკბილი-სრულიად განსხვავებული მნიშვნელობის სიტყვებია; ამიტომ სწორი პასუხია: მწარე-ტკბილი.

ყველანაირი შეპირისპირებული სიტყვა ასე იოლად ამოსაცნობი არ არის, მაგრამ მოსწავლეები ამოცანაში ყოველთვის გრძნობენ მთავარს-აზროვნების პროცესი და მსჯელობათა ალგორითმები ერთი და იგივეა.

ასევე განხილული გვაქვს ისეთი სავარჯიშოები, რომელშიც ობიექტები გარდაიქმნებიან სხვა ობიექტებად ან იზრდებიან, განსხვავებული ზომის ობიექტები, სიტყვათა ასოითი შედგენილობა. არსებით ნიშან-თვისებათა გამოვლენის ამოცანები, ცნებათა გამორიცხვა (ზედმეტი სიტყვა), სიტყვათა თანამიმდევრობა წინადადებაში.

დაწყებითი კლასების მოსწავლეთათვის შემუშავებული ზოგადი უნარ-ჩვევების გასავითარებელი სავარჯიშოთა სისტემის ამოცანების ამოხსნის პროცესი დაახლოებით ასეთნაირად უნდა წარიმართოს: მოსწავლე კითხულობს ამოცანას, წვდება მის აზრს, ანალიზებს მის პირობასა და კითხვას. შემდგომ ეტაპზე მოსწავლე ცდილობს მიაგნოს ამოცანათა ამოხსნის რომელიმე ნაცნობ მოდელს, ტენდენციას ან კანონზომიერებას. ამ მიზნით დამახსოვრებული ხერხებიდან და მეთოდებიდან შეირჩევა ამოცანის ამოხსნისათვის ყველაზე მეტად საჭირო. ან ამოცანა დაიყოფა ქვეამოცანებად. თუ ვერცერთ ნაცნობ სქემას ვერ მოერგო ამომსახსნელი ამოცანა, მაშინ აზროვნების პროცესში მსჯელობის, ინტუიციური და ლოგიკური დანასკვების საშუალებით მიიგნება ამომსახსნელი გზა. ამ ეტაპზე მოსწავლე მსჯელობს, გამოთქვამს საკუთარ აზრს, უპასუხებს მასწავლებლის კითხვებს, მოჰყავს მტკიცებათა დასასაბუთებელი არგუმენტები, აგებს ჰიპოთეზას შემჩნეული კანონზომიერების საფუძველზე. ყველა ის სავარაუდო მოსაზრება, რომლითაც ვერ მიიღწევა ამოცანის სასურველი შედეგი, უარიყოფა, ხელახლა ფასდება სიტყუაფა და ყალიბდება

ახალი ჰიპოთეზა. მისაღები ჰიპოთეზის მიგნების შემთხვევაში იგეგმება ლოგიკურ ნაბიჯთა თანმიმდევრულობა, რასაც მივყავართ სწორ პასუხამდე.

### რეზიუმე

მათემატიკის სწავლების ნებისმიერ კონკრეტულ ეტაპზე სავარჯიშოთა სისტემა სწავლების ის აუცილებელი საშუალებაა, რომლის გარეშე შეუძლებელია დაწყებითი კლასების მოსწავლეთა მიერ საპროგრამო მასალის სათანადო დაუფლება, ამასთან, მათი ყოველმხრივი აღზრდა და განვითარება.

მიზანმიმართულად და გეგმაზომიერად შედგენილ სავარჯიშოებზე ბევრადაა დამოკიდებული არა მხოლოდ მათემატიკის სწავლების ეფექტი და მოსწავლეთა შესაბამისი აღზრდა-განვითარება, არამედ სწავლების შემდგომი საფეხურისთვის დაწყებითი კლასების მოსწავლეთა პრაქტიკული მომზადება, შეძენილი ცოდნის გამოყენების უნარი. ზოგადი უნარ-ჩვევების განვითარება არა არის სწავლების მხოლოდ თანამედვეი შედეგი, არამედ პირიქით, სასკოლო საქმიანობის საწყის საფეხურზევე მოსწავლეთა აღზრდა-განვითარების ერთობ მთავარ ამოცანად გვევლინება.

შევიმუშავეთ დაწყებითი კლასების მოსწავლეთათვის სავარჯიშოთა სისტემის სტრუქტურა კონკრეტულ უნარ-ჩვევათა ჯგუფების შესაბამისად, რომლებიც შეიცავენ სავარჯიშოთა სისტემას. ესენია:

1. ზოგადი უნარ-ჩვევების განვითარების გამოთვლითი ხასიათის სავარჯიშოთა სისტემა;
2. ლოგიკური უნარ-ჩვევების განმავითარებელ სავარჯიშოთა სისტემა;
3. სივრცითი აზროვნების განმავითარებელ სავარჯიშოთა სისტემა;
4. ვერბალური უნარ-ჩვევების განმავითარებელ სავარჯიშოთა სისტემა.

ნაშრომში განხილულია დასახელებული ოთხივე სახის სავარჯიშოთა სისტემიდან შესაბამისი ამოცანები და გაკეთებულია შესაბამისი მეთოდური დასკვნები.

**Maka Gogadze** - Akaki Tsereteli State University, Academic doctor

### **An exercise system that helps primary students to improve their general skills**

At any particular stage of teaching mathematics, an exercise system is a necessary tool, without which it is impossible to be mastered program materials properly by primary students, in addition, their all-round education and development.

Deliberately and purposefully designed exercises depend on not only the effect of teaching mathematics and the students' education and development, but also the practical preparation of the primary students for next step and the ability to use the knowledge acquired. General skills' training is not just a concomitant result, but on the contrary, it can be found very major task of students' education and development at the initial stages of schooling.

We have developed the exercise system structure for primary students, according to specific skills groups, that contains exercise system. These are:

1. General skills computing system of exercise;
2. Logical skills exercise system;
3. Spatial thinking development exercise system;
4. Verbal skills development exercise system.

The article mentioned four types of exercise system to the appropriate tasks and is made appropriate methodical conclusions.



**გურამ გოგიშვილი** - საქართველოს საპატრიარქოს წმიდა ანდრია პირველწოდებულის სახელობის ქართული უნივერსიტეტი, აკადემიური დოქტორი, სასწავლო ცენტრის ხელმძღვანელი

### **არაკორექტული და ფსევდომათემატიკური ამოცანები - სასწავლო და შემოქმედებითი აქტივობის შემაფერხებელი ფაქტორი ზოგადსაგანმანათლებლო სკოლაში**

სასწავლო-აღმზრდელობითი პროცესის ერთ-ერთ მთავარ მიზანს, ცოდნის გადაცემასთან ერთად, მოსწავლეთა მრავალმხრივი ინტელექტუალური და შემოქმედებითი აქტივობების განვითარება წარმოადგენს. გამორჩეული როლი ამ მიმართებით მათემატიკას აკისრია მისი სრული აბსტრაქტულობისა და უნივერსალურობის გამო. ის სულ უფრო მზარდი ტემპებით აღწევს მასთან არც თუ მახლობელ მეცნიერებებშიც კი და მათში ამკვიდრებს მათემატიკურ სიზუსტეს და მსჯელობის სიმკაცრის მოთხოვნებს. მათემატიკური ტერმინოლოგიაც კი სულ უფრო ფართოდ მკვიდრდება ყოფით მეტყველებაში.

სწორედ ამიტომ მათემატიკისადმი ინტერესის გაზრდის, ძლიერი ემოციური მუხტის გაჩენის მიზნით, პედაგოგები სასწავლო პროცესში ხშირად განიხილავენ ხოლმე განმავითარებელ სახალისო მატემატიკურ ამოცანებს, თამაშებს, რომლებიც გაჯერებულია ლოგიკური ან კომბინატორული შინაარსით, ან ამოცანებს, რომლებიც ხელს უწყობენ გეომეტრიული წარმოდგენების ფორმირებასა და განვითარებას, ხელს უწყობენ აზროვნების კულტურის დახვეწას. აღსანიშნავია, რომ ზოგიერთი სასკოლო სახელმძღვანელო სრულად პასუხობს ამ მაღალ მოთხოვნებს.

ასეთი პედაგოგიურ-აღმზრდელობითი მეთოდების ეფექტიანი ჩართვა, სწავლების კეთილმყოფელი გარემოს შექმნა, სწავლის სწავლებაში ხელშეწყობა, პრობლემური სიტუაციების შექმნა, არსებითად აიოლებს სასწავლო-აღმზრდელობითი პროცესის მიზნის მიღწევას.

სხვადასხვა წყაროებიდან მათემატიკური ამოცანების მოძიებისას პედაგოგს კარგად უნდა ჰქონდეს გააზრებული მათი განმავითარებელი მნიშვნელობა და დამოკიდებულება დამუშავებულ მასალასთან. გასათვალისწინებელია ასაკობრივი და გენდერული საკითხები - ზოგიერთი ამოცანის შინაარსი უფრო გასაგებია და აქტიურად აღიქმება გოგონების მიერ, ხოლო ტექნიკური და სპორტული თემატიკის ამოცანები უფრო ვაჟებს აინტერესებთ. გასათვალისწინებელია ამოცანების რეალობასთან კავშირიც.

აღსანიშნავია, რომ სასწავლო პროცესში ეფექტური და იოლი გზების ძიებისას, მოსწავლეების მოტივაციის გაზრდის მიზნით, ზოგიერთი პედაგოგი მიმართავს ფსევდომათემატიკურ, არაკორექტულ და ბუნდოვნად ფორმულირებულ ამოცანებსაც. ასეთი ამოცანები, ჩამოყალიბებული ე.წ. ამოცანების ან სხვა არაკადემიური ფორმით, არამათემატიკურ გარემოში პოპულარულიც კი არის, მიუხედავად იმისა, რომ ისინი მათემატიკაზე ქმნიან ყალბ წარმოდგენებს. აღსანიშნავია, რომ ასეთი ყალბი წარმოდგენები საკმაოდ ნაყოფიერ ნიადაგს პოულობს მათემატიკისგან დისტანცირებულ მოსახლეობაში. ამრიგად, მასწავლებელს უნდა შეეძლოს მკაფიო საზღვრის გავლება მათემატიკურ და ფსევდომათემატიკურ ამოცანებს შორის. მათემატიკის შესწავლის პროცესში ასეთი ამოცანები არ უნდა განიხილებოდეს, ან მხოლოდ მკაცრი კრიტიკული განსჯის ობიექტს შეიძლება წარმოადგენდეს.

თვით არითმეტიკულ ამოცანებშიც კი, რომლებშიც, როგორც წესი, რეალობის ამსახველია და ელემენტარული მათემატიკური ოპერაციებით უნდა იხსნებოდეს, ხშირად ხდება ცნებებით სრულიად გაუმართლებელი მანიპულირება. მაგალითად,

„როდის არ შეიძლება კვეცადი წილადის შეკვეცა?“ პასუხად გვთავაზობენ - „როცა ამ წილადით სახლის ნომერია გამოსახული“. წილადად წოდებულ სახლის ნომერს, ცხადია, არითმეტიკულ წილადთან არაფერი აქვს საერთო - ხდება ტერმინებით მანიპულირება.

„როგორ გამოვაკლოთ 45-ს (1-დან 9-მდე რიცხვების ჯამს) 45, რომ კვლავ მივიღოთ 45?“ პასუხი ასეა წარმოდგენილი:

$$9+8+7+6+5+4+3+2+1=45$$

$$\underline{1+2+3+4+5+6+7+8+9=45}$$

$$8+6+4+1+9+7+5+3+2=45$$

აქაც ცხადად იკვეთება გამოკლების ცნების არსის გაყალბება და მოსწავლეთა დეზორიენტაციის მცდელობა. მათი სასწავლო პროცესში კრიტიკული განხილვაც კი მცდარი სტერეოტიპების პროვოცირების საბაზად შეიძლება იქცეს.

სახალისო ღონისძიებებზეც კი, სადაც წინასწარვეა დათქმული მახვილგონივრული, თუმცა არასწორი პასუხების შესაძლებლობა, გაუმართლებლად მიგვაჩნია სწავლების დაბალი საფეხურების მოსწავლეებისთვის ასეთი და მისი მსგავსი კურიოზული შინაარსის „ამოცანების“ დასმა:

„დედა შვილზე 21 წლით უფროსია, 6 წლის შემდეგ კი იქნება 5-ჯერ უფროსი. სადაა ახლა მამა?“ - ელემენტარულ გამოთვლებს მივყავართ ბავშვის ჩასახვის პერიოდში მყოფ მამასთან. ეს მით უმეტეს დაუშვებელია, რადგან დაბალ კლასებში მოსწავლეები ისედაც ინტერესდებიან ამოცანებში მონაცემთა არაარსებითი კავშირებით.

ხშირად მასწავლებლები თავად უბიძგებენ მოსწავლეებს ასეთი გაუაზრებელი ფსევდომათემატიკური კავშირებისკენ: „თუ გაიზარდა, ან მეტია - შეკრება უნდა მოხდეს“, „თუ შემცირდა, ან ნაკლებია - გამოკლება უნდა მოხდეს“, „თუ ორჯერ მეტია - 2-ზე გამრავლება უნდა მოხდეს“ და ა.შ. ასეთნაირად „დაკვალიანებული“ მოსწავლისთვის, ცხადია, შეუძლებელია ასეთი მარტივი ამოცანის ამოხსნა: „ლელას 14 ვაშლი აქვს. მას 2-ჯერ მეტი ვაშლი აქვს, ვიდრე თეას. რამდენი ვაშლი აქვს თეას?“

არაკორექტული ამოცანის ნათელ მაგალითს თვით საგამოცდო ტესტში არსებული ერთ-ერთი დახურულბოლოიანი ამოცანა წარმოადგენს: „შეადარეთ რაოდენობები - მახვილკუთხა სამკუთხედის უმცირესი კუთხე და ბლაგვკუთხა სამკუთხედის უმცირესი მახვილი კუთხე“. აქ თავად შესადარებელი კუთხეების სიმრავლეებში უმცირესი კუთხეები არ არსებობს, ამიტომ აქ შესადარებლად არა თუ ინფორმაციაა არასაკმარისი, არამედ თავად შესადარებელი ობიექტებია განუსაზღვრელი. თუ მოვითხოვდით ასეთი კუთხის შედარებას რაიმე ფიქსირებულ კუთხესთან, მაშინ ამოცანა, ცხადია, მისაღები გახდებოდა. ზოგჯერ ამავე გამოცდების ტესტებში რაიმე ცნება არასწორადაა განსაზღვრული. მაგალითად, ორ გეომეტრიულ ფიგურას შორის მანძილის ცნების ზოგადი განსაზღვრება წარმოდგენილია, როგორც მათ წერტილებს შორის მანძილებიდან უმცირესი. ეს განსაზღვრება, როცა მოცემული ფიგურები არათანამკვეთ ღია სიმრავლეებს წარმოადგენენ, ცხადია არასწორია, რადგან ასეთი უმცირესი მანძილი არ არსებობს. აქ ამ მანძილების სიმრავლის ზუსტი ქვედა საზღვარი უნდა იგულისხმებოდეს - მოცემულ შემთხვევაში ის არ წარმოადგენს უმცირეს მანძილს. ტესტში ვითარებას გამოასწორებდა მითითება, რომ მანძილის განსაზღვრებას წარმოგვიდგენენ, ვთქვათ, მოცემული ორი წრისათვის.

ზოგიერთი დამხმარე სასწავლო და საკონკურსო მათემატიკური ამოცანა გათვლილია მკითხველის ყურადღების გავარჯიშებაზე, თუმცა მისი შინაარსი შეიცავს არაერთ უზუსტობას და ზერელე დასკვნებზეა აგებული. მაგალითად:

„მანქანა სოფლიდან ქალაქში მიემართებოდა. მას გზაში შემოხვდა სამი ავტობუსი და ორი სატვირთო მანქანა. რამდენი მანქანა მიემართებოდა სოფელში?“ ამოცანის პირობაში არაფერია თქმული ამ გზის ერთადერთობაზე - იქნებ სხვა გზებითაც მიემართებოდნენ სოფელში რაიმე მანქანები? არც ისაა გარკვეული, რომ შემხვედრი მანქანა აუცილებლად სოფელში აპირებდა ჩასვლას.

ცხადია, ასეთი და მათი მსგავსი ამოცანების ბუნდოვანება დააფიქრებს მოაზროვნე ყმაწვილს. მას გაუჩნდება გაურკვეველობის განცდა, რაც მის შემოქმედებით აქტიურობაზეც აისახება და, რაც უაღრესად მნიშვნელოვანია, მას შეიძლება ჩამოუყალიბდეს აზრი, რომ სასკოლო მათემატიკა, თავისი მკაცრი დედუქციური ბუნების მიუხედავად, შეიძლება ითავსებდეს არაკორექტულ და ფსევდომათემატიკურ ამოცანებსაც - ითავსებდეს იმას, რაც მათემატიკის არსისთვის მიუღებელია. ასეთი ვითარება აქვეითებს მათემატიკისადმი ინტერესს და საზიანოცაა აზროვნების კულტურის განვითარებისთვის.

### რეზიუმე

ნაშრომში გააანალიზებულია ზოგადსაგანმანათლებლო სკოლაში პედაგოგების მიერ სხვადასხვა „სასწავლო“, თუ საკონკურსო კრებულებში მოძიებული არაკორექტული და ფსევდომათემატიკური მასალის სასწავლო პროცესში განხილვის ნეგატიური ასპექტები. განხილულია ასეთი მასალის კონკრეტული ნიმუშები.

**Guram Gogishvili** – St. Andrew the First Called Georgian University, Chief of the educational center.

### **Improper and Pseudomath Problems as Restrictive Factor of Educational and Creative Activity in Secondary Schools**

#### **Abstract**

The paper analyzes the negative aspects of the consideration of improper and pseudomath problems chosen from some math “teaching” and competitive problem books in the educational process in secondary schools. Some specific examples of the problems are discussed in the paper.

**მანანა დეისაძე** - აკაკი წერეთლის სახელმწიფო უნივერსიტეტი, ასოცირებული პროფესორი  
**შალვა კირთაძე** - აკაკი წერეთლის სახელმწიფო უნივერსიტეტი, ასოცირებული პროფესორი  
**მანანა ზივზივაძე** - აკაკი წერეთლის სახელმწიფო უნივერსიტეტი, ასოცირებული პროფესორი

### სავარჯიშოთა სისტემის შედგენა ბლუმის ტაქსონომიის მიხედვით

ეროვნული სასწავლო გეგმის მთავარი მიზანია მოსწავლეს ჩამოუყალიბდეს მათემატიკური სააზროვნო უნარები-ჩვევები. აქედან გამომდინარე მათემატიკის თანამედროვე გაკვეთილი აქტიური და საინტერესო უნდა იყოს. სწორედ დაწყებით კლასებშივე ეყრება საფუძველი მოსწავლეთა სააზროვნო უნარ-ჩვევების დაუფლებას. ამიტომაც მასწავლებელმა უნდა შეძლოს დაწყებით კლასებშივე მოსწავლის ინტერესის გაღვივება მათემატიკისადმი. ამისათვის აუცილებელია მასწავლებელმა შეადგინოს მოქნილი და კრეატიული სასწავლო პროცესის დაგეგმვა, რომლის დროსაც მნიშვნელოვანია განათლების მიზნების, ბლუმის ტაქსონომიის მიხედვით გათვალისწინება.

სიტყვა „ტაქსონომია“ აღნიშნავს იმგვარ კლასიფიკაციას, რომელიც ამათუიშ საგანს ახასიათებს მარტივი კატეგორიიდან რთულისაკენ. იგი წარმოდგება ბერძნული სიტყვებისგან **ტაქსის**, რაც წესრიგს, დალაგებას ნიშნავს, და **ნომოს**, რაც ნიშნავს კანონს, მეცნიერებას. ბლუმის ტაქსონომია სწავლების მიზნების კლასიფიკაციას უკავშირდება და აღწერს ამ კლასიფიკაციის ძირითად პრინციპებს.

ბლუმის ტაქსონომია 1956 წელს შეიმუშავა მათემატიკის სპეციალისტთა ჯგუფმა, რომელსაც ხელმძღვანელობდა ბენჯამენ ბლუმი.

ბლუმის ტაქსონომია აღწერს ადამიანის აქტივობის ამ სფეროს: კოგნიტურს (შემეცნებითი), აფექტურს (ემოციური), ფსიქომოტორულს.

სამივე სფეროში კატეგორიები დაყოფილია იერარქიულად სირთულის მიხედვით - მარტივიდან რთულისაკენ.

ნაშრომში ყურადღებას შევაჩერებთ კოგნიტურ (შემეცნებით) სფეროზე. ბლუმის მიხედვით აზროვნების უნარი დაყოფილია ექვს დონედ: ცოდნა, გაგება, გამოყენება, ანალიზი, სინთეზი და შეფასება.



ქვედა სააზროვნო დონეში მოიაზრება: ცოდნა, გაგება, გამოყენება, ხოლო ანალიზი, სინთეზი და შეფასება ზედა დონეში და ავითარებს მაღალ სააზროვნო უნარებს.

მნიშვნელოვანია ის, რომ მასწავლებელი კარგად უნდა ფლობდეს თითოეული დონის შესაბამისი მათემატიკური სავარჯიშოთა სისტემის შედგენის ხერხებს. თეორიულად თითქოს კარგად ჩამოაყალიბებენ თითოეული დონის მოთხოვნებს, მაგრამ პრაქტიკამ ცხადყო, უძნელდებათ თითოეული დონის შესაბამისი კონკრეტული სავარჯიშოთა სისტემის შედგენა, ჩამოყალიბება. მითუმეტეს, სირთულეს წარმოადგენს ერთი და იმავე თემის დონეებად ჩაშლა, ყველა დონის შესაბამისი სავარჯიშოების შედგენა.

განვიხილოთ ბლუმის ტაქსონომიით განსაზღვრული დონეების მოკლე აღწერა: დავასახელოთ საკვანძო სიტყვები, დავსვათ შესაბამისი შეკითხვები და მივუთითოთ შესაბამისი აქტივობები.

**I საფეხური - ცოდნა**

საკვანძო სიტყვები: მოყევი, ჩამოაყალიბე, ჩამოთვალე, დაასახელე, დაწერე, ჩამოწერე.

შესაბამისად შეიძლება მივცეთ ასეთი ტიპის დავალებები:

- ჩამოთვალეთ ერთნიშნა მარტივი რიცხვები: 2, 3, 5, 7.
- დაწერეთ მართკუთხედის ფართობის გამოსაანგარიშებელი ფორმულა  
 $s = ab$
- რას უდრის კუბის მოცულობა? -  $V = abc$
- ჩამოწერეთ ციფრები: 0, 1, 2, 3, 4, 5, 6, 7, 8, 9.

ამ შემთხვევაში იგულისხმება მოსწავლე ფლობს მხოლოდ ფაქტობრივ ცოდნას.

**II საფეხური -გაგება**

საკვანძო სიტყვები: საკუთარი სიტყვებით ახსნა, განმარტება, შეცვლა, გადათარგმნა. მაგალითად, შეუძლია საკუთარი სიტყვებით გადმოცეს რაიმე წესი.

- მართკუთხედის პერიმეტრი არის მისი ყველა გვერდების ჯამი.
- სამკუთხედის ფართობი არის ის ადგილი, რასაც იკავებს სამკუთხედი.
- წრეწირის სიგრძე წრეწირის დიამეტრის პირდაპირპროპორციულია.

**III საფეხური - გამოყენება**

საკვანძო სიტყვები - გამოყენება, გაგება, გამოთვლა, პოვნა, აღმოჩენა....;

- მაგალითად, მოსწავლემ იცის კვადრატული განტოლების ამოსახსნელი ფორმულა და მას შეუძლია ამ ფორმულის გამოყენებით ამათუიშ კვადრატული განტოლების ამოხსნა. მაგალითად, ამოხსენით  $x^2-5x+6=0$  განტოლება.
- რას უდრის მართკუთხედის პერიმეტრი, თუ მისი გვერდებია 4დმ და 2 დმ?
- რა სიგრძის ღობეა საჭირო მართკუთხა ფორმის მიწის ნაკვეთის შემოსაღობად, რომლის სიგრძეა 200მ, ხოლო სიგანე კი-100მ?

**IV საფეხური-ანალიზი**

საკვანძო სიტყვები - გაანალიზე, ახსენი მიზეზი, დაადგინე....; მოსწავლემ უნდა შეძლოს არსებული სიტუაციის გაანალიზება და შემდეგ შესაბამისი დასკვნების გამოტანა. ასე მაგალითად,

- თუ მოცემულია რიცხვითი მიმდევრობა, უნდა შეძლოს 5, 6, 7, 8, 9.. გაანალიზოს რა კანონზომიერებაა ამ მიმდევრობის რიცხვებს შორის და შემდეგ შეძლებს მეოთხე, მეხუთე, მეექვსე, ... წევრი.
- ვთქვათ, მოცემულია ცხრილი. გამოსახეთ y როგორც x-ს ფუნქცია.

x	2	4	5	6
y	4	8	10	12

**V საფეხური - სინთეზი**

საკვანძო სიტყვები: აღმოჩენა, შედგენა, აგება, დაგეგმვა, განვითარება, ორგანიზება.

ასე მაგალითად

- ააგეთ შესაბამისი გრაფიკი.
- სავაჭრო ცენტრმა გამოუშვა ბარათი, რომლის შეძენის შემთხვევაში, ბარათის მფლობელს შეუძლია საქონლის შეძენა 5% იანი ფასდაკლებით. ღირებულებაა 25 ლარი. ვისაც ბარათი არ გააჩნია, საქონელს ყიდულობს ფასდაკლების გარეშე. რა შემთხვევაშია მიზანშეწონილი ამ ბარათის შეძენა?

**VI საფეხური- შეფასება** არის აზროვნების ზედა დონის უნარ-ჩვევა. მოსწავლემ ამ დროს უნდა შეეძლოს არსებული სიტუაციის შეფასება, განსჯა, შემოწმება და შესაბამისად გადაწყვეტილების მიღება, დასკვნების გამოტანა. აზროვნების ეს დონე ხელს უწყობს მოსწავლეთა კრიტიკული აზროვნების განვითარებას. მაგალითად, მოცემულია ამოცანა:

- ერთმა მეთევზემ ჰკითხა მეორეს: „რამდენი თევზი ჰყავს კალათაში? მან უპასუხა: „ჩემს კალათაში იმდენი თევზია, რამდენიც შენი თევზების ნახევარია და კიდევ 10 თევზი“, ხოლო პირველმა მეთევზემ კი უთხრა: „ჩემს კალათაში კი იმდენი თევზია, რამდენიც შენს კალათაში მთლიანად და კიდევ 20 თევზი“. რამდენი თევზი ჰყავდა თითოეულ მეთევზეს?

ცხადია ეს ამოცანა შეიძლება ამოიხსნას განტოლებით, შეიძლება სქემატურად. შემდეგ უნდა შეაფასოთ, რომელია უფრო ხელსაყრელი ხერხი. რატომ უნდა ადვილად გადაწყდეს ეს ამოცანა სქემატური ხერხით.

თითოეული დონის შესაფერისი მაგალითების შერჩევა გაცილებით მარტივია, ვიდრე ერთი რომელიმე საკითხის დონეების მიხედვით ჩაშლა შესაფერისი სავარჯიშოებით.

მაგალითად, განვიხილოთ თემა: მართკუთხედის ფართობი. შევეცადოთ ჩამოვაცალიბოთ ექვსივე დონის შესაფერისი სავარჯიშოები.

მართკუთხედის ფართობი

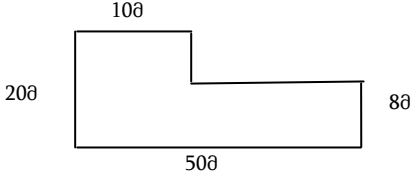
ცოდნა	<ul style="list-style-type: none"> <li>• რას უდრის მართკუთხედის ფართობი თუ მისი გვერდებია a და b? <math>S = ab</math></li> </ul>
გაგება	<ul style="list-style-type: none"> <li>• მართკუთხედის ფართობი არის მართკუთხედს რა ადგილი უჭირავს სიბრტყეზე.</li> </ul>
გამოყენება	<ul style="list-style-type: none"> <li>• იპოვეთ მართკუთხედის ფართობი თუ, მისი გვერდებია 5 სმ და 2 სმ.</li> <li>• მართკუთხედი ნაკვეთის სიგრძე 15მ-ია. სიგანე კი 7. მათი ნაკვეთი შემოღობილია მესრით. რა სიგრძის მესერია ამისათვის საჭირო?</li> </ul>
ანალიზი	<ul style="list-style-type: none"> <li>• ხუთი პატარა კვადრატია მიადგეს ერთმანეთს. მიღებული მართკუთხედის პერიმეტრია 48 სმ-ია. რას უდრის ერთი პატარა კვადრატის ფართობი?</li> </ul>
სინთეზი	<ul style="list-style-type: none"> <li>• მართკუთხედის სიგრძეა 20 სმ, სიგანე კი 5 სმ-ით ნაკლებია სიგრძეზე. გამოვთვალოთ მართკუთხედის ფართობი.</li> </ul>
შეფასება	<p>რას უდრის მოცემული ფიგურის ფართობი?</p> 

ამ ტიპის სავარჯიშოები ხელს უწყობს მოსწავლეებში არამართო ფაქტობრივი ცოდნის დაუფლებას, არამედ სააზროვნო უნარ-ჩვევების განვითარებას. მოსწავლეს შეეძლება არსებული სიტუაციის, პრობლემის ჯერ გააზრება და შემდეგ მისი გადაჭრის გზების მოძიება და მათგან ოპტიმალური გზის არჩევა.

ლიტერატურა:

1. ზ. გიუნაშვილი - ბლუმის ტაქსონომია მათემატიკის სწავლებისას. მასწავლებელთა პროფესიული განვითარების ეროვნული ცენტრის მასალები, 2015წ.
2. სასწავლო პროცესის დაგეგმვა და სწავლების ეფექტური სტრატეგიები მათემატიკაში- მასწავლებელთა პროფესიული განვითარების ეროვნული ცენტრის მასალები, 2015წ.

## რეზიუმე

ეროვნული სასწავლო გეგმის მთავარი მიზანია მოსწავლეს ჩამოუყალიბდეს მათემატიკური სააზროვნო უნარები-ჩვევები. აქედან გამომდინარე მათემატიკის თანამედროვე გაკვეთილი აქტიური და საინტერესო უნდა იყოს. სწორედ დაწყებით კლასებშივე ეყრება საფუძველი მოსწავლეთა სააზროვნო უნარ-ჩვევების დაუფლებას. ამიტომაც მასწავლებელმა უნდა შეძლოს დაწყებით კლასებშივე მოსწავლის ინტერესის გაღვივება მათემატიკისადმი. ამისათვის აუცილებელია მასწავლებელმა შეადგინოს მოქნილი და კრეატიული სასწავლო პროცესის დაგეგმვა, რომლის დროსაც მნიშვნელოვანია განათლების მიზნების, ბლუმის ტაქსონომიის მიხედვით გათვალისწინება.

ბლუმის ტაქსონომია აღწერს ადამიანის აქტივობის ამ სფეროს: კოგნიტურს (შემეცნებითი), აფექტურს (ემოციური), ფსიქომოტორულს.

სამივე სფეროში კატეგორიები დაყოფილია იერარქიულად სირთულის მიხედვით - მარტივიდან რთულისაკენ.

ნაშრომში განხილულია კონგნიტური (შემეცნებითი) სფერო და მოცემულია შესაბამისი სავარჯიშოთა სისტემის ნიმუშები.

**Manana Deisadze** – Associate Professor of Methodology Teaching Department.

**Shalva Kirtadze** - Associate Professor of Methodology Teaching Department.

**Manana Zivzivadze** - Associate Professor of Methodology Teaching Department

### Exercise system by making up Bloom's Taxonomy

#### RESUME

The main goal of the national educational plan is to develop mathematical thinking skill among pupils. Thus, modern math lessons should be interesting and active. It is the primary school where thinking skills of pupils begin to develop. That is why it is so important for a teacher to have appropriate knowledge and experience in order to expand pupils' interest to study and love mathematics. Flexible and correctly-built teaching plan is another attribute which is very important and should be organized considering the main teaching objects and Bloom's taxonomy.

Bloom's taxonomy explains the following activities of a person: cognitive (informative), affective (emotional), psychomotoric. In all three fields categories are divided according to hierarchy and complexity from simple to difficult.

The research paper deals with the cognitive (informative) field and represents appropriate practical exercises and samples.

**თეიმურაზ ვეფხვაძე** - ივანე ჯავახიშვილის სახ. თბილისის სახ. უნივერსიტეტის ზუსტ და საბუნებისმეტყველო მეცნიერებათა ფაკულტეტი, მათემატიკის დეპარტამენტი, ფიზიკა-მათემატიკის მეცნიერებათა დოქტორი, პროფესორი

### მაქსიმუმებსა და მინიმუმებზე ამოცანების ამოხსნის სხვადასხვა ხერხი

ამოცანები, რომლებიც ეხება უდიდესი და უმცირესი მნიშვნელობების პოვნას, ანუ ამოცანები მაქსიმუმებსა და მინიმუმებზე ხშირად განიხილება მეთოდოლოგიურ ლიტერატურაში. ცნობილი მეცნიერი ჯორჯ პოია [1] თავის წიგნებში ხშირად განიხილავდა აღნიშნულ ამოცანებს. მან ამ ამოცანების ამოხსნის ერთი შესანიშნავი მეთოდიც შემოგვთავაზა, რომელიც „მხები დონის წირების“ მეთოდით არის ცნობილი. მაქსიმუმებსა და მინიმუმებზე ამოცანების განხილვის შესახებ იგი წერდა ([1], გვ. 141): „გვსურს მივიღოთ განსაზღვრული საგანი რაც შეიძლება მცირე შესაძლებელ ფასად, ან რაც შეიძლება მეტი შესაძლებელი ეფექტი გარკვეული ძალისხმევით, ან მაქსიმალური სამუშაო მოცემულ დროში და, რასაკვირველია გვსურს, რომ ეს ყველაფერი ნაკლები რისკის პირობებში მივიღოთ. მაქსიმუმებზე მათემატიკური ამოცანებით ჩვენი დაინტერესება იმითაც არის განპირობებული, რომ ისინი ჩვენი ყოველდღიური ცხოვრების იდეალიზირების შედეგია...“

შეიძლება წარმოვიდგინოთ, რომ ბუნებაც ისე მოქმედებს, როგორც ეს ჩვენ გვსურს, მივიღოთ მაქსიმალური ეფექტი მცირე ძალისხმევით.“

დონის წირების მეთოდის გამოყენება პოიას წიგნში [1] შემდეგი ამოცანის ამოხსნისას არის წარმოდგენილი: სიბრტყეზე მოცემულია ორი წერტილი და წრფე ისე, რომ ორივე მოცემული წერტილი წრფის ერთ მხარესაა. ვიპოვოთ წრფეზე ის წერტილი, რომლიდანაც მონაკვეთი, რომელიც აერთებს მოცემულ წერტილებს მაქსიმალური კუთხით ჩანს.

ამ ამოცანას პოია სხვადასხვა პრაქტიკულ სიტუაციასაც უკავშირებს; თუ წერტილებს აღვნიშნავთ  $A$  და  $B$  ასობით, წრფეს -  $l$  ასობით, ვმოდრაობთ  $l$  წრფეზე, რომელიც რაიმე გზის მოდელია.  $AB$  მონაკვეთი არის სამიზნე, მაშინ ამოცანა შემდეგ პრაქტიკულ სიტუაციას უკავშირდება - სად უნდა შევარჩიოთ  $X$  წერტილი  $l$  წრფეზე, რომ  $AXB$  კუთხე მაქსიმალური იყოს; შეიძლება შემდეგი სიტუაციაც წარმოვიდგინოთ - ფოტოაპარატით ვიღებთ ფასადს, რომლის ბოლოები  $A$  და  $B$  წერტილებითაა წარმოდგენილი. სად უნდა შევარჩიოთ ის  $X$  წერტილი  $l$  გზაზე, რომლიდანაც უმჯობესია ფასადის სურათის გადაღება.

პოიას ინტუიციურ მსჯელობას მივყავართ ამოცანის ამოხსნამდე: თუ შევარჩევთ ნებისმიერ  $X$  წერტილს  $l$  წრფეზე, მაშინ თუ ეს წერტილი არ არის „მაქსიმუმის წერტილი“ მაშინ უნდა არსებობდეს კიდევ ერთი წერტილი, რომლიდანაც ეს მონაკვეთი იგივე კუთხით ჩანს. არსებობს ასეთი  $X'$  წერტილი? ამ კითხვას მივყავართ წრეწირების (დონის წირების) განხილვამდე.  $X'$  არის იმავე წრეწირზე, რომელიც გადის  $A, B$  და  $l$  წრფის  $X$  წერტილზე და ჩახაზული კუთხის თვისების თანახმად,  $\angle AX'B = \angle AXB$ . აქ მივდივართ ე.წ. დონის წირების, ამ შემთხვევაში, წრეწირების განხილვამდე. ვავლებთ წრეწირებს, რომლის ქორდაა  $AB$  მონაკვეთი. თუ ეს წრეწირი კვეთს  $l$  წრფეს ორ  $X$  და  $X'$  წერტილებში, მაშინ  $\angle AXB = \angle AX'B$ , მაგრამ ეს კუთხე არ არის უდიდესი; წრეწირი, რომელიც კვეთს  $l$  წრფეს  $X$  და  $X'$  წერტილებს შორის გვამღვევს უფრო დიდ კუთხეს. წრფის გადამკვეთი წრეწირები არ შეიძლება იძლეოდეს კუთხის მაქსიმალურ მნიშვნელობას. მაქსიმალური კუთხის წვერო არის წერტილი, რომელშიც წრეწირი ეხება  $l$  წრფეს.



ეს მსჯელობა შეიძლება გამოიყენოს მასწავლებელმა მე-9 კლასში ჩახაზული კუთხის თვისების შესწავლის დროს. ამ თემის შესწავლაც შეიძლება დავიწყოთ პრაქტიკული სიტუაციის განხილვით. ეს სიტუაციები გადმოცემულია ჩვენს სახელმძღვანელოში ([2], გვ. 428-429, ამოცანები 33 და 34; [3], გვ. 126, 127, ამოცანები 33, 34). მაგალითად, ამოცანა 34 იმ შემთხვევას უკავშირდება, რომელიც ზემოთ განვიხილეთ:

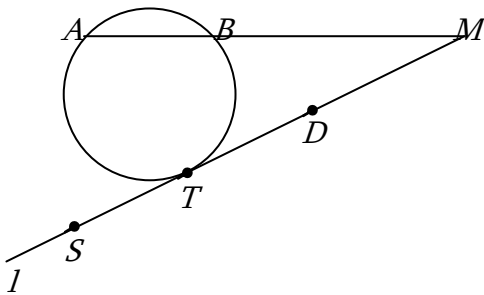

სურათზე  $AB$  მონაკვეთი ფეხბურთის კარს გამოსახავს. ფეხბურთელი მოძრაობს  $l$  წრფის გასწვრივ. შეადარეთ  $S$ ,  $T$ ,  $D$  წერტილებიდან კარის ხედვის კუთხეები, რომელ წერტილშია ეს კუთხე მაქსიმალური (წრეწირი გადის  $A$  და  $B$  წერტილებზე და ეხება  $l$  წრფეს  $T$  წერტილში)? როგორ იპოვიოთ  $MT$  მონაკვეთს, თუ ცნობილია  $MA$  და  $MB$  მონაკვეთები?

$MT$  მონაკვეთის პოვნა შეიძლება მხების თვისების გამოყენებით:  $MT^2 = MA \cdot MB$ .

სასურველია აქვე განვიხილოთ ამოცანა - ავაგოთ ფარგლისა და სახაზავის საშუალებით მოცემული მონაკვეთებით მათი საშუალო გეომეტრიული.

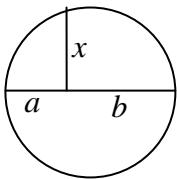

სურათის მიხედვით,  $x^2 = ab$ . ამ სურათის მიხედვით  $x$ -ის აგებაც  $a$  და  $b$  მონაკვეთებით არ არის ძნელი.

სასურველია, რომ მასწავლებელმა იცოდეს ამ ამოცანის ყველა შემთხვევის განხილვა. მაგალითად, თუ  $l$  წრფე კვეთს  $AB$  მონაკვეთს, მაშინ მაქსიმალური კუთხე არის  $180^\circ$ , თუ  $l$  წრფე კვეთს  $AB$  მონაკვეთს  $A$  ან  $B$  წერტილში, მაშინ ამოცანას ამოხსნა არა აქვს. ის შემთხვევა, როცა  $l$  წრფე კვეთს  $AB$  მონაკვეთის გარეთ, ზემოთ იყო განხილული. ყველა ეს შემთხვევა მოცემულია წიგნში, რომელშიც მაქსიმუმებზე და მინიმუმებზე გეომეტრიული ამოცანებია განხილული ([4], გვ. 182).

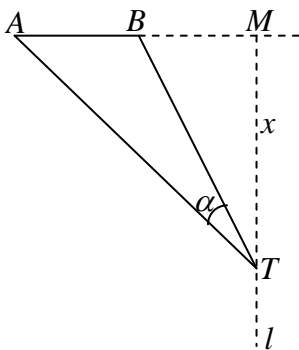

საინტერესოა ამოხსნის სხვა ხერხების განხილვაც.

შემოვიფარგლოთ იმ შემთხვევის განხილვით, როცა  $l$  წრფე გვერდითი ხაზის პარალელურია.

ვთქათ,  $MA=a$ ,  $MB=b$ .

როგორც დონის წირების მეთოდმა გვიჩვენა, მაქსიმუმის  $T$  წერტილისთვის,

$$MT = \sqrt{ab}$$

გამოვიყენოთ კოსინუსების თეორემა

$$\cos \alpha = \frac{AT^2 + BT^2 - AB^2}{2 \cdot AT \cdot BT} = \frac{x^2 + ab}{\sqrt{x^4 + (a^2 + b^2)x^2 + a^2b^2}}$$

ვეძებთ  $x$ -ის იმ მნიშვნელობას, როცა  $\alpha$  უდიდესია, ანუ, როცა  $\cos \alpha$  უმცირესია.

ამიტომ უნდა ვიპოვოთ  $f(t) = \frac{t + ab}{\sqrt{t^2 + (a^2 + b^2)t + a^2b^2}}$  ფუნქციის მინიმუმი.

უმჯობესია განვიხილოთ  $g(t) = f^2(t)$  ფუნქცია და ვიპოვოთ ის  $t$ , როცა  $g'(t) = 0$ .

$t = ab$ . ადვილი შესამოწმებელია, რომ ეს არის საძიებელი მნიშვნელობა:  $x^2 = ab$ ,  $x = \sqrt{ab}$ .

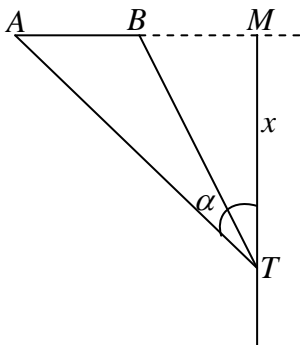

შეიძლება ალგებრული ხერხიც გამოვიყენოთ:  $MA = a$ ,  $MB = b$ ,  
 $tg \angle ATM = \frac{a}{x}$ ,  $tg \angle BTM = \frac{b}{x}$

$$\text{მაშასადამე, } tg \alpha = tg(\angle ATM - \angle BTM) = \frac{\frac{a}{x} - \frac{b}{x}}{1 + \frac{ab}{x^2}} = \frac{(a-b)x}{x^2 + ab}.$$

აქაც შეიძლება წარმოებულნი გამოვიყენოთ:

$$f'(x) = \frac{(a-b)(ab-x^2)}{(x^2+ab)^2} = 0, \text{ აქედან } x^2 = ab.$$

შეიძლება გამოვიყენოთ საშუალო სიდიდეებს შორის კავშირის შედეგი: თუ დადებითი სიდიდეების ნამრავლი მუდმივი სიდიდეა, მაშინ ჯამი უმცირესია, როცა ეს სიდიდეები ტოლია:

$$f(x) = \frac{a-b}{x + \frac{ab}{x}} \text{ უდიდესია, როცა } x + \frac{ab}{x} \text{ უმცირესია, მაგრამ } x \cdot \frac{ab}{x} = ab, \text{ ე.ი. } x + \frac{ab}{x}$$

უმცირესია, როცა  $x = \frac{ab}{x}$ ,  $x^2 = ab$ ,  $x = \sqrt{ab}$ .

ჩვენს მიერ ჩამოყალიბებული დებულება არის გეომეტრიულ და არითმეტიკულ საშუალოებს შორის კავშირის შედეგი.

მეორე შედეგი ასე შეიძლება ჩამოვყალიბოთ: თუ დადებითი სიდიდეების ჯამი მუდმივია, მაშინ ნამრავლი უდიდესია, როცა ეს სიდიდეები ტოლია. ამ დებულებების გამოყენებით შეიძლება ამოვხსნათ ამოცანები:

1. ღია კოლოფს ამზადებენ კვადრატის ფორმის მუყაოს ფურცლისგან, რომლის გვერდის სიგრძე 9 დმ-ია. კოლოფის დასამზადებლად წვეროებში ამოჭრეს ტოლი კვადრატები და დანარჩენი ნაწილები გადაკვეს. რა გვერდის კვადრატები უნდა ამოვჭრათ, რომ კოლოფის მოცულობა უდიდესი იყოს?

თუ ამოჭრილი კვადრატის გვერდს  $x$ -ით აღვნიშნავთ, ამოცანა მიიყვანება

$$V = (9-2x)(9-2x) \cdot x, \text{ ანუ } 4V = (9-2x)(9-2x) \cdot 4x \text{ გამოსახულების მაქსიმუმის პოვნაზე.}$$

2. გემის სათბობის ხარჯი ორ ნაწილად იყოფა. პირველი ნაწილი არ არის დამოკიდებული სიჩქარეზე და საათში 480 ლარია, მეორე ნაწილი კი სიჩქარის პროპორციულია, ამასთანავე, 10 კმ/სთ სიჩქარით მოძრაობისას 30 ლარია. რა სიჩქარით მოძრაობისას იქნება 1 კმ მანძილზე გაწეული ხარჯების საერთო რაოდენობა უმცირესი?

$$\text{მოგვიწივს } \left(\frac{480}{x} + 0,03x^2\right)\text{-ის, ანუ } \left(\frac{240}{x} + \frac{240}{x} + 0,03x^2\right)\text{-ის მინიმუმის პოვნა.}$$

3. რისი ტოლია  $(2x-x^2)$ -ის უდიდესი მნიშვნელობა? კვადრატული სამწევრის უდიდესი მნიშვნელობის პოვნა არ წარმოადგენს სიმძნელეს, თუმცა, აქაც შეიძლება გამოვიყენოთ საშუალო სიდიდეებს შორის კავშირი:  $x(2-x)$ -ის მნიშვნელობა უდიდესია, როცა  $x = 2-x$ ,  $x = 1$ .

$$4. \text{ იპოვეთ } a_n = \frac{512}{n^2} + 2n \text{ მიმდევრობის უმცირესი წევრი.}$$

მიმდევრობის  $n$ -ური წევრი ასე გადავწეროთ:

$$a_n = \frac{512}{n^2} + n + n. \text{ ეს } \chi \text{ ამი უმცირესია, როცა } \frac{512}{n^2} = n, n^3 = 512, n = 8.$$

მაქსიმუმებსა და მინიმუმებზე ამოცანებში შეიძლება გამოვიყენოთ კოორდინატთა მეთოდი, ვექტორები, გომეტრიული გარდაქმნები. ეს გამოყენებები მნიშვნელოვანია მათემატიკის ერთიანობის გააზრებისა და მოსწავლეთა მოტივაციის ამაღლების მიზნით. მაგალითად,  $f(x) = 4\sqrt{1-x} + 3\sqrt{x}$  ფუნქციის უდიდესი მნიშვნელობის საპოვნელად შეიძლება გამოვიყენოთ  $\vec{p}(\sqrt{1-x}; \sqrt{x})$  და  $\vec{q}(4; 3)$  ვექტორების თანამიმართულობის პირობა. ანალოგიურად, ვექტორთა სკალარული ნამრავლის გამოყენებით შეიძლება ვიპოვოთ  $a \sin x + b \cos x$  გამოსახულების უდიდესი და უმცირესი მნიშვნელობები. გომეტრიული გარდაქმნების გამოყენების მაგალითები კი გადმოცემულია ჩვენს სახელმძღვანელოებში (იხ., მაგ., [2], გვ. 143-147).

### ლიტერატურა

1. Д. Пойя. Математика и правдоподобные рассуждения. Пер. с английского, Москва, 1978.
2. გ. გოგიშვილი, თ. ვეფხვაძე, ი. მებონია, ლ. კურჩიშვილი. მათემატიკა 9, რეკომენდებულია ეროვნული სასწავლო გეგმებისა და შეფასების ცენტრის მიერ, „ინტელექტი“, თბილისი, 2007.
3. გ. გოგიშვილი, თ. ვეფხვაძე, ი. მებონია, ლ. კურჩიშვილი. მათემატიკის ამოცანათა კრებული, IX კლასი, „ინტელექტი“, თბილისი, 2012.
4. Д. Шклярский, Н. Ченцов, И. Яглом. Геометрические неравенства и задачи на максимум и минимум, Москва, 1970.

### რეზიუმე

წარმოდგენილია მაქსიმუმებზე და მინიმუმებზე ამოცანების ამოხსნის გომეტრიული და ანალიზური მეთოდები.

**Teimuraz Vepkhvadze** – Faculty of Exact and Natural Sciences Ivane Javakhishvili State University, Professor.

### Various methods of the solution of problems on maxima and minima

#### Abstract

Geometric and analytic methods of the solution of problems on maxima and minima are introduced  
References.

1. G. Polya. Mathematics and Plausible Reasoning, New Gersey, 1954.
2. G. Gogishvili, T. Vepkhvadze, I. Mebonia, L. Kurchishvili. Text-book for 9 class, Tbilisi, 2007.
3. G. Gogishvili, T. Vepkhvadze, I. Mebonia, L. Kurchishvili. Collection of Tasks in Mathematics for 9 class, Tbilisi, 2012.
4. D. Skliarski, N. Chencov, I. Iaglom. Geometric Inequalities and Tasks on Maxima and Minima. Moscow, 1970.

**მანანა ზივზივაძე-ნიკოლეიშვილი** – აკაკი წერეთლის სახელმწიფო უნივერსიტეტის სწავლების მეთოდოლოგიათა დეპარტამენტის ასოცირებული პროფესორი

### **მოსწავლეთა მიერ ინტერნეტის გამოყენების ზოგიერთი საკითხი**

ინფორმაციის მასობრივი გავრცელების საშუალებებიდან დღეისათვის ყველაზე სწრაფი, გლობალური, მრავალფუნქციური და ხელმისაწვდომი ინფორმაციული სისტემაა ინტერნეტი. ინტერნეტი (Internet) – „მსოფლიო ქსელი“, ქმნის გლობალურ საინფორმაციო სივრცეს და წარმოადგენს მსოფლიო ქსელის საფუძველს. თანამედროვე სწავლებაში განუზომელად დიდია ინფორმაციულ-საკომუნიკაციო ტექნოლოგიების როლი, რადგან, ზოგადად, მისი დანერგვა და შემდგომი განვითარება კიდევ უფრო მეტად უწყობს ხელს ჩვენს ქვეყანაში საგანმანათლებლო სისტემის მოდერნიზებასა და შემდგომ განვითარებას. რეალიზებული ინფორმაციულ-საკომუნიკაციო ტექნოლოგიები, კერძოდ კი ინტერნეტი, შესაძლებლობებს გვაძლევს დავამყაროთ კავშირები ქვეყნის შიგნით და გარეთ არსებულ სასწავლო დაწესებულებებს შორის, მოვახდინოთ გამოცდილებების გაზიარება და სხვადასხვა სახის თანამშრომლობა. ინტერნეტის საშუალებით მოსწავლეებს წვდომა აქვთ მსოფლიოსთან, შეუძლიათ მიიღონ ინფორმაცია როგორც ტექსტური, ისე ხმოვანი, ან ორივე ერთად, ვიდეო მასალა, შეუძლიათ აწარმოონ მიწერ-მოწერა ელექტრონული ფოსტის საშუალებით მთელს მსოფლიოში თავიანთ თანატოლებთან.

საუკუნეების განმავლობაში, პედაგოგები, ფილოსოფოსები და ფსიქოლოგები იკვლევდნენ, თუ რა საშუალებებით შეიძლება სწავლების შინაარსისა და ფორმის გაუმჯობესება. მკვლევარი მეცნიერები და პრაქტიკოსი პედაგოგები ყოველთვის გვთავაზობდნენ ახალ-ახალ მეთოდებსა და ხერხებს, რომელთა უმრავლესობა, როგორც წესი, დროის გარკვეულ მონაკვეთში ამოწურავდა თავის შესაძლებლობებს და კარგავდა აქტუალობას. მიუხედავად ამისა, მკვლევარები აგრძელებდნენ საქმიანობას და კვლავ გვთავაზობდნენ ახალს. ასე იქმნებოდა პედაგოგიკური მეთოდებისა და ხერხების უწყვეტი, განვითარებადი ჯაჭვი. დღეს, პედაგოგიკური კვლევები ინტერნეტ-ტექნოლოგიების ბაზაზე ყალიბდება. ცხადია, რომ ინტერნეტს გააჩნია დიდი პოტენციური შესაძლებლობები, თვისებრივად გააუმჯობესოს საიტებზე განათლების მიღების პირობები, როგორც სკოლებში, ასევე უმაღლეს საგანმანათლებლო დაწესებულებებში. ამ შესაძლებლობების რეალიზებისათვის აუცილებელია:

- . ქსელში არსებული ხარისხობრივი საგანმანათლებლო რესურსები;
- . მოსწავლის მიერ ქსელში არსებული რესურსების მოძიებისა და მოხმარების უნარი;

გვინდა ყურადღება გავამახვილოთ პირველ პუნქტზე. ინტერნეტში ნებისმიერ დროს შეიძლება მოვიპოოთ უამრავი საგანმანათლებლო რესურსი, რომელიც შექმნილი და განთავსებულია ქსელში სხვადასხვა ქვეყნის საგანმანათლებლო-სამეცნიერო ცენტრებისა და დაწესებულებების მიერ. ჩვენ ძირითადი ყურადღება გადავიტანეთ სასწავლო დაწესებულებების საიტებზე. ასეთი ტიპის საიტები წარმოადგენენ უახლეს საგანმანათლებლო საშუალებას, მაგრამ, სამწუხაროდ, მათი პედაგოგიკური საფუძვლები ჯერ კიდევ არ არის დამუშავებული ჯეროვან დონეზე. საგანმანათლებლო საიტის შინაარსი, ორგანიზაციული სტრუქტურა და ფუნქციონირება, პირდაპირ დამოკიდებულია არა მარტო სკოლასა და გარე სამყაროს ურთიერთობასთან, არამედ იმ საგანმანათლებლო პროცესის მიღწევებსა და ხარისხზეც, რაც მიმდინარეობს კონკრეტული საგანმანათლებლო ობიექტის შიგნით.

ჩვენი აზრით, სასკოლო საიტი უნდა ასრულებდეს სკოლის ფუნქციური დანიშნულების განხორციელებისა და ეფექტურობის ამაღლების მთავარ როლს, რაც სასწავლო დაწესებულების ერთიან, მთლიან პედაგოგიკურ კონცეფციაში აისახება. მხოლოდ პედაგოგიკური კონცეფცია უნდა გახდეს სასკოლო საიტის საბაზო საფუძველი და სკოლის ფუნქციონირების გზამკვლევი. აქედან გამომდინარე, სასკოლო საიტს, გარდა ინფორმაციული ხასიათისა, აუცილებელია ქონდეს სასწავლო-მეთოდური დანიშნულება, რომელიც უნდა დომინირებდეს და ასრულებდეს მთავარ როლს საიტში.

სასკოლო საიტის ზოგიერთი შემქმნელი, ცდილობს თავი აარიდოს ზედმეტ სამუშაოს და მოათავსოს თავისი სკოლის საიტზე, რაც შეიძლება ბევრი, სხვა საიტებზე გადასვლების (ლინკები) ელექტრონული დილაკი. ეს კი მართებული არ არის, რადგან ხელს შეუშლის სკოლის შიგნით, შემოქმედებითი მოღვაწეობის დონის ზრდას.

სასკოლო საიტების შექმნისას, განსაკუთრებული ყურადღება უნდა მიექცეს საიტის როგორც გარეგან, ასევე შინაარსობრივ სტრუქტურას. საიტის გარეგანი სტრუქტურა ფაქტობრივად წარმოადგენს მასწავლებლებისა და მოსწავლეების (თუნდაც ნებისმიერი მომხმარებლის) ღია საინფორმაციო სივრცეში გასვლის მარგანიზებულ ნაწილს. ამიტომ, იგი უნდა იყოს გრაფიკულად მიმზიდველი და შემეცნებითად სრულყოფილი, ახასიათებდეს ინტერაქტიული მოქნილობა. რაც შეეხება საიტის შინაარსობრივ მხარეს, იგი სრულფასოვნად უნდა ასახავდეს საგანმანათლებლო დაწესებულების ( ჩვენს შემთხვევაში სკოლის) შიგნით სტრუქტურას და იქ მიმდინარე პროცესებს; ემსახურებოდეს სწავლების შედეგად წამოჭრილი ამოცანების ეფექტურად და ხარისხიანად გადაწყვეტის მოთხოვნებს; ახორციელებდეს დისტანციური სწავლების პრინციპებს, მშობელთა და მასწავლებელთა დისტანციური კონფერენციებისა და კონსულტაციების ჩატარებას და სხვა სახის აქტივობებს.

გვერდს ვერ ავუვლით პრობლემას, რომელსაც, სკოლებში ინტერნეტის გამოყენების დადებით მხარეებთან ერთად, უარყოფითი მომენტებიც ახლავს თან. მხედველობაში გვაქვს მოსწავლის მიერ ინტერნეტის არადანიშნულებისამებრ გამოყენება, რაც, ძალზედ შორსაა სასწავლო-საგანმანათლებლო მიზნებთან და შეიძლება მოზარდს დიდი ზიანიც მიაყენოს. მოსწავლეთა არცთუ ისე მცირე ნაწილი ინტერნეტში ეძებს გასართობ ინფორმაციას, რომელიც ძირითადად წარმოადგენს ეროტიკულ და პორნოგრაფიულ საიტებს. ამ საიტების მოძიება ინტერნეტში ძალზე მარტივად ხერხდება და მოზარდი ადვილად ექცევა მისი ზემოქმედების ქვეშ. ერთადერთი შეზღუდვა ამ საიტების გახსნისა გახლავთ უბრალო წარწერა – „18 წლის ასაკამდე ამ საიტის ნახვა დაუშვებელია“. თუმცა ასეთი წარწერაც ერთგვარი რეკლამაა და ამგვარ საიტებს კიდევ უფრო მეტი ინტერესით ეძალეება მოზარდი.

გარდა ზემოხსენებული პორნო და ეროტიკული საიტებისა, მრავალრიცხოვნად გვხვდება საიტები, რომლებიც პროპაგანდას უწევენ მოზარდს ისეთი ქმედებისათვის, როგორცაა : ექსტრემიზმი, რადიკალიზმი, სექტანტობა, ნარკომანია, ტერორი და ა.შ. რადგანაც, საქართველოში უფრო და უფრო მეტი რაოდენობის მოზარდი ფლობს კომპიუტერს, ადვილად გასაგებია ის, რომ მოსწავლე პირისპირ რჩება კომპიუტერთან, ინტერნეტის საშუალებით შეუზღუდავად „დასეირნობს“ ვირტუალურ სამყაროში და ყოველგვარი კონტროლის გარეშე ექცევა მისი მავნე ფსიქოლოგიური ზემოქმედების ქვეშ. თუ ტრადიციულ საინფორმაციო საშუალებებს, როგორებიცაა წიგნი, ტელეგადაცემა, რადიოგადაცემა, აუდიო-ვიდეო ჩანაწერები და სხვა, ჰყავს საზოგადოებისათვის მეტ-ნაკლებად ცნობილი პროფესიონალი ავტორები, რის გამოც, თითქმის გამორიცხულია საზოგადოებისათვის და მოზარდებისათვის საშიში ინფორმაციების გავრცელება, ინტერნეტის შემთხვევაში, ყოველ სუბიექტს, თუნდაც ინკოგნიტოთ, შეუძლია ჩაერთოს ქსელში და ნებისმიერ ენაზე მოათავსოს შეუზღუდავი მოცულობის, ფორმისა და შინაარსის მქონე ინფორმაცია, რომელიც მსოფლიოს ყველა წერტილში იქნება ხელმისაწვდომი ყოველგვარი დაბრკოლების გარეშე. აქედან გამომდინარე, ისმება საკითხი მოზარდთა ინფორმაციული უშიშროების დაცვის შესახებ, რაშიც აქტიურად უნდა იყვნენ ჩართულნი პოლიტიკოსები, პედაგოგები, ფსიქოლოგები, ექიმები, მეცნიერები და ა.შ. საჭიროა ყველას ძალისხმევით მოიძებნოს ხერხები, რათა მიღწეულ იქნეს ინფორმაციული უშიშროების უზრუნველყოფა ინტერნეტში მომუშავე მოზარდისათვის.

უნდა აღინიშნოს, რომ დღეისათვის გვხვდება ინტერნეტის სერვერები, რომლებიც გვთავაზობს გასაფილტრ პროგრამებს. ამ უკანასკნელის დანიშნულებაა სასურველი შეზღუდვების რეალიზება სასკოლო და საშინაო კომპიუტერებზე. ასეთ პროგრამებს თამამად შეგვიძლია ვუწოდოთ „ვირტუალური სამყაროს სამართლებრივი კულტურის“ პროგრამები, თუმცა ეს პროგრამები ჯერ-ჯერობით ნაკლებად ეფექტურია და სასურველ შედეგებს მაინც არ იძლევა.

ჯერ-ჯერობით, პირველი რიგის ღონისძიებად ინფორმაციული უშიშროების დაცვის საქმეში გვევლინება მოსახლეობის ინფორმაციული კულტურის განვითარება; საინფორმაციო სფეროში კანონმდებლობის მიღება; ინფორმაციული უშიშროების სფეროში საერთაშორისო თანამშრომლობის განვითარება. ამ ღონისძიებათა რეალიზების გარეშე, ქვეყნის ეკონომიკური წინსვლა და განვითარება შეუძლებელია.

### ლიტერატურა

1. ჩაჩანიძე გ. სართანია ვ., ინტერნეტ-განათლების ტექნოლოგიები და მისი განვითარების პერსპექტივები, თბილისი, 2004წ.
2. ჯინჯიხაძე ჯ.- მათემატიკის დაწყებითი კურსის სწავლების მეთოდოლოგია და ტექნოლოგია, თბილისი, 2011 წ.
3. ნანობაშვილი ქ., ზივზივაძე მ.,- მათემატიკის ზოგიერთი საკითხის კომპიუტერული სწავლების მეთოდოლოგია ელემენტარულ სკოლაში, აკაკი წერეთლის სახელმწიფო უნივერსიტეტის გამომცემლობა, 2005 წ.

### რეზიუმე

სტატიაში საუბარია მოსწავლეთა მიერ ინტერნეტის გამოყენების ზოგიერთი მნიშვნელოვანი საკითხის შესახებ. საუბარია სასკოლო საიტებზე რომლებიც უნდა ასრულებდეს სკოლის ფუნქციური დანიშნულების განხორციელებისა და ეფექტურობის ამაღლების მთავარ როლს, რაც სასწავლო დაწესებულების ერთიან, მთლიან პედაგოგიკურ კონცეფციაში აისახება. მხოლოდ პედაგოგიკური კონცეფცია უნდა გახდეს სასკოლო საიტის საბაზო საფუძველი და სკოლის ფუნქციონირების გზამკვლევი. აქედან გამომდინარე, სასკოლო საიტს, გარდა ინფორმაციული ხასიათისა, აუცილებელია ჰქონდეს სასწავლო-მეთოდური დანიშნულება, რომელიც უნდა დომინირებდეს და ასრულებდეს მთავარ როლს საიტში.

გვერდს ვერ ავუვლით პრობლემას, რომელიც, სკოლებში ინტერნეტის გამოყენების დადებით მომენტებთან ერთად, უარყოფით პროცესებთანაც გვაკავშირებს და ეს პრობლემა გახლავთ მოსწავლის მიერ ინტერნეტის არადანიშნულებით გამოყენება, რომელიც, ძალზედ შორსაა სასწავლო და საგანმანათლებლო მიზნებთან და შეიძლება მოზარდს დიდი ზიანიც მიაყენოს.

**Manana Zivzivadze-Nikoleishvili** - Akaki Tsereteli State University, Associate Professor

### Some aspects about students use of the Internet

#### Abstracts

.In order not to harm an adolescent by the work in Internet we should first of all take into consideration age peculiarities of an adolescent and according to it the duration of work with a computer should be defined. Its rather difficult to select the colour, movement etc. While realization of the animated programs. In spite of difficulties, the way out can be found. Its especially difficult for us to find the way out when the sites that are irrelevant with the age of adolescents are available for them and can bring them a lot of harm. The actual ways for solving the problem should be found immediately. The question needs to be discussed by politicians, state officials, pedagogues, psychologists, doctors and scientists in order to achieve an informational safety for the adolescents working in Internet. The law should be adopted which will demand from corresponding institutions to elaborate special safety programs, means etc. The problem can be solved by the realization of state information politics which requires complex and system approach of the problem analysis by the use of organizational-technical, social and judicial methods. Finally we can conclude that information safety is fully connected with state politics in order to provide the legal regulation of this sphere.

**ინგა კახიანი** - აკაკი წერეთლის სახელმწიფო უნივერსიტეტი, კომპიუტერული ტექნოლოგიების დეპარტამენტი

### შებრუნებული საკლასო ოთახი-ინოვაცია განათლებაში.

21-ე საუკუნის სკოლას თანამედროვე მასწავლებელი, შესაბამისი სასწავლო გარემო და რაც მთავარია სწავლების ინოვაციური მეთოდები და ხერხები სჭირდება უმთავრესი მიზნის - შედეგზე ორიენტირებული გაკვეთილების ჩასატარებლად.

დღევანდელი სკოლა მასწავლებლისგან ითხოვს ინოვაციურობას, კრეატიულობას, მენტორობას, პროდუქტიულობას, ძიებას, ინიციატივას და ისეთი სტრატეგიებისა და მეთოდების გამოყენებას, რომლის დროსაც გადასაცემი მასალა, თეორიული თუ პრაქტიკული, მოსწავლისათვის მოსაბეზრებელი არ იქნება და მოსწავლე ერთუბიანად გაკვეთილის ბოლომდე შეინარჩუნებს. როგორ მოვახერხოთ, რომ ის იყოს აქტიური, ჰქონდეს განწყობა და მიაღწიოს შედეგს?

მინდა წარმოგიდგინოთ სწავლების სრულიად განსხვავებული-ახალი სტრატეგია „შებრუნებული საკლასო ოთახი“ (შსო). ამ სახელწოდების ტრენინგს მასწავლებელთა პროფესიული განვითარების ეროვნული ცენტრი უკვე მესამე სასწავლო წელია წარმატებით ატარებს საქართველოს საჯარო სკოლების მასწავლებლებისთვის. შედეგად პედაგოგები მოსწავლეებს თავაზობენ სრულიად ახალი ტიპის, ორიგინალურ გაკვეთლებს, რომელთა შედეგებზეც უკვე შეიძლება საუბარი. სრულყოფილი სახით ამ მეთოდით სწავლება ტექნოლოგიების გამოყენებას მოითხოვს. აღნიშნულ მეთოდს ინგლისურად „flipped classroom“ ეწოდება, შებრუნებული საკლასო ოთახი თავიდან განსაკუთრებით პოპულარული ჰუმანიტარულ საგნებში გახდა. მოგვიანებით მისი აქტიურად გამოყენება ტექნიკურ და საბუნებისმეტყველო საგნებშიც აქტიურად დაიწყო. მისი დანერგვა სალმან ხანის (Salman Khan) სახელს უკავშირდება და სათავეს 2004 წლიდან იღებს.

შებრუნებული საკლასო ოთახი ნიშნავს ისეთ სწავლებას, როცა მოსწავლეები ახალ მასალას სახლში ეცნობიან. უყურებენ მასწავლებლის მიერ მიწოდებულ ვიდეო-ლექციას, ხოლო საკლასო დროს უფრო რთული აქტივობების შესასრულებლად იყენებენ. მაგ; პრობლემაზე დაფუძნებული სწავლება, დისკუსია, დებატები, ექსპერიმენტები და ა.შ. „შებრუნებული სასწავლო ოთახი“ მიეკუთვნება კონსტრუქციულ პედაგოგიკას, რომელიც ქმნის ნიადაგს პასიური სასწავლო პროცესის აქტიურ სასწავლო პროცესად გარდაქმნისათვის.

კონსტრუქტივისტული გაკვეთილი მოქნილობით გამოირჩევა. როგორ წესი, ასეთი ტიპის გაკვეთილი ისე უნდა იყოს დაგეგმილი, რომ მასწავლებელი დაეხმაროს მოსწავლეებს, თავად ააგონ ცოდნა, იპოვნონ მნიშვნელობები, დაამყარონ საგნებს შორის კავშირი, შეძლონ ანალიზი, ცალკეული ელემენტების გაერთიანება ახალი სტრუქტურის სახით და სათანადო დასკვნების გამოტანა. ეს ზრდის მოსწავლეთა აქტივობას და ინტერესს. მასწავლებელი კონსტრუქტივისტული სწავლებისას არის პროცესის დამგეგმავი, წარმმართველი, შემფასებელი და ხელის შემწყობი.

თუ „შებრუნებულ საკლასო ოთახს“ ბლუმის ტაქსონომიის მიხედვით გავაანალიზებთ, შეგვიძლია ვთქვათ, რომ მოსწავლეები დაბალი დონის (ცოდნა და გაგება) შესატყვის მოქმედებებს სკოლის გარეთ ახდენენ, ხოლო გაკვეთილზე მაღალი კოგნიტური უნარების განვითარება ხდება (გამოყენება, ანალიზი, სინთეზი, შეფასება). კლასში მუშაობის ფორმად შეიძლება გამოყენებული იქნეს როგორც წყვილებში, ისე ჯგუფური და ინდივიდუალური მუშაობა. ეს მეთოდი დიდად განსხვავდება ტრადიციული სწავლებისაგან, როცა ახალი მასალა მოსწავლეს აუცილებლად გაკვეთილზე მიეწოდება, ხოლო ახალი ცოდნის ასიმილაცია საშინაო დავალებით ხდება.

განვიხილოთ ტრადიციულ გაკვეთილისა და „შებრუნებულ საკლასო ოთახს“ შორის განსხვავებები:

ტრადიციული გაკვეთილი	„შებრუნებული საკლასო ოთახი“
<p>მასწავლებელი ხსნის გაკვეთილს კლასში. მოსწავლეები განამტკიცებენ ახალ მასალას სახლში საშინაო დავალების შესრულებით.</p> <p><b>პრობლემა:</b> მოსწავლე ხშირად უყურადღებოდაა კლასში, სახლში კი არავინ არის ისეთი ვისაც დახმარება შეუძლია. გაკვეთილზე მოსწავლე დელავს, არ აქვს საშინაო დავალების განხილვის სურვილი და ა შ.</p>	<p>მასწავლებელი მოსწავლეებს საშინაო დავალებას სთავაზობს სასწავლო ვიდეოს ფორმატში, თან აძლევს დაწვრილებით ინსტრუქციას მასთან მუშაობის თაობაზე. მოსწავლეები ნახულობენ ფილმს სახლში, წინასწარ ასრულებენ დავალებას, რომელიც აუცილებელია კლასში შემდგომი მუშაობისათვის.</p>

„შებრუნებული საკლასო ოთახის უპირატესობები და ნაკლი:

შსო უპირატესობები	შსო ნაკლი
<p>მოსწავლეს მშვიდად შეუძლია ნახოს და მოუსმინოს დავალებას სახლში, გააკეთოს პაუზა ან გაიმეოროს ფილმის საჭირო ფრაგმენტი.</p>	<p>მოსწავლე არ შეუძლია წამოჭრილი შეკითხვა დაუსვას უშუალოდ მასწავლებელს.</p>
<p>ფილმი ხელმისაწვდომი იქნება გაკვეთილების გამცდენი მოსწავლეებისათვის.</p>	<p>ყველა მოსწავლემ შეიძლება არ შეასრულოს საშინაო დავალება, რაც მომდევნო დღის გაკვეთილზე აისახება.</p>
<p>თუკი მოსწავლეს რაიმე დაავიწყდა, ის ყოველთვის შეიძლება დაუბრუნდეს საწყის ფაილს.</p>	<p>მოსწავლის კომპიუტერი მოწყობილობის უნდა იყოს, რაც ხშირად შეუძლებელია.</p>
<p>მასწავლებლის მიერ მომზადებული კვალიფიციური კონტენტით გადასაცემი მასალა უფრო ხელმისაწვდომია მოსწავლისათვის. ამასთან, არ არის აუცილებელი ვიდეო მასწავლებლის მიერ იყოს მომზადებული, შეიძლება მან გამოიყენოს უკვე გამოქვეყნებული რესურსიც.</p>	<p>მასწავლებლის მიერ მომზადებული ვიდეო-მასალა სრულად შეიძლება ვერ პასუხობდეს მოსწავლეთა მოთხოვნებს.</p>
<p>საშინაო დავალების არატრადიციულმა ფორმატმა შეიძლება გამოიწვიოს მოსწავლეებს შორი მასალის უფრო გაღრმავებულად შესწავლის სურვილი</p>	<p>იმ მოსწავლისათვის, რომელმაც ვიდეო არ ნახა მომდევნო დღის გაკვეთილი უინტერესო იქნება.</p>

გარდა ამისა აუცილებელია აღინიშნოს, რომ შებრუნებული საკლასო ოთახი „აიძულებს“ მოსწავლეებს რომ ისწავლონ/გაიაზრონ თემა, და არა უბრალოდ დაიმახსოვრონ ინფორმაცია.

მასწავლებელი მოსწავლეს აცნობს სასწავლო მიზნებს და აწვდის რესურსებს, რომელიც საჭიროა ამ მიზნების მისაღწევად. მოსწავლემ უნდა დაამტკიცოს რომ მიზანს მიაღწია. თუ მოსწავლე ვერ აჩვენებს, რომ პროგრესს განიცდის, მასწავლებელი „დახმარების გეგმას“ ადგენს ადგილზევე. კვლევების მიხედვით ამ პრინციპით ძირითად კონტენტს მოსწავლეების 80% დაეუფლება.

**უმნიშვნელოვანესია ისიც, რომ იზრდება მოსწავლეებს შორის ინტერაქცია.** მოსწავლეები მეტად ეხმარებიან ერთმანეთს. ისინი ავტომატურად ერთიანდებიან ჯგუფებად, ან მასწავლებელი სპონტანურად აჯგუფებს მათ სტრატეგიულად, მაგ. მოსწავლეები რომლებსაც ერთი და იგივე კონტენტის გაგება გაუჭირდათ. მოსწავლეები აცნობიერებენ რომ გუნდში უკეთესად მუშაობენ ვიდრე მარტო, იზრდება მოსწავლეებს შორის თანამშრომლობა. ისინი იმის ნაცვლად, რომ მთლიანად მასწავლებელზე იყვნენ დამოკიდებული, როგორ ცოდნის გავრცელების ერთადერთ



წყაროზე, ერთმანეთისგან სწავლობენ, ერთმანეთს მიმართავენ დასახმარებლად. ეს თანატოლთა განათლებისთვის ბუნებრივი გარემოა.

„შებრუნებული საკლასო ოთახი“ საშუალებას იძლევა შეიცვალოს მშობლებთან ურთიერთობა. იზრდება მშობლების ჩართულობა სასწავლო პროცესში, რადგან მათაც აქვთ საშუალება უყურონ ვიდეოს და დაეხმარონ შვილებს. საკლასო პროცესი უფრო გამჭვირვალე ხდება. ამასთან მეთოდი საგანმანათლებლო მიზნებით ტექნოლოგიების აქტიურად გამოყენების შესანიშნავ საშუალებას იძლევა.

**დაბოლოს**, შებრუნებული საკლასო ოთახი მასწავლებელს აძლევს სწავლების პროცესი დაგეგმოს თანამედროვე ტექნოლოგიების და სწავლების ინოვაციური მეთოდების გამოყენებით, რისთვისაც მას აუცილებლად დასჭირდება ინფორმაციულ-საკომუნიკაციო ტექნოლოგიების ფლობის თვალსაზრისით საკუთარი უნარების სრულყოფა, რადგან სხვა ფაქტორებთან ერთად სასწავლო რესურსების სწორად შერჩევა ერთ-ერთი მნიშვნელოვანი წინაპირობაა სასწავლო პროცესის ეფექტიანად წარსამართავად.

გამოყენებული ლიტერატურა:

1. [www.ict.tpdc.ge](http://www.ict.tpdc.ge)
2. [http://www.openeducationeuropa.eu/sites/default/files/news/Innovating\\_Pedagogy\\_2014.pdf](http://www.openeducationeuropa.eu/sites/default/files/news/Innovating_Pedagogy_2014.pdf)
3. <https://ru.khanacademy.org/>

### რეზიუმე

ნაშრომში გაანალიზებულია სწავლების სრულიად განსხვავებული-ახალი სტრატეგია „შებრუნებული საკლასო ოთახი“, რომელიც გულისხმობს ისეთ სწავლებას, როცა მოსწავლეები ახალ მასალას სახლში ეცნობიან. უყურებენ მასწავლებლის მიერ მიწოდებულ ვიდეო-ლექციას, ხოლო საკლასო დროს უფრო რთული აქტივობების შესასრულებლად იყენებენ.

**Inga Kakhiani-** Akaki Tsereteli State University

### Flipped Classroom \_ Innovation in Education

Abstract

Today's school requires from a teacher to be innovative, creative, productive; to act as a mentor, take initiatives and use such strategies and methods during which the material to be explained, either theoretical or practical, will not be boring for students and they will maintain enthusiasm towards the end of the lesson. How is it possible for student to be active, keep the right attitude and achieve the results?

I want to introduce a completely different and new learning strategy \_ "Flipped Classroom".

Flipped Classroom is a type of learning when students familiarise with the new material at home. They watch a video lecture provided by their teacher and use classroom time for carrying out more difficult activities. For example: problem-based learning, discussion, debates, experiments, etc. Flipped classroom is considered to be a constructive pedagogy that creates the ground for transforming a passive learning process into an active one.

ინგა კახიანი - აკაკი წერეთლის სახელმწიფო უნივერსიტეტი, კომპიუტერული ტექნოლოგიების დეპარტამენტი

### ჯგუფური სწავლება პროგრამაში Mythwere e-Learning Class

21-ე საუკუნის ადამიანად ჩამოსაყალიბებლად თანამედროვე მოსწავლისათვის საკმარისი არა მხოლოდ საბაზო კომპიუტერულ უნარების ფლობა. ძალზე მნიშვნელოვანია მან სწავლოს ინფორმაციის მოძიება და დამუშავება, შეძლოს ახალი ცოდნის სინთეზირება, ფლობდეს სხვადასხვა კულტურის ადამიანებთან ეფექტური კომუნიკაციისა და თანამშრომლობის შესაძლებლობას. "1:1 ელექტრონული სწავლების" მოდელის დანერგვით სწავლება გახდა პიროვნულად-ორიენტირებული, ხოლო პროგრამული უზრუნველყოფა და ტექნოლოგიები- ხელმისაწვდომი ნებისმიერ დროს. ტექნოლოგიების გამოყენება სწავლებაში სრულიად ახალი შესაძლებლობას იძლევა, ტექნოლოგიებით შესაძლებელია მასალის უფრო ღრმად გააზრება და შესწავლა, ვინაიდან თემასთან დაკავშირებულ უფრო ზუსტ და დეტალურ მონაცემებთან წვდომა პრაქტიკულად მომენტალურადაა შესაძლებელი. ნებისმიერი გაკვეთილის მსვლელობის დროს შეუძლია მასწავლებელს გადაამისამართოს მოსწავლე ინტერნეტ- რესურსებზე, შეუძლია ორგანიზება გაუკეთოს მოსწავლეთა კვლევით მუშაობას, განახორციელებინოს ინფორმაციის გაღრმავებული ძიება, შეაფასებინოს სხვადასხვა საინფორმაციო წყაროების საიმედოობა, შეაქმნევიანოს მულტიმედიაური პრეზენტაციები. ყველა ეს შესაძლებლობა გაიტაცებს მოსწავლეებს სწავლების პროცესში და შექმნის მათთვის მყარ მოტივაციას. ამ სამუშაოების შესრულება ყველაზე წარმატებულად ურთიერთანამშრომლობით შეიძლება მოხდეს. თანამშრომლობის უნარების განვითარება კი ძალზე მნიშვნელოვანია, რადგან ჩვენს საუკუნეში ისეთი რთული პრობლემების წინაშე შეიძლება აღმოჩნდნენ მოსწავლეები, რომელთა გადაჭრაც მხოლოდ ჯგუფურ მუშაობას მოითხოვს, ამისათვის კი აუცილებელია მათ შეძლონ:

1. სხვადასხვა მიდგომების გამოყენება,
2. თანამედროვე ტექნოლოგიების ეფექტურად გამოყენება.
3. ერთმანეთთან ეფექტურად ურთიერთობა და თანამშრომლობა.
4. შემოქმედებითი და კრიტიკული აზროვნება.

ჯგუფური მუშაობის მიზანს წარმოადგენს სწავლების ეფექტურობის გაზრდა სასწავლო პროცესში თითოეული მოსწავლის აქტიური ჩართვით. ხოლო ამოცანები კი შემდეგია: კომუნიკაციური უნარების განვითარება, დამოუკიდებლად სწავლების უნარების განვითარება, კლასში პიროვნებათაშორის ურთიერთობების სრულყოფა და შემეცნებითი პროცესის გააქტიურება. ამ უნარების გამომუშავება საკმაოდ კარგად არის შესაძლებელი კლასის მართვის პროგრამაში **Mythwere e-Learning Class**, სადაც ერთობლივი მუშაობა მიმართულია პრობლემის გადასაჭრელად, თითოეული მოსწავლე ხსნის საერთო ამოცანას, რომელშიც ჯგუფის თითოეულ წევრს პასუხისმგებლობა აკისრია სხვების წინაშე.

აღნიშნული პროგრამა მასწავლებლებსა და მოსწავლეებს განსხვავებულ შესაძლებლობებს აძლევს. მოსწავლეებს აქვთ საშუალება:

1. გაუზიარონ დოკუმენტები სხვა მოსწავლეებს და მასწავლებლებს.
2. შექმნან მასალა საკლასო ოთახის გარეთ.
3. იმუშაონ ერთმანეთთან: ონლაინ, გადაუგზავნონ ერთმანეთს ვიდეო, აუდიო ან ტექსტური ფაილი.

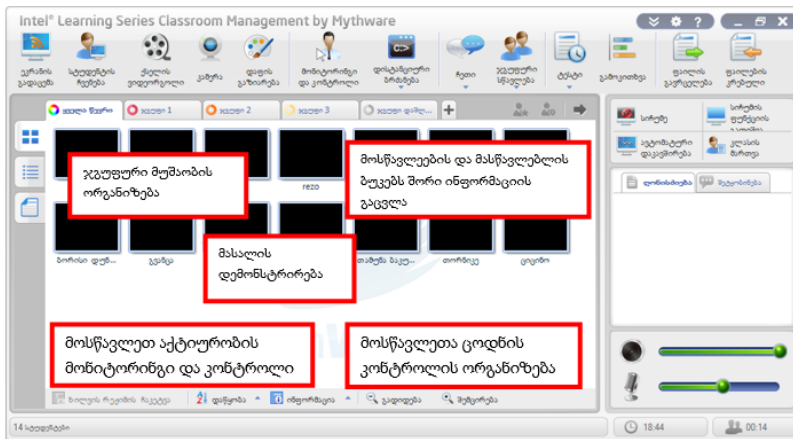

ნახ.1. Mythwere e-Learning Class ფუნქციონალური შესაძლებლობები

მასწავლებლებს შეუძლიათ ეფექტური ინსტრუმენტების გამოყენებით შექმნან ჯგუფები, ორგანიზება გაუკეთონ შიგაჯგუფურ აქტივობებს, ჯგუფის ამოცანაზე მუშაობის პროცესს და წახალისოს მოსწავლეთა ერთობლივი მუშაობა.

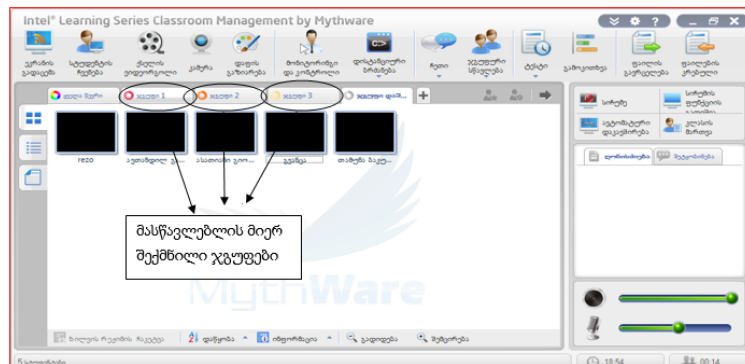

ნახ.2 მასწავლებლის მიერ შექმნილი ჯგუფები.

შედეგად, მოსწავლეებს შეუძლიათ ასწავლონ ერთმანეთს და ერთად ისწავლონ. თითოეულ ჯგუფში არის ერთი აქტიური მოსწავლე და ერთი ან რამდენიმე პასიური მოსწავლე. აქტიურმა მოსწავლემ შეიძლება გამოიყენოს საკმაოდ ბევრი ფუნქცია საკუთარი კლასელების სწავლებისათვის. მაგ.: სწავლების ტრანსლირება, ხმოვანი სწავლება, ხმოვანი ჩათი, დაკვირვება, დისტანციური მართვა, ფაილების გადაცემა, დისტანციური ბრძანება, ვიდეოს გადაცემა ქსელში.

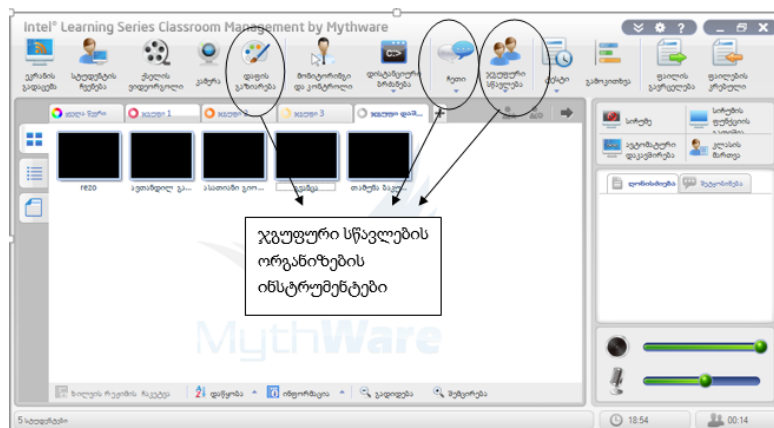

უნდა გვახსოვდეს, რომ ამ ტიპის თანამშრომლობაში მხოლოდ 10% -ია დამოკიდებული ტექნოლოგიებზე და 90% კი ადამიანზე. აღნიშნული ინსტრუმენტები ურთიერთქმედებას უფრო მარტივს ქმნის, და მათი საშუალებით შესაძლებელია მასალის განხილვა, ინფორმაციის გაცვლა, გადაწყვეტილების მიღება, პროდუქტის შექმნა, ერთობლივი მუშაობის შედეგის წარდგენა და გუნდში როლების განაწილება.

თუმცა საკმაოდ ბევრი ინსტრუმენტს გადააქვს ჯგუფი ყურადღება სხვა მიმართულებით, შედეგად მახინჯდება ამოცანა და იშლება პროცესი. სწორედ ამიტომ ამ პროცესში მოსწავლეები უნდა აცნობიერებდნენ, რომ:

1. თანამშრომლობა უფრო მნიშვნელოვანია ვიდრე კონკურენცია,
2. აუცილებელია მართონ სოციალური ქმედებები და კონცენტრირებული იყვნენ ამოცანაზე.
3. გამოიყენონ იმ მოსწავლეების გამოცდილება, რომლებსაც უფრო მაღალი დონის ცოდნა და უნარები აქვთ.
4. შეასრულონ ჯგუფში მუშაობის წესები, გაანაწილონ როლები და მოვალეობები მუშაობის დაწყებამდე.
5. განსაზღვრონ თუ როდის და როგორ გამოიყენონ ეფექტურად კომუნიკაციის მეთოდები და ინსტრუმენტები.
6. დაამყარონ ზუსტი და მშვიდი ურთიერთობა.
7. შეაფასონ და დააფასონ განსხვავებული თვალსაზრისი.
8. გააკეთონ და მიიღონ კონსტრუქციული კრიტიკა.
9. იყვნენ ალტრუისტები და მიიღონ უმრავლესობის გადაწყვეტილება.
10. გააცნობიერონ არგუმენტების ჩაწერის მნიშვნელობა.

#### გამოყენებული ლიტერატურა:

1. <https://sites.google.com/site/treningpoilss2/sag-2-modul-ucitela/sistema-upravlenia-klassom-classroom-management-1/gruppovoe-obucenie>
2. [www. Ict.tpd.c.ge](http://www.Ict.tpd.c.ge)
3. <https://docs.google.com/presentation/d/1k0Lv9HAizCwqN6eLnL-vM9IIOrJpgVB4uRbpEIsPkA/embed?hl=en&size=l&slide=id.p24>

**Inga Kakhiani-** Akaki Tsereteli State University

#### **Group Work in Classroom Management Programme- Mythwere e-Learning Class.**

##### **Abstract**

Group work is an important part of an effective learning process. Cooperative learning is more than the students "working together". The primary aim of the group work is to actively involve the students in the learning process where the overall goal is predetermined. Such grouping allows students to maximize their own and each other's learning. Classroom management programme provides such type of a learning opportunity where the teacher can divide the class into subgroups of individuals and determine their leaders.

გიორგი ლომინაშვილი - აკაკი წერეთლის სახელმწიფო უნივერსიტეტი, ასოცირებული პროფესორი  
 ბაკურ ბაკურაძე - აკაკი წერეთლის სახელმწიფო უნივერსიტეტი, აკადემიური დოქტორი

### პირობითი ალბათობის სწავლების ზოგიერთი ასპექტი

ვთქვათ, რაიმე ცდის აღმწერი სივრცე  $(\Omega, \mathcal{F}, P)$  დისკრეტულია, ხოლო  $A$  და  $B$  ამ ცდასთან დაკავშირებული რაიმე ხდომილობებია, ე.ი.  $A \in \mathcal{F}, B \in \mathcal{F}$ . დავუშვათ აგრეთვე, რომ  $B$  ხდომილობას ადგილი ჰქონდა ამ ექსპერიმენტის დროს. მოცემულ შემთხვევაში  $A$  ხდომილობის ალბათობას აღვნიშნავთ სიმბოლოთი  $P(A/B)$  ( იკითხება  $A$  ხდომილობის პირობითი ალბათობა იმ პირობით, რომ  $B$  ხდომილობა უკვე მოხდა).

გვაქვს რა ინფორმაცია იმის შესახებ, რომ განხორციელდა  $B$  ხდომილობა, განვიხილოთ ახლა არა ყველა ელემენტარულ ხდომილობათა  $\Omega$  სიმრავლე, არამედ მხოლოდ ყველა ელემენტარულ ხდომილობათა ერთობლიობა  $B$ -დან და ყოველ ელემენტარულ  $\omega_j \in B$  ხდომილობას შევუსაბამოთ რაიმე არაუარყოფითი რიცხვი  $P(\omega_j \in B)$  ისე, რომ ადგილი ქონდეს ტოლობას

$$\sum_{\omega_j \in B} P(\omega_j/B) = 1. \quad (1)$$

პირობითი ალბათობები  $P(\omega_j/B)$ ,  $j = 1, 2, \dots$ , რომლებიც აკმაყოფილებენ (1) მოთხოვნას, შეიძლება მივიღოთ  $P(\omega_j)$ -ის  $P(B)$ -ზე გაყოფით, ანუ

$$P(\omega_j/B) = \frac{P(\omega_j)}{P(B)}, \quad j=1, 2, \dots$$

ცხადია, ასეთნაირად განსაზღვრული  $P(\omega_j/B)$  ალბათობები (1) მოთხოვნას აკმაყოფილებს.

ამრიგად, იმისათვის, რომ გამოვთვალოთ  $P(A/B)$  პირობითი ალბათობა, საჭიროა ავაჯამოთ პირობითი ალბათობები  $P(\omega_j/B)$  ყველა იმ  $\omega_j$  ელემენტარულ ხდომილობებისათვის, რომლებიც მიეკუთვნებიან  $A \cap B$  ხდომილობას. აქედან მივიღებთ

$$P(A/B) = \sum_{\omega_j \in B} P(\omega_j/B) = \frac{1}{P(B)} \sum_{\omega_j \in A \cap B} P(\omega_j) = \frac{P(A \cap B)}{P(B)}.$$

კლასიკური ალბათური სივრცის შემთხვევაში გვექნება:

$$P(A/B) = \frac{N(A \cap B)}{N(B)}.$$

**განსაზღვრება.** ვთქვათ, მოცემულია  $(\Omega, \mathcal{F}, P)$  ალბათური სივრცე და  $A$  და  $B$  ნებისმიერი ხდომილობები  $\mathcal{F}$ -დან. თუ  $P(B) > 0$ , მაშინ  $A$  ხდომილობის პირობითი ალბათობა  $B$  ხდომილობის მოხდენის პირობით ეწოდება სიდიდეს

$$P(A/B) = \frac{P(A \cap B)}{P(B)}. \quad (2)$$

ამ განსაზღვრებიდან უშუალოდ გამომდინარეობს პირობითი ალბათობის შემდეგი თვისებები:

1.  $P(B/B) = 1, P(\emptyset/B) = 0$ ;
2.  $P(A/B) = 1, B \subseteq A$ ;
3.  $P(A_1 \cup A_2/B) = P(A_1/B) + P(A_2/B)$ , თუ  $A_1 \cap A_2 = \emptyset$

განსაზღვრებიდან მივიღებთ, რომ ორი ხდომილობის ერთად მოხდენის ალბათობა ტოლია ერთ-ერთი მათგანის ალბათობის ნამრავლის მეორის პირობით ალბათობაზე.

$$P(A \cap B) = P(B)P(A/B) = P(A)P(B/A) \quad (3)$$

განვიხილოთ რამდენიმე ამოცანა, რომელთა განხილვა მიზანშეწონილად მიგვაჩნია მათემატიკის საკოლო კურსში:

**ამოცანა 1.** ყუთში 12 დეტალია, რომელთაგან 8 სტანდარტულია. ყუთიდან შემთხვევით იღებენ 4 დეტალს. გამოთვალეთ ალბათობა იმისა, რომ ოთხივე სტანდარტული იქნება.

**ამოხსნა.** დავუშვათ,  $A$  არის ხდომილობა, რომ ოთხივე დეტალი სტანდარტულია.  $A_i$ -თი აღვნიშნოთ ხდომილობა იმისა, რომ  $i$ -ურ ცდაზე ამოღებული დეტალი სტანდარტულია.  $i=1, 2, 3, 4$ . აქ იგულისხმება, რომ ამოღებულ დეტალს უკან არ ვაბრუნებთ. სამიებელი  $A = A_1 A_2 A_3 A_4$  ხდომილობის ალბათობა გამოითვლება ფორმულით:

$$P(A) = P(A_1)P(A_2/A_1)P(A_3/A_2 A_1)P(A_4/A_3 A_2 A_1) = \frac{8}{12} \times \frac{7}{11} \times \frac{6}{10} \times \frac{5}{9} = 0,014.$$

**ამოცანა 2.** ყუთში  $a$  თეთრი და  $b$  შავი ბურთულაა. მიმდევრობით ვიღებთ ორ ბურთულას (დაბრუნების გარეშე). რას უდრის ალბათობა იმისა რომ ორივე თეთრია ?

**ამოხსნა.** შემოვიღოთ შემდეგი აღნიშვნები:

$A$ - პირველი ბურთულა თეთრია.  $B$ - მეორე ბურთულა თეთრია.  
 ცხადია, რომ

$$P(A) = \frac{a}{a+b}, P(B/A) = \frac{a-1}{a+b-1},$$

საიდანაც

$$P(AB) = \frac{a(a-1)}{(a+b)(a+b-1)}.$$

**ამოცანა 3.** ყუთში წითელი და შავი ბირთვებია, შემთხვევით ვიღებთ ორ ბირთვს. რა მინიმალური რაოდენობის ბირთვები უნდა იყოს ყუთში, რათა ალბათობა იმისა, რომ ამოღებული ორივე ბირთვი წითელია იყოს  $1/2$ .

**ამოხსნა.** შემოვიტანოთ აღნიშვნები,  $A_1$ -პირველად ამოღებული ბირთვი წითელია.  $A_2$ -მეორედ ამოღებული ბირთვი წითელია. ჩვენთვის სასურველი ხდომილობა იქნება  $A = A_1A_2$ . ვინაიდან  $A_1$  და  $A_2$  დამოუკიდებელი ხდომილობებია, ამიტომ უნდა გამოვიყენოთ ფორმულა:

$$P(A) = P(A_1A_2) = P(A_1)P(A_2/A_1)$$

ამოცანის პირობის თანახმად, ეს ალბათობა უდრის  $1/2$ -ს. ვთქვათ, წითელი ბირთვების რაოდენობაა  $m$ , ხოლო შავი ბირთვების  $n$ , მაშინ ელემენტარულ ხდომილობათა რიცხვი იქნება  $m+n$  და

$$P(A_1) = \frac{m}{m+n}.$$

ცხადია თუ  $A_1$  ხდომილობა მოხდა, მაშინ  $A_2$  ხდომილობისთვის ყველა შესაძლო შემთხვევათა რიცხვი იქნება  $m+n-1$ , ხოლო ხელშემწყობ შემთხვევათა რიცხვი  $m-1$ , ამიტომ,

$$P(A_2/A_1) = \frac{m-1}{m+n-1}.$$

თუ ამ მნიშვნელობებს შევიტანთ ფორმულაში, მივიღებთ:

$$\frac{m}{m+n} \cdot \frac{m-1}{m+n-1} = \frac{1}{2}$$

ახლა ვიპოვოთ  $m$ -ის და  $n$ -ის უმცირესი მნიშვნელობები რომლებიც ტოლობას დააკმაყოფილებს

$$\frac{m}{m+n} \text{ და } \frac{m-1}{m+n-1}.$$

წესიერი წილადებია, ამიტომ

$$\frac{m}{m+n} > \frac{m-1}{m+n-1} \text{ როცა } n > 0;$$

თუ მოცემულ ტოლობაში  $\frac{m-1}{m+n-1}$ -ს შევცვლით  $\frac{m}{m+n}$ -ით და პირიქით, მივიღებთ ორ უტოლობას:

$$\left(\frac{m}{m+n}\right)^2 > \frac{1}{2} \text{ და } \left(\frac{m-1}{m+n-1}\right)^2 < \frac{1}{2}.$$

თუ ამოვხსნით უტოლობებს და ვიპოვით მათ საერთო ამონახსენს მივიღებთ:

$$(\sqrt{2}+1)n < m < (\sqrt{2}+1)n + 1.$$

თუ  $n = 1$ , მაშინ

$$\sqrt{2}+1 < m < \sqrt{2}+2, \quad 2,414 < m < 3,414.$$

რადგან  $m$  მთელი რიცხვი უნდა იყოს, ამიტომ წითელი ბირთვების რაოდენობა  $m = 3$ . ყუთში წითელი და შავი ბირთვების მინიმალური რაოდენობა იქნება 4.

**ამოცანა 4.** ურნიდან, რომელშიც  $N_1$  თეთრი,  $N_2$  შავი და  $N_3$  წითელი ბურთულაა, მიმდევრობით იღებენ ( დაბრუნების გარეშე) ბურთულას, ვიდრე არ გამოჩნდება წითელი ბურთულა. ვიპოვოთ შემდეგი ხდომილობის ალბათობა, ამოღებული იქნება  $n_1$  თეთრი და  $n_2$  შავი ბურთულა.

**ამოხსნა.** ამოცანის შინაარსიდან გამომდინარე, უნდა გავჩერდეთ  $n_1 + n_2 + 1$  ცდის შემდეგ. მოცემულ ამოცანაში ყველა შესაძლო ელემენტარულ ხდომილებათა რაოდენობა გამოითვლება ფორმულით

$$A_{N_1+N_2+N_3}^{n_1+n_2+n_3}.$$

ახლა დავთვალოთ ხელშემწყობ ხდომილობათა რაოდენობა.  $N_1$  თეთრი ბურთულიდან  $n_1$  თეთრი ბურთულის არჩევის შესაძლებლობა ტოლია  $C_{N_1}^{n_1}$ , ასევე  $N_2$  შავი ბურთულიდან  $n_2$  შავი ბურთულა შეირჩევა  $C_{N_2}^{n_2}$ -ნაირად. წითელი ბურთების არჩევის შესაძლებლობა აღვნიშნოთ  $N_3$  -ით. რადგანაც  $n_1 + n_2$  ადგილზე  $n_1 + n_2$  ელემენტის დალაგებათა რაოდენობაა  $(n_1 + n_2)!$ , ამიტომ ხელშემწყობი ხდომილობების რაოდენობა (ნამრავლის წესის გამოყენებით) ტოლია:

$$(n_1 + n_2)! C_{N_1}^{n_1} C_{N_2}^{n_2} N_3 = C_{n_1+n_2}^{n_1} A_{N_1}^{n_1} A_{N_2}^{n_2} N_3.$$

მამსადაამე, საძიებელი ალბათობა გამოითვლება ფორმულით:

$$\frac{C_{n_1+n_2}^{n_1} A_{N_1}^{n_1} A_{N_2}^{n_2} N_3}{A_{N_1+N_2+N_3}^{n_1+n_2+n_3}}.$$

**ამოცანა 5.**  $S = \{1, 2, \dots, n\}$  სიმრავლიდან ვირჩევთ დაბრუნებით ორ ქვესიმრავლეს  $A_1$  და  $A_2$ -ს. ვიპოვოთ პირობითი ალბათობა  $P\{|A_1| = l_1, |A_2| = l_2, A_1 \cap A_2 = \emptyset\}$  იმისა, რომ  $A_1$  და  $A_2$  შედგება  $l_1$  და  $l_2$  რაოდენობის ელემენტებისაგან იმ პირობით, რომ  $A_1$  და  $A_2$  არაგადამკვეთია.

**ამოხსნა.**  $S = \{1, 2, \dots, n\}$  სიმრავლის წყვილ-წყვილად თანაუკვეთი ქვესიმრავლეების რაოდენობა ტოლია  $C_n^1 \cdot 2^{n-1}$ , ორელემენტთან ქვესიმრავლესთან თანაუკვეთი ქვესიმრავლეების რაოდენობა ტოლია  $C_n^2 \cdot 2^{n-2}$  და ა.შ. სულ გვაქვს

$$C_n^0 \cdot 2^n + C_n^1 \cdot 2^{n-1} + C_n^2 \cdot 2^{n-2} + \dots + C_n^{n-1} \cdot 2 + C_n^n \cdot 1 = (2 + 1)^n = 3^n.$$

ცხადია, ხელშემწყობი წყვილების რაოდენობა ტოლია  $C_n^{l_1} C_{n-l_1}^{l_2}$ . აქედან გამომდინარე საძიებელი ალბათობა გამოითვლება ფორმულით:

$$\frac{C_n^{l_1} C_{n-l_1}^{l_2}}{3^n} = \frac{n!}{l_1! l_2! (n-l_1-l_2)! 3^n}.$$

**ამოცანა 6.**  $\{1, 2, \dots, N\}$  რიცხვთა სიმრავლიდან დაუბრუნებლად ვირჩევთ სამ რიცხვს. ვიპოვოთ პირობითი ალბათობა იმისა, რომ მესამე რიცხვი მოხვდება ინტერვალში, რომელიც განსაზღვრულია წინა ორი რიცხვით, თუ ცნობილია, რომ პირველი რიცხვი ნაკლებია მეორეზე.

**ამოხსნა.** ყველა სამეულეების ერთობლიობა ტოლია  $A_N^3$ -ის, ხოლო მათგან ნახევარი  $\left(\frac{A_N^3}{2}\right)$  რიცხვი იქნება ისეთები, სადაც პირველი ნაკლებია მეორეზე, ხოლო მეექვსედი ისეთი, სადაც პირველი ნაკლებია მეორეზე და მესამე მათ შორის არის. ამიტომ საძიებელი ალბათობაა

$$\frac{C_N^3}{2} = \frac{1}{3} \cdot \frac{C_N^3}{2}.$$

## რეზიუმე

მოხსენება ეხება ალბათობის თეორიის ისეთ მნიშვნელოვანი საკითხის სწავლებას, როგორცაა პირობითი ალბათობის ცნება. მოხსენებაში მოყვანილია პირობით ალბათობებთან დაკავშირებული ამოცანების ამოხსნის სწავლების ზოგიერთი ხერხი. განხილულია შესაბამისი ამოცანები და მოცემულია მათი ამოხსნის გზები.

**Giorgi Iominashvili** - Akaki Tsereteli State University, associated professor

**Bakur bakuradze** - Akaki Tsereteli State University, Academic doctor

## Certain aspects of teaching conditional probability

### Abstract

The article deals with the teaching methods of such an important issue in the theory of probability as is the concept of conditional probability. there are given certain methods of teaching conditional probability problem solution Besides, some relevant problems and the ways solving them are discussed.

თინათინ მათნაძე - ქუთაისის №40 საჯარო სკოლის უფროსი მასწავლებელი

### როგორ ჩავატაროთ კონსტრუქტივისტული გაკვეთილი თემაზე „ღერძული სიმეტრია“

მიმდინარე სასწავლო წელს ჩავერთე G-PRIED \_ის პროგრამაში, რომელიც მასწავლებლებს ძალიან ეხმარება საგაკვეთილო პროცესის დაგეგმვაში მოსწავლეთა საჭიროებების გათვალისწინებით. პროექტი ხელს უწყობს სწავლება წარმართოს კონსტრუქტივისტული მეთოდით, რომელიც უზრუნველყოფს ბავშვების მაქსიმალურ ჩაბმას საგაკვეთილო პროცესში. კონსტრუქტივიზმის მთავარი პრინციპია მოსწავლემ თავად ააგოს ცოდნა წინარე ცოდნის საფუძველზე და საკუთარ გამოცდილებაზე მასწავლებლის ხელშეწყობით.

პროექტში ჩართულ პედაგოგებს უტარდებათ თეორიული და ვიდეო სესიები კონსტრუქტივისტული მეთოდების დაუფლების მიზნით. აღნიშნულ სესიებში უხვად არის მასალები შემდეგ თემებზე: „წილადი“, „ფართობი“, „პროპორცია“, „შეკრება-გამოკლება“. შედარებით მწირია მასალები სხვა, არანაკლებ მნიშვნელოვან თემებზე, ამიტომ სასურველია მასწავლებლებმა თითოეული თემის ირგვლივ შექმნან მსგავსი რესურსები, რომლებსაც არა მარტო თვითონ, არამედ სხვა პედაგოგებიც გამოიყენებენ. შესაძლებელია პედაგოგმა თავისი კლასის საჭიროებებიდან გამომდინარე შესაბამისი კორექცია შეიტანოს კოლეგების მიერ შემოთავაზებულ ვარიანტებში.

ამ სტატიაში მინდა შემოგთავაზოთ, რა აქტივობები შეიძლება გამოიყენოს მასწავლებელმა თემის „ღერძული სიმეტრია“ შესწავლის დროს VI კლასში.

თანამედროვე მიდგომით იმისათვის, რომ მოსწავლემ კომფორტულად იგრძნოს თავი საკლასო ოთახში, მიზანშეწონილია „მათემატიკური კლუბის“ მსგავსი ჯგუფების ორგანიზება, თუმცა გასათვალისწინებელია, კლასში მერხების განლაგება შეესაბამებოდეს სასწავლო აქტივობის ტიპსა და მიზანს.

კლასში დასწრების აღრიცხვის შემდეგ მასწავლებელი კლასს გააცნობს გაკვეთილის თემასა („ღერძული სიმეტრია“) და მიზანს:

- ღერძულად სიმეტრიული ფიგურების ამოცნობა
- სიმეტრიის ღერძის (ღერძების) მითითება და დემონსტრირება
- ფიგურის სიმეტრიული ნაწილების ფართობებისა და პერიმეტრების შედარება

მასწავლებელი აძლევს აღწერით უკუკავშირს საშინაო დავალებაზე და გაკვეთილის პირველ ფაზაზე წინარე ცოდნის გააქტიურების მიზნით იყენებს „დიახ/არა“ ბარათებს. მოსწავლეები გაიხსენებენ გეომეტრიულ ფიგურებს, მათი აღნიშვნის წესებს, სიგრძისა და ფართობის ერთეულებს, ფიგურათა ტოლობასა და ტოლი ფიგურების ფართობებისა და პერიმეტრების შედარებას. აღნიშნულ აქტივობაში მოსწავლეთა ყურადღების გააქტიურების მიზნით, სასურველია ისინი გამახებულ იქნან შემთხვევითობის პრინციპით (ჩხირებზე დაწერილი ან ყუთში ჩაყრილი გვარების ალაღბედაზე ამოღებით).

მეორე ფაზა („განმავლობაში“) უნდა წარმართოს მეთოდით - „სწავლა-კეთებით“ მოსწავლეები ინდივიდუალურად ფერადი ფურცლების გადაკეცვის გზით, თვითონ გამოჭრიან სიმეტრიულ ფიგურებს, შემდეგ ამავე ფიგურებში თვითონ აღმოაჩენენ და გაავლებენ სიმეტრიის ღერძებს. ცხადია, ამ დროს, მასწავლებელი მხოლოდ ფასილიტატორის როლს ასრულებს.

შეიძლება იგივე დატვირთვის აქტივობა ჩატარდეს ასე: მოსწავლეები გაერთიანდებიან ჯგუფებში (5-7 მოსწავლე). თითოეულ ჯგუფს აქვს აკვარელი და ერთი ფუნჯი. ჯგუფმა უნდა დახატოს პეპლის ნახევარი ქაღალდზე დახატული წრფის ერთ მხარეს. ხატვაში თითოეული მოსწავლე იღებს მონაწილეობას, რისთვისაც ირჩევს აკვარელის მხოლოდ ერთ ფერს. ნახატი იქმნება ერთობლივად. ბოლოს, ქაღალდს გადაკეცვენ ზემოთ აღნიშნულ წრფეზე და გაშლის შემდეგ მიიღებენ პეპლის სრულ გამოსახულებას. უწევს რა ფასილიტაციას მასწავლებელი, აქტივობის დაწყებამდე გარკვევით უხსნის, რომ ნახატი უნდა შესრულდეს სწრაფად, აკვარელის გაშრობამდე. აქ საყურადღებოა ერთი ასპექტი: თუ აკვარელმა მაინც მოასწრო გაშრობა, და პეპლის ნახევარი აბსოლუტური სიზუსტით არ გადავიდა ფურცლის მეორე მხარეს, მაშინ მასწავლებელი სვამს კითხვას: „იმისათვის, რომ პეპლის სიმეტრიული ნახატი მივიღოთ, როგორ მოვიქცეთ?“. მოსწავლეთა ნაწილი, შეცდომით, დაუსრულებელი მხარის შევსებაზე მიუთითებს. მასწავლებლის ჩართვითა და კითხვა-პასუხით მოსწავლეებისათვის კიდევ უფრო ცხადი გახდება აბსოლუტური სიზუსტის მნიშვნელობა სიმეტრიაში.



ელექტრონული და ბეჭდური რესურსების უხვი გამოყენება ყველა საგაკვეთილო თემისათვის სასურველია, მაგრამ ჩვენს თემას განსაკუთრებით ესადაგება. აქ უნდა მივაწოდოთ მასალები სიმეტრიული ფიგურებისა და სიმეტრიის ღერძების ამოცნობის მიზნით (მაგალითად სლაიდი 1, 2, 3). აქვე შეიძლება ვაჩვენოთ სიმეტრიის მაგალითები ბუნებასა და ყოფაცხოვრებაში. სასურველია მოსწავლეებმა აღმოაჩინონ შეცდომებიც ელექტრონულ ან ბეჭდურ რესურსებში (შეცდომით გავლებული სიმეტრიის ღერძები, ასიმეტრიული ფიგურები და ა.შ).

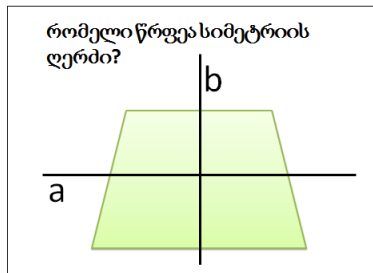

სლაიდი 1

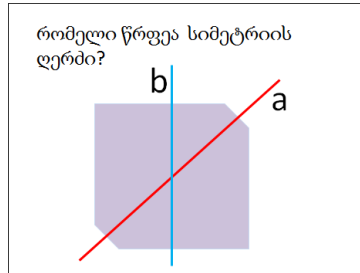

სლაიდი 2

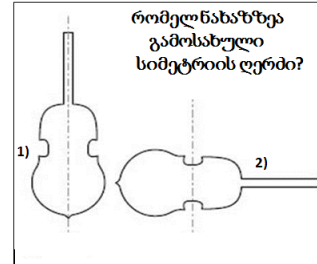

სლაიდი 3

N3 სლაიდზე მოსწავლეები მიხვდებიან რა, რომ მეორე ნახაზზე არასწორად არის გამოსახული სიმეტრიის ღერძი, მასწავლებელმა სასურველია დასვას კითხვა: „მეორე ნახაზზე გამოსახული ფიგურა არის თუ არა სიმეტრიული?“. პასუხის გარკვევა დაეხმარება მოსწავლეებს სიმეტრიული ფიგურის ცნების უკეთ გააზრებაში.

შემდეგი სტრატეგია „დაფიქრდი, დაწყვილდი, გაუზიარე“, საშუალებას აძლევს მასწავლებელს დავალების ბარათების (მაგალითად, ბარათი N4,5,6,7,8,9) გამოყენებით გაარკვიოს, რეალურად, როგორ გაიგეს მოსწავლეებმა სიმეტრიის ღერძის არსი, როგორ შეუძლიათ მათ სიმეტრიის ღერძის მითითება და დემონსტრირება. ამისათვის მოსწავლეები ინდივიდუალურად ასრულებენ დავალებას თავიანთ ფურცლებზე, შემდეგ მეწყვილესთან ერთად განიხილავენ ნამუშევარს და ბოლოს შეჯერებულ ვარიანტს გადაცემენ მასწავლებელს. თუ რომელიმე მოსწავლე დროზე ადრე დაამთავრებს სამუშაოს, მაშინ მან შეიძლება შეასრულოს დამატებითი დავალება, რომელიც უნდა იყოს მოთავსებული დამატებითი დავალებების კუთხეში.

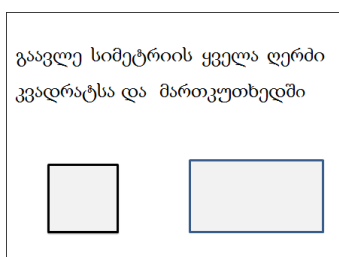

N4

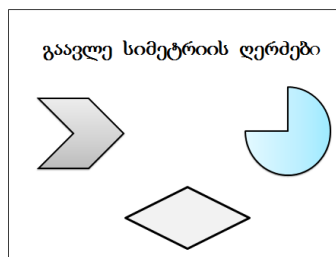

N5

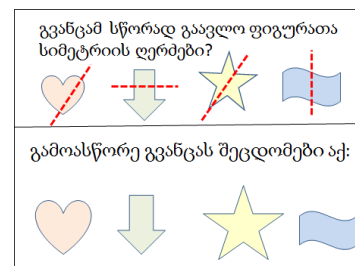

N6

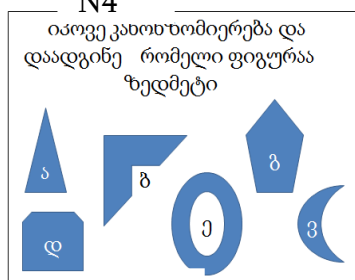

N7

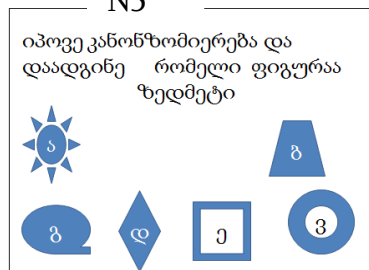

N8

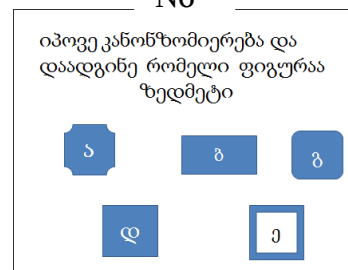

N9

სახელმძღვანელოზე მუშაობა ერთერთი მნიშვნელოვანი სტრატეგიაა მათემატიკაში. ხშირად მოსწავლეებს უჭირთ ტექსტური ამოცანების შინაარსის გაგება და გადმოცემა, ამიტომ სასურველია საგაკვეთილოზე გარკვეული დრო დაეთმოს სახელმძღვანელოზე მუშაობას. მოსწავლეებმა ამოცანის

ამოხსნა მხოლოდ და მხოლოდ პირობის კარგად გააზრების შემდეგ უნდა დაიწყონ. ამ მიზნით, სასურველია ამოხსნას სახელმძღვანელოდან ერთი ამოცანა მიანიჭ, მაგალითად ასეთი შინაარსის: "მართკუთხედის სიმეტრიის ღერძების გადაკვეთით მიღებული მცირე ოთხკუთხედის ფართობი 12 სმ<sup>2</sup>-ია. გამოთვალეთ მართკუთხედის ფართობი".

შემდეგი აქტივობისათვის გამოვიყენოთ თემის შესაბამისი ტესტები მოსახვევი პასუხებით. იგი საშუალებას იძლევა დავადგინოთ მოსწავლეთა საჭიროებანი და დიფერენცირებულად წარვმართოთ გაკვეთილის მომდევნო ეტაპი. ამ მეთოდზე კარგ წარმოდგენას გვაძლევს G-PRIED\_ის ვიდეო სესია C7V2 (დრო 02:20). ასეთი ტესტის ფურცელზე ქვემოთ არის ცხრილი, რომელშიც მოსწავლეებს შეაქვთ შემოხაზული პასუხები. აქტივობისათვის განკუთვნილი დროის ამოწურვის შემდეგ, შევსებული ტესტი მასწავლებელს გადაეცემა, ხოლო ცხრილი მოსწავლესთან რჩება. საჭიროა ტესტი ამავე გაკვეთილზე იქნეს განხილული (სასურველია პროექტორის დახმარებით) რის შედეგადაც მოსწავლეები თვითონ შეაჯამებენ თავიანთ ქულებს. შედეგების მიხედვით მასწავლებელმა უნდა დააჯგუფოს მსგავსი საჭიროების მქონე მოსწავლეები. (აღნიშნული აქტივობა ყოველ გაკვეთილზე შეიძლება განხორციელდეს, შესაბამისად, ჯგუფების შემადგენლობა ხშირად იცვლება). ახალ ჯგუფებში მუშაობა უნდა წარიმართოს მზაობის სრული გათვალისწინებით: ჯგუფებს დაურიგდებთ განსხვავებული სირთულის ამოცანები (რა თქმა უნდა თემასთან კავშირში). თუ ამოცანებს სახელმძღვანელოდან შევარჩევთ, უმჯობესია ბარათების ნაცვლად მოსწავლეები სახელმძღვანელოზე ვამუშაოთ, თუმცა, ფერადი ბარათები მიზნობრივი ამოცანებით არანაკლებ მნიშვნელოვანია. პრეზენტაციებში სხვა ჯგუფის ჩართულობის მიზნით შეიძლება პრეზენტატორს დავუსვათ კითხვები და პასუხები შევაფასებინოთ მთელ კლასს „დიახ/არა“ ბარათებით.

გაკვეთილის შეჯამების შემდეგ, მომდევნო გაკვეთილისათვის მოსწავლეებს მივცეთ ასეთი დავალება:

1. მოიძიეთ მასალები ღერძულ სიმეტრიაზე და წარმოადგინეთ (ვიდეო მასალა , ფოტომასალა, ნახატი, ჰერბარიუმი და სხვ.)  
ჯგუფი N1 - „ღერძული სიმეტრია ხელოვნებაში“  
ჯგუფი N2 - „ღერძული სიმეტრია არქიტექტურაში“  
ჯგუფი N3 - „ღერძული სიმეტრია ბუნებაში“  
ჯგუფი N4 - „ღერძული სიმეტრია მათემატიკაში“  
ჯგუფი N5- „ღერძული სიმეტრია (თავისუფალი თემა)“
2. გამოჭერით სიმეტრიული ფიგურები.

გაკვეთილის ბოლოს შეიძლება კლასს მივცეთ თემის შესაბამისი ქვიზები, რომლის უკუკავშირსაც მოსწავლეები მომდევნო გაკვეთილის პირველ ფაზაზე მიიღებენ. ამ ქვიზების შედეგები დიდ დახმარებას გაუწევს მასწავლებელს მომდევნო გაკვეთილის დაგეგმვაში.

### გამოყენებული ლიტერატურა

1. ეროვნული სასწავლო გეგმა 2011-2016. საგნობრივი პროგრამა მათემატიკაში.
2. მოქმედი სასკოლო სახელმძღვანელოები.
3. <http://www.kargiskola.ge/>

რეზიუმე

ნაშრომში წარმოდგენილია მეთოდური რჩევები კონსტრუქტივისტული გაკვეთილისათვის თემაზე „ღერძული სიმეტრია“.

**Tinatini Matnadze** –the head teacher Kutaisi №40 public school

### How to conduct a constructivist Lesson on the theme of „ Symmetry "

Summary

The article presents methodical advice for constructivist lesson for „ Symmetry”.

**ზზია მამასახლისი** -აკაკი წერეთლის სახელმწიფო უნივერსიტეტი, აკადემიური დოქტორი

**ოქროს კვეთა მეცნიერების სხვადასხვა დარგში**

სამყაროს მრავალფეროვნება ადამიანმა შეიძლება აღიქვს მხედველობით როგორც ფერით ასევე ფორმით. მათემატიკური ტერმინების გამოყენებით ოქროს კვეთა არის სამყაროს ჰარმონიის პროპორცია, რომელსაც ხშირად ოქროს პროპორციას ან ოქროს შუალედს უწოდებენ.

რამდენადაც პროპორცია არის ორი შეფარდების ტოლობა  $a:b=c:d$  მისი გამოყენებით თუ სიდიდე გაიყოფა ორ ტოლ და ორ არატოლ ნაწილად მაშინ ადგილი ექნება ოქროს კვეთას.

ოქროს კვეთა არამარტო მათემატიკის, არამედ მეცნიერების ადა ხელოვნების, ასევე ბუნების მრავალ მიმართულებებში გვხვდება. განსაკუთრებით შეიძლება გავნიხილოთ ოქროს კვეთის მაგალითები მათემატიკასა და არქიტექტურაში.

მათემატიკაში არსებული თეორემა ოქროს კვეთის შესახებ ჩამოყალიბებულია შემდეგნაირად:

ოქროს კვეთა არის მთელის ისეთი გაყოფა, ორ ერთმანეთის არატოლ ნაწილებად, როდესაც დიდი ნაწილი ისე შეეფარდება მთელს, როგორც მცირე ნაწილი დიდს. ოქროს კვეთის უმარტივესი შემთხვევაი განიხილება მონაკვეთის ისეთ გაყოფაზე როდესაც რომელმე წერტილი ისეა შერჩეული, რომ ვლებულობთ შეფარდებას  $AC:AB=BC:AC$  მაშინ

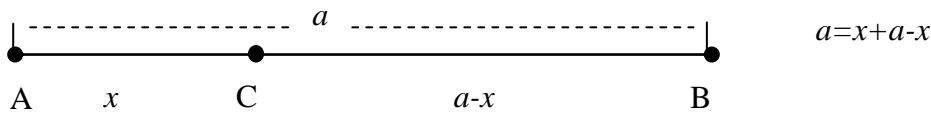

მონაკვეთი იყოფა ოქროს კვეთის პროპორციით. შემოვიტანოთ აღნიშვნა  $AB=a$  ერთეულს,  $AC=x$ , მაშინ  $BC = a - x \Rightarrow \frac{x}{a} = \frac{a-x}{x} \Rightarrow x^2 = a(a-x) \Rightarrow x^2 + ax - a^2 = 0$

მოცემული განტოლების ფესვი იქნება  $x$  რიცხვი მაშინ

$$x = \frac{-a \pm a\sqrt{5}}{2} \Rightarrow \frac{-a + a\sqrt{5}}{2} \Rightarrow \frac{x}{a} = \sqrt{5} - \frac{1}{2} = 0,618$$

ანალოგიურად შეიძლება განვიხილოთ მეორე შემთხვევა და შედეგი მიიღება იგივე (ნახ. 2)

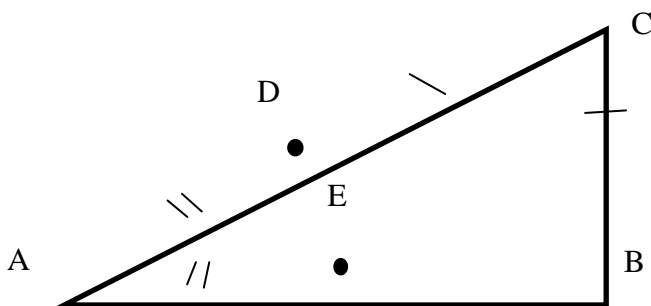

ნახ. 2

ვთქვათ მოცემული გვაქვს  $AB$  მონაკვეთი მის ერთ ბოლოზე მაგალითად  $B$ -ზე აღვმართოთ მართობი, რომლის სიგრძე  $BC = \frac{AB}{2}$ . შევაერთოთ  $A$  და  $C$  წერტილები მივიღებთ მართკუთხა

$\triangle ABC$ , რომლის  $AC$  ჰიპოტენუზაზე მოვზომოთ  $CD=BC$  -ს ტოლი მონაკვეთი, ხოლო  $AB$ -ზე მოვზომოთ  $AE=AD$ -ს ტოლი მონაკვეთი. წერტილი  $E$  იქნება რომელმაც მონაკვეთი გაყო ოქროს

შეფარდებით. აქაც ვამბობთ, რომ ოქროს კვეთის ნაწილები გამოისახება ირაციონალური რიცხვებით, ჩვენს შემთხვევაში  $AE = 0,618...$   $BE = 0,382...$  იმ შემთხვევათვის როცა  $AB$  არის ერთი.

განიხილება ასევე ოქროს კვეთის მეორე შემთხვევა, რომელიც გამოიყენება არქიტექტურაში და გვამღევს სხვა შეფარდებას კერძოდ 44:56.

არქიტექტურაში განსაკუთრებით იყენებენ სივრცითი ფიგურების პროპორციულ დამოკიდებულებებს, ეს დამოკიდებულებები შეიძლება აიგოს ისეთი სიდიდეებზე, რომლებიც განლაგებულია როგორც: ერთ, ორ და სამ კოორდინატში. აქვე დიდი მნიშვნელობა აქვს სიგრძის და სიგანის, ან სიმაღლის სიგრძის და საგანის პროპორციულ კავშირებს. მსგავსი სწორკუთხედები შეიძლება განსხვავდებოდნენ ურთიერთმდებარეობით აქედან გამომდინარე გვხვდება პირდაპირი და შებრუნებული პროპორციები.

ოქროს კვეთა წარმოადგენს მსოფლიო ხელოვნებისა და არქიტექტურის ნიმუშების კომპოზიციური აგების საფუძველს. მოგვიანებით გეომეტრიულმა სიმეტრიამ ითამაშა განსაკუთრებული როლი არქიტექტურაში, რომელიც ემყარება მთელისა და წილადის შეფარდების პრინციპს.

ოქროს კვეთის მაგალითები მრავლად გვხვდება არამარტო მათემატიკასა და არქიტექტურაში, არამედ პოეზიაში, მუსიკაში, რელიგიაში, ბიოლოგიაში, განსაკუთრებით მხატვრობაში. პოეზიაში განსაკუთრებით აღანიშნავია ვეფხისტყაოსანი სადაც 1662 სტროფიდან 963 აგებულია ოქროს კვეთის პრინციპით. კერძოდ აქ გვხვდება როგორც სიმეტრიული ასევე ასიმეტრიული შაირები. ოქროს კვეთის მაგალითებია მუსიკაში სადაც ნაწარმოების ცალკეული ინტერვალები ერთდებიან კულმინაციური მომენტებით. ასევე საინტერესოა ქრისტიანული საგალობლები.

მხატვრები და მოქანდაკეები, არქიტექტორები თავიანთ ქმნილებებში ხშირად იყენებენ ოქროს კვეთას ამის მაგალითებია ლეონარდო და ვინჩის „მონა ლიზა“, სალვადორ დალის „საიდუმლო სერობა“ - რომელსაც აქავს ოქროს მართკუთხედის ფორმა, მცირე ზომის მართკუთხედებია ასევე გამოყენებული 12 მოციქულის ფიგურის განლაგებაში.

განსაკუთრებით შეიძლება აღინიშნოს ოქროს კვეთის მაგალითები ბუნებაში. მეცნიერული კვლევებით დასტურდება, რომ როგორც მცენარეებში ასევე ადამიანებში ყველაგან გვხვდება ოქროს პროპორცია, სადაც ოქროს კვეთა მიჩნეულია ცოცხალი სისტემების უნივერსალური კანონად და გამოყოფენ ორ ტიპს: პითაგორას ირაციონალური დამოკიდებულება 1,62 და ფიბონაჩის რიცხვები.

განსაკუთრებით აღსანიშნავია ოქროს კვეთაში ლეონარდო ფიბონაჩის ნაშრომები და ფიბონაჩი რიცხვები. რომლებიც წარმოადგენენ ნატურალური რიცხვების თანმიმდევრობას და მასში ყოველი მომდევნო რიცხვი ტოლია, ორი უკანა რიცხვების ჯამისა (თანმიმდევრობაში პირველი ორი წევრი უდრის 1). ე.ი. ვგულისხმობთ თანმიმდევრობას 1, 1, 2, 3, 5, 8, 13, 21, 34, 55, 89, 144... აქედან მივიღეთ ფიბონაჩის კოეფიციენტი, რომელიც არის მიმდევრობის წევრების სხვადასხვა კომბინაციების ზღვარი. უკანა რიცხვის თანაფარდობის ზღვარი მომდევნო რიცხვთან ჩვენს მიერ განხილული ოქროს კვეთის წილადის 0,618-ის ტოლია. უკანა რიცხვის თანაფარდობის ზღვარი ერთ-ერთ მომდევნო რიცხვთან 0,382-ის ტოლია რაც თავის მხრივ არის 1-0,618.

ფიბონაჩის კოეფიციენტების გამოყენებით იქნა აგებული: ფიბონაჩის ხაზები, ფიბონაჩის მარაო, ფიბონაჩის დროის ზონები. რომლებმაც ფართო გამოყენება მოიპოვეს პრაქტიკაში.

საინტერესოა რომ ფიბონაჩის რიცხვების სტრუქტურული აღნაგობით ხასიათდებიან მცენარეთა ტოტემზე ფოთლების ხრახნისებრი განლაგება. ამავე სისტემით ხასიათდება: ვაშლის, მსხლის, კომშის და სხვა მცენარეთა ყვავილების ხუთფუცლოვანი აგებულება.

ოქროს კვეთის მაგალითები გვხვდება ადამიანის აგებულებაზე და სხეულის ნაწილებში. მეცნიერები და ხელოვნების მუშაკები ასკვნია, რომ ზუსტი პროპორციები გააჩნიათ მხოლოდ იდეალური სილამაზის მქონე ადამიანებს, აქედან გამომდინარე ოქროს პროპორციის გამოყენებით შეიძლება შევქმნათ იდეალურად ლამაზი ადამიანის სახე.

ოქროს კვეთის მაგალითების გამოყენება პრაქტიკულად შესაძლებელია როგორც მეცნიერების სხვადასხვა დარგში ასევე ყოფა-ცხოვრებაში.

## გამოყენებული ლიტერატურა

1. მოქმედი სასკოლო სახელმძღვანელოები უახლესი გამოცემა
2. www.google.com

### რეზიუმე

სამყაროს მრავალფეროვნება ადამიანმა შეიძლება აღიქვას როგორც ფერით, ასევე ფორმით. მათემატიკური ტერმინების გამოყენებით ოქროს კვეთა არის სამყაროს ჰარმონიის პროპორცია, რომელსაც ხშირად ოქროს პროპორციას ან ოქროს შუალედს უწოდებენ.

ოქროს კვეთის მაგალითები გვხვდება არამარტო მათემატიკასა და ბუნებაში, არამედ მეცნიერების თითქმის ყველა დარგში. ოქროს კვეთას განსაკუთრებული ადგილი უჭირავს არქიტექტურასა და ხელოვნებაში. არქიტექტურაში ხშირად იყენებენ სივრცითი ფიგურების პროპორციულ დამოკიდებულებებს, რომელიც შეიძლება აიგოს ერთ, ორ ან სამ კოორდინატში.

ოქროს კვეთა წარმოადგენს მსოფლიო ხელოვნებისა და არქიტექტურის ნიმუშებში კომპოზიციის აგების საფუძველს. ასევე მრავლად გვხვდება ოქროს კვეთის მაგალითები პოეზიაში, მუსიკაში, რელიგიაში, ბიოლოგიაში და განსაკუთრებით მხატვრობაში.

ოქროს კვეთაზე განსაკუთრებული შრომები აქვს ლეონარდო ფიბონაჩის, სადაც მიღებული იქნა ფიბონაჩის კოეფიციენტები და მათი გამოყენებით აგებული იქნა: ფიბონაჩის ხაზები, ფიბონაჩის მარაო, ფიბონაჩის დროის ზონები. მათი გამოყენება ფართოდ ხდება პრაქტიკაში, მეცნიერების თითქმის ყველა მიმართულებით.

**Mzia Mamasakhlisi** - Akaki Tsereteli State University, Academic doctor

## The Golden Mean in Various Scientific Fields

### Summary

The diversity of the universe can be perceived by humans through both color and shape. By using mathematical terms, the golden mean is a harmony proportion of the universe, which often is called the golden proportion or the golden mean.

We encounter the examples of the golden mean not only in mathematics and in nature, but almost in all fields of science. The golden mean occupies a special place in architecture and art. In architecture, there are often used the proportional dependences of spatial figures, which can be constructed in one, two or three coordinates.

The golden mean represents the basis for constructing composition in the world architectural and art samples. Also, numerous examples of the golden mean are encountered in poetry, music, religion, biology and essentially in a painting.

Significant works devoted to the golden mean belong to Leonardo Fibonacci, which dwell on introduction of Fibonacci coefficients, by using which the following figures have been constructed: Fibonacci lines, Fibonacci fan, and Fibonacci time zones. They are widely accepted in practice, almost in all scientific fields.

ეკა მაჩიტაძე - ქ.ქუთაისის №12 საჯარო სკოლა, დაწყებითების პედაგოგი

### სასწავლო პროექტი „ჩემი დაბადების დღის ცენტრი“

სასწავლო პროექტი პრობლემაზე ორიენტირებული სწავლებაა, რომელიც ხელს უწყობს მოსწავლეს ხალისით, საინტერესოდ, კეთებით და აღმოჩენებით შეისწავლოს საკითხი, რომელიც სწავლის პროცესში სირთულეს წარმოადგენს.

მე-4 კლასში შევისწავლეთ მრავალმოქმედებიანი გამოსახულებების ამოხსნა და შედგენა. სწავლების პროცესში გადავწყვიტეთ აღნიშნულ თემაზე დაგვეგეგმა პროექტი, მოსწავლეებთან ერთად დავსახეთ პროექტზე მუშაობის გეგმა და მიზნები. უპირველესად, ჩემი მიზანი იყო, მოსწავლეს შეედგინა გამოყენებინა ალგებრული გამოსახულებები, ეპოვარიცხვითი გამოსახულების მნიშვნელობა.

რიცხვითი გამოსახულების მნიშვნელობის მოსაძებნად კი გამოყენებინა შეკრებისა და გამრავლების კომუტაციურობა, ასოციაციურობა და შეკრების მიმართ გამრავლების დისტრიბუციულობა.

ეროვნული სასწავლო გეგმისა და სტანდარტის მიხედვით აღნიშნული მიზნები შემდეგ ინდიკატორებს ითვალისწინებდა: IV.7, IV.12, IV.13, V.14

პროექტის დაგეგმვის პროცესში უპირველესად შევავეთ ვმვ (ვიცი, მინდა ვიცოდე, ვისწავლი) ცხრილი, რომელიც დამეხმარა დამედგინა მოსწავლეთა საჭიროებები, ინტერესები და მოლოდინები.

რაც შეეხება, ჩემს, როგორც მასწავლებლის მოლოდინებს, მინდოდა რომ, მოსწავლეებისათვის გამეანალიზებინა საკითხი, რომელიც საგაკვეთილო პროცესში სირთულეს წარმოადგენდა. ვფიქრობდი, რომ შეისწავლიდნენ ხალისით, აღმოჩენებით და პრაქტიკულ მაგალითებზე დაკვირვებით. პროექტის ფარგლებში მოსწავლეები ერთმანეთს გაუზიარებდნენ კვლევის პროცესში მიღებულ გამოცდილებას, წამოჭრილ პრობლემებს და ისწავლიდნენ ურთიერთგამოცდილების საფუძველზე. დაეუფლებოდნენ ჯგუფური მუშაობის უნარ-ჩვევებს.

21-ე საუკუნე იწვევს ინოვაციების საუკუნეა სწავლა-სწავლებაში. ჩემი მიზანის ეს იყო - სწავლა 21-ე საუკუნეში, ინოვაციების გათვალისწინებით. მოსწავლეებმა განივი თარეს აზროვნების ზედადონე: ანალიზის, სინთეზის, მსჯელობის უნარ-ჩვევები.

მოსწავლეებთან ერთად დავსახეთ პროექტის მუშაობის გეგმა:

- შევარჩიეთ პროექტის სათაური.
- დავისახეთ პროექტის განხორციელების გზები.
- შევადგინე შეფასების რუბრიკა.
- განვსაზღვრეთ თითოეული აქტივობის დრო.
- მოსწავლეთა მიერ თემატიკის გაგების ხარისხის დადგენისათვის გამოვიყენე დაკვირვება და ჩავინიშნე მნიშვნელოვანი საკითხები. გზა და გზავად ლევ დირჩევეს და ვეხმარებოდი მიზნის მიღწევაში.

პროექტზე მუშაობის პირველივე დღეებში მოვაწყვეთ საკლასო დისკუსია თემაზე: „რა არის მათემატიკა?“ მოსწავლეებმა გამოთქვეს თავიანთი მოსაზრებები და ჩამოთვალეს სიტყვები, რომლებიც მათემატიკას ახსენებდათ:

ციფრები, რიცხვები, მათემატიკური მოქმედებები, ამოცანები, გეომეტრიული ფიგურები, სივრცითი ფიგურები, ცხრილები, დიაგრამები, პიქტოგრამები....

ამის შემდეგ ვიმსჯელეთ თუ როგორ დაგვეხმარებოდა მათემატიკის ცოდნა სამყაროს შეცნობაში. აღნიშნულ თემაზე მოსწავლეებისაგან საინტერესო მოსაზრებები მოვისმინე. ამის შემდეგ კი წინა ხაზზე წამოვყენეთ საკითხი, თუ როგორ დაგვეხმარებოდა მათემატიკის ცოდნა შენს დაბადების დღეზე, მოსწავლეები ძალიან აქტიურად ჩაერთვნენ აღნიშნული თემის ირგვლივ მსჯელობაში. აღსანიშნავი და საყურადღებოა ის ფაქტი რომ, შედარებით ნაკლები მზაობის მოსწავლეებმა ცხარე დისკუსია გამართეს და აქტიურად მსჯელობდნენ თუ რაოდენ დიდი ადგილი უკავია მათემატიკას, მაშინ როცა დაბადების დღე გაქვს.

ამის შემდეგ მოვახდინე მოსწავლეთა დაჯგუფება თამაშის მიხედვით. „ჩემი საყვარელი კერძი“. ფერად ბარათებზე დაწერილი იყო სხვადასხვა კერძის სახელწოდებები, მოსწავლე ირჩევს და იღებს იმ ბარათს, რომელ კერძსაც ანიჭებს უპირატესობას და აკრავს მასწავლებლის მიერ წინასწარ გამზადებულ ფორმატზე. ხუთი სავარაუდო საკვებიდან ირჩევს ერთ-ერთს (ხაჭაპური, ჰამბურგერი, პიცა, ჰოთ-დოგი, კართოფილი ფრი), შესაბამისად შევქმენით პროექტზე მუშაობის ხუთი სამუშაო ჯგუფი.

ჯგუფებმა გადაწყვიტეს თავიანთი გუნდებისთვის სხვადასხვა დაბადების დღის სახელები შეერჩიათ და კვლევებიც ამ ცენტრების მიხედვით გაენაწილებინათ. „კუბიკ-რუბიკი“, „ბურატინო“, „დისმეის სამყარო“, „ბასტი-ბუბუ“, „სიმბა“.

პროექტზე მუშაობის დაწყებამდე მოსწავლეებს კიდევ ერთხელ შევახსენე შეფასების რუბრიკა და საკლასო ოთახში თვალსაჩინო ადგილზე გამოვაკარი, რადგან მთელი პროექტის განმავლობაში თავადაც შეძლებოდათ თვითშეფასებისა და ჯგუფის წევრების შეფასება.

გთავაზობთ ჩვენს მიერ შედგენილ შეფასების რუბრიკას:

- **ძალიანკარგი** - ჯგუფურ შეხვედრებზე ყოველთვის მომზადებულია, აქტიურად თანამშრომლობს სხვა წევრებთან და ბევრს მუშაობს.

- **კარგი** - ჯგუფურ შეხვედრებზე ძირითადად მომზადებულია, თანამშრომლობს სხვაწევრებთან, დახმარებას უწევს ჯგუფს სამუშაოს შესრულებაში.

- **საშუალო** - იშვიათად მოდის მომზადებული ჯგუფურ შეხვედრებზე, ზოგჯერ რთულია მასთან თანამშრომლობა, უმნიშვნელო დახმარებას უწევს ჯგუფს სამუშაოს შესრულებაში.

ამის შემდეგ დავიწყეთ უშუალოდ პროექტზე მუშაობა, რომელიც ჯამში მოიცავდა 5 კვირას. გთავაზობთ პროექტის მსვლელობას:

I კვირა - ჯგუფებმა მოიძიეს ინფორმაცია თუ რადირდა თითოეული პროდუქტი მათ მიერ არჩეულ გასართობ ცენტრში და ჩავატარეთ საკლასო აქტივობა. მოძიებული ინორმაცია გარდაქმნეს გამოსახულებებად.

II კვირა - მოსწავლეებმა მიღებული შედეგები დაამრგვალეს უმაღლეს თანრიგამდე, ასევე დაასახელეს შედეგის უახლოესი ათეული, ასეული და იმსჯელეს ფულის დაზოგვის სხვადასხვა ვარიანტებზე.

III კვირა - მოსწავლეებმა დაწერეს პროექტის ფარგლებში მიღებული შთაბეჭდილებები. გაუზიარეს ერთმანეთს თუ რა სირთულეს წააწყდნენ გამოსახულებების შედგენისა და ამოხსნის დროს. ასევე, კიდევ ერთხელ დაასახელეს მრავალმოქმედებიან გამოსახულებაში მოქმედებათა თანმიმდევრობის დაცვის აუცილებლობასა და საჭიროებაზე.

IV კვირა - გადაიღეს ფოტო და ვიდეო მასალა.

- შეარჩიეს მათგან საინტერესო.

- შექმნეს კედლის გაზეთები, დაამზადეს ბროშურა, განათავსეს ინფორმაცია და გააფორმეს მხატვრულად.

- დაწერეს პროექტის ფარგლებში მიღებული შთაბეჭდილებები.

- აწარმოეს თვითშეფასებისა და სხვათა შეფასების მონიტორინგი

V კვირა - მოვიწვიეთ დაბადების დღის ცენტრების ხელმძღვანელები, სკოლის დირექცია, მასწავლებლები, მშობლები და წარმოვადგინეთ პროექტის პრეზენტაცია. იმის დასადგენად, თუ როგორ გაიგეს მოსწავლეებმა პროექტის ფარგლებში მიღებული ცოდნა და გამოცდილება, გამოვიყენე ვიდეოშეკითხვების მეთოდი, შეკითხვებს, თემის ირგვლივ, სვამდნენ ჩვენი სკოლის მათემატიკისა და დაწყებითი კლასების მასწავლებლები.

პროექტი საინტერესოდ ემოციურად და ამაღლებული განწყობით დამთავრდა და რაც მთავარია მოსწავლეებს შეექმნათ დადებითი ემოციური დამოკიდებულება შესასწავლი საკითხის მიმართ, რაც გამოიხატა მოცემული საკითხის ხალისით შესწავლაში.

ჩემთვის, კიდევ ერთხელ ნათელი გახდა უზუნაძის პოზიციის სიცოცხლისუნარიანობა და ადეკვატურობა, თუ რაოდენ მნიშვნელოვანია, ბავშვს თვითონ გაუჩნდეს სწავლის მოთხოვნილება და მისი შესაბამისი განწყობაც.

### გამოყენებული ლიტერატურა:

1. „მათემატიკა“ IV კლასი - გურამ გოგიშვილი, თეიმურაზ ვეფვაძე, ია მეზონია, ლამარა ქუჩიშვილი;
2. „მათემატიკა“ IV კლასი, ირინა რუხაძე;
3. ეროვნული სასწავლო გეგმა - სტანდარტი -IV კლასის მათემატიკა;
4. Microsoft Office Word, Microsoft Office Excell, Microsoft Office Power Point.

### რეზიუმე

სასწავლო პროექტი „ჩემი დაბადების დღის ცენტრი“ მე-4 კლასის მოსწავლეთა საჭიროებებზე დაყრდნობით დაიგეგმა. ჩვენი მიზანი იყო მოსწავლეებს შეედგინათ და გამოეყენებინათ ალგებრული გამოსახულებები. შემდგომად რიცხვითი გამოსახულების მნიშვნელობის პოვნა.

რიცხვითი გამოსახულების მნიშვნელობის მოსაძებნად გამოეყენებინათ შეკრებისა და გამრავლების კომუტაციურობას, ასოციაციურობას და შეკრების მიმართ გამრავლების დისტრიბუციულობა, რაც სტანდარტის მიხედვით შემდეგ ინდიკატორებს ითვალისწინებდა. IV.7, IV.12, IV.13, V.14

ზემოთ აღნიშნული პროექტით მე მინდოდა, რომ მოსწავლეებისათვის გამეანალიზებინა საკითხი, რომელიც საგაკვეთილო პროცესში სირთულეს წარმოადგენდა. ვფიქრობდი, რომ შეისწავლიდნენ ხალისით, აღმოჩენებით და პრაქტიკულ მაგალითებზე დაკვირვებით. პროექტის ფარგლებში მოსწავლეები ერთმანეთს გაუზიარებდნენ კვლევის პროცესში მიღებულ გამოცდილებას, წამოჭრილ პრობლემებს და ისწავლიდნენ ურთიერთგამოცდილების საფუძველზე. დაეუფლებოდნენ ჯგუფური მუშაობის უნარ-ჩვევებს.

პროექტი ერთი თვის მანძილზე გაგრძელდა და საინტერესო, ფინალური პრეზენტაციით დასრულდა. მოსწავლეებმა ნათლად წარმოადგინეს პროექტის ფარგლებში მიღებულ ცოდნა და გამოცდილება. ისაუბრეს მუშაობის პროცესში წამოჭრილ პრობლემებსა და სირთულეებზეც. შეგროვებული მასალა, შედგენილი გამოსახულებები და მათი ამოხსნის სხვადასხვა გზები, ვიზუალურად ლამაზად წარმოადგინეს.

ვფიქრობ რომ, პროექტის ფარგლებში მიღებული საკითხის ცოდნა და გამოცდილება ღრმა მეხსიერებაში დარჩებათ მოსწავლეებს.

**Eka Machitadze**

### **Educational Project “ My birthday Center”**

#### **Abstract**

Educational Project “My Birthday Center ”was completed by 4th grade students. It was based on their responsibilities and needs. Our aim was to create and use algebraic expressions, to develop the ability and find the numerical value of the images.

Project working process was held according to the standards of the following indicators. IV.7, IV.12, IV.13, V.14

While working on the project, as a teacher, I had the objective to simplify the mathematical issues for my students that were difficult for them to understand. So this project was the perfect way to realize these issues based on their discoveries and practical examples of observation. Students found and discussed the appropriate information, they worked together and shared the experience. It provided them to develop social skills. The project lasted for one month and ended with an interesting presentation. The students clearly presented the knowledge and gained experience. Discussed the problems arising during the work and complexity.

I think that, the knowledge and experience of the students will remain in their deep memory.



ია მეზონია - ფიზიკა-მათემატიკურ მეცნიერებათა კანდიდატი, აკადემიური დოქტორი, ქართულ-ამერიკული სკოლის ზუსტ მეცნიერებათა კათედრის ხელმძღვანელი, წამყვანი მასწავლებელი, თსუ მოწვეული პედაგოგი

### პრობლემაზე ორიენტირებული გაკვეთილი

*„... მიკარნახე და დამავიწყდება,  
მაჩვენე და დამამახსოვრდება,  
თავად გამაკეთებინე და გავიგებ!“*

კონფუცი

განათლების სისტემის მთავარი საზრუნავია, რომ მოსწავლეებმა შეძლონ სკოლაში შეძენილი ცოდნისა და უნარ-ჩვევების ცხოვრებისეული პრობლემების გადასაჭრელად გამოყენება. ამ მიზნის მიღწევის გზაზე მეტად მნიშვნელოვანია, რომ საგნობრივი ცოდნის გადაცემასთან ერთად მოსწავლეებს შევძინოთ პრობლემების გადაჭრის უნარ-ჩვევები, რაც არა მხოლოდ ყოველდღიური ცხოვრებისეული მოთხოვნების მოგვარებაში გამოადგებათ, არამედ ფორმალურ საგანმანათლებლო გარემოში სწავლის გასაგრძელებლად და პროფესიულ კარიერაში წარმატების მისაღწევად. სკოლაში მათემატიკის სწავლების ძირითადი მიზანი სწორედ პრობლემის გადაჭრისა და მოდელირების უნარის განვითარებაა. მათემატიკის გაკვეთილებზე ხშირად ხორციელდება პრობლემაზე დაფუძნებული სწავლება, როცა მოსწავლეები მასწავლებლის დახმარებით ჯერ გამოავლენენ პრობლემას, შემდეგ გაიაზრებენ მას, მოიძიებენ, დაახარისხებენ და გაანალიზებენ საჭირო ინფორმაციას; შემდეგ კვლავ დაუბრუნდებიან გადასაჭრელ პრობლემას და უკვე დამუშავებულ ინფორმაციაზე დაყრდნობით მოახერხებენ მის გადაჭრას; ამისთვის შეიძლება ახალი გზის მოფიქრებაც კი დასჭირდეთ, რადგან, თუკი მზა სტრატეგიას შევთავაზებთ, პრობლემური ამოცანა რიგით სავარჯიშოდ გადაიქცევა. პრობლემური სიტუაცია, როგორც წესი, დაკავშირებულია გადაწყვეტილების მიღებასთან და მოსწავლისგან მოითხოვს ახალი, არასტანდარტული სტრატეგიების ძიებას. პრობლემის გადაჭრა ეფუძნება იმ ცოდნას, რომელიც მოსწავლეს უკვე აქვს, მაგრამ, ამასთანავე, აუცილებელია სხვადასხვა შინაარსისა და ცნების ერთმანეთთან დაკავშირება, ინტეგრირება. ამ დროს შესაძლებელია თვისებრივად ახალი ცოდნის მიღება. სწავლა აღარაა სტანდარტული, რუტინული პროცესი — იგი გარდაიქმნება პიროვნების განვითარების ხელშემწყობ საშუალებად, რის შედეგადაც მოსწავლეს უყალიბდება ცოდნის ტრანსფერის, კრიტიკული აზროვნებისა და თვით სწავლის უნარ-ჩვევები.

როგორ უნდა დაიგეგმოს პრობლემაზე ორიენტირებული გაკვეთილი? უპირველეს ყოვლისა, აუცილებელია

- ამოცანის შესაფერისი შერჩევა: პრობლემური ამოცანის შინაარსი მოსწავლეებში უნდა აღძრავდეს ინტერესს; არ უნდა იყოს იმდენად რთული, რომ მოსწავლეებს უკარგავდეს მისი გადაჭრის სურვილს, და არც ზედმეტად მარტივი; უნდა შეესაბამებოდეს რეალობას და იძლეოდეს ცოდნისა და გამოცდილების ინტეგრირების შესაძლებლობას.
- დროის სწორი გათვლა: მოსწავლეებს უნდა მიეცეთ საკმარისი დრო იმისთვის, რომ შეძლონ პრობლემის გადაჭრისთვის საჭირო ინფორმაციის შეგროვება, გააზრება და შესაბამისი სტრატეგიების შერჩევა.

- შესაფერისი სასწავლო გარემო: უნდა შეიქმნას კომფორტული, თავისუფალი და უსაფრთხო გარემო, სადაც მოსწავლეებს არ ემინიათ შეცდომის დაშვების; უნდა დაისვას ისეთი შეკითხვები, რომლებიც მოსწავლისგან მოითხოვს დასაბუთებას და მტკიცებულებების მოყვანას, უბიძგებს კრიტიკული აზროვნებისკენ; უნდა წახალისდეს თანამშრომლობითი სწავლება, რომელიც ხელს შეუწყობს მოსწავლეთა შორის აზრთა ურთიერთგაცვლას და სხვისი მოსაზრებების გათვალისწინებას; უნდა წახალისდეს მოსწავლეების შემოქმედებითი მიდგომა.

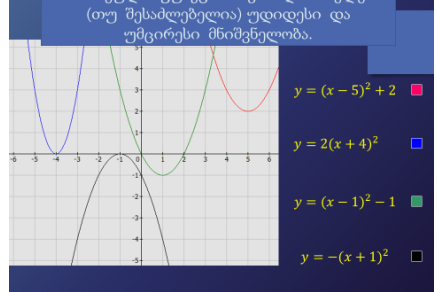
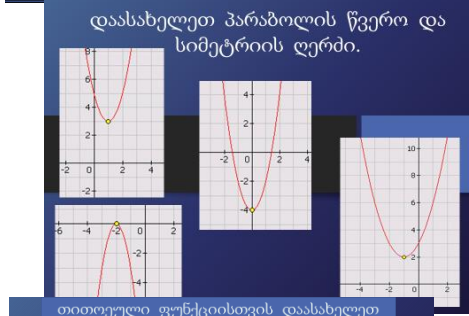
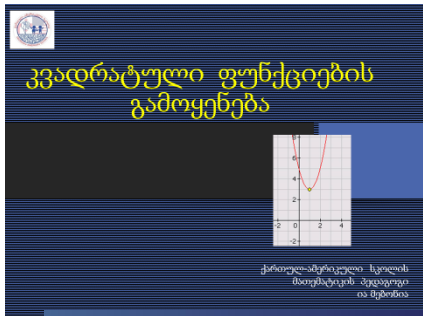

განვიხილოთ პრობლემაზე ორიენტირებული გაკვეთილის ერთი ნიმუში. გაკვეთილი გათვლილია მეცხრე კლასის მოსწავლეებზე და ეძღვნება კვადრატული ფუნქციების პრაქტიკულ გამოყენებას.

გაკვეთილის შესავალი ნაწილი ითვალისწინებს კვადრატული ფუნქციების შესახებ მოსწავლეთა ცოდნის გააქტიურებას. მნიშვნელოვანია, რომ ამ ეტაპზე არ გაკეთდეს რაიმე ხაზგასმა და რომელიმე კონკრეტულ ფაქტზე მოსწავლეთა ყურადღების საგანგებო გამახვილება. მიახლოებით 5-6 წუთზე გათვლილი შემზადების პროცესი კითხვა-პასუხის რეჟიმში მიმდინარეობს — ვიხსენებთ კვადრატული ფუნქციის რაობას, გრაფიკის აგების წესებს, გრაფიკის თვისებებს, ფუნქციის მაქსიმალური/მინიმალური მნიშვნელობების ცნებებს. მოსწავლეებს შევასხენებთ, რომ, მაგალითად, ფიზიკის შესწავლისას ისინი მრავალ პროცესს ფუნქციის, კერძოდ, კვადრატული ფუნქციის საშუალებით აღწერდნენ.

სახელდობრ, ამ მომენტიდან იწყება პრობლემური სიტუაციის აღწერა. ვთქვათ, სარემონტო სამუშაოების შესრულების პროცესში საჭიროა მოცემული დიზაინის ფანჯრის შეკვეთა. ფანჯრის ფასი

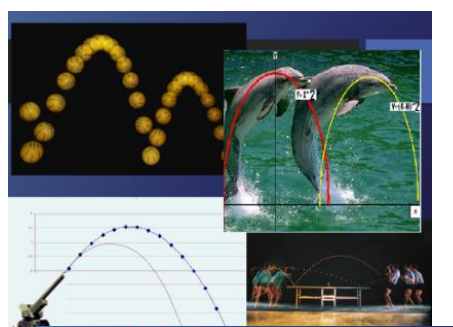

აითვლება მისი პერიმეტრიდან. ვთქვათ, ყოველი მეტრის ღირებულებაა 10 ლარი. გვსურს მივიღოთ რაც შეიძლება ფართო ფანჯარა, თუმცა შეზღუდული ვართ თანხაში. როგორ შევარჩიოთ ფანჯრის ზომები?



**ნაბიჯი პირველი** — მოსწავლეები ცდილობენ ფანჯრის ზომებისა და ფასის დაკავშირებას, რისთვისაც

- წარმოადგენენ მოცემული დიზაინის ფანჯრის მათემატიკურ მოდელს — საერთო გვერდის მქონე ორ ტოლ მართკუთხედსა და ნახევარწრეს;
- შემოიღებენ ზომების აღმნიშვნელ ცვლადებს და ჩაწერენ პერიმეტრის გამოსახულებას;
- გაითვალისწინებენ ღირებულების ათვლის წესს და ჩაწერენ ფასის შესაბამის გამოსახულებას.

(შევნიშნოთ, რომ ეკრანზე შესაბამისი სლაიდი იხსნება მხოლოდ მაშინ, როცა მოსწავლეების მიერ დაფაზე დაფიქსირდება სასურველი გამოსახულება).

ამრიგად, ფანჯრის ღირებულება



$30k + 40x + 10\pi x$  (ლარი)

ვთქვათ, ჩვენ მხოლოდ 90 ლარის დანახარჯის საშუალება გვაქვს, მაშინ

$$30k + 40x + 10\pi x = 90$$

$$3k + 4x + \pi x = 9$$

$$k \approx 3 - \frac{7}{3}x$$

ამრიგად, ფანჯრის ფართობი

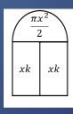

$S = 2xk + \frac{\pi x^2}{2}$   
და გვაქვს შეფასება:  
 $k \approx 3 - \frac{7}{3}x$

მაშინ

$$S \approx -\frac{19}{6}x^2 + 6x$$

აქვს თუ არა ამ გამოსახულებას მინიმალური ან მაქსიმალური მნიშვნელობა?

დავითვალოთ ფანჯრის ღირებულება.

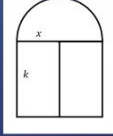
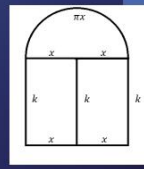
$P = 3k + 4x + \pi x$

$P \cdot 10 = 30k + 40x + 10\pi x$  (ლარი)

რა ფართობის ფანჯარას მივიღებთ?

$S = 2xk + \frac{\pi x^2}{2}$

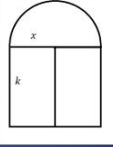
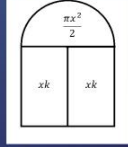
როგორ შევარჩიოთ ფანჯრის ზომები, რომ მოცემული დანახარჯისთვის უდიდესი შესაძლო ფართობის ფანჯარა მივიღოთ?

ნაბიჯი მეორე — ფანჯრის ზომებისა და ფართობის დაკავშირება. ამ ეტაპზე სასურველია ამოცანის კიდევ ერთხელ ჩამოყალიბება, რის შემდეგაც მოსალოდნელია, რომ მოსწავლეები მოითხოვენ დასახარჯი თანხის დაკონკრეტებას. ვასახელებთ თანხას, მაგალითად, შეგვიძლია დავხარჯოთ 90 ლარი. მაშინ მიიღება განტოლება  $30k + 40x + 10\pi x = 90$ , საიდანაც  $3k + 4x + \pi x = 9$  და  $k \approx 3 - \frac{7}{3}x$ .

ნაბიჯი მესამე — ერთი ცვლადის ( $x$ -ის) მიმართ ფუნქციის სახით ფართობის

წარმოდგენა. შესაძლოა ამ ეტაპზე მასწავლებლის მხრიდან საჭირო გახდეს მცირე მინიშნება; მაგალითად, ჩვენ მიერ გამოსახული ფართობი დამოკიდებული იყო ორ ცვლადზე,  $x$ -სა და  $k$ -ზე; მოხერხდა

$k$ -ს  $x$ -ზე დამოკიდებულების გამოსახვა; ხომ არ შეიძლება ფართობის მხოლოდ  $x$ -ის ფუნქციად წარმოდგენა?



$S \approx -\frac{19}{6}x^2 + 6x$

$S$  მაქსიმალურია, როცა  $x = x_0 = -\frac{b}{2a}$ ,

ანუ  $x = \frac{18}{19} \approx 1$ .

მაშინ  $k \approx 3 - \frac{7}{3}x \approx \frac{2}{3}$

ნაბიჯი მეოთხე — ფართობის, როგორც  $x$ -ის მიმართ ფუნქციის მაქსიმუმის წერტილის პოვნა. ამ ეტაპზე მასწავლებლის ჩარევა მინიმალურია, რადგან მოსწავლეებს სამე აქვთ კარგად ნასწავლ ობიექტთან, კვადრატულ ფუნქციასთან.

ნაბიჯი მეხუთე — მიღებული ოპტიმალური ზომების ფანჯრის ფორმასთან მიმართებაში აღქმა. აქ მასწავლებლის როლი აქტიურია და ძალზე მნიშვნელოვანი. მოსწავლემ უნდა აითვისოს ფორმის აღწერა-დაფიქსირების მეთოდი, რომელიც ჩვენს შემთხვევაში გვერდების თანაფარდობაში მდგომარეობს — ოპტიმალური ფორმის ფანჯარა „დაბალი და განიერი“ გამოვიდა.

როგორ გამოიყურება მიღებული „ოპტიმალური“ ფანჯარა?

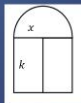

$x = 1\theta, k = \frac{2}{3}\theta$

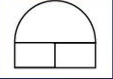
ნაბიჯი მეექვსე — დავალებათა დამოუკიდებლად შესრულება. კიდევ ერთხელ გავიაზროთ შესრულებული სამუშაო: შერჩეული იყო გარკვეული დიზაინის ფანჯარა და მისი

ღირებულების ათვლის წესი. მოცემული ფასისთვის ვიპოვეთ მაქსიმალური ფართობის ფანჯრის ზომები, რის მიხედვითაც გამოვსახეთ ფანჯრის „ოპტიმალური ფორმა“. საინტერესოა, არის თუ არა ეს ფორმა უნივერსალური, ანუ რამდენადაა დამოკიდებული საწყის არჩევანზე, მაგალითად, ფასსა და დიზაინზე? ეს ამოცანები იდეურად გაცილებით უფრო რთულია, ვიდრე ამოხსნილი, და მოსწავლეებს მათ დამოუკიდებლად ამოხსნას ვთავაზობთ.



დავალება 1. დამოკიდებულია თუ არა „ოპტიმალური“ ფორმა დახარჯულ თანხაზე? ეს დავალება ამოწმებს, რამდენად მდგრადია მიღებული შედეგი ფანჯრის ფასის ცვლილების მიმართ. თუ ფანჯრის ღირებულება გაიზრდება, ბუნებრივია გაიზრდება ოპტიმალური ფანჯრის ფართობიც, მაგრამ შეიცვლება თუ არა ფორმა? იქნებ ფანჯრის ზომები ფასის ცვლილების პროპორციულად შეიცვლება და ფორმა, შესაბამისად, უცვლელი დარჩება?

დავალება 2. როგორ შეიცვლება ფანჯრის „ოპტიმალური“ ფორმა თუ ამოვიღებთ შუა ტიხარს?

ფანჯრის «ოპტიმალური» ფორმა, თუ ამოვიღებთ შუა ტიხარს? ეს დავალება ამოწმებს, რამდენად მდგრადია მიღებული შედეგი ფანჯრის დიზაინის მცირე ცვლილების მიმართ, კერძოდ, თუ „ამოვიღებთ“ შუა ტიხარს, ხოლო ფასს უცვლელს დავტოვებთ.

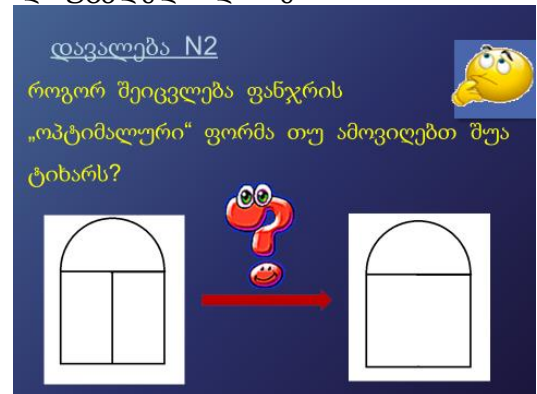

მსგავსი დავალებები, რომლებშიც მოსწავლეებს მოეთხოვებათ საკუთარი თვალსაზრისის ჩამოყალიბება და დასაბუთება სიტყვების, რიცხვების, ცხრილების, თუ დიაგრამების საშუალებით მათ მაღალი სააზროვნო უნარების გამოყენებისკენ უბიძგებს.



მათ მაღალი სააზროვნო უნარების გამოყენებისკენ უბიძგებს. საზოგადოდ, სააზროვნო დონეები ერთმანეთისგან იზოლირებული არ არის — რომელიმე ერთი დონის შესაბამისი აქტივობა ხშირად მოიცავს ისეთ ქვეაქტივობებს, რომლებიც სხვა დონეებს შეესაბამება. მაგალითად, როდესაც საჭიროა პრობლემის გადასაჭრელი ალგორითმის შედგენა (სინთეზის დონე), როგორც წესი, აუცილებელია ამ პრობლემის თანმხლები მონაცემების გაანალიზებაც (ანალიზის დონე); როდესაც საჭიროა ამოხსნის სხვადასხვა ხერხის ერთმანეთთან შედარება საუკეთესოს არჩევის მიზნით (შეფასება), საჭიროა ამ ხერხების რეალიზაციაც (გამოყენება). ხოლო ცოდნა ყველა სხვა დონის საფუძველს წარმოადგენს, რადგან სასწავლო მასალის (თუნდაც მცირე) ნაწილის ცოდნის გარეშე შეუძლებელია უფრო მაღალი დონის სააზროვნო აქტივობათა რეალიზაცია. როგორც დავრწმუნდით, პრობლემაზე დაფუძნებული სწავლება

მოსწავლეთა ყველა დონის სააზროვნო უნარების განვითარების ერთ-ერთი ქმედითი საშუალებაა.

### ლიტერატურა:

1. მასწავლებლის საქმიანობის დაწყების, პროფესიული განვითარებისა და კარიერული წინსვლის სქემის გზამკვლევი, ნაწილი მეორე, © 2016, მასწავლებელთა პროფესიული განვითარების ეროვნული ცენტრი;
2. ზაქარია გიუნაშვილი, ბლუმის ტაქსონომია მათემატიკის სწავლებისას, [mastsavlebeli.ge/uploads/matematika/St.pdf](http://mastsavlebeli.ge/uploads/matematika/St.pdf).

### რეზიუმე:

სტატიაში განხილულია პრობლემაზე ორიენტირებული გაკვეთილის მახასიათებელი თვისებები და დეტალურად გარჩეულია ასეთი გაკვეთილის ნიმუში; გაანალიზებულია პრობლემაზე ორიენტირებული გაკვეთილის შესაძლო გავლენა მოსწავლეთა სააზროვნო უნარების განვითარებაზე ბლუმის ტაქსონომიის მიხედვით. ლიტერატურა: [1] მასწავლებლის საქმიანობის დაწყების, პროფესიული განვითარებისა და კარიერული წინსვლის სქემის გზამკვლევი, ნაწილი მეორე, © 2016, მასწავლებელთა პროფესიული განვითარების ეროვნული ცენტრი; [2] ზაქარია გიუნაშვილი, ბლუმის ტაქსონომია მათემატიკის სწავლებისას, [mastsavlebeli.ge/uploads/matematika/St.pdf](http://mastsavlebeli.ge/uploads/matematika/St.pdf)

**Ia Mebonia** - Candidate of Physical and Mathematical Sciences, PhD, Head of Exact Science Department at Georgian-American School, Lead Teacher, Invited Lecturer at Georgian State University.

### Problem Oriented Lesson.

#### Résumé:

The article contains main properties of problem oriented lesson and detailed examination of a model of the lesson. It analyzes the possible effects of problem oriented lessons on development of students' thinking process according to Bloom Taxonomy. Literature: [1] Guide to starting, developing and advancing career as a teacher, © 2016, National Center of Teachers' Professional Development; [2] Zakaria Giunashvili, Bloom Taxonomy in Studying Mathematics, [mastsavlebeli.ge/uploads/matematika/St.pdf](http://mastsavlebeli.ge/uploads/matematika/St.pdf)

ქეთევან რუხაძე - ქ.ქუთაისის №40 საჯარო სკოლის უფროსი მასწავლებელი

### ინტეგრირებული გაკვეთილი მათემატიკაში

ინტეგრაცია ლათინური სიტყვა და მთელს ნიშნავს. იგი ითვლება თანამედროვე განათლების სისტემაში სწავლების ახალ მეთოდოლოგიად. და გახდა თანამედროვე სწავლების ერთ - ერთი მოთხოვნადი საკითხი. საგანთა ინტეგრაციის დროს საშუალება გვეძლევა გამოვიდეთ ერთი საგნის სწავლების ჩარჩოებიდან და ვაჩვენოთ თუ როგორაა ბუნებაში ყველაფერი ერთმანეთთან კავშირში გარდა ამისა იგი მოტივაციის ამაღლების საუკეთესო საშუალებაა. საბოლოო ჯამში ინტეგრაციის მიზანია სამყაროს შესახებ ერთიანი მსოფლმხედველობის ჩამოყალიბება. ასეთ გაკვეთილებზე მოსწავლეები ეუფლებიან ღრმა და მრავალმხრივ ცოდნას. ახლებურად გაიაზრებენ ბევრ მოვლენას, ხდება ცოდნის სინთეზი. ცოდნის ტრანსფერი ერთი საგნიდან მეორეში. ინტეგრირებულ გაკვეთილს სხვა ტიპის გაკვეთილებთან შედარებით აქვს შემდეგი უპირატესობები; ძლიერდება საგნისადმი ინტერესი, იხსნება დაძაბულობა, ხდება შემეცნებითი უნარების ფორმირება.

თანამედროვე სამყარო გაჯერებულია უზღვავი ინფორმაციით. რაც თავისთავად უყენებს ახალ მოთხოვნებს განათლებას და მასწავლებელს. მასწავლებლის მოვალეობაა არა მარტო ცოდნის გადაცემა და მისი პრაქტიკაში გამოყენებისთვის მოსწავლეების მომზადება, არამედ უნდა ვასწავლოთ მოსწავლეებს ფიქრი ანალიზი, მრავალფეროვანი ინფორმაციის ნაკადიდან მნიშვნელოვანი ინფორმაციის ამორჩევა. ინტეგრირებული სწავლების მეთოდოლოგია ისევე როგორც მთელი დიდაქტიკა თანამედროვე სწავლებაში გადის რთულ პერიოდს. განახლებული სწავლება მოითხოვს სწავლების არატრადიციული სისტემის გამოყენებას. სწავლებაში სირთულის წარმოშობის ერთ - ერთი მიზეზი ისაა, რომ შესასწავლი მასალი მოცულობა იზრდება, ხოლო საგნის სწავლებისადმი დათმობილი საათები მცირდება. სწორედ ეს გარემოება ქმნის პირობას ახალი თეორიული კვლევისათვის. ამიტომ დაისვა საკითხი სწავლებაში საგანთა ინტეგრაციისა. თუმცა ეს არ გვადლევეს იმის საფუძველს, რომ იგი საკმაოდ ხშირად ან ნებისმიერი საგნების ინტეგრაციისათვის შეიძლება გამოვიყენოთ. რადგან მოსწავლეები ზოგჯერ არ არიან მზად ერთი საგნიდან მიღებული ცოდნის მეორესთან ინტეგრაციისათვის. მეორეს მხრივ არ არის სასურველი ყველა საგანი გავაერთიანოთ ერთი მთლიანი საგნის სახით, რადგან ისინი კარგავენ თავიანთ ინდივიდუალურობას, ამიტო გაკვეთილების ინტეგრაციას უნდა მივმართოთ პერიოდულად. იოლია ვისაუბროთ ბუნებით ახლოს მყოფი საგნების ინტეგრაციაზე ასეთ საგნებს შორის კავშირის დანახვა ძნელი არ არის, მაგრამ არა ნაკლებ მნიშვნელოვანია ისეთი საგნების ინტეგრაცია, რომლებიც თავისი ბუნებით განსხვავდება, სხვა საგნებისაგან, ასეთი საგნების ინტეგრაცია შეიძლება მოხდეს მსგავსი ან ერთი და იმავე თემების შესწავლის დროს

ინტეგრირებული გაკვეთილის ტიპებია:

1) ახალი ცოდნის ფორმირება-ეს შეიძლება იყოს: ლექცია-გაკვეთილი, კვლევა, ინსცენირება, კონფერენცია, ექსკურსია, პრობლემის მოძიება.

2) ცოდნის პრაქტიკული გამოყენება-როლური და საქმიანი თამაშები, პროექტები,

3) სისტემატიზაცია და ცოდნის განმტკიცება-დებატები, შემაჯამებელ წერები, კონფერენცია.

4) ცოდნის შემოწმების გაკვეთილი-ჩათვლა, ვიქტორინა-კონკურსები, შემაჯამებელი წერები, პროექტის პრეზენტაცია.

5) კომბინირებული გაკვეთილი-კომბინირებული გაკვეთილის ინტეგრირებული ფორმით ჩატარება ძნელია, რადგან გაკვეთილზე არც თუ ისე დიდი რაოდენობის ახალი ინფორმაციის გადაცემა ხდება, დიდი დრო მიაქვს ცოდნის განმტკიცებას. ინტეგრირებული სწავლება კი ითვალისწინებს საკმაოდ დიდ ინფორმაციულ ბლოკს ან კიდევ დამოუკიდებლად რაიმე ინტეგრირებული პრობლემის გადაწყვეტას

როგორც უკვე მოახსენეთ არსებობს საგნის შიგნით ინტეგრაცია და საგანთა შორის ინტეგრაცია. როცა ვგეგმავ გაკვეთილს, ვირჩევ ისეთ აქტივობებს, რომლებიც ხელს შეუწყობს გარდა რაოდენობრივისა ასევე სხვა გამჭოლი კომპეტენციების განვითარებას. მათემატიკა მჭიდრო

კავშირშია თითქმის ყველა სასკოლო საგანთან. საგანთა ინტეგრაციის შესახებ არსებობს ასეთი მოსაზრებაც, რომ ერთი საგანი გამოიყენება, როგორც ინსტრუმენტი მეორე საგნის ამოცანების და მიზნების გადაჭრის დროს. მათემატიკისათვის ასეთი საგნების რიცხვში გვევლინება ლიტერატურა, ისტორია, ხელოვნება და სხვა. ასეთი სახის ინტეგრირება მე ჩემს პრაქტიკაში გამოყენებული მაქვს მემვიდე კლასში თემის სიმეტრიის შესწავლის დროს. აქ მოვახდინე შემდეგი საგნების -მათემატიკის, ბიოლოგიის და ხელოვნების ინტეგრაცია.

ინტეგრირებული გაკვეთილი "სიმეტრია ჩვენს ირგვლივ" გახორციელდა "საუკეთესო პედაგოგიური პრაქტიკა" - მასწავლებელთა პროფესიული გადამზადების ცენტრის მიერ გამოცხადებული სასწავლო პროექტების კონკურსის ფარგლებში.

მინი ლექციის შემდეგ მოსწავლეებს ვაჩვენებ ვიდეო კოლაჟს, "სიმეტრია ჩვენს ირგვლივ". რის შემდეგაც. მოსწავლეები დაიყოფა 4 ჯგუფად. თითოეულ ჯგუფს მიეცემა ბარათები. ჯგუფები ერთმანეთს უმოწმებენ ნაშრომს წინასწარ შედგენილი რუბრიკის მიხედვით.

ბიოლოგიის მასწავლებელი მინი ლექციის სახით მოუთხრობს ნოსწავლეებს სიმეტრიული ფორმის და აგებულების მქონე საოცრად ლამაზი სხეულების შესახებ.

შემდეგ მასწავლებელი ურიგებს მოსწავლეებს ჰერბარიუმს რათა დარწმუნდნენ მოსწავლეები რომ მცენარის ფოთლებშიც არის სიმეტრია. ბავშვები პასუხობენ კითხვებს: 1) როგორ გავარჩიოთ მარტივი და რთული ფოთლები? 2) რა სახის სიმეტრია ახასიათებს ფოთლებს? 3) ჩამოთვალეთ რომელ მცენარეებს აქვთ მარტივი ფოთლები? რთული ფოთლები? 4) გვხვდება თუ არა სიმეტრიის მაგალითები ცხოველებში? მასწავლებელი ესაუბრება მოსწავლეებს ცოცხალ ორგანიზმებში სხივური ანუ რადიალური სიმეტრიის შესახებ, ბილატერალური სიმეტრიის შესახებ. ბოლოს მასწავლებელი თხოვს მოსწავლეებს ჩამოთვალონ კიდეც სად გვხვდება სიმეტრია და რომელი პროფესიის ადამიანები იყენებენ მათ. იცნობენ თუ არა რომელიმე არქიტექტურულ ძეგლს სადაც სიმეტრიაა გამოყენებული ამის შემდეგ გაკვეთილში ერთვება ხელოვნების მასწავლებელი. მოსწავლეები პასუხობენ კითხვებს: 1) რა არის კომპოზიცია ხელოვნებაში? 1) რა არის სიმეტრია ხელოვნებაში? 3) რამდენი სახის კომპოზიცია არსებობს? განიხილავენ ცნობილი მხატვრების ნაწარმოებებს, ადგენენ სიმეტრიის სახეებს. სად გადის გეომეტრიული და კომპოზიციური ცენტრი. მოსწავლეები წარმოადგენენ საშინაო დავალებას ჯგუფების მიხედვით: I ჯგუფი-ანტონიო დე მესინა „ჯვარცმა“. II ჯგუფი-რაფაელის „სიქსტის მადონა“. III ჯგუფი-ანტონიო პოლაიოლო „წმინდა სებასტიანე“ IV ჯგუფი-ოქროს დიადემა.საშინაო დავალებაში მიეცემათ (ხელოვნება) სიმეტრიული ფიგურების გამოყენებით მოზაიკის აწყობა I ჯგუფი-ზაფხული. II ჯგუფი-ზამთარი. III ჯგუფი-მოჯადოებული ტყე. IV ჯგუფი-ზაფხულის ღამის სიზმარი. მათემატიკაში სავარჯიშოები სკოლის სახელმძღვანელოდან

მეორე გაკვეთილია „სტატისტიკის ელემენტები და მონაცემთა ანალიზი.“

შესწავლილი თემების გახსენების მიზნით, როგორც მათემატიკაში ისე ბუნებაში სასურველია გავიხსენოთ ზოგიერთი საკითხი სტატისტიკასთან დაკავშირებით რას შეისწავლის სტატისტიკა? რა არის სტატისტიკური მონაცემები? სად გამოიყენება სტატისტიკა? მონაცემთა შეგროვების რა და რა ხერხებს იცნობთ?ჩამოთვლიან დარგებს სადაც გამოიყენება სტატისტიკა. მოსწავლეები ასახელებენ ინფორმაციის შეგროვების ხერხებს .ბიოლოგიის მასწავლებლის მიერ.დასახელებული უამრავი მაგალითიდან გამოიცნეს როდის რა მეთოდის გამოყენებაა საჭირო ინფორმაციის შესაგროვებლად. წარმოადგინეს ბიოლოგიის მასწავლებლის მიერ მიცემული დავალება.

ექსპერიმენტი-კამათლის გაგორება

დაკვირვება-ამინდზე ყოველ საათში ან ყოველდღე

გამოკითხვა- ინტერვიუ რესპოდენტთან.

მოსწავლეები პასუხობენ კითხვებს რა და რა სახის მონაცემები არსებობს (წყვილებში მუშაობა)-სლაიდზე მოცემულია მონაცემები და მოსწავლეებმა უნდა უპასუხონ კითხვებს ჩამოთვლილი მონაცემებიდან რომელია რიცხვითი და რომელი თვისებრივი.შემდეგ მოსწავლეები დაყავი 5 ჯგუფად.

I ჯგუფის დავალება-მოიპოვეთ ინფორმაცია თქვენი ოჯახის ბიუჯეტის საფუძველზე სად იხარჯება ყველაზე დიდი რაოდენობით თანხა სხვადასხვა კომუნალური თუ საყოფაცხოვრებო გადასახადებიდან? კომუნალურ გადასახადებში. განათლებაში, კვებაში თუ ,ტელე -კომუნიკაციებში?

II ჯგუფის დავალება -მოიპოვეთ ინფორმაცია თქვენს ჯგუფში რომელი ჟანრის ლიტერატურული ნაწარმოებებით ინტერესდებიან ბავშვები ყველაზე მეტად? სამეცნიერო ლიტერატურით, დეტექტივით ,ფანტასტიკით თუ ისტორიული ჟანრით?

III ჯგუფის დავალება - მოიპოვეთ ინფორმაცია თქვენს ჯგუფში ვის როგორი დამოკიდებულება აქვს დილით ადგომასთან დაკავშირებით. როცა დილით პირველად გაიგონებენ მაღვიძარას ხმას რა არის თქვენი პირველი ფრაზა: კიდეც 5 წუთი და ავდგებ; ღმერთო როგორ დავიღალე; ავდგები და ვივარჯიშებ; დილა მშვიდობისა საქართველო

IV ჯგუფის დავალება-მოიპოვეთ ინფორმაცია თქვენს ჯგუფში დამატებით რომელი უცხო ენის შესწავლას ისურვებდნენ კიდეც თურქულის ,გერმანულის, ჩინურის თუ ,ფრანგულის.

V ჯგუფის დავალება-მოიპოვეთ ინფორმაცია თქვენს ჯგუფში შემდეგი აქტივობებიდან რომელ აქტივობას უთმობენ თქვენი მეგობრები თავისუფალი დროის ყველაზე დიდ ნაწილს მეგობრებთან ურთიერთობას, სპორტს, პასიურად ყოფნას კომპიუტერს. მოსწავლეები ისაუბრებენ რაოდენობრივი მახასიათებლების შესახებ და ასრულებენ ჯგუფურ სამუშაოს განის საშუალოს მოდის და მედიანას მოძებნაზე. მოსწავლეები კიდეც ერთხელ აჯამებენ ამ ორი საგნით მიღებულ ცოდნას და გამოცდილებას და შეაფასებენ გაკვეთილს თუ როგორ გამართლდა მათი მოლოდინები.

ამ გაკვეთილებმა დამანახა, რომ საგანთა ინტეგრაცია არც მექანიკური პროცესია და არც ორი საგნის ალგებრული ჯამი. ეს პროცესი მოითხოვს ძირეულ ცვლილებებს გაკვეთილის სტრუქტურაში. აერთიანებს მათ ერთი იდეით და თეორიული კონცეფციით. მასწავლებლის პროფესიულ საქმიანობაში კი გაჩნდა ახალი შესაძლებლობები, ახალი არეალი გააფართოვონ, გაამდიდრონ თავიანთი შემოქმედებითი საქმიანობა, არატრადიციული - ინტეგრირებული გაკვეთილებით.

#### გამოყენებული ლიტერატურა

1. სკოლის სახელმძღვანელო-მათემატიკა თ.ვეფხვაძე გ.გოგიშვილი, ი.მებონია VII კლასი.
2. ხელოვნებაში-ნანა მაჭარაშვილი, მაია მაჭარაშვილი, ნინო სილაგაძე
3. Poona B. ინტერდისციპლინარული სწავლების ფორმირება// განათლება. - 1983. - № 11
4. მასწავლებლის პროფესიული განვითარების გზამკვლევი.



## რეზიუმე

ბოლო ათწლეულების განმავლობაში, უფრო და უფრო ხშირად ვსაუბრობთ ინტერდისციპლინარული კავშირების შექმნაზე სასწავლო პროცესში.

თანამედროვე პედაგოგიური მეცნიერებაში ინტერდისციპლინარული ურთიერთობა განისაზღვრება, როგორც სწავლების აუცილებელი პირობა.

მეცნიერებაში სულ უფრო წარმოუდგენელია ქიმია მათემატიკის გარეშე. მათემატიკა ფიზიკის და ქიმიის გარეშე და ა.შ. თანამედროვე მეცნიერების ეს თვისება-ცოდნის სინთეზი -მოითხოვს ისეთ სწავლებას რომელიც დაეხმარება მოსწავლეებს იმ იდეის შეგნებაში, რომ ინტეგრაციის მიზანი-სამყაროს შესახებ ერთიანი მსოფლმხედველობის ჩამოყალიბებაა. ასეთი სახის ინტეგრირება მე ჩემს პრაქტიკაში გამოყენებული მაქვს მე-7 კლასში თემის „სიმეტრიის“ და „მონაცემთა ანალიზის“ შესწავლის დროს. ინტეგრირებული საგნებია მათემატიკა, ხელოვნება და საბუნებისმეტყველო მეცნიერებათა საფუძვლები.

**Ketevan Rukhadze** - Kutaisi Public School N40, teacher of mathematics

## Integrated lesson in mathematics

### Summary

During recent decades we often speak about creation of interdisciplinarian connections in the process of teaching.

In modern pedagogical science and teaching process interdisciplinarian relation is determined as a precondition of teaching.

In the science chemistry becomes more unimaginable without mathematics, and mathematics- without physics and chemistry and etc. Synthesis of this property and knowledge requires teaching which supports students in consciousness of the idea that the aim of integration is to develop united world outlook on the world. I used this kind of integration in teaching of topic "symmetry" and "data analysis" in the 7<sup>th</sup> grade. Integrated subjects are mathematics, art and natural sciences.

**ნანა ონიანი-სალინაძე** - აკაკი წერეთლის სახელმწიფო უნივერსიტეტი, განათლების მეცნიერებათა დოქტორი, ინფ. ტექნოლოგიების დეპარტამენტის ასოცირებული პროფესორი.

### თანამედროვე ტექნოლოგიები თვალსაჩინოების შესაქმნელად სასწავლო პროცესში

დღეისათვის სკოლებში აქტიურად ინერგება სწავლების თანამედროვე მეთოდები და ტექნოლოგიები. თანამედროვე ტექნოლოგიების განვითარების სწრაფი ტემპი კი, ახალი გამოწვევების წინაშე აყენებს საგანმანათლებლო სისტემას. ყველაზე მნიშვნელოვანი საკითხი ტექნოლოგიების გამოყენების თვალსაზრისით სწავლება-სწავლის ხარისხის ამაღლებაა. ამ მიმართულებით დიდი მნიშვნელობა ენიჭება მასწავლებლების აქტიურობას. მნიშვნელოვანია, როგორ განსაზღვრავს ის გაკვეთილის სცენარში ტექნოლოგიების ჩართვის სქემას. მასწავლებელმა ზუსტად უნდა დაინახოს და განსაზღვროს გამოსაყენებელი ტექნოლოგიების როლი, ადგილი და კავშირი განათლების მიზნებთან. აქცენტი გადატანილი უნდა იქნეს ტექნოლოგიების სწორ გამოყენებაზე. [1]

ინფორმაციული ტექნოლოგიები დამხმარე საშუალებაა და არა თვითმიზანი. გაკვეთილზე ტექნოლოგიების დაგეგმვისას მასწავლებელმა უნდა გაითვალისწინოს შემდეგი ძირითადი ფაქტორები:

- ❖ მოსწავლეთა ისტ კომპეტენცია
- ❖ მის ხელთ არსებული ტექნიკური ბაზა
- ❖ მის მირე დაგეგმილი გაკვეთილის მიზანი და პედაგოგიური სტრატეგიები
- ❖ გაკვეთილის ტიპი (მიმდინარე, შემაჯამებელი, პროექტული და სხვა)
- ❖ სასწავლო მასალის თემატიკა

ამ ფაქტორების გათვალისწინებით მასწავლებელი ირჩევს ელექტრონულ რესურსს, კომპიუტრულ პროგრამას, რომელსაც გამოიყენებს სწავლების პროცესში. [2]

ისტ-ს გამოყენება განსაკუთრებით ეფექტურია ისეთი გაკვეთილების ჩატარებისას, როცა დიდი მნიშვნელობა აქვს დამხმარე ვიზუალურ მასალას, ის იძლევა საშუალებას მოსწავლეებისათვის თვალსაჩინო გავხადოთ მრავალი საკითხი. მასწავლებელმა ისე უნდა დაგეგმოს სასწავლო პროცესი, რომ იხელმძღვანელოს ეროვნული სასწავლო გეგმით და ამასთანავე სასწავლო პროცესი იყოს საინტერესო, სახალისო, აქტიური და მრავალფეროვანი, მასწავლებელს სჭირდება უამრავი რესურსი, თვალსაჩინოება, რათა ამომწურავად მიაწოდოს მათ ინფორმაცია ნებისმიერ საკითხზე.

სწავლების პროცესში მნიშვნელოვანია მოსწავლეთა მოტივაციის ამაღლება, საგანმანათლებლო და ტექნიკური რესურსების გამოყენება მნიშვნელოვან როლს ასრულებს ამ მიმართულებით. რესურსების მოძიება დღესდღეობით დიდ სირთულეს აღარ წარმოადგენს, რადგან საინფორმაციო ტექნოლოგიების საშუალებით შეიძლება მოვიძიოთ ის დამატებითი ინფორმაცია თუ მასალა, რომელიც შეიძლება გამოყენებულ იქნას საგაკვეთილო პროცესში. [3]

სასწავლო პროცესში ტექნოლოგიური რესურსების გამოყენების რამდენიმე დადებით მხარეს გამოვყოფ:

- რესურსი ეხმარება მოსწავლეებს გაკვეთილის უკეთ გაგებაში
- არის მეტი თვალსაჩინოება
- სასწავლო პროცესი ხდება სახალისო და ამასთანავე საინტერესო
- ხდება მოსწავლეთა მეტი ჩართულობა
- იზრდება მოსწავლეთა მოტივაცია
- მოსწავლეთა აკადემიური მოსწრების გაუმჯობესება

განვიხილოთ კონკრეტული მაგალითი თვალსაჩინოების შექმნისას. გამოვიყენებ პროგრამა GeoGebra- ს. [4] ავირჩიოთ თემა-სამკუთხედზე შემოხაზული წრეწირი და პრაქტიკულად ვაჩვენოთ, რომ ნებისმიერ სამკუთხედზე შემოხაზული წრეწირის ცენტრი მისი გვერდების შუამართობის გადაკვეთის წერტილია. ამ დავალების შესასრულებლად დაგვჭირდება შემდეგი მოქმედებების შესრულება:

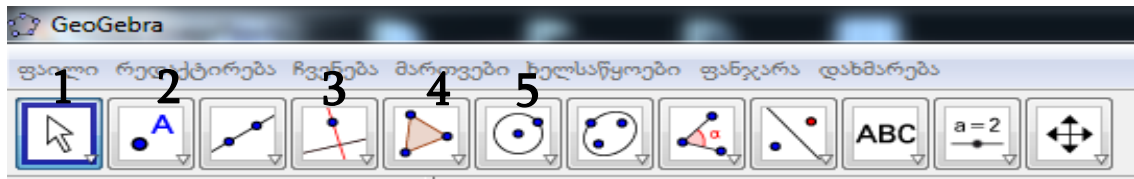

1. ღილაკი 4-ის მენიუდან ავირჩიოთ სამკუთხედი და ჩავსვათ (სურ.1)
2. ღილაკი 3-ის მენიუდან ავირჩიოთ მონაკვეთის შუამართობი და გავავლოთ სამკუთხედის ორი გვერდის შუა მართობი (სურ. 2)

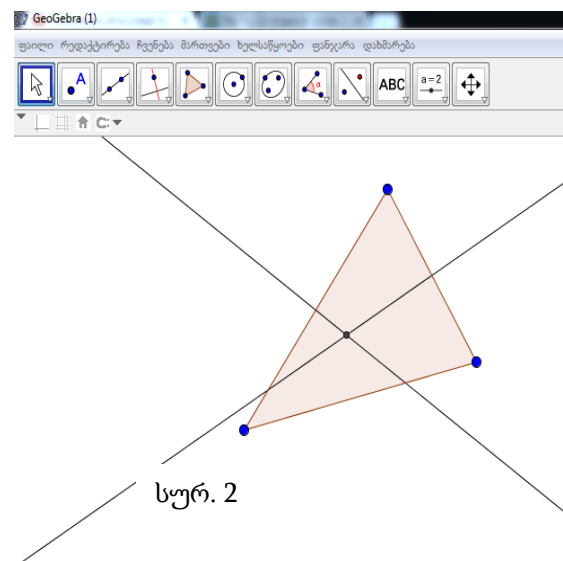
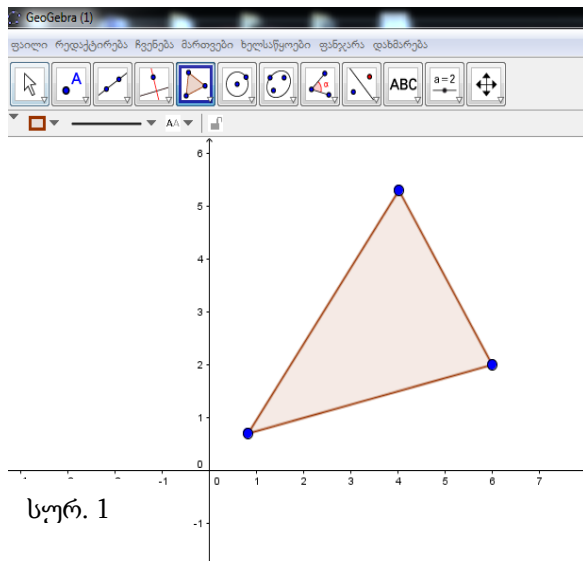

3. ღილაკი 2-ის მენიუს გამოყენებით დავაფიქსიროთ ამ ორი წრფის გადაკვეთის წერტილი (სურ. 3)
4. ღილაკი 5-ის მენიუს გამოყენებით შემოვხაზოთ წრეწირი, რომლის ცენტრი იქნება შუამართობების გადაკვეთის წერტილი, ხოლო რადიუსი მანძილი ამ წერტილიდან სამკუთხედის რომელიმე წვერომდე. (სურ. 3)
5. ღილაკი 1-ის გამოყენებით კი ვცვალოთ სამკუთხედის გვერდების სიგრძე. გამოჩნდება, რომ პრინციპი არ ირღვევა (სურ. 4)

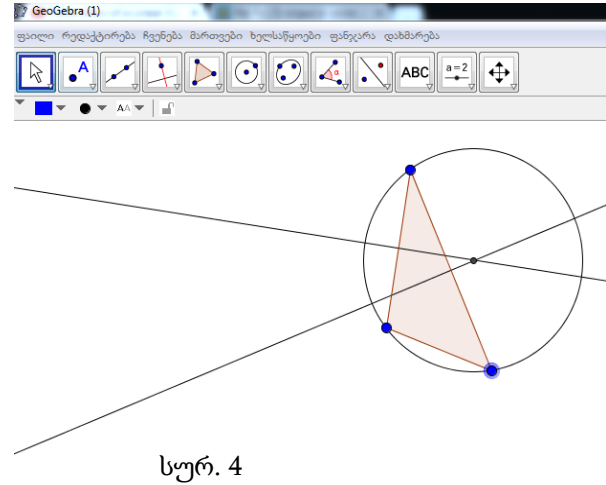
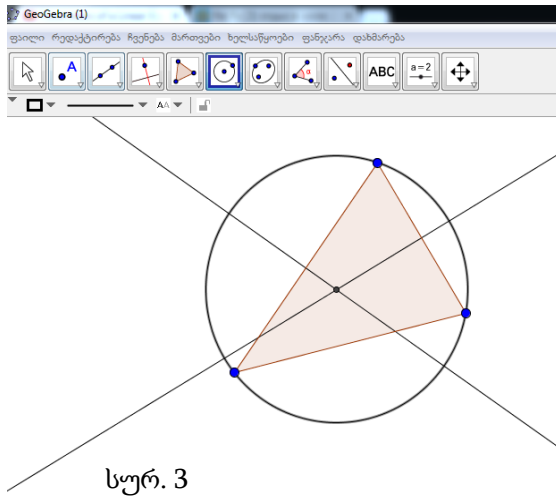

### დასკვნა

პრაქტიკა გვიჩვენებს, რომ გეომეტრიული ფიგურების აღქმა არც თუ ისე მარტივია მოსწავლეებისთვის. თანამედროვე ტექნოლოგიებით შექმნილი თვალსაჩინოების შეტანა გაკვეთილზე კი მისცემთ მათ საშუალებას გეომეტრიული ფიგურების მკაფიოდ წარმოსახვისთვის. ეს აძლიერებს მოსწავლეთა მოტივაციას, შესაძლებელია მათ თავადაც გაუჩნდეთ სურვილი ამ პროცესში დამოუკიდებლად ჩართვისა, რაც საფუძველია საგნის ხარისხიანად შესწავლის.

### გამოყენებული ლიტერატურა:

1. საგნობრივი პროგრამა ინფორმაციულ და საკომუნიკაციო ტექნოლოგიებში. განათლებისა და მეცნიერების სამინისტრო. ეროვნული სასწავლო გეგმა 2011-2015წ.
2. <http://www.tpdg.ge>
3. ეროვნული სასწავლო გეგმა ზოგადსაგანმანათლებლო სკოლებისათვის, ეროვნული სასწავლო გეგმებისა და შეფასების ცენტრი, 2014-2015წ.
4. [www.youtube.com/user/GeoGebraChannel](http://www.youtube.com/user/GeoGebraChannel)
5. Федеральный портал "Информационные и телекоммуникационные технологии в образовании" <http://www.informika.ru>

Nana Oniani-Saghinadze - Akaki Tsereteli State University

### Using modern technologies for visual icons in the learning process

#### Abstract

According to statistics it is quite difficult for students to recognize geometric figures. Visual aids created with the help of modern technologies will help them in the distinct perception of this figures. This process strengthens students' motivation and the desire of their participation in the action which leads to the productive study of the subject.

თინათინი სვანაძე - ი.ოცხელის სახ. ქუთაისის №2 საჯარო სკოლის მათემატიკის მასწავლებელი

### აღმოვაჩინოთ მათემატიკის ქვეყანა

სწავლების პროცესში ინფორმაციულ - საკომუნიკაციო ტექნოლოგიების გამოყენება თანამედროვე მსოფლიოში მეტ-ნაკლებად სიახლეს წარმოადგენს. მართალია ზოგიერთი ქვეყანა გაცილებით წინ წავიდა ტექნოლოგიების სასწავლო პროცესში ინტეგრირების კუთხით, მაგრამ ამ მიმართულებით კიდევ ბევრი რამ არის აღმოსაჩენი და ბევრი შესაძლებლობაა გამოუყენებელი.

განათლების ექსპერტი, პროფესორი პაპერტი, რომელიც პიაჟესთან ერთად იკვლევდა, თუ როგორ ითვისებდნენ ცოდნას ბავშვები, წერდა: „ თუ ფრანგულის სწავლა გინდათ საფრანგეთში უნდა გაემგზავროთ. ყველაზე კარგად ფრანგულს იქ ისწავლით . მაგრამ სად წახვალთ, თუ მათემატიკის კარგად სწავლა გადაწყვიტეთ? ჩვენ უნდა აღმოვაჩინოთ მათემატიკის ქვეყანა...“ პაპერტი იმას გულისხმობდა, რომ მულტიმედიისა და ჰიპერმედიის საშუალებით რეალურ ცხოვრებასთან მიახლოებული მიკროსამყაროს შექმნა შესაძლებელი , სადაც ბავშვები სიმულაციების და ანიმაციური გრაფიკის დახმარებით მათემატიკის ქვეყანაში მოხვდებიან და საგანს გაცილებით კარგად დაეუფლებიან.

ტექნოლოგიების გამოყენებით, მოსწავლეებს შესაძლებლობას ვაძლევთ მოიპოვონ მაღალი ხარისხის ინფორმაცია. ამით შევძლებთ რთული და კომპლექსური ცნებები მათთვის ადვილად გასაგები გავხადოთ, გავზარდოთ მათი მოტივაცია და ინტერესი, ერთი და იგივე ინფორმაცია წარმოვაჩინოთ სხვადასხვანაირად და მივაწოდოთ მათი ინტერესების გათვალისწინებით.

დღესდღეისობით თანამედროვე საკლასო ოთახებში პასიური ცოდნის მიღებიდან აქტიურ სწავლაზე, ცოდნის შექმნასა და „აგებაზე“ გადატანილი აქცენტი. კონსტრუქტივისტული მიდგომების განხორციელებაში მასწავლებელს ინფორმაციულ-საკომუნიკაციო ტექნოლოგიები განსაკუთრებულ დახმარებას გაუწევს.

მართლაც, ყველა ბავშვი ინდივიდუალურია, ამიტომაც მასწავლებელმა არ უნდა დაზოგოს დრო და ენერგია და მოძებნოს ისეთი აქტივობები და მეთოდები, რომლებითაც მოსწავლეს „საკუთარი ხიდის მშენებლობაში“ დაეხმარება.

შემოგთავაზებთ გაკვეთილს, რომელზეც გამოვიყენე ჩემს მიერ შექმნილი თამაში.

#### გაკვეთილი - მოგზაურობა «განძთა კუნძული».

**გაკვეთილის ფორმა:** გაკვეთილი-მოგზაურობა.

**თემა:** მართკუთხა კოორდინატა სისტემა სიბრტყეზე. ორიენტირება სიბრტყეზე კოორდინატების საშუალებით.

**გაკვეთილის მიზანი :**

- მოსწავლემ უნდა მოახდინოს ორიენტირება რუკაზე ან საკოორდინატო სიბრტყეზე კოორდინატების გამოყენებით (მაგალითად დაასახელოს მოცემული წერტილის კოორდინატების მიახლოებითი ან ზუსტი მნიშვნელობა; პოულობს წერტილს მოცემული მთელრიცხოვანი კოორდინატების მიხედვით); უნდა შეძლოს კოორდინატების მიხედვით განსაზღვროს თუ რომელ საკოორდინატო მეოთხედს ან ღერძს ეკუთვნის წერტილი.
- შემოქმედებითობის და პასუხისმგებლობის უნარის განვითარება;
- საგნის მიმართ ინტერესის გაძლიერება, მოტივაციის ამაღლება.

**შედეგი თვალსაჩინოა:**

თუ მოსწავლე ორიენტირებს რუკაზე ან საკოორდინატო სიბრტყეზე კოორდინატების გამოყენებით (მაგალითად ასახელებს მოცემული წერტილის კოორდინატების მიახლოებით ან ზუსტ მნიშვნელობას; პოულობს წერტილს მოცემული მთელრიცხოვანი კოორდინატების მიხედვით); განსაზღვრავს წერტილის გეომეტრიულ ადგილს საკოორდინატო სიბრტყეზე.

რესურსი: კომპიუტერი, პროექტორი, წიგნი, რვეული, დაფა, ცარცი.

გაკვეთილის მსვლელობა.

**აქტივობა 1.** წინა ცოდნის გააქტიურება;

**(სლაიდი 2)** მასწავლებელი მოსწავლეებს აცნობს, რომ ერთად მიდიან მოგზაურობაში განძის აღმოსაჩენად.



გზა და გზა შეხვდებით სახიფათო თავგადასავლები. ჩვენს მიერ დაგროვილი ცოდნით შევძლებთ მათ გადალახვას.

**(სლაიდები 3,4)**

სლაიდების გააქტიურების შემდეგ, მასწავლებელი სვამს შეკითხვებს:

რას ეწოდება მართკუთხა კოორდინატა სისტემა? რას უწოდებენ ჰორიზონტალურ ღერძს? რას უწოდებენ ვერტიკალურ ღერძს? რას უწოდებენ ღერძების გადაკვეთის წერტილს? როგორ მოიცემა წერტილი საკოორდინატო სიბრტყეზე? რა ეწოდება პირველ კოორდინატს? რა ეწოდება მეორე კოორდინატს?

**აქტივობა 2: წერტილის კოორდინატების წაკითხვა .**

**(სლაიდი 5)**

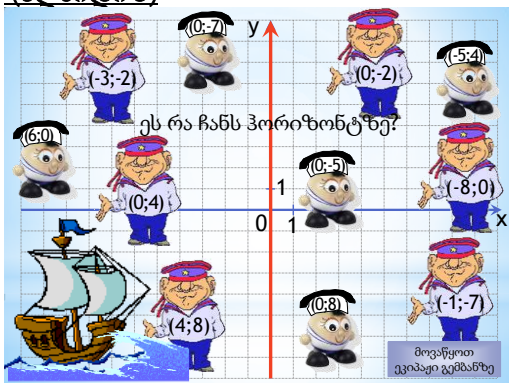

მოგზაურობაში გავემგზავრებით გემით, შევარჩიოთ გემის ეკიპაჟი. მეზღვაურებიდან შევარჩიოთ მხოლოდ ისინი, რომელთა კოორდინატების შესაბამისი წერტილები მდებარეობენ ორდინატა ღერძზე. ( ბავშვები ასახელებენ კოორდინატებს და მასწავლებელი მაუსით ააქტიურებს ამორჩეულ მეზღვაურს.თუ სწორად არის შერჩეული იგი იკავებს ადგილს ორდინატა ღერძზე, თუ არ არის სწორად შერჩეული იკავებს მისი კოორდინატების შესაბამის ადგილს საკოორდინატო სიბრტყეზე და ბავშვები ანალიზებენ დაშვებულ შეცდომას. როცა ბავშვები დაასრულებენ შერჩევას , გავააქტიუროთ ბრძანება «მოვაწყით ეკიპაჟი გემბანზე» . ეს დავალება ამოწმებს ბავშვებს შეუძლიათ თუ არა კოორდინატების წაკითხვა და შესაბამისი წერტილის შერჩევა.)

ეკიპაჟი შერჩეულია! წინ, სრული სვლით!

ამ დროს ჰორიზონტზე ჩნდება უცნობი ობიექტები.

**აქტივობა 3: წერტილის კოორდინატების დასახელება .**

**(სლაიდი 6)**

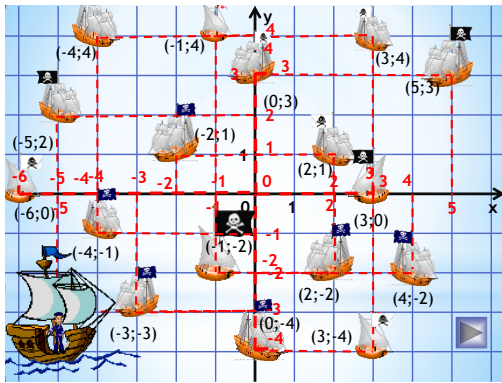

მასწავლებელი: მეკობრეების გემები!

მასწავლებელი: ვიწყებთ ბრძოლას! მეკობრეებს რომ არ ჩაუვარდეთ ხელში, სწორად უნდა დავასახელოთ მათი გემის კოორდინატები და ჩავძიროთ გასროლით.

( მასწავლებელი ასრულებს დამძიმებულ ფუნქციას, ირჩევს დასახელებულ გემს და მაუსით ააქტიურებს. გემი ამოძრავდება, მოსწავლე ასახელებს მის კოორდინატებს, ამის შემდეგ ხდება გასროლა. გემი იძირება. სლაიდზე 18 გემია, რაც საშუალებას გვაძლევს მოსწავლეთა უმრავლესობის გამოკითხვას. მოცემული დავალება საშუალებას გვაძლევს მოსწავლეს განუვითაროთ საკოორდინატო სიბრტყეზე მოცემული წერტილის კოორდინატების განსაზღვრის უნარი.)

ვაჰა, მტერი განადგურებულია! წინ, სრული სვლით!

**(სლაიდი 7)**

მასწავლებელი: რა ხდება? იუნგამ რადარზე შენიშნა მოძრავი ობიექტი. ზღვის ურჩხული ხომ არ არის? გავიგოთ.

**აქტივობა 4: წერტილის შერჩევა მეოთხედების მიხედვით.**

**(სლაიდი 8)**

**დავალება:** საკოორდინატო სიბრტყეზე მიმდევრობით აღვნიშნოთ მოცემული წერტილის კოორდინატები და შევაერთოთ მონაკვეთებით.

(სლაიდზე გამოჩნდება პირველი წერტილი კოორდინატებით (-17;0). მაუსს მივიტან შესაბამის ადგილზე, გამოჩნდება ხელი და მოვნიშნავ. შემდეგ მაუსი გადაეცემა მოსწავლეებს, თითოეული მათგანი აღნიშნავს სიბრტყეზე თავის წერტილს და მაუსს გადასცემს მეზობელ მოსწავლეს. სლაიდზე მოცემულია 25 წერტილი, რაც საშუალებას აძლევს მთელ კლასს აღნიშნოს წერტილი სიბრტყეზე. მოსწავლეები ამ დავალებას პარალელურად ასრულებენ რვეულებში და ამოწმებენ სლაიდიდან.)

ბავშვებმა ამოიცნეს ზვიგენი.

მასწავლებელი: ის არ არის მარტო! რა ვიღონოთ?

ამისათვის ზვიგენები უნდა გამოვკვებოთ თევზით. ისინი მიირთმევენ მხოლოდ იმ თევზებს, რომლებიც ცურავენ საკოორდინატო სიბრტყის III მეოთხედში.

**(სლაიდი 9)**

(მოსწავლე ასახელებს III მეოთხედში მოცურავე თევზების კოორდინატებს. მასწავლებელი მაუსით ირჩევს. თავიდან თევზი იკავებს შესაბამის ადგილს სიბრტყეზე და შემდეგ მიირთმევს ზვიგენს. თუ არასწორად დაასახელეს კოორდინატები, მაშინ თევზი იკავებს შესაბამის ადგილს და მოსწავლე ხედავს რომ იგი არ დაცურავს III მეოთხედში. შეიძლება მოსწავლეებსაც გადავცეთ მაუსი და თვითონ აირჩიონ.)

**(სლაიდი 10)**

ნაპირი! ნაპირი! ნაპირზე გამოჩნდა ბოროტი გველეშაპი რომელიც იცავს განძის რუკას.

ბავშვებო გველეშაპმა რომ მოგცეთ რუკა, წარმატებით უნდა შეასრულოთ ტესტი.

**აქტივობა 5: ტესტის ამოხსნა.**

**(სლაიდი 11-16)**

(მასწავლებელი კითხულობს კითხვებს. მოსწავლეები სწორი პასუხის შესაბამის ნომერს წევენ ბარათებით. მასწავლებელი ერთ-ერთ მოსწავლეს ეკითხება პასუხს და სისწორეს ამოწმებს მაუსით.)

**(სლაიდი 17)**

გველუშაში: თქვენ კარგად ჩააბარეთ ეს გამოცდა, მოგცემთ რუკას, ოღონდ გაშიფრვაში არ დაგეხმარებით.

**დავალება:** საკოორდინატო სიბრტყეზე აღვნიშნეთ წერტილები  $A(-7;5)$ ,  $B(5;7)$ ,  $C(9;-1)$ ,  $D(-4;-4)$ . AC და BD მონაკვეთების გადაკვეთის წერტილში ჩაფლულია განძი. განსაზღვრეთ ამ წერტილის კოორდინატები და იპოვეთ განძი.

(ბავშვები დამოუკიდებლად ასრულებენ დავალებას რვეულში და ამოწმებენ სლაიდიდან.)

**(სლაიდი 18)**

დამოუკიდებელი სამუშაოს შემოწმება.

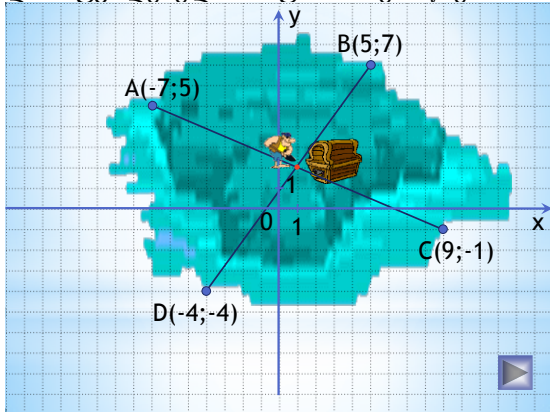

ვიპოვეთ განძი!

**(სლაიდი 19)**

სკივრში განძთან ერთად წერილიც ვიპოვეთ.

**(სლაიდი 20)**

(მასწავლებელი კითხულობს წერილს.)

ყოჩად ბავშვებო! ჩვენ საოცარი მოგზაურობა გვქონდა. დაგროვილი ცოდნა დაგეხმარათ წინააღმდეგობების გადალახვაში.

სამინაო დავალება: საკოორდინატო სიბრტყეზე ააგეთ ფიგურები და დაწერეთ მისი წერტილების კოორდინატები.

**Tinatın Svanadze** - Teacher at Kutaisi №2 public school

**Discover country of math**

Using modern information and communication technology is a new way of giving a lesson. Although many countries have advanced in this, there are still many opportunities to discover.

Education expert professor Papert with Piage was researching ways of how children learn, and he came up with an idea that: "if you want to learn French go to France. That's the best way. But where would you go if you wanted to learn math? We should discover math country". What Papert actually meant was that it is possible to create a micro universe called country of math, which will be close to reality and where children will learn subject using simulations and animations.

Using technologies will give children opportunity to find high quality information. And this will help us to make difficult and complex things easy to understand for them, increase their motivation and interest. Show same information from different perspective.

We should remember that every child is unique and it's teachers responsibility to find appropriate activities and methods that will help child "build his own bridge".

Here I will show one lesson where I used game created by me.



თემურ სურგულაძე - აკაკი წერეთლის სახელმწიფო უნივერსიტეტი, პროფესორი

### წილადური რიგის ინტეგრალისა და წარმოებულის გეომეტრიული და ფიზიკური ინტერპრეტაცია

ცნობილია, რომ მთელი რიგის წარმოებულებსა და ინტეგრალს აქვთ მარტივი გეომეტრიული და ფიზიკური შინაარსი, რაც არსებითად ამარტივებს მათ გამოყენებას მეცნიერების სხვადასხვა დარგში წარმოქმნილი გამოყენებითი შინაარსის ამოცანების ამოსახსნელად. მაგრამ წილადურ აღრიცხვაში, რომელიც წარმოადგენს სწრაფად მზარდ დარგს, როგორც თეორიულად ასევე გამოყენებითი თვალსაზრისით ეს ასე არ არის.

თავდაპირველად განვიხილოთ რიმან - ლიუვილის მარცხენა და მარჯვენა წილადური რიგის ინტეგრალის გეომეტრიული ინტერპრეტაცია. განვიხილოთ რიმან - ლიუვილის  $\alpha > 0$  რიგის მარცხენა წილადური ინტეგრალი

$${}_0I_t^\alpha f(t) = \frac{1}{\Gamma(\alpha)} \int_0^t f(\tau)(t-\tau)^{\alpha-1} d\tau \quad (1)$$

და ჩავწეროთ ის სახით

$${}_0I_t^\alpha f(t) = \frac{1}{\Gamma(\alpha)} \int_0^t f(\tau) dg_t(\tau) d\tau \quad (2)$$

სადაც

$$g_t(\tau) = \frac{1}{\Gamma(\alpha+1)} \{t^\alpha - (t-\tau)^\alpha\} \quad (3)$$

განვიხილოთ ახლა (2) ინტეგრალი ფიქსირებული  $t$  - სათვის, მაშინ ის იქცევა ჩვეულებრივ ვოლტერას ინტეგრალად. ავიღოთ  $\tau, g$  და  $f$  ღერძები.  $(\tau, g)$  სიბრტყეში ავაგოთ  $g_t(\tau)$  ფუნქციის გრაფიკი  $0 \leq \tau \leq t$ . მიღებული წირის გასწვრივ ავაგოთ „ღობე“ ვცვლით რა  $f(\tau)$  სიმაღლეს, მ.შ. ღობის ზედა ნაპირი არის სამგანზომილებიანი წირი

$$(\tau, g_t(\tau), f(\tau)), 0 \leq \tau \leq t$$

„ღობე“ შეიძლება დავაპროექციოთ ორ ზედაპირზე .

- ამ „ღობის“  $(\tau, f)$  სიბრტყეზე გეგმილის ფართობი შეესაბამება

$${}_0I_t^1 f(t) = \int_0^t f(\tau) d\tau \quad (4)$$

ინტეგრალის მნიშვნელობას.

- იგივე „ღობის“ პროექციის ფართობი  $(g, f)$  სიბრტყეზე შეესაბამება (2) ინტეგრალის მნიშვნელობას, ანუ რაც იგივეა (1) წილადური ინტეგრალის მნიშვნელობას.

სხვა სიტყვებით, რომ ვთქვათ ჩვენი „ღობე“ გვაძლევს ორ ჩრდილს ორ კედელზე. პირველი მათგანი  $(\tau, f)$  კედელზე არის კარგად ცნობილი ფართობი  $f(\tau)$  წირის ქვემოთ და რომელიც წარმოადგენს (4) ინტეგრალის სტანდარტულ ინტერპრეტაციას, ხოლო „ჩრდილი“  $(g, f)$  კედელზე არის (1) წილადური ინტეგრალის ინტერპრეტაცია ფიქსირებული  $t$  - სათვის. ცხადია, თუ  $g_t(\tau) = \tau$  ორივე „ჩრდილი“ არის ერთმანეთის ტოლი. ეს იმას ნიშნავს, რომ კლასიკური განსაზღვრული ინტეგრალი არის რიმან - ლიუვილის მარცხენა წილადური ინტეგრალის კერძო სახე გეომეტრიული თვალსაზრისითაც კი.

განვიხილოთ ახლა რიმან - ლიუვილის მარჯვენა წილადური ინტეგრალი

$${}_t I_b^\alpha f(t) = \frac{1}{\Gamma(\alpha)} \int_t^b f(\tau) (\tau-t)^{\alpha-1} d\tau \quad (5)$$

და ჩავწეროთ იგი სახით

$${}_t I_b^\alpha f(t) = \int_t^b f(\tau) h_t(\tau) d\tau \quad (6)$$

სადაც

$$h_t(\tau) = \frac{1}{\Gamma(\alpha+1)} \{t^\alpha + (\tau-t)^\alpha\} \quad (7)$$

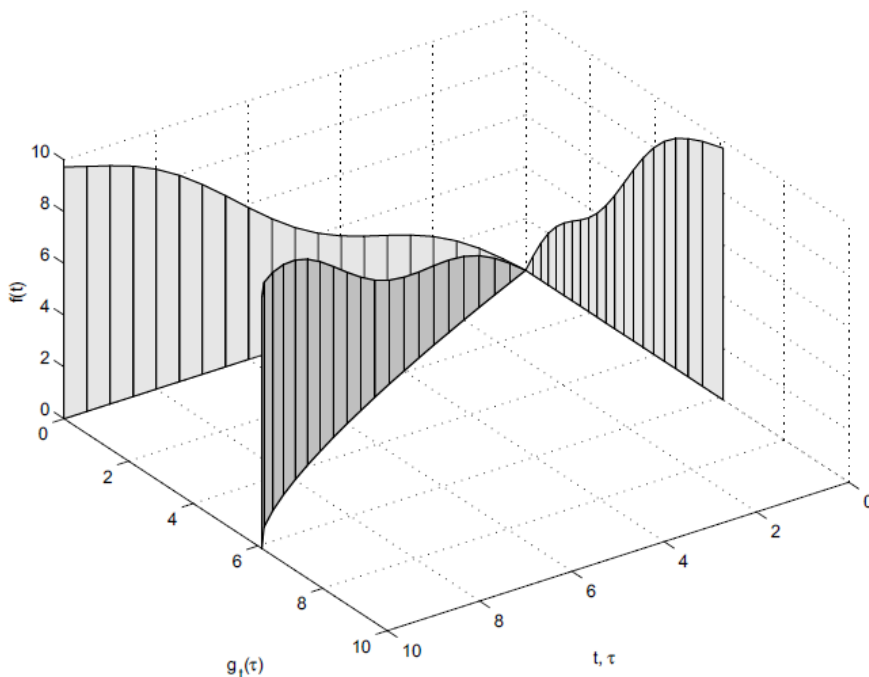

ნახაზი 1. „ღობე“ და მისი ჩრდილი:  ${}_0 I_t^1 f(t)$  და  ${}_0 I_t^\alpha f(t)$ , როცა  $\alpha = 0,75$ ;  $f(t) = t + 0,5 \sin t$ ;  $0 \leq t \leq 10$

ამ აღნიშვნების შემდეგ ჩვენ მივიღებთ რიმან - ლიუვილის მარცხენა წილადური ინტეგრალის ინტერპრეტაციის მსგავს ინტერპრეტაციას. მაგრამ ამ შემთხვევაში არა გვაქვს ფიქსირებული ბოლო წერტილი „ღობის“ ძირში, რომელიც შეესაბამება

$\tau = b$  - ს, ის მოძრაობს  $\tau = b$  წრფის გასწვრივ  $(\tau, g)$  სიბრტყეში, როცა „ღობე“ იცვლის თავის ფორმას.

გეომეტრიული ინტერპრეტაციის სხვა ნაწილი რჩება უცვლელი: „ღობე“ იცვლის თავის ფორმას, როცა  $t$  იცვლება 0 - დან  $b$  - მდე და იცვლება ამ „ღობის“ ჩრდილი  $(g, f)$  და  $(\tau, f)$  კედლებზე, რომლებიც შეესაბამებიან რიმან - ლიუვილის (5) მარჯვენა წილადურ ინტეგრალს და კლასიკურ ინტეგრალს ცვლადი ქვედა საზღვრით:

$${}_t I_b^1 f(t) = \int_t^b f(\tau) d\tau \quad (8)$$

ცხადია, თუ,  $\alpha = 1$  მაშინ  $h_i(\tau) = \tau$  და ორივე „ჩრდილი“ ტოლია. ამგვარად ჩვენ ვხედავთ, რომ რიმან - ლიუვილის არა მხოლოდ მარცხენა არამედ მარჯვენა წილადური ინტეგრალი ემთხვევა კლასიკური ინტეგრების ოპერაციის, როგორც კერძო შემთხვევას, გეომეტრიული თვალსაზრისითაც კი.

წილადური ინტეგრალის ზემოთმოყვანილი გეომეტრიული ინტერპრეტაცია არსებითად ემყარებოდა მესამე  $g_i(\tau)$  განზომილების დამატებას კლასიკურ  $\tau, f(\tau)$  წყვილზე. თუ  $\tau$  - ს ჩვენ განვიხილავთ, როგორც დროს, მაშინ  $g(\tau)$  შეგვიძლია მივიღოთ, როგორც დროის მასშტაბის „დეფორმაცია“. ისმება კითხვა რა აზრი აქვს დროის ორი ღერძის არსებობას. ამ კითხვაზე პასუხის გასაცემად მოვიყვანოთ ზოგიერთი ფაქტი დროის ცნების განვითარების ისტორიიდან.

ბაროუს და ნიუტონის მიერ მე - 17 საუკუნეში მათემატიკაში და ფიზიკაში შეტანილი მრავალი წვლილიდან ერთ - ერთია „მათემატიკური დროის“ ცნების შემოტანა და მისი შესწავლა. „მათემატიკური დრო“ პოსტულირებული იყო, როგორც დროის „თანაბარი დინება“ და რომელსაც როგორც წესი გამოსახავდნენ ნახევარღერძით.

ასეთი პოსტულირება აუცილებელი იყო ნიუტონის მიერ აღმოჩენილი დიფერენციალური აღრიცხვის განვითარებისათვის და მისი გამოყენებისათვის მექანიკის ამოცანების ამოსახსნელად.

დიფერენციალური და ინტეგრალური აღრიცხვის შექმნა და ამ ინსტრუმენტის დღევანდელ პირობებშიც ფართოდ გამოყენება არის ის ძირითადი მიზეზი, რის გამოც გრძელდება თანაბრად მიმდინარე დროის ცნებით მანიპულირება.

დროს ხშირად გამოსახავენ დროითი ღერძის დახმარებით და დროის ღერძის გეომეტრიულად ტოლი მონაკვეთები განიხილებიან, როგორც დროის ტოლი მონაკვეთები.

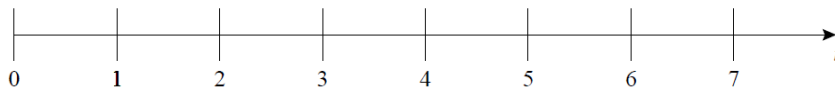

ნახაზი 2. დროის ჰომოგენური ღერძი

ამ დებულების ან უარყოფა ან დამტკიცება ექსპერიმენტალურად არ შეიძლება. ორი გეომეტრიული ინტერვალი შეიძლება გავზომოთ და შევადაროთ მიღებული შედეგები, რადგანაც ისინი მოცემული გვაქვს ერთდროულად დროის ერთი და იგივე მომენტში. ორი დროითი ინტერვალის შედარება არ შეიძლება, რადგანაც ისინი გასაზომად (ანა დასაკვირვებლად) ჩვენთვის ხელმისაწვდომია მხოლოდ თანმიმდევრობით.

მართლაც როგორ გავზომავთ დროის ინტერვალს? მხოლოდ რაღაც პროცესებზე დაკვირვებით, რომლებიც მეორდებიან რეგულარულად. გ.კლემენსი წერდა: „დროის გაზომვა ფაქტიურად არის დათვლის პროცესი. ნებისმიერი განმეორებადი მოვლენა, რომლის მოხდენათა რიცხვიც შეგვიძლია დავთვალოთ, ფაქტიურად არის დროის გაზომვა“.

საათები, მათ შორის ატომური საათებიც კი, იმეორებენ თავიანთ წიკ-წიკს და ჩვენ უბრალოდ ვთვლით ამ წიკ-წიკებს და ზუწოდებთ მათ საათს, წუთს, წამს, მილიწამს და ა.შ. მაგრამ ჩვენ არ შეგვიძლია შევამოწმოთ არის თუ არა აბსოლიტური დრო, რომელიც გავიდა ვთქვათ მე-5 და მე-6 წიკ-წიკებს შორის იგივე რაც გავა მე-5 და მე-6 წიკ-წიკებს შორის.

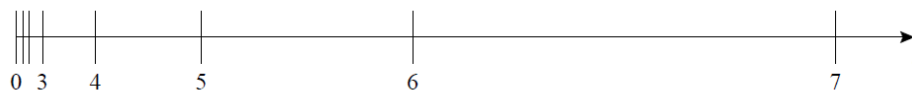

ნახაზი 3. შენელების დრო

ცხრილი 1. დროის სიჩქარის ჩაწერა შენელებული საათით

N	პიროვნების ინდივიდუალური „წამები“	სიჩქარის დარეგისტრირებული მნიშვნელობები	(მ/წმ)	დამკვირვებელი აბსოლიტური წამები	O (კოსმოსური)
0		10		1	
1		11		1	
2		12		3	
3		13		7	
4		12		15	
5		11		31	
6		10		63	
7		9		127	

მე-2 და მე-3 ნახაზები გვიჩვენებენ, რომ საათის წიკ-წიკი, რომელიც შეიძლება დავარეგისტრიროთ მხოლოდ სიმბოლურია. მათი ინტერპრეტირება შეიძლება თითქოს არსებობს აბსოლიტური კოსმოსური დროის არაერთგვაროვანი ღერძი, რომელსაც შეიძლება შევადაროთ ინდივიდუალური ერთგვაროვანი დრო, რომელიც წარმოდგენილია რაიმე წიკ - წიკით. ჩვენი ინდივიდუალური ერთგვაროვანი დროის სურათს აქვს მე-2 ნახაზზე გამოსახული ფორმა. კოსმოსური დრო არაა აუცილებელი მიედინებოდეს თანაბრად, როგორც ეს მე-3 ნახაზზეა ნაჩვენები.

ამ იდეის საილუსტრაციოდ განვიხილოთ შემდეგი სიტუაცია. ვთქვათ N პერსონას აქვს ორი მოწყობილობა: ერთი ვთქვათ ესაა სპიდომეტრი, ხოლო მეორე კი საათი, რომელიც ნელდება ისე, რომ ინტერვალი ორ წიკ-წიკს შორის ორჯერ უფრო მეტია ვიდრე ინტერვალი წინა ორ წიკ-წიკს შორის. N ითვლის სიჩქარის მნიშვნელობებს, რომელსაც გვიჩვენებს სპიდომეტრი ყოველი „წამისათვის“, არ იცის რა, რომ საათი ჩამორჩება.

მონაცემთა ამ ორი სერიის დახმარებით, კერძოდ აღნიშნული სიჩქარეების მნიშვნელობებით და დათვლილი „წამების“ რიცხვით, N პერსონას შეუძლია შეაფასოს მანძილი, რომელიც მან გაიარა.

სიმარტივისათვის დავუშვათ, რომ პირველი „წამი“, რომელიც აჩვენა საათმა ტოლია აბსოლიტური დროის „წამისა“. დაკვირვების შედეგი ნაჩვენებია 1 ცხრილში.

N პერსონა გამოთვლის მის მიერ გავლილი მანძილს

$$S_N = 10 \cdot 1 + 11 \cdot 1 + 12 \cdot 1 + 13 \cdot 1 + 12 \cdot 1 + 11 \cdot 1 + 10 \cdot 1 = 79$$

მაგრამ, თუკი არსებობს დამოუკიდებელი დამკვირვებელი O, რომელმაც იცის საათის სვლის შენელების შესახებ, მაშინ ასეთი დამკვირვებელი მიიღებს N - ის მიერ გავლილი მანძილის არსებითად განსხვავებულ მნიშვნელობას

$$S_O = 10 \cdot 1 + 11 \cdot 2 + 12 \cdot 4 + 13 \cdot 8 + 12 \cdot 16 + 11 \cdot 32 + 10 \cdot 64 = 1368$$

წარმოვიდგინოთ მანქანა, რომელსაც აქვს ორი მოწყობილობა, სპიდომეტრი, რომელიც გვიჩვენებს  $v(\tau)$  სიჩქარეს და საათი, რომელიც გვიჩვენებს დროს. მაგრამ საათი დროს აჩვენებს არასწორად, დავუშვათ კავშირი არასწორ  $\tau$  დროსა, რომელსაც მძღოლი თვლის ჭეშმარიტ დროდ, და ჭეშმარიტ  $T$  დროს შორის მოიცემა ფორმულით  $T = g(\tau)$ . ეს იმას ნიშნავს, რომ როცა მძღოლი ზომავს  $d\tau$  დროის ინტერვალს, დროის რეალური ინტერვალი მოიცემა ტოლობით  $dT = dg(\tau)$ .

A მძღოლი, რომელმაც არ იცის საათის არასწორი მუშაობის შესახებ გავლილ მანძილს გამოთვლის, როგორც კლასიკურ ინტეგრალს

$$S_A(t) = \int_0^t v(\tau) d\tau \quad (9)$$

მაგრამ  $O$  დამკვირვებელი, რომელმაც იცის საათის არასწორი მუშაობის შესახებ და რომელსაც აქვს  $g(\tau)$  ფუნქცია და რომელიც დროის სწორ მნიშვნელობას აღადგენს მძლოლის არასწორი  $\tau$  დროის დახმარებით, გამოთვლის რეალურად გავლილ მანძილს შემდეგნაირად

$$S_o(t) = \int_0^t v(\tau) dg(\tau) \quad (10)$$

ეს მაგალითი გვიჩვენებს, რომ (10) ინტეგრალი შეიძლება გავიგოთ, როგორც მოძრავი სხეულის მიერ გავლილი რეალური მანძილი, რომლისთვისაც ჩვენ გვაქვს სიჩქარის სწორი მნიშვნელობა და დროის არასწორი მნიშვნელობა; კავშირი არასწორ  $\tau$  დროსა და სწორ  $T$  დროს შორის მოცემულია ცნობილი  $T = g(\tau)$  ფუნქციით.

განვიხილოთ ახლა რიმან-ლიუვილის მარცხენა წილადური ინტეგრალი

$$S_o(t) = \int_0^t v(\tau) dg_t(\tau) = {}_0I_t^\alpha v(t) \quad (11)$$

სადაც  $g_t(\tau)$  მოცემულია (3) ფორმულით.

$v(\tau)$  ფუნქციის წილადური ინტეგრალი  $S_o(t)$  შეგვიძლია განვიხილოთ, როგორც მოძრავი ობიექტის მიერ რეალურად გავლილი მანძილი, რომლისთვისაც გვაქვს მისი  $v(\tau)$  სიჩქარის ლოკალური მნიშვნელობა (ინდივიდუალური სიჩქარე) და მისი  $\tau$  დროის ლოკალური მნიშვნელობა (ინდივიდუალური დრო); კავშირი ლოკალურად აღრიცხულ  $\tau$  დროსა (რომელიც განიხილება, როგორც თანაბრად მიმდინარე) და კოსმოსურ დროს (რომელიც მიედინება არათანაბრად) შორის მოცემულია ცნობილი  $g_t(\tau)$  ფუნქციით.

$g_t(\tau)$  ფუნქცია აღწერს დროის არაერთგვაროვან სკალას, რომელიც დამოკიდებულია არა მხოლოდ  $\tau$  - საგან, არამედ  $t$  პარამეტრისაგანაც, რომელიც წარმოადგენს მოძრავი სხეულის მისი ინდივიდუალური დროის ბოლოს გაზომილ მნიშვნელობას. როცა  $t$  იცვლება, მაშინ მთელი წინა კოსმოსური დროის ინტერვალიც იცვლება. ეს ფაქტი შეესაბამება ფიზიკის თანამედროვე შეხედულებებს.

როცა მოძრავი სხეული იცვლის თავის მდგომარეობას დროით-სივრცით კონტინიუმში, მაშინ გრავიტაციული ველი მთელს დროით - სივრცით კონტინიუმში ივლება ამ მოძრაობის გამო. როგორც შედეგი კოსმოსური დროითი ინტერვალი, რომელიც შეესაბამება მოძრავი ობიექტის დროის ისტორიას, იცვლება. ეს მოქმედებს ამგვარად მოძრავი ობიექტის რეალურად გავლილი  $S_o(t)$  მანძილის გამოთვლაზე (11) ფორმულით.

სხვა სტყევებით რიმან-ლიუვილის მარცხენა წილადური ინტეგრალი მოძრავი ობიექტის  $v(\tau)$  სიჩქარიდან, რომლისთვისაც კავშირი ინდივიდუალურ  $\tau$  დროსა და კოსმოსურ  $T$  დროს შორის ყოველი ინდივიდუალური  $t$  დროისათვის მოცემულია ცნობილი  $T = g_t(\tau)$  ფუნქციით, რომელიც აღიწერება (3) ფორმულით, წარმოადგენს ობიექტის მიერ გავლილ  $S_o(t)$  მანძილს.

მეორეს მხრივ, თუ ვისარგებლებთ წილადური დიფერენცირებადობისა და ინტეგრების თვისებებით  $v(t)$  (11) ფორმულიდან შეგვიძლია წარმოვადგინოთ, როგორც რიმან-ლიუვილის მარცხენა წილადური წარმოებული  $S_o(t)$  ფუნქციიდან

$$v(t) = {}_0D_t^\alpha S_o(t) \quad (12)$$

სადაც  ${}_0D_t^\alpha$  აღნიშნავს რიმან-ლიუვილის მარცხენა წილადურ წარმოებულს, რომელიც  $0 < \alpha < 1$  - სათვის განისაზღვრება ფორმულით

$${}_0D_t^\alpha f(t) = \frac{1}{\Gamma(1-\alpha)} \frac{d}{dt} \int_0^t \frac{f(\tau)}{(t-\tau)^\alpha} d\tau \quad (13)$$

ეს იმას ნიშნავს, რომ რიმან-ლიუვილის მარცხენა წილადური რიგის წარმოებული მოძრავი სხეულის მიერ გავლილი  $S_o(t)$  მანძილიდან, რომლისთვისაც კავშირი ინდივიდუალურ  $\tau$  დროსა და კოსმოსურ  $T$  დროს შორის, დროის ყოველი ინდივიდუალური  $t$  მნიშვნელობისათვის მოიცემა ცნობილი  $T = g_t(\tau)$  ფუნქციის სახით, რომელიც მოიცემა (3) ფორმულით, ტოლია ამ ობიექტის ინდივიდუალური  $\nu(t)$  სიჩქარისა. კაპუტოს წილადური რიგის წარმოებულს აქვს იგივე ფიზიკური ინტერპრეტაცია, რაც რიმან-ლიუვილის წილადურ წარმოებულს. ეს დამთხვევა გახდება უფრო ნათელი, თუ გავიხსენებთ, რომ თუ  $f(0) = 0$ , მაშინ რიმან-ლიუვილის და კაპუტოს  $\alpha$  ( $0 < \alpha < 1$ ) რიგის წარმოებულები ემთხვევა ერთმანეთს

$${}_0^cD_t^\alpha f(t) = {}_0D_t^\alpha f(t).$$

#### ლიტერატურა

1. I.Podlubny. Geometric and Physical Interpretation of Fractional Integration and Fractional Differentiation. Fractional calculus and Applied Analysis, v.5, №4, 2002, pp. 367-386

#### რეზიუმე

განხილულია წილადური რიგის ინტეგრალისა და წარმოებულის გეომეტრიული და ფიზიკური ინტერპრეტაცია. განხილულია რიმან - ლიუვილის წილადური რიგის ინტეგრალი და წარმოებული, კაპუტოს წილადური რიგის წარმოებულის ფიზიკური ინტერპრეტაცია.

#### Abstract

A solution old problem of geometric and physical interpretation of fractional integration and differentiation (i.e., in tegration and diferentiation of an arbitrary real order) is suggested for the Riemann-Liouville fractional integration and diferentiation, the Caputo fractional diferentiation.

**ლამარა ქურჩიშვილი** - ივ.ჯავახიშვილის სახელობის თსუ, მოწვეული პედაგოგი, აკადემიური დოქტორი;

**ირმა ჭელიძე** - გივი ზალდასტანიშვილის სახელობის ამერიკული აკადემია თბილისში, პედაგოგი; განათლების მაგისტრი;

**რუსუდან ჭელიძე** - სკოლა „ალბიონის“ პედაგოგი, განათლების მაგისტრი.

### პროპედევტიკული ხასიათის აქტივობები დაწყებით კლასებში

დაწყებითი კლასების სახელმძღვანელოებში ხშირად არის შემოთავაზებული პროპედევტიკული ხასიათის ამოცანები, რაც მასწავლებლისგან მოითხოვს იმ მასალის ცოდნას და გააზრებას, რისთვისაც აღნიშნული ამოცანა ამზადებს მოსწავლეს. ერთ-ერთი ასეთი თემაა შემთხვევითი სიდიდის განაწილების კანონი, განაწილების ფუნქცია და განაწილების სიმკვრივე. ეს არის კომპლექსური საკითხი, რომელიც მოითხოვს მონაცემთა ორგანიზების ფორმების, მონაცემთა ერთობლიობის რიცხვითი მახასიათებლების დადგენის ცოდნას, მათ საფუძველზე დასკვნების გამოტანის უნარ-ჩვევებს. მიუხედავად საკითხის სირთულისა, შესაძლებელია, რომ საკმაოდ მარტივი თამაშის საშუალებით დაწყებით ეტაპზე მოვამზადოთ მოსწავლეები ამ ცნებების გასააზრებლად.

პირველ რიგში განვიხილოთ ის თეორიული საკითხები, რომელთა პროპედევტიკაა განზრახული. XI კლასში მოსწავლეებს ვთავაზობთ მონაცემთა კლასიფიკაციის და ორგანიზაციის მაგალითებს. ერთ-ერთია აბიტურიენტების მიერ მათემატიკაში 2005 წელს მიღებული პროცენტებში გამოსახული ქულების ფარდობითი სიხშირეების ჰისტოგრამა (სურ.1). ცხადია, ეს ჰისტოგრამა არ იძლევა მკაფიო

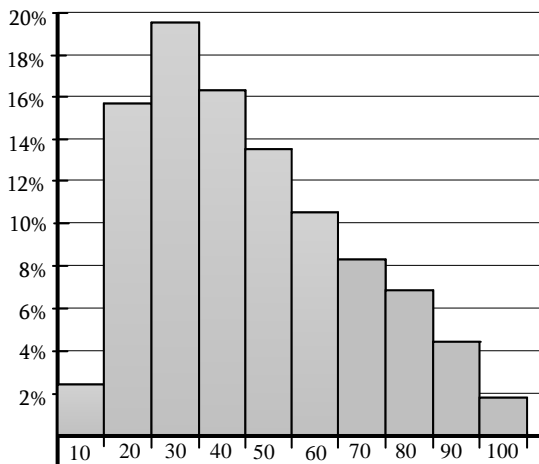

ნახ.1

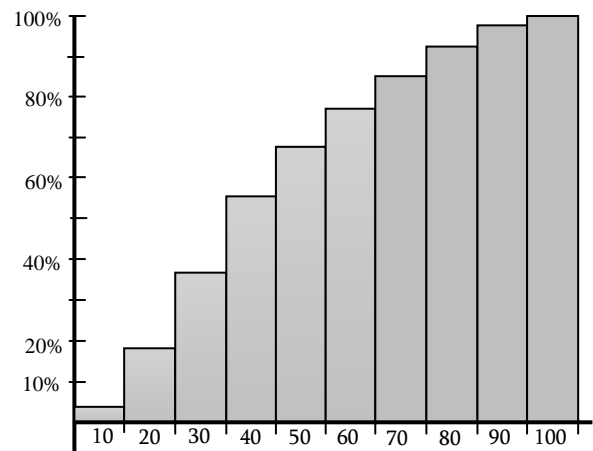

ნახ.2

სურათს აბიტურიენტის რეიტინგის შესახებ. ამიტომ იყენებენ დაგროვილი სიხშირეების დიაგრამას

(სურ.2) - ყოველ მომდევნო სვეტს შეესაბამება ფარდობითი სიხშირეების დიაგრამის შესაბამისი სვეტის და მის წინა (მარცხენა) სვეტების პროცენტული მონაცემების ჯამი. ამ დიაგრამით განისაზღვრება დასაკვირვებელი აბიტურიენტის რეიტინგი 10 ქულიანი შუალედის სიზუსტით. თუ გვინდა სურათის დაზუსტება, გამოვიყენებთ ოგივას (სურ.3) - ტეხილს, რომლის მდგენელები სვეტების მარჯვენა ზედა წვეროების შემართებული მონაკვეთებია დაწყებული კოორდინატთა სათავიდან. აბიტურიენტის რეიტინგის ამსახველი პროცენტი ტოლია ოგივაზე აბიტურიენტის

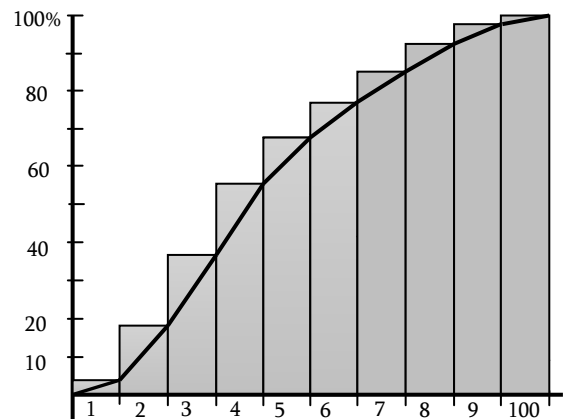

ნახ.

ქულის შესაბამისი წერტილის ორდინატის. ამ რიცხვს აბიტურიენტის კუმულაციური ქულა ეწოდება.

ცდისეული (ემპირიული) შედეგებისგან განსხვავებით ხშირად წინასწარ ხდება რაიმე სიდიდის ცდის შედეგად მისაღები მნიშვნელობის შეფასება. ცდა პირობათა გარკვეული კომპლექსის შესრულებაა. თუ ცდის შედეგად სიდიდეს შეუძლია სხვადასხვა მნიშვნელობებიდან ერთი და მხოლოდ ერთი მნიშვნელობის მიღება, მას შემთხვევითი სიდიდე ეწოდება. შემთხვევითი სიდიდე დისკრეტულია, თუ მის მიერ მიღებული შესაძლო მნიშვნელობების სიმრავლე სასრულია, ან თვლადია. დისკრეტული შემთხვევითი სიდიდე მოცემულად ითვლება, თუ ცნობილია მისი ყველა შესაძლო მნიშვნელობა და შესაბამისი ალბათობები, ანუ მოცემულია ამ შემთხვევითი სიდიდის ალბათობების განაწილების კანონი:

X			...	x
	1	2		n
P			...	P
	1	2		n

ან

X			...	x	..
	1	2		n	
P			...	P	..
	1	2		n	

სადაც  $\sum_{i=1}^n p_i = 1$  (თვლადის შემთხვევაში  $\sum_{i=1}^{\infty} p_i = 1$ ).

X შემთხვევითი სიდიდის განაწილების ფუნქციაა  $F(x) = P(X < x)$ , სადაც X შემთხვევითი სიდიდის მნიშვნელობაა, x - ნამდვილი რიცხვი (ნებისმიერი წერტილი აბსცისათა ღერძზე).

$$F(x) = \begin{cases} 0, & x \leq x_1 \\ p_1, & x_1 < x \leq x_2 \\ p_1 + p_2, & x_2 < x \leq x_3 \\ \dots \\ p_1 + p_2 + \dots + p_{n-1}, & x_{n-1} < x \leq x_n \\ 1 & x > x_n \end{cases}$$

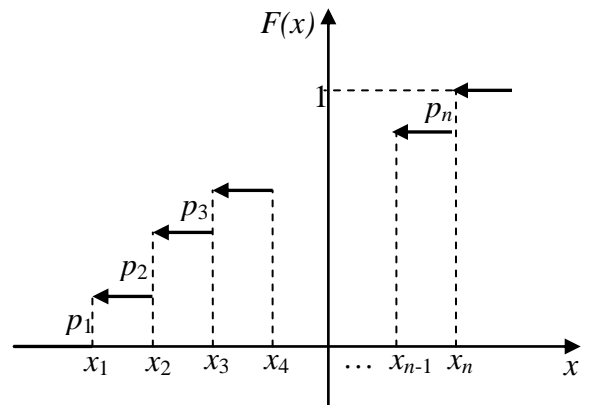

ნახ.4

მისი გრაფიკი (სურ.4) შეიძლება შევადაროთ ფარდობითი სიხშირეების დიაგრამას და შევამჩნიოთ მათ შორის ვიზუალური და შინაარსობრივი მსგავსება.

X შემთხვევითი სიდიდეს ეწოდება უწყვეტი, თუ მისი განაწილების  $F(x)$  ფუნქცია შემთხვევითი სიდიდის განსაზღვრის არეში (გარდა, შესაძლებელია, ამ არის ბოლო წერტილებსა) წარმოებადია.  $f(x) = F'(x)$  ფუნქციას X შემთხვევითი სიდიდის ალბათობების განაწილების სიმკვრივე ეწოდება.

შემთხვევითი სიდიდის განაწილების სახე სწორედ მისი ალბათობების განაწილების სიმკვრივეზეა დამოკიდებული. მაგალითად, თუ  $f(x)$  მუდმივია ღერძის სასრულ შუალედზე, მაშინ გვაქვს თანაბარი განაწილება. დისკრეტული შემთხვევითი სიდიდის თანაბარი განაწილების შემთხვევაში ყოველ ცდაში X შემთხვევითი სიდიდის მიერ ნებისმიერი შესაძლო მნიშვნელობის მიღება თანაბრად შესაძლებელია. მაგალითად, ერთი კამათლის გაგორებისას მის ზედა წახნაგზე მოსული ქულების რიცხვი - 1-დან 6-ის ჩათვლით ყოველი რიცხვის მოსვლა ტოლშესაძლებელია.



შემთხვევითი სიდიდე ნორმალური განაწილების კანონს ემორჩილება, თუ მისი ალბათობების

განაწილების სიმკვრივეა  $f(x) = \frac{1}{\sigma\sqrt{2\pi}} \cdot e^{-\frac{(x-a)^2}{2\sigma^2}}$ . ამ ფუნქციის გრაფიკს აქვს შემდეგი სახე:

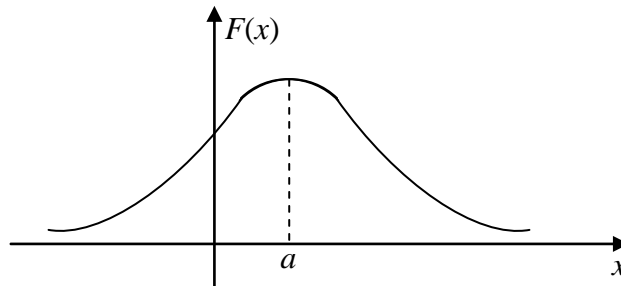

ნახ.5

მას ნორმალური განაწილების, ან გაუსის წირი ეწოდება.

ამ განაწილებას უკავშირდება შემდეგი აქტივობა დაწყებითი საფეხურის მოსწავლეთათვის:

მოსწავლეებს ურიგდებათ 11 სვეტიანი მართკუთხედის ფორმის დაფები (ჭადრაკის დაფის მსგავსი), რომლის სვეტებიც გადანომრილია 2-დან 12-ის ჩათვლით რიცხვებით და კოჭები. მოსწავლეები მოისმენენ მოსწავლელის ინსტრუქციას თამაშთან დაკავშირებით და შემდეგ ალაგებენ დაფაზე კოჭებს თავისი სურვილით. სავარაუდოდ, ისინი კოჭებს მართკუთხედის ფორმით დაალაგებენ.

თამაშის წესი ასეთია: მოსწავლელელი აგორებს ორ კამათელს, რომელთა წახნაგები გადანომრილია, სტანდარტულად, 1-დან 6-ის ჩათვლით რიცხვებით, ასახელებს ზედა წახნაგზე მოსულ რიცხვებს. მოსწავლეები კრებენ მათ და ჯამის შესაბამისი რიცხვით დანომრილი სვეტიდან კოჭს გადადებენ დაფიდან. მოგებულია ის მოსწავლე, ან მოსწავლეთა ჯგუფი, რომლებსაც დათქმულ დროში დაფაზე ექნება ყველაზე ნაკლები კოჭი.

მოსწავლეთა დიდი ნაწილი უკვე თამაშის პროცესში აცნობიერებს, რომ მე-7, შემდეგ მე-6 და მე-8 სვეტებიდან ყველაზე ხშირად გადადებენ კოჭებს, მე-2 და მე-12, შემდეგ მე-3 და მე-11 სვეტებიდან - უფრო იშვიათად და თავისებურად რეაგირებს. ანუ, აცნობიერებს, რომ ორი კამათლის გაგორებისას მოსული რიცხვების ჯამიდან მეტად მოსალოდნელი (მეტალბათური) 7-ია, შემდეგ 6 და 8; ყველაზე ნაკლებად მოსალოდნელია ჯამში 2-ის და 12-ის მიღება. ცხადია, ამ ეტაპზე შესაბამისი ტერმინოლოგიით არ ვტვირთავთ.

თამაშის გამეორების შემთხვევაში მოსწავლეთა ნაწილი კოჭებს მართკუთხედის ფორმით აღარ დაალაგებს, შეეცდება, რომ ყველაზე მეტი კოჭი სწორედ 7-ის მიდამოში მოათავსოს, კოჭების განლაგებას გაუსის (ნორმალური განაწილების) წირის (სურ.5) ფორმა ექნება.

VI კლასის სახელმძღვანელოში შეთავაზებულია თამაშის უფრო გამარტივებული ფორმა: ორი კამათელი გააგორონ 100-ჯერ, შეადგინონ კამათელზე მოსული რიცხვების ჯამების დიაგრამა შემდეგნაირად- ყოველი გაგორების შემდეგ შეკრიბონ მოსული რიცხვები და დიაგრამაზე ჯამის შესაბამისი რიცხვის გასწვრივ დაამატონ კვადრატები. ცხადია, კვადრატები საბოლოოდ მიიღებენ გაუსის წირის ფორმას და მოსწავლეებს საშუალება ეძლევათ შეაფასონ შემთხვევითი სიდიდეები (კამათლებზე მოსული რიცხვების ჯამები).

ამ აქტივობას პროპედევტიკის დანიშნულება აქვს და მოსწავლის აზროვნების ყველა საფეხურს გაივლის: ცოდნისა და გამოყენების, როდესაც მოსწავლე კრებს კამათელზე მოსულ რიცხვებს, პოულობს ჯამის შესაბამის სვეტს, იყენებს ამ ცოდნას მიზნის მისაღწევად - თამაშში გასამარჯვებლად; ანალიზისა და სინთეზის - როდესაც მოსწავლე აცნობიერებს, რომ მონაცემთაგან ზოგიერთი მეტალბათურია და ზოგიც ნაკლებალბათური, ამოიცნობს მათ და ამის საფუძველზე ქმნის ახალ პროდუქტს, განალაგებს კოჭებს გაუსის წირის ფორმით.

### გამოყენებული ლიტერატურა:

1. გვანჯი მანია, ალბათობის თეორია და მათემატიკური სტატისტიკა, თბილისი, 1976
2. А.А.Боровков, Теория вероятностей, Москва, 1976
3. გ.გოგიშვილი, თ.ვეფხვაძე, ი.მებონია, ლ.ქურჩიშვილი, მათემატიკა, XI კლასი, თბილისი 2008.
4. გ.გოგიშვილი, თ.ვეფხვაძე, ი.მებონია, ლ.ქურჩიშვილი, მათემატიკა, VI კლასი, თბილისი 2005
5. Advanced Mathematical Concepts (Precalculus with Applications), Glencoe McGraw Hill, 2006.
6. Steve Dobbs, Jane Miller, Statistics 1,2,3 & 4, Cambridge Advanced Level Mathematics, 2003

### რეზიუმე

ნაშრომში შემოთავაზებულია პროპედევტიკული ხასიათის თამაში სწავლების დაწყებით ეტაპზე და ის თეორიული მასალა, რომლის პროპედევტიკაც ხდება ამ აქტივობით.

### Resume

#### Propaedeutic Activities in Elementary and Middle Schools

In this work we propose a simple board game of propaedeutic nature. The game is mainly for elementary and early middle school levels. Thorough discussion of related theoretical concepts is also included in the work.

**ნინო ჭელიძე** – ივანე ჯავახიშვილის სახელობის თბილისის სახელმწიფო უნივერსიტეტი, ზუსტ და საბუნებისმეტყველო მეცნიერებათა ფაკულტეტი, აკადემიური დოქტორი, მოწვეული პროფესორი

**სამკუთხედის ელემენტები და სამკუთხედის ფართობის გამოსათვლელი ფორმულები**

როგორც ცნობილია, სამკუთხედი გეომეტრიის ერთ-ერთი უმნიშვნელოვანესი ფიგურაა, სამკუთხედისა და მისი ელემენტების შესწავლას განსაკუთრებული ადგილი ეთმობა როგორც სასკოლო მათემატიკის კურსში, ასევე უმაღლეს მათემატიკაში. წინამდებარე სტატიაში განვიხილავთ სასკოლო მათემატიკის კურსის, ანალიზური გეომეტრიისა და მათემატიკური ანალიზის ზოგიერთი ფორმულის გამოყენებას ერთი სამკუთხედის მაგალითზე.

ვთქვათ, მოცემულია  $ABC$  სამკუთხედი წვეროებით:  $A(4; 3)$ ,  $B(10; 11)$ ,  $C(16; 8)$ . ვიპოვოთ მოცემული სამკუთხედის გვერდების სიგრძეები, გვერდების შემცველი წრფეების განტოლებები, ერთი წვეროდან გავლებული მედიანის, ბისექტრისისა და სიმაღლის სიგრძეები, ასევე სამკუთხედის ფართობი სხვადასხვა ხერხით.

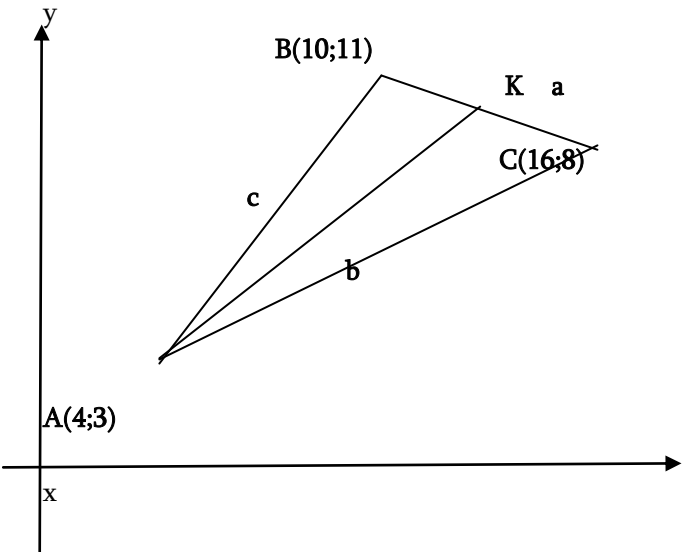

გამოვთვალოთ სამკუთხედის გვერდები:  $a = BC = \sqrt{(16 - 10)^2 + (8 - 11)^2} = 3\sqrt{5}$  ერთ.  $b = AC = \sqrt{(16 - 4)^2 + (8 - 3)^2} = 13$  ერთ.  $c = AB = \sqrt{(10 - 4)^2 + (11 - 3)^2} = 10$  ერთ.

$13^2 > 10^2 + (3\sqrt{5})^2$ , ე.ი. მოცემული სამკუთხედი ბლაგვკუთხაა.

სამკუთხედის პერიმეტრი -  $P = 23 + 3\sqrt{5}$  ერთ.

ახლა ვიპოვოთ გვერდების შემცველი წრფეების განტოლებები. როგორც ცნობილია ანალიზური გეომეტრიიდან, ორ  $M(x_1; y_1)$  და  $N(x_2; y_2)$  წერტილზე გამავალი წრფის განტოლებას აქვს სახე:  $\frac{x-x_1}{x_2-x_1} = \frac{y-y_1}{y_2-y_1}$ .

ამ ფორმულის გამოყენებით ვღებულობთ, რომ  $AB$  წრფის განტოლებაა:

$\frac{x-4}{6} = \frac{y-3}{8}$ , ანუ  $4x - 3y - 7 = 0$ .

$BC$  წრფის განტოლებაა:  $\frac{x-10}{6} = \frac{y-11}{-3}$ , ანუ  $x + 2y - 32 = 0$ ,

ხოლო  $AC$  წრფის -  $\frac{x-4}{12} = \frac{y-3}{5}$ , ანუ  $5x - 12y + 16 = 0$ .

განვიხილოთ მოცემული სამკუთხედის ზოგიერთი ელემენტი, კერძოდ,  $A$  წვეროდან  $BC$  გვერდის გაგრძელებაზე დაშვებული  $h_a$  სიმაღლე,  $m_a (AN)$  მედიანა და  $l_a (AK)$  ბისექტრისა და ვიპოვოთ მათი სიგრძეები.

$h_a$  არის  $A$  წვეროდან  $BC$  გვერდის გაგრძელებაზე დაშვებული მართობი, რომლის სიგრძე წარმოადგენს მანძილს  $A(4; 3)$  წერტილიდან  $BC: x + 2y - 32 = 0$  წრფემდე. ანალიზური

გეომეტრიიდან: მანძილი  $M(x_0; y_0)$  წერტილიდან  $Ax + By + C = 0$  წრფემდე გამოითვლება შემდეგი ფორმულით:  $d = \frac{|Ax_0 + By_0 + C|}{\sqrt{A^2 + B^2}}$ , ე.ი.  $h_a = \frac{|4+6-32|}{\sqrt{1+4}} = \frac{22}{\sqrt{5}}$ .

$m_a$  მედიანის სიგრძის გამოსათვლელად ჯერ ვიპოვოთ  $BC$  გვერდის  $N$  შუაწერტილი:  $N\left(\frac{10+16}{2}; \frac{11+8}{2}\right)$ , შემდეგ კი მანძილი  $A$  და  $N$  წერტილებს შორის:  $m_a = AN = \sqrt{(13-4)^2 + \left(\frac{19}{2}-3\right)^2} = \frac{\sqrt{493}}{2}$ .

მედიანის სიგრძე შეიძლება ვიპოვოთ სხვა ფორმულითაც:  $m_a = \frac{1}{2}\sqrt{2(b^2 + c^2) - a^2}$ , ანუ  $m_a = \frac{1}{2}\sqrt{2(169 + 100) - 45} = \frac{\sqrt{493}}{2}$ .

ვინაიდან სამკუთხედის მედიანების გადაკვეთის  $O(x; y)$  წერტილი მედიანას ყოფს შეფარდებით 2:1 წვეროს მხრიდან, ანუ  $\frac{AO}{ON} = 2 = p$ , ამიტომ  $x = \frac{x_1 + p \cdot x_N}{1+p} = \frac{4+2 \cdot 13}{3} = 10$ ,

$$y = \frac{y_1 + p \cdot y_N}{1+p} = \frac{3+2 \cdot \frac{19}{2}}{3} = \frac{22}{3}.$$

მედიანების გადაკვეთის  $O(x; y)$  წერტილი შეიძლება ვიპოვოთ შემდეგი ფორმულების გამოყენებითაც:

$$x = \frac{x_1 + x_2 + x_3}{3}, y = \frac{y_1 + y_2 + y_3}{3}, x = \frac{4+10+16}{3} = 10, y = \frac{3+11+8}{3} = \frac{22}{3}.$$

$AK$  ბისექტრისის სიგრძის გამოსათვლელად ჯერ ვიპოვოთ  $K(x_K; y_K)$  წერტილის კოორდინატები. ვინაიდან  $\frac{BK}{KC} = \frac{AB}{AC} = \frac{10}{13} = p$ , ამიტომ

$$x_K = \frac{x_2 + p \cdot x_3}{1+p} = \frac{10 + \frac{10}{13} \cdot 16}{1 + \frac{10}{13}} = \frac{290}{23}, y_K = \frac{y_2 + p \cdot y_3}{1+p} = \frac{11 + \frac{10}{13} \cdot 8}{1 + \frac{10}{13}} = \frac{223}{23}, \quad \text{აქედან}$$

გამომდინარე,  $l_a = AK = \sqrt{\left(\frac{290}{23} - 4\right)^2 + \left(\frac{223}{23} - 3\right)^2} = \frac{22}{23}\sqrt{130}$ .

$AK$  ბისექტრისის სიგრძის გამოთვლა შესაძლებელია სხვა ფორმულითაც:

$$l_a = \frac{\sqrt{bc(b+c-a)(b+c+a)}}{b+c} = \frac{\sqrt{13 \cdot 10 \cdot (13+10-3\sqrt{5})(13+10+3\sqrt{5})}}{13+10} = \frac{22}{23}\sqrt{130}.$$

ახლა განვიხილოთ სამკუთხედის ფართობის გამოთვლის რამდენიმე ხერხი. როგორც პლანიმეტრიიდან არის ცნობილი,  $S = \frac{1}{2} a \cdot h_a$ ,  $S = \frac{1}{2} 3\sqrt{5} \cdot \frac{22}{\sqrt{5}} = 33$  კვ.ერთ.

გამოვთვალოთ სამკუთხედის ფართობი სხვა ფორმულითაც:  $S = \frac{1}{2} AB \cdot AC \cdot \sin A$ . კოსინუსების თეორემის გამოყენებით:  $a^2 = b^2 + c^2 - 2bc \cdot \cos A$ ,

$$45 = 169 + 100 - 260 \cdot \cos A, \quad \text{საიდანაც} \quad \cos A = \frac{56}{65}, \quad \sin A = \sqrt{1 - \left(\frac{56}{65}\right)^2} = \frac{33}{65}; \quad \text{ე.ი.}$$

$$S = \frac{1}{2} \cdot 10 \cdot 13 \cdot \frac{33}{65} = 33 \text{ კვ.ერთ.}$$

გამოვთვალოთ სამკუთხედის ფართობი ჰერონის ფორმულით:

$$S = \sqrt{\frac{p}{2} \left(\frac{p}{2} - a\right) \left(\frac{p}{2} - b\right) \left(\frac{p}{2} - c\right)} = \sqrt{\frac{23+3\sqrt{5}}{2} \cdot \frac{23-3\sqrt{5}}{2} \cdot \frac{3\sqrt{5}-3}{2} \cdot \frac{3+3\sqrt{5}}{2}} = \sqrt{\frac{23^2-45}{4} \cdot \frac{45-9}{4}} = \sqrt{121 \cdot 9} = 33.$$

სამკუთხედის ფართობის გამოთვლა შესაძლებელია დეტერმინანტის გამოყენებითაც:

$$S = \frac{1}{2} |\Delta|, \quad \text{სადაც} \quad \Delta = \begin{vmatrix} x_1 & y_1 & 1 \\ x_2 & y_2 & 1 \\ x_3 & y_3 & 1 \end{vmatrix} = \begin{vmatrix} 4 & 3 & 1 \\ 10 & 11 & 1 \\ 16 & 8 & 1 \end{vmatrix} = 44 + 48 + 80 - 176 - 30 - 32 = -66,$$

ე.ი.  $S = 33$  კვ. ერთ.

ამჯერად სამკუთხედის ფართობის გამოსათვლელად გამოვიყენოთ განსაზღვრული ინტეგრალი, ამისათვის მოვიყვანოთ ცნობილი ფორმულა მათემატიკური ანალიზის კურსიდან: თუ ბრტყელი ფიგურა შემოსაზღვრულია  $x = a$ ,  $x = b$ ,  $y = f(x)$ ,  $y = g(x)$  წირებით, სადაც  $f(x)$  და  $g(x)$  ფუნქციები უწყვეტია  $[a; b]$  სეგმენტზე და  $f(x) > g(x)$ , მაშინ ფიგურის  $S$  ფართობი გამოითვლება ფორმულით:

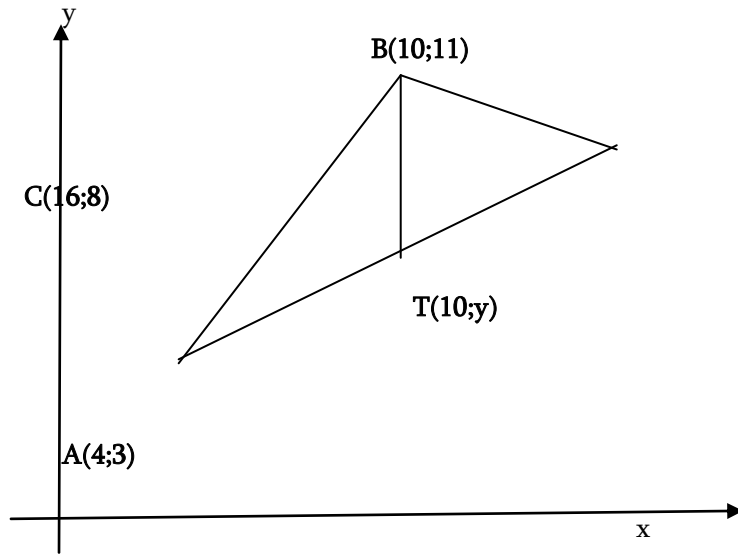

$$S = \int_a^b (f(x) - g(x)) dx$$

ვინაიდან  $AB$ ,  $BC$  და  $AC$  გვერდების განტოლებებია შესაბამისად:

$$y = \frac{4}{3}x - \frac{7}{3}; \quad y = -\frac{1}{2}x + 16; \quad y = \frac{5}{12}x + \frac{4}{3}, \quad \text{ამიტომ}$$

$$\begin{aligned} S_{ABC} &= S_{ABT} + S_{BCT} = \int_4^{10} \left( \frac{4}{3}x - \frac{7}{3} - \frac{5}{12}x - \frac{4}{3} \right) dx + \int_{10}^{16} \left( -\frac{1}{2}x + 16 - \frac{5}{12}x - \frac{4}{3} \right) dx = \\ &= \int_4^{10} \left( \frac{11}{12}x - \frac{11}{3} \right) dx + \int_{10}^{16} \left( \frac{44}{3} - \frac{11}{12}x \right) dx = \left( \frac{11}{24}x^2 - \frac{11}{3}x \right) \Big|_4^{10} + \left( \frac{44}{3}x - \frac{11}{24}x^2 \right) \Big|_{10}^{16} = 33 \end{aligned}$$

კვ.ერთ.

როგორც სასკოლო მათემატიკის კურსიდანაა ცნობილი,  $S = \frac{P}{2} \cdot r$ , სადაც  $r$  სამკუთხედში ჩახაზული წრეწირის რადიუსია, რომელიც, თავის მხრივ, შეიძლება გამოვთვალოთ სამკუთხედის სიმაღლეების საშუალებით შემდეგი ფორმულით:

$$\frac{1}{r} = \frac{1}{h_a} + \frac{1}{h_b} + \frac{1}{h_c}$$

$$h_a = \frac{|4+6-32|}{\sqrt{5}} = \frac{22}{\sqrt{5}}; \quad h_b = \frac{|50-132+16|}{13} = \frac{66}{13}; \quad h_c = \frac{|64-24-7|}{5} = \frac{33}{5};$$

$$\frac{1}{r} = \frac{\sqrt{5}}{22} + \frac{13}{66} + \frac{5}{33} = \frac{3\sqrt{5}+23}{66}; \quad r = \frac{66}{3\sqrt{5}+23}; \quad S = \frac{3\sqrt{5}+23}{2} \cdot \frac{66}{3\sqrt{5}+23} = 33 \text{ კვ.ერთ.}$$

და ბოლოს, განვიხილოთ სამკუთხედის ფართობის გამოსათვლელი ფორმულა სამკუთხედის გვერდებისა და ამ სამკუთხედზე შემოხაზული წრეწირის რადიუსის საშუალებით:

$$S = \frac{abc}{4R}, \quad R = \frac{a}{2\sin A} = \frac{b}{2\sin B} = \frac{c}{2\sin C}, \quad \text{საიდანაც ვღებულობთ, } R = \frac{3\sqrt{5}}{\frac{66}{65}} = \frac{65\sqrt{5}}{22},$$

$$S = \frac{3\sqrt{5} \cdot 13 \cdot 10}{4 \cdot \frac{65\sqrt{5}}{22}} = 33 \text{ კვ.ერთ.}$$

## ლიტერატურა

1. ვლ. ჭელიძე, ე. წითლანაძე – მათემატიკური ანალიზის კურსი, ტ. I.
2. გურამ გოგიშვილი, თეიმურაზ ვეფხვაძე, ია მებონია, ლამარა ქურჩიშვილი - გავიმეოროთ მათემატიკა - აბიტურიენტებისა და პედაგოგებისთვის. (II ნაწილი).
3. Сборник задач по математике - под редакцией М. И. Сканави.
4. Б.П. Демидович – Сборник задач и упражнений по математическому анализу.
5. В.А. Ильин, Э.Г. Позняк – Основы математического анализа, I,II.

## რეზიუმე

სტატიაში განხილულია სამკუთხედის ზოგიერთი ელემენტის სიგრძისა და სამკუთხედის ფართობის გამოსათვლელი ფორმულები, რომლებიც შეისწავლება როგორც სასკოლო მათემატიკის კურსში, ასევე ანალიზურ გეომეტრიასა და მათემატიკურ ანალიზში.

**Nino Tchelidze** – Faculty of Exact and Natural Sciences I. Javakhishvili Tbilisi State University, PhD, Invited Professor.

## The elements and the area formulas of the triangle

### Summary

The article discusses some formulas for calculation of the elements and the area of the triangle.

ორმა ჩხიკვაძე - აკაკი წერეთლის სახელმწიფო უნივერსიტეტი, ასისტენტ პროფესორი

### ზოგიერთი ტიპის ლოგიკური ამოცანის ამოხსნა „კონტრაპოზიციის კანონის“ გამოყენებით

მათემატიკის, როგორც მეცნიერების ნამდვილი ცოდნა მოიცავს მათემატიკურ ცნებათა და კანონზომიერებათა ღრმა გააზრებას. განსაკუთრებით მნიშვნელოვანია მოსწავლეს შეეძლოს ცნების შინაარსის გააზრება და შემდეგ მისი გამოყენება მათემატიკური ამოცანების ამოხსნისას. მოსწავლეს უნდა შეეძლოს სხვადასხვა ცნებებს შორის ლოგიკური კავშირის დადგენა, რაც უნივერსიტეტის მოსწავლეს ლოგიკურ აზროვნებას.

ლოგიკა არის მეცნიერება სწორი აზროვნების შესახებ. ზოგჯერ მოსწავლეები აიგივებენ „რეალურ აზროვნებას“ და „სწორ აზროვნებას“. ლოგიკურ ამოცანებში შეიძლება შეგვხვდეს „დათვი დაფრინავს“, მაგრამ ეს ხომ რეალური არ არის! თუმცა შეიძლება შევადგინოთ ისეთი არარეალური წინადადებები, რომლისგანაც სწორი დასკვნები შეგვიძლია გავაკეთოთ.

- ყველა დათვი დაფრინავს
- სიკო დათვია

ამ ორი წინადადებიდან გამომდინარეობს, რომ „სიკო დაფრინავს“. თუმცა მოსწავლე იმას თუ ჩაუკვირდა, დათვი მართლა თუ დაფრინავს, ცხადია ლოგიკური დასკვნის გაკეთებას ვერ შეძლებს.

ძალიან მნიშვნელოვანია განვიხილოთ ისეთი ტიპის ლოგიკური ამოცანების ამოხსნა, რომელიც „კონტრაპოზიციის კანონის“ საშუალებით ძალიან მარტივად წყდება.

განვიხილოთ დებულება  $x \Rightarrow y$  და ამ დებულების შებრუნებულის მოპირდაპირე ანუ  $\bar{y} \Rightarrow \bar{x}$ . ეს ორი დებულება ტოლფასი დებულებებია, ანუ  $\bar{y} \Rightarrow \bar{x}$  ჭეშმარიტია მაშინ და მხოლოდ მაშინ, როცა ჭეშმარიტია  $x \Rightarrow y$  დებულება. ე.ი.  $(x \Rightarrow y) \Leftrightarrow (\bar{y} \Rightarrow \bar{x})$  ამ ტოლფასობას კონტრაპოზიციის კანონი ეწოდება.

ვნახოთ მარტივ მაგალითზე, როგორ ჩამოყალიბდება კონტრაპოზიციის კანონი. ვთქვათ, მოცემულია დებულება:

- თუ ეროვნულ გამოცდებში მაღალ შეფასებას მივიღებ, მაშინ გრანტს მოვიპოვებ.

ეს წინადადება ტოლფასია, როგორც ზემოთ აღვნიშნეთ ამ დებულების შებრუნებულის მოპირდაპირესი, ე.ი. მოცემული წინადადების შებრუნებული დებულება იქნება:

- თუ გრანტი მოვიპოვე, ეროვნულ გამოცდებზე, მაღალი შეფასება ავიღე.

ხოლო ამ წინადადების მოპირდაპირე კი იქნება:

- თუ გრანტი ვერ მოვიპოვე, ეროვნულ გამოცდებზე მაღალი შეფასება არ ამიღია.

ძალიან ბევრ ლოგიკურ ამოცანაში, რომლის გადაწყვეტაც ეფუძნება კონტრაპოზიციის კანონის გამოყენებას, მოსწავლეები უშვებენ შეცდომებს, თუ ეს კანონი კარგად იქნება გააზრებული, მაშინ ასეთი ტიპის ამოცანების გადაწყვეტა მარტივი იქნება.

მოვიყვანოთ რამდენიმე ლოგიკური ამოცანა, რომელიც კონტრაპოზიციის კანონის გამოყენებით ადვილად ამოიხსნება.

ამოცანა - 1. მოცემულია დებულება:

- დოლარის კურსის ზრდა იწვევს სამომხმარებლო კალათის გაძვირებას.

რომელი დებულებაა აუცილებლად სამართლიანი:

1. სამომხმარებლო კალათა თუ გაძვირდა, მაშინ დოლარის კურსიც გაზრდილია.
2. თუ სამომხმარებლო კალათა არ გაძვირდა, დოლარის კურსი არ გაზრდილია.

3. თუ დოლარის კურსი არ გაიზარდა, მაშინ სამომხმარებლო კალათაც არ გაძვირდება.

4. თუ დოლარის კურსი არ გაიზარდა, მაშინ სამომხმარებლო კალათა გაძვირდება  
თუ მოსწავლემ არ მოიშველია „კონტრაპოზიციის კანონი“ გაუჭირდება სწორი პასუხის მოხაზვა, რასაც ადასტურებს პრაქტიკა.

ჩავეუკვირდეთ მოცემულ დებულებას:

დოლარის კურსის ზრდა იწვევს სამომხმარებლო კალათის გაძვირებას. ე.ი. თუ დოლარის კურსი გაიზარდა, მაშინ სამომხმარებლო კალათაც გაძვირდება, ე.ი. პირობაა  $x$  - „თუ დოლარის კურსი გაიზარდა“, დასკვნაა  $y$  - „მაშინ სამომხმარებლო კალათა გაძვირდება“. ე.ი. თეორემის სახით ჩამოყალიბდება.  $x \Rightarrow y$ , მაგრამ ამ დებულების შებრუნებულის მოპირდაპირე ანუ  $\bar{y} \Rightarrow \bar{x}$ , იქნება: „თუ სამომხმარებლო კალათა არ გაძვირდა, მაშინ დოლარის კურსი არ გაიზარდა“. მაგრამ ჩვენ ავლნიშნეთ, რომ ეს ორი დებულება ტოლფასია:  $(x \Rightarrow y) \Leftrightarrow (\bar{y} \Rightarrow \bar{x})$  ე.ი. თუ დავუკვირდებით ტესტური დავალების სავარაუდო პასუხს, შესაბამისად სწორი პასუხია ბ).

ხშირად მოსწავლეები უშვებენ შეცდომებს და სწორ პასუხად თვლიან: გ) თუ დოლარის კურსი არ გაიზარდა, მაშინ სამომხმარებლო კალათაც არ გაძვირდება.

ყურადღება მისაქცევია ის, რომ პირობაში მოცემულია დოლარის კურსის ზრდა რას იწვევს? ხოლო დოლარის კურსი რომ არ გაიზარდებ, მაშინ რა მოხდება ჩვენ ამის შესახებ ინფორმაცია არ გვაქვს.

ასე მაგალითად, თუ მოცემულია დებულება:

თუ დათო პიანინოზე უკრავს, მაშინ ეკა ცეკვავს, მაგრამ ვერ ვიტყვით, თუ დათო პიანინოზე არ უკრავს, მაშინ ეკა რას იზამს, ეს ჩვენთვის უცნობია!

განვიხილოთ შედარებით რთული დებულება:

ამოცანა 2 - ვთქვათ, სამართლიანია შემდეგი ორი დებულება:

- გლობალური დათბობა იწვევს ყინულების დნობას.
  - ყინულების დნობა იწვევს წყლის დონის მატებას ოკეანეში.
- რომელი დასკვნა გამომდინარეობს მათგან აუცილებლად.

1. თუ გლობალური დათბობა არ მოხდა, წყლის დონე ოკეანეში არ მოიმატებს.
2. გლობალური დათბობა არ იწვევს წყლის დონის მატებას ოკეანეში.
3. თუ ოკეანეში წყლის დონე არაა მომატებული, გლობალური დათბობა არ მოხდება.
4. თუ ყინულები არ დადნა, წყლის დონე ოკეანეში არ მოიმატებს.

მოსწავლემ არ უნდა დაიწყოს პირდაპირ პასუხების გარჩევა. შევეცადოთ მივცეთ მოცემულ დებულებას მათემატიკური ფორმულირება:

- თუ  $x$ , მაშინ  $y$
- თუ  $y$ , მაშინ  $z$

აქედან შეგვიძლია დავასკვნათ,

- თუ  $x$ , მაშინ  $z$

ე.ი. მოცემული დებულებიდან გამოდის:

გლობალური დათბობა იწვევს წყლის დონის მატებას ოკეანეში. ჩავწეროთ ეს დებულება „თუ, მაშინ“ საშუალებით.

ანუ „თუ გლობალური დათბობა მოხდა, მაშინ ოკეანეში წყლის დონე მოიმატებს“.

კონტრაპოზიციის კანონის გამოყენებით ადვილია გავცეთ სწორი პასუხი ამოცანის კითხვას:

- თუ ოკეანეში წყლის დონე არაა მომატებული, მაშინ გლობალური დათბობა არ მოხდარა.
- მსგავსი ტიპის ლოგიკური ამოცანები მოსწავლეს აჩვევს სწორ, დასაბუთებულ მსჯელობას.



მათემატიკური ცოდნა ემყარება ლოგიკურ, სწორ აზროვნებას, ამიტომაც მნიშვნელოვანია სწავლების დაწყებით საფეხურზევე მოსწავლეს განუვითარდეს ლოგიკური აზროვნების, თანმიმდევრულად და დალაგებულად გადმოცემის, არგუმენტირების უნარი.

დებულებათა ურთიერთკავშირის ცოდნა ხელს უწყობს მოსწავლეთა მათემატიკური სააზროვნო უნარ-ჩვევების ჩამოყალიბებას და განვითარებას და რაც, მთავარია მათემატიკური ცოდნის პრაქტიკაში ტრანსფერს - რეალიზებას.

#### ლიტერატურა:

1. ა. გაგნიძე, დ. ლელაძე, ზოგადი უნარები, 2006წ
2. კ. ბაქრაძე, ლოგიკა, 1996წ.
3. ე. იმერლიშვილი, მათემატიკის სწავლების ზოგადი მეთოდოლოგია, 2001წ.

## რეზიუმე

ნაშრომში ნაჩვენებია ზოგიერთი ტიპის ლოგიკური ამოცანების ამოხსნა. მათემატიკის, როგორც მეცნიერების ცოდნა მოიცავს მათემატიკურ ცნებათა და კანონზომიერებათა ღრმა გააზრებას. აუცილებელია მოსწავლემ უნდა შეძლოს ცნების შინაარსის გააზრება და შემდეგ მისი გამოყენება მათემატიკური ამოცანების ამოხსნისას. მოსწავლემ უნდა შეძლოს სხვადასხვა ცნებებს შორის ლოგიკური კავშირების დადგენა, რომელიც უზვითარებს ლოგიკურ აზროვნებას. მნიშვნელოვანია სწავლების დაწყებით საფეხურზე მოსწავლეს განუვითარდეს ლოგიკური აზროვნების, თანმიმდევრულად და დალაგებულად გადმოცემის, არგუმენტირების უნარი. დებულებათა ურთიერთკავშირის ღრმა ცოდნა ხელს უწყობს მოსწავლის სააზროვნო უნარ-ჩვევების ჩამოყალიბებას, განვითარებას და ამ ცოდნის პრაქტიკაში რეალიზებას.

**Irma Chkhikvadze** - Assistant Professor of Methodology Teaching Department.

### Solving the Certain Types of Problems Logical Problems by Using the "Contraposition Law RESUME

The paper dwells on solving some types of logical problems. Knowledge of mathematics as a science implies profound reflection on mathematical concepts and regularities. It is necessary that a pupil has to possess a good understanding of the content of concept, and then use it in solving mathematical problems. A pupil has to be able to establish logical links between different concepts, which develop his/her logical thinking. Also, of high importance is to develop logical thinking capacities of pupil at the initial stage of studying, as well as skills of expressing the arguments in a gradual and orderly manner. A profound knowledge of the interrelation of provisions will foster the formation and development of pupil's cognitive skills, as well as practical application of this knowledge.

ელდარ ბასილაძე – აკაკი წერეთლის სახელმწიფო უნივერსიტეტი, მოწვეული სპეციალისტი

### ანთროპოგენური ლანდშაფტების სწავლება გოდოგან–ნაგარეგ–ჭოგნარის პლატოს მაგალითზე

სამეცნიერო – ტექნიკური რევოლუციის ეპოქაში ერთ–ერთი მთავარი გამოწვევაა ბავშვებისათვის გარემოსა ადამიანის საქმიანობას შორის მიზეზ–შედეგობრივი კავშირის ადვილად აღსაქმელი ფორმით მიწოდება, რათა ვუზრუნველყოთ ისინი, ისეთი უნარების აღჭურვილნი, რომ შეძლონ ეკოლოგიურ სიტუაციაში სწორი გადაწყვეტილებების მიღება. ამ საქმეში უდიდესი მნიშვნელობა გარდა გაკვეთილისა, ექსკურსიებს აქვს. იგი წარმოადგენს მოსწავლეთა ჯგუფის მიერ ბუნების ობიექტებისა და მოვლენების, ასევე ადამიანთა საქმიანობის სხვადასხვა პირობებში გაცნობას. ექსკურსიის დროს მოსწავლეებს საშუალება ეძლევათ, რეალურ გარემოში დააკვირდნენ სიტუაციას და გაეცნონ მოცემულ საკითხთან დაკავშირებულ თავისებურებებს; ზემოთაღნიშნულის წარმატებით წარმართვის, კლასიკურ მაგალითად გამოგვადგება: გოდოგან–ნაგარეგ–ჭოგნარის პლატო, რომელიც მოიცავს ამავე სახელის სოფლებს და აგრეთვე სს. ოდილაურსა და კვახჭირს. პლატო ჩრდილოეთიდან ისაზღვრება საქოლავის კირქვული სერის სამხრული კალთის ძირით, სამხრეთიდან და დასავლეთიდან იმერეთის დაბლობით, აღმოსავლეთიდან მდ. ჭიშურის ხეობით ( 4. 250 ). ამ ტერიტორიის გეოგრაფიული მდებარეობა მეტად მოსახერხებელია. იგი იმერეთის ცენტრშია. ახლოსაა ქ. ქუთაისთან, კარგადაა განვითარებული სატრანსპორტო ინფრასტრუქტურა. ტერიტორიის მთავარი ღირსება ისაა, რომ კოლოსალურია ადამიანის სამეურნეო საქმიანობის მასშტაბები და ხარისხი; პლატოს დასავლეთი კიდეურა ნაწილი, გოდოგანის ვრცელ ტერიტორიაზე წარმოდგენილია მორფოლოგიურად და გენეტიკურად ნაირსახოვანი რელიეფის ფორმებით. ყურადღებას ვამახვილებთ ვულკანურ ქანებზე, რომლითაც აგებულია რამდენიმე ბორცვი და მთავარანგელოზის მთა. წარმოდგენას ვუქმნით მოსწავლეებს შეფარდებით სიმალეზე, მდ. წყალწითელას ჭალისპირა და ჭალისზედა ტერასებზე, რომლებიც ძირითადად ერთწლიანი კულტურების მოსაყვანადაა გამოყენებული. ვაცნობთ საფევის მუხისა და გოდოგანის დაცულ ლანდშაფტს. ქუთაის–თბილისის საავტომობილო გზის გასწვრივ ვაჩვენებთ მაგმურ ე. წ. „მთავრის წყებას“, დავსძენთ, რომ ეს სახელი მას ქართული გეოლოგიური სკოლის ფუძემდებელმა აკადემიკოსმა ალ. ჯანელიძემ უწოდა ვულკანური მთის „მთავარანგელოზის“ გამო. მისგან ამოღვრილი ლავა აქ საკმაოდ დიდ ტერიტორიას ფარავს.

საკვლევ ტერიტორიაზე გარემოზე ანთროპოგენური ზემოქმედება ყველაზე მეტად ტექნოგენური საქმიანობით ხდება, განსაკუთრებით კი სამშენებლო მასალების მოპოვება– დამუშავებით. მათი მრავალსახეობა, შესაბამისად ბუნებაზე სხვადასხვაგვარ ზემოქმედებას განაპირობებს. გამოირჩევა საკარიერო მეურნეობა. აქ კარიერები გარეგნული ფორმითაც შეიძლება განვასხვაოთ. გვხვდება, როგორც ფერდობის, ასევე ქვაბულის კარიერები, რომელთაც ათეულობით ჰექტარი ფართობი უკავიათ. აქვე განვმარტავთ „კარიერი“–ს ეტიმოლოგიასაც, რომ იგი წარმოდგება იტალიის თეთრი მარმარილოს საბადო კარარასაგან. ფერდობის კარიერია ადგილ–ქვაშავაზე, სადაც ვულკანური ქანი გამოყენებულია საკედლე ბლოკების დასამზადებლად. საწარმოს ფუჭი ქანები იქვე ხეობაში იყრება, რასაც მოზრდილი ანთროპოგენური ტბა გაუჩენია; აქვე საავტომობილო გზის მახლობლად ვაცნობთ „ბელიგილირებულ“ ლანდშაფტის ნიმუშებს–გამოქვაბულების სახით, რომელიც მეორე მსოფლიო ომის დროს საზენიტო არტილერიის შენიღბვისათვის გამოიყენებოდა. აღნიშნული ლანდშაფტი ყველაზე ვრცლად წარმოდგენილია ქვაშავისა და წითელი გორის აღმოსავლეთით მდებარე ადგილ–კოხში, სადაც მეცხრამეტე საუკუნის ოთხმოციან წლებამდე ავტობატალიონი იყო განთავსებული. ამჟამად მიმდინარეობს ტერიტორიის სარეკულტივაციო სამუშაოები ნაგვის გადასამუშავებელი ქარხნის ასაშენებლად.

გარემოზე საკარიერო მეურნეობით გამოწვეული ცვლილებები ყველაზე მეტ ფართობზე და მაღალი ხარისხით ეკლარის კირქვის საბადოზეა. აქ მოსწავლეებს ვაცნობთ ძვირფასი მოსაპირკეთებელი მონაცრისფრო– თეთრი და ტუფოგენური მოვარდისფრო ქვის, ქვაბულის ტიპის

კარიერებს. საბადოს შემოგარენი მოგვაგონებს „მლელვარე ზღვას“, იმ განსხვავებით, რომ მლელვარე ტალღებს წყლის ნაცვლად ამოღებული ფხვიერი გრუნტი [3, გვ148], ძველი მიტოვებული პრიმიტიული და ახალი კარიერები წარმოქმნის; აქ კირქვის მექანიზებული მოპოვება 1949 წელს დაიწყო. შეიქმნა „ეკლარის კარიერსამმართველო“. ამჟამად იგი გაუქმებულია და მუშაობს მრავალი „მპს“ და კერძო საწარმოები, როგორცაა: „ფერადი ქვა“, „ჩუქურთმა“, „კალატოზი“, „ეკლარა“ და სხვ. [1, გვ150]. პროდუქციის მოხმარების გეოგრაფიისათვის დავსძენთ, რომ მით მოპირკეთებულია თბილისის სპორტის სასახლე, მეტროს გარე ფასადები, გამოყენებულია საკათედრო ტაძრის მშენებლობაზე, ქუთაისში–დრამატული თეატრი, უნივერსიტეტი, და თითქმის მთელი სამუზეუმო ნაწილი. ფართოდ გამოიყენება იმერეთის სოფლებში ინდივიდუალურ სახლთმშენებლობაში. აღარაფერს ვამბობთ სოფ. ჭოგნარზე, რომელშიც შეიძლება ითქვას „ქვითხურობის ლანდშაფტია“ გაბატონებული. მოპირკეთებულია ოდა–სახლები, ჭიშკრის სვეტები. ქვაზე კვეთის ტრადიცია და ქვითხურობა დღესაც გრძელდება. ეკლარის კირქვის კარიერებთან ახლოს–წერს ვ. ზუხბაია–ჭოგნარში, რომელიც ქვის ჭრის ნამდვილი ხალხური მუზეუმი, ახლაც მზადდება კირქვისაგან გამოკვეთილი ჩუქურთმა–ქანდაკებანი. აქ სხვადასხვა სიუჟეტის ამსახველ სვეტთა ჩუქურთმები ჩვენ თვალწინ შლიან ხალხური ქვის ჩუქურთმა–ქანდაკების უსასრულო გალერეას, ხოლო სვეტებზე დადგმული ან ზედვე გამოკვეთილი სვეტების თავები, ხან დაკბილული პირამიდების, ხან ინდური გუმბათოვანი ტაძრების მინიატურულ მოდელებს იმეორებენ, ხან კი ანტიკურ სტილში ნაქანდაკებ ვაზებს წარმოადგენენ“ [2, გვ 4]. სელიტებური ლანდშაფტის ორლობების მთავარ შემადგენელ ატრიბუტს მშრალი ქვის წყობა–ყორები წარმოადგენს.

ჭოგნარში მეცხრამეტე საუკუნის ბოლოს და მეოცე საუკუნის დასაწყისში დოლომიტებს მოიპოვებდნენ. ტრანსპორტირებისათვის ვიწროლიანდაგიანი რკინიგზისათვის ჭრილი დღესაცაა შემორჩენილი. აქაც მლელვარე ზღვაა.

ქვაბულისა და ფერდობის ტიპის კარიერებია მდ. ჭიშურის ორივე ნაპირზე, ფარნალის სერის ჩრდილო–დასავლეთით, სადაც შექმნილია 30 მ. სიღრმისა და 200 მ. დიამეტრის კარიერი. იქვე ახლოს ნაყარების გროვებია. სამოვრები კირქვის აფეთქებებით მოპოვების გამო დაქვიანებულია.

რელიეფში მნიშვნელოვანია სატრანსპორტო გზების გაყვანით გამოწვეული ცვლილებები. თვალსაჩინო მაგალითია ავტობანი. ჭალაზე იგი ყრილებზეა, ხოლო ფარნალის სერზე ე. წ. „თაროზე“, რომლის სიგრძე 350 მ–ზე მეტია. ფოროვანი კარბონატული ქანების გავრცელების გამო მრავალგზის ჩამოწოლილმა მეწყერმა გააჭიანურა ექსპლოატაციაში გაშვება. გზის მშენებლობისას მიწების რეკულტივაციის საკითხი ზედმიწევნით იქნა გათვალისწინებული. ნიადაგის ფენა მოხსნილი იქნა, ნაწილი გამოიყენეს, ნაწილი დასაწყობებულია.

ანთროპოგენურ ჰიდროლანდშაფტებს ძირითადად ქმნის მრავალრიცხოვანი ტბა და გუბურა, რომლებიც გამონამუშევარ ღრმა კარიერებში ჩამდგარა ან შეგუბებულია. ასეთია: თეთრი, ვარდისფერი და ქვაშავის ტბა. თევზგუბურებია მდ. ეკლარის წყლის ქვემო წელში. თავისებურ ლანდშაფტს ქმნის საწისქვილე ჯებირები სადაც წარმოქმნილი ჩანჩქერები და ღრმაწყლიანი აქვატორია საუკეთესო საბანაო ადგილია. მრავალრიცხოვანია ჭები, რომლებიც ჯერ–ჯერობით მოსახლეობის სასმელი წყლით დაკმაყოფილების ძირითადი საშუალებაა.

ოდესღაც მდიდარი ფლორა, დღეს მეტად სახეშეცვლილია. პირველადი ტყეები არაა. ხემცენარეების ცალკეული ეგზემპლარები სასაფლაოებზე, ეზოებსა და ძელქვის კორომების სახით გვხვდება. ხელოვნურად გაშენებულია წიწვოვანი ტყე–ქვაშავაზე და მის გაგრძელებაზე აღმოსავლეთით–ქარსაფარის სახით. დაცული ლანდშაფტია: ქვაშავის აღკვეთილი და საფევის მუხის ნაკრძალი–კოხის გორაზე.

მიუხედავად ტერიტორიის სიმცირისა, შეიძლება დაიგეგმოს 3 საექსპურსიო მარშრუტი: 1. ქუთაისი–აბუნას ხიდი–ქვაშავა–ჭიშურა, სადაც მოსწავლეები გაეცნობიან: ტექნოგენურ და დაცულ ლანდშაფტებს. 2. ქუთაისი–ეკლარის კარიერები, მოინახულებენ: ეკლარის კარიერებს, ანთროპოგენულ ტბებს, ძელქვის კორომს, ფუჭი ქანების ნაყარებს გაეცნობიან ქვითხურობას. 3. ქუთაისი–ოდილაური–კვახჭირი–ჭოგნარი (კოპიტნარი), აქ საინტერესოა სატრანსპორტო ინფრასტრუქტურით შეცვლილი ლანდშაფტი, სამოვრებად ქცეული ყოფილი სახნავ–სათესები.

შრომში განხილული საკითხები მცირედენ წვლილს შეიტანს, მოსწავლეების, მასწავლებლების და დაინტერესებული პირების მიერ გარემოს შესწავლაში.

#### გამოყენებული ლიტერატურა:

1. ბასილადე ე. და სხვ., ჭოგნარი, განძი ქვისა და მიწისა, ქუთაისი. 2009
2. ზუხუბაია ვ. ქართლის ცხოვრების ქვის ფურცლები. თბილისი, 1975
3. ჩხეიძე ო. სასწავლო გეომორფოლოგიური ექსკურსიები იმერეთში. „კაბადონი“. თბილისი.
4. ჩხეიძე ო. იმერეთის ფიზიკური გეოგრაფია. ნაწ. 2. ქუთაისი 2009

#### რეზიუმე

დაწყებით კლასებში ბუნებისმცოდნეობის სწავლებაში გარდა გაკვეთილებისა, ექსკურსიებს დიდი მნიშვნელობა აქვს, რომლის ჩატარების საუკეთესო ობიექტს გოდოგან-ნაგარევი –ჭოგნარის პლატო წარმოადგენს. იგი იმერეთის ცენტრალურ ნაწილში ქალაქ ქუთაისთან ახლოს მდებარეობს. გამოირჩევა განვითარებული სატრანსპორტო ინფრასტრუქტურით. ტერიტორიის ანთროპოგენური პროცესების შესწავლისათვის კლასიკურ მაგალითს წარმოადგენს. აქ გეოგრაფიული გარსის ყველა კომპონენტია შეცვლილი, განსაკუთრებით რელიეფი, შიდა წყლები და მცენარეულობა. ანთროპოგენური ლანდშაფტებიდან აღსანიშნავია: ტექნოგენური, აქუალური და დაცული ლანდშაფტები; განხილულია 3 საექსკურსიო მარშრუტი თავისი ლანდშაფტებით.

**Eldar Basiladze** – Kutaisi Akaki Tsereteli State University

#### Teaching of Anthropogenic Landscapes on the Example of Godogani – Nagarevi- Chognari Plateaus

In primary classes beside lessons in teaching of natural science, excursions have great importance, where the best conducting object represents Godogani – Nagarevi- Chognari plateaus. It is located in the central part of Imereti near Kutaisi. It is distinguished by developed transport infrastructure. For the study of the anthropogenic processes of territory represents a classical example. Here all geographic membrane components are changed, especially the relief, inland waters and plants. From anthropogenic landscapes, it is noteworthy: technogenic, aqual and protected areas; three excursions tours are reviewed with its landscapes.

**მეკლუდ ვერულაშვილი** – აკაკი წერეთლის სახელმწიფო უნივერსიტეტი, სპეციალისტი  
**დემურ თედორაძე** – აკაკი წერეთლის სახელმწიფო უნივერსიტეტი, ფიზიკა-მათემატიკის მეცნიერებათა დოქტორი, ასოცირებული პროფესორი

### მოსწავლეთა შემოქმედებითი უნარების განვითარება ფიზიკის გაკვეთილებზე

თანამედროვე საზოგადოება თავისი წევრებისაგან მოითხოვს კრეატიულობის მაღალი დონის გამოვლენას: უფრო მოთხოვნადი და, მაშასადამე, უფრო წარმატებული არიან პროფესიონალები, რომელთაც შეუძლიათ ახალი იდეების გენერირება, პრობლემის სხვადასხვა რაკურსების დანახვა, გააჩნიათ ძიებითი ქცევის უნარები. ნებისმიერ პროფესიულ გარემოში უდიდესი რეიტინგი გააჩნია ორიგინალურ მეთოდებს, პრობლემის გადაჭრის არასტანდარტურ მიდგომებს.

გავარჩიოთ თვისებები, რომლებიც უნდა გააჩნდეს შემოქმედებით პიროვნებას.

რ. სტენბერგისა და დ. ლავერტის მიერ შემოთავაზებული კრეატიულობის კონცეპციის თანახმად, შემოქმედებისათვის საჭიროა აზროვნების თავისუფლება სტერეოტიპებისა და გარე გავლენისაგან. შემოქმედებითი ადამიანი დამოუკიდებლად სვამს პრობლემებს და ავტონომიურად ხსინს მათ. სტენბერგის თვალსაზრისით, კრეატიულობა გულისხმობს გონიერ რისკზე წასვლის უნარს, დაბრკოლებების გადალახვისთვის მზადყოფნას, შინაგან მოტივაციას, ტოლერანტულობას გაურკვევლობის მიმართ, გარშემომყოფთა აზრის წინააღმდეგ წასვლისთვის მზადყოფნას. კრეატიულობის გამყვანება შეუძლებელია, თუ არ არსებობს შემოქმედებითი გარემო.

ა. ოლახი განიხილავს კრეატიულობის შემდეგ მახასიათებლებს: დამოუკიდებლობა – პიროვნული სტანდარტები ჯგუფის სტანდარტებზე მნიშვნელოვანია; გონების გახსნილობა – საკუთარი და სხვისი ფანტაზიების დაჯერებისთვის მზადყოფნა, ახლისა და უჩვეულოს აღქმის უნარი; მაღალი ტოლერანტულობა გაურკვეველი და ამოუხსნელი სიტუაციების მიმართ, ამ სიტუაციებში კონსტრუქციული აქტივობა; განვითარებული ესთეტიკური გრძობა, სილამაზისადმი სწრაფვა.

ჯ. გილფორდი გამოყოფს კრეატიულობის 6 პარამეტრს: პრობლემების აღმოჩენისა და დასმის უნარს; მრავალი იდეის გენერირების უნარს; მოქნილობა – სხვადასხვა იდეის პროდუცირების უნარი; ორიგინალურობა – არასტანდარტული პასუხების გაცემის უნარი; დეტალების დამატების გზით ობიექტის სრულყოფის უნარი; პრობლემების გადაჭრის უნარი, ე.ი. სინთეზისა და ანალიზის უნარი და ა.შ.

მოსწავლეთა შემოქმედებითი უნარების განვითარება წარმოადგენს საგანმანათლებლო პროცესის ერთ-ერთ ცენტრალურ მიზანს ფიზიკის სწავლების დროს სკოლასა და უმაღლეს სასწავლებელში. ფიზიკის შესწავლა აყალიბებს საბუნებისმეტყველო მსოფლმხედველობას, აფართოვებს თვალსაწიერს, ავითარებს მოსწავლეთა შემოქმედებით უნარებს. ამრიგად, სწორედ ფიზიკის შესწავლის დროს მოსწავლეებმა უნდა შეიძინონ შემოქმედებითი თვითგამოხატვის უნარები შემოქმედებითი დავალებების ამოხსნის გზით.

განვიხილოთ კრეატიული აზროვნების განვითარების ზოგიერთი მეთოდი, რომელიც ადაპტირებულია ფიზიკის სწავლებისთვის.

ფიზიკური მოვლენების მატერიალური ბუნების შესასწავლად მთელი კურსის განმავლობაში განიხილება მატერიის სახეობები: ნივთიერება და ველი. მასწავლებლის ამოცანა მდგომარეობს იმაშიც, რომ თანდათანობით, მატერიის სხვადასხვა სახეების შესწავლის პროცესში ჩამოუყალიბოს მოსწავლეებს იმის გაგება, რომ მოძრაობა წარმოადგენს მატერიის განუყოფელ თვისებას. აქ შეიძლება შემდეგი შემოქმედებითი დავალებების გამოყენება:

- დაწერეთ ფანტასტიკური მოთხრობა: „დედამიწას მაგნიტური ველი რომ არ ქონოდა“, „ელექტრონის მოგზაურობა გამტარში“ და სხვ.
- წარმოადგინეთ ესე: „ახლომოქმედებისა და შორსმოქმედების თეორიები: რომელია უფრო სწორი?“

- ექსპერიმენტალური ამოცანები და ლაბორატორიული სამუშაოები: გაათბეთ წყალი სინჯარაში სითბოს წყაროების გამოყენების გარეშე; როგორ განვსაზღვროთ მაგნიტის პოლუსები; დაამზადეთ ქანქარა;
- წარმოადგინეთ ესკიზი: გამოსახეთ დედამიწის მაგნიტური ველი.
- ამოხსენით ამოცანა: შეაფასეთ დედამიწის მაგნიტურ ველში მფრინავი თვითმფრინავის კორპუსში გამავალი დენის ძალა.
- ექსპერიმენტალურ-კონსტრუქტორული დავალება: მოიფიქრეთ მაგნიტური ჩანაწერების შენახვის პროცესში განმაგნიტებისგან დაცვის ხერხი; თვითმფრინავში მგზავრობის დროს.
- დაკვირვება და ანალიზი: ქალაქი რამდენიმე ადგილზე ჩაჭრეს, შემდეგ გაწელეს. რატომ გაიხევა ქალაქი მხოლოდ ერთ-ერთი ჩანაჭერის გასწვრივ? რომლის გასწვრივ? შეიძლება პროგნოზირება?
- ამოხსენით ხარისხობრივი ამოცანები: რატომ არის უფრო რთული მსხვილი ჯოხის გატეხვა წვრილთან შედარებით?
- კონსტრუქტორული ამოცანები: მოიფიქრეთ დნობის პროცესის მექანიზმის სადემონსტრაციო ხელსაწყო.

ფიზიკის კურსის შინაარსი იძლევა საშუალებას ჩამოუყალიბოს მოსწავლეებს წარმოდგენები დაპირისპირებულთა ერთიანობაზე, მოვლენებისა და საგნების შინაგანი წინააღმდეგობაზე. შეიძლება გამოვიყენოთ ასეთი სახის შემოქმედებითი დავალებები:

- წარმოადგინეთ ესე: „რა მოხდებოდა, რომ მოლეკულებს შორის მხოლოდ მიზიდულობის ძალები ყოფილიყო?“
- ამოხსენით ამოცანა: გამოსახეთ გრაფიკულად მოლეკულათშორისი ძალის დამოკიდებულება მოლეკულებს შორის მანძილზე.

მეცნიერების კანონები ასახავენ ბუნებისა და საზოგადოების ობიექტურ კანონებს. კანონების სამართლიანობა მოწმდება პრაქტიკით. ამის გათვინობიერებაში მოსწავლეებს ეხმარება, მაგალითად, ასეთი შემოქმედებითი დავალებები:

- დავალება და ანალიზი: დააკვირდით ტრანსპორტის საშუალებებსა და მათ მოძრაობას;
- წარმოადგინეთ ესე: „შეიძლება თუ არა ნიუტონის III კანონის გავრცელება ადამიანების ურთიერთობებზე?“
- საკონკურსო ამოცანა: ვინ მოიყვანს სხვადასხვა წარმოებებში პასკალის კანონის გამოყენების მაგალითების მაქსიმალურ რაოდენობას?

ფიზიკის სწავლების დროს ეფექტურად გამოიყენება სხვადასხვა პროექტები. ისინი შეიძლება ტიპოლოგიურად განსხვავდებოდეს: იყოს წმინდა ინფორმაციული, ან პრაქტიკულად ორიენტირებული, შემოქმედებითი ან თამაში. შესაძლებელია პროექტების მეთოდების გამოყენება ერთ ან ორ გაკვეთილზე – მინი-პროექტები რომელიც მცირე პრობლემის ამოსახსნელად. ამასთან თვით მეთოდის არსი უცვლელი რჩება – მოსწავლეთა დამოუკიდებელი ძიებითი, კვლევითი, შემოქმედებითი საქმიანობა, ერთობლივი ან ინდივიდუალური.

მე-7 კლასის მოსწავლეებს შეიძლება შევთავაზოთ მინი-პროექტების შემდეგი თემები: 1) სხვადასხვა სხეულების მოცულობის გაზომვა; 2) კარტოფილის, საპნის, ფორთოხლის სიმკვრივის განსაზღვრა; 3) სახელმძღვანელოს ქალაქის ფურცლის სისქის გაზომვა; 4) სახლიდან გაჩერებამდე საშუალო მანძილისა და საშუალო სიჩქარის გამოანგარიშება; 5) ოთახში ჰაერის მასისა და წონის განსაზღვრა; 6) იმ ძალის გამოანგარიშება, რომლითაც ატმოსფერო მაგიდის ზედაპირს აწევს; 7) იმ მუშაობის გამოანგარიშება, რომელიც სრულდება კიბეზე ასვლის დროს; 8) თვითნაკეთი ბერკეტის წონასწორობის პირობების განსაზღვრა.

ამ პროექტებზე მუშაობის დროს მოსწავლეები ისეთი ინტერესით ეკიდებიან საქმეს, რომ ახალი თემების წამოყენებას იწყებენ, მაგალითად: „შეიძლება განვსაზღვროთ ადამიანის სხეულის სიმკვრივე?“ და განსაზღვრავენ კიდევ.

ფიზიკის გაკვეთილებზე შემოქმედებითი პროცესის აქტივიზებისათვის წარმატებით გამოიყენება აგრეთვე შემდეგი მეთოდები: ფოკალური ობიექტების მეთოდი, სინექტიკის მეთოდი, თამაში.

**ფოკალური ობიექტების მეთოდი** შემოთავაზებულ იქნა ამერიკელ ჩ. ვაიტინგის მიერ. მეთოდი გულისხმობს შემთხვევით არჩეული ობიექტების თვისებების გადატანას დასახვეწ ობიექტზე. ეს მეთოდი ათავისუფლებს აზროვნებას, ხელს უწყობს მოსწავლეების ფანტაზიის განვითარებას. ამ მეთოდს იყენებენ 7–8 კლასებში. მაგალითისთვის: მოსწავლეებს ეძლევა დავალება დახვეწონ ისეთი ფიზიკური ხელსაწყოები, როგორც არის თერმომეტრი, საათი, დინამომეტრი, ელექტრული ნათურა და ა. შ. ვთქვით, დავხვეწოთ თერმომეტრი. მოსწავლეები ნებისმიერ სამ საგანს ირჩევენ: მაგალითად, კანფეტი, სკამი, გაზეთი. ასახელებენ ამ საგნების თვისებებს და გადააქვთ დასახვეწ ხელსაწყოზე. კანფეტი – შოკოლადის, მარწყვის, ტკბილი, ფორთოხლის. სკამი – ხის, დასაკეცი, მოხერხებული, დიდი, რბილი. გაზეთი – ახალი, საინტერესო, ქაღალდის. ამ თვისებებიდან გამომდინარე მოსწავლეებმა შეიძლება შემოგვთავაზონ ასეთი თერმომეტრი: დასაკეცი და ქაღალდის, მასზე შეიძლება წერო, როგორც ბლოკნოტში.

**სინექტიკის მეთოდი** – შემოქმედების აქტივიზაციის მეთოდია, შემოთავაზებულია ვ. ჯ. გორდონის მიერ. გამოიყენება ანალოგიები:

- პირდაპირი ანალოგია გულისხმობს ბუნებაში ან ტექნიკაში არსებულ ანალოგიურ ობიექტთან შედარებას, მაგალითად: ბზრიალა (ბრუნვის ღერძის ფუნქცია) გიროსკოპის ანალოგია; იალქანი (გარემოს გარეგანი ზემოქმედების ხარჯზე საგნების გადაადგილების ფუნქცია) ტურბინის ნიჩბის ანალოგია.
- სიმბოლური ანალოგია არის სიმბოლოების, პოეტური სახეების, მეტაფორების, პარაფრაზების მეშვეობით მოვლენების არსის ასახვა, მაგალითად: „ალი – დასანახი სიტომ“, „ატომის ბირთვი – ენერგიულად უმნივნელო“ და სხვ.
- ფანტასტიკური ანალოგია გამოიყენება მაშინ, როცა მოსწავლეებს ეძლევა დავალება, წარმოიდგინონ ფანტასტიკური საშუალებები ან პერსონაჟები, რომლებიც ასრულებენ იმას, რასაც ამოცანის პირობა მოითხოვს; ამოვხსნათ, „როგორც ზღაპარში“. მაგალითად: მთვარის ბნელ მხარეზე სამოგზაუროდ საჭიროა განათების ნათურები. როგორი ფანტასტიკური კონსტრუქციების შემოთავაზება შეიძლება?
- თავისუფალი ასოციაციების მეთოდის გამოყენების დროს მოსწავლეებს ეძლევა დავალება წარმოიდგინონ, მაგალითად, რომ სინათლის კორპუსკულები სპორტსმენებია, რომლებსაც გადასალახი აქვთ დისტანცია (მინის პრიზმა) და სხვადასხვა ფიზიკური მომზადების გამო (ნივთიერებაში განსხვავებული სიჩქარის გამო) სხვადასხვა დროს მოდიან ფინიშიზე (სინათლის დისპერსია)
- პირადი ანალოგია (ემფატია), როდესაც თავი უნდა წარმოიდგინო იმ საგნად, რომელიც მოყვანილია ამოცანაში. აგალითად, თავი წარმოიდგინონ ელექტრონად გამტარის შიგნით და ა.შ.

თამაშის მნიშვნელობა არის აღწერილი და კვლევებით დადასტურებული. უნდა აღინიშნოს მისი მნიშვნელობა შემეცნებითი ინსტრუმენტების თვალსაზრისით. **თამაში „კი – არა“**, ჩვენი აზრით, შესანიშნავი ინსტრუმენტია ფიზიკური ცნების ან მოვლენის არსის გასააზრებლად. განვიხილოთ მაგალითი, როდესაც თამაშში მონაწილეობა აძლევს მოსწავლეს საშუალებას გააზროს ისეთი ფიზიკური მოვლენის შინაარსი, როგორც არის ელექტრომაგნიტური ტალღები.

თამაშის ტექნიკა: ჩავიფიქროთ ფიზიკური მოვლენა. კითხვების დასმით მოსწავლეებმა უნდა გამოიცილონ ამ მოვლენის სახელწოდება.

1. ცნება გამოიყენება ფიზიკის ყველა ნაწილში? არა.
2. მექანიკაში? არა.
3. ეს ტალღა თუ ველი? არაკორექტული კითხვა.
4. ეს ნივთიერების დახასიათებაა? არა.
5. ეს ველია? კი და არა.
6. ეს ტალღაა? კი.
7. ეს ტალღა გამოწვეულია ნაწილაკთა რხევებით? არა.

პასუხი: ეს ელექტრომაგნიტური ტალღაა.



როგორც ვხედავთ, ძლიერი კითხვები (1,4,6,7) დაისმევა ფიზიკური მოვლენების არსის გაგების შემთხვევაში. თუ მოსწავლეები ბევრ კითხვებს სვამენ, ცნება სათანადო დონეზე არ არის ჩამოყალიბებული და მოითხოვს გაღრმავებას. მოყვანილი მაგალითიდან ჩანს, რომ ცნების დასახელება შესაძლებელი იყო მე-5 კითხვის შემდეგ, თუ მოსწავლეებს ესმით პრინციპული განსხვავება მექანიკურსა და ელექტრომაგნიტურ ტალღებს შორის.

**თამაში „კარგია-ცუდია“** საშუალებას იძლევა შევავსოთ სამეცნიერო აღმოჩენების დადებითი და უარყოფითი მხარეები, გავიაზროთ მეცნიერების მიღწევების ზნეობრივი მხარე.

თამაშის ტექნიკა: ვირჩევთ რაღაც ფაქტს და ვასახელებთ მის დადებით მხარეს, რომელიც დაკავშირებულია სხვა (მეორე) ფაქტის არსებობასთან. შემდეგ ვასახელებთ უარყოფით მხარეს მეორე ფაქტისა, რომელიც დაკავშირებულია მესამე ფაქტთან და ა.შ. ამგვარად, რიგრიგობით განიხილება დასახელებული ფაქტების დადებითი და უარყოფითი მხარეები. მაგალითად, ირჩევა ატომის ბირთვის აგებულების აღმოჩენის ფაქტი.

ბირთვის აგებულების აღმოჩენა – *კარგია*, რადგენ საშუალებას გვაძლევს შევავსოთ ენერგიის მარაგი ბირთვში, ბუნებაში. ენერგიის მარაგის შეფასების შესაძლებლობა – *ცუდია*, რადგან ეს ენერგია შეიძლება გახდეს გამანადგურებელი. ატომური ენერგიის გამანადგურებელი შესაძლებლობების გამოყენება – *კარგია*, რადგან ლაზერების შექმნის საშუალებას გვაძლევს, რომელთა მეშვეობით ნადგურდება ავთვისებიანი სიმსივნები, ქვები ადამიანის ორგანოებში. ლაზერების შექმნა – *ცუდია*, რადგან ისინი შეიძლება გამოვიყენოთ როგორც ადამიანის განადგურების იარაღი. ადამიანის განადგურების იარაღის შექმნა – *კარგია*, რადგან საშუალებას აძლევს ადამიანებს გაიაზრონ დედამიწაზე არსებული სიცოცხლის მნიშვნელობა და სიფაქიზე და ა.შ.

შემოქმედებითობა არა მხოლოდ თითოეულ ადამიანს აძლევს შესაძლებლობას, სამყარო და მასში მიმდინარე მოვლენები მრავალფეროვნად აღიქვას, არამედ ახალი იდეებისკენ სწრაფვის, აღმოჩენების გაკეთების, უწყვეტი გამოცდილებების შეძენის საწინდარია. ეს ყველაფერი კი, საბოლოო ჯამში, სამყაროს განვითარების გარანტიაა.

### გამოყენებული ლიტერატურა

1. Альтшуллер Г. С. Найти идею. Введение в теорию решения изобретательских задач. – Новосибирск: Наука, 1986. — С. 209.
2. Гилфорд, Дж. Три стороны интеллекта / Дж. Гилфорд // Психология мышления. – М.: Прогресс, 1969.
3. Маслоу А.Г. Мотивация и личность. Пер. С англ. Татлыбаевой А.М. – СПб.: Евразия, 1999. – С. 478.
4. Олах А. Творческий потенциал и личностные перемены. // Общественные науки за рубежом. Р. Ж. Серия Науковедение.
5. Три поколения ТРИЗ. Санкт-Петербург, 2007 .
6. Хохлова М. Г. Развитие творческих способностей учащихся на уроках физики. (ელ.რესურსი: <http://www.physfac.bspu.secna.ru/>)
7. შემოქმედებითი აზროვნების მნიშვნელობა და მისი განვითარება. (ელ. რესურსი: <http://edu.aris.ge/news/SemoqmedebiTi-azrovnebis-mniSvneloba-da-misi-ganviTareba.html>)
8. Sternberg R., 1985 Sternberg R, General intellectual ability // Human abilities by R. Sternberg. — 1985. — P. 5-31.

## რეზიუმე

მოცემულ ნაშრომში განხილულია კრეატიული აზროვნების განვითარების ზოგიერთი მეთოდი, რომელიც ადაპტირებულია ფიზიკის სწავლებისთვის. განხილება თვისებები, რომლებიც უნდა გააჩნდეს შემოქმედებით პიროვნებას. ავტორის მიერ შემოთავაზებულია შემოქმედებითი დავალებები (ესე), რომელთა გამოყენება ხელს უწყობს კრეატიული აზროვნების განვითარებას. ფიზიკის გაკვეთილებზე შემოქმედებითი პროცესის აქტივიზებისათვის წარმატებით გამოიყენება აგრეთვე შემდეგი მეთოდები: პროექტების მეთოდი, ფოკალური ობიექტების მეთოდი, სინექტიკის მეთოდი, თამაში.

**Mevlud Verulashvili** – Akaki Tsereteli State University, technician.

**Demur Tedoradze** – Akaki Tsereteli State University, PhD, associate Professor.

### Development of Creative Abilities of Pupils at Physics Lessons

#### Abstract

In this paper we consider some methods of development of creative thinking, which is adapted to the study of physics. Examine the features that characterize the creative personality. The author suggests creative tasks (essay), the use of which contribute to the development of creative thinking. To enhance the creative process at physics lessons successfully utilized methods such as project method, method of focal objects, synectics, games.

**მზია კუბცია** - აკაკი წერეთლის სახელმწიფო უნივერსიტეტი, გეოგრაფიულ მეცნიერებათა დოქტორი, ასოცირებული პროფესორი

### **ბუნებისმეტყველების საგნების სწავლება და მეთოდოლოგიური კვლევა მოსწავლეთა მიღწევებზე საქართველოში**

21-ე საუკუნეში სულ უფრო იზრდება მოთხოვნა საბუნებისმეტყველო საგნების შესწავლაზე, რომელიც ფუნდამენტური კომპეტენციების გამომუშავებას და მოსწავლის საზოგადოებრივ უნარის განვითარებას უწყობს ხელს. ის ეხმარება მოსწავლეს სამყაროს შექმნებაში, ხელს უწყობს ლოგიკური აზროვნების ფორმირებას, ანალიზისა და მსჯელობის უნარის განვითარებას.

საბუნებისმეტყველო საგნების სწავლისა და სწავლების პროცესი იმდენად უნდა იყოს ორგანიზებული, რომ მოსწავლემ შეძლოს საბუნებისმეტყველო მეცნიერებებში დაგროვილი ცოდნა გამოიყენოს ახალი ცოდნის შესაძენად, პრობლემის ამოსაცნობად და გადასაჭრელად.

საბუნებისმეტყველო საგნების შესწავლის შედეგად მოსწავლეს უნდა შეეძლოს გარკვეულ დონეზე სამეცნიერო ფენომენის აღწერა, ახსნა, სამეცნიერო კვლევის გაგება, სამეცნიერო მტკიცებულებებისა და დასკვნების ინტერპრეტირება. ამასთანავე მოსწავლეს უნდა ესმოდეს, რა გავლენას ახდენს მეცნიერება ადამიანზე, როგორ ზემოქმედებს ის ჩვენს მატერიალურ, ინტელექტუალურ და კულტურულ გარემოზე.

სამყაროს შეცნობის ძირითადი საშუალება მოზარდისათვის სწავლაა. რას და როგორ სწავლობენ მოზარდები მსოფლიოს სხვადასხვა ქვეყანაში? რამდენად და როგორ ესმით ის, რასაც კითხულობენ? რა უწყობს ხელს და, პირიქით, რა აფერხებს ამა თუ იმ ქვეყანაში სწავლისა და სწავლების პროცესს?

ამ არცთუ მარტივ კითხვებზე პასუხის გაცემას ცდილობს მათემატიკისა და საბუნებისმეტყველო საგნის სწავლების საერთაშორისო კვლევითი ორგანიზაცია (TIMSS) და საგანმანათლებლო მიღწევების შეფასების საერთაშორისო ასოციაცია (IFA), რომელიც 1959 წლიდან მსოფლიოს 70-მდე ქვეყანაში აწარმოებს შედარებით კვლევებს.

ასოციაციის მიზანია მსოფლიოს სხვადასხვა ქვეყნის განათლების სფეროში შედარებითი კვლევების წარმართვა სწავლისა და სწავლების ხარისხის გასაუმჯობესებლად.

საქართველომ პირველად ამ კვლევაში მონაწილეობა 2007 წელს მიიღო. ამ კვლევის საფუძველზე, საქართველო მოსწავლეთა მიღწევების მიხედვით შედგენილი რეიტინგული სიის ბოლო მეოთხედშია. ეს კვლევა ყოველ ოთხ წელიწადში ერთხელ ტარდება. 2011 წელს კვლევაში 175 სკოლის მე-4 და მე-8 კლასის 10 000-მდე მოსწავლემ მიიღო მონაწილეობა.

საბუნებისმეტყველო საგნებს, რეიტინგული სია TIMSS-ის კვლევით ასეთია: მეოთხეკლასელთა მიღწევების მიხედვით, საქართველომ 36-ე ადგილი დაიკავა კვლევაში მონაწილე 50 ქვეყანას შორის; მერვეკლასელთა შედეგების მიხედვით, 35-ე ადგილი 42 მონაწილე ქვეყანას შორის. რაც შეეხება მეორე საერთაშორისო კვლევის შედეგებს. ეს არის მოსწავლეთა შეფასების საერთაშორისო პროგრამა (IFA), რომელიც აფასებს 15 წლის მოზარდთა ცოდნასა და უნარებს მათემატიკასა და საბუნებისმეტყველო საგნებში. ამ კვლევაში საქართველომ 2010 წელს მიიღო მონაწილეობა. 73 მონაწილე ქვეყანას შორის საქართველო საბუნებისმეტყველო საგნებში 68-ე ადგილზეა.

საერთაშორისო საგანმანათლებლო კვლევები საშუალებას აძლევს მონაწილე ქვეყნებს, შეადარონ მოსწავლეთა მიღწევების დონე საერთაშორისო სტანდარტებს, გაანალიზონ, თუ რა ზეგავლენას ახდენს სხვადასხვა საგანმანათლებლო სისტემაში არსებული პოლიტიკა, სასწავლო გეგმები, სწავლების მეთოდოლოგია თუ საგანმანათლებლო რესურსები მოსწავლეთა მიღწევებზე.

საერთაშორისო კვლევების მიზანია შედარებითი, **კროსკულტურული** კვლევა, ის საშუალებას გვაძლევს, გლობალურ კონტექსტში შევფასოთ საქართველოს განათლების სისტემა, საბუნებისმეტყველო საგნების სწავლისა და სწავლების პროცესში არსებული პრობლემები და მიღწევები. ამასთან, წარმოებული საგანმანათლებლო სისტემების გამოცდილების გაზიარებისა და საერთაშორისო საგანმანათლებლო სივრცეში არსებული ტენდენციების გათვალისწინების საშუალებას იძლევა. **კროსკულტურული**

შედარებითი კვლევის მონაცემები, შედეგების ანალიზი და რეკომენდაციები საერთაშორისო სტანდარტების შესაბამისი მაღალი ხარისხის განათლების მიღწევის საუკეთესო წინაპირობაა.

**კროსკულტურული** ანალიზი ან კიდევ შედარებითი სოციალურ-მეცნიერული კვლევა. იგივეა რაც, სოციალურ-კულტურულ კვლევაში გაანალიზებულია განსხვავებული კულტურისა და, შესაბამისად, საზოგადოების სტრუქტურები და ასევე სოციოლოგიური კვლევის მონაცემები. ეს მონაცემები შეიძლება იყოს პოლიტიკური, კულტურული და სოციალური ხასიათის. მსგავსი

კვლევით დაკავებულია სოციოლოგიის ერთ-ერთი დარგი, რომელსაც შედარებითი სოციოლოგია ეწოდება. (Source: სოციალურ და პოლიტიკურ ტერმინთა ლექსიკონი-ცნობარი / [სარედ.: ჯგუფი: ედუარდ კოდუა და სხვ. ; გამომც.: ლაშა ბერაია] - თბ. : ლოგოს პრესი, 2004 - 351გვ. ; 20სმ. - (სოციალურ მეცნ. სერია/რედ.: მარინე ჩიტაშვილი). - ISBN 99928-926-9-2 : [ფ.ა.])

გარდამავალი პერიოდიდან საქართველოში ფუნდამენტური მეცნიერებები სერიოზული პრობლემის წინაშე აღმოჩნდა. კვლევამ საშუალება მოგვცა, გარდავქმნათ და გავაუმჯობესოთ საბუნებისმეტყველო საგნების სწავლისა და სწავლების პროცესი. საერთაშორისო კვლევა ორი ნაწილისაგან შედგება:

- **მოზარდთა ტესტირება** მათემატიკასა და საბუნებისმეტყველო საგნებში მათი მიღწევების შემოწმების მიზნით.
- იმ **ფაქტების კვლევა**, რომლებიც გავლენას ახდენს მათემატიკისა და საბუნებისმეტყველო საგნების სწავლისა და სწავლებაზე.

საქართველოდან მათემატიკასა და საბუნებისმეტყველო საგნების TIMSS-ის საერთაშორისო კვლევაში ჩართული იყო თბილისისა და რეგიონების- აჭარის, გურიის, იმერეთის, სამეგრელოს, რაჭა-ლეჩხუმის, ქვემო სვანეთის, სამცხე-ჯავახეთის, შიდა ქართლის, ქვემო ქართლის, მცხეთა-მთიანეთის, კახეთის სკოლები, სულ -178 სკოლა.

**გარემო ფაქტორების კვლევა** მოსწავლეთა მიღწევების სიღრმისეული ანალიზისათვის მნიშვნელოვანია. ამ მიზნით დაკვირვება მოვახდინეთ იმერეთის რამდენიმე სკოლაზე და შევისწავლეთ საბუნებისმეტყველო საგნების სწავლების კონტექსტში რამდენიმე სკოლა ბუნებრივი რესურსების გამოყენების, სწავლების მიდგომების და სწავლების მეთოდოლოგიის, მასწავლებლის კვალიფიკაციის, მოსწავლეთა დამოკიდებულებების, ოჯახის მხარდაჭერის კუთხით.

მასწავლებელთა მხრიდან გამოიკვეთა კვალიფიკაციის ამაღლებისათვის დროის დეფიციტი და არასაკმარისი მოტივაცია. მასწავლებელთა არასაკმარისი კვალიფიკაცია და საგნის სწავლების არასაკმარისი მეთოდოლოგია გავლენას ახდენს მოსწავლეთა მიღწევებზე. ზემოთ აღწერილი თითოეული ფაქტორის კვლევისთვის გამოყენებული იყო კითხვარი. კვლევაში მონაწილეობდა 63 ქვეყანა და 600-ზე მეტი მოსწავლე ინგლისიდან, იაპონიიდან, შვედეთიდან, გერმანიიდან, ჰოლანდიიდან, ინდონეზიიდან, მაროკოდან და სხვა ქვეყნებიდან ქართველ ბავშვებთან ერთად იღებდნენ მონაწილეობას, მათ ერთსა და იმავე დროს, ერთსა და იმავე დავალებაზე იმუშავეს. სწორედ ეს მომენტი იყო მეტად საინტერესო და გაზომვადი, კარგად დაგეგმილი ბოსტონის კოლეჯის (აშშ) ექსპერტების მიერ, მონაცემთა შეგროვება მოხდა სტანდარტულად, გამოყენებული იყო 14-14 ბუკლეტი მე-4-ე და მე-8-ე კლასში. მონაწილეობის მისაღებად საქართველოს სკოლების მონაცემთა ბაზა გაიგზავნა კანადაში, სადაც განხორციელდა სკოლების შერჩევა ყველა სათანადო წესის დაცვით.

საბუნებისმეტყველო ტესტის შეფასების ჩარჩო შედგება ორი კომპონენტისაგან: **შინაარსობრივი სფერო** და კოგნიტური სფერო. შინაარსობრივი სფეროს საბუნებისმეტყველოში წარმოადგენს დედამიწათმცოდნეობა, ბიოლოგი ფიზიკა და ქიმია. კოგნიტური სფერო კი მოიცავს აზროვნების პროცესს: ცოდნას, გამოყენებას და მსჯელობას. საქართველოს 172 სკოლიდან 162 სკოლას ჰყავს მოსწავლეები საერთაშორისო მიღწევის სკალის დაბალ საფეხურზე ქვემოთ:

- უმაღლესი საფეხური \_  $\geq 625$  ქულა
- მაღალი საფეხური maRali \_ 550-624 ქულა
- საშუალო საფეხური \_ 475-549 ქულა
- დაბალი საფეხური \_ 400- 474ქულა

კვლევის ეთიკის პრინციპებიდან გამომდინარე, სკოლების მიღწევების შესახებ ინფორმაცია კონფიდენციალურია.

ქვეყნისა და საზოგადოების განვითარებაში დიდი წვლილი შეაქვს კულტურულ, სოციალურ, პოლიტიკურ და ეკონომიკურ ფაქტორებს.

ბუნებისმეტყველების სწავლებაზე გავლენას ახდენს ისეთი ფაქტორები, როგორცაა:

ქვეყნის დემოგრაფიული მახასიათებლები და ხელმისაწვდომი რესურსები. მოსახლეობის ღირებულებები, კულტურა და დამოკიდებულებები სწავლება, სკოლის სწავლების პროცესში კონცენტრირებულია დაწყებითის ბუნებისმეტყველების სწავლება სხვადასხვა ინტერაქტიურ მეთოდებზე, მათ შორის ეფექტურია როლურ თანამაშები, ამ მეთოდით სწავლებას ბევრი დადებითი ღირებულებები გააჩნია მოსწავლეთა კოგნიტური აზროვნების განვითარებაში: კლიმატი და უსაფრთხო გარემო, მასწავლებლის სამუშაო გამოცდილება და სტაჟი, მასწავლებლის განათლება და კვალიფიკაცია, მასწავლებლის მოტივაცია და თავდაჯერებულობა, სწავლებაზე დახარჯული დროის

რეგულაციები, სასწავლო პროცესში მოსწავლეთა ჩართულობა. სასწავლო მასალები და ტექნოლოგიები და ა.შ.

თანამედროვე მსოფლიო საგანმანათლებლო პოლიტიკის ძირითადი მიმართულება მოსწავლეზე ორიენტირებული განათლებაა. სასურველია, სწავლების მეთოდოლოგია მოსწავლეზე ორიენტირებული, ანუ ინტერ-აქციული იყოს. უმცროს სასკოლო ასაკში სასწავლო თამაშებს, მოზარდის განვითარების თვალსაზრისით, დიდი როლი აკისრია. ეს თამაშები ხელს უწყობს სასწავლო პროცესის გააქტიურებას, უვითარებს ბავშვებს დამკვირვებლობას, ყურადღებას, მეხსიერებას, სისტემურ აზროვნებას. ისინი შეიძლება გამოვიყენოთ როგორც ადრე შეძენილი ცოდნის შესამოწმებლად და განსამტკიცებლად, ისე მისი გასაფართოებლად და გასაღრმავებლად.

საგან ბუნებისმცოდნეობის სპეციფიკიდან გამომდინარე, მასწავლებელს შეუძლია შესთავაზოს ბავშვებს სხვადასხვა ტიპის თამაში: როლური, საქმიანი, გასართობი, - იმისდა მიხედვით, რა არის გაკვეთილის თემა, მიზანი, როგორია თავად მოსწავლეთა ცოდნა და ა.შ. სასწავლო თამაშების დროს მთავარი მოსწავლეთა აქტიურობაა. მათ საშუალება ეძლევათ, თავად გამოიკვლიონ, გაარჩიონ, გამოიყენონ, სათანადოდ განალაგონ მასალა, ირწმუნონ საკუთარი ძალა, იმოქმედონ და იპოვონ გამოსავალი, თამამად იმსჯელონ თავიანთ ნეგატიურ თუ პოზიტიურ გრძნობებზე, მოქმედებებზე, გააანალიზონ ისინი და დასკვნები გამოიტანონ. სასწავლო თამაშების შედეგად მოსწავლეებს გამოუმუშავდებათ კლასიფიკაციის, ანალიზის, მიზეზშედეგობრივი კავშირების დადგენის, კომუნიკაციური (განსაკუთრებით - ერთობლივი თუ ინდივიდუალური გადაწყვეტილებების მიღების დროს) უნარები. ეს თამაშები მათ მოტივაციას, ინტერესს, შემოქმედებით ნიჭს, ფანტაზიას უვითარებს. სასწავლო თამაშების დროს აუცილებელია სამოქმედო გეგმის შემუშავება, რომელიც რამდენიმე ეტაპისგან შედგება:

- თამაშის დაგეგმვა და საჭირო რესურსების მომზადება;
- როლების განაწილება მონაწილეთა შორის;
- თამაშის წესების (ინსტრუქტაჟის) გაცნობა;
- თამაშის მსვლელობისთვის თვალყურის დევნება;
- თამაშის შეჯამება და დასკვნების გამოტანა.

სასწავლო თამაშების მთავარი ღირსებებია მოსწავლეთა მაღალი აქტიურობა, ძლიერი სასწავლო ეფექტი, ცოდნის პრაქტიკაში გამოყენების შესაძლებლობა, თუმცა იმავდროულად გასათვალისწინებელია რისკებიც. სასწავლო თამაშები მოითხოვს მოსწავლეთა ინტენსიურ მომზადებას;

ეროვნული სასწავლო გეგმებისა და შეფასების ცენტრი, ცენტრის ექსპერტები ერთად, მოწვეული ექსპერტები - აკადემიური წრეების წარმომადგენლები და მოქმედი პედაგოგები, განათლებისა და მეცნიერების სამინისტრო ეროვნული სასწავლო გეგმის მთავარი დანიშნულებად მიიჩნევენ მოსწავლეებს მისცეს ცოდნა, დაეხმაროს უნარ-ჩვევების, ღირებულებებისა და დამოკიდებულებების გამომუშავებაში, პიროვნებად ჩამოყალიბებაში, რომელსაც ანალიზისა და ლოგიკური მსჯელობის უნარი ექნება. ახალ ეროვნულ სასწავლო გეგმაში ყურადღება გამახვილებულია საბუნებისმეტყველო საგნების სწავლების ახლებურად ორგანიზებაზე. ზუსტი და საბუნებისმეტყველო საგნების სწავლების გაძლიერება კი განათლებისა და მეცნიერების სამინისტროს ერთ-ერთი მთავარ პრიორიტეტს წარმოადგენს.

საბუნებისმეტყველო მეცნიერებების სწავლებაში დაინერგა ახალი მიმართულება - მეცნიერული კვლევა-ძიება, რომლის საშუალებითაც მოსწავლეს თავად შეეძლება კვლევითი პროცედურის და მისი ეტაპების განხორციელება, მონაცემების აღრიცხვა, მონაცემთა წარმოდგენა სხვადასხვა საკომუნიკაციო საშუალების გამოყენებით, მათი ანალიზი და შეფასება. ახალი ეროვნული სასწავლო გეგმა კი საკმაოდ რეალისტურია, შექმნილია თანამედროვე მოთხოვნების გათვალისწინებით და **მოსწავლეთა საჭიროებებზეა** მორგებული.

განათლება უნდა გახდეს სასურველი და ეფექტური, რათა ინტელექტის განვითარებას და აღზრდას შეუქმნათ ფუნდამენტი, ამით ანგარიში გაეწიოს ადამიანის ფასეულობათა სისტემას. ამიტომ, ნამდვილად უკეთესია, **თუ ასწავლი, როგორ ისწავლოს მთელი ცხოვრება.**

ეკონომიკური რეფორმების და საერთოდ, ყველა პროგრესული ცვლილებების მთავარ საყრდენად ( და ერთდროულად, შემაფერხებლად) ადამიანის კულტურა და ცნობიერებაა. მართლაც, განათლებული, მაღალპროფესიული კულტურული კადრების გარეშე ვერც ერთი ქვეყანა ეკონომიკის განვითარების ახალ საფეხურზე ვერ გადავა. ორგანიზაციის სტრატეგიული რესურსის – საუკეთესო კადრების შენარ ჩუნებაც შეუძლებელია საერთო კორპორაციული კულტურის გარეშე.

## გამოყენებული ლიტერატურა

1. მათემატიკისა და ბუნებისმეტყველების საგნების სწავლისა და სწავლების საერთაშორისო 2007 წლის კვლევის ანგარიში, გამოცდების ეროვნული ცენტრი 2009 წ.
2. მათემატიკისა და ბუნებისმეტყველების საგნების სწავლისა და სწავლების საერთაშორისო 2011 წლის კვლევის ანგარიში, გამოცდების ეროვნული ცენტრი 2013 წ.
3. ეროვნული სასწავლო გეგმები 2011-2016 წლები

## რეზიუმე

საერთაშორისო საგანმანათლებლო კვლევები საშუალებას აძლევს მონაწილე ქვეყნებს, შეადარონ მოსწავლეთა მიღწევების დონე საერთაშორისო სტანდარტებს, გაანალიზონ, თუ რა ზეგავლენას ახდენს სხვადასხვა საგანმანათლებლო სისტემაში არსებული პოლიტიკა, სასწავლო გეგმები, სწავლების მეთოდოლოგია თუ საგანმანათლებლო რესურსები მოსწავლეთა მიღწევებზე.

საერთაშორისო კვლევების მიზანია შედარებითი, **კროსკულტურული** კვლევა, ის საშუალებას გვაძლევს, გლობალურ კონტექსტში შევაფასოთ საქართველოს განათლების სისტემა, საბუნებისმეტყველო საგნების სწავლისა და სწავლების პროცესში არსებული პრობლემები და მიღწევები. **კროსკულტურული** შედარებითი კვლევის მონაცემები, შედეგების ანალიზი და რეკომენდაციები საერთაშორისო სტანდარტების შესაბამისი მაღალი ხარისხის განათლების მიღწევის საუკეთესო წინაპირობაა. განათლება უნდა გახდეს სასურველი და ეფექტური, რათა ინტელექტის განვითარებას და აღზრდას შეუქმნათ ფუნდამენტი, ამით ანგარიში გაეწიოს ადამიანის ფასეულობათა სისტემას. ამიტომ, ნამდვილად უკეთესია, **თუ ასწავლი, როგორ ისწავლოს მთელი ცხოვრება.**

განათლებული, მაღალპროფესიული კულტურული კადრების გარეშე ვერც ერთი ქვეყანა ეკონომიკის განვითარების ახალ საფეხურზე ვერ გადავა. ორგანიზაციის სტრატეგიული რესურსის – საუკეთესო კადრების შენარჩუნებაც შეუძლებელია საერთო კორპორაციული კულტურის გარეშე.

**Mzia kubetsia**-Akaki Tsereteli State University, Doctor of Geography. Associate Professor

**Natural science subjects and methodological study of pupils Achievements in Georgia**

## Summary

International Educational Research allows participating countries to compare student achievement level of international standards, to analyze the impact of various educational policies, curricula, teaching methods and educational resources on students' performance. International comparative studies aim, cross-cultural research, it allows us to assess the global context of education, science teaching and learning of the problems and achievements. Cross-cultural comparative research data, the results of the analysis and recommendations of international standards for high-quality education is a prerequisite for achieving the best. Education should be the preferred and effective, to the development of intelligence and education create a foundation, put them to consider human values system. Therefore, it is certainly better if you teach, how to learn throughout life. Educated, highly professional staff of no country's economic development can not move to a new level. The strategic resource - the most common corporate culture is impossible without the staff to keep their chuneba.

**ნინო მანგალაძე** - აკაკი წერეთლის სახელმწიფო უნივერსიტეტი ბიოლოგიის დოქტორი ასოცირებული პროფესორი  
**ნანა კილაძე** - აკაკი წერეთლის სახელმწიფო უნივერსიტეტი ბიოლოგიის დოქტორი ასოცირებული პროფესორი

### მცენარეთა მინერალური კვების სწავლება თანამედროვე მეთოდების გამოყენებით

თანამედროვე მოთხოვნების შესაბამისად განათლების სისტემის წინაშე დადგა ამოცანა, რომ თითოეული ადამიანი უზრუნველყოს ისეთი ცოდნით და უნარ-ჩვევებით, რომლებიც დაეხმარება მას არჩევანის გაკეთებაში, სწორი გადაწყვეტილების მიღებაში, პრობლემის გადაჭრაში და მუდმივად ცვალებად კონკურენტულ გარემოსთან შეგუებულობაში(1).

ქვეყნის ტრადიციებს ორგანულად შეერწყა სწავლების ახალი მეთოდები, რომლებიც ამჟამად საყოველთაოდ არის აღიარებული და გავრცელებული. ახალი მეთოდები დასავლეთ ევროპის ქვეყნების ბევრ სკოლაში დაინერგა, რომლის მიხედვით მოსწავლე გაკვეთილის მსვლელობის პროცესში აქტიურად უნდა მონაწილეობდეს,ნათლად ხედავდეს საკუთარი კვლევების და ექსპერიმენტის დანიშნულებას, სწავლების პროცესში მოსწავლე მკვლევარის მდგომარეობაში უნდა ჩავეყენოთ.

აქტიური სწავლების მეთოდები უნდა ეთანხმებოდეს მოსაზრებას:

მოვისმინე - დამავიწყდა,

დავინახე - დამამახსოვრდა

ცდა ჩავატარე - გავერკვიე.

პედაგოგმა უნდა განსაზღვროს გაკვეთილის ფორმა დაგეგმოს აქტივობები და განსაზღვროს მის შესასრულებლად საჭირო დრო, მოიძიოს საჭირო რესურსები, შეარჩიოს მოსწავლეთა ორგანიზების მოსახერხებელი ფორმები და შეფასების კრიტერიუმები. დაგეგმოს გაკვეთილის შინაარსობრივი სტრუქტურა(3).

#### მცენარის შედგენილობაში შემავალი ზოგიერთი მინერალური ელემენტის აღმჩენა

**საჭირო მასალები და რეაქტივები:** მიკროსკოპი, სასაგნე მინები, მინის წვრილი კაპილარები (ან პიპეტები), მინის ძაბრი, მინის წკირები, ფილტრის ქაღალდი, გამხმარი ფითლები ან ნაცარი, წყალი, ლაკმუსის ქაღალდი, რეაქტივები:

HCl 1% ხსნარი

H<sub>2</sub>SO<sub>4</sub> 1% ხსნარი

Na<sub>2</sub>HPO<sub>4</sub> 1% ხსნარი

PtCl<sub>4</sub> 10% ხსნარი

Sz(NO<sub>2</sub>)<sub>2</sub>

K<sub>4</sub>Fe(CN)<sub>6</sub>

**მუშაობის მსვლელობა:** ტიგელში დაანაცრებენ მცენარის ფოთლებს,. შემდეგ 1 გრ. ნაცარს გახსნიან 3 მლ. მარილმჟავას ხსნარში, მიღებული ხსნარი გაიფილტრება ჭიქაში, თვისებრივი რეაქტივების გამოყენებით ფილტრატი გასულ სითხეში, აღმოცნდება კალიუმი, კალციუმი, მაგნიუმი, რკინა, ფოსფორი, გოგირდი, და სხვა ელემენტი. მასწავლებელს შესაძლებლობის მიხედვით შეუძლია აღმოაჩინოს ესა თუ ის ქიმიური ელემენტი. ყველა რეაქცია ტარდება სასაგნე მინაზე. მინის წკირით სასაგნე მინაზე აწვეთებენ ფილტრატის წვეთს მის გვერდით 2-3 მმ-ის დაშორებით ასხამენ სათანადო რეაქტივს, შემდეგ ამ წვეთს მინის სუფთა კაპილარით აერთებენ თხელი რკალისებურად მოხრილი არხით, ნაცრის ხსნარისა და რეაქტივის შეერთების ადგილზე მოხდება სწრაფი რეაქცია და მიიღება რეაქციის პროდუქტი, რომელიც ნალექის ან კრისტალების სახით ისინჯება მიკროსკოპში.

**კალიუმის აღმოჩენა.** სასაგნე მინაზე აწვეთებენ ნაცრის ხსნარს და უმატებენ ქლორიანი პლატინის ხსნარს, მიიღება კალიუმის მარილი მოყვითალო მწვანე ოქტაედრების სახით.

**კალციუმის აღმოჩენა.** სასაგნე მინაზე მინის წკირით აწვეთებენ ნაცრის ხსნარს და უმატებენ რამდენიმე წვეთ გოგირდმჟავას რეაქციის შედეგად გამოიყოფა ნემსისებური კრისტალები (თაბაშირი).

**მაგნიუმის აღმოჩენა.** სასაგნე მინაზე დაწვეთებულ ნაცრის ხსნარს ჯერ ანიეტრალბენ ამიაკით, შემდეგ მცირე რაოდენობით (წვეთს) უმატებენ Na<sub>2</sub>HPO<sub>4</sub> -ს მიიღება ფოსფორ-ამიაკური-მაგნიუმი მარილის კრისტალები, რომელთაც სხვადასხვა ფორმა აქვთ: ვარსკვლავისებური, პრიზმისებური და სხვა.

**რკინის აღმოჩენა.** სასაგნე მინაზე დაწვეთებულ ნაცრის ხსნარზე უმატებენ სისხლის ყვითელი მარილის ხსნარს, რის შედეგადაც წარმოიქმნება ბერლინის ლაჟვარდი, რომელიც ფაიფურის თეთრ ფონზე მიკროსკოპის გარეშეც კარგად ჩანს.

**ფოსფორის აღმოჩენა.** სასაგნე მინაზე ნაცრის ხსნარის წვეთს ემატება აზოტმჟავაში წარმოდგენილი მოლიბდენმჟავა ამონიუმის 1% -იანი ხსნარი. მიიღება მომწვანო-ყვითელი კრისტალური ნალექი, რომელიც თანდათანობით სულ უფრო და უფრო ინტენსიურ მწვანე ფერს ეღებულობს.

**გოგირდის აღმოჩენა.** სასაგნე მინაზე ნაცრის ხსნარს უმატებენ აზოტმჟავა სტრონციუმის 1% -იანი ხსნარის ერთ-ორ წვეთს. რის შედეგადაც წარმოიქმნება გოგირდმჟავა სტრონციუმის წვრილი მომრგვალო კრისტალები.

**ნიტრატების აღმოჩენა.** საჭირო მასალები: დიფენილამინი, ძლიერი გოგირდმჟავა, ფაიფურის ჯამი, უსაფრთხო სამართებელი ანატომიური ჭრილების დასამზადებლად. სასაგნე მინა, თეთრი თევზი ჭინჭრის დედის ან ანწლის ფოთლები ყუნწით.

**მუშაობის მსვლელობა:** მზადდება ჭრილები მცენარის ფოთლებიდან და ყუნწებიდან, ჭრილებს დააწყობენ თეთრ თევზზე და ზედ დააწვეთებენ დიფენილამინის ხსნარს ლურჯი შეფერვის წარმოშობა ამჟღავნებს ნიტრატების არსებობას აღებულ ობიექტში.

### გამოყენებული ლიტერატურა

1. WWW. NACE . GE განათლების რეფორმის მასალები.
2. რ. ახვლედიანი, ი რევიშვილი - ბიოლოგიის მასწავლებლის წიგნი - თბ. 2009
3. რ. ქანთარია, ლ. ჩიჩუა, გ.ანდრონიკაშვილი, მ. გალიაშვილი - მოსავლის წიგნი - „მეცნიერება“
4. კობახიძე -, მცენარეთა ფიზიოლოგიის პრაქტიკუმი“ - -თბ. 1980

### რეზიუმე

სწავლების თანამედროვე მეთოდები დასავლეთ ევროპის ქვეყნების ბევრ სკოლაში დაინერგა, რომლის მიხედვით მოსწავლე გაკვეთილის მსვლელობის პროცესში აქტიურად უნდა მონაწილეობდეს,ნათლად ხედავდეს საკუთარი კვლევების და ექსპერიმენტის დანიშნულებას, სწავლების პროცესში მოსწავლე მკვლევარის მდგომარეობაში უნდა ჩავაყენოთ.

აქტიური სწავლების მეთოდები უნდა ეთანხმებოდეს მოსაზრებას:

მოვისმინე - დამავიწყდა,

დავინახე - დამამახსოვრდა,

ცდა ჩავატარე - გავერკვიე.

პედაგოგმა უნდა განსაზღვროს გაკვეთილის ფორმა დაგეგმოს აქტივობები და განსაზღვროს მის შესასრულებლად საჭირო დრო, მოიძიოს რესურსები, შეარჩიოს მოსწავლეთა ორგანიზების მოსახერხებელი ფორმები და შეფასების კრიტერიუმები. დაგეგმოს გაკვეთილის შინაარსობრივი სტრუქტურა.

ნაშრომში ყურადღება გამახვილებულია ექსპერიმენტზე, რაც დაეხმარება მოსწავლეებს თეორიული ცოდნის განმტკიცებაში.

**Nino Mangaladze** – Akaki Steate University, Doctor of biology Associated Professor

**Nana kiladze** - Akaki Steate University, Doctor of biology Associated Professor

### The study of plant minrral nutrition with the rep of modern

#### Abstract

The new methods of active teaching were introduced in many school of west European countries, according to which a pupil mast be active involved in the process of the lesson, teaching agree to the following: I attended the lessons – I forget( I don t remember anything about it), I saw – I remember, I mode on experiment – I learned.

A teacher must define the aims of the lesson, choose the form of the lesson, plan the activities and determine the time, set resources, get students organize by choosing appropriate forms an assessment criteria, plan the structure of the lesson in order to reach the goal.



**ბაკურ ონიანი** - აკაკი წერეთლის სახელმწიფო უნივერსიტეტი, ასოცირებული პროფესორი

### **ბიოლოგიის სახელმძღვანელოთა შედგენის პრინციპების და ზოგიერთი საკითხის სწავლების შესახებ**

სასკოლო სახელმძღვანელოების როლი სწავლების პროცესში გადაწყვეტია. თანამედროვე სახელმძღვანელოს შედგენისას გათვალისწინებული უნდა იყოს მათი აგების მთავარი პრინციპები: მარტივიდან რთულისაკენ, ცნობილიდან უცნობისაკენ, კონკრეტულიდან აბსტრაქტულისაკენ. გათვალისწინებული უნდა იყოს აგრეთვე უმთავრესი. სახელმძღვანელოთი შეთავაზებული სასწავლო თემატიკის სირთულე უნდა შეესაბამებოდეს კონკრეტულ ასაკში ბავშვის გონებრივ შესაძლებლობებს. გათვალისწინებული უნდა იყოს აგრეთვე ბავშვის ფიზიკური, ფსიქოლოგიური, მორალური, სოციალური და განვითარების სხვა ასპექტები. გასათვალისწინებელია აქსელერაციის მომენტიც, რამაც გარკვეული ცვლილებები შეიტანა ბავშვის განვითარების კანონზომიერებებში.

ბიოლოგიის სასკოლო კურსი მჭიდროდ არის დაკავშირებული ბიოლოგიის მეცნიერებებთან. ბიოლოგიის მეცნიერებათა უმნიშვნელოვანესი მიღწევები და აღმოჩენები შესაბამის სასკოლო სახელმძღვანელოებში უნდა იყოს ასახული ბავშვებისათვის გასაგები შინაარსით და ფორმით, რაც საკმაოდ რთულია ბიოლოგიურ მეცნიერებათა მრავალფეროვნების, სირთულის და სხვა მიზეზების გამო [1]. შესაბამისად ბიოლოგიის ოპტიმალური სწავლების მისაღწევად საჭიროა ბევრი ფაქტორის გათვალისწინება, მათ შორის: შესასწავლი მასალის აქტუალობა და მნიშვნელობა, ბავშვთა ასაკი და კოგნიტური განვითარების დონე, სწავლების მეთოდები, რესურსები და სხვა. მოსწავლეთათვის შეთავაზებული მასალის გართულება კორელაციაში უნდა იყოს მათი ასაკის მატებისას კოგნიტური, ფიზიკური, ფსიქოლოგიური განვითარების დინამიკასთან და თავისებურებებთან.

როგორც ავღნიშნეთ, სახელმძღვანელოების შედგენის უმნიშვნელოვანესი პრინციპია მეცნიერულობა და მისაწვდომობა. პრობლემურია აკადემიური მასალის სირთულის მისადაგება კონკრეტულ ასაკში მოსწავლის კოგნიტურ შესაძლებლობებთან. ზოგადად დავახასიათოთ ცნების ჩამოყალიბების პროცესი სწავლის დროს. ხშირად ცნების სწავლის დროს მოსწავლეები გონებაში აგებენ მის პროტოტიპს — ვიზუალურად წარმოსახავენ ცნებას გონებაში. პროტოტიპის შექმნის შემდეგ ახალ საგნებს და მოვლენებს ადარებენ უკვე შექმნილ პროტოტიპს და განსაზღვრავენ ეკუთვნის თუ არა ახალი მოვლენა მოცემული ცნების კატეგორიას [2]. ცნების პროტოტიპის შექმნის უნარი გარკვეულწილად უკავშირდება აბსტრაქტული აზროვნების უნარს, რაც მოზარდს კოგნიტური განვითარების უფრო გვიან სტადიებზე უზრუნველყოფს — დაახლოებით 12 წლის ასაკიდან. ამიტომ მნიშვნელოვანია სკოლის დაწყებითი საფეხურის სახელმძღვანელოებში მაქსიმალურად მოვერიდოთ ისეთი თემების შეტანას, რომელთა ათვისება ბავშვისაგან მოითხოვს აბსტრაქტულ აზროვნებას. ბავშვის ცენტრალური ნერვული სისტემის შესაბამისი სტრუქტურების განვითარების დონე შესაძლებელს უნდა ხდიდეს მასალის ათვისებას. საერთოდ განვითარებული გონებრივი სტრუქტურები შეზღუდული სასწავლო რესურსების პირობებში მასტაბილიზებელ გავლენას ახდენს სწავლების პროცესზე, შესაძლებელს ხდის სწავლების მიზნების მიღწევას და ხელს უწყობს სწავლისადმი დადებითი დამოკიდებულების ჩამოყალიბებას. ცნებათა დასწავლა–დამახსოვრება მჭიდროდ არის დაკავშირებული მეხსიერებასთან. მეხსიერება არის თავის ტვინის უნარი დააფიქსიროს, შეინახოს და აღიდგინოს ინფორმაცია. ცნებების/მოვლენების დამახსოვრებისას გრძობათა ორგანოებიდან თავის ტვინის შესაბამის ცენტრებში ერთდროულად შედის ინფორმაცია მათი მახასიათებლების: ფერის, ფორმის, გემოს, ბგერის შესახებ. ეს ცენტრები აიგუნება და მათგან იქმნება ერთგვარი წრედი. ამიტომ დასწავლა–დამახსოვრებაში გადაწყვეტია ამ ცენტრების ფუნქციური მზაობა, რასაც ისინი აღწევენ გარკვეულ ასაკში [3]. ამიტომ, დაწყებით საფეხურზე სახელმძღვანელოების გადატვირთვა რთული ცნებებით, სასურველი არ არის.

ცნების შესწავლის ეფექტიანი სტრატეგიაა ცნების შესახებ ბევრი მაგალითის/ანალოგიის მოყვანა, ამიტომ იმისათვის, რომ ხელი შეეწყოს ცოდნის კონსტრუირებას, სახელმძღვანელოებში მრავლად უნდა იყოს სავარჯიშოები, რომელთა ამოხსნაც მოითხოვს ცნებათა ურთიერთდაკავშირებას, უნდა

იყოს ანალოგიები, ილუსტრაციები, რომლებიც ასახავენ ახალი ცნების დამახასიათებელ თვისებებს. სახელმძღვანელოებში უნდა იყოს ბევრი სადისკუსიო მასალა, რადგანაც მოსწავლეები უფრო ადვილად სწავლობენ ახალ მასალას, თუ მას სხვასთან ერთად განიხილავენ. ძალიან კარგია მარტივი ექსპერიმენტები, რომლებიც ცნებათა თვისებების აღმოჩენაში ეხმარება მათ. ბუნებისმცოდნეობის სახელმძღვანელოში უნდა იყოს რაც შეიძლება მეტი ისეთი დავალება, რომელთა შესრულება მოითხოვს ბუნებასთან ურთიერთობას, რადგან ბუნებისმეტყველების შესწავლა გულისხმობს საგნებსა და ბუნებრივ მოვლენებზე დაკვირვებას, ცნებათა შინაარსის და მათი ურთიერთმიმართების გაგება-გააზრებას. კარგად შედეგილი სახელმძღვანელო ამდიდრებს ბავშვის აზროვნებას, უვითარებს წარმოდგენის და წარმოსახვის უნარებს, აჩვევს ლოგიკურ მსჯელობას და დასკვნების კეთებას.

ბიოლოგიურ სახელმძღვანელოს შედგენის პრინციპებს (თავისებურებებს) მნიშვნელოვნად განაპირობებს ბიოლოგიურ ცნებათა სპეციფიკა. ბიოლოგიური ცნებები მრავალგვარია: მარტივი, რთული, სპეციალური, ზოგადბიოლოგიური. ბუნებრივ პროცესთა რთული ურთიერთკავშირის შესწავლა შეუძლებელია ცნებათა სრულყოფილი ცოდნის გარეშე. კლასიდან კლასში გადასვლის დროს ხდება ცნებების გართულება, გაფართოება. ცნებათა სრულყოფის გზაზე კი მნიშვნელოვანი ხერხია შედარება. მაგ. ცნების „სისხლის მიმოქცევა“ შესწავლისას სახელმძღვანელოში განხილული და ერთმანეთთან შედარებულია ორგანიზაციის სხვადასხვა დონეზე მყოფ ორგანიზმთა სისხლის მიმოქცევის სისტემები, დაწყებული უხერხემლოებით და დამთავრებული ხერხემლიან ცხოველთა კლასებით. ბიოლოგიის სახელმძღვანელოებში ორგანოთა სისტემების სწავლებაში გამოყენებულია შედარების პრინციპი.

სწავლის პროცესში ბიოლოგიური ცნების განვითარებისათვის დიდი მნიშვნელობა აქვს აგებულებისა და ფუნქციის დაკავშირებას. მაგ. უჯრედის შესწავლის დროს სასურველია ყურადღება გამახვილებულ იქნას სხვადასხვა ქსოვილთა უჯრედების ანატომიის თავისებურებების კავშირზე ამ ქსოვილთა ფუნქციებთან, ან მაგალითად ხერხემლიანთა სხვადასხვა კლასის წარმომადგენელთა კიდურების აგებულება დაკავშირებული იქნას მათ ფუნქციებთან.

XI კლასის ბიოლოგიის სახელმძღვანელოში შეტანილია თანამედროვე ბიოლოგიური ტექნოლოგიების საფუძვლები და მიღწევები, კერძოდ ისწავლება ბიოტექნოლოგიის, გენური ინჟინერიის, გმო ორგანიზმების, ცხოველთა კლონირების, ბიოუსაფრთხოების, გენეტიკური ტესტირების, გენური თერაპიის, ვექტორის მეცნიერული საფუძვლები. თუმცა შესაბამისი ცნებების შესახებ წინარე ცოდნა მოსწავლეებს ნაკლებად გააჩნიათ, რაც ამწელებს ცნებათა გაგება-გააზრებას.

კიდევ ერთი მნიშვნელოვანი თემა, რომლის სწავლების დროსაც ნაკლებადაა დაცული პრინციპი ნაცნობიდან უცნობისაკენ, მარტივიდან რთულისაკენ, არის ფოტოსინთეზი. ფოტოსინთეზი რთული თემაა და მისი სწავლისათვის საჭიროა მოსწავლეს გააჩნდეს შესაბამისი ცოდნა ბიოლოგიის, ქიმიის, ფიზიკის დარგში. ცნება ფოტოსინთეზის ზოგად გაცნობას მოსწავლეები იწყებენ IX კლასში, აქვე აკეთებენ დასკვნას, რომ ამ პროცესში მზის ენერგია გარდაიქმნება ქიმიური ბმების ენერგიად და ინახება გლუკოზის მოლეკულაში, რომ ფოტოსინთეზის შედეგად გამოიყოფა ჟანგბადი და ცოცხალი ორგანიზმებისათვის იქმნება საკვები ორგანული ნივთიერებების სახით. X კლასში ფოტოსინთეზი ისწავლება პლასტიკურ ცვლასთან კონტექსტში. აქ სწავლობენ ფოტოსინთეზის სინთეზის რეაქციებს, ქლოროფილის შთანთქმის სპექტრს, თილაკოიდის მემბრანაზე ენერგიის შთანთქმის შედეგად მიმდინარე პროცესს, პროტონული გრადიენტის ფორმირებისა და ატფის სინთეზის ფიზიკურ მექანიზმს. ჩამოთვლილი საკითხები მოიცავს ბიოლოგიურ, ქიმიურ, ფიზიკურ ცნებათა რთულ ურთიერთკავშირს, ამ თემის სწავლების მეთოდურად გამართვისათვის ერთ-ერთი სტრატეგიაა მასწავლებლის მიერ საკითხის შესახებ დამატებითი ინფორმაციის მოძიება, მისი დამუშავება და მოსწავლისათვის მიწოდება ისე, რომ არ დაირღვეს მისაწვდომობის პრინციპი.

ბიოლოგიის სასკოლო სახელმძღვანელოებში (IX და XI კლ.) შეტანილი ასევე მნიშვნელოვანი თემა, რომლის სწავლებაც პრობლემურია, არის გენეტიკის საფუძვლები. პროგრამით გათვალისწინებული საკითხების სწავლება მოსწავლისაგან მოიხთოვს ბევრი ბიოლოგიური ცნების ზედმიწევნით ცოდნას, აგრეთვე ლოგიკურ-მათემატიკურ უნარებს. ამიტომ ამ სფეროში ცოდნის

კონსტრუირებისას აქცენტი უნდა გაკეთდეს საჭირო ცნებების გახსენება-შესწავლაზე და ამოცანების სიმრავლეზე.

XI კლასში ისწავლება ევოლუციური თეორია. სწავლება ევოლუციაზე მოიცავს დარვინის თეორიის, ევოლუციის სინთეზური თეორიის, სახეობის კრიტერიუმების, მიკრო და მაკროევოლუციის, ეკოლოგიური იზოლაციის, ბუნებრივი გადარჩევის ფორმების, ორგანიზმთა შეგუებულობის, სახეობის წარმოქმნის ფორმების, ბიოლოგიური პროგრესის და რეგრესის და სხვა თემების სწავლებას, რაც მოითხოვს ენციკლოპედიურ ცოდნას ბიოლოგიის ისეთ დარგებში, როგორცაა: ეკოლოგია, ბოტანიკა, ზოოლოგია, პალეონტოლოგია, ბიოგეოგრაფია, აგრეთვე საკმაოდ მაღალ კომპეტენციებს ეგზისტენციალური ინტელექტის სფეროში. ირღვევა მისაწვდომობის პრინციპი. აღნიშნულის გამო ევოლუციის სწავლების მიზნების მიღწევა საკმაოდ რთულია და სასურველია მისი გამარტივება.

ზემოაღნიშნული და სხვა მიზეზების გათვალისწინებით გამართული, სწავლების მიზნებზე და მოსწავლის შესაძლებლობებზე მორგებული სახელმძღვანელოს შედგენა საკმაოდ რთულია.

### ლიტერატურა:

1. მდინარაძე ლ., ღარიბაშვილი მ., ბიოლოგიის სწავლების მეთოდოლოგია. თბილისი 1974
2. ჯანაშია ნ., კონსტრუქტივიზმი. მასწავლებელთა პროფესიული განვითარების ცენტრი. თბ. 2009
3. ონიანი ბ., ლაბორატორიული მუშაობა და მისი მნიშვნელობა ბუნებისმცოდნეობის სწავლებაში. აწსუ პედაგოგიური ფაკულტეტი. VI საერთაშორისო სამეცნიერო-მეთოდური კონფერენციის შრომები. ქუთაისი 2015
4. ზაალიშვილი ნ., იოსებაშვილი ნ., ბიოლოგია XI კლ.

### რეზიუმე

განხილულია ბიოლოგიის სასკოლო სახელმძღვანელოს შედგენის ძირითადი პრინციპები, შედარებულია ზოგიერთი ცნების სწავლება ამ პრინციპებთან. ბიოლოგიის სახელმძღვანელოებში ისეთ თემებზე, როგორცაა: ევოლუციური თეორია, ბიოტექნოლოგიები, გენეტიკის ზოგიერთი საკითხი, ფოტოსინთეზი, ცოდნის კონსტრუირებისათვის მოსწავლეებს არასაკმარისი საფუძვლები აქვთ. გამოთქმულია რეკომენდაციები ცნებათა სწავლების გაუმჯობესებისათვის, დახასიათებულია ცნების ჩამოყალიბების პროცესი და თავის ტვინის შესაბამისი სტრუქტურების მზაობის მნიშვნელობა სწავლების დროს.

**Bakur Oniani** - Akaki Tsereteli State University, associated professor

### On the Principles of Biology Textbook Compiling and Teaching Some Other Issues (Summary)

We discuss some main compiling principles for school textbooks in biology and compare teaching some concepts to those principles. Students have insufficient grounds for knowledge construction about some issues in a biology textbook, such as evolutionary theory, biotechnology, some issues of genetics, photosynthesis. We express recommendations to improve teaching some of the concepts, describe the process of concept forming and the importance of readiness of relevant brain structures while teaching.

**ბაკურ ონიანი** - აკაკი წერეთლის სახელმწიფო უნივერსიტეტი, ასოცირებული პროფესორი

### **ფოტოსინთეზის და ფოტოსისტემათა შეთანხმებული მოქმედების სწავლების შესახებ**

სწავლების ხარისხის გაუმჯობესებისათვის დიდი მნიშვნელობა აქვს მასწავლებლის ხელთ არსებულ სასწავლო რესურსებს. ახალი სახელმძღვანელოების სიუხვის მიუხედავად ამ მიზნის მისაღწევად რესურსები შეზღუდულია. საჯარო სკოლის X და XI კლასების ბიოლოგიის სახელმძღვანელოები საკმაოდ „დამძიმდა“ ახალი თემატიკით. ერთ-ერთი მნიშვნელოვანი თემა X კლ. ბიოლოგიის პროგრამაში არის ფოტოსინთეზი, სადაც ის ისწავლება მცენარეებში პლასტიკურ ცვლასთან კონტექსტში. ფოტოსინთეზთან დაკავშირებული ახალი ცნებების უკეთ გაგება-გააზრებისთვის კარგი იქნება მოცემულ თემაზე დამატებითი ინფორმაციის მოძიება-დამუშავება ბავშვებისათვის.

სტატია წარმოადგენს ფოტოსინთეზის სწავლების გაუმჯობესების ხელშეწყობის მცდელობას დამატებითი ინფორმაციის დამუშავების და მისი მოსწავლეთათვის მიწოდების გზით.

ბუნებაში ფოტოსინთეზის მნიშვნელობის ხაზგასმისათვის, სასურველია აღინიშნოს ფოტოსინთეზის მასშტაბები დედამიწაზე. ხმელეთის მცენარეები ერთი წლის განმავლობაში ატმოსფერული ნახშირორჟანგისაგან ქმნიან  $2,4 \cdot 10^{10}$  ტ. ორგანულ ნახშირბადს. კიდევ უფრო დიდია მსოფლიო ოკეანის ფოტოავტოტროფების პროდუქტიულობა. დაახლოებით  $1,55 \cdot 10^{11}$  ტ. ნახშირბადი გადადის ორგანული ნივთიერებების შემადგენლობაში. ეს ციფრები უნდა შევადაროთ ადამიანის მიერ ერთი წლის განმავლობაში მოხმარებულ ენერჯიას, რისთვისაც იყენებს წარული გეოლოგიური ეპოქების ფოტოსინთეზის პროდუქტებს — ნავთობს და ქვანახშირს. ეს სიდიდე მნიშვნელოვნად ნაკლებია და შეადგენს  $3,4 \cdot 10^9$  ტ. ორგანულ ნახშირბადს [1].

ფოტოსინთეზი არის დედამიწაზე უმნიშვნელოვანესი ფოტობიოლოგიური პროცესი. ამ დროს მცენარის პიგმენტები (ძირითადად ქლოროფილები) შთანთქავენ მზის სინათლის ქვანტებს, გარდაქმნიან მას ჯერ ელექტრული მუხტების ენერჯიად, საბოლოოდ ენერჯია ინახება ფოტოსინთეზის შედეგად წარმოქმნილი ორგანული ნივთიერებების მაკროერგული ბმების სახით. ფოტოსინთეზის დროს ენერჯიის შენახვა ხდება ატფ-ის მაკროერგული ბმების სახითაც და კიდევ ძალზე მნიშვნელოვანი რამ: ამ პროცესს თან ახლავს ატმოსფერულ ჰაერში მოლეკულური ჟანგბადის გამოყოფა. ჟანგბადი წარმოიქმნება წყლის ფოტოლიზის შედეგად.

დედამიწაზე მოხვედრილი მზის სხივების ენერჯია ძალზე დიდია —  $5 \cdot 10^{22}$  კკალ/წთ. მცენარეები იყენებენ ამ ენერჯიის 2%-ს ფოტოსინთეზში [1].

ფოტოსინთეზი წარმოადგენს ბიოლოგიური, ქიმიური, ფიზიკური პროცესების ერთობლიობას. მნიშვნელოვანია მოვახდინოთ მათი დაჯგუფება 3 ეტაპად.

1. ფოტოსინთეზის ფოტოქიმიური ეტაპი, რომელიც მოიცავს პიგმენტის მიერ სინათლის ქვანტის შთანთქმას და ენერჯიებული ელექტრონების გადასვლას მოლეკულებზე, რომელთაც შეუძლიათ შეუქცევადი ჟანგვა-აღდგენითი რეაქციები.

2. ელექტრონების ტრანსპორტის ეტაპი ელექტროტრანსპორტულ ჯაჭვში და ამ ტრანსპორტთან შეუღლებული მაკროერგული ბმების შემცველი ატფ-ის მოლეკულების და აღმდგენელი მოლეკულის (NAD) წარმოქმნა. პირველი ორი ეტაპი ხორციელდება სინათლის რეაქციების ეტაპზე.

3. ბიოქიმიური ეტაპი, რომელიც უშუალოდ არ მოითხოვს სინათლის ენერჯიას, ამიტომ მას სიბნელის რეაქციების სტადიასაც უწოდებენ ( ან კალვინის ციკლი). ამ დროს ხდება  $CO_2$ -ის ფოტოსინთეზური გარდაქმნები ფერმენტების მონაწილეობით, რასაც ხმარდება ატფ-ის ენერჯია, მიიღება გლუკოზა.

ფოტოსინთეზის სწავლების სრულყოფისათვის მასწავლებელი მოსწავლეებს დამატებით აძლევს წინასწარ მომზადებულ მასალას ფოტოსინთეზის მსვლელობის მოლეკულური მექანიზმების შესახებ. თილაკოიდებში ჩართული ქლოროფილები და ფოტოსინთეზში მონაწილე სხვა პიგმენტები გაერთიანებულია ორ ფოტოსისტემად. ფოტოსისტემა I და ფოტოსისტემა II, რომლებიც

ფუნქციონირებენ შეთანხმებულად, სინქრონულად. ფოტოსისტემა I-ის რეაქციულ ცენტრს წარმოადგენს ქლოროფილის სპეციფიკური მოლეკულა, რომლის შთანთქმის ოპტიმუმი 700 ნმ. მას აღნიშნავენ P<sub>700</sub>, ხოლო ფოტოსისტემა II-ის რეაქციული ცენტრია P<sub>680</sub> (შთანთქმის ოპტიმუმი 680 ნმ).

შთანთქავენ რა სინათლის ენერგიას ფოტოსისტემის რეაქციული ცენტრების მოლეკულები: P<sub>700</sub> და P<sub>680</sub>, მათში ელექტრონები გადადიან ბირთვიდან დაცილებულ ელექტრონების ორბიტებზე (ანუ უფრო მაღალ ენერგეტიკულ დონეზე) და ხვდებიან თილაკოიდის მემბრანაში არსებულ ელექტროტრანსპორტული ჯაჭვის გადამტანებზე.

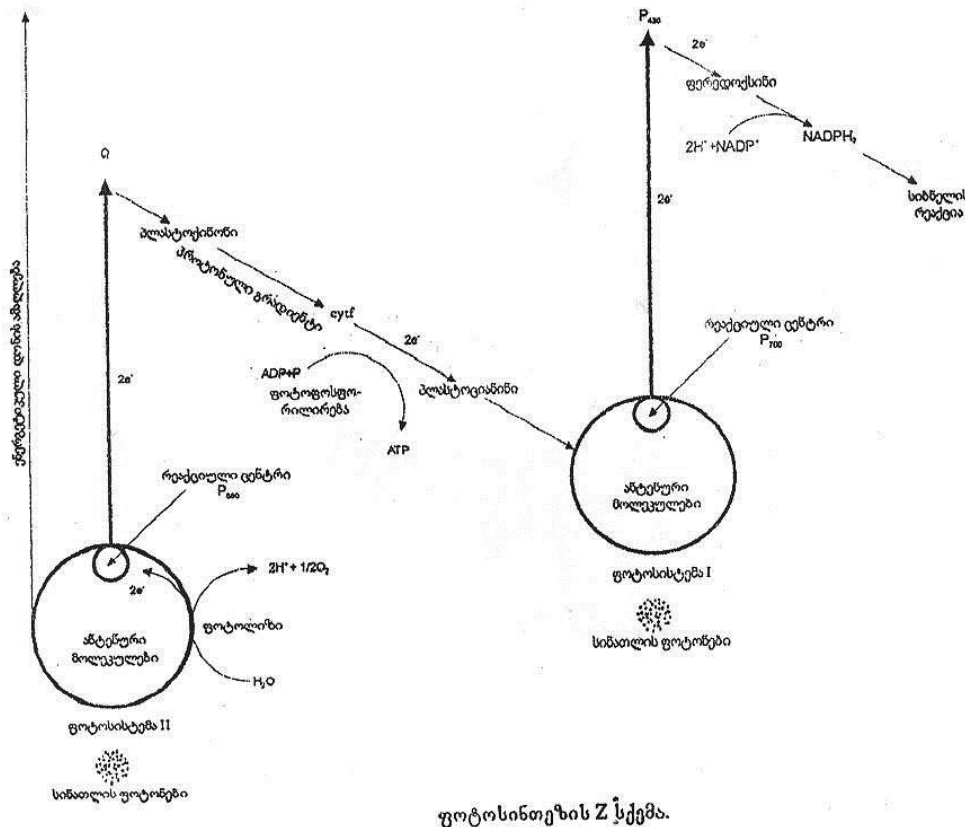

ფოტოსინთეზის Z სქემა.

სურ. 1

სურ. 1. გვიჩვენებს ორი ფოტოსისტემის შეთანხმებულ მოქმედებას. ფოტოსისტემა II-ში შესული სინათლის ენერგია გადადის რეაქციულ ცენტრზე — P<sub>680</sub>. P<sub>680</sub> აიგზნება და მისი ენერგიზებული e-ების წყვილი გადადის ქინონის (Q) მოლეკულაზე. P<sub>680</sub> ელექტრონებს აღიდგენს წყლის მოლეკულისაგან. P<sub>680</sub> მოლეკულასთან ახლოს მყოფი წყლის მოლეკულა დისოცირდება პროტონად და ჟანგბადად [2]. სინათლეზე დამოკიდებულ ამ პროცესს წყლის ფოტოლიზი ეწოდება, ფოტოსინთეზის სწორედ ამ ეტაპზე ხდება სასიცოცხლოდ მნიშვნელოვანი ჟანგბადის გამოყოფა გარემოში. ამ რეაქციის სხვა პროდუქტებიდან პროტონები (2H<sup>+</sup>) ხვდებიან თილაკოიდის შიგნითა არეში, რაც თილაკოიდის შიგნითა გარემოსა და სტრომას შორის პროტონული გრადიენტის გაზრდას ემსახურება. ფოტოსისტემა II-ში P<sub>680</sub>-ზე ეს e-ები გადადიან.

ავლნიშნეთ, რომ ორი ფოტოსისტემა მოქმედებს შეთანხმებულად. მაგრამ ფოტოსისტემა I-ს გარკვეულ სიტუაციებში შეუძლია ფოტოსისტემა II-გან დამოუკიდებლად ფუნქციონირება. ამ დროს ფოტოსისტემა I-ში სინათლის ფოტონების მოხვედრის შედეგად ელექტრონები P<sub>700</sub>-დან გადადიან P<sub>430</sub>-ზე. P<sub>430</sub>-დან e-ები NADP-კენ წასვლის ნაცვლად მიდიან „შემოვლითი გზით“ და

ბრუნდებიან ფოტოსისტემა I-ის რეაქციულ ცენტრში (სურ. 2).

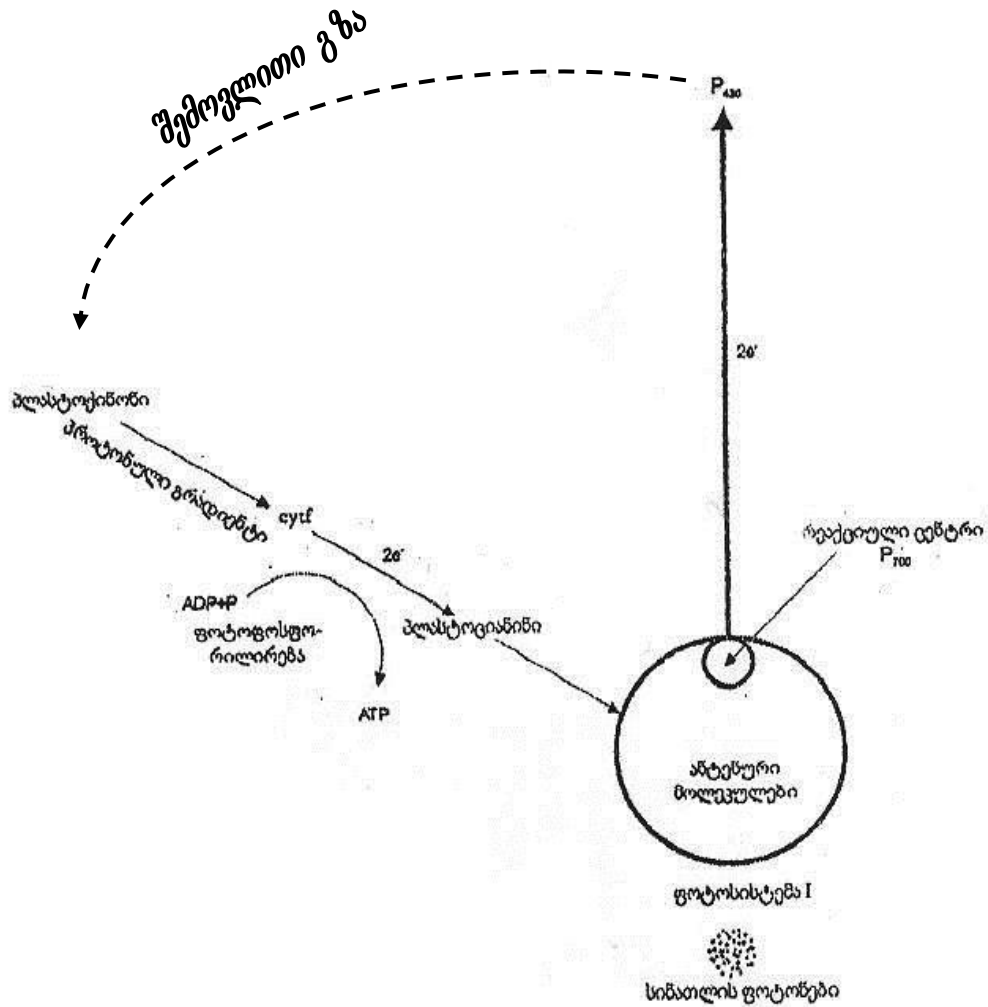

სურ. 2

ეს ატფ-ის სინთეზის მარტივი მექანიზმია, მაგრამ ამ დროს არ ხდება  $H_2O$ -ს დახლეჩა (წყლის ფოტოლიზი), შესაბამისად არც ჟანგბადი გამოიყოფა და არც  $NADPH_2$  წარმოიქმნება. მას უჯრედი მიმართავს მასშინ, როცა მასში ატფ-ის დეფიციტია და არ სჭირდება  $NADPH_2$ .

### გამოყენებული ლიტერატურა:

1. П.Г. Костюк и др., биофизика. Киев 1988.
2. Рейвн П., Эверт Р., Айкхорн С. Современная ботаника. Том 1
3. ზაალიშვილი ნ., იოსებაშვილი ნ., ბიოლოგია.

### რეზიუმე

სკოლაში ფოტოსინთეზის სწავლებით გათვალისწინებული საკითხების უკეთ გაგება-გააზრების მიზნით ჩვენს მიერ დამუშავებული და შეთავაზებულია დამატებითი მასალა, კერძოდ ელექტრონების ციკლური და არაციკლური გადაადგილების სქემები, e-ების არაციკლური გადაადგილების მიზეზები და მნიშვნელობა, ფოტოსისტემათა შეთანხმებული და დამოუკიდებელი ფუნქციონირება, აგრეთვე ფოტოსინთეზის სინათლის სტადიაზე მიმდინარე სხვა პროცესები.

**Bakur Oniani** - Akaki Tsereteli State University, associated professor

### On Photosynthesis and Teaching about Coordinated Operations of Photosystems (Summary)

For better understanding and analyzing the issues on photosynthesis taught at school, we offer some additional materials, particularly cyclical and non-cyclical movement schemes of electrons, causes and significance of these non-cyclical movements, coordinated and independent operations of photosystems, as well as some other light-dependent reactions of photosynthesis.

**შორენა ტყემალაძე** - სსიპ N23 საჯარო სკოლის ბუნებისმეტყველებისა და სამოქალაქო განათლების პედაგოგი. აწეს პედაგოგიური ფაკულტეტის I კურსის დოქტორანტი.

### **სასწავლო/ საგანმანათლებლო პროექტი „მწვანე ინიციატივა მდგრადი მომავლისათვის“**

იმისათვის, რომ გადავჭრათ არაერთი პრობლემა, რომლებიც ჩვენს გარემომცველ სამყაროშია და ავაშენოთ ისეთი საზოგადოება, სადაც ყველა, მომავალი თაობების ჩათვლით, შეძლებს იცხოვროს დაცულობის გრძობით, უნდა დაისვას აქცენტები სოციალურ სამართლიანობასა და ბუნებრივი გარემოს დაცვაზე.

მოგეხსენებათ, განათლება სიახლეებისა და გამოწვევების მიმართ ყველაზე სენსიტიური სფეროა, 21-ე საუკუნე კი უამრავი ინფორმაციის მიღების ხანაა და ამიტომაც სწავლა-სწავლებაში ჩნდება მრავალფეროვანი, მოსწავლეზე ორიენტირებული მეთოდები ეფექტური სასწავლო პროცესის მისაღწევად. თანამედროვე ინოვაციური მეთოდებიდან კი ერთ-ერთი აქტუალური პროექტული სწავლებაა, რომელიც პრობლემის მოგვარებას ნიშნავს მრავალხრივი მიმართულებით დაგეგმილი ღონისძიებებით. თუმცა ამთავითვე ჩნდება 2 დიდი მური კითხვა:

1. არის კი სწავლების ეს გზა ის ეფექტური საშუალება, რომელიც სწორედ რომ ჰოლისტიკურად მიუდგება საგანმანათლებლო სფეროდან პოლიტიკური და ეკოლოგიური მშვიდობის მოპოვების პრევენციულ საკითხს?

2. არის თუ არა მეცნიერული და პრაქტიკული კავშირები პროექტულ სწავლებასა და პედაგოგიკის ელემენტებს შორის?

სწორედ ამ კითხვებზე პრაქტიკული სტრატეგიებით პასუხის გასაცემად განვიხილოთ ერთ-ერთი ინტეგრირებული სასკოლო პროექტი „მწვანე ინიციატივა მდგრადი მომავლისათვის“, სადაც სამი საგნობრივი დისციპლინა არის ინტეგრირებული: ბუნებისმეტყველება, ისტორია და მათემატიკა.

პროექტის ვადა\_1,5 თვე სწავლების საფეხური\_დაწყებითი კლასები\_V,VI

პროექტის იდეა სიტუაციური შემთხვევის ანალიზიდან გაჩნდა, როდესაც საკლასო ოთახში შემთხვევით აღმოჩენილმა დიდი რაოდენობით ქაღალდის ნარჩენებმა სამოქმედო მოტივაცია შემოიტანა იდეის სახით, რომ დაწყებულიყო პროექტი და გარკვეული დროის განმავლობაში შეგროვებულიყო, როგორც მაკულატურა.

პროექტის ფარგლებში შინაგანი მოტივაცია უფრო გააძლიერა ინფორმაციის მოპოვებისას. მოსწავლეების მიერ აღმოჩენილმა უმნიშვნელოვანესმა ფაქტმა, რომ 1 ტონა მაკულატურა =17 ხეს, 1 ტონა მაკულატურა დაზოგავს 30 000 ლიტრ წყალს, სწორედ ეს ფაქტი გადაიქცა საბოლოო მიზნად, რომ თითოეულ მოსწავლეს მით უფრო მეტი ქაღალდი შეეგროვებინა ეკოსისტემის გადასარჩენად.

პროექტის მიზანი:

**ცოდნა:** მოსწავლეები აიმაღლებენ ცნობიერებას ტყის რესურსების, მაკულატურისა და ქაღალდის სამშობლოს ჩინეთის შესახებ, გაეცნობიან თუ რას ნიშნავს მათემატიკური სიდიდეები და მათი პრაქტიკული გამოყენება.

**უნარი:** მოსწავლეები აღმოაჩენენ, გაანალიზებენ და შეაფასებენ 21-ე საუკუნეში ტყის რესურსების რისკ-ფაქტორებსა და ნარჩენების (მაკულატურა) გადამუშავების პერსპექტივებს, მათემატიკური უნარ-ჩვევების (თვლა, ანგარიში და სხვ.) გამოყენებით გამოთვლიან მაკულატურის რაოდენობას და დაზოგილ ბუნებრივ რესურსებს, დააკავშირებენ ჩინეთისა და საქართველოს ისტორიულ წარსულს, აწმყოსა და მომავალს მაგ: აბრეშუმის გზა, პროექტის ფარგლებში შექმნიან სკოლის უახლეს ისტორიას მდგრად განვითარებაზე.

**დამოკიდებულება:** საკუთარი შესაძლებლობებისა და ინტერესების შესაბამისად, გააზრებულად და აქტიურად მიიღებენ მონაწილეობას კლასისა და სკოლის ცხოვრებაში. მოსწავლეები გააცნობიერებენ თავის უფლება-მოვალეობებს სახელმწიფოს წინაშე, აიმაღლებენ ცნობიერებას გარემოს დაცვის აუცილებლობასა და საზოგადოების მდგრად განვითარებასთან მის კავშირზე, გაიაზრებენ საკუთარ როლს სამოქალაქო პასუხისმგებლობაში.

პროექტის შესაბამისობა საგანმანათლებლო სტანდარტებთან

ბუნება

**ბუნ.V.9** .მოსწავლეს შეუძლია აჯანსაღი ცხოვრების წესის დაცვა



**ბუნ. V.10.** მოსწავლეს შეუძლია გარემოსდაცვითი ღონისძიებების მნიშვნელობის დასაბუთება, მათში აქტიური მონაწილეობის მიღება

*ისტორია*

**საზ. მეც. V-VI.3.** მოსწავლეს შეუძლია გამოიყენოს და შექმნას ინფორმაციის გადმოცემის საშუალება (ცხრილი, გრაფიკი, ფოტო, სქემა, ჩანახატი)

**საზ. მეც. V-VI.13.** მოსწავლეს შეუძლია დაახასიათოს მხარე ბუნებრივი რესურსების მიხედვით და იმსჯელოს მათ მნიშვნელობაზე

**საზ. მეც. V-**

**VI.14.** მოსწავლეს შეუძლია იმსჯელოს ბაკომუნიკაციების განვითარებაზე უძველესი დროიდან დღემდე *მათემატიკა*

**მათ. V.4.** მოსწავლეს შეუძლია ზომისა და წონის სხვადასხვა ერთეულების ერთმანეთთან დაკავშირება და გამოყენება

**მათ. V.5.** მოსწავლეს შეუძლია სიდიდეებს შორის დამოკიდებულების გამოსახვა და აღწერა

**მათ. V.9.** მოსწავლეს შეუძლია ბრტყელი ფიგურების ფართობების პოვნა და შედარება

**ზგემი:** ბუნებრივი რესურსების დაცვა; კანონმორჩილება.

**გამჭოლი კომპეტენციები**

1. მედიაწიგნიერება

2. რაოდენობრივი წიგნიერება

3. ეკოლოგიური წიგნიერება

4. სამოქალაქო და სოციალური კომპეტენცია

**განხორციელებული ღონისძიებები:**

1. ვიცი-ვისწავლე-მინდა ვიცოდე (პროვოცირება-გონებრივი იერიში)

2. სამიზნე ჯგუფების შექმნა და მიზნობრივი დავალებები (დამხმარე საშუალებებით სასწავლო წლის დასაწყისში დიაგნოსტიკური ტესტირება, რომლის მეშვეობითაც მოსწავლის მისწრაფებები, სურვილები, ძლიერი და სუსტი მხარე ჩანს. ტესტი საშუალებას იძლევა ასაკობრივ საფეხურსა და პიროვნულ განვითარებას შორის რელევანტურობის აღმოსაჩენად)

3. დოკუმენტური ფილმების (მოდელირებით სწავლა-განწყობის თეორია) ჩვენება. წინა წლის მსგავსი თემატიკის ფარგლებში შექმნილი ვიდეორგოლების, როგორც დამხმარე სასწავლო რესურსების გამოყენება თვითმეფასების ამალგებისა და თავდაჯერებულობის, საკუთარ ძალთა რწმენისა და თვითეფექტიანობის ასამაღლებლად.

4. კლასებში მაკულატურის შეგროვების სპეც. წესების შექმნა - ეკოჟურნალი-ყოველი დღის ჩანაწერების საბოლოო გადატანა, ეკოწიგნაკი-ინდივიდუალური აღრიცხვის წიგნაკი, მწვანე და ოქროს ნაძვები-სიმბოლური გამომსახველობითი ნიშნები საკუთარი მონაცემების შესახებ. (გარეგანი მოტივაცია, თანასწორუფლებიანობისა და დემოკრატიულობის პრინციპი, ჯანსაღი კონკურენცია)

5. დროში მოგზაურობა ქვის, ტყავის და ხის დავებზე წერა (ემპათიური უნარები)

6. ქალაქის დამზადება-მშობელთა ჩართულობა (დიუი - კეთები თსწავლა)

7. საოჯახო მწვანე ყუთების დამზადება (გააზრებული რუტინისკენ სწრაფვა)

8. ექსკურსია ქალაქის საამქროში-თვალსაწიერის გაფართოება, (საწარმოო პუნქტებთან მათი მომავალი კავშირების აღმოჩენა, ადვოკატირება)

9. მაკულატურის ჩაბარება-მაკულიტერატურა-წიგნები (ესთეტიკური გემოვნების ჩამოყალიბება - განვითარება)

10. გაცვლითი საგნობრივი პრეზენტაციები, გამოფენები და ვიქტორინები კლასებში - ბუნება, ისტორია, მათემატიკა, თანატოლთა განათლება-საგანთა ინტეგრაციის აღმოჩენა ერთი პრობლემის ირგვლივ. პროექტის ფარგლებში რეალურ ფაქტებზე და მონაცემებზე დაყრდნობით თითოეული საგნის ფარგლებში ავთენტური დიდაქტიკური მანიპულაციების შექმნა. მაგ. მათემატიკაში ინდივიდუალური და კლასის მიერ მოგროვებული ქალაქის ოდენობით სახალისო ამოცანების და გამოსახულებების შექმნა.

11. პროექტის ისტორიული გრაგნილის დამზადება-რესურსის შექმნა, თვალსაჩინოება. (მეხსიერების ვარჯიში, ნაბიჯ-ნაბიჯ სწავლა, ალგორითმული სწავლება. გრაგნილის წერა პროექტის პირველი დღიდან კონცეპტუალურ მასალებზე დაყრდნობით, სასწავლო რესურსის, როგორც ახალდამწყებთა გზამკვლევის შექმნა.)

12. პროექტის შემაჯამებელი პრეზენტაცია-სწავლის სწავლა, მეტაკოგნიტური უნარების წარმოჩენა.

**„მწვანე ინიციატივა მდგრადი მომავლისათვის“ VS პედაგოგიკა**

პედაგოგიკასთან კავშირს სამი საკითხის მიხედვით განვიხილავთ:

1. დიდაქტიკური პრინციპები
2. პედაგოგიკის მეცნიერული კვლევის მეთოდები
3. ჰარმონიული აღზრდა

დიდაქტი კურიპრინციპი ეწოდება ზოგადმეთოდოლოგიური ხასიათის იმ დებულებათა ერთობლიობას, რომელთაც ვიყენებთ სასწავლო საქმიანობაში და რომლებითაც გამსჭვალულია სწავლების მთელი პროცესი. გამოცდილება გვიჩვენებს, რომ მასწავლებელი მაშინ აღწევს ეფექტს სწავლებაში, როცა იგი მოსწავლეებს უდგება ინდივიდუალურად, ითვალისწინებს მათ შესასძლებლობებს და გამოვლენილი ინტერესის სფეროების მიხედვით გეგმავს მათთვის მარტივი გზით აღსაქმელ სტრატეგიებს.

დიდაქტიკური პრინციპები: შეგნებულობა და აქტიურობა, სისტემურობა და თანმიმდევრობა, თვალსაჩინოება.

**შეგნებულობა და აქტიურობა:** პროექტის ფარგლებში მოსწავლეებმა გააცნობიერეს, რას ნიშნავს გარემოს მდგრადი განვითარება, შეგროვებული მაკულატურით რამდენი ხის გადარჩენა და რამდენი ლიტრი წყლის დაზოგვა შეძლეს. საკუთარი ხელით გააზრებულად დაამზადეს ქალაქის მშობლებთან ერთად და პროექტის პრეზენტაციაზე სასწავლო რესურსად პრაქტიკაში გამოიყენეს (შეფასების რუბრიკები-გაამწვანე დედამიწა). მაკულიტერატურის აქციით ძველ წიგნებში ახალი და საკუთარი გემოვნებით შერჩეული ლიტერატურა მოაგროვეს და შედეგები ისტორიულ ჩანაწერში აქციეს სასკოლო რესურსად, მომავალში ახალდამწყებთათვის გზამკვლევადა.

პედაგოგიკის კვლევის მეთოდები:

**1. დაკვირვება:** შემთხვევით აღმოჩენილი მაკულატურა\_ლაზურს კი ექსპერიმენტი

- მასწავლებლის დაკვირვება პროექტის მონაწილეებზე: რა მიზნით აგროვებს მაკულატურას საუკეთესო ეკომოსწავლე, თუ გარემოზე შეგნებული ზრუნვაა?
- მშობლის დაკვირვება-ფრაგმენტული თუ პერმანენტული კავშირი საოჯახო მწვანე ყუთთან?

**2. სასკოლოდო კუმენტაცია:** მაკულატურის წონის აღრიცხვის ჟურნალი

**3. საუბარი**

- პრე-პროექტის გეგმიდან გამომდინარე რა მოლოდინი აქვს?
- პოსტ-როგორ შეაფასებდა პროექტს? რას ნიშნავდა მისთვის პირადად ეს პროექტი?

**4. რაოდენობრივი-რამდენი მოსწავლე, კლასი და პედაგოგი ჩაერთო პროექტში?**

**5. თვისებრივი -** რას ნიშნავს გარემოს მდგრადი განვითარება, რა როლი აქვს მას ჩვენს აწმყოსა და მომავალში?

ჰარმონიული აღზრდა

**გონებრივი აღზრდა**

- მეცნიერული ცოდნის დაუფლება-ტყის რესურსები, ქალაქის შექმნა, მაკულატურა.
- მეცნიერული მსოფლმხედველობის დაუფლება-ალტერნატიული გზების ძიება გარემოს მდგრადი განვითარებისათვის, მსოფლიოს წარმატებული ქვეყნების გამოცდილება და მიღწევების გაზიარება.
- შემეცნებითი ინტერესების განვითარება\_სქემა\_ვიცი -ვისწავლე -მინდა ვიცოდე. პროექტის ღონისძიებების (აქტივობათა) მიმდინარეობისას რეფლექსიური ხასიათის ინტერაქტიური ბარათები.
- გონებრივი შრომის უნარის გამომუშავება: ინფორმაციის მოძიება, კლასიფიცირება, ცოდნის დაუფლება, გაცვლა, პრეზენტაციები, ანგარიში.
- ცოდნის პრაქტიკაში გამოყენების უნარი-აგროვებენ მაკულატურას ოჯახშიც, მათემატიკის დახმარებით ითვლიან და აღრიცხავენ, ქმნიან ისტორიას პროექტის ფარგლებში. საკუთარი ხელით დამზადებულ გრაგნილზე „ისტორიის კვალდაკვალ“.

**ზნეობრივი აღზრდა:**

მოსწავლე აცნობიერებს ჯგუფის მიერ დამკვიდრებულ ეთიკურ ნორმებს(წეს-ჩვეულება), მორალს და იწყებს მორალური შეგნების, შეგრძნებების რეალიზებას ანუ ზნეობრივი აღზრდის ტრანსფერს ჩვევების ჰარმონიზაციით. სპეციალური წესები კლასში მწვანე ყუთი, კვირის საუკეთესო ეკომოსწავლე, საოჯახო მწვანე ყუთი-მორალური ჩვევები ოჯახის წევრებთან, იდეა-სასკოლო განცხადება დირექტორს სკოლაში მწვანე ყუთების დადგმის შესახებ.

**ესთეტიკური აღზრდა:**

მიზანი:

1. ესთეტიკური შეგნების ფორმირება
2. ესთეტიკური გრძნობების ფორმირება
3. ესთეტიკური ქცევისა და მოქმედების უნარ-ჩვევების ჩამოყალიბება

მოსწავლეები თავისუფალი ნებით ირჩევენ სასურველი ფერის ეკოწიგნაკს, აფორმებენ, ამზადებენ ქალაქს და მიზნობრივად იყენებენ, ირჩევენ მისთვის სასურველი დიზაინის და ჟანრის მხატვრულ ლიტერატურას მაკულიტერატურიდან და აწყობენ კლასში ერთად საკლასო ბიბლიოთეკის კუთხეს, პრეზენტაციებს, წაკითხულის ნახატებით გადმოცემასა და გამოფენას, ამზადებენ ისტორიულ გრაგნილს საკუთარი დიზაინით. („ჭემმარტი ცხოვრება არ არსებობს ხელოვნების 9გარეშე“/ევრიპიდე/)

**შრომითია აღზრდა:**

1. შრომისმოყვარეობის გრძნობა\_მოსწავლეების ზრუნვა საკლასო და სასკოლო სივრცის სანიტარულ-ჰიგიენურ ნორმებზე.
2. ფიზიკური და გონებრივი შრომითი საქმიანობისათვის მზადყოფნის ჩვევების ფორმირება მაკულატურის დახარისხება, ტრანსპორტირება, ანგარიში და ა.შ.
3. შრომისათვის პრაქტიკული და ფსიქოლოგიური მომზადება გარემოს მდგრადი განვითარება ტოლია განათლების მდგრადი განვითარებისა და ადამიანის მიერ მატერიალური და ინტელექტუალური რესურსების ჰარმონიზაციისა. მზაობა შრომისადმი პოზიტიური განწყობით - თამამით შრომა-სწავლა ხალისით.

**ფიზიკური აღზრდა:**

მაკულატურის შეგროვების პროცესი: სისწრაფე-გადაადგილება, მოქნილობა-დახარისხება, შეკვრა, ძალა, დროსა და სივრცეში სწორი და სწრაფი ორიენტირება, რიტმულობა\_გუნდური მუშაობა.

**პროექტის შეფასება**

შეფასების ტიპი: განმსაზღვრელი და განმავითარებელი

	5-6	7-8	9-10
<b>1.ინფორმაციის მოძიება</b>	უჭირს ადექვატური მონაცემების შეგროვება,მისი ინფორმაცია არასანდოა	სრულად ვერ მოიპოვებს და ამუშავებს ინფორმაციას	ასხვავებს სხვადასხვა ტიპის ინფორმაციას და აკეთებს კლასიფიკაციას
<b>2.კვლევა</b>	გამოყენებული არ არის წყაროები,ანალიზი ზედაპირულია	კვლევა დაგეგმილია,მაგრამ შეზღუდულია წყაროების მრავალფეროვნება	კვლევა სწორად არის დაგეგმილი,გამოყენებულია არაერთი წყარო,ანალიზი სიღრმისეულია
<b>3.რესურსების შექმნა</b>	რესურსები მწირია,ნაკლებად შეესაბამება თემატიკას	რესურსები ნაწილობრივ მოიცავს პროექტის მიზანს,ცდილობს შექმნას მრავალფეროვანი რესურსი	რესურსი საანადოდაა შექმნილი დაზუსტად შეესაბამება პროექტის მიზანს
<b>4.დასკვნები</b>	არ არის მკაფიოდ ჩამოყალიბებული	დასკვნები ჩამოყალიბებულია კვლევის ადექვატურად,მაგრამ აკლია არგუმენტები	დასკვნებში არის სიხალე(ორიგინალურობა) ლოგიკური კავშირი კვლევასთან და ჩამოყალიბებულია მკაფიოდ
<b>5.პრეზენტაცია</b>	მოსაზრება მოკლებულია თემასთან საჭირო კავშირებს და არაა გამოყენებული კვლევები და ციფრული ტექნოლოგიები	მოსაზრებები სადავო ფაქტებითაა გამყარებული და ცდილობს შეუსაბამოს თემატიკას.ნაწილობრივ არის გამოყენებული ისტ.	მოსაზრებები ორიგინალურია,გამყარებულია ფაქტებით და ცნებებით, არის ლოგიკური კავშირი საკითხებთან.პრეზენტაციი სას იყენებს ისტ.

### პროექტის მდგრადობა და გრძელვადიანი შედეგები:

- პროექტის მიმდინარეობისას გაიხსნა აბრეშუმის გზის რკინიგზა-კალენდარული თანხვედრა სამთავრობო განცხადებისა;
- პროექტის დასრულების შემდეგ კლასებში ისევ გაგრძელდა მაკულატურის შეგროვება სპეც. წესების ზუსტი დაცვით მიმდინარეობს დღემდე;
- მოსწავლეების თხოვნა დირექციასთან სკოლაში მწვანე ყუთების დადგმასთან დაკავშირებით ნარჩენი ქაღალდების შესაგროვებლად, რათა სკოლის წიგნების ფონდი გახდეს უფრო მრავალფეროვანი მაკულიტერატურის აქციის დახმარებით (1კგ.მაკულატურა=1ლარის ღირებულების წიგნს)
- მოლოდინი\_მეხუთე კლასი ახლად დაწყებულ საგანს ისტორიას პოზიტიური მზაობით და გაცნობიერებულია სპექტებით შეხვდება.
- სამოქალაქო განათლების ცნობიერების ამაღლება: მაკულატურაში გადაცვლილი წიგნები თანასწორუფლებიანობის პრინციპის წესების დაცვით გადანაწილდა სამივე კლასზე ფარული კენჭისყრის საფუძველზე.
- პროექტის პრეზენტაციას ესწრებოდა განათლების სამინისტროს პროექტში „სასკოლო ქსელი“ ჩართული სკოლების N2, N15, N33\_ორ-ორი პედაგოგი, მოსწავლე და მშობელი-გამოცდილების გაზიარება, გუნდური და თანამშრომლობითი საქმიანობა.
- პროექტის ფარგლებში სულ სამ კლასში შეგროვდა 770 კგ მაკულატურა და მოსწავლეებმა სასწავლო რესურსად გამოიყენეს სტატისტიკის აღრიცხვის ეკოჟურნალი და მასზე დაყრდნობით შეადგინეს მხიარული ამოცანები მათემატიკაში, ამოცანები, რომლებიც რეალურ ფაქტებს დაეყრდნო.ამოცანების და მათემატიკური მანიპულატივების მიხედვით დაადგინეს ვის რამდენი ხე გადაურჩენია და ჯამში ამ პროექტმა გლობალურ მასშტაბებში პლანეტას რა სარგებელი მოუტანა ნორჩი ეკოლოგების სახით.(სწავლა გაგებისათვის-პერკინსი)

ასე რომ განათლება მდგრადი განვითარებისათვის გვაძლევს საშუალებას განვახორციელოთ ცოდნა,ფასეულობები და უნარები გადაწყვეტილებების მისაღებად როგორც ინდივიდუალურად, ასევე ერთად, ლოკალურ და გლობალურ დონეებზე. ეს გვჭირდება იმისათვის,რომ გავაუმჯობესოთ და განვამტკიცოთ ცხოვრების ხარისხი ისე, რომ საფრთხე არ შევუქმნათ ქვეყნების (მოსახლეობის) მომავალს.

პროექტის განხორციელების შემდეგ შეგვიძლია განათლება მდგრადი განვითარებისთვის ერთი ფრაზითაც გამოვხატოთ ამგვარად: „ვისწავლოთ დღეს ფიქრით მომავალზე“. ასე, რომ თითოეულ ჩვენგანს:

- აქვს ძალა და პასუხისმგებლობა გლობალური მასშტაბის პოზიტიური ცვლილებების გამოსაწვევად და თავისი იდეების განსახორციელებლად.
- აყალიბებს ფასეულობებს, ბუნებრივ და სოციალურ გარემოზე პასუხისმგებლობის გრძნობას და ცხოვრების წესს მდგრადი მომავლისათვის.
- ჩვენ გვეთქმის სიტყვა იმის თაობაზე, როგორი იქნება მომავალი; გვაქვს როგორც უფლება, ასევე მოვალეობა ისეთი გადაწყვეტილებების მიღებისა, რომელთა შედეგებიც დიდი ხნის შემდეგ ეკონომიკური და ეკოლოგიური თანასწორობით წარმოჩნდება
- შევუსაბამოთ ჩვენი ცხოვრება მომავალი თაობების მოთხოვნილებებსა და უფლებებს; გავაცნობიეროთ, რომ ჩვენი დღევანდელი ქმედება გავლენას ახდენს იმაზე, როგორი იქნება სიცოცხლე მომავალში
- გავიგოთ, რამდენად მნიშვნელოვანი და ფასეულია ჩვენი სამყაროს კულტურული, სოციალური, ეკონომიკური და ბიოლოგიური მრავალფეროვნება
- მიუხედავად ქვეყნების ეკონომიკურ განვითარებაში სხვაობისა, ყველა ადამიანს აქვს თანაბარი უფლება იცხოვროს მდგრად სამყაროში!

### გამოყენებული ლიტერატურა:

1. უნივერსალური ვიზუალური ლექსიკონი (გამომცემლობა პალიტრაL.)
2. ინტერნეტგაზეთი „მასწავლებელი“
3. „მწვანე პოლიტიკა და გარემოს დაცვა“ იფიქრე გლობალურად, იმოქმედე ლოკალურად (მწვანე ალტერნატივა 2013)
4. "გლობალური ეკოლოგია", ე. ელიზბარაშვილი, ნ. სულხანიშვილი. თბილისი 2009წ.

### რეზიუმე

21-ე საუკუნის პირდაპირი მოთხოვნაა საგანმანათლებლო სექტორი ჰოლისტიკურად მიუდგეს ჩვენ გარშემო დაგროვილ გარემოსდაცვით პრობლემებს, გავიაზროთ, რომ მდგრადობა ვერ მიიღწევა საზოგადოების მონაწილეობის გარეშე და, საკუთრივ, მოსწავლეებს ჯერ კიდევ დაწყებითი კლასებიდან, შეგნებულად გავააზრებინოთ საკუთარი როლი და პასუხისმგებლობა ბუნებრივი და სოციალური გარემოსადმი, რომელიც უკვე ყოფნა-არყოფნის გზაჯვარედინზეა.

ცოდნის, უნარებისა და დამოკიდებულებების ჩამოყალიბება მოზარდის ცნობიერებაში კი მეცნიერულ დისციპლინას პედაგოგიკას და მათ შორის დიდაქტიკას უჭირავს. სწორედ ამიტომ თანამედროვე ინოვაციური მეთოდებიდან ერთ-ერთი აქტუალური პროექტული სწავლებაა, რომელიც პრობლემის მოგვარებას ნიშნავს მრავალმხრივი მიმართულებით დაგეგმილი ღონისძიებებით. პროექტში წარმოდგენილია პედაგოგიკის უშუალო კავშირი სასკოლო პროექტებთან, კერძოდ განათლებისა და გარემოს მდგრადი განვითარების კონცეფცია თეორიული და პრაქტიკული ღონისძიებების სინთეზით.

**საკვანძო სიტყვები:** პედაგოგიკა, აღზრდა, დიდაქტიკა, პროექტი, გარემოს მდგრადი განვითარება, სკოლა, მოსწავლე.

**ShorenaTkemaladze\_ SSIP N23** Public school teacher of science and Public education. AWSU: Doctorant of Freshmen Pedagogics Faculty.

### Educational Project "Green initiative for stable future" Resume

It is a prior demand of 21<sup>st</sup> century for educational sector to approach politically environmental problems accumulated around us. We have to understand, that stability could not be reached without cooperation with society and let the children beginning with the early elementary school ages be aware of their own importance and responsibility in environmental and social quests. Which, by now are in very risky condition. Formation of skills, knowledge and point of views in adolescents is depended on scientific discipline, pedagogics and didactics among others. That's the reason why teaching with projects takes active part among modern innovative methods. This means, to deal with problems with activities, having planned in several different directions. In the project is presented the direct connection between pedagogics and school projects. Particularly, concept of education and environmental development in association with theoretical and practical activities.

**Key words:** Pedagogics, education, didactics project, environmental development, school, pupil.

**თამარ შალამბერიძე** - ქ. ქუთაისის 21-ე საჯარო სკოლა. ფიზიკა-მათემატიკის მეცნიერებათა დოქტორი, ფიზიკის მასწავლებელი.

**მეგლუდ ვერულაშვილი** - აკაკი წერეთლის სახელმწიფო უნივერსიტეტი, სპეციალისტი

### **პიროვნებაზე ორიენტირებული მიდგომა ფიზიკის სწავლებისას**

უკანასკნელი წლების განმავლობაში პიროვნებაზე ორიენტირებული სწავლება სწრაფად იპყრობს საქართველოს საგანმანათლებლო სივრცეს. ქვეყნის პედაგოგთა უმრავლესობამუდმივად ეუფლება თეორიულ საფუძვლებსა და მოცემული სწავლების ტექნოლოგიის გამოყენებას სასწავლო-აღმზრდელობით პროცესში. სკოლისა და უმაღლესი სასწავლებლის ლექტორ-მასწავლებელთა უმრავლესობა თვლის პიროვნებაზე ორიენტირებულ სწავლებას ყველაზე თანამედროვე მეთოდოლოგიურ ორიენტაციად.

პიროვნებაზე ორიენტირებული სწავლების ასეთი პოპულარობა განპირობებულია მთელი რიგი ობიექტური ვითარებით. დავასახელოთ რამდენიმე მათგანი.

პირველ რიგში, საზოგადოების დინამიური განვითარება მოითხოვს ადამიანებში არა იმდენადტიპურ სოციალურ, არამედ ნათლად ინდივიდუალურ ფორმირებას. ეს საშუალებას აძლევს ბავშვს არ დაკარგოს საკუთარიმე სწრაფად ცვალებად სოციუმში.

მეორე, ფსიქოლოგები და სოციოლოგები აღნიშნავენ, რომ თანამედროვე მოსწავლეთათვის დამახასიათებელია აზრთა და ქმედებათა პრაგმატულობა, ემანსიპაცია და დამოუკიდებლობა, რომლებიც, თავის მხრივ, მასწავლებლებს საშუალებას აძლევს მოსწავლეთთან ურთიერთობისას განსაზღვროს ახალი მეთოდების და მიდგომების გამოყენებისაუცილებლობა.

მესამე, თანამედროვე სკოლასაჭიროებს ბავშვებსა და უფროსებს შორის დამოკიდებულებათა ჰუმანიზაციას. აქედან გამომდინარე ცხადია, რომ მოსწავლეთა სწავლისა და აღზრდისათვის პიროვნებაზე ორიენტირებული სისტემის აგების აუცილებლობის მხოლოდ რეფორმის გაცნობიერება საკმარისი არ არის. ამიტომ ურიგო არ იქნება, გავცეთ პასუხი შემდეგ კითხვებზე:

- რა არის პიროვნებაზე ორიენტირებული სწავლება?
- რით განსხვავდება ის ტრადიციული მიდგომებისაგან?
- რა კომპონენტებისაგან ყალიბდება?

პირველ კითხვაზეც კი ზუსტი პასუხის გაცემა არც თუ ისე იოლია, თუმცა პასუხის ნაწილი ზედაპირზე დევს – თავად კითხვის ფორმულირებაში. როგორი ბანალურიც არ უნდა იყოს პიროვნებაზე ორიენტირებული მიდგომა, პირველ რიგში მიდგომაა. თუკი პედაგოგიური მოღვაწეობის ანალიზისას ვისარგებლებთ კლასიფიკაციის მეთოდით, მაშინ პიროვნებაზე ორიენტირებული სწავლება აღმოჩნდება ერთ რიგში ასაკობრივ, ინდივიდუალურ, საქმიან, კომუნიკაციურ, სისტემურ და სხვა სახის სწავლებებთან ერთად.

აქედან გამომდინარე საჭიროა განვსაზღვროთ, თუ რა არის საერთოდ მიდგომა. პედაგოგიურ პუბლიკაციათა განხილვა არ იძლევა საშუალებას საკმარისად განისაზღვროს, თუ რას გულისხმობენ პედაგოგ-მკვლევარები მიდგომაში, რა აზრი დევს ამ ტერმინის გამოყენებაში. ავტორთა უმრავლესობა არ იტვირთავს თავს მისი შინაარსის, სტრუქტურისა თუ შემადგენლობის აღწერით. ამ შემთხვევაში აუცილებელია მივმართოთ ფილოსოფიას, სადაც დაიბადა მრავალი მეცნიერული მიდგომა, რომლებიც შემდეგში გამოიყენეს პედაგოგიკურ მეცნიერებებსა და პრაქტიკაში.

ფილოსოფოსები სისტემური მიდგომის გამოყენებას უკავშირებენ ადამიანთა ორიენტაციას, სადაც შემეცნებისა და ტრანსფორმაციის ობიექტი განიხილება როგორც სისტემა. ხშირ შემთხვევაში,

ადამიანთა მოღვაწეობა, როგორც ფილოსოფოსები თვლიან, შენდება არა ერთის, არამედ რამდენიმე ორიენტაციის საფუძველზე. ცხადია, რომ მათ მიერ არჩეული ორიენტაციები უნდა იყოს არა ურთიერთგამომრიცხავი, არამედ უნდა ავსებდნენ ერთმანეთს. ერთიანობაში ისინი ადგენენ მოქმედებათა სტრატეგიას და განაპირობებენ მოქმედებათა ტაქტიკის არჩევითობას კონკრეტულ სიტუაციასა და განსაზღვრული დროის შუალედში. აუცილებელია ხაზი გავუსვათ იმას, რომ ყველა დიაპაზონებიდან, რომლებიც გამოიყენება მოღვაწეობისას, მხოლოდ ერთი ორიენტაცია არსებობს პრიორიტეტული (დომინანტური), რომლის საშუალებითაც ყალიბდება ადამიანთა საქმიანობის თავისებური ხელწერა.

მკვლევართა უმეტესობა თვლის, რომ მიდგომა მოიცავს სამ ძირითად კომპონენტს:

ა) ძირითადი ცნებები, რომლებიც გამოიყენებიან ცოდნისა და ტრანსფორმაციის პროცესში.

ბ) პრინციპები, ვარაუდები და ძირითადი საქმიანობის წესები.

გ) ცოდნისა და ტრანსფორმაციის პროცესის აგების მეთოდები და მიდგომები.

ფილოსოფოსებზე დაყრდნობით შევეცადეთ მივცეთ განსაზღვრება პიროვნებაზე ორიენტირებულ სწავლებას. ანუ, პიროვნებაზე ორიენტირებული სწავლება – ეს არის მეთოდოლოგიური ორიენტაცია პედაგოგიურ მოღვაწეობაში, რაც საშუალებას გვაძლევს ურთიერთდაკავშირებულ ცნებათა, იდეათა და მოქმედებათა სისტემაზე დაყრდნობით განვახილოთ მოსწავლის პიროვნების თვითშეწევის, თვითრეალიზაციის, მისი ინდივიდუალური განვითარების პროცესი.

მუშაობისა და კვლევის პროცესებიდან გამომდინარე გამოიყო მთავარი ასპექტები:

პირველი – პიროვნებაზე ორიენტირებული სწავლება, უპირველეს ყოვლისა არის ორიენტაცია პედაგოგიურ მოღვაწეობაში.

მეორე მხრივ, ის წარმოადგენს კომპლექსურ განათლებას, რომელიც შედგება პედაგოგიური საქმიანობის ცნებების, მეთოდებისა და პრინციპებისაგან.

მესამე რიგში, მოცემული სწავლება დაკავშირებულია პედაგოგთა მისწრაფებისაკენ ხელი შეუწყოს მოსწავლეთა ინდივიდუალურობის განვითარებას, მისი სუბიექტური თვისებების გამომჟღავნებას.

პიროვნებაზე ორიენტირებული სწავლების არსებითი მახასიათებლები საშუალებას გვაძლევს პასუხი გავცეთ მეორე კითხვას: რით განსხვავდება ის ტრადიციული მიდგომებისაგან? პედაგოგიურ საქმიანობაში ორივე მიდგომის გამოყენება გვთავაზობს მოსწავლის ინდივიდუალური თავისებურებების გათვალისწინებას. თუკი პიროვნებაზე ორიენტირებული სწავლებისას ის გამოიყენება მოსწავლის ინდივიდუალურობის განსავითარებლად, ინდივიდუალური მიდგომისას ფართოვდება მოსწავლის სოციალური გამოცდილება, ანუ ისეთები, როგორცაა, ცოდნა და უნარი. პირველი მიდგომის არჩევა დაკავშირებულია სურვილთან, ხელი შევუწყოთ მოსწავლეში ინდივიდუალურობის მკვეთრ განვითარებას, ხოლო მეორის არჩევა კი პედაგოგიური პროცესის ფორმირების ტიპური სოციალური მიმართულებაა, რომლის განხორციელებაც საკმაოდ რთულია მოსწავლის ინდივიდუალური მახასიათებლების გათვალისწინების გარეშე. ეს არის ფუნდამენტურად მნიშვნელოვანი განსხვავება ამ ორ მიდგომას შორის.

ახლა დროა უფრო დეტალურად გავცეთ პასუხი მესამე კითხვას, რა კომპონენტებით ვითარდება მოსწავლეზე ორიენტირებული მიდგომა? ამ მიზნით ჩვენ აღვწერთ ამ მიდგომის სამი კომპონენტს.

პირველი კომპონენტი - მთავარი ცნებები, რომლებიც პედაგოგიური საქმიანობის განხორციელებისას წარმოადგენენ გონებრივი აქტიურობის მთავარ ინსტრუმენტს. მასწავლებლის

ცნობიერებაში ცნებათა სიმცირე ანდა დამახინჯება ხდის შეუძლებელს პედაგოგიურ მოღვაწეობაში განსახილველი ორიენტაციის მიზანმიმართულ და შეგნებულ გამოყენებას.

მეორე კომპონენტი - მოსწავლეთა სწავლისა და აღზრდის პროცესის აგების მთავარი წესი. საერთო ჯამში ისინი შეიძლება გახდნენ მასწავლებლის ან საგანმანათლებლო დაწესებულების ხელმძღვანელთა პედაგოგიური კრედოს საფუძველი.

დავასახელოთ პიროვნებაზე ორიენტირებულ სწავლებათა პრინციპები:

1. თვითრეალიზაციის პრინციპი. მოსწავლეებში არსებობს საკუთარი ინტელექტუალური, კომუნიკაციური, მხატვრული და ფიზიკური შესაძლებლობების აქტუალიზაციის მოთხოვნილება. მნიშვნელოვანია, რომ ხელი შევუწყოთ და მხარი დავუჭიროთ მოსწავლეთა სურვილებს განახორციელონ და განავითარონ ბუნებრივი და სოციალური უნარები (რომლის შეძენა ხდება თანდათან პროცესში).

2. ინდივიდუალობის პრინციპი. მოსწავლისა და პედაგოგის პიროვნების ინდივიდუალობის ფორმირებისათვის პირობების შექმნა-ეს საგანმანათლებლო დაწესებულების მთავარი ამოცანაა. აუცილებელია არა მარტო გავითვალისწინოთ მოსწავლისა და მასწავლებლის ინდივიდუალური თავისებურებანი, არამედ ყოველმხრივ ხელი შევუწყოთ მათ განვითარებას.

3. სუბიექტურობის პრინციპი. ინდივიდუალობა დამახასიათებელია მხოლოდ იმ პირთათვის, რომლებთან რეალურად აქვთ სუბიექტური უფლებამოსილება და ოსტატურად იყენებენ მას საქმიანობაში, დამოკიდებულებასა თუ ურთიერთობაში. აუცილებელია ხელი შევუწყოთ ბავშვს საკუთარი სუბიექტური გამოცდილების ფორმირებასა და გამდიდრებაში.

დამოკიდებულების ინტერსუბიექტური ხასიათი უნდა იყოს დომინანტური განათლების პროცესში.

4. შერჩევის პრინციპი. პედაგოგიურად მიზანშეწონილია, რომ სტუდენტი ცხოვრობდეს, იზრდებოდეს და სწავლობდეს მუდმივი არჩევანის პირობებში, ჰქონდეს სუბიექტური უფლებამოსილებებისკოლასა თუ კლასში. მან თავად უნდა შეძლოს არჩევანი გააკეთოს სასწავლო აღმზრდელობითი პროცესის შინაარსიდან გამომდინარე მიზნის შესაბამისად აირჩიოს მუშაობის ფორმა და მეთოდი. ეს ადასტურებს მისი სუბიექტური მოთხოვნილების დაკმაყოფილებას შერჩევის პრინციპიდან გამომდინარე.

5. შემოქმედებისა და წარმატების პრინციპი. ინდივიდუალური და ჯგუფური შემოქმედებითი საქმიანობა საშუალებას გვაძლევს განსაზღვროს და განავითაროს სტუდენტთა ინდივიდუალური შესაძლებლობები და სასწავლო ჯგუფების უნიკალურობა. შემოქმედებითობის მეშვეობით ბავშვი ავლენს საკუთარ შესაძლებლობებს, საკუთარი პიროვნების „ძლიერ მხარეებს“. აკეთებს SWOT ანალიზს, გამოყოფს მის ძლიერ და სუსტ მხარეებს, შესაძლებლობებსა და საფრთხეებს. აქედან გამომდინარე იგი გზას იკვლევს წარმატების მისაღწევადამა თუ იმ სახის საქმიანობაში, რაც ხელს უწყობს მოსწავლის პიროვნების „მე-კონცეფციის“ პოზიტიურ ფორმირებას და სტიმულს აძლევს მოსწავლეს შემდგომში საკუთარი „მე“-ს თვითგანვითარებას.

6. ნდობისა და მხარდაჭერის პრინციპი. მთავარია პედაგოგიური მოღვაწეობის არსენალი გავამდიდროთ პიროვნებაზე ორიენტირებული ჰუმანური ტექნოლოგიებით. ზედმეტი მოთხოვნები და გადაჭარბებული კონტროლი უნდა ჩაანაცვლოს მოსწავლის მიმართ ნდობამ, თვითრეალიზაციისა და თვითდამკვიდრების მხარდაჭერამ.

და ბოლოს, პიროვნებაზე ორიენტირებული მიდგომის მესამე კომპონენტი - ტექნოლოგიური კომპონენტია, რომელიც მოიცავს ამ ორიენტაციის მეტად ადეკვატურ მეთოდებს, ისეთებს, როგორცაა



- დიალოგიზმი
- საქმიან-შემოქმედებითი ხასიათი;
- მოსწავლის ინდივიდუალური განვითარების მხარდაჭრა;
- მოსწავლისათვის საჭირო სივრცის, თავისუფლების და დამოუკიდებლად გადაწყვეტილების მიღების, სწავლის მეთოდებისა და შინაარსის არჩევანი.

ფიზიკის სწავლების პიროვნებაზე ორიენტირებული ტექნოლოგიის აგებისას აუცილებელია გამოვიდეთ შემდეგი პოზიციებიდან:

- გამოვიყენოთ ყოველდღიური მექანიზმები და ყოველდღიური გამოცდილების შექმნის სტრატეგიები.
- მოსწავლის გარშემო ფიზიკური მოვლენებისა და პროცესებისაგან „შევექმნათ გარემო“, რომელიც თავის თავში მოიაზრებს ყოველდღიურ ცხოვრებაში შესასწავლი მოვლენებისა და კანონზომიერებათა არსებობას. ამასთან განსამტკიცებლად გამოვიყენოთ ბიოფიზიკური მასალა.
- სწავლება აუცილებელია აიგოს ყველა სენსორულიგრძნობისსისტემის გამოყენებით, „მე ვხედავ“ – „მე მესმის“ – „ვგრძნობ“ - ამით მოსწავლე შეიგრძნობს გარემომცველ სამყაროს და გაითავისებს მას.
- მუდმივად შევექმნათ ისეთი არსებითი სიტუაციები, რომლებშიც სპეციალურად გაერთიანებული არიან ერთი საკვანძო თემის გარშემო სასწავლო მასალის შესწავლისას გამოყენებული ელემენტები (მოდელები, კანონები და მოვლენები).
- მიზანშეწონილია, უზრუნველყოთ დინამიური გადასვლები მცირე დიდაქტიკური ერთეულებიდან უფრო დიდისაკენ და პირიქით, შევადგინოთ ანალოგიები.
- დიდი ყურადღება მივაქციოთ ხარისხიან ამოცანებს – ეს გზა იქნება მეცნიერებისაკენ.
- მასწავლებელმა შეუქმნას პირობები მუდმივად და სხვადასხვაგვარი საშუალებებით აუმაღლოს მოტივაცია და უბიძგოს ახალი საქმიანობისაკენ.
- მოსწავლეების ყოველი ახალი სასწავლო საქმიანობის შესრულებისას მათი მუდმივად და სხვადასხვაგვარად მოტივირება და ხელშეწყობა.
- შევექმნათ სწავლების სხვადასხვა რეზულტატის მოლოდინის ინდივიდუალური პერსპექტივა (პიროვნების „განვითარების ტრაექტორია“).
- აუცილებელია გავითვალისწინოთ ცოდნის გაფართოებისათვის მიძღვნილი სპეციალური მეცადინეობების ჩატარება (ვიქტორინა, მსკ-ი, კონფერენციები).
- გავაფართოვოთ მოსწავლის პიროვნული სპექტრი.
- ხელი შევუწყოთ „მე-კონცეფციის“ პოზიტიურ განვითარებას და შევიცნოთ საკუთარი წვლილი მოსწავლის განსაკუთრებულ თავისებურებაში.

პიროვნებაზე ორიენტირებული სწავლების სტრუქტურის, შემადგენლობისა და არსზე წარმოდგენების არსებობა მასწავლებელს აძლევს საშუალებას მიზანმიმართულად და ეფექტურად ჩაატაროს მოცემულ ორიენტაციასთან შესაბამისობაში კონკრეტული სასწავლო მეცადინეობები და აღმზრდელობითი ღონისძიებები.

## გამოყენებული ლიტერატურა

1. ნ. ჯანაშია, ნ. იმედაძე, ს. გორგოძე, განვითარებისა და სწავლის თეორიები, მასწავლებელთა პროფესიული განვითარების ცენტრი, თბილისი 2008
2. ე. ღვინერია, მ. შონია, პროგრესივიზმი – მოსწავლეზე ორიენტირებული სწავლების თეორია, "მომბე", # 8, თბილისი 2005.
3. შესაბამისი ვებ-გვერდები დამოუკიდებელი მუშაობისა და დისკუსიისათვის.
4. Eric Jensen, Super Teaching, The brain Store, inc., San Diego, California
5. Mel Silberman, Karen Lawson, 101 Ways to make training Active, Jossey- Bass, Pfeiffer, San Francisco.
6. Бондаревская Е.В. Ценностные основания личностно-ориентированного воспитания. Педагогика. 1995. №4
7. Разумовский В.Г. Преподавание физики в условиях гуманизации образования // Педагогика 1998. - № 6. - С. 102-111.
8. Якиманская И.С. Личностно ориентированное обучение в современной школе. – М.: Сентябрь, 1996. – 96 с.

## რეზიუმე

უკანასკნელი წლების განმავლობაში პიროვნებაზე ორიენტირებული სწავლება სწრაფად იპყრობს საქართველოს საგანმანათლებლო სივრცეს. ქვეყნის პედაგოგთა უმრავლესობამ უდამიჯად ეუფლება თეორიულ საფუძვლებსა და მოცემული სწავლების ტექნოლოგიის გამოყენებას სასწავლო-აღმზრდელობით პროცესში.

პიროვნებაზე ორიენტირებულ მიდგომად მიღებულია პედაგოგიური მოღვაწეობის მეთოდოლოგიური ორიენტაცია, რომელიც ურთიერთდაკავშირებულ ცნებათა, იდეათა და მეთოდთა სისტემაზე დაყრდნობით უზრუნველყოფს მოსწავლის თვითგანვითარების და თვითრეალიზაციის პროცესს მისი ინდივიდუალური თავისებურებების გათვალისწინებით.

ასეთი მიდგომის რეალიზაციისას, სწავლისა და სწავლების პროცესები ურთიერთშეთანხმებაშია მოსწავლეთა ქცევის, აზროვნების თავისებურებების მექანიზმებთან, ხოლო დამოკიდებულება „მოსწავლე-მასწავლებელი“ შენდება თავისუფალი არჩევანისა და თანამშრომლობის პრინციპებზე.

პიროვნებაზე ორიენტირებული სწავლების აქტუალობა აიხსნება იმით, რომ საზოგადოების დინამიური განვითარება მოითხოვს ნათლად ინდივიდუალური, პრაგმატული, დამოუკიდებელი პიროვნების ფორმირებას, ორიენტირებას სწრაფად ცვალებად სოციუმში.

**Tamar Shalamberidze**- Kutaisi N21 Public School. Doctor in Physics and Mathematics Science, the teacher of Physics.

**Mevlud Verulashvili** – Akaki Tsereteli State University, technician.

## Person-oriented approach while teaching Physics

### Resume

Student-oriented teaching has become a widespread and an important issue in Georgian educational field recently. Most of the teachers in our country are constantly learning theoretical basis of this type of teaching and the ways of using them in teaching-learning process.

Person-oriented approach is considered to be an orientation of teaching methodology, that is based on interrelated system of concepts, ideas and methods which provides student's self-development and self-realisation according to his/her individual characteristics.

The importance of person-oriented teaching is caused by the requirements of our developing society which involves to bring up an individual, pragmatic, independent human being, who can easily adjust the fast-changing society.

**ნატო ჩხარტიშვილი** – აკაკი წერეთლის სახელმწიფო უნივერსიტეტი, ბიოლოგიის აკადემიური დოქტორი, ასოცირებული პროფესორი

### **როგორ ჩავატაროთ გაკვეთილი თემაზე: „ყვავილოვან მცენარეთა განაყოფიერება“**

განათლების რეფორმის მიზანია მოსწავლის აღჭურვა იმ ცოდნით და უნარ-ჩვევებით, რომელიც მას საშუალებას მისცემს, ალლო აულოს კაცობრიობის სწრაფ პროგრესს, გამოიყენოს თანამედროვე მეცნიერების მიღწევები, გახდეს საზოგადოების სრულფასოვანი წევრი. ამ მიზნის მისაღწევად დღის წესრიგში დადგა ყველა ტიპის სკოლაში აქტიური სწავლების მეთოდების გამოყენება, ამიტომ სწავლების თანამედროვე, აქტიური მეთოდები მოსწავლეზეა ორიენტირებული. იგი გამორიცხავს მასწავლებლის ჰეგემონიას გაკვეთილზე. მოსწავლე კი არ არის მხოლოდ მსმენელი, იგი გაკვეთილის მსვლელობის აქტიური მონაწილეა. ინტერაქტიული გაკვეთილის ძირითადი პრინციპია პარტნიორობა მასწავლებელსა და მოსწავლეს შორის. პარტნიორი მასწავლებელი გაკვეთილზე აქტიური ტიპის ლიდერია, იგი ეხმარება მოსწავლეს აზრის მიგნებაში. სწორი დასკვნების გამოტანაში, მოსმენილის გააზრებასა და რეალიზებაში.

ბიოლოგია, როგორც სასწავლო დისციპლინა, კარგ მასალას იძლევა ინტერაქტიული სწავლებისათვის.

საჯარო სკოლების XI კლასში ისწავლება ყვავილოვან მცენარეთა განაყოფიერება. ეს თემა ისწავლება ბიოლოგიის XI კლასის სახელმძღვანელოთი. რომლის ავტორებია: ნ. ზაალიშვილი და ნ. იოსებაშვილი. სახელმძღვანელოში აღნიშნული საკითხი საინტერესოდ არის წარმოდგენილი. მასწავლებელმა მიზნად უნდა დაისახოს, რომ თითოეული მოსწავლისათვის გასაგები გახდეს ყვავილოვან მცენარეთა განაყოფიერების არსი, მისი ზოგადბიოლოგიური მნიშვნელობა, რომ ყვავილოვანი ეწოდება ისეთ მცენარეს, რომელიც სიცოცხლეში ერთხელ მაინც ყვავილობს. ყვავილი ამ მცენარეებისათვის სქესობრივად გასამრავლებელ ორგანოს წარმოადგენს. ყვავილში სქესობრივი პროცესების მიმდინარეობას წინ უსწრებს დამტვერვა. დამტვერვის გარეშე ყვავილიდან ნაყოფი არ

ახალი მასალის ახსნის დაწყებამდე მასწავლებელმა უნდა მოახდინოს პროვოცირება ანუ განწყობის შექმნა. ამ მიზნით მასწავლებელი კლასის წინაშე სვამს მაპროვოცირებელ კითხვებს. კითხვების საშუალებით მასწავლებელი ცდილობს კლასს გაახსენოს წინა გაკვეთილზე ნასწავლი მასალა და ის დაუკავშიროს ასახსნელ თემას.

მაპროვოცირებელი კითხვები ისე უნდა იყოს შერჩეული, კლასმა გაიხსენოს, რომ ყვავილოვანი მცენარის გამრავლებისათვის განსაკუთრებული მნიშვნელობა აქვს ყვავილის მთავარ ნაწილებს – ბუტკოსა და მტვრიანებს. კლასი ადვილად გაიხსენებს, რომ მტვრიანა შედგება მტვრიანას ძაფისა და სამტვრესგან. სამტვრეში წარმოიქმნება მტვერი. ბუტკო შედგება დინგის, სვეტისა და ნასკვისაგან. ნასკვი ბუტკოს ქვედა ფართო ნაწილია, რომელშიც მდებარეობს თესლკვირტი. ყვავილობის შემდეგ ნასკვისაგან წარმოიქმნება ნაყოფი, თესლკვირტისაგან – თესლი.

პროვოცირებისას ბოლო კითხვის დასმით მასწავლებელი წამოჭრის პრობლემურ საკითხს და საუბრის მეთოდის გამოყენებით გადაჭრის მას.

**ახალი მასალის ახსნის ანუ სიღრმისეული წვდომის დასაწყისში მასწავლებელი აღნიშნავს, რომ** ყვავილოვანი ანუ ფარულთესლიანი მცენარეები სქესობრივად მრავლდებიან. როგორ გამრავლებას ეწოდება სქესობრივი გამრავლება? ამ კითხვაზე მოსწავლეებმა შეიძლება სხვადასხვაგვარი პასუხი გასცენ. მასწავლებელი ვალდებულია დააზუსტოს ეს პასუხები და აუხსნას კლასს, რომ სქესობრივი გამრავლება ისეთი გამრავლებაა, რომელშიც მონაწილეობენ სასქესო უჯრედები – გამეტები. ყვავილოვან მცენარეებში მამრობით სასქესო უჯრედს ანუ მამრობით გამეტას ეწოდება სპერმია უჯრედი, ხოლო მდედრობით სასქესო უჯრედს – კვერცხუჯრედი. ამის შემდეგ მასწავლებელი კლასს აძლევს განაყოფიერების განმარტებას, რომ განაყოფიერება ეს არის ორი სასქესო უჯრედის – კვერცხუჯრედისა და სპერმია უჯრედის შერწყმა.

ყვავილოვან მცენარეთა მამრობითი გამეტები – სპერმიები – ძალიან პატარებია, მდედრობითი გამეტები – კვერცხუჯრედები უფრო დიდი.

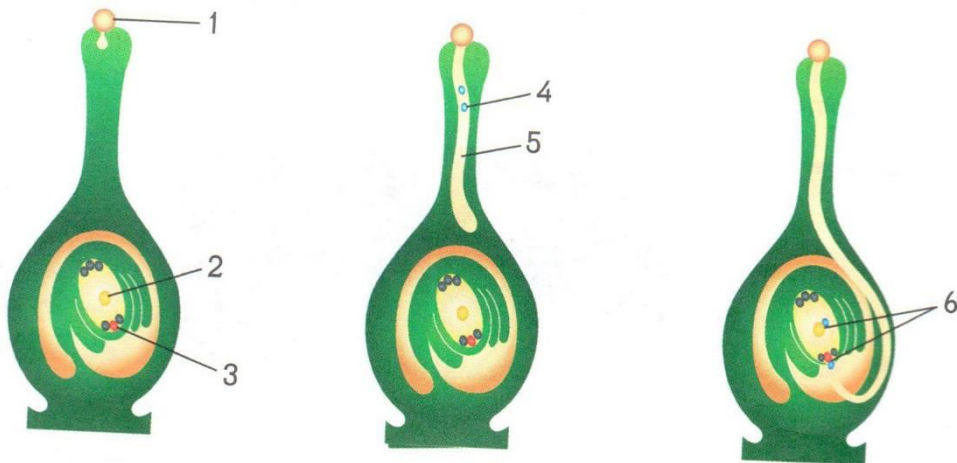

ყვავილოვან მცენარეთა განაყოფიერება

1. მტვრის მარცვალი; 2. ცენტრალური უჯრედი; 3. კვერცხუჯრედი; 4. სპერმია;
5. მტვრის მილი; 6. განაყოფიერება.

განაყოფიერება რომ მოხდეს, აუცილებელია დამტვერვა. მოსწავლეები იხსენებენ, რომ დამტვერვა არის მომწიფებული მტვრის მარცვლის მოხვედრა ბუტკოს დინგზე. მასწავლებელი აღნიშნავს, რომ მტვრის მარცვალი გარეგნულად ნაირგვარია: იგი დაფარულია გარსით, რომელსაც უმეტესად სხვადასხვაგვარი გამონაზარდები აქვს. ამ გამონაზარდების საშუალებით მტვრის მარცვლები მაგრდება დამტვერავი მწერის სხეულსა და ბუტკოს დინგზე. დინგი გამოყოფს სითხეს, რომელზეც მტვერი ეწებება. დინგზე მოხვედრილი მტვრის მარცვალი ღივდება. მომწიფებული მტვრის მარცვალი სამი უჯრედისაგან შედგება. მათ შორის ორი სპერმიაა. მესამის დაყოფით კი მტვრის მილი წარმოიქმნება. მისი წვერის უჯრედები გამოყოფენ ფერმენტებს, რომლებიც გზადაგზა შლიან დინგისა და სვეტის ქსოვილის უჯრედებს და გზას უკვალავენ მტვრის მილს ნასკვისაკენ. მტვრის მილი ბოლოს ჩაიზრდება ნასკვის ღრუში. ნასკვის ღრუში თესლკვირტებია, რომელთა რაოდენობა სხვადასხვა მცენარის ნასკვში განსხვავებულია.

გაკვეთილმა, თავის მიზანს რომ მიაღწიოს, ამისათვის დიდი მნიშვნელობა აქვს როგორ ახსნის მასწავლებელი განაყოფიერების პროცესს. მასწავლებელი აღნიშნავს, რომ თესლკვირტი ვითარდება ნასკვის შიგნითა მხარეზე. იგი მცენარის სხვა ნაწილის მსგავსად შედგება უჯრედებისაგან. თესლკვირტს გარს აკრავს საფარველი, რომელშიც ვიწრო ხვრელი (მიკროპილე) – მტვრის სავალია, მტვრის სავალი მიმართულია თესლკვირტის ცენტრალური ნაწილისაკენ.

თესლკვირტის ცენტრალური ნაწილის ქსოვილში, რომელიც პატარა თხელგარსიანი უჯრედებისაგან შედგება, ვითარდება შედარებით მსხვილი უჯრედების ჯგუფი, მათ შორის სიდიდით გამოირჩევა ორი უჯრედი. მათგან ერთია კვერცხუჯრედი, ხოლო მეორე უჯრედი, რომელიც კვერცხუჯრედს ზომით აღემატება, არის ცენტრალური უჯრედი. როდესაც მტვრის მილის წვერი გაივლის მტვრის სავალს და ჩაიზრდება თესლკვირტში, მილის წვერო იხსნება და სპერმიები შევა თესლკვირტში. თესლკვირტში მოხვედრის შემდეგ ერთი სპერმია უჯრედი ერწყმის კვერცხუჯრედს და წარმოიქმნება ზიგოტა. მეორე სპერმია უჯრედი ერწყმის თესლკვირტის ცენტრში მოთავსებულ ყველაზე მსხვილ უჯრედს – ცენტრალურ უჯრედს. მასწავლებელი განმარტავს, რომ კვერცხუჯრედისა და სპერმია უჯრედის შერწყმის პროცესს განაყოფიერება ეწოდება. მაგრამ რადგან ამ დროს კვერცხუჯრედის გარდა ნაყოფიერება მეორე უჯრედიც – ცენტრალური უჯრედი, ამიტომ ამ პროცესს ორმაგი განაყოფიერება ეწოდება. მასწავლებელი კლასს უხსნის, რა პროცესები მიმდინარეობს თესლკვირტში განაყოფიერების შემდეგ და აღნიშნავს, რომ განაყოფიერებულ კვერცხუჯრედს ზიგოტა ეწოდება. ზიგოტის დაყოფის შედეგად ვითარდება ჩანასახი. განვითარებას განიცდის ცენტრალური უჯრედიც. ცენტრალური უჯრედის დაყოფის შედეგად წარმოიქმნება ენდოსპერმი – ქსოვილი, რომელშიც გროვდება საკვები ნივთიერებები, რომელსაც იყენებს ჩანასახი. თესლკვირტისაგან თესლი ვითარდება, ხოლო ნასკვისაგან – ნაყოფი.

**სიღრმისეული წვდომის შემდეგ იწყება გაკვეთილის დასკვნითი ნაწილი** – გააზრება. მასწავლებელმა უნდა გაიგოს, როგორ აითვისა კლასმა ახალი მასალა. ეს შეიძლება გასაგები გახდეს კითხვებით, ტესტებით.

ტესტი.

დასახელებთ ყვავილის ნაწილი, რომლისგანაც ყალიბდება თესლი.

ა) ჯამი, ბ) გვირგვინის ფურცლები, გ) თესლკვირტი, დ) ყუნწი, ე) ყვავილსაჯდომი.

კითხვები:

1. რა არის დამტვერვა? 2. რას ეწოდება განაყოფიერება? 3. სად მდებარეობს თესლკვირტი? 4. რა ეწოდება ყვავილოვანი მცენარეების მამრობით სასქესო უჯრედს? 5. რა ვითარდება ზიგოტისაგან? 6. რისგან ვითარდება თესლი. 7. რას ეწოდება ორმაგი განაყოფიერება?

ამის შემდეგ მასწავლებელი კლასს აძლევს საშინაო დავალებას.

### გამოყენებული ლიტერატურა

1. ზაალიშვილი ნ., იოსებაშვილი ნ. ბიოლოგია XI კლასი, 2012 წ.
2. ბესელია ნ., მეიფარიანი თ., მიქიაშვილი ლ., ჯალაღონია ი., სკოლიდან სამოქალაქო საზოგადოებისაკენ, მასალები ინტერაქტიული სწავლებისათვის (სამოდულო გაკვეთილები), 2007 წ.
3. ბასილაძე ი., ჭოხონელიძე ნ., კოსტავა ნ., სწავლებისა და სწავლის პედაგოგიური ტექნოლოგიები და მათი ზოგადპედაგოგიური დახასიათება. 2005 წ.
4. საქართველოს განათლებისა და მეცნიერების სამინისტრო, სწავლებისა და სწავლის ახალი მიდგომები. სახელმძღვანელო მასწავლებლებისათვის. 2004 წ.
5. ბურდილაძე ლ., სიხარულიძე ნ., ქაჯაია გ., ყაველაშვილი ნ., ბიოლოგია VII კლასი. მასწავლებლის წიგნი. გამომცემლობა დიოგენე. 2003 წ.

### რეზიუმე

ბიოლოგიაში ერთ-ერთი მნიშვნელოვანი საკითხია ყვავილოვან მცენარეთა განაყოფიერება. აღნიშნული თემა მრავალმხრივ არის წარმოდგენილი საჯარო სკოლის XI კლასის ბიოლოგიის სახელმძღვანელოში (ავტორები: ნ. ზაალიშვილი და ნ. იოსებაშვილი), რაც საშუალებას აძლევს მასწავლებელს აღნიშნული საკითხი განიხილოს „აქტიური სწავლების“ მეთოდის გამოყენებით. მასწავლებელმა ისე უნდა ახსნას განაყოფიერების პროცესი, რომ თითოეული მოსწავლისათვის გასაგები გახადოს ორმაგი განაყოფიერების არსი, რომ თესლკვირტში ხდება ორი უჯრედის: კვერცხუჯრედისა და ცენტრალური უჯრედის განაყოფიერება. განაყოფიერებული კვერცხუჯრედიდან ვითარდება ჩანასახი, ცენტრალური უჯრედიდან კი ენდოსპერმი, რომელიც ჩანასახის საკვებს წარმოადგენს.

**Nato Chxartishvili** - Academic doctor of Biology, associated professor Akaki Tsereteli State University

### Teaching the Topic: "Fertilization in Flowering Plants"

#### Resume

Fertilization in flowering plants is one of the key issues in biology. The aforementioned topic is presented from different angles in the textbook of biology of XI grade for state school (the author N. Zaalishvili, N. Iosebashvili) that enables a teacher to discuss the topic through the method of "active teaching". The teacher should make clear for every pupil the main point of double fertilization in flowering plants considering the fact that in ovule two cells – central nucleus and egg cell are fertilized. The fertilized egg cell develops a primordium. From the central cell the Endosperm is developed, which is the main source for the cell.

**ეკატერინე დიგრაშვილი** - სსიპ იოსებ ოცხელის სახელობის ქუთაისის N2 საჯარო სკოლის დაწყებითი კლასის სერთიფიცირებული მასწავლებელი

### **სასწავლო /საგანმანათლებლო პროექტი “ნაცნობი უცნობი სამყარო“**

ცნობილია, რომ საგაკვეთილო პროცესის ცენტრში დგას მოსწავლე და მიღწეული შედეგი. მნიშვნელოვანია არა ის, თუ რის სწავლებას ცდილობს მასწავლებელი, არამედ ის, თუ რა ისწავლა მოსწავლემ, როგორ ისწავლა და როგორ შეუძლია ამ ცოდნის გამოყენება. ეს პროცესი განსაკუთრებით დაწყებით კლასებში უნდა იყოს სწორად ფორმირებული, რათა ზედა საფეხურებზეც საჭიროებისამერ შეძლოს მოსწავლემ მართებული გეზის არჩევა, მნიშვნელოვანი საკითხის გამოყოფა, დასწავლა და ცხოვრებაში გამოყენება.

მოგეხსენებათ, დაწყებითი კლასის მოსწავლეები სწავლის პროცესში იღებენ ინფორმაციას მათთვის აქამდე უცნობი სამყაროსა თუ მოვლენების შესახებ. გარდა ინტერესისა ყოველი ახალი ინფორმაცია მათთვის კითხვის ნიშანს ბადებს, რატომ არაფერი იცოდნენ აქამდე? სწორედ ეს ფაქტი\_თითქოსდა ნაცნობი, მაგრამ თურმე უცნობი სამყაროს არსებობა, მისი გაცნობა, თვალსაწიერის გაფართოება გახდა მიზეზი პროექტის დაგეგმვისა.

სასურველია მოსწავლეებმა თავად მოიძიონ ინფორმაცია ან თავადვე გახდნენ აქამდე მათთვის უცნობი არსებებისა თუ ფაქტების აღმოჩენნი, ჩამოყალიბდეს მოსწავლე როგორც ნორჩი მკვლევარი და ინოვატორი.

პროექტის ვადა\_1,5 თვე სწავლების საფეხური\_დაწყებითი კლასი: \_ III

ერთხელ ბუნების გაკვეთილზე თემის \_ „ბალახისმჭამელი, ხორცისმჭამელი და ნაირმჭამელი“ განხილვისას, (2 საგაკვეთილო საათს) მოსწავლეებზე დავალებულმა სამუშაოებმა თვალი აუხილა მათ აქამდე უცნობი არსებების არსებობაზე. მოსწავლეების ინტერესის დაკმაყოფილების მიზნით მოვიძიე ვიდეორგოლი, რომელიც სწორედ განსაკუთრებულ, იშვიათ ცოცხალ ორგანიზმებს ეხებოდა. პატარებს აღედრათ ინტერესი თავად გამხდარიყვნენ ინფორმატორები მეგობრებისათვის, ემუშავათ მათთვის საინტერესო საკითხებზე და მოეხდინათ ინფორმაციის გაცვლა. ჩემთვის კი ეს ფაქტი ზედმიწევნით აქტუალურად იქცა ჯერ საგაკვეთილო პროცესთან თანხვედრის გამო, მეორეს მხრივ კი\_საბაბი გახდა პრაქტიკაში განმეხორციელებინა პროექტი. ტრენინგზე მიღებული ცოდნა პრაქტიკული საქმიანობით კიდევ უფრო გამეღრმავებინა. ამავე დროს მათთვის მნიშვნელოვანმა უნარმა იწყო გაღვიძება. ეს — დაკვირვების, მიებისა და აღმოჩენის უნარია.

მრავალფეროვანი ინფორმაციის მოკლე დროში მიზნობრივად მოძიება და ურთერთსწავლება გახდა პრიორიტეტი აღნიშნული პროექტისა, რომლის მთავარი ფუნდამენტი იყო წიგნიერების დონის ამაღლება. ანუ მარტივად რომ ვთქვათ მოსწავლეების ასაკიდან გამომდინარე მათი ცნობისმოყვარეობა ცოდნისმოყვარეობაში მათივე სურვილით გადაიზარდა.

#### **პროექტის აქტუალობა:**

ოცდამეერთე საუკუნეში გაზრდილია ადამიანის ზემოქმედება ბუნებაზე ნეგატიური მიმართულებით და პარალელურად ნადგურდება არაერთი ცოცხალი ორგანიზმი, რომელთა არსებობა ესოდენ საჭირო და აუცილებელია ეკოსისტემებისათვის. სწორედ ამ დროს უმნიშვნელოვანესია მოსწავლე ახალგაზრდობამ მიიღოს ჯანსაღი რეკომენდაციები გარემოს სრულყოფილი განვითარებისათვის, ცოცხალი ორგანიზმების შენარჩუნებისა და დაცვისათვის. აღნიშნული სახით მუშაობა კი საფუძველია სამომავლო პრევენციებისთვის, რათა მოზარდ თაობაში დაწყებითი კლასებიდანვე ჩამოყალიბდეს ბუნებრივი რესურსების ეკომენეჯმენტი. საზოგადოებამ საფრთხის წინაშე მყოფი ცოცხალი ორგანიზმების რიცხოვრივი რაოდენობის შემცირებას უნდა შევუწყოთ ხელი.

#### **პროექტის სასწავლო მიზანი:**

აღნიშნული პროექტი გადის ორ დიდ მიზანზე: გარემოს მდგრადი პრონციპების შესწავლა და დაცვა, მეორე \_ მოსწავლეზე ორიენტირებული სასწავლო გარემოს ჩამოყალიბებას ინოვაციური

და ინტერაქტიური მეთოდებით. რამაც ხელი შეუწყო მოსწავლეს, როგორც დამოუკიდებლად შემსწავლელად ჩამოყალიბებაში.

**ცოდნა:** მოსწავლეები მიიღებენ საჭირო ცოდნას ცოცხალი სამყაროში იშვიათი სახეობების არსებობისა და მათი სარგებლიანობის შესახებ. გაიგებენ რომ თითოეული მათგანის გადადგურება მავნებელია ადამიანის ჯანმრთელობისათვის. განუვითარდებათ ბუნებაზე დაკვირვების, ერთიმეორეზე დამოკიდებულების კავშირის დანახვის უნარი.

**უნარი:** დააკვირდებიან გარემომცველ სამყაროს, მოაგროვებენ ინფორმაციას იშვიათი ჯიშის ცხოველებსა თუ მცენარეებზე. გაიაზრებენ მათი არსებობის აუცილებლობას. მუშაობენ წიგნზე, რომელშიც ათავსებენ მათთვის სასურველ ინფორმაციას მეგობრებზე გასაზიარებლად. გამოყოფენ ჩამოთვლილთაგან იშვიათ, განსაკუთრებულ სახეობებს, იმსჯელებენ როგორი იქნებოდა სამყარო მათ გარეშე. სად და როგორ ცხოვრობენ ისინი. ვის გაუჭირდებოდა ყველაზე მეტად მათ გარეშე არსებობა და რატომ.

**დამოკიდებულება:** მიღებულ ინფორმაციას გადასცემენ სხვებსაც, შეძლებენ მცირე ზომის ესეს დაწერას მოცემული თემის ირგვლივ და განახორციელებენ პრევენციულ ზომებს ბუნების დაცვასთან დაკავშირებით.

**საკვანძო კითხვები:** ზოგადი (რამდენად ინფორმირებულია საზოგადოება დედამიწაზე არსებული იშვიათი სახეობის ცოცხალი ორგანიზმების არსებობის შესახებ?) თემატური (ზრუნავენ თუ არა ადამიანები მათ დასაცავად? როგორ ცვლის ადამიანი ბუნებას?) შინაარსობრივი (რომელ იშვიათ ცხოველებს იცნობ? რომელი კანონი იცავს მათ? როგორია შენს მიერ არჩეული სახეობის საარსებო პირობები?)

#### **პროექტის მსვლელობის ფაზები:**

**პროექტის ინიციატივა:** მასწავლებელმა და მოსწავლეებმა ერთად გადაწყვიტეთ, როდის დაგვეწყოს პროექტზე მუშაობა, რა აქტივობები და დრო დასჭირდებოდა თითოეული სამუშაოს შესრულებას, რა რესურსებია აუცილებელი, რისკ-ფაქტორების გათვალისწინება. და რაც მნიშვნელოვანია, მოსწავლეებმა სამუშაოები გადაინაწილეს შესაძლებლობის მიხედვით.

**დისკუსია პროექტის ირგვლივ:** მოსწავლეებს ვესაუბრე მათთვის საინტერესო საკითხზე. ეკოსისტემა ის დიდი ჯაჭვია, რომლის თითოეულ წევრი ზედმიწევნით საჭირო, აუცილებელი და მნიშვნელოვანია გარემოსათვის და ნებისმიერი მათგანის გადაშენება იწვევს გაუთვალისწინებელ შედეგებს. მოსმენილის ირგვლივ გამოთქვეს თავიანთი აზრი, ვიმსჯელებთ. შემდეგ კი მივეცი მიმართულება მოეძებნათ ინფორმაცია ან სურათები მათთვის საინტერესო ცოცხალ არსებებთან დაკავშირებით. თავად კი მივაწოდე „ეკოვიზის“ გადაცემა.

[https://www.youtube.com/watch?v=IU3wPVH8d\\_8](https://www.youtube.com/watch?v=IU3wPVH8d_8)

გადაცემის გაცნობის შემდეგ გამოთქვეს საკუთარი აზრი და შეარჩიეს სამუშაო სტრატეგია როგორი სახით სურთ იმუშაონ. მათი აზრით ბუნების დახმარება საკუთარი სკოლის ეზოდან უნდა დავიწყოთო და დავსახეთ კიდევ შემდგომი ეტაპის სამოქმედო გეგმები (სკოლის დირექციასთან შეთანხმება, სკოლის ეზოს დათვალიერება, მებაღესთან შეხვედრა, იშვიათი ჯიშის მცენარეების დათვალიერება. ბოტანიკურ ბაღში წასვლა და ხე-მცენარეების დათვალიერება).

**დაგეგმილის განხორციელება:** მომდევნო ეტაპზე მოსწავლეებმა შეასრულეს ისტ რედაქტორში (PowerPoint) მიცემული დავალება. მიმდინარე პროცესებმა მოსწავლეთა უნარები მიმართა კრიტიკული აზროვნებისა და შეგნებული მუშაობისკენ. დავყავი ჯგუფებად და გადაინაწილეს ინფორმაციათა მოძიება: ცხოველებზე, ფრინველებზე, მცენარეებზე, წყალზე, წყლის ბინადრებზე. მოძიებულ ინფორმაციას ათავსებდნენ ჩვენს მიერვე აკინძულ წიგნში და ასურათებდნენ შესაძლებლობის მიხედვით (თითოეულს თითო დღით მიჰქონდა წიგნი). შექმნეს ისტ.ში ინფორმაციები. ჩაატარეს ინდივიდუალური გამოკითხვა. თავად დარწმუნდნენ, რომ ადამიანებს ნაკლებად აქვთ ინფორმაცია იშვიათ სახეობებზე. დარწმუნებით შემიძლია ვთქვა, რომ დანახულმა რეალობამ გაასმაგა მათი სურვილი პროექტის სისრულეში მოყვანასთან დაკავშირებით.

ვთვლი, რომ სწორედ წიგნის შექმნის შემდეგ განხორციელდა ჩემთვის და ჩემი მოსწავლეებისათვის ყველაზე ნაყოფიერი გაკვეთილი. 2 საგაკვეთილო საათი, რომლის მანძილზეც მოსწავლეებმა სხვადასხვა აქტივობებით შეძლეს დაემასხოვრებინათ, გაეგოთ და გამოეყენებინათ არა მარტო ინდივიდუალურად, არამედ მეგობრების მიერ მოპოვებული და დამუშავებული ინფორმაციებიც. ყველაფერი ეს შეძლეს შემდეგი აქტივობებისა და სტრატეგიების საშუალებით: "ეს საინტერესოა"; „ჩემი მრავალსიტყვიანი ლექსიკონი“; „ჩემი აზრით ყველაზე საინტერესო ინფორმაცია“; „გამოცანები...გამოცანები“; „მეზღაპრე ჯადოსნური ფუნჯით“; „ჩვენ ვეხმარებით ერთმანეთს“; „დავალევა გრამატიკის მოყვარულებს“; „თავსატეხის მოყვარულები...“; „ყველაზე სხარტები და გონიერები“.

მეორე დღისათვის მოსწავლეებმა დაამზადეს ნახატი, ნამერწი და ჩანახატი საკუთარი სურვილით შერჩეულ არსებებზე(წინა დღეს მოსმენილის ირგვლივ).

ჩვენს მიერ დასახულმა და შესრულებულმა სამუშაოებმა თუ დავალებებმა ხაზი გაუსვა, გამოკვეთა შემდეგი უნარების ერთიანობა:

1. დაკვირვება.
2. საინტერესო ინფორმაციის მოძიება, მიწოდება.
3. მიღებული ინფორმაციის გაგება, გააზრება, გამოყენება.
4. სხვათა ინფორმირება\_ურთიერთსწავლება.

ზემოთ ჩამოთვლილ აქტივობათა ერთიანობამ კი სრულყო პროექტი, რომელსაც ასეთი სახელწოდება მივანიჭეთ „ნაცნობი უცნობი სამყარო“.

**სტანდარტთან შესაბამისობა:** (შესაბამისი ინდიკატორებით)

**ბუნება**

ბუნ.III.2.მოსწავლეს შეუძლია განმარტოს გარემოს მნიშვნელობა ორგანიზმებისთვის.

ბუნ.III.8.მოსწავლეს შეუძლია ბუნებრივი მოვლენების მრავალფეროვნების დახასიათება.

ბუნ.III.11.მოსწავლეს შეუძლია გარემოზე ზრუნვის ელემენტარული წესების დაცვა.

**ინფორმაციული და საკომუნიკაციო ტექნოლოგიები**

ის ტექნ. I.2. მოსწავლეს შეუძლია სოციალური, ეთიკური, გარემოს დაცვასთან და ადამიანურ ფაქტორთან დაკავშირებული პრობლემების გაცნობიერება.

ის ტექნ. I.4. მოსწავლეს შეუძლია კომუნიკაციის ტექნოლოგიური საშუალებების გამოყენება.

ის ტექნ. I.5. მოსწავლეს შეუძლია კვლევის ტექნოლოგიური საშუალებების გამოყენება.

**ქართული ენა და ლიტერატურა**

ქართ. III. 5. მოსწავლეს შეუძლია სხვადასხვა სახის საინფორმაციო ხასიათის ილუსტრირებულ ტექსტებში ინფორმაციის მოძიება და გაგება (მაგ., საინფორმაციო ტექსტისა საბავშვო ენციკლოპედიაში, მარტივი ენით დაწერილი მრავალსაფეხურიანი ინსტრუქციების, განცხადებისა და სხვ.).

ქართ. III. 11. მოსწავლეს შეუძლია სხვადასხვა სახის მარტივი მიზნობრივი ტექსტების დაწერა და შესაბამისად გაფორმება.

ქართ. III. 12. მოსწავლეს შეუძლია მცირე ზომის ტექსტის დამოუკიდებლად შექმნა და აზრის გასაგებად ჩამოყალიბება.

**სახვითი და გამოყენებითი ხელოვნება**

ს.გ.III.3 . მოსწავლე აკვირდება გარემოში საგნებს, ობიექტებს, მოვლენებს და

შეუძლია დაკვირვების შედეგის ასახვა ნამუშევარში.

ს.გ.III.9. მოსწავლე პატივს სცემს საკუთარ და სხვის ნამუშევარსა და აზრს.

ს.გ.III.10. მოსწავლე მონაწილეობს სხვადასხვა სახის ღონისძიებაში.



### შედეგები:

თავად პროექტმა თითოეულ მათგანში ხელი შეუწყო თანამშრომლობის, კრიტიკული აზროვნების, პრობლემაზე ორიენტირების, ანალიზის, დაგეგმვის, ურთიერთსწავლების, გადაწყვეტილების მიღებისა და სხვა უნარების ჩამოყალიბებას.

მთელი პროექტის მიმდინარეობისას მოსწავლეები ამჟღავნებდნენ როგორც ინდივიდუალურ, ასევე ჯგუფურ ინტერესს, ანგარიშს უწევდნენ ერთმანეთის მოსაზრებებს, კრიტიკულად და ამავდროულად მეგობრულად აფასებდნენ ერთმანეთის ნამუშევარს, შეთანხმება ხდებოდა სამუშაოს ჩარჩოების შესაძლებლობებისა და ინტერესის გათვალისწინებით.

რაც მთავარია მოსწავლეთა უმრავლესობამ შეძლო მოკლე დროში მრავლისმომცველი ინფორმაციის გაგება, დამახსოვრება, გააზრება და გამოყენება. ეს კი მოკლე დროზე გათვლილი სასწავლო-საგანმანათლებლო პროექტია.

პროექტის შედეგად მოსწავლეებმა შეძლეს:

- დაკვირვება, დაინტერესება და შესაბამისად რეაგირება;
- საკუთარი დამოკიდებულების გამოხატვა აქტუალური საკითხისადმი;
- ნანახი რგოლის მიხედვით მსჯელობა და აზრის დასაბუთება;
- გასაუბრება კომპეტენტურ ადამიანებთან და მათი რჩევის გათვალისწინება;
- დაკვირვება რისკ-ფაქტორების თავიდან ასაცილებლად;
- პროექტთან დაკავშირებული სამუშაოს გაგება-გააზრება და გამოყენება;
- საკუთარი სურვილით შერჩეულ სახეობის ცოცხალ ორგანიზმებზე ინფორმაციის მოპოვება, გაგება-გააზრება, დამუშავება და წიგნის ილუსტრირება;
- ურთიერთსწავლება;
- გარემოსადმი საკუთარი დამოკიდებულების გამოხატვა;
- სხვათა ინფორმირება.

### სამომავლოდ:

პროექტი ორიენტირებულია არა მარტო განათლებაზე, არამედ ჯანსაღი გარემოს შენარჩუნებაზე. რაც ხელს უწყობს მოსწავლეთა სამოქალაქო და სოციალური ელემენტარული უნარებისა და ცნობიერების ჩამოყალიბებას. ისინი გარემოს პატარა დამცველები და საჭირო ინფორმაციის გამავრცელებლები გახდნენ. პროექტმა მათ კიდევ სხვა თვალთ დაანახა გარემომცველი სამყარო და სიხარულით ჩაერთნენ პროექტში „ჩვენი პლანეტა... ჩვენი გარემო... ჩვენი პასუხისმგებლობა...“. აღნიშნული პროექტის ფარგლებში განხორციელებული აქტივობებით პატარებმა მნიშვნელოვანი წვლილი შეიტანეს ქალაქის დასუფთავებასა და განაშენიანებაში. ასევე ვესტუმრეთ ორ საბავშვო ბაღს, სადაც მათზე უმცროსებს გადასცეს პროექტის მიმდინარეობისას მიღებული ცოდნა და გამოცდილება. ამ აქტივობებით გამოვლინდა რამდენიმე მოსწავლის განსაკუთრებული ნიშან-თვისება, რომლებიც კლასში ნაკლებად ჩანდა, მაგრამ ნათელი გახდა მათი ქცევა არაფორმალურ გარემოში (მოსწავლემ გლახო დათიაშვილმა საკუთარი ინიციატივით უფროსებისაგან დამოუკიდებლად დაამზადა რამდენიმე ბუკლეტი სახელწოდებით \_ „გვიყვარდეს ცოცხალი ორგანიზმები“. თავისი ნაშრომი დაურიგა გამვლელებს და მშობლებს კი ასე აუხსნა მისი საქციელი \_ „მასწავლებელმა ბუნების დაცვა, ცოცხალი ორგანიზმების მოვლა და ჯანსაღი გარემოს შექმნა მე მასწავლაო“). ეს კი ჩემთვის ნამდვილი ინდიკატორია მაღალ აკადემიურ უნარებზე გასვლისათვის.

### გამოყენებული ლიტერატურა:

1. უნივერსალური ვიზუალური ლექსიკონი (გამომცემლობა პალიტრაL.)
2. ინტერნეტგაზეთი „მასწავლებელი“;
3. ჩემი პირველი კითხვებისა და პასუხების წიგნი. 12 ტომი. (გამომცემლობა პალიტრაL.)

### რეზიუმე

ბოლო წლების სასკოლო ცხოვრების სიახლეებმა, ალბათ ბევრი პედაგოგი დააყენა პრობლემის წინაშე, რამდენად გამართლებულია პროექტებით სწავლება დაწყებით კლასებში. მაშინ ძნელი წარმოსადგენი იყო როგორ იმუშავებდნენ დაწყებითი კლასის მოსწავლეები პროექტზე, იმსჯელებდნენ, გადაჭრიდნენ პრობლემებს, შექმნიდნენ აპლიკაციებსა და ჩანახატებს დამოუკიდებლად. პრაქტიკამ აჩვენა, რომ დაწყებითი კლასის მოსწავლისათვის რპოექტზე მუშაობა არა თუ სირთულეს წარმოადგენს, პირიქით საინტერესო და სასიამოვნოა. ისინი მთელი პასუხისმგებლობითა და მონდომებით ეკიდებიან და ასრულებენ დაკისრებულ მოვალეობებს.

**საკვანძო სიტყვები:** საგანმანათლებლო პროექტი, ურთიერთსწავლება, განათლება, ეკოსისტემა.

**Ekaterine Dzigrashvili** – Certified Teacher of elementary classes in SSIP Ioseb Otskheli N2 public school of Kutaisi

### Educational Project: “ Known, unknown world”

#### Resume

Perhaps, recent innovations in the school life became problematical for many teachers. It caused doubts, how justified it was to teach with projects in elementary classes. Before, it was hard to imagine how pupils of elementary classes would work on the project, discuss, solve problems, create applications. But practice has shown that for primary pupils working on projects is more interesting and pleasant work, than something hard. They take all the responsibility and diligence in performing their duties.

**Keywords:** Educational Project, teaching each other, education, ecosystem.

**მზია ცირეკიძე** - სტუ, ფიზიკა-მათემატიკურ მეცნიერებათა კანდიდატი, ასოცირებული პროფესორი.

**თამარ ბჟალავა** - სტუ, ფიზიკა-მათემატიკურ მეცნიერებათა კანდიდატი, ასოცირებული პროფესორი.

**მანანა სიხარულიძე** - სტუ, მასწავლებელი.

### ფიზიკის სწავლებაში ზოგიერთი თანამედროვე მეთოდის გამოყენების შესახებ

**საკვანძო სიტყვები:** საგანმანათლებლო პარადიგმა, ცოდნის ათვისებაზე ორიენტირებული მოდელი, ტრადიციული კონცეფცია, სპეციფიკური ცოდნის შეძენა, ჩართულობის ხარისხი, აზრის დასაბუთების უნარი, პრობლემისადმი შემოქმედებითი მიდგომა.

#### შესავალი

საქართველოში განათლების ტრადიციული მეთოდი ემყარებოდა კლასიკურ საგანმანათლებლო პარადიგმას. ეს არის კაცობრიობის მიერ დაგროვილი ცოდნის ათვისებაზე ორიენტირებული მოდელი. პროფესორი - უმაღლესი ავტორიტეტი, ეტალონი, ცოდნის კონკრეტული სფეროს მეტრი. სტუდენტი - მოკრძალებული შეგირდი, ტრადიციული კონცეფცია უზრუნველყოფს მრავალმხრივ განათლებას, მაგრამ ნაკლებ დროს უტოვებს სპეციფიკური ცოდნის შეძენას. ეს კი აქვეითებს კურსდამთავრებულის კონკურენტუნარიანობას შრომის ბაზარზე. განათლება უნდა ემყარებოდეს მეცნიერების თანამედროვე მონაპოვრების ათვისებას. თანამედროვე ვერსია პროფესორი-სტუდენტი გულისხმობს პროფესორი „ პროფესიონალი“, სტუდენტი- ცოდნის შეძენაზე ორიენტირებული. განათლების მიზნები და ამოცანები: ძველი- ცოდნის და ჩვევების შეძენა. ახალი-თვითგანვითარება, თვითსრულყოფა, ძველი- ამორჩევის შესაძლებლობის არ არსებობა, ახალი-პროგრამების და საგნების ამორჩევის შესაძლებლობა, ძველი- განათლების და ცხოვრების მიზნების გამზადებულად მიღება, ახალი- საკუთარი მიზნების, მათი მიღწევის გზების დასახვა; და ა.შ.

ამ მიზნებისა და ამოცანების განხორციელებისათვის პედაგოგი არჩევს სწავლების შესაბამის მეთოდს.

1. დისკუსია - სწავლების ერთ-ერთი ყველაზე გავრცელებული მეთოდია. დისკუსიის პროცესი მკვეთრად ამაღლებს სტუდენტთა ჩართულობის ხარისხს. იგი ავითარებს მსხელობისა და საკუთარი აზრის დასაბუთების უნარს.
2. თანამშრომლობითი სწავლება- ეს სწავლების ისეთი სტრატეგიაა, როდესაც ჯგუფის თითოეული წევრი ვალდებულია არა მხოლოდ თვითონ შეისწავლოს არამედ დაეხმაროს თავის თანაჯგუფელს საგნის უკეთ შესწავლაში.
3. პრობლემაზე დაფუძნებული სწავლება- ეს არის მეთოდი, რომელიც ახალი ცოდნის მისაღებად პროცესის საწყის ეტაპად კონკრეტულ პრობლემას იყენებს.
4. გონებრივი იერიში- ეს მეთოდი გულისხმობს პრობლემის შესახებ მაქსიმალურად მეტი რადიკალურად განსხვავებული აზრის გამოთქმის ხელის შეწყობას. ეს მეთოდი აწვითარებს პრობლემისადმი შემოქმედებით მიდგომას. ეფექტიანია მრავალრიცხოვანი ჯგუფის არსებობის დროს. იგი რამდენიმე ეტაპისაგან შედგება:

ა. პრობლემის განსაზღვრა

ბ. მსმენელების მიერ გამოთქმული შენიშვნების კრიტიკის გარეშე ჩანიშვნა

გ. შეფასების კრიტერიუმების განსაზღვრა

დ. მიღებული კრიტერიუმებით შემოთავაზებული იდეების შეფასება

ე. იმ იდეების გამოყოფა, რომელიც ყველაზე მეტად შეესაბამება დასმულ საკითხს.

ვ. საუკეთესო იდეის გამოვლენა დასახული პრობლემის გადასაჭრელად.

1. დემონსტრირების მეთოდი- იგი გვხმარება თვალსაჩინო გავხადოთ მასალის აღქმის სხვადასხვა საფეხური, დავაკონკრეტოთ რისი შესრულება მოუწევთ სტუდენტებს დამოუკიდებლად, ვიზუალურად წარმოაჩინოს პრობლემის არსს.

2. ანალიზის მეთოდი- იგი გვეხმარება სასწავლო მასალის, როგორც ერთი მთლიანის, შემადგენელ ნაწილებად დაშლაში. ამით მარტივდება რთული პრობლემის შიგნით არსებული ცალკეული საკითხების დეტალური გაშუქება.
3. სინთეზის მეთოდი- იგი გულისხმობს ცალკეული საკითხების დაჯგუფებით ერთი მთლიანის შედგენას. ეს მეთოდი ხელს უწყობს პრობლემის, როგორც მთლიანის დანახვის უნარის განვითარებას.
4. ლაბორატორიული მეთოდი - იგი გულისხმობს ცდების დაყენებას, ვიდეომასალის, დინამიური ხასიათის მასალის ჩვენებას და ა.შ.
5. ახსნა - განმარტებითი მეთოდი - იგი მოცემული საკითხის ირგვლივ მსჯელობას ეფუძნება. პედაგოგს მოჰყავს კონკრეტული მაგალითი, რომლის განხილვა ხდება მოცემული თემის ფარგლებში.
6. ქმედებაზე ორიენტირებული სწავლება - ამ დროს პედაგოგი და სტუდენტი აქტიურადაა ჩართული სწავლების პროცესში, რომელშიც განსაკუთრებულ დატვირთვას იძენს თეორიული მასალის პრაქტიკული ინტერპრეტაცია.
7. პროექტის შემუშავება და პრეზენტაცია - ამ მეთოდით სწავლება ამაღლებს სტუდენტის მოტივაციას. პროექტზე მუშაობა მოიცავს დაგეგმვას, კვლევას, შედეგების წარმოდგენის ეტაპებს, ამავე დროს შედეგები დამაჯერებლად უნდა იყოს წარმოდგენილი.

აღნიშნული მეთოდების გამოყენება განვიხილეთ თეორიული ფიზიკის ერთ-ერთი საკითხის - „დე- ბროილის ჰიპოთეზის“ მაგალითზე.

ჯერ სტუდენტებს გავაცანით ისტორიული მიმოხილვა. ის რომ სინათლეს ტალღურ თვისებებთან ერთად გააჩნია კორპუსკულარული (ნაწილაკის) თვისებებიც და ამაში მდგომარეობს კორპუსკულარულ-ტალღური დუალიზმი. შეიქმნა წინააღმდეგობა - ზოგიერთ ექსპერიმენტებში თავს იჩენს სინათლის ტალღური თვისებები, ზოგიერთში კი აშკარაა მისი, როგორც ნაწილაკის ბუნება. 1924 წელს ლუი დე ბროილმა კორპუსკულარულ- ტალღური დუალიზმის უნივერსალობის ჰიპოთეზა გამოთქვა.

დე ბროილის ჰიპოთეზის თანახმად ყოველი ელემენტარული ნაწილაკი ამავე დროს წარმოადგენს ტალღას. დე ბროილის ტალღის სიგრძე ელექტრონისათვის იქნება:

$$\lambda = \frac{h}{p}, \text{ რადგან } p = \sqrt{2mE}$$

სადაც  $m$  - ელექტრონის მასაა და ტოლია  $9.1 \cdot 10^{-28}$ გრამის,

$h$  - პლანკის მუდმივაა და უდრის  $6.62 \cdot 10^{-27}$  ერგი.წმ

$E = 100$  ევ.  $1.6 \cdot 10^{-12}$  ერგი/ევ,  $E_k = eU = 100$  ევ.

ესე იგი  $\lambda = 3.86 \cdot 10^{-8}$  მ

მიღებული შედეგი რენტგენის სხივის ტალღის სიგრძის რიგისაა. გამოკითხვის პროცესში სტუდენტებს შეიძლება შევთავაზოთ ტესტი:

როდის უფრო შეიმჩნევა ნაწილაკის ტალღური ბუნება, როდესაც მას გააჩნია:

- ა). დიდი მასა და დიდი სიჩქარე
- ბ). დიდი მასა და პატარა სიჩქარე
- გ). მცირე მასა და დიდი სიჩქარე
- დ). მცირე მასა და მცირე სიჩქარე

სტუდენტებს უნდა გავაცნოთ ექსპერიმენტის შედეგები. მაგალითად რენტგენის სხივების დიფრაქცია ხდება გამჭვირვალე კრისტალებზე. ამიტომ ასეთ კრისტალებში გავლისას უნდა შეიმჩნეოდეს დაბალი ენერგიის ელექტრონების დიფრაქციაც. რაც მართლა დადგენილ იქნა 1927 წელს დევისონისა და ჯერმერის მიერ ოქსფორდის უნივერსიტეტის ლაბორატორიაში ჩატარებული ცდების შედეგად ნიკელის მონოკრისტალზე. მომდევნო წლებში კი სხვა ნაწილაკების ტალღური

$$\lambda = \frac{h}{\sqrt{2meU}}$$

ბუნებაც დამტკიცდა. სადაც  $eU = 100$  ევ

ასეთი მონაცემების საფუძველზე შესაძლებელი გახდა თანამედროვე ელექტრონული მიკროსკოპის შექმნა. რადგან ელექტრონის შესაბამისი ტალღის სიგრძე უფრო მცირეა, ვიდრე ხილული სინათლისა, ამიტომ ელექტრონულ მიკროსკოპს გააჩნია მეტი გამაღიანებლობა, ვიდრე ოპტიკურს. ასეთი თანამედროვე მიკროსკოპის გამაღიანებლობა  $\Gamma=100\ 000$  და გაცილებით უფრო მეტს.

ელექტრონების დიფრაქციის ცდებში სწორედ ასეთი შედეგებით მცირე ენერგიების მქონე ელექტრონები იძლევიან მკვეთრ დიფრაქციულ სურათს. ასევე ასეთი ელექტრონი განიცდის გაბნევას კრისტალზე, როგორც ტალღა, ურთიერთქმედებს ფოტოფირფიტის ატომებთან, როგორც ნაწილაკი და იწვევს ფოტოემულსიის გაშვებას. 1926 წელს ერვინ შრედინგერმა გამოიყვანა ასეთი ტალღების აღმწერი განტოლება. ასე შეიქმნა ტალღური მექანიკა. 1928 წელს პოლ დირაკმა გარეშე ველში მოძრავი ელექტრონის რელატივისტური განტოლება მიიღო.

დე ბროილის ექსპერიმენტულად დამტკიცებულმა ჰიპოთეზამ კორპუსკულარულ-ტალღური დუალიზმის შესახებ მიკროობიექტების თვისებებზე წარმოადგენა ძირეულად შეცვალა. ყველა მიკროობიექტს ახასიათებს როგორც კორპუსკულარული ასევე ტალღური თვისებები. მაგრამ კლასიკური გაგებით ისინი არც ტალღას წარმოადგენენ და არც ნაწილაკს. მიკროობიექტების ეს თვისებები ერთდროულად არ ვლინდება. ისინი ერთმანეთს ავსებენ. ამაში მდგომარეობს ბორის დამატებითობის პრინციპი. შეიძლება ითქვას, რომ მიკროობიექტები ვრცელდებიან როგორც ტალღები და ენერგიას ცვლიან როგორც ნაწილაკები.

კვანტური მექანიკის კანონები გამოიყენება მაკროსკოპული მოვლენების ასახსნელად. მყარი სხეულების თეორიას და მის გამოყენებას საფუძვლად უდევს კვანტური მექანიკის კანონები. მის კანონებზე შეიქმნა ნივთიერების მაგნიტური თვისებების თანმიმდევრული თეორია. მან ახსნა ზეგამტარობა და ზედენადობა, რომ მაკროსკოპულ კვანტურ ეფექტებს წარმოადგენენ. კვანტური მექანიკა ასტროფიზიკის მძლავრი იარაღია. კვანტური მექანიკის კანონები განსაზღვრავენ ვარსკვლავებში თერმობირთვული რეაქციების მიმდინარეობას. კვანტურ ეფექტებზეა დაფუძნებული მეოცე საუკუნის უდიდესი ტექნიკური მიღწევები.

#### ლიტერატურა:

1. თ.ნ. ბჟალავა, მ.ა. ცირეკიძე, ვ.ი. კვინტრამე, ცოდნის შეფასების ელექტრონული საშუალებები სწავლების თანამედროვე სისტემაში. III საერთაშორისო-სამეცნიერო კონფერენცია კომპიუტინგი/ინფორმატიკა, განათლების მეცნიერებები, მასწავლებლის განათლება. ბათუმი, 17-19 ოქტომბერი, 2014. მოხსენებათა თეზისები. ISBN 978-9941-0-7118-8, გვ.90.
2. მ. ცირეკიძე, თ. ბჟალავა, მრავალჯერიონიზირებული ატომების სპექტრალური მახასიათებლების როლი მართვადი თერმობირთვული რეაქციების განხორციელებაში. საერთაშორისო სამეცნიერო კონფერენცია „გამოყენებითი ფიზიკის აქტუალური საკითხები“. მოხსენებათა კრებული. საქართველო. თბილისი. საგამომცემლო სახლი „ტექნიკური უნივერსიტეტი“. 30 მარტი 2011. გვ. 240-244. ISBN 978-9941-20-009-0, <http://www.gtu.ge/publishinghouse>
3. ა. გიგინეიშვილი, გ.კუკულაძე, ზოგადი ფიზიკის კურსი, საგამომცემლო სახლი „ტექნიკური უნივერსიტეტი“, თბილისი 2009 წ.

## რეზიუმე

ნაშრომში მოცემულია უმაღლეს საგანმანათლებლო დაწესებულებაში სწავლების მეთოდების მიმოხილვა. მათი გამოყენება ზოგადი ფიზიკის შესწავლაში. კერძოდ განხილულია ატომური ფიზიკის ერთ-ერთი საინტერესო საკითხი, როგორცაა დე ბროილის ჰიპოთეზა. გამოთვლილია დე ბროილის ტალღის სიგრძე ელექტრონის შემთხვევაში. ნაჩვენებია, რომ იგი დაახლოებით რენტგენის სხივის ტალღის სიგრძის რიგისაა. აღნიშნულია, რომ ამ ჰიპოთეზამ სხვა მნიშვნელოვან აღმოჩენებთან ერთად საფუძველი ჩაუყარა ახალი მეცნიერების - კვანტური მექანიკის ჩამოყალიბებას, რომელმაც თავის მხრივ საფუძველი დაუდო მეოცე საუკუნის უდიდეს ტექნიკურ მიღწევებს. ამავე დროს სწავლების პროცესში დიდი მნიშვნელობა აქვს სწავლების მეთოდის შერჩევას, ამოცანის დასმას, გადაწყვეტის ოპტიმალური გზის ჩვენებას და ტექნიკაში მისი გამოყენების მაგალითებს.

**Mzia Tsirekidze, Tamar Bzhalava, Manana Sikharulidze**

## Some modern to method physics teaching

### Summary

The article gives an overview of the methods of teaching in higher education institutions and their using in a study of general physics. Concretely, it is discussed at about nuclear physics, such is Louis de Broglie hypothesis, calculated wavelength in a case of electron by Broglie. There is shown, that it is at about same length of the X-ray beam wavelength status of invisible. It is noted that this hypothesis laid the foundation for a new science with other important discoveries - the establishment of quantum mechanics, which laid the foundation with its side the greatest technical achievements of the twentieth century. At the same time, during the learning process great importance have the teaching methods, objectives, to find the optimal solution and to use the examples in technics.

**ნატო აბესაძე** - სსიპ ტყიბულის მუნიციპალიტეტის სოფელ კურსების საჯარო სკოლა, გერმანული ენისა და ლიტერატურის სერთიფიცირებული პედაგოგი  
**ნელი მინდიაშვილი** - სსიპ წყალტუბოს მუნიციპალიტეტის სოფელ გეგუთის №1 საჯარო სკოლა, გერმანული ენისა და ლიტერატურის პედაგოგი

**“ Sprachen überwinden Grenzen“  
„ენები გადალახავენ საზღვრებს“**

ახალი ეროვნული სასწავლო გეგმის საგნობრივ პროგრამებს შორის არსებული თემატური კავშირები და ეროვნული სასწავლო გეგმის გამჭოლი კომპეტენციები მასწავლებელს საშუალებას აძლევს დაგეგმოს და ჩაატაროს საინტერესო საგანთშორისი გაკვეთილი. მიმდინარე სასწავლო წელს კურსების საჯარო სკოლის მე-7 კლასში გერმანულის როგორც უცხო ენის სწავლების მეორე წელს სახელმძღვანელოდ ავირჩიეთ Optimal A1. იგი სრულად შეესაბამება საერთო ევროპული სარეკომენდაციო საბჭოს მიერ დადგენილ ნორმებს და მოსწავლეებს სთავაზობს ქმედებაზე ორიენტირებულ მიზნებსა და ამ მიზნების იოლად მისაღწევ დავალებებს, კომუნიკაციური და ენობრივი სისტემისათვის საჭირო ტესტებს, მსოფლიოში აღიარებულ სტანდარტებს. უცხო ენების სწავლის და შედეგის სტანდარტი ითვალისწინებს შემდეგ მიმართულებებს: მოსმენის, ლაპარაკის, კითხვის, წერის, სწავლის სწავლას და კულტურულ დიალოგს.

ჩვენს მიერ არჩეული სახელმძღვანელო იწყება შემდეგი დანაყოფით: „ადამიანები-ენები-ქვეყნები“ „Menschen-Sprachen-Länder“. შესასწავლი თავის მიზანმა განაპირობა მოგვემზადებინა და ჩაგვეტარებინა კულტურული დიალოგის შესაბამისად საგანთშორისი კავშირი გეოგრაფიასთან გერმანული ენის გაკვეთილზე. თავი მიზნად ისახავს განსხვავებული ეროვნების ადამიანების გაცნობას, მისაღმების ფორმებს, წარდგენის რიტუალებს, რაც შეიძლება მალე და დამოუკიდებლად დაამყარონ სხვა ადამიანებთან უცხო ენაზე კონტაქტი; ეცნობიან ამ ადამიანების მშობლიურ ქალაქებს, ქვეყნებს, კონტინენტებს. მე-7 კლასის მოსწავლეებს მიეცათ საშუალება საგანთშორისი გაკვეთილის ჩატარებისას ერთი და იგივე საკითხი უცხო ენაზე შეესწავლათ და ისე მოეხდინათ ცოდნის სინთეზი. საყოველთაოდ აღიარებულია, რომ საგანთშორისი სწავლება სინთეზური აზროვნების განვითარების საუკეთესო საშუალებაა.

პირველ ეტაპზე მე-7 კლასის მოსწავლეებთან ერთად შეთანხმებით დავგეგმეთ გეგუთისა და კურსების საჯარო სკოლების საგანთშორისი გაკვეთილი გეოგრაფიასთან გერმანულ ენაზე, შერჩეული თემისათვის დავიწყეთ რესურსების მობილიზაცია, დავთქვით ჩატარების დრო და ადგილი. ამასთანავე ვიღებდით რჩევებს გეოგრაფიის პედაგოგებისაგან, ვამოწმებდით ორივე სკოლის მოსწავლეთა მზადების დონეს; ქვეყანათმცოდნეობისათვის მათ ჭირდებოდათ მდიდარი და შესაბამისი ლექსიკა, ინფორმაციის გადაცემასთან ერთად ხდებოდა სათანადო ლექსიკის გაცნობა და დამუშავება გრამატიკულ ნაწილთან ერთად, სხვადასხვა სახის რუკებზე მუშაობის უნარ-ჩვევების გამომუშავება.

პრეზენტაცია გაიმართა 2015 წლის 3 დეკემბერს კურსების საჯარო სკოლაში. გავითვალისწინეთ წინა წლების გამოცდილება და პროექტის პრეზენტაციაზე მოწვეული იყო ჩვენი სკოლების დიდი ხნის და უცვლელი პარტნიორი უმაღლესი სასწავლებლის: აკაკი წერეთლის სახელობის ქუთაისის სახელმწიფო უნივერსიტეტში მოღვაწე გერმანული აკადემიური გაცვლითი სამსახურის ლექტორი (DAAD) ქალბატონი დიანა შლუხტმანი. გაკვეთილი მიზნებიდან, შინაარსიდან და მონაწილე მოსწავლეთა რაოდენობიდან გამომდინარე გაგრძელდა 2 აკადემიური საათი (2 UE). ქალბატონმა დიანამ დასაწყისშივე გერმანული ტრადიციისამებრ საგანგებოთ მოწყობილ მაგიდაზე საადვენტო სანთელი და საკმეველი აანთო. შემდეგ მოსწავლეებს დაურიგდათ სამკერდე „ბეიჯები“, რათა ადვილად განხორციელებულიყო მათთან კომუნიკაცია. შესრულდა ევროკავშირის, გერმანიის და საქართველოს ეროვნული ჰიმნები. გაკვეთილი დაიწყო გასაუბრებით მოსწავლეებსა და გერმანულის როგორც დედა ენის

მფლობელის, ფრაუ შლუხტმანს, შორის. მოსწავლეებმა აჩვენეს ევროპის პოლიტიკურ რუკაზე დიალოგში გაჟღერებული პიროვნებების წარმომავლობა: ქალაქები, ქვეყანა, კონტინენტი. ამასთანავე გამოიყენეს შეკითხვების ფორმა W-Fragen:

Guten Tag, wie heißt du? Ich heiße Martina.  
Woher kommst du? Ich komme aus Italien.  
Wo wohnst du? In Rom.  
Welche Sprachen sprichst du? Ich spreche Italienisch und Englisch.

გამოიყენეს რიცხვები 1-დან 100-მდე, რიცხვების მწკრივი 13-19 მდე გამონაკლისებით, ქართული ენისაგან განსხვავებით გერმანულ ენაში რიცხვები 20 ზემოთ უკუღმა თანმიმდევრობით გამოითქმის „ორმოცდაექვსი“-„sechszundvierzig“

Wie ist deine Adresse? Berlin, Lausitzer Platz 28,  
Wo liegt das? Im Westen von Berlin.

მოსწავლეები ადარებენ ამ წესს ქართულს, აცნობიერებენ განსხვავებას და უკეთ იმახსოვრებენ.

გაკვეთილში ორივე სკოლის მოსწავლეები თანაბრად იყვნენ ჩართული, მუშაობა მიმდინარეობდა ინდივიდუალური, წყვილური, ჯგუფური და ფორუმის ორგანიზების ფორმებით. მოსწავლეებმა პოლიტიკური და ფიზიკური რუკების გამოყენებით ისაუბრეს გერმანიასა და მის მოსაზღვრე ქვეყნებზე, (Deutschland und seine Nachbarländer), გერმანიის შემადგენელ 16 ფედერაციულ მხარეზე და მათ დედაქალაქებზე (Bundesländer und ihre Hauptstädte), მოძებნეს მნიშვნელოვანი ქალაქები, მდინარეები, ტბები, მთიანი მასივები. გამოიყენეს შესაბამისი ლექსიკური ერთეულები:

1. ჰორიზონტის მხარეები: Osten, Westen, Norden, Süden, östlich, westlich, nördlich, südlich, grenzen an + Akk, die Grenze, liegen.

უცვირეს DVD ფილმს „Von der Zugspitze bis Sylt“. ფრაუ დიანას დახმარებით მოსწავლეებმა შეძლეს მოკლედ ესაუბრათ ფილმში ნაჩვენები გეოგრაფიულ ადგილებზე, ქალაქებზე, მდინარეებზე, ფედერაციულ მხარეებზე. შეასრულეს ტესტური დავალებები:

1. Wie heißen die Nachbarländer von Deutschland? ( auf der Europakarte)
2. Wie heißen deutsche Bundesländer?
3. Zu welchen Bundesländern gehören diese Flüsse?

და თემასთან დაკავშირებული შემეცნებითი რესურსების გამოყენება: წინასწარ დამზადებულ მომცრო ზომის ხის კუბიკებზე დაწეპებული იყო ქვეყნის სახელი და ამ ქვეყნის ეროვნული დროშა, მოსწავლეებს უნდა მოეძებნათ და უფრო დიდ კუბიკზე დაწერილი ქვეყნის „გერმანია“ „Deutschland“ ირგვლივ უნდა დაელაგებინათ მოცემული მოსაზღვრე სახელმწიფოები სწორი თანმიმდევრობით. შესრულებული სამუშაოების სისწორეს ორივე სკოლის გერმანული ენის პედაგოგთან ერთად აფიქსირებდა გერმანელი ლექტორი. დასასრულს სკოლის დირექტორმა, პედაგოგებმა და ფრაუ დიანა შლუხტმანმა დადებითად შეაფასეს გაკვეთილზე მოსწავლეთა მუშაობა, ჩართულობა, მიღწეული შედეგი და სამახსოვრო საჩუქრები გადასცეს მოსწავლეებს.

მიგვაჩნია, რომ გაკვეთილი კრეატიული და მომავალზე ორიენტირებული იყო. მოსწავლეებს შეეძინათ უფრო მეტი შემართება ისწავლონ გერმანული ენა საერთო ევროპული სარეკომენდაციო ჩარჩოს მიხედვით განსაზღვრულ დონეზე, გამოიყენონ მიღებული გამოცდილება და მოახდინონ სწავლის მომდევნო საფეხურებზე სხვა დისციპლინებთან საგანთშორისი გაკვეთილების დაგეგმვა და ჩატარება.

P.S. ნაშრომი ეძღვნება კურსების საჯარო სკოლის დეაწლმოსილი პედაგოგის, რესპუბლიკის დამსახურებული მასწავლებლის, სახალხო განათლების წარჩინებულის, საქართველოს გეოგრაფიული საზოგადოების ყრილობის ყველა მოწვევისა და სსსრკ (საბჭოთა კავშირის) გეოგრაფიის საზოგადოების ყრილობის IV და VI მოწვევის დელეგატის, ალ. წულუკიძის



სახელობის ქუთაისის სახელმწიფო პედაგოგიური ინსტიტუტის გეოგრაფიის კათედრის თანამშრომლის ბატონი ვალერიან ბერომის ხსოვნას.

### გამოყენებული ლიტერატურა:

#### 1. Opimal A1

- „Lehrwerk für Deutsch als Fremdsprache“ Müller, Rusch, Scherling, Wertenschlag, Lemcke, Schmidt, Schmitz Langenscheidt Verlag 2004, ქართული გამოცემის ადაპტაციის ავტორები: ეკა შავერდაშვილი, მანანა ახალკაცი, ბაკურ სულაკაურის გამომცემლობა, 2006
2. ეროვნული სასწავლო გეგმა 2011-2016
3. DVD “Von der Zugspitze bis Sylt“ Bayerisches Fernsehen, 2006 Landeskunde
4. DACH, „Landeskunde deutschsprachiger Länder für den Deutschunterricht“ Länder, Landschaften, Städte Von M.Akhalkatsi, D. Gamkrelidze, N.Gogelia, K.Kalandadze, L.Solomonias, N. Tkeshelashvili, T. Tshumburidze გამომცემლობა „დიოგენე“ 2003

### რეზიუმე

ვიმედოვნებთ, რომ ჩვენს მოხსენებაში სათანადოთ არის ასახული ახალი ეროვნული სასწავლო გეგმის საგნობრივ პროგრამებს შორის არსებული თემატური კავშირები.

ჩვენ მოგვეცა საშუალება საინტერესო საგანთმორისი გაკვეთილის დაგეგმვისა და ჩატარებისათვის. პირველ ეტაპზე მოსწავლეებთან ერთად შეთანხმებით დავგეგმეთ სკოლების საგანთმორისი გაკვეთილი, შევარჩიეთ თემა, რესურსების მობილიზება თემასთან დაკავშირებით, ჩატარების დრო და ადგილი, ამასთანავე ვიღებდით რჩევებს გეოგრაფიის პედაგოგებისაგან. ამდაგვარად მომზადდა და ჩატარდა საგანთმორისი კავშირი გერმანული ენის გაკვეთილზე გეოგრაფიასთან მე-7 კლასში.

მოსწავლეებს შესაძლებლობა მიეცათ ერთი და იგივე საკითხი უცხო ენაზე შეესწავლათ და ისე მოეხდინათ ცოდნის სინთეზი. აღსანიშნავია, რომ საგანთმორისი გაკვეთილები სინთეზური აზროვნების განვითარების საუკეთესო საშუალებაა, ამ შემთხვევაში კი უფრო მეტად, როცა ის ორ სკოლას შორის იმართება.

გეგუთისა და კურსების საჯარო სკოლის მე-7 კლასის მოსწავლეებს შესანიშნავი პირობა მიეცათ მოეხდინათ ცალკეულ დისციპლინებში ნასწავლი კონცეფციების სინთეზი, კარგად ეთანამშრომლათ ერთმანეთთან, გაეფართოებინათ საკომუნიკაციო და სოციალური სფერო, გახდნენ უფრო დამოუკიდებელი და თვითდაჯერებული.

აქტივობების მიზნის შესაბამისი იყო, ასაკობრივი და ინტელექტუალური შესაძლებლობების გათვალისწინებით.

მიგვაჩნია, რომ გაკვეთილი კრეატიული და მომავალზე ორიენტირებული იყო. ეს ყველაფერი აძლევს მოსწავლეებს შემართებას და უქმნის წინაპირობას შეისწავლონ გერმანული როგორც უცხო ენა საერთო ევროპული სარეკომენდაციო ჩარჩოს მიხედვით საშუალო სკოლისათვის განსაზღვრულ დონეზე, სკოლის საბაზო და საშუალო განათლების საფეხურებზე გამოიყენონ მიღებული ცოდნა და გამოცდილება და მოახდინონ სხვა სასწავლო დისციპლინებთან საგანთმორისი გაკვეთილების დაგეგმვა და ჩატარება.

**Nato Abesadze**-German language certified teacher of LEPL Tkibuli Village Kursebi Public School  
**Neli Mindiashvili**-German language teacher of LEPL Tskaltubo Village Geguti Public School №1

### **“Languages will overcome borders”**

We express our hope that the presented report is fully and correspondently reflecting ties and connections that appear between different subjects programs within the new national curriculum. We have had the possibility to plan and deliver a very interesting lesson in the inter-subjects aspect. Students participating, at the first stage we planned the inter-subjects lesson. The topic was chosen, the correspondent resources attracted, the time and date of the lesson appointed. While preparing, we have been using Geography teacher`s useful advise. In this way, a new kind of the lesson – the inter-subject lesson in German language connected to Geography was held in the grade 7. Thus, the students were given the possibility to learn the same topic in both, their native and also in German languages so that to be able to accommodate synthesis of their knowledge.

It should be noted, that more efficiency of the lessons of this kind is gained when they are planned and held among the students of different schools. Students of the 7<sup>th</sup> grades of Geguti and Kursebi public schools were provided the opportunity to reach synthesis of the curriculum conceptions of different subjects at school, to exercise their skills and abilities of mutual cooperation, to develop their communicational and social spheres, to become more independent and self-realized. Activities were chosen correspondently to the goals, as well as to the students` age and intellectual possibilities. We consider the lesson to be creative and future- oriented. All these mentioning, we are totally sure that experience like this provides the students an excellent opportunity to learn German language in the level implied in the frame of general European recommendations, to use the experience gained at the different levels of basic and secondary levels of study and to be able to plan and conduct the inter-subjects lessons in other curriculum disciplines as well.

ეკატერინე არჩვაძე – აკაკი წერეთლის სახელმწიფო უნივერსიტეტი, ინგლისური ფილოლოგიის დეპარტამენტი, ასოცირებული პროფესორი

### მოსმენის უნარ-ჩვევების განვითარება ინგლისურის როგორც უცხო ენის სწავლებისას

სწავლების თანამედროვე, კომუნიკაციური მეთოდის გამოყენება სათავეს გასული საუკუნის 70–80 – იანი წლებიდან იღებს, რომლის ძირითად ამოცანას სწავლება–სწავლის პროცესის გაუმჯობესება და ენის საკომუნიკაციო მიზნით გამოყენება წარმოადგენს. აღნიშნული მეთოდის დანერგვამ და მისმა აქტიურმა ჩართვამ სასწავლო პროცესში ენის შემსწავლელელებში გაზარდა აზრის გამოხატვის თავისუფლების მასშტაბი, მიანიჭა მათ მეტი გამბედაობა და გაუღვივა ინტერესი უცხო ენის შესწავლის მიმართ.

ენის საკომუნიკაციო მიზნით გამოყენება კი ორი აუცილებელი კომპონენტის: მოსმენისა და საუბრის უნარ-ჩვევების მაღალ დონეზე განვითარებას გულისხმობს. კომუნიკაციაში აქტიური მონაწილეობისათვის საჭიროა ენის შემსწავლელი ფლობდეს სათანადო ენობრივ მასალას, რომლის გამოყენება მოსმენისა და საუბრის პროცესებში განსხვავებულად ხდება. უფრო კონკრეტულად, ლაპარაკი აქტიური, პროდუქტიული პროცესია, რომლის დროსაც მოსაუბრე გვიზიარებს საკუთარ აზრს, გასცემს ინფორმაციას, გამოხატავს ემოციას. მოსმენა კი ინფორმაციის რეცეფციაა. მოსმენაში იგულისხმება სხვისი ნათქვამის აღქმა და გაგება. ( Brooks, 1960) შესაბამისად, მოსმენა ყოველთვის არ გულისხმობს ლაპარაკისათვის აუცილებელი უნარ – ჩვევების ქონას. კომუნიკაციისას ენობრივი მასალის სმენითი აღქმა-გაგება და ამავე პროცესში საკუთარი აზრის გამოთქმა, სამეტყველო აქტივობის თვისებრივად განსხვავებული სახეებია. შესაბამისად, მათი სწავლება მჭიდრო კავშირის მიუხედავად, განსაკუთრებულ მიდგომას მოითხოვს.

ენის შემსწავლელებს, განურჩევლად ასაკისა და სწავლების საფეხურისა, ხშირად ნეგატიური დამოკიდებულება აქვთ მოსმენის პროცესის მიმართ, რაც მეტწილად განპირობებულია შიშით, ან წინარე გამოცდილებით, რომ გაუჭირდებათ, ან საერთოდ ვერ გაიგებენ მოსმენილს. ასეთ შემთხვევაში აუცილებელია მასწავლებელმა სწორად შეარჩიოს მოსასმენი მასალა და დაეხმაროს შემსწავლელებს დემოტივაციის დაძლევაში.

მრავალფეროვან მეთოდურ ლიტერატურაში მოსმენის სხვადასხვა სახეობას განიხილავენ, რომელთაგან მოსმენის/გაგების ორი ძირითადი ტიპი ყველაზე მნიშვნელოვანია: **ა. ინტენსიური მოსმენა**, რომლის დროსაც ტექსტში მოცემული ყველა ინფორმაცია თანაბრად მნიშვნელოვანია და შინაარსის სწორად გასაგებად დეტალების გაგება აუცილებლობას წარმოადგენს; **ბ. ექსტენსიური მოსმენა**, რომლის დროსაც ტექსტის ყველა დეტალს თანაბარი წონა არ აქვს, ხოლო შინაარსის გასაგებად საკმარისია რამდენიმე ცენტრალური საინფორმაციო ერთეულის გაგებაც. ექსტენსიური მოსმენის ქვესახეობებია: • **გლობალური მოსმენა (გაგება)**, რომელშიც იგულისხმება ტექსტში მოცემული ძირითადი მნიშვნელობის მქონე ინფორმაციის გაგება; • **სელექციური (ამორჩევითი) მოსმენა**, რომლის დროსაც შემსწავლელი ამოკრებს ტექსტიდან ცალკეულ საინფორმაციო ერთეულებს, ხოლო ყველა დანარჩენს უგულვებელყოფს. ინტენსიური მოსმენის ქვესახეობაა: • **დეტალური გაგება**, რომლის დროსაც ტექსტი გულდასმით მუშავდება ლექსიკისა და გრამატიკის დონეზე და ყველა დეტალის გაგება თანაბრად მნიშვნელოვანია.

ვეყრდნობით რა, მეთოდურ ლიტერატურაში გავრცელებულ მოსაზრებებს მოსმენის ტექნიკის გამომუშავებასთან დაკავშირებული სირთულეების შესახებ, ვიზიარებთ შეხედულებას, რომ მოსმენის პროცესზე და მის ხარისხიანობაზე ზეგავლენას სხვადასხვა ლინგვისტური, თუ ექსტრალინგვისტური ფაქტორები ახდენს. მაგ. საუბრის ტემპი, ხმოვან ბგერათა სიგრძე–სიმოკლე, სიტყვათა წყობა, მეტყველების ფორმა (დიალოგი და მონოლოგი), ლექსიკური მასალის ფლობის დონე, გეოგრაფიული თუ სხვადასხვა დაწესებულებათა და ორგანიზაციათა სახელწოდებები, საკუთარი სახელები, ცალკეული ისტორიული ფაქტები, ფრთოსანი სიტყვები, ტერმინოლოგია და ა. შ. (კრავეიშვილი, 2002)

ყოველივე ზემოთქმულის გათვალისწინებით, ლოგიკურია ვიფიქროთ, რომ მოსმენისა და გაგების უნარ-ჩვევების ჩამოყალიბების პროცესის წარმართვა განსაკუთრებულ ძალისხმევას მოითხოვს. იმისათვის, რომ მოსწავლემ უცხოენოვანი გამონათქვამი მოისმინოს და გაიგოს, მას უნდა განუვითარდეს სათანადო უნარები, უნდა გამოვუმუშავოთ შედეგზე ორიენტირებული მოსმენის ტექნიკა, რაც მხოლოდ ერთ საერთო მიზანს ემსახურება – ენის შემსწავლელი ვაჭვიოთ აქტიურ მსმენელად და მოსმენის პროცესი გავხადოთ ეფექტური. შესაბამისად, მნიშვნელოვანია გავითვალისწინოთ ყველა ის შესაძლო სიტუაცია, რომელშიც მას მოუხდება მოსმენა. ესენია:

1. ცოცხალი საუბრის მოსმენა, რომელშიც ერთი მონაწილე აქტიურია, ხოლო მეორე პასიური;
2. განცხადების მოსმენა (აეროპორტში, რკინიგზის ან ავტოსადგურებში), როდესაც მსმენელი დაინტერესებულია ინფორმაციით. ის გონებაში ინახავს მისთვის საჭირო და საინტერესო ინფორმაციას, რომელსაც თავად გამოიყენებს, ან სხვას გადასცემს;
3. ახალი ამბების, ამინდის ბიუროს ცნობების მოსმენა ტელევიზიით; ვიზუალური საშუალება მსმენელს უადვილებს მოსმენილის გაგებას, რაშიც მას ეხმარება თვით მოლაპარაკე, მისი ჟესტები, გამომეტყველება, მოძრაობა და სხვა;
4. რადიოს მოსმენა გართობისათვის, ან რაიმე დეტალური ინფორმაციის მისაღებად; ამ ტიპის აუდიო მასალა ალბათ, ყველაზე ძნელი გასაგებია, რადგან არ არსებობს არც ვიზუალური საყრდენი და არც რაიმე საშუალება მნიშვნელობის დასაზუსტებლად, ან ხელმეორედ მოსასმენად. ასეთი სახის აუდიო რეგისტრაცია მსმენელისაგან მოითხოვს მოსმენის უნარის მაღალ დონეს. გართობის მიზნით მოსმენა კი დეტალურ გაგებას არ საჭიროებს, რაც პროცესს შედარებით აიოლებს.

5. საჯარო გამოსვლის მოსმენა. მისი გაგება დამოკიდებულია იმაზე, თუ რამდენად არის თემატიკა ნაცნობი მსმენელისათვის და რამდენად კარგი მეტყველება აქვს მოლაპარაკეს, რამდენად შეესაბამება მისი ენობრივი მარაგი მსმენელის ლექსიკონს. ( Brooks, 1960 )

მეთოდისტი ი.პალმერი გამოყოფს თავად მოსმენასთან დაკავშირებულ ხუთ უნარს. ესენია: 1) პროგნოზირების უნარი; 2) მოსმენილი მასალიდან არსებითის გამოყოფის უნარი; 3) მოსმენილი მასალის შესახებ ზოგადი შეხედულების ჩამოყალიბების უნარი; 4) საუბრის საგნისადმი მოლაპარაკის დამოკიდებულების განსაზღვრის უნარი და 5) კონტექსტზე დაყრდნობით უცნობი სიტყვების გაგების უნარი. ( Palmer, 2013 ) ამ უნარების ჩამოსაყალიბებლად საჭიროა სათანადო სვარჯიშოთა სისტემა. სწორედ ამიტომ, მათი შერჩევა-დამუშავება მეთოდოლოგიის მეცნიერების ერთ-ერთი ძირითადი საკითხია.

როგორც უკვე აღვნიშნეთ, სტუდენტებში მოსმენა/გაგების უნარ-ჩვევის ჩამოყალიბების უმთავრესი მიზანია, რომ ენის შემსწავლელმა შეძლოს მოისმინოს და გაიგოს ინგლისურენოვანი ავთენტური მასალა, შევიდეს კომუნიკაციასა და ინტერაქციაში ისეთ მოსაუბრესთან, ვისთვისაც ინგლისური მშობლიური ენაა ე. წ. native speaker. გაგებაზე ორიენტირებული მოსმენა მხოლოდ ცალკეული ლექსიკური ერთეულების და ფრაზების გაგებას კი არ გულისხმობს, არამედ მიზნად ისახავს მსმენელმა გაიაზროს სათქმელის სრული მნიშვნელობა და მთქმელის კომუნიკაციური ინტენცია (განზრახვა). სრულიად ნათელია, რომ ინგლისურის, როგორც უცხო ენის სწავლებისას ჩვენ არ ვასმენინებთ ენის შემსწავლელს მხოლოდ მოსმენისთვის, არამედ გაგვაჩნია კონკრეტული მიზანი. მიზანი კი ბევრი შეიძლება იყოს. სწორედ ამ განსხვავებული მიზნების მიღწევაში გვხმარება განსხვავებული სვარჯიშოები, რომლებიც კონკრეტულ მიზანს და სამეტყველო აქტივობის განვითარების სხვადასხვა უნარის ჩამოყალიბებას ემსახურება და ხელს უწყობს მოსმენილი ტექსტის გაგების ჩვევის გამომუშავებას.

1. **მოსმენა მთავარი აზრის გასაგებად ( Listening for the main idea);** ამ ტიპის სვარჯიშოს მიზანია, რომ სტუდენტმა გაიგოს ძირითადი ინფორმაცია და ჩასწვდეს მოსმენილის მთავარ აზრს. ასეთი სვარჯიშოები განსაკუთრებით პროდუქტიულია ისეთი შემსწავლელისთვის, რომლებიც ხშირად მათთვის გაუგებარ ერთ კონკრეტულ სიტყვას, ან ფრაზას გამოედევნებიან და გაუგებარი რჩებათ მთავარი აზრი. ასეთი სვარჯიშოს უმთავრესი მიზანია, რომ სტუდენტებმა გაიგონ და გადმოსცენ მთავარი აზრი და ნაკლები ყურადღება გაამახვილონ ისეთ დეტალებზე, როგორცაა საკუთარი სახელები, თარიღები, ან სტატისტიკური მონაცემები. ამ მიზნით, სასურველია ენის შემსწავლელს

მოვასმენინოთ სამეცნიერო, თუ პოპულარულ-შემეცნებითი ხასიათის ამბები. მაგ. Can learning another language keep your brain healthier? New device keeps air in your house safe. და ა. შ.

**2. მოსმენა დეტალური ინფორმაციის მოსაპოვებლად ( listening for detail);** ასეთი სავარჯიშო მიზნად ისახავს , რომ ენის შემსწავლელმა გაიგოს ის სპეციფიური ინფორმაცია, რომელიც რელევანტური, მნიშვნელოვანი და ძალზედ აუცილებელია მოსმენილის გასაგებად. აქ საჭიროა ისეთი დეტალების დამახსოვრება, როგორცაა თარიღები, სახელები, ციფრები და სხვა. ასეთ შემთხვევაში განსაკუთრებით ხელსაყრელია ინფორმაცია ცნობილი ადამიანების ბიოგრაფიებიდან, ან მსოფლიოს საინტერესო ადგილებისა და ღირსშესანიშნაობების შესახებ. მოსმენის დაწყებამდე სტუდენტებს უნდა მივაწოდოთ **რა, სად, როდის, როგორ, რატომ** ტიპის შეკითხვების სია, რაც უზრუნველყოფს მათ მზაობას დეტალური ინფორმაციის მოსაპოვებლად. მაგ. Isabella Stewart Gardner- Art Collector and Cultural Supporter; Katherine Graham- Owner and Publisher of The Washington Post; Mary Kay Ash- Cosmetics;

**3. მოსმენა თანმიმდევრული, გაბმული მეტყველების გასაგებად( listening for a sequence);**

ამ ტიპის სავარჯიშო ითვალისწინებს ინგლისურ ენაზე ისეთი ინსტრუქციების, მითითებების, ბრძანებების მოსმენას, რომელთა შესრულება და რეალურ გარემოში განხორციელება გვიხდება. ასეთი სავარჯიშოს მოსმენისას აუცილებელია მოვლენათა თანმიმდევრობის სწორად აღქმა და გაგება. მაგ. ინსტრუქცია, თუ როგორ გავწმინდოთ მიკროტალღური ღუმელი ლიმონის საშუალებით, ან როგორ დავძლიოთ სიზარმაცე. ასეთი სავარჯიშოს შესრულებისას სტუდენტებს ევალებათ დაიმახსოვრონ და თანმიმდევრულად წარმოადგინონ მოსმენილი ინფორმაცია.

**4. მოსმენა კულტურულ-შემეცნებითი ინფორმაციის მისაღებად ( listening for cultural interest);**

სწორად შერჩეული სავარჯიშო საშუალებას იძლევა ენის შემსწავლელებს მივაწოდოთ ინფორმაცია სხვა კულტურისა და კულტურული რეალიების შესახებ, რაც ძალიან ზრდის მათ მოტივაციას. მაგ. აუდიო მასალა პოპულარული ამერიკული დღესასწაულის " მადლიერების დღის" შესახებ, რაც სახალისოც არის და შემეცნებითიც. სტუდენტებს ევალებათ გაიაზრონ მოსმენილი ტექსტი და უპასუხოთ ისეთ შეკითხვებს, როგორცაა: ზეიმობენ, თუ არა ანალოგიურ დღესასწაულს თავიანთ ქვეყანაში , ან სმენიათ, თუ არა მსგავსი დღესასწაულის შესახებ, რომელიც მსოფლიოს სხვა რომელიმე ქვეყანაში აღინიშნება.

**5. მოსმენა მოსაუბრის აზრისა და შეხედულების გამოსაცნობად ( listening for attitude and opinions);**

ასეთი სავარჯიშოს მიზანია, მსმენელმა გამოიცნოს, თუ რისი თქმა სურს მოსაუბრეს. ე. ი. გაიგოს არა მხოლოდ ექსპლიციტური ინფორმაცია, არამედ იმპლიციტურიც. სწავლების მაღალ საფეხურზე მყოფმა სტუდენტებმა უნდა შეძლონ მოსაუბრის გრძნობების, განცდების, აზრების, პოზიციის, შეხედულების გამოცნობა. მაგ. ამ მიზნით, სასურველია ენის შემსწავლელებს მოვასმენინოთ საუბარი, რომელიც ადამიანის პერსონალურ პრობლემას ეხება და მივცეთ დავალება გამოიცნონ, გარდა რეალური პრობლემისა( თმის ინტენსიური ცვენა), რა აწუხებს მას? ( მაგ. როგორია მის ირგვლივ მყოფი ადამიანების რეაქცია მის პრობლემაზე; დასცინებენ, თუ არა მას და ა. შ.)

**6. მოსმენა, რომელიც ენის ფუნქციებზე ვარჯიშს ისახავს მიზნად (listening for functional language);**

წარმოუდგენელია ინგლისური ენის სასწავლო კურსი ენის ფუნქციების სწავლების გარეშე. შესაბამისად, ენის შემსწავლელები სწავლობენ როგორ დაეთანხმონ, ან უარი თქვან მიპატიჟებაზე, როგორ შესთავაზონ მოსაუბრეს დახმარება, ან მისცენ რჩევა, გამოხატონ თანაგრძნობა და ა. შ. ზემოთაღნიშნული სავარჯიშო მიზნად ისახავს დავანახოთ სტუდენტებს, თუ როგორ გამოიყენება მათ მიერ შესწავლილი ფრაზები რეალურ გარემოში. ( მაგ. მოსაუბრე ულოცავს მეგობარს შვილის ქორწინებას, ან გამოხატავს მწუხარებას ხანდაზმული მამის ავადმყოფობის გამო.)

ამრიგად, მოსმენა უცხო ენის სწავლების ერთ-ერთი ყველაზე მნიშვნელოვანი და რთული ასპექტია. შესაბამისად, მოსმენა/გაგების უნარ-ჩვევის ჩამოყალიბება უცხოური ენების სწავლების მეთოდის პრიორიტეტული მიმართულებაა. მოსმენა 21-ე საუკუნის აუცილებელ საკომუნიკაციო უნარ-ჩვევადაა აღიარებული, რომლის სათანადოდ განვითარება უზრუნველყოფს წარმატებულ კომუნიკაციასა და ინტერაქციას.

### გამოყენებული ლიტერატურა:

1. კრავეიშვილი 2002 –კრავეიშვილი მ.უცხოური ენების სწავლების მეთოდოლოგია,თბილისი; 2002
2. კილურაძე, ქუთათელაძე 2013-კილურაძე თ. ქუთათელაძე ე. ქართულის როგორც უცხო ენის სწავლების მეთოდოლოგია, საქართველოს განათლებისა და მეცნიერების სამინისტრო, 2013
3. Anderson and Lynch 1988 – Anderson A. and Lynch T. Developing listening skills; London: Macmillan; 1988
4. Brooks 1960– Brooks N. Language and language learning: theory and practice; New York; 1960
5. Underwood 1989– Underwood M. Teaching Listening; London: Longman ; 1989
6. Palmer E. Teaching the core skills of listening and speaking; www. ascd. org/publications/books/114012.aspx. 2013
7. <http://busyteacher.org/17878-esl-listening-activities-7-types.html>

### რეზიუმე

წარმატებული კომუნიკაციისაკენ სწრაფვა უცხოური ენების შემსწავლელების უმთავრესი მიზანია, რაც მოსმენის უნარ-ჩვევის სათანადოდ განვითარების გარეშე წარმოუდგენელია. სწორედ ამიტომ ინგლისურის, როგორც უცხო ენის სწავლებისას განსაკუთრებული ყურადღება ეთმობა მოსმენას, რაც სწორად შერჩეულ სასწავლო მეთოდებსა და შემსწავლელის საჭიროებაზე გათვლილი სავარჯიშოების სისტემის გამოყენებას გულისხმობს. ამგვარად ორგანიზებული პროცესი ეხმარება ენის შემსწავლელს დემოტივაციის დაძლევაში და ზრდის წარმატებული, ეფექტური კომუნიკაციის შესაძლებლობას.

**Ekaterine Archvadze** - Akaki Tsereteli State University, Associate Professor

### Developing listening skills while teaching English as a foreign language

#### Abstract

The article highlights the problem of teaching listening as one of the most important and productive skills while teaching English as a foreign language. The development of listening skills among students enables them to actively participate in the process of communication. Teaching and learning listening demands careful observation and patient practice from both- the teacher and the learner. The proper choice of teaching methods and materials enables students overcome their lack of motivation and become active, successful listeners which leads them to effective communication.

**Tamara Gvenetadze** - University of Georgia, School of Business, Economics and Management Caucasus University, Caucasus School of Business, Tbilisi, Georgia, Lecturer of Marketing

## THE IMPORTANCE OF GROUP PROJECTS WHILE TEACHING MARKETING

**BACKGROUND:** Nowadays the importance of using group works for the educational purposes has gained great importance worldwide. If structured well, group projects can promote important intellectual and social skills among students and help to prepare them for a work world in which teamwork and collaboration have become daily tasks.

Students who are involved in educational classes that require their participation in group projects show strong academic achievement at the end of the course. Properly structured, group projects can reinforce skills that are relevant to both group and individual work, including the ability to:

- Break complex tasks into parts and steps
- Plan and manage time
- Refine understanding through discussion and explanation
- Give and receive feedback on performance
- Challenge assumptions
- Develop stronger communication skills.

Benefits for the lecturers should not be missed out of sight as well. Using the above mentioned method is beneficial for the instructors as well. In this case lecturers have possibilities to give students more realistic and practical tasks. Lecturers can often assign more complex, authentic problems to groups of students than they could assign to individuals. Group work also introduces more unpredictability in teaching, since groups may approach tasks and solve problems in novel, interesting ways. Working on group projects is quite interesting both for the lecturers and students.

One important condition should be considered while applying this method - some students might lack the necessary teamwork skills. It can be a motivating challenge for the lecturer that should be resolved by frequent practices on group work tasks which will not be as complex as the main group work in most cases.

**AIM:** The main purpose of group work is to allow students to work in realistic environment and to let them get used to using theoretical knowledge into practice. The recruiters seek new employees who besides theoretical knowledge also have practical skills of coping with job duties. Thus students with practical skills gained during working on a project will have a chance to show and utilize the skills necessary for real work environment.

The chart below demonstrates the skills students will gain in case they work effectively on group projects.

### Skills Acquired By Students After 1 Group Work Process

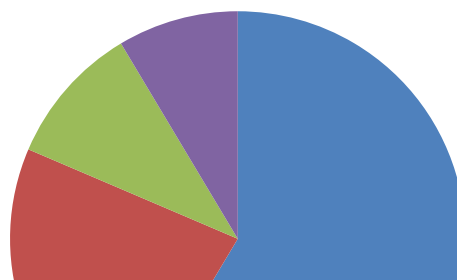

**METHODS:** What would a marketing class be like without a final project? Where students can use all the creativity and acquired knowledge of the whole semester. Marketing is extremely flexible science and students have numerous ways of expressing their marketing skills.

On our very first lecture of marketing I start discussing the issue of the final project because I believe it is an important task that awaits my students and I believe they need to start thinking about the final project from the very beginning of the class. Students are divided into groups of 4-5 people (depending on the size of the whole group) and presented the final project guidelines.

Students have to think about a start up business that would enter the market and the students will have to think about every detail associated with the introduction of a new brand. They must think about, segmentation, targeting and positioning as well as brand positioning, competitor analysis, strategic planning and industry research just to name a few. The progress should be checked by setting deadlines before the end of the term and recommendations should be given to students.

In the presentational part of the project students are graded individually based on their oral presentation. Same score is allocated in a written report of the final group project. Students realize what is expected of them: they have to look professional as well as pay attention to their body language, dress code and speaking manner. In other words during their marketing class the students also have to acquire an impeccable presentation making skills.

The teaching experience has enabled me to witness numerous interesting and creative project ideas and students' works that were presented in creative ways - some students filmed TV advertisements, some showed interesting research techniques, others thought of new product ideas etc.

Why a group project and not an individual end of the term assignment? I believe it is crucial for the students to learn group work while they are at the business school so that they will be well prepared to cooperate and work with their future colleagues once they graduate from the university. Today the world is becoming more and more diverse with different people who share different knowledge, beliefs, culture, traditions etc. I believe group working experience will be of a huge importance after students graduate. A group project is a cooperative, rather than a competitive, learning experience that will definitely be useful for the students.

**RESIULTS:** Learning and working in groups involves sharing learned values, resources, and methodology of working together. Effective groups learn to succeed by combining these factors. Any group, and each individual within it, will only be as effective as they are willing to respect differences within the group and work as a team.

As a result of this method students undergo the process of forming groups and becoming a team. They form a team that has specific goal that is shared by all members and they all have an agreement that they want to achieve this goal by working together. In order to achieve goal teams should know how to communicate effectively and cooperate successfully. Each member tries to contribute to the team performance in a best possible way.

**CONCLUSION:** Students' intentions and personal motivations should be taken into account and emphasis should be made on the fact that during group work phase professional skills development is definitely an asset for them. Being part of a team helps students develop interpersonal skills such as speaking and listening as well as team working skills such as leadership, working and motivating others. Some of these skills will be useful throughout whole academic career and all are valued in future by employers.

Students who acquire strong project management and presentation making skills during the studying process at the university pursue higher goals in future professional career development.



## References

1. Astin, A. (1993). What matters in college? Four critical years revisited. San Francisco: Jossey-Bass.
2. Caruso, H.M., & Wooley, A.W. (2008). Harnessing the power of emergent interdependence to promote diverse team collaboration. Diversity and Groups.
3. Mannix, E., & Neale, M.A. (2005). What differences make a difference? The promise and reality of diverse teams in organizations. Psychological Science in the Public Interest
4. National Survey of Student Engagement Report. (2006). [http://nsse.iub.edu/NSSE\\_2006\\_Annual\\_Report/docs/NSSE\\_2006\\_Annual\\_Report.pdf](http://nsse.iub.edu/NSSE_2006_Annual_Report/docs/NSSE_2006_Annual_Report.pdf)
5. Tinto, V. (1987). Leaving college: Rethinking the causes and cures of student attrition. Chicago: University of Chicago Press. (Felder & Brent, 1994; Felder & Brent, 2001):
6. Strong, J. T. & Anderson, R. (1999). Free-riding in group projects: control mechanisms and preliminary data. Journal of Marketing Education.

## Résumé

The role of using group projects in higher education is studied and analyzed. Concentrating on teaching marketing among the baccalaureate level students at university. Advantages of the above mentioned method is described in the paper. Special emphasis will be made on describing the methodology used in forming and managing groups. The skills that are acquired by the student are also discussed as beneficial aspects and strong points of future employees of organizations.

## თამარ გვენეტაძე

### გუნდური პროექტების მნიშვნელობა მარკეტინგის სწავლებისას

#### რეზიუმე

უმალეს სასწავლებლებში გუნდურ პროექტებზე მუშაობის მეთოდის როლი არის შესწავლილი და გაანალიზებული. აქცენტი კეთდება უნივერსიტეტში მარკეტინგის სწავლებაზე. განხილულია აღნიშნული მეთოდის დადებითი ასპექტები. განსაკუთრებული აქცენტი კეთდება გუნდურ პროექტებზე მუშაობის დროს გამოყენებულ მეთოდებზე.

ნაშრომი აგრეთვე ეხება პროფესიული უნარ-ჩვევების ჩამოყალიბებას, რომლებსაც სტუდენტები იძენენ გუნდურ პროექტზე მუშაობის დროს და ეხმარებათ მათ სამომავლო კარიერული მიზნების განხორციელებაში.

ეკატერინე ვაწაძე - აკაკი წერეთლის სახელმწიფო უნივერსიტეტი, დოქტორანტი

### ლინგვისტური ეტიკეტი - უცხოური ენის სწავლების აუცილებელი კომპონენტი

ტრადიციული ლინგვისტიკისაგან განსხვავებით, რომელიც ენის დესკრიფციული აღწერით იყო დაინტერესებული და რომლის დროსაც ენის კვლევას იმანენტური ხასიათი ქონდა, თანამედროვე ლინგვისტიკა აქცენტს ენის საკომუნიკაციო ფუნქციასა და ენისა და კულტურის ურთიერთმიმართებაზე აკეთებს, რაც გამოწვეულია ინტენსიური კულტურათაშორისი კომუნიკაციის მზარდი მოთხოვნით, სამეცნიერო-ტექნიკური პროგრესით, საერთაშორისო ურთიერთობის გააქტიურებით და გლობალიზაციის დაჩქარებული ტემპით. ყველა ზემოთ დასახელებული მიზეზის გამო სოციოკულტურული ნიშნით მარკირებული ენობრივი ერთეულების შესწავლა ერთ-ერთი არსებითი საკითხია თანამედროვე ლინგვისტიკაში. შესაბამისად შეიცვალა უცხოური ენის სწავლების მეთოდებიც. კლასიკური მეთოდისაგან განსხვავებით, რომლის დროსაც პრიორიტეტული შესასწავლი ენის გრამატიკა და ტექსის თარგმანი იყო, თანამედროვე მეთოდები უპირატესობას საკომუნიკაციო უნარებს ანიჭებს. ენის შესწავლა პირველ რიგში წარმატებული კომუნიკაციის დამყარებას უნდა ემსახურებოდეს. ორი სხვადასხვა კულტურის წარმომადგენლებს შორის წარმატებული კომუნიკაციისათვის დიდი მნიშვნელობა აქვს ფონურ ფონდს, ერის ყოფითი ნორმების და ეტიკეტის შესწავლას. ის რაც მისაღებია ერთი ენობრივი კოლექტივისათვის, შეიძლება აბსოლუტურად მიუღებელი და შეურაცხმყოფელი იყოს მეორე ენობრივი კოლექტივისათვის.

წარმატებული კომუნიკაციისათვის დიდი მნიშვნელობა აქვს ეტიკეტს. სიტყვა „ეტიკეტი“ **etiquette** („იარლიყი“ „ეტიკეტი“) ფრანგულიდან წარმოიშვა. იგი 1750 წლით თარიღდება და „მისაღებ საქციელს“ ნიშნავს. საქმე ისაა, რომ საფრანგეთში გავრცელდა პატარა ბარათების გამოყენება, რომელზედაც ეწერა ინსტრუქციები სასახლეში (ლუდოვიკოXIV-ის კარზე) ყოფნისას სათანადო ქცევასთან დაკავშირებით და ასეთ ბარათებს იქ მყოფ ყველა ადამიანს ურიგებდნენ.

ცნება ეტიკეტს არაერთი განმარტება მოეძებნება.

ქართული ონლაინ განმარტებითი ლექსიკონის<sup>1</sup> მიხედვით, ეტიკეტი არის „თავის დაჭერისა და თავაზიანი მოპყრობის წესები მეფის კარზე თავად-აზნაურთა და ბურჟუაზიის მაღალ წრეებში დიპლომატთა შორის.“

ოქსფორდის მაღალი საფეხურის შემსწავლელთა ლექსიკონის<sup>2</sup> მიხედვით ეტიკეტი არის: წეს-ჩვეულება, რომელიც ოფიციალურად გამყარებულ საურთიერთო მანერას წარმოადგენს.

ეტიკეტი თავაზიანი მანერების და სოციალურად მოწესიგებული ქცევის ნორმების ერთობლიობაა და მოიცავს ადამიანის ქცევის ნორმებს შინ, სამსახურში, ტრანსპორტში და საერთოდ საზოგადოებაში.

**ლინგვისტური ეტიკეტი** არის სხვადასხვა სიტუაციაში კომუნიკაციისათვის დამახასიათებელი ლინგვისტური ნორმების ერთობლიობა. ასე, მაგალითად, მეტყველების დროს ეტიკეტის დაცვის თვალსაზრისით გასათვალისწინებელია შემდეგი ფაქტორები:

ა) საუბარს აქვს დასაწყისი, ძირითადი ნაწილი და დასასრული, ან დასაწყისი და დასასრული; ენობრივი და არაენობრივი მახასიათებლები. დიალოგის სტრუქტურა თავს იჩენს ყოველ დიალოგში. ცხადია საუბრები მრავალფეროვნებით ხასიათდება, რადგან მათი თემა, ხანგრძლივობა, სიტუაცია, რომელშიც საუბარი მიმდინარეობს და მონაწილეები ასევე მრავალფეროვანია. მეტწილად შეუძლებელია განვსაზღვროთ როგორი იქნება საუბრის მსვლელობა და ხანგრძლივობა.

<sup>1</sup> განმარტებითი ლექსიკონი. [www.ena.ge](http://www.ena.ge)

<sup>2</sup> Oxford Advanced Learner's Dictionary of Current English 2000:30.

ბ) უნდა აღინიშნოს, რომ ნებისმიერი მეტყველება შინაგანად დიალოგურია, ანუ ორიენტირებულია მსმენელზე. მოსაუბრე ყოველთვის ითვალისწინებს მსმენელის ფაქტორს. მსმენელი სხვადასხვა სიტუაციაში სხვადასხვა რეპლიკებს იყენებს(ზექალაშვილი 2006:112). მაგ:

**დაეჭვების:** Unbelievable! Really! Ridiculous- სერიოზულად, დაუჯერებელია, არ არსებობს ვერ დავიჯერებ

**შეფასება-აღფრთოვანების:** Wow! Good! Terrific! How wonderful! - შესქანიშნავია! გადასარეგია! ვანტასტიურია...

**თანაგრძნობის:** I'm sorry! It's a pity! If only I could do something! - აუ, ძალიან მეწყინა, ნუ იდარდებ გთხოვ! ნეტავ მემ მაინც შემემდლოს რამეს გაკეთება!...

**აღშფოთების:** How could it be! How on n earth it happened! How strange it is! – ამას როგორ ვიფიქრებდი, არ გადამრიო, რას მელაპარაკები!

**სიხარულის:** I'm so glad! Great news! Well done! Congratulation! - ძალიან გამახარე! რა კარგია! ყოჩაღ, მომილოცავს!

**სინანულის:** I'm sorry! Please forgive me! ძალიან ვნანობ, გთხოვ მაპატიე!

**ყოყმანის-პაუზის შემავსებლის:** Uh! Um! Erm! Let me think! - მმმ....ეეე..., იცი..., ხო!

**დალოცვის:** God bless you! God save you! God help you! - ღმერთმა დაგლოცოს, გაიხარე, იცოცხლე, შენი ჭირიმე, აგაშენა ღმერთმა

**სასოწარკვეთის:**What a pity! What can we do now? Is there any way out?- რაღა ვქნა რა მეშველება? ამისთვის ვწვალობდი? დავიღუპე!

**თანამონაწილეობის:** Ok, Right? I know, What for?- აა! ხედავ? უი, დედა! ჰო ჰო! აბა რა! (ibid.:113).

ამგვარი სიგნალები ხელს უწყობს კომუნიკაციის წარმატებით განხორციელებას და ეტიკეტის ნორმის დაცვას! ეს რეპლიკები საშუალებას აძლევს მსმენელს ჰარმონიულობა შემატოს საუბარს და გარკვეულწილად საუბრის გაგრძელების სურვილიც აგრძნობინოს მოსაუბრეს.

გ) საუბრის ფორმა და სტილი (შინაურული, შუალედური, ოფიციალური) განისაზღვრება მოსაუბრეთა ინტენციით, მათი მოლოდინით, საუბრის თემით, გარემოთი, მოუბართა ცვლით-ჯერობით (turn taking) ნაცნობობის ხარისხით, სოციალური სტატუსით;

დ) საუბრისას ერთ-ერთი უმნიშვნელოვანესია ჯერის მიღება და გადაცემა, რომელიც ხორციელდება: პაუზით, საუბრის ტემპის შენელებით, გარკვეული ფრაზებით, ჯერის ბოლო სიტყვების გამეორებით, დაწყებული წინადადების დასრულებით, შორისდებულების თუ პაუზის შემავსებლების წარმოთქმით, ინტონაციის შეცვლით, მხედველობითი კონტაქტით.

კომუნიკანტებს ზიარი ცოდნა უნდა ქონდეთ ეტიკეტის შესახებ, წინააღმდეგ შემთხვევაში წარმატებული კომუნიკაცია ვერ შედგება არა მარტო სხვადასხვა ყოფის წარმომადგენელთა შორის, არამედ ერთი და იმავე ყოფის წარმომადგენელთა შორის ურთიერთობისასაც კი.

ლინგვისტური ეტიკეტი თავს იჩენს ზეპირი და წერიტი კომუნიკაციისას თავაზიანობის ნორმების სახით და მდგომარეობს მოსაუბრის მიერ ოფიციალური, ნეიტრალური თუ შინაურული სტილისათვის შესაფერისი ენობრივი ფორმების შერჩევაში.

დღეს ეტიკეტს, როგორც თავაზიანი და შესაფერისი ქცევის ნორმების ერთობლიობას დიდი როლი აქვს. აღსანიშნავია ისიც, რომ ეტიკეტი უნივერსალური ცნებაა, მაგრამ ამავე დროს მას ყველა ერისათვის განსაკუთრებული დამახასიათებელი ეროვნულ-კულტურული თავისებურებები აქვს და მისი ნორმები სხვადასხვა სახის კულტურაში განსხვავებულ გამოხატულებას პოულობს. ბრიტანეთში მაგალითად, ხალხი უფრო კეთილია თქვენს მიმართ თუ თქვენ თავაზიანად იქცევით, პატივს სცემთ ადგილობრივ ხალხს და წეს-ჩვეულებებს. თქვენ შეიძლება ზოგჯერ გაანაწყენოთ ისინი თქვენი ნათქვამით ან ქმედებით, მაშინაც კი თუ ისინი თქვენ აბსოლუტურად ნორმალურად მიგაჩნიათ თქვენი კულტურიდან გამომდინარე.

ბრიტანული სამეტყველო ეტიკეტით გათვალისწინებული უსაფრთხო ფატიკური<sup>3</sup> თემებია:  
მისალმება: **"Hello. May I introduce myself? My name is Mark"**

მოგზაურობა: **"Did you manage to find here OK?" or "Did you have a good journey?"**

ოჯახი: **"How is your family?"** (იმ შემთხვევაში, თუ იცნობთ მოსაუბრის ოჯახს)

სტუმართმოყვარეობა: **"Can I get you something to eat or drink?"**

ამინდი: **"It's a lovely day today, isn't it?"**

არდადეგები: **"Are you going anywhere this weekend?" or "Are you going anywhere on holiday this year?"**

ბუნება: **"The garden looks lovely, doesn't it?"**

შინაური ცხოველები: **"What a lovely dog. What is his name?"** (ბრიტანელებს უყვართ ძაღლები და კატები)

ახალი ამბები: **"What do you think about the recent floods?"** (მაგრამ უსაფრთხო, რათა თავიდან ავირიდოთ ჭორიკნობა და პოლიტიკა)

ფილმები: **"Have you seen the film Bridget Jones's Diary?"**

ტელევიზია: **"Did you see The X Factor last night?"**

მუსიკა: **"What sort of music do you like?"**

წიგნები: **"Have you read any good books recently?"** (მხოლოდ იმ შემთხვევაში, თუ იცით რომ მოსაუბრეს უყვარს კითხვა)

სპორტი: **"Have you been watching Wimbledon?"** (აღსანიშნავია, რომ ბრიტანელებს, განსაკუთრებით მამაკაცებს უყვართ ფეხბურთზე საუბარი)

ჰობი: **"What do you enjoy doing in your spare time?"**

ბიზნესი: **"How's your business going?"** (იმ შემთხვევაში თუკი იცით, რომ მოსაუბრეს აქვს ბიზნესი)

სწავლა: **"What are you studying?"** (იმ შემთხვევაში თუ იცით, რომ მოსაუბრე სტუდენტია)

სამუშაო: **"What sort of work do you do?"**

საჭმელი: **"I had a lovely Chinese meal last night - do you like Chinese food?"**

ზოგადი მოვლენები თანამოსაუბრის შესახებ: **"Have you lived in this area long?"**

ოგადი საკითხები, რომელიც თანამოსაუბრეს აინტერესებს: **cars, film stars etc.**

ბრიტანული ეტიკეტის და თავაზიანობის ნორმები მოითხოვს შემდეგ ფატიკურ თემებზე საუბრისგან თავის შეკავებას, განსაკუთრებით იმათთან, ვინც ახალი გაცნობილი ყავთ, მათზე უფროსია, აქვთ მკვეთრი რელიგიური ან პოლიტიკური შეხედულებები, ან კიდევ პირადი პრობლემები და მომატებული მგრძობელობა რაიმეზე. ასე მაგალითად, სიფრთხილეა საჭირო შემდეგ თემებზე საუბრისას:

ასაკი: **"How old are you?"**

გარეგნობა ან წონა: **"You seem to have put on some weight."**

ვინმეს პირად ცხოვრებაზე ჭორიკნობა

ხუმრობა, რომელმაც შეიძლება შეურაცხყოფა მიაყენოს მოსაუბრეს

ფული: **"How much do you earn?"**

წინა და ახლანდელი ურთიერთობები: **"Do you have a girlfriend?"**

პოლიტიკა: **"Who did you vote for at the last election?"**

რელიგია: **"Do you believe in God?"**

კრიტიკა ან საყვედური: **"Why is British food so bad?"<sup>4</sup>**

<sup>3</sup> ტერმინი „ფატიკური“ (ბერძ. Phatos- სალაპარაკო, phanai- ლაპარაკი) ენათმეცნიერებაში სემოიტანა პოლონელმა სოციოლინგვისტმა ბ. მალინოვსკიმ ისეთი საუბრის აღსანიშნავად, რომლის მიზანიც არის არა ინფორმაციის გადაცემა, არამედ თბილი მეგობრული ურთიერთობის დამყარება.

<sup>4</sup> [www.ukstudentlife.com/Personal/Manners.htm](http://www.ukstudentlife.com/Personal/Manners.htm) მოძიებული 5.17.2015.

ინგლისური ენის სწავლების პროცესში აუცილებელია ზემოთ ჩამოთვლილი სამეტყველო ეტიკეტის ნორმების და ასევე ინგლისური სასაუბრო ფატიკური თემების ცოდნა და საუბარში მათი ადექვატური გამოყენება, ვინაიდან მხოლოდ გრამატიკის, ლექსიკის და ფონეტიკის ცოდნა ვერ უზრუნველყოფს ბრიტანული ყოფის წარმომადგენელთან წარმატებული კომუნიკაციის განხორციელებას.

### გამოყენებული ლიტერატურა

1. ზექალაშვილი 2006 - ზექალაშვილი რ. (2006). დიალოგური მეტყველება (ძირითდი ლინგვისტური და ექსტრალინგვისტური მახასიათებლები). თბილისი
2. მალინოვსკი 1923 - Malinowski B.(1923). "The Problem of Meaning in Primitive Languages." Supplement to the Meaning of Meaning. C. K. Ogden and A. Richards. London: Routledge and Kegan Paul, 146-152
3. განმარტებითი ლექსიკონი. [www.ena.ge](http://www.ena.ge)
4. Oxford Advanced Learner's Dictionary of Current English 2000:30.
5. [www.ukstudentlife.com/Personal/Manners.htm](http://www.ukstudentlife.com/Personal/Manners.htm) მოძიებული 5.17.2015.

### რეზიუმე

უცხოური ენის სწავლების დროს დიდი მნიშვნელობა აქვს ეტიკეტის ცნებას, რადგან ის უდიდეს როლს თამაშობს კომუნიკაციის წარმატებით წარმართვაში. კომუნიკაცია კი თანამედროვე ლინგვისტიკის და უცხოური ენის სწავლების ერთ-ერთი უმნიშვნელოვანესი კომპონენტია. ეტიკეტი თავაზიანი მანერების და სოციალურად მოწესიგებული ქცევის ნორმების ერთობლიობაა და მოიცავს ადამიანის ქცევის ნორმებს შინ, სამსახურში, ტრანსპორტში და საერთოდ საზოგადოებაში. ლინგვისტური ეტიკეტი თავს იჩენს ზეპირი და წერიტი კომუნიკაციისას თავაზიანობის ნორმების სახით და მდგომარეობს მოსაუბრის მიერ ოფიციალური, ნეიტრალური თუ შინაურული სტილისათვის შესაფერისი ენობრივი ფორმების შერჩევაში. ინგლისური სამეტყველო ეტიკეტით გათვალისწინებული ფატიკური თემებია: ამინდი, სპორტი, ოჯახი, ახალი ამბები, ჰობი, ხოლო ტაბუირებული თემები: ასაკი, შემოსავალი, რელიგია.

**Ekaterine Vatsadze-** Akaki Tsereteli Satate University, PhD Student

### Linguistic Etiquette - Necessary Component of Foreign Language Teaching

The concept of etiquette plays an important role in teaching foreign language, since it defines the success of communication to some extent. Communication, on the other hand, is the keystone of the modern linguistics and foreign language teaching. Etiquette is the unity of good manners and social behaviours. It includes the norms of behaving in, out, on the transport and in public. Linguistic etiquette appears during the oral and written communication in the forms of polite behaviours, and presents choosing the right linguistic form in an official and unofficial style. According to English speech etiquette, common phatic topics are: weather, sports, family, news, hobby. Tabooed topics are: age, income, religion.

Ekaterine Topuria - Akaki Tsereteli State University, Associate Professor

### Conceptual and Associative meanings of a word

Word bank of the language modifies the existence and functioning of the lingual units on every layer of the tongue. The systematic differentiation of languages usually cause the structural diversities on the level of lexis of every language. The so called "multi-parent ship" of English conditions the existence of several meanings of each lexical unit in the language. Thus the semantic meaning of each unit appears to be quite broad covering the primary, secondary and contextual meanings of words.

In general semantics is the study of the meaning of words, phrases and sentences. In semantic analysis there is always an attempt to focus on what the words conventionally mean, rather than on what an individual speaker might think they mean, or want them to mean on a particular occasion. This approach is concerned with objective or general meaning and avoids trying to account for subjective or local meaning. Doing semantics is attempting to spell out what it is we all know when we behave as if we share knowledge of the meaning of a word, a phrase or a sentence in a language. (Burgen 2012)

As it was mentioned above Semantics is the study of meaning in language. Recently there has been an increased interest in distinguishing of certain aspects of meaning. I have adopted the recent research outcomes of the differentiation of the *conceptual* and *associative* meanings of a word which appears to be crucial for the word bank of the language.

Usually a word has its primary or dictionary meaning. Conceptual meaning involves the basic, essential components of meaning that they conveyed the literal use of a word. In other words they can be defined as words with the type of dictionary meaning. To identify the applied approach towards the usage of the word we have investigated the secondary level school children in-classroom situation while using the words with their dictionary and secondary meanings.

The class consisted of 15 students and the questionnaire included the key questions of how and why the words like needle, hamburger and several others had double meaning perspectives in their dictionary, contextual and idiomatic usage. As it appeared some of the basic components of a word like a needle in English might include "thin, sharp, steel instrument". These components would be part of the conceptual meaning of needle. However, the denotative and different people might have different associations or connotations attached to a word like needle. They might associate it with "pain", "illness", "blood", or "drugs", or "thread", or "knitting". These types of associations are not treated as part of the word's conceptual meaning.

We changed the context and continued the observations in classroom group discussions. One way in which the study of basic conceptual meaning might be a certain context. It appeared to be helpful in the same means of accounting for the "oddness" we experience when school children read sentences such as the following:

The hamburger ate the boy  
The table listens to the radio  
The horse is reading the newspaper.

We should first note that the sentences for the experiment were adopted from the latest explorations of semantics by Burgen S. (2012). As the experiment shows the oddness of these sentences does not derive from their semantic structure. According to the basic syntactic rules for forming English sentences, we have well-formed structures.

NP	V	NP
The hamburger	ate	the boy

This sentence is syntactically good, but semantically odd. Since the sentence The boy ate the hamburger is perfectly acceptable, we may be able to identify the source of the problem. The components of the conceptual meaning of the noun hamburger must be significantly different from those of the noun boy, allowing one,

not the other “make sense” with the verb ate. Quite simply, the kind of noun used with ate must denote an entity that is capable of “eating”. The noun hamburger doesn’t have the meaning of an animate being.

This example is an illustration of a procedure for analyzing meaning in terms of semantic features. Features such as “+ animate / - human”, “+ female”, for example, can be treated as the basic elements involved in distinguishing the meaning of each word in a language from every other word. If we had to provide the crucial distinguishing features of the meanings of a number of English words such as table, horse, boy, man, woman, we could show it with the following chart

	table	horse	boy	man	girl	woman
animate	-	+	+	+	+	+
human	-	-	+	+	+	+
female	-	-	-	-	+	+
adult	-	+	-	+	-	+

/Burgen S.2012/

From these patterns of analysis like this, we can say that at least part of the meaning of the word girl in English involves the elements (+human, + female, - adult). We can also characterize the feature that is crucially required in a noun in order for it to appear as the subject of a particular verb, supplementing the syntactic analysis with semantic features. We can then predict which nouns (e. g. table, horse, hamburger) would make the sentence semantically odd.

The \_\_\_\_\_ ( inanimate object ) is reading the magazine.

The approach just presented is a start on analyzing the conceptual components of word meaning, but it is not without problems. For many words in a language or may not be as easy to come up with neat components of meaning. If we try to think of the components or features we would use to the nouns advice, threat and warning, for example, we may not be very successful. Part of the problem seems to be that the approach involves a view of words in a language as some sort of “containers” that carry meaning components. There is clearly more to the meaning of words than these basic types of features.

Thus to sum it up, the delivered experiment as well as the theoretical study and its background shows that language change spreads in two ways : outwardly through a community and inwardly through a language and visa versa . The inner linguistic borrowing or in other words intra-language borrowings are considered red to be a seed or we may say just a beginning to greater changes in meaning. Thus it has a perspective to develop in a massive way and cover all three levels of the language: lexical, grammatical and phonological. So in words the question creeps to the psychological exposed forms to draw the analogy in synonymous usage of lingual units.

Trying to find out where a change started is like trying to locate the epicenter of an earthquake some years after the event. Our best chance of discovering some general facts about how changes begin was the classroom surrounding in which the ingredients of the experiment were the school children of the secondary level. Therefore it is to look at changes in progress or dynamics. And we made it possible through the true to life situation in the class.

There is a growing body of evidence that frequently used words quite often get effected early \_\_ an observation first made in the nineteenth century and followed afterwards up to the mentioned latest experiment let us look at two changes in English which have started with certain words, but have not yet progressed to infrequently used ones with their dictionary and contextual usage.

### The Abstract

The article under the headline Conceptual and Associative meanings of a word highlights the crucially important aspect of the language study , namely the lexical part of the English Language. English is supposed to be the language which increased the word bank of the language on double perspectives of word – borrowing and the strong forms of derivation. The mentioned as well as the so called “multi-parentship” of the language gave birth to the intra-language utterances. The language as the social and living creature still continues its changes on every level of the language system and Lexis appears to be the matter for the interest of the article. The research outcomes are of qualitative character and based on the school experiment led with the 8<sup>th</sup> graders. As the experiment and the survey showed English has progressed to change of the infrequently used words with their differentiated meaning of dictionary and contextual usage.

### Reference

1. Austin, J.L. (1962): How to do things with words. Cambridge, Mass, Harvard University Press.
2. Burgen S., Semantics, Barcelona, 2012
3. Chierchia, G. and A. McConnell-Ginet (1990): Meaning and Grammar. Cambridge, Mass, MIT Press.
4. Grice, H.P. (1989): Logic and conversation. Reprinted in: Studies in the way of words. Cambridge, Mass, Harvard University Press.
5. Searle, J.R. (1969): Speech acts, An essay in the philosophy of language. Oxford England, Blackwell.
6. <http://slidegur.com/doc/139751/semantics#sample1>



ინგა კიკვიძე – აკაკი წერეთლის სახელმწიფო უნივერსიტეტი, ფილოლოგიის დოქტორი, პროფესორი

### სოციალური ქსელების ვირტუალური ენობრივი გარემოს გამოყენება უცხო ენის სწავლების პროცესში

განათლების სფეროში მიმდინარე ინფორმაციული ტექნოლოგიების მასობრივი დანერგვის ერთ-ერთ მთავარ მიზანს წარმოადგენს თანამედროვე საინფორმაციო რესურსებისა და საინფორმაციო-კომუნიკაციური ტექნოლოგიების ქცევა საგანმანათლებლო პროცესის რესურსად, რომელიც უზრუნველყოფს ამ სფეროში ახალი შედეგების ფორმირებას.

ბოლო პერიოდში მეცნიერები ცდილობენ სოციალურ ქსელებს მოუძებნონ გამოყენების სულ უფრო მეტი ახალი სფერო ადამიანის საქმიანობის სხვადასხვა მიმართულებით და მაქსიმალურად გამოიყენონ ინფორმაციული ტექნოლოგიების ამ ობიექტის ყველა შესაძლებლობა. სოციალური ქსელები უკვე დიდი ხანია გამოიყენება უცხო ენების სწავლების პროცესში, მათ შორის, ისეთი უმსხვილესი სპეციალიზებული პორტალები, როგორცაა Livemocha, Buzuu, Lang-8, LinguaLeo და სხვ., რომლებიც სწორედ უცხო ენების შესწავლის ხელშეწყობას ემსახურება; აგრეთვე ცალკეული საიტები, რომლებიც მხოლოდ ერთ-ერთ უცხო ენას ეთმობა. ინტერნეტი მასწავლებლებსა და სტუდენტებს აძლევს ეფექტური მუშაობის შესაძლებლობას მრავალფეროვანი მასალებისა და პროდუქტების გამოყენებით. ბოლო წლებში სწავლების პროცესში ფართოდ გამოიყენება ისეთი სოციალური ქსელები (მაგალითად, Facebook и Twitter), რომლებიც არ არიან გათვალისწინებული სპეციალურად ენის სწავლებისათვის.

ამ ქსელების ჩართვა სწავლების პროცესში იწვევს კითხვებსა და კამათს, ძალიან ფართოა მოსაზრებათა დიაპაზონი: გამოითქმება აზრი ამ ინსტრუმენტების სრულიად უსარგებლობის შესახებ უცხო ენის შესწავლასა და სწავლებაში; სხვა მკვლევრები მიიჩნევენ, რომ ისინი განსაკუთრებულ როლს ასრულებენ სასწავლო პროცესში და ამიტომ მიზანშეწონილია მათი აქტიური გამოყენება.

სოციალური ქსელების ღირებულება სწავლა-განვითარების საქმეში ჯერ საკმარისად შესწავლილი არ არის: ბევრი მეთოდისტი სკეპტიკურად არის განწყობილი საინფორმაციო ტექნოლოგიების ამ ობიექტის როგორც სწავლების საშუალების გამოყენების შესაძლებლობის მიმართ, რადგან ტრადიციულად სოციალური ქსელები განიხილება, როგორც გართობისა და თავისუფალი ურთიერთობის გარემო. უცხო ენების სწავლების პროცესში ისეთ ინსტრუმენტებთან მუშაობის თავისებურებები, როგორცაა, მაგალითად, Facebook და Twitter, სწორედ იმაში მდგომარეობს, რომ ეს საიტები არ არის სპეციალურად სასწავლო მიზნებისათვის შექმნილი. ამ საიტების პირველადი ფუნქცია სოციალურია: ადამიანები მათ იყენებენ, რათა შეავსონ და განამტკიცონ კავშირები თავიანთ „რეალურ“ ნაცნობ-მეგობრებთან, გააფართოვონ მათი წრე. ადამიანი საიტს იყენებს არა სწავლისათვის, არამედ მეგობრებთან, კოლეგებთან ურთიერთობისათვის. მაგრამ რადგან ამავდროულად ბუნებრივი კომუნიკაციის პროცესში ხდება ენის დაუფლებაც, ამიტომ მომხმარებლის ურთიერთობა საიტთან და სხვა მომხმარებლებთან ერთგვარ სასწავლო პროცესად შეიძლება ჩაითვალოს. სოციალური ქსელები მნიშვნელოვან როლს ასრულებენ, განსაკუთრებით თვითგანათლებაში. Facebook და Twitter საშუალებას გვაძლევს მოვახდინოთ ენაზე მუშაობის ინტეგრირება მომხმარებლის ყოველდღიურ სოციალურ ცხოვრებაში, რომელიც პირდაპირ არ არის დაკავშირებული ენის შესწავლასთან. სოციალური ქსელების საიტები თავიანთ მომხმარებლებს აძლევენ უნიკალურ შესაძლებლობას, შეისწავლონ ენა „ცოცხალი“ კომუნიკაციის პირობებში, არა ხელოვნურ ენობრივ გარემოში – აუდიტორიაში, სასწავლო მასალების მეშვეობით, არამედ ბუნებრივ ვირტუალურ გარემოში, რომელსაც ქსელის მომხმარებლები ქმნიან. ცნობილია, რომ ენის მატარებლებთან და შესასწავლ ენაზე შექმნილ ტექსტებთან ურთიერთობა – ენის შესწავლის საუკეთესო ხერხია. ეს საიტები ენის შემსწავლებლებს აძლევენ შესაძლებლობას დაამყარონ კონტაქტი და აწარმოონ კომუნიკაცია სამიზნე ენაზე, მიიღონ ინფორმაცია მათთვის საინტერესო თემებზე.

სოციალური ქსელების ვირტუალური ენობრივი გარემოს კიდევ ერთ უპირატესობას წარმოადგენს მისი მოქნილობა. ენის შემსწავლელს შეუძლია თვითონ შექმნას შესასწავლი ენის გარემო საკუთარი მოთხოვნების შესაბამისად. თვითონ ირჩევს შესასწავლ მასალას და კომუნიკაციის მონაწილეებს. ინტერნეტით ურთიერთობა თავისუფალია: მომხმარებელი თვითონ ირჩევს, რა წაიკითხოს, რომელი ბლოგი დაიმატოს, რომელი ინფორმაცია „გამოიწეროს“; ის ირჩევს აგრეთვე ინფორმაციის მოცულობას და ა.შ. ასეთი გარემო უნიკალური თემატური თავისებურებებით გამოირჩევა და კომფორტულ პირობებს ქმნის მასალის ასათვისებლად.

სოციალური ქსელები მასწავლებლებსაც საკმაოდ ფართო შესაძლებლობებს თავაზობენ. სტუდენტები დიდ დროს ატარებენ სოციალური ქსელებში, და მასწავლებელს შეუძლია გახდეს ენის ერთ-ერთი ყველაზე კომპეტენტური მატარებელი, რომელთანაც მის მოსწავლეებს გააჩნიათ პირდაპირი, „ცოცხალი“ კომუნიკაცია. გარდა ამისა, მასწავლებელს შეუძლია აქტიური მონაწილეობა მიიღოს თავისი მოსწავლეებისათვის შესასწავლი ენის ხელოვნური გარემოს შექმნაში – მოათავსოს სხვადასხვა ხასიათის ინფორმაცია საკუთარ „კედელზე“, სპეციალიზებულ გვერდზე და ა.შ. სოციალური ქსელი იძლევა სტუდენტებთან პრაქტიკულად უწყვეტი კომუნიკაციის საშუალებას, იგი აფართოებს აუდიტორიის, საკლასო ოთახის საზღვრებს: სტუდენტს ნებისმიერ მომენტში შეუძლია დაუსვას კითხვა მასწავლებელს, ხოლო მასწავლებელს აქვს შესაძლებლობა მისთვის მოსახერხებელ დროს უპასუხოს დასმულ შეკითხვებს, მიაწოდოს სტუდენტებს დამატებითი მასალები, მისცეს მათ დავალებები და ა.შ.

სოციალური ქსელის როგორც სასწავლო პროცესში ჩართული გარემოს უპირატესობაა აგრეთვე ის, რომ იგი იძლევა ჯგუფის წევრთა ერთობლივი მუშაობის საშუალებასაც. კომუნიკაციური სივრცის მულტიმედიურობა ამარტივებს ვირტუალურ სასწავლო ჯგუფში ვიდეო- და აუდიოჩანაწერების, სხვადასხვა ტიპის ინტერაქტიური მასალების ატვირთვას და გამოყენებას. ყველა ეს ფაქტორი დადებით გავლენას ახდენს ცოდნისა და უნარ-ჩვევების ფორმირებაზე.

სამწუხაროდ, სოციალურ ქსელში ურთიერთობების თავისებურებებს საპირისპირო მხარეც გააჩნია: ზოგ შემთხვევაში ის გარემოება, რომ ყველაფერი, რასაც ინტერნეტში აკეთებს ადამიანი, ასე თუ ისე აისახება მის გვერდზე სოციალურ ქსელში და ხელმისაწვდომი ხდება მისი ნაცნობ-მეგობრებისათვის, ხელს უშლის მის აქტივობას: მომხმარებლებს ზოგჯერ არ სურს დატოვოს „ვირტუალური კვალი“, რომელიც მას უხერხულ მდგომარეობაში ჩააყენებს. მაგალითად, თუ იგი სუსტად ფლობს უცხო ენას, შეცდომების დაშვების შიშით, უბრალოდ თავს არიდებს კომენტარებს, საკუთარი მოსაზრების გამოხატვას – აქტიურ კომუნიკაციას. მომხმარებელი თვითონ წყვეტს, გააკეთოს რეაგირება მიწოდებულ ინფორმაციაზე, თუ არა. ასეთ შემთხვევაში ინფორმაციის ცალმხრივი ნაკადი წარმოიქმნება, რაც, ცხადია, მასწავლებლის დემოტივაციას იწვევს. თუმცა მასწავლებელი ხშირად ახერხებს ინტუიციურად განსაზღვროს ამა თუ იმ ჯგუფისთვის შესაფერისი სასწავლო ინსტრუმენტები და საშუალებები, შეარჩიოს სასწავლო მასალები, რომელთა მიწოდება სტუდენტებისათვის და მათთან ერთად დამუშავება მიზანშეწონილი იქნება სოციალური ქსელის გამოყენებით.

მიუხედავად იმ შესაძლებლობების მრავალფეროვნებისა, რასაც ინტერნეტი, კერძოდ, სოციალური ქსელები ქმნიან, ისინი უცხო ენის სწავლების პროცესში დამხმარე როლს ასრულებენ. უცხო ენის სათანადო დონეზე სწავლების უზრუნველსაყოფად აუცილებელია კვალიფიციური მასწავლებელი, სახელმძღვანელი, მრავალფეროვანი სასწავლო მასალები და ა.შ. სოციალურ ქსელში ურთიერთობა კი იძლევა მოქნილი ვირტუალური ენობრივი გარემოს შექმნისა და გამოყენების საშუალებას. ამიტომ სასურველია ამ უნიკალური დამატებითი საშუალების ჩართვა უცხო ენის სწავლების რთულ პროცესში.

### რეზიუმე

სოციალური ქსელები საშუალებას გვაძლევს მოვახდინოთ უცხო ენაზე მუშაობის ინტეგრირება სტუდენტის ყოველდღიურ სოციალურ ცხოვრებაში. ისინი თავიანთ მომხმარებლებს აძლევენ უნიკალურ შესაძლებლობას, შეისწავლონ ენა არა ხელოვნურ ენობრივ გარემოში – აუდიტორიაში, სასწავლო მასალების მეშვეობით, არამედ ბუნებრივი კომუნიკაციის პირობებში, ვირტუალურ გარემოში, რომელსაც ქსელის მომხმარებლები ქმნიან; სტუდენტს ნებისმიერ მომენტში შეუძლია დაუსვას კითხვა მასწავლებელს, ხოლო მასწავლებელს აქვს შესაძლებლობა მისთვის მოსახერხებელ დროს უპასუხოს დასმულ შეკითხვებს, მიაწოდოს სტუდენტებს დამატებითი მასალები, მისცეს მათ დავალებები და ა.შ. კომუნიკაციური სივრცის მულტიმედიურობა ამარტივებს ვირტუალურ სასწავლო ჯგუფში ვიდეო– და აუდიოჩანაწერების, სხვა ტიპის ინტერაქტიური მასალების ატვირთვას და გამოყენებას. ყველა ეს ფაქტორი დადებით გავლენას ახდენს ცოდნისა და უნარ–ჩვევების ფორმირებაზე.

მიუხედავად იმ შესაძლებლობების მრავალფეროვნებისა, რასაც ინტერნეტი, კერძოდ, სოციალური ქსელები ქმნიან, ისინი უცხო ენის სწავლების პროცესში დამხმარე როლს ასრულებენ.

**Inga Kikvidze** - doctor of philology, professor, Akaki Tsereteli State University

### **Using the virtual language environment of social networks in foreign language teaching**

#### **Summary**

Social networks allow to integrate work on assimilation of a foreign language into everyday social life of the pupil. They give to the users a unique opportunity to learn language not in the artificial language environment – in audience, by means of training materials, and in the conditions of natural communication, in the virtual environment created by users. The student can ask a question to the teacher at any time, and the teacher has an opportunity in time, convenient for him, to answer questions of students, to provide them additional scientific materials, to give them tasks, etc.

Despite rich opportunities of social networks, it is necessary to remember that they play only a supporting role in teaching foreign languages.

ნინო კვირიკაძე - Государственный университет имени Акакия Церетели (Кутаиси, Грузия), доктор филологии, преподаватель департамента немецкой филологии

### Некоторые аспекты обучения анализу художественного текста в вузовской аудитории (специальность «Германистика»)

Теории текста и художественной интерпретации рассматривают произведения с точки зрения многомерной грамматической и семантической структур (М. Бахтин, А. Лосев, Л. Выготский, Р. Барт, Ю. Кристева, В. Демьянков и др.), что открывает широкий простор для художественного анализа того или иного литературного произведения. При рассмотрении текста как художественного целого выделение детали с точки зрения многомерной структуры как подвижного микроэлемента предоставляет широкие возможности для нового восприятия детали и раскрытия её полифункционального значения (то, что мы исследуем, является деталью и в то же время движущимся звеном динамической структуры, которое может переходить из одного словесного ряда в другой, образуя «приращенный смысл» – В. Виноградов).

Роман Т. Манна «Будденброки» вбирает в себя целый ряд структурно-семантических смыслов. Весь корпус данного текста, который мы рассматриваем с точки зрения современной художественной интерпретации, пронизан темой Будденброков по всей вертикали от начала до конца.

Опираясь на теоретические завоевания современного литературоведения, мы прибегаем к теории мотивации рассматриваемого текста, к главной его теме – теме упадка (Verfall-a) семьи Будденброков – через детали и лейтмотивы в составе структурно-семантического ряда. Считается, что данный метод приемлем лишь для произведений новейшей литературы, с ее недосказанностью, афористичностью, многоплановостью, алогичностью, отсылке к мифам и другим различным художественным кодам. Однако, на наш взгляд, и классическое произведение, в данном случае «Будденброки» Т. Манна, вполне может быть рассмотрено с точки зрения структурно-семантического анализа, который, не отрицая метода традиционного анализа, на глубинном уровне фрагментарно-семантических планов обнаруживает все новые смыслы, как бы подкрепляющие закономерность традиционных планов.

Мы опираемся на теорию словесного ряда, введенную В. Виноградовым [3: 245; 250-255], [4: 236-245] и разработанную далее структуралистами (А. Горшков, В. Топоров, В. Успенский и др.).

При обучении студентов-германистов структурно-семантическому анализу художественного произведения (по роману Томаса Манна „Будденброки“) мы прибегаем к данной теории, чтобы показать учащимся, как в контексте словесных рядов, проходящих через все текстовое пространство романа, происходит выявление глубинных деталей Verfall-a (упадка) семьи Будденброков, оставшихся вне поля зрения исследователей творчества немецкого писателя.

Текст „Будденброков“ студентами уже прочитан, ознакомлены они и с критической литературой по роману. Они знают, что словесные ряды (а также *детали* как их составные части) вступают в сложное взаимодействие. Возможно их чередование, взаимопроникновение, параллельное развертывание, преобразование одного ряда в другой и т.д. Важная роль при этом отводится особенностям словесного выражения деталей и их размещения в словесных рядах [4: 237-239; 245].

Перед студентами ставится следующая проблема: рассмотреть в аспекте словесных рядов одну деталь в тексте „Будденброков“, проследить ее движение по всему текстовому пространству произведения, зафиксировать ее в соответствующих фрагментах и выявить различные ее значения. Деталь будем исследовать как подвижный микроэлемент динамической структуры романа Т. Манна, который может переходить из одного словесного ряда в другой, образуя, как уже выше было отмечено, „приращенный смысл“ (согласно В. Виноградову). При этом уточняем, что рассмотрение проблемы деталей Verfall-a происходит в контексте основной темы произведения: семья – ее назначение в жизни общества; патриархальная бюргерская семья и ее постепенный распад в новых общественных условиях.

В качестве объекта исследования предлагаем студентам исходную деталь „auf den Steinen sitzen“ («сидеть на камнях») и уже отобранные нами соответствующие фрагменты из текста, в которых встречается данная деталь в своем основном виде, а также ее модификации. Фрагменты исследуются студентами постепенно, в ходе анализа.

В качестве примера приведем один фрагмент из романа, расположенный в 9-ой главе 8-ой части, про который Э. Келлер пишет: «Bereits zuvor, als im Prozeß gegen Weinschenk dessen Verurteilung erkennbar wird, hatte sie [Тони Будденброк – Н.К.] zur Beschreibung ihrer Lage Mortens Ausdruck "auf

den Steinen sitzen" verwendet» [6:133-134]. Однако фрагмент с данным выражением «сидеть на камнях» он не цитирует и не анализирует. Предлагаем студентам обозначить его как *Начальный фрагмент I*.

#### Начальный фрагмент I

„Nein, Tom, *es wird nicht gut gehen*, ich glaube nicht daran. Sie werden ihn verurteilen und einstecken, und dann *kommt eine schwere Zeit* für Erika und das Kind und mich <...> Weinschenk hat nichts zurückgelegt. Wir werden wieder zu Mutter ziehen, wenn sie es erlaubt, bis er wieder auf freiem Fuße ist ... und dann *wird es beinahe noch schlimmer*, denn wohin dann mit ihm und uns? ... *Wir können einfach auf den Steinen sitzen*“, sagte sie schluchzend.

#### „Auf den Steinen?“

„Nun ja, das ist *eine Redewendung ... eine bildliche ...* Ach nein, *es wird nicht gut gehen...*“ [Часть 8, Глава 9, с. 552-553; курсив здесь и далее наш – Н.К.]<sup>5</sup>

Далее Э.Келлер связывает данный фрагмент с подобным же из 8-ой главы 3-ей части романа и разъясняет, что Тони Будденброк „damit die Formel gebraucht, die in den Ferien in Travemünde zur stehenden Redewendung zwischen Morten und ihr geworden war“ [6: 134].

Эту формулу, т.е. выражение „auf den Steinen sitzen“, Келлер рассматривает в одном ряду с другими лейтмотивами, которые увязываются со встречей Тони с Мортеном Шварцкопфом. Этот лейтмотив, как и прочие, имеет здесь, во втором фрагменте, согласно Келлеру, указательную функцию: „Es verweist zurück auf Tonys kurze Zeit des Glückes und stellt dieses der sich entfaltenden Lebensmisere gegenüber. Das Leitmotiv dient dem Hinweis auf diese frühere Zeit ebenso wie deren Vergleich mit ihrer Gegenwart“ [6:134]. Второй фрагмент исследователь также не анализирует. Предлагаем студентам обозначить его как *Начальный фрагмент II*.

#### Начальный фрагмент II

Es konnte nicht fehlen, daß *Tony oftmals mit ihrer städtischen Bekanntschaft am Strande oder im Kurgarten verkehrte*, daß sie zu dieser oder jener Réunion und Segelpartie hinzugezogen wurde. Dann *saß* Morten *'auf den Steinen'*. *Diese Steine* waren seit dem ersten Tage *zwischen den beiden zur stehenden Redewendung geworden* (стали символическим понятием). *'Auf den Steinen sitzen'*, das bedeutete: *'vereinsamt sein und sich langweilen'*. [Часть 3, Глава 8, с.136]

Объясняем студентам, что в обоих фрагментах объектом нашего исследования является деталь-словосочетание «auf den Steinen sitzen» – двухкомпонентное устойчивое выражение: главный компонент – глагол „sitzen“, а зависимый – существительное с предлогом „auf den Steinen“. Данное выражение во втором фрагменте толкуется автором как «eine stehende Redewendung» («устойчивый речевой оборот») со значением «быть в одиночестве и скучать», а в первом фрагменте уже сама Тони характеризует эту деталь как «образное выражение» («eine Redewendung ... eine bildliche»), которое у нее ассоциируется с несколькими значениями: „es wird nicht gut gehen“, „dann kommt eine schwere Zeit“, „dann wird es beinahe schlimmer“ и еще раз „es wird nicht gut gehen“, одно из которых: «наступят тяжкие времена». Студенты сами выявляют факт, что искомая деталь дается в тексте как фразеологическое выражение (два раза): «eine stehende Redewendung» и «eine Redewendung ... eine bildliche» и сами же, с помощью фразеологического словаря, устанавливают, что в современном немецком языке фразеологическая единица с подобными значениями не зафиксирована. Следовательно, делают студенты вывод, здесь имеет место индивидуально-авторское переосмысление исследуемого словосочетания.

Бесспорно, что в приведенных фрагментах текста романа доминирует именно искомое выражение с идентичной структурой „auf den Steinen sitzen“ или же в несколько видоизмененной форме, что позволяет нам рассматривать данные выражения, расположенные в разных отрезках текста, как единый словесный ряд.

- **Словесный ряд на основе Начального фрагмента I и Начального фрагмента II:**

#### (Начальный фрагмент I)

– *Wir können einfach auf den Steinen sitzen* –

– *Auf den Steinen?* – *das ist eine Redewendung ... eine bildliche* –

(„dann kommt eine schwere Zeit“) – *наступят тяжкие времена*

<sup>5</sup>Этот и последующие отрывки текста из «Будденброк» Томаса Манна мы цитируем по изданию: Thomas Mann. Gesammelte Werke in 13 Bänden. Band I. Frankfurt a. M.: Fischer Taschenbuch Verlag 1990.



### (Начальный фрагмент II)

– *Dann saß* Morten '*auf den Steinen*' –

– *Diese Steine waren* – zwischen den beiden – *zur stehenden Redewendung geworden* –

– '*Auf den Steinen sitzen*' –

('vereinsamt sein und sich langweilen') – *быть в одиночестве и скучать*

Анализ данных фрагментов будет дан, однако, позднее, во временной последовательности.

Обращаем внимание студентов на то, что Келлер, ограничиваясь в своем исследовании только лишь двумя вышеприведенными фрагментами и не проводя более тесной параллели между значениями обоих выражений, более важным считает тот факт, что Тони в своей речи (Начальный фрагмент I) использует то самое выражение, которое стало устойчивым словосочетанием между ней и Мортеном еще во время ее пребывания в Травемюнде и которое она помнит до сих пор. Сообщаем студентам, что такого же мнения придерживаются и другие ученые. «Так, Тони в зрелые годы никогда не вспоминает о друге ее юности Мортене, но, повторяя время от времени его любимые выражения, ... она тем самым выдает свою затаенную тоску по безвозвратно утраченной большой любви», – отмечает Т.Л. Мотылева [5: 486]. По словам Н.Н. Вильмонта, «словечки и рассуждения Мортена сохранились в памяти ее [Тони – Н.К.] бесхитростного сердца» [2: 683]. В.Г. Адмони и Т.И. Сильман считают, что у «наивной Тони пути формирования ее представлений о мире можно очень наглядно проследить по постоянно возвращающимся в ее речах фразам...», которые она, например, «слышала ... от молодого Мортена» [1: 72].

Мы говорим студентам, что предпринятый Э. Келлером анализ лишь двух фрагментов, включающих рассматриваемую деталь-фразеологизм, с целью установления ее значения, не может, по нашему предположению, быть полным, поскольку вполне возможно, что та же или подобная деталь может встретиться и в других местах произведения. Наша совместная со студентами задача – проследить хронологически движение указанной детали-фразеологизма как звена динамической структуры по всему тексту романа «Будденброки» в составе словесного ряда и выявить ее семантику в отношении содержания произведения; зафиксировать ее различные значения, оставшиеся вне поля зрения других исследователей. Итак, мы будем искать приращения смысловых планов, а вновь обнаруженные фрагменты с искомой деталью (хотя выше было отмечено, что эти фрагменты нами уже отобраны заранее) будем рассматривать как единый семантический отрезок текста.

### Фрагмент III

„Nun marschieren wir geradeswegs auf den Möllendorfschen Pavillon zu“, sagte Tony. „Lassen Sie uns doch etwas abbiegen“.

„Gern ... *aber Sie werden sich nun ja wohl den Herrschaften anschließen... Ich setze mich da hinten auf die Steine.*“ [Часть 3, Глава 7, с.131]

В этом эпизоде Тони решает пойти в меллендорфский павильон, а Мортен Шварцкопф собирается сесть на камни и там подождать ее. Этот третий фрагмент является на самом деле самым первым фрагментом, где появляется искомое выражение в виде фразы «Ich setze mich... auf die Steine». Студенты фиксируют, что фраза эта имеет прямое, номинативное значение, так как окружающий контекст не позволяет видеть в ней какого-либо дополнительного смысла: она предстает здесь как реалья, как случайная подробность.

### Фрагмент IV

„Hören Sie, Fräulein Buddenbrook, ich muß Sie auch noch *eines* fragen ... aber bei Gelegenheit, später, wenn Zeit dazu ist. *Nun erlauben Sie, daß ich Ihnen Adieu sage. Ich setze mich da hinten auf die Steine...*“ [Часть 3, Глава 7, с.131]

Здесь также не чувствуется дополнительного смыслового кода; фраза повторяется, но для читателя (для студентов) остается пока что случайной подробностью.

### Фрагмент V

„Soll ich Sie nicht vorstellen, Herr Schwarzkopf?“ fragte Tony mit Wichtigkeit.

„Nein, ach nein ...“, sagte Morten eilig, „ich danke sehr. *Ich gehöre doch wohl kaum dazu*, wissen Sie. ***Ich setze mich da hinten auf die Steine...***“

*Es war eine größere Gesellschaft, auf die Tony zuschritt, während Morten Schwarzkopf sich rechter Hand zu den großen Steinblöcken begab*, die neben der Badeanstalt von Wasser gespült wurden <... > [Часть 3, Глава 7, с.131-132]

Путем рассуждений студенты фиксируют, что в данном фрагменте благодаря введенной автором фразе Мортена «*Ich gehöre doch wohl kaum dazu, wissen Sie*» («*Ведь я, знаете, им все равно чужой человек*») звучит социальный мотив: Мортену Шварцкопфу, бюргеру среднего достатка, заказан путь в высшее бюргерское общество; его удел – сидеть на камнях, которые здесь приобретают реальные очертания («Мортен свернул вправо, ***к груди больших камней*** ... ». Так недавно еще случайная подробность (*Ich setze mich ... auf die Steine*) обрастает символическим смыслом (два раза), становится художественной деталью и, повторяясь, получает лейтмотивное звучание.

Мотив социального неравенства подкрепляется в следующем фрагменте (№6), когда несколько молодых девушек вместе с консулом Петером Дельманом идут купаться, а Мортен ***сидит на камнях***.

### Фрагмент VI

Man ging oberhalb des Strandes auf dem Steg von paarweise gelegten Brettern der Badeanstalt zu; ***und als man an den Steinen vorüberkam, wo Morten Schwarzkopf mit seinem Buche saß, nickte Tony ihm aus der Ferne mehrmals mit rascher Kopfbewegung zu.*** [Часть 3, Глава 7, с.134]

Ему можно только покивать головой, не больше: он ведь не принадлежит к высшему обществу. Здесь искомое выражение вновь звучит как деталь с социальным мотивом.

В данных фрагментах, как и в **Начальном фрагменте I** и **Начальном фрагменте II**, вновь доминирует фразеологическое выражение – в различных формах. Эти выражения образуют словесный ряд, где зафиксированы две случайные подробности и три детали с символическим значением социального мотива. Фактически это уже лейтмотивная цепочка, где искомое выражение через варьируемые ситуации (в трех случаях) может выступать также и в слегка видоизмененных формах и благодаря повторяемости становится лейтмотивной деталью (лейтмотивом). Это уже лейтмотивная деталь с символическим значением: социальный мотив.

- **Словесный ряд на основе фрагментов III, IV, V, VI:**

(III) ***Ich setze mich ... auf die Steine***

(случайная подробность)



(IV) ***Ich setze mich ... auf die Steine***

(случайная подробность)



(V) ***Ich setze mich ... auf die Steine***

(лейтмотивная деталь с символическим значением: социальный мотив)



(V) ***Morten Schwarzkopf sich ... zu den großen Steinblöcken begab***

(лейтмотивная деталь с символическим значением: социальный мотив)



(VI) ***an den Steinen ... , wo Morten Schwarzkopf ... saß***

(лейтмотивная деталь с символическим значением: социальный мотив)

Студенты фиксируют, что в данном семантическом отрезке текста (в последних четырех фрагментах) автор пассивен; читатель сам выявляет дополнительные смыслы искомого выражения.

Зато в следующем фрагменте (№7, тот же фрагмент **Начальный фрагмент II**) писатель предлагает свое, иное толкование данного словосочетания («Эти камни сразу же стали у них символическим

понятием. "Сидеть на камнях" значило: быть в одиночестве и скучать»), чем фактически фиксирует возникновение контекстуального, индивидуально-авторского фразеологизма; хотя первый, социальный мотив звучит по-прежнему: Тони развлекается со своими городскими знакомыми, а Мортен *сидит на камнях*.

**Фрагмент VII (Начальный фрагмент II)** (см. вверху)

**Фрагмент VIII**

Kam ein Regentag, der die See weit und breit in einen grauen Schleier hüllte, daß sie völlig mit dem tiefen Himmel zusammenfloß, der den Strand durchweichte und die Wege überschwemmte, dann sagte Tony:

„Heute *müssen wir beide auf den Steinen sitzen* ... das heißt *in der Veranda* oder *im Wohnzimmer*. Es bleibt nichts übrig, als daß Sie mir *Ihre Studentenlieder* vorspielen, *Morten*, obgleich *es mich greulich langweilt*“.

„Ja“, sagte Morten, „*setzen wir uns* ... Aber, wissen Sie, wenn Sie dabei sind, so sind es *keine Steine mehr!*“  
[Часть 3, Глава 8, с.136]

В данном фрагменте (№8) студенты вновь отмечают мотив одиночества и скуки, причем один из компонентов исследуемого фразеологизма (существительное с предлогом «на камнях») в одном месте подменяется контекстуальными синонимами-существительными – «на веранде или в гостиной», чем расширяется смысловой ареал словосочетания: «сидеть» уже не под открытым небом, а в помещении, под крышей дома; это уже бытовая деталь.

В тот же фрагмент вливается романтическая струя, и искомое выражение вновь обрывает новым смысловым кодом: это мотив романтической любви – мотив любви Мортена к Тони Будденброок. Исследуемое выражение выступает в словесном ряду вновь как лейтмотивная деталь.

• **Словесный ряд на основе фрагментов VII, VIII** (вместе) выглядит так:

(VII) Dann *saß* Morten '*auf den Steinen*'

(лейтмотивная деталь с символическим значением: социальный мотив)



(VII) *Diese Steine* waren ... zur stehenden Redewendung geworden

'*Auf den Steinen sitzen*' ...: '*vereinsamt sein und sich langweilen*'

(лейтмотивная деталь с символическим значением: мотив одиночества и скуки))



(VIII) *müssen wir beide auf den Steinen sitzen*

(лейтмотивная деталь с символическим значением: мотив одиночества и скуки)



(VIII) *müssen wir in der Veranda* oder *im Wohnzimmer sitzen*

(лейтмотивная бытовая деталь с символическим значением: мотив одиночества и скуки)



(VIII) *setzen wir uns* ...

(лейтмотивная бытовая деталь с символическим значением: мотив одиночества и скуки)



(VIII) Aber ... wenn Sie dabei sind, so sind es *keine Steine mehr!*

(лейтмотивная деталь с символическим значением: мотив романтической любви)

Далее следует **Фрагмент IX**, в котором исследуемое фразеологическое выражение встречается три раза подряд – с выше уже зафиксированным значением социального неравенства, причем социальный мотив здесь предельно обострен.

**Фрагмент IX**

„*Schranken, Abstand, Aristokratie* <...> Ein Abgrund trennt Sie von uns anderen, die wir nicht zu Ihrem Kreise von herrschenden Familien gehören. Sie können wohl einmal mit einem von uns zur Erholung ein



bißchen an der See spazieren gehen, aber *wenn Sie wieder in Ihren Kreis der Bevorzugten und Auserwählten treten, dann kann man auf den Steinen sitzen...*“ *Seine Stimme war ganz fremdartig erregt geworden.*

„Morten“, sagte Tony traurig. „*Nun haben Sie sich doch geärgert, wenn Sie auf den Steinen saßen!* Ich habe Sie doch gebeten, sich vorstellen zu lassen...“

„*Ich spreche doch im Prinzip <...> Und wenn ich persönlich spräche*“, fuhr er nach einer kleinen Pause mit leiserer Stimme fort, aus der aber die eigentümliche Erregung nicht verschwunden war, „so würde ich nicht die Gegenwart meinen, sondern eher vielleicht die Zukunft ... *wenn Sie als eine Madame So und so einmal endgültig in Ihrem vornehmen Bereich verschwinden werden und ... man zeit seines Lebens auf den Steinen sitzen kann...*“ [Часть 3, Глава 8, с.140-141]

Студенты легко улавливают, что социальный мотив, так откровенно звучащий здесь в фразеологическом выражении *auf den Steinen sitzen*, тесно переплетается с мотивом романтической любви Мортена к Тони: *kann man auf den Steinen sitzen; man zeit seines Lebens auf den Steinen sitzen kann* (лейтмотивная деталь с символическим значением: социальный мотив + мотив романтической любви).

#### Фрагмент X

Aber da, plötzlich, *vernahm sie in dem Geräusch der Räder <...> Mortens Sprache*; sie unterschied jeden Laut seiner gutmütigen, ein wenig schwerfällig knarrenden Stimme, sie hörte mit leiblichem Ohr, wie er sagte: „*Heute müssen wir beide auf den Steinen sitzen, Fräulein Tony...*“; *und diese kleine Erinnerung überwältigte sie.* Ihre Brust zog sich zusammen vor Wehmut und Schmerz, ohne Gegenwehr *ließ sie die Tränen hervorstürzen ...* In ihren Winkel gedrückt, hielt sie das Taschentuch mit beiden Händen vors Gesicht und *weinte bitterlich.* [Часть 3, Глава 8, с.156-157]

Здесь фразеологизм *auf den Steinen sitzen* выступает как мотив-воспоминание, с которым переплетается мотив романтической любви – на этот раз Тони к Мортену Шварцкопфу.

#### Фрагмент XI (Начальный фрагмент I) (см. вверху)

И наконец – последний фрагмент, который и являлся отправным пунктом нашего исследования (см. Начальный фрагмент I). В данном фрагменте деталь-словосочетание *auf den Steinen sitzen* в составе предложения *Wir können einfach auf den Steinen sitzen* получает у Тони Будденброк следующее объяснение: „...добром это не кончится...“, „... наступят тяжкие времена...“, „... будет еще хуже...“, „...не кончится это благополучно...“. Принимая во внимание вышеприведенные толкования рассматриваемого выражения и исходя из содержания фрагмента (зятю Тони Будденброк за нарушение закона грозит обвинительный приговор и длительное тюремное заключение, у его жены и ребенка нет никаких средств к существованию, семья рушится, жизнь загублена – одним словом, „kommt eine schwere Zeit“), мы считаем, что события, происходящие в семье дочери Тони Будденброк, непосредственно связываются с основной темой произведения – упадком и гибелью рода Будденброков (Verfall-ом) – и наличествующее в нем фразеологическое выражение *auf den Steinen sitzen*, выступающее как индивидуально-авторский фразеологизм, совершенно оригинально и необычно выражает Verfall семьи Будденброков, приобретая тем самым более глубокое, глобальное значение: *Wir können einfach auf den Steinen sitzen* (лейтмотивная деталь с символическим значением: Verfall рода Будденброков).

Эта последняя деталь фактически завершает выявленный нами совместно со студентами фразеологический словесный ряд с манновским фразеологизмом „*auf den Steinen sitzen*“.

#### • Словесный ряд на основе фрагментов IX, X, XI выглядит так:

(IX) *dann kann man auf den Steinen sitzen* (*Seine Stimme war ganz fremdartig erregt geworden*)

(лейтмотивная деталь с символическим значением: социальный мотив + мотив романтической любви)



(IX) *wenn Sie auf den Steinen saßen!*

(лейтмотивная деталь с символическим значением: социальный мотив)

↓  
 (IX) *man zeit seines Lebens auf den Steinen sitzen kann*

(ლემტივნი დეტალი სიმბოლიკური ზნიანი: სოციალური მტივი + მტივი რომანტიკური ლიბვი)

↓  
 (X) Heute *müssen wir beide auf den Steinen sitzen*, Fräulein Tony

(ლემტივნი დეტალი სიმბოლიკური ზნიანი: მტივი-ვსომინანიე + მტივი რომანტიკური ლიბვი)

↓  
 (XI) *Wir können einfach auf den Steinen sitzen*

*Auf den Steinen?*

*(das ist eine Redewendung ... eine bildliche)*

(ლემტივნი დეტალი სიმბოლიკური ზნიანი: Verfall რიდა ბუდენბროკი)

ნა ოსივე ვიშეპრივედენნი არგუმენტი სმისლივი პლანი ისლედუემი უსტივივი ვრეჟნიანი მჟივი პრედსტავიტი ვ ფორმე სლედუიში სხემა:

სხემა

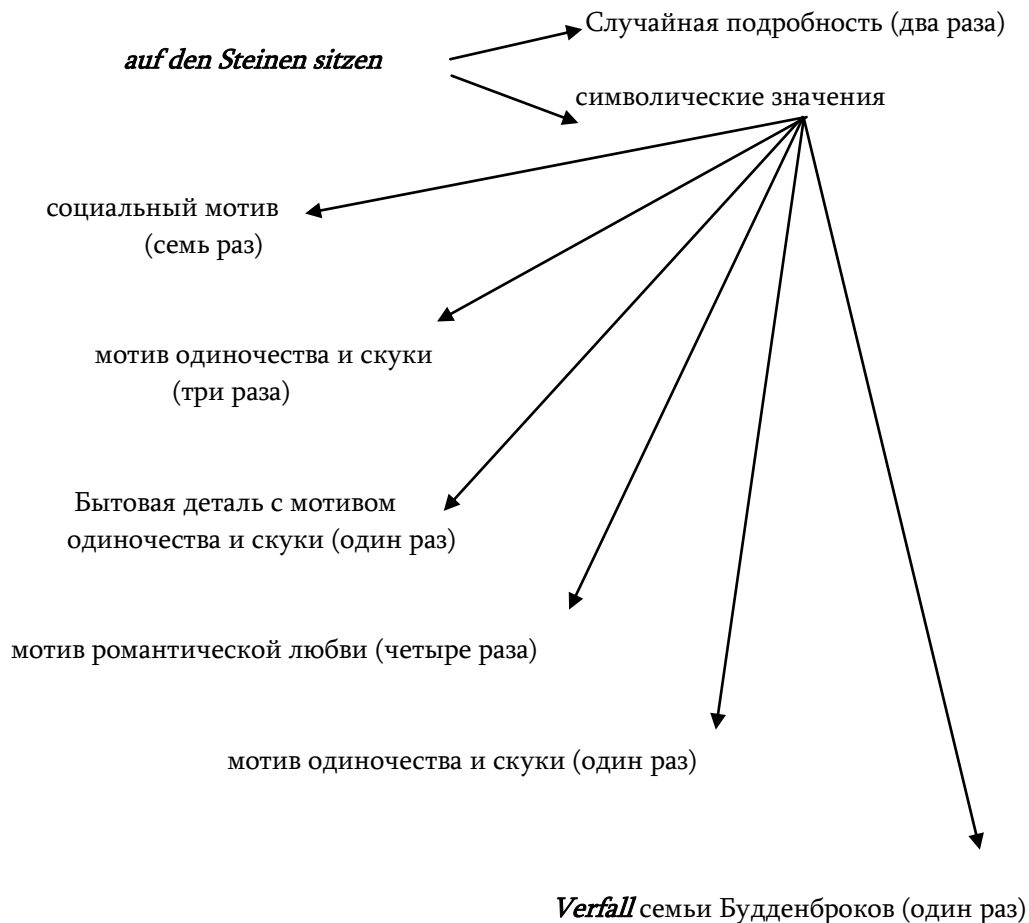

Итак, в конце анализа романа Томаса Манна «Будденброки» студенты могут констатировать, что деталь-словосочетание "*auf den Steinen sitzen*" предстает в тексте "Будденброков" как индивидуально-авторская фразеологическая единица; данная деталь, выступающая вначале как реальия, как случайная подробность, по мере движения через все текстовое пространство «Будденброков» обнаруживает на

глубинном уровне фрагментарно-семантических планов все новые смыслы, приобретая в том числе значение Verfall-а семьи Будденброков – в совершенно необычной, своеобразной форме; при этом она становится лейтмотивной деталью – лейтмотивом.

#### ЛИТЕРАТУРА:

1. Адмони, В.Г. и Сильман, Т.И. Томас Манн. Очерк творчества. Ленинград, 1960.
2. Вильмонт, Н.Н. Послесловие // Т. Манн. Будденброки. Москва: Худ. лит-ра, 1985.
3. Виноградов, В.В. О языке художественной прозы. Москва: Наука, 1980.
4. Горшков, А.И. Русская словесность: От слова к словесности. Москва, 1996. С. 236-245.
5. Мотылева, Т.Л. Томас Манн // История немецкой литературы в пяти томах. Москва: Наука, 1968. Т. 4.
6. Keller, Ernst: Leitmotive und Symbole. In: Ken, Moulden / Gero, Wilpert von (Hrsg.): Buddenbrooks-Handbuch. Stuttgart: Alfred Kröner Verlag 1988, S.134. C.131– 142.
7. Mann, Th., Buddenbrooks. Verfall einer Familie. B. 1.1. Frankfurt a. Main: S. Fischer 2002.
8. Mann, Th., Gesammelte Werke in 13 Bänden. Band XI. Reden und Aufsätze. Frankfurt am Main: Fischer Taschenbuch Verlag 1990.– С. 685–692.

#### Резюме

В работе рассмотрены некоторые аспекты филологического анализа художественного текста, в частности вопрос изучения взаимодействия детали и лейтмотива, вопрос преобразования детали в лейтмотив в романе Томаса Манна “Будденброки” (на специальности “Германистика” в высшем учебном заведении). Означенный вопрос разработан в контексте словесных рядов (В.Виноградов).

Студенты прослеживают движение искомой детали по всему текстовому пространству и исследуют, как создается единый словесный ряд, в котором объединены детали из различных тематических комплексов. Они воочию убеждаются, как использование теории словесного ряда выявляет преобразование детали в лейтмотив.

**წილი კვირიკაძე** - აკაკი წერეთლის სახელმწიფო უნივერსიტეტი (ქუთაისი, საქართველო), ფილოლოგიის დოქტორი, გერმანული ფილოლოგიის დეპარტამენტის მასწავლებელი

#### უმაღლეს სკოლაში მხატვრული ტექსტის ანალიზის სწავლების ზოგიერთი ასპექტი (სპეციალობა „გერმანისტიკა“)

##### რეზიუმე

ნაშრომში განხილულია მხატვრული ტექსტის ფილოლოგიური ანალიზის ზოგიერთი ასპექტი, კერძოდ დეტალისა და ლაიტმოტივის ურთიერთობის, დეტალის ლაიტმოტივად ქცევის შესწავლის საკითხი თომას მანის რომანში „ბუდენბროკები“ (უმაღლესი სკოლის გერმანისტიკის სპეციალობაზე). აღნიშნული საკითხი დამუშავებულია სიტყვათა რიგის კონტექსტში (ვ.ვინოგრადოვი).

სტუდენტები თვალს ადევნებენ დეტალის მოძრაობას მთელ ტექსტობრივ სივრცეში და იკვლევენ, თუ როგორ იქმნება ერთიანი სიტყვათა რიგი, რომელშიც გაერთიანებულია დეტალები სხვადასხვა ტემატური კომპლექსიდან. სტუდენტებისთვის ნათელი ხდება, თუ როგორ წარმოაჩენს სიტყვათა რიგის თეორიის გამოყენება დეტალის გარდაქმნას ლაიტმოტივად.

სალომე ლომთაძე - ქ.ქუთაისის №12 საჯარო სკოლა, გელათის საჯარო სკოლა, ინგლისური და გერმანული ენების სერტიფიცირებული პედაგოგი

### ინგლისურენოვან თეატრალურ წარმოდგენაზე მუშაობის პროცესი, როგორც მრავალფეროვანი სასკოლო გარემოს ნაწილი და კლასგარეშე აქტივობათა ერთობლიობა

სასკოლო ცხოვრების მრავალფეროვნება ყოველთვის უზრუნველყოფს მოსწავლეთა პროგრესულ ჩართულობას სასწავლო პროცესში. სასწავლო პროცესი არ მოიცავს მხოლოდ სკოლაში ჩატარებულ მთელ რიგ გაკვეთილებს, არამედ მასწავლებელს შეუძლია ეს პროცესი უფრო მრავალმხრივი და მიმზიდველი გახადოს, რომ მეტი ინტერესი გამოიწვიოს აღსაზრდელებში, უფრო მეტად მისცეს მათ სტიმული, რაც შეიძლება სრულყოფილ ცოდნას დაეუფლოს მოსწავლე სხვადასხვა მიმართულებით.

პედაგოგმა რომ შეძლოს მოსწავლეთა მოტივირება, უნდა ფლობდეს საგნის მეთოდოლოგიას სათანადოდ, რათა მიზნობრივად იმუშაოს თითოეულ მოსწავლესთან. სხვადასხვა აქტივობა სხვადასხვა სიხშირით განაპირობებს აღსაზრდელთა გააქტიურებას თუ მათი ცოდნის დონის ამაღლებას. ხშირად ვეძებ სათანადო საშუალებებს, რომ ჩემი აღსაზრდელების სწავლის პროცესი უფრო საინტერესო გახადო და ხალისით აკეთონ ჩემ მიერ შეთავაზებული აქტივობები.

ჩემი პედაგოგიური მოღვაწეობის მანძილზე საკმარისი სიხშირით მომეცა საშუალება დაეუფლებოდი უცხო ენის სწავლების მეთოდოლოგიის სიახლეებს. ყველა ინოვაცია მეტწილად გამართლებული აღმოჩნდა და სასურველ შედეგზე გამიყვანა მოსწავლეებთან მუშაობისას. მეთოდურ მასალას თუ აქტივობათა სიმრავლეს დავეუფლე განმავითარებელ სემინარებში მონაწილეობით, საზღვარგარეთ სტაჟირების და საჭირო ლიტერატურის გაცნობის შედეგად.

განსაკუთრებით გამოვყოფდი ბერლინის განმავითარებელ სემინარებს სახელწოდებით „თეატრის პედაგოგიკა ანუ თეატრი უცხო ენის გაკვეთილზე“. 2012 წლის ივნისში ორი კვირის განმავლობაში ვეუფლებოდი უცხო ენის სწავლების საინტერესო მეთოდებს, რომელთა ტრანსფერმაც ჩემს საგაკვეთილო პროცესში მრავალფეროვანი გარემოს შექმნა უზრუნველყო. შემოთავაზებული აქტივობები ორიენტირებული იყო მოსწავლეთა მრავალმხრივ განვითარებაზე:

1. ეფექტური კომუნიკაცია;
2. თავდაჯერებულობა და პრეზენტაციის უნარი;
3. სწორი გრამატიკის ფლობა;
4. ლექსიკური მარაგის გამდიდრება;
5. ტექსტის დეტალური გააზრება;
6. ფრაზის ან ნაწარმოების შინაარსის ინსცენირების უნარი;
7. აღმოჩენით სწავლა;

გარდა იმისა, რომ მათ დღემდე ვიყენებ საგაკვეთილო პროცესში, გადავწყვიტე მათი ჩართვა კლასგარეშე საქმიანობაში. 2015 წლის ოქტომბერში დავგეგმე ინგლისურენოვან სპექტაკლზე მუშაობა სახელწოდებით „სემი და ილბლიანი ფული“ („Sam and the lucky money“).

პროფესიით გახლავართ გერმანისტი, მაგრამ სერტიფიცირებული ვარ როგორც გერმანულ, ისე ინგლისურ ენაში. ამის გამო საშუალება მომეცა მესწავლებინა ორივე ენა და გერმანულენოვან სემინარებზე მიღებული ცოდნის გამოყენება შევძელი ინგლისური ენის გაკვეთილებზეც, რადგან მთავარია მუშაობის პრინციპი და სტილი, სამუშაო ენის შერჩევა აბსოლუტურად პედაგოგზეა დამოკიდებული.

არაფორმალურმა განათლებამ ხელი შემიწყო სწორად დამეგეგმა კლასგარეშე აქტივობა, რომლის მიზანია სკოლის საერთო კულტურის ჩამოყალიბება, მოსწავლეთა შემეცნებითი ინტერესების განვითარება, თვითაქტუალიზაციის ხელშეწყობა და თავისუფალი დროის რაციონალურად დაგეგმვა. სასკოლო პერიოდში ბავშვის სრულფასოვანი განვითარება დიდად არის დამოკიდებული იმაზე, რამდენად აქვს მას შესაძლებლობების, ინტერესებისა თუ ნიჭის გამოვლენისა და

განვითარების საშუალება. კლასგარეშე აქტივობები ხელს უწყობს მოსწავლეთა პიროვნულ და სოციალურ განვითარებას.

იმის გათვალისწინებით, რომ კლასგარეშე აქტივობების ამოცანებია - კონკრეტულ სფეროში მოსწავლეთათვის ცოდნის გადრმავება, მოსწავლეთა სწავლის მოტივაციის სტიმულირება, მოსწავლი პიროვნების განვითარების ხელშეწყობა, მე-12 საჯარო სკოლის V ბ კლასში დავგეგმე ზემოთაღნიშნულ სპექტაკლზე მუშაობა. მუშაობის პროცესში ვიხელმძღვანელებ ზღაპრების კრებული ამერიკული გამოცემით („Reading“-Scott Foresman, 2000, USA) და ერთ-ერთი ზღაპრის მიხედვით მე თვითონ დავწერე სცენარი, მაგრამ ამას წინ უძღვოდა საგაკვეთილო პროცესის მიმდინარეობისას ზღაპრის, როგორც დამატებითი რესურსის დამუშავება, როგორც ლექსიკურად, ისე გრამატიკულად. დეტალურად დავამუშავეთ ტექსტი, ხოლო ამის შემდეგ დავიწყეთ უშუალოდ სცენარის მიხედვით მუშაობა. ტექსტი ჩემი აღსაზრდელებისთვის აბსოლუტურ სიახლეს წარმოადგენდა და იმუშავეს კიდევ დიდი ინტერესით. ზღაპარი დატვირთული იყო ე.წ. ამერიკანიზმებით ანუ ინგლისური სიტყვების ამერიკული ვარიანტებით. ზოგადად უამრავ უცნობ სიტყვას დაეუფლნენ მოსწავლეები მასზე მუშაობისას და საგრძნობლად გაამდიდრეს თავიანთი ლექსიკური მარაგი.

ზღაპარი ტექსტის დეტალურად შესწავლის შემდეგ დავიწყეთ თეატრალური წარმოდგენისთვის სამზადისი. სცენარის შექმნისას გადავწყვიტე პერსონაჟები დამემატებინა, რათა შესაძლებელი ყოფილიყო მოსწავლეთა მაქსიმალური რაოდენობით ჩართულობა და არ მსურდა მხოლოდ რამდენიმე ინდივიდზე ყოფილიყო გათვლილი მოქმედება. მუშაობის პროცესი საკმაოდ რთული იყო იმ მხრივ, რომ ყველა მოსწავლეს არ შესწევდა საკუთარი შესაძლებლობების გახსნილად გამომჟღავნება. თუმცა სწორედ ეს იყო ჩემი მუშაობის მიზანიც, რომ მოსწავლეებისთვის მეტი სითამამე და თავდაჯერებულობა შემეძინა.

ზღაპარი „სემი და ილბლიანი ფული“ საშობაო თემატიკაზე იყო, ამიტომ მზადების პროცესი დავიწყეთ ოქტომბრიდან და დავასრულეთ წარმოდგენით 28 დეკემბერს. ოქტომბრის ბოლოს დავიწყეთ ინტენსიური რეპეტიციები და კლასი დავყავი რამდენიმე ჯგუფად, რომ ცალ-ცალკე სცენები შემეკრა. საგრძნობლად გააქტიურდნენ დაბალი აკადემიური მოსწრების მქონე მოსწავლეები და მთელ კლასი გამოირჩეოდა მაღალი მოტივაციით სპექტაკლისთვის მზადების პროცესში. ერთობლივად შევარჩიეთ წარმოდგენისათვის საჭირო რეკვიზიტები. ამასთანავე, პერფორმანსის წარმართვისას მოსწავლეები ზოგჯერ თვითონ ირჩევდნენ სწორ ალტერნატივას, თუ ვის როგორ განეხორციელებინა კონკრეტული როლი. გაიზარდა ამავდროულად მოსწავლეთა ინგლისურ ენაზე კომუნიკაციის ხარისხი. ისინი საგაკვეთილო პროცესშიაც დღემდე ინტენსიურად იყენებენ შეძენილ ლექსიკას და საუბრობენ უფრო თავისუფლად სხვადასხვა დიალოგების წარმართვისას თუ ტექსტის თხრობის პროცესში.

სპექტაკლის წარდგენისას ნაკლები დაძაბულობა ეტყობოდათ მოსწავლეებს და იმდენად გარკვევით განასახიერეს თითოეული პერსონაჟი, რომ ინგლისური ტექსტის მიუხედავად ქართულენოვანი მაცურებლისთვისაც გასაგები იყო ნაწარმოების შინაარსი. თუმცა, მოსწავლეთა უმეტესობის მეტყველების ხარისხი მაღალ დონეზე შეაფასეს კომპეტენტურმა პირებმა.

სპექტაკლზე მუშაობის პროცესს ჰქონდა არა მხოლოდ ლინგვისტური დატვირთვა და პრეზენტაციის კარგი ხარისხის შედეგად, არამედ შინაარსობრივადაც მნიშვნელოვანი იყო. ზღაპრის მთავარი არსი იყო, თუ როგორ ვიპოვოთ პრობლემის გადაჭრის სწორი გზა და როგორ ვაკეთოთ სიკეთე, როგორ მივანიჭოთ ადამიანებმა ერთმანეთს სიხარული და ბედნიერება, თუნდაც უცნობებს; რომ გარდა მატერიალური საჩუქრისა, შესაძლებელია ერთმანეთს და საკუთარ თავს მოვუწყოთ ბედნიერება სიკეთის ქმნით.

როდესაც მოსწავლეებელი მიზნის მისაღწევად ირჩევს შესაბამის აქტივობებს და მეთოდებს/ სტრატეგიებს, აუცილებლად უნდა გაითვალისწინოს, რა უნარების განვითარებას უწყობს ხელს თითოეული, ე. ი. რა შედეგზე გაყავს მოსწავლეები. ყოველი აქტივობის ბოლოს მიღწეულ შედეგთა ერთობლიობა გვაძლევს საბოლოოდ მიღწეულ მიზანს. მე ვთვლი, რომ დასახულ მიზანს ყველა

ზემოთ ჩამოთვლილიდან გამომდინარე თითქმის სრულყოფილად მივაღწიე: რამდენიმე თვიანმა კლასგარეშე მუშაობამ მოსწავლეებში განავითარა და გააძლიერა

- ლექსიკა;
- კომუნიკაციის უნარი;
- პრეზენტაციის უნარი და თვითრწმენა;
- ერთმანეთზე მზუნველობის სურვილი;
- ტოლერანტობის შეგრძნება;
- სიახლისადმი ინტერესი;
- პრობლემის გადაჭრის სწორი ალტერნატივის პოვნის უნარი.

საბოლოოდ, კი შემიძლია დარწმუნებით ვთქვა, რომ ჩემს მიერ შერჩეულ აქტივობათა ერთობლიობა და კლასგარეშე მუშაობის პროცესი სასარგებლო აღმოჩნდა ფაქტიურად მთელი კლასისათვის. პრობლემას ქმნიდა მხოლოდ იშვიათად მოსწავლეთა არასრული დასწრება. თუმცა, სპექტაკლის დასასრულს როგორც ყველა მონაწილეს, ისე ადმინისტრაციას თუ მოსწავლეთა კმაყოფილების შეგრძნება ჰქონდათ. ასე რომ, მრავალფეროვანი სასწავლო გარემო ყოველთვის საუკეთესო მოტივატორია მოსწავლეთა ცოდნისა და მათი აკადემიური მოსწრების გასაუმჯობესებლად.

#### გამოყენებული ლიტერატურა

1. „READING- PICTURE THIS“-Scott Foresman, 2000
2. „მასწავლებლის პროფესიული სტანდარტის გზამკვლევი“- მასწავლებელთა პროფესიული განვითარების ეროვნული ცენტრი, 2014;
3. ეროვნული სასწავლო გეგმა- ინგლისური ენის სტანდარტი/ V დონე
4. Microsoft office word- Excel
5. Microsoft office power point

#### რეზიუმე

აღნიშნულ სტატიაში საუბარია, თუ რამდენად სასარგებლოა სასწავლო პროცესის მრავალფეროვნება მოსწავლეთა მოტივაციის ასამაღლებლად და მათი აკადემიური მოსწრების გასაუმჯობესებლად, თუ როგორ გავლენას ახდენს აღსაზრდელებზე კლასგარეშე აქტივობები და რა შედეგზე გაჰყავს მათ პედაგოგი მოსწავლეებთან მუშაობისას.

კლასგარეშე აქტივობად განვიხილე ჩემ მიერ 2015 წლის ოქტომბერში დაწყებული მუშაობა ინგლისურენოვან ზღაპარსა და მისივე მიხედვით დაწერილ სცენარზე, რომელიც ამავე წლის 28 დეკემბერს 35 წუთიანი თეატრალური წარმოდგენით დავასრულეთ.

ამერიკული ზღაპრების კრებულიდან მე-12 სკოლის V ბ კლასისათვის დამატებით სამუშაოდ შევარჩიე ზღაპარი „Sam and the lucky money“- „სემი და იღბლიანი ფული“, რომელიც დეტალურად დავამუშავეთ საგაკვეთილო პროცესის მიმდინარეობისას. ხოლო ტექსტის სრულყოფილად შესწავლის შემდეგ მოსწავლეებს დავუწერე იმავე ზღაპრის მიხედვით სცენარი, რომელსაც კლასგარეშე აქტივობის სახით დამატებითი დრო დავუთმეთ ანუ რეპეტიციებს გავდიოდით ინგლისური ენის გაკვეთილების მიღმა. სტატიაში ვისაუბრე იმის შესახებ, თუ რა რეზულტატი მივიღე საბოლოოდ: გამდიდრებული ლექსიკა, გაუმჯობესებული კომუნიკაციის უნარი, თავდაჯერებული პრეზენტაციის უნარი, ტოლერანტობის გრძნობა, პრობლემის გადაჭრის გზების პოვნა და ა. შ.

ხაზგასმით აღვნიშნე სტატიაში კლასგარეშე აქტივობის ეფექტურობა უცხო ენაში მუშაობის დროს; რამდენად სრულყოფილად იქნა მიღწეული აქტივობათა ერთობლიობით გაჯერებული დასახული მიზანი.

Salome Lomtadze

### English Speaking performance as an extracurricular activity and a part of school environment

#### Abstract

Article discusses the working process of an extracurricular activity that was presented by the English speaking performance. As a source of motivation it can improve students' knowledge and increase their interest. Extracurricular activities often help teachers to arise their students' interests and reach the goals in a fun way.

I used this kind of activity with my 5<sup>th</sup> graders at Public School #12 in October, 2015. We discussed an English fairy tale and its script at the lesson and it became the inspiration for my students to prepare the play in English. We chose an American fairy tale –"Sam and the lucky money", discussed it in details. It was an interesting and amazing process for students, we had rehearsals after classes. The working process was ended by the performance in December, that lasted for 35 minutes.

In conclusion, students gained the experience of speaking English in the different environment, they enlarged their vocabulary, developed their social skills and creativity.

As for me, this activity helped me to develop all these skills in my students and reach my goals , it will help me to prepare them for other activities in the future.

**ნანული მელკაძე** – Государственный университет Акакия Церетели, доктор филологии, ассистент-профессор департамента славистики

### **К вопросу предупреждения речевых ошибок**

В лингвистической науке последних десятилетий стремительно развивается тенденция к изучению языков с точки зрения функционально-когнитивного подхода. В отличие от пассивно-классификационной лингвистики функционально-когнитивный подход дает возможность представить в новом ракурсе языковые явления, преломляя их через призму восприятия человека и исследуя с точки зрения антропоцентричности языка и мышления

Создавая «свою» языковую систему с конкретным набором грамматических категорий, каждый этнос являет определенные формы и способы мировидения. Специфический «покрой» культуры каждого народа отражается в способе категоризации вещей, их отношений и свойств.

При обучении иностранному языку происходит «встреча» двух типов культур со своеобразной интерпретацией окружающей действительности, двух типов вербального мышления, где мир рассматривается через призму особого (своего) мировидения и кодируется средствами различных языковых систем. Освоение этой новой языковой системы связано с формированием новой (вторичной) языковой компетенции, которая складывается из владения глобальной (когнитивной) картиной мира данного этноса и знания вербально-семантического кода изучаемого языка (т.е. языковой картины мира его носителей).

Предмет нашего исследования - когнитивные механизмы возникновения речевых ошибок, препятствующие формированию вторичной языковой компетенции у студентов-грузин, изучающих русский язык.

Каждая речевая ошибка с позиции психолингвистики является интерпретацией процесса усвоения иностранного языка и связана с сознательным или подсознательным сравнением его с родным. Речевую ошибку в таком случае можно рассматривать как специфический тип экспликации средствами иностранного языка «своей» картины мира, калькирование которой приводит к нарушению законов построения и правил функционирования языковой системы изучаемого языка.

В настоящей работе мы ограничились рассмотрением ошибок в употреблении некоторых категорий глагола в русском языке. Эти категории: будущее время, императив и прохибитив, глаголы движения, глаголы на -ся - рассматриваются в сравнении с их коррелятами в грузинском языке - языковыми единицами, которые выражают аналогичные лексические и грамматические значения.

#### **1. Ошибки в употреблении глаголов движения.**

При изучении глаголов движения актуальны такие характеристики, как: самостоятельность или несамостоятельность движения, использование собственной энергии или транспортных средств; траектория – целенаправленное или нецеленаправленное движение; движение относительно какого-либо ориентира и др.

Эти характеристики являются составляющими единого фрейма «движение», которые по-разному акцентируются в лексических значениях разных глаголов. В зависимости от того, какая характеристика (элемент фрейма) фокусируется в значении того или иного глагола, он может быть отнесен к определенной группе глаголов.

Л. Талми предложил исследовать типологию глаголов движения в зависимости от того, какой из компонентов конструкции содержит указание на направление движения, или «ядерную схему» движения (core schema). Выделяются языки «глагольного типа» (verb framed languages), в которых «ядерная схема» отображается в глаголе, в то время как способ действия выражается обычно обстоятельством, и языки «сателлитного» типа (satellite-framed languages), где глагольный корень отображает способ движения, а «ядерная схема» выражена в «сателлитах» - глагольных префиксах,



постпозитивных адвербиальных частицах и др. типах глагольных модификаторов «помимо флексий, вспомогательных глаголов или именных аргументов» [Talmy 1985: 102].

Согласно этой классификации грузинский язык, как и русский, оказывается в группе языков «сателлитного» типа (satellite-framed languages), т. е. направление движения выражается сателлитами – глагольными префиксами.

Однако в отличие от русского языка, где однонаправленное и разнонаправленное движение выражается разноосновными глаголами (*идти – ходить, ехать – ездить, нести – носить*), в грузинском языке это противопоставление обозначено префиксами. Более того, большинство глаголов в грузинском языке только с присоединением приставки получают семантику перемещения, передвижения (Курдадзе, 2011: 31). При этом однонаправленное движение – движение относительно ориентира – маркируется дейктическими префиксами *mi-* ‘движение по направлению от ориентира’ и *mo-* ‘движение по направлению к ориентиру’. Т. е., однонаправленному глаголу в русском языке соответствуют два глагола в грузинском: я иду *‘mivdivar’* и *‘movdivar’*. Разнонаправленное движение маркируется префиксом *da-*: *davdivar* ‘хожу’, *davcurav* ‘плаваю’, *davprinav* ‘летаю’, *damaqvs* ‘ношу’ и др.

Естественно, запоминание разноосновных русских глагольных пар представляет трудности и вызывает ошибки: *часто иду в библиотеку; каждый день пойду в магазин; по субботам иду в театр*.

Еще большие сложности связаны с употреблением глаголов, обозначающих передвижение с помощью наземного транспорта. Грузинский глагол *midis* одинаково употребляется для обозначения передвижения с использованием собственной энергии и транспорта. *Midis matareblit* букв. означает ‘идти поездом’.

Становятся понятными ошибки, допускаемые студентами: *летом иду на море, иду в Америку*.

Но и тогда, когда имеются специальные глаголы для обозначения передвижения: по воздуху *‘miprinavs’* ‘летит’, по воде *‘micuravs’* ‘плышет’ – большинство носителей грузинского языка используют глагол *midis*: *midis gemit* букв. ‘идет паромом’, *midis tvitmprinavit* букв. ‘идет самолетом’. В приведенных примерах основной смысловой глагол *midis* выражает направление движения, а существительное при нем – способ движения.

Т. е., можно сказать, что глагол *midis* служит для обозначения движения вообще.

Аналогичная ситуация с переходными глаголами движения: *нести – носить, везти – возить, вести – водить*. Отсутствует глагол, соответствующий русскому глаголу *везти – возить* (ср. *ехать – ездить*). Т. е. русским глаголам *везу, несу* в грузинском соответствует один глагол *timaqvs*. Противопоставление проходит лишь по линии одушевленности/неодушевленности: *timaqvs* ‘несу, везу что-либо’ и *timkavs* ‘веду, везу кого-либо’, используя транспортное средство и передвигаясь пешком. Ошибки, типа: *я несу книги в Тбилиси*.

Таким образом, несмотря на то, что рассматриваемые нами языки относятся к «сателлитным языкам», русский язык обнаруживает большее богатство семантической зоны «способ движения» по сравнению с грузинским языком.

## 2. Ошибки в употреблении будущего времени.

В русском языке имеются две формы будущего времени: аналитическая, позволяющая представить будущее как действие, продолжающееся во времени, как процесс – *буду читать, буду писать* – и синтетическая простая форма, представляющая будущее действие как однократное результативное – *напишу, прочитаю*.

В грузинском языке имеется только простая форма будущего времени: *davcer* ‘напишу’, *gavaketeb* ‘сделаю’. Значение же продолженного будущего времени передается с помощью мультипликативных аналитических конструкций с присоединением к глаголу частицы *xolme* ‘бывало, бывает’. *Am signs savikitxav xolme*. ‘Я буду читать эту книгу время от времени’. Однако, как видно из примера, использование частицы *xolme* не позволяет ей в полной мере передать значения имперфективного будущего времени русского типа ‘буду читать’ в силу отсутствия в ее семантике такого компонента, как дуративность.

Соответственно, в грузинской грамматической картине мира будущее представляется только как результативное, законченное.

Как следствие, студенты делают ошибки: *буду написать, буду прочитать* и др.

### 3. Ошибки в употреблении глаголов на –ся.

Эти глаголы не имеют аналога в грузинском языке, невозможно их однозначное толкование, они разнообразны в залоговом и семантическом отношении. При их изучении затрагиваются разные уровни языка: словообразование и лексикология, морфология и синтаксис.

Более того, при изучении этих глаголов возникают вопросы, которые можно объяснить лишь с учетом исторических процессов, восходящих к отдаленным эпохам развития языка. Поэтому объяснение этой темы мы предваряем кратким историческим комментарием: рассматриваемые глаголы восходят к индоевропейскому медию, который имел широкий спектр значений и выражал посесивность, возвратность, центростремительность и т. п. Однако медиальные окончания в славянских языках не сохранились, а для выражения всего многообразия медиальных значений в русском языке используются глаголы на -ся. Подобно медию, они имеют широкое содержание, не укладываются в узкие рамки собственно-возвратного значения, а выражают самые разнообразные оттенки от непереходности и состояния до центростремительности и возвратности.

Поэтому залог, который в русской грамматической традиции чаще всего именуют "возвратным" или "средневозвратным", разумнее было бы назвать непереходным (свойство всех глаголов –ся), интранзитивным (термин был предложен в свое время Р. О. Якобсоном).

Среди "частных" значений интранзитива в грузинской аудитории можно выделить: рефлексивное, взаимное, медиальное, пассивное.

Рефлексивные глаголы – это глаголы, обозначающие действия субъекта по отношению к самому себе или к своей принадлежности: *умываться, застрелиться, изъясняться, одеваться, укладываться, хмуриться* и др.

В большинстве это глаголы, которые в грузинском языке выражаются субъектной версией. Версия в грузинском языке может рассматриваться как частичная грамматикализация рефлексива, поскольку это конкретно-языковая категория, противопоставляющая несколько взаимоисключающих показателей бенефактивного и косвенно-рефлексивного типа. Почти от каждого переходного глагола можно образовать субъектную (действие для себя) и объектную (действие для кого-л.) версию.

По аналогии студенты-грузины пытаются обозначить действие по признаку принадлежности или назначения. Отсюда избыточные употребления местоимений *себе, свой*, неоправданное добавление аффикса –ся. Типичные ошибки: *я рисуюсь в альбом фиалки, утром я готовлюсь завтрак (готовлю для себя), одеваюсь себе, мать любитя ребенка* и др.

Среди рефлексивных глаголов наиболее понятны а) глаголы, в которых показатель -ся может быть заменен на *себя*: *застрелиться, утопиться, унижаться, защищаться*. На грузинский язык значение этих глаголов передается с помощью рефлексивного показателя, который этимологически восходит к соматической лексеме *tavi* 'голова': *'tavi moikla, tavi daikhcho, tavi daimcira, tavi daicva*; б) употребления, в которых показатель -ся может быть заменен на объект со значением неотъемлемой принадлежности (возможно сочетание с *себе*). На грузинском обозначается соответствующая часть тела: *причесываться, краситься, бриться, умываться - tmebi daivarckhna, tmebi sheigebe, piri gaiparsa, piri daibana*; в) употребления, в которых показатель ся может быть заменен на объект со значением отчуждаемой принадлежности: *одеваться, обуваться, запахиваться, застегиваться: perangi chaicva, pekhsacmeli chaicva, kaba sheibnia, gili sheikra*; г) показатель –ся может заменяться объектом, выражающим способности человека, причем этот объект чаще всего сопровождается возвратно-притяжательным местоимением *свой*: *выражаться, представиться, изъясняться: tavis azris gamotqva, tavis cardgena, tavis azris gamotkma*; д) употребления, в которых субъект ситуации совершает действие над прямым объектом для себя (как правило, приобретает его) - рефлексивный бенефактив (антипассив): *закупиться, запастись, одолжиться - igida, moimaraga, iseskha, itkhova*.

Взаимное значение – реципрок - выражается в грузинском языке либо описательным способом с помощью взаимного местоимения *ertmanets*, соответствующего русскому *друг друга: обниматься, целоваться gadaekxvien ertmanets, kocnian ertmanets*, либо в глаголе на наличие косвенного объекта может указывать префикс *e-*: *шептать, бороться, ссориться, e-churchuleba, e-brzoleba, e-chkhubeba*.

Медиальные значения передаются самыми различными способами. Личными формами: декаузативные глаголы - удивиться, восхищаться, волноваться *gaikvirva, gaocda*; глаголы с непроизвольным значением - удариться, разбиться – *daejaxa, daenarsxa, daimsxvra*; пассивом: активно-безобъектное значение – кусаться, бодаться, жечься *ikbineba, irqineba, isuskheba* и др.

Пассивный залог, который в несовершенном виде также обозначается глаголами на *-ся*, касается устройства предложения в целом; *-ся* в этом случае - морфема синтаксического построения. На грузинский язык русские пассивные конструкции передаются описательным способом: *книга читается студентом - signi ikitkheba studentis mier*. Однако такие конструкции не используются, поскольку в грузинском языке пассив рецессивный (без указания на агенса действия). В целом же различия между номинативным (русским) и эргативным (грузинским) строем предложения настолько глубоки и значимы для отражения мира отдельными языками, что они изучаются контенсивной типологией (в отличие от морфологической типологии, изучающей не содержательные характеристики, а «технику языка»). Если в языках номинативного типа предложение основано на противопоставлении подлежащего (субъекта действия) и дополнения (объекта действия), и поэтому важно выделение переходных и непереходных глаголов, то в эргативных языках строй предложения ориентирован на максимальное различие более активных действий и действий менее активных. Предложение строится на противопоставлении не субъекта и объекта, а так называемого агента (производителя действия) и фактитива (носителя действия).

#### 4. Ошибки в употреблении глагольного вида.

В грузинском языке значение отрицания в прохибитивных формах выражается только с помощью частиц. Обычная отрицательная частица *ar(a)* с субьюнктивом выражает просьбу или нестрогий приказ не делать что-либо: *ar dacer* 'не пиши (прошу тебя)'; специализированная частица *ni* обозначает категорический запрет: *ni dacer* 'я запрещаю тебе писать'.

В русском языке в форме прохибитива вместо СВ при положительном императиве употребляется НСВ: *прочитай -не читай, сделай – не делай*, т. е. вместе с отрицанием изменяется вид глагола. Студенты не учитывают вида; типичные ошибки: *не прочитай, не сделай, не скажи*.

Аналогично с помощью вида обозначается в русском языке запрет и невозможность:

*Нельзя входить в аудиторию* (во время экзамена) и *Нельзя войти в аудиторию* (дверь закрыта на ключ). В первом предложении *нельзя + инфинитив НСВ* выражает запрет, во втором предложении *нельзя + инфинитив СВ* выражает невозможность.

Соответствующие действия – запрет и невозможность – в грузинском языке обозначаются с помощью отрицательных частиц *ar(a)*, *ni* и *ver(a)*, которые, соответственно, значат: отрицание, запрет и невозможность.

Семантически значим вид глагола и при инфинитиве с модальным глаголом: *Не надо объяснять - Надо объяснить. Не надо делать - Надо сделать*.

В аналогичных ситуациях грузинский язык обходится отрицательной частицей: *unda gaaketo – ar unda gaaketo*. Ошибки: *не надо сделать, не надо объяснить*.

Проделанный анализ позволяет сделать общие выводы о природе некоторых ошибок носителей грузинского языка в употреблении форм русского глагола, в частности: неразличения или ошибочной идентификации глаголов движения, ошибочном употреблении видов глагола в императиве и прохибитиве, в употреблении будущего времени глагола и др.

Выявление когнитивных механизмов речевых ошибок позволяет выработать ряд требований к учебным материалам, которые должны предупреждать речевые ошибки на основе сопоставления

когнитивной и языковой картин мира родного и русского языков и способствовать формированию новой языковой картины мира и вторичной языковой и коммуникативной компетенции обучаемого.

Однако была рассмотрена лишь небольшая часть грамматических смыслов, находящихся выражение в обоих языках, что открывает перспективы для новых исследований в этой области.

Резюме

В статье рассматриваются некоторые типичные ошибки, возникающие в речи студентов-грузин при изучении русского глагола в сравнении с соответствующими характеристиками грузинского глагола.

Ошибки исследуются в двух аспектах: лингвотипологическом, учитывающим интерферирующее взаимодействие двух языковых систем и лингвокогнитивном, описывающим речемыслительные действия студентов.

Явления русского языка рассматриваются сквозь призму грузинского языкового сознания, что позволяет определить механизмы порождения ошибок и выявить принципы подачи языкового материала в грузинской аудитории и предложить пути для формирования у студентов-грузин вторичной языковой компетенции.

#### Использованная литература

1. ქურდაძე რ. მოძრაობის (გადაადგილების) აღმნიშვნელი ზმნების სემანტიკისათვის ქართულ სალიტერატურო ენასა და დიალექტებში, თანამედროვე ქართული ენის სოციალურ-კულტურული ასპექტები.
2. Talmy, L. (1985). "Lexicalization patterns: semantic structure in lexical forms". In: Language Typology and Syntactic Description 3: Grammatical Categories and the Lexicon. Ed. T. Shopen. Cambridge University Press, pp. 57 – 149.

**Nanuli Melkadze** - Akaki Tsereteli State University, Department of Slav Philology, doctor of philology, Professor-assistant

### **To the question of warning of vocal errors**

Some typical errors, arising up in speech of Georgian students while studying Russian verb in the comparison of the proper descriptions of Georgian verb, are examined in the article. Errors are examined in two aspects: lingvotipological, taking into account interfering co-operation of two linguistic systems and lingvokognitive, describing the mental actions of students.

The phenomena of the Russian language are examined through the prism of Georgian linguistic consciousness, that allows to define the mechanisms of generation of errors and expose principles of serving of linguistic material in the Georgian audience and offer ways for forming the second linguistic skills for Georgian students.

**ნანული მელქაძე** – აკაკი წერეთლის სახელმწიფო უნივერსიტეტი, ფილოლოგიის დოქტორი, სლავისტიკის დეპარტამენტის ასისტენტ-პროფესორი

### **შეცდომების არიდების საკითხისათვის რეზიუმე**

სტატიაში განიხილება ზოგიერთი ტიპური შეცდომები, რომელიც ჩნდება ქართველი სტუდენტთა მეტყველებაში, რუსული ზმნის შესწავლისას ქართული ზმნასთან შესაბამისი დახასიათების შედარებით.

შეცდომები განიხილება ორ ასპექტად: ლინგვოტიპოლოგიურ, რომელიც ითვალისწინებს ორი ენობრივი სისტემის ურთიერთქმედებას და ლინგვოკოგნიტურ, რომელიც აღწერს სტუდენტთა აზრობრივი მეტყველების ქმედებებს.

რუსული ენის მოვლენები განიხილება ქართული ენობრივი ცნობიერების პრიზმაში, რაც შესაძლებლობას გვაძლევს განვსაზღვროთ შეცდომების წარმოშობის მექანიზმები, გამოვავლინოთ ენობრივი მასალის მიწოდების პრინციპები ქართულ აუდიტორიაში და შევთავაზოთ გზები მეორადი ენობრივი კომპეტენციის ჩამოყალიბებისათვის.

**Sophio Moralishvili** - Akaki Tsereteli State University, Associate Professor

### **Incorporating Blended Learning in Teaching Business English**

Nowadays, most universities in Georgia are faced with a challenge of incorporating communication and information technologies in teaching a variety of courses. This is primarily caused by the rapid development of the Internet and mobile applications, which have become a part of our everyday life. The emergence of new ways of communication demands rethinking of educational experience from a new perspective, which can be either fully online or blended. This, of course, does not deny traditional face-to-face method of teaching, which has lots of advantages. However, adding online component can bring lots of benefits to both teachers and students.

The aim of this paper is to define the concept of blended learning and its implication while teaching Business English in Georgian Universities, more specifically in Business English classes. Teachers of English fully acknowledge that getting blend is important but it is not an easy task and requires further research in ELT context and conscious application.

The term blended learning originated in the business world in connection with corporate training (Sharma and Barrett, 2007), then was employed in higher education (MacDonald, 2006) and lastly it appeared in language teaching and learning. It is difficult to say exactly when the term became commonplace in ELT although some researchers think that it coincided with the publication of Sharma and Barrett's book *Blended Learning* in 2007.<sup>6</sup>

Despite its widespread use in corporate training, higher education and recently in the field of ELT, many claim that the term blended learning is difficult to define. The difficulty arose because consensus has not been reached on one conclusive definition. Furthermore, the term itself has not been fully adopted in these three settings, where it is at times referred to as 'hybrid or mixed learning' (Stracke, 2007); 'e-learning' (Shepard, 2005) or 'b-learning' (Banados, 2006). Gruba and Hinkelman (2012) attempt to differentiate some of these terms by using percentages.<sup>7 8</sup>

<b>Term</b>	<b>Definition</b>
Web-enhanced	Subjects that make use of a minimal amount of online materials, such as posting a syllabus and course announcements.
Blended	Subjects that utilise some significant online activities in otherwise face-to-face learning, but less than 45 per cent.
Hybrid	Subjects in which online activities replace 45–80 per cent of face-to-face class meetings.
Fully online	Subjects in which 80 per cent or more of learning materials are conducted online.

<sup>6</sup> Blended Learning in English Language Teaching: Course Design and Implementation, Edited by Brian Tomlinson and Claire Whittaker, British Council, Teaching English

<sup>7</sup> Banados, E (2006) A blended-learning pedagogical model for teaching and learning EFL successfully through an online interactive multimedia environment. *CALICO Journal* 23/3

<sup>8</sup> Gruba, P and Hinkelman, J (2012) *Blended Technologies in Second Language Classrooms*. Basingstoke: Palgrave Macmillan.

Despite these perceived differences I can say that many of the terms are synonymous and that in ELT 'blended learning' is the term most commonly used to refer to any combination of face-to-face teaching with computer technology (online and offline activities/materials).

With reference to blended learning in higher education, it has been defined as: 'a combination of technology and classroom instruction in a flexible approach to learning that recognises the benefits of delivering some training and assessment online but also uses other modes to make up a complete training programme which can improve learning outcomes and/or save costs' (Banados, 2006).

Once the initial decision has been taken to employ a blended learning approach then the next stage is to determine the blend itself and according to Reid-Young and with reference to the business world there are a multitude of models to choose from.

Ultimately this means that there is '...no single optimal mix. What configuration is best can only be determined relative to whatever goals and constraints are presented in a given situation' <sup>9</sup>(Shaw and Ignieri, 2006).

With reference to ELT, Sharma (2007) suggests 'for blended learning to be effective the two component parts should be integrated with the technology complementing and not replacing the efforts of the teacher'. Sharma provides us with five practical examples of how to follow the guidelines at lesson level:<sup>10</sup>

1. A teacher prepares their students for giving a presentation firstly by discussing the topic, then by allowing them to practise fixed phrases using a CD-ROM, then by watching a video on presentations, before finally they prepare and deliver their own.

2. Using a class wiki (a website on which the pages can be edited by the users, e.g. Wikipedia).

3. Creating a podcast (a computer audio file).

4. Downloading Moodle software (a platform) to support a virtual learning environment (VLE).

5. Setting up a blog (an online diary).

Two kinds of blends are most common in ELT: a) of interaction and b) of tools. ( Figure 1).

a. Interaction

#### **The face-to-face component**

As the learners have a traditional educational background, the face-to-face class meets their expectations. In class, the learners can work in pairs and groups on collaborative tasks or as a whole class and teacher is able to provide immediate feedback and help, which is important for learners.

#### **The online component**

Internet can only be used once or twice to show and explain the blog and its features. Almost all of the class time is used to elicit and introduce new language, collaboratively build dialogues and practise the language to make the most of the limited time.

The online component is meant to extend classroom time and provide students with a record of coursework giving them the opportunity to review and practise the language on their own between the lessons and after the course had finished.

#### **The mobile component**

As some students can not attend face-to-face classes so often but need a lot of practice, they can make use of this time when they are travelling by bus or metro. The technology – their mobile phones are already available and they know how to use them. Listening can also help them relate to, and retain, the material better.

---

<sup>9</sup> Shaw, S and Ignieri, N (2006) Effectively Implementing a Blended Learning Approach. Available online at <http://wvuheducation.com/LinkClick.aspx?ileticket=7Hhk4Bw4lyg%3D&tabid=148>

<sup>10</sup> Sharma, P (2007) Try a blend that creates a new class of learning. Guardian Weekly (16 February 2007).

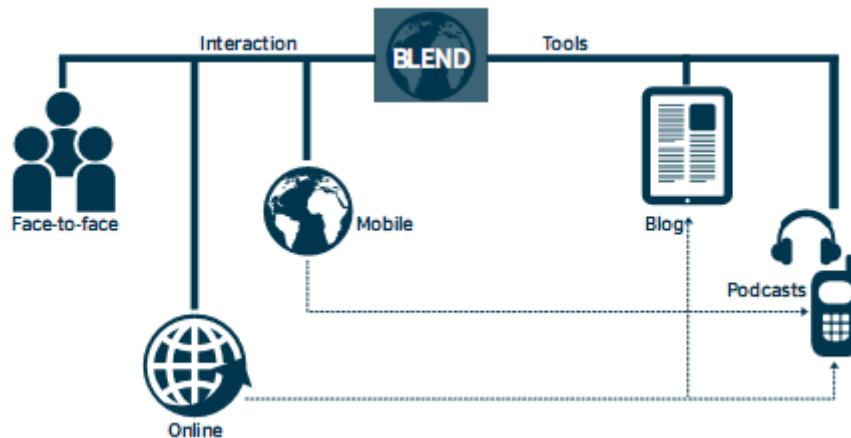

### b. Tools

'A **podcast** (or non-streamed webcast) is a series of digital media files (either audio or video) that are released episodically and often downloaded through web syndication'. (<http://en.wikipedia.org/wiki/Podcast>).

Podcasts provide flexibility, portability and autonomy and promote active, mobile learning (Kukulska-Hulme and Shield, 2008),<sup>11</sup> which is important in adult education and lifelong learning. Several studies report that students' speaking and listening skills have improved through podcasting (Sze, 2006; Abdous et al., 2009).

1213

**The blog also** allows students to subscribe to it and it informs blog readers about new blog posts or podcast episodes and allows them to see the content with so-called 'aggregators' on the web, a computer, or on a mobile device without having to visit the website itself.

It's a common truth, that teaching Business English fast and effectively is not an easy task for ESL teachers. Though communicative approach, which replaced traditional grammar-based approach of the past, is learner-centered, cooperative, interactive, integrated, content-centered and task-based. Communicative teaching facilitates and encourage interaction in ESL classes. However, the set goals are not necessarily achieved. The problem is that learners' communicative use of English outside the classroom is bound to be limited, and as a result, their success in acquiring communicative competence in the target language is not easily obtained.

Blended learning can help to solve this problem in many ways. Firstly, it enables learners to work away from the classroom and increase substantially the amount of time they study English, which is especially relevant to non-linguistic university students. Some of the activities, like listening and writing can be done online in self-access mode. Peer-review and other similar student-to-student activities increase independent work and raise motivation for learning. Secondly, the Internet provides lots of opportunities for creating learning communities via social networks. Students' behavior in a traditional classroom can be completely different from that online and teachers can take advantage of this by encouraging discussions in forums and blogs. Adding a comment to a thread set up by either a teacher or student can be a mandatory course requirement or an optional one. However, some students might find it off-putting if they are forced to do

<sup>11</sup> Kukulska-Hulme, A and Shield, A (2008) An overview of mobile assisted language learning: From content delivery to supported collaboration and interaction. *ReCALL* 20/3: 271– 289.

<sup>12</sup> Sze, PM (2006) 'Developing students listening and speaking skills through ELT podcasts'. *Educational Journal* 34/2, 115 –134.

<sup>13</sup> Abdous, M, Camarena, MM and Facer, BR (2009) MALL Technology: Use of Academic Podcasting in the Foreign Language Classroom. *ReCALL* 21: 76 – 95.



activities online, so a teacher must be very sensitive to learners' needs and expectations. Thirdly, blended approach is ideal for learner-paced system, as it enables each student to follow optimum learning path and covers for individual differences of learners. They can practise as much as they need to develop the necessary skills. Fourthly, there is a very good opportunity for extensive input of materials, which is facilitated through face-to-face contact in the traditional classroom, where teachers can provide the necessary support and assistance to learners who have some troubles with acquisitions of the material. And finally, blended learning approach helps to develop skills in professional communication, which requires extensive use of technology (presentations, video-conferencing, e-mail, etc.). Incorporating technology in teaching Business English is a good way to improve students' IT literacy, on the one hand, and make them more prepared for efficient communication in business environment through task-based activities. Valuable resources which I effectively use in my Business English classes can be found on website <http://www.businessenglishonline.net/resources>.

Summing up, it can be said that a successful combination of traditional and online teaching can be quite beneficial for both students and teachers provided the instructor applies the right strategies to course design and meets the learners needs and expectations.

#### Abstract

The aim of this paper is to define the concept of blended learning and its implication while teaching Business English in Georgian Universities, more specifically in Business English classes. Incorporating blend in language learning is important but it is not an easy task and requires further research in ELT context and conscious application. The term blended learning is difficult to define. It originated in the business world in connection with corporate training, then was employed in higher education and lastly it appeared in language teaching and learning. Two kinds of blends are most common in ELT: the first is of interaction with three components: the face-to-face, online, the mobile; and the second of tools with podcasts and blogs. Incorporating technology in teaching Business English is a good way to improve students' IT literacy, on the one hand, and make them more prepared for efficient communication in business environment.

**სოფიო მორალიშვილი** - აკაკი წერეთლის სახელმწიფო უნივერსიტეტი, ასოცირებული პროფესორი

#### „შერეული“ მეთოდის გამოყენება ბიზნეს ინგლისური ენის სწავლებისას რეზიუმე

სტატიაში განხილულია „შერეული სწავლების“ გამოყენების მეთოდოლოგია და პრაქტიკაში ადაპტირების შესაძლებლობები ბიზნეს ინგლისური ენის სწავლებისას. ენის ეფექტიანად სწავლების პროცესში აღნიშნული მეთოდის გამოყენება არის მნიშვნელოვანი, თუმცა გარკვეულ რისკებთანაცაა დაკავშირებული. ყველაზე მეტად გავრცელებულია ორი ტიპის „შერეული მეთოდი“ 1. ინტერაქციული, რომელიც აერთიანებს: სააუდიტორიო, ონლაინ და მობილური კომპონენტით სწავლებას და 2. ხელსაწყოებით: პოდკასტებითა და ბლოგებით. სტატიაში აღნიშნულია, რომ ფორუმებისა და ბლოგების გამოყენება ხელს უწყობს მოტივაციის ამაღლებას, სტუდენტების ჩართულობას საკუთარი სწავლების პროცესში, ასევე, თვითშეფასების მეთოდების დაუფლებას, პროფესიული კომუნიკაციის უნარის გამომუშავებას.

**Maka Murvanidze** – Samtskhe-Javakheti State University, PhD in Philology, Assistant-Professor

### **The Effective Usage of Non-verbal Communication in the process of Teaching a Language**

Communication is the relationship between people and its aim is to get and give information. During the communication one side gives information to other with the help of communication channel. The source of information and information receiver could be one or many people. "Information which transfers during the communication, could be verbal or non-verbal, such as: body language, eye contact, sign language, pictures, graphics, sounds and writing" (Internet source).

Non-Verbal communication is the communication of getting and giving the information without words. "When we contact to other people, we give and at the same time receive a huge amount of uncommuniative signals All our non-verbal behaviour is the massage itself, like: gesture, sitting, standing, eye contact. Non-verbal communication causes interest of communication, wish and faith, or vice verca you loose interest, confidence and you are confused. (Internet soirce 3).

Non-verbal communication bases on face-to-face interaction. It is influanced with the several things:

1. Location where the communication goes on;
2. The phisical features of communication;
3. The role of communication during the interaction.

Non-verbal communication devides into four main parts:

1. **(Kinesics -movement and body position)** – there are lot of resources to get useful information about human beings with the help of emotiones, facial exspressions, eye contact (winking, rasing an eyebrow), body movement (shrugging the shoulders, making the noise with heels, crackling), gestures, mimicry and etc.
2. **(Proxemics-physical space in communication)** - defines the effectivness of communication. Furinture and exspositions on the walls are too significant. It gives quite important information about person.
3. **(Paralanguage-nonverbal cues of the voice)** - it is easy to get human's emotional feelings with the help of paralanguauge non-verbal cues of the voice.
4. **Chronomics-time in communication)** – pause, pace and punctuality have a great influence on the successful communication. (Internet source 5).

To prove the fact that, non-verbal communication is as necessary as verbal communication in the teaching process of foreign language, I did the research with the second, third and fourth course students at Samtskhe-Javakheti State University. The research given in the article takes eight weeks and four activities. All students should be involved. Four groups are desired. Students swap in groups periodically.

**Week one: Task 1.** Teacher gives the task to students to record five minute video in their families or among friends, where should be used the non-verbal communication a lot.

**Week two:** Groups watch each others records in silent. After group work they should perform video record.

**Week three: Task II.** Students have to prepare mini-performance during the week.

**Week four:** Groups attend to other groups silent performance turn in turn, then they work together and afterwards they should perform the same play in verbal way.

**Week five: Task III:** According to task III, students have to draw the pictures, which show the traditions of their countries.

**Week six:** Students in groups should guess the pictures were drawn by their classmates and perform them in non-verbal way. Afterwards other groups should guess who was the target group of given performance and give their perform in verbal way.

**Week seven: Task IV.** Students are given the task to think about the ways of non-verbal communication, which will help them during the interview in future.

**Week eight:** Students have the role-play in front of class and they perform the interview. This time communication goes on both in verbal and non-verbal way. Classmates are the “facilitators” as well. They observe students behavior, answers and later analyze the coincidence of verbal and non-verbal communication.

It was difficult for students to get used with such tasks, but then they involved in work more effectively. I suppose that the research activates given by me will help to eradicate the barrier, which is so usual in getting and giving the information. These are:

**Lingual** means the usage of incomprehensible jargons, slangs, cyber language and special terminology.

**Physical** – noise, timbre of high or low voice (pace), non-comfortable classroom environment.

**Physiological**- no interest and motivation, carelessness.

**Secondary barriers** – different experience between speakers and cultural differences. (Ghlonti L. p.34).

Research showed the advantage of role play during the non-verbal communication. This is the imitation of real life, which helps us to think and solve the concrete problem. Play helps students to improve and check their knowledge, abilities and experience in the given situation. It helps students to change the information between each other, also they are involved in learning process and develop their creativeness.

Above mentioned activates are so fun, that students can easily get over those four barriers. The main thing is that, the students are main participants and evaluators themselves. They take part in each activity, work with target group, get acquainted with future friends.

These kind of activates help to exchange opinions, raise the motivation, establish the interpersonal relationship and gain the team work skills. They could discover unpredictable abilities and develop them. (Tabatadze Sh. p.95).

I suppose that, the usage of non-verbal communication in teaching helps students to become close friends, have mutual understandings, and gain knowledge in effective and fun way.

## References

1. tabataZe Salva, inasariZe maia, CaCxiani qeTevan, Wabuki qiria. „interkulturuli ganaTlebis praqtikuli saxelmZRvanelo maswavleblebisaTvis”, gamocemloba: Tbilisi 2010 gv. 95)
2. Rlonti lika, anastasia qitiaSvili, nino labartyava, cico gvaramaZe, „swavlebis da Sefasebis meTodebi”, gamocemloba saqarTvelos ganaTlebisა da mecnierebis saministro, erovnuli saswavlo gegmebisა da Sefasebis centri 2008 gv, 34
3. [en.wikipedia.org/wiki/Communication](http://en.wikipedia.org/wiki/Communication)
4. [helpguide.org/.../eq6\\_nonverbal\\_communication.htm](http://helpguide.org/.../eq6_nonverbal_communication.htm)
5. [http://helpguide.org/mental/eq6\\_nonverbal\\_communication.htm](http://helpguide.org/mental/eq6_nonverbal_communication.htm); Floyd and Guerrero, Journal of personality and social psychology 6(1):109-114.  
[maps.thefullwiki.org/Nonverbal\\_communication](http://maps.thefullwiki.org/Nonverbal_communication)

## Abstract

The article deals with the effective usage of non verbal communication in the process of teaching a language. Nonverbal communication is a communication without words, with physical movement and behaviour. Nonverbal communication is divided into four parts: Kinesics -movement and body position, proxemics-physical space in communication, paralanguage-nonverbal cues of the voice and chronemics-time in communication. The research given in the article envisages eight weeks and four activities. It is a group work and involves all the students.

All the activities are based on a role play. They support students to exchange the information, to be involved in the activities, to make friends, to raise the motivation, and gain team work skills. The activities given above are so amusing that any student can overtake the problems arisen in the process of communication. But the main thing is that they themselves are the participants and evaluators of the activities.

**მაკა მურვანიძე** - სამცხე-ჯავახეთის სახელმწიფო უნივერსიტეტი, ფილოლოგიის დოქტორი, ასისტენტ-პროფესორი

## არავერბალური კომუნიკაციის ეფექტურად გამოყენება ენის სწავლების პროცესში

### რეზიუმე

სტატიაში განხილულია არავერბალური კომუნიკაციის ეფექტურად გამოყენების გზები ენის სწავლების პროცესში. არავერბალური კომუნიკაცია არის კომუნიკაცია სიტყვების გარეშე ადამიანის ფიზიკური მახასიათებლებითა და ქცევებით. არავერბალური კომუნიკაცია იყოფა ოთხ ძირითად მახასიათებლად: სხეულის პოზა, ფიზიკური გარემო, ხმის მახასიათებლები და დრო. სტატიაში მოცემული კვლევა რვა კვირაზეა გათვლილი და ითვალისწინებს ოთხ აქტივობას. მათში აქტიურადაა ჩართული ყველა სტუდენტი და ტარდება ჯგუფებში.

კვლევის შედეგად ჩატარებული ყველა აქტივობა როლური თამაშების პრინციპს ეფუძნება. იგი ხელს უწყობს ინფორმაციის გაცვლას, მოსწავლეების ჩართულობას, შემოქმედებითობის გაზრდას, თანაჯგუფებთან დამეგობრებას, მოტივაციის გაზრდას და გუნდურობის პრინციპს. ზემოთ მოყვანილი აქტივობები იმდენად სახალისოა, რომ სტუდენტს მარტივად შეუძლია გადალახოს კომუნიკაციის პერიოდში არსებული ყველა პრობლემა. რაც მთავარია თვითონ არის ყველა აქტივობის მთავარი მონაწილე და შემსრულებელიც.

**Lela Oniani**- Akaki Tsereteli State University, PHD  
**Sophio Buziashvili** - Akaki Tsereteli State University  
**Mzia Giorgadze** - Akaki Tsereteli State University

### Some objectives for Lesson Planning

This article deals with the aspect of methodology- lesson planning. We tried to discuss some objectives for successful lesson planning.

A lesson plan is a framework for lesson. Lesson plans are the product of teachers' thoughts about their classes, what they hope to achieve and how they hope to achieve it. If you imagine that a lesson is like a journey, then the lesson plan is a map. It shows where you start, where you finish and the route to take to get there. Without some kind of planning, a lesson could be just a chaotic and could leave the students with no clear idea of what they were doing and why. This kind of uncertainty is not good for effective learning or class discipline. One of the most important reasons to plan is that the teacher needs to identify his or her aims for the lesson, learning objectives for the class meeting, what they want the students to be able to do at the end of the lesson that they couldn't do before. Then you can design appropriate learning activities and develop strategies to obtain feedback on students' learning. (1: 3-4)

From our experience, it is essential and there are some reasons for lesson planning as it is a sign of professionalism. Students expect teachers to be professional. Planning is a way to gain the respects of your students. By planning you are considering your teaching situation and your particular students. It gives you the opportunity to tailor your material and teaching to your class. It gives the teacher a chance to predict possible problems in the class and think about ways to deal with them.

The successful lesson plan addresses and integrates three key components:

- Objectives for student learning
- Teaching/ learning activities
- Strategies to check student understanding

Specifying concrete objectives for student learning will help you determine the kinds of teaching and learning activities you will use in class, while those activities will define how you will check whether the learning objectives have been accomplished. ( 2: 1-6 )

The some steps to guide you when you create your first lesson plans will help you specify

- objectives for student learning.
- Outline learning objectives.
- Develop the introduction
- Plan the specific learning activities
- Plan to check for understanding
- Develop a conclusion as a preview

First step is to determine what your students want to learn and help to specify objectives. You should set some questions like this:

- What is the topic of a lesson?
- What do I want students to learn?
- What do I want them to understand and be able to do at the end of class?
- What do I want them to take away from this particular lesson?

This step will prepare you for managing class time and accomplishing the more important learning objectives in case you are pressed for time.

- What are the most important concepts, ideas, or skills I want students to be able to grasp and apply?
- Why are they important?
- If I ran out of time, which ones could not be omitted?
- And conversely, which ones could I skip if pressed for time? (2:2-6)

Now that you have your learning objectives, design your specific activities you will use to get students to understand and apply about they have learned, they may already be familiar with the topic. That's why you might start with a question or activity to gauge students' knowledge of a subject or possibly their preconceived notions about it. You can also gather information by asking questions, write on index cards and this way understand the level of students' background. It will help teacher to shape your introduction, learning activities, etc. When you have an idea of the students' familiarity with the topic, you will also have a sense of what to focus on.

Following questions will help teacher to plan lesson:

- How will I check whether students know anything about the topic or have any preconceived notions about it?
- What are some commonly new ideas about this topic and students might be familiar or might espouse?
- As you plan your examples and activities, estimate how much time you will spend on each.
- These questions will also help while planning lesson:
- What will I do to explain the topic?
- How can I engage students in the topic?
- What are some relevant real-life examples, analogies or situations that can help students understand the topic?
- What will students need to do to help them understand the topic better? (2:3-6)

The next essential part of the lesson is explaining the material. There are several different ways how to catch the attention of more students and appeal to different learning styles-real-life examples, analogies, visuals etc. this questions will help you design the learning activities:

- What will I do to illustrate the topic in a different way?
- What are some relevant real-life examples, analogies, or situations that can help learners understand the topic?

Now that you have explained and illustrated it with different examples, you need to check for student understanding and try to predict their answers and decide whether you want them to respond orally or in writing.

- What questions will I ask students to check for understanding?
- What will I have students do to demonstrate that they are following?
- Going back to my list of learning objectives, what activity can I have students do to check whether each of those has been accomplished? (2:3-6).

The last step is summarizing the main points of the lesson. You can review the students answers to gauge their understanding of the topic and then explain anything unclear to them. Conclude the lesson not only by summarizing the main points, but also by previewing the next lesson, which will also help students to connect the ideas in different contexts.

We fully agree with the opinion that two principles-Variety and Flexibility are very helpful and essential while designing a good lesson plan. Different kind of activities have one aim to achieve the goal. A good teacher always knows that learners focus on the variety of activities of learning material. One also should remember that students are bored and tired after 20 minutes after doing the same kind of exercise and they lose interest. That's why experienced teachers try to use the method of variety and flexibility in lesson planning. For example reading and understanding a text can be achieved by reading for a gist, then reading for specific information, then by choosing the best summary for the text, doing a cloze exercise to the text. We added one more exercise to above mentioned activities by asking student to underline new words in the text, then teacher wrote synonyms of these words on the board, then asked them to guess the meaning of the word according to the context and match synonyms to the new words. Students were eager to do this and remembered words easily. In order to improve writing, they have to make up sentences using new words and phrases and it worked well. The next step was speaking. They tried to retell the text in turns. Students were involved in activities attentively and with great interest.

Variety and Flexibility of exercises have lots of opportunity for teacher to maintain learners' interest in the text and in their work. Variety also implies frequent changes of task types during one class period. For example reading activities could be followed by role plays using the corresponding grammar structure. (3: 62)

Flexibility is the ability of a teacher to make changes in the lesson plan when unpredicted situations occur, when a planned activity turns out to be inappropriate for certain group of learners, but experienced teachers predict the situations and have intentions how to deal with.

To sum up, lesson plan has the great importance, because it helps teacher develop professional skills and motivate learners by different kind of activities.

#### L i t e r a t u r e

1. Callum Robertson, Richard Acklem, Action plan for teachers, a guide to teaching English, BBC world service, 2000.
2. Stillina Milkova, Strategies for Effective Lesson Planning, 2012
3. Rusudan Tsitsishvili, Nino Nizharadze, Maia Darchia, Marina Tevzaia, Eka Tkavashvili ,Becoming an English teacher, Theory and Practice of teaching English in Georgia, 2008.

#### A b s t r a c t

The article discusses some objectives for successful lesson planning one of the most relevant concept of modern methodology on the bases of different opinions of methodists. The article focuses on the main and important objectives, and activities while designing a good lesson plan corresponding to the group of learners and teacher's creative ability to motivate students.

Article aims to set some objectives by various tasks and activities that are helpful and essential for lesson planning. It should be mentioned that variety and flexibility have lots of opportunities for teacher to maintain learners' interest in their work.

**ლელა ონიანი** - აკაკი წერეთლის სახელმწიფო უნივერსიტეტი  
**სოფიო ბუზიაშვილი** - აკაკი წერეთლის სახელმწიფო უნივერსიტეტი  
**მზია გიორგაძე** - აკაკი წერეთლის სახელმწიფო უნივერსიტეტი

#### გაკვეთილის გეგმის შედგენის მიზნები და ამოცანები

#### რეზიუმე

სტატიაში განხილულია გაკვეთილის გეგმის შედგენის მიზნები და ამოცანები როგორც თანამედროვე მეთოდოლოგიის ერთ-ერთი შესაბამისი კონცეპტი სხვადასხვა მეცნიერთა მოსაზრებებზე დაყრდნობით.

სტატიაში განსაკუთრებული ადგილი უკავია გაკვეთილის გეგმის შედგენას, ისეთი მიზნების, ამოცანების და მრავალფეროვანი სავარჯიშოების გამოყენებით, რომელიც

მოცემულ სიტუაციას შეესაბამება და დაფუძნებულია მასწავლებლის შემოქმედებით უნარზე, რათა მეტი მოტივაცია მისცეს ენის შემსწავლელს.

სტატია მიზნად ისახავს გამოყოს ახალი მიზნები და ხერხები, რაც ხელს შეუწყობს გაკვეთილის სწორად დაგეგმვას.

**რამაზ სვანიძე** - აკაკი წერეთლის სახელობის სახელმწიფო უნივერსიტეტი, ფილოლოგიის დოქტორი, ასოცირებული პროფესორი

### ლექსიკაზე მუშაობის ეფექტური გზები უცხო ენის გაკვეთილზე

ლექსიკაზე მუშაობას ძალზედ მნიშვნელოვანი ადგილი უნდა ეჭიროს უცხო ენის გაკვეთილზე, რადგანაც სიტყვები და გამონათქვამები ენობრივი კომუნიკაციის საფუძველს წარმოადგენს. გერმანული დასახელება „Wortschatz“ ითარგმნება როგორც სიტყვების საგანძური, განძი. მართლაც, რომ განძია ენაში არსებული სიტყვები, ერის სულისა და მის მიერ სამყაროს გამოხატულების ღვთაებრივი საოცრებაა. აქედან გამომდინარე, ენის შემსწავლელებისათვის მნიშვნელოვანია ლექსიკური ერთეულების ეფექტური დაუფლების გზების გაცნობა, რაც, თავის მხრივ, მათი ავტონომიურობის ხარისხის ზრდას შეუწყობს ხელს.

ბოლონიის პროცესის ერთ-ერთი მნიშვნელოვანი პრინციპის „მთელი სიცოცხლის მანძილზე სწავლის“ განსახორციელებლად საჭიროა მასწავლებლისა და მოსწავლის, ლექტორისა და სტუდენტის ურთიერთობის ახლებური გააზრება. პირველნი აღარ ფლობენ ცოდნაზე მონოპოლიას და არ წარმოადგენენ ცოდნის ერთადერთ წყაროს, ამიტომ ისინი უფრო ტუტორის, მრჩევლის, დამხმარის, მწვრთნელის როლში გვევლინებიან. თანამედროვე განათლების სისტემამ ენის შემსწავლელებს უნდა გააცნოს სწავლის სტრატეგიები და ტექნიკები, რომელთა საშუალებით ისინი შეძლებენ დამოუკიდებლად წარმართონ ენის შესწავლა. ასევე აუცილებელია იმის გათვალისწინება, რომ სასწავლო დაწესებულებამ უნდა გააღვიძოს ცოდნის დაუფლების წყურვილი, აამაღლოს მოტივაცია, რათა სტუდენტები/მოსწავლეები ენის დამოუკიდებელ შემსწავლელებად ჩამოყალიბდნენ. ისმის კითხვა, რას ნიშნავს ავტონომიური სწავლა. ბონის მიხედვით, მოსწავლეს შეუძლია თავად განსაზღვროს როგორც მიზანი, ასევე ამ მიზნის მისაღწევი გზა და შეაფასოს საკუთარი ქმედება. ლექსიკის ავტონომიურად შესწავლა გულისხმობს უცხოური სიტყვების დამოუკიდებლად ათვისებას, რაც მოიაზრებს სიტყვების ეფექტურად სწავლის შესახებ ცოდნას, რომელიც მიიღწევა საგაკვეთილო/საუდიტორიო პროცესითა და საკუთარი გამოცდილებით. ზემოთქმული მიუთითებს, რომ გაკვეთილსა და სემინარზე უნდა მოინახოს მეხსიერებაზე ორიენტირებულ, ქსელურ და მრავალარხიან სწავლებაზე სასაუბრო და პრაქტიკაში განსახორციელებელი დრო (ბონი 1999: 94). ავტონომიური სწავლის შესახებ იმავე მოსაზრებას იზიარებენ ბიმელი და რამპილიონი. მათი აზრით, ენის შემსწავლელები თავად განსაზღვრავენ, როგორ, რა მასალებითა და დამხმარე საშუალებებით, რომელი სტრატეგიებითა და სოციალური ფორმით ისწავლონ, თვითონ ანაწილებენ საკუთარ დროს და აკონტროლებენ, რამდენად წარმატებულად შეისწავლეს საკითხი. ეს ნიშნავს, რომ ისინი სწავლის მთელ პროცესს დამოუკიდებლად წარმართავენ: წამოწყება, მართვა და შეფასება (ბიმელი, რამპილიონი 2000: 33).

ვიდრე უცხო ენის გაკვეთილზე მუშაობის პრინციპებს უფრო დეტალურად განვიხილავდეთ, საინტერესოა გავეცნოთ სტატისტიკურ მონაცემებს: თანამედროვე გერმანული ენის სტანდარტული ლექსიკა მოიცავს 300.000-დან 500.000-მდე სიტყვას. (ბონი 1999: 9). სრულიად ბუნებრივად ისმის კითხვა, რამდენ ლექსიკურ ერთეულს ფლობს დედა ენაზე მოსაუბრე. ამ კითხვაზე პასუხის გასაცემად უნდა განვასხვავოთ რეცეფციული და აქტიური ლექსიკა. პირველი ორიენტირებულია გაგებაზე, ხოლო მეორე - გამოყენებაზე. რეცეფციული ნაწილი მოიცავს დაახლოებით 100.000 სიტყვას, ხოლო პროდუქტიული 12.000-ს, რომელიც ყოველ ინდივიდთან განსხვავებულია (2.000-დან 20.000-მდე) (ibid: 9). ციმერი თავის სტატიაში წარმოადგენს საინტერესო ფაქტებსა და მოსაზრებებს ლექსიკასთან დაკავშირებით. განსაკუთრებით აღსანიშნავია ის მონაცემები, რომლებიც პოეტთა და მწერალთა მიერ გამოყენებული სიტყვების რაოდენობაზე მიუთითებენ: გერმანელ ავტორებში ყველაზე მეტი სიტყვა გოეთესთან გვხვდება - 80.000, შტორმთან - 22.000, ჰესესთან - 15.000, რილკესთან - 5.000, ბენთან - 2.700 (ციმერი 1988: 75). რაც შეეხება უცხო ენის შემსწავლელების პროდუქტიულ ლექსიკას, შემდეგი სურათი გვაქვს: დაწყებით საფეხურზე დაახლოებით 2.000 ლექსემაა, საშუალოზე - 3.000-დან 4.000-მდე, ხოლო ზედა საფეხურის ქვედა ზღვარს 6.000 ლექსემა შეადგენს (ბონი 1999: 34).

რადგან უკვე გავარკვიეთ, დაახლოებით რამდენი სიტყვა სჭირდება უცხო ენის შემსწავლელს, რათა წარმატებით გაართვას თავი კომუნიკაციას, ახლა შემდეგ კითხვას უნდა გავცეთ პასუხი:



როგორ უნდა მოხდეს ლექსიკის კატეგორიზაცია? სასწავლო მიზნებისათვის ლექსიკის ამორჩევას ნოინერი სამ უმთავრეს კრიტერიუმზე საუბრობს: სწავლა, გამოყენება და გაგება. არსებობს ასევე ლინგვისტური კლასიფიკაციის სხვადასხვა გზები (ბონი 1999:18-21).

ფრიად საყურადღებოა კრეკისა და ლოკჰარტის (1972) ინფორმაციის გადამუშავების თეორია ცოდნისა და უნარების შექმნის, დამახსოვრებისა და გადმოცემის შესახებ, რაც ლექსიკურ ერთეულებზე მუშაობისთვისაც მნიშვნელოვანია. ისინი მიუთითებენ, რომ ყურადღებისა და აღქმის პროცესები, რომლებიც ინფორმაციის გადამუშავებისას მიმდინარეობს და დამახსოვრებას უწყობს ხელს, განსხვავებულ დონეზე მიმდინარეობს. გადამუშავების სიღრმეში მკვლევარები გულისხმობენ კოგნიტური ოპერაციების რაოდენობას. რაც უფრო ღრმაა გადამუშავების ხარისხი, ე. ი. რაც უფრო ღრმად და მრავალფეროვნად მიმდინარეობს კოდირება, მით უფრო სტაბილურად იმახსოვრებენ და ადვილად აღიდგენენ ინფორმაციას. რაც უფრო მეტი კავშირია ამ ინფორმაციასთან საინფორმაციო ქსელში, მით უფრო მაღალია მისი გამოძახების ალბათობა და მით უფრო თავისუფალია ის მისი ათვისების სიტუაციიდან. ასე უზრუნველყოფს ანალიზის ღრმა დონე მეხსიერების ხანგრძლივ და ძლიერ კვალს (კეზერი et. al. 2008: 16). შეუძლებელია არ დაეთანხმო აქ წარმოდგენილ მოსაზრებას, რომლის გამოყენება ენის სწავლებას ნამდვილად ეფექტურს გახდის.

ლექსიკაზე მუშაობა უნდა ემყარებოდეს მენტალური ლექსიკონის შესახებ არსებულ კვლევებს. მენტალური ლექსიკონი წარმოადგენს კარგად სტრუქტურირებულ, მოქნილ და დინამიურ სისტემას ხანგრძლივ მეხსიერებაში, ქსელს, რომლის ელემენტები ერთმანეთთან მჭიდრო კავშირშია, როგორც ტვინის სინაპსებით ერთმანეთთან დაკავშირებული ნერვული უჯრედები. ლექსემების შენახვა იზოლირებულად არ ხდება, არამედ მნიშვნელობით მონათესავე ერთეულებთან ერთად. მენტალური ლექსიკონი განსხვავდება ჩვეულებრივი ლექსიკონიდან, რადგან ანბანის მიხედვით არაა დალაგებული (ქეცბა-ხუნდაძე, გიორგობიანი 2012: 48-49; რომერი, მაცკე 2005: 32-33). ყოველივე ზემოთქმული მიუთითებს იმაზე, რომ ლექსიკური ერთეულის შეტანა, ვარჯიში და გამეორება უნდა მიმდინარეობდეს სხვადასხვა სიტუაციურ კონტექსტებში, არა იზოლირებულად, არამედ სხვა სიტყვებთან ერთად, რაც მეხსიერების მნიშვნელოვან საყრდენს წარმოადგენს და ნასწავლის გაღრმავებას უწყობს ხელს. როგორც ზემოთ აღვნიშნეთ, ახალი სიტყვის გამოყენების სიხშირე პირდაპირ განაპირობებს წარმატებული დაუფლების ხარისხს.

ბონი ლექსიკაზე მუშაობის შემდეგ მიზნებს გამოყოფს: ლექსიკური ერთეულების განზრახვისა და ახალი სიტუაციის მიხედვით კორექტული გამოყენება როგორც რეცეფციისას, ისე პროდუქციისას, გონებაში სწრაფად ამოტივტივება (ბონი 1999: 34). ამ შედეგის მისაღწევად აუცილებელია ახალი ლექსემები გადავიდნენ გრძელვადიან მეხსიერებაში, რაც იმ შემთხვევაშია მოსალოდნელი, თუ ახსნისა და გაგების კონტროლის შემდეგ მრავალფეროვანი სავარჯიშოებით მათი მნიშვნელობის გამყარება მოხდება (ibid: 78-94). ლექსიკური ერთეულის მნიშვნელობა და ფორმა განისაზღვრება შინაგანი და გარეგანი კომპონენტებით (სემანტიკური, სტილისტური, კომბინატორული, ფონეტიკური, გრაფიკული, გრამატიკული და სიტყვაწარმოებითი) (ibid: 26), რომელთა დაუფლება საშუალებას აძლევს ენის შემსწავლელს ეფექტურად ჩაერთოს კომუნიკაციაში. აქედან გამომდინარე, უცხო ენის გაკვეთილზე ყველა ამ მხარეს სათანადო ყურადღება უნდა მიექცეს. ეს შესაძლებელია მრავალარხიანი სწავლის პრინციპების გათვალისწინების შემთხვევაში, რაც ნიშნავს იმას, რომ მოსმენის, საუბრის, კითხვის და წერის გვერდით დიდი ყურადღება უნდა მიექცეს ისეთ ასპექტებს, როგორცაა ჟღერადობა, რითმები, მელოდია, ფერები, ფორმები, სუნი, გემოვნება, შეხება, მიმიკა და ჟესტიკა (ibid: 87). ამავდროულად გასათვალისწინებელია, რომ სწავლა ინდივიდუალური პროცესია და ენის შემსწავლელს სხვადასხვა ინტელექტისადმი განსხვავებული ხარისხობრივი მიდრეკილება და, აქედან გამომდინარე, განსხვავებული სწავლის სტილი გააჩნიათ, ამიტომ თითოეულმა უნდა მიაგნოს, რომელი მეთოდი და ტექნიკაა მისთვის წარმატების მომტანი ლექსიკის სწავლებასთან მიმართებაში.

ბონი ლექსიკის სწავლებისას შემდეგ ფაზებს გამოყოფს: ახსნა/პრეზენტაცია, გაგების კონტროლი, ვარჯიში და გამოყენება. ახალი სიტყვების პრეზენტაცია უნდა მოხდეს სხვადასხვა არხით (მულტიმენსორულად) სიტუაციურ და ემოციონალურ კონტექსტებში, რაც მრავალდონიანი ენის და ხანგრძლივ დამახსოვრებას უწყობს ხელს. გაგების კონტროლი მნიშვნელოვანია ენის შემსწავლელისთვის, რათა ჩამოუყალიბდეს მყარი ასოციაცია სიტყვის ფორმასა და შინაარსს შორის. ორივე ფაზა წარმოადგენს ლექსიკის წარმატებული დაუფლების აუცილებელ პირობას, ამიტომაც

მასწავლებელმა უნდა მიმართოს მრავალფეროვან ხერხებს, როგორც არაენობრივ, ისე ერთენოვან და ორენოვან სტრატეგიებს (ბონი1999: 73-74). თუმცა შესაძლოა ითქვას, რომ მრავალფეროვნება ყველა ფაზისთვის საჭირო მოთხოვნაა, რადგან ის უფრო მიმზიდველს ხდის სწავლისა და სწავლების პროცესს. რაც შეეხება ახალ სიტყვებზე ვარჯიშს, ის უნდა მიმდინარეობდეს სხვადასხვა ტიპის სავარჯიშოების საშუალებით სულ უფრო მზარდ დროის ინტერვალში და ემსახურებოდეს კომუნიკაციის კომპეტენციის ამაღლებას, რაც გულისხმობს გაგება-გაგებინებას ბუნებრივ კონტექსტებში. ამავდროულად უნდა მოხდეს სწავლის სტრატეგიის გაცნობა, რაც საშუალებას მისცემს ენის შემსწავლელს დაადგინოს, რომელი მათგანი ეხმარება მას ახალი ლექსიკური ერთეულების სწრაფ და ეფექტურ დაუფლებაში (ibid: 147-148). ლექსიკის სწავლებისას შემდეგი ასპექტები აუცილებლად უნდა იქნას გათვალისწინებული: მაგალითად, ასაკი, დრო, მოტივაცია, ინდივიდუალური განსხვავებები.

აღნიშნულ პრინციპებს ითვალისწინებს ლექსიკაზე მუშაობის ნარატიული მეთოდი. ეს მეთოდი არ აიძულებს საუბარს და საშუალებას აძლევს დამწყებებს რეცეფციულ დონეზე დაეუფლონ უცხოურ ენას. ენის შემსწავლელები ისმენენ ენობრივ სტრუქტურებსა და წინადადებებს. მასწავლებელი კითხულობს ან ყვება ამბავს ილუსტრირებული წიგნის საშუალებით. ილუსტრაციები, მიმიკა, ქესტიკა, ხმის მოდულაცია, გამეორებები ხელს უწყობს ტექსტის გაგებას (ვიდლოკი 2010: 33). ვიდრე უშუალოდ კონკრეტულ აქტივობებზე გადავიდოდე, მოკლედ წარმოვადგენ იუტა ბაუერის ილუსტრირებულ წიგნს "Schreimutter" („მყვირალა დედა“), რომელიც განკუთვნილია დედებისა და შვილებისათვის. ნაწარმოებში თემატიზებულია დედებისა და შვილების ურთიერთობა, კერძოდ, დედა პინგვინი ბრაზდება და უყვირის ბავშვს ძალიან ხმამაღლა, ისე ხმამაღლა, რომ მისი სხეულის განცალკევებული ნაწილები სხვადასხვა ადგილზე (საჰარა, მთები, კოსმოსი, ჯუნგლი) მიმოიფანტება. მყვირალა დედა შეკრებს ყველაფერს და ააწყობს თავის ვაჟს. რა თქმა უნდა, დედა პინგვინი აღიარებს საკუთარ შეცდომას, ბოდიშს იხდის და გულში იკრავს თავის შვილს. კონკრეტული აქტივობები შემდეგნაირად გამოიყურება: ვიდრე უშუალოდ წიგნზე მუშაობას დაიწყებს, კურსის ხელმძღვანელი რიტუალით (მაგალითად, სანთელი, სათამაშო) ანიშნებს ჯგუფს, რომ დგება ახალი ამბის მოყოლის დრო. ის აღწერს დიდ და პატარა პინგვინს წიგნის ყდაზე მოცემული ილუსტრაციებით, ასახელებს სხეულის ნაწილებს (Kopf, Körper, Flügel, Schnabel, Augen და ა.შ.). ლექსიკური ერთეულების მნიშვნელობის ახსნისას მასწავლებელი იყენებს როგორც არავერბალურ, ისე პარავერბალურ საშუალებებს. პრეზენტაციის შემდეგ ენის შემსწავლელები იმეორებენ ახალ სიტყვებს დამარცვლითა და ტაშით, რათა ტექსტის კითხვისას სტრუქტურები ამოიცნონ და ამბის შინაარსს ჩასწვდნენ. ტექსტის მეორეჯერ წაკითხვისას კურსის მონაწილეები ამოიცნობენ მოსმენით სურათებს და ჰკიდებენ თოკზე.

დასკვნის სახით მინდა ვთქვა, რომ ლექსიკაზე მუშაობა, ისევე როგორც მთლიანად უცხო ენის შესწავლა, უნდა მიმდინარეობდეს შედეგსა და ენის შემსწავლელზე ორიენტირებულად.

#### ლიტერატურა:

1. ქეცბა-ხუნდაძე, ლ.; გიორგობიანი, დ. (2012): გერმანული ენის ლექსიკოლოგია. თბილისი: უნივერსალი.
2. Bimmel, P.; Rampillon, U. (2000): Lernautonomie und Lernstrategien. München: Langenscheidt.
3. Bohn, R. (1999): Probleme der Wortschatzarbeit. Berlin: Langenscheidt.
4. Käser, U.; Halbach, J.; Vogelsberg, S.; Faßbender, S. (2008): Multimediales Lernen – Möglichkeiten und Perspektiven des Lernens mit Lern- und Edutainmentsoftware. In: Käser, Udo (Hrsg.): Lernen mit dem Computer. Berlin: Logos.
5. Römer, Chr.; Matzke, B. (2005): Lexikologie des Deutschen. Tübingen: Günter Narr.
6. Widlok, B. (2010): Schnupperangebot: DaF im Kindergarten. Goethe Institut. München.
7. Zimmer, D. E. (1988): Weißt Du, wieviel Wörtlein. Die Zeit, 4.11.1988, Nr. 45.  
<http://www.zeit.de/1988/45/weisst-du-wieviel-woertlein> (30.05.2015)

### რეზიუმე

ლექსიკაზე მუშაობის ეფექტური გზების, სტრატეგიებისა და ტექნიკის გაცნობას ძალზედ მნიშვნელოვანი ადგილი უნდა ეჭიროს უცხო ენის გაკვეთილზე, რადგანაც სიტყვები და გამონათქვამები ენობრივი კომუნიკაციის საფუძველს წარმოადგენს. ასეთი მიდგომა ენის შემსწავლელის ავტონომიურობის ხარისხს ზრდის. დიდი ყურადღება უნდა მიექცეს მეხსიერებაზე ორიენტირებულ, ქსელურ და მრავალარხიან სწავლებას. სტატიაში გაანალიზებულია ლექსიკის შესწავლის ლინგვისტური, ფსიქოლოგიური და დიდაქტიკური საკითხები. ლექსიკური ერთეულების შეტანა, ვარჯიში და გამეორება უნდა მიმდინარეობდეს მულტისენსორულად სხვადასხვა სიტუაციურ კონტექსტებში. ნარატიული მეთოდი ერთ-ერთი ეფექტური გზაა, რომლითაც დამწყებები რეცეფციულ დონეზე ეუფლებიან უცხოურ ენას. არავერბალური და პარავერბალური საშუალებები უადვილებს მათ ენობრივი სტრუქტურებისა და ამბის შინაარსის გაგებას. დასკვნის სახით შეიძლება ითქვას, რომ ლექსიკაზე მუშაობისას ამოსავალია ის გარემოება, რომ სწავლა უნდა მიმდინარეობდეს შედეგსა და ენის შემსწავლელზე ორიენტირებულად.

**Ramaz Svanidze** - Akaki Tsereteli State University Kutaisi, Doctor of Philology, Associate Professor

#### The effective ways of Working with Vocabulary in a Foreign Language Lesson Resume

Effective ways, strategies and techniques of working with vocabulary should take an important place in a foreign language lesson, as words and expressions are the basis of linguistic communication. Such an approach will help language learners to increase the quality of autonomy. Much attention should be paid to the memory oriented, network and multichannel learning. The article analyses linguistic, psychological and didactic issues of teaching vocabulary. The introduction to new lexical units, practice and revision should be conducted multisensorially in different situational contexts. The narrative method is one of the effective ways by which beginners acquire a foreign language on a receptive level. Nonverbal and paraverbal means make it easier for them to understand linguistic structures and a plot of a story. To conclude, it is possible to say that a starting point while working with vocabulary is that studying process should be conducted focusing on the result and a language learner.

**Maia Takidze** – a PhD student of Batumi Shota Rustaveli State University, Georgia. Department of Education

### **Challenges, which Georgian English language learners face during mastering English language pronunciation**

It is said that mastering of pronunciation of some languages is easy whereas other's is complicated depending on which orthography principles do a concrete language confirm – Phonetic, Morphological or Historical. Pronunciation of English language is difficult, since the English alphabet which is based on historical principles, is separated from the pronunciation (Jgenti 1956). Beside this, most of the words are borrowed from French, Greek, German and Latin languages.

Despite the fact, that English language is not as frequently used as in many European countries, our students try to master the correct pronunciation skills. Nevertheless, learning pronunciation includes a range of challenges for Georgian learners. Unlike English, Georgian is a phonetic language and Georgian orthography is complete. Through the observation of learning / studying process of the faculty of Humanities I-II year, at Batumi Shota Rustaveli State University, problems faced by Georgian English language learners have been identified. In this report the basic problems connected to this issue will be discussed, and some recommendations how to facilitate students' hard work will be provided.

The setback which Georgian students encounter while mastering English language is connected to incorrect pronunciation of some English sounds under the influence of L1. The following words show the sounds which learners replace with other sounds during the speech, therefore speech production process becomes complicated:

- Sound /θ/ is replaced by /s/ in the following words : **'thank' (sank), 'thread' (sread), 'three' (sree), 'thief' (seef).**
- Sound /ð/ is replaced by a Georgian sound /z/ such as: **'this' (zis), 'that' (zat), 'those' (zouz).**
- Sound /ŋ/ is replaced by sound /g/ : **English (English), sing[sin] (sing), long[lon] (long), young[ jəŋ] (jiag).**
- Sound /w/ is replaced by /v/ in the following word: **'worry' (vori), 'we' (vi), 'were' (vo), 'warm' (vɔrm), 'window' (vɪndo).**
- Sound /f/ is replaced by a Georgian sound /p/ for instance: **'few' is uttered like (pju), 'family' (pamili), 'favourite' (peivorit), 'afraid' (epreid).**
- Sound /j/ in the initiative position is replaced by sound /e/ : **'yellow' (elou), 'New York' (nu o:k), 'yes' (es), 'yesterday' (estedi).**
- Sound /r/ in Georgian pronunciation is quite a strong consonant, that we can not say about this sound in English, which is not pronounced after a vowel in many accents of English. Therefore, instead of **'star' [sta:], 'arm' [a:m], 'port' [po:t], 'bore' [bo:],** Georgian learners pronounce **(star), (arm), (port), (bor).**
- In Georgian speech we do not have weak vowel forms. So, the perception and production of the sound /ə/ is difficult for Georgian language learners.

Next, also significant challenge in the language production process is shown in the intonation and stress. Georgian intonation is different from English, for instance: simple declarative and exclamatory sentences in English are uttered with gradually descending tone and the falling tone is on the last syllable whereas opposite tone is used in Georgian, a sudden tone fall is not characteristic for Georgian language. Phonetic peak of speech is inside a sentence, while in English phonetic peak of speech is at the beginning of the sentence. Consequently, Georgian learners (students) pronounce the following sentences with wrong intonation (the following sentences show how Georgian students substitute Georgian intonation with the English one).

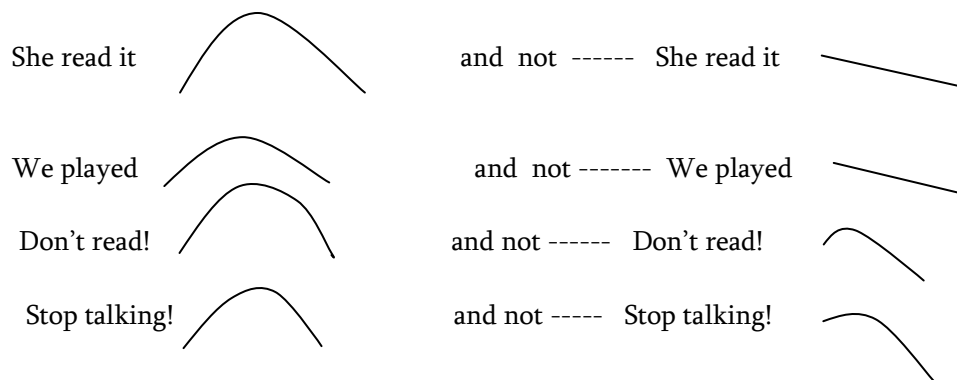

As for the usage of a stress pattern, English stress is characterized by a number of specific features which Georgian stress is devoid of. In English, words are divided into stressed and unstressed words; unstressed vowels are reduced during the speech, some endings do change the stress and also, stress highlights whether the word is a noun or a verb. In Georgian language, such confrontation between stressed and unstressed words is not explicit. Because of these reasons, Georgian learners utter the following words with wrong stress, place the stress on the first syllable only and as a result such speech becomes hard to perceive for the listener. For instance:

<b>Diplomat</b> – <b>diplomacy</b> – <b>diplomatic</b>		<b>Diplomat-diplomacy</b> – <b>diplomatic</b>
<b>Photograph</b> - <b>photography</b> –	and not-	<b>Photograph</b> – <b>photography</b> -
<b>photographic</b>		<b>photographic</b>
<b>Monotone</b> - <b>monotony</b> - <b>monotonic</b>		<b>Monotone</b> – <b>monotony</b> - <b>monotonic</b>
a <b>RE</b> cord            to <b>RE</b> cord		a <b>RE</b> cord    to re <b>C</b> ORD
an <b>EX</b> port            to <b>EX</b> port		an <b>EX</b> port    to ex <b>P</b> ORT

In addition, Georgian language does not have a tendency of using *sentence stress*, words are not isolated from each other according to the meaning of a sentence. In Georgian, breath is equally distributed to every syllable and their differentiation is rhythmical. That is why, Georgian declarative sentence leaves more monotonous impression on the foreigner listener. Georgian learner of English speaks more monotonously, while in English the overall trend of the tone falling is sharper.

Why is teaching pronunciation so significant? M, Brinton, D.M and Goodwin, J. M (2000) ; H.Douglas Brown (2000); Jo McDonough and Cr. Show (2005); D. Nunan (1999); C.Mursia (2001); D.Carroll (2005); R. Tyemaladze (1999) M.Archvadze (1999); J. Kenworthy (1987); Hodler (2010), P.Tench (1981) consider, that for successful communication implementation, for language perception and production it is necessary to work on pronunciation. Communicative competence with variety of functions considers the ability of correct pronunciation skills as well.

For this reason, I would like to give recommendations to English language teachers pay proper attention to pronunciation teaching not only at the Phonetics, but also at other practical lessons. Working on Phonetic charts which focus on discrete sounds and words, will provide many practical opportunities for practicing phonetics and pronunciation. Listening to short passages and imitating are extremely useful mouth exercises, herewith shorts poems and tongue twisters may help students feel the stress patterns and rhythm of English and cause speech fluency. Spending just a few minutes practicing mini phonetic exercises each day can do wonders for our articulation and pronunciation. Once phonetic drills and activities have frequently been used by the teacher, awareness of pronunciation skills will be raised. The more practice students have, the better consequences they show.

### Literature Used:

1. R. Orgden "An Introduction to English Phonetics" Edinburg University Press, 2003.
2. M. Hewings "Pronunciation Practice Activities" Cambridge University Press 2004
3. P. Tench "Pronunciation Skills" The Macmillan Press 1981
4. R. Tkemaladze "The English Phonetics handbook" Tbilisi, 1999
5. ს. ჟღენტაი "ქართული ენის ფონეტიკა" თბილისი 1956

**მაია ტაკიძე** - ბათუმის შოთა რუსთაველის სახელმწიფო უნივერსიტეტის განათლების ფაკულტეტის დოქტორანტი.

### **პრობლემები, რომელსაც ქართველი ინგლისური ენის შემსწავლელი აწყდებიან ინგლისური ენის წარმოთქმის დაუფლების დროს**

#### **რეზიუმე**

წარმოდგენილ სტატიაში განვიხილავ განსხვავებებს, რომელსაც ქართველი შემსწავლელი ავლენენ ინგლისური ენის წარმოთქმის დაუფლების დროს. კერძოდ კი, ბგერათა ჩანაცვლება (არასწორი ბგერების გამოყენება მეტყველების დროს), არასწორი მახვილისა თუ ინტონაციის გამოყენება რომელიც ართულებს ენის პროდუცირების პროცესს. ასევე, წარმოდგენილია რეკომენდაციები რომლის გათვალისწინება ინგლისური ენის პედაგოგებს დაეხმარება გაუმჯობესონ სტუდენტებს სწორად წარმოთქმის უნარჩვევა.

**Е.Г. Тарева** – Московский городской педагогический университет, доктор педагогических наук, профессор, заведующий кафедрой французского языка и лингводидактики

### **Межкультурный подход к обучению иностранному языку как инструмент 'мягкой силы' ('soft power')**

В последнее время на политической арене много говорят о кризисе межкультурности и поликультурности, провозглашенных некоторое время назад в качестве одного из доминантных принципов построения европейского мироустройства. Данный принцип предполагал мозаичность культурного пространства, где каждая культура гармонично сосуществует с другими культурами, где общеевропейская идентичность не 'растворяет' национальную принадлежность, а делает последнюю 'диалогичной', адаптивной к другим национальным ценностям. Следует с сожалением признать, что утопичность такого взгляда на взаимодействие культур подтверждена многочисленными фактами и событиями современной истории с её порой трагическими поворотами и непредсказуемыми последствиями.

Не вторгаясь в суть упомянутых катаклизмов, лишь пунктирно обозначая их в начале рассуждений с целью актуализации заявленной проблематики, относящейся к области не политического, а социогуманитарного знания, перечислим вопросы, ответы на которые мы стремимся дать в этой статье. *Образование как элемент 'мягкой силы', возможно ли это? Что являет собой идея межкультурности в контексте образования? Приобретает ли данная идея статус подхода к обучению, формированию сознания обучающихся как инструмента 'мягкой силы'? Если да, то какова его (подхода) суть? В каком образовательном контексте данный подход может эффективно действовать? Какие условия для этого должны быть созданы?*

'Мягкая сила' – феномен последнего десятилетия, его возникновение как антитезы 'жесткой силы' ('hard power') в научном тезаурусе и востребованность в широком спектре научного знания обусловлены осложнением ситуации в геополитическом, геоэкономическом аспектах мироустройства, кризисными явлениями глобализирующегося, отсюда, полиэтничного, поликультурного, поликонфессионального жизненного бытия человечества. Потенциальная, а в последнее время вполне реальная конфликтогенность сосуществования различных сообществ требует принятия решений в области обновления способов, инструментов обеспечения миропорядка, повышения безопасности среды обитания человеческих сообществ. На помощь приходит арсенал средств 'мягкой силы', реализующийся с помощью культуры, дипломатии, науки, образования.

Канонически 'мягкая сила' определяется как способность государств привлекать других на свою сторону, добиваясь поддержки собственной повестки дня в международных отношениях путем демонстрации своих культурно-нравственных ценностей привлекательности политического курса и эффективности политических институтов [1]. Знаменательно, что механизм действия 'мягкой силы' напрямую связывается с культурой как феноменом, определяющим жизненное существование человечества: 'мягкая сила' ассоциируется с культурой безопасности, стратегической культурой, общей политической культурой. Столь же близки связи 'мягкой силы' и ценностей: именно благодаря её применению происходит формирование определённых ценностей, причём как у той системы, которая эту силу применяет, так и у той, которая испытывает её воздействие. Как пишет И.В. Радиков: «Важная характеристика государства, обладающего 'мягкой силой', – это создание, культивирования определённых ценностей, установок, собственной политической и экономической модели и популяризация их внутри, а также за пределами государственных границ» [2: 19]. При этом проводником ценностей, формируемых при помощи 'мягкой силы', может выступить каждый гражданин. Именно поэтому важно воспитывать (причём целенаправленно) человека с гуманистическими личностными ориентациями, способного обеспечить свою собственную безопасность и безопасность общества, членом которого он является.

Инструментом 'мягкой силы', ответственным за формирование такого человека, является система *образования*. Соответствующий её потенциал изучается давно и весьма успешно. Более того, многие государства делают ставку на систему образования, видя в нём модель, привлекательную для потенциальных потребителей, модель, транслирующую образ жизни, ценности, установки, присущие определённому обществу. В этом случае ставится вопрос об 'экспорте' образования – явлении, которое предполагает распространении идей и идеологии, присущих определённому социуму / государству, посредством образовательных процессов и явлений, в образовательном континууме, в ходе обучения предмету, освоения специальности, в векторе определённого направления подготовки. Примером такой образовательной идеологической экспансии может служить распространение доминирующего иностранного языка, который транслирует культурные ценности, и сам, по сути, такой ценностью является.

Тем самым, университет сегодня по праву может считаться не только системой, нацеленной на подготовку молодого поколения к жизни в профессиональном социуме, но и площадкой для применения 'мягкой силы'. В этом, как представляется, особая миссия высшей школы – служить идеологическим камертоном, воздействовать на умы, помогать укреплению и / или созданию ценностной палитры, способствующей обеспечению безопасности жизни государства и общества, а также человека в системе окружающих его факторов нестабильности и неопределённости.

Осознавая это, принципиально важно учитывать возможные риски применения образовательной системы в качестве механизма 'мягкой силы'. Весьма вероятны негативные эффекты, проявляющейся в виде обострения борьбы за право определять нормативную составляющую мирового порядка в структуре образовательных стандартов и программ. Возникает среда для непродуктивной и чреватой негативными последствиями конкуренции ценностей в ходе преподавания предметного содержания. Может возникнуть (да и, пожалуй, уже возникла) ситуация, в которой ведётся борьба за 'умы', сражение за человека.

В таких условиях весьма важно с осторожностью использовать подходы и стратегии, которые потенциально могут вызвать негативные эффекты от применения образования в качестве инструмента 'мягкой силы'. В этой связи уместно остановиться на том, каким образом с течением времени развивается идея обучения иностранному языку в его (языка) взаимодействии с транслируемой им культурой, дабы оценить потенциал культуросообразных образовательных моделей как технологий 'мягкой силы'.

В настоящее время тезис о неотделимости изучения иностранного языка от ознакомления обучающегося с культурой страны изучаемого языка, её историей, социокультурными традициями, особенностями национального видения мира народом-носителем является общепризнанным в методике преподавания. Достаточно долгое время и вплоть до сегодняшнего дня полагалось, что на занятиях должна транслироваться культура страны изучаемого языка. Тому способствуют и лингвокультурологический, и лингвострановедческий, и социокультурный подходы, в рамках которых родная культура служит средством постижения *иной* картины мира, средством, обеспечивающим снятие трудностей, выявление зон культурной интерференции, определения культурных лакун и пр. Студенты осваивают безэквивалентную лексику, фоновые знания и через них знакомятся с национальными обычаями, традициями, реалиями страны изучаемого языка. При этом как будто бы полагается, что свою родную культуру студенты знают досконально и не испытывают потребности в расширении соответствующей картины мира. Налицо центрация обучающихся усилий исключительно на культуре иной страны, что порой приводит к присвоению студентами (чаще произвольному) идеи уникальности данной культуры, её исключительности и даже превосходстве по сравнению с культурой родной страны. Возникают условия для утверждения этноцентризма, способного привести к замещению в аксиосфере обучающегося родных ценностей иными установками, к интериоризации иного образа жизни, других ценностей. В этих условиях образование ведёт к приглушению, а порой и к замене культурной идентичности студента. Безусловно, такое влияние на личность, её гражданскую



позицию деструктивно. Именно таким образом способна себя проявить 'мягкая сила' в её разрушительном для личности воздействии, и именно этого следует опасаться при обеспечении воспитательного эффекта системы образования.

Между тем, идея взаимосвязи языка и культуры, столь привлекательная в системе иноязычного образования, может послужить истинным, а не мнимым инструментом воздействия на 'умы' с целью формирования гражданской позиции и одновременно готовности к жизни в поликультурном и многоязычном пространстве. Речь идёт об учебной ситуации, в которой обеспечивается подлинное равноправие культурных данностей, взаимно пересекающихся, диалогически взаимодействующих, дополняющих друг друга, но при этом не выпячивающих достоинства одной в ущерб другой. Такая ситуация может быть создана при условии применения *межкультурного подхода* к обучению иностранному языку. Данный подход во многом переворачивает традиционные устои и коренным образом меняет представления о том, как обучать иностранному языку в его взаимодействии с культурой. Происходит изменение привычного образа объекта овладения, выраженного бинарными формулами 'язык ↔ страна', 'язык ↔ культура', 'иностраный язык ↔ родной язык', 'родная культура ↔ иная культура'. Такой 'примитивизм' отношений усложняется, образуя множественные образовательные орбиты, которые пересекаясь и взаимодействуя, вовлекают все эти явления в единое пространство. В результате происходит отказ от традиционной необратимой последовательности линейной формулы, выраженной следующим образом: знакомство с фактом иной культуры → перенос его в родную культуру → сопоставление фактов двух культур → усвоение факта иного лингвосоциума. Происходит движение обучающегося скорее по расширяющейся спирали, обеспечивающей цикличность следующих процессов:

- (1) знакомство с фактом иной культуры,
- ↓
- (2) перенос его в родную культуру и осознание особенностей последней,
- ↓
- (3) переоценка (постижение, осознание) факта родной культуры,
- ↓
- (4) возврат с позиций (3) к факту иной культуры и его переосмысление на основе сопоставление с новым знанием о родной культуре,
- ↓
- (5) переосмысление на базе (4) факта родной культуры, но уже с позиций не своего 'Я', а представителя иного лингвосоциума,
- ↓
- (6) признание фактов двух культур как полноценных равноправных, несовпадающих и отражающих различные картины мира представителей различных лингвосоциумов.

В этой сложной когнитивной деятельности обучающийся меняет привычный для него образ восприятия окружающей действительности, но не в пользу какой-то одной культурной данности – родной или иной, а в пользу признания многополярности окружающего пространства. При этом важно избегать негативных оценочных умозаключений, способных привести к конфронтации представлений, к конфликту ценностей, к ещё большему дистанцированию объективно существующих противоположностей: 'Я' – не 'Я', 'своё' – 'чужое', 'мы' – 'они'. Данные противоположности оказываются во взаимном пересечении, при котором изучаемый объект (факт культуры, вербализованный иностранным языком, а значит материализованный, пусть умозрительно, в сознании обучающегося) не единожды пропускается студентом сквозь призму своего опыта, и этот опыт оказывается 'измеренным' с различных фокусов, а именно: 'как мы видим их?', 'как они видят нас?', 'как мы видим себя?', 'как они видят себя?', 'могу ли я показать свой мир так, чтобы он был понятен моему иностранному собеседнику?', 'способен ли я посмотреть на свою культуру глазами иностранца?' и пр. Такая деятельность, весьма насыщенная по комплексу операций, способна сформировать тот образ своего мира и чужой / иной реальности в их диалогической взаимосвязи, который так востребован в

современном мире, полном ксенофобии и националистических проявлений. (Подробнее о межкультурном иноязычном образовании см. [3].)

Сообразно сказанному меняется цель обучения, эксплицируемая в компетентностном формате: дидактические стратегии оказываются направлены на формирование *межкультурной коммуникативной компетенции* – способности и готовности осознать, понимать и интерпретировать родную и иную картины мира в их взаимодействии и строить на этой основе процесс иноязычного общения с представителем другого лингвосоциума. Данная компетенция свидетельствует о том, что человек, ею обладающий, готов к жизни в сложном мире неоднозначных отношений, мире, полном непредсказуемости и неопределённости. Именно сказанным объясняется тот факт, что в Федеральных государственных образовательных стандартах РФ способность к общению на межкультурном уровне представлена как общекультурная компетенция, обязательная для освоения студентами в ходе всех без исключения направлений подготовки в высшей школе. Значимость данной компетенции столь очевидна, что упоминание о ней встречается и в нормативных документах других образовательных уровней, например, общеобразовательной школы. Заметим в связи с этим, что применение межкультурного подхода, ведущего к формированию межкультурной компетенции, не может не быть ограниченным определёнными возрастными рамками. Во-первых, такое ограничение вызвано тем фактом, что для осуществления подлинного, а не мнимого диалога культур необходима соответствующая когнитивная 'заострённость', требующая функционирования умственных операций, весьма сложных по своей природе: анализа, синтеза, абстрагирования, концентрации, безоценочности и пр., что свойственно индивидууму на стадии студенческого, а не школьного возраста. Во-вторых, для инициации межкультурного подхода нужен соответствующий уровень владения иностранным языком, который сможет обеспечить погружение в контекст аутентичных культурно насыщенных ситуаций, как правило, передаваемых посредством неадаптированных текстов. Очевидно, что таким уровнем (пороговым по общеевропейской шкале) может обладать только студент вуза. Наконец, в-третьих, студент обладает определённым жизненным опытом, системой сформированных ценностных ориентаций, чтобы иметь возможность их диалогически сопоставлять с проявлениями иной культуры.

Стоит отдельно остановиться на *образовательных технологиях*, которые способны воплотить в жизнь межкультурные образовательные стратегии. К ним по праву следует отнести технологию межкультурного комментирования, которая складывается из пошаговых операций (1) выявления сходства и / или различий между родной и изучаемой культурами, (2) сопоставления различий и их интерпретации, (3) вербализации сделанных умозаключений в виде комментария, в котором отражается индивидуальный опыт субъекта, связанный с мировосприятием, проявляется индивидуальная картина мира. Этот комментарий может быть полезен самому студенту в целях постижения осваиваемой профессиональной области.

Не меньшим позитивным потенциалом обладает так называемое ономаеологическое сопоставление как приём, обеспечивающий особый вектор сопоставительных действий: движени не от форм (языковых знаков изучаемого и родного языков) к выражаемым этими знаками смыслом / концептам, а от концептов к формам. В этом случае обучающийся (1) измеряет универсальную для обеих культур ценность / анализирует различающиеся аксиосмыслы, (2) наблюдает за тем, как, по каким законам эти смыслы 'прорастают' в двух языках, и, наконец, (3) производит сопоставление языковых форм. При этом студент постоянно пребывает в состоянии поиска, он делает открытия, и именно эта деятельность способна внедрить диалог культур в его личностное пространство.

Можно привести и другие примеры продуктивных технологий, способствующих реализации диалога культур, обеспечивающих вместе с тем диалогичность сознания и мировосприятия. Смысл таких технологий заключается в том, чтобы акцентировать сосуществование в одном образовательном контексте двух когнитивных картин, выраженных в двуязычных (на родном и иностранном языках) бикультурных по содержанию текстах. Именно в подобных условиях межкультурный подход способен действовать в строгом соответствии с истинным смыслом механизма 'мягкой силы', формируя,

позитивный образ обеих культур, создавая условия для их диалога на равноправных позициях. Именно в этой ситуации можно вести речь о формировании подлинной толерантности как качества личности, у которой не утрачена собственная национальная идентичность, но при этом имеется способность к взаимодействию с представителями различных культур и цивилизаций.

Можно надеяться, что данный подход не постигнет участь яркой, но быстро гаснущей звезды. Он, взойдя на методический небосклон, призван служить современным требованиям инновационного развития методики обучения иностранным языкам.

#### Литература

1. Най Дж. Гибкая сила. Как добиться успеха в мировой политике. М.: Тренд, 2006. 397 с.
2. Радиков И.В. «Мягкая сила» как современный атрибут великой державы // Мировая экономика и международные отношения. 2012.№ 2. – С. 18-26.
3. Межкультурное иноязычное образование: лингводидактические стратегии и тактики / Отв. ред. Тарева Е.Г. М.: Логос, 2014. 232 с.

**Dr. Elena G. Tareva** – Moscow City Teachers' Training University, Moscow, Russia, Ph.D.

#### **Intercultural Approach as a Soft-Power Tool to Teaching a Foreign Language**

**Abstract.** The article deals with intercultural approach to teaching undergraduates in different spheres of economy, industry, culture, and education to participate in the dialogue at the level of international interaction. Intercultural approach is regarded as an educational tool of the "soft power". From this point of view the intercultural approach to teaching foreign languages can be seen as a "power" providing not only the attractiveness of a "foreign" culture, but mostly the values of the native environment. The author suggests the ways of intercultural approach implementation in the educational process aimed at bringing up the patriotic identity.

**Key words:** "soft power", intercultural approach to teaching foreign languages, patriotic identity, technology of the intercultural approach.

**Надежда Каджая** – Государственный университет Акакия Церетели, доктор филологии, ассоциированный профессор

**Работа над текстами научного стиля  
в «Практическом курсе русского языка» (магистратура)**

В данное время происходит интеграция конкретных магистерских программ университетов в общеевропейское образовательное пространство. В европейской системе образования магистерский уровень дает возможность уделить необходимое внимание новейшим тенденциям в развитии современной лингвистической науки, позволяет выработать единые кредитные основания взаимозачетов дисциплин по филологическому направлению подготовки специалистов.

Совершенствование коммуникативной направленности учебного процесса с целью повышения мотивации изучения иностранного языка является плодотворным и перспективным. В наше время молодежь ориентирована на получение разнообразных знаний: экономических, юридических, технических, гуманитарных и т.д. Однако из-за языкового барьера затруднено изучение научной литературы на неродном языке. В этой связи трудно переоценить роль практического русского языка в национальных вузах. Его преподавание состоит из двух этапов: корректировочного курса (бакалавриат) и основного, обучающего научному стилю русской речи с учетом специфики получаемой специальности (магистратура). Целью данной статьи является анализ работы над научными текстами, их синтаксическими конструкциями и др. В «Практическом курсе русского языка» (первый курс магистратуры) значительное место занимают тексты научного стиля, и, соответственно, большое внимание уделяется работе над ними, над языковыми: лексическими, морфологическими, синтаксическими признаками научного стиля речи, в особенности над синтаксическими конструкциями, а также некоторыми экспрессивными средствами языка науки.

Научный стиль – это один из функциональных стилей языка. Он обслуживает научную сферу общественной деятельности и предназначен для передачи научной информации в соответственно подготовленной аудитории с определенными интересами.

Об истории научного стиля знаем: его возникновение связано с развитием разных сфер деятельности человека, разных областей научного знания. Сначала стили научного изложения и художественного повествования были схожи. Их разделение произошло в Александрийский период, когда распространилось влияние греческого языка на весь культурный мир и стала создаваться научная терминология. Развитие науки, начиная с III в. до н.э., в значительной степени связано с древним городом Александрией, основанным царём Македонии Александром Македонским. Поэтому этот период называют Александрийским. “Если Академия Платона и "Ликей" Аристотеля были предшественниками университетов, в которых сочетается научная и педагогическая деятельность, то Александрийский музей-библиотеку (созданную учеником Аристотеля Диметрием Фалерским и имевшую, по преданию, к 48 г. до н.э. около 700000 рукописей) можно считать предшественницей современных научно-исследовательских институтов. В Александрийском музее помимо библиотеки имелись обсерватории, коллекции. Ученые получали полное содержание и могли не заботиться о средствах к существованию. В Александрии работали крупнейшие математики, астрономы, механики. Египетские цари приглашали виднейших ученых из других стран и создавали им условия для научной деятельности. Греческая наука перешла от рассмотрения мира в целом к дифференцированному знанию, из единой науки выделились и развились отдельные науки естественные и гуманитарные (<http://biofile.ru/his/5638.html>. 01.03.2016)”.

Независимо от характера наук (точных, естественных, гуманитарных) и жанровых различий (учебник, монография, доклад, научная статья, научный текст и т.д.) научный стиль имеет ряд общих языковых особенностей, условий функционирования, что говорит о специфике стиля в целом. К таким общим чертам относятся: 1) предварительное обдумывание; 2) монологический характер; 3) строгий

отбор языковых средств; 4) нормированность речи высказывания. Научный стиль речи относится к определённой стадии научной деятельности – речевому оформлению знания. Научный стиль речи является заключительным этапом речевого оформления научного открытия. Содержательная сторона новых знаний облекается в определённую форму существования научной речи. Известно, исконная форма существования научной речи письменная, так как она длительный период сохраняет информацию (что необходимо в науке); она наиболее экономична по сравнению с устной формой, практична для выявления информативных, логических, языковых ошибок, многократно и долговременна в употреблении, что так важно в научной работе. Естественно, устная форма научной речи также часто используется в научном общении, но она второстепенна, так как для передачи научной информации любые научные тексты сначала пишут, отработывают смысл, точность, строй научной речи, а затем в разной форме (в докладе, лекции, выступлении) передают устной речью. Теоретически с основами письменной формы научной речи бакалавры сталкиваются при изучении лексикологии, вопросов стилистики, функциональных стилей. Первичность письменной формы предопределяет строй устной научной речи, изучение и усвоение которой происходит в практическом курсе магистратуры.

Известно, любая отрасль науки располагает конкретной системой терминов - названий понятий какой-либо сферы производства, науки, искусства. В терминологии каждой науки можно выделяют несколько уровней сферы употребления и характера содержания понятия: 1) общие для ряда наук понятия, т. наз. общий содержательный фонд: система, функция, значение, множество, часть, условие, процесс, движение, ассимиляция, величина, свойство, количество, качество, результат и т.п.; 2) общие для ряда смежных наук термины, т. наз. связующие звенья между науками сравнительно широкого профиля (технические, физико-математические, естественные, биологические, социологические, эстетические: вакуум, генератор, интеграл, матрица, нейрон, вектор, радикал, термический, и пр.); 3) узкоспециальные термины одной науки (или очень близких) со специфичным предметом исследования: фонема, морфема, суффикс, флексия, постфикс, словоформа, лексема, деривация и др. лингвистические термины.

Естественной формой распространения научной информации является научный текст. Однако этой формой может быть графика, рисунок, чертёж, разные символы: математические, физические, химические. Текст, с одной стороны, и формулы, символы, с другой, взаимодействуют в разных областях науки. Однако нас, как лингвистов, интересует текст как словесный носитель научной информации, его восприятие, его структура, языковые признаки текстов научного стиля речи, способы их изучения и овладения. Говоря о текстах научного стиля, имеют ввиду следующие его разновидности (подстили): 1) собственно научный (монографии, диссертации, научные статьи, доклады); 2) научно-популярный (лекции, статьи, очерки); 3) учебно-научный (учебники, методические пособия, программы, лекции, конспекты); 4) научно-деловой (техническая документация, контракты, сообщения, инструкции); 5) научно-информативный (аннотации, информативные рефераты, патентные описания); 6) научно-справочный (словари, энциклопедии, справочники, каталоги).

Языковые признаки текста научного стиля можно выделить на уровне лексики, морфологии, синтаксиса, а также стилистики. Объектом нашего исследования являются лексические и синтаксические конструкции научного текста. Характерными лексическими признаками научного стиля речи является отвлеченный, обобщенный характер научного текста с широким употреблением слов с абстрактным значением: сессия, кохабитация, диспозиция, дисфункция; насыщенность терминами (о них речь шла выше); использование заимствований и интернационализмов (*интер-, экстра-, инфра-, макро-, микро-: интерком, макромир, экстрадар, микрошанс*); часты существительные и прилагательные с лексическим значением признака, состояния, инструмента, орудия, производителя действия и определёнными морфемами: -ние, -ость, -ство, -ие, -ция (построение, частотность, свойство, инерция; -тель (*знаменатель, землеустроитель*); с суффиксом -ист(ый) в значении

"содержащий примесь" (*каменистый, глинистый, пенистый*) и др. Синтаксическими признаками научного стиля является синтаксическая компрессия, сжатие текста, т.е. сокращение его объёма. Поэтому для него более характерны сочетания имён существительных с функцией определения в родительном падеже (сочетание слов, спряжение глагола, обмен веществ, законы общества). Типичные признаки научного стиля: именной характер текста с приоритетом именного сказуемого (*Существительное - это часть речи. Акция - это ценная бумага*); предложения с краткими причастиями: *может быть составлен, использован*; вопросительные предложения, выполняющие в научной речи специфические функции, привлекающие внимание к излагаемому (*Является ли лексика областью языка, наиболее подвижной и подвергающейся внешним воздействиям?*); широкое распространение безличных предложений разных типов (*Вероятно, можно согласиться с классификацией Ю.Н. Караулова, позволяющей взглянуть на русский язык с новой стороны*); преобладание сложных предложений с причинно-следственными отношениями частей и различными типами союзов (*несмотря на то, что; ввиду того, что; потому, что; вследствие того, что; тогда как, между тем как, в то время как*); использование вводных слов и словосочетаний, указывающих на источник сообщения: *по сообщению, по убеждению, по сведению, по нашему мнению, с точки зрения, согласно определению, гипотезе и т.д.* (*Согласно известному мнению, это время было отмечено двумя очевидными процессами в русском словарном фонде. По мнению автора, для любых сложных явлений не может быть верной только какая-то одна классификация*); употребление определенных связующих слов, наречий и других частей речи, словосочетаний. выражений между частями научного высказывания (*так, таким образом, поэтому, теперь, кроме того, к тому же, также, тем не менее, еще, все же, между тем, помимо, сверх того, однако, несмотря на, прежде всего, в первую очередь, сначала, в конце концов, следовательно и т.п.*).

В процессе практического изучения научного стиля магистрантам предлагаются конкретные тексты. Весь учебный материал делится на главные части и осваивается в определенной последовательности: предтекстовая работа над семантикой новых слов, словосочетаний, синтаксическими конструкциями; работа над основным текстом.

В работе над текстами большое внимание уделяется изучению лексических, морфологических и синтаксических особенностей научного стиля русской речи. Среди этих вопросов особое внимание уделяется изучению синтаксических конструкций, которыми насыщен научный стиль речи, таких, например, как следующие синтаксические конструкции: дефиниция (определение) предмета: что – это что; что есть что; что называется чем; что называют чем; что носит название чего; что получило название чего и т.п. Значительное место уделяется изучению синтаксических конструкций, служащих для выражения характеристики, признаков лица, предмета, явления.

Как показывает конкретный опыт работы, для введения синтаксических конструкций научного стиля речи того или иного текста в устную и письменную речь магистрантов, необходимо поэтапно планомерно формировать их умственные действия, творческое мышление. В соответствии с этим весь учебный материал делим на основные этапы освоения: 1) анализ синтаксических конструкций; 2) чтение текста; 3) ответы на вопросы по тексту; 4) повторное чтение текста и анализ лексических, морфологических, синтаксических особенностей текста; 5) составление плана; 6) чтение текста по предложениям и выявление в них изучаемых синтаксических конструкций с одновременным подбором к ним синонимических; 7) пересказ текста с использованием изученных синтаксических конструкций.

Затем для самостоятельной работы магистрантам предлагаются задания: 1) составить небольшой текст по специальности с использованием изученных синтаксических конструкций. Закреплению этих синтаксических конструкций помогают тестовые задания.

Пример работы над научным текстом. Тема: "Русский язык". В ходе работы над этой темой магистранты читают тексты об истории русского языка, его современном состоянии, процессах, происходящих в нём под воздействием исторических и социальных изменений. Текст.

#### Русский язык: история и современное состояние

Русский язык - один из восточнославянских языков. Он принадлежит к наиболее распространённым языкам мира, является государственным языком Российской Федерации и одним из шести официальных и рабочих языков ООН.

Русский язык выделился в XIV-XV вв. из распавшегося древнерусского языка, от которого происходят также украинской и белорусский языки. Отличие русского языка от украинского и белорусского языков заключается в специфических особенностях его системы: в фонетике, морфологии, а также и в лексике, которая является областью языка, наиболее подвижной и подвергающейся внешним воздействиям.

Диалекты и говоры русского языка объединяются в наречия: северновеликорусское (наиболее типичная черта - оканье) и южновеликорусское (область аканья различного типа), своеобразное сочетание этих особенностей представлено в среднерусских говорах. В XIV-XV вв. в Москве, оказавшейся на границе северно- и южновеликорусских наречий, складывается *койне* (общий язык, обеспечивающий общение, главным образом устное, внутри некоторого региона), впитавшее в себя их общие особенности и постепенно становящееся образцовым. В Московской Руси развивалась оригинальная и переводная литература, но единого литературного языка ещё не было. От древней эпохи было унаследовано литературное двуязычие: продолжали существовать церковнославянский язык русского извода и собственно русский язык народной речевой основой, между которыми возникали различные переходные типы.

С XVII века великорусская народность преобразуется в русскую нацию со своим национальным языком. В это время постепенно устраняется двуязычие, создаются единые национальные нормы. Переломным становится XVIII век - век развития промышленности, переустройства государства, подъёма науки и литературы, становится заметным западно-европейское (особенно французское) языковое влияние. В начале XIX века различные языковые течения синтезировались в творчестве А.С. Пушкина в единую систему, основой которой была литературно обработанная русская письменная и устная речь.

Создание национальных литературных языков практически везде оказалось связанным с развитием национальной художественной литературы, которая по своему содержанию охватывала все сферы жизни человека, в том числе и духовной жизни, и использовала все языковые ресурсы. Так, итальянский литературный язык обязан своим созданием Данте, английский - Шекспиру, немецкий - Гёте. Русская культура начала XIX века, как пишет Б.М. Гаспаров, "искала своего воплощения в гётеанской фигуре "органического" синтезирующего гения. Пушкин смог выполнить эту роль, и это во многом определило последующее развитие не только русской литературы, но всего русского культурного самосознания".

I Анализ синтаксических конструкций. Синтаксические (речевые) конструкции для выражения характеристики, признаков лица, предмета, явления: 1. Что есть (было, будет) каким - числительное, полная форма имени прилагательного в род.,вин. и твор. падеже + имя существительное (Русский язык - один из восточнославянских языков). 2. Что (принадлежит) к каким - „-, -, -,“ (Он принадлежит к наиболее распространённым языкам...). 3. Что (бывает) каким - „-, -, -,“ (Диалекты бывают северновеликорусскими, южновеликорусскими, среднерусскими). 4. Что выделилось из какого - „-, -, -,“ (Русский язык выделился в XIV-XV вв. из распавшегося древнерусского языка...). И т.д.

II Чтение текста.

III Ответы на вопросы по тексту: 1. Какую ветвь славянских языков представляет

русский язык? 2. К каким языкам мира принадлежит русский язык? 3. Чьим государственным языком является русский язык? 4. Какой статус имеет русский язык в ООН? 5. Из какого языка в выделился русский язык? И т.д.

IV Повторное чтение текста и анализ лексических, морфологических, синтаксических особенностей текста. Анализируя лексические особенности текста, магистранты должны отметить использование в нём стилистически нейтральных (общелитературных) слов в их прямом конкретном значении (*русский, история, состояние, государственный,..*), а также специальных терминов и понятий (*фонетика, морфология, лексика, область языка, диалекты, говоры, наречия,..*). Значение этих терминов и понятий выясняется по словарям. Среди морфологических особенностей текста, магистранты отмечают наличие или отсутствие в нем вводных слов, глагольных форм определённого времени, вида со значением конкретного, постоянного и т.д. действия (*принадлежит, является, выделился, заключается,..*). Анализируя синтаксические особенности текста, магистранты выясняют преобладание определённого типа предложений (распространённых повествовательных предложений), причастных оборотов, использование сложных синтаксических конструкций, построение текста, четкое построение абзацев и т.п.

V Коллективное составление плана. 1. Статус и основные черты русского языка. 2. Выделение русского языка в XIV-XV вв., и его отличие от других восточнославянских языков. 3. Диалекты и говоры русского языка. 4. Преобразование великорусской народности в русскую нацию. 5. Создание национального литературного языка и развитие национальной художественной литературы.

VI Чтение текста по предложениям и выявление в них изучаемых синтаксических конструкций с одновременным подбором к ним синонимических. Например: В это время постепенно устраняется двуязычие... - В это время постепенно исчезает двуязычие...

VII Пересказ текста с использованием изученных синтаксических конструкций.

В конце магистрантам предлагается самостоятельное задание: составить небольшой текст с изученными синтаксическими конструкциями, выражающими квалификацию предмета, лица, явления. Закреплению материала поможет задание на определение значения синтаксической конструкции (*Создание национальных литературных языков практически везде оказалось связанным с развитием национальной художественной литературы, которая по своему содержанию охватывала все сферы жизни человека, в том числе и духовной жизни, и использовала все языковые ресурсы*):

1) выражение квалификации лица, предмета, явления; 2) выражение наличия или отсутствия предмета; 3) выражение изменения состояния, качества, количества; 4) выражение сравнения, сопоставления; 5) выражение связи, причины, следствия. Какова синтаксическая конструкция данного предложения?

Таким образом, научный стиль речи магистранты изучают на основе небольших текстов по специальности, которые насыщены синтаксическими конструкциями, характерными для этого стиля. При завершении работы над текстами они будут хорошо разбираться и использовать все типы синтаксических конструкций, изученных в курсе практического русского языка. Поэтому так важна работа над научными текстами письменной и устной формы в магистратуре; важно научить магистрантов правильно воспринимать научный текст, его специфический лексический состав и другие особенности, научить составлять письменные научные тексты определённых жанров и восстанавливать, передавать научные тексты устно.



Литература:

1. Валгина Н. С. Функциональная стилистика русского языка. – М.: МПИ, 1989.
  2. Вартапетов С. С. Стилль научной речи// Русский язык в школе. - 1998 - №6
  3. В добрый путь! Учебный комплекс по русскому языку как иностранному для продвинутого этапа. В семи частях. Часть четвёртая/Под ред. К.А. Роговой. СПб.: МИРС, 2007, 196 с.
  4. Культура устной и письменной речи делового человека: Справочник. Практикум. – М.: Наука, 2000.
  5. Сенкевич М. П. Стилистика научной речи и редактирование научных произведений. - М., 1984
  6. Соловьев В. И. Составление и редактирование рефератов. - М., 1975
- Интернет-ресурсы: <http://biofile.ru/his/5638.html>. 01.03.2016.

**ნადეჟდა ქაჯაია** - აკაკი წერეთლის სახელმწიფო უნივერსიტეტი, ფილოლოგიის დოქტორი, ასოცირებული პროფესორი

**სამეცნიერო სტილის ტექსტებზე მუშაობა „რუსული ენის პრაქტიკულ კურსში“  
(მაგისტრატურა)  
რეზიუმე**

„რუსული ენის პრაქტიკულ კურსში“ (მაგისტრატურის პირველი კურსი) მნიშვნელოვანი ადგილი უკავია სამეცნიერო სტილის ტექსტებს, და, შესაბამისად, დიდი ყურადღება ეთმობა ტექსტებზე, სამეცნიერო სტილის ენობრივ: ლექსიკურ, მორფოლოგიურ, სინტაქსურ ნიშნებზე, განსაკუთრებით კი სინტაქსურ კონსტრუქციებზე, აგრეთვე სამეცნიერო ენის ზოგიერთ ექსპრესიულ საშუალებებზე მუშაობას. სტატიაში აღწერილია სამეცნიერო ტექსტებზე მუშაობის პრაქტიკული სახეობები.

მაგისტრატურაში სამეცნიერო ტექსტებზე (წერითი და ზეპირი ფორმის) მუშაობის მნიშვნელობა ცხადია; მნიშვნელოვანია მაგისტრანტებს ვასწავლოთ სამეცნიერო ტექსტის, მისი სპეციფიკური ლექსიკური შემადგენლობისა და სხვა თავისებურებების სწორი აღქმა, ვასწავლოთ გარკვეული ჟანრების წერილობითი სამეცნიერო ტექსტების შედგენა და სამეცნიერო ტექსტების აღდგენა-გადმოცემა ზეპირი ფორმით.

**Nadezhda Kajaja** - Akaki Tsereteli State University, PhD, Associate Professor

**Work on texts of scientific style in "A Practical Course of the Russian Language" (MA)**

An abstract

In "A Practical Course of the Russian language" (the first year of MA) a significant place is occupied by the texts of scientific style, and, accordingly, much attention is paid to work on them and on the language: lexical, morphological, syntactic features of scientific style of speech, particularly on syntactical constructions, and also some of the expressive means of the language of science. The article describes the types of practical work on scientific texts.

Scientific style is one of functional styles of a language. It serves scientific sphere of public activity, and is designed to transmit scientific information to respectively prepared audiences with specific interests. Regardless of the nature of science (exact and natural sciences, humanities) and genre differences (textbooks, monographs, reports, research papers, scientific text, etc.) scientific style has a number of common language features, operating conditions, indicating the specificity of style in general, . These common features include: 1) a preliminary consideration; 2) the nature of the monologue; 3) strict selection of language means; 4) normalization of speech utterances.

The importance of all this work on the scientific texts (written and oral form) during MA course is obvious. It is important to teach undergraduates to perceive scientific text and its specific lexical composition and other characteristics how to draw up scientific texts of certain genres and restore and transfer scientific texts orally.

**ნინო ჩიხლაძე** - აკაკი წერეთლის სახელმწიფო უნივერსიტეტი, ფილოლოგიის მეცნიერებათა დოქტორი, პროფესორი.

### კვინტილიანუსი და მისი „მჭევრმეტყველების სწავლება“

კვინტილიანუსი (ახ. წ. 35-96) ანტიკურობის ერთ-ერთი საინტერესო პედაგოგი, ორატორი და ადვოკატია. იგი იყო რომში ერთ-ერთი საუკეთესო რიტორიკის სკოლის დამაარსებელი (მიკაელი 1995:25-31). სკოლამ მალე მოიხვეჭა სახელი და სახელმწიფო სკოლის სტატუსი შეიძინა. სწორედ აქ შეძენილი ცოდნა და გამოცდილება გამოიყენა „მჭევრმეტყველების სწავლებაზე“ მუშაობისას. მისი „მჭევრმეტყველების სწავლება“ (Institutio oratoria) ლათინურ ენაზე დაწერილი, 12 თავისგან შემდგარი წიგნია, რომელშიც ავტორი საუბრობს ბავშვის აღზრდის პრობლემებზე, გვთავაზობს თეორიულ კვლევებსა და პრაქტიკულ რჩევებს მჭევრმეტყველების, კარგი ორატორის, ზოგადად, კარგი ადამიანის აღზრდის შესახებ, რადგანაც, კვინტილიანუსის აზრით, შეუძლებელია იყო კარგი ორატორი, თუ არ იქნები კარგი ადამიანი - *vir bonus dicendi peritus* (12,1,3).

ამ ნაწარმოებით მოხიბლული იყვნენ დომიციანუსი, (რომელსაც, როგორც ამბობენ, ვერავინ უბედავდა შეკამათებას კვინტილიანუსის გარდა (შდრ. კონოლი 2007:18), მარციალისი, იუვენალისი, წმ. ავგუსტინე, წმ. იერონიმე, პეტრარკა, მარტინ ლუთერი, ჯოან სებასტიან ბახი, მონტენი, ლესინგი, ჯოან სტიუარტ მილი, ალექსანდრე პოპი და სხვები (დაწვრ. იხ. მახლი 2013).

კვინტილიანუსის ნაშრომი ქართულ ენაზე დღემდე არ იყო ნათარგმნი. მას არ იცნობს ქართული მწერლობა, ამიტომ ბატონ რისმაგ გორდეზიანის რჩევით, მიზანშეწონილად მივიჩნიეთ ნაშრომის თარგმნა, რომ ამ საკითხებით დაინტერესებული ქართველი მკითხველისათვის მშობლიურ ენაზე ხელმისაწვდომი გაგვეხადა კვინტილიანუსის საინტერესო რჩევები და მოსაზრებები, რომელთაც დღესაც არ დაუკარგავთ აქტუალობა. ნაშრომის სრული ვერსია მალე იხილავს დღის სინათლეს, მანამდე კი, საჭიროდ ჩავთვალეთ, გამოგვეცა ძალიან საინტერესო - მეათე თავი, რომელიც გარკვეულწილად, ლიტერატურული კრიტიკის ერთ-ერთ პირველ ნიმუშად შეიძლება ჩაითვალოს და რომელშიც 110-მდე ბერძენი და რომაელი ავტორია დასახელებული და შეფასებული.

ამ თავში კვინტილიანუსი ერთმანეთს ადარებს ბერძენ და რომაელ ავტორებს, ეძებს მათში არა ქრონოლოგიურ, არამედ „შინაგან“ მსგავსებას, ალაგებს მასალას ჟანრებისა და ეპოქების მიხედვით, რამდენიმე წინადადებაში ახერხებს თქვას არა მხოლოდ მთავარი სათქმელი, - რითი არის ესა თუ ის ავტორი რიტორიკის შესწავლის მიზნით საინტერესო, - არამედ, ზოგადად, სწორი წარმოდგენა შექმნას ავტორებზე და თითოეულ მათგანს მისი კუთვნილი ადგილი მიუჩინოს, რა თქმა უნდა, საკუთარი ღირსებებისა და დამსახურებების მიხედვით, ლიტერატურის ისტორიაში. ამა თუ იმ ავტორის შემოქმედების სულ რამდენიმე წინადადებაში შეფასება ამ რომაელ ავტორთან განუზომლად ტევადი, ზუსტი და მრავლისმთქმელია: „ძალიან კარგია, გაცილებით უკეთესი, ვიდრე თავის სიტყვებში, - ბრუტუსი. მის შინაარსს აქვს შესაბამისი ფორმა; ხვდები, რომ გრძნობს, რასაც ლაპარაკობს. კორნელიუს ცელსიუსმა დაგვიტოვა მთელი რიგი ნაწარმოებებისა, სადაც იგი სექსტუსების სკოლის მიმდევრად გვევლინება. ვერ უარყვოვთ, რომ მას აქვს გულმოდგინედ დამუშავებული სტილი და სიცხადე. პლავტუსი შეიძლება გამოგვადგეს სტოიკოსების ფილოსოფიის გასაცნობად. ეპიკურეელთა შორის კატიუსი - მეორეხარისხოვანი, მაგრამ საკმაოდ სასიამოვნო ავტორია“ (10, 1, 123-124).

კვინტილიანუსი ამჟღავნებს ლიტერატურის კარგ ცოდნას და ხედვას, კრიტიკულ აზროვნებას, ესთეტიურ და ლიტერატურულ გემოვნებას კლასიკური და ალექსანდრიული ეპოქის ავტორების წარმოჩენისას (გვინი 1997:46-51). იგი ავტორებს არჩევს პრინციპით - მომავალმა ორატორმა, წერის, კითხვისა და საუბრის ოსტატობის მისაღწევად, რომელი და რა რაოდენობით ავტორი უნდა წაიკითხოს, თუმცა მიაჩნია, რომ მაინც ხარისხია წიგნების კითხვისას უფრო მნიშვნელოვანი და არა - წაკითხული წიგნების რაოდენობა.

მეათე თავი იმითაც არის საინტერესო, რომ კვინტილიანუსი ბერძენ და რომაელ ავტორთა შეფასებისას ცდილობს იყოს ობიექტური; ყოველთვის აღნიშნავს ბერძენთა განსაკუთრებულ თვისებებს და დამსახურებებს, გადაჭარბებული მოხიბვლის გარეშე თავის ადგილს მიუჩენს რომაელ ავტორებს,

მაგრამ თუ ამის აუცილებლობას გრძნობს, შეუძლია აღფრთოვანებული იყოს რომაელი, ძველი თუ მისი თანამედროვე, ავტორებითაც და სიამაყით განაცხადოს: „ჩვენ არ ჩამოვრჩებით ბერძნებს“, ან ზოგჯერ ამტკიცოს: „ჩვენ ბერძნებზე ძლიერები ვართ“ (10, 4, 34-35).

კვინტილიანუსი ნაკლებად ცნობილი, ან სრულიად უცნობ რამდენიმე ავტორზეც გვაწვდის ინფორმაციას და ჩვენამდე საკმაოდ დაზიანებულად მოღწეულ ანტიკურ ლიტერატურაზე ჩვენს ცოდნას რამდენიმე ახალი ავტორით ამდიდრებს. მათი შესწავლა შეიძლება მომავალი კვლევის საგნად იქცეს. ბევრ ავტორს იგი თავად იცნობდა. ასე რომ, შეიძლება ითქვას, „მჭევრმეტყველების სწავლების“ მეათე თავი ანტიკური ლიტერატურული კრიტიკის ერთ-ერთი პირველი ნიმუში, ლიტერატურის ისტორიის ყველაზე პირველი, ყველაზე ცინცხალი ისტორიაა.

მაქსიმალურად ვცდილობდით, ტექსტის ორიგინალთან სიზუსტე შეგვენარჩუნებინა. გარკვეულ სიტუაციაში კი ვამჯობინებდით, ტექსტი ქართულად ყოფილიყო უფრო გამართული და სიზუსტისათვის კითხვის სილაღე არ შეგვეწირა - თავად კვინტილიანუსის თარგმანისადმი დამოკიდებულება გვიბიძგებდა ამისკენ: „მე არ მინდა, რომ თარგმანი იყოს უბრალოდ თარგმანი, - აუცილებელია მოვაწყოთ გარკვეული სახის შეჯიბრი, თუ მეტოქეობა ერთი და იმავე აზრის გადმოცემაში. აი, რატომ არ ვიზიარებ მათ შეხედულებებს, ვინც არ ეთანხმება ლათინური პროზის პერიფრაზს, იმ მიზეზით, რომ ეს უპირობოდ მიგვიყვანს ცუდ შედეგებამდე ორიგინალთან შედარებით...არ უნდა ვიდარდოთ უკვე თქმულის უკეთესი ფრაზის ძიებისას, ლათინური ორატორული ენა არც ისე სუსტი და ღარიბია, რომ ერთი აზრის გამოხატვა წარმატებით მხოლოდ ერთნაირად შეიძლებოდეს“ (10, 3, 7), მაგრამ არც ის გვავიწყდებოდა, რომ თარგმანს კლასიკური ფილოლოგიის, ლათინური ენის შესწავლით დაინტერესებული სტუდენტებისათვის მაქსიმალურად ზუსტი წარმოდგენა უნდა შეექმნა ორიგინალზე. ზოგიერთი სპეციფიკური პასაჟის თარგმნის ტექნიკას განვმარტავთ კომენტარებში.

ამავე თავში რომაელი ავტორი ეხება ბავშვის აღზრდის ძალიან მნიშვნელოვან საკითხებს და თავისი შეხედულებებით და თეორიებით განათლების სფეროში თამამად შეიძლება ითქვას, ყველაზე დიდი „თანამედროვე“ ჩვენს თანამედროვეთა შორის.

კვინტილიანუსი დიდ მნიშვნელობას ანიჭებდა ბავშვის ბუნებრივ მონაცემებს - მახსოვრობას, ათვისების და შესწავლილის დამახსოვრების უნარს, მაგრამ მიაჩნდა, რომ მეცადინეობით და ბეჯითობით ბევრის მიღწევა შეიძლებოდა. იგი უარყოფდა კერძო სკოლებს, როცა ბავშვების სწავლანათლებლაზე დაქირავებული მასწავლებლები სახლში ზრუნავდნენ, პარალელურად, ბავშვები დიდების საქმიანობას ესწრებოდნენ და ხშირად დროზე ადრე ითვისებდნენ იმას, რაც მათთვის არცთუ სასარგებლო იყო. არ მოსწონდა, როცა მშობლები სწორად ვერ აფასებდნენ ბავშვობის ასაკს, როგორც ერთ-ერთ მნიშვნელოვან პერიოდს ბავშვის პიროვნებად ჩამოყალიბებაში. იგი თვლიდა, რომ პატარა ყველაზე ადვილად ისრუტავდა უფროსებისგან კარგსაც და ცუდსაც, ამიტომ იგი მოუწოდებდა მშობლებს, გულისყურით შეერჩიათ მასწავლებლებიც, ძიებებიც და მეგობრებიც (10, 2, 45-55).

კვინტილიანუსი თვლიდა, რომ ბავშვს 7 წლამდე უნდა სცოდნოდა ორი ენა - მშობლიური (ლათინური) და ბერძნული. ყველაფრის სწავლება უნდა მომხდარიყო მხოლოდ ძალდაუტანებლად, ხალისით, თამაშის ელემენტებით, ხშირი შექებით და ჯილდოებით. დაჟინებით მოითხოვდა, სწავლების პროცესი ყოფილიყო უწყვეტი და თანმიმდევრული (10, 5, 22-2-32) .

რომაელი პედაგოგის აზრით, მომავალ ორატორს ძალიან ბევრი რამ უნდა სცოდნოდა, ზოგადი განათლება ბევრ სფეროში უნდა ჰქონოდა. მისი აუცილებელი მახასიათებლები უნდა ყოფილიყო: კარგი მახსოვრობა, მხატვრული სიტყვის შეგრძნება, რიტმის, ინტონაციის, კარგი დიქციის და მიმიკის ფლობა. მახსოვრობის განსავითარებლად ყველზე კარგ საშუალებად ლექსების სწავლა მიაჩნდა. სწორედ მან დაამკვიდრა ლექსების ზეპირად სწავლის მეთოდოლოგია - ჯერ სრულად წაეკითხათ ნაწარმოები, შემდეგ დაეყოთ ლოგიკურ ნაწილებად და ისე დაესწავლათ, ბოლოს კი სრულად დაემახსოვრებინათ (10, 1, 78-85).

კვინტილიანუსი ის ავტორია, რომელმაც საფუძველი ჩაუყარა პირველ შრომას პედაგოგიკაში, დიდაქტიკასა და მეთოდოლოგიაში (დაწვრ. იხ. დომინიკი 1997). მისი აზრები ბავშვის აღზრდის, კერძო და საზოგადო სკოლების, მასწავლებლის, ლიტერატურის ისტორიის, ზოგადი განათლების და

ბევრი სხვა საკითხის შესახებ დღესაც ძალიან თანამედროვე და აქტუალურია.

იმედს გამოვთქვამ, კვინტილიანუსის ნაშრომი „მჭევრმეტყველების სწავლება“ ისეთივე საინტერესო იქნება თანამედროვე ქართველი მკითხველისათვის, როგორც ეს იყო რამდენიმე ათასი წლის წინ და გრძელდება საუკუნეების მანძილზე.

#### გამოყენებული ლიტერატურა:

1. მარკუს ფაბიუს კვინტილიანუსი, მჭევრმეტყველების სწავლება, ლათინურიდან თარგმნა, წინასიტყვაობა და კომენტარები დაურთო ნინო ჩიხლაძემ, თსუ. თბილისი 2016.
2. Aubrey Gwynn, Roman Education from Cicero to Quintilian, Clarendon Press, 1996.
3. Cheryl Glenn, Rhetoric Retold: Regendering the Tradition from Antiquity through the Renaissance, Southern Illinois University Press, 1997.
4. James J. Murphy, Quintilian on the Teaching of Speaking and Writing: Translations from Books One, Two, and Ten of the Institutio Oratoria, Southern Illinois University Press, 1987.
5. John M. Ackerman David J. Coogan, The Public Work of Rhetoric: Citizen-Scholars and Civic Engagement, University of South Carolina Press, 2010.
6. Joy Connolly, The State of Speech: Rhetoric and Political Thought in Ancient Rome, Princeton University Press, 2007.
7. Kathleen S. Lamp, A City of Marble: The Rhetoric of Augustan Rome, University of South Carolina Press, 2013.
8. William J. Dominik, Roman Eloquence: Rhetoric in Society and Literature, Routledge, 1997.
9. Winifred Bryan Horner Michael Leff, Rhetoric and Pedagogy: Its History, Philosophy, and Practice: Essays in Honor of James J. Murphy, Lawrence Erlbaum Associates, 1995.

#### რეზიუმე

კვინტილიანუსი (ახ. წ. 35-96) ანტიკურობის ერთ-ერთი საინტერესო პედაგოგი, ორატორი და ადვოკატია. მისი „მჭევრმეტყველების სწავლება“ (Institutio oratoria) ლათინურ ენაზე დაწერილი, 12 თავისგან შემდგარი წიგნია, რომელშიც ავტორი გვთავაზობს თეორიულ კვლევებსა და პრაქტიკულ რჩევებს მჭევრმეტყველების, კარგი ორატორის, ზოგადად, კარგი ადამიანის აღზრდის შესახებ. ი

**Nino Chikhladze** – Akaki Tsereteli State University, PhD Professor.

#### Quintilian and his “Institutio Oratoria”

Quintilian’s method is based on the interrelationship between speaking, reading, and writing. We define the main elements that appear in the *Institutio oratoria*. Each of these elements – Precept, Imitation, Composition Exercises, Declamation and Sequencing – is further subdivided according to goals and exercises.

The first two books of the *Institutio oratoria* concern the early education of the orator, with the focus on the interplay between seen-language and heard-language. Book ten is an adult’s commentary on the insturcion of rhetoric. It involves itself primarily with *facilitas*, the readiness to use language in any situation.

**Izolda Chkhobadze** - Akaki Tsereteli State University, Doctor of Philology

### **Problems of Teaching Legal English to Georgian Law Students**

Teaching legal English as a second language raises many challenges, but two of them are the most important. The first refers to the particularities and peculiarities of its vocabulary and sentence structure, whereas the second one focuses on the cultural differences between the national legal system and the English second learners. Such cultural differences may require a different approach in the methodology of teaching legal English to foreign learners. According to the academic curriculum, the purpose of learning legal English is to prepare students to practice law, to familiarize them with the terminology and facilitate them to deal with the requirements of a law degree programme.

The aim of the article is to discuss some problems of teaching legal English to non-native students in Georgian universities.

Legal English courses in Georgian law schools are mainly designed for native English speakers such as Introduction to Legal English or Professional English in Use designed by Translegal. Great emphasis is laid on the cultural differences between the culture of foreign students and the corresponding legal culture, so the teacher should be utterly aware of these particularities and try to provide a cultural balance and cross cultural comparisons. Thus, non-native English teachers need to find the most appropriate pedagogical methods to facilitate students' language acquisition and concept understanding. The most important thing for a teacher is to facilitate the improvement of their students own linguistic performance and cultural awareness.

Legal English, both in its oral and written form, comprises specialized terminology that creates difficulties not only to native speakers, but also to foreign users. According to David Mellinkoff,<sup>14</sup> legal English lexis includes Latin, French and Anglo-Saxon words and phrases, rare words from Old and Middle English, professional jargon and formal expression, reflected throughout contemporary usage, and which makes it a "hard nut to crake" to modern learners. The aim of teaching students professional legal English is to train them specific skills so that they can use them in a professional manner. This presupposes "providing learners with the specific vocabulary and structures and enhanced linguistic modalities they want and need to succeed."<sup>15</sup> They should also learn and practice drafting and writing legal documents and advocacy, developing specific competencies. Legal courses used in higher education focus on accurate use of the legal vocabulary and style, outlining the correct use of language range and structures. Due to its highly specialized terminology, legal English should be studied and taught in a concrete legal context.

Resources focus on reading and analyzing appellate court decisions, casebooks and law reports helping students to learn the skills necessary in their future practice as legal practitioners. Students' training also includes activities meant to improve their proficiency in English, with special emphasis on language, vocabulary and academic skills, paying also attention to oral presentation, academic listening and writing.

Teaching vocabulary is an important part of learning language. In common discussion students and teachers agreed that the important matters are: meaning, pronunciation, spelling, tense forms, functions of words in a sentence, connotations and combinability (collocations). The most common ways of teaching lexis, according to J. Scrivener, are: matching words with pictures, checking the meaning of words in the dictionary, matching the words with definitions, brainstorming words on a certain topic, dividing the words into groups (making taxonomies), labeling the items in a picture with the right names, completing gapped

---

<sup>14</sup>Mellinkoff, D, 1963 The language of the law. Boston: Little Brown and Company. 386-406

<sup>15</sup> Belcher, D.D.,2004 Trends in teaching English for Specific Purposes: Teaching to Perceived Needs and Imagined Futures in Worlds of Work.TESOL QUARTERLY.Vol40, (1). 133-156

sentences with words from the list, discussing a topic, saying which words (from the list) are expected to be in the text<sup>16</sup>. Professionals from Masaryk University offer to complete this list with the following methods: miming, drawing or showing a flashcard to indicate the meaning of a word, using timelines or percentage (in comparison with some similar words), eliciting some words (preferably funny or personal, possibly repetitive) from dialogues or stories, letting the students to get the meaning from the context, using synonyms and opposites, reading crosswords and riddles, for some difficult words (abstract items and verbs) using translation.<sup>17</sup>

As G. Broughton claims, "Language item which is not contextualized is more difficult to remember and use". This aim can be achieved by observing six stages suggested by J. Scrivener, which are: "1. Pre-text lexis, 2. Written practice of lexis, 3. Oral practice, 4. Reading to find specific information, 5. Further lexis work, 6. Communicative activity"<sup>18</sup>.

Being a non-native teacher of legal English, I must admit that the most time consuming activity of my preparation is terminology mining. Most of the teaching materials and resources used in the sessions are based on authentic texts belonging to the UK or the US legal systems in which students are unlikely to be expert. So, in these situations translation into mother tongue help students understand legal concepts and vocabulary.

There is inevitably the temptation to translate terms one-to-one in order to bring a complex legal concept a little closer to the ESL student's own legal tradition. However, such translation of terminology too often leads to confusion, in the best case scenario, and deep-seated long-term misunderstanding in the worst case scenario.

One of the great challenges, and why often many legal concepts get "lost in translation," is due to the simple fact that it is nearly impossible to translate one-to-one between languages, let alone between completely different legal systems. Whether the common law could even exist within a non-English speaking society is a topic for another day, but the fact that both developed over a millennium in relative isolation has resulted in the formation of a legal paradigm quite alien to other legal traditions around the world.

This reality manifests in another pitfall of teaching non-native English speakers: namely, the danger of narrow and self-referencing definitions. All too often, the common law and civil law systems are so dissimilar that even an apparently simple definition can prove anything but clear and helpful. Take, for example, the legal term "hearing." First of all, at least within the German system, a hearing in the common law sense of the word does not exist per se in Germany. Perhaps one could then attempt to help a student by simply defining "a hearing" as a "mini-trial"; but alas, that is also of little help. The litigation process (a concept that, again, is nearly impossible to translate accurately) and the interaction between the bar and the bench are so divergent between the civil and common law countries that what would pass for a perfectly understandable and easily grasped definition for even a young native English speaking child.

One of the problems encountered by teachers is to develop oral skills in legal English classes. For this purposes role-playing is commonly used as an effective technique. Role play animates the atmosphere, arouses the interests of learners, and makes the language acquisition impressive. It provides an opportunity to practice communicating in definite contexts and roles. According to G. Ladousse, role play uses different communicative techniques and develops fluency in the language, promotes interaction in the

---

<sup>16</sup>Scrivener J. Learning Teaching / J. Scrivener. – London: Macmillan, 1998. – 432 p.

<sup>17</sup>Zemenov D. Course.Methodology I & II. / D. Zemenov, N. Fořtov, H. Smiškov. – Brno: Masaryk University, 2006-2007. – 560 p.

<sup>18</sup>3. Henson K. T. Teaching Methods: History and Status / K. T. Henson // Teaching Methods: Designs for Learning, 1980. – Vol. 1. – P. 2-5.

classroom and increases motivation. Here peer learning is encouraged and sharing of responsibility between teacher and the learner in the learning process takes place<sup>19</sup>.

Through role play activities students learn how to express ideas, opinions, or feeling; how to cope with real-life situations; how to work together as a team or group.

Despite the positive sides of this technique, it has also some drawbacks which should be taken into account. The major one is connected with insecurity of classmates - the relationship of people in a group can influence the success of a role-play. Sometimes focus is shifted from learning to entertainment. Among other negative aspects critics of role-plays mentioned its uncritical and unchallenging character. Al-Arishi thought that a role-play may not be well-suited to students' "cognitive and intellectual aims", some students may not wish, for the classroom simply to replicate the real world<sup>20</sup>.

Critical and creative attitude of students towards this activity undoubtedly depends on careful preparation for this task by teachers which should include accurate selection of material to correspond to real educational needs and personal interests of students, formation of relatively non-threatening psychological setting. Benefits of this technique overbalance the difficulties which may appear.

From my own teaching experience I also propose to play stimulating games which are intended at developing students' memory, imagination, verbal reaction, and communicative potential. For these purposes I apply different types of language-based games which can also serve such additional purposes as relaxation, facilitation and incentive. Stimulating games can be applied in various types of classes, starting with oral practice and ending with specialized courses like practice of translation. They need not more than 20 min. in the mid- or at the end of the class and demand minimum preparation. I usually practice a block of stimulating games which include the following activities: 1. Short synopsis, 2. Imagery memory, 3. Emotional memory, 4. Visual memory, 5. Make it shorter, 6. Construct a catch phrase, 7. Make out a lead, 8. Create a headline, 9. Have understood – explain to the other, 10. Checkpoint, 11. Theme and variations, 12. How it was? 13. I know three words..., 14. Paint the text, 15. Let's have a talk! 16. Join me, 17. It is not still an end, 18. I'd like to tell you..., 19. The truth is somewhere near, 20. I'm writing to you, 21. Complicated matter.

In conclusion, it is hoped that the problems and challenges discussed above, as well as some of the creative means of meeting those challenges, will aid both ESL students and their teachers in getting the most out of this new and rewarding learning opportunity.

---

<sup>19</sup>Ladousse, G. P. (1995). *Role Play: Resources Book for the Teacher Series*. New York: Oxford University Press

<sup>20</sup>Al-Arishi, A. Y. (1994). Role-play, real-play, and surreal-play in the ESOL classroom. *ELT J* 48(4): 337-346

### Abstract

The aim of the article is to discuss some problems of teaching legal English to non-native students in Georgian universities. Legal English, both in its oral and written form, comprises specialized terminology that creates difficulties not only to native speakers, but also to foreign users. Among the tasks which are put to foreign language teaching is development of different speech skills in order to achieve the communicative competence which enables the learner to orient and meaningfully interact in foreign environment.

Being a non-native teacher of legal English, I must admit that the most time consuming activity of my preparation is terminology mining. Most of the teaching materials and resources used in the sessions are based on authentic text belonging to the UK or the US legal systems in which students are unlikely to be expert. So, in these situations translation into mother tongue helps students understand legal concepts and vocabulary. From my own teaching experience I discuss some other ways how I meet these challenges in teaching vocabulary and helping students develop speech skills.

**იზოლდა ჩხოზაძე** - აკაკი წერეთლის სახელმწიფო უნივერსიტეტი, ფილოლოგიის დოქტორი

**იურიდიული ინგლისურის სწავლების პრობლემები ქართულ უნივერსიტეტებში**

### რეზიუმე

სტატიაში განხილულია ის ზოგიერთი პრობლემა, რომელიც იურიდიული ინგლისურის სწავლებას ახლავს ქართულ უნივერსიტეტებში. იურიდიული ინგლისური როგორც წერიტი, ისე ზეპირი ფორმით, მოიცავს სპეციალურ ტერმინოლოგიას, რომლის შესწავლა სირთულეს წარმოადგენს მათთვისაც კი, ვისთვისაც ინგლისური მშობლიური ენაა. ერთ-ერთი ამოცანა, რომელიც უცხოური ენის მასწავლებლის წინაშე დგას, არის სტუდენტებში განავითაროს სხვადასხვა სამეტყველო უნარი კომუნიკაციური კომპეტენციის მისაღწევად, რაც საშუალებას მისცემს მათ, როგორც მომავალ იურისტებს ინტერაქცია შეძლონ უცხო გარემოში. ასევე პრობლემას წარმოადგენს აშშ-სა და დიდი ბრიტანეთის განსხვავებული იურიდიული სისტემები, რაც ავთენტურ ტექსტებში განაპირობებს ტერმინების და ცნებების ბუნდოვანებას. ამ სიტუაციაში, მშობლიურ ენაზე თარგმნა ეხმარება სტუდენტებს სწორად აღიქვან მათი მნიშვნელობები. სტატიაში შევეცადე საკუთარი გამოცდილებიდან მეჩვენებინა ამ სიმძნელების დაძლევის საშუალებები.



სოფიო ყიფიანი – აწსუ, ინგლისური ფილოლოგიის დეპარტამენტი, ასისტენტ პროფესორი  
ნინო დემეტრაძე – აწსუ, ინგლისური ფილოლოგიის დეპარტამენტი, ასისტენტ პროფესორი

### კრიტიკული აზროვნება ინტენსიური კითხვის სწავლების პროცესში

ბოლო ათწლეულების მანძილზე კრიტიკული აზროვნების განმარტებამ მცირე ცვლილებები განიცადა. ერთ-ერთი მოსაზრებით, კრიტიკული აზროვნება წარმოადგენს ფაქტების ანალიზის, იდეების ორგანიზების, შეხედულებების დაცვის, შედარებების გაკეთების, დასკვნების გამოტანის, არგუმენტების შეფასებისა და პრობლემების გადაჭრის უნარს. სხვა განმარტების მიხედვით, ეს არის მსჯელობის გზა, რომელიც მოითხოვს პიროვნების შეხედულებების შესაბამისი არგუმენტებით გამყარებას და მისი მოსაზრების სიმტკიცეს, სანამ საწინააღმდეგო შეხედულებას მყარი საფუძველი არ ექნება. ასევე, კრიტიკული აზროვნება წარმოადგენს ლოგიკურ, რეფლექსურ აზროვნებას, რომლის მიზანია, გადაწყვიტოთ: რა დავიჯეროთ და რა - არა.

აღნიშნული ცნების განმარტება მრავალნაირად შეიძლება, თუმცა ყველა მათგანს ერთი რამ აერთიანებს: რთული საკითხების გადაჭრისთვის ეფექტური გზების მოძებნის საჭიროება. იმ ექსპერტთა აზრით, რომლებიც კრიტიკულ აზროვნებას იკვლევენ, მოსწავლისთვის რომელიმე საკითხზე მუშაობა მნიშვნელობას იძენს მაშინ, როდესაც ის ლოგიკური მიზნისკენ არის მიმართული. როცა მოსწავლეებს ეძლევათ დავალება, განიხილონ მიზეზები და წარმოადგინონ საკითხის გადაჭრის გზები, ისინი კრიტიკული აზროვნების საშუალებით პრობლემების იდენტიფიცირებას, გაანალიზებასა და გადაჭრას იწყებენ.

კრიტიკული აზროვნების ინტელექტუალური ფესვები, მისი ეტიმოლოგიის მიხედვით ჯერ კიდევ 2500 წლის წინ სოკრატეს სწავლების პრაქტიკასა და ხედვას უკავშირდება.

რა არის კრიტიკული აზროვნება? – „კრიტიკული აზროვნება გულისხმობს ცნობისმოყვარეობას, გამოკითხვის სტრატეგიების გამოყენებას, შეკითხვების ჩამოყალიბებას და მათზე პასუხის ძიებას. ის მოიცავს ფაქტების არა მხოლოდ დაფიქსირებას, არამედ მათი მიზეზებისა და შედეგების გარკვევას“. „კრიტიკულ აზროვნებას მივაყვართ გადაწყვეტილებამდე: რა ვირწმუნოთ და რა არა“. (Huitt 1998) კრიტიკული აზროვნება აზროვნების მაღალი დონეა, რომელიც თანდაყოლილი უნარი არ არის და პედაგოგის დახმარებით ვითარდება. კრიტიკული აზროვნება გონებაში ინფორმაციის შესვლასთან ერთად იწყება და ამ ინფორმაციისადმი პიროვნული პოზიციის გამომუშავებით სრულდება. ესაა აზროვნების ფორმა, რომელიც საკითხის სხვადასხვა პრიზმაში დანახვას, ალტერნატივათა აწონვა-დაწონვასა და ანალიზს გულისხმობს. ესაა საკითხისადმი არაერთგვარადი და არაერთგვაროვანი მიდგომა, შეკითხვების გზით პრობლემის არსში ჩაძიება, ფიქრი და განსჯა საშუალებათა შესახებ, რაც ოპტიმალური გადაწყვეტილების წინაპირობაა. კრიტიკულად აზროვნება-ეს დამოუკიდებლად აზროვნებაა. როცა მეცადინეობა კრიტიკული აზროვნების პრინციპებზეა აგებული, თითოეული მოსწავლე დამოუკიდებლად ახორციელებს საკუთარი იდეის, შეფასებისა თუ მრწამსის ფორმულირებას.

კრიტიკული აზროვნების განვითარება უწყვეტი პროცესია, რაზედაც ადამიანი დაუსრულებლად ზრუნავს. მასწავლებელი თავად უნდა ცდილობდეს პედაგოგიური ტექნოლოგიების გამდიდრებას კრიტიკული აზროვნების უნარის განვითარებაზე ორიენტირებული სტრატეგიებით.

როგორ შეიძლება შევუწყოთ ხელი მოსწავლეებში კრიტიკული აზროვნების უნარის განვითარებას? 1980-იან წლებში ამერიკაში არსებობდა მიმდინარეობა, რომლის მიზანს წარმოადგენდა აზროვნების ცალკე სწავლება. ამ შეხედულების საფუძველზე შეიქმნა სპეციალური საგნები, პროგრამები და შესაბამისი მასალები. ბოლო პერიოდში განხორციელებული კვლევები ცხადყოფს, რომ მნიშვნელოვან აკადემიურ საგნებში აზროვნების უნარების გადატანა ავტომატურად არ ხდება. კრიტიკული აზროვნების სწავლება ნაკლებად ეფექტურია, როცა ის ცალკე, სხვა

საგნებისგან დამოუკიდებლად მიმდინარეობს მნიშვნელოვანია, რომ კრიტიკული აზროვნება გაკვეთილზე სასწავლო გეგმაში ინტეგრირებულ კომპონენტს წარმოადგენდეს.

კრიტიკული აზროვნება უკაშირდება თავისუფალი წერისა და კითხვის პროცესს. ყველა მკითხველმა უნდა გააცნობიეროს, რომ "პირადი და ემოციური" გავლენა მეტნაკლებად ყველა წერილობით თხზულებაში (ნაწარმოებში) შეინიშნება. იმ შემთხვევაში, თუ სტუდენტი ცდილობს თავიდან აიცილოს პირადი და ემოციური თემა, მოტივაციისა და ინტერესის წყარო იკარგება და მათ უვითარდებათ გარკვეული წინააღმდეგობის უნარი ნებისმიერი რაიმეს წერისა თუ კითხვის დროს.

კითხვა ტექსტის აღქმის ის რთული ფსიქოლინგვისტური პროცესია, რომლის შედეგადაც ვიღებთ ტექსტს. ამ პროცესის ძირითად ელემენტად კითხვის ტექნიკა უნდა მივიჩნიოთ, რადგანაც სრულყოფილ კითხვას მხოლოდ იმ შემთხვევაში მივალწევთ, თუ ფორმალური ენობრივი ინფორმაციის მიღება და მისი გადამუშავება ერთდროულად და ქვეცნობიერად მოხდება. საუბრის მსგავსად, კითხვა სპონტანური პროცესია, რომელსაც მუდამ მკითხველის აქტივობა ახლავს თან. აქტივობა აუცილებელი პირობაა ტექსტის როგორც აზრობრივი წვდომისათვის, ასევე მისი ფორმალური მხარის აღსაქმელადაც, რის გარეშეც ტექსტის გაგება შეუძლებელი იქნებოდა.

კითხვა მეტად აქტიური პროცესია და მისი სწავლებაც ამის გათვალისწინებას საჭიროებს. კითხვის დაუფლება ავტომატიზებული პროცესის დაუფლებას ნიშნავს, ე.ი. იმ პროცესის დაუფლებას, რომელშიც შერწყმულია ანალიზური მოქმედებები (ელემენტების გამოყოფა - გამოცნობა) სინთეზურთან (ოპერატიულ მეხსიერებაში აღსადგენი წინადადებების ფორმირებასთან). უცხოური ენის სწავლების დაწყებით საფეხურზე ე.წ. ზეპირი საფუძვლის მეთოდური პრინციპის მოთხოვნათა მაქსიმალურად გამოყენება მოსწავლეებს უადვილებს მასალის მნიშვნელობის გამოცნობას კითხვის დაუფლების პროცესში, რაც ხელსაყრელ პირობებს ქმნის კითხვის სწორი ჩვევების განვითარებისათვის (მ. კრავიცივილი, 2002).

ჩვენ ყოველდღიურად გვიწევს სხვადასხვა ჟანრის ნაწარმოებების და ყოფითი წინადადებების კითხვა. მაგალითად: ჟურნალ-გაზეთები, საგზაო ნიშნები, სახელმძღვანელოები, რომანები, სატელევიზიო სუბტიტრები და სხვა. ასევე, გვაქვს კითხვის სხვადასხვა მიზეზი და მიზანი: სიამოვნება, ვალდებულება, ინფორმაციის მიღება, კომუნიკაცია, ზოგადი განათლების მიღება და სხვა.

ინტენსიური კითხვა მოიცავს კითხვის რამდენიმე ზირითად პრინციპს. ერთ-ერთი მათგანია გადახედვა, რომელიც გულისხმობს ტექსტის მნიშვნელოვან ნაწილთა გადაკითხვას (skimming), ეს პროცესი ასევე მოიცავს სათაურის, დასაწყისის, დასასრულისა და ილუსტრაციების ყურადღებით გადახედვას. ყოველივე ეს გვეხმარება ორგანიზების პროცესში და როდესაც შემდგომ ეტაპზე დაწვრილებით წავიკითხავთ (scanning) მასალას ტექსტის მნიშვნელოვანი ნაწილი უკვე ნაცნობი იქნება ჩვენთვის და ასევე მარტივი აღსაქმელად და დასამახსოვრებლად. მიზნის დაგეგმვა გულისხმობს, კითხვის დაწყებამდე ნათლად ჩამოვაცალიბოთ თუ რა გვსურს მივიღოთ კითხვის შედეგად: რა ინფორმაცია გვჭირდება, რამდენად დეტალურად უნდა გავიაზროთ წაკითხული მასალა, როდემდე უნდა დავიმახსოვროთ ეს ინფორმაცია – მომდევნო ტესტამდე თუ მთელი დარჩენილი ცხოვრების განმავლობაში, როგორ გამოვიყენებთ ამ ინფორმაციას. ყველა ეს ასპექტი გავლენას მოახდენს ჩვენს მიზანზე. მიმოხილვისა და მიზნის დაგეგმვის შემდეგ კარგია კითხვების გამოყენება. კითხვები უნდა ჩავნიშნოთ ტექსტში მოცემული მასალის თანმიმდევრულად (Flynn 1989, 664).

კითხვის პროცესის ყველაზე ძირითადი ნაწილია ყურადღებით და აზრიანად წაკითხვა. აქ იგულისხმება არა მხოლოდ ყურადღებით წაკითხვა, არამედ ჩვენი დასახული მიზნებისა და კითხვების გამოყენებაც. შეჯამების მნიშვნელოვანი ნაწილია იდეებისა და დამხმარე საშუალებათა ორგანიზება.

კრიტიკული აზროვნების ერთ-ერთ უპირატესობას წარმოადგენს ის ფაქტი, რომ ის ახალისებს სწავლების პროცესს და უვითარებს სტუდენტებს უნარჩვევას თუ როგორ უნდა იფიქრონ და არა რა უნდა იფიქრონ. გამომდინარე იქედან, რომ მშობლიურ ენაზე მოსაუბრეთ სჭირდებათ მითითებები

კრიტიკულ აზროვნების ჩამოყალიბების მიზნით, ლოგიკურად შეიძლება ვიფიქროთ, რომ ის აუცილებელია არამშობლიურ ენაზე მოსაუბრეთათვისაც.

კრიტიკული აზროვნებისა და კითხვის ინტეგრაცია ვფიქრობთ, რომ ყველაზე ეფექტურია ენის სწავლების პროცესში. სტუდენტებში კრიტიკული აზროვნების უნარჩვევების განვითარება კითხვის სწავლების მთავარ მიზანს წარმოადგენს და მასწავლებელმა სტუდენტს იდეების გაანალიზების, შერწყმისა და შეფასების საშუალება უნდა მისცეს პრობლემის ერთად გადაჭრის მიზნით.

ბოლო წლებია ისეთი მკვლევარები როგორებიც არიან: სიმფსონი, ბრაუნინგი და სხვები, გამოხატავენ ღრმა ინტერესს კითხვისა და წერის ურთიერთკავშირზე, როგორც სტუდენტებში კრიტიკული აზროვნების უნარის განვითარების საუკეთესო საშუალებაზე. ამ იდეის გაძლიერების მიზნით მთელი ძალისხმევა გადატანილი იქნა სწავლების ეფექტური მეთოდების განვითარებაზე, რაც ხელს უწყობს კრიტიკული აზროვნების და ზოგადად აზროვნების ამაღლების უნარს.

არ შეიძლება კრიტიკული აზროვნება გავუთანაბროთ იმას, რასაც ტრადიციულად კითხვას ვუწოდებთ. ის უფრო მეტად დაკავშირებულია კითხვის ხედვასთან, რომელიც დღესდღეობით უფრო მიღებულია და გულისხმობს სიღრმისეულად, სიტყვების მიღმა ტექსტის შეცნობას. მკითხველმა უნდა შეძლოს შეაფასოს, გაანალიზოს, იფიქროს და იკითხოს კრიტიკულად. სტუდენტები კრიტიკულად ფიქრობენ, როდესაც ისინი ერთგვებიან საკითხის განხილვაში, აკავშირებენ იდეებს სხვადასხვა წყაროებთან და იყენებენ გარკვეულ ალღოს შედარება-შეპირისპირების დროს.

ინტენსიური კითხვის სწავლების პროცესში ვცდილობთ შერჩეული სასწავლო მასალა გავამდიდროთ სხვადასხვა აქტივობით, რაც ხელს უწყობს სტუდენტში კრიტიკული აზროვნების ჩამოყალიბებასა და გაძლიერებას. ვიყენებთ კითხვამდე (pre-reading), კითხვის დროს (during reading) და კითხვის შემდეგ (post-reading) სავარჯიშოებს.

მაგალითად, ერთ-ერთი ტექსტის სწავლების პროცესში „Private Lives“ (by Diane Daniel ) გარდა skimming და scanning სავარჯიშოებისა, ჩვენს მიერ დამატებული იქნა შემდეგი ტიპის აქტივობები: Connect with the topic რაც გულისხმობს ტექსტის თემატიკასთან მიახლოებული საკუთარი გამოცდილების გაზიარებას. სტუდენტებს უწევთ ინდივიდუალური, წყვილური და ჯგუფური მუშაობა. კითხვის პროცესში კი ხდება, სტუდენტების ყურადღების გამახვილება ტექსტში მოსალოდნელ მოვლენებთან დაკავსირებით, რაც ხელს უწყობს მათ მიერ ტექსტის ღრმა აღქმასა და ანალიზს. ვთვლით, რომ ყველაზე საინტერესო დასკვნითი ეტაპია, როდესაც ხდება ტექსტის შეჯამება შემდეგი აქტივობებით: კითხვარი, აზრაცემის აზროვრივი დალაგება-დაკავშირება, დისკუსია-მსჯელობა.

ყოველივე აღნიშნული ხელს უწყობს და ამავდროულად ავითარებს და აძლიერებს სტუდენტებში კრიტიკული აზროვნების განვითარებას კითხვის პროცესში.

ჩვენს მიერ განხილული ემპირიული მასალის შესწავლის საფუძველზე შეგვიძლია დავასკვნათ, რომ არსებობს ძლიერი კავშირი კრიტიკულ აზროვნებასა და კითხვას შორის, და ამ უნარ-ჩვევის ჩამოყალიბებასი განსაკუთრებული წვლილი მასწავლებლებს მიუძღვის.

### გამოყენებული ლიტერატურა:

1. კრავეიშვილი მ., უცხოური ენების სწავლების მეთოდოლოგია, ენა და კულტურა, თბილისი, 2002
2. Carrie Matilda, Ways to Teach Critical Thinking Skills to Children: Knowledge, Comprehension and Application, <http://voices.yahoo.com/ways-teach-critical-thinking-skills-children-5609022.html>
3. Flynn, L. (1989). Developing critical reading skills through cooperative problem solving. *The Reading Teacher*, 42(9), 1989
4. W. Grabe and F. L. Stoller, (2001) "Reading for Academic Purposes: Guidelines for the ESL/EFL Teacher", in M. Celce-Murcia (ed.), *Teaching English as a Second or Foreign Language*(3rd edition), (Boston: Heinle & Heinle, 2001).
5. Huitt, W. (1998). Critical thinking: An overview. *Educational Psychology Interactive*. Valdosta, GA: Valdosta State University. Retrieved May 2011 from <http://www.edpsycinteractive.org/topics/cogsys/critthnk.html>.

### რეზიუმე

ნაშრომში განხილულია კრიტიკული აზროვნების როლი ინტენსიური კითხვის სწავლების პროცესში. კრიტიკული აზროვნებისა და კითხვის ინტეგრაცია ვფიქრობთ, რომ ყველაზე ეფექტურია ენის სწავლების პროცესში. სტუდენტებში კრიტიკული აზროვნების უნარჩვევების განვითარება კითხვის სწავლების მთავარ მიზანს წარმოადგენს და ჩვენს მიერ განხილული ემპირიული მასალის შესწავლის საფუძველზე ვასკვნით, რომ არსებობს ძლიერი კავშირი კრიტიკულ აზროვნებასა და კითხვას შორის, და ამ უნარ-ჩვევის ჩამოყალიბებაში განსაკუთრებული წვლილი მასწავლებელს მიუძღვის.

**Sopio Kipiani** Akaki Tsereteli State University, English Language Department, Assistant Professor

**Nino Demetradze** Akaki Tsereteli State University, English Language Department, Assistant Professor

### Critical thinking in the process of teaching intensive reading

#### Abstract

The article deals with the point of critical thinking in the process of teaching the intensive reading. The integration of critical thinking and reading seems to be most effective to learners. Many strategies have been developed to help teach students to think critically and to read critically. Based on empirical studies presented in our work is clear that there is strong relationship between critical thinking and reading comprehension and teacher plays an important role in the development of this skill.

ნათია ჯანჯღავა - ქ. ქუთაისის ქართულ-ამერიკული სკოლა „პროგრესის“ სერთიფიცირებული, სქემამი ჩართული მასწავლებელი

### სკოლის გარეთ გაკვეთილის ჩატარების ეფექტი უცხო ენაში

მრავალმა კვლევამ დაადგინა, რა დადებითი გავლენა აქვს, როდესაც გაკვეთილი სკოლის გარეთ ტარდება. ძირითადად შეუძლიათ კვლევებით დაიწყო, რომელიც მოძრაობის და სწავლების დადებით ურთიერთკავშირს გვიჩვენებს. მოძრაობა ხელსუწყობს ტვინის ფუნქციონირებას, ზრდის ყურადღებას და კონცენტრაციას და ამცირებს სკოლის სტრესს. მეცადინეობა, რომელიც სკოლის შენობის გარეთ ტარდება, თითქმის ავტომატიურად მოძრაობასთან არის დაკავშირებული.

ბოლო წლებში მრავალმა კვლევებმა გვიჩვენა, რა უპირატესობა ენიჭება სწავლებას ბუნებაში. ყველა კვლევა ხაზს უსვამს პოზიტიურ ეფექტებს სოციალურ, აკადემიურ საქმიანობაზე და ჯანმრთელობის მდგომარეობაზე.

ჩვენი დროის ტიპური დიაგნოზი არის ყურადღების დეფიციტის სინდრომი. მოსწავლეთა უმეტესობას დღესდღეობით სრულიად ფართო ეკოლოგიური ცოდნა გააჩნია. მეცადინეობა, რომელიც სკოლის გარეთ ტარდება, უმეტეს შემთხვევაში მოითხოვს ჯგუფურ მუშაობას. მოსწავლეები მოითხოვენ გაუზიარონ თავიანთი მოსაზრება და შთაბეჭდილებები ერთმანეთს. ახდენენ მოსმენილის შედარებასა და ერთად კონფლიქტის გადაჭრას დისკუსიის სახით.

2014 წლის 24 მაისს გოეთეს ინსტიტუტის მიერ ქალაქ ქუთაისის ბოტანიკურ ბაღში ჩატარდა ტრენინგი „გერმანული ყველა შეგრძნებით“, რომლის მიზანი გახლდათ გერმანული ენის შესწავლისას შემოქმედებითი უნარის განვითარება მოსწავლეებში.

ტრენინგის მიერ შემოთავაზებული იყო რამდენიმე სახალისო სავარჯიშო, რომელიც დაკავშირებული იყო ბუნებასთან. სემინარის დასასრულს ვისწავლეთ იაპონური ლირიკის ფორმის ლექსის წერა, რომელიც განისაზღვრებოდა 5-7-5 მარცვლებით.....

Der alte Teich  
Ein Frosch springt hinein  
Vom Wasser ein Geräusch.

ჩემთვის, როგორც პედაგოგისთვის საინტერესო სიახლე იყო სკოლის გარეთ გაკვეთილის ჩატარება. ზედმიწევნით კრეატიული და სახალისო იყო ბუნებაში შესრულებული პრაქტიკული სავარჯიშოები.

მოსმენილი სემინარით აღფრთოვანებული დავრჩი და მივიღე გადაწყვეტილება ჩამეტარებინა გასვლითი ინტეგრირებული გაკვეთილი. იდეის განსახორციელებლად დავიხმარე ბუნების მასწავლებელი. ინტეგრირებული გაკვეთილი საშუალებას გვაძლევდა, ერთი და იმავე თემის ირგვლივ დაგვეგემა და განგვეხორციელებინა ისეთი აქტივობები, რომლებიც ხელს შეუწყობდა ინტეგრირებულ საგნებში მაღალი შედეგების მიღწევას.

გასვლითი გაკვეთილის ჩასატარებლად შევარჩიე საგაკვეთილო თემა – „გასეირნება ბოტანიკურ ბაღში“. მიმართე ბუნების მასწავლებელს ჩაგვეტარებინა ინტეგრირებული გაკვეთილი გერმანულ ენასა და ბუნების მეტყველებაში. მაინტერესებდა, როგორ მოახდენდნენ მოსწავლეები საგანთა შორის ინტეგრაციას, თუ რამდენად განუვითარებოდათ სამეტყველო უნარები უცხოურ ენაზე და ისეთი სამოქალაქო უნარ-ჩვევების ჩამოყალიბება, როგორცაა თანამშრომლობა, შემოქმედებითობა. რამდენად გაიზრდებოდა მოსწავლეთა აზროვნების დონე, ამაღლდებოდა მათი მოტივაცია.

ვფიქრობდი, გამეღვიძებინა მათი ინტერესი საგნისადმი. როგორ ამემალლებინა მათში მოტივაცია, რა შედეგი უნდა მოეტანა ამ კონკრეტულ გაკვეთილს. როგორ შეიძლება გავავლიძო საგნისადმი ინტერესი მოსწავლეებში? რა სტრატეგიებს უნდა მივმართო მოსწავლეებში მოტივაციის ასამაღლებლად? რა შედეგს მოუტანს მოსწავლეებს გასვლითი გაკვეთილი? ვეძებდი სხვადასხვა გზებს მოტივაციის ამაღლების მიზნით.

#### **გაკვეთილის ჩატარება მოიცავდა შემდეგ ეტაპებს:**

✓ თემისა და მიზნების სწორად შერჩევა. საგაკვეთილო თემატიკისა და პარტნიორი მასწავლებლის შერჩევა.

✓ საგაკვეთილო თემის, კლასის, გაკვეთილის მიზნისა და ესგ შედეგების დაზუსტება.

✓ დასახული მიზნების მიღწევისათვის განსახორციელებული აქტივობების დაგეგმა.

✓ შეფასების რუბრიკის შემუშავება.

✓ რესურსის მოძიება.

#### **გაკვეთილის მიზანი გახლდათ:**

ბუნება

\* ნახავენ ეგზოტიკურ და ენდოგენურ მცენარეებს, გაეცნობიან ბოტანიკური ბაღის ისტორიას.

\* აღწერს დაახასიათებს სხვადასხვა ყვავილს, ფერის, სიდიდის, სიმაღლის, სურნელის მიხედვით.

\* აკეთებს ჰერბარიუმს.

\* განუვითარდება ხელი-თვალის კოორდინაცია.

\* გამოამყვანებს მარტივი შრომითი საქმიანობის ელემენტარულ უნარ-ჩვევებს.

გერმანული

\* ბუნებასთან დაკავშირებული ემოციების გამოხატვა.

\* მოსწავლე ახასიათებს გარემოს.

\* თვალსაჩინოებაზე წინადადების აგება.

\* იცის ზოგიერთი ყვავილის სახელწოდება და შეუძლია მათი ამოცნობა.

\* დაიცავს თამაშისას დადგენილ წესებს.

\* შეასრულებს მოქმედებებს მასწავლებლის ინსტრუქციის საფუძველზე.

\* კონკრეტული ხილის მარტივი სახელების ამოკითხვა და დახასიათება.

\* მოსწავლეს შეეძლება ამინდის შესახებ საუბარი (რეალობაზე ან ილუსტრაციაზე დაყრდნობით).

\* ბუნებაზე ლექსის წერა.

\* მოსწავლე შეეცდება დაეუფლოს მარტივ ენობრივ საშუალებებს.

ვხელმძღვანელობდით ეროვნული სასწავლო გეგმის თანახმად, რომელშიც სწავლების საფეხურების მიხედვით მოცემულია ინფორმაცია შედეგებისა და ინდიკატორების შესახებ, ვითვალისწინებდით კლასის შესაძლებლობებს.

წინასწარ გავაანალიზეთ და ეტაპობრივად დავგეგმეთ გაკვეთილი, რადგან სასწავლო მიზნების მიღწევისათვის ძალიან მნიშვნელოვანია ადეკვატური სტრატეგიების შერჩევა.

დავნიშნე ყველა საგაკვეთილო აქტივობა, დეტალურად აღვწერეთ გაკვეთილის მიმდინარეობა, განვსაზღვრეთ დრო, რადგან დროის სწორად განსაზღვრა უმნიშვნელოვანესია გაკვეთილისთვის მოსწავლეებს ჰქონდათ საწყისი ლექსიკური ბაზა ბუნებასთან დაკავშირებით.

შევიმუშავეთ და გავაცანით მოსწავლეებსა და კლასის დამრიგებელს გასვლითი ინტეგრირებული გაკვეთილის გეგმა და შეფასების რუბრიკა.

მიზანს მივაღწიე. გასვლითი გაკვეთილი დადებითი შედეგის მომტანი აღმოჩნდა. მოსწავლეებში პროგრესი აისახა, როგორც ლექსიკური მარაგის გაღრმავების და გრამატიკის მხრივ, ასევე ინფორმაციულად. ბევრი ისეთი რამ შეიტყვეს და დაიმახსოვრეს, რაც აქამდე მათთვის უცხო იყო, როგორც გერმანულში ასევე ბუნების მეტყველებაში. აქედან გამომდინარე, შემიძლია თამამად ვთქვა, ინტეგრირებულმა გასვლითმა გაკვეთილმა გაამართლა და გაზარდა მოტივაცია გერმანული ენის სწავლებისა.

### გამოყენებული ლიტერატურა

1. გერმანიის გოეთეს ინსტიტუტის სემინარების მასალები, მოდული - Deutsch mit allen Sinn( „გერმანული ყველა შეგრძნებით“).
2. <http://www.lyrik-lesezeichen.de/gedichte/haiku.php>

### ანოტაცია

მრავალმა კვლევამ დაადგინა, რა დადებითი გავლენა აქვს, როდესაც გაკვეთილი სკოლის გარეთ ტარდება. ძირითადად შეუძლიათ კვლევებით დაიწყონ, რომელიც მოძრაობის და სწავლების დადებით ურთიერთკავშირს გვიჩვენებს. მოძრაობა ხელს უწყობს ტვინის ფუნქციონირებას, ზრდის ყურადღებას და კონცენტრაციას და ამცირებს სკოლის სტრესს. მეცადინეობა, რომელიც სკოლის შენობის გარეთ ტარდება, თითქმის ავტომატიურად მოძრაობასთან არის დაკავშირებული.

გასვლითი გაკვეთილით მასწავლებლები მოსწავლეებს სთავაზობენ, შეხედონ სკოლის გარეთ და სკოლაში ჩატარებულ გაკვეთილს სხვადასხვა კუთხით. საუბარია იმის შესახებ, როგორ გაიზარდა მოსწავლეთა საგნისადმი ინტერესი და მოტივაცია აქტივობათა მრავალფეროვნების გამოყენებით. ჩემი მიზანი იყო მოსწავლეებთან მუშაობისას გამომეყენებინა ყველა სიახლე, რომელსაც უცხოეთში სტაჟირებისას და ტრენინგების დროს ვეუფლებოდი.

გასვლითი გაკვეთილი გულისხმობს ბავშვების კოგნიტიური უნარების განვითარებას საკლასო ოთახების გარეთ. სწავლების მოტივაცია, ცხადია, მაღალია, ათვისების უნარიანობა უფრო მზარდია. იზრდება გახსენების უნარი ახალი გამოცდილებისა და განცდების საშუალებით. გასვლითი გაკვეთილი საშუალებას გვაძლევს გავზარდოთ საგნისადმი ინტერესი მოსწავლეებში და გავზარდოთ თითოეული მოსწავლე მოტივირებული სასწავლო პროცესის მიმართ.

**საკვანძო სიტყვები:** მოტივაცია, გაკვეთილი, საგანი.

**Natia Janjgava** - A Certified Teacher Involved in the Scheme of Kutaisi Georgian-American School "Progress", Ltd

## **The Effect of Lesson Conducting in Foreign Language Out of the School**

### **Anotation**

Many research studies have established what positive impact has on when the lesson conducts out of the school. Mainly they can start with researches, which show positive relationship between the movement and learning. The movement promotes the functioning of the brain, increases attention and concentration and reduces the stress of school. The classes, which are conducted outside of the school building, almost automatically associated with the movement. By outdoor lessons teachers offer students to look conducting lessons out and in the school from different angles. We are talking about how to increase interest of students towards the subject and motivation for using diversity of activities. My aim was while working with the students use all the news, which I was mastering during the training and internship in abroad.

The outdoor lesson means development of children cognitive skills out of their own rooms. The teaching motivation is obviously high; capacity of assimilation is more progressive. The ability of memory increase by new experiences and feelings. The outdoor lesson allow us to increase our interest towards the subject among the students and make each student motivated towards the learning process.

**Key words: motivation, lesson, subject.**



რობერტ გოლეთიანი - აკაკი წერეთლის უნივერსიტეტი, პროფესორი  
იაკობ კუჭუხიძე - აკაკი წერეთლის უნივერსიტეტი, პროფესორი

### ვ. კოტეტიშვილის სოციოლოგიური ეტიუდი

ვ. კოტეტიშვილი ეხება რა თანამედროვე კულტურას, აღნიშნავს, რომ აღორძინების ხანიდან მოდის ე.წ. ღირებულებათა ხელახალი შეფასება, რაც გამოწვეული იყო მეცნიერული ბუნებისმეტყველების აღმოჩენებით. ეს პროცესი ჯერაც არ დამთავრებულა...

ანტიკური ფილოსოფიის შემდეგ, შუა საუკუნეებშიდაც ხოლო მე-17 საუკუნიდან დიდად განვითარდა საბუნებისმეტყველო მეცნიერებები. ამ უკანასკნელთა განვითარებამ თავისებური ჩასახვა ჰპოვა მეცნიერებაში კერძოდ ჰუმანიტარულშიც. ამიტომ იყო რომ თვითადამიანებიც განიხილებოდა როგორც მანქანა. ჩვენს ავტორს მოაქვს ბ. სპინოზას გამონათქვამი: „მე განვიხილავ ადამიანის მოქმედებას და სურვილებს ისევე, როგორც საქმე ეხებოდეს ხაზებს, სიბრტყეს და სხეულებს“ (სპინოზა, ეთიკა) ასევე იქცეოდნენ ჰობსი და სხვები, ხოლო ბეკონი აცხადებდა; „ბუნებისმეტყველება არის ყველა მეცნიერებათა დიადი დედა; მის საფუძველზე უნდა გადახალისდნენ არა მხოლოდ ფიზიკური მეცნიერებანი, როგორც მაგალითად ასტრონომია, ოპტიკა, მექანიკა, მედიცინა და ა.შ. არამედ-რაც ბევრს გააოცებს-ჰუმანიტარული მეცნიერებანიც, როგორც მაგალითად მორალი, პოლიტიკა, ლოგიკა“ (ბეკონი, ახალი ორგანონი).

ბუნებისმეტყველებაში მეთოდოლოგიური მიების ნაცვლად დოგმატურმა აზრმა პირდაპირ გადმოიტანა ის მეთოდი, რომელმაც ბუნებისმეტყველებაში ბრწყინვალე შედეგი მოგვცა და გადმოიტანა იქ სადაც მოვლენები იმყოფებოდნენ ბუნებისმეტყველების ქვეყნის გაღმა. ამ დოგმატური დათმობის შედეგი იყო ბუნებისმეტყველების მეთოდის გამოცხადება სოციოლოგიის მხსნელად.

ა. კოტეტიშვილი მიუთითებს, რომ დამნაშავე ბუნებისმეტყველება კი არის, არამედ არამედ სოციოლოგები, რომლის მამამთავარი ო. კონტი სოციოლოგიას წარმოადგენდა როგორც ბიოლოგიის მეთოდოლოგიური გაგრძელება. მართლაც იგი აღნიშნავდა: დადებით მეცნიერებებთან მიმართებაში, დადებითი ფილოსოფიის ქვეშ მე მესმის მხოლოდ განსხვავებულ მეცნიერებათა ზოგადი იდეები, აღიარება იმისა რომ, მეცნიერებანი დაქვემდებარებულნი არიან ერთი მეთოდისადმი და შეადგენენ კვლევა-ძიების ერთი საკითხის გეგმის განსხვავებულ ნაწილებს.

ჯ. მილიც ბუნებისმეტყველების მიხედვით ცდილობდა მისსავე მეცნიერულ სამვალეებათა გადმოტანას საზოგადოებრივ მეცნიერებებში, ასევე იქცეოდა სპენსერიც, ეს მიდრეკილება ისევე გრძელდება და ჩვენ ვამჩნევთ, რომ ბუნებისმეტყველებით, და განსაკუთრებით მათემატიკით გატაცებამ უკვე შექმნა ის საფრთხე, რომ გარეგნულად ახდენენ სულიერ მოვლენათა სტატისტიკას და აღრიცხვას, აძლევენ ყველა ამას მათემატიკურ ფორმას, ხოლო რეალურ მნიშვნელობას კი მოკლებულნი არიან... დღესაც კვლავ ენერგიულად ცდილობენ სოციალურ მოვლენათა ახსნას ხან ფიზიკის, ხან ბიოლოგიის და ხან მექანიკის ფორმებით ყველა ეს მასალა დღეს უხვად დაგროვილი, საუკეთესოდ ამტკიცებს, რომ ეს გზა სოციალურ მოვლენათა ახსნისთვის უნაყოფია.

ეს გზა სოციოლოგიის ზედმეტობის მაჩვენებლებიც არის, რადგან თუ სოციოლოგიური მოვლენები იგივენი არიან, რაც ფიზიკის თუ მექანიკის რაღა საჭირო მათი ცალკე გამოყოფა. და თუ საჭირო არ არის მამ.ბუნებისმეტყველები რად იხილავენ სოციოლოგიურ მოვლენებს? აქ შინაგანი წინააღმდეგობა არის დაფარული და ამ წინააღმდეგობისაგან თავის დაღწევა მხოლოდ მაშინ არის შესაძლებელი, როდესაც თავს დაანებებენ მატერიის უბრალო კომპლექსთა და სოციალურ მოვლენათა შორის იგივეობითი ნიშნის გაყვანას. თუ კარგად დავაკვირდებით ვ. კოტეტიშვილის მსჯელობას, დავინახავთ, რომ აქ იგი აკრიტიკებს ჩვენში 20-იანი წლების არსებულ ფილოსოფიური რევიზიონიზმის ერთ-ერთ სახეობას - მექანიზაციას.

სოციალური მოვლენების გაგება მართო საბუნებისმეტყველო მეცნიერების კუთხიდან არ იყო დანახული, მათ გვერდით არსებობდა მოწინააღმდეგე კატეგორიაც, რომელსაც საკითხი ბუნებისმეტყველების საწინააღმდეგო სფეროში ჰქონდა გადმოტანილი, წმინდა ფსიქიურ

ქვეყანაში მეთოდებიც ამისდა მიხედვით იხმარებოდა, რა მხარესაც უახლოვდებოდნენ სოციოლოგიას, იქიდანვე გამოჰქონდათ კვლევის საშვალეზანიც, ყოველ შემთხვევაში, სოციოლოგიაში ხმარებული მეთოდები სხვაგან უკვე ნაცადი იყო. სოციოლოგია მხოლოდ ახალი საცდელი ქვეყანა იყო. ვ.კოტეტიშვილისათვის მიუღებელია ის გზები და მეთოდები, რომლებსაც იყენებენ სოციოლოგიაში, რადგან საზოგადოების მოვლენების ახსნისას.

თავდაპირველად ო. კონტისთვის მთავარი იყო ობიექტური მეთოდი ვინაიდან იგი სოციოლოგიაში არ გამოიყენებოდა როგორც სხვა მეცნიერებიდან მიღებული, მაგრამ შემდეგ შრომებში კონტმა სცადა შეექმნა სოციოლოგიიდან არა მეცნიერება არამედ ზნეობრივ - პოლიტიკური ცნებათა სისტემა, მას სურდა სოციოლოგია ადამიანის ყოფაქცევის რეგულატორად ექცია. შემდეგში კი ო. კონტისთვის მიუღებელი აღმოჩნდა ერთი საერთო მეთოდი ჩემი ღრმა რწმენით, წერდა ო კონტი - მე მგონია, რომ ერთი ზოგადი კანონის საშვალეზით ყველა მოვლენის ახსნა მეტად ქიმერულია მაშინაც კი როდესაც მას ხელს ჰკიდებენ უნიჭიერესი მეცნიერები .მე მგონია. რომ ადამიანის გონების საშვალეზანი მეტად სუსტნი არიან, მსოფლიო კი რთული.... ყოველ შემთხვევაში, ჩემთვის აშკარაა, რომ თანამედროვე ცოდნის მიხედვით ჩვენ ძალიან შორს ვართ იმისგან, რომ ასეთი ცდა ჭკვიანურად მივიჩნიოთ შორეულ დრომდე“ .

ო. კონტის საბუნებისმეტყველო მეცნიერებების კვლევებისათვის სავალდებულოდ მიაჩნია სამნაირი მეთოდი;

ა) დაკვირვება

ბ)ცდა

გ)შედარება

ეს სამი მეთოდი საკმარისი აღარ არის სოციოლოგიისათვის, თუმცა აქაც გამოიყენება . ამიტომ ო. კონტს შემოაქვს ისეთი მეთოდი, როგორცაა - ისტორიული. ო. კონტს მსჯელობა ისეთი გზით მიჰყავს, რომ იგი დაშორდა არა მარტო ფიზიკას, არამედ ისტორიასაც და მას გამოჰყავს თავისებური დასკვნები, რომელიც ფაქტიურად სინამდვილეს მოწყვეტილია.

ო. კონტმა მეცნიერებები გაყო - განყენებულ და აღწერით დისციპლინებად. მისი აზრით ფილოსოფია არაა მეცნიერება, იგი შეიძლება იყოს მეცნიერების ფილოსოფია, ანუ მეცნიერების ლოგიკა. მაგრამ ამით იგი დამოუკიდებლობას როდი იმსახურებს, ფილოსოფიას შეუძლია არსებობა მეცნიერების დანამატის სახით იმდენად, რამდენადაც იგი ემსახურება მის (მეცნიერების) გაწმენდას მეტაფიზიკისა და თეოლოგიის ნაშთებისაგან და პოზიტიური კვლევის გზაზე დაყენებას. სამართლიანად შენიშნავს ვ. კოტეტიშვილი, მეცნიერებათა კლასიფიკაცია ბევრი ნიშნით შეიძლება, მაგრამ ყველა მეცნიერებას უნდა ჰქონდეს ის ობიექტური საფუძველი, ურომლისოდაც მეცნიერება ჰკარგავს თავისებებს.

მეცნიერული კლასიფიკაციისას ო. კონტმა სოციოლოგია მოაქცია უკანასკნელ მე-6 ადგილზე (სულ არის 6 ძირითადი მეცნიერება - მათემატიკა, ასტრონომია, ფიზიკა, ქიმია, ბიოლოგია, სოციოლოგია) მეცნიერებათა ასეთი განლაგების საფუძველია მათი სიმარტივე და ზოგადობა, ყველაზე მარტივი მეცნიერება არის მათემატიკა, ვინაიდან იგი ყველაზე ზოგადია, ხოლო ზოგადობა დამოკიდებულია სიმარტივეზე, მეცნიერება რაც უფრო მარტივია, მით უფრო ზოგადია, ხოლო რაც უფრო რთულია.

სოციოლოგია კონტის აზრით, უშუალოდ ემყარება ბიოლოგიას, ანდა სოციოლოგია არის საზოგადოების ბიოლოგია და იგი ბიოლოგიისაგან მხოლოდ თავისი საგნით განსხვავდება, თუ ბიოლოგიის საგანია ცალკეული ადამიანი, ადამიანი როგორც ცხოველი, სოციოლოგიის საგანია ადამიანთა კრებული, ან ადამიანი როგორც საზოგადოებრივი ცხოველი რომ გაიგო, რა არის საზოგადოებრივი ცხოველი, უნდა იცოდეს რა არია ცხოველი, ამიტომ სოციოლოგია, რომლის საკვლევი საგანია საზოგადოებრივი ცხოველი, თავის მიზანს ვერ მიაღწევს, თუ მან არ იცის ბიოლოგია, რომლის საგანია ცხოველი.

ვ.კოტეტიშვილი მიმოიხილავს რა ო. კონტის სისტემაში იმ ევოლუციას, რომელიც დაიწყო მეცნიერული ინტერესით და გათავდა ჰუმანიზმით, აღნიშნავს, რომ კონტისათვის წმინდა მეცნიერება ჯერ მიზანი იყო, ხოლო შემდეგ იქცა საშუალებად კაცობრიობის სიკეთისათვის.

კონტის მიხედვით „სამყარო უნდა ისწავლებოდეს არა თვითნებურად, არამედ ადამიანისათვის, ანუ, უკეთ კაცობრიობისათვის“. თუ სოციოლოგიურ ლიტერატურაში გავრცელებულია აზრი, რომ კონტის აზროვნება ორად არის გაყოფილი – პირველი – როცა იგი იდგა მეცნიერულ ნიადაგზე და მეორე – როცა მან თავი მისცა თეოლოგიას, ეს თვალსაზრისი მიუღებელია ვ. კოტეტიშვილისათვის, მართალია კონტი თავიდან ცდილობდა საბუნებისმეტყველო მეცნიერების ნიადაგზე დგომას, მაგრამ იგი მუდამ მერყეობდა, რადგან სოციალური ქვეყანა არ ემორჩილებოდა ბუნებისმეტყველების მეთოდებს და თეორიებს. როცა ბუნებისმეტყველების მეთოდებს უყენებს სოციოლოგიას, აშკარა ხდება კონტისათვის, რომ მათი გამოყენება საზოგადოებრივ მოვლენებში ძალიან განსაზღვრულია.

ო. კონტისათვის ბუნებისმეტყველების მეთოდი არის ერთადერთი მეცნიერული მეთოდი, ამდენად უნივერსალური. მაგრამ არის განსხვავება კონტსა და მე-17 საუკუნის რაციონალისტებს შორის დეკარტისათვის ფილოსოფია იყო უნივერსალური მათემატიკა, სპინოზასთვის ფილოსოფია იყო უნივერსალური გეომეტრია, ხოლო ჰობსის მიხედვით, ფილოსოფია არის უნივერსალური არითმეტიკა. ერთი სიტყვით, რაციონალისტებისათვის ყოველი მეცნიერება იმდენად იყო ნამდვილი, რამდენადაც იგი მათემატიკური მეთოდით სარგებლობს, ხოლო ო.კონტისათვის უნივერსალური მეთოდი საბუნებისმეტყველო (ასტრონომიული) მეთოდი, თუმცა იგი მათემატიკას ზურგს არ აქცევს. ბუნებისმეტყველების კვლევის საშუალებანია: დაკვირვება, ცდა და შედარება, აქედან პირველი არის ორი სახის: მარტივი ან რთული. რთული დაკვირვება არის ექსპერიმენტი, ვინაიდან, კონტის მიხედვით, ადამიანს არ შეუძლია, ექსპერიმენტის მოწყობა ციურ სხეულებზე—ასტრონომია სარგებლობს მარტივი დაკვირვებით, მაგრამ ამ მეთოდთა გამოყენება ძნელდება სოციოლოგიაში და სწორედ ამით იყო გამოწვეული კონტის მიერ ისტორიული მეთოდის შემოღება. სოციოლოგიაში, როგორც მხოლოდ სოციოლოგიის კუთვნილება, ისე რომ სოციოლოგიის დამყარება ბუნებისმეტყველებაზე, მეთოდოლოგიურად შეუძლებელი ხდება და აქ უნდა ვეძიოთ იმ დაუსრულებელ წინააღმდეგობათა და უნიადაგო გამოყენებათა სათავე, რომელიც დღევანდლობამდე მოსდევს ამ მეცნიერებას, მაგრამ მიუხედავად მთელი ამ უსასრულობისა, რომლითაც ხასიათდება კონტის სოციოლოგიური მეთოდოლოგია, მაინც მის მოსაზრებებს ისტორიულად დიდი მნიშვნელობა ჰქონდა, რადგან იქიდან წამოვიდა ის დიდი გონებრივი მუშაობა, რომელსაც ეწოდება სოციოლოგიური აზრის განვითარება.

სოციოლოგიის მეთოდოლოგიაში თავისებური აზრი აქვს გამოთქმული ჯ. მილის. მან დასვა საკითხი, თუ რამდენად გამოსადეგია სოციოლოგიისათვის სხვა მეცნიერებებში ხმარებული კვლევის საშუალებანი და რა გზით შეიძლება სოციალურ მოვლენათა კანონების აღმოჩენა. ჯ.მილი დიდად აფასებდა ო.კონტს და წერდა: „მე ვიყავი კონტის მხურვალე, პატივისმცემელი, მაგრამ მილს არ აკმაყოფილებდა კონტის მოძღვრება საზოგადოებაზე, თუმცა კონტის შესახებ იგი პირდაპირ არ გამოდის, მაგრამ თავის შრომაში – „ლოგიკის სისტემა“, იგი წერს სოფლის კანონები და უფრო მეტად საზოგადოებრივი ცხოვრების კანონები, არამც თუ არ არის გამორკვეულნი და დადგენილი (თუნდ ნაწილობრივ მაინც) არამედ დღევანდლამდე სადაოდ რჩება კითხვა მის შესახებაც კი, შეიძლება თუ არა ისინი იყვნენ მეცნიერების საგნად ამ ტერმინის ნამდვილი მნიშვნელობით. სწორად შენიშნავს ვ. კოტეტიშვილი, რომ აქ იგულისხმება ყველაფერი, რაც ჯ. მილის სისტემას წინ უძღოდა და მაშასადამე კონტის ფილოსოფია. მილმა წამოაყენა სოციოლოგიის მეთოდოლოგიის საკითხი და შექმნა „ზნეობრივ მეცნიერებათა ლოგიკა“, მაგრამ მილი პრინციპულად იმავე თვალსაზრისზეა, რა ნიადაგზეც ცდილობდა ამ ახალი მეცნიერების დადგენას ო.კონტი.

ჯ. მილი ჯერ სვამს კითხვას – არსებობს თუ არა მეცნიერება ადამიანის ბუნების შესახებ და პასუხობს დადებითად: მეცნიერების საგნად შეიძლება იყოს ყველა ფაქტი, რომელიც ერთმანეთს მისდევს რომელიმე მუდმივი კანონის თანახმად, თუნდ ეს კანონები არც კი იყოს აღმოჩენილი (და შეუძლებელი რომ ყოფილიყო მათი აღმოჩენა) იმ საშუალებათა წყალობით, რომელნიც ჩვენ ხელთა გვაქვს, მილს შესაძლებლად მიაჩნია საზოგადოებრივ მოვლენათა კანონების აღმოჩენა, ხოლო კანონების აღმოჩენისათვის ყოველ სფეროში საუკეთესო საშუალებად მას მიაჩნია ინდუქცია, ე.ი. დასკვნა კერძობიდან ზოგადობისაკენ. მაგრამ საზოგადოების მოვლენები არის რთული, ამიტომ აქ

ინდუქციის გამოყენება შეუძლებელია. აქ ინდუქციის გზით მივიღებთ მხოლოდ ემპირიულ განზოგადებას. ამიტომ საზოგადოების მოვლენების ასახსნელად ჯ. მილს აუცილებლად მიაჩნია დედუქციის გამოყენება. მილი წერს: „საზოგადოებრივ მოვლენათა სფეროში გარემოებათა რთული რიგის შედეგი სწორედ უდრის სათითაოდ არსებული ამ გარემოებათა შედეგების ჯამს და სირთულე გამომდინარეობს არა კანონთა სიმრავლიდან, არამედ წარმოუდგენლად მრავალ რიცხოვან და მრავალგვარ ელემენტთა ე.ი. ფაქტორებისაგან, რომელნიც ემორჩილებიან ამ მცირერიცხოვან კანონებს და მონაწილეობას იღებენ განსაზღვრული შედეგის შექმნაში, ისე რომ სოციოლოგიური მეცნიერება არის დედუქციური მეცნიერება მხოლოდ არა გეომეტრიის, მხოლოდ უფრო რთულ ფიზიკურ მეცნიერებათა მსგავსად. მას ყოველი შედეგის კანონი გამოჰყავს მიზეზობრივი კავშირის იმ კანონიდან, რომელთაგან დამოუკიდებელია ეს შედეგი...“

როგორც ამ მსჯელობიდან ჩანს ჯ.მილი ბევრად განსხვავდება ო. კონტისაგან და ჩვენი მკვლევარისათვის აღარ ხდება საჭირო დეტალურად გადმოსცეს მილის ყველა შეხედულება. „ორივე მეცნიერს (კონტსა და მილს) სოციოლოგია ფიზიკურ მეცნიერებათა მსგავსად მიაჩნია (სისწორის მხრივ) და მათი მეთოდიც ისევე ობიექტური ხასიათისაა, როგორც ბუნებისმეტყველებაში. ჩემი თემისათვის , – განაგრძობს ვ.კოტეტიშვილი, – მხოლოდ ამას აქვს მნიშვნელობა და ისტორიულ ექსკურსაც, აღარ გავაგრძელებ, ჯერ იმ მოსაზრებით, რომ აქ უკვე მოცემულია მთავარი პოზიცია და შემდეგ , რომ სხვა მეცნიერებმა, რომლებიც ჩაებნენ ამ სფეროში, ან ნაკლებ ყურადღება მიაქციეს ლოგიკურ მხარეს, ან იმეორებენ უკვე თქმულს“.

ვ. კოტეტიშვილის სოციოლოგიაში მეთოდის საკითხი აინტერესებს, ბუნებრივია, მის შრომაში ყველაფერი ამ პრობლემის გარშემო იყრის თავს სოციოლოგია დღიდან შექმნისა უფრო დიდ მნიშვნელობას ანიჭებდა შინაარსს, ვიდრე მეთოდს, რადგან შინაარსის ცნობა ყოველთვის წინ უნდა უსწრებდეს მეთოდის ცნებას. ვ. კოტეტიშვილის აზრით, სოციოლოგიამ უკვე მოძებნა თავისი ობიექტიც და გარემოც. სოციოლოგია როგორც თეორიული მეცნიერება, თავის ობიექტად გადააქცევს ადამიანთა ურთიერთობას , როგორც განსაზღვრულ რეალურ მოვლენათა ცალკე კლასს და იკვლევს მას როგორც არსებულს, იგებს მის სპეციფიკურ ბუნებას, განსხვავებულ თვისებებს, ტენდენციებს.

სოციოლოგიაში დიდი მუშაობა წარმოებს, მაგრამ ეს იმას არ ნიშნავს, რომ სოციოლოგიას უკვე გააჩნდეს მეცნიერული მეთოდოლოგია. პირიქით, ჯერ კიდევ ბევრია აქ აზროვნების გამოუსადეგარი გზები და კვლევის მიზანთა მისაღწევი საშუალებანი, მაგრამ საკითხი უკვე მონუმენტურად დგას და საკითხის დასმა ნახევრად გადაწყვეტას უდრის.

სოციოლოგები აღნიშნავენ, რომ საზოგადოებრივი მოვლენების კვლევა ძნელია, რადგან საზოგადოება თვით არის რთული კონგლომერატი, მაგრამ ვინ დაამტკიცა – კითხულობს ვ. კოტეტიშვილი, – რომ ბუნებისმეტყველება უფრო სადაო ობიექტს შეიცავს? ბუნებამ მარტივი არ იცის, იქ მოვლენები შეერთებული არის დაუსრულებელი ნაირობის კომბინაციით და თვალმიუწვდომელი სიახლით. ეს სირთულე ყველა მეცნიერების ხვედრია, რადგან არცერთ მეცნიერებაში ჩვენ არ შეგვიძლია არსებულის ისეთი სწორი გამოკვლევა და ყოველივეს აღნიშვნა, რომ დარწმუნებული დავრჩეთ ახალი შესაძლებლობის შეუძლებლობაში უფრო მეცნიერული იქნება ვთქვათ, რომ არსებობენ პრობლემები, რომელთათვისაც ჯერ ვერ მოგვიძებნია შესაფერისი ახსნა და ეს არა იმიტომ, რომ თვით პრობლემებში იყოს გამოუცნობლობის წერა, არამედ შემცდარი მეთოდებით მივიღვართ ხოლმე ხშირად საკითხებთან და ვერ ვპოულობთ პასუხს ცუდად დასმულ კითხვებზე.

გავყვეთ ვ. კოტეტიშვილის მსჯელობით: „არც ერთი საგანი, არც ერთი პროცესი არ არის ქვეყანაზე ისეთი, რომ იგი სავსებით უდრიდეს მეორეს, ყოველგვარ რეალობას აქვს თავისი განსაკუთრებული ინდივიდუალური დადი და თუ ესა თუ ის მეცნიერება მოვლენებს მაინც წარმოადგენს იგივეობის პრიზმით, ეს ისე კი არ უნდა გავიგოთ, რომ აქ აბსოლუტურად უდრის ა–ს, არამედ ისე, რომ ცოტათი თუ ბევრად ჰგავს მას, არავის არ შეუძლია, რომ ყოველივე არსებული სხვადასხვაგვარია, და თუ ეს დაბრკოლებაა, არა მხოლოდ სოციოლოგიისათვის, არამედ რომელიმე საზოგადოებრივი მეცნიერებისათვის, არამედ საზოგადოდ, მაგრამ თუნდაც დავუშვათ, რომ მართლა სოციოლოგიის

კვლევის ობიექტის ინდივიდუალობა არის დიდი დაბრკოლება, განა ეს მაინც შეუძლებლად ხდის ამ მეცნიერების ობიექტურობას?...

ვ. კოტეტიშვილი არჩევს თანამედროვე სოციოლოგიაში ორი დიდი მიმდინარეობის – ბურჟუაზიული ობიექტივიზმი – დიურკჰაიმის მიხედვით და ფსიქოლოგიური მიმართულება გ.ტარდის თეორიით.

ობიექტივიზმი სოციოლოგიაში აღმოცენდა ე.წ. ფსიქოლოგიური მიმართულების წინააღმდეგ. „ობიექტივისტებს“ შორის არ არის ერთიანი შეხედულება პრინციპულ საკითხებზე. დიურკჰაიმის მიხედვით, სოციალური მოვლენა იმით განცალკევდება, რომ იგი არსებობს თავის ინდივიდუალურ გამოსახვათა დამოუკიდებლად, მისი მიხედვით მეცნიერული სოციოლოგია სამი თვისებით უნდა ხასიათდებოდეს: 1. იგი უნდა იყოს ობიექტური, ე. ი. სოციალურ მოვლენებს ისე უნდა ეპყრობოდეს, როგორც საგნებს; 2. უნდა ჰქონდეს შესწავლილი მოვლენათა სპეციალური წრე; 3. ამ მოვლენებს იგი უნდა იხილავდეს როგორც მექანიკურად მოქმედი. დიურკჰაიმი კატეგორიულად აცხადებს, რომ სოციოლოგიური მოვლენები ისევე უნდა შეისწავლებოდეს, როგორც სხვა საგნები; იგი არ ხედავს სოციოლოგიის კვლევის საგნის სპეციფიკურობას და თვლის ამ მეცნიერებას ისეთივე დისიპლინად, როგორც ბუნებისმეტყველებას, როგორც ჩანს დიურკჰაიმი ამ საკითხებში იმავე თვასაზრისზეა, როგორც პოზიტივისტები ო. კონტი, ჯ. მილი, ჰ. სპენსერი და სხვები.

ფსიქოლოგიური მიმართულების არსებითი თავისებურება ის არის, რომ მას სოციალური მოვლენები მთლიანად დაჰყავს ფსიქიკურ მოვლენებამდე, ფსიქიკა მიაჩნია საზოგადოებრივი განვითარების მამოძრავებელ ფაქტორად ამის შესაბამისად, სოციოლოგიას სოციალური ფსიქოლოგიით ცვლის.

ვ. კოტეტიშვილი ფსიქოლოგიურ მიმართულების წარმომადგენლებიდან ეხება გ. ტარდს. თუ ობიექტივისტი დიურკჰაიმი სოციოლოგიიდან დევნიდა ყოველგვარ ფსიქოლოგიას, ტარდი საწინააღმდეგოდ იქცევა, მას სოციოლოგია გამოჰყავს ინდივიდუალური ფსიქოლოგიიდან და დიურკჰაიმის ;ობიექტურობას: ონტოლოგიურ ილუზიად თვლის; გ.ტარდი მსჯელობს ასე:

ვ. კოტეტიშვილი გონებამახვილურად უპირისპირებს ერთმანეთს დიურკჰაიმსა და ტარდს და მათი ნაკლოვანი მხარეების მხილებას, კერძოდ, იგი საკითხის აღრევას იმაში ხედავს, რომ თავისებურად ესმით სოციოლოგებს სუბიექტურისა და ობიექტურის განსხვავება; ჩვეულებრივი და ბანალური გაგებით, სუბიექტური უდრის ფსიქიკურს, შინაგანს, ობიექტური კი –მატერიალურს, გარეგანს. ასეთი გაგება, განაგრძობს ვ. კოტეტიშვილი, არ არის სწორი. სუბიექტური არ უდრის მატერიალურს – გარეგანს. ობიექტურობა არის ცნების ადექვატობა რეალურ ფუნქციებთან, ობიექტურობა არის იქ, სადაც მიზანი და მისი რეალური ძალები შეფარდებულნი არიან.

თუ გავითვალისწინებთ სოციალურ ფაქტთა ბუნებას, სადაც უმაგალითო გადაწვნაა მიზეზ-შედეგებისა ბიოლოგიურ, სოციალურ და ფსიქოლოგიურ მოქმედებათა და რეაქციებისა, თვით ამ ფაქტების ანალიზიდან შეგვიძლია დავასკვნათ, რომ ჩვეულებრივი აზროვნების საშუალებანი საკმარისი არ არიან. ეს ნაკლი უნდა შევსებულიყო ტელეოლოგიური ანუ ფინალისტური მეთოდით. ვ. კოტეტიშვილი გრძნობს, რომ მის მიერ მიღებული ე. წ. ტელეოლოგიური მეთოდი ნაკლოვანებების შემცველია და მას დიდი სიფრთხილე სჭირება, რადგან ტელეოლოგიური მეთოდი მრავალი შეცდომას და ილოზიების სათავეს...

როგორც ვნახეთ, ვ. კოტეტიშვილმა სოციოლოგიაში დაწყებული დავა მეთოდის შესახებ დღიდან ამ მეცნიერების წარმოშობისა, განიხილა უკანასკნელ ხანებამდე; მან სწორად წარმართა კრიტიკა და აჩვენა აზროვნების სიძლიერე სხვადასხვა მიმდინარეობის საწინააღმდეგოდ, მაგრამ საკუთარი თვალსაზრისის გამოკვეთისას, რაც ტელეოლოგიური მეთოდით შემოიფარგლა, ვერ აცდა მოსალოდნელ შედეგს, მას ერთი ნაბიჯი დააკლდა ჭეშმარიტებამდე, იგი თვით გრძნობდა მისი პოზიციის უკმარობას; ; მართალია, ჯერ ისევ დეკარტმა უარყო საბოლოო მიზნები მექანიკურ მიზეზთა სასარგებლოდ, მაგრამ ისიც მართალია რომ ნიუტონმა ასევე უარყო მექანიკური ახსნა და კანონ შეწონილი მიზნები განამტკიცა. ეს გონებამახვილური შედარება ვერ გამოდგა ტელეოლოგიური მეთოდის გასამტკიცებლად.

მიუხედავად ყველაფრისა, ვ. კოტეტიავილის ნაშრომს დღესაც არ დაუკარგავს მნიშვნელობა, მით უმეტეს ამ უბანზე ჩვენში სოლიდური გამოკვლევები არ ჩანს. სამართლიანად წერდა პროფ. ბ. ლუტიძე – მიუხედავად უზარმაზარი ლიტერატურის დაგროვებისა სოციოლოგიაში, ამ მეცნიერებას დღემდე (მე–20ს. მიწურული) არ გააჩნია ზუსტად განსაზღვრული მეთოდები და ტრადიციები. დღეისთვის არსებითად არ გვაქვს სოციოლოგია, როგორც გარკვეული მეცნიერება, არამედ თითქმის იმდენივე ცალკეული "სოციოლოგია", რამდენიც ავტორი არებობს. ამ ფონზე კიდევ უფრო ღირებული ხდება 1924 წელს დაწერილი ვ. კოტეტიშვილის სოციოლოგიური ეტიუდი, მით უმეტეს მისი ავტორი 1937 წლის რეპრესიებს შეეწირა.

#### ლიტერატურა

1. მ.მახარაძე, ქათული ფილოსოფიური აზრის ისტორია, ტ. მე–4, 2013 წ.
2. რ.გოლეტიანი, ქართული სოციალურ–ფილოსოფიური აზრი, მიმართულებები, თავისებურებანი, (1918–2000) 2001 წ.
3. ი.კუჭუხიძე, წერილები ფილოსოფიასა და ფილოსოფოსებზე, 2002
4. ბ.ლუტიძე, რას შეისწავლის სოციოლოგია, ფილოსოფიური ძიებანი, ტ. ნე–5, 2001 წ.

#### რეზიუმე

გამოჩენილი ქართველი მკვლევარი ვახტანგ კოტეტიშვილი (1893–1937) არამარტო ცნობილი ფილოსოფი, არამედ სოციოლოგიის ორიგინალური სწავლულიც იყო. ო.კონტის მიერ სოციოლოგიის დამოუკიდებელ მეცნიერებად ჩამოყალიბების შემდეგ ვ.კოტეტიშვილმა შეისწავლა ძირითადი მიმართულებები ამ მეცნიერებაში, განსაკუთრებული ყურადღება დაუთმო მეთოდის პრობლემას და თვითონაც შეიმუშავა ორიგინალური–ტელეოლოგიური მეთოდი, თუმცა ეს უკანასკნელი მას არ მიუჩნევია უკანასკნელ ჭეშმარიტებად... ხსენებული ეტიუდი მან გამოაქვეყნა 1924 წ. ქართველი მკვლევარი შეეწირა საბჭოთა რეპრესიების სისასტიკეს 1937 წ. სამწუხაროდ, რეაბილიტაციის შემდეგაც, ჩვენამდე მის ეტიუდს არავინ შეხებია.

**Robert Goletiani** - Akaki Tsereteli State University, Professor

**Jacob Kuchukhidze** Akaki Tsereteli State University, Professor

#### V. Kotetishvili sociological etude

Prominent researcher Vakhtang morning (1893–1937) not only a famous philologist, but also sociology scholar who was the original. After the formation of an independent science of sociology by o.kontis v.kotetishvilma examined major trends in science, with particular attention to the problem and the method she has developed an original-teleological method, although the latter did not consider it a true ... etude said he published in 1924. The researchers killed the brutality of Soviet repression in 1937. Unfortunately, after the rehabilitation, preservation of his Etudes insulted.

მერაბ მაღრაძე - აკაკი წერეთლის სახელმწიფო უნივერსიტეტი, ფილოსოფია-ფსიქოლოგიის დეპარტამენტის ასოცირებული პროფესორი

### სწავლის ნებელობითი რეგულაციის პრობლემა განწყობის ფსიქოლოგიაში

სწავლა ადამიანური ქცევის უმნიშვნელოვანესი ფორმაა. იგი ცხოვრების საკმაოდ ხანგრძლივ მონაკვეთში ყოველი ადამიანის ძირითადი საქმიანობაა. რამდენადაც სიტყვა „სწავლა“ სხვადასხვაგვარი მნიშვნელობით გამოიყენება არა მხოლოდ ყოველდღიურ მეტყველებაში, არამედ მეცნიერულ ლიტერატურაშიც, საჭიროდ მიგვაჩნია დავაზუსტოთ, რომ სტატიაში საუბარი გვექნება მიზანდასახულ სწავლაზე, ე.ი. ადამიანის ისეთ ქცევაზე, რომლის სუბიექტიც გარკვეული ცოდნისა და უნარ-ჩვევების შექმნას ისახავს მიზნად და ამისათვის საგანგებო ფსიქოფიზიკურ აქტივობებს განახორციელებს. ქცევას, როგორც მოტივითა და მიზნით გამთლიანებულ აქტივობათა კომპლექსს, სუბიექტი მართავს. სასწავლო მიზნის დასახვის და რეალიზაციის პროცესსაც ცხადია, მთლიანად სუბიექტი მართავს და არეგულირებს.

დ. უზნაძის ზოგადფსიქოლოგიური მოძღვრების მიხედვით, ქცევის სუბიექტისმიერი მართვა-რეგულირების ფუნდამენტური მექანიზმია განწყობა, როგორც სუბიექტის ორგანიზაციული მზაობა მოცემული ქცევის განსახორციელებლად. ეს მზაობა, ანუ სუბიექტის ფსიქოფიზიკური ძალებისა და ფუნქციების კომპლექსური მობილიზაცია, იქმნება მოთხოვნილებისა და მისი დაკმაყოფილებისათვის საჭირო სიტუაციის ნიადაგზე, რაც უზუნველყოფს არსებული პირობების შესაბამისი, ანუ მიზანშეწონილი აქტივობების განხორციელებას. მოსწავლევ მიზანშეწონილად განახორციელებს ცოდნის შექმნისათვის საჭირო კოგნიტურ აქტივობებს იმის წყალობით, რომ ამ საქმისათვისაა შეცვლილი და ორგანიზებული (განწყობილი).

ჩვენი კვლევის მიზანია, განწყობის ფსიქოლოგიის ახნითი პოტენციალის გამოყენებით იმის გაანალიზება, თუ როგორ არეგულირებს სუბიექტი (განწყობა) კონკრეტული სასწავლო გადაწყვეტილების მიღებისა და მისი შესრულების პროცესს. გადაწყვეტილება ნებელობის ფუნქციაა. ყოველი მიზანდასახული ქცევის განწყობა, რომელიც მიზანშეწონილ აქტივობაში რეალიზდება, გადაწყვეტილებით იქმნება. სწავლის სპეციფიკა ისაა, რომ მისი განწყობის რეალიზაცია ცნობიერ აქტივობებში ხდება. ასეთ ქცევას უზნაძე თეორიულ ქცევას უწოდებს, რომელშიც ნებელობაა ჩართული. უზნაძე ამ მოვლენას ქცევის შესრულებაში წარმოქმნილ შეფერხებასთან კავშირში განიხილავს [4]. როდესაც ქცევის ერთი რგოლი დაუბრკოლებლად ვეღარ იცვლება მომდევნო რგოლით, პრაქტიკული ქცევის განწყობის მოქმედება წყდება და იქმნება დაბრკოლების ბუნების გარკვევისათვის საჭირო თეორიული ქცევის განწყობა. ქცევის შეფერხების მიზეზების გარკვევის შედეგად აზრობრივად მოინახება ახალი, უფრო მიზანშეწონილი, პრაქტიკული ქცევის განწყობა. მაგრამ აზრი ქმედით ძალას მოკლებულია. თეორიულად მონახული განწყობა რეალურ ძალას იძენს გადაწყვეტილების ნებელობითი აქტის შედეგად.

განწყობათა ასეთი განუწყვეტელი ცვლის მოდელს შალვა ჩხარტიშვილმა სტატისტიკური მოდელი უწოდა და მის საპირისპიროდ დინამიკური მოდელი წამოაყენა. ამ ავტორის მიხედვით [5], ქცევის მიმდინარეობის შეფერხებისას ხდება არა განწყობათა ცვლა, არამედ ერთი და იგივე განწყობის პერმანენტული ცვალებადობა, იმის მიხედვით, თუ ქცევის რომელ ეტაპზე რა სახის (თეორიულის, მოძრაობითის და სხვ.) აქტივობების განხორციელება გახდება საჭირო. ჩვენი აზრით, სწავლის ფსიქოლოგიურ ბუნებას დინამიკური მოდელი უკეთ მიესადაგება, ვიდრე სტატისტიკური. საქმე ისაა, რომ სწავლა ისეთი რაიმეს (ცოდნის, ჩვევის და სხვ.) დაუფლებაა, რაც სუბიექტს აქამდე არ გააჩნდა. როდესაც მოსწავლე რაიმე კონკრეტული სასწავლო ამოცანის შესრულებას (ტექსტის დასწავლა, თხზულების დაწერა, მათემატიკური მაგალითების ამოხსნა და სხვ.) გადაწყვეტს და ამისათვის განწყობა, შეუძლებელია სიტუაციის პარამეტრები ამ განწყობაში სრულად იყოს მოცემული და საჭირო მოქმედებები და ოპერაციები ზუსტად იყოს დაპროგრამებული. მოთხოვნები, რასაც სასწავლო სიტუაცია სუბიექტს უყენებს, კონკრეტდება სასწავლო მასალის გაცნობის პროცესში, რის შესატყვისადაც ხდება განწყობის თანდათანობითი მოდიფიცირება და ისეთი სახით ჩამოყალიბება,

რომელშიც ცოდნის ასათვისებელი სტრუქტურა უკვე მთლიანად მოცემულია, ანუ მიზანი მიღწეულია.

საილუსტრაციოდ მოვიყვანოთ წერის ჩვევის დაუფლების მაგალითი: პირველკლასელი წერას სწავლობს ამისათვის საჭირო დახვეწილ მოძრაობათა მრავალგზისი განმეორების შედეგად. ვარჯიშის დროს იგი წერისათვის არის განწყობილი, მაგრამ ამ განწყობაში რომ ასობის სწორად დაწერის მზაობა თავიდანვე იყოს მოცემული, სწავლას (ვარჯიშს) აზრი დაეკარგებოდა. სწავლის განწყობა იმის შესწავლის მზაობაა, რაც ჯერ არ ვიცით. ე. ი. სწავლის განწყობაში თავიდანვე მოცემულია მისი ტრანსფორმაციის ტენდენცია, რაც იმაში გამოიხატება, რომ სასწავლო აქტივობის გზით, განწყობა საკუთარი სტრუქტურის გადახალისებაზეა მიმართული. სწავლის აქტებს (მასალის აღქმა, გააზრება, დასწავლა და სხვ.) იგი იმისათვის განახორციელებს, რომ თვითონ შეიცვალოს და გამდიდრდეს.

სტატიკური მოდელის მიხედვით გამოდის, რომ სწავლის შედეგად პირვანდელი სუბიექტი (განწყობა) გაქრა და მივიღეთ სრულიად ახალი სუბიექტი. მაგრამ ასეთი რამის დაშვება არასწორია თუნდაც იმიტომ, რომ ცოდნის დაუფლება თანდათანობითი პროცესია. სუბიექტი ნაბიჯ-ნაბიჯ მიდის საბოლოო მიზნისკენ. სტატიკური მოდელიდან გამომდინარე, იძულებული ვხდებით დავუშვათ, რომ ყოველი ნაბიჯის შემდეგ ძველი სუბიექტი ახალი სუბიექტით იცვლება, რაც აბსურდია. სულ სხვაგვარად წარმოსდგება სასწავლო ქცევის პრაქტიკული განხორციელების პროცესი, თუ მას დინამიკური მოდელის მიხედვით განვიხილავთ. ამ მოდელის გათვალისწინებით, შეიძლება ითქვას, რომ სასწავლო ქცევის მიმდინარეობის ყოველ ეტაპზე საქმე გვაქვს ერთსა და იმავე სუბიექტთან, რომელიც ამ პროცესში პერმანენტულად მდიდრდება ახალ-ახალი ცოდნითა და უნარ-ჩვევებით.

ამრიგად, თუმცა სწავლა თავიდან ბოლომდე ცნობიერი პროცესია, მიზნისაკენ მსვლელობის სხვადასხვა ეტაპებზე მის საფუძვლად მდებარე განწყობის ცვალებადობა ნებელობით რეგულირებას არ მოითხოვს. ნებელობის პროცესის საჭიროება ჩნდება მაშინ, როდესაც სუბიექტმა სწავლის გადაწყვეტილება უნდა მიიღოს. სწავლის ნებელობითი რეგულაციის პრობლემა იმაში მდგომარეობს, რომ უნდა გაირკვეს, თუ საიდან მოდის ის ენერგია, რომლის ძალითაც სუბიექტი სწავლისათვის იცვლება (განწყობა) და სასწავლო გადაწყვეტილების რეალიზაციისათვის საჭირო მოქმედებებს განახორციელებს.

უზნაძე გადაწყვეტილების მიღებისათვის საჭირო ძალას მოთხოვნილებათა სფეროში ეძებს. მისი აზრით, გადაწყვეტილება იმას ნიშნავს, რომ აზრობრივად მოტივირებული ქცევის განწყობა, ნებისყოფის აქტით, ჩაერთვის პიროვნების ზოგად მოთხოვნილებათა სისტემაში, საიდანაც რეალიზაციისათვის საჭირო ენერგიას იძენს [3]. ჩხარტიშვილი, რომელმაც საგანგებოდ იკვლია ნებისყოფის ფენომენი, ასაბუთებს, რომ აღმძვრელობითი ძალა აქვს მხოლოდ აქტუალურ მოთხოვნილებას, რომელსაც თავისთავად შეუძლია ქცევის განწყობის შექმნა. ზოგად მოთხოვნილებებს პიროვნება მხოლოდ იდეის სახით აცნობიერებს, იდეას კი ქცევის აღმძვრელი ძალა არ აქვს. როცა აქტუალური მოთხოვნილებით შექმნილი განწყობა უშუალოდ რეალიზდება ქცევის აქტებში, საქმე გვაქვს იმპულსურ ქცევასთან. მის ბუნებას (იმპულსურობას) არ ცვლის არც მოთხოვნილების რაგვარობა (მაღალი-დაბალი, ვიტალური-სულიერი და სხვ.) და არც ის გარემოება, რომ ყველაფერი ცნობიერად შეიძლება გადაწყდეს. ადამიანს აქვს ქცევის აღმძვრისათვის საჭირო სპეციფიკურ-ადამიანური ძალაც, რომლის მეშვეობითაც შეუძლია ისე იმოქმედოს, რომ აქტუალურ მოთხოვნილებას სრულიად არ გაუწიოს ანგარიში. ნებისყოფა, ავტორის მიხედვით, სწორედ ეს ძალაა.

ამრიგად, ჩხარტიშვილის თანახმად, ნებისყოფის ფუნქცია ის კი არაა, რომ აზრობრივად მოტივირებული ქცევის განწყობა პიროვნების ზოგად მოთხოვნილებებთან დააკავშიროს და ასე უზრუნველყოს ენერგიით, არამედ ნებისყოფას თვითონვე შეუძლია განწყობის შექმნა და მისი ენერგეტიკული უზრუნველყოფა. მოვიყვანოთ კონკრეტული მაგალითი. ვთქვათ რომელიმე სასწავლო დავალებაზე დამოუკიდებლად მუშაობის რაღაც ეტაპზე მოსწავლე დაიღალა და დასვენება-გართობის მოთხოვნილება იგრძნო. დაღლილობის შედეგად აღძრული დასვენების



მოთხოვნილება მოსწავლის წინაშე ქცევის ხასიათის შეცვლის საკითხს აყენებს, რაც დაწყებული საქმის დასრულების საჭიროებას ეწინააღმდეგება. ჩხარტიშვილის თეორიის მიხედვით, ამ ვითარებაში სწავლის ქცევიდან დასვენება-გართობის ქცევაზე გადართვას მოთხოვნილების იმპულსი იწვევს, დაწყებული საქმის გაგრძელება კი ნებისყოფის ძალითაა შესაძლებელი.

ეს ანალიზი, ფენომენოლოგიურად, სრულიად დამაჯერებელია. სიტყვა „ნებისყოფა“ არც გაჩნდებოდა, განსვავება ქცევის განხილულ ვარიანტებს შორის, ნათლად რომ არ განიცდებოდეს. მაგრამ ფენომენოლოგიური არგუმენტი საკმარისი არაა იმის დასამტკიცებლად, რომ ქცევის ორი ენერგეტიკული წყარო არსებობს. ენერგია, როგორც ფიზიკური მოვლენა, მხოლოდ ობიექტურ სინამდვილეს შეიძლება გააჩნდეს. მოთხოვნილების ენერგია მომდინარეობს ბიოლოგიური სფეროდან, რომელიც სწორედ ფიზიკურად მოცემულ, ობიექტურ სინამდვილეს ეკუთვნის. რაც შეეხება ნებისყოფას, რომელიც გონის სფეროს მიეკუთვნება, მისთვის მამოძრავებელი ძალის მიწერა საბუნებისმეტყველო მეცნიერების პოზიციებზე მდგომი ფსიქოლოგიისათვის ძნელად მისაღებია. ნებისყოფის, როგორც სრულიად თავისუფალი და ადამიანისთვის თავისთავად დამახასიათებელი ძალის არსებობას დღეს მხოლოდ ინდეტერმინისტულ პოზიციებზე მდგომი ჰუმანიტარული ტიპის ზოგიერთი ფსიქოლოგიური მიმდინარეობა აღიარებს. განწყობის ფსიქოლოგია საბუნებისმეტყველო ტიპის მეცნიერული მიმდინარეობაა [1] და როდესაც მის პოზიციებზე მდგომი მკვლევარი ნებისყოფის ძალაზე საუბრობს, საჭიროა მკაფიო მითითება იმაზე, თუ რა სახითაა მოცემული ეს ძალა მატერიალურად.

ირაკლი იმედაძე, ითვალისწინებს რა ორივე თეორიის ნაკლოვან მხარეებს, საერთოდ არასწორად მიიჩნევს ქცევის მართვის პრობლემის ენერგეტიკული წყაროს ასპექტით განხილვას. იგი იზიარებს თვალსაზრისს, რომ ქცევას, მოთხოვნილების სახით, მხოლოდ ერთი ენერგეტიკული წყარო აქვს და ნებელობის პრობლემა ის კი არაა, თუ რა ენერგია მართავს ქცევას, არამედ ის, თუ როგორ აძლევს სუბიექტი ამ ენერგიას საჭირო მიმართულებას. ამრიგად, იმედაძის თანახმად, ენერგეტიკული პარადიგმა უნდა შეიცვალოს რეგულაციური პარადიგმით [1]. ავტორის აზრით, ამისათვის ნაყოფიერ თეორიულ ნიადაგს ქმნის ჩხარტიშვილისეული დინამიკური მოდელის განვრცობა განწყობის მოტივაციურ ფაქტორზე. საინტერესო ანალიზის გზით, ავტორი ასაბუთებს, რომ განწყობა პერმანენტულად მოდიფიცირდება არა მხოლოდ ქცევის გარე პირობების (სიტუაციის), არამედ მისი სუბიექტური ფაქტორის შემადგენელ მოთხოვნილებათა კომპლექსის ცვალებადობის კვალდაკვალაც.

განწყობის სუბიექტური ფაქტორის ასე დახასიათება ქცევის პოლიმოტივირებულობის იდეას ემყარება. იცავს რა აღნიშნულ იდეას, იმედაძე პოლიმოტივირებულობის ცნებაში მოტივის პოლიმოთხოვნილებისეულ სტრუქტურას გულისხმობს. ამდენად, მისი თვალსაზრისი არ მოდის წინააღმდეგობაში განწყობის ფსიქოლოგიის იმ ძირითად დებულებასთან, რომ ქცევას მხოლოდ ერთი მოტივი აქვს, რადგან მოთხოვნილების განცდა მოტივს ქმნის კოგნიტურ-ემოციურ შინაარსებთან ერთად. მოტივის სტრუქტურაში, იშვიათად, მხოლოდ ერთი მოთხოვნილებაც შეიძლება იყოს მოცემული, მაგრამ ადამიანური ქცევის მოტივაცია, უმთავრესად, ერთდროულად მრავალი მოთხოვნილების ენერგეტიკულ მუხტს ემყარება. პრინციპულად პოლიმოტივაციურია სწავლა, რომელიც, განწყობის ფსიქოლოგიაში, ქცევის ინტროგენურ და ექსტროგენურ ფორმებს შორის გარდამავალ ფორმად განიხილება. ეს იმას ნიშნავს, რომ მისი განწყობის შექმნაში აუცილებლად უნდა მონაწილეობდნენ, როგორც ფუნქციონალური, ისე სუბსტანციონალური მოთხოვნილებები.

რაკი სწავლის განწყობა ერთდროულად მრავალი მოთხოვნილების ენერგიით იკვებება, მისი ენერგეტიკული უზრუნველყოფის ხარისხი პერმანენტულად იცვლება, რაც იმაში გამოიხატება, რომ მისი მოტივის სტრუქტურაში ჩართული ზოგი მოთხოვნილება ქცევის რაღაც ეტაპზე კმაყოფილდება და მოქმედებას წყვეტს, ზოგი მოთხოვნილება კი სწორედ ქცევის მსვლელობისას აქტიურდება და სწავლის განწყობას ახალ ენერგეტიკულ მუხტს აძლევს. სწავლის ნებელობითი მართვა-რეგულირება იმაში გამოიხატება, რომ სუბიექტი (განწყობა), თავის მოთხოვნილებათა სისტემაში, განუწყვეტლად ეძებს და ააქტიურებს ისეთ მოთხოვნილებებს, რომლებიც უკვე დაკმაყოფილებულ

მოთხოვნილებებს ჩაანაცვლებენ, ან სწავლის შემაფერხებელ მოთხოვნილებებს დაუპირისპირდებიან და საქმის ბოლომდე მიყვანას უზრუნველყოფენ.

დავუბრუნდეთ ზემოთ მოყვანილ მაგალითს. მეცადინეობის რაღაც ეტაპზე მოსწავლემ დადლილობა იგრძნო და დასვენება-გართობის მოთხოვნილება გაუჩნდა. ამ პირობებში მეცადინეობის გაგრძელება ფენომენალურად გვეძლევა, როგორც ნებისყოფის აქტი. უზნაძის თანახმად, იგი იმაში გამოიხატება, რომ მოსწავლე, რომელიც აზროვნებით სწავლის გაგრძელების საჭიროებას სწვდება და თეორიულად აყალიბებს ამ საჭირო კვების განწყობას, მას თავის ზოგად მოთხოვნილებათა სისტემაში ჩართავს. ჩხარტიშვილი ფიქრობს, რომ სწავლის გაგრძელების განწყობა იქმნება ნებისყოფის ძალით. იმედაძის თანახმად, არც ზოგად მოთხოვნილებებს და არც ნებისყოფას რეალური ძალა არ აქვთ. სწავლის გაგრძელება, განსახილველ სიტუაციაში, იმით ხერხდება, რომ დასვენება-გართობის მოთხოვნილებას მოსწავლე სხვა მოთხოვნილებათა ძალას უპირისპირებს. ამ მოდელის მიხედვით, მოსწავლის საქმიანობის პედაგოგიური მართვაც იმას ემყარება, რომ გარეგანი ზემოქმედებით ხდება გარკვეულ მოთხოვნილებათა აქტივაცია, რაც ენერგეტიკულ მუხტს მატებს სწავლის განწყობას. საილუსტრაციოდ, წახალისება-დასჯის სკინერისეული (ბიჰევიორისტული) მეთოდიკა შეიძლება მოვიყვანოთ. მისი ეფექტი სწორედ გარეგანი ზემოქმედებით მოსწავლის სათანადო მოთხოვნილებათა აქტივაციასთანაა დაკავშირებული.

ქცევის ფსიქიკური რეგულაციის ეს მოდელი, უზნაძისა და ჩხარტიშვილის მოდელთა არა მხოლოდ ოპონირება, არამედ მათი დადებითი მხარეების სინთეზიცაა. ამასთანავე, იგი იმ მოთხოვნებსაც ითვალისწინებს, რასაც ქცევის ზოგადი თეორიის წინაშე ფსიქოლოგიური მეცნიერების უახლესი მიღწევები აყენებს. ამის გამო, სწავლის ფსიქიკური რეგულირების პრობლემის ამ მოდელის მიხედვით დახასიათება, უფრო დამაჯერებლად გამოიყურება. მაგრამ გარკვეულ წინააღმდეგობას ეს თვალსაზრისიც აწყდება. საქმე ისაა, რომ აქტუალური პროცესის სახით მიმდინარე მოთხოვნილებაც ისევე ფსიქიკური ფენომენია, როგორც ზოგადი მოთხოვნილება, ან ქცევის აზრობრივი დასაბუთება და თეორიულ დონეზე მონახული განწყობა. ქცევის მამოძრავებელ ძალად მოთხოვნილების მიჩნევა მოთხოვნილების არაფსიქიკურობის თეზისს ემყარება, რაც განწყობის ფსიქოლოგიაში განვლილი ეტაპია. დღევანდელ ფსიქოლოგიაში აღიარებულია, რომ მოთხოვნილება ქცევაში ჩართულია სწორედ როგორც ფსიქიკური პროცესი და თუ მას ქცევის აღძვრის ძალა აქვს, გასარკვევია, საიდან და როგორ იძენს იგი ამ ძალას [2]. სწორია, რომ მისი წყარო მხოლოდ ბიოლოგიურ სფეროში შეიძლება ვეძიოთ, მაგრამ საჭიროა ნათელი პასუხი გაეცეს კითხვას: მოთხოვნილების განცდა (ფსიქიკური პროცესი) თუ ახერხებს ბიოლოგიური ენერჯის გამოყენებით ქცევის ორგანიზებას, რატომ ვერ მოახერხებს იგივეს აზრობრივად დასაბუთებული მოტივი, რომლის მიხედვით მოქმედებაც ფენომენალურად ნებისყოფის ძალის გამოვლინებად განიცდება? მხოლოდ ამ კითხვაზე დამაკმაყოფილებელი პასუხის შემდეგ შეგვეძლება ჩავთვალოთ, რომ ქცევის ნებელობითი რეგულაცია სხვა არაფერია, თუ არა მასთან დაკავშირებულ მოთხოვნილებათა კომლექსის განუწყვეტელი გადახალისების (ე. ი. განწყობის სუბიექტური ფაქტორის დინამიკის) პროცესი.

#### ლიტერატურა

1. ი. იმედაძე, გამოკვლევები თეორიულ ფსიქოლოგიაში, თბ., 2013
2. მ. მალრაძე, მოთხოვნილების სუბიექტის პრობლემა განწყობის ფსიქოლოგიაში, ჟურნ. „საქართველოს ფსიქოლოგიის მაცნე“, თბ., 2010
3. დ. უზნაძე, ზოგადი ფსიქოლოგია, თბ., 1098
4. დ. უზნაძე, შრომები, ტ. VI, თბ., 1977
5. შ.ჩხარტიშვილი, განწყობა და ცნობიერება, თბ., 1975

### რეზიუმე

სწავლის ნებელობითი რეგულირების პრობლემას განვიხილავთ განწყობის დინამიკური მოდელის მიხედვით. ამასთანავე, ვიზიარებთ თვალსაზრისს, რომ ქცევის (ამ შემთხვევაში სასწავლო ქცევის) მიმდინარეობის პროცესში განწყობა დინამიკურად იცვლება არა მხოლოდ სიტუაციური, არამედ მოტივაციური ფაქტორის ცვალებადობის კვალობაზეც. სტატაში გაანალიზებულია სწავლის მოტივის შემადგენელ მოთხოვნილებათა კომპლექსის დინამიკური ცვალებადობის პროცესი და ნაჩვენებია, რომ მას თვითონ სუბიექტი (განწყობა) არეგულირებს.

**Merab Maghradze** - Akaki Tsereteli State University, Associate Professor

### **Problem of Arbitrary Regulation of Learning in Psychology of Set**

(Resume)

We review problem of arbitrary regulation of learning according to the dynamic model of set. At the same time we share the viewpoint that in the process of behavior (learning behavior in this case) the set is dynamically changing not only according the situation but also according to changes of motivation factor. In the article we provide analysis of dynamic change of demand complex comprised of learning motive and show that it is regulated by the subject (set) itself.

ლია მეტრეველი - საქართველოს ტექნიკური უნივერსიტეტი, ასოცირებული პროფესორი

### გარდატეხის ასაკი

ბავშობიდან მოწიფულობისაკენ გარდამავალ ხანას სპეციალისტები პუბერტატულს უწოდებენ, ჩვენ კი გარდატეხის ასაკს ვეძახით. ეს ხანა გოგონებისთვის 10-11 წლიდან იწყება, ვაჟებისათვის კი 12-14 წლიდან და გრძელდება 14-18 წლამდე. ასეთი ასაკობრივი დაყოფა პირობითია, დაახლოებითია. გარდატეხა (დიდი შანსია) შესაძლოა უფრო ადრე ან გვიან დაიწყოს. ამ პერიოდში ორგანიზმში, ფიზიკური და ნერვიულ-ფსიქიკური გარდაქმნები მიმდინარეობს, სწორედ ეს არის მიზეზი მოზარდის შეცვლილი ქცევისა. ისინი რადიკალურად იცვლებიან, ჯიუტები, მოუსვენრები და ძალიან თავდაჯერებულნი ხდებიან. გვებადება კითხვა, რისი ბრალია ყოველივე ეს? მიზეზი შემდეგია: სისხლში მიმდინარეობს ცვლილებები, კერძოდ, მოცირკულირე სასქესო ჰორმონები. ისინი აფხიზლებენ სქესობრივ სწრაფვას. პირველ ხანებში – ცნობის მოყვარეობით, შემდეგ კი საპირისპირო სქესისადმი მომეტებული ინტერესით გამოირჩევა. მოზარდებს ბუნების ინტიმურ საიდუმლოებათა შეცნობის სურვილი. უჩნდებათ ლტოლვა საპირისპირო სქესის მიმართ. ვაჟებში – პოლუციის, გოგონებშიც მოზარდებს უკვე შეუძლიათ სქესობრივი ცხოვრების დაწყება. ორგანიზმი ფიზიკურად და ფსიქოლოგიურად ძალზე ინტენსიურად ვითარდება, ხდება ქსოვილთა შენება. ორგანოების მუშაობა იცვლება, ბავშვისთვის დამახასიათებელ სუნთქვას (ზერელე და ხშირს), ნაკლებად ხშირი, ნელი და რიტმული სუნთქვა ცვლის. იზრდება ბავშვის გულიც – ელასტიკური და ამტანი ხდება. მაგრამ სინაზისა და განუვითარებლობის გამო განსაკუთრებული რეაქციულობა ახასიათებს. იქმნება გულ-სისხლ-ძარღვთა სისტემაში შეუსაბამობა. ამიტომ მოზარდ ასაკში ხშირია თავის ტკივილი, თავბრუსხვევა, სწრაფი დაღლა. ძლიერდება საჭმლის მომწელებელი ჯირკვლების ფუნქცია, რაც აუცილებლად უნდა გავითვალისწინოთ რაციონისა და კვების რეჟიმისას. გარდატეხის ასაკში პირის ღრუს ჰიგიენურ მოვლას მიექცეს განსაკუთრებულად დიდი ყურადღება. ბავშვის კბილის მინანქარი გაცილებით თხელი და მგრძმბიარეა, ვიდრე ზრდასრული ადამიანის. ყველა ორგანოს მუშაობას არეგულირებს ნერვული სისტემა. ამ პერიოდში აგზნების რეაქციები სჭარბობს შეკავებისას, რის გამოც მოზარდისათვის დამახასიათებელია დიდი აღზნებადობა (ამიტომ მშობლები და პედაგოგები დიდი ტაქტით და მოთმინებით უნდა მიუდგნენ მათთან ურთიერთობას).

გარდატეხის ასაკი (თამარ კაციტაძე) საკმაოდ რთული და მძიმე პერიოდია, ზემოთ ჩამოთვლილი რთული გარდაქმნები ცვლის მოზარდის ქცევას, სურვილებსა და მისწრაფებებს, ის ჯიუტი, მოუსვენარი და თავდაჯერებული ხდება. ამ პერიოდში მოზარს სურს თვითრეალიზაცია და დამოუკიდებლობა მენტორული და დიდაქტიკური ტონი არაფრის მომცემია და ხშირად უარყოფით შედეგამდეც კი მივდივართ. მშობლებმა შვილს უნდა მოუსმინოს, გაუგოს და ზოგჯერ დაუთმოს კიდევ. ზოგიერთი მოზარდი საკმაოდ გაწონასწორებულია, ამიტომ მას აუცილებლად უნდა მივცეთ დამოუკიდებლად მოქმედების უფლება. მოზარდის ფსიქიკაც ისეა მოწყობილი, რომ მისთვის თვითდამკვიდრებისა და ჰარმონიული განვითარებისათვის დამოუკიდებელი ნაბიჯი აუცილებელია.

გარდატეხის ასაკი ძალიან სწრაფი (ასაკობრივი კრიზისი) სწრაფი ცვლილებების პერიოდია, როგორც ფიზიკური ასევე გონებრივი თვალსაზრისითაც. ამბობს ბოსტონის ბავშვთა საავადმყოფოს ფსიქიკური განათლების ცენტრის დირექტორი, ექიმი სტიუარტ გოლდმანი. „ეს ის ასაკია, როდესაც ბავშვები, ასე ვთქვათ, „სამსახურიდან ხსნიან“ მშობლებს და წლების შემდეგ აბრუნებენ მათ, მაგრამ უკვე როგორც კონსულტანტებს და არა როგორც მენეჯერებს“. მიუხედავად ყოველივე ამისა, სწორი ურთიერთობით (კომუნიკაციით) თქვენ შეძლებთ გარდატეხის ასაკთან დაკავშირებული პრობლემების ცივილური გზით მოგვარებას.

ზოგჯერ მშობელს გონია, რომ შვილს სძულს. ამის მიზეზი შვილის გამოცვლილი ხასიათი გახლავთ. მოსიყვარულე ბავშვი შეიძლება ერთ დღეში რადიკალურად შეიცვალოს. აღმოჩნდება, რომ თქვენს მიმართ საშინელი აგრესიას ავლენს, აბუჩად იგდებს თქვენს სიტყვას, რჩევებს და დაცინვასაც

კი, მაგრამ თუ დაფიქრდებით, გაიხსენებთ, რომ თქვენ მსგავს სიტუაციაში უკვე ყოფილხართ „ძალიან რთულია მშობლებისათვის ასეთ რამესთან გამკლავება“ – ამბობს ფსიქოლოგი, ემროს უნივერსიტეტის ბავშვებისა და ოჯახების ურთიერთობების სპეციალისტი დოქტორი ნადინე კასლოუ. „გარდატეხის ასაკის არსი სწორედაც რომ გამოიყოფა და ინდივიდუალიზმის ძიებაა. ბევრ ბავშვს ამ დროს სჭირდება კიდევაც მშობლებისაგან შორს თავის დაჭერა, რათა შესძლოს საკუთარი იდენტობის პოვნა“. ამბობს მასლოუ. თინეიჯერობის ასაკში ბავშვები უფრო მეტ აქცენტს მეგობრებზე აკეთებენ, ვიდრე მშობლებზე, რაც ნორმალური მოვლენაა.

ისმის კითხვა, როგორ უნდა მივუდგეთ ამ საკითხს?

ხშირად მშობლები იმდენად გულგატეხილები არიან შვილების ქცევით, რომ მათ საქციელს იგივე ფორმით – ანუ შვილის ერთგვარი უარყოფით პასუხობენ. ეს კი ძალიან დიდი შეცდომაა. გარდატეხის ასაკში ბავშვებმა იციან, რომ მათ ჯერ კიდევ სჭირდებათ მშობლები, თუნდა უჭირდეთ ამის აღიარება“ (გოლდმანი). მშობლები ძლიან ნერვიულობენ ბავშვების ქცევების გამო, მაგრამ არ უნდა დაგვაფიქრდეს, რომ ისინი ძალიან დიდ შინაგან ცვლილებებს განიცდიან და ფაქტიურად ემოციების „კარუსელზე“ არიან მოქცეულები. მშობლებმა მაქსიმალურად უნდა შეინარჩუნონ სიმშვიდე და გაუმკლავდეს ამბოხების ასაკს, რომელიც აუცილებლად გადაივლის. „...და ესეც გაივლის“. არავითარ შემთხვევაში არ უნდა მივცეთ ბავშვს უფლება, რომ ცუდად მოგექცეთ. მოითხოვეთ ქცევის ნორმებისა და წესების დაცვა. აგრძნობინეთ თქვენ თინეიჯერ შვილს, რომ მის გვერდით ხართ მიუხედავად თქვენს შორის არსებული უთანხმოებისა. ის დრო და დრო მაინც დაიბრუნებს თქვენდამი ნდობას, რომელიც დეფიციტია გარდატეხის ასაკში.

საინტერესო და დასაფიქრებელია გოლდმანის მიდგომა საკომუნიკაციო მოწყობილობისაკენ. „თანატოლებთან კომუნიკაცია და მეგობრების წრესთან სიახლოვე თინეიჯერისთვის უმნიშვნელოვანესია“ თანამედროვე ცხოვრების სტილის გათვალისწინებით ელექტრონული მოწყობილობის მთლიანად აკრძალვა ზედმეტად მკაცრი სასჯელია.

ვეცადოთ მთლიანობაში შევაფასოთ სიტუაცია, ამბობს ნიუ იორკის მოზარდთა ფსიქოლოგი დოქტორი სუზან ბარტოლი. თუ თქვენი შვილი სკოლაში კარგად სწავლობს, აკეთებს აუცილებელ საქმეებს, არ არიდებს თავს ოჯახის წევრებთან ურთიერთობას, მაშინ უმჯობესია ზედმეტად არ გავამახვილოთ ყურადღება ამ საკითხზე. მაგრამ ზოგიერთ შემთხვევაში აუცილებელია გარკვეული წესების შემოღება: არავითარი მესიჯების გაგზავნა და მობილურზე საუბარი სადილის დროს. ჩემი აზრით, არ არის სასურველი თინეიჯერმა კომპიუტერი იქონიოს მის ოთახში, ამ დროს კონტროლი რთულია. ბევრი ექსპერტი გვირჩევს, რომ შემოვიღოთ წესი, მოზარდმა ერთი საათით ადრე მაინც გამორთოს კომპიუტერს დაძინებამდე. ის დრო, რომელიც აუცილებელია მოზარდის ჯანსაღი მდგომარეობისათვის დაუთმოს ძილს და არა კომპიუტერს. განვითარებულ ქვეყნებში მოზარდების უმრავლესობა ადრე იწყებენ მუშაობას, აქვთ საკუთარი შემოსავალი. სპეციალისტები ურჩევენ მშობლებს, რომ თინეიჯერმა შვილებმა თვითონვე გადახადონ მობილური და ინტერნეტ მომსახურების თანხა. ასევე შეეცადეთ, გამოიყენოთ სპეციალური პროგრამები, რომლებიც შესაძლებელია არასასურველ საიტებზე წვდომის დაბლოკვა.

გარდატეხის ასაკის ერთ-ერთი დიდი პრობლემაა – სახლში გვიან დაბრუნება, რომელსაც მტკივნეულად განიცდის ოჯახის ყველა წევრი. თქვენ წასვლის წინ უთხარით თქვენ შვილს, რომ სახლში გარკვეული დროის შემდეგ დაბრუნებულიყო, მაგრამ ახლოვდება ის დრო და ბავშვი არ ჩანს. იწყებთ ნერვიულობას, თუ რატომ უკეთებს თქვენი შვილი დაწესებული შეთანხმებას იგნორირებას. ისევ და ისევ „გარდატეხის ასაკის ერთ-ერთი დამახასიათებელი თვისებაა დაწესებული ლიმიტის ტესტირება და ყველა წესებისთვის რთული გამოცდის მოწყობა“ – ამბობს გოლდმანი. მისი აზრით, თინეიჯერებს სწორედაც რომ სჭირდებათ ლიმიტების დაწესება და მშობლებმაც აუცილებლად უნდა იზრუნონ ლიმიტის არსებობაზე ამ ასაკში, მაგრამ აქაც გარკვეული სიფრთხილე გვმართებს. კვლევებმა გვაჩვენა, რომ (კვლევა ჩატარდა საქართველოს ტექნიკურ უნივერსიტეტში, საქართველოს საავიაციო უნივერსიტეტში, უნივერსიტეტ სეუ-ში და ინდივიდუალურად მოზარდებში). გავარკვიოთ, თუ რომელ საათზე ითხოვენ თქვენი შვილის მეგობრების მშობლები შვილების სახლში დაბრუნებას თუ თქვენს მიერ დაწესებული დრო ძალიან

მკაცრი და არარეალური აღმოჩნდება, შეეცადეთ ლავირება მოახდინოთ, როცა სიტუაციას კარგად შეისწავლით, შეთანხმდით სახლში დაბრუნების გარკვეულ დროზე. გააფრთხილეთ ბავშვი, რომ დაგვიანება შეიძლება მხოლოდ 10-15 წუთით, წინააღმდეგ შემთხვევაში, თუ იგი ამ წესებს არ დაიცავს განხორციელდება სადამსჯელო „სანქციები“, ჩამოერთმევა მეგობრებთან ერთად ერთი კვირის მანძილზე კაფეში ან კინოში წასვლის უფლება, მაგრამ, უნდა გვახსოვდეს, რომ ეს სადამსჯელო ოპერაცია აუცილებლად უნდა განხორციელდება. „ვითომ წესებით“ თქვენ ვერ შეაშინებთ თქვენ თინეიჯერ შვილს. არ დაგვავიწყდეს, რომ ამ ასაკში მოზარდები ყველაფერს განსაკუთრებული სიმძაფრით განიცდიან, უმნიშვნელო რამ მათთვის შეიძლება ძალიან მნიშვნელოვანი იყოს.

როგორ შევძლოთ ამ საკითხის გადაწყვეტა?

ბორტელი ამბობს, მშობლები ძალიან ხშირად აუფასურებენ და უმნიშვნელოდ თვლიან ბევრ ისეთ საკითხს, რაც თინეიჯერებისთვის განსაკუთრებულად მნიშვნელოვანია. ასეთ შემთხვევაში ბავშვი ფიქრობს, რომ მას მშობლები საერთოდ ვერ უგებენ და საბოლოოდ უარს ამბობს მშობლებთან საუბარზე და არაფერს უყვება მათ (ჩნდება გულგრილობა, რამაც შეიძლება სავალალო შედეგამდე მიგვიყვანოს).

შესაძლებელია მისთვის მსოფლიოში ყველაზე მნიშვნელოვანი საკითხი არის ის, რომ მისი საუკეთესო მეგობარი ფლირტობს მის შეყვარებულთან. აქ კი დიდი სიფაქიზე გმართებთ. შეეცადეთ აუხსნათ, რაც შეიძლება მშვიდად, რომ ერთ დღეს ის მიხვდება, თუ რამდენად უმნიშვნელოა სკოლის დროინდელ რომანტიკულ ურთიერთობები, გამოიჩინეთ თანაგრძნობა და ყურადღება, ერთ დროს თქვენც ხომ იყავით თინეიჯერი.... (წყარო mostsovebel; ge) (ყანა გოგინაშვილი - რას აღიქვამენ მოზარდები ტრაგედიად...)

ყურადღების მიღმა არ უნდა დაგვრჩეს, რომ გარდატეხის ასაკი გოგონებსა და ბიჭებს შორის განირჩევა, ხასიათდება თავისებურებებით, ხასიათდება ეგზოცენტრულობით. მათ უჭირთ სხვისი პოზიტიურ მოვლენების შეფასება. მოვლენას აღიქვამენ საკუთარი თვალთახედვით. როცა მოზარდს ჰგონია, რომ ეს მას გადახდა და მსგავსი პრობლემა არასდროს არავის ჰქონია. უჩნდებათ „დიდობის“ განცდა. სურთ, რომ ჩაიდინონ „გმირობა“, შეიცვალონ გარეგნობა. გოგონებს უჩნდებათ სურვილი დიდ ბიჭებთან მეგობრობის (რადგან ვიცით, გოგონები უფრო მალე ხდებიან მოწიფულები, ვიდრე ბიჭები). ეს გარკვეულწილად თვითდამკვიდრების გზაა. ყურადღებას იქცევენ. არ შეიძლება მშობლებმა შეუშალონ ხელი, ან დაუპირისპირდეს მას და გაგებით მოეკიდონ ყოველივე ამას. მოზარდი თავს გრძნობს ზრდასრულ ადამიანად, რომელსაც გარკვეული მოთხოვნილებები და ინტერესები გააჩნია. იკვეთება მისი ინტერესის სფეროები.

ამ დროს ძალიან მნიშვნელოვანია უფროსების მხარდაჭერა. მაგრამ თავს იჩენს ერთი ფაქტი, მისთვის მისაღები მეგობრის აზრი ხდება, და არა მშობლის. ამგვარი ფაქტი, მართალია, ძნელი მისაღებია, მაგრამ იგი მშობელმა მტკივნეულად არ უნდა აღიქვას. მშობელს უფრო უჭირს მოზარდის თვალთ დაინახოს ესა თუ ის პრობლემა, ხშირად მოზარდების განსხვავებული მოქცევის მიზეზი, ძალიან მარტივია, სურთ გამოჩნდნენ მათივე თანატოლების თვალში „მაგარი ბიჭები“ და „კარგი გოგონები“. როცა კლასი მიდის ეგრეთ წოდებულ „მატალოზე“ შეიძლება ზოგს არ უნდოდეს წასვლა, მაგრამ მიდის. მას ურჩევნია კარგი გოგო ან ბიჭი გამოჩნდეს თანატოლების თვალში, ვიდრე მასწავლებლის.

დრო გადის, იცვლება ღირებულებები, იცვლება გარდატეხის ასაკისთვის დამახასიათებელი მოვლენები, მაგრამ მაინც რჩება, ბევრი საერთო ხედვებიც.

### გამოყენებული ლიტერატურა:

1. ვოლფოლკი ანიტა, განათლების ფსიქოლოგია, ილიას სახელმწიფო უნივერსიტეტი, 2009;
2. ყოლბაია მამია, სკოლის ფსიქოლოგია, გამომც.: „ცისნამი“, 2008;
3. თეხელიშვილი ბიჭი, ფსიქოლოგიური ენციკლოპედია, 2009;
4. იმედაძე ირაკლი, ფსიქოლოგიის საფუძვლები, თბ., 2009;
5. ყოლბაია მამია, ბავშვის ფსიქოლოგია, თბილისისპედაგოგიური უნივერსიტეტის გამომცემლობა, 1998;

### რეზიუმე

ასაკობრივი კრიზისის გამოძწვევი პრობლემა დიდი ხანია მკვლევართა ყურადღების ცენტრშია. ამ საკითხზე აზრთა სხვადასხვაობა არსებობს. ამ ეტაპზე ხდება ბავშვის განვითარების მთელი „სოციალური სიტუაციის ცვლა“. დიდებთან ურთიერთობის ახლებური ტიპის გაჩენა. ასაკობრივი კრიზისები კანონზომიერი და აუცილებელია ბავშვის განვითარებისათვის. ამ მოვლენის სათავე არის ბავშვის სულიერ და ფიზიკურ შესაძლებლობებს შორის წინააღმდეგობა. ისინი ზოგჯერ მწვავე ფორმებსაც იღებენ და წარმოშობენ ძლიერ ემოციურ განცდებს, უფროსებისადმი დაუმორჩილებლობას. ეს პერიოდი ფსიქიკური გზაჯვარედინის ასაკი – აქ ყალიბდება ნებისყოფა და შრომისმოყვარეობა, ან სიზარმაცე უნებისყოფობა. სოციალიზირებული ან ვევიანტური ქცევა. ამა ასაკში საბოლოოდ ყალიბდება მოთხოვნილებათა ფასეული ორიენტაციების პიროვნული იერარქია. მტკიცდება პიროვნების სამოქალაქო პოზიცია. აღზრდის სისტემა უნდა ავლენდეს ყურადღებას მოზარდი ასაკის ადამიანის მიმართ. მეტრორობის გაუთავებელი დარიგებისა და, მითუმეტეს, ადამიანის პიროვნულ ღირსების შეურაცხყოფისა და დამცირების არიდებით.

ბავშვებს ყველაზე მეტად სჭირდებათ ყურადღება, აღიარების და მიკუთვნებულობის გრძნობა. ხშირად ცუდი ქცევა მხოლოდ და მხოლოდ იმის მცდელობაა, რომ როგორმე შეამჩნიონ. ყურადღება ბავშვს უნერგავს თავდაჯერებულობის გრძნობას. ფრაზას „ბავშვებიც ადამიანები არიან“ – მნიშვნელობა დაეკარგა, მაგრამ უნდა გვახსოვდეს, რომ ბავშვები ნამდვილად არიან ადამიანები, რომლებსაც იგივე ღირსება და ადამიანური უფლება აქვთ, რაც ნებისმიერ სხვას.

სიყმაწვილის პერიოდი ზრდასრულ ადამიანად ჩამოყალიბების დროა. ბავშვობის ბედნიერი და უდარდელი დრო უკვე შორსაა. მოზრდილობის პერიოდის დავარდნილი ფარდა ააშკარავებს ყოფიერების სასტიკ რეალობას, თუმცა საკმარისადაა ძალებიც და ნათელი იმედებიც მომავალში.

**Lia Metreveli** - Georgian Technical University, Associate Professor

### teenage Abstract

The researchers have long focused on the age crisis causing problems. There are different opinions on this issue. At this stage the "social situation" of children development is changing entirely, and appearing a new type relationship with adults. Age crises are natural and necessary for the child's development. The beginning of this phenomena is the resistance between the mental and physical capacities of the child. This sometimes takes acute forms and contribute to the emergence of strong emotional feelings and disobedience to the elders. This period is the age of psychic intersection, here are formed the willpower and diligence or laziness and lack of will, socialized or deviant behavior. At this age the personal hierarchy of needs and orientations are finally formed. The civil position of a person is established. The education system should pay attention to adolescents, avoiding the humiliation of mentality, concluding endless deals and particularly humiliation and insult to human dignity.

Children more than others need attention, recognition and a sense of belonging. Often bad behavior is just an attempt to ne noticed in any way. Attention gives the child a sense of sobriety. The phrase "children are people too" - has lost its meaning, but we must remember that children are actually people who have the same dignity and human rights as any other person.

Juvenile period - this is the time for the formation of an adult, happy and carefree times of childhood are far behind. The lowered curtain of adulthood reveals the harsh reality of everyday life, however, there are forces enough and bright hopes for the future.

მარიამ ნემსაძე - აკაკი წერეთლის სახელმწიფო უნივერსიტეტი, დოქტორანტი

### შიშის სტენოგრაფია ძველბერძნულ ტრაგედიაში

ადამიანის გონება ისე რთულად არის მოწყობილი, რომ მეცნიერებისათვის ჯერ კიდევ ბევრი რამ რჩება შეუცნობელი და გამოურკვეველი. ადამიანის თავის ტვინი შედგება მილიარდობით ნერვული უჯრედისაგან, რომელთაგან ზოგიერთი პასუხისმგებელია მათი ემოციების მართვაზე. შიში ერთ-ერთი უძველესი ემოციაა, რომელიც ადამიანის თვითგადარჩენისათვის ძალიან მნიშვნელოვანია. ტვინის ის სტრუქტურები, რომლებიც პასუხისმგებელია შიშზე, თავის ტვინის ღრმად განლაგებულ სფეროშია განთავსებული. მათ შესასწავლად მეცნიერები ძველთაგანვე იყენებდნენ ორ მთავარ მეთოდს - ექსტირპაციასა და ელექტროსტიმულაციას. მათი საშუალებით თავის ტვინზე დაკვირვებამ ისინი მნიშვნელოვან დასკვნებამდე მიიყვანა. აღმოჩნდა, რომ მინდალინის ბირთვის გარკვეული ნაწილის სტიმულაციის დროს ადამიანები ხშირად უჩიოდნენ შიშის წარმოშობას. დადგენილია, რომ შიშის განცდა ლოკალიზებულია თავის ტვინის მარჯვენა ნახევარსფეროში, მაგრამ ეს არ ნიშნავს, რომ ადამიანის თავის ტვინი მარტივი მოწყობილობაა, რომლის ცალკეული წერტილის სტიმულაცია მექანიკურად იწვევს სხვადასხვა ემოციებს, მათ შორის, შიშს. სინამდვილეში საქმე გაცილებით უფრო რთულადაა. ამ ცენტრების ჩართვა განპირობებულია ფსიქოლოგიური და სოციალური მექანიზმებით, რომლებიც ადამიანის ქმედებებს არაპროგნოზირებადს ხდის (ლოვეკრაფტი 2012: 33-37).

სამეცნიერო წყაროებზე დაყრდნობით, ძველ ბერძენ ტრაგიკოსთაგან ევრიპიდეს ყველაზე მეტად აინტერესებდა გმირის ფსიქოლოგიის ჩვენება, მას ჯერ კიდევ საუკუნეების წინ მიანიჭეს ტიტული: „სცენაზე ყველაზე დიდ ფსიქოლოგი“ (პერლბერგი 2005: 56-58). შევეცადეთ გაგვერკვია, რამდენად ადეკვატური იქნებოდა მის ტრაგედიებში ასახული შიშის ფსიქოლოგიური ფონი შიშის აღიარებულ ფსიქოლოგიურ ანალიზთან მიმართებაში. წინამდებარე ნაშრომში ჩვენთვის საინტერესო პროცესების ანალიზი შევეცადეთ გადმოგვეცა ევრიპიდეს ტრაგედიის „მედეა“ საფუძველზე.

თავდაპირველად დავინტერესდით, როგორი ურთიერთობა არსებობს შიშსა და სხვა ემოციებს შორის. ფსიქოლოგები ამტკიცებენ, რომ ზოგჯერ მჭიდროდ გადაეწვნება ერთმანეთს ადამიანში სხვადასხვა ემოციები და თავისუფლად შეიძლება ერთის მეორეში გადასვლა (რიჩარდი 1999: 134-136). რა ხდება ამ თვალსაზრისით ევრიპიდეს ტრაგედიაში „მედეა“? კვლევის საფუძველზე დავადგინეთ, რომ მედეას აქვს გარკვეული შიშის გრძნობა, რომელიც გადაჯაჭვულია სხვადასხვა ემოციებთან. კერძოდ, მედეას ეშინია მარტოობის. მისი შურისძიების ერთ-ერთი უმთავრესი მოტივი არის შეურაცხყოფილი, მარტოდ დარჩენილი ქალის შიში: „დამცინი კიდევ?... შენ რა გიჭირს... მე შენ გეტყვი, თავშესაფარი გაქვს სამბნელი... მე ვიკითხო, უდაბნოდ რომ მექცა ქვეყანა“ (ევრიპ. მედ. 602-604). ქორც მის მხარეს იკავებს: “ჰოი, სამშობლოვ, სახლ-კარო ჩემო, ღმერთმა მარიდოს უთვისტომობა, განდეგილის ტანჯვითა და ვაებით სავსე სიცოცხლის დღენი. სიკვდილი მიჯობს ამგვარ ყოფნას, სიკვდილი მიჯობს, ღმერთო, მტერსაც არ ვუსურვებ“ (ევრიპ. მედ. 644-651).

შიშმა შურისძიებისა და სასოწარკვეთის გარდა შეიძლება გამოიწვიოს უკიდურესი სიფრთხილის გრძნობა, რაც ერთობ აძლიერებს ადამიანს, რომელიც შიშს განიცდის. მედეას ყველას ეშინია, თუმცა მედეასაც ეშინია მორიგი იმედგაცრუების. იგი ყველას უფრთხის, მასთან მეგობრულად მისულ ეგევსაც კი: „კეთილი, მაგრამ შენი სიტყვების თავდებად რა უნდა მქონდეს?“ კითხულობს მედეა. ეგევსის პასუხია: ნუთუ არ მენდობი? სთქვი, რა გაეჭვებს?“ (ევრიპ. მედ. 732-733). შიშისგან გამოწვეული სიფრთხილით იწყებს იასონი მოქმედებას, როდესაც მის საცოლეს მედეა კლავს: „მეშინია, ვაითუ, ბავშვებზე იბიონ შური. დედის დასჯას ყოველთვის მოასწრებენ, მაგრამ შვილებმა რა დააშავეს? მე უნდა ვიხსნა საბრალონი. მათ რატომ უნდა აზღვევინონ წყეული დედის მიერ დაღვრილი სისხლი?“ (ევრიპ. მედ. 1305-1309).

მეცნიერებს ჯერჯერობით არ დაუდგენიათ ემოციების საყოველთაოდ აღიარებული კლასიფიკაცია, რომელშიც ყველა ემოციის ადგილი და სხვადასხვა ემოციების ურთიერთკავშირი იქნებოდა განსაზღვრული. ძირითადად გამოყოფენ ერთმანეთზე მიბმულ სხვადასხვა ემოციას.



ესენია: ნგრევა (სიბრაზე), დაცვა (შიში); მიღება (კეთილგანწყობა), უარყოფა (ზიზღი) და ა.შ. ორი ურთიერთსაწინააღმდეგო ემოციის ერთდროულად წარმოშობისას უფრო ძლიერი გადაწყობის, ხოლო თანაბრობის შემთხვევაში იქმნება კონფლიქტი და სიტუაცია, როცა გასურს, მაგრამ გეშინია. მაგალითად, მედია საშინელ შინაგან კონფლიქტს განიცდის, როდესაც შვილების მკვლელობას გეგმავს. მასში ერთმანეთს ებრძვის შეურაცხყოფილის მრისხანება, შვილების სიყვარული, შურისძიების წყურვილი, მარტო დარჩენის შიში. მედია ძლიერია, მაგრამ, ამავე დროს, სუსტი თავის შიშთან მარტო დარჩენილი:

„ცრემლად ვიღვრები უბედური, შიშით ვცახცახებ“ (ევრიპ. მედ. 903-904).

არსებობს შიშის ისეთი კონდიცია, როდესაც ადამიანი შიშში ძლიერდება სასტიკი მიზნის - შურისძიების აღსასრულებლად: „ვერავინ მიწოდებს სუსტს და უმწეოს, რადგანაც სულ სხვაგვარია ბუნება ჩემი. მტრისთვის - სასტიკი, მოყვრისთვის კი- კეთილმოწყალე. ესაა წესი ამაყი სულის“ (ევრიპ. მედ. 808-811).

ორი ურთიერთ საპირისპირო ემოციის ერთდროულად აღმოცენების დროს მედეას შემთხვევაში განსაკუთრებით საინტერესოა ოპოზიცია შიში/სიბრაზე. ორივე გარკვეული უსიამოვნებითაა წარმოქმნილი, მაგრამ ერთი რეაგირების უფრო პასიურ ფორმას გულისხმობს, ხოლო მეორეს აგრესიული, შეტევის ხასიათი აქვს (ჩიხლაძე 2003: 145-149). მიუხედავად მარტო დარჩენის შიშისა, მედია უარს ამბობს ყველანაირ დახმარებაზე იასონის მხრიდან: „არც შენი მეგობრობა მჭირდება და არც შენი მოწყალება“ (ევრიპ. მედ. 623). გამძვინვარებულ ქალს არ ძალუძს საკუთარი ემოციების მოთოკვა: „ოჰ, იქნება ჩამოიქცეს სასახლის ჭერი, თავზე დაემხოს მოღალატეს და მის მიჯნურსაც! მათგან მჭირს, რაც მჭირს!“ (ევრიპ. მედ. 2-4).

მიუხედავად იმისა, რომ ორივე ამ ემოციას გამოხატვის სრულიად სხვადასხვა ფორმა აქვს, მათ საფუძვლად ერთიდაიგივე ბიოლოგიური პრინციპი უდევთ: თვითგადარჩენის კანონი, ამიტომ მათი ერთიმეორეში გადასვლა ძალიან ადვილად ხდება. მაგალითად, საინტერესოა ძიძის სიტყვები, რომელიც მეფეთა მრისხანე ბუნებას ახასიათებს: „ვაიმე, სვეგამწარებულს! შვილებმა რა დაგიშავეს? მამის ბრალს რატომ აზღვევინებ? რატომა სწყევლი? რად მოიძულე უმანკონი? ვაიმე, ჩემო პატარებო, რარიც მაშინებს თქვენი ბედი! საშინელია მეფეთა რისხვა. არავის რჩევას ყურს არ უგდებენ, მათ წინაშე კი ყველამ უნდა მოიდრიკოს ქედი (ევრიპ. მედ. 98-103). მედია გაოგნებულია მეფის მრისხანებით, თავს ვერ აღწევს მისი შიშისგან და აღშფოთებული კითხულობს: „ვაიმე, შვილებო, წყეულიმც იყოს მამათქვენი! ღმერთო, ნუ მიწყენ - მაინც ჩემი ბატონია და მბრძანებელი. მაგრამ ასე ვინ ექცევა შვილებს?“ (ევრიპ. მედ. 82-84).

ზოგად ჭეშმარიტებად აღიარებულმა გამონათქვამმა: „შიში შეიქმს სიყვარულსა“, მედეას შემთხვევაში არ გაამართლა. მის შემთხვევაში შიში სიყვარულში არ გადაზრდილა. მედეასი, უბრალოდ, ეშინიათ. კრეონი ეუბნება: „არ დაგიმალავ, პირდაპირ გეტყვი: მეშინია, ჩემს ასულს არა ავნო რა. მე შენ გეტყვი და, არა მაქვს შიშის საბაბი. ვერაგი ხარ, ჯადოქარი, გრძნებით მჩხიბავი, ახლა კი ამას ერთვის სასტიკი რისხვაც, ქმრის ღალატით გამოწვეული. ისიც მითხრეს, რომ დაგიქადა, თავბედს ვაწყევლინებ მეფესაც, მის ასულსაც და ჩემს ქმარსაცო. ჰოდა რა ვქნა, მეც თავს ვიზღვევ განსაცდელისაგან“ (ევრიპ. მედ. 281-288). მედეას მიმართ კრეონის შიში გადაიზარდა არა სიყვარულში, არამედ უკიდურეს შიშში, რომელიც რადიკალური ზომების მიღებისკენ უბიძგებს ადამიანებს. კრეონის ქვეცნობიერი, პასიური შიში, აქტიური შიშის ფაზაში გადავიდა.

განსხვავებულია ადამიანებში ამ ემოციების უპირატესად გამოკვეთის შემთხვევები. ზოგთან შიში ჭარბობს, ზოგთან - სიბრაზე, ან მისგან მიღებული სიამოვნება. შესაბამისად, ამის მიხედვით განისაზღვრება, როგორია ამა თუ იმ ადამიანის ტიპიური ემოციური ფონი. ევრიპიდეს ტრაგედიაში „მედია“ ნაწარმოების დასაწყისი განმსჭვალულია ავის მომასწავებელი შიშით. ძიძას წინასწარ ეშინია მედეას ხასიათის გამო, იცის რომ მოღალატე ქმარს კარგს არაფერს დამართებს, არც მის შთამომავლებს: „შვილებიც კი მოიძულა, უწინდებურად აღარ ხარობს მათი შემყურე. მეშინია, ავი ზრახვა არ ჩაიდოს გულში, უკადრი და შეურაცხოვას უჩვევია მისი სული. კარგად ვიცნობ და მიტომაც ვძრწი თავზარდაცემული: ვაითუ, ქურდულად შეიპაროს საწოლ ოთახში, ბასრი მახვილით

განგმიროს მბრძანებელიც, თავისი პირმავე მეუღლეც და უბედურმა უარეს დღეში ჩაიგდოს თავი. საშინელია მედეას რისხვა: თავბედს აწყევლინებს გათავხედებულ მტერს“ (ევრიპ.მედ. 38-43).

განრისხებული ადამიანის საქციელი არაპროგნოზირებადი ხდება. ძიძა ცდილობს, ბავშვებს ააცილოს მედეას რისხვა: „შინ შედით, შვილებო, ყველაფერს მოვევლება...შენ კი თვალი ფხიზლად გეჭიროს. სასოწარკვეთილ დედას ახლოს არ გააკარო ბავშვები... ღმერთო, რა შემოილივით უცქერდა შვილებს, მგონი, რაღაც საშინელს გვიქადის. არა, ნამდვილად ვერ დაცხრება, ვერ დაიოკებს მძვინვარებას, სანამ არ შეიწირავს ვინმეს. შინაურებს ღმერთმა არიდოს, მტერს მისი რისხვა!“ - ამბობს ძიძა ( ევრიპ. მედ. 81-87).

ფსიქოლოგები ხშირად შიშს უკავშირებენ სირცხვილის განცდას. მედეას რცხვენია, ეშინია, რომ შეურაცხყოფილი გამოჩნდება ყველას წინაშე. მას წარსულში დაშვებულ შეცდომებზე სინანული, შერცხვენის შიში, სიამაყე ამოდრავებს. ძიძა ქალს ახასიათებს, როგორც „უკადრს და შეურაცხყოფის უჩვევს“. ემოციებისა და გრძნობების საინტერესო ტრანსფორმაციას განიცდის ევრიპიდეს გმირი შიშიდან (დაცემიდან) შურისძიებამდე (ამაღლებამდე): 1. შერცხვენილი, დამცირებული მედეა შემდეგნაირად გამოიყურება: „ხმამალა ქვითინით იხსენებს ფიცს და ხელაპყრობილი უკვდავ ღმერთებს მოუხმობს იასონის სიმუხთლის მოწმედ. უსმელ-უჭმელი წევს სარეცელზე ტკივილად ქცეული სხეულით. დღედაღამ მოსთქვამს... თვალცრემლიანი ჩაშტერებია მიწას, როგორც კლდოვანი კბოდე იხსლიტავს ტალღებს, პირგამეხებული ყურად არ იღებს მეგობრების რჩევას, შვილებიც კი მოიძულა, უწინდებურად აღარ ხარობს მათი შემყურე. მეშინია, ავი რამ ზრახვა არ ჩაიდოს გულში“ (ევრიპ. მედ. 1-35); 2. კულმინაციას აღწევს მედეაში სიამაყის, სიბრაზის, დამცირების შიში: „მტერს არ გავაცინებ!.. დე, აღსრულდეს საქმე საზარი! დადგა ჟამი შურისგებისა... ნუთუ დაკუშვებ, რომ სიზიფეს წყეულმა მოდგამ ამ ქორწინების წყალობით მწარედ დასცინოს ჰელიოსის თესლს და ნაშიერს?“ (ევრიპ. მედ. 425-29); „საკადრისს მივუზღავ ვერაგს. ვედარასოდეს გაიხარებს ჩემგან ნაშობი შვილების ცქერით...ვერავინ მიწოდებს სუსტს და უძწეოს, რადგანაც სულ სხვაგვარია ბუნება ჩემი: მტრისთვის-სასტიკი, მოყვრისთვის- კეთილმოწყალე. ესაა წესი ამაყი სულის“ (ევრიპ. მედ. 805-10); 3. ტრაგედიის ბოლოს მედეა პირდაპირი მნიშვნელობით „ამაღლდა“, იგი ჩნდება ჰელიოსის ფრთოსანი დრაკონებიანი ეტლით და აცხადებს: „ხელსაც ვერ მახლებ, ისეთი ეტლი მიზომა მამაჩემის მამამ, ჰელიოსმა, მტრებისგან თავდასაღწევად!“ ( ევრიპ. მედ. 1319-1322).

ფრიად შთამბეჭდავია მედეას მდგომარეობის ტრანსფორმაცია დამცირებიდან- ამაღლებამდე, რისი მთავარი მოტივი იყო შეურაცხყოფილად ყოფნის შიში. შეურაცხყოფილად ყოფნის შიში თავის მხრივ მედეას ამაყი ბუნებიდან მომდინარეობს. სიამაყე სხვა არაფერია, თუ არა ერთგვარი კომპლექსი, რომელიც მარტო დარჩენისა და შეურაცხყოფილად გამოჩენის შიშით შეიძლება აიხსნას: „ რა ძვირად გვიღირს სიყვარული უბრალო მოკვდავთ“ (ევრიპ. მედ. 300). მედეა კატეგორიულ უარს ამბობს იასონისგან ყველანაირ დახმარებაზე: „არც შენი მეგობრობა მჭირდება და არც შენი მოწყალება“ (ევრიპ. მედ. 623).

**როგორ უკავშირდება ერთმანეთს შიში და ტკივილი?** მეცნიერებს მიაჩნიათ, რომ ადამიანი ნაკლებ შიშს განიცდის ტკივილის მიმართ იმ შემთხვევაში, როცა იგი აქტიურ პოზიციას დაიკავებს და ცდილობს ტკივილის გადალახვას, ვიდრე მაშინ, როცა ტკივილს პასიურად იღებს (მუნტეანუ 2015: 56-61). როცა მედეა ფიქრობს შურისძიებაზე, ის უდიდეს შინაგან ტკივილს განიცდის: „მაგრამ არა, ვფიცავ ჰადესის შურისგებას, რომ ჩემს შვილებს საწამებლად არ ჩავუგდებ მტერს ხელში. უმჯობესია, ჩემგან შობილთ მე თვითონვე მოვუსწრაფო სიცოცხლის დღენი“ (ევრიპ. მედ. 1059-1063). სიტყვებით: „მაგრამ არა...“ ყველაფერია ნათქვამი. ამ სიტყვებით გმირი შეეცადა თავის თავში დაეთრგუნა შიში. საკუთარი შვილების მკვლეელი დედის „წოდების“ შიში, შერცხვენის შიში. უდანაშაულო ბავშვთა სისხლი ჩამორეცხა და გადასწონა შეურაცხყოფილ, დამცირებულ ქალად ყოფნის შიშმა.

ეგვესის გამოჩენით მასში იმედი ჩნდება, შესაბამისად, ჩნდება შიშისგან და ტკივილისგან თავის დაღწევის საშუალება: „გზა ხსნილი მაქვს. იმედი მომეცა, რომ დაუსჯელად ვერ გადამირჩებიან მტრები, რადგან ეს კაცი ჩემს ნამდვილ მხსნელად მომევლინა. საიმედო ნავსაყუდელის გამიხსნა კარი; სწორედ იქ ჩავუშვებ ჩემი ხომალდის ღუზას. მოწყალედ მიმიღებს ჰელადას სახელოვანი

ქალაქი“ (ევრიბ.მედ. 766-774). ტკივილითა და ნაწილობრივ, დაცინვით არის სახსრად მედეას სიტყვები, როდესაც ცდილობს იასონს მოატყუოს: „ აი, ამ ფიქრმა მაგრძნობინა მთელი ჩემი უგუნურება და შემაგნებინა, რა უაზროა ფუჭი სიმშაგე. ახლა კი გაქებ. ღმერთმანი, ბრძნულად მოიქეც, როცა გადაწყვიტე ახალი ცოლი შეგერთო“ (ევრიბ. მედ. 877-879). ძიძის სიტყვებში კარგად სჩანს მოლოდინი დიდი უბედურების. მას ემინია, რომ ენით აღუწერელი გულისტკივილის გამო მედეა შურს იძიებს. მისი სიტყვებიდან გამომდინარე, როდესაც ადამიანს ტკივა, შურისძიების არ ემინია. კონკრეტულ შემთხვევაში შერცხვენილი, შეურაცხყოფილი ყოფნის შიში აძლიერებს გულნატკენ ადამიანს: „ყური უგდეთ, რას შესტირის, რას შეჰლადადებს თემიდას, აღთქმათა მფარველს, და მაღალ ზევსს, ფიცის მეუფედ შერაცხილს მოკვდავთა მიერ. ვაიმე, მხოლოდ საზარელი შურისძიება თუ დაუცხრობს ვნების მწველ სახმილს“ (ევრიბ. მედ. 170-174).

**რა ხდება ჩვენს ორგანიზმში, როცა გვემინია?** შიში გრიპივით აინფიცირებს ადამიანს და მხოლოდითისგან მრავლობითს ადვილად ქმნის (შიშს დიდი თვალეები აქვს). მეცნიერებმა დიდი ხანია დაადგინეს, რომ შიშზე რეაგირებას აკეთებს არა მხოლოდ ჩვენი გონება, არამედ მთელი ორგანიზმი. შიში იწვევს გულის ცემის სიხშირის შეცვლას, მოქმედებს სასუნთქ ორგანოებზე, იწვევს ოფლიანობას, ჰაერის უკმარისობას და სხვა. ამ ყველაფერს იწვევს ვეგეტატიური ავტონომიური ნერვული სისტემის ჩართვა. უნდა ითქვას, რომ შიშის ზეგავლენა ადამიანის ორგანიზმზე მრავალფეროვანია. არ შეიძლება ერთდროულად ადამიანი ილიმოდეს და თან ემინოდეს. შემინებული ადამიანის მასიდან გამორჩევად არ არის ძნელი: თვალეები გაფართოებული აქვს, წარბები - აწეული, ტუჩები - დამაბული და ოდნავ გაპოხილი. მედეას სიტყვები თვითონვე აღწერს მის ფიზიოლოგიურ კონდიციას, როდესაც ემინია: „ცრემლად ვიღვრები უბედური, შიშით ვცახცახებ“... (ევრიბ. მედ. 903-904). მაცნეს ნათქვამი სიფრთხილის მომგვრელი შიშის ფიზიოლოგიურ გამოვლინებას-ძრწოლას წარმოაჩენს: „რას ამბობ, ხომ არ გაგიჟდი? მეფის სახლობას მუსრი გაავლე და გიხარია, ნაცვლად იმისა, რომ შიშითა ძრწოდე?“ (ევრიბ.მედ.1130-1131). ძიძაც იგივე ფიზიოლოგიური ნიშან-თვისებით ახასიათებს თავის მდგომარეობას: „ კარგად ვიცნობ და მიტომაც ვძრწი თავზარდაცემული“ (ევრიბ. მედ. 39).

ეს იმის შესახებ, რა ხდება გარეგნულად მაშინ, როცა ადამიანს ემინია, მაგრამ **შინაგანად რას განიცდის შემინებული ადამიანი?** სწორედ ეს ემოციები ქმნის შიშის ძირითად ფონს, სწორედ მათი წყალობით იქცევა შიში ემოციად (პელბერგი 2005:89-91). სხვა შემთხვევაში იგი ფიზიოლოგიური, ან ბიოქიმიური რეაქცია იქნებოდა მხოლოდ. ემოციები, რომლებიც შიშად იდენტიფიცირდება, ასევე შეიძლება იყოს მღელვარება, დამაბულობა. სწორედ ამაში ვლინდება ფსიქოლოგიური დაცვის ფენომენი, რომელიც ცდილობს, ორგანიზმი ზე-ემოციებისგან დაიცვას, მაგრამ, როგორც ზ. ფროიდი აღნიშნავს, ძლიერი უარყოფითი ემოციები უკვალოდ არ ქრება. მედეა შერცხვენის შიშმა გააძლიერა, მიზანდასახული გახდა: „ვერავინ მიწოდებს სუსტს და უმწეოს, რადგანაც სულ სხვაგვარია ბუნება ჩემი. მტრისთვის - სასტიკი, მოყვრისთვის კი - კეთილმოწყალე. ესაა წესი ამაყი სულის“ (ევრიბ.მედ.808-811).

ევრიბიდეს ტრაგედიაში ნაჩვენებია, როგორ არღვევს შიში და წყენა ადამიანის ნორმალურ აზროვნებას. მედეა იასონის შიშს წარმოაჩენს. შიშს, რომელიც იასონის ღალატის მთავარი მოტივი შეიძლება ყოფილიყო: „შენ სულ სხვა რამის შიში გქონდა: ვაითუ, სიბერის დღემდე ბარბაროსის ქმარი მერქვასო“ (ევრიბ. მედ. 592).

**როგორ იქცევა ადამიანი, როცა ემინია?** შიში კარდინალურად ცვლის ადამიანის ქმედებებს - მას ან ფრთხილს ასხამს, ან მიწაზე მიაჯაჭვავს; დაადუმებს, ან ზედმეტად აამეტყველებს; არაადამიანურ ძალას შესძენს, ან უღონოს და უსუსურს გახდის (კონსტანი 2006: 18-29). მედეაში ერთმანეთს ებრძვიან დედა და შურისმაძიებელი. მას შვილების მოკვლის ემინია, დილემაშია: „ რად მინდა მამის ტანჯვა ჩემი შვილების სიკვდილისა და ჩემივე უბედურების ფასად ვიყილო? შორს ჩემგან სისხლი, შორს შავი ზრახვა!.. მაშ, მტერი ვაცინო ჩემზე? დაუსჯელად დავტოვო იგი? უნდა გავბედო! ოჰ, შე ჯაბანო ჩემო თავო, მხდალო, ლაჩარო, წყეულო მონავ ღმობიერების! (ევრიბ. მედ.1047-1052).

**ერთი შეხედვით, შიში მხოლოდ უარყოფითი მოვლენაა,** რომელსაც ერთნიშნად უარყოფით შედეგები მოაქვს - ხდის ადამიანს უუნაროს, უკარგავს აქტივობას და იწვევს ფსიქო-სომატურ

დაავადებებს, მაგრამ თავდაპირველად შიში წარმოიშვა ევოლუციის პროცესში, პირველყოფილი ცხოვრების პირობებში, ადამიანის სხვადასხვა საფრთხისაგან დასაცავად. შიში რთავს თვითგადარჩენის მექანიზმს. საინტერესოა, რა დადებითი როლი ითამაშა შიშმა მედეას მიზნის - შურისძიების აღსრულებაში:

1. შიში ახდენს კრიტიკულ სიტუაციაში ადამიანის ძალების მობილიზებას და კონცენტრირებას. მედეა, მარტო დარჩენის შიშით მოტივირებული, ყველანაირად ცდილობს, გამოსავალი იპოვოს მდგომარეობიდან: „ გზა ხსნილი მაქვს. იმედი მომეცა, რომ დაუსჯელად ვერ გადამირჩებიან მტრები (ევრიპ.მედ. 766-774);

2. შიში აგრესიულობის რეგულატორად გვევლინება. მედეა ამბობს: „დაბნელდა ზეცა...მაგრამ, არა, არ გეგონოს, თითქოს ამით დანთავრდა საქმე! შავ დღეს უქადის მომავალი ახლად დაწინდულთ! გაჩენის დღეს ვაწყვევლინებ მათ მაჭანკალსაც“ (ევრიპ. მედ. 364-367);

3. ისეთ სიტუაციაში, როცა გაქვს გეგმის და ინფორმაციის ნაკლებობა, მოქმედების სტრატეგიას შიში გკარნახობს. მაგალითად, ავილოთ კრეონი, რომელიც ავის მოხდენის შიშით მოძრაობს. მან არ იცის, რა მოხდება, მაგრამ იცის, რომ ცუდს უნდა ელოდეს მედეასგან და ამიტომ განიძრახავს მის თავიდან მოცილება: „არ დაგიმალავ, პირდაპირ გეტყვი: მეშინია, ჩემს ასულს არა ავნო რა. მე შენ გეტყვი და, არა მაქვს შიშის საბაზი. ვერაგი ხარ, ჯადოქარი, გრძნებით მჩხიბავი, ახლა კი ამას ერთვის სასტიკი რისხვაც, ქმრის ღალატით გამოწვეული. ისიც მითხრეს, რომ დაგიქადია, თავბედს ვაწყვევლინებ მეფესაც, მის ასულსაც და ჩემს ქმარსაცო. ჰოდა რა ვქნა, მეც თავს ვიზღვევ განსაცდელისაგან“ (ევრიპ. მედ. 281-288).

4. შიშის ზეგავლენით მძაფრდება ადამიანის ყველა ორგანოს მუშაობა, რაც კრიტიკულ სიტუაციაში ძალიან საჭიროა. მედეა „ცრემლად იღვრება უბედური, შიშით ცახცახებს“...(ევრიპ. მედ. 903-904).

5. შიშის გადალახვის შემდეგ ადამიანი უფრო სრულქმნილი ხდება. მედეა შურისძიების, დასახული მიზნის აღსრულებით სრულქმნილი გახდა. შურისძიებით მან დაამარცხა სხვადასხვა შიში: ა. მარტო დარჩენის შიში; ბ. შეურაცხყოფილ, მოტყუებულ ქალად ყოფნის შიში; გ. იმედგაცრუების შიში. შედეგად კი მივიღეთ მედეას, როგორც მტრებსა და შიშზე „ამაღლებულის“ სრულქმნილი სახე.

6. შიში, რა თქმა უნდა, უარყოფითი ემოციაა, მაგრამ ზოგჯერ იგი ადამიანს იხსნის ხოლმე კრიტიკული სიტუაციიდან და სიფრთხილეს მატებს მას. იასონს ეშინია ავის მოხდენის: „ახლა მჭირდება, თუ მჭირდება ენამჭევრობა; მესაჭისა არ იყოს, სიფრთხილე მმართველს: დაუყოვნებლივ დავუშვებ აფრას, რომ ერთიანად არ წამლეკოს ავციობის შმაგმა გრიგალმა“ (ევრიპ. მედ. 521-528).

ამგვარად, როგორც ვნახეთ, ევრიპიდეის ტრაგედიაში „მედეა“ ევრიპიდე შიშის ფსიქოლოგიას სტენოგრაფიული სიზუსტით გადმოსცემს და კიდევ ერთხელ გვარწმუნებს ტიტულის სისწორეში - „ყველაზე დიდი ფსიქოლოგი სცენაზე“, რომელიც საუკუნეების წინ ამ ტრაგიკოსს მიანიჭეს.

### გამოყენებული ლიტერატურა:

1. ნ. ჩიხლაძე; „ამაძონობის მოტივი ანტიკურ ლიტერატურაში“, „ლოგოსი“, თბილისი, 2003.
2. Perlberg H., Euripides the Ancient Psychologist: The Development of character and Ethics in Iphigenia in Aulis and Iphigenia among the Taurians, Colorado College, 2005.
3. Konstan D., The Emotions of the Ancient Greeks: Studies in Aristotle and Classical Literature, New York, 2006.  
Lovecraft H. P., Supernatural Horror in Literature, Cambridge, 2012.
4. Richard E. Lind , The Seat of Consciousness in Ancient Literature, Oxford University Press, Oxford 1999.
5. Munteanu D. L., Tragic Pathos, Pity and Fear in greek Philosophy and Tragedy, Bern, 2015.

### რეზიუმე

წინამდებარე ნაშრომი წარმოადგენს მცდელობას, ევრიპიდეს მედეასა და შიშის ფსიქოლოგიურ ანალიზზე დაყრდნობით, პასუხი გაეცეს შეკითხვებს: როგორი ურთიერთობა არსებობს შიშსა და სხვა ემოციებს შორის; როგორ უკავშირდება ერთმანეთს შიში და ტკივილი; რა ხდება ჩვენს ორგანიზმში, როცა გვეშინია? შინაგანად რას განიცდის შეშინებული ადამიანი? როგორ იქცევა ადამიანი, როცა ეშინია? შიში მხოლოდ უარყოფითი მოვლენაა, თუ დადებითი მომენტებიც შეიძლება ახლდეს? კითხვებზე პასუხის გასაცემად ერთის მხრივ მივმართავთ შიშის ფსიქოლოგიას და მეორეს მხრივ, ვცდილობთ გავაანალიზოთ, როგორ ხდება ამ ფსიქოლოგიის რეალიზება ევრიპიდეს ტრაგედიაში მედეა.

**Mariam Nemsadze** - Akaki Tsereteli University, Doctoral student in Classical Philology

### **Stenography of Fear in the Ancient Greek Tragedy** Summary

Main issues that have been addressed in the article in relation with Euripides' tragedy "Medea" are the following : 1. What type of relationship is there among fear and other emotions? 2. What changes does a human body undergo when it is influenced by fear? 3. What other internal feelings and changes are caused by the category of fear? The heroine undergoes an interesting transformation of emotions and feelings from fear (fall) to revenge (rise). By means of the revenge she overcame different types of fear: a. Fear of being lonely; b. Fear of being humiliated; c. Fear of frustration. Concluding step of the transformation is Medea's victory over her enemies and fear.

**მარინე სირბილაძე** - აკაკი წერეთლის სახელმწიფო უნივერსიტეტი, ფსიქოლოგიის აკადემიური დოქტორი, ასოცირებული პროფესორი

### **სამეტყველო აქტივობის სტრუქტურულ-ფუნქციონალური დახასიათებისა და მისი გააზრების საკითხისათვის ენის სწავლების პროცესში**

მეტყველება ენის, როგორც ურთიერთობის იარაღის, გამოყენების პროცესს, სუბიექტის შემოქმედებით ენობრივ საქმიანობას წარმოადგენს და მისი კულტურული გამოცდილების შედეგია. ენა და მეტყველება ერთად ქმნის სამეტყველო ქმედებას, სადაც ენა მის სოციალურ ასპექტს წარმოადგენს, ხოლო მეტყველება - ინდივიდუალურს.

სამეტყველო ქმედებები, რომლებიც ვერბალურად ხორციელდება, ადამიანური კომუნიკაციის ძირითად საშუალებად გვევლინება და მის გარეშე წარმოდგენილია სოციალური ცხოვრება, ადამიანის აქტივობა. მეტყველების დროს კონცეპტუალური შინაარსი ენობრივი ერთეულების მოწესრიგებულ თანმიმდევრობაში გადაგვყავს, რაც წარმოადგენს კიდევაც ენობრივ პროდუცირებას და რასაც ხშირად „output“-ის ტერმინით აღნიშნავენ.

სამეტყველო აქტივობა ფსიქოლინგვისტიკის შესწავლის საგანგებო საგანი გახდა. მაგალითად, ცნობილია ე. წ. სამეტყველო აქტების თეორია, (ჯ. ოსტინი, 1955), რომელმაც გადამწყვეტი ბიძგი მისცა თანამედროვე ენათმეცნიერების იმ ნაწილის განვითარებას, რომელსაც პრაგმატიკა ან პრაგმალინგვისტიკა ეწოდება.

სამეტყველო აქტების თეორიას პროდუცირების პროცესის რაობის განმარტების პრეტენზია აქვს. იგი ცდილობს, ახსნას, თუ რა ხდება მაშინ, როცა ინდივიდი გამონათქვამს „აკეთებს“. როგორც ფსიქოლინგვისტიკები მიუთითებენ, აღნიშნული თეორია კომუნიკაციის კვლევისათვის ნაყოფიერი აღმოჩნდა, რადგან საკმაოდ ნათლად და დეტალურად აღწერს იმას, თუ როგორ არის ერთმანეთთან დაკავშირებული ენობრივი გამონათქვამი, პროპოზიცია და ამ გამონათქვამის კომუნიკაციური ფუნქცია, თუმცა აღნიშნავენ იმასაც, რომ ამ თეორიას ხარვეზებიც აქვს (ი. მინდაძე, 2009), რომელთა შესახებ აქ არ შევჩერდებით.

მეორე მხრივ, სპეციალურ ლიტერატურაში გამოთქმულია აზრი, რომ ნაკლები ყურადღება ექცევა იმას, თუ რა ფსიქოლოგიური ბუნებისაა მეტყველება, როგორც გარკვეული სახის აქტივობა (ა. ალხაზიშვილი, 2003). ამ ავტორს არასაკმარისად მიაჩნია აღნიშნული მიმართულებით არსებული კვლევები, მაგალითად, გრინის (1972), ბრუნერის (1984) და ა. ლეონტიევის (1999), რ. ფრუმკინას (2001) და სხვ. იგი ფიქრობს, რომ სამეტყველო აქტივობის სტრუქტურულ-ფუნქციონალურ დახასიათებას ქცევის ტერმინებში სათანადო ყურადღებას არ უთმობენ. იმავეს შესახებ მიუთითებს ნ. იმედაძეც, რომელიც აღნიშნულ საკითხს მეორე ენის შესწავლის ფსიქოლოგიური საკითხების კონტექსტში განიხილავს (ნ. იმედაძე, 1976). იგი კრიტიკულად აფასებს ა. ლეონტიევის (1968) მიერ გამოთქმულ მოსაზრებას, რომლის თანახმად ერთმანეთისაგან განსხვავდება სამეტყველო მოქმედებისა და სამეტყველო ოპერაციის დონეები. სამეტყველო მოქმედების დონეზე ხდება სათქმელის შინაარსის განსაზღვრა, მოცემული შინაარსებიდან თანდათანობით შერჩევის გზით და საბოლოოდ ყალიბდება სამეტყველო მოქმედების პროგრამის სახით, ხოლო სამეტყველო ოპერაციის დონეზე ხდება სამეტყველო მოქმედების განხორციელება. ლეონტიევისათვის ფსიქოლოგიურ, „წინალინგვისტურ“ კანონზომიერებს ემორჩილება მხოლოდ სათქმელის პროგრამის ჩამოყალიბება, ხოლო მეორე დონეზე მიმდინარე პროცესები - ლინგვისტურ კანონზომიერებებს ექვემდებარება. ნ. იმედაძე კი ამბობს, რომ ენის რომელობის განსაზღვრაშიც, თუ რა ენაზე ითქმება ესა თუ ის შინაარსი, ისევ ფსიქოლოგიური ფაქტორები იჩენენ თავს (ნ. იმედაძე, 1976).

დ. უზნაძის მიხედვით „მეტყველების პროცესს ყოველთვის წინ უსწრეს რაღაც მდგომარეობა, რომელიც სუბიექტში იწვევს იმ ძალთა ამოქმედებას, რომლებიც საჭიროა სწორედ ამ ენაზე ლაპარაკისათვის. უნდა ვიგულისხმოთ, რომ ამ შემთხვევაში სუბიექტი, სანამ დაიწყებდეს ლაპარაკს, განიცდის მთლიანობითი ხასიათის გარკვეულ ცვლილებას, რომელიც ვლინდება იმაში, რომ გარკვეული მიმართულებით სამოქმედოდ განწყობა“ (დ. უზნაძე, 1947, გვ. 174-175). არათუ

მეტყველებას, არამედ თვითონ ენის შესწავლასაც დ. უზნაძე განწყობის მექანიზმით განპირობებულ აქტივობად მიიჩნევს და ამბობს, რომ „ენის შესწავლის პროცესი არსებითად ენის შინაფორმის (იგივეა, რაც ენობრივი განწყობა - მ.ს.) დაუფლებამი მდგომარეობს და თვითონ სუბიექტის, როგორც მთელის, გარდაქმნის პროცესია. იგი მისი ენობრივი განწყობის განვითარებასა და დაზუსტებაში პოულობს თავის რეალიზაციას“ (იქვე, გვ. 180).

ენის შესწავლის, მეტყველების შესახებ უზნაძისეულ შეხედულებას იზიარებდნენ და ამ პოზიციას იდგნენ ის ქართველი ფსიქოლოგები, რომლებიც აქტიურად განიხილავდნენ და სწავლობდნენ ენისა და მეტყველების, ენის შესწავლის ფსიქოლოგიის საკითხებს (დ. რამიშვილი, ნ. იმედაძე, ა. ალხაზიშვილი და სხვ.).

სამეტყველო აქტივობის სტრუქტურულ-ფუნქციონალურ დახასიათება, რომელიც ა. ალხაზიშვილის მიერ არის მოცემული და რის შესახებაც ამჯერად ვმსჯელობთ (ა. ალხაზიშვილი, 2003), ეყრდნობა ქცევის უზნაძისეულ მოდელს - ადამიანის ქცევის მიზანია, დაიკმაყოფილოს მოთხოვნილება, ეს კი მაშინაა შესაძლებელი, როცა, ერთი მხრივ, გარემოში არსებობს ამ მოთხოვნილების დაკმაყოფილების ობიექტური პირობები, მეორე მხრივ კი, როცა სუბიექტი ფლობს ინსტრუმენტალურ შესაძლებლობებს. სამივე ეს ფაქტორი განაპირობებს ადამიანში გარკვეული არაცნობიერი, მთლიანობითი მდგომარეობის წარმოშობას, ე. წ. განწყობას, რომელიც უზრუნველყოფს აქტუალური მოთხოვნილების შესაბამისი მიზანმიმართული ქცევის განხორციელებას.

მაგრამ საქმე იმაშია, რომ სამეტყველო აქტივობა განიხილება მოქმედების, და არა ქცევის, დონეზე განხორციელებულ აქტივობად, რომელიც „ჩაქსოვილია“ (ა. ალხაზიშვილი), ნებისმიერ ქცევაში და არ გააჩნია ამ ქცევისაგან განსხვავებული მიზანი. შესაბამისად, გამოტანილია მართებული დასკვნა იმის თაობაზე, რომ არ არსებობს ცალკე ენობრივი განწყობა, რადგან წინააღმდეგ შემთხვევაში გამოვა, რომ ერთ გარკვეულ ქცევას საფუძვლად უდევს ორი თანაბარუფლებიანი განწყობა, რაც ეწინააღმდეგება განწყობის თეორიის ძირითად დებულებას.

ცნობილია, რომ დ. უზნაძე აღიარებს ენობრივი განწყობის არსებობას, რომლის აღმოცენებას უკავშირებს იმას, რასაც კომუნიკაციის მოთხოვნილებას უწოდებს (დ. უზნაძე, 1947). ა. ალხაზიშვილი ამჯერად ეჭვის ქვეშ აყენებს იმ ფაქტს, თუ რამდენად მართებულია რომელიმე ქცევის განვითარებისას ენობრივი კომუნიკაციის დამყარების აუცილებლობა ცალკე არსებულ მოთხოვნილებად იყო გამოცხადებული. ამიტომ ავტორი გამოსავალს აქედან ასე პოულობს: „სუბიექტის ქცევა იმ ენის შეფერილობას ღებულობს, რა ენის მატარებლადაც აღიქვამს ის სიტუაციაში მყოფ ადამიანს, რომელსაც კომუნიკაციის დასამყარებლად მიმართავს“ (ა. ალხაზიშვილი, 2003, გვ. 11).

ენობრივი შეფერილობის ცნების ძირითადი არსი, ა. ალხაზიშვილის გაგებით, იმაში მდგომარეობს, რომ „ადამიანის ქცევაში არასამეტყველო და სამეტყველო მოქმედებები შერწყმულად ვითარდება და ამიტომაც, რომ ადამიანის ქცევა ენობრივად შეფერილია... იმაზე, თუ რა ენაზე ალაპარაკდება სუბიექტი, ამ ქცევის (იგულისხმება ის ქცევა, რომელშიც „ჩაქსოვილია“ სამეტყველო აქტივობა - მ.ს.) აქტუალური განწყობა არეგულირებს“ (ა. ალხაზიშვილი, 2003, გვ. 10).

მოტანილი მსჯელობებიდან ნათელი ხდება, რომ სამეტყველო აქტივობა მოქმედებაა და მისი თავისებურება იმაში მდგომარეობს, რომ ის პრაქტიკულად ნებისმიერი ქცევის შემადგენელ ნაწილს წარმოადგენს. ა. ალხაზიშვილისთვის მთავარია, რომ ქცევის მიზანს სამეტყველო მოქმედებები არასამეტყველო მოქმედებებთან შერწყმულად ემსახურებიან. სწორედ ეს განსაზღვრავს, მისი აზრით, იმას, რომ ადამიანის ქცევა ენობრივად შეფერილია. კიდევ უფრო ზუსტად თუ ვიტყვით, იმის მიხედვით, თუ რა ენის მატარებლად აღიქვამს სუბიექტი სიტუაციის მონაწილე ადამიანის, რომელთანაც უხდება კონტაქტის დამყარება, ქცევაც ამ ენის შეფერილობას ღებულობს (ა. ალხაზიშვილი, 2003).

არის თუ არა რელევანტური „ენობრივი შეფერილობის“ ცნება, ეს შეიძლება მსჯელობის საგანი იყოს. რაც შეეხება კომუნიკაციის მოთხოვნილებას და, შესაბამისად, ენობრივ განწყობას, მათი ფუნქციონირება განწყობის დინამიკურ მოდელში შეიძლება სხვაგვარად დავინახოთ. აღნიშნული

მოდელის თანახმად, რომელიც შ. ჩხარტიშვილმა XX საუკუნის 70-იან წლებში ჩამოაყალიბა, გაწყობა ქცევის მიმდინარეობის პროცესში განუწყვეტლივ იცვლება (მოდულიზირდება), რათა მის მიერ განხორციელებული აქტები მუდმივად შეესაბამებოდეს ობიექტურ სიტუაციას. შემდეგში კი ი. იმედაძემ დაასაბუთა, რომ განწყობის სტრუქტურა დინამიკურად იცვლება არა მხოლოდ სიტუაციური, არამედ მოტივაციური ფაქტორის (მოთხოვნილების) ცვალებადობის გავლენითაც (ი. იმედაძე, 2013). იცავს რა ქცევის პოლიმოტივირებულობის თვალსაზრისს, იგი თვლის, რომ განსაზღვრულ დროსა და ადგილის მიმდინარე ყოველი კონკრეტული ქცევის განწყობაში ერთდროულად მრავალი მოთხოვნილების ენერგეტიკული მუხტია ინტეგრირებული. აქედან გამომდინარე, ნებისმიერ ქცევის „მდგენელს“ (ი. იმედაძის ტერმინით) შორის, შესაძლოა, ურთიერთობის მოთხოვნილებაც იყოს წარმოდგენილი, უფრო მეტიც, არ არსებობს ადამიანური ქცევის თითქმის არცერთი დამოუკიდებელი ფორმა, სადაც კომუნიკაციის და შესაბამისად სამეტყველო აქტივობის განხორციელების საჭიროება არ იდგეს. მოცემული ქცევის ენერგეტიკის გაძლიერება ურთიერთობის მოთხოვნილების მხრიდან ისეთივე ჩვეულებრივი ამბავია, როგორც სხვა ნებისმიერი მოთხოვნილების მხრიდან.

ი. იმედაძე პრინციპულად პოლიმოტივირებულ ქცევებად მიიჩნევს ისეთი სახის ქცევებს, რომლებიც სხვა ამოცანასთან ერთად ურთიერთობის აქტუალური მოთხოვნილების დაკმაყოფილებასაც გულისხმობენ. ხოლო „პოლიმოტივირებული აქტივობის მიზანშეწონილი განხორციელების მექანიზმად ყველა აუცილებელი ფაქტორის (მათ შორის მოტივაციურის) გათვალისწინებით შექმნილი (ან გამოდიფერენცირებული) განწყობის ერთიანი, მთლიანობითი მდგომარეობა უნდა ვიგულისხმოთ“ (ი. იმედაძე, 2013, გვ. 171).

სამეტყველო აქტივობის წარმოდგენილი სტრუქტურულ-ფუნქციონალური სტატუსი და ცალკე აღებული კომუნიკაციის მოთხოვნილების არარსებობა (ა. ალხაზიშვილი) საყურადღებო სირთულეებს ქმნის ენის სწავლება - სწავლის პროცესში, მით უფრო ხელოვნურ პირობებში, სადაც გაცილებით უფრო ნაკლები შანსი არსებობს სამეტყველო ქმედებები არასამეტყველო ქმედებებთან ერთად, შერწყმულად ხორციელდებოდეს. ბუნებრივ პირობებში კი ამის შესაძლებლობები გაცილებით უფრო მეტია. უნდა ითქვას, რომ თვითონ ა. ალხაზიშვილიც მიუთითებს იმის შესახებ, რომ შემსწავლელი მაშინ დაეუფლება ნამდვილად უცხო ენაზე ლაპარაკს, თუ სასწავლო პროცესში შეიქმნება ისეთი სასაუბრო სიტუაციები, რომლებშიც ის სამეტყველო მოქმედებებს არასამეტყველო მოქმედებებთან შერწყმულად გამოიყენებს (ა. ალხაზიშვილი, 2003). ამ ნარატივიდან იკვეთება ის, რომ საქმე გვაქვს გარკვეული სახის დაბრკოლებებთან, რადგან იბადება ისეთი კითხვები, როგორიცაა: გვაქვს თუ არა ენის შესწავლის ხელოვნურ პირობებში (აქ. რასაკვირველია, იგულისხმება ორგანიზებული სასწავლო გარემო - მ. ს.). იმის საშუალება, რომ ასე მოხდეს - არასამეტყველო და სამეტყველო ქმედებები შერწყმულად ხორციელდებოდეს; არსებოს თუ არა რესურსები ამგვარი სიტუაციების უზრუნველსაყოფად; რა ფსიქოლოგიური კონცეპტუალური ბაზა უნდა გამოვიყენოთ იმისათვის, რომ ენის შემსწავლელს შევუქმნათ ის ერთიანი განწყობა, რომლის რეალიზების პროცესში სამეტყველო ქმედებებიც იქნება ჩართული და სხვ. ეს კითხვები აუცილებლად მოითხოვს პასუხის გაცემას.



### გამოყენებული ლიტერატურა

1. ალხაზიშვილი ა., ადამიანის სამეტყველო აქტივობა და განწყობა, ფსიქოლოგიის ინსტ., ჟ. "მაცნე". № 1, 2003
2. იმედაძე ი., გამოკვლევები თეორიულ ფსიქოლოგიაში. თბ., 2013
3. მინდაძე ი., ფსიქოლინგვისტიკა, თბ., 2009
4. უზნაძე დ., ენის შინაფორმა, ფსიქოლოგია, ტ. IV, 1947
5. Алхазышвили А., Основы овладения устной иостранной речью. М., 1988
6. Имададе Н., Экспериментально-психологические исследования овладения и владения вторым языком. Тб., 1979

### რეზიუმე

სტატიაში ნაჩვენებია სამეტყველო აქტივობის, როგორც ქცევის შემადგენელი ერთეულის, სტრუქტურულ-ფუნქციონალური სტატუსი. ამიტომ, ადამიანის ქცევა იმ ენის შეფერილობას ღებულობს, რა ენის მატარებლადაც აღიქვამს ის სიტუაციაში მყოფ ადამიანს (ა. ალხაზიშვილი). ენის შეფერილობის ცნება არასამეტყველო და სამეტყველო ქმედებების შერწყმულად განხორციელებას გულისხმობს. ეს კი სირთულეებს ქმნის ენის სწავლების პროცესში, განსაკუთრებით კი ხელოვნურ პირობებში.

**Marine Sirbiladze** - Akaki Tsereteli State University, Academic doctor of psychology, associate professor

### On the question of speech action's structural-functional characteristics and it's comprehension

#### Abstract

In the article it's shown the opinion according to which a speech action is a component unit of behavior and it hasn't it's own aim. Therefore the man's behavior becomes certain lingual colour according to what language is actual in the given situation. To Alkhazishvili's mind the notion of "lingual colour" means the confluent realization of verbal and un verbal actions and it must be foreseen in teaching the foreign language. This circumstance makes the difficulties in this process, particularly in artificial condition.

თეა ფანჩულიძე - ილიას სახელმწიფო უნივერსიტეტი, დოქტორანტი

## სასკოლო შიში, როგორც მოზარდებში ძალადობრივი ქცევის ინდიკატორი

### საკითხის დაყენება

დღეს პოპულარულია აზრი, რომ, ჭარბი ინფორმაციის, მზარდი ძალადობის, მშობლების უკიდურესი მოუცლევობის, დისფუნქციური ოჯახების სიმრავლის პირობებში სკოლა უნდა იყოს ადგილი, სადაც მოხდება მოსწავლის პიროვნების განვითარება და მის ღირებულებათა ფორმირებაზე ზრუნვა. [1]

2009 წელს ავჭალის არასრულწლოვანთა სპეციალურ დაწესებულებაში ჩატარდა არასრულწლოვან მსჯავრდებულთა საგანმანათლებლო საჭიროებების კვლევა. კვლევის შედეგად გამოვლინდა, რომ გამოკითხული მოზარდების 56,74 %-მა (80 მოსწავლე) გამოიცვალა სკოლა. აქედან 33,33%, სკოლის გამოცვლის მიზეზად დაასახელეს: გარიცხვა (დასახელდა 17 – ჯერ), ასევე დასახელდა მიზეზები რის გამო იღებდა სკოლა ამ გადაწყვეტილებას: მაგდებდნენ, ცუდი ყოფაქცევა, სიცელქე, კონფლიქტი პედაგოგებთან, ადმინისტრაციამ გამრიცხა, ცუდი ყოფაქცევისა და ცუდი მოსწრების გამო, კონფლიქტი კლასელთან, კონფლიქტი მასწავლებელთან, უსწავლელობა. კვლევიდან ირკვევა, რომ სკოლა გარიცხვას იყენებდა, როგორც სადამსჯელო სახეობას. თუმცა ასევე ჩანს მიზეზები თუ რატომ იღებდა სკოლა ამ გადაწყვეტილებას. მაგრამ ჩნდება კითხვა, რამდენად დადებითად აისახა ეს ყველაფერი ამ მოზარდების პირად ბიოგრაფიაზე? [8]

როგორც ზემოთ აღვნიშნეთ, სკოლას ძალიან დიდი როლი ეკისრება მოზარდის პიროვნების ჩამოყალიბებაში, სკოლა ერთ-ერთი იმ ადგილთაგანია, სადაც მოსწავლეები ავლენენ თავიანთ სირთულეებს სხვადასხვა სფეროში. გარდატეხის ასაკის პერიოდში როდესაც მოზარდები მშობლების უპირატესი გავლენის ქვეშ აღარ იმყოფებიან, სასწავლო ასაკის პიროვნული ჩამოყალიბება ძირითადად პროფესიონალთა (მასწავლებელთა) ხელშია, სამწუხაროა, რომ ჩვენს რეალობაში ნაკლებადაა აქცენტები გამახვილებული მსგავს საკითხებზე და სკოლა zogjer კონფლიქტის მოსაგვარებლად იყენებს დასჯასა და მუქარას და უკიდურეს შემთხვევაში სკოლიდან გარიცხვს, რასაც ხშირ შემთხვევებში მივყავართ ფატალურ შედეგებამდე.

მრავალი ჩატარებული კვლევების შედეგად გაკეთდა დასკვნები, რომ დასჯა იწვევს აგრესიას, მისი წარმოშობის ერთ-ერთი მიზეზია.

აღნიშნულიდან გამომდინარე გავედით აგრესიის წარმოშობის მიზეზებზე:

1. დასჯა იწვევს შიშს
2. დასჯა იწვევს აგრესიას

შიში ეს არის ნეგატიური ემოცია, რომელიც ჩნდება ინდივიდის ბიოლოგიური ან სოციალური კეთილდღეობისათვის საფრთხის ვითარებაში. შიში ძალიან ხშირად მოზარდს აიძულებს შესაძლო საფრთხეების თავიდან ასარიდებელი სტრატეგიები ეძიოს.

შიშის მაორგანიზებელი ფუნქციის გათვალისწინების საფუძველზე, ფსიქოლოგიის თეორიასა და პრაქტიკაში მრავალი მოტივაციური მოდელი არსებობს. ამ მოდელებისთვის არსებითია, შიშის გავლენის ეფექტების კვლევა აფექტურ, კოგნიტურ და მოტივაციურ – ქცევით სფეროზე ისეთი სიტუაციების ფონზე, რომელიც ადამიანს გარკვეული ამოცანის გადაჭრის აუცილებლობის წინაშე აყენებს.

მოტივაციურ მოდელში შიში განხილულია, როგორც „მიზნის მიღწევის უარისთქმაზე“ მიმართული მუქარით აღძრული მდგომარეობა, რომელიც ახდენს ძალების მობილიზაციასა და წარმართვას ამ საფრთხის ნეიტრალიზებისთვის. [10,11]

სხვადასხვა შრომებში კი შიში განხილულია, როგორც ერთდროულად ორი კონკურირებადი ტენდენციის აქტივაციის შედეგად შექმნილი დამაბულობა. აღნიშნულთან დაკავშირებით, ავტორები შემდეგ მსჯელობას აწვდიან: მუდმივად ცვალებადი გარემო ადამიანს პერმანენტულად აყენებს გარკვეული საფრთხეებისა და მათი გადაწყვეტის ამოცანის წინაშე. ამ საფრთხეების გადაჭრის ამოცანა ან სიტუაცია ინდივიდში იწვევს ორი კონკურენტული მოტივის

გაჩენას: ა) ამოცანის გადაჭრის (წარმატების) და ბ) ამოცანის გადაწყვეტაზე უარის თქმის (წარუმატებლობის) მოტივებს. ამ დაძაბულობის მოსახსნელად ინდივიდი გარკვეულ ქცევით სტრატეგიებს მიმართავს, რომელიც დეტერმინირებულია ერთის მხრივ, სიტუაციის შეფასების თავისებურებით, მეორე მხრივ—შფოთვითი დისპოზიციის ხარისხითა და ხასიათით. [2]

ყოველივე ზემოთქმულის გათვალისწინების საფუძველზე, მიზანშეწონილად მივიჩნიეთ, მოზარდთა აგრესიული ქცევა სასწავლო აქტივობასთან კავშირში შეგვესწავლა. შიშის მრავალი გამოვლენა სოციალურად განპირობებულია სხვადასხვა მდგომარეობით (გაკიცხვის, პრესტიჟის დაკარგვის, სოციალური იზოლაციის შიში). ზოგჯერ კი შიში აგრესიული ქცევის გამომწვევიცაა. [2]

### ძირითადი საკვლევი საკითხები

#### მიზანი:

ჩვენი კვლევის მიზანს წარმოადგენს, მოზარდთა ძალადობის გამომწვევ მიზეზთა სასკოლო კლასტერის იდენტიფიკაცია ანუ იმ ფაქტთა კვლევა, რომელიც სავარაუდოთ იწვევს აგრესიული და პროტესტული მუხტის ჭარბ დაგროვებას ან სასკოლო გარემოსგან განრიდებას.

#### მეთოდოლოგია

გერმანელი მკვლევარის ერიკ ჰუსლიანის პროექციული მეთოდით -ბავშვთა და მოზარდთა სასკოლო შიშის ტესტი - SAT (Der Schulangst-Test (SAT) E. Husslin 1987). SAT თემატური აპერცეპციული ტექნიკის ნაირსახეობაა. SAT-ის შემთხვევაში მოზარდი –გარემოს მრავალმხრივი ურთიერთობა ფოკუსირებულია მოსწავლე-სკოლის მიმართებით, და მოსწავლის შიშები, როგორც მისი ფუნდამენტური მოტივაციური მდგომარეობა, ამ ურთიერთობათა პროცესში შეისწავლება, მეთოდი კვლევის ამოცანისთვის ვალიდობის პირობებს ქმნის რადგან, ის მოზარდის ცხოვრების მიმდინარე ეტაპისთვის დამახასიათებელი ქცევის წამყვან ფორმასთან (სწავლა) და მის შესატყვის სასკოლო გარემოსთან (სკოლა) დაკავშირებით არის მიზანშეწონილი. სკოლა მოზარდისთვის წამყვანი ქცევის სწავლის რეალიზაციის გარემოა. შიშის სპეციფიკური ემოციური მდგომარეობისადმი SAT-ის სისტემური მიდგომა შესაძლებელს ხდის, ერთდროულად შეისწავლებოდეს მისი გამოვლინების როგორც რაოდენობრივი, ისე თვისებრივი ასპექტები. [3]

მეთოდის მიხედვით, სასწავლო აქტივობასთან დაკავშირებით მოსწავლეში აქტივირებული შიშის ემოციური მდგომარეობა განიხილება, როგორც ხუთ განზომილებად დიფერენცირებული შიშის კონსტრუქტი:

- EB ემოციური მგრძობელობა მაგ: შფოთვა.
- KZ სხეულებრივი ცვლილებები მაგ: კანკალი;
- IA „მე“-ს დევალვაცია მაგ: „ალბათ, შეიძლება“;
- SA სოციალური შიში მაგ: კონფორმიზმი;

შიშის ზემოთ აღწერილ განზომილებათა გარკვევასთან ერთად SAT-ი არკვევს იმ მიზეზებს ან მიზნებს, რომლებსაც უკავშირდება აქტივირებული შიშის ემოციური მდგომარეობა (ან რომლის ნეიტრალიზაციაზეცაა მიმართული მოსწავლის შიშის რეაქცია). ეს მიზეზები SAT-ში მოსწავლის ინდივიდუალური გარემოს, სკოლისა და ოჯახიდან მომდინარე, სტრესორებად არის დაჯგუფებული:

1. მასწავლებლის პერსონასთან დაკავშირებული სტრესორები;
2. სასწავლო ჯგუფი და მისგან მომდინარე სტრესორები;
3. ოჯახიდან (მშობლები დედა და მამა) მომდინარე სტრესორები;

SAT-ის რეკონსტრუირებული ქართული სატესტო ინსტრუმენტი სასკოლო ცხოვრების 11 სხვადასხვა ეპიზოდის დასურათებული ბარათისგან შედგება. [2]

#### სამიზნე ჯგუფი

ვფიქრობთ რომ ჩვენი კვლევა დაიყოს რამოდენიმე ნაწილად :

1. ძალადობის ობიექტად ყოფნისა და ფსიქოტრამპული გამოცდილების თვალსაზრისით სასჯელაღსრულების დაწესებულებაში მყოფ არასრულწლოვნებთან. (არასრულწლოვანთა დაწესებულება);

2. ძალადობის იბიექტად ყოფნისა და ფსიქოტრამეული გამოცდილების თვალსაზრისით წარმატებულ და სოციალურად ჩართულ მოზარდებთან.(საჯარო სკოლები);
3. მოზარდებთან რომლებიც ითვლებიან ძნელად აღსაზრდელ მოზარდებად და არის რისკი იმისა, რომ მომავალში ისინი მოხვდებიან სასჯელაღსრულების დაწესებულებებში.

#### **მოსალოდნელი შედეგები:**

ჩვენს კვლევაში გვინდა თითოეული ჯგუფისთვის განვსაზღვროთ ტიპოლოგია, მიზეზთა გვარობის, პასუხთა გვარობის და პოზიტიური გამოცდილების, ასევე შევიმუშავებთ რეკომენდაციები მასწავლებლებისთვის, რათა უფრო წარმატებული იყოს მასწავლებლისა და მოსწავლის ურთიერთობა. მეორეს მხრივ კი მოხდეს სკოლებში აღნიშნული ტესტის დანერგვა, რომელსაც გამოიყენებენ ფსიქოლოგები ბავშვებთან და მოზარდებთან საჭიროების შემთხვევაში.

#### **ლიტერატურა**

1. ქეთევან მაყაშვილი, ფსიქოლოგიის მაცნე, თბილისი საქართველო. „ეკოსისტემის პარადოქსები მარგინალობის რისკის მქონე მოზარდების სკოლასთან დაკავშირებულ შიშსა და შფოთვაში.“ (2010წ.)
2. ნანა ცხვედაძე, ქეთევან მაყაშვილი.. დიმიტრი უზნაძის ფსიქოლოგიის ინსტიტუტის კრებული,-„ფსიქოლოგია“. „სასკოლო შიშის ტესტის (SAT) ადაპტაციისთვის პირველადი მონაცემები.“( 2009წ)
3. E.Hussliein(1978) DerSchulangst-Test(SAT) Gottingen. Toronto. Zurich
4. Patterson, G., &Stouthamer-Loeber, M. (1984). The correlation of family management practices and delinquency. Child Development;
5. SarasonL.G. (1960) Empirical findings and theoretical problems in the use of anxiety scales.- (57) .
6. SarasonL.G, (1975) Test anxiety and the self-disclosing coping model.. 42-43.
7. Spielberger C.D. O’Heil H.F., HansenD.N. (1972) Anxiety,drive thory, and computer assisted learning – In: B.A. Maher (ed) Progress in Experimental Personality Research.
8. Maia Tsiramua (2009) Research Project on Determining the Educational Needs of Delinquents. The Expert and the author of the research.
9. x.xauzen motivacia I deiatelnoct. t-1 1986. ct.-244-267; 144.
10. x.xauzen motivacia I deiatelnoct. t-2 1987. (268-289)

## რეზიუმე

მოზარდის ქცევის ჩამოყალიბებაზე უამრავი სხვადასხვა ფაქტორი ახდენს გავლენას, ამ ფაქტორათა შორის ერთ-ერთი უმნიშვნელოვანესი ადგილი უჭირავს სკოლას, რომელსაც ძალიან დიდი როლი ეკისრება მოზარდის პიროვნების ჩამოყალიბებაში.

ჩატარებული კვლევების შედეგად გაკეთდა დასკვნები, სადამსჯელო პოლიტიკა იწვევს აგრესიას, მისი წარმოშობის ერთ-ერთი მიზეზია..

ჩვენი კვლევის სამიზნე ჯგუფები არიან მოზარდები, რომელიც იმყოფებიან ქალაქის საჯარო სკოლებში, სასჯელაღსრულების დაწესებულების სკოლებში. გვინტერესებს მათი გამოცდილება სასკოლო გარემოსთან დაკავშირებით, რაც მოგვცემს შესაძლებლობას მოვახდინოთ იმ ფაქტორთა კვლევა, რომელიც სავარაუდოთ იწვევს აგრესიული და პროტესტული მუხტის ჭარბ დაგროვებას ან სასკოლო გარემოსგან განრიდებას.

ზემოთ მოცემული საკითხების საკვლევად, გამოყენებული იქნება სასკოლო შიშებისა და შფოთვის პროექციული მეთოდიკა. ეს მეთოდი შემუშავებულია გერმანელი მკვლევარის ერიკ ჰუსლინის მიერ, რომელიც შედგება 11 ბარათისაგან, ეს მეთოდი აგებულია ცდის პირთა ნარატივებზე და იკვლევს კრიზისული მდგომარეობის მიზეზებს დაკავშირებულს: მასწავლებელთან, გაკვეთილთან, სასწავლო ჯგუფთან, ოჯახთან, თემთან. ასევე იკვლევს მოსწავლეთა შიშის მდგომარეობის, თვისობრივ მახასიათებლებს. :

ჩვენი კვლევა იძლევა საშუალებას, რომ კონკრეტული ინსტიტუციებისთვის (მაგ. საჯარო სკოლა, არასრულწლოვანთა სპეციალური დაწესებულება), განვსაზღვროთ მოსწავლეთა კრიზისული მდგომარეობის ტიპოლოგია, გამომწვევ მიზეზთა გვარობა, რაც გვადლევს შესაძლებლობას შევიმუშავოთ რეკომენდაციები მასწავლებლებისა და აღმზრდელებისათვის, აგრეთვე განვსაზღვროთ თერაპიული ჩარევის, ოპტიმალურად დაგეგმვის დეტალები.

**Tea Panchulidze** - PhD Student Iliia State University, Dread of School, as an indicator of violent behavior in adolescents

### **Development of the conduct of adolescent is affected by various factors Summary**

One of the most important factors is the school which has a great role in personality development to adolescent.

As a result of researches there have been made conclusions that punitive policy provokes aggression and is the only reason of its arising.

The aim of our research is groups of adolescents who study at Public Schools, schools of penitentiary Establishments. We're interested about their experience to school environment which will give us opportunity to research factors provoking excessive accumulation of aggression and protest charge or avoiding from school environment.

Projective method of school fears and disturbance will be applied for researching the abovementioned questions. The method has been developed by German researcher Eric Huslline consisting of 11 cards. The method is made on the ground of narratives of researching persons and reasons of researches of crisis situation connected with teachers, lesson, training group, family, community. It also researches qualitative characteristics of fear.

Our research gives possibility to determine typology of students' crisis conditions for specific institutions (for example: Public school, special establishment for juveniles), type of provoking reasons. It gives us possibility to prepare recommendations for teachers and students and to determine details of optimal planning for therapeutic involvement.

დავით შავიანიძე - აკაკი წერეთლის სახელმწიფო უნივერსიტეტი. ქუთაისის უნივერსიტეტი  
ინეზა გაბელაია - ტყიბულის მუნიციპალიტეტის ორპირის საჯარო სკოლა

### ეთნოფსიქოლოგიის შეცვლილი მახასიათებლები (ახალი ეთნოგრაფიული მასალების მიხედვით)

**თეზისი:** გრიგოლ ხანძთელის, ბაგრატ მესამის, დავით აღმაშენებლის და მსოფლიო ისტორიოგრაფიის მიერ აღიარებულ „ოქროს ხანის“<sup>1</sup> საქართველოში სახეზე იყო: დემოკრატიის არსებითი ელემენტი, ხალხის ნების უზენაესობა, რაც ნიშნავდა არა ნებისმიერის სურვილის უზენაესად აღიარებას, არამედ ერის ეთნოფსიქოლოგიით შექმნილი თვითშეგნების უზენაესობას. ერს ჰქონდა ქართული ტრადიციული ცხოვრების წესით ცხოვრების ნება. აღმაშენებლობა განპირობებული იყო შემოქმედებითობით და არა სხვაზე მიჩერებით, შექმნით და არა ნგრევით, საზოგადო სიყვარულით და არა საკუთარი –მეს პრივილეგიებით, ჩვენგანვე ჩვენზე და არა ეროვნულისთვის სხვაზე ფიქრის მინდობით. ამ ყველაფერს უზრუნველყოფდა ეთნიკური ფსიქოლოგიის მქონე, ეროვნული ნიშნის მატარებელი, ერთობილი, თავისი თავის მმართველი და მეფის საქმიანობის გამაკონტროლებელი, მონარქი–ერი და მისგანვე ერის ნების განმახორციელებელად დამტკიცებული ერისკაცი მეფეები. ინდივიდთა ფსიქოლოგიაც სწორად მართვადი იყო თავად ინდივიდთაგან. რაც შეეხება დღევანდელ სინამდვილეს, ის, რაც ჩვენს ქვეყანაში ხდება დიდი ხნიდან ჩართული იდეოლოგიური მანქანის მუშაობის შედეგად, ჩვენი ხელწყობით დამდგარი რეალობაა<sup>2</sup>. რა თქმა უნდა მოქმედებს გარე ფაქტორებიც, თუმცა არსებითი და მნიშვნელოვანია ეთნოფსიქოლოგიის შეცვლილი მახასიათებლები.

**მეცნიერებაში გავრცელებული აზრი:** „სჭირდება კი ქართულ საზოგადოებას მოდერნიზაცია? რა თქმა უნდა, სჭირდება. ჩვენ ხომ ჩვეულებრივი ბუნებრივი განვითარების გზას ჩამოვრჩით. უპირველეს ყოვლისა, ქართველ ხალხს სჭირდება სრული დემოკრატია, საბაზისო ურთიერთობები, განათლების მაღალი სტანდარტი (რის დეფიციტსაც არც ადრე განვიცდიდით), მაღალი დისციპლინა, სახელმწიფოებრიობის შეგნება (რაც ორი საუკუნის განმავლობაში ერთგვარად დაიკარგა), კანონმორჩილება და ყოფითი კულტურის ამაღლება“; „აუცილებელია საუკუნეების განმავლობაში გამომუშავებული და თაობიდან თაობაზე გადაცემული ტრადიციების შენარჩუნება“. „ნიველირება, რასაც ახლა გვთავაზობენ უცხო იყო. რუსეთის საბჭოთა იმპერიას ხანდახან ჰქონდა მცდელობა ქართული სულიერების, კულტურის, მენტალობის გაქრობისა, მაგრამ თავისთავადი ქართული ეთნიკური კულტურის გაქრობა, საბჭოთა სისტემაში რუსულ ყაიდაზე მოდერნიზებისა შეუძლებელი იყო. ქართულ საზოგადოებას ცვლილებები ნამდვილად სჭირდება, მაგრამ არა იმ თვალსაზრისით, როგორც გვთავაზობენ. ქართველები სამოდერნიზაციო ხალხების იმ რიგში შეიყვანეს, რომელშიც უდამწერლობო ეთნოსებია შეყვანილი“ (რ. თოფჩიშვილი, ქ. ხუციშვილი, რ. გუჯეჯიანი, თეორიული ეთნოლოგია, 2010).

საქართველოში ყველა, გაცხადებული, თუ ჯვარს ამოფარებული, მოყვრად მოსული მტრის, საკუთარი ინტერესების მქონე მოყვარეთა მიზანი იყო, არის ჯერ ინდივიდთა, ბოლოს კი ეთნოსის ფსიქოლოგიის შეცვლა, ბუნებრივ-საზოგადოებრივ-სოციალური ფაქტორებით შეპირობებული ცნობიერ-

<sup>1</sup> შდრ.: ქართულ პოლიტოლოგიურ მეცნიერებაში თამარის მეფობის ხანაა აღიარებული საქართველოში პარლამენტარიზმის პირველ მაგალითად

<sup>2</sup> სახეზეა ნაციონალური იდენტობის კრიზისი; ვცხოვრობთ ისე, რომ არ ვუპირისპირდებით ეროვნული თვითშეგნების გადაგვარებას, ინსტინქტს. უმრავლესთათვის პრიორიტეტი არის ერთგანზომილებიანობა. ბევრნი დავედით უშრომელობით ქონების ქონის სურვილამდე, მთავარი ხაზია „ლგბტ“, ქალის უფლებებზე და სხვა გამოგონებული თემები; უმრავლესობის ფიქრია, რომ სწორია ის, რასაც თავად აკეთებს. თავისუფლებაა რაც გინდა, სადაც გინდა და როცა გინდა, ანუ დიდ ნაწილს თავისუფლება მიაჩნია ფიზიკურ და არა სულიერ მდგომარეობად; საზოგადოების ნაწილისთვის არაა უზენაესი ეროვნულ-ზნობრივი კანონი და თუ ვემორჩილებით, ბრმად ვემორჩილებით სამოქალაქო კანონს; მეტნი თვითგამოხატვაში ცდილობენ საკუთარი თავის გაკულტებას და ვვარდებით პრიმიტიულობაში; გვინდა, რომ სხვამ იფიქროს ჩვენ ნაცვლად; როგორც ქრისტიანები არ ვცხოვრობთ მომალის უზრუნველყოფელი ისტორიით და ქრისტიანობით (აღნიშნულთან დაკავშირებით იხილეთ: <http://liberali.ge/articles/view/19941/chveni-tsvilizatsiis-dasasrulis-shesakheb>; <http://marshalpress.ge/?p=19115>).

ების ჩამოშლა, ერისგან ტრადიციული კულტურის მივიწყების უზრუნველყოფა, მართული და მორჩილი, საკუთარ ტრადიციებში მივიწყებული, ეროვნული ფასეულობების ვედარდამცველი საზოგადოება, ურთიერთობის ეთნოფსიქოლოგიური თავისებურებების (მაგ: ნათესაობა, ნდობა, სიყვარული...), ეთნიკური გრძნობის, ხასიათის გაფერმკრთალება, ორიენტაცია-მსოფლადქმის, დაბოლოს, ქვეყნის ერთობის დაშლა<sup>3</sup>. აღნიშნულის მიუხედავად ვეთანხმებით მენიერებაში გამოთქმულ მოსაზრებას და დავსძენთ, რომ კულტურული გლობალიზაცია სახიფათო ვერ იქნება ქართული ეთნოსისთვის, თუ მოდერნიზაციის მიმართულების მიმცემი იქნება თავად ქართული საზოგადოება, თუ მთავარ ნიშად მოდერნიზაციის გზაზე აღიარებული იქნება ეთნიკური ტრადიციული კულტურის არა გადაგვარება, სხვა, უცხოურით ჩანაცვლება, არამედ დადებითად სახეცვლილი, ქართულ თვითშეგნებას შეხამებული კულტურის მიღება.

**აწმყოს ყოფაში ასახული ეთნოფსიქოლოგიის შეუსაბამო მახასიათებლები და რეალობა:** ადამიანის ზოგჯერ გაუმართლებელი სწრაფვა ზედმეტი თავისუფლებისკენ, დასაძლევნი ნება მიიღოს უფრო მარტივად შესასრულებელი საკუთარი ეთნიკურისთვის უჩვეულო წეს-ჩვეულებები და ის შემდეგ მოვნათლოთ ევროპულად, ამერიკულად, რუსულად და ა.შ.<sup>4</sup>; ოთხმოცდაათიან წლებში აქტიურსახემიღებული, ტრადიციული მურნეობის დარგების მოშლა და სამეურნეო კულტურების „საბაზრო ეკონომიკისთვის ვარგისით“ ჩანაცვლება. გაცხადებულმა მიზანმა, კერძო სექტორის უპირატესობის შესახებ შედეგი ვერ მოგვცა, რადგან „გადაგვარდეს შრომას, არ ვიცოდით საბაზრო ეკონომიკის არსი. უკეთესის დაპირებით ცდუნდა ადამიანი. რაც გვქონდა ჩალის ფასად ვანგრით, ვყიდეთ. რუსებმა, კომუნისტებმა, მსუყედ ცხოვრებით უფიქრალობა მოგვრია. შემდეგ გააქტიურდა საგარეო პოლიტიკურ-ფინანსურ-ეკონომიკური მხარდაჭერის დადებითი პოლიტიკა, თუმცა ქართველთაგან არაა ფიქრი იმისა, რომ უცხო მხარდაჭერა მხარდაჭერისავე მიზანინტერესების სანაცვლოდ იქნება. მცირედით არ ვკმაყოფილდებით. ბევრფულიანი სამსახური გვინდა უმუშევრად; დაგვჩემდა უფიქრალობა იმ საჭიროებაზე, რომ ბავშვს უნდა მიაჩვიო შრომა. გაგვიჭირდა, მომავალს გაუჭირდა. ვიშრომებო, მაგრამ ყველაფერი დანგრეულ-გაყიდული დახვდა, თან ცოტა აღარაა საკმარისი. ინტერესიც აღარაა ახალგაზრდობაში. ყველაფერი მზამზარეულიაო ფიქრობს, ვიყიდო. ვენახიც კი აღარ გვინდა. უსახსრობით და უსაქმობას მიჩვეულებმა ღვინის ყიდვა ვამჯობინეთ. საშოვარში უცხოეთში წასულს, თუ გაუმართლა, ხო კარგი, მაგრამ ქვეყანას კი ეკარგება... აზრობრივ-ეკონომიკური ნგრევის პროცესს მოუსწრო არა მხოლოდ კულტურულმა გლობალიზაციამ. ეთნოსისგან მასიურად სხვათა მსგავსი ცხოვრების წესის მიღებას ხელს უწყობს დემოკრატიული ქვეყნების სხვადასხვაგვარი პროექტები, მაგალითად საკუთარი უფლებების შესახებ. კი ბატონო მისაღებია ადამიანისგან საკუთარი უფლების დაცვა, მაგრამ ადამიანმა უნდა იცოდეს სად გადის თავისუფლების ხაზი“ (ა. შავაძე, ზ. გობაძე დიდაჭარა, 2009; ლ. მაგნიძე, ვანი, სალხინო, 2010; რ. კვირიკაშვილი, წითელხევი, 1997; ვ. კვირიკაშვილი, ტყიბული, ჯვარისა; რ. კბილაძე, თლუდი, 1998; ზ. შავიანიძე, მარნეული, ერტისი; ჟ. ხაიკაშვილი, ყაზბეგი, 2011; ლ. ბოჭორიშვილი, თელავი, 2015); სახეზეა ქართველი ერისთვის არადამახასიათებელი მიდგომა: „რა ჩემი საქმეა, ქვეყანაში სხვაც ბევრია და სხვამ იტკინოს თავი“; ფიქრი: „ვაი, თუ რაც მაქვს ისიც დაგვარგო. ყველა ასეა და, რატომ მე ვიზრუნო, მარტო ვის მოვერევი“? დღევანდელი რეალობაა ერის ნაწილის აღარ რეაგირება ჩვენ ფსიქოლოგიაში ხაზის ჩამოყალიბებაზე, რომ ფრუსტრაციულ მდგომარეობაში ვართ, „უპატრონოდ არ ვარგვართ“, „რომ ყველაფერი სხვისი ბრალია“; ბუნებრივი გახდა

<sup>3</sup> **ახლო წარსულიდან:** რუსულის სახელმწიფო ენის საქართველოში სახელმწიფო ენად გამოცხადების მცდელობა 1978წელს; 1989 წლის 9 აპრილი; ტერიტორიების მიტაცება და „მცოცავი ანექსია“; დიდი ხნის წინ დაწყებული ქმედება, თავსმოხვევა აზრისა, რომ ქართველი „უპატრონოდ არ ვარგა, არაშრომისმოყვარე, გაუტანელი, შურიანბოლმიანია. დეზინტეგრაციულ პროცესებთან დაკავშირებით იხილე ჩვენივე: (აწსუ კონფერენციის მასალები, 2015; დ. შავიანიძე, დასავლეთ საქართველოს საეკლესიო ენის საკითხისათვის VI-VII, მემკვიდრეობა XVII საუკუნეებში; დ. შავიანიძე, რ. კაშია, რ. ხაჭაპურიძე, 2010)

<sup>4</sup> **არ ვეთანხმებით ბევრთა მოსაზრებას, რომ „ევროპას შემოაქვს თუ რამ ცუდია“** [www.kvirispalitra.ge/politic/27128]<sup>4</sup>.

ყველა, თუნდაც საოჯახო პრობლემის პოლიტიზება, მხოლოდ უარყოფითის გაშუქება ტელევიზიით და გამარლება იმით, რომ, „მე ჟურნალისტი ვარ და ვალდებული ვარ, უფლება მაქვს იმიტომ, რომ ჩემი თოქშოუა“ (შდრ.: ჟურნალისტთა დიდი უმრავლესობა საკუთარი სურვილის და შეხედულების მიხედვით წარმოაჩენს, საჭიროების მიხედვით აპოლიტიზირებს ამა, თუ იმ, თუნდაც მშობლისაგან შვილისთვის, მასწავლებლისაგან მოსწავლისთვის შენიშვნის მიცემის ფაქტს. შუქდება, მაგალითად ცოლ-ქმარს შორის ხელშეკრულებების დადების წესი [ნანუკა ჟორჟოლიანის გადაცემა 2014 წლის 17 დეკემბერს „რუსთავი 2“ ტელევიზიით]). ერის განვითარების ისტორიაზე დადებით გავლენას ვერ მოახდენს მაჰმადიან და ქრისტიან ქართველთა დაპირისპირების ხელოვნური ინსპირირება; დადებით შედეგს ვერ მოგვითხნის ის, რომ აღარ ვასწავლით საქართველოს ისტორიას. აფხაზეთის და ე.წ. სამხრეთ ოსეთის პოლიტიკურ ისტორიის უსწავლელობა მიგვიყვანს იქამდე, რომ მომავალი თაობა ძნელად დარწმუნდება საქართველოს ამ ორი ისტორიულ-ეთნოგრაფიული კუთხის ქართულობაში; მოსალოდნელია ბუნებრივად გვექცეს საქართველოში ქალის უფლებების რღვევის ტრადიციულობის აღიარება<sup>5</sup>, „ინდივიდუალობის გადამეტებული პრიორიტეტულობა“, „მხოლოდ მშობლის გაგებამდე დასული შეგნება“, მიდგომა, რომ „დღევანდელია, დრო გთვაზობს და უნდა იცხოვრო მარვალთაგან მოწონებული გამაბედნიერებელი, საკუთარი თავის რეალიზაციის გარანტი თავისუფლებით“; დეზინტეგრაციული განვითარების მაჩვენებელია იდეოლოგიური დონის - ნაციონალური მეხსიერების, იდეისა (აწმყო) და იდეოლოგიის (მომავალი) მივიწყება; ერის განვითარების პროგრესულობაზე ვერ მიგვანიშნებს ხელოვნურად შექმნილი უარყოფითი სტერეოტიპები, ქართული მენტალობის, ეთნოფსიქოლოგიისთვის უცხო მახასიათებლების ურევიზიოდ მიღება; უცხო წესთა გავლენით ქართველთა დიდ ნაწილს უკვე აღარ მიაჩნია, რომ ერის ტრადიციულ-კულტურული წესით ცხოვრება მისი არსებობის შენარჩუნების ერთ-ერთი განმსაზღვრელია. მივიწყებას ეძლევა ქართველური ნათესაური წესით სოციალურ დაჭერილი პოზიციების აღმნიშვნელი ტერმინები. მაგალითად, ქალბატონისადმი მიმართვის ფორმას მხოლოდ სქესი განსაზღვრავს. დედას გარდა სხვა ნებისმიერ ქალბატონს ძირითადად მიმართავენ ტერმინით -**დეიდა** მაშინ, როცა საოჯახო და არაფორმალური აღზრდით ნასწავლი ქართულტრადიციული მიმართვის ფორმებით რეგულირდებოდა ადამიანის გენეტიკით განკუთვნილი სოციალური მდგომარეობა, უფლება-მიმართებები, ნათესაობის საფუძველზე შეკრული სოციალური მედეგობა; დღეს უკვე ბევრისთვის წარმოუდგენელია ბერი თევდორეს და სანათას, ცხრა ძმის დედის ამბავი; დღეს საქართველოს მთის თემებშიც, სადაც თვალშისაცემი იყო ქართველური ცხოვრების წესის ხაზის შენარჩუნება, შეინიშნება ტრადიციული წეს-ჩვეულებების მივიწყება. სულიერ-მენტალურის ნაცვლად „პრაქტიკულის“ მიღება. მაგ: სვანი ახალგაზრდების უმრავლესობა აღარ ასრულებენ „თანფაცაშ“-ის და „ლიფაანალი“-ს რიტუალებს; საქართველოს არცერთ მხარეში გასაკვრი აღარაა „კერას“ მოუფრთხილებლობა; აღარ ზრდიან ოჯახში კეთილი გმირებით; დღეს ძალიან ბევრს უკვირს, ირონიული ღიმილით დებულობს ჩემი სისხლის შერევით დამძობილების შესახებ ფაქტს წალენჯიხის სოფელ ჭალეს მკვიდრ რომან უბილავასთან; განურჩევლად სქესისა და საჭიროებისა ტრადიციულ სამოსელს ამჯობინებენ „პრაქტიკულს“; ჯერხნობით ინდივიდთა და არა საზოგადოების ფსიქოლოგიის შეცვლად მიგვაჩნია სიყვარულის გაცხადებული კოცნა-ხვევით დადასტურება. მიუხედავად იმისა, რომ შეიძლება გვითხრან გადაცემა მხოლოდ ახსნას ემსახურებოდაო, მიგვაჩნია, რომ ფსიქოლოგიის ამ კუთხითაც შეცვლის ხელის შემწყობ გარემოებად მიგვაჩნია ტელევიზიით საკითხის გაშუქება, თუ „რა არის სექსი საქართველოში“ გაშუქება. შდრ.: მალევე, სულ ორ დღეში საქართველოს მთავრობის კანცელარიასთან გაიმართა საპროტესტო აქცია „არა შანტაჟს“, „ტუალეტშიც გადაგვიღეთ“, „სექსი არ არის დანაშაული“ (ნახე: ნანუკა ჟორჯოლიანის შოუ, ტელეკომპანია „რუსთავი 2“ 2016 წლის 9 მარტის გადაცემა; <http://www.palitratv.ge/akhali-ambebi/sazogadoeba/70061-qsepsi-ar-aris-danashauliq-qtualetshic-gadagvighethq-saprotesto-aqcia-mthavrobis-kancelariast->

<sup>5</sup> ... მე ქალთა საკუთარი თავის მიმართ ძალადობა მაღელვებს. ... ჩვენ ვაძლევთ საშუალებას „თავს“, იძალადოს ჩვენზე! ვერც ერთი მამაკაცი ვერ იძალადებს ჯანმრთელ ბედნიერ ქალზე, ყველა მოძალადე მამაკაცი უსუსურია, უსუსური... (სოფიო კუბლაშვილი, <https://www.facebook.com/sophiokublashvili?fbref=nf>)



han.html); ზრდადასრულებულთაც ფსიქოლოგიაზე უარყოფით გავლენას მოახდენს გამონათქვამები: „მაქვს სექსი და ვაპირებ გავაგრძელო ასე“, რომ „მქონია მრავალფეროვანი სექსი და არც ვმალავ“ (დაახლოებით მსგავსი კომენტარები გააკეთეს ინგა გრიგოლიამ და გიორგი მარგველაშვილმა ტელევიზიით 2016 წლის 14 მარტს ყველასგან დასაგმობი პირადი ცხოვრების ამსახველი ვიდეოჩანაწერების ტელევიზიით ჩვენების შემდეგ). მოზარდთა და ზრდასრულთა ფსიქოლოგიაზე უარყოფით გავლენას მოახდენს ყველა საინფორმაციო გამოშვების უარყოფითი ინფორმაციებით დაწყება, ცხოვრების არატრადიციული წესის ამსახველი ე.წ. „საპნის ოპერების“ გამუდმებული ჩვენება... ფსიქოლოგიის სწორად განვითარებას ვერ შეუწყობს ხელს პროტესტის გამომხატველი „გამოსვლა-მიტინგები“; მხოლოდ უარყოფით შედეგზე გაგვიყვანს ბავშვის სოციალიზაციად აღიქმება არა ბავშვის ეროვნულ-ტრადიციული, არამედ „პიროვნულ-გამოსაყენებელი, ეკონომიური და არა სულიერი მხარის უზრუნველყოფა“....

**აღნიშნული მდგომარეობის მიზეზი:** გარე, პირდაპირი და არაპირდაპირი ზემოქმედებების, რეციპიენტის/მიმღების როლში ყოფნა, ეკონომიკური და რელიგიური ფაქტორების, არატრადიციულის გამოყენებით მიღებული სოციალურ-სტრუქტურული ცვლილებები; ზნეობრივ-მენტალური კანონის მივიწყება და შინაგანი კულტურული დინამიკის დაქვეითება; დღევანდელ, ერში უნებლიედ, უფრო მეტად ჩვენზე ნებით მიმდინარე ქართული ეთნოსის ფსიქოლოგიის შეუსაბამო პროცესებისგან (ეროვნული თვითშეგნების მიერ ნაკარნახევი ტრადიციის, კულტურის, ცხოვრების წესის უარყოფითით შეცვლის ნების გამოხატულება, საოჯახო და არაფორმალური აღზრდის ტრადიციული წესის მივიწყება, ერთობის არქონა, უცხოური პროპაგანდისტული მანქანების გაქტიურება...) არდაცვის მცდელობა.

#### **ჩვენი, ეთნოლოგის დასკვნა:**

კულტურულ-პოლიტიკური თვალსაზრისით განვითარებული ქვეყნის მდგომარეობა დადგება უცხოურიდან შემოსულის ეროვნულთან სინთეზით, კულტურული მემკვიდრეობის (ადათების და წეს-ჩვეულებების, ზეპირსიტყვიერების, ხელოვნების, სოციალურ და კულტურულ ტრადიციებში, ყოფაში გამოვლენილი ხელოვნების დარგების...) გადარჩენით (სასურველია ზოგადსაგანმანათლებლო სკოლების პროგრამებში კულტურული მემკვიდრეობის ფასეულობების დაცვის შესახებ სწავლების დანერგვა), ერის ზნეობრივი მენტალობიდან მომდინარე კანონის უზენაესად აღიარებით. **ამისათვის საჭიროა:** 1. გარე სამყაროს კულტურასთან, სწორი ორიენტაცია, აღქმა, ეროვნულ-ეთნიკური მენტალობის განმავითარებელი იდეების მიღება, სოციალური ურთიერთობების მომწესრიგებელი „ერთობის უზრუნველმყოფი შინაარსის, უფლის გულის მოსაგები, სავსება-უხვობისა და მრთელი ჯანის გარანტირებისთვის გამართული“ ცხოვრების წესის გადამრჩენი ტრადიცია-რიტუალების შენარჩუნება; 2. ქართველთა პირადულფსიქოლოგიური, ეროვნულ-ტრადიციულ ნიშანთა რეგრესული განვითარების, უარყოფითისკენ ცვალებადობის თავიდან აცილებისთვის აუცილებელია სხვასხვა ცნობილი ბერკეტების (ურთიერთობის ეთნოფსიქოლოგიური თავისებურებების, ეთნიკური გრძნობების, ხასიათის, განწყობილებების, ორიენტაციის, მსოფლალქმის, ქცევის ფორმების, მყისი და გათვლილი რეაქციების, ბუნებრივ-საზოგადოებრივი და სოციალური ფაქტორებით შეპირობებული ცნობიერების [მაგ. მთა-ბარის ერთობა], საზოგადოების სოციალურ ურთიერთობათა დონის, ისტორიული ვითარების, ეთნიკური გარემოცვის და საგარეო ფაქტორების, გარე მეზობლებთან დამოკიდებულების, რელიგიური ფაქტორის გათვალისწინება, ცოდანა-გათვლა, ტრადიციულის შენარჩუნება) გამოყენება; 3. ქართულ თვითშეგნებას შეხამებული კულტურულ-ეკონომიკური, ინტელექტუალური, სოციალურ-პოლიტიკური ცვლილებების, ტრადიციული სისტემებისა და თანამედროვე მექანიზმების შესახებ არსებული ცოდნის გამოყენება.

მთავარია შევძლოთ მიმდინარე ეთნო-კულტურულ პროცესებზე დაკვირვება და მათი განვითარების მართვა, აღარ გავაიფოთ „ტურფა“/ტრადიციული ქართული კულტურა.

## რეზიუმე

**ავტორის პოზიცია.** მიუხედავად ერთმმართველობისა, გრიგოლ ხანძთელის, ბაგრატ მესამის, დავით აღმაშენებლისა და მსოფლიო ისტორიოგრაფიის მიერ აღიარებულ „ოქროს ხანის“, საქართველოს ცხოვრების წესი ეთნიკური ნიშნის მქონე ფსიქოლოგია-თვითშეგნების საფუძველზე იყო დაშენებული. მართვადი იყო ინდივიდთა ფსიქოლოგიაც. რაც ჩვენს ქვეყანაში ხდება დიდი ხნიდან ჩართული იდეოლოგიური მანქანის მუშაობის შედეგად, ჩვენი ხელწყობით დამდგარი რეალობაა. რა თქმა უნდა მოქმედებს გარეფაქტორებიც, თუმცა არსებითი და მნიშვნელოვანია ეთნოფსიქოლოგიის შეცვლილი მახასიათებლები. სახეზეა ნაციონალური იდენტობის კრიზისი; ვცხოვრობთ ისე, რომ ვუპირისპირდებით ეროვნული თვითშეგნების გადაგვარებას, ინსტინქტს. უმრავლესთათვის პრიორიტეტი არის ერთგანზომილებიანობა. ბევრნი დავედით უშრომელობით ქონების ქონის სურვილამდე, მთავარი ხაზია „ლგბტ“, ქალის უუფლებობა და სხვა გამოგონებული თემები; უმრავლესობის ფიქრია, რომ სწორია ის, რასაც თავად აკეთებს. თავისუფლება რაც გინდა, სადაც გინდა და როცა გინდა, ანუ თავისუფლება მიგვაჩნია ფიზიკურ და არა სულიერ მდგომარეობად; საზოგადოების ნაწილისთვის არაა უზენაესი ეროვნულ-ზნეობრივი კანონი და თუ ვემორჩილებით, ბრმად ვემორჩილებით სამოქალაქო კანონს; მეტნი თვითგამოხატვაში ცდილობენ საკუთარი თავის გაკულტებას და ვვარდებით პრიმიტიულობაში; გვინდა, რომ სხვამ იფიქროს ჩვენ ნაცვლად; როგორც ქრისტიანები არ ვცხოვრობთ მომალის უზრუნველყოფელი ისტორიით და ქრისტიანობით ქართველთა პირადულფსიქოლოგიური, ეროვნულ-ტრადიციულ ნიშანთა რეგრესული განვითარების, უარყოფითისკენ ცვალებადობის თავიდან აცილებისთვის აუცილებელია სხვასხვა ცნობილი ბერკეტების (ბუნებრივ-ეკოლოგიურ პირობებში სამეურნეო მოღვაწეობის და სულიერ კულტურას შორის კავშირის გაღრმავება, ურთიერთობის ეთნოფსიქოლოგიური თავისებურებების, ეთნიკური გრძნობების, ხასიათის, განწყობილებების, ორიენტაციის, მსოფლალქმის, ქცევის ფორმების, მყისი და გათვლილი რეაქციების, ბუნებრივ-საზოგადოებრივი და სოციალური ფაქტორებით შეპირობებული ცნობიერების [მაგ. მთა-ბარის ერთობა], საზოგადოების სოციალურ ურთიერთობათა დონის, ისტორიული ვითარების, ეთნიკური გარემოცვის და საგარეო ფაქტორების, გარე მეზობლებთან დამოკიდებულების, რელიგიური ფაქტორის, ეთნიკური, ავტო და ჰეტეროსტერეოტიპების მაპროვოცირებელი, ეთნიკური ცრურწმენებისა და წინასწარ შექმნილი უარყოფითი აზრების ფორმირების ფსიქოლოგიური ფაქტორების, ნაციონალიზმის პოზიტიური და ნეგატიური ინტერპრეტაციების სწავლებით ცოდანა-გათვლა, უცხო ეთნოსებისგან საკუთარი კულტურის მისაღები ელემენტების გათვალისწინებით კულტურულ-ყოფითი ერთგვაროვნების განახლება, ტრადიციულის შენარჩუნება) გამოყენება; ქართულ თვითშეგნებას შეხამებული კულტურულ-ეკონომიკური, ინტელექტუალური, სოციალურ-პოლიტიკური ცვლილებების შესახებ ცოდნის, ქართველთაგან ტრადიციული სისტემებისა და თანამედროვე მექანიზმების შესახებ არსებული ცოდნის გამოყენება; მთავარია შევძლოთ მიმდინარე ეთნო-კულტურულ პროცესებზე დაკვირვება და მათი განვითარების მართვა, აღარ გავაიფოთ „ტურფა“/ტრადიციული ქართული კულტურა. კულტურულ-პოლიტიკური თვალსაზრისით განვითარებული ქვეყნის შედეგი დადგება უცხოურიდან შემოსულის ეროვნულთან სინთეზით, კულტურული მემკვიდრეობის (ადათების და წესჩვეულებების, ზეპირსიტყვიერების, ხელოვნების, სოციალურ და კულტურულ ტრადიციებში, ყოფაში გამოვლენილი ხელოვნების დარგების...) გადარჩენით (სასურველია ზოგადსაგანმანათლებლო სკოლების პროგრამებში კულტურული მემკვიდრეობის ფასეულობების დაცვის შესახებ სწავლების დანერგვა), ერის ზნეობრივი მენტალობიდან მომდინარე კანონის უზენაესად აღიარებით.

David Shavianidze - Akaki Tsereteli State University. Kutaisi University

Ineza Gabelaia - Public School Orpiri

### Modified Characteristics of Ethno-Psychology (according to new ethnographic materials)

**The author's position.** Despite the ruling of Grigol Khandzteli, Bagrat III and David the Builder, recognized by the world historiography "Golden age" of Georgian Life Style with Psychology signs of Ethnic, was built on the basis of self-consciousness. Was guided the individual psychology too. What happens in our country as a result of operation of ideological machine running in our country for a long time, is a reality that came not without our own contribution. Of course, this is also explained by some external factors, although the most substantial and important are the modified characteristics of ethnopsychology. There is a crisis of national identity: we live such way that we face degeneracy of national identity and instincts. For most of us, the priority is unidimensionality. Some of us have degenerated into a desire to get rich quick, and the mainstream is LGBT, lack of rights of women and other trumped-up issues; most of people think that the right is what they are doing, and freedom means just whatever, wherever and whenever you want, in other word we consider freedom as a physical state and not a spiritual order; one social group does not consider the national and moral laws as supreme, and if we obey the civil law, we are doing this just blindly; some of us try to realize their potential through self-expression, and thus we are falling into primitivism; we want other people to think of us; we do not live Christian way with our history and Christianity that provide our future.

In order to prevent regressive development of personal psychological and national-traditional signs of Georgians and avoid the negative dynamics in them, it is necessary to apply different well-known levers (deepening the ties between economic activities and spiritual culture under natural-environmental conditions; understanding and designing ethno-psychological peculiarities of relationships, ethnic feelings, character, moods, orientation, view of life, standards of behavior, instant and timed responses, consciousness conditioned by natural and social factors [for example, the unity of mountains and plains], the level of public relations, historical situation, ethnic environment and external factors, relations with neighboring nations, religious factor, psychological factors of ethnic superstitious beliefs and created in advance negative ideas provoking the ethnic auto- and hetero-stereotypes, knowledge and designing acquired by studying the negative and positive interpretations of nationalism, renewing cultural and habitual uniformity taking into account the elements taking from other ethnoses and acceptable to the own culture, and maintaining traditional ones); using the knowledge of cultural-economic, intellectual and social-political changes combined with Georgian self-consciousness, and the existing knowledge of Georgians' traditional systems and modern mechanisms; the first consideration consists in that we have to watch the ethno-cultural processes and manage their development, let's do not cheapen our „beautiful“/traditional culture.

From cultural and political standpoint, the developed state of the country can be achieved by synthesizing values taken from other cultures with national ones, surviving cultural heritage (customs and traditions, folk poetry, fields of art expressed in social and cultural traditions and in everyday life...), (it is desirable to introduce in secondary schools study courses on cultural heritage values), by recognizing as supreme the law coming from national moral mentality.

**მანანა ჩიტეიშვილი** – აკაკი წერეთლის სახელმწიფო უნივერსიტეტი, ფილოსოფიის მეცნიერებათა დოქტორი, ასოცირებული პროფესორი

### **ჩარლზ პირსის ლოგიკური პრაგმატიზმი**

ჩარლზ პირსის ფილოსოფია განვითარების მეტაფიზიკური თეორიის პოზიტივიზმთან დაკავშირების მცდელობაა. მან დააფუძნა აზროვნების ვარგისიანობის პრინციპი, რომელსაც დაემყარა პრაგმატიზმი. ტერმინი პრაგმა (ბერძნ. საქმე, მოქმედება), პრაგმატიზმი აღნიშნავს მოქმედებას, როგორც აზროვნებისგან განსხვავებულ საქმიანობას, რომელიც დაკავშირებულია ადამიანის ნებელობასთან, მის გადაწყვეტილებასთან, პირსის მიხედვით, პრაგმატიზმი არ არის მსოფლმხედველობა.

ჩ. პირსი თავის თეორიას უწოდებს „პრაგმატიციზმს“ და არა „პრაგმატიზმს“. შემეცნება არის კვლევა. შემეცნებითი ძიება იწყება ეჭვით. ეჭვი ხელს უწყობს ბრძოლას. იმისათვის, რომ მოვიპოვოთ სამყაროს განცდა, დარწმუნებულობა, ადამიანი უნდა ესწრაფვოდეს რწმენის მოსაპოვებლად, რაც მისი მოქმედებების განმაპირობებელი იქნება.

რა გზას, პროცედურათა რა სისტემას მივყავართ დაეჭვებიდან რწმენამდე?

პრაგმატიზმი უპირველეს ყოვლისა ის მეთოდია, რომელიც არც ერთ მოძღვრებას არ იცავს, არ კმაყოფილდება მეტაფიზიკის მიერ წამოყენებული პრინციპებით. მთავარია მათი პრაქტიკული, ნამდვილი ღირებულების დადგენა. პრინციპები შედეგების მიხედვით ფასდებიან. პრაგმატიზმში წინასწარ არცერთი საკითხი არაა გადაწყვეტილი. პრაგმატიზმის ფარგლებში ადამიანს ენიჭება თავისუფლება ააგოს საკუთარი ხედვა, აირჩიოს სამყაროს ისეთი სურათი, რომელიც მას აკმაყოფილებს. ჩ. პირსის თანახმად, ჭეშმარიტებას შეიცნობს ის, ვინც შეიგრძნობს ცხოვრებას. ის იწყებს დეკარტის კრიტიკით. უარყოფს ამ უკანასკნელის მეთოდოლოგიური დაეჭვების პრინციპს. ჩ. პირსის მიხედვით: პრაგმატიზმის ეჭვი არასდროს შეიძლება იყოს საყოველთაო და ჭეშმარიტების კრიტერიუმებად აღიარებული სინათლე და გარკვეულობა არასდროს იმსახურებს უეჭველ ნდობას.

არავითარი იდეა, არ არის თავისთავად რაიმე ცოდნის შემცველი. იდეა, თუ აზრი მხოლოდ ნიშნებია. ნიშანი კი მუდამ რაღაცის ნიშანია, რაც მას შინაარსს აძლევს, ის რაღაც თავისთავად ნიშანია და ა.შ. მათთან დაკავშირება ყოველთვის ინტერპრეტაციის შედეგია. ის შემეცნების დასაწყისი და დასასრულიც. ე.ი. შემეცნება ორივე მხრიდან უსასრულობაში მიდის. არავითარი მყარი, საბოლოო საყრდენი მას არ შეიძლება ჰქონდეს.

ჩ. პირსმა თავის ნაშრომში, „რწმენის მოპოვება“, გამოჰყო ორგვარი რწმენა: ერთი, მყარი რწმენა, განმტკიცებული რწმენა. გვაკმაყოფილებს, დამოუკიდებლად იმისა, თავისთავად მცდარია თუ ჭეშმარიტი და მეორე, იმგვარი რწმენა, რომელიც გულისხმობს ნდობის განწყობის შემუშავებას.

ყველას შეუძლია ჰქონდეს ნებისმიერი რწმენა, თუკი ის, მისი საშუალებით მიაღწევს მიზანს. ცოდნა რწმენაში მდგომარეობს. რწმენა გამოიმუშავებს ჩვევას, ვიმოქმედოთ გარკვეული ტიპის მიხედვით. აზროვნების ფუნქცია რწმენის გამომუშავებაშია. მთავარია, ამ რწმენამ გამოიწვიოს მოქმედება, რომელიც ჩვენთვის სასარგებლოა.

როგორ გადავაცქიო ინდივიდუალური რწმენა საზოგადოებრივ რწმენად?

რ. პირსი ასახელებს ოთხ ალტერნატიულ მეთოდს, რომლის მიხედვითაც, ხდება რწმენის მოპოვების და ინდივიდუალური რწმენის საზოგადოებრივ რწმენად გადაქცევა. ესენია:

1. ბრძაღ მინდობის, ანუ წინასწარ არჩეული რწმენის დოგმატურად არჩევა;
2. ავტორიტეტის, ე.ი., ის, რასაც სახელმწიფო, ან საზოგადოება თავს გვახვევს;
3. აპრიორული მეთოდის, ე.ი., ნებისმიერი იმ რწმენის აღება, რომელიც განსჯასთან თანხმობაში მოდის;
4. მეცნიერული მეთოდის.

ცდაში დასტურდება იდეის ჭეშმარიტება. მხოლოდ მეცნიერულ მეთოდს მიჰყავს ნებისყოფა ფიქსირებული რწმენისკენ, რომელსაც, თავის მხრივ, ჭეშმარიტი დასკვნა გამოჰყავს.

იმისათვის, რომ ჩვენი იდეები გაეხადოთ ნათელი, უნდა დაფუძნდეს ფილოსოფიის ახალი ტიპი, რომელიც სოციოკულტურული ტექსტის მიმართ რელევანტური იქნება. ჩ. პირსი გვთავაზობს კონტექსტუალიზმის მეთოდს, რომელიც გულისხმობს ისტორიულობის გენეტიკური მიდგომის, სოციალური დარვინიზმისა და პრაგმატიზმის ერთობლიობას. ფილოსოფია უნდა გათავისუფლდეს ფსევდოთეორეტიზირებისა და ფსევდო მეცნიერულობისაგან და რეალური მოტივებისა და იდეების გამომხატველი გახდეს. მან უნდა მიმართოს ცხოვრებისეულ მნიშვნელოვან ღირებულებებს, ანუ სოციალური დატვირთვა შეიძინოს. მისი დაბადება ხომ სოციალურმა მიზნებმა განაპირობეს. მას ევალუბოდა და ევალუბა, ტრადიციულ ინსტიტუტებსა და თანამედროვე ტენდენციებს შორის წარმოშობილი კონფლიქტების მოგვარება.

მომავლის ფილოსოფიის ამოცანაა იდეებისაგან ნიღბის ჩამოხსნა და იმ შესაბამისობის მონახვა, რომელიც რეალურად არსებობს თანადროულ სოციალურ და მორალურ საჭიროებებს შორის. ჩ. პირსთან რეალურია საგანი, რომლის არსებობის აღიარება მიგვიყვანს პრაქტიკულ შედეგებამდე, ხოლო საგანი, მისივე პრაქტიკულ შედეგთა ერთობლიობაა. ჩ. პირსს არ აინტერესებს საგანთა არსების, ან მათი კანონზომიერების შესახებ საკითხები. ის ახდენს საგნის გაადამიანებას ისე, რომ საგნის ძირითადი თვისება, მისი ობიექტურად არსებობა განზეა დატოვებული, ანუ საგნის არსებობას არ უარყოფს, არამედ განზე ტოვებს.

ჩ. პირსის აზრით, ადამიანებს საგნები გვანტერესებს გამოყენებითი კუთხით. როგორია საგანი თავისთავად, როგორც ობიექტურად არსებული, ჩვენი პრაქტიკული ინტერესების გარეშე მყოფი?

ჩ. პირსს არ აინტერესებს, თუ რას წარმოადგენს ცნობიერებისაგან დამოუკიდებელი საგანი. ცხოვრება, შემეცნება ადამიანთა პრაქტიკულ შემოქმედებაში გამოვლინდება, ამიტომ ადამიანს აინტერესებს ის, თუ როგორ გამოვიყენებთ საგანს, რა შეუძლია მოგვცეს ამ საგანმა, რა ქცევა შეიძლება მან განაპირობოს.

ჩ. პირსის კონცეფციის ამოსავალი პრინციპებია:

1. ჭეშმარიტება – არ არის სინამდვილის ადექვატური ასახვა.
2. ჭეშმარიტება – პრაქტიკულ შედეგებშია, რომლებიც ამ საგნის გამოყენებიდან გამომდინარეობს.

ჭეშმარიტება იმაშია, რომ ჩვენ გვაქვს გარკვეული პრაქტიკული შედეგების რეალურობის რწმენა.

ჩ. პირსთან აზროვნების ძირითადი ფუნქციაა: შეიქმნას ჩვენი მოქმედების იმგვარი ჩვევები, რომელთაც პრაქტიკული შედეგები მოსდევს. ჩვენი ნდობაც ამას ემყარება. ის, რაც იქმნება ჩვენს აზროვნებაში, ამის მიღმა, არაარსებითია. ეს პრინციპი ედება საფუძვლად პრაგმატიზმს.

ჩ. პირსმა აღორძინა რეალიზმი, რომელიც ადამიანის აზრისაგან გამოცდილების დამოუკიდებლობას აღიარებს. ის ამერიკაში ნეორეალიზმის ფუძემდებელია. მან უკუაგდო ემპირისტებისა და იდეალისტების ნომინალიზმი. პირსმა განახორციელა კანტის რეალიზმის ფარგლებში ინტერპრეტირება.

მეცნიერებაში არსებობს მტკიცების სამი ძირითადი საშუალება. პირსი მათ უწოდებს: დედუქციას, ინდუქციას და აბდუქციას. დედუქცია არის სწორი დანასკვის მიღების საშუალება ჭეშმარიტი წანამდღვრებიდან. ინდუქცია არის მსჯელობა, რომლის დროსაც, კლასის ზოგიერთი ელემენტის თვისებათა ცოდნით, გამოგვყავს დანასკვი, რომ მოცემული თვისებები, ამ კლასის ყველა ელემენტს მიეკუთვნება, ხოლო აბდუქციის მეთოდის დახმარებით, პირსს სურს ინდუქციისა და დედუქციის შერთება. აბდუქცია გვიჩვენებს მეცნიერული რწმენის ფალიბილობას (ხარვეზიანობას). მეცნიერული გონებისათვის არ არსებობს ჰიპოთეზა, რომლის შემოწმება და უკუგდება არ შეიძლებოდა, ასკვნის პირსი.

ჩვენი რწმენის განმტკიცება მხოლოდ მეცნიერულ მეთოდს შეუძლია. ამ პროცესის მუდმივი კონტროლისათვის მეცნიერული კვლევის ლოგიკისათვის ჩ. პირსი მოიხმობს პრაგმატულ წესს: ცნება, ე.ი. გარკვეული სიტყვისა და გამონათქვამის რაციონალური საზრისი მოიხელთება მხოლოდ იმ შემთხვევაში, თუ იქნება გათვალისწინებული რეალური ცხოვრებისეული ქცევისათვის შესაძლო შედეგები.

ამგვარად, ხდება ცნების რედუცირება ექსპერიმენტულ ფექტებზე, ეს უკანასკნელი დაიყვანებიან შესაძლო მოქმედებებზე. მოქმედებები ყოველთვის კავშირშია იმასთან, რაც გრძნობებით იწვდომება. მაგ; ცნება „ღვინო“, დაკავშირებულია ადამიანის ქცევაში აღნიშნულ გარკვეულ ეფექტებთან. აქედან ვასკვნიტ, რომ ღვინოს აქვს გარკვეული თვისებები. ჩ. პირსთან ობიექტის წვდომა, შესაძლო პრაქტიკულ შედეგთა წვდომაა, ანუ ეფექტთა გაცნობიერებაა. სწორედ ეს ქმნის ჩვენს მიერ ობიექტის გაგებას.

ჩ. პირსისთვის აზროვნება ნიშნების გარეშე შეუძლებელია. ეს მისი სემიოტიკის საყრდენი დებულებებია. ნიშანი, საკუთარ საგანთან მიმართებაში მყოფი, შესაძლოა იყოს: 1. ხატი (სახე, დიაგრამა, ნახატი), 2. ინდექსი (სიგნალი, გრადუირებული შკალა), 3. სიმბოლო (იმ აზრით, რა აზრითაც შესაძლოა წარმოგვიდგეს მოთხრობა, წიგნი და ა.შ.).

აზროვნება ატარებს ენობრივ ხასიათს. შეუძლებელია იაზროვნო ნიშნების გარეშე. ადამიანის შემეცნების საფუძველს ნიშნები წარმოადგენს, რადგან ენა თავისი ბუნებით საზოგადოებრივია – ფიქრობს ჩ. პირსი.

ჩ. პირსთან სამყარო ევოლუციურ პროცესშია ჩართული, საგნები ერთმანეთზე დაყრდნობით იზრდებიან. ეს მიდგომა მექანიციურ-მატერიალიზირებულია. ამის მიუხედავად, ის მიიჩნევს, უნივერსალური ძალის აღიარების აუცილებლობას. ამ ძალას ჩ. პირსი უწოდებს აგაპეს, ანუ სიყვარულს.

#### გამოყენებული ლიტერატურა

1. გოგობერიშვილი ვ – პრაგმატიზმის ფილოსოფია, თბ., 1966.
2. თევზაძე გ – XX ს. ფილოსოფიის ისტორია, თბ., 2002
3. Semitic and Signijics: The Correspondence between C.S. Peirce and victovia Lady welby, Hardwic , ed.... With Co. 2 nd 2001. 0

## რეზიუმე

ჩარლზ პირსმა ააღორძინა რეალიზმი, რომელიც ადამიანის აზრისაგან გამოცდილების დამოუკიდებლობას აღიარებს. ის ამერიკაში ნეორეალიზმის ფუძემდებელია. მან უკუაგდო ემპირისტების და იდეალისტების ნომინალიზმი ჩ. პირსთან აზროვნების ძირითადი ფუნქციაა: შექმნას ჩვენი მოქმედების იმგვარი ჩვევები, რომელთაც პრაქტიკული შედეგები მოსდევს. ჩვენი ნდობაც ამას ემყარება. ის, რაც იქმნება ჩვენს აზროვნებაში, არარსებითია. ეს პრინციპი ედება საფუძვლად პრაგმატიზმს. ცდაში დასტურდება იდეის ჭეშმარიტება, შემეცნება ადამიანთა პრაქტიკულ შემოქმედებაში გამოვლინდება, ამიტომ ადამიანს აინტერესებს ის, თუ როგორ გამოვიყენებთ საგანს, რა შეუძლია მოგვცეს ამ საგანმა. ჩ. პირსისთვის აზროვნება ნიშნების გარეშე შეუძლებელია. აზროვნება ატარებს ენობრივ ხასიათს, რადგან ენა თავისი ბუნებით საზოგადოებრივია.

**Manana Chiteishvili** – AkakiTsereteli State University, Doctor of Philosophical Science, Associate Professor

### **Charles Peirce's Logical Pragmatism**

#### Resume

Charles Peirce revived realism, which recognizes the independence of the experience of human opinion. Pierce is the founder of realism in America. He rejected nominalism of empiricists and idealists. The main function of Charles Peirce opinion is: to create such skills of our actions, that will bring the results in practice. Our confidence is based on this. What is being created in our minds, it is immaterial. This principle becomes the basis of pragmatism; the idea of truth is confirmed during testing. The cognition is expressed in practical human creation, so the person interested in how to use the object and what can give us this object. For Charles Peirce consciousness without signs unthinkable. Thinking holds the lingual mood, because the language by its nature is public.

**რამაზ ხაჭაპურიძე** – აკაკი წერეთლის სახელმწიფო უნივერსიტეტი, ასისტენტ-პროფესორი

**სამეურნეო შელოცვებითა და რიტუალებით „დანახული“ „ბავშვთა აზროვნებითი სამყარო“  
(აწსუ სამეცნიერო-კვლევითი ცენტრის ქართველური მიმართულების ეთნოგრაფიული  
მასალების მიხედვით)**

მოზარდი სხვადასხვა ასაკში სხვადასხვა ფსიქოლოგიური თავისებურებით გამოირჩევა. ეს გამოიხატება არა მარტო მისი ქცევით, არამედ ცოდნის ათვისების სპეციფიკითაც. ყოველი მათგანის ცხოვრებაში დგება ეტაპი, როდესაც მან უნდა გადადგას მისთვის ყველაზე საპასუხისმგებლო ნაბიჯი - განსაზღვროს საკუთარი მომავალი და გააკეთოს სწორი არჩევანი. მნიშვნელოვანია, რომ იგი მზად იყოს ამისათვის. ამიტომაც მნიშვნელოვანი მისი პიროვნული ჩამოყალიბების პროცესი წარიმართოს სწორი მიდგომებით, ჭეშმარიტ ღირებულებებით, ინტეგრაციით, განათლებით, მოტივაციით, თავისუფალი აზროვნებითა და თვითგანვითარებაზე ფოკუსირებით.

შვეიცარიელი ფსიქოლოგი **ჟან პიაჟე**, რომლის კვლევის ძირითადი სფერო ბავშვის აზროვნების განვითარებაა, ამტკიცებს, რომ ბავშვი უბრალოდ კი არ რეაგირებს გარემოზე, არამედ აქტიურად მოქმედებს და გარემოსთან შეგუების პროცესში იძენს ცოდნასა და უნარ-ჩვევებს. პიაჟეს თეორიის მიხედვით, აზროვნების განვითარების შესაბამისად ბავშვებს უნდა მივაწოდოთ რეალური სამყაროს აღქმის შესაბამისი საშუალებები. შემეცნებითი მუშაობები და შემეცნებითი მოქმედებები ბავშვებისთვის არის **"ბავშვის წარმატების საიდუმლო"**, ანუ **"ბავშვთა აზროვნებით სამყაროს" გაზრდა და ფართო სპექტრით ჩამოყალიბება**.

კულტურის istoriis sakiTxebis kvlevisas garkveuli mniSvneloba eniWeba uZvelesi rwmenawarmodgenebis Seswavlas, რომელსაც ნებისმიერი ბავშვი ყურადღებით ადევნებს თვალ-ყურს, როდესაც ესა თუ ის ტრადიცია, თუ წეს-ჩვეულება მის ოჯახში სრულდება და რომელიც თაობიდან თაობებს გადაეცემა და თავისთავად ხდება ბავშვის ინტერესის სფერო. amgvar sakiTxTa rigs ganekuTneba xalxuri agraruli kalendris dReoba-dResaswaulebi, Tavisi sameurneo SelocvebiT, რომელთა დანახვა, ათვისება, აღქმა და მიღება საინტერესო მასალას და საკითხს წარმოადგენს **"ბავშვთა აზროვნებით სამყაროში"**.

ხალხი მუხლჩაუხრელი შრომის გარდა სხვადასხვა საშუალებებს მიმართავდა პირუტყვისა და ფრინველის ჯანმრთელობის დაცვისათვის. ზოგისთვის კი ოჯახის კეთილდღეობა სწორედ რომ მათზე ("მარჩენალ" საქონელსა და ფრინველზე) იყო დამოკიდებული. ადამიანთა ცხოვრებაში მიწის კეთილნაყოფიერებისათვის განკუთვნილ მრავალგვარ რიტუალს ვხვდებით. არსებობდა მიწათმოქმედების ხალხური კალენდარი, რომლის მიხედვითაც, კარგად ჩანს საქართველოს სხვადასხვა კუთხეში წელიწადის რა დროს, რომელ რელიგიურ დღესასწაულზე როგორ ხდებოდა სამიწათმოქმედო საქმიანობა: `ძვ. სტილით 4 დეკემბერი ბარბარობა დღე რაჭა-ლეჩხუმში `დიალქველობის" (დღესასწაულთა) თავდღედ, დასაწყისად ითვლება. ვახშმისათვის ოჯახის უფროსი ქალი აცხობდა ჯვარდასახულ სართვიან სამ განატეხს//ტაბლას. ვახშმის წინ ამ ტაბლებს და კეცს, რომელზედაც ნაკვერჩხალს ყრიდა და ზედ საკმეველს აკმევდა, დადებდა პატარა სუფრაზე. ამ უკანასკნელს სამჯერ შემოატრიალებდა კერასთან და ღვინით დაილოცებოდა" (ნ. ბრეგაძე, 1969, გვ.227)

**ჭანტილობა.** შობის წინა დღეს ლეჩხუმში, ქვედა რაჭაში ჭანტილობა, ზემო რაჭაში კი შობის შემოლოცვა ეწოდება ამ დღეს ხარებს არ აუღლებდნენ. (იქვე, გვ.227)

**შობა.** მაისის დამლევს ხარების მთაზე გარეკვის წინ მათ თავზე ყვინჩილას შემოავლებდნენ, შეავედრებდნენ ღმერთს საქმონლის ნადირისაგან თუ ფათერაკისაგან დაცვას და შინ მშვიდობით დაბრუნებას. (იქვე, გვ.228)

**ახალი წელი.** ჩვენთვის საინტერესოა აგრეთვე ისიც, რომ საქართველოს თითქმის ყველა კუთხეში ახალი წლის ციკლში და ხვნა-თესვასთან დაკავშირებულ წეს-ჩვეულებებში პურეულისა და ფეტვნარი კულტურების დასაბეველად სხვადასხვა რიტუალები სრულდებოდა, რომლებშიც კერია-ბერია, წმ. ბასილი და « ყვინჩილა კვერი »მონაწილეობდა.



აწლუ სამეცნიერო-კვლევითი ცენტრის ქართველური მიმართულების მიერ მოპოვებული და საქართველოში სხვადასხვა დროს და სხვადასხვა ლიტერატურაში გამოქვეყნებული მასალები შევადარეთ ერთმანეთს და არის როგორც საერთო, ასევე შეინიშნება განსხვავებული ელემენტებიც.

რაჭაში ახალ წელს ცხვებოდა რიტუალური კვერები, რამდენიმე „კაცა ბასილა,, , სამი „კერია-ბერია” , რომლებსაც „წლის თავს,, ეძახდნენ და „წმ. ბასილი” . „კერია-ბერიას,, ზედაპირზე საჭრეთლით ასტრალური ორნამენტი იყო გამოსახული. ამ კვერებს ზოგჯერ იმდენს აცხობდნენ, რამდენი თვალიც ჰქონდა ბელეს, რომ დოვლათი და ბარაქა არ გამოლეულიყო. „კერია ბერია,, მისალოცს წარმოადგენდა, რომელსაც მეკვლე სამჯერ დაატრიალებდა და ოჯახის ჭირნახულის დოვლათიანობას, საქონლის გამრავლებასა და ოჯახის ბედნიერებას შესთხოვდა.

ამის შემდეგ მეკვლე ოჯახს „კერია-ბერიათი,, და „ერთი სანთელ-განათებით,, საქონელის გამრავლებას მიულოცავდა. „კერია-ბერია,, და „ბასილი,, ნათლილებამდე „საპურის თავზე” , ვარცლზე და ბელელში ინახებოდა. ნათლილებას ოჯახის უფროსი დაილოცებოდა, ამ პურებს დაამტვრევდა, ბავშვებს დაურიგებდა. ზოგჯერ „კერია-ბერიას,, პურიდან მრგვალ „ბეჭდებს,, ამოჭრიდა და ბელლის თითოეულ თვალში ჩადებდა, ბარაქიანი მოსავალი იქნებოდა.

თუ შევადარებთ სხვა გამოქვეყნებულ მასალას, ვნახავთ, რომ მაგალითად გურიაში ახალ წელს ცხვებოდა „დედო პური”, რომელზეც გამოსახული იყო ხარების უღელი, „პურისა,, და „ღომის თაველი”, „ტარო” , „საცეხვლის სალოცავი ხელკავით”, „ლობიოს პარკი”, „ნამგალი”, „პატარა თობი”, „ქათმის”, „ინდოურის” და „იხვინების კვერები”. იცოდნენ აგრეთვე „ხარის კისერის”, „აგუნას პურის”, „ცხემლის ჭრის პურის”, „ბასილის”, „ყვინჩილას” და სხვა კვერების ღადარში გამოცხობა. ამ კვერებს ახალი წლის წინა ღამეს შემოსალოც გობზე დააწყობდნენ, „ხარის კისერს,, და „ყვინჩილას,, კი ჩიჩილაკზე ჩამოკიდებდნენ. დილით, „შემოლოცვის,, დროს მეკვლე გობს წაღმა დაატრიალებდა და სამჯერ დაილოცებოდა: „ღმერთო, მოგვეცი ბევრი საქმელი და ბევრი ქონება,, და ოჯახს მიულოცავდა სიტყვებით: „ბელელი ღომით აგვესოს, შავი ღვინით მარანიო,, .

**„შემოლოცვის,,** შემდეგ ოჯახის უფროსი კაცი ხვნა-თესვის დასაბეველად მოთხოვნიდა და თესავდა. დიასახლისი ყანაში წაიღებდა ხაჭაპურს, ღორის ხორცის მსუქან ნაჭერს, ღვინოს და მომავალი წლის კარგი მოსავლის აღებაზე დაილოცებოდა, „მოსავალს დაიბედნიერებდა“.

აღსანიშნავია, რომ რაჭაში სახნავში გასვლის დროს ცხვებოდა რამდენიმე რიტუალური პური – „კერია,, მხვნელი ერთ „კერიას,, ხვნის დაწყებამდე ხარებს ზურგზე გადაუსვამდა და შეაჭმევდა, მეორე „კერიის,, განატეხს კი სახნავში წაიღებდა, იქ დაილოცებოდა: „ღმერთო გაამრავლე ნახნავ-ნათესი, ამ ყანა-ველის მომხმარებელიო,, და კვერს შეჭამდა.

გურიაში ახალი წლის წინა დღეს „ცხემლის ჭრის დღე,, ერქვა. ოჯახის „სიმსუყის,, დაბევების მიზნით უფროსი კაცი დილით ნედლ ცხემლას მოჭრიდა და სახლში შეიტანდა. საღამოს მზადდებოდა „ცხემლის ჭრის,, ვახშამი, დიასახლისი აცხობდა „ცხემლის ჭრის,, ხაჭაპურს, მამაკაცი დაკლავდა როგორც საკალანდო „საბასილობო მამლუჩას,, ასევე „ცხემლის ჭრის მამალს,, , რომელიც იმ ღამესვე უნდა ეჭამათ; ვახშამად აუცილებლად უნდა მოემზადებინათ აგრეთვე საკალანდოდ დაკლული ყველა ქათმის თავ-ფეხი, კუჭ-მაჭი და მოხარშული ღორის „საჯიქიო,,.

ახალ წელს, დილით, ოჯახის უფროსი **„შემოლოცვის,,** შემდეგ გარეთ გავიდოდა და „ხალა, ხალას,, იძახდა, ამასთანავე ანთებულ მუგუზხალს შეანძრევდა, რომ მას ბევრი ნაპერწკალი დასცვენოდა. ოჯახის უფროსს ჯოხის დარტყმით ამ დროს წარმოთქმული სიტყვებით სურდა პურისა და ღვინის დოვლათი, ოჯახის სიმრავლე და კარგი წელიწადი დაებედებინა. ამავე სიტყვებს ოჯახის ყველა წევრი იმეორებდა. (ჯ. რუხაძე, 1999, გვ.151-154)

მეკვლე შემოსვლისას ღომის მარცვალს მოაბნევდა სოხანეში, სამჯერ შემოუვლიდა კერას... დაიძახებდა: „ამდენი გოჭი, ამდენი ქათამი”. ახალი წლის „სამეკვრიელოში” შედიოდა ადამიანის სახის ნამცხვარი – კაცი-ბასილა და კერია-ბერად წოდებული დიდი პური. რომლებსაც კერასთან წაღმა შემოატრიალებდნენ და დაილოცებოდნენ, ხარებს შეავედრებდნენ უფალს (იქვე, გვ.230).

**ნათლილება.** 6 ინავარს წირვაზე მიჰქონდათ ყოველგვარი მარცვლეულის თესლი, `წირვას მოაყურებიანდნენ”. ამ ნაკურთხ თესლსა და წყალს შეინახავდნენ. გაზაფხულზე თესვის დროს ამ

მარცვლისა და ნაკურთხი წყლით შეხელებილი ნაცარწმენდილისაგან გამომცხვარ დაფშვნილ კვერებს თესლს შეურევდნენ" (იქვე, გვ.230).

**ბოსლობა.** ბოსლობამდე ერთი კვირით ადრე უქმობდნენ მიწისმოქმედნი თმას არ ივარცხნიდნენ, რათა ყანაში ნათესი არ დამპალიყო და არ გამეჩხერებულიყო. თებერვალში ან იანვარში ყველიერის წინა შაბათს კი ბოსლობას უქმობდნენ" (იქვე, გვ.231).

**თედორობა.** შავი ორშაბათიდან შაბათამდე თმობის კვირა (ლეჩხუმი), თედორობის კვირა (რაჭა). შაბათს თოდორობა დღეა. თედორე, მთხრობელთა აღნიშვნით დიდი მუშა, მიწის მუშა იყო, ამ დღეს სავახშმოდ აცხობდნენ ტაბლა-განატეხებს (იქვე, გვ.233).

აწსუ სამეცნიერო-კვლევითი ცენტრის ქართველოლოგიის მიმართულების მასალების მიხედვით რელიგიური დღესასწაულის – **"თედორობის"** წინა საღამოს ოჯახის უფროსი მწარე კვახს მრგვალად ამოჭრიდა, ჩაყრიდა შიგ ნაცარს, სიმინდს, ლობიოს, ერთ ცალ ნიგვზის კაკალს, გავიდოდა ყანაში, დაიწყებდა თესვას, მას უკან მიჰყვებოდა დიასახლისი, რომელიც ხის გობზე დააღაგებდა ცხრა თავ საჭმელს, ღვინოს, ანთებდნენ სანთლებს და სამჯერ დაილოცებოდნენ: "ღმერთო, მოგვეცი კარგი მოსავალი, ვენახის მსხმოიარობა, ჰაერის კეთილშეზავება" (ქსკი, ფონდი, ლ. მარდალეიშვილი, 80წ., კასეტა #70, 1997).

ან კიდევ, დიდ ხუთშაბათს დილით ადრე უბრად ყანას ნაჭით, ან სახნისით ხელში შემუვლიდნენ და ამბობდნენ:

**"ჯვარი აქეთ, ჯვარი აქეთ, შენი სვი და შენი ჭამე,  
ჩვენ ყანას ჯვარი დასწერე, ჰაუ, ჰაუ, ტურა ქალო".  
ამ შელოცვას გაიმეორებდნენ სამჯერ! (იქვე).**

მსგავს რიტუალს ასრულებდნენ სვანეთშიც, აქ კალოს ნაჯახით ან სხვა რამე რკინეულით სამჯერ შემოუვლიდნენ და ამბობდნენ: ღმერთო კალოს ბარაქა მიეცი, ვისაც ჩემს კალოზე ცუდი თვალი და გული ქონდეს, შენ გაახმე, ამოაგდე, მისი ძე და მომავალი, ჩემ კალოს ჯვარი დასწერე ("ეთნოგრაფიული წერილები სვანეთზე", 1973, გვ. 83).

ასეთი ხასიათის შელოცვები და რიტუალები დასტურდება საქართველოს მთელ ტერიტორიაზე, რაც ვრცლად არის ასახული გამოქვეყნებულ ფოლკლორულ და ეთნოგრაფიულ მასალებში.

აღნიშნულ დღეობათაგან ყურადღებას იქცევს კავკასიასა და ბალკანეთში დამოწმებული თედორობა. მას საქართველოში, სხვადასხვა კუთხის მოსახლეობის ხალხურ კალენდარულ დღეობებს შორის, ეთმობა ერთ-ერთი საპატიო ადგილი. თედორობა დღეს შესასრულებელ წეს-ჩვეულებათა ერთი წყება ცხენისადმია მიძღვნილი; სრულდება ცხენის ლოცვა, ცხვება მისი გამოსახლების რიტუალური კვერები და ა. შ.

აღნიშნულ სათედორობო წეს-ჩვეულებათა საფუძველზე, სამეცნიერო ლიტერატურაში გამოიკვეთა მოსაზრება, რომ თედორობა მესაქონლური დღეობაა და თუმც წმ. თედორეს შესთხოვენ ყველა შინაური პირუტყვის მფარველობასა და გამრავლებას, ეს დღე, უპირატესად, მაინც ცხენისადმია მიძღვნილი (ისე როგორც სხვა მესაქონლური დღეობები ეძღვნება, უმთავრესად, რომელიმე შინაურ ცხოველს, მაგალითად, ბოსლობა\_ხარს, გოჭის ხუთშაბათი\_ღორს), თავად წმ. თედორე კი ცხენების მფარველია. მაგრამ ეთნოგრაფიული მასალის ჩაღრმავებულმა ანალიზმა მოგვცა დასკვნები, რომ: თედორობა არა მხოლოდ ცხენისადმი ან თუნდაც ზოგადად მესაქონლეობისადმი მიძღვნილი დღეობაა, არამედ იგი ატარებს ფართო აგრარულ ხასიათს (მ. ნადარაია, თედორობა, კრებული "ლეჩხუმი", თბ., 1985., გვ. 168-169).

ახალი წლიდან დაწყებული ერთმანეთს მისდევდა დღეობები, რომლებიც მიწის მოსავლიანობის გადადებისა და გვალვა-დეღამის საწინააღმდეგოდ იყო განკუთვნილი და რომელთა სალოცავი და შესაწირავი ფრინველი მამალი იყო.

**«ელიობას»** გურიაში, იმერეთსა და სამეგრელოში ორი კაცი ყანაში წავიდოდა, წაიღებდა ერთ ქოთან რძეს, ოთხ კვერს, მამალსა და ლეკუხას (ხეჭრელი) ჯოხს... მიწას დროგამომშვებით ჯოხს არტყამდა და გაიძახოდა: "წმ. ელია, მაჩუქე ყანაო"; გურიაში ელიობას მამლს ყანის თავზე კლავდნენ. აცხობდნენ საელიობო კვერს..." (ჯ. რუხაძე, 1976, გვ. 158-159).

ჩვენ მიერ მოპოვებულ მასალებში ყანის დასაცავი რიტუალების გვერდით გვხვდება მიღებული ჭირნახულის დალოცვის, მშვიდობაში მოხმარების აღსანიშნავი შელოცვებიც. კალოზე პურის ლეწვისას, მინდორს სამჯერ შემოუვლიდნენ და ამბობდნენ:

**‘ამოქროლდი ზენა ქარო, მინაკალო ვაჰარჰალო,  
გამოვაცხოთ ცხელი პური და ბავშვები გავახაროთ’  
(ქსკი, ფონდი, ლ. მარდალეიშვილი, 80წ., კასეტა #70, 1997).**

მსგავი შელოცვების ვარიანტებს ვხვდებით თ. შიოშვილის "ქართულ ხალხურ შელოცვებშიც" (გვ.250).

ძველად, საკმაოდ გავრცელებული ყოფილა **ვენახის დასაცავი რიტუალები**.

‘მევენახეობა საქართველოს სოფლის მეურნეობის უძველესი და ტრადიციული დარგია. იგი არა მარტო ქვეყნის ეკონომიკის საყრდენია, არამედ ქართველი ხალხის თავისებურებათა ჩამოყალიბების ერთ-ერთი საფუძველიც. ‘ძნელია მსოფლიოში მოიძებნოს ქვეყანა, სადაც ვაზის კულტურა ასე მრავალმხრივ, ამომწურავად იყოს გამოყენებული, როგორც ჩვენთან. ხალხი მეღვინეობის ნარჩენებისაგან ნამცეცს არ კარგავდა" (ლ. ფრუიძე, 1981, გვ. 141; 150).

შემოდგომაზე, როცა ფელამუშს მოადულებდნენ, ვენახის ძირში მოასხამდნენ, წლის მოსავალია და გაისად უკეთესად მოისხამსო, ან ყურძნის მოსავლის აღებისას ვაზის ძირში მამალს დაკლავდნენ და სისხლს მიასხამდნენ იმ მიზნით, რომ მომავალ წელს ყურძენს ფრინველი არ შეჭამდა, თედორობა დილით კი ოჯახის უფროსი მწარე ბალის, ასკილისა და ანწლის ტოტებს ერთად შეკრავდა და ვენახის და ეზოს ჭიშკარზე მიამაგრებდა ავი თვალისაგან დასაცავად. ვენახის დამცავ მსგავს შელოცვებსა თუ რიტუალებს დღეს იშვიათად იყენებენ. ჩვენი ერთ-ერთი მთქმელის სიტყვებით რომ ვთქვათ: "ვენახს შელოცვის გარეშე ვაქიმობთ და ვწამლობთ, შელოცვას არ საჭიროებს, რადგან ისედაც დალოცვილია". აღნიშნული ხასიათის სამეურნეო ლოცვები გვხვდება საეკლესიო წიგნებში: "კურთხევაში" და 'თუნში".

ყველა რიტუალია, თუ ქმედება ბავშვის გონებაში რჩება და მეხსიერებიდან შემდეგ ცდილობს ხხვასაც გადასცეს! ყოველივე ეს კი ტრადიციების შენარჩუნებას უწყობს ხელს.

სამეურნეო საქმიანობათაგან დასავლეთ საქართველოში ერთ-ერთი განვითარებული დარგი იყო **მეაბრეშუმეობა**. მეაბრეშუმეობასთან დაკავშირებული საერთო მსოფლმხედველობიდან აღსანიშნავია შეხედულება ჭიანჭველაზე – როგორც აბრეშუმის ჭიის მავნებელზე.

ხალხის დაკვირვებით, ჭიანჭველა სასტიკად ემტერება აბრეშუმის ჭიას. მისგან ნაკბენი ჭია უმაღლე კვდება. ამიტომ, ჭიანჭველას სახელზე ტაბუც კი იყო დაწესებული. ასე მაგ. კახეთსა და იმერეთში საუბრისას მას "შავოს" (კახეთი) "შავფეხას" (იმერეთი) სახელწოდებით მოიხსენიებენ, გურიაში "უსულოს", ხოლო სამეგრელოში "პუხუ"|"პუხუმეტახილს" (კუზიანი, წელგაწყვეტილი) უწოდებდნენ (ნ აბესაძე, 1957).

წლების მანძილზე ქართველმა ხალხმა გამოიმუშავა ამ მავნებელთან ბრძოლის რაციონალური საშუალება. ხანგრძლივი დაკვირვების შედეგად ჭიანჭველას საწინააღმდეგო საშუალებად ნაცარი იქნა აღიარებული.

იმერეთში დიდ ხუთშაბათს დილით ადრე ადგებოდნენ და "უბრად" აგროვებდნენ ნაცარს. მას საგანგებოდ ინახავდნენ და ჭიანჭველის გაჩენის შემთხვევაში ლასტებს გადააყრიდნენ, თან ასეთ ლოცვას წარმოსთქვამდნენ:

**“შავი მოვა შავითა,  
შავი მისი ჯართა  
შავსა პირი აუხვიე  
შავი აბრეშუმითა.”**

(ელენე სოლომონის ასული ქაროსაძე, 85 წ., სოფ ბანოჯა, წყალტუბოს რაიონი).

ხალხში არსებული რწმენით ჭექა-ქუხილი იწვევდა აბრეშუმის ჭიის დაღუპვას. ეს გარემოება საყოველთაოდ იყო ცნობილი მთელ საქართველოში. ამის შესახებ ასე აქვს აღნიშნული ვახუშტი ბატონიშვილს: "კვალად ჰყოფენ აბრეშუმსა, არამედ ქუხილის გამოვერე მრავალსა, რამე თუ სასტიკად მქუხარებს, და ამის გამო მოსყდების ჭიანი".

მთხრობელთა გადმოცემით, ჭექა-ქუხილის ძალიან ეშინია აბრეშუმის ჭიას. ამიტომ 7 მაისს იცოდნენ ე.წ. **“კოხინჯრობის”** გადახდა (ქუთაისის მუნიციპალიტეტი). გამოაცხობდნენ პურის ფქვილისაგან კვერებს (ერთიც საკმარისი იყო), ანთებულ სანთელს კვერებზე დაამაგრებდნენ, წაღმა სამჯერ დაატრიალებდნენ და ასე იტყოდნენ:

**“დღევანდელი დღის ძალო და მადლო, კოხინჯრობის მობრძანებავ, ააცილე ჩვენ აბრეშუმს კოხი, ელვა, ჭეხვა”**. მერე ამ კვერებს ოჯახის უფროსი დიასახლისი შეჭამდა.

მეაბრეშუმეობასთან დაკავშირებულ წესჩვეულებათა შორის ყურადღებას იქცევს შეხედულება ავ თვალზე და მასთან დაკავშირებული მაგიური მოქმედებანი.

უცხოს შემვებას საყაჭეში ერიდებოდნენ, ეშინოდათ აბრეშუმის ჭიას **“თვალი არ აელო”** და დამშვიდებული იქნებოდნენ, თუ კი ასეთი პირი საჭიეში შესვლისთანავე ასე იტყოდა: **“გამარჯობა აბრეშუმო, ჯვარი გიწერია ჩემი თვალისაგან, ათი ჩემი წონა მოსვლოდე შენს პატრონსო”**.

აბრეშუმის ჭიის მფარველ ღვთაებად ქართველები წმ. იობს ასახელებენ. ჩვენი მოსაზრებით, ეს წარმოდგენა უნდა მომდინარეობდეს მამათა გადმოცებიდან, რომლის თანახმად ღვთისსათნო წმიდა იობზე დასეული მატლებიდან ნაწილი აბრეშუმის მწარმოებელი გახდა, ნაწილი თაფლისა (ფუტკარი)... ბავშვის ცნობიერებაში ჩარჩენილი ყოველი ეს მოვლენა, სიწმინდეში, ახალგაზრდობაში ლამაზად შნარჩუნებულია და შემდეგ კი ცდილობს ბავშვობაში მიღებული ცოდნა-გამოდილება გააღრმავოს ოჯახში და შემდეგ ახალ, მომავალ თაობას გადასენ.

სამეურნეო საქმიანობაში გლახს ხშირად ხელს უშლიდა ბუნების არასახარბიელო მოვლენები. ოფლით მოწეულ ჭირნახულს ხან წვიმა და ხან გვალვა, ხან ქარი, რიგ შემთხვევაში ჭექა-ქუხილიც აფუჭებდა, ასეთ დროს ხალხი თავდასაცავად კვლავ შელოცვებს მიმართავდა. ქართული მითოსი ოდესღაც იცნობდა ქარების გამგებელს, რომელსაც ჰქონდა სპეციფიკური ატრიბუტი, ცოცხი და მისი საშუალებით მართავდა ქარებს" (ი. სურგულაძე, 2003, გვ.221).

ჩვენ მიერ მოპოვებულ მასალებში ძლიერი ქარისაგან თავდასაცავად ცხრა გვარის ქალი შეიკრიბებოდა და სამჯერ შეულოცავდა:

**ქარო, ადექი, დადექი, შენს საბუდარში ჩადექი,  
შენსა შვილსა მარიამსა, სამი შვილი ყოლებია,  
ერთი ბრუციანი, ერთი კოჭლი,  
ერთი ყუელას უკეთესი,  
ადრე ჩახვალ, დაგირჩება, გვიან ჩახვალ, მოგიკვდება".  
(ქსკი, ფონდი, სულიკო სანოძე, დაბ. 1927 წ).**

გვალვისა და დელემის რიტუალები რელიგიური პრაქტიკის ერთ-ერთი უძველესი ორიგინალური ნაწილია და ფართოდ არის გავრცელებული მსოფლიოს თითქმის ყველა ხალხში. წვიმის გამოწვევის მაგიური საშუალებებიდან საქართველოში ფრიად გავრცელებული ყოფილა ქვის გადაბრუნება და ე.წ. **“წყლის მოხვნა”**. (ი. სურგულაძე, 2003, გვ. 223, 224).

საქართველოში ჭირნახულის წვიმისა თუ გვალვისაგან დამცავი რიტუალებიდან საყოველთაოდ ცნობილი ლაზარეს შელოცვის გვერდით გვხვდება წმიდა ელიასადმი მიმართული შელოცვებიც. ქართული ხალხური რწმენების მიხედვით, ამინდს განაგებს ცა-ღრუბლის ღვთაება, მას რამდენიმე ღვთაება ეხმარება. ჩვეულებრივ, მის ადგილას ელია გვევლინება. იგი ითვლება ღრუბელთა ბატონად. მას შესთხოვს და ევედრება ქართველი ხალხი წვიმას, როცა ხანგრძლივი გვალვა იწვევს მცენარეულობის დაჭუნობას, გახმობას და გამოდარებას, **„მზის თვალს“**, როდესაც დაჟინებული წვიმა-ავდარი ალპობს ჭირნახულს, ქართულ წარმართულ პანთეონში ტაროსის ღვთაებას მესამე ადგილი უკავია. ქართული თქმულებების ღრმად შესწავლის საფუძველზე დიდი ქართველი ისტორიკოსი ივანე ჯავახიშვილი ფიქრობს, რომ ქართულ ღვთაებათა პანთეონში წმინდა ელია წმინდა გიორგისა და იესო ქრისტეს (შემოქმედს) მოსდევს, **„წმინდა ელია, - აღნიშნავს მეცნიერი, - იმ ღვთაების მოადგილე უნდა იყოს, რომელიც ღრუბლების სამფლობელოს- წვიმა-სეტყვის, ელვა-მეხის ბატონი იყო“** (1- 116-117). ამინდის ღვთაების კულტი ყველ საქართველოში მიწათმოქმედებასთან არის დაკავშირებული. ამინდის ღვთაების - ელიას სახელობის დღესასწაული ქრისტიანული კალენდრით 20 ივლისს (ძვ. სტ.) იმართებოდა. გარდა საეკლესიო, ოფიციალური

დღესასწაულისა, არსებობდა ელიაობის ხალხური ვარიანტები, რომელთაც საქართველოს სხვადასხვა კუთხეში სხვადასხვანაირად მართავდნენ, მაგრამ რა ფორმითაც და რა სახეცვლილებითაც არ უნდა ყოფილიყო, ყოველ ვარიანტს ბავშვი აქცევს ყურადღებას და მის მეხსიერებას რჩება, როგორც რიტუალი, როგორც მოვლენა, როგორც აუცილებელი დასამახოვრებელი და ამის შემდეგ კი აღქმისა და გაგებინების მიხედვით ის თავის თაობასაც ესაუბრება ამ სასიამოვნო რიტუალის შესახებ და მომავალ თაობასაც გადასცემს, როგორც რიტუალს და როგორც აუცილებელ მოვლენას, რითაც შემდეგ ეკლესიური, თუ ქრისტიანულ-რელიგიური დღესასწაულები თაობიდან თაობებს გადაეცემა და ტრადიციები შენარჩუნებული რჩენა ერში, ბერში, თუ საზოგადოებაში.

ასეთ რელიგიურ, თუ ქრისტიანულ და ტრადიციულ დღესასწაულებს ბავშვი ადევნებს თვალყურს და შემდეგ კი მის ცნობიერებაში, თუ მეხსიერებაში დარჩენილი ყველა ქმედება აისახება მისივე რეალურ ცხოვრებაში, რომელსაც ყოველ დღესასწაულზე იმეორებს და ჩვევად ქცეულს არასოდეს აღარ დაივიწყებს და გახდება ტრადიციული, რომელიც კვლავ თაობიდან თაობებს გადაეცემა.

#### გამოყენებული ლიტერატურა:

1. აბესაძე, 1969 - ნ. აბესაძე, მეაბრეშუმეობასთან დაკავშირებული რელიგიური რწმენა-წარმოდგენები, თბ., 1969წ.
2. მოსულიშვილი, 1992 - მ. მოსულიშვილი, გველი მოკვალ უფლისათვის ქართული შელოცვები; თბ., 1992წ.
3. ნადარაია, 1985 - მ. ნადარაია, თედორობა, კრებული „ლეჩხუმი“; თბ., 1985წ.
4. რუხაძე, 1999 - ჯ. რუხაძე, ბუნების ძალთა აღორძინების ხალხური დღესასწაული საქართველოში; თბ., 1999წ.
5. სურგულაძე, 2003 - ი. სურგულაძე, მითოსი, კულტი, რიტუალი საქართველოში; თბ., 2003წ.
6. შავიანიძე, 2005 - დ. შავიანიძე, ოკრიბა; ქუთ., 2005წ.

### რეზიუმე

მოზარდი სხვადასხვა ასაკში სხვადასხვა ფსიქოლოგიური თავისებურებით გამოირჩევა. ეს გამოიხატება არა მარტო მისი ქცევით, არამედ ცოდნის ათვისების სპეციფიკითაც. ყოველი მათგანის ცხოვრებაში დგება ეტაპი, როდესაც მან უნდა გადადგას მისთვის ყველაზე საპასუხისმგებლო ნაბიჯი - განსაზღვროს საკუთარი მომავალი და გააკეთოს სწორი არჩევანი. მნიშვნელოვანია, რომ იგი მზად იყოს ამისათვის. ამიტომაც მნიშვნელოვანი მისი პიროვნული ჩამოყალიბების პროცესი წარიმართოს სწორი მიდგომებით, ჭეშმარიტ ღირებულებებით, ინტეგრაციით, განათლებით, მოტივაციით, თავისუფალი აზროვნებითა და თვითგანვითარებაზე ფოკუსირებით.

kulturis istoriis sakiTxebis kvlevisas garkveuli mniSvneloba eniWeba uZvelesi rwmena-warmodgenebis Seswavlas, რომელსაც ნებისმიერი ბავშვი ყურადღებით ადევნებს თვალ-ყურს, როდესაც ესა თუ ის ტრადიცია, თუ წეს-ჩვეულება მის ოჯახში სრულდება და რომელიც თაობიდან თაობებს გადაეცემა და თავისთავად ხდება ბავშვის ინტერესის სფერო. amgvar sakiTxTa rigs ganekuTneba xalxuri agraruli kalendris dReoba-dResaswaulebi, Tavisi sameurneo SelocvebiT, romelTa დანახვა, ათვისება, აღქმა, და მიღება საინტერესო მასალას და საკითხს წარმოადგენს „ბავშვთა აზროვნებით სამყაროში“.

**Ramaz Khatchapuridze** - Akaki Tsereteli State University, Asistent - Professor

**“Children's Cognitive World” Expressed through Agrarian Invocations and Rituals  
( According to Ethnographic materials of branch of Kartvelian Studies at  
ATSU Scientific -Research Centre)**

### Summary

A child is distinguished with different psychological characters in different stages. This is shown not only by his behavior, but specific character of acquiring knowledge. There is a stage in his life when one should make an important decision- define his own future and make a right choice. His preparation for this is very important. That is why it is necessary to form him as an individual with relevant approaches, real values, integration, education, motivation, free thinking and focusing on his self-development.

Through the process of researching issues of culture history, special attention is paid to study ancient believes-views, each child is interested in them; when some traditions or customs are ritualized in his family and different generations acquire them, traditions and customs become his interest sphere. Such issues are folk agrarian calendar festive occasions with their agrarian invocations; their comprehension and mastering are interesting for “**Children’s Cognitive World**”.

სალომე ხიზანიშვილი - საქართველოს ტექნიკური უნივერსიტეტის პროფესორი

### ზოგიერთი რამ, „საზიანო ცოდნის“ შესახებ

ჩვენ, XXI საუკუნის, ტექნიკური ცივილიზაციის ეპოქის მოქალაქეები ვართ. ეპოქისა, როცა ხალხის წიაღიდან აღმოცენებულმა პოლიტიკურმა ელიტამ, ადასრულა საზოგადოებრივი ნება, – საკუთარ მხრებზე დაიდო ქვეყნის მართვის მძიმე ტვირთი და მისი მომავლის შენების საკითხი; აიღო პასუხისმგებლობა, იცავდეს ქვეყნის წარსულს, მის აწმყოსა და მომავალს; ნებისმიერ ვითარებაში, გამოიჩინოს ძალისხმევა, ამაღლდეს ყოველდღიურობაზე, პირად სურვილებზე, საკუთარ ამბიციებზე და მაღალი იდეალებითა და დიდი თავდადებით, ბრძენის გონიერებით აღვსილი დარაჯად დაუდგეს საკუთარ ქვეყანასა და ხალხს.

ისტორიულმა გამოცდილებამ ცხადი გახადა ისიც, რომ ერისა თუ ქვეყნის ღირსეული მომავლის ასაშენებლად, უმნიშვნელოვანესია სამოქალაქო საზოგადოებისა და კონკრეტული მოქალაქის როლი, მისი შესაძლებლობების განვითარება, მისი პიროვნული თავისუფლების ხარისხის გაზრდა და გაძლიერება. ანუ, ისტორიული პროცესების მართვისას, ერთის მხრივ, ძალაუფლების მფლობელთა პოლიტიკური ნება, სახელმწიფოებრივი მართვის მაღალი კულტურა და მეორეს მხრივ, სრულფასოვან მოქალაქედ ყოფნის მაღალი მოთხოვნილება, **კაცობრიობის ისტორიის მზაობასთან ერთად**, ნებისმიერი ქვეყნის განვითარებისათვის, დღესდღეობით, მყარ გარანტიებს იძლევა. დიახ, სულ უფრო და უფრო მკაფიო ხდება, რომ ნებისმიერ ქვეყანასა თუ სიცოცხლისუნარიან ერს, თუკი ის ფლობს საზოგადოებრივ ცვლილებებთან ბრძოლის პოტენციალს, თუკი შემოქმედებითი უნარი დაკარგული არა აქვს, თვითგანვითარებასაც შეძლებს და ახალ მსოფლიო რეალობაში საკუთარი ადგილის დამკვიდრებასაც.

ბერძნების ცნობილი თეზა – „შეიცანი თავი შენი“, გვსურს ამ კუთხით გავაანალიზოთ. საგულისხმოა, რომ აღნიშნულ შეგონებას როგორც სოკრატე-პლატონის ფილოსოფიაში, ასევე არისტოტელესთან, დიდი დატვირთვა აქვს. ადამიანის მიერ საკუთარი თავის შეცნობის, სიკეთის საფუძვლად ცოდნის პრიმატის აღიარება ბერძნული გონის მიერ უფრო დიდი ჭეშმარიტების მიგნებისა და გაცხადების პირობაა და ის პირდაპირ უკავშირდება ადამიანური არსებობის საზრისის დადგენის საკითხს.

**დიახ, ბერძნული გონისათვის, ადამიანის მიერ**, საკუთარი თავის შეცნობა, უპირველესად, სამყაროს შესაცნობად გზების მოძიებას გულისხმობს; მეტაფიზიკური საწყისების შეცნობასა და წვდომას, რომელიც მოკვდავისათვის ამქვეყნად გზის მანათობელი უნდა გახდეს; იმგვარი ცოდნის მოპოვებასა და დაუფლებას, რომელმაც ადამიანს ცხოვრების წესად მაღალი იდეალებისადმი სწრაფვა უნდა დაუწესოს, სიკეთის სამსახურში ჩააყენოს და ამ გზით, სამყაროსეული ჰარმონიულობის ღირსეული მონაწილე გახადოს. სოკრატე-პლატონთან ცოდნა სიკეთის საფუძველია. „სიკეთის იდეის გარეშე, ვკითხულობთ „სახელმწიფოში“, ყველა ადამიანური ცოდნა, თვით უსრულესიც კი, ყოვლად უსარგებლო იქნებოდა...“, –ო იმეორებს ბრძენი მოწაფე. იგივე აზრს, რასაც „მეორე ალკიბიადეში“, სოკრატე გვამცნობს: „ყველა სხვაგვარი ცოდნის შექმნა, თუ ვინმე სიკეთის ცოდნის გარეშე იძენს მათ, იშვიათადაა სასარგებლო, უმეტესწილად კი საზიანოა მათი მფლობელისათვის“–ო, გვაფრთხილებს იგი, [2.გვ.206]. სახიფათოა და ამიტომ, „...არცნობა თუ არცოდნა უკეთესია ყველა კაცისათვის“, ვისაც ბოროტი განზრახვები აქვს გულში ჩადებულიო. საგულისხმოა ფილოსოფოსის შემდეგი განაცხადიც: „სიკეთე არსი არ არის, მაგრამ თავისი ღირსებითა და ძალმოსილებით არსის საზღვრებზე მაღლა დგას“–ო [2.გვ.190]. რას უნდა ნიშნავდეს ეს? პლატონთან, სიკეთის იდეა სამყაროსეული მთლიანობის საფუძველია, მიზნის ერთობაა და ამ კეთილი მიზნისაკენ ისწრაფვის ყოველი არსებული, როგორც უმაღლესი ბედნიერებისაკენ. დიახ, ბედნიერებას, მისი აზრით, მხოლოდ სიკეთის ფლობა გვანიჭებს. გამომდინარე იქედან, რომ **სიკეთე** არსის იდეის, ანუ სამყაროს მარადიული წესრიგის წვდომა და ღვთიური ნების მიმართ ადამიანის შინაგანი თანხმობის გამოხატულებაა, რომელიც ხელეწიფება ჭეშმარიტების წვდომის ნიჭით ცხებულ სულს, ანუ ბრძენს. ე.ი. „ცოდნა“ მეტაფიზიკური სიკეთის ცოდნას გულისხმობს და

ამდგვარად გაგებული სიკეთის იდეით იზომება ცოდნის ჭეშმარიტება და არსის რელობა, და რაც კიდევ უფრო მთავარია, ადამიანის ამქვეყნიურ დანიშნულება. ვფიქრობთ, ურიგო არ იქნება კიდევ ერთხელ მოვისმინოთ სოკრატესეული შეგონება: „მაშასადამე, ქალაქიცა და სულიც, რომელსაც სურს წრფელად იცხოვროს, მთლიანად უნდა ენდობოდეს ამ ცოდნას, როგორც სწეული – ექიმს, ან როგორც სწორი მიმართულებით ცურვის მსურველი – მავან მესაჭეს, რადგან, ამ ცოდნის გარეშე, რაც უფრო მეტად გაიქროილებს წარმატებისკენ ბედნიერების ფრთამალი ქარი, როგორც ირკვევა, აუცილებლობის ძალით, მით უფრო ხშირია შეცდომა. მას, ვინც ე.წ. „მრავალცოდნასა“ ფლობს და მრავალ ხელოვნებაშია გაწაფული, მაგრამ სიკეთის ცოდნის ნატამალიც არ გააჩნია, თითქოს თავისკენ ექაჩება თითოეული ამ ხელოვნებათაგანი და უმესაჭეოდ დარჩენილი მართლაც რომ მძვინვარე ქარიშხლისა და ზღვის ტალღების სათამაშოდ არის ქცეული, ასე რომ დიდი დღე არ უწერია“. [2. გვ.209]

უტყუარ ჭეშმარიტებად გაისმის ბერძნული სამყაროს ექოდან წამოსული მოწოდება: პრაგმატიზმზე, მხოლოდ მატერიალურ წარმატებაზე ორიენტირებულ „მესაჭეს“, „დიდი დღე არ უწერია“-ო, გვარწუნებს თანამედროვე კაცობრიობის დიდი წინამორბედი. ხოლო, ამისი მიზეზი არასწორი ცოდნააო. დიახ, „... უმეცრება ზოგიერთ საგანთან დაკავშირებით, ზოგიერთ შემთხვევაში და ზოგიერთი კაცისთვის, სიკეთეა, ისევე, როგორც ზოგიერთისთვის ბოროტება“-ო, კვლავაც შეგვახსენებს დიდი მოაზროვნე. რეალურად, ეს ნიშნავს: თუ სახელმწიფოს მმართველნი მხოლოდ მატერიალურ კეთილდღეობაზე იქნებიან ორიენტირებულნი და ვერ შეძლებენ გონება სამყაროსეულ წესრიგს მიაღწეონ, რომელიც ცოდნაზე დაფუძნებული უზენაესი სიკეთის წვდომაა და არა მეტის ცოდნა, სხეულებრივი ტკობის მიზნით, ადამიანურ სამყაროს უფრო დიდ ბოროტებად ევლინებიანო. სწორედ ამ აზრით ამართლებდა პლატონი სახელმწიფოს სათავეში ფილოსოფოსების ანუ ბრძენკაცების არსებობის საჭიროებას.

ცოდნის არსზე მსჯელობისას, თვალსაზრისიც უნდა გავიხსენოთ, დიდი მასწავლებლის დიდ მოწაფეს რომ ეკუთვნის. თითქოს უცნაურია, მაგრამ ბერძნული გონიერების მეორე დიდოსტატმა, არისტოტელემ, თავისი მასწავლებლის მოძღვრებას, თუ შეიძლება ითქვას, ნაკლი მოუძებნა. პლატონს მიაჩნია, რომ განსწავლული კაცი ბოროტებას ვერ ჩაიდენს, რადგანაც ცოდნა ვერ მისცემს მას უზნეო საქციელის ჩადენის საშუალებას. მაგრამ, მისი გენიოსი მოწაფე, არისტოტელე განსხვავებულ აზრს ავითარებს და გვაფრთხილებს, რომ ბოროტება უფრო დიდ საზრდოსა და ძალას სწორედაც რომ განათლებულ კაცში პოულობს, ამიტომაც ის ყველაზე დიდი ხიფათი საზოდოებისთვისო. (ისტორიაში ამისი მაგალითები არაერთია ).

დამეთანხმებით, კაცობრიობის ორი დიდი მასწავლებლის მიერ გამოთქმული თვალსაზრისი ერთნაირად გასათვალისწინებელიცაა და მისაღებიც.

დიახ, წარსულმა გამოცდილებამ აჩვენა, რომ ნებისმიერი ეპოქის ადამიანს, - ალტყინებულსა და გაამაყებულს, „ბევრის ცოდნით“ შეპყრობილს, არაერთხელ მოუწია მომაკვდინებელი ცოდვის ჩადენა. ხოლო, დღეს, ატომური ბომბის ეპოქაში იმისათვის, რომ საეჭვო არ გახადოს მან საკუთარი არსებობა, როგორც არასდროს, ევალება, ანგარიში გაუწიოს სამყაროს მარადიულ წესრიგს, ქედი მოიხაროს მისი სიდიადის წინაშე და ცოდნის საუფლოში ფრთხილი ნაბიჯებით იაროს; გამოიჩინოს სიმამაცე და ისტორიის მსვლელობა გონიერებას დააფუძნოს. წინააღმდეგ შემთხვევაში, ცოდნა სარისკო გახდება.

P. S. პოლიტიკა და მორალი მუდმივი საკაცობრიო დილემაა. კაცობრიობის პოლიტიკური ისტორია ნათელად აჩვენებს, რომ ამა თუ იმ ქვეყნის საზოგადოებრივი ცხოვრების შინაგანი ბუნება იმით იზომება, რომელია ზოგადსაკაცობრიო ღირებულებებიდან წამყვანი, მოქალაქეთათვის სწორი გზის მიმცემი. თუ პოლიტიკა ერთპიროვნული მფლობელი ხდება საზოგადოებრივი ყოფიერებისა და ცნობიერებისა, თუ ერთნაირი სისავსით ისრუტავს სულიერ ფასეულობებს და ცდუნებებამდე დაჰყავს მორალი, ნებისმიერი სოციალური ძალის ქმედითობა უსარგებლო ხდება და პიროვნებებისთვისაც ვიწროდება მოქმედების ასპარეზი, სამაგიეროდ, მოქმედების არეალი ფართოვდება არაჯანსაღი ძალებისთვის. ხოლო, თუ პოლიტიკა, და შესაბამისად, ხელისუფლებაც ორიენტირებულია ჰუმანიზმზე და საკაცობრიო ღირებულებების განხორციელებასა და დაცვაზე,



მაშინ საზოგადოება იმედიანი ხდება და კაცობრიობის ნათელი მომავლის იდეაც ცოცხლდება. მაგრამ, არც თუ იშვიათად, „ძლიერთა ამა ქვეყნისათა“ მიერ შემუშავებული სახელმწიფოებრივი მართვის პრინციპები ზოგჯერ თუ აბალანსებს მსოფლიო ქვეყნების პოლიტიკურ და ეკონომიკურ სივრცეს, ზოგჯერ დაბნეულობა შეაქვს მათში. რასაკვირველია, ოცდამეერთე საუკუნე საერთაშორისო ინოვაციებისა და კომუნიკაციების საუკუნეა და სიახლეებს მუდმივად უნდა ვეცნობოდეთ, ცოდნას უნდა გავუღოთ გონების კარი, მაგრამ უცხო ქვეყნის გამოცდილების უკრიტიკოდ მიღებისა და რეალურ ცხოვრებაში მათი გატარების საკითხს, ბარიერებიც უნდა დავახვედროთ. აი, რატომაა საჭირო თანამედროვე ადამიანისათვის, მოქალაქისა და განსაკუთრებით, ქვეყნის მესაჭისათვის ნამდვილი ცოდნის არსის გაგება, „გარედან შემოთავაზებული“ ღირებულებების ჭეშმარიტებასა და სანდოობაში ღრმად გარკვევა.

მატერიალური კეთილდღეობის ძიების პირობებში, ყველაზე მტკივნეულად სულიერების კრიზისის იჩენს ხოლმე თავს. ამ გადმოსახედიდან, დანარჩენ მსოფლიოსთან ერთად, ჩვენი ქვეყანაც აღმოჩნდა სიძნელეების წინაშე. ამ ფონზე ჩნდება კითხვა: შეძლებს თანამედროვე ადამიანი, პრაგმატული მსოფლმხედველობით, ცოდნის სულიერების სამსახურში ჩაყენებასა და მაღალი მორალური იდეალებით ცხოვრების გაგრძელებას? „საზიანო ცოდნით“, აღსავსე XXI საუკუნის ადამიანი, ჰუმანიზმის პრინციპებით, ტექნიკური გონის გამოყენებას? თანამედროვე მსოფლიოში განვითარებული პოლიტიკური მოვლენების ფონზე, ეს მტკივნეული კითხვა ბევრ საფიქრელს აჩენს.

და მაინც, სამყაროში ყველაზე მეტად სარწმუნო ადამიანური გონიერებაა. გამომდინარე აქედან, გვევალება და ხელგვეწიფება კიდევ ნებისმიერ პარადოქსულ სიტუაციებში წინდახედულობა გამოვიჩინოთ და ურთულესი ცხოვრებისეული წინააღმდეგობები დავძლიოთ. სხვა შემთხვევაში, დიდია რისკი იმისა, რომ „საზიანო ცოდნამ“, თავისი შედეგებით, ჩვენივე თავის წინაშე გაუცხოებულ არსებებად გადაგვაქციოს, მსოფლმხედველობრივად კიდევ უფრო აუტანელი ტვირთით დაგვაძიმოს და ფუჭი და არასაკადრისი ღირებულებების უნებლიე მქადაგებლები და მსახურები გაგვხადოს. ჩემს მიერ წარმოთქმული მოკრძალებული სიტყვა, ჩვენი ქვეყნის რეალობიდან გამომდინარე, ამ მოსალოდნელი, მძიმე ბურუსის გაფანტვას ემსახურება.

#### **გამოყენებული ლიტერატურა:**

1. მამარდაშვილი მ. საუბრები ფილოსოფიაზე. გამომცემლობა „მეცნიერება“, 1992
2. პლატონი, ადრეული დიალოგები. გამომცემლობა „ნეკერი“, 1997
3. Франк С. Л. Духовные основы общества. М., 1992
4. <http://www.mudriyfilosof.ru/2013/03/struktura-filosofskogo-znaniya.html>

### რეზიუმე

ადამიანური გონისა და სულის გათავისუფლებაში წარსულმა ეპოქებმა, თავისი ღვაწლი გაიღეს. ამის საფუძველზე, XX და XXI საუკუნის ადამიანმა, ქვეყანამ თუ ერმა უფლება მოიპოვა და ისტორიიდანაც მიიღო დასტური საკუთარ ბედს თავად უპატრონს. ამ ფაქტს აძლიერებს და სანდოობას მატებს ის დიდი მიღწევები ცოდნის სისტემაში, რომელსაც თანამედროვე ცივილიზებული ადამიანი ფლობს. მისი ინტელექტუალური სითამამეც აქედან იწყება. სამყაროს შემეცნებისას, ადამიანმა არაერთ საიდუმლოს მიაგნო, ჭეშმარიტება გაიგო და ცხოვრების მოსაწყობად და განსავითარებლად გამოიყენა. დღევანდელი მსოფლიოს „ეკონომიკური გიგანტების“ არსებობა და ფუნქციონირება ამის საუკეთესო მაგალითებს იძლევა. თუმცა, არ უნდა დაგვავიწყდეს, რომ არსებობს მარადიული თემების ჩამონათვალი, რომელთა „შენებაში“ და მათ რეალურად განხორციელებაში კაცობრიობა ყოველთვის გამოიჩენს ანგარებას და ამის გამო, წარმატებებში „წაიფორხილებს“ კიდევ. ეს მსოფლმხედველობრივი საკითხებია: ადამიანის მიერ საკუთარი თავის შეცნობის, ცხოვრების საზრისის, თავისუფლების, ღირებულებების არსებობის უმნიშვნელოვანესი თემები. დიახ, ეს აზროვნების ის სფეროა, სადაც „საზიანო ცოდნის“ შედეგები ყოველთვის მტკივნეულად იკვეთება და შედეგებიც საბედისწეროდ ვლინდება სამყაროს ნებისმიერი სუბიექტისათვის, ეს იქნება კონკრეტული ადამიანი, ქვეყანა თუ ერი. მაგრამ, მეორეს მხრივ, მისი ღირსებისა და სულიერების ხარისხიც ამ კონტექსტით იზომება, შეძლებს თუ არა თითოეული მათგანი „საზიანო ცოდნის“ შედეგებისაგან თავის დაღწევას, ეპოქალურ, ცვალებადსა და არც თუ იშვიათად, მცდარ ღირებულებებზე უარის თქმას. ამ კრიტერიუმებით ფასდება ჩვენი ქვეყანაც. ამ აზრით, გვმართებს დიდი გონიერება და სიფრთხილე.

Salome Khizanishvili – TSU, Professor

### Some things about “The Harmful Knowledge”

#### Resume

Past epochs have contributed much to assigning freedom to human mind and soul. On this basis, a person, country or nation of the XX and XXI centuries, gained the right and received confirmation through history to become the master of their own fates. This fact is strengthened and enhanced by the great achievements in the science system, which the modern civilized person is aware of. And hence starts his intellectual courage. A person found out lots of secrets, became aware of the truth and made use of everything for the benefit of the arrangement and development of his life. The existence and functionality of the modern world's "Economic Giants" serve as the best examples. However, we should not forget that there are eternal themes the "building" and the implementation of which will always show human self-interest and for this reason, "will stumble" in the achievement of success. These ideological issues are the following ones: human self-awareness, meaning of life, liberty, the most important themes of the existence of values. Yes, this is the sphere of thinking where the results of "harmful knowledge" are always painfully obvious, and the outcome reveals some fatal impact on any being in the universe, either on a person, the country or the nation. But, on the other hand, the quality of his dignity and spirituality is measured by this context whether each of them will manage to get rid of the results of the "harmful knowledge" and decline the epochal, changeable and not infrequently the wrong values. Our country is also estimated by these criteria. In this sense, we must practice consciousness and prudence.

ნაირა ვირსალაძე - აკ.წერეთლის სახელმწიფო უნივერსიტეტი, ეად, ასოცირებული პროფესორი  
ნუნუ ქიქოძე - აკ.წერეთლის სახელმწიფო უნივერსიტეტი, ეად., ასოცირებული პროფესორი

### განათლება - ეკონომიკის განვითარების მთავარი პრიორიტეტი საქართველოში

განათლება პიროვნების განვითარების ერთ-ერთი მთავარი ფაქტორია. იგი საშუალებას აძლევს ადამიანს იპოვოს თავისი ადგილი საზოგადოებაში. მაგრამ მნიშვნელოვანია არა უბრალოდ განათლების მიღება, არამედ ხარისხიანი განათლება, რომელიც დასაქმების წინაპირობაა. განათლების სისტემაში ერთ-ერთი პრობლემატური საკითხია განათლების ხარისხი უმაღლეს საგანმანათლებლო დაწესებულებებში.

საბაზრო ეკონომიკაზე გადასვლამ და საქართველოს ინტეგრაციამ დანარჩენ სამყაროსთან მოითხოვა ეროვნული მეურნეობის ყველა სექტორში აზროვნების ახლებური გარდაქმნა, უპირველეს ყოვლისა, კი განათლების სისტემის განვითარების ახალ საფეხურზე გადასვლა. საქართველოს უმაღლესი განათლების სისტემაში ბევრი მნიშვნელოვანი რეფორმა გატარდა. მნიშვნელოვნად შეიცვალა უმაღლესი განათლების სისტემის საკანონმდებლო რეგულაცია და საქართველო შეუერთდა ბოლონის პროცესს.

მიმდინარე ეტაპზე მეტად საინტერესო და მნიშვნელოვანია ჩვენი ქვეყნის განათლების სისტემაში მიმდინარე რეფორმების გავლენის შესწავლა და მისი წილის განსაზღვრა საქართველოს ცოდნის ეკონომიკაში.

საბაზრო ეკონომიკაზე გადასვლამ ხელი შეუწყო მრავალი კერძო, ფასიანი უმაღლესი საგანმანათლებლო დაწესებულების ჩამოყალიბებას. **ამჟამად**, საქართველოში ფუნქციონირებს 73 უმაღლესი საგანმანათლებლო დაწესებულება, რომელთაგან 20 სახელმწიფოა, ხოლო 53 - კერძო. უმაღლესი სასწავლებლების 70% თბილისში, ხოლო დანარჩენი რეგიონებშია განლაგებული. უმაღლეს სასწავლებლებში სამივე საფეხურზე და ერთსაფეხურიან სამედიცინო პროგრამებზე სწავლობს 132.9 ათასამდე სტუდენტი, ხოლო მათ განათლებას უზრუნველყოფს 11 ათასზე მეტი პროფესორ-მასწავლებელი. სტუდენტთა **69.4% სახელმწიფო, ხოლო 30.6% - კერძო უმაღლეს სასწავლებლებში ირიცხება.**

უმაღლეს საგანმანათლებლო დაწესებულებებში სტუდენტთა დინამიკა ასე გამოიყურება (იხ. №1 გრაფიკი):

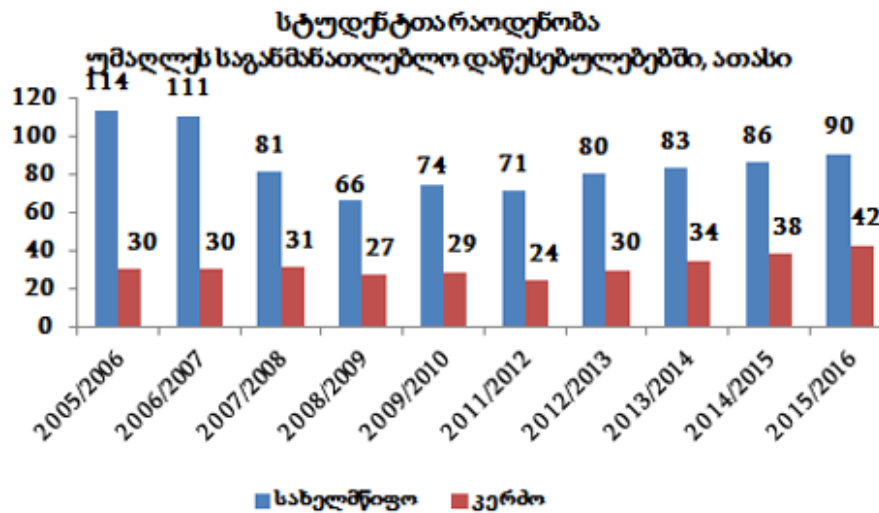

როგორც გრაფიკული მონაცემებიდან ჩანს 2012/2013 სასწავლო წლიდან მოყოლებული საქართველოში დინამიურად არის გაზრდილი სტუდენტთა რიცხვი. შესაბამისად, გაზრდილია კურსდამთავრებულთა რიცხვიც. თუმცა, სხვა ქვეყნებთან შედარებით, საგრძნობლად დაბალია უმაღლესი განათლების მქონე მოსახლეობის ხვედრითი წილი.

ეკონომიკური თანამშრომლობისა და განვითარების მსოფლიო ორგანიზაციის მონაცემებით, ყველაზე მეტი უმაღლესი განათლების მქონე მოქალაქე ჰყავს ისრაელს, იაპონიას, აშშ-ს, ახალ ზელანდიას, სამხრეთ კორეას, დიდ ბრიტანეთს, ფინეთს, ავსტრალიას, ირლანდიას. კანადაში მოსახლეობის 51%-ს აქვს მიღებული უმაღლესი განათლება, ისრაელში - 46%-ს, იაპონიაში - 45%-ს. საქართველოში კი მოსახლეობის მხოლოდ 22%-ია უმაღლესი განათლების მქონე, ანუ ეს მაჩვენებელი წამყვან პოზიციებზე მყოფი ქვეყნების მაჩვენებლებს ორჯერ და მეტად ჩამოუვარდება, რაც, ცხადია, არასახარბიელოა.

ამა თუ იმ ქვეყნის მოსახლეობის უმაღლესი განათლების დონე პირდაპირ და მჭიდრო კორელაციურ კავშირშია ქვეყნის ეკონომიკასთან და განაპირობებს მის ძლიერებას. აღნიშნული კავშირის ეფექტურობა იზომება იმით, თუ რამდენი იხარჯება ქვეყნის ბიუჯეტიდან და როგორია ხვედრითი წილი მთლიან შიდა პროდუქტში განათლებაზე. ქვეყანა მით უფრო წარმატებულია, რაც უფრო მეტს ხარჯავს განათლების სფეროზე, რომლის საბოლოო შედეგი კურსდამთავრებულთა დასაქმებაა.

საქართველოს მოსახლეობის აბსოლუტურად ყველა გამოკითხვა ადასტურებს, რომ დღეს ქვეყნის მთავარი პრობლემა უმუშევრობაა. უმუშევრობის მიზეზების კვლევისას კი სპეციალისტები ხშირად მიდიან იმ აზრამდე, რომ განათლების ხარისხი და კვალიფიციური კადრების დეფიციტი ქვეყანაში წინააღმდეგობას უქმნის ინვესტიციების ზრდას და ახალი სამუშაო ადგილების შექმნას. ადამიანური კაპიტალის დაბალკვალიფიციური დონე ეკონომიკური ზრდის შემაფერხებელი ფაქტორია, რაც განსაკუთრებით იგრძნობა მეცნიერებაში, ტექნოლოგიის დარგებში, საინჟინრო სფეროში და ა. შ.

განათლების როლზე საქართველოს, როგორც ქვეყნის, კონკურენტუნარიანობის შეფასებაში ძალიან საინტერესო ინფორმაციას იძლევა კონკურენტუნარიანობის ინდექსი (GCI). ეს ინდექსი

ახდენს იმ ფაქტორების ანალიზს, რომლებიც მნიშვნელოვან როლს ასრულებს ქვეყანაში ბიზნესკლიმატის შექმნასა და მწარმოებლურობისა და კონკურენტუნარიანობის ზრდაში.

კონკურენტუნარიანობის ინდექსს განსაზღვრავს მსოფლიო ეკონომიკური ფორუმი და იგი ზომავს მაკროეკონომიკური გარემოს ხარისხს, ქვეყნის საჯარო ინსტიტუტების მდგომარეობას და ტექნოლოგიური მზაობის დონეს. რეიტინგი ეყრდნობა საჯაროდ ხელმისაწვდომ სტატისტიკურ მონაცემებს და მსოფლიო ეკონომიკური ფორუმის ამსრულებელ პირთა მიერ ჩატარებული კვლევის შედეგებს. ინდექსი განიხილავს ქვეყნის ძლიერ და სუსტ მხარეებს, ახდენს პრიორიტეტების იდენტიფიცირებას პოლიტიკური რეფორმების განხორციელების ხელშეწყობისათვის. ეს ინდექსი ერთ-ერთია, რომელიც ადასტურებს განათლების პრიორიტეტად ქვეყნის აუცილებლობას ქვეყანაში.

მსოფლიო ეკონომიკური ფორუმი ყოველწლიურად 144 ქვეყნის ეკონომიკური კონკურენტუნარიანობის რეიტინგს აქვეყნებს. თითოეული წლის რეიტინგი წინა წლის მაჩვენებლებზე დაყრდნობით არის შედგენილი. მსოფლიო ეკონომიკური ფორუმი (WEF) არის შვეიცარული არაკომერციული ფონდი, რომელიც ქალაქ დავოსში ყოველწლიურად მასშტაბურ შეკრებას აწყობს. შეკრებას დაახლოებით 2500 ბიზნესმენი, პოლიტიკოსი და მეცნიერი ესწრება. ფორუმზე, წლის მსოფლიო გამოწვევები და მათი გადაჭრის გზები განიხილება.

მსოფლიო ეკონომიკური ფორუმის 2014-2015 წლის „გლობალური კონკურენტუნარიანობის ანგარიშში“ საქართველომ წინა წელთან შედარებით პოზიცია გაიუმჯობესა და 72-ე ადგილიდან 69-ე ადგილზე გადაინაცვლა და ათბალიანი შეფასების სისტემიდან 4,22 ქულა დააგროვა.

„გლობალური კონკურენტუნარიანობის ინდექსის“ სტრუქტურა სამი ძირითადი ბლოკისგან შედგება. ეს ბლოკებია: ძირითადი მოთხოვნები, ეფექტურობის მასტიმულირებელი ფაქტორები და ინოვაციური ფაქტორები.

**ძირითადი მოთხოვნები მოიცავს:** სახელმწიფო ინსტიტუტებს, ინფრასტრუქტურას, მაკროეკონომიკურ გარემოს, საბაზისო განათლებას და ჯანდაცვას.

**ეფექტურობის მასტიმულირებელი ფაქტორები მოიცავს:** უმაღლეს განათლებას, საქონლისა და შრომის ბაზრის ეფექტიანობას, ფინანსური ბაზრების განვითარებას, ტექნოლოგიებს და ბაზრის ზომას.

**ინოვაციური ფაქტორები მოიცავს:** ბიზნესის განვითარებას და ინოვაციებს.

საქართველოს ყველაზე რთული მდგომარეობა ინოვაციის და ბიზნესის განვითარების კუთხით აქვს. ამ მაჩვენებლის მიხედვით, რეიტინგში 113-ე (ბიზნესის) და 121-ე (ინოვაციის) ადგილები უჭირავს. ეფექტურობის განმსაზღვრელი ფაქტორიდან ყველაზე პრობლემური ბაზრის ზომაა – 103-ე ადგილი (2.98 ქულა), უმაღლესი განათლება და ტრეინინგი 92-ე ადგილზეა (3.89 ქულა). საქართველოს ადგილი გლობალური კონკურენტუნარიანობის რეიტინგში მოცემულია ქვემოთ მოტანილ ცხრილში:

**განათლების მენეჯმენტი/Education management**

ცხრილი №1

გლობალური კონკურენტუნარიანობის რეიტინგის ძირითად მონაცემები  
 ( ცალკეული წლების მიხედვით)

	კონკურენტ- უნარიანობის რეიტინგი	ძირითადი მოთხოვნები	ეფექტურობის მასტიმულ. ფაქტორი	ინოვაციური ფაქტორი	მაკროეკ. სტაბილურობა
2014-2015	69	48	79	118	48
2013-2014	72	57	86	122	61
2012-2013	77	64	87	120	88
2011-2012	88	86	89	117	137
2010-2011	93	95	94	121	130
2009-2010	90	85	89	117	117
2008-2009	90	91	87	109	118
2007-2008	90	87	90	119	-
2006-2007	85	82	87	113	93

№1 ცხრილის მიხედვით, გლობალური კონკურენტუნარიანობის რეიტინგში საქართველოს პოზიციის გაუმჯობესება 2010-2011 წლებში დაიწყო. 2011 წლიდან ყველა ძირითადი მაჩვენებელი გაუმჯობესებულია. მხოლოდ ინოვაციური ფაქტორი არ უმჯობესდება და სტაბილურად 118-122 ადგილებს ინარჩუნებს.

ინოვაციისა და განვითარების ფაქტორში გაუარესება ნათელყოფს, რომ ქვეყანა ვერ ეწევა მსოფლიოს განვითარებას, მცირდება მისი კონკურენტუნარიანობა ამ კუთხით. თუ ცალკეული მიმართულების მიხედვით განვიხილავთ მდგომარეობა ასეთია: დაწყებითი განათლების კომპონენტში საქართველოს საკმაოდ მაღალი ქულა აქვს. პირველადი განათლების კუთხით მას რეიტინგში მეშვიდე ადგილი უჭირავს,თუმცა დაწყებითი განათლების ხარისხით ქვეყანა 91-ე ადგილზეა 144 ქვეყნიდან და 3,4 ქულა აქვს. რაც იმის დამადასტურებელია, რომ მართალია პირველადი განათლება ქვეყანაში ყველასათვისაა ხელმისაწვდომი, მაგრამ იგი ძალან დაბალხარისხიანია. რაც შეეხება უმაღლეს განათლებასა და ტრენინგებს, ამ მიმართულებით საქართველოს კონკურენტუნარიანობა ძალიან არახელსაყრელ მდგომარეობაშია 8-ვე შემადგენელ კომპონენტში: მეორადი განათლება - 80-ე ადგილი; პროფესიული განათლება - 77-ე ადგილი; საგანმანათლებლო სისტემის ხარისხი - 114-ე ადგილი (3 ქულა); მათემატიკური და სამეცნიეროგანათლების ხარისხი - 101-ე ადგილი (3.5 ქულა); მენეჯმენტის სკოლების ხარისხი - 110-ე ადგილი (3.6 ქულა); სკოლებში ინტერნეტის ხელმისაწვდომობა- 65-ე ადგილი (4.3 ქულა); სამეცნიერო და სატრენინგო მომსახურების ადგილობრივი შესაძლებლობები -119-ე ადგილი (3.3 ქულა); ადამიანური რესურსების დატრენინგება -101-ე ადგილი (3.6 ქულა).

ამ ფონზე განსაკუთრებით მძიმედ გამოიყურება ინოვაციის მაჩვენებელი: ინოვაციური შესაძლებლობები - 142-ე ადგილი (1.9 ქულა); სამეცნიერო კვლევითი ინსტიტუტების ხარისხი - 143-ე ადგილი (1.9 ქულა); კომპანიის ხარჯი კვლევასა და განვითარებაზე - 144-ე ადგილი (1.7 ქულა); ინდუსტრიული ინსტიტუტების მონაწილეობა კვლევასა და განვითარებაში - 143-ე ადგილი(1.9 ქულა); განვითარებული ტექნოლოგიური პროდუქციის სამთავრობო შესყიდვები - 143-ე ადგილი

(2.1 ქულა); მეცნიერების და ინჟინრების არსებობა - 140-ე ადგილი (2.7 ქულა); პატენტებით სარგებლიანობა - 106-ე ადგილი(0 ქულა);

ცხადია, თუ უკუგების თვალსაზრისით მივუდგებით, განათლებაზე პრიორიტეტის გაკეთებას ქვეყნისთვის გაცილებით დიდი უკუგება შეიძლება ქონდეს, ვიდრე სხვა სექტორს, თუმცა, იმის გამო, რომ ეს ხარჯი ეფექტს საკმაოდ ხანგრძლივი ვადის შემდეგ იძლევა, მთავრობები ხშირად არჩევენ უფრო მოკლევადიანი ეფექტის მქონე და მალე ხელშესახებ პრიორიტეტებზე აკეთებენ.

რამდენად არის გააზრებული განათლების მნიშვნელობა ქვეყანაში, ამაზე წარმოდგენას საბიუჯეტო ხარჯებიც იძლევა. დღეს განათლების დაფინანსების წილი მშპ-ში 3,2 პროცენტია, რაც საკმაოდ დაბალი მაჩვენებელია. საერთაშორისო გამოცდილება აჩვენებს, რომ ხარისხის უზრუნველსაყოფად განვითარებული ქვეყნები მშპ-ს მინიმუმ 4 %-ს ხარჯავენ. უმაღლეს განათლებაზე კანადა მშპ-ს 7,5%-ს ხარჯავს, ისრაელი - 7,2%-ს. საშუალო ევროპული მაჩვენებელი 5-6 პროცენტია; რაც შეეხება საბიუჯეტო ასიგნებებს, განათლების სფეროსთვის ბიუჯეტის 8 პროცენტია გამოყოფილი, საშუალო ევროპული მაჩვენებელი კი 11-12 პროცენტია. ევროგაერთიანების ქვეყნების ხარჯების ყოველი მეცხრე ევრო განათლებაზე იხარჯება, ჩვენთან კი - მხოლოდ ყოველი მეთორმეტე, ამასთანავე, თუ ევროკავშირის ქვეყნებში მოსახლეობა განათლების ხარჯების მხოლოდ 13 პროცენტს ფარავს, საქართველოში ეს მაჩვენებელი თითქმის 70%-ია. ყველაზე კატასტროფული ვითარება მეცნიერებაშია, რომელზე დანახარჯიც მშპ-ს მხოლოდ 0,2 პროცენტს შეადგენს. აქვე ისიც უნდა აღინიშნოს, რომ, ოფიციალური სტატისტიკის თანახმად, განათლების სფეროში დასაქმებულთა ხელფასები, ყველა სხვა სფეროს საშუალო ხელფასთან შედარებით, მნიშვნელოვნად დაბალია (უკანასკნელი მონაცემებით, თვეში, საშუალოდ, 428 ლარი), რაც უდავოდ აისახება განათლების ხარისხზე.

ამრიგად, დემოკრატიული სახელმწიფოს საყრდენი და მისი განვითარებისთვის აუცილებელი წინაპირობა განათლებული საზოგადოებაა. ამიტომ განათლების სისტემაში განსაკუთრებული მნიშვნელობა უდა მიენიჭოს განათლების ხარისხს და განათლების სისტემის ეფექტურობას. რადგან სწორედ ხარისხიანი განათლება მოაპოვებინებს კვალიფიციურ კადრებს შრომის ბაზარზე მათთვის სასურველ ადგილს. როცა ევროპულ ორიენტაციაზე ვსაუბრობთ, მთავარი მიზანი ევროპული პოლიტიკური წესრიგის, თავისუფალი საზოგადოების დაფუძნება უნდა იყოს, რომლის ქვაკუთხედი მაღალი დონის განათლება იქნება.

#### გამოყენებული ლიტერატურა:

1. ბრეგვაძე თ. უმაღლესი განათლებისა და მეცნიერების სტრატეგიული განვითარება საქართველოში. განათლების პოლიტიკის, დაგეგმვისა და მართვის საერთაშორისო ინსტიტუტი, 2013, გვ.18.
2. ჩარეჟიშვილი ლ. საქართველოს უმაღლესი განათლების მდგომარეობის სტატისტიკური ანალიზი და მისი გავლენა დასაქმებაზე. თსუ, საერთაშორისო სამეცნიერო კონფერენცია „ გლობალიზაცია და საქართველო“, შრომების კრებული, თბ. 2014
3. „საქსტატის“ ვებგვერდი (www. Geostat. Ge).
4. საქართველოს ფინანსთა სამინისტრო, www.mof.ge ;
5. საქართველოს ეროვნული ბანკი, www.nbg.ge.
6. UNECE Statistical Database (www. Unece.org)
7. <http://24saati.ge/news/story/39610-ganatileba-prioriteti-ekonomikis-ganvitarebistvis>

## რეზიუმე

დემოკრატიული სახელმწიფოს საყრდენი და მისი განვითარებისთვის აუცილებელი წინაპირობა განათლებული საზოგადოებაა. ამიტომ განათლების სისტემაში განსაკუთრებული მნიშვნელობა უდა მიენიჭოს განათლების ხარისხს და განათლების სისტემის ეფექტურობას, რადგან სწორედ ხარისხიანი განათლება მოაპოვებინებს კვალიფიციურ კადრებს შრომის ბაზარზე მათთვის სასურველ ადგილს.

ამა თუ იმ ქვეყნის მოსახლეობის უმაღლესი განათლების დონე პირდაპირ და მჭიდრო კორელაციურ კავშირშია ქვეყნის ეკონომიკასთან და განაპირობებს მის ძლიერებას. აღნიშნული კავშირის ეფექტურობა იზომება იმით, თუ რამდენი იხარჯება ქვეყნის ბიუჯეტიდან და როგორია ხვედრითი წილი მთლიან შიდა პროდუქტში განათლებაზე. ქვეყანა მით უფრო წარმატებულია, რაც უფრო მეტს ხარჯავს განათლების სფეროზე, რომლის საბოლოო შედეგი კურსდამთავრებულთა დასაქმებაა.

**Naira Virsaladze** - Akaki Tsereteli State University, EAD, Associate Professor

**Nuno Kikodze** - Akaki Tsereteli State University, EAD, associate professor.

### **Education - one of the key priorities of economic development in Georgia**

The support of the democratic state and the necessary prerequisites for the development of its education society.

Therefore, in the education system, special attention should be paid to the quality of education and the efficiency of the education system, since quality education possible to find qualified personnel on the labor market in the right place, higher education equation the population of a country is closely correlated directly with the economy and ensure its capacity. Efficiency ukaschannogo Union is measured by how much is spent from the budget of the country and what proportion of GDP on education.

The country is the more successful, the more spending on education, the end result is that employment of graduates.