

მება

FELT

ВОЙЛОК

OLIKO RUKHADZE



სახელმძღვანელო შედგენილია
სასწავლო პროგრამის მიხედვით,
პირადი გამოცდილების
საფუძველზე და ეძღვნება ჩემს
ყოფილ და მომავალ სტუდენტებს.
ოლიკო რუხაძე

This manual book is compiled
according the educational
program, basis of the own
experience and is dedicated to my
students.

OLIKO RUKHADZE

Руководство составлено в
соответствии с учебной
программой, на основании
личного опыта и посвящается
моим бывшим и будущим
студентам.

ОЛИКО РУХАДЗЕ

 +995 599109779

 orgallery@yahoo.com

 www.facebook.com/olga.rukhadze

**თექის ნანარმის დამზადების ტექნოლოგია
და მხატვრული გაფორმება**

**MAKING FELT PRODUCTS BY HAND AND
DECORATIVE PROCESSING**

**ТЕХНОЛОГИЯ ИЗГОТОВЛЕНИЯ ВОЙЛОЧНЫХ ИЗДЕЛИЙ И
ХУДОЖЕСТВЕННОЕ ОФОРМЛЕНИЕ**

წიგნი გამოიცა უწმინდესისა და უნეტარესის სრულიად საქართველოს
კათოლიკოს-პატრიარქის ილია II-ის ლოცვა — კურთხევით

The book was published with the blessing of Catholicos-Patriarch of All
Georgia His Holiness and Beatitude Ilia II.

Книга издана под благословением Католикос-Патриарха Всея Грузии
Святейшего и Блаженнейшего Ильи II-го

Tbilisi 2013

- ავტორი: ოლიკო რუხაძე
- შემოქმედებითი ჯგუფი: გონგლაძე მაია, მგელაძე მაკა,
ნიკოლაძე დეა, ნეფარიძე ნინო, ნიკლაური ია.
- ინგლისური თარგმანი: ნატალია კობერიძე;
- რუსული თარგმანი: ნათელა კვატაია;
- დამკაზადონებელი: თეონა კერესელიძე;

- Author: Oliko Rukhadze
- Creative group: Gongladze Maia, Mgeladze Maka,
Nikoladze Dea, Nephariidze Nino, Tsiklauri Ia.
- English translation: Natalia Koberidze;
- Russian translation: Natela Kvataia;
- Computer design: Teona Kereselidze;

- Автор: Олико Рухадзе
- Творческая группа: Гонгладзе Майя, Мгеладзе Мака,
Николадзе Деа, Непаридзе Нино, Циклаური Ия.
- Английский перевод – Наталия Коберидзе;
- Русский перевод – Натела Кватая;
- Верстка и дизайн: Теона Кереселидзе;

© ყველა საავტორო უფლება დაცულია
 © All rights reserved
 © Все авторские права защищены

ISBN 978-9941-0-5482-2

სარჩევი
CONTENT
СОДЕРЖАНИЕ

ალბომი 4
თეორიული ნაწილი:
ქართული 27
ინგლისური 37
რუსული 45
ავტორის შესახებ 55

ALBUM 4
THEORETICAL PART:
GEORGIAN 27
ENGLISH 37
RUSSIAN 45
ABOUT THE AUTHOR 56

АЛЬБОМ 4
ТЕОРЕТИЧЕСКАЯ ЧАСТЬ
ГРУЗИНСКИЙ 27
АНГЛИЙСКИЙ 37
РУССКИЙ 45
ОБ АВТОРЕ 56

სტუმარი

ALBUM

АЛЬБОМ

თქვის დეკორატიული ბალიზი
DECORATIVE CUSHION
ДЕКОРАТИВНАЯ ПОДУШКА

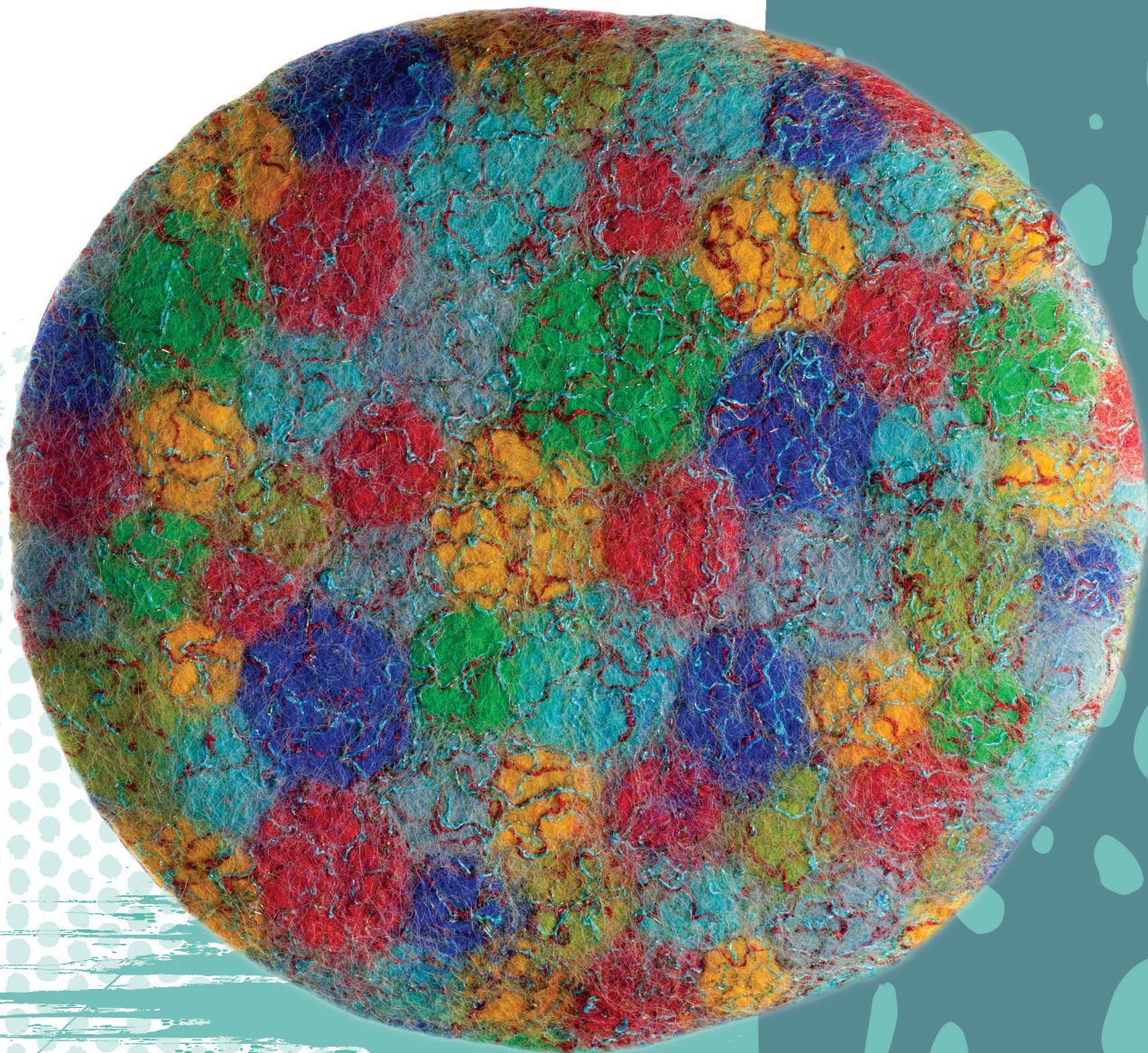

პატარა ფორმის ჩანთა
LITTLE HANDBAG
СУМКА МАЛЕНЬКОЙ ФОРМЫ



პატარა ფორმის ჩანთა

LITTLE HANDBAG

СУМКА МАЛЕНЬКОЙ ФОРМЫ



შარფი ბაღა ქსოვილზე
SCARF ON THE TULLE
ШАРФ НА ТЮЛЕВОЙ СЕТКЕ



შარფი ბაღე ქსოვილზე
SCARF ON THE TULLE
ШАРФ НА ТЮЛЕВОЙ СЕТКЕ



შარფი ბაღა ქსოვილზე
SCARF ON THE TULLE
ШАРФ НА ТЮЛЕВОЙ СЕТКЕ



მსუბუქი მოსახსნაჲ
LIGHT COAT
ЛЕГКАЯ НАКИДКА



ՁՆՆՆՆՆՆՆՆ
LIGHT COAT
ЛЕГКАЯ НАКИДКА



ՄՉՅՆ ՁՈՅՈ
FELTED BEADS
ШЕРСТЯНЫЕ БУСЫ



თქვის ქაღი
FELTED HAT
ШАПКА ИЗ ВОЙЛОКА



თავის ქაღალდი
FELTED HAT
ШАПКА ИЗ ВОЙЛОКА



თქვის ქაღი
FELTED HAT
ШАПКА ИЗ ВОЙЛОКА



თქვის ქაღი
FELTED HAT
ШАПКА ИЗ ВОЙЛОКА



ՇՈՒՆ ԲՆՏՈՆ
BIG BAG
БОЛЬШАЯ СУМКА



დიდი ჩანთა
BIG BAG
БОЛЬШАЯ СУМКА



დიდი ჩანთა
BIG BAG
БОЛЬШАЯ СУМКА



თაქონს რუხტი
FELT SLIPPERS
ВОЙЛОЧНЫЕ ТАПОЧКИ



ՄՉՉՈՆ ԲՉՆՅՈ
FELT SLIPPERS
ВОЙЛОЧНЫЕ ТАПОЧКИ



თავის რწმანი
FELT SLIPPERS
ВОЙЛОЧНЫЕ ТАПОЧКИ



ՄՅՅՈՆ ՀՅԵՄ
FELT PANEL
ВОЙЛОЧНОЕ ПАННО



ՄՅՋՈՆ 336M
FELT PANEL
ВОЙЛОЧНОЕ ПАННО





თექის ნაწარმის დამზადების ტექნოლოგია და მხატვრული გაფორმება

საქართველოში ხალხური რენვა საუკუნეებს ითვლის. მატყლის შეღებვის და დამუშავების ტექნოლოგიაც ძველ ტრადიციებს უკავშირდება და ცნობიერებაში მთის ხალხის კულტურულ მემკვიდრეობასთან ასოცირდება.

უძველესი და საკმაოდ რთული ტექნოლოგია, ისევე, როგორც ნებისმიერი ტექნოლოგიები, დროთა განმავლობაში იცვლებოდა, იხვეწებოდა, იწრთობოდა და თაობიდან თაობას გადაეცემოდა.

უდიდესი ბედნიერებაა ეზიარო ხელოვნებისა და ხელოსნობის ამ სინთეზს და თავადვე გახდე შემოქმედელი.

* * *

თექის ნაკეთობის შესრულებას დიდი ნებისყოფა, განსაკუთრებული შრომის უნარი და საოცარი ძალისხმევა ჭირდება. ადამიანის გონებას, თვალსა და ხელს შეუძლია შექმნას გასაოცარი სილამაზის მქონე ნაკეთობანი.

შემსრულებელმა, რომელიც თექის ნაწარმზე მუშაობს, აუცილებელია იცოდეს: მატყლის ხარისხი, თვისებები, შეღებვის ტექნოლოგია, მიზნობრივი დალაგება-მოთელვა, სასურველი რეცხვა-გაშრობა, ასევე სწორი თბო-დამატენიანებელი სამუშაო პროცესების ჩატარების თანმიმდევრობა. თექაზე მუშაობა ორმაგად საინტერესოა, რადგანაც თითოეული ნაკეთობის შესრულება მოითხოვს თექის, როგორც ქსოვილის შექმნას, შემდგომ მის სრულყოფას – საბოლოო სახის მიცემას.

განსაკუთრებული ყურადღება უნდა მიაქციოთ თექის ნაწარმის მხატვრულ გაფორმებას, რაც თავისთავად გულისხმობს ზედაპირულ მოხატვასა და შესრულების ხარისხს. ასევე სასურველია სათანადო ფურნიტურის, ათასგვარი ბუნებრივი თუ ხელოვნური ქსოვილის, ნართის, სასარჩულე, დეკორატიული მასალების შერჩევა – გამოყენება. საჭიროა ნებისმიერი სამუშაო პროცესის თანმიმდევრობის წინასწარი დაგეგმვა-გადაწყვეტა. ასეთ შემთხვევაში ამოუწურავი ხდება თექაზე მუშაობის შესაძლებლობა, რადგან ყოველ ახალს უფრო მეტი სიახლე მოსდევს.

* * *

ქართული მატყლი არაჩვეულებრივი მახასიათებლებით გამოირჩევა. თექის ნაწარმის შესაქმნელად გამოიყენება ბატკნის მატყლი. მას გააჩნია შესაბამისი სიგრძე, ცხიმოვნება, ჩაჭიდების უნარი. მატყლი შეგიძლიათ შეღებოთ, როგორც გაჩეჩილი (დავარცხნილი), ასევე გაუჩეჩავი, უპრიანია ეს უკანასკნელი. შეღებვის შემდეგ, მისი ულამაზესი ბუნებრივი ფორმები თქვენ მიერ შექმნილი სხვადასხვა სახის ნაკეთობის ზედაპირის გასაფორმებლად შეგიძლიათ გამოიყენოთ.

მატყლის შეღებვის ტექნოლოგია

მატყლი შეიძლება შეღებოთ, როგორც ბუნებრივი, ასევე სპეციალური ქიმიური საღებავით. გარკვეულ სირთულეებთანაა დაკავშირებული ბუნებრივი საღებავების მოპოვება-გამოყენება. ხშირ შემთხვევაში სასურველი ფერის მიღება შეუძლებელიცაა. თანამედროვენი უპირატესობას ქიმიური საღებავებით შეღებვას ანიჭებენ.

განვიხილოთ ეს მეთოდი. დაიცავით უსაფრთხოების წესები. შეღებვის დროს მოიხმარეთ პირბადე.

- კარგად გასუფთავებული მატყლი არ უნდა იყოს ძველი და გამომშრალი. შეღებვამდე 30 წუთით ადრე მატყლი განათავსეთ ძმრით გაჯერებულ ნელ-თბილ წყალში.
- სასურველი ფერის პიგმენტი მოათავსეთ შუშის ქილაში და გახსენით ცხელ წყალში (პიგმენტის კრისტალების სრულ გახსნამდე).
- გახსნილი პიგმენტი ჩაღვარეთ შესაღებად გამზადებულ მატყლის მასაში და შედგით ქურაზე (ქურაზე დადეთ ცეცხლგამძლე გამანაწილებელი).
- დაიცადეთ ნამოდულეობამდე, შემდეგ გადმოდგით.
- შეგიძლიათ მატყლი გააჩეროთ სრულ გაგრილებამდე, ან შეღებილი მასა გარეცხვით გამდინარე წყალში – სუფთა წყლის გაღვრამდე. დარჩენილი საღებავის ნახავი გვაძლევს მეორადი შეღებვის საშუალებას, რის შემდეგაც შეღებილი მატყლის ფერი იცვლება (ტონალობა ფერმკრთალდება).

სავარაუდო პროპორციები

მატყლი – 500 გრ.
შალის საღებავი (პიგმენტი) – 50 გრ.
ძმარი – 100 გრ.

პირველი მოცემულობა

დეკორატიული ბალიში

წინასწარ განსაზღვერთ, თუ რა ფორმის უნდა იყოს თქვენი ნაკეთობა, დეკორატიული ბალიში. ის შეიძლება დაალაგოთ ოთკუთხა, მრგვალ, მოგრძო- მართკუთხა ფორმის მქონე ფუძეზე. აიღეთ გაჩეჩილი მატყლი და პატარა ფთილების სახით განათავსეთ სასურველ ზედაპირზე.

შეეცადეთ ბენვი ნაზად გამოწიოთ და არ მოწყვიტოთ. სისქის მიმართ თვითდამოკიდებულების ჩამოყალიბებამდე, მატყლი დააფინეთ ურთიერთგადამკვეთ (ჰორიზონტალურ და ვერტიკალურ) ზედმინევენით თანაბარ ფენებად.

ზედაპირის მოსართავად გამოიყენეთ ათასგვარი, თქვენი გემოვნებით შერჩეული მასალა. (შალი,ნახევრადშალი, ვისკოზა, დეკორატიული ნართი, სხვადასხვა ფერის გაუჩეჩავი მატყლის ფთილა) სასურველია მორთული ზედაპირის ფიქსირება მოახდინოთ მატყლის უთხელესი ფენით. მოცემულობა განათავსეთ ბურთულებიან პოლიეთილენზე და მოემზადეთ მის მოსათელად.

თელვის ტექნოლოგია

აუცილებელი და დამხმარე საშუალებები.

- ბურთულებიანი პოლიეთილენი;
- ბადე ქსოვილი;
- სარეცხი საპონი;
- ღრუბელი;
- პატარა ფორმის თასი;
- მუყაოს მილი, ხის ჯოხი;

თელვის პროცესის თანმიმდევრობა

- დაფენილ მასას მთლიან პერიმეტრზე გადააფარეთ ბადე ქსოვილი.
- ცალკე, ერთ ჭურჭელში გაამზადეთ ცხელი წყლისა და სარეცხი საპონის ქაფი.
- ღრუბლის საშუალებით დაფენილი მატყლის ზედაპირის დატენიება-დასველება მოახდინეთ ერთი კონკრეტული კუთხიდან თანმიმდევრობით.
- შემდეგ ხელის მსუბუქი მოძრაობით დაიწყეთ ესკიზის დაფიქსირება.
- მალევე მოცემულობიდან აიღეთ ბადე ქსოვილი, ბურთულებიანი პოლიეთილენზე დაფიქსირებული ჯერ კიდევ არშემდგარი თექა გადაახვიეთ მუყაოს მილზე და მოთელვა ერთი მიმართულებით დაიწყეთ.
- თელვის პირველ ეტაპზე იმუშავეთ მსუბუქად და დაუძაბავად. თელვა მონაცველებით ოთხივე გვერდიდან დაიწყეთ.

მსუბუქად თელვის პირობებში დროის განსაზღვრა ხდება შემდეგნაირად, მილზე გადახვეული მატყლი საკმარისია მოეშვას პოლიეთილენის შესაფუთთან ერთად – მაშინვე გახსენით.

სავალდებულო და მნიშვნელოვანი ეტაპი – დიაგნოზი. აკეთებთ შედარებით მჭიდრო გადახვევას და ერთსა და იმავე დროში ახდენთ ოთხივე შესაძლო დიაგნოზის თელვას.

თუ მოთელვის პირველად პირობას წარმოადგენდა მოცემულობში ქაფის შეღვრა-დაფიქსირება, მსუბუქი გადახვევა – თელვა, შემდგომი პირობა კი ქაფის გამოძევებაა. ხის ჯოხითა და მჭიდრო გადახვევით თანმიმდევრულად ოთხივე მხარეს – მოსაზღვრე გვერდების გათვალისწინებით და ასევე საკმაოდ დიდი ძალისხმევით განაგრძეთ თელვა. საბოლოოდ, უკვე შემდგარი თექის ქსოვილი შესაძლოა ხისტიც მოგეჩვენოთ, მაგრამ გარეცხვისა და თბო – დამატენიანებელი პროცესების გავლის შემდეგ თექის ქსოვილი სასურველ სახესა და ფორმას მიიღებს.

თექის ქსოვილის რეცხვა-შრობა

დამზადებული (მოთელილი) თექის რეცხვა ხდება შემდეგნაირად: ქსოვილი 2 წუთის განმავლობაში განათავსეთ მდულარე წყალში, რის შემდეგაც გამდინარე გრილი და თბილი წყლის მონაცვლეობით საღებავის გამოძევებამდე განაგრძეთ რეცხვა და ჩვეულებრივად განურეთ. დამზადებული მასა გაასწორეთ მაგიდის ზედაპირზე, გადაახვიეთ პირსახოცში და შემდეგ გაფინეთ. მისი გარეცხვა ასევე შეგიძლიათ სპეციალური შალის ნანარმისათვის განკუთვნილი სურნელოვანი, დამარბილებელი საშუალებით.

თექის ქსოვილის თბოდატენიანება

გაშრობის შემდეგ საჭიროა ქსოვილის დაუთოვება. ამ სამუშაო პროცესის შესრულება სავალდებულოა. გამოიყენეთ საუთოო ქსოვილი, ჯერ დაასველეთ, შემდეგ განურეთ,

უთო გააცხელეთ მაღალ ტემპერატურაზე, საუთოო ქსოვილი გადაფარეთ თექის ქსოვილს და მისი თბოდატენიანება მოახდინეთ ორივე მხრიდან. ამ ეტაპზე შეგიძლიათ გამოასწოროთ პატარა ხარვეზიც (უზუსტობა) და თექის ქსოვილს სასურველი ფორმა მისცეთ.

თექის დეკორატიული ბალიშის კერვის ტექნოლოგია

თუ თქვენ შექმენით პროდუქცია ყველა წესის დაცვით, ახლა საჭიროა მისი დასრულება. დაიცავით სამუშაო პროცესის თანმიმდევრობა. დაეყრდენით საკუთარ გემოვნებას.

ამ კონკრეტულ შემთხვევაში დაგჭირდებათ:

სასარჩულე ქსოვილი;

დეკორატიული ქსოვილი;

ფურნიტურა (ლილი).

პირველად შეასრულეთ ბალიშის ფორმის შიგთავსი სასარჩულე ქსოვილის გამოყენებით, რომელიც შეგიძლიათ გამოავსოთ ნარჩენი მატყლით.

დეკორატიული ქსოვილით დაამზადეთ ასევე ბალიშის ფორმის ორი გარეთა ურთიეთ-მკვეთი პირი, ადგილებში წინასწარ ჩაამაგრეთ 2 – 3 მარყუჭი, შესაძლოა თასმაც.

ნაღმა პირები მოაქციეთ შიდა მხარეს და მიაკერეთ თექის ბალიშის ფორმას.

შესრულებული – გადმოაბრუნეთ, მარყუჭების გასწვრივ დააკერეთ ლილები და განათავსეთ შიგთავსი. თქვენი პირველი მოცემულობა მზადაა.

* * *

ნებისმიერი ნაკეთობის შესრულების დროს დააკვირდით, თუ რა სიდიდე დააკლდა თქვენს მოცემულობას თელვის შემდეგ, რაც საშუალებას მოგცემთ ინდივიდუალურად გამოიმუშაოთ უნარი, უკეთ გააცნობიეროთ თექის ნანარმის დამზადების ტექნოლოგია.

მეორე მოსაშულოება

პატარა ფორმის ჩანთა

წინასწარ მოიფიქრეთ და გადაწყვიტეთ – რა ფორმის უნდა იყოს თქვენი ნაკეთობა, (სასურველია მართკუთხა ფორმა სქემა I). მატყლის დაფენისას განასხვავეთ ერთი მხარე მოცემული სქემის მიხედვით, რომელსაც შემდგომ ჩანთის შესაკრავის ფუნქცია ექნება. იმუშავეთ დიდი სიზუსტით. დააფინეთ სასურველი სისქის მიხედვით. პირობითად განსხვავებული შესაკრავის ადგილი ეფექტური ძაფებით გააფორმეთ. დეკორირებულ ადგილს გადააფინეთ მატყლის უთხელესი ფენა. დაიცავით შემდგომი ყველა სამუშაო პროცესის (თელვა, რეცხვა-შრობა, თბოდატენიანება) თანმიმდევრობა

ჩანთის კერვის ტექნოლოგია

პატარა ფორმის ჩანთა შეიძლება შეასრულოთ კერვის ორგვარი მეთოდით (ხელითა და საკერავი მანქანით). ხელით შესრულების დროს გამოიყენება მახათი და ყაისნალი. ასეთ შემთხვევაში დამუშავეთ გვერდები და შეაერთეთ ერთმანეთს. საკერავი მანქანით კერვის დროს ჩანთის გვერდები უკულმა მხრიდან გვირისტით შეკერეთ. დამზადებულ მოცემულობას გვერდებში ჩაუმაგრეთ თასმა (ხელით ნაქსოვი, ტყავის, ქსოვილის), შესაკრავის ადგილას კი დააკერეთ სასურველი ფერის ლილი.

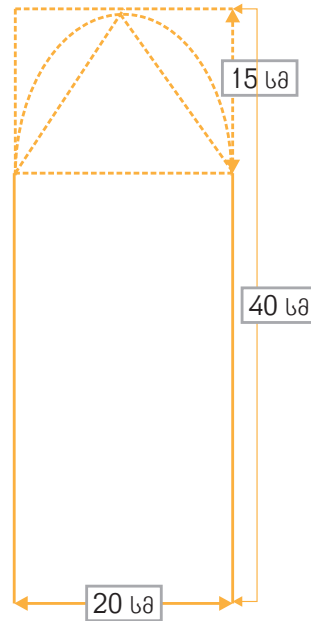

მესამე მოსაშულოება

შარფი ბადე ქსოვილზე

ბადე ქსოვილი (ТЮЛЬ) წარმოადგენს ხელოვნურ მასალას, მაგრამ მას გააჩნია შესაბამისი ნასვრეტები, რომლის საშუალებითაც ხდება დაფენილი მატყლის მოჭიდება–შეთელვა. თქვენი გემოვნებით შერჩეული ფერადი მატყლი დააფინეთ სასურველი სიდიდის ბადე ქსოვილს, როგორც ერთი, ისე მეორე მხრიდან. განვიხილოთ ორივე მხარეს დაფენა. ასეთ შემთხვევაში ნაკეთობა შედარებით სქელია, ბადე ქსოვილი შესაბამისად შუაშია მოქცეული და უხილავია. ზედაპირული მოხატვა შეგიძლიათ მცენარეული და გეომეტრიული ფორმებით ფერადი მატყლის საშუალებით – ცენტრიდან გვერდებისაკენ და პირიქით. შესაძლოა შეასრულოთ აბსტრაქტული კომპოზიცია. ასევე შეგიძლიათ აილოთ რამდენიმე ფერის ფთილა და ერთდოულად გამოილოთ თხელი მელანჟირებული ფენები. ზედაპირი გააფორმეთ დეკორატიული ნართის საშუალებით, დააფიქსირეთ მატყლის უთხელესი ფენით. მოცემულობას გადააფარეთ იგივე ზომის ბურთულებიანი პოლიეთილენი და ფრთხილად გადააბრუნეთ მეორე მხარეს, რომელზეც შეგიძლიათ გაიმეოროთ იგივე კომპოზიცია, ასევე შესაძლებელია სადად დააფინოთ.

თელვის თავისებურება

მოცემულობას გადააფარეთ ბადე ქსოვილი, დაქაფეთ ზომიერად, ხელის მსუბუქი მოძრაობით დააფიქსირეთ და მიაქციეთ ყურადღება ერთ მნიშვნელოვან დეტალს. შესაძლოა გაჩნდეს უზუსტობა (დაფენილი მასა გადასცდეს ქსოვილს). **ისწავლეთ უზუსტობის აღმოფხვრა**, რაც არ წარმოადგენს სირთულეს. თანმიმდევრულად გაასწორეთ თითოეული გვერდი ბურთულებიანი პოლიეთილენის სწორხაზოვანი გადაკეცვით. გადაკეცილი გვერდი კი დააფიქსირეთ ხელის მსუბუქი მოძრაობით. **გათვალისწინეთ** ერთი პირობაც, თუ მოცემულობის პერიმეტრი დიდია, დიაგონალების თელვის დასრულების შემდეგ, მოცემულობა შუაზე გადაკეცეთ და განაგრძეთ თელვის პროცესის თანმიმდევრობა.

მეოთხე მოსემულობა

მსუბუქი მოსასხამი

განვიხილოთ მსუბუქი მოსასხამის მარტივი კონსტრუქცია, რომლის შესრულებაც შესაძლებელია კერვის გარეშე. მოცემულობის შესასრულებლად გამოიყენეთ ფერადი მატყლი, ბადე ქსოვილი, შესაძლოა დეკორატიული ნართი გასაფორმებლად. ჩაინიშნეთ შემდეგი ზომები: **მოსასხამის სიგრძე, ბეჭის სიდიდე, გულის გარშემოწერილობა, ილლიის ამონაჭერის სიღრმე**. აიღეთ ბადე ქსოვილი, ჩახაზეთ მართკუთხედი სასურველი სიდიდეების გათვალისწინებით, (სქემა II) მთლიან სიგრძესა და გულის გარშემოწერილობას დაამატეთ 15-20 სმ. ქსოვილი გამოჭერით და გაკეცეთ შუაზე. ხაზები ერთმანეთთან დააფიქსირეთ ქინძისთავის საშუალებით. გაკეცილი ხაზის ერთ-ერთი ბოლოდან გადაზომეთ 15-20სმ. სავარაუდო საყელოსათვის, მონიშნეთ და გაუსვით ხაზი ჰორიზონტალური მიმართულებით, მონიშნული ნერტილიდან გადაზომეთ ალებული ბეჭის ზომის ნახევარი, ხოლო ვერტიკალური მიმართულებით ილლიის ამონაჭერის სიღრმე, გაუსვით ხაზი და ჩაჭერით სწორად. ასეთი ნაკეთობა საბოლოოდ ასიმეტრიულ ფორმას მიიღებს. გაკეცილი ბადე ქსოვილი გაშალეთ და დაიწყეთ მატყლის დაფენა თქვენთვის სასურველი კომპოზიციით. ყურადღება მიაქციეთ ზედაპირის გაფორმებას დეკორატიული მასალების გამოყენებით. ეცადეთ კარგად დააფიქსიროთ ილლიის ხაზები. მატყლის დაფენა ბადე ქსოვილზე შეგიძლიათ როგორც ორივე, ასევე მხოლოდ ცალი მხრიდან სასურველი სისქის გათვალისწინებით. დაიცავით **თელვის, რეცხვა-შრობის, თბო-ტენიანი პროცესების თანმიმდევრობა**.

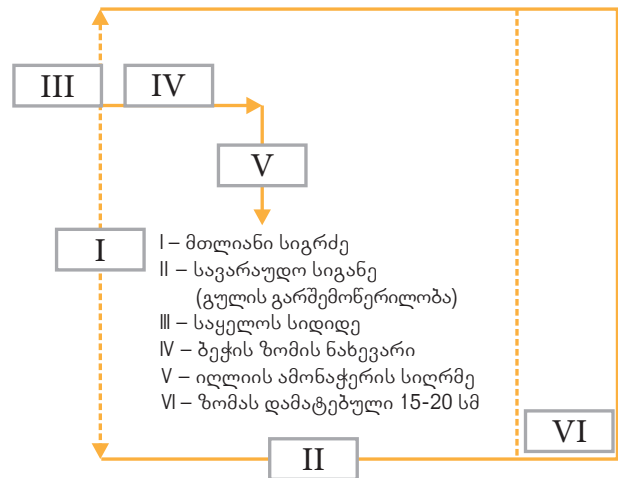

მეხუთე მოცემულობა

თექის მძივი

განვიხილით ორი ვარიანტი

საჭირო მასალა:

ფერადი მატყლი;

ბისერი;

ხის ან მეტალის ბურთულები;

ბისერის ძაფი;

I ვარიანტი

ხელით მოამრგვალეთ სხვადასხვა ფერის საშუალო ზომის ბურთულები, ხელითვე დაქაფეთ და ფორმის გათვალისწინებით შეუდექით თელვას. ბურთულა, როგორც კი შეიკვრება, ანუ გამკვრივდება გაავლეთ წყალში და განათავსეთ გასაშრობად.

II ვარიანტი

მართკუთხა ან ოთხკუთხა ფორმით დააფინეთ ოთხი სხვადასხვა ფერის მატყლის ფენა-ბურთულებიან პოლიეთილენზე, დაქაფეთ, მჭიდროდ გადაახვიეთ ერთი მიმართულებით ცილინდრული ფორმის მსგავსად. კარგად დააფიქსირეთ ბოლოები და ერთი მიმართულებითვე დაიწყეთ თელვა მასის გამკვრივებამდე. გაავლეთ წყალში და გაშრობის შემდეგ დაჭერით სასურველი ფორმების მიხედვით.

აკინძვა: მძივების თქვენს გემოვნებაზეა დამოკიდებული და არ წარმოადგენს სირთულეს. გამოიყენეთ ბისერის ძაფი, ნემსი, ათასგვარი ფერადი ბისერი, ხის ან მეტალის ბურთულები და თქვენ მიერ შექმნილი თექის მძივები. ამგვარი სახით შეგიძლიათ ააწყოთ სხვადასხვა სამკაულები და მოსართავეები.

მეექვსე მოცემულობა

თექის ქუდი

თექის ქუდის შესასრულებლად დაგჭირდებათ ხის სტანდარტული ზომის კარკასი. უპირველესად საჭიროა დააფიქსიროთ შემდეგი ზომები.

I. თავის გარშემოწერილობა;

II. მანძილი კოსროდან (თავის ქალის შუა წერტილი) შუბლის მიმართულებით.

შეეცადეთ თავადვე შეადგინოთ თარგი, რომელიც დაგეხმარებათ მუშაობის სწორად წარმართვაში. თარგის შესადგენად გამოიყენეთ ბურთულებიანი პოლიეთილენი, გაკეცეთ შუაზე და ააგეთ ნახაზი შემდეგნაირად. (სქემა III) არჩეული წერტილიდან ჰორიზონტა-

ლური მიმართულებით დააფიქსირეთ სასურველი მანძილი კოსროდან შუბლამდე და დაამატეთ 2-სმ, შემდეგ ვერტიკალური მიმართულებით გადაზომეთ თავის გარშემონერილობის მეოთხედი და მასაც დაამატეთ 2სმ. მოიმარჯვეთ მეტალის დრეკადი სახაზავი, დააფიქსირეთ თქვენს მიერ მონიშნულ წერტილებთან და შემოხაზეთ, ის თქვენგან დამოუკიდებლად მიიღებს სასურველ ფორმას. შედგენილი თარგი გამოჭერით, გაშალეთ და დაიწყეთ მატყლის დაფენა. დააფინეთ ორი იდენტური ნაწილი სისქის გათვალისწინებით. ზედაპირი გააფორმეთ სურვილისამებრ.

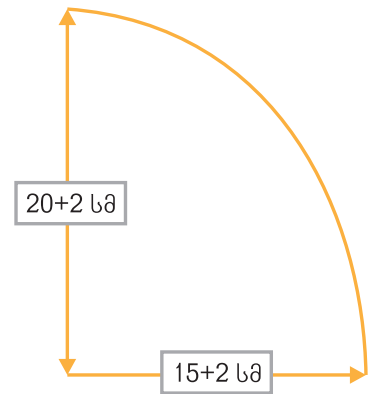

თელვის ტექნოლოგია

მიაქციეთ ყურადღება თელვის პროცესების თანმიმდევრობას. კარგად დაქაფეთ ქუდის ორივე ნაწილი, გამოიყენეთ თარგი და მას შემოახვიეთ ქუდის სავარაუდო უკანა მხარე, შემდეგ დააფარეთ მეორე ნახევარი და გვერდები კარგად დაუფიქსირეთ, დაიწყეთ თელვა. მოსაზღვრე გვერდების მოთელვის შემდეგ თარგი ამოიღეთ მოცემულობიდან. ქუდის კოსრო ჩაკეცეთ შეძლებისდაგვარად და განაგრძეთ თელვის თანმიმდევრობა. შემდეგ შეერთების ხაზები მოაქციეთ შუაში და განაგრძეთ თელვა. ჩაკეცილი ადგილი გაასწორეთ და ჩამოაცვით ხის კარკასს. ქუდი დააფინეთ კოსროთი, ჩაკეცეთ და ამგვარი სახით დაასრულეთ თელვა. **გარეცხვის** შემდეგ ქუდი კვლავ ჩამოაცვით კარკასს, მიეცით ფორმა. მისი თბოდატენიანება მოახდინეთ კარკასზე ფორმის შესანარჩუნებლად.

მეზვილა მოსამუშაო

დიდი ჩანთა

განვლილი მასალის საფუძველზე დაყრდნობით და საკუთარი წარმოსახვის საშუალებით თავისუფლად შეგიძლიათ შეადგინოთ თარგი, რომელიც თავიდან აგაცილებთ ზედმეტ სამუშაო პროცესებს. თქვის ჩანთის გასაფორმებლად შეგიძლიათ გამოიყენოთ სხვადასხვა მასალები (ტყავი, ტრიკოტაჟი, ფულეს ქსოვილი, ხელით ნაქსოვი...), ნებოვანი და სასარჩულე ქსოვოლები. ასევე სასურველი ფურნიტურა. ფანქრისა და სახაზავის საშუალებით ააგეთ მსგავსი კონსტრუქცია შესაბამისი ზომებით – (სქემა IV) ნახაზი გამოჭერით და დაიწყეთ ზედმინვენით ზუსტი დაფენა თქვენთვის სასურველ ფერთა გამაში, ზედაპირი სურვილისამებრ გააფორმეთ. გაიარეთ თელვის, რეცხვა-შრობის და თბოტენიანი პროცესების თანმიმდევრობა.

კერვის ტექნოლოგია

კერვის დაწყებამდე თქვის ქსოვილის მთელ პერიმეტრზე დაანებეთ ნებოვანი ქსოვილი, სასარჩულე ქსოვილისაგან კი გამოჭერით ჩანთის ფორმის სარჩული. შეკერეთ ჩანთის

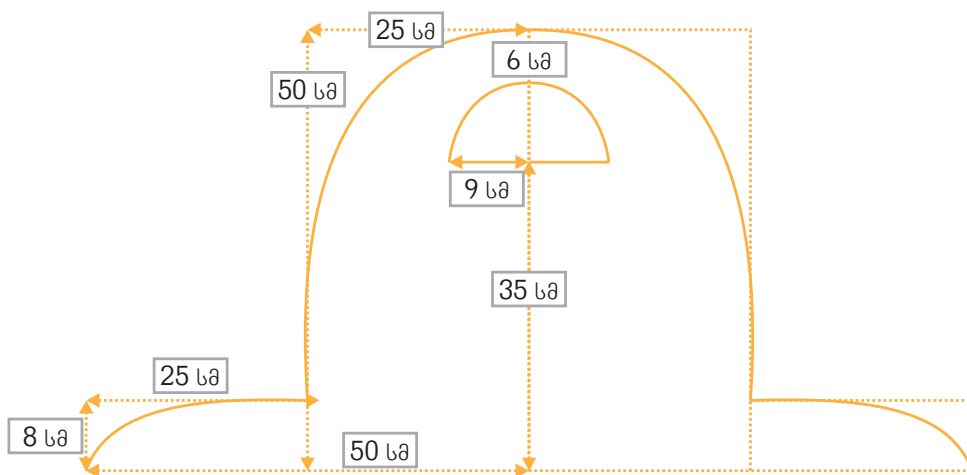

გვერდები უკულმა მხრიდან მანქანური გვირისტიტ და გადმოაბრუნეთ. ცალკე შეკერეთ სარჩული, ჩააფინეთ ჩანთაში და ჩაამაგრეთ აკურატულად. გვერდებში ჩაამაგრეთ ტყავის ან მეტალის სამაგრები ჩანთის სახელურის დასამაგრებლად. სახელური შეიძლება იყოს, როგორც თექის, ასევე ტყავის, ჯაჭვის...და ა.შ. შესაკრავად გამოიყენეთ შესაბამისი ფურ-ნიტურა.

მერვე მოცემულობა

თექის ჩუსტი

თექის ჩუსტის შესასრულებლად კონკრეტული ზომა ქა-ლალდზე დააფიქსირეთ, შემოხაზეთ, გარშემონერილობა 2 სმ-ით გაადიდეთ, (სქემა V) გამოჭერით და დაინყეთ მატყლის დაფენა. ჩუსტის წყვილის დასამზადებლად დაგჭირდებათ ოთხი ცალი. სავარაუდო ზედაპირები გააფორმეთ დეკორატი-ული მასალებით და მატყლის უთხელესი ფენა გადააფარეთ. ბურთულებიანი პოლიეთილენისგან გამოჭერით იგივე ზომის თარგი, რომელიც შესათელად დაგჭირდებათ. ყურადღება მიაქციეთ **თელვის** თავისებურებას. წყვილი დაქაფეთ, თავ-დაპირველად თარგს შემოახვიეთ სავარაუდო უკანა ნაწილი, შემდეგ დააფინეთ ზედაპირი და ისიც შემოახვიეთ. დაინყეთ შეერთებული გვერდების დაფიქსირება. აიღეთ მაკრატელი და გაჭერით სავარაუდო შუა ხაზი, შეეცადაეთ თავსა და ბოლოში თანაბრად დატოვოთ გაუჭრელი მანძილები. გაათავისუფლეთ თარგისგან მოცემულობა. საყურადღებოა ერთი ფაქტი – შეგი-

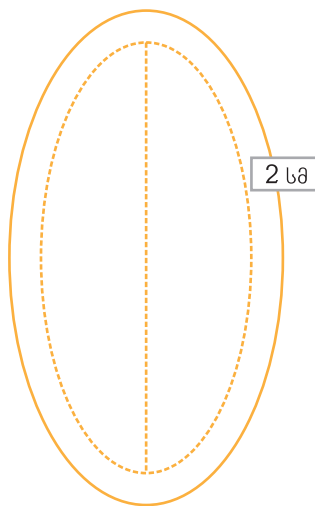

ძლიათ თელვის პროცესი ხელითვე დაასრულოთ სასურველი ფორმის გათვალისწინებით. ასევე შეგიძლიათ სამუშაოს დასრულება თელვის თანმიმდევრობის დაცვით. ასეთ შემთხვევაში ყურადღება მიაქციეთ შეერთებული გვერდების თელვას, პერიოდულად შეერთების ადგილები მოაქციეთ შუაში. თელვა დაასრულეთ სანყისი პოზიციით და ფორმის გათვალისწინებით. დაიცავით რეცხვა-გაშრობისა და თბოტენიანი სამუშაოს თანმიმდევრობა.

თექის ჩუსტის – დამუშავება შესაძლებელია შემდეგნაირად: შეთელილი ნამზადის ზედაპირი დაამუშავეთ მახათისა და ძაფის (თივთიკი, შალი, ნახევრადშალი..) საშუალებით. დამუშავებულ ზედაპირზე ყაისნალით ან საქსოვი ჩხირით მოქსოვეთ სასურველი სიმაღლე. მასში გაატაროთ შეგრეხილი ძაფი. ჩუსტის ქვედა მხრეს ჯვრისებრი გვირისტით ტყავი შემოაკერეთ.

მეხსრე მოხეშობა

თექის პანო

დაუბრუნდით კვლავ ბრტყელი ზედაპირის დამზადების ტექნოლოგიას. პანო გარკვეულწილად წარმოადგენს კედლის დეკორაციას და ასეთი სახის ნაკეთობა ყოველთვის წარმოებადია. პანოს კეთების შემთხვევაში შესაძლებელია საკუთარი ჩანაფიქრის განხორციელება კონკრეტული წინასწარგააზრებული ესკიზის, ასევე აბსტრაქტული კომპოზიციის მიხედვით. შესაძლებელია სხვადასხვა რეპროდუქციის კოპირება. თავდაპირველად დააფინეთ ფუძე, ანუ შეადგინეთ გარკვეული ფონი. აირჩიეთ თქვენი სამუშაოსთვის საჭირო ფერადი მატყლი და დაინყეთ მისი მოხატვა, შემდეგ დაკონკრეტება. იხელმძღვანელეთ არჩეული ესკიზის მიხედვით. სამუშაოს დასრულების შემდეგ გაიარეთ თელვის, რეცხვა- გაშრობის და თბოტენიანი პროცესების თანმიმდევრობა. **გაითვალისწინეთ** — გარეცხვის შემდეგომი პირობა – თქვენ მიერ შესრულებული პანო კარგად გაასწორეთ ბრტყელ ზედაპირზე.

თუ ვერ ახერხებთ არჩევანის გადატანას მასალაში, ისარგებლეთ თექის მოსათელი ნემსით. დაიცავით უსაფრთხოება. შესათელად დაგჭირდებათ სქელი ღრუბელი. პირველ ეტაპზე დაამზადეთ ფუძე – დააფინეთ მატყლი სასურველი ფერისა და სიდიდის გათვალისწინებით, გაიარეთ ყველა სავალდებულო სამუშაო პროცესების თანმიმდევრობა. ესკიზი ფანქრით დახატეთ დამზადებულ ფუძეზე და განათავსეთ ღრუბელზე. შესათელი ნემსითა და მატყლის სასურველი ფერებით დაინყეთ თელვა ნემსის ვერტიკალური მოძრაობით. ნემსით თელვა კონტურის გამოხატვის საშუალებასაც გაძლევთ. თელვის ასეთი შემთხვევა მხოლოდ თბოტენიანი სამუშაოს ჩატარებით სრულდება. პანო საჭიროებს ერთგვარ შეფუთვას. მას შეგიძლიათ ჩაუმაგროთ საკიდი, ან შეურჩიოთ შესაფერისი ჩარჩო.

MAKING FELT PRODUCTS BY HAND AND DECORATIVE PROCESSING

Georgia is a country of ancient traditions, culture and folk. In Georgia, different kinds of art count centuries. Coloring of wool and felting are connected with ancient Georgian traditions and is associated with the cultural heritage of the people living in the Georgian mountains.

During the centuries, like any other technologies, the oldest and quite complicated technology of felting was changing, refining, hardening and handing down from generation to generation.

It's the greatest happiness to share the synthesis of this art and workmanship and therefore, to become a creator yourself.

This manual book is compiled according the educational program, basis of the own experience and is dedicated to my students.

* * *

Making of felting requires a great will, specific skills of hard-working and particular willpower. The brain, hands and eyes of the man can make amazing things and masterpieces of great beauty.

Artist who is making the felt product must know about the quality and characteristics of wool, coloring technology, layering down of the wool and felting, desired washing and drying process. It's also necessary to foresee and conduct the right sequence of thermo-humidity works and ironing. Working with wool is particularly interesting because making of each product requires, at first, to create felt as a fabric and then to improve with painting and decoration.

It's necessary to pay attention to the art designing of felt, which includes painting of the surface and quality of the decoration as well. Also it will be good if we choose and use suitable accessories, different kinds of natural or artificial tissue (silk, nylon and etc.), knitting yarn, decorative material and etc. We must plan the stages of the working process. In this case, possibility of felting becomes more and more interesting.

* * *

Georgian wool has the best qualities. Lamb wool is used to make the felt cloth. It has suitable length, fat and capacity of compressing. You can color not only carding but also discarding wool, it would be better if the wool is discarding. After coloring you can use its natural and wonderful forms and colors to decorate your felt surface.

WOOL COLORING TECHNOLOGY

Wool can be colored with natural and special chemical dyes. To find and use natural dyes is connected with some difficulties; sometimes it's difficult even to get desired color. So the best way is to use chemical dyes.

Now examine this method of coloring. Keep security rules. Use the veil.

- Well cleaned wool must not be old and dry. Before coloring put the wool in warm water diluted with vinegar during thirty minutes.
- Put desired pigment of color in the glass jar and stir carefully until mixing all crystals of the pigment.
- Pour mixed pigment into the boiler with the wool and put on the fire (Put fire-proof metal under the boiler).
- Wait until boiling and then put out of the fire.
- You can leave the wool in the boiler until cooling or wash it under water until water becomes clean.

Remaining part of the mixture can be used as a secondary coloring production. But after secondary coloring the color of the fabric will be lighter.

Estimated proportion of coloring:

- Wool - 500 gm.
- Wool dye (pigment) – 50 gm.
- Vinegar – 100 gm.

* * *

This manual book will help you to learn every stage step by step to complete your felt: putting down the wool, decorative designing of the surface; keep felting terms. Begin with simple, flat forms that give you chance and possibility to reach better and hard forms easily. Foresee one main advice during making your product: try to work punctually without any lose.

PROJECT 1

Decorative cushion

Fix forehead the shape of the decorative cushion you want to make. You can lay down the wool on the square, round or right-angled bases. Take carding wool and lay down little locks in order on the prepared surface. Try to pull the wool tenderly and don't pluck it. Lay the wool horizontally and perpendicularly (each layer at a 90 degree angle on the top of the other) very carefully and equally. Keep layering until the desired thickness is achieved. Look for thin spots, with the flashlight, and pressing down with your hands. Add more fiber to the thin spots.

On the final layer, create your design. For design you can use any material you want (wool cloth, rayon, decorative yarn, different colors of discarding wool locks). It's better if you fix the decoration with the thinnest layer of wool. Place the project on the bubble wrap, bumpy side up and get ready to begin felting.

FELTING TECHNIQUES

Gather the following supplies:

- The bubble wrap;
- Netting – tulle;
- Laundry soap;
- Sponge;
- Small bowl for water;
- cardboard or plastic pipe;
- Round wooden stick.

Stages of felting

- Lay the tulle down directly on top of the project;
- Separately in the bowl prepare the mixture of hot water and soap;
- Use sponge for wetting down the project from one defined side; apply foam to all project; check and add more foamed water to the dry spots if necessary;
- Slowly start to rub all over the surface, using a light touch, go in all directions and cover the whole area. Don't forget the edges;

- Every couple of minutes, pick up the tulle and disentangle any fibers of wool that are trying to latch onto it. When fibers stay in place at a light pinch, you can stop this step;
- Take the tulle out of the project, put cardboard or plastic pipe at one end, wind it and roll up;
- At first stage work slightly and without tension. Roll until it loosens, then unroll and roll from the opposite side. Roll from all four directions;

At the beginning of felting you must control the time. When the rolling fabric loosens, you must unroll it and continue from the opposite side. Remember — the direction you roll is the direction it shrinks!

Compulsory and important stage is – diagonals. Rewind more densely and keep rolling diagonals from all four sides. Do each diagonal at same given time.

If our first mission was fixing and wetting the project with foam, light winding and rolling now we must drive out foam. We wind the fabric more densely with the wooden stick and keep rolling harder. Do successively every step one by one as we describe above. To test for doneness, stretch your fabric and look for very little distortion in the design. At last the fabric may be shown even hard but after washing and ironing it will get desired and required form and appearance.

Washing and drying of the felt

Washing of finished and felted fabric is the important stage. Follow the rule: place the fabric in the hot water for two minutes; take out and rinse at first in cool, then re-rinse in warm water and continue this procedure until water becomes clean and limpid. For final washing you can use special aromatic softening detergent for wool. Squeeze out water and do not wring. Lay the fabric in a dry towel, correct the edges and roll up to absorb more water.

Thermo-humidity process and ironing

After drying the fabric we must iron it. This procedure is necessary. Use wet cloth to complete this stage. Switch the iron at high temperature, put the wet cloth over the fabric and iron it from the both sides. During ironing you can correct any inaccuracy and give the desired form to your project.

Sewing technique of the decorative cushion

If you create the product following all rules, now you must complete it. Keep sequences of process. Do it according to your taste.

You'll need:

Cloth for the pillowcase;

Decorative cloth;

Accessories (button, zipper, etc.).

- First, sew the pillowcase for the cushion and fill it with the left wool;
- Second, prepare the backside of the cushion with two outside folded parts with the decorative cloth. In advance, fasten two or more loops or fastening thongs;
- Put the decorative backside and ready felt fabric inside out and sew them together;
- Turn over the ready cushion, sew buttons along the loops and put filling pillow into it. **Your first project is done.**

* * *

As you are making the felt observe how your project is shortened after felting. That gives you a clear idea and ability of felting and in the future you can have your own individual technique.

PROJECT 2

Little handbag

Think in advance about the shape of your handbag (at first it'll be better if it is right-angled. (Scheme 1)). As you are layering wool, according to the scheme differ the one side of the bag from the other as it will have a function of the fastening part. Work with pin-point accuracy. Lay the project of desired thickness. Decorate the fastening part of the bag with colored embroidery threads or wool. Fix the decoration with the thinnest layer of wool. Follow all stages of the felting process (felting, washing, drying and ironing).

Sewing technique of the little handbag

There are two methods of sewing of the bag (by hand and sewing-machine). During the hand-sewing you can use a crochet or a needle. Work and correct edges of the fabric with the yarn and connect them together with the helping of the crochet or needle.

If you decided to sew the bag with the sewing-machine, turn it over and sew from the outside with herring-bone stitch. Fasten loops (hand-knitted, made with leather or cloth) on the sides of the ready project and sew colored buttons.

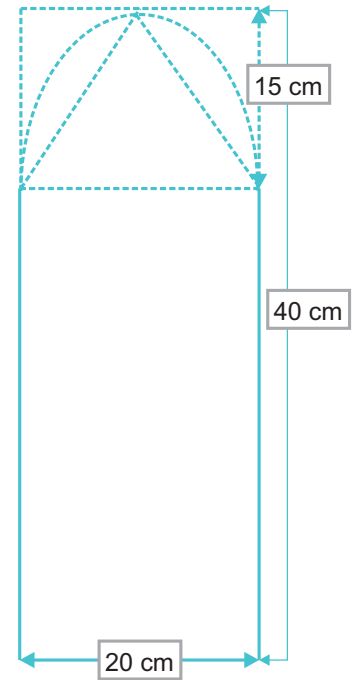

PROJECT 3

Scarf on the tulle

Tulle isn't a natural tissue but it has holes and these holes help wool to hold and full. Take the tulle and lay down the colored wool on the both sides. Tulle is between the layers and it is invisible. At first, cover one side of the cloth with the chosen colored wool. For the design of the surface you can use geometric, plant or abstract ornaments; also you can put the wool of different colors together and pull them out. You'll get mixed color. Decorate the surface with the decorative yarn then fix it with the thinnest layer of the wool. Lay the bubble wrap directly on the top of the project and turn it over carefully. On the other side you can repeat the same composition or change it and lay down the wool simply.

Specificity of felting

When the project is ready, put the tulle on the top of it, fix with the light movement of the hand. Pay attention to one important thing, composition on the surface may move and it can cause inaccuracy. **Learn to avoid mistakes**, it is not hard. Correct edges with the turning up the bubble wrap and fixing the project again with the light movement of hands. **Foresee** also the second thing, if the size of the scarf is great, after the felting of diagonals, fold the scarf in two and keep on the felting stages.

PROJECT 4

Light coat

Let's examine a simple construction of the light coat. It's possible to make it without sewing technique. Use colored wool, tulle and decorative

material you want. Write down sizes: **length of the coat, size of shoulders and chest and depth of the arm-pits.** Take tulle, draw right-angled frame and fixed sizes (Scheme II), add 15-20 cm to the length of the coat and the size of the chest. Cut the cloth out with scissors and fold it in two, fasten the lines with pins, measure 15-20 cm from one end for the collar, mark and draw the line, measure half size of the shoulder horizontally and depth of the arm-pits vertically, draw and cut straight. Finally the form of the project will be asymmetrical. Open the folded tulle and begin layering down desired composition with wool. Decorate the surface with different kinds of material. Try to fix the lines of the arm-pits firmly.

You can cover as one side also the both sides of the cloth until the desired thickness is achieved. Follow all stages of the felting process (felting, washing, drying and ironing) as above.

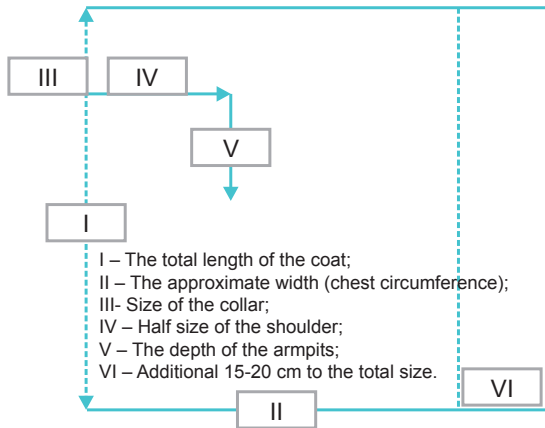

PROJECT 5

Felted beads

See two versions.

Needed materials:

- Colored wool;
- Little beads;
- Wooden or metal balls;
- Thread for beads, string.

Version 1

Round different colored wool as middle-sized balls by hand, foamed them and keep felting according the form. When the wool ties together or compresses, run the ball under water and put down for drying.

Version 2

Lay down square or quadrangular shaped form with four layers of different color of wool on the bubble wrap, add foamed water, wind the project firmly as a cylinder, fix ends and begin rolling to one direction. Keep rolling until it becomes thick and dense. Run the ready project under water and after drying you can cut and give desired forms.

Stringing the beads:

string the beads is not hard and it depends on your taste. Use all kinds of accessories: string, needle, colored beads, wooden or metal balls or your hand-made felting beads as well. You can compose various adornments and decorations.

PROJECT 6

Felted hat

You need standard wooden foundation. At first, fix sizes.

- Size around the head;
- Distance from the top of the head straight to the forehead.

Try to cut out a pattern in advance that helps you to direct working correctly. For designing the pattern use the bubble wrap. Fold it in two and construct a drawing (Scheme III). From the chosen point draw horizontal line that will be a distance from the top of the head straight to the forehead, add 2 cm. Then draw vertically a quarter of head-size and add 2 cm too. Now take an elastic ruler, mark points you made on the pattern and line around. Cut out with scissors and your pattern is ready. Unfold the pattern, put it on the table and lay down wool of desired thickness. You need to lay two identical parts. Decorate the surface.

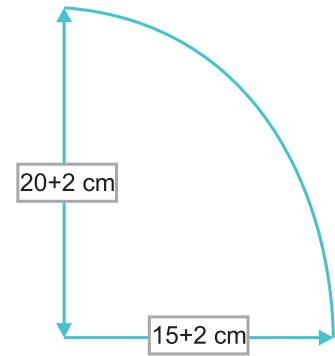

Felting technique:

Follow carefully the stages of felting process. Foamed well the both part, use the pattern and wrap one part of the hat around the pattern, then put the second part and fix the edges carefully and get ready to felt. After you felt the parallel sides, take the pattern out of the project. Bend the top of the hat as possible and keep felting according the rules. Then put the connection lines of the hat in the middle and felt again; straighten the bended part and put the project directly over the foundation. After a while take it out of the foundation, put it down with the top and complete felting process. When the hat is washed you must put it over the foundation again, give form and let it to dry. Iron the hat directly on the foundation.

PROJECT 7

Big Bag

Above given material and your imagination help you to make a pattern for the big bag easily. For design you can use various materials (leather, stockinet, hand-knitted or wool cloth), adhesive and lining cloths. Also you'll need accessories. Compose the construction with a pencil and a ruler according the drawing (Scheme IV). Cut out the drawing and begin layering down colored wool, decorate the surface. Follow all stages of the felting process (felting, washing, drying and ironing) as above.

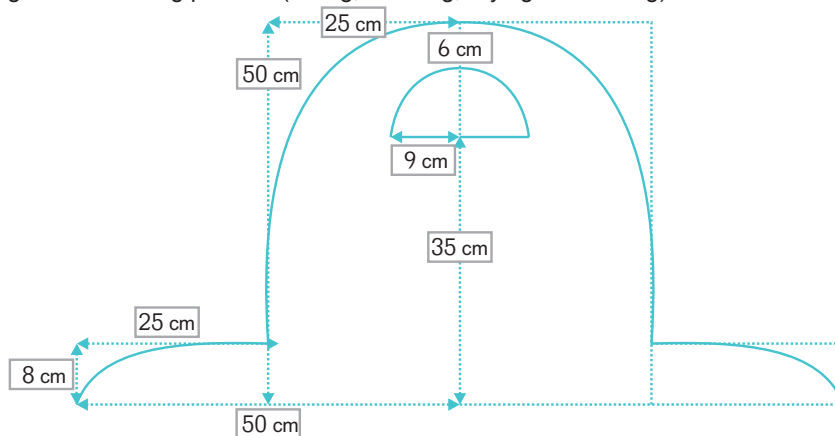

Sewing technique of the big bag

Before sewing stick an adhesive cloth directly all over the inside of the ready project. Cut out the lining cloth and sew inside part of the bag. Turn over the bag and sew it with herring-bone stitch. Put the lining accurately inside the bag and sew the edges carefully. Fasten leather or metal ring-shaped holders and fasten the strap. The strap may be made of felt, leather, chain and so on. For fastener use the button, bead or something else.

Felt slippers

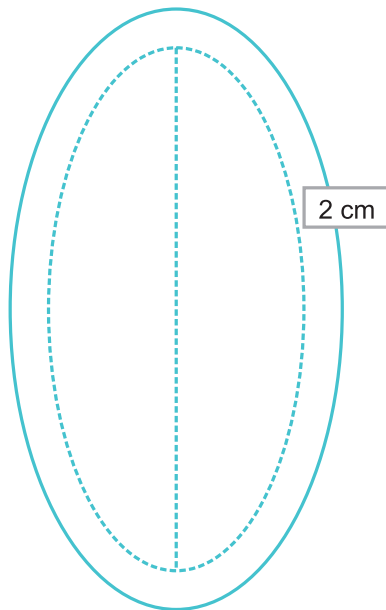

PROJECT 8

For making the felt slippers you need a sheet of paper. Draw the specific size you want, add 2 cm from each side (Scheme V), cut out and lay down wool according to the pattern. Four pieces are needed for a pair of slippers. Decorate the estimated up surfaces with the decorative materials and cover with the thinnest layer of wool. Cut the pattern from the bubble wrap of the same size as the project. **Pay attention to specificity of felting.** Foam the project. Wrap the pattern with the back side at first and then put over the other part. Fix carefully connected edges with the light movement of hands. After a while take scissors and cut estimated middle line and try to leave the same uncut distance from each side. Take out the pattern from the project. There are two methods of felting:

1. You can complete felting process with your hands foreseen the form you want to achieve;
2. Follow the stages of felting we discussed above.

If you choose the second method, be careful and pay attention to edges. From time to time fix them to the middle. Complete felting in the same position you began. It's essential to keep forms. After finishing wash, dry and iron as usual.

Processing the felt slippers is simple. Process the opening edges of slippers with a needle and yarn (semi-wool or wool). Knit the desired height with the knitting sticks or crochet. Pass the twisted rope through the holes of the knitting part. Sew the leather cloth on the bottom of slippers.

PROJECT 9

Felt panel

Return to the technique of flat felting. A panel itself performs the wall decoration and it was always produced. Making of the panel is possible with the drawing draft and also according the abstract composition. You can copy the reproductions of famous painters as well. At first, lay down the background, choose desired colorful wool and begin designing and concreting of the painting, guided by the draft. After completing the work follow all stages of felting, washing and ironing. After washing straighten and dry the panel on the flat surface.

If you cannot lay the composition together, use felting needle. But keep security terms. And watch your fingers!!! Always know where they are in relation to your felting needle so you don't stick yourself. Sponge is needed. Start with layering the cloth of desired color and thickness. Follow the stages of felting.



The ready felt cloth will be used as a background for the painting. Paint the chosen composition with chalk on the background and put it onto the sponge. Felt the necessary colors of wool in the background with the felting needle according the painting. Also, this is important, only move your needle straight up and down, not at an angle. Needle felting gives you possibility to silhouette contours.

Sometimes the panel needs frame or loops for hanging.

* * *

In our book we discussed and talked about some projects and all necessary stages you'll need in doing your felt. You can be specialized and get a pleasant experience by making your own projects and lots of exiting things by your own hands.

ТЕХНОЛОГИЯ ИЗГОТОВЛЕНИЯ ВОЙЛОЧНЫХ ИЗДЕЛИЙ И ХУДОЖЕСТВЕННОЕ ОФОРМЛЕНИЕ

Народный промысел в Грузии исчисляется веками. Технология окраски и обработки шерсти также связана со старинными традициями и в сознании ассоциируется с культурным наследием горных народов.

Старинная и достаточно сложная технология, как и всякая технология, со временем менялась, совершенствовалась, утверждалась и переходила от поколения к поколению.

Величайшее счастье соприкоснуться с этим синтезом искусства и ремесла, и самому стать творцом.

Для создания изделий из войлока необходима большая сила воли, чрезвычайная трудоспособность, необыкновенное усилие. Сознание, глаз и рука человека способны создать изделия удивительной красоты.

Исполнитель, который работает над изделием из войлока, должен знать качество шерсти, свойства, технологию окраски, выкладку-валяние, необходимую стирку-сушку, а также правильную последовательность рабочих процессов теплоувлажнения. Работа над войлоком вдвойне интересна, т.к. выполнение каждого изделия требует создание войлока, как ткани, а затем ее совершенствование – получение окончательного вида

Особое внимание нужно обратить на художественное оформление изделий из войлока, что подразумевает разрисовку поверхности и качество исполнения. Также желательна соответствующая фурнитура: разнообразные натуральные и искусственные ткани, шерстяная пряжа, подкладочный материал, подбор и использование декоративных материалов. Необходима предварительная планировка-решение последовательности любого рабочего процесса. В таком случае возможности работ над войлоком становятся неиссякаемыми, т.к. за каждым новым следует еще большее новшество.

Грузинская шерсть выделяется необыкновенной характерностью. Для создания изделия из войлока используется шерсть ягнят. Она имеет соответствующую длину, жирность, способность связки. Шерсть можно красить, как чесаную(расчесаную), так и нечесаную(более приемлемо последнее). После окраски красивейшие, естественные формы шерсти можете использовать для оформления поверхности созданных вами различных изделий.

ТЕХНОЛОГИЯ ОКРАСКИ ШЕРСТИ

Шерсть можно красить как природными, так и специальными химическими красителями.

Соискание и использование природных красителей связано с определенными трудностями. Получить желаемый цвет не всегда возможно. Современники отдают предпочтение химическим красителям.

Рассмотрим этот метод. Соблюдайте правила безопасности. При окраске используйте марлевую повязку.

- Хорошо очищенная шерсть не должна быть старой и высушенной. За 30 минут до окраски поместите шерсть в теплую воду, разведенную уксусом.
- Пигмент желаемого цвета поместите в стеклянную банку с горячей водой (до полного растворения кристаллов пигмента).
- Раствор с пигментом слейте в воду с шерстью, приготовленной для окраски и поставьте на печь (на печь положите огнеупорный распределитель).
- Доведите до кипения и снимите.
- Можете шерсть оставить до охлаждения или окрашенную массу прополоскать в проточной воде, доведя до чистой воды.

Оставшийся раствор красителя дает возможность повторной окраски, после чего цвет шерсти меняется (тональность бледнеет).

Приблизительная пропорция:

Шерсть – 500гр.

Шерстяной краситель(пигмент) – 50гр.

Уксус – 100гр.

С помощью руководства постарайтесь последовательно изучить: Раскладку шерсти, декоративное оформление поверхности, соблюдение правил валяния. Начните с простых плоских форм, что даст возможность изучить формы сравнительно сложного объема. При изготовлении любого изделия имейте в виду один совет: работайте с большой точностью, без отходов. Берем чесаную шерсть и маленькими прядями выкладываем на желаемой поверхности. Постарайтесь аккуратно вытянуть прядь из шерсти, не оборвав. Выложите шерсть равномерным слоем во взаимопересекающихся направлениях(горизонтальном и вертикальном).

ПЕРВОЕ ЗАДАНИЕ

Декоративная подушка

Решите заранее какой формы должно быть ваше изделие - декоративная подушка. Ее можно разложить на квадратной, круглой, удлиненной, прямоугольной формы основе.

Возьмите чесаную шерсть и маленькими прядями выложите на желаемой поверхности. Постарайтесь аккуратно вытянуть прядь из шерсти, не оборвав. Выложите шерсть равномерным слоем во взаимопересекающихся направлениях(горизонтальном и вертикальном).

Для украшения поверхности используйте разнообразный материал, выбранный по вашему вкусу (шерсть, полушерсть, вискоза, декоративную пряжу, пряди разных цветов нечесаной шерсти). Желательно зафиксировать украшенную поверхность тончайшим слоем шерсти. Задание поместите на пузырчатый целлофан и приготовьтесь к его валянию.

ТЕХНОЛОГИЯ ВАЛЯНИЯ

Обязательные и подручные средства:

- Пузырчатый целлофан;
- Сетка-тюль;
- Стиральное мыло;
- Губка;
- Небольшая чашка;
- Кардонная труба, деревянная палка-каталка.

Последовательность процесса валяния

- Разложенную поверхность покройте сеткой-тюлью;
- Отдельно, в чашке приготовьте раствор стирального мыла и горячей воды;
- С помощью губки постепенно намочите выложенную поверхность шерсти, начиная от одного угла;
- Затем легким движением руки начните фиксировать эскиз;
- Вскорости снимите с задания сетку-тюль, зафиксированный на пузырчатом целлофане, еще не состоявшийся войлок накрутите на кардонную трубу и начните валять в одном направлении.
- На первом этапе валяния работайте легко и без напряжения, валяние проводите попеременно со всех сторон.

При легком валянии определение времени происходит следующим образом: как только накрученный на трубу войлок ослабитя вместе с целлофаном, сразу раскрутите.

Обязательный и значительный этап – диагонали. Закручиваете сравнительно плотнее и валяете по четырем направлениям диагоналей с одинаковым промежутком времени.

Если первичным условием валяния являлась фиксация пены на изделии, легкое скручивание – валяние, то следующим этапом является изгнание пены. Продолжите валяние деревянной палкой-каталкой последовательно с четырех сторон с плотным накручиванием и большим усилием. В конце, уже состоявшаяся войлочная ткань может показаться жесткой, но после полоскания и теплоувлажнительных процессов войлочная ткань принимает желательный вид и форму.

Стирка – сушка войлочной ткани

Готовый (валяный) войлок стирают следующим образом: на 2 минуты поместить изделие в кипяченую воду, затем прополоскать поочередно в теплой и прохладной воде и обыкновенно отжать. Изделие разровнять на поверхности стола, скрутить в полотенце и затем высушить. Можно также выстирать изделие в специальном, ароматизированном, смягчающем средстве, предназначенном для шерстяных изделий.

Теплоувлажнение войлочной ткани

Высушенное изделие необходимо погладить, это обязательный рабочий процесс, используя влажную гладильную ткань. Утюг нужно нагреть до высокой температуры, накрыть изделие влажной тканью и прогладить с обеих сторон. На этом этапе можно исправить небольшие погрешности и привести войлочную ткань в желательный вид.

Технология пошива декоративной подушки из войлока

Если вы создали продукт, соблюдая все правила, сейчас необходимо его завершить. Соблюдайте последовательность рабочего процесса, опираясь на свой вкус.

В данном конкретном случае вам понадобится:

- подкладочная ткань;
- декоративная ткань;
- фурнитура(пуговица)
- Сначала выполните внутреннюю часть подушки, используя подкладочный материал. Можете заполнить ее остатком шерсти.
- Из декоративной ткани выполните также две внешние взаимнопересекающиеся стороны в форме подушки, закрепите 2-3 петли или тесемки.
- Внешние стороны поверните внутрь и пришейте войлок в форме подушки.
- Законченную - выверните, по местам петель пришейте пуговицы и заполните внутренность. Ваше первое задание готово.

Во время изготовления изделий отметьте на какую величину уменьшается изделие после валяния, это даст вам возможность индивидуально выработать способность осознать технологию изготовления войлочных изделий.

ВТОРОЕ ЗАДАНИЕ

Сумка маленькой формы

Сначала подумайте и решите – какой формы должно быть ваше изделие (желательно прямоугольной формы). Схема 1) При раскладке шерсти выделите одну сторону изделия по заданной схеме, которая впоследствии будет иметь функцию застежки сумки. Работайте с большой точностью. Раскладку делайте по желательной толщине. Оформите условную сторону застежки эффектной пряжей, декорированное место покройте тончайшим слоем шерсти. Соблюдайте следующую последовательность (валяние, стирка-сушка, теплоувлажнение) всех рабочих процессов.

Технология пошива сумки

Сумку маленького размера можно сшить двумя способами (вручную и на швейной машине). При ручном изготовлении используют крючок и иглу. В этом случае обработайте боковые поверхности и соедините друг с другом. В случае швейной машины соедините бока строчкой с обратной стороны. На изделие прикрепите с боковых сторон тесьму (кожаную, изготовленную из ткани или пряжи). На месте застежки пришейте пуговицу желательного цвета.

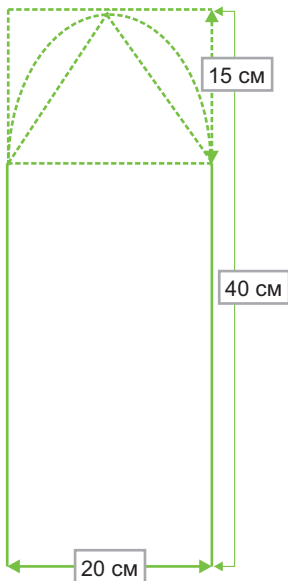

ТРЕТЬЕ ЗАДАНИЕ

Шарф на тюлевой сетке

Сетка-тюль представляет собой искусственный материал, но имеющий соответственные отверстия, с помощью которых происходит связка-валяние разостланной шерсти. Выбранную по вашему вкусу цветную шерсть разложите на сетке желательной величины как с одной, так и с другой стороны. Рассмотрим раскладку шерсти по обеим сторонам. В таком случае изделие сравнительно плотное. Сетка-тюль незрима, она находится между слоями. Верхний слой можете оформить геометрическими формами цветной шерстью-от центра к краям и наоборот. Можете оформить абстрактной композицией. Также можете сложить шерсть нескольких цветов и вытянуть из них меланжевую пряжу. Можете оформить поверхность декоративной пряжей, зафиксировав тончайшим слоем шерсти. Покройте изделие пузырчатым полиэтиленом и осторожно переверните. На второй стороне можете повторить композицию или оставить одноцветной.

ОСОБЕННОСТИ ВАЛЯНИЯ

Изделие покройте тьюлю и в меру намочите мыльной пеной, легким движением руки зафиксируйте. Обратите внимание на одну важную деталь: возможно проявление неточности (разложенная шерсть перейдет границы сетки). Исправляйте неточности, это не представляет сложности. Прямолинейным перегибом пузырчатого полиэтилена последовательно по всем сторонам выровняйте края и зафиксируйте легким движением руки. Имейте в виду одно условие: если периметр изделия большой, после валяния по диагонали, сложите его и продолжите последовательно процесс валяния.

ЧЕТВЕРТОЕ ЗАДАНИЕ

Легкая накидка

Рассмотрим простую конструкцию легкой накидки, которую можно изготовить без швов. Для работы используйте цветную шерсть, тюль, декоративную пряжу для оформления. Запишите следующие размеры: **длину накидки, ширину плеч, обхват груди, глубину выреза рукава.** Возьмите тюль, начертите прямоугольник желательной величины (схема II). К длине и обхвату груди прибавьте 15-20 см. Вырежьте выкройку, сложите пополам и зафиксируйте края булавками. От одного из концов линии сложения отмерьте 15-20 см. для воротника, отметьте и проведите линию в горизонтальном направлении, от отмеченной точки отмерьте половину ширины плеч, а в вертикальном направлении - глубину выреза рукава, проведите линию и прорежьте прямо. Такое изделие по окончании примет ассиметричную форму. Сложенную сетку расправьте и начните раскладывать шерсть по желательной вам композиции. Обратите внимание на оформление верхнего слоя с использованием декоративных материалов. Постарайтесь хорошо зафиксировать линии выреза рукава. Шерсть на тюле можете разложить как с двух сторон, так и с одной, в зависимости от желательной плотности. Соблюдайте последовательность процессов валяния, стирки-сушки, теплоувлажнения.

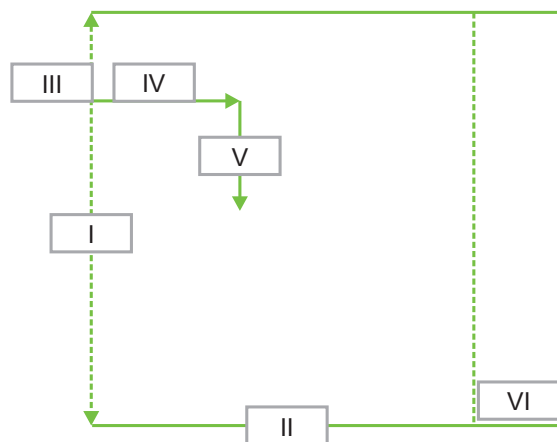

- I – полная длина
- II- предполагаемая ширина (обхват груди)
- III- величина ворота
- IV- половина ширины плеч
- V- глубина выреза рукава
- VI- добавленные к размеру 15-20 см.

ПЯТОЕ ЗАДАНИЕ

Шерстяные бусы

Рассмотрим два варианта.

Необходимый материал:

- цветная шерсть;
- бисер;
- деревянные или металлические шарики;
- бисерная нить.

I вариант

Скрутите руками шарики разного цвета среднего размера, намочите в мыльной воде и начните валять. Когда шарик скрепится, т.е. затвердеет, прополощите в воде и высушите.

II вариант

Разложите шерсть четырех цветов в форме прямоугольника на пузырчатом целлофане, намочите мыльной пеной, плотно скрутите в одном направлении в форме цилиндра, хорошо зафиксируйте концы и начните валять в одном направлении до затвердения. Прополоскайте в воде, высушите и нарежьте по желательной форме.

Нанизывание бус зависит от вашего вкуса и не составляет труда. Используйте бисерную нить, иглу, разнообразный цветной бисер, деревянные или металлические шарики и созданные вами бусы из войлока. Таким образом можете создавать разнообразные украшения.

ШЕСТОЕ ЗАДАНИЕ

Шапка из войлока

Для изготовления шапки из войлока необходим деревянный каркас стандартного размера. Во первых, необходимо зафиксировать следующие размеры:

1. Окружность головы;
2. Расстояние от центра макушки головы в сторону лба.

Постарайтесь сами составить выкройку, которая поможет правильно выполнить работу. Для выкройки используйте пузырчатый полиэтилен, сложите пополам и постройте чертеж по схеме III: в горизонтальном направлении зафиксируйте нужное расстояние от центра макушки до лба и добавьте 2см, затем в вертикальном направлении отмерьте четверть окружности головы и также добавьте 2см. Затем концы металлической упругой линейки зафиксируйте в отмеченных точках и обведите. Она независимо от вас примет нужную форму. Вырежьте выкройку, раскройте и начните раскладку шерсти. Разложите две идентичные части с усмотрением толщины, поверхность оформите.

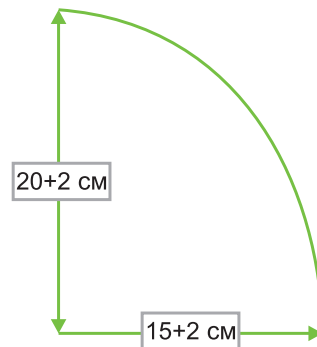

Технология валяния.

Обратите внимание на последовательность процесса валяния. Хорошо намылте обе части. Загните края предположительной задней части шапки на выкройку, затем накройте передней частью и загните концы на заднюю часть. Начните валять. После того как свалется место соединения, выньте выкройку. Верхушку шапки сложите по возможности и продолжите валяние. Затем линии соединения поместите в середину и продолжите валяние. Затем сложенное место распрямите и наденьте шапку на деревянный каркас. Шапку сложите на затылочную часть и в таком виде закончите валяние. После стирки шапку вновь наденьте на каркас, придайте форму, ее теплоувлажнение произведите на каркасе для сохранения формы.

СЕДЬМОЕ ЗАДАНИЕ

Большая сумка

На основе пройденного материала с помощью собственного воображения свободно можете составить выкройку, которая освободит от лишней работы. Для оформления войлочной сумки можете использовать различные материалы (кожа, трикотаж, материал фуле, ручная пряжа и т. д.) подклейка и подкладочная ткань, также желательная фурнитура. С помощью карандаша и линейки постройте подобную конструкцию с соответствующими размерами-(схема IV), вырежьте чертеж и начните точно раскладывать шерсть в желательной вам гамме цветов, поверхность оформите по желанию, пройдите этапы валяния, стирки-сушки и теплоувлажнения.

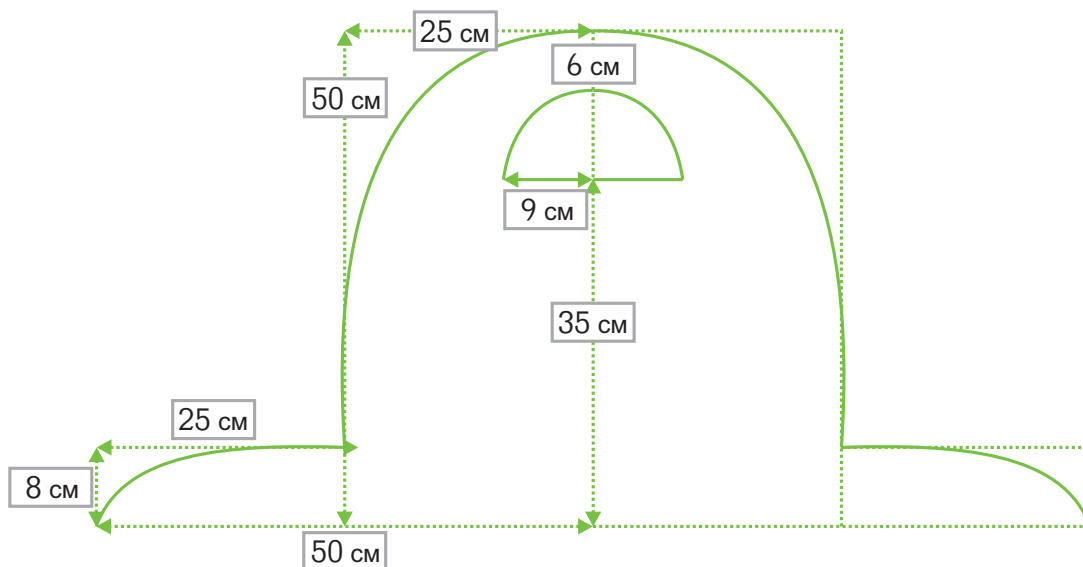

Технология шитья

До начала шитья на всю поверхность войлока пригладьте подклейку, а из подкладочного материала выкройте подкладку в форме сумки. Боковые стороны сумки сшейте с изнаночной стороны машинным швом и выверните. Отдельно сшейте подкладку, поместите в сумку и аккуратно прикрепите, по бокам закрепите кожаные или металлические крепители для ручки. Ручка может быть как войлочной, так и кожаной и т.д. Для застежки используйте соответствующую фурнитуру.

ВОСЬМОЕ ЗАДАНИЕ

Войлочные тапочки

Для изготовления войлочных тапочек зафиксируйте на бумаге конкретный размер, увеличьте обведенную выкройку на 2 см (схема V), вырежьте выкройку и разложите шерсть. Для изготовления пары понадобится приготовить 4 штуки. Верхние части оформите декоративным материалом и покройте тончайшим слоем шерсти. Из пузырчатого целлофана вырежьте две выкройки того же размера, которые понадобятся для валяния. Обратите внимание на особенности валяния. Пару смочите в мыльной пене, первоначально на выкройку оберните предположительно заднюю часть, затем сверху оберните верхним слоем, начните фиксировать соединенные бока, возьмите ножницы и сделайте разрез по средней линии, постарайтесь оставить себе их концов равные неразрезанные части. Освободите изделие от выкройки. Заслуживает внимания один факт – для получения нужной формы можете процесс валяния закончить вручную. Также можете закончить работу, соблюдая последовательность процесса валяния. В таком случае обратите внимание на валяние соединенных боковых частей, периодически места соединения обращайтесь в середину, валяние закончите начальной позицией и соблюдением формы. Соблюдайте последовательность стирки-сушки и теплоувлажнения.

Обработка войлочных тапочек возможна следующим образом: верхнюю часть изделия обработать иглой с нитками (шерстяные, полушерстяные). Обработанную часть обвяжите крючком или вязальными спицами до желательной высоты. В нее прoderните скрученную нить. Нижнюю часть обшейте кожей крестообразными стежками.

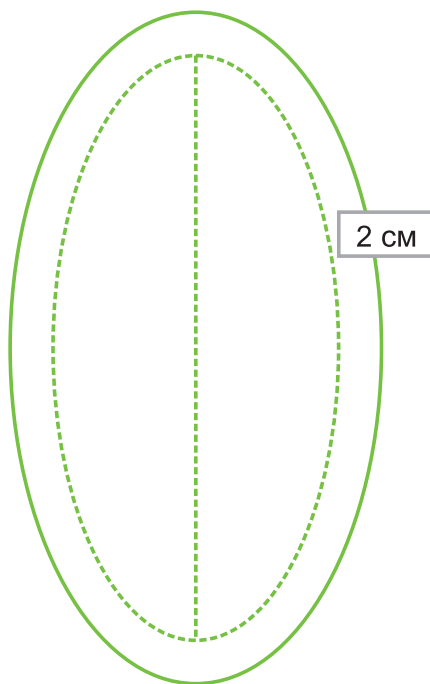

ДЕВЯТОЕ ЗАДАНИЕ

Войлочное панно

Вновь вернемся к технологии обработки плоской поверхности. Панно представляет собой стенную декорацию. При изготовлении панно возможно осуществление собственных замыслов в конкретных эскизах, также в абстрактных композициях. Можно копировать разные репродукции. Сначала разложите основание, т.е. создайте определенный фон. Выберите для работы необходимую цветную шерсть и начните ею обрисовку, руководствуясь выбранным эскизом. После окончания работы пройдите этапы валяния, стирки-сушки, теплоувлажнения. Имейте в виду условие после стирки – изготовленное вами панно расправьте на ровной поверхности, если невозможно закрепить деталь рисунка на поверхности воспользуйтесь войлочной иглой для валяния, соблюдайте правила безопасности. Для валяния вам понадобится толстая губка. Сначала подготовьте основание - разложите шерсть желательного цвета. Пройдите всю последовательность обязательного рабочего процесса. Эскиз нарисуйте карандашом на подготовленном основании и расположите на губке. Вертикальным движением иглы начните валяние. Валяние иглой дает также возможность выделения контура. Такой способ валяния заканчивается только теплообработкой. Панно требует последующего оформления: к нему можно подобрать рамку, можно прикрепить подвески.

პროფესიული გამოცდილება:

- 1993-თბილისი, საგამოფენოდარბაზი “მერანი” - გამოფენა
- 1994-თბილისი, ფირმა “ოქსინო” - ჩვენება
- 1995-თბილისი, რუსთაველის თეატრი - პერსონალური ჩვენება
- 1995-თბილისი, ფირმა “ოქსინო” - საშობაო ჩვენება
- 1996-თბილისი, სასტუმრო “მეტეხი” - ჩვენება
- 1996-გერმანია, საერთაშორისო გამოფენა
- 1997-თბილისი, საერთაშორისო სიმპოზიუმი
- 2000-თბილისი, “ძველი გალერეა” ტექსტილის ჯგუფის გამოფენა
- 2005-თბილისი, საგამოფენო დარბაზი “კოპალა” - გამოფენა “ექსკლუზივი”
- 2006-ჰოლანდია, როტერდამი, გალერეა “მედეა” — კომერციული გამოფენა
- 2006-ჰოლანდია, ტილბურგი, გალერეა “ბრემერი” - კომერციული გამოფენა
- 2008-ესტონეთი, ნარვა — გამოფენა
- 2009-ესპანეთი, ბარსელონა - საერთაშორისო გამოფენა
- 2009-ჰოლანდია, როდეტერდამი - გალერეა “Op De Maze”
- 2009-ჰოლანდია, როტერდამი — გამოფენა
- 2009-თბილისი, გალერეა “რაციო”- სტუდენტთა ნამუშევრების გამოფენა
- 2011-ჰოლანდია, ჯგუფური გამოფენა - “საზღვრებს მიღმა”

პედაგოგიური საქმიანობა:

- 2006-დღემდე-კოლეჯი “მერმისი” - პედაგოგი
- 2007-2008-ესტონეთის რესპუბლიკის პროექტის მონაწილე
- 2009-ჰოლანდია-მასტერკლასი
- 2009-2010-ნორვეგიის ლტოლვილთა საბჭოს პროექტის მონაწილე
- 2011-ჰოლანდია-მასტერკლასი

ABOUT THE AUTHOR

OLIKO RUKHADZE
Designer

Professional experience:

1993-Tbilisi, exhibition hall “Merani” – Exhibition;
1994-Tbilisi, “Oxino” – Show;
1995-Tbilisi, Rustaveli Theatre – Personal Show;
1994-Tbilisi, “Oxino” – Christmas Show;
1996-Tbilisi, Hotel “Metekhi” – Show;
1996-Germany, International Exhibition;
1997-Tbilisi, the First International Symposium;
2000-Tbilisi, “Old Gallery” – Exhibition of the Textiles Group;
2005-Tbilisi, Exhibition Hall “Kopala” – Exhibition “Exclusive”;
2006-The Netherlands, Rotterdam, gallery “Medea” – Commercial Exhibition;
2006-The Netherlands, Tilburg, Gallery “Bremen” – Commercial Exhibition;
2008-Estonia, Narva – Exhibition;

2009-Spain, Barcelona – International Exhibition;
2009- The Netherlands, Rotterdam, Gallery “Op De Maze”;
2009- The Netherlands, Rotterdam – Exhibition;
2009-Tbilisi, Gallery “Ratsio” – Exhibition of the Students Works;
2011- The Netherlands, Group Joint Exhibition – “Beyond the Borders”.

Pedagogical Activities:

From 2006 till now – Collage “Mermisi” – A Tutor;
2007-2008 – A participant of the Project of Estonia;
2009- The Netherlands – Master classes;
2009-2010-Participant of the Norwegian Refugee Council Project;
2011- The Netherlands – Master classes;

ОБ АВТОРЕ

ОЛИКО РУХАДЗЕ
Дизайнер

Профессиональный опыт:

1993-Тбилиси, Выставочный зал “Мерани” - выставка
1994- Тбилиси, фирма “Оксино” - показ
1995- Тбилиси, театр им.Ш.Руставели – персональный показ
1995- Тбилиси, фирма “Оксино” – рождественский показ
1996- Тбилиси, гостиница “Метехи” - показ
1996-Германия, Международная выставка
1997- Тбилиси, Международный симпозиум
2000- Тбилиси, “Старая галерея” Выставка текстильной группы
2005- Тбилиси, Выставочный зал “Копала” - Выставка “Эксклюзив”
2006-Голландия, Роттердам, галерея “Медея” – коммерционная выставка
2006-Голландия, Тильбург, галерея “Бремер” - коммерционная выставка

2008-Эстония, Нарва – Выставка
2009-Эстония, Барселона – Международная выставка
2009-Голландия, Роттердам - Галерея “Op De Maze”
2009-Голландия, Роттердам – Выставка

2009-Тбилиси, Галерея “Рацио”- Выставка студенческих работ
2011-Голландия, Групповая выставка - “За пределами границ”

Педагогическая деятельность:

2006-по сей день- Колледж “Мермиси” - педагог
2007-2008-Участник проекта Эстонской Республики
2009-Голландия - Мастеркласс
2009-2010- Участник проекта Норвежского Совета беженцев
2011-Голландия - Мастеркласс

ISBN 978-9941-0-5482-2



9 789941 054822 >