

მარტვილის
მხარეთმცოდნეობის მუზეუმის
წრომები

I



გივი ელიავას სახელობის მარტვილის მხარეთმცოდნეობის მუზეუმი

Givi Eliava Martvili Museum of Local Lore

მარტვილის მხარეთმცოდნეობის მუზეუმის შრომები

I

Proceedings

of the Martvili Museum of Local Lore

I

თბილისი 2017 Tbilisi

წინამდებარე ნაშრომის I ტომით მარტვილის გივი ელიავას სახელობის მხარეთმცოდნეობის მუზეუმი იწყებს შრომათა კრებულის სერიის გამოცემას, რომელშიც ასახული იქნება, უპირველეს ყოვლისა, მარტვილის მხარეთმცოდნეობის მუზეუმის კოლექციები და ამ კოლექციების შესახებ არსებული სამეცნიერო ინფორმაცია. დაინტერესებულ მკითხველს საშუალება მიეცემა გაეცნოს მუზეუმში დაცულ მასალას და ამ მასალის შესახებ არსებულ გამოკვლევებს.

„შრომების“ მიზანია ხელი შეუწყოს არამარტო მარტვილის მხარეთმცოდნეობის მუზეუმის თანამშრომლების სამეცნიერო პოტენციალის შემდგომ ზრდას, არამედ მარტვილის ახალგაზრდა თაობის სამეცნიერო-ისტორიული აზროვნების ჩამოყალიბებასაც და თავისი მხარის წარსულის შესწავლის საქმეში ჩართულობას.

„შრომები“ განკუთვნილია საქართველოსა და კავკასიის ისტორიისა და არქეოლოგიის საკითხებზე მომუშავე ქართველი და უცხოელი სპეციალისტებისათვის, საქართველოს წარსულით დაინტერესებული მკითხველისათვის.

პროექტი განხორციელდა საქართველოს ეროვნული მუზეუმის თანამშრომლებთან ერთად.

რედაქცია: ნინო სულავა (რედაქტორი)

ქეთევან რამიშვილი

ნანა კირთაძე

გია (გივი) ელიავა

სამხატვრო რედაქტორი: ირაკლი ხუციშვილი

The presented work constitutes the first volume of the collection of works series to be published by Givi Eliava Martvili Museum of Local Lore. The publication will represent in the first place the collections of Martvili Museum of Local Lore and scholarly data concerning these collections with the view of enabling interested readers to look through both the materials preserved in the museum and scientific researches concerning the artefacts.

The collection of works aims at further professional development of staff members of Martvili Museum of Local Lore, as well as formation of historical-scientific interests and subsequent involvement of Martvili youth in the historical study of their region.

The collection of works will certainly be of interest for both Georgian and international students of the history and archaeology of Georgia and Caucasus and for those readers who are interested in history of Georgia.

The above project was carried out in close partnership with staff members of the Georgian National Museum.

Editorial staff:

Nino Sulava (Editor)

Ketevan Ramishvili

Nana Kirtadze

Gia (Givi) Eliava

Arts Editor: **Irakli Khucishvili**

ISSN 2587-4756

© მარტვილის მხარეთმცოდნეობის მუზეუმი 2017 Martvili Museum of Local Lore

© საქართველოს ეროვნული მუზეუმი 2017 Georgia National Museum

ედვნება მუზეუმის დამაარსებლის
გვი ელიავას ნათელ ხსოვნას

**Dedicated to the sacred memory
Of the Museum founder Givi Eliava**



სარჩევი

რედაქტორებისაგან	7
From the Editors	8
ნინო სულავა. გივი ელიავას სახელობის მარტვილის მხარეთმცოდნეობის მუზეუმი 60 წლისა	9
Nino Sulava. 60th Anniversary of Givi Eliava Martvili Museum of Local Lore (Summary)	10
პეტრე კირთაძე. გივი ელიავა	11
Petre Kirtadze. Givi Eliava (Summary)	16
ნანა კირთაძე. მარტვილის მხარეთმცოდნეობის მუზეუმის კოლექციები	17
Nana Kirtadze. Collections of Martvili Museum of Local Lore (Summary)	21
მაია ბუხსიანიძე. ნამარხი მარტორქა სოფელ საელიავოდან	22
Maia Bukhsianidze. Fossil rhino from the village Saeliavo (Summary)	27
ნინო სულავა, ნანა რეზესიძე. მარტვილის მხარეთმცოდნეობის მუზეუმის პრეისტორიული მეტალურგიის ექსპონატები	28
Nino Sulava, Nana Rezesidze. Exhibits of Prehistoric Metallurgy in Martvili Museum of Local Lore (Summary)	32
ნინო სულავა, ირაკლი ქორიძე. მუხურჩის (პეტრეს ნაკარუს) სამაროვანი მარტვილის მხარეთმცოდნეობის მუზეუმში.. .. .	38
Nino Sulava, Irakli Koridze. Mukhurcha (Petres Nakaru) Necropolis in Martvili Museum of Local Lore (Summary)	40
გივი ელიავა. პეტრეს ნაკარუ	41
Гогодзе Э. М., Панцхава Л. Н., Дариспанашвили М. В. 1977. Работы Носири-Мухурчской археологической экспедиции в 1974-1975 гг.	101
Гогодзе Э. М., Панцхава Л. Н., Дариспанашвили М. В., Коридзе И. Д. 1978. Результаты работ Носири-Мухурчской экспедиции за 1976-1977 гг.	110
Гогодзе Э. М. 1984. К вопросу о хронологии и периодизации памятников колхидской культуры.	117
ნინო სულავა, ირაკლი ქორიძე. მარტვილის მხარეთმცოდნეობის მუზეუმის შემთხვევით აღმოჩენილი ბრინჯაო-რკინის ხანის ექსპონატები	137
Nino Sulava, Irakli Koridze. Casual Finds of Bronze–Iron Age Artefacts in Martvili Museum of Local Lore (Summary)	140
ნინო სულავა, ირაკლი ქორიძე. მარტვილის მხარეთმცოდნეობის მუზეუმის კოლხური კერამიკა	142
Nino Sulava, Irakli Koridze. Colchian Pottery of Martvili Museum of Local Lore (Summary)	147
ნინო სულავა. კოლხური ფიბულა კურზუდან	153
Nino Sulava. Colchian fibulae from Kurzu (Summary)	157
ქეთევან რამიშვილი. კოლხური ცულები მარტვილის მხარეთმცოდნეობის მუზეუმიდან	159
Ketevan Ramishvili. Colchian Axes from Martvili Museum of Local Lore (Summary) ..	167
ქეთევან რამიშვილი. ბრინჯაოს სამაჯური და ბეჭდები მარტვილის მხარეთმცოდნეობის მუზეუმიდან	168
Ketevan Ramishvili. Bronze Bracelet and Ring from Martvili Museum of Local Lore (Summary)	172
თინა კახელიშვილი. მარტვილის მხარეთმცოდნეობის მუზეუმის მძივსამკაული	173
Tina Kakhelishvili. Beads Preserved in Martvili Museum of Local Lore (Summary) .. .	177

ანა სახვაძე. მინის სანელსაცხებლე მარტვილის მხარეთმცოდნეობის მუზეუმიდან	180
Ana Sakhvadze. Glass Unguentarium from Martvili Museum of Local Lore (Summary) ..	181
თინათინ ქუთელია. ინჩხურის განძი	182
Tinatini Kutelia. Hoard of Arabic Coins from Village Inchkhuri (Summary)	185
დარეჯან გოგაშვილი. საეკლესიო წიგნები მარტვილის მხარეთმცოდნეობის მუზეუმში და მათი რესტავრაცია-კონსერვაცია	189
Darejan Gogashvili. Books preserved in the Martvili Museum of Local Lore Restoration, Conservation, Exposition (Summary)	197
გიორგი მინდორაშვილი, ლევან მინდორაშვილი, ვახტანგ ზომტარია. მარტვილის მხარეთმცოდნეობის მუზეუმის ფრესკების ფრავმენტების რესტავრაცია	198
Giorgi Mindorashvili, Levan Mindorashvili, Vakhtang Khoshtaria. Restoration of Fragments of Frescoes from Martvili Museum of Local Lore (Summary)	201
ნინო თავართქილაძე, მარიამ მჭედლიშვილი, სალომე ახალაძე, თეიმურაზ ფარჯანაძე მარტვილის მხარეთმცოდნეობის მუზეუმის ლითონის ნაწარმის რესტავრაცია- კონსერვაცია	212
Nino Tavartkiladze, Mariam Mtchedlishvili, Salome Akhaladze, Teimuraz Parjanadze Restoration and conservation of exponents in Martvili's Local Lore Museum (Summary)	214
გიორგი მამარდაშვილი. მარტვილის მხარეთმცოდნეობის მუზეუმის ეთნოგრაფიული კოლექცია	217
Giorgi Mamardashvili. Ethnographic Exposition of Martvili Museum of Local Lore (Summary)	219
ნინო სულავა, ნინო ოქრუაშვილი, გაია ელიავა, გიორგი მამარდაშვილი. მარტვილის მხარეთმცოდნეობის მუზეუმის ღია ცის ქვეშ ეთნოგრაფიული კუთხე (ისტორია, პრევენცია, პერსპექტივები)	220
Nino Sulava, Gia Eliava, Nino Okruashvili, Giorgi Mamardashvili. The Open Air Ethnographic Museum Corner of Martvili Museum of Local Lore (History, prevention, perspectives) (Summary)	222
შემოკლებათა განმარტებები.	225
ავტორთა საყურადღებოდ	226
Important for the Authors	227

რედაქტორებისაგან

გივი ელიავას სახელობის მარტვილის მხარეთმცოდნეობის მუზეუმის შრომათა კრებულის სერიის I ტომი ერთგვარი გზამკვლევი იქნება მუზეუმის კოლექციების შესახებ (გეოლოგიური, პალეონტოლოგიური, არქეოლოგიური, ნუმიზმატიკური, საეკლესიო ნივთების, ეთნოგრაფიული), რომელიც 53000-მდე ექსპონატითაა წარმოდგენილი.

I ტომის სტატიებში წარმოდგენილი არსებული სამეცნიერო ინფორმაციის კომპლაციური ხასიათის მიმოხილვა დახმარებას გაუწევს მუზეუმის თანამშრომლებს და გიდეებს, ხოლო დაინტერესებულ მკითხველს საშუალება მიეცემა გაეცნოს მუზეუმში დაცულ მასალას და ამ მასალის შესახებ არსებულ გამოკვლევებს.

შრომათა კრებულის შემდეგ ტომებში (სავარაუდოდ გამოვა 2 წელიწადში ერთხელ) ვგეგმავთ იმ სტატიების გამოქვეყნებას, რომელიც შეეხება მარტვილის წარსულს (არქეოლოგია, არქიტექტურული ძეგლები, ისტორია, ეთნოგრაფია).

შრომათა კრებულის სერიის მიზანია ახალგაზრდა მკვლევრების გამოვლენა. ამ მიზნით მარტვილის მხარეთმცოდნეობის მუზეუმი აცხადებს ერთგვარ კონკურსს: მარტვილის ისტორიით, არქეოლოგიითა და ეთნოგრაფიით დაინტერესებული უფროსკლასელებისათვის და სტუდენტებისათვის თითოეულ კრებულში დაიშვება კონკურსის წესით შერჩეული ერთი ან ორი ნაშრომის დაბეჭდვა.

მარტვილის გივი ელიავას სახელობის მხარეთმცოდნეობის მუზეუმის შრომათა კრებულის სერიის დაარსება მეორე პროექტია, რომელიც ხორციელდება საქართველოს ეროვნული მუზეუმის თანამშრომლებთან ერთად. პირველი ერთობლივი პროექტი, რომლის მიზანი იყო, მარტვილის განახლებული მუზეუმი მიახლოებოდა მსოფლიოს თანამედროვე სტანდარტების მქონე მუზეუმებს, საამაყო გამხდარიყო მარტვილელებისათვის, საინტერესო ჩამოსული სტუმრებისათვის, კულტურულ-საგანმანათლებლო ფუნქციით დატვირთული და სასარგებლო მომავალი თაობებისათვის, ხოლო მხარის ისტორიითა და არქეოლოგიით დაინტერესებული მკვლევარებისათვის - სამუშაოდ ხელმისაწვდომი, განხორციელდა 2013-2014 წლებში მარტვილის მუნიციპალიტეტისა და საქართველოს კულტურისა და ძეგლთა დაცვის სამინისტროს დაფინანსებით.

„შრომები“, ვფიქრობთ, დახმარებას გაუწევს საქართველოსა და კავკასიის ისტორიისა და არქეოლოგიის საკითხებზე მომუშავე არამარტო ქართველ, არამედ უცხოელ მკვლევარებსაც და საქართველოს წარსულით დაინტერესებულ მკითხველს.

ნინო სულავა

ქეთევან რამიშვილი

ნანა კირთაძე

გია (გივი) ელიავა

Editorial

Volume I of the collection of works of Givi Eliava Martvili Museum of Local Lore will serve in a way as a guide of the collections preserved in the museum (geological, paleontological, archaeological, numismatic, ethnographic, church objects) counting approximately 53 000 artefacts.

Articles presented in the first volume offer a review of existing scientific information that might be valuable for the staff members and guides. Besides, it will introduce interested reader to the artefacts preserved in the museum and scholarly literature about them.

The following volumes of the above collection of works will be dedicated to (one volume per two years frequency is planned so far) the past of Martvili (its archaeology, architectural monuments, history, ethnography).

The above series aim at detecting young researchers as well. With this view, Martvili Museum of Local Lore announces a competition: one or two articles authored by local high school students interested in history, archaeology and ethnography of Martvili will be selected for publication on the basis of contest.

The collection of works of Givi Eliava Martvili Museum of Local Lore series is the second mutual project that is being carried out in cooperation with staff members of the Georgian National Museum. The first such mutual project was carried out in 2013-2014 with financial aid from Martvili municipality and Ministry of Culture and Monument protection of Georgia. Its objectives were to renovate the Martvili Museum in a way that it reached the standards of modern museums, to become something that inhabitants of Martvili could be proud of and visitors get interested in; a true center of culture and education in service of future generations and easily accessible for the students of history and archaeology of the region.

We believe that the collection of works will be helpful for both Georgian and foreign researchers of history and archaeology of Georgia and Caucasus, as well as readers generally interested in history of Georgia.

Nino Sulava

Ketevan Ramishvili

Nana Kirtadze

Gia (Givi) Eliava

გივი ელიავას სახელობის მარტვილის მხარეთმცოდნეობის მუზეუმი 60 წლისაა

საქართველოს რეგიონული მუზეუმების დიდი უმრავლესობა, რომელიც XX საუკუნეშია დაარსებულ-შექმნილი, იმ ღვაწლ-მოსილი ადამიანების დამსახურებაა, რომლებსაც კარგად ჰქონდათ გათვითცნობიერებული ქვეყნის ისტორიისათვის კულტურული მემკვიდრეობის ამა თუ იმ ძეგლის შეგროვებისა და დაცვის მნიშვნელობა.

ასეთ ადამიანთა რიგს მიეკუთვნება გივი ელიავა, რომლის დაარსებული და მისი სახელობის მარტვილის მხარეთმცოდნეობის მუზეუმი უკვე 60 წლისაა. ბატონი გივი ელიავას დამსახურებაა მუზეუმის პირველი კოლექციების მოძიება და მისი ექსპონირება, დიდ ეთნოგრაფ გიორგი ჩიტაიასთან ერთად მუზეუმთან არსებული კოლხური ვაზის ჯიშების ნაკვეთის გაშენება.

გივი ელიავას სახელობის მარტვილის მხარეთმცოდნეობის მუზეუმი ყოველთვის აქტიურად ასრულებდა რეგიონის კულტურული ცენტრის როლს. გარდა მოწესრიგებული ფონდებისა, მრავალმხრივი და იმ დროისათვის მაღალი დონის ექსპოზიციისა, რომელსაც არასოდეს არ აკლდა მნახველი, მუზეუმში სისტემატიურად იმართებოდა სამეცნიერო კონფერენციები, რომელშიც მთელი საქართველოდან იღებდნენ მონაწილეობას მეცნიერები.

გივი ელიავას სახელობის მარტვილის მხარეთმცოდნეობის მუზეუმმა, ჩვენი ქვეყნის კვალდაკვალ, მრავალი ძნელბედობა გადაიტანა, მაგრამ იგი მაინც აგრძელებს თავის უმთავრეს ფუნქციას – რეგიონის კულტურულ-საგანმანათლებლო ცენტრის როლს.

დღეს გივი ელიავას სახელობის მარტვილის მხარეთმცოდნეობის მუზეუმი თავის 60 წლის იუბილეს მაღალ სამეცნიერო და თანამედროვე დიზაინის დონეზე მოწყობილი რენოვირებული ექსპოზიციით სვდება, რაც საქართველოს ეროვნულ მუზეუმთან აქტიური და ნაყოფიერი თანამშრომლობის შედეგია.

გივი ელიავას სახელობის მარტვილის მხარეთმცოდნეობის მუზეუმის სამომავლო გეგმები ემსახურება იმ დიდ მისიას, რომელიც აკისრია საქართველოს რეგიონულ მუზეუმებს – მოიპოვონ და დაიცვან ახალი ექსპონატები, შეასრულონ რეგიონის კულტურულ-საგანმანათლებლო ცენტრის როლი ჩვენი ქვეყნის სხვა მუზეუმებთან ერთად.

ნინო სულავა

ისტორიის მეცნიერებათა დოქტორი
საქართველოს ეროვნული მუზეუმის
მთავარი კურატორი

60th Anniversary of Givi Eliava Martvili Museum of Local Lore

Summary

Decisive majority of the museums of local lore in Georgia, founded in the 20th century represent a result of the enormous effort put by dedicated persons who fully realized the importance of collections and preservation of monuments of cultural heritage for the history of our country.

One of such distinguished personalities was Givi Eliava who established Martvili Museum of Local Lore that was named after him and has already celebrated its 60th anniversary. The very first collections of the museum were gathered and exhibited by Givi Eliava. Together with great ethnographer Giorgi Chitaia, Givi Eliava organized vineyard of Colchian grape varieties by the museum building.

Givi Eliava Martvili Museum of Local Lore had always functioned as a cultural center of Martvili region. Besides perfectly organized funds and exquisite exposition that never lacked visitors, museum frequently hosted scholars from all over Georgia on scientific conferences.

Givi Eliava Martvili Museum of Local Lore has endured many hardships, mirroring the history of the whole country, but it has never lost and still carries out its primary designation of a cultural and educational center.

Today, Givi Eliava Martvili Museum of Local Lore celebrates its 60th anniversary with the renovated exposition designed according to the best of modern scientific standards which became possible thanks to fruitful and intensive cooperation with the Georgian National Museum.

The future plans to be carried out by Givi Eliava Martvili Museum of Local Lore are designed in a way to fulfill the original mission of regional museums in Georgia – to obtain and preserve new exhibits and serve as a center of culture and education of Martvili region along with other museums of Georgia.

Nino Sulava

Doctor of Historic Sciences

Head Curator of the Georgian National Museum

პეტრე კირთაძე გივი ელიავა

წიგნის დამწერს, უწინარესად თავმდაბლობა ამშვენებს. თავმდაბლობა და გონებრივი განათლება. ვინც პატივმოყვარეობის დემონმა გაიტაცა, გონება ველარ შეაჩერებსო, გვასწავლის გერმანული სიბრძნე.

ყველა დროს ჰყავს გამორჩეული პიროვნება.

საინტერესოა, რა ნიშნით ხდება მათი გამორჩევა?

ჩვენს წინაშეა, რამდენიც გნებავთ, ერთი შეხედვით „სახელოვანი კაცი“, მაშასადამე, „დიდი პიროვნება“.

ვინ არის ასეთი? ვის ჰქვია დიდი კაცი? „მორალური ადამიანი უფრო დიდია, ვიდრე ცნება „ბრძენი ადამიანი“.

„მეცნიერი“ და „ადამიანი“ ორი განუყოფელი ფენომენია, სადაც ერთია, იქ მეორეს ადვილად იპოვი, მაგრამ, რომელი რომელს წინა უსწრებს, ეს არ არის ადვილად გამოსაცნობი. ეგ საქმე საზოგადოებას ხელეწიფება.

რა უფრო ჭარბობდა გივი ელიავას პიროვნებაში? უმრავლესობა იტყვის ნიჭიო, განათლებაო, ვაჟკაცობაო, ოჯახისშვილობაო და ვინ მოთვლის კიდევ რა.

გივი ელიავა მრავალმხრივი მოღვაწე იყო. მის მდიდარ მემკვიდრეობას ორი ძირითადი ასპექტი აქვს: პრაქტიკული და თეორიული. მან შექმნა მარადიული უკვდავი სული - მუზეუმი და, თქვენ წარმოიდგინეთ, 800-მდე მეცნიერული ნაფიქრი. დიას, რამდენი უნდა იფიქრო, რომ ბოლოს ეს ნაფიქრალი დასკვნის სახით ჩამოაყალიბო. (იხ. ნელი ოდიშარისა გივი ვლადიმერის ძე ელიავა, ბიბლიოგრაფიული საძიებელი, 1999 წ.) მიუხედავად ამისა, იყო თავმდაბალი, მოკრძალებული და როდესაც მის დამსახურებას ხაზს ვუსვამდით, დამნაშავე ბავშვივით წითლდებოდა.

ერთხელ, მეგობრული ღხინის დროს (ღხინი უყვარდა, შექცევა უყვარდა და არა ღვინო) დიას, მეგობრული ღხინის დროს ენაწყლიანმა თამადამ ჩვენი მეჭურჭლეთუხუცესი უწოდა. ბატონ გივის ლოყები აეტკიცა, არ იცოდა რა ექნა, საქართველოს ერთი მეჭურჭლე ჰყავს - ექვთიმე თაყაი-

შვილიო მასთან ჩემი შედარება, მეტი რომ არ იყოს, უხერხულიაო. ჩვენ ყველანი მოწმენი ვიყავით, როგორ გადაარჩინა ბატონმა გივიმ მუზეუმის განძი ყაჩაღებისგან. დღე და ღამ იდგა, როგორც რიგითი გუშაგი და ირგვლივ უვლიდა ეროვნულ ქონებას, იდგა შიშველი ხელებით და სწამდა, ნემსის საღირალსაც ვერავინ წაიღებდა. ასეც მოხდა.

როცა ბატონ გივის შესახებ სიტყვას ვამბობ, ასე მგონია საასპარეზოდ ვიწვევ და თავს უხერხულად ვგრძნობ. მისი ასპარეზი ფართოა, თუ შეიძლება ითქვას, უკიდევანოც. საქმე საქმეზე რომ მიდგეს, მოასპარეზე რაინდული შემართებისა უნდა იყოს.

შეიძლება საქართველოში არ იყოს მეორე ისეთი კაცი, რომლის მეგობართა შორის ამდენი დიდი მწერალია, უფრო მეტი მეცნიერი და თანამდებობრივი მოხელე. სამი იუბილე გადაუხადა ბატონ გივის თავისმა ხალხმა, და უნდა მოგესმინათ არა ის, რაც ოფიციალურად უთხრეს, არამედ ის, რაც ჩურჩულთ გადადიოდა რიგიდან რიგში, სკამიდან სკამზე. დაფასება არ დაკლებია, არ დაკლებია ორდენი, საპატიო წოდება, მაგრამ ეს სრულებით არ არის შესაშური (შესაშური არაფერია ამქვეყნად), შესაშურია ხალხის დაფასება, მისი ჭეშმარიტად სახალხოწოდება, კიდევ ერთხელ ამოტივტივდა კითხვა: რა უფრო ჭარბობს ამ ლამაზი სულის კაცში?

ვფიქრობ, ის აურწყავ-აუწონავი სიკეთე, რაც მან მოუტანა თავის ხალხს.

ჰუმანიტარული მეცნიერების ყველა დარგს შეეხო ბატონი გივის მეცნიერული ინტერესი და ყველგან დატოვა მოკრძალებული, მაგრამ მნიშვნელოვანი კვალი. მეცნიერულ გამოკვლევებში თქვენ ნახავთ სრულიად ახალ აზრებს, ანდა ძირძველ მეცნიერულ პრობლემებს, რომლის შესახებ გადამწვევები აზრი ჯერ არ თქმულა. ბატონი გივი ერთნაირად პრინციპულია ნებისმიერი საკითხის გადაწყვეტაში.

დიას! საზოგადოებამ როგორც ვთქვით, სამჯერ გადაუხადა ბატონ გივის იუბილე,

სამჯერვე დააკვლიანა მან ახალგაზრდობა, როგორ ვიძუშაოთ.

გივი ელიავას ჩამოყალიბებულმა კოლექტივმა შორს გაიტანა მის მიერ სულ-ჩადგმული მუზეუმის სახელი.

სამართლიანად ამაცობენ დღეს მუზეუმელები.

ისინი უკვე მკვლევარები არიან.

დავუშვათ, თუნდაც წუთით დავუშვათ, აღმა-დაღმა, კაბინეტიდან კაბინეტში ერბინა მუდარით, ეთხოვა, ჩინ-მედლები და ტემლაკები.

სულ სულისკვეთებით აყალიბებდა იგი მუზეუმის კოლექტივს, რომელიც თავდაპირველად ოთხი წევრისაგან შედგებოდა.

მუზეუმის ყველა იუბილე გივი ელიავას იუბილეა, იგი ნათელმოსილი დააბიჯებს მის მიერვე გაკაფულ ღირსების გზაზე, ხოლო მუზეუმის კოლექტივი გულდაჯერებით იკვლევს მიმართულებებს: ისტორიას, არქეოლოგიას, ეთნოგრაფიას, ეპიგრაფიკას, ნუმიზმატიკას, რუსთველოლოგიას, ფოლკლორისტიკას, ნიადაგმცოდნეობას, ვაზის სელექციას, ცხოველთა სელექციას და სხვ.

მუზეუმი დაარსდა 1957 წელს და მის ღირექტორად დაინიშნა მაშინდელი პარტიის რაიკომის პარტიული განათლების კაბინეტის გამგე, ისტორიკოსი, პედაგოგი, რესპუბლიკის დამსახურებული მასწავლებელი გივი ვლადიმერის ძე ელიავა, მეცნიერმუშაკად – დავით როსტომის ძე გაბისონია.

მისი პირველი თანამოსაქმენი და ერთუზიასტები იყვნენ: ნაზი ჯვებენავა, ვენერა თვალაძე, ნელი ოდიშარია, მიშა დანელია, პეტრე კირთაძე, გივი ფარულავა, როლანდ ადამია, რეზო ინჯვია, ნაზი გრიგალავა, რომანოზ ძაძამია, ნიკოლოზ კამიშევი, ომარ ხუხუა, ალექსანდრე გაბუნია, ხუტა სურმავა, დავით ჯანჯღავა, გედეონ ხუხუნი.

მუზეუმში ყოველდღიურად მატულობდა სამუზეუმო სიმდიდრე, თავდაპირველად გამოყოფილ სამ მომცრო ოთახში, როგორც იტყვიან, თავი კუდს ვერ იბრუნებდა. ზოგი ხუმრობის გუნებაზე დადგა და სამუზეუმო ბინად ბატონ გივის ტაძრის წინ რომ სკოლის შენობაა, იმას სთავაზობდა. ზოგმა სატყეო მეურნეობის შენობა შესთავაზა, რა თქმა, უნდა არასერიოზულად. გივი ელია-

ვამ მოთმინება ამჯობინა. ბრძოლა გაგრძელდა, სადაო სახლს უამრავი პატრონი აღმოუჩნდა.

ძლიერი აღმოჩნდა მუზეუმელთა მისწრაფება - ჩვენ ვაშენებთ ეროვნულ მუზეუმს და მისი ნაგებობის ყოველი აგური ეროვნული უნდა იყოსო.

ენტუზიაზმმა გაიმარჯვა. იმ შენობაში ახლა მხარეთმცოდნეობის მუზეუმი ბინადრობს. ამ საქმეს ასრულებდა ინჟინერთა ძველი და ახალი თაობა. ინჟინერ-არქიტექტორები ა. თაფლაძე, პ. გოროზია.

ყოველი წუთი მუზეუმისა იყო დამუხტული, ერთდროულად დაიწყო დაულალავი შრომა ექსპოზიციისა და სამეცნიერო სესიისათვის.

და აი, 1960 წელს სტუმართმოყვარე კაცმა ფართოდ გაუღო სტუმრებს სახლის კარი. ტარდებოდა პირველი სამეცნიერო სესია, რომელსაც ესწრებოდა ერთი დოქტორი, პროფესორი – მირიან ძველაია, კეთილი ფეხისა გამოდგა ბატონი მირიანი: მას შემდეგ მუზეუმისთვის უცხო არ ყოფილა აკადემიკოსები და პროფესორები, ხოლო ბატონი მირიანი ყველა სესიის საპატიო სტუმარი გახლდათ.

მარტვილის მხარეთმცოდნეობის მუზეუმის ბიოგრაფია მნიშვნელოვანწილად ჰგავს შემოქმედის ბიოგრაფიას, როგორც ყოველი ადამიანი მოდის თავისი ბავშვობიდან, ე.ი. თავისი სიცოცხლის სათავეებიდან, ასევე, მუზეუმის ბიოგრაფიაც თავისი დაარსების სათავეებიდან იწყება, ისე როგორც შემოქმედმა ადამიანმა, მუზეუმსაც გაიარა ბავშვობის, ყრმობის, სიჭაბუკისა და ვაჟკაცობის წლები. დავაჟკაცების წლებში იქცა მხარის მოსახლეობის კულტურული ცხოვრების მემატთანედ.

მუზეუმს პირველი დღეებიდანვე მხარში ამოუდგნენ მაშინდელი პარტიული და საბჭოთა მოღვაწენი, პედაგოგიური საზოგადოება, ინტელიგენციის ელიტა. გივი ელიავამ შეძლო გონებრივი სფეროს ადამიანების თავმოყრა მუზეუმში და მათი ინტელექტუალური შესაძლებლობების მიზანმიმართული გამოყენება.

1960 წლის ივლისში, ჩატარდა პირველი სამეცნიერო სესია. სესიის მუშაობაში მონაწილეობდნენ პროფესორი მირიან ძვე-

ლაია და გეგეჭკორის პარტიის რაიკომის პირველი მდივანი კლიმენტი ხუბულავა, გაწეული მუშაობის შესახებ მოხსენებით გამოვიდა ბატონი გივი ელიავა.

მეორე სამეცნიერო სესია, რომელიც 1961 წლის დეკემბერში ჩატარდა, საინტერესოა იმით, რომ სესიის მასალები სსრკ საკავშირო ბიბლიოთეკის მეშვეობით მოითხოვა აშშ კონგრესის ბიბლიოთეკამ. ამით გეგეჭკორის მხარეთმცოდნეობის მუზეუმი საზღვარგარეთის ქვეყნებში გავიდა.

1960 წლიდან დღემდე მუზეუმმა ჩაატარა 48 სამეცნიერო სესია, მოისმინა 483 მოხსენება. სესიის მუშაობაში სხვადასხვა დროს მონაწილეობდნენ აკადემიკოსები: გიორგი ჩიტაია, ანდრია აფაქიძე, ნიკო ვეკუა, შოთა მესხია, შოთა ძიძიგური, გიორგი ჯიბლაძე, ავთანდილ გუნია, აკაკი შანიძე, მარიამ ლორთქიფანიძე, როინ მეტრეველი, ლეონ ზაქარაია, იური კაჭარავა, მ. კომანიძე და ვახტანგ ბერიძე, დოქტორები, პროფესორები: ვერა ბარდაველიძე, ილია მირცხულავა, მაქსიმე რამიშვილი, ლევან ჭილაშვილი, გიორგი პაიჭაძე, რამაზ გახოკიძე, ნოდარ ლომოური, მირიან ძველაია, ლ. დანელია, ივორ კვესელავა, ვ. ქანთარია, გული ცეკვავა, გ. კუპრეიშვილი, გრ. ქეშელაშვილი, ვენერა თვალაძე, დოცენტები, მეცნიერებათა კანდიდატები: ბ. გეგეშიძე, შ. ჭაჭუა, მ. ბერძული, ბ. ლ. კარტოზია, ალ. კოკაია, გ. გაბუნია, მ. ჩიქოვანი, კ. დანელია, ნ. თოფურია, ო. ლორთქიფანიძე, ლ. ლომიძე, მ. ზამთარაძე, ი. გაბისონია, გ. გაბისონია, გ. ბახია, ი. ფრუიძე, შ. ჯღარკავა, პ. ვაჭრიძე. სულ 60 კაცი. მწერლები: კონსტანტინე გამსახურდია, ლევან გოთუა, ლევან სანიკიძე, ირაკლი ციციშვილი, ოტია იოსელიანი. პოეტები: ზაურ ბოლქვაძე, გიორგი წერეთელი, ნომადი ბართაია, ლიდა სტვილია, იმედი ჯახუა, რევაზ დანელია, გენო კალანდია, თამაზ ბაძაღუა, ნოშრევან ჯიშკარიანი. მუზეუმის თანამშრომლები: დევი ელიავა, ანა ჩიქვანაია, ამბროს ფაილოძე, მურმან წოწორია, გივი ფარულავა, თამაზ ელიავა, მერი წოწორია, რეზო ინჯგია, ციცო ხურცილავა, მარიამ გიოშვილი, ნონა ურიდია, ჟუჟუნა კაკულია, ფატი სიგუა... შტატგარეშე მეცნიერი მუშაკები: ალექსანდრე გაბუნია,

პეტრე კირთაძე, ომარ ხუხუა, რომანოზ ძაძაძია, ლუდმილა მოწერელია, ტონი წოწორია, ბიკენტი გეგელია, იროდი სართანია, კოტე ძაძაძია, ლეილა ციცხვაია, გ. სურმავა, ვარლამ ხაჟომია, კოტე გაგუა, ალბერტ გაგუა, მიხეილ გაბისონია და სხვა.

მუზეუმთან ახლო კონტაქტები ჰქონდათ და პირადი მიმოწერით გამოთქვამდნენ თავიანთ შეხედულებებს ამა თუ იმ საკითხზე უცხოელი მეცნიერები: ჯორჯ ჰიუიტი (ინგლისი), დავიდ მარშალ ლენგი (ინგლისი), რენე შმერლინგი, ჰანს ფენრიხი (იენის უნივერსიტეტი), დანიელ ლევი (აშშ) და სხვა.

მუზეუმის არსებობის მანძილზე მოეწყო ასზე მეტი სამეცნიერო ექსპედიცია. მოპოვებულ იქნა 9653 არქეოლოგიური ხასიათის მასალა, 17813 ფოლკლორული ნიმუში. აქედან, სამეცნიერო მნიშვნელობა ენიჭება 2013 ექსპონატს.

ექსპედიციის მუშაობაში მუზეუმის თანამშრომლებთან ერთად მონაწილეობდნენ ჩვენი ქვეყნის გამოჩენილი მეცნიერები.

2001 წელს მარტვილის მხარეთმცოდნეობის მუზეუმს მიენიჭა მისი შემქმნელისა და უცვლელი დირექტორის გივი ელიავას სახელი.

ჩვენ რამდენჯერმე გავუსვით ხაზი, რომ თავდაპირველად მუზეუმი ჩაის ფაბრიკის საერთო საცხოვრებლის სამ ნესტიან ოთახში ჩასახლდა. შტატები, ოთხი ერთეული სვან შედგებოდა. საქმის დასაწყისიდან დასასრულამდე მოღვაწეობდა ე.წ. შტატგარეშე მეცნიერმუშაკთა ინსტიტუტი, რაც შეუნიშნავი არ დარჩენია არც სტუმარს და არც მასპინძელს.

საქმე მიდგა ენთუზიასტებზე, მათი წყალობით სწორად იქნა განსაზღვრული მუზეუმის საკვლევადიებო გზა.

ოპტიმიზმმა გაიმარჯვა. ამის დასტურია ქვემოთ მოხსენიებული ენთუზიასტები: ვენერა თვალაძე, ნაზი ჯვებენავა, ნელი ოდიშარია, მიშა დანელია, პეტრე კირთაძე, გივი ფარულავა, როლანდ ადამია, რეზო ინჯგია, ცისანა ჭიოკაძე, ნაზი გრივალავა, რომანოზ ძაძაძია, ნიკოლოზ კამიშვი, ალექსანდრე გაბუნია, ომარ ხუხუა, მერი წოწორია, სერგო ურიდია და სხვ.

გაივლის სულ ცოტა დრო და რაიონის ერთ-ერთი სტუმარი ე. მაისურაძე იტყვის:

„მისაბადია მუზეუმის პრაქტიკაში პირველად გეგეჭკორში დანერგილი შტატგარეშე მეცნიერმუშაკთა აპარატი. ამხანაგ რომანოზ ძაძაძიას და პეტრე კირთაძის მუშაობა გვარწმუნებს ასეთი ინსტიტუტის შექმნის დიდ ეფექტურობაში“.

ზემოთ ავლნიშნეთ გამოჩენილ მეცნიერთა თანადგომა მარტვილის მუზეუმის საქმიანობის მიმართ. ესენია: გიორგი ჩიჭაია, ანდრია აფაქიძე, ნიკო ვეკუა, შოთა მესხია, შოთა ძიძიგური, აკაკი შანიძე, როინ მეტრეველი, მარიამ ლორთქიფანიძე, პარმენ ზაქარაია, სერგი დანელია, სერგი ჯიქია, ვერა ბარდაველიძე, გამოჩენილი მწერლები: კონსტანტინე გამსახურდია, ლევან სანიკიძე. აკაკი გაწერელია, ლევან გოთუა, ოტია იოსელიანი და სხვ.

მუზეუმის ფონდში დაცულია ფოტოსურათები, რომლებიც აცოცხლებენ დიდი მეცნიერის ილია ვეკუას, ვიქტორ კუპრაძის, გილდენმაიზერის, ბალოტინის, შლენიოვისა და სხვათა სახეებს.

თითოეული მათგანის გამოსედა თვალწინ წარმოგვიდგენს მათემატიკოსთა საკავშირო სიმპოზიუმის მონაწილეთა სახეებს.

ჩვენ ავლნიშნეთ, რომ მუზეუმმა მუშაობა დაიწყო ოთხი საშტატო ერთეულით. თანამშრომელთა სია თანდათანობით იზრდებოდა: ნუნუ გეგეჭკორი, ლეილა ჯიქია, ომარ მონიავა, თამაზ ელიავა, ანა ჩიქვანაია, ციცო ხურცილავა, ციცო ბერულავა, ზაირა სანაია, ნანა სულავა, ამბროსი ფაილოძე, მურმან წოწორია, ზურაბ დანელია, დევი ელიავა, ნონა ურიდია, მიმოზა ქორაია, მარიამ გიომვილი, ჟუჟუნა კაკულია, ალბერტ ხუნწელია, ირინა ცანავა, ლეილა დანელია, ფატი სიგუა, გოჩა ჩქოფოია, ციცო ქოიავა, დათო ელიავა, დალი ფარულავა, გიგი და ჟუნა ფარულავები, ნანი ჟორდანიას, რაია ცანავა, ლალი ცხაკაია, დიანა სილაგავა, ციალა წულაია, ნონა ბართია, ვაჟა გეგია და სხვა.

ყოველი კაცი რომ ერთნაირად ემატებოდეს და აკლდებოდეს ქვეყანას, ცხოვრება მოსაბეზრებელი იქნებოდა. ადამიანები იმით განსხვავდებიან ერთმანეთისაგან, თუ რა მოაქვთ, როცა მოდიან, ანუ რა ემატება მათი მოსვლით სოფელს და რა მიაქვთ, როცა მიდიან, ანუ რა აკლდება მათი

წასვლით საწუთროს. ეს განსხვავება რომ არ იყოს, ცოდო და მადლი სასწოროს ერთ პინაზე მოთავსდებოდა.

დიდი მადლით ცხებულნი არ გაჩენილან განცხრომით ცხოვრებისათვის. ისინი ემსახურებიან მაღალ ადამიანურ ღირებულებებს, ირჯებიან, იხარჯებიან, ქმნიან დიდ გონებრივ ფასეულობებს და შემდეგ, თუმცა უკმარისობის მტანჯველი განცდით, მაგრამ მაინც ვალმოხდილის კმაყოფილებით წარუდგებიან უფალს.

ასეთები ერთეულები არიან და ამ ერთეულთა შორის დაიმკვიდრა ადგილი ბატონმა გივი ელიავამ.

ადამიანი როცა საწუთროს ტოვებს, თან არაფერი მიაქვს, თვითონ აკლდება ცხოვრებას და განსასჯელად ცოცხალთ ცოდო-მადლს უტოვებს. ხშირად ცოდვილნი განსჯიან უცოდველს, მაგრამ ღმერთმა მიუტევოს მათ. გივი ელიავამ კი იმდენი მადლი, იმდენი სიკეთე დატოვა, განცვიფრება გვიპყრობს: როგორ შეძლო ეს ერთმა კაცმა! ეს სიკეთე, თუ დიდი ადამიანური მადლი წინაპართა გენიდან, ოჯახიდან, სამეზობლოდან, სამეგობროდან იწყება და შემდეგ მრავალი მიმართულებით განტოტვილი მეცნიერების სხვადასხვა დარგში ვლინდება, როგორც ნააზრევი მაძიებელი მკვლევარი მეცნიერისა. ამ ყველაფერს რომ გონების თვალთ გავზომ-ავწონით, ჩვენს წინაშე წარმოჩნდება მონუმენტური ფიგურა შემოქმედი კაცისა, მეცნიერისა და მოაზროვნისა, რომელმაც წარუხოცელი კვალი დაამჩნია ქართული ჰუმანიტარული მეცნიერების თითქმის ყველა დარგს, ლექსიკოგრაფიას, ფოლკლორს, ყველაფერს, რაც მხარის, მიწის წიაღისა თუ ადამიანთა ხსოვნაში მიმაღული, მოელოდა გამცოცხლებელსა და ამამეტყველებელს.

ღმერთის ნიადაგ შეწუხება ცოდვილთა და ხელმოცარულთა ხვედრია. ღმერთს თავისი მადლით ესაუბრებოდა ბატონი გივი, მან იცოდა, რომ ღვთიურ მადლს ფლობდა, სული მისი უახლოვდებოდა უფალს და ეძლეოდა აღმაფრენას, დიან! ღმერთი ანიჭებდა ძალას და ისიც ებრძოდა ჯიუტ ნამარხ ნივთებს, როგორც მოქანდაკე - ქვას, მხატვარი - ფერს, მწერალი სიტყვას, ებრძოდა და ამეტყველებდა საუკუნოებრივ

უსულო ნივთების დუმილს, ჩვეულ ხმად მლალადებლისად არ დარჩენილა გივი ელიავას ხმა. იგი მალე გაცდა კავკასიონს და მისწვდა ამერიკის კონტინენტს, ინგლისს, გერმანიას, საფრანგეთს. გადაშალეთ მუზეუმის შთაბეჭდილებათა წიგნი, ჩაიხედეთ არქივში და გაეცანით დიდ მეცნიერთა და მწერალთა პირად წერილებს. სახელები გნებათ? - ინებეთ: პ. გუგუშვილი, ნ. კეცხოველი, ა. შანიძე, გ. ჩიჭაია, ნ. ბერძენიშვილი, ს. ჯიქია, ა. აფაქიძე, გ. ჯიბლაძე, ვ. ბერიძე, რ. მეტრეველი, ა. ბარამიძე, კ. გამსახურდია, ლ. გოთუა, რ. მიშველაძე, ლ. სანიკიძე, ი. კვესელავა, ო. იოსელიანი, და სხვა, აქვეა ჰანც ფაინრიხის, დავიდ ლანგის, ჯორჯ ჰიუიტის, დანიელ ლევის და სხვათა გამონათქვამ-შთაბეჭდილებანი.

მარტვილის ეროვნული მუზეუმის სახელი ისე შორსაა გასული, ისე დიდია აქ დამუშავებული თემების მეცნიერული მნიშვნელობა, ისე მდიდარია ფონდები და ექსპოზიცია, საქმეში ჩაუხედავი კაცი არც კი დაიჯერებს, რომ იგი მხოლოდ 50 წლისაა. დიახ! 1957 წელს დანიშნეს ბატონი გივი ქალაქის ნახევარ გვერდზე არსებული მუზეუმის დირექტორად. მის ალტაცებასა თუ ენთუზიაზმს, მაშინ - დავარქვათ მოვლენას თავისი სახელი - ბევრი დასცინოდა, მაგრამ მის გვერდით აღმოჩნდა რაიონის ინტელიგენციის დიდი ნაწილი და მოხდა სასწაული: ყველას თვალწინ აღმოცენდა ახალგაზრდა, მყარ ნიადავსა და ღონიერ მუხლებზე მდგარი მუზეუმი, რომელმაც, უსახლკაროდ და არაფრის მქონედ მიჩნეულმა, თავის სახლკარში იმავე 1957 წელს ოფიციალურად იხეიმა ახალმოსახლეობა.

ამ სასწაულის ავტორი გივი ელიავა გახლდათ.

გივი ელიავას დანიშნვას არარსებული მუზეუმის დირექტორად ერთი შეხედვით საგონებელში უნდა ჩაეგდო ოჯახი, მაგრამ ეს არ მოხდა, მიუხედავად იმისა რომ მრავალწევრიან ოჯახს ეს სამსახური უზრუნველყოფას არ ჰპირდებოდა მოხუცი დედა და მამა, მეუღლე ქ-ნი ნორა, და მედეა, ჯერ კიდევ მცირეწლოვანი ვაჟები თამაზი და დევი-ყველა მოიცვა ახალმა საქმემ, მუზეუმის საქმემ, ოჯახი სუნთქავდა მუზე-

უმის ფილტვებით. მთელი ოჯახი ჩაება ძიებაში, თითქოს ყველამ დაივიწყა სახლი და კარი, ბატონ გივის გაუჩნდა მეორე ოჯახი - მუზეუმი, ხოლო პირველმა ოჯახმა თავის განუყოფელ ნაწილად ცნო მეორე. ორივე ოჯახის ერთიანობით იღვწა ორივეს თავკაცმა და როცა ჟამკეთილობის დრო დაუდგა, მაშინ უმუხთლა საწუთრომ-ხელიდან გამოეცალა უფროსი ვაჟი თამაზი. სამუდამოდ დაჭრილ გულს დიდმა ოჯახმა, მისმა განუზომელმა სიყვარულმა შეაშველა მკურნალი ხელი, მუზეუმმა გადაარჩინა მაშინ ბატონი გივი. თითქოს არ გაუტყდა ჭირს, თითქოს გადარჩა, კვლავ ფარად მოიშველია ფოლიანტები, მაგრამ შრომასა და ბრძოლაში (დიახ ბრძოლაში) გაიღია და სიკვდილის წინა დღეებში ვინც ნახა, დაგვემოწმება, კი არ დადიოდა, ანგელოზივით დაფრინავდა მიწის ზედაპირს ოდნავ ამორებული.

დღეს ბევრს სჯერა და არც მთლად უსაფუძვლოდ, ოჯახი რომ არა, ბატონი გივი თავის დიდ შემოქმედებით ძალას ვერ გამოავლენდა.

ბატონმა გივიმ მუზეუმთან ერთად, ბუნებრივია, მისი მოუსვენარი და მადიებელი კოლექტივიც შექმნა, კოლექტივი, რომლის შესახებაც ბატონ კონსტანტინეს უბრძანებია, „ამ მუზეუმის თანამშრომელთა საქმიანობა დიდ შემოქმედებით გმირობად მიმაჩნია“-ო. თანამშრომელს, შტატთანსა თუ შტატგარეშეს, ბატონი გივი თავის ოჯახის წევრად თვლიდა, ზრუნავდა, ზრდიდა, ასწავლიდა და სთხოვდა. ეს შეუნიშნავი არ დარჩენია იენის უნივერსიტეტის პროფესორს ჰანც ფაინრიხს და უთქვამს: „რაოდენ მნიშვნელოვან და პატრიოტულ საქმეს ეწევიან მუზეუმის მეცნიერები ბატონი გივის ხელმძღვანელობით“-ო. გ. ელიავამ მუზეუმი აქცია მძლავრ სამეცნიერო კერად, სადაც შექმნა და გამოაქვეყნა 70-ზე მეტი წიგნი, ასობით წერილი, ალბომი, მოხსენება. სულ მუზეუმში მაღალ მეცნიერულ დონეზე დამუშავდა 900 თემა. მუზეუმის კოლექტივი დაინტერესებული იყო ისეთი საკითხებით, როგორცაა: ნიადავის განოციერების ხალხური პრაქტიკა, მხარის მესაქონლეობა და ხალხური სელექცია, ძველ-კოლხური ვაზის ჯიშები.

მთელი თავისი ცხოვრების მანძილზე ბატონი გივი ემსახურებოდა მომავალი თაობის აღზრდას მესტიის, წალკისა და მარტვილის საშუალო სკოლებში, ქუთაისის პედაგოგიურ ინსტიტუტში, მასწავლებელთა დახელოვნების ქუთაისისა და ზუგდიდის ინსტიტუტებში. იყო რესპუბლიკის დამსახურებული მასწავლებელი, ხალხთა მეგობრობისა და ღირსების ორდენების კავალერი, საბჭოთა კავშირის კულტურის წარჩინებული, მარტვილის საპატიო მოქალაქე.

ყველა ჯილდოსა და წარჩინებაზე მაღლა აყენებდა უბრალო ადამიანებთან ყოფნას და, როგორც ხშირად იტყოდა, მათგან რაიმე ახლის გაგებას.

ბატონი გივის მეცნიერული შემოქმედებისა და პრაქტიკული მოღვაწეობის დადასტურება გახლდათ მისი არჩევა ეგრისისა და საქართველოს ეროვნულ და სოციალურ ურთიერთობათა აკადემიების ნამდვილ წევრად, აკადემიკოსად.

მომხიბლავი პიროვნება იყო ბატონი გივი, უბრალო და მხიარული, ზრდილი და თავაზიანი. დაამყარებდით მასთან ურთიერთობას და გიპყრობდათ მისი თავმდაბლობა, არაფრით არ განირჩეოდა უბრალო მოკვდავთაგან, სინამდვილეში ცოტამ თუ იცოდა რა კოლოსალური ენერგია და რა ხედვის უნარი იმალებოდა იმ ჯანსაღ, მაგრამ ტანთხელ კაცში. მას შეეძლო ფეხზე მდგარიყო და ეშრომა არა დღეობითა და თვეობით, წლობითაც მჯდარიყო და ეტეხა ღამეები მის მიერ მოპოვებულ ნივთებთან, რომელთა ენაც იცოდა, ამეტყველებდა და მათი საუბარი გადაჰქონდა ქალაქში, რა-

თა დიდი ხნის საიდუმლოს ჩვენც ვზიარებოდით.

ადამიანი რომ ამქვეყნიურ ცხოვრებას ტოვებს, სწორედ მაშინ ხდება მისი სწორი შეფასება. ამიტომ, სიცოცხლეში დაუფასებელი კაცი უკვდავებას ხშირად სიკვდილის შემდეგ ეზიარება. თუმცა, ცდომილება ყოველთვის მოსალოდნელია, ძირითადად მართალნი მიცვალებულებთან ვართ. გივი ელიავას დაფასება სიცოცხლეშიაც არ ქონია სანატრელი, მაგრამ მისი ჭეშმარიტი აღიარება მომავლის საქმეა.

დაიბადა 1919 წლის 12 ივნისს. 1934 წელს სათავეში ჩაუდგა წერა-კითხვის გამავრცელებელ ორგანიზაციას. 1936 წელს პედაგოგიურ მოღვაწეობას იწყებს ზემო სვანეთში. სამამულო ომის დამთავრებამდე მოღვაწეობდა პედაგოგად, ღირექტორად. 1957 წლიდან ხელმძღვანელობს პარტიის რაიკომის პარტკაბინეტს. იმავე 1957 წელს სათავეში ჩაუდგა გეგეჭკორის მხარეთმცოდნეობის მუზეუმს, სიკვდილამდე განაგებდა ამ დიდი დაწესებულების შექმნას და აღორძინებას.

2001 წლის 26 აპრილს მშობლიურმა მიწამ შვილის გვერდით ჩაიკრა გულში გივი ელიავას 82 წლის დაღლილი სხეული, ხოლო მისი სული ამაღლდა სამუდამო ნათელში. გაივლის ჟამი, დროის სიღრმიდან გამონათდება მისი ღვაწლი და თაობები მოიკითხავენ მის საფლავს.

ჭაჭტრე კირთაძე

მუზეუმის შტატგარეშე მეცნიერ-მუშაკი, პედაგოგი, ფაზისის საერო აკადემიის ნამდვილი წევრი, აკადემიკოსი

Petre Kirtadze Givi Eliava Summary

The presented memoirs contain Givi Eliava's biography. Memoirs describe the most important stages of his life and activities as well as the history of establishment and development of Martvili Museum of Local Lore. The author analyses and appreciates not solely the contribution of Givi Eliava to the formation of museum, but significance of his personality in social and cultural life of Martvil

მარტვილის მხარეთმცოდნეობის მუზეუმის კოლექციები

მარტვილის მხარეთმცოდნეობის მუზეუმი დაარსდა 1957 წელს. დაარსების ინიციატორები იყვნენ: გივი ელიავა, ალექსანდრე გაბუნია, გედეონ ხუხუნი, ვასილ გადელია, სტეფანე დარჯანია, დავით ჯანჯღავა, როდიონ ფალავა, მირიან ძველია, ნიკოლოზ ოსიძე, მართა ჩიქოვანი და კლიმენტი ხუბულავა. დირექტორად დაინიშნა ბატონი გივი ელიავა, რომელიც მუზეუმს ორმოცზე მეტი წლის განმავლობაში, 2001 წლამდე ედგა სათავეში. მუზეუმში პირველსავე წელს 3000-მდე არქეოლოგიური, გეოლოგიური, ეთნოგრაფიული, ხელნაწერი და ფოტო მასალა შემოვიდა ექსპედიციების თუ კერძო შემოწირულობების გზით. წლებთან ერთად იზრდებოდა ექსპონატთა რაოდენობა, ხდებოდა მათი კლასიფიკაცია, ფონდებში გადანაწილება, მეცნიერული შესწავლა-დამუშავება და დაგროვილი ცოდნის შეძლებისდაგვარად სამხეობოზე გატანა. ყველაფრის სულისჩამდგმელი და უშუალო მონაწილე ბატონი გივი ელიავა იყო. თუ თვალს გადავაგვლებთ გ. ელიავას სამეცნიერო ნაშრომთა ბიბლიოგრაფიულ საძიებელს, ნათლად დავინახავთ, რაოდენ მრავალფეროვანია მისი მოღვაწეობის არეალი - ისტორია, მითოლოგია, არქეოლოგია, ნუმიზმატიკა, ეთნოგრაფია, ლექსიკოლოგიური საკითხების კვლევა და პრაქტიკული საქმიანობა - უძველესი კოლხური ვაზის ჯიშთა მოძიება, საკოლექციო ნაკვეთის მოწყობა. იმ საშვილიშვილო საქმეებს შორის, რომელთა აღსრულებაც მას ბედმა წილად არგუნა, იყო კოლხური ტოპონიმების კვლევა-ძიებაც. მან შექმნა მარტვილის, აბაშის, სენაკისა და ჩხოროწყუს რაიონების 80-მდე რუკა. მათზე აღნიშნულია დაახლოებით 20 000-მდე ტოპონიმი, რისი წყალობითაც ტოპონიმების ნაწილი მართლაც რომ გადაურჩა დავიწყებასა და დაკარგვას. მუზეუმში დაცული ექსპონატები განთავსებულია სამეცნიერო, ხელნაწერთა, არქეოლოგიის, ნუმიზმატიკის, ბუნების, ეთნოგრაფიის, მხატვრულ და ფოტო ფონდებში და კლასიფიცირებულია ერთგვაროვანი ან თემატურად გაერთიანებული

კოლექციების მიხედვით - ა, ბ, გ, დ და ხშირ შემთხვევაში ე ჯგუფშიც. დღეისათვის მუზეუმში დაახლოებით 53 ათასამდე არტეფაქტია თავმოყრილი სამეგრელოს ოთხი რაიონიდან: მარტვილი, აბაშა, სენაკი, ჩხოროწყუ. აღსანიშნავია, რომ ძირითადი ნაწილი კოლექციებისა მოპოვებულია მარტვილის რაიონში.

ბუნების ისტორიის კოლექციებში დაცულ გეოლოგიური და პალეონტოლოგიური ნიმუშების დიდ ნაწილს შეადგენს პროფესორების - მ. ძველიას, გ. გოდერძიშვილის, კ. მაღლაკელიძის მიერ შესწავლილი და მოწოდებული მასალები საქართველოს სხვადასხვა კუთხიდან. კოლექციაში ადგილობრივ მასალებს შორის აღსანიშნავია კურორტ ლებარდეს გზაზე, ადგილ „კალანდიას კარავთან“ 1977 წელს მუზეუმის ექსპედიციის მიერ მოპოვებული მინერალი - ამეთვისტოს ყეოდა, რომელიც მეოთხეულ პერიოდს განეკუთვნება; სოფელ ნაღვესაოში 1958 წ. აღმოჩენილი ლიმონიტი, ლიმონიტის კონკრეციები, იმავე წელს ასხის მთაზე აღმოჩენილი ჰემატიტის კონკრეციები; სოფ. ნახუნაოდან ეოცენური პერიოდის მანგანუმის ჟანგები, 1965 წელს - პიროლუზიტი და 1957 წელს - ფსილომელანი, 1976 წელს ნაპოვნია მარგანეცის კონკრეცია. ფონდში აგრეთვე დაცულია სხვადასხვა ნიმუშები ხუნწიდან, მახათიდან, კიწიიდან, თამაკონიდან, დოშაყედან, ისკიის გამოქვაბულიდან. მარტვილის ტერიტორიაზეა ნაპოვნი გაქვავებული ხის ნიმუშები - სალხინო (მეოთხეული), ბომბოთი (პლიოცენი) „არჩილ ბატონიშვილის ნასახლარი“ 1970 წ., ნახუნაო - (ზ/ეოცენი) 1960 წ., ლებაჩიე - (სარმატი).

რაც შეეხება პალეონტოლოგიურ მასალათა კოლექციას, აქ მრავლად არის ადგილობრივ მოპოვებული განამარხებული ზღვის ზღარბები (ასხის მთა - პ. ხაინდრავა, 2001 წ., ნახარებაო - გ. ფარულავა, ბაღდა - ლ. დანელია 2010 წ.), მოლუსკები, ამონიტები, რომელთა შორის მნიშვნელოვანია გიგანტური ამონიტები, რომელთა

დიამეტრია 54 სმ და 39 სმ. ორივე ამონი-
ტი ნაპოვნია მარტვილში მ. ძველიას
ექსპედიციის მიერ და განეკუთვნება ცარ-
ცულ პერიოდს. ძალზე საინტერესოა ბალა-
ნისმჭამელი მარტორქის ქვედა ყბისა და
მენჯის ძვლები, რომლის ასაკი დაახლო-
ებით 11-14 მილიონი წელია, და რომელიც
აღმოჩენილია მუზეუმიდან დაახლოებით 2
კმ-ზე, მდ. ინჩხიას სანაპიროზე გ. ელიავას
მიერ 1958 წელს.

არქეოლოგიური კოლექცია დაახლოებით
12 ათასამდე არტეფაქტს მოიცავს, რომელ-
თა შორის უმნიშვნელოვანესია - „პეტრეს
ნაკარუს“ არქეოლოგიური მასალა. მარტვი-
ლის მუზეუმში დაცულია დაახლოებით
1000-მდე ნივთი. „პეტრეს ნაკარუს“ მასა-
ლა მუზეუმში შემოვიდა 1974 წელს, მარ-
ტვილის რაიონის სოფ. მუხურჩიდან, სა-
დაც შემდგომ არქეოლოგიური გათხრებიც
ჩატარდა. მუხურჩის სამაროვანი განეკუთვ-
ნება გვიანი ბრინჯაო-ადრე რკინის ხანას,
კერძოდ, ძვ.წ. VIII-VII და VII-VI სს. კო-
ლექციაში მრავლადაა ბრინჯაოს კოლხური
ცულები (მათ შორის გრავირებულიც) სა-
ტევრები, სეგმენტური იარაღი, სამკაულები,
ფიბულები, ანთროპომორფული და ზოო-
მორფული მინიატურული ფიგურები. „პე-
ტრეს ნაკარუს“ მასალის უმნიშვნელოვანეს
ექსპონატს წარმოადგენს ბრინჯაოს მინია-
ტურული ქანდაკება, რომელიც სამეცნიერო
წრეებში ცნობილია „მეეტლის“ ასევე, „მქა-
დაგებლის“, სახელით (ძვ.წ. VIII-VII სს)
[ელიავა გივი 1986; სულავა 2014]. მძი-
ვები წარმოდგენილია, როგორც გიშრისა
და სარდიონის, ასევე ქარვის, ფაიანსის,
ფერადი მინის მძივებით; აგრეთვე, ოქროს
მცირე ზომის მძივით, რომელზედაც გარ-
კვევით ჩანს ორნამენტის კვალი.

არქეოლოგიურ კოლექციაში მრავლადაა
მარტვილის სხვადასხვა სოფლებიდან შემ-
თხვევითი აღმოჩენების წყალობით მუზეუმ-
ში შემოსული საინტერესო მასალა: ბრინ-
ჯაოს ნივთები რომელიც ძვ.წ. III ათას-
წლეულს განეკუთვნება. ცალკე შეიძლება
გამოვეყნოთ კურზუში, აპ. ახალაიას ეზოში
1957-1965 წლებში აღმოჩენილი ბრინჯაოს
ნივთები: სასაფეთქლე ხვიები, რომელიც
თარიღდება ძვ.წ. XVI-XIV სს-ით, შუბის-

პირები - ძვ.წ. VIII-VII სს, ფიბულები -
ძვ.წ. VII-VI სს.

საინტერესოა კოლექციის ის ნაწილი,
რომელიც ძველი კოლხური კერამიკის ნი-
მუშებითაა წარმოდგენილი [სულავა 2014].

მარტვილის ტერიტორიაზე მეტალურგი-
ის მძლავრი კერის არსებობას ადასტურებს
მეტალურგიული წარმოების ნაშთების სიუ-
ხვე - ბრინჯაოს ზოდები (რომელთა შო-
რის უდიდესი 55 კგ-ს იწონის), ქურის
შელესილობა, კერამიკული მილები, წიდე-
ბი, მადანი, ყალიბი [სულავა 2014].

მუზეუმში დაცულია ქვის რელიეფური
დეტალები, რომელთა დიდი ნაწილი მარტ-
ვილის ტერიტორიიდან და აბაშის ტყვირის
ეკლესიის ტერიტორიიდანაა.

განსაკუთრებით აღსანიშნავია მარტვი-
ლის მხარეთმცოდნეობის მუზეუმში დაცუ-
ლი ფრესკები, რომელიც პრევენციის მიზ-
ნით 60-იან წლებში მარტვილის ტაძრიდან
გადმოტანილ იქნა მუზეუმში - „ბზობა/იერუ-
სალიმში შესვლა“, „მთავარანგელოზი გაბრი-
ელი“, „წმ. ლუკა მახარობელი“, „წმ. მათე
მახარობელი“.

ნუმიზმატიკის კოლექცია მონეტების, ქა-
ლალდის ფულის ნიშნების და მედლების
1400-ზე მეტ ერთეულს მოიცავს. ესენია ან-
ტიკური ხანის ვერცხლის მონეტები - ეგინა.
ძვ.წ. V-IV სს, კოლხური თეთრი. ძვ.წ. V-
III სს, ათენი/ტეტრადრაქმა, ძვ.წ. V-IV სს,
კორინთო. ძვ.წ. V-IV სს., სტატერი, ტიგრან
დიდი. ძვ.წ. 95-55 წ. ტეტრადრაქმა, რომი.
რესპუბლიკა. ძვ.წ. I ს/81 წ., ალექსანდრე
მაკედონელი (315-323 წწ) ტეტრადრაქმა.
ეს ის უძველესი და უიშვიათესი მონეტებია,
რომელიც მუზეუმში ცნობილი ნუმიზმატიკის
დ. კაპანაძის მეშვეობით მოხვდა. კოლექცი-
აში მრავლადაა ერთიანი საქართველოს მე-
ფეების: გიორგი III, თამარის, ლაშას და
რუსუდანის ქართული მონეტები, რუსულ-
ქართული მონეტები და არაბული დირჰემე-
ბი. კოლექციაში სამი ოქროს მონეტაა: აღ-
მოსავლური მონეტა, სოლიდი; ბიზანტიის
იმპერატორის კონსტანტინე XI-ისა (1059-
1067 წწ) და მესამე ოქროს მონეტა, ბი-
ზანტიური, იმპერატორ მავრიკიუს ტიბერიუ-
სის (582-602 წწ) მოჭრილი კონსტანტი-
ნოპოლში. იგი აღმოჩნდა არაბულ დირჰემე-
ბთან ერთად სოფ. ინჩხურში ლოლქვემ

(ადგილი ღვაჭუმში) 1988 წელს. ეს მონეტები ცნობილია ინჩხურის განძის სახელით და ომაიანთა და აბასიანთა დინასტიას ეკუთვნის და სხვადასხვა ზარაფხანაშია მოჭრილი. კოლექციის ნაწილია ისულას განძი, მასში 15 კოლხური თეთრია და აღმოჩენილია სენაკის რაიონის სოფ. თეკლათის ტერიტორიაზე ქვევრ-სამარხში.

ეთნოგრაფიულ მასალათა კოლექცია ასახავს სამეგრელოს მხარის გვიანი შუასაუკუნეებისა და XX საუკუნის დასაწყისის სხვადასხვა სოციალური ფენის ყოფა-ცხოვრებას. ესენია - იარაღი, ვერცხლის ქამრები, ცხენის აღკაზმულობა, ტრადიციული სამოსი, ჭურჭლეული, სასოფლო-სამეურნეო და სახელოსნო იარაღები, სპილენძისა და ხის საოჯახო ნივთები [ელიავა გივი 1989].

ხელნაწერ მასალათა კოლექციაში დაცული ხელნაწერი საბუთები, მიმოწერები, სხვადასხვა დოკუმენტები, ხელნაწერი წიგნები, პიროვნებათა არქივები, ნათელ წარმოდგენას გვაძლევს სამეგრელოს, კერძოდ მარტვილის, საზოგადოებრივი ცხოვრების შესახებ XIX ს-ის მეორე ნახევრიდან დღემდე. ჩვენ შეგვიძლია მოვიძიოთ საინტერესო ცნობები მარტვილში სწავლაგანათლების შესახებ, სასულიერო პირთა მიმოწერა, დადიანებთან დაკავშირებული საბუთები, სასამართლო დავის საბუთები, წყალობის სიგელები, ხელწერილები, ვექსილები, ქორწინების მოწმობა (1850 წ.). აგრეთვე, ხელნაწერი წიგნები, ძირითადად სასულიერო ხასიათის - „კითხვა-მიგებანი სასულიერო თემებზე“; „ქადაგებები“ - 1856 წ.; სჯულის კანონისგან აღმოწერილნი 1882 წ.; „ქრისტიანული მოძღვრების სასწავლო ჩანაწერები“, ლოცვათა კრებული, 1866 წ.; „კატეხიზმო“ (XIX ს); „კანონები სისხლით ნათესაობის შესახებ“ (XIX ს), „ასტროლოგიური კრებული“; „ბეჟანიანი“; ლოცვები (1874 წ., 1890 წ.), „სამთვარიო“ (1852 წ.); ლექსთა კრებულები (XIX ს); ხელნაწერ წიგნთა შორის უძველესია შოთა რუსთაველის „ვეფხისტყაოსანი“, რომელიც გადაწერილია 1825 წელს.

მუზეუმის მხატვრულ მასალათა ფონდის კოლექციაში თავმოყრილია, როგორც ფერწერული და გრაფიკული ნამუშევრები,

ასევე ქანდაკებები, ბიუსტები, ჭედური ხელოვნების და ხეზე კვეთილობის ნიმუშები, მოზაიკა, გობელენები, დეკორატიული ლარნაკები. კოლექციას საფუძველი 1959 წელს ჩაეყარა და შეიქმნა კერძო შემოწირულობების, ნასყიდობისა და სამხატვრო გალერეის მიერ სხვადასხვა წლებში მუზეუმისათვის გადმოცემული ნამუშევრების საფუძველზე. კოლექციაში წარმოდგენილია გამოჩენილი ქართველი მხატვრების: ლადო გუდიაშვილის, ელენე ახვლედიანის, უჩა ჯაფარიძის, ვ. ჯაფარიძის, თ. გოცაძის, გ. თოიძის, რ. კეჭენაძის, ს. მაისაშვილის, ზ. გოგოლაშვილის, რ. ადამიას, გ. გეგეჭკორის, რ. სტურუას, შ. წიკლაურის, ა. ქუთათელაძის და სხვათა ფერწერული და გრაფიკული ნამუშევრები. აღსანიშნავია, რომ ლადო გუდიაშვილის ფერწერული ტილო - „იაზონი აიეტის საღვთო ჭალაში ცეცხლისმფრქვეველი ხარებით ხნავს მიწას“, შექმნილია მარტვილის მხარეთმცოდნეობის მუზეუმში 1959 წელს, დირექტორის, ბატონი გივი ელიავას თხოვნით.

კოლექციაში ასევე წარმოდგენილია ი. ოჩაურის, რ. იაშვილის, რ. გოცირიძის, კ. გურულის, ი. ქოიავას ჭედური ნამუშევრები, მოქანდაკე ო. ფარულავას მარმარილოში შესრულებული ნამუშევარი - „მშვიდობა“, გიორგი ჭყონდიდელის ბიუსტი, კ. გამსახურდიას ბიუსტი, რომელიც ჩამოსხმულია ბრინჯაოში. საინტერესოა, კ. ბაკურაძის მოზაიკა - „დავით აღმაშენებელი“. კოლექციაში ასევე დაცულია ლ. ელიაშვილის, ი. სიგუას, თ. გაბიაშვილის, ს. მთვრალაშვილის, ა. გვახარიას, ი. წულაძის გობელენები.

ცნობილ ქართველ ხელოვანთა ნამუშევრების გვერდით ღირსეულ ადგილს იკავებენ ადგილობრივი მხატვრების: მ. დანელიას, ჟ. ციცხვაიას, ე. ჯღარკავას, ა. გაგუას, კ. ჯანაშიას, ვ. ცაავას, ახალგაზრდა მხატვრის გ. გაწერელიას; ხეზე ჭრის ოსტატების: ი. ჭაჭუას, გ. ბეჟაურის; მოქანდაკე ჯ. ბჟალავას ნამუშევრები.

მუზეუმის ფოტო კოლექციამ შემოგვიანახა როგორც ისტორიულ პიროვნებათა სახეები, ასევე ისტორიული მოვლენების და ადგილების ამსახველი ფოტოები. კოლექციაში მნიშვნელოვანი ადგილი უკავია

სამეგრელოს მთავრების, დადიანებისა და მიურატების ოჯახის წევრთა სურათებს. არანაკლებ საინტერესოა თავადაზნაურთა ყოფის ამსახველი ფოტოები: ბანძის თავადაზნაურთა ფოტო გადაღებული 1886 წ., ბანძის თეატრალური საზოგადოება, ალ. იოსელიანი ბანძაში (შექსპირის „ვენეციელი ვაჭრის“ პირველი დამდგმელი), XIX ს. ბანძის წარჩინებული მანდილოსნები, ი. ჭავჭავაძე ბანძაში საზოგადო მოღვაწისა და იურისტის, მექი ფალავას ოჯახში, ქორწილი ბანძაში – გაბუნების ოჯახში, დარია ფალავა - მექი ფალავას მეუღლე. მრავლის მთქმელია სამეგრელოსა და აფხაზეთის ცნობილი თავადთა ფოტოები, რომელზედაც გამოსახულნი არიან თავადები: გეგეჭკორი, ფალავა, ჯოტო შერვაშიძე, ბონდო მიქელაძე, ლადო ეშვარი, ალექსანდრე შერვაშიძე, ასტამურ ინალიფა და სხვ.

კოლექციაში, სხვა მნიშვნელოვან ფოტოებს შორის, დაცულია ცნობილი მეცნიერების: აკაკი შანიძის, ილია ვეკუას, გიორგი ჩიტაიას, აკაკი გაწერელიას და სხვათა მარტვილში სტუმრობის სურათები.

სამეცნიერო მასალათა კოლექციაში დაცულია, როგორც ხელნაწერი, ასევე ნაბეჭდი სამეცნიერო შრომები, სტატიები, სხვადასხვა სამეცნიერო ხასიათის ლიტერატურა (როგორც ძველი, ასევე თანამედროვე), მუზეუმის სამეცნიერო სესიების მასალები, ნაბეჭდი საეკლესიო წიგნები, პერიოდიკა, მუზეუმის ექსპედიციის ჩანაწერები, ცნობილ ადამიანთა მოგონებები. აქ შეიძლება მოვიძიოთ საინტერესო ცნობები სამეგრელოში პირველი სკოლის, მარტვილის ორკლასიანი სასწავლებლის შესახებ, სამეგრელოში სასულიერო სასწავლებლის გახსნის შესახებ, კავკასიის მთავარმართებლისა და ლევან დადიანის მიმოწერა, ი. ბახტაძის მოგონება ნაოლაღევის შესახებ. აქვეა დაცული გივი ელიაგას მიერ შედგენილი მარტვილის, აბაშის, სენაკისა და ჩხოროწყუს რაიონების ტოპონიმური ატლასები.

სამეცნიერო მასალათა კოლექციის ნაწილია მე-19 ს-ის მიწურულისა და მე-20 ს-ის პერიოდული გამოცემები: „ივერია“ - 1888-1889 წწ., „დროება“ - 1909 წ., „მწყემსი“ - 1883-1886, 1889, 1890, 1896 წწ., „კვალი“

- 1902-1903 წწ., „ცნობის ფურცელი“ - 1896, 1902, 1905, 1906 წწ. და სხვა. აგრეთვე, ჟურნალები: „კრებული“ - 1897 წ., „საოჯახო ჟურნალი“, „სალამური“, „ქართული ბიბლიოთეკა“ - 1883 წ. სამეცნიერო-პედაგოგიური და სალიტერატურო ჟურნალის 1910 წლის სრული კომპლექტი, ჟურნალი „თეატრი და ცხოვრება“ 1914-1923 წწ., სრული კომპლექტი (ჟურნალი გამოწერილი ქონდა ბანძაში მცხოვრებ კლავდია გაბუნიას. ჟურნალზე დაკრულია წარწერა - Бандза (Кутаиск. губ) - мадмуазель Клавдій Луарсабовне Габунія).

არანაკლებ საინტერესოა ამავე კოლექციაში დაცული საეკლესიო წიგნები: სახარება, კონდაკი, კურთხევანი, მარხვანი, წიგნი მღვდელმსახურების შესახებ, ანტონ ჭყონდიდელის ქადაგებანი, რომელიც გამოცემულია იმერეთის ეპისკოპოსის ბესარიონის მიერ 1898 წელს. მოგზაურობა წმ. ქალაქს იერუსალიმსა და წმ. ათონის მთაზე დეკანოზის პეტრე დავითის ძის კონჭოშვილისა, ტფილისი, 1901 წელი. ძველი სახელმძღვანელოები: პირველ-დასაწყისი კურსი რუსული ენისა ქართველთათვის, შედგენილი გ. კალანდარიშვილის მიერ, შეცვლილი და დამატებული იაკობ გოგებაშვილისაგან, 1882 წლის გამოცემა. ი. გოგებაშვილის Русское слово. Книга для чтения -1916 წელი. ლექსიკონები: ქართული ლექსიკონი, შედგენილი საბასულხან ორბელიანისაგან, გამოცემული რაფიელ ერისთავის რედაქტორობით, თბილისი, 1884 წელი. მარი ბროსეს ქართულ-რუსულ-ფრანგული ლექსიკონი და ქართული გრამატიკა, გამოცემული პეტერბურგში 1841 წელს. ქართული ქრესტომათია, გამოკრებილნი ადგილები ქართულთა წერილთაგან დავით ჩუბინოვის მიერ, პეტერბურგი 1846 წელი. წიგნის ერთ-ერთ გვერდზე ვკითხულობთ: Михаилу Николаевичу Мусину-Пушкину. Усерднейшее приношение автора.

ამგვარია მარტვილის მხარეთმცოდნეობის მუზეუმის კოლექციების მოკლე და სქემატური მიმოხილვა.

ლიტერატურა

სულავა ნ., ალაპიშვილი თ., პატარიძე მ., ჩაგელიშვილი რ., ბუნსიანიძე მ., გოგაშვილი დ., ქორიძე ი., მამარდაშვილი გ., ბაქრაძე ი., კირთაძე ნ., სურმავა ნ., ხელაია თ.,

კალანდია თ., 2014. მარტვილის მხარეთმცოდნეობის მუზეუმი. ალბომი. თბილისი.

ელიავა გივი 1989. ეთნოგრაფიული სამეგრელო. ალბომი. ქუთაისი.

ელიავა გივი 1986. პეტრეს ნაკარუს არქეოლოგიური მასალა. თბილისი.

Nana Kirtadze

Collections of Martvili Museum of Local Lore

Summary

Martvili Museum of Local Lore was founded in 1957. Its establishment was the result of incessive efforts of Givi Eliava, Alexander Gabunia, Gedeon Khukhuni, Vasil Gadelia, Stephan Darjania, David Janjghava, Rodion Paghava, Mirian Dzvelaia, Nikoloz Osidze, Martha Chikovani and Climent Khubulava. For more than 40 years, the museum was under the leadership of Givi Eliava.

Approximately 3000 exhibits representing archaeology, geology, ethnography, manuscripts and photo archives found their way to the museum in the very first year of its existence either obtained by expeditions or as private donations.

The exhibits are stored in scientific, manuscript, archaeology, numismatic, nature, ethnography, art, and photo funds and are classified according to typological or topical collections in a, b, c, d, and e groups.

Nowadays, there are approximately 53 000 artefacts from four regions of Samegrelo (Martvili, Abasha, Senaki, Chkhorotsku) preserved in the museum.

Principal part of the collections is obtained in the Martvili region.

ნამარხი მარტორქა სოფელ საელიავოდან

შესავალი. მარტვილთან ახლოს, სოფ. საელიავოში, მდინარე ინჩხიას შუაწელში 1962 წელს გივი ელიავას, გივი ფარულავას და როლანდ ადამიას მიერ ნაპოვნი იქნა ნამარხი მარტორქის ფრაგმენტები. ეს ნიმუშები მარტვილის გივი ელიავას სახელობის ეროვნულ მუზეუმში ინახება.

ნამარხების სისრულე, დეფორმაციის კვალის არ არსებობა, ასევე, ნამარხების ერთი ინდივიდისათვის კუთვნილება მეტყველებს იმაზე, რომ საელიავოს მარტორქა დალუპვის შემდეგ მალევე დაიმარხა ისე, რომ სხეულის სხვადასხვა ძვლების გაბნევის გარეშე, განამარხდა და ასე შემოინახა ჩვენს დრომდე. განსაკუთრებით საყურადღებოა, რომ მენჯი სრულია, ასეთი ნიმუში ნამარხებს შორის დიდი იშვიათობაა. ამის გამო, სრულებით შესაძლებელია, რომ ჩონჩხის სხვა ნაწილებიც იქვე ყოფილიყო.

დასანანია, რომ ამ სტატიის დაწერამდე ვერ მოხერდა უშუალოდ იმ ადგილის მონახულება, სადაც 1962 წელს აღმოჩნდა მარტორქის ნაშთები. ეს უფრო ზუსტ წარმოდგენას შეგვიქმნიდა იმ გეოლოგიური ეპოქის შესახებ, რომელშიც ეს ცხოველი ცხოვრობდა და გააიოლებდა სხვადასხვა ფორმებთან მის შედარებას.

საქართველოს გეოლოგიური რუკის მიხედვით სოფელი საელიავო შუა მიოცენურ (16-11,5 მლნ.წ.) ნალექებზეა განლაგებული. მდინარე ინჩხია ტაბაკელას მთიდან ჩამოედინება და სანამ მდინარე აბაშის წყალს შეუერთდება კვეთს პალეოცენურ-ეოცენურ (66-56 მლნ.წ., 56-34 მლნ.წ.), ოლიგოცენურ-ადრე მიოცენურ (34-23 მლნ.წ. და 23-16 მლნ.წ.) და შუა მიოცენურ (16-11,5 მლნ. წ.) დანალექ ქანებს. მნიშვნელოვანია აღინიშნოს, რომ უფრო დასავლეთით, აბაშის წყლის დასავლეთ ნაპირზე ზედა მიოცენური (სარმატული და მეოტის-პონტური; 11,5-5,5 მლნ.წ.) დანალექი ქანებიც შიშვლდება.

ეს ინფორმაცია იმ გეოლოგიური ეპოქების შესახებ, საიდანაც შესაძლოა იყოს საელიავოს მარტორქა, არც მეტი არც

ნაკლები, მთელი 50-60 მილიონი წლის დიაპაზონს იძლევა. აღნიშნული პერიოდის განმავლობაში ხმელეთის არსებობა სამხრეთ კავკასიის ტერიტორიაზე გვიან ოლიგოცენში დასტურდება ბენარას (ახალციხის რაიონი) ფაუნით. ადრე და შუა მიოცენური ხმელეთის ფაუნები საქართველოს ტერიტორიაზე ცნობილი არ არის, თუმცა კუნძულების არსებობა რა თქმა უნდა არაა გამორიცხული, ეს მით უფრო მოსალოდნელია გვიან მიოცენში.

პალეოცენური და ნეოცენური ხანის ხმელეთის ძუძუმწოვართა ფაუნების ადგილსაპოვებლები საქართველოს ტერიტორიაზე არც ისე ბევრია. მათი უმრავლესობა აღმოსავლეთ საქართველოში გვხვდება. სამხრეთ საქართველოში კი, თუ არ ჩავთვლით ძუძუმწოვრების თითო-ორი ნამარხებს ქისათიბიდან და საროდან, ბენარას გვიანი ოლიგოცენური ფაუნის გარდა არაფერია ნაპოვნი. დასავლეთ საქართველოში კი ძუძუმწოვრებიდან, მხოლოდ ვეშაპისმაგვარები და ორადორი ხორთუმიანის კბილია ცნობილი. მარტვილის მუზეუმში დაცული ნამარხები თუნდაც იმის გამოა საყურადღებო, რომ ისინი დასავლეთ საქართველოდანაა.

მარტორქები (Rhinocerotidae) კენტჩლიქოსნების ერთ-ერთი ოჯახია. დღეს ეს ჯგუფი სულ 5 სახეობითაა წარმოდგენილი. აქედან ორი – აფრიკაში, ხოლო სამი – სამხრეთ აზიაში გვხვდება. ეს სახეობები წითელ წიგნშია შეტანილი. მათგან სამივე აზიური სახეობა გადაშენების მაღალი რისკის ქვეშ იმყოფება. დღევანდელი სურათი ახლოსაც არ არის იმასთან, რაც საქართველოს გეოლოგიურ რუკაზე თვალის გადავლებით შემოფარგლულ დროში ხდებოდა.

მარტორქის მსგავსი ცხოველების (zeojaxi Rhinocerotoidae) სამივე ოჯახი გვიან ეოცენში წარმოიშვა *Hyrachyus*-ის მსგავსი ფორმისგან. აღნიშნული ზეოჯახი მოიცავს სამ ოჯახს: (1) ნამდვილი მარტორქები - Rhinocerotidae, მასში შედის დღეს არსებული ხუთივე სახეობა და საო-

ცრად მრავალფეროვანი გადაშენებული ფორმები; (2) ამინოდონტები – *Amyndontidae*, სრულებით გადაშენებული ოჯახი, რომელშიც შედიოდნენ ბეჭემოთისა და ტაპირის მსგავსი ძალიან დიდი ზომის ცხოველები და (3) ასევე გადაშენებული ჰირაკოდონტების *Hyracodontidae* ოჯახი, რომლის შემადგენლობაში შედიოდნენ მომცრო, ძალის ზომის მორბენალი ფორმებიდან დაწყებული დამთავრებული დედამიწაზე არსებულ ძუძუმწოვართა შორის ყველაზე დიდი ზომის ცხოველებამდე – ინდრიკოთერიუმები ანუ ბალუჩითერიუმები, რომელთა ერთ-ერთი წარმომადგენელი ცნობილია ბენარას ფაუნიდანაც. ამინოდონტები და ჰირაკოდონტები ოლიგოცენის დასასრულს/ადრე მიოცენის დასაწყისში გადაშენდნენ, ხოლო ნამდვილმა მარტორქებმა დღემდე მოაღწიეს.

ნამდვილი მარტორქების ოჯახის დივერსიფიკაცია ადრე ოლიგოცენში დაიწყო. მიოცენი ამ ოჯახის გაფურჩქვნის ხანა იყო. მიოცენის დასასრულისთვის მარტორქების სახეობრივი მრავალფეროვნება მკვეთრად შემცირდა: ისინი გაქრნენ ამერიკის კონტინენტიდან, ხოლო ევრაზიასა და აფრიკაში *Rhinocerotinae*-ს ქვეოჯახი ძალზე გაღარიბებული ფორმები (წარმოდგენილი მხოლოდ *Rhinocerotini*-ის ტრიბით) და ელასმოთერიუმების (*Elasmotheriinae*) ქვეოჯახის თითო-ორი წარმომადგენელი შემორჩა. ბოლო ელასმოთერიუმები პლეისტოცენის ბოლოს ამოწყდნენ. ნამდვილი მარტორქების ოჯახიდან დღემდე მხოლოდ *Rhinocerotini*-ის ტრიბის წარმომადგენლებმა მოაღწიეს.

საინტერესოა, მარტორქების რომელ ფორმას ეკუთვნის საელიავოს ნამარხი? ამ კითხვაზე პასუხი მხოლოდ შემონახული ნაშთების მორფოლოგიამ შეიძლება მოგვცეს. თავიდანვე უნდა ითქვას, რომ კბილები ისე ძლიერად არის მოცვეთილი, რომ

მრავალ დიაგნოსტიკურ ნიშანზე დაკვირვება შეუძლებელია. ესეც რომ არ იყოს, თავის ქალას მორფოლოგია ხშირ შემთხვევაში გადამწყვეტია სახეობის იდენტიფიკაციისათვის. ცხადია, რომ მარტვილის მუზეუმის მასალა არ იძლევა დეტალური ტაქსონომიური კუთვნილების დადგენის საშუალებას.

სისტემატიკა

რიგი *Perissodactyla* Owen, 1848

ოჯახი *Rhinocerotidae* Gray, 1821

ქვეოჯახი *Rhinocerotinae* Gray, 1821

ტრიბა *Rhinocerotini* Gray, 1821

გვარი *Dihoplus* Brandt, 1878

Dihoplus sp.

სურათი 1; ცხრილი 1, 2.

მასალა: 1843/8-2 ერთი ინდივიდის ქვედა ყბის მარჯვენა და მარცხენა სხეული (*corpus mandibulae*), ორივე p4-m3-iT; da 1842/7 - თითქმის სრული, არადეფორმირებული მენჯი, რომელსაც მხოლოდ მარცხენა საჯდომი ძვალი (*os ischii*) აკლია.

აღწერა. ქვედა ყბის მხოლოდ მარჯვენა და მარცხენა სხეულებია შემორჩენილი. ისინი მეზიალურად სიმფიზის უკანა კიდეზეა გადატეხილი, ხოლო დისტალურად აღმავალი ტოტი (მარჯვენაც და მარცხენაც) აკლია. ქვედა ყბის კუთხე და ქვედა ყბის ხვრელი (*foramen mandibulae*) მხოლოდ მარცხენა, ხოლო ნიკაპის ხვრელი (*foramen mentale*) მხოლოდ მარჯვენა ფრაგმენტზე შემორჩენილია. კბილების რიგი არასრულია და მხოლოდ ძლიერ მოცვეთილი p4-m3-ია შემორჩენილი. ამ ორი ფრაგმენტის მსგავსი ზომები, კბილების მორფოლოგიისა და მოცვეთის ხარისხი მეტყველებს იმაზე, რომ ქვედა ყბის ეს ნაშთები ერთსადაიმავე ინდივიდს ეკუთვნის



სურ. 1. *Dihoplus* sp. სოფ. საელიავოდან, მარტვილის რაიონი. ქვედა ყბის ორი ფრაგმენტი 1843/8-2. მარცხნივ – ქვედა ყბის მარცხენა სხეული; მარჯვნივ - ქვედა ყბის მარჯვენა სხეული; ზევიდან ქვევით – ბუკალური, ლინგვალური და ოკლუზარული ხედი.

ქვედა ყბის სხეული მაღალია და ტრანსვერსალური მიმართულებით განიერია (მარჯვენა მხარეს m3-ის ქვევით 64,2 მმ ხოლო მარცხენა მხარეს 66,3 მმ). მისი ქვედა კიდე სუსტად მოხრილია. სიმფიზის უკანა კიდე p2/p3 საზღვრის გასწვრივია. საგიტალური ლინგვალური ღარი არ არის. ნიკაპის ხვრელი p2-ის ქვეშაა, ხოლო ქვედა ყბის ხვრელი მოლარების ფუძეების შემაერთებელი წარმოსახვითი ხაზის ქვევით მდებარეობს. ქვედა ყბის კუთხე მომრგვალებულია, საღეჭი კუნთის (*m. masseter*) მიმაგრების ადგილები უხეში და დატალღულია.

კბილები ძალზე მოცვეთილია და მრავალ მორფოლოგიურ ნიშანს ვერ დავაკვირდებით, თუმცა შეიძლება შეინიშნოს შემდეგი:

ცემენტის ფენა ძალზე სუსტია. კბილის მინანქარი დატალღულია. კბილები ტრანსვერსალურად საკმაოდ განიერია. ლოფიდების გარე კიდეები მორკალულია, რაც კბილებს მომრგვალებულ, გაბერილ ელფერს სძენს. ლინგვალურად კბილის საყელოზე (*cyngulum*) დაკვირვება შეუძლებელია, ბუკალურად კი საყელო ძალზე სუსტადაა განვითარებული. p4-ზე საყელო არის, როგორც წინა, ასევე უკანა წილზე, თუმცა, წინა წილზე უფრო მაღალია, ხოლო მოლარებზე მხოლოდ წინა წილზეა განვითარებული. მოლარების უკანა წილები უფრო გრძელია ვიდრე წინა, ხოლო p4-ზე წინა და უკანა წილები თანაბარი სიგრძისაა.

პარალოფიდი გრძელია ყველა კბილზე და თითქმის აღწევს მეტაკონიდის ღონეს. ტრიკონიდის ფორმა ყველაზე ნაკლებ

მოცვეთილ კბილზე (m3) მახვილი დიპედრონია. ექტოლოფიდის ღარი კარგადაა გამოხატული და გვირგვინის ფუძეს (კბილის ყელს) აღწევს. ყველა კბილზე უკანა ღრმული ლინგვალურ ზედაპირზე უფრო ახლოს არის კბილის ყელთან, ვიდრე წინა ღრმული. რთულია p4-ის უკანა ღრმულის ფორმაზე დაკვირვება, თუმცა სავარაუდოდ ის ვიწრო და V

ფორმის უნდა ყოფილიყო, რადგანაც ცენტრალურად აშკარა, მკვეთრი ღარი შეინიშნება. მოლარების ენტოკონიდები ღარის გარეშეა.

აღსანიშნავია, რომ ქვედა ყბის სხეულები პაქიოსოტოზურია. ქვედა ყბის სხეულის, ასევე კბილების განზომილებები ძალიან დიდი ზომის ცხოველზე მეტყველებს

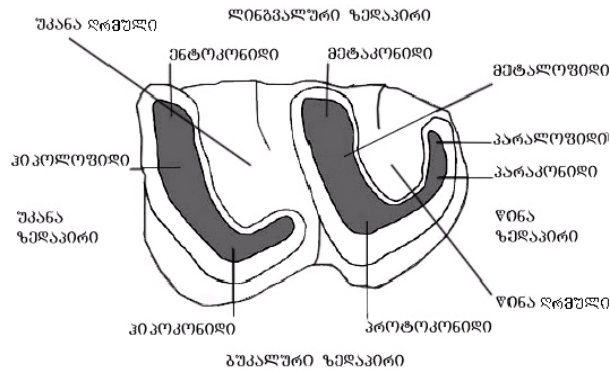

სურ. 2. *Dicerorhinus sumatrensis marjvena* m2-ის სქემატური გამოსახულება. მარტორქის კბილების აღწერისას გამოყენებული ტერმინოლოგია უერინ, 1980-ის მიხედვით.

ზომები (მმ)	<i>Dihoplus</i> sp. საელიავო, 1843/8-2.			
	LB	LL	WD	WP
p4 sin-dex	>37.6	38.0	34.8	30.4
m1 sin-dex	43.0	42.8	>37.1	30.4
m2 sin-dex	49.5	49.1	36.4	35.6
m3 sin-dex	53.1	54.3	33.4	31.2
p4 dex	38.2	38.3	35.8	28.2
m1 dex	44.0	42.0	33.7	31.5
m2 dex	49.4	48.3	35.8	35.0
m3 dex	>51.4	>51.1	31.2	31.5
m1-m3 sin	149.3	148.5		
m1-m3 dex	>146.4	>144.7		
H corpus p4 ant sin	>95.9			
H corpus m3 post sin	112.7			
H corpus p4 ant post	103.0			
H corpus m3 post post	114.6			

ცხრილი 1. ქვედა ყბისა და კბილების ზომები. შესადარებელი მონაცემები აღებულია – Pandolfi - 2015. LB – კბილის მეზიო-დისტალური დიამეტრი ბუკალური მხრიდან; LL – კბილის მეზიო-დისტალური დიამეტრი ლინგვალური მხრიდან; WD კბილის ბუკო-ლინგვალური დიამეტრი კბილის ფუძესთან ახლოს, WP – კბილის ბუკო-ლინგვალური დიამეტრი საღეჭ ზედაპირთან ახლოს.

ზომები (მმ)	<i>Dihoplus sp. saeliavo</i>	<i>Dihoplus schleiermacheri</i>	<i>Dihoplus megarhinus</i>	<i>Dihoplus pikermiensis</i>
L m1-m3	144.6-149.3	139-177	134-165	135.8-156
H corpus m3 post	112.7-114.64	89.5-110	87-127	101.4-107.6

ცხრილი 2. საელიავოს მარტორქის ქვედა ყბის ზომების შედარება *Dihoplus*-ის სახეობებთან. მონაცემები აღებულია – Pandolfi - 2015.

ზომის მიხედვით საელიავოს მარტორქა შუა მიოცენში ფართოდ გავრცელებულ *Brachytherium brachypus*-ს ედრება (ქვეოჯახი Rhinocerotinae, ტრიბა Teleoceratina), თუმცა, მისგან განსხვავდება რიგი ნიშან-თვისებებით, მათ შორის გრძელი პარალოფიდი და კბილების წინა და უკანა წილების მორკალული ბუკალური კიდეებით - *Brachytherium*-ს მოკლე პარალოფიდი და გაბრტყელებული ბუკალური ზედაპირი ახასიათებს.

გრძელი პარალოფიდი, რომელიც ლინგვალურად მეტაკონიდის ღონემდე გრძელდება, აღნიშნულ მორფოლოგიურ ნიშან-თვისებებს შორის, განსაკუთრებით მნიშვნელოვანია. ეს ნიშანი ცალსახად მიუთითებს იმაზე, რომ ჩვენ საქმე გვაქვს Rhinocerotini-ის ტრიბის წარმომადგენელთან (ქვეოჯახი Rhinocerotinae). Rhinocerotini-ების ტრიბაში კი, როგორც მორფოლოგიის, ასევე ზომის თვალსაზრისით, ის განსაკუთრებით დიდ მსგავსებას ამჟღავნებს ე.წ. *Dihoplus*-ის გვარში შემავალ ფორმებთან, როგორებიცაა *D. schleiermacheri*, *D. pikermiensis*, *D. megarhinus* (= *D. ringstroemi*). ამ გვარის ფილოგენეზი საკამათოა (უფრო დაწვრილებით იხ.: Pandolfi 2015). ზოგიერთი ავტორის მიხედვით, ეს პარაფილეტური ჯგუფია და მისი ერთ-ერთი წარმომადგენელი *D. megarhinus* გვარ *Stephanorhinus*-ის ეკუთვნის [Fortelius 1993; Cerdano 1995]. რაც უნდა იყოს, ჩვენს ხელთ არსებული მასალა მსგავსდებატებში შესვლის საშუალებას არ გვაძლევს, რადგანაც ძირითადი დიაგნოსტიკური ნიშნები თავის ქალაზეა გამონატული. თუმცა, გარკვეული სიფრთ-

ხილით მაინც შეიძლება გამოითქვას ვარაუდი, რომ საელიავოში *Dihoplus*-ის ჯგუფის შედარებით ძველ ფორმასთან *D. schleiermacher*-თან გვაქონდეს საქმე, რომელიც პირველად ვალეზიურ ფაუნაში ჩნდება (MN9; ზღვიური ფაუნის ბიოსტრატეგრაფიაში შუა სარმატული, ბესარაბიული რეგიოქვესართული შეესაბამება). მითუმეტეს, რომ სოფ. საელიავოს მიდამოებში შუა მიოცენური ზღვიური დანალექი ქანებია წარმოდგენილი, რომლებიც ოდნავ დასავლეთით სარმატული ასაკის ასევე ზღვიური ქანებითაა დაფარული. სრულებით დასაშვებია, რომ ამ მიდამოებში კონტინენტური წარმოშობის სარმატული ასაკის ქანებიც იყოს წარმოდგენილი. აქვე დავამატებთ, რომ ეს ნამარხი უფრო ახალგაზრდა კონტინენტური ნალექებიდანაც შეიძლება მოდიოდეს. კონტინენტური ქანების ბიოსტრატეგრაფიულ დათარიღებას ხმელეთის ფაუნა სჭირდება. ეს ნამარხი მიუთითებს იმაზე, რომ მარტორქის მიდამოების პალეონტოლოგიური დაზვერვები ძალიან საჭირო საქმეა.

დასკვნა. სოფელ საელიავოში აღმოჩენილი ნამარხი მარტორქის ნაშთები მორფოლოგიურ და ბიომეტრიულ მონაცემებზე დაყრდნობით ეკუთვნის *Dihoplus*-ის გვარის წარმომადგენელს. ჩვენს ხელთ არსებული მასალა, სახეობამდე განსაზღვრის საშუალებას არ იძლევა, თუმცა, გარკვეული სიფრთხილით მაინც შეიძლება გამოითქვას ვარაუდი, რომ *Dihoplus*-ის ჯგუფის შედარებით ძველ ფორმასთან *D. schleiermacher*-თან გვაქვს საქმე, რომელიც პირველად ვალეზიურ ფაუნაში ჩნდება (MN9; ზღვიური ფაუნის ბიოსტრატეგრაფიაში

შუა სარმატული, ბესარაბიული რეგიოქვე-სართული შეესაბამება). ამას არც მარტვილის მიდამოების ზოგადი გეოლოგიური მონაცემები არ გამორიცხავს. ეს ნამარხი აშკარად მიუთითებს მარტვილის მიდამოების დეტალური პალეონტოლოგიური დაზვერვების საჭიროებას.

ლიტერატურა

Cerdeno E., 1995. Cladistic analysis of the family Rhinocerotidae (Perissodactyla). American Museum Novitates 3143, 1–25.
Fortelius M., Mazza P., Sala B., 1993. Stephanorhinus (Mammalia: Rhinocerotidae) of the Western European Pleistocene,

with a revision of *S. etruscus* (Falconer, 1868). Palaeontographia Italica 80, 63–155.
Guérin, C. 1980. Les rhinocéros (Mammalia, Perissodactyla) du Miocène terminal au Pleistocène supérieur en Europe occidentale: comparaison avec les espèces actuelles. Documents des Laboratoires de Géologie de la Faculté des Sciences de Lyon 79, 1–1182.
Guérin, C., 1982. Les Rhinocerotidae
Pandolfi P., Gasparik M., Piras P., 2015. Earliest occurrence of “*Dihoplus*” megarhinus (Mammalia, Rhinocerotidae) in Europe (Late Miocene, Pannonian Basin, Hungary): Palaeobiogeographical and biochronological implications. Annales de Paléontologie 101 (2015) 325–339.

Maia Bukhsianidze

Fossil rhino from the village Saeliavo summary

The rhino fossils from the village Saeliavo (Martvili region, Western Georgia, Southern Caucasus) are described and discussed in this paper. Basing on morphology and biometry it belongs to the genus *Dihoplus*. The fossil material does not allow identification to the species level. Yet, with a certain caution it can still be suggested that we might be dealing with the early representative of the genus – *D. schleiermacheri*. This species first appeared in the Vallesian faunas (MN9; corresponds to the Middle Sarmatian s. l. - Bessarabian sub-stage of the Eastern Paratethys). This idea does not contradict the geological setting of the Martvili region. This fossil points to the need of detailed paleontological explorations in the area.

ნინო სულავა, ნანა რეზესიძე
**მარტვილის მხარეთმცოდნეობის მუზეუმის პრეისტორიული
მეტალურგიის ექსპონატები**

ბერძენი ისტორიკოსის და გეოგრაფის, სტრაბონის ცნობას იმის შესახებ, რომ „[კოლხეთის] სიმდიდრე ოქროთი, ვერცხლით, რკინითა და სპილენძით გვიხსნის /არგონავტა/ ლაშქრობის სწორ საბაბს” (სტრაბონი. *გეოგრაფია*. I, 2, 39) – ამყარებს ძველი კოლხეთის ნაწილის – სამეგრელოს (მარტვილის მხარე), ლითონწარმოების ამსახველი არაერთი მონაპოვარი – მადნის, წიღების, ნალვენთების, საქშენი მილების, ყალიბის, ციციხის (ტიველი) და ლითონის სადნობი ქურების შელესილობის ფრაგმენტების მრავალრიცხოვანი ნიმუშით, სხვადასხვა წონის ბრინჯაოს ზოდების სიუხვით (უდიდესი ფრაგმენტირებული ზოდის წონაა 55 კგ¹) (სურ. 1-9) [სულავა 2014: 25-29]. ამ არტეფაქტების ერთობლიობა ბრინჯაოსა და ადრერკინის ხანის მეტალურგიული წარმოების სიმძლავრის ამსახველია.

მუზეუმში არსებული ლითონწარმოების მასალის რაოდენობის მიხედვით შეიძლება ითქვას, რომ საქართველოს არცერთ მუზეუმში არ არის წარმოდგენილი პრეისტორიული მეტალურგიის არტეფაქტების ასეთი კოლექცია. ისინი ცნობილია ოცდაათამდე პუნქტიდან. ესენია – აბელათი (დიხაგუძუბა), ნახუნაო (ნაცაცხვერა, ნაფაცხუ), ლეჭენა, ლეხარდე, ქვიბია, ვედიკარი (მანათი, ჭიოკას ვიხა, ნაჯიხუ), ოკაცე, კურზუ, ბალდა, კიწია (ნაოსხაპუ), მარტვილი (ალანის გა), ნალეფსაო, თამაკონი, აბჰესი, ქვაითი, საელიაო, ლეხანდრაო, ნაოხვამუ, გურძემი (ნაოხვამუ), დოშაყე, სალხინო და რამდენიმე უცნობი ადგილიდან. ზოგი არტეფაქტი მოპოვებულია ერთი პუნქტის სხვადასხვა ადგილას (რუკა 1)².

¹ ზოდს დოშაყედან (ა/534/1/გ-69) ნახევარი მოტეხილი აქვს, ე.ი. სავარაუდოდ, მისი სრული წონა 110 ან 120 კგ. უნდა იყოს.

² რუკაზე აღნიშნულია მარტვილის მხარეთმცოდნეობის მუზეუმში დაცული არქეოლოგიური არტეფაქტების აღმოჩენათა ადგილები; ზოლო პრეისტორიულ მეტალურგიასთან დაკავშირებული პუნქტები დანომრილია.

თუ დავაჯგუფებთ თითოეულ პუნქტში აღმოჩენილ არტეფაქტებს, მიუხედავად იმისა, რომ მხოლოდ შემთხვევით მონაპოვართან გვაქვს საქმე, ვლტულობთ კომპლექსს, რომელიც მეტალურგიული წარმოების სრული ციკლის ამსახველია. მაგალითად:

ნახუნაოში (რუკა 1/1) აღმოჩენილია: ბრინჯაოს 4 ზოდი, ქურის შელესილობის ფრაგმენტები, ნალვენთები, წიღები, ღეროსებური ფორმის მადანი, 13 ცალი თიხის საქშენი მილი, თიხის ტიველი. სახეზე გვაქვს როგორც წარმოება, ასევე საბოლოო პროდუქტი, რაც დიდ იშვიათობას წარმოადგენს. იგივე შეიძლება ითქვას სხვა ძეგლების მიხედვითაც;

ლეჭენაში (რუკა 1/2) – წიღები, ქურის შელესილობის დაწილებული ფრაგმენტები, თიხის საქშენი მილი, ლითონის სადნობი ქურა (აღდგენილია³);

ვედიკარში (რუკა 1/3) – ბრინჯაოს 2 ზოდის ფრაგმენტი, ლითონის სადნობი ქურის შელესილობის ფრაგმენტი, წიღები, თიხის 2 საქშენი მილის ფრაგმენტი;

ოკაცეში (რუკა 1/4) - ბრინჯაოს ზოდი;

მარტვილში (რუკა 1) – ბრინჯაოს ზოდი, თიხის 2 საქშენი მილი, წიდა და ქურის შელესილობის ფრაგმენტი, ნალვენთები;

ქვიბიაში (რუკა 1/5) - ბრინჯაოს 3 ზოდი, თიხის საქშენი მილი, წიღები;

აბელათში („დიხაგუძუბა”) (რუკა 1/6) – წიღები, თიხის საქშენი მილის ფრაგმენტები, ყალიბი (ცულის ?);

სალხინოში (რუკა 1/7) – შელესილობის ფრაგმენტი;

კურზუში (რუკა 1/8) – კალის ნადნობი;

ლეხარდეში (რუკა 1/9) – ბრინჯაოს ზოდი;

ლეხანდრაოში (რუკა 1/10) – ყალიბი, წიღები, ქურის შელესილობა;

გურძემში (რუკა 1/11) – ქურის შელესილობის ფრაგმენტი, თიხის საქშენი მილის ფრაგმენტები;

³ აღდგენილია გივი ელიავას მიერ.

დოშაყეში (რუკა 1/12) – ბრინჯაოს ზოდი (სურ. 3);

ქვაითში (რუკა 1/13) – წიდა;

თამაკონში (რუკა 1/14) – ბრინჯაოს ზოდი;

ნაოხვაძეში – თიხის საქშენი მილის ფრაგმენტი⁴.

კიწიაში (რუკა 1/16) – ბრინჯაოს ზოდი, თიხის საქშენი მილები (5 ც.);

მარტვილის რეგიონი, რომლის პრეისტორიული მეტალურგიის ძეგლები არასდროს არ ყოფილა შესწავლილი არქეოლოგიურად, ორგანულად უკავშირდება როგორც ხობის რეგიონის, ასევე, მთიანი კოლხეთის (უპირველეს ყოვლისა, ლეჩხუმის) შესწავლილ ძეგლებს, მათ შორის არის მოქცეული და ერთობლიობაში წარმოდგენას გვიქმნის კოლხეთის მეტალურგიულ სიმძლავრეზე.

უფრო კონკრეტულად, სამხრეთ-დასავლეთიდან მარტვილს აკრავს ძველი რკინის⁵ მეტალურგიის კოლხური ცენტრის **ხობი-ოჩნომურის** სამთო-მეტალურგიული საწარმოო კერა (ძეგლები - ჭოლა I, II, III) [Хахутаიшвили 1987: სურ. 56A], რომელიც ლოკალიზებულია მდ. ოჩნომურის ხეობაში (მდ. ხობის მარცხენა შენაკადი). ძეგლს ჩრდილოეთიდან გადმოჰყურებს კავკასიონის ქედის კალთები. ზღვის ნაპირამდე 120 კმ-ია. როგორც დ. ხახუტაიშვილი აღნიშნავდა, ზღვიდან ასეთი დამორება აყენებდა საკითხს ამ კერის ნედლეულის ბაზის შესახებ [Хахутаიшвили 1987: 164]. მაგრამ, ჩვენის აზრით, როგორც ბოლოდროინდელი გამოკვლევებით ირკვევა, ნედლეულის წყარო მარტო მაგნიტური ქვიშები არ უნდა ყოფილიყო.

როგორც პრეისტორიული მეტალურგიის ყველა ძეგლს, ხობი-ოჩნომურის სამთო-მეტალურგიულ საწარმოო კერასაც ახლავს მდინარეებით წარმოდგენილი ჰიდროსისტე-

მა და ტყის მასივები. აქ საწარმოო გადანაყარის მიხედვით დაახლოებით 50 ობიექტია დაფიქსირებული [Khakutaishvili 2009: 95].

ხობის რეგიონში არქეოლოგიურად შესწავლილია ლითონის სადნობი სახელოსნოები „ჭოლა I“ [Хахутаიшвили 1987: სურ. 57. Khakutaishvili 2009: 95-97], რომელიც დათარიღებულია ძვ.წ. I ათასწლეულის პირველი მეოთხედით [Хахутаიшвили 1987: 169. Khakutaishvili 2009: 97]; „ჭოლა II“ [Хахутаიшвили 1987: სურ. 59. Khakutaishvili 2009: 97-101], დათარიღებულია ძვ.წ. X-IX სს-ით [Хахутаიшвили 1987: 175. Khakutaishvili 2009: 101]; და „ჭოლა III“ [Хахутаიшвили 1987: სურ. 62. Khakutaishvili 2009: 101-104] დათარიღებულია ძვ.წ. X-VIII სს-ით [Хахутаიшвили 1987: 177. Khakutaishvili 2009: 104]. ამ არქეოლოგიური ობიექტებიდან მხოლოდ „ჭოლა I და III“-ზეა ჩატარებული რადიოკარბონული ანალიზები დათარიღებაზე [Хахутаიшвили 1987: 179. Khakutaishvili 2009: 105].

მარტვილს ჩრდილო-აღმოსავლეთიდან აკრავს მთიანი კოლხეთის ერთი ნაწილი (კინჩხა, ასხის პლატო, ლეჩხუმი), სადაც ბოლო დროინდელი გამოკვლევებით დადასტურებულია არაერთი ანალოგიური ძეგლი [სულავა ნ. 2014: 33. Sulava, Chagelishvili, Kalandadze, Beridze 2013: 375-379].

მარტვილის მხარეთმცოდნეობის მუზეუმში დაცული ბრინჯაოს ზოდები სხვადასხვა ფორმისა და წონისაა. ჩვენი დაკვირვებით, ზოდის ფორმის მიხედვით შეგვიძლია დავადგინოთ სადნობი ქურის ზომა და ფორმა; წაკვეთილი კონუსის ფორმის ზოდები, რომლებიც ყოველთვის დიდი ზომისაა გამოიდნობოდა ქურაში, რომლის ძირსაც ასეთივე ფორმა (ბრტყელი) ქონდა; ხოლო კონუსური ფორმის ზოდები, შედარებით მცირე ზომისაა და გამოიდნობოდა კონუსური ფორმის ძირის მქონე ქურაში [სულავა 2014: 34].

მარტვილის მხარეთმცოდნეობის მუზეუმში დაცული ბრინჯაოს ზოდები, როგორც აღვნიშნეთ, სხვადასხვა წონისაა და წარმოდგენილია, როგორც დიდი, ასევე მცირე

⁴ ნაოხვაძე რუკაზე არ არის აღნიშნული, რადგან დავთრის მიხედვით გაურკვეველია თუ რომელი ნაოხვაძე იგულისხმება.

⁵ უძველესი რკინის მეტალურგიის ძეგლებად განსაზღვრული არქეოლოგიური ძეგლები ამჟამად გადასინჯვის პროცესშია, და სავარაუდოდ, უფრო დაკონკრეტდება ახალი მონაცემების ფონზე, თუ რომელი ლითონის წარმოება გვაქვს სახეზე.

ზომის არტეფაქტებით⁶, რომელთა წონა მერყეობს 100-300 გრამს შორის და ისინი მრგვალ-ბრტყელი ფორმისაა (სურ. 3, 4). ამგვარი ზოდების შესახებ, რომელთა ანალოგიურიც ცნობილია სოხუმიდან, ზენითიდან, გოგოლეისუბნიდან, ბეჟათუბნიდან, კალვათიდან, ოჩხომურიდან, გამოთქმულია მოსაზრება, რომ შესაძლოა ისინიც, ისევე როგორც ევროპის „განძებში“, გარკვეულ საცვლელ ფასეულობას წარმოადგენდნენ [ლორთქიფანიძე 2001: 186; იხ. იქვე დასახ. ლიტ.].

შესაძლოა, ზოგიერთ პუნქტში (დოშაყე, თამაკონი, ლებარდე) ერთად აღმოჩენილი რამდენიმე ზოდი, მიუხედავად იმისა, რომ განძების აღმოჩენის ვითარება თითქმის ყოველთვის უცნობია ან ბუნდოვანი, მივიჩნიოთ ე.წ. „სპილენძის ზოდების“ განძად, ე.ი. ისეთ განძად, რომელიც ზოდების გარდა სხვა ნივთებს არ შეიცავს [ქორიძე 1965: 46-47. ლორთქიფანიძე 2001: 181]⁷.

მარტვილის მხარეთმცოდნეობის მუზეუმში მეტალურგიასთან დაკავშირებულ არტეფაქტებს შორის არის აბედათში აღმოჩენილი ქვის ყალიბის ფრაგმენტი⁸, რომელიც, სავარაუდოდ, ცულის უნდა იყოს (სურ. 5). საქართველოში, და განსაკუთრებით, კოლხური ბრინჯაოს კულტურის არეალში აღმოჩენილი ყალიბების სიმრავლე მეტალურგიული წარმოების დიდ მასშტაბზე მიუთითებს [სახაროვა, სულავა 2012: 88-104]. ყალიბები მარტვილის მიმდებარე დანარჩენი სამეგრელოს ტერიტორიიდან ცნობილია ყულევიდან, ერგეტადან, ანაკლიიდან, ფიჩორიდან [სახაროვა, სულავა 2012: 88-104].

მარტვილის მხარეთმცოდნეობის მუზეუმში მეტალურგიასთან დაკავშირებული არტეფაქტებს შორის არის, აგრეთვე, თიხის ციცხვი (ტიგელი) (სურ. 6), რომლის ანა-

ლოგიურიც ცნობილია ყულევიდან, განთიადიდან [GEORGIEN . . . 2001: 167, 343, 401. ლიტ. იხ. იქვე].

განსაკუთრებით დიდი რაოდენობითაა წარმოდგენილი სხვადასხვა ზომის თიხის საქშენი მილები (სურ. 1, 2). მათ დიდ ნაწილზე შერჩენილია წიდის კვალი; არის ნიშნები ეგზემპლარებიც. მილების ანალოგიურად წიდების კვალი შერჩენილია ნაცრისფერი ცეცხლგამძლე თიხისაგან დამზადებული ქურის შელესილობის ფრაგმენტებზე⁹, რომლებიც ასევე მრავლადაა მუზეუმში (სურ. 9).

მუზეუმში განსაკუთრებით დიდი რაოდენობითაა სხვადასხვა ზომისა და ფორმის წიდები (სურ. 7); არის ისეთებიც, რომლებიც იმეორებენ ქურის კედლის ფორმას ან ზედ შერჩენილი აქვთ ქურაში საწვავად გამოყენებული ხის კვალი (სურ. 8).

მიუხედავად იმისა, რომ ჯერ არა გვაქვს ანალიზების მონაცემები, რაც მომავალი კვლევის საგანია, შეგვიძლია ვთქვათ, რომ მუზეუმში წარმოდგენილი უძველეს მეტალურგიასთან დაკავშირებული არტეფაქტები ბრინჯაო-რკინის მეტალურგიას უნდა ეკუთვნოდეს. ეს ვარაუდი რეალურ საფუძველზეა დაყრდნობილი, რადგან მარტვილის რეგიონი კოლხური ბრინჯაოს კულტურის (ძვ.წ. II ათასწლეულის მეორე ნახ. – ძვ.წ. I ათასწლეულის პირველი ნახ.) არეალის უმნიშვნელოვანესი რეგიონია და მდიდარია ამ ხანის ბრინჯაოს ნაკეთობებით.

ამგვარად, თუნდაც მარტვილის მხარეთმცოდნეობის მუზეუმის სპილენძ-ბრინჯაოსა თუ რკინის მეტალურგიის უხვი ექსპონატების მიხედვითაც კი შეგვიძლია ჩავთვალოთ, რომ ბერძნული და ურარტული წყაროებისათვის ცნობილი ლეგენდარული კოლხეთი, რომელიც ძველმა სამყარომ ბერძნული მითოლოგიური თემებით (არგონავტიკა, პრომეთეს მითი) გაიცნო, მითიდან რეალობად იქცა. შემდგომი კვლევები კი ჩვენს ვარაუდს უფრო მეტ კონკრეტულობას შესძენს.

⁶ დოშაყეს ზოდი, სავარაუდოდ 120 კგ უნდა ყოფილიყო [სულავა 2014: 27]. დოშაყეს ზოდის მსგავსი, წაკვეთილი კონუსის ფორმა აქვს ზოდს ლეჩხუმიდან [სულავა 2014: 33, ტაბ. I/2].

⁷ ცალკეული ან ბრინჯაოს ზოდების ჯგუფის (რომლებიც ვითომდა ჯართის შემსყიდველებს ჩააბარეს), პოვნის შესახებ ინფორმაცია ხშირად მოგვისმენია რეგიონებში, მაგრამ ფაქტობრივი მასალა არ მოგვეპოვება.

⁸ ყალიბი - ა/14688/1/ა-2129

⁹ ლეჭეხაში აღმოჩენილი ქურის (ა/14348/1/ა-2004) რეკონსტრუქცია გაკეთებულია გივი ელიავას მიერ.

სურათების აღწერილობა

რუკა 1 – პრეისტორიული მეტალურგიის არტეფაქტების აღმოჩენათა ადგილები.

სურ. 1 – საქმენი მიწები

სურ. 2 – საქმენი მიწები წილის კვალით

სურ. 3 – დიდი ზომის ზოდი (დოშაყე)

სურ. 4 – მცირე ზომის ზოდები

სურ. 5 – ყალიბი

სურ. 6 – თიხის ციცხვი (ტიგელი)

სურ. 7 – წიდა

სურ. 8 – წიდა ხის ანაბეჭდებით

სურ. 9 – ქურის შელესილობის ფრაგმენტი

ლიტერატურა

ლორთქიფანიძე ოთ. 2001. „განძები“ კოლხურ ბრინჯაოს კულტურაში (ფუნქციის დეფინიციისა და კულტურულ-სოციოლოგიური ინტერპრეტაციის ცდა), კრ. კავკასია, ნეოლით-ბრინჯაოს ხანის არქეოლოგიის საკითხები, ძიებანი, დამატებანი VI. 178-194.

სულავა ნ., ალაბიშვილი თ., პატარიძე მ., ჩაგელიშვილი რ., ბუნსიანიძე მ., გოგაშვილი დ., ქორიძე ი., მამარდაშვილი გ., ბაქრაძე ი., კირთაძე ნ., სურმავა ნ., ხელაია თ., კალან-

დია თ., 2014. მარტვილის მხარეთმცოდნეობის მუზეუმი. ალბომი. თბილისი.

სტრაბონი. გეოგრაფია. I, 2, 39.

სახაროვა ლ., სულავა ნ. 2012. საქართველოში აღმოჩენილი ბრინჯაოს ნივთების ჩამოსასხმელი ყალიბების ისტორიისათვის – ონლაინ არქეოლოგია № 2. თბილისი. 88-104.

სულავა ნ. 2014. ცაგერის ისტორიული მუზეუმის პრეისტორიული მეტალურგიის ექსპონატები. ცაგერის ისტორიული მუზეუმის შრომები I. თბილისი.

ქორიძე დ. 1965. კოლხური კულტურის ისტორიისათვის, თბილისი.

Хакутаишвили Д. А. 1987. Производство железа в древней Колхиде. Тб.

GEORGIEN. Schätze aus dem Land des Goldenen Vlies. 2001. Bochum.

Khakutaishvili D. 2009. The Manufacture of Iron in Ancient Colchis. Oxford.

Sulava N., Chagelishvili R., Kalandadze N., Beridze T. 2013. Newly Discovered Monuments of the Ancient Iron Metallurgy: Research Perspective and Expected Outcomes. „The Thracians and their Neighbors in the Bronze and Iron Ages”. Volume I (Proceedings of the 12th International Congress of Thracology). Târgoviște. 375-379.

Nino Sulava, Nana Rezesidze

Exhibits of Prehistoric Metallurgy in Martvili Museum of Local Lore

Summary

Already the Greek historian and geographer Strabo asserted about Colchis that “the riches of the country in gold, silver, and iron, proclaim the motive of Jason's expedition” (Strabo, I, 2.39). This statement is well-corroborated by the archaeological finds pertaining to metallurgy obtained on the territory of Samegrelo (Martvili region). The following artefacts were unearthed – fragments of ore and slag, drippings, bellows, molds, metal-casting ladles, fragments of plastering of smelting crucibles, quantity of ingots of various weight (the heaviest fragmented ingot weighing 55 kg). These artefacts reflect strong industrial capacity of metalworking in the Bronze and Early Iron Age Colchis.

Judging by numbers of artefacts preserved in Martvili museum, it can be stated that no other museum in Georgia hosts this rich collection of materials connected to prehistoric metallurgy. The artefacts come from approximately thirty places: Abedati (Dikhagudzuba), Nakhunao (Natsatskhvera, Napatskhu), Lechekhi, Lebarde, Kvibia, Vedidkari (Makhati, Chiokas Jikha, Najikhu), Okatse, Kurzu, Balda, Kitsia (Naoskhapu), Martvili (Alanias Ga), Nalefsao, Tamakoni, Abhesi, Kvaiti, Saeliao, Lekhaindrao, Naokhvamu, Gurdzemi (Naokhvamu), Doshake, Salkhino. A few artefacts come from the unknown locations and some are unearthed in different parts of the same area.

The grouping of archaeological materials from the above locations reveals a complex of artefacts that are associated with a single metallurgic cycle (bronze ingot, fragments of plastering of smelting crucible, drippings, slags, fragments of rod-shaped ore, clay bellows, clay metal-casting ladle).

Metallurgic sites of the region of Martvili have not been studied archaeologically up to present. The region itself is organically connected and lays between Khobi and highland Colchis (primarily Lechkhumi) regions that abound with metalworking sites and fills in the general picture of metallurgic industry of Colchis.

Rich collection of copper-bronze and iron items in Martvili Museum of Local Lore proves that legendary Colchis mentioned in the Greek and Urartian sources and introduced to the ancient world by myths of the Argonauts and Prometheus was no myth after all, but reality. We hope that further research will provide specific evidence for the above suggestion.

საქართველო GEORGIA



მარტვილი MARTVILI

● მარტვილის მხარეთმცოდნეობის მუზეუმის ექსპონატების აღმოჩენის ადგილები
EXHIBIT FINDSPOTS. THE MARTVILI MUSEUM OF THE LOCAL LORE

სურ. 1 – საქშენი მილები



სურ. 2 – საქშენი მილები წილის კვალით



სურ. 3 – დიდი ზომის ზოლი (დოშაყე)



სურ. 4 – მცირე ზომის ზოლები



სურ. 5 – ყალიბი



სურ. 6 – თიხის ციცხვი (ტიგელი)



სურ. 7 – წილა



სურ. 8 – წილა ხის ანაბეჭდებით



სურ. 9 – ქურის შელესილობის ფრაგმენტი

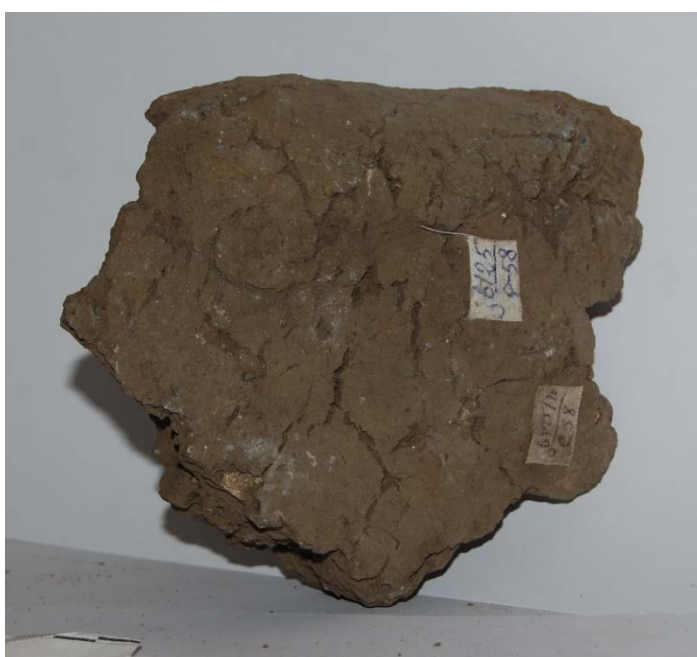

ნინო სულავა, ირაკლი ქორიძე
**მუხურჩის (პეტრეს ნაკარუს) სამაროვანი მარტვილის
მხარეთმცოდნეობის მუზეუმში**

მარტვილის მხარეთმცოდნეობის მუზეუმის უმნიშვნელოვანესი არქეოლოგიური კოლექციაა გვიანბრინჯაო-ადრერკინის ხანის კოლხეთის ერთ-ერთი საეტაპო ძეგლის - მუხურჩის (პეტრეს ნაკარუს) სამაროვნის მასალის ის ნაწილი, რომელიც შეაგროვა მუზეუმის ექსპედიციამ გივი ელიავას ხელმძღვანელობით, 1974 წელს, როცა სამეურნეო არხების გაყვანისას სამაროვანი დაზიანდა¹. როგორც გ. ელიავა აღნიშნავდა - „ჭაობიანი მიწების დასაწრეტი არხების გაყვანისას გაშიშვლდა სამარხები (8 ოვალური სამარხისეული შთე, მის მარცხენა მხარეს კიდევ 5 სამარხი გამოჩნდა). ეს სამარხები ძლიერ მოშიშვლებული იყო, ამიტომ 1974 წლის თებერვალში გეგეჭკორის მხარეთმცოდნეობის მუზეუმის თანამშრომლებმა მისი გაწმენდა-პრეპარაცია მოახდინეს, მასალა მუზეუმის ფონდში ინახება². ამ წინასწარი ღონისძიებების შემდეგ მოწვეულ იქნა ს. ჯანაშიას სახ. საქართველოს სსრ სახელმწიფო მუზეუმის არქეოლოგიური ექსპედიცია, უფრ. მეც.

¹ მასალის უადრესად დიდი სამეცნიერო ღირებულების გამო გადაწყვეტიტე წინამდებარე კრებულში ერთად შეგვეკრიბა ყველა ის ნაშრომი, რომელიც მუხურჩის (პეტრეს ნაკარუს) სამაროვანს ეხება. ამ მცირე მიმოხილვით კი წარმოგიდგენთ მხოლოდ იმ მასალას, რომელიც მარტვილის მხარეთმცოდნეობის მუზეუმის ფონდებშია დაცული და ექსპონირებული.
² №№ გმმ. ა/11390/გ-197 - გმმ. ა/11760/1/გ-1119-1121 [ელიავა გივი 1986]. მარტვილის მხარეთმცოდნეობის მუხურჩის (პეტრეს ნაკარუს) მუზეუმის კოლექცია წარმოდგენილია შემდეგი არტეფაქტებით: ბრინჯაოს ზომორფული და ანთროფომორფული ფიგურები, კოლხური ცულები, სატყერები (ბრინჯაოსი და რკინისა, ისრის წვერები, სეგმენტისებური იარაღი, თოხი, ზოდის ფრაგმენტები, ბრინჯაოს ჭურჭლის ყური, მართკუთხა და პეპლისებური აბზინდა, ფიბულები, დაფანჯრული ზარი, დუგმა, ძეწკები, ბრინჯაოს სხვადასხვაგვარი საკერებელი ფირფიტები, საკისრე რკალი, სასაფეთქლე რგოლები, თავგახსნილი რგოლები, სამაჯურები, ოქროს მძივი, მძივები - სარდონის, გიშრის, მინის სხვადასხვაგვარი (დიდი რაოდენობით), თიხის ღილები, სალესი ქვები, კაჟის ჩასართები და კაჟის ისრის პირი.

მუშაკის ე. გოგაძის ხელმძღვანელობით [ელიავა გივი 1986:4].

ამგვარად, მარტვილის მხარეთმცოდნეობის მუზეუმის თანამშრომლების მიერ სოფ. მუხურჩასთან (პეტრეს ნაკარუ) ერთ-ერთ სამაროვანზე, მდ. აბაშის მარჯვენა ნაპირზე შეკრებილი მასალა გახდა საფუძველი აქ, ამ ადგილას, XX ს-ის 70-იან წლებში ჩატარებული არქეოლოგიური ექსპედიციისა, (ხელმძღვ. ე. გოგაძე, ს. ჯანაშიას სახელობის საქართველოს სახელმწიფო მუზეუმი), რომელმაც გამოავლინა და შეისწავლა ძვ.წ. VIII-VI სს-ის კოლხური კოლექტიური სამაროვანი³.

გაითხარა ტერასულად განლაგებული ორი დასაკრძალავი მოედანი, ანუ კოლექტიური სამარხები, რომლებიც ორ თანამიმდევრულ ქრონოლოგიურ პერიოდს განეკუთვნება. როგორც ჩანს, იკრძალებოდა მიცვალებულთა ძვლები, ნივთების კომპლექსთან ერთად. ქვედა დასაკრძალავ მოედანზე კრემაციის კვალი არ ჩანს. ზედა მოედანზე ძვლები კრემირებულია. დაკრძალვის წესში ამ განსხვავებას უფრო ქრონოლოგიურ სხვაობას მიაწერენ, ვიდრე ეთნიკურ ცვლილებებს.

დასაკრძალავი მოედნების გარდა, ცალკეული კოლექტიური სამარხებიც გამოვლინდა დასაკრძალავი მოედნების ჩრდილოეთით და სამხრეთით. ჩრდილოეთის სამარხი შეიცავდა სტრატეგრაფიულად, ერთმანეთის თავზე განლაგებულ კოლექტიურ ორ სამარხს. როგორც ვარაუდობენ, ორივე სამარხი ქრონოლოგიურად უნდა ემთხვეოდეს ზედა და ქვედა დასაკრძალავ მოედანს. სამხრეთის სამარხი კოლექტიური დაკრძალვის მძლავრ ფენას შეიცავდა და სავარაუდოდ, ქვედა მოედნის ასაკის ტოლი ან ცოტა ადრეული იყო.

ქვედა დასაკრძალავი მოედნის მასალა წარმოდგენილია შემდეგი ნივთებით: ბრინჯაო - სეგმენტისებური იარაღი, კოლხური ცულები, ვიწროპირიანი თოხები, ფიბუ-

³ დაწვრილებით იხ. აქვე. - გვ. 38-137.

ლები, სატევრები, შუბისპირები, ყუნწიანი ისრისპირები, სადა სარტყლები, პეპლისებური აბზინდები, პინცეტები, სადა და ორნამენტირებული სამაჯურები, ზარაკები და აჟურული საკიდები, ძეწკვები, ორმაგცული საკიდები, სათვალისებრი დუგმები, სავარცხლები, ღილები; რკინა – სატევრები; კერამიკა – ბადისებურორნამენტის ფრაგმენტები, ვერტიკალურკანელურებიანი და მცირე ზომის მარყუჟისებრ-ყურიანი კერამიკა; ტალკის, „დომინოს“ ტიპის პასტის, სარდიონის, მინის მძივები და ქვის საკიდები. ქვედა მოედნის კომპლექსი დათარიღებულია ძვ.წ. VIII-VII ს-ის პირველი ნახევრით.

ზედა დასაკრძალავი მოედნის მასალა წარმოდგენილია: ბრინჯაო – საკიდები, ზარაკები, პინცეტები, საკისრე რკალები, რგოლები; რკინა – პირგანიერი თოხები, სატევრები, ცულები; კერამიკა – მცირე ზომის მოყავისფრო და მოშავო ყურმილიანი დოქები, ქოთნები, კათხები, ბიკონუსური ჭურჭლები, სასმისები და კათხები მაღალ ცილინდრულ ფეხზე, ვიწროძირიანი სასმისები, მოზრდილი ქოთნები და დოქები; კერამიკის ორნამენტაცია – კონცენტრული წრეები მხარზე, ნაჭდევები, წნევით დატანილი ხაზები; მინის ერთფერი და პოლიქრომული მძივები. მასალის ქრონოლოგიური და ტიპოლოგიური ანალიზის საფუძველზე, ზედა მოედნის კომპლექსი დათარიღებულია ძვ.წ. VII ს-ის ბოლოთი და VI ს-ით.

1976 წელს მუხურჩის სამაროვნის შესწავლა დამთავრდა და მრავალრიცხოვანი პარალელების საფუძველზე „ქვედა დასაკრძალავი მოედნის“ მასალები, რომლებიც ძვ.წ. VIII-VII სს-ით იყო განსაზღვრული, შესაძლებელი გახდა ძვ.წ. IX ს-ის ბოლოთი და VIII ს-ის დასაწყისით დათარიღებულიყო. თუმცა, ე. გოგაძემ თავის იმ ნაშრომში, რომელიც კოლხური კულტურის ქრონოლოგია-პერიოდიზაციის საკითხებს ეხება, მუხურჩის სამაროვნის ადრეული კომპლექსების თარიღად ისევ ძვ.წ. VIII-VII ს-ის პირველი ნახევარი დატოვა⁴.

მუხურჩაში მოპოვებული მასალები (დაცული როგორც საქართველოს ეროვნულ

და მარტვილის მხარეთმცოდნეობის მუზეუმებში) უაღრესად მნიშვნელოვანია ძვ.წ. VIII-VI სს-ის ბერძნულ-კოლხური კონტაქტების თვალსაზრისითაც. ამ კონტაქტების ამსახველია ის სიახლეები მასალაში (სხვა კოლხურ სამაროვნებზე აღმოჩენილ არტეფაქტებთან ერთად), რომლებიც ტიპოლოგიურ მსგავსებას ავლენენ გვიანგეომეტრიული ხანის საბერძნეთის მატერი-ალურ კულტურასთან, ესენია, პირველ რიგში, ფიბულები და მცირე პლასტიკის ნიმუშები⁵.

⁴ იხ. აქვე. - გვ. 117-137.

⁵ რომელთაც ცალკე სტატიები ეძღვნება აქვე - გვ. 38-137.

Nino Sulava, Irakli Koridze
**Mukhurcha (Petres Nakaru) Necropolis in
Martvili Museum of Local Lore (Brief Review)**
Summary

A part of archaeological materials from Mukhurcha (Petres Nakaru) necropolis – an outstanding Late Bronze – Early Iron Age Colchian site obtained by archaeological expedition of Martvili Historical Museum under the leadership of Mr. Givi Eliava in 1974, constitutes a significant archaeological collection of Martvili Museum of Local Lore. Necropolis was damaged in the process of digging channels. As reported by G. Eliava, eight graves were revealed and contours of five more became visible. Collected materials comprise rich variety of artefacts (bronze zoomorphic and anthropomorphic figurines, weapons and tools, jewelry, garment decorations, and beads).

The above discovery gave way to the archaeological excavations (expedition of S. – Janashia Georgian State Museum, director - E. Gogadze) conducted here in the 70s of the 20th cent. The expedition unearthed and studied collective Colchian burials dating from the 8th-6th cent. BC.

Archaeological data from Mukhurcha (nowadays stored in the funds of both State Museum and Martvili Museum of Local Lore) is extremely important for the study of material culture of Colchis, as well as for the analysis of Graeco-Colchian contacts back in the 8th-6th cent. BC. These contacts are well attested by the introduced innovations that can be traced through materials – fibulae and specimens of minor plastic art in the first place (along with the data from other Colchian sites) and reveal typological similarities with the Greek material culture of Late Geometric period.

გივი ელიავა
პეტრეს ნაკარუს არქეოლოგიური მასალა

კოლხეთი* უძველესი დროიდან მსოფლიოში აღიარებულ ქვეყნად ითვლებოდა. იგი განთქმული ყოფილა სამშენებლო ხელოვნებით, მიწათმოქმედებით, მედიცინით, განათლებით, კულტურით, ოქროთი და მისი წარმოებით. ეტყობა, მაშინ იდეოგრაფული დამწერლობა მაღალ დონეზე იდგა. თქმულება არგონავტების შესახებ კი „ჩვენი ქვეყნის ნამდვილი ცხოვრებისა და ბუნების ანარეკლზეა აშენებული“¹. როგორც კ. რიტტერი აღნიშნავს, კოლხები ბერძნებზე ადრე იცნობდნენ კარტოგრაფიულ ხელოვნებას². ბერძნები აქ გაეცნენ ფოლაადის გუთანს³, ხოლო კირკემ და მედეამ ჯადოსნური მალამოებითა და მკურნალობის სხვა საშუალებებით მოხიბლეს ბერძნები.

II ათასწლეულის დასასრულისათვის როგორც ეკონომიკურად, ისე კულტურულად კოლხეთი ძლიერ დაწინაურებულ ქვეყნად ჩანს⁴, რასაც ადასტურებს კოლხეთის ტერიტორიაზე არქეოლოგიური გათხრებით მოპოვებული უამრავი მასალა. მათ შორის უაღრესად საინტერესო და ორიგინალურია „პეტრეს ნაკარუ“ გეგეჭკორის მხარეთმცოდნეობის მუზეუმის XXXVI სამეცნიერო სესიის მასალები. 1981 წ., გვ. 32-33.

„პეტრეს ნაკარუ“ დიდხანს ტყიანი ადგილი იყო. ოციან წლებში იგი გაიჩეხა, ხოლო 30-40-იან წლებში კი გამოყენებულ იქნა ჩაის მასივად და საძოვრებად. აქ XIX საუკუნის მეორე ნახევარში ადგილობრივ მესაქონლე პეტრე ფოჩხუას კარავი ჰქონია მოწყობილი. ამოტომაც ამ ადგილს „პეტრეს ნაკარუ“ /პეტრეს ნაკარავი/ შერქმევია და

* ნაშრომი გამოქვეყნებული იყო 1986 წ. წინამდებარე პუბლიკაციაში ტაბულები დაამუშავა მ. წულუკიძემ

¹ ი. ჯავახიშვილი, ს. ჯანაშია, ნ. ბერძენიშვილი, „საქართველოს ისტორია“, ნაწ. I, თბ. 1948 წ., გვ. 50.

² ალ. ჭყონია „ისტორიული ნარკვევი, ანუ ქრესტომათია საქართველოს ისტორიისათვის, უძველესი დროიდან ბაგრატიონთ გამეფებამდე“. თბ. 1896 წ. გვ. 124-125.

³ ა. ურუშაძე. „ძველი კოლხეთი არგონავტების თქმულებებში“. თბ., 1964. გვ. 214-222.

⁴ „საქართველოს ისტორიის ნარკვევები“. თბ., 1970 წ., ტ. 1., გვ. 243.

ამ სახელით მოაღწია დღემდე. ნაკარავი ემიჯნება გეგეეთის ჩაის საბჭოთა მეურნეობას და ნოქალაქევის წყალსაცავს, სადაც თევზის სარეწია მოწყობილი. ეს მეურნეობები გაფართოვდა, მომიჯნავე ჭაობიანი მიწები დაიწრიტა ხელოვნური ღრმა არხებით, ხოლო არხთა შორის ადგილები გამოიყენეს სატბორო მეურნეობის გასაფართოებლად. „პეტრეს ნაკარუ“ მესამე არხმა გადაკვეთა, რომლის სიღრმე სამ მეტრზე მეტია, ხოლო განი 5 მეტრს აღემატება. მიწისმთხრელმა მანქანებმა „ზუგას“ შუა ნაწილი ამოლარა და დავიდა მიწატკეპნილამდე. მიწატკეპნილი აღმოჩნდა სამაროვანის საფუძველი, რომელზედაც დარჩა კულტურული ფენის რვა ოვალური ჭრილი, ე.ი. რვა სამარხისეული შრით. მის მარცხენა მხარეს კიდევ, თითქმის გაშიშვლებამდე მიხული ოთხი სამარხი გამოჩნდა, ხოლო მარჯვნივ - ერთი. ეს სამარხები ძლიერ მოშიშვლებული იყო, ამიტომ 1974 წლის თებერვალში მისი გაწმენდა და პრეპარაცია მოვახდინეთ, მასალა გეგეჭკორის მხარეთმცოდნეობის მუზეუმის ფონდში ინახება. სამარხები ადრერკინის ხანას, დაახლოებით VIII-VII საუკუნეებს /ჩვენს ერამდე/ შეიძლება მიეკუთვნოს. ამ წინასწარი ღონისძიების შემდეგ მოწვეულ იქნა ს. ჯანაშიას სახელობის საქართველოს სსრ სახელმწიფო მუზეუმის არქეოლოგიური ექსპედიცია, უფროსი მეცნიერი მუშაკის ე. გოგაძის ხელმძღვანელობით, რომელმაც ეს ადგილი ფუნდამენტალურად გათხარა და შეისწავლა. ექსპედიციის ხელმძღვანელი დოც. ე. გოგაძე წერს: „გეგეჭკორის მხარეთმცოდნეობის მუზეუმის თანამშრომლებმა, ისტორიის მეცნიერებათა კანდიდატის გივი ელიავას ხელმძღვანელობით, ჩაატარეს ყველა აუცილებელი სამუშაო და ღონისძიება სამაროვანის წინასწარი გამოკვლევისა და გამოვლენილი მასალების მუზეუმში თავმოყრის მიზნით“.

... მუხურჩის სამაროვანი განეკუთვნება გვიანი ბრინჯაოს - ადრერკინის ხანას. აქ გამოვლინდა ასაკობრივად განსხვავებული ორი სამარხისეული ჯგუფი - ძვ.წ. VIII-

VII და VII-VI სს. კოლექტიური სამარხები. ეს ჯგუფები, რომლებიც ტერიტორიულად და ერთ შემთხვევაში სტრატეგრაფიულადაც, ერთმანეთისაგან გამიჯნული იყო, განსხვავდებოდნენ დაკრძალვის რიტუალითაც: ერთ შემთხვევაში დასტურდება ჩონჩხის ძვლების /ძვლების გროვის/ მეორადი დაკრძალვა /ძვ.წ. VIII-VII სს/, მეორე შემთხვევაში კი კრემაცია, ე.ი. მიცვალებულის დამწვარი ნეშთის დაკრძალვა⁵.

როგორც ზემოთ აღინიშნა, სამარხი კოლექტიური ხასიათისაა. ჩვენ მიერ ნაპოვნი მასალის დიდი ნაწილის სამარხის გარკვეული ჯგუფისათვის მიკუთვნება არ შეიძლება. იგი ზედაპირულად იქნა შეკრებილი და ამდენად, მხოლოდ ასაკობრივი და ეტაპობრივი ადეკვატებით თუ შეიძლება მათზე საუბარი. ხოლო ის ხუთი სამარხი, რომელიც გაიწმინდა და პრეპარირებულ იქნა, სტრატეგრაფიულად მიეკუთვნება პირველ ჯგუფს. უაღრესად საინტერესოა დამარხვის თავისებურება - ძვლების გროვის მეორადი დაკრძალვა, რაც ოთხი სამარხიდან თვალსაჩინოდ ჩანს, თუმცა, ოთხივე სამარხის ინვენტარი ძლიერ მდიდარია. ყურადღებას იქცევს მაჯის ძვლებზე შემორჩენილი სამაჯურები, ბრინჯაოს საკულტო, საბრძოლო და სამეურნეო ინვენტარის მრავალფეროვნება. სამარხის ძვლებს მიახლოებით მკერდის არეში და, ალბათ, სხეულის მთელ შეფენვაზეც ეფარა ბრინჯაოს თხელი ფურცელი, რომელიც ძლიერ ეროზირებული იყო და ამოღებისას დაქუცმაცდა. არხის მარჯვენა ნაპირას, მენუთე სამარხი, სტრატეგრაფიულად იმავე დონეზე იყო, თუმცა, განსხვავდებოდა მასალათა სიღარიბით და ძვლების უფრო ხშირი და უწყესრიგო თავმოყრით, რაც სამარხის სოციალურ განსხვავებაზე უნდა მიუთითებდეს.

აღმოჩენილ მასალათა შორის გამორჩეულია სამარხისეული და ზედაპირულად უწყესრიგოდ ნაყარი მასალა, ხუთი სამარხისეული ინვენტარი.

ჩვენს ფონდებში დაცული „პეტრეს ნაკარუს“ არქეოლოგიურ მასალათა კოლექცია მეტყველებს უაღრესად განვითარებულ

მხატვრულ გემოვნებასა და კულტურაზე. ნივთები, ეტყობა, საკულტო-სარიტუალო მიზნით იყო დამზადებული, ხოლო ქანდაკებები საკულტო დანიშნულების პარალელურად სამკაულადაც იქნებოდა გამოყენებული. მეტალურგი ოსტატი მხატვარ-ხელოსანი უნდა ყოფილიყო. ხარისა და ვეფხვის მინიატურული ზომები და სამწიფო მხატვრული დამუშავება მხატვარ-ოსტატის დიდ გაქანებასა და დახელოვნებაზე მეტყველებს. ამ დროისათვის, ალბათ, საუკუნეების წიალიდან მომდინარე მტკიცე ტრადიცია გრძელდებოდა. ბრინჯაოს ნივთების მხატვრული გაფორმების ეს ტრადიცია თვალსაჩინოდ გადადის რკინის ინვენტარზედაც, რასაც ადასტურებს სატევრების, ცულების და სხვა ნივთების მხატვრული გაფორმება. აქვე ხაზგასმით შეიძლება აღინიშნოს, რომ ეს ნივთები შექმნილია წმინდა კოლხურ, დასავლურ-ქართულ ნიადაგზე.

გარდა ამისა, მასალათა მრავალფეროვნება და მეტალურგიული დაოსტატება უდავოდ მეტყველებს შრომის დანაწილებასა და მეურნეობის დარგთა მკვეთრ დიფერენციაზე. ამასთან, ნივთების ნაირსახეობა მიგვითითებს ინტენსიური მეტალურგიის, მიწათმოქმედების, საფეიქრო საქმის, მატყლის საწარმოო გამოყენების მაღალ კულტურასა და დონეზე.

მუზეუმის ფონდებში დაცული ეს საინტერესო მასალა ყოველგვარი მეცნიერული ანალიზის გარეშე, ერთგვარი პირველადი პასპორტირების სახით უნდა გამოქვეყნდეს, რასაც მოითხოვს მუზეუმის დებულება და კულტურის სამინისტროს ოფიციალური განკარგულება. ამიტომ მასალა წარმოდგენილია მათი ზოგადი აღწერით და ფონდში ადგილის /საინვენტარო ნომრის/ მითითებით, აღმოჩენის თანმიმდევრობით, რათა ყოველ მსურველს შეეძლოს ერთგვარი წარმოდგენა იქონიოს მასზე.

⁵ გეგეჭკორის მხარეთმცოდნეობის მუზეუმის XXVI სამეცნიერო სესიის მასალები. 1981 წ., გვ. 32-33.

**სოფელ მუხურჩაში „პეტრეს ნაკარუს“
არქეოლოგიურ მასალათა კატალოგი
(გეგმვითი მხარეთმცოდნეობის
მუზეუმის ფონდებიდან) 1974 წ. 11.**

1. კოლხური ცული

გმმ. ა. (11390/1)/(გ-197) (ტაბ. 1)

კოლხური ცული. ბრინჯაო. მცირე ზომის 11 სმ X 5 სმ X 2 სმ. ყუა ნაკლული, მესამე სახეობის. საკვეთი პირი ეროზირებული, ოვალის მოშლილი. ზედაპირი იმდენად ეროზირებული, რომ ზედ ორნამენტი არ ჩანს. ტანი წახნაგოვანი, ზურგულა ჩაბრტყელებული. პირი საკმაოდ ამოზიდული, წახნაგი ტანს მიუყვება ყუისაკენ. სატარე ზვრეტილი ოვალური ფორმის, წინა მხარეს ყუას გარს უვლის ამოღარული არშია, უკანა მხარე არშიის გარეშეა. სატარე ერთ მხარეს, მოსახრელში 2 სმ სიმაღლეზე, ხოლო მეორე მხარეზე 1 სმ-ზე წამტვრეულია.

ნაპოვნი იქნა არხის ფსკერზე, კულტურულ ფენაში. პარალელური მასალა იხ. დ. ქორიძე „კოლხური კულტურის ისტორიისათვის“. 1965 წ. თბ. გვ. 67.

2. კოლხური ცული

გმმ. ა. (11391/1)/(გ-198) (ტაბ. 1)

კოლხური ცული. ბრინჯაო. მცირე ზომის. 11 სმ X 5 სმ X 2 სმ. მეორე სახეობის. ყუა გადამტვრეული. სატარე ზვრეტილი ოვალური, უარშიო, უბრალო და სწორი. ყუაზე ორივე მხარეს დაუყვება ოთხი სიგრძივი ღარი. ერთ მხარეზე სწორადაა ჩაკვეთილი პირი, რომლის გაფართოება იწყება წელსქვედა ნაწილიდან. მოხრილი და საკმაოდ აწეულია პირის წინა მხარი, რომელზედაც ტანისმიერი წახნაგები გრძელდება. ნივთი ნაკლებად ეროზირებული და უორნამენტოა, ნაპოვნი არხში ნაყარ მასალათა შორის.

ლიტერატურა იგივე.

3. სატევრები

გმმ. ა. (11392/1-4)/(გ-199-201)(ტაბ. 1)

რკინის ოთხი ფრაგმენტი. ძალზე დაჟანგული. აქედან ერთის – 13 სმ X 2,5 სმ. თავი და ბოლო მომტვრეული. შემორჩენილია ტანის ნაწილი, რომელიც საკმაოდ ამოწეულია და ორივე მხარეზე წყვილი სიგრძივი ღარი მიუყვება. მეორე – 16 სმ X 3,5 სმ. სატარე მომტვრეულია. წინა მხარეს

ამჩნევია შებეჭება და სიგრძივი ღარები, უკანას კი მხატვრული გაფორმება მკრთალად აქვს შემორჩენილი. მესამე, ყუნწთანაა გადამტვრეული, წვერი წამტვრეული, ზედაპირზე მკრთალად ემჩნევა ქედი და მისი გამყოლი ღარები. მეოთხის მხოლოდ შუა ნაწილია შემორჩენილი (5 სმ X 2,5 სმ), იგი ბრტყელია, სრულიად სადა. აღებულ იქნა არხის ფსკერზე ნამალ კულტურულ ფენაში. დაახლოებით მსგავსი ნაკეთობანი კასპის სამაროვნის მასალებში აღწერილი აქვს მ. ბარამიძეს /მასალები საქართველოს და კავკასიის არქეოლოგიისათვის, გვ. 52. ტაბულა IV-III (მსგავსი სატევრები გვხვდება ეწერის მასალებში. (ბ. კუფტინი 11. ტაბულა XV. 2-3-4 სურათები).

4. ცხვრის ქანდაკება

გმმ. ა. (11393/1)/(გ-202) (ტაბ. 2)

ცხვრის მინიატურული ქანდაკება. ბრინჯაო. 6 სმ X 2 სმ X 4 სმ. რქებწამტვრეული: ნაკლული, დახრილი თავით, სარქენად გამზადებული. ქანდაკება საკმაოდ დინამიკურია. რქის ქვემოთ, შუბლზე თვალის ორი ღრმა ფოსოა, მათ შორის ცხვირი საკმაოდ წამოწეული. ტანზე აშლილი მატყლის ჯავარია გამოხატული. წინა ფეხები საერთო სადგამზე დგას. როგორც ჩანს უკანა კიდურებიც სადგამზე იდგა. სადგამის ბოლოებზე რგოლები ყოფილა მკედის ჩასაბმელად. ერთ მხარეზე რგოლის მხოლოდ ზედა ნაწილია შემორჩენილი. მეორე მხარეზე კი მთელი რგოლია დაცული, 1 სმ დიამეტრით. ქანდაკება ღრუა ფურცლოვანი ნამზადიდან დამზადებული. ნივთი ნაპოვნი არხის ფსკერზე, ნაყარში.

5. ანთროპომორფული გამოსახულება

გმმ. ა. (11394/1)/(გ-203) (ტაბ. 2)

კაცის ფიგურა. ბრინჯაო. მინიატურული. 11 სმ X 21 სმ. სტილიზებული, ასიმეტრიული. ქანდაკება ეროზირებულია, თავწამტვრეული, გაშლილი მკლავებით. კიდურის წინა ნაწილი მომტვრეული, ტანი წვრილი, ხოლო მენჯი განიერი; ქვედა კიდურების ტერფები მოტეხილია. ტანის ნაწილებს და მკერდს არავითარი ნიშანი არა აქვთ.

6. მძივები

გმმ. ა. (11395/1-5)/(გ-204-208)(ტაბ. 3)

არხის ღია ნაყარში მასობრივად აღმოჩნდა სხვადასხვა ფორმისა და მასალის მძივი.

სულ 31 ცალი. აქედან გიშრის - დაწყებული მინიატურულიდან (0,5 სმ დიამეტრის) საკმაოდ მოზრდილამდე (2 სმ დიამეტრის), სულ 9 ცალი. ყველა ოვალური ფორმის თავბოლო დაბრტყელებული, 3-4 მმ სიგრძე-ვი ნახვრეტით. 21 ცალი სარდიონის მძივი, ოვალური ფორმის, მინიატურული (0,5 სმ - 2 სმ სიმაღლისა); 1 ცალი პასტის, რომბის ფორმისა, ორივე მხარეზე ბადისებრი ნაკაწრი ხაზებით შემკული. მძივის სიგრძეა 2 სმ, სიგანე წელში 1 სმ, სისქე 0,5 სმ. სამკედლე ნახვრეტი გადის რომბის სიგრძეზე; მსგავსი მძივები აღწერილია კასპის მასალებში.

(იხ. მასალები საქართველოსა და კავკასიის არქეოლოგიისათვის. თბ., 1966 წ., მ. ბარამიძე, „კასპის სამაროვანი“, გვ. 54. ტაბულა VI-2).

7. სეგმენტური იარაღი

გმმ. ა. (11396/1-2)/(გ-209-210)(ტაბ. 4) ბრინჯაო. 2 ცალი. ორივე საკმაოდ ეროზირებული. ერთი შედარებით მცირე ზომის - 7 სმ X 9 სმ, მეორე - 11 სმ X 12 სმ. აქვს მოკლე ბრტყელი სწორკუთხა სატარე, სწორი მხრები, სიმეტრიულად მორკალული პირი, ცალმხრივ ლესილი. ზედაპირზე არ ეტყობა ორნამენტის კვალი. სატარის სიგანე 3 სმ, სიმაღლე 2,5-4 სმ. მსგავსი სეგმენტი მრავლადაა ცნობილი კოლხეთის არქეოლოგიურ მასალებში. ნაპოვნია არხის ნაყარში.

8. ჯიხვის ქანდაკება

გმმ. ა. (11397/1)/(გ-212) (ტაბ. 5) ჯიხვის ქანდაკება. ბრინჯაო. 7 სმ X 4 სმ. უკანა ერთი კიდეური (კვირისთავის ქვემოთ) და რქები წამტვრეული. ტანი ფურცლოვანი ნამზადის მოხრის გზით მიღებული, მუცელი ბრტყელი, კუდი წაბრტყელებული. ფიგურა საკმაოდ დინამიკურია. ყელადერილი, გრძელი, წაწვეტებული პირით. წინა და უკანა კიდეებზე, მუხლის ზემოთ აქვს 0,5 სმ დიამეტრის ნახვრეტი. ფიგურა აღმოჩნდა არხში, ნაყარზე.

9. ცხვრის ქანდაკება

გმმ. ა. (11397/1)/(გ-211) (ტაბ. 5) ცხვრის ქანდაკება ბრინჯაო. დამზადებული ფურცლოვანი ნამზადის მოხრის გზით, ღრუ, ეროზირებული. წინა და უკანა თითო კიდეური კვირისთავის ზემოთ გადატვრეული, რქები გადატეხილი. თვალისა და სახის

ნაკეთები მოშლილი, ტანი ოვალური, მატყლის ბეწვის შტრიხებით; ზურგზე კულიდან რქებამდე 2 მმ სიფართის ღარით. ოთხივე კიდეურზე, კვირისთავის ზემოთ 0,5 სმ დიამეტრის ნახვრეტით. საკმაოდ სქელი (0,7 მმ დიამეტრის) ფეხები გამოსახული ჩლიქებით. კიდეურთა შორის მენჯთან ასეთივე ნახვრეტით. 7 სმ X 4 სმ. მსგავსი ფიგურები ქართულ არქეოლოგიურ მასალებში საკმაოდაა აღწერილი. ფიგურა ნაპოვნია არხიდან ამოყრილ მიწაში.

10. სამკაული

გმმ. ა. (11399/1-5)/(გ-213-217)(ტაბ. 6) ქვის. სალესი ქვა 1 ცალი. 6,5 სმ სიგრძის, 3 სმ სიფართის, 0,8 მმ სისქის. თავთან 0,7 მმ სიფართის ნახვრეტით. ცალ მხარეზე სალესი გაცვეთილია. მეორე სალესი სილაქვისაა, ნაცრისფერი, ოვალურთავიანი, ბოლო სწორი. 7 სმ X 3 სმ ზომის სალესი (სისქე 1 სმ მეტია). ცალ მხარეზე ეტყობა ლესვის კვალი. რიყის ქვა ოვალური ფორმის. წვერწაზიდული, ზედა ნაწილში 1 სმ სიფართის ნახვრეტით, მეორე მხარეზე 0,5 სმ სიფართის ღარით. აქვეა სარდიონის ნუკლეუსიც. მასალა ნაპოვნია არხიდან ამოყრილ მიწაში.

11. კერამიკული ჭურჭლის ხუფი

გმმ. ა. (11400/1)/(გ-218) მრგვალი ფორმის, ნაპირბაკეცილი; შუაში გარეთა მხრიდან რელიეფური ბურცობით; შიდა მხარე სწორი. (დიამეტრი 8 სმ). 2 სმ დიამეტრის სახელური წელში ოდნავ შეწეულია და წელის ღარი გამოკვეთილი. ნივთი ნაცრისფერი, სილანარევი კვარცის მინარევებიანი მასიდანაა დამზადებული.

ნაპოვნია არხიდან ამოყრილ მიწაში.

12. კერამიკული ჭურჭლის ძირის ნამტვრევები

გმმ. ა. (11401/1-2)/(გ-219-220)(ტაბ. 6) ორი ფრაგმენტი, ერთმანეთზე შეწევილი იძლევა სურის ფსკერის და კედლების ნაწილს. ფსკერი სწორი, 5 სმ დიამეტრით. ერთ ფრაგმენტზე 4 სმ სიმაღლის კედლის ნაწილიცაა შემორჩენილი. სადა. კეცი ნაცრისფერია, მინარევებიანი. ნაპოვნია არხიდან ამოყრილ მიწაში.

13. კერამიკული ჭურჭლის პირის ფრაგმენტები

გმმ. ა. (11402/1-4)/(გ-221-224)(ტაბ. 7)

შავად გამოძვარი, დამზადებული მინარევებიანი კეცისაგან, პირქოიანი, სადაზედაპირიანი. ნაპოვნია არხიდან ამოყრილ მიწაში.

14. სატევრები

გმმ. ა. (11403/1-3)/(გ-225-227)(ტაბ. 7)

ბრინჯაო. ნაკლული. 3 ცალი. სამივე ყუნწიანი სატარით. წვერწამტვრეული, საკმაოდ ეროზირებული. ერთის სატარე მაღალია. (2,5 სმ X 0,8 სმ). შემორჩენილი პირი - სიგრძე 6 სმ, განი 3 სმ; ბრტყელ ზედაპირზე არ შეიმჩნევა აბეჭება და სიგრძივი ღარები. სატარეს მეორე ნამტვრევი 1 სმ სიგრძისაა. (7 სმ X 3,5 სმ) პირის ორივე მხარე ეროზირებულია და ჩამტვრეული. ზედაპირზე ქედი და სიგრძივი ღარები არ ჩანს. მესამე, სატარე ყუნწის მხოლოდ 0,5 სმ შემორჩენილი. სატევრის ზომებია: 8 სმ X 4 სმ. პირის ორივე მხარე ეროზირებულია და ჩამტვრეული; ზემოთ აღწერილების ანალოგიურია.

ნივთები ნაპოვნი იქნა არხიდან ამოყრილ მიწაში.

15. სატევრის ტარი

გმმ. ა. (11404/1)/(გ-228) (ტაბ. 7)

ბრინჯაო. რკინის გარსაცმლის კვალით. (6 სმ X 2 სმ, სისქე 0,5 სმ). წვერწამტვრეული, თავი სამკუთხედისებური, ვადა ორივე მხარეს ოვალურად ჩაკვეთილი. ნივთი ნაპოვნია არხიდან ამოყრილ მიწაში.

16. თოხები

გმმ. ა. (11405/1-2)/(გ-229-230)(ტაბ. 7)

ბრინჯაოსი. 2 ცალი. ნივთის სიგრძე 7 სმ, სიგანე 7 სმ, სატარე ნახვრეტი 3 სმ დიამეტრის, წელში მოხრილი. საკვეთი პირი მორკალულია და ნაკლული. მსგავსია სმფ. ხეთაში ნაპოვნი თოხისა. (იხ. დ. ქორიძე, გვ. 76, სურ 68). მეორე სწორი ტანით 6 სმ X 5 სმ. იმეორებს პირველი თოხის ფორმას. სატარე ნახვრეტი გარეთა მხარეს უფრო განიერია, ვიდრე შიდა პირზე.

17. კოლხური ცულები

გმმ. ა. (11406/1-3)/(გ-231-233)(ტაბ. 8)

კოლხური ცულები. ბრინჯაო. ყველა, ყუაწამტვრეული, აქედან ორი მესამე, ხოლო ერთი – მეორე სახეობის. სამივე მინიატურული, საკმაოდ ეროზირებული, აქედან ერთი 7 სმ სიგრძის, პირის სიფართო 3 სმ, ტანის სიფართო 1,5 სმ, სატარე ოვა-

ლურია, ერთ მხარეზე არშია შემოყვება. საკვეთი პირი მომრგვალებულია, ორნამენტი მოშლილი, ტანი წახნაგოვანი, წახნაგებზე ირიბი ხაზებით. მეორე ცულიც მესამე სახეობისაა, 9 სმ სიგრძის, საკვეთი პირის სიფართო 4,5 სმ, მხარის სიგრძე 2 სმ, ოვალური სატარე ნახვრეტით, ცალ მხარეზე არშით. ეროზიის გამო, წახნაგებზე მკრთალად ჩანს ორნამენტის კვალი. ყუას ორივე მხრივ მიუყვება ორი რელიეფური ზოლი. მესამე, მეორე სახეობის ცულია. ისიც მინიატურული, 8 სმ სიგრძისა, სიგანე 4 სმ. ტანი სეგმენტურია, საკვეთი პირის ცალი მხარი სწორია, მეორეს წიბო ზემოთაა აწეული. ყუაზე მიუყვება ორი ღარი, რომელთა შორის სამი რელიეფური ზოლია. ორნამენტის კვალი მკრთალად ჩანს.

18. სატევრები

გმმ. ა. (11407/1-3)/(გ-234-236)(ტაბ. 8)

სატევრები. ბრინჯაო. 3 ცალი. სამკუთხასატარიანი. აქედან ორი საკმაოდ დაცული, ერთი კი სატევრის შუა წელის ნამტვრევი, ერთი, 9 სმ X 3 სმ. პირები ეროზირებულია. ზედაპირზე არ ჩანს ორნამენტის კვალი. მეორე, 14 სმ X 2,5 სმ, პირები და ტანიც ეროზირებული, სადაზედაპირიანი. მესამე, 5 სმ X 3 სმ. მხოლოდ შუა წელის ნამტვრევა, ეროზირებული. ზედაპირზე ემჩნევა ორნამენტის კვალი.

19. ძეწკვი

გმმ. ა. (11408/1)/(გ-237) (ტაბ. 8)

ბრინჯაო. ბრინჯაოს ოთხკუთხა მავთულის სხვადასხვა ზომის თავგახსნილი რგოლები, ერთმანეთზეა გადაბმული. ძეწკვის ფრაგმენტები და ცალკეული რგოლები ყვარა არხის ნაყარში, ცალობით მასობრივად აიკრიფება მიწის ნაყარშიაც. რგოლები გვხვდება მინიატურულიც, არის 1-2 სმ დიამეტრამდეც; მსგავსი ძეწკვი აღწერილია ფიჭვნარის მასალებში. (იხ. ა. კილაძე: „მასალები აღმოსავლეთ შავიზღვისპირეთის ძველი ქალაქების ისტორიისათვის“, მასალები საქართველის და კავკასიის არქეოლოგიისათვის). 1977 წ., თბ., გვ. 90. ტაბულა 8-3.

20. სამაჯურები

გმმ. ა. (11409/1)/(გ-238) (ტაბ. 8)

სამაჯურის რგოლის ფრაგმენტი. ბრინჯაო. ფირფიტოვანი გრავირებული ზედაპი-

რით. 4 სმ X 1 სმ. ორი, სამკუთხედებად განლაგებული ტეხილი ხაზი ქმნის ლენტს, რომლის ნაპირებს ამოკაწრული წერტილების მწკრივი დაუყვება.

მასალა ნაპოვნი იყო არხიდან ამოყრილ მიწაში.

21. სამკაულთა ფრაგმენტები

გმმ. ა. (11410/1-8)/(გ-239-246)(ტაბ. 8)

სამაჯურისა და სხვა სამკაულის ფრაგმენტები, რვა ცალი, როგორც მინიატურული, ისე საკმაოდ მოზრდილი. ზოგიერთზე შეიმჩნევა ღრმა განივი ღარები. მასალა ნაპოვნი არხიდან ამოყრილ მიწაში.

22. სამაჯურები

გმმ. ა. (11411/1-3)/(გ-247-249)(ტაბ. 8)

სამაჯურის რგოლის ფრაგმენტები. მრგვალგანივკვეთიანი. სამი ცალი. ერთის დიამეტრი 6 სმ, ლითონის სისქე 5 მმ. ეტყობა გრავირების კვალი. ორი სხვა დანარჩენი მხოლოდ ფრაგმენტია, ასევე ორნამენტის კვალით. მასალა ნაპოვნი არხიდან ამოყრილ მიწაში.

23. ზოდი

გმმ. ა. (11412/1)/(გ-250) (ტაბ. 9)

ბრინჯაო. სეგმენტის ფორმის. საკმაოდ ეროზირებული. აღებულ იქნა არხის კულტურული ფენის ნაყარში.

24. კოლხური ცულის ყუის ნატეხები

გმმ. ა. (11413/1-2)/(გ-251-252) (ტაბ. 9)

ბრინჯაოსი. ორი ცალი. ერთი საკმაოდ დიდი, მესამე სახეობის. ოვალური სატარე ნახვრეტის ზემოთ იშლება სეგმენტური ყუა. ნაპირზე გრეხილი არშია მიუყვება, სიბრტყე შემკულია დაღარული ორნამენტით. მეორე – შედარებით მინიატურულია. მესამე სახეობის. ცულის ყუის ნამტვრევი, ოთხი ღაროვანი ხაზით შემკული, რომელთა შორის არე რელიეფურ ზოლებს ქმნის. სატარე ნახვრეტი ოვალურია.

25. ნიანგის თავის ქანდაკება

გმმ. ა. (11414/1)/(გ-253) (ტაბ. 9)

ნიანგის თავის ქანდაკება. ბრინჯაო. ძვლის საფუძველზე. ძვალი გამოხრულია. 7,5 სმ X 2 სმ გრძელი ცხვირი, შედარებით ფართო თხემით ბოლოვდება. ცხვირის შუა ნაწილიდან მოყოლებული მაღალი შებეჭებაა, რომლის აქეთ-იქით 0,5 სმ სიმაღლის, 2 მმ სისქის მაღალი, წვრილი

რქებია დატანილი. ქანდაკება აღმოჩენილ იქნა არხის კულტურული ფენის ნაშალში.

26. სარტყლის ბალთები

გმმ. ა. (11415/1-4)/(გ-254-257)(ტაბ.10)

ბრინჯაოსი. ფრაგმენტები. 4 ცალი. სამზე საკმაოდ გრძელი სამაგრი ყუნწით. ერთი, 6 სმ X 2 სმ. ყუნწიდან ოვალურად ჩახრილი. ბალთის პირი შემკულია ორნამენტებით, ბალთის ზედაპირზე ირგვლივ ორი ღარის არშია მიუყვება, შიგ კი სამკუთხედის ფორმის ორნამენტია ჩახაზული. ყუნწის სიგრძე 1 სმ მეტია; მეორე, 4 სმ X 2 სმ, საკმაოდ ეროზირებული, სადა. აქვს საკმაოდ გრძელი ყუნწი; მესამე, 4 სმ X 3 სმ. ბალთის შუა ნაწილი და ყუნწი მომსხვრეული. ემჩნევა ზედაპირის გრავირების კვალი. მეოთხე, 5 სმ X 2 სმ. ოვალური ბალთის ფრაგმენტი. ეროზიის გამო ზედა ღარით გამოყოფილი ნაპირი ნახევარზე ჩაჭმულია. ბალთას ზედაპირზე ეტყობა ორნამენტის კვალი. ნაპოვნი არხიდან ამოყრილ მიწაში.

27. სამაჯურის და ფიბულათა

რგოლები. ბრინჯაო

გმმ ა. (11416/1-6)/(გ-258-263)(ტაბ. 10)

სხვადასხვა ზომის, მრგვალგანივკვეთიანი მავთულისა. რვა ცალი. ეროზიის გამო ორნამენტის კვალი არ ჩანს. აღებულ იქნა არხის ნაყარში.

28. კოლხური ცული. რკინა

გმმ. ა. (11417/1)/(გ-264) (ტაბ. 10)

18 სმ X 6 სმ. დაჟანგული. საკვეთი პირი გორდაა. წელი შევიწროებული, სატარე ოვალური, ყუა შევიწროებული და მკვეთრად გამოყოფილი. სატარეზე გარედან სიგრძეზე 3 რელიეფური ზოლი დაუყვება. მსგავსი ნაპოვნია სოხუმის მთის მასალებში. (VI ს. ჩ.ე.-მდე). (იხ B. Артилаква. Железообрабатывающее ремесло древней Грузии, თბილისი, 1976 წ. დაბ. 18, სურ. 10) ნაპოვნი იქნა არხიდან ამოყრილ მიწაში.

29. სეგმენტები

გმმ. ა. (11418/1-2)/(გ-265-266)(ტაბ. 11)

ბრინჯაოსი. ფრაგმენტები. ორი ცალი. 9 სმ X 8 სმ. ერთ მათგანს აქვს მაღალი სწორკუთხა სატარე ყუნწი, სწორი, განივი მხრები. პირი მორკალულია, ჩამოტეხილი. მხარის სიგანე 3 სმ, სატარის სიგრ-

ძე 2,5 სმ, სისქე 3 მმ. მეორის მხოლოდ სატარის და მხარის ნაწილია შემორჩენილი. 4,5 სმ X 4 სმ, სატარის ნაწილის სიგრძე 1 სმ, მხარის ნაწილი - 1,5 სმ; ნაპოვნი იქნა არხის ნაყარში.

30. სატევრის ტარი, ბრინჯაო

გმმ. ა.(11419/1-6)/(გ-267-272)(ტაბ. 11)

№ გ-267. სატევრის ტარის ნაწილი სწორკუთხა ფორმის, ვადასთან წამტვრეული, წელზე ერთი მანჭვლით, ვადიდან ოვალად გამოყოფილი. 5,5 სმ X 2,5 სმ. მმ. ვადიდან, ყელის სიგრძე 2,5 სმ, სისქე 0,5 სმ. ნაპოვნი არხის ნაყარში.

№ გ-268. სატევრის ტარი ვადაში გადამტვრეული, ბრინჯაოსი, ოდნავ პრიზმული ფორმის ერთ ბოლოზე აზის ორი, დაახლოებით 2 სმ სიგრძის მანჭვალი, რომლის ბოლოები მეორე მხარეზე გადის. მეორე ბოლოზე – ერთი. საგნის ზომებია 5,5 სმ X 2 სმ, სისქე 8 მმ. უორნამენტო. როგორც ჩანს, სატარეზე, ძვლის ან ხის ფირფიტა უნდა დაკრულიყო.

№ გ-269. სატევრის ტარი ბრინჯაოსი, სწორკუთხედის ფორმის, ბოლოებზე ორ-ორი მანჭვლით. 4 სმ X 1,5 სმ. ზედაპირზე 1 მმ სისქის ფურცელი აკრავს, რომელიც ზურგზე აგლევჯილია. სისქე 7 მმ. ეტყობა სატარის გულია ძვლის ან ხის ფირფიტის დასამაგრებლად.

№ გ-270. სატევრის ტარი ბრინჯაოსი, ვადასთან გატეხილი; ვადის ოვალური ნაპირი ერთ მხარეზე შემორჩენილი, მეორეზე - ავარდნილი. ტარი კონუსური ფორმის ყოფილა, წვერი წამტვრეულია, 2,5 სმ X 3 სმ, სისქე 5 მმ.

№ გ-271. სატევრის ტარი, ბრინჯაოსი, სწორკუთხა ფორმის, ოდნავ გაშლილი თავით, ტარზე ერთი სამანჭვლე ნახვრეტით, (დიამეტრი 0,5 სმ). მეორე მხარეზე შემორჩენილია მანჭვალი 1 სმ სიმაღლის და 0,5 სმ სისქის. ნივთის ზომა 4,5 სმ X 2 სმ, სისქე 0, სმ.

№ გ-272. სატევრის ტარის ფრაგმენტი, ბრინჯაოსი. ორივე მხარეზე შემორჩენილია ბრინჯაოს თხელი საფენი, რომელიც საკმაოდ ეროზირებულია. საგანი ორივე ბოლოზე და ნაპირებზე ჩამტვრეულია. ერთ ბოლოზე აქვს 0,5 მმ სისქის მანჭვალი. საგნის ზომაა 3 სმ X 2 სმ.

31. ძვლები და მიწატკეპნილის ფრაგმენტები.

გმმ. ა. (11420/1)/(გ-273) (ტაბ. 11)

მიწატკეპნილი თიხაში შეზედილი ტუფისა და კირქვის ნამცეცებია. სამარხის ფსკერი და იატაკი ამ მასალითაა მტკიცედ დამუშავებული. მასზე ჩართულია ძვლების ფრაგმენტები.

32. ანატკეცი ობსიდანის.

გმმ. ა. (11421/1)/(გ-299) (ტაბ. 12)

2,5 X სმ 1,5 სმ. ლამელა მინიატურულია, ოდნავ ოვალური ფორმის. ერთ ნაპირზე ემჩნევა შეღრმავება, რომელიც დამუშავებულია რეტუმით. შესაძლოა ნივთი სახოკს ეკუთვნოდეს.

33. ბრინჯაოს ჭურჭლის ყურის ფრაგმენტები.

გმმ. ა. (11422/1)/(გ-300) (ტაბ. 12)

შემორჩენილია ბრინჯაოს ჭურჭლის კედლის და შუაზე გადამტვრეული ყურის მოხრილი ნაწილი. ყურის დიამეტრი 0,5 სმ მეტი ყოფილა, შემორჩენილია 2 სმ. ტანის კედლის ზომა უდრის 2,5 სმ X 2,5 სმ. მსგავსი ბრინჯაოს ჭურჭლის ყურები ბ. კუფტინს აქვს გამოქვეყნებული კოლხეთის მასალებში.

34. ბრინჯაოს ზოდის წვრილი ნამტვრევები.

გმმ. ა (11423/2)/(გ-301) (ტაბ. 13)

უფორმო, სხვადასხვა ზომის 5-10 სმ სიფართისა.

35. ბრინჯაოს სხვადასხვა სამაჯურისა და სასამკაულო რგოლების ფრაგმენტები.

გმმ. ა 11424/(გ-318)

გვხვდება როგორც ბრტყელი, ფირფიტოვანი, ისე მრავალგანივკვეთიანი ნატეხები. ზედაპირზე ემჩნევა ხვებით შემკობის კვალი.

36. სატევრები. რკინის.

გმმ. ა. (11425/1)/(გ-324) (ტაბ. 13)

4 ცალი წვრილი, ორღესული. მკვეთრი საშაშრე ღარებით. ძლიერ ეროზირებული. პირველი - 12 სმ X 2 სმ, მეორე - 11 სმ X 1,5 სმ, მესამე - 14 სმ X 2 სმ, მეოთხე - 9 სმ X 2 სმ. ყველა დაზიანებულია, ბოლოწამტვრეული და ტარმომსხვრეული. მსგავსი მასალა იხ. საქართველოს არქეოლოგია. თბ. 1959 წ. ტაბულა 11, სურ, 7, 14.

37. კერამიკური ჭურჭლის ძირი.

გმმ. ა. (11426/1)/(გ-346) (ტაბ. 14)

შავი ფერის. მინარეგებიანი მასისგან დამზადებული. აქვს ქუსლიანი, მკვეთრად გამოყვანილი ბრტყელი ძირი, გაშლილი კედლები. ძირის სიმაღლე 1, 5 სმ, შედრეკილი ნაწილის დიამეტრი 3 სმ, ჭურჭლის ძირის დიამეტრი 4 სმ. პარალელური მასალა იხილეთ Б. Куфтин. Материалы к археологии Колхиды. 11. თბ. 1950 წ. ტაბულა 11. სურ 2.

38. კერამიკული ჭურჭლის.

გმმ. ა. (11427)/(გ-347) (ტაბ. 14)

მონაცრისფრო-მოშავო მინარეგებიანი მასისგან დამზადებული ჭურჭლის უფორმო ფრაგმენტები, მათ შორის ერთი, ძირის ფრაგმენტი, ტანზე მკვეთრი გადასვლით, 5 სმ X 2 სმ და მეორე, პატარა ორიგინალური ვაზის ზედა წელის ფრაგმენტი 4 სმ X 2 სმ. მსგავსი მასალა ბ. კუფტინს აღწერილი აქვს თავის ზემოდასახელებულ წიგნში.

39. ვაზის ფრაგმენტები.

გმმ. ა. (11428/1-2)/(გ-352) (ტაბ. 15)

შემორჩენილია სახელურის და ყელის ნაწილი, დამზადებული მონაცრისფრო მინარეგებიანი მასისგან, მისი შავად გაპრიალებული კედლები გახეხილია. ყელის ფრაგმენტი, 3 სმ X 2 სმ ჩახვეული, შიგნით ჩაკეცილი ქობით ხასიათდება, რომელიც მასიურ უორნამენტო კედლის ფრაგმენტს გარშემო უვლის. ვაზა, ეტყობა, პატარა, მაგრამ ძლიერ ორიგინალური ყოფილა. სახელური მრავალგანიკვეთიანი, შუაზე გადამტვრეულია. მიერთებული ყოფილა უშუალოდ მხართან. ყურის განიკვეთის დიამეტრი 0,8 სმ. შემორჩენილი ნაწილის სიგრძე 2,5 სმ. მსგავსი მასალა დამოწმებულია ბ. კუფტინის მიერ აღწერილ კოლხეთის არქეოლოგიურ მასალებში.

40. მაღალი, შუალა საფხეკი კაჟის.

გმმ. ა. (11429/1)/(გ-354) (ტაბ. 15)

ხორცისფერი კაჟის შუალა ლამელა მაღალი ზურგით. ერთი ბოლოთი ოდნავ წაწვეტებული, მეორეთი - ოვალური; შუბლის მხარეზე მაღალი ქედით, ორივე ფერდზე რეტუშის მკვეთრი ხაზით; ზომით 4,5 სმ X 2 სმ.

41. მინიატურული ისრის წვერები.

გმმ. ა. (11420/1-3)/(გ-355-357)(ტაბ. 15)

ბრინჯაოსი, საკმაოდ ეროზირებული, სამი ცალი. პირველი, 3 სმ X 0,8 სმ, მოგრძო, ტირიფის ფოთლის ფორმის, დაბალი მომსხვრეული ყუნწით. ეროზიის გამო მხრები მოგლუვებული, გვერდები და პირი დაკბილული აქვს. წვერი მახვილი. მეორე, 2,5 X სმ 1 სმ, უფრო მოკლე, შედარებით გრძელი ყუნწით და მკვეთრი სწორი მხრებით, ფართო ტანით, მახვილი წვერით ხასიათდება. მესამეს (3 სმ X 8 მმ) საკმაოდ გრძელი, სამკუთხა პირი, მოკლე ყუნწი, დაშვებული მხრები და მახვილი წვერი აქვს.

42. ფრაგმენტები.

გმმ. ა. (11431/4)/(გ-356-361)(ტაბ. 15)

ბრინჯაოს სატევრის პირების. ოთხი ცალი. აკრეფილ იქნა არხის ფსკერზე.

№ 358. საკმაოდ გრძელი და სრული. ტირიფის ფოთლის ფორმის. შემორჩენილია ფართო ტრაპეციის ფორმის სატარის ნაწილი. 13 სმ X 25 სმ. მხრები დაშვებულია, პირი დათხელებული. წვერი ირიბად მომსხვრეული, ორივე გვერდი ეროზიის გამო დაკბილული.

№ 359. საკმაოდ გრძელი და სრული ერთეული. სატარე და მხრები ჩამოტეხილი, წვერი მომსხვრეული. ერთ მხარეზე პირი ეროზიით ძლიერ დაკბილული. მეორე მხარეს ოვალური ფორმით ჩახრილი და ნაკლებად დაზიანებული. სიგრძივი ხაზები არ შეიმჩნევა. 12 სმ X 3 სმ.

№ 360. ფრაგმენტი. სატევრის შუა ნაწილი სატარის მხარე და წვერი ირიბად მომსხვრეული. საკვეთი პირი ეროზიით დაკბილული. ტანი შედარებით სუფთადაა შემორჩენილი. 6 სმ X 2,5 სმ

№ 361. ფრაგმენტი. სატევრის შუა ნაწილი ორივე მხარეზე მომსხვრეული, წვეროს ნაწილი ოვალურადაა გადამსხვრეული, ბრტყელგანიკვეთიანი. გვერდები ოდნავ ოვალურადაა ამოზრდილი, პირები ეროზიით დაკბილული. 6 სმ X 2,5 სმ მსგავსი სატევრები საკმაოდაა აღწერილი გვიანი ბრინჯაოს ყველა კოლექციაში.

43. სარტყლის ბალოები.

გმმ. ა. (11432/1-4)/(გ-362-365) (ტაბ. 15)

ფრაგმენტები. ბრინჯაო. 4 ცალი. სწორ-კუთხა ფორმის. აკრეფილ იქნა არხის ფსკერზე.

№ 362. ბალთის მარცხენა მხარი ზურგზე სამაგრი კაკვით. 5,5 სმ X 1,5 სმ. ნაპირი ოდნავ ჩამოტეხილი. ზედა წელი ჩახრილი, ქვედა სწორი. შუა ამოზიდულ კუთხედზე ზურგის მხარეს ზის წვერმომსხვრეული 1 სმ სიგრძის, 0,5 სმ სიფართის კაუჭი. ნივთის შუბლი ორნამენტირებულია ირიბი, ერთმანეთზე სამკუთხედად მიწყობილი ხაზებით, ნაპირიდან ბოლოზე ფართო, ღრმა ღარით გამოყოფილი ეროზიის გამო, ორნამენტი სუსტად ჩანს.

№ 363. ბალთის შუა ნაწილი 2 სმ X 4 სმ. შუა წელის ფრთები აწეული და ზურგზე ჩაკეცილი სამაგრი მანჭვლით; კაუჭის წვერი (0,5 სმ X 0,5 სმ) წამტვრეულია. ბალთის მარცხენა მხარი შედარებით მოკლე, მარჯვენა უფრო გრძელი. ქვედა ნაპირი ეროზიით ოვალურად ჩახლეჩილი. შუბლზე ორნამენტი არ ჩანს. ნაპირზე ემჩნევა ურთიერთგადამკვეთი ხაზები.

№ 364. ბალთის მარცხენა მხარი სრულად შემორჩენილი. 5 სმ X 2,5 სმ. ზედა მხარე ოვალურად ჩახრილი შუა წელისაკენ, ფრთა წამომართული. ზურგზე შემორჩენილია კაუჭის ნამსხვრევი. ქვედა ნაპირი 0,5 სმ სიფართის ღარით გამოყოფილია ტანიდან, რომელზედაც ღრმულებია დატანილი. მხარის ბოლო ორი პარალელური ღარითაა ჩახაზული, ხოლო შუბლი მთლიანად სამკუთხოვანი ღარით შემკული, მასში ნაჩვრეტა ვარდულებით დატანებული.

№ 365. ბალთის მარცხენა მხარის ფრაგმენტთა ზედა ნაწილი. 4 სმ X 1,5 სმ. სწორი, ბოლო ირიბად მომსხვრეული. ქვედა ნაპირი ოვალურად ჩახრილი. შუბლი ოდნავ წამოწეული ზურგულით. სადა.

44. სატევრის ფრაგმენტები. რკინა.

გმმ. ა.(11432/1-7)/(გ-356-372)(ტაბ. 15)

5 ცალი. ძალზე დაჟანგული და დეფორმირებული. ორი საკმაოდ მოზრდილი. აკრეფილ იქნა არხის ფსკერზე.

№ 365. ფრაგმენტი ოდნავ გამოყოფილი შუა ქედით. 12 სმ X 3 სმ. საკვეთი პირი ეროზირებული.

№ 367. სატევრის შუა ნაწილი, ძალზე ეროზირებული. 8 სმ X 3 სმ.

№ 368. სატევრის შუა ნაწილი, 8 სმ X 2,5 სმ. ოვალურგანიკვეთიანი. ზედაპირზე ღრმა პარალელური სიგრძივი ღარებით.

№ 369. სატევრის შუა ნაწილი. 7 სმ X 2,5 სმ. სრულიად ეროზირებული ფრაგმენტი, ეტყობა გვერდებზე მაღალი ქედი მიუყვებოდა, რომლის გასწვრივ ორივე ფერდზე პარალელური ღარებია დატანებული.

№ 370. სატევრის სატარე ტანის ზედა ნაწილით. 6 სმ X 3,5 სმ X 1,5 სმ. კონუსური სატარე გადადის ერთ მხარეს სწორ და მეორეზე ჩამოტეხილ მხარეზე. საკვეთი გვერდები შედარებით სრულადაა შემორჩენილი, ქვედა ნაწილი სწორადაა გადამსხვრეული. ეტყობა, ორივე გვერდზე მაღალი, ოვალური ქედი ყოფილა, რომლის ორივე ფერდი ამოღარული იყო.

№ 371. საკმაოდ გრძელი და სრული სატევარი, სამი პარალელური ღარით. 13 სმ X 3 სმ. წვერი და ყელი მომსხვრეული აქვს.

№ 372. შედარებით ფართე და მოკლე ფრაგმენტი მასზე შემორჩენილი პარალელური სიგრძივი ღარებით. 11 სმ X 3 სმ.

45. სატევრის ფრაგმენტები. რკინა.

გმმ. ა.(11414/1-25)/(გ-373)(ტაბ. 16)

6 სმ X 4 სმ - 1 სმ X 2 სმ ზომის ფრაგმენტები, 25 ცალი. წვერის, წელის და მხარის ნაწილები, სრულიად ეროზირებული. ზოგიერთ ფრაგმენტზე მკვეთრად ჩანს ქედი და პარალელური ღარები. აიკრიფა არხის ფსკერსა და მიწის ნაყარზე.

46. სეგმენტები. ბრინჯაო.

გმმ. ა.(11435/1-9)/(გ-398-406)(ტაბ. 16)

არხის ფსკერზე და მიწაყრილზე აიკრიფა. ეროზიით ყველა საკმაოდ დაზიანებული. ყველაზე სრულადაა შემორჩენილი ტარი. მათ შორის:

№ 398. ერთი მხარი ჩამოტეხილი აქვს. სატარე მაღალია, მხრები სწორი, პირი მორკალული, ზომები (10 სმ X 10 სმ)

№ 399. საკვეთი ოვალის ერთი მხარი აგლევჯილი და უსწოროდ დაკბილული. შემორჩენილია ერთი სწორი მხარი მთლიანად, მეორის ნაწილი და მაღალი ბრტყელი სატარე 10 სმ X 9 სმ.

№ 400. ერთი მხარი და საკვეთი ბოლო მოტეხილი, მეორე მხარი, საკვეთი ოვალი და სატარე შედარებით უკეთაა შემორჩენილი. შუბლზე ემჩნევა პარალელური ღარები, რომელიც ყელზედაც გადადის და ზემოთ მზის სხივის მსგავსად იშლება. შუბლი ოვალურადაა წამოწეული, ხოლო ზურგი სწორია და სადა. 10 სმ X 4 სმ.

№ 401. საკვეთი ოვალი საკმაოდ ეროზირებული, ნივთის ფართი ძლიერ შემცირებული და უპროპორციო, სადა. 10 სმ X 9,5 სმ.

№ 402. საკვეთი ნაწილი ეროზირებული და ძლიერ შემცირებული, სადა. სატარეზე შემორჩენილია ირიბი დაღარვის კვალი. 10 სმ X 9 სმ.

№ 403. ერთი მხარი და საკვეთი ბოლო სრულიად ეროზირებული. ორნამენტი არ იკითხება. სატარე და ცალი მხარი სრულადაა შემორჩენილი. 9 სმ X 10 სმ.

№ 404. შედარებით დაცული ეგზემპლარი, მარჯვენა მხარი ოდნავ ეროზირებული. აქვს მაღალი, ბრტყელი სატარე, სწორი მხრები, მორკალული პირი, ცალპირლესილი. 9,5 სმ X 11 სმ.

№ 405. შედარებით დაცული ეგზემპლარი. სატარე მაღალი, მარცხენა მხარი სწორი და სრული. მარცხენა მხარი და საკვეთი ბოლო ეროზიით დაკბილული, სადა. 9 სმ X 11 სმ. ანალოგიური ზემოაღწერილი ნიმუშის.

№ 406. შედარებით დაცული ეგზემპლარი. სატარე მაღალი, მარცხენა მხარი სწორი და სრული. მარჯვენა მხარი და საკვეთი ბოლო ეროზიით დაკბილული, სადა. 9 სმ X 11 სმ.

მსგავსი მასალა აღწერილია გვიანი ბრინჯაოს ეპოქის ყველა განძის შემადგენლობაში.

47. ფარის უმბონის ფრაგმენტი. ბრინჯაო.
გმმ. ა. (11436/1)/(გ-407) (ტაბ. 17)

მრგვალი ფორმის. შემორჩენილია ნახევარი. ცენტრში ორი სამანჭვლე ნახვრეტი. ეროზირებული. დიამეტრი 14 სმ. ნაპოვნია არხის ფსკერზე

48. სეგმენტი. ბრინჯაო.
გმმ. ა. (11437/1)/(გ-408) (ტაბ. 17)

შედარებით სრულადაა შემორჩენილი. მარჯვენა მხარის წვერი მომსხვრეული. სა-

კვეთი პირი ეროზიით დაკბილული. საორნამენტო საზები არ იკითხება. ზურგზე შემორჩენილია პატინა, ქსოვილის ფაქტურის კვალით. 11 სმ X 11 სმ. აქვს ფართო მაღალი ბრტყელი სატარე, სწორი მხარი, გორდა პირი

49. სეგმენტოა ფრაგმენტები. ბრინჯაო.
გმმ. ა. (11438/1-15)/(გ-409) (ტაბ. 17)

15 ცალი. ყველა ეროზირებული. მათ შორის № 423 საკმაოდ სრულადაა შემორჩენილი. წარმოდგენილია ძირითადად სატევრის ფრაგმენტები. ზომით 11 სმ X 12 სმ-დან, 7 სმ X 9 სმ.

ნაპოვნია არხის ფსკერზე და მიწის ნაყარში.

50. სეგმენტოა სრულიად დაქუცმაცებული ფრაგმენტები.

გმმ. ა. (11439/1-25)/(გ-424-444)(ტაბ. 18)

21 ცალი. უფორმო. ზოგს სატარე აქვს შემორჩენილი, ზოგს მხარი, ზოგს პირი. ძლიერ ეროზირებული, სადა. ზომით 9 სმ X 10 სმ-დან 9 სმ X 4 სმ-მდე

ნაპოვნია არხის ფსკერზე და მიწაყრილში.

51. კაჟის ანატეკი.
გმმ. ა. (11440/1)/(გ-445) (ტაბ. 18)

13 სმ X 11 სმ. ხორცისფერი კაჟი ნაცრისფერი კვარცის ჩანართებით. შუბლი ორი ფართე და მოგრძო ატეკეცვის კვალით. თავი და ბოლო მომსხვრეული.

ნაპოვნია მიწაყრილში.

52. ბრინჯაოს ზოდის ნამსხვრევები.
გმმ. ა. (11441/1-28)/(გ-446-473)(ტაბ. 19)

უფორმო 26 ცალი. ზოდების ნამსხვრევები, ზოგი გუნდის გვერდებამომსხვრეული ფრაგმენტი. 3 სმ X 2 სმ - 9 სმ დიამეტრის ოვალით. არხის ფსკერზე და მიწაზვინულშია ნაპოვნი.

53. რკინის გუნდების ნამსხვრევები.
გმმ. ა. (11444/1-3)/(გ-505-506)(ტაბ.19)

სამი ცალი. დიამეტრი 3 სმ X 4,5 სმ. სრულიად ეროზირებული. ნაპოვნი იქნა არხის ფსკერზე.

54. ბრინჯაოს ნივთთა ნამსხვრევები.
გმმ. ა. (11442/1-25)/(გ-474-508)

25 ცალი. კედლის, ყელის ან სახელურის ფრაგმენტები. სრულიად უფორმო ერთეულები.

55. ლამელები კაჟისა და რიყის ქვისა.
გმმ. ა. (11443/1)/(გ-249)

5 ცალი. რიყის ქვის გვერდებახლეჩილი და თავბოლოწამტვრეული ნივთი ოვალური ფორმის - ერთი ცალი, ორი-სილქვის წვეტანები. ერთი, სილქვის ნივთის ბოლო ნაწილი, შესაძლოა 3,5 სმ სიგრძისა და 2 სმ სიფართის მინიატურული ხელცულის საკვეთი ბოლო. ნაპირები გახეხვით ჩაგლუვებული. საკვეთი ბოლო ჩახეხილი. ერთი, კაჟის შუალა საფხეკის ბოლო ნაწილი, მეორე, შუალა, მაღალი საფხეკი, მინიატურული. ზურგზე ატკეცვის ხაზებით. 4 სმ X 1,5 სმ. ნაპოვნია არხის ფსკერზე და მიწაყრილში.

56. კოლხური ცულის ყუის ფრაგმენტები. ბრინჯაო.

გმმ ა. (11409/1-3)/(გ-507-509)(ტაბ.20)

სამი ცალი. ნაპოვნი იქნა არხის ფსკერზე.

№ 507. მინიატურული ცულის ბრტყელი თავის და ყუის ზედა ნაწილი. ყუასა და თავზე გადადის 5 პარალელური ხაზი, რომელთა შორის სივრცე ფართო დარებს წარმოქმნის. თავის ერთი მხარი ეროზირებულია. 3 სმ X 5 სმ.

№ 508. მინიატურული ცულის ბრტყელი თავის და ყუის ზედა ნაწილი. შუბლზე სამი ხაზით, რომელთა შორის ფართო დარებია წარმოქმნილი. ეროზიის გამო ეს ხაზები ზურგზე არ გადადის. 2,3 სმ X 4,5 სმ.

№ 509. მინიატურული კოლხური ცულის ყუის ფრაგმენტი. 3 სმ X 2,5 სმ. გადაბტვრეული. ყუის ნახვრეტი არ ჩანს. სრულიად ეროზირებულია.

57. მიწატკეპნილთა უფორმო ფრაგმენტები.

გმმ. ა. (11558/1)/509

ეყარა მიწაყრილის ზვინულზე.

58. სამკაულების ფრაგმენტები. ბრინჯაო.

გმმ. ა. (11450/1-7)/(გ-510-516)(ტაბ.20)

ძეწკვის რამდენიმე რგოლი, ფიბულის ნამსხვრევები, კაუჭები. სრულიად ეროზირებული, სადა.

აკრეფილ იქნა არხის ფსკერზე.

59. ქვიშაქვის ოთხკუთხედი ფორმის ნივთი.

გმმ. ა. (11450/1)/(გ-517) (ტაბ. 20)

ზურგზე ბრინჯაოს კვალით. შესაძლოა ჩარჩოში იყო ჩასმული. 2 სმ X 1,5 სმ. შუბლზე ეტყობა თავჩალუნული ქართული

ს - მსგავსი ხაზი, რის გამოც შესაძლოა სამკაული იყო.

60. კერამიკული ჭურჭლის ნამსხვრევები.

გმმ. ა. (11452/1)/(გ-518-539)(ტაბ. 21)

22 ცალი. წითელი და ნაცრისფერი სხვადასხვა თიხის ჭურჭლის ფრაგმენტები. გამოიყოფა ჭურჭლის ფსკერის, კედლის, პირის პროფილები. ადაზედაპირიანი. აკრეფილ იქნა არხის ფსკერზე და მიწაყრილში.

61. ძვლების ფრაგმენტები.

გმმ. ა. (11453/1)/(გ-540)

ყველა მათგანზე არის ბრინჯაოს პატი-ნა, ან მისი შეფერილობა. აკრეფილ იქნა არხის ფსკერზე.

**I სამარხის ინვენტარი
/14/ III /1974 წ/**

მიცვალებულს მკერდის არემდე ეყარა ბრინჯაოს 1 მმ სისქის ძლიერ დეფორმირებული ფურცელი, რომელიც ამოღების დროს დაიმსხვრა. სამარხი, არხის მარცხენა მხარეს მდებარეობდა, საკმაოდ მოშიშვლებული და ბულდოზერის ნიჩბით ნაწილობრივ დაზიანებული. სამარხში აღმოჩნდა:

62. ბრინჯაოს ფირფიტის ფრაგმენტები.

გმმ. ა. (11454/1)/(გ-548) (ტაბ. 22)

1 მმ სისქის; მიცვალებულს ეფინა სახესა და მკერდის ნახევრამდე. ეროზიით ძლიერ დაქუცმაცებული იყო, ამოღების დროს დაიმსხვრა. ხელთა გვაქვს ექვსი მცირე ფრაგმენტი. მსგავსი საფარი (სიფართო 16 სმ, განი 12 სმ). კოლხეთის არქეოლოგიურ მასალებში აღწერილი არ არის.

63. თმის შესაკრავი რგოლი. ან შუბლის სამკაული, თავგახსნილი.

გმმ. ა. (11455/1)/(გ-549) (ტაბ. 22)

რგოლის ბოლოები დაბრტყელებული და წაწვეტებულია. ეტყობა რალაც ნივთში გასაყრელი ან იქნებ დიადემის შესაკრავი რგოლი იყო. ოვალურად მოხრილი ბრინჯაოს მავთულის განივკვეთის დიამეტრი 0,7 სმ უდრის; ოვალის დიამეტრი - 16 სმ. რგოლის ტანი ირიბი ხაზებითაა დაღარული. მსგავსი რგოლები კოლხეთის არქეოლოგიური მასალების ცალკეულ კოლექციებში მრავლადაა აღწერილი.

64. მივი ქარვის, სარდიონის და ფერადი მინისა.

გმმ. ა.(11456/1-3)/(გ-550-552)(ტაბ. 22)

57. ერთეული, მრგვალი და ოვალური ფორმის 1,5 სმ X 0,6 სმ დიამეტრით. მათ შორის ერთი მომცრო ზომისა, ფერადი მინის მუქი მწვანე ფერის 0,5 სმ დიამეტრის.

65. სასამკაულო ფირფიტები. ბრინჯაო.
გმმ. ა. (11457/1-2)/(გ-553-554) (ტაბ. 22)

№ 553. კვადრატული ფორმის ფირფიტა 5 სმ X 5 სმ. 1 მმ სისქის. ნაპირებზე წერტილების ორი პაპალეური ხაზი დაუყვება: სწორკუთხედის კუთხეებიდან დაშვებული ნაჩრევებისაგან მიღებული დიაგონალური ღარები ცენტრში ერთმანეთს კვეთენ. ამდენად, სწორკუთხედის შიგნით შექმნილია თანაბარი სიდიდის ოთხი სამკუთხედი. ნივთის ორი ნაპირი მორღვეულია და ერთი სამკუთხედის კუთხე მოგლევჯილია.

№ 554. იგივე ფორმის და ზომის ფირფიტა. ისეთივე წვრილი ნაჩრევების პარალელური ხაზებით დამშვენებული. სამკუთხედები აქაც გამოყოფილია: ერთი მხარი მთლიანად მოგლევჯილია, თითქმის სამკუთხედის შუა წელამდე, მეორე მხარის კინახევარი, სამკუთხედის ერთი კუთხით. ზომით იგივეა. ეტყობა, ნივთები სასამკაულო ნივთის საბურველი იყო, შემდეგ დაშლილი და ცალკე შემორჩენილი. მსგავსი ერთეული ლიტერატურაში დამოწმებული არაა.

67. სარდიონის თვალი ბრინჯაოს ბუდით.

გმმ. ა. (11460/1)/(გ-555) (ტაბ. 23)

3 სმ X 2 სმ. ჩარჩოს განი 0,8 სმ. მკერდზე მისაბნევი სამკაული. შემორჩენილია სარდიონის მრგვალი თვალი და ბრინჯაოს რგოლის ნაწილი. ზედაპირი გაპრიანებული. ზის ბრინჯაოს წახნაგოვან ჩარჩოში, რომლის მხოლოდ ერთი ოვალური რკალია შემორჩენილი. ჩარჩო ძლიერ ეროზირებულია, რის გამო ორნამენტი არ ემჩნევა. გვერდები ჩაჭრილი აქვს.

68. ფიბულა. ბრინჯაო.

გმმ. ა (11451/1)/(გ-556) (ტაბ. 23)

7 სმ X 3,5 სმ. 0,3 სმ. მავთული დაგრეხილია ბუდე გაბრტყელებული, მოხრილი. სამაგრი ღერძი მრგვალგანიკვეთიანი, თავწაწვეტებული. კაუჭის დიამეტრი 1 სმ უდრის. ფიბულის ტარს სამაგრის ჩასადები

ბუდე მომსხვრეული აქვს. მავთულის მოხრილი წელი ჩაგრეხილია, მსგავსი ფიბულები ბრინჯაოს ეპოქის არქეოლოგიურ კოლექციებში მრავლადაა აღწერილი.

69. სამაჯურები და მათი ფრაგმენტები. ბრინჯაო.

გმმ. ა.(11462 /1-2)/(გ-557-559)(ტაბ.23)

№ 557. საკმაოდ მსხვილი ოთხკუთხა განიკვეთიანი ბრინჯაოს სამაჯური მოღუნული წრედ, თავგახსნილი, თავებგადასული. ცალი ბოლო ჩაკვეთილი, მეორე წაწვეტებული. თავიდან ბოლომდე შუაში ღრმა ღარით. სხვა ორნამენტი არ აქვს, შედარებით სადაა. იგი მაჯაზე ეკეთა მიცვალებულს. ამოღებისას ძვალი ჩაიმსხვრა. დიამეტრი 5,5 სმ, სისქე 0,5 სმ - 0,8 სმ.

№ 558. წვრილი, შედარებით ფაქიზად ნაკეთილი რგოლი, 0,4 სმ სისქის წახნაგოვანი მავთული ბრინჯაოსი, თავგახსნილი, წრედ ჩახვეული, ოთხი წახნაგა განიკვეთიანი. ეტყობა, ჰქონდა ორნამენტიანი ზედაპირიც, მაგრამ ეროზიით ძლიერ დაზიანებულია და არ იკითხება. დიამეტრი 4,5 სმ

№ 559. სამაჯურის რგოლის ნამტვრევი, 7 სმ. სიგრძისა და 0,3 სმ სისქის. ერთი ბოლო ჩაბრტყელებული და გველის თავის მსგავსი. ასეთი სამაჯურები აღწერილია კოლხეთის არქეოლოგიურ მასალათა თითქმის ყველა კოლექციაში.

70. ზარაკი. ბრინჯაო. საკმაოდ დიდი ზომისა.

გმმ. ა. (11463/1)/(გ-560) (ტაბ. 23)

თავზე ადგას სამაგრი წახნაგოვანგანიკვეთიანი, მრგვალნახვრეტიანი რგოლი. სამაგრის ნახვრეტი 1 სმ დიამეტრისაა, სიგანე 0,5 სმ. ნივთი სულ 7 სმ სიმაღლისაა, ზარის ფუძის დიამეტრი 4 სმ. თავთან გარდიგარდმო გაყრილია ბრინჯაოს წვრილი ღერო ენის სამაგრად. ენა ამოღებისას დაიმსხვრა. ზარის გარე კედლები იყოფა ორ ნაწილად. ფუძის ნაპირი გადმოკვეცილია და რელიეფური ზოლით დამშვენებული. ზედაპირზე შუა ნაწილში დაუყვება მკვეთრი რელიეფური ზოლი, რომელიც თითქოს ორ ნაწილად ყოფს ზარაკს. ამ ნაწილებში 4 სამკუთხა ფორმის ფანჯარაა ამოკვეთილი. სამკუთხედის სიმაღლე 1,3 სმ, ფუძის სიგანე 1 სმ. ზედა ნაწილში ზარაკის თავი

რელიეფური წიბოთი არის გამოყოფილი ტანიდან. ორნამენტი არსად არ ემჩნევა. ფუძის კიდე ერთ მხარეზე ჩამსხვრეულია.

71. სეგმენტი. ბრინჯაო.

გმმ. ა. (11464/1)/(გ-561) (ტაბ. 24)

გაუწმენდავი. შემორჩენილია მიწის ფენა და ზედაპირზე ბრინჯაოს ფურცლის ფენილის ნაწილი (მხოლოდ სამი მცირე ფრაგმენტი). სეგმენტი საკმაოდ სრულია. 9 სმ X 10 სმ. აქვს მოგრძო ბრტყელი სატარე, სწორი მხრები, გორდა პირი.

72. სეგმენტი. ბრინჯაო.

გმმ.ა.(11465/1-4)/(გ-562-565)(ტაბ. 24)

4 ცალი. მიცვალებულის წელის არეში აიკრიფა. ეროზიით ძლიერ დაზიანებულია.

№ 562. ძლიერ ეროზირებული. შემორჩენილია ერთი მხარი, მეორე მხარის ბოლო მომსხვრეულია, საკვეთი პირი დაფორმირებული, ზურგი ეროზიით დაჭმული. მხოლოდ სატარეზე შემორჩენილია ირიბი ღარებით ამოკვეთილი ჭადრაკული უჯრედები. სხვაგან ორნამენტი არ ემჩნევა. 10 სმ X 12 სმ. მსგავსია ზემოაღწერილის.

№ 563. შედარებით დაცული ერთეული. მხრები და სატარე საკმაოდ დაცული, საკვეთი პირი და ზურგი ეროზირებული. ზედაპირზე ემჩნევა ირიბი ღარების წყება, რომელიც ყელზე მახვილკუთხედად იკეცება. 11 სმ X 11 სმ. მსგავსია ზემოგანხილულის.

№ 564. ეროზიით ძლიერ დეფორმირებული. საკვეთი ბოლო ჩახლენილი. ერთი მხარი მოტეხილი. ორნამენტი არ ემჩნევა. 9 სმ X 10 სმ. მსგავსია ზემოგანხილულის.

№ 565. საკვეთი ბოლო და მხრები ეროზიით დაკბილული. სატარე კარგად დაცული. ზედაპირზე სატარის არეში ირიბი ღარები სამკუთხედის ფორმის ღია სეგმენტებს ქმნიან, ტანზე ღარები არ ჩანს. 11 სმ X 12 სმ.

73. კოლხური ცული. ბრინჯაო.

გმმ. ა (11566/1)/(გ-566) (ტაბ. 25)

მეოთხე, პირველი ქვესახეობის. ორგზის მოხრილი ტანით. საჭრელი პირის ორივე მხარე ორნამენტით დამშვენებული, სატარეზე გარედან სამი რელიეფური ხაზით. საჭრელ პირსა და კაჩაზე ვრცელდება ორნამენტი. გადაბმული სპირალის, ტენილ-ხაზოვანი და წერტილოვანი ორნამენტის

კომბინაცია. ზომები: 18 სმ X 7 სმ. საჭრელი პირის სიგან-7 სმ. ოვალური ფორმის ყუის ნახვრეტის დიამეტრი 2,5 სმ, სიგრძე 4,5 სმ, ტანი-2 სმ.

74. კოლხური ცული. ბრინჯაო.

გმმ. ა. (11467/1)/(გ-567) (ტაბ. 26)

ყუა მოტეხილი, ძლიერ ეროზირებული. მესამე სახეობის. ყუა ნახევარზე გადამტვრეული. ორნამენტი არ ემჩნევა. 13 სმ X 5,5 სმ. ყუის ნახვრეტის დიამეტრი 2,5 სმ. აქვს მაღალი წახნაგოვანგანივკვეთიანი კაჩა, ოდნავ ასიმეტრიული მომრგვალებული პირი.

75. ცული ბრტყელი, რკინისა.

გმმ. ა. (11468/1)/(გ-568) (ტაბ. 26)

წელში გამოყვანილი, ასიმეტრიულპირიანი, მხრებგაშლილი, სამკუთხა მოგრძო სატარით.

76. კოლხური ცული. რკინა.

გმმ. ა. (11469/1)/(გ-569) (ტაბ. 27)

ყუა მოგლეჯილი. მესამე სახეობის. ძლიერ ეროზირებული. შემორჩენილია ტარის ნაწილი და საკვეთი პირი. 10 სმ X 4,5 სმ. საკვეთი პირის სიგანე 4,5 სმ.

77. ფარის უმბონი. ბრინჯაო.

გმმ. ა. (11470/1)/(გ-570) (ტაბ. 27)

მრგვალი ფირფიტა, შუაზე გადამტვრეული, ერთი ნაწილი მომსხვრეული. დანარჩენი - ეროზიით ჩახლენილი. ზედაპირზე აქვს ფართო ნახვრეტი, დიამეტრით 3 სმ; ფურცლის სისქე 4 მილიმეტრამდეა. 17 სმ X 12 სმ.

78. ისრის პირი. ბრინჯაო. ყუნწიანი.

გმმ. ა. (11471/1-2)/(გ-571-572)(ტაბ. 27)

2 ცალი. აქვს სამკუთხედის ფორმის დაშვებული ფრთები, მოგრძო ყუნწი. 4 სმ X 0,5 სმ.

79. მამაკაცის ანთროპრომორფული ქანდაკება. ბრინჯაო.

გმმ. ა. (11472/1)/(გ-573) (ტაბ. 27)

ქანდაკებას თავი ნაკლული აქვს. შემორჩენილია რომბისებური ფორმის ტანი, გავა და მკვეთრად გამოხატული ფალოსი. ბრტყელი, სწორი ფეხები ტერფებმომსხვრეულია, ძლიერ ეროზირებული. 7 სმ X 1,5 სმ.

80. ქალის ტანის ტორსი. ბრინჯაო. წელის ქვემო ნაწილი.

გმმ. ა. (11473/1)/(გ-574) (ტაბ. 27)

გავით, წინა მხარეს ასოს ხვრელი ჩანს. ორი სწორი ფეხით. ცალზე ტერფი ნახე-

ვრამდე მომსხვრეულია, უკან საკმაოდ ვრცელი ღარით. 5,5 სმ X 1,5 სმ.

81. ხარის ქანდაკება მაღალი რქებით. მასიური, ბრინჯაოსი.

გმმ. ა. (11474/1)/(გ-575) (ტაბ. 28)

საკმაოდ დინამიკური, გრძელი კუდით, მსხვილი ფეხებით. 7 სმ X 3,5 სმ.

82. ფანტასტიკური ცხოველის გამოსახულება.

გმმ. ა. (11475/1)/(გ-576) (ტაბ. 29)

მაღალი ყელით, ნისკარტის მსგავსი პირით, თავზე თვალის ჭრილით და წარბებით. ქედი წინწამოწეული ქეჩოთი. წელი დაჭიმული, დინამიკური, წვრილი მაღალი ფეხებით, აწეული გრძელი კუდით. ტანი ფორეჯებით აჭრელებული. ყელის სიმაღლე 4,5 სმ, პირის სიგრძე 1 სმ, კუდის სიგრძე 2,5 სმ. სულ 7 სმ X 4 სმ.

83. სალესი რიყის ქვისა.

გმმ. ა. (11476/1-3)/(გ-577-579) (ტაბ. 30)

სილაქვის, საკმაოდ გახეხილ-გაპრიალებული. ერთი მათგანი თავთან გახვრეტილი.

№ 577. შავი სილაქვის საკმაოდ გრძელი სალესი. თავთან გახვრეტილი, ბოლო ოვალურად ჩაგლუვებული. 2 სმ სიფართის, 1 სმ სისქის და 9 სმ სიგრძის ერთეული. გაპრიალებულ-გახეხილი. ნახვრეტი ხმარებისაგან გაცვეთილი.

№ 578. ოვალური ბოლოები, ნახვრეტის გარეშე. გახეხილ-გაპრიალებული, ელიფსური ფორმის, 5 სმ სიგრძის, 2,5 სმ სიფართის და 0,5 სმ სისქის.

№ 579. სალესი ქვა, ნაცრისფერი, გლუვი ტანით. 6 სმ სიგრძის, 2,5 სმ სიფართის, 0,5 სმ სისქის. ერთ ბოლოზე ნახვრეტი.

84. ა/თოხი. ბრინჯაოსი, ნაკლული, მინიატურული.

გმმ. ა. (11478/1)/(გ-580) (ტაბ. 30)

აქვს ოდნავ მოხრილი ტანი, მრგვალნახვრეტიანი სატარე დიამეტრით 2 სმ, 5 სმ X 4,5 სმ.

ბ/თოხი ბრინჯაოსი სწორი ტანით.

გმმ. ა. (11478/1)/(გ-581) (ტაბ. 30)

საჭრელი პირი ნაკლული, სადა ზედაპირით. სატარე ნახვრეტის დიამეტრი 3 სმ. ტანის სიმაღლე 7 სმ. საჭრელი პირის ტანი 10 სმ. II სმ X 10 სმ. ეჩოსებური.

გ/თოხი სწორი ტანით.

გმმ. ა. (11478/1)/(გ-582) (ტაბ. 30)

სატარე მრგვალნახვრეტიანი, საჭრელი პირი მოტეხილი. ყუის ნახვრეტის დიამეტრი 3 სმ X 6 სმ X 8 სმ.

მსგავსი მასალა დამოწმებულია კოლხეთის ყველა არქეოლოგიურ განძებში.

85. სატევარი. ბრინჯაო.

გმმ. ა. (11480/1)/(გ-583) (ტაბ. 30)

კარგად მოგრძო სამკუთხა ფორმის, მკვეთრქედისანი, ქედის გასწვრივ წყვილი შაშაბით. ყუნწი მოგრძოა, სამანჭველე ნახვრეტით. დიამეტრი 20 სმ; სიგანე 3 სმ.

86. სასამკაულო ფირფიტა ვერცხლისა, სამკუთხედის ფორმის.

გმმ. ა. (11481/1-3)/(გ-584-586) (ტაბ. 30)

3 ცალი. ორივე მხარე ღარებით დამშვევებული, ეროზიის გამო ორნამენტი არ ემჩნევა. № 585 სამკუთხედის ერთი გვერდი მოგლეჯილია. 2,5 სმ X 3 სმ.

87. სარტყლის ბალთა და ბალთის ყუნწი. ბრინჯაო. ბრტყელი.

გმმ. ა. (11482/1-2)/(გ-587-588) (ტაბ. 30)

№ 587. სამკუთხედის ფორმის. ბალთის შუა ნაწილი, ბოლოები ორივე ფრთაზე მოგლეჯილი, მხრები ჩახრილი. ცენტრი სამკუთხედის წვეროსავით ამოწეული. ქვედა ნაწილი ოვალური ფორმის. ეტყობა ნახვრეტებით შექმნილი ღარი. ბალთას დაუყვება მაღალი ქედი, რომლის გვერდები სწორადაა ჩათლილი, სადა. ზურგის მხარეს აქვს 0,5 სმ სიფართისა და 1 სმ სიგრძის კაუჭი.

№ 588. ბალთის კაუჭი ან ყუნწი ნისკარტის ფორმისა, ყუნწის სიგანე 0,5 სმ. წვეროზე კი 0,1 სმ, სიგრძით 2 სმ.

88. ბრინჯაოს ნივთების ფრაგმენტები.

გმმ. ა. (11483/1-2)/(გ-589-590) (ტაბ. 30)

№ 589. ბრტყელი, გაურკვეველი ნივთის ფრაგმენტი, საკმაოდ ეროზირებული. 4,5 სმ X 25 სმ.

№ 590. ოთხკუთხა ფრაგმენტი, ტანი ეროზირებული და ჩაჭმული, კუთხესთან ნახვრეტით.

89. მილი. ბრინჯაო. საკმაოდ დიდი ზომის.

გმმ. ა. (11484 /1)/(გ-591)

4 ფრაგმენტად დაშლილი, მათ შორის ერთი საკმაოდ დიდი ზომის, გვერდებჩახვეული, სხვა დანარჩენი ფრაგმენტები ჩაკეცილია და მილის ტანის ნაწილს წარმო-

ადგენს. დიამეტრით იგი 2,5 სმ უნდა ყოფილიყო.

90. ობსიდიანის წვეტიანი ლამელა.

გმმ. ა. (11485/1)/(გ-595) (ტაბ. 30)

ნაპირებრეტუშირებული. 3 სმ X 1,3 სმ

91. კერამიკული ჭურჭლის ფრაგმენტები.

გმმ. ა. (11486/1-3)/(596-598) (ტაბ. 31)

№ 596. ვაზის ძირი მრგვალი ფოლაქისებური ქუსლით. გამოყვანილი ქუსლი გადადის ტანზე. ძირის ზომები: 1 სმ X 2 სმ, კედლის სიმაღლე 3 სმ, კედლის შემორჩენილი ნაწილის გარშემოწერილობა 6 სმ. უორნამენტაა.

№ 597. ჭურჭლის პირ-გვერდი, პატარა ზომის, პირგადაშლილი, მინიატურული, სადა. 3 სმ X 4,5 სმ.

№ 598. შავი ფერის ჭურჭლის კედლის ფრაგმენტი. კედელზე ირიბი რელიეფური კანელურებით შემკული. 5 სმ X 4 სმ.

92. ძეწკვი. ბრინჯაო.

გმმ. ა. (11487/1)/(გ-599) (ტაბ. 32)

წვრილი მავთულის რგოლები ოვალურად ჩახრილი და ერთმანეთზე აკინძული. 27 ცალი. თითოეული თვალის სიგრძე 0,8 სმ, განი 0,5 სმ.

**II სამარხის ინვენტარი
16/III/1974 წ.**

მიცვალებულს მკერდზე ეფარა ბრინჯაოს 1 მმ სისქის ფურცელი, რომელიც ძლიერ დეფორმირებული და დაქუცმაცებული იყო. სამარხი ტრანშეის მარცხენა მხარეს I სამარხის გვერდით მდებარეობდა. საფლავის ზედა ფენა გადახსნილი, თითქმის მოშიშვლებული იყო. მასში აღმოჩნდა:

93. ბრინჯაოს ფურცლოვანი ფირფიტის ნატეხები და მძივი.

გმმ. ა. (11490/1)/(გ-600),

ა. (11400/1)/(გ-601) (ტაბ. 31)

№ 600. ფირფიტოვანი საფარის ფრაგმენტები ძალზე ეროზირებულია, ნატეხი 1 მმ სისქისაა და 10 სმ სიფართის.

№ 601. მძივები გიშერის, სარდიონის, ფერადი მინის, პასტისა და რიყის ქვისა, სხვადასხვა სიდიდისა და ფორმის, ორიგინალურად დამუშავებული, რომბისებრი, ბიკონუსური და მრგვალი ფორმის, ზოგიერთი ნახაზი ორნამენტით შემკული. ერთ

მხარეზე 100, მეორეზე - 65 ერთეული აღმოჩნდა.

94. სამაჯური. ბრინჯაო.

გმმ. ა. (11491/1-3)/(გ-602-604)(ტაბ.33)

სამი ცალი.

№ 602. მსხვილი ბრინჯაოს მრგვალგანივკვეთიანი მავთულის თავგახსნილი, რომლის ზედაპირი ოდესღაც ორნამენტით ყოფილა შემკული, მავთულის დიამეტრი 0,5 სმ, რგოლის დიამეტრი 7,5 სმ.

№ 603. ბრინჯაოს სამაჯური, მრგვალგანივკვეთიანი 0,5 სმ დიამეტრის; თავგახსნილი. 6 სმ დიამეტრის. ეტყობა, ტანზე ღარული ორნამენტით ყოფილა შემკული.

№ 604. წვრილი, მრგვალგანივკვეთიანი ბრინჯაოს მავთულის რგოლი, თავგახსნილი, სადაზედაპირიანი. ჩალუნული. მავთულის დიამეტრი 3 მმ, რგოლის დიამეტრი 6 სმ.

95. ბრინჯაოს სამაჯურის ფრაგმენტები.

გმმ. ა. (11492/1-2)/(გ-605-606)(ტაბ.33)

№ 605. ბრტყელფირფიტოვანი, ბოლოებწამსხვრეული. ზედაპირზე ორნამენტი კარგად იკითხება. ნაპირებზე შებრუნებული სამკუთხედები მიუყვება, რომლის ფუძე ნაპირებისკენაა შებრუნებული, ცენტრში კი კლაკნილი ხაზი რჩება. სამკუთხედები შევსებულია ნაჩვრეტი წერტილებით. სიგრძე 5 სმ, სიფართე 1 სმ, სისქე 4 მმ.

№ 606. ბრტყელფირფიტოვანი ბრინჯაოს ფურცელი, ჩაკეცილი. სამაჯურის შუა ნაწილი. ნაპირები ღრმა რელიეფური ზოლით აქვს გამოყოფილი, ხოლო შიგნით ორ მწკრივად მიუყვება საკმაოდ მსხვილი წერტილების პარალელური ხაზები. ეტყობა, ქვედა ნაწილზე გრძელდებოდა მსგავსი ორნამენტიც, მაგრამ იგი მოგლეჯილია და მცირე ფრაგმენტია შემორჩენილი.

96. ძეწკვი. ბრინჯაო.

გმმ. ა. (11493/1)/(გ-607) (ტაბ. 33)

წვრილი ბრინჯაოს მავთული ჩახვეული ოვალურ რგოლებად, ერთმანეთზეა გადაჯაჭვული. ერთნაირი სიდიდის მარცვლებთან ერთად გამოყენებულია საკმაოდ მსხვილი რგოლებიც. 0,7 სმ სიგრძის რგოლი 62 ცალია, რომელშიც ჩართულია საკმაოდ დიდი დიამეტრის ოთხი მარცვალი.

97. ძეწკვი.

გმმ. ა. (11494/1)/(გ-608-609)(ტაბ. 33)

სამარხის მარჯვენა მხარეს აღმოჩენილი.

№ 608. ასეთივე დიამეტრის რგოლები 39 ცალი.

№ 609. მათ შორის იყო, ალბათ, საბნევები, საკინძე 2 ცალი. ოდნავ პრიზმული ფორმისა, ყელზე კოპით და მასზე დამაგრებული კაუჭით, რომელიც ქვემოთ ფართოვდება და ოვალური ბოლოთი სრულდება. ერთს გვერდი ჩახლეჩილი აქვს. 3,5 სმ X 1,5 სმ.

98. ღილი.

გმმ. ა. (11495/1-2)/(გ-610-611)(ტაბ. 33) 2 ცალი. ერთი ბრინჯაოსი, მეორე თიხის. კონუსური ფორმის.

№ 610. ღილი. ბრინჯაო. კონუსური ფორმის, გული ღრუ, უფსკერო, წვერში წვრილი ნახვრეტით. ტანგახვრეტილი. უორნამენტო. დიამეტრი 1,5 სმ, სიმაღლე 1,5 სმ.

№ 611. ღილი თიხის, კონუსური ფორმის. ტანზე პარალელური სამი ღარით. ღარის რგოლი ქვემოთ საკმაოდ ფართოა, წვეროსაკენ კი ვიწროვდება. გული ღრუა, უფსკერო. ნივთი გარდიგარდმო გახვრეტილია. დიამეტრი 1,5 სმ X 1,5 სმ.

99. სატევარი. ბრინჯაო.

გმმ. ა. (11496/1-2)/(გ-612-613)(ტაბ.34)

2 ცალი, ორივე საკმაოდ ეროზირებული.

№ 612. სატევარი ყუნწიანი, მოგრძო სამკუთხა ფორმის, განივკვეთში ოვალური, ფხებდალესილი, გამოყოფილი მსუბუქად დაშვებული მხრებით, საკმაოდ მახვილი წვერით; ყუნწის სიგრძე 2,5 სმ. თავთან გახვრეტილი. მსგავსი სატევრები აღწერილი აქვს ბ. კუფტინს; ასევე, მსგავსი ნაკეთობანი მრავლადაა აღწერილი კოლხეთის ექსპედიციის მასალებში. ზომები 23 სმ X 3,5 სმ.

№ 613. სატევარი ყუნწიანი, მხრებდამეხებული, ოვალურგანივკვეთიანი პირით ფხებდალესილი, მახვილი წვერით. ყუნწი გახვრეტილია, დიამეტრი 0,5 სმ. ყუნწის სიგრძე - 2 სმ, სატევრის ზომებია 23 სმ X 3 სმ. ორნამენტის კვალი არ ჩანს.

100. სარტყლის ბალთა. ბრინჯაო.

გმმ. ა. (11497/2)/(გ-614) (ტაბ. 34)

ბალთა შედარებით სრულადაა შენარჩუნებული, პეპლისებური ფორმის. ბოლოებაწეული. ცენტრში ზურგზე საკინძი კაუჭი 0,5 სმ სიფართის და 1 სმ სიგრძის მანჭვლით ბოლოვდება. შუბლზე ქვედა ნაწილი ფართო ღარითაა ჩაკვეთილი /სიფართე 0,6 სმ/.

ბალთის ზედაპირი ორნამენტით ყოფილა დაფარული, რომელიც ეროზიის გამო სუსტადაა შემორჩენილი. შემორჩენილია ბრინჯაოს მანჭვალი, რომლის თავი სოკოს მსგავსი ქუდადაა ჩაკეცილი. ქუდის ზედა ნაწილი ოვალურია. ღერო 0,2 სმ სისქის და 1,5 სმ სიგრძისაა. 9 სმ X 2,5 სმ.

101. ისრისპირი ბრინჯაოსი.

გმმ. ა. (11498/1)/(გ-615) (ტაბ. 32)

აქვს სამკუთხედის ფორმის დაშვებული მხრები საკმაოდ გრძელი სატარე ყუნწით. ყუნწი ისრისწვერის შუა ნაწილამდე მაღალი ქედით ვრცელდება. ისრისპირის ზომები: 6,5 სმ X 2 სმ. ყუნწის სიგრძე 4 სმ.

მსგავსი ისრისწვერები კოლხეთის არქეოლოგიურ კოლექციებში გვხვდება. განსაკუთრებით ბ. კუფტინის მასალებში.

იხილეთ: Б. Куфтин. Материалы к археологии Колхиды. ტ. 11. გვ. 17. სურ. 5

102. სეგმენტები. ბრინჯაო.

გმმ. ა.(11499/1-9)/(გ-615-624)(ტაბ. 34)

9 ცალი. ყველა მეტნაკლებად ეროზირებული.

№ 616. საკმაოდ დიდი ეგზემპლარი. ცალი მხარი ეროზიის გამო ჩახლეჩილი, საკვეთი ბოლო დაკბილული, ტანიც ამოჭმული. 11 სმ X 12 სმ. აქვს მოგრძო ბრტყელი სატარე, სწორი მხრები, მორკალული პირი, ცალმხრივლესილი.

№ 617. საკვეთი პირი და მხრები ეროზიის გამო მომსხვრეული. ტანიც საკმაოდ დეფორმირებული. ორნამენტის კვალი არ ჩანს. 9 სმ X 10 სმ. ზემოაღწერილის ანალოგიურია.

№ 618. საკმაოდ დაცული ეგზემპლარი. საჭრელი პირი დეფორმირებული და ჩაკბილული. ტანი ჟანგისაგან საკმაოდ შეჭმული. მხატვრული გაფორმების კვალი არ ჩანს. 10 სმ X 10 სმ. ზემოაღწერილის მსგავსია.

№ 619. სეგმენტის ნაწილი. მხრები და საკვეთი პირი ჩამსხვრეული. 5 სმ X 6,5 სმ. სატარეს ზურგზე აქვს ზეტის მსგავსი ხაზობრივი ნიშანი -ძ-. ზემოაღწერილის მსგავსია.

№ 620. სეგმენტი. ცალი მხარი და საკვეთი პირი მომსხვრეული. ტანი ეროზირებული. 11 სმ X 9 სმ. ზემოაღწერილების მსგავსია.

№ 621. სეგმენტი. საკმაოდ დეფორმირებული, სქელი. მხრები შუამდე, ასევე საკვეთი პირი მის გასწვრივ მომსხვრეული. ტანზე ორნამენტი არ ჩანს. 10 სმ X 7,5 სმ. ზემოაღწერილების მსგავსი.

№ 622. სეგმენტი. საკმაოდ დეფორმირებული. მხრები დიდ ნაწილზე მომსხვრეული, საკვეთი პირი ჩახლენილი, სატარე დეფორმირებული, ტანი ჩაჭმული. მხატვრული გაფორმების კვალი არ ჩანს. 11,5 სმ X 11 სმ. ზემოაღწერილების მსგავსი.

№ 623. სეგმენტი სრულიად დეფორმირებული. მარჯვენა მხარი და მარცხენას ნაწილი მომსხვრეული. საკვეთი პირიც დაჭმული, ჩახლენილი. ზედაპირზე, სატარეზე ჩანს ორნამენტი ირიბი ღარებით; ცენტრში ერთი ღარია დატანილი. 10 სმ X 9 სმ. ზემოაღწერილების მსგავსი.

№ 624. სეგმენტი. საკმაოდ ეროზირებული. ორივე მხარი დიდ ნაწილზე მოგლეჯილი. საკვეთი პირი დეფორმირებული. ზედაპირზე ირიბი ღარების ორნამენტით, რომლებიც ტანზე უფრო მკრთალადაა შემორჩენილი. 10 სმ X 9 სმ. ზემოაღწერილების მსგავსი.

103. 1/. კოლხური ცული.

გმმ. ა. (11500/1)/(გ-625) (ტაბ. 35-ა)

ბრინჯაოსი. აქვს მაღალი შვეტილი ტანი. სიმეტრიულად მორკალული. პირი, წახნაგოვანგანიკვეთიანი კაჩა, ოვალურნახვრეტიანი სატარე და ოდნავ აზიდული, წაწვეტებული ყუა. სატარეზე ოთხი რელიეფური ზოლი დაუყვება.

მთელი ცული დაფარულია გეომეტრიული ორნამენტით, რომელშიც ვხვდებით თევზიფხურ და ტენილ ხაზებს, ღარებს, რომბებს, ჭდეებს, წრეებს, ბადისებრ ორნამენტს და სხვა. განსაკუთრებით აღსანიშნავია მზის სტილიზებული გამოსახულებები, რომელიც ცულის სატარის გასწვრივ არის დატანებული და გარკვეულ წარმოდგენას გვიქმნის იმდროინდელი მოსახლეობის კოსმოგონიურ შეხედულებებზე. ცულის ზომებია 17 სმ X 6 სმ-ზე

103. 2/. კოლხური ცული. ბრინჯაო.

გმმ. ა. (11501/1)/(გ-626) (ტაბ. 36)

მეორე სახეობის, ყუაზე ორნამენტით. თავმებრყტელებული, მკვეთრად გამოყოფილი ყუიდან. მის ქვემოთ იწყება ორი

რელიეფური ზოლი, რომლის შორისაც იქმნება ღარები. სატარე ოვალურია, კაჩა წახნაგოვანი, პირი მორკალული. საკვეთი პირს შემოვლებული აქვს ერთი ამოკაწრული ღარი. მის ზემოთ ორნამენტი არ იკითხება. ზომები: 18 სმ X 7 სმ. სატარის დიამეტრი 4 სმ X 3 სმ-ზე.

103. 3/. კოლხური ცული. ბრინჯაო.

გმმ. ა. (11502/1)/(გ-627) (ტაბ. 36)

მეორე სახეობის. მცირე ზომის. საკმაოდ დაცული, თავისკენ სოლისებურად დაბრტყელებული, ოვალურნახვრეტიანი სატარით /3 სმ X 2 სმ/. სულ 10 სმ X 3,5 სმ. სადა.

103. 4/. კოლხური ცული. ბრინჯაო.

გმმ. ა. (11503/1)/(გ-628) (ტაბ. 36)

მეორე სახეობის, მინიატურული ფორმის, სოლისებურყუიანი, მაღალი, ლამაზი ყელით. ყუის ერთი მხარი ეროზიით ჩაჭმული, რის გამო ორნამენტი არ იკითხება. 8 სმ X 3 სმ.

103. 5/. კოლხური ცული. მინიატურული. ბრინჯაო.

გმმ. ა. (11504/1)/(გ-629) (ტაბ. 37)

ყუის ნაწილი მომსხვრეულია. პირველი სახეობის. ყუაზე ფართე რელიეფური ზოლით, რომელიც შემდეგ საკვეთ პირად იშლება. ორივე გვერდზე ყუის ოვალის წვეროდან ეშვება მაღალი რელიეფური ხაზი, რომელიც საკვეთი პირის მხარეზე გადადის და ქრება. ყუას არშიად უვლის ჩახვეული რელიეფი. ეტყობა, ცული შემკული იყო ორნამენტით. დღეს ეროზიის გამო მოშლილია და ცუდად იკითხება. საკვეთი პირი ეროზიით დაკბილულია. 7,5 სმ X 3 სმ. ყუის დიამეტრი 2 სმ. პირის ფართი 3 სმ.

103. 6/. კოლხური ცული მცირე ზომისა.

გმმ. ა. (11505/1)/(გ-630) (ტაბ. 37)

პირველი სახეობის. ტანი გლუვი. ყუის წვეროდან ჩამოდის ქედი, რომელიც მხრების კიდემდე ვრცელდება. ყუის ოვალური ნახვრეტი შემკულია ფართე ორ-ორი ღარით. ტანი მოხატულია ირიბი ღარებით. ვარდულები ცუდად ჩანს, ამოკითხვა ძნელია. 8 სმ X 9,5 სმ. პირის ფართი 3,5 სმ, ოვალური ფორმის ყუის დიამეტრი 2,5 სმ.

103. 7/. კოლხური ცული. რკინა.

გმმ. ა. (11559/1)/(გ-631) (ტაბ. 38)

მეორე სახეობის. ძლიერ დეფორმირებული. ყუა გადამსხვრეული. ყუას სწორი

კოპი ადგას. 14 სმ X 6 სმ. პირის ფართი 6 სმ. ყუის ნახვრეტის დიამეტრი 3 სმ.

103. 8/. კოლხური ცული. რკინა.

გმმ. ა. (11507/1)/(გ-632) (ტაბ. 38)

მეორე სახეობის. ყუა და კოპი მოტეხილი. შემორჩენილია ყელის ნაწილი და საკვეთი პირი, მხატვრული გაფორმება ეროზიის გამო სრულიად მოშლილია. 8 სმ X 4 სმ. საჭრელი პირი 4 სმ. ყელის ნაწილი 3,5 სმ.

104. სატევრები. რკინა.

გმმ. ა.(11508/1-3)/(გ-633-635)(ტაბ. 37)

3 ცალი, საკმაოდ დეფორმირებული.

№ 633. საკმაოდ გრძელი ერთეული. ტანი მომსხვრეული. წვერი დაზიანებული. ტანზე ორივე მხარეზე სამი პარალელური ღარი შეიმჩნევა. 15 სმ X 3 სმ.

№ 634. საკმაოდ შემონახული ერთეული. სამ ადგილას გადამტვრეული. წვერი და სატარის ნაწილი შემორჩენილი. საკვეთი პირი ძლიერ ეროზირებული. წელის ორივე მხარეზე აღინიშნება სამი პარალელური ღარი. 14 სმ X 3 სმ.

№ 635. ტანი და წვერი მომსხვრეული. საკვეთი პირები ჩაჭმული. წელის ორივე მხარეზე ეტყობა ოთხი პარალელური ღარს შორის ხუთი რელიეფური ხაზი. 8 სმ X 2 სმ.

105. ნივთი. ბრინჯაოსი.

გმმ. ა. (11509/1)/(გ-636) (ტაბ. 38)

მარყუჟისებური, მრგვალგანივკვეთიანი მავთულისაგან დამზადებული. დიამეტრი 0,3 სმ. ზომები 2 სმ X 2,5 სმ.

106. 1. ანთროპომორფული გამოსახულება. ბრინჯაო.

გმმ. ა. (11510/1)/(გ-637) (ტაბ. 37)

საკმაოდ დაცული. ყელს ზემოთ თავი მოტეხილი. ყელზე შემოხვეულია თავსაბური. რომელიც გადადის ნაწნავის ხვეულზე. გაშლილი მკლავების ნაწილია შემორჩენილი, რომელზედაც თხელი სამოსის საფარი ჩანს. მკერდი და ძუძუს კერტები რელიეფურადაა გამოსახული და ფარავს თხელი საბურველი. კარგადაა დაცული გავა, გაშლილი ფეხები, თხელ ფირფიტაზე დაბჯენილი ტერფები. სიმაღლე 7 სმ, მხრების სიგანე 3სმ.

106. 2/. ანთროპომორფული გამოსახულება. მქადაგებელი.

გმმ. ა. (11511/1)/(გ-638) (ტაბ. 39)

ბრინჯაოს მინიატურული ქანდაკება. მაკაცი დგას ტრიბუნაზე, ოვალურ მოაჯირს ისე მძიმედ მიყრდნობია, რომ თითქოს ჩაუხნექია კიდეც. მოაჯირში ჩართულია ფალოსი. ფიგურას მკლავები წამოწეული, მჯეები ჩაკეცილი და მტევენები დამუშტული აქვს. ტუჩი ჩაპობილი, თვალები წამოქაჩული, ფეხები განზე, ერთი ფეხი ოდნავ წინ წადგმული. თავზე კონუსური ფორმის ქუდი ახურავს, რომელიც წარბებამდეა ჩამოფხატული. ყურები განიერი, ცხვირი საკმაოდ წინწამოწეული, ნესტოები დაბერილი. სახის და ტანის ყველა ნაკვთი მოძრაობაშია და მიგვითითებს, რომ იგი მეტყველების პროცესშია. მაღენად, ქანდაკება მქადაგებლის შტაბეჭდილებას ტოვებს. ფიგურის სიმაღლე 7 სმ, ტრიბუნის განი 5 სმ X 5 სმ, მოაჯირის ოვალის დიამეტრი 5 სმ. ქანდაკება სტილიზირებულია. 7 სმ X 5 სმ.

106. 3/. ხარჯიხვის ქანდაკება ქორბუდა რქებით. ბრინჯაო.

გმმ. ა. (11512/1)/(გ-639) (ტაბ. 39)

დინამიკური, თითქოს საბრძოლველად გამზადებული, მაღალი ყელით, გრძელი პირით და ქორბუდა რქებით. კუდი წამოწეული და ჩალუნული. რქების სიმაღლე 2 სმ, ყელის სიმაღლე 2,5 სმ, პირის სიგრძე 1,5 სმ. უკანა ერთი ფეხი მსხვილი, სხვა ფეხები წვრილი და წაწვეტებული. სულ 8 სმ X 4,5 სმ.

106. 4/. თევზის ქანდაკება. ბრინჯაო.

გმმ. ა. (11513/1)/(გ-640) (ტაბ. 40)

ბრინჯაოს სქელი ფირფიტა, ყალიბში ჩამოსხმული, ოვალური ზურგით, ტალღოვანი მუცლით, ფართო, უფორმო კუდით (კუდის ნაწილი მომსხვრეულია), სქელი ღრუნა ტუჩით. შუბლზე კოპებით გამოყოფილია ფარფლები. ორი კოპი ზედა ფარფლს გამოხატავს. მუცლის არეში ორი, ცენტრში ერთი, ყელის არეში ხუთი კოპი ზის. თვალის ჭრილის ირგვლივ შეიმჩნევა ფართო წამწამები, ან თვალის ფარფლები. ყელის ქეჩოსთან ერთი, ცენტრში, მუცელზე - ოთხი, ჯვარის მსგავსად გაწყობილი ფარფლი ზის. ზურგზე არავითარი გაფორმება არ აღინიშნება. ყელთან ნაოჭებიანი ნაჩვრეტებია, ჩამოსხმის ნაკლი. 9 სმ X 3,5 სმ. სისქე 0,5 სმ.

106. 5/. ბეჭემოთის ან სხვა მსგავსი ცხოველის გამოსახულება. ბრინჯაო.

გმმ. ა. (11514/1)/(გ-641) (ტაბ. 40)

ფიგურა საკმაოდ დინამიკურია. მოძრაობა საკმაოდ ხაზგასმულია. ფიგურა მთელი სხეულით წინ წამოწეულია, ნახტომისათვის გამზადებული. ქეჩო წამომართული, დაღრენილი პირით, წინ წახრილი მკერდით. ფიგურა მოკლე, სქელ ოთხ ფეხზე დგას (1 სმ X 0,5 სმ) საკმაოდ უფორმო, კვადრატული დაღრენილი პირით. ენა გადმოვადებული, ცხვირის ნესტოები საკმაოდ გამოყოფილი. დინგს ზემოთ ორი თვალის ღრუ ირგვლივ ამობურცული არშით არის გამოსახული. ერთი თვალი უფრო გამოკვეთილი, თვალთა შორის ცხვირის კეხი წამოწეული. დაახლოებით 0,4 სმ სიფართის თვალიდან 1 სანტიმეტრის უკან ქეჩოა წამომართული, ორი, საკმაოდ ძლიერი ფარფლით, რომელიც შუაში გაყოფილია ღრით. ზურგის ხაზი მიუყვება კუდამდე. ტანი ოვალურადაა მუცლისაკენ ჩახრილი. მუცელი ამოღარულია 1 სმ X 3 სმ ღრით. უკანა ფეხები მენჯით საკმაოდ ამოწეულია. ზურგის ხაზი ბოლოვდება მძლავრი კუდით. კუდი მომსხვრეულია; კუდის ქვემოთ, მასიური მენჯის ნაკვეთზე არის ფართო ჭრილი. მენჯის შუაში ზის ორი საკმაოდ ხაზგასმული საკვერცხე ჯირკვლები, საიდანაც მუცლისკენ შეხრილია 2 სმ სიგრძის და 0,5 სმ სისქის ასო, მუცელი ღრუა. სულ 9 სმ X 3 სმ. მსგავსი ფიგურა ლიტერატურაში დადასტურებული არ არის.

107. ობსიდიანის ლამელა.

გმმ. ა. (11515/1)/(გ-642)

მომსხვრეული საკვეთი პირით. 3 სმ X 1,5 სმ.

108. ბრინჯაოს საბურველი.

გმმ. ა. (11516/1-14)/(გ-643-656)

14 მცირე ფრაგმენტი. საბურველი დაქუცმაცებული, მრავალ ადგილას ჩაჭმული ნაფლეთები. 1 მმ სისქის ფურცელი. 15 სმ X 11 სმ.

109. ნაცრისფერი თიხის ჭურჭლის ძირ-გვერდის ფრაგმენტები.

გმმ. ა. (11517/1)/(გ-657) (ტაბ. 41)

12 ცალი. ვაზის ფსკერი ფართო, მომსხვრეული, ეტყობა, შემოსახული იყო ორი ღა-

რით და მის ზემოთ ორ ფრიზად დაყოფილი კედელი. პირველი და მეორე ფრიზები გამოყოფილი იყო 0,3 სმ სიფართის ღრით, ხოლო მესამე-ქვემოთ და ზემოთ ღარებით ამონახული ფართო ზოლით. თითოეულ ფრიზზე ჭურჭლის ირგვლივ სამკუთხედები იყო ამოღარული, რომლის შიგნით ჭადრაკული უჯრედებია ჩახახული, ხოლო ყელთან ისევ ღარი. შემორჩენილია მრგვალგანივკვეთიანი ყურიც, დიამეტრით 1 სმ. მასზე ემჩნევა ურთიერთდახრილი ხაზები, შესაძლოა მზის სხივების სტილიზაცია.

მესამე სამარხი

18 /III/1974 წ.

მიცვალებულს მკერდის არემდე ეფარა ბრინჯაოს 1 მმ სისქის ფურცელი, რომელიც ეროზიის გამო ძლიერ დაზიანებული იყო. ამოღების დროს დაიმსხვრა. სამარხი ძალზე დაზიანებულია. თიხის მთელი ზედა ფენა გადაცლილი და ნაწილი ბულდოზერის ნიჩბით იყო მოგლეჯილი.

110. მძივი.

გმმ. ა. (11518/1-49)/(გ-669) (ტაბ. 41)

49 ცალი. აღმოჩნდა ყელის არეში. არის სარდიონის, ქარვის, პასტის, მინის, გიშერის მძივები სხვადასხვა ზომისა და ფორმის, უპირატესად მრგვალი. განსაკუთრებით აღსანიშნავია სარდიონის - 2,5 სმ დიამეტრის, მრგვალი, გარდიგარდმო ღარების ფართო უჯრედებით შემკული მძივი, დაახლოებით ისეთი, როგორც ეს კოლხეთის ექსპედიციის მასალებში აქვს აღწერილი ბ. კუფტინს ერთ-ერთი კერამიკული ჭურჭლის კედელზე⁶; გიშერის 1 სმ დიამეტრის რამდენიმე მარცვალი; თეთრი ფერის პასტის 1 სმ სისქის მძივი, მწვანედ შეღებილი მრგვალი და შედარებით ბრტყელი ერთეული სიგრძივ გახვრეტილი. წელი ერთი ღრით შეწეული და ყოველი მხარე წვრილი ღარებით დაქსელილი. მწვანე ფერადი მინის 0,5 სმ დიამეტრის 4 ერთეული, სარდიონის 1,5 სმ დიამეტრის 5,1 სმ დიამეტრის 16, 0,8 სმ დიამეტრის 22 მარცვალი.

⁶ Куптин Б. А. Материалы к археологии Колхиды II, Тб., 1950. ტაბ. 62, სურ. 1.

111. ფიბულის კაუჭი.

გმმ. ა. (11519/1)/(გ-718) (ტაბ. 42)

ბრინჯაოს მრგვალი მავთული 0,5 სმ სისქის, თავში კაუჭად ჩახვეული. სწორი ღეროთი და მახვილი წვერით. ეტყობა ქინძისთავის მოვალეობასაც ასრულებდა.

112. მძივი ორი ცალი. ოქრო.

გმმ. ა. (11520/1-11521/1)/(გ-719-720) (ტაბ. 42)

№ 719. 1 სმ დიამეტრის ერთეული; ცალი მხარით ჩაჩვრეტილი, კედლები კუწუბო წერტილებით შემოსილი და ირგვლივ რელიეფური ვარდულებით. სამკედე ნახვრეტის თავი და ბოლო რელიეფური ზოლითაა გამოყოფილი, რომელსაც წვრილი ღარი შემოუყვება.

№ 720. წვრილი 3 მმ სისქის ერთეული. ამოღების დროს დაიმსხვრა. ფრაგმენტის გარე კედლებზე ორნამენტი არ ჩანს.

ეს ორი ერთეული გვაფიქრებინებს, რომ საფლავის ინვენტარში ალბათ, ოქრო და ვერცხლი ბლომად იყო, მაგრამ გაძარცვულია ძალიან ადრეულ ხანაში.

В. Куфтин. Материалы к археологии Колхиды. ტ. 11 ტაბულა 62. სურ. 1.

113. ზარაკი. ბრინჯაო.

გმმ. ა. (11522/1)/(გ-721) (ტაბ. 42)

კონუსური ფორმის, ტანდაფანჯრული, მიწათურული. ამოღების დროს დაიმსხვრა. სამაგრი კაუჭი მომსხვრეული აქვს; შემორჩენილია მხოლოდ ნაწილი. ასევე წელისა და ფუძის ერთი მხარია დაცული. 3 სმ X 1,5 სმ, ფუძის დიამეტრი 1,5 სმ. მსგავსი ნივთები ხშირად გვხვდება კოლხეთის ეთნოგრაფიულ მასალათა კოლექციაში.

114. ვერცხლის ბეჭდები. სხვადასხვა ზომის.

გმმ. ა. (11523/1-5)/(გ-722-726)(ტაბ.42)

ვერცხლის წვრილი 3 მმ სისქის ოდნავ ბრტყელი მავთული. ჩახვეული. ეროზიის გამო ბეჭდების მხატვრული გაფორმება არ ჩანს. რგოლები ტექნიკურად ერთგვაროვანი, ერთი-ორი სმ დიამეტრისაა. სხვა დანარჩენი 2 სმ დიამეტრის; ერთის მხოლოდ ორი ოვალის ფრაგმენტია შემორჩენილი. მსგავსი ბეჭდები საკმაოაა აღწერილი ლიტერატურაში.

115. სამაჯურები. ბრინჯაოს რგოლები.

გმმ. ა.(11524/1-2)/(გ-727-728)(ტაბ. 42) ორი ცალი.

№ 727. 4,5, 0,5 სმ დიამეტრის მავთული, თავგახსნილი, თავთან წაწვეტებული, ჭდეულზედაპირიანი.

№ 728. მავთული მრგვალგანივკვეთიანი, თავგახსნილი და წაწვეტებული, ჭდეულზედაპირიანი, 4,5 სმ დიამეტრით. მსგავსი სამაჯურები მრავლადაა აღწერილი კოლხეთის არქეოლოგიურ მასალებში.

116. მავთული ჩახვეული 4,5 სმ დმ. რგოლად.

გმმ. ა. (11525/1)/(გ-729) (ტაბ. 42)

მავთულის სისქე 2მმ. ეროზიით დეფორმირებული, მხატვრული გაფორმება არ იკითხება.

117. სამაჯურთა ფრაგმენტები. ბრინჯაო.

გმმ. ა. (11526/1-4)/(გ-730) (ტაბ. 42)

4 ცალი. ეტყობა ერთი ერთეულის ნამტვრევებია. 9 მმ სისქის ბრტყელი ფირფიტა ჩახვეული, შუბლზე-ნაპირები რელიეფური ხაზებით დამშვენებული. წელზე მაღალი ქედი მიუყვება, რომელთა შორის სივრცეში თითო წერტილების მწკრივია. ეტყობა სამაჯური დაახლოებით 4,5 სმ დიამეტრისა იყო. ფირფიტის განი 1 სმ.

118. ფიბულა. ბრინჯაო.

გმმ. ა. (11523/1)/(გ-734) (ტაბ. 42)

0,3 სმ დიამეტრის ბრინჯაოს მავთული დახვეულია სამი სანტიმეტრის დიამეტრის ოვალურ რკალად. შემდეგ მარყუჟით იხვევა წვერი მავთულისა და იკვრება შესაკრავ კაუჭის ენად. კაუჭის სამაგრი ჩარჩო ფიბულას რკალის ბოლოს მოგლეჯილი აქვს. ენაც თავისი კაუჭით მოტეხილია. მსგავსი ფიბულები კოლხეთის არქეოლოგიურ მასალათა შორის მრავლადაა აღწერილი.

119. სატევრის ტარი. ბრინჯაო.

გმმ. ა. (11528/1)/(გ-735)

ვადაა შემორჩენილი. ვადის ზემოთ სატარის ნაწილია, რომელზედაც ტარის სამაგრი ერთი ბრინჯაოს მანჭვალის ზის. ვადის ქვემოთ სატევრის პირი რკინისაა, ვადა ბრტყელია, ოვალურგანივკვეთიანი, თხემლესილი, წვერისკენ შევიწროებული. ვადის ქვედა ნაპირი ბრინჯაოს ორი ლარტყულითაა შეკრული, რომელიც ვადის გვერდებიდან იშლება და 1 სმ სივრცეს ტოვებს. ლარტყულების ფართი 0,7 სმ, სისქე 0,7 სმ. ლარტყულის ზემოთ,

ზურგზე შემორჩენილია ტარის სამაგრი ერთი მანჭვალე ბრინჯაოსი, მანჭვლის ქუდის ოვალის სიგანე 0,5 სმ, ვადის სიმაღლე 3 სმ, სატარის ნაწილი 1,3 სმ. პირის ნაწილი 2 სმ, ხანჯლის ტარის ფართი 2 სმ. ეტყობა სატევარს ორივე გვერდზე მაღალი ქედი მიუყვებოდა.

120. სატევარის ტარი. ბრინჯაო.

გმმ. ა. (11527/1)/(გ-736) (ტაბ. 43)

ორიგინალური ფორმის. გრძელი ტარით, რომელიც ბოლოვდება ორნამენტული ზუფით - 14 სმ X 4 სმ. ტარის თავი სწორი ფოლაქისებრი, გამოყვანილი, ჩაღრული. ზედაპირდაღარული. სატარე კოტა ოთხწახნაგაგანიკვეთიანია. მხრები დაშვებული, მომრგვალებული, ვადა სწორი, ღარებით შემკული. ვადაზე ემჩნევა ორი ფართო ღრმა ფოსო. სატევარს პირი, როგორც ჩანს, რკინის ჰქონდა.

121. კოლხური ცული. ბრინჯაო.

გმმ. ა. (11530/1)/(გ-737)

საკმაოდ დიდი ზომისაა. მესამე სახეობის. მაღალი, ბრტყელი თავით, ოვალური სატარე ყუით, რომლის დიამეტრი უდრის 4,5 სმ X 3 სმ, თავის სიმაღლე 2,5 სმ. საერთოდ ნივთის სიგრძე 13 სმ, პირის სიგანე 7 სმ. ყუის ნახვრეტის ნაპირები შემკულია ორი პარალელური რელიეფური ხაზით. ეროზიის გამო მხატვრული გაფორმება არ ჩანს. მსგავსი ცულები აღწერილი აქვს დ. ქორიძეს⁷.

122. კოლხური ცული. ბრინჯაო.

გმმ. ა. (11531/1)/(გ-738)

მესამე სახეობის. ბრტყელი სწორი თავით. ყუის ნახვრეტი 3,5 სმ X 3 სმ. ოვალური ფორმის, ზედაპირზე სამი ფართო ღარით, რომელთა შორის საკმაოდ ამოწეული ქედები ზის. ყუის ნაპირები შემკულია ირიბად დაჭდეული ორი რელიეფური ხაზით. ყუაზე, ორივე მხარეს ჩამოდის ორი პარალელური რელიეფი, რომელიც ყუის ბოლომდე ეშვება და იშლება პირზე. ესეც ღარებითაა დამშვენებული. საჭრელი პირი ეროზიით ამოჭმული და დაკბილულია. მისი სიფართოე 7 სმ, ნივთის სიგრძე 18 სმ. ეტყობა ტანი ორნამენტირებული ჰქონდა.

123. ცულის თავი. რკინა.

გმმ. ა. (11532/1)/(გ-739)

ბრტყელი, 1 ცალი. ეტყობა მესამე სახეობის ცულის ნაწილი იყო. შემორჩენილია თავისა და ყუის ნახვრეტის ნაწილი, 3,5 სმ სიგრძის, 2,5 სმ სიფართის, ყუის ხვრეტის დიამეტრი 2,5 სმ.

124. სატევრები. ბრინჯაო.

გმმ. ა.(11533/1-3)/(გ-740-741)(ტაბ. 43)

ერთი, შედარებით სრული, ორი - ფრაგმენტი.

№ 740. სატევარი ბრინჯაოსი, საკმაოდ სრულად დაცული. 16 სმ X 2 სმ. ორივე მხარეზე მაღალი ქედით. საკმაოდ მახვილი წვერით და მცირე სატარე ყუნწით. ორივე საჭრელი პირი დეფორმირებული. მხატვრული გაფორმების კვალი არ ემჩნევა. მსგავსი სატევარი ცნობილია კოლხეთის თითქმის ყველა არქეოლოგიურ კოლექციაში.

№ 741. ორიგინალური ფორმის სატევარი. პირნაკლული. წელზე გადამსხვრეული; აქვს მაღალი სატარე ყელის ნაწილი, ფართო ყუნწი, დაშვებული მხრები. სიგრძივ დაუყვება ბრტყელი, მაღალი ქედი, რომელიც ირიბი ჭდეების მწკრივითაა შემკული. შემდეგ ორივე მხარეზე პარალელური ღარია, რომელიც მცირე შებეჭებას ქმნის და ირიბი ჭდეებითაა დამშვენებული. სატარის სიმაღლე 1,5 სმ. მხრები ეროზიით დეფორმირებული. 10 სმ X 3,5 სმ.

№ 742. სატევარის პირი. წვერი მოგლეჯილი. ტარის ნაწილი, გვერდებზე მსგავსი ხაზებით. 5 სმ X 3 სმ.

125. კოლხური ცულის თავი ყუის ნაწილით.

გმმ. ა. (11534/1)/(გ-742)

მეოთხე სახეობის, მინიატურული, თავი მრგვალი, ოვალური, საკმაოდ მაღალი, 1,3 სმ სიმაღლის, 1,5 სმ სიფართის ქედით. ყუის ოვალური ნახვრეტი 2 სმ დიამეტრით. კოპის ყელიდან ორივე მხარეზე ყუის მხრებზე სამი რელიეფი იშლება. რელიეფებს შორის სივრცე ფართო, ღრმა ღარითაა დაფარული.

126. სატევრები. რკინა.

გმმ. ა.(11535/1-3)/(გ-743-745)(ტაბ. 43)

№ 743. სრულიად ეროზირებული და დეფორმირებული. 11,5 სმ X 1 სმ.

⁷ დ. ქორიძე, „კოლხური კულტურის ისტორიისათვის“. თბილისი, 1960 წ. გვ. 61-67.

№ 744. წვერითა და სატარე ყელის ნაწილით. ეროზიით სრულიად დეფორმირებული 15,5 სმ X 1,5 სმ.

№ 745. დეფორმირებული. ყელი და წვერი მომსხვრეული. 12 სმ X 1,5 სმ.

127. თოხი.

გმმ. ა.(11536/1-2)/(გ-746-747)(ტაბ. 43)
ბრინჯაოსი, ორი ცალი. ერთის მხოლოდ ყუა და მხარის ნაწილია შემორჩენილი. მეორე - საკმაოდ დაცული.

№ 746. თოხის ყუა. თოხი ხასიათდება სწორი ძალზე დაქანებული ტანით. შემორჩენილია ყუა და ერთი მხარის ნაწილი. საჭრელი პირი მოგლეჯილი, სატარე ნახვრეტის დიამეტრი 2,5 სმ. 6 სმ X 8 სმ ტანი. გადამსხვრეული და ნამსხვრევი დაკბილული. სატარე გარეთა მხარეს უფრო ფართო.

№ 747. ბრინჯაოს თოხი სწორი ტანით. საჭრელი პირი და მხრები მომსხვრეულია, ყუა სწორი. ყუის ნახვრეტი მაღალი გონიობით შემოსარტყული. 6,5 სმ X 7 სმ. გარეთა მხარეს სატარე უფრო ფართოა.

128. სეგმენტები. ბრინჯაო.

გმმ ა. (11537/1-13)/(გ-748-760)

ერთი ტიპის, 13 ცალი

№ 748. საკმაოდ დაცული. საკვეთი პირი ეროზიით ჩაჭმული. ირიბი ღარები სამკუთხედად ვრცელდება სატარიდან მხარზე. ზურგზე ხაზები არ ჩანს. 10,5 სმ X 10 სმ.

№ 749. საკვეთი პირი მოცვეთილი. ზედაპირზე ღარების ირიბი ზოლი სამკუთხედად, მზის სხივის მსგავსად იშლება მთელ ტანზე. ზურგზე ორნამენტი არ ჩანს. 8 სმ X 11,5 სმ.

№ 750. სეგმენტი. საკმაოდ ეროზირებული ტანით. ორნამენტი არ იკითხება. 11 სმ X 12 სმ.

№ 751. სეგმენტი. საკმაოდ დაცული. საკვეთი ოვალი მოტეხილი და ეროზიით დაკბილულია, ორნამენტი არ იკითხება. 10 სმ X 11,5 სმ.

№ 752. საკმაოდ ეროზირებული სეგმენტი. საკვეთი პირი ახლქილი და დაკბილული. ტანზედაც ეროზიის გამო ნაჩვრეტებია. ორნამენტი არ იკითხება. 10 სმ X 12 სმ.

№ 753. სრულიად ეროზირებული. მხრები და საკვეთი პირი მოშლილი, ტანიც საკმაოდ ეროზირებული. 7 სმ X 7,5 სმ.

№ 754. სრულიად ეროზირებული სეგმენტი. მხრები და საჭრელი პირი მოტეხილი. ტანი საკმაოდ ეროზირებული. 8 სმ X 7,5 სმ.

№ 755. სრულიად ეროზირებული ეგზემპლარი. მხრები, საკვეთი პირი სრულიად მოგლეჯილი. სატარე დაზიანებული. 7 სმ X 6 სმ.

№ 756. სრულიად ეროზირებული ეგზემპლარი. მხრები და საკვეთი პირი მოგლეჯილი. 9 სმ X 6 სმ.

№ 757. სრულიად ეროზირებული ეგზემპლარი. ტანი სატარე, მხრები, საკვეთი პირი მოშლილი. შემორჩენილ მხარეზე და ყელზე ღრმა ღარების კვალით. ორნამენტი არ იკითხება. 9 სმ X 7 სმ.

№ 758. სრულიად ეროზირებული ეგზემპლარი. ცალი მხარი და საჭრელი პირი მოშლილი, ჩახლქილი, ეროზირებული. ორნამენტი არ იკითხება. 10 სმ X 10 სმ.

№ 759. ძლიერ ეროზირებული ეგზემპლარი. ერთი მხარი ჩაგლუვებული, მეორე შედარებით შენარჩუნებული, საკვეთი პირი ჩახლქილი, დაკბილული. ზედ ორნამენტის ხაზები არ იკითხება. 10 სმ X 11 სმ.

№ 760. ძლიერ ეროზირებული ეგზემპლარი. მხრების ბოლოები და საკვეთი ოვალი მოშლილი, ტანი ეროზირებული. 10 სმ X 8 სმ.

129. სარტყლის ბალთები. ბრინჯაო.

გმმ. ა. (11538/1-4)/(გ-761-764)

4 ცალი. საკმაოდ დეფორმირებული.

№ 761. ბალთის შუა ნაწილი ოდნავ წამოწეული. ცენტრის ზურგზე ზის 0,5 სმ სიფართისა და 1 სმ სიგრძის სამაგრი ყუნწი. ბალთის ქვედა ნაწილი ყოფილა ღრმა, 0,7 სმ სიფართის ღარით დამშვენებული, რომლის ორივე მხარი მაღალი შებეჭებითაა წარმოდგენილი, რომელიც დღეს მხოლოდ ცენტრშია შემორჩენილი. ორნამენტი არ იკითხება. 5,5 სმ X 3,5 სმ.

№ 762. ბალთის მარჯვენა მხარი. ეტყობა ცენტრი მაღლა იყო აზიდული. ბოლოც ზემოთ აზიდულია და განიერდება. ზედა ნაპირი ოვალურია, რომელიც ბრტყელდება და გლუვია. ასევეა მხარის ბოლოც. ქვედა ნაპირი დაახლოებით ოვალურია, რომელიც 0,7 სმ სიფართის ღარით იკვრება. ღარში ხვრეტილთა თვლები უნდა ყო-

ფილიყო. იგი ქვემოთ შეკრულია ბრტყელი ქედით, რომლის ზედაპირი ირიბი ჭდეებითაა დამშვენებული. ბალთა ლამაზად ორნამენტირებული ყოფილა, მაგრამ ეროზიის გამო არ იკითხება.

№ 763. ბალთის მარჯვენა მხარის ფრაგმენტი. ბალთის ცენტრი და მხრის ბოლო აზიდული. ზედა ნაპირი ოვალური, ქვემო-ღარით ამოღარული და რელიეფით შემოსაზღვრული. ბალთა ორნამენტირებული ყოფილა, მაგრამ დღეს არ იკითხება. 4,5 სმ X 2 სმ.

№ 764. ბალთის მარჯვენა მხარე ზემოთ აზიდული მხარის წვერით, ზედა ოვალური მხარით. ორნამენტის კვალი ჩანს, მაგრამ სრულად ვერ იკითხება. 4 სმ X 1,5 სმ.

130. ქანდაკებები. ბრინჯაო.

გმმ. ა. (11539/1)/(გ 765),

ა. (11540/1)/(გ 766) (ტაბ. 44)

№ 765. ხარის ქანდაკება. მაღალი, წამომართული ყელით, მაღალი რქებით, ტუჩის ქვემოთ გრძელი, ორტოტა წვერით; ლამაზი გამოკვეთილი გავით; გრძელი, ჩაკეცილი კუდით; მაღალი ჯავარიანი ფეხებით. ფიგურა შექმნილია ბრინჯაოს 1 მმ სისქის ფურცლის ჩახვევით. ღრუ მუცელში მოძრაობს ორი ბურთული, რომელიც გამოსცემს სასიამოვნო ხმას. ქანდაკება უაღრესად დინამიკურია. ყელის სიმაღლე უდრის 3 სმ, სისქე 2,9 სმ. 8 სმ X 8 სმ.

№ 766. ვეფხვის (ავაზა) ქანდაკება ბრინჯაოსი, მინიატურული. წელდაჭიმული, თავაწეული, დაღრენილი პირით, ჩაკეცილი და ოდნავ წამოწეული კუდით. ფიგურა დინამიკურია, თითქოს მზადაა ნახტომისათვის. პროპორციები საკმაოდაა დაცული და ხაზგასმული. 6,5 სმ X 2,5 სმ.

131. კერამიკული ჭურჭლის ფრაგმენტები.

გმმ. ა. (11541/1)/(გ-767) (ტაბ. 45)

გვერდის 5 ცალი, ყურის-1 და ძირის - 1. ძირი ბრტყელია, ფართო, მკვეთრად გამოყოფილ ქუსლიანი. შესაძლოა ვაზის ძირი უნდა იყოს. ქუსლის დიამეტრი 5 სმ, სიმაღლე 2 სმ. ყური, ეტყობა სხვა ჭურჭლისაა, ალბათ, მცირე ვაზისა. ნაცრისფერი კერამიკაა, შავად გაპრიანებული. კედლის მცირე ნაწილი, ერთი ფრაგმენტი შემორჩენილი, რომელიც სხვა ჭურჭლისაა: იგი უფრო თხელია და ისიც ნაცრისფერი

მასისაგანაა დამზადებული. დანარჩენი ოთხი კი ეტყობა ჯამის ან ლანგარის კედლის ფრაგმენტია. ძირი მოტეხილია და კედლის ფრაგმენტებს შემორჩენილი აქვს ძირის ნაშთი. ჯამის კედლის სიმაღლე 3,5 სმ უდრის, კედლის სისქე - 0,7 სმ, პირი შიგნით აქვს ჩაკეცილი; კედლის ირგვლივ შემოყოლებულია ერთი ღარი. სხვა ორნამენტი არ ჩანს.

**მეოთხე სამარხის ინვენტარი
20/XII/-1974 წ.**

არხის მარჯვენა ნაპირზე ერთი სამარხი ძლიერ დაზიანებული იყო. გავსენით და პრეპარაცია მოვახდინეთ. სამარხი სხვა სამარხებთან შედარებით ძლიერ ღარიბი აღმოჩნდა. შესაძლოა, იგი გარკვეული დისტანციით დაშორებული იყო მარცხენა მხარის სამაროვანს და სოციალურად დაბალი, ნაკლებად შეძლებული ფენის წარმომადგენელს ეკუთვნოდა. ასეთი შთაბეჭდილება შეგვექმნა ამ სამარხის გახსნისას.

132. მძივი.

გმმ. ა. (11542/1)/(გ-768) (ტაბ. 45)

სარდონის, გიშრის, პასტის, მინისა. სულ 55 ცალი. აქედან ერთი 1 სმ დიამეტრისა და მეორე - 2 სმ დიამეტრის გიშრის ნამსხვრევები. მინისა-ერთი, 0,8 სმ დიამეტრისა. პასტის-8 ცალი, სხვადასხვა ფორმის, ყველა ორნამენტირებული. 33 მმ-დან 1 სმ-მდე დიამეტრით. სხვა დანარჩენი სარდონის, ცილინდრული და მრგვალი ფორმისა, 0,5 სმ-დან-2 სმ-მდე დიამეტრით. ერთი ქვისა, ცილინდრული ფორმის, 3 სმ სიგრძის და 1,5 სმ დიამეტრისა.

133. ქვიშაქვის სალესები.

გმმ. ა. (11543/1)/(გ-769) (ტაბ. 45)

მოგრძო, სწორკუთხა ფორმის, თავგახვრეტილი, ბოლოწაკვეთილი და შებრტყელებული. პირველი, 11 სმ X 3 სმ, ხმარებისაგან გაცვეთილი, მეორე, ნაცრისფერი - 9 სმ X 3 სმ, ხმარებისეული ცვეთის კვალით.

134. სეგმენტები. ბრინჯაო.

გმმ. ა.(11544/1-3)/(გ-770-772)(ტაბ. 45)

სამი ცალი. თითქმის ყველა ძლიერ ეროზირებული. ერთი სრულიად დეფორმირებული. ერთი ტიპის.

№ 770. სეგმენტი. 10 სმ X 7 სმ. ერთი ნაწილი მხართან, მეორე-პირთან მოგლეჯილი. საკვეთი პირი მოშლილი, დაკბილული. შუბლზე ირიბი ჭდეები სამკუთხედად ეშვება სატარიდან და სეგმენტის ტარზე სხივებად იშლება.

№ 771. სეგმენტი. ძლიერ დეფორმირებული. ტანი ეროზიით ჩაჭმული, ორივე მხარი კიდეზე წამტვრეული, საკვეთი პირი დეფორმირებული. შუბლი ირიბი ხაზებით დაღარული. ტანზე ღარები ეროზიის გამო არ იკითხება.

№ 772. სეგმენტი მთლიანად დეფორმირებული. სატარე ჩაჭმული. ერთი მხარი მოგლეჯილი. საკვეთი ბოლოები დეფორმირებული. შუბლზე ღარული ორნამენტით.

135. სატევრები. რკინა.

გმმ. ა.(11545/1-3)/(გ-773-775)(ტაბ. 46) ეროზირებული და მთლიანად დაქუცმაცებული.

№ 773. სატევარი 7 სმ X 3 სმ. სრულიად დეფორმირებული. წვერი და სატარე ყუნწი მოტეხილი. მოგრძო სამკუთხედისებური ტანი ჰქონია. სატარე ყუნწი.

№ 774. სატევარი. საკვეთი პირის ნაწილი. სრულიად ეროზირებული. 9 სმ X 3 სმ.

№ 775. სატევარი. საკვეთი პირი მოგლეჯილი. სატარე ყუნწი 1 სმ სიმაღლის ნაწილით. სრულიად ეროზირებული. 8 სმ X 3 სმ.

136. სამაჯურის ფრაგმენტები და ბრინჯაოს მცირე რგოლი.

გმმ. ა. (11546/1-5)/(გ-776-780)(ტაბ.46)

№ 776. ბრინჯაოს სამაჯურის საკმაოდ დიდი ფრაგმენტი, მრგვალგანივკვეთიანი მავთულის. (სისქე 4 მმ, სიგრძე - 6,5 სმ). ორნამენტი არ იკითხება.

№ 777. ბრინჯაოს ფრაგმენტი, ანალოგიური, თავბოლოწამახვილებული 0,5 სმ სიგრძის, 0,7 სმ დიამეტრის მავთული. ეროზირებული. ორნამენტი არ იკითხება.

№ 778. სამაჯურის ოვალი, თავბოლო-მოგლეჯილი. 0,4 სმ სისქის, 4 სმ დიამეტრის მოხრილი მავთული. ორნამენტის კვალით, რომელიც ვერ იკითხება.

№ 779. სამაჯურის ნამტვრევები. 0,4 სმ სისქის, 2,5 სმ სიგრძის ბრინჯაოს მავთულის ოდნავ ოვალური რკალი. ორნამენტი არ იკითხება.

№ 780. ბრინჯაოს ბეჭედი, თავგახსნილი, 2 სმ დიამეტრის დახვეული მავთული. ორნამენტის კვალი არ ჩანს.

**მეხუთე სამარხის ინვენტარი
7/IV- 74 წ.**

სამარხი მარცხენა მხარეს, მესამე სამარხის აღმოსავლეთით აღმოჩნდა. ეს ნაწილი მიწის სქელი ფენით იყო დაფარული და არ ვაპირებდით მის გახსნას. 1 აპრილს გვაცნობეს, რომ მას ადგილობრივი ახალგაზრდები თხრიან. მაშინ, უკვე მიწაგადაცლილი სამარხის კონტურები გავწმინდეთ და მასალის პრეპარაცია მოვახდინეთ.

137. მძივი.

გმმ. ა.(11547/1-80)/(გ-781-860)(ტაბ.46) გიშრის, სარდიონის, პასტის და მინისა, სულ ოთხმოცამდე, სხვადასხვა ფორმის.

№ 781. გიშრის მრგვალი მძივები საკმაოდ დიდი ზომისა - 2 და 2,5 სანტიმეტრის დიამეტრით, ორნამენტის გარეშე.

№ 800. გიშრის მძივები მცირე ზომისა.

№ 823. სარდიონის დიდი ზომის მძივები, სხვადასხვა ფორმის 1-დან 3-სმ-მდე დიამეტრით.

№ 832. სარდიონის პატარა 0,5 სმ დიამეტრის მძივები, ორნამენტის გარეშე.

№ 859. მინის მძივი. ერთი ცალი 0,5 სმ, მეორე - 1 სმ დიამეტრით, გამჭვირვალე თეთრი ფერის, ერთი დაზიანებული.

№ 860. სარდიონის მძივი. სამკუთხედის ფორმისა. ბრტყელი, გვერდები ოდნავ დაზიანებული, 2 სმ სიმაღლის, 1,5 სმ ფუძით.

138. სატევრის ფრაგმენტები. ბრინჯაო.

გმმ. ა. (11548/1-5)/(გ-861-865)(ტაბ.46)

5 ცალი. საკმაოდ დეფორმირებული.

№ 861. წვერი და სატარე ყუნწი მომსხვრეული. საკვეთი პირი ეროზიით დაკბილული, ოვალურგანივკვეთიანი ტანით. ერთი საკვეთი პირი მსუბუქად მორკალული. 10,5 სმ X 2,5 სმ, სისქით 3 მმ.

№ 862. სრულიად უფორმო, საკვეთი გვერდები და თავბოლო მომსხვრეული. 6 სმ X 3 სმ, 0,5 სმ სისქის.

№ 863. წელის ნაწილი. პირები მოცვეთილი. უზუსტო, გლუვი წელით. 3 სმ X 3 სმ.

№ 864. მცირე ფრაგმენტი საკვეთი გვერდისა. 1,5 სმ X 2,5 სმ.

139. სეგმენტები. ბრინჯაო.

გმმ. ა. (11543/1-6)/(გ-866-871)(ტაბ.46)

6 ცალი. ერთი ტიპის. ხასიათდება მაღალი, სწორი სატარით, გაშლილი სწორი მხრებით და მეტნაკლებად მორკალული პირით.

№ 866. საკვეთი პირი დეფორმირებული. ერთი მხარის ნაწილი მოგლეჯილი. საკვეთი პირი დაკბილული. სატარეზე მოკლე ხაზებით; ეროზიის გამო არ იკითხება. 9 სმ X 10 სმ.

№ 867. სეგმენტი. საკმაოდ დაცული. მხრები და საკვეთი პირი დეფორმირებული, ეროზიით დაკბილული, სადა. 11,5 სმ X 10 სმ.

№ 868. სეგმენტის ერთი მხარი და საკვეთი პირი მომსხვრეული, ბოლო დაკბილული, ტანი საკმაოდ ეროზირებული, სადა, 10 სმ X 10,5 სმ.

№ 869. სეგმენტი. ერთი მხარი მომსხვრეული. ეროზიის გამო ტანი საკმაოდ ჩაჭმული. საკვეთი პირიც დაკბილული, სადა. 12 სმ X 12 სმ.

№ 870. საკვეთი პირი გაცვეთილი და ეროზიით დაკბილული. ტანი საკმაოდ დეფორმირებული, სადა. 9 სმ X 12 სმ.

№ 871. სეგმენტი. საჭრელი პირი ეროზირებული, ზედ ორნამენტით.

140. სამაჯურები. ბრინჯაო.

გმმ. ა. (11550/1-5)/(გ-872-876)(ტაბ.46)

5 ცალი. მათ შორის ერთი ოვალური ფრაგმენტი.

№ 872. ბრინჯაოს 0,3 მმ სისქის მავთული 5 სმ დიამეტრით რგოლად ჩახვეული, სადა.

№ 873. ბრინჯაოს რელიეფური ფირფიტა 0,4 სმ სიფართის, ჩახვეული 0,5 სმ დიამეტრის რგოლად, ზედაპირდამტრისული.

№ 874. ბრინჯაოს 0,4 სმ სიფართის ფირფიტა ჩახვეული რგოლად, შუბლზე სწორი ხაზებით. ღარები გამოყოფილია ჯვარედინი ღარებისაგან შექმნილი ირიბი ჯვრებით.

№ 875. ბრინჯაოს ჩახვეული მავთული 5 სმ. დიამეტრის რგოლად მოღუნული. თავბოლო წაბრტყელებული, ზედაპირზე სპირალური ორნამენტით შემკული.

№ 876. ბრინჯაოს ფირფიტა, 0,4 სმ სიფართის, სამაჯურის რგოლის საკმაოდ დიდი ფრაგმენტი 6,5 სმ სიგრძის. შუბლზე ღარები გამოყოფილია ვარსკვლავებით.

141. ბრინჯაოს ქანდაკება.

გმმ. ა. (11551/1)/(გ-877-878) (ტაბ. 47)

№ 877. ხარჯიხვის, მინიატურული. საკმაოდ დაცული. მაღალი ყელით, ქორბუდარქების წამტვრეული ნაწილით. ორი უკანა და ერთი წინა ფეხი მომტვრეულია. შემორჩენილია ერთი ფეხი სრულად, ჩლიქების გარეშე. კუდი ოდნავ ოვალურად წამოწეული, თავი და პირი საკმაოდ გრძელი. ტანი სწორი ოდნავ ჩახრილი. პოზა საკმაოდ დინამიკური, ყელმოღერებული, მთელი სხეულით დაჭიმული. 6 სმ X 3 სმ-ფეხის წვერებამდე. მუცლის დიამეტრი - 1 სმ.

№ 878. მამაკაცის ბრტყელი ქანდაკება. (ტაბ. 48) მაღალი ყელით, ბრტყელი მკერდით, საკმაოდ ბრტყელი თავით, მკვეთრად გამოსახული სახის ყველა ელემენტით; ეტყობა საკმაოდ გრძელი, მოღუნული ცხვირი, რომლის მცირე კოპია შემორჩენილი, თავზე ეტყობა თმის კვალი; ახურავს ჩაქნის მსგავსი მაღალი, რომაული წვეტიანი ქუდი. შემორჩენილია ნიდაყვთან წამტვრეული მოღუნული მკლავი, ხოლო მეორე მკლავის ნიდაყვის ზემო მცირე ნაწილი. 5 სმ X 3 სმ. პირისახის სიგანე - 0,7 სმ. ქანდაკება სახით კარსნისხევის ტერაკოტული მამაკაცის თავის ქანდაკების მსგავსია, ოღონდ ეს უკანასკნელი უქუდოა. (მცხეთა 11. 1978 წ. თბილისი, სურათი 107).

142. ტყვიის 0,3 სმ სისქის მავთული ჩახვეული რგოლებად. თავგახსნილი.

გმმ. ა. (11553/1)/(გ-879-884) (ტაბ. 48)

№ 879. რგოლი 2 სმ დიამეტრით. საკმაოდ ეროზირებული.

№ 880. 0,5 სმ სისქის მავთული ჩახვეული 1 სმ დიამეტრის რგოლად.

№ 881. 0,4 მმ მავთული ჩახვეული 1 სმ დიამეტრის რგოლად.

№ 882. 0,4 მმ მავთული ჩახვეული 0,8 სმ დიამეტრის რგოლად.

№ 883. 0,4 მმ მავთული ჩახვეული 0,7 სმ დიამეტრის რგოლად.

№ 884. 0,4 მმ მავთული ჩახვეული 0,6 სმ დიამეტრის რგოლად.

143. ძეწკვი. ბრინჯაო.

გმმ. ა. (11554/1)/(გ-885) (ტაბ. 48)

საკმაოდ დიდი რგოლები, სულ 7 ცალი. თვალი ოვალური ფორმისაა და სიგრძით 1,5 სმ უდრის.

144. სარტყლის ბალთის შუა ნაწილი მაღლა აწეული ნაპირით, რომელიც სამკუთხედსა ჰქმნის.

გმმ. ა. (11555/1)/(გ-886) (ტაბ. 48)

ზურგზე 0,5 სმ სიფართის, 1 სმ სიგრძის მანჭვალა აზის, რომელსაც წვერი მომსხვრეული აქვს. ბალთის ქვედა ნაპირი ეტყობა, ღარით იყო გამოყოფილი. ბალთა ორნამენტით ყოფილა დამშვენებული, რაც აღარ იკითხება.

145. ჩასართავები (ნამგლის პირები) და ისრის წვერი კაჟისა.

გმმ. ა. (11556/1-2)/(გ-887-888)

გმმ. ა. (11557/1)/(გ-888)(ტაბ. 48)

№ 887. ჩასართავი კაჟისა. შედარებით სწორი პირით. ოდნავ ოვალური ზურგის ხაზით. ხორცისფერი, საკმაოდ მოცვეთილი 10 კბილით. ლამაზად დამუშავებული, მკვეთრად რეტუშირებული. ოდნავ ოვალური ტანით. 6 სმ X 2 სმ.

№ 888. ჩასართავი კაჟისა. ოვალური ზურგით, წვეროსაკენ ჩახრილი სწორი საჭრელი პირით, რომელზედაც 7 კბილი ზის. ეტყობა ჩასართავთა კრებულის ბოლო ნაწილია. შუბლი შედარებით სწორი, ოდნავ ჩახრილი ტანით. ზურგზე სალამელო ანატაკეცები რეტუშით ჩასწორებული, ათლილი. 7 სმ X 2 სმ.

№ 889. ისრისპირი კაჟისა. მინიატურული, სამკუთხედის ფორმის, ხორცისფერი კაჟი. აქვს სამკუთხა ფორმის დამკვეთი ფრთები, მოკლე ყუნწი. 2,5 X 2 სმ X 1. ორივე მხარე რეტუშირებული.

146. კერამიკული ჭურჭლის ყურგვერდის ნაწილი.

გმმ. ა. (11560/1)/(გ-892) (ტაბ. 49)

შავი ფერის. დამზადებული მინარეგებიანი მასისაგან, მრგვალგანივკვეთიანი (2 სმ დიამეტრით). ოვალურნახვრეტიანი. კედელიც და ყურიც ორნამენტის გარეშეა. 6 სმ X 4 სმ

147. სეგმენტები. ბრინჯაო.

გმმ. ა. (11561/1-7)/(გ-893-899)(ტაბ.49)

7 ცალი. ეროზირებული ერთეულები. ანალოგიური ზემოთ განხილული ნიმუშების.

№ 893. საჭრელი პირი და მხრები ჩახლენილი, სატარე დაზიანებული. შუბლის მხარეს შემორჩენილია სამკუთხედად ჩახრილი ირიბი ღარები, ტანზე სხივებად რომ იშლება. ზურგზე სატარის წვერთან სწორი ღარია, რაც წელსა და ბოლოში მოკლე ღარულებით იშლება. 10 სმ X 11,5 სმ.

№ 894. სეგმენტი ბრინჯაოსი. ერთი მხარი და საკვეთი პირი მომსხვრეული. პირი ეროზიით დაკბილული. შუბლის მხარეს ტანზე ეტყობა სხივის მსგავსი ღარულები. ორნამენტი ცუდად იკითხება.

№ 895. ძლიერ დეფორმირებული ეგზემპლარი. ორივე მხარი და საკვეთი პირი დეფორმირებული. წვერილი სატარე ეროზირებული და დავიწროებული. ორნამენტული ხაზები არ იკითხება. 9 სმ X 9,5 სმ.

№ 896. ერთი მხარის ბოლო მთლიანად დაზიანებული, საკვეთი პირი ჩამსხვრეული და ეროზიით დაკბილული. სადა. 10 სმ X 9 სმ.

№ 897. ძლიერ დეფორმირებული ერთეული. ორივე მხარის დიდი ნაწილი და საკვეთი პირი მომსხვრეული. შუბლის მხარეზე ყელიდან ეშვება ირიბი ღარების სამკუთხედი, რომელიც ტანზე სხივებად იშლება. 9 სმ X 6,5 სმ.

№ 898. ძლიერ დეფორმირებული ეგზემპლარი. ორივე მხარის დიდი ნაწილი და საკვეთი პირი მოგლეჯილი. სადა. 8,5 X 7 სმ.

№ 899. ძლიერ დეფორმირებული ეგზემპლარი. მხარების დიდი ნაწილი და საკვეთი პირი მომსხვრეული. ტანის დიდი ნაწილი ეროზიით ჩაჭმული, სადა. 9 სმ X 7 სმ.

148. სეგმენტები. ბრინჯაო.

გმმ. ა.(11562/1-5)/(გ-900-904)(ტაბ.50)

5 ცალი, ფრაგმენტები. ანალოგიური.

№ 900. სატარისა და ერთი მხარის მცირე ნაწილი. ყელი თავწამტვრეული, მხართან ერთი ხვრეტილით. ტანი სრულიად ეროზირებული, სადა. 8,5 სმ X 6 სმ.

№ 901. სატარისა და მხარების ნაწილი. საკვეთი პირი და ტანი სრულიად მომსხვრეული. ყელის ერთი მხარი ეროზიით დაკბილული. 7 სმ X 7 სმ.

№ 902. სატარისა და ერთი მხარის ფრაგმენტი. ყელი ეროზიის გამო დეფორმირებული. ტანი სრულიად ეროზირებული. 7 სმ X 6 სმ.

№ 903. მხოლოდ ტანის ნაწილი, ნაპირებდამსხვრეული. ეროზირებული. 7 სმ X 4 სმ.

№ 904. ტანის მცირე ნაწილი. ისიც ძლიერ ეროზირებული. 2 სმ X 3 სმ.

149. სარდიონის ოთხი თვალი.

გმმ. ა. (11563/1-4)/(გ-905-908)

ერთი ბრტყელი (0,5 სმ X 3 სმ) და ერთიც თავკაუჭიანი, გრძელი 3 მმ X 1 სმ სათანადოდ დამუშავებული. ქედი ოვალური. ეტყობა, ბუდეში იჯდა.

150. სამკაულის და ყაღვიბის ფრაგმენტები.

გმმ. ა. (11564/1-3)/(გ-909-911)(ტაბ.50)

სამი ცალი.

№ 909. სამკაულის საფარველი ბრინჯაოს 1 მმ სისქის ფურცლით. ფოთლის ფორმისა, შუაში ამოხნილი, ყუნწი მომსხვრეული. ირგვლივ ნაპირები ხვრეტილი ხაზით შემოხვეული, რითაც ნივთი დამაგრებული იყო საბურველზე. 2 სმ X 1,5 სმ.

№ 910. ყაღვიბი ბრინჯაოსი. დაახლოებით სამკუთხედის ფორმის ერთეული, ამოღარული ხაზებით. გვერდები არათანაბრად დაკბილული. 5 სმ X 3 სმ.

№ 911. ბრინჯაოს სამკაულის ფრაგმენტი. მინიატურული ფორმის, ფართო ოვალური ქედით, მანჭვლის ფოსოებით. ეროზირებულია. 1,5 სმ დიამეტრით.

შემთხვევით ნაპოვნი მასალა

1974 წლის აპრილ-მაისის თვეში არხში და მის მიდამოებში შემთხვევით სხვადასხვა პირის მიერ იქნა აღმოჩენილი სხვადასხვა მასალა, რომელიც ასევე გადმოეცა გეგეჭკორის მხარეთმცოდნეობის მუზეუმს.

151. კოლხური ცული. ბრინჯაო.

გმმ. ა. (11565/1)/(გ-912) (ტაბ. 50)

ზედაპირულად ეპოვნა ველიდკარის ჩაის საბჭოთა მეურნეობის № 7 აგროგანყოფილების № 21 ბრიგადის ბრიგადირს ჟორა ძუკუს ძე ცანავას. ცული მესამე სახეობი-

საა. 18 სმ X 6 სმ. საკვეთი პირის სიგანე 6 სმ. თავი ბრტყელი. ყუის ხვრეტილი ოვალური. (სიმაღლე 4,5 სმ, განი 2,5 სმ) თავზე გარდიგარდმოდ გადადის 6 რელიეფური ზოლი, რომელიც ყუის ზურგზე მიჯრით, ხოლო კოპის შუბლზე და ზურგზე სხივად იშლება და მათ შორის ღარები იქმნება. რელიეფით შემორკალულია ყუის მარჯვენა მხარის პირი, რომლის გარშემო ორი შებეჭება პარალელურ არშინას ჰქმნის. ყუის მეორე მხარის ხვრეტილის პირი არაა შემოხაზული, ამიტომ მარჯვენა მხარის შემოხაზული პირი შემაღლებულია. ზურგის ხაზი პირის ჭრილის წიბოდან ეშვება და საკვეთი პირის მხრებზე ვრცელდება მხრის წვერომდე. ასევე რელიეფი ეშვება ცულის კაჩაზე და თანდათან ქრება. ეს სივრცე წვრილი ხვრეტილი წერტილებითაა დაფარული. პირზე ორნამენტი არ იკითხება. ცული საკმაოდ დაცულია.

152. ბრინჯაოს, ქვის და სარდიონის სამკაულები. კაცის ფიგურა და სამკაულთა ფრაგმენტები.

გმმ. ა. (11654/1-106)/(გ-913-1018),

გმმ. ა. 11662/(გ-1036) (ტაბ. 50)

№ 913. სარდიონის წვრილი მძივი ერთ მხარეზე სწორი, ხოლო ზურგზე ოვალური ქედით. ეტყობა სამკუთხედის თვალი ყოფილა. იჯდა 0,5 სმ დიამეტრის ბრინჯაოს ჩარჩოში.

№ 914. სარდიონის წვრილი მძივები. 50 ცალი. დიამეტრით 0,2 სმ-დან 0,5 სმ-მდე.

№ 938. მძივი სარდიონის. 14 ცალი. შედარებით წვრილი ზომის მარცვლები, 0,7 სმ - 1 სმ დიამეტრით

№ 963. მძივი სარდიონის, საშუალო ზომის მარცვლებით. 14 ცალი, 1 სმ - 1,5 სმ დიამეტრით.

№ 972. მძივი სარდიონის, 5 ცალი, 0,5 სმ დიამეტრით.

№ 994. მძივი სარდიონის საკმაოდ დიდი ზომის, 7 ცალი. 1 სმ - 1,5 სმ დიამეტრით.

№ 991. მძივი სარდიონის, ოვალურად გლუვი, ბრტყელი მხრებით. 3 სმ X 2 სმ.

№ 992. მძივი, თავკომბალას მსგავსი. 1 ცალი. ბრტყელ თავზე სამკვედე ხვრეტილით. 0,8 სმ X 0,5 სმ.

№ 993. მძივი სარდიონის, გულის ფორმის. ერთი, დიდი 2 სმ, მეორე, პატარა 0,7 სმ სიგრძის.

№ 1000. მძივი სარდიონის. 5 ცალი. 0,5 სმ დიამეტრის მარცვლებით. ორიგინალური ფორმის.

№ 1005. მძივი გიშრისა, წვრილი, 6 ცალი, 0,5 სმ დიამეტრით.

№ 1011. მძივი პასტისა, 7 ცალი, სხვადასხვა ფორმისა და ზომის. მათ შორის სამი - წელში ამოწეული რელიეფური ხაზით, ორნამენტირებული. ერთი, დიდი უფორმო მარცვალი, ორი - ოვალური 0,5 სმ - 1 სმ-მდე დიამეტრით.

№ 1018. როცის ქვის სალესი ქვა, თავგახვრეტილი, შავი ფერის. მხრები ოვალური. ერთი ბოლო შედარებით წვრილი. 4,5 სმ X 1 სმ.

№ 1019. სატევარი ბრინჯაოსი. წვერ-წამტვრეული, სატარე ყუნწის ბოლო მომსხვრეული, ყელზე ერთი სამანჭვლე ხვრეტილით. ტანზე ორივე მხარეს მაღალი ქელით. საკვეთი პირები ეროზიით ჩახლეჩილი, დაკბილულია, მხრები ოვალური. 18 სმ X 2,5 სმ.

№ 1020. ანთროპომორფული გამოსახულება.

გმმ. ა. (1165/1)/(გ-1020) (ტაბ. 51)

წელს ზემოთ გადამტვრეული. ძლიერ მაღალი, უპროპორციო ყელით, წვრილი თავით. ერთი მკლავი მოხრილი და მაჯასთან წამტვრეული, მეორე-ნიდაყვის ზემოთ. მკერდი საკმაოდ წამოწეული, ძუძუები ამობურცული, მკერდის ღარით გამოყოფილი. თავი შედარებით ბრტყელი. სახეზე თვალის ღრმა ჭრილები. ტუჩები ჩასწორებული, მაღალი, ოდნავ ოვალური ცხვირით, ყური ორივე მხარეზე მკვეთრად გამოკვეთილი. თავი დაფარულია თმით. 7 სმ X 3, 5 სმ. ყელი 3 სმ სიმაღლისა.

№ 1021. სამაჯური ბრინჯაოსი. წვრილი, 0,3 სმ სისქის მავთული ჩაღუნულია. ეტყობა ორნამენტებით ყოფილა დამშვენებული, ამჟამად არ იკითხება, რგოლის დიამეტრი 5 სმ.

№ 1022. სამაჯური. 0,5 სმ სისქის ბრინჯაოს მავთული, მოღუნული რგოლად 0,5 სმ დიამეტრით, სადა.

№ 1023. თმის შესაკრავი რგოლის ფრაგმენტი, 11 სმ სიგრძით. ოვალი 0,7 სმ. ბრინჯაოს მრგვალი ღერო ჩახრილი, ზედაპირდაჭდეული.

№ 1024. ბეჭედი. 0,5 სმ სისქის მავთული ჩახვეული რგოლად. ძლიერ დეფორმირებული რკალი 2 სმ დიამეტრით.

№ 1025. სამკაულთა წვრილი ნამსხვრევები, 10 ცალი. გრძელი მავთულის ღერები, მსხვილი მავთულის ოვალური ფრაგმენტები, ძეწკვის მანჭვლები და სხვა.

№ 1035. ისრისწვერი კაჟისა. ყუნწიანი. საკმაოდ დიდი ზომის. სამკუთხედის ფორმის. ყუნწით და დაშვებული მხრებით. ერთი გვერდი შემადლებული, მეორე-ოდნავ ჩახრილი. ნაცრისფერი კაჟი. 8,5 სმ X 4 სმ.

№ 1036. ნამგლის პირი. ჩასართავი. ხორცისფერი კაჟი, 5 საკვეთი კბილით. 3 სმ X 1,5 სმ.

№ 1038. მძივი სარდიონის, 0,3 სმ - 0,8 სმ დიამეტრით. 55 მარცვალი.

№ 1093. სარდიონის მძივი. ერთი მარცვალი, 2 სმ დიამეტრით.

№ 1494, 1095. მძივი პასტისა წვრილი, ოვალური ტანით, ზედაპირდაღარული.

№ 1096. მძივი გიშრისა. 15 ცალი. 0,3 სმ - 1,5 სმ დიამეტრით.

№ 1102. მძივის მარცვლები გიშრისა 0,5 სმ დიამეტრით.

№ 1115. ფერადი მინის მძივის მარცვლები სხვადასხვა ფორმისა და ზომისა, 0,5 სმ - 1 სმ დიამეტრით. მათ შორის ორი ლურჯი ფერის მარცვალი.

150. კერამიკული ჭურჭლის (ვაზის ან სასმისის) ფსკერი, ქუსლიანი.

გმმ. ა. (11760/1)/(გ-1117)

ფსკერის დიამეტრი 6,5 სმ, ზურგის მხარის განი 2,5 სმ, სიმაღლე 2 სმ, ყელის ხვრეტილის დიამეტრი 2 სმ.

№ 1118. კერამიკული ჭურჭლის კედლის ფრაგმენტი.

გმმ. ა. (11750/1)/(გ-1118)

ორნამენტებიანი ფრაგმენტი. იყოფა ორ ფრიზად. ზედა ფრიზზე 0, 3 სმ ღარებით ირიბად დაწყობილი პარალელური ხაზებია. (7 ხაზი). მათ შორის წვრილი კანელური გადის. პირველი ფრიზის ქვემოთ 1 სმ სიფართის ღარია, შემდეგ რელიეფი და ისევ 1 სმ ღარი.

151. კერამიკული ჭურჭლის ყურები.

გმმ. ა. (11760/1)/ (გ-1119-1121)

№ 1119. შავი კერამიკული მასისაგან დამზადებული ჭურჭლის ზოომორფული ყური, მაღალი რქებით. ორნამენტის გარეშე. 8 სმ X 4,5 სმ, ხვრეტილის დიამეტრი 2,5 სმ.

№ 1119. შავი კერამიკული მასისაგან დამზადებული ჭურჭლის ყური, საკმაოდ წამოწეული ზურგით. 5,5 სმ X 3 სმ, ხვრეტილის დიამეტრი 2 სმ.

№ 1120. ბრინჯაოს რგოლის ფრაგმენტი 1,5 სმ დიამეტრით.

№ 1121. ბრინჯაოს მილის ფრაგმენტი. 3,5 სმ X 0,9 სმ ეროზირებული ტანით.

ყველა ეს ნივთი იმეორებს კოლხეთის არქეოლოგიურ მასალებში მსგავს ერთეულთა მხატვრულ ფორმებს, ზომისა და დამზადების ტექნიკის თავისებურებებს.

როგორც ავლნიშნეთ, ეს კოლექცია ნაწილია იმ მასალისა, რაც ე. გოგაძის ხელმძღვანელობით მოიპოვა აკად. ს. ჯანაშიას სახელობის სახელმწიფო ისტორიული მუზეუმის არქეოლოგიურმა ექსპედიციამ.

ჩვენ არ გვიცდია ეს მასალა საბოლოოდ გაგვეშიფრა. ზოგან მხოლოდ დაკვირვებანი და წინასწარი მოსაზრებაა გამოთქმული. შევეცადეთ იგი წარმოგვედგინა თავდაპირველი სახით და თავისებურებებით, მიგვეჩინა კუთვნილი ადგილი კოლხეთის არქეოლოგიურ სიძველეთა შორის და ყველა დაინტერესებული პირისათვის შეგვექმნა მისი პოვნის, გაცნობის და მნიშვნელობის წარმოდგენის საშუალება. კვლევა ამ უამრავი, საინტერესო მასალის გარშემო, ალბათ, წინამდებარე კატალოგის გამოქვეყნების შემდეგ წარიმართება. კატალოგს ვურთავთ სათანადო ტაბულებს.

სია ტაბულების და მათი შინაარსი

სურათი 1 - მეორე საფლავის გათხრამდე არსებული ზედაპირი.

2 - თიხის, პასტის, გიშრის, სარდიონის, ბრინჯაოს მძივების კოლექცია.

ტაბულა 1.

197-კოლხური ცული. ბრინჯაო.

198-კოლხური ცული. ბრინჯაო.

199-201- სატევრები. რკინა.

ტაბულა 2.

202 - ცხვრის ქანდაკება. მინიატურული. ბრინჯაო.

203 - ანთროპომორფული გამოსახულება. ბრინჯაო.

ტაბულა 3.

204 - მძივი გიშრის, სარდიონის, პასტისა.

ტაბულა 4.

209 - სეგმენტური იარაღი. ბრინჯაო.

210 - სეგმენტური იარაღი. ბრინჯაო.

ტაბულა 5.

211 - ჯიხვის ქანდაკება. მინიატურული. ბრინჯაო.

212 - ცხვრის ქანდაკება. მინიატურული. ბრინჯაო.

ტაბულა 6.

213-217 - სასამკაულო ნივთები. რიყის ქვა.

218 - კერამიკული ჭურჭლის ხუფი.

219-220 - კერამიკული ჭურჭლის ფსკერის ნამტვრევი.

ტაბულა 7.

221-224 - კერამიკული ჭურჭლის პირის ფრაგმენტები.

225-227 - სატევრები. ბრინჯაო.

228 - ხანჯლის ტარი. ბრინჯაო.

229-230 - თოხები. ბრინჯაო.

ტაბულა 8.

231-233 - კოლხური ცულები. ბრინჯაო.

234-236 - სატევრების ფრაგმენტები. ბრინჯაო.

237-246 - ძეწკვის, სამაჯურის ფრაგმენტები. ბრინჯაო.

247-248 - სამაჯურები და სამაჯურის რგოლის ფრაგმენტები. ბრინჯაო.

ტაბულა 9.

250 - ზოდი. მინიატურული. სეგმენტის ფორმისა. ბრინჯაო.

251-252 - კოლხური ცულის ყუის კოპები. ფრაგმენტები. მინიატურული. ბრინჯაო.

253 - ნიანგის თავის ქანდაკება. ბრინჯაო.

ტაბულა 10.

254-257 - სარტყლის ბალთები. ბრინჯაო.

258-263 - სამაჯურის და ფიბულათა რგოლები. ბრინჯაო.

264 - კოლხური ცული. რკინა.

ტაბულა 11.

265-266 - სეგმენტები. ბრინჯაო.

267-272 - სატევრის ტარის ფრაგმენტები.

273 - ძვლები და მიწატკეპნილი ფრაგმენტები.

ტაბულა 12.

299 - ლამელა ობსიდიანისა.

300 - ჭურჭლის ფრაგმენტები. ბრინჯაო.

ტაბულა 13.

301 - ზოდი წვრილმანი ნამტკრეკები. ბრინჯაო.

324 - სატევრები. რკინა.

ტაბულა 14.

346 - ჭურჭლის ძირი კუნკულით. კერამიკა.

347 - ჭურჭლის ფრაგმენტები. კერამიკა.

ტაბულა 15.

352 - ვაზის ფრაგმენტები. კერამიკა.

354 - მაღალი, შუალა საფხეკი. კაჟი.

355 - ისრის წვერები. მინიატურული. ბრინჯაო.

358-361 - სატევრის ფრაგმენტები. ბრინჯაო.

362-365 - სარტყლის ბალთები. ბრინჯაო.

366-372 - სატევრის ფრაგმენტები. რკინა.

ტაბულა 16.

373 - სატევრის ფრაგმენტები. რკინა.

398-406 - სეგმენტები. ბრინჯაო.

ტაბულა 17.

407 - ფარის ფრაგმენტი. ბრინჯაო.

408 - სეგმენტი, ქსოვილის ხაზებით პატი-ნაზე. ბრინჯაო.

409 - სეგმენტთა ფრაგმენტები. ბრინჯაო.

ტაბულა 18.

424-444 - სეგმენტთა სრულიად დაქუცმა-ცებული ფრაგმენტები. ბრინჯაო.

445 - ნუკლეუსი კაჟისა.

ტაბულა 19.

446-473 - ზოდების ნამსხვრეკები. ბრინჯაო.

445 - კაჟის ნუკლეუსები და ლამელები.

505-506 - რკინის გუნდათა ნამსხვრეკები.

ტაბულა 20.

507-509 - კოლხური ცულის ყუის ფრაგ-მენტები. ბრინჯაო.

510-516 - სამკაულთა ნამსხვრეკები. ბრინჯაო.

517 - ქვიშაქვის ოთხკუთხედი ოვალი.

ტაბულა 21.

530-539 - ჭურჭლის ნამსხვრეკები (ნაწილი). კერამიკა.

ტაბულა 22.

548 - საბურველის ფრაგმენტები. ბრინჯაო.

549 - თმის შესაკრავი რგოლი. ბრინჯაო.

550 - მძივი ქარვის, სარდიონის, ფერადი მინის, პასტის, გიშრის.

553-554 - სასამკაულო ფირფიტები. ბრინჯაო.

ტაბულა 23.

555 - სარდიონის თვალი ბრინჯაოს გონიოთი.

556 - ფიბულა. ბრინჯაო.

557-559 - სამაჯურები და მათი ფრაგმენტები. ბრინჯაო.

560 - ზარაკი. ბრინჯაო.

561 - სეგმენტი. ბრინჯაო.

ტაბულა 24.

562 - სეგმენტი. ბრინჯაო

563-565 - სეგმენტი. ბრინჯაო

ტაბულა 25.

566 - კოლხური ცული. ბრინჯაო.

ტაბულა 26. 567 - კოლხური ცული. ბრინჯაო.

568 - ცული აღმოსავლური. ქართული ფორმის. რკინა.

569 - კოლხური ცული. ფრაგმენტი. რკინა.

ტაბულა 27.

570 - ფარის ფრაგმენტი. ბრინჯაო.

571-572 - ისრის წვერები. ბრინჯაო.

573 - ანთროპომორფული გამოსახულება ფალოსით. ბრინჯაო.

574 - ანთროპომორფული გამოსახულება. ტორსი. წელს ქვემოთ ნაწილი, ბრინჯაო.

ტაბულა 28. 575- ხარის ქანდაკება მაღალი რქებით. ბრინჯაო.

ტაბულა 29. 576 - ფანტასტიკური ცხოველის ქანდაკება. მინიატურული. ბრინჯაო.

ტაბულა 30.

577-579 - სასამკაულო ლარტყულები. რიყის ქვა.

580 - თოხი მინიატურული. ბრინჯაო.

581 - თოხი. ბრინჯაო.

582 - თოხი. ბრინჯაო.

583 - სატევარი. ბრინჯაო.

584-586 - სასამკაულო ფირფიტა. სამკუთხედის ფორმის. ვერცხლი.

587 - სარტყლის ბალთა. ბრინჯაო.

588 - ბალთის ყუნწი. ბრინჯაო.

589-590 - ბრინჯაოს ნივთების ფრაგმენტები.

595 - ობსიდიანის წვეტიანი ლამელა.

ტაბულა 31.

596-598 - ჭურჭლის ფრაგმენტები. კერამიკა.

600 - საბურვლის ფრაგმენტები. ბრინჯაო.

ტაბულა 32.

99 - ძეწკვი. ბრინჯაო.

601 - მძივი გიშრის, სარდიონის, ფერადი მინის, პასტისა და რიყის ქვის.

ფიკული

ტაბულა 33.

602-604 - სამაჯური. ბრინჯაო.

605-606 - სამაჯურის ფრაგმენტები. ბრინჯაო.

607 - ძეწკვი. ბრინჯაო.

608-609 - ძეწკვის საბნევი. ბრინჯაო.

610 - ღილი. ბრინჯაო.

611 - ღილი. თიხა.

ტაბულა 34. 12-613 - სატევრები. ბრინჯაო.

614 - სარტყლის ბალთა მანჭვლით. ბრინჯაო.

615-624 - სეგმენტები. ბრინჯაო.

ტაბულა 35.

625 - კოლხური ცული და მისი გრაფიკული მოხაზულობა

6252 - ცულის გვერდის გრაფიკული მოხაზულობა

ტაბულა 36.

626 - კოლხური ცული. ბრინჯაო.

627-628 - კოლხური ცული. ბრინჯაო.

ტაბულა 37. 629-630 - კოლხური ცულები. მინიატურული. ბრინჯაო.

631 - კოლხური ცული. რკინა.

632 - კოლხური ცული. რკინა.

633-635 - სატევრები რკინისა. ფრაგმენტი.

636 - ფიბულა ბრინჯაოსი.

637 - ანთროპომორფული გამოსახულება. ბრინჯაო.

ტაბულა 38. 638 - ანთროპომორფული მინიატურული გამოსახულება. ბრინჯაო.

ტაბულა 39.

639 - ხარჯიხვის ქანდაკება.

640 - თევზის ქანდაკება. ბრინჯაო.

ტაბულა 40.

641 - ბეჭემოტის თუ სხვა მსგავსი ცხოველის მინიატურული ქანდაკება. ბრინჯაო.

ტაბულა 41.

657 - კერამიკული ჭურჭლის კედლის და ძირის ფრაგმენტები

669 - მძივი სარდიონის, ქარვის, პასტის, მინის, გიშრისა.

ტაბულა 42.

718 - ფიბულის კაუჭი. ბრინჯაო.

719 - მძივის მარცვალი. ოქრო.

720 - მძივის წვრილი მარცვალი, შუაში გაპობილი. ოქროსი.

721 - ზარაკი. ბრინჯაო.

722-726 - ვერცხლის ბეჭდები და მათი ფრაგმენტები.

727-728 - სამაჯურები, ბრინჯაოს რგოლები.

729-734 - სამაჯურთა ფრაგმენტები. ბრინჯაო.

ტაბულა 43.

736 - სატევრის ტარი. ბრინჯაო.

740 - სატევარი. ბრინჯაო.

743-745 - სატევრები, ფრაგმენტები, რკინისა.

746-747 - თოხები. ბრინჯაო.

ტაბულა 44.

765 - ხარის ქანდაკება, მინიატურული. ბრინჯაო.

766 - ვეფხვის ქანდაკება, მინიატურული. ბრინჯაო.

ტაბულა 45.

767 - კერამიკული ჭურჭლის ფრაგმენტები.

768 - მძივი სარდიონის, გიშრის, პასტის, მინის.

769 - სასამკაულო სილქვის ლარტყულები.

770-772 - სეგმენტები. ბრინჯაო.

ტაბულა 46.

773-775 - სატევრების ფრაგმენტები. რკინა.

776-780 - სამაჯურის ფრაგმენტები და ბეჭედი. ბრინჯაო.

781 - მძივი. გიშერი, სერდოლიკი, პასტა, მინა.

861-865 - სატევრების ფრაგმენტები. ბრინჯაო.

866-871 - სეგმენტები. ბრინჯაო.

ტაბულა 47. 872-876 - სამაჯურები და მათი ფრაგმენტები. ბრინჯაო.

877 - ხარჯიხვის ქანდაკება. მინიატურული.

ტაბულა 48.

878 - ანთროპომორფული ბრტყელი გამო-სახულება. მინიატურული. ბრინჯაო.

879-884 - ბეჭდები. ტყვია.

885 - ძეწკვი. ბრინჯაო.

886 - სარტყლის ბალთის ფრაგმენტები. ბრინჯაო.

887-888 - ჩასართავები. კაჟი.

ტაბულა 49.

892 - კერამიკული ჭურჭლის ყური

893-899 - სეგმენტები. ბრინჯაო.

ტაბულა 50.

900-904 - სეგმენტები. ბრინჯაო.

905-908 - სარდიონის თვლები

909-911 - ღილები, ყალიბი. ბრინჯაო.

912 - კოლხური ცული. ბრინჯაო.

913 - მძივი და მძივის მარცვლები. სარ-დიონი.

1018 - სასამკაულო რიყის ქვის ლარტყულა.

1019 - ხანჯალი. ბრინჯაო.

1021-1024 - სამაჯურები და მისი ფრაგ-მენტები.

1025 - სამაჯურისა და სამკაულთა ნამსხვრევები.

1035 - ისრის წვერი. კაჟი

ტაბულა 51. 1020 - ანთროპომორფული გამოსახულება. ბრინჯაო.

ტაბულა 52.

1036 - ნამგლის პირი. ჩასართავი. კაჟი.

1038 - მძივი სარდიონის, გიშრის, პასტის, ფერადი მინისა.



სურ. 1

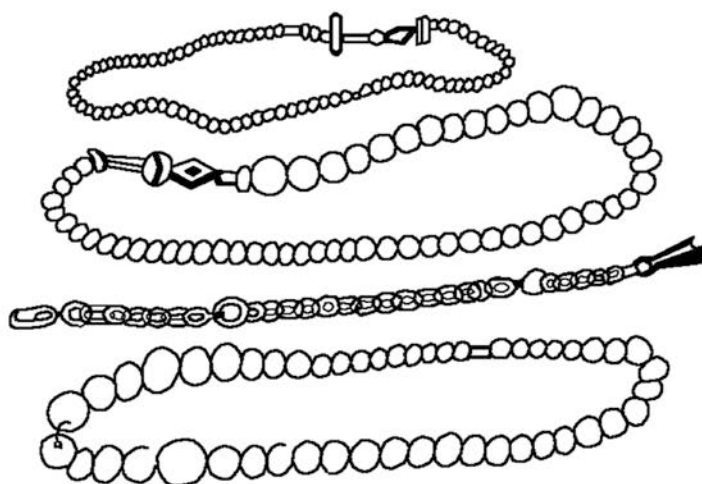

სურ. 2

ക്രമ. 1

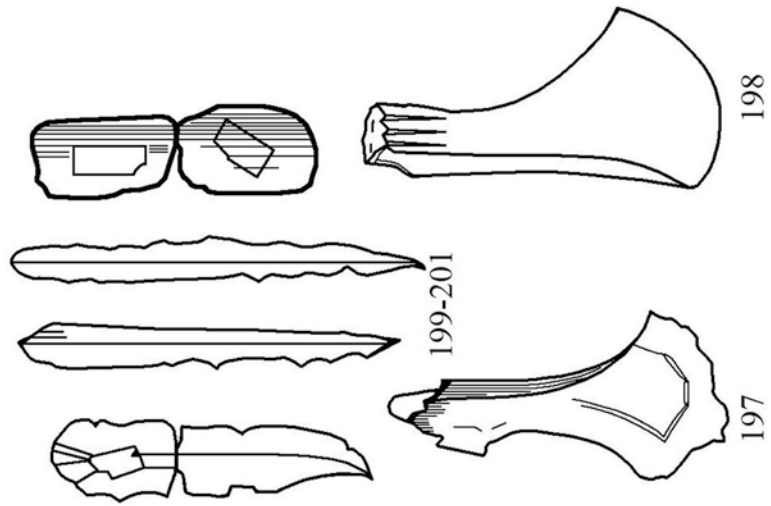

ക്രമ. 2

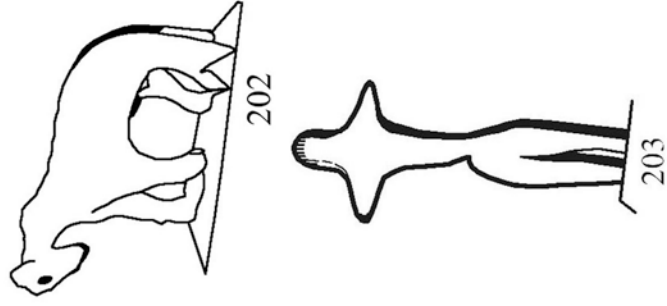

ക്രമം. 4

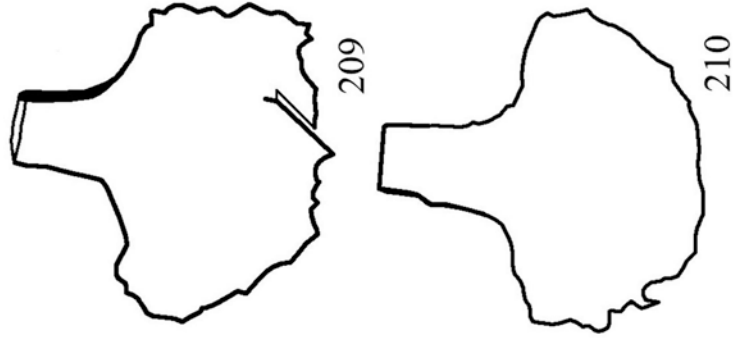

ക്രമം. 3

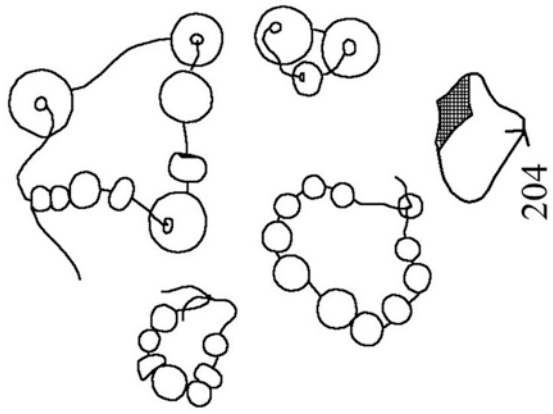

ക്രമം. 5



211



212

ക്രമം. 6

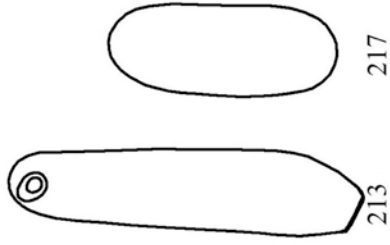

213

217

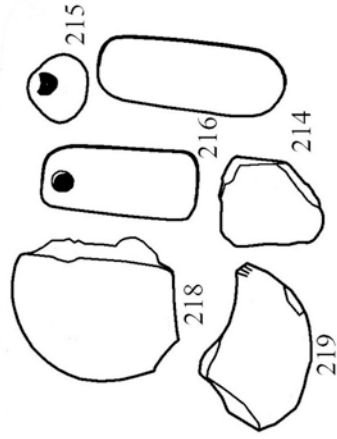

215

216

214

218

219

ക്രമം. 7

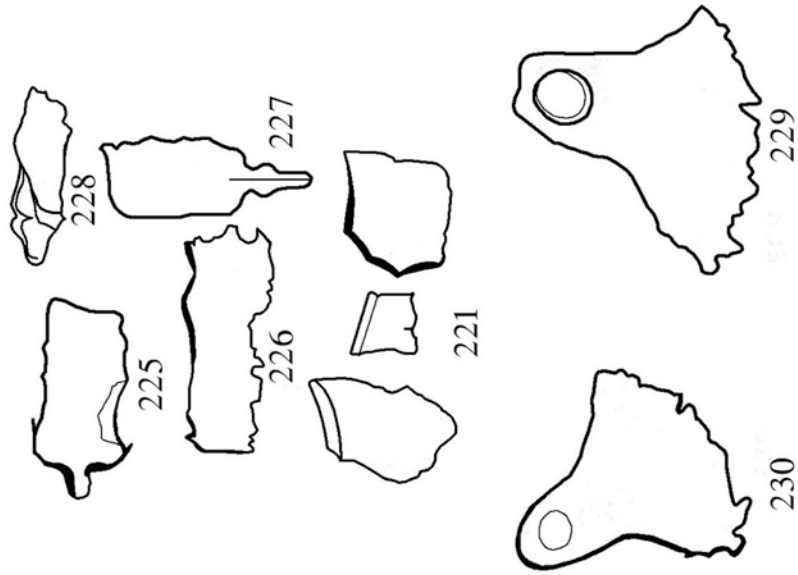

ക്രമം. 8

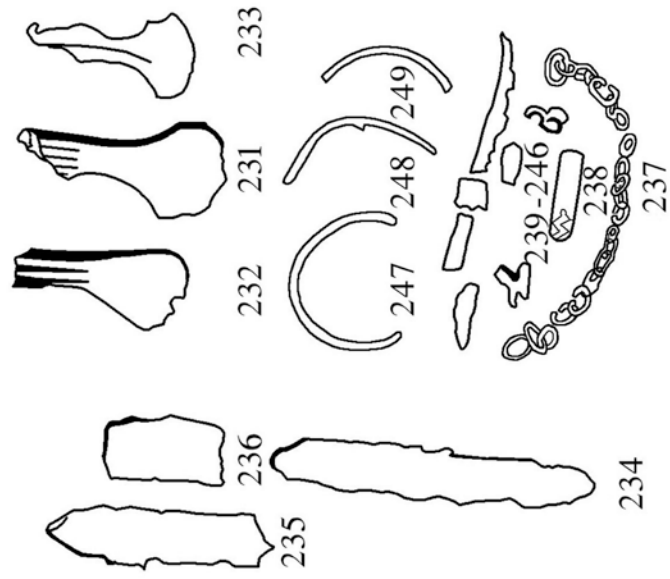

გად. 9

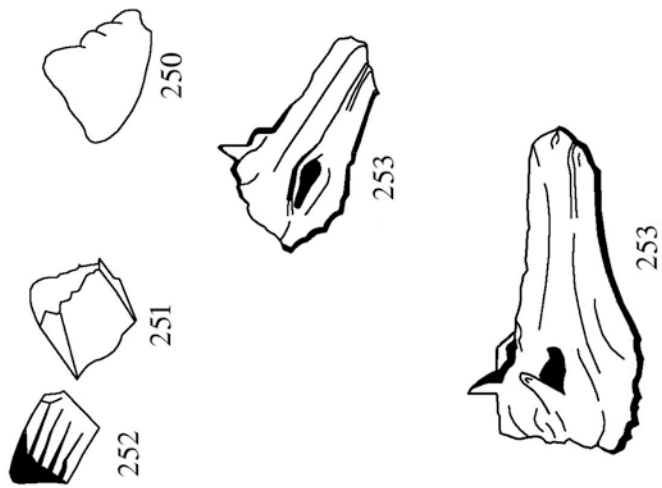

გად. 10

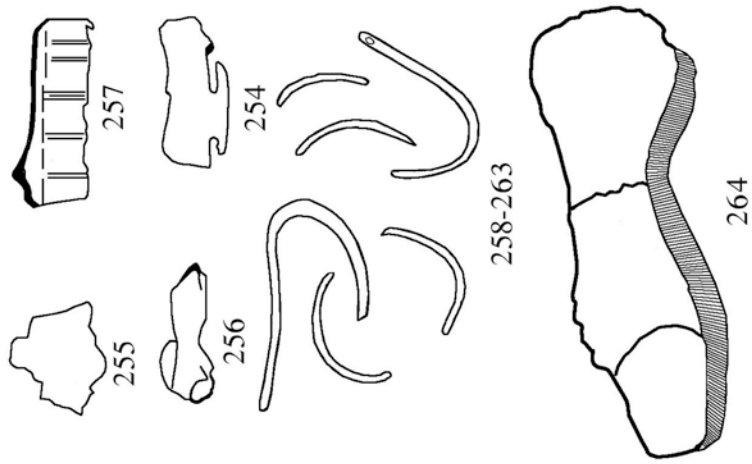

Պատ. 12

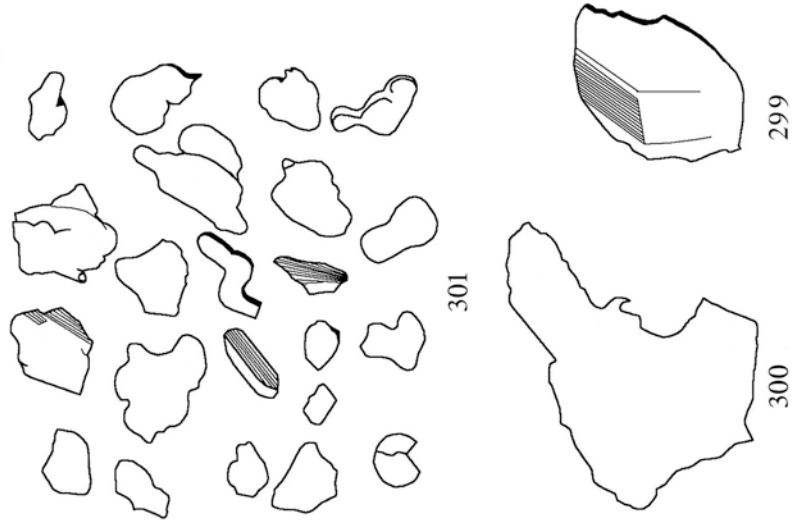

Պատ. 11

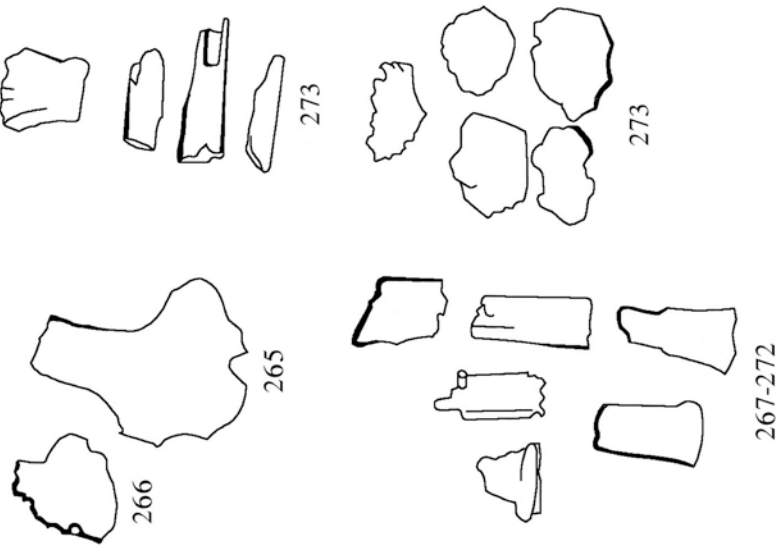

ჭაბ. 13

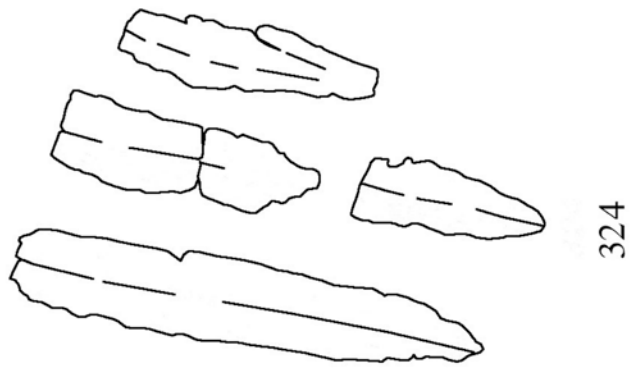

ჭაბ. 14

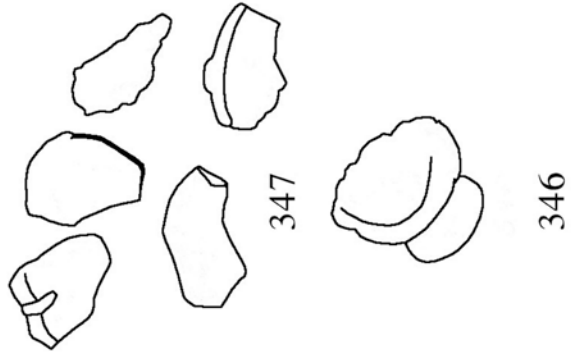

טב. 15

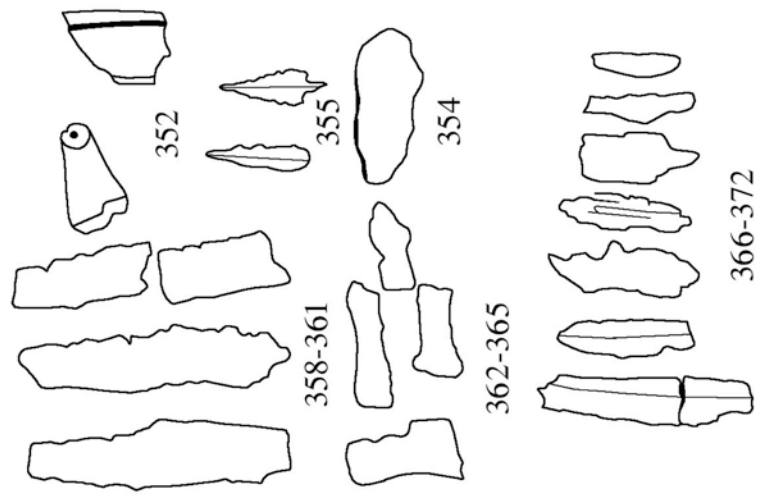

טב. 16

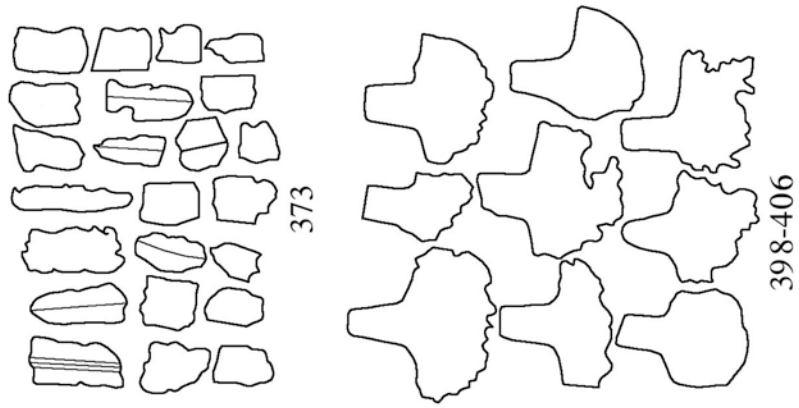

ش.ب. 18

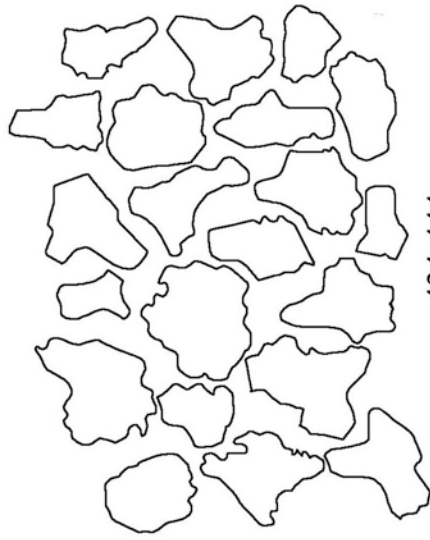

424-444

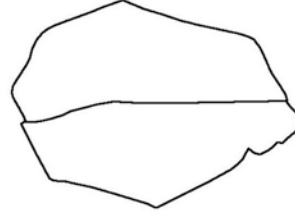

445

ش.ب. 17



407

408

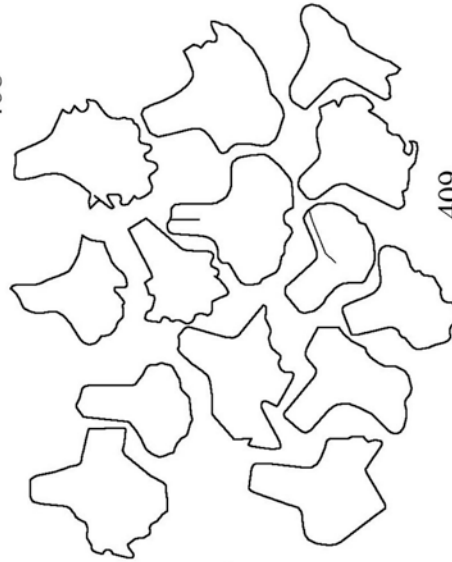

409

شك. 20

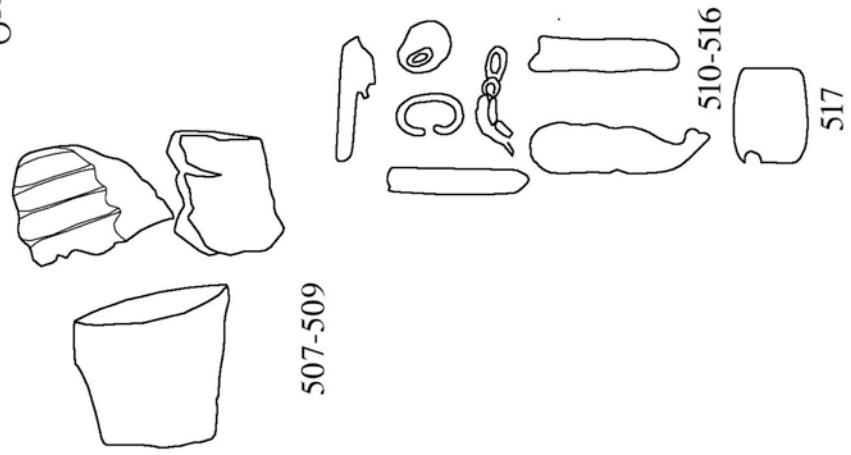

شك. 19

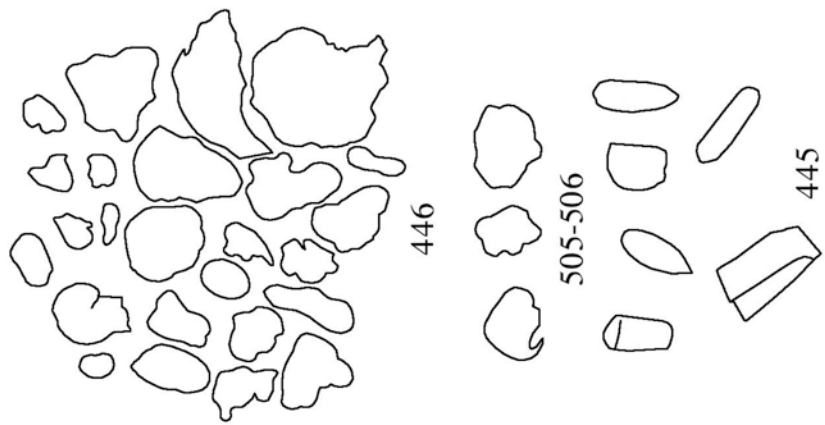

ඡි. 21

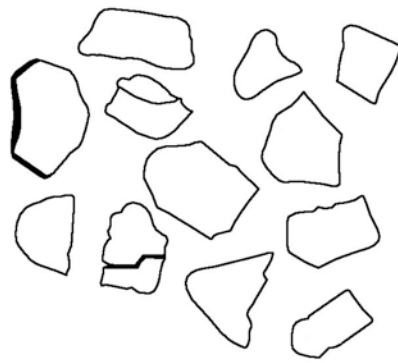

530-539

ඡි. 22

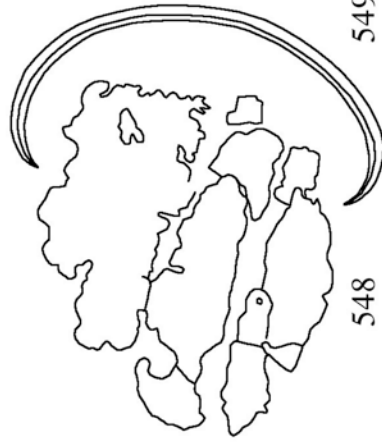

548

549

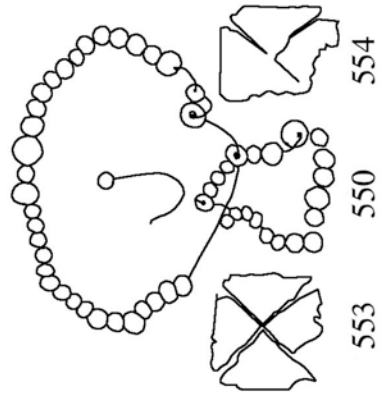

553

550

554

ჭაბ. 24

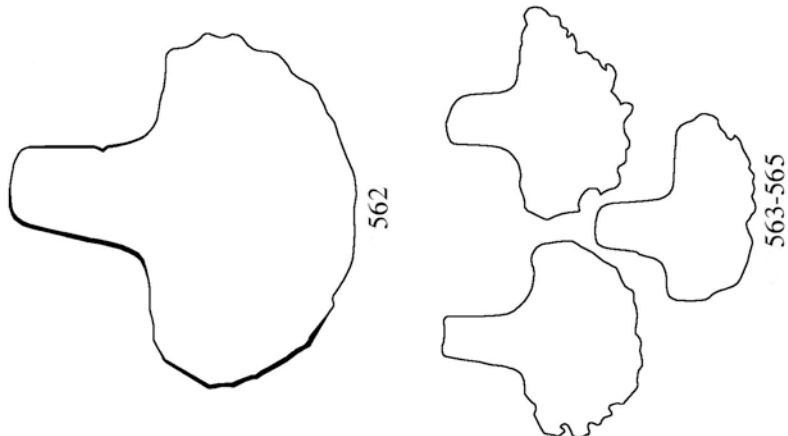

ჭაბ. 23

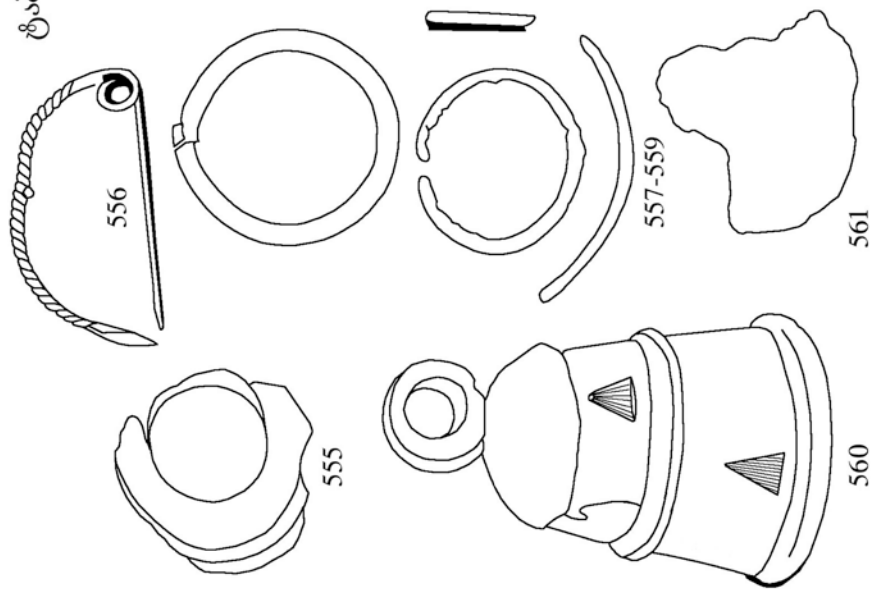

ക്രമ. 26

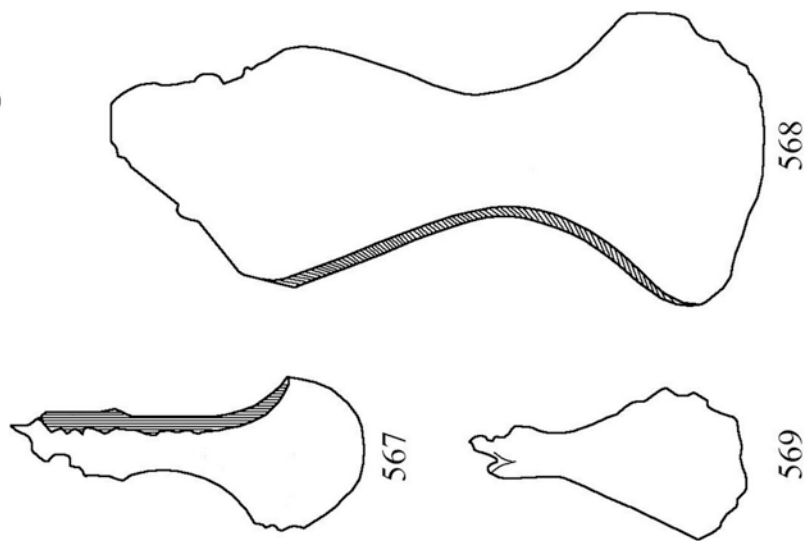

ക്രമ. 25

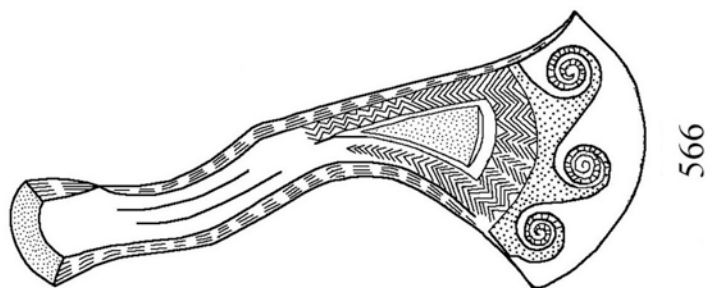

ಕ್ರ. 28

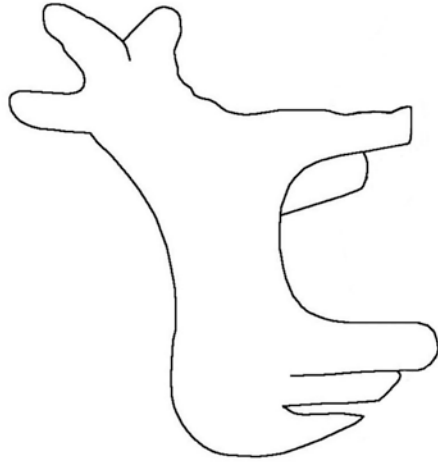

575

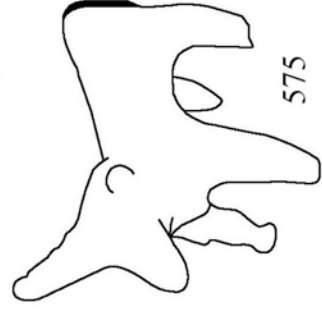

575

ಕ್ರ. 27

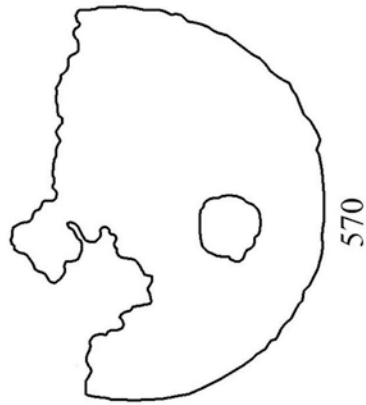

570

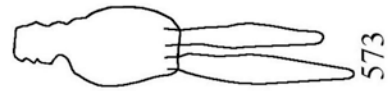

573

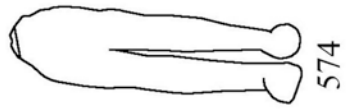

574



571-572

ش. 29

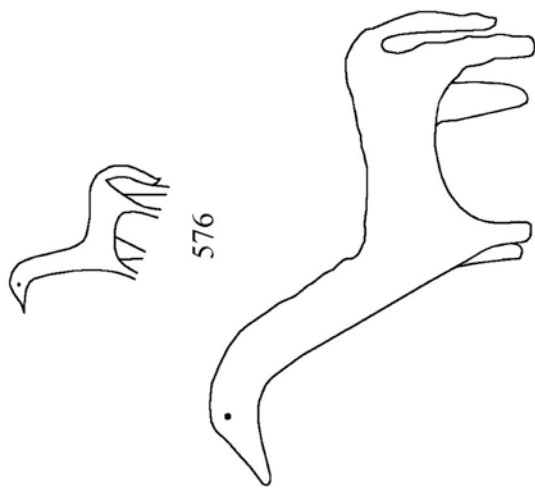

ش. 30

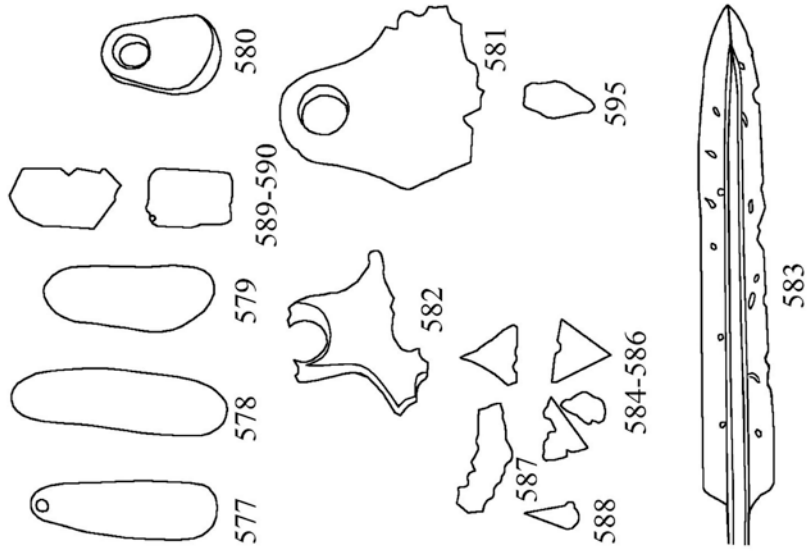

ش.د. 31

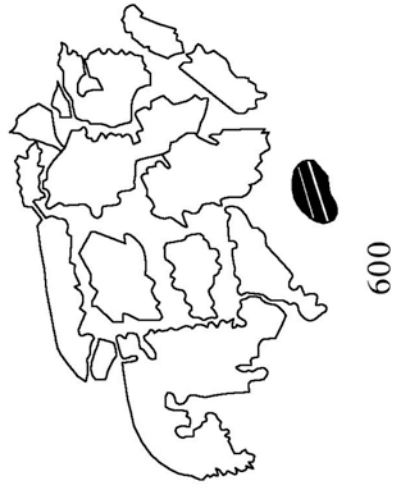
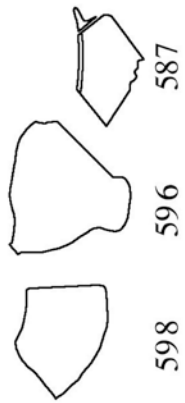

ش.د. 32

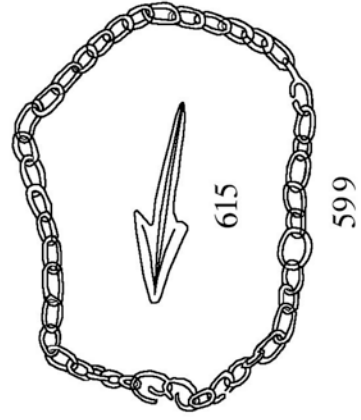
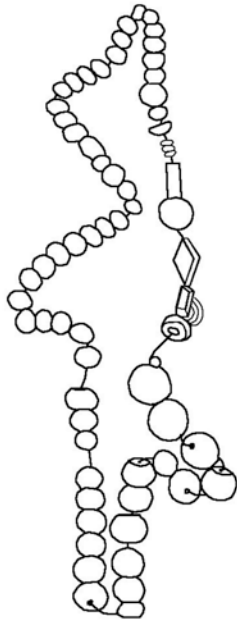

ക്രമ. 33

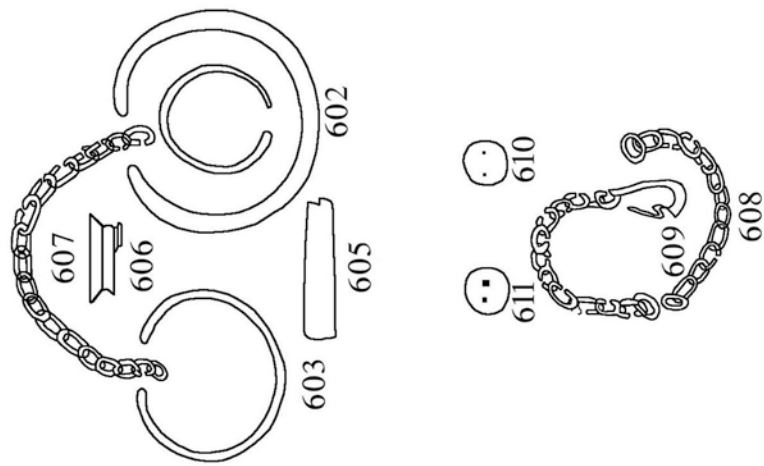

ക്രമ. 34

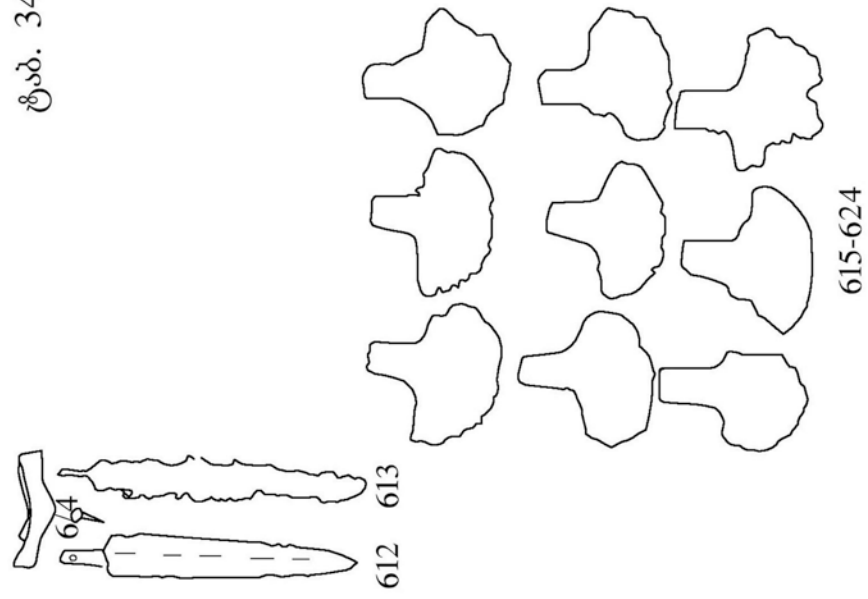

ಶ್ರೀ. 35a

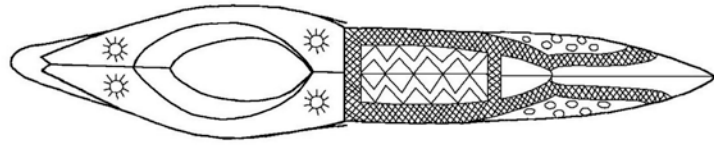

625

ಶ್ರೀ. 35

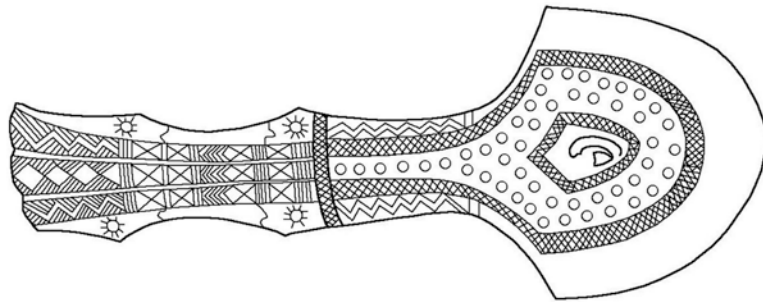

625

شعب. 36



626

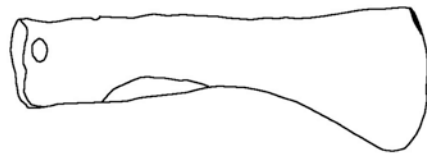

627

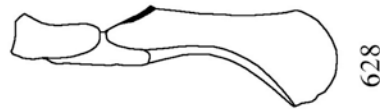

628

شعب. 37



632



631

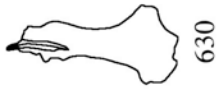

630



629



633-635



636

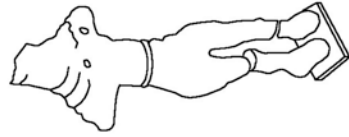

637

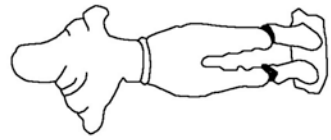

637

ക്രമ. 39

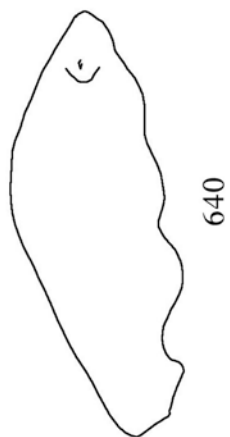
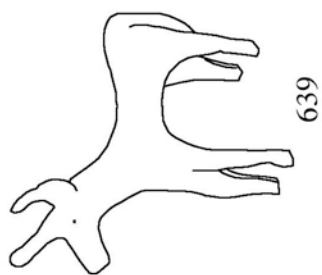

ക്രമ. 38

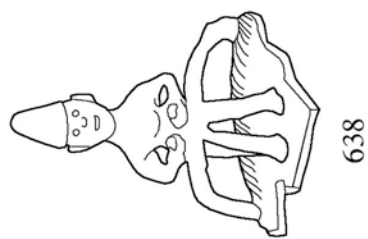
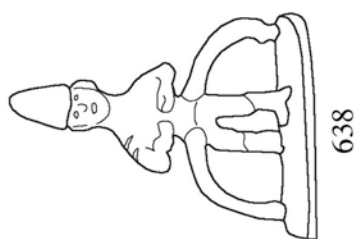
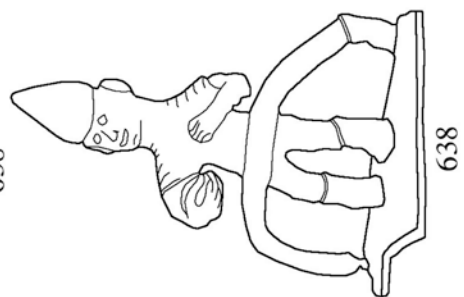
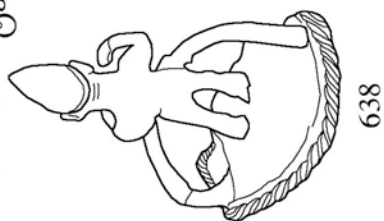

ප්‍ර. 41

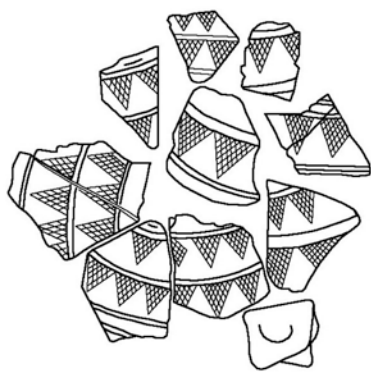

657



669

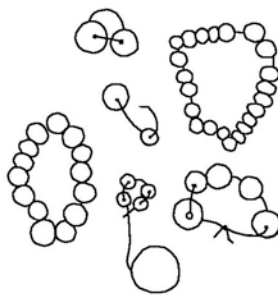

669

ප්‍ර. 40

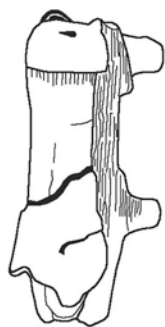

641



641



641

צילום. 43

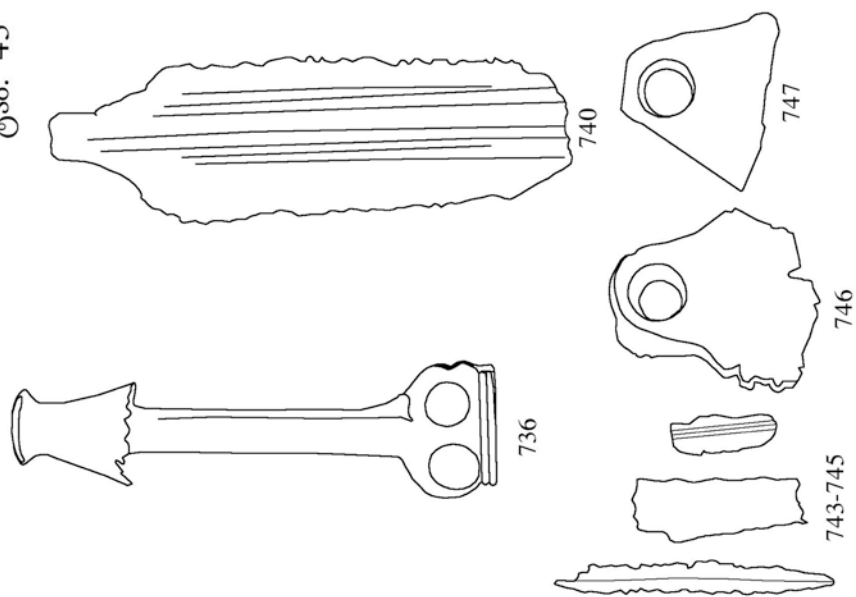

צילום. 42

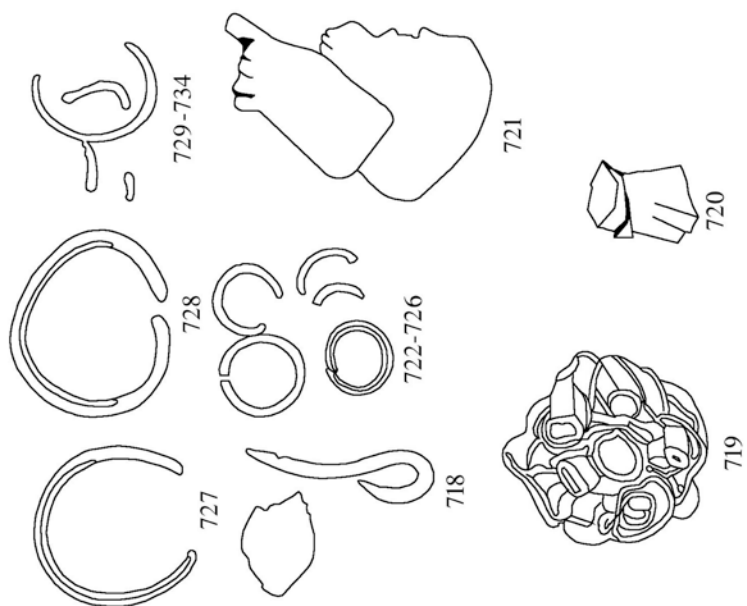

ش. 44

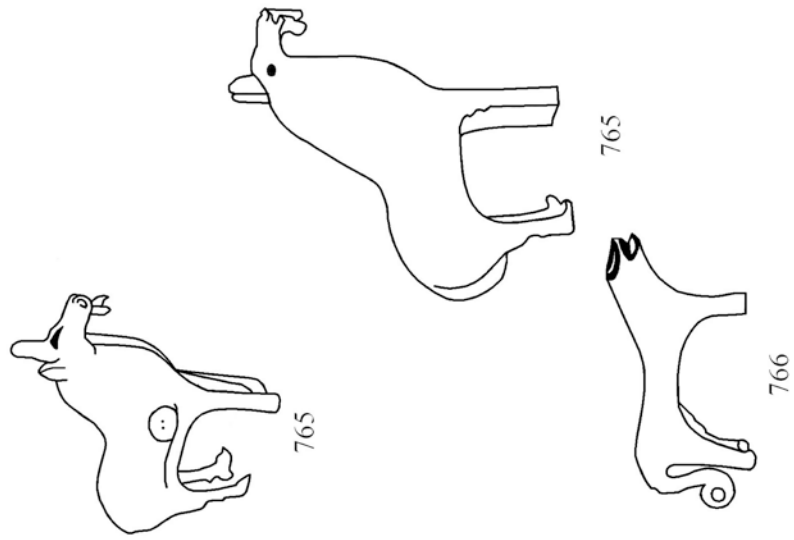

ش. 45

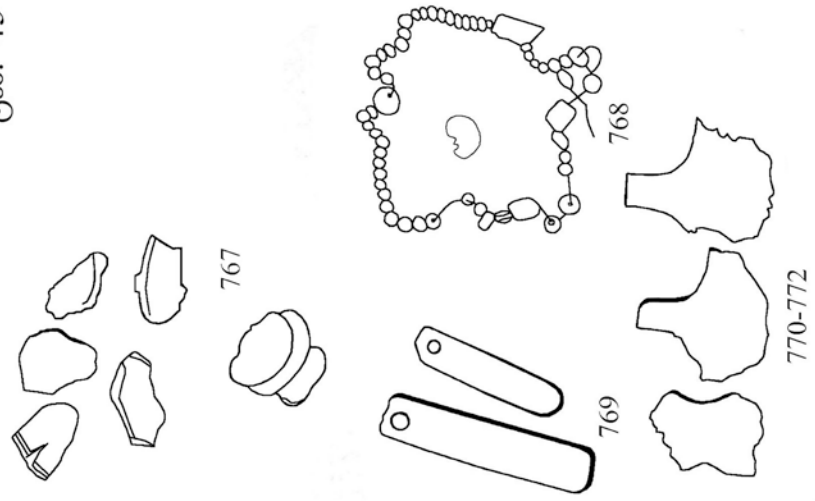

קט. 46

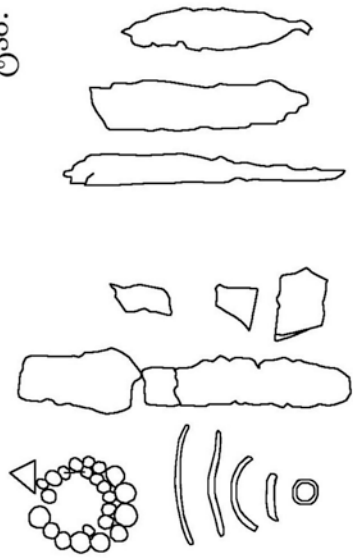

776-780 861-865

773-775



866-871

קט. 47

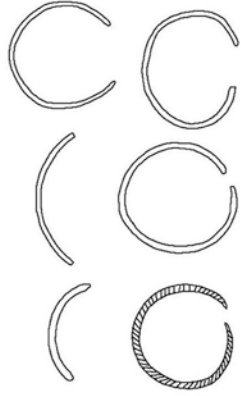

872-876

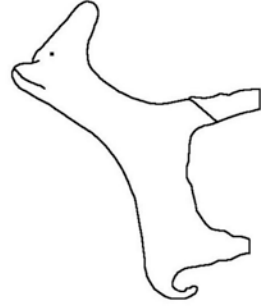

877

ტაბ. 49



892



893-899

ტაბ. 48

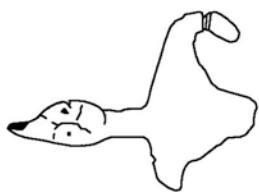

878



878



889



886

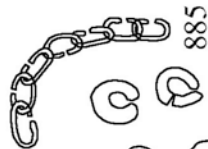

885



887-888



879-884

சூ. 50

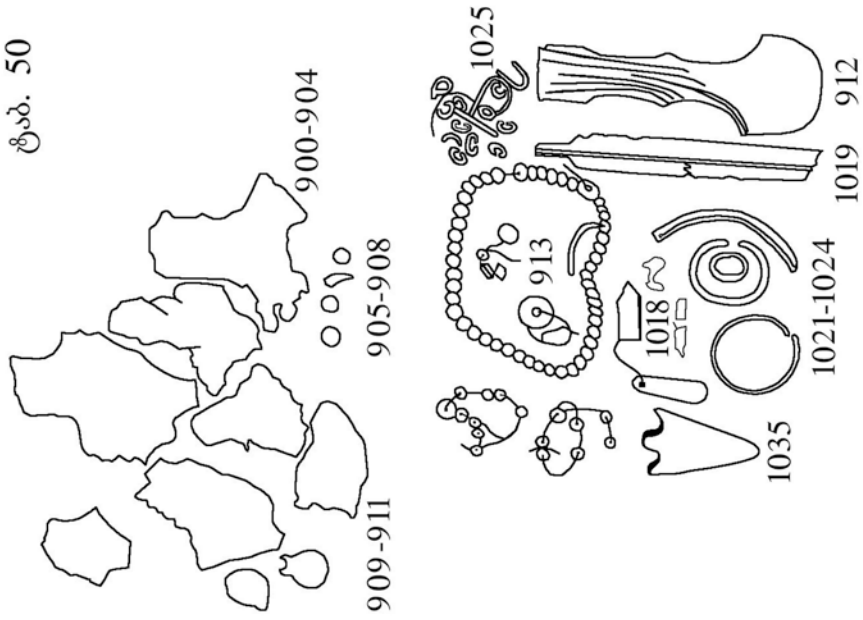

சூ. 51

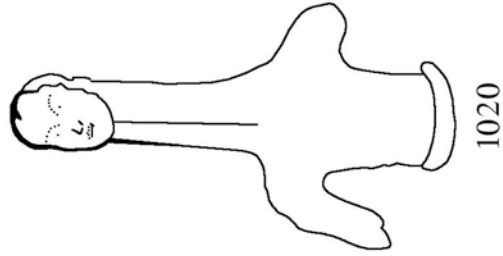



1036

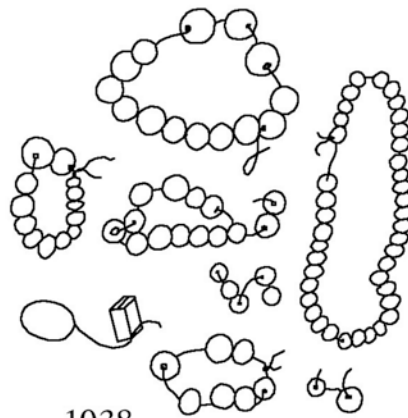

1038

**РАБОТЫ НОСИРИ-МУХУРЧСКОЙ АРХЕОЛОГИЧЕСКОЙ
ЭКСПЕДИЦИИ В 1974 – 1975 гг.
(Табл. VI -X)**

В 1974 г. Носири - Мухурчскя археологическая экспедиция произвела основные раскопочные работы на могильнике эпохи раннего железа и раннеантичного периода, расположенном близ села Мухурча Гегечкорского района, в I-ом км к западу от него, на правом берегу р. Абаша*. Территориально эта местность принадлежит Нокалакевскому совхозу и входит в Цхакаевский район. Упомянутый могильник, на месте прорытия водосточного канала, был случайно обнаружен в начале того же года местным жителем Хутой Ильичем Почхуа, доставившим множество собранных им предметов в Гегечкорский краеведческий музей. В дальнейшем могильник был разведан и предворительно обследован сотрудниками Гегечкорского музея под руководством директора музея Гиви Элиала, благодаря работам которых в Гегечкорский музей поступила, и ныне там хранится, значительная и лучшая часть материалов Мухурчского могильника (об этих материалах была опубликована серия газетных статей кандидата ист. наук Г. Элиава). Дальнейшее изучение Мухурчского могильника, проведение там археологических раскопок, по разрешению Археологической комиссии Грузии, было поручено Носирской археологической экспедиции, которая в отчетном году, в общей сложности поработала на поле 4 месяца (с 20 апреля по 30 сентября).

Значительная часть могильника до начала раскопок оказалась разрушенной земляными работами при проведении широкого водосточного канала. Впоследствии из разнесенной земли было собрано значительное количество предметов, которые мы можем частично опре-

делить по типологии, соответственно различиям между основными хронологическими комплексами, выявленными экспедицией в уцелевшей части могильника по обе стороны упомянутого кавала.

Были раскопаны две погребальные площадки, расположенные террасообразно друг к другу: верхняя – у левого (северного) откоса канала и - нижняя – у того же откоса и на дне русла (см. план раскопок могильника). Нижняя площадка была частично затронута строительством, а затем исследованием разрушенных участков сотрудниками Гегечкорского музея. В особенности пострадал погребальный слой в пределах дна канала, где был снят верхний уровень этого слоя. Возможно, что террасообразное расположение было обусловлено рельефом местности в древнее время.

Эти площадки можно рассматривать как вид коллективных погребений и отнести к двум последовательным периодам; нижняя (восточная) площадка старше по возрасту. Погребались кости покойников (возможно вторичное захоронение), вместе с которыми клались отдельные предметы или, обычно, комплекты предметов. В большинстве случаев сохранились небольшие скопления мелко раздробленных или отдельных разломанных человеческих костей. На верхней площадке кости носят явные следы кремации (сожженные побелевшие кости), которые, возможно, клались вместе с пеплом; на нижней площадке кости не сожжены.

На местах толстого (в среднем до 0,3-0,5 м) погребального слоя можно предполагать последовательность захоронений в вертикальном направлении (без значительного хронологического разрыва между ними). Расположение костей и предметов создавало впечатление существования здесь одного сплошного погребального слоя, хотя в ряде случаев выде-

* ნაშრომი გამოქვეყნებული იყო - სსმ არქეოლოგიური ექსპედიციები, V, 1977, გვ. 60-71 (ალ. ჯავახიშვილის რედ.). წინამდებარე პუბლიკაციაში ტაბულები დაამუშავა მ. წულუკიძემ

лялись отдельные захоронения, казавшиеся непоколебленными.

Определенные различия по обряду захоронения между нижней и верхней площадками (напр., кремация и ингумация костей) допускают хронологическое их расхождение. Связано ли это с каким-нибудь изменением этического состава населения, мы пока сказать не можем.

На Мухурчском могильнике выявлены отдельные коллективные погребения, возможно находившиеся в могильных ямах, сравнительно больших и глубоких. Одно из таких погребений раскопано на северной, другое - на южной стороне от упомянутых погребальных площадок (соответственно раскопы № 2 и № 7) (рис. 1).

Северное погребение оказалось с двумя коллективными стратифицированными захоронениями (одно над другим). Нижнее погребение на площади превосходило верхнее и находилось на глубине более 1 м от поверхности земли. Пределы могильной ямы не удалось определить. Человеческие кости обнаружили отдельные скопления. Одно из них содержало только нижние конечности скелета, что хорошо определилось лучше сохранившимися эпифизами. Возможно это именно и указывает на то, что погребение было ямным, имеющим перекрытие и, что при последующих захоронениях в нем крупные кости вроде нижних конечностей прибирались в одну сторону. Иначе нужно будет предположить одновременное укладывание множества костей на дно ямы, что возможно и имело место при их одновременном вторичном захоронении. В инвентарь погребения входит лишь небольшое число малых керамических фрагментов и несколько сердоликовых и пастовых бус.

Дно верхнего погребения оказалось на глубине 0,5-0,7 см. Стенки и дно ямы нечетко выделялись в разрезе неровным толстым глинистым слоем красноватого цвета, возможно получившим такой оттенок вследствие действия огня, связанного с обрядом погребения.

В верхнем погребении обнаружилось достаточное количество фрагментированной керамики, бедно бы расположенной

тремя скоплениями. Было также найдено несколько малых обломков сожженных белых костей человека.

Верхнее и нижнее погребения по возрасту соответственно должны приблизительно совпадать с верхней и нижней погребальными площадками.

У правого (южного) откоса канала, на сравнительно небольшой площади, было выявлено коллективное погребение с густо нагроможденными человеческими костями, среди которых лежали бронзовые и железные оружия и орудия, разнообразные предметы украшения (сравн. табл. VIII, IX₆). Это погребение казалось изолированным от нижней погребальной площадки, но почти примыкало к ней. Хронологически оно сближается с нижней площадкой, но и возможно, что чуть более раннего возраста.

Погребальный слой каждой из площадок выделялся как синхронный во всех ее частях. Это означает то, что в большинстве случаев предметы или сочетание предметов повторялись в пределах каждой площадки. Поэтому, первым делом возможно хронологическое расчленение погребальных слоев упомянутых двух площадок.

Наиболее отчетливо упомянутые два комплекса Мухурчского некрополя различаются основными типами металлических изделий. На нижней площадке повсюду обнаруживались бронзовые сегментовидные орудия, иногда сопровождаемые бронзовыми же топорами колхидского типа и узкими обушными мотыжками (табл. VI), тогда как верхняя площадка не дала ни одного из этих предметов. Указанные бронзовые сегментовидные орудия здесь полностью заменены железными обушными мотыгами с расширяющейся к лезвию лопастью, которые, напротив, совершенно не встречались на нижней площадке. Этот факт не только подтверждает вышеотмеченную хронологическую последовательность этих двух объектов, но и выясняет земледельческую функцию бронзовых сегментовидных орудий, назначение которых до сих пор оставалось в основном неразгаданным. Кинжалы и топоры верхней пло-

щадки все железные, и, поскольку позволяет судить их сохранность, часто повторяют формы бронзовых соответствующих изделий (с нижней площадки). Особенно примечательны в этом отношении железные топоры, напоминающие по форме бронзовые топоры колхидского типа. Типологическое сопоставление этих и целого ряда других материалов с упомянутых двух объектов дает основание считать возраст верхней площадки более поздней.

В комплексе нижней площадки было обнаружено всего несколько обломков малых сосудов, в том числе коричневатого миниатюрного кувшинчика с вдавленным сетчатым орнаментом по низкорельефной ленточке вокруг плечика. В комплексе же верхней площадки оказалось множество глиняных сосудов и разнообразных фрагментов. Среди них есть сосуды типов, известных как в Западной, так и в Восточной Грузии. Это большей частью черноватые и коричневатые малые кувшины с вздутым низким туловом и трубчатым носиком, черноглиняные тонкостенные кувшинчики с вытянутой шейкой, черные и коричневатые горшочки и кружки с раструбным низким горлышком и круглыми «петельчатыми», сильно выдвинутыми наружу ушками, биконические малые сосуды, бокалы и кружки на высокой цилиндрической ножке или узкодонные высокие бокалы с круглым ушком у края, фрагменты разных мисок и чаш, разных красноглиняных малых сосудов, сероватых или черных крупных горшков и широкогорлых кувшинов с сильно отогнутым («завернутым») краем и т.д. Обычный орнамент этой посуды (в основном малых горшков и кувшинчиков) представляют вдавленные концентрические круги вокруг плечика, насечки и вдавления (табл. X₁₁₋₂₇).

Всю эту керамику можно сопоставить лишь с единичными образцами керамики других комплексов Мухурчского могильника. Но здесь примечательно то, что последние резко расходятся по своему характеру с находками верхней площадки. В этом смысле особенно следует отметить фрагменты малых сосудов с вер-

тикальными каннелюрами (из северного нижнего коллективного погребения) и с характерной уступчатой горловиной (из южного погребения). Такой каннелюрный декор характерен для керамики поздних культурных слоев Носирского поселения и некоторых других памятников Колхиды (Наохвamu, Даблагоми). Позднее он принимает своеобразно измененный вид. С другой стороны, для керамических комплексов соответствующих слоев упомянутых колхидских памятников, не характерен тип керамики, образцы которой с нижней площадки были отмечены выше. Тем самым, эти коллективные погребения, если учесть и характер других находок в них (напр., разнообразные «рубленные» сердоликовые бусы из обоих погребений, металлический инвентарь более архаичного облика и т.д.), следовало бы считать несколько более ранними чем нижняя площадка, т.е. наиболее древними участками могильника.

В ранних комплексах Мухурчского могильника присутствует основная группа предметов, характерных для колхидской культуры поздней бронзы и раннего железа, но известных в основном из кладов (т.н. колхидские топоры и т.д.). Здесь же имеется большая группа предметов, наиболее точные аналогии которым мы находим в материалах таких территориально отдаленных памятников как триалетские могильники Маралын-Дереси, Цинцкаро, Так-Килиса и др., для которых имеется общепризнанная хронология в пределах древнежелезной и урартской эпохи (VIII-VII вв. до н.э.). Некоторые аналогии находим также в Самтаврском и других могильниках Восточн. Грузии. С триалетскими памятниками наши комплексы (особенно нижней площадки) синхронизируются целым рядом аналогичных материалов начиная с типичных колхидских изделий, как бронзовые узколопастиые обушные мотыжки и одночленные фибулы, единичные экземпляры которых, возможно импортированные, найдены в Триалети. Далее, из большого состава колхидских (мухурчских материалов, аналогичных триалетским, можно назвать: некоторые бронзо-

вые и железные кинжалы, в том числе кинжал с двураструбным эфесом рукоятки, наконечники копий, бронзовые стержневые наконечники стрел, бронзовые гладкие пояса, пинцеты, несколько видов браслетов – гладкие и орнаментированные, некоторые со змеевидными головками, колокольчики и ажурные бубенчики, цепочки, привески в форме двойной секиры, двуспиральные пряжки, гребешки и резные выпуклые пуговицы; тальковые и пастовые бусы типа «домино», большой ассортимент сердоликовых, стеклянных и специфических пастовых бус, разные подвески из камня и пасты; небольшие глиняные сосуды с «петельчатыми» ручками и т. д. (табл. VI, 8-10, 14; V, 6-7; VIII, 8; IX, 3, 4, 14-16).

По другой части инвентаря нетрудно заметить расхождение между триалетскими и колхидскими упомянутыми памятниками, принадлежащими к различным культурам, в связи с чем следует назвать триалетские железные кинжалы с бронзовыми ажурными навершиями рукоятки и бронзовые навершия посохов (характерные для Центрального Закавказья), удила¹; крупные глиняные сосуды с двумя ручками, маслобойки, крупные узкогорлые кувшины, мелкая глазурированная посуда и т.д.; отличительные черты колхидских находок – это бронзовые топоры колхидского типа и связанные с этой формой железные топоры, сегментовидные орудия, обилие бронзовых мотыг, железные мотыги, некоторые виды бронзовых кинжалов, бронзовые удлиненные пластинчатые пряжки часто с геометрическим орнаментом, витые шейные гривны и браслеты, бронзовые статуэтки людей и животных, золотые малые кольцевые серьги с змеевидными головками и бусина, множество других украшений из металла – разнообразные кольца из серебра и олова, некоторые из них покрытые тонколиственным электрумом, большое число разных гагатовых, янтарных стеклянных (в том числе черных) и пастовых бус и подвесок; черноглиняные и светлые

малые сосуды с трубчатым носиком (верхняя площадка) и др; (табл. VII, VIII, X).

Однако следует отметить и то обстоятельство, что при абсолютной датировке комплекса верхней площадки мы в основном должны ограничиться сравнительно – хронологическим анализом материалов Мухурчского могильника и типологическим сопоставлением позднейших из них с материалами из круга колхидской культуры (так, напр., сосуды с трубчатыми носиками и т.д.), так как триалетские параллели соответствуют главным образом комплексу нижней площадки. Если последняя должна датироваться VIII в. и первой половиной VII - до н.э., то последующий по возрасту комплекс верхней площадки следовало бы отнести ко второй половине или к концу VII в. к VI в. (или началу VI в.) до н.э.; несколько более поздней внутри этой даты, вероятно конца VI в., кажется верхнее коллективное погребение в сев. части могильника, тогда как другие, нижнее погребение на том же месте и погребение в южной части могильника (оба коллективные) могли бы датироваться началом VIII или концом IX в. до н.э.

Наиболее многочисленным конкретно датирующим материалом по сравнению с другими колхидскими памятниками предантичного и доантичных периодов мы теперь располагаем благодаря раскопкам Мухурчского могильника и других аналогичных памятников (могильники Палури, Нигвзнани, Горадзири). Эти материалы могут быть включены в сравнительно-хронологический анализ при рассмотрении общей хронологической шкалы памятников древнеколхидской культуры.

В 1974 году были проведены разведки больших жилых холмов и разных культурных слоев в районе Могильника. Были произведены разведочные раскопки на жилом холме близ сел. Геджети (в 3-х км к востоку от Носири), содержащем культурные слои периода Носирского холма (Бронзовой эпохи).

В 1975 году экспедиция продолжала раскопки в селе Мухурча. Основные работы здесь сосредоточились на территории плантажа под чайную плантацию и в

¹ Б. А. Куфтин, Археологические раскопки в Триалети, I. Тб., 1941, стр. 50- 64. рис, 54-58, табл. XXIX-XXX, XXXIV.

прилегающей полосе на зап. окраине села, у самого холма «Кокелури зуга» (на сев-вост. стороне от него (рис. № 3) Раскопки упомянутого холма были продолжены (рис. 2), а разведочные работы и обследования проводились в районе могильника и в нескольких других местах в окрестностях Мухурча.

Раскопки на территории плантажа не входили в план работы экспедиции, но начинание их было обусловлено тем, что вследствие плантажной обработки земли Ведилкарским чайным совхозом до прибытия экспедиции на место работы, в значительной части этой территории (прибл. 130 x 60 кв. м) были выявлены остатки древнего селища относящегося к раннеантичному периоду (см. план, рис. 3). Следы культурного слоя в виде красно-обожженной глиняной обмазки от сгоревших в пожарище строений, золы, угля, керамических обломков и разных камней хозяйственного назначения, хорошо замечались на поверхности вспаханной земли. Данная территория была нами обследована отдельными раскопками (раскопы I-V) и шурфами (шурфы №№ 1-20). Культурный слой здесь был сильно нарушен глубокой вспашкой в среднем до 0,4 м глубины и лишь нижний его уровень в среднем от 0,4 до 0,6 м местами оставался нетронутым. На отдельных же участках культурный слой не замечался вовсе или выявлялся слабо. В остатках культурного слоя и выше, в обработанной земле были выявлены аналогичные вышеупомянутые материалы и остатки, а в одном случае – фрагментированный железный кинжал.

Проследить культурный слой за пределами плантажной площади, (ориентированной по линии NON – SWS²) удалось лишь в западной стороне (раскопы VI-XII), так как в восточной, плантаж граничит с чайной плантацией, в южной – с ветрозащитным лесонасаждением, а в

северной культурный слой прекращается в плантаже.

По западному краю плантажа с севера на юг проходит новая водосточная канава. По ее стенкам и выкидам земли удалось предположительно определить наиболее интенсивный участок культурного слоя в необработанной полосе между канавой и параллельным ей с западной стороны каналом. Этот участок находится примерно между 35 и 70 метрами к северу от южного конца канавы. Здесь и было заложено нами несколько раскопов (VI-IX).

По правую сторону канала, у вост. края кукурузного поля, были заложены раскопы X-XII, которые затем были соединены в одно целое. Культурный слой, прорезаемый каналом, продолжается и на этой стороне. Однако, в данном сезоне нам не удалось определить границы его распространения в этой части поселения. Здесь культурный слой достигает наибольшей мощности и он кажется ненарушенным. Над ним лежит дерень или довольно толстый стерильный слой коричневатой земли. В полосе же между каналом и плантажем культурный слой, по крайней мере в отдельных местах, за исключением самой узкой полосы вдоль русла канала, нам показался более потревоженным. Возможно, раньше местами и доходил до канала старый плантаж, который, по сообщению местных людей, был сделан лет 10 тому назад на месте нового. Ясных признаков стратиграфического деления культурного слоя мы нигде не обнаруживали. В дальнейшем, по анализу добытых материалов и полученных новых данных, возможно, что будут выявляться стратиграфически различимые уровни культурного слоя хотя бы в наиболее мощных его участках. А возможно и будут наблюдаться хронологические различия между отдельными территориальными участками поселения. Последнее занимало обширную площадь, что, очевидно, было отчасти вызвано тем, что отдельные жилища и помещения или их комплексы были изолированы и несколько отдалены друг от друга. Нами были замечены также признаки наличия

² Ниже, в подобных случаях отклонения от основных направлений по странам света, и при возможности проверки на плане, мы, к целям краткости, условно называем основные страны света – N, S, W, O.

культурного слоя в отдельных местах чайной плантации на вост. и сев.-вост. стороне от наших раскопок. Помещения, по-видимому, представляли собой «полу-землянки» округлых или угловатых в плане очертаний. Их нижнюю часть составляли неглубокие ямы с наклонными краями, диаметром в среднем до 2-х – 3-х м, вырытые в желтоватом суглинистом грунте, залегающем здесь везде, неглубоко под почвой и, очевидно, создававшим хорошие условия для защиты помещения от влаги. Углубления эти были заполнены гумусным слоем, насыщенным обломками керамики. В основном внутри них и вокруг скапливались куски краснообожженной глиняной обмазки стен. На некоторых из этих кусков сохранились отпечатки древесных брусев и веток разной толщины, из которых возводились стены.

При предварительном определении возраста поселения (прибл. VI-V вв. до н.э.) мы почти всецело опираемся на керамический материал (фрагментарный), который можно сопоставить с поздней керамикой Мухурчского могильника. Между ними много общего (кувшинчики с трубчатыми носиками, разные сосуды с подставками, жаровни и т.д.), но в целом керамический комплекс поселения следует считать, несколько более поздним. В отличие от могильника здесь господствует позднейший вариант каннелированной керамики (с преобладанием каннелюр, полученных посредством лепных ребер), крупные сосуды с разными утолщенными или сильно отогнутыми венчиками; встречаются горшочки с раструбчатыми шейками и петлевидными ушками, большие толстостенные сосуды (табл. X 1-2, 5, 6, 10-12, 15, 18), и т.д. Керамика в основном имеет светловатые оттенки, преобладают серый, светлосерый, коричневато-бурые и красноватый цвета, не считая пережженную в пожарище керамику красноватого и других тонов. По техническим и внешним признакам выделяется импортная керамика греческого происхождения. Сюда относятся фрагменты и, в особенности, ручки амфор, – стволчатые, двуствольные и ленточный разновидности ножки амфор, донышко со-

суды на круглой ножке со следами черно-лаковой поверхности, и определенное количество фрагментов стенок различных сосудов. Вся импортная керамика розоватого или розовато-красного цвета, из чистой, хорошо отмученной глины, с мажущим череплом (табл. X, 4, 7-9, 13, 14).

Следующую по многочисленности группу находок представляют разнообразные камни, употреблявшиеся в домашнем хозяйстве. Это зернотерки, ступки терки, круглые плоские речные камни, по-видимому, для выпечки лепешек и др., хорошо известные из Носири, Интересна находка нижнего зернотерочного камня, имеющего плоское основание и косо идущие желобки (срезы) на поверхности служившие для выхода помола, как у жернового постава современной мельницы.

Таким образом, мы видим, что по образу хозяйственной жизни, как и по устройству жилищ и помещений, на Мухурчском поселении (селище) раннеантичного периода, продолжают древние колхидские традиции, характерные для искусственных жилых холмов Колхидской низменности.

То же самое можно сказать в отношении каннелированной керамики и некоторых других образцов местной глиняной посуды, хотя многие виды керамики характерны лишь для рассматриваемой эпохи раннеантичного и предантичного периодов. Кроме вышеупомянутых фрагментов железного кинжала, в культурном слое поселения найдена сердоликовая буска сферической формы. Оба эти предмета аналогичны найденным на могильнике. Возможно, что верхний хронологический рубеж поселения падает на середину V в. до н.э.

Одним из объектов раскопок в отчетном году являлся искусственный жилой холм «Кекелури зуга», что означает: холм принадлежащий роду (или семье) Кекелия. Однако в отчетном году у нас осталось мало средств и времени для осуществления требуемых работ на этом участке. Общая площадь поверхности холма составляет ок. 1200 кв. м. Высота от уровня окружающей местности – 3 м. Нами был намечен для раскопки на

ближайшие сезоны сев.-зап. сектор холма, т.е. прил. 1/4 часть общей его площади. Вся эта площадь будет раскапываться в едином горизонтальном плане и, в результате, мы получим радиусные разрезы по диаметральной линиям N – S, W – O (основные разрезы).

Раскопка была начата в квадратах близ центра холма и несколько севернее от них. Близ центра холма, под дерновым и смешанным желтоватым стерильными слоями, на глубине 0,35-0,10 м от вершины холма лежит желтая стерильная глина прорезанная нами в одном месте на глубину 0,3 м, возможно являющаяся верхней частью большого глиняного вала, идущего в глубь, к основанию холма, подобно как и в Носири. За центральной частью холма обнаруживаются мощные остатки сожженного сооружения или сооружений. Это толстые прослойки древесного угля и краснопережженной обмазки, по плановому очертанию идущие дугообразной полосой по отношению к центру холма, шириной в 1-1,5 м, далее, возможно окружающие глиняный вал. Эти пережженные остатки частью были выявлены в вост. конце траншей, продолженной в 1974 г. В перемещающихся прослойках остатков пожарища была обнаружена керамика, в составе которой мы замечаем образцы архаичного облика (соответствующие керамике I-II слоев Носирского холма). Ближе к периферии холма (прил. к северу от его центра) будто бы преобладает коричневатая светлая керамика, близкая по формам и орнаменту с керамикой III слоя Носирского холма (табл. X, 3). Впрочем, для выяснения стратиграфии, хронологии и характера культуры «Кекелури зуга» в дальнейшем следует провести серьезную работу. Но думается, что этот памятник представляет большой интерес как по своей структуре, так и по возможности раскопочной работы.

В 1975 году экспедиция произвела следующие разведочные работы:

В метрах 200-х к юго-западу от «Кекелури зуга», по зап. берегу канала, у места бывшей мельницы, был обнаружен культурный слой, насыщенный керамикой,

которую предварительно можем в общем определить как преаитичную. Возможно, что продолжением этого слоя является мощный культурный пласт, выступающий, и ранее нами обследованный, у осыпей в повороте русла р. Абаша (ее вост. ответвления) (место называемое «Пасикос тебе»). Между этими двумя участками, на месте земляных работ, нами также был прослежен культурный слой.

Объектом разведочных раскопок стала также территория, намечаемая в качестве одного из трех рыбоводных бассейнов (нижнего, южного) Нокалаевского рыбоводческого хозяйства (прямоугольная площадь прил. в 1/4 кв. км). В юго-восточной части этой территории, примыкающей соответствующим углом к Мухурчскому могильнику, нам указали место обнаружения бронзовых сегментовидных орудий и еще какого-то предмета. Мы произвели шурфовку участка площадью прил. 30X30 м (10 шурфов). Видимо, здесь потребуется обследование большой площади, так как обнаруженные предметы могли быть перемещены далеко от местонахождения погребений при расчистке и разравнивании площади бульдозером.

Проводилась разведка местности, расположенной прил. в I, 1/2 км к северу от могильника, у сев.-вост. угла верхнего (северного) рыбного бассейна, прил. в 100 – 150 м южнее от этого угла, в узкой полосе между бассейном и каналом, где до того жителем сел. Мухурча Ипполитом Иссаковичем Почхуа случайно была найдена бронзовая статуэтка животного, походившего на барана. Однако масштабы проведенных нами работ оказались недостаточными. Следов могильника не было обнаружено. Вдоль русла упомянутого канала, главным образом на осыпях, в отдельных местах участка общей протяженностью в 1/2 км обнаруживались фрагменты древней керамики, краснообожженной типа античной и черноватой.

Разведки были проведены еще в нескольких местах, указанных нам по разным признакам местным жителем Хутой Почхуа:

В полосе хвойных насаждений в сев.-вост. углу (за поворотом канала) и далее по краю кукурузного поля Геджетского совхоза, примыкающей к территории Могильника прибр. с юго-зап. стороны, были замечены отдельные фрагменты красной керамики и краснопережженная обмазка стен. Прибр. на расстоянии 1/2 км к югу от этого места, у зап. края того же кукурузного поля, где проходит водосточный канал с запада на восток, на осыпях этого канала был нами прослежен культурный слой в коричневатой земле, содержащей обломки больших красноглиняных и, редко, чернолощенных сосудов, принадлежащих, по-видимому, к позднеантичному или раннефеодальному времени. Обследование же местности, указанной нам Х. Почхуа в 2-х км западнее отсюда, на территории Геджетского чайного совхоза, у вост. края чайных плантаций, не дало положительного результата. А развернуть шире здесь раскопочные работы мы не могли и ограни-

чились лишь фиксацией вытянутого земляного возвышения 30X8/10 м при высоте 1 м, у небольшой группы вековых деревьев, где валялись какие-то крупные камни.

Прибр. в 1/2 км к северу от исследуемого нами поселения в плангаже, у границы селений Лепочхуа (сев.-зап. часть Мухурчи) и Левахане (к западу от них), где производились плантажные работы на большой территории, наше обследование (последовавшее за сообщением о случайных находках трактористом Вано Гагуа) выявило культурный слой площадью ок. 5000 кв. м в вост. части этого плантажа. Этот слой должен относиться к поселению позднефеодальной эпохи. На поверхности вспаханной земли были собраны фрагменты разнообразной светлой керамики и несколько железных предметов. Обнаруживались разломанные кости животных. В нескольких местах были замечены малые остатки золы и частицы угля.

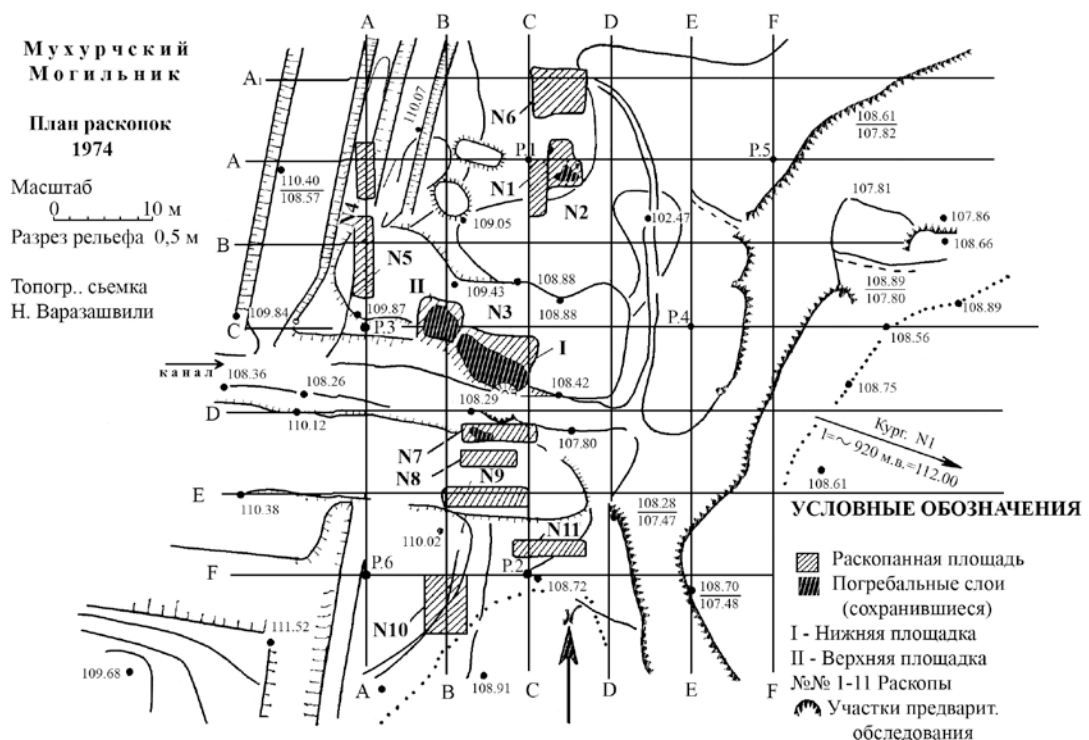

სურ. 1. მუხურჩის სამარჯანი, გათხრების გეგმა
Рис.1. Мухурчский могильник, план раскопок

РЕЗУЛЬТАТЫ РАБОТ НОСИРИ-МУХУРЧСКОЙ ЭКСПЕДИЦИИ ЗА 1976-77 гг. (табл. XII—XV)

Основные* раскопочные работы в отчетном периоде экспедиция¹ производила на трех объектах: 1. На могильнике эпохи поздней бронзы – раннего железа, расположенном в 1 км к сев.-зап. от сел. Мухурча Гегечкерского р-на (рис. 1; табл. XII); 2. На жилом холме бронзовой эпохи – Кекелури Зуга, расположенном на зап. окраине того же селения (табл. XII, 4; XIII, 1); 3. На жилом холме сел. Второй Носири (бывш. Третий Носири) Цхакаевского района (рис. 2-3; табл. XIII₂₋₃). Разведочные работы небольших масштабов были проведены на горе Ломури в сел. Хорши Цхакаевского р-на, где были обследованы остатки поселения и нескольких погребений античной эпохи.



Рис. 1. План раскопок Мухурчского могильника

* ნაშრომი გამოქვეყნებული იყო - სსმ არქეოლოგიური ექსპედიციები, V, 1978, გვ. 53-61 (ალ. ჯავახიშვილის რედ.). წინამდებარე პუბლიკაციაში ტაბულები დაამუშავა მ. წულუკიძემ.

¹ В экспедиции принимали участие сотрудники отдела археологии Гос. Музея Грузии; Гогодзе Э. М., Панцхава Л. П., Дариспанашвили М. В. (1976 г.), Коридзе И. Д. (1977 г.), Коридзе М. Д., Абрамишвили М. Р., сотрудник отдела культуры Цхакаевского райисполкома Циргвава В. В. (1977 г.); житель села Мухурча Почхуа Н. Э. (в качестве художника – архитектора); водители автомашины Гагуа Дж. (из Гегечкорского АТК, 1976 г.), Квирикашвили И. (из ГМГ, 1977 г.), Адамия Дж., Дудучапа М. (из Цхакаевского АТО, 1977 г.).

Мухурчский могильник. В 1976 г. раскопки могильника были завершены. Посредством разных раскопов и шурфов была детально обследована нераскопанная часть могильника. В этих целях был использован также небольшой канал (по направлению SW–NO), прорытый в южной половине территории могильника незадолго до приезда экспедиции. По обеим сторонам этого канала были заложены новые раскопы – № 12 и № 13 (табл. XII, 1-2), примерно совпадающие с квадратами EB 23-25, 33-35, 43-45, 53-55; EC 21-22, 31-32, 41 (раскопы № 12); EB 55 (угол SO), EC 51-52, 61 (раскоп № 13). Вещественный материал преимущественно обнаруживался в желтой глине, черноватой земле или же в их смеси. На глубине 0,7–0,9 м обычно начинался коричневый глинистый грунт. В общем-то площадка эта несколько возвышалась над окружающей местностью.

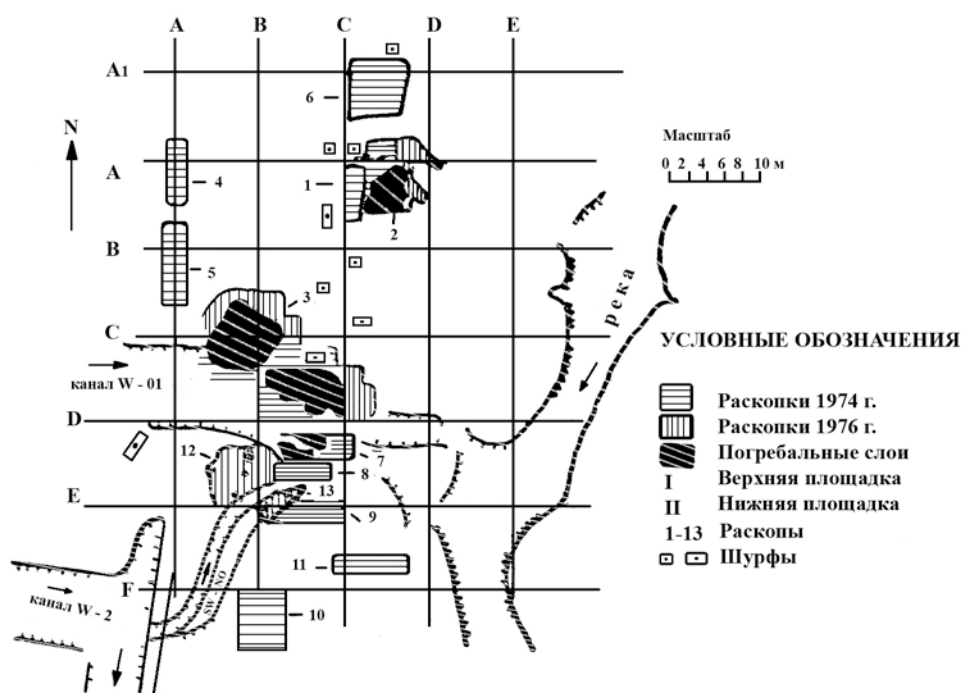
В раскопе № 12 были обнаружены малые обломки сожженных костей покойников, фрагменты разной керамики, обломки железных ножей и бронзового предмета, сердоликовая и фаянсовая бусины, половина большой бусины из белого мрамора или известняка (табл. XIV, 1-3). Этот материал слишком малочисленен, но определить его вполне возможно: типологически мы его отнесли к материалам «верхней погребальной площадки»², а хронологически определили поздним периодом могильника – VII–VI вв. до н.э. Место упомянутого раскопа возможно являлось продолжением «верхней погребальной площадки». Здесь происходили захоронения остатков кремации вместе с сопровождающим инвентарем. Однако создается впечатление, что погребальный слой когда-то подвергся разрушению, а основной части погребального инвентаря на месте не осталось. Возможно, что здесь же совершалась кремация. Менее вероятно, что эта площадка предназначалась только для кремации.

Старый раскоп № 2, в сев. части территории могильника, был расширен к югу (южн. часть квадратов BD 22-23, 24 и кв-ты BD 32-33, 34) и немного к востоку

(табл. XII, 3). Верхний уровень здесь глубиной 0,2–0,8 м от поверхности земли, представлял желтоватую, частью красноватую (от действия огня), глину (ниже с примесью черноватой земли), содержащую фрагменты краснообожженной или коричневатой керамики, принадлежавшие к коллективному погребению № 1 с кремацией (раскопки 1974 г.). Оно приблизительно синхронно «верхней погребальной площадке». Расположение керамики указывало на сравнительно большие размеры погребения.

В той же южной части раскопа, на глубине 0,8–1,5 м, в черносерой глинистой земле, была выявлена часть (продолжение) нижнего, ингумационного погребения № 2, также коллективного. Кости из этого погребения большей частью были плохой сохранности. При углублении же дна погребения, в центральной части старого раскопа, обнаружили сердоликовые бусы и пара бронзовых подвесок с ладьевидными концами (табл. XIV, 4-5). В погребении найдены также фрагменты керамики – преимущественно от черных и сероватых малых сосудов, иногда со слабо обозначенными узкими вертикальными каннелюрами на поверхности, типа керамики IV культ. слоя Носирского холма, или же дериватного вида той же керамики (табл. XIV, 9-10).

Этот последний вид керамики, выявленный лишь в нижнем из двух стратифицированных коллективных погребений раскопа № 2, подтверждает возможность предполагаемого нами хронологического расчленения комплексов Мухурчского могильника. Наиболее ранние из них (коллективные погребения: № 2 и, в южн. части могильника, № 3) хронологически приближаются к позднему IV слою Носирского холма или же частично совпадают с ним. Комплексы последующих ступеней из того же могильника, на основании многочисленных параллелей, довольно прочно определяются по абсолютной хронологии. Это материалы «нижней погребальной площадки», отнесенные, в общем, к VIII–VII вв. до н.э., и «верхней погребальной» площадки, определенные концом VII – началом VI вв. до н.э. Следовательно, упомянутые ранние мухурчские компле-

² Отчет предыдущих лет, см. Археологические экспедиции ГМГ, V, Тбилиси, 1977.

ксы можно датировать концом IX – началом VIII в., а IV слой Носирского холма – X - IX вв. до н.э. Последней дате не противоречат новейшие данные, полученные из раскопок в Носири (см. ниже).

В 1976 г. на Мухурчском могильнике были еще раскопаны небольшие участки на сев. краю «верхней» и «нижней» погребальных площадок, давшие редкие находки отдельных предметов. Изучение могильника было закончено прорытием 11-ты шурфов, сосредоточенных на необследованных участках территории могильника. Никаких остатков погребального слоя в этих шурфах обнаружено не было.

Кекелури Зуга. Здесь раскопки производились в сев.-зап. секторе холма (кв. НН), (табл. XII₄, XIII₁), Всю намеченную площадь мы старались раскапывать приблизительно равномерным снятием земли. Правда, не всегда удавалось сделать это. Однако полученные малые разрезы использовались для соответствующей стратиграфической фиксации.

На всей раскапываемой площади был достигнут слой желтоватой глины, который по нашему предположению, должен представлять собой большую глинистую укладку, наподобие той, которая известна нам из Носирского холма. Близ центра холма этот слой лежит на очень незначительной глубине. Нами он в основном не был затронут, так как в первую очередь нас интересовало выяснение внешнего, поверхностного слоя. Поверх глинистой укладки, почти везде, лежал культурный слой с мощными глинобитными (краснопережженными) и древесными (обугленными) остатками стен, сгоревших от пожара, или же с землей, содержащей частицы пережженной обмазки и угля. Помимо террасообразного расположения культурных напластований и строений, заметна также сосредоточенность крупных построек около южной части исследуемого сектора, а наиболее мощных сгоревших остатков – в восточной части разведочной траншеи, прорытой на холме в 1974 г. (табл. XII, 4). В других местах возможно предположить и существование малых помещений диаметром в 2-3 м., на что указывают сделанные в глинистом

основании углубления в виде неглубоких «блюдецвидных» ям, заполненных остатками культ. слоя, иногда с пережженной обмазкой и углем (табл. XIII). Стены их могли представлять прутковый плетень с глиняной обмазкой.

Интересно, что эти полуземляночные постройки бронзовой эпохи, судя по аналогичным остаткам, совпадают по своему характеру с типом помещений античного поселения, расположенного тут же рядом с холмом на территории плантажа. Однако, нижней своей частью, те античные строения погружались в грунтовую глину. Можно отметить и то обстоятельство, что для обоих этих поселений характерно применение сходного состава каменных хозяйственных приспособлений (зернотерок, ступок, круглых плоских камней, вкладышей и т.д.). При этом, прямых генетических связей по керамике мы не замечаем, – возможно и потому, что эти памятники разделяет сравнительно большой промежуток времени; упомянутый слой холма Кекелури Зуга содержит керамические виды, наиболее характерные для II и отчасти III слоев Носирского холма (весь этот материал очень разнообразен и уточнение его классификации требует дальнейшей работы). Присутствие же керамики, соответствующей керамике IV (позднейшего) культурного слоя Носирского холма, на Кекелури Зуга пока что не замечалось³.

³ Более уверенно можно говорить об определенных генетических связях керамики упомянутого поселения раннеантичной эпохи с колхидской керамической продукцией типа IV слоя Носирского холма. Оба эти горизонта изобилуют керамикой с каннелюрным декором. В античном слое присутствуют и некоторые образцы ушек с роговидными выступами (налепными), фрагменты сосудов с широкой раструбной горловиной, гребенчатым штампом и т.д. Однако вся эта античная группа керамики характеризуется совершенно иной фактурой, иными признаками техники изготовления, обжига и т.д. Вертикальные каннелюры, в отличие от ранних образцов, получены здесь посредством ребристых налепных полосок, а не путем полосовой пластической обработки (вгибания) стенки сосуда. Но в отличие от более поздней (напр., эллинистической) керамики, внешне этот декор все еще сохраняет вид каннелюр, а не отчетливых налепных полосок (в свою очередь исходящих из позднейшего каннелюрного украшения).

Носирский холм. В 1976 г. здесь было заложено 4 раскопа: раскоп № 1(А) – в сев. части холма, в продолжение большого четырехугольного котлована на сев. Страну, более суженно (с разнообразным охватом квадратов: GD 38-39-30; 48-49-40; GE 31-32; 41-42) (рис. 2, 1; табл. XIII₂); раскоп № 2 – в центральной части холма, в продолжение большого котлована на южную сторону, в сев. – зап. части большой желтоглинистой укладки (с разным охватом кв-ов; HD 18-19-10; 28-39-20; HE 11-12 (по ниж. уровню) (рис. 2, 2); раскоп № 3 – в южн. части холма, у южн. конца траншеи N-S, с западной ее стороны (разной площадью кв-ты: HE 91-92; 0,1; JE 11, 12) (рис. 2, 3); раскоп № 4 – в сев. части холма, на соединении вост. части раскопа № 1 и большого четырехугольного котлована частью в нижнем, нераскопанном уровне последнего (разн. площ. кв-ты: GD 40-50; GE 41, 51), (рис. 2, 4).

Весь сезон полевых работ 1977 года (9.VIII – 25.XI) был отведен раскопам Носирского холма. Продолжительные дожди вызвали затруднения в работе и вынудили продлить предусмотренные по плану сроки ее выполнения. Ввиду сложности памятника и большой трудоемкости работы (завершение работ здесь было предусмотрено еще в предыдущем году), для раскопок были выделены дополнительные средства.

В 1977 году на Носирском холме был расширен раскоп № 1 (участки В и С; – разной площадью кв-ты: GD 28-29, 20; 38-39-30; GE 12; 21-22; 31-32) (рис. 2, 1); была расширена и частично углублена траншея O-W1 (транш. O-W. начатая в 1970 г.), находящаяся в зап. части холма (рис. 2). В вост. части холма были заложены новые раскопы – № 5 (прибл. кв-ты: GE 81-82; 91-92; 01) (рис. 2-3); и траншея O—W2 (прибл. кв-ты: GE 80; 97-98-99-90; 05-06-07-08-09-00; HE 15-16-17) (рис. 2-3), которые в конечном счете были соединены друг с другом (рис. 2-3).

Основные результаты раскопок, произведенных на Носирском холме за отчетные годы, следующие:

Статиграфическое изучение холма дало ряд новых фактов. Прежде всего следует отметить, что на перифериях холма была

установлена большая расчлененность и мощность I – III культурных слоев (раскопы № 1 и № 5), чем это было нам известно до того времени (раньше об этом можно было предположить лишь по небольшому узкому участку в южном конце траншеи N – SA, достигавшему тогда наибольшей глубины). Мощность нижних (I – II) культурных слоев достигает здесь большей частью 1,5-2 м. В наиболее глубокой части раскопа № 1 выделяются, по крайней мере, по два подслоя I – II культурных слоев и в общем раскопе № 1 – три подслоя III слоя. В первую очередь основанием такого выделения является стратифицированное залегание брусчатых кладок, тонких прослоек обугленных остатков растительного настила, разных обломков пережженных глиняных обмазок и структурная разность культурных наслоений. Однако у нас не везде непрерывно представлены такие данные (напр. в тех же раскопах – № 1, № 5 и O – W2); кроме того, не исключена возможность еще большего стратиграфического расчленения в определенной своей части какого-нибудь слоя. Попытка выяснения этих вопросов в определенной мере может опереться в будущем на детальное типологическое изучение вещественного материала (керамики) и анализ других добытых остатков.

Устанавливается, что в центральной части холма, где находятся большая глинистая укладка и обрубочная субструкция и где поверхность грунта залегает на глубине 3-3,2 м от нулевого уровня, т. е. прибл. от вершины холма, в древнее время была естественная возвышенность, откуда по всем направлениям к перифериям шло постепенное понижение. Культурные слои тоже наклонны по всем направлениям, местами довольно резко. Низ I культурного слоя, который везде лежит на глинистом грунте (иногда над прослойкой растительного настила или же уложенных в один слой мелких речных камней), в этих периферийных частях находится на большей глубине – 4,1-4,15 м от нуля в наиболее глубоком участке раскопа № 1 (в вост. его части) и на 4,5 м в наиболее глубокой южной полосе раскопа № 5.



Рис.2 Генплан раскопок Носирского холма 1-5 раскопы №№ 1-5
 O-W1, O-W2 - Соответствующие траншеи;
 N-SA, N-SB, N-SC - Соответствующие траншеи



Рис. 3. Вертикальный разрез южной части раскопа № 5 и траншеи O-W2

В раскопе № 2, заложенном в центральной части холма и частично углубленном до грунта (1976-77 гг.) (рис. 2), также и в новом раскопе в сев. части траншеи N – SB (1977 г.) (рис. 2) были выяснены стратиграфия и структура сев. – зап. части большой глинистой укладки и существующей под ней брусчато-бревенчатых кладок, а также стратиграфия культурных слоев, лежащих над глинистой укладкой (наклонно к зап. краю) и за ее пределами до грунта. Стало ясно, что, внутри брусчато-бревенчатой субструктуры, под глинистой укладкой, также отсутствует культурный слой. Аналогичный факт устанавливается в зап. части траншеи O – W2 (1977 г.), где была выявлена обрубочная кладка, ориентированная по направлению N – S (удалось отпрепарировать – небольшой отрезок); по-видимому, это – часть общей четырехугольной субструктуры, ближайшая от ее сев.-вост. угла (рис. 2-3). Поскольку нам уже известен также один отрезок южной стенки упомянутой постройки (в средней части траншеи N – SA, 1972 г.), прилб. ориентированный по O – W, уже возможно составить общий план этой центральной постройки с частичной реконструкцией (рис. 2).

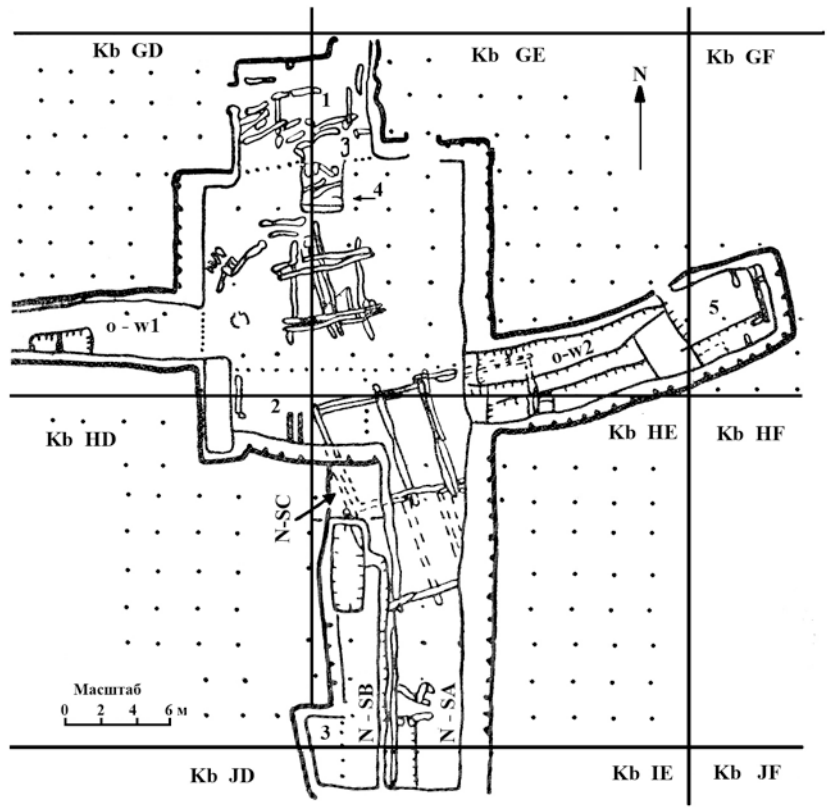
Основной вывод о центральной части Носирского холма, к которому мы сейчас приходим, заключается в том, что большая глинистая укладка (по крайней мере, нижняя ее часть) и лежащее под ней брусчато-бревенчатое строение обрубочной кладки предназначались не для поселения периода II культурного слоя, как это мы предполагали ранее, а для первоначального поселения (периода I культ. слоя). Пока что, этим мы можем объяснить тот факт, что под глинистой укладкой и внутри деревянной постройки не найдено никаких остатков культурного слоя, или же какого-либо отдельного предмета. Вся эта система, вместе с подстилающим ее компактным растительным настилом (из ветвей и листьев), опирается на древний грунт. При этом, повсюду, где мы производили раскопки близ этого центрального сооружения или в некоторой отдаленности от него, было

установлено существование нижнего (I) культурного слоя холма, во всяком случае, более древнего наслоения (скажем, слоя II A или I B), чем II слой (со следами пожара), зафиксированный нами поверх большой глинистой укладки (на это указывает керамический материал). Однако отсутствие I культурного слоя над глинистой укладкой требует объяснений (здесь были встречены лишь редкие единичные фрагменты, похожие на типичную керамику I слоя). Можно предположить, что в свое время этот слой здесь имел незначительную мощность и глинистая укладка, в основном, использовалась для террасообразно расположенного обиталища (подобное явление как будто лучше замечается на Кекелури Зуа, где на вершине глинистой укладки в центре холма отсутствует культурное наслоение); или же, впоследствии (в начале поселения II культурного слоя), может быть, он юыл снесен. Возможно также, что первоначальную, более низкую укладку позднее повысили, а для ее упрочения полностью удалили рыхлое, лишнее вязкости напластование. Быть может следовало бы также считать признаком возрастного различия между отдельными уровнями глинистой укладки кое-где замеченную между ними разность, напр. в зап. части южного разреза траншей O и W2, где в среднем. приблизительно, уровне желтоглинистой укладки широкой полосой выделяется коричневая глина (рис. 3). Но, разумеется, все эти предположения предварительны и при выводах требуют большой осторожности.

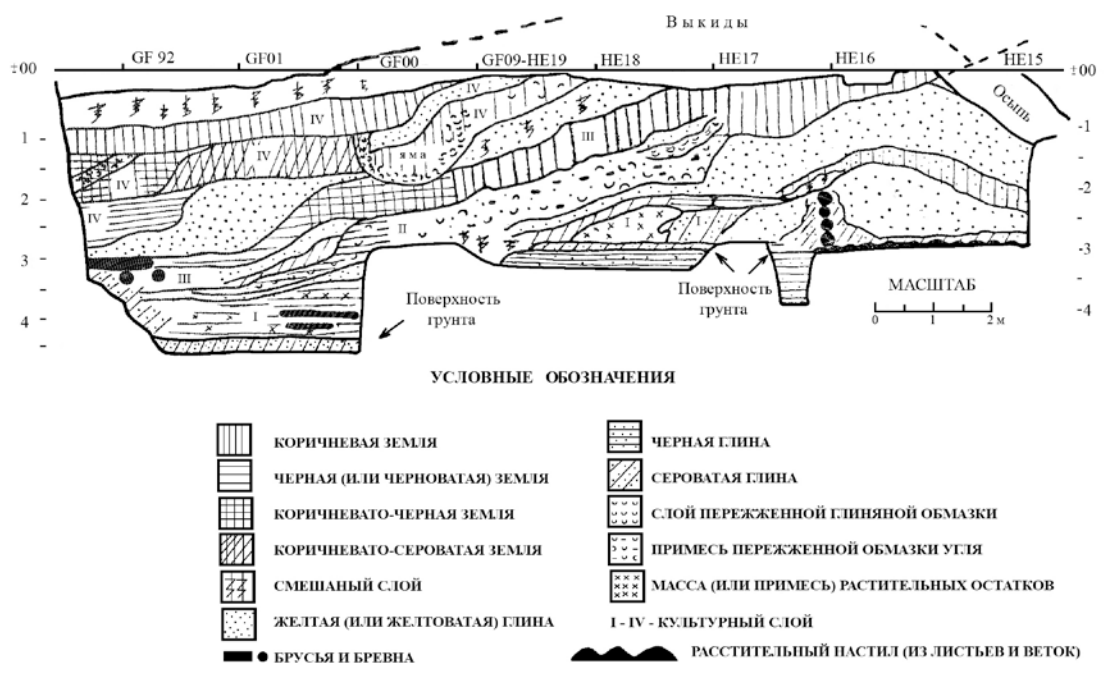
Ввиду больших затруднений и работе, не удалось углубить раскоп № 3, заложенный в южной части холма (рис. 2-3). Со стороны траншей N – S A и B этот раскоп открыт и продолжение здесь работы требовало полную расчистку и осушение этих траншей. Поэтому, в этой части холма мы удовлетворились тем вертикальным разрезом, который был получен в 1973 г. наибольшим углублением небольшого участка.

Также не удалось довести до грунта глубокий раскоп траншей O – W1. хотя в

этой траншее мы в общем выяснили расположение (в частности резкий наклон к периферии), структуру и мощность II и IV культурных слоев (рис. 2). И в этой траншее, судя по общим данным памятника, следует предположить наличие I культурного слоя.

Возможность максимального углубления имелось лишь на определенных, узких участках раскопов, которые, при этом, быстро наполнялись просачивающейся из нераскопанной земли водой. Этому во многом действовали выкиды земли, лежащие толстым слоем на нераскопанной площади, пропитанные дождевой водой. Выносить же эту землю с территории холма, не было никакой возможности, так как свободной и доступной площади поблизости не было. Большие скопления земли определили и направление некоторых раскопов, напр., траншеи O – W2, которая имеет направление не точно по O – W. В той же траншее, а также в раскопе № 5, работы чрезвычайно усложнились ввиду неоднократной завалки верхней насыпной земли. С другой стороны, большого количества земли вполне хватило для окончательной консервации памятника путем засыпки раскопов до края этой землей.

Среди вещественных материалов, добытых на Носирском холме за отчетные годы, новыми являются: большой толстостенный чернолощенный сосуд (фрагментированный) с толстым граненым венчиком (табл. XV, 11), стебли и корень виноградной лозы из нижнего (I) культурного слоя; обломки обожженной глиняной обмазки с отпечатками толстого бревна или плетневых прутков из II слоя с пожарищем; бронзовые: плоский топор и сферическая бусина из III слоя (табл. XV, 13 – топор). Эти бронзовые предметы, в особенности топор, подкрепляют абсолютную хронологию, принятую для культурных слоев Носирского поселения. Сходная форма топора известна из цихисдзирского клада позднебронзовой эпохи, датированного XII-XI вв. до н.э. (Д. Л. Коридзе)⁴. Носирский топор при-

надлежит к самому верхнему горизонту III культурного слоя холма и думается, что позволяет нам предположить возраст этого слоя в пределах второй половины II тысячелетия до н.э. Вообще, все бронзовые предметы, найденные в Носири (фрагменты кинжала, резец и др.) происходят из упомянутого слоя. В отличие от него, I-II культурные слои сравнительно изобилуют каменными орудиями и др. предметами. Следовательно, датировка этих слоев первой половиной (хотя бы второй четвертью) и серединой того же тысячелетия, если мы учтем и значительную общую мощность и расчлененность этих слоев, предположительно должна быть допустимой.

В результате разведок 1977 г., произведенных экспедицией на горе Ломури в сел. Хорши, было установлено, что здесь существовало древнее поселение, разрушенное гравийным карьером. Основной культ, слой должен относиться к раннеантичному периоду. На месте карьера было обнаружено большое количество соответствующей керамики (большая часть пережженная). Должны были быть и более ранние слои, встречались фрагменты типа керамики жилых холмов бронзовой эпохи, в том числе фрагменты чернолощенных сосудов с желобчатым орнаментом. Несколько мест, незатронутых карьером, были обследованы нашими раскопками. На южной стороне было замечено наличие культурных слоев, на сев. стороне, у самого края карьера (у вершины горы) – погребения раннефедальной эпохи (возможно, сравнительно поздних), содержащие по одному или два небольших сосуда.

⁴ Д. Л. Коридзе, Вопросы взаимоотношения колхидско-кобанской и восточно-грузинской культур, табл. II, 41 (на груз. яз. рукопись. Отдел

археологии ГМГ). Публикацию клада см. также, у Б. Л. Куфтина – «Материалы к археологии Колхиды», II, Тб., 1949, рис. 43, 3.

К ВОПРОСУ О ХРОНОЛОГИИ И ПЕРИОДИЗАЦИИ ПАМЯТНИКОВ КОЛХИДСКОЙ КУЛЬТУРЫ

(по материалам Носири-Мухурча)

Вопросы* хронологии и периодизации археологической культуры Колхиды эпохи бронзы и раннего железа во многих отношениях проблематичны, ждут окончательного своего решения. Однако на сей день в значительно большем масштабе, чем несколько лет назад, изучены памятники этой культуры. Своеобразие колхидской культуры как по морфологическим особенностям материалов, так и по односторонности комплексного состава памятников (раздельность кладов бронзовых, предметов и массового керамического материала из культурных слоев), явилось препятствием для сопоставления памятников этой культуры с культурами Восточной Грузии и Центрального Закавказья с их более разработанными и связанными с внешним миром хронологическими шкалами. Однако по мере выявления новых памятников намечаются ощутимые связи между этими сферами культуры, – в особенности в эпоху раннего железа, – если учесть наличие в эту эпоху множества общих элементов культуры в виде предметов торговли и обмена в условиях предельного развития (завершительной фазы) бронзовой индустрии, широкого распространения железа и значительных сдвигов в ремеслах.

Исследуемые Носири-Мухурчской археологической экспедицией с 1967 г. по настоящее время¹ памятники, расположенные в центральной части Колхидской низменности – в Цхакаевском и Гегечкорском районах, в целом запол-

няют большой промежуток времени, начиная от средней бронзы (первая половина II тыс. до н.э. или ее конец) и до начала раннеантичного периода включительно (в основном VI-V вв. до н.э.).

Для абсолютного хронологического определения большинства памятников Носири-Мухурча пока что конкретных данных очень мало и при рассмотрении этого вопроса мы должны опираться главным образом на их относительную хронологию. В первую очередь каснемся наиболее прочно датированного памятника. Это могильник близ сел. Мухурча Гегечкорского района на правом берегу р. Абаша, исследованной в 1974 и 1976 гг.²

Мы выделяем две группы комплексов Мухурчского могильника – более раннюю (VIII в. – первая половина VII в. до н.э.) и последующую (вторая половина VII-VI вв. до н.э.), допуская возможность некоторого колебания нижней и верхней абсолютных хронологических границ могильника.

Упомянутые группы выделяются, первым делом, по типологическому различию основного состава инвентаря (см. ниже). Подтверждает же данную группировку ряд различительных признаков, наблюдаемых между соответствующими захоронениями: территориальное размежевание, ритуальное различие (вторичное захоронение костей и кремация) и в одном случае (на одном из участков могильника) стратиграфическая последовательность захоронений с комплексами этих двух групп; в частности, главные участки могильника по обилию вещественного материала представляли две погребальные площадки в центральной части исследованной территории могильника, почти примыкающие друг к другу. Каждая из них содержала несколько де-

* ნაშრომი გამოქვეყნებული იყო სსსრ - მოამბე, XXXVII-В, 1984, გვ. 5-27 (ლ. ჭილაშვილის რედ.). წინამდებარე პუბლიკაციაში ტაბულები დაამუშავა მ. წულუკიძემ.

¹ Упомянутой экспедицией Гос. музея Грузии и 1967-70 гг. руководил Д. Л. Коридзе, а с 1971 г. – автор настоящей статьи. Материалы хранятся в фондах Отдела археологии ГМГ. Отчеты см. в «Археологических экспедициях» ГМГ. I-VII.

² Археологические экспедиции Гос. музея Грузии, V, 1977, с. 60-64, рис. 1, табл. VI-X; VI, 1978, с. 53-55, рис. 1, табл. XII, 1-3, XIV.

сятков захоронений, но четко выделить отдельные эти захоронения нам не удалось. Одна из площадок, с ранним комплексом материалов, названная в ходе раскопок «нижней погребальной площадкой» ввиду террасообразного расположения этих двух площадок по отношению друг к другу, содержала вторичные захоронения в виде отдельных компактных скоплений костей покойников с лежавшими здесь же, среди костей, предметами. «Верхняя погребальная площадка» (расположенная к западу), с более поздним комплексом материалов, содержала скопления предметов, сопровождаемые иногда отдельными маленькими обломками сожженных костей человека – остатков кремации. Здесь, вероятно, происходило захоронение пепла. Предметы, характерные для каждой из этих групп, обнаруживались почти повсюду в разных концах площадки, что доказывает приблизительную синхронность захоронений одной площадки, т.е. принадлежность их к одному хронологическому периоду. Поэтому, выделить эти основные погребальные комплексы удастся лишь в виде совокупности захоронений. Однако не исключена возможность наличия более позднего отдельного захоронения на «нижней площадке» с инвентарем из некоторых предметов, которые являются общими для обеих групп материалов.

В раннюю группу комплексов Мухурчского могильника, по вышеуказанным признакам, входят еще материалы коллективного погребения (или погребений) в южной части территории могильника, которое возможно, представляло продолжение «нижней погребальной площадки» к югу и было отделено вследствие прорытия здесь строителями водосточного капала до начала раскопок; к ранней группе относится также одно из двух стратифицированных (грунтовых) коллективных погребений в северной части могильника – нижнее погребение. Судя по некоторым предметам из обеих этих ранних коллективных погребений (напр, ранняя каннелюрная керамика, – рис. I, 137, «рубленные» сердоликовые бусы, – рис. I, 109 п др.), возможно, что

их нижняя дата является несколько более ранней по сравнению с «нижней погребальной площадкой».

К «верхней погребальной площадке» (к поздней группе захоронений) примыкает по возрасту верхнее стратифицированное погребение в северной части могильника и остатки погребений (или погребальной площадки) в юго-западной части могильника. Указанное верхнее погребение было выделено от нижнего стерильным глинистым слоем и окружено обгорелой глинистой землей. Содержало же погребение в основном обломки краснопережженной керамики, сходной с некоторыми образцами сосудов «верхней погребальной площадки». Среди этой керамики обнаруживались маленькие кусочки сожженных человеческих костей.

В ранних мухурчских комплексах присутствуют бронзовые орудия труда, оружие и некоторые другие предметы, отсутствующие в поздней группе. Это топоры колхидского типа. Имеются вес три типа по классификации О. М. Джапаридзе, но преобладает I тип, – с прямым туловом и клиновидным обухом (рис. I, 47-51), разнотипные кинжалы (рис. I, 52-56, 61-64, 82), черенковые наконечники стрел (рис. I, 71-76), мотыги (рис. I, 80-81), сегментовидные орудия (рис. I, 83-85), статуэтки, изображающие человека и животных (рис. I, 123-132). Во второй группе имеются железные кинжалы (рис. I, 15-16) и мотыги (рис. I, 18-20). Сегментовидных орудий вообще нет. Бронза присутствует лишь в виде разных украшений и ритуальных предметов (рис. I, 21-31). В ранней группе есть и железные топоры типа колхидских бронзовых (рис. I, 57-60), а в поздней – железный же образец несколько видоизмененной формы (рис. I, 17). Наблюдается расхождение между группами и по ряду украшений. В ранней группе замечаем большой количественный перевес бабочковидных бронзовых пряжек (рис. I, 90-92), простых браслетов, иногда с уплощенными или суженными концами в виде змеиных головок (рис. I, 101, 113), одночленных луговых фибул (рис. I, 96-97), маленьких колечек (рис. I, 103), больших и средних сфери-

ческих и других сердоликовых бус прекрасной обработки (рис. I, 106, 115, 122). Видим различие по формам и другим особенностям янтарных (рис. I, 32-33, 117), сердоликовых (табл. I, 4 1, 118-119), гагатовых (рис. I, 116, 121), стеклянных и пастовых (рис. I, 34-39, 107, 110, 114) бус. Полностью отсутствуют в поздних комплексах белопастовые бусы т.н. типа «домино» и часто сопровождающий их бисер с боковым отверстием (рис. I, 111, 112), преобладают стеклянные и пастовые «глазчатые» бусы (рис. I, 34-36). Расхождение между упомянутыми группами материалов наблюдается и по керамике (см. ниже).

Однако мы должны допустить непосредственную хронологическую последовательность этих двух групп; многие виды украшений и другие мелкие предметы из обеих рассматриваемых групп повторяют друг друга или же несколько видоизменяются.

Памятники колхидской культуры часто обнаруживают сочетание предантичных и раннеантичных материалов. Их сопоставление дает возможность относительного определения предантичного пласта, ибо наличие импортной античной (греческой) продукции представляет исходное явление при датировке. Однако, следуя далее вглубь веков, мы ощущаем недостаток в прочной хронологической опоре. Возможно, что Мухурчский могильник, – представляющий обильный и многообразный, притом комплексно расчленяющийся, именно подходящий в значительной своей части для сопоставления с инвентарем памятников Восточной Грузии и Центрального Закавказья, – станет на данном этапе одним из отправных по своему значению памятников по конкретизации хронологии колхидской культуры рассматриваемой эпохи.

Два хронологических периода Мухурчского могильника соответствуют второму (VIII – первая половина VII в. до н.э.) и третьему (вторая половина VII-VI вв. до н.э.) этапам восточно-грузинских памятников эпохи широкого освоения железа,

выделенным Р. М. Абрамишвили в основном по материалам Самтавро³.

Именно в погребениях второго этапа Самтаврского могильника (погр. 121, 260), как и в синхронной с ними ранней группе Мухурчского могильника, представлены бронзовые, декорированные топоры колхидского типа (II-III типы по классификации О. М. Джапаридзе) и длинно-черенковые наконечники стрел двух типов (сравн. рис. 47-50, 71-76). Железный топор этого же типа, бытующий на том же этапе в Мухурчо (рис. I, 57-60), появляется в несколько более ранней группе, Самтавро (погр. 70, IX-VIII вв. до н.э.). Но эти образцы Самтаврского и Мухурчского могильников хронологически могут совпадать или приближаться друг к другу. Отметим один интересный факт, о котором впервые высказался Р. М. Абрамишвили, а именно, что в Восточной Грузии ранние железные топоры повторяют форму колхидских бронзовых. С учетом наиболее типичных железных экземпляров Мухурчи и Самтавро, можно установить, что такая преемственность касается по крайней мере двух (I и II) основных типов колхидских топоров. Ни одной из этих категорий топоров, и вообще бронзового оружия и орудий труда, на последующем этапе (вторая половина VII-VI вв. до н.э.) в Самтавро, как и в Мухурче, не наблюдается. В обоих памятниках в это время присутствуют железные топоры, возможно и производных от колхидского топора форм, но менее совпадающих с ним, а также железные акинаки и т.д. В ранней мухурчской группе многие железные кинжалы повторяют формы бронзовых. Как известно, подобный процесс заимствования форм в развитии оружия замечается именно в соответствующем переходном периоде в Восточной Грузии.

Такая синхронизация самтаврской и мухурчской групп погребений подтверждается наличием и других аналогичных изделий в обоих могильниках, например, асимметрично-биконических подвесок и мелких пятигранных бус из красного сер-

³ Вестник ГМГ, XIX А-XXI В, 1957, с. 115-140; XXII В, 1961, с. 363-379.

долика, пастовых бус – бочковидных, типа «домино» и др.

Большую и разнообразную группу предметов, аналогичных материалам Мухурчского могильника, соответствующих главным образом ранним его комплексам, мы находим в триалетских могильниках Цинцаро, Так-Килиса, Куши и, в особенности, Маралин-Дереси, датированных как общеизвестно, эпохой Ванского царства⁴. При данном сопоставлении мы должны упомянуть и о датировке, предложенной М. Менабде для отдельных этих памятников Трналети – IX-VIII вв. до н.э. (для большинства погребений Цинцаро) и более ранние даты (для некоторых погребений того же могильника)⁵.

Эти триалетские аналогии следующие: бронзовые предметы – мотыжка (колхидский топор в этом регионе известен из комплекса более раннего периода), фибула, наконечники стрел (сравн. рис. I, 73-75, 94, 97), пояса (в Мухурче все сильно фрагментированные), удила с напускными псалями, разные простые браслеты, колечки, пинцет, цепочки, лапчатые ажурные и кружковидная с отверстиями (в виде «двойного топора») привески, малые «очковидные» привески или пряжки со спиральными концами, гребешок, пуговицы, многочисленные каменные, пастовые и стеклянные бусы и подвески специфических форм (сравн. рис. I, 22, 23, 26, 86-87, 100, 103, 105-107, 111-116, 121). Отдельные мелкие предметы подобного рода встречаются и в других синхронных памятниках Восточной Грузии. Столь же специфическими кажутся петельчатые ушки малых сосудов, встречающиеся в обеих группах рассматриваемых комплексов (рис. I, 44).

В триалетских могильниках последующих периодов, как и в погребениях Самтавро второй половины VII-VI вв. до н.э. и в большинстве памятников Восточной Грузии и других закавказских областей

⁴ Б. А. Куфтин. Археологические раскопки в Триалети. Тб., 19-11, с. 50-64, рис. 54-58. табл. XXIX-XXX, XXXIV, XXXVI.

⁵ М. Менабде, Ц. Давлиаидзе. Могильники Триалетн. Каталог I, Тбилиси. 1968, с. 22-36, 88-97, табл. I-VII.

этого времени, совершенно исчезает бронзовое оружие, сменяемое железом. С начала античной эпохи резко меняются и формы предметов украшения, их стиль и т.д.

Следует отметить совпадение по стилю некоторых образцов бронзовых статуэток животных, а также форм колокольчиков из известного Казбегского клада (VI-V вв. до н.э.), считающихся наиболее ранними предметами (VII-VI вв. до н.э.) в составе клада⁶, с образцами Мухурчского могильника (рис. I, 31, 104, 127), Возможно, что, здесь заметнее хронологическое расхождение, чем морфологическое и стилистическое.

В интерпретации Б. Л. Куфтина: что «только единственный предмет..., фрагмент бронзовой ситулы-кружки..., объединяет инвентарь колумбария (урартского могильника близ Игдыра - Э. Г.) с культурой Кавказа»⁷, нельзя не видеть строгую предосторожность автора. Теперь же, вероятно, можно прийти к заключению, что часть инвентаря Игдырского колумбария, как например, железные копья и ножи, браслеты из сегментированного или рубчатого бронзового прута, браслеты с зооморфными головками, пинцет, бронзовые репы (конусовидные пронизи), разные бусы⁸ также обычно находимы и распространены в колхидских памятниках.

Мухурчскому могильнику аналогичны памятники (коллективные могильники) Колхидской низменности – Палури (VIII-V вв. до н.э.)⁹, Ннгвзиани (конец VII- начало VI в. до н.э.)¹⁰, Мерхеули (VI-V вв. до н.э.)¹¹ и Уреки (материалы, последнего пока не опубликованы). Нам кажется

⁶ Л. Г. Цитланадзе. Археологические памятники Хеви (на груз. яз.), Тбилиси, 1976, с. 104-106. табл. V- VI, XV.

⁷ Б. А. Куфтин. Урартский колумбарий..., ВГМГ. XIII - В, 1944, с.68.

⁸ Б. А. Куфтин. Ук. соч., табл. III,2,7; V,4,6,9-10, VI; VIII,3, 6-8; XII,2; рис. 22,1,3-7,28,29.

⁹ Материалы по археологии Грузии и Кавказа, VI, 1974, с. 96-128.

¹⁰ КСИА, 1977, № 151, с. 33-39; Археологические исследования на новостройках Груз. ССР, Тбилиси, 1976, с. 99-100.

¹¹ М. Б. Барамидзе, Мерхеульский могильник (на груз.яз.), Тбилиси, 1977.

(судя главным образом по керамике), что часть материалов Палури несколько старше по возрасту – древнее VIII в. до н.э. (соответствующая керамика относится к керамическим типам III-IV слоев Носирского холма). Ранним периодом (последними веками II тыс. до н.э.) определяет Р. М. Абрамишвили нижний хронологический рубеж могильника Палури, опираясь при этом на типологический анализ отдельных видов бронзового оружия (листовидный кинжал, наконечники дротиков с раскрытой втулкой) и одной части керамики¹².

Дата же Нигвзианского могильника должна быть правильной. Она совпадает с возрастом поздней мухурчской группы, чему соответствует состав инвентаря обеих этих групп. Большинство орудий и оружия в Нигвзиани представлено железными экземплярами, керамика поздняя (кувшинчики с трубчатыми ручками-сливами и т.д.). Определение даты Мерхеульского могильника нам также кажется правильным.

Обильный сравнительный материал мы имеем из инвентаря прибрежных некрополей Абхазии, в особенности из старшей группы грунтовых погребений могильников Гуадику и Красного маяка, из погребальных комплексов Сухумской горы и из могильника Куланурхва в гудаутском районе.

Группа погребений Гуадику делится на две подгруппы: отнесенные к VIII – первой половине VII в. до н.э. и ко второй половине VII-VI вв. до н.э. В обеих подгруппах отсутствуют оружие и орудия труда из бронзы, если не считать пару сегментовидных «сечек» из погребения № 5. А железные топоры (т.н. топоры-молотки позднего мухурчского типа), в большей степени видоизмененные, встречаются в значительном количестве. В могильнике присутствуют же-

¹² Объединенная научная сессия Зугдидского Гос. историко-этнографического музея и Института истории, археологии и этнографии им. И. А. Джавахишвили, Тезисы докладов (на груз. и русск. яз.), Зугдиди, 1965, с. 7, 39; XIV науч. сессия, посвященная итогам полевых археологических исследований 1964 г., Краткие отчеты (на груз. яз.), Тбилиси, 1965, с. 15.

лезные копья, акинак, ножи, бронзовые украшения, разные бусы и т.д.¹³. В целом этот могильник должен начинаться позднее Мухурчекиго и совпадать с ним лишь частично.

Более соответствует обеим группам материалов Мухурчского могильника инвентарь Красномаяцкого (IX-VI вв. до н.э.)¹⁴ и Куланурхвского (VIII – середина VI вв. до н.э.)¹⁵ могильников.

Это аналогичные бронзовые колхидские топоры, удила, пряжки, фибулы, гребень, пинцеты, браслеты, шейные гривны, колокольчики, крестовидная и овальная с ладьевидными концами подвески, очковидные привески, цепочки, спиральные трубочки-бусины, железные топоры-молотки (типа Гуадику – без удлинения обуха), некоторые керамические сосуды, сердоликовые бусы и др. В Красномаяцком и Куланурхвском могильниках (или в одном из них) присутствуют и такие отдельные предметы, которых в Мухурчском могильнике не было найдено. Большинство их относится к конечному этапу рассматриваемой эпохи (конец VII-VI в. до н.э.), как например, бронзовые вгультчатые стрелы скифского типа¹⁶, железные ножи с изогнутой или прямой спинкой и ножи серповидной формы, а также отдельные предметы украшения.

Хронология Красномаяцкого некрополя не расчленена¹⁷, а Куланурхвского

¹³ М. М. Трапш. Труды, т. 2, Сухуми, 1969, с. 17-78. Железные предметы Мухурчского могильника, в особенности наконечники копий, плохо сохранились, поэтому об их форме часто мы не указываем.

¹⁴ М. М. Трапш. Ук. соч., с. 78-208.

¹⁵ М. М. Трапш. Труды, I, Сухуми, 1970, с. 98-168; Его же. Памятники колхидской и скифской культур в сел. Куланурхва Абхазской АССР, Абгосиздат, 1962.

¹⁶ Из Мухурчского могильника имеется единственный вгультчатый (бронзовый) наконечник стрелы с двумя перьями. Сходный образец из верхнего слоя Наохвamu Б. Л. Куфтин относит именно к предскифскому времени, к позднебронзовой эпохе (Б. А. Куфтин, Материалы к археологии Колхиды, II, Тбилиси, 1950, с. 175-180., рис. 43,1).

¹⁷ М. М. Трапш. Ук. соч., сравн., с. 82, 176, 208, табл. XVII-XXVII

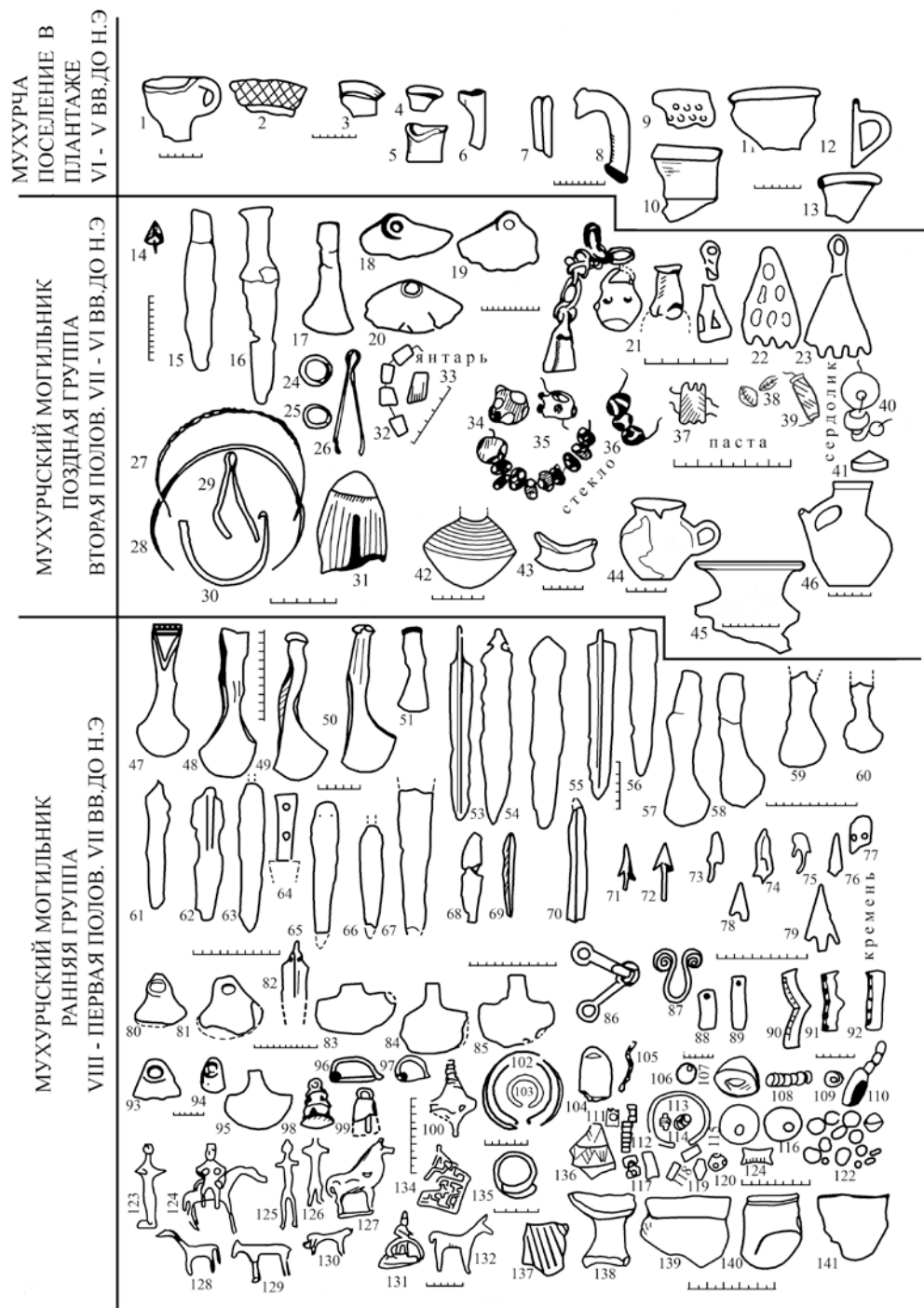

детализирована следующим образом: погребения с инвентарем колхидской бронзы отнесены к VIII – первой половине VII вв. до н.э., а погребения с инвентарем скифского типа – к концу VII – первой половине VI вв. до н.э. С такой классификацией следует согласиться. Но в отношении некоторых комплексов остается неясным к какой из этих групп они относятся.

Несколько заниженной кажется нижняя дата грунтового ингумационного погребения № 1 Сухумской горы (IX-VII вв. до н.э.), хотя кремационные погребения (№№ 1 и 2) должны быть правильно определены VII-VI вв. до н.э.¹⁸

¹⁸ А. Н. Каландадзе. Археологические памятники Сухумской горы (на груз., яз.). Сухуми, 1953, с. 52, сл, табл. IV, V; 1 - 3; VI; VII.

Комплексы кувшинных оссуариев и грунтовых погребений Эшери, находки в сел. Приморском, Мгудзирхва и другие датированы в общем поздним бронзовым веком (Б. А. Куфтин)¹⁹ и нуждаются в конкретизации хронологии. В них имеются образцы аналогичные мухурчским (в особенности ранним) или приibl. сходные с ними, например: бронзовые топоры (сравн. рис. I, 47, 48), кинжалы (сравн. рис. I, 53, 55), фибула, сердоликовые бусы. Нам кажется реальным определение этих материалов непосредственно предшествующей Мухурчскому могильнику ступенью – периодом IV культурного слоя Носирского холма (начало I тыс. до н.э.), отмечая при этом и типологическое соответствие керамическому типу этого слоя больших кувшинов-оссуариев эшерских захоронений.

Нетрудно заметить стилистическую и семантическую близость мухурчских бронзовых скульптурных изображений (ранняя группа) с другими образцами колхидского круга, например статуэтка богини-матери с младенцем в руках и другие из клада Бомбореккой поляны (мухурчская богиня, в отличие, представляет всадницу – рис. I, 124) и примыкающее к ним скульптурное изображение всадника из находок в сел. Абгархук (Бзыбская Абхазия), интерпретированные и, по-видимому, приблизительно верно датированные Б. А. Куфтиным послекобанским периодом, предшествующим греческой колонизации²⁰.

Из Абхазии нам теперь известны другие подобные комплексы и отдельные находки, происходящие из оссуариев и других погребений или же кладов²¹. Наши результаты расходятся с их датировкой, если учесть дату – конец VII в. – начало VI в. до н.э., – предложенную для эшерских бронзовых топоров колхидского типа. Правда, указывают на случаи находок в Закавказье, в частности в Глийском могильнике (Юго-Осетинская

АО), колхидских топоров в комплексах со скифским акинаком или другим скифским инвентарем обычно датированными концом VII в. – началом VI в. до н.э.; а возможность бытования колхидских бронзовых изделий в пределах VI в. до н.э. или самого его конца допускается некоторыми исследователями. Возраст графически декорированных бронзовых топоров и других изделий определен в новейшем исследовании Л. Н. Панцхава концом IX – началом VI вв. до н.э.²². При этом автором передатирован ряд комплексов (инвентарь погребений и кладов), в том числе большая группа погребений обширного Глийского могильника, примыкающего к кобанскому варианту т.н. колхидско-кобанской культуры.

Однако мы затрудняемся определить верхнюю дату ведущих типов колхидской бронзы в основном позднее середины VII в. до н.э., а верхнюю хронологическую границу Мухурчского могильника в целом – позднее VI в. до н.э. Может быть и следует ограничиться серединой VI в. до н.э.

Ряд рассмотренных выше памятников включает и последующие хронологические группы погребений²³. В последних можно проследить смену орудий и оружия по материалу (бронзовых железными) и постепенное типологическое их изменение, часто резкое изменение форм украшений и прочих предметов.

Что же касается хронологии Глийского могильника в целом, то мы наблюдаем следующие ее особенности: одни и те же типы ряда основных категорий инвентаря датированы автором раскопок как VIII-VI вв.²⁴ так и XII-X вв. до н.э.²⁵; во всех комплексах VIII-VI вв. до н.э. доминирует железо (топор, кинжал, нож, фибула и др. предметы); в погребениях же, датированных X-VIII вв. до н.э.; присутствует хотя

¹⁹ Б. А. Куфтин. Материалы к археологии Колхиды, I, 1949; г. 133-236, табл. X-XIII, XV, XVIII, XX; рис. 37.

²⁰ Б. А. Куфтин. Ук. соч., с. 236-257, табл. XXIII-XXIV, рис. 55.

²¹ СА, 1978, № 2, с. 257-264.

²² Л. Н. Панцхава – К истории художественного ремесла колхидской и кобанской культуры. Автореферат диссертации. Тбилиси, 1975.

²³ М. М. Трапш Труды, 2, с. 209 сл., А. Н. Каландадзе. Ук. соч. с. 24 – 62, таб. V-XIX.

²⁴ Б. В. Техов. Очерки древней истории и археологии Юго-Осетии, Тбилиси, 1971, с. 186-200. рис. 69 -79.

²⁵ Его же. Центральный Кавказ в XVI- X вв. До н.э. М. 1977.

НОСИРИ
IV СЛОЙ ХОЛМА
СЛОЙ У БЕРЕГА р. ТЕХУРИ
КОНЕЦ XI/X-IX ВВ. ДО Н.Э.

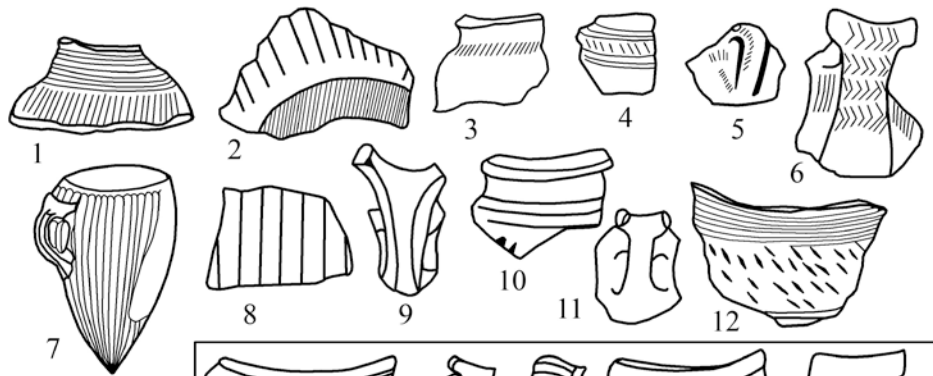

НОСИРИ
III СЛОЙ ХОЛМА
XII-XIII/XI ВВ. ДО Н.Э.



НОСИРИ
II СЛОЙ ХОЛМА
XVI/XV-XIV ВВ. ДО Н.Э.

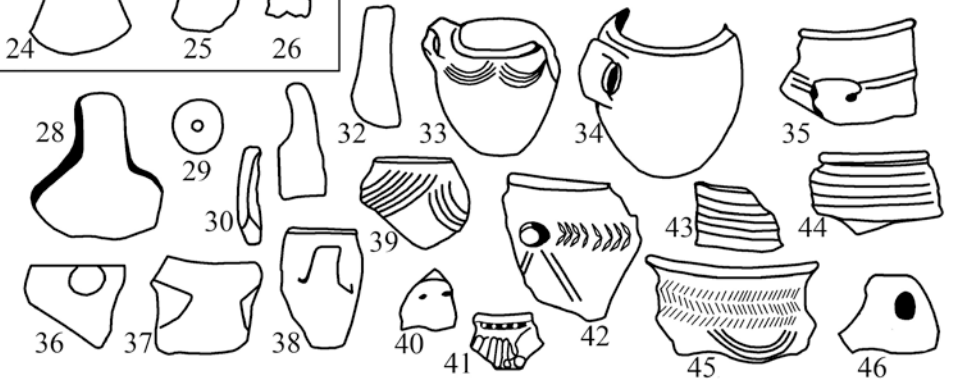

НОСИРИ
I СЛОЙ ХОЛМА
XVIII-XVII/XVI ВВ. ДО Н.Э.

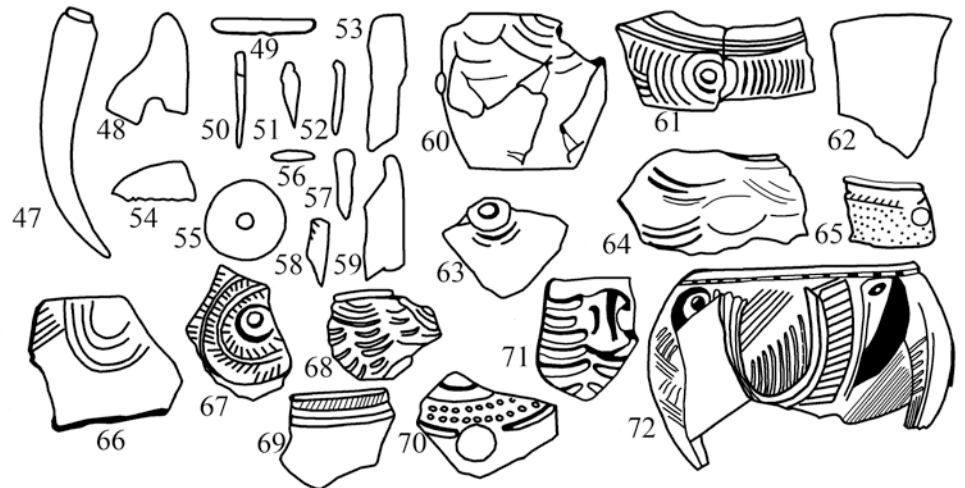

бы по одному, о то и больше железных предметов, (кинжал, наконечник копья, нож и т. д.); скифский акипак обнаруживается даже в комплексе VIII в. до н.э., наблюдается чрезвычайная устойчивость форм и орнаментации (двух типов бронзовых кинжалов, некоторых видов топоров, пряжек, пинцетов и др.) на протяжении трех ступеней, в целом между XII-VI вв. до н.э. Поэтому нам кажется, что необходима проверка определенной части данной хронологии, уточнение или обоснование ее автором на базе широкой корреляции и учета новейших определяющих установок.

Две керамические группы Мухурчского могильника резко отличаются друг от друга. Поздняя группа (табл. I, 42-46) тесно сближается с керамикой раннеантичного однослойного поселения, частично раскопанного нами на территории плантажа в Мухурче (прибл. VI - V вв. до н.э.). Эту связь определяют: кувшинчики с трубчатым носиком, горшочки с растресканным венчиком и петельчатым ушком, иногда с концентрическими линиями на плечике, разные сосуды с ножкой, поддоном и т. д. (рис. I, 1-9, 11-13). Но в целом керамика поселения выглядит несколько более поздней. Значительную часть ее составляют фрагменты сосудов с «позднейшим видом каннелюр» (т.е. с декором из наклепных ребер, напоминающим каннелюрам), сосудов с сильно перегнутым вниз венчиком (рис. 1, 3, 4, 11, 13), разные утолщенные венчики крупных сосудов (рис. I, 2) и др. Имеются обломки импортной греческой керамики – амфор (рис. I, 7-8), чернолакового сосуда и т.д. совершенно отсутствующей в могильнике.

Ранняя же группа керамики могильника (малая посуда темного обжига, иногда с узкими каннелюрами) (рис. 137-141) примыкает к образцам IV (верхнего) слоя Носирского холма и прибл. синхронного с ним I (нижнего) слоя сев. участка того же (Носирского) поселения у самого берега р. Техури (рис. II, 1-12)²⁶.

²⁶ Раскопки на Носирском поселении (сел. Третий Носири Цхакаевского р-на) производились в

Последний вид представляет раннюю каннелированную керамику эпохи раннего железа типа верхнего слоя Наохваму, среднего слоя Даблагоми и т.д.

Упомянутую керамику Мухурчского могильника можно считать пережиточной, т.е. продолжением указанной керамики носирского типа. Следовательно, горизонт Носири IV (т.е. IV слой холма и прибрежный нижний слой поселения) и соответствующие горизонты колхидских памятников хронологически соприкасаются (смыкаются) с мухурчским могильником, для которого мы имеем сравнительно прочную датировку. Тем самым приблизительно подтверждается ранее предложенная нами (Д. Л. Коридзе, Э.М. Гогодзе) абсолютная хронология этих горизонтов – начало I тыс., X-IX вв. до н.э. С небольшим изменением (что связано с установлением значительной мощности этого слоя) мы приблизительно придерживаемся такого же определения. Это будет конец XI-IX вв. до н.э.

IV культурный слой Носирского холма выявлен главным образом на его перифериях. Отдельные поздние предметы, например, импортная античная керамика, хотя и встречалась в поверхностном горизонте этого слоя и центральной части холма, но соответствующего культурного отложения здесь не существовало или оно не сохранилось. Лишь на западной окраине холма, в конце траншеи был выявлен такой пласт с сильно пережженными в пожарище остатками, возможно продолжающийся за пределами холма. Нижний слой у берега р. Техури на этом же поселении (см. выше) в общем синхронизируется с IV слоем холма, но можно полагать, что первый из них должен начинаться сравнительно раньше, так как в каннелюрной керамике этого слоя преобладают средние и малые сосуды с узкими каннелюрами за исключением одного случая, а в IV слое

1967-73 и 1976-77 гг. Носирский холм - основной объект поселения, расположенного у левого (южного) берега р. Техури. Разновременные культурные слои Носирского поселения охватывают территорию протяженностью в 150 м вдоль реки, которой ранее была смыта сев. часть поселения.

холма – большие сосуды (размеров «квеври») с широкими каннелюрами. Есть некоторые основания считать, что первая категория глиняной посуды появилась раньше. Узкоканнелюрный декор кажется развитием желобчатого орнамента, характерного для более ранних типов колхидской керамики. В частности: еще в период III носирского слоя появляются некоторые малые сосуды с узкими вертикальными желобками, очевидно, представляющими исходную форму для каннелюрного декора последующего периода. Наряду с этим видим и редкие образцы широких изломленных каннелюр. Над нижним прибрежным слоем лежал мощный слой с керамикой раннеантичной эпохи.

При изучении вопросов сравнительной хронологии культурных слоев Носирского поселения мы главным образом используем керамический материал. Вопросы же этого порядка приобретают большое значение хотя бы потому, что далеко не все памятники и культурные слои могут быть включены в число археологических объектов, абсолютный возраст которых лабораторно изучен радиоуглеродным или другими физическими методами²⁷. Кроме того, по мере выявления разными экспедициями многообразия памятников Колхидской культуры, возникает и разность их интерпретации, а следовательно и разносторонность подхода к проблемам. В частности, это касается сравнительной хронологии.

При сравнительном исследовании памятников мы опираемся на стратиграфию носирских слоев и типологию их материалов ввиду относительной полноты соответствующих данных.

Следует упомянуть о значительной мощности и стратиграфическом членении культурных слоев на отдельных участках Носирского холма, что должно указывать на относительную длительность их периодов. Во II-IV слоях отме-

чены пожарища, следы которых иногда позволяют допустить предположительно какие-то промежутки времени между слоями и прослойками. Особой силы пожарище засвидетельствовано на больших участках II слоя.

Наряду с общей эволюцией, наблюдаемой в керамической продукции, можно заметить и неожиданное появление некоторых ее видов и отдельных слоев. В особенности это касается IV горизонта (т.е., IV слоя и прибрежного нижнего слоя Носирн). Поэтому, между III слоем и IV горизонтом возможно следует допустить определенный перерыв (см. ниже).

В целом керамика I (нижнего) слоя Носирского холма характеризуется наиболее яркими признаками архаичности форм и техники исполнения. Однако, мы здесь можем оговориться и в пользу некоторой условности этой формулировки. По общему своему уровню развития эта керамика далеко отстоит от продукции начальной или ранней ступени всеобщего керамического производства с примитивным и незавершенным исполнением.

Архаичность форм прежде всего выражается в изготовлении преимущественно «полусферических» и «округлых» малых и средних сосудов с загнутым внутрь краем, округло выдутыми стенками (чаши, миски, горшки и горшочки, кружки, несколько вытянутые вверх «кувшины» и пр.) или же баночных с чуть отогнутым краем (рис. II, 60, 72; III, 1-13). С этой группой, большей частью орнаментированной столовой посудой, сопоставляется большая группа простых сосудов, изготовленных вручную. Это кухонная посуда грубой отделки с неровно сглаженной поверхностью сероватого или черноватого (редко коричневатого) обжига (рис. II, 62; III, 18). Архаичность выражается также в наличии у столовой посуды малых и миниатюрных (иногда декоративных), полусферических, коленчатых, подтреугольных, клювовидных и др.) ушек с узким отверстием или проемом (рис. III, 6-10), в исполнении углубленного орнамента, в частых случаях простого. Конические шишки и

²⁷ Ранее полученная для образца нижнего слоя Носирского холма такая дата (1400 г. до н.э.) выглядит слишком маловероятной на фоне всех других данных.

сосковидные выступы, комбинированные с желобчатым и другим орнаментом придают столовой посуде архаичный облик (рис. III, 1-5).

Однако почти вся керамика I слоя характеризуется хорошим обжигом, плотностью черепка с минеральными приме-

сями в глине. Подавляющее большинство столовой посуды черноглиняная, с лощенной или с глаженной поверхностью и обычно с хорошо заглаженной внутренней поверхностью. Желобчатый орнамент отработан тщательно и ровно. То же самое касается рельефного декора (ши-

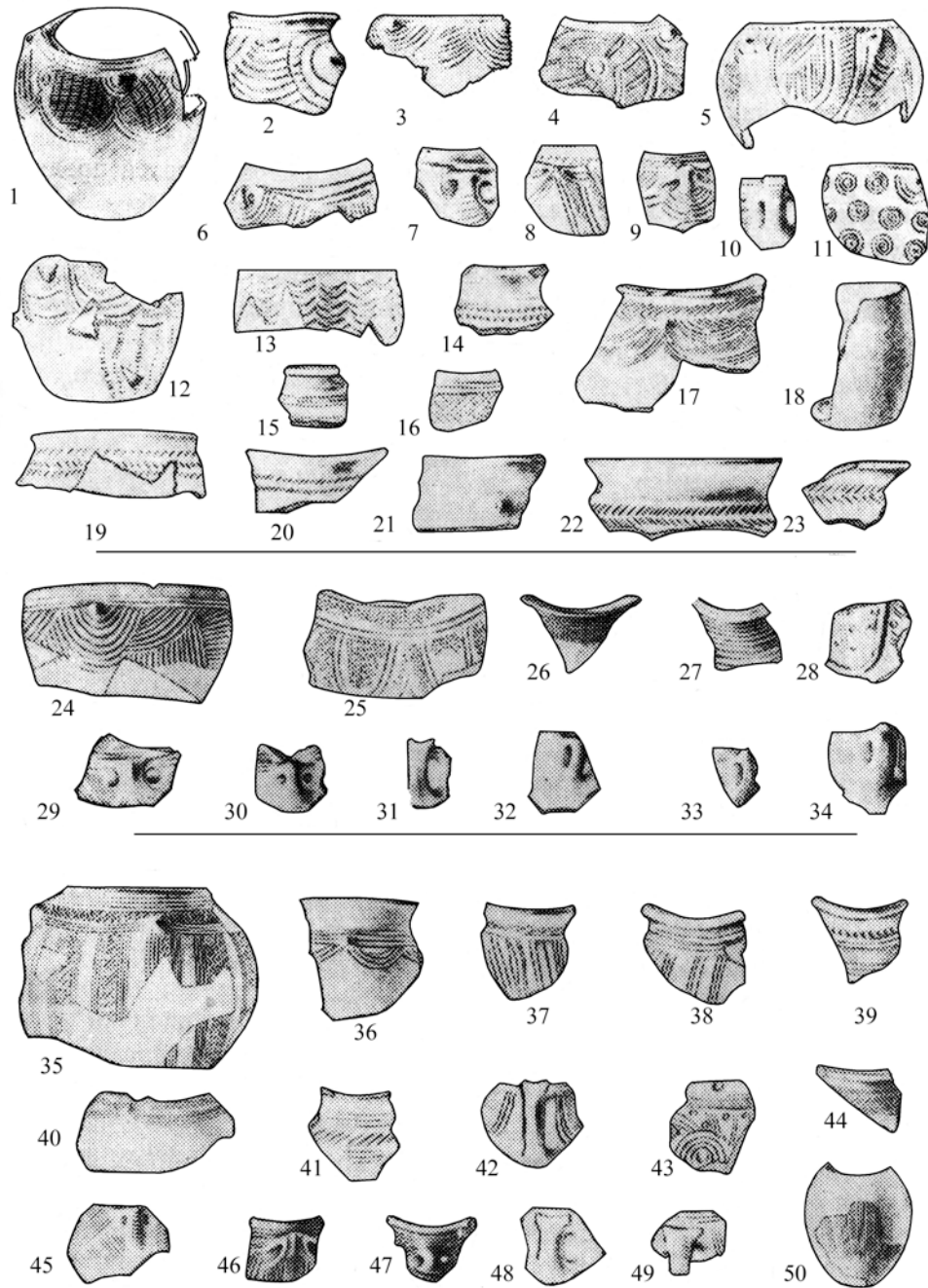

шечки и выступы), штампованного и резного орнамента. У полусферических и округлых сосудов край сверху обычно уплощенный, четко формованный, напоминающий детали металлических форм, иногда принимающий вид «рельсового» венчика. Встречаются большие, и малые сосуды и с воронкообразно (кратеровидно) отогнутым прямым широким краем, который с внутренней стороны горла резко выделяется линейным ребром (рис. III, 19-23). Подобная форма горловины проявляет исключительную хронологическую устойчивость и с некоторыми изменениями продолжает существовать вплоть до раннеантичной эпохи включительно. Редко, но встречаются сравнительно широкопроемные коленчатые ручки (от кружек) с плоским вертикальным выступом верхней части (рис. III, 10). Эта форма ручек тоже долго продолжает бытовать, до периода III слоя. Видимо, их разновидность представляют ручки, ставшие обычными во II слое и получившие название ручек в форме «птичьей грудки». Также редко видим ручек и ушек с круглым в сечении стволом.

Во II и III слоях холма наблюдается продолжение старых традиций в более или менее измененном виде. Но появляются и новые формы, детали форм и виды орнамента. Следует подчеркнуть и постепенное упрощение техники отделки сосуда, исполнения деталей форм и орнаментации сосудов, а иногда и огрубение фактуры черепка в этом общем процессе.

Во II культурном слое в процентном отношении значительно уменьшается количество черноглиняной столовой посуды с желобчатым орнаментом. Последний чаще комбинируется с гребенчатым штампом, в частых случаях выполненным уже в виде мелкого пунктира (рис. II, 20). Загнутый край полусферических сосудов обычно утончается, теряется техника тщательной и «металлической» его формовки. Появляются крупные полусферические бадьи, крупные и в середине сосуды с плавно отогнутым венчиком вогнуто-цилиндрическим (редко горизонтально гофрированным) горлом. Часто же венчики утолщены, почти горизон-

тально выступают наружу и имеют граненую поверхность (рис. II, 35, 39, 43-45; III 24-27). Встречаются как черноглиняные такие сосуды, так и светлого обжига – коричневатые и красноватозеленоватые. Крупные сосуды с кратеровидным венчиком во II слое могут быть и коричневатого или сероватого обжига. Во II носирском слое также впервые наблюдали мы пористость черепка.

Исключительное значение для сравнительной датировки приобретают специфические ушки сосудов и легко замечаемая мобильность в их развитии. По керамике культурных слоев Носирского поселения можно проследить всю градацию этой специфики.

Во II слое Носирского холма уже редки миниатюрные «полусферические», малые коленчатые, сосковидные и прочие ушки, но прочно входят в применение фасетированные с двух сторон (с обеих сторон отверстия) и, более крупные и массивные, уплощенные вверху ушки (рис. II, 46; III, 29-30). Уже в периоде II слоя (возможно в конце) на этих ручках намечаются парные выступы и создается седловидная вогнутость у соединения ствола с перемычкой в верхней части ручки, вероятно возникшие в целях упирания большого пальца (рис. III, 31). А в III слое мы уже видим отчетливо выраженные рожки с заостренными или плоско-усеченными концами на ручках, получивших название «зооморфных». (рис. II, 14; III, 42, 48-49), развитие которых продолжается в IV горизонте Носири (рис. II, 6, 9, 11). В III слое упомянутые виды ручек сосуществуют. Гранение ствола ручек, зародившееся еще в период II слоя, стало почти всеобщим для «зооморфных» ручек или ручек с катушечными концами в каннелированной керамике периода IV горизонта, в котором чаще встречаемся и с гравировкой ствола ручек (обычно елочный орнамент). Общей характерной чертой всех этих ручек является наличие перемычки, соединяющей ствол ручки со стенкой сосуда. С этой особенностью некоторые варианты ручек доживают до раннеантичной эпохи, но в последней

помимо своеобразных «зооморфных», обычно распространены небольшие дугообразные массивные, округлые снаружи или ленточные ушки, вверху которых наклеплен узкий валик, продолжающаяся в период IV горизонта.

В III слое полусферические сосуды представляют редкость. Частыми становятся округлые венчики, в частности, появились толстые круглые венчики с поперечной гофрировкой. Пережиточно сохраняется традиция гранения венчика, реже и в более измененном виде встречаются широкие кратеровидные венчики из III слоя в отличие от более ранних образцов в большинстве случаев имеют плавный перегиб у горла и с наружной и с внутренней сторон сосуда, а в IV горизонте этот последний признак является единственным для подобных сосудов. Примечательно, что в III слое Носири, реже и во II слое (а также в соответствующих слоях других, раскапываемых нами памятников) нередко обнаруживалась чернолощенная или без лощения керамика (фрагменты крупных сосудов) с т.н. розовой подкладкой, что очень характерно для среднебронзовой керамики, т.н. Триалетской культуры Восточной Грузии (прибл. до середины II тыс. до н.э.). В керамике III слоя замечаются малочисленные сосуды со следами гончарного круга. Большой частью это касается новых форм сосудов небольших размеров. Но есть и сосуды традиционных форм. В IV же слое сосуды, изготовленные на Гончариом круге, встречаются чаще.

В украшении керамики II слоя стали обычными однорядные круглые ямочки, горизонтально расположенные в области плечика сосуда. Иногда отдельные такие углубления включены в какой-либо другой орнамент (рис. III, 28). Подобные элементы фигурируют и в керамическом орнаменте III слоя (табл. III, 39, 43), значительно реже прослеживаются в керамике IV горизонта.

Ведущими видами орнамента III слоя являются: желобчатые фестоны, обычно заполненные гравированными штрихами, вдавленным или штампованным гребенчатым пунктиром, часто образующими

елочный Узор (рис. III, 35, 39-44). Из этих же элементов составлены пояски, спускающиеся полосы, шевроны и т.д. Виден и паркетный орнамент.

Несмотря на многие изменения внешних качеств в керамике первых трех слоев Носирского холма мы наблюдаем сохранение общего стилистического облика всей керамики. Больше изменений, происшедших в керамическом производстве, замечается в IV горизонте Носири (рис. III, 1-12). Утрачиваются округлые («полусферические») формы сосудов и характерное для них желобчатое украшение и т.д., хотя другие формы и детали продолжают существовать в несколько измененном виде. Главным приемом украшения сосуда становится каннелирование поверхности (рис. II, 2, 7-8). В упрощенном и огрубевшем виде сохраняются некоторые элементы гравированного орнамента (гребенчатый штамп, елочные и другие штрихи, ямочки, вдавлины и т.д.). Но они сравнительно редки за исключением «гусеничного» гребенчатого штампа. Все эти элементы доживают до ранних периодов античной эпохи.

Все эти перемены могут служить основанием для допущения определенного предположительного хронологического разрыва между III культурным слоем и IV горизонтом Носирского поселения или же каких-то изменений в этническом составе населения.

Сосуды с кратеровидным краем характерны для колхидской керамики еще с нижних слоев поселения типа жилых холмов. Поэтому мы наверное вправе видеть на кавказских (т.н. колхидско-кобанских) бронзовых ситулах начала I тыс. до н.э. повторение кратеровидного края колхидских керамических сосудов и и тем самым поддержать мнение В. А. Куфтина, что именно колхидская керамика оказала влияние на формы бронзовых ситул, а не наоборот²⁸. Б. А. Куфтин видит приемственность такого порядка в общей форме сосудов, в каннелировании корпуса и в рогатых ушках.

²⁸ В. А. Куфтин. Материалы к археологии Колхиды. II. Тбилиси, 1950, с. 123-126.

В периоде IV горизонта наблюдается появление в колхидских памятниках некоторых совершенно инородных керамических форм и элементов (черноглиняные сосуды со сравнительно узкой горловиной, округлые венчики сосудов, горизонтальные желобки или линии на плечике и т.д.) (рис. II, 1, 4, 10, 12). Мы склонны видеть в них особенности керамики восточных районов Грузии и Центрального Закавказья. Отдельные такие элементы, хотя очень редко, замечаются в Колхиде и в более ранних периодах, напр., в III слое Носирского холма. Самое же широкое распространение всяких новых элементов, в Колхиде имело место позднее, в период Мухурчского могильника. Однако, наряду с этим, наблюдаем и устойчивость отдельных местных традиций.

Исследуя группу памятников преантичного и раннеантичного периодов в одной из самых восточных регионов древнеколхидской культуры (Сачхерский р-н), мы приходим к предположительному выводу, что в эту эпоху (возможно и несколько раньше по своему началу) могла произойти культурная экспансия или же миграция определенных масштабов в упомянутую область из более восточных районов (Вост. Грузии²⁹). Исходя из вышеизложенного о новых элементах колхидской керамики, мы можем сделать подобное заключение в отношении внутренних Районов Колхиды, но только с оговоркой, что любой вариант экспансии в этих внутренних р-нах слабее, ибо многие восточные элементы не проникают далее к западу.

Экспедицией исследовались и другие памятники в районах раскопок. Один из них – жилой холм у сел, Геджети с двумя культурными прослойками сравнительно небольшой мощности. Оба эти уровня, по-видимому, соответствуют периоду III слоя Носирского холма.

По настоящее время исследуются большие жилые холмы Кекелури Зуга и Нач-

вис Зуга, расположенные в окрестностях сел. Мухурча, культурные слои которых (со следами пожарищ), но предварительному общему определению, частично соответствуют II и III слоям Носири.

Кекелури Зуга, раскопки которого велись в сев.-зап. секторе холма, дает стратиграфию слоев. Всего здесь можно выделить четыре культурных мощнее Пласт Два нижних пласта залегают глубоко. Они большей стерильной прослойкой или слоем желтоглинистой укладки. Первый из них мощнее. Два нижних пласта залегают глубоко. Они большей частью слабо выделяются друг от друга. Сравнительно малочисленные и менее выразительные (большой частью пережженные) фрагменты керамики из этих уровней у нас фиксированы под одним общим обозначением III-IV культурных слоев. Вся основная масса керамики Кекелури Зуга не выходит из рамок периода II-III слоев Носирского холма.

Приблизительно такую же датировку требуют материалы культурного слоя жилого холма Начвис Зуга. Раскопки, произведенные также в одном, северо-западном секторе этого холма выявили культурный слой, лежащий на искусственном большом глинистом возвышении, достигающем более 3-х м высотой к центру холма. Основание этой глинистой укладки находится на глубине 1,5 м от современной поверхности земли у подошвы холма и опирается на глинисто-каменистый грунт. Это явление само собой говорит о большой древности этого искусственного сооружения. Наибольшей мощности (2-2,5 м) культурный слой достигает в углублениях, представлявших, по-видимому, основание полуземляночных помещений, располагавшихся террасообразно по склонам глинистого возвышения.

На холме Начвис Зуга мы пока не замечаем стратиграфического членения культурного слоя, хотя и мощного. Однако, исходя из типологического анализа керамических материалов, можно предположить наличие здесь местами

²⁹ Э. М. Гогадзе, Ц. О. Давлианидзе. Горадзири, Тбилиси, 1981.

двух, по меньшей мере, разновременных уровней всего культурного наложения.

Если учесть многослойность Кекелури Зуга и внушительную мощностъ культурного пласта Начвис Зуга, то можно будет предположить и значительную длительность их периодов.

Исследование культурных слоев памятников Колхиды было начато советскими учеными еще в 30-х и в начале 40-х годов нашего столетия. Это отчасти были разведки и общие обследования, сопровождавшиеся более или менее приблизительными стадийными и хронологическими определениями памятников³⁰. Кое-где научными экспедициями были предприняты раскопки, оказавшиеся эпизодическими, но выявившие определенные данные и осязаемый вещественный материал³¹. Позднее вся доступная часть этих данных была систематизирована, обобщена и хронологически соответственно интерпретирована Б. А. Куфтиним³².

Уже к началу широкого развертывания стационарных археологических исследований в Колхидской низменности с 60-х годов, было накоплено много сведений о географии памятников эпохи бронзы и раннего железа. Немалая заслуга в этом принадлежит Археологической разведочной экспедиции Института истории им. И. А. Джавахишвили АН ГССР (с 1966). Результаты работ этой экспедиции вклю-

³⁰ Е. Крупнов. Археологич. экспедиции Гос. Ист. музея в Закавказье. СЭ, № 3, Л., 1934, с. 108-109; А. А. Иессен. Сухумская экспедиция ГАИМК, СА, III, 1937, с. 251-252; А. А. Иессен. Проблема изучения археол. памятников Колхидской низменности. Бюллетень Комиссии по изуч. четвертичного периода, № 6-7, 1940, с. 107-109; В. М. Гоголишвили. Проблема изучения древних памятников Колхидской низменности. Бюллетень Комиссии..., № 6-7, 1940, с. 109-110.

³¹ Г. Ниорадзе. Археологические раскопки в Колхидской низменности. Изв. ИЯИМК, X, Тб., 1941, с. 323-343; Н. Хоштария. Диха Гудзуба. – древнее поселение в Колхидской низменности. Сообщения АН ГССР, V, № 2, Тбилиси, 1944, с. 207-215; Ее же. Древние поселения Колхидской низменности и проблема их исследования. Сообщения АН ГССР, VI, № 6, 1945, с. 466-473.

³² Б. А. Куфтин. Ук. Соч. II, с. 161-167.

чают и предварительные хронологические определения обследованных памятников³³. О них многие даты впоследствии подтвердились³⁴.

Одним из значительных результатов как разведочных, так и стационарных раскопочных работ явилось выявление в памятниках внутренней колхиды отдельных культурных слоев более ранних периодов, как их определяют, энеолита и ранней бронзы (Испани. Саэлиао, Курзу, Диха Гудзуба II и др.)³⁵. Связи этих памятников с последующей эпохой, как и ранних приморских памятников (Абхазия), пока что намечаются слабо, поэтому их сравнительная и абсолютная хронология не совсем ясна.

Благодаря успешному осуществлению широкомасштабных полевых археологических исследований за последние годы, в особенности Колхидской археологической экспедицией Центра археологических исследований Ин-та истории (руководитель Т. К. Микеладзе), выявлен и исследован ряд новых памятников типа поселений Зурга (Гудзуба) и прочих культурных слоев³⁶.

Культурные слои памятников Носири-Мухурча по-разному соответствуют слоям известных аналогичных памятников Колхидской низменности - Диха Гудзубе и Наохвamu³⁷.

³³ Г. К. Григолия и др. авторы. Результаты работ Западногрузинской археологической разведочной экспедиции в 1966 году, МАГК, V, 1973, с. 17-37.

³⁴ Т. К. Микеладзе. Археол. исслед-ия в низовьях р. Риони, Тбилиси, 1978 (на груз. яз.); Т. К. Микеладзе, М. В. Барамидзе. О некоторых итогах полевых исследований в Колхидской низменности в зоне новостроек. В сб. Археол. исследования на новостройках Груз. ССР, Тбилиси, 1976, с. 96-100.

³⁵ Т. К. Микеладзе, М. В. Барамидзе. Ук. соч., с. 96-99; А. Инаишвили. Материалы из древнего поселения Испани. Полевые археол. исследования в 1972 году (Краткие отчеты), Тбилиси, 1973, с. 112-114 (на груз. яз.).

³⁶ Т. К. Микеладзе. Археологические исследования в низовьях р. Риони; А. К. Инаишвили. Результаты работы Археологической экспедиции Юго-западной Грузии в 1974 Памятники Юго-Западной Грузии, VI, Тб., 1977, с. 75-81, таб.; XXXIII-XXXVII.

³⁷ Б. А. Куфтин. Ук. Соч. с. 149-257, табл. 45-69, рис. 39-71.

I (нижний) и II слои носирского холма (с учетом вышеизложенной типологии керамического материала) мы приблизительно и частично синхронизируем со II слоем Диха Гудзубе (начало средней или конец ранней бронзы по Б. А. Куфтину). Допускаем возможность некоторого удреждения нижнего рубежа I слоя и омоложения верхнего рубежа II слоя Носири по сравнению с соответствующими рубежами II слоя Диха Гудзубе³⁸. Можно отметить определенное тяготение керамики II слоя Диха Гудзубе к керамике II слоя Носирского холма. Например, в отношении большей части керамики этого слоя Диха Гудзубе, замечены: сравнительно худший обжиг, розовато-бурые тона черепка и многочисленность бадьевидных-баночных сосудов крупных размеров³⁹. Замечаем присутствие деталей форм и элементов ornamentации со сравнительно поздней тенденцией, таких как «двухскатные» и др. ушки, шевронный орнамент и т. д.⁴⁰. Между керамикой II и III слоев Диха Гудзубе не замечается резкой разницы, а в последующем, самом верхнем, в IV слое происходят значительные изменения, но продолжают определяться керамические традиции III слоя и пока еще не появились поздние виды керамики, такие как каннелюрная керамика и др.⁴¹. Поэтому III слой Диха Гудзубе может начинаться внутри периода II слоя Носири, или же с конца его, и частично совпадать с III слоем того же памятника, в периоде которого далее должен продолжаться IV слой Диха Гудзубе, возможно достигающей самого начала IV горизонта Носири.

III и частично II слои Носирского холма очевидно следует приравнять к нижним (I - II) слоям Наохваму, жизнь которого (также по Б. А. Куфтину) начинается с конца среднебронзовой эпохи. В прослойном распределении керамики Наохваму по публикации Б. А. Куфтина

хотя и можно подозревать некоторую перемешанность, о чем указывал и сам автор⁴², но нам придется удовлетвориться общим характером данной группировки.

В I и II слоях Наохваму присутствуют и кружки и другие малые сосуды с богато украшенным желобчатым дуговым и паркетным орнаментом, с ручками в форме «птичьей грудки»; встречаются также фрагменты более крупных сосудов с желобчатым, точно-ребенчатым и ямочным орнаментом. У большинства сосудов край загнутый или кратеровидно отогнутый. Есть и другие формы ушек, широколенточные «двухскатные» и разные «рогатые» ушки и ручки⁴³. То же самое можно отметить и в отношении одной группы керамических материалов Наохваму, добытой археологической экспедицией под руководством Г. К. Ниорадзе в 1940 г. (коллекция № 17-55 Гос. музея Грузии)⁴⁴. К сожалению материал этот не сопровождается почти никакой документацией. Это фрагменты черных или коричневатых и красноватых сосудов преимущественно средних и крупных размеров с кратеровидно отогнутым или утолщенным граненым венчиком, иногда с колеччатыми ручками и ушками в форме «птичьей грудки» или же уплощенного сверху толстого круглопроевого факетированного ушка, рогатые ушки и др. Встречаются крупные бадьи и т.д. Есть комбинированный из желобков, ребенчатых точек и гравировки орнамент, паркетный орнамент, круглые ямочки, конические шишечки, низкие седловидные овальные налеты и т. д. Наблюдаем и характерную для II-III (особенно для II) носирских слоев керамическую фактуру с пористым черенком.

Однако I и II слои Наохваму соответственно могут начинаться несколько позднее II и III слоев Носирского холма, поскольку в них менее обильно выступают наиболее архаичные элементы. Во

³⁸ Как известно, вся керамика I (нижнего) слоя Диха Гудзубе лишена каких-либо типологических связей с последующей колхидской.

³⁹ Б. А. Куфтин. Ук. Соч., с. 249, рис. 68.

⁴⁰ Б. А. Куфтин. Ук. Соч., табл. 66, 5-7, рис. 68, 3, 5.

⁴¹ Б. А. Куфтин. Ук. Соч., с. 253-256.

⁴² Б. А. Куфтин. Ук. Соч., с. 192, 198.

⁴³ Б. А. Куфтин. Ук. Соч., с. 185-237, табл. 46-62, рис. 39-62 (выборочно).

⁴⁴ Инв. №№ 395-428, 948-1034, 1078-1080, 1301, 1306, 1308, 1393-1394.

всяком случае, наличие значительной группы керамики в Наохваму, которая не может быть позднее керамики III слоя Носири, нельзя подвергнуть сомнению. Это подтверждается и характером керамики III (верхнего) слоя Наохваму, который насыщен каннелюрной керамикой типа IV горизонта Носири (широкие каннелюры и др.). Поэтому этот слой должен приблизительно соответствовать IV горизонту Носирского поселения. Мы не можем пока уточнить начало периода каннелюрной керамики в Колхиде. Более или менее резкие перемены в материалах этого периода заметны почти на всех памятниках. Но не везде мог быть хронологический разрыв между соответствующим (с каннелюрной керамикой) и предыдущим слоями, как это мы предполагаем в Ноири.

Такое же, примерно, возрастное соотношение, по видимому, существует между упомянутыми ранними носирскими слоями и трехслойным памятником Зурга, который по материалам двух нижних слоев, как нам кажется, правильно синхронизируется автором раскопок и исследования Т. К. Микеладзе с соответствующими слоями Наохваму⁴⁵. Автором же, должно быть, правильно оказано предпочтение оптимальному варианту радиоуглеродных дат, полученных для образца из нижнего культурного слоя Зурга (3470±190), применяемому им и при абсолютной датировке слоев Наохваму⁴⁶. Именно середину II тыс. (1500 г. до н.э.); как удовлетворительную абсолютную дату, дает средний показатель этих вычислений, что вполне согласуется и с датировкой Б. А. Куфтинским археологического образца (каменной булавы) из Нижнего слоя Наохваму (середина II тыс. до н.э.)⁴⁷, и с предполагаемой нами абсолютной датой для начала II слоя Носирского холма (конец

первой половины или середина II тыс. до н.э.), В связи с абсолютной датировкой верхних горизонтов Наохваму и соответствующих слоев других памятников, следует сказать, что куфтинская интерпретация бронзовых и др. предметов из находок в Наохваму кажется удовлетворительной. Эти предметы отнесены к эпохе поздней бронзы⁴⁸. Это не должно противоречить изложенному выше.

Однако с хронологической оценкой ранних (I - III) культурных слоев Носири, данной Т. К. Микеладзе, мы не можем быть полностью согласны. Эти слои он целиком относит к первой половине II тысячелетия до н.э., основываясь на чрезвычайно близком сходстве друг с другом керамических материалов всех трех слоев, а также на расхождении их с керамикой последующей ступени⁴⁹. Наряду с ними и II - III слои Диха Гудзубе, нижний слой Намчедури и т. д., согласно предлагаемой автором периодизации помещаются в протоколхском периоде, предшествующем древнеколхскому (эпохи поздней бронзы и раннего железа), к которому отнесены Наохваму, Зурга, прибрежный нижний слой Носири и т. д.⁵⁰

Для такого удревнения указанных носирских слоев возможно и имелись у автора некоторые основания, поскольку в публикации и интерпретации первых лет раскопок могли быть допущены ошибки. Но следует подчеркнуть и то обстоятельство, что наряду со сходством, можно заметить и значительное различие по керамике между означенными слоями. Позднее же (после III слоя) несмотря ни на допущение определенного перерыва, мы видим также генетическую связь между отдельными элементами соответствующих групп керамики, исключаящих большой разрыв. В целом эволюция колхидской керамики всех рассматриваемых ранних периодов не подлежит сомнению, что совершенно справедливо

⁴⁵ Т. К. Микеладзе. Археологические исследования в низовьях р. Риони, с. 39; Его же Исследования по истории древнейшего населения Колхиды и Юго-Восточного Причерноморья, Тбилиси, 1974, с. 50-53 (на груз. яз., с русск. рез.).

⁴⁶ Т. К. Микеладзе. Археологические исследования..., с. 40.

⁴⁷ Б. А. Куфтин. Ук. Соч., с. 230.

⁴⁸ Б. А. Куфтин. Ук. Соч., с. 173 -185, табл. 52-54, рис. 42- 45,48.

⁴⁹ Т. К. Микеладзе. Исследования..., с.68-71, табл. XVIII.

⁵⁰ Т. К. Микеладзе. Ук. соч., с. 49-52 сл.

подчеркивается и Т. К. Микеладзе⁵¹. Подобное явление имеет место также и в других отраслях хозяйства и в быту.

Что касается определенного удревнения нижних горизонтов Носири, и особенности I культурного слоя, отличающегося большой архаичностью материалов, то мы в принципе не возражаем против этого. В отношении I слоя мы и допускаем это, но воздерживаемся от определения большинства слоев периодом в более 200 лет (см. хронологическую схему, с. 39, 52).

Как нам кажется, хронологическая интерпретация нижнего слоя прибрежного участка Носирского поселения (слой с каннелюрной керамикой) требует уточнений. Это равным образом касается как ранее предложенный нашей датировки (предантичный и раннеантичный периоды)⁵², так и датировки Т. К. Микеладзе, изложенной в цитируемых трудах. Автор относит соответствующую керамику к древнеколхскому II периоду от первых веков I тыс. до н.э. до начала среднеколхского I (по периодизации автора), т.е. ко времени до середины VI в. до н.э.⁵³ Мы, как уже говорили, теперь уже этот слой (вместе с IV в.) датируем X-IX (или концом XI-IX вв.) до н.э. Затем, по нашим данным (Мухурча), ранние виды этой керамики исчезают, а до VI-V вв. до н.э. доживает в основном другая (налепная) техника «каннелирования» (налепными ребристыми полосками). Следовательно, между прибрежным нижним слоем Носирского поселения и залегающим выше раннеантичным слоем (VI-IV вв. до н.э.) тоже существует хронологический разрыв, которому должен соответствовать «предантичный» культурный слой, обследованный нами на зап. окраине сел. Мухурча, в местности «Нацие-квилари». Самый же верхний слой прибрежного участка Носирского поселения был перемешан, содержал материалы эллинистического и других периодов.

⁵¹ Т. К. Микеладзе. Ук. соч., с. 68.

⁵² Археологические экспедиции ГМГ, III, 1974, с. 65, 70.

⁵³ Т. К. Микеладзе. Ук. соч., с. 53.

К сожалению, из-за скудности публикаций, мы не имеем полного представления о таких первостепенных памятниках г. Кобулет, как многослойный жилой холм Намчедури (шесть культурных слоев), раннебронзовое поселение Испани и культовый памятник Пичвнари⁵⁴. Можно предположить, что керамика нижнего – VI слоя Намчедури в общем соответствует материалам I слоя Носири. Что же касается Абедатского Диха-Гудзуба (Гегечкорский р-н), то судя по публикуемым материалам⁵⁵ весь совокупный керамический материал можно было бы отнести к периоду III, а частью и II слоя Носирского холма. Однако такое определение противоречило бы заключению автора раскопок о том, что весь этот материал относится к одному периоду и невозможно выделить какие-либо этапы. Хотя следует заметить, что на памятке автором фиксировано стратиграфически четко разграниченных три культурных слоя, а материалы из них, датированные XV-XIV вв. до н.э., сопоставляются с материалами двух слоев холма Наохваму – нижнего и среднего⁵⁶.

Итак, период начала и расцвета каннелированной керамики Колхиды мы предполагаем непосредственно до начала раннего комплекса Мухурчского могильника (начало VIII или конец IX в. до н.э.), в котором замечается финальное присутствие раннего вида каннелюрной керамики, связывающей памятники этих двух групп.

Менее конкретным будет определение абсолютного возраста I-III культурных слоев Носирского холма. Ввиду значительной мощности и расчлененности слоев допускаем колебание их хронологических рубежей с удревнением нижних (I-II) слоев в соответствии с архаичностью материалов. С учетом вышеотмеченной радиоуглеродной датировки (Зурга) мы можем назвать следующие даты этих слоев (сверху вниз):

⁵⁴ А. К. Инанишвили. Ук. соч., с. 75-81, табл. XXXIII—XXXVII.

⁵⁵ Г. Г. Пхакадзе. Материалы из Абедатского Диха-Гудзуба, МАГК, VI. 1974, с. 137-144, табл. I-V.

⁵⁶ Г. Г. Пхакадзе. Ук. соч., с. 142.

III слой – XIII-XII (или XIII-XI) вв.; II слой – XV-XIV (или XVI-XIV) вв. и I слой – XVIII-XVII или XIX-XVII вв до н.э. Следовательно, эти слои относятся к разным этапам бронзовой эпохи⁵⁷.

Эту хронологию может подтвердить общий характер некоторых находок. Нижние (I-II) слои изобилуют не только керамикой архаичного облика, но также и каменными и костяными орудиями, инструментами и другими предметами (рис. II, 28-32, 47-59). В верхних слоях подобных предметов гораздо меньше или не обнаруживается. В верхнем же (III) слое найдены: плоский топор (рис. II, 24), фрагментированный нож или кинжальчик, маленький резец (рис. II, 25) и сферическая бусина, обломок литейной формочки и литейные сосудики (миниатюрные ковши). Подобный плоский топор (несколько иных пропорций) известен из Цихисдирского клада, датированного позднебронзовой эпохой (Б. А. Куфтин) или XII-XI вв. до н.э. (Д. Л. Коридзе)⁵⁸. Резец напоминает по форме образцы из Урекского клада середины или конца первой половины II тыс. до н.э.⁵⁹ и тем самым подчеркивает тяготение данного слоя к середине этого тысячелетия. Предполагаемая для III слоя дата может быть подкреплена и находкой при раскопках последних лет в сел. Даблагоми Самтредского р-на. Здесь, в нижнем культурном слое холма Насакдреви (раскопки В. А. Толордава), соответствующем III слою Носирского холма, были обнаружены образцы керамики с клиновидным штампованным орнаментом⁶⁰, характерным для керамики Восточной Грузии на сравнительно раннем этапе поздней бронзы (прибл. XIII-XII вв. до н.э.). Примечательно, что этот слой в Даблагоми лежал над слоем с каннелюрной керамикой.

⁵⁷ Археологические экспедиции ГМГ, I-IV.

⁵⁸ Б. А. Куфтин. Ук. соч., II. рис. 43,3; Д. Л. Коридзе. Вопросы взаимоотношений колхидско-кобинской и восточно-грузинских культур, табл. II, 41 (рукопись на груз. яз., ГМГ).

⁵⁹ Д. Л. Коридзе. К истории Колхидской культуры. Тбилиси, 1965, с. 10, табл. I, 9-10.

⁶⁰ Сборн. «Вани», III, Тб., 1977, с. 75-77, 186-187, рис. 57.3,4.

Упомянутый выше резец из III слоя, как мы сказали, хотя и проявляет сходство со значительно более ранними образцами (из Урекского клада), но этот факт нам не пригодится для уточненного определения возраста упомянутого слоя без учета других совокупных данных. То же самое можно сказать о бронзовой бусине из того же слоя, напоминающей некоторые более ранние образцы из раннебронзовых курганов Сачхере⁶¹ и Эшерского и Азантского дольменов в Абхазии⁶².

Отдельные ранние керамические элементы из круга Колхидской культуры как, напр., формы сосудов с загнутым внутрь краем, неорнаментированной поверхностью и иногда отдельными шишками из керамики культурного слоя Испани, хотя и проявляют определенное общее сходство с ведущими группами керамики нижних слоев жилых холмов, но без конкретных связей. Достаточно близкую аналогию одного из редких орнаментальных видов на шей керамики (многорядного лунчатого углубленного орнамента) могут представлять образцы из III, раннебронзового слоя Мачарского поселения в Абхазии (Гудаутский р-н)⁶³. Однако они изолированы от рассматриваемого нами керамического пласта ввиду присутствия в среде совершенно иного типологического ассортимента.

Именно отсутствие сравнительно-типологического комплексного состава материалов принуждает воздержаться от конкретных хронологических сопоставлений даже тогда, когда намечается близкий параллелизм по отдельным элементам между керамикой колхидских и территориально более отдаленных памятников. Например, как ушки в виде «птичьей грудки» в керамике некоторых более восточных памятников конца ранней и

⁶¹ О. М. Джапаридзе. К истории грузинских племен на ранней стадии медно-бронзовой культуры, Тбилиси, с. 139, табл. XX, 15 (на груз. яз. с русск. и англ. рез.).

⁶² О. М. Джапаридзе. Дольменная культура в Грузии. Труды ТГУ № 7, 1959, с. 91-92, рис. 7 (на груз. яз. с русск. рез.).

⁶³ В. В. Бжанния. Мачарское поселение эпохи Энеолита и бронзы в Абхазии. СА, № 1, 1966, с. 122-123, рис. 5,3-5.

начала средней бронзы (Корети⁶⁴, Ховле⁶⁵, Григолету⁶⁶, Илто⁶⁷ и др.). В ту же эпоху или еще ранее замечается распространение подобных вариантов в Южной Европе и в некоторых Эгейских областях. Можно отметить также раннее появление в разных регионах Европы (как и в Колхиде) керамики, украшенной комбинированным декором из конических шишек и выступов, желобков и т. д.⁶⁸

Мы коснулись некоторых отдельных вопросов хронологии памятников Носири-Мухурча и отчасти других, отнюдь не претендуя на исчерпывающий анализ данных или решение какой-либо проблемы. Новые раскопки и исследования, публикации материалов, вероятно, помогут уяснению таких немаловажных вопросов, как хронологические интервалы между стратифицированными культурными слоями или же частичное совпадение различных памятников и слоев, соответствие между сравнительными и абсолютными датировками, увязка культурных пластов с металлической индустрией древней Колхиды и т. д.

⁶⁴ О. М. Джапаридзе. К истории грузинских племен. ... с. 138, рис. 29.

⁶⁵ Хранится в Гос. музее Грузии (экспозиция).

⁶⁶ Э. М. Гогодзе. Периодизация и генезис курганной культуры Триалети. Тб., 1972, с. 39-44, 90, табл. 30,1—3 (на груз. яз. с русск. рез.).

⁶⁷ Ш. Ш. Дедабришвили. Памятники эпохи ранней и средней бронзы. Труды Кахетской археологической экспедиции, 1, Тб., 1969, с. 57-58, рис. 13,3,4.

⁶⁸ Б. А. Куфтин, Ук, соч., с. 237, сл. рис. 55- 59, 61, 63.

ნინო სულავა, ირაკლი ქორიძე
**მარტვილის მხარეთმცოდნეობის მუზეუმის
შემთხვევით აღმოჩენილი ბრინჯაო-რკინის ხანის ექსპონატები**

მარტვილის მხარეთმცოდნეობის მუზეუმის გვიანბრინჯაო-რკინის ხანის კოლექციების დიდი ნაწილი შემთხვევითაა აღმოჩენილი, ან მარტვილის მხარეთმცოდნეობის მუზეუმის სადაზვერვო ექსპედიციების მიერაა (ხელმძღვ. გივი ელიავა) მოპოვებული. ექსპონატების დიდი ნაწილი აღმოჩენილია კურხუში, დანარჩენი კი - მარტვილის სხვადასხვა პუნქტებში: ეჭაჭუე, ნაოსხაპუ, კიწია, სალხინო, ქაჯის ნამარანუ, ინჩხური, თამაკონი, ზედა ხუნწი, ნახარებაო, ნალეფსაო, თეკლათი (სურ. 1, 2).

მარტვილის სხვადასხვა პუნქტებსა და კურხუში შემთხვევით აღმოჩენილი მასალა შეიცავს როგორც კოლხური კულტურის ადრეული ეტაპის (ძვ.წ. III ათასწლეულის დასასრული - ძვ.წ. II ათასწლეულის პირველი ნახევ. - შუა ბრინჯაოს ხანა), პროტოკოლხური კულტურის მატერიალურ ელემენტებს, ასევე მის წიაღშივე წარმოშობილი და განვითარებული კოლხური ბრინჯაოს კულტურის (ძვ.წ. II ათასწლეულის მეორე ნახ. - ძვ.წ. I ათასწლეულის მეორე ნახ.) ელემენტებსაც.

დასავლურქართველური ტომების - კოლხების წინაპრების მიერ შექმნილ პროტოკოლხურ კულტურას განსაზღვრავდა ძელურნაგებობიანი ნამოსახლარები, ხელოვნურ თუ ბუნებრივ ბორცვებზე (ანაკლია, ერგეტა, ნაოხვამუ, ნოსირი, აბელათი, ნაჭვის ზუგა, კეკელური ზუგა, ზურგა და სხვ.), თოხნითი მიწათმოქმედებითა და უკვე საკმაოდ განვითარებული მეტალურგიით (თითქმის ყველა კოლხურ ნამოსახლარზე აღმოჩენილი ყალიბებითა და ტიგელებით), რასაც ადასტურებს ბრინჯაოს ის არტეფაქტები, რომლებიც მიუხედავად იმისა, რომ შემთხვევითი აღმოჩენებითაა ცნობილი, თანადროული სამაროვნების არსებობაზე მიუთითებს.

მარტვილის მხარეთმცოდნეობის მუზეუმის კოლექციების პროტოკოლხური ეტაპი სპეციფიკური კერამიკის¹ გარდა, წარმოდ-

გენილია ადრეული ლითონების ეპოქის ბრინჯაოს ნაწარმითაც - ინჩხურიდან, ყუამილიანი ცულით, რომელიც დასავლეთ საქართველოს სხვა ძეგლებზე (საჩხერის ყორღანები, აფხაზეთის დოლმენები, ურეკის განძი, გაგიდა, ფიჩორი, სვანეთი, ლეჩხუმი) აღმოჩენილი მსგავსი ცულების მიხედვით ძვ.წ. III ათასწლეულის ბოლო ხანებითა და ძვ.წ. II ათასწლეულის პირველი მეოთხედით თარიღდება. ანალოგიური ცულები თავისი მრავალფეროვანი ტიპოლოგიური ვარიანტებით საქართველოში ადრებრინჯაოს ხანის კულტურის ერთ-ერთი ყველაზე მნიშვნელოვანი და განმასხვავებელი ელემენტია. ყუამილიანი ცული კოლხეთის (ბრტყელ ცულთან ერთად²) სპილენძ-ბრინჯაოს მეტალურგიის განვითარებაში არსებული ტექნიკური პროგრესის ნიშნებია [სულავა 2014: 40-45; იხ. იქვე მით. ლიტ.].

ამავე ეპოქას განეკუთვნება ჯვრისებურ-თავიანი და შემსხვილებულთავიანი საკინძები. ისინი ძვ.წ. II ათასწლეულის პირველი ნახევრით თარიღდება და სამარხეული კომპლექსის შემადგენელი ნაწილი უნდა იყოს [სულავა 2014: 31].

ადრეული თარიღებით განსაზღვრული ბრინჯაოს ნივთების აღმოჩენის ფაქტები იმაზე მიუთითებს, რომ კოლხეთის ტერიტორიაზე გროვდება, თუნდაც შემთხვევითი აღმოჩენების შედეგად, კოლხური ნამოსახლარების თანადროული სამაროვნებიდან მომდინარე მასალები.

როგორც აღვნიშნეთ, კოლხური კულტურის შემდგომი პერიოდია - ძვ.წ. II ათასწლეულის მეორე ნახ. - ძვ.წ. I ათასწლეულის მეორე ნახ., - კოლხური ბრინჯაოს კულტურის ხანა, რომელიც ხასიათდება ბრინჯაოსა და რკინის საბრძოლო და სამეურნეო იარაღის (კოლხური ცულები, სეგმენტისებური იარაღი, შუბისპირები) სიუხვით, განვითარებული მეტალურგიისა და

¹ იხ. სტატია აქვე - გვ. 142-147.

² ბრტყელი ცული, ძვ.წ. XII-X სს, კიწია [სულავა 2014: 31].

გარე სამყაროსთან უკვე არსებული კონტაქტების ამსახველი მასალებით.

ლითონის არტეფაქტების სიმრავლისა და მრავალფეროვნების მიუხედავად კოლხური ბრინჯაოს კულტურის განმსაზღვრელი ელემენტია კოლხური ცული, რომელიც წარმოდგენილია, როგორც ადრეული, ასევე მოგვიანო ვარიანტებით, როგორც შემკული მდიდრული, გრავირებული ორნამენტით („ფანტასტიკური ცხოველი“, ირმები, გველი, თევზები, სვასტიკა, მეანდრი, მალტური ჯვრები და სხვა გეომეტრული სახეები)³, ასევე შემკულობის გარეშე, გავრცელებულია არა მარტო კოლხური კულტურის არეალში, არამედ მისი ინფილტრაციის ზონებშიც. მათი ჩამოსასხმელი ყალიბები აღმოჩენილია კოლხეთის მრავალ ძეგლზე (ჩოლოქისპირა ნამოსახლარი, თაგილონი, ყულევი, ერგეტისა და ნიგეზიანის სამაროვნები და სხვ.). დასავლეთ საქართველოში ყალიბების აღმოჩენა, ძირითადად სამოსახლოებზე, იმის მოწმობაა, რომ მადანი ზოდების სახით ჩამოჰქონდათ და სამოსახლოებზე ამზადებდნენ ნივთებს; ე.ი. ბარიც და მთაც ჩართული იყო მეტალურგიულ საქმიანობაში.

მარტვილის მუზეუმის კოლექციებში დაცული სეგმენტისებური იარაღის ცალები (ზედა ხუნწიდან) ერთი სახეობისაა. ესაა სწორმხრებიანი, მაღალი სამუშაო პირის მქონე იარაღი, ბარისებური ფორმის, რომელიც, როგორც ჩანს, გამოიყენებოდა პრიმიტიულ სახვნელად. მეცნიერთა დიდი ნაწილი სეგმენტისებურ იარაღს, სავსებით მართებულად, სასოფლო სამეურნეო იარაღად თვლის. ამ მოსაზრების სასარგებლოდ რამდენიმე ფაქტის მოყვანა შეიძლება: ერთი ის, რომ მისი გავრცელება დადასტურებულია კოლხეთის იმ ნაწილში, სადაც მეურნეობის წამყვანი დარგი იყო მიწათმოქმედება. მეორე ის, რომ სეგმენტისებური იარაღი, როგორც წესი, განძებსა და სამარხებში სამიწათმოქმედო იარაღთან, თოხებთან და სახნისებთან, ერთად გვხვდება. უნდა აღინიშნოს ის ფაქტიც, რომ იგი მხოლოდ კოლხეთისთვისაა დამახასიათებელი. სეგმენტისებური იარაღი კოლხეთის

ბრინჯაოს ნივთების განძების უმრავლესობის განუყოფელი ნაწილია, ასეთებია თხმორის, თხილნარის, ციხისძირ-სამების, ბოთყვათის, ცაგერას, ზენითის, ვაკიჯვრის და სხვ. განძები. მსგავსი ნივთები განსაკუთრებით ბევრია აღმოჩენილი ცენტრალურ და სამხრეთ დასავლეთ კოლხეთში. უნდა აღინიშნოს, რომ სეგმენტისებური იარაღი აუცილებელი ატრიბუტია ადრეული რკინის ხანის კოლხური სამაროვნების სამარხეული კომპლექსებისთვისაც [მიქელაძე 1985]. იგი აღმოჩენილია მუხურჩის, ნიგეზიანის და ურეკის სამაროვნებზე, დიდი რაოდენობითაა დაფიქსირებული ერგეტის სამივე სამაროვანზე.

სეგმენტისებური იარაღი (ზედა ხუნწიდან), რომელიც მიწათმოქმედებასთან უნდა იყოს დაკავშირებული, მხოლოდ კოლხეთისთვისაა დამახასიათებელი. ის დიდი რაოდენობით არის აღმოჩენილი კოლხეთის სამაროვნებსა და ბრინჯაოს განძებში [ქორიძე 1965].

პეპლისებური აბზინდები კოლხეთში ძვ.წ. VII-VI სს-ის ძეგლებზე გვხვდება და ბრინჯაოს ფურცლოვანი, თუ ტყავის განიერი სარტყლებისთვის იყო განკუთვნილი [მიქელაძე 1978].

მარტვილის მხარეთმცოდნეობის მუზეუმის სხვადასხვა პუნქტებში შემთხვევით აღმოჩენილი მასალა - ბრინჯაოსა და რკინის მრავალფეროვანი და მრავალრიცხოვანი საომარი და სამეურნეო იარაღი, სამკაული, ტანსაცმელთან დაკავშირებული ნივთები, მცირე პლასტიკის ნიმუშები, ნახევრადძვირფასი სხვადასხვა ქვისა და მინის მძივსამკაული და, აგრეთვე, სხვა არტეფაქტები მოპოვებულია შემთხვევით დანგრეული კოლხური კოლექტიური სამარხებიდან, ნასახლარებიდან, მეტალურგიული წარმოების ქურა-სახელოსნოებიდან.

უნდა გამოვყოთ მრავალრიცხოვნების, მრავალფეროვნებისა და აღმოჩენის ლოკალურობის გამო კურზუში⁴ სხვადასხვა

³ იხ. სტატია აქვე - გვ. 159-167.

⁴ 1932 წელს კურზუსთან იპოვეს ძვ.წ. VIII-VII სს. განძი, რომლის შემადგენლობაში იყო: სპილენძის ზოდი, რკინის ცული, ბრინჯაოს სამაჯურის ნატეხი, რგოლი, ჭურჭლის ნატეხები, სპირალური ზვია, ამობურცული სახეებით შემკული ბრტყელოფირფიტა-

დროს შემთხვევით აღმოჩენილი მრავალფეროვანი მასალები (კოლხური ცულები, სატევრები, შუბისპირები, ისრისწვერები, თონები, საკინძები, აბზინდები, ფიბულები, საკისრე რგოლები, სამაჯურები, სასაფეთქლეები), რომლებიც კოლხური ბრინჯაოს კულტურის აყვავების ხანის (ძვ.წ. VIII-VII სს.) დამახასიათებელი ნიმუშებითაა წარმოდგენილი, განსაკუთრებულ ყურადღებას იმსახურებს ძეწკვებითა და ღუგმისებური საკიდებით შემკული ფიბულა, რომელიც ძვ.წ. VII-VI სს-ის კოლხური ფიბულების შესანიშნავი ნიმუშია [იხ. აქვე, გვ. 153-157]. კარგად შემონახული მწვანე პატინით დაფარული, რკალისებური ფიბულა, რომელსაც რომბისებურგანივკვეთიანი რკალი სიგრძივ მიმართული, ე.წ. თევზიფხური ორნამენტითა აქვს დაფარული, ტიპური კოლხური ფიბულაა. ანალოგიური შემკულობის მქონე ფიბულები უცნობია ეგეოსური სამყაროდან, საიდანაც კოლხეთის ადრეული ფიბულების პროტოტიპების გენეზისი ივარაუდება. კოლხური კულტურის არეალში მსგავსი ფიბულები ცნობილია აფხაზეთის სამაროვნებიდან (წითელი შუქურა, ჯანტუხი - 3 ცალი) და ბრილის სამაროვნებიდან (რაჭა - 12 ცალი). კურზუში აღმოჩენილი ფიბულა ადგილობრივი სახელოსნოს ნაწარმი უნდა იყოს, რაც ადგილობრივი მძლავრი მეტალურგიული ბაზის ნიადაგზე უნდა ყოფილიყო წარმოშობილი.

ამგვარად, მარტვილის მხარეთმცოდნეობის მუზეუმის შემთხვევით აღმოჩენილი გვიანბრინჯაო-რკინის ხანის ექსპონატები ნათლად ადასტურებს კოლხური ნამოსახლარების თანადროული სამაროვნების არსებობას, ხოლო კოლხურ ბრინჯაოს კულტურას ახალი ექსპონატებით ამდიდრებს.

ლიტერატურა

სულავა ნ., აღაპიშვილი თ., პატარიძე მ., ჩაგელიშვილი რ., ბუხსიანიძე მ., გოგაშვილი დ., ქორიძე ი., მამარდაშვილი გ., ბაქრაძე ი., კირთაძე ნ., სურმავა ნ., ხელაია თ., კალანდია თ., 2014. მარტვილის მხარეთმცოდნეობის მუზეუმი. ალბომი. თბილისი.
მიქელაძე თ. 1978. არქეოლოგიური კვლევები რიონის ქვემო წელზე. კაემ, ტ. I, თბილისი.
ქორიძე დ. 1965. კოლხური კულტურის ისტორიისათვის, თბილისი.

სურათების აღწერა

სურ. 1. მარტვილის მხარეთმცოდნეობის მუზეუმში „კურზუსა“ და შემთხვევით აღმოჩენილი კოლექციის მომზადება საექსპოზიციოდ.

სურ. 2. მარტვილის მხარეთმცოდნეობის მუზეუმში „კურზუსა“ და შემთხვევით აღმოჩენილი კოლექცია ექსპოზიციასზე.

ანი ნივთი და უმბონი. განეკუთვნება კოლხურ კულტურას (დაცულია სემ-ში - ქორიძე დ. 1965: 44).

Nino Sulava, Erekle Koridze

Casual Finds of Bronze–Iron Age Artefacts in Martvili Museum of Local Lore

Summary

Major part of Bronze–Iron Age collections in Martvili Museum of Local Lore are comprised of casual finds or artefacts gathered in the process of archaeological survey carried out under the leadership of Givi Eliava. Majority of items were obtained in Kurzu, whereas others come from different places all over Martvili region – Echachue, Naoskhapu, Kitsia, Kajis Namarnu, Inchkhuri, Tamakoni, Zeda Khuntsi, Nakharebao, Nalefsao, Teklati.

The materials demonstrate elements of material culture characteristic of the early stage of Colchian culture (end of the 3rd - first half of 2nd millennia BC. – Middle Bronze Age); proto-Colchian and succeeding Colchian Bronze Age culture (second half of the 2nd – second half of the 1st millennium BC.).

Specific pottery, characteristic of proto-Colchian culture, bronze ax with a tubular handle from Inchkhuri dating from the early metal age and cross-shaped buttons and buttons with a thickened head indicate that archaeological materials from necropolises contemporary to the Colchian settlements get gradually accumulated into funds even though as casual finds.

Subsequent period of the Colchian culture (second half of the 2nd – second half of the 1st millennium BC) – period of Colchian Bronze culture is represented with quantities of various weapons and tools, jewelry, items connected to clothing, specimens of the minor plastic arts, adornments of semiprecious stones and beads, as well as artefacts from metallurgic centers.

Thus, casual finds of Early and Late Bronze – Iron Age artefacts from Martvili Museum of Local Lore clearly testify to the existence of necropolises contemporary to the settlements and enrich Colchian culture with new exhibits.



სურ. 1. მარტვილის მხარეთმცოდნეობის მუზეუმში „კურუსა“ და შემთხვევით აღმოჩენილი კოლექციის მომზადება საექსპოზიციოდ.



სურ. 2. მარტვილის მხარეთმცოდნეობის მუზეუმში „კურუსა“ და შემთხვევით აღმოჩენილი კოლექცია ექსპოზიციაზე.

ნინო სულავა, ირაკლი ქორიძე
მარტვილის მხარეთმცოდნეობის მუზეუმის კოლხური კერამიკა

ვიდრე მარტვილის მხარეთმცოდნეობის მუზეუმის ფონდებში დაცულ თიხის ნაწარმს შევხებოდეთ, რომლის ნაწილიც ამჟამად ექსპონირებულია, მოკლედ წარმოვიდგინოთ მარტვილის რეგიონის არქეოლოგიურად შესწავლის ისტორიას.

1966 წელს ივ. ჯავახიშვილის სახ. ისტორიის, არქეოლოგიისა და ეთნოგრაფიის ინსტიტუტის დასავლეთ საქართველოს საძიებო-არქეოლოგიურმა ექსპედიციამ, სენაკისა და მარტვილის მუზეუმების თანამშრომელთა მხარდაჭერითა და მონაწილეობით ჩაატარა დაზვერვითი სამუშაოები სენაკისა და მარტვილის რეგიონებში. ამ საქმიანობაში აქტიურ მონაწილეობას იღებდა მარტვილის (მაშინდელი გეგეჭკორი) მხარეთმცოდნეობის მუზეუმის დამაარსებელი და ღირექტორი ბატონი გივი ელიავა, რომლის მიერ შედგენილი რაიონის არქეოლოგიური რუკითაც სარგებლობდა ექსპედიცია.

გამოვლენილ იქნა სხვადასხვა ხასიათისა და ასაკის ათეულობით არქეოლოგიური ძეგლი: ქვის ხანის ღია და მღვიმური სადგომები, ბრინჯაო-ანტიკური ხანის ნასახლარები, სამაროვნები, ლითონწარმოების ნაშთები და სხვ.

მიკვლევული ძეგლების ქრონოლოგიური ჩარჩოებია შუა პალეოლითი-გვიან ფეოდალური ხანა. ვინაიდან, ექსპედიცია დაზვერვითი ხასიათის იყო, მას სტაციონარული გათხრები არ უწარმოებია. მხოლოდ რამდენიმე ძეგლზე გაკეთდა საძიებო თხრილი. აქედან გამოდინარე მოპოვებული მასალის უმრავლესობა ზედაპირულადაა აკრეფილი. მარტვილის რეგიონში ექსპედიციამ მიაკვლია ორ ათეულამდე მრავალფენიან და ერთფენიან ძეგლს. მათი უმეტესობა გვიანი ბრინჯაო-ადრე რკინის ხანისაა. მათგან, განსაკუთრებული აღნიშვნის ღირსია ნაგავზაოს „ზურგა“, სოფ. საელიაოს „კურზია“ და აბედათის დინა-გუძუბა. მათგან, მრავალრიცხოვნებით და მრავალფეროვნებით გამოირჩევა ნაგავზაოს „ზურგა“. ამ ძეგლზე მოპოვებული მასალის ზოგიერთი ცალი - ცილინდრული ფორმის ჯამები, გარკვეულ მსგავსებას პოულობს შუა ბრინჯაოს

ხანის დასასრულით დათარიღებულ მეტეხ-ქვასათალის ჯამებთან. მკვლევარებმა ძეგლზე გვიანბრინჯაო-ადრე რკინის ხანის სამი კულტურული ფენა დაადასტურეს. ანალოგიური მასალა იქნა მოპოვებული აბედათის დინაგუძუბაზე. ბორცვზე აღმოჩენილი ნივთებს ანალოგები ნაოხვამუს ქვედა და დინაგუძუბას ზედა ფენის მასალებში ეძებნება. ძეგლზე დაფიქსირდა გვიანი ბრინჯაოს საწყისი საუკუნეების და ძვ.წ. I ათასწლეულის პირველი ნახევრის კულტურული ფენები. მესამე მრავალფენიანი ძეგლი, რომელზეც საყურადღებო მასალა აღმოჩნდა არის საელიაოს ბორცვი „კურზია“. მნიშვნელოვანი არქეოლოგიური მასალა აღმოჩნდა სოფ. ლეხანდრაოში, გოგიაშ ნაოხვამუ-1-ზე. მკვლევარებმა იგი გვიანი ბრინჯაოს საწყისი საუკუნეებით დაათარიღეს. აუცილებელი აღნიშვნის ღირსია ექსპედიციის მიერ მიკვლევული ისეთი სამოსახლო ბორცვები, როგორებიცაა სოფ. ლეხანდრაოს დინაგუძუბა, სერგიეთის დინაგუძუბა I და II, სოფ. ბანძის ტაბაკური, და ბანძის დინაგუძუბა I, რომელსაც ადგილობრივი მოსახლეობა „ბაღდუდის“ ბორცვს უწოდებს [მასალები . . . 1973: 20-29]. გასული საუკუნის 70-იანი წლებიდან მარტვილის რეგიონში ინტენსიურ არქეოლოგიურ გათხრებს აწარმოებდა ს. ჯანაშიას საქართველოს სახელმწიფო მუზეუმის ნოსირი-მუხურჩის არქეოლოგიური ექსპედიცია. ექსპედიციამ მიაკვლია და არქეოლოგიურად შეისწავლა სამოსახლო ბორცვები კეკელური ზუგა, ნაჭვის ზუგა, ნაწისქვილარი და მუხურჩის სამაროვანი [გოგაძე 1982]. ამავე პერიოდში კოლხეთის არქეოლოგიურმა ექსპედიციამ სოფ. სალხინოს აღმოსავლეთ ნაწილში ლეცავას მთაზე სადაზვერვო თხრილით შეისწავლა ძვ.წ. IX-VIII სს. სამოსახლოს ნაშთები [ჯიბლაძე 2007: 24].

რაც შეეხება მარტვილის მხარეთმცოდნეობის მუზეუმის ფონდებში დაცულ კერამიკულ მასალას*, მისი უდიდესი ნაწილი

* ტაბულები შესრულებულია ი. ესვანჯიას მიერ.

წარმოადგენს ან შემთხვევით მონაპოვარს, ან დაზვერვების შედეგად მოპოვებულს. იგი სხვადასხვა არქეოლოგიური ძეგლიდან მომდინარეობს: ველიდკარი, ნაოსნაპუ, კიწია, სალხინო, ქაჯის ნამარანუ, ინჩხური, თამაკონი, ზედა ხუნწი, ნახარებაო, ნალეფსაო, თეკლათი, კურზუ და სხვა. ეს კი აძნელებს მასალის რომელიმე არქეოლოგიური ეტაპისადმი მიკუთვნებას. თუმცა, კერამიკის ტიპოლოგიურმა ანალიზმა და კოლხეთის დაბლობის სხვა ძეგლების მასალებთან შედარებამ იმის საშუალება მოგვცა, რომ მეტნაკლები სიზუსტით გამოგვეყო სამი ქრონოლოგიური ჯგუფი: ძვ.წ. XVIII-XVI სს, ძვ.წ. XV-XIII სს და ძვ.წ. IX-VI სს-ით დათარიღებული ჯგუფები.

ძველი კოლხეთის არქეოლოგიით დაინტერესებული მკვლევარები ერთხმად აღიარებენ, რომ ბრინჯაო-ადრე რკინის ხანაში კოლხეთში მეთუნეობა იყო სამეურნეო ცხოვრების ერთ-ერთი წამყვანი და ყოვლისმომცველი დარგი, რომლის პროდუქცია აქაურ ძეგლებზე გაცილებით ჭარბობს ყოველნაირ სხვა მასალას, რაც კარგად დასტურდება მარტვილის მხარეთმცოდნეობის მუზეუმში დაცული მრავალრიცხოვანი კერამიკული ნაწარმით. ჭურჭლის ფორმების მრავალსახეობა და მრავალფეროვნება და, ამავდროულად, ამავე ძეგლებზე აღმოჩენილი სხვა ტიპის მასალა: ხელსაფქვავეები, სანაყები, სასრესები, პურის საცხობად გამოყენებული რიყის ბრტყელი ქვები და სხვა¹, იმის თქმის უფლებას გვაძლევს, რომ კოლხეთის ბარის იმდროინდელი მოსახლეობის, მათ შორის მარტვილის მხარის მოსახლეობასაც ვგულისხმობთ, ძირითად სამეურნეო საქმიანობას მიწათმოქმედება წარმოადგენდა. ამ მოსაზრებას ამაგრებს ამავე ძეგლებზე აღმოჩენილი ხორბლეულის ნაშთები. ნოსირის ბორცვისა და ტეხურისპირა უბნის ქვედა ფენებში, დიხა გუძუბა 1-ის მეორე ფენაში დაფიქსირებულია კარგად დაცული ენდემური ჯიშის ხორბლის მარცვლები - დიკა და მახა. ენდემური ჯიშების გავრცელება ძველ კოლხეთში და ინტენსიური მიწათმოქმე-

¹ უნდა აღინიშნოს ის, რომ მსგავსი მასალა მუხურჩის ძეგლების ყველა კულტურულ ფენაშია აღმოჩენილი.

დების მიმდევარი მოსახლეობის საცხოვრებლზე მისი დადასტურება საკმაოდ მყარ საფუძველს იძლევა იმისათვის, რომ კოლხეთის ბარის რაიონები ხორბლეულისა და კულტურულ მცენარეთა წარმოშობის ერთ-ერთ ნაგარაუდევ ცენტრში შემაჯავლ მხარედ მივიჩნიოთ [გოგაძე 1982: 73]

ადრეული ქრონოლოგიური ჯგუფის (ძვ.წ. XVIII-XVI სს) კერამიკული მასალა ძალზე ფრაგმენტული სახითაა წარმოდგენილი, რის გამოც თიხის ჭურჭლის ფორმების შესახებ საუბარი გვიხდება მისი შემადგენელი ნაწილების ძირების, გვერდებისა და ყელპირის მიხედვით. კერამიკა, ძირითადად ლეგაა ან ნაცრისფერი, იშვიათია ჩალისფრად, აგურისფრად და ყავისფრად გამომწვარი. კეცში ქარსის, კვარცის და ქვიშის მინარევებით. გავრცელებულია საშუალო და მოზრდილი ზომის პირგადაშლილი და ბაკომომრგვალებული დერგები, მცირედ პირგადაშლილი და პირმოყრილი ქილები, ქვაბ-ქოთნები. ჭურჭელს ყურები ვერტიკალურად აქვს მიძერწილი, რომლის ზურგი, როგორც წესი, ჩალარული ორნამენტითაა შემკული. ეს ყურები იმდენად პატარაა, რომ თავისი მოვალეობის შესრულებას ვერ შეძლებდა და, როგორც ჩანს, მხოლოდ დეკორადაა გამოყენებული. ბეგურია კონუსური, ნახევარსფერული, თავდაბრტყელებული დანაძერწებით შემკული ჭურჭელი. პირმოყრილი ქილის ერთ ფრაგმენტს ლილვაკისებური შვერილი აქვს. ორნამენტირება საკმაოდ მრავალფეროვანია. გვხვდება ე.წ. პარკეტული ორნამენტი, ერთმანეთში ჩასმული ნახევარწრეები და წრეები, ირიბი მარცვლოვანი ჭდეები, წვრილი-ოთხწახნაგა ნაჩრეტების ჯგუფები და სხვა [სულავა 2014: 47]. ზემოთ აღწერილ სამეთუნეო ნაწარმის ტიპებს, გამოწვის ტექნიკას და ორნამენტაციის მოტივებს არა ერთი პარალელი ეძებნება კოლხეთის დაბლობის სინქრონულ ძეგლებზე.

ე.წ. ძველკოლხურ I ეტაპს (ძვ.წ. XV-XIII სს) მიკუთვნებული კერამიკა კიდევ უფრო მრავალრიცხოვანი და მრავალფეროვანია [სულავა 2014: 48-49]. იგი გამომწვარია შავად, ნაცრისფრად, მოწითალოდ, ყავისფრად, ჩალისფრად. კეცი ერთფენიანია.

თინა, როგორც წესი, ქვიშის, ქარსის და ტალკის მინარევებიანია. ტიპოლოგიურად გამოიყო ჭურჭლის რამდენიმე სახეობა: მდიდრულად ორნამენტირებული მოზრდილი დერგები და ქვევრები (ტაბ. II/5-8), კრატერისებური პირის მქონე და პირმოყრილი ქოთნები, რომლის გვერდები შემკულია ჭდეული წიწვოვანი ორნამენტით და ირიბი, მოკლე ზოლებით (ტაბ. II/4; ტაბ. III/1), პირმოყრილი ქილები, ზოომორფულშვერილიანი ქოთანნი, ტოლჩები. შემკულობაში დომინირებს რკალური სახეები, თევზიფხური და პარკეტული ორნამენტი, სავარცხლის კბილისებური ორნამენტის სხვადასხვა ვარიანტები. გვხვდება ფრინველის მკერდისებური, მუხლისებრი, ზურგდაწახნაგებული-ლილვაკისებრ დანადგარწიანი, ზოომორფული-ნაკლებად გამოკვეთილ შვერილიანი ყურებით შემკული სხვადასხვა დანიშნულების მქონე ჭურჭლის ფრაგმენტები (ტაბ. V/4,5,8,10). გვაქვს ბრტყელი და კონუსურშვერილიანი ფრაგმენტებიც (ტაბ. V/11).

მოგესხენებათ, რომ ჩვენთვის საინტერესო პერიოდის ათეულობით პირველხარისხოვანი ძეგლია გათხრილი კოლხეთის დაბლობზე და, ვინაიდან, მარტვილის მხარე კოლხური კულტურის ნაწილია, წარმოდგენილ ნივთიერ მასალას არა ერთი პარალელი ეძებნება თანადროულ კოლხურ ძეგლებზე, რომელთა ჩამოთვლა შორს წაგვიყვანდა. ამიტომ, ჩვენ მხოლოდ ზოგიერთი მათგანის მოხსენიებით დაგვიმყოფილდებით ესენია: - ნოსირის ბორცვის II და III ფენები, ფიჩორის ცენტრალური ბორცვის III ფენა, ნაოხვაძუს ძირა ფენა, ზურგას I და II ფენები, ნამარნუს ჩრდილოეთი გორა, საელიაოს კურზიას II ფენა და სხვა.

მარტვილის მხარეთმცოდნეობის მუზეუმის ფონდებში დაცული კერამიკის ყველაზე უფრო მრავალრიცხოვან ნაწილს ძვ.წ. VIII-VI სს დათარიღებული ჯგუფი წარმოადგენს [სულავა 2014: 50-51]. ეს ის პერიოდია, როდესაც კოლხურ სამყაროში იწყება რკინის ფართო ათვისების ხანა. რასაც, ზოგადად, კოლხეთის ეკონომიკური განვითარებისთვის, და, პირველ რიგში, მიწათმოქმედების ინტენსიფიკაციისთვის უდიდესი მნიშვნელობა ჰქონდა. რკინის ფართო ათვისებამ დიდი როლი ითამაშა საწარმოო

ძალთა განვითარებაში, რაც აღინიშნა კარდინალური ძვრებით ქვეყნის პოლიტიკურ და სოციალურ-ეკონომიკურ სტრუქტურებში. ხდება დემოგრაფიული აფეთქებაც, რაც კარგად აისახა არქეოლოგიურ მონაპოვარში: კოლხეთის ტერიტორიაზე აღმოჩენილი ათეულობით ნასახლარი, სამაროვნები, „მელითონეთა განძები“, რკინისა და ბრინჯაოს წარმოების ნაშთები და სხვა [ლორთქიფანიძე 2002: 171].

თიხის ჭურჭელი, ძირითადად, სწრაფად მბრუნავ ჩარხზეა დამზადებული, რაც მეტყველებს მასზედ, რომ ამ რეგიონში, ისევე, როგორც სრულიად კოლხეთის დაბლობზე კერამიკული წარმოება წარმოდგენდა ერთ-ერთ განვითარებულ და დაწინაურებულ დარგს.

კერამიკული მასალა გამოირჩევა ფორმების სიმრავლით და სინატიფით, ორნამენტის მრავალფეროვნებით. თინა, როგორც წესი, ქარსისა და ტალკის მინარევებიანია, ნაპრიალები. მასალა ძალზე ფრაგმენტული სახითაა წარმოდგენილი. მიუხედავად ამისა, შესაძლებელი გახდა ჭურჭლის ფორმებისა და დანიშნულების განსაზღვრა.

დანიშნულების მიხედვით კერამიკული ნაწარმი ორ ჯგუფად შეიძლება დაიყოს: 1. სამეურნეო-სამზარეულო ჭურჭელი და 2. სუფრის ჭურჭელი. დაყოფა, რა თქმა უნდა, პირობითია და ჭურჭლის გამოყენების სხვა ასპექტზეც მიუთითებს.

ორივე ჯგუფის ჭურჭელი მდიდრულადაა ორნამენტირებული. გამომწვარია შავად, ლევად, ნაცრისფრად, ჩალისფრად ან აგურისფრად. სხვადასხვა ჭურჭლის ზედაპირი, ძირითადად, მოგლუვებულია და ნაპრიალები, თუმცა გვხვდება მქისე ზედაპირიანი ცალებიც.

სუფრის ჭურჭელი მრავალფეროვანია. იგი არაპირდაპირ ასახავს იმ სამეურნეო ცვლილებებს, რომელსაც საფუძველი ამ დროს ჩაეყარა კოლხეთში. ამ სახეობის ჭურჭლიდან განსაკუთრებულ ყურადღებას იმსახურებს სასმისები, რომელსაც დიდი ზომის ქვევრებთან და ყურმილიან ხელაღებთან ერთად განმსაზღვრელი მნიშვნელობა უნდა მიენიჭოს. მათი სიმრავლე ნათელი მაგალითია იმისა, რომ რეგიონში ძვ.წ. I ათასწლეულის პირველ ნახევარში მევე-

ნახეობა-მეღვინეობა მეურნეობის ერთ-ერთი წამყვანი დარგია.

სასმისები ოთხი ტიპითაა წარმოდგენილი:

1. მაღალცილინდრული კორპუსით და კონუსური ქუსლით, ოვალურგანივკვეთიანი ცალი ყურით. თიხა არათანაბრადაა გამომწვარი, მისი ზედაპირის ნაწილი ნაცრისფერია, ნაწილი კი ჩალისფერი. შემკულია სავარცხლისებური შტამპით დატანილი ჭედული ტალღოვანი ორნამენტით. თიხა ქარსიანია (ტაბ. IV/4). პარალელები ექებნება კოლხეთის დაბლობის ზოგიერთ ძეგლზე: სიმაგრის ნამოსახლარის I და II ფენებში, ჭალადიდის საბაჟოს-მაშავას საყანე ნაკვეთში [მიქელაძე 1978: ტაბ. XXXI, სურ. 1, ტაბ. X, IX], მამულიების (ერგეტა) დინაგუძუბას I კულტურულ ფენაში [პაპუაშვილი, პაპუაშვილი 2005: ტაბ. XVI], ურეკის სამარაგნის საკულტო მოედანზე [მიქელაძე 1985: ტაბ. II, სურ. 43].

2. ძაბრისებრი სასმისი (ტაბ. IV/1), ბრტყელი-ვიწრო ძირით; თიხა ქარსისა და ტალკის მინარევებიანია, გამომწვარია მოყავისფრო-მოჩალისფროდ, გარეპირი მოვლუვებულია და სუსტადაა ნაპრიალები. კორპუსი შემკულია მსგავსი სასმისებისთვის დამახასიათებელი ორნამენტით-კონცენტრული ღარით. მსგავსი ჭურჭელი დაფიქსირებულია კოლხეთის დაბლობის როგორც სამაროვნებზე, ასევე ნასახლარებზე: სიმაგრის ნასახლარის II კულტურულ ფენაში, ურეკისა და ნიგვზიანის სამაროვნების საკულტო მოედნებზე, ნიგვზიანის სამაროვნის № 1 და № 12 სამარხებში, მამულიების დინაგუძუბას I კულტურულ ფენაში [მიქელაძე 1985: ტაბ. XXXVII].

3. კასრის ფორმის სასმისი (ტაბ. IV/3), ბრტყელი ძირით, ოვალურგანივკვეთიანი ცალი ყურით, თიხა ქარსისა და ტალკის მინარევებიანია, რუხი ფერისაა, ზედაპირი მოვლუვებულია და კარგადაა ნაპრიალები, კორპუსი კონცენტრული ღარებითაა შემკული.

4. ლარნაკისებური სასმისი, მაღალი და მსხვილი წელგამოყვანილი ფეხით, მოშავო და მოყავისფრო ნაპრიალები ზედაპირით. შემკულია კონცენტრული ღარებით, რაც დამახასიათებელი ორნამენტია ამ ტიპის ჭურჭლისთვის.

მსგავსი მასალა დადასტურებულია ნიგვზიანის, ურეკის, ერგეტას ოთხივე სამარავანზე, ჩრდილო-დასავლეთ კოლხეთში წითელი შუქურას სამაროვანზე [მიქელაძე 1990: 37].

შემდეგი ჯგუფი სუფრის ჭურჭლისა წარმოდგენილია ყურმილიანი დოქების ათეულობით ფრაგმენტით. კერამიკა გამომწვარია ნაცრისფრად, შავად და აგურისფრად. ყურის ღერო ოვალურგანივკვეთიანია, ან ბრტყელია. ერთი მათგანის ზურგი შემკულია ირიბი მარცვლოვანი ჭდეებით. იგი კოლხური კერამიკის ერთი ყველაზე ფართოდ გავრცელებული სახეა და იმდენად ერთგვაროვანია, რომ მათი ტიპოლოგიური კლასიფიკაცია არ ხერხდება. მსგავსი ჭურჭელი მხოლოდ ზომებით და განსხვავებული პროპორციებით გამოწვეული თავისებურებებით შეიძლება დაჯგუფდეს. ყურმილიანი დოქები დაფიქსირებულია ადრეული რკინის ხანის კოლხეთის ყველა ნასახლარზე, ყველა კულტურულ ფენასა და სამაროვანზე [სულავა 2014: 51].

მარტივების მხარეთმცოდნეობის მუზეუმის ფონდებში მრავლადაა დაცული ამ პერიოდის დიდი და საშუალო ზომის სამეურნეო და სამზარეულო ჭურჭელი-ქვევრები, დერგები, სხვადასხვა ფორმის დოქები, კრატერისებრპირიანი და ზოომორფულყურიანი ქვაბ-ქოთნები და ჯამები. თიხა ქარსის და კვარცის მინარევებიანია. გამომწვარია შავად, ნაცრისფრად, აგურისფრად, ყავისფრად. უმეტესწილად ზედაპირი ნაპრიალებია. ზოომორფული ყურები ორი ტიპისაა: ერთს გადაბედილი რქის ფორმის შევრილები აქვს, მეორეს – ლილვაკისებური დანაძერწი. ქვევრებისა და დერგების ყელ-პირი შემკულია თევზიფხური, ბადისებრი, ტალღოვანი, გრეხილღეროვანი ორნამენტით. მრავლადაა განიერ და ვიწრო კანელურებიანი ჭურჭლის ფრაგმენტებიც (ტაბ. V/5,6,7) [სულავა 2014: 51].

უხვადაა საფეიქრო საქმესთან დაკავშირებული ნივთები-თიხის კვირისთავები. იგი ორი ტიპისაა: ქოლგისებრი თუ სოკოსებრი და უფრო ადრეული ხანისთვის დამახასიათებელი დისკოიდალური და ბორბლისებური ფორმის. გამომწვარია ნაცრისფრად, ყავისფრად და აგურისფრად; თიხა ქვიშისა და

ქარსის მინარევებიანია (ტაბ. V/1,3) [სულავა 1914: 50].

როგორც ვხედავთ, მარტვილის მხარეთმცოდნეობის მუზეუმის ფონდებში დაცული არქეოლოგიური მონაპოვრის ქრონოლოგიური ჩარჩოები ორ ათასწლეულზე მეტ პერიოდს მოიცავს² და საზოგადოების განვითარების რამდენიმე ეტაპს ასახავს. ამ ტერიტორიაზე მოპოვებული ძეგლების რაოდენობა (ნასახლარები, კულტურული ფენები, სამაროვნები), მასალის მრავალფეროვნება, მათი მსგავსება კოლხეთის დაბლობის სინქრონულ ნასახლარებსა და სამაროვნებზე მოპოვებულ მასალასთან იმის თქმის უფლებას გვაძლევს, რომ მარტვილის რეგიონი კოლხური სამყაროს განუყოფელი ნაწილი იყო და ბრინჯაოს ხანაში ქვეყანაში ძალზე მნიშვნელოვან პოლიტიკურ და სოციალურ-ეკონომიკურ როლს თამაშობდა.

მარტვილის მხარეთმცოდნეობის მუზეუმის კოლხური კერამიკის ექსპოზიცია, რომელიც ტიპოლოგიურ-ქრონოლოგიური პრინციპითაა აგებული, დიდ დახმარებას გაუწევს დამწყებ არქეოლოგებს.

ტაბულების აღწერა

- I - კერამიკა, ძვ.წ. XVIII-XVI სს.
- II - კერამიკა, ძვ.წ. XV-XII სს.
- III - კერამიკა, 1-2 - ძვ.წ. XV-XII სს.; 3-5 - ძვ.წ. VIII-VI სს.
- IV - კერამიკა, ძვ.წ. VIII-VI სს.
- V - კერამიკა, ძვ.წ. VIII-VI სს.

ლიტერატურა

- გოგაძე ე. დავლიანიძე ც. 1981. გორაძირი. თბ.
- გოგაძე ე. 1982. კოლხეთის ბრინჯაოსა და ადრეული რკინის ხანის ნამოსახლართა კულტურა. თბ.
- ლორთქიფანიძე ოთ. 2002. ძველი ქართული ცივილიზაციის სათავეებთან. თბ.
- მასალები საქართველოს და კავკასიის არქეოლოგიისათვის, 1973. V. თბ.
- სულავა ნ., ალაპიშვილი თ., პატარიძე მ., ჩაგელიშვილი რ., ბუხსიანიძე მ., გოგაშვილი დ., ქორიძე ი., მამარდაშვილი გ., ბაქრაძე ი., კირთაძე ნ., სურმავა ნ., ხელაია თ., კალანდია თ., 2014. მარტვილის მხარეთმცოდნეობის მუზეუმი. ალბომი. თბილისი.
- მიქელაძე თ. 1978. არქეოლოგიური კვლევა-ძიება რიონის ქვემო წელზე. თბ.
- მიქელაძე თ. 1985. კოლხეთის ადრერკინის ხანის სამაროვნები. თბ.
- პაპუაშვილი რ., პაპუაშვილი ნ. 2005. კოლხეთის ძველი ნასახლარები, ერგუტა. თბ.
- ჯიბლაძე ლ. 2007. კოლხეთის დაბლობი ძვ.წ. III-II ათასწლეულების მიჯნაზე. თბ.
- Микеладзе Т. 1990. К археологии Колхиди. Тб.

² სტატიაში, არ არის განხილული ანტიკური და ფეოდალური ხანის მასალა.

Nino Sulava, Erekle Koridze
Colchian Pottery of Martvili Museum of Local Lore
Summary

The article deals with clay ware both exhibited and preserved in funds of Martvili Museum of Local Lore.

The introductory part relates information regarding archaeological study of settlement-sites and necropolises of Martvili region (brief review of the reports of Iv. Javakhishvili History, Archeology and Ethnography West Georgia exploration and archaeological expedition and S. Janashia Georgian State Museum Nosiri-Mukhurcha and Centre for Archaeological Studies Samegrelo archaeological expeditions).

Major part of the materials stored in Martvili Museum funds was collected from the surface and represents either casual finds or was gathered in the process of survey. Artefacts come from various archaeological sites: Vedidkari, Naoskhapu, Kitsia, Salkhino, Kajis Namaranu, Inchkhuri, Tamakoni, Zeda Khuntsi, Nakharebao, Nalepsio, Teklati, Kurzu and others. Typological analysis of pottery and its comparative study together with ceramics from other sites of the Colchian Plain enabled us to distinguish with relative precision three following chronological groups that clay wares can be attributed to: 18th -16th cent. BC; 15th -13th cent. BC and 9th-6th cent. BC.

The study of archaeological material demonstrated that the Colchian pottery stored in the funds of Martvili Museum of Local Lore fits into the chronological frame of more than two thousand years and reflects a few stages of development of society. Quantity of artefacts obtained in the region of Martvili, their variety and similarity to the materials unearthed at contemporary settlement-sites and necropolises of the Colchian Plain, inevitably leads us to the conclusion that Martvili region always represented inseparable part of the Colchian world and served extremely important political and socio-economic functions in the Bronze Age.

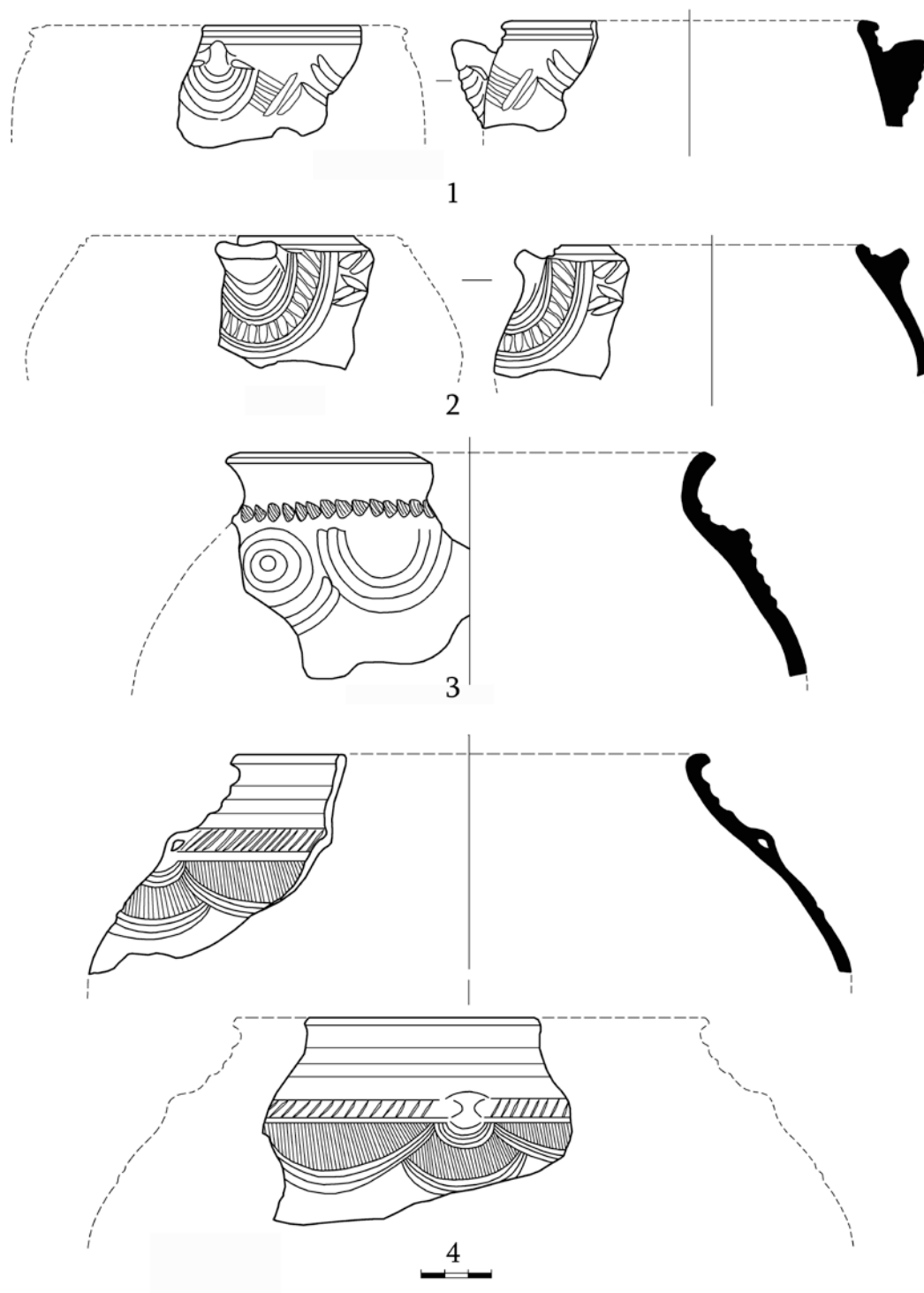

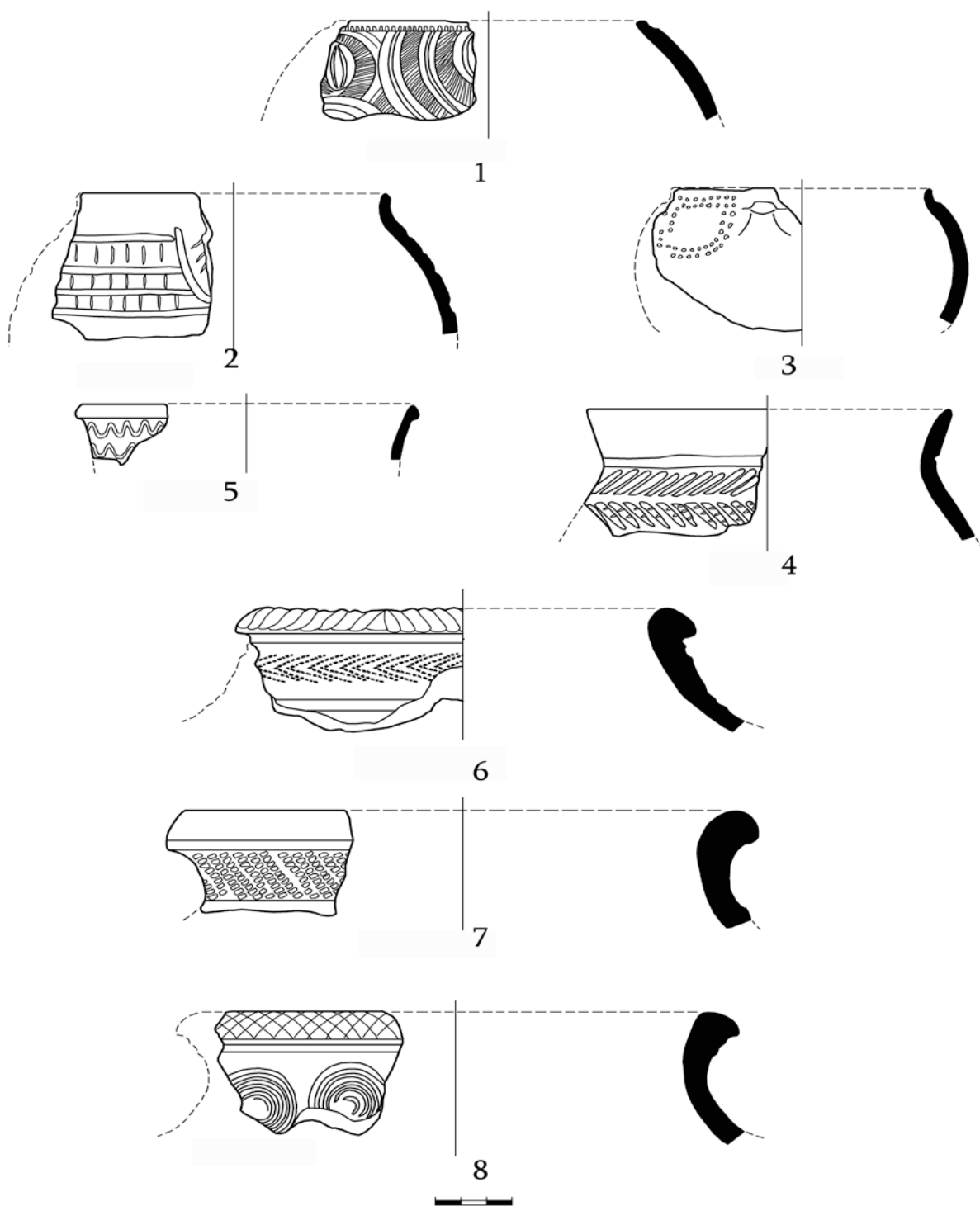

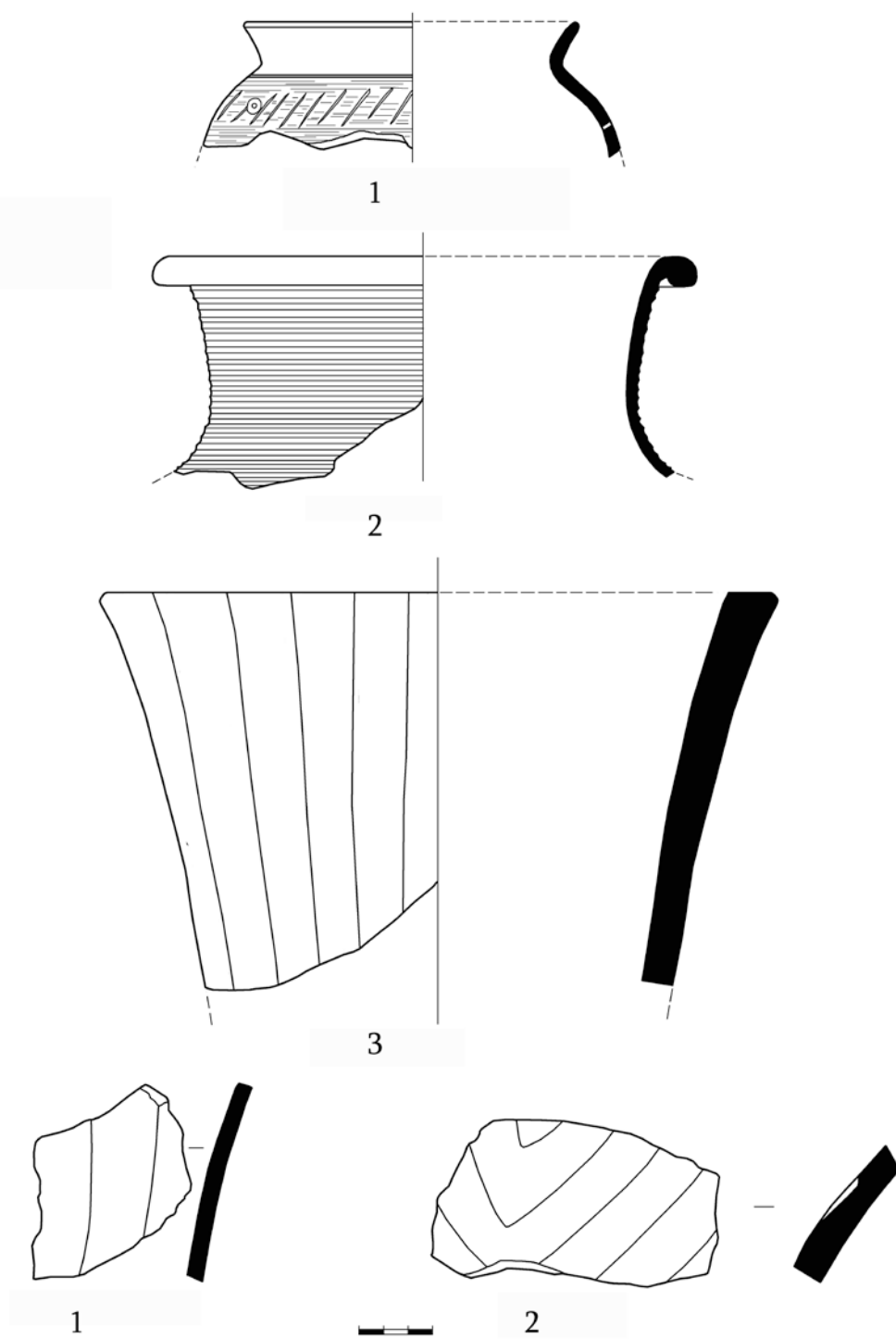

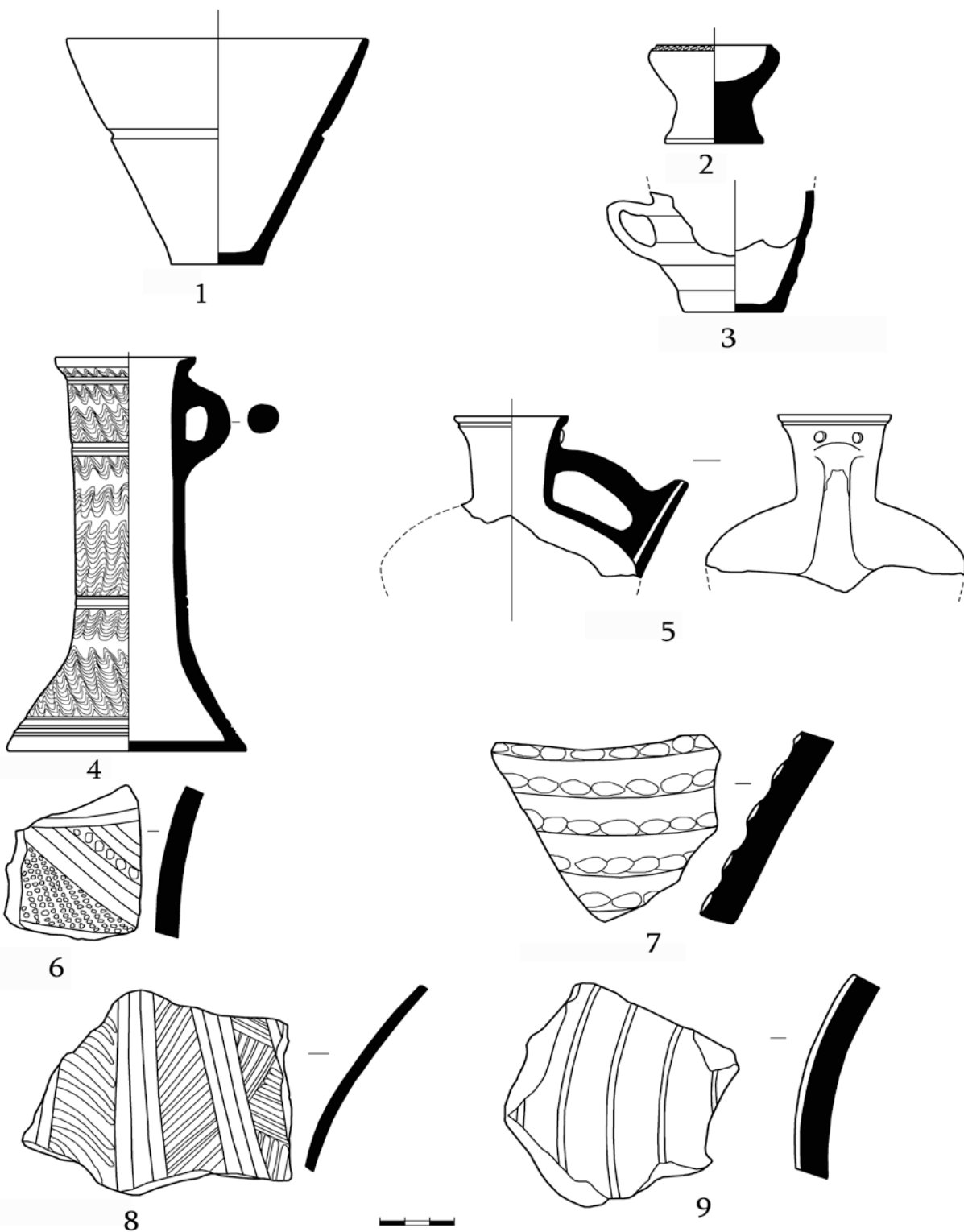

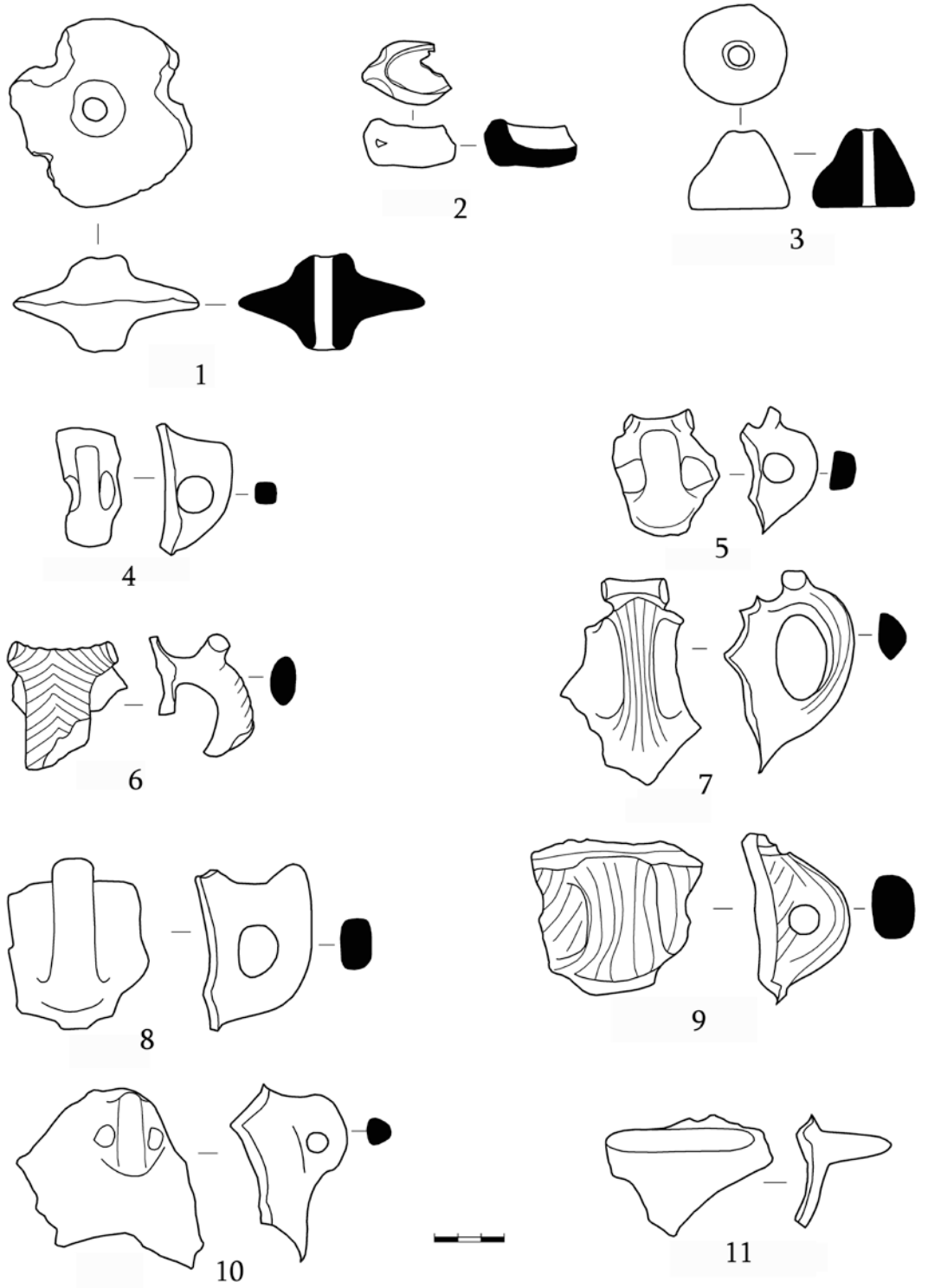

კოლხური ფიბულა კურზუდან

ერთწილად¹ რკალისებური ფიბულა² პრეისტორიული არქეოლოგიური არტეფაქტებიდან ერთ-ერთი უმნიშვნელოვანესი ნივთია. მის მნიშვნელოვნებას განაპირობებს ის, რომ ფიბულათა ეს ტიპი გავრცელებულია მთელ მედიტერანულ სივრცეში, აპენინის ნახევარკუნძულიდან კავკასიის ჩათვლით, შუა ევროპასა და მცირე აზიაში (Laux 1978; Kilian 1975; Betzler 1974; Sapouna-Sakellarakis 1978; Eles Masi 1986; Bader 1983; Gergova 1987; Caner 1983; Řihovský 1993; Vasić 1999; Pedde 2000; Storch 1988) და განეკუთვნება იმ არტეფაქტების კატეგორიას³, რომელთა საშუალებითაც შეიძლება დიდ სივრცეზე არსებულ არქეოლოგი-

ურ კულტურათა შორის უძველესი კონტაქტების, ამ კონტაქტების დროისა და სახეობის დადგენა. მკვლევართა აზრით, ყველა ეპოქამ თავისი კვალი დატოვა ფიბულაზე (ესთეტიკური, ტექნიკური, საკულტო), ამიტომ ისტორიული ქრონოლოგიისათვის ფიბულებს დიდი მნიშვნელობა აქვს (Энциклопедический словарь 1902: 642, 643).

კავკასიაში ამ ტიპის ფიბულების გამოჩენამ თავიდანვე დიდი ინტერესი გამოიწვია⁴. მკვლევარები ცდილობდნენ კავკასიის ფიბულები დაეკავშირებინათ ჩრდ. იტალიისა (ე. შანტრი) და საბერძნეთის მასალებთან. უცხოელ მეცნიერთა აზრით, კავკასიის ფიბულები გამოცანა იყო; ისინი პრობლემებს ქმნიდნენ ან საიდუმლოებით იყვნენ მოცული [Sundwal 1943: 22; Bouzek 1985: 159]. მკვლევართა ნაწილი კავკასიის ფიბულათა ადგილობრივ წარმოშობას ემხრობოდა (გ. გობეჯიშვილი, ბ. ტეხოვი, ლ. სახაროვა). არ იყო ერთიანი აზრი ქრონოლოგიისთან დაკავშირებითაც (სულავა 2011: 2).

დღეისათვის, როცა ჩატარებულია კავკასიის ფიბულების ფუნდამენტური შესწავლა, შეიძლება დადგენილად ჩაითვა-

¹ სტატია სათაურით - „კოლხეთი და ფიბულები“ დაიბეჭდა 2015 წელს საერთაშორისო კონფერენციის მასალებში – ჰუმანიტარული მეცნიერებები ინფორმაციულ საზოგადოებაში-2, ბათუმი, 2014. წინამდებარე სტატია წარმოდგენილია რედაქტირებული სახით.

² ფიბულა შედგება: 1. ნემსისაგან, რომელიც განეკუთვნება ტანსაცმლის შესაკრავად; 2. ნემსსაჭერისაგან; 3. რკალის ანუ ფიბულის კორპუსისაგან და 4. ზამბარისაგან. ფიბულა გამოიყენებოდა ტანსაცმლის შესაკრავად და სამკაულად. ფიბულა ლათინური სიტყვაა (fibula, fibulae) და საკინძს, შესაკრავს ნიშნავს (ლათინურ-ქართული ლექსიკონი 1940; 1961; Латинско-русский словарь 1952; 1976; 1986). ამ ნივთის აღმნიშვნელად ლათინურ ტერმინს იყენებდა ივ. ჯავახიშვილი: „სამოსელის შესაკრავად ჰქონათ ღილები, დუგმები, ფიბულები და სხვადასხვანაირი ქინძისთავები . . .“ (ჯავახიშვილი 1960: 14).

³ აგრეთვე, ზომორფულურნიანი კერამიკა, სათვალისებრი დუგმები, სპირალურბოლოებიანი სამაჯურები და საკისრე რკალები, ბრინჯაოს ვაზები, ბრინჯაოს ნაწარმზე გრავირების მეთოდის გამოყენება (სულავა 2011: 211) და ამ მეთოდით შესრულებული გამოსახულებები, რომელთაგან განსაკუთრებით საინტერესოა ე.წ. „ფანტასტიკური“ ცხოველების გამოსახულებები, რომელთა ანალოგიურიც ევროპის მასალებშიც დასტურდება (სულავა 2010: 154-159. სულავა 2011: 187-189, სურ. 43-46. სულავა, რამიშვილი 2011: 131-144. Sulava 2013.).

⁴ დაინტერესება კავკასიის სიძველეებით და, მათ შორის, ფიბულებითაც გაიზარდა 1869 წლიდან, ოსეთის სოფ. ყობანის აღმოჩენების შემდეგ. იქ გამოვლენილ სიძველეებს არაერთი მეცნიერის ფუნდამენტური ნაშრომი მიეძღვნა (Virchow 1881; 1883; Chantre 1882; 1885-1887; Bayern 1882; Morgan 1889; Уварова 1900). ყობანის სამაროვნის, რომელიც, მკვლევართა აზრით, კავკასიის არქეოლოგიისათვის ისეთივე მნიშვნელობისაა, როგორც ევროპისათვის ჰალშტატის სამაროვანი, მასალების უდიდესი ნაწილი აღნიშნულ მეცნიერთა დაინტერესებითა და ხელშეწყობით (აგრეთვე კოლექციონერთა მცდელობითაც) სხვადასხვა ქვეყნების დიდ მუზეუმებში მოხვდა (სენ-ჟერმენი, ლიონი, ვენა, ბერლინი, ბუდაპეშტი, ლონდონი, რომი, სანკტ-პეტერბურგი, მოსკოვი, თბილისი, ვლადიკავკაზი, ნალჩიკი) (Крупнов 1960: 25-40. Козенкова 1996: 7-9. სულავა 2011: 3).

ლოს კავკასიის ფიბულების ტიპოლოგიის, ქრონოლოგიისა და გენეზისის საკითხები (სულავა 2011); თუმცა ახალმა აღმოჩენებმა და ახალმა კვლევებმა შეიძლება გარკვეული კორექტივები შეიტანოს, რაც არქეოლოგიური მეცნიერებისათვის საკვებით ბუნებრივი და კანონზომიერია.

კავკასიაში ერთწილადი რკალისებური ფიბულების აღმოჩენები⁵ ემთხვევა კოლხური ბრინჯაოს კულტურის არეალს, რომელიც საქართველოს დასავლეთ ნაწილს მოიცავდა, თავისი ლოკალური კერებითა და ინფილტრაციის ზონებით და აღმოცენებული იყო მძლავრ მეტალურგიულ ბაზაზე (სულავა 2013: 64. Sulava, Chagelishvili, Kalandadze, Beridze 2013).

კოლხეთში, სოფ. კურზუმი (მარტვილის მუნიციპალიტეტი) აღმოჩენილი ფიბულა, რომელიც მარტვილის მხარეთმცოდნეობის მუზეუმშია ექსპონირებული, ძველ კოლხეთში აღმოჩენილი ფიბულების ერთ-ერთი საუკეთესო, კარგად დაცული ნიმუშია (სულავა 2014: 40).

დადგენილია, რომ კოლხეთში გავრცელებული ადრეული ფიბულები დაბალრკალიანი იყო. ერთ-ერთი ამგვარი ფიბულა (სურ. I), გრებილი რკალით, მარტვილის მხარეთმცოდნეობის მუზეუმშიცაა დაცული, რომელიც აღმოჩენილია შემთხვევით მუხურჩის (პეტრეს ნაკარუ) სამაროვანზე (ელიავა გივი 1987: 57. სულავა 2011: 84-87. სულავა 2014: 41)⁶.

გრებილრკალიანი ფიბულები ყველაზე გავრცელებული ტიპია მთელ იმ სამყაროში, სადაც ფიბულები არსებობენ. როგორც უცხოური მასალებიდან ვიცით, დაბალრკალიანი, გრებილეროიანი (კავკასიის მასალების მიხედვით I 3 ქვეტიპი) ფიბულები გავრცელებულია ზოგადად ძვ.წ. I ათასწლეულის პირველ მეოთხედ-

ში (სულავა 2011: 86; იხ.: იქვე, მით. ლიტ.). აქედან გამომდინარე, სავარაუდოდ, ამავე დროს უნდა გამოჩენილიყვნენ ისინი კავკასიაში ეგეოსიდან საზღვაო გზით განხორციელებული კონტაქტების შედეგად (Куфтин 1944: 316. სულავა 2011: 209). დოკუმენტურად დადასტურება იმისა, რომ საზღვაო კონტაქტები არ იყო ცალმხრივი და მას ორმხრივი ხასიათიც შეიძლება ჰქონოდა, ძნელია. მაგრამ ფაქტია, რომ ბულგარეთიდან ცნობილია კავკასიურის ანალოგიური თევზიფხურით რკალშემკული ფიბულა (Георгиева 1993: 14, კატ. 2), ხოლო კუნძულ სამოსზე დადასტურებულია კავკასიური წარმოშობის ნივთების (აბზინდები, ზარაკები, ქანდაკებები) აღმოჩენა (Jantzen 1972: 80-85, ტაბ. 79-82. Микеладзе 1990: 65, ტაბ. XXXVI; ლორთქიფანიძე 2002: 189, 190, სურ. 165. სულავა 2011: 211).

ევროპისაგან განსხვავებით, სადაც გვაქვს რკალისებური ფიბულების წინამორბედი ტიპები (შუა ევროპაში – ორწილადი ხემისებური, მედიტერანულ სივრცეში – ერთწილადი ხემისებური ფიბულები), კავკასიაში, უპირველეს ყოვლისა, კოლხეთში, ფიბულები ერთბაშად გაჩნდნენ. უფრო სწორედ, შემოვიდა თუ არა კავკასიაში ერთწილადი რკალისებური ფიბულების იდეა, ძალიან მალევე დაიწყო მასობრივად მათი ადგილობრივი წარმოება.

სწორედ ამ პროცესის ამსახველია კურზუს ფიბულა (სურ. II), რომელიც უკვე აღარაა ისეთი დაბალრკალიანი, როგორც ძვ.წ. VIII-VII სს-ის კოლხური სამაროვნების ფიბულებია (როგორიცაა მუხურჩის გრებილრკალიანი ფიბულა). იგი მიეკუთვნება ძვ.წ. VII-VI სს-ის, ძირითადად დასავლეთ საქართველოს ძეგლებიდან ცნობილ, რომბისებურ რკალიან ფიბულებს (სულავა 2011: 118-123).

კურზუს ფიბულა მაღალრკალიანია, რკალი რომბულგანივკვეთიანია და შემკულია სივრდივ მიმართული წიწვისებური გრავირებით, ფეხი (ბუდე) - გაგანიერებუ-

⁵დღევანდელი მონაცემებით კავკასიაში აღმოჩენილი ათასამდე ფიბულიდან 80% საქართველოს ტერიტორიიდანაა ცნობილი (სულავა 2011: 224).

⁶ამ ადგილას შემდგომში გათხრებს აწარმოებდა ს. ჯანაშიას სახ. საქართველოს სახელმწიფო მუზეუმის არქეოლოგიური ექსპედიცია. იხ. აქვე – გვ. 101-110.

ლია. კურზუს ფიბულის დამატებითი შემკულობაა ბრინჯაოს ჯაჭვის საკიდი, რომელიც წამოცმულია ფიბულის ნემსზე. ჯაჭვზე გარკვეული ინტერვალებით, ჯაჭვისვე მცირე ფრაგმენტებზე, ჩამოკიდებულია 6 სათვალისებურ – ღუგმისებური საკიდი.

ჯაჭვებითა და სხვა სახის საკიდებით შემკული ფიბულები კავკასიის მასალებიდან ცნობილია ლუგოვიდან (სულავა 2011: ტაბ. 43, კატ. 505) ქსნის ხეობიდან (სულავა 2011: ტაბ. 45, კატ. 545), ყობანიდან (სულავა 2011: ტაბ. 59, კატ. 702).

ჩვენთვის კურზუს ფიბულის საგანგებოდ შესწავლის საფუძველი გახდა რამდენიმე მომენტი: უპირველეს ყოვლისა, კურზუს ფიბულა, აერთიანებს უძველესი კონტაქტების ამსახველ ორ კომპონენტს, ორ ნივთს - თვითონ ფიბულას და საკიდებს, რომლებიც სათვალისებრი ღუგმების სახითაა წარმოდგენილი; კურზუს ფიბულის რკალის ზედაპირი შემკულია გრავირებული სახით. კურზუს ფიბულა, მიუხედავად იმისა, რომ შემთხვევითი მონაპოვარია, აღმოჩენილია კურზუსშივე ასევე, შემთხვევით აღმოჩენილ ისეთი არქეოლოგიური არტეფაქტების გარემოცვაში, როგორცაა - კოლხური ცულები, სატევრები, საკინძები, სასაფეთქლე ზვიები, მილისებური ზვიები და ღუგმები. კურზუს ფიბულა სამარხეული წარმოშობის უნდა იყოს, და სავარაუდოდ, კოლხური ტიპის სამაროვნიდან (როგორცაა - ურეკი, ნიგვზიანი, ერგეტა, დღვაბა, პალური, მუხურჩა-პეტრეს ნაკარუ, ცაიში), რომელთა ქრონოლოგიაც ძვ.წ. VIII-VI სს-ით განისაზღვრება (მიქელაძე 1985: 90, 91. Микеладзе 1982: 34. ბარამიძე 1977: 29, 30. Гогодзе 1977: 60-64. Гогодзе 1978: 53-55. Гогодзе 1984: 29. პაპუაშვილი, ესებუა 2002).

ამგვარად, კურზუს ფიბულა კიდევ ერთი დადასტურებაა იმ ადრეული კონტაქტებისა, რომელიც არსებობდა კოლხეთსა და ევროპის რეგიონებს შორის, საქართველო (და კავკასია) კი ნაწილი იყო იმ უზარმაზარი სივრცისა, რომელშიც ფიბუ-

ლის „იდეა“ ტრიალებდა. ამ სივრცეში მცხოვრები უძველესი ხალხების ურთიერთობის, კონტაქტების შედეგად ხდებოდა მსგავსი ან შედარებით სახეცვლილი არქეოლოგიური არტეფაქტების გავრცელება, რისი ერთ-ერთი უტყუარი საბუთიცაა ფიბულა, რომელიც კოლხური კულტურის ერთ-ერთი უმნიშვნელოვანესი და დამახასიათებელი კომპონენტი გახდა.

ლიტერატურა

- ბარამიძე მ. 1977.** მერხეულის სამაროვანი. თბილისი.
- ელიავა გ. 1987.** პეტრეს ნაკარუს არქეოლოგიური მასალა. თბილისი.
- ლათინურ-ქართული ლექსიკონი 1940.** შედგენილი ს. ყაუხჩიშვილის მიერ. თბილისი.
- ლათინურ-ქართული ლექსიკონი 1961.** შედგენილი ს. ყაუხჩიშვილის მიერ. თბილისი.
- ლორთქიფანიძე ოთ. 2002.** ძველი ქართული ცივილიზაციის სათავეებთან. თბილისი.
- სულავა ნ., ალაბიშვილი თ., პატარიძე მ., ჩაგელიშვილი რ., ბუნსიანიძე მ., გოგაშვილი დ., ქორიძე ი., მამარდაშვილი გ., ბაქრაძე ი., კირთაძე ნ., სურმავა ნ., ხელაია თ., კალანდია თ., 2014.** მარტვილის მხარეთმცოდნეობის მუზეუმი. ალბომი. თბილისი.
- მიქელაძე თ. 1985.** კოლხეთის ადრეკინის ხანის სამაროვნები. კაემ II. თბილისი.
- პაპუაშვილი რ., ესებუა თ. 2002.** ცაიშის სამაროვანი. ძიებანი. № 9. თბილისი.
- სულავა ნ. 2010.** ბრინჯაოს ნივთებზე „ფანტასტიკური“ ცხოველების გამოსახულებების გავრცელების შესახებ. ძიებანი № 19.
- სულავა ნ. 2011.** კავკასიის ფიბულები (ტიპოლოგია, ქრონოლოგია, გენეზისი). თბილისი.
- სულავა ნ., რამიშვილი ქ. 2011.** კოლხურ-ყობანურ ბრინჯაოს ნაწარმზე

„ფანტასტიკური“ ცხოველის გამოსახულებების ქრონოლოგიისათვის. იბერია-კოლხეთი № 7.

ჯავახიშვილი ივ. 1960. თბილისი. ქართველი ერის ისტორია. თბილისი.

Гогодзе Э. М. 1984. К вопросу о хронологии и периодизации памятников колхидской культуры. სსმმ. ტ. XXXVII-B. თბილისი.

Гогодзе Э. М., Панцхава Л. Н., Дариспанашвили М. В. 1977. Работы Носири-Мухурчской археологической экспедиции. სსმმ. ტ. V. თბილისი.

Гогодзе Э. М., Панцхава Л. Н., Дариспанашвили М. В., Коридзе И. Д. 1978. Результаты работ Носири-Мухурчской экспедиции за 1976-1977 гг. სსმმ. ტ. VI. თბილისი.

Козенкова В. И. 1996. Культурно-исторические процессы на Северном Кавказе в эпоху поздней бронзы и в раннем железном веке. Москва.

Крупнов Е. И. 1960. Древняя история Северного Кавказа. Москва.

Куфтин Б. А. 1944. К вопросу о древнейших корнях грузинской культуры на Кавказе по данным археологии. სსმმ. ტ. XII-B. თბილისი.

Латинско-русский словарь 1952. сост. А. М. Малинин. Москва.

Латинско-русский словарь, сост. И. Х. Дворецкий. Москва.

Латинско-русский словарь 1986. сост. И. Х. Дворецкий. Москва.

Микеладзе Т. 1982. Основные результаты полевых исследований Колхидской археологической экспедиции. ПАИ в 1980 г. Тбилиси.

Микеладзе Т. 1990. К археологии Колхиды. Тбилиси.

Уварова П. С. 1900. Могильники Северного Кавказа. МАК. т. VIII. СПб.

Энциклопедический словарь 1902. изд. Ф. А. Брокгауз и И. А. Ефрон. т. XXXVA. СПб.

Хаников Н. В., Савельев П. А. 1856. Древности, найденные на Кавказе. ЗРАО. IX. вып. 1. СПб.

Bader T. 1983. Die Fibeln in Rumänien. PBF. XIV. 6. München.

Bayern Fr. 1882. Bemerkungen und Ansichten über den Kaukasus und seine vorhistorische Verhältnisse. Verhandlungen der AG. Berlin.

Betzler P. 1974. Die Fibeln in Süddeutschland, Österreich und der Schweiz I (Urnenfelderzeitliche Typen). PBF. XIV. 3. München.

Bouzek J. 1985. The Aegean, Anatolia and Europe: Cultural interrelations in the Second Millennium B. C. Praha.

Caner E. 1983. Fibeln in Anatolien I. PBF. XIV. 8. München.

Chantre E. 1882. La nécropole de Koban en Ossetie (Caucase), Matériaux pour l'histoire primitive de l'homme. Toulouse.

Chantre E. 1885-1887. Recherches anthropologiques dans le Caucase, vol. I-IV. Paris-Lyon.

Eles Masi von P. 1986. Le fibule dell Italia settentrionale. PBF. XIV. 5. München.

Георгиева М. 1993. Фибули от старожелезната епоха във Варненския археологически музей. Известия. 29 (44). Варна.

Gergova D. 1987. Früh- und ältereisenzeitliche Fibeln in Bulgarien. PBF. XIV. 7. München.

Jantzen U. 1972. Die ägyptische und orientalische Bronzen aus dem Heraion von Samos. Samos VIII.

Kilian K. 1975. Fibeln in Thessalien von der mykenischen bis zur archaischen Zeit. PBF. XIV. 2. München.

Laux F. 1978. Die Fibeln in Niedersachsen. PBF. XIV. München.

Morgan J. de. 1889. Mission scientifique en Caucase I. Paris.

Pedde F. 2000. Vorderasiatische Fibeln von der Levante bis Iran. ADOG. Band 24. Saarbrücken.

Řihovský I. 1993. Die Fibeln in Mähren. PBF. XIV. 9. Stuttgart.

Sapouna-Sakellarakis E. 1978. Die Fibeln der griechischen Inseln. PBF. XIV. 4. München.

Storch I. I. de Gracia y Asensio 1988. La Fibula en la Hispania antiqua: El Suroeste Peninsular. Madrid.

Sulava N. 2013. On the diffusion representations of „fantastic” animals on bronze items (Old Colchis and Europe: research perspective). Archaeological Heritage – its Role in Education, Presentation and Popularisation of Science. Bbelgrad.

Sulava N., Chagelishvili R., Kalandadze N., Beridze T. 2013. Newly discovered monuments of the Ancient Iron Metallurgy: Research Perspective and Expected Outcomes. The 12th International Congress of Tracology. Targoviste (Romania).

Sundwall J. 1943. Die ältesten italischen Fibeln. Berlin.

Vasić R. 1999. Die Fibeln im Zentralbalkan. PBF. XIV. 12. Stuttgart.

Virchow R. 1881. Kaukasische Prähistorie. VBAG. Berlin.

Virchow R. 1883. Das Gräberfeld von Koban in Lande der Osseten. Berlin.

სურათების აღწერილობა

სურ. I – ფიბულა მუხურჩიდან (პეტრეს ნაკარუ)

სურ. II – ფიბულა კურზუდან

Nino Sulava

Colchian fibulae from Kurzu

Summary

Georgia belongs to the regions where arched fibulae are spread. Fibulae represent artefacts which reflect ancient Mediterranean contacts.

80% of hundreds of fibulae from Caucasia are found on the territory of Georgia. They are characteristic elements of monuments of Colchian culture.

A fibula from the village of Kurzu, kept in the Martvili Museum of Local Lore, represents one of the best pieces of this sort. Together with some other materials (such as, pottery with zoomorphic handles, spectacle-like hooks, bracelets and torques with spiral finials, bronze vases) and engraved ornaments on bronze items, this fibula attests to the early contacts of Colchis with European regions and to the fact that Georgia (and Caucasia, in general) was a part of the vast area, where an „idea” of fibula circulated. As a result of contacts between ancient peoples analogous and somewhat changed artefacts were spread. This is testified by fibulae which became one of the most important and characteristic components of the Colchian culture.

I

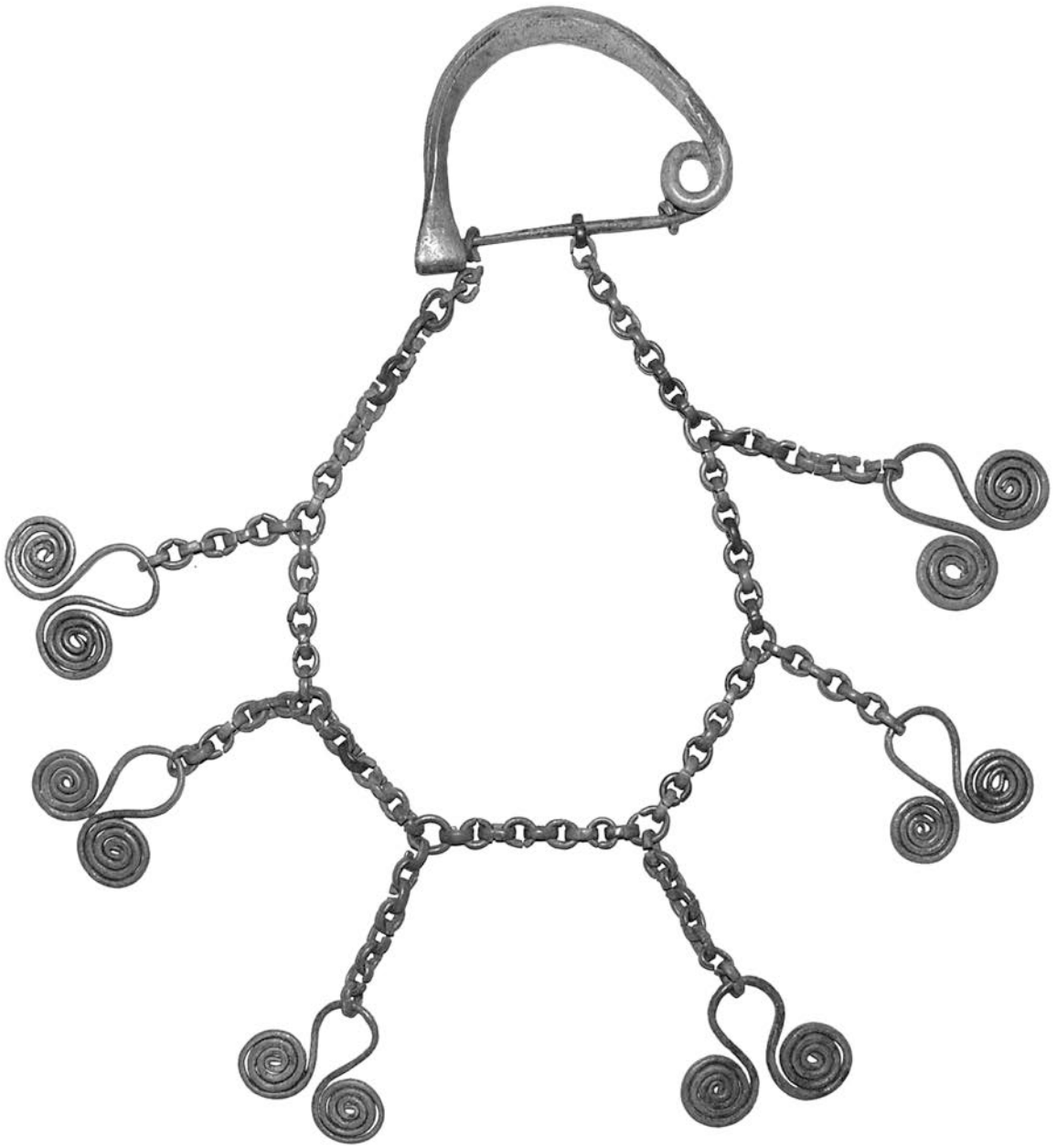

II

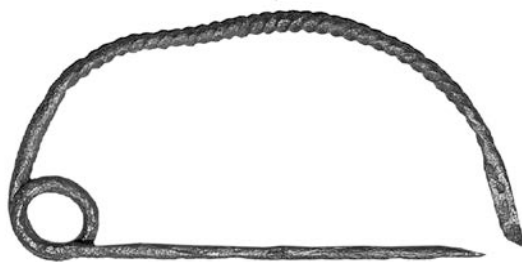

კოლხური ცულები მარტვილის მხარეთმცოდნეობის მუზეუმიდან

გივი ელიავას სახელობის მარტვილის მხარეთმცოდნეობის მუზეუმში, რომელიც 1957 წელს დააარსა მხარეთმცოდნე და ისტორიკოსმა გივი ელიავამ, დაცულია არქეოლოგიური, ეთნოგრაფიული, გეოლოგიური თუ პალეონტოლოგიური კოლექციები.

არქეოლოგიურ კოლექციაში თავმოყრილია სხვადასხვა დროის მრავალრიცხოვანი და მრავალფეროვანი ექსპონატები, რომლებიც მოპოვებულია მარტვილის მხარეთმცოდნეობის მუზეუმის სადაზვერვო ექსპედიციების მიერ ან შემთხვევითაა აღმოჩენილი.

არქეოლოგიური კოლექციებიდან მეტად საინტერესოა კოლხური კულტურის ბრინჯაოს ნივთები, რომელთა მრავალფეროვნება და სიუხვე ნათლად გვიჩვენებენ მარტვილის მხარის (ძველი კოლხეთის ერთ-ერთი ნაწილის) ძძლავრ ჩართულობას ბრინჯაოსა და ადრერკინის ხანის მეტალურგიული წარმოებისა თუ მხატვრული მელითონების განვითარების პროცესებში. როგორც არტეფაქტები გვიჩვენებენ, ძვ.წ. II ათასწლეულის მეორე ნახევრიდან – ძვ.წ. I ათასწლეულის პირველი ნახევრის ჩათვლით აქ ყვავის პროტოკოლხური კულტურის წიაღში აღმოცენებული კოლხური ბრინჯაოს კულტურა ყველა თავისი გამსაზღვრელი ნიშნით. მუზეუმის ექსპოზიციაზე წარმოდგენილია: მადნის, წიდების, ნალვენთების, საქშენი მიღებისა და ლითონის სადნობი ქურების შელესილობის ფრაგმენტების მრავალრიცხოვანი ნიმუში, ბრინჯაოს ზოდები, ლითონის საომარი და სამეურნეო იარაღი, კოლხური ცულები, მინიატურული ბრინჯაოს ქანდაკებები, სამკაული, ტანსაცმლის აქსესუარები და სხვა, რაც წარმოდგენას გვიქმნის კოლხეთში (მარტვილის მხარეში) არა მარტო მელითონების განვითარების მასშტაბზე, არამედ მათი მეურნეობის მრავალფეროვნებასა და ინტენსიურობაზე, რწმენა-წარმოდგენებზე, ესთეტიკურ ნორმებზე [სულავა 2014: 30].

აღსანიშნავია, რომ მარტვილის მუზეუმის ბრინჯაოსა და ადრერკინის ხანის

მასალებში დაცულია კოლხური ცულების საკმაოდ მნიშვნელოვანი კოლექცია (18 ცალი), რომელთა შორის უმეტესი ტანშვეტილია, არის მახვილი და ჩაქუჩისებურ ყუიანი ცულებიც, ერთი ცული ტანში ორგზის მოხრილია [სულავა 2014: 32-33]. თითქმის ყველა მათგანი შეუმკობელია ან მცირედაა გაფორმებული გეომეტრიული სახეებით.

მუზეუმში გამოფენილი კოლხური ცულების კოლექციიდან ჩვენს ყურადღებას იპყრობს სამი ცული, რომელთაგან ერთი უხვადაა შემკული როგორც ცხოველსახოვანი ფიგურებით, ასევე გეომეტრიული ორნამენტით [სულავა 2014: 33], ხოლო დანარჩენი ორი გაფორმებულია მხოლოდ გეომეტრიული სახეებით [სულავა 2014: 32, 33].

კოლხური ცული გვიანდელი ბრინჯაოსა და რკინის ხანის კოლხური კულტურის ერთ-ერთი ძირითადი განმსაზღვრელი ნივთია, რომელსაც დაწახნაგებული ტანი, ბრტყელი პირი და წვეტიან-ოვალური სატარე ხვრელი აქვს. კოლხური ცული წარმოდგენდა უნივერსალურ იარაღს, რომელთაგან სადა, შეუმკობელ ცულებს იყენებდნენ როგორც სამეურნეო ცხოვრებაში, ისე საომრად, ხოლო გრაფიკული დეკორით შემკულებს კი საკულტო დანიშნულება ჰქონდათ და რიტუალური პროცესების დროს გამოიყენებოდა [ლორთქიფანიძე 2001: 178-194]. კოლხური ცულების გრაფიკულ დეკორში კარგად არის ასახული იმდროინდელი საზოგადოების უძველესი რელიგიური და მითოლოგიური წარმოდგენები.

გრავირებული კოლხური ცულები ბრინჯაოს ხანის სხვა ნივთებთან ერთად პირველად 1869 წელს ჩრდილოეთ ოსეთის ერთ-ერთ სოფელ ყობანში შემთხვევით იქნა მიკვლეული და აღმოჩენის ადგილის მიხედვით ყობანური ცული ეწოდა, ხოლო შესაბამის კულტურას – ყობანური კულტურა. შემდგომ წლებში, როგორც დასავლეთ, ისე აღმოსავლეთ საქართველოს ტე-

რიტორიაზე აღმოჩნდა კოლხური ცულის ყველა ფორმა (მათ შორის ყობანში და-დასტურებული ცულის ვარიანტიც), რომლებიც რაოდენობრივად მკვეთრად მეტი იყო ყობანში აღმოჩენილ ცალებზე. ასევე ძალზე მნიშვნელოვანია, რომ ლითონ-წარმოების უძველესი ტრადიციის არსებობის პირობებში, კოლხური ცულებისა და კოლხური კულტურისათვის დამახასიათებელი სხვადასხვა ნივთის ჩამოსასხმელი ყალიბების უმეტესობა საქართველოს ტერიტორიაზე იქნა აღმოჩენილი, მაგალითად: თაგილონი, თელოვანი, ცხირო-გალი, ყულევი, ერგეტა, ნიგვზიანი, ჭალადიდი, ლეჩხუმი, ჭუბერი, მიტარბა და სხვ. [სახაროვა, სულავა 2012: 88-96]. ზემოთქმულის საფუძველზე გასულ საუკუნეში ცულს კოლხური ეწოდა და დადგინდა, რომ კოლხური ცულის სამშობლო საქართველოა [ჯაფარიძე 1950; ქორიძე 1965; მიქელაძე თ. 1974; სახაროვა 2003; სულავა 2003; სახაროვა, სულავა 2012; 31-34. Ивашенко 1941. Куфтин 1944]. ვფიქრობთ, რომ მარტვილის ცულებიც ადგილობრივი ნაწარმი უნდა იყოს.

კოლხური ცულების შემკულობის უმთავრესი დამახასიათებელი ნიშანია ცხოველთა და გეომეტრიულ სახეთა ერთობლივი ჩვენება. ცხოველთა სამყაროდან გამოსახება ირემი, ძაღლი, ცხენი, გველი, ბაყაყი, ფრინველი, „ფანტასტიკური“ ცხოველი. ამ გამოსახულებების უმეტესობას ფონს უქმნის ასევე გრაფიკულად შესრულებული გეომეტრიული ორნამენტი (სვასტიკა, მეანდრი, ჯვარი, ვარსკვლავი და სხვ.), რაც კომპოზიციას მეტად გამომსახველს ხდის და დეკორატიულ ხასიათს ანიჭებს.

კოლხური ცულის ტიპოლოგიურ კლასიფიკაციას მრავალი მკვლევარი შეეხო (რ. ვირხოვი, ე. შანტრი, პ. უვაროვა, ფ. ჰანჩარი, თ. ჯაფარიძე, ე. კრუზნოვი, დ. ქორიძე, ბ. ტეხოვი, ლ. სახაროვა). მათ შორის ყველაზე სრულყოფილად მივიჩნით ლ. სახაროვას მიერ შემოთავაზებული კლასიფიკაცია [სახაროვა 1998: 34-42], რომლის მიხედვითაც მარტვილის მუზეუმში გამოფენილი ერთადერთი ცული, რომელიც ცხოველ-სახოვანი ფიგურებითა და გეომეტრიული

ორნამენტით ერთობლივადაა შემკული, - I ტიპისაა.

ცული დამზადებულია ბრინჯაოსაგან, ტანშვეტილია, ტარი დაწანაგებული, სატარე ხვრელი წვეტიან-ოვალური, ხოლო ფართე პირი ოდნავ ასიმეტრიული აქვს (სურ. 1). ყუა იმდენად დაზიანებულია, რომ

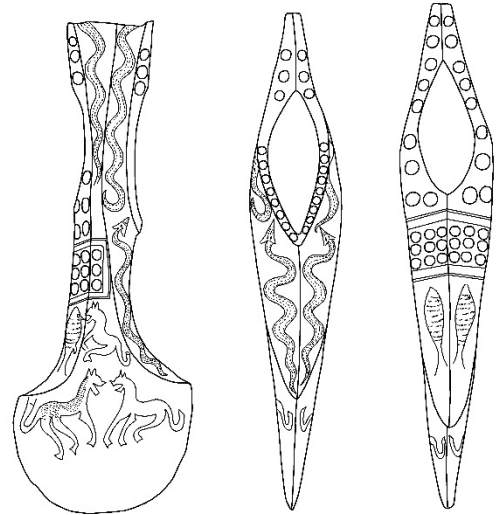

სურ. 1

მისი ფორმის ზუსტად დადგენა შეუძლებელი ხდება, თუმცა, საფიქრებელია, რომ იგი ყუამახვილი იქნებოდა. ცულის პირი და ტანი საკმაოდ უხვადაა შემკული გრაფიკულად შესრულებული ცხოველების გამოსახულებებითა და გეომეტრიული ორნამენტით. კომპოზიციის მთავარი ნაწილი წარმოდგენილია ცულის პირზე (ორივე მხრიდან), რომელზეც გამოსახულია საკმაოდ ნატურალისტურად შესრულებული ძაღლის სამი ფიგურა პროფილში, თავით წინ. კომპოზიცია სამკუთხედზეა აგებული - წყვილი ძაღლის გამოსახულება მოთავსებულია ცულის ლოყაზე, პორიზონტალურად, ერთმანეთის პირისპირ, ხოლო მესამე - მათ ზევით, ვერტიკალურადაა მოცემული. იგი ტოვებს ლოყის არეს და თავით ცულის სარტყელს, ხოლო დრუნჩით კაჩის წიბურს ეხება. თითოეული ძაღლი პირდაღებული და ყურებდაცქვეტილია. აქვთ გრძელი, ბოლოში აპრეხილი კუდები, სამკუთხა მოყვანილობის თათები და მოგრძო ტორსი, რომელიც ზოგ შემთხვევაში დაწინწკლულია. აღსანიშნავია, რომ ცულის ლოყაზე გამოსხულ წყვილ ძაღლს შორის

ერთს, უფრო მოზრდილსა და ტანდაწინწკლულს (საფიქრებელია მამრს), უკან ორი ხოლო წინ ერთი ფეხი აქვს, მაშინ, როცა მეორე ტანდაუწინწკლავ, მომცრო (მდედრ) ძაღლს – პირიქით. იქმნება გარკვეული რიტმი – ორი ფეხისა და ერთის მონაცვლეობა, რაც, ჩვენი მოსაზრებით, განპირობებულია ერთი მხრივ, კომპოზიციის განტვირთვის მიზნით, ხოლო მეორე მხრივ, დეკორატიულობის გასაძლიერებლად. საინტერესოა, რომ თუ ცულის ერთ მხარეს, ლოყაზე გამოსახულ წვეილ ძაღლს დრუნჩები ერთმანეთთან ძალიან ახლოს აქვთ მიტანილი, მეორე მხარეს უკვე მკვეთრად მიბჯენილი აქვთ და მათი კავშირი, დამატებით, პატარა ჰორიზონტალური ხაზით არის აქცენტირებული. აღნიშნული კომპოზიციური სქემა შეინიშნება ვერტიკალურად გადმოცემულ ძაღლის ფიგურებშიც. მიუხედავად იმისა, რომ განსხვავებით, მათ მხოლოდ ორი ფეხი აქვთ, ცულის პირის ცალ მხარეს წვეილი ძაღლის ზემოთ ვერტიკალურად მოთავსებულ ტანდაუწინწკლავი მდედრი და პირის მეორე მხარეს – ტანდაუწინწკლული მამრი ძაღლები პირით კაჩის წიბურს ეხებიან და დრუნჩები ერთმანეთისკენ აქვთ მიმართული, რაც კარგად ჩანს ნახატის ვერტიკალურ ჭრილში წარმოდგენისას და შეეხებოდნენ კიდევ ერთმანეთს რომ არ ამორებდეთ კაჩის ორი წახნაგი, რომლებზეც ერთმანეთის პარალელურად თევზების თითო-თითო გამოსახულებაა დატანილი. რაც შეეხება ცულის შუბლის წახნაგებს ისინი ცულის მთელ სიგრძეზე შემკულია ტალღისებურად მოდელირებული ტანდაუწინწკლული და დაუწინწკლავი გველების ექვსი გამოსახულებით, რომლებსაც ისრისებური თავები ზევით, ცულის ყუისკენ აქვთ მიმართული. აღსანიშნავია, რომ გველის გამოსახულებები ცულის ამ ნაწილში არღვევენ ცულის სარტყელს, რომელიც საკმაოდ მკვეთრადაა შემოსაღებული ცულის დანარჩენ, ყველაზე იწრო ადგილას. სარტყელი ზემოდან და ქვემოდან შემოსაზღვრულია ორი პარალელური ხაზისაგან შედგენილი ზოლებით, რომელთა შორის არე სამრიგად შევსებულია მცირე წრეებით. ასეთივე წრეები გამოსახულია სატარე ხვრელის გარშემო ორივე მხრიდან.

ცულზე გამოსახული კომპოზიცია მთლიანობაში დეკორატიული ხასიათისაა და შესრულებულია ნატურალისტურ-ხაზობრივად. ძაღლის ფიგურები პროპორციულია, სხეულის დეფორმაცია არ შეინიშნება. მიუხედავად ძალიან მცირე სტილიზაციისა, რომელიც ოდნავ უტრირებული თავისა და განსაკუთრებით ფართოდ დაღებული პირისა თუ დაღრენილი დრუნჩის მოდელირებაში შეინიშნება, რაც თავის მხრივ ექსპრესიულობას აძლიერებს, ცხოველის გამოსახულებები სავსებით რეალისტურ შთაბეჭდილებას ახდენს. ძაღლების ფიგურების სილუეტის გარშემოწერი ხაზი საკმაოდ მოქნილი დინამიკური და გამოსახველია. ამასთან, კომპოზიცია სათანადოდ არის შეხამებული ცულის ფორმასთან. ძაღლების მომრგვალებული თეძო და უკანა ფეხები, ასევე ზემოთ ახრილი კუდები, სათანადოდ მიუყვება და იმეორებს ცულის პირის მოხაზულობას. გარდა ამისა, საინტერესოა, რომ ლოყაზე გამოსახული ძაღლთა სამეული, რომელიც კომპოზიციურ სამკუთხედს ქმნის, მთლიანად ვერ ავსებს ცულის ლოყას, ოდნავ ზევით არის წანაცვლებული და მომგებიანად ერწყმის არა მომრგვალებულ, არამედ სამკუთხა სასურათე არეს, რომელიც ცულის ლოყასა და სარტყელს შორის იქმნება. სათანადოდ არის შეხამებული მთლიან კომპოზიციასთან ძაღლების სამკუთხა მოყვანილობის თათებიც. ნახატის დინამიკურობასა და დეკორატიულობას კიდევ უფრო აძლიერებენ დაკლაკნილი და ზეადმავალი, მოძრავი გველები, რომელთა თავისუფალი ზესვლა არ არის შეფერხებული ცულის იმ ნაწილში სარტყელის არსებობით. მკვეთრად და მოხდენილად არის გრავირებული ზოლებად დაწინწკლული თევზების გამოსახულებები, რომლებიც თავებით ცულის წელისკენ არიან მიმართულნი, მათი გადაადგილება შეჩერებულია ცულის სარტყლით, ამიტომ სარტყელზედა არეზე მათი გამოსახულებები აღარ შეინიშნება. კომპოზიციის დინამიკას კიდევ უფრო აძლიერებს მცირე წრეები, რომელნიც არა მარტო ცულის სარტყელს ავსებენ, არამედ სატარე ხვრე-

ლსაც შემოუყვება გარშემო და ასევე, სარტყელზედა მთელს არეზება მიმობნეული.

კოლხური ბრინჯაოს შემკულობის ერთ-ერთ მნიშვნელოვან კომპონენტს (ირემთან, ცხენთან, გველთან, თევზთან, ფრინველთან და „ფანტასტიკურ“ ცხოველთან ერთად) წარმოადგენს ძაღლის გამოსახულება. სამეცნიერო ლიტერატურაში აღიარებულია, რომ მრავალი ხალხის ტრადიციაში, ასევე კავკასიელი ხალხებისა და მათ შორის ქართველური ტომების უძველეს რელიგიურ შეხედულებებსა და რწმენა-წარმოდგენებში ძაღლი და მგელი ერთ სახეში ერთიანდება [ახაკელია 1997: 56-57]. ერთ-ერთი უძველესი არქეოლოგიური ძეგლი, რომელიც მგელსა თუ მგელ-ძაღლზე საუბრის საშუალებას იძლევა, არის თრიალეთის თასი, ვერცხლის ორფრიზიანი ნაკეთობა, ძვ.წ. II ათასწლეულის საწყისი საუკუნეების ოქრომჭედლობის ერთ-ერთი თვალსაჩინო ნიმუში. ამ უნიკალურ არქეოლოგიურ ძეგლს მრავალი მკვლევარი შეეხო და მათ შორის უმრავლესობა იზიარებს იმ მოსაზრებას, რომ ტანტზე აღზევებული ფიგურისაკენ დაძრული პროცესია ნიღბოსნებისა, რომლებიც მგლის კუდებით არიან შემკული, ასახავს საკულტო რიტუალს, რომლის მსგავსი რამ არაერთ ხეთურ წერილობით წყაროშიც დასტურდება [ბერიაშვილი, სხირტლაძე 1984: 133-153]. ხეთურ-ხურიტულ სამყაროში სხვადასხვა რელიგიურ რიტუალებში მართლაც მონაწილეობდნენ ადამიანები, რომლებიც ცხოველის ატრიბუტებს ატარებდნენ. მაგალითად, „ძაღლის“, „მგლის“, „ლომისა“ და სხვა ცხოველთა თაყვანისმცემელი ადამიანები, ანუ ამ ცხოველთა „ხალხი“. მკვლევარები სწორედ „მგლის ხალხად“ მიიჩნევენ თრიალეთის თასზე გამოსახულ ადამიანებს [ბერიაშვილი, სხირტლაძე 1984: 139].

ძაღლისა თუ მგლის ბრინჯაოს ფიგურები აღმოჩენილია შილდის სამლოცველოზეც [მაისურაძე, ფანცხავა 1984: 18, 19, ტაბ. XXIV/6-10, 18; ტაბ. XXV/2-7; ტაბ. XXVI/4,5], სადაც ხატისთვის დამზადებულ შესაწირავ ძაღლის ფიგურებს შორის აშკარად გამოირჩევა ამ ცხოველის რამდენიმე ჯიშში. შილდის მასალებში

ძაღლის ფიგურათა სიმრავლე, მაგალითად, ვერძის ქანდაკებებთან შედარებით შუა ბრინჯაოს ხანის დასასრულისთვის, ალანის აუზში სამომთაბარო მეცხვარეობის შედარებით მოკრძალებულ სვედრით წონასა და მონადირეობის, როგორც მეურნეობის ერთ-ერთი დარგის მეტად განვითარებაზე უნდა მიუთითებდეს. გარდა იმისა, რომ ძაღლისა და მგლის სიმბოლოები კულტმსახურებაში ფართოდ გამოიყენებოდა, ძაღლის (მგელ-ძაღლის) როლი კიდევ უფრო გაიზარდა გვიანბრინჯაოს ხანაში, სამომთაბარო მეცხვარეობის მზარდ განვითარებასთან ერთად, როცა მწყემსის მარჯვენა ხელი სწორედ ძაღლი გახდა [რამიშვილი 2007].

ადამიანის სამსახურში მყოფ ცხოველებს შორის ძაღლი ერთ-ერთი უძველესთაგანია. სავარაუდოდ, ადამიანმა ეს ცხოველი დაიხლოვა საზოგადოების განვითარების იმ ეტაპზე, როდესაც ჯერ მონადირეობა და შემდგომ მესაქონლეობაც უმთავრეს საარსებო წყაროს წარმოადგენდა. ამ ფაქტორებმა ხელი შეუწყო ქართულ მითო-რიტუალურ სისტემაში ძაღლისა თუ მგელ-ძაღლის სახის უფრო მყარად დამკვიდრებას. ზოგი მკვლევარის მოსაზრებით, ნადირობისა და ცხოველთა გამრავლების ღვთაების ერთ-ერთ ძირითად სიმბოლოს ძაღლი წარმოადგენდა [ვირსალაძე 1964]. სხვა მოსაზრებით, ყოველ ასტრალურ ღვთაებას თავისი დამხმარე, ნებასურვილის აღმსრულებელი არსება ჰყავდა. მაგალითად, მორიგე ღმერთის და მზექალის დამხმარე მგელი იყო, სხვა ღვთაებათა დამხმარეებად გველი და ძაღლი გვევლინება [Бардавелиძე 1957: 45]. ბ. კუფტინის მოსაზრებით, მგელ-ძაღლი იგივე „გვერი“ იკონოგრაფიულად და მითო-რიტუალურადაც მჭიდროდ არის დაკავშირებული გველთან და ქვესკნელის ერთმანეთის მონაცვლე არსებებად გვევლინება. თუ მისი გამოსახულებები ხშირად ერთად გამოისახება კოლხური კულტურის იმ ნივთებზე, რომლებსაც მიცვალებულს ატანდნენ [Куптин 1949: 195]. ამავე დროს, ბრინჯაოს მთელ რიგ ნივთებზე გამოსახულ სიუჟეტებზე ძაღლი მოცემულია, როგორც სამიწათმოქმედო ღვთაება, რომე-

ლსაც უხვი მოსავლისა და კეთილდღეობის უზრუნველყოფის მაგიური უნარი გააჩნია. აღსანიშნავია, რომ დაწინააღმდეგებული ძალები სამკუთხა ორნამენტის (წვიმის ნიშანი) თანხლებით ნაყოფიერების სიმბოლოდ ითვლება [Урушадзе 1988: 51]. სამიწათმოქმედო თემატიკასთან ასევე მჭიდროდ ჩანს დაკავშირებული თევზის გამოსახულებაც, რომელიც სემანტიკურად გადაბმულია მარცვლის გამანაყოფიერებელ ფუნქციასთან. თევზის კულტი დაკავშირებულია აგრეთვე გამრავლების, უშვილობის განკურნებასთანაც. თევზის გამოსახულებები ხშირად წყლის სტიქიის სხვა, მსგავსი ფუნქციის არსებობასთან - გველებთან ერთად გადმოიცემა [Урушадзе 1988: 52]. ზემოაღნიშნულის გათვალისწინებით ვფიქრობთ, რომ მარტვილის მუზეუმში დაცულ ცულზე გრავირებული ძალები თევზებისა და გველების თანხლებით, შესაძლოა, ნადირობისა და ცხოველთა გამრავლების, ნაყოფიერების ღვთაების ერთ-ერთ ინკარნაციას განასახიერებდნენ.

კოლხურ ბრინჯაოს ნივთებზე გამოსახულ სტილიზებულ ძალებსა და ძალისებურ ცხოველებს მეცნიერები ხშირად „ფანტასტიკურს“ უწოდებენ. სამეცნიერო ლიტერატურაში მრავალი მოსაზრებაა გამოთქმული „ფანტასტიკური“ ცხოველის რაობის შესახებ. პ. უვაროვა კოლხურ ცულზე გამოსახულ ცხოველებში დრაკონს, ან „ფანტასტიკურ“ ცხოველს, მგელს, ან ვეფხვს ხედავს [Уварова 1900: 67]; ი. მეშჩანინოვის აზრით, ყობანურ ცულზე გრავირებული „ფანტასტიკური“ ცხოველები მგელ-ძაღვებია, რომლებიც იბერთა ტოტემს განასახიერებენ [Мешанинов 1925: 250]; შ. ამირანაშვილის მოსაზრებით კი, ეს ცხოველი მგელი, ან ძაღლია და კოლხური ტომების ტოტემს წარმოადგენს [Амиранашвили 1950: 42-43]; ა. მილერი მიიჩნევდა, რომ ცულზე გამოსახული „ფანტასტიკური“ ცხოველი უეჭველად ძაღლი, მგელ-ძაღლი, ან გარეული ძაღლია [Миллер 1922: 316-318]; ელ. ვირსალაძე ამ ცხოველებს ქართულ ფოლკლორში კარგად ცნობილ მითიურ ძაღლს – ყურმას უკავშირებს [ვირსალაძე 1964: 72, 97]; ვ. ბარდაველიძე კოლხურ

ცულზე გამოსახულ „ფანტასტიკურ“ ცხოველთა უმრავლესობას ძაღვად მიიჩნევს [Бардавелидзе 1957: 29-30, 47-53]; ასევე ლ. ფანცხავა ამგვარ გამოსახულებებს ძაღვებს უწოდებს [ფანცხავა 1988: 27, 48]. როგორც ვხედავთ, მკვლევართა უმრავლესობა კოლხურ ცულზე გრავირებულ „ფანტასტიკურ“ ცხოველს ძაღვად მიიჩნევს. ჩვენც ვიზიარებთ მკვლევართა უმრავლესობის მოსაზრებას. მას შემდეგ, რაც საფუძვლიანად შევისწავლეთ „ფანტასტიკური“ ცხოველის შესრულების სტილი, ვფიქრობთ, რომ თავდაპირველად, როცა გამოსახულება ნატურალისტურად გადმოიცემოდა, კოლხურ ცულზე გრავირებული ცხოველი მართლაც ძაღლი იყო, თუმცა – მოგვიანებით, ღვთაებათა უნიფიკაციის პირობებში, რაც სამივე სკნელის არსებობა გაერთიანებულ ჩვენებას და თითოეულის დამახასიათებელ ნიშანთა ერთ ფიგურაში თავმოყრას გულისხმობდა, იწვევდა გამოსახულების ჰიბრიდულ თუ „ფანტასტიკურ“ ცხოველად გარდაქმნას, ხოლო ძლიერი სტილიზაცია და ფორმის მაქსიმალური განზოგადება ამ იდეის განხორციელების ყველაზე მოხერხებული და მისაღები გამომსახველობითი ხერხი აღმოჩნდა. კონკრეტული ფორმისა და შინაარსის გამოსახულებები გადაიქცნენ ჰიბრიდულ, სინკრეტულ ფიგურებად, რის შედეგადაც ოდესღაც ძაღლის გამოსახულებამ „ფანტასტიკური“ ცხოველის სახე მიიღო [რამიშვილი 2010: 81-85].

აღსანიშნავია, რომ მარტვილის ცულზე მოცემული ცხოველის გამოსახულება სავსებით ნატურალისტურადაა შესრულებული, თავით წინ და დანამდვილებით ძაღლის გამოსახულებას წარმოადგენს.

მარტვილის მუზეუმის ცულზე წარმოდგენილი კომპოზიცია როგორც აგებულებით, ისე ტიპოლოგიურად, მეტად ორიგინალურია და ზუსტი შესატყვისი არ მოიძებნება, მაგრამ გარკვეულ მსგავსებას ამჟღავნებს თლიას სამაროვნის № 52 და წითელი შუქურას № 94 სამარხებში აღმოჩენილ I ტიპის ცულზე გრავირებულ კომპოზიციებთან, სადაც ძაღლის ფიგურები ნატურალისტურად, თავით წინ, თევზებთან ერთად არიან გამოსახულები. ამ ცუ-

ლების სარტყლებიც სამრიგად, მცირე წრეებით არის შევსებული [რამიშვილი 2011: ტაბ. I/2,3. იქვე იხ. ლიტერატურა]. ჩვენ მიერ (სულავა ნ., რამიშვილი ქ.) შემუშავებული ტიპოლოგიურ-ქრონოლოგიური კლასიფიკაციის მიხედვით, თლიას № 52 სამარხის ცული ძვ.წ. VIII ს-ის პირველი ნახევრით დაგათარიღეთ, ხოლო წითელი შუქურას № 94 სამარხის ცული ძვ.წ. VIII ს-ის მეორე ნახევრითა და ძვ.წ. VII ს-ის პირველი ნახევრით [სულავა, რამიშვილი 2011: 135-137]. გარკვეული მსგავსება შეინიშნება სვანეთში შემთხვევით აღმოჩენილი ცულის შემკულობასთანაც [რამიშვილი 2011: ტაბ. I/5]. სვანური ცულის ლოყაზეც წყვილი ძალღია გამოსახული ერთმანეთის პირისპირ, თუმცა ისინი თავიდან არიან წარმოდგენილი და მხოლოდ ორი ფეხი აქვთ, ისე როგორც მარტვილის ცულზე ვერტიკალურად გამოსახულ ძალღის ფიგურას. სვანეთის ცულზე მესამე ძალღი საერთოდ არ არის, მის ნაცვლად სამკუთხა გეომეტრიული ორნამენტია გამოსახული, რითაც მარტვილის ცულზე გამოსახულ სამკუთხედზე აგებულ კომპოზიციას ეხმიანება. სვანეთის ცულიც ძვ.წ. VIII ს-ის პირველი ნახევრით დაგათარიღეთ [სულავა, რამიშვილი 2011: 137].

ზემოაღნიშნულის გათვალისწინებით ვფიქრობთ, რომ მარტვილის მუზეუმის ცული ძვ.წ. VIII ს-ის მეორე ნახევრით უნდა დათარიღდეს.

მარტვილის მუზეუმში დაცული ცული თავისი შემკულობით შიდა ქართლში, აფხაზეთსა, სვანეთსა თუ საქართველოს სხვა რეგიონებში აღმოჩენილ ეგზემპლარებთან ერთად მყარად იმკვიდრებს ადგილს კოლხური მხატვრული ხელოსნობის საუკეთესო ძეგლთა შორის.

მარტვილის მუზეუმში წარმოდგენილია კოლხური ცულის მეორე, ძალიან საინტერესო ეგზემპლარი, რომელიც მხოლოდ გეომეტრიული ორნამენტითაა შემკული.

ცული I ტიპისაა, დამზადებულია ბრინჯაოსაგან, ტანშევეტილია, ტარი დაწახნაგებული, სატარე ხვრელი ოვალური, ხოლო ფართე პირი თითქმის სიმეტრიული აქვს. ყუა შემომტვრეულია, მაგრამ საფი-

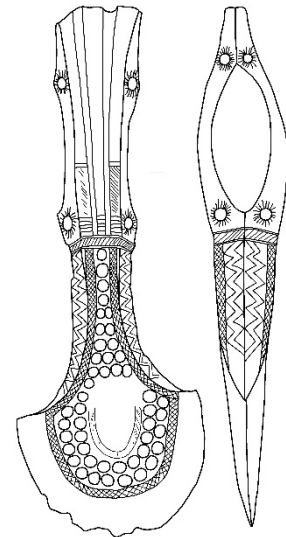

სურ. 2

ქრებელია, რომ მახვილი უნდა ყოფილიყო. შემომტვრეული და უსწორმასწორო ცულის პირიც. მასზე გამოსახულია ბადისებური ორნამენტით შევსებული ზოლი, რომელიც ჯერ ცულის პირის მოხაზულობას იმეორებს, ხოლო შემდეგ წიბოებს მიუყვება და სარტყელს ებჯინება. ზოლსშიდა არე შევსებულია მომცრო წრეებით და მცირე რკალით, თუმცა, შუა ადგილი თავისუფლადაა დატოვებული. თავისუფალი, მორკალული არე დატოვებულია აგრეთვე ცულის პირის კიდეშიც. ცულის კაჩისა და შუბლის ორივე წახნაგი გაფორმებულია ტეხილი ხაზით, რომელიც მათი შეხვედრის ადგილას, გვერდითა წახნაგებზე, ქმნის რომბების მწკრივს. ცულს აქვს ვიწრო სარტყელი, რომელიც ირიბი, ერთმანეთის პარალელური ხაზებითაა დაშტრიხული. სატარე ხვრელის ზემოთ და ქვემოთ, ორივე მხრიდან, სხივებიანი წრის (მზის) წყვილი გამოსახულებაა გრავირებული.

ცულის შემკულობა დეკორატიული ხასიათისაა, ორიგინალური და დახვეწილი. ერთმანეთთან ზომიერადაა შესამებული სხვადასხვა ფორმის გეომეტრიული ორნამენტი, რაც სრულიად არ იწვევს გადატვირთულობის შთაბეჭდილებას. ბადისებური ორნამენტის, წრეების, ტეხილი თუ ირიბი ხაზების, რომბებისა და მნათობების გამოსახულებების მონაცვლეობა მეტად დი-

ნამიკურსა და ცხოველმყოფლობას ანიჭებს ცულის შემკულობას. როგორც ვხედავთ, აღნიშნული ცულის დეკორში ფართოდაა გამოყენებული საყოველთაოდ ცნობილი სამიწათმოქმედო სიმბოლიკა, რომელიც მზის, მიწისა და წყლის აღმნიშვნელია, რაც მჭიდროდაა დაკავშირებული ასევე ნაყოფიერების თემატიკასთან. სიმბოლოთა ამგვარი შეთანხმება შესაძლოა გამოსახავდეს მოთხოვნას სითბოსი, მზის (სხივებიანი წრე), წყლისა თუ ტენის (ტეხილი ხაზი) მარცვლეულის (მცირე წრეები) უხვი მოსავლისათვის და მიწის (ბადისებური ორნამენტი) ნაყოფიერებისათვის.

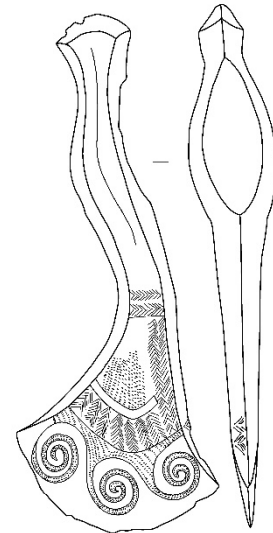

სურ. 3

მარტვილის ცულის მსგავსი გეომეტრიული ორნამენტით შემკული ცულები, როგორც კომპოზიციურად, ისე ტიპოლოგიურად, ცნობილია მაგ., თლიას სამაროვნის № 50 სამარხიდან და ლუხვანოს განძიდან [რამიშვილი 2010: ტაბ. I/20,21. ლიტერატურა იხ. იქვე]. ორივე ცული I ტიპისაა, ისინი თითქმის მთლიანად შემკულია გეომეტრიული ორნამენტით, მაგრამ განსხვავებით მარტვილის მუზეუმის ცულისაგან, მათ ყუაზე მოცემულია თითო ძაღლის მომცრო გამოსახულებაც, რომლებიც ნატურალისტურად, თავით წინ არიან გამოსახულები. აღნიშნული ცულები ჩვენს მიერ შემუშავებული ტიპოლოგიურ-ქრონოლოგიური კლასიფიკაციის საფუძველზე დავათარიღეთ ძვ.წ. VIII ს-ის პირველი ნახევრით [სულავა, რამიშვილი 2011: 137-138]. გასათვალისწინებელია ის ფაქტი, რომ მარტვილის მუზეუმის ცულზე ძაღლის გამოსახულება საერთოდ არ არის, მხოლოდ გეომეტრიული სახეებით შემკული ცულები კი, ზოგადად, ძვ.წ. VII-VI საუკუნეებით არის დათარიღებული [ფანცხავა ლ. 1988: 65], რის საფუძველზეც ვფიქრობთ, რომ მარტვილის მუზეუმში დაცული გეომეტრიული სახეებით შემკული ცული ძვ.წ. VII საუკუნით დავათარიღოთ.

მარტვილის მუზეუმში გამოფენილია მესამე კოლხური ცული, რომელიც აგრეთვე მხოლოდ გეომეტრიული ორნამენტითაა გაფორმებული და შთაბეჭდავი შემკულობით გამოირჩევა.

ცული IV ტიპისაა, ტანში ორგზის მონხრილი, ასიმეტრიული პირითა და ჩაქუჩისებური ყუით, რომელიც ორ ადგილას ამოტეხილია. სატარე ხვრელი წვეტიანოვალურია. ცულზე მოცემული კომპოზიცია სამკუთხედზეა აგებული, მისი მთავარი ნაწილია ლოყაზე, გორდა პირის კონტურის შესაბამისად, გამოსახული სამი, ერთმანეთზე გადაბმული სპირალური ორნამენტი, რომელიც წერტილებითაა შევსებული, დაწინწკლულია. სპირალური ორნამენტის ზემოთ, სამკუთხა არეზე, წიწვოვანი ორნამენტის ვერტიკალური მწკრივებია მოცემული, კიდევ უფრო ზევით რკალია, ხოლო რკალს ზევითა სიბრტყის ერთი ნაწილი დაწინწკლულია, ხოლო მეორე - ისევ წიწვოვანი ორნამენტის ვერტიკალური მწკრივითაა შემკული. ცულს ნაწილობრივი სარტყელი აქვს, მხოლოდ ერთ წახნაგზე და ისიც წიწვოვანი ორნამენტის ორი ჰორიზონტალური მწკრივითაა წარმოდგენილი. სარტყელზედა არე მთლიანად შეუმკობელია.

ცულის შემკულობა დეკორატიული ორნამენტული ხასიათისაა. დაწინწკლული სპირალური და წიწვოვანი ორნამენტის მონაცვლეობა მეტად აცოცხლებს კომპოზიციას და მატებს დინამიკურობას, რასაც კიდევ უფრო აძლიერებს ერთმანეთზე გადაბმული, მონხრილი და ჩახვეული სპირალების მონაცვლეობა. ძალიან საინტერესოა წყლის ნიშანი, რომელიც რკალის

სახითაა გადმოცემული და მზის ნიშანი, რომელიც სპირალითაა აღნიშნული. ამ ნიშნების შეთავსება მცენარეულ – წიწვოვან ორნამენტთან განსახიერებაა ორი საწყისის გაწონასწორებისა, დაბალანსებისა, რაც თავის მხრივ გარანტიანა ნაყოფიერი მიწათმოქმედებისა.

მარტვილის ცულის მსგავსი გეომეტრიული ორნამენტით შემკული ცული, როგორც კომპოზიციურად, ისე ტიპოლოგიურად, ცნობილია მაგ., თლიას სამაროვნის № 308 სამარხიდან [რამიშვილი 2010: ტაბ. I/18. ლიტერატურა იხ. იქვე]. ცული IV ტიპისაა, თუმცა, განსხვავებით, მის ლოყაზე, მორკალული პირის კონტურის შესაბამისად, ორნამენტულ რკალზე თავიქვე გამოსახულია ძაღლის გადაბმული თავები, რომლებიც ნატურალისტურადაა შესრულებული და მარტვილის მუზეუმის ცულზე გამოსახული გადაბმული სპირალური ორნამენტის მსგავსად დაწინწკლულია. თლიას ცული დათარიღებულია ძვ.წ. VII ს-ის მეორე ნახევრითა და ძვ.წ. IV ს-ის პირველი ნახევრით [სულავა, რამიშვილი 2011: 132-133]. აღსანიშნავია, რომ თლიას ცულის შემკულობაში უკვე შეინიშნება სწრაფვა ორნამენტულობისაკენ, რაც მოგვიანებით სრულად განხორციელდა მარტვილის მუზეუმის ცულის შემკულობაში და ასევე მუხრჩაში აღმოჩენილი ცულის დეკორშიც [რამიშვილი 2010: ტაბ. I-24. ლიტერატურა იხ. იქვე], სადაც ძაღლის გადაბმული თავები ჩაანაცვლა მსგავსი ფორმისა და შინაარსის გეომეტრიულმა ორნამენტმა (ამ შემთხვევაში ერთმანეთზე გადაბმულმა და დაწინწკლულმა სპირალებმა), რის საფუძველზეც მარტვილის მუზეუმის ცულს ძვ.წ. VII ს-ის მიწურულითა და IV ს-ის პირველი ნახევრით ვათარიღებთ.

მარტვილის მუზეუმში გამოფენილი სამივე ცული როგორც ფორმით, ისე დეკორით და ღრმა შინაარსობრივი დატვირთვით ძალზე საინტერესო, მნიშვნელოვანი, დახვეწილი და მაღალმხატვრული ნივთებია. ისინი მშვენიერაა მარტვილის ისტორიული მუზეუმის განახლებული ექპოზიციისა.

ლიტერატურა

აბაკელია ნ. 1997: სიმბოლო და რიტუალი ქართულ კულტურაში, თბილისი.

ვირსალაძე ე. 1964: ქართული სამონადირეო ეპოსი. თბილისი.

ლორთქიფანიძე ოთ. 2001: განძები კოლხური ბრინჯაოს კულტურაში (ფუნქციის, დეფინიციისა და კულტურულ-სოციოლოგიური ინტერპრეტაციის ცდა) – ოთ. ლორთქიფანიძე (რედ.), კავკასია, ნეოლით-ბრინჯაოს ხანის არქეოლოგიის საკითხები, ძიებანი, დამატება VI. თბილისი. გვ. 178–194.

მაისურაძე ბ., ფანცხავა ლ. 1984: შილდის სამლოცველო, კაემ, ტ. VII. თბილისი.

მიქელაძე თ. 1974: ძიებანი კოლხეთისა და სამხრეთ-აღმოსავლეთ შავიზღვისპირეთის უძველესი მოსახლეობის ისტორიიდან. თბილისი.

რამიშვილი ქ. 2007: აღმოსავლეთ საქართველოს მთიანეთის მცირე პლასტიკის ძეგლები. თბილისი.

რამიშვილი ქ. 2010: კოლხურ ცულებზე გრავირებული „ფანტასტიკური“ ცხოველის გამოსახულებათა ტიპოლოგიისათვის – გ. გამყრელიძე (რედ.), იბერია-კოლხეთი, № 6, თბილისი. გვ. 81-85.

რამიშვილი ქ. 2011: „ფანტასტიკური“ ცხოველის გამოსახულებები კოლხური კულტურის მხატვრული ხელოსნობის ძეგლებზე – გ. კვიციანი (რედ.), ძიებანი საქართველოს არქეოლოგიაში, №20. თბილისი.

სახაროვა ლ. 1998: კიდევ ერთხელ კოლხური ცულების ტიპოლოგიის შესახებ – ოთ. ლორთქიფანიძე (რედ.), ძიებანი, № 1, თბილისი. გვ. 34-42.

სახაროვა ლ. 2003: კიდევ ერთხელ კოლხური და ყობანური კულტურების ურთიერთობის საკითხისათვის – ოთ. ლორთქიფანიძე (რედ.), ძიებანი, № 10. თბილისი. გვ. 35-30.

სახაროვა ლ., სულავა ნ. 2012: საქართველოში აღმოჩენილი ბრინჯაოს ნივთების ჩამოსახსმელი ყალიბების ისტორიისათვის – ონლაინ არქეოლოგია № 2. თბილისი. გვ. 88-96.

სულავა ნ. 2003: ლექსუმში აღმოჩენილი მცირე ზომის ყალიბის შესახებ - ოთ. ლორთქიფანიძე (რედ.), ძიებანი, № 10. თბილისი. გვ. 31-34.

სულავა ნ., რამიშვილი ქ. 2011: კოლხურ-ყობანურ ნაწარმზე „ფანტასტიკური“ ცხოველის გამოსახულების ქრონოლოგიისათვის, იბერია-კოლხეთი, № 7. თბილისი. გვ. 131-144.

სულავა ნ., აღაპიშვილი თ., პატარიძე მ., ჩაგელიშვილი რ., ბუხსიანიძე მ., გოგაშვილი დ., ქორიძე ი., მამარდაშვილი გ., ბაქრაძე ი., კირთაძე ნ., სურმავა ნ., ხელაია თ., კალანდია თ. 2014: მარტვილის მხარეთმცოდნეობის მუზეუმი. თბილისი.

ფანცხავა ლ. 1988: კოლხური კულტურის ისტორიისათვის. თბილისი.

ქორიძე დ. 1965: კოლხური კულტურის ისტორიისათვის. თბილისი.

ჯაფარიძე ოთ. 1950: კოლხური ცული – ა. ავაქიძე (რედ.), სსმმ, XVI-B, თბილისი. გვ. 35-89.

ხილაშელი მ. 1982: ცენტრალური ამიერ-კავკასიის გრაფიკული ხელოვნება ადრეულ რკინის ხანაში. თბილისი.

Амиранашвили Ш. Я. 1950: История грузинского искусства, I. Москва.

Бардавелидзе В. В. 1957: Древнейшие религиозные верования и обрядовое графическое искусство грузинских племен. Тбилиси.

Иващенко М. М. 1941: Материалы к изучению культуры Колхов – С. Джанашиа (ред.), - მსკი, вып. II, 1-66. Тбилиси.

Куфтин Б А 1944: К вопросу о древнейших корнях грузинской культуры на Кавказе по данным археологии, სსმმ, XII- В. Тбилиси.

Миллер А.А. 1922: Изображение собаки в древностях Кавказа – И. Орбели (ред.), ИРАИМК, т. II, Петербург. сс. 287-324.

Мещанинов И.И. 1925: Змея и собака на вещевых памятниках архаического Кавказа. – О.Ольденбург (ред.), ЗКВАМР, I. Ленинград. сс. 241-256.

Уварова П.С. 1900: Могильники Северного Кавказа - МАК, вып. VIII. Москва.

Урушадзе Н. 1988: Древнегрузинское пластическое искусство. Тбилиси.

Ketevan Ramishvili

Colchian Axes from Martvili Museum of Local Lore

Summary

The article deals with three Colchian axes exhibited in G. Eliava Martvili Museum of Local Lore. All three are made of bronze. One is richly decorated both with zoomorphic and geometric figures, whereas other two bear only geometric ornaments. Graphic compositions are of decorative character. Based on the typological-chronological classification worked out by N. Sulava and K. Ramishvili and taking into consideration parallel data, type I axe from Martvili museum, decorated with zoomorphic (dog) and geometric ornaments can be dated to the second half of the 8th cent. BC. Second axe (also belonging to type I) with solely geometric decoration is attributed to the 7th cent. BC, whereas the third ax (it falls into type IV), also ornamented with geometric figures, can be dated to the end of 7th – first half of the 4th cent. BC. Judging by their shape, decoration and semantics of representations, all three axes exhibited in Martvili museum represent extremely interesting, delicate and sophisticated artwork. They truly constitute outstanding exhibits of Martvili exposition

ბრინჯაოს სამაჯური და ბეჭდები მარტვილის მხარეთმცოდნეობის მუზეუმიდან

მარტვილის გ. ელიავას სახელობის მხარეთმცოდნეობის მუზეუმში, სხვა მრავალფეროვან და მრავალრიცხოვან ნივთებთან ერთად, გამოფენილია ძალზე საყურადღებო და საინტერესო სამკაული: ფარაკიანი სამაჯური და ბეჭედი, რომლებიც შემთხვევითი მონაპოვარია [სულაგა 2014: 59].

სამაჯური აბაშის რაიონში, ნამარანუშია შემთხვევით მოპოვებული (სურ. 1). დამზადებულია ბრინჯაოსგან, წრიულადაა მორკალული. რკალი თავგახსნილია, ღერო – მრგვალგანიკვეთიანი, ხოლო რკალის ცენტრალურ ნაწილში, ზურგზე, ღეროს გაბრტყელების მეთოდით გამოყვანილია ოვალურ-მრგვალი ფარაკი. ფარაკის მარჯვნივ და მარცხნივ, რკალი, ექვს-ექვსი განივი ღარი-თაა შემკული, რასაც შემსხვილებული ადგილები მოჰყვება, ხოლო შემდეგ ისევ სამ-სამი ღარია. რკალი აგრეთვე განივადაა



სურ. 1

დაღარული სამაჯურის თავებთან, რომლებიც კონუსური შემსხვილებებით ბოლოვდება და მკვეთრად გამოიყოფა რკალისაგან. რკალის დანარჩენი ადგილები შეუძკობელია. ფარაკზე ძალზე სქემატურად, დაბალ რელიეფში ამოჭრილია ფეხზე მდგომი მანდილოსნის ფრთოსანი ფიგურა პროფილში, რომელსაც, იდაყვში მოხრილ, ზეაწეულ მარცხენა ხელში უჭირავს თაიგული. ქვემოთ, ფარაკის ქვედა, თავისუფალ არეზე შვიდქიმიანი ვარსკვლავია გამოსახული

(სურ. 2). ფიგურა წვივებამდე შემოსილია წელზემით შემოტმასნილი, ხოლო წელქვემოთ სამკუთხედად გაშლილი კაბით. იდაყვში



სურ. 2

მოხრილი მარჯვენა ხელით დონივი აქვს წელზე შემოყრილი. ძალზე სქემატურად არის გადმოცემული გრძელი, მორკალული ფრთა, რომლის ნაკრტენი სამ-სამი მომცრო ხაზითაა მინიშნებული. კაბის ქვედა ბოლოზე ძალიან მკრთალად, ძლივს შესამჩნევი ხაზებით მინიშნებულია ნაოჭები, შესაძლოა გამოსახული იყოს ჩამოშვებული სარტყელი, რომელიც ვიწრო ზოლით უნდა იყოს აღნიშნული. წვრილი ხაზებითაა გადმოცემული ოდნავ მუხლში მოხრილი ფეხები. საკმაოდ მოზრდილ ფეხის ტერფებზე კი წაწვეტებული ფეხსაცმელი აცვია. ფეხებით ეყრდნობა ნიადაგის ზოლს, რომელიც მოკლე, წვრილი ხაზით არის აღნიშნული. ფიგურის თავი სუმარულადაა შესრულებული და აღნიშნულია ძალიან პირობითად, მცირე ოვალით, რომელზეც კეფაზე მომრგვალებული და შუბლზე ოდნავ აწეული თავსაბურავი უნდა ეხუროს. სახის ნაკეთები თითქმის არ განიჩნევა. აღსანიშნავია, რომ ფარაკზე გამოსახულება მთლიანად ვერ ავსებს სასურათე სიბრ-

ტყეს. ნახატი მეტად გადაცვეთილია და დეტალების გარკვევა ჭირს. სამაჯური დაზიანებულია, რკალი ფარაკის ცალ მხარეს მოტეხილია. ზომები: ფარაკის სიგრძე – 1, 3 მმ, ფარაკის სიგანე – 1,1 მმ.

მსგავსი ტიპის სამაჯურები, ოღონდ ფარაკის გარეშე, ცნობილია ახალგორის განძიდან, ყანჩაეთიდან, კუშჩიდან, კამარახევიდან, ალგეთიდან და დათარიღებულია ძვ.წ. IV-III საუკუნეებით, ან ძვ.წ. III საუკუნის დასაწყისით [Гогинберидзе 2003: 63, 64, სურ. 111-116], ასევე დაბლაგომიდან, ციხია-გორადან, დათარიღებულია ძვ.წ. III საუკუნით [Гогинберидзе 2003: 65, სურ. 120-122, 124]

რაც შეეხება ჭრილაფარაკიან ბრინჯაოს სამაჯურებს, ისინი იშვიათ მონაპოვართა რიცხვს მიეკუთვნება. ამ ტიპის სამაჯურები აღმოჩენილია აწყურის ნაქალაქარზე № 04-5 სამარხში (№ 14, 15, 16), რომელთაგან ერთის ფარაკზე (№ 14), წყვილი პეგასია გამოსახული, ხოლო მეორეზე (№ 15) – კუდაპრეხილი ცხენი, მესამე (№ 16) იძენდა დაზიანებული, რომ გამოსახულება არ ჩანს. ვ. ლიჩელის მოსაზრებით, სამაჯურები, ან შემოტანილია აქემენიდური სამყაროდან, ან ადგილობრივად დაძმადებული აქემენიდური კულტურის ამკარა გავლენით [ლიჩელი 2011: 39]. მისი მოსაზრებით, ამგვარი სამაჯურებს მეტ-ნაკლები ანალოგიები მოეპოვებათ კუშჩისა და კამარახევის სამაროვნებზე მოპოვებულ მასალაში, თუმცა ტექნოლოგიურად სრულიად განსხვავებულები არიან. ასევე შორეული, სილუეტური მსგავსება შეიძლება ჰქონდეს ზემოფარცხმის № 16 სამაჯურთან, რომელიც ძვ.წ. III საუკუნითაა დათარიღებული და ძვ.წ. IV-III და III-II საუკუნეების სამარხებს შორის გარდაამავალ საფეხურადაა მიჩნეული [ლიჩელი 2011: 40].

ჭრილაფარაკიანი მსგავსი სამაჯური, გარდა აწყურისა, აღმოჩენილია ფიჭვნარის ელინისტური ხანის სამაროვანზეც [კახიძე, ვიკერსი 2014: 121-1]. სამაჯურს აქვს საკმაოდ მასიური და მრგვალგანივკვეთიანი ღერო. ბოლოები მთავრდება ბიკონუსური შესქელებებით, რომლებიც შემკულია

სიგრძივი ღარებით. რკალის შუა წელზე მოთავსებულია მრგვალი ფარაკი, რომელზეც ამოჭრილია ფრინველის გამოსახულება მარცხენა პროფილში, გრძლად გაშვერილი გაშლილი ბოლოთი, რომლის ნაკრტენი ჩაღრმავებული წერტილებითაა გამოსახული. ფრინველს აქვს მალა აწეული კისერი და გამოხედილი გულ-მკერდი. თვალი ჩაღრმავებული წერტილითაა აქცენტირებული, აქვს მოკლე ნისკარტი, ფეხებით დგას კვარცხლბეკისებრ გამოსახულებაზე. ფრინველის ზურგს ზემოთ მზის დისკოს გამოსახულებაა, რომელიც მიღებულია წერტილიანი წრეხაზის ირგვლივ მჭიდროდ განლაგებული ჩაჭდებული წერტილებით. გამოსახულება მთლიანად ავსებს ინტალიოს, ანაბეჭდი საკმაოდ მალა და მკაფიოა. ფარაკზე დაცული ვარდულის გამოსახულება ციურ მნათობს უნდა გამოხატავდეს. იგი ხომლის სიმბოლოდაა მიჩნეული [ლორთქიფანიძე 1975: 31-32].

რაც შეეხება მარტვილის მუზეუმში გამოფენილი სამაჯურის ფარაკზე გამოსახულ მანდილოსნის ფრთოსან ფიგურას, ჩვენი მოსაზრებით, იგი ქალღვთაება ნიკეს ადგილობრივი განსახიერება უნდა იყოს. როგორც ცნობილია, საქართველოში ოვალურ-მრგვალი ფარაკებიანი ბეჭდები ძვ.წ. IV ს-ის ბოლოს შემოდის მოდაში [ლორთქიფანიძე 1975: 13]. დაახლოებით მსგავსი გამოსახულებებით შემკულია ფარაკიანი საბეჭდავი-ბეჭდები, რომლებიც ჯ. ბორდმანის მიერ ე.წ. „ბერძნულ-აღმოსავლური“ ტიპის ბეჭდებადაა მიჩნეული და დათარიღებულია ძვ.წ. IV-III საუკუნეებით [Boardman 1970: 771, 775, 803, 806]. აღნიშნული ბეჭდების ფარაკებზე ფეხზე მდგომი ნიკეს სქემატურად შესრულებული გამოსახულებებია ამოკვეთილი პროფილში, ღვთაებას ხშირად ზეაწეულ ხელში თაიგული უჭირავს, ხოლო ფარაკის თავისუფალ, ქვედა არეზე ზოგჯერ ვარსკვლავია გამოსახული. დგომითა და პოზით, ასევე ფეხსამოსითა და ზეაპყრობილ მარჯვენა ხელში თაიგულით გარკვეული მსგავსება შეინიშნება აგრეთვე კამარახევი აღმოჩენილ ბრინჯაოს საბეჭდავი-ბეჭდის

ოვალურ ფარაკზე გამოსახულ, ე.წ. „სპარსელი ქალის“ გამოსახულებასთანაც [რამიშვილი 1959: 16], რომელიც პროფილში დგას, აქემენიდური ხანის ე.წ. „შერეული სტილით“ არის შესრულებული და დათარიღებულია ძვ.წ. V საუკუნის მეორე ნახევრით [ლორთქიფანიძე 1981: 45-49 ტაბ. II -7], თუმცა, განსხვავებაც საგრძნობია, „სპარსელ ქალს“ ფრთა არ გააჩნია, ზეაპყრობილ მარჯვენა ხელში ყვავილი, ხოლო ძირს დაშვებულ მარცხენა ხელში მოზრდილი, თავშეკრული რკალი უჭირავს, გრძელი ნაწნავი აქვს და ტანზე შემოტმასნილი, ვიწრო კაბა კოჭებამდე მოსავს. გარკვეული თემატური და იკონოგრაფიული მსგავსება შეინიშნება აგრეთვე აწყურის ძვ.წ. IV-III საუკუნეებით დათარიღებულ № 04-5 სამარხში აღმოჩენილ გიშრის ცილინდრულ მძივზე ამოკვეთილ ე.წ. „ფრთოსანი სულის“ გასხვივოსნებულ გამოსახულებასთანაც, რომელიც აქემენიდურ ხელოვნებაში ჩანს გავრცელებული [ლიჩელი 2011: 43-44], მაგრამ აღსანიშნავია, რომ განსხვავებაც სრულიად აშკარაა. მოტანილ მაგალითებთან შედარებით, მარტვილელი „ნიკე“ გამოირჩევა გაცილებით მეტი სქემატურობით, დგომის მოუხერხებელი პოზით, ტორსთან მიმართებაში დისპროპორციულად პატარა თავით, თავისებური სამოსით, კვეთის უაღრესად სიბრტყობრივი სტილით, შესრულების ესკიზური მანერით, ცალკეულ ფორმათა და ნაკვთების სუმარულობით, რაც ნათელს ხდის, რომ ამ შემთხვევაში ფორმის ბერძნულ გაგებასთან საქმე არ უნდა გვექონდეს, მაგრამ ისიც ნათელია, რომ ნაკეთობა არც სპარსული უნდა იყოს. ვფიქრობთ, რომ სამაჯური გამოსახულებითურთ ოდნავ მოგვიანო ხანის, ბრინჯაოდან დამზადებული ჭრილაფარაკიანი სამკაულის ე.წ. „გასადავებულ“ ტიპს მიეკუთვნება, ადგილობრივი ნახელავია და „ბერძნულ-აღმოსავლური“ სტილის ერთ-ერთი ჯგუფის, კერძოდ კი, როგორც მ. ლორთქიფანიძე უწოდებს, „ბერძნულ-კოლხური“ გლიპტიკის ნიმუშს უნდა წარმოადგენდეს [ლორთქიფანიძე 1975: 111-112]. ფარაკზე ამოკვეთილი გამოსახულება, ჩვენი მოსა-

ზრებით, ადგილობრივ რწმენა-წარმოდგენებთანაა დაკავშირებული, რასაც კიდევ უფრო სარწმუნოდ ხდის ასტრალური ნიშანი - შვიდეტიანი ვარსკვლავი, რომელიც ფიგურის ღვთაებრიობასა და მზესთან მის კავშირს უსვამს ხაზს.

ზემოაღნიშნული მსგავსი უფარაკო სამაჯურების, ჭრილაფარაკიან სამაჯურებისა და ფარაკიან ბეჭდებზე ამოჭრილი სიუჟეტების გათვალისწინებით, გამოვთქვამთ მოსაზრებას, რომ მარტვილის მუზეუმის სამაჯური ძვ.წ. IV საუკუნის მიწურულის, უფრო კი, ძვ.წ. III ს-ის დასაწყისის ნაკეთობა უნდა იყოს. მას სამკაულის ფუნქცია ჰქონდა, თუმცა, გამორიცხული არ არის მისი საბეჭდავად გამოყენებაც.

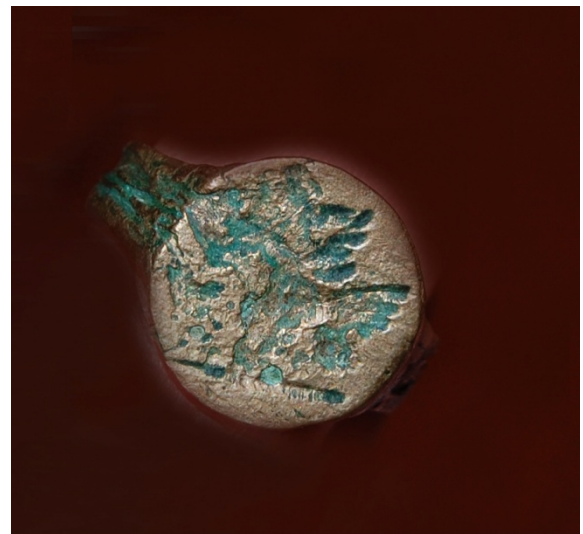

სურ. 3

საინტერესო ეგზემპლარია მარტვილის მუზეუმში წარმოდგენილი ბრინჯაოს ფარაკიანი ბეჭედი, რომელიც ასევე შემთხვევითი მონაპოვარია (სურ. 3). ბეჭედს აქვს გარედან და შიგნიდან ბრტყელი რკალი, რომელიც ფარაკის მიმართულებით ფართოვდება და უშუალოდ გადადის მრგვალ და ბრტყელ ფარაკში. რკალი გარედან შემკულია სიგრძივი ღარებით, ხოლო ფარაკზე ამოჭრილია ფრინველის გამოსახულება პროფილში. ნახატი დაბალი კვეთითაა შესრულებული, ერთ სიბრტყეში, მთლიანად ავსებს ფარაკის ზედაპირს და საკმაოდ მკაფიო იქნებოდა, რომ ფარაკის ზედაპირი გადაცვეთილი და გამოსახულება

პატივით დაფარული არ იყოს, ამის გამო სურათი ძალიან ცუდად იკითხება. ფრინველს უნდა ჰქონდეს გამწვანებული ფრთები და უკან გაშვებული, გადაშლილი ბოლო. ფრთისა და ბოლოს (კუდის) ნაკრტენი ჩაღრმავებული, მოკლე ხაზებითაა გამოსახული. ფრინველს კლანჭებში მოგრძო, კვერთხისებური საგანი უჭირავს. მკერდს ქვემოთ მცენარეული მოტივი უნდა იყოს გამოსახული. ბეჭდის რკალი განხნილია თუ არა, არ ჩანს, რადგან რკალის 1/3 ნაწილი დაკარგულია. ზომები: ფარაკის სიგრძე – 1,3 მმ, ფარაკის სიგანე – 1,2 მმ.

მსგავსი ფორმის მრგვალფარაკიან ბეჭდებს ჯ. ბორდმანი C ტიპში აერთიანებს და ძვ.წ. IV-III საუკუნეებით ათარიღებს [Boardman 200: 214]. მრგვალფარაკიანი ოქროს ბეჭედი ცნობილია დაბლაგომიდან, მარტვილის ბეჭდისგან განსხვავებით, მას დაწახნაგებული რკალი აქვს, ხოლო ფარაკზე გამოსახულია არწივი, რომელსაც კლანჭებში კურდღელი უჭყრია. ბეჭედი ძვ.წ. IV საუკუნით თარიღდება [თოლორდავა 1976: 68-79, სურ. 94; ლორთქიფანიძე 1975: 55-61, ტაბ. III/15]. სხვადასხვა გამოსახულებებით შემკული ჭრილა, მრგვალფარაკიანი ბეჭდები ცნობილია აგრეთვე ახალგორის განძიდან, ყანჩეთიდან, ალგეთიდან, ტახტიძირიდან, ვანიდან. ისინი დათარიღებულია ძვ.წ. IV საუკუნით, ან ძვ.წ. IV-III საუკუნეებით, ადგილობრივი ნაწარმია, ხოლო მათ ფარაკებზე მოცემული სიუჟეტები სავარაუდოდ მკვიდრი მოსახლეობის რწმენა-წარმოდგენებს ასახავს [ლორთქიფანიძე 2003: 28-71; გაგოშიძე 1964: 25-40; გაგოშიძე, გოგბერიძე, ჯავახიშვილი 2011; კაჭარავა, მჟავანაძე 1986: 25].

ფრინველის გამოსახულება გლიპტიკაში ერთ-ერთი ფართოდ გავრცელებული თემაა. იგი ჩართულია სხვადასხვა კომპოზიციებში, ხან როგორც ღვთაების საღრმეთო ფრინველი, ან მისი ატრიბუტი, ზოგჯერ კი ღვთაების განსახიერება. ფრინველის გამოსახულებიანი ბეჭედი მოპოვებულია მოღინახეს ელინისტური ხანის სამაროვანზე. ფრინველს აქვს გრძელი ნისკარტი და მალა აწეული ფრთები. ორად გაყოფილი

კუდის ბოლო ძირსაა დაშვებული, მიჩნეულია ადგილობრივ ნაკეთობად [ლორთქიფანიძე 1969: 43-45; ნადირაძე 1975: 38, ტაბ. XII/7]. ფრინველის გამოსახულებაა ამოჭრილი აგრეთვე ფიჭვნარის ადრეელინისტური ხანის სამაროვანზე აღმოჩენილ მრგვალფარაკიან ვერცხლის საბეჭდავი-ბეჭედის ფარაკზე. ფრინველი პროფილშია მოცემული. გამოსახულება მკვეთრია, აქვს ხაზებით გადმოცემული ფეხები, ზემოთ აწეული კუდი და მოკაუჭებული ნისკარტი, მის ფეხებთან ამოკვეთილია წერტილებით გამოყვანილი ვარდული, ხოლო შემდეგ – ნახევარმთვარე. ა. კახიძისა და მ. ვიკესის მოსაზრებით, მსგავსი საბეჭდავი-ბეჭდები სამკაულთან ერთად გარკვეულად ხელისუფლების ინსიგნიებსაც წარმოადგენდნენ, ხოლო სიუჟეტური თვალსაზრისით, ხშირ შემთხვევაში ადგილობრივი მოსახლეობის რწმენა-წარმოდგენებს უკავშირდებოდნენ [კახიძე, ვიკერსი 2014: 160-161].

მოტანილი ფაქტების საფუძველზე ვფიქრობთ, რომ მარტვილის მუზეუმში გამოფენილი ბრინჯაოს მრგვალფარაკიანი ბეჭედი საბეჭდავია, შეთავსებული აქვს სამკაულის ფუნქციაც, უნდა თარიღდებოდეს ძვ.წ. IV ს-ის ბოლოთი და ძვ.წ. III ს-ის დასაწყისით, ადგილობრივი ნაკეთობაა, ხოლო სიუჟეტი იმდროინდელი მოსახლეობის რწმენა-წარმოდგენებს უნდა ასახავდეს.

მარტვილის მუზეუმში გამოფენილი ბრინჯაოს ფარაკიანი სამაჯური და ბეჭედი მეტად მნიშვნელოვანი ეგზემპლარებია, რომლებიც კიდევ უფრო ამდიდრებენ არა მარტო მუზეუმის ექსპოზიციას, არამედ საქართველოში აღმოჩენილი ფარაკიანი სამკაულების მრავალფეროვნებასაც.

ლიტერატურა

- გაგოშიძე ი. 1964: ადრეანტიკური ხანის ძეგლები ქსნის ხეობიდან. თბილისი.
გაგოშიძე ი., გოგბერიძე ნ., ჯავახიშვილი ქ. 2011: ტახტიძირის სამაროვანი, ონლაინ-არქეოლოგია, № 1. თბილისი.

თოლორდავა ვ. 1976: მდიდრული სამარხი დაბლაგომიდან, ვანი II, თბილისი.

კახიძე ა., ვიკერსი მ. 2014: ფიჭვნარი VI – საქართველო-ბრიტანეთის ფიჭვნარის არქეოლოგიური ექსპედიციების მუშაობის შედეგები (2003-2007 წწ), კოლხები და ბერძნები აღმოსავლეთ შავი ზღვისპირეთში, ნაწილი I. ბათუმის არქ. მუზეუმი – ოქსფორდის უნივერსიტეტის ამშოლის მუზეუმი. ბათუმი-ოქსფორდი.

ლიჩელი ვ. 2011: სამარხეული ინვენტარი აწყურისა და ინტერდისციპლინარული არქეოლოგია I. თბილისი.

კატარავა დ., მჟავანაძე ზ. 1986: ნაქალაქარის ზედა ტერასაზე 1980 წელს ჩატარებული მუშაობის ანგარიში, ვანი VIII. თბილისი

ლორთქიფანიძე მ. 1969: ძველი საქართველოს გლიპტიკური ძეგლების კორპუსი, I. თბილისი.

ლორთქიფანიძე მ. 1975: კოლხეთის ძვ.წ. V-III სს. საბეჭდავი ბეჭდები (ბერძნულ სახელოსნოებთან ურთიერთობის საკითხი). თბილისი.

ლორთქიფანიძე მ. 1981: უძველესი საბეჭდავი-ბეჭდები იბერიიდან და კოლხეთიდან (ძვ.წ. V-I სს). თბილისი.

ლორთქიფანიძე ოთ. 2013: ახალგორის განძი, ძიებანი, № 11, გვ. 28-71. თბილისი.

ნადირაძე ჯ. 1975: ყვირილის ხეობის არქეოლოგიური ძეგლები. თბილისი.

რამიშვილი რ. 1959: კამარახევის სამარო-ვანი, მსკა, II. თბილისი.

სულავა ნ., აღაბიშვილი თ., პატარიძე მ., ჩაგელიშვილი რ., ბუხსიანიძე მ., გოგაშვილი დ., ქორიძე ი., მამარდაშვილი გ., ბაქრაძე ი., კირთაძე ნ., სურმავა ნ., ხელაია თ., კალანდია თ. 2014: მარტვილის მხარეთმცოდნეობის მუზეუმი. თბილისი.

Гогберидзе Н. 2003: Браслеты и гривны Грузии V-I вв. до н. э. Тбилиси.

Boardman J. 1970: Greek gems and finger rings, Early Bronze A to Age to Late Classical. London.

Boardman J. 2001: Greek gems and finger rings, Early Bronze A to Age to Late Classical. 2nd end. New-york.

Ketevan Ramishvili

Bronze Bracelet and Ring from Martvili Museum of Local Lore

Summary

The article deals with two pieces of jewelry preserved in G. Eliava Martvili Museum of Local Lore - a bracelet and ring with bezels, both made of bronze. Both bezels bear engraved representations, a winged goddess on the bracelet and a bird on the ring. Taking into consideration parallel materials, it seems rational to attribute the bracelet to the end of 4th or to put it more exactly – the beginning of the 3rd cent. BC. and the ring to the end of 4th –beginning of the 3rd cent. BC. As for representations themselves, they must have been connected to religious beliefs of local population. These two exhibits of Martvili museum not solely add on to the variety of its exposition, but at the same time enrich in general the circle of jewelry with bezel discovered on the territory of Georgia.

მარტვილის მხარეთმცოდნეობის მუზეუმში დაცული მძივები

მარტვილის გ. ელიავას სახელობის მხარეთმცოდნეობის მუზეუმის არქეოლოგიის ფონდში სხვა არტეფაქტებთან ერთად ინახება სხვადასხვა მასალის, ფორმის, ფერი-სა და შემკულობის უამრავი მძივი, რომლებიც სოფ. მუხურჩაში 1974 წლის გაზაფხულზე თევზსაშენის მშენებლობის დროს შემთხვევით იქნა აღმოჩენილი ბრინჯაოს ნივთებთან ერთად. მოგვიანებით, აღნიშნულ ადგილზე გაემგზავრა ს. ჯანაშიას სახ. საქართველოს სახელმწიფოს მუზეუმის არქეოლოგიური ექსპედიცია ელ. გოგაძის ხელმძღვანელობით. გათხრების დროს გამოვლინდა, რომ ძველი წარმოადგენდა სამაროვანს – კოლხეთისათვის დამახასიათებელი დასაკრძალავი ორფენიანი მოედნით, რომელთაგან პირველი ფენა დათარიღდა ძვ.წ. VIII-VII, ხოლო მეორე - VII-VI სს-ით. მძივები არქეოლოგიური გათხრების შედეგად აღმოჩნდა და გაირკვა, რომ სოფ. მუხურჩაში შემთხვევით აღმოჩენილი მძივები ნაწილია არქეოლოგიური გათხრების შედეგად მოპოვებული მძივებისა, რაც, ასე თუ ისე, აადვილებს მარტვილის მუზეუმში დაცული მძივების დათარიღებას. არქეოლოგიური ექსპედიციის მიერ აღმოჩენილი მასალა და მათ შორის მძივებიც ინახება საქართველოს ეროვნულ მუზეუმში.

მარტვილის მუზეუმში დაცულ მძივებს შორის გვხვდება სარდიონის, სარდერის, გიშრის, ქარვის, მინის, მინისებური პასტისა და ე.წ. „ეგვიპტური ფაიანსის“ მძივები [სულავა 2014: 52-57].

მუხურჩის სამაროვანზე ყველაზე ფართოდ გავრცელებული ჩანს სარდიონისა და სარდერის მძივები, რომლებიც უხვადაა აღმოჩენილი.

სარდიონი ნახევრად ძვირფასი ქვაა, რომელიც ქალცედონის (კვარცის ჯგუფის) ერთ-ერთი სახეობაა. მუხურჩაში აღმოჩენილი სარდიონის მძივები სხვადასხვა შეფერილობისაა, დაწყებული ღია ვარდისფერიდან - მუქ წითლამდე. სარდიონი გავრცელებულია იმ ქვეყნებში, სადაც ვულკანური წარმოშობის ქანებია. ასეთებს განეკუთვნებიან: ირანი, ინდოეთი, სიცილია, ციმბირი, ყირიმი, კავკასია და სხვა.

ძველი რომაელი ბუნებისმეტყველი და ფილოსოფოსი პლინიუს უფროსი აღნიშნავს, რომ სარდიონი პირველად ლიდიამ აღმოუჩენიათ და მისი სახელწოდებაც ლიდიის დედაქალაქ სარდისიდან მომდინარეობს. სარდიონს „მზის ქვასაც“ უწოდებენ. ამჟამად, საუკეთესო ხარისხის სარდიონის უდაბნოს ტერიტორიაზე მოიპოვებენ.

სარდიონი უძველესი დროიდან იყო ცნობილი. მას ჯერ კიდევ პალეოლითის ხანიდან მოიპოვებდნენ. გარდა მძივებისა, სარდიონისგან ამზადებდნენ თილისმებს, ქანდაკებებს, თასებს, ბეჭდებსა და გემანტალიონებს. კავკასიაში იგი უკვე ადრე-ბრინჯაოს ხანაში ჩნდება, მაგრამ მისი ფართო მოხმარება გვიანბრინჯაო-ადრერკინის ხანაში იწყება. მძივების დასამზადებლად გამოიყენება ასევე სარდერი, რომელიც ფერით მცირედ განსხვავდება სარდიონისგან - იგი ინტენსიური, მუქი წითელი ან მოწაბლისფრო, ნახევრად გამჭვირვალე ქვას წარმოადგენს.

საკმაოდ რთულია იმის დადგენა, თუ რომელი ქვეყნიდან შემოჰქონდათ საქართველოში სარდიონის მძივები და სად იყო მათი დამზადების ცენტრები. გ. ლემლეინი ვარაუდობს, რომ ყავისფერი, გამჭვირვალე, ძარღვიანი სარდიონის მძივები ეგვიპტური წარმომავლობისაა [Лемплеин 1971: 184], ვარდისფერი კი - მესოპოტამიური [Лемплеин 1971: 193]. სარდიონის ზოგიერთი ჯიში მოიპოვებოდა კოლხეთშიც, სადაც მისი დამუშავება მიმდინარეობდა. ე. გოგაძის მოსაზრებით, ძვ.წ. VII-VI სს. სარდიონის (კერძოდ, წითელი სარდიონის) მოპოვება და დამუშავება მუხურჩაში - „ნაწილქვილარზე ხდებოდა“ [გოგაძე 1990: 227-233].

მუხურჩის სამაროვანზე აღმოჩენილი სარდიონის მძივები მრავალფეროვანია, როგორც ფერის, ასევე ფორმის მხრივ. უხვად გვხვდება მრგვალი, ცილინდრული, დაბალცილინდრული და მრგვალბრტყელი ფორ-

მის მძივები. ასევე, გვხვდება ცრემლის ფორმის მძივსაკიდები (სურ. 1-6).

აღსანიშნავია, სფერული ფორმის სარდლიონის მოზრდილი მძივი, რომლის ზედაპირი დაფარულია დაღარული ტექნიკით შესრულებული, ე.წ. „პარკეტული“ ორნამენტით [სულავა 2014: 55].

გარდა ამ მძივებისა, გვხვდება იდეალურად მრგვალი, თაფლისფერი, ნახევრად გამჭვირვალე მუქი ყავისფერი მძივები, რომელთა შესახებ გამოთქმულია მოსაზრება, რომ თითქოს ამ ხარისხით დამზადებულ მძივებს თაფლში ხარშავდნენ. ასეთივე ხარისხის მძივები გვხვდება ნოსირში და ნაგვაზაოში, მცირე რაოდენობით დასტურდება ჩრ. კავკასიის გვიანბრინჯაო-ადრერკინის ხანის ძეგლებზეც, რომელიც იქ, სავარაუდოდ, საქართველოდან უნდა მოხვედრილიყო.

გასული საუკუნის 80-იან წლებში ჩატარებული გათხრების (ექსპ. ხელ. ე. გოგაძე) დროს მუხურჩაში მძივების სახელოსნოს არსებობა დადგინდა [გოგაძე 1990: 162]. მძივების დასამზადებლად იყენებდნენ რბილი ჯიშის ქვებს, რომლებსაც ჰქონდა ერთმანეთის პარალელური სხვადასხვა ზომის ღარები. აღნიშნულ სახელოსნოში ხდებოდა მათი დამუშავება, გარანდვა და გაპრიალება (სურ. 12, 13). ასეთივე სახელოსნო აღმოჩნდა მუხურჩიდან პირდაპირი უმოკლესი გზით 2-3 კმ-ით დაშორებულ სოფ. ნოქალაქევში (სენაკის მუნიციპალიტეტი). მუხურჩისა და ნოქალაქევის მძივების დამამზადებელი სახელოსნოები ერთმანეთის მსგავსია.

ანალოგიური მასალა დასტურდება კოლხეთში გათხრილ დასაკრძალავ მოედნებზე.

მუხურჩის სამაროვანზე გვხვდება გიშრის მძივები (სურ. 6). გიშერი, ეს არის ორგანული წარმოშობის მინერალი, მურანახშირთა ჯგუფისა. სახელწოდება გიშერს საქართველოსა და კავკასიაში უწოდებენ, ხოლო სხვაგან მისი გავრცელებული სახელწოდებაა გაგატი, რომელიც დაკავშირებულია ძველი ლიდიის ქალაქ გაგაისთან. პლინიუს უფროსის ცნობით, ქვა გაგატს სახელი „ჰქვია მცირე აზიაში, ლუკიაში

არსებული ქალაქისა თუ მდინარის მიხედვით“.

გიშერი დასავლეთ საქართველოში, ზემო იმერეთში უხვად მოიპოვება, უმთავრესად სოფ. კურსებში [გოგაძე 1990: 162]. კურსების გიშერი გამოირჩევა მსუყე, შავი ფერით, რაც მას მეტ ღირებულებას სძენს, განსხვავებით ლიგნიტისგან, რომელიც უფრო ბაცი ფერისაა.

მუხურჩის სამაროვანზე აღმოჩენილი გიშრის მძივები სხვადასხვა ფორმისაა: სფეროსებური, ცილინდრული, მართკუთხედისებური და სხვა. ზოგი შემკულია გეომეტრიული, ე.წ. „პარკეტული“ სახით [სულავა 2014: 56]. მარტვილის მუხეუმში დაცული გიშრის მძივები თარიღდება ძვ.წ. VIII-VII სს-ით.

აღსანიშნავია, რომ მუხურჩის სამაროვანზე გიშრის მძივებს გარდა აღმოჩენილია გიშრისგან დამზადებული ცხოველის ფიგურები და კოლხური ცულის მოდელები.

გარდა ზემოაღნიშნული მძივებისა, სამაროვანზე გვხვდება ე.წ. „ეგვიპტური ფაიანსის“ მძივები [სულავა 2014: 57].

საქართველოს ტერიტორიაზე არქეოლოგიური გათხრების დროს აღმოჩენილი სხვადასხვა მასალისა თუ ფორმის მძივები შეიძლება ყოფილიყო როგორც ადგილობრივი, ასევე შემოტანილი - იმპორტული. ასეთს განეკუთვნება ე.წ. „ეგვიპტური ფაიანსი“ [Алексеева 1975: 23].

„ეგვიპტური ფაიანსის“ მწარმოებლად ეგვიპტე ითვლება. ადრეანტიკურ ხანაში ფაიანსის ნაწარმს ამზადებდნენ ქალაქ ნავკრატისში, სადაც სახელოსნოც არის გათხრილი. „ეგვიპტური ფაიანსი“ ჩრდილოეთ შავიზღვისპირეთის არქეოლოგიურ კომპლექსებში ძვ.წ. VI ს-ში ჩნდება და მისი იქ შემომტანები იყვნენ მილეეთელი და როდოსელი ვაჭრები.

„ეგვიპტური ფაიანსის“ ჭიქური სხვადასხვა ფერისაა: ლურჯი, მომწვანო, მოყვითალო და წითელიც კი. საქართველოში ძირითადად გვხვდება სხვადასხვა ინტენსივობის ცისფერი ჭიქური. მუხურჩაში აღმოჩენილი „ეგვიპტური ფაიანსი“ ფორმით მრავალფეროვანია: მრგვალი – მანდარინისებრი, რომელსაც ნახვრეტიდან ნახვრეტამდე აქვს თანაბრად განაწილებული

ვერტიკალური სხვადასხვა ზომის ზოლები; დოლისები, რომლის დაბრტყელებული არე შემკულია რელიეფური ბადისებრი სახით, გვერდზე კი შემოუყვება ვერტიკალური რელიეფური ზოლები; საკმაოდ ხშირად გვხვდება ბრტყელი, რომბისებური ფორმის მძივები, რომელიც შემკულია ისევე და ისევე რელიეფური ბადისებრი სახით. როგორც ჩანს, ეს მოტივი ვერტიკალურ ხაზებთან ერთად დამახასიათებელია ფაიანსის მძივებისთვის.

მარტივების მუხეუმში დაცულია ბიკონუსური ფორმის მძივები, რომლებიც შემკულია ვერტიკალური რელიეფური ხაზებით. აღსანიშნავია, ცისფერი მილაკისებური მძივი, ასევე, ბრტყელი მართკუთხა მძივი, რომლის ზედაპირი დაფარულია ურთიერთგადამკვეთი ხაზებით. საინტერესოა, ერთი მანდარინისებრი მძივი „ეგვიპტური ფაიანსისა“, რომლის ლებნების ფორმა უფრო განიერია და ოდნავ ამობურცული, ხოლო თავსა და ბოლოში რელიეფური ზოლი შემოუყვება (ერთი მხარე მოტეხილია). ფაიანსის მძივები თარიღდება ძვ.წ. VII ს. ბოლოთი და VI ს-ის დასაწყისით.

იმპორტული მძივებიდან ეგვიპტურ ფაიანსთან ერთად სამაროვანზე აღმოჩენილია ქარვის მძივები [სულავა 2014: 57].

ქარვა, ისევე როგორც გიშერი, ორგანული წარმოშობის მინერალია, იგი გაქვავებულ წიაღისეულ ფისს წარმოადგენს. ქარვა შესაძლოა იყოს ღია ან მუქი - მისი შეფერილობა მოყვითალოდან მუქ წითლამდე მერყეობს. ქარვის ხარისხი ცვალებადია, ჰაერის ბუშტების მქონე ან წყლიანი ქარვა ნაკლებად ფასობს. ყველაზე ღირებული ბალტიის ქარვაა. ქარვისგან ოდითგანვე ამზადებდნენ თილისმებს, სამკაულს. მისი გავრცელების არეალი ევროპაა [Алексева 1978: გვ. 23]. ბალტიის ზღვის ნახევარკუნძულ რიუგენზე ძველთაგანვე მოიპოვებოდა ქარვა, რომელსაც ადგილობრივი ქურუმები ოქროზე ძვირფასად მიიჩნევდნენ. გერმანელები ამ მინერალს ბერშტეინს – „ცეცხლოვან ქვას“ უწოდებდნენ. სხვა მოსაზრებით, სახელწოდება მომდინარეობს ლათინური სიტყვისგან, რაც „დაავადებებისგან დამცველს“ ნიშნავს.

მისი ქართული სახელწოდება კი წარმოდგარია სპარსული „ქაპრუბასგან“. ჩვენში გავრცელებული ქარვა ბალტიისპირეთიდანაა. ქარვის ყველაზე გავრცელებული სახესხვაობაა სუკცინიტი, რომელსაც ხშირად ბალტიისპირეთის ქარვასაც უწოდებენ. მის წილად მოდის მთელი ქარვის 98% [მგელიაშვილი 1991: 73-75].

ქარვის შესახებ ცნობებს გვაწვდის არისტოტელე, პლატონი, პომპროსი, ჰეროდოტე, პლინიუს უფროსი და სხვ. სტრაბონი კი, როდესაც აღწერს კელტებისა და ბრიტანელების სავაჭრო ურთიერთობას, ქარვის სამკაულს სავაჭრო პროდუქციის აუცილებელ ატრიბუტად ასახელებს [თურმანიძე 2005: 45-46].

მუხურჩის სამაროვანზე მოპოვებული ქარვის მძივები სხვადასხვა ფორმისაა. განსაკუთრებით აღსანიშნავია მძივსაკიდი მძივით, რომელთაგან მძივსაკიდი პირამიდის ფორმისაა, ხოლო მძივი - ცილინდრული, თავსა და ბოლოში ოდნავ შევიწროვებული (ერთ მხარეს კუთხე მოტეხილი აქვს). მძივსაკიდი მუქი ფერისაა, მძივი კი - შედარებით ბაცი. ისინი თარიღდებიან ძვ.წ. VII- VI სს-ით.

მუხურჩის სამაროვანზე გვხვდება ძალზე დიდი რაოდენობის მინის მძივები, რომლებიც სხვა მასალისგან დამზადებული მძივებისგან ფერისა და ფორმის მრავალფეროვნებით გამოირჩევიან, ესენია: ოქროფენილი, მონოქრომული, პოლიქრომული, ე.წ. თვალადი მძივები და სხვა [სულავა 2014: 57].

მარტივების მუხეუმში დაცულია ოქროფენილი მინის მძივი, რომლის ზედაპირზე ნაზი, ოდნავ შესამჩნევი ვერტიკალური ხაზები შეინიშნება [სულავა 2014: 57].

ოქროფენილი მძივების დაზადება დაიწყო ძვ.წ. IV ს-ში ეგვიპტეში, საიდანაც მთელ ადრეანტიკურ სამყაროში გავრცელდა [Алексева 1978: 34].

საინტერესოა, ლურჯი ფერის, მრგვალობრტყელი ფორმის, კოპებით შემკული მძივი. ამობურცულ, მწვანე ფერის თვალს ძირზე შემოუყვება თეთრი და ყვითელი არშია, რაც მძივს მეტ ფერადოვნებასა და გამომსახველობას ანიჭებს (სურ. 7).

მუხურჩის სამაროვანზე აღმოჩნდა ლურჯი ფერის, ნახევრად გამჭვირვალე, სხვადასხვა ზომის მრგვალი მძივები (სურ. 8). ასევე აღსანიშნავია, ნახევრად გამჭვირვალე, ღია მწვანე ფერის, ცილინდრული ფორმის მძივი, რომლის ზედაპირი შემკულია სიგრძივი ღარებით.

აღსანიშნავია აგრეთვე, მრგვალბრტყელი ფორმის, მუქი მწვანე ფერის გაუმჭვირვალე მძივი, რომელსაც შემოუყვება ბაცი მწვანე ფერის ორი ზოლი.

გარდა მძივებისა სამაროვანზე აღმოჩენილია მინის სხვადასხვა ფერისა და ფორმის მძივსაკიდები. მაგ. ამფორისკისებრი გაუმჭვირვალე, მსხლისებური, კონუსური და სხვა ფორმის საკიდები. აქვეა ქვის ღია ფერის მსხლის ფორმის მძივსაკიდი (სურ. 9, 10).

მუხურჩის სამაროვანზე ასევე უხვად არის მოპოვებული სხვადასხვა ფერის გაუმჭვირვალე მძივები, რომელთაგან ზოგი გლუვია, ზოგი - დაწახნაგებული. აღსანიშნავია, ორი მუქი ფერის ლურჯი მინის დაწახნაგებული მძივი გვერდებზე ვერტიკალური თეთრი ფერის ჩანართებით.

სამაროვანზე აღმოჩენილია ოქროს მძივი, რომელიც დამზადებულია ოქროს თხელი ფურცლისგან. იგი ძალზე დაზიანებულია (სურ. 11).

როგორც უკვე აღვნიშნეთ, მარტვილის მუზეუმში დაცული მძივების დათარიღება ადვილდება, რადგანაც გათხრების შედეგად გამოვლენილი ორფენიანი დასაკრძალავი მოედანი დათარიღებული ძვ.წ. VIII-VII სს. და VII-VI სს-ით. ვფიქრობთ, რომ მარტვილის მუზეუმის მძივები იმავე პერიოდს განეკუთვნება [სულავა 2014: 52-57].

მუხურჩის სამაროვანის მსგავსი ძეგლები გვხვდება ცენტრალურ კოლხეთში (ერგეტა, დელივაშა და სხვა).

მარტვილის მუზეუმის მძივები საქართველოს ეროვნულ მუზეუმში დაცულ მძივებთან ერთად საშუალებას გვაძლევს ნათელი წარმოდგენა ვიქონიოთ იმდროინდელი მოსახლეობის ყოფა-ცხოვრებაზე, მათ გემოვნებასა და სამკაულის მოთხოვნად ფორმებზე, ასევე, რაც ყველაზე მთავარია, მაშინდელი საზოგადოების სავაჭრო ურთიერთობაზე გარე და მეზობელ ქვეყნებთან.

გოგაძე ე., დავლიანიძე ც., ფანცხავა ლ., ლომიძაშვილი დ. 1990: ქვის მძივების საწარმოო ნამოსახლარები კოლხეთიდან. – ძიებანი, N 19. თბილისი. 162.

თურმანიძე მ. 2005: მძივსამკაული ფიჭვნარის ძვ.წ. V საუკუნის ბერძნული ნეკროპოლიდან - შრომები III. ბათუმი. 45-46.

სულავა ნ., აღაპიშვილი თ., პატარიძე მ., ჩაგელიშვილი რ., ბუხსიანიძე მ., გოგაშვილი დ., ქორიძე ი., მამარდაშვილი გ., ბაქრაძე ი., კირთაძე ნ., სურმავა ნ., ხელაია თ., კალანდია თ., 2014. მარტვილის მხარეთმცოდნეობის მუზეუმი. ალბომი. თბილისი.

მგელიაშვილი თ. 1991: საქართველოს გეოარქეოლოგია. თბილისი. 73-75.

Алексеева Е. М. 1975: Античные бусы Северного Причерноморья, САИ, вып. Г1-12. Москва. 51.

Алексеева Е. М. 1978: Античные бусы Северного Причерноморья, САИ, вып. Г1-12. Москва. 34.

Леммлейн Г. Г. 1971: Каменные бусы Самтаврского Некрополя – МИГК, вып. 2. Москва. 184-193.

Tina Kakhelishvili

Beads Preserved in Martvili Museum of Local Lore

Summary

Numerous beads are preserved along with other artefacts in the archaeological funds of G. Eliava Martvili Museum of Local Lore.

Major part of beads stored in the museum was unearthed in the village of Mukhurcha during the archaeological survey carried out by G. Eliava and S. Janashia Georgian State Museum Nosiri-Mukhurcha archaeological expeditions (director – E. Gogadze).

Various cornelian beads (spheroid, cylindrical and discoid, tear-shaped adorned with the so-called fishbone pattern) were discovered on Mukhurcha necropolis.

G. Lemlein suggested that brown, transparent cornelian beads are of Egyptian origin, whereas pink ones come from Mesopotamia. However, it has already been proven that Colchis itself was a place of obtaining and manufacturing beads. E. Gogadze suggested that in 7th-6th cent. BC. local population obtained and manufactured cornelian (red cornelian in particular) in Mukhurcha, Natsisqvilari. Archaeological excavations conducted in the 80s of the 20th cent. attested here existence of a workshop. Similar workshop was attested in Nokalakevi as well.

The following types of beads were also unearthed on Mukhurcha necropolis: jet beads (spheroid, cylindrical, rectangular, adorned with fishbone pattern); imported beads – the so-called “Egyptian faierce beads” and glass beads (monochrome – blue, green, polychromous, sandwich gold glass with gold); amber beads (pyramidal and cylindrical, slightly narrowed to the ends); glass pendants of various shapes and color (opaque amphoriskos-shaped, pear-shaped, conical). A bead made of thin golden plaque and a bronze one were also unearthed on cemetery.

Mukhurcha necropolis is dated to the 8th-7th and 7th-6th cent. BC., which defines chronology for beads as well.

Beads preserved at the museum enable us to figure out a clear picture of mode of life, taste and demands of the society back then and to have an idea of their understanding of fashion and, most important, trading relations.



1



2



3



4



5



6



7



8



9



10



11



12 - ლეხაინდრაო



13 - მახათი

მინის სანელსაცხებლე მარტვილის მხარეთმცოდნეობის მუზეუმიდან

მინა, როგორც უნიკალური ფიზიკური და ქიმიური თვისებების მქონე ნივთიერება, უძველესი დროიდანვე იზიდავდა ადამიანს. მისგან თავდაპირველად ფერად, გაუმჭვირვალე მძივებს და ამულეტებს ამზადებდნენ.

ძვ.წ II ათასწლეულში აღმოსავლეთის ქვეყნებში (ეგვიპტე, სირია) მინისაგან ფერადი გაუმჭვირვალე სანელსაცხებლეების დამზადება დაიწყო [საგინაშვილი 1970: 5]. გამძლევალი მინის მისაღებად, რომლისგანაც შემდეგ ჭურჭელი მზადდებოდა, სილის, სოდის, კაჟმიწისა და კირის ნაერთს იყენებდნენ. მაღალი ტემპერატურით გათხევადებულ მინას გამძლეობისთვის კირს ამატებდნენ და მიღებულ მასას ტიგელებსა და ქოთნებში ასხამდნენ [შალიკაძე 2009: 14].

დრო და დრო მინის ჭურჭლის დამზადების ხერხები ვითარდებოდა და იხვეწებოდა. ძვ.წ. I - ახ.წ. I საუკუნეებში საბერავი მილის გამოგონებამ სრული გარდატეხა მოახდინა მინის წარმოების ისტორიაში. იწყება მინის ჭურჭლის მასიური დამზადება. საბერავი მილის საშუალებით ჭურჭელს ამზადებენ როგორც ფორმაში, ისე თავისუფალი ბერვით. თავისუფალი ბერვით ჭურჭლის დამზადებამ მრავალფეროვანი ფორმები გააჩინა. აღსანიშნავია, რომ მინის ჭურჭლის დამზადების უძველეს ხერხებს თანამედროვე მინის წარმოებაშიც აქტიურად იყენებენ.

მარტვილის მხარეთმცოდნეობის მუზეუმში დაცულია თავისუფალი ბერვით დამზადებული მინიატურული მინის სანელსაცხებლე [სულავა 2014: 62] ჭურჭელი თხელკედლიანი, იისფერი მინისაა, პირი შესქელებული და შიგნით ჩაკეცილია, კოლბისებური ფორმის მუცელი შედრეკილი ძირით მთავრდება. სიმაღლე – 5,5 სმ; პირის დმ – 1,5 სმ; ძირის დმ – 2,1 სმ.

მიუხედავად იმისა, რომ ჭურჭელს არქეოლოგიური კონტექსტი არ გააჩნია, ანალოგიური მასალის ფონზე, შესაძლებელია ვივარაუდოთ მისი დამზადების მიახლოებითი თარიღი. მინის მკვლევარმა ნ. უგრელიძემ შეისწავლა რა სამთავროს სამარო-

ვანზე აღმოჩენილი მინის ჭურჭელი, შექმნა მისი ტიპოლოგიურ-ქრონოლოგიური კლასიფიკაცია [უგრელიძე 1967: 38-39], რომლის მიხედვითაც მარტვილის მხარეთმცოდნეობის მუზეუმში დაცული მინის სანელსაცხებლე XXII ტიპს მიესადაგა და ახ.წ. IV-V საუკუნეებით დათარიღდა. მიუხედავად იმისა, რომ საქართველოში მინის ადგილობრივი წარმოება ახ.წ IV-VIII საუკუნეებში უეჭველად ივარაუდება [ჩხატარაშვილი 2014: 83], ჭურჭლის ადგილობრივი წარმომავლობაზე საუბრისგან თავს შევიკავებთ. მითუმეტეს, რომ ამ პერიოდში მინის ჭურჭლის იმპორტი სავაჭრო-ეკონომიკური მაგისტრალის საშუალებით კვლავ ხორციელდება საქართველოში.

საქართველოში მინის ნაწარმი აღმოჩენილია როგორც ნაქალაქარების კულტურულ ფენებში, ისე სამარხებში. მინის სანელსაცხებლეების სამარხებში აღმოჩენა (ურბნისი, მცხეთა) მის სარიტუალო დანიშნულებაზე უნდა მეტყველებდეს. თუმცა აღსანიშნავია ისიც, რომ ჭურჭელში მოთავსებული ნელსაცხებელი ან ზეთი უხვად იხმარებოდა ყოფაცხოვრებაში პირის საფარეშოდ, სპორტული თამაშების დროს ტანის დასაზღვლად, აბანოში და სხვა [უგრელიძე 1967: 23].

ამრიგად, სამეცნიერო მიმოქცევაში ახ.წ. IV-V საუკუნეებით დათარიღებულ ჩვენთვის აქამდე ცნობილ მინის ნაწარმს კიდევ ერთი სანელსაცხებლე შეემატა მარტვილის მხარეთმცოდნეობის მუზეუმიდან, რაც ამდიდრებს და ერთი ნაბიჯით წინ სწევს ჩვენს ცოდნას საქართველოში აღმოჩენილ მინის ნაკეთობათა შესახებ.

ლიტერატურა

საგინაშვილი მ. 1970. ურბნისის სამაროვნის მინის ჭურჭელი. თბილისი.
სულავა ნ., აღაბიშვილი თ., პატარიძე მ., ჩაგელიშვილი რ., ბუხსიანიძე მ., გოგაშვილი დ., ქორიძე ი., მამარდაშვილი გ., ბაქრაძე ი., კირთაძე ნ., სურმავა ნ., ხელაია თ.,

კალანდია თ., 2014. არტვილის მხარეთ-
მცოდნეობის მუზეუმი. ალბომი. თბილისი.
უგრელიძე ნ. 1967. აღრეულ შუასაუ-
კუნეთა მინის წარმოების ისტორიისათვის.
თბილისი.

შალიკაძე თ. 2009. მინის ნაწარმი
სამხრეთ-დასავლეთ საქართველოს ზღვის-
პირეთიდან. გონიო-აფსაროსი IX. ბათუმი.
ჩხატარაშვილი მ. 2014. ქართული მინის
წარმოების ისტორიისათვის. რუსთავი IV.
თბილისი. 58-108.

Ana Sakhvadze

Glass Unguentarium from Martvili Museum of Local Lore

Summary

A minute unguentarium is preserved in Martvili Regional Museum. Based on analogous unguentaria discovered at Samtavro necropolis (Mtskheta Municipality), the Martvili specimen was dated to the 4th-5th cent. AD. The above artefact adds on information about glass vessels unearthed on the territory of Georgia and enhances the scope of scholarly study of the subject



თინათინ ქუთელია
არაბული მონეტების განძი სოფელ ინჩხურიდან

ს. ჯანაშიას სახელობის საქართველოს სახელმწიფო მუზეუმში მოქალაქე მზია ჯელიამ 1988 წელს მოიტანა 20 ცალი ვერცხლის მონეტა, არაბული სახალიფოს ღირებულები. მისი თქმით, მარტვილის რაიონის სოფელ ინჩხურში აღმოჩენილი მონეტები განძის ნაწილია. განძი უპოვია ადგილობრივ მოსახლეს გივი ფირცხალავას და მუზეუმში ჩასაბარებლად მზია ჯელიასათვის გამოუტანებია. მუზეუმმა დაუყოვნებლივ მიაგვლინა თანამშრომლები: თინათინ ქუთელია და იულონ გაგომიძე ს. ინჩხურში ამ განძის აღმოჩენის ვითარების შესასწავლად და მონეტების შესაგროვებლად. ეს ამბავი წინასწარ შევატყობინეთ ბატონ გივი ელიავას – მარტვილის მუზეუმის დირექტორს.

ჩავედით სოფელ ინჩხურში. დავბინავდით გივი ელიავას სახლში. მან გვიამბო აღმოჩენის ამბავი და სახლის მახლობლად ადგილიც გვიჩვენა, სადაც განძი უპოვიათ. ეს არის პატარა ხევი, რომელსაც სოფლები “ღვამუშს” უწოდებენ – დიდი ლოდის ქვეშ შედგმული ყოფილა მონეტებით სავსე თიხის ქოთანნი. ეს ისეთი ადგილია, სადაც არც ახლა სახლობს ვინმე და, საეჭვოა, რომ ოდესმე ვინმეს ეცხოვრა, თუმცა ზემოთ, ხევის პირას ძველი ნასოფლარი ჩანს. აშკარაა, რომ რაღაცა საშიშროების გამო ინჩხურის მცხოვრებმა ფული საჩქაროდ შედგა დიდი ლოდის ქვის სიცარიელეში, ისე, რომ მიწაც კი არ მიუყრია. ფულით სავსე ქოთანნი მშვიდად იდგა ლოდის ქვეშ, სანამ 1988 წლის გაზაფხულზე ბავშვებმა თამაშის დროს არ მიაგნეს მას. აღმოჩენის ადგილას ხალხი შეგროვდა, რაიონის მმართველიც კი მივიდა. მონეტები დაინაწილეს. თვითმხილველები ვარაუდობენ, რომ მონეტები 300 ცალამდე მაინც იქნებოდა და მათ შორის ერთი ოქროს ფულიც ერია, რომელზედაც ხატი იყო გამოსახული – გვითხრა გივი ფირცხალავამ.

სოფელში შევაგროვეთ მონეტები: ნორა სუბელაიანმა გადმოგვცა 96 ცალი, ა. ლო-

მიამ – 4 ცალი, თ. ფირცხალავამ – 18 ცალი, ზ. სილაგაძემ – 17 ცალი. ინჩხურში წასვლისთანავე ყოველივე ვაცნობეთ ბნ გივი ელიავას. იგი მეორე დღესვე დაგვიკავშირდა და ჩვენ მასთან ერთად მივაკითხეთ ქ-ნ მადონა გეგეჭკორს, რომელსაც ჰქონდა ამ განძის ოქროს მონეტა. იგი შეგვიპირდა, რომ ამ მონეტას მარტვილის მუზეუმს გადასცემდა. ეს პირობა ქ-ნ მადონამ შეასრულა. ბატონმა გივიმაც შეკრიბა მოსახლეობაში გაფანტული მონეტები.

ამრიგად, ინჩხურის განძიდან მუზეუმებში დაცულია 235 ცალი მონეტა: საქართველოს ეროვნული მუზეუმის ს. ჯანაშიას სახელობის მუზეუმის ნუმიზმატიკური საცავის განძების ფონდში – 155 ვერცხლის მონეტა (ინვენტარის №№ 22926-23080), ხოლო გივი ელიავას სახელობის მარტვილის მხარეთმცოდნეობის მუზეუმში 79 ვერცხლის და ერთი ოქროს მონეტა (საინვენტარო №№ 1-79). განძი შეისწავლეს და გამოაქვეყნეს თინათინ ქუთელიამ და ციალა ღვაბერიძემ [ქუთელია, ღვაბერიძე 2014: 212-218].

ინჩხურის განძის ოქროს მონეტა ბიზანტიის იმპერატორის მავრიკი ტიბერიუსის (582-602 წწ.) სოლიდი (წონა 4,28 გრამი, ზომა-22 მმ.), მოჭრილია კონსტანტინოპოლში. დანარჩენი 234 ღირებულება მათ შორის 10 ცალი ომაიანთა დინასტიას განეკუთვნება და მოჭრილია ვასიტსა და არმინიაში. 224 ცალი კი აბასიანთა დინასტიის მიერ არის მოჭრილი – ბასრაში, ქუფაში, არმინიაში, ას-სალამში, ჯაიში, არანსა და მუჰამადიაში [Тизенгаузен 1873].

ყველაზე ადრეული მონეტა ჰიჯრით 87 წელს (=707/8 წწ.) ვასიტში მოჭრილი ღირებულება, ხოლო გვიანი ჰიჯრით 199 წ. (=814/15 წწ.) მუჰამადიაშია გამოშვებული. ღირებულების მაქსიმალური წონა - 2,95 გრამია, მინიმალური - 2,77 გრამი, საშუალო წონა – 2,86 გრამი.

ინჩხურის განძის აღმოჩენა რიგითი განძის აღმოჩენა არ იყო. მან არსებითად შე-

ცვალა სამეცნიერო ლიტერატურაში დამკვიდრებული მოსაზრება, თითქოს VIII-IX საუკუნეში აღმოსავლეთ საქართველოსაგან განსხვავებით, არაბული ფული დასავლეთ საქართველოში არ მიმოიქცეოდა. სულ საქართველოს ტერიტორიაზე დაფიქსირებულია არაბული ფულის განძისა და ცალკეული მონეტების აღმოჩენის 53 შემთხვევა, ინჩურის განძის ჩათვლით, მათ შორის 10 – დასავლეთ საქართველოზე მოდის.

დასავლეთ საქართველოს ტერიტორიაზე აღმოჩენილია:

1. 1950 წელს სოფელ მერჯევში (საჩხერის მუნიციპალიტეტი) აღმოჩნდა ომაიანთა დინასტიის დირჰემი მოჭრილი ჰიჯრით 100 წელს (=718/19 წწ.) ქირმანში. დაცულია ს. ჯანაშიას სახელობის საქართველოს სახელმწიფო მუზეუმის “განძების ფონდი №7176 [ჯალალანია 1972:5].

2. 1930 წელს სოფელ მერიაში (ოზურგეთის მუნიციპალიტეტი) აღმოჩნდა ხალიფა რაშიდის მიერ ჰიჯრით 173 წელს (=789/90 წწ.) სიჯისთანში მოჭრილი არაბული დირჰემი [Пахомов 1940: 37 № 821].

3. გელათის მონასტერში აღმოჩენილ მონეტებს შორის ერთი არაბული დირჰემია [Пахомов 1926: 48 №87].

4. სოფელ ზოტში (ჩოხატაურის მუნიციპალიტეტი) XX საუკუნის 90-იან წლების მიწურულს აღმოჩნდა 150 ვერცხლის მონეტა. აქედან ბათუმის არქეოლოგიურ მუზეუმში მხოლოდ 12 არაბული დირჰემი მოხვდა (მონეტები გატარებულია საერთო საინვენტარო ნომრით – VI: 06-70). განძი დამარხული იყო დიდი ქვის ქვეშ ქოთანში, რომლის მხოლოდ ძირისა და კედლის ფრაგმენტებია შემორჩენილი. განძის ყველაზე ადრეული მონეტა ჰიჯრით 147 წელს (=764/65 წწ.) არის მოჭრილი ალ-ბასრაში, გვიანდელი მონეტა კი ას-სალამშია მოჭრილი ჰიჯრით 195 წელს (=810/11 წწ.). განძი ჩაფლული უნდა იყოს ჰიჯრით 195 წლის შემდეგ [ფაღავა, ვარშალომიძე, თურქია 2013: 54].

5. 1907 არქაბეში (ლაზეთი. რუსეთ-თურქეთის ყოფილი საზღვარი) აღმოჩნდა ომაიანთა და აბასიანთა სახელით მოჭრილი მონეტების განძი, 300-მდე მონეტა. მპოვნე-

ლის სიტყვით, განძში 10-მდე ოქროს მონეტა ყოფილა, რომელიც მას თურქეთში გაუყიდა, დანარჩენი კი ვერცხლის მონეტები იყო. ე. პახომოვს აჩვენეს დაახლოებით 250 ქუფური მონეტა მოჭრილი 723-811 წლებში სახალიფოს სხვადასხვა ქალაქში: ას-სალამში, მუჰამადიაში, არმინიაში, ქუფაში, ბასრაში, არანში, მადინათ ბაჯუნაისში, ბალხში, ჯაიში, ვასიტში, სიჯისტანში, ბარანჯში, იფრიკიასი, ჰარუნიაში, ალ-ჰარუნაბადში, რეიში, ისტახრში, ქირმანში [Пахомов 1926: 46 № 80].

6. 1959 წელს ბათუმთან მდ. ჭოროხზე აღმოჩნდა არაბული ვერცხლის მონეტების განძი, მპოვნელებმა იქვე დაიტაცეს. ამ განძიდან ერთი დირჰემი დაცულია ს. ჯანაშიას სახელობის საქართველოს სახელმწიფო მუზეუმის განძების ფონდში საინვენტ. № 10220, აბასიანი ხალიფა ამინის (809-813 წწ.) სახელით მოჭრილი ას-სალამში ჰიჯრით 195 წელს (=810/11 წწ.) [ჯალალანია 1972: 12-13].

7. 1960 წელს დაბა შორაპანში (ხესტაფონის მუნიციპალიტეტი), ციხის მახლობლად აღმოჩნდა არაბული ვერცხლის მონეტა აბასიანი ხალიფა მუთავაქილის სახელით მოჭრილი ბასრაში ჰიჯრით 246 წელს (=859/60 წწ.). მონეტა დაცულია ს. ჯანაშიას სახელობის საქართველოს სახელმწიფო მუზეუმის განძების ფონდში ინვენტარის №9712 [ჯალალანია 1972: 25].

8. 1961 წელს სოფელ კორბოულში (საჩხერის მუნიციპალიტეტი) მაჭავარიანების უბანში აღმოჩნდა არაბული ვერცხლის მონეტა მოჭრილი აბასიანი ხალიფა მუთამადის (870-892 წწ.) სახელით ჰიჯრით 252 წელს (=875/76 წწ.). მონეტა დარჩა მპოვნელთან [ჯალალანია 1972: 26].

9. 1965 წელს სოფელ სავანეში (საჩხერის მუნიციპალიტეტი) მიწის სამუშაოების დროს აღმოჩნდა თიხის ჭურჭლით დაფლული მონეტები, რომლებიც ადგილობრივმა მცხოვრებლებმა დაიტაცეს. გადარჩენილი 68 მონეტა დაცულია ს. ჯანაშიას სახელობის საქართველოს სახელმწიფო მუზეუმის ნუმიზმატიკურ საცავში განძების ფონდში, ინვენტარის № 11848-11945. განძის შემადგენლობაშია 1 ომაიან-

თა და 657 აბასიანთა მიერ გამოშვებული ღირებულებები, რომლებიც მოჭრილია სახალიფოს ცენტრის ერაყის ზარაფხანებში. მათ შორის არის ერთი უნიკალური ღირებულება მოჭრილი არდაშირ ჰერაში (ფარსის პროვინცია) ჰიჯრით 136 წელს (=753/54 წწ.) [ჯალაღანია 1972: 6; Джалагания 1979: 51].

ზემო იმერეთში (არგვეთი, კორბოული) სამონეტო განძების აღმოჩენები სამეცნიერო ლიტერატურაში ახსნილი იყო იმით, რომ ეს პროვინცია ყოველთვის ისტორიულად დაკავშირებული იყო აღმოსავლეთ საქართველოსთან. სამხრეთ-დასავლეთ საქართველოში: გურიაში, აჭარასა და ლაზეთში არაბული მონეტების აღმოჩენას იმით ხსნიდნენ, რომ ეს ტერიტორია დაკავშირებული იყო ტრაპიზონთან, სადაც ხორციელდებოდა ბიზანტიის სავაჭრო ურთიერთობები სახალიფოსთან. ინჩხურის კი არც არგვეთში მდებარეობს და არც ტრაპიზონის მახლობლად და არაბული მონეტების ისეთი განძი აღმოჩნდა, რომელიც წარმოდგენილია ერთ საუკუნეზე მეტი ხნის განმავლობაში 707-815 წლამდე არაბეთის სახალიფოს ათ სხვადასხვა ზარაფხანაში მოჭრილი ღირებულებები. ცხადია, ეს განძი იძლევა ფულადი მიმოქცევის ჭეშმარიტ სურათს. ამ აღმოჩენამ ცხადყო, რომ ძველი თვალსაზრისი გადახედვას საჭიროებს. VIII-IX საუკუნეში მთელ საქართველოს ჰქონდა ერთიანი სამონეტო მიმოქცევა, რომელიც დამყარებული იყო არაბულ ღირებულებებზე. შემდგომმა აღმოჩენებმა ამ მოსაზრებას კიდევ უფრო მეტი დამაჯერებლობა შესძინა: გასული საუკუნის 90-იან წლებში ზოტში (ჩოხატაურის მუნიციპალიტეტი), 2004 წელს ხელვაჩაურში არაბული ღირებულებების განძები აღმოჩნდა. ყოველივე ამას განსაკუთრებული მნიშვნელობა შესძინა ჯერ კიდევ 1977 წელს აფხაზეთის დ. გულიას სახელობის ენის, ლიტერატურისა და ისტორიის ინსტიტუტის არქეოლოგიური ექსპედიციის მიერ წებელდაში მოპოვებულმა ვერცხლის მონეტების განძმა [ჯალაღანია, Бгажба,

Воронов 1983: 10-26]. განძი შედგება 106 მონეტისაგან, რომელთაგან ერთი ხალიფა ალ-მაჰდის (775-785 წწ.) სახელით ჰიჯრით 163 წელს (=779/8 წწ.) ას-სალამში მოჭრილი ღირებულებაა. დანარჩენი 105 კი – არაბული ღირებულებების მინაბადებია. ეს მონეტები სხვადასხვა სიქითაა მოჭრილი, ალბათ, ქუთაისში. მათი მოჭრის მიზანი ბრუნვაში მყოფი ძირითადი საფასის – არაბული ღირებულებების დეფიციტის შევსება იყო.

დანართის სახით ვიძლევი ინჩხურის განძის არაბული მონეტების სიას, რომელიც შევადგინეთ თინათინ ქუთელიამ და ციალა ღვაბერიძემ [ქუთელია, ღვაბერიძე 2014: 212-218].

ლიტერატურა

აბრამიშვილი თ. 1965: საქართველოს სახელმწიფო მუზეუმის ბიზანტიური მონეტები. თბილისი.

ქუთელია თ., ღვაბერიძე ც. 2014: ინჩხურის განძი. საქართველოს ეროვნული მუზეუმის მოამბე, V, (50-13).

ჯალაღანია ირ. 1972: ქუფური მონეტების ტოპოგრაფია საქართველოში. თბილისი.

ფაღაგა ირ., ვარშალომიძე ირ., თურქია ს. 2013: ქუფური მონეტების განძი ზოტიდან (გურია). ბათუმის არქეოლოგიური მუზეუმის შრომები, V. თბილისი.

Джалагания Ир. 1979: Иноземная монета в денежном обращении Грузии V-XIII вв. Тбилиси.

Джалагания Ир., Бгажба О., Воронов Ю. 1983: Клад подражаний арабским диргемам из Цебельды. Археологические исследования в Цебельде (результаты раскопок 1977 г.). Тбилиси.

Пахомов Е. 1926: Монетные клады Азербайджана. Баку.

Пахомов Е. 1940: Монетные клады Азербайджана и других республик краев и областей Кавказа. Баку.

Тизенгаузен В. 1873: Монеты Восточного халифата. Санкт-Петербург.

Tinatin Kutelia

Hoard of Arabic Coins from Village Inchkhuri

Summary

A clay pot full of coins was accidentally discovered in the village of Inchkhuri (Martvili municipality) in 1988. As reported by eyewitnesses, the pot contained approximately 300 coins that were eventually distributed among the population.

235 coins from the Inchkhuri hoard are nowadays preserved in museums. In particular: 155 Arabic dirhams found their place in numismatic funds of Georgian State Museum, whereas 79 Arabic dirhams, together with a golden solidus of Emperor Maurice (582-602) are stored in G. Eliava Martvili Museum of Local Lore.

The earliest coin of the above hoard was minted in 87 hijri (=707/8) in Wasit, while the latest one was issued in 199 hijri (=814/5) in Muhammedia.

დანართი

ინჩხურის განძის ვერცხლის არაბული მონეტების სია.

დინასტია	ზარაფხანა	თარიღი კ.	თარიღი ქრისტ.	რაოდენობა
1	2	3	4	5
ომაიანი	ვასიტი	87	707/8	1
ომაიანი	ვასიტი	93	711/12	1
ომაიანი	არმინია	101	719/20	1
ომაიანი	არმინია	111	729/30	1
ომაიანი	არმინია	121	738/39	1
ომაიანი	არმინია	123	740/41	3
ომაიანი	არმინია	124	741/42	1
ომაიანი	არმინია	130	747/48	1
აბასიანები	ბასრა	133	750/51	1
აბასიანები	ქუფა	137	754/55	2
აბასიანები	ნისაბური	137	754/55	1
აბასიანები	ქუფა	139	756/57	1
აბასიანები	ქუფა	140	757/58	1
აბასიანები	ქუფა	141	758/59	2
აბასიანები	ქუფა	142	759/60	3
აბასიანები	ქუფა	143	760/61	3
აბასიანები	არმინია	143	760/61	2
აბასიანები	ჯაი	143	760/61	4
აბასიანები	ას-სალამი	143	760/61	1
აბასიანები	ქუფა	144	761/62	1
აბასიანები	არმინია	144	761/62	9
აბასიანები	ქუფა	145	762/63	5
აბასიანები	ქუფა	146	763/64	2
აბასიანები	ჯაი	146	763/64	1
აბასიანები	არანი	146	763/64	3
აბასიანები	არმინია	147	764/65	4
აბასიანები	ჯაი	147	764/65	1
აბასიანები	ას-სალამი	147	764/65	2
აბასიანები	არანი	147	764/65	8
აბასიანები	მუჰამადია	147	764/65	1
აბასიანები	არმინია	148	765/66	3
აბასიანები	ჯაი	148	765/66	1
აბასიანები	ას-სალამი	148	765/66	1
აბასიანები	არანი	148	765/66	2
აბასიანები	მუჰამადია	148	765/66	4
აბასიანები	არმინია	149	766/67	8
აბასიანები	ჯაი	149	766/67	3
აბასიანები	ას-სალამი	149	766/67	4
აბასიანები	არანი	149	766/67	4
აბასიანები	მუჰამადია	149	766/67	2
აბასიანები	არმინია	150	767	2

აბასიანები	ას-სალამი	150	767	2
აბასიანები	არანი	150	767	3
აბასიანები	ას-სამია	150	757	1
აბასიანები	არმინია	151	768	6
აბასიანები	ას-სალამი	151	768	1
აბასიანები	არანი	151	768	3
აბასიანები	მუჰამადია	151	768	2
აბასიანები	მუჰამადია	152	769	1
აბასიანები	არანი	152	769	3
აბასიანები	ას-სალამი	152	769	2
აბასიანები	არმინია	153	770	6
აბასიანები	ჯაი	153	770	1
აბასიანები	არანი	153	770	6
აბასიანები	მუჰამადია	153	770	1
აბასიანები	ას-სალამი	153	770	4
აბასიანები	ას-სალამი	154	770/71	4
აბასიანები	არანი	154	770/71	1
აბასიანები	ქუფა	154	770/71	1
აბასიანები	ას-სალამი	155	771/72	7
აბასიანები	არანი	155	771/72	3
აბასიანები	მუჰამადია	155	771/72	1
აბასიანები	არმინია	156	772/73	4
აბასიანები	ას-სალამი	156	772/73	5
აბასიანები	ას-სალამი	157	773/74	17
აბასიანები	ჯაი	157	773/74	1
აბასიანები	ას-სალამი	158	774/75	12
აბასიანები	ას-სალამი	159	775/76	4
აბასიანები	ქუფა	159	775/76	2
აბასიანები	ას-სალამი	160	776/77	8
აბასიანები	ას-სალამი	161	777/78	2
აბასიანები	არმინია	161	777/78	1
აბასიანები	ქუფა	162	779/80	1
აბასიანები	ას-სალამი	164	780/81	1
აბასიანები	არმინია	183	799	1
აბასიანები	არმინია	187	802/03	1
აბასიანები	ას-სალამი	199	814/15	1
აბასიანები	მუჰამადია	199	814/15	2

მარტვილის მუზეუმში დაცული მონეტები ინჩურის განძიდან



1) 15758: ბ-131



2) 15761: ბ-178



3) 15761:ბ-183



4) 15760: ბ-138



5) 16058: ბ-200



6) 15760: ბ-162



7) 15760: ბ-165



8) 15761: ბ-189



9) 15760: ბ-163

მარტვილის მხარეთმცოდნეობის მუზეუმში დაცული წიგნები: რესტავრაცია-კონსერვაცია და ექსპონირება

მარტვილის მხარეთმცოდნეობის მუზეუმში დაცულია ძირითადად აღმოსავლეთ სამეგრელოს ოთხ მუნიციპალიტეტში - მარტვილი, აბაშა, სენაკი, ჩხოროწყუ - აღმოჩენილი გეოლოგიური, პალეონტოლოგიური, არქეოლოგიური, ეთნოგრაფიული კოლექციები [სულავა 2014: 4]. სამუზეუმო ფონდში ასევე დაცულია ხელნაწერების კოლექცია, სადაც თავმოყრილია XIX-XX სს. დათარიღებული სასულიერო ხასიათის შემცველი ხელნაწერები: კითხვა-მიგებანი, საეკლესიო განმარტებანი, კატეხიზმო, ლოცვათა კრებული და ა.შ. სასულიერო მწერლობის გარდა ფონდში გვხვდება საერო ლიტერატურის ნიმუშებიც, მათ შორის “ვეფხისტყაოსანი” (1825 წ. 1929 წ.), ასტროლოგიური კრებული (1874 წ. 1880 წ.), ისტორიული ჩანაწერები (XIX ს), ლექსთა კრებული (XIX ს.), ნიადაგისა და მცენარეთა აღწერილობა (XIX ს.) და სხვა. აქვე დაცულია XVII-XIX სს. დათარიღებული, ქრისტიანული ლეთისმასხურებისთვის განკუთვნილი ნაბეჭდი წიგნები: სახარება, კურთხევანი, ლოცვანი, ჟამნი, ტრიოდინი და სხვა¹.

მარტვილის მუზეუმსა და საქართველოს ეროვნულ მუზეუმს შორის გაფორმებული მემორანდუმის საფუძველზე (2013 წ.) მარტვილის მხარეთმცოდნეობის მუზეუმში 2014 წელს ახალი ექსპოზიცია მოეწყო. გამოფენის კონცეფციის შესაბამისად, საგამოფენოდ შეირჩა ექვსი წიგნი, განისაზღვრა მათი რაობა და თარიღი, მომზადდა შესაბამისი ანოტაცია².

¹ პირველი ქართული ნაბეჭდი წიგნი დაიბეჭდა რომში 1629 წელს, 1709 წელს, ვახტანგ VI-ის თაოსნობით, თბილისში დაარსდა სტამბა. ვახტანგ VI-ის სტამბაში (1709-1722 წწ.) დაიბეჭდა პირველი ქართული სახარება და დავითნი, სასწავლო და სამეცნიერო წიგნები, აქვე გამოიცა პირველი ნაბეჭდი „ვეფხისტყაოსანი“ [ჩიქობავა ა., ვათეიშვილი ჯ., პირველი ქართული ნაბეჭდი გამოცემები, თბილისი 1983].

² წინასწარი შესწავლის შედეგად გამოიკვთა გარკვეული უზუსტობები მუზეუმის საინვენტარო წიგნში არსებულ მონაცემებთან დაკავშირებით, ამი-

1. № მხ 4053/1 გ-154. წიგნი მღვდელ-მსახურების შესახებ. 1861 წ. ქალაქი. მხედრული. 22,5X19 სმ. დაიბეჭდა მოსკოვის სინოდის სტამბაში. რუსულიდან ქართულად ითარგმნა არქიმანდრიტი ტარასის მიერ.

2. № მხ 6174/1 გ-356. კურთხევანი. 1803 წ. ქალაქი. ნუსხური. 20X15,5 სმ. დაიბეჭდა ქუთაისში. გადმობეჭდილია თბილისში 1713, 1764, 1784 წწ. გამოცემული “კურთხევიდან”.

3. № მხ 3936/1 გ- 87. კონდაკი. 1710 წ. ქალაქი. ნუსხური. 15X11 სმ. დაიბეჭდა თბილისში, ვახტანგ VI სტამბაში.

4. № მხ 4059/1 გ-160. სავედრებელი გალობა. 1862 [1861] წ. ქალაქი. ნუსხური. 23,5X19 სმ. დაიბეჭდა მოსკოვის სინოდის სტამბაში. რუსულიდან ქართულად ითარგმნა თბილისის საკათედრო ტაძრის, სიონის მღვდლის გრიგორი ცამციევის მიერ.

5. № მხ 4048/1 გ-149. კურთხევანი. 1826 წ. ქალაქი, ნუსხური. 35X23 სმ. დაიბეჭდა მოსკოვში.

6. № მხ 4062/1 გ-163. ჟამნი. 1885 წ. ქალაქი. ნუსხური. 23X16 სმ. დაიბეჭდა თბილისში, ექვთიმე ხელაძის სტამბაში.

თითოეულ მათგანი მომზადდა საგამოფენოდ და ჩაუტარდა შემდეგი აქტივობები: 1. განისაზღვრა საექსპოზიციოდ შერჩეული მასალის მდგომარეობა (სურ. 1. 2. 3): - წიგნი აკინძულია და ჩასმულია ყდაში. აღინიშნება სტრუქტურულ, მექანიკური და ზედაპირული დაზიანება. ფურცლებზე და ყუაზე შეინიშნება მტვერი, მიწა, მწერების და მღრღნელების ექსკრემენტები, კიდეები დეფორმირებულია, შეინიშნება გახეული და გადაკეცილი ადგილები

ტომ განისაზღვრა ნაბეჭდი წიგნების რაობა, დაზუსტდა დაბეჭდვის ადგილი და თარიღი.

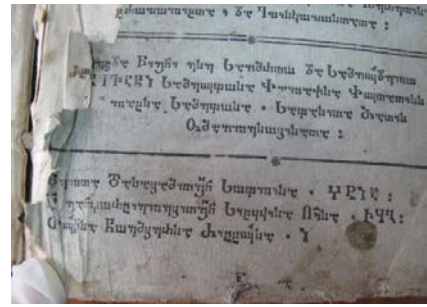

სურ. 1 № მხ 6174/1 გ-356. კურთხევანი. 1803 წ. 0X15,5 სმ. ქაღალდი. ნუსხური. დაიბეჭდა ქუთაისში.

- წიგნი აკინძულია და ჩასმულია ტყავის ტვიფრულ ყდაში, რომელსაც ზემოდან ქაღალდის ფრაგმენტებზე მითითებული საინვენტარი ნომერი აქვს დაწებებული, ტვიფრული ტყავის ზედაპირი დაფარულია ჭუჭყით და მტვრით, საკეტები მოცილებულია ყდის ფრთებს. აღინიშნება სტრუქტურული, მექანიკური და ზედაპირული დაზიანებები, მრავლად არის გადაკეცილი, გახეული და დეფორმირებული ადგილები, ფურცლის ზედაპირი დაფარულია მტვრით და სხვადასხვა სახის ლაქებით, წიგნის

შემადგენელი ფურცლის კიდეები დამჩვარული და დაზიანებულია. წიგნი აკინძულია და ჩასმულია ტყავის ყდაში. ყდა დაზიანებულია, განსაკუთრებით ყუა და კიდეები, შეინიშნება ნაკლები ადგილები, საკუთრივ ტყავი გამომშრალი და მყიფეა, ზედაპირზე და ყუაში არის მტვერი, ჭუჭყი და მწერების ექსკრემენტები. შეინიშნება სტრუქტურული, ზედაპირული და მექანიკური დაზიანება. ყდის ზედაპირზე დაწებებულია ქაღალდის ფრაგმენტები.



სურ. 2. № მხ 3936/1 გ-87. კონდაკი. 1710 წ. 15X11 სმ. ქალაღლი. ნუსხური. ღაიბეჭღა თბიღისში, კახტანგ VI სტამბაში.



სურ. 3. № მხ 4048/1 გ-149. კურთხევანი. 1826 წ. 35X23 სმ. ქალღმერთი. ნუსხური. დაიბეჭდა მოსკოვში.

2. განისაზღვრა ჩასატარებელი სარესტავრაციო-საკონსერვაციო სამუშაოები, შეირჩა მასალა და დაიგეგმა რესტავრაციის პროცესი: მოსცილდა წიგნის ყდაზე დაწებებული ქალღმერთის ფრაგმენტები; ყდის ზედაპირი გაიწმინდა მტვრისა და ჭუჭყისაგან, აუცილებლობის შემთხვევაში გამაგრდა დაზიანებული განშრეკებული ადგილები. ქალღმერთი. ნუსხური. დაიბეჭდა მოსკოვის სინოდის სტამბაში. რუსულიდან ქართულად ითარგმნა თბილისის საკათედ-

რო ტაძრის, სიონის მღვდლის გრიგორი ცამციევის მიერ.

წიგნის ყდა გადაქეპილია, ზემოდან დაწებებული აქვს საინვენტარო ნომერი, რომელიც აზიანებს ხელნაწერს. როგორც ფურცლების, ასევე ყდის ზედაპირი დაფარულია მტვრით და ჭუჭყით, ფურცლის კიდეები დეფორმირებულია, შეინიშნება გადაკეცილი და დაზიანებული ადგილები.

თავიდან

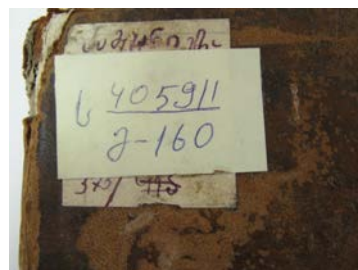

შეზღუბ



სურ. 4. საინვენტარო: 4059/1 გ-160. 23,5X19 სმ. სავედრებული გალობა.
1862 [1861] წ.

თავიდან



შემდეგ

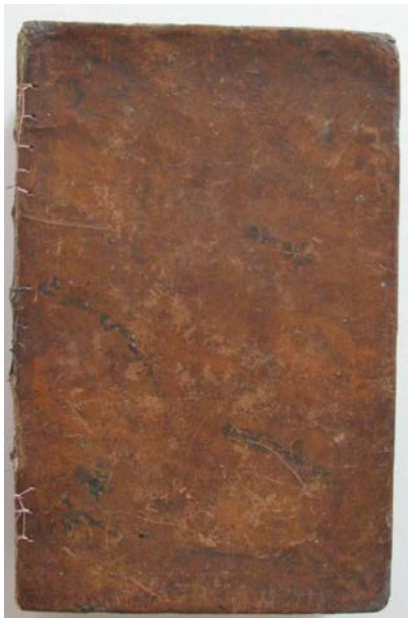

სურ. 5. სურ. 3. № მხ 4048/1 გ-149. 35X23 სმ. კურთხევანი.
1826 წ. ქალაქი. ნუსხური. დაიბეჭდა მოსკოვში.

წიგნი აკინძულია და ჩასმულია ყდაში. ყდა დაზიანებულია, განსაკუთრებით ყუა და კიდები, შეინიშნება ნაკლები ადგილები. საკუთრივ ტყავი გამომშრალი და მყიფეა, ზედაპირზე და ყუაში არის მტვერი, ჭუჭყი და მწერების ექსკრემენტები. შეინიშნება სტურქტურული, ზედაპირული და მექანიკური დაზიანება. ყდის ზედაპირზე დაწებებულია ქალაქის ფრაგმენტები.

3. საგამოფენოდ შერჩეული წიგნების შემადგენელი ყოველი ფურცელი გაიწმინდა ჯერ მშრალი მეთოდით, რის შედეგადაც მოსცილდა ზედაპირზე არსებული მტვერი, ჭუჭყი, მღრღნელებისა და მწერების ექსკრემენტები, ხოლო შემდეგ თითოეული ფურცელი დამუშავდა ეთილის სპირტით, მოთავსდა ფილტრის ქალაქებს შორის, გასწორდა და გამოშრა.

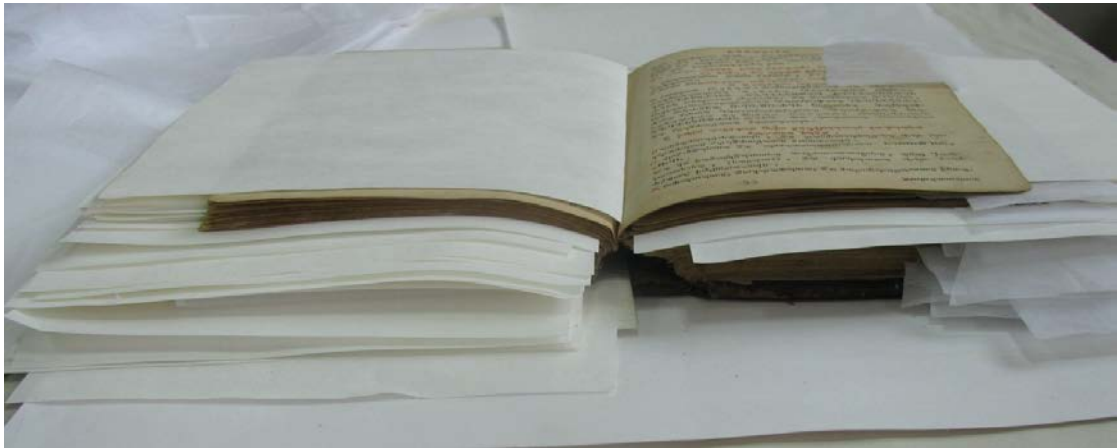

სურ. 6 საინვენტარო: № მხ 4048/1 გ-149. 35X23 სმ. კურთხევანი. 1826 წ. ქალაქი, ნუსხური.

4. გასწორდა გადაკეცილი, დეფორმირებული და გახეული ადგილები. რიგ შემთხვევებში გამაგრდა დაზიანებული ფურცლები.
5. განისაზღვრა ექსპოზიციისთვის საჭირო სადგარის ფორმა, რბილი ბალიშის ზომა და წიგნის გადაშლის კუთხე.

6. თითოეული წიგნისთვის დამზადდა შესაბამისი სადგარი და რბილი ბალიში.
7. სპეციალურად დამზადებულ სადგარზე და რბილ ბალიშზე მოთავსებული წიგნები განთავსდა საექსპოზიციო ვიტრინაში.

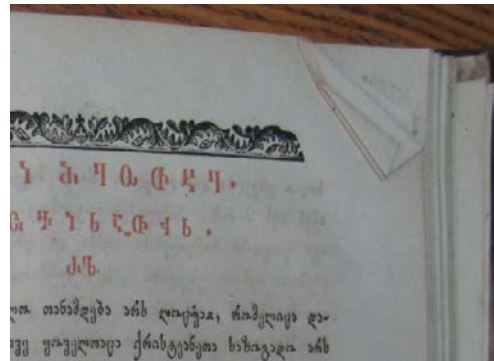

სურ. 7. საინვენტარო: 4059/1 გ-160. 23,5X19 სმ. სავედრებელი გალობა. 1862 [1861] წ. ქალაქი, ნუსხური.



სურ. 8. სადგარი დამზადებულია წიგნის ზომის, წონის, საწერი მასალის, (XVII-XIX საუკუნეების ნაბეჭდი წიგნების ქალაქი, ზედაპირული შეჭიდულობის ძალებით, ერთმანეთთან დაკავშირებული, მცენარეული ბოჭკოებისაგან შედგენილი თექვის მაგვარი ფურცელია. არის მდგრადი და გააჩნია უსწორმასწორო ზედაპირი.) გამლის კუთხისა და მდგომარეობის გათვალისწინებით და ზუსტად უნდა იმეორებდეს გაშლილი წიგნის ფორმას.

ლიტერატურა

სულავა ნ., ალაპიშვილი თ., პატარიძე მ., ჩაგელიშვილი რ., ბუნსიანიძე მ., გოგაშვილი დ., ქორიძე ი., მამარდაშვილი გ., ბაქრაძე ი., კირთაძე ნ., სურმავა ნ., ხელაია თ., კალანდია თ., 2014. არტვილის მხარეთმცოდნეობის მუზეუმი. ალბომი. თბილისი.

ჩიქობავა ა., ვათეიშვილი ვ. 1983. პირველი ქართული ნაბეჭდი გამოცემები, თბილისი.

Darejan Gogashvili

**Books preserved in the Martvili Museum of Local Lore Restoration, Conservation,
Exposition
Summary**

The manuscript collection of the Martvili Museum of Local Lore incorporates manuscripts of ecclesiastic literature dating from the 19th-20th cent. They include questions and answers, commentaries, catechism, psalters, etc. Besides the works of purely religious character, Martvili funds contain pieces of secular literature – “The knight in the panther’s skin” (1825, 1929), astrological collection (1874, 1880), historical records (19th cent.), collection of poetry (19th cent.), a description of soil and plants (19th cent.), etc. Christian liturgical books printed in the 17th-19th cent. Gospels, priest’s prayer book, prayer book, Book of Hours, Triodion and others are also prominent part of collection.

New exposition was designed on the bases of memorandum signed between Martvili Museum of Local Lore and Georgian State Museum in 2013. Six books were selected for exhibition and the following preparatory measures were taken:

Various paper fragments were removed from book covers; the surface was cleaned and stratified and damaged parts consolidated. In order to remove dust, dirt and excrements of rodents and insects, dry cleaning method was applied to every single page. Afterwards, they were treated with ethyl alcohol. Folded and deformed pages were straightened and damaged parts repaired.

The shape of exhibition stands, dimensions of soft pillows and angles of book opening were determined. Stands and pillows were prepared. Books placed on specially designed stands were installed in glass showcases.

მარტვილის მხარეთმცოდნეობის მუზეუმის ფრესკების ფრაგმენტების რესტავრაცია

მარტვილის მხარეთმცოდნეობის მუზეუმსა და საქართველოს ეროვნულ მუზეუმს შორის 2013 წელს გაფორმებული მემორანდუმის საფუძველზე განხორციელდა მარტვილის მუზეუმის განახლების ერთ-წლიანი პროექტი, რომელიც დაფინანსდა მარტვილის მუნიციპალიტეტის მიერ. ამავე პროექტის მსვლელობის დროს საქართველოს კულტურისა და ძეგლთა დაცვის სამინისტროს მიერ 2014 წლის აპრილ-მაისში დაფინანსდა და განხორციელდა პროექტი¹ – მარტვილის მხარეთმცოდნეობის მუზეუმი: ფრესკებისა და საეკლესიო წიგნების სარესტავრაციო და საკონსერვაციო სამუშაოები.

ახალი საგამოფენო სივრცის მომზადებასთან დაკავშირებით ჩატარდა არაერთი მნიშვნელოვანი სამუშაო, რომელთაგან ცალკე უნდა აღინიშნოს მუზეუმის მხატვრულ მასალათა ფონდში დაცული მარტვილის ტაძრის XVI-XVII საუკუნეების ფრესკის ფრაგმენტების კონსერვაცია. გაიწმინდა და გამაგრდა ფონდში არსებული კედლის მხატვრობის შემდეგი სცენები:

1. „ბზობა“ (ზომები – 202x220x22 სმ. საინვ. № მხ 6146/1 ა-46); თარიღდება 1673-1681 წლებს შორის პერიოდით. თარიღი ეფუძნება საქტიტორო წარწერისა და ფრესკაზე გამოხატულ ისტორიულ პირთა

¹ პროექტის დირექტორი – გია ელიავა (მარტვილის მხარეთმცოდნეობის მუზეუმის დირექტორი), პროექტის ხელმძღვანელი – ნინო სულავა, ისტორიის მეც. დოქტორი, საქართველოს ეროვნული მუზეუმის უფრ. მეც. თანამშრომელი, შემსრულებლები – დარეჯან გოგაშვილი (სემ უფროსი მეც. თანამშრომელი, რესტავრატორი), ლევან მინდორაშვილი, გიორგი მინდორაშვილი, ვახტანგ ზოშტარია (სემ რესტავრატორები), ნინო ოქრუაშვილი (სემ არქიტექტორ-დიზაინერი).

პროექტში მონაწილეობდნენ მარტვილის მხარეთმცოდნეობის მუზეუმის თანამშრომლები – ფონდის მთავარი მცველი ნანა კირთაძე, ფონდის მცველები – ნინო სურმავა, თეა ხელაია, ტეჩნიკური უზრუნველყოფა – ალბერტ ხუნწელია და ლექსო ბაჩილავა.

შესწავლას [ჩიხლაძე 1997: 110-113]. „ბზობა“ წარმოადგენს ტაძრის ჩრდილოეთი მკლავისათვის გააზრებული თორმეტი დღესასწაულის ერთ-ერთ სცენას (ტაბ. IX).

2. მთავარანგელოზ გაბრიელის ფრესკა (ზომები – 144x127x40 სმ. საინვ. № მხ 6145/1 ა-45). მოიხსნა მარტვილის მცირე ეკლესიიდან (ე.წ. ჩიქვანთა საგვარეულო საძვალე). ნ. ჩიხლაძის მოსაზრებით, თარიღდება XVI საუკუნით და წარმოადგენს პოსტიზანტიური ოფიციალური მიმართულების მაღალპროფესიული მხატვრობის ნიმუშს.

3. ორნამენტის ფრაგმენტი (ზომები – 54x96x17 სმ. საინვ. № მხ 6147 ა-47). მოხსნილია მთავარი ტაძრიდან.

4. წმინდა ლუკა მახარობელი (ზომები – 64x121x22 სმ. საინვ. № მხ 6144/1 ა-44). მოხსნილია მცირე ეკლესიიდან. თარიღდება XVI საუკუნით.

5. წმინდა მათე მახარობელი (ზომები – 42x46x16 სმ. საინვ. № მხ 6143/1 ა-43). მოხსნილია მცირე ეკლესიიდან. თარიღდება XVI საუკუნით.

აღნიშნული ფრესკების კედლებიდან მოხსნა და მარტვილის მხარეთმცოდნეობის მუზეუმში გადატანა მოხდა 1957 წელს. მაშინდელი კულტურის სამინისტროსთან არსებული ძეგლთა დაცვის სამმართველომ სპეციალური სამეცნიერო-სარესტავრაციო სახელოსნოს მხატვარ-რესტავრატორ კარლო ბაკურაძეს დაავალა მარტვილის ტაძრის კედლის მხატვრობის გაწმენდა-გამაგრებითი სამუშაოების ჩატარება. სამუშაო პროცესში გაირკვა, რომ ტაძრის სამხრეთი მკლავის მესამე რეგისტრში არსებობდა მხატვრობის ორი ფენა. მეთოდურმა საბჭომ გადაწყვიტა მოხსნილიყო ზედა, XVII საუკუნის ფენა და გამოჩენილიყო მხატვრული თვალსაზრისით უფრო მნიშვნელოვანი, XVI საუკუნის ქვედა ფენა. ორფენოვანი მოხატულობა ხშირად გვხვდება ქართული ტაძრების ინტერიერში. მარტვილის შემთხვევაში XVI საუკუნის

მხატვრობა ამოჩიქნილი იყო ბრტყელი წვეტიანი იარაღით, რათა ნალესობის ზედა ფენას ქვედა ფენაზე მჭიდროდ მოჭიდების საშუალება ჰქონოდა. გამოირკვა, რომ ზედა შელესილობა ზოგიერთ ადგილას მკვიდრად არ იყო მოჭიდებული ქვედა ფენას, განსაკუთრებით იმ ადგილებში, სადაც მხატვრობა იყო შემორჩენილი. ამასთან, ამოჩიქნილი ადგილები არც თუ ხშირი იყო, რაც შედარებით აიოლებდა დასახული სამუშაოების ჩატარებას [ბაკურაძე 1974: 62].

კ. ბაკურაძის აღწერით, ზედა ფენის ფრესკების მოხსნის სამუშაოები შემდეგნაირად წარიმართა: წინასწარ მომზადდა მოსახსნელი ფართობის ზომის დაფა; მხატვრობას აეკრო გასამაგრებელი თხელი ქსოვილი და შემოიჭრა შელესილობა კომპოზიციის მიხედვით. ამის შემდეგ, ბრტყელი და გრძელი იარაღებით, ძალზე ფრთხილად განხორციელდა ზედა ფენის მოხსნა; მოხსნილი ფენა დამაგრდა ფანერის დაფაზე და თოკებით დაუშვეს ტაძრის იატაკზე; შემდგომ ფრესკები ჩაისვა სპეციალურ ჩარჩოებში [ბაკურაძე 1974: 62]. ხის ჩარჩოზე გაკეთდა ალუმინის მავთულებით შეკრული ბადე და მასზე თაბაშირის ხსნარით დამაგრდა ფრესკის უკანა ნაწილი. წინა მხრიდან ასევე თაბაშირით შეივსო მხატვრობის დაკარგული ადგილები და გაუკეთდა ტონირება აკვარელის საღებავით [ბაკურაძე 1974: 62].

ასეთივე სამუშაოები ჩატარდა მარტვილის ტაძრის ეზოში მდებარე მცირე ზომის ეკლესიაში, საიდანაც გუმბათის ყელის ქვედა არეებიდან, ქვის წყობიდან მოიხსნა მახარობელთა გამოსახულებები. ტაძრიდან და მცირე ეკლესიიდან მოხსნილი ფრესკები გადაეცა მარტვილის მხარეთმცოდნეობის მუზეუმს [ბაკურაძე 1974:62].

იმ დროიდან მოყოლებული, ფრესკის ფრაგმენტები ჩართული იყო მუზეუმის საექსპოზიციო სივრცეში. 57 წლის მანძილზე ფრესკებზე არ ჩატარებულა რაიმე სახის საკონსერვაციო-გაწმენდითი სამუშაოები, რის გამოც ექსპონატები დაიმტვერა. დაზიანდა ჩარჩოზე გადაკრული ტილოს ქსოვილი. ფერწერულ ზედაპირზე ბევრგან ჩაჯდა ჭუჭყი და ლაქები. ფრესკების ცალ-

კეულ მონაკვეთებზე მოირყა მხატვრობისა და ნალესობის ფრაგმენტები. ბზობის სცენის ზოგიერთ მონაკვეთს გასდევდა თავის დროზე მხატვრობის ფენის გასამაგრებლად გამოყენებული ლაქები, რომელსაც უკვე ფერი ჰქონდა შეცვლილი და გაყვითლებული იყო (ტაბ. I-II, ტაბ. III, სურ. 1). ბუნებრივია, ასეთ მდგომარეობაში არსებული ფრესკები აუცილებლად მოითხოვდა გადაუდებელ გაწმენდა-კონსერვაციას. მხოლოდ ამ სამუშაოების განხორციელების შემდეგ იყო შესაძლებელი ფრესკების ახალ საგამოფენო სივრცეში წარმოდგენა.

ახალ საექსპოზიციო სივრცეში განთავსებამდე საჭირო იყო ფრესკების ფრაგმენტების თანამედროვე საგამოფენო სივრცის ექსპონატებად მოწესრიგება, რაც განხორციელდა წინამდებარე სტატიის ავტორების მიერ. ჩატარებული სამუშაოების შედეგად ფრესკებს ხის ჩარჩოებიდან მოსცილდა დროთა განმავლობაში უკვე საკმაოდ შელახული, დაზიანებული და დამტვერილი ტილოს ქსოვილი. ამის შემდეგ გაიწმინდა ხის ჩარჩო. მას მოსცილდა ჟანგმოკიდებული ლურსმნები, რომლითაც ტილოს ნაჭერი ჩარჩოზე იყო დამაგრებული.

თაბაშირის ზედაპირის ნალესობა ყველა ექსპონატზე შელესილი იყო საკმაოდ უხეშად (ტაბ. III, სურ. 3-4). ამიტომ, მოხდა ასეთი უხეშად ნალესი ადგილების დათხელება-მოსწორება ზუმფარის მეშვეობით, რის შემდეგაც, ძველ თაბაშირზე არსებული უხეში ნალესობები და დაზიანებები (ნაკლული ადგილები) შეივსო თაბაშირის ახალი ხსნარით. შემდგომ სამუშაო პროცესს შეადგენდა შევსებული და დათხელებულ-მოსწორებული თაბაშირის ზედაპირის ტონში დაფარვა აკრილის საღებავით (ტაბ. IV, სურ. 1-2).

ფრესკებზე მტვერისა და ჭუჭყისაგან გაიწმინდა როგორც მხატვრობის ზედაპირი, ისე ზურგის მხარეები. მხატვრობის ზედაპირზე შეძლებისდაგვარად მოსცილდა ფორებში ჩამჯდარი ჭუჭყის, მტვერისა და ლაქების კვალი. გასაწმენდად გამოიყენებოდა გამოხდილი წყალი და ბამბის ტამპონები. რაც შეეხება ლაქიანი მონაკვეთებს, ისინი იწმინდებოდა აცეტონის ხსნარით. წე-

ბო „Paraloid B72“-ით ფრესკების გარკვეულ მონაკვეთებზე გამაგრდა მორყეული ბათქაშის ადგილები (ტაბ. V).

ექსპონატებს ხის ჩარჩოზე გაუკეთდა ახალი მოჩარჩოება. კერძოდ, ჩარჩოს გადაეკრა მუყაოს მასალა და შეიღება აკრილის საღებავით. ახალი მოჩარჩოების ფერი შეეხამა დარბაზში არსებულ კედლის ფერს. ჩატარებული სამუშაოების ყოველი ეტაპი ფიქსირდებოდა გრაფიკულ სქემებზე (ტაბ. VII, სურ. 1-2; ტაბ. VIII, სურ. 1-2). საკონსერვაციო სამუშაოების შემდგომ, საბოლოო ეტაპზე მოხდა მათი დამონტაჟება ახალ საგამოფენო სივრცეში (ტაბ. V, სურ. 1-2; ტაბ. VI, სურ. 1, 2, 3).

ლიტერატურა

ბაკურაძე კ. 1974. მხატვარ-რესტავრატორის პრაქტიკიდან, ჟურ. ძეგლის მეგობარი, № 36, გვ. 58-62.

ჩიხლაძე ნ. 1996. მარტვილის ტაძრის მოხატულობათა ფენები, შ. ამირანაშვილის სახ. ხელოვნების სახ. მუზეუმის ნარკვევები, ტ. II, გვ. 101.

ჩიხლაძე ნ. 1997. XVI-XVII საუკუნეების ისტორიულ პირთა გამოსახულებები მარტვილის ეკლესიაში, შ. ამირანაშვილის სახ. ხელოვნების სახ. მუზეუმის ნარკვევები, ტ. III, გვ. 110-113.

ჩიხლაძე ნ. 1999. მარტვილის მონისტრის მხატვრობის სახისმეტყველებისათვის, შ. ამი-

რანაშვილის სახ. ხელოვნების სახ. მუზეუმის ნარკვევები, ტ. V, გვ. 101-115.

ტაბულების აღწერა

ტაბ. I. სურ. 1. „ბზობა“. სურ. 2. წმინდა ლუკა მახარობელი. კონსერვაციამდე არსებული მდგომარეობა.

ტაბ. II. სურ. 1. მთავარანგელოზი გაბრიელი. სურ. 2. წმინდა მათე მახარობელი. სურ. 3. ორნამენტი.

ტაბ. III. სურ. 1-2. „ბზობა“ (დეტალი). კონსერვაციამდე და კონსერვაციის შემდეგ. სურ. 3-4. უხეშად ნაღესი თაბაშირი.

ტაბ. IV. სურ. 1. „ბზობა“. ტონირების პროცესი. 2. იგივე. ტონირების შემდეგ.

ტაბ. V. სურ. 1. „ბზობა“. სურ. 2. წმინდა ლუკა მახარობელი. კონსერვაციის შემდეგ.

ტაბ. VI. სურ. 1. მთავარანგელოზი გაბრიელი. სურ. 2. წმინდა მათე მახარობელი. სურ. 3. ორნამენტი. კონსერვაციის შემდეგ.

ტაბ. VII. სურ. 1-2. „ბზობა“. სამუშაო პროცესის სქემები.

ტაბ. VIII. სურ. 1-2. მთავარანგელოზი გაბრიელი. სამუშაო პროცესის სქემები.

ტაბ. IX. მარტვილის ტაძრის მოხატულობის სექმა – 1996 წელი. ავტორი დ. გაგოშიძე.

Giorgi Mindorasvili, Levan Mindorashvili, Vakhtang Khoshtaria
Restoration of Fragments of Frescoes from Martvili Museum of Local Lore
Summary

The conservation works were carried out on the fragments of Martvili church 16th-17th cent. frescoes preserved in the museum funds in order to prepare them for renewed exposition of Martvili Museum of Local Lore. The following scenes of mural painting stored in the funds were cleaned and consolidated:

1. Palm Sunday (202X220X22cm inventory #painting 6146/1 a-46), (Pl. I, fig.1)
2. Fresco of Archangel Gabriel (144X127X40 cm, inventory # painting 6145/1 a-45),(Pl. II, fig. 1)
3. Ornament fragment (54X96X17 cm, inventory # painting 6147 a-47), (Pl. II, fig. 3)
4. Fresco of Luke the Evangelist (64X121X22 cm, inventory # painting 6144 a-44), (Pl. I, fig. 2)
5. Fresco of Mathew the Evangelist (42X46X16 cm, inventory # painting 6143 a-43), (Pl. II, fig. 2)

No restoration or conservation procedures had been carried out on frescoes for the last 57 years, which resulted in deterioration of their condition. Dust and dirt as well as fragments of linen textile were removed in the process of restoration; wooden frame was also cleaned and rusty nails removed. Coarse plastered surface of frescoes was evened with fresh solution and covered with toned acrylic rasin (Pl. IV, fig. 1-2). The exhibits got new frames. All stages of the process were recorded in graphic diagrams (Pl. VII, fig. 1-2; Pl. VIII, fig. 1-2). After restoration process was over, the frescos were installed in the area of exposition (Pl. V, fig. 1-2: Pl. VI, fig. 1, 2, 3).

I



1



2

II



1



2



3

III



1



2



3



4



1



2

V

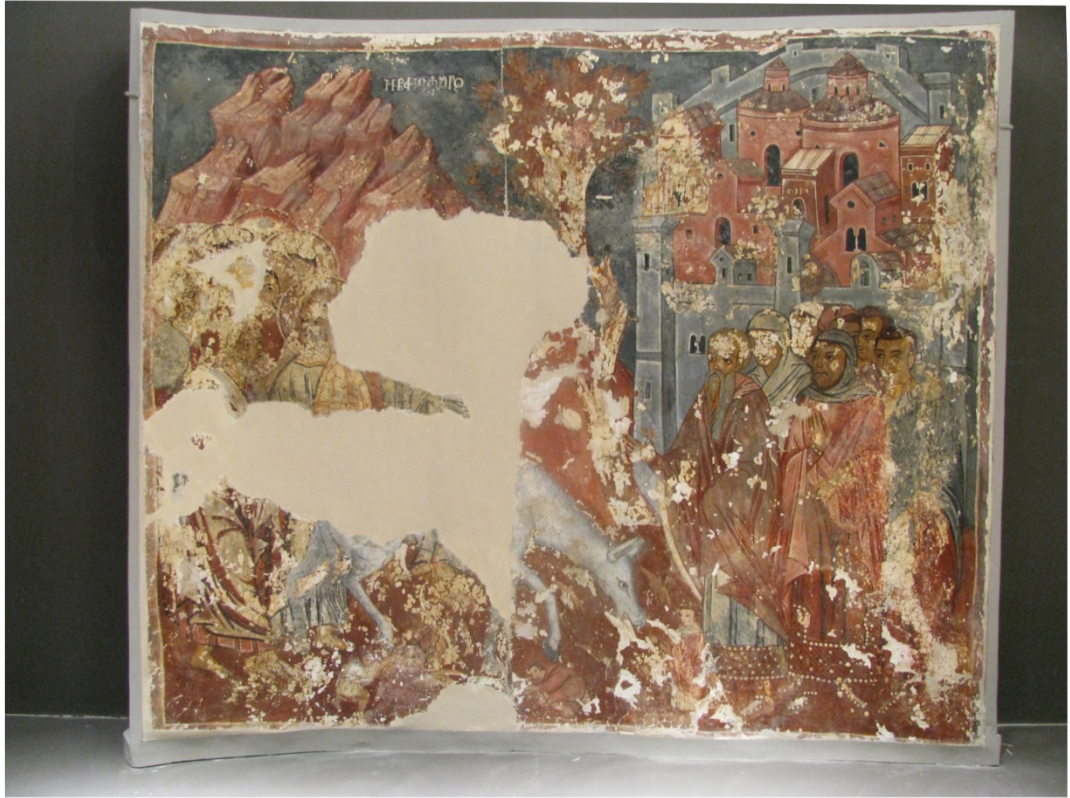

1

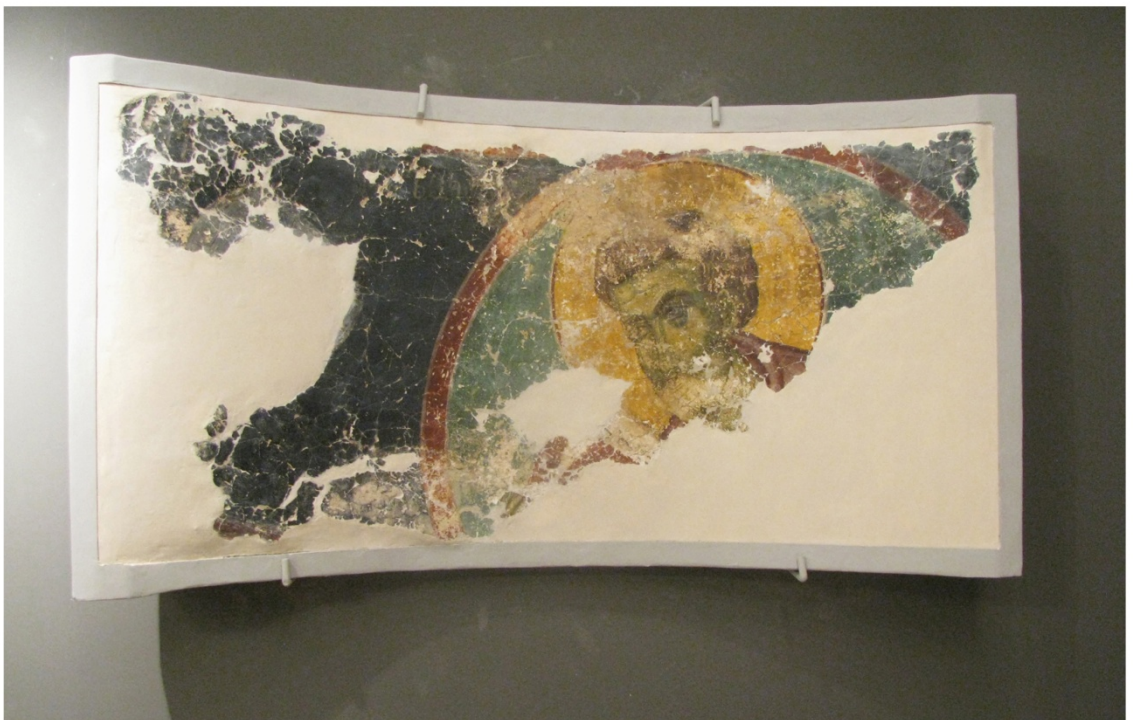

2

VI



1









2



3



VII



-  მიკრო ბზარები
-  გადარეცხილი ფერის ფენა
-  აცვენილი ფერი
-  თაბაშირი
-  უანგიანი ლურსმნის თავები
-  ტილოს ნაჭერი
-  ლაქები

1



-  ლაქების მოცილება
-  ლურსმანის მოცილება
-  ახალი თაბაშირის შევსებები
-  ტონირება
-  Paraloid B-72-ით გამაგრება
-  ახალი მასალით მოჩარჩოება
-  ჩამჯღარი ჭუჭყის მოცილება

2

VIII



მიკრო ბზარები



გადარეცხილი ფერის ფენა



თაბაშირი

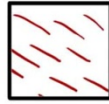

აღკეცილი ფერი

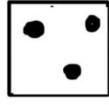

უანგიანი ღურსმნის თავები



ტილოს ნაჭერი

1

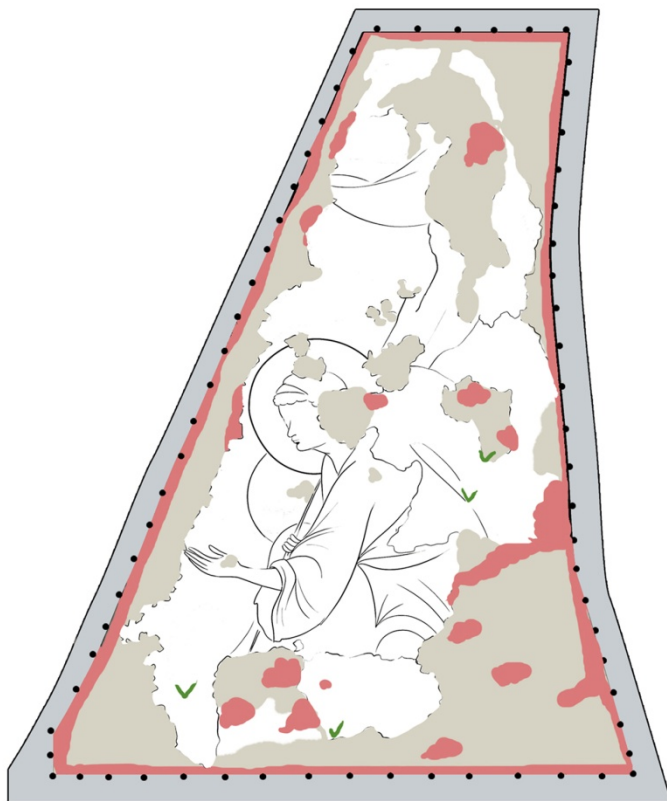

ღურსმნის მოცილება



ახალი თაბაშირის შევსებები



ტონირება



Paraloid B-72-ით გამაგრება



ახალი მასალით მოხარჩობა

2

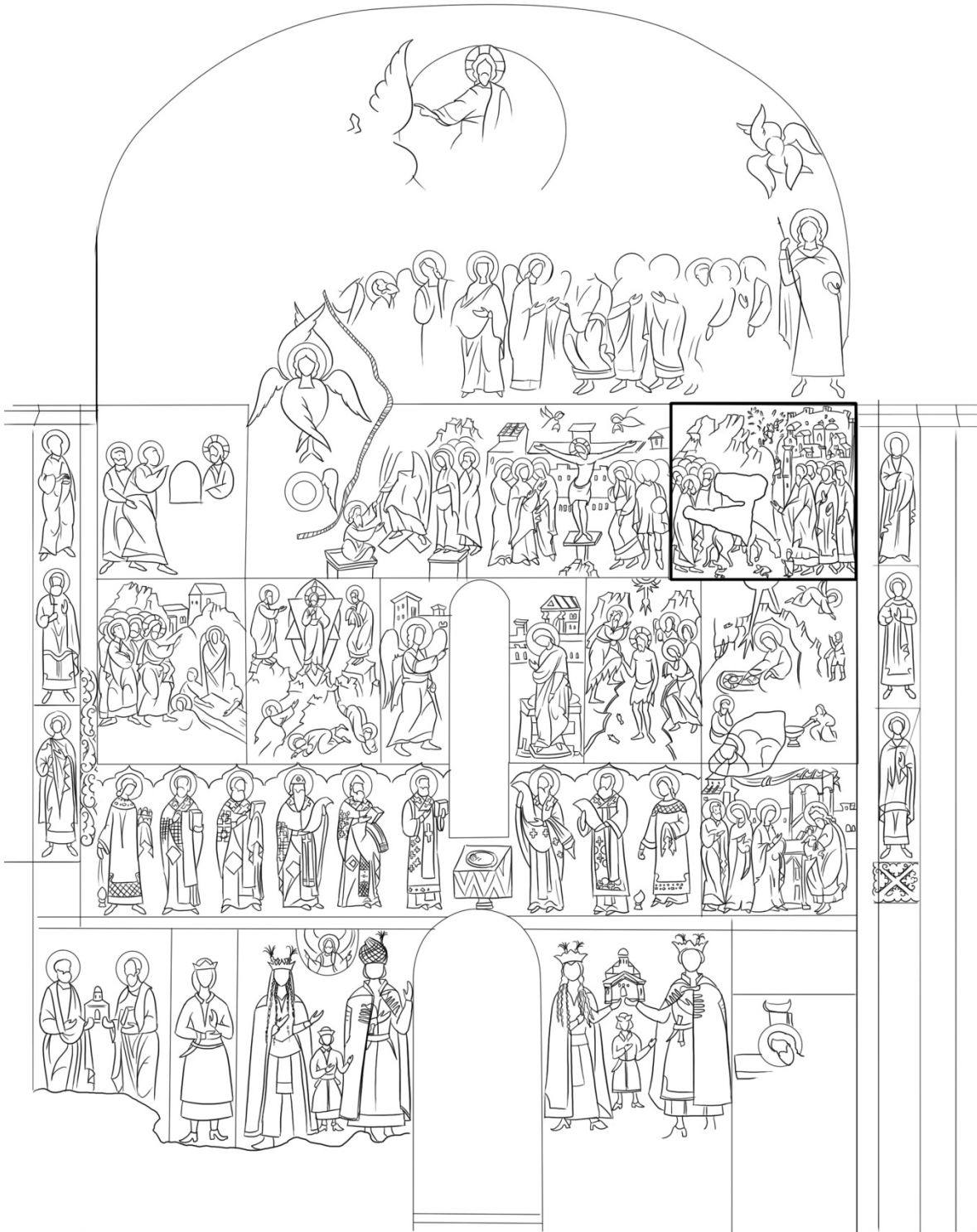

მარტვილი ჩრდილო-აღმოსავლეთის მკლავი

სურათების აღწერილობა

1. ბიზანტიის იმპერატორის მავრიკი ტიბერიუსის (582-602წწ) სოლიდი მოჭრილი კონსტანტინეპოლში.
2. ომაიანთა დინასტია, დირჰემი, ვასიტი, ჰიჯრით 93= 711/12 წ.
3. აბასიანთა დინასტია, დირჰემი, არმინია, ჰიჯრით 123= 740/41 წ.
4. აბასიანთა დინასტია, დირჰემი, ქუფა, ჰიჯრით 137= 754/755 წ.
5. აბასიანთა დინასტია, დირჰემი, მუჰამადია, ჰიჯრით 147= 764/65 წ.
6. აბასიანთა დინასტია, დირჰემი, ას-სალამი, ჰიჯრით 150= 767 წ.
7. აბასიანთა დინასტია, დირჰემი, არანი, ჰიჯრით 150=767 წ.
8. აბასიანთა დინასტია, დირჰემი, არანი, ჰიჯრით 154=770/71 წ.
9. აბასიანთა დინასტია, დირჰემი, ქუფა, ჰიჯრით 162=779/80 წ.

ნინო თავართქილაძე, მარიამ მჭედლიშვილი, სალომე ახალაძე, თეიმურაზ ფარჯანაძე
**მარტვილის მხარეთმცოდნეობის მუზეუმში დაცული ექსპონატების
რესტავრაცია-კონსერვაცია**

მუზეუმში დაცული სხვადასხვა სახის მასალა შენახვისა და მოვლის განსაკუთრებულ და განსხვავებულ პირობებს მოითხოვს. სამუზეუმო ექსპონატებზე გავლენას სხვადასხვა ფაქტორი ახდენს, მათ შორისაა არასწორი ტემპერატურა (T) და ფარდობითი ტენიანობა (RH). ამ ორი ფაქტორის ნორმალურ რეჟიმზე დამოკიდებული ექსპონატთა შენახვის ხანგრძლიობა [Pragnell 1990]. მუზეუმში ტემპერატურის და ტენიანობის რეჟიმის დარღვევის წყარობად შესაძლოა მოგვევლინოს შიდა და გარე ფაქტორები. მაგ: რეგიონალური კლიმატი, შენობასთან არსებული კლიმატი, შენობის შიდა კლიმატი და ა.შ.

დასავლეთ საქართველოს, კერძოდ კოლხეთის დაბლობის კლიმატური პირობებიდან გამომდინარე, მარტვილის გ. ელიავას სახელობის მხარეთმცოდნეობის მუზეუმის ფონდებში დაცული არტეფაქტების მდგომარეობა საკმაოდ რთული იყო. ზედაპირული კოროზიის გარდა ნივთებს აღენიშნებოდა სტრუქტურული ცვლილებები. ნივთების უმეტესი ნაწილი იყო ნაკლული, ზედაპირზე აღენიშნებოდა ღრმულები, ანატკეჩები, ნაკაწრები, ბურცობები, ბზარები და ა.შ.

2013-2014 წლებში, საქართველოს ეროვნული მუზეუმის რესტავრატორების მიერ, სამ ეტაპად განხორციელდა მარტვილის მხარეთმცოდნეობის მუზეუმში დაცული ექსპონატების რესტავრაცია-კონსერვაცია.

პირველ ეტაპზე შესრულდა არქეოლოგიური მასალისა და რამოდენიმე ეთნოგრაფიული ნივთის, მეორე ეტაპზე განხორციელდა ნუმიზმატიკური და არქეოლოგიური მასალის, ხოლო მესამე საბოლოო ეტაპზე შესრულდა ეთნოგრაფიული მასალის რესტავრაცია-კონსერვაცია.

სარესტავრაციო-საკონსერვაციო სამუშაოები განხორციელდა რკინის, ბრინჯაოს, ვერცხლის, კერამიკის, ხისა და ტყავის ნივთებზე (სურ. 1-9).

დამუშავება

არქეოლოგიური ლითონის არტეფაქტების რესტავრაცია

არქეოლოგიური მასალის გარკვეული ნაწილი უკვე დამუშავებული იყო ქიმიურად, მაგრამ დროთა განმავლობაში მათი მდგომარეობა მოითხოვდა ხელახალ რესტავრაციას. რესტავრაციის პროცესი თითქმის ყველა ბრინჯაოს ნივთზე ერთნაირად წარიმართა. ნივთები დამუშავდა მექანიკური მეთოდით. ბრინჯაოს ზედაპირის მექანიკური დამუშავება ძირითადად მიმდინარეობდა გამადიდებლის ქვეშ ლანცეტითა და ბორმანქანაზე დამაგერებელი ძუისა და ფოლადის ჯაგრისებით. გაწმენდის დაწყებამდე, კოროზიული ფენის მოცილების გაადვილების მიზნით, ნივთის ზედაპირი მუშავდებოდა დეიონიზირებული წყლისა და ეთილის სპირტის ნარევით. სარესტავრაციო სამუშაოების დასრულების შემდეგ, მოხდა ნივთების კონსერვაცია მაღალმოლეკულური პოლიმერის პარალლიდ B-72-ის 2%-იანი აცეტონხსნარით. რამდენიმე ბრინჯაოს ნივთს აღენიშნებოდა შედარებით ღრმა სტრუქტურული დაზიანება. ასეთ შემთხვევაში საკონსერვაციოდ გამოვიყენეთ 5 %-იანი B-72-ის აცეტონხსნარი.

სარესტავრაციო პროცესის ძირითადი მიზანი იყო კოროზიის ფენების მოხსნა ორიგინალი ზედაპირის დაუზიანებლად. დამუშავების დროს, ბრინჯაოს პატიინის ყველაზე ღრმა ფენების გამოსაჩენად, ქვიშისა და მიწის ფენის მოცილებისას რაიმე სპეციფიური პრობლემა არ წარმოქმნილა. სირთულე შეიქმნა ნივთის ორიგინალი ზედაპირის გამოჩენის მცდელობისას, რომელიც უმეტესად დაფარული იყო სპილენძის კარბონატისა და ქლორიდის ფენებით. ეს ფენები ხშირად საკმაოდ მკვრივი გახლდათ. ზოგიერთ შემთხვევაში ზედაპირის ასეთი ფენა იმდენად ახლოს იყო ლითონურ გულთან, რომ მისი მთლიანად მოხსნა ვერ მოხერხდა, მოიხსნა მხოლოდ მექანი-

კური ნადები და კოროზიის პროექტების მცირე ნაწილი.

რკინის არტეფაქტების სარესტავრაციო პროცესი ბრინჯაოსგან განსხვავებულად წარიმართა. ზოგადად, კლიმატური პირობებიდან გამომდინარე (მაღალი ტენიანობა), დასავლეთ საქართველოს ტერიტორიაზე მოპოვებული და დაცული რკინის არტეფაქტების მდგომარეობა განსაკუთრებულად რთულია. ხშირ შემთხვევაში ნივთი მთლიანად მინერალიზირებულია. მარტვილის მხარეთმცოდნეობის მუზეუმში დაცული რკინის არტეფაქტების გარკვეული რაოდენობა, დაცულობის მდგომარეობიდან გამომდინარე, სარესტავრაციო სამუშაოების დაწყებამდე საჭიროებდა ზედაპირის გამაგრებას. მათი ზედაპირი დამუშავდა ტანინის სპირტხსნარით (ეთილის სპირტი + ტანინი + დისტილირებული წყალი). გამაგრების შემდეგ ნივთები გაიწმინდა მექანიკურად და დაიფარა პარალოიდ B-72-ის 2%-იანი აცეტონხსნარით.

არქეოლოგიური კერამიკული მასალის რესტავრაცია

არქეოლოგიური გათხრების დროს აღმოჩენილი კერამიკული მასალა, უმეტესად საკმაოდ დაზიანებულია (დამტვრეული და ფრაგმენტული). ასეთ შემთხვევაში რთულია ნივთის სრული სახით აღდგენა, რადგან ზოგიერთი ფრაგმენტი დაკარგულია და რესტავრაციის დროს რჩება ნაკლები ადგილები. რეკონსტრუქციის მიზნით, ნაკლები ადგილები ივსება თაბაშირით, რაც ნივთს აძლევს სტრუქტურულ სიმყარეს და აადვილებს ვიზუალურ აღქმას.

მარტვილის მხარეთმცოდნეობის მუზეუმში დაცული კერამიკის არტეფაქტებიდან ჩვენს მიერ რესტავრირებულ იქნა მხოლოდ სამი ერთეული, აქედან ერთი დიდი ზომის ქვევრი იყო, რომლის რეკონსტრუქცია მხოლოდ ნაწილობრივ მოხერხდა. ხოლო ორი ნივთი სრულად აღდგა.

სარესტავრაციო სამუშაოების დაწყებამდე კერამიკული მასალა კარგად გაირეცხა. გაშრობის შემდეგ დეტალები შეწებდა პოლივინილაცეტატით (PVA). ზოგადად, სა-

რესტავრაციო სამუშაოებისათვის გამოყენებულ წებოს უნდა ახასიათებდეს შექცევადობა: ე.ი. საჭიროების შემთხვევაში შესაძლებელი უნდა იყოს შეწებებული ნაწილების ერთმანეთისგან დაცილება, ეს სარესტავრაციო პრაქტიკაში ერთ-ერთი აუცილებელი პირობაა. (აბესაძე, ბახტაძე 1963: 44).

შემდეგ ეტაპზე მოხდა ნივთის ნაკლები ადგილების შევსება. ჭურჭლის დაუზიანებელი ნაწილიდან სილიკონით ავიღეთ ფორმა, დავამაგრეთ ნაკლებ ადგილზე და შევავსეთ თაბაშირით. გაშრობის შემდეგ თაბაშირი დავამუშავეთ ლანცეტითა და აბრაზიული ქაღალდით. აღდგენილი ზედაპირი ორიგინალ ზედაპირზე ნახევარი მილიმეტრით დაბალი გავაკეთეთ. რეკონსტრუქციის დროს აუცილებელია დარწმუნებული ვიყოთ, რომ თაბაშირით შევსებული ფრაგმენტის ფორმა ნამდვილად იდენტურია მისი თავდაპირველი, ანუ ორიგინალი ფორმისა. დაუშვებელია რესტავრატორის ფანტაზიით ნივთის აღდგენა.

ფორმის აღდგენის შემდეგ ნივთები საბოლოოდ გასუფთავდა და თაბაშირით შევსებული ფრაგმენტები დაიფერა აკრილის საღებავებით. ორიგინალისა და შევსებული ადგილების გარჩევის მიზნით, თაბაშირი ჭურჭელზე ოდნავ განსხვავებული ტონით დაიფერა.

ხშირად, კერამიკულ მასალას ვიზუალურად არ ეტყობა, მაგრამ მიდრეკილია სტრუქტურული დაზიანებისაკენ [Watkinson 1998: 95.] ამიტომ, რესტავრაციის შემდეგ, პრევენციის მიზნით, ნივთი უნდა დაიფაროს პარალოიდ B-72-ის 2%-იანი აცეტონხსნარით. სულ დამუშავდა 188 არქეოლოგიური ერთეული.

ნუმიზმატიკური მასალის რესტავრაცია

სარესტავრაციო ნუმიზმატიკური მასალა შედგებოდა ბრინჯაოსა და ვერცხლის მონეტებისაგან. მათ შორის იყო ინჩხურისა და ისულას განძი. მათი სარესტავრაციო პროცესი განსხვავებულად წარიმართა. რადგან სამუშაო პროცესის დროს არ იყო მონეტების ქიმიურად დამუშავების საშუალება, რესტავრაცია მექანიკურად განხორ-

ციელდა. ბრინჯაოს მონეტები გაიწმინდა გამადიდებლის ქვეშ ლანცეტითა და ბორმანქანაზე დამაგრებული ძუის ჯაგრისით. ხოლო ვერცხლის მონეტები გაირეცხა გამოსხილი წყლით და დამუშავდა სპირტით. საბოლოოდ ყველა მონეტა დაიფარა პარალოიდ B-72-ის 2%-იანი აცეტონხსნარით. სულ დამუშავდა 214 მონეტა.

ამრიგად, მატერიალური კულტურის ძეგლთა კონსერვაციის საშუალებათა კანონზომიერი გამოყენება, ითვალისწინებს სარესტავრაციო მასალების, სინთეზური და ბუნებრივი პოლიმერების მდგრადობას „სიბერის“ პროცესების მიმართ. მიზანშეწონილად შერჩეული პოლიმერი (პარალოიდ B-72), ექსპლუატაციის სათანადო პირობებში, ხანგრძლივად ინარჩუნებს მთლიანობას, უზრუნველყოფს მატერიალური კულტურის ძეგლის საიმედო დაცვას [ინანიშვილი 2003: 12].

მარტვილის გივი ელიავას სახელობის მხარეთმცოდნეობის მუზეუმში გათვალისწინებულია ექსპონატების დაცვის ოპტიმალური პირობები - კლიმატ კონტროლი (ფარდობითი ტენიანობა, ტემპერატურული რეჟიმი).

ტაბულების აღწერა

სურ. 1-4 – ანტიკური ხანის კერამიკა რესტავრაციამდე და რესტავრაციის შემდეგ
სურ. 5, 6 – სკივრი (ხე, ლითონი) რესტავრაციამდე და რესტავრაციის შემდეგ
სურ. 7, 8 – რკინის სარიტუალო ნივთი რესტავრაციამდე და რესტავრაციის შემდეგ
სურ. 9 – ვერცხლის შანდალი რესტავრირებული

ლიტერატურა

აბესაძე ც., ბახტაძე რ. 1963. სამუზეუმო ექსპონატების რესტავრაცია-კონსერვაცია, თბილისი.
ინანიშვილი გ. 2009. მატერიალური კულტურის ძეგლების კონსერვაცია, თბილისი.
Pragnell R. 1990. Recording humidity: no need to lose your hair, Environmental Engineering, September.
Watkinson D. 1998. Neal V.,Firs aid for finds.

Nino Tavartkiladze, Mariam Mtchedlishvili, Salome Akhaladze, Teimuraz Parjanadze

Restoration and conservation of exponents in Martvili's Local Lore Museum Summary

In 2013-2014 restorers of National Museum have performed in three stages restoration and conservation of exhibits kept at Martvili Local History Museum. Restoration-conservation jobs were performed on exhibits made of iron, bronze, silver, ceramics, wood and leather. Inspection of the safety of Museum Collections should be performed regularly (from time to time). It will enable correct evaluation of their condition and development of acceptable method for protection of each object.



1



2



3



4



5



6



7



8



9

მარტვილის მხარეთმცოდნეობის მუზეუმის ეთნოგრაფიული ექსპოზიციის შესახებ

მარტვილის მხარეთმცოდნეობის მუზეუმის ეთნოგრაფიული კუთხე (ექსპოზიცია) ახლებურად რამდენიმე წლის წინ მოეწყო. იგი ამჟამად სამ საგამოფენო ოთახს მოიცავს და შეიძლება ითქვას, რომ მუზეუმის ყველაზე ვრცელ და ექსპონატმრავალ განყოფილებას წარმოადგენს. გარდა ამისა, მუზეუმის ეზოს ამშვენებს ღია ცისქვეშ, გამოფენა რომლის ორიგინალური ექსპონატები ნათლად ასახავს სამეგრელოს ეთნოგრაფიული ყოფის სხვადასხვა ნიუანსს.

მარტვილის მხარეთმცოდნეობის მუზეუმის ეთნოგრაფიული კუთხე აზრობრივად ორ ნაწილადაა გაყოფილი: პირველი ნაწილი სამეგრელოს წარსულში დაწინაურებული ფენის ყოფას, ხოლო მეორე, უბრალო გლეხთა ცხოვრებას. დაწინაურებული ფენის ყოფა-ცხოვრების ამსახველი ექსპონატების გარკვეული ნაწილი სამეგრელოს მმართველი საგვარეულოს – დადიანების, ხოლო დანარჩენი კი სხვადასხვა თავად-აზნაურული გვარის ოჯახთა კუთვნილებას წარმოადგენდა. გამოფენის პირველი ექსპონატი ჯაჭვის პერანგია, რასაც მოჰყვება ხმლები, ხანჯლები, ცეცხლსასროლი იარაღი, ცხენის აღკაზმულობა [სულავა 2014: 64, 65, 100, 101, 104]. აღსანიშნავია ხმლის ვარიაციების სიმრავლე – აქ შეხვდებით როგორც ლოკალურ, დასავლეთქართული სტილის, ასევე აღმოსავლეთქართულ, ჩრდილოკავკასიურ და რუსულ ნამუშევრებს. ყურადღებას იქცევს მანდილოსნებისთვის განკუთვნილი სპეციალური უნაგირები და მათი ლამაზი სამშვენისები. წარჩინებულთა ყოფის ექსპოზიციის ეს ნაწილი თითქოს ხაზს უსვამს ადგილობრივი მოსახლეობის ცხოვრების მეომრულ ხასიათს.

დაწინაურებული ფენის ცხოვრების ამსახველი გამოფენის შემდგომი ექსპონატები ტანისამოსი და საოჯახო ნივთებია [სულავა 2014: 97, 98, 99]. ყურადღებას იქცევს ნატიფად შესრულებული და ტანზე მორგებული ქალის სამოსი. აქვეა მუსიკალური ინსტრუმენტები (დაირა, ჩონგური),

საოჯახო ნივთებისა და ძვირფასეულობის შესანახი, ძვირფასი ლითონისგან და ფაიფურისგან დამზადებული სხვადასხვა ზომის სკივრები, როგორც ადგილობრივი, ასევე იმპორტული წარმოების ჭურჭელი. ჭურჭლის ნაწილი სალომე დადიანისა და აშოლ მიურატის (ნაპოლეონის მთავარსარდლის შთამომავლის) კუთვნილებას – წარმოადგენს.

ამავე ოთახს ამშვენებს დიდი ზომის ხალიჩა, რომელიც საქართველოს ერთ-ერთ უკანასკნელ მეფეს, ერეკლე მეორეს ეკუთვნის. ხალიჩას მოყვება დადიანების საზაფხულო სასახლის ხის მასიური კარები, კედლის ტიხრები და ხისავე სკამები. კარები, ტიხრები და სკამებიც მრავალფეროვანი ჩუქურთმებითაა შემკული [სულავა 2014: 107,108].

წარჩინებულთა ყოფის ამსახველი სივრცე ამით მთავრდება და შემდეგი ოთახი იწყება გლეხის საცხოვრებლის შიგა მოწყობის ექსპოზიციით: კერა, ოჯახის მისტიკური ცენტრი, საკრალური ადგილია და ამიტომაც პირველი ექსპონატები შუა-ცეცხლის ინვენტარი, ხის ორიგინალური ნაჭა და ქვაბებია [ელიავა გივი 1989: 62. 2; 106, 107]. კერას ყოველდღიურობაში საჭირო – გობები, ვარცლები, ანუ დიასახლისისთვის აუცილებელი სამზარეულო დანიშნულების ჭურჭელი მოყვება. კედელზე განთავსებულია პატარა ზომის ორიგინალური ხის ჭურჭელი (მურზგა, ჩაყვა, ნისორი) [ელიავა გივი 1989: 62. 2; 108].

გლეხთა ცხოვრების ამსახველი გამოფენა სხვადასხვა ზომის ჭურჭლით გრძელდება – აქ ნახავთ წყლის საზიდ სპილენძის ჭურჭელს, აგრეთვე ყველის შესანახ და რძის პროდუქტებისთვის განკუთვნილ ხის ჭურჭელს (ნიგა, საკვეთი, მაწური და სხვ.) [ელიავა გივი 1989: 62. 2: 111]. ამ ექსპონატებს მოსდევს ღვინისა და ვენახის ინვენტარი – ყურძნის საკრეფი მოწნული გიდელი, ვახის სასხლავი დანები, ქვევრის სა-

რეცხები, მომცრო ქვევრები, თიხის დოქები და ჩაფები [ელიავა გივი 1989: 18-30, 58]. მეტად ორიგინალურად გამოიყურება მთლიანი მორისგან დამზადებული, ორნაწილიანი გეჯა – ფუტკრის სკა. ოთახის კუთხეში, გლენთა ტანისამოსი, უბრალო ჩონა და ახალუხებია გამოფენილი.

შემდეგი ექსპონატები გლენის სახლიდან „მოშორებით“ ყოფის, საგარეო ნაწილს ასახავს – ისრები, მშვილდი, თხილამურები, ნაბადი; ეს ის ნივთებია, რომელიც გლენს აუცილებლად სჭირდებოდა მგზავრობისა თუ ნადირობის დროს [სულავა 2014: 109]. აქვეა ყანებისა და სოფლისგან მოშორებით მდებარე ახლების დასამუშავებელი თონები და სხვა იარაღები [ელიავა გივი 1989: 8-10, 50, 51]. ამავე განყოფილებაშია საინჟინრო დანიშნულების ექსპონატები, სასწორი, სახარატო ხელსაწყოები. ოთახის ცენტრში დგას ხის ჯამ-ჭურჭლის დასამზადებელი ჩარხი [ელიავა გივი 1989: 59, 60].

მესამე ოთახი ძირითადად სახვნელ იარაღებსა და მარცვლეულ კულტურათა მოვლა-პატრონობისთვის განკუთვნილ ინვენტარს ეთმობა – თვალნათლივაა წარმოდგენილი სახვნელი იარაღის განვითარება უმარტივესიდან რთულამდე – ანუ ხის ტოტისებური უმარტივესი ბარჯვიდან და ხაბარჯვიდან რთულ, შედგენილ კინახონაში ერქვანამდე და ოგაფამდე (გუთნებამდე) [ელიავა გივი 1989: 10-13, 52, 53]. მეტად ორიგინალურად გამოიყურება სამქუსლა სახნისი და კბილებიანი კაბტო [ელიავა გივი 1989: 54]. აქ გამოფენილია გუთანის და მიწის დასამუშავებელი იარაღები სხვადასხვა პირობებისთვის – ზოგი მათგანი განკუთვნილია დაბლობის რბილი მიწების, ზოგი ფერდობების, ზოგიც ახლადგაჭრილი ახლების დასამუშავებლად. კუთხეში მოთავსებული კევრი მარცვლეულის მოყვანის პროცესის სიმბოლური დასასრულია – კაჟიანი ქვებითა და ნალის პირებით ძირმოჭერებებული კევრით ხდებოდა ნამჯის და მარცვლის განცალკევება, მარცვლეულის ლეწვა. ასეთივე დანიშნულებისაა საცეხველიც – ხის ან ქვის დიდი ზომის ჭურჭელი, სადაც მარცვლეული დიდი ზომის, ხის მასიური, უროე-

ბით იცეხებოდა [ელიავა გივი 1989: 56]. იქვე, საცეხველთან სამეგრელოში გავრცელებული მარცვლეულის ჯიშებია წარმოდგენილი, შემდეგ კი ქვის საფქვაკი დოლაბები და მარცვლეულის შესანახი კასრია მოთავსებული. ამით ეთნოგრაფიული გამოფენის შიგა ნაწილი მთავრდება და ექსპოზიცია გრძელდება ღია ცის ქვეშ გამოფენით. ამ გამოფენის უმთავრესი ნაწილი საჩვენებელი ვენახია, რომელიც ტრადიციულად წარმოდგენილია როგორც მალარი (ტალავერი), ასევე დაბლარი ვენახის სახით. ამ ვენახში ვაზის ლოკალური ჯიშები ხარობს¹. მუზეუმის ეზოშივე დგას საწნახელი და ყურძნის საწური მოწყობილობა, აგრეთვე, ტვირთსაზიდი საშუალება – ურემი. ეზოს სიღრმეში განთავსებულია მომცრო ზომის ორიგინალური სახლი, პიტაფიცარა და სამზადი სახლი [ელიავა გივი 1989: 46, 47, 58]. ღია ცის ქვეშ გამოფენა, ისევე როგორც მუზეუმის ეთნოგრაფიული კუთხის სხვა ექსპონატები, ნათელ წარმოდგენას გვიქმნის სამეგრელოს ეთნოგრაფიული ყოფა-ცხოვრების შესახებ და მთლიანობაში ასახავს მის ორიგინალურ და გამორჩეულ ხასიათს.

ლიტერატურა

ელიავა გივი 1989. ეთნოგრაფიული სამეგრელო. მარტვილი.
სულავა ნ., ალაპიშვილი თ., პატარიძე მ., ჩაგელიშვილი რ., ბუხსიანიძე მ., გოგაშვილი დ., ქორიძე ი., მამარდაშვილი გ., ბაქრაძე ი., კირთაძე ნ., სურმავა ნ., ხელაია თ., კალანდია თ., 2014. მარტვილის მხარეთმცოდნეობის მუზეუმი. ალბომი. თბილისი.

¹ რომელთა ნიმუშები (25 კოლხური ჯიშში) გაშენებულია მუზეუმის ვენახში.

Giorgi Mamardashvili
Ethnographic Exposition of Martvili Museum of Local Lore
Summary

The ethnographic exposition of Martvili Museum of Local Lore is comprised of three exposition halls and an open-air exposition designed in the yard of museum.

The exposition of Martvili Museum of Local Lore represents two historical dimensions – lifestyle of nobility of Samegrelo and mode of every-day life of Lay people and peasants.

Part of exhibits of the elite initially belonged to the ruling family of Samegrelo – the Dadianis, whereas the rest of items – chainmail armor, swords, daggers, firearms, horse harness – had been in possession of various noble clans. Variety of sword types is of special interest – the collection includes swords of both local, West Georgian and East Georgian style, as well as North Caucasian and Russian masterpieces. Saddles designed for ladies and their exquisite decorations are also noteworthy.

Another part of exhibits reflecting lifestyle of nobility relates to clothing and various items – sophisticated female dresses, musical instruments (tambourine/*daira*, four-stringed lute/*chonguri*), chests of various size and shape for keeping different items and jewelry, local and imported wares made of metals and porcelain. A part of dinnerware set belonged to Salome Dadiani and Achille Murat (a descendant of the general of Napoleonic wars); a large carpet of one of the last kings of Georgian monarchy – Erekle II, lavishly decorated massive wooden door from summer mansion of the Dadianis, wooden partition walls and chairs.

Interior design of peasants' house is represented with inventory relating to the sacred point of dwelling – hearth. It includes wooden device to hang cooking pots over fire (*nacha*), pots, petrol lamps; cooking pots and petrol lamps; kitchen utensils – flat wooden bowls (*gobi*, *vartsli*), wooden kneading troughs, small wooden vessels (*murzga*, *chakhva*, *nisori*), copper vessels for carrying water, wooden ware for storing cheese and dairy products (*niga*, *sakveti*, *matsuri*, etc.); tools connected to viticulture – woven handle-less baskets for grape-picking (*gideli*), prunes, cherry-bark wine-jar scouring rods, smaller wine-jars (*chapi*), clay pitchers and large clay jars, bicameral beehives made of hollowed out tree-trunk (*geja*); clothing of common people – *chokha* and *akhalukhi*.

Weapons for hunting and tools for crafts are also part of the exposition: arrows, bow, skis, felt cloak (*nabadi*), scales, tools for woodwork and lathe.

The third hall hosts tools and inventory used in agriculture – simple wooden ploughing equipment (*barjgi* and *khavarjga*), sophisticated composite ploughs (*kinakhonashi erkvani* and *ogapa*); ploughing equipment with three plough beams, hay rake with toothed board (*kabto*); threshing boards with attached flint cogs and horseshoe blades for separation of straw from grains; threshing flails with sledgehammers; specimens of cereals widely spread in Samegrelo, stone millstones, bins for grain.

A model pergola and vineyard constitute the main part of the open-air exhibition (*talaveri* and *dablari venakhi*), as well as winepress, means of transportation – two-wheeled ox-cart (*uremi*), small cabin (*pitafitsari*) and special edifice for a kitchen (*samzadi*).

Both open-air exhibition and ethnographic corner exhibits fully recreate mode of life of historical Samegrelo and testify to its original and distinctive character.

ნინო სულავა, ნინო ოქრუაშვილი, გია ელიავა, გიორგი მამარდაშვილი
მარტვილის მხარეთმცოდნეობის მუზეუმის ღია ცის ქვეშ ეთნოგრაფიული კუთხე
(ისტორია, პრევენცია, პერსპექტივები)

ისტორია. მარტვილის¹ მხარეთმცოდნეობის მუზეუმი 1957 წელს დააარსა მხარის ისტორიის მკვლევარმა, ისტორიკოსმა და საზოგადო მოღვაწემ გივი ელიავამ, რომლის სახელსაც ატარებს დღეს მუზეუმი (ელიავა გივი 1968). 1964 წელს მარტვილის მუზეუმის ბაზაზე გაიხსნა ღია ცის ქვეშ ეთნოგრაფიული გამოფენა, რომლის კონსულტანტი აკად. გ. ჩიტაია იყო. 1973 წელს მუზეუმის ბაზაზე შეიქმნა ძველ-კოლხური ვაზის ჯიშების საცდელ-საკოლექციო ნაკვეთი, რომელიც დღემდე მუშაობს, და სადაც გაშენებულია 30-მდე ამჟამად თითქმის დაკარგული ვაზის მსხმოიარე ჯიში - საადრეო ჩეში, კოლოში, დღუნდღუში, ხოჯიში თოლი, მახვატელი, შონური, ოჯალეში, მაჭყვადინა, ეგუბური, პანეში, შხუჩეში, აფშილური, ჭუბერი, ჭოდი, ჭვიტილური, ჩერგვალი, კამური, ჩეხარდანი, პუმპულა, ჩეჭიფეში, უჩინებუ, ტოროკუჩხი, ადესა, კაჭიჭი (ტაბ. 1).

2014 წელს მარტვილის მხარეთმცოდნეობის მუზეუმსა და საქართველოს ეროვნულ მუზეუმს შორის დადებული მემორანდუმის საფუძველზე განხორციელდა პროექტი - „მარტვილის მხარეთმცოდნეობის მუზეუმი: მარტვილის კულტურულ-საგანმანათლებლო ცენტრი (ფონდები, გამოფენისა და ალბომის მომზადება, საგანმანათლებლო პროგრამა)“.

პროექტის მიზანი იყო მარტვილის მუზეუმის თანამედროვე სტანდარტებზე გადასვლა და საქართველოს სხვა მუზეუმებთან ერთად მსოფლიო სამუზეუმო სივრცეში ინტეგრირება, მუზეუმის გადაქცევა მარ-

ტვილის კულტურულ-საგანმანათლებლო ცენტრად.

როგორც პროექტის სათაურიდან ჩანს, გაკეთდა მუზეუმში დაცული მასალების ელექტრონული მონაცემთა ბაზები, ახალი ექსპონიციისათვის შემუშავდა სამეცნიერო კონცეფცია, გაკეთდა საგამოფენოდ შერჩეული ნივთების რესტავრაცია-კონსერვაცია და საგამოფენო დოკუმენტაცია, მომზადდა მასალები მუზეუმის ალბომისათვის და გამოიცა ალბომი [სულავა 2014], მუზეუმის 7 დარბაზში გაკეთდა ექსპონიცია, სადაც წარმოდგენილია – გეოლოგია-პალეონტოლოგია, არქეოლოგია, ნუმიზმატიკა, ფრესკები და საეკლესიო წიგნები, ეთნოგრაფია.

პროექტის მსვლელობის პერიოდში შესრულდა ისეთი სამუშაოებიც, რაც მემორანდუმის მიხედვით არ იყო დაგეგმილი, მაგრამ სამუშაო პროცესში აუცილებელი გახდა გარკვეული კორექტივების შეტანა.

კერძოდ, პროექტის მიხედვით მუზეუმისათვის უნდა შემუშავებულიყო კულტურულ-საგანმანათლებლო პროგრამა, თუმცა არ იყო ნაგულისხმევი ამ დანიშნულების ცალკე სივრცის გამოყოფა. მაგრამ მუზეუმის გეგმარების დროს შესაძლებელი გახდა ამ მიზნით ცალკე დარბაზის გამოყოფა, რომელსაც გაცილებით უფრო ფართო მნიშვნელობა მიენიჭა; ამ დარბაზმა, რომელსაც დიდი ქართველი საერო და საეკლესიო მოღვაწის **გიორგი ჭყონდიდელის სახელი მიენიჭა**, შეითავსა შემდეგი ფუნქციები – ღია ბიბლიოთეკა-საკონფერენციო დარბაზი; იგი აღჭურვილია სამუშაო მაგიდებითა და კომპიუტერებით, ხოლო ღია ბიბლიოთეკა, რომელიც ამ დარბაზშია, - ლექსიკონებით, არქეოლოგიური, ისტორიული, ეთნოლოგიური, ფილოლოგიური ხასიათის სამეცნიერო ლიტერატურითა და პერიოდული გამოცემებით (ბიბლიოთეკის მნიშვნელოვანი ნაწილი შეგროვდა საქართველოს ეროვნულ მუზეუმში და საჩუქრად გადაეცა მარტვილის მუზეუმს); გიორგი ჭყონდიდელის სახელობის საგანმანათლებ-

¹ ნაშრომი მოხსენების სახით წაკითხულ იქნა ICOM-ის კონფერენციაზე 2014 წელს და გამოქვეყნდა 2015 წელს ინგლისურ ენაზე - Nino Sulava, Nino Okruashvili, Gia Eliava, Georgi Mamardashvili 2014. The Open Air Ethnographic Corner of Martvili Local Lore Museum (History, Prevention, Perspectives). <http://network.icom.museum/icamt/conferences/past/tbilisi-georgia-2014/tbilisi-2014-day-1-2-3/>.
გთავაზობთ სტატიის ქართულ ვარიანტს.

ლო ცენტრი განკუთვნილია ღია გაკვეთილების, სასკოლო და სამეცნიერო კონფერენციების მოსაწყობად. სწორედ ამ ფართო დანიშნულების, გიორგი ჭყონდიდელის საგანმანათლებლო ცენტრისათვის შეიქმნა პროგრამა, რომელიც სწორად და თანმიმდევრულად ამუშავების შემთხვევაში, მარტვილის მხარეთმცოდნეობის მუზეუმს რეგიონის კულტურულ-საგანმანათლებლო ცენტრად გადააქცევს, გაზრდის თავისი ქვეყნის წარსულით დაინტერესებული ახალგაზრდების თაობას, რომელთაგან მუზეუმისათვის საჭირო კადრიც გამოვლინდება.

ცალკე გაკეთდა, აგრეთვე, მარნის ტიპის დარბაზი ღვინის დეგუსტაციისათვის, სადაც წარმოდგენილი იქნება აქვე წარმოებული ღვინის ნიმუშები და ადგილობრივი ნატურალური პროდუქტი – ყველი, თაფლი, ნივოზი, ჩირები და სხვა.

პრევენცია. მარტვილის მხარეთმცოდნეობის მუზეუმის ფონდებში დაცული მასალებიდან პროექტის მსვლელობის პერიოდში რესტავრაცია-კონსერვაცია ჩაუტარდა არქეოლოგიური მასალის დიდ ნაწილს, ნუმიზმატიკურ მასალას, ფრესკებსა და საეკლესიო წიგნებს, გაიწმინდა გეოლოგიური ნიმუშები და ეთნოგრაფიული მასალა.

მარტვილის მხარეთმცოდნეობის მუზეუმის ღია ცის ქვეშ ეთნოგრაფიულ კუთხეში წარმოდგენილი ღვინის მეურნეობასთან დაკავშირებული უკვე იშვიათი ეთნოგრაფიული არტეფაქტების (საწინები, ურემი, ქვევრები) შესანარჩუნებლად ღია ცის ქვეშ პირობებში, აუცილებელია სისტემატიური პრევენციული სამუშაოები – მათი სპეციალური ნივთიერებით დამუშავება და შემოღობვა-გადახურვა (წნული ღობეებით და ყავრითა და ისლით).

მუზეუმის ღია ცის ქვეშ ეთნოგრაფიულ კუთხეში წარმოდგენილი ტრადიციული მეგრული ყოფის ამსახველი ავთენტური და

სხვა ნაგებობებიც, აგრეთვე, უნდა შეკეთდეს და დამუშავდეს ხის მასალის დამცავი საშუალებებით.

ძველკოლხური ვაზის ჯიშების საცდელ-საკოლექციო ნაკვეთის მოვლა-გაფართოება განაპირობებს ღვინის სადეგუსტაციო დარბაზის ფუნქციონირებას.

პერსპექტივები. მარტვილის მხარეთმცოდნეობის მუზეუმის ახალი ექსპოზიცია, მაღალ სამეცნიერო და პოლიგრაფიულ დონეზე გამოცემული მუზეუმის ალბომი, გიორგი ჭყონდიდელის სახელობის საგანმანათლებლო ცენტრის ფუნქციონირება, მუზეუმის ღია ცის ქვეშ ეთნოგრაფიულ კუთხეში წარმოდგენილი ღვინის მეურნეობასთან დაკავშირებული ეთნოგრაფიული არტეფაქტები და ძველკოლხური ვაზის ჯიშების საცდელ-საკოლექციო ნაკვეთში გაშენებული ვაზის ჯიშების პრეზენტაცია, ღვინის სადეგუსტაციო დარბაზის ფუნქციონირება, მუზეუმის ღია ცის ქვეშ ეთნოგრაფიულ კუთხეში წარმოდგენილი ტრადიციული მეგრული ყოფის ამსახველი სათანადო ინტერიერით აღჭურვილი ნაგებობების ფუნქციონირება (მაგ.: მეგრული კერძების დღე), სათანადო ტურისტული ინფრასტრუქტურის შექმნა, უნდა გახდეს ის საფუძველი, რომელიც აქტიურად ჩართავს მარტვილის მხარეთმცოდნეობის მუზეუმს მხარის ტურისტულ მარშრუტში.

ლიტერატურა

ელიავა გივი 1968. გეგეჭკორის მხარეთმცოდნეობის მუზეუმი. თბილისი.

სულავა ნ., ალაპიშვილი თ., პატარიძე მ., ჩაგელიშვილი რ., ბუნსიანიძე მ., გოგაშვილი დ., ქორიძე ი., მამარდაშვილი გ., ბაქრაძე ი., კირთაძე ნ., სურმავა ნ., ხელაია თ., კალანდია თ., 2014. მარტვილის მხარეთმცოდნეობის მუზეუმი. ალბომი. თბილისი.

Nino Sulava, Gia Eliava, Nino Okruashvili, Giorgi Mamardashvili

The Open Air Ethnographic Museum Corner of Martvili Museum of Local Lore (History, prevention, perspectives)

Summary

History. The Martvili Museum of Local Lore was founded in 1957 by a historian and researcher of the local lore Givi Eliava. The museum is named after Givi Eliava now. In consultation with academician G. Chitaia, in 1964 an open air ethnographic exhibition opened in the Martvili Museum, while in 1973 the Museum allotted an experimental plot to cultivate old Colchian vine species. Nowadays up to 30 nearly lost vine species are propagated on it.

In compliance with the project (Martvili Museum of Local lore: Martvili Cultural-Educational centre (funds, preparation of the album and the exhibition, educational program). Based on the memorandum signed in 2013 by Martvili Museum and Georgian National Museum, a wine tasting hall was set up.

Prevention. Ethnographic artifacts, connected to winemaking, such as winepress, carriage and pitchers are kept in the Open Air ethnographic Museum corner of Martvili Museum of Local Lore. For preservation of these artifacts in open air conditions, systematic preventive activities are genuinely necessary. Protecting the experimental plot of old Colchian vine species, will condition the functioning of the wine-tasting hall.

Perspectives. Presentations of rare ethnographic artifacts for winemaking, in the Open Air Ethnographic Museum corner of Martvili Museum of local lore and vine species in the experimental plot for cultivating old Colchian vine species. Functioning of the Wine-tasting hall, arranging appropriate Tourist Infrastructure will reflect in increased Tourists route.

ტაბ. I





შემოკლებათა განმარტება

- თსუ შრომები** – თბილისის სახელმწიფო უნივერსიტეტის შრომები. თბილისი
- მსკი** – მასალები საქართველოსა და კავკასიის ისტორიისათვის. თბილისი
- მსკა** – მასალები საქართველოსა და კავკასიის არქეოლოგიისათვის. თბილისი
- სდსძ** – სამხრეთ-დასავლეთ საქართველოს ძეგლები. თბილისი-ბათუმი
- სემ** – საქართველოს ეროვნული მუზეუმი. თბილისი
- სკმაის** – საქართველოს, კავკასიისა და მახლობელი აღმოსავლეთის ისტორიის საკითხები. თბილისი
- სსმ** – საქართველოს სახელმწიფო მუზეუმი. თბილისი
- სსმმ** – საქართველოს სახელმწიფო მუზეუმის მოამბე. თბილისი
- ქსე** – ქართული საბჭოთა ენციკლოპედია. თბილისი
- ციმ** – ცაგერის ისტორიული მუზეუმი
- ВДИ** – Вестник древней истории
- ЗКВАМР** – Записки Коллегии востоковедов при Академии Музея Российской Академии Наук. Ленинград
- ЗРАО** – Записки Русского археологического общества
- Известия ГАИМК** – Известия Государственной Академии Истории Материальной Культуры. Ленинград
- ИРАИМК** – Известия Российской Академии Истории Материальной Культуры. Петербург
- МАК** – Материалы по археологии Кавказа. Москва
- МИА** – Материалы и исследования по археологии СССР. Москва
- НЭ** – нумизматика и эриграфика. Москва
- ПАИ** – Полевые археологические исследования
- СА** – Советская археология
- ADOG** – Abhandlungen der Deutschen Orient Gesellschaft
- AG** – Anthropologischen Gesellschaft
- AMITEM** – Ancient Mining in Turkey and the Eastern Mediteranean. Ankara
- VBAG** – Verhandlungen der Berliner Anthropologischen Gesellschaft

ავტორთა საყურადღებოდ !

კრებულში გათვალისწინებული იქნება შემდეგი რუბრიკები: სტატიები (არქეოლოგია, ისტორია, ეთნოგრაფია, კრიტიკა, ქრონიკა და სხვ.)

რედაქცია იღებს სტატიებს 16 გვერდამდე. გვერდების ამ მოცულობაში შედის: სტატია 10-12 გვერდამდე, გამოყენებული ლიტერატურის სია, საილუსტრაციო მასალა, გრაფიკული ტაბულების და ფოტოების აღწერილობა. რედაქციას უნდა ჩაბარდეს სტატიების ელექტრონული ვერსიები და მათი ამონაბეჭდები. სტატიას თან უნდა ერთვოდეს რეზიუმე ინგლისურად, ერთ გვერდამდე მოცულობის.

გვერდის ზომა – 4; შრიფტი – LitNusx da Times New Roman, შრიფტის ზომა – 12, ერთი ინტერვალით.

დამოწმებული ლიტერატურის მითითება ხდება ტექსტში კვადრატულ ფრჩხილებში მაგ.: [კვირკველია 1985: 119, სურ. 5, ტაბ. I/1-3].

გამოყენებული ლიტერატურის სია ნაშრომის ბოლოში დალაგებული უნდა იყოს ანბანის რიგით, ჯერ ქართული, შემდეგ რუსული და შემდეგ ევროპული; თუ აუცილებელია, სხვა შრიფტებზე წარმოდგენილი ლიტერატურის დასახელება (მაგ. ბერძნული, არაბული და ა.შ. შრიფტით), ის სიას ერთვის ბოლოში.

მონოგრაფიის მითითების მაგ.:

ავტორის გვარი, ინიციალები, გამოცემის წელი, სახელწოდება, გამოცემის ადგილი:

ლორთქიფანიძე ოთ. 2002: ძველი ქართული ცივილიზაციის სათავეებთან. თბილისი.

პერიოდული გამოცემის ან კრებულის მითითებისას მათი სახელწოდება უნდა გამოიყოს დეფისით. აუცილებელია გვერდების სრული მითითება:

Lordkipanidze, O. 2001: The Akhgori Hoard (An attempt at dating and historical interpretation). – *Archäologische Mitteilungen aus Iran und Turan*, 33, 143-190.

კრებულების მითითების შემთხვევაში აუცილებელია კრებულის რედაქტორის მითითება:

ლორთქიფანიძე ო., გიგოლაშვილი ე., კაჭარავა დ., ლიჩელი ვ., ფირცხალავა მ., ჭყონია ა. 1981: ძვ.წ. VI-IV საუკუნეების კოლხური კერამიკა ვანიდან (ტიპოლოგია, დათარიღება, კატალოგი) (ოთ. ლორთქიფანიძე (რედ.), ვანი V). თბილისი.

ან: ჯალაბაძე მ. 2003: ჭურჭლის ერთი ტიპის შესახებ ბერიკლდეების ნამოსახლარიდან. – ბ. მა ისურაძე, ნ. ახვლედიანი (რედ.), კაკასიის ბრინჯაო-რკინის ხანის არქეოლოგიის პრობლემები (ძიებანი, დამატებანი, X), 45-47. თბილისი.

თუ ერთსა და იმავე ავტორს ერთ წელიწადში ორი ან მეტი ნაშრომი აქვს გამოქვეყნებული, ისინი უნდა დალაგდეს სათაურების ანბანური რიგის მიხედვით და დაინომროს ლათინური ასოებით:

Шелов Д. Б. 1956а: Керамические клейма из раскопок Фанагории. – *МИА*, 57, 128-154

Шелов Д. Б. 1956б: Монетное дело Боспора VII-II вв. до н.э. Москва.

ცალკე გვერდზე უნდა იყოს წარმოდგენილი გამოყენებულ შემოკლებათა განმარტების სია.

მოთხოვნები საილუსტრაციო მასალის მიმართ:

ფოტოების ელექტრონული ვერსია, მაღალი ხარისხის, არანაკლებ 300 რეზოლუციის, მკვეთრი გამოსახულებით.

გრაფიკული ტაბულები კომპიუტერულად შესრულებული, tiff ფორმატში, არანაკლებ 600 რეზოლუციის.

საილუსტრაციო მასალას თან უნდა ახლდეს სურათებისა და ტაბულების აღწერა.

თუ დაცული არ იქნება ზემოთ ჩამოთვლილი მოთხოვნები, რედაქცია სტატიას არ განიხილავს.

რედაქციას აქვს უფლება გადასცეს სტატია სარეცენზიოდ.

Important for the Authors !

The collection will foresee the following headings: articles (archaeology, history, and ethnology), critics, chronicle, etc.

The editorial office receives articles up to 16 pages. The volume of the pages includes: an article (10-12 pages), references, illustrations, description of plates and photos. The electronic and printed versions of the articles should be submitted to the editorial board. A summary (1 page) should be enclosed.

Page size – A4, Font – LitNusx and Times New Roman, Font Size – 12, single space.

References of literature should be added in the text in square brackets; see the example:

[Kvirkvelia 1985:119, fig. 5, pl. I/1-3].

References should be listed in the end of the article, arranged in alphabetical order, at first in Georgian, then in Russian and in European languages. If it is necessary to mention publications using other scripts (Greek; Arabic, etc.), they should be added in the end of the list.

Examples of citing a monograph

Author's surname, initials, date of publishing, title, place of publishing

Lortkipanidze, O. 2002: At the dawn of the old Georgian civilization. Tbilisi

Citing a periodical or a collection of works, their title should be singled out with a hyphen. It is necessary to note pages.

Lordkipanidze, O. 2001: The Akhalgori Hoard (An attempt at dating and historical interpretation). – Archäologische Mitteilungen aus Iran und Turan, 33, 143-190.

When inserting the collection of works into the list, it is necessary to indicate the editor's name.

Lordkipanidze O., Gigolashvili E., Kacharava D., Licheli V., Pirtskhalava M., Chkhonia A. 1981: Colchian pottery of the 6th-4th Centuries BC from Vani (typology, dating, catalogue) (O. Lortkipanidze (editor), Vani V). Tbilisi

Or: Jalabadze M. 2003: About one type of vessel from the Berikldeebi settlement. – B. Maisuradze, N. Akhvlediani (editors), The Problems of Archaeology of Caucasus in the Bronze and Iron Ages (Dziebani, Supplements, X), 45 – 47. Tbilisi

If one author has two or more works published in the same year, they should be put in the alphabetical order of the titles and numbered with Latin letters.

Shelov D.B. 1956a: Pottery Stamps from excavations of Phanagoria. - MIA, 57, 128-154

Shelov D.B 1956b: The monetary system of Bosphorus in the 7th–2nd Centuries BC. Moscow

List of abbreviations should be presented on a single page.

Requirements for illustrated material:

Electronic version of the photos of high quality, image resolution – not less than 300dpi, sharp photo image;

Graphic plates, drawn in computer, tiff format, resolution not less than 600;

The illustrated material should be enclosed with the description of photos and tables.

If the listed requirements are not met, the editorial office will not consider your article.

The Editorial Board has the right to pass the article to be reviewed.

გივი ელიავას სახელობის მარტვილის მხარეთმცოდნეობის მუზეუმი
Givi Eliava Martvili Museum of Local Lore



საქართველოს ეროვნული მუზეუმი
Georgian National Museum



ნაშრომის დაკაბადონება და ტაბულების დამუშავება – მათა წულუკიძე
ნაშრომის კორექტორი - დარეჯან ტოგონიძე
ნაშრომის რეზიუმეების ინგლისური თარგმანი – ნინო მიწიშვილი

ტირაჟი 300 ეგზემპლარი

დაიბეჭდა შპს „მწიგნობარის“ სტამბაში