

ЕЖЕНЕДЕЛЬНАЯ ГАЗЕТА С ПОЛНОЙ ТЕЛЕПРОГРАММОЙ

ТБИЛИССКАЯ НЕДЕЛЯ

№51 18 – 24 декабря | 2013 ИНТЕРНЕТ-ВЕРСИЯ: WWW.RUS-PRESS.GE цена 1,5 лари

НОВЫЙ БЮДЖЕТ – СТАРЫЕ ПРИОРИТЕТЫ

Со второй попытки парламент Грузии принял доработанный и «усовершенствованный» Госбюджет на 2014 год. За принятие главного финансового документа страны депутаты проголосовали единогласно. И это не удивительно, ведь представители меньшинства - члены Нацдвижения в очередной раз объявили бойкот высшему законодательному органу и демонстративно отказались принимать участие в дебатах. Это произошло после того, как обсуждение ситуации на Украине, начавшееся за здравие, закончилось кулачным боем и нецензурной лексикой.

Причиной «постыдного», как выразился председатель парламента Давид Усупашвили, инцидента стало требование Барамидзе поддержать специальным постановлением сторонников евроинтеграции Украины и осудить насилие в отношении мирных участников акций протеста в Киеве. В ответ на это заявление представители парламентского большинства потребовали от «Националов» дать политическую оценку силовым разгонам тбилисских митингов оппозиции в 2007 и 2011 годах. После драки представители оппозиции потребовали публичных извинений, заявляя, что в противном случае они откажутся участвовать в пленарных заседаниях. Извиняться, конечно, никто не стал, а парламент успешно провел заседание и одобрил все предложенные документы.

Процесс рассмотрения проекта бюджета проходил два месяца. Бюджет принял окончательный вид, однако его приоритеты остались теми же, что и раньше. Это сельское хозяйство, социальное обеспечение и образование. Согласно утвержденному законопроекту он составит 9 080 млн. лари.

Экономический рост на будущий год запланирован на уровне 5%. На текущий год прогноз роста ВВП составляет 6%, однако министр финансов Нодар Хадури во время представления проекта бюджета заявил депутатам, что этот прогноз не будет выполнен и реальный рост ВВП в этом году составит 2,5%. А по данным Службы статистики Грузии, за первые 10 месяцев 2013 года реальный рост экономики составил всего 1,9%.

До 20 млн. лари увеличивает финансирование Канцелярии правительства в то время, как финансирование Парламента сокращается и составит 59,5 млн. лари. Администрация президента получит 9 млн. лари, что на 20 000 лари меньше финан-



сирования на этот год. В то же время, резервный фонд президента в будущем году сократится на половину и составит 5 млн. лари, а резервный фонд правительства вновь придет к показателю 50 млн. лари.

Кроме того, бюджетом предусмотрено увеличение пособий для вынужденно перемещенных лиц с 1 марта 2014 года до 45 лари, выдача ежемесячной помощи семьям погибших за территориальную целостность страны в размере 500 лари и выполнение обещания правительства об увеличении зарплат в судах. В частности, увеличивается финансирование судов по части вознаграждения за труд.

По информации Нодара Хадури, запланировано и «поощрение» бизнеса. «Для этого мы продолжим работать в двух направлениях. С одной стороны, мы поместим доходы, полученные с помощью казенных задолженностей на банковские счета, и у банков будет возможность

выдавать долгосрочные кредиты. С другой стороны, возраст финансирования Министерства экономики Грузии, это будет использовано на финансирование т.н. стартапов бизнеса», – отметил министр.

Финансирование аппаратов всех государственных поверенных (губернаторов) увеличится на несколько тысяч лари. Также увеличиваются и трансферты для местных самоуправляющихся единиц, в целом, на 76 млн. лари, однако исключением является Тбилиси, трансферт которого сокращается на 49,9 млн. лари по сравнению с текущим годом и составит 398 млн. лари.

Согласно утвержденному законопроекту, госбюджет Грузии на 2014 год составит 9 080 млн лари, в том числе 6 820 млн лари - налоговые доходы, 144 млн лари - гранты, 355 млн лари - другие доходы, 80 млн лари - суммы от приватизации госимущества, 70 млн лари - возвращение выданных в прежние годы кредитов, 136

млн лари - кредиты Всемирного банка госбюджету, 300 млн лари - суммы, выделенные бюджету международными финансовыми организациями, 600 млн лари - инвестиционные кредиты, выделенные для инфраструктурных проектов, 400 млн лари - выпуск

государственных внутренних ценных бумаг, 175 млн лари - использование имеющегося в госказне свободного остатка. Расходная часть бюджета - 7 540 млн лари, на 331,5 млн лари превышает прогнозируемый показатель за 2015 год.

ФИНАНСИРОВАНИЕ МИНИСТЕРСТВ (МЛН. ЛАРИ)

Министерство	2014 г.	2013 г.
труда, здравоохранения и социальной защиты	2658	2345
регионального развития и инфраструктуры	875	928
образования и науки	754,3	673,2
сельского хозяйства	290	241
обороны	660	660
внутренних дел	570	570
финансов	96	100
экономики и устойчивого развития	87	55
энергетики	114,6	118,7
юстиции	60,5	71,4
по вопросам исполнения наказания и probation	157	174,3
иностранных дел	90	80
культуры и охраны памятников	80	80
по делам спорта и молодежи	53,9	47,2
по охране окружающей среды и природных ресурсов	31	25,9
по вопросам внутренне перемещенных лиц с оккупированных территорий, расселению и беженцев	48	48



ПРЕДСТАВЛЕННЫ
ДЕВЯТЬ
ГУБЕРНАТОРОВ

Стр.4

ПОЛИТИКА

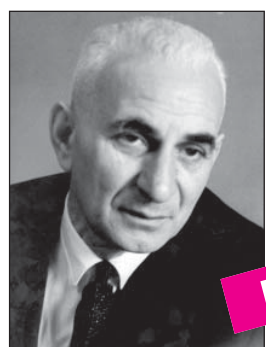

«СЛЕДУЮЩАЯ
СТАНЦИЯ
«ГОЦИРИДЗЕ»

Стр.3

ПЕРСОНА

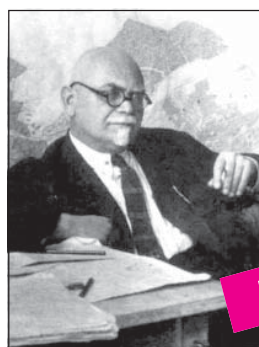

ТБИЛИСИ
В 20–30–Х
ГОДАХ ХХ
СТОЛЕТИЯ

Стр.9

ИСТОРИЯ



«САМОЕ
ВАЖНОЕ –
ЧЕЛОВЕЧЕСКАЯ
ЛЮБОВЬ»

Стр.23

КИНО

О чем пишут газеты

ВООРУЖЕНИЕ АРМЕНИИ

«РЕЗОНАНСИ». После визита президента России Владимира Путина в Армению интенсивно началось усиление модернизированной боевой техникой российской военной базы в Гюмри и, как заявляют военные эксперты, для поставок вооружения в Армению незаконно используется воздушное пространство Грузии, а на это МИД страны почему-то не реагирует. По словам эксперта Вахтанга Маисая, после того, как Армения окончательно отказалась от вступления в ЕС, Кремль, наряду с Казахстаном, предложил Еревану создание единой противозвушной системы и начатое усиленное вооружение являются результатом этого. В Армении уже получили новую военную технику в основном бронетранспортеры, противозвушные системы, а также истребители «МИГ-29». «С учетом происхождения, скоро настанет очередь вооружения российских военных баз, расположенных на оккупированных территориях Грузии. У России для доставки есть два пути - воздушное пространство Грузии и сухопутный коридор Ирана, но, с большой долей вероятности, происходит незаконное использование нашего воздушного пространства», - отмечает Маисая. По заявлению главного редактора военно-аналитического журнала «Арсенал» Ираклия Аладшвили, близость военной базы Гюмри с Грузией означает, что размещенные там новейшие ракетные системы легко достигнут Тбилиси.

КАК ПЕРЕЖИТЬ ЗИМУ?

«РЕЗОНАНСИ». В Кутаиси тяжело больная Маргалита Макаридзе живет в гараже. По ее словам, из-за отсутствия элементарных условий, она может не пережить нынешнюю зиму. Перед подобной угрозой в Грузии находятся еще до 10 тысяч человек. Правительство уже создало комиссию и планирует обустроить временные убежища. Правозащитникам идея нравится, но они считают, что власти должны работать над более долгосрочным проектом помощи бездомным.

СЕПАРАТИЗМ ЧУЖИМИ РУКАМИ

«АЛИА». По заявлению одного из учредителей «Грузинской мечты» Али Бабаева, измененный законопроект о местном самоуправлении для населения Марнеули неприемлем. По его словам, местные жители не могут понять, почему Марнеули, где живет 40 тысяч человек, не присваивается статус самоуправляемого города. «Изначально был подготовлен нормальный законопроект. Но после некоторые партии подняли целую истерику. Они указывают на угрозу сепаратизма, хотя ни одного обоснованного доказательства своих слов предоставить не могут. В Грузии существуют определенные клановые правления, которые реально пытаются нашими руками разжечь сепаратизм, но это исключено», - отмечает Бабаев.

ВОЗВРАЩЕНИЕ ИМУЩЕСТВА



«АХАЛИ ТАОБА». По мнению лидера «Союза традиционалистов» Акакия Асатиани, имущество законным владельцам должны вернуть те люди, которые данное имущество отняли, а не государство. Что касается заявлений о том, что это будет серьезным ударом по экономике, то, по его словам, экономике и так нанесен вред. «Законные владельцы данного имущества, ничего предпринять не могут, а те, в чьих руках отнятое имущество сегодня, думают, что завтра или послезавтра им придется все вернуть и в подобной ситуации все воздерживаются от инвестиций. Что бы все встало на свои места, необходимо своевременно начать возвращение имущества», - отмечает Асатиани.

По материалам информационного агентства «Кавказ-пресс»

ГРУЗИЯ ПОТЕРЯЛА КЛАССИКА

Известный писатель, автор знаменитого романа «Дата Туташхия» — Чабуа Амиреджиби скончался в ночь на пятницу, в возрасте 92 лет.

Чабуа Амиреджиби родился в Тбилиси в семье юриста, происходящего из древнего княжеского рода, в 1921 году. В 1944 году за участие в студенческой политической группе «Белый Георгий» Амиреджиби был приговорен к 25 годам заключения. Третье бежал, причем в третий раз по поддельным документам попал в Белоруссию, где стал директором завода, после чего снова был отправлен в заключение. Освобожден был в 1959 году.

Литературной деятельностью Амиреджиби стал заниматься с 1960 года. Первая его книга (сборник рассказов) вышла в 1962 году. Самый популярный его роман «Дата Туташхия» был напечатан в 1975 году. Среди наиболее известных произведений писателя — «Гора Мборгали», «Георгий Блестящий» и другие. Амиреджиби был лауреатом Государственной премии СССР, лауреатом премии имени Шота Руставели и кавалером Ордена Чести.



В 2010 году писатель постригся в монахи, получив благословение от главы Грузинской православной церкви, католикоса-патриарха всея Грузии Илии II. Священный Синод Грузинской православной церкви в виде исключения разрешил 89-летнему писателю пребывать не в монастыре, а в собственном доме.

СТИХИЯ ИЛИ ДИВЕРСИЯ?



Министр энергетики Грузии Каха Каладзе не исключает, что одной из причин полного отключения электроэнергии почти во всей Аджарии могла стать диверсия. Об этом министр заявил в эфире телекомпании «Рустави-2» из Аджарии, где он лично контролирует работы по восстановлению поврежденных линий электропередач.

Каладзе отметил, что на данный момент он ничего утверждать не может, но считает необходимым проведение тщательного расследования того, что произошло в Аджарии в дни сильного снегопада. Министр также сообщил, что диверсия имела место несколько дней назад в Кобулетском районе Аджарии, где были зафиксированы факты повреждения линий электропередач в результате выстрелов. «Не хочу проводить параллели, но и исключать возможность диверсии нельзя, потому что в эти дни на всех линиях электропередач почти одновременно были зафиксированы одни и те же повреждения», - заявил Каладзе.

По его словам, такого снегопада, какой был зафиксирован в эти дни в Аджарии, население не помнит с 1985 года. Но обычно, когда повреждалась одна линия электропередач, была возможность переключения на другую и третью. «Сейчас же везде одновременно было обнаружено одно и то же повреждение на всех направлениях», - сообщил министр.

Он не исключает, что по фактам повреждений ЛЭП в Аджарии будет начато расследование. Как известно, в результате вызванных сильным снегопадом повреждений линий электропередач регионы Западной Грузии были обесточены. Больше всего пострадала Аджарская автономная

республика, которая на несколько дней осталась без света. Такая ситуация возмутила жителей Батуми, и часть молодых людей устроила на центральной площади города акцию протеста. Участники акции заявляли, что эта ситуация напомнила им 90-е годы прошлого века в период правления Шеварднадзе и Абашидзе.

Решением премьер-министра Ираклия Гарибашвили в стране в ближайшее время будет создан совет по государственной безопасности и управлению кризисами, в составе которого будет функционировать центр по управлению кризисами.

Свое решение премьер-министр огласил на состоявшемся чрезвычайном совещании, на котором заслушаны отчеты Кахи Каладзе и министра регионального развития и инфраструктуры Давида Нармания о ситуации в регионах. Гарибашвили сообщил, что приказ о создании центра по управлению кризисами он уже издал, работа над формированием этой структуры начата, и в этом Грузии помогают США, Великобритания и Израиль. До создания совета и штаба по управлению кризисами в Аджарии, которая больше всего пострадала от стихии, функционирует временный штаб, который пытается своевременно решить стоящие перед населением проблемы.

АЛЕКСАНДР НИНУА ВЗЯТ ПОД СТРАЖУ

Бывший руководитель департамента закупок Минобороны Грузии Александр Ниноу приговорен Тбилиским городским судом к предварительному заключению. Экс-высокопоставленному чиновнику грузинского оборонного ведомства инкриминируется незаконное приобретение и хранение оружия. Предсудебное заседание назначено на 15 января будущего года.

Как заявил журналистам адвокат Ниноу — Мамука Мдинарадзе, защита не будет оспаривать решения суда, так как его подзащитный признает предъявленные ему обвинения.

Александр Ниноу работал в министерстве обороны под руководством тогдашнего министра обороны Давида Кезерашвили. Он также является его бизнес-

партнером. Бывший министр обороны Грузии Давид Кезерашвили был задержан во Франции в середине октября нынешнего года и отбывает предварительное заключение во французской тюрьме. В Грузии экс-глава оборонного ведомства обвиняется по нескольким статьям, в том числе в покровительстве контрабанде этилового спирта (в период с 2007

ПРИНЯТ «КОДЕКС САМОУПРАВЛЕНИЯ»

Парламент на пленарном заседании единогласно принял в первом чтении «Кодекс самоуправления». За принятие проекта проголосовали 82 депутата правящей коалиции «Грузинская мечта». Оппозиционное «Единое национальное движение» не принимало участие в работе парламента.

Автор проекта «Кодекса самоуправления» - министерство регионального развития и инфраструктуры учло часть рекомендаций и замечаний непарламентских партий, и до вынесения законопроекта в первом чтении на пленарное заседание внесло в него несколько изменений. Также министерство не исключает, что в законопроект внесут изменения до обсуждения во втором чтении.

Проект «Кодекса самоуправления» предусматривает новое административно-территориальное деление страны, также его нормы оговаривают выборы мэров городов и глав районных администраций путем прямого голосования. Кроме того, кодекс определяет города, которым будет присвоен статус самоуправляемого. Авторы законопроекта указывают, что реформа самоуправления будет проведена в несколько этапов, в течение ближайших лет. Первый этап планируется провести до выборов в органы местного самоуправления в конце мая - начале июня 2014 года.

РАЗВОД ПО-ЦАРСКИ

Потомок грузинского царского рода Давид Багратиони-Мухранский объявил о разводе с женой. Соответствующее уведомление размещено на странице грузинского царского дома.

«С большим сожалением объявляю свою женитьбу с Анной Багратиони завершенной, — сообщает глава царского дома. — Благодарю ее за общего ребенка, его царское высочество Георгия Багратиони, который... был объявлен наследником династии Багратионов и который, подобно своему отцу, деду и предкам, будет владеть титулом князя Мухранского».

Князь Давид Багратиони-Мухранский и княжна Анна Багратиони-Грузинская (представительница другой ветви царского рода) поженились в 2009 году. Церемония венчания состоялась в кафедральном соборе Святой Троицы в Тбилиси.



В 2011 году у супружеской четы родился сын, которого назвали Георгием. Церемонию его крещения провел Католикос-Патриарх всея Грузии Илия Второй. День крещения он при этом назвал «историческим». В свою очередь, крестный отец царевича, бизнесмен Леван Васадзе, заявил тогда, что «заложена прочная основа восстановления конституционной монархии» в стране. За время брака в прессе неоднократно циркулировали слухи о возможном разводе «царской четы». Сообщалось, в частности, о размолвке супругов, якобы имевшей место из-за грузинской актрисы Шорены Бегашвили, признанной в близких отношениях с главой царского дома. Позднее, впрочем, утверждалось, что супруги помирились.

по 2012 год). По утверждению следствия, в ходе махинаций со спиртом экс-чиновник получил взятку в размере \$12,3 млн. Помимо этого, Кезерашвили — фигурант дела о присвоении телекомпании «Имеди», принадлежавшей бизнесмену Бадри Патаркацишвили. По данному делу проходит и действующий мэр Тбилиси Георгий Угулава.

В начале года Тбилгорсуд заочно приговорил Кезерашвили к предварительному заключению, позже он был объявлен в международный розыск. Грузия настаивает на экстрадиции Кезерашвили.

«СЛЕДУЮЩАЯ СТАНЦИЯ «ГОЦИРИДЗЕ»

Увековечение его имени в названии одной из станций тбилисского метрополитена явилось убедительным подтверждением благодарности народа, тем самым почтившего память человека, чья жизнь и деятельность была направлена на преданное служение Родине, верность избранному пути и самоотверженный труд на благо своего народа. Истинный патриот, профессионал высочайшего класса, блестящий руководитель – Виктор Давидович Гоциридзе – первый и бессменный руководитель «Тбилметростроя» (1957-85 гг.), заслуженный инженер, лауреат Государственной премии, Герой Труда, почетный гражданин Тбилиси.

«Моя биография – приключения простого человека, прошедшего трудный, полный испытаний и нужды, путь. Сегодня, на пороге 80-летия, 60 из которых были отданы строительству метрополитена, подземных и наземных сооружений, я имею право сказать, что моя жизнь не прошла даром и это был путь веры и созидания», – так писал в своей книге «Дороги» Виктор Гоциридзе.

Нетрудно представить, какую радость испытал 16-летний паренек из рачинского села Хотевы, когда узнал, что ему выпало счастье продолжить учебу не в Тбилиси, о чем он мечтал, окончив школу, а в Москве, на рабфаке. Дорога, начавшаяся в родном селе, привела его в незнакомую, шумную столицу огромной страны, где в то время уже жил и работал его старший брат Илья.

Так, в 1926 году началась для Виктора новая, полная неожиданностей, трудностей, стараний и мечтаний жизнь. Он отчетливо сознавал, сколько преград будет на его пути, но с детства приученный к труду, сделал все возможное (и невозможное) для достижения намеченной цели: учился и работал на заводе; зная всего несколько слов по-русски, выучил язык настолько, что впоследствии сам стал помогать отстающим студентам; стремясь получить многостороннее развитие, усердно читал книги, журналы. После рабфака Виктор поступил в Московский автодорожный институт на факультет «Дорожное строительство». На пятом курсе он был направлен на строительство одного из вокзалов.

К этому времени уже был решен вопрос о строительстве Московского метрополитена, а в «Метрострое» работал брат Виктора, Илья. Среди добровольцев, студентов-строителей, самоотверженно трудившихся в метро, был и Виктор Гоциридзе, а в 1934 году, окончив институт, он пришел на шахту «Красные ворота» инженером смены. Именно строительство Московского метрополитена Виктор Давидович считал первым важным событием в своей жизни, а те годы – началом настоящей, «взрослой» трудовой деятельности, ведущей к «свету в конце тоннеля».

Вспоминая детские годы, Виктор Давидович никогда не забывал подчеркнуть, что первым его наставником в области «Тоннельстроя» был отец. «Помню, однажды зимой лавина завалила дорогу к дому. Отец деревянной лопатой разгребал снег и, с трудом пробиваясь сквозь огромную груды, вывел нас, детей, на дневной свет. Тогда я впервые осознал, что значит «тоннель».

Успешное завершение строительства первой линии метрополитена в Москве ознаменовалось награждением правительственными наградами многочисленной армии строителей, инженеров, техников, архитекторов, руководящих работников. Среди награжденных орденом Ленина был брат Виктора – Илья. Виктор гордился братом и считал себя счастливым, что в этой большой победе была и его значительная доля. Возможно, останься он еще лет на 10 в Москве, светила бы ему высокая должность, но в 1937 году он и его молодая, красивая жена Дарья, с маленькой дочерью Ириной, вернулись на родину, в Тбилиси. Получив должность главного инженера в отделе просвещения «Тбилгорисполкома», Виктор увлеченно начал заниматься строительством, обустройством и расширением школ, но радужным планам на будущее помешала начавшаяся война. Как ни стремился Виктор на фронт, пришлось подчиниться приказу: «Вы здесь нужнее». Виктор Гоциридзе был назначен старшим помощником начальника отдела военной информации Закавказской железной дороги. В обязанности группы переводов входило обеспечение надежной перевозки военного оборудования, живой силы, оружия, эвакуированных, продовольствия, топлива. Виктор Гоциридзе с честью выполнил особое задание.



Закончилась война, народ вернулся к мирной жизни и в Тбилиси вновь заговорили о возникшей до войны идее строительства метрополитена. В городе, по мере роста населения, стали возникать проблемы с передвижением наземного транспорта, перегруженные улицы не справлялись с потоком машин. Вопрос об обеспечении пешеходов безопасным подземным транспортом приобрел все большую актуальность. В 1952 году по решению ЦК КПСС было создано политуправление Тбилисского метрополитена – развернулась широкая организационная работа, была утверждена смета, проектные задания. Начальником строительства назначили опытного специалиста Георгия Насидзе, его первым заместителем – Виктора Гоциридзе.

Первый вариант строительства предусматривал 9 станций – «Площадь Ленина», «Руставели», «Марджанишвили», «26 комиссаров», «300 арагвинцев», «Вокзальная», «Дидубе», «Октябрьская» и «Элдепо». Виктор Давидович вспоминал курьезный случай, когда во время строительных работ на площади Ленина к нему с проклятиями подошла пожилая женщина: «Вы – враги природы, вредители, нехристи, грех шагать по подземелью, Бог вас накажет». «Наверное, сейчас благодарит нас за такой подарок, разъезжая в подземке», – смеялся Виктор.

50-е годы стали для В.Гоциридзе начальным этапом восхождения к славе, почету, уважению и признательности. В 1957 году он был назначен начальником «Тбилтоннельстроя» (в дальнейшем «Тбилметростроя»), и с того дня, до выхода на пенсию, этот человек неукротимой энергии все силы, знания и опыт отдавал делу процветания и развития Грузии, Тбилиси. Гордость и радость переполняли сердце Виктора Давидовича, когда 11 января 1966 года пустили в строй первую линию тбилисского метро и тби-

лисы, простояв в длинной очереди несколько часов, с восторгом прокатились в первом голубом экспрессе. Это была еще одна большая и важная победа Виктора Гоциридзе.

Если начать перечисление всех грандиозных объектов и сооружений (а их более 300), построенных под руководством В.Гоциридзе, то дальнейший рассказ о нем, из-за нехватки места, придется отложить на будущее. Достаточно назвать: уникальный комплекс Ново-Афонской пещеры, за создание которого он был удостоен Государственной премии, автодорожные тоннели на Рокском и Рикотском перевалах, у Метехского плато, на трассе Хашури-Самтредиа, Метехский железнодорожный тоннель, 24 тоннеля на линии Зестафони-Чиатура, гидротехнические тоннели, крупные комплексы: птицефабрики в Меджврисхеви, овоще- и плодохранилища в Скра, Хелвачаури, всемирно известное винохранилище в Кварели, «малые города» в Боржоми, Бакуриани, санаторный комплекс в Ликани, подземные переходы, мосты, жилые дома в Тбилиси, Сухуми, Батуми, Цхинвали...

«Жизнь человека не вечна, но нельзя, чтобы вместе с ним умерли и его деяния, – писал в своей книге Виктор Давидович. – Я всегда считал себя счастливым человеком, так как служил любимому делу. Я – удачливый человек. Благодарю всех, кто скрасил мою жизнь и прошу простить, если кому-то ненароком сделал больно».

Сомнительно, чтобы такой благородный человек, как Виктор Гоциридзе, мог кого-то обидеть, хотя упрекнуть, пожуричь, даже накричать мог – для него святым, непреложным правилом было работать честно, соблюдать дисциплину, быть порядочным человеком. Никому не прощал халатное, равнодушное отношение к работе.

Обратимся к воспоминаниям дочери Виктора Давидовича – Ирины. Врач-кардиолог, окончила Московский медицинский институт, долгие годы работала в железнодорожной больнице, затем – в поликлинике для персональных пенсионеров. Сейчас на заслуженном отдыхе, живет воспоминаниями, скучает по сыну Георгию, который живет и работает в Москве, ждет, когда же на каникулы из Германии приедет внучка Катя.

«Отец души не чаял во мне – единственной дочери. Он был очень ласковым, любящим семьянином, обожал маму – считал ее ангелом-хранителем семьи. Она – мягкая, добрая, создавала в доме атмосферу уюта, любви, взаимного уважения. После ее смерти отец сразу стал беспомощным, сильно переживал. Он никогда не ругал меня, но был очень требователен, строг, любил во всем порядок. Не помню случая, чтобы он опоздал на работу, и меня приучил к точному распорядку. Всегда аккуратный, подтянутый, он был для меня примером порядочности, честности и доброты. Очень любил театр, часто ходил и меня с собой брал в марджановский театр, а в Москве отдавал предпочтение Большому, театрам Моссовета и оперетты, был заядлым болельщиком футбола и хорошо играл в шахматы».

С виду строгий, непоколебимый, Виктор Давидович обладал тонким, чувствительным сердцем. Бывало, накричит, отругает – и не успевал провинившийся добраться до своего рабочего места, уже был прощен грозным начальником. Не оставлял без внимания заболевших сотрудников, навещал в больнице, доставал дефицитные лекарства и даже одаривал лечащих врачей за внимательный уход. Обращались к нему с личными и семейными проблемами, уверенные, что всегда найдут у него понимание и поддержку. Коллеги, сослуживцы единодушно заявляли, что с Виктором Давидовичем легко можно было наладить контакт, да и сам он получал огромное удовольствие от общения с коллективом. Каждый удачно завершенный объект (хотя, неудачных никогда не было) вызывал в нем взрыв радости. До конца жизни, будучи уже на пенсии, он был в курсе всех событий, как в городе и республике, так и во всем Союзе. Когда к нему приходили старые товарищи, вспоминая прошлое, по его лицу было видно, как ему хотелось быть в гуще происходящих событий. Он любил жизнь, любил людей и от них также получал взаимное тепло души. В книге приведены воспоминания сослуживцев В.Гоциридзе, работавших с ним в разное время и на разных объектах. Его характеризовали как принципиального, решительного человека, не отступающего ни перед кем и ни перед чем, если дело касалось работы, поставленных задач, его приказов и указаний; предусмотрительного, рискованного, умного руководителя, умеющего оперативно находить оптимальные решения. В неофициальной обстановке это был радужный, жизнерадостный человек, любящий друзей, веселье, застолия, загородные прогулки. Его работоспособность удивляла окружающих – мог ранним утром отправиться за десятки километров осматривать строительство, вернуться в Тбилиси, провести совещание, еще раз обойти строящиеся объекты и допоздна находиться там.

И все же ему не хватало 24 часов в сутки. Зная непоколебимый, справедливый нрав Виктора, ему подчинялись беспрекословно. Единственным существом, диктующим ему свои желания, был любимый внук Георгий. Ирина вспоминала, как часто ей приходилось спорить с отцом, «когда я делала замечания сыну, а отец вечно держал его сторону и, в свою очередь, замечания делал мне. Ради Георгия он был готов на все, лишь бы слышать его радостный смех. В последние годы мечтал, чтобы внук находился рядом: «хочу еще раз обнять и благословить на добрые дела».

Виктор Гоциридзе обладал божественным даром созидания. Он сам был таким же величественным, красивым, сильным, как его бессмертные творения и оставил долговечную память о себе – человек, строитель, творец, чей дух по сей день витает в сверкающих гранитных и мраморных залах подземного города.

Додо АХВЛЕДИАНИ.

ДЕВЯТЬ ГУБЕРНАТОРОВ



Премьер-министр Грузии Ираклий Гарибашвили представил новых губернаторов во всех 9 регионах страны. Прежние губернаторы ушли в отставку еще до инаугурации нового президента Грузии, и их заявления удовлетворил бывший президент Михаил Саакашвили. После инаугурации нового президента вступила в силу новая Конституция, по которой прерогатива назначения губернаторов перешла к премьер-министру.

Гарибашвили представил правительству кандидатуры новых уполномоченных в регионах, и правительство утвердило их на должности. По словам Гарибашвили, «главная задача губернаторов - забота о людях». При этом премьер подчеркнул, что губернаторы являются «проводниками политики правительства и премьер-министра».

Губернатором региона Кахети стал юрист Ираклий Шиолашвили, регион Рача-Лечхуми и Квемо Сванети возглавил экономист и финансист Пармен Маргвеладзе, губернатором Имерети назначен инженер-технолог Заза Мепаришвили, который также

имеет квалификацию бухгалтера и финансиста. Губернатор Шида Картли Зураб Русишвили по профессии специалист по международным отношениям, имеющий опыт работы в финансовых организациях. Губернатором Самегрело-Земо Сванети стал Леван Шония, который, по характеристике Ираклия Гарибашвили, в бытность его главой МВД был одним из лучших начальников полиции (главой краевого УВД). Губернатор Мцхета-Мтианети - режиссер по профессии Нугзар Кипиани, по характеристике премьера, талантливый человек, пользующийся большим авторитетом. Губернатор Квемо Кар-

ли Георгий Мгебришвили - юрист, правовед, пользующийся высокой репутацией. Самцхе-Джავахети возглавил Акакий Мачутадзе - специалист по внешнеэкономическим отношениям, имеет опыт работы в правоохранительных органах, хороший менеджер и патриот. А в регион Гурия назначен Георгий Чхаидзе, экономист по профессии, имеющий опыт работы менеджером.

На назначение новых губернаторов уже откликнулись соратники экс-президента Михаила Саакашвили. Депутат парламента Ирма Надирашвили провела срочную пресс-конференцию в офисе партии «Единое национальное движение» и сообщила, что все губернаторы были назначены по внедренному коалицией «Грузинская мечта» так называемому «клановому признаку». По ее разьяснению, все 9 губернаторов были выбраны по призна-

ку родства или близкой дружбы с лидерами коалиции или личной преданности им.

Надирашвили, как и другие лидеры ЕНД, не выражала никакого удивления и возмущения раньше, когда Саакашвили назначал на должности одних и тех же, преданных себе и партии людей, периодически раскручивая «правительственную карусель». Как отмечают политологи, нынешняя политическая ситуация в Грузии наглядно олицетворяет собой расхожую фразу о смене шила на мыло. Зачастую за красивыми и пафосными выражениями новой власти стоят, если и не те же, то схожие принципы и рычаги, что и у прошлой. При этом в пылу борьбы «за справедливость» и «за демократию» многострадальное грузинское общество почему-то остается за чертой этих высоких понятий.

ИМУЩЕСТВЕННЫЕ ДЕКЛАРАЦИИ

Парламент Грузии в законодательном порядке обяжет руководство Совета национальной безопасности заполнять имущественные декларации. Как заявил председатель комитета по обороне и безопасности Ираклий Сесиашвили, до сих пор этого не происходило, поскольку Совет безопасности возглавлял Гига Бокерия. «Мы обнаружили это в законе и представили соответствующий законопроект. Мы считаем, что секретарь Совета безопасности и другие высокодолжностные лица обязаны заполнять декларации», - заявил Сесиашвили. По его словам, обсуждение законопроекта, согласно регламенту, начнется на следующей неделе. Ираклий Сесиашвили коснулся и вопроса закупки председателем Верховного Совета Аджарии дорогостоящих машин. По его словам, Автандил Беридзе закона не нарушал, но может встать вопрос его партийной ответственности. «Чиновник должен служить народу, своей стране, а не устраивать себе комфорт за счет бюджета», - заявил депутат.

ДЕПУТАТОВ-ПРОГУЛЬЩИКОВ БУДУТ НАКАЗЫВАТЬ

Если депутаты пропускают парламентскую сессию или комитетские слушания по неуважительной причине, возможно, против них будут ужесточены санкции и с зарплаты будет удерживаться более солидная сумма. Кроме того, планируется уточнить несколько статей. Инициативу предложил один из лидеров большинства, вице-спикер Зураб Абашидзе, но о конкретных санкциях он не говорит, так как обсуждение в парламенте еще не началось.

Инициативу депутата поддерживает председатель парламентского комитета по юридическим вопросам Вахтанг Хмаладзе, который просит уточнить несколько статей. По словам депутата, на данном этапе депутату достаточно написать заявление о том, что он не присутствует на комитетском слушании по семейным обстоятельствам. Хмаладзе называет это заявление трафаретным и считает, что эту норму обязательно нужно изменить. По его словам, нужно обсудить и бойкот.



Позицию большинства частично разделяет и меньшинство. Гия Барамидзе заявляет, что ужесточение закона приемлемо, если он не будет действовать избирательно. Барамидзе считает, что ограничение не должно коснуться бойкота, так как это является одним из методов политической борьбы. Согласно 9-му подпункту 286-й статьи регламента парламента Грузии, если член парламента на протяжении календарного месяца не посетит более чем одно пленарное заседание, за каждое пропущенное заседание с него будет удержано 10% зарплаты.

По материалам информационного агентства «Кавказ-пресс»

ДЕМОНСТРАЦИЯ ДОСТОИНСТВА



Экс-министр иностранных дел Грузии Григол Вашадзе утверждает, что «Грузия своим безрассудством потеряла шанс заявить, что у нее есть достоинство». Об этом он заявил, оценивая бойкот, объявленный европейскими лидерами сочинской Олимпиаде. «Главной целью этого протеста уже объявлено и будет объявлено нарушение прав человека в России. Мы, к сожалению, из-за нашего же безрассудного поступка упустили из рук превосходную возможность еще раз громко сказать государству-оккупанту, что у грузинского народа, в том числе у спортсменов, в том числе у сегодняшней власти, у Олимпийского комитета Грузии есть достоинство. Мы оказались в роли пассажира, которому в автобусе достался 45-47-й ряд, вместо того, чтобы хорошо подготовиться к этому процессу и превратить Грузию в одну из главных тем протеста», - заявил Григол Вашадзе. Напомним, что от присутствия на Олимпийских Играх в Сочи уже отказались лидеры нескольких европейских стран, в том числе президент Франции, первые лица Польши, вице-президент Европейской комиссии Вивьян Реддинг, президент Германии.

УГУЛАВА РАСКРИТИКОВАЛ КОДЕКС О МЕСТНОМ САМОУПРАВЛЕНИИ

Мэр Тбилиси Гиги Угулава, считает, что проект «Кодекса о местном самоуправлении» не отвечает на те вызовы, которые есть в стране, в направлении самоуправления. По словам мэра, у авторов нового кодекса нет представления о функции самоуправления. По его словам, для авторов самоуправления - это собрание людей, которые думают по конкретным вопросам, но не думают о том, что вопрос должен быть решен реально. «Они предполагают приблизительно такую систему.



Они не имеют представления о том, какое значение имеет оперативность и эффективность самоуправления для каждого гражданина. По их новому закону сначала в Тбилиси должно было быть от 10 до 33 избирательных советов на 33 участках. А это означает, что в городе будет приблизительно 400-600 избранных депутатов», - отметил мэр. По его словам, в последствии вроде эту модель изменили, и, что главное, выборы должны пройти через 5 месяцев, хотя никто не называет дату выборов.

ГРУЗИНСКАЯ МИССИЯ В АФГАНИСТАНЕ

Взвод 13-го батальона легкой пехоты 1-й пехотной бригады ВС Грузии успешно выполняет свою миссию в операции ISAF в Афганистане.



ВМЕСТЕ ВЕСЕЛО ШАГАТЬ

Президент Грузии Георгий Маргвелашвили в Правительственной канцелярии встретился с председателем парламента Молдовы Игорем Корманом. С грузинской стороны во встрече также участвовали глава администрации президента Лаша Абашидзе, советник по вопросам внешней политики Вано Мачавариани и член парламента большинства Зураб Абашидзе. Сторо-

ны обсудили перспективы двусторонних отношений. Маргвелашвили отметил, что Молдова и Грузия парафировали соглашение об ассоциированном членстве с ЕС и теперь вместе идут по этому пути. «Мы должны всецело понять, какие перспективы дает нам соглашение с ЕС, какие новые вызовы преподносит, и мы должны быть готовы к ним», - отметил он.

ЭНЕРГЕТИЧЕСКИЙ КОРИДОР



Строительство линии электропередачи, соединяющей Грузию и Турцию, является одним из самых масштабных энергопроектов в регионе, сказал министр энергетики Грузии Каха Каладзе на церемонии открытия ЛЭП и подстанции "Ахалцихе".

"Сегодня мы отмечаем завершение одного из самых масштабных и важных проектов в регионе, что стало результатом тесного многолетнего сотрудничества. Мы вместе с нашими турецкими и азербайджанскими партнерами смогли осуществить такой крупный инфраструктурный проект, который обеспечит создание мощного стабильного энергетического коридора реги-

онального значения", - сказал Каладзе.

По его словам, в результате строительства в Ахалцихе высоко-технологичной подстанции и линии электропередачи, помимо нефти и газа стала возможной транспортировка электроэнергии на европейские рынки.

"Наша задача, чтобы энергосистема Грузии сыграла одну из ведущих ролей в развитии страны и региона", - заявил министр. В церемонии открытия ЛЭП приняли участие министр энергетики и природных ресурсов Турции Танер Йылдыз, министр энергетики Азербайджана Натиг Алиев, а также представители кабинета министров Грузии и международных организаций.

В мероприятии также приняли участие 15 турецких бизнесменов, заинтересованных в инвестировании в энергетический сектор Грузии.

По данным Государственной электросистемы Грузии, 400-киловольтная ЛЭП и подстанция "Ахалцихе" были построены в рамках проекта "Черноморская линия электропередачи".

«БОЛЬШЕ ЗА БОЛЬШЕЕ»

Евросоюз выделит Грузии 27 млн. евро, чтобы помочь стране в управлении рынком рабочих мест и улучшении связи между образованием и потребностями рынка.

Финансирование будет выделено в рамках Программы интеграции и сотрудничества Восточного партнерства. Дополнительные ресурсы в рамках начатой в 2012 году программы выделяются для тех восточных партнеров, которые осуществляют больше реформ с точки зрения демократии.

В рамках той же программы

Молдова получила 35 млн. евро, а Армения – 25 млн. евро. В прошлом году Молдова получила 28 млн. евро, Грузия 22 млн. евро, а Армения – 15 млн. евро.

«В этом году награду получили три восточных партнера за свои усилия в демократическом переломе и за верность фундаментальным свободам. Надеемся, что эта группа в будущем еще более расширится», - заявил еврокомиссар по вопросам расширения европейской соседской политики Штефан Фюле.

«АИРЗЕНА» ПОЛЕТИТ В ОЛИМПИЙСКИЙ СОЧИ



Первые рейсы из столицы Грузии в столицу Зимних Олимпийских Игр отправятся 4 февраля. Прямые перелеты из Тбилиси в Сочи вводятся в преддверии Игр-2014, но после окончания соревнований их не отменяют, они станут регулярными, по крайней мере, до мая. Полеты будут осу-

ществляться по вторникам и четвергам. Отправление из Тбилиси в 10:00, обратное — в 12:00. Время в пути — 1 час. Стоимость билета - от 365 лари, сообщается на сайте авиакомпании Airzena.

Экс-глава нацгентства по туризму Швейцарии поможет Грузии советом

БЕЗВОЗМЕЗДНАЯ ПОМОЩЬ

Бывший председатель европейской комиссии по путешествиям и экс-глава национального агентства по туризму Швейцарии Вальтер Лой встретился с находившимся в Швейцарии с рабочим визитом руководителем Национального агентства по туризму Грузии Георгием Сигуа. Как сообщили в Национальном агентстве по туризму, Вальтер Лой выразил готовность безвозмездно оказать помощь Грузии своим опытом и авторитетом.

Он станет советником руководителя Национального агентства по туризму Грузии и в мае 2014 года посетит Тбилиси вместе с делегацией из 20 человек. В делегации будут представлены

бывшие и нынешние члены Парламента Швейцарии, представители министерства экономики и национального агентства по туризму. «Вальтер Лой - человек с огромным опытом и авторитетом. Его знают в политических кругах Европы и весьма ценят.

Что касается его опыта в туризме, это просто неоценимо. Руководить 8 лет европейской комиссией по путешествиям и агентством туризма Швейцарии, это уже очень многое значит», - заявил Георгий Сигуа. В рамках рабочего визита Георгий Сигуа встретился с руководством национальной администрации туризма Швейцарии и представителями туристических агентств Швейцарии.

МАНДАРИНЫ ЗАСТРЯЛИ ПО ПУТИ В РОССИЮ

Поставки мандаринов из Грузии в Россию, приостановленные из-за снегопада и шторма на море, возобновятся в ближайшие дни.

«Из-за шторма в Батумский порт, к сожалению, не смогли прибыть грузовые паромы, на которых планировалось транспортировать крупные партии мандаринов в Россию и Украину. Синоптики обещают улучшение в Грузии погодных условий в ближайшие дни, после чего сразу же возобно-

вится экспорт цитрусовых как морским, так и сухопутным путями», - заявил министр сельского хозяйства Грузии Шалва Пипия.

Из-за снегопада в Грузии на дорогах застряли также около 200 трейлеров, груженых мандаринами для России.

До конца 2013 году Грузия планирует экспортировать 40-50 тысяч тонн мандаринов и апельсинов на открывшийся после семилетней паузы российский рынок.

СНИЖЕНА ПЛАТА ЗА ТАМОЖЕННОЕ ОФОРМЛЕНИЕ

Плата за таможенное оформление груза по упрощенной таможенной декларации стоимостью до 3 тысяч лари на таможенном КПП "Порты Поти и Кулеви и Потийская свободная индустриальная зона" понижается и вместо 100 лари будет стоить 20 лари. Об этом сообщила руководитель пресс-службы Службы доходов министерства финансов Грузии Хатия Моисцрапишвили. Решение правительства Грузии она объяснила стремлением создать для импортеров равные условия и ввести для них льготные тарифы за услуги.

Кроме того, в постановление правительства Грузии "Об утверждении стоимости обслуживания ЮЛПП". Служба доходов и его ставок" от 30 марта 2010 года было внесено еще одно из-



менение, согласно которому за продление срока представления таможенной декларации на завезенные в страну автотранспортные средства вместо 10 лари за каждый календарный день импортеры будут платить

по 5 лари. Эта плата взимается после истечения 5 календарных дней.

С 150 до 100 лари понизилась плата за оформление товара, таможенная стоимость которого составляет до 3 000 лари.

ВСТРЕЧА ИНВЕСТОРОВ С ОМБУДСМЕНОМ

В ходе встречи руководства компании «Трансэлектрика», осуществляющей в Грузии проект строительства Худони ГЭС и омбудсмена Учи Нануашвили, обсуждались конкретные вопросы, связанные с проектом.

Встреча прошла по инициативе аппарата омбудсмена, так как строительство вызывает противоречивую реакцию общественности Грузии, в частности, экологов, представителей неправительственного сектора и населения сел, которые планируется переселить из зоны затопления.

«Моя главная задача – это работа о правах граждан и именно с этой точки зрения я намерен ознакомиться со всеми деталя-

ми проекта. Разумеется, у возмущения населения есть какие-то причины, поэтому надо учитывать права всех граждан. Для нас важно знать точно, как строительство Худони ГЭС может повлиять на права граждан. Очевидно, что по этому поводу есть разные мнения, и государство должно ко всему очень основательно подготовиться» - заявил омбудсмен.

Представители компании «Трансэлектрика» ознакомили аппарат омбудсмена с подготовленными на этом этапе работами и представили на рассмотрение документ из 3000 страниц, из которых 1000 страниц касается плана переселения местных жителей.

«Очень важно получить копии всех контрактов, которые были заключены между правительством Грузии и компанией «Трансэлектрика». К примеру, есть оформленные прошлой властью контракты, о которых общественности вообще ничего неизвестно. Я о них узнал только после этой встречи. Аппарат омбудсмена получил обширную информацию от инвесторов. Есть еще и другие контракты, о которых мы также ничего не знаем, и очень важно получить их копии. Мы продолжим работать над этим вопросом, и окончательный вывод будет известен очень скоро» - заявил омбудсмен.

ОБЯЗАТЕЛЬНОЕ АВТОСТРАХОВАНИЕ



Правительство рассматривает возможность введения в стране обязательного автострахования. Законопроект, над которым работает Служба надзора над страхованием, будет основан на европейских стандартах, однако срок его задействия пока еще не определен. Также неизвестно, какова будет сумма взноса и какие услуги смогут получить водители в случае необходимости.

Общий принцип автострахования заключается в возмещении ущерба водителю, который пострадал от владельца страховки.

В то же время закон не будет повторять условия обязательного автострахования, действовавшего с 1998 по 2003 годы.

Как известно, в 2011 году правительство Грузии отказалось от намерения ввести обязательное автострахование, назвав причиной этого нежелание возлагать на граждан дополнительные обязательства.

Согласно законопроекту, разработанному в 2011 году, взнос составлял 150 лари в год.



ДЕМОКРАТИЧЕСКОЕ СОДРУЖЕСТВО: БЕЗ УКРАИНЫ – НИКАК

Парламент Грузии 68 голосами принял заявление в связи с происходящими в Украине событиями, в котором выражается «глубокая обеспокоенность в связи с применением силы против мирных граждан», а также говорится, что «Россия или любая другая страна не имеют право» вмешиваться в происходящие там события.



«Парламент Грузии, выражая полную солидарность украинскому народу, борющемуся за свободу выбора, выражает глубокую обеспокоенность в связи с развивающимися в последнее время событиями и в связи с применением силы против мирных граждан», - говорится в заявлении, которое представил

депутатам для принятия председателем парламентского Комитета по вопросам евроинтеграции, депутат от «Грузинской мечты» Виктор Долидзе.

«Парламент Грузии поддерживает волю украинского народа стать полноценным членом европейской и евроатлантической семьи, и верит, что несмотр-

я на существующие проблемы, и Грузия и Украина займут достойное место в пространстве международного демократического содружества».

Парламент также приветствует усилия международного сообщества, которые направлены на поддержку стран «Восточного партнерства» и их суверенитета. «В процессе европейской интеграции эти страны должны иметь неприкосновенную свободу выбора, и Россия или любая другая страна не имеют право вмешиваться в этот процесс», - говорится в заявлении.

«Парламент Грузии также приветствует усилия Евросоюза и Украины по возобновлению переговоров между сторонами о подписании Соглашения об ассоциации и глубокой и всеобъемлющей свободной торговле, и по своевременному урегулированию соответствующих проблем в этом направлении», - говорится в заявлении.

«Мы верим, что политические лидеры Украины найдут достойный, мирный и полезный для народа выход из создавшейся ситуации», - говорится в конце заявления.

ВАНО МЕРАБИШВИЛИ: “ГЛАВНЫЙ ПРОКУРОР МНЕ УГРОЖАЕТ”

Генеральный секретарь «Национального движения», находящийся в настоящее время в заключении, Ванно Мерабишвили обвиняет главного прокурора Грузии Отара Парцхаладзе в давлении. Данное заявление Ванно Мерабишвили сделал на проходящем в Кутаиси судебном процессе. «Утром меня вывели из тюрьмы, посадили в автомобиль, накрыли мне голову моей же одеждой и повезли, по моему предположению, в Департамент исполнения наказаний. В том кабинете меня встретили два человека. Лично Глав-



ный прокурор Парцхаладзе пригрозил мне, что если я буду сотрудничать по делу Зураба Жвания, а также расскажу о местонахождении денег, добытых Саакашвили, он даст мне шанс покинуть страну. В противном случае мои условия в тюрьме ухудшатся, и мои политические или неполитические друзья будут арестованы», - заявил Мерабишвили. После этого заявления Мерабишвили в знак протеста покинул зал заседаний суда. В Главной прокуратуре заявление Мерабишвили назвали «несерьезным».

ВСТРЕЧА С ЕВРОПЕЙСКИМИ СОЦИАЛ-ДЕМОКРАТАМИ



Премьер-министр Грузии Ираклий Гарибашвили встретился с находящейся в Грузии с визитом делегацией Миссии европейских социал-демократов. Встреча прошла в Правительственной канцелярии, на которой присутствовала и министр иностранных дел Грузии Майя Панджикидзе. Ираклий Гарибашвили поблагодарил руково-

дителя миссии, президента Европейского форума, шведского политика Томми Вайделиха за визит и ту большую поддержку, которую в отношении нынешних властей Грузии часто фиксировали представители политической группы социал-демократов. Он же, как председатель партии «Грузинская мечта – демократическая Грузия», выразил жела-

ние углубления отношений с европейскими социалистами. Помимо вопроса двусторонних отношений, на встрече стороны обсудили тематику отношений между Грузией и Евросоюзом и мирного урегулирования конфликта. Европейские социалисты представляют одно из самых больших объединений европейских политических партий.

ЗАДЕРЖАН ГЛАВА СТАРОГО ТБИЛИСИ

Бывший глава администрации района Старый Тбилиси Лаша Пурцхванидзе и его экс-заместитель Коба Харшиладзе задержаны на факте незаконного участия в предпринимательской деятельности и легализации незаконных доходов.

По информации следственной службы министерства финансов Грузии, Пурцхванидзе и Харшиладзе 1 мая 2007 года через своих знакомых Марину Мурцвалладзе, Мамуку Мурванидзе, Гелу Кавратадзе и Кобу Корганашвили учредили ООО «Гринсервис», но со дня учреждения общества сами являлись его фактическими владельцами

и руководителями. Лаша Пурцхванидзе и Коба Харшиладзе как члены тендерной комиссии объявляли тендеры на госзакупки работ по озеленению, в которых в ситуации конфликта интересов участвовало и побеждало ООО «Гринсервис». Причем, тендер всегда объявлялся на то количество растений, которое заранее было закуплено этой компанией.

16 ноября 2010 года реальные учредители предприятия сменили фактических учредителей и поровну поделили между собой доли в уставном капитале общества, который к тому моменту составлял 1 381 487

лари. Для узаконивания приобретения долей они составили соответствующий договор купли-продажи, по которому купили 100%-ю долю предприятия за 400 лари.

После официального переоформления долей Лаша Пурцхванидзе и Коба Харшиладзе в три этапа - 10 февраля 2011 года, 1 ноября 2011 года и 25 января 2012 года произвели узаконивание незаконно полученных доходов и получили дивиденды на сумму 1 927 237 лари.

Следствие ведется по статьям 194 и 337 УК Грузии, что предусматривает от 9 до 12 лет лишения свободы.

ЧИКАИДЗЕ ВСТРЕТИЛСЯ С ПОСЛОМ ИРАКА



Министр внутренних дел Грузии Александр Чикаидзе встретился с послом Ирака Бакиром Ахмедом Ал-Джафой. По информации МВД, посол поздравил Чикаидзе с назначением на пост и отметил успешное сотрудничество с Министерством внутренних дел Грузии. Стороны обсудили вопросы двустороннего сотрудничества и будущие планы. Министр беседовал об искусственных барьерах, воздвигнутых вдоль линии оккупации и отметил, что это обстоятельство ухудшает бытовые условия населения, проживающего по обе стороны линии оккупации. Стороны выразили надежду на еще большее усиление существующего между правоохранительными органами двух стран сотрудничества.

ГЕОРГИЯ ВАШАДЗЕ НАКАЗАЛИ ЗА КЛЕВЕТУ

Тбилисский городской суд обязал депутата парламента от «Национального движения» Георгия Вашадзе заплатить Джозефу Кею в качестве компенсации за моральный ущерб 50 000 лари. Заявление по этому поводу распространил адвокат бизнесмена Кея Ираклий Кандашвили. По решению суда, Вашадзе также обязан опровергнуть свое клеветническое заявление в медиа. «Тбилисский городской суд заочным решением удовлетворил иск бизнесмена Джозефа Кея против Георгия Вашадзе об ущемлении его чести, достоинства и деловой репутации. Суд признал, что указанные в иске обстоятельства юридически оправдывают иски требования, на основании чего ответчик Георгий Вашадзе обязан опровергнуть в прессе клеветнические обвинения против Джозефа Кея и выплатить ему 50 000 лари в виде возмещения нематериального ущерба. Истец выражает надежду, что данное решение суда послужит примером для



всех, кто распространяет безответственные клеветнические заявления, чем нарушает презумпцию невиновности и наносит вред чести, достоинству и деловой репутации человека», - говорится в заявлении адвоката.

ГРУЗИЯ И США ОБСУДИЛИ ОБОРОНКУ

Между США и Грузией прошли двусторонние консультации в оборонной сфере. Как сообщили в Минобороны Грузии, главной целью переговоров было обсуждение направлений сотрудничества в оборонной сфере реформ и будущих планов сотрудничества. Стороны детально обсудили достигнутый грузинской стороной прогресс в рамках углубленного сотрудничества в оборонной сфере. С американской стороны на встрече председательствовал заместитель помощника госсекретаря Эвелин Фаркас, а с грузинской - заместитель министра обороны Михаил Дарчиашвили. В консультациях также приняли участие командующий силами морской пехоты США в Европе, генерал-лейтенант Ричард Трайон и за-

меститель главы директората J-5 европейского командования США, вице-адмирал Патрик Пирс. В рамках визита, с целью обеспечения приоритетов обороны на 2014-2015 годы, были обговорены направления будущего сотрудничества. Американская сторона выразила особую благодарность Грузии за участие в операции в Афганистане. Также положительно было оценено решение грузинской стороны о продолжении участия в миссии после завершения операции ISAF. Американская сторона подчеркнула готовность правительства США продолжить оказание помощи по направлению развития национальных возможностей необходимых для реабилитации грузинских военнослужащих, пострадавших в международных миссиях.

ОТ БЫВШЕГО ПРЕЗИДЕНТА БЫВШЕМУ ГЛАВЕ ЦРУ



Экс-президент Михаил Саакашвили передал генералу Дэвиду Петреусу орден Вахтанга Горгасали первой степени. Указ о награждении бывшего командующего операций в Афганистане и Ираке, экс-командующего генеральным штабом США, бывшего руководителя ЦРУ, генерала Дэвида Петреуса Саакашвили подписал в последний день своего президентства. Экс-президент передал генералу высшую военную награду Грузии за особый вклад в дело строительства грузинской армии и ее популяризации. Встреча состоялась в Вашингтоне.

НАШИ СООТЕЧЕСТВЕННИКИ НА «ЗОЛОТОМ ВИТЯЗЕ»



СЛАВЯНСКИЙ ФОРУМ ИСКУССТВ
ЗОЛОТОЙ ВИТЯЗЬ

- В ноябре в Арт-отеле «Николаевский Посад» города Суздаль Владимирской области состоялась торжественная церемония награждения победителей и лауреатов IV Международного Славянского литературного форума «Золотой Витязь». Приз «Серебряный Витязь» и Диплом за роман «Лавия. Обретение души» в номинации «Проза» получила Зоряна Чеботарь (Заряна Луговая) - очень талантливый человек, живущий и творящий в Грузии. В ее романе серьезные вопросы бытия освещены в форме притчи, православной сказки. Замечательно, что творчество Зоряны Чеботарь получило столь высокую оценку в ширококомандном формате. Спасибо экспертному совету, в который вошли замечательные литературные критики, писатели, литературоведы.

- Интересно проявили себя наши соотечественники и на XI международном театральном форуме «Золотой витязь». Расскажите об этом, пожалуйста.

- В нем приняли участие коллективы со всех уголков России - из Москвы, Красноярска, Уссурийска, Липецка, Самары, Магнитогорска, Тюмени, Вятки, Санкт-Петербурга, а также из Минска, Киева, Белграда, Софии и Таллинна. Отбор спектаклей для участия в заключительном конкурсе театрального форума проходил в несколько этапов. Гран-при фестиваля завоевал Тбилисский государственный русский драматический театр имени А. С. Грибоедова с постановкой «Холстомер. История лошади» по повести Л. Толстого. На спектакле был переаншлаг, за что я хочу поблагодарить как организаторов фестиваля, московских зрителей, так и директора театра Грибоедова Николая Свентицкого, благодаря энергии и организаторскому таланту которого стал возможен приезд труппы в Москву. У спектакля был заслуженный успех. Художественное мировоззрение и режиссерская стилистика режиссера Автандила

В Зале церковных соборов Храма Христа Спасителя в Москве состоялась церемония закрытия IV Славянского форума искусств «Золотой витязь», который включает в себя Кинофорум, Форум изобразительных искусств, боевых искусств, а также Литературный, Музыкальный и Театральный форумы. Наши соотечественники, принявшие участие в Славянском форуме искусств, были в этом году отмечены различными наградами. Об этом рассказала руководитель представительства международного кинофорума «Золотой витязь» в Грузии, член экспертного совета XI международного Театрального форума «Золотой витязь», киновед Дали Окропирдзе:



Патриарх
и Дали Окропирдзе

Варсимашвили получили признание как публики, так и критики. Экспертный совет театрального форума проявил единодушие в высокой оценке спектакля, представленного Грибоедовцами, актерских работ Валерия Харютченко, Иванэ Курасбедиани, Аполлона Кублашвили, Лаши Гургенидзе, Людмилы Артемовой-Мгебришвили и других. Главный редактор журнала «Театральная жизнь», театральный критик Олег Пивоваров отметил выразительную, убедительную режиссуру Авто Варсимашвили, яркое художественное оформление Мириана Швелидзе. Он подчеркнул глубину и своеобразие образа старого Холстомера, созданного Валерием Харютченко. По словам О. Пивоварова, духовная суть персонажа находится в гармонии с актерской индивидуальностью исполнителя. Работа Валерия Харютченко была отмечена Золотым дипломом фестиваля. Творческие контакты с международным кинофорумом «Золотой витязь» сложились у этого актера два года назад. Для проведения Дней грузинского кино в Омске мы сняли видеоролик и небольшой фильм, посвященный творчеству президента МКФ славянских и православных народов «Золотой Витязь», члена Патриаршего совета по культуре Николая Бурляева. И Валерий Харютченко, озвучивший текст за кадром, создал необходимую для фильма

атмосферу - тонкую, глубокую. В сентябре нынешнего года актер принял участие в гала-концерте, прошедшем в рамках международного кинофорума «Золотой витязь» в Тбилиси» (он возобновил свою работу после шестилетнего перерыва).

- Насколько мне известно, МКФ «Золотой витязь» отметил еще одного нашего соотечественника - любимого зрителями актера театра и кино Зураба Кипшидзе.

- Зураб Кипшидзе также получил Золотой диплом фестиваля за значительный вклад в развитие культуры и в связи с недавним юбилеем. В этом году актеру исполнилось 60 лет. В январе-феврале будущего года мы собираемся в рамках «Золотого витязя» провести творческий вечер Зураба Кипшидзе. Возможно, в нем примет участие и сам Николай Бурляев. Вечер пройдет в городе Боржоме при поддержке бизнесмена Авто Бараташвили, проживающего в России, - человека, высокой культуры и благородства. Если бы таких людей, как Авто Бараташвили, - людей кому не безразлична судьба культуры, кто радует за ее сохранение, за развитие культурных взаимосвязей, было больше, мы могли бы гораздо шире представлять свою культуру за пределами страны! И я очень благодарна Авто Бараташвили за возможность провести масштабный вечер Зураба Кип-



Зураб
Кипшидзе

шидзе - актера замечательного, яркого. Он отличается не только талантом, но и прекрасными человеческими качествами. Почему вечер пройдет в Боржоме? На мой взгляд, важные события не должны каждый раз проходить на одном месте. Необходимо распространять их на разные регионы. Боржом для этой цели - самое замечательное место. Нас поддерживают и религиозные деятели, и администрация региона. Весной планируем в одном из городов России провести традиционные дни грузинского кино. Хочу отметить, что в России всегда проявляется очень теплое отношение, интерес к Грузии, грузинской культуре, народу нашей страны. Всем россиянам дорого имя известного грузинского режиссера, создателя знаменитого фильма «Отец солдата», классика отечественного кинематографа Реваза Давидовича Чхеидзе, которому в декабрьские дни исполнилось 87 лет. В связи с этим мастера очень тепло вспоминали на «Золотом витязе». Особые отношения связывают МКФ «Золотой витязь» с католикосом-патриархом Всея Грузии Илией II. Когда в Тбилиси проходит очередной фестиваль «Золотой витязь в Грузии», это происходит, как правило, при благословении патриарха. Вот и во время последнего кинофорума в Тбилиси состоялась теплая встреча Святейшего с Николаем Бурляевым и другими участниками этого события, и Илия II вновь благословил открытие кинофестиваля. «Проведение кинофорума - это крайне важное событие для развития сотрудничества между Россией и Грузией в сфере культуры, для поддержания культурного диалога между двумя православными народами», - не раз подчеркивал Николай Бурляев. Николай Бурляев - это, на мой взгляд, удивительная личность, которая не словами, а делами доказывает свою любовь к Грузии и грузинскому народу.

Вахтанг КИКНАДЗЕ



Николай
Бурляев



КОНСТАНТИН РАЙКИН

АКТЕР, РЕЖИССЕР, 63 ГОДА, МОСКВА

С точки зрения жлоба, я почти урод. Я очень некрасивый человек, не заслуживающий никакого внимания. А если чуть повнимательнее к людям относиться, то моя внешность — можно сказать, почти интересная, актерская. Я могу сколь угодно себя уродовать.

В России надо быть или известным, или богатым, чтобы к тебе относились так, как в Европе относятся к любому.

Оригинальность не главное. Когда человек говорит «Я тебя люблю», это самая банальная и прекрасная фраза.

Есть очень много талантливых людей в искусстве, которые, долго находясь в профессии, становятся завистливыми, злыми, любят говорить про плохое, про неудачи других с наслаждением. Но это означает, что их основные ориентиры ошибочны: неверно получать удовольствие от неудач соперника. По идее, мужчина, правильно выбравший себе профессию, со временем должен становиться лучше — добрее, великодушнее и глубже.

Я среди актеров не прапорщик, я, скорее, в офицерском составе.

Страшно остаться одному — это все равно как потеряться в чужой стране: они все знают, куда идти, а ты не знаешь. У меня иногда такое ощущение, что я свой театр создал просто для того, чтобы мне не было одиноко.

Я понимаю, что мужчина должен стремиться к материальной самостоятельности и благополучию, это правильное стремление. Но есть вещи более важные — надо понимать, что продаешь. Ну нельзя в дерьме сниматься, нельзя дерьмо ставить.

Люди иногда бывают такими фантастически великодушными, талантливыми, тонкими, что просто взлететь хочется.

Один и тот же человек в разных ситуациях может вести себя абсолютно по-разному — диапазон человеческого поведения невероятно широк. Даже у мерзавцев бывают такие приливы великодушия.

Нет такой страны, где не было бы плохо и смертельно скучно жить, если не занимаешься любимым делом.

Чем актер отличается от не актера? Выйдут десять человек, и один будет размахивать

руками, делать кучу движений, говорить — посмотришь на него секунду, как он сотрясает воздух, отвлечешься, вернешься к еде. А актер — выйдет, он ничего не скажет, но что-то в нем заставит тебя за ним следить, положить вилку, нож, и будешь смотреть только на него. Природное излучение странного вида. Дополнительная какая-то энергия. Актер — это же человек, которому мало жизни собственной, ему надо прожить еще иную жизнь.

Многие меня видели только в кино, большинство меня вообще знают только как сына Райкина, а на самом деле я театральный артист.

Я считаю себя человеком добрым.

Нескромно звучит в моих собственных устах, но в общем я-то думаю, что человеческие позиции я унаследовал от своих родителей правильно. Я по дочке это вижу. Она на какую-то новую ступень человеческую все это вывела. Знаете, она в детстве на юге очень любила лазать по скалам. И как-то один раз высоко забралась, а там ребята сидели, мальчики, они ее спихнули. Она ударилась больно, заплакала. А потом успокоилась и наверх туда говорит: «Ребята! Мне не больно!» Успокаивает их, думая, что они переживают за нее! Потому что по себе судит. Меня эти вещи поражают.

Чем старше становишься, тем труднее найти своих. Круг сужается.

Толпа — это когда люди похожи друг на друга в низменном. А когда они совпадают в высоких душевных порывах — реакции у них, может быть, и схожи, только при этом индивидуальность расцветает, а не нивелируется.

Когда идет сильный спектакль, я вижу, как люди меняются прямо на глазах. Вдруг становятся доверчивыми и серьезными, как дети, дураками становятся, в том смысле, что отключают ненужный разум, растопыряются лицом. Бывает, на сцене актер теряет серьез, колетса — вдруг какая-то глупость произошла, оговорка, кто-то оступился. Лучший способ этот серьез восстановить — не отворачиваться от зала, как многие делают, а наоборот — повернуться и увидеть лица людей, их наивность и доверчивость. Они тебя тут же вправляют.



Я как-то был на Ямайке в какой-то джунглиевой поездке. С нами была пара, красивый парень, красивая девка, абсолютные такие американцы. И вдруг что-то меня тормознуло, когда я говорил со своей семьей на русском, почему-то я заостроился. Проводники, местные красавцы, стали выяснять, кто откуда — оказалось, они из Эстонии, причем в детстве только там были, русского почти не знают и ни о каком таком Райкине уж конечно никогда не слышали. Просто в глубине взгляда было едва заметное напряжение, какая-то несвобода. Печать совка — она как живучая и всепроникающая радиация, — лежит на дне любого, кто с ним хоть немного соприкоснулся.

Как правило, критики лишены живого чувства. В большинстве своем критики ничего не понимают.

Я вообще не очень люблю сатиру. Я про назывательную сатиру — это когда черное называют черным, а белое — белым. Жанр вчерашний, честно

говоря. Папа себя, кстати, последние годы очень обкрадывал как актера, потому что это был как бы театр при Госплане, и он уже говорил о шпунтах и гайках. Потом, когда тему взяли на себя газеты, — вот это было правильно. Я к тому, что смех, такой простой смех, — он гораздо важнее и лучше, чем смех против кого-то.

Вся эта серьезность на русских лицах — она на самом деле не серьезная. Потому что мы при этом преступно беспечны и легкомысленны. Не серьезность это, а насупленность. И важничаем. И апломба много. А за апломбом — такая рыхлость, такая глупость, такие дыры, просто сыр какой-то дырчатый.

Православная Церковь, — точнее, некоторые ее современные, деятели, говорят, что театр — это чистый грех. Так и говорят! А я вижу в театре очень много такого высокого по-настоящему, такого служения, что тут и работникам церкви поучиться бы иногда.

Я не смерти боюсь. Я боли боюсь, физических страданий, и даже иногда зубного врача. Я нормальное животное.

Ира Родина пришла на лед, потому что болела в детстве, у нее были маленькие легкие. И стала чемпионкой. Иногда мне кажется, и мне профессия нужна, чтобы и на других, и на себя самого производить впечатление уверенного человека.

Вот из чего у меня складывается хватательный рефлекс — так чтоб хватать пьесу и ставить? Из боли, обаяния. Когда я и смеюсь, и тут же мне больно, потому что мне в сердце это попадает.

Мне ближе тот, у кого больше боли за человека.

Поставить спектакль в лифте гораздо легче, чем в зале. Меньшее пространство всегда легче заполнить энергией. Не простят мне этих слов режиссеры, всю жизнь работающие с небольшими залами, но это правда.

Я не могу быть равнодушным к грузинской войне. У меня с Грузией связаны очень конкретные вещи, любовь, привязанности. Из-за войны Роберт Стурва, который должен был ставить у нас уже третий спектакль, не приехал, видимо, в Москву. Он теперь находится по другую сторону баррикад. Для меня эта война — личное горе. Нам приходится быть жертвами несовершенства русской власти и все это расхлебывать.

Единственный способ для меня наслаждаться жизнью — работать каждый день до часа, до двух ночи. У тебя же нет выходных, когда ты влюблен: ты же не берешь отгулов у любимой девушки.

Это у женщин существуют — еще другие какие-то сферы, куда она может уйти: материнство, семья. У мужчин более узкий путь: профессия.

Когда моя дочь сказала, что не будет играть у меня в театре, я отнесся к этому с уважением. Хоть и пожалел, что не будет. Так и я в свое время не пошел к папе работать — рядом с таким мощным голосом, как его, я тогда просто не смог бы стоять рядом.

Режиссура — наука о том, как сделать так, чтобы зрителю было интересно. И все! Остальные рассуждения от лукавого.

ЛУЧШИЕ ФИЛЬМЫ

МНОГО ШУМА ИЗ НИЧЕГО
Италия, эпоха Возрождения. Молодой знатный флорентинец страстно влюблен в дочь губернатора — чистую, юную Геро, но интриги одного из придворных мешают молодым людям соединиться.



СВОЙ СРЕДИ ЧУЖИХ, ЧУЖОЙ СРЕДИ СВОИХ

Действие этого психологического «вестерна» происходит в 20-е годы в маленьком губернском городке на юге России. Гражданская война кончилась, но до полной победы большевиков еще далеко. Группа бандитов из бывших белых офицеров грабит поезд с золотом, на которое нужно было купить хлеб для голодающих, и пятеро друзей, бывших красных бойцов, вступают с ними в смертельную схватку.

ПРОСТОДУШНЫЙ

Экранизация одноименной повести Вольтера. Молодой человек — индеец-гурон — попадает во Францию XVII века.

В судьбе дикаря принимает участие весь городок: его пытаются облагородить, он принимает христианство, влюбляется в крестную мать, и начинаются приключения, в которых «дикарь» на каждом шагу сталкивается с местными дикими нравами.

СТРЕЛЯЮЩИЕ АНГЕЛЫ

Фильм-сказка — фантастическая, смешная и страшная... Жил-был когда-то на земле сумасшедший скульптор. Всю свою жизнь он ваял скульптуру Бога, но статуя была мертва. Потому что чего-то ей не хватало. А не хватало маги-



ческого глаза, который однажды, неизвестно откуда, все-таки появился...

РУССКИЙ РЕГТАЙМ



Фильм основан на реальных событиях. 1974 год. Год депортации Солженицына. Главный герой — Миша — не знал слова «диссидент», но всегда мечтал об Америке. Мечтал не из протеста против советского образа жизни. Он просто любил Америку какой-то странной памятью непрожитой жизни и меньше всего думал о встрече с людьми из КГБ. Но однажды Миша и его друзья решают сорвать красный флаг. Теперь о загранице можно забыть навсегда...

ТБИЛИСИ В 20-30-Х ГОДАХ ХХ СТОЛЕТИЯ

Сегодня среди населения нашей столицы Тбилиси лишь единицы помнят, как выглядел город в 20-30-х годах прошлого века. В основном это люди преклонного возраста, которым за 90 лет. Визуально они помнят, какие здания и строения стояли в центре города, какой транспорт обслуживал население столицы, каким было дорожное покрытие, где располагались базары и как они выглядели, какие кинотеатры действовали в ту эпоху и что показывали на киноэкранах, какие спектакли давали в оперном и драматическом театрах... На страницах прессы тех лет печатались сообщения о развитии инфраструктуры и совершенствовании хозяйственных функций столицы, о строительстве и вводе в эксплуатацию зданий и сооружений в связи с ускоренным территориальным ростом города. Этот процесс частично описан и в воспоминаниях заслуженного инженера Грузии Карло Моретти, академика Вахтанга Беридзе и других авторов.

Самым резонансным проектом, осуществленным в двадцатых годах прошлого столетия, было строительство Земо Авчальской гидроэлектростанции. Как известно, из 44-х маломощных электростанций, имеющих в Тбилиси на 1921 год, все, кроме двух, принадлежали частным лицам, и даже частично не могли удовлетворить растущую потребность столицы в электроэнергии, из-за быстрого роста города, а заодно и его промышленности. Строительство первой очереди ЗАГЭС началось в 1922 году, и в 1927-м Тбилиси получил первую электроэнергию ЗАГЭС. Работы второй очереди начались в 1930-м и закончились в 1938 году. В ту эпоху ЗАГЭС считалась одной из мощных гидроэлектростанций в союзе и сыграла большую роль в деле развития промышленности и электротранспорта Тбилиси. Резко увеличилось и потребление электроэнергии населением Тбилиси. На 1927 год, согласно переписи, население столицы составляло около 300 тысяч человек.

Автором комплекса строений ЗАГЭСа, этого первого произведения грузинской советской архитектуры, является архитектор Анатолий Николаевич Кальгин. До этого (в 1912 году) разработанный им в содружестве с художником Генриком Гриневским проект по строительству Грузинского дворянского банка (ныне Парламентская библиотека), в который включено множество элементов грузинской архитектуры, одержал победу на конкурсе. Здание банка по этому проекту построили за три года. В проекте ЗАГЭСа «архитектор вновь с большим художественным тактом использовал национальную форму», - писал академик Беридзе, который оставил нам интересное воспоминание о Кальгине. «...У него был сильный темперамент и «взрывной» характер. Любил грузинские памятники. Когда бывали у памятника, он очень экспансивно выражал свое чувство. Както в Самшвилде подошли к Сиони, я сказал: «Анатолий Николаевич, не правда ли, чудесная вещь?». Он будто действительно взорвался: «Поррразительная! Изумительная! Смеррртельная!» И после паузы: «Ой-ой-ой, матушки!»

Супругой Анатолия Кальгина была грузинка, литератор Дария Ведрибисели. Скончался Кальгин в 1943-м году, в возрасте 68 лет. Им обмерены значительные памятники грузинской архитектуры Тао-Кларджети - Бана, Ошки, Хахули... в экспедициях, руководимых Эвтиме Такашвили. Согласно завещанию, его похоронили во Мцхета в ограде храма Самтавро, рядом с могилой жены. Их надгробные плиты, поврежденные в прошлом, ныне обновлены.

Тбилиси 20-х годов ХХ века по занимаемой площади был намного меньше, чем современная столица нашей страны. По имеющимся данным, площадь города в 1922 году достигала 2800 гектаров, в том числе застроен-

ная площадь равнялась 1460 гектарам, а остальная приходилась на скверы, сады и виноградники, кладбища и неиспользованные земли. Для сравнения, в 1960 году, когда утвердили новые границы Тбилиси, в которые вошли деревни Багеби, Окрокана, Дигоми, Земо и Квемо Авчала, Соганлуги (Поничала), общая территория города достигла 26070 гектаров, в том числе застроенная территория увеличилась до 7900 гектаров. В 1985 году эти цифры выглядели так: общая площадь - 35 тысяч гектаров, застроенная - 14000 гектаров. Вся индустрия Тбилиси 20-х годов образовалась еще в дореволюционное время и состояла из железнодорожных мастерских, завода по переработке кожи, кирпичного и черепичного заводов, табачной, мыловаренной, обувной фабрик и фабрики гнутой мебели. Тогдашний Тбилиси имел значение как культурный и административный центр - уже существовало несколько высших учебных заведений, в том числе университет, основанный в 1818 году и консерватория, основанная в 1919 году. В 1922 году была создана Академия художеств, а в 1928 году открылся Грузинский политехнический институт, который зародился в недрах ТГУ как факультет и стал независимым учебным заведением. Таким же образом трансформировались агрономический и лечебный факультеты ТГУ соответственно в Сельскохозяйственный и Медицинский институты в 1930 году. В 20-х годах в Тбилиси функционировало несколько театров - Драматический театр имени Руставели, Театр оперы и ба-



кета, «Красный театр» в здании нынешнего театра Марджанишвили, было и несколько клубных рабочих театров. Еще в 1919 году в оперном театре осуществились постановки трех национальных опер композиторов Аракишвили, Палиашвили и Долидзе. В 1923 году к ним добавилась опера Палиашвили «Дакиси», а в 1926 году опера Балачидзе «Тамар коварная» (позже переименованная на «Дареджан коварную»).

В тогдашнем Тбилиси функционировало шесть кинотеатров.

Архитектор Анатолий Кальгин (1875-1943)



Со слов инженера Карло Моретти, в дореволюционном Тифлисе на бывшем Михайловском проспекте, уже в 1914 году были воздвигнуты два замечательных кинотеатра. На одном из них - кинотеатре «Аполло» пришлось работать и ему в качестве ученика скульптора Карла Соучека. Владельцем кинотеатра «Аполло» был Гегель, немец по происхождению, который поначалу всю работу по отделке здания заказал немецким фирмам, однако после того как была сделана лепка в вестибюле второго этажа, договор был расторгнут и все работы были переданы чеху А.Новаку. Поэтому во внутренней лепке здания получилось смешение стилей. В зрительном зале лепка выполнена в стиле модерн, в вестибюле первого этажа в стиле ампира, стиль второго этажа неоднородный, а фасад здания выполнен в стиле модерн.

Недалеко от кинотеатра «Аполло» итальянцы братья Риччи построили кинотеатр «Палас». В отличие от владельца

«Аполло» переименовали в «Октябрь», а кинотеатр «Палас» в «Амирани». Были и другие кинотеатры. На том же Михайловском проспекте находился кинотеатр «Глобус», позже переименованный в «Комсомолец», который ничем запоминающимся не отличался. Еще один кинотеатр, достойный упоминания - это кинотеатр «Миньон», построенный под внутренним двором гостиницы «Мажестик» (позже «Тбилиси» на проспекте Руставели), по желанию хозяев, которые хотели иметь при гостинице кинотеатр. Это подвальное помещение выходило на улицу Баятинского (позже Джорджиашивили, ныне Чантурия). После советизации кинотеатр «Миньон» был переименован в «Тбилиси». Все эти кинотеатры продолжали выполнять свои функции и в 20-х годах, и еще долго служили населению Тбилиси.

В те годы в Тбилиси не была сформирована система музеев. Музеи, созданные до революции и приотвешенные в здании ТГУ, не имели экспозиции и фактически представляли собой склад собранных экспонатов. Лишь бывшее здание Музея славы, созданное по проекту Альберта Зальцмана (на проспекте Руставели) выполняло и выполняет функцию картинной галереи. Академик Вахтанг Беридзе писал, что интересную работу вел городской музей, во главе которого стоял большой энтузиаст Николоз Бадриашвили. В этом музее хранились материалы по истории коммунального хозяйства Тбилиси. Именно в двадцатые годы по заказу городского музея художниками Александром Цицакидзе, Борисом Фогелем и Давидом Гвелесиани были созданы прекрасные картины разных уголков Тбилиси. К сожалению, и у этого музея не было выставочных залов, он занимал бывшую церковь Феодосия на проспекте Руставели, где потом располагался шахматный клуб, в котором проходили чемпионаты Тбилиси и Грузии по шахматам.

Одним из характерных внешних штрихов двадцатых годов в Тбилиси была поспешная замена старых названий улиц и площадей. В Тбилиси не существовало ни одной улицы, носящей имя грузинского деятеля. В основном, улицы носили имена членов императорской фамилии России, наместников императора на Кавказе, генералов и писателей России. На городской

карте появились улицы Сулхан-Саба, Бесики, Бараташвили, Мачабели, Акакия Церетели, Важа Пшавела... Но были и непростительные промахи в этой кампании. Академик Вахтанг Беридзе писал: «Не знаю, кто был в Тбилиском Горсовете почитателем террористов, но думаю, ни в одном городе союза не найдется такого количества улиц, носящих имена стольких террористов (грузин и русских), сколько имеется в Тбилиси».

Долгое время население Тбилиси обслуживал лишь один вид общественного транспорта - трамвай. Первая линия электро-трамвая была задействована в конце 1904 года. Узкоколейную систему трамвая и трамвайные вагоны построила бельгийская компания. В годы независимости Грузии на вагонах тбилисского трамвая красовался герб Грузинской демократической республики. После советизации были созданы новые ширококолейные трамвайные линии по советскому стандарту, которые эксплуатировались параллельно с бельгийскими узкоколейными линиями. Узкоколейные линии просуществовали в Тбилиси до 1942 года. В 1933 году к трамваю добавился еще один вид общественного транспорта - автобус, а в 1937 году в Тбилиси появились и первые троллейбусы. С 1989 года постепенно стали упразднять существующие трамвайные линии. К 2000 году старая и изношенная система трамвая далеко отстала не только от современного, но и от советского стандарта. В декабре 2006 года Авчальское депо и последний 12 маршрут прекратили существование.

Из объектов, введенных в эксплуатацию в 20-х годах, следует выделить Тбилисский зоопарк, созданный в 1927 году в ущелье реки Вере, русский ТЮЗ (1927 год), грузинский ТЮЗ (1928 год), а также шелкоткацкую и камвольно-суконную фабрики (1929 год). В 30-х годах ХХ столетия шла интенсивная работа по строительству и модернизации Тбилиси. Плоды этой работы приносили радость тбилисцам, хотя широкая волна репрессий, развязанная тоталитаризмом, достигая своего апогея в 1937 году, омрачала ее. В 1933 году завершилась работа по строительству первой очереди Натахтарского водопровода, и тбилисцы получили высококачественную воду Арагвских фильтров. 1934 год запомнился любителям искусства тем, что в этот год открылся Государственный музей искусства и Тбилисский театр музыкальной комедии. Порадовались и любители спорта и болельщики футбола, - строительство тбилисского стадиона «Динамо» по проекту талантливого архитектора Арчила Курдиани, начавшееся в 1933 году, подходило к концу. 7 сентября 1936 года на тбилисском стадионе «Динамо» состоялся первый матч футболистов «Динамо» Тбилиси с одноклубниками из Киева. Этот матч для тогдашнего новичка «Динамо» Тбилиси закончился вничью - 2:2. В тот год динамовцы Тбилиси стали обладателями бронзовых медалей чемпионата СССР. Последним штрихом в развитии Тбилиси 30-х годов было завершение строительства Парка культуры и отдыха на Мтацминдском плато (1936-1938 года) по проекту Захария Курдиани при участии Н.Курдиани и архитектора-дендролога Е.Цицишвили, а также верхней станции фуникулера по проекту Захария Курдиани (совместно с Н.Курдиани, при участии Н.Волобуева).

Малхаз ЭБРАЛИДЗЕ.

УКРАИНА НЕ ПРОДАЕТСЯ

Уступки, на которые пошел президент Украины Виктор Янукович, не удовлетворили ни оппозицию, ни Запад. ЕС приостановил переговоры с Киевом по соглашению об ассоциации, обвинив власти страны в нежелании договариваться, а США пригрозили украинскому руководству санкциями. Требования же оппозиции принципиально изменились: главной задачей она называет уже не наказание виновных в разгоне протестов, а недопущение “продажи Украины” в ходе визита президента Януковича в РФ. Ситуация, в которой на обострение играют и Запад, и оппозиция, становится для президента Украины тупиковой. А опрошенные эксперты предупреждают: “Делать инвестиции в политика, который может не усидеть в своем кресле, было бы неразумно”.

Противостояние сторонников и противников украинской власти в минувшие выходные достигло пика. Оппозиция и правящая Партия регионов вывели на улицы сотни тысяч людей: в Киеве впервые прошли два параллельных митинга — “Майдан” и “Анти-Майдан”. Организованное оппозицией “народное вече”, в котором приняли участие, по некоторым данным, до 200 тыс. человек, продемонстрировало: за четыре недели протестов приоритеты митингующих заметно изменились. Первоначальное требование оппозиции — наказать виновных в разгоне митинга 30 ноября — отошло на второй план перед новым лозунгом дня: не допустить подписания соглашения о вступлении Украины в Таможенный союз в ходе намеченного на 17 декабря визита президента Виктора Януковича в Москву.

Несмотря на то что российские официальные лица дезавуировали информацию о возможности подписания в ближайшее время такого соглашения, украинская оппозиция разъяснениям не поверила. Участникам вчерашнего Майдана раздавали листовки, в которых говорилось: два дня и две ночи станут решающими.

Принятая резолюция Майдана выдвигает президенту Украины ультиматум: “Мы решительно предостерегаем Януковича от попытки вернуть нас в прошлое и категорически запрещаем ему подписывать соглашение о вступлении в Таможенный союз”. Несмотря на провозглашенные им цели экономической интеграции

на постсоветском пространстве, союз в резолюции оценивается как объединение политическое и для Украины неприемлемое.

В то время как оппозиция перекрывает Виктору Януковичу путь на Восток, Евросоюз закрывает перед ним двери на Запад. Еврокомиссар по вопросам расширения Штефан Фюле неожиданно объявил, что ЕС приостанавливает работу с Киевом по соглашению об ассоциации. “Слова и действия президента и правительства в отношении соглашения расходятся все больше. Их аргументы не имеют никакой связи с реальностью”, — пояснил Штефан Фюле, возложив вину за принятое Брюсселем решение на президента Януковича.

Давление со стороны ЕС усиливается нажимом из США. На рассмотрение американского Сената представлена резолюция по Украине, в которой говорится: “В случае нового применения властью насилия против демонстрантов президент США и Конгресс рассмотрят вопрос о введении персональных санкций, включая визовые ограничения и заморозку активов, против лиц, ответственных за жестокий разгон митингующих”.

Один из авторов проекта, сенатор-демократ Кристофер Мерфи, выступил вчера на Майдане. “Будущее Украины — в объединении с Европой, и США поддерживают этот ваш выбор”, — заявил он. А сенатор-республиканец Джон Маккейн, также прибывший на Майдан, пообещал, что сенатская резолюция “будет приня-



та быстро и единогласно”. Многотысячная толпа встретила слова сенаторов скандированием “Thank you!”.

Таким образом, предпринятые президентом Виктором Януковичем попытки снизить давление на власть путем проведения круглого стола с лидерами оппозиции и смещения высокопоставленных чиновников, причастных к силовому разгону митинга, оказались безуспешными. Итоги круглого стола, состоявшегося в пятницу под председательством первого президента Украины Леонида Кравчука, оппозиция оценила негативно, а один из его участников, лидер партии УДАР Виталий Кличко, обвинил Виктора Януковича в нежелании идти на уступки ни по одному из ключевых требований Майдана.

Ситуация, в которой на обострение играют и Запад, и оппозиция, становится для президента Украины практически тупиковой. “Требуя от Виктора Януковича сделать выбор, который ему де-

лать нельзя, США и ЕС не просчитывают долгосрочные губительные последствия этого шага для самой Украины”, — заявил гендиректор Российского совета по международным делам Андрей Кортуннов. По словам эксперта, положение украинского президента усугубляется и тем, что, утратив надежду договориться с Западом и будучи не в состоянии справиться с нарастающими протестами оппозиции, Виктор Янукович вряд ли может рассчитывать на серьезные преференции со стороны Москвы. Делать крупные инвестиции в политика, который может не усидеть в своем кресле, было бы неразумно. Тем более что, даже если Москва пойдет на невыносимые уступки Киеву, это все равно будет расценено значительной частью украинского общества как некий “заговор Кремля”. В условиях, когда Украина находится на грани раскола, о ее скором вступлении в Таможенный союз не может быть и речи.

КОРПУС СТРАЖЕЙ ИРАНСКОГО АТОМА

В Иране произошел самый серьезный до сих пор раскол между политическим и военным руководством страны по вопросу об отношениях с Западом и ядерной сделке с “шестеркой”. Командующий Корпусом стражей исламской революции Мохаммад Али Джафари обрушился с резкой критикой на либеральный курс президента Хасана Роухани, объявив о “пагубном влиянии Запада”. А глава МИДа Джавада Зарифа командующий обвинил в непонимании вопросов обеспечения обороноспособности Ирана. На этом фоне противники сближения с Ираном в Конгрессе США рассматривают вопрос о введении новых санкций против Тегерана, что может похоронить ядерную сделку с “шестеркой”.



Заявление командующего Корпусом стражей исламской революции, третьего по влиятельности человека в стране после духовного лидера аятоллы Хаменеи и президента Роухани, прозвучало как ответ иранских консерваторов на политику перезагрузки с Западом. “Главная угроза революции исходит из области политики, и в этой ситуации Корпус стражей больше не может молчать”, — цитирует слова генерала Джафари агентство Fars. Суть претензий к новому курсу, проводимому Роухани после победы на июньских президентских выборах, глава корпуса сформулировал так: “Вооруженные силы, государственная система подверглись незначительным изменениям, к сожалению, оказавшись под пагубным влиянием Запада”.

Воздержавшись от прямых выпадов в адрес президента, командующий Корпусом стражей отчитал главу МИДа Джавада Зарифа, играющего ключевую роль в переговорах с Западом. “Мы считаем его опытным дипломатом, но у него нет опы-

та в военной области”, — предупредил генерал.

Резкое неодобрение командующего вызвало недавнее высказывание главы МИДа о том, что Америке не стоит всерьез опасаться вооруженных сил Ирана, которые она может легко уничтожить. Сам министр Зариф позднее уточнил, что его слова были вырваны из контекста и неверно интерпретированы, однако глава Корпуса стражей счел объяснения недостаточными. Он заверил, что иранская военная машина остается неуязвимой для Запада. “Если враг поразит нас тысячами бомб, будет уничтожено всего 10-20% ракетного потенциала Ирана. А наша военная мощь не ограничивается ракетными силами”, — пояснил он, напомнив, что Израиль и базы США в регионе находятся в пределах досягаемости иранских ракет (2000 км).

Еще одной демонстрацией мощи Ирана стало заявление министра обороны Хосейна Дехгана о значительном повышении точности иранских ракет с лазерной системой наведения. Как следует из сообщения, размещенного на сайте Минобороны, высокоточные иранские ракеты теперь смогут поражать объекты с точностью до 2 м (ранее этот показатель составлял 200 м).

Жесткая риторика влиятельных иранских консерваторов может не только создать проблемы для реализации либерального курса президента Роухани внутри страны, но и стать веским аргументом для сторонников жесткой линии по отношению к Ирану в США. Ведь спор между двумя лагерями иранской элиты происходит на фоне обсуждения в Конгрессе вопроса о введении дополнительных санкций против Ирана.

Джавад Зариф на днях предупредил, что в случае введения новых санкций “ядерное соглашение умрет”. Однако начавшееся на этой неделе на Капитолийском холме обсуждение вопроса о санкциях показало: законодатели настроены решительно. Выступивший перед большой группой сенаторов госсекретарь Джон Керри так и не смог доказать им, что новые санкции осложняют переговоры Тегерана с “шестеркой”. “Некоторые утверждения, выдаваемые госсекретарем за факты, на самом деле ложны, потому что я только что вернулся из этого региона”, — прокомментировал выступление госсекретаря сенатор Джон Маккейн. Республиканцы настаивают, что лучшим средством достижения прогресса на переговорах должно оставаться санкционное давление на Тегеран.

Так что наступление на политику перезагрузки отношений Ирана с Западом и разрешения иранского ядерного кризиса началось с двух сторон — из Тегерана и Вашингтона.

КАТАЛОНИЮ НЕ ПУСКАЮТ К НЕЗАВИСИМОСТИ

Заявление властей Каталонии о том, что референдум по вопросу независимости состоится 9 ноября 2014 года, вызвало негодование Мадрида. По словам премьер-министра Испании Мариано Рахоя, инициатива каталонского руководства «противоречит конституции и закону». К сохранению единства страны призвал и председатель Европейского совета Херман Ван Ромпéй.



Дата проведения судьбоносного референдума была обнародована в минувший четверг. Власти Каталонии сообщили, что 9 ноября следующего года жители региона должны будут ответить на вопрос: «Хотите ли вы, чтобы Каталония стала государством?» Тем, кто ответит «да», зададут второй вопрос: «Хотите ли вы, чтобы Каталония стала независимым государством?»

По словам главы регионального правительства Артура Маса, «теперь у национальных структур власти будет время для переговоров с властями Каталонии, чтобы договориться об условиях проведения референдума — каким образом совместить его с существующими законодательными рамками».

Напомним, согласно испанским законам, референдум могут назначить только центральные власти, а они на компромисс идти не намерены. «Этот референдум противоречит конституции и закону», — заверил премьер-министр Испании Мариано Рахой. А министр юстиции Альберто Руис-Галлардон добавил: «Правительство гарантирует своим гражданам, что никаких незаконных мероприятий в Испании проводиться не будет».

Осудило намерения властей Каталонии и руководство Евросоюза. «Нужно приложить усилия, чтобы сохранить единство, но дело того стоит», — заявил председатель Европейского совета Херман Ван Ромпéй. — На протяжении всей своей политической карьеры я последовательно выступал против сепаратизма как у себя на родине (в Бельгии), так и в других странах».

Сегодня чуть более половины жителей самого восточного региона Испании выступают за независимость от Мадрида. Вместе с тем власти Испании надеются, что маятник в итоге качнется в их сторону. Страна постепенно выходит из экономического кризиса, что оказывает существенное влияние на уровень националистических настроений.

Отметим, что менее чем за два месяца до каталонского референдума — 18 сентября 2014 года — на аналогичный вопрос должны будут ответить жители Шотландии. При этом Лондон не противится проведению голосования и лишь пытается убедить жителей региона в том, что отделение нанесет им серьезный экономический ущерб.

РАЗГОНКА ВООРУЖЕНИЙ

В отношениях РФ и США может появиться новый серьезный раздражитель — разрабатываемая Пентагоном система молниеносного глобального удара, позволяющая с высокой точностью поразить цель в отдаленной точке мира менее чем через час после принятия решения. Перспектива постановки этой системы на вооружение серьезно беспокоит Москву. Эксперты убеждены: меры доверия в этой сфере надо принимать уже сейчас — иначе не будет прогресса в диалоге между РФ и США о дальнейшем разоружении, а будет новый виток гонки вооружений с потенциально катастрофическими последствиями.

Работа над системой молниеносного глобального удара (или неядерного быстрого глобального удара) ведется в Пентагоне уже несколько лет, однако именно в последнее время эта тема стала все чаще всплывать в переговорах между РФ и США, обретая черты нового серьезного раздражителя в их отношениях. Одним из первых в таком контексте систему молниеносного глобального удара упомянул на майском заседании международного клуба «Триалог» замминистра обороны РФ Анатолий Антонов: «В случае успешной реализации концепции ВС США получат мощные, современные наступательные вооружения, которые позволят им осуществлять глобальные операции в море, на земле или в космосе».

Барак Обама упоминал концепцию молниеносного глобального удара в своем апрельском послании Владимиру Путину, причислив ее к «аспектам стратегической стабильности». В том же письме он предложил договориться о дальнейшем сокращении ядерных арсеналов. Эту инициативу Барак Обама, по словам источника «Ъ», близкого к администрации США, «надеялся сделать своим наследием». Москва эту идею, однако, восприняла без энтузиазма.



Реального взаимодействия между РФ и США по этому вопросу нет. Эксперты предупреждают: без мер доверия в этой области не будет прогресса в диалоге о разоружении, зато будет новый виток гонки вооружений с потенциально катастрофическими последствиями. По мнению сотрудника Фонда Карнеги Джеймса Эктона, автора вышедшей в октябре книги «Серебряная пуля: правильные вопросы о системе неядерного быстрого глобального удара», выработать меры доверия нужно сейчас. «НИОКР по созданию технологий неядерного быстрого глобального удара идут полным ходом, и решение Пентагона об их принятии на вооружение, как ожидается, состоится еще до окончания второго срока Обамы», — пояснил он. — Самое время для РФ и США начать сотрудничать, чтобы, если система примут на вооружение, она не нанесла отношениям такой же вред, как ПРО».

Концепция молниеносного глобального удара заключается в создании высокоточного оружия, способного поразить цель на другом конце планеты максимум через час после приказа. Разработкой системы Пентагон занимается не первый год, однако именно при Бараке Обаме работы были ускорены. В 2013 финансовом году на развитие программы Пентагон получил

около \$200 млн. По словам господина Эктона, новые вооружения нужны США для выполнения четырех задач: противодействия нарушителям режима нераспространения ядерного оружия (реальным — КНДР и потенциальным — Ирану), поражения противоспутниковых и подавления оборонительных систем других государств, а также ликвидации главных террористов и срыва террористических операций. Белый дом, говоря о целях программы молниеносного глобального удара, как правило, делает упор на антитеррор.

Работы ведутся в нескольких направлениях. Первоначально речь шла о том, чтобы заменить ядерные боеголовки баллистических ракет (например, Trident-II) обычными. Однако от этой идеи пришлось отказаться — слишком велик был бы риск, что государство, обнаружившее пуск (речь шла прежде всего о России), может ошибочно принять его за атомную боеголовку и нанести ответный удар. «Система предупреждения о ракетном нападении работает в автоматическом режиме, она не распознает, ядерная ли на носителе боеголовка или нет», — пояснил «Ъ» старший вице-президент ПИР-Центра Евгений Бужинский. — Развитие таких технологий могло привести к катастрофическим последствиям». Высокопоставленный источник «Ъ» в Генштабе назвал идею США о размещении неядерного оружия на стратегических носителях «не просто раздражающим фактором, а целенаправленной провокацией».

Параллельно возникла идея создать совершенно новое ги-

перзвукое ракетно-планирующее оружие с глобальной дальностью действия. Ракета-носитель должна была разогнать боевой блок до скорости, во много раз превышающей скорость звука, а далее он планировал бы в верхних слоях атмосферы до цели. Falcon HTV-2 тестировали дважды, но оба раза неудачно.

Куда более эффективным оказался менее амбициозный — по конструкции, скорости и дальности — проект гиперзвуковой ударной системы ANW (Advanced Hypersonic Weapon). Первый тест прошел 17 ноября 2011 года: от стартовавшей с Гавайских островов ракеты над Тихим океаном отделился гиперзвуковой планирующий аппарат (Hypersonic Glide Body), который достиг скорости около 8 (по другим данным, 5) Маха и приземлился в районе Маршалловых островов (3,7 тыс. км от места запуска). Предполагается, что система будет в основном базироваться на море и иметь дальность 6-8 тыс. км. В 2012 году Пентагон заявил, что ее развертывание имеет особое значение в связи с курсом Барака Оба-

мы на укрепление позиций США в Азии. Решающее испытание намечено на 2014 год.

Представители США утверждают, что ракетно-планирующее оружие можно отличить от ядерных баллистических ракет по небаллистической траектории полета, что снижает вероятность неверной идентификации боеголовки. Однако, по словам Джеймса Эктона, ракетно-планирующее оружие отличается высокой маневренностью, и если его пуск системы предупреждения способны зафиксировать, то в дальнейшем оно будет лететь на слишком малой высоте, чтобы за ним могли следить противоракетные РЛС. «Полет этого оружия на среднем участке траектории будет недостаточен для обнаружения и непредсказуем, что чревато неясностью», — предупреждает эксперт. В варианте же с морским базированием такие системы будут иметь те же зоны развертывания, что у ядерного оружия — а это создает дополнительные риски.

В этой ситуации РФ предпринимает шаги по созданию собственного сверхзвукового высокоточного оружия. Президент РФ Владимир Путин в конце ноября провел совещание о «реализации программы по разработке и серийному производству высокоточного оружия большой дальности». «Высокоточное оружие становится все более важным фактором неядерного сдерживания, может быть, даже одним из самых существенных», — заявил президент. — По сути, высокоточное оружие сегодня становится альтернативой ядерному оружию».



КИМ ЧОН ЫН ВЫТЯХИВАЕТ СТАРИНУ

В Северной Корее началась кампания тотальной смены военного руководства. Сигналом к этому стала беспрецедентная публичная расправа над «человеком номер два» в стране — дядей руководителя КНДР, которого обвинили в антипартийной деятельности и моральном разложении. Эксперты считают, что в КНДР создается система единоличной непререкаемой власти молодого вождя Ким Чон Ына, который избавляется от номенклатуры старого поколения.

Сеульская газета «Чуньан ильбо» со ссылкой на южнокорейскую разведку проинформировала: в КНДР идет массовая замена военного руководства, в котором до сих пор преобладали достаточно пожилые люди. В отставку повально отправляют всех руководителей Корейской народной армии старше 65 лет. А это — костяк генералитета. Южнокорейская разведка также получила сведения, что в декабре начнется повальная замена всех командиров дивизий независимо от возраста.

Импульс к «чисткам» дало опубликованное в понедельник постановление состоявшегося накануне расширенного заседания политбюро ЦК Трудовой партии Кореи. Оно приняло решение о смещении со всех постов и лишении всех званий еще недавно всемогущего «человека номер два» — Чан Сон Тхэка, мужа родной тетки молодого вождя Ким Чон Ына. Он был заместителем главы Госкомитета обороны, главного органа власти в Северной Корее. 67-летний Чан Сон Тхэк к тому же входил в политбюро и возглавлял организационный отдел ЦК, который ведал подбором кадров и курировал спецслужбы. Этот человек считался своего рода регентом при новом лидере страны, который неожиданно и, как полагают, без должной подготовки пришел к власти после внезапной смерти своего отца Ким Чен Ира в декабре 2011 года.

Теперь Чан Сон Тхэка обвинили в «антипартийной контрреволюционной фракционной деятельности». Его группиров-

ка, как было сказано, «захватила важные позиции в экономике, где занималась вредительством, распродала по дешевке драгоценные ресурсы за границу», а сам дядя вождя «погрузился в капиталистический растланный образ жизни». В вину ему были поставлены «неподобающие связи с многочисленными женщинами», развлечения в дорогих ресторанах, употребление наркотиков, посещение казино и «растранивание иностранной валюты в третьих странах». Ко-



роче говоря, полный набор обвинений «врага народа» — не хватает только пункта о шпионаже или, скажем, о попытке отравить вождя.

Заседанием политбюро руководил лично Ким Чон Ын. Средства массовой информации КНДР распространили фотографии, на которых крепкие люди в военной форме за руки выводят из зала изменника Чана. Публикация таких материалов — беспрецедентное событие в истории Северной Кореи, она явно свидетельствует, что новый лидер намерен раздавить своего бывшего приближенного.

Смещенный товарищ Чан был назначен покойным отцом нынешнего лидера КНДР на роль наставника Ким Чон Ына: он объяснял ему работу аппарата и спец-

служб, давал важные советы. Судя по всему, такая опека смертельно надоела молодому вождю. Раздражала его и вальяжная манера Чана, который слишком поверил в свою особую роль при пхеньянском дворе: позволял себе, например, засовывать руки в карманы брюк в присутствии вождя, не аплодировал, когда все присутствующие преданно хлопали в ответ на любые слова высшего руководителя.

Впрочем, дело не только в Чане. Есть все основания полагать, что молодой Ким Чон Ын начал повальную смену элиты — в том числе в сталинском стиле, путем физических расправ. В этом году, если верить южнокорейской разведке, в КНДР было проведено около 40 публичных казней.

28 декабря 2011 года, во время похорон Ким Чен Ира, у катафалка с гробом покойного шли восемь человек. Справа первым шагал сам Ким Чон Ын, за ним — ныне низвергнутый товарищ Чан и еще два высших партийных чина. Слева во главе с начальником Генштаба выступало руководство Корейской народной армии. За прошедшие два года из этой восьмерки «на плаву», помимо самого Кима, остались только двое партийных боссов в возрасте за 90 лет. Нет сомнений, что вскоре они тоже лишатся своих постов.

По данным правительства Южной Кореи, за время пребывания у власти «молодого Кима» сменилось уже почти 45% высшей партийной и военной номенклатуры (эксперты в Сеуле включают в нее 218 должностей). Процесс набирает обороты: Ким Чон Ыну не нужны матерые боссы, которые могут смотреть на него с высоты своих прежних заслуг перед дедом и отцом нынешнего правителя.

«Дедушка Мороз! Пишу тебе письмо. Принеси мне, пожалуйста, под елочку холодного кефирчика!»

- Ну как Новый год встретил?
- Да как подарок...
- Это как?
- Всю ночь под елкой провалялся...

- Боже, кто научил тебя говорить это ужасное слово? - ругает мать своего малолетнего сынишку.
- Дед Мороз, мамочка.
- Дед Мороз? Не может быть!
- Да, мама, когда он споткнулся и упал в моей комнате...

СУПЕРКРОССВОРД

ПО ГОРИЗОНТАЛИ: 1. Соска-обманка. 6. Железка для ворошения углей. 9. Толпа неободрительно. 10. Тачка, которой давно пора на свалку. 11. Немного хитрости во взгляде. 12. Населенный пункт у подножия Везувия. 15. Тонкая деревянная лучинка. 17. Сплав ртути, нужный при производстве зеркал. 22. Очки без дужек. 25. Целебная водная процедура. 26. Местное учреждение, «прорабатывающее» будущих избирателей. 28. То же тело. 29. Мероприятия по поиску преступника. 32. «Нунчаки» для обмолота. 34. Кошелек и для банкнот, и для документов. 35. Современный подгузник. 38. Мушкетер, сделавший духовную карьеру. 39. Торговец бараниной или говядиной. 42. Сорт винограда с женским именем. 45. Кусочек слова сразу за корнем. 46. «Сусеки» родины. 48. Клан веронца Ромео. 51. Винная ягода. 54. Государство с Бишкеком. 55. Полотно Иванова «... Христа народу». 58. Слепая любовь. 59. Тонкие хвойные доски. 61. Пират из поэмы Байрона. 64. «Новое», что главенствовало в перестройку. 65. Выспрашивание подробностей. 67. Богатырь из фольклора тюрков. 68. Дикая утка прудов. 69. Часть мирового океана между Европой и Америкой. 72. Ядовитое растение из стиха Пушкина. 74. Титул мадам де Помпадур. 77. Узкая полоска земли меж рвами. 78. Эрудит по-нашему. 79. Неосторожный шалопай среди взрослых. 80. Дитя гуанако и викуны. 81. Сладкий оранжевый цитрус.

тир для Тараса Бульбы и его земляков. 4. Московский футбольный клуб. 5. Награда за проявленную отвагу. 6. Схрон птичьих яиц. 7. Избранный мультяшной красавицы. 8. Город, расположенный в дельте Волги. 13. Специальная обувь балерины. 14. Совочек, нужный для того, чтобы копать в песочнице. 16. Полярный зверек с белым мехом. 18. Южное дерево, украшенное цветами. 19. Барабан, что крутили в «Спортлото». 20. «КамАЗ» или «МАЗ». 21. Личный транспорт с четырьмя колесами. 23. Полнейшая чепуха. 24. Жирок в мясном бульоне. 27. Черная масть в игральных картах. 30. Его под дождем бросила хозяйка. 31. Самый горючий в Госдуме. 33. «Липучка», порой нужная в быту. 36. Святой ... Саровский. 37. Бесцветный газ с резким запахом. 39. Каждый из оркестровой ямы. 40. Цветущий символ Японии. 41. Сестра из кельи. 43. Ноль на рулетке казино. 44. Безукоризненный глянec. 47. Звук, обретший объем. 48. Он же бунтарь. 49. Напиток из кобыльего молока. 50. Ввоз товара в страну. 51. Кулибин по своему образованию. 52. Геометрический узор во всю стену. 53. Мифическое существо, убивающее взглядом. 56. Ткань с ворсом. 57. Композиция от гейши. 60. Ураган-разрушитель. 62. Ополченец в царской армии. 63. Биополе человека. 66. Промышленное изготовление детали. 68. Вазочка для варенья. 70. Тратящий деньги налево и направо. 71. Ганс Христиан - датский сказочник. 73. Сот улья по сути. 74. Лысый аист-африканец. 75. Виртуозный пассаж оперной прима. 76. «Лидер» в компании нитки.

ПО ВЕРТИКАЛИ: 1. В ней сгибается спина. 2. Ученый, постоянно смотрящий на звезды. 3. Трак-

ВЕНГЕРСКИЙ КРОССВОРД

П И Р О Г Г О Н Ч Р
 П О К Л Е Т Р Ь А
 А Ж А М С О Т С
 Т О А Е Н А П О О
 С Т Н М Е Ь И Е В Н
 Е Н Д Т Б Р Н П Р
 Е Б У Я А Е З И
 Ц У З З В С Т Е Р
 П И М З В О У Х Л С
 О Д В О Д З Д У Т

Разгадав слово с помощью определения, найдите его в сплетении букв, учитывая, что искать его можно во всех направлениях (в том числе и под углом) любое количество раз. В качестве подсказки после определения - количество букв слова-ответа.

1. Зерна, зародыши растений. 2. Участник состязания, получивший награду. 3. То, чем все дышат. 4. Недавно полученное известие. 5. Поле для посева яровых. 6. Предмет мебели. 7. Отсутствие света. 8. Острый выступ на инструменте. 9. Город на реке или море. 10. Щит для обозрения экспонатов. 11. Возвышение для манекенщиков. 12. Выпечка из теста с начинкой. 13. Груз. 14. Подразделение роты, батареи. 15. Делает из глины полезную домашнюю утварь. 16. Представитель флоры. 17. Стержень, соединяющий ступицу велосипедного колеса с ободом. 18. Сработанные столяром башмаки. 19. Абориген Ближнего Востока и Северной Африки. 20. Голливудская звезда Грета Густавсон (1905-90) известна широкой публике под этим псевдонимом. 21. Непритязательная, несколько небрежная домашняя одежда (устар.). 22. Золя написал этот роман в 1877 году. 23. Ацетилсалициловая кислота в таблетках. 24. Порча скотом травы или посевов. 25. Крепкий алкогольный напиток французского происхождения. 26. Ездок на печи из сказки. 27. Уличное мусорное ведро. 28. Жуткое пекло.

КРЕСТОСЛОВИЦА

Каждый ответ начинается с той же буквы, что и определение к нему.

ПО ГОРИЗОНТАЛИ: 5. Алена, спевшая про узелки. 7. «Рудин» И. Тургенева по жанру. 8. Бомж, не сидящий на одном месте. 9. Живопись на бытовые сюжеты. 13. Словесная дуэль. 15. Спортсмен-фехтовальщик. 16. «Крышка» кармана. 7. Французская ежедневная газета, основанная в 1826 году. 19. «Антипод» слова. 20. Вентилятор с ручным приводом. 22. Кинокурорт близ Ниццы. 26. Растение, способное позавтракать насекомым. 27. Американский кинорежиссер, актер-комик, продюсер, трехкратный обладатель премии «Оскар». Известен также как писатель, автор многочисленных рассказов и пьес, а также джазовый кларнетист. 28. Русский поэт (1860-1900), автор слов к песне «Смело, товарищи, в ногу».

ПО ВЕРТИКАЛИ: 1. Стержень, соединяющий ступицу велосипедного колеса с ободом. 2. Сработанные столяром башмаки. 3. Абориген Ближнего Востока и Северной Африки. 4. Голливудская звезда Грета Густавсон (1905-90) известна широкой публике под этим псевдонимом. 6. От грязнули убежал. 10. Непритязательная, несколько небрежная домашняя одежда (устар.). 11. Золя написал этот роман в 1877 году. 12. Ацетилсалициловая кислота в таблетках. 14. Порча скотом травы или посевов. 18. Крепкий алкогольный напиток французского происхождения. 21. Ездок на печи из сказки. 23. Уличное мусорное ведро. 25. Жуткое пекло.

Кроссворд с подсказками:

1. Квантовый папа
 2. Главный звук лада
 3. Французский философ
 4. Кухонная мешалка
 5. Ковбойская водка
 6. Тропический лес
 7. Театральная штора

8. Пицца для кита
 9. Венгерский автобус
 10. Аквариумная рыбка
 11. Сфера обслуживания
 12. Приправа к седьмой воде
 13. Сосуд для букета
 14. Крыша на столбах

Квантовый папа	Главный звук лада	Французский философ	Кухонная мешалка	Ковбойская водка	Тропический лес	Театральная штора
Пицца для кита	Венгерский автобус	Аквариумная рыбка	Сфера обслуживания	Приправа к седьмой воде	Сосуд для букета	Крыша на столбах

23 - 29 ДЕКАБРЯ ПОЛНАЯ ТЕЛЕПРОГРАММА

23 декабря, понедельник
СОЛНЦЕ В КОЗЕРОГЕ. УПРАВИТЕЛЬ ЛУНА. ВОСХОД СОЛНЦА - 7.26. ЗАХОД - 16.33. ДОЛГОТА ДНЯ - 9.07.

ЛУННЫЙ ГОРОСКОП ЛУНА В ДЕВЕ. ЛУНА УБЫВАЕТ. ВОСХОД ЛУНЫ - 22.28. ЗАХОД - 10.36.

21-й ЛУННЫЙ ДЕНЬ. Успех сулят любые поездки, командировки, путешествия, доверяйте интуиции.

СИМВОЛ: ТАБУН ЛОШАДЕЙ.

ЦЕЛИТЕЛЬНЫЙ КАМЕНЬ: ОБСИДИАН.

ЦВЕТА ОДЕЖДЫ: ТЕМНО-СИНИЙ, ТЕМНО-КРАСНЫЙ И ТЕМНО-ВИШНЕВЫЙ.

АФОРИЗМ ДНЯ: Молодость - вот время для усвоения мудрости, старость - время для ее применения. *Вольтер.*

СНЫ ЧАЩЕ ВСЕГО СБЫВАЮТСЯ.

ПОНЕДЕЛЬНИК 23 ДЕКАБРЯ

ТБИЛИССКИЕ КАНАЛЫ

პირველი არხი

7.30 „ჩვენი დილა“. 8.00, 9.00, 10.00, 0.00 „მოამბე“ - საინფორმაციო გადაცემა. 10.30 „დღეს“ შემეცნებით-გასართობი პროგრამა. 12.00 „მოამბე“ - საინფორმაციო გადაცემა. 14.15 „ნოსტალგია“ მხ. ფილმი. 16.00 „მოამბე“ - საინფორმაციო გადაცემა. 17.00 სერიალი „სიყვარულის საიდუმლოება“. 18.00 სერიალი „ცხოვრებისეული რეცეპტი“. 19.00 „მოამბე“ - საინფორმაციო გადაცემა. 19.05 დოკ. ფილმი. 20.00 „მოამბე“ - საინფორმაციო გადაცემა. 21.00 პოლიტიკური თოქ-შოუ - „პირველი სტუდია“. 22.30 საფეხბურთო მიმოხილვა. 23.30 მხ. ფილმი. 1.30 დოკ. ფილმი.

რუსთავი 2

7.30 „დილა მშვიდობისა საქართველო!“ 10.00 სერიალი „ერთგულუბნის ძალა“. 11.00 სერიალი „ბრაზილიის გამზირი“. 12.00 კურიერი. 12.30 „სხვა შუადღე“. 15.00 „კურიერი“ საინფორმაციო პროგრამა. 15.30 „ვანოს შოუ“. 16.00 სერიალი „სიყვარული და შურისძიება“. 17.00 სერიალი „ჩემი ცოლის დაქალები“. 18.00 „კურიერი“ საინფორმაციო პროგრამა. 18.50 სერიალი „ტიტანის დრო“. 19.50 სერიალი „ტიტანის დრო“. 21.00 „კურიერი“ საინფორმაციო პროგრამა. 22.00 „ნიჭიერი“. 0.00 „სპორტ-ტაიმი“. 0.30 „შიშის ფაქტორი“. 1.30 მხ. ფილმი. 3.30 კურიერის დაიჯესტი. კლიპები.

იმედი

6.45 სერიალი „სიყვარული კონტრაქტით“. 7.30 „იმედის დილა“. 9.00, 11.00, 14.00, 2.40 „ქრონიკა“ საინფორმაციო პროგრამა. 9.15 ანიმაციური ფილმი. 10.05 სერიალი „ცივი გული“. 11.20 სერიალი „სიყვარულის საფრთხე“. 12.30 „დღის შოუ“. 14.40 „ფულთან თამაში“. 16.00 სერიალი „დაბრუნება“. 17.00 „ქრონიკა“ საინფორმაციო პროგრამა. 17.50 სერიალი „უდანაშაულო“. 19.00 „ქრონიკა“ საინფორმაციო პროგრამა. 19.05 სერიალი „უდანაშაულო“. 20.00 „ქრონიკა“ საინფორმაციო პროგრამა. 20.50 სერიალი „სილა“. 21.50 თოქ-შოუ: თეა სიჭინავა - პოლიტიკის დრო“. 0.35 მხ. ფილმი.

მეორე არხი

8.00 დოკ. ფილმი: „მსოფლიო ოდისეები“. 8.30 მხ. ფილმი.

ლმი. 10.00 დოკ. ფილმი. 11.00 დოკ. ფილმი. 12.30 მხ. ფილმი. 14.00 „ეპიცენტრი“ (გამეორება). 15.00 „ბრიფინგის დრო“ (მიმდინარე დღის). 16.00 სერიალი „მამა პეი“. 17.00 „ბრიფინგის დრო“ (მიმდინარე დღის). 19.00 „თავისუფალი ტრიბუნა“ (პირდაპირი ეთერი). 20.00 „მოამბე“ (აფხაზურ, ოსურ, სომხურ, აზერბაიჯანულ, რუსულ ენებზე). 21.00 „ბრიფინგის დრო“ (მიმდინარე დღის). 21.30 „ეპიცენტრი“ (პირდაპირი ეთერი). 23.00 „ბრიფინგის დრო“ (მიმდინარე დღის). 0.00 ღამის კინორევენება - მხ. ფილმი.

დროი. 12.50 თოქ-შოუ „პოლიტიკური“. 16.00 სერიალი „დაპარტული დრო“. 17.45 „ყოველდღიური აბები“ (გამეორება). 19.00 სერიალი „მდუმარანი“. 21.30 „ყოველდღიური აბები“. 21.45 სერიალი „ლიდაუსის საუკუნე“. 23.00 თოქ-შოუ „პოლიტიკური“. 0.30 „ყოველდღიური აბები“ (გამეორება). 1.30 თოქ-შოუ „სუბიექტური აზრი“. 3.15 თოქ-შოუ „პოლიტიკური“. 5.00 „ყოველდღიური აბები“ (გამეორება). 6.00 თოქ-შოუ „სუბიექტური აზრი“ (გამეორება).

აჭარა

8.30, 11.30, 14.30, 17.30, 19.30, 20.30, 22.30, 2.00 Новости. 9.00, 11.50 დ/ფ. 9.20 „Один день в деревне“. 10.30 „Экономическая стратегия“. 12.50, 18.00 Т/с. 13.50 „Сцена“. 15.00 Спектакль. 19.00, 19.35 Политическое ток-шоу. 21.15 „Спорт“. 23.00 „Дом в Батуми“. 23.40 X/ф.

მეცხრე არხი

7.00 ახალი ამბები (კოლაჟი). 8.00, 9.00, 10.00, 12.00, 15.00, 18.00, 21.00, 1.00, 3.00 ახალი ამბები. 7.40 მულტფილმი. 7.55, 8.10, 9.30 „მალვიძარა“ (სიუჟეტების კოლაჟი). 10.15 სერიალი „დაპარტული

24 декабря, вторник
СОЛНЦЕ В КОЗЕРОГЕ. УПРАВИТЕЛЬ МАРС. ВОСХОД СОЛНЦА - 7.26. ЗАХОД - 16.34. ДОЛГОТА ДНЯ - 9.08.

ЛУННЫЙ ГОРОСКОП ЛУНА В ДЕВЕ. ЛУНА УБЫВАЕТ. ВОСХОД ЛУНЫ - 9.08. ЗАХОД - 11.04.

22-й ЛУННЫЙ ДЕНЬ. Влияние планет неблагоприятно, ничего значительного не предпринимайте.

СИМВОЛ: КОЛЕСНИЦА

ЦЕЛИТЕЛЬНЫЙ КАМЕНЬ: ОБСИДИАН.

ЦВЕТА ОДЕЖДЫ: ТЕМНО-СИНИЙ, ТЕМНО-КРАСНЫЙ И ТЕМНО-ВИШНЕВЫЙ.

АФОРИЗМ ДНЯ: Умный человек имеет право быть несчастным только из-за женщины, которая стоит того. *Марсель Пруст.*

СНЫ НЕ ИМЕЮТ ЗНАЧЕНИЯ.

ВТОРНИК 24 ДЕКАБРЯ

ТБИЛИССКИЕ КАНАЛЫ

პირველი არხი

7.30 „ჩვენი დილა“. 8.00, 9.00, 10.00 „მოამბე“ - საინფორმაციო გადაცემა. 10.30 „დღეს“ შემეცნებით-გასართობი პროგრამა. 12.00 „მოამბე“ - საინფორმაციო გადაცემა. 14.00 „ნოსტალგია“ მხ. ფილმი. 16.00 „მოამბე“ - საინფორმაციო გადაცემა. 17.00 სერიალი „სიყვარულის საიდუმლოება“. 18.00 სერიალი „ცხოვრებისეული რეცეპტი“. 19.00 „ეთნოგრაფიული ჩანახატები“. 19.30 „ლიხს იქით და ლიხს აქეთ“. 20.00 „მოამბე“ - საინფორმაციო გადაცემა. 21.00 პოლიტიკური თოქ-შოუ. 22.30 სერიალი „მადრიოზი“. 23.30 მხ. ფილმი. 0.00 „მოამბე“ - საინფორმაციო გადაცემა. 1.30 „მოამბე“ - საინფორმაციო გადაცემა.

რუსთავი 2

7.30 „დილა მშვიდობისა საქართველო!“ 10.00 სერიალი „ერთგულუბნის ძალა“. 11.00 სერიალი „ბრაზილიის გამზირი“. 12.00 „კურიერი“ საინფორმაციო პროგრამა. 12.30 „სხვა შუადღე“. 15.00, 18.00 „კურიერი“ საინფორმაციო პროგრამა. 16.00 სერიალი „სიყვარული და შურისძიება“. 17.00 სერიალი „ჩემი ცოლის დაქალები“. 18.50 სერიალი „ტიტანის დრო“. 19.50 სერიალი „ტიტანის დრო“. 20.50 „ეროვნული ლატარეა“. 21.00 „კურიერი“ საინფორმაციო პროგრამა. 22.00 „არჩევანი“. 0.00 სერიალი. 1.00 მხ. ფილმი. 3.00 კურიერის დაიჯესტი. 3.30 მხ. ფილმი. კლიპები.

იმედი

6.45 სერიალი „სიყვარული კონტრაქტით“. 7.30 „იმედის დილა“. 9.00, 11.00, 14.00, 2.40 „ქრონიკა“ საინფორმაციო პროგრამა. 9.15 ანიმაციური ფილმი. 10.05 სერიალი „ცივი გული“. 11.20 სერიალი „სიყვარულის საფრთხე“. 12.30 „დღის შოუ“. 14.40 „მისია სტუდენტი“. 16.00 სერიალი „დაბრუნება“. 17.00 „ქრონიკა“ საინფორმაციო პროგრამა. 17.50 სერიალი „უდანაშაულო“. 19.00 „ქრონიკა“ საინფორმაციო პროგრამა. 19.05 სერიალი „უდანაშაულო“. 20.00 „ქრონიკა“ საინფორმაციო პროგრამა. 20.50 სერიალი „სილა“. 21.50 „ახალი ქართული ხმა“. 0.05 მხ. ფილმი.

მეორე არხი

8.00 „ბრიფინგის დრო“ (ორშაბათის გამეორებითი ჩვენება). 9.00 „თავისუფალი ტრიბუნა“ (გამეორება). 10.00 „ბრიფინგის დრო“ (გამეორება). 11.00 დოკ. ფილმი. 12.00 „ბრიფინგის დრო“ (ორშაბათის გამეორებითი ჩვენება). 14.00 სერიალი „მამა პეი“. 15.00 „ბრიფინგის დრო“ (მიმდინარე დღის). 19.00 „თავისუფალი ტრიბუნა“ (პ/ე). 20.00 „მოამბე“ (აფხაზურ, ოსურ, სომხურ, აზერბაიჯანულ, რუსულ ენებზე). 21.00 „ბრიფინგის დრო“ (მიმდინარე დღის). 21.30 „არგუმენტების დრო“ (პ/ე). 23.00 „ბრიფინგის დრო“ (მიმდინარე დღის). 0.00 მხ. ფილმი.

ნება). 9.00 „თავისუფალი ტრიბუნა“ (გამეორება). 10.00 „ბრიფინგის დრო“ (გამეორება). 11.00 დოკ. ფილმი. 12.00 „ბრიფინგის დრო“ (ორშაბათის გამეორებითი ჩვენება). 14.00 სერიალი „მამა პეი“. 15.00 „ბრიფინგის დრო“ (მიმდინარე დღის). 16.00 სერიალი „მამა პეი“. 17.00 „ბრიფინგის დრო“ (მიმდინარე დღის). 19.00 „თავისუფალი ტრიბუნა“ (პ/ე). 20.00 „მოამბე“ (აფხაზურ, ოსურ, სომხურ, აზერბაიჯანულ, რუსულ ენებზე). 21.00 „ბრიფინგის დრო“ (მიმდინარე დღის). 21.30 „არგუმენტების დრო“ (პ/ე). 23.00 „ბრიფინგის დრო“ (მიმდინარე დღის). 0.00 მხ. ფილმი.

დაპარტული დრო. 12.50 თოქ-შოუ „პოლიტიკური“. 16.00 სერიალი „დაპარტული დრო“. 17.45 „ყოველდღიური აბები“ (გამეორება). 19.00 სერიალი „მდუმარანი“. 21.30 „ყოველდღიური აბები“. 21.45 სერიალი „ლიდაუსის საუკუნე“. 23.00 თოქ-შოუ „არგუმენტები“. 0.30 „ყოველდღიური აბები“ (გამეორება). 1.30 თოქ-შოუ „სუბიექტური აზრი“. 3.15 თოქ-შოუ „არგუმენტები“. 5.00 „ყოველდღიური აბები“ (გამეორება). 6.00 თოქ-შოუ „სუბიექტური აზრი“ (გამეორება).

აჭარა

8.30, 11.30, 14.30, 17.30, 19.30, 20.30, 22.30, 2.00 Новости. 9.00 „Аристо“. 9.20 „Дом в Батуми“. 10.30 „Спорт“. 11.50, 19.00, 19.35 Д/ф. 12.50, 18.00 Т/с. 13.50 „Экономисты“. 15.00, 23.30 X/ф. 21.15 „Артеограмма“. 23.00 Д/ф „Они“.

მეცხრე არხი

7.00 ახალი ამბები (კოლაჟი). 8.00, 9.00, 10.00, 12.00, 15.00, 18.00, 21.00, 1.00, 3.00 ახალი ამბები. 7.40 მულტფილმი. 7.55, 8.10, 9.30 „მალვიძარა“ (სიუჟეტების კოლაჟი). 10.15 სერიალი

25 декабря, среда
СОЛНЦЕ В КОЗЕРОГЕ. УПРАВИТЕЛЬ МЕРКУРИЙ. ВОСХОД СОЛНЦА - 7.26. ЗАХОД - 16.34. ДОЛГОТА ДНЯ - 9.08.

ЛУННЫЙ ГОРОСКОП ЛУНА В СТРЕЛЦЕ. ПОСЛЕДНЯЯ ЧЕТВЕРТЬ. ВОСХОД ЛУНЫ - 16.50. ЗАХОД - 11.33.

23-й ЛУННЫЙ ДЕНЬ. Улучшение материального положения, профессиональные и другие успехи.

СИМВОЛЫ: СВИТОК, КЛЮЧ.

ЦЕЛИТЕЛЬНЫЕ КАМНИ: ЯНТАРЬ, САПФИР.

ЦВЕТА ОДЕЖДЫ: КРАСНЫЙ, РОЗОВЫЙ. ИЗБЕГАЙТЕ ЗЕЛЕННОГО И ЖЕЛТОГО ЦВЕТОВ.

АФОРИЗМ ДНЯ: Учись так, как будто тебе предстоит жить вечно; живи так, как будто тебе предстоит умереть завтра. *Бисмарк.*

СНЫ СБЫВАЮТСЯ.

СРЕДА 25 ДЕКАБРЯ

ТБИЛИССКИЕ КАНАЛЫ

პირველი არხი

7.30 „ჩვენი დილა“. 8.00, 9.00, 10.00 „მოამბე“ - საინფორმაციო გადაცემა. 10.30 „დღეს“ შემეცნებით-გასართობი პროგრამა. 12.00 „მოამბე“ - საინფორმაციო გადაცემა. 14.00 „ნოსტალგია“ მხ. ფილმი. 16.00 „მოამბე“ - საინფორმაციო გადაცემა. 17.00 სერიალი „სიყვარულის საიდუმლოება“. 18.00 სერიალი „ცხოვრებისეული რეცეპტი“. 19.30 „ჩვენი ეზო“. 20.00 „მოამბე“ - საინფორმაციო გადაცემა. 21.00 პოლიტიკური თოქ-შოუ. 22.30 სერიალი „მადრიოზი“. 23.30 მხ. ფილმი. 0.00 „მოამბე“ - საინფორმაციო გადაცემა. 1.30 მხ. ფილმი.

რუსთავი 2

7.30 „დილა მშვიდობისა საქართველო!“ 10.00 სერიალი „ერთგულუბნის ძალა“. 11.00 სერიალი „ბრაზილიის გამზირი“. 12.00, 18.00 „კურიერი“ საინფორმაციო პროგრამა. 12.30 „სხვა შუადღე“. 15.00 კურიერი. 16.00 სერიალი „სიყვარული და შურისძიება“. 17.00 სერიალი „ჩემი ცოლის დაქალები“. 18.50 სერიალი „ტიტანის დრო“. 19.50 სერიალი „ტიტანის დრო“. 21.00 „კურიერი“ საინფორმაციო პროგრამა. 22.00 „ნანუკას შოუ“. 0.00 მსოფლიო კინო-პრემიერები კადრს მიღმა. 1.30 მხ. ფილმი. 3.00 კურიერის დაიჯესტი. 3.30 მხ. ფილმი. კლიპები.

იმედი

6.45 სერიალი „სიყვარული კონტრაქტით“. 7.30 „იმედის დილა“. 9.00, 11.00, 14.00, 2.40 „ქრონიკა“ საინფორმაციო პროგრამა. 9.15 ანიმაციური ფილმი. 10.05 სერიალი „ცივი გული“. 11.20 სერიალი „სიყვარულის საფრთხე“. 12.30 „დღის შოუ“. 14.40 „ღამის შოუ“. 16.00 სერიალი „დაბრუნება“. 17.00 „ქრონიკა“ საინფორმაციო პროგრამა. 17.50 სერიალი „უდანაშაულო“. 19.00 „ქრონიკა“ საინფორმაციო პროგრამა. 19.05 სერიალი „უდანაშაულო“. 20.00 „ქრონიკა“ საინფორმაციო პროგრამა. 20.50 სერიალი „სილა“. 21.50 „თოქ-შოუ: ეკა ხოფერიძე“. 0.00 მხ. ფილმი.

მეორე არხი

8.00 „ბრიფინგის დრო“ (სამშაბათის გამეორებითი ჩვენება). 9.00 „თავისუფალი ტრიბუნა“ (სამშაბათის გამეორებითი ჩვენება). 10.00 „ბრიფინგის დრო“ (სამშაბათის გამეორებითი ჩვენება). 11.00 დოკ. ფილმი. 12.00 „ბრიფინგის დრო“ (სამშაბათის გამეორებითი ჩვენება). 14.00 სერიალი „მამა პეი“. 15.00 „ბრიფინგის დრო“ (მიმდინარე დღის). 19.00 „თავისუფალი ტრიბუნა“ (პ/ე). 20.00 „მოამბე“ (აფხაზურ, ოსურ, სომხურ, აზერბაიჯანულ, რუსულ ენებზე). 21.00 „ბრიფინგის დრო“ (მიმდინარე დღის). 22.00 დოკ. ფილმი. 23.00 ღამის კინორევენება: მხ. ფილმი.

ბუნა“ (სამშაბათის გამეორებითი ჩვენება). 10.00 „ბრიფინგის დრო“ (სამშაბათის გამეორებითი ჩვენება). 10.30 „არგუმენტების დრო“ (სამშაბათის გამეორებითი ჩვენება). 14.00 სერიალი „მამა პეი“. 15.00 „ბრიფინგის დრო“ (მიმდინარე დღის). 16.00 სერიალი „მამა პეი“. 17.00 „ბრიფინგის დრო“ (მიმდინარე დღის). 19.00 „თავისუფალი ტრიბუნა“ (პ/ე). 20.00 „მოამბე“ (აფხაზურ, ოსურ, სომხურ, აზერბაიჯანულ, რუსულ ენებზე). 21.00 „ბრიფინგის დრო“ (მიმდინარე დღის). 22.00 დოკ. ფილმი. 23.00 ღამის კინორევენება: მხ. ფილმი.

თოქ-შოუ „პოლიტიკური“. 16.00 სერიალი „დაპარტული დრო“. 17.45 „ყოველდღიური აბები“ (გამეორება). 19.00 სერიალი „მდუმარანი“. 21.30 „ყოველდღიური აბები“. 21.45 სერიალი „ლიდაუსის საუკუნე“. 23.00 თოქ-შოუ „პოლიტიკური“. 0.30 „ყოველდღიური აბები“ (გამეორება). 1.30 თოქ-შოუ „სუბიექტური აზრი“. 3.15 თოქ-შოუ „პოლიტიკური“. 5.00 „ყოველდღიური აბები“ (გამეორება). 6.00 თოქ-შოუ „სუბიექტური აზრი“ (გამეორება).

აჭარა

8.30, 11.30, 14.30, 17.30, 19.30, 20.30, 22.30, 2.00 Новости. 9.00, 11.50, 19.00, 19.35 Д/ф. 9.20 „Преображение“. 9.45 „Моя Грузия“. 10.30 „Артеограмма“. 12.50, 18.00 Т/с. 13.50 „Один день в деревне“. 15.00, 0.00 X/ф. 21.15 „Парадигма“. 23.00 „Сцена“. 23.30 „Лунный клуб“.

მეცხრე არხი

7.00 ახალი ამბები (კოლაჟი). 8.00, 9.00, 10.00, 12.00, 15.00, 18.00, 21.00, 1.00, 3.00 ახალი ამბები. 7.40 მულტფილმი. 7.55, 8.10, 9.30 „მალვიძარა“ (სიუჟეტების კოლაჟი). 10.15 სერიალი „დაპარტული დრო“. 12.50

26 декабря, четверг
СОЛНЦЕ В КОЗЕРОГЕ.
УПРАВИТЕЛЬ ЮПИТЕР.
ВОСХОД СОЛНЦА - 7.27.
ЗАХОД - 16.35.
ДОЛГОТА ДНЯ - 9.08.

ЛУННЫЙ ГОРОСКОП
ЛУНА В ВЕСАХ.
ЛУНА УБЫВАЕТ.
ВОСХОД ЛУНЫ - 0.28.
ЗАХОД - 12.03.

24-Й ЛУННЫЙ ДЕНЬ.
Можно немного выпить,
сходить в гости, в кино.

СИМВОЛЫ: КРОКОДИЛ.

ЦЕЛИТЕЛЬНЫЕ КАМНИ:
ДЫМЧАТЫЙ ТОПАЗ,
САРДЕР.

ЦВЕТА ОДЕЖДЫ:
ВСЕ ОТТЕНКИ ЗЕЛЕННОГО.
ИЗБЕГАЙТЕ ПЕСТРЫХ И
КРИЧАЩИХ ТОНОВ.

АФОРИЗМ ДНЯ:
Люби - и делай что хочешь.
Августин.

СНЫ ОБМАНЧИВЫ.

27 декабря, пятница
СОЛНЦЕ В КОЗЕРОГЕ.
УПРАВИТЕЛЬ ВЕНЕРА.
ВОСХОД СОЛНЦА - 7.27.
ЗАХОД - 16.36.
ДОЛГОТА ДНЯ - 9.09.

ЛУННЫЙ ГОРОСКОП
ЛУНА В СКОРПИОНЕ.
ЛУНА УБЫВАЕТ.
ВОСХОД ЛУНЫ - 1.32.
ЗАХОД - 12.37.

25-Й ЛУННЫЙ ДЕНЬ.
Успех сылят любые
поездки, путешествия.

СИМВОЛ: МЕДВЕДЬ.

ЦЕЛИТЕЛЬНЫЙ КАМЕНЬ:
МАЛАХИТ.

ЦВЕТА ОДЕЖДЫ:
КРАСНЫЙ, СИРЕНЕВЫЙ,
БЕЛЫЙ. ИЗБЕГАЙТЕ
БЛЕКЛЫХ ТОНОВ.

АФОРИЗМ ДНЯ:
Слава - товар невыгодный.
Стоит дорого,
сохраняется плохо.
Оноре де Бальзак.

СНЫ СБЫВАЮТСЯ.

28 декабря, суббота
СОЛНЦЕ В КОЗЕРОГЕ.
УПРАВИТЕЛЬ САТУРН.
ВОСХОД СОЛНЦА - 7.28.
ЗАХОД - 16.36.
ДОЛГОТА ДНЯ - 9.08.

ЛУННЫЙ ГОРОСКОП
ЛУНА В СКОРПИОНЕ.
ЛУНА УБЫВАЕТ.
ВОСХОД ЛУНЫ - 2.37.
ЗАХОД - 13.15.

26-Й ЛУННЫЙ ДЕНЬ.
Влияние планет неблагоприятно,
ничего значительного не предпринимайте.

СИМВОЛ: РАКОВИНА.

ЦЕЛИТЕЛЬНЫЙ КАМЕНЬ:
СОКОЛИНЫЙ ГЛАЗ.

ЦВЕТА ОДЕЖДЫ:
БЕЛЫЙ, ЖЕЛТЫЙ,
ЗОЛОТИСТЫЙ. ИЗБЕГАЙТЕ
ТЕМНЫХ ЦВЕТОВ.

ДЕВИЗ ДНЯ:
Мы познаем человека не по тому,
что он знает, а по тому,
чему он радуется.
Бергсон.

СНЫ МОГУТ СБЫВАТЬСЯ.

29 декабря, воскресенье
СОЛНЦЕ В КОЗЕРОГЕ.
УПРАВИТЕЛЬ СОЛНЦЕ.
ВОСХОД СОЛНЦА - 7.28.
ЗАХОД - 16.36.
ДОЛГОТА ДНЯ - 9.08.

ЛУННЫЙ ГОРОСКОП
ЛУНА В СТРЕЛЬЦЕ.
ЛУНЫ УБЫВАЕТ.
ВОСХОД ЛУНЫ - 3.44
ЗАХОД - 13.59.

27-Й ЛУННЫЙ ДЕНЬ.
Пообщайтесь с живой
природой, займитесь
сельским хозяйством.

СИМВОЛ: ЖАБА.

ЦЕЛИТЕЛЬНЫЕ КАМНИ:
АУРИПИГМЕНТ, ЖАДЕИТ.

ЦВЕТА ОДЕЖДЫ:
ПЕСТРЫЕ.

ДЕВИЗ ДНЯ:
Не тот глуп, кто не знает,
но тот, кто знает не хочет.
Сковорода.

СНЫ ИСПОЛНЯЮТСЯ.

ЧЕТВЕРГ 26 ДЕКАБРЯ

ТБИССКАЯ НЕДЕЛЯ

პირველი არხი

7.30 „ჩვენი დღეა“. 8.00, 9.00, 10.00, 0.00 „მომავალი“ - საინფორმაციო გადაცემა. 10.30 „დღეს“ შემეცნებით-გასართობი პროგრამა. 12.00 „მომავალი“ - საინფორმაციო გადაცემა. 14.00 „ნოსტალგია“ მხ. ფილმი. 16.00 „მომავალი“ - საინფორმაციო გადაცემა. 17.00 სერიალი „სიყვარულის საიდუმლოებები“. 18.00 სერიალი „ცხოვრებისეული რეცეპტი“. 19.00 „მომავალი“ - საინფორმაციო გადაცემა. 19.30 „ქართული ჯარი“. 20.00 „მომავალი“ - საინფორმაციო გადაცემა. 21.00 პოლიტიკური თოქ-შოუ. 22.20 „უცნობი მუსიკა“. 23.00 მხ. ფილმი. 1.00 მხ. ფილმი.

რუსთავი 2

7.30 „დილა მშვიდობისა საქართველო!“ 10.00 სერიალი „ერთგულუბანის კახა“. 11.00 სერიალი „პრაზნიკის ბაზრი“. 12.00, 15.00, 18.00 „კურიერი“ საინფორმაციო პროგრამა. 12.30 „სხვა შუადღე“. 16.00 სერიალი „სიყვარული და შურისძიება“. 17.00 სერიალი „ნათიბა და თათიბა“. 18.50 სერიალი „ტიტების დრო“. 19.50 სერიალი „ტიტების დრო“. 21.00 „კურიერი“ საინფორმაციო პროგრამა. 22.00 „პროფილი“. 1.00 მხ. ფილმი. 3.00 კურიერის დაიჯესტი. 3.30 მხ. ფილმი. კლიპები.

იმალი

6.45 სერიალი „სიყვარული კონტრაქტით“. 7.30 „იმედის დღეა“. 9.00, 11.00, 14.00, 17.00, 19.00, 20.00, 2.40 „ქრონიკა“ საინფორმაციო პროგრამა. 9.15 ანიმაციური ფილმი. 10.05 სერიალი „ცივი ბული“. 11.20 სერიალი „სიყვარულის საფრთხე“. 12.30 „დღის შოუ“. 14.40 „კაცების შოუ“. 16.00 სერიალი „ღაბარუნება“. 17.50 სერიალი „უდანაშაულო“. 19.05 სერიალი „სილა“. 21.50 „ცეკვავე ვარსკვლავები“. 0.40 მხ. ფილმი.

მეორე არხი

8.00 „ბრიფინგის დრო“, (ოთხშაბათის გამეორებითი ჩვენება). 8.00, 9.00, 10.00, 12.00, 15.00, 18.00, 21.00, 1.00, 3.00 ახალი ამბები. 7.40 მულტფილმი. 7.55, 8.10, 9.30 „მალევიძარა“ (სიუჟეტების კოლაჟი). 10.15 სერიალი „ღაბარუნება“.

12.50 თოქ-შოუ „პოლიტიკური“. 16.00 სერიალი „ღაბარუნება“. 17.45 „ყოველდღიური აბები“ (გამეორება). 19.00 სერიალი „მომავალი“. 21.30 „ყოველდღიური აბები“. 21.45 სერიალი „ლიდერული საუკუნე“. 23.00 თოქ-შოუ „არგუმენტები“. 0.30 „ყოველდღიური აბები“ (გამეორება). 1.30 თოქ-შოუ „სუბიექტური აზრი“. 3.15 თოქ-შოუ „არგუმენტები“. 5.00 „ყოველდღიური აბები“ (გამეორება). 6.00 თოქ-შოუ „სუბიექტური აზრი“ (გამეორება).

ათარა

8.30, 11.30, 14.30, 17.30, 19.30, 20.30, 22.30, 2.00 Новости. 9.00, 11.50, 19.00, 19.35 Д/ф. 9.20 „Сцена“. 9.45 „Лунный клуб“. 10.30 „Парадигма“. 12.50, 18.00 Т/с. 13.50 „Проекция“. 15.00, 23.30 X/ф. 21.15 „Я фермер“. 23.00 „Экономигранты“.

ПЯТНИЦА 27 ДЕКАБРЯ

ТБИССКАЯ НЕДЕЛЯ

პირველი არხი

7.30 „ჩვენი დღეა“. 8.00, 9.00, 10.00, 0.00 „მომავალი“ - საინფორმაციო გადაცემა. 10.30 „დღეს“ შემეცნებით-გასართობი პროგრამა. 12.00 „მომავალი“ - საინფორმაციო გადაცემა. 14.00 „ნოსტალგია“ მხ. ფილმი. 16.00 „მომავალი“ - საინფორმაციო გადაცემა. 17.00 სერიალი „სიყვარულის საიდუმლოებები“. 18.00 სერიალი „ცხოვრებისეული რეცეპტი“. 19.00 „მომავალი“ - საინფორმაციო გადაცემა. 19.05 „შეხვედრები მსახურთაში“. 20.00 „მომავალი“ - საინფორმაციო გადაცემა. 21.00 პოლიტიკური თოქ-შოუ. 22.20 სპორტული თოქ-შოუ. 23.00 მხ. ფილმი. 1.00 მხ. ფილმი.

რუსთავი 2

7.30 „დილა მშვიდობისა საქართველო!“ 10.00 სერიალი „ერთგულუბანის კახა“. 11.00 სერიალი „პრაზნიკის ბაზრი“. 12.00, 15.00, 18.00 „კურიერი“ საინფორმაციო პროგრამა. 12.30 „სხვა შუადღე“. 16.00 სერიალი „სიყვარული და შურისძიება“. 17.00 „კომედი შოუ“. 18.50 სერიალი „ტიტების დრო“. 19.50 სერიალი „ტიტების დრო“. 20.50 ეროვნული ლატარეა. 21.00 „კურიერი“ საინფორმაციო პროგრამა. 22.00 „პოპკინო“. 23.00 ვანოს შოუ“. 0.30 „მოგზაურობა გეორგი ვაბუნიასთან“. 1.00 მხ. ფილმი. 3.00 კურიერის დაიჯესტი. 3.30 მხ. ფილმი. კლიპები.

იმალი

6.45 სერიალი „სიყვარული კონტრაქტით“. 7.30 „იმედის დღეა“. 9.00, 11.00, 14.00, 17.00, 19.00, 20.00, 2.40 „ქრონიკა“ საინფორმაციო პროგრამა. 9.15 ანიმაციური ფილმი. 10.05 სერიალი „ცივი ბული“. 11.20 სერიალი „სიყვარულის საფრთხე“. 12.30 „დღის შოუ“. 14.40 „კულინარიული დუელი“. 15.15 „რომ გადახვალ, გააჩერე“. 16.00 სერიალი „ღაბარუნება“. 17.50 სერიალი „უდანაშაულო“. 19.05 სერიალი „უდანაშაულო“. 20.50 სერიალი „სილა“. 21.50 თოქ შოუ - ლია ეთერი. 0.00 სერიალი „ჩვენი ამბავი“. 1.10 მხ. ფილმი.

მეორე არხი

8.00 „ბრიფინგის დრო“, (ხუთშაბათის გამეორებითი ჩვენება). 8.00, 9.00, 10.00, 12.00, 15.00, 18.00, 21.00, 1.00, 3.00 ახალი ამბები. 7.40 მულტფილმი. 7.55, 8.10, 9.30 „მალევიძარა“ (სიუჟეტების კოლაჟი). 10.15

სერიალი „ღაბარუნება“ დრო“. 12.50 თოქ-შოუ „არგუმენტები“. 16.00 სერიალი „ღაბარუნება“ დრო“. 17.45 „ყოველდღიური აბები“ (გამეორება). 19.00 სერიალი „მომავალი“. 21.30 „ყოველდღიური აბები“. 21.45 სერიალი „ლიდერული საუკუნე“. 23.00 თოქ-შოუ „პოლიტიკური“. 0.30 „ყოველდღიური აბები“ (გამეორება). 1.30 თოქ-შოუ „სუბიექტური აზრი“. 3.15 თოქ-შოუ „არგუმენტები“. 6.00 თოქ-შოუ „სუბიექტური აზრი“ (გამეორება).

ათარა

8.30, 11.30, 14.30, 17.30, 19.30, 20.30, 22.30, 2.00 Новости. 9.00 Д/ф. 9.20 „Экономигранты“. 10.30 „Я фермер“. 11.45 „Импульс“. 12.50, 18.00 Т/с. 13.50 „Рек-тайм“. 15.00, 23.30 X/ф. 19.00, 19.35 Политическое ток-шоу. 21.15 „Справедливость для народа“. 23.00 „Аристо“.

СУББОТА 28 ДЕКАБРЯ

ТБИССКАЯ НЕДЕЛЯ

პირველი არხი

8.00 დოკ. ფილმი. 9.00 საბავშვო ფილმი. 10.30 საბავშვო ანიმაციური სერიალი. 11.30 საბავშვო გადაცემა. 12.00, 3.30 „მომავალი“ - საინფორმაციო გადაცემა. 12.30 პირველი არხი წარმოგადგენთ. 14.10 მხ. ფილმი. 16.00 „მომავალი“ - საინფორმაციო გადაცემა. 16.30 გურმანია. 17.00 სერიალი „სიყვარულის საიდუმლოებები“. 18.00 სერიალი „ცხოვრებისეული რეცეპტი“. 19.00 „მომავალი“. 20.00 „მომავალი“ - საინფორმაციო გადაცემა. 21.00 სოციალური თოქ-შოუ „რეალური სივრცე“. 23.00 „ნიუთონის ზონა“. 0.10 მხ. ფილმი.

რუსთავი 2

8.00 კურიერი. 8.30 ანიმაციური ფილმი. 9.00 მხ. ფილმი. 11.00 „შიშის ფაქტორი“. 12.00 კურიერი. 12.30 „ბიზნეს კურიერი“. 13.30 მხ. ფილმი. 14.00 „შერეკილებები“. 15.00 კურიერი. 15.30 „ნანუკას შოუ“. 18.00 კურიერი. 18.50 „გამაცინე და მოგე“. 20.00 სერიალი „ნათიბა და თათიბა“. 21.00 კურიერი. 22.00 სერიალი „ჩემი ცოლის დაქალები“. 0.00 პოპკინო. 0.30 მსოფლიო კინო-პრემიერები კადრს მიღმა. 1.00 მხ. ფილმი. 3.00 კურიერი. კლიპები.

იმალი

8.00 ანიმ. ფილმი. 9.10 მხ. ფილმი. 11.00, 14.00, 19.00 „ქრონიკა“ საინფორმაციო პროგრამა. 11.15 „ეკოჯიზა“. 12.00 სერიალი „ჩვენი ამბავი“. 12.45 სერიალი „პანა მონტა-ვა“. 14.30 „ახალი ქართული ხმა“. 17.00 „ქრონიკა“ საინფორმაციო პროგრამა. 17.50 სერიალი „უდანაშაულო“. 19.05 სერიალი „უდანაშაულო“. 20.00 „ქრონიკა“ საინფორმაციო პროგრამა. 20.55 „ფულთან თამაში“. 22.00 სერიალი „ჩვენი ამბავი“. 23.00 „კაცების შოუ“. 0.00 მხ. ფილმი. 1.55 სერიალი „ლიკვიდაცია“. მუსიკა.

მეორე არხი

8.00 „ბრიფინგის დრო“ (პარასკევის გამეორებითი ჩვენება).

9.00 „თავისუფალი ტრიბუნა“ (პარასკევის გამეორებითი ჩვენება). 10.00 „ბრიფინგის დრო“ (პარასკევის გამეორებითი ჩვენება). 10.30 „არგუმენტების დრო“. 12.00 მხ. ფილმი. (პარასკევის გამეორებითი ჩვენება). 14.00 მხ. ფილმი. 16.00 „ბრიფინგის დრო“ (მიმდინარე დღის). 17.00 მხ. ფილმი. 19.00 „ეპიცენტრი“ (პ-ე). 20.00 მხ. ფილმი. 22.00 სერიალი „ტაქსისტი“. 23.00 ღამის კინოჩვენება: მხ. ფილმი.

ათარა

8.30, 14.30, 17.30, 20.30, 22.30, 2.00 Новости. 9.00 Анимация. 10.00 „Утренняя волна“. 12.00 „Преображение“. 12.30 „Справедливость для народа“. 13.30, 15.00 Т/с. 16.50 „Проекция“. 18.00, 23.40 X/ф. 21.10 Концерт. 23.00 „Рек-тайм“.

ВОСКРЕСЕНЬЕ 29 ДЕКАБРЯ

ТБИССКАЯ НЕДЕЛЯ

პირველი არხი

8.00 დოკ. ფილმი. 10.00 „ეტალონი“. 11.00 ანიმაციური სერიალი. 12.00, 14.00, 1.30 „მომავალი“ - საინფორმაციო გადაცემა. 12.30 „ჩვენი ფერმა“. 13.00 „სამოთხის ვაშლები“. 14.00 მხ. ფილმი. 16.00 „მომავალი“ - საინფორმაციო გადაცემა. 16.30 დოკ. ფილმი. 17.00 ჩემპიონთა ლიგის დღიური. 17.30 „ვამინგტონი დღეს“. 19.00 დოკ. ფილმი. 20.00 „მომავალი“ - საინფორმაციო გადაცემა. 20.30 „ტელელოგი“. 21.00 „ქართული დოკუმენტალისტიკა“. 22.00 „სპექტაკლის დრო“. 0.00 მხ. ფილმი.

რუსთავი 2

8.00 კურიერი. 8.30 ანიმაციური ფილმი. 9.00 მხ. ფილმი. 11.00 შიშის ფაქტორი. 12.00 კურიერი. 12.30 „გამაცინე და მოგე“. 14.00 „ეკო-ჯიზა“. 15.00 კურიერი. 15.30 „ნიჭიერი“. 18.00 კურიერი. 18.50 „ილბ-ლიანი ბორბალი“. 19.00 დოკ. ფილმი. 20.00 სერიალი „ნათიბა და თათიბა“. 21.00 „P.S.“ კურიერი. 22.00 სერიალი „ჩემი ცოლის დაქალები“. 23.00 „კომედი შოუ“. 0.30 მხ. ფილმი. 3.00 კურიერი. მუსიკალური კლიპები.

იმალი

8.00 მხ. ფილმი. 10.00 „მხიარული ოჯახი“. 11.00, 14.00, 17.00, 19.00 „ქრონიკა“ საინფორმაციო პროგრამა. 11.15 „პასტი ბუბუ“. 12.00 სერიალი „ჩვენი ამბავი“. 13.00 კულინარიული დუელი. 14.30 „იმედის გმირები“. 15.00 მხ. ფილმი. 17.40 „ცეკვავე ვარსკვლავები“. 20.00 „ქრონიკა“ საინფორმაციო პროგრამა. 21.00 „ღამის შოუ“. 22.00 სერიალი „ჩვენი ამბავი“. 23.00 „რომ გადახვალ გააჩერე“. 0.00 მხ. ფილმი. 1.55 სერიალი „ლიკვიდაცია“. მუსიკა.

მეორე არხი

8.00 დოკ. ფილმი „მსოფლიოს ქალაქები“. 9.00 „ბრიფინგის

დრო“ (შაბათის გამეორებითი ჩვენება). 10.00 მხ. ფილმი. 11.30 დოკ. ფილმი. 14.30 მხ. ფილმი. 16.10 დოკ. ფილმი. 16.40 მხ. ფილმი. 19.15 დოკ. ფილმი. 19.45 მხ. ფილმი. 22.00 სერიალი „ტაქსისტი“. 23.00 ღამის კინოჩვენება: მხ. ფილმი.

ათარა

8.30 Новости. 9.00 Анимация. 10.00 „Утренняя волна“. 12.00 „Дом в Батуми“. 12.30 „Лунный клуб“. 13.30 Т/с. 14.30 Новости. 15.00, 23.40 X/ф. 16.50 „Рек-тайм“. 17.30 Новости. 18.00 Д/ф. 19.00 „Экономическая стратегия“. 20.15 „Моя Грузия“. 20.30 Новости. 21.10 Концерт. 22.00 „Один день в деревне“. 22.30 Новости. 23.00 „Проекция“.

СПУТНИКОВЫЕ ТЕЛЕКАНАЛЫ

ПОНЕДЕЛЬНИК 23 ДЕКАБРЯ



3.00, 7.05 Телеканал "Доброе утро". 7.00, 10.00, 13.00, 1.00 Ночные новости...



7.00, 10.00, 13.00, 16.00, 6.00 Новости. 7.05, 10.15 Телеканал "Доброе утро"...



9.00, 9.30, 10.00, 10.30, 11.00, 14.00 Новости. 9.10, 9.35, 10.10, 10.35 Утро с Интером...



7.00 М/с "Том и Джери. Детские годы". 7.30 М/с "Скан-ту-гу". 7.55 Т/с "СЧАСТЛИВЫ ВМЕСТЕ"...



3.30 Ансамбль "Melos" на фестивале "Au fil des Voix". 4.30 Вокруг блока: Встреча. Концерт в "New Morning"...



6.00 "НТВ утром". 8.35, 10.20 Т/с "ВОЗВРАЩЕНИЕ МУХТАРА". 10.00, 13.00, 16.00, 19.00 Сегодня...



7.00 "Евроночь". 10.00, 15.40, 19.30, 23.45 Новости культуры. 10.15 "Наблюдатель"...



8.00, 16.00, 0.00 Т/с "АГЕНТСТВО НЛС 2". 9.00, 10.00, 17.00, 18.00, 1.00, 2.00 Т/с "ТАТЬЯНИН ДЕНЬ"...



8.00, 8.25, 8.45, 9.10, 9.35, 7.35 Т/с "КЛИНИКА". 10.00, 10.25, 10.45, 11.10, 11.35, 17.05, 17.30, 18.00, 18.25, 18.55 Т/с "ДВА С ПОЛОВИНОЙ ЧЕЛОВЕКА 5"...



3.25, 4.20, 5.15, 13.10, 20.40, 0.00 Т/с "4400 4". 6.10 Т/с "ДЫМОК ИЗ СТВОЛА 2: ПОСЛЕДНИЙ АПАЧИ"...



6.00, 2.00 Т/с "ДЕЛО ВЕДЕТ ШНЕЛЬ 3". "Ангелика Шнель". 7.00, 3.00 Т/с "ОБЩАЯ ТЕРАПИЯ"...



8.00 М/ф: "Три лягушонка №1". "Василиса Микулишна". "Потерялась внучка"...



6.00 М/ф "Необитаемый остров". 6.50 М/с "Пингвинок Пороро". 7.00 М/с "Смешарики"...



6.10 Мелодрама "ТЫ НЕ ОДИНОК". 9.10 Мелодрама "ДРУЗЬЯ ПО ИНТЕРнету"...



8.20 Х/ф "ТЮРЕННЫЙ КУРОРТ". 9.50 Х/ф "БЕЛЫЙ АВТОБУС". 10.40 Х/ф "КРИЧИ БЛАКУДА, КРИЧИ"...



6.10 Х/ф "РОЖДЕСТВО С БОЛЬШОЙ БУКВЫ". 7.40 Т/с "НАСТОЯЩИЕ ДОМОХОЗЯЙКИ НЬЮ-ЙорКА"...



6.30 "Удачное утро". 7.00 Д/с "Бывшие". 7.30 "Стильное настроение"...



8.00 "Утро России". 12.00 "1000 мелочей". 12.35 "О самом главном". 13.15 Т/с "ДЕТЕКТИВНОЕ АГЕНТСТВО 'ИВАН ДА МАРЬЯ'"...



6.00, 11.55, 18.00, 20.00, 3.05 "Между нами". 6.15 Т/с "ДВАДЦАТЬ ДВЕНАДЦАТЬ"...



0.35 Х/ф "МОЙ ЕДИНСТВЕННЫЙ". 2.50 Х/ф "КРУТОЙ ПОВОРОТ". 5.10 Х/ф "РОМАНТИКИ"...



6.00 Северная Америка: Спрятаться негде. 6.50 Мастера выживания: Покупать на природе"...

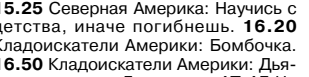

6.00, 16.30, 22.15, 2.15 Вот это да! Рождественский выпуск. 8.00 Боулинг. РВА. 9.00 Фристайл-мотокросс"...



9.00, 9.30, 21.00, 21.30, 23.00, 23.30, 2.00, 2.30, 5.00, 5.30 Д/с "Погода, изменившая ход истории"...



8.00, 8.45, 9.30, 18.25, 19.15, 20.05 Т/с "КАСЛ 4". 10.20, 11.05, 11.50, 22.45, 23.35, 0.30 Т/с "РЕВАНШ"...



0.05 Х/ф "СРОЧНЫЙ ФРАХТ". 1.25 Ч. Хаматова, Н. Караченцов в х/ф "ЛЬВИНАЯ ДОЛЯ"...



9.00 Х/ф "АНГАР 18". 11.00 А. Сайфрид в триллере "ИГРА НА ВЫЖИВИЕ"...



11.30 Горные лыжи. Кубок мира. Альта Бадиа (Италия). Слалом-гигант. Мужчины. 2 спуск"...



6.00, 16.30, 22.15, 2.15 Вот это да! Рождественский выпуск. 8.00 Боулинг. РВА. 9.00 Фристайл-мотокросс"...



5.00 "Мистические истории". 5.30, 6.00 "Операция 'Чистые руки'"...



6.00 К. Найтли, М. Рурк в боевике "ДОМИНО". 8.15 Дж. Бриджес, К. Бесинджер в х/ф "ДВЕРЬ В ПОЛУ"...



6.30, 18.30 Х/ф "ГОРОД ВОЛКОВ". 8.30, 2.30 Боевик "СЛЕДОПЫТ"...



10.00, 18.00, 2.00 Драма "ЖЕНЩИНЫ И ЗАКОН"...



7.30, 13.30 Г. Польские, Т. Аккулова в детективе "РАЗОРВАННЫЙ КРУГ"...



5.00 Э. Белл, Ш. Эшмор в триллере "ЗАМЕРЗШИЕ". 7.00 П. Уилсон, Л. Тайлер в триллере "ЦЕНА СТРАСТИ"...



2.25 Х/ф "КИНОМАН". 3.55 Х/ф "ЧЕЛОВЕК БЕЗ ПРОШЛОГО"...



7.00 Б. Хмельницкий, В. Артемане в х/ф "СТРЕЛЫ РОБИН ГУДА"...

СПУТНИКОВЫЕ ТЕЛЕКАНАЛЫ

ВТОРНИК 24 ДЕКАБРЯ



3.00, 7.05 Телеканал "Доброе утро". 7.00, 10.00, 13.00, 1.00 Новости. 8.05 "Жить здорово!" 9.05 Модный приговор. 10.15 Контрольная закупка. 10.50 "Время обеда"



7.00, 10.00, 13.00, 16.00, 6.00 Новости. 7.05, 10.15 Телеканал "Доброе утро". 11.00 "Контрольная закупка". 11.30 "Жить здорово!"



9.00, 9.30, 10.00, 10.30, 11.00, 14.00 Новости. 9.10, 9.35, 10.10, 10.35 Утро с Интером. 11.10, 0.50 Легенды уголовного розыска.



7.00 М/с "Том и Джерри. Детские годы". 7.30 М/с "Скан-ти-гоу". 7.55 Т/с "СЧАСТЛИВЫ ВМЕСТЕ".

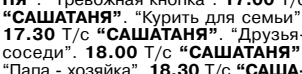

8.00, 8.25, 8.45, 9.10, 9.35, 7.35 Т/с "КЛИНИКА". 10.00, 10.25, 10.45, 11.10, 11.35, 17.05, 17.30, 18.00, 18.25, 18.55 Т/с "ДВА С ПОЛОВИНОЙ ЧЕЛОВЕКА 5"



3.35 Группа "Carolina Chocolate Drops". Фестиваль Джазовые пульсации в Нанси. 4.40 Марк Дюкре и проект "Tower Bridge".



6.00 "НТВ утром". 8.35, 10.20 Т/с "ВОЗВРАЩЕНИЕ МУХТАРА". 10.00, 13.00, 16.00, 19.00 Сегодня.



6.30 "Евро-юносы". 10.00, 15.40, 19.30, 23.45 Новости культуры. 10.15 "Наблюдатель". 11.15 Т/с "ПЕРРИ МЭЙСОН".

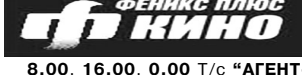

8.00, 16.00, 0.00 Т/с "АГЕНСТВО ИЛС 2". 9.00, 10.00, 17.00, 18.00, 1.00, 2.00 Т/с "ТАТЬЯНИН ДЕНЬ".



8.00, 8.25, 8.45, 9.10, 9.35, 7.35 Т/с "КЛИНИКА". 10.00, 10.25, 10.45, 11.10, 11.35, 17.05, 17.30, 18.00, 18.25, 18.55 Т/с "ДВА С ПОЛОВИНОЙ ЧЕЛОВЕКА 5"



3.30, 0.50 Т/с "ТВИН ПИКС 2". 4.25, 14.00, 19.00 Т/с "ТАЙНЫ ОТЦА ДАУЛИНГА 3". 5.20, 12.20, 18.10 Т/с "ДЫМОК ИЗ СТВОЛА 8".



6.00, 2.00 Т/с "КУБАЛА, МОРЕНО И МОНЧОН". "Всегда найдется тот, кто помнит тебя". 7.00, 3.00 Т/с "ОБЩАЯ ТЕРАПИЯ".



0.00, 18.00, 21.00 "Сейчас в мире". 1.00, 17.30 "Американский ликбез". "Американская армия".



6.00 М/ф "Кот Котофеевич". 6.50 М/с "Пингвиненок Пороро". 7.50 М/с "Смешарики". 7.30 М/ф "Сказка о золотом петушке".



6.10 Драма "САГА О ЛЮБВИ". 9.10 Триллер "АЗАРТНАЯ ИГРА". 12.10 Драма "ПОЛЕ БИТВЫ".



9.35 Х/ф "ДОРОГА В ГОНКОНГ". 11.05 Х/ф "ЛОХМАТЫЙ СПЕЦНАЗ". 12.30 Х/ф "ВОРОН".



6.00 Х/ф "НОРА РОБЕРТС: ПРОКЛЯТЫЕ ВОДЫ". 7.40 Т/с "НАСТОЯЩИЕ ДОМОХОЗЯЙКИ НЬЮ-Йорк".

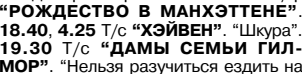

6.00 Х/ф "НОРА РОБЕРТС: ПРОКЛЯТЫЕ ВОДЫ". 7.40 Т/с "НАСТОЯЩИЕ ДОМОХОЗЯЙКИ НЬЮ-Йорк".



6.30 "Удачное утро". 7.00 Д/с "Былине". 7.30 "Стильное настроение". 8.00 "Полезное утро".



8.00 "Утро России". 12.00 "1000 мелочей". 12.35 "О самом главном". 13.15, 3.00 Т/с "ПОЛЕТ БАБОЧКИ".



6.00, 11.55, 18.00, 20.00, 3.05 "Между нами". 6.15, 6.45, 8.55, 9.25, 13.55, 14.30, 17.00, 17.30, 3.20, 3.50 Т/с "ДВАДЦАТЬ ДВЕ НАДЦАТЬ 2".



0.35 Х/ф "КРУТОЙ ПОВОРОТ". 2.35 Х/ф "ЖЕНЩИНЫ В БЕДЕ". 4.10 Х/ф "БАНДА КЕЛЛИ".



6.00 Северная Америка: Научись с детства, иначе погибнешь. 6.50 Адские трассы. 7.40 Как это устроено? Дома на колесах.



9.00, 9.30, 21.10, 2.00, 2.30, 5.00, 5.30 Д/с "Погода, изменившая ход истории". 10.00, 4.00 Д/ф "Команда времени".



8.00, 8.45, 9.30, 18.25, 19.15, 20.05 Т/с "КАСЛ 4". 10.20, 11.05, 11.50, 22.45, 23.35, 0.30 Т/с "РЕВАНШ".



0.25 Д. Орлов, В. Гостюхин в х/ф "ПЕРВЫЙ ПОСЛЕ БОГА". 2.25 Ю. Галкина, В. Кикабидзе в х/ф "КОРОЛЕВА".



9.00 Д. Зунига, Б. Боствик в х/ф "ВОСЕМЬСОТ ЛЬЕ ВНИЗ ПО АМАЗОНКЕ". 11.00 А. Джонсон, М. Стронг в кинокомиксе "ПИПЕЦ".



11.30, 21.00 Вот это да! Рождественский выпуск. 13.30 Прыжки на лыжах. Кубок мира. Куусамо (Финляндия). HS-142. 14.30 Биатлон.



6.00 Велоспорт. Журнал. 6.30 Велоспорт. Жрис Фрум. Журнал. 7.00, 11.00, 17.30 Вот это да! Рождественский выпуск. 8.00 Боулинг.



5.00 "Мистические истории". 6.00 "Операция Чистые руки". 6.30, 13.00 "Знавый ужин". 7.30 "Смотреть всем!".



6.00 Дж. Бриджерс, К. Бесинджер в х/ф "ДВЕРЬ В ПОЛУ". 7.55 К. Найтли, К. Мерфи в драме "ЗАПРЕТНАЯ ЛЮБОВЬ".



6.30, 18.30 Боевик "БЛАДРЕЙН 3". 8.30, 2.30 Триллер "КОЛЛЕКТИВ". 10.30, 4.30 Триллер "ПОЛЯ".



10.00, 18.00, 2.00 Драма "ЖЕНЩИНЫ И ЗАКОН". 10.55, 18.55, 2.55 В. Ланская, М. Матвеев в комедии "ТАРИФ НОВОГОДНИЙ".



7.35, 13.35 В. Краснов, Н. Трофимов в киноповести "НА ПУТИ В БЕРЛИН". 9.30, 15.30 А. Хворов, П. Абдалов в х/ф "ЗВЕРБОЙ".



5.00 Дж. Траволта, Дж. Р. Майерс в боевике "ИЗ ПАРИЖА С ЛЮБОВЬЮ". 7.00 Дж. Пьюрфон, П. Джаматти в боевике "ЖЕЛЕЗНЫЙ РЫЦАРЬ".



0.15 Х/ф "ЛЕТО НА БАЛКОНЕ". 2.05 Х/ф "ЛЕДИ". 4.15 Х/ф "МЕСТЬ". 6.10 Х/ф "ТРИ ЖЕНЩИНЫ".



7.00 М. Матвеев, Р. Куркова в комедии "ДЕД МОРОЗ ВСЕГДА ЗВОНИТ... ТРИЖДЫ!". 9.00 Б. Хмельницкий, В. Артаман в х/ф "СТРЕЛЫ РОБИНА ГУДА".

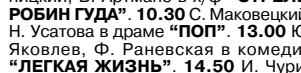

5.00 "Мистические истории". 6.00 "Операция Чистые руки". 6.30, 13.00 "Знавый ужин". 7.30 "Смотреть всем!".

СПУТНИКОВЫЕ ТЕЛЕКАНАЛЫ

СРЕДА 25 ДЕКАБРЯ



3.00, 7.05 Телеканал "Доброе утро". 7.00, 10.00, 13.00, 1.00 Новости. 8.05 "Жить здорово!" 9.05 Модный приговор. 10.15, 2.20 Контрольная закупка. 10.50 "Время обеда..." 11.25 "Доброе утро..."



7.00, 10.00, 13.00, 16.00, 6.00 Новости. 7.05, 10.15 Телеканал "Доброе утро". 11.05 "Контрольная закупка". 11.30 "Жить здорово!"



9.00, 9.30, 10.00, 10.30, 11.00, 14.00 Новости. 9.10, 9.35, 10.10, 10.35 Утро с Интером. 11.10, 0.45 Легенды уголовного розска.



7.00 М/с "Том и Джерри. Детские годы". 7.30 М/с "Скан-ту-гу". 7.55 Т/с "СЧАСТЛИВЫ ВМЕСТЕ". "Любовь слепа, но не настолько..."



3.35 Макото Озоне - Чик Кория. Фестиваль пианистов в Ла-Рока-д'Антероне (2010). 5.25 Чик Кория: альбом "Vigil".



6.00 "НТВ утром". 8.35, 10.20 Т/с "ВОЗВРАЩЕНИЕ МУХТАРА". 10.00, 13.00, 16.00, 19.00 Сегодня. 10.55 "До суда". 11.55 Суд присяжных.



6.30 "Евроночь". 10.00, 15.40, 19.30, 23.45 Новости культуры. 10.15 "Наблюдатель". 11.15 Т/с "ПЕРРИ МЭЙСОН". 12.05 Живая вселенная.



8.00, 16.00, 0.00 Т/с "АГЕНТСТВО ИЛС 2". 9.00, 10.00, 17.00, 18.00, 1.00, 2.00 Т/с "ТАТЬЯНИН ДЕНЬ".



8.00, 8.25, 8.45, 9.10, 9.35, 7.30 Т/с "КЛИНИКА". 10.05, 10.25, 10.50, 11.10, 11.35, 17.05, 17.30, 18.00, 18.25, 18.55 Т/с "ДВА С ПОЛОВИНОЙ ЧЕЛОВЕКА 5".



3.30, 0.50 Т/с "ТВИН ПИКС 2". 4.25, 14.00, 19.00 Т/с "ТАЙНЫ ОТЦА ДАУЛИНГА 3". 5.20, 12.20, 18.10 Т/с "ДЫМОК ИЗ СТОЛА 8".

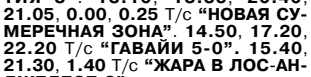

6.00, 2.00 Т/с "КУБАЛА, МОРЕНО И МОНЧОН". "Прошлое несовершенное". 7.00, 3.00 Т/с "ОБЩАЯ ТЕРАПИЯ".



0.00, 18.00, 21.00 "Сейчас в мире". 1.00, 17.30 "Американский ликбез". "Американская армия". 1.30, 17.00 "Городские легенды".



6.00 М/ф "Фальшивая нота". 6.50 М/с "Пингвиненок Пороро". 7.00 М/с "Смешарики". 7.30 М/ф "Рики тики тави".



6.10 Комедия "БЕС В РЕБРО". 8.40 "Биография кумиров". "Фара Кхан". 9.10 Триллер "В НЕКОЛЬКИХ ЛИЦАХ".



9.30 Х/ф "МОЯ НОВАЯ МАШИНА". 10.50 Х/ф "ТЕНИ НА СТЕНЕ". 12.25 Х/ф "ДИКАЯ ШТУЧКА".



6.05 Х/ф "РОЖДЕСТВЕНСКИЙ ПОЦЕЛУЙ". 7.40 Т/с "НАСТОЯЩИЕ ДОМОХОЗЯЙКИ НЬЮ-ЙОРКА".



6.30 "Удачное утро". 7.00 Д/с "Бывшие". 7.30 "Стильное настроение". 8.00 "Полезное утро".



8.00 "Утро России". 12.00 "1000 мелочей". 12.35 "О самом главном". 13.15, 3.00 Т/с "ПОЛЕТ БАБОЧКИ".



6.00, 11.55, 18.00, 20.00, 3.05 "Между нами". 6.15, 6.45, 9.00, 9.30, 3.20, 3.50 Т/с "ДВАДЦАТЬ ДВЕНАДЦАТЬ 2".



0.20 Х/ф "ЖЕНЩИНЫ В БЕДЕ". 2.05 Х/ф "ПРАДА И ЧУВСТВА". 3.55 Х/ф "МОЯ ПАПА ПСИХ".



6.00 Северная Америка: Граница дикой природы. 6.50 Полярная гонка: Гонка к полюсу.



9.00, 9.30, 21.10, 2.00, 2.30, 5.00, 5.30 Д/с "Погода, изменяющая ход истории".



8.00, 8.45, 9.30, 18.25, 19.15, 20.05 Т/с "КАСЛ 4". 10.20, 11.05, 11.50, 22.45, 23.35, 0.30 Т/с "РЕВАНШ".



0.25 А. Краско, Ф. Бондарчук в х/ф "Я ОСТАЮСЬ". 2.35 И. Розанова, А. Гуськов в х/ф "НЕВЕРНОСТЬ".



9.00 Г. Гарсия Берналь, К. Хадсон в мелодраме "ГЛАВНОЕ - НЕ БОЯТЬСЯ!". 11.00 Эд Харрис, Ч. Эллисон в драме "ВОТ Я КАКОМ!".



11.30, 1.00 Вот это да! Рождественский выпуск. 15.30 Автоспорт. 24 ле Мана. 16.00 Ралли. Дакар. Роиудбук. Журнал.



6.00 Автоспорт. 24 часа Ле Мана. 6.30 Ралли. Дакар. Роиудбук. 7.00, 10.00, 16.30, 20.15 Вот это да! Рождественский выпуск.



5.00, 6.00 "Операция \"Чистые руки\"". 6.30, 13.00 "Званый ужин". 7.30 "Смотреть всем!".



6.00 К. Найтли, К. Мерфи в драме "ЗАПРЕТНАЯ ЛЮБОВЬ". 7.55 Дж. Керри, К. Уинслет в мелодраме "ВЕЧНОЕ СИЯНИЕ ЧИСТОГО РАЗУМА".



6.30, 18.30 Триллер "СПИРИТИЧЕСКИЙ СЕАНС". 8.30, 2.35 Драма "ПЕПЕЛ И АЛМАЗ".



10.00, 18.00, 2.00 Драма "ЖЕНЩИНЫ И ЗАКОН". 11.00, 19.00, 3.00 Д. Хоффман, Н. Портман в комедии "ЛАВКА ЧУДЕС".



7.30, 13.30 А. Ростоцкий, И. Краско в х/ф "КОНЕЦ ИМПЕРАТОРА ТАЙГИ". 9.05 "Плюс кино".



5.00 Триллер "ПОЦЕЛУЙ ПЕРЕД СМЕРТЬЮ". 7.00 К. Гудинг-мл., Дж. Маршалл в боевике "ГЛАДИАТОР".



1.10 Х/ф "ОТДЫХ НА ГРАНИ НЕВЕРНОГО СРЬВА". 2.25 Х/ф "ПЕРЕХОДНЫЙ ВОЗРАСТ".



7.00 С. Чонишвили, А. Нахпетова в драме "НОВОГОДНИЙ РОМАНС". 9.00 Е. Филонова, Е. Жариков в мюзикле "СНЕГУРОЧКА".

СПУТНИКОВЫЕ ТЕЛЕКАНАЛЫ

ЧЕТВЕРГ 26 ДЕКАБРЯ



3.00, 7.05 Телеканал "Доброе утро". 7.00, 10.00, 13.00, 1.00 Новости. 8.05 "Жить здорово!". 9.05 Модный приговор. 10.15, 2.30 Контрольная закупка. 10.50 "Время обеда". 11.25 "Доброе утро". 13.00 "Они и мы". 14.20 "В наше время". 15.10 "Наедине со всеми". 16.00 Вечерние новости. 17.00, 1.35 "Давай поженимся!". 18.00 "Пусть говорят". 19.00 "Время". 19.30 Т/с "РЕДКАЯ ГРУППА КРОВИ". 21.20 "Вечерний Ургант". 21.50 Ночные новости. 22.00 К. Хадсон, Г. Гарсия Бернал в х/ф "ГЛАВНОЕ - НЕ БОЯТЬСЯ!". 23.45, 1.05 Комедия "ИДЕАЛЬНАЯ ПАРА".



7.00, 10.00, 13.00, 16.00, 6.00 Новости. 7.05, 10.15 Телеканал "Доброе утро". 11.05 "Контрольная закупка". 11.30 "Жить здорово!". 12.30 "Понять. Простить". 13.15 "Модный приговор". 14.10 "Доброе утро". 15.20 "Время". 15.50 "Время обеда!". 16.15, 19.40 "Истина где-то рядом". 16.30, 3.50 "Они и мы". 17.20 "В наше время". 18.10 "Наедине со всеми". 19.00 Вечерние новости. 20.00, 2.50 "Давай поженимся!". 21.00, 1.55 "Пусть говорят". 22.00 "Время". 22.30, 5.05, 6.05 Т/с "РЕДКАЯ ГРУППА КРОВИ". 0.20 "Вечерний Ургант". 0.50 Ночные новости. 1.00 Т/с "УЗКИЙ МОСТ". 4.35 "След".



9.00, 9.30, 10.00, 10.30, 11.00, 14.00 Новости. 9.10, 9.35, 10.10, 10.35 Утро с Интером. 11.10, 0.50 Легенды уголовного розыска. 11.50, 18.20, 2.50 Судебные дела. 12.30, 19.00, 3.30 Семейный суд. 13.15, 20.30 Т/с "МАРШРУТ МИЛОСЕРДИЯ". 14.20, 23.15, 5.30 Т/с "ОДНАЖДЫ БУДЕТ ЛЮБОВЬ". 15.05, 1.20 Т/с "СОСЕДИ". 15.30, 19.45, 1.45 Т/с "ОБРЕЧЕННАЯ СТАТЬ ЗВЕЗДОЙ". 16.15, 6.15 Д/с "Параллельный мир". 17.15 Д/с "В поисках истины". 18.00, 2.30 Феерия пушествий. 21.15, 4.15 "Касается каждого". 22.00, 5.00 Подробности. 22.30, 17.15 Давая показания в Украине. 0.00, 8.05 Д/с "В поисках истины".



7.00 М/с "Том и Джерри. Детские годы". 7.30 М/с "Скан-ту-гоу". 7.55 Т/с "СЧАСТЛИВЫ ВМЕСТЕ". "Русская народная клубничка". 8.25 Т/с "ИНТЕРНЫ". 9.00 "Дом 2. Lite". 10.30 "Экстрасенсы ведут расследование". 11.30 Дж. Пеши, М. Гибсон в боевике "СМЕРТЕЛЬНОЕ ОРУЖИЕ 3". 14.00 Т/с "УНИВЕР". "Колеса страха". 14.30 Т/с "РЕАЛЬНЫЕ ПАЦАНЫ". "Обратная тяга". 15.00, 19.00, 19.30, 20.30 Т/с "УНИВЕР НОВАЯ ОБЩАГА". 15.30 Т/с "ДЕФФОНКИ". "Внебрачный сын". 16.00 Т/с "ДЕФФОНКИ". "Я тебя люблю". 16.30 Т/с "ДЕФФОНКИ". "Мужчины моей жизни". 17.00 Т/с "ДЕФФОНКИ". "Сипсик". 17.30 Т/с "ДЕФФОНКИ". "Знаки". 18.00 Т/с "ДЕФФОНКИ". "Самооборона". 18.30 Т/с "ДЕФФОНКИ". "День Святого Валентина". 20.00 Т/с "РЕАЛЬНЫЕ ПАЦАНЫ". "Начало конца". 21.00 М. Гибсон, Д. Гловен в боевике "СМЕРТЕЛЬНОЕ ОРУЖИЕ 4". 23.20 "Дом 2. Город любви". 0.20 "Дом 2. После заката". 0.50 Б. Уиллис, М. Прайффер в драме "ИСТОРИЯ О НАС". 2.45, 3.45 "СуперИнтуиция". 4.45 "Школа ремонта". "Молодо-зелено". 5.50 Т/с "САША+МАША". 6.00 М/с "Планета Шина". "Рождение Ультра-Шина / Преступление и наказание". 6.30 М/с "Пингвины из "Мадагаскара". "Змееголовка".

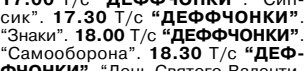

8.00, 8.25, 8.45, 9.10, 9.35, 7.35 Т/с "КЛИНИКА". 10.00, 10.25, 10.45, 11.10, 11.35, 17.05, 17.30, 18.00, 18.25, 18.55 Т/с "ДВА С ПОЛОВИНОЙ ЧЕЛОВЕКА 5". 12.00, 12.50, 13.35, 2.15, 3.00, 3.45 Т/с "ОДНАЖДЫ В СКАЗКЕ". 14.25, 15.20, 16.10, 4.30, 5.20, 6.05 Т/с "В ПОЛЕ ЗРЕНИЯ". 19.20, 20.15, 21.05, 6.50 Т/с "МОРСКАЯ ПОЛИЦИЯ: СПЕЦДЕЛ 8". 22.00, 1.10 Т/с "ДЕМОН ДА ВИНЧИ".



3.30, 0.50 Т/с "ТВИН ПИКС 2". 4.25, 14.00, 19.00 Т/с "ТАЙНЫ ОТЦА ДАУЛИНГА 3". 5.20, 12.20, 18.10 Т/с "ДЫМОК ИЗ СТОЛА 8". 6.15 Т/с "НЕУКРОТНАЯ ХИЛДА". 7.10 Т/с "ПОСЛУШАЯ КРАСОТКА". 8.05 Т/с "ПАРАДОКС ЛЮБВИ". 9.00 Т/с "ТАЙНЫ ЛЮБВИ". 9.50 Т/с "САЛВАДОР СПАСИТЕЛЬ ЖЕНЩИН". 10.40, 19.50, 2.35 Т/с "МЭТЛОК 2". 11.30, 16.30, 23.10 Т/с "ДИНАСИА 3". 13.10, 13.35, 20.40, 21.05, 0.00, 0.25 Т/с "НОВАЯ СУМЕРЕЧНАЯ ЗОНА". 14.50, 17.20, 22.20 Т/с "ГАВАЙИ 5-0". 15.40, 21.30, 1.40 Т/с "ЖАРА В ЛОС-АНДЖЕЛЕСЕ 2".



3.35 Арольд Лопес Нусса. Фестиваль джаза во Вьене. 4.35 Концерт Хиромы на фестивале "Джаз в Марсье" (2010). 5.40 Стив Коулмен и группа "5 элементов". Фестиваль джаза в Кюлли. 7.15 Триа Марка Рибо на фестивале "Djazz" в Невере. 8.15, 14.55, 19.30, 23.10 Интермеджо. 12.30 Рено Капюсон и Никола Анджелич. Монпелье. 13.45 Романтическая Скрипка: Филипп Граффен в Палацетто Бру Дзана. 16.30 Симфония №8 (Брукнер) в исполнении оркестра Концертгебау под управлением Б. Хайтинка. 18.00 Элен Гримо, Владимир Юровский и Камерный оркестр Европы. 19.45 Ионас Кауфман в опере "Лоэнгрин". Мюнхен. 23.30 Театр теней Тиграна Амасяна. Фестиваль джаза в Лондоне. 0.35 Тигран и Ян Банг на фестивале "ПУНКТ". 1.40 Тигран Амасян на фестивале "Джаз под яблонями" (2011). 2.30 Тигран Амасян и Марсалья Сольаль. Концерт на фестивале "Джаз под яблонями" (2011).



6.00 "НТВ утром". 8.30 Спасатели. 9.00 "Медицинские тайны". 9.35, 10.20 Т/с "ВОЗВРАЩЕНИЕ МУХТАРА". 10.00, 13.00, 16.00, 19.00 Сегодня. 10.55 "До суда". 11.55 Суд присяжных. 13.25 "Суд присяжных. Окончательный вердикт". 14.35 "Дело врачей". 15.30, 18.30 Обзор. Чрезвычайное происшествие. 16.25 "Прокурорская проверка". 17.40 "Говорим и показываем". 19.30 Т/с "ГОРЮНОВ". 23.15 "Сегодня. Итоги". 23.35 Т/с "ШАХТА". 1.40 "Дачный ответ". 2.40 Дикая природа. 3.05 Т/с "СЛЕДСТВЕННЫЙ КОМИТЕТ". 5.00 Т/с "АВТОКАТ".



6.30 "Евроныс". 10.00, 15.40, 19.30, 23.45 Новости культуры. 10.15 "Наблюдатель". 11.15 Т/с "ПЕРРИ МЭЙСОН". 12.05 Живая вселенная. "Земля и Венера. Соседки". 12.30 Д/с "Дворцы Романовых". "Коронованные дачники". 13.00 "Острова". Вспоминая Петра Тодоровского. 13.40 Россия, любовь моя! "Эвенки: образ жизни, обряды, обычаи". 14.05 Д/ф "Ростислав Пялт - мудрец и клоун". 14.45, 1.55 Т/с "СЕМНАДЦАТЬ МГНОВЕННЫЙ ВЕСНЫ". 15.50 Д/с "Планета динозавров". "Чужой мир". 16.40 Юбилеи года. Евгений Евтушенко. Вечер в Политехническом музее. 18.00 События года. Фестиваль Владимира Федосеева. 19.00 Д/с "Дворцы Романовых". "Цена свободы". 19.45 Главная роль. 20.00 Черные дыры. Белые пятна. 20.45 Юбилеи года. Тамара Синявская. 21.35 Д/ф "По лабиринтам динозавриды". 22.30 "Культурная революция". 23.15 "Пьедестал красоты. История обуви с Ренатой Литвиновой". Фильм 4. 0.05 "Наблюдатель". "Кино ради жизни". 1.15 Р. Шуман. Симфония 1 "Весенняя". 2.50 Д/ф "Чингисхан".



8.00, 16.00, 0.00 Т/с "АГЕНСТВО НЛС 2". 9.00, 10.00, 17.00, 18.00, 1.00, 2.00 Т/с "ТАТЬЯНИН ДЕНЬ". 11.00, 12.00, 19.00, 20.00, 3.00, 4.00 Т/с "ДВЕ СТОРОНЫ ОДНОЙ АННЫ". 13.00, 21.00 Т/с "УКРАСТЬ У...". 14.00, 22.00, 6.00 Т/с "ОГНИ БОЛЬШОГО ГОРОДА". 15.00, 23.00, 7.00 Т/с "БОГИНЯ ПРАЙМ-ТАЙМА". 5.00 Т/с "МОЯ БОЛЬШАЯ АРМЯНСКАЯ СВАДЬБА".



8.00, 8.25, 8.45, 9.10, 9.35, 7.35 Т/с "КЛИНИКА". 10.00, 10.25, 10.45, 11.10, 11.35, 17.05, 17.30, 18.00, 18.25, 18.55 Т/с "ДВА С ПОЛОВИНОЙ ЧЕЛОВЕКА 5". 12.00, 12.50, 13.35, 2.15, 3.00, 3.45 Т/с "ОДНАЖДЫ В СКАЗКЕ". 14.25, 15.20, 16.10, 4.30, 5.20, 6.05 Т/с "В ПОЛЕ ЗРЕНИЯ". 19.20, 20.15, 21.05, 6.50 Т/с "МОРСКАЯ ПОЛИЦИЯ: СПЕЦДЕЛ 8". 22.00, 1.10 Т/с "ДЕМОН ДА ВИНЧИ".



3.30, 0.50 Т/с "ТВИН ПИКС 2". 4.25, 14.00, 19.00 Т/с "ТАЙНЫ ОТЦА ДАУЛИНГА 3". 5.20, 12.20, 18.10 Т/с "ДЫМОК ИЗ СТОЛА 8". 6.15 Т/с "НЕУКРОТНАЯ ХИЛДА". 7.10 Т/с "ПОСЛУШАЯ КРАСОТКА". 8.05 Т/с "ПАРАДОКС ЛЮБВИ". 9.00 Т/с "ТАЙНЫ ЛЮБВИ". 9.50 Т/с "САЛВАДОР СПАСИТЕЛЬ ЖЕНЩИН". 10.40, 19.50, 2.35 Т/с "МЭТЛОК 2". 11.30, 16.30, 23.10 Т/с "ДИНАСИА 3". 13.10, 13.35, 20.40, 21.05, 0.00, 0.25 Т/с "НОВАЯ СУМЕРЕЧНАЯ ЗОНА". 14.50, 17.20, 22.20 Т/с "ГАВАЙИ 5-0". 15.40, 21.30, 1.40 Т/с "ЖАРА В ЛОС-АНДЖЕЛЕСЕ 2".



6.00, 2.00 Т/с "КУБАЛА, МОРЕНО И МОНЧОН". "Модель поведения". 7.00, 3.00 Т/с "ОБЩАЯ ТЕРАПИЯ". "Кровные узы". 8.00, 12.00, 16.00, 20.00, 0.00, 4.00 Т/с "ЛИК МЕСТИ". 9.00, 13.00, 17.00, 21.00, 1.00, 5.00 Т/с "БЫТЬ ЭРИКОМ 2". 10.00 Т/с "КУБАЛА, МОРЕНО И МОНЧОН". "Дети прежде всего". 11.00 Т/с "ОБЩАЯ ТЕРАПИЯ". "Чудесное воскрешение". 14.00 Т/с "КУБАЛА, МОРЕНО И МОНЧОН". "Нигде не бывает так, как дома". 15.00 Т/с "ОБЩАЯ ТЕРАПИЯ". "Врачебная ошибка". 18.00 Т/с "КУБАЛА, МОРЕНО И МОНЧОН". "Удары судьбы". 19.00 Т/с "ОБЩАЯ ТЕРАПИЯ". "Легенда нашего отделения". 22.00 Т/с "КУБАЛА, МОРЕНО И МОНЧОН". "С годами все проходит". 23.00 Т/с "ОБЩАЯ ТЕРАПИЯ". "Влюбленные".



0.00, 18.00, 21.00 "Сейчас в мире". 1.00, 17.30 "Американский ликбез". "Американская армия". 1.30, 17.00 "Городские легенды". 2.00, 6.00, 18.08, 21.08 "Особое мнение". 3.00, 12.00, 23.00 Т/с "ДЕЖУРНЫЙ АНГЕЛ". 4.00, 13.00 Л. Борушко, К. Раевский в х/ф "БАЛЬНОЕ ПЛАТЬЕ". 7.00, 16.00, 22.00 Т/с "КОВБОИ". Фильм 1. "Закон парных случаев". 8.00 "Особое мнение". "Экономические новости". 9.00 М/ф: "Голубый шенок", "Веселая карусель №8", "Гуси - лебеди", "Колобок". 10.00 "Вечерние новости из Америки". 11.00 Т/с "АВТОБУС". "Международный рейс". 15.00, 19.00 Т/с "БОГАТСТВО". 20.00 Т/с "АВТОБУС". "Глас народа".



6.00 М/ф "Храбрец-удалец". 6.50 М/с "Пингвиненок Пороро". 7.00 М/с "Смешарики". 7.30 М/ф "Шелкунчик". 8.50, 9.00, 11.15, 13.30, 14.00, 22.45, 0.00 б/карт. 9.30 Л. де Фюнес, М. Демонж в комедии "ФАНТОМАС РАЗБУШЕВАЛСЯ". 11.25 Т. Альварал, М. Дж. Фокс в триллере "ВСЕЛЮЩИЕ СТРАХ". 14.30, 18.30, 20.00 Т/с "ВОРОНИНЫ". 19.00 Т/с "ДВА ОТЦА И ДВА СЫНА". 21.00 А. Петтифер, Дж. Брэдли в х/ф "СТРАШНО КРАСИВ". 0.30 Галилео. 5.30 Животный смех.



6.10 Драма "ОБЩЕЖИТИЕ". 8.40 "Биография кумиров". "Фархан Ахтар". 9.10 Драма "СЕГУ". 12.10 Драма "ПРЕДОЛЕНИЕ". 15.10 Мелодрама "РЯДОМ С ТОБОЙ". 18.10 Х/ф "ПРОКЛЯТИЕ". 20.40 "Биография кумиров". "Акшай Кумар". 21.10 Драма "БОГИНЯ". 0.10 Триллер "ЛАБИРИНТ". 3.10 Мелодрама "САМООТВЕРЖЕННАЯ ЛЮБОВЬ".



8.35 Х/ф "ХИЧКОК. КОНЦЕРТ В МАГАЗИНЕ". 9.50 Х/ф "ДЕВЧОНКА, ЧТО ЖИВЕТ В КОНЦЕ УЛИЦЫ". 11.20 Х/ф "БЕССТРАШНЫЙ ФРЭНК". 12.35 MGM на большом экране". 12.50 Х/ф "ОСКОЛКИ ГРЕЗ". 14.30 Х/ф "ЭСКАДРОН 633". 16.05 Х/ф "ВИКИНГИ". 18.00, 7.25 Х/ф "ГОНЧИК ВО ВРЕМЕНИ". 19.35 Х/ф "БЕЗ УМА ОТ ЛЮБВИ". 21.10 Х/ф "БЕЛЫЙ АВТОБУС". 22.00 Х/ф "ПО ТУ СТОРОНУ 110 УЛИЦЫ". 23.40 Х/ф "КОФФИ". 1.10 Х/ф "ЛЫЖНАЯ ШКОЛА". 2.40 Х/ф "НОЧНАЯ ИГРА". 4.15 Х/ф "ДИКАРИ НА УЛИЦАХ". 5.55 Х/ф "Я ТЕБЯ ЛЮБЛЮ. НЕ ТРОНЬ МЕНЯ".



6.05 Х/ф "ПАДЕНИЕ". 7.40 Т/с "НАСТОЯЩИЕ ДОМОХОЗЯЙКИ НЬЮ-ЙОРКА". "Мода и ссоры". 8.35, 14.30 Т/с "ДАМЫ СЕМЬИ ГИЛМОР". "Лорелей? Лорелей?". 9.30, 16.10 Т/с "МОДНЫЙ ПРОЕКТ РЕЙЧЕЛ ЗОУИ". "Боже, он здесь!". 10.20 Х/ф "НОРА РОБЕРТС: ПРОКЛЯТЫЕ ВОДЫ". 12.00, 5.15 Т/с "НАСТОЯЩИЕ ДОМОХОЗЯЙКИ НЬЮ-ЙОРКА". "Горячие новости". 12.50 Х/ф "ЗОЛОТО ХАННЫ". 15.20 Т/с "РОДИТЕЛИ". "Я тебя слышу, я тебя вижу". 17.00 Х/ф "РОЖДЕСТВЕНСКИЙ ПОЦЕЛУЙ". 18.40, 4.25 Т/с "ХЭЙВЕН". "И никакого прощевата". 19.30 Т/с "ДАМЫ СЕМЬИ ГИЛМОР". "Нанунае выпускного". 20.20 Т/с "РОДИТЕЛИ". "Ничего хорошего". 21.10 Т/с "МОДНЫЙ ПРОЕКТ РЕЙЧЕЛ ЗОУИ". "Ребенок меняет все". 22.00 Т/с "ЗВЕЗДА В КАДРЕ". "Мотю Кори". 22.25 Т/с "ЗВЕЗДА В КАДРЕ". "Шайя Лабеф". 22.50 Т/с "ДОКТОР ГОЛЛИВУД". "Богатство в молодости - заблуждение в старости". 23.40 Е! Эксклюзив: Джастин Бибер. 0.30 Е! Эксклюзив: Знаменитости. Неловкие ситуации. 1.20 Х/ф "РОЖДЕСТВЕНСКАЯ ВЕЧЕРИНКА". 2.55 Х/ф "РОЖДЕСТВЕНСКАЯ СВАДЬБА".



6.30 "Удачное утро". 7.00 Д/с "Бывшие". 7.30 "Стильное настроение". 8.00 "Полезное утро". 8.40 М/ф "Али-Баба и 40 разбойников". 9.40, 3.30 "По делам несовершеннолетних". 11.40, 5.30 Д/ф "ЗАГС". 12.40 Д/с "Звездные истории". 13.15 Е. Полякова, С. Антонова в мелодраме "СВЕТ МОЙ". 15.05, 4.30 "Новогодняя неделя еды". 16.05 Ю. Беляева, А. Юганова в мелодраме "А ВЫ ЕМУ КТО?" 18.00 "Брак без жертв". 19.00 Х/ф "ДОКТОР ТЫРСА". 20.45 Т/с "ВЕРБНОЕ ВОСКРЕСЕНИЕ". 22.55, 23.00 "Одна за всех". 23.30 Дж. Симпсон, Д. Шепард в комедии "СВИДАНИЕ МОЕЙ МЕТЧЫ". 1.30 Драма "ЛИЧНОЕ".



8.00 "Утро России". 12.00 "1000 мелочей". 12.35 "О самом главном". 13.15, 3.00 Т/с "ПОЛЕТ БАБОЧКИ". 14.00, 17.00, 20.00 Вести. 14.25, 17.10, 19.40 Местное время. Вести - Москва. 14.40 "Особый случай". 15.25 Т/с "ХОЗЯЙКА МОЕЙ СУДЬБЫ". 16.10, 5.40 Т/с "ТАЙНЫ ИНСТИТУТА БЛАГОРОДНЫХ ДЕВИЦ". 17.25 "Academia". С. Карпов. "Уроки Венеции". 2 лекция. 18.10 Д/ф "Царская дорога". "Наш святой вернулся". 18.40, 2.35 Новости культуры. 18.50, 20.40 О. Судзиловская, Л. Толкалина в х/ф "ВРЕМЯ ЛЮБИТЬ". 21.35 "Прямой эфир". 22.30, 6.25 А. Юганова, А. Биланов в х/ф "ЛЮБОВЬ С ИСПЫТАТЕЛЬНЫМ СРОКОМ". 0.10 Т/с "ТАЙНЫ СЛЕДСТВИЯ". 1.00 "Роза с шипами для Мирей. Русская французка". 1.50 "Владимир Тендряков. Портрет на фоне времени". 3.50 А. Райкин, В. Горшков в комедии "ЛЮДИ И МАНЕНЫ". 5.15 "Пряничный домик".



6.00, 11.55, 18.00, 20.00, 3.05 "Между нами". 6.15, 6.45, 3.20 Т/с "ДВАДЦАТЬ ДВЕДЦАТЬ 2". 7.15 Комедия "ВЕРХ ТОРМАШКАМИ". 8.40, 9.45, 14.45, 16.40, 17.45, 22.50, 2.50 "Комедианты. Лучшее". 9.00, 9.20, 13.55, 14.20, 17.00, 17.20, 22.00, 22.20, 3.55 Т/с "ЭТО ВСЕ О ДЖОНЕ". 10.00 Комедия "ЧЕГО ЖДАТЬ, КОГДА ЖДЕШЬ РЕБЕНКА". 12.15 Комедия "ВОЗВРАЩЕНИЕ ВЫСОКОГО БЛОНДИНА". 13.30 Комедия "ГРАФ". 15.10 Комедия "БАЛАМУТ". 18.20 Комедия "МУЖСКАЯ РАБОТА". 20.20 Комедия "ДЖЕНТЛМЭНЫ ПРЕДОЧКАЮТ БЛОНДИНО". 23.10 Комедия "ЖАДНОСТЬ". 1.10 Комедия "БАРХАТНЫЕ РУЧКИ". 4.25 Комедия "НАЧАЛА ЛЮБОВЬ, ПОТОМ СВАДЬБА".



0.00 Х/ф "ПРАДА И ЧУВСТВА". 1.55 Х/ф "УЛЬТРАФИОЛЕТ". 3.35 Х/ф "ШИРОКАЯ ШАГЛЯ". 5.00 Х/ф "ПО ВЕРСИИ БАРИ". 7.15 Х/ф "БОЕЦ". 9.05 Х/ф "ЧЕЛОВЕК ГОДА". 11.00 Х/ф "МЕХАНИК". 12.30 Х/ф "ПРОФЕССИОНАЛ". 14.25 Х/ф "ПУТЬ ДОМОЙ". 16.35 Х/ф "АЛЕКСАНДР". 18.45 Х/ф "ТЕАТР". 20.30 Х/ф "ЛАПОЧКА". 22.00 Х/ф "ПЯТЫЙ ЭЛЕМЕНТ".



6.00 Северная Америка: Изгнанники и скелеты. 6.50 Полярная гонка: все или ничего. 7.40 Как это устроено? Эскалаторы. 8.10 Как это сделано? Поезда/Шариковые ручки. 8.35 Короли аукционов: Розовый кардилак. 9.05 Короли аукционов: Книга Джона Ханкока. 9.30, 23.00 Как устроена Вселенная. 10.25, 2.55 Разрушители легенд: Бомба в туалете. 11.20, 2.05 Путешествие в экстрим: Самая холодная трасса. 12.15, 4.10 Автомобильные торги в Техасе: Президентский обмен. 13.10, 5.05 Махинаторы: BMW М6. 14.05 Махинаторы на трассе: Citroen. 14.30 Саперы кровавой Дороги. 15.25 Северная Америка: Северная Америка: в кадре. 16.20 Короли аукционов: Биллиардный стол Rolling Stones. 16.50 Короли аукционов: Рубиновое ожерелье. 17.15 Как устроена Земля: Отравит ли Испандия небеса? 18.10 Пятёрка лучших: Супер-вертолеты. 19.05, 3.45 Как это сделано? Зеркало/Оклейка автомобильной. 19.35 Как это устроено? Двигатели мотоциклов. 20.00 Патрик Демпси в гонке Ле-Мана. 21.00 Быстрые и громкие: Модель "А" и безумие. 22.00 Мотореставрация: Мотор Слю. 23.55 Тор Gear. 0.50 В тюрме и на чужбине: Перу. 1.40 Молниеносные катастрофы.



9.00, 9.30, 21.10, 2.00, 2.30, 5.00, 5.30 Д/с "Погода, изменяющая ход истории". 10.00, 4.00 Д/ф "Команда времени". 10.50, 16.00 Д/с "Повернуто время спать. Семья". 11.50, 20.00 Д/с "Дома георганского эпохи". 13.00, 23.05 Д/с "Охотники за мифами". 14.00 Д/ф "Александрия, великий город". 14.50 Д/с "Древний Египет: жизнь и смерть в Долине Царей". 17.00 Д/с "Храмовая гора". 18.00, 0.00 Д/ф "Загадки и тайны семьи Медичи". 19.00, 1.00, 8.00 Д/с "Жизнь во времена Иисуса". 21.50 Д/ф "Великое путешествие Рамсеса Второго", вып. 187. 3.00 Д/ф "Орудия смерти". 6.00 Д/с "Звезды голубого экрана". 6.50 Д/с "Импрессионисты".



8.00, 8.45, 9.30, 18.25, 19.15, 20.05 Т/с "КАСЛ 4". 10.20, 11.05, 11.50, 22.45, 23.35, 0.30 Т/с "РЕВАНШ". 12.35 Т/с "ЭНТОНИ БУРДЕН: ПЕРЕСАДКА". 13.25, 13.55, 3.00, 3.25 Т/с "ДЖЕЙМИ ОЛИВЕР. ГОТОВИМ ЗА 15 МИНУТ". 14.25, 3.55, 4.20 Т/с "ДЖЕЙМИ ОЛИВЕР. ГОТОВИМ ЗА 30 МИНУТ". 14.50, 15.20, 1.20, 1.45 Т/с "ГОРОД ХИЩНИЦ 3". 15.45, 16.15, 2.15, 2.35 Т/с "ПРОЕКТ МИНДИ". 16.40, 17.30, 21.00, 21.50 Т/с "АНАТОМИЯ СТРАСТИ 9".



0.30 О. Акиншина, А. Шагин в х/ф "СТИЛЯГИ". 2.54 И. Гомес, И. Золотовицкий в х/ф "ЛЕТНИЙ ДОЖДЬ". 4.50 А. Горшкова, В. Разбегаев в х/ф "СПАРТАКИАДА. ЛОКАЛЬНОЕ ПОТЕПЛЕНИЕ". 6.20, 12.45, 19.35 Х/ф "ВХОД В ЛАБИРИНТ". 7.35 Х/ф "ЯРОСЛАВ". 9.20 Ю. Батинова, А. Балувев в х/ф "ПЕРЕВОДЧИЦА". 11.00 Н. Фоменко, А. Варум в х/ф "НЕБО В АЛМАХАХ". 14.10 Е. Миронов, Н. Усатова в х/ф "МУСУЛЬМАНИН". 16.00 Ан. Чадов, Ал. Чадов в х/ф "ЖИВОЙ". 17.40 Т. Яковенко, Т. Бабич в х/ф "ХОЛОДНОЕ СОЛНЦЕ". 20.50 О. Пашкова, А. фон Калманович в х/ф "ЛОВУШКА ДЛЯ СПЕЦА". 22.20 А. Лазарев-мл., М. Ефремов в х/ф "ПАРК СОВЕТСКОГО ПЕРИОДА".



9.00 М. Дудиков, С. Джеймс в триллере "КАРАЮЩАЯ СИЛА". 11.00 С. Джессика Паркер, П. Броснан в комедии "Я НЕ ЗНАЮ, КАК ОНА ДЕЛАЕТ ЭТО". 13.00 Мелодрама "ТЕКИЛА". 15.00 Ф. Дюбоск, Р. Берри в комедии "МАРКИЗ". 17.00 К. Мёрфи, Т. Ньютон в триллере "ОТСТУПЛЕНИЕ". 19.00 Л. Госс, Т. Джонстон в триллере "ПОД НАЖИМОМ (ПОД ПРИЦЕЛОМ)". 21.00, 3.00 Э. Кустурица, Т. Ле Геллек в трагикомедии "ПЕЛИКАН". 23.00, 5.00 К. Костнер, Д. Мур в триллере "КТО ВЫ, МИСТЕР БРУКС?". 1.05, 7.05 Т. Сисле в боевике "БЕССОННАЯ НОЧЬ".



11.30 GTA. Следующий уровень. Авторский журнал. 11.45, 21.00, 3.00 Вот это да! Рождественский выпуск. 13.25, 22.55 Открытый чемпионат Австралии по теннису. Журнал. 13.30, 20.15 Прыжки на лыжах. Кубок мира. Титизее-Нойштадт (Германия). HS-142. 14.30 Биатлон. Кубок мира. Анси (Франция). Эстафета. Женщины. 15.30 Биатлон. Кубок мира

СПУТНИКОВЫЕ ТЕЛЕКАНАЛЫ

ПЯТНИЦА 27 ДЕКАБРЯ

ПЕРВЫЙ КАНАЛ ВСЕМИРНАЯ СЕТЬ СНГ

3.00, 7.05 Телеканал "Доброе утро". 3.25, 10.15 Контрольная закупка. 7.00, 10.00, 13.00 Новости. 8.05 "Жить здорово!" 9.05 Модный приговор. 10.50 "Время обеда!" 11.25 "Доброе утро" с Г. Малаховым. 12.00 Другие новости. 12.30 Понять. Простить. 13.15, 16.45 "Истина где-то рядом". 13.30 "Они и мы". 14.20 "В наше время". 15.10 "Жди меня". 16.00 Вечерние новости. 17.00 "Человек и закон". 18.00 "Поле чудес". 19.00 "Время". 19.20 "Универсальный артист". 21.00 "Вечерний Ургант". 21.50 Г. Пэлтроу, Д. Блэк в комедии "ЛЮБОВЬ ЗЛА". 23.40 Ю. Соломин, Л. Макасова в муз. фильме "ЛЕТУЧАЯ МЫШЬ". 2.00 Е. Васильева, Г. Щепетнова в комедии "МОЙ НЕЖНО ЛЮБИМЫЙ ДЕТЕКТИВ".

ПЕРВЫЙ КАНАЛ ВСЕМИРНАЯ СЕТЬ

7.00, 10.00, 13.00, 16.00 Новости. 7.05, 10.15 Телеканал "Доброе утро". 11.05 "Контрольная закупка". 11.30 "Жить здорово!" 12.30 "Понять. Простить". 13.15 "Модный приговор". 14.10 "Доброе утро здоровых". 14.10 "Истина где-то рядом". 16.30 "Они и мы". 17.20 "В наше время". 18.10 "Жди меня". 19.00 Вечерние новости. 20.00 "Человек и закон". 21.00 "Поле чудес". 22.00 "Время". 22.30 "Универсальный артист". 0.15 "Вечерний Ургант". 1.05 А. Калаган, А. Джигарханян в комедии "ЗДРАВСТВУЙТЕ, Я ВАША ТЕТЯ!". 2.50 Ю. Соломин, Л. Макасова в муз. фильме "ЛЕТУЧАЯ МЫШЬ". 5.10 Р. Ткачук, М. Державина в комедии "ЭФФЕКТ РОМАШКИНА". 6.15 "Пока все дома".

INTER+

9.00, 9.30, 10.00, 10.30, 11.00, 14.00 Новости. 9.10, 9.35, 10.10, 10.35 Утро с Интером. 11.10 Вещественное доказательство. 11.50, 18.20, 2.45 Судебные дела. 12.30, 19.00, 3.30 Семейный суд. 13.15, 20.30 Т/с "МАРШРУТ МОЛОДЕЖИ". 14.20 Т/с "ОДНАЖДЫ БУДЕТ ЛЮБОВЬ". 15.05, 6.00 Т/с "МИЛИЦЕЙСКАЯ АКАДЕМИЯ". 15.30 Т/с "ОБРЕЧЕННАЯ СТАТЬ ЗВЕЗДОЙ". 16.15 Д/с "Параллельный мир". 17.10 Д/с "В поисках истины". 18.00 Феерия путешествий. 19.45 Орел и решка. 21.10, 4.15 Д/с "Мистическая Украина". 22.00, 5.00 Подробности. 22.30 "Шустер Live". 5.30 Смартшоу. 6.25 Д/с "Параллельный мир". 7.15 Т/с "ЖИЗНЬ КАК ЖИЗНЬ".

MEZZO

7.00 М/с "Том и Джерри. Детские годы". 7.30 М/с "Скан-ту-гоу". 7.55 Т/с "СЧАСТЛИВЫЕ ВМЕСТЕ". "Собес в ребро". 8.25 Т/с "ИНТЕРНЫ". 9.00 "Дом 2. Lite". 10.30 "Экстрасенсы ведут расследование". 11.30 М. Гибсон, Д. Гловер в боевике "СМЕРТЕЛЬНОЕ ОРУЖИЕ 4". 14.00 Т/с "УНИВЕР". "Перевозчик 2". 14.30 Т/с "РЕАЛЬНЫЕ ПАЦАНЫ". "Начало конца". 15.00, 19.00, 19.30 Т/с "УНИВЕР. НОВАЯ ОБЩАГА". 15.30 Т/с "УНИВЕР". "Схватка трех". 16.30 Т/с "УНИВЕР". "Дура на Слава". 17.00 Т/с "УНИВЕР". "Дети кукурузы". 17.30 Т/с "УНИВЕР". "Востанствие из ада". 18.30 Т/с "УНИВЕР". "Геймер". 18.30 Т/с "УНИВЕР". "Игнание". 20.00 "Comedy Woman". 21.00 "Comedy Баттл. Без границ". "Финал". 23.00 "ХБ". 23.30 "Дом 2. Город любви". 0.30 "Дом 2. После заката". 1.00 Д/с "Жизнь. Инструкция по применению". 2.00 Р. Дюри, В. Паради в мелодраме "СЕРДЦЕДЕД". 4.00, 5.00 "СуперИнтуиция". 6.00 М/с "Планета Шина". "С кружмами наравне / Торзила". 6.30 М/с "Пингвин из "Мадагаскара". "Пингвин остается в кадре. Пингвин и тулик".

MEZZO

3.20 Стефано Боллани, альбом "Кариока". 5.15 Мешелл Ндегеочелло, концерт в "Ла Сигаль". 6.35 Астор Пьяццолла. Фестиваль джаза в Монреале. 7.35, 14.50 Интермеццо. 12.30 "Месяц" (Гендель). Фестиваль в Шез-Дье - 2011. 16.00 Ахмад Джалал. Через годы. Концерт на фестивале джаза в Марсье. 17.05 Attica Blues. 18.35 Амильтон де Оланда и Стефано Боллани на фестивале джаза в Стамбуле. 19.45 Опера года - 2013: первый отбор. 23.30 "Щелкунчик". Хореография: Бен Стивенсон (на основе постановки М. Пеллиа и Л. Иванова). 1.05 "Копеллиа". Хореография: Патрис Барг. Дворец Гарнье. 2.40 Йоханн Кюн соло: концерт на фестивале "Джаздор".

НТВ

6.00 "НТВ утром". 8.35, 10.20 Т/с "ВОЗВРАЩЕНИЕ МУХТАРА". 10.00, 13.00, 16.00, 19.00 Сегодня. 10.55 "До суда". 11.55 Суд присяжных. 13.25 "Суд присяжных. Окончательный вердикт". 14.35 "Дело врачей". 15.30, 18.30 Обзор. Чрезвычайное происшествие. 16.25 "Прокурорская проверка". 17.40 "Говорим и показываем". 19.30 "Жизнь как песня: Сергей Челобанов". 21.15 Е. Пазенко, А. Азарова в х/ф "СИБИРЯК". 23.10 "Открытие "Галактики". Сольный концерт Жан-Мишеля Жарра". 23.55 О. Долин, Р. Барабанов в х/ф "РОДСТВЕННИК". 1.50 Детектив "ДЕЛО ТЕМНОЕ". 2.45 Т/с "СЛЕДСТВЕННЫЙ КОМИТЕТ". 4.35 Т/с "АДВОКАТ".

КУЛЬТУРА ТЕЛЕКАНАЛ

6.30 "Евроночь". 10.00, 15.40, 19.30, 23.15 Новости культуры. 10.20 "Наблюдатель". "Кино ради жизни". 11.35 Д/ф "Глеб Пласкин. Сопротивление русского французам". 12.05 Живая вселенная. "Солнце и Земля. Вспышка". 12.30 Д/с "Дворцы Романовых". "Цена свободы". 13.00 "Острова". Вспоминай Вади-ма Юсова. 13.40 "Письма из провинции". Поселок Ягодное (Магаданская область). 14.05 "Больше, чем любовь". Микаэл и Вера Таривердиевы. 14.45. 1.55 Т/с "СЕМНАДЦАТЬ МГНОВЕНИИ ВЕСНЫ". 15.50 Д/ф "По лабиринтам динозавриды". 16.45 Юбилея года. Александр Збруев. Творческий вечер. 18.00 События года. XII Московский Пасхальный фестиваль. Дирижер Валерий Гергиев. 19.00 Смехостальгия. 19.45 "Искатели". "Бермудский треугольник Белого моря". 20.35 Юбилея года. Тамара Семина. 21.25 Т/с "ЖЕНЬ И ДОЧЕРИ". 23.35 Х/ф "ДАНТОН". 2.50 Д/ф "Томас Кук".

ФЕНИКС ПЛЮС КИНО

8.00, 16.00, 0.00 Т/с "АГЕНТСТВО НЛС 2". 9.00, 10.00, 17.00, 18.00, 1.00, 2.00 Т/с "ТАТЬЯНИН ДЕНЬ". 11.00, 12.00, 19.00, 20.00, 3.00, 4.00 Т/с "ДВЕ СТОРОНЫ ОДНОЙ АМНЫ". 13.00, 21.00, 5.00 Т/с "МОЯ БОЛЬШАЯ АРМЯНСКАЯ СВАДЬБА". 14.00, 22.00, 6.00 Т/с "ОГНИ БОЛЬШОГО ГОРОДА". 15.00, 23.00, 7.00 Т/с "БОГИНЯ ПРАЙМ-ТАЙМА".

FOX FOX

8.00, 8.25, 8.45, 9.10, 9.35 Т/с "КЛИНИКА". 10.00, 10.25, 10.45, 11.10, 11.35, 17.05, 17.30, 18.00, 18.25, 18.55 Т/с "ДВА С ПОЛОВИНОЙ ЧЕЛОВЕКА 6". 12.00, 12.50, 13.35, 2.10, 2.55, 3.45 Т/с "ОДНАЖДЫ В СКАЗКЕ". 14.25, 15.20, 16.10, 4.20, 5.05, 5.50 Т/с "В ПОЛЕ ЗРЕНИЯ". 19.20, 20.15, 21.05, 6.35, 7.15 Т/с "МОРСКАЯ ПОЛИЦИЯ: СПЕЦДЕЛ 4". 22.00, 23.05, 0.05, 1.05 Т/с "ДЕКСТЕР 8".

МНОГОТВ

6.00, 2.00 Т/с "КУБАЛА, МОРЕНО И МОНЧОН". "Дети прежде всего". 7.00, 3.00 Т/с "ОБЩАЯ ТЕРАПИЯ". "Чудесное воскресенье". 8.00, 12.00, 16.00, 20.00, 0.00, 4.00 Т/с "ЛИК МЕСТИ". 9.00, 13.00, 17.00, 21.00, 1.00, 5.00 Т/с "КУБАЛА, МОРЕНО И МОНЧОН". "Нигде не бывает так, как дома". 11.00 Т/с "ОБЩАЯ ТЕРАПИЯ". "Врачебная ошибка". 14.00 Т/с "КУБАЛА, МОРЕНО И МОНЧОН". "Удары судьбы". 15.00 Т/с "ОБЩАЯ ТЕРАПИЯ". "Легенда нашего отделения". 18.00 Т/с "КУБАЛА, МОРЕНО И МОНЧОН". "С годами все проходит". 19.00 Т/с "ОБЩАЯ ТЕРАПИЯ 2". "Непрошенный". 22.00 Т/с "КУБАЛА, МОРЕНО И МОНЧОН". "Второй шанс". 23.00 Т/с "ОБЩАЯ ТЕРАПИЯ". "Кровные узы".

RTVI

0.00, 18.00, 21.00 "Сейчас в мире". 1.00, 17.30 "Американский лигебз". "Американская армия". 1.30, 17.00 "Городские легенды". 2.00, 6.00, 18.08, 21.08 "Особое мнение". 3.00, 12.00, 23.00 Т/с "ДЕКУРНЫЙ АНГЕЛ". 4.00, 13.00 М. Светин, Д. Банюнис в х/ф "СУМКА ИНКАССАТОРА". 7.00, 16.00 Т/с "КОСМОС". Фильм 1. "Закон парных случаев". 8.00 "Особое мнение". "Экономические новости". 9.00 М/ф: "Летучий корабль". "Дорожная сказка". "Полет на луну". 10.00 "Вечерние новости из Америки". 11.00 Т/с "АВТОВОС". "Плас народа". 15.00, 19.00 Т/с "БОГАТСТВО". 20.00 Т/с "АВТОВОС". "Выбор". 22.00 Т/с "КОВБОН". Фильм 2. "Б.С. (Бывший сотрудник)".

СТС

6.00 М/ф "Веселая карусель". 6.50 М/с "Пингвиненок Пороро". 7.00 М/с "Смешарики". 7.30 М/ф "Аленький цветочек". 9.00, 11.30, 13.30, 14.00 6 кадров. 9.30 Р. Ренуар, А. Дюма в комедии "ФАНТОМАС ПРОТИВ СКОТЛАНД-ЯРДА". 11.45 А. Петтифер, Дж. Бразли в х/ф "СТРАШНО КРАСИВ". 14.30, 18.30, 19.30 Т/с "ВОРОНИНЫ". 19.00 Т/с "ДВА ОТАЦА И ДВА СЫНА". 20.00 Шоу Уральских пельменей. На Гоа бобра не ищут! 22.00 Шоу Уральских пельменей. Худеем в тесте. 23.00 Шоу Уральских пельменей. Май-на! 23.55 Настоящая любовь. 0.15 Галилео. 5.15 Животный смех. 5.45 Музыка на СТС.

ТЕЛЕКАНАЛ

6.10 Боевик "НЕУДЕРЖИМЫЕ". 8.40 "Биография кумиров". "Хелен". 9.10 Мелодрама "ЭТА СУМАСШЕДШАЯ ЛЮБОВЬ". 12.10 Драма "БАЗАРНАЯ УЛИЦА". 15.10 Драма "НЕОЖИДАННОСТЬ". 18.10 Боевик "ЖГУЧИЙ ПЕРЕЦ". 21.10 Мелодрама "ЛЮБОВЬ ПОВсюду". 0.10 Комедия "ПОДГОТОВКА К СВАДЬБЕ". 3.30 Драма "ОТСТУПНИКИ".

MGM

9.05 Х/ф "ОДРИ РОУЗ". 11.00 Х/ф "ХИККИ И БОГЗ". 12.50 Х/ф "БЕЛЫЙ АВТОВОС". 13.40 Х/ф "БОЛЬНИЦА". 15.20 Х/ф "БЕЗ УМА ОТ ЛЮБВИ". 16.55 Х/ф "ИНДЕЙСКИЙ ВОИН". 18.25 Х/ф "СОЛНЕЧНЫЙ ОЖОГ". 20.10 Х/ф "ПОЛЫВЫЕ ЛИЛИИ". 21.45 "MGM на большом экране". 22.00 Х/ф "ОТХОДНАЯ МОЛИТВА". 23.45 Х/ф "ПО ТУ СТОРОНУ 110 УЛИЦЫ". 1.25 Х/ф "ПОВОРОТНЫЙ ПУНКТ". 2.55 Х/ф "ИЗЛОМАННЫЕ ДУШИ". 4.50 Х/ф "ЯРОСТЬ В ГАРЛЕМЕ". 6.40 Х/ф "БАКТАУН, США".

DIVA UNIVERSAL

6.05 Х/ф "РОЖДЕСТВЕНСКИЕ ПИСЬМА". 7.40 Т/с "НАСТОЯЩИЕ ДОМОХОЗЯЙКИ НЬЮ-ЙОРКА". "Горячие новости". 8.35, 14.30 Т/с "ДАМЫ СЕМЬИ ГИЛМОР". "Накануне выпускного". 9.30, 16.10 Т/с "МОДНЫЙ ПРОЕКТ РЕЙЧЕЛ ЗОУИ". "Ребенок меняет все". 10.20 Х/ф "ДОРОГА ДОМОЙ". 12.00, 5.15 Т/с "НАСТОЯЩИЕ ДОМОХОЗЯЙКИ НЬЮ-ЙОРКА". "Загадай". 12.50 Х/ф "РОЖДЕСТВО В МАНХЭТТЕНЕ". 15.20 Т/с "РОДИТЕЛИ". "Человек против опоссума". 17.00 Х/ф "ПО ПУТИ ДОМОЙ". 18.40, 4.30 Т/с "ХЭЙВЕН". "Таким каким ты был". 19.30 Т/с "ДАМЫ СЕМЬИ ГИЛМОР". "Счастливого пути!". 20.20 Т/с "РОДИТЕЛИ". "Я круче, чем ты думаешь". 21.10 Т/с "НЕВЕСТА ДЛЯ МИЛЛИОНЕРА". "Девушка-роль". 22.00 Е! Эксклюзив: Джастин Бибер. 22.50 Е! Эксклюзив: Знаменитости. Неловкие ситуации. 23.40 Т/с "ЗВЕЗДА В КАДРЕ". "Дрю Берримор". 0.05 Т/с "ЗВЕЗДА В КАДРЕ". "Шайя Лабеф". 0.30 Е! Эксклюзив: No Doubt. 1.20 Х/ф "ОНА ХОЧЕТ МЕНЯ". 2.55 Х/ф "СЕМЕЙНОЕ ДЕРЕВО".

ДОМАШНИЙ

6.30 "Удачное утро". 7.00 Д/с "Бывшие". 7.30, 6.00 "Стильное настроение". 8.00 "Полезное утро". 8.40 К. Адашевский, Н. Воробьева в х/ф "ГОРЯ БОЯТЬСЯ - СЧАСТЬЯ НЕ ВИДАТЬ". 11.05, 23.00 "Одна за всех". 11.10 И. Петренко, С. Тимофеева-Летуновская в мелодраме "КОГДА ЕЕ СОВСЕМ НЕ ЖДЕШЬ...". 17.30 "Красота на заказ". 18.00 Д/с "Звездные истории". 19.00 В. Полторац, А. Пампушный в мелодраме "ПОСЛЕДНЕЕ ДЕЛО КАЗАНОВЫ". 20.45 Т. Черкасова, И. Носков в мелодраме "РОЗА ПРОЩАЛЬНЫХ ВЕТРОВ". 22.30 "Доставь звезду". 23.30 К. Истуев, Х. Сунок в мелодраме "МАЛЫШКА НА МИЛЛИОН". 2.00 С. Марсо, К. Хадсон в комедии "АЛЕКС И ЭММА". 3.50 Р. Гир, Дж. Фостер в мелодраме "СОММЕРСБИ".

РТР ПЛАНЕТА

8.00 "Утро России". 12.00 "1000 мелочей". 12.35 "О самом главном". 13.15 Т/с "ПОЛЕТ БАБОЧКИ". 14.00, 17.00, 20.00 Вести. 14.15 Дневник Сочи 2014. 14.25, 17.10, 19.40 Местное время. Вести - Москва. 14.40 "Особый случай". 15.25 Т/с "ХОЗЯЙКА МОЕЙ СУДЬБЫ". 16.10, 5.40 Т/с "ТАЙНЫ ИНСТИТУТА БЛАГОРОДНЫХ ДЕВИЦ". 17.25 "Academica". И. Соловьева. "Рембрандт ван Рейн. Жизнь и творчество". 18.10 "Гении и злодеи". Рихард Вагнер. 18.40, 2.05 Новости культуры. 18.50, 20.40 О. Судзиловская, Л. Толкалина в х/ф "ВРЕМЯ ЛЮБИТЬ". 21.35 "Секрет его молодости. Карел Готт". 22.25, 6.25 М. Шушкина, А. Федорцов в х/ф "КАМИННЫЙ ГОСТЬ". 0.05 "Живой звук". 1.25 "Белая студия". Сергей Безруков. 2.30 Д. Егорова, А. Пашков в х/ф "ФОРМУЛА СЧАСТЬЯ". 4.05 О. Аросева, Л. Дуров в х/ф "АФИНСКИЕ ВЕЧЕРА".

КОМЕДИЯ

6.00, 11.55, 18.00, 20.00, 3.05 "Между нами". 6.15, 6.40, 9.00, 9.20, 13.55, 14.20, 17.00, 17.20, 22.00, 22.20, 3.20, 3.45 Т/с "ЭТО ВСЕ О ДЖОАН". 7.00, 9.45, 11.40, 14.45, 17.40, 22.45, 0.50, 4.05, 5.45 "Комедияны. Лучшее". 7.15 Комедия "ВОЗВРАЩЕНИЕ ВЫСОКОГО БЛОНДИНА". 8.30 Комедия "ЖЕНЩИНА". 10.00 Комедия "БАЛАМУТ". 12.15 Комедия "МУЖСКАЯ РАБОТА". 15.10 Комедия "ЖАДНОСТЬ". 18.20 Комедия "ДЖЕНТЛМЕНЫ ПРЕДПОЧИТАЮТ БЛОНДИНОВ". 20.20 Комедия "ИДЕАЛЬНЫЙ МУЖЧИНА". 23.10 Комедия "НЕЧЕГО ДЕКЛАРИРОВАТЬ". 1.10 Комедия "ЧЕГО ХОДЯТЬ КОГДА ХОДЕТЬ РЕБЕНКА". 4.25 Комедия "ВВЕРХ ТОРМАШКАМИ".

ОЛЮЗИОН

0.00 Х/ф "УЛЬТРАФИОЛЕТ". 2.05 Х/ф "ПРОФЕССИОНАЛ". 4.10 Х/ф "ПУТЬ ДОМОЙ". 6.20 Х/ф "АЛЕКСАНДР". 8.30 Х/ф "ТЕАТР". 10.10 Х/ф "ЛАПОЧКА". 11.45 Х/ф "ПЯТЫЙ ЭЛЕМЕНТ". 13.00 Х/ф "ПО ВЕРСИИ БАРНИ". 15.10 Х/ф "БОЕЦ". 17.05 Х/ф "ЧЕЛОВЕК ГОДА". 18.55 Х/ф "МЕХАНИК". 20.30 Х/ф "ТАЙМЕР". 22.10 Х/ф "АРТУР И МЕСТЬ УРДАЛАКА".

DISCOVERY CHANNEL

6.00 Северная Америка: Северная Америка в кадре. 6.50 Путешествие в экстрим: Самая холодная трасса. 7.40 Как это устроено? Двигатели мотоциклов. 8.10 Как это сделано? Зеркало/Оклейка автомобилей. 8.35 Короли аукционов: Бильярдный стол Rolling Stones. 9.05 Короли аукционов: Рубиновое ожерелье. 9.30, 23.00 Как устроена Вселенная. 10.25, 2.55 Разрушители легенд: Битва полов. 11.20, 2.05 Путешествие в экстрим: Самая крутая трасса. 12.15, 4.10 Автомобильные торги в Техасе: Король Эль Каминто. 13.10, 5.05 Машиностроение: Renault Alpine. 14.05 Машиностроение на трассе: Citroen. 14.30, 20.00 Саперы кровавой Дороги. 15.25 Северная Америка: Северная Америка: Лучшие 10. 16.20 Короли аукционов: Меч Ивудзимы. 16.50 Короли аукционов: Любовный счетчик. 17.15 Моторостроение: Мотор Слю. 18.10 Патрик Демпси в гонке Ле-Ман. 19.05, 3.45 Как это сделано? Джинсы/Стаканы. 19.35 Как это устроено? Молотки/Швейцарский сыр/Рольковые коньки. 21.00 Мафия Амической: Игнание дьявола. 22.00 Наемники: Псы войны. 23.55 Тор Gear. 0.50 В тюрьме и на чужбине: Гонконг. 1.40 Молниеносные катастрофы.

HISTORY HISTORY

9.00, 9.30, 21.00, 2.10, 2.40, 5.00, 5.20 Д/с "Погода, изменившая ход истории". 10.00, 4.10 Д/ф "Команда времени". 11.00, 16.00 Д/с "Повернув время вспять. Семья". 12.00, 20.10 Д/ф "Расцвет и упадок Версаля: Людовик XVI". 13.00, 14.40, 15.00 Д/с "Храмовая гора". 17.00, 7.00 Д/ф "Вифлеемская звезда: под покровом легенд". 18.00, 0.00 Д/с "Охотники за мифами". 19.00 Д/ф "Великое путешествие Рамсеса Второго", вып. 187. 22.00 Д/с "Тайны прошлого". 23.00 Д/с "Музейные тайны". 1.00 Д/ф "Великое путешествие Рамсеса Второго". 3.10 Д/ф "Орудия смерти". 6.00 Д/с "Звезды голубого экрана". 8.00 Д/с "Дома георгианской эпохи".

FOXlife

8.00, 8.45, 9.30, 18.25, 19.15, 20.05 Т/с "КАСЛ 4". 10.20, 11.05, 11.50, 22.45, 23.35, 0.30 Т/с "РЕВАНШ". 12.35 Т/с "ЭНТОНИ БУРДЕН: ПЕРЕСАДКА". 13.25, 13.55, 3.00, 3.25 Т/с "ДЖЕЙМИ ОЛИВЕР. ГОТОВИМ ЗА 15 МИНУТ!". 14.25, 3.55, 4.20 Т/с "ДЖЕЙМИ ОЛИВЕР. ГОТОВИМ ЗА 30 МИНУТ!". 14.50, 15.20, 1.20, 1.45 Т/с "ГОРОД ХИЩНИЦ 3". 15.45, 16.15, 2.15, 2.35 Т/с "ПРОЕКТ МИНДИ". 16.40, 17.30, 21.00, 21.50 Т/с "АНАТОМИЯ СТРАСТИ 9".

ОЛЮЗИОН

0.40 А. Горшкова, В. Разбегаев в х/ф "СПАРТАКИДА. ЛОКАЛЬНОЕ ПОТЕПЛЕНИЕ". 2.20 Х/ф "ЯРОСЛАВ". 4.10 Ю. Батинова, А. Балугев в х/ф "ПЕРЕВОДЧИЦА". 6.05, 12.45, 19.35 И. Калныньш, И. Костолетский в х/ф "ВХОД В ЛАБИРИНТ". 7.25 Н. Фоменко, А. Варум в х/ф "НЕБО В АЛМАЗАХ". 9.15 Е. Миронов, Н. Усатова в х/ф "МУСЬКАМАНИН". 11.05 Ан. Чадов, Ал. Чадов в х/ф "ЖИВОЙ". 14.00 Т. Яковенко, Т. Бабич в х/ф "ХОЛОДНОЕ СОЛНЦЕ". 15.55 О. Пашкова, А. фон Калманович в х/ф "ЛОВУШКА ДЛЯ СПЕЦА". 17.25 А. Лазарев-мл., М. Ефремов в х/ф "ПАРК СОВЕТСКОГО ПЕРИОДА". 20.50 Ю. Чурсин, Ю. Маврина в х/ф "ИГРА В ШИНДАЙ". 22.25 Б. Ступка, К. Хабенский в х/ф "СВОИ".

КИНОЛЮКС

9.00 Ф. Дюбоск, Р. Берри в комедии "МАРКИЗ". 11.00 К. Мёрфи, Т. Ньютон в триллере "ОТСТУПЛЕНИЕ". 13.00 Л. Госс, Т. Джонстон в триллере "ПОД НАЖИМОМ (ПОД ПРИЦЕЛОМ)". 15.00 Э. Кустирица, Т. Ле Геллек в трагикомедии "ПЕЛИКАН". 17.00 К. Костнер, Д. Мур в триллере "КТО ВЫ, МИСТЕР БРУКС?". 19.05 Т. Сисле в боевике "БЕССОННАЯ НОЧЬ". 21.00, 3.00 Р. Шайдер, Ю. Прохнов в х/ф "ЧЕТВЕРТАЯ ВОЙНА". 23.00, 5.00 М. Джилленхол, Х. Дэнси в комедии "БЕЗ ИНСТЕРКИ!". 1.00, 7.00 Р. Рейнольдс, М. МакКартти в триллере "ДЕВЯТКИ".

ЕВРО-СПОРТ

11.30, 12.30, 14.30, 17.00, 17.45, 23.00, 3.45 Хоккей. Кубок Шпенглера. Давос (Швейцария). Групповой этап. 13.25 Открытый чемпионат Австралии по теннису. Журнал. 13.30, 16.15, 20.15 Прыжки на лыжах. Кубок мира. Энгельберг (Швейцария). HS-137. 15.30 Прыжки на лыжах. Кубок мира. Титизее-Нойштадт (Германия). HS-142. 21.00 Вот это да! Рождественский выпуск. 22.00 Соревнования леосорубов. 2.25 Теннис. Возвращение Рафы. Журнал. 1.30, 2.30 Боулинг. РВА. 3.30 GTA. Следующий уровень. Автоспортивный журнал. 3.40 Спортивный паспорт. Журнал.

ЕВРО-СПОРТ-2

6.00 Легкая атлетика. ЧМ в Москве. 6.45 Легкая атлетика. Усаин Болт. Спецвыпуск. Журнал. 7.00, 16.30, 20.15, 23.30, 3.30 Вот это да! Рождественский выпуск. 8.00 Боулинг. РВА. 9.00 Фристайл-мотокросс. Базель (Швейцария). 10.00 Фристайл-мотокросс. Прага (Чехия). 11.30 Прыжки на лыжах. Кубок мира. Титизее-Нойштадт (Германия). HS-142. 13.00, 14.00, 4.00, 5.00 Хоккей. Кубок Шпенглера. Давос (Швейцария). Групповой этап. 15.00 Футбол. Чемпионат Германии. 13 тур. Боруссия Дортмунд - Бавария Мюнхен. 19.15 Велоспорт. Журнал. 19.45 Велоспорт. Крис Фрум. Журнал. 21.45 Прыжки на лыжах. Кубок мира. Энгельберг (Швейцария). HS-137. 22.45 Ски-пасс. Журнал. 23.00 Серфинг. 1.30 Теннис. Открытый чемпионат Австралии по теннису. Журнал.

RENTV

5.00 "Какие люди!". 6.00 "Операция Чистые руки". 6.30, 13.00 "Звонкий ужин". 7.30, 22.30 "Смотреть всем!". 8.00, 12.30 "Экстренный вызов". 8.30, 12.30, 19.00 "Новости 24". 9.00 "Документальный проект": "Заговор серых кардиналов". 11.00 "Засуди меня". 14.00, 15.00 "Семейные драмы". 16.00, 17.00 "Не ври мне!". 18.00 "Верное средство". 19.30 "Правила моей жизни". 20.30 "Странное дело": "Планета богов". 21.30 "Секретные территории": "Наследие инопланетных архитекторов". 23.45 Т/с "НЕУДАЧНИКОВ.НЕТ".

ТВ-1000

6.00 Мелодрама "СВЕТ ВОКРУГ". 8.00 К. Спейси, К. Бель в х/ф "ГЕНИАЛЬНЫЙ ПАПА". 10.00 М. Рурк, М. Фокс в драме "ИГРЫ СТРАСТИ". 11.35 Драма "ПЕРВАННАЯ ЖИЗНЬ". 13.50 А. Пачино, Б. Солсбери в комедии "СИМОНА". 16.00 К. Ривз, С. Буллок в х/ф "ДОМ У ОЗЕРА". 18.00 М. Уолберг, Дж. Энистон в х/ф "РОК-ЗВЕЗДА". 19.55 Комедия "ЛЮБОВЬ: ИНСТРУКЦИЯ ПО ПРИМЕНЕНИЮ". 22.10 Дж. Энистон, К. Костнер в комедии "ХОДЯТ СЛУХИ". 0.00 М. Уолберг, Т. Ньютон в триллере "ПРАВДА О ЧАРЛИ". 2.00 У. Райдер, И. Хоук в комедии "РЕАЛЬНОСТЬ КУСАЕТСЯ". 4.00 С. Латан, С. Бейкер в мелодраме "ЧТО-ТО НОВЕНЬКОЕ".

КИНО+

6.30, 18.30 Боевик "ОТДАЧА". 8.30, 2.30 Трагикомедия "ЦИРК КОЛУМБИЯ". 10.30, 4.30 Триллер "СТРЕЛКИ". 12.30 Комедия "ОКСАНА В СТРАНЕ ЧУДЕС". 14.30 Комедия "ОТЕЦ ПРОТИВ СЫНА". 16.30 Боевик "ПРИРОЧНЫЙ ГОНЧИК". 20.30 Анимаци

СПУТНИКОВЫЕ
ТЕЛЕКАНАЛЫСУББОТА 28
ДЕКАБРЯ

4.00, 8.00, 10.00 Новости. **4.10** "Наталья Гвоздикова. Любить - значит прощать". **5.05** Г. Видин, Э. Пыха в х/ф "НЕИСПРАВИМЫЙ ЛГУН". **6.20** "Играй, гармонь любимая!". **7.00** Умницы и умники. **7.45** "Слово пастыря". **8.15** Смак. **8.45** Юрий Николаев. "Не могу без ТВ". **9.45** "Смешарики. Новые приключения". **10.15** "Идеальный ремонт". **11.05** "Ледниковый период". **13.45** "Кривые зеркала". **14.40** "Угрошение Амура". **15.20, 16.15** Т/с "ДВА ЦВЕТА СТРАСТИ". **16.00** Вечерние новости. **17.20** "Угадай мелодию". **17.50** "Минута славы. Дорога на Олимп!". **19.00** "Время". **19.20** "Сегодня вечером". **20.50** "Услет до полуночи". **21.25** "Что? Где? Когда?". **22.30** К. Денев, Ж. Депардье в комедии "ОТЧАЯННАЯ ДОМОХОЗЯЙКА". **0.10** А. Гомашвили, С. Филиппов в комедии "ДВЕНАДЦАТЬ СТУЛЬЕВ". **2.55** "Поле чудес".



7.00, 11.00, 13.00 Новости. **7.10** "Наталья Гвоздикова. Любить - значит прощать". **8.00** Г. Видин, Э. Пыха в х/ф "НЕИСПРАВИМЫЙ ЛГУН". **9.15** "Играй, гармонь любимая!". **10.00** "Умницы и умники". **10.45** "Слово пастыря". **11.15** "Смак". **11.50** "Смешарики. Новые приключения". **12.00** Юрий Николаев. "Не могу без ТВ". **13.15** "Идеальный ремонт". **14.05** "Ледниковый период". **17.05** "Угрошение Амура". **17.45, 19.15** К. Райкин, Н. Гундарева в комедии "ТРУФФАЛЬДИНО ИЗ БЕРГАМО". **19.00** Вечерние новости. **20.20** "Угадай мелодию". **20.50** "Минута славы. Дорога на Олимп!". **22.00** "Время". **22.20** "Сегодня вечером". **23.55** "Что? Где? Когда?". **1.05** "Услет до полуночи". **1.40** А. Гомашвили, С. Филиппов в комедии "ДВЕНАДЦАТЬ СТУЛЬЕВ". **4.20** А. Равикович, И. Озола в детективе "ЗАГАДКА ЭНДХАУЗА". **6.05** "Поле чудес".



8.00 "Шустер Live". **11.30** Смартшоу. **12.00** Д/с "Мистическая Украина". **12.50, 23.15** Осенняя кухня. **13.35** Х/ф "СЕЗОН ЧУДЕС". **15.05** Концерт "Золотая шарманка". **17.55** Д/с "Эпоха Пехи". **18.55, 19.40** Летний уголовный розыск. **19.25, 2.25** Агенты влияния. **20.15, 3.15** И. Верник, Л. Судзиловская в х/ф "ЦВЕТЫ ДЛЯ СНЕЖНОЙ КОРОЛЕВЫ". **22.00, 5.00** Подробности. **22.30, 5.30** Большая разница под-украински. **0.05** С. Чауриели, Д. Банисонис в х/ф "ТОЛЬКО РАЗ". **6.15** Ю. Рутберг, А. Назарова в х/ф "ПРОЩАЙТЕ, ДОКТОР ФРЕЙД".



7.00, 5.20 Т/с "СЧАСТЛИВЫ ВМЕСТЕ". "Код Букминых". **7.40** М/с "Слагтерра". "Танцы во льдах". **8.05** М/с "Бен 10: омниверс". **8.30** М/с "Скан-ту-гу". **9.00** "Дом 2. Lite". **10.00** "Два с половиной повара". **10.30** "Про декор". **11.00** "Школа ремонта". **12.00** "Дурнушек.net". **12.30** "Битва экстрасенсов". **14.00** "Comedy Woman". **15.00** "Комеди Клуб". **16.00** "Comedy Баттл. Без границ". **17.00** "Stand up". **18.00, 18.30, 19.00, 19.30** Т/с "УНИВЕР. НОВАЯ ОБЩАГА". **20.00** К. Ривз, Л. Фишер в х/ф "МАТРИЦА". **22.35** "Комеди клуб. Лучшее". **23.00, 2.45** "Дом 2. Город любви". **0.00** "Дом 2. После заката". **0.30** Н. Кейдж, С. Роквелл в триллере "ВЕЛИКОЛЕПНАЯ АФЕРА". **3.45** М/ф "Безумный, безумный, безумный кролик Банни". **5.55** Т/с "САША+МАША". **6.00** М/с "Планета Шина". "Что случилось, Чок?". **7.00** Друзья соперники. **6.30** М/с "Планета Шина". "День Шина / Настоящий мужчина".



4.00 Биг-бэнд Дэвида Мюррея и Майси Грей. Фестиваль джаза "Plai" (Румыния). **5.05** Энди Эмлер и ансамбль "Les percussions de Strasbourg". Фестиваль "Джаздор" в Страсбурге. **6.40** Группа "Carolina Chocolate Drops". Фестиваль "Джазовые пульсации" в Нанси. **7.40** Вокруг блоза: Встреча. Концерт в "New Morning". **8.35, 15.35, 19.25, 23.25, 2.10** Интермедо. **12.30** "Жар-птица". Хореография: М. Фокин. Балет Мариинского театра. **13.25** "Лебединое озеро". Хореография: Хайнц Шперли. Цюрихская опера. **16.30** Симфония №8 (Брукнер) в исполнении оркестра "Концертгебау" под управлением Б. Хайтинка. **18.00** Лейпцигский оркестр Гевандхауса под управлением Герберта Бломшtedта. **19.45** Ансамбль медных духовых инструментов "Harpotic" на фестивале джаза в Лавиллетт. **20.30** Тигран и Ян Банг на фестивале "ПУНКТ". **21.35** Театр теней Тиграна Амасяна. Фестиваль джаза в Лондоне. **23.30** "Аттила" (Верди) под управлением Валерия Гергиева в театре "Астана Опера".

У вас есть забавные фото или прикольные ролики, снятые на мобильный телефон? Присылайте их нам на E-mail RUS.PRESS.GE@GMAIL.COM и мы разместим ваши снимки у нас на сайте RUS-PRESS.GE



5.30 Т/с "БРАЧНЫЙ КОНТРАКТ". **7.25** Смотр. **8.00, 10.00, 13.00** Сегодня. **8.15** Лотерея "Золотой ключ". **8.45** Их нравы. **9.25** "Готовим с Алексеем Зиминим". **10.20** Главная дорога. **10.55** Кулинарный поединок. **12.00** Квартирный вопрос. **13.25** Т/с "ГРУЗ". **17.20** "Очная ставка". **18.20** Обзор. Чрезвычайное происшествие. **19.00** "Центральное телевидение" с В. Такменевым. **19.50** "Новые Русские сенсации". **20.45** Ты не поверишь! **21.45** "Остров". Финал. **23.15** "Лун Света". **23.50** Т/с "ВЕРСИЯ 3". **3.40** Авиаторы. **4.15** Дикая жизнь. **5.00** Т/с "АДВОКАТ".



6.30 "Европейцы". **10.00** Р. Плятт, Г. Вицин в х/ф "ДЕЛОВЫЕ ЛЮДИ". **11.30** Д/ф "Давайте жить дружно". **12.10** Большая семья. Г. Хазанов. **13.05** Пряничник домик. "Сани, саночки". **13.30** М/ф: "Каштанка", "Умка", "Умка ищет друга". **14.20** Красуйся, град Петров! Петергоф. Фермерский дворец. **14.50, 1.55** Т/с "СЕМНАДЦАТЬ МГНОВЕНИЙ ВЕСНЫ". **15.40** Д/ф "Дожить до светлой полосы. Татьяна Лиознова". **16.35** "Я славлю разлуку, что связывает нас..." Вечер-посвящение Исааку Шварцу в КЗЧ. **17.50** Л. Проклова, Р. Быков в х/ф "ЗВОНЯТ, ОТКРОЙТЕ ДВЕРЬ". **19.05** "Большая, чем любовь". Ролан Быков и Елена Санаева. **19.45** "Романтика романса". Романы и песни из кинофильмов. **20.40** Вспомни Ольга Аросева. Творческий вечер в театре Сатиры. **22.00** Концерт "Андрея Бочелли. Мое Рождество". **23.00** "Белая студия". Тимур Бекмамбетов. **23.40** Б. Стрейзанд, Б. Дилманн в х/ф "КАКИМИ МЫ БЫЛИ". **1.35** М/ф "Ограбление по... 2". **2.50** Д/ф "Рафаэль".



8.00, 16.00, 0.00 Т/с "АГЕНТСТВО НЛС 2". **9.00, 10.00, 17.00, 18.00, 1.00, 2.00** Т/с "ТАТЬЯНИН ДЕНЬ". **11.00, 12.00, 19.00, 20.00, 3.00, 4.00** Т/с "ДВЕ СТОРОНЫ ОДНОЙ АННЫ". **13.00, 21.00, 5.00** Т/с "МОЯ БОЛЬШАЯ АРМЯНСКАЯ СВАДЬБА". **14.00, 22.00, 6.00** Т/с "ОГНИ БОЛЬШОГО ГОРОДА". **15.00, 23.00, 7.00** Т/с "БОГИНЯ ПРАЙМ-ТАЙМА".



8.00, 8.25, 8.50, 9.15, 9.40, 10.05, 10.30, 4.00, 4.25, 4.50, 5.15, 5.40 Т/с "ДВА С ПОЛОВИНОЙ ЧЕЛОВЕКА 5". **10.55, 11.40, 12.25, 13.15, 14.00, 14.55, 15.45, 16.40** Т/с "ОДНАЖДЫ В СКАЗКЕ". **17.30, 18.25, 19.15, 20.10, 21.00, 21.55, 22.50** Т/с "В ПОЛЕ ЗРЕНИЯ". **23.40, 0.50, 1.55, 3.00** Т/с "ДЕМОНЫ ДАВИНИ". **6.05, 6.50** Т/с "МОРСКАЯ ПОЛИЦИЯ: СПЕЦОТДЕЛ 4". **7.35** Т/с "КЛИНИКА".



3.30, 1.40, 2.30 Т/с "ТВИН ПИКС 2". **4.25, 17.20** Т/с "ТАЙНЫ ОТЦА ДАУЛИНГА 3". **5.20** Т/с "ДЫМОК ИЗ СТВОЛА 8". **6.15** Т/с "НЕУКРОТИМАЯ ХИЛЬДА". **7.10** Т/с "ПОСЛУШАЙ, КРАСОТКА". **8.05** Т/с "ПАРАДОКСЫ ЛЮБВИ". **9.00** Т/с "ТАЙНЫ ЛЮБВИ". **9.50, 10.40, 11.30, 12.20, 13.10** Т/с "МЭТЛОК 2". **14.00, 14.50, 15.40, 16.30** Т/с "ТАЙНЫ ОТЦА ДАУЛИНГА 3". **18.10** Т/с "КЛАРЕНС". **19.50, 20.40, 21.30, 22.20, 23.10** Т/с "ЖАРА В ЛОС-АНДЖЕЛЕСЕ 2". **0.00** Т/с "ГОРОД БЕЗ РОЖДЕСТВА".



6.00 Т/с "ОБЩАЯ ТЕРАПИЯ". "Кровные узы". **7.00** Т/с "ОБЩАЯ ТЕРАПИЯ". "Чудесное воскресенье". **8.00** Т/с "ОБЩАЯ ТЕРАПИЯ". "Врачебная ошибка". **9.00** Т/с "ОБЩАЯ ТЕРАПИЯ". "Легенда нашего отделения". **9.55** Т/с "ОБЩАЯ ТЕРАПИЯ 2". "Непрощенный". **11.00, 11.45, 12.40, 13.30, 14.20** Т/с "ЛИК МЕСТИ". **15.10, 15.55, 16.45, 17.35, 18.20** Т/с "БЫТЬ ЭРИКОЙ 2". **19.05** Т/с "КУБАЛА, МОРЕНО И МОНЧОН". "Дети прежде всего". **20.05** Т/с "КУБАЛА, МОРЕНО И МОНЧОН". "Нигде не бываешь так, как дома". **21.05** Т/с "КУБАЛА, МОРЕНО И МОНЧОН". "Удары судьбы". **22.05** Т/с "КУБАЛА, МОРЕНО И МОНЧОН". "С годами все проходит". **23.00** Т/с "КУБАЛА, МОРЕНО И МОНЧОН". "Второй шанс". **23.55, 0.55, 1.55, 2.55, 3.55, 4.55** Т/с "НЕМНОГО НЕ В СЕБЕ".



0.00 "Сейчас в мире". **1.00** "Американский либбес". "Американская армия". **1.30** "Городские легенды". **2.00, 6.00** "Особое мнение". **3.00** Т/с "ДЕЖУРНЫЙ АНГЕЛ". **4.00** Х/ф "СОН В НАЧАЛЕ ТУМАНА". **7.00** Т/с "КОВБОИ". Фильм 2. "Б.С. (Бывший сотрудник)". **8.00** Х/ф "СКАЗКА О ЗВЕЗДНОМ МАЛЫШЕ". **9.10** М/ф: "Как казаки инoplanетян встречали", "Василиса Прекрасная", "Храбрый король", "Каша из топора". **10.00** "Вечерние новости из Америки". **11.00** М/ф: "Про Ерша Ершовича", "А вы, друзья, как ни садитесь", "Кто первый?", "Старая лестница", "Веселая карусель №18", "Петух и краски". **12.00** Х/ф "ЕСЛИ ТЫ ПРАВ...". **13.30** "Живое слово". **14.00** "В Нью-Йорке с В. Топаллером". **15.00** "Арт-навигатор". **15.30** "Русский акцент" с В. Ленским. "Береги автомобиль!". **16.00** "Удиви меня". **17.00** Х/ф "ПИРАТЫ XX ВЕКА". **19.00** "Эхо недели". **19.30** "Американский либбес". "Американские писатели: Бичер Стоу". **20.00** "Энциклопедия мифов". "Привидения". **21.00** "Сейчас в мире". "Мегаполис". **21.30** "Германия за неделю". **22.00** "Израиль за неделю". **23.00** Х/ф "ПЛАЧУ ВПЕРЕДИ".



6.00 М/ф "Кем быть?". **7.35** М/с "Пингвиненок Пороро". **7.55** М/с "Роботер Поли и его друзья". **8.10** Веселое Диноуто. **8.30** М/с "Флиппер и Лопак". **9.00** М/с "Приключения Вуди и его друзей". **9.20** М/с "Смешарики". **10.05** Х/ф "Алиса знает, что делать?". **10.40** Х/ф "СЕРДЦЕ ДРАКОНА. НАЧАЛО". **12.15** А. Челентано, О. Мутти в комедии "БЕЗУМНО ВЛЮБЛЕННЫЙ". **14.10** Х/ф "УКРОЩЕНИЕ СТРОПИТОВО". **16.00, 16.30** 6 кадров. **17.00** Мастершеф. **19.10** Анимат. фильм "Золушка. Полный вперед!". **20.45** Х/ф "ЗВЕЗДНАЯ ПЫЛЬ". **23.10** Шоу Уральских пельменей. Худзем в тесете. **0.10** Галилео. **5.10** Животный смех. **5.40** Музыка на СТС.



6.10 Х/ф "ПРОКЛЯТИЕ". **8.40** "Биография кумиров". "Акшая Кумар". **9.10** Драма "БОГИНЯ". **12.10** Триллер "ЛАБИРИНТ". **15.10** Мелодрама "САМООТВЕРЖЕННАЯ ЛЮБОВЬ". **18.10** Мелодрама "ЖИВЕМ ТОЛЬКО РАЗ". **21.10** Мелодрама "ПЕРВАЯ ЛЮБОВЬ МИЛЛИОНЕРА". **0.10** Мелодрама "КАРАН И АРДЖУН". **3.30** Х/ф "ПРИЗРАК".



8.15 Х/ф "ОРГАНИЗАЦИЯ". **10.00** Х/ф "К СОКРОВИЩАМ АВИАКАТОРОВ". **11.50** Х/ф "ПОЛЕВЫЕ ЛИЛИИ". **13.25** Х/ф "КОШЕЧКА, Я ТЕБЯ ЛЮБЛЮ". **15.05** Х/ф "СОЛНЧЕННЫЙ ОЖОГ". **16.50** Х/ф "БЛЮСТИТЕЛЬ ПЯРДАКА". **18.20** "MGM на большом экране". **18.35** Х/ф "ЛЮБОВЬ ИЛИ ДЕНЬГИ?". **20.05, 4.50** Х/ф "ВИВА, МАРИА!". **22.00** Х/ф "САЛВАДОР". **0.00** Х/ф "ОТХОДНАЯ МОЛИТВА". **1.45** Х/ф "ПРЯМО ИЗ БРУКЛИНА". **3.10** Х/ф "ПОДАРОЧЕК". **6.45** Х/ф "ФОКСИ БРАУН".



6.05 Х/ф "ЗОЛОТО ХАННЫ". **7.40** Т/с "РОДИТЕЛИ". "Команда Брайверманов". **8.35** Т/с "РОДИТЕЛИ". "Стол находок". **9.30** Т/с "РОДИТЕЛИ". "Я тебя слышу, я тебя вижу". **10.20** Т/с "РОДИТЕЛИ". "Ничего хорошего". **11.10** Т/с "РОДИТЕЛИ". "Я круче, чем ты думаешь". **12.00** Т/с "ТАНЦЫ ДО УПАДУ". "Свет Камерала Танцуй!". **12.50** Т/с "ТАНЦЫ ДО УПАДУ". "Джаз для похуждения". **13.40** Т/с "ЖИЗНЬ КАК ШОУ". "Шум и гам". **14.30** Т/с "СПЛЕТНИЦА". "Наперез Родс". **15.25** Х/ф "РОЖДЕСТВЕНСКАЯ СВАДЬБА". **17.00** Х/ф "РОЖДЕСТВО С ЛУЧШИМИ ДРУЗЬЯМИ". **18.40** Т/с "ИЩЕЙКА". "Свидетель противной стороны". **19.35** Х/ф "ОТПУСК ПО ОБМЕНУ". **22.00** Т/с "ДОКТОР ГОЛЛИВУД". "Покупая фонтан молодости". **22.50** Т/с "ДОКТОР ГОЛЛИВУД". "Не лмай то, что уже сломано". **23.40** Т/с "ДОКТОР ГОЛЛИВУД". "Любимое дело". **0.30** Т/с "ДОКТОР ГОЛЛИВУД". "Богатство в молодости - заблуждение в старости". **1.20** Т/с "ИЩЕЙКА". "Свидетель противной стороны". **2.10** Т/с "БЕРЕМЕННОВА НА КАБЛУКАХ". "Добро пожаловать в Голливуд". **2.55** Х/ф "РОЖДЕСТВО С БОЛЬШОЙ БУКВЫ". **4.25** Х/ф "НОРА РОБЕРТС: ПРОКЛЯТЫЕ ВОДЫ".



6.30, 7.00 М/с "Иван и Митрофан. Детективный дуэт". **6.50, 7.20, 22.40** "Одна за всех". **7.30, 6.00** "Стильное настроение". **8.00** "Полезное утро". **8.30, 18.00, 5.20** Д/с "Звездные истории". **9.20** "Спросите повара". **10.20** Х/ф "СКАРЛЕТТ". **17.00** "Давид оденемой!". **19.00** Детектив "ВОДОВОРОТ ЧУЖИХ ЖЕЛАНИЙ". **23.30** Х/ф "ОДНАЖДЫ В АМЕРИКЕ". **3.50** Х/ф "РЕБРО АДАМА".



8.00, 11.00, 14.00, 20.00 Вести. Вести - Москва. **8.20** М. Мамаев, Е. Полякова в х/ф "КРАСНЫЙ ЛОТОС". **9.55** "Планета собак". **10.25** "Субботник". **11.20** "Нева" и "Надежда". Первое русское плавное кругом света". **12.10** "Городок". **12.35** М/ф. **12.50** М. Неелова, Ю. Бударитис в х/ф "КАРУСЕЛЬ". **14.25** "Честный детектив". **14.50** "Пешком..." Москвалицейская. **15.15** "Черные дыры. Белые пятна". **15.55** "Искатели". **16.40** Н. Антонова, И. Ботвин в х/ф "ГЕНЕРАЛЬСКАЯ СНОХА". **18.15** "Измайловский парк". **20.30** Х/ф "ПЕНЕЛОПА". **23.40, 6.50** "Романтика романса". **0.40** "Хрустальный бал". "Хрустальной Турандот". М. Жванецкий. **2.00** А. Панина, А. Литвиненко (II) в х/ф "КАБЫ Я БЫЛА ЦАРИЦА...". **5.10** М. Луговая, Е. Пронин в х/ф "ЗОЙКИНА ЛЮБОВЬ".



6.00, 11.55, 18.00, 20.00, 3.05 "Между нами". **6.15** Комедия "ИММИГРАНТ". **6.45** Комедия "ВЕЧЕР В ТЕАТРЕ". **7.15** Комедия "МУЖСКАЯ РАБОТА". **8.45, 14.45, 21.40, 22.50, 2.45, 4.10, 5.40** "Комедианты. Лучшее". **9.00** Комедия "ТИХАЯ УЛИЦА". **9.30, 17.30** Комедия "ЗА ЭКРАНОМ". **10.00** Комедия "ЖАДНОСТЬ". **12.15** Комедия "ДЖЕНТЛЬМЭНЫ ПРЕДПОЧИТАЮТ БЛОНДИНКУ". **13.55, 22.00** Комедия "ИММИГРАНТ". **14.20, 22.25** Комедия "ВЕЧЕР В ТЕАТРЕ". **15.10** Комедия "НЕЧЕГО ДЕКАРИРОВАТЬ". **17.00, 3.20** Комедия "ТИХАЯ УЛИЦА". **18.20** Комедия "ИДЕАЛЬНЫЙ МУЖЧИНА". **20.20** Комедия "СОБАЧЬЕ ДЕЛО". **23.10** Комедия "НЕ ХУДО БЫ ПОХУДЕТЬ". **1.10** Комедия "БАЛАМУТ". **3.45** Комедия "ЗА ЭКРАНОМ". **4.25** Комедия "ВОЗВРАЩЕНИЕ ВЫСОКОГО БЛОНДИНА".



0.00 Х/ф "ПРОФЕССИОНАЛ". **1.50** Х/ф "ШИРОКО ШАГАЯ". **3.15** Х/ф "ПО ВЕРСИИ БАРНИ". **5.25, 23.45** Х/ф "БОЕЦ". **7.20** Х/ф "ЧЕЛОВЕК ГОДА". **9.10** Х/ф "МЕХАНИК". **10.40** Х/ф "ТАЙМЕР". **12.25** Х/ф "АРТУР И МЕСТЬ УРДАЛАКА". **13.55** Х/ф "АЛЕКСАНДР". **16.00** Х/ф "ТЕАТР". **17.40** Х/ф "ЛАПОЧКА". **19.15** Х/ф "ПЯТЫЙ ЭЛЕМЕНТ". **20.30** Х/ф "МОЛОДЖЕНЫ". **22.10** Х/ф "ДЕСЯТЬ ЯРДОВ".



6.00 Как это устроено? Эскалаторы. **6.25, 12.40** Патрик Демпси в гонке Ле-Мана. **7.15, 16.20** Адские трассы. **8.10, 17.15, 1.40** Парни с Юкона: Пир или голод. **9.05** Человек, гепард, природа. **10.00, 10.25, 5.05, 5.35** Морпех Дуг. **10.50** Золотая лихорадка: Южная Америка: Золотая Гайана. **11.45, 15.25** Динамо - невероятный иллюзионист. **13.35** Моторстава: Мотор Сло. **14.30** Не пытайтесь повторить: Отцы изобретений. **18.10** Беар Гриллс: Выбраться живым: Замороженная планета. **19.05** Смертельный улов: Последняя битва. **21.00** Человек, гепард, природа. **22.00, 2.30** Поле боя: битва за соргогов: Час расплаты. **23.00** Наемники: Псы войны. **23.55** Саперы кровавой Дороги. **0.50** Мафия Амией: изгнание дьявола. **3.20** Молниеносные катастрофы. **3.45** Как это сделано? Поезда/Шариковые ручки. **4.10** Золото джунглей: Отчаянные меры.



9.00, 7.00 Д/ф "Золото фракийцев". **9.50, 4.10** Д/с "Команда времени XX". **10.50, 19.00, 22.00** Д/с "Охотники за мифами". **11.50, 0.00** Д/с "Воссоздавая историю". **12.50, 1.00, 2.00** Д/с "Древний Египет: жизнь и смерть в Долине Царей". **14.00** Д/с "Тайны прошлого". **15.00, 16.00** Д/ф "Загадки и тайны семьи Медичи". **17.00** Д/с "Древние миры". **18.00** Д/ф "Искусство России". **20.00** Д/с "Музейные тайны". **21.00** Д/с "Рождение, брак и смерть в эпоху Средневековья". **23.00** Д/с "Мифы и правда о Карле Великом". **3.10** Д/ф "Орудия смерти". **5.00, 5.30** Д/с "Погода, изменившая ход истории". **6.00** Д/с "Звезды голубого экрана". **8.00** Д/с "Дома георгианской эпохи".



8.00, 8.25, 8.45, 9.10, 9.35 Т/с "ГОРОД ХИЩНИК 3". **9.55, 10.20, 10.45, 11.10, 11.35** Т/с "ПРОЕКТ МИНДИ". **11.55** Т/с "ДЖЕЙМИ ОЛИВЕР. ГОТОВИМ ЗА 30

СПУТНИКОВЫЕ
ТЕЛЕКАНАЛЫ

ВОСКРЕСЕНЬЕ 29 ДЕКАБРЯ



**7 ПЕРВЫЙ КАНАЛ
ВСЕМИРНАЯ СЕТЬ СНГ**

4.00, 8.00, 10.00 Новости. 4.10 Х/ф "БОЛЬШАЯ НОВОГОДНЯЯ НОЧЬ". 5.15 И. Мирошниченко, А. Лазарев в х/ф "НЕ СОШЛИСЬ ХАРАКТЕРАМИ". 6.35 Армейский магазин. 7.00 "Здоровье". 8.15 "Нелуговые заметки". 8.30, 2.05 "Пока все дома". 9.15 Фазенда. 9.45 "Смешарики. ПИН-код". 10.15 А. Яковлева, А. Абдулов в комедии "ЧАРОДЕИ". 12.45 Т/с "ДВА ЦВЕТА СТРАСТИ". 14.35 А. Калягин, А. Джигарханян в комедии "ЗДРАВСТВУЙТЕ, Я ВАША ТЕТЯ!" 16.15 "Ледниковый период". Финал. 19.00 Воскресное "Время". Итого года. 20.00 "Повтори!" 22.10 М. Терехова, М. Боярский в комедии "СОБАКА НА СЕНЕ". 0.25 А. Равакович, И. Озола в детективе "ЗАГАДКА ЭНДХАУЗА".



**7 ПЕРВЫЙ КАНАЛ
ВСЕМИРНАЯ СЕТЬ**

7.00, 11.00, 13.00 Новости. 7.10 Н. Трофимов, В. Ильинчев в х/ф "ВОТ ТАКИЕ ЧУДЕСА". 8.15 И. Мирошниченко, А. Лазарев в х/ф "НЕ СОШЛИСЬ ХАРАКТЕРАМИ". 9.35 "Армейский магазин". 10.05 "Здоровье". 11.10 "Нелуговые заметки". 11.30 "Пока все дома". 12.15 "Смешарики. ПИН-код". 12.30 "Фазенда". 13.15 А. Палапов, В. Орлова в х/ф "ДЕТИ ДОН-КИХОТА". 14.35 "Гаф, который гуляет сам по себе". 15.30 А. Яковлева, А. Абдулов в комедии "ЧАРОДЕИ". 18.15 "Кривые зеркала". 19.10 "Ледниковый период". Финал. 22.00 Воскресное "Время". Итого года. 23.00 "Повтори!" 1.15 М. Терехова, М. Боярский в комедии "СОБАКА НА СЕНЕ". 3.30 Е. Васильева, Г. Шепетнова в комедии "МОЙ НЕЖНО ЛЮБИМЫЙ ДЕТЕКТИВ". 4.55 Х/ф "БОЛЬШАЯ НОВОГОДНЯЯ НОЧЬ". 6.20 "Играй, гармонь любимая!"



8.05 Концерт "Золотая шарманка". 8.40, 11.05 Феерия путешествий. 11.30 Школа доктора Комаровского. 12.05, 6.30 Все для мамы. 12.40, 5.45 Орел и решка. Назад в СССР. 13.25 Большая разница по-украински. 14.10 И. Верник, Л. Судзиловская в х/ф "ЦВЕТЫ ДЛЯ СНЕЖНОЙ КОРОЛЕВЫ". 15.55 Концерт "Кумиры". 17.10 Д/ф "Валерий Леонтьев: утерянный смех". 18.05, 1.00 Большой концерт на Интере. 20.15, 3.15 Ю. Рутберг, А. Назарова в х/ф "ПРОЩАЙТЕ, ДОКТОР ФРЕЙД". 22.00, 5.00 Подборки недели. 22.45 Х/ф "СЕЗОН ЧУДЕС". 0.15 Д/ф "Мистическая Украина". 7.05 С. Чиаурели, Д. Банионис в х/ф "ТОЛЬКО РАЗ".

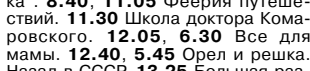

7.00, 4.40 Т/с "СЧАСТЛИВЫ ВМЕСТЕ". "Созвездие Букинина". 7.30, 5.10 Т/с "СЧАСТЛИВЫ ВМЕСТЕ". "Косметические меры". 8.00 М/с "Слагтерра". "Наследство". 8.25 М/с "Скан-ту-гоу". 8.55 Лотерея "Первая Национальная лотерея". 9.00 "Дом 2. Lite". 10.00 "Два с половиной повара. Открытая кухня". 10.30 "Фитнес". 11.00 "Школа ремонта". 12.00 "Чудеса любви". 13.00 "Перезагрузка". 14.00 "Комедия клуб. Лучшее". 14.30 К. Ривз, Л. Фишер в х/ф "МАТРИЦА: ПЕРЕЗАГРУЗКА". 17.00 К. Ривз, К.-Э. Мосс в х/ф "МАТРИЦА: РЕВОЛЮЦИЯ". 19.30 "ТНТ.Mix". 20.00 "Битва экстрасенсов". 21.30 "Stand up". 22.30 Т/с "НАША RUSSIA". 23.00, 2.40 "Дом 2. Город любви". 0.00 "Дом 2. После заката". 0.30 М. Валберг, Чжоу Юнь-Фат в боевике "КОРРУПЦИОНЕР". 3.40 "Школа ремонта". "36 труб и 720 кубиков". 5.40 Т/с "САША+МАША". 6.00 М/с "Планета Шина". "Рождение Ультра-Шина / Преступление и наказание". 6.20 "Про декор".

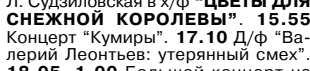

8.00, 8.25, 8.45, 9.10, 9.35, 10.00, 10.25 Т/с "ДВА С ПОЛОВИНОЙ ЧЕЛОВЕКА 5". 10.50, 11.35, 12.20, 13.10, 13.55, 14.45, 15.40 Т/с "ОДНАЖДЫ В СКАЗКЕ". 16.30, 17.25, 18.15, 19.10, 20.00, 20.55, 21.50, 22.40 Т/с "В ПОЛЕ ЗРЕНИЯ". 23.35, 0.40, 1.45, 2.50 Т/с "ДЕМОНЫ ДА ВИНЧИ". 3.50, 4.10, 4.35, 5.00, 5.20, 5.45 Т/с "ДВА С ПОЛОВИНОЙ ЧЕЛОВЕКА 6". 6.05, 6.50 Т/с "МОРСКАЯ ПОЛИЦИЯ: СПЕЦОТДЕЛ 4". 7.35 Т/с "КЛИНИКА 2".

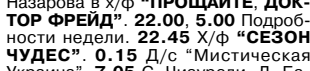

8.15 Х/ф "БЛЮСТИТЕЛЬ ПОЯРДКА". 9.45 Х/ф "ЦАРИ СОЛНЦА". 11.30 Х/ф "ЛЮБОВЬ ИЛИ ДЕНЬГИ". 13.00 Х/ф "ЧУХ-ЧУХ-БАХ". 15.20 Х/ф "ШУПАЛКА". 17.00 "MGM на большом экране". 17.15 "7.55 Х/ф "ЧУДЕСА". 18.40 Х/ф "КРАСОТКА ШИБА". 20.10 Х/ф "РАПОРТ ДЛЯ КОМИССАРА". 22.00 Х/ф "КЛЕТКА ДЛЯ ЧУДИКОВ". 23.35 Х/ф "САЛЬВАДОР". 1.35 Х/ф "АМЕРИКАНСКИЕ ДРАКОНЫ". 3.10 Х/ф "СТАТЬЯ 99". 4.50 Х/ф "МАМОЧКА". 6.25 Х/ф "Я ДО ТЕБЯ ДОБЕРУСЬ".



6.00 Т/с "ТАНЦУЙ ДО УПАДУ". "Свети Камерал Танцуй". 6.50 Т/с "ТАНЦУЙ ДО УПАДУ". "Дваз для похудения". 7.40 Т/с "ХЭЙВЕН". "Оковы". 8.35 Т/с "ХЭЙВЕН". "Шкура". 9.30 Т/с "ХЭЙВЕН". "Набросок". 10.20 Т/с "ХЭЙВЕН". "И никакого просвета". 11.10 Т/с "ХЭЙВЕН". "Таким каким ты был". 12.00 Т/с "ТАНЦУЙ ДО УПАДУ". "Большие неприятности". 12.50 Т/с "ТАНЦУЙ ДО УПАДУ". "Мы - селвьы". 13.40 Х/ф "ОТПУСК ПО ОБМЕНУ". 16.05 Т/с "ИШЕЯКА". "Свидетель против стороны". 16.55 Х/ф "РОЖДЕСТВЕНСКИЕ ПИСЬМА". 18.30 Т/с "СПЛЕТНИЦА". "Наперерез Родс". 19.25 Т/с "ЖИЗНЬ КАК ШОУ". "Шум и гам". 20.20 Т/с "ЖИЗНЬ КАК ШОУ". "Родители". 21.10 Т/с "СПЛЕТНИЦА". "Приданное принцессы". 22.00 Т/с "СВЕТСКАЯ ЖИЗНЬ СЕМЕЙСТВА КАРДАШЬЯН". "Греческие каникулы". 22.50 Т/с "ЗАМУЖЕМ ЗА ДЖОНАСОМ". "Непростое решение". 23.15 Т/с "ВО ПОНЕ ЗА СЛОВОМ". "The Saturdays навсегда". 23.40 Е! Эксклюзив: No Doubt. 0.30 Т/с "ЗВЕЗДА В КАДРЕ". "Дрю Берримор". 0.55 Т/с "ЗВЕЗДА В КАДРЕ". "Шайя Лабэф". 1.20 Х/ф "РОЖДЕСТВО В МАХЭТТЕНЕ". 2.55 Х/ф "ОНА ХОЧЕТ МЕНЯ". 4.25 Х/ф "РОЖДЕСТВЕНСКИЕ ПИСЬМА".

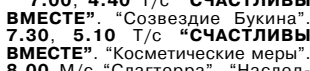

3.25, 4.20, 5.15 Т/с "ТВИН ПИКС 2". 6.10, 18.10 Т/с "ГОРОД БЕЗ РОЖДЕСТВА". 7.55 Т/с "ЖЕНЩИНЫ". 9.00 Т/с "ТАЙНЫ ЛЮБВИ". 9.50, 10.40, 11.30, 12.20, 13.10 Т/с "ГАВАЙИ 5-0". 14.00, 14.50, 15.40, 16.30, 17.20 Т/с "ДЫМОК ИЗ СТВОЛА 8". 19.50, 20.40, 21.30, 22.20, 23.10 Т/с "ДИНАСТИЯ 3". 0.00 Т/с "ЖИЗНЬ АНГЕЛОВ". 1.40 Т/с "4400 4". 2.30, 2.55 Т/с "НОВАЯ СУМЕРЕЧНАЯ ЗОНА".

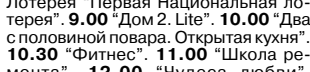

5.55 Т/с "БРАЧНЫЙ КОНТРАКТ". 8.00, 10.00, 13.00 Сегодня. 8.15 Лотерея "Русское лото плюс". 8.45 Их нравы. 9.25 Едим дома. 10.30 "Первая передача". 10.55 "Чудо техники". 11.25 "Поедем, поедим!". 12.00 "Дачный ответ". 13.25, 20.50 Т/с "ГРУЗ". 17.20 "Следствие вели...". 18.20 Чрезвычайное происшествие. Обзор за неделю. 19.00 "Сегодня. Итоговая программа" с К. Поздняковым. 19.50 "Анастасия Волочкова. Моя исповедь". 0.35 Т/с "ВЕРСИЯ 3". 4.25 Авиаторы. 5.00 Т/с "АДВОКАТ".

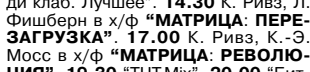

6.30 "Евроньюс". 10.00 "Обыкновенный концерт с Эдуардом Эфримоном". 10.35 Е. Леонов, В. Талызина в х/ф "ЗИГЗАГ УДАЧИ". 12.00 "Легенды мирового кино". Шарль Азнавур. 12.35 М/ф "Рождественские сказки". 13.50 Д/ф "Чудеса адаптации". 14.40 Концерт "Андреа Бочелли. Мое Рождество". 15.35 "Кто там...". 16.05 "Песня не прощается...". Избранные страницы "Песни года". 18.00 Итоговая программа "Контекст". 18.40 К юбилею киностудии "Мосфильм". "90 шагов". 18.55 П. Финч, Ш. Коннери в х/ф "КРАСНАЯ ПАЛАТКА". 21.30 "Больше, чем любовь". Вспоминая Алексея Германа. 22.50 Опера "Соловей и другие сказки". 0.45 "Вслух". Поэзия сегодня. 1.30 М/ф "Кот в сапогах". 1.55 "Искатели". "Тайна ханской казны". 2.40 Д/ф "Мировые сокровища культуры". "Шамбор. Воздушный замок из камня".

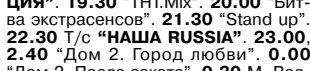

8.00, 8.25, 8.45, 9.10, 9.35, 10.00, 10.25 Т/с "ДВА С ПОЛОВИНОЙ ЧЕЛОВЕКА 5". 10.50, 11.35, 12.20, 13.10, 13.55, 14.45, 15.40 Т/с "ОДНАЖДЫ В СКАЗКЕ". 16.30, 17.25, 18.15, 19.10, 20.00, 20.55, 21.50, 22.40 Т/с "В ПОЛЕ ЗРЕНИЯ". 23.35, 0.40, 1.45, 2.50 Т/с "ДЕМОНЫ ДА ВИНЧИ". 3.50, 4.10, 4.35, 5.00, 5.20, 5.45 Т/с "ДВА С ПОЛОВИНОЙ ЧЕЛОВЕКА 6". 6.05, 6.50 Т/с "МОРСКАЯ ПОЛИЦИЯ: СПЕЦОТДЕЛ 4". 7.35 Т/с "КЛИНИКА 2".

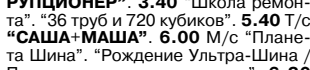

3.25, 4.20, 5.15 Т/с "ТВИН ПИКС 2". 6.10, 18.10 Т/с "ГОРОД БЕЗ РОЖДЕСТВА". 7.55 Т/с "ЖЕНЩИНЫ". 9.00 Т/с "ТАЙНЫ ЛЮБВИ". 9.50, 10.40, 11.30, 12.20, 13.10 Т/с "ГАВАЙИ 5-0". 14.00, 14.50, 15.40, 16.30, 17.20 Т/с "ДЫМОК ИЗ СТВОЛА 8". 19.50, 20.40, 21.30, 22.20, 23.10 Т/с "ДИНАСТИЯ 3". 0.00 Т/с "ЖИЗНЬ АНГЕЛОВ". 1.40 Т/с "4400 4". 2.30, 2.55 Т/с "НОВАЯ СУМЕРЕЧНАЯ ЗОНА".



5.50, 6.30, 7.25, 8.05, 8.50 Т/с "БЫТЬ ЭРИКОЙ 2". 9.35 Т/с "ОБЩАЯ ТЕРАПИЯ". "Кровные узы". 10.35 Т/с "ОБЩАЯ ТЕРАПИЯ". "Чудесное воскресенье". 11.30 Т/с "ОБЩАЯ ТЕРАПИЯ". "Врачебная ошибка". 12.30 Т/с "ОБЩАЯ ТЕРАПИЯ". "Легенда нашего отделения". 13.25 Т/с "ОБЩАЯ ТЕРАПИЯ 2". "Непрощенный". 14.20 Т/с "КУБАЛА, МОРЕНО И МОНЧОН". "Дети прежде всего". 15.20 Т/с "КУБАЛА, МОРЕНО И МОНЧОН". "Нигде не бывает так, как дома". 16.25 Т/с "КУБАЛА, МОРЕНО И МОНЧОН". "Удары судьбы". 17.20 Т/с "КУБАЛА, МОРЕНО И МОНЧОН". "С годами все проходит". 18.10 Т/с "КУБАЛА, МОРЕНО И МОНЧОН". "Второй шанс". 19.00, 19.50, 20.40, 21.30, 22.20 Т/с "ЛИК МЕСТИ". 23.10 "Хроники русского сериала". "Всегда говори 'всегда'". 23.40 "Хроники русского сериала". "Татьянин день". 0.10, 1.05, 2.00, 2.55, 3.50, 4.45 Т/с "НЕ МНОГО НЕ В СЕБЕ". 5.35 "Хроники русского сериала". "Улицы разбитых фонарей".

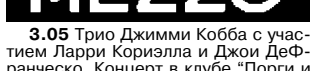

6.30, 7.00 М/с "Иван и Митрофан. Детективный дуэт". 6.50, 7.20, 23.00 "Одна за всех". 7.30, 6.00 "Стильное настроение". 8.00 "Полное утро". 8.30, 18.00 Д/с "Звездные истории". 9.30 Мелодрама "ДАМСКОЕ СЧАСТЬЕ". 17.30 "Красота на заказ". 19.00 Е. Добровольская, Ю. Беляев в мелодраме "УМНИЦА, КРАСАВИЦА". 23.30 Р. Зеллевер, Н. Стад в комедии "МОЙ ЕДИНСТВЕННЫЙ". 1.35 Р. Аткинсон, М. Смит в комедии "МОЛЧЯ В ТРЯПОЧКУ". 3.30 Детектив "МИСС МАРПЛ. ЗЕРКАЛО ТРЕСУЛО".

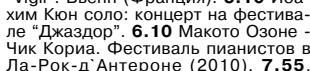

7.45 Х/ф "ФОРМУЛА СЧАСТЬЯ". 9.20 "Сам себе режиссер". 10.00 "Смехопанорама". 10.25 "Утренняя почта". 11.00, 14.00, 20.00 Вести. 11.10 Местное время. Вести - Москва. Неделя в городе. 11.45 "В мире животных". 12.10 Россия - любовь моя! "Традиции балкарцев". 12.40 М/ф. 12.50, 6.05 М. Пугачев, Г. Беляева в х/ф "АХ, ВОДЕВИЛЬ, ВОДЕВИЛЬ...". 14.20 Местное время. Вести - Москва. 14.25 К юбилею киностудии "Мосфильм". "90 шагов". 14.55, 7.10 "Больше, чем любовь". 15.35 "Власть факта". 16.15 "Абсолютный слух". 17.00 Н. Антонова, И. Ботвин в х/ф "ГЕНЕРАЛЬСКАЯ СНОХА". 18.35, 4.45 "Смеяться разрешается". 20.30 Л. Баханкова, И. Алексеев в х/ф "ПЕ-НЕЛОПА". 23.35 В. Полторак, А. Биланов в х/ф "ПРОДАЕТСЯ КОШКА". 1.30 Э. Болгова, А. Макаров в х/ф "КРАСАВИЦА И ЧУДОВИЩЕ". 3.20 И. Ткаленко, А. Руденский в х/ф "ПОД ЗНАКОМ ДЕВЫ".

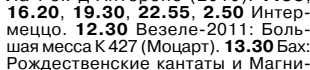

8.00, 8.20, 8.45, 9.10, 9.30 Т/с "ГОРОД ХИЩНИЦ 3". 9.55, 10.20, 10.40, 11.05, 11.30 Т/с "ПРОЕКТ МИДИ". 11.50 Т/с "ДЖЕЙМИ ОЛИВЕР. ГОТОВИМ ЗА 30 МИНУТ!". 12.20, 2.20, 3.05 Т/с "ЭНТОНИ БУРДЕН: ПЕРЕСАДКА". 13.10 Т/с "РОЖДЕСТВО С Д. ОЛИВЕРОМ". 14.05, 15.00, 22.50 Т/с "ДЖЕЙМИ ОЛИВЕР: ГОТОВИМ ВКУСНО И НЕДОРОГО". 16.00, 17.35, 23.50, 1.30 Т/с "Х ФАКТОР США 3". 18.30, 19.25, 20.15, 21.05, 22.00 Т/с "АНАТОМИЯ СТРАСТИ 9".

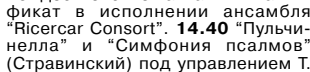

0.20 Х/ф "ЭТОТ НЕГОДЯЙ СИДОРОВ". 1.20 Е. Миронов, Н. Усатова в х/ф "МУСУЛЬМАНИН". 3.05 Ан. Чадов, Ал. Чадов в х/ф "ЖИВОЙ". 4.40 Т. Яковенко, Т. Бабич в х/ф "ХОЛОДНОЕ СОЛНЦЕ". 6.35 О. Пашкова, А. фон Калманович в х/ф "ЛОВУШКА ДЛЯ СПЕЦА". 8.05 А. Лазарев-мл., М. Ефремов в х/ф "ПАРК СОВЕТСКОГО ПЕРИОДА". 10.20 Х/ф "ЮНОСТЬ ГЕНИЯ". 11.50 Ю. Чурсин, Ю. Маверина в х/ф "ИГРА В ШИНДАЙ". 13.30 Б. Ступка, К. Хабенский в х/ф "СВОИ". 15.29 Т. Акулова, В. Симонов в х/ф "ОДИНОКАЯ ЖЕНЩИНА С РЕБЕНКОМ". 17.30 О. Железняк, Ю. Станоян в х/ф "ЛАНДЫШ СЕРЕБРЯСТЫЙ". 19.05 А. Калягин, А. Джигарханян в х/ф "ЗДРАВСТВУЙТЕ, Я ВАША ТЕТЯ!". 20.50 Х/ф "ПОБЕГ!". 22.55 Н. Гришаева, А. Банщикова в х/ф "ТУШИТЕ СВЕТ".

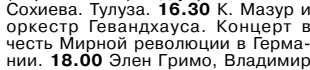

9.15 Р. Шайдер, Ю. Прохнов в х/ф "ЧЕТВЕРТАЯ ВОЙНА". 11.00 М. Джилленхол, Х. Дэнси в комедии "БЕЗ ИСТЕРИКИ!". 13.00 Р. Рейнолдс, М. МакКартти в триллере "ДЕВЯТЬКИ". 15.00 Р. Паттинсон, У. Турман в х/ф "МИЛЫЙ ДРУГ!". 17.00 Р. Гослинг, К. Маллиган в триллере "ДРАЙВ!". 19.00 Г. Олден, К. Ферт в триллере "ШПИОН, ВЫЙДИ ВОН!". 21.10, 3.00 В. Дизель в триллере "ЧЕРНАЯ ДЫРА!". 23.05, 5.00 М. Бродерик, А. Шюорра в комедии "НОЧЬ, В КОТОРУЮ МЫ НИКОГДА НЕ ВСТРЕТИМСЯ". 1.00, 7.00 Дж. Стэйтам, К. Оуэн в боевике "ПРОФЕССИОНАЛ".

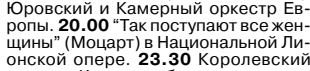

5.00 О. Егорова, Е. Матвеев в х/ф "ЛЮБИТЬ ПО-РУССКИ". 6.00 Г. Польских, Л. Удовиченко в х/ф "ЛЮБИТЬ ПО-РУССКИ 2". 7.45 Т/с "НАВАЖДЕНИЕ". 15.30 Т/с "НИНА". 23.20 "Хулиган. Исповедь". 1.00 Т. Асано, Х. Сан в х/ф "МОНГОЛ". 3.20 П. Федоров, А. Кузнецова в х/ф "ФОБОС".

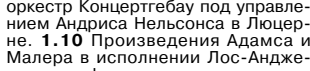

У вас есть забавные фото или прикольные ролики, снятые на мобильный телефон? Присылайте их нам на E-mail RUS.PRESS.GE@GMAIL.COM и мы разместим ваши снимки у нас на сайте RUS-PRESS.GE



5.55 Т/с "БРАЧНЫЙ КОНТРАКТ". 8.00, 10.00, 13.00 Сегодня. 8.15 Лотерея "Русское лото плюс". 8.45 Их нравы. 9.25 Едим дома. 10.30 "Первая передача". 10.55 "Чудо техники". 11.25 "Поедем, поедим!". 12.00 "Дачный ответ". 13.25, 20.50 Т/с "ГРУЗ". 17.20 "Следствие вели...". 18.20 Чрезвычайное происшествие. Обзор за неделю. 19.00 "Сегодня. Итоговая программа" с К. Поздняковым. 19.50 "Анастасия Волочкова. Моя исповедь". 0.35 Т/с "ВЕРСИЯ 3". 4.25 Авиаторы. 5.00 Т/с "АДВОКАТ".

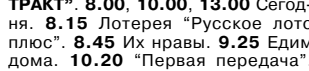

6.30 "Евроньюс". 10.00 "Обыкновенный концерт с Эдуардом Эфримоном". 10.35 Е. Леонов, В. Талызина в х/ф "ЗИГЗАГ УДАЧИ". 12.00 "Легенды мирового кино". Шарль Азнавур. 12.35 М/ф "Рождественские сказки". 13.50 Д/ф "Чудеса адаптации". 14.40 Концерт "Андреа Бочелли. Мое Рождество". 15.35 "Кто там...". 16.05 "Песня не прощается...". Избранные страницы "Песни года". 18.00 Итоговая программа "Контекст". 18.40 К юбилею киностудии "Мосфильм". "90 шагов". 18.55 П. Финч, Ш. Коннери в х/ф "КРАСНАЯ ПАЛАТКА". 21.30 "Больше, чем любовь". Вспоминая Алексея Германа. 22.50 Опера "Соловей и другие сказки". 0.45 "Вслух". Поэзия сегодня. 1.30 М/ф "Кот в сапогах". 1.55 "Искатели". "Тайна ханской казны". 2.40 Д/ф "Мировые сокровища культуры". "Шамбор. Воздушный замок из камня".

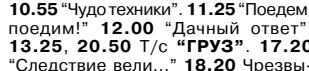

6.30 "Евроньюс". 10.00 "Обыкновенный концерт с Эдуардом Эфримоном". 10.35 Е. Леонов, В. Талызина в х/ф "ЗИГЗАГ УДАЧИ". 12.00 "Легенды мирового кино". Шарль Азнавур. 12.35 М/ф "Рождественские сказки". 13.50 Д/ф "Чудеса адаптации". 14.40 Концерт "Андреа Бочелли. Мое Рождество". 15.35 "Кто там...". 16.05 "Песня не прощается...". Избранные страницы "Песни года". 18.00 Итоговая программа "Контекст". 18.40 К юбилею киностудии "Мосфильм". "90 шагов". 18.55 П. Финч, Ш. Коннери в х/ф "КРАСНАЯ ПАЛАТКА". 21.30 "Больше, чем любовь". Вспоминая Алексея Германа. 22.50 Опера "Соловей и другие сказки". 0.45 "Вслух". Поэзия сегодня. 1.30 М/ф "Кот в сапогах". 1.55 "Искатели". "Тайна ханской казны". 2.40 Д/ф "Мировые сокровища культуры". "Шамбор. Воздушный замок из камня".

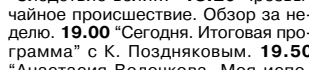

6.00 М/ф "Вершки и корешки". 7.35 М/с "Пингвинок Пороро". 7.55 М/с "Робокор Поли и его друзья". 8.30 М/с "Флиппер и Лопака". 9.00 М/с "Алиса знает, что делать!". 9.35 М/с "Смешарики". 9.50 Мастершеф. 12.00 Смотрите это немедленно! 13.00 М/ф "Клуб Винкс. Волшебное приключение". 14.30 Анимаш фильм "Золушка. Полный вперед!". 16.00, 16.30, 6 кадров. 16.35 Дж. Флеминг, И. МакКеллен в х/ф "ЗВЕЗДНАЯ ПЫЛЬ". 19.00 Шоу Уральских пельменей. На ГОА бобра не ищут! 21.00 Т. Круз, Р. Пайк в х/ф "ДЖЕКРИЧЕР". 23.30 Шоу Уральских пельменей. Май-на! 0.25 Галилео. 5.25 Музыка на СТС.

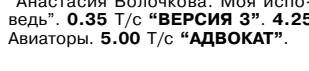

6.00 М/ф "Вершки и корешки". 7.35 М/с "Пингвинок Пороро". 7.55 М/с "Робокор Поли и его друзья". 8.30 М/с "Флиппер и Лопака". 9.00 М/с "Алиса знает, что делать!". 9.35 М/с "Смешарики". 9.50 Мастершеф. 12.00 Смотрите это немедленно! 13.00 М/ф "Клуб Винкс. Волшебное приключение". 14.30 Анимаш фильм "Золушка. Полный вперед!". 16.00, 16.30, 6 кадров. 16.35 Дж. Флеминг, И. МакКеллен в х/ф "ЗВЕЗДНАЯ ПЫЛЬ". 19.00 Шоу Уральских пельменей. На ГОА бобра не ищут! 21.00 Т. Круз, Р. Пайк в х/ф "ДЖЕКРИЧЕР". 23.30 Шоу Уральских пельменей. Май-на! 0.25 Галилео. 5.25 Музыка на СТС.



6.00 М/ф "Вершки и корешки". 7.35 М/с "Пингвинок Пороро". 7.55 М/с "Робокор Поли и его друзья". 8.30 М/с "Флиппер и Лопака". 9.00 М/с "Алиса знает, что делать!". 9.35 М/с "Смешарики". 9.50 Мастершеф. 12.00 Смотрите это немедленно! 13.00 М/ф "Клуб Винкс. Волшебное приключение". 14.30 Анимаш фильм "Золушка. Полный вперед!". 16.00, 16.30, 6 кадров. 16.35 Дж. Флеминг, И. МакКеллен в х/ф "ЗВЕЗДНАЯ ПЫЛЬ". 19.00 Шоу Уральских пельменей. На ГОА бобра не ищут! 21.00 Т. Круз, Р. Пайк в х/ф "ДЖЕКРИЧЕР". 23.30 Шоу Уральских пельменей. Май-на! 0.25 Галилео. 5.25 Музыка на СТС.

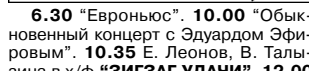

6.00 М/ф "Вершки и корешки". 7.35 М/с "Пингвинок Пороро". 7.55 М/с "Робокор Поли и его друзья". 8.30 М/с "Флиппер и Лопака". 9.00 М/с "Алиса знает, что делать!". 9.35 М/с "Смешарики". 9.50 Мастершеф. 12.00 Смотрите это немедленно! 13.00 М/ф "Клуб Винкс. Волшебное приключение". 14.30 Анимаш фильм "Золушка. Полный вперед!". 16.00, 16.30, 6 кадров. 16.35 Дж. Флеминг, И. МакКеллен в х/ф "ЗВЕЗДНАЯ ПЫЛЬ". 19.00 Шоу Уральских пельменей. На ГОА бобра не ищут! 21.00 Т. Круз, Р. Пайк в х/ф "ДЖЕКРИЧЕР". 23.30 Шоу Уральских пельменей. Май-на! 0.25 Галилео. 5.25 Музыка на СТС.

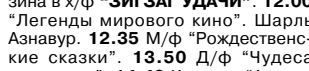

6.00 М/ф "Вершки и корешки". 7.35 М/с "Пингвинок Пороро". 7.55 М/с "Робокор Поли и его друзья". 8.30 М/с "Флиппер и Лопака". 9.00 М/с "Алиса знает, что делать!". 9.35 М/с "Смешарики". 9.50 Мастершеф. 12.00 Смотрите это немедленно! 13.00 М/ф "Клуб Винкс. Волшебное приключение". 14.30 Анимаш фильм "Золушка. Полный вперед!". 16.00, 16.30, 6 кадров. 16.35 Дж. Флеминг, И. МакКеллен в х/ф "ЗВЕЗДНАЯ ПЫЛЬ". 19.00 Шоу Уральских пельменей. На ГОА бобра не ищут! 21.00 Т. Круз, Р. Пайк в х/ф "ДЖЕКРИЧЕР". 23.30 Шоу Уральских пельменей. Май-на! 0.25 Галилео. 5.25 Музыка на СТС.

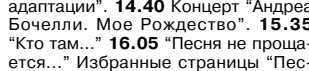

6.00 М/ф "Вершки и корешки". 7.35 М/с "Пингвинок Пороро". 7.55 М/с "Робокор Поли и его друзья". 8.30 М/с "Флиппер и Лопака". 9.00 М/с "Алиса знает, что делать!". 9.35 М/с "Смешарики". 9.50 Мастершеф. 12.00 Смотрите это немедленно! 13.00 М/ф "Клуб Винкс. Волшебное приключение". 14.30 Анимаш фильм "Золушка. Полный вперед!". 16.00, 16.30, 6 кадров. 16.35 Дж. Флеминг, И. МакКеллен в х/ф "ЗВЕЗДНАЯ ПЫЛЬ". 19.00 Шоу Уральских пельменей. На ГОА бобра не ищут! 21.00 Т. Круз, Р. Пайк в х/ф "ДЖЕКРИЧЕР". 23.30 Шоу Уральских пельмен

“САМОЕ ВАЖНОЕ - ЧЕЛОВЕЧЕСКАЯ ЛЮБОВЬ”

Мария Миронова о любви, сострадании и отношениях с сыном. «Сейчас я принимаю и люблю людей такими, какие они есть, не идеализируя их. Меня сложно предать, мне сложно изменить. Но если это случится, я пойму и приму. Потому что для меня стала важнее человеческая любовь, а не любовь, замешанная на страсти».



— Мария, спасибо, что согласились побеседовать. У вас много друзей?

— Настоящих друзей не может быть много. Я очень ценю тех людей, с которыми меня связывает многолетняя дружба. Им могу простить практически все. Принимаю их со всеми недостатками и проблемами. И никогда не вычеркиваю из своей жизни. Я вообще не умею расставаться.

— Похоже, вы научились относиться ко всему происходящему в жизни спокойно и по-философски...

— Да. В последние годы я как-то привыкла существовать в позиции благодарности к этой жизни. В какой-то момент поняла, что не хочу больше жалоб, претензий и обвинений. Пока они были, делала меня несчастным человеком. Раньше я могла на что-то обидеться и очень сильно из-за этого страдала. В один из таких моих «страдательных» периодов мой близкий друг художник Паша Каплевич сказал слова, которые очень мне помогли: «На этом свете есть много плохого. Это данность. И я на это не обращаю внимания. А вот когда появляется что-то хорошее, на это я внимательно обращаю и дико радуюсь!» Для меня это очень ценные слова.

— Раньше вы говорили, что не готовы продолжать отношения в случае измены...

— Я мыслила идеалистически. Человеческие отношения нельзя разорвать ничем. Человек рядом с тобой должен быть

свободным и счастливым! Такое мое ощущение жизни сегодня. И я к нему пришла практически математическим путем — судьба, жизнь и Бог предоставили мне достаточно доказательств. (Улыбается.)

— Что это за доказательства, если после них меняется восприятие жизни?

— Очень многое открывается, когда уходят близкие люди. Ты понимаешь, что в жизни важно и ценно, а что мелочи. И что такое истинная любовь...

— Чей уход вас потряс?

— Это личная территория. Я могу сказать о тех, кого я любила. Например, о маминной маме Раисе Ивановне Градовой. Она была безумно красивой женщиной, и в нее в юности была влюблена вся Москва. Бабушка очень меня любила, а я ее. Она служила в Театре имени Гоголя, и именно с ней я впервые вышла на сцену в спектакле «Декамерон». Мне было шесть лет. Бабушка все время меня хвалила и говорила, что я самая лучшая, что, конечно, не соответствовало реальности. (Улыбается.) Но именно она заложила во мне веру в свои силы. Вторая бабушка — Мария Владимировна — больше критиковала. Это тоже очень полезно — я понимала, что не идеальна и нужно постоянно работать над собой.

— Я знаю, что в юности вы, не жалея сил, учились танцевать. Мечтали стать балериной и танцевать, как Айседора Дункан.

— Это правда. Но сейчас я не

танцую — ни на дискотеках, ни в спектаклях. Любовь к танцам трансформировалась в любовь к движению. Люблю спорт. Беговые лыжи. Занимаюсь фитнесом три-четыре раза в неделю, плавать очень люблю.

В последнее время я вообще часто отказываюсь от съемок. Не хочу, чтобы жизнь проходила мимо меня. Важно видеть этот день, эту осень, иметь возможность побыть за городом, пообщаться с друзьями. Я хочу какие-то кусочки оставлять для себя, потому что жизнь проходит очень быстро: проснулся, побежал, хоп — и дня нет. И ты уже лежишь в темноте в постели и не понимаешь, что это было. (Улыбается.) Так нельзя. Знаете, это смешно, но сейчас я стала получать удовольствие от готовки. Делаю банановый торт, пельмени, пирог с курицей — и в этом режиме прекрасно отдыхаю.

Зимой я очень люблю ездить в горы — в Швейцарию, Австрию. Летом — в Италию. Особенно во Флоренцию и Рим. Люблю море, побережье Италии: Лигурию, Капри. Что может быть лучше: взять машину напрокат, ехать и смотреть. Очень люблю так путешествовать с друзьями. И с первым мужем — Андрюшиным папой Игорем Удаловым — даже после того, как развелись, часто вместе куда-то ездили в отпуск. Андрей в детстве лежал на полу в лучших музеях мира — и в Лувре в Париже, и в Прадо в Мадриде, и в маленьких музеях Швейцарии. Он уставал, ему было скучно — вот он и засыпал. Потом служители бегали по музею и спрашивали: чей это мальчик? Но в конце концов лежание на полах музеев дало свой результат — сыну передалась моя страсть к искусству, он очень любит живопись.

— При этом Андрей Миронов-младший решил стать артистом...

— Его зовут Андрей Удалов! Он обожает своего отца и носит его фамилию. Это журналисты придумали, что моего сына зовут Андрей Миронов-младший. Так рождаются легенды.

— А когда вы сами решили, что станете актрисой?

— Серьезное решение я приняла только со второй попытки. Хотя и в первый раз поступила на актерский — на курс к Юрию Любимову в Щукинское училище. Но я сделала это как-то неосознанно... И почти сразу ушла в декрет. 18 лет мне исполнилось 28 мая, а уже 4 июня на свет появился Андрей. Став мамой, я резко повзрослела. И именно тогда пришло осознание, чего хочу в профессии. Так что доучивалась я уже во ВГИКе.

— И напоследок, два слова о ваших отношениях с Алексеем Макаровым.

— Моя личная жизнь была целиком и полностью придумана прессой. Все, что написали про мои отношения с якобы мужем Алексеем Макаровым, имеет очень маленькое отношение к реальности. Алексей в последние 18 лет — мой друг. Все остальное — вымысел.

СКОНЧАЛСЯ БРИТАНСКИЙ АКТЕР ПИТЕР О'ТУЛ

Британский актер Питер О'Тул скончался на 82-м году жизни. Как рассказали родственники О'Тула, он умер в больнице, куда его доставили за два дня до этого. Актер болел в последние годы жизни.

О'Тул начал играть в театре, но известность ему принесла роль Лоуренса Аравийского в одноименном фильме 1962 года. Он снялся более чем в 50 фильмах, в том числе «Как украсть миллион» (1966), «Лев зимой» (1968), «Калигула» (1979), «Последний император» (1987), «Троя» (2004). Кроме того, О'Тул

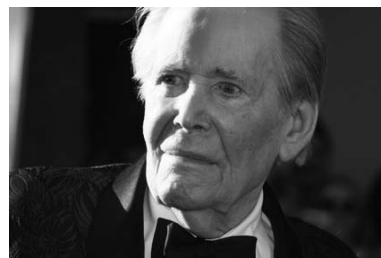

продолжал выходить на сцену в главных ролях до 1999 года и работал на телевидении.

В преддверии своего 80-летнего юбилея летом 2012 года О'Тул объявил, что завершает

актерскую карьеру. Тем не менее, его самой последней работой стала роль в фильме «Катерина Александрийская» (Katherine of Alexandria), который еще не вышел в прокат.

Актер восемь раз номинировался на премию «Оскар», но так и не удостоился этой награды за работу в отдельном фильме. Лишь в 2003 году ему вручили почетного «Оскара», от которого он сперва хотел отказаться. Между тем «Лоуренс Аравийский» завоевал семь премий, в том числе как лучший фильм и за лучшую режиссуру.

НОВАЯ ЗЕЛАНДИЯ ОПЛАТИТ «АВАТАР»

Новозеландское правительство согласилось выделить субсидии на четверть суммарного бюджета трех сиквелов «Аватара», съемка которых будет проходить на территории страны. Кроме того, Новая Зеландия предоставит для работы над фильмами своих специалистов.

Ожидается, что основная часть работы над тремя картинами завершится одновременно, приблизительно к осени 2014 года. По словам режиссера, это позволит сократить расходы на их съемку. Режиссер Джеймс Кэмерон оценил суммарный бюджет по меньшей мере в 415 миллионов долларов.

Фильмы выпустят компании Lightstorm Entertainment и Twentieth Century Fox.

Осенью 2010 года Кэмерон анонсировал два сиквела «Аватара». Предполагается, что премьера первого фильма-продолжения «Аватара» состоится в конце 2016 года, а следующие будут выходить с интервалом в год. Для работы над сценариями трех новых частей «Аватара» Кэмерон пригласил четырех сценаристов: Аманду Силвер, Рика Джаффу, Шейна Салерно и Джоша Фридмана.



«Аватар» вышел в декабре 2009 года и стал самым кассовым фильмом в истории кинематографа, побив рекорд «Титаника».

По данным VoxOfficeMojo, лента заработала 2,8 миллиарда долларов в мировом прокате. Картина получила три награды Американской киноакадемии. Сообщалось, что бюджет картины составил 237 миллионов долларов.

РЕДКИЕ ЗАПИСИ «THE BEATLES»

Звукозаписывающая компания Apple Records выпустит сборник из 59 ранее официально не издававшихся записей The Beatles. Записи будут доступны в цифровом виде 17 декабря.



В подборку войдут несколько версий песен «She Loves You» и «A Taste of Honey». В основном записи являются демо-версиями песен или живыми выступлениями The Beatles на BBC Radio, а также не вошедшими в финальные версии альбомов дублями. Две из песен были написаны музыкантами The Beatles для других групп: «Bad To Me», которую исполнил коллектив Billy J Kramer and the Dakotas, и «I'm In Love» группы Merseybeat.

Большинство «живых» записей, которые вошли в подборку, датированы 1963-м годом, когда группа начала становиться известной во всем мире.

Записи были известны и раньше среди поклонников The Beatles, однако циркулировали лишь в виде бутлеггов и никогда не издавались официально. В Apple Records не пояснили мотивы, по которым было принято решение об издании записей.

ПРОДОЛЖЕНИЮ «ВОЙНЫ МИРОВ Z» НАШЛИ РЕЖИССЕРА

Сиквел фильма «Война миров Z» обзавелся режиссером. Продолжение картины о зомби-пандемии снимет постановщик «Приюта» и «Невероятного» Хуан Антонио Байона. Сам он пока не прокомментировал свое назначение режиссером второй части «Войны миров Z».



Известно, что Байона будет участвовать в написании сценария продолжения картины, снятой по мотивам одноименного романа Макса Брукса (он выступал одним из авторов сценария первой части «Войны миров Z»). При этом список сценаристов пока не обнародован.

В продолжении «Войны миров Z», как и в первой части, снимется Брэд Питт. Он также станет одним из продюсеров картины. Какие актеры станут партнерами Питта, не сообщается. Также не называется и предварительная дата выхода фильма на экраны.

Мировая премьера ленты «Война миров Z», режиссером которой выступил Марк Форстер («Волшебная страна», «Бегущий за ветром»), состоялась 2 июня 2013 года. Картина стала самой успешной работой Брэда Питта в карьере — фильм собрал в прокате более 504 миллионов долларов.

Хуан Антонио Байона дебютировал в кино в середине 1980-х. Он снимался в сериалах, а затем выступал в качестве продюсера, сценариста и режиссера. Его последней на сегодняшний день режиссерской работой является фильм «Невозможное», вышедший в 2012 году.

ДРЕВНЕЙШИЕ СЛЕДЫ ЧЕЛОВЕКА В СЕВЕРНОЙ АМЕРИКЕ

Британские и мексиканские археологи установили возраст нескольких окаменевших следов человека, найденных на севере Мексики. Они оказались древнейшими из тех, что были найдены в Северной Америке.

Возраст отпечатков удалось установить за счет использования урановой датировки. Она подразумевает анализ содержания изотопов урана и тория, в который уран превращается с

течением времени.

Отпечатки были найдены во время строительства шоссе в 1961 году, однако тогда их возраст установить не удалось. Авторы новой работы решили датировать хранящиеся в местном музее отпечатки, но выяснилось, что точное место их находки было утеряно. Тем не менее, в ходе поиска удалось найти 11 новых отпечатков и определить характер материала, в котором были оставлены и те и другие. Среди прочего ученые показали, что в почве, на которой древние люди оставили следы, содержалась пыльца ореха пекана и ивы, хотя сейчас место находки представляет собой пустыню.

Оказалось, что возраст свежей находки составляет около семи тысяч лет. При этом, найденные в 1961 году следы существенно древнее и являются рекордно старыми для Северной Америки. Их возраст составляет не менее 10,5 тысяч лет. Ранее в Новом Свете находили следы, чей возраст достигает 13 тысяч лет, но они были обнаружены в Чили, в Южной Америке.

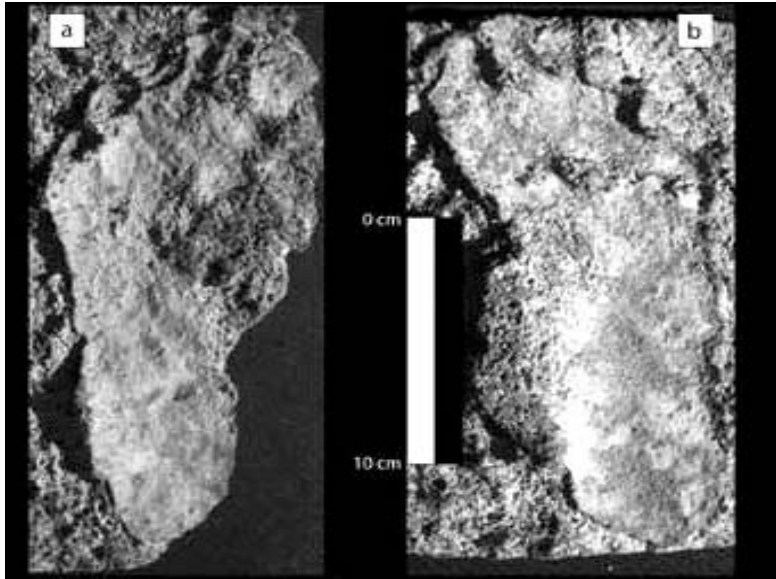

ТЕМПЕРАТУРУ ЗЕМЛИ СНИЗЯТ СОЛЬЮ

Климатологи из Норвегии, Франции и Германии предложили использовать для снижения глобальной температуры Земли инъекции морской соли в атмосферу.

Идея эксперимента заключается в том, чтобы создать в атмосфере облака соли, которые бы привели к отражению части солнечного света и соответствующему снижению температуры. Соль предполагается черпать прямо из моря с помощью специальных плавучих платформ, курсирующих в области экватора. По словам ученых, соль, кристаллизованная из водяного пара, будет подниматься в верхние слои тропосферы самостоятельно — с конвекционными потоками воздуха.

Ученые построили три подробные компьютерные модели эксперимента. В каждой из них эксперимент виртуально проводился в течение 50 лет, а затем резко прекращался. Затем ученые наблюдали, как изменяется климат в течение еще 20 лет.

Как и ожидалось, снижение температуры в ходе эксперимента может быть существенным. Кроме того, снижение проявляется сравнительно локально из-за того, что изменения отражения касаются только тропосферы и не затрагивают другие слои воздушной оболочки земли (в альтернативных проектах отражающие частицы предполагалось распылять в стратосфере).

Однако ученые обнаружили, что прекращение эксперимента ведет к резкому потеплению, особенно в Арктике. Изменение средней температуры достигало более двух градусов за 20 лет во

всех трех моделях. Такое потепление, среди прочего, на четверть снижает площади сентябрьских льдов в Северном ледовитом океане.

Специалисты по геотехнологиям не впервые предлагают использовать аэрозоли для снижения поглощения солнечной радиации. Эта идея основывается на исследовании вулканов — выброс пепла в прошлом неоднократно приводил к изменению климата. В качестве альтернативного подхода рассматривается, например, «подкормка» океанических водорослей железом с целью того, чтобы они фиксировали углекислый газ. Реальные эксперименты по геотехнологиям сейчас запрещены, но недавно было показано, что океанические грузоперевозки являются, фактически, уже состоявшимся экспериментом. Железо, содержащееся в саже, выбрасывается в Атлантическом океане в количествах, значительно превышающих те, что планировалось использовать в «намеренном» эксперименте с водорослями.



ОБИТАЕМЫЕ ПЛАНЕТЫ

Группа французских и американских ученых сузила границы потенциально обитаемой зоны вокруг звезд. Внутреннюю границу этой зоны предложено сдвинуть в сторону орбиты Земли. Исследователи пошли на это из-за ранее недооцененного парникового эффекта водяного пара.



Специалисты из Института Лапласа (Париж) и университета Чикаго построили более точную модель атмосферы. Ее ключевой особенностью является то, что газовая оболочка небесного тела трехмерна. Ранее для оценки потенциальной обитаемости планет ученые пользовались одномерными моделями, в которых атмосфера не меняет свои свойства в зависимости от высоты и к тому же не имеет глубины. Как показали исследователи, подобное упрощение приводило к серьезной недооценке парникового эффекта.

В большинстве случаев под парниковым газом подразуме-

вается углекислый газ, который связывают с наблюдаемым сейчас на Земле ростом средней температуры и который привел к аномально высокой температуре на Венере. Но в новом исследовании ученые сфокусировались на моделировании парникового эффекта, создаваемого водяным паром. Он так же, как и углекислый газ, способен отражать на поверхность часть испускаемого ею инфракрасного излучения. При этом его концентрация в атмосфере напрямую связана с температурой. Рост температуры приводит к тому, что пара становится больше, а высокая температура уве-

личивает испарение: таким образом замыкается петля положительной обратной связи.

Новые расчеты показали, что ведущая к катастрофическому росту температуры вплоть до полного испарения океанов реакция разогрева атмосферы начинается легче, чем следовало из одномерных моделей. По оценкам ученых, для исключения планеты из числа потенциально пригодных для жизни ей достаточно сдвинуться всего на несколько процентов ближе к Солнцу по сравнению с орбитой Земли (в предположении равных звезд). Трехмерность модели позволила понять, что ключевую роль в водяном парниковом эффекте играют облака, смещающиеся к полярным районам и увеличивающие их температуру.

Под обитаемой зоной в большинстве случаев подразумевается область вокруг звезды, в которой на планетах может существовать жидкая вода на поверхности при нормальном (земном) давлении. Считается, что именно наличие жидкой воды необходимо (но не достаточно) для появления жизни. При этом ряд гипотез (носящих, впрочем, сугубо спекулятивный характер) предполагает возможность появления жизни на иных биохимических основах, для которых вода вовсе не обязательна.

ВЫХОД «УБУНТОФОНА»

Основатель компании Canonical Марк Шаттлворт (Mark Shuttleworth) в ходе конференции LeWeb, которая проходит в Париже, объявил, что первые смартфоны на базе операционной системы Ubuntu Touch выйдут в 2014 году.

Аппараты будут принадлежать к «верхней ценовой категории», уточнил Шаттлворт. Их выпустит компания-партнер Canonical, но какая именно, он сообщить отказался. Шаттлворт отметил, что переговоры о выпуске устройств на базе Ubuntu ведутся еще с четырьмя производителями бытовой техники.

Ubuntu Touch представляет собой вариант разрабатываемой Canonical операционной системы Ubuntu, предназначенный для мобильных устройств с сенсорными экранами. Система была представлена в 2011 году, а в октябре 2013 года вышла ее предварительная версия, которую можно установить на смартфоны Nexus.

В среде Ubuntu Touch нельзя запускать приложения для Android, однако программы, написанные под эту ОС, работают на компьютерах с «обычной» Ubuntu. Кроме того, «обычная»



Ubuntu может быть запущена, когда смартфон на базе Ubuntu Touch подключают ко внешнему монитору.

Летом 2013 года Canonical представила собственный проект «убунтофона» — аппарат под названием Ubuntu Edge. Средства на его производство компания попыталась привлечь методом «коллективного финансирования». Кампания провалилась, так как из запрошенных 32 миллионов долларов удалось собрать лишь 12,8 миллиона.

ЧАСЫ ОТ «APPLE»

В сети появилась новая информация о первых часах Apple, которые, скорее всего, получат название iWatch. Ожидается, что их релиз состоится в октябре следующего года вместе с iPhone нового поколения. Сообщается, что в настоящее время Apple тестирует два прототипа часов и еще не определилась, какой размер должен быть у дисплея устройства. Единственной утвержденной спецификацией является емкость аккумулятора 100 мАч.



Этот момент довольно интересен. По всей видимости, Apple решила пожертвовать емкостью аккумулятора ради компактности гаджета. Но это по итогу может обернуться крайне недолгим временем автономной работы. У Samsung GALAXY Gear установлен аккумулятор на 315 мАч, но при этом время автономной работы является одним из самых слабых мест гаджета.

Источники утверждают, что текущие прототипы iWatch работают, в среднем, 1-2 дня без подзарядки, а Apple хочет увеличить этот показатель до 4-5 суток. Частично выходом из ситуации станет возможность беспроводной зарядки. При этом, как сообщается, часы не нужно будет располагать в непосредственной близости от зарядки, так как радиус ее действия будет до 1 м. Напомним,

ранее сообщалось, что в следующем году американская компания представит два варианта гаджета — с дисплеем с диагональю 1,7 дюйма для мужчин и 1,3 дюйма для женщин. Известно, что iWatch не будет просто гаджетом-компаньоном для смартфона — это будет кардинально отличающийся от всех существующих на данный момент «умных» часов аксессуар.

«Это будет мультицелевой портал, с помощью которого пользователи смогут контролировать не только смартфон, но и домашнюю электронику и бытовую технику — холодильники, кондиционеры, аудиосистемы и т. д. У iWatch будет намного более широкий круг потребителей, чем у обычных «умных» часов», — заявлял ранее Брайан Уайт из Cantor Fitzgerald.

ЛОВУШКИ КРОКОДИЛОВ

Американские ученые обнаружили, что по крайней мере два вида крокодилов, *Crocodylus palustris* и *Alligator mississippiensis*, при охоте на птиц могут использовать ловушки.

В время изучения птичьих колоний в эстуарии Миссисипи авторы случайно обнаружили, что некоторые местные крокодилы кладут палки и ветки себе на верхнюю челюсть. Крокодилы, очевидно, используют эти палки как ловушки — ветки привлекают внимание птиц, которым нужен материал для строительства гнезда. Ученым даже удалось стать свидетелями того, как крокодил поймал таким образом белую американскую цаплю, *Egretta thula*.

Ученые установили, что аллигаторы *Alligator mississippiensis* используют ловушки только с марта по апрель — во время сезона гнездования у птиц. В остальные месяцы ветки не привлекают внимания потенциальной добычи. Кроме того, рептилии, живущие вдалеке от птичьих гнездовий, реже встречаются с палками на носу.

По словам авторов, им впер-



вые удалось описать использование инструментом рептилиями. Является ли такое поведение выученным (что менее вероятно) или инстинктивным, пока не ясно. В то же время использование инструментов более эволюционно «продвинутыми» животными хорошо известно. Одни из самых сложных приспособлений делают новокаледонские вороны и попугаи. Первые изготавливают крючки-гарпуны для ловли личинок, вторые самостоятельно делают щепу для того, чтобы достать орех.

ПААТА ГВИНИАШВИЛИ – ПАЛАВАН ГРУЗИИ 2013

11-часовой борцовский марафон увенчался триумфом Пааты Гвინиашвили. Борец из Карели завоевал титул Палавана Грузии 2013-го года и получил ключ от беспрецедентного приза – автомашины марки “Мерседес”. Выступающий в весовой категории до 90 кг спортсмен побеждал не на одном турнире по грузинской национальной борьбе Чидаоба и уже давно считается сильным палаваном, но его победы на соревнованиях такого ранга всё-таки мало кто ожидал.

После долгой паузы Чидаоба вернулась в Тбилисский цирк, однако арену не удалось посыпать опилками и турнир был проведён на татами. Организаторы разложили его на возвышенной сцене телепроекта “Танец со звездой”, вследствие чего получилось некое подобие японского дохё, с той лишь разницей, что в профессиональном сумо падение вниз с возвышения обычное дело, а для несравненно более динамичной и насыщенной приёмами грузинской борьбы это оказалось излишним экстремализмом. Борцы не рисковали делать броски на краю круга, чтобы не сбросить соперника в зал. Несколько из них, из-за такой

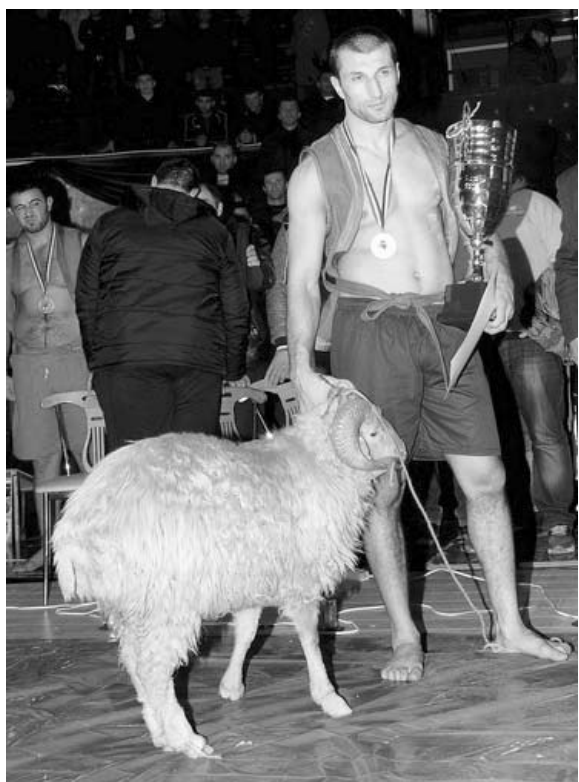

осторожности, пропустили контрприёмы и проиграли. А в некоторых случаях не обошлось и без падения и травмы. До конца безопасным не оказался и сам круг, так как матрасы не были прочно прилажены и от схватки к схватке между ними появлялись зазоры, в которых у борцов застревали ноги...

Несмотря на эти изъяны, Палавноба 2013 в чисто спортивном отношении явно превосходила состязания предыдущих годов. Больше всего радует поддержка государства этого традиционно-го вида спорта. То, что развитие и популяризация Чидаоба является одним из главных приоритетов Министерства спорта и по делам молодёжи, об этом министр Леван Кипиани говорил ещё на пресс-конференции перед турниром и повторил

во время церемонии открытия. На турнире присутствовали министр внутренних дел и члены парламента. А зрители из Тбилиси и регионов почти полностью заполнили трибуны. Среди зрителей был и прошлогодний Палаван Адам Окруаши, который не смог выступить на этот раз из-за травмы руки.

Сначала состоялись соревнования по отдельным весовым категориям – 80, 90, 100 и +100 кг, после чего борьбу за титул Палавана продолжили по 4 лучших борца из каждой категории.

В 80 кг всех одолел хашурец Зураб Нозадзе. Он в напряжённой финальной схватке победил горийца Георгия Папунашвили 4:3. В 90 кг в решающем поединке гориец Бека Гвиниашвили выиграл у карелийца Пааты Гвиниашвили. Финал в 100 кг между хашурцем Георгием Нозадзе и гардабанцем Давидом Лориашвили завершился вничью 1:1, однако чемпионом стал взявший последнее очко Нозадзе. В тяжёлом весе сагареджоец Леван Матиашвили уверенно одолел всех соперников, а в финале победил сачхерца Онисе Бугадзе. Наряду с финалистами борьбу за титул Палавана продолжили также: Георгий Махарашвили из Мцхеты, карелец Звиад Капанадзе (оба - 80 кг), горийцы Давид Карбелашвили и Джумбер Гигаури (оба - 90 кг), карелиец Иосеб Мсхаладзе, Торнике Отинашвили из Самачабло (оба - 100 кг), кутаисец Ростом Халалеишвили и гориец Гига Гелашвили (оба - +100 кг).

До начала решающего соревнования, в котором участники встречались по слепому жребию, для поднятия настроения болельщиков потрудились артисты из юмористического шоу 90-х “Па Сеанс”, которые также разыграли среди болельщиков мобильные телефоны и шампанское.

Финал выдался напряжённым и несколько раз прерывался, в последний раз – за две секунды до финальной сирены, когда счёт был ничейным и болельщики Нозадзе требовали показать Паате Гвиниашвили предупреждение за пассивность. После многократного просмотра видеозаписей спорных эпизодов судейский стол под руководством Тамаза Тамазашвили принял решение о продолжении схватки до первого приёма. После почти 5-минутной вязкой борьбы Паата Гвиниашвили исполнил победный бросок.

Палавану вместе с “Мерседесом” подарили и традиционный приз – валух. Занявший второе место борец получил 3 000 лари, а бронзовый призёр – 2 000. Призёрам по отдельным весовым категориям были вручены денежные призы в размере 1000, 700 и 400 лари.

80 кг

- 1 Зураб Нозадзе (Хашури)
- 2 Георгий Папунашвили (Гори)
- 3 Георгий Махарашвили (Мцхета)

90 кг

- 1 Бека Гвиниашвили (Гори)
- 2 Паата Гвиниашвили (Карели)
- 3 Давид Карбелашвили (Гори)

100 кг

- 1 Георгий Нозадзе (Хашури)
- 2 Давид Лориашвили (Гардабани)
- 3 Иосеб Мсхаладзе (Карели)

+100 кг

- 1 Леван Матиашвили (Сагареджо)
- 2 Онисе Бугадзе (Сачхере)
- 3 Ростом Халалеишвили (Кутаиси)

Палавноба

- 1 Паата Гвиниашвили
- 2 Георгий Нозадзе
- 3 Бека Гвиниашвили

ТРЕТЬЕ МЕСТО ПАНЦУЛАЯ В ИНДИИ

В индийском городе Колката (бывшая Калькутта) завершился международный турнир по шахматам, в котором выступили три грузинских шахматиста – Леван Панцулая (2605), Мераб Гагунашвили (2546) и Торнике Саникидзе (2553).

Лучший результат из грузин показал Панцулая, который на-

ряду с другими четырьмя участниками набрал 7.5 очков и по дополнительным показателям занял 3-е место.

Гагунашвили с 6.5 очками завершил турнир на 13-м месте, а Саникидзе с 6 очками – на 18-м.

Победителем турнира стал армянин Самвел Тер-Саакян (2562).



НИКА МЕТРЕВЕЛИ ВОЗВРАЩАЕТСЯ В ИТАЛИЮ



Тяжёлый форвард баскетбольной сборной Грузии Ника Метревели возвращается в Италию. Он продолжит карьеру в команде третьей лиги чемпионата этой страны “Розето Шаркс”.

«Как только получу итальянскую визу, сразу же отправлюсь в новый клуб. В «Розето Шарксе» останусь до конца сезона 2013-14», – сказал Метревели.

Напомним, что в течение последних лет Метревели играл за итальянские команды. Сезон 2012-13 он провёл в команде третьей лиги этой страны «Омения». Сезон 2013-14 начал в составе «Сухуми», выступающего в грузинской Суперлиге, и выиграл вместе с этой командой Мемориал Дуду Дадиани.



ЛИГА ЧЕМПИОНОВ И КУБОК ЕВРОПЫ ОПРЕДЕЛИЛИСЬ С ПЛЕЙ-ОФФМ

По итогам группового этапа Лиги Чемпионов определились 16 сильнейших футбольных клубов Европы. Среди счастливых оказались семь бывших победителей престижнейшего еврокубка. Церемония жеребьевки 1/8 финала традиционно прошла в швейцарском Ньоне. Итоги следующие:

«Манчестер Сити» (Англия) — «Барселона» (Испания)
«Олимпиакос» (Греция) — «Манчестер Юнайтед» (Англия)
«Милан» (Италия) — «Атлетико» (Испания)
«Байер» (Германия) — «Пари Сен-Жермен» (Франция)
«Галатасарай» (Турция) — «Челси» (Англия)
«Шальке 04» (Германия) — «Реал» (Мадрид, Испания)
«Зенит» (Россия) — «Боруссия» (Дортмунд, Германия)
«Арсенал» (Англия) — «Бавария» (Германия)

Первые матчи 1/8 финала состоятся 18/19 и 25/26 февраля, ответные – 11/12 и 18/19 марта.

После того, как руководители УЕФА определили пары Лиги Чемпионов, пришел черед жеребьевки Кубка Европы. Сначала определились пары стадии 1/16 финала:

«Рубин» (Россия) — «Бетис» (Испания)
«Анжи» (Россия) — «Генк» (Бельгия)
«АЗ Алкмар» (Голландия) — «Либерец» (Чехия)
«Базель» (Швейцария) — «Маккаби» (Тель-Авив, Израиль)
«Бенфика» (Португалия) — ПАОК (Греция)
«Айнтрахт» (Германия) — «Порту» (Португалия)
«Фиорентина» (Италия) — «Эсбьерг» (Дания)
«Лудогорец» (Болгария) — «Лацио» (Италия)
«Лион» (Франция) — «Черноморец» (Украина)
«Наполи» (Италия) — «Суонси» (Англия)
«Зальцбург» (Австрия) — «Аякс» (Голландия)
«Севилья» (Испания) — «Марибор» (Словения)
«Шахтер» (Украина) — «Пльзень» (Чехия)
«Тоттенхэм» (Англия) — «Днипро» (Украина)
«Трабзонспор» (Турция) — «Ювентус» (Италия)
«Валенсия» (Испания) — «Динамо» (Киев, Украина)

Матчи 1/16 финала Лиги Европы 2013/14 пройдут 20 и 27 февраля. Там же состоялась жеребьевка 1/8 финала:

«Ювентус»/«Трабзонспор» — «Эсбьерг»/«Фиорентина»
«Маккаби»/«Базель» — «Аякс»/«Зальцбург»
«Днипро»/«Тоттенхэм» — ПАОК/«Бенфика»
«Марибор»/«Севилья» — «Бетис»/«Рубин»
«Черноморец»/«Лион» — «Пльзень»/«Шахтер»
«Порту»/«Айнтрахт» — «Суонси»/«Наполи»
«Лацио»/«Лудогорец» — «Динамо»/«Валенсия»
«Либерец»/«АЗ Алкмар» — «Анжи»/«Генк»

Матчи этой стадии запланированы на 13 и 20 марта.

КОБАХИДЗЕ: ОСТАЮСЬ В “ДНЕПРЕ”



это футбол – сегодня все складывается так, завтра может быть совсем иначе. Это абсолютно нормальная ситуация – кто-то играет больше, кто-то меньше. Мое дело единственное – когда получаю такой шанс, нужно выходить на поле и доказывать все своей игрой. Буду делать все возможное, чтобы играть чаще.

- Объективно, считаете ли вы сами, что проигрываете конкуренцию за место в составе?

– Если говорить о конкуренции с Коноплянкой, то я считаю, что это лучший игрок украинского чемпионата. Это мое мнение. И сразу же отмечу, что у меня прекрасные дружеские отношения с Коноплянкой, но повторюсь: считаю, что он лучший в Украине. Другое дело, что я могу играть не только на левом, но и на правом фланге... В целом же, я не могу сказать, что проигрываю конкуренцию в “Днепре”. Просто буду ждать, пока тренер даст мне шанс, и постараюсь проявить себя с лучшей стороны.

Полузащитник украинского “Днепра” и сборной Грузии Александр Кобахидзе рассказал о своем положении в команде и вероятности покинуть днепропетровский клуб в зимнее межсезонье:

– Пока такой вопрос не стоит. Руководство ничего на эту тему мне не говорило, а со своей стороны могу сказать, что у меня есть огромное желание остаться в “Днепре”. То есть, я не планирую переход в другую команду.

- Но с игровым временем все же есть проблемы. Наверное, Вас не устраивает такое положение дел.

– А какой футболист, который мало играет, будет доволен? Но

“ЯГЕЛЛОНИЯ” ЖДЁТ ДЗАЛАМИДЗЕ В ЯНВАРЕ

По словам тренера польской “Ягеллонии” Пётра Стоковца, полузащитник этого клуба и сборной Грузии Ника Дзаламидзе возобновит тренировки в январе будущего года.

«Он уже начал играть после травмы, однако в единоборстве с соперником вновь повредил ногу. Ему потребовалась операция на лодыжке. Ника в январе возобновит тренировки с командой», – сказал Стоковец.

Полосу подготовил Слава ГАСПАРОВ.

ПРОБЛЕМЫ И СЧАСТЬЕ

Пословица о том, что трудности даны человеку как испытание, но в конечном итоге приводят к большому счастью, очень похожа на правду. Недавно исследователи пришли к выводу, что чем больше проблем у человека, тем выше шансы обрести счастье. Специалисты из барселонской школы менеджмента при институте Помпеу Фабра и из университета Британской Колумбии изучили жизнь почти пятнадцати тысяч взрослых людей, которые ответили на разные вопросы.



Многие люди признавались, что долгое время не могли найти работу, у них умирали родственники и друзья, сами они часто болели. После этого эксперты попросили всех респондентов назвать самые приятные моменты в своей жизни. Затем всем участникам было предложено выбрать одно из удовольствий, к примеру, посмотреть на восход солнца или искупаться в море, а после этого оценить предполагаемое развлечение по степени удовлетворенности. Интересно, но почти все участники, на долю которых выпало немало бед, находили счастье в самых простых мелочах, а те респонденты, которые никогда не испытывали серьезных проблем, ждали от жизни только чего-то невероятного. Специалисты утверждают, что проблемы в жизни человека учат его быть менее требовательным и радоваться простым вещам. Кстати, такие люди в большей степени довольны своей жизнью.

ВЫБИРАЕМ ИДЕАЛЬНЫЙ КОФЕ

Натуральный кофе

Натуральный кофе, как правило, дороже растворимого и обладает более насыщенным вкусом и ароматом

Степень обжарки кофе

Чем сильнее обжарка кофейных зёрен, тем темнее их цвет



СКАНДИНАВСКАЯ Слабая

Даёт напитку низкую крепость, лёгкий аромат



АМЕРИКАНСКАЯ Средняя

Даёт напитку более выраженный аромат



ФРАНЦУЗСКАЯ Сильная

Даёт напитку горький или сладковато-горький вкус и яркий аромат



ИТАЛЬЯНСКАЯ Максимальная

Даёт напитку немного жжёный и горький вкус и яркий аромат

Степень помола кофе

Степень помола зависит от способа приготовления кофе

Кофе рекомендуется молоть непосредственно перед варкой, так как молотый кофе быстро теряет аромат

ГРУБЫЙ



Для френч-пресса и бытовой кофеварки

СРЕДНИЙ

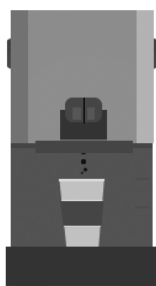

Для капельной кофеварки

ТОНКИЙ



Для кофеварки с конусообразным фильтром

ТОНКИЙ «ЭСПРЕССО»

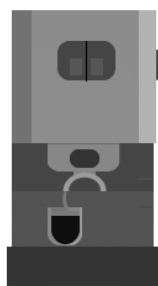

Для эспрессо-кофеварок

СВЕРХТОНКИЙ



Для турки и джезвы

Растворимый кофе



Растворимый кофе хранится дольше и готовится быстрее натурального, но обладает более слабым ароматом и вкусом

ПОРОШКООБРАЗНЫЙ



Обладает слабым вкусом и ароматом. Самый дешёвый из растворимых видов кофе

ГРАНУЛИРОВАННЫЙ



Имеет лучшие вкусовые качества, чем порошкообразный, но уступает натуральному кофе

СУБЛИМИРОВАННЫЙ



Сублимация позволяет сохранять аромат, вкус и содержание кофеина, как у натурального кофе



Особенности упаковки различных видов кофе

Качественный растворимый кофе, как правило, упакован в стеклянную или жестяную банку

Качественный натуральный кофе чаще всего упакован в вакуумный брикет

1 Если в составе указаны ячмень, цикорий и другие примеси, то данный продукт является кофейным напитком

2 На упаковке должны быть указаны контактные данные производителя

3 На дне упаковки гранулированного и сублимированного кофе не должно быть порошка

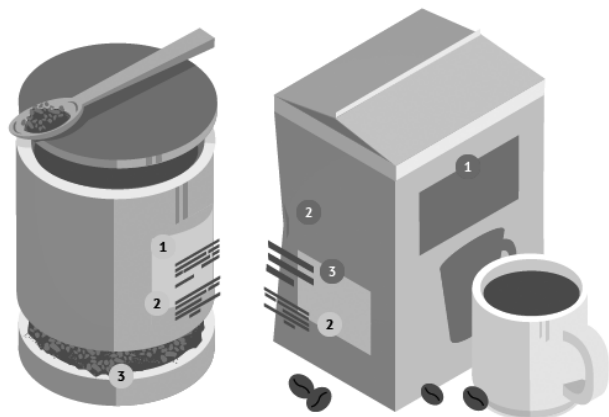

1 Если в упаковке один сорт кофе, должна стоять отметка, например, «100% арабика». Если несколько – должно быть указано их соотношение

2 Если брикет натурального кофе местами мягковат, это значит, что он повреждён

3 18 месяцев – средний срок годности натурального кофе

ОСНОВНЫЕ ПРАВИЛА ХРАНЕНИЯ СПЕЦИЙ

Специи практически не портятся в привычном смысле. Приправы теряют вкус и аромат. Они просто перестают быть приправами. Стандартные сроки хранения их в идеальных условиях: целые корни и семена – от 3 до 4 лет; ягоды, плоды и орехи – от 2 до 3 лет; пряные травы – от 1 до 2 лет; молотые пряности и их смеси – от 1 месяца до 1 года.

1. Целые специи сохраняют свою свежесть дольше, чем молотые.

Перец-горошек может храниться годами, в то время как молотый быстро теряет аромат. Мускатный орех вообще не хранят молотым, его измельчают непосредственно перед употреблением.

2. Большинство специй хранят в герметически закрытых банках.

Но на свету большинство приправ очень быстро теряет свои ценные свойства. Место для хранения специй — в темноте. Для этой цели подходят наборы из керамики с плотно пригнанной крышкой. Удобно выбирать с надписями или картинками, которые подскажут, где что лежит. Можно просто разместить их в шкафу на специальной полке или в ящике (в этом случае подходит и



Для хранения пряностей удобны стеклянные или керамические емкости с плотно закрывающейся крышкой. Баночки с отверстиями сверху для насыпания в готовое блюдо непригодны для сколько-нибудь длительного хранения. Некоторые приправы можно хранить в обычных банках для сыпучих продуктов. Имбирь, лук, чеснок, сельдерей хранят в холодильнике или в сухом проветриваемом месте.

3. Специи не хранят возле плиты.

Все пряности не любят перепадов температуры, от частого нагревания они быстро теряют свои вкусовые качества и полезные свойства. Их нельзя хранить в шкафу над плитой, даже если есть вытяжка.

4. Специи не хранят на свету.

Многие хозяйки любят украшать свою кухню прозрачными баночками для специй. Это удобно — видно, где что лежит. Разноцветные пряности в красивых контейнерах выглядят

стеклянная посуда).

5. Нельзя сыпать приправу непосредственно из баночки в посуду, где кипит кушанье.

Некоторые привычки тоже сокращают срок пригодности специй. Пар, попадающий в сухие приправы, ускоряет потерю вкуса и аромата, приводит к сбиванию в комки. Следует использовать для этого ложку или нож.

6. Ложка для набирания специй должна быть сухой и чистой.

Мокрая ложка увлажняет приправу, а влага может способствовать появлению в ней плесени, что сделает ее полностью непригодной к использованию.

7. Приправы семейства красного перца, включая паприку и перец чили, лучше хранить в холодильнике.

Там они дольше сохраняют свой цвет и свежесть. Но обязательно следует позаботиться, чтобы не было неприятного запаха в холодильнике, у перца появится очень неприятная отдушка.

ЕСЛИ БЛЮДО ПЕРЕСОЛЕНО

Если вы пересолили суп, можно перелить часть бульона в другую кастрюлю, а оставшийся суп «разбавить» кипяченой водой. Но это не очень хороший способ — суп, скорее всего, получится мутным и невкусным. Гораздо правильнее опустить в суп марлевый мешочек с крупой — крупа впитает излишки соли. Из всех круп лучше всего с ролью «спасателя» справится рис. Можно даже использовать рис в порционных пакетиках. Пакетик с рисом нужно просто опустить в пересоленный суп и варить до готовности. И суп спасен, и гарнир готов.



Есть еще вариант: бросить в суп целую очищенную сырую картофелину — она вберет в себя лишнюю соль.

Если пересоленным оказалось второе блюдо, то частично соль нейтрализует лимонный сок. Пересол мяса, птицы или рыбы можно убрать, если потушить их с овощами или в соусе. Также можно использовать пересоленное мясо или рыбу в качестве начинки для пирогов, добавив к

ним дополнительные ингредиенты (крупы, овощи) и приготовить несолоное тесто.

В пересоленный мясной фарш можно добавить тертый кабачок, морковь, сырой картофель или сваренный до полуготовности рис.

Если вы отваривали целиком овощи и пересолили их, выход тоже есть: нужно залить овощи кипятком и оставить на 2-3 минуты.

КАКИХ ВИТАМИНОВ НЕ ХВАТАЕТ?

Зимой дни короткие, мало солнца, и с этим ничего не поделаешь. Большинство людей потребляют недостаточно овощей и фруктов, питание не отличается разнообразием, поэтому зимний гиповитаминоз — обычное явление.



Гиповитаминоз не следует путать с авитаминозом — тяжелым патологическим состоянием, связанным с острой нехваткой в организме всех витаминов. Авитаминоз лечат в медицинских учреждениях. А небольшой дисбаланс витаминов или недостаточное количество какого-либо из них можно легко исправить, изменив режим питания. Существуют простые тесты, с помощью которых можно достаточно точно определить, каких именно витаминов не хватает в организме.

ТЕСТ 1

Вытяните руки ладонями вверх и постарайтесь одновременно согнуть мизинец и безымянный пальцы так, чтобы кончики коснулись ладони. Если вы выполните это упражнение качественно не получается, это говорит о дефиците витамина B6.

ТЕСТ 2

Если даже при слабых ушибах появляются синяки, то это, скорее всего, происходит от недостатка в организме витаминов C, K, P.

ТЕСТ 3

Постоянно беспокоят головокружения и шум в ушах? Это вызвано недостатком витаминов B3 и E, а также микроэлементов калия и магния. Воздействие этих витаминов на организм человека усиливается в сочетании с витамином C.

ТЕСТ 4

Краснота глаз, неспособность быстро адаптироваться в темноте порой объясняются нехваткой витаминов A и B2. Витамин A — жирорастворимый, поэтому усвоиться полностью он сможет только с жирами.

ТЕСТ 5

Перхоть появляется в том случае, если есть дефицит витаминов B12, B6, P и селена. Кофеин разрушает витамины группы B, желательно уменьшить употребление кофе.

ТЕСТ 6

Волосы стали тусклыми и ломкими? Это признак недостатка витаминов B9, C и H, а также кальция.

ТЕСТ 7

Выпадение волос может быть вызвано дефицитом в организме не только витаминов группы B, но и витаминов C, H (биотина), витамина Bc (фолиевой кислоты), инозита (витаминоподобного вещества, относящегося к витамину группы B).

ТЕСТ 8

Причиной бессонницы может быть дефицит витаминов группы B, калия и кальция. Но следует иметь в виду, что снотворные средства затрудняют усвоение витаминов этой группы.

ТЕСТ 9

Мышечная слабость, болезненность в голенях, ночные судороги нередко являются следствием недостатка витаминов B1 и B6.

ТЕСТ 10

Частые кровотечения из носа также являются тревожным сигналом, говорящим о недостатке витаминов C, K и P.

ЧЕМ ПОЛЕЗНЫ ПЕРЕПЕЛИНЫЕ ЯЙЦА?

О пользе яиц перепелок знали ещё в древности. Несмотря на свои маленькие размеры, они и вкусны, и питательны одновременно, а, кроме этого, содержат большое количество биологически активных веществ. По сравнению с куриным яйцом, в одном грамме перепелиного содержится в 2 раза больше витаминов A и D, намного выше содержание витаминов группы B. В этом диетическом продукте много меди, фосфора, калия и железа, кобальта, никотиновой кислоты и незаменимых аминокислот.



ЛЕЧЕБНЫЕ СВОЙСТВА ПЕРЕПЕЛИНЫХ ЯИЦ

В отличие от куриных, перепелиные яйца способствуют понижению холестерина. Еще одна немаловажная особенность — они не вызывают аллергии, поэтому так популярны в детском питании, особенно для детей, страдающих от диатеза.

Регулярное употребление этого ценного продукта способствует улучшению работы нервной системы человека. Благодаря фосфору, калию, железу укрепляется память, специалисты советуют включать сырые перепелиные яйца в рацион де-

тей, а также стариков.

Употребление перепелиных яиц нормализует давление и улучшает пищеварение. Их рекомендуют употреблять больным и ослабленным людям, так как они обладают антибактериальными и иммуномодулирующими свойствами. Они полезны всем, кто страдает анемией, болезнями сердца, сильными головными болями, бронхиальной астмой, гастритом, желчно-каменной болезнью.

В период беременности и кормления ребенка женщинам рекомендуют употреблять перепелиные яйца как источник не-

обходимых витаминов, аминокислот и микроэлементов.

Исследования ученых показали, что скорлупа перепелиных яиц, состоящая на 90% из карбоната кальция, легче усваивается организмом, чем аптечные препараты кальция. Кроме того, она содержит все необходимые для организма микроэлементы, в том числе медь, фтор, серу, кремний, цинк. Поэтому измельченную скорлупу рекомендуют детям, беременным и женщинам в климактерическом возрасте, чтобы эффективно исправить расстройство кальциевого обмена и восполнить недостаток кальция в организме.

ИСПОЛЬЗОВАНИЕ ПЕРЕПЕЛИНЫХ ЯИЦ

Важным достоинством перепелиных яиц является их длительное хранение. При комнатной температуре они сохраняются в течение месяца, а в холодильнике — до 60 суток. У них очень прочная оболочка, которая предотвращает проникновение внутрь болезнетворных бактерий. Перепелки сами по себе более устойчивы к инфекциям, чем другие птицы, а это позволяет содержать их массово без вакцинации, что исключает накопление в организме птиц лекарственных веществ.

Употреблять перепелиные яйца можно в любом виде: как сырыми, так и вареными, жареными или печеными. Их используют для приготовления майонеза, омлетов, яичниц, салатов и т.д. Можно добавлять их в кашу, картофельное пюре или суп.

ВОПРОС: Мне кажется, что я страдаю булимией (много ем от нервных переживаний и напряжений). Объясните, пожалуйста, что это такое?



ОТВЕТ: Нервная булимия — это заболевание, проявляющееся в чрезмерном, несдерживаемом аппетите с поглощением очень большого количества пищи и последующей искусственно вызываемой рвотой. Многие специалисты считают, что булимия тесно связана (и является закономерным продолжением) с нервной анорексией. В основе нервной анорексии лежит болезненная убежденность в собственной излишней полноте. Чтобы избавиться от этого мнимого недостатка, больные ограничивают себя в еде, тщательно высчитывают калории, отказыва-

ются от определенных видов пищи (калорийной). Не удовлетворяясь самоограничением в еде, многие активно занимаются физическими упражнениями. Кроме того, такие больные нередко прибегают к большим дозам слабительных и мочегонных средств. Достигнув значительной потери веса, больные обычно не бывают удовлетворены и продолжают ограничивать прием пищи, что в дальнейшем может привести к тяжелой дистрофии. Лечение таких состояний занимаются психиатры.

СОН ОЧИЩАЕТ

Во время сна мозг проводит «генеральную уборку», избавляясь от вредных веществ, которые попали в него с током крови в течение дня. Чтобы сделать это открытие, ученые из Медицинского университета Рочестера (США) изучали токи жидкостей в мозгу мышей во время сна и бодрствования. Оказалось: во сне это движение интенсивнее. «Во время сна в мозгу увеличивается межклеточное пространство, за счет чего ускоряется обмен между мозговой жидкостью и кровью», — говорит доктор Майкен Недергаард из отделения нейрохирургии, — то есть более интенсивно выводятся токсичные метаболиты. А вот во время бодрствования вредных веществ в мозгу больше. В част-



ности, особого вида белков, которые, накапливаясь, приводят к гибели нервных клеток и являются одной из причин болезни Альцгеймера. Эти исследования могут привести к созданию новых методик профилактики подобных заболеваний.

ЛЕГКИМ ПАРОМ

Ученые из Университета Иллинойса установили, что приготовление овощей в микроволновке убивает полезные элементы. «Капуста брокколи считается суперпродуктом, спасающим от рака», — говорит профессор Элизабет Джеффри. — В брокколи много сульфорафана — противоракового агента. Но если нагревать ее в микроволновке хотя бы минуту, то сульфорафан разрушится. Идеальный вариант — обработка паром максимум 3-4 минуты.

Это, напротив, усилит позитивный эффект. Также ученые советуют есть свежее брокколи (глубокая заморозка также разрушает сульфорафан) в сочетании с продуктами, которые содержат фермент мирозиназу, активизирующий восприятие противоракового агента — это, например, редис, руккола и горчица. Полезно готовить на пару и другие овощи, но только не передерживая их: длительная температурная обработка убивает антиоксиданты и витамины.

ПРАВИЛЬНО ПРИНИМАЕМ ЛЕКАРСТВА

Для того чтобы назначенные врачом лекарства дали положительный результат, только режим и правильная дозировка недостаточны. Важно и то, когда принимать эти лекарства. Ведь существуют лекарства, которые нужно принимать «до еды», «во время еды» и «после еды». Если их принимать в нужный момент, то, во-первых, для здоровья это безопасно, а, во-вторых, получится максимальный эффект.

До еды: в случае, если желудочный сок на лекарства не действует, они усваиваются лучше и всасываются быстрее. Их нужно принимать за полчаса до еды. К таким препаратам относятся желчегонные, противоязвенные, нормализующие работу сердца.

Во время еды: антибиотики во время еды принимать нельзя, потому что их действие полностью нейтрализуется желудочным соком. Аспирин во время еды также не рекомендуется принимать, поскольку он распадается на уксусную кислоту. Во время еды принимают препараты, улучшающие пищеварение, мочегонные, слабительные (не все!) средства.

После еды: прием препаратов после еды назначают для того, чтобы минимально раздражались слизистая оболочка желудка и кишечника. Оптимальное время приема этих таблеток — после еды через два часа. К ним относятся противовоспалительные и болеутоляющие средства, препараты, которые понижают кислотность. То есть, их прием осуществляется после того, как желудок опустеет.

Средства, которые улучшают кровообращение мозга, бронхолитики и гипотензивные препараты принимаются независимо от еды.

Не сочетаются между собой



лекарства и алкоголь, причем никакой роли крепость не играет. Прием алкоголя с антибиотиками дает головокружение и тошноту; с транквилизаторами и антидепрессантами действие друг друга усиливается; с препаратами, понижающими давление — вызывает сонливость. Прием с аспирином вызовет язву желудка, с парацетамолом — токсический гепатит, с инсулином — гипогликемическую кому.

В случае, если врач никаких рекомендаций по приему лекарств не дал, а надо пить несколько видов препаратов, то нужно между ними обязательно сделать 30-40 минутную паузу. А иначе разные лекарства друг друга лишат эффекта, плохо выйдут усваиваться, трудно выводится из организма, а, хуже всего, могут вызвать побочные эффекты.

ЧАЙ, КОФЕ, ПОТАНЦУЕМ?..



В американском ресторане «Либерти Виллидж», что находится в городе Торонто, посетители теперь могут не только вкусно покушать, но еще и заняться любовью. Это делает данное заведение достаточно популярным. Владельцы этого заведения начали замечать, что их клиенты очень часто уединяются со своими партнерами в

уборных. Таким образом, идя навстречу людям, установили в ресторане новые унисекс-кабины. Такое место является просторнее, нежели туалетная кабинка и удобнее для занятий сексом.

Толкнул на такое решение руководство заведения прошлогодний День Всех Влюбленных. Практически все пары тогда об-

любовали туалеты ресторана «Либерти Виллидж». Директор заведения решил учесть данное обстоятельство и приманить еще больше клиентов.

По его словам, причиной этому стало нецелевое использование посетителями туалетных комнат заведения. Были приняты меры, и туалетные кабинки поменяли на унисекс-кабины. Кроме того, в каждой такой кабине были разложены «Кама-сутры». Такой поступок несколько шокировал клиентов. Но спустя некоторое время они акклиматизировались. На сайте данного ресторана пестрит надписи подобного содержания: «Вы когда-нибудь имели возможность выйти за пределы своей спальни? Попробуйте хотя бы один раз туалетные комнаты в «Либерти Виллидж».

Как известно, в борьбе за клиента все средства прекрасны. И сексуальные – тому не помеха!!!

Самое смешное, что они будут делать, если кабинок для секса перестанет хватать – опять ведь побегит народ занимать туалеты.

ДРАГОЦЕННОСТИ НА МИЛЛИОН ДОЛЛАРОВ

Драгоценности, принадлежавшие британскому монарху Эдуарду VIII и его супруге, американке Уоллис Симпсон, были проданы на торгах Sotheby's за 620 тысяч фунтов (около одного миллиона долларов США).

Ушедшая с молотка коллекция включала в общей сложности 30 предметов – в частности, сапфировый браслет Cartier, часы и серебряный портсигар. Устроители торгов предполагали, что стоимость всех лотов будет ниже (максимальная оценочная стоимость составляла 500 тысяч фунтов). Кто именно приобрел драгоценности, не

уточняется, однако известно, что предметы ушли покупателям из разных стран мира.

Эдуард VIII взошел на трон в январе 1936-го, на тот момент ему было 42 года. В декабре того же года он отрекся от престола. Причиной отречения стало желание монарха заключить брак с американкой Уоллис Симпсон, которая к тому времени уже дважды успела побывать замужем. На престол взошел Георг VI. Отношения Эдуарда VIII и Уоллис Симпсон были зарегистрированы официально в июне 1937-го. Эдуард VIII скончался в 1972-м, Симпсон – в 1986-м.



По мнению аукционного дома Sotheby's, Симпсон была и остается «олицетворением элегантности и утонченности как для своего, так и для последующих поколений».

ГОРИЗОНТАЛЬНЫЙ ВОДОПАД В АВСТРАЛИИ

Горизонтальный водопад находится в заливе Толбот района Кимберли в Западной Австралии. Этот природный феномен состоит из двух ущелий в хребтах Макларти рейндж, через которые приливные волны толкают огромное количество воды, создавая временный водопад высотой до 5 метров.

Когда направление потока изменяется, водопад возникает с другой стороны хребтов. Два разлома находятся на двух параллельных горных хребтах примерно в 300 метрах друг от друга. Первый, соседствующий с морем разлом, имеет в ширину около 20 метров. Второй, образующий самый захватывающий водопад, шириной всего 10 метров.

Во время приливов и отливов вода накапливается в передней части разломов быстрее, чем может пройти через них. Это, в свою очередь, создает удивительный эффект водопада, когда вода устремляется через узкое отверстие, и с другой



стороны хребта ниспадает к более низкому уровню воды.

Приливы, которые чередуются с отливом каждые шесть с половиной часов, в этой области достигают 10-метровой отметки. Когда течение через разломы стихает, там становится возможным плавание на лодке.

САМЫЙ БОЛЬШОЙ ЗАМОК В МИРЕ



Не мало на нашей планете великолепных шедевров архитектурной мысли. Хотелось бы поведать о самом большом в мире замке по версии Google Maps. Как нет предела архитектурной фантазии, так и нет предела технологическому прогрессу.

Сегодня общепринятым мнением считается,

что самый большой замок – это польский замок Мариенбург. Основным критерием выбора в данном случае стала система, предложенная Марекком Прокопом – чешским экспертом по замкам. Она заключается в очерчивании в Google Maps границ замков в современном их виде, что в дальнейшем позволяет рассчитать их общую площадь с помощью специального калькулятора. Таким образом замок Мариенбург с площадью 143,5 тыс. квадратных километров призвано считать самым большим в мире. Это средневековый кирпичный замок, расположенный в польском городе Мальборк на реке Ногат, который выполнен в готическом стиле и является объектом Всемирного наследия человечества ЮНЕСКО. Взяв за основной критерий размеры занимаемой площади, стоит отметить, что по своей сути – это крепость, расположенная на 20 гектарах и состоящая из трех величественных замков (Верхнего, Центрального и Нижнего).

Помимо основных конструкций на территории расположены десятки дополнительных сооружений, которые, создавая гармоничный ансамбль, не могут не восхищать своей мощью и ответственностью. Сегодня Мариенбург – это музейная памятка, посмотреть и оценить габариты которой, приезжают люди со всего мира.

ПЕС ЭЛВИС СПАС ХОЗЯЙКУ ОТ СМЕРТИ



57-летняя жительница Аляски Вивиан Мэйо сумела продержаться почти три ночи в снегу у сломанного снегохода благодаря присутствию пса по кличке Элвис.

Вивиан и ее 61-летний супруг Скотт на выходные вместе отправились в коттедж, расположенный в удаленной местности. Рядом с домиком проходит дорога, соединяющая два шоссе, однако в зимнее время ее не чистят, и движение по ней прекращается.

В субботу Скотт Мэйо на снегоходе поехал проверять капканы, установленные в нескольких милях от коттеджа. К воскресенью он не вернулся, и Вивиан решила отправиться на поиски мужа на собственном снегоходе. В одной миле от коттеджа машина сломалась. Вернуться в дом она не могла (по имеющимся данным

— из-за «ограниченной подвижности»).

Супруги сказали родственникам, что вернутся только во вторник. Поэтому спасатели отправились на поиски Мэйо только в десять вечера вторника, когда близкие поняли, что с Вивиан и Скоттом что-то случилось. Вивиан спасатели нашли за три часа. Она пряталась от снега и ветра под обгоревшим кузовом снегохода (как именно женщина подожгла машину, неизвестно). Медики зафиксировали у Вивиан переохлаждение. По мнению спасателей, женщина выжила благодаря тому, что ее согрел Элвис — небольшой беспородный пес. Вивиан заявила, что в какой-то момент к снегоходу пытались подобрать волки, однако следов хищников неподалеку от машины обнаружено не было.

Через несколько часов после обнаружения Вивиан Мэйо спасатели сумели отыскать ее супруга. Его снегоход был обнаружен в примерно в трех милях от коттеджа. Скотт сумел развести костер и находился в сравнительно хорошем состоянии.

Супруги Мэйо были отправлены в больницу. Уже в четверг врачи отпустили Вивиан и Скотта домой.

В КИТАЕ ЖИВЁТ КУДРЯВЫЙ ПЕТУХ

Кудрявый петух принадлежит крестьянину Чжан Яну из горной деревни Сицзецунь. Хозяин рассказывает, что петушок вылупился в апреле этого года. Сначала он не отличался от других цыплят и питался тем же кормом, что и все. Но как только начали формироваться перья, они постепенно становились кудрявыми.

Чжан Ян обнаружил, что этот чудо-петух очень упрямый и задиристый. Он не подпускает к кормушке других кур и петухов, пока сам не наестся.

Сотрудник уездного департамента животноводства сказал, что он работает в этой отрасли очень много лет, но никогда не слышал, чтобы у петухов были



кудрявые перья. Он предположил, что этот феномен связан с экологическими, генетическими и другими факторами, которые вызвали генетическую мутацию у петуха.

СОБАКА ВЕРНУЛАСЬ ЧЕРЕЗ ДЕВЯТЬ ЛЕТ

Собака породы стаффордширский бультерьер по кличке Нив, пропавшая в 2004-м, вернулась к проживающей в Вустере в Великобритании хозяйке после девяти лет отсутствия.

Когда Нив убежала, ей было три года. Хозяйка Мелисса Мэй некоторое время занималась поисками пса, но решила, что животное уже не найдется. Однако в начале декабря ей позвонили из расположенного в Солсбери приюта для животных.

Сотрудники приюта нашли Нив примерно в 80 милях (около 128 километров) от того места, где проживает Мэй. Собака бродила по улицам. Ее удалось опознать благодаря имплантированному под кожу микрочипу.

По словам Мелиссы Мэй, возвращение Нив стало для нее «рождественским чудом». Хозяйка говорит, что собака «немного оглохла и

поседела, но в остальном осталась все той же». Кроме того, Мэй отмечает, что Нив похудела, но находится в хорошем состоянии — по всей видимости, за животным кто-то присматривал.

После девяти лет разлуки Нив сумела узнать хозяйку и сейчас снова живет дома у Мэй. За прошедшие годы женщина успела завести еще одного пса по кличке Ферди, сейчас ему семь лет. Нив и Ферди относятся друг к другу дружелюбно.

Потерявшиеся домашние животные иногда возвращаются к хозяевам после нескольких лет отсутствия, когда их поиски уже прекращены. В частности, в январе 2011 года сообщалось, что в Калифорнии пес породы шитцу сумел отыскать хозяйку после пяти лет отсутствия — за этот срок женщина успела совершить четыре переезда.



Элмор Леонард

КИЛЛЕР

Продолжение.
Начало в NN 40–50

– Мы зовем его Феррис, так что не будем считать его нашим опекуном, – сказала Кармен, протянув неожиданному гостю руку.

– Мистер Молина, мы с вами как бы из одного клуба.

Последний раз, направляясь в порт Гурон, они пересекли мост через Голубую реку в Сарнии, где в больнице Ричи зашили подбородок, а он сидел в голубом «кадиллаке» и думал, что делать дальше. Когда это было? Кажется, что прошел целый год. На сей раз они прикатили с визитом к теще монтажника, и Арман, как и тогда, ломал голову, что делать дальше, после этого путешествия, которое, казалось, никогда не закончится.

Они заехали к Донне, пока она отсутствовала, развозя ребяташек по домам на школьном автобусе.

Надо было переодеться в нормальную одежду. Теперь на Армане был костюм, а на Ричи его любимая футболка «Хорошо быть хорошим», а сверху серебристая куртка, которую он прихватил из шкафа монтажника.

– Покажусь его теще в этой куртке. Мол, вот он я, тоже монтажник, очень даже симпатичный парень.

Куртка оказалась слишком большой для него, но какая разница? Ричи решил и дальше изображать парня из строительной компании, который говорил с ней по телефону.

– Птица, ты можешь подождать меня в машине. Зачем идти облом?

Идея эта Арману не понравилась. Он собирался кое-что сказать Ричи, но молчал, пока Ричи вел машину. Если сказать раньше времени, его слова в два счета вылетят из дырявой башки этого панка. Поэтому он позволил Ричи слушать радио, хлопая ладонью по рулю в такт музыке, пока они не миновали порт Гурон и не увидели озеро Гурон, серое и непривычное.

– Давай подумаем, что эта женщина знает, а что нет, – сказал Арман, вырубив радио.

Панк наградил его сердитым взглядом.

– Как раз это я и собираюсь выяснить. Надо заставить ее сообщить то, что нам нужно.

– Да, но не думаю, что она знает, где они.

– Думаешь, она скажет, что не знает?

– Думаю, она знает, что они уехали во Флориду, но не знает ни их адреса, ни причины, по которой они уехали. Она, похоже, считает, что ненадолго, поэтому ей нет надобности писать им письма. Вариант, что она знает их адрес, но не хочет говорить, исключается. Когда ты у нее спросил, знает ли она номер их телефона, она не ответила. Но когда ты спросил, есть ли у нее их адрес, она ответила, что нет.

– Но она могла и соврать, разве нет?

– Не думаю. Она не ожидала нашего звонка, так что у нее не было заготовленного ответа. Когда она не хочет говорить, она просто молчит.

– Птица, мне плевать, чё она там знает, а чё нет. Ежели ей известно, где они, я намерен вытянуть это из нее. Затем мы сюда и прикатили.

– Но когда будешь говорить с ней, ты должен сохранять спокойствие, ясно? Как тогда, когда говорил по телефону. Послушай, если она даст нам номер их телефона, мы сможем вычислить, где они. Позвоним оператору и просто выясним, где это.

– Если она даст... – хмыкнул Ричи. – Да она будет умолять меня записать его!

– Но ты должен соблюдать рамки приличия, – повторил Арман, едва сдерживаясь, чтобы изо всей силы не врезать этому панку по сусалам. – Ты же не собираешься дерзить ей?

– Посмотрим, – оскалился Ричи, сбросив скорость и наклоняясь над рулем.

Они подъезжали. Дорога шла между деревянными гаражами и заборами. Ричи всматривался в номера домов, помеченных мелом или масляной краской на дверях гаражей.

– Нам нужно произвести на нее хорошее впечатление, – настаивал Арман. – Может быть, она нам не скажет что-то сегодня, но завтра узнает и скажет, куда можно послать чек. Понимаешь, если ты будешь хамить ей, тогда мы не сможем общаться с ней снова. Вдобавок она звякнет копам. И тогда полиция перекроет все дороги, и мы куда не сможем сунуться. Нас сцапают, и тебя упрячат в тюрьму. Ты же этого не хочешь? Ты слышишь, что я тебе говорю?

– Вот он! – объявил Ричи.

Номер дома был выведен краской на воротах с широким забором. Ричи остановился совсем близко и распахнул дверцу.

– Не желаешь выйти и глянуть самому? Или ты не хочешь, чтобы она увидела твою физиономию?

– Помни о том, как хорошо быть хорошим, – напомнил Арман.

Он быстро окинул взглядом дом. Три этажа, считая окна на чердаке, белые рамы...

Ричи вошел в калитку и захопнул ее за собой.

Арман сел в машину. Не надо было позволять этому придурку идти к теще монтажника с пушкой! Ладно, это уж как получится... А с панком он так или иначе разберется. Не сейчас, так позже...

Кармен и мистер Молина сидели в гостиной на диване перед кофейным столиком: Кармен в рубашке и джинсах, уже без бигуди. Молина курил, стряхивая пепел в пепельницу у него на коленях.

– Все, с чем я имел дело, а это – долговые обязательства, акции, векселя, было либо украдено, либо подделано. Я оказался, так сказать, посредником. Каждую пару месяцев ездил в Торонто и отстегивал им бабки, а они скупали собственность в городе. Так что я знаком с этими людьми. Скажите еще раз, как зовут того парня?

– Арман Дега.

– Нет, никогда о таком не слышал. Возможно, он каким-то образом с ними связан, но я почти уверен, что он не из семьи, то есть он не мафиози. Да и вообще, что может связывать индейца с этими людьми?

– Он убивает людей.

– Но его действия в Алгонаке говорят о том, что он всего-навсего киллер. Если бы не мое положение, один звонок – и я бы это выяснил для вас, но из того, что вы мне сказали... – Молина покачал головой. – Ни за какие коврижки они не станут доить помелкому риелторское агентство. Им нужен солидный и постоянный доход. Как в случае со мной. У меня, к примеру, бизнес был связан с типографскими услугами. Бумага, то да се. Между прочим, за бумагу набегают огромные проценты за каждый просроченный день платежа. Ну и приходилось занимать у каких-либо прощух. Тоже под проценты. Взял, скажем, пят-

надцать тысяч баксов, а возвращать в конце года надо двадцать семь. Что делать? Не топиться же! Короче, я прогнулся под мафию, и понеслось...

Он помолчал, закуривая очередную сигарету, а Кармен глянула на его парик, резко очерчивающий лоб.

– Феррис сказал нам, что вы ростовщик из Нью-Джерси.

– Феррис не имел права говорить это. Понятия не имею, как он окончил школу, если вообще учился. Семь лет я находился под программой защиты свидетелей, ездил в Вашингтон для инструктажа. Уже не помню, со сколькими маршалами США я имел дело, и все они были людьми порядочными, кроме этого засранца. Был, правда, один не слишком-то умный. Но этот Феррис не идет с ним ни в какое сравнение! Не удивлюсь, если он станет оголтелым неофашистом. Послушайте, моя жена достаточно натерпелась всего этого и уехала, а я вернулся в Скрантон, что в штате Пенсильвания, на неделю, имел там беседу с ФБР и маршалом – словом, с теми, кто направил меня сюда. Они уговорили меня явиться в комитет сената по делам исполнительной власти, и я поделился с сенаторами своим опытом свидетеля под защитой.

– Вы находились под защитой программы семь лет?

– Да, но я не просто отсиживался. Моя первая жена, на которой я был женат двадцать семь лет, развелась со мной. Я не видел своих детей – у меня трое внуков, которых я, возможно, уже и не увижу.

– Так что вы начинали не здесь?

– Нет, первое место, где мы поселились... Помните, вам говорили, что подготавливают надлежащие документы для того, чтобы можно было сменить свое имя?

Кармен кивнула:

– Помню. Но мы своих не меняли.

– А мне пришлось. А вы знаете, какая это тягомотина – получать надлежащие документы? Четыре месяца ушло только на водительские права. Почти год на карту социального страхования. Попробуй-ка взять кредит, когда у тебя нет документов. На работу и то не устроишься. Этот пацан Феррис пристроил меня в компанию «Проктор энд Гэмбл», где меня поставили на линию с памперсами. В мои пятьдесят семь занимаюсь подгузниками? Знаете, сколько я продержался? Я рассказал комитету сената обо всем этом, они с сочувствием меня выслушали. Председатель заметил:

«Однако наш опрос показывает, что тридцать три процента людей хотят остаться в программе». Я сказал: еще бы они не хотели. Стоит только выйти, и ты мертвец. Я мог бы вместо такой дерьмовой жизни отсидеть десятку в Алленвуде, в штате Пенсильвания, и уже вышел бы на свободу за примерное поведение.

– Вам не понравилось то место, куда вас отправили сначала, и вы отказались там жить? Такое возможно?

– Одно хорошо, я встретил свою нынешнюю жену, Розизэн. Если нам удавалось ужиться хотя бы наполовину, то это уже лучше, чем ничего. Но когда меня отвезли обратно в Скрантон давать показания, маршал – тот, что был не слишком-то умным, – посадил меня на прямой самолет. – Молина выдержал паузу. – Вы понимаете, о чем я? Вы приземляетесь в Эйвоке, в местном аэропорту, а тот, кто у вас на хвосте, знает, откуда вы.

– Вы любите птиц, да? Я заметил у вас во дворе кормушки.

– Я всегда любила птиц. Моя мать назвала меня в честь стихотворения о птичке. Я вообще люблю природу. А вы?

Ричи решил, что разумнее сказать «да», так как им лучше подружиться.

– У меня даже есть друг по кличке Птица, – добавил он улыбаясь.

– Чё там любить? Повсюду эта природа, где нет ничего другого... – Мой внук Мэттью нарисовал этих птичек, когда был маленьким. – Ленор кивнула на карандашные рисунки. – А я их сохранила.

– Очень милые.

– Внук сейчас в военно-морском флоте США, на авианосце.

Ричи кивнул, удивляясь на



да вы. Но этого мало. Мы покидаем зал после суда, вокруг люди, этот маршал объявляет другому маршалу, куда мы направляемся. Понимаете, говорит громко, любой может услышать. В здании суда еще полно людей, друзей парня, против которого я только что давал показания. Я сказал маршалу: «Вы что, сошли с ума? Я не вернусь обратно». Им пришлось тащить меня к самолету силой. Но я потом здорово разошелся... – Молина замолчал, вскинув голову. – Вы слышали, хлопнула дверца машины?

– Наверное, это Уэйн...

Молина затушил сигарету, поднялся, подошел к окну.

– Со мной такое уже девять лет. Как только слышу какой-нибудь звук, сразу вскакиваю.

– Это пикап?

Молина не ответил, и Кармен поднялась с дивана.

– Мне не хочется вас огорчать, но это наш неофашист.

– Мы не впустим его в дом.

– Лучше этого не делать. Однажды я попытался, но он вышиб дверь.

В доме матери Кармен имелось переднее крыльцо, откуда открывался вид на озеро Гурон, серое, как небо, и совершенно пустынное. Ричи стоял на крыльце, давая теще монтажника возможность разглядеть монтажную куртку ее зятя. Гостиная, куда она его пригласила, была битком набита старой мебелью и картинами с изображением птиц на стенах, цветных эстампов и карандашных рисунков, смахивавших на детские. Ричи решил, что их не меньше тридцати. В гостиной было тепло. Он уловил гудение калорифера.

– Вы любите птиц, да? Я заметил у вас во дворе кормушки.

– Я всегда любила птиц. Моя мать назвала меня в честь стихотворения о птичке. Я вообще люблю природу. А вы?

Ричи решил, что разумнее сказать «да», так как им лучше подружиться.

– У меня даже есть друг по кличке Птица, – добавил он улыбаясь.

– Чё там любить? Повсюду эта природа, где нет ничего другого...

– Мой внук Мэттью нарисовал этих птичек, когда был маленьким. – Ленор кивнула на карандашные рисунки. – А я их сохранила.

– Очень милые.

– Внук сейчас в военно-морском флоте США, на авианосце.

Ричи кивнул, удивляясь на

пацана, который любил рисовать птиц, а потом взял и махнул на флот. Видать, бабуля его достала!

– А чем занимаетесь вы?

– У меня немало пристрастий...

Вишь ты, дотошная, как прокурор! Надо держать ухо востро.

Глаза тещи монтажника напомнили ему глаза Донны. Вернее, пронзительный взгляд темных глаз, обрамленных серебристой оправой очков. Вот еще одна стебанутая! Вся из красного и серебристого...

Красные губы и румяна на щеках, блондинистые, с серебристым отливом волосы до плеч. Старается казаться молодой, а намного старше Донны. Сильно смахивает на его приемную мать, которую он называл Джеки. Та вечно надрывалась с собственными шестью детьми, и от нее всегда несло потом, как от лошади. У нее, как и у этой, были тоненькие усики над верхней губой. Джеки могла глянуть в глаза и мгновенно определить, что ты заливаешь...

– Я подумала, не работаете ли вы на строительстве в Кобо-Холле?

Эту тетку вокруг пальца не обведешь!

– На самом деле это так, – ответил он, надеясь, что она не попытается заманить его в ловушку.

Пора прекращать этот стёб, пока он что-нибудь не ляпнул.

– Короче, как я вам уже говорил, нет особой разницы, кто пошлет чек, мы или вы. Но босс настаивает на том, что это должны сделать мы. Думаю, из-за престижа компании, а вовсе не потому, что босс вам не доверяет. Я говорил ему, что вы очень милая женщина.

– А я вам говорю, что у меня нет их адреса. Дочь мне его не давала. Есть только телефонный номер.

Ричи захотелось врезать этой старой жопе по очкам. Какого хрена сразу не сказала про номер! А то вот приперлись к ней... Ему пришлось выдержать паузу, прежде чем он совершенно естественно голосом произнес:

– Кажется, вы не упоминали о том, что у вас есть их номер?

– Нет, по телефону не упоминала, – кивнула Ленор. – Я же вас в глаза не видела! У меня и без того хватает проблем с теми, кто терроризирует меня звонками, если вы понимаете, о чем я.

– Очень даже понимаю, – сказал Ричи. Охренеть! Ее, оказы-

(Продолжение на стр.30)

(Продолжение. Начало на стр.29)

вается, терроризируют звонками...

– Ну я и пожаловалась в «Службу назойливых звонков», а на что она еще тогда?

– И правильно сделали, – подержал ее Ричи, желая сдвинуть дело с мертвой точки. – В общем, думаю, мы с вами решим проблему без особых затруднений. Понимаете, мы, монтажники, как одна большая семья. Монтажники возводят Америку и держатся друг друга. Так что давайте позвоним им и узнаем адрес, чтобы выслать Уэйну его чек.

– Монтажники пьют больше, чем кто-либо другой в Америке, – поджала губы Ленор. – Вы пошлете ему чек, и знаете, где он, черт побери, оставит наличные? В ближайшем баре.

– Вы хотите сказать, что Уэйн пьет?

– А вы знаете монтажника, который не пьет?

– Я сам едва прикасаюсь к спиртному, – возразил Ричи. Ну погоди, чертова карга! – Вас беспокоит, что он потратит все деньги на выпивку?

– Да, конечно, – кивнула Ленор. – Я не вижу причины, по которой я должна усложнять жизнь моей бедной девочке, ей и так досталось.

С такой тещей, которая всюду сует свой нос, заешь! Впрочем, монтажнику так и надо!

Ричи едва сдерживался, прямо руки чесались. Свернуть к едреням эту тонкую, обвисшую шею! Он не станет ее бить. Он никогда не бил женщин. Ну, может, разок-другой. Тогда он напощал Лори, пытаясь из нее вытянуть, трахалась ли она с Кевином. Но это совсем другое дело, они были женаты. А этой, может, старушечьи руки за спину заломить?...

– Есть только один выход, я считаю, – заявила Ленор. – Взять и позвонить им.

То-то, курва старая!

– Годится, – улыбнулся Ричи.

– Пусть решает Кармен. Если она скажет послать чек, она сможет им воспользоваться, тогда все хорошо, но я не скажу об этом Уэйну, если он возьмет трубку, и вам не дам говорить с ним.

– Годится, – кивнул Ричи.

Они подошли к стоящему на столике телефонному аппарату. Женщина наклонилась, чтобы взглянуть в телефонную книгу, и охнула. Ричи положил ладонь на теплую ткань, обтягивающую ее спину.

– Что с вами?

– У вас прихватывает спину, а? Моя спина меня наверняка в гроб вгонит.

Ричи провел ладонью по ее пояснице:

– Где больно? Здесь?

В дверях коридора стоял Феррис. Руки в боки, без спортивного пиджака, в белой рубашке с тремя расстегнутыми верхними пуговицами, рукава, закатанные до плеч, обнажали бицепсы, на правом бедре – кобура с револьвером. Гляньте на меня, я Феррис Бриттон, помощник маршала!...

Кармен молча смотрела на него. Позер! Ни дать ни взять телезвезда – прическа, фигура, улыбочка...

– Я звонил в дверь.

Кармен вскинула брови.

– Вы ведь слышали, да? Вы не можете сказать, что я вошел без стука.

– Что-то я не заметила, чтобы кто-то открыл вам дверь, – сказала Кармен.

Она стояла между окном и диваном, полуобернувшись к нему и сложив руки на груди.

– Спорю, вы даже видели, как я подыхал. Эрни, ты же слышал, как я звонил в дверь, да?

– Да, слышал, – сказал Молина и сел на диван.

– Тогда почему не подошел к двери?

– Я тут больше не хозяин.

– Думаю, ты прав, Эрни, но ведь ты мог бы открыть дверь, а?

– Мы не хотели открывать дверь по той причине, что не желали вас впускать, – вмешалась Кармен. – Вот и все.

– Почему?

– Господи, да какая разница! Шли бы вы отсюда, а? Вместе с вашими бицепсами... И с вашими кудрями.

Феррис, нахмурившись, поднял руку ко лбу.

– При чем тут мои волосы? Я бы хотел знать, что тут происходит? Я уже получил втык из-за вас, леди, после того, как вы нажаловались на меня. Обожаю наживать неприязности. Но почему-то никто не сказал мне, что Уэйн Колсон не под следствием. – Феррис глянул на Молина. – Это я про ее старика. Ты когда-нибудь слышал о государственных свидетелях, которые были бы не замараны? Я не слышал.

На кухне зазвонил телефон. Феррис вскинул руку.

– Я возьму трубку. Никому не двигаться. Возможно, это мне.

Телефон зазвонил снова.

– Если не меня, стало быть, ошиблись номером. Спорим?

Звонок повторился опять.

– Сколько ставите на кон, а? Дождавшись следующего звонка, он направился в кухню.

Кармен пошла было за ним, но Молина сказал:

– Не надо.

– Это мой дом, – заметила она, возвращаясь.

– Да, но он имеет право зайти к вам и даже ответить на звонок.

Они услышали, как телефон снова зазвонил.

Кармен застыла, прислушиваясь, затем посмотрела на Молина. Он оставался невозмутимым. Должно быть, привык к тому, что маршал с ними не церемонился.

– Не принимайте все близко к сердцу, – сказал Молина. – Вы должны сохранять спокойствие, но при этом в отношении него держите ухо востро! Да и вообще вы не обязаны здесь оставаться. Поезжайте в какое-нибудь другое место, куда хотите, только никому не говорите.

Кармен обогнула кофейный столик и села на диван.

– У моего мужа здесь работа, – сказала она. – Ему здесь нравится.

– Ну и что? Вам-то не нравится. Скажите мужу, что с вас хватит всего этого, что хотите уехать. Поезжайте куда хотите, подальше отсюда. Вы ведь знаете, чего хочет этот пацан-маршал. Почему ходит вокруг да около...

– Что ж, я был прав, – произнес Феррис, входя в комнату. – Ошиблись номером. Звонили дважды. Второй раз я сказал, что таких здесь нет. – Он подошел к кофейному столику. – О чем вы тут беседуете, а? – Он перевел взгляд с Кармен на Молина. – Эрни, ты рассказываешь обо мне басни? Слушай, я считал, что от тебя избавился. А ты снова здесь объявился.

– Жена мистера Молина кое-что забыла, – вмешалась Кармен. – За этим он и приехал.

– Скажите пожалуйста! Мистер Молина... – протянул Феррис, подмигнув Кармен. – Я и забыл, какая она важная персона, свидетель мафии, и называю его просто Эрни. Эй, Эрни? Что забыла твоя Розизэнн, свою диафрагму?

Молина поморщился.

Обогнув кофейный столик, Феррис подошел к нему, кинул на него внимательный взгляд.

– Ты с ней снова сошелся?

– У нас все хорошо.

– Надо же, я удивлен, – хмыкнул Феррис. – Потому, как она себя вела, я решил, что либо она достаточно тебя поимела, либо совсем недостаточно. – Он глянул на Кармен. – Розизэнн обожает компанию. Старина Эрни подолгу засиживался в баре, а Розизэнн звонила мне. «Привет, ты чем там занят? Почему бы тебе не прийти и не выпить чего-нибудь? Мы с Битей одни». Битей по-прежнему с вами, Эрни? Никто больше не пинал эту тварь, а?

Феррис сдернул с головы Молина парик. Молина даже бровью не повел, продолжая курить.

– У тебя выпадают волосы, – сказал Феррис, разглядывая парик. – Это все от курения.

Кармен вскочила с дивана и стремительно пошла на кухню.

– Вы куда? – окликнул ее Феррис. Он оказался рядом, когда она подошла к столику и подняла телефонную трубку. – Кому вы собираетесь звонить?

– В полицию.

– Эй, прекратите. А кто я, по-вашему?

– Самый большой засранец, каких я только видела, – ответила Кармен, набирая номер.

Он схватился за провод:

– Я сейчас разобью телефон об стену.

Кармен положила трубку. Стоя спиной к Феррису, она ощущала запах его лосьона и его дыхание.

– Нехорошо так себя вести, – сказал он вкрадчивым голосом, кладя ей руки на плечи. – Хочешь, чтобы я научил тебя хорошим манерам, так я научу...

– Вы уверены, что набрали номер правильно?

– Я двадцать лет проработала телефонисткой.

– И не ошиблись, когда его записывали?

– Я хорошо запоминаю номера, – отчеканила Ленор. – Стоит мне услышать номер, как он навеки отпечатывается у меня в памяти.

Ричи глянул поверх ее плеч на листок с номером телефона.

Сказала, они где-то в штате Миссури. В Сент-Луисе, что ли? Нет, это не там. Он бывал в восточном Сент-Луисе, но это уже штат Иллинойс.

Ушла старушенция! Сразу сообразила, что к чему.

– Там что-то стряслось, – сказала она.

– Вы говорили, что у вас были неприятности с телефоном.

– Я же вам сказала, что звонила в «Службу назойливых звонков», и они поставили определитель на мою линию.

– Вас прослушивают?

– Нет. Определитель фиксирует, с какого номера мне звонят. Таким образом можно засечь телефонных хулиганов.

– А вам такие звонят?

– К сожалению...

– И что говорят, всякие гадости? – В жизни не повторю того, что сказал мне только что звонивший обалдуй!

– На таких людей можно только удивляться, – вздохнул Ричи.

Ленор охнула, поднимаясь со стула.

– Позвольте я вам помогу. – Ричи подхватил Ленор под руку и помог разогнуться.

– Мне нельзя делать резких движений, – пожаловалась она. – Режет так, будто в спину воткнули нож.

– Это все ваш ревматизм. Я говорил, что умею делать лечебный массаж? Этому я научился у своей приемной матери. Раньше она была кем-то вроде терапевта, работала с увечными калеками... Давайте положим вас на диван... Нет, лучше на ковер, прямо на пол. Я подложу вам под голову подушку, так вам будет удобнее.

Ленор опустила на пол гостиной на четвереньки и подняла глаза на Ричи.

– Вы точно умеете делать лечебный массаж?

– Да, мэм, – кивнул он, стаскивая с себя куртку монтажника.

– Вы же не сделаете мне больно, а?

17

Кармен открыла глаза и увидела, что свет включен, а Уэйн, склонившись над кроватью, смотрит на нее.

– Проснулась?

– Который час?

– Четверть третьего.

– Видно, ты закрывал бар.

– Мы едва успели с последним заказом. Я вкалывал с самого утра и закончил совсем недавно. Поужинал на буксире, было довольно вкусно.

– Почему ты не позвонил?

– Я забыл номер, а оператор не смог мне помочь, потому что его нет в справочнике.

– Я звонила в суходок, когда ты

не пришел домой. В любом случае ты не работал там целый день.

– Старший смены знал, где я. – Уэйн улыбнулся. – Вот, оказывается, почему ты смотришь буквой... Я покажу тебе свой комбинезон, и ты сразу поймешь, что я не гонялся за юбками. Знаешь, где я был? На буксире «Кертис Мор». Мы пригнали несколько барж из Уэстлейка, связав их вместе. На рассвете они отчаливают, часа эдак через четыре. Я помогал ремонтировать этот буксир.

– Твоя новая жизнь... – вздохнула Кармен.

– Знаешь, я смотрю на это шире. Работая там, я общаюсь с парнями, которые провели на реке всю жизнь и не могут даже думать о чем-то другом.

– Возможно, это все, что они видели в своей жизни.

– Я считаю, река – это образ жизни, это не просто река, а те места, где они побывали... Знаешь, они рассказывают об этом так, будто гоняют на автомобиле по скоростной трассе.

– Знай они, что такое работать верхолазом, монтажником...

– Зачем им это знать? – прервал ее Уэйн. – Они испытывают то же самое, что и я, понимая, что приносят пользу. Это же не работа, которая обрывает, когда приходишь домой, ставишь гамбургеры в гриль, сидишь и думаешь: «Проклятье, завтра снова на работу».

– Когда это ты ставил гамбургеры в гриль?

– Ты же понимаешь, о чем я.

– Не совсем.

– Я о том, что главное в жизни – понимать, что ты делаешь дело...

– Как сегодня, к примеру...

– Да. Соединяешь буксирные тросы, подготавливаешь буксирное судно... – Он помолчал, потом спросил: – А что ты делала сегодня?

Наконец, вспомнил и про нее! Кармен кинула на мужа благодарный взгляд.

– Ты первый рассказывай.

– Ну, сегодня утром я был в суходоке, ждали несколько барж на буксире. Они пришли из Берлингтона, что в штате Айова. Баржи с бункерами, груженные зерном, которое и по сей день выращивают в Новом Орлеане. А это, заметь, в штате Луизиана. А у них, кроме этого, еще восемь барж с углем, которые нужно оставить в Кейро, что в штате Иллинойс, по тысяче тонн угля на каждой. Задержись они в Кейро, не успеют вовремя в Новый Орлеан... Ты слушаешь?

– Тысяча тонн угля на каждой...

– Как ты? Ты выглядишь усталой.

– Еще бы! Я заснула перед тем, как ты пришел.

– А что ты делала?

– Лежала, пыталась уснуть... Думала.

– Ты хочешь отсюда уехать, да?

– Как только ты будешь готов.

– Знаешь, какое место мне нравится? Сент-Луис. Тысяча миль к северу отсюда. И еще Берлингтон, где они загружаются зерном, миль на двести дальше.

Короче, им нужно вовремя попасть в Новый Орлеан, так что они оставляют восемь барж с углем здесь для «Роберта Нелли». Это судно, на котором я работал. Оно теперь отремонтировано. С помощью «Кертиса Мора» мы прогнали от каменоломни до Уэстлейка восемь барж со щебенкой. Сгружаем уголь в Кейро и гоним щебенку для строительных работ в Луизиану...

Уэйн сделал паузу, и Кармен поняла, что он еще не закончил.

– И что дальше? – спросила она.

– Они поинтересовались, не хочешь ли я прошвырнуться с ними за компанию.

– А ты хочешь?

– Вообще-то старший не против. В любой момент я могу вернуться, поймав буксир, идущий на север.

– Так говорят речники?

– Как?

– Поймать буксир?

– Всяко говорят... Меня не будет всего пару дней.

– Почему бы тебе не поехать?

(Продолжение в следующем номере)

ПРОДАЖА КВАРТИР И ЗЕМЕЛЬНЫХ УЧАСТКОВ

1-комнатная чистая квартира на III массиве, 5 этаж, сантехника в порядке. Тел.: 254-90-35; 558. 77-34-26.

2-комнатная квартира с лоджией и двумя балконами, 4(8), по адресу: 3-й массив, 1 квартал, корп. «А». Цена договорная. Тел.: 593. 41-94-61.

2-комнатная квартира, 2(8), имеются лоджия и балкон. Адрес: пр. Важа Пшавела, 3 квартал, 9 корп., 2 под., 2 этаж. Тел.: 232-21-57.

2-комнатная квартира в 1-подъездном корпусе, чешский проект, 5 этаж, капитальный ремонт, отопление, телефон, кабельное телевидение, Интернет, лифт работает. Тел.: 595. 35-36-35.

Срочно! 3-комнатная квартира на ул. Чолокашвили, 1/3, 3(16), проект Кавлашвили, имеется гараж. Тел.: 558. 38-73-95; 277-14-05 (вечером).

3-комнатная квартира, 15(16), общая пл. – 87 кв.м, имеются закрытый балкон, железная дверь, телефон, газовый обогреватель, колонка, Интернет, металлопластиковые окна, ванная туалет отремонтированы. Начальная цена – \$55.000. Тел.: 577. 05-27-47.

3-комнатная квартира в Вазисубани, 5 этаж, чешский проект, ванная туалет в кафеле и плитке, с горячей водой и душевой кабинкой, имеются подвал и место для гаража. Начальная цена – \$45.000. Тел.: 593. 94-23-18.

5-комнатная квартира, чистая, высокие потолки, пл. – 100 кв.м. Имеются два подвала, два входа. Адрес: переулок Залдастанишвили, 4 (около ст. метро «Руставели»). Цена договорная. Тел.: 298-79-32.

Срочно! Земельный участок пл. 2.000 кв.м в Батуми, в центре поселка Махинджаури, на небольшой возвышенности, в 300 м. от моря, недалеко от ж/д вокзала. Тел.: 593. 37-54-85; 229-20-04.

Земельный участок пл. – 1200 кв.м. в Асурети (район Тетри Цкаро). Цена 1 кв.м. – \$10. Тел.: 593. 14-50-57.

Подвал на Вере, общая пл. – 60 кв.м., имеются ремонт и все удобства. Адрес: ул. Костава, 17, 1-й переулок. Тел.: 299-50-00.

СДАЕТСЯ

2-комнатная квартира на Мтацминда, имеются большая лоджия, все удобства, хороший ремонт. Тел.: 299-50-00.

3-комнатная светлая квартира на ул. Верико Анджапаридзе (Пикрис гора), 2(3), общая пл. – 120 кв.м, имеются большая лоджия, балкон, железная дверь, жалюзи, вход с подъезда. Цена – \$500. Тел.: 599. 34-45-40; 577. 61-41-26.

АСТРОЛОГИЧЕСКИЙ ПРОГНОЗ НА 23 – 29 ДЕКАБРЯ

ОВЕН (21.03-20.04).

На этой неделе следует быть крайне внимательным к своему здоровью. Любимые разочарования будут Вами переноситься с трудом. Если у Вас есть друзья, с которыми вы по каким-то причинам поссорились и давно не виделись, пригласите их в гости.



Благоприятные дни: 24, 27; неблагоприятные: 25.

ТЕЛЕЦ (21.04-21.05).

Благодаря Вашему опыту на этой неделе удастся правильно распорядиться имеющимися средствами. Не исключено, что кое-кто может неправильно расценить Вашу деловую активность и посчитать Вас излишне самоуверенным.

Благоприятные дни: 26, 28; неблагоприятные: 27.

БЛИЗНЕЦЫ (22.05-21.06).

Мужчины продемонстрируют готовность к рыцарским поступкам. Сотрудничество принесет Вам прибыль и выгодные деловые связи.

Благоприятные дни: 27; неблагоприятные: 26.

РАК (22.06-22.07).

Того, кто не задумывается о далеких трудностях, подстерегают близкие неприятности. Конец недели чреват для Вас любовными переживаниями, разочарованиями, интригами.

Благоприятные дни: 23, 25; неблагоприятные: 29.

ЛЕВ (23.07-23.08).

Успех Вам гарантирован только тогда, когда Вы сумеете правильно выбрать момент и убедить окружающих в своей правоте. Велик шанс найти покровителя или спонсора.

Благоприятные дни: 24, 28; неблагоприятные: 26.

ДЕВА (24.08-23.09).

Не рекомендуется браться за серьезную и трудоемкую работу на службе и дома. После великих свершений на трудовом фронте просите повышения - давно пора, и начальство прекрасно об этом знает.

Благоприятные дни: 26; неблагоприятные: нет.

ВЕСЫ (24.09-23.10).

Ваша коммуникабельность располагает к встречам с друзьями и близкими людьми. На выходных Вы станете еще более раздражительнее.

Благоприятные дни: 27, 28; неблагоприятные: 24.

СКОРПИОН (24.10-22.11).

Начало недели принесет много тревог и волнений, связанных с близким человеком. Велика вероятность того, что Вас попросят заплатить по старым счетам.

Благоприятные дни: 23, 25; неблагоприятные: 27.

СТРЕЛЕЦ (23.11-21.12).

Необходимо набраться терпения и выдержки, чтобы избежать конфликтов с близкими и подчиненными. Все, что будет происходить, пойдет Вам на пользу, каким бы странным ни казалось на первый взгляд.

Благоприятные дни: 26, 27; неблагоприятные: 23.

КОЗЕРОГ (22.12-20.01).

Вы сможете интуитивно понять, как согласовать Ваши личные честолюбивые замыслы с желаниями окружающих Вас людей. Возможна встреча с человеком, с которым Вы некогда были связаны по работе и не виделись очень давно.

Благоприятные дни: 24, 29; неблагоприятные: 25.

ВОДОЛЕЙ (21.01-19.02).

Неделя хороша для занятий искусством, но никак не бизнесом - Вы будете слишком рассеяны. Неожиданный интерес возможно вызовет у Вас религия.

Благоприятные дни: 24; неблагоприятные: 26.

РЫБЫ (20.02-20.03).

Вас ждут финансовые потери - все из-за Вашей чрезмерной самонадеянности. Неделя пройдет эффективно, если Вы направите свой потенциал на решение дел, требующих физической нагрузки.

Благоприятные дни: 26, 29; неблагоприятные: 25.

Передача Леонтьева	Юные годы	Прогрулочная ... на корабле	Форма колпачка звездочёта	Спортсменка на лыжах	Предводитель	Домашнее спиртное	Студия портного	Номер для VIP	Страус в Бразилии	Ребёнок без родителей	Сустав ноги	
Звонкая нить	Прибор для супа			Меццо-сопрано		Папоротник	Наблюдение и управление		Крупный скат	Суть, значение	На яблоко похожа	Форма ядерного обдака
Города и реки вперемешку	Книга первоклассника			Религиозное песнопение	Жилка удочки		"Групповуха" артелей	1		Звание с 1 звездочкой		
Концепция любви у рыцаря	Покрытие пола	Побратим на Кавказе	Нежная забота			Корчит из себя	Зимние сапоги				Герой русской сказки	Главный злак в Китае
				Таёжная птица					Домашние вещи			
Рында	"Горный" мотоцикл				Свой вклад в общее дело	Шит с цифрами матча					Глянец	Спортивный ботинок
				Здесь реке пришёл конец	Шрифт под наклоном							
Косметика для щёк	Крымский курорт										Скальд у древних кельтов	Круговой окол с водой
			"Бум-бум" в дверь									
Заключённый	Осторожность	"Бекающее" стадо		Вотчина губернатора	Летучий кавалерист	Дом на полях					Абзац или красная строка	Полчарки
Скопление на перекрестке	"Ну, это уж слишком!"										Черпак	Платье из Бомбея
				На ней Рязань стоит	Вытянутый плоский холм						Зубной протез	
"Морщина" на теле земли	Сочный корм для скота						Русское бинго "Косой" квадрат	Тяжесть "Сябры"				
					Жилище всякого зверья						Каспийская лоза	
				Женский халат			Река в США					
Облегающий костюмчик	Туговое дерево				Офицер "батяня"						Вершина горы	



ЕЖЕНЕДЕЛЬНЫЙ ПРОГНОЗ ПОГОДЫ

	18, ср.	19, чет.	20, пят.	21, суб.	22, воск.	23, пон.
ТБИЛИСИ	☀ -3-4	☁ -1-7	☀ -4-7	☀ -4-7	☀ -4-7	☁ -4-6
КУТАИСИ	☀ 2-1	☀ 1-10	☀ 1-11	☀ 0-11	☀ 1-10	☁ -1-3
БАТУМИ	☀ 5-12	☀ 4-12	☀ 6-13	☀ 5-13	☀ 4-12	☀ 4-12
ПОТИ	☀ 4-11	☀ 4-11	☀ 5-10	☀ 4-12	☀ 5-11	☀ 4-10
СУХУМИ	☀ 1-12	☀ 2-11	☀ 2-11	☀ 2-11	☀ 4-9	☀ 4-8
БАКУРИАНИ	☀ -11-3	☀ -12-3	☀ -14-2	☀ -13-2	☀ -13-4	☀ -14-5
БОЛНИСИ	☀ -5-5	☀ -3-9	☀ -3-9	☀ -4-8	☀ -3-7	☀ -3-7
ЗУГДИДИ	☀ 1-10	☀ 1-9	☀ 0-10	☀ 0-11	☀ 1-10	☀ 1-9
ТЕЛАВИ	☀ -8-4	☀ -7-7	☀ -6-6	☀ -8-6	☀ -6-7	☀ -5-7
БОРЖОМИ	☀ -5-4	☀ -6-5	☀ -4-6	☀ -5-6	☀ -7-4	☀ -6-4
МЕСТИА	☀ -9-6	☀ -9-5	☀ -8-4	☀ -7-5	☀ -7-0	☀ -8-0
ОНИ	☀ -1-8	☀ -4-7	☀ -3-7	☀ -2-7	☀ -6-4	☀ -5-4
ЦХИНВАЛИ	☀ -6-5	☀ -6-6	☀ -6-6	☀ -7-6	☀ -7-4	☀ -7-5



ПОКУПАЙТЕ НА СЛЕДУЮЩЕЙ НЕДЕЛЕ НОВЫЕ НОМЕРА НАШИХ ИЗДАНИЙ!

ВТОРНИК, 24 ДЕКАБРЯ
100 СКАНДВОРДОВ

СРЕДА, 25 ДЕКАБРЯ
ТБИЛИССКАЯ НЕДЕЛЯ

ПЯТНИЦА, 27 ДЕКАБРЯ
ПОДРУГА

ISSN 1987-7110
 9 771987 711005