

ო მ ნ ე მ ბ ჯ ა ლ ა ღ ა ნ ი ა

„ კ ი რ ი ბ ი უ ი “

თბილისი
1999 – 2021

პ რ ო ლ ო გ ი

პავლე მოციქულის წიგნი ებრაელთა მიმართ

თავი 3, 12-13

ეკრძალებნით, ძმანო, ნუუკუე სადამე თქუენტაგანსა თანა გული უკეთური ურწმუნოებისა განდგომად ღმრთისაგან ცხოველისა.

არამედ ნუგეშინის-სცემდით თავთა თუსთა დღითი დღედ, ვიდრე ესე დღესდა

პრქვან, რადთა არა განვინმე-ფიცხნეს თქუენგანი სათურითა მით ცოდვისადათა.

თავი 6, 18-20

რადთა ორთავე მათ საქმეთა მიერ შეუძრავთა შინა შეუძლებელ იყო ცრუებად ღმერთი, ძლიერი ნუგეშის-ცემა გუაქუნდეს ჩუენ, რომელნი-ესე შევევედრენით შეკრძალვად წინაგანმზადებულსა მას სასოებასა.

რომელი ვითარცა ხარისხი გუპყრიეს სულისა კრძალული და მტკიცე და შემავალი შინაგანსა მას კრეტსაბმელსა,

სადა-იგი წინამორბედი ჩვენთუს შევიდა იესუ, წესსა მას ზედა მელქისედეკისსა მღვდელთმოდუარ იქმნა იგი უკუნუსამდე.

ს ა ხ ა რ ე ბ ა დ ი თ ვ ა ნ ე ს ი

თავი 5, იგავი 2-5.

და არს იერუსალჴმს ცხოვართა საბანელსა მას ტბად, რომელსა პრქვან ებრაელებრ ბითეზდა, და ხუთ სტოვა იყო.

ამას შინა ისხა სიმრავლე უძღურთად, ბრმები, მკელობლები, განხმელები, რომელნი მოელიედ წყლისა მის აღმრღუევეასა.

რამეთუ ანგელოზი წლითი წლად გარდამოვიდოდა საბანელსა მას და აღამრღუის წყალი იგი; და რომელიცა პირველ შთავიდის აღმრღუევეასა მას წყლისასა, განიკურნის, რომლითაცა შეპყრობილ არს სნეულებითა.

იყო ვინმე მუნ კაცი, რომელსა ოც და ათურამეტი წელი დაეყო უძღურებასა შინა

(ახალი აღთქმად, თბილისი 2004 წ.).

წმ. ექვთიმე და წმ. გიორგი მთაწმინდელთა რედაქციით).

ასე ეწოდებოდა იერუსალიმის ერთ ადგილს, ქალაქის ჩრდილო კედლის კარიბჭეს – : იყო ი-ეიმს პრობატიკესა მას (ან: ცხოვართა ბჭესა მას საბანელი, რ-ლსა ერქუმის ..). გვ. 113-114. ად. ოთხთავი.

იოანეს სახარება

(1989 წ. ბიბლიის თარგმნის ინსტიტუტი).

თავი 5, იგავი 2-4.

იერუსალიმში ცხვრის ჭიშკართან არის აუზი, რომელსაც ებრაულად ბეთ-ხასდა ჰქვია, და ხუთი დერეფანი აქვს. მათში იწვა ძალიან ბევრი ავადმყოფი, ბრმა, ხეიბარი და ჩამომხმარი, (რომლებიც წყლის შერხევას ელოდნენ, რადგან ანგელოზი უფლისა ჩამოდიოდა დროდადრო აუზში და აღელვებდა წყალს, ხოლო მას შემდეგ, რაც წყალი აღელდებოდა, ვინც პირველი ჩავიდოდა, განიკურნებოდა, რა სნეულებითაც არ უნდა ყოფილიყო შეპყრობილი).

იგავი 5.

იყო იქ კაცი, რომელიც ოცდაათწამეტი წელიწადს იტანჯებოდა თავისი სენით.

თავი 16, იგავი 7.

მაგრამ ჭეშმარიტებას გეუბნებით თქვენ: თქვენთვის უკეთესია, მე რომ წავიდე, რამეთუ თუ არ წავალ, ნუგეშისმცემელი ვერ მოვა თქვენთან; და თუ წავალ, მე წარმოვიგზავნი მას თქვენთან.

თავი 15, იგავი 26.

როცა მოვა ნუგეშისმცემელი, — რომელსაც მე წარმოვიგზავნით მამისგან, — ჭეშმარიტების სული, მამისგან რომ მომდინარეობს, ის დაამოწმებს ჩემს შესახებ.

„ ა დ ი შ ი ს ო თ ხ თ ა ვ ი “

{სახარებად იოვანესი}

თავი 5, იგავი 2-5.

და იყო იერუსალიმის ცხოვართსაბანელსა მას, რომელსა ერქუმის ჰებრაელებრ ბეთესდა, ხუთ ეზოდ იყო, რომელსა დავრდომილი ისხა სიმრავლეი ფრიად სნეულთად, ბრმათად, განხმელთად, რომელნი მოელოდეს წყლისა მის აღმრღუევასა.

[(4)].

და მუნ იყო კაცი ერთი, რომელსა ათურამეტი წელი დაეყო სნეულებასა შინა.

7.(4) პრქუა მას სნეულმან მან: უფალო, კაც არა ვინ მაქუს, რადთა რაუამს წყალი ესე აღიმრღუეს, შთამცა-მაგდო საბანელსა მას. ვიდრე მე მივტონტმანებდი, სხუათა---- ჩემსა უადრეს შთახდის.

ს ა ხ ა რ ე ბ ა მ ა {თედსი}

თავი 21, იგავი 4-7.

ხოლო ესე ყოველი იყო, რადთა აღესრულოს სიტყვაჲ იგი წინაწარმეტყუელისა თქუმული:

არქუთ ასულსა სიონისასა: აჰა, ესერა, მეუფეი შენი მოვალს შენდა, მშვიდ არს ზეზის ვირსა და კიცუსა ვირსა.

და წარვიდეს მოწაფენი იგი და ყვეს, ვითარცა უბრძანა მათ იესუ. და მოჰუარეს ვირი იგი და კიცვ, და დაასხეს სამოსელი მას ზედა, და

აღჯდა მას.

ბ ი ბ ლ ი ა
საქართველოს საპატრიარქო
თბილისი 1989

ზაქარია წინასწარმეტყველი

თავი 9, იგავი 9.

იხარე დიდად, სიონის ასულო! დაეცი ყიჟინა, იერუსალიმის ასულო! აჰა, შენი მეფე მოდის შენთან, მართალი და გამარჯვებული. თვინიერია ის და ამხედრებულია სახედარზე და ჩოჩორზე, ხრდალი ვირის ნაშიერზე.

10. ამოვაგდებ ეტლებს ეფრემიდან და ცხენებს იერუსალიმიდან; შეიმუსრება საბრძოლო მშვილდი. მშვიდობას გამოუცხადებს უფალი ხალხებს და დამყარდება მისი ხელმწიფება ზღვიდან ზღვამდე და მდინარიდან ქვეყნის ბოლომდე).

ესაია წინასწარმეტყველი

თავი 13, იგავი 10.

რადგან ცის ვარსკვლავები და მისი ხომლი ჩაქრებიან, დაბნელდება ამომავალი მზე და მოვარე აღარ მოაფენს თავის ნათელს.

ბიბლია 1989 წ.

მესამე ეზრა

თავი 7.

28. გამოცხადდება ჩემი ძე იესო იმათთან ერთად, ვინც მასთან არიან, და გაიხარებენ, ვინც გადარჩება, **ოთხასი** წელი.

29. გავა ეს წლები და მოკვდება ჩემი ძე ქრისტე და ყველა სუნთქვის მქონებელი ადამიანი.

30. და მოიქცევა წუთისოფელი დასაბამიერ დუმილად შვიდი დღე, როგორც ძველთაგანვე იყო დადგენილი, ისე, რომ, აღარავინ დარჩება.

31. შვიდი დღის შემდეგ აღდგება წუთისოფელი, **ჯერ კიდევ გამოუფხიზლებელი, და დაიღუპება, რაც ხრწნადია.**

32. მიწა გასცემს, რასაც სძინავს მასში, და მტვერს, რომელიც მდუმარედ ასვენია მასში, და საცავნიც გასცემენ მათთვის მინდობილ სულებს.

34. დარჩება ერთადერთი სამსჯავრო, დამყარდება ჭეშმარიტება და განმტკიცდება რწმენა.

42. .. **ამჟამინდელი წუთისოფელი არ არის ბოლო, დიდება იშვიათია მასში; ამიტომ ღოცულობენ უძღურთათვის.**

43. განკითხვის დღე იქნება დასასრული ამ დრო-ჟამისა და დასაბამი უკვდავებისა, როცა გაივლის ხრწნადი.

44. მოისპობა სიამპარტავნე, ამოიკვეთება ურწმუნოება, გაძლიერდება სამართალი, ამობრწყინდება ჭეშმარიტება.

45. მაშინ კი ვედარავინ შესძლებს დასაღუპავის გადარჩენას, და არც გამარჯვებული გაიწირება. . .

თავი 8.

1. მიპასუხა და თქვა: უზენაესმა ეს წუთისოფელი მრავალთა გულისთვის შექმნა, მომავალი კი-მცირედთა გულისთვის.

2. ერთ იგავს გეტყვი, ეზრა: თუ შეეკითხები მიწას, გეტყვის უამრავი თიხაა მიწაში ჭურჭლის საკეთებლად, მაგრამ მცირედზე მცირეა მტვერი, საიდანაც ოქრო გამოდის. ასეთია ჩვენი წუთისოფლის საქმეც.

3. ბევრია შექმნილი, მაგრამ მცირედნი გადარჩებიან.

მათე, თავი 21, იგ. 42.

უთხრა მათ იესომ: ნუთუ არასოდეს ამოგიკითხავთ წერილში: ქვა, რომელიც დაიწუნეს მშენებლებმა, კუთხის თავად დაიდვა? უფლის მიერ იქმნა ეს, და საოცრებად უჩანს ჩვენს თვალს. (ბიბლია, 1989წ.).

მარკოზი, თავი 12, იგ. 10

ნუთუ არ ამოგიკითხავთ წერილში: ქვა, რომელიც დაიწუნეს მშენებლებმა, კუთხის თავად დაიდვა? (ბიბლია, 1989).

იოანე, თავი 14, იგავი 26

„ხოლო ნუგეშინის-მცემელი იგი სულიწმინდაა, რომელი მოავლინოს სახელითა ჩემითა მამამან, მან გასწავოს თქვენ ყველი და მოგაწესენოს თქვენ ყოველი, რაოდენი გარქუ თქვენ.“

თავი 15

„1. მე ვარ ვენაჭი ჭეშმარიტი, და მამად ჩემი მოქმედი არს.“

ქებად და დიდებად ქართულისა ენისაჲ

დამარხულ არს ენაჲ ქართული დღედმდე მეორედ მოსვლისა მისისა საწა-
მებლად, რადთა ყოველსა ენასა ღმერთმან ამხილოს ამით ენითა.

და ესე ენაჲ მიინარე არს დღესამომდე,

და სახარებასა შინა ამას ენასა ლაზარე ჰრქვან.

და ახალმან ნინო მოაქცია და ჰელენე დედოფალმან, ესე არიან ორნი
დანი, ვითარცა მარიამ და მართა.

და მეგობრობაჲ ამისთჳს თქუა, ვითარმედ ყოველი საიდუმლოჲ ამას
ენასა შინა დამარხულ არს.

და ოთხისა დღისა მკუდარი ამისთჳს თქუა დავით წინაჲსწარმეტყუელმან,
რამეთუ „წელი ათასი, ვითარცა ერთი დღე“,-

და სახარებასა შინა ქართულსა თავსა ხოლო მათწესსა წილი ზის, რომელ
ასოდ არს და იტყჳს ყოველად ოთხ-ათასსა მარაგსა;- წერილი

და ესე არს ოთხი დღე, და ოთხისა დღისა მკუდარი, ამისთჳს მისთანავე
დაფლული სიკუდილითა ნათლის-ღებისა მამისაჲთა.

და ესე ენაჲ შემკული და კურთხეული სახელითა უფლისაჲთა, მდაბალი
და დაწუნებული, მოელის დღესა მას მეორედ მოსვლისა უფლისასა,

და სასწაულად ესე აქუს ოთხმეოც-და-ათოთხმეტი წელი უმეტეს სხუათა
ენათა ქრისტეს მოსლვითგან დღესამომდე.

და ესე ყოველი, რომელი წერილ არს, მოწამედ წარმოგიტხარ ესე წილი ანბანისად.

(გვ. 457-458, ჩვენი საუნჯე, ტ. 1).

დაყოფა გურამ ნარსიძის

„ახალი აღთქმად“ თბ. 2004 წ.

„გამოცხადებად“

თავი 3.

იგ. 7. „და ანგელოზსა ფილადელფიისა ეკლესიისასა მიუწერე: ამას იტყუს წმინდად იგი და ჭეშმარიტი, რომელსა აქუს კლიტჭ დავითისი, რომელი-იგი განადებს, და არავინ დაჰქმას, გარნა განმდებელმან მან, და არავინ განაღოს დაწმული იგი.“

8. აჰა ესერა მიმიცემია წინაშე შენსა კარი განდებული, რომლისა დაწმულად ვერვინ შემძლებელ არს, რამეთუ მცირჭ ძალი გაქუს, და დაიმარხე სიტყვად ჩემი და არა უარ-ჰყავ სახელი ჩემი.“

11. “აჰა მოვალ ადრე. ...”

სახარება მარკოზისი

თავი 4.

იგ. 22. „რამეთუ არა არს დაფარული, რომელი არა გამოცხადნეს, არცა იყოს საიდუმლოდ, არამედ რადთა განცხადებულად მოვიდეს.“

23. რომელსა ასხენ ყურნი სმენად, ისმინენ!”

თ ა ვ ი I

„ამოუცნობი ისტორია“

§ 1. „კირიბიშით მონიშნული აღმოსავლეთი“

„ბავშვები სწავლობენ უფროსებისაგან, კაცობრიობა აწინდელი დროისა სწავლობს წარსულისაგან, – ისტორიისაგან; ამისათვის ის მუდამ ცდილობდა შეენახა ნაყოფი თავისი გამოცდილებისა, რა სახითა და ფორმითაც უნდა ყოფილიყო ის. მაგრამ ლიტერატურულ ფორმათაგან ან გამოცდილების შესანახად ანდაზებსა და აფორიზმებს არც ერთი არ შეედრება...“

კ. კეკელიძე

„22. რამეთუ არა არს დაფარული, რომელი არა გამოცხადნეს, არცა იყოს საიდუმლოდ, რაჟთა გაცხადებულად მოვიდეს.“

23. რომელსა ასხენ ყურნი სმენად, ისმინენ”

(სახ. მარკ. თ. 4).

„ ... არას გარგებს სწავლულება, თუ არა იქ ბრძენთა თქმულსა: არ იხმარებ, რას ხელსა ჰხდი საუნჯესა დაფარულსა?“

(„ვეფხისტყაოსანი“ სტრ. 899/911).

საქართველოს ისტორიის უმეტესი ნაწილი ბურუსით არის მოცული. არ ვიცი რანი ვიყავით, საიდან მოვიდვართ და რისთვის უნდა ვიღვაწოთ. ისედაც მწირი საისტორიო წყაროებიდან ჩვენი მეცნიერები ნამცეც-ნამცეც აგროვებენ, ძირითადად უცხო ტომის შვილთა შემოქმედებაში აღწერილ გადმოცემებს, თუ მონიშნებებს ჩვენი წარსულის შესახებ. ამ მწირ მონაცემებში, ჩვენი აზრით, ძირითადი საკითხი, ჩვენ წინაპართა სარწმუნოების შესახებ, როგორც ერის ჩამოყალიბებელი, ერის მასტიმულირებელი და წამმართველი სულიერი საზრდო, თითქმის გაურკვეველია.

გვითხულობთ დღემდე მოღწეულ იმ მწირ საისტორიო, თუ მითოლოგიურ ლიტერატურას, რომლებშიც გაკვირთაა ნახსენები ჩვენი ქვეყნის და წინაპრების შესახებ; და ვმარჩიელობთ თუ რისი გადმოცემა უნდოდა შემოქმედს, თუ ისტორიკოსს. ან არ გვესმის, ან ვერ აღვიქვამთ ზოგჯერ იმ ღრმა აზრს, რასაც ანტიკური ხანის ავტორები და შემდგომ ქრისტიანი ღვთისმეტყველები თავის ნაშრომებში დებდნენ, ან გადმოცემული აზრით რისი თქმა უნდოდათ, ან რაზე მიგვანიშნებდნენ. მით უმეტეს, რომ თვით ქართველების მხრივ შექმნილ ნაშრომებში მხოლოდ ძუნწი ცნობებია აღნიშნული – ამა და ამან გააკეთა ეს, გადაწერა ესა თუ ის ნაშრომი, გადათარგმნა, აღაშენა და სხვა არაფერი, მხოლოდ ფაქტების კონსტატაცია.

ჩვენთვის ცნობილი ისტორიიდან ქართველ ერის ჩამოყალიბებაში და მის ფეხზე დადგომაში უდიდესი გავლენა იქონია ქრისტიანობის გავრცელებამ საქართველოში. ითარგმნება ძველი და ახალი აღთქმა, იქმნება ჰაგიოგრაფიული ნაწარმოებები, შენდება ეკლესია მონასტრები და ქართული არქიტექტურული

შემოქმედების მწვერვალი XI საუკუნის სეკტიცხოველი. ამავე პერიოდში ხელმეორედ გადაიწერა იოანე-ზოსიმეს მიერ, დღეს ქართული ენის ჰიმნად მიჩნეული „ქებაჲ და დიდებაჲ ქართულისა ენისაჲ“.

თავდაპირველად ჩვენი მიზანი ძალიან მოკრძალებული იყო – საქართველოში ქრისტიანობის გავრცელების სხვადასხვა თარიღების გამოყენების თავისებურებებში გარკვევა. მაგრამ შემდგომმა კვლევებმა და ზოგჯერ ისტორიული წყაროების არსში არაორდინალურმა ჩაწვდომამ, თუ გააზრებამ, იძულებული გაგვხადა უფრო ღრმად ჩავწვდომოდით სხვა ძველი ხალხების: შუმერების, ეგვიპტელების, ძველბერძნების მითოლოგიასა და რელიგიური მიმართულებების ნაშრომებს. ახლებურად გაგვეაზრებინა ქართული ზღაპრები და თქმულებები.

მასალა მეტად დიდი აღმოჩნდა და ჩვენი მოკრძალებული მიზნის მისაღწევად ამ ნაშრომს **კონსპექტის ფორმა მივეცით**. ქართული „ენის“ ძირების, ძველი ქართული რელიგიური, თუ მითოლოგიური მასალის კვლევაში ფასდაუდებელი სამსახური გაგვიწია დიდი ივანე ჯავახიშვილის „ქართული ერის ისტორიის“ I ტომმა, სადაც მკაცრადაა განსაზღვრული ისტორიული კვლევის ჩარჩოები და პრინციპულობა, ჭეშმარიტების დადგენისათვის სხვადასხვა ისტორიულ წყაროთა გამოყენების დროს, არქეოლოგიურ და ლინგვისტურ მონაცემებთან ერთად. სხვადასხვა ისტორიული პერიოდების განხილვა იმ თვალთახედვით, რომელშიც სრულდება ესა თუ ის მოვლენა და არა შემდგომი პერიოდების გადასახედვით, როდესაც აღიწერებოდა, თუ გადაიწერებოდა წინა ისტორიული პერიოდი. (მაგრამ ჩვენთვის მთავარია, შეგონება – „ნუ შეიქმნი კერპს“).

დავიწყეთ ბატონ თამაზ ჩხენკელის მიერ გამოთქმული აზრით:

„ძნელია იმ აზრთან შეგუება, რომ ერთადერთ ქართულ ცნობაში, რომელიც უდიდესი კულტურულ-რელიგიური მნიშვნელობის ფაქტს ეხება, ნატყუარი ამბავი იყოს მოთხრობილი, რომ ეს ცნობა ნაყალბევი და ზერელე ფანტაზიის ნაყოფი იყოს, რომ მასში რაიმე კონკრეტული მითითება, რამენაირი მინიშნება არ იყოს დაცული რეალურად მომხდარ ამბავზე. ხოლო თუ ამ ცნობაში რამენაირი ფორმით მაინც არის გაცხადებული ჭეშმარიტება, იგი როგორცა ჩანს, რაღაც სხვა მიმართულებით, სხვა საზრისით და მეთოდით უნდა იქნეს მოძიებული, შესაძლოა, ისეთით, რომელიც ერთი შეხედვით, ნაკლებად ასაჩინოებს მეცნიერების ჩვეულებრივ კანონებთან კავშირს...“ (1 : 137).

მშვენიერი შეგონებაა, დამოდგრა და ჩვენი მიზნისთვის გამამხნეველიც; მით უმეტეს რომ ამ ნაშრომის ბოლოს ჩვენ იძულებული შევიქვით, რომ ისევ ბნ თამაზის ხსენებულ ნაშრომს დავუბრუნებოდით.

ნებისმიერი თარიღის დადგენა იწყება წელთაღრიცხვის ათვლის სისტემით, ხოლო ნებისმიერ წელთაღრიცხვის ათვლის სისტემას აქვს თავისი ათვლის წერტილი, რომელიც იცვლებოდა და იცვლება რელიგიური, თუ ისტორიული თვალთახედვის მიხედვით. ამიტომ დღეს გაურკვეველია არათუ სხვადასხვა წელთაღრიცხვის ათვლის საწყისი წერტილები, არამედ უახლეს წარსულში ქრისტიანობის გავრცელების თარიღი სხვადასხვა ქვეყანაში.

წელთაღრიცხვის ათვლის სისტემები მოიცავს დროის დიდ პერიოდებს, ამიტომ ისტორიულ წარსულში, წერილობით წყაროში ათვლის სისტემის ერთ-ერთი დაფიქსირებული ათვლის წერტილის გარეშე, დღეს ძალიან ძნელია ამ სისტემის შედარება, ან შეფარდება დღევანდელ წელთაღრიცხვის სისტემასთან. და სანამ ჩვენ ამ საკითხის გარჩევამდე მივიდოდით, თავიდან ყველაფერი იწყებოდა, როგორც ყოველთვის, უბრალო ინტერესით საკუთარი ისტორიის შეცნობისა. როგორც ყველა დაინტერესებული ქართველი ხელში გვეჭირა „ქებაჲს“ ტექსტი და მისი, მრავალი მეცნიერის თანმიმდევრული, თუ ფრაგმენტული ნაწილების განხილვა-გარჩევები, სხვადასხვა ჰიპოთეზებით, არგუმენტაციებითა და დასკვნებით.

პირველი სერიოზული სტიმული კალმის ხელში აღებისა, გაგვიჩინა ორმა, ერთი შეხედვით სრულიად განსხვავებული შინაარსისა და საკითხის მქონე ნაწარმოებმა როგორცაა „სვეტიცხოვლის მისტერია“-მ (ავტ. ო. ქვრივიშვილი 2000 წ.) და „პირამიდების მისტერია“-მ (ავტ.-ბი რ. ბიუველი და ე. ჯილბერტი, 1994, რუს. თარგმ. 2001 წ.).

ორი სხვადასხვა წიგნი, სხვადასხვა მიზანი და განსახილველი საკითხი. ერთი ქართველი ერის ისტორიული და სულიერი მისწრაფებების განხილვა კოლხეთიდან დღევანდლამდე, მეორე ძველი ეგვიპტელების რელიგიური შეხედულებების დადგენის მცდელობა. ორივე ავტორი ახალი კუთხით აყენებს საკითხს და ცდილობენ დღეს გაბატონებული სტერეოტიპების დამსხვრევას და ჩვენი აზრით დამაჯერებლად აღწევენ თავიანთ მიზანს.

ორივე ავტორმა დაინახა ის, რაც ყოველთვის ზედაპირზე დევს ხოლმე, და მანმადე ვერაგინ ამჩნევს მათ, სანამ არ ვაღიარებთ რეალობას, ანუ იმას რაც წინა თაობებს აქვთ დაფიქსირებული და არა „ჩვენი აზრი“ – თუ რას უნდა ფიქრობდნენ ისინი დღევანდელი მოთხოვნილებების გათვალისწინებით. მათ დაამსხვრიეს გუშინდელი ავტორიტეტების ხავსმოკიდებული შეხედულებები, როდესაც მეცნიერები თანამედროვე წარმოდგენებით (დღეს არსებული შეზღუდული ცოდნით წინა ისტორიული პერიოდების შესახებ) იხილავენ მაგალითად ძველი ავტორების ნაწარმოებებსა და ძველ ტექსტებს, და თუ ტექსტის შინაარსი არ ემთხვევა მათ იდეებს და ცოდნას განსახილველი პერიოდის შესახებ, ისინი ძველ ტექსტებს უკეთეს შემთხვევაში იგნორირებას უკეთებენ.

ამას ემატება ძველი წყაროების შეცვლა, თუ გადაკეთება. ამის მაგალითი ჩვენი უახლოესი ისტორიიდან შეგვიძლია მოვიყვანოთ: „ამ ერთი საუკუნის წინათ მეცნიერებმა თეიმურაზ ბატონიშვილმა, მ. ბროსემ და სხვებმა ის დასკვნა გამოიტანეს, თითქოს „ქართლის ცხოვრება“ მთლიანად ვახტანგის სწავლულ კაცებს შეედგინოთ“ (2 : 22).

„გვონებ დიდი შეცდომა არ მოგვივა თუ ვიტყვით, რომ „ქართლის ცხოვრების“ წყალობით საისტორიო წყაროები ცოტა არ იყოს ცალმხრივად არის შერჩეული და შენახული“ (3 : 41).

ამ სტრიქონების წაკითხვის შემდეგ აღარ ვიცი რა ვიფიქროთ, რა „გამართეს“, რას შევადართო, ისევე არქეოლოგების, ან შემთხვევის იმედოდ უნდა ვიყოთ, რომ მოიძებნება რომელიმე წყარო, რომელზედაც ხელი ვერ მიუწვდათ იმ დროს და ვერ გამართეს. ამ მხრივ ჯერჯერობით სრულ ვაკუუმში ვართ. მოყვანილ მოსაზრებებს ამაგრებს ბატონ ივანეს მიერ აღნიშნული ფაქტი: „განსაკუთრებით ყურადღების ღირსია „ქართლის ცხოვრების“ მ. ჯანაშვილისეული ხელთნაწერის ერთ-ერთი გვერდის არშიახე 1799 წ. უცნობი პირისაგან მიწერილი შენიშვნა „ამას ქვემოთ ამ წიგნში ყველა სწორედ არ აღუწერიათ. დმერთმან მიუტეოს **ენატაშვილის ბერს** იმდენი შურით და მტრობით სიცრუე. მაგრა წერილის დაგდება მტრობით კეთილი და უმჯობესი საქმე არ არის“-ო“ (4 : 379).

ასეთი დახასიათებების მიუხედავად ჩვენი აზრით, იმ მცირე წყაროებში, რომლებზეც ხელი მიგვიწვდება, მაინც არის დარჩენილი, თუ გაპარული, ის უძველესი, საკრალური ცოდნა, რომლის გულისათვის ნებისმიერი ერის შვილები იამაყებდნენ მათი წინაპრებით. ყოველ შემთხვევაში მეთერთმეტე საუკუნის წერილობითი წყარო და ხუროთმოძღვრული ძეგლი, თავისი სამონასტრო კომპლექსით, ამის თვალსაჩინო დადასტურებაა, და ჩვენ ამასთან ერთად შევეცდებით ერთმანეთს დავეუკავშიროთ უძველესი ეგვიპტური ცივილიზაციის და ქართული კულტურის ქრისტიანული პერიოდის ძეგლებში ასახული მონაცემები. და ამ მონაცემებით მიღებული მასალებზე დაყრდნობით გამოვთქვათ ვარაუდი, რომ წინათ არამარტო ერთ ენაზე ლაპარაკობდნენ, ეს როგორც ბიბლიაშია აღნიშნული, არამედ ერთი საკრალური-დაფარული ცოდნაც არსებობდა, თავისი კოსმოგონიით და მითოლოგიით. აქ უნდა გამოვთქვათ ერთი ვარაუდი, რომ შეიძლება არსე-

ბობდა ძველი საკრალური ცოდნის მქონე წიგნი, რომელიც „ალბათ“ ხელში ჩაუვარდა ქართველებს. ეს უძველესი ცოდნა რომელიც გაცხადებულია „სეგტიცხოვლის“ გარშემო საყდრების და მონასტრების დაგეგმარება განლაგებაში.

მაშინ გამოდის, რომ ქართველებს ეს ცოდნა მთელი ქრისტიანული პერიოდის მანძილზე უნდა ჰქონოდათ. და თუ გავითვალისწინებთ, რომ მრავალი ქრისტიანული ძეგლი აშენებულია წინარე ქრისტიანული სამლოცველოების ადგილზე, მაშინ საკრალური ცოდნის არსებობა ჩვენთან, „ჩაწერილი სახით“, საუკუნეების სიღრმეში კიდევ უფრო გადაიწვეს.

„საყოველთაო აღიარებით, სახარება იმით განსხვავდება ყველა სხვა რელიგიური სისტემისაგან, რომ მასში არ არის გაკეთებული განსაკუთრებული აქცენტი რელიგიის, როგორც მოძღვრების ჩამოყალიბებაზე... ქრისტიანობაში როგორც რელიგიურ მოძღვრებაში, უმთავრესია არა ახალი მსოფლმხედველობა, არამედ **თავად ისტორიული ფაქტი**, რომელიც სრულიად რეალურ პლანში განხორციელდა მოცემულ ისტორიულ გარემოში.

ღმერთის განკაცების, მისი ჯვარცმის, აღდგომისა და ამადლების ისტორიული ფაქტი წარმოადგენს სწორედ ახალი აღთქმის საფუძველს. რაც შეეხება რჯულის კანონსა თუ მისტერიულ სიბრძნეს, მათი ანალოგები, მართლაც მოიძებნება წინარე რელიგიურ სისტემებში, მაგრამ ამით ქრისტიანობას სრულიად არაფერი აკლდება” (5 : 108).

ჩვენ ცოტა შორს წავაღოთ წინარე ქრისტიანული რელიგიის არსის გაგებაში, და თუ ბიბლია წინასწარმეტყველების პირით გადმოგვცემს მომავალში მესიის მოვლინებას, მაგრამ არ იციან როდის; ჩვენ დავინახავთ, რომ მონაცემები რომლებსაც ჩვენ მივიღებთ, თანხვედრილია მესიის მოვლინებისა, აუცილებლად იმ დროს, როდესაც იგი მოევლინა ქვეყნიერებას და არავითარ შემთხვევაში არც ადრე ამ დროისა და არც მასზე გვიან.

მაგრამ დავიწყოთ თავიდან. ანტიკური ხანის ავტორები (ჰეროდოტე, დიოდორე სიცილიელი) აღნიშნავენ დიდ მსგავსებას ეგვიპტელებსა და კოლხებს შორის. ეს მსგავსება ჩვენი აზრით ალბათ უძველეს დროს ეხება, ვიდრე ანტიკურ პერიოდს და ჩვევებს შორის მსგავსება სულიერების ერთიანობის გამომხატველი უფრო უნდა ყოფილიყო.

ჰანს გზენგერის აზრით კოლხეთი იყო ეგვიპტური და ბერძნული მისტერიების ოკულტური კავშირის ადგილი. მეცნიერის მიერ გამოთქმული მოსაზრება თითქოს საამაყო უნდა იყოს ჩვენთვის, რადგან დღევანდელი თვალთახედვით ეგვიპტური და ბერძნული კულტურები ძველი ცივილიზაციების ერთ-ერთი პიონერები და დღევანდელი ცივილიზაციის აკვანს წარმოადგენენ (ბერძნული მაინც). მაგრამ იმ დროს, როდესაც „არგონავტებმა“, თანამედროვე ტერმინით რომ ვთქვათ, „რეილი“ ჩაატარეს (ქურდულად შეიჭრნენ – ვერ ვაკადრებთ) კოლხეთში, რათა მოეპოვებინათ „ოქროს საწმისი“ – რაც ვერძის ტყავს ნიშნავს და მიაქვთ იგი, როგორც ცოდნის სიმბოლო, სიმბოლურად აღმოსავლეთიდან დასავლეთში. და არგონავტების დროიდან კიდევ დიდი დრო გავა, რომ ჩვენგან წადებული ცოდნა ჯერ ძველბერძნულად გადაქცეს, შემდეგ ელინური დემოკრატია ჩამოყალიბდეს და ბოლოს თანამედროვე ცივილიზაციის აკვნად აღიარონ.

რაც არ უნდა ყოფილიყო „ოქროს საწმისი“ – ვარსკვლავური რუკა, ყველა ხმელეთისა და ზღვის გზებით გამოსახული გეოგრაფიული რუკა, ვარსკვლავური რუკის ორიენტირის (წასაკითხი საშუალება) მაჩვენებელი, ოქროს მოპოვების წესი, თუ რელიგიური მოძღვრება – ეს მითოლოგიურ სტილში გადმოცემული ამბავი გვიცხადებს ახალი დროის დადგომის ამსახველ სურათს: ხარის ეპოქა იცვლება ვერძის ეპოქით (თარიღზე მოგვიანებით ვისაუბრებთ). ცივილიზაციის წინა პლანზე გამოდის ახალი მოდგმა ინდოევროპული (ირანოევროპული) ერი, რასაც სჭირდება მოსამზადებელი ეტაპი, კულტურული ერის ჩამოსაყალიბისათვის და რომელ მისიასაც თავის თავზე იღებენ პელაზგების საცხოვრებელ ადგილზე,

ბალკანეთის ნახევარკუნძულზე მოსული ინდოევროპელების პირველი „მერცხლები“.

აქ გვინდა დავსვათ ერთი რიტორიკული შეკითხვა, თუ რატომ უნდოდათ არგონავტებს ცოდნის წამოღება მაინცდამაინც კოლხეთიდან და არა ტერიტორიულად ახლო და თითქმის უხიფათო გზაზე მდებარე ეგვიპტიდან? მრავალ პასუხს თა შორის, რაგინდ პარადოქსულადაც არ უნდა მოგვეჩვენოს იგი, არის ერთი კონკრეტული და ლაკონური პასუხი, რომელიც ეხება თვითონ ეგვიპტელებს – ისინი ცოდნას არ აძლევდნენ უცხოტომელებს – მათ უბრალოდ არ უშვებდნენ ეგვიპტეში.

მეორე სავარაუდო პასუხი კი, მეტნაკლებად დასამტკიცებელი, ან დასაჯერებელია. როგორც ცნობილია ძველბერძნების წინაპრები ბალკანეთის ნახევარკუნძულის ტერიტორიაზე მოსული ხალხია და მოიხსენებიან, იონიელებად, აქაველებად და დორიელებად, როგორც ინდოევროპელი ტომები. ე. ი. ისინი ამ ტერიტორიაზე არ წარმოადგენენ აბორიგენულ მოსახლეობას. მათი შემდგომი ბედი ზოგადად ცნობილია, მაგრამ საინტერესოა მეცნიერთა აზრი მათ შესახებ, რაშიც დაგვეხმარება **ჯ. ჩედვიკის** სავარაუდო თეორია: „... წამოვყავნოთ ჰიპოთეზა, რომ ბერძნული ენა არ არსებობდა ძვ. წ. XX საუკუნეში, არამედ იგი წარმოიშვა საბერძნეთში ადგილობრივი მოსახლეობისა და სხვა ენაზე მოლაპარაკე დამპყრობლების შერევის შედეგად ...

წინარე ბერძნებმა, თუ შეიძლება ასე ვუწოდოთ, მიადწიეს საბერძნეთის ტერიტორიას, შეერივნენ ადგილობრივ მოსახლეობას და ისესხეს მათგან უცნობ საგანთა სახელწოდებები. ადგილობრივ მკვიდრთა მიერ ბერძნულის არასწორმა გამოთქმებამაც დასაბამი მისცა ამ ენის მუდმივ ფონეტიკურ ცვალებადობას. განსაკუთრებით საინტერესოა ნასესხები სიტყვები. ისინი მოიცავენ მრავალი მცენარისა და ცხოველის სახელებს. ჩვენ ახლაც ვხვდებით ბერძნულში ხის გარკვეული ჯიშის აღმნიშვნელ სიტყვას – **კვიპაროსს** და აგრეთვე სიტყვებს, რომლებიც გამოხატავს სხვადასხვა ტიპის ჭურჭლის დასახელებას.

... საგულისხმოა, რომ არც ეს თეორია წარმოქმნის რაიმე პრობლემებს არქეოლოგიური თვალსაზრისით. ე. წ. წინარე ბერძნების დამკვიდრება საბერძნეთში შეიძლება დათარიღდეს არაუგვიანეს ძვ. წ. XIX საუკუნით” (6 : 10-11)).

ცოტა ქვემოთ, კი აღნიშნავს, რომ „საკვირველი არ უნდა იყოს, რომ ძვ. წ. II ათასწლეულის დასასრულისათვის საბერძნეთის მოსახლეობის გარკვეული ნაწილი ბერძნულად არ ლაპარაკობდა. როგორც უკვე აღვნიშნეთ, საბერძნეთის დაპყრობა და სხვა ენაზე მოლაპარაკე ხალხის ასიმილაციის პროცესი ნელა მიმდინარეობდა. ამგვარად, უნდა ვივარაუდოთ, რომ მიკენური პერიოდის მოსახლეობაში სხვა ენების კვალი უფრო აღმოჩნდება, ვიდრე ბერძნულისა.

კლასიკურ პერიოდშიც კი ისტორიკოსები, არცთუ იშვიათად, იხსენიებენ სხვა ენაზე მოლაპარაკე ხალხებს, მაგალითად პელასგებს, და ამასთანავე, ძვ. წ. IV საუკუნეშიც კი, კრეტის აღმოსავლეთ ნაწილში წარწერები კეთდებოდა არაბერძნულ ენაზე...” (7 : 42).

შემდეგ ბატონი **ჯ. ჩედვიკი** გაკვირვებული აღნიშნავს, „... საკვირველია, რომ აქამდე ვერავინ შეძლო გაერკვია ენა, საიდანაც წარმოიქმნა არაბერძნულ სახელთა უმეტესი ნაწილი” (8 : 44). **ჯ. ჩედვიკს** და სხვა ბევრ მეცნიერსაც კი ვერ წარმოუდგენია, რომ ეს საძებნი ენა შეიძლება არ იყოს ე. წ. „მკედარი ენა”, აქედან გამომდინარე შორს მიმავალი შედეგებით. არადა ამას მიგვანიშნებს, თუ პირდაპირ გვეუბნება თვით ბერძნული მითი, სადაც გარკვევითაა ნათქვამი, რომ როდესაც მზის ღმერთმა ძველბერძნულად „ჰელიოსმა” (ჰელოს – ძველბერძნულად ჭაობს ნიშნავს – **ჯ. ჩედვიკი** (9 : 32) , მიწები გაანაწილა, აიეტს ერგო კორინთო. მას არ მოეწონა წარმტაცი კორინთოს მიწაწყალი, სამფლობელოდ გადასცა ვინმე ბუნე ჰერმესის ძეს, დაავალა შეენახა იგი მისი შთამომავლობის-

თვის, თვითონ კი კოლხეთში გადასახლდა, იქ დამკვიდრდა და მისი სახელოვანი მეფე გახდა (10 : 19).

საინტერესო ვერსიას გვთავაზობს ეს მითი, გამოდის რომ აიეტს ერთი „ჭაობი“ არ მოწონებია და საცხოვრებლად მეორე ჭაობი აურჩევია, ალბათ კოლხეთის ჭაობმა კოლო არ იცოდა. თუ ძველბერძნების ვირეშმაკობას არ ვიგულისხმებთ, და წარმოვიდგენთ, რომ აიეტის სამფლობელო გადაჭიმული იყო ერთი ჭაობიდან მეორე ჭაობამდე, და მას ერქვა „აია“, ყოველ შემთხვევაში ჰომეროსი მას ამ სახელით იცნობს, ხოლო კოლხეთი მოგვიანებით ეწოდა და გაიგივდა „აია“-სთან. რასაკვირველია აიეტს უნდა ემეფა ძველბერძნების მოსვლამდე გაცილებით დიდი ხნით ადრე. ამ საკითხს ჩვენ ქვემოთ ცალკე შევეხებით.

ალბათ დღეს არ უნდა გაგვიკვირდეს, რომ კავკასიური (ქართველური) ენების მცოდნეთათვის ძველბერძნული ენის ლაბირინთებში გარკვევა (გ. და ეფ. მთაწმინდელი) სიძნელეს არ წარმოადგენდა და ქრისტიანული მოძღვრებით შემოსული ძველ ბერძნული სიტყვები (ენა), მშობლიურ სახლში დაბრუნებული უმადური შვილის იგავს გვაგონებს: „ვინაიდან ეს ჩემი ძე მკვდარი იყო და გაცოცხლდა, დაკარგული იყო და გამოჩნდა და დაიწყეს მხიარულება.“ (ლუკა, თ. 15, იგ. 24).

ჩვენ ზემოთ აღვნიშნეთ, რომ ეგვიპტელები უცხო ტომის ხალხს არ უშვებდნენ თავის მიწაწყალზე. ანალოგიურ მდგომარეობას ვხვდებით ბერძნულ მითებში: „აიეტი – ბერძ (Αἰη τῆς) „მოკვდავთმანათობელი“ ჰელიოსისა და პერსეს **per-ses** მრისხანე ვაჟი, კირკეს ძმა, მედეას მამა, ძველი კოლხეთის (აიას) მითიური მეფე, იდიას ქმარი... აიეტმა გასცა განკარგულება: – ყველა უცხოელი, ვინც კი კოლხეთში რაიმე მიზეზით გამოჩნდებოდა, განუკითხავად შეეწირად მსხვერპლად. ამას ის მნიშვნელობა ჰქონდა, რომ მისი სისასტიკის ამბავი შორს წასულიყო და ვერავის გაეხდებოდა კოლხეთში მისვლა ოქროს საწმისის წამოსაღებადო, გადმოქცემენ ძველი კომენტარები“ (11 : 20).

ჩვენი ყურადღება აქ მიიქცია, იმ გარემოებამ, რომ კირკე, მედეა, იდია და მეფობა დაკავშირებულია აიეტთან. თითქოს ის მისტერიები, რომლებსაც ზემოთ ჩამოთვლილი მითიური არსებები მფარველობენ, აიეტშია გაერთიანებული და იგი „მოკვდავთმანათობელი“-ს შვილიც ყოფილა („ჰელიოსი ოკეანეში ეშვება... სადამოს ხომალდით მოგზაურ „მეზღვაურად“, თევზკაც ღვთაებად გადაიქცევა...“ (12 : 131). გამოდის რომ გარდაცვლილთა სულებს იმ ქვეყნად აიეტის „მამა“ უნათებს გზას. აქედან შეგვიძლია დავასკვნათ, რომ აიეტი არის შთამომავალი იმისა, ვინც განაგებს ამქვეყნიურ და იმქვეყნიურ სამყაროს, როდესაც ყველა წარმართულ რელიგიებში, გამონაკლისის გარეშე, ეს ფუნქცია განაწილებული აქვთ სხვადასხვა ღმერთებს; რაც შეეხება ძველბერძნებს, მათ განახორციელეს მგზავრობა „აია“-ში მაშინ, როდესაც ამისთვის ალბათ ისინი მზად იყვნენ.

ასე რომ „ეროსის“ ისრებს, ენის ცოდნას და წინაპრების ხსოვნას გადამწყვეტი თუ არა, დიდი მნიშვნელობა ექნებოდა არგონავტების მიერ კოლხეთის ურთულესი და ხიფათიანი მარშრუტის არჩევაში, ვიდრე მშვიდი – მოკლე და უხიფათო ეგვიპტის გზისა, მით უმეტეს რომ მათ იქ არავინ ელოდათ, და ტროას ომამდე ჯერ კიდევ დიდი დრო იყო გასავლელი. მაგრამ ნუ გამოვკვიდებით ძველ ბერძენ ავტორებს ნიუანსებში, მათ დიდი მადლობა გადავუხადოთ იმის გულისათვის, რომ დააფიქსირეს ის არეალი, სადაც შეიძლება ეცხოვრათ აიეტს და მის შთამომავლებს.

დღეს უკვე მეცნიერთა უმეტესობა თვლის, რომ „ილიადაში“, „ოდისეაში“ და „არგონავტიკაში“ აღწერილი ამბები პარაბოლური, ალეგორიული გადმოცემაა („ოდისეას“ ამგვარად განიხილავდა პლუტარქე) ინიციაციის მისტერიებისა (ზ.

გამსახურდია (13 : 74), და რომ ჩვენ ხელთა გვაქვს კოლხეთში მიღებული ცოდნისა და ინიციაციის აღწერილობა ძველბერძენი პოეტების მიერ.

აქ უნდა შევხერდეთ არგონავტების მოგზაურობის, თუ საკრალური ცოდნის ამსახველი (კოლხური წარმართული რელიგიის) ერთ ეპიზოდზე: „აფსირტოსი“ კოლხეთის მეფის აიეტისა და ასტეროდეას ვაჟი, მედეას ძმა, იასონთან ერთდ გაქცეულმა მედეამ თან წაიყვანა. როდესაც არგონავტებს აიეტი დაედევნა, მათ მოკლეს აფსირტოსი, ნაწილებად დაჭრეს და ზღვაში გადააგდეს. ღრმად დამწუხრებულმა აიეტმა დაიწყო შვილის ნაწილების შეგროვება და ამასობაში ჩამორჩა ლტოლვილებს. მითის სხვა ვარიანტის მიხედვით აფსირტოსი აიეტის სასახლეშივე დაანაწევრეს ე.ი. ხმელეთზე, თან 14 ნაწილად (14 : 55). ეს ეპიზოდი პირდაპირ იმეორებს ძველბერძენულთა გადმოცემას, სეთის მიერ ოსირისის მოკვლის, 14 ნაწილად დანაწევრების და ეგვიპტის მიწაზე მიმობნევის შესახებ – შემდეგ მისი ნაწილების ისიდას მიერ შეგროვების და საკრალური ჩასახვის პროცესის განხორციელებას.

უნდა აღინიშნოს, რომ ძველბერძენებმა კოლხებისა და ეგვიპტელების იგივეობის საკითხი მას შემდეგ წამოაყენეს (დააფიქსირეს – ჰეროდოტე), როდესაც ბერძენებს მიეცათ ეგვიპტეში შესვლის უფლება. დაახლოებით V საუკუნიდან ძვ. წ. აღ-ით, როდესაც ეგვიპტელებმა ბერძენი მემორების დაქირავება დაიწყეს.

ამ დროისათვის ბერძენულ მეცნიერულ სამყაროში უკვე გაფერმკრთალებულია ძველი ცოდნა „ოქროს საწმისი“-ს სულიერი არსის შესახებ და ადგილობრივი წყაროები ძველ თქმულებაზე დაყრდნობით უკვე ლეგენდების გარეგნულ, მატერიალურ მხარესდა ეხებიან (15 : 17). ეს გარკვევით ვლინდება პლატონის და პითაგორეს მოგზაურობის შემდეგ. ისინი სრულიად უცნობ ეგვიპტურ კულტურას ეზიარნენ. თუ ბერძენების წარმოდგენით კოლხები და ეგვიპტელები ერთი სულიერი კულტურული ერთეული იყო, მაშინ არგონავტების მიერ ჩატანილი ცოდნა V საუკუნისათვის ძვ. წ. აღ-ით ბერძენებმა სრულიად დაკარგეს (აქ შეიძლება ისიც აღვნიშნოთ, რომ კოლხურმა ტომებმა მიიღეს პირველი დარტყმა ინდოევროპელებისა, რითაც ძველმა ეგვიპტემ თავისი კულტურის განვითარება, შეიძლება ითქვას ბოლომდე მიიყვანა – რომლის თვალსაჩინო ნიმუშია რამსეს II-ის მიერ აშენებული კლდეში ნაკვეთი აბუ-სიმბელის კომპლექსი. და იქმნება ახალი ლეგენდა, რომელიც ბერძენების გადმოცემით, ეგვიპტური სამყაროდან „ოქროს საწმისი“-თ სიმბოლიზებული ღვთაებრივი სიბრძნე, ჰერმესისაგან ბოძებული სიბრძნე, ქალღმერთ ნეფელეს შვილებმა ჰელემ და ფრიქსემ გადაიტანეს კოლხეთში. „სხვა მითების მიხედვით კრიოსი იყო იმ ოქროს ვერძის სახელი (კრიოს ბერძენულად ვერძს ნიშნავს), რომელმაც ფრიქსოსი კოლხეთში მიიყვანა და რომლის ტყავიდანაც ე. წ. ოქროს საწმისი დამზადდა“ (16 : 169). მაგრამ არის კიდევ ერთი ვარიანტი, რომ ოქროს საწმისი წარმოვიდგინოთ როგორც ვერძის კერპი: „ქალკიოპე, აიეტის ქალიშვილი, მედეას და, ფრიქსოსის მეუღლე, არგოსიეს, მელასის, ფრონტისისა და კიტისორეს დედა. ზოგიერთი ავტორის ცნობით ფრიქსემ აიეტს ქალკიოპეს სანაცვლოდ მისცა კოსის? მიერ გაკეთებული ოქროს ქანდაკება (შემდეგ ოქროს საწმისად წოდებული)“ (17 : 309).

ბერძენების (ინდოევროპელები) განაჩენი კოლხური ტომების მიმართ გამოისახა პრომეთეს მითში – ისინი მიაჯაჭვეს კავკასიონს, რაც რეალურად კოლხური ტომების საცხოვრებელი არეალის შევიწროებაში გამოიხატა და ევროპის აღორძინების ხანაშიც კი ჩვენი ქვეყანა კვლავ მითოლოგიურ ქვეყანად რჩებოდა. ისინი აიეტსა და მედეას წარმოვიდგინოთ, როგორც კულტურული წინა აზიის, კავკასიის კარიბჭის საჭეთმპყრობელებს (იხ. ა თვარაძე. კოლხთა და დერბენტის მცველ ქართველ მემართა გამოსახულებანი – ებსტორფის მსოფლიო რუკაზე (18 : 2).

ასე გამოიყურება ზოგადად ძველბერძენულ თქმულებებსა და მითებში „აია – კოლხეთი“.

აქვე აღვნიშნავთ, რომ სიტყვა პრომეთე – წინასწარმეტყველს, წინასწარმეტყველურ აზროვნებას ნიშნავს, ეს როგორც „მითოლოგიურ ლექსილონშია“ განმარტებული (19 : 262), ხოლო ბერძნული ფორმა არის პრომეთეუსი. ეს სიტყვა იშლება ორ ნაწილად „პრო მე“, რაც ნიშნავს ჩემთვის და „თეუს“, რაც იგივე დეუს, ძეუს ნიშნავს. ეს კი ქართულად ზეგს ნიშნავს. გამოდის, რომ პრომეთეუსი ნიშნავს „ჩემი ღმერთი“ – „ჩემთვის მოქმედი ღმერთი“, რაც უკვე მის ანტიურობაზე მეტყველებს და ჩვენი მოსაზრებით იგი ამირანის შემდეგ დგება რიგში. აქედან ჩვენ შეგვიძლია გავაკეთოთ დასკვნა, რომ ბ-ნ ს. ყაუხჩიშვილის აზრი იმის შესახებ რომ „საქმე გვაქვს ორი სხვადასხვა კულტურის ბრძოლასთან... ახალმოსული ბერძნული მოსახლეობა (დაბალი კულტურის მატარებელი) ებრძოდა დიდი კულტურის მქონე ძველ მოსახლეობას, პროტოქართულს“ (20 : 26-27); აქედან გამოდის, რომ არამარტო ძველბერძნული ენა შეიქმნა ინდოევროპელების მოსვლის შემდეგ ბალკანეთის ნახევარკუნძულზე (ჯ.ჩედვიკის ჰიპოთეზე), არამედ მათ შეითვისეს ნათელმხილველური პელაზგური კულტურა – „თავის თავზე მოირგეს“; რაშიც შეიძლება დავიმოწმოთ ის აზრი, რომ „... ისინი განვითარების უფრო მაღალ საფეხურზე იდგნენ, ვიდრე ინდოევროპელები და თავად ახდენდნენ მათზე გავლენას (21 : 194, 22 : 27, 32).

რაც შეეხება კავკასიონზე მიჯაჭვულ პრომეთე-ამირანის მომავალ ბედს, ამას ბ-ნი ზვიადი გვაუწყებს: „... მომავალში პრომეთე განთავისუფლდება, აღორძინდება და დაიბრუნებს თავის თავდაპირველ ძალასა და პოზიციას მსოფლიოში, როგორც ცივილიზაციისა და კულტურის შემქმნელისა, მისტერიათა კულტურ ტრეგერის და კაცობრიობის მსაჯულისა. მას განთავისუფლებს ჰერაკლე, ანუ ინიციაციის ახალი კულტურა, რომელსაც პრომეთემ თავადვე მისცა დასაბანი, რომელიც მომავალში მიაღწევს სულიერი განვითარების უმაღლეს საფეხურს, სულიერი ყოვლისმძლეობას (ჰერაკლე – ყოვლისმძლეობა) და იქცევა უზენაეს თეურგად. ეს უზენაესი თეურგია არის ქრისტიანული თეურგია, ქრისტესეული ინიციაცია, რომლითაც მან აღადგინა ლაზარე, რომელიც გაგრძელება ანტიური მისტერიებისა, ახალი და უმაღლესი ეტაპია თეურგიისა და ინიციაციისა...

მითები პრომეთეს, ჰერაკლესა და არგონავტების შესახებ პროფეტული განჭვრეტაა ქრისტიანობის მომავალი მისიისა. დორიულ-კოლხური ინიციაცია, რომლის მესვეურნიც არიან სხენებულები გმირები, წინასახეა ქრისტიანული ინიციაციისა“ (23 : 33).

მაგრამ ამას ყველაფერს მყარი საფუძველი სჭირდება, რომლისკენ გასასვლელი გზის მონახვის შედეგნას ჩვენ შევეჭიდებით.

ჩვენი მისწრაფების სავარაუდო გასაღებად შეიძლება გამოდგეს ბ-ნ ზვიადის მიერ, სიტყვა დოგმატის განმარტება: „აღსანიშნავია, რომ სიტყვა დოგმატიც თავდაპირველად ეკლესიურ ენაზე აღნიშნავდა საიდუმლო მოძღვრებას. მაგალითად, ეკლესიის ერთ-ერთი ბურჯი ბასილი დიდი ამბობდა: „ეკლესიაში არსებული დოგმატებიდან და ქადაგებებიდან ზოგიერთი გვაქვს საღვთო წერილის მოძღვრებაში, ხოლო ზოგიერთი გადმოცემული გვაქვს საიდუმლოდ, მოციქულთა ტრადიციით... დოგმატის შესახებ ვდუმვართ, ქადაგებას კი ხალხს ვამცნობთ“ („სული წმინდის შესახებ“, გვ. 322)“ (24 : 17).

ამ „გასაღებით“ შეიძლება აღმოჩნდეს, რომ ჩვენი წინაპრების-წარსულის შესახებ უფრო მეტი რამ იყოს მოთხრობილი ჩვენსავე ხელთ არსებულ ლიტერატურაში, ვიდრე ჩვენ გვგონია, ან წარმოვიდგენთ. და შეიძლება მთელი ჩვენი ისტორია იყოს ასახული ისეთ ქმნილებაშიც, კი როგორცაა „ქართული ასომთავრული ანბანი“. მხოლოდ ამისთვის რწმენაა საჭირო, და ახალი, ანუ კარგად დავიწყებული გზის პოვნა.

ჩვენს ნაშრომს, როგორც ზემოთ აღვნიშნეთ უფრო მონახვის ფორმა ექნება, ვიდრე დასრულებული ნაწარმოებისა და შევეცდებით უფრო მეტი კითხვა

დავსვათ, ვიდრე ჩვენ გვაქვს გაცემული პასუხი, არა და ეს პასუხები უფრო მეტ შეკითხვებს წარმოქმნის, ვიდრე თავდპირველად გვექონდა მოაზრებული.

ამ ნაშრომით გვინდა გავაკეთოთ ერთგვარი მონახაზი ჩვენი წინაპრების შეხედულებისა კოსმოგონიაზე, ვარსკვლავური ცის შესახებ, მათი კულტურის – ჩვენს ხელთ არსებულ ლიტერატურულ, თუ საისტორიო წყაროებსა და ჩვენი წინაპრების შეხედულებებისა და მოქმედებების გათვალისწინებით. წარმართული რელიგიის ჩასახვის სავარაუდო საფუძვლების, მისი განვითარებისა და რელიგიის ამოსავალ წერტილებზე. და თუ ჩვენს მიერ დასმული პრობლემები ბიძგს მისცემს ჩვენი წინაპრების მიერ სხვადასხვა ლიტერატურულ წყაროებში მოყვანილ მინიშნებების ახლებურ გაზიარებას და მის პოპულარიზაციას ახალგაზრდებში, ჩვენი მიზანი მიღწეული იქნება. მანამდე კი ჩვენ მოგვიხვედება მრავალ საკითხზე მსჯელობა და სხვადასხვა ქვეყნების რელიგიური შეხედულებების შედარება ქართულ მითებთან, ზღაპრებთან და ზეპირსიტყვიერ გადმოცემებთან. ასე, რომ წინ გველის ძნელი გზის გაგლა და ჩვენი კონსპექტურად განხილული საკითხები მომავალი თაობის მიერ, უფრო ღრმა მეცნიერულ შესწავლას მოითხოვენ.

დავიწყოთ ქართული წერილობითი ძეგლის „მოქცევაჲ ქართლისაჲ“-ს განხილვით.

§ 2. „მითში“ გაცხადებული წლები

საქართველოს ისტორიის შესწავლა-განხილვისთვის, ქართული წერილობით წყაროდ ძირითადად გამოიყენება „ქართლის ცხოვრება“, რომელშიც აღწერილია ძირითადად საქართველოს მეფეთა ისტორია წარმართობის ხანიდან და მათი გენიოლოგია. „ტომობა და შთამომავლობა ქართუჭლთა“ – ნოეს ძის იაფეთის თესლისგან...“, ნებროთიდან ქართლოსამდე, და საერთოდაც ბიბლიაა გამოყენებული ჩვენი ისტორიის აღწერისათვის: „რამეთუ ნოედამ ნებროთის გამეფებამდე საჩინო არს დაბადებისგან ...“ (25 : 5). ასე რომ, ჩვენი ისტორიის გამართვა ბიბლიის თარგზე, ეს როგორც „სვეტიცხოვლის მისტერიაშია“ აღნიშნული, ფრიად მისაღებია; რაც შეეხება წელთაღრიცხვას ვახუშტი ბატონიშვილი გადმოგვცემს „არამედ ნოედამ მირიანისამდე რაოდენი მოიპოვებინა, უმეტეს მოწმობენ რომაულსა; ხოლო მირიანიდამ ბაგრატოვანამდე ბერძულსა და მას ქუეითნი თამარ მეფესამდე არიან ხუთასიანნი, რომელსა ჩუენ უწოდებთ ქართულსა...“ (იქვე). როგორც ვხედავთ ვახუშტი ქართულ წელთაღრიცხვად მხოლოდ ქორონიკონის 532 წლიან ციკლს ცნობს და თანაც მხოლოდ ბაგრატიონების გამეფებასთან დაკავშირებით.

[შემდგომში ჩვენ დაგვებადა ასეთი შეკითხვა – მარტო ქართველებმა მივიღეთ ქრისტიანობა? და რომელმა ერმა გადააკეთა, ან შეცვალა თავისი ისტორია? – გააწყო ბიბლიის მიხედვით? რა წითელი კოჭები ჩვენ აღმოვჩნდით?!]

ვახუშტის ერთი საინტერესო წელი აქვს აღნიშნული. ქართველთა განთავისუფლებამდე „სპარსთა მონობისაგან“ ვახუშტი წერს, რომ „წელსა 3600, ოდეს არტაკსერქს მემნოს განუდგა ძმაი თუსი კუროს, და მიიყვანა მათ ზედა ბერძენთა მხედრობა, მაშინ განუდგნენ მას ქართველნი. ხოლო არტაკსერქს სძლო რა ძმასა თუსსა, მახლობელ ბაბილოვანისა და მოკლა იგი, მაშინ წარმოემართა ივერიელთა ზედა და მოვიდა კახეთს... ვიდრე დარიოზ კოდომანამდე, ხოლო ოდეს სძლო ალექსანდრემან დარიოზს მახლობლად არაბულ ქალაქისა, განთავისუფლდნენ ქართველნი მონობისაგან სპარსთასა“ (26 : 019).

ამ ციტატიდან გამოდის, რომ ქართველების წინაპრები სპარსელების მუდმივი უღლის ქვეშ იმყოფებოდნენ, მაგრამ დარიოზის ცნობილ სტელაზე გამოსა-

ხულია ყველა დამონებული და მოხარკე ტომის წარმომადგენლის გამოსახულება, მათში არ არის გამოსახული, არც ერთი ქართველური თუ მონათესავე ტომის წარმომადგენელი. ეს კი გვაფიქრებინებს, რომ ან არტაკსერქსი არ მოსულა კახეთს, და თუ მოსულა იქვე დამარცხებულა. ამას ირიბად აღიარებს „არაბი ისტორიკოსი იბნ-ალ-ასირი თბილისის აღებას... აცხადებს აღმოსავლეთის ზეიმად: „ეს ქვეყანა (საქართველო) სახიფათო მხარე იყო ირანელთათვის ჯერ კიდევ ისლამის დრომდე, და ასეთად რჩება იგი მუსულმანთათვის დღევანდელ დღემდე” (27 : 90); ამასვე ადასტურებს ბ-ნი ივანეს მიერ აღნიშნული ჯერ კიდევ ჩვენს წ. ა-მდე 1000 წლის წინ მომხდარი ამბავი, სადაც „... ტიგლათ-პილასარიცა და სარგონიც (705 წ.) მოწმობენ, ვერც ერთს მეფეს ჩვენზე წინათ მუსკები ვერ დაემარცხებინა და ჩვენ წინაპრებს არ ემორჩილებოდნენო; ...” (28 : 22).

რაც შეეხება აღ. მაკედონელის მოღვაწეობას მცირე აზიაში, ქართული ეროვნული სახელმწიფოს – ქართველთა სახელმწიფოებრივი ცნობიერების ხელის შეწყობაში განუსაზღვრელია. მაგრამ მისი მოხსენიება „ქართლის ცხოვრებაში” და მითუმეტეს „მოქცევაჲ ქართლისაჲ”-ში მხოლოდ ამ დამსახურებისათვის არ უნდა იყოს განპიროვნებული. ჩვენი აზრით ეს მისი ბიოგრაფიული მონაცემებით უფროა გამოწვეული (იგი ვახის ჩამყრელადაც კია გამოყვანილი–ახალი ნოე).

აღექსანდრე მაკედონელი დაიბადა 356 წელს ჩვ. წ. აღ-მდე, იმ წელს, როდესაც დაიწვა ეფესოს არტემიდეს ტაძარი.

აქამენიანთა იმპერიას ბოლო მოუღო 334 წ. ქრ. წინ.

აღ. მაკედონელი გარდაიცვალა 323 წლის 13 ივნისს ქრ. წინ.

ამ კუთხით საგნის განხილვა ჯერ არ შეგვხვედრია სამეცნიერო, თუ პოპულარულ ლიტერატურაში, ამიტომ ნებისმიერი ნაშრომის განხილვა მისაღებად მივიჩნით. მაგრამ მთავარ წყაროდ ჩვენ მაინც ცნობილ მეცნიერთა ნამუშევრებს დავყვრდნობით და დავიწყებთ ვახუშტი ბატონიშვილის სწავლებით: „ხოლო კუალად წიგნი ფილოსოფოსთა მიერ ქმნულნი აღგვაგსებენ სიბრძნითა, ჯელოვნებითა და სიტყუერებითა... კუალად მატიანე მოგვაწესენებს ქმნულებასა და ყოფითა მეფეთა... განგვაშორებს ბოროტსა და შეგვრთავს კეთილსა. ხოლო წიგნი დედაბერებული ზღაპართა, გარნა თუ არა არს მოსაწესენებელი, არამედ იგიცა აღხინებს ოდესმე, და გონიერი მოისთლობს მისგანაცა ნაყოფსა... ვინაჲთგან არა განსაგდებელ არს გარეშენიცა წიგნი... რამეთუ მატიანე მოგვაწესენებს დასაბამითგანსა ჟამსა, წელსა და საუკუნოსა; მატიანე განარჩევს კეთილსა და ბოროტსა; ...მატიანე განამწნობს კაცსა და ერთგულ ჰყოფს ქვეყანისად; მატიანე აცნობებს ნათესავთ-ჩამომავლობასა, და დასდებს თავსა სარწმუნოებისათჳს, და მოყვარულ ჰყოფს მოყუასსა მოყუსისა მიმართ” (25 : 3-4).

ახლა გადავიდეთ წელთაღიცხვის „ქართულ” ვარიანტებზე. ქართული ეროვნული წელთაღიცხვის დასაწყის თარიღად ძ. წ. აღ. 284 წელი ჯერ კიდევ 1877 წ. გამოცემულ ნაშრომში მიიჩნია დ. ჩუბინაშვილმა. ძ. წ. აღ-ით 284 წელი ქართული ქრონოლოგიის დასაწყისის გარდა, ა. სვანაძემ და პ. ინგოროყვამ დაუკავშირეს ქართლის დამოუკიდებელი სამეფოს შექმნას (29 : 160).

რ. პატარიძე ძვ. წ. აღ-ით 284 წელს უკავშირებს ფარნავაზის მიერ ქართული ენის სახელმწიფო ენად შემოღებას და ქართული ასომთავრული ანბანის – „შექმნა მწიგნობრობით” იწყებს ქართულ ეროვნულ წელთაღიცხვას.

ძვ. წ. აღ-ით 284 წელს ეროვნული წელთაღიცხვის დასაწყის თარიღად მიიჩვენს ვ. გოილაძე და აღნიშნავს, რომ სწორედ ძვ. წ. 284 წელს ფარნავაზის სამეფო იურიდიულად განთავისუფლდა ანტიგონიდების ფაქტიური ბატონობისაგან. როგორც პონტოს სამეფოს შემქმნელმა მითრიდატე II -მ ძვ. წ. 281 წელს მხოლოდ ლისიმაქეს დაღუპვის შემდეგ გამოაცხადა თავი მეფედ (29 : 161).

კ. კეკელიძის მტკიცებით „ძლიერი ფეოდალური მონარქიის შექმნასთან ერთად, გაჩნდა მოთხოვნილება ეროვნული მატრიანეს „შექმნისა“ და XI ს-ში მცხოვრებმა ლეონტი მროველმა, ძირითადად ზეპირ საისტორიო ტრადიციასა და ხალხურ გადმოცემებზე დაყრდნობით, დაწერა – „მეფეთა ცხოვრება“. „გამოდის, რომ „ქართლის“ სახელმწიფოს მთელი 7 საუკუნეზე მეტი ხნის, ისეთი მწყობრი ისტორია, როგორც „მეფეთა ცხოვრებაშია“, ლეონტიმ ძველი ქართული საისტორიო წყაროთა გარეშე, ზეპირ გადმოცემაზე დაყრდნობით შეთხზა“. ამ შემთხვევაშიც კი, აღნიშნავს ვ. გოილაძე, „ყოველად დაუჯერებელია, ხალხის მასსოვრობის „ქართლის“ სამეფოს 7 საუკუნის ამსახველი ისტორია შემოენახა“ (30 : 154).

არ შეიძლება არ დაეთანხმო ავტორის ამ აზრს, რადგან „ქართლის ცხოვრების“ ავტორებს „ადარ ახსოვთ“ ადარც კოლხეთი და არც იბერია; და აქედან გამომდინარე „თუ ზემოაღნიშნულიდან გამოვალთ, მაშინ რა თქმა უნდა ძველ ქართულ წყაროებში ცოტა რამ იქნება ისტორიული რეალობის ამსახველი“.

ქალბატონ მარიკა ლორთქიფანიძეს საქართველოს უძველესი ისტორიის შესახებ აღნიშნული აქვს: „სხვადასხვაგვარი სახის სამუშაო ჩაატარა ლეონტი მროველმა. „მინაწერის“ თანახმად, მან „აღწერა“, ხელახლა დაწერა მთელი უძველესი ნაწილი, და შეიძლება ვიფიქროთ, შეავსო არსებული ხარვეზი, მიუმატა VIII-XI საუკუნის ისტორია, როგორც უკვე ვთქვით, ან თვითონ დაწერა, ან არსებული დაუმატა, ან საგანგებოდ დააწერინა „ქართლის ცხოვრებისათვის“. და იქვე აგრძელებს: „... არც ისაა ცნობილი, თუ როგორ მოხდა ამ კრებულის შევსება XII-XIII საუკუნეების ამბებით, მხოლოდ ხარვეზი შეავსეს, თუ წინა ნაწილიც „გამართეს“ (31 : 43-44).

ჩვენთვის მთავარია „ქართლის“ სამეფოს დამაარსებელის სახელი, რადგან როგორც ვნახავთ, მას დიდი მნიშვნელობა აქვს, მთელი ჩვენი ისტორიისათვის, და მისი ახსნით, ბევრ უცნობ, თუ ბნელით მოცულ ადგილებს ჩვენი წინარეისტორიიდან, ნათელი მოეფინება.

ბატონი ივანე ფარნავაზის შესახებ წერდა, რომ ლ. მროველის თხზულებაში ფარნავაზი **ზღაპრულ** პიროვნებად არის წარმოდგენილი. იგი არ არის „ცოცხალი, ხორცშესხმული ადამიანის თვისების მქონე“, „ლ. მროველის ფარნავაზ მეფეს რეალური პიროვნების თვისებები აკლია“; აკად. კ. კეკელიძეს ფარნავაზის ამბავი ლ. მროველის ფანტაზიის ნაყოფად მიაჩნია.

და ჩვენთვის მთავარი რაც აღინიშნა, ეს არის ვ. გოილაძის მიერ გამოთქმული მოსაზრება: „ქართლის გარიჟრაჟზე ფარნავაზის მიერ გატარებული მრავალი ღონისძიებიდან მხოლოდ „ქართული მწიგნობრობის შექმნა“ არის საეჭვოდ მიჩნეული“ (30 : 154).

ამავე აზრს იზიარებს ბ-ნი თამაზ ჩხენკელი. მან აკრიფა სახელი „ფარნავაზ“-ის იზოფსეფია, „...ასოები და მათი რიცხვული მნიშვნელობები: ფ (500), ა (1), რ (100), ნ (50), ა (1), ვ (6), ა (1), ზ (7).“ მიიღო რიცხვი 666, რომელსაც სახელი გაუთქვა იოანეს გამოცხადების ერთმა მუხლმა, სადაც ნათქვამია: „... აქა არს სიბრძნე, რომელსა აქუს გონებაჲ, აღიპყარნ რიცხვი იგი მხეცისაჲ, რამეთუ რიცხვი კაცისაჲ არს რიცხვი **ექუსას სამეოც და ექუს** (13, 18)“ (32 : 139); რაც მნიშვნელოვანი მოვლენაა და დაუკავშირა „ფარნავაზის“ მიერ „მწიგნობრობის შექმნის“ ეპიზოდს, რომელშიაც 36 სიტყვაა, ხოლო რიცხვი 666 არის 36 თანმიმდევარი რიცხვის ჯამი (33 : 140), და რიცხვი 36 დაუკავშირა ქართულ ანბანს (34 : 146).

ზემოთ თქმულთან დაკავშირებით, ჯერ უნდა აღინიშნოს, რომ ჩვენ არ ვიცით ფარნავაზის მამის სახელი, მხოლოდ ბიძის – სამარა, ეს ერთგვარად მიგვანიშნებს, რომ შეიძლება დაგვეშვა ის ვარაუდი, რომ სამარამ სულაც იშვილა ფარნავაზი, და ის სრულიადაც არ იყო მისი ძმისშვილი. ფარნავაზი, ყოველგვარი დაშვების გარეშე გამოდის უმამო, უგვარისშვილო (ჩვენ არც სამარას გვარი ვიც

ით), რაც ბიბლიის მისტერიულ ხასიათზე მიგვანიშნებს; დანარჩენი მისი მონაცემები, ჩვენ შეგვიძლია ჩავთვალოთ ლეგენდად.

რაც შეეხება თვითონ სახელს „ფარნავაზს“, იგი „მეფეთა ცხოვრებაში“ ისტორიულსა და მოგახსენოთ, მაგრამ, როგორც აუცილებელი კომპონენტის გამოყენებისა – ფუნქცია, სრულიად შეესაბამება მის ისეთ აღწერა-დახასიათებას, როგორსაც ბატონი ივანე წარმოგვიდგენს – როგორც არაცოცხალი, არახორც-შესხმული ადამიანის, მხოლოდ სახელის მქონე. მაგრამ ჩვენი აზრით, ერთერთი აუცილებელი ფუნდამენტი იმ სიუჟეტისა, თუ მოცემულის ჩანაფიქრისა, რომელიც „მეფეთა ცხოვრების“ და „მოქცევაჲ ქართლისაჲ“-შია გადმოცემული, თუ ჩაშიფრული – „ხელუხლებელი“. რაც შეეხება ასონიშნების კვადრატში განლაგება და მათი რიცხვითი მნიშვნელობები, რომელიც გამოყენებული აქვს ბ-ნ თამაზ ჩხენკელს დასახელებულ ნაშრომში ჩვენ მათ, ქვემოთ, თავის დროზე შევეხებით.

სანამ „მოქცევაჲ“-ს უშუალო განხილვაზე გადავიდოდეთ, მოკლედ მიმოვიხილოთ ქართველების შესაძლო მიგრაციის შესახებ, რომელიც აქვს ასახული ბ. კილანავას: „ი. ჯავახიშვილმა იმ დროს გავრცელებული ე. წ. მიგრაციის თეორიაზე დაყრდნობით, შეიმუშავა მყარი მეცნიერული თვალსაზრისი იმის შესახებ, რომ ჩვენი წინაპრები კავკასიის აბორიგენები კი არ ყოფილან, არამედ მცირე აზიისა. – ამიტომ მის თეორიაში ადგილი არ დარჩა არგონავტთა თქმულებისათვის, რომელშიც უკუფენილია „კაკკალასიელ“ კოლხთა თავგადასავალი ჰომეროსამდელ ხანაში – ძვ. წ. X–IX საუკუნეებამდე. ივ. ჯავახიშვილის კონცეფციით, ქართული, საზოგადოდ – იბერიული – კავკასიური მოდგმა კავკასიაში დამკვიდრდა მხოლოდ ძვ. წ. VIII–VII სს-დან, როდესაც ინდოევროპელ კიმერიელთაგან ძლეული ქართველური ტომები მცირე აზიიდან კავკასიაში გადმოვიდნენ და აქ ჰპოვეს მეორე, ამჯერად უკვე მარადიული სამშობლო...“

მეოცე საუკუნის ბოლოს ისტორიოგრაფიული, არქეოლოგიური და ლინგვისტური მეცნიერებანი ამ საკითხზე არსებითად განსხვავებულ თვალსაზრისზე დგას – ისტორიკოსი გ. მელიქიშვილი, არქეოლოგი – მ. აფციაური, ლინგვისტი – გ. კლიმოვი თავის შრომებში ეჭვმიუტანლად და დამტკიცებული, რომ კავკასიაში, ძვ. წ. VIII–VII სს-ში (და არც სხვა დროს) ადგილი არ ჰქონია მკვეთრ გრადატებს ეთნიური, ენობრივი და ყოფითი თვალსაზრისით” (35 : 123 – 124).

აქ უნდა აღვნიშნოთ, რომ არც ერთი მხარე მოსაზრებებისა, არ უშვებს ვარაუდის დონეზეც კი, რომ მთელი მცირე აზია, ასევე ხმელთაშუა ზღვა, თავისი სპერის ზღვითა და კავკასიით ერთი ჯიშის და ტომის ხალხით იყო დასახლებული, როგორც ამას ზ. გამსახურდია აღნიშნავს (36 : 27); ისე როგორც დღეს ინდოევროპელებია განსახლებული ინდოეთიდან ევროპა-ამერიკაში. სემიტებსაც არა ნაკლები არეალი აქვთ მოცული და სხვადასხვა ქვეყნის სახელით, სხვადასხვა, ზოგან, კი ერთ ენაზე მეტყველებენ.

ხოლო წინარე ისტორიაში მომხდარი ინდოევროპული მიგრაციით გამოწვეული ავტოქტონური მოსახლეობის იძულებითი მიგრაცია, ზოგან სრული ამოწვევტა, ზოგან ასიმილაცია, სრულიად დასაშვები მოვლენებია და ეთნიკურად და ლინგვისტურად ჩამოყალიბებული რომელიმე ტომი ან მოსახლეობის გარკვეული ჯგუფი რომ მოსულიყო კავკასიაში, მათ ძმები თუ არა, ბიძაშვილები მაინც დახვდებოდნენ ადგილზე. ასე, რომ ორივე მოსაზრებას არსებობის უფლება აქვს, ისტორიულიც და ზეცაში გადაწყვეტილსაც ჰგავს.

მიგრაციისა და ლტოლვილობასთან დაკავშირებით უნდა გავიხსენოთ კაცობრიობის ცივილიზაციის აკვანის შუმერების მიერ აღწერილი „ტირილი“, რომელიც ჯერ ამ კუთხით არ განხილულა. როგორც ცნობილია ისინი ტირილითა და გლოვით ტოვებენ თავის საცხოვრის და ღმერთების მითითებით მთებში გარბიან; და კითხვა, რომელიც გვებადება, თუ სად გარბოდნენ, სად არის ის მთები, სად-

აც ისინი იმ უბედურებისაგან გარბიან გადასარჩენად, იმ უბედურებისაგან, რაც მათ სამშობლოს თავს დაატყდა. თვალის ზერეულე გადავლებითაც გეოგრაფიულ რუკაზე არაბეთის ნახევარკუნძულზე მთები უმნიშვნელო სიმაღლისაა, ირანიც ძირითადად ზეგანია, მთები როგორც ასეთი მხოლოდ ჩრდილოეთითაა. მთა სახელად ნასირი, შემდეგ კარლუ, ანუ არარატი, მათ იციან (36 : 27), აქ კი უსახელო, ანუ უცნობ მთებზეა ლაპარაკი. ეს საკითხი ჯერ შეუსწავლეღია და არც თუ ისე უპერსპექტივოდ უნდა ჩანდეს. მით უმეტეს, რომ მ. წერეთელი მათ (შუმერებს) თვლის კავკასიის სამხრეთიდან წასულ ხალხად შუამდინარეთის სამხრეთში და თუ ეს ვარაუდი რაელობას შეესაბამება, მაშინ უკან დასაბრუნებელი გზა გენეტიკური მესხიერების დონეზე მაინც ექნებოდათ შემორჩენილი.

როგორც ვხედავთ მატიანეს შექმნის საკითხი ჩვენი მეცნიერების მიერ მხოლოდ ისტორიულ ასპექტშია განხილული ან ეს ასპექტი წინ არის წამოწეული; ჩვენ კი ვიცით, რომ „ქართლის ცხოვრება“ და „მოქცევაჲ ქართლისაჲ“ და არა მარტო ისინი, ეკლესიის წიაღშია შექმნილი და ბიბლიური ტრადიცია – სახარება – ისტორიული ფაქტები – გადმოცემის ალეგორიული ფორმის გათვალისწინება აუცილებელია ამ ნაწარმოებთა განხილვისა, თუ შესწავლისათვის; როგორც ამას ვხვდებით „სვეტიცხოვლის მისტერია“-ში.

ალეგორიული ფორმით გადმოცემული ისტორიული მოვლენა „მოქცევაჲ“-ს ავტორის მიერ ისეა მოთხრობილი, რომ იგი პირველ რიგში გადმოგვცემს მოვლენის სულიერ არსს (წინ აყენებს სულიერ არსს) ისტორიულ რეალობის ფონზე.

„მოქცევაჲ ქართლისაჲ“ არ წარმოადგენს საერო-ლიტერატურულ ნაწარმოებს. იგი ეკლესიის წიაღშია შექმნილი, საუკუნეების მანძილზედაც მონასტრის კედლებშია შემონახული და უკვე ის ფაქტი, რომ წმინდა ნინოს ცხოვრების აღწერას მიუბრუნდა კიდევ სამი ავტორი, ნათლად მეტყველებს მისდამი უაღრესად სერიოზულ დამოკიდებულებაზე და ის ცოდნა, რაც „მოქცევაჲ“-შია ჩადებული, ადვილი წასაკითხი იყო შემდგომო ავტორებისათვის.

ჩვენ ვვარაუდობთ, რომ მასში მოყვანილი თარიღები სულიერების დონეზეა აყვანილი, თორემ ქრისტეს აღმადგებიდან ოთხი საუკუნის შემდეგ ქრისტიანობის მოძღვრებასთან ზიერება მთლად საამაყო არ უნდა ყოფილიყო, მით უფრო ამის წერილობითი დაფიქსირება, იმ ერისათვის, ვინც ღვთისმშობლის წილხვდო მილობას ჩემულობს. როდესაც არსებობს უტყუარი ცნობები ანდრია მოციქულის (მოციქულთა შორის პირველწოდებულად მიჩნეული) მოღვაწეობისა და ქრისტიანობის გავრცელებისა ჩვენს ქვეყანაში. აქ მხოლოდ ქრისტიანობის სახელმწიფოებრივი სტატუსის აღიარებაში არ არის ალბათ საქმე, აქ უფრო დიდ მოვლენასთან უნდა გვქონდეს შეხება და ეს მოვლენა „მოქცევაჲ“-ს ტექსტში უნდა იყოს ჩაშივრული.

§ 3. წმინდა ნინო

ეს თავი დავიწყოთ „მატბერდის მონასტერში გადაწერილი „მოქცევაჲ“-ს ტექსტში არსებული მინაწერით, რომელშიც აღნიშნულია, რომ თხზულებაში გადმოცემული მოძღვრება ძალზე ძველია. იგი მრავალი საუკუნის წინაა შექმნილი, მაგრამ ამ დრომდე სრულიად მიზნობრივად, უშუალოდ სულიერ მოძღვართა მიერ იყო დაფარული. აღნიშნულ პერიოდში (დაახლოებით IX-X ს) კი უკვე ადგილი აქვს მის წერილობითი სახით გადმოცემას.

მინაწერი იღ. აბულაძის გამოცემის მიხედვით ასე იკითხება:

„წიგნი ქართლის მოქცევისაჲ, რომლითა ღმერთმან ნათელი გამოაბრწყინვა, დასაბამი წმიდათა ეკლესიათა გამობრწყინებისა (ძალთა ზეცისა მგალობლთა გუნდთა ყუავილად უბიწო სარწმუნოება შეუძრავი კედელი ქრისტესსა.

ესე ჩუენისა ცოდვისა ჴსნაჲ და მარგებელ) სულისაჲ, ვითარცა ტალანტი წინამძღვართაგან დაფარული, შემდგომად მრავალთა ჟამთა და წელთა ვპოვეთ.” (37 : 112).

ამ მინაწერში რატომღაც ჩვენც დავინტერესდით მხოლოდ „მრავალთა ჟამთა და წელთა ვპოვეთ“-ო. აქ ჩვენი აზრით გასარკვევია ნაწერი იპოვეს, თუ ზეპირსიტყვიერებით ინახავდნენ ეკლესიის წიაღში? იქნებ ხილვაში გამოეცხადათ? ვგონებ აქ საქმე სულ სხვაგვარად არის, ჩვენთვის მთავარია ყველაფერი გაცხადდა, თუ კიდევ რაიმე შემონახეს? ჯერ ერთი რაც ნაწერითაა გადმოცემული, მისი ახსნა სხვადასხვანაირად შეიძლება. ერთ ერთი მაგალითი ახსნისა მოგვცა ბ-ნმა ოთარმა „სვეტიცხოვლის მისტერიაში“. მეორეც ჩვენ გვგონია, რომ რაღაცას კიდევ მიგვანიშნებენ, და ეს არის სწორედ „იმ“ რაღაცის ცოდნა, და რომლის ახსნასაც ჩვენ შევეცდებით.

დაგვრჩა კიდევ ერთი შეკითხვა, რომელიც ასე შეიძლება ჩამოვაცალიბოთ, რას ემყარება ეს ცოდნა? გამოცდილებას? თუ ღვთის შეწევნით იყო მიღებული? ვერაფრით ვერ დავიჯერებთ, რომ ქრისტიანობის გამავრცელებლების სახელები და მათი საამაყო მოღვაწეობა დაეფარათ თუგინდ ეკლესიის შიგნით, ისე მრევლისათვის; დავიწყებაზე ხომ არც გვინდა ვიფიქროთ.

ასეთი კითხვები, მინაწერის შინაარსიდან გამომდინარე დაუკმაყოფილებლობის გრძნობამ გაგვიჩინა. ეს დაუკმაყოფილებლობის გრძნობა უფრო გაგვიძლიერდა, როდესაც წმინდა ნინოს მოღვაწეობის ოთხივე ნაშრომის შინაარსს გავეცანით.

„მოქცევაჲ ქართლისაჲ“ იწყება „ქართლის“ ისტორიის მოკლე მიმოხილვით, თუ როგორ მოხდა ქართველთა დასახლება ამ ტერიტორიაზე და მოცემულია მეფეთა გენეალოგიური ხაზი პირველი მეფიდან, „ქართლის“ მოქცევის ეპოქამდე.

თხრობა ქართველთა „ქართლში“ დაფუძნების შესახებ მთლიანად ბიბლიურ ისტორიას ეფუძნება. ქართველთა გადმოსახლების შესახებ იმგვარადაა მოთხრობილი, რომ ეს მოვლენა უშუალო სიმეტრიაშია წმინდა წერილში მოცემულ ანალოგიურ ისტორიასთან – კერძოდ ებრაელი ერის დამკვიდრების აღწერასთან აღთქმულ მიწაზე.

შემდეგ დღის წესრიგში დგება ერის რელიგიური – ქრისტიანობის მიღების საკრალური საკითხი. ეს დაკავშირებულია ნეტარი ნინოს მოღვაწეობასთან.

მას შემდეგ, რაც ნეტარმა ნინომ უფლის კვართის საფლავის მოძიება გადაწყვიტა, გამოემართა რიფსიმესა და გაიანესთან ერთად:

„ორმოცდაათი სული წარმოვემართენით თთუესა პირველსა ათხუთმეტსა და გამოვედით არეთა სომხითისათა, სამოთხესა მას თრდატ მეფისასა. იგინი მოიკლნეს მუნ თთუესა პირველსა, ოცდაათსა, დღესა პარასკევსა.

ხოლო მე დავშთი ეკალთა შინა ვარდისათა“.

აქ ნეტარ ნინოს მოესმა უფლის ხმა: „ხოლო შენ აღდეგ და ვიდოდე აღმოსავლეთით, სადა-იგი არს სამკალი ფრიად და მუშაკნი ყოვლადვე არა არიან“.

აქ ერთ პატარა „უზუსტობას“ უნდა გავუხვავთ ხაზი, რომ ნეტარმა ნინომ უნდა იაროს აღმოსავლეთით და სომხითით მოსული ვერაფრით ვერ მოხვდება არაგვისა და მტკვრის შესართავთან, მით უმეტეს ფარავნის ტბასთან, რადგან სომხითი იბერიისგან გეოგრაფიულად მდებარეობს სამხრეთში, ხოლო არაგვის ხეობაში მოსახვედრად მას ჩრდილოეთით უნდა ეარა, უკიდურეს შემთხვევაში ჩრდილო-აღმოსავლეთით; თუ რასაკვირველია ნეტარი ნინო კლარჯეთის გზით არ მოდის.

რატომღაც „ტოპოგრაფიული პუნქტების“ აღნიშვნით, ნეტარი ნინო მოდის სამხრეთიდან ჩრდილოეთისკენ.

„და თთუესა მეოთხესა წარვედ მათა ზედა ჯავახეთისათა, რა თა ვცნა, თუ სადადთ არს მცხეთად. და მივემთხვე მათასა ზედა ტბასა დიდსა გარდამდინარესა, რომელსა ერქუა ფარანა, და დავდევე მუნ ორი დღე“.

შემდეგ ნეტარი ნინო განაგრძობს: „და მოვიდე ლოდი ერთი და დავიდევე სასთუნალად თავსა, და გარდასადინელსა მის ტბისასა დავიძინე. და მოვიდა ჩუენებით კაცი ერთი ჰასაკითა ზომიერი, თმითა ნახევარ-თმოსანი, და მომცა მე წიგნი დაბეჭდილი და მრქუა მე: „აღდეგ და სწრაფით მიართუ ესე მცხეთას მეფესა წარმართოსა“ და ვიწყე ტირილით ვედრებად მისსა და ვარქუე:

„უფალო, დედაკაცი ვარ უცხოე და უმეცარი, ვითარ მივიდე მე, არცა ენაჲ ვიცი, თუ რაჲ ვთქუა თუ უცხოთა ნათესავთა თანა“. მაშინ განწსნა წიგნი იგი და მომცა მე კითხვად. დაწერილი იყო წრომაელებრ და დაბეჭდილი იყო იესუჲსი.

დაწერილნი იყვნეს ათნი სიტყვანი, ვითარცა-იგი პირველ ფიცართა ქვისათა“ (38 : 117).

მოყვანილი ციტატიდან აღვნიშნავთ, რომ ნეტარი ნინო, რომელიც წარმოშობით კაპადუკიელი იყო, საყველპუროდ მაინც უნდა სცოდნოდა ადგილობრივ მოსახლეთა ენა, მით უმეტეს, რომ თავიდანვე იცოდა, თუ სად მიდიოდა და მცირედ მაინც მოემზადებოდა. მაგრამ ავტორებს ალბათ უფლის ძალის ჩვენება დასჭირდათ, რომ მისია „სრულად“ შესრულდებოდა; რაც შეეხება „წიგნის“ გადაცემას, ეს სხვა დროს.

ბ-ნ ოთარს დეტალურად აქვს გარჩეული „მოქცევაჲ“-ს ეს სიუჟეტი და დაიბტერესებულ მკითხველს ვურჩევთ მის გაცნობას. ჩვენ კი აღვნიშნავთ, რომ ბ-ნი ოთარი მოგვითხრობს, რომ ალექსანდრემ მეორედ მოსვლისას საქართველოში, დაიპყრო ქართლი, და პარალელს ავლებს ბიბლიურ სიუჟეტთან, როგორც ორმოცწლიანი მოგზაურობის შემდეგ ებრაელები კვლავ მიადგნენ იორდანეს. იაკობის სიზმარი ნეტარ ნინოს სიზმართანაა ასოცირებული, ეგვიპტიდან ებრაელების ლტოლვა – ნეტარ ნინოს ლტოლვასთან საბერძნეთიდან. კიდევ მრავალ ანალოგიურ სურათ ხატს ხატავს ავტორი, მაგრამ ჩვენ დავკმაყოფილდეთ მისი დასკვნით, რომელსაც ჩვენ სავსებით ვიზიარებთ და რომელმაც სულ სხვა კუთხით შეგვახედა აღნიშნული მოვლენისადმი: „მოქცევა“ რომ მემატიანეს დაწერილი არ არის, ეს უკვე რამდენჯერმე აღვნიშნეთ და ამაში თითქოსდა მართალია მკვლევარი (კ. კეკელიძე), მაგრამ ფფიქრობთ, მთლიანობაში ეს შეფასება მაინც მცდარია.

„უცნობი ავტორის მიერ ბიბლიურ ალეგორიებში მოთხრობილი ისტორია გაცილებით მეტს გვეუბნება იმ პერიოდში მომხდარი მოვლენის შესახებ, ვიდრე ამ მოვლენათა ნებისმიერი სიზუსტის აღწერილობა...“ (39 : 127).

მაგრამ ჩვენ მაინც რაღაც დაუკმაყოფილებლობის გრძნობა გვეუფლება: „თარიღთან დაკავშირებული რიცხვითი სიმბოლიკის თვალსაზრისით ამ შემთხვევაშიც დამთხვევას აქვს ადგილი.“ იმდენი დამთხვევაა, რომელსაც ჩვენ დეტალურად განვიხილავთ, რომ ძალაუნებურად გვებადება აზრი, რომ კანონზომიერებასთან გვაქვს საქმე. ასე, რომ შემთხვევითი პიროვნება ამ ისტორიაში ვერაფრით ვერ მოხვდებოდა. ბ-ნ ოთარის აზრით: „მაკედონელის შემოსვლა კავკასიაში ავტორს აინტერესებს იმდენად, რამდენადაც ამას უკავშირებს ქართველთა შემოსვლას და რადგან ეს მოვლენა ქრისტემდე ეპოქაში ხდება, ყურადღება სწორედ ბიბლიურ ეპიზოდზე მახვილდება.“ (40 : 121); ხოლო აღ. მაკედონელი განხილულია, როგორც ქართველების დამხმარე, ამ ტერიტორიაზე დამკვიდრებაში (38 : 117).

და საერთოდ, როდესაც პარალელებზეა ლაპარაკი, რა შუაშია აქ აღ. მაკედონელი? თუ პარალელია გასავლები ქრისტეანობამდე და მესიის მოსვლის შემდგომ პერიოდებზე, და ქარგალი არის ბიბლია, მაშინ აღ. მაკედონელი საერ-

თოდ ზედმეტია. ბიბლიაში მოთხრობილია ქალდეის მბრძანებელი ნაბუქოდონოსორი, როგორც ერთერთი მთავარი მოქმედი პირი, რომელმაც ღვთის ნება ადასრულა და ებრაელი ტომების ცხოვრება შეცვალა, რასაკვირველია ღვთის შეწვევით. ბიბლიაში მოხსენიებულია ირანის (სპარსეთის) მეფე კიროსიც, რომელმაც გაანთავისუფლა ებრაელი ტომები.

„მოქცევაჲ“-ში აღნიშნულია ნეტარი ნინოს ლტოლვა, რომელიც მიგვანიშნებს ქვეყანაზე, საიდანაც განხორციელდა „ლტოლვა“ ბიბლიით, ანუ ეგვიპტე. არადა გამორჩეულადაა აღნიშნული ერთი პიროვნება ალ. მაკედონელი, რომელმაც მაშინდელი „სამყარო“ ერთიანად დაანგრია; და „ერთი“ ფარნავაზის არ იყოს, ჯერჯერობით გაურკვეველი აზოჯ (ალბათ „ლაძოჯ“. ჩვენ აქ „აზო-„ნ“-ს როგორც სიმრგვალებს არ ვიხილავთ), თავისი განყენებული რიცხვითი სიმბოლიკით.

რაც შეეხება ალექსანდრე მაკედონელის დამოკიდებულებას ჩვენი ქვეყნისადმი, ისტორიიდან ვიცით, რომ თუ რაიმე შეხება ჰქონია მას კოლხეთთან, მხოლოდ რუკაზე. მან პირველმა გააგლო საზღვარი ევროპასა და აზიას შორის, ისიც რუკაზე. მდინარე ფაზისით (ყვირილა-რიონი) და ჩვენი ქვეყანა მოაქცია როგორც ევროპაში, ისე აზიაში. სხვა მხრივ მას არავითარი კავშირი არ ჰქონია ჩვენს სამშობლოსთან, დალაშქვრაზე, ხომ ლაპარაკიც კი ზედმეტია.

მაშინ რა კავშირზე შეიძლება იყოს მსჯელობა „მოქცევაჲ“-ში აღნიშნულ ალ. მაკედონელის მოსვლასა და ნეტარი ნინოს შემობრძანებას შორის? „მოქცევაჲ“ ხომ წარმართი ხალხის ერთად მოქცევას ეხება, მის ჭეშმარიტ გზაზე დაყენებას ემსახურება? რატომ არის ეს ორი ისტორიული პიროვნება ერთ ნაწარმოებში მოქცეული? რა „ქაღალდის“ დეფიციტი იყო, თუ დროის, რომ მოესწროთ და რომელიმე არ გამოეტოვებინათ? მე მგონი სრულიად შესაძლებელი იყო ცალკე „წიგნი“ მიეძღვნათ ალ. მაკედონელისთვის, თუ ასეთი აუცილებლობა იყო საჭირო, რასაკვირველია წარმართ მეფეებთან ერთად.

და კიდევ ერთხელ დავსვავთ კითხვას, რაღა მაინც და მაინც ალ. მაკედონელია აღებული ისტორიიდან, როდესაც ისტორიაშიც და ბიბლიაშიც გვყავს ერთი მხრივ ნაბუქოდონოსორი, ხოლო მეორე მხრივ კიროსი?

თანაც კიროსმა ჩაიდინა ის მოქმედება „ქალდეველთა“ მიმართ, რაც „ცოტა ხნით“ ადრე ასირიის მბრძანებელმა ერთ-ერთი კოლხური ტომის მიმართ, რათა გაენთავისუფლებინა ქალდეველები ტყვეობიდან: „ურარტუს მეფე მენუას, იშპუინის 810–785 წ. ჩვ. წ. ა-მდე შვილის წარწერებში მოიხსენიება, რომ მან დააბრუნა დიაოხების (ტაოხი) ქვეყნიდან მონები, ტაოხების მიერ ადრე წაყვანილი ქალდეების ქვეყნიდან, როგორც სამხედრო მონაპოვარი.“ (41 : 49). იქვეა აღნიშნული ქალდეების მეფე არგიშიტი, მენუას (785–760 წ. ჩვ. წ. ა-მდე) შვილი. ჩვენთვის საინტერესოა, თუ 1) როდის წაიყვანეს ქალდეველები ტყვედ „ტაო“-ხელებმა? 2) რამდენი მონა იყო წაყვანილი, რომ „მენუა“-მ (მნ) ომი დაიწყო მათ გამოსახსნელად? 3) რა ასწავლეს მონობაში ქალდეველებს „ტაო“-ხეებმა, რომ განთავისუფლდნენ, თუ არა თავისი სამშობლოს შემდეგი მეფე თავის თავს, უკვე არა ურარტუს არამედ ქალდეის მეფეს უწოდებს? (აქეთ ნასწავლი არაფერი ჩანს). 4) კიდევ რაიმე ხომ არ ასწავლეს ისეთი რამ, „ტაო“-ხეებმა თავის ქალდეველ მონებს, რომელიც მათ შემდეგ გამოიყენეს კიმერიელების მიერ მოწმენდილ ტერიტორიაზე?

ეს იმდენად დასადგენ-გასარკვევი კითხვები არ არის, როგორც რიტორიკული.

თუ პარალელურ ისტორიებზეა საუბარი, მაშინ აი, პარალელი სად იქნებოდა!!! – ნეტა რა ასწავლეს კოლხებმა ისეთი „ქალდეველებს“?, (რომ მათმა მოსწავლეებმა გადაჭამეს მთელი ქვეყანა). „...ლეონტი მროველს დაცული აქვს ამავგადმოცემის („ნათესავნი მბრძოლნი – ქალდეველთაგან გამოსხმულნი ჰონნი“)

მეორე ვერსია (სხვაგვარი ინტერპრეტაციით) და იგი ამ ამბავს ნაბუქოდონოსორის ხანას მიაკუთვნებს” (42 : 531). (აღბათ „br“-ში აერია თავი).

იქნებ ჩვენ არ ვსვავთ სწორედ კითხვას, როდესაც მხოლოდ ჩვენს სამშობლოსთან დაკავშირებული მოვლენებით ვიფარგლებით. ჩვენს გარდა მათაც ხომ აუცილებლად ეცოდინებოდათ აღ. მაკედონელის მოღვაწეობის შესახებ და ისინი ჩვენზე უკეთ დაწერდნენ მის შესახებ; მით უმეტეს, რომ სინამდვილეში მას ჩვენს ქვეყანაში არ უღაშქრია? ჩვენ, ჩვენ თავს უნდა მივხედოთ. და ამის ასახსნელად-გასამართლებლად დაგვრჩა ერთი მონაცემი, აღ. მაკედონელის მოხსენიებისა ჩვენს „ერთადერთ წყაროში“. როგორც ზევით აღვნიშნეთ, ეს არის მისი მოღვაწეობის აღმნიშვნელი ძირითადი თარიღები: იგი დაიბადა 356 წ. ქრ. წინ; აქემენიანთა დინასტია დაამხო 334 წელს და გარდაიცვალა 323 წელს. ორი სიტყვით აღ. მაკედონელის ნამოღვაწარის შესახებ. მან დაიპყრო მაშინდელი მთელი მსოფლიო, მიაღწია ინდოეთს, მაგრამ ერთიანი ძლიერი იმპერია ვერ ჩამოაყალიბა და მისი სიკვდილის შემდეგ მთლიანად დაიშალა პატარა სამთავროებად. (ჩვენ არ ვიზიარებთ ზოგიერთი მკვლევარის აზრს იმის შესახებ, რომ აღ. მაკედონელის ეპოპეაში განხილული ინდოეთი მივიჩნიოთ სულიერ „ინდოეთად“; რაგინდ ჰიმალაების სახელი კავკასიის მთებში არეოდათ).

ასეთი პროცესი-მოვლენების განვითარება არ შეესაბამება ნეტარი ნინოს მოღვაწეობას, მას ქრისტიანობა შემოაქვს წარმართულ ქვეყანაში და ეს მოვლენა სულ სხვა სიბრტყეში აღიქმება, ხოლო მისი გარდაცვალების შემდეგ მომავლის რწმენით კი არ იშლება, არამედ ერთიანდება მომავალში „ივერია“.

ამ პარალელებსა და სიმეტრიულობას დროში ჩვენ ცოტა ქვემოთ დეტალურად განვიხილავთ. მანამდე კი აღვნიშნავთ, რომ „მოქცევაჲ“-ში გადმოცემული ამბები შეეხება სრულიად რეალური ისტორიული ფაქტის გადმოცემას, და თხრობაში გამოყენებული ალეგორიები იმგვარადაა გადმოცემული, რომ იგი ხელს არ უშლის დროში რეალური სურათის განვითარებას, და მხოლოდ ნეტარი ნინოს საქართველოში შემობრძანებასთან დაკავშირებულ სტატისტიკურ მონაცემებს კი არ აფიქსირებს, არამედ ალეგორიების შინაარსი მიგვანიშნებს თავად მისანიშნებელი მოვლენის, მისი დროში არსებობის სულიერ მნიშვნელობაზე.

ახლა დავსვავთ კითხვა, თუ როგორ უნდა გადმოეცათ ჩვენს წინაპრებს რაღაც საკრალური ცოდნა, რომლის დაკარგვაც არაფრით არ შეიძლებოდა? თან მომავალი „კონიუნქტურების“ გათვალისწინებით არ ამოეშალათ, ან არ „გაემართათ“? აღბათ ყველაზე კარგი დასამალი ადგილი არის იქ, სადაც არასოდეს დაუწყებ ძებნას, რადგან მას „ტაბუ“ ადევს. და თუ ჩვენი მსჯელობა სწორი გზით მიდის, მაშინ გამოდის, რომ „მოქცევაჲ“-ში ალეგორიით რაღაც დაფარული არის გაცხადებული.

დაფარვის ერთ-ერთ მეთოდად თუ მივიჩნევთ სათქმელის ნაწილობრივ გამხელას, ან ალეგორიული ფორმით, სიმეტრიული პარალელების მეშვეობით – მინიშნებებს, მაშინ ციფრობრივ-სტატისტიკურმა მონაცემებმა შეიძლება სულ სხვა სიბრტყეში გადაიყვანოს ჩვენი აზროვნება და მსჯელობა; და ჩვენი წინაპრების დაფარული საიდუმლო ცოდნის გასაღები გვაპოვნინოს.

ზემოთ თქმულიდან თუ ვერაფერი გავიგეთ წაკითხვისას, ან იჭვი მაინც გაგვიჩნდა, მაშინ სჯობს ისევ ჩვენს სასიქადულო მეცნიერებს მივმართოთ და ისინი ყველაფერს თავის ადგილზე განაღებენ.

ბატონი ივანე ჯავახიშვილი სამართლიანად აღნიშნავს, რომ „მოქცევაჲ ქართლისაჲ“-ს როგორც მატთანეს „მცირედენი ცნობების გარდა, საქართველოში ქრისტიანობის გავრცელების ისტორიის გამოკვლევისათვის თითქმის არავითარი მნიშვნელობა არა აქვს“

აკად. კ. კეკელიძე ნინოს შატბერდულ-ჭელიშური ცხოვრების ცნობებს ლეგენდების, ანაქრონიზმების და ერთიმეორის საწინააღმდეგო ფაქტებით და თქმულებებით სავსე ნაწარმოებად აღიქვამს.

ჩვენი მიზანი არის „მოქცევაჲ“-ში მოცემული, ისტორიკოსებისათვის გაურკვეველი, ერთიმეორის ურთიერთსაწინააღმდეგო მონაცემებით, გადმოცემული თარიღების ის მწყობრი სისტემის აღნიშვნა (ბ-ნ ოთარს თარიღების სისწორე დადგენილი აქვს და ქვემოთ, სწორედ მის შრომას დავეყრდნობით), რომლითაც ჩვენი წინაპრები დიდ მნიშვნელობას ანიჭებდნენ, ანუ შევეცადოთ ტექსტში მოცემული „რიცხვითი აღგორიების“ წაკითხვა, რომელიც გადმოგვცეს – დააფიქსირეს ისეთ ნაწარმოებში, რომლის შეცვლა ან გადაკეთება ყოველად დაუშვებელია ყველა პატივმოყვარე ერის შვილებისათვის, რადგან აქ პოლიტიკურ – კონიუქტურულ ჭრილში კი არ არის გადაჭრილი „ავტორისეული მიზანი“, არამედ რელიგიურში და „ახალი“ რელიგიის თითქმის ყველა მისტერიული ჭვრეტა ზედმიწევნითაა წარმოდგენილი.

სანამ უშუალოდ „მოქცევაჲ“-ს ტექსტზე გადავიდოდეთ, ცალკე გვინდა გამოვყოთ, რომ ნეტარი ნინოს საქართველოს ტერიტორიაზე შემობრძანებას წინ უსწრებს ფრიად მნიშვნელოვანი მოვლენა. იგი რჩება მარტო და ეულად შემოდის ივერიის მიწაზე. ალ მაკედონელმაც აზოჯ მარტო მოიყვანა. გამეფების შემდეგ მიდის ის თავის სამშობლოში და მოყავს, ასე ვთქვათ, რიცხვითი მნიშვნელობები (უპრიანი იქნებოდა ისინი გვერდში ამოსდგომოდნენ მას გამეფების დროს და თავისი მარჯვენით მოეპოვებინათ ადგილი იერარქიულ საფეხურზე – ეს ძალიან რბილად რომ ვთქვათ): „ხოლო ესე აზოჯ წარვიდა არიან-ქართლად (ბ-ნი ივანე ხმარობს „არან“ ფორმას), მამის თუსისა და წარმოიყვანა რვაჯ სახელი და ათნი სახლნი მამა-მძუძე-თანნი...“ (პ. ინგოროყვას მოჰყავს იმის ვარაუდი, რომ ასონიშანი „ჩინ“-ი (h), რომელიც გამოხატავს ციფრ 1000, გადამწერის ან დაზიანების გამო ამოკითხულ იქნა, როგორც, (h) „ე“ – მერვე და ამიტომ მივიღეთ 8 სახლი. გვ. 515, ტ. IV), იქვე მოყვანილია არსენის მეტაფრასტული ტექსტი, სადაც პირდაპირ არის დასახელებული ეს ციფრი: „მაშინ აზონ [წარვიდა] არიან-ქართლად მამისა თუსისა, და წარმოიყვანა მუნით ათასი სახლი მდაბი[ოჯ] უფლისა[ჯ], და კუაღად ათი სახლი მთავართავან...“ (43 : 514).

ჩვენ ეს ამონარიდი რიცხვითი სიმბოლიკისა ცთუნებისაკენ გვიბიძგებს, რომ 8 სახლი და 10 სახლი (თავისი მამა-მძუძეთანი-თ) სულიერ ასპექტში განვიხილოთ. ჯერ უნდა აღვნიშნოთ, რომ აზო ყოველად უსამართლოდ არის დაკავშირებული ალ. მაკედონელთან, როგორც ბ-ნი ვახტანგ გოილაძე აღნიშნავს „წმინდა ნინოს ცხოვრების“ როგორც ძველ შატბერდისეულ ხელნაწერში, ისე არსენ ბერისეულ ვარიანტში ნათქვამია, რომ ჩვენ (ქართველები) არიან-ქართლიდან გადმოსახლებულთა შვილნი ვართ და ენა მათი უწყით“ (გვ. 156), რაც შეეხება აზოჯ-ს, მის შესახებ გამოთქვამს ვარაუდს: „ასე, რომ ჩვენი ვარაუდით, აზო არიობარზანის მეორე ძე და ჰელესპონტის ფრიგიისა და პონტის სატრაპის – მითრიდატეს ძმა უნდა ყოფილიყო. ქართლის ტახტზე იგი მითრიდატეს, ალ. მაკედონელის შუა – აზიაში გალაშქრების შემდეგ უნდა დაესვა“ (44 : 157).

ამ მსჯელობაში ჩვენთვის უფრო მნიშვნელოვანია, რომ იმ დროს ქართველებმა „ენა მათი უწყით“ და „მითრიდატეს“ ხსენება, რომელიც ძალიან ჰგავს მოსე ხორენელის საქართველოს I მეფის სახელს „წარმართობის“ ხანისა:

„VI – მიჰრდატ – I საუკუნე ჩვენს ერამდე“ (45 : 529).

აქვე უნდა აღინიშნოს, რომ ორივე აზოჯ და ალ. მაკედონელი, როგორც ეს „მოქცევაჲ“-ში აღნიშნული იყო წარმართია, თანაც არა ადგილობრივი წარმართობის მიმდევარი და მათი მოხვედრა „მოქცევაჲ“-ში, თანაც თითქმის მთავარ პირებად გამოყვანა, და წმინდა ნინოსთან დაკავშირება – ალგორიულ თუ

სხვა ასპექტში, აღნიშნული წლების სიმეტრიული ასოციაციის გარდა, ანუ წელთაღრიცხვის სისტემის გარდა, შეიძლება დაუკავშიროთ მხოლოდ ასომთავრულ ანბანს (წინათ ასოებით აღინიშნებოდა რიცხვები).

რა გვაქვს ხელთ? 8 სახლი, და 10 სახლი მამა-მძუძენი. თუ ჩვენ, მამა-მძუძენს მივიჩნევთ, როგორც ბევრს, ანუ 1000, მაშინ გამოდის, რომ მივიღეთ ციფრი 8000. რომელსაც ქართულ ასომთავრულ ანბანში შეესაბამება ასონიშანი „ჯან“-ი. ეს კი ქრისტიანული თვალთახედვით, ნიშნავს საქმის დასრულებას. ამ შემთხვევაში ანბანი იღებს სრულყოფილ, ხოლო ქვეყანა „გაფორმებულ“ სახეს.

მეორე შემთხვევაში, რომელშიც ჩვენ უფრო რეალურად გვესახება, ეს არის ბ-ნი პავლეს მოსაზრება ასონიშანი „ჩინ“-ის შესახებ, რაც გვაძლევს $10 \times 1000 = 10000$, რაც შეესაბამება ასონიშანს $\#$ – „ჰოე“-ს (რომლის გრაფიკული გამოსახულება ითვლება, როგორც უნივერსალური მისტიკური დამცავი საშუალება), რომლის რიგითი ნომერი არის 37, რაც ანბანის დასრულებული სახის აღნიშვნას გვაუწყებს. აზოჯ-ს მოთავსება „წმინდა ნინოს“ მოღვაწეობასთან, ან მასთან პარალელის გავლება, ანუ: აზოჯ აფუძვნებს სახელმწიფოებრიობას, ხოლო „წმინდა ნინო“ რელიგიას ანუ ქრისტიანობის შემოსვლასთან ერთად მთელი ქართული ასომთავრული ანბანი ქრისტეს იმპულსით უნდა გაბრწყინებულიყო. ან პირდაპირ როგორც წერია, მას დაემატებოდა ასონიშანი, რომელსაც ქრისტიანული სული (იმპულსი) ექნებოდა, ანუ ასონიშანი „ჰოე“ რიგითი ნომრით 37, და მარაგით 10 000. და თუ ჩვენი მსჯელობა სინამდვილეს შეესაბამება რა ხოტბა და დიდება „მოქცევაჲ“-ს შემქმნელს. პირდაპირ შოთას სიტყვების პერიფრაზის მოთხოვნილება გვიჩნდება: „გრძელი სიტყვა მოკლედ ითქმის, როგორც წერია „მოქცევაჲ“-ში“. (არის კიდევ ერთი ვარაუდი, რომ $8 \times 10 = 80$, რაც სათვალავით ასომთავრულ „ს“-ს [რიგითი ნომერი 18 ($8+10$) კი - „ჴ“] შეესაბამება, რაც „ერთგვარ“ შემობრუნებას ნიშნავს. ამაზე თავის დროზე).

ან შეიძლება მიგვანიშნებენ, რომ 38-ე ნულოვანი ასონიშანი (Qq) ქრისტეს იმპულსით იმთავითვე იყო გაბრწყინებული, როგორც ორი ასონიშნისგან შემდგარი, როგორც „მე-11 ქორონიკონი“. წინააღმდეგ შემთხვევაში 8 სახლი და 10 მამა მძუძენი მოგვცემდა $80\ 000$ ($8\ 000 \times 10$, ან $8 \times 10\ 000$ გააჩნია რომელს მივიჩნევთ „ბევრად“, ანუ 1000-ად), რაც ანბანში ვერაფრით ვერ აისახებოდა, ისევე როგორც 38-ე ასონიშანის რომლის ქორონიკონით გამოსახვა შეუძლებელია (46 : 144); ამ საკითხს სადაც ზუსტად არის ციფრობრივი მონაცემები 10 000, ოცდაჩ-ზიდმეტსა და ჩვენს მოსაზრებას, ისევე როგორც ასომთავრულთან მირიანის კავშირზე თავ-თავის ადგილზე განვიხილავთ. (47 : 516-517).

§ 4. დაფარული წლები

„მოქცევაჲ“-ს ტექსტი განხილული და შესწავლილი აქვს, თითქმის ყველა ქართველ მეცნიერს, მაგრამ სტერეოტიპი გარჩევისა თითქმის ყველგან მსგავსია. მნიშვნელოვანი ნაბიჯი მისი ახლებურად შესწავლისა, განხილვისა და ანალიზისა მოცემულია „სვეტიცხოვლის მისტერიაში“ და რომელმაც, როგორც ზემოთ აღნიშნეთ გვიბიძგა შევჭიდებოდით იმ საკითხების დასმას, რომლებსაც ქვემოთ განვიხილავთ.

ჩვენი ვარაუდით „მოქცევაჲ“-ში განხილული თარიღები დაკავშირებულია ერთ-ერთი კალენდარული სისტემის, მზის დიდი ზოდიაქალური ციკლის, ერთ-ერთ ათვლის წერტილთან, რომლის გარემოც, ნებისმიერი წელთაღრიცხვის სისტემა მხოლოდ ვარაუდის დონეზე დაიყვანება და აზრს კარგავს ყოველგვარი ისტორიული ქრონოლოგიური გამოთვლები. მით უმეტეს, რომ ქრისტეშობა და თან

ამედროვე წელთაღრიცხვის დასაწყისი არ ემთხვევიან მზის სისტემის გადასვლის თარიღს, ცის კაბადონზე ერთი ზოდიაქალური ეტლიდან მეორეში. თანაც ისინი 4 საუკუნითაა დაშორებული „მოქცევაჲ“-ში განხილულ თარიღებიდან.

ჯერჯერობით არც ერთ ქვეყანაში, არც ერთ ძველ, თუ ახალ სამეცნიერო, თუ სასულიერო ცენტრში შექმნილი სასულიერო, თუ საერო ხასიათის ნაწარმოებში არ გვხვდება მინიშნებაც კი ისეთი მოვლენის აღწერისა, როგორცაა მზის ერთი ზოდიაქოდან გადასვლა მეორეში (გარდა „არგონავტების“ მითისა. იმის აღნიშვნა, რომ მზე გაზაფხულის ბუნიობისას ამოვიდა ვერძის თანავარსკვლავედში, ხოლო ახლა ამოდის თევზების ზოდიაქოში ვერაფერი ბედენაა, თუნდაც ამ მოვლენის მომსწრე ვიყოთ. და მისი აღწერა, თუ დაფიქსირება წელთაღრიცხვის ათვლის სისტემის გარეშე, იქნება უბრალოდ ბედნიერი დამთხვევა);

ქრონოლოგიურად რომელიმე წელთაღრიცხვის სისტემის ათვლის წერტილზე ხომ ლაპარაკიც ზედმეტია.

და რა დიდი იქნება სიხარული და სიამაყის (აღმაფრენის) შეგრძნება მაშინ, თუ პირობითად მინიშნება მაინც იქნება იმისა, რომ მათ ქვეყანაში, ან სხვაგან მაინც აღწერეს ეს დიდი მოვლენა, რომელიც აღნიშვნის ღირსია და თან ამ მოვლენის აღქმა სივრცესა და დროში დაკავშირებული იქნება ერთდროულად ისეთ საკაცობრიო მოვლენასა და რწმენასთან, როგორცაა ქრისტეშობა, ჯვარცმა, ამაღლება ან ქვეყნიერების შექმნის დასაწყისი, ანუ დასაბამითგანი.

ახლა კი დავიწყეთ „მოქცევაჲ“-ს ტექსტის განხილვა, მეგზურად გამოვიყენებთ „სვეტიცხოვლის მისტერიას“. ნეტარი ნინოსთან დაკავშირებული ამბავი აღწერილია 4 ნაშრომში და მგონი იშიფრება ისე, როგორც ქართული ასომთავრული ასონიშანი, რიგითი ნომრით 31 – „წილ“-ი და მარაგით $4\ 000 - 31 = 3 + 1$, ანუ ოთხი ტექსტი – 1 „მოქცევაჲ“ + 3 განმარტებანი, მროველი, არსენ ბერი და უცნობი ავტორის ვერსია.

მარტო წელთაღრიცხვის ათვლის თარიღის დადგენა ბევრს არაფერს მოგვცემს. უნდა დავამტკიცოთ, რომ ჩვენმა წინაპრებმა იცოდნენ ვარსკვლავური ცის შესახებ არანაკლებ სხვა ერებისა, და რომ ისინი ისე „დაცურავდნენ“ ვარსკვლავურ ცაში, როგორც თევზი წყალში. ამიტომ მოქცევაში განხილული ყველა მოვლენა და არა მარტო ციფრობრივი მონაცემები, სულიერების გათვალისწინებით, უნდა განვიხილოთ მთლიანობაში, და არა მარტო მხოლოდ ნეტარ ნინოსთან დაკავშირებული ციფრები, არამედ ალ. მაკედონელიც და აზოღ-ც (აზოს არც დაბადება ვიცით და არც გარდაცვალების თარიღი), რადგან ისინი ერთ ნაწარმოებშია მოთავსებული და ერთ კონტექსტშია განხილული.

„მოქცევაჲ“ იძლევა ქართულ მეფეთა სიას დაწყებულს აზოდან დამთავრებულს მირიანამდე. აღნიშნულია 28 მეფე, ხოლო მეფეთა სახელების გადათვლა გვაძლევს 27 მეფეს. იგი იმეორებს ბიბლიის ქარგალს (ორი თოთხმეტეულის საშუალებით).

მაგრამ არსებობს სხვა მოსაზრებაც, რომელიც გვაუწყებს, „მოქცევაჲ ქართლისაჲ-ს იმ ხელნაწერში, რომელიც ჩვენ დრომდე მოღწეულა, აღექსანდრე მაკედონელის ეპოქიდან – ვიდრე მირიანამდე აღნიშნულია 26 მეფობა, ხოლო „ამიერი“ თანა-მეფეების მითვლით სულ აქ მოხსენიებულია 32 მეფე.

ხოლო შატბერდულ – ჭელიშური ნინოს ცხოვრების ჩვენების მიხედვით ირკვევა, რომ მატიანის თავდაპირველ დედანში აღექსანდრე მაკედონელის ეპოქიდან – ვიდრე მირიანამდე მოხსენიებული ყოფილა არა 32, არამედ 35 მეფე. თვით მირიანი 36-ე მეფედ ყოფილა დასახელებული. შატბერდულ-ჭელიშურ ნინოს ცხოვრებაში (მირიანის ანდეძი) აღნიშნულია:

„ვარ მე ოც-მეათექუსმეტე მეფე, ვინაჲთგან მამანი ჩუენნი აქა მოიწინნეს [არიან – ქართლით] ვიდრე დღეთა ჩემთამდჳ“ (47 : 516-517).

როგორც ვხედავთ ერთი ვარიანტით გვაქვს 28 (27) მეფეთა სახელი, რომელსაც ო. ქერივიშვილი ბიბლიის ქარგლად მიიჩნევს და მას ჩვენ სრულებით ვეთანხმებით; მაგრამ ჩვენ ასევე გვაქვს პირველი ქრისტიანი მეფე, რომელიც თავის თავს 36-ეს უწოდებს. ვინაიდან იგი (ქრისტიანი) არ ივიწყებს თავის წარმართ წინამორბედებს, არამედ ხაზს უსვამს მათთან კავშირს, თითქოს მათაც ქრისტიანებად თუ არა, ქრისტიანული მორალით ეცხოვრათ და ემართათ სამშობლო. აღვნიშნავთ, რომ ეს მეტად კეთილშობილური გრძნობაა და კარგად ახასიათებს მირიანს, რაც ხაზს უსვამს ბიბლიის ქარგლის გათვალისწინებას. აღმწერი 36-შიც არ წყვეტს გენეალოგიურ ხაზს (თუმცა ციფრი 36 არ იშლება არც 14-ერთულად და არც 7-ზე იყოფა უნაშთოდ). ისე თუ გავითვალისწინებთ, როგორ ებრძოდა საქართველოში ქრისტიანობა ყოველგვარ წარმართულს, და რადგან ეს ვიციტ მხოლოდ ნაწერებიდან, მირიანს თავის წარსულთან კავშირი, ნამდვილად უნდა გაეწვიტა. მაგრამ რას ვხედავთ ქრისტიანობის შემობრძანების ამხსნელ წიგნში, – ეს თავის თავად გულისხმობს მის პირველობას, უპირატესობას სხვა „წიგნებზე“ – წარმართობასთან კავშირი კი არ არის გაწყვეტილი, არამედ ხაზია გასმული მასთან კავშირისა. რა ჩვენი წარმართი მეფენი იუდაიზმს მისდევდნენ, რომ ისინი ბიბლიის ქარგალზე მოჭრილ „მოქცევაჲ“-ში მოეხსენიებინათ? მაგრამ ფაქტია, იგი გადამწერებმაც კი ვერ, თუ არ შეცვალეს. და 36-ე მეფე, 28 (27) მეფედ მოაკვარახტინეს. ორივე რიცხვი ისე იკითხება, რომ ერთმანეთს სულაც არ უშლიან ხელს. (ან იქნებ „სეპტანტა“ ეპყრათ ხელთ? „რევ“ მართალი 19-ე მეფე და 28-ე მეფე მირიანი, სხვა დროს = 532).

ასეა, თუ ისე, ჩვენ ვხედავთ, რომ პირველ მეფესთან – აზოსთან დაკავშირებული რიცხვითი მნიშვნელობები გვაძლევს ვარაუდს, რომ აქ აღნიშნულია ან 35-ე, ან 37-ე ასონიშანი ქართული ასომთავრული ანბანისა. და აი პირველი ქრისტიანი მეფე ანდერძში გვეუბნება, რომ იგი 36-ეა. ეს კი ნიშნავს იმას, რომ აქ უკვე საქმე იხრება კანონზომიერებისაკენ – პირველი მეფე, ყოველმხრივ გაურკვეველი „სამშობლოთი“, „პიროვნების დამამტკიცებელი“ საბუთის გარეშე, გარდაცვალების ცნობაც კი არ გაგვაჩნია და მემატიანეს აინტერესებს მხოლოდ 8 თუ 1000 სახლი და 10 მამა-მძუძეთანი. საკითხავია ამით მემატიანე დემოგრაფიული ფონდს უფროთხილდებოდა, თუ მის გაუმჯობესებაზე ზრუნავდა? მოსახლეობის რაოდენობაც რომ არ ვიციტ ეს არის სავალალო. და წარმართებიდან უკანასკნელი, იგივე პირველი ქრისტიანი მეფე აცხადებს, რომ იგი I კი არა, 36-ე მეფეა.

თუ ჩვენ საისტორიო ქმნილებებში აღმოვაჩინოთ მსგავსი გაუგებრობების ამ სახველ რიცხვობრივ მონაცემებს, რომლებიც შეიძლება სხვაგვარ კანონზომიერებას ექვემდებარება, და იგი სრულიად შეგნებულად არის (გაუგებრობა) დაშვებული, სრული მორალური უფლება გვექნება ვამტკიცოთ, რომ 36-ე მეფე სათვალავით ქართული ასომთავრული ანბანის ასონიშან „ჰაე“-ს შეესაბამება, 9000 მარაგით, ანუ სულიერ ენაზე $3 + 6 = 9$. რიცხვი 9 კი დაკავშირებულია ახლის დაწყებასთან, საქმის, ცხოვრების შემობრუნებასთან, სიცოცხლის ჩასახვასთან, ძველის ახლით შეცვლასთან და საერთოდ ცვლილების აღმნიშვნელია. ე.ი. უკანასკნელი წარმართი მეფე გარდაისახა პირველ ქრისტიან მეფედ და მისი სახელით, როგორც იგი მოინათლა ისევე ინათლება, იცვლება ქართული ასომთავრული ანბანი, მისი შინაარსი და იგი ქრისტეს იმპულსით გაბრწყინებული ხდება, რასაკვირველია უნდა დაგაყოლოთ, რომ თუ ჩვენი მსჯელობა სწორი გზით მიდის, და ამაში ჩვენ დრმად ვართ დარწმუნებული, როგორც ზევით აღვნიშნეთ 36-ი ასომთავრულს დაუკავშირა ბ-ნმა თ. ჩვენკელმა და რომლის დამტკიცებაშიც დაგვეხმარება უდროოდ დაღუპული დეკანოზისილი მეცნიერის ბ-ნ ლევან ჭეიშვილის ბოლო ნამუშევარი, რასაც წიგნის ბოლოში განვიხილავთ. რაც შეეხება ციფრ ცხრას, ბ-ნი ოთარი აღნიშნავს, რომ „მოქცევაჲ“-ს ავტორი „...ძველი აღთქმის რიცხვითი სიმბოლოების (40 დღე - 40 წელი) ნაცვლად მას შემოაქვს განსხვავებული

ბული სიმბოლოები (9 დღე - 9 წელი) ...წმინდა ნინო 9 დღის შემდეგ შედის მცხეთაში და 9 თვეს დაყოფს სამოთხის მცველის სახლში” (48 : 126-127).

რიცხვთა აღსაქმელად მოვიყვანოთ მაგალითი ბიბლიიდან:

„...მსგავსად რიცხვთა მათ დღეთა, *ორმეოცთა დღეთა*, რაოდენთა დღეთა იგი განიმსტურეთ ქუეყანა, *ორმეოცთა დღეთა*, (დღე იგი ერთი წლად ერთად) მიიღოთ ცოდვათა თქუენთათჳს *ორმეოც წელ* სცნათ გულისწყრომა რისხვისა ჩემისა.” („რიცხვთაჲ”, XIV, 31-34.) – მოყვანილ ციტატაში მთავარია, რომ რიცხვი გამოსახული დღეებით და იგი შეიძლება განვიხილოთ ანუ ვიგულისხმოთ, როგორც წლები.

ახლა დავუბრუნდეთ ჩვენს ძირითად საკითხს და ვნახოთ, თუ როგორ არის გადმოცემული თარიღები „მოქცევაჲ“-ში. მეფეთა სიის ჩამოთვლის შემდეგ, ტექსტი ყოველგვარი შესავლის გარეშე ასე გრძელდება: „და იყო დღეთა კონსტანტინე მეფისათა, ქრისტეს აღმადლებითგან სამას და მეათესა წელსა, იყო ღვაწლი ბრძოლისაჲ მტერთან... და გდებულ იყო ურვათაგან კოსტანტი კეისარი”. ამ დროს „ვინმე კაცი ეფესელი” ურჩევს მეფეს, რათა მიიღოს ქრისტიანობა და მისი მეოხებით იბრძოლოს მოძალებულ მტერთა წინააღმდეგ და ვისაცა ვის აქუს შჯული იგი ახალ ქრისტეს წმიდისაჲ, ძელთა ჯუარისაჲთა და მისთა სასოვებითა სძლევეან მტერთა ძლიერად. მას უამსა აღიძრა მეფე გუნდებითა, და წარავლინა მოყვანებად ებისკოპოსთა იერუსალთმით, ანტიოქიჲთ, ჰრომით და ალექსანდრიჲთ. და ნათელ-ილო მან თავადმან და დედამან მისგან ბანაკითურთ”. ე. ი. კონსტანტინე კეისარი და მისი ერი გაქრისტიანდა 310 წელს. მაგრამ სულიერ ენაზე 310 იგივე 31-ია და იგი პირდაპირ მიგვანიშნებს ქართული ასომთავრული ანბანის ასონიშან „წილ“-ზე. ე. ი. 310 წელი ეს ქართული თვალსაზრისით კეისრისა და ბიზანტიის გაქრისტიანებისა.

„მათ უამთაგან მეათესა წელსა (310 + 10 = 320) წარვიდა ჰელენე იერუსალთმად ძიებად პატიოსნის ჯუარისა და მეათოთხმეტესა წელსა (310 + 14 = 324) ივლტოდა დედაკაცი ვინმე მეფეთა ევადაგი, სახელით რიფსიმე, რომლისამე მიხეზისათჳს დედა-მძუძითურთ.

და იყო მის თანა ტყუე ერთი დედაკაცი შუენიერი, სახელით ნინო...” (49 : 141). ჰელენე დედოფლის პატიოსანი ჯვრის საძებნელად წასვლის თარიღს (320 წ.) და „ტყუე” ნინოს პირველ ხსენებას შორის (დაკავშირებულია 324 წ-თან) სხვაობა 4 წელია.

ეს წლები უშუალოდ შეეხება კეისარ კონსტანტინეს და დედა-დედოფალ ჰელენეს. მონიშნულია 310, 320 და 324 წლები, რომლებიც დაკავშირებულია ტყუე-ნინოსთან და ერთმანეთთან რიცხვებით 10-ით და 14-ით.

ამ თარიღებთან დაკავშირებული რიცხვითი სიმბოლიკის თვალსაზრისით ბიბლიის ტექსტთან პარალელს, ან თანხვედრას კი არ აქვს ადგილი, არამედ „მოქცევაჲ“-ს ავტორი რიცხვითი სიმბოლოების თანმიმდევრობას ცვლის. თუ ებრაელები გამოვიდნენ ეგვიპტიდან 14 რიცხვში (50 : 123). ე.ი. ებრაელები ტყუეობაში იყვნენ 14 რიცხვამდე, ხოლო მოსე 10 დღის შემდეგ ავიდა (შევიდა) სინას მთაზე, ანუ ებრაელებს 10 რიცხვითი სიმბოლო დასჭირდათ ღმერთთან მისაახლოებლად. ანუ ძველი აღთქმით ჯერ გამოიყენება რიცხვითი სიმბოლო 14 და შემდეგ სიმბოლო 10, ჩვენს შემთხვევაში ჯერ ელენე დედოფალი მიდის პატიოსანი ჯვრის საძებნელად „მათ უამთაგან მეათესა წელსა” (10), ხოლო სარწმუნოების – ჭეშმარიტი ღმერთის შესაცნობად გამოიყენებულია რიცხვი 14. ანუ „მოქცევაჲ“-ში ჯერ გამოიყენებულია რიცხვი 10, შემდეგ 14 (14 დაყოფილია 10-ად და 4-ად). ავტორს ალბათ ჰქონდა რაღაც უფლება „თავისუფალი” მოქმედებისა...

შემდეგ ჩვენთვის საინტერესო ადგილი „მოქცევაჲ“-ში არის იქ სადაც რიფსიმესა და გაიანეს სომხეთში დაღუპვის შემდეგ ნინო ჩადის ქართლში „და მექ

უსესა (6) წელსა არწმუნა ცოლსა მეფისასა ნანას სენსა შინა მისსა და მეშდიდესა (7) წელსა მეფესა არწმუნა სასწაულითა ქრისტესმიერთა” (51 : 330), და წმინდა ნინოს მიცვალებასთან დაკავშირებული ეპიზოდი: „და შეჰვედრა სული თუხი ჯელთა ღმრთისათა ქართლად მოსვლითგან მეთხუთმეტესა (15) წელსა და ქრისტეს აღმადლებითგან ტ-ლწ (338) წელსა, დასაბამითგან ჭყ-ლწ (5838) წელსა” ხოლო მირიან მეფემ ოთხი (4) წლის შემდეგ დაამთავრა „ზემო ეკლესიის” მშენებლობა „და მოკუდა მირიან მეფე და დაეფლა საშუვალსა სუეტსა სამხრეთსა ჩრდილოდთ კერძო” (51 : 142).

პირველი რაც ჩვენში გაურკვეველობის გრძნობა გამოიწვია ეს არის მირიანის გარდაცვალებასთან დაკავშირებული: „დაეფლა საშუვალსა სუეტსა სამხრეთსა ჩრდილოდთ კერძო”. ეს სამხრეთ ჩრდილოეთი ალბათ მიმართულებას (ვარსკვლავების თუ არა) გეოგრაფიული სამხრეთისას მიგვანიშნებს და არა უკვე ქრისტიანი მეფის საორიენტაციო დაფვლას.

მეორე გაურკვეველობა გამოიწვია „და მეექუსესა (6) წელსა არწმუნა ცოლსა მეფისასა ნანას სენსა შინა მისსა და მეშუდესა (7) წელსა მეფესა...”. თუ წმინდა ნინოს მოქმედებას აღვიქვამთ ქართლში ჩამოსვლის (14) შემდეგ (51 : 142), აქედან გამოგვივა, რომ იგი ჩამოვიდა $310 + 14 = 324$ წ., შემდეგ არწმუნა დედოფალი ნანა $324 + 6 = 330$ და მირიანი $330 + 7 = 337$ წელი.

მეორეს მხრივ თუ „შეჰვედრა სული თუხი ჯელთა ღმრთისათა ქართლად მოსვლითგან მეთხუთმეტესა (15) წელსა და ქრისტეს აღმადლებითგან ტ-ლწ (338) წელსა”, გამოგვივა, რომ ერთ შემთხვევაში წმინდა ნინო გარდაცვლილა $324 + 15 = 339$ წელს, ხოლო მეორე შემთხვევაში 338 წ. ამ წელს თუ გამოვაკლებთ 15 წელს, მივიღებთ, რომ წმინდა ნინო ქართლს მოსულა 323 წელს ($338 - 15 = 323$).

თუ ამ 323 წელს აღვიქვათ, როგორც წმინდა ნინოს საქართველოში შემოსვლის წლად, მაშინ გამოგვივა, რომ ნანა დედოფალი არწმუნა $323 + 6 = 329$ წ. ხოლო მეფე მირიანი – $329 + 7 = 336$ წელს. ასეთი ქრონოლოგიურ მონაცემთა განსხვავება-წინააღმდეგობებს აღნიშნავს აკად. კ. კეკელიძე (52 : 525-526). არის შეხედულებები, როდესაც მოცემულ წლებს ცალკ-ცალკე უმატებენ ასათვლელ წელს, როგორც ეს დედოფალ ელენესა და რიფსიმეს შემთხვევაში იყო ზემოთ აღნიშნული – ამ ვარიანტს ჩვენ აქ არ განვიხილავთ.

ჩვენი აზრით აქ მხოლოდ ერთ თარიღთან გვაქვს საქმე, და ეს არის დასაბამითგან 5838 წლით გამაგრებული 338 წელი და ამ წლიდან გადათვლილი 15 წლიანი მონაკვეთით მონიშნული წელი, როდესაც წმინდა ნინო შემობრძანდა ჩვენს ქვეყანაში არის $338 - 15 = 323$ წელი.

ამ თარიღს გვაძლევს მეორე წყვილი რიცხვებისა, რომელიც ეხება მეფე-დედოფლის მონათვლას, თუ რასაკვირველია ათვლას ვაწარმოებთ 310 (სულიერ ენაზე „წილ”, რიგითი ნომრით 31) წლიდან (როგორც ქრისტიანობის „დასაბამით გან” $310 + 6 + 7 = 323$) და არა ტექსტში აღნიშნული წმინდა ნინოს შემობრძანების შემდეგ. სულიერ ენაზე კეისრის და მისი ერის მიერ ქრისტიანობის მიღება თუ შეიძლება ამაღლებიდან, რომელიც გვაძლევს 343 წელს ($310 + 33 = 343$), როდესაც კეისარი ისტორიულად უკვე დიდი ხნის გარდაცვლილია, მაშინ უნდა ვიგულისხმოდ, რომ „მეფე“ დედოფლის მონათვლა ქრისტიანულ სარწმუნოებაზე უნდა აითვალოს I ქრისტიანი კეისრისა და კონსტანტინეპოლის დამაარსებლის მონათვლის თარიღიდან, რასაკვირველია ქართული თვალთახედვით და მათ მიერ შემოდებული წელთა აღრიცხვით. ამასვე გვიმტკიცებს აკად. კ. კეკელიძე, როდესაც იგი მონათვლას უფრო მაღლა აყენებს ვიდრე სარწმუნოების მიღებას (53 : 512).

მოვინიშნოთ პირველი მითითებული თარიღი – 323 წელი. (1).

მეორე შეუსაბამობა ეხება ქრისტეს აღმადლებიდან 310 წელს, ანუ ქრისტეს შობიდან 343 წელს. როგორც ზემოთ აღვნიშნეთ კონსტანტინე კეისარმა ქრისტეს „წამების“ შემდეგ წარმართებზე გაიმარჯვა ქრისტეს სიმბოლოთი და ამით დაიწყო ახალი ეპოქა ქრისტიანობისა. აღნიშნული თარიღი აუცილებლად სულიერ ასპექტშია განსახილველი, როგორც ო. ქვრივიშვილი აღნიშნავს, რადგან ისტორიულად ცნობილია, რომ კონსტანტინე კეისარი გარდაიცვალა 337 წ. ქრ. შემდეგ.

ახალი რომის დამაარსებელი მეფის გაქრისტიანების თარიღი ქართული ვარიანტით ქრისტეს შობიდან 343 წელი – მხოლოდ სულიერი შინაარსის შეიძლება იყოს. (ნამდვილი ისტორიული თარიღიც მონიშნული ყოფილა „მოქცევაჲს მიერ 310 + 14 + 6 + 7 = 337 წელს).

მოვინიშნოთ ქრისტიანობის ახალი ეტაპი–სახელმწიფოებრივი რელიგიის გამოცხადების, მეორე მითითებული თარიღი – 343 წელი ქართული ვარიანტით. (2).

შემდეგი თარიღი რომელიც მითითებულია – ხაზგასმულია, ჩვენი აზრით, დაკავშირებულია წმინდა ნინოს მიცვალებასთან. ქრისტეს აღმადლებიდან 338 წელი თავის მხრივ დაკავშირებულია – მიბმულია დასაბამითგან 5 838 წელთან, რაც იგივე 338 წელია (5838 – 5500 = 338).. მხოლოდ ქრისტეს შობიდან, რაც დასაბამითგან გულისხმობს 5500 წელს ძვ. წ. აღრიცხვით. ეს კი მიგვანიშნებს, რომ თუ ავტორს ან გადამწერს თუ გამორჩა, ან დაავიწყდა დასაბამითგანის („ქრისტეს შობის“ აღნიშვნას გაურბის ავტორი), ან ქრისტეს აღმადლების ხსენება ის ჩვენ უნდა გვახსოვდეს. 5500 წელსაც ჩვენთვის განსაკუთრებული მნიშვნელობა ექნება და მას ჩვენ მოგვიანებით გამოვიყენებთ, როგორც ქართველების მიერ ნაგულისხმევი „სხვა“ ერის წელთაღრიცხვის დასაწყისს. ეს წელი 5500 მოვინიშნოთ უ აბზაცოთ!

წმინდა ნინოს გარდაცვალების თარიღთან (338 წ.), რომელიც ათვლილია ქრისტეს შობიდან (დასაბამიდან), ანუ ჩვენი წელთაღრიცხვის ათვლის პირველი წლიდან, მიბმულია შემდეგი ეპიზოდი, რომელიც არ არის ცალკე გამოყოფილი ან მონიშნული როგორც ქრისტეს აღმადლებიდან, ისე დასაბამითგან, ეს არის !!! (sic): „ხოლო მირიან მეფემ ოთხი წლის შემდეგ დაამთავრა „ზემო ეკლესიის“ მშენებლობა და მოკვდა მირიან მეფე“. ანუ მირიან მეფე გარდაიცვალა 338 წ. + 4 წ. = 342 წ., რომელიც მონიშნა „ზემო ეკლესიის“ აშენებით დროში.

ჩანაფიქრი ავტორისა რომელიც შეიძლება იდოს ამ ეპიზოდში, ჩვენი აზრით ასეთია: აქ აღნიშნულია პიროვნების ცხოვრების დასასრული – გარდაცვალება და „შენობის“ – ზემო ეკლესიის მშენებლობის დასრულება. ორივე მოვლენა დაკავშირებულია მირიან მეფესთან და ზოგადად მცნება დასრულებასთან. ამასთან „მოქცევაჲ“-ს ავტორი „აღმშენებლობით“ ამაღლებს მირიან მეფის მნიშვნელობას, უფრო ზუსტად მის გარდაცვალების თარიღს, რადგან მას უკავშირებს წმინდა ნინოს მიცვალების თარიღს. ეს ყველაფერი უნდა მიგვანიშნებდეს იმაზე, რომ დამთავრდა რაღაც ეტაპი.

რაღაც ეტაპის დამამთავრებელი წელი არის 342 წ., მოვინიშნოთ იგი (3).

ჩვენს მიერ გამოყოფილი თარიღებიდან გამომდის, რომ „მოქცევაჲ“-ს ავტორი ერთ დონეზე აყენებს წმინდა ნინოს შემობრძანებას ჩვენს ქვეყანაში (323 წ.) – მაფე–დედოფლის მონათვლას, და კონსტანტინე კეისრის – დედოფალ ელენეს

მიერ ქრისტიანობის მიღებას (343 წ.). ამასთან „ქართული“ ქრონოლოგიით ანუ სივრცეში – დროში, 323 წელი წინ დგას, ვიდრე 343 წელი. ამ წლებით იწყება ახალი ეტაპი როგორც მსოფლიო მასშტაბით ქრისტიანული რელიგიის გავრცელებისათვის, ისე საქართველოში წმ. ნინოს შემობრძანებით (პირველი ქრისტიანი მეფით – არწმუნა) იწყება ახალი ერა ჩვენი ქვეყნის ცხოვრებაში.

ჯერჯერობით განყენებულად დგას 342 წელი რომელიც დამამთავრებელი ეტაპია ქართული მოვლენების, როდესაც ქრონოლოგიურად კონსტანტინეს ანუ მთელი მომავალი ქრისტიანული მსოფლიოსთვის ბოლო წარმართული წელი გამოდის. ააა! სად გააჭრა!!! (აქვე შეგვეძლო აღგვენიშნა, რომ როგორც 342 წელი არის რაღაც ეტაპის დამამთავრებელი წელი, რომელიც ჩაიფიქრეს ავტორებმა, ასევე 322 წელი იქნება ანალოგიურად დამამთავრებელი წელი წარმართული რელიგიისა, რადგან 323 წელს მოექცა მირეან მეფე. მაგრამ რადგან აქ ეს წელი პირდაპირ არ არის მონიშნული, მას ჩვენ ქვემოთ აუცილებლად უნდა შევხვდეთ).

ჩვენი მსჯელობის, თვითონ გვიკვირს, ისე გამოგვივიდა, თუ გამოგვაყვანიხეს, რომ კონცენტრირების გამახვილება მოგვიხვდა გარკვეული თარიღებისაკენ, რომლებსაც მიდრეკილება აქვთ დაჯგუფებისაკენ.

ამ სამ თარიღთან დაკავშირებით ჩვენ შეგვიძლია ასეთი აზრის გამოტანაც. ორი თარიღი 342 და 343 წლები დაკავშირებულია ორი კერძო პირის, ორი მეფის მოქმედებასთან (ორ მეფესთან დაკავშირებულ ამბებთან), კონსტანტინე კეისრის მიერ ქრისტიანობის მიღებასთან, ანუ ახალი ეტაპის დაწყებასთან და მეორე თარიღი (342 წ.) მირეან მეფის მიერ ზემო ეკლესიის დამთავრებასთან და მის გარდაცვალებასთან. თუ ჩვენი მსჯელობა სწორი გზით მიდის, მაშინ შეგვიძლია ვარაუდის გარეშე ვთქვათ, რომ „მოქცევაჲ“-ს ავტორი მიგვანიშნებს 342 წლით ერთი (წარმართული) ეტაპის დამთავრებას და 343 წლით მეორე, ახალი ეტაპის, ქრისტიანობის დასაწყის წელზე.

თითქოს განცალკევებით დგას თარიღი 323 წ. ქრ. შ. ამ წელთან დაკავშირებით ყურადღება გვინდა მივაქციოთ 338 წელთან დაკავშირებულ იმ წლებს, რომლებითაც „მოქცევაჲ“ მონიშნავს ჩვენს მიერ გამოყოფილ თარიღებს. 338 წელი ერთის მხრივ დაკავშირებულია 323 და 342 წლებთან, 15 და 4 წლით, ხოლო მეორეს მხრივ დასაბამითგანთან, ანუ 5500 წ-თან ჩვ. წ, აღ-მდგ. ამ წლებიდან რომლებითაც ორი თარიღია გამოყვანილი, პირველია 15 წელი. უნდა აღინიშნოს, რომ მათეს სახარებაში იესო ქრისტეს გენიალოგიის ჩამოთვლისას და „მოქცევაჲ“-ში მეფეთა ქრონოლოგია დაყოფილია 14 ერთეულებად, ანუ 2 შვიდეულად და სავარაუდო იყო, რომ იგივეს, რიცხვ 14-ს გაიმეორებდა წმინდა ნინოს შემობრძანებასთან დაკავშირებით და ეს ასეც არის ($310 + 14 = 324$); მაგრამ იგივე მოვლენის (წმ. ნინოს შემობრძანება) აღსანიშნავად ავტორს შემოაქვს ციფრი 15, რომლითაც პირველი შემთხვევისგან 1 წლით განსხვავებულ თარიღს ვიღებთ. ზუსტი თარიღის მისაღებად საკმარისი იქნებოდა, რომ მოენიშნა აღმაღლებიდან 337 წელი, დასაბამითგან 5837 წელი, და 14 წლიანი სხვაობა მოგვცემდა 323 წელს, რომელიც დაკავშირებული იქნებოდა დასაბამითგანთან, ანუ 5500 წელთან. ამიტომ მეორე თარიღის მოსანიშნავად ავტორს დასჭირდებოდა ციფრი 5 (ხუთის) გამოყენება ($337 + 5 = 342$), რომელიც ზემოთჩამოთვლილ თარიღებთან კი იქნებოდა კავშირში, მაგრამ იგი ვერაფრით ვერ იქნებოდა დაკავშირებული ასონიშან „წილ“-თან. ასე რომ მსოფლიო თეოსოფიით, და ყოველგვარი დაფარული ცოდნით აღიარებული ციფრი 14 „მოქცევაჲ“-ს ავტორმა „გაცვალა“ ოთხზე, ანუ ოთხი „ქართული ვარიანტით“ წინ დგას ყოველგვარ საკრაკურ რიცხვზე. და ავტორმა თარიღის (შეიძლება საკითხისაც) განსაკუთრებულობიდან გამომდინარე, რომ ჩვენ ადვილად გავარჩიოთ განსხვავება, შემოიღო ციფრი 15, და აქედან გამომდინარე 338 წელი, რომელიც მიბმულია დასაბამითგანს, და იგი შეეხება უშუალოდ წმინდა ნინოს, მისი სულის საიქიოს დამკვიდრებას და არა მის ცხოვ

რებაში ღირსშესანიშნავ ნაბიჯს: „და შეჰვედრა სული თუ სი ჴელთა ღმრთისათა ქართლად მოსვლითგან მეთხუტმეტე (15) წელსა და ქრისტეს აღმადლებიდან ტლწ (338) წელსა, და დასაბამითგან ჴყლწ (5838) წელსა.“ (ციფრი 4 და 5, ასევე 8, 19 და 22; და მათთან დაკავშირებული ასომთავრული ასონიშნები და მზე-მთვარის ფაზათა თანხვედრა ახალმთვარეობისას – გაზაფხულის დღედამსწორობის დროს განხილული აქვს ბატონებს ნოდარ კანდელაკს და გურამ ცერცვაძეს, ნაშრომში „ქართული დამწერლობის შექმნის თარიღის დადგენისათვის“, „მნათობი“, 1993 წ., № 5-6, გვ. 180-191). (276).

სხვა შემთხვევაში 323 წელის მიღება შეიძლებოდა აღმადლებიდან 310 წელს თუ დავეუმატებთ რიცხვ 13-ს, ან სულაც მოციქულთა რიცხვს 12-ს, რომელიც უფრო შეესაბამება ჩვენთვის „მოციქულთა სწორ“ წმინდა ნინოს შემობრძანებას. მაშინ აღმადლებიდან უნდა აეღო 311 წელი. ორივე შემთხვევაში იკარგება დასაბამითგანი, ან ასონიშანი („ქებაჲ“-ს კოდი) „წილ“-ი, მით უმეტეს, რომ 310 თავის თავში უკვე მოიაზრებს ციფრ ოთხს (4), ამაზე ცოტა ქვემოთ. ამიტომ 310 წელი აუცილებლად უნდა იყოს დაკავშირებული აღმადლებასთან, კონსტანტინე კეისართან და არავითარ შემთხვევაში დასაბამითგანთან, რადგან სხვა შემთხვევაში ვერაფრით ვერ გამოვიდოდა „წმინდა ქართული განტოლება“, ანუ ავტორის ჩანაფიქრი.

მეორე, ციფრი 4, არც ექვსია (6) და არც შვიდი (7), რომლებიც გამოიყენება ბიბლიაში. ციფრი 4 უკავშირდება სახარებაში ლაზარეს აღდგინებას, ქართულ ასომთავრულ ანბანში გამოსახავს ასონიშან „ღონ“-ს რიგითი ნომრით 4 და მარაგით 4. ხოლო სულიერი სიმბოლიკის ენაზე იგი დაკავშირებულია ასონიშან „წილ“-თან – როგორც „ქებაჲ და დიდებაჲ ქართულისა ენისაჲ“-ს ტექსტი გადმოგვცემს, რომ ასონიშანი „წილ“-ი ოთხ ათას მარაგს მოიცავს, ანუ რიგითი ნომერი 31 – „წილ“-ი – 4000 მარაგით სულიერი სიმბოლიკის ენაზე რიგითი ნომერი 31 იგივე $3 + 1 = 4$ -ია, ხოლო მარაგი 4000 იგივე 4; რადგან რიცხვის მარჯვნივ მდგარი ნულების რაოდენობა არ ცვლის ციფრის სულიერ მნიშვნელობას. ასე რომ სულიერი ასპექტით კონსტანტინე კეისრის გაქრისტიანება ქრისტეს აღმადლებიდან 310 წელს იგივე 31-ია, ხოლო რიცხვი 4 –ის სულიერი შინაარსი 3-სა და 1-ის ჯამით შეიძლება გამოვხატოთ.

ზემოთთქმულიდან გამომდინარე ქართული ასომთავრული ანბანის ასონიშანი „წილ“-ის რიგითი ნიშანი 31, სულიერი სიმბოლიკის ენაზე კავშირშია კონსტანტინეს გაქრისტიანებასთან (343 წ.), ანუ ახალი ეტაპის დაწყებასთან და მისი მარაგი 4000, ანუ 4 „ზემო ეკლესიის“ აშენებასთან და მირეან მეფის გარდაცვალებასთან. ერთი ეტაპის დამთავრებასთან, ანუ 342 წელთან.

ამ დასკვნიდან შეიძლება გამოვიტანოთ მეორე დასკვნაც: რაც კი ციფრობრივი მონაცენებია „მოქცევაჲ“-ში ყველაფერი უკლებრივ დაკავშირებულია ქართულ ცნობიერებასთან ე. ი. როგორც კი სადმე შეგვხვდება ციფრი 4-ს ტოლი სიდიდე, იქვე უნდა გვახსოვდეს ქართული ასომთავრული ანბანის ასონიშანი „წილ“-ი თავისი რიგითი ნომრით და რიცხვითი მნიშვნელობით, ანუ „და ესე ყოველი, რომელი წერილ არს, მოწამედ წარმოვითხარ ესე წილი ანბანისაჲ“.

აქ ცოტა დავასწრებ მოვლენებს და აღვნიშნავთ, რომ ქართველი ავტორები ისე მარჯვედ და ნიჭიერად იმარჯვებენ ხელში კალამს და ისე ოსტატურად და მიზანმიმართულად მანიპულირებენ ყველაფრით (ციფრებით, სახელებით და ბოლოს ჩვენი აზროვნებით და ფიქრებით) და ყველაფერს ქართული სულიერების ასპექტში წყვეტენ, თუ მას უკავშირებენ და ალბათ ჩვენ ყველა ჩქარა გავარკვევთ, რომ ქართულად მოლაპარაკე „არაბი“ ავთანდილი და „ინდოელი“ ტარიელი ნამდვილად ქართველები, ანუ თხემით ტერფამდე ნამდვილი ქართველები არიან და ამაში იჭვი არავის აღარ შეგვეპარება.

ამ ჩვენს მიერ გამოთქმულ აზრს ყველაზე კარგად, თუ ყველაფერს არა, უმეტეს ნაწილს მაინც აგვისსნის გალაქტიონის ლექსი:

„ქებათა-ქება ნიკორწმინდას“

(„კ“ = „ნ“)

მაქვს მკერდს მიდებული
ქნარი, – როგორც მინდა –
ჩემთვის დიდებული
სხივი გამობრწყინდა...
გზნებით დამკარგავი
გრძნეულ ჩუქურთმებით,
ქარგით დამქარგავი
ნაზი შუქურ-თმებით,...

რა განძი გვქონია,
რა მსნე, რა მდიდარი,
ულერს ქვის ჰარმონია –
დარობს რამდი-დარი.
კარგად გამოჰკვეთა
ვინც გამოჰკვეთა
სიბრძნით გამოჰკვეთა
მძლავრი ნიკორწმინდა.

აქ რომ თაღებია,
სვეტთა შეკონება,
ისე ნაგებია,
სიზმრის გეგონება...

მკვეთრი და მოქნილი
ხაზთა დასრულება
არის ამოდქმნილი –
ნატვრის ასრულება.
ეს ის სიმკვეთრეა,
ეს ის სიმდიდრეა,
რაითაც მკვიდრია
ძეგლი – ნიკორწმინდა.

...ნეტა ვინ მოჰქარგა,
და როცა მოჰქარგა
შიგ მიჰკარგ-მოჰკარგა
გზნება – ნიკორწმინდა!

მზერა ქართულია
სივრცის დაუნჯებით,
თვალი გართულია
ფრთიან ფასკუნჯებით..

... ბრწყინავს საქართველოს
ქებად ნიკორწმინდა!”

და ბოლოს ჩვენც გვინდა აღვნიშნოთ, რომ „მოქცევაჲ“-ს ავტორი ისტორიულ მოვლენებს ითვალისწინებს, მაგრამ არ ერიდება სტატისტიკური სიზუსტის დარღვევას და თარიღებს ისე იმარჯვებს, რომ განხილული (გამოყენებული) ისტორიული მასალით მიმართულია – ავტორის თვალთახედვა, გამახვილებულია განსაკუთრებულ რიცხვებსა და თარიღებზე, თან მიგვანიშნებენ მათ სულიერ მნიშვნელობებზე. განსაკუთრებით აღსანიშნავია აღნიშნული თარიღები 342 წ. და 343 წ. ქრ. შ., რომლებიც ძალზე მნიშვნელოვან როლს თამაშობენ ქრისტიანულ სიმბოლიკაში.

აი რას წერს ო. ქვრივიშვილი თავის „სვეტიცხოვლის მისტერიაში“: „იოანეს გამოცხადებაში მოცემული რიცხვითი სიმბოლოები 666 და 1000 ჩაწერილია განზომილების შვიდობით სისტემაში. საკმარისია ისინი გადაყვანილ იქნან ათობით სისტემაში, რომ მივიღებთ 342-ს და 343-ს.

342 = 6 X 7+ 6 X 7+ 6 X 7, ხოლო 343 = 1 X 7+ 0 X 7+ 0 X 7+ 0 X 7. ესე იგი შვიდობითი სისტემის 666 იგივეა, რაც ათობითი სისტემის 342, ხოლო შვიდობითი სისტემის 1000 იგივეა, რაც ათობითი სისტემის 343” (54 : 150-151); ამასვე მიუთითებს თ. ჩხენკელი „არმაზ–ფარნავაზ“-ის იზოფსებიებით: „342-ს შეესაბამება 666, ხოლო 149-ში, 49-ს შეესაბამება 100 და მათი ჯამისგან მიიღება „არმაზ“ სახელის იზოფსეფია” (55 : 140).

ამრიგად ერთის მხრივ ჩვენ გაგვქვს „მოქცევაჲ“-ში საბაზისო 310 წლიდან ათვლილი პირველი ქართველი ქრისტიანი მეფის გარდაცვალების თარიღი 342 წ. რომელიც დამამთავრებელია ერთი – წარმართული ეტაპის, ხოლო 343 წ. კონსტანტინე კეისრის მიერ ქრისტიანობის მიღების წელი, ახალი ეტაპის – ქრისტიანული სარწმუნოების სახელმწიფო რელიგიად აღიარებისა და მისი აღმავლობის დასაწყისია.

მეორეს მხრივ ნაგულისხმევია, საქართველოსთან მიმართებაში, არამკითხველ მოამბის – ალექსანდრე მაკედონელის, ყოველგვარი რიცხვითი თუ თხრობითი მონაცემი. ამიტომ როგორც ზევით აღვნიშნეთ, ერთადერთი რაც შეიძლება იქნეს გათვალისწინებული ალექსანდრე მაკედონელთან დაკავშირებით, შეიძლება იყოს მხოლოდ მისი ცხოვრების და საყოველთაოდ აღიარებული მოქმედების ამსახველი თარიღები. ეს არის მისი დაბადების თარიღი 356 წელი ძვ. წ. აღ-ით, რომელ წელსაც დაიწვა ეფესოს არტემიდეს ტაძარი, მეორე ღირსშესანიშნავი თარიღია ძვ. წ. აღ-ით 334 წელი, როდესაც საბოლოოდ დაამარცხა მეფე დარიოსი, დაანგრია აქემენიადთა იმპერია და 333 წლიდან დაიწყო ახალი, ელინური ერა მცირე ასიაში. და ბოლოს მისი გარდაცვალების თარიღი ძვ. წ. აღ-ით 323 წელი, რასაც მოყვა მის მიერ შექმნილი იმპერიის დანგრევა, ანუ 322 წლიდან იწყება ახალი ეროვნული სახელმწიფოებების მოღვაწეობის ერა მცირე ასიაში ანუ იმდროინდელ მსოფლიოში.

თუ გავაანალიზებთ მიღებულ ციფრობრივ მონაცემებს, აღნიშნული წლები სივრცესა და დროში თითქმის სიმეტრიულად არიან განლაგებული: და თუ ქრისტეს შობას მივიღებთ „ნულოვან“ წლად, ანუ წელთაღრიცხვის ათვლის დასაწყისად, მაშინ მის მარჯვნივ და მარცხნივ კოორდინატთა ღერძზე სიმეტრიულად განლაგდებიან ჩვენს მიერ „მოქცევაჲ“-ში მონიშნული, თუ ნაკარნახევი, თუ დაშიფრული, თუ აქცენტგამახვილებული წლები: (ცხრილი № 1).

356	334-333	323-322	0	-323	342-343
	343-342		322-	332-333	

ცხრილი № 1.

როგორც ვხედავთ სრული სიმეტრიისათვის ჩვენ კოორდინატთა ღერძზე გვაკლია ორი თარიღი, როგორც ძველი წელთ აღრიცხვით ათვლის ნაწილში, ისე ქრისტეს შემდგომ ათვლილი წლებით მონიშნულ მონაკვეთში. ხოლო წლებით გამოსახული რიცხვითი მნიშვნელობები ისე არიან შერჩეული, რომ ერთმანეთთან მიმართებაში ეს ციფრები ქმნიან სრულიად განსაზღვრულ სისტემას, რომელიც სივრცესა და დროში წაკითხვას ექვემდებარებიან და გარკვეული სულიერი კონცეფციის განმაცხადებელია.

ყოველივე ზემოთქმულიდან გამომდინარე შეგვიძლია აღვნიშნოთ, რომ ის „კორექტირება“, ან „უნებლიეთ დაშვებული“ შეცდომები, რომლებიც შეიძლება დაეშვათ ხელნაწერთა გადამწერთ, თუნდაც „ქართლის ცხოვრების“ – „ახალი რედაქცია“, იმდენად მნიშვნელოვანია, რომ ახლებურად გვიხდება განხილვა, თუ როგორ აღიქვამდნენ ჩვენი წინაპრები იმ დიდ მოვლენას, რასაც ერის გაქრისტიანება ჰქვია. და მგონი დიდი მოვლენები აწი გველის.

ჩვენ ვერ, ან არ ვიცით, რომელი ხელნაწერი რომელისაგან არის გადაწერილი, ეს სპეციალისტების საქმეა. აკადემიკოსი კორნელი კეკელიძე „მატბერდის“ (S – 1141) ხელნაწერს X საუკუნის ძეგლად მიიჩნევს, „ჭელიშურს“ XIV ს-სას (H – 600), ხოლო ლეონტი მროველს მიაწერს თავისებურად გადამუშავებულს XI ს-ში. არსენ ბერს – ლეონტი მროველის „... ნინოს ცხოვრება გადაუმეტაფრასებია...“ (55 : 140).

ბევრ რამეში შეიძლება დავეთანხმოთ ბატონ კორნელის და იმაშიც, რომ არსენ ბერი რეალურად ცხოვრობდა დემეტრე მეფის – დავით IV-ს შვილის დროს და ის რეალური პიროვნებაა (არსენ ბერი დავით აღმაშენებლის მოძღვარია). აი მროველის ნაწარმოებში მას ალბათ არაფერი დაუტოვებია; ასე რომ არსენ ბერმა კი არ „გადაამეტაფრასა“, არამედ „გამოუშიგნავს“, თორემ დღეს არაფერი წერია „მოქცევაჲ“-ზე უკეთესი, ან რომელიმე ვერსიაზე განსხვავებული.

ასე, რომ ჩვენ შეიძლება ვივარაუდოთ, რომ ან ერთმა კაცმა დაწერა და გადაანაწილა 4, თუ 5 სხვადასხვა ნაწარმოებში რადგან, ჯერ ერთი, რომ არ დაკარგულიყო და დროზე ადრე არ გაცხადებულიყო, ან დროთა განმავლობაში სხვადასხვა „ხელი“ რაღაცას ცვლიდა, უფრო „სიტყვებს“; ან მესამე, რომელსაც ჩვენ უფრო წინ ვაყენებთ; XVII საუკუნემდე, როდესაც აშენდა ბოლო ეკლესია მტკვრის ხეობაში – სვეტიცხოვლის კომპლექსში, მანამდე ეს ცოდნა რეალურად არსებობდა ცხოვრებაში, თუნდაც მარტო ეკლესიის წიაღში. და სანამ არ ვიპოვით ნამდვილ, შეუსწორებელ ხელთნაწერს, ჩვენში ჭკვიანურად შენახულს, ან საზღვარგარეთ „თვალის ჩინივით მოვლილს“, ანუ „მიგიპარულს“ – იციან, რომ ძვირფასია, მაგრამ არ იციან შიგ რა სწერია; ან სადმე მყუდრო ადგილას მიგდებულს, რომელმაც იცის როდის უნდა გამოჩნდეს, მანამდე ჩვენ უფლება არ გვაქვს არსებულ ხელთნაწერებში იჭვი შევიტანოთ.

არ უნდა დაგვაგიწყდეს, თუ რა ვითარებაში, და რამ გამოიწვია „დავათის“ ქვასვეტის მოძიება და პოვნა. იგი ხომ სამუდამოდ დაკარგული დაგვრჩებოდა?

აქვე ისიც უნდა აღვნიშნოთ, რომ როგორც დღეს არის აღიარებული ქართულ მეცნიერებაში, ქრისტიანული რწმენა უმტკივნეულოდ მიიღო მთელმა ქართველმა (ივერიელმა) ერმა (I საუკუნიდან). აქედან გამომდინარე ჩვენ უკვე ეჭვი აღარ გვეპარება, რომ „მოქცევაჲ“-ს ავტორები უფრო დიდ საიდუმლოს ფლობენ, ვიდრე ერთი ერის გაქრისტიანების აღწერაა, თუნდაც ეს ერი ღვთისმშობლის წილხედომილი იყოს, რაც გამოისახა ქრისტიანობის მიღების თარიღის უბრალო გადმოცემა-დაფიქსირებით. ამ დიდ საიდუმლოს ჩვენ თანდათან გავეცნობით, ხოლო ჯერ მივყვით მოვლენებს.

ლეონტი მროველი

შემდეგი ვერსია წმინდა ნინოს ცხოვრებისა არის ლეონტი მროველის

„მოქცევა მირიან მეფის და მის თანა ყოვლისა
წმინდისა და ნეტარისა დედისა ჩვენისა ნინო მოციქულის
მიერ”.

თარიღთა დასახელების თვალსაზრისით „მოქცევაჲ“-სთან შედარებით ლეონტის თხზულებაში მცირე სხვაობაა. იგი შატბერდულ ჭელიშური ხელნაწერისაგან განსხვავებით აღნიშნავს, რომ წმინდა ნინომ „შევედრა სული თუხი მეუფესა ცათასა ქართლად მოსვლითგან მისით მეთოთხმეტესა (14, თუ ათოთხმეტესა?) წელსა, ქრისტეს ამაღლებითგან (აღმაღლებითგან?) სამას ოცდათურამეტსა (338. ტლწ) წელსა, დასაბამითგანთა წელთა ხუთიათას რვაას ოცდათურამეტსა (5838. ჭყლთ?).

აქ მხოლოდ დასაბამითგანი შეიძლება გამოვიყვანოთ $5838 - 338 = 5500$. სხვა თარიღები არ გამოიყვანება მონაცემთა სიმწირის გამო.

მროველი ზოგადად იხარჩუნებს „მოქცევაჲ“-ში განვითარებულ კონცეფციას, მხოლოდ მეფეთა სიაში შეაქვს თვალშისაცემი ცვლილება. ამოვარდნილია „აზოდ“, როგორც მეფე, ხოლო „ქართლოსი“, „მცხეთოსი“ და „უფლოსი“ (ეს უფლოსი შემთხვევით „ფაილ“-იდან ხომ არ არის ნაწარმოები?) – თავისი „ჰაიკთა“ ჩაყრილ-ენიანი ერი დაუკავშირა ბიბლიურ აბრამს და ბიბლიურ ისტორიას.

სხვა მნიშვნელოვანი, ჩვენთვის საინტერესო, თარიღთან დაკავშირებით არაფერი არ არის, გარდა სათაურისა და მის შესახებ ბოლოს მოგახსენებთ.

„არსენ ბერი”

წმინდა ნინოს ცხოვრების ავტორი XII საუკუნის ბერი არსენი, რომელიც თავს უყრის „მოქცევაჲ“-სა და „ჰამბავსა მეფეთასა“-ში მიმობნეულ ამბებს: „ესე ნეტარისა ნინოდს „ცხოვრებაჲ“ შეუწყობლად და განბნეულად „ქართლის მოქცევასა“ თანა „ჰამბავსა მეფეთასა“ თანა აღრეულად სწერია...” და ხაზს უსვამს, რომ: „...მიწყია ლიტონითა სიტყვათა [აღწერად] იგი პირი, რომელი ძუელსა შინა სწერია, არცა შემემატებია, არცა დამიკლია, არამედ ძალი სიტყუსა და გამოცხადებაჲ საქმისაჲ მოკლედ და მარტივად წარმომითქუამს და მრავალკეცსა და მასვე თანააღრეულობასა ჰანბავისასა თანაწარტდილ ვარო (გვ. 52)” (57 : 312).

ამ საინტერესო და დამაიმედებელი შესავალი სიტყვის შემდეგ ვნახოთ, თუ „შეუწყობლად და განბნეულად აღწერილი წმინდა ნინოს „ცხოვრებაჲ“-ს და „ჰამბავსა მეფეთასა“-ს გამოსასწორებლად როგორ გამოხატა „გამოცხადებაჲ საქმისაჲ“ მარტივად.

წინა ვერსიებისაგან განსხვავებით არსენი დახვეწილად გადმოგვცემს ღვთისმშობლისადმი ივერიის წილხვედომილობას.

არსენ ბერი სრულიად გარკვევით გვაუწყებს იოანე მახარებლის პირდაპირ კავშირს, ერთი მხრივ ეფესოსთან, როგორც მის სამოციქულო მხარესთან და, მეორე მხრივ, უშუალოდ ღვთისმშობელთან, რომელსაც სამოციქულოდ სწორედ სა ქართველო რეგებია წილად: „ხოლო წმინდასა იოანეს, მახარებელსა და ღვთისმეტყუელთა, აგრეთვე სამ გზის წილ-გდებითა ხუდა კერძოდ ეფესოდსაჲ, ქუეყანა ა ს ი ი ს ა ჲ.”

რაც შეეხება ღვთისმშობელსა და იოანე მახარებლის მოღვაწეობა ერთმანეთისაგან განუშორებელია. ღვთისმშობელი ასე მიმართავს იოანეს: „აწ უკუე

წარვედ შენცა ქუეყანასა მას, რომელი წილ-გხუდა, და კუალად ჩემგან განუშორებელობაჲ” (58 : 157).

გადავიდეთ ჩვენთვის საინტერესო თარიღთა განხილვაზე მითუმეტეს ეს საინტერესოა იმის გათვალისწინებით, რომ პანდორე ალექსანდრიელის წელთაღრიცხვა ჩვენთან IX საუკუნეში შემოდის (59 : 531).

არსენიც დათარიღების სისტემას ორ განცალკევებულ ჯგუფად აყალიბებს. პირველ ჯგუფში არსენიც საწყის წერტილად იღებს ბიზანტიის მოქცევის თარიღს და ასახელებს 311 წელს ქრისტეს აღმადლებიდან, ნაცვლად „მოქცევაჲ“-ს 310 წლისა, და „... სარწმუნოებად მოსვლისა და ცნობად ჭეშმარიტებისა მირიან ქართველთა მეფისა პირველ ათორმეტისა (12) წლისა.“ და აფიქსირებს ჩვენს მიერ წინა ვერსიაში გამოყოფილ თარიღს $311 + 12 = 323$ წელს, „როგორც ტექსტიდან ჩანს, ამ თარიღს უკავშირდება მირიან მეფის თვალთდაბნელების ეპიზოდი თხოთის მთაზე” (58 : 157). ე. ი. მირიან მეფეს 323 წ. თხოთის მთაზე უცნია ჭეშმარიტი ღმერთის ძალა.

არსენი აფიქსირებს მირიან მეფის ნათლისღების თარიღს და პირდაპირ ასახელებს 330 წელს სულიერი სიმბოლიკის თვალსაზრისით ეს თარიღი უკავშირდება მაცხოვრის 33 წელს. იგი სულიერად და მატერიალურად ამაგრებს ჩვენი აზრით 323 წელს, რომელიც 7 ერთეულითაა დაცილებული – თუ დაკავშირებული მასთან, და რომელიც „მოქცევაჲ“-ში მხოლოდ მინიშნებითაა მოცემული; ხოლო მეორეს მხრივ „ამ თარიღს უკავშირებს ელენე დედოფლის მიერ გოლგოთას ჯვრის პოვნის და მცხეთაში სასწაულებრივი ძელის აღმართების თარიღთან” (58 : 157) ანუ 330 წელთან.

შეგვიძლია ისიც ვთქვათ, რომ არსენთან უკვე წარმართული აზროვნების ერთეულებს 4, 7 და 14-ს ემატება ქრისტიანული სიმბოლო 12 (თუმცა ამ სიმბოლოს წარმართობის დროსაც ვხვდებით).

არსენიც ერთ სისტემაში აქცევს წმინდა ნინოს ლოცვით, სასწაულებრივი სვეტის აღმართვის თარიღს, მირიან მეფის ჭეშმარიტების ცნობის თარიღს და წმინდა ნინოს შემობრძანების თარიღს ჩვენს ქვეყანაში. პირველი და უკანასკნელი სიმეტრიულადაა დაცილებული 323 წლისგან, და ეს სიმეტრია გამოხატულია 7 წლით.

სქემატურად ეს სამივე თარიღი ასე შეიძლება გამოვსახოთ $316 + 7 = 323 + 7 = 330$, ნუ 323 ± 7 წელი. ეს სიმეტრია გამეორებაა „მოქცევაჲ“-ს მონაცემებისა, წმინდა ნინოს ქვეყანაში შემობრძანებისა (15), გარდაცვალებისა (338), მირიანიც „ზემო ეკლესიის აღშენებისა და გარდაცვალებისა, ანუ სქემატურად $323 + 15 = 338 = 4 - 342$ წ., ერთი განსხვავებით ამ სქემაში აქცენტი მიმართულია ორი თარიღისაკენ ანუ 323 და 342 წლებისაკენ, ხოლო არსენი თითქოს აზუსტებს და აქცენტი გადააქვს 323 წლის აღნიშვნაზე ანუ სიმეტრიულობაზე.

აქვე აღვნიშნავთ, რომ არსენი, 330 წელს იყენებს როგორც ბერძნული (ისტორიული წყაროებით კონსტანტინეპოლი 330 წელს აშენდა), ისე ქართული ცნობიერებით; მაგრამ 322-323 წლებს ქ. შ. აღიქვამს მხოლოდ ქართული სულიერი ცნობიერება (ჩქარა დავრწმუნდებით, რომ რეალური ცნობიერებაც). 342-343 წ.წ-ში შეიძლება კიდევ ვინმე შეგვეცვილოს, თუ უკვე არ „მივიპარიეს”.

არსენ ბერს შემოაქვს 311 და 12 რიცხვითი სიმბოლოები, ხოლო „მოქცევაჲ“-ში საბაზისო წელი აღმადლებიდან არის 310 წელი. ამ ორ თარიღის ასეული ორივე შემთხვევაში გამოსახულია ერთი და იგივე ციფრით – 300-ით, ხოლო ათეულები ერთ შემთხვევაში გამოსახულია 11-ით, ხოლო მეორე შემთხვევაში 10-ით. ეს ორი ციფრი დაკავშირებულია სრულ (მთელ) რიცხვ თორმეტთან (12), და თუ ჩვენი შენიშვნა გათვალისწინებული იყო „ავტორების” მიერ, და მას აქვს არსებობის უფლება, მაშინ ისინი პირდაპირ მისამართს გვაძლევენ, როგორც რეალურ, ისე სულიერ ასპექტში მათეს სახარების მევენახის და იესო ქრისტეს

იერუსალიმში შებრძანების იგავებთან; სადაც 11 საათი გატოლებულია 12 საათთან და 10, რომელიც ორი ერთეულით (ორი ბრმით, ორი მოწაფით) არის დაშორებული 12-თან, ხოლო აქედან გამომდინარე იგი ე.ი. 10, თორმეტის სრულ დატვირთვას იღებს თავის თავზე – იგი სრულ ერთეულს გამოსახავს.

მეორეს მხრივ რიცხვი 11 ასოციაციას იწვევს „მოქცევაჲ“-ში აღნიშნულ ციფრთან, რომელიც ალექსანდრეს მიერ სარკინეს აღებას შეეხება. აი რას წერს ბატონი ოთარი: „... ავტორმა 11 თვე წლამდეც კი არ დაამრგვალა... რადგან ტექსტში მოცემული რიცხვითი სიმბოლო 11 გამოსახავს თვეთა რიცხვს, ცხადია, რომ ეს თვეები წლის შემადგენელი ნაწილია და წელი კი როგორც ერთი დასრულებული ციკლი, მოიცავს 12 თვეს. საზოგადოდ, კაცობრიობის ისტორიის რაიმე დასრულებული ციკლის გამოსახვა ერთი წლით მოცემული სიმბოლოთი სრულიად მიღებული ხატია უძველეს რელიგიურ წარმოდგენებში” (60 : 173).

ზემოთთქმულიდან გამომდინარე თუ მივიღებთ, რომ ავტორმა 12 წელთან ერთად იგულისხმა 11 წელიც, მაშინ მივიღებთ, რომ $311 + 11 = 322$ წელს, ანუ ჩვენი ვარაუდით ერთი ეტაპის დამამთავრებელ წელს.

ეს წელი ჩვენ შეგვეძლო მიგველო „მოქცევაჲ“-ს საბაზისო 310 წლისთვის, რომ პირდაპირ მიგვემატებინა არსენის 12 წელი და ხიდი გაგვედო – დაგვეკავშირებინა ორივე ეს ნაწარმოები. ესეა შეგვიძლია ჩვენს მიერ მიღებული 322 და 323 წლები შევადაროთ 342 და 343 წლებს მათ შორის სხვაობა 20 ერთეულია, რაც ოცობითი ქართული ზეპირი თვლის სისტემის ამსახველია.

ახლა გადავიდეთ არსენ ბერის თარიღების მეორე ჯგუფზე. „და ფრიადთა შრომათა და ღვაწლთა მიერ განკაფული სოფლისა ამისგან სუფეგად საუკუნოდ აღვიდა ოცდამეათხუთმეტესა (35) წელსა ქართლსა შემოსვლისა მისისასა, ხოლო დასბამითგანთა წელთა ხუთ ათას ორ მეოცდა მე ათოთხმეტესა (5854)” (61 : 159).

აქ 35 წელი ყოველგვარი დაყოფის გარეშეა წარმოდგენილი, მასზე შეგვიძლია ვთქვათ, რომ იგი შედგება ხუთი შვიდეულისაგან და ქართული ასომთავრული ასონიშან „ჯან“-ს რიგით ნომერს წარმოადგენს, თითქოს გვეუბნებინა, რომ აქ მთავრდება გადმოცემა ამბისა და ბოლოს ჯვარი დაისვა. (ასონიშანი „წილ“-იც შეიძლება გამოგვეყენებინა $35 - 4 = 31$, მაგრამ მისი მიმატებით ვერაფერს ვერ მივიღებთ). თუ არსენის თარიღთა პირველი ჯგუფიდან წმინდა ნინოს შემობრძანების თარიღს გამოვიყენებთ, მაშინ წმინდა ნინო „სუფეგად საუკუნოდ აღვიდოდა” $311 + 35 = 346$ წელს. ჩვენი აზრით ალბათ ეს თარიღი მისაღები არ იყო და ავტორმა 35 წელი პირდაპირ დაუკავშირა დასაბამითგან 5854 წელს, რაც ქრისტეს შობითგან მივიღებთ $5854 - 5500 = 354$ წელს. ეს წელი ჩვენ ჯერ არ შეგვხვედრია. [ამ ორ თარიღს შორის სხვაობა 8 ერთეულია $354 - 346 = 8$].

354 წელი, როდესაც მიიცვალა წმინდა ნინო და რომელიც დასაბამითგან მივიღეთ – 12 წლით განსხვავდება 342 წლისაგან. იგი, ანუ 12 წელი კი გამოყენებული იყო პირველ ვერსიაში, არსენ ბერის მიერ, როგორც წმინდა ნინოს შემობრძანების თარიღის მოსანიშნი წელი.

თუ 346 წელს ქრისტეს აღმადგებიდან, როდესაც გარდაიცვალა წმინდა ნინო, გამოვაკლებთ „წილ“-ს ანუ 4 მივიღებთ იგივე 342 წელს, რომელიც „მოქცევაჲ“-ს მონაცემებით დაკავშირებულია მირვან მეფე-ს გარდაცვალების თარიღთან 338 წელთან ასონიშანი „წილ“-ით. ანუ 342 წელი ერთი მხრივ დაკავშირებულია „მოქცევაჲ“-ს რიცხვით მონაცემებთან, ხოლო მეორე მხრივ არსენ ბერის „მწირ“ რიცხვებთან, რაც ხიდს ქმნის ამ ორ ნაწარმოებს შორის, ეს კი სიმეტრიულობაზე უფრო მნიშვნელოვანია. ეს კავშირი შეიძლება ასე გამოისახოს: $338 + 4 = 342 = 4 - 346$.

საინტერესოა რას მოგვცემს არსენ ბერის მიერ მონიშნული 346 წელი, თუ მას დასაბამითგან 5854 წელს მივაბამთ, როგორც ეს იყო ზემოთ განხილულ ყვე-

ლა ვერსიაში? $5854 - 346 = 5508$ წელი. ეს წელი კი ბერძნული დასაბამითგანია, ანუ ბერძნული „ქორონიკონი“ 5508 წლიდან აითვლება (62 : 166).

რას წარმოვიდგენდი, თუ XII საუკუნის ბერი არსენი ჩვენს სიმეტრიულ ცხრილში (№ 1), ბოლო წელს მონიშნავდა, ასე რომ ჯვრით (35-ჯ-8000) მონიშნული წლები, ჩვენს მიერ მონიშნულ წლებში დამამთავრებელი წელია. „ამ წელს ქრისტიანულმა ეკლესიამ საბოლოოდ მიიღო გადაწყვეტილება ცალკ-ცალკე აღენიშნა უძრავი ქრისტიანული დღესასწაულები: შობა – 25 დეკემბერი და ნათლისღება – 6 იანვარი, და 25 მარტი – ხარება, ოფიციალურად შეიტანა საეკლესიო კალენდარში. (63 : 141).

ცალკე უნდა აღინიშნოს, რომ რიცხვი 354 წარმოადგენს აგრეთვე მთვარის წელიწადს, და სულ რაღაც 2 ერთეულით განსხვავდება 356 რიცხვისაგან:

„კალენდარული საჭიროებისათვის მთვარის თვის ხანგრძლიობა განისაზღვრება 29 და 30 დღე-ღამით—თანმიმდევრობით, ანუ მთვარის წელიწადში ექვსი თვე 29-დღიანია, 6 თვე 30 დღიანი, რაც სულ შეადგენს 354 დღე-ღამეს ($6 \times 29 + 6 \times 30$), და ტროპიკულ (რეალურ) წელიწადზე ხანმოკლეა.“ (64 : 99).

მოვინიშნოთ ეს 354 წელი (და საჭიროებისათვის 2 ერთეულით მეტი – 356, ალექსანდრე მაკედონელის დაბადების თარიღის შესაბამისი რიცხვი) (4).

„იყო მას ჟამსა ნიკეას, წმიდასა მას და დიდებულსა კრებასა სამას ათრვა მეტთა (318) წმიდათა მამათასა“ (61 : 159). ეს რიცხვი 318 მოცემულია არა რომელიმე პიროვნების მოქმედებასთან დაკავშირებული წელი, არამედ ნიკეას კრების შემადგენლობის რაოდენობის აღმნიშვნელი, თითქოს ღვთის მიერ არის ამ კრების მონაწილეთა რაოდენობა წინასწარ განსაზღვრული.

325 წელს გამართული ნიკეას კრება, 318 მამათა კრებადაც მოიხსენიება საეკლესიო ტრადიციაში. და თუ ამ რიცხვს 318-ს ჩვენ „მოქცევაჯს“ ვარიანტი წლად აღვიკვამთ, მაშინ ნიკეას კრების ნამდვილი თარიღი 7 ერთეულით იქნება დაცილებული ნამდვილ თარიღთან $318 + 7 = 325$.

რიცხვი 318, როგორც რიცხვითი სიმბოლო ძველი აღთქმიდანაა ცნობილი: „...როცა ებრაელებს თავს დაესხნენ სოდომისა და გომორის მეფეები და ტყვედ წაიყვანეს აბრაამის ძმისწული ლოთი, აბრაამმა ...აღრიცხნა თჳსნი სახლისა ნაშობნი სამას ათრვამეტნი და დევნა-უყო შემდგომად მათსა ვიდრე დანდმდე... ამ გამარჯვების შემდეგ იგი მეფეთა ველზე ხვდება მელქისედეკს, სელემის მეფეს. გადმოცემით ასევე 318 წლის შემდეგ იქნა ნაპოვნი და აღმართული გოლგოთას ჯვარი, რომელიც ჯვარცმის შემდეგ დაიკარგა.“ (65 : 160).

დავით აღმაშენებელიც 318-ე შვილია დავითის: „...სახელმოდგამან დავით, ღმრთისა მამისამან, და თჳთ სამეოცდამეათურამეტემან (318) შვილმან ამის დავითისმან, დავით“ (66 : 248).

რიცხვ 318-თან „მელქისედეკის“ მოხსენიება ძალიან საინტერესოდ მიგვაჩინია. „მელქისედეკი“ მტერზე გამარჯვების გამო შეხვდა აბრაამს, თუ ლოთის განთავისუფლების გამო? „მელქისედეკი“-მ თავისი წესით აზიარა აბრაამი, თუ ლოთი; თუ ორივე ერთად? ვინ გამოდის „პურით და ღვინით“ ზიარებული პირველად? სხვაც ხომ არ უზიარებია მელქისედეკს ადრე? თუ ეს შეხვედრა რიცხვ 318-ს ეხება? და ეს ყველაფერი ალბათ სხვა დროს. ახლა გავაგრძელოთ ჩვენი აზრი.

რიცხვი 318, ჩვენს მიერ ზევით მონიშნული ციფრებიდან გამომდინარე, გვიბიძგებს გამოვიყენოთ ქართველების „გაჭირვების ტალკვესი“ ასონიშან „წილ“-ის სულიერი სიმბოლო რიცხვი 4, რომელიც მოგვცემს $318 + 4 = 322$ წელს. ე.ი. არსენ ბერის მიხედვით 322 წელი „ძველის დათრგუნვის“, „ძველზე გამარჯვების“, თუ „ძველის ნაპოვნის“ აღნიშვნის წელია. ეს მაგალითიც გვიდას-

ტურებს, რომ რიცხვითი გამოსახულებები, დაკავშირებული წმინდა ნინოს მოღვაწეობასთან, პირველ რიგში სწორედ სიმბოლურ საბურველში არიან გახვეულნი. ეს ბოლო მონაკვეთი მოვიყვანეთ, მხოლოდ „აღმაშენებლის” პატივსაცემად.

ყველა ზემოთ აღნიშნულ თარიღთან დაკავშირებით და ავტორთა თხრობის მანერის გათვალისწინებით, ძალიან გვირდება გვეჯეროდეს, რომ ისინი (ჩვენი წინაპრები) გვკარნახობენ ქრისტიანული სიმბოლიკის ენაზე, რიცხვითი სიმბოლოების გამოყენებით თავის ჩანაფიქრს.

დავამთავროთ არსენ ბარის ნაშრომის მიმოხილვა, რითიც დავიწყეთ, თუ როგორ წარმოიშვა ეს ნაშრომი: „...ავტორი ც ხ ო ვ რ ე ბ ი ს ა მის ბოლოში გვამცნობს, თუ როგორ წარმოიშვა ეს შრომა: „წმიდაო მამანო და ძმანო, ესე ნეტარისა ნინოდს ცხორებად შეუწყობელად და განბნეულად ქ ა რ თ ლ ი ს ა მ ო ქ ც ე ვ ა ს ა თანა და ჰ ა ნ ბ ა ვ ს ა მ ე ფ ე თ ა ს ა თანა აღრეულად სწერია, ვითარცა თქვენ უწყით, რომელიმე თუთ მის წმიდისაგან მოთხრობილად, რომელიმე მეფისა **მირიანისაგან**, სხუად **იაკობ** მღვდლისაგან, სხუად **აბი ათარისგან**, სხუად კუალად **სიდონიასაგან**, გარნა წინად უკან და უკანად წინ, იგივე და ერთი პირი; და ამისათუხ საეკლესიოდ მკითხველთათუხ ფრიად საწყინო იყო და მსმენელთათუხ უჭმარ და ვერ საცნაურ; ამის პირისათუხ დაფარულად მდებარე იყო თანა წარგჰკნებოდეთ მოთხრობასა ღუაწლისა მისისასა დღე საწსენებისა მისისასა, რომელი ესე დიდი ზღვევად არს ყოველთა მორწმუნეთათუხ და უფროდსად ჩუენ ქართველთა სასწაულთა, შრომათა და ღუაწლთა მისთა დავიწყებას მიცემად (გვ. 51-52)” (57 : 312).

არსენის აზრით მის ნაშრომამდე, თუ რამე დაწერილი იყო ნეტარი ნინოს ღუაწლის შესახებ გაურკვეველი იყო როგორც წამკითხავის, ისე მსმენელთათვის. და უწინარესია **უფროდსად** ჩუენ **ქართველთა** სასწაულთა, შრომათა და ღუაწლთა მისთა რომლებიც დავიწყებას მიცემად.

საინტერესო პოზიციაა, ბევრ რამეზე შეიძლება გაეცეს პასუხი, როდესაც ქართველებმა „...იოანე საბანისძის, პირით თამამად გამოაცხადეს: „არა ხოლო თუ ბერძენთა სარწმუნოებად ესე ღრმთისა მიერ მოიპოვეს, არამედ ჩუენცა, შორიელთა ამათ მკუდრთა აჰა ესერა ქართლისაცა მკუდრთა აქუს სარწმუნოება და წოდებულ არს დედად წმიდათა, რომელთამე თუთ აქა მკუდრთა და რომელთამე უცხოთა, სხუთ მოსრულთა ჩუენ შორის ჟამადჟამად მოწამედ გამოჩინებულთა” (67 : 51-52). საფუძველი (დედად) სარწმუნოება ღრმთისა ქართლის მკვიდრსაც ჰქონიათ და რომელთამე ადგილობრივ მკვიდრთ და ჟამიდჟამ მოსულთა უცხოთა გამოჩინებულთა დაუმოწმებიათ (მოწამედ).

ისე საჭიროა თვალი გადავავლოთ აბიათარის, სიდონიას, და კიდევ ვინმეს, ხომ არ აქვს ჩვენ საკითხთან ხელშესახები თარიღები დასახელებული.

ახლა კი გადავიდეთ შემდეგ – ბოლო ვერსიაზე.

„უცნობი ავტორის ვერსია”

მე – XIII საუკუნის უცნობი ავტორის მიერ ქართლის მოქცევის IV ვერსია ისეა შედგენილი, რომ ავტორი ცდილობს წინა ვერსიების მონაცემები შეაჯეროს.

მისი მონაცემებით, ქრისტიანულ სარწმუნოებაზე ბიზანტია მოექცა 318 წელს ქრისტეს ამაღლებიდან; მეორე თარიღი დაკავშირებულია წმინდა ნინოს მიცვალებასთან: „სოფლისა ამის განსუფევად საუკუნოდ აღვიდა ოცდამეთუტმეტესა (35) წელსა ქართლს შემოსვლისა მისისა, ხოლო დასაბამითგანთა წელთა ხუთი ათას რვაას ორმეოც და მეათხუტმეტესა (მე ათ ხუთმეტესა) (5855)”.

ბიზანტიის მოქცევა 318 წელს – აღმაღლებიდან,
წმინდა ნინო მიიცივალა 35 წელს – ქართლს შემოსვლისა
დასაბამითგან 5 855 წელს.

როგორც ვხედავთ, ბიზანტიის მოქცევა 318 წელი აღმაღლებიდან ანალო-
გიურია იმ რიცხვისა, რომელიც არსენ ბერის ვერსიაში, 318 მამათა კრების რიც
ხვთან არის დაკავშირებული. იგი 7 ერთეულითაა მიბმული ნიკეას კრებას (325
წ.). რაც შეეხება ნეტარი ნინოს შემობრძანებას დასაბამითგან, აქ ჯერ 5855-ს უნ
და გამოვაკლოთ 5500 წელი, ანუ დასაბამიდა გადათვლილ წლები ვიდრე ქრის-
ტეს შობამდე 5855 – 5500 = 355 წ. და მას გამოვაკლოთ ტექსტში აღნიშნული 35
წელი, ანუ 355 – 35 = 320 წელი. ე. ი. ნეტარი ნინო შემობრძანებულა 320 წელს
ქრისტეს შობიდან.

თუ ჩვენ აღმაღლების წლებს გავითვალისწინებთ, მივიღებთ ჩვენს მიერ
აღნიშნულს და არსენ ბერის მიერ მინიშნებულ თარიღს, ანუ 322 წელს (355 – 33
= 322, ანუ 318 + 4 = 322).

ჩვენი აზრით უცნობი ავტორის ნაწარმოები არსენ ბერის თხზულების შე-
მადგენელი ნაწილია; როგორც აღვნიშნეთ ზემოთ, „...სუფევად საუკუნოდ აღვი-
და ოცდათხუთმეტსა (35) წელსა ქართლს შემოსვლისა მისისა, ხოლო დასაბა-
მითგანთა წელთა ხუთ ათას ორმოცდა მეთოთხმეტესა (5854), ქრისტეს შობი-
დან მივიღეთ (5854–5500) 354 წელი; ხოლო უცნობი ავტორის ვერსიით ვიღებთ
355 წელს. (რაც აღ. მაკედონელის დაბადების 356 წ. ჩვ. წ. აღ-მდესთან შედარე-
ბით, ვარირების საშუალებას გვაძლევს).

არსენის მონაცემით 354 წელს ჩვენ შევადარეთ 342 წელი და მივიღეთ ისე-
თი განსხვავება – 12 წელი, რომლითაც მონიშნულია მირიან მეფის მიერ თხო-
თის მთაზე ჭეშმარიტების ცნობა. თუ ჩვენ იგივეს მოვიმოქმედებთ უცნობი ავტო-
რის რიცხობრივ მონაცემთან 355 წელთან, ჩვენ მივიღებთ 343 წელს. ასე რომ,
თუ არსენ ბერს მითითებული აქვს მხოლოდ 342 წელი, უცნობმა ავტორმა იქვე
(ერთი საუკუნის შემდეგ) დაგვაწია 343 წელი.

მოვინიშნოთ 343 წელი

(5)

უცნობი ავტორი, როგორც აღვნიშნეთ ნეტარი ნინოს ქართლში შემობრ-
ძანების თარიღად მიიჩნევს 320 წელს. ვფიქრობთ, რომ ეს თარიღიც მთლიან კონ-
ტექსტშია განსახილველი, ანუ უცნობი ავტორი „მოქცევაჲ“-ს ტექსტსაც ავსებს,
თითქოს ის იცნობს და ფლობს საიდუმლოს, რომლებიც განფენილია „შერჩევით
გადაეჩენილ“ ნამუშევრებში.

მოვიყვანოთ ციტატა „სვეტიცხოვლის მისტერიიდან“ : „ვფიქრობთ, ესეც
თარიღთა იმ შეჯერებას ეფუძვნება, რომლის მიხედვითაც გათვალისწინებული
იქნა კიდევ ერთი მონაცემი „მოქცევაჲ“-ს ვერსიიდან, კერძოდ, ის რომ წმინდა
ნინომ „მეექვსესა (6) წელსა არწმუნა ცოლსა მეფისასა ნანას სენსა შინა მისსა
და მეშუდესა წელსა მეფესასა ქრისტესმიერთა.

მართალია, ეს თარიღი უშუალოდ არ არის დაფიქსირებული, მაგრამ ვფიქ-
რობთ, სწორედ აღნიშნული გარემოებაა გათვალისწინებული წმინდა ნინოს ქარ-
თლში ჩამოსვლის თარიღის განსაზღვრისას. თუ ეს ასეა, მაშინ გამოდის, რომ
მას შემდეგ, რაც წმინდა ნინო 320 წელს ჩამოდის, ქართლში, 6 წლის შემდეგ
326 წელს მოაქცია ნანა დედოფალი...” (68 : 161).

შემდეგ ბატონი ოთარი აღარ აგრძელებს წლების მითვლას; იგი შემოიფარ
გლება მხოლოდ იმის აღნიშვნით, რომ მიღებული 326 წელი მოსდევს ნიკეის კრე-
ბის გამართვის 325 წელს.

ჩვენი ვარაუდით ამ შემთხვევაში მეფე-დედოფალი განუყოფელი ნაწილია
სახელმწიფოებრიობის და მათი განხილვა ცალკ-ცალკე XIII საუკუნის მოღვაწი-

სათვის, მით უმეტეს, როდესაც ისინი ერთად არიან მოხსენიებულნი, ყოველად და უშვებელია. თუ ჩვენი მსჯელობა სწორია, მაშინ გამოდის, რომ ნანა დედოფალს არწმუნა 326 წელს – არის შუალედური თარიღი, ხოლო სრული თარიღი მიიღება შვიდი (7) წლის შემდეგ, როდესაც მეფეს არწმუნა – $326 + 7 = 333$ წელი.

მოვინიშნოთ ეს თარიღი 333 წელი.

(6);

მით უმეტესს რომ ეს თარიღი გეკონდა მოსაძებნი №1 ცხრილში ცარიელი ადგილის, ანუ სიმეტრიის შესავსებად. ეს თარიღი ჯერ არ შეგვხვედრია, ხოლო ის შუალედი, რომლითაც ნანა დედოფლისა და მირიან მეფის „რწმუნება“ ხდება ($6 + 7 = 13$), მართალია ესეც არ არის არსად დაფიქსირებული, მაგრამ მას ჩვენ კიდევ შევხვდებით და სულ სხვა კონტექსტში – იგივე შინაარსით, რომელიც წითელ ზოლად გასდევს ქართულ ქრისტიანულ აზროვნებას.

ისე რატომ არ უნდა გვხვდებოდეს ეს ციფრები, არსენ ბერმა ხომ შეგვახსენა, რომ წმინდა ნინოს შესახებ მოთხრობილი აქვთო სიდონიას და აბიათარს? თვალი გადავაგვლოთ ამ ნაწარმოებებს, იქნებ მათშიც აღმოჩნდეს ჩვენთვის საჭირო წლები მოხსენებული? (ჩვენ კი გვეგონა, რომ სულ ოთხ წიგნში იყო მოთხრობილი).

აბიათართან პირდაპირ „მოქცევაჲ“-ს შიფრის, ჩანაფიქრის თუ საერთო სულიერების გათვალისწინებით გაუდენთილი რიცხვითი მნიშვნელობაა მოყვანილი. მითითებული ადგილი რომ წავიკითხე თითქოს „მოქცევაჲ“-ს დაკარგული ეპიზოდი აღმიდგა თვალწინ:

„ესე შუღზის ვიცით წერილისგან. ხოლო აწ ვინათგან ჯელი შეახეს მამა თა მათ ჩუენთა ძესა მას დედაკაცისა მწირისასა და მოკლეს იგი, აღილო ღმერთ მან ჯელი წყალობისა მისისა ჩუენ ზედა და განხეთქა მეფობა ჩუენი, განმაშორნა ტაძარსა მისსა წმიდისა და უგულებელს-ყო ნათესავი ჩუენი სრულიად. და არს მით ჟამითგან სამასი (300) წელი და უმეტესცა, რომელ არა ისმინა ვედრება ჩუენი და არცადა ყო ლხინება ჩუენი. რომლისათჳს საგონებელ-გუჩნს, ვითარმელ ნუუკუედა ზეცით იყო განგება“ (69 : 101).

როგორც ვხედავთ აქ პირდაპირ 300 წელია მითითებული და თანაც ჯვარცმის შემდგომი წლები. ე. ი. აბიათართან პირდაპირ 333 წელია მოხსენებული და იგი დაკავშირებულია უშუალოდ იესო ქრისტესთან.

აქ იესო ქრისტეს „წინაპრის“ ნატვრაც ამოვიკითხეთ: „... მე და შვილი ჩემი ღირს ვიქმნენით მოღებად საკურებელსა მას განსაწმენდელსა ცოდვათაგან, ემბაზისა წყალსა, რომელსა ინატრიდა დავით და ვერ ეწაფა. და მესმა ჯმა ახლისა სჯულისა, ეჰა საგალობელთა, რომელსა ინატრიდა დავით...“ (69 : 101) და დავსძენთ, რომ აქ მოხსენებული დავითი, არის ალბათ დავით წინასწარმეტყველი.

თქმული სიდონია დედაკაცისა მიუთითებს „ზაფხულის თუესა ივლისსა ოცსა, დღესა შაბათსა“ (70 : 109), როდესაც სასწაული მოხდა თხოთის მთაზე-შუასამხრისა ოდენ დაბნელდა მზე. ამ თარიღს და თუ ვისთვის დაბნელდა 20 ივლისს შაბათს მზე ჩვენ ცალკე ქვემოთ განვიხილავთ. ხოლო მირიანისთვის იქვე გამობრწყინდა მზე როგორც კი აღთქმა დადო (71 : 110).

აქვე გვინდა ოდნავ დავასწროთ მოვლენებს და ვთქვათ, რომ მთელი ეს რიცხვითი მნიშვნელობები (სიმბოლოები და საიდუმლოებები), რომელზედაც ჩვენ გვაქვს გამახვილებული ყურადღება, მთელი ჩვენი ისტორიის მანძილზე ხელთ აქვთ ჩვენს წინაპრებს და თამამდ ახორციელებენ მათ მონუმენტურ არქიტექტურაში. ხოლო ჩაწერილი ქორონიკონები ისე ლამაზად ჩაჯდებოდა ჩვენი რიცხვების რიგში, რასაკვირველია ცოტა რომ წაეკრათ ხელი (ანუ ეკარნახათ), მოკლედ მიზეზი არ მოგვცეს, თ გ ა რ ა ...

აი მხოლოდ ერთი მაგალითი. დავითის ისტორიკოსი: „... ქორონიკონი იყო სამასოცდასამი.“ (323) (72 : 250) და „... ქორონიკონი იყო სამასორმოცდაორი“ (342) (73 : 262).

თუ შევაჯერებთ ყველა ვერსიის ჩვენებურ თვალსაზრისს, მაშინ გამოდის, რომ ჩვენ მივიღეთ 3 ჯგუფი თარიღებისა. ესენი არიან:

322 – 323 წ. წ. – I ჯგუფი,

342 – 343 წ. წ. – II ჯგუფი და

332 – 333 წ. წ. III ჯგუფი.

ეს სამივე ჯგუფი თარიღებისა სულიერადაა გაერთიანებული, ხოლო მათემატიკურ ენაზე ისინი მარტივად ასე გამოისახებიან: $332-333 \pm 10$ წელი.

აქედან შეიძლება გამოვიტანოთ დასკვნა, რომ „წმინდა ნინოს“ შემობრძანების ამსახველი, ოთხი ანუ ხუთივე ვერსია გვაძლევს ერთ თარიღს.

განცალკევებით დგას 354 წელი და ისღა დაგვრჩენია, რომ ისინი შევიტანოთ ცხრილში № 2:

ცხრილი № 2.

(334-333)						
356	333-332	323-322	0	322-323	332-333	342-343
	343-342					354(6)

სრული სიმეტრია სახეზეა; თუმცა ძვ. წ. აღრიცხვით 343-342 წლების ადგილი უკეთესი მომავალის იმედით, უნდა დაგვტოვოთ ღიად, რადგან ისინი ქართულ ხელთნაწერებში ჯერ-ჯერობით არ შეგვხვედრია.

§ 5. „დასაბამითგანი“

წინა თავებში, როგორც ვნახეთ, მხოლოდ ერთი თარიღია უცვლელად ფიქსირებული, საიდანაც წარმოებს წლების ათვლა, და ეს არის დასაბამითგანი. და იგი თითქოს მუდმივი სიდიდეა, აქსიომაა ჩვენი ავტორებისათვის. ის შეესაბამება 5 500 წელს ქრისტეს შობამდე და ეს ერთი შეხედვით ბერძნული თარიღი, საკუთრივ ქართული ფენომენია და მათ სრული უფლებები გააჩნიათ: მათ ქართველებს მონიშნული აქვთ ქრისტიანობის ჭეშმარიტი მოძღვრების შესაბამისი ძირითადი თარიღები: „გარდაცდეს ქრისტოს მოსვლამდე წელნი ჭ~ფ (5500), შობითგან ქრისტესით ვიდრე ჯუარ-ცუმამდე ლ~გ (33), და ჯუარ-ცუმითგან ქრისტესით ვიდრე კოსტანტინე ბერძენთა მეფისა მონათლვამდე ტ~ია (31); და ათოთხმეტისა (14) წლისა შემდგომად მოივლინა ქუეყანასა ჩუენსა ქადაგი ჭეშმარიტებისა ნინო, დედოფალი ჩუენი, ვითარცა ბნელსა შინა მთიები რაჲ აღმოჰყდის და ცისკარი აღიღის, და მისა შემდგომად აღმოვალნ დიდი იგი მფლობელი დღისაჲ“ (74 : 169).

ჯერ-ჯერობით ამ შუალედური დასკვნით დაკმაყოფილდეთ, თორემ ყველა სათვის ცხადია, ვის როგორ აქვს წარმოდგენილი წმინდა ნინოს მოღვაწეობასთან დაკავშირებული წლების გადმოცემის მნიშვნელობა, ვინ რაში ერკვეოდა და ვინც აზრზე არ იყო თუ რა საიდუმლოს ეხებოდა მის მიერ გადმოცემული მონათხრობი, ესეც სახეზეა.

ისეთი შთაბეჭდილება იქმნება, რომ ქართველი ჟამთაღმწერელი, ბერები, თუ უცნობი ავტორები აქსიომად იღებენ ამ თარიღს და უცილობელს ხდიან მის ჭეშმარიტებას. მაგრამ ერთი შეხედვით და ამას ეხლავე დავინახავთ.

„მოქცევაჲ“-ს ციფრობრივი მონაცემების მეორე ეპიზოდში – „მაშინ მოხედა უფალმან საბერძნეთსა და ჰრწმენა მეფესა კოსტანტინეს, და ქრისტე აღიარა მან და დედამან მისმან და ყოველმან პალატმან მათმან დასაბამითგანთა წელთა ხუთ ათას ოთხას ორ მეოც და ოთხსა (5444), ხოლო ქრისტეს აღმადლებითგან სამას და ათ ერთმეტსა (311). და წარემართა ყოველი საბერძნეთი ქრისტეანობასა. მეშვიდესა (7) წელსა იყო წმიდაჲ კრებაჲ ნიკეას, და მერვესა (8) წელსა იყო სივლტოლაჲ ჩუენი საბერძნეთით” (75 : 164).

მანამ მსჯელობას გავაგრძელებთ, უნდა აღვნიშნოთ ერთი დეტალი ამ ამოხარში, რომელიც შეეხება 7 და 8 წლებს. თუ 311 წელს აქაც ვიანგარიშებთ ქრისტეს შობიდან ათვლილ წლად, მაშინ „წმინდაჲ კრებაჲ“ შემდგარა $311 + 7 = 318$ წელს, ხოლო „სივლტოლაჲ ჩუენი საბერძნეთით“ მოხდებოდა $318 + 8 = 326$ წელს ($310 + 7 + 8 = 325$). ხოლო თუ ჩვენ ჩავთვლით, რომ მოქცევის უცნობმა ავტორმა ამ შემთხვევაში გაითვალისწინა ნამდვილი, ნიკეას კრების ჩატარების წელი, ანუ 325 წელი, მაშინ გამოგვივა, რომ 7 წლით მონიშნულია, ისევ (325–7) 318 წელი, ხოლო „სივლტოლა ჩუენი საბერძნეთით“ მერვესა წელსა მოგვცემს $325 + 8 = 333$ წელს. ასე რომ „მოქცევაჲ“-ში მოცემული ყოფილა როგორც 318 წელი, ისე 333 წელი.

ახლა განვიხილოთ საბერძნეთის გაქრისტიანების თარიღი დასაბამითგან 5444 წელი და ქრისტეს აღმადლებიდან 311 წელი. წინა ეპიზოდებში, როდესაც ვანგარიშობდით რომელიმე თარიღს დასაბამითგან, მოცემულ თარიღს, ამ შემთხვევაში 5444 წლისთვის უნდა გამოგვეკლო 5500 წელი ანუ დასაბამითგანი. ჩვენ აღმოვაჩინეთ, რომ ამ ციფრით მონიშნულია თარიღი ჩვენს წელთ აღრიცხვამდე: $5444 - 5500 = -56$ წელი. ეს ნიშნავს, რომ საბერძნეთმა ქრისტიანობა მიიღო ქრისტეს შობამდე რაც ყოვლად არადასაჯერებელია, ან ავტორმა იცის მომავალი, და გვამცნობს მას ან პრეტენზიას აცხადებს წარსულის ცოდნაზე, ან ავტორმა გვამცნო ციფრი, რომელიც სხვა სისტემაში-სიბრტყეშია განსახილველი.

და მაინც ეს თარიღი იმ განზომილებაში დევს, რასაკვირველია ბიბლიური სულიერების გათვალისწინებით, რომ სპეციალისტებს, და მით უმეტეს ბატონ ოთარს უნდა შეენიშნა, რადგან ბატონ ო. ქვრივიშვილს აღწერილი აქვს ეს მონაცემი მის შემდეგ ნაშრომში: „ლუკა მახარობელი იმავე გენიალოგიას ადამამდე გვიამბობს. ადამიდან აბრაამამდე გამოყოფილია 21 თაობა. (ლუკა 3, 23-38). ამ ჩამონათვალშიც მათეს სახარების ანალოგიურად ხაზგასმულია თაობათა შვიდობი თი რიტმით დაყოფის კანონზომიერება (ცხადია 14-იც შვიდობითი რიტმის მქონეა, რადგან $14 = 7 \times 2$), მაგრამ მაინც არის არსებითი განსხვავება იმაში, რომ ლუკა მახარობელი საუბრობს 77 თაობაზე (7×11) თუ აბრაამიდან დავითამდე თაობათა დასახელებები ანალოგიურია მათეს სახარების მონაცემებისა, დავითიდან იესომდე დასახელებები იცვლება და რაოდენობრივად დამატებულია 14 თაობა...” (76 : 13).

აქედან გამოდის, რომ აბრაამიდან იესომდე ლუკა მახარობელთან 14 თაობით მეტია ვიდრე მათეს სახარებაში დასახელებული თაობები. სულ გამოვა $14 + 42 = 56$ თაობას. იესო 56-ე თაობაა აბრაამიდან და სულიერ ენაზე იგი სწორედ 56 წელში—თაობაში დაიბადა, რაც კიდევ გავიმეორებთ სულიერ ენაზე ერთი და იგივეა. ასე, რომ თუ სულიერ ენაზე გავაგრძელებთ მსჯელობას, საბერძნეთს კი არ მიუღია 56 წელს ქრისტიანობა; საქართველოში იცოდნენ იესოს 56 თაობის შესახებ და ალბათ ცოტა მეტიც.

რიცხვ 56-თან დაკავშირებით აუცილებლად უნდა აღვნიშნოთ ასონიშნები რიცხვითი მაჩვენებლების მაგივრად გამოყენება, რომ „... 36-ზე ნაკლებ ასონიშ-

ნიშანი თვლის სისტემებისათვის მოქცევათა რაოდენობა საგრძნობლად ჩამორჩება ასონიშანთა რაოდენობას. 37-ის ზემოთ სურათი დიამეტრულად საწინააღმდეგოა: უკვე 38 ასონიშანი თვლის სისტემა 56 მოქცევას შეიცავს...” (46 : 144), ამ საკითხს ჩვენ ცალკე შევეხებით; და ეს რიცხვი – 56 შეიძლება დავაკავშიროთ მოქცევების რაოდენობის და ასომთავრულის 37 (38) ასონიშანის ცოდნასთან.

და თუ ჩვენ პირდაპირი მნიშვნელობით მივიღებთ, რომ 5444 წლით მონიშნულია დასაბამითგანიდან წლები, მაშინ დასაბამითგანს ერთ შემთხვევაში მივიღებთ $5444 - 311 = 5133$ წლს, და თუ 311 წელი მონიშნულია აღმადლებიდან ე. ი. $311 + 33 = 344$ წელი, გამოგვივა, რომ 5444 წელს უნდა გამოვაკლოთ 344 წელი რაც მოგვცემს 5100 წელს ჩვ. წელთ აღრიცხვამდე ($5444 - 344 = 5100$).

აქედან შეგვიძლია გამოვიტანოთ სამი დასკვნა:

1. წელთაღრიცხვის ბერძნული სისტემა დასაბამს იღებს 5100, 5133 ან 5508 წლიდან.

2. დასაბამითგან ბერძნულად მიღებული 5500 წელი, ქართველებისათვის დოგმა არ არის, და მიგვანიშნებს, რომ იგი შეიძლება გადატანილ იქნეს როგორც ერთ, ისე მეორე მხარეს. (მაგრამ ათვლის წერტილი, ნამდვილი „დასაბამითგანის“ თარიღისა ამ ციფრზეა ორიენტირებული, – დაშიფრული, ანუ „სხვა“ ერზე).

4. „მოქცევაჲ“-ს ავტორმა იცის როგორც წარსული, ისე მომავალი, და ამას გვეარნახობს ასონიშანი „წილ“-ით: $56 + 4 = 60$, რომელიც შუემრების საკრალურ ციფრს წარმოადგენს.

ციფრი 56 ისე მოგვეწონა, რომ მას ქვემოთ უფრო დეტალურად განვიხილავთ, მით უმეტეს, რომ ლუკა მახარებელთან, გენეალოგიაში 56 თაობა გადათვლილია აბრამიდან იესომდე, და იგი გვეარნახობს ასომთავრულის ცოდნასთან, მის კავშირს მოქცევებთან და მისით მითითებულია ქრისტეს შობამდე ასათვლელი წლები.

რაც შეეხება წმინდა ნინოს ჩამობრძანებას წმინდა ისტორიულ ასპექტს, გ. გოილაძე აღნიშნავს, რომ დიოკლეტიანეს მიერ ქრისტიანობის დევნა 303 წელს დაიწყო. აქედან გამომდინარე წმინდა ნინო ან 303 წელს, ან ამ წლის შემდეგ წამოვიდოდა საბერძნეთით და ვერაფრით ვერ დავეთანხმებით, რომ 303 წელს იგი ჩამოვიდოდა ურბნისში; თუ აქ გავითვალისწინებთ „მოქცევაჲ“-ს მონაცემებს, მაშინ მეათოთხმეტესა (14) წელსა, ანუ $303 + 14 = 317$ წელს ჩამოვიდოდა ჩვენთან, და მეექვსესა (6) წელსა არწმუნა დედოფალ ნანას $317 + 6 = 323$ წელი (77 : 153). აკად კ. კეკელიძე დიდ მნიშვნელობას ანიჭებს მონათვლას, ვიდრე ჭეშმარიტების ცნობას (52 : 525), ხოლო 15 წლის გავლის შემდეგ იგი გარდაიცვალა – $323 + 15 = 338$ წ.

იქვე ბატონი ვახტანგი აღნიშნავს, რომ ჭელიშური ხელნაწერით 35 წელი დაყო წმინდა ნინომ საქართველოში გარდაცვალებამდე (გვ. 159). თუ საბაზისო წლად ავიღებთ 303 წელს, მაშინ წმინდა ნინოს გარდაცვალების თარიღი გამოგვივა $303 + 35 = 338$ წელი. ე. ი. წმინდა ნინო მობრძანდა ჩვენთან 303 წელს, რაც მხოლოდ სულიერ ასპექტში შეიძლება განვიხილოთ, თუ არადა მაშინ უნდა ვიგულისხმოთ, რომ მგზავრობის 14 წელი შედის 35 წელში; და წამოსვლის მომენტოდან იგი სულიერად (და რეალურად) საქართველოშია.

„მოქცევაჲ“-ს, არსენ ბერის, უსახელო ავტორის, სიდონიასა და აბიათარის ციფრობრივი მონაცემები არაფრით არ განსხვავდებიან ისტორიული სინამდვილისაგან, ისინი ავსებენ ერთმანეთს, და როგორც ეს გ. გოილაძემ აღნიშნა, პირიქით ზუსტად ემთხვევიან ციფრები ერთმანეთს.

მკითხველი ალბათ მიგვიხვდება, რომ ჩვენ არ გამოვყავით კიდევ ერთი წყვილი წლებისა დროის ღერძზე. ეს არის ფარნავაზის გამეფების წელი 303 ჩვ. წელთ აღრიცხვამდე, და 303 წელი, რეალური ლტოლვა წმინდა ნინოსი. რატომ

ეს მკითხველმა თვითონ განსაზღვროს, რადგან არგუმენტები მრავლადაა და ეს ყველას გვეხება. ჩვენი მომავალი, ჩვენივე წარსულის კარგად ცოდნის გარეშე ვერ შეიქმნება [303 + 20 = 323 + 20 = 343]; და თუ რამე შეიქმნება მის გარეშე, არ განვითარდება!

მაგრამ ჩვენი კვლევა დამთავრდა იმით, რომ მთელი ამ რიცხობრივი ორომ ტრიალიდან, ჩვენ მხოლოდ ერთი რიცხვითი მნიშვნელობა დაგვრჩა ხელთ: $332-3 \pm 10$ წელი. (როგორც აღვნიშნეთ სუფთა ქართული მოვლენა, რომელშიაც ვერავინ ვერ შეგვედავება, ეს 322-323 წ. წ. ქრ. შ., ისე სამივე თარიღი ჩვენია, მაგრამ მას მაინც გამოვყოფთ სიმარტივისათვის).

ამ შესავალს დავამთავრებთ ბატონი პავლე ინგოროყვას სიტყვებით: „იოანე-ზოსიმე სინელის ტრაქტატიდან ჩვენ ვგებულობთ, რომ მის დროს ჯერ კიდევ ხმარებაში ყოფილა საკალენდრო-ქრონოლოგიური აღრიცხვისა და საკალენდრო სხვა დასხვა ელემენტების გაანგარიშებისათვის (მზის და მთვარის მოქცევა, ზენადები და სხვა) ორმაგი სისტემა: ერთი ეს იყო „საეკლესიო“ – ქრისტიანული გაანგარიშება, ხოლო მეორე სისტემას ეწოდებოდა გაანგარიშება „დივანითა“. ეს უკანასკნელი ძირითადად ძველი – ქართული წარმართული კალენდრიდან მომდინარეობდა” (IV ტ. გვ. 256).

წმინდა ნინოს ცხოვრების ამსახველ ვერსიებში რიცხვითი მნიშვნელობები და თავად ისტორიული ფაქტების შესახებ თხრობის მანერაც ქმნიან ღრმად სიმბოლიზებულ სისტემას, სადაც პირველადი მნიშვნელობა ენიჭება აღნიშნულ სიმბოლოთა სულიერ მნიშვნელობას და მხოლოდ შემდეგ, როგორც ისტორიულ მოვლენას, თუმცა ავტორის ვირტუოზულობიდან გამომდინარე ეს არავითარ წინააღმდეგობას არ წარმოადგენს, და ვინც არ უნდა წაიკითხოს მის მიერ დაწერილი, ყველას თავის აზრს აპოვნინებს.

ჩვენ ეს წლებით გამოსახული რიცხვითი მნიშვნელობები, რომ აგველო უცხო, კულტურული გარემოდან და შეგვედარებინა ქართული წყაროებისათვის, ჩვენი შრომა მარტივი და იოლი იქნებოდა და შეიძლება დიდი ხნის აღწერილიც ყოფილიყო, მაგრამ რადგან ასეთი მონაცემები „სხვებს“ არ გააჩნიათ, ახლა ჩვენ მოგვიხდება იმის მტკიცება, რომ თარიღებში გაცხადებული მონაცემები ზუსტად განსაზღვრავენ – წარმოადგენენ კალენდარული წელთაღიციხვის ერთერთ ათჯლის წერტილს. რომელი კალენდარული სისტემის ათჯლის წერტილს მოინიშნავს „მოქცევაჲ“-ს ტექსტი? სხვა კულტურებში ხომ არ არის ასეთი თუ არა, ამის მსგავსი მიმანიშნებელი მონაცემები?, რასაკვირველია ჯერ არ აღწერილი, ან ამ კონტექსტში არ განხილული. ან განხილული აქვთ და ჩვენი მონაცემები ემთხვევა მათ შედეგებს, ან აღწერილია და არ იციან რას მიაბან მიღებული შედეგები, ისინი ზედაპირზე უდევთ, მაგრამ მათი დანიშნულება არ იციან.

ვნახოთ რას მოგვცემს ჩვენი დაკვირვება, ჩვენ უნდა შევძლოთ დავამტკიცოთ, რომ ჩვენმა წინაპრებმა ქრისტიანობამდე, შეიძლება ბერძნების გამოჩენამდე ისტორიის ასპარეზზე, მშვენივრად იცოდნენ „საკალენდრო-ქრონოლოგიური“ აღრიცხვა და ცოტა მეტიც, და ამისათვის „დამხმარე სახელმძღვანელო“ - წყაროდ გამოგვადგება:

§ 6. „ქებაჲ და დიდებაჲ ქართულისა ენისაჲ“

იოანე ზოაიმეს მიერ გადაწერილი „ქებაჲ და დიდებაჲ ქართულისა ენისაჲ“-ს შესახებ მრავალი გამოკვლევა არსებობს და უფრო მეტი მოსაზრებაა გამოთქმული. ჩვენ გვინდა რამდენიმე მოსაზრება გავიზიაროთ. მაგალითად, ჩვენი მოსაზრებით ამ ძეგლის შექმნის თარიღს დიდი მნიშვნელობა არ აქვს, მანამ არ გავარკვევთ ტექსტში არსებულ უმთავრეს მანიშნებლებს, შემდეგ კი

საქმე გაგვიოლდება; არც მისი ავტორის ვინაობას უნდა ჰქონდეს დიდი მნიშვნელობა, თუმცა ჩვენი მოსაზრებით იოანე ზოსიმე, როგორც მხოლოდ სახელი და გვარი სავსებით აკმაყოფილებს ამ კრიტერიუმს, მით უმეტეს, იგი თავად აღნიშნავს, რომ მან მხოლოდ „დაჩხრიკა“ ეს ნაწარმოები. „ქება“-ს ტექსტი იმსახურებს იმას, რომ იგი მთლიანად მოვიყვანოთ, თუმცა ჩვენ მხოლოდ ზოგიერთ ადგილს განვიხილავთ.

„და მარხულ არს ენაჲ ქართული დღემდე მეორედ მოსვლისა მისისა საწამებლად, რაჟთა ყოველსა ენასა ღმერთმან ამხილოს ამით ენითა.

და ესე ენაჲ მიძინარე არს დღესამომდე.

და სახარებასა შინა ამას ენასა ლაზარე ჰრქვან.

და ახალმან, ნინო მოაქცია (ნინო აქ საქართველოა)

და ჰელენე დედოფალმან,

ესე არიან ორნი დანი, ვითარცა მარიამ და მართაჲ.

და მეგობრებაჲ ამისთვის თქუა, ვითარმედ ყოველი საიდუმლოჲ ამას ენასა შინა დამარხულ არს.

და ოთხისა დღისა მკუდარი ამისთვის თქუა დავით წინაჲსწატმეტყველმან, რამეთუ: „წელი ათასი, ვითარცა ერთი დღე“.

და სახარებასა შინა, ქართულსა თავსა ხოლო მათწესსა წილი ზის,

(და) რომელ ასოდ არს და იტყუს ყოველად ოთხ –

ათასსა მარაგსა;

და ესე არს ოთხი დღე

და ოთხისა დღისა მკუდარი, ამისთვის მისთანავე დაფლული

სიკუდილითა ნათლის-ღებისა მამისაჲთა.

და ესე ენაჲ, შემკული და კურთხეული სახელითა უფლისაჲთა, მდაბალი და დაწუნებული, მოელის დღესა მას მეორედ მოსვლისა უფლისაჲსა.

და სასწაულად ესე აქუს: ოთხ მეოც-და-ათ-ოთხმეტი წელი უმეტეს სხუათა ენათა ქრისტეს მოსვლითგან ვიდრე დღესამომდე.

და ესე ყოველი, რომელი წერილ არს, მოწამედ წარმოგიტხარ, ესე წილი ანბანისაჲ.”

ტექსტის დაყოფას $10 + 1 + (2+1) = 14$ -ად, ჩვენ, ჩვენს თავზე ვერ ავიღებთ, იგი უფრო ნაკარნახევს ჰგავს.

ჩვენ ვიზიარებთ, ბატონ ზვიად გამსახურდიას მიერ შემოთავაზებულ განმარტებებსა და კონცეფციას. იგი ამ ძეგლს და დავათის სტელაზე ამოკაწრულ ქართულ ასომთავრულ ანბანს, ერთად, მთლიანობაში განიხილავს. [ჩვენ კი დავსძენთ, რომ „მოქცევაჲ“-ც, „ქებაჲ“-ც და „დავათის სტელაჲ“ „ერთი კაცის“ ნამოღვაწარია].

ბატონი ზვიადი საგანგებოდ აღნიშნავს, რომ სიტყვა „მარაგი“ ძველ ქართულში აღნიშნავს „წინასწარმეტყველურ განჭვრეტას“.

ჩვენი მოკრძალებული ინტერესი ამ ძეგლის მიმართ გამოწვეულია იმით, რომ იგი დაგვეხმაროს ქართული წელთაღრიცხვის სისტემის ახსნაში, ანუ დასაბამითგანის გარკვევაში, ან ქართველების ცოდნის, მათი თვალთახედვის გაგება – შეფასებაში.

ამ ძნელი ამოცანის ამოხსნის გამარტივებისათვის ჯერ უნდა განვიხილოთ, თუ რა გაკეთდა ამ მიმართულებით. ამაში ჩვენ დაგვეხმარება ბატონი თამაზ

ჩხენკელი, რომელიც მოკლედ, და ძალზედ ლაკონურად გადმოქცემს განვლილი ძიების არსს და გვაწვდის ფასდაუდებელ განმარტებებს მომავალი კვლევისთვის. მოვიყვანოთ ბატონი თამაზის მოსაზრებას, რომელსაც „ქებაჲ“-ს ტექსტში არსებული სიმბოლიკის სახით მოცემულ „სანიშნოებზე“:

„ეს სანიშნოები უთუოდ გარკვეულ ცოდნას გულისხმობს, რისას? იმისას, რაც კოდირებულია ტექსტში და რაც მასთან უშუალო მიმართებაშია ტექსტის-გარე ინფორმაციის სახით. ჩვენი აზრით, ჰიმნში ცხადყოფილი ინფორმაცია მკითხველს ტექსტის გარე არსებულ ინფორმაციაზე მიუთითებს იმის მეშვეობით, რაც (დაშიფრულია) ცოდნის სახით თვითონ ტექსტშია მოცემული“ (78 : 270).

ბატონი თამაზი სვამს კითხვას, და იქვე პასუხობს, რომ ტექსტში დაშიფრული ინფორმაცია გვკარნახობს, ტექსტის გარეთ არსებულ წყაროებზე. იმის მეშვეობით, რაც „ჰიმნშია“ მოცემული.

ჩვენთვის საინტერესოა, რა არის დაშიფრული?

ყველასთვის ნათელია, რომ ტექსტის წაკითხვის შემდეგ ერთ საერთო აზრის გამოტანა ვერ ხერხდება. აქ რამდენიმე აზრია ჩამოყალიბებული, და ამასთან ერთად აღნიშნული, რომ ქართული ენა დამარხულია; მას სახარებაში ლაზარე ჰქვია; ახალმან ნინო და დედოფალი ჰელენე შედარებულია მარიამ და მართასთან (ლაზარეს დებთან); და მეგობრობაჲ, დაკავშირებულია ყოველი საიდუმლოჲ ამას ენაში, დაფარულია; სასწაული – 94 – დაკავშირებულია ქართულ ენასთან; და ყველაფრის დასამოწმებლად მოხსენიებულია ანბანის ასონიშანი „წილ“-ი. და ბოლოს პირდაპირ მითითებაა მათეს სახარებაზე რომელიც თურმე „ასომთავრული ანბანით აწყობისას“, ასონიშანი „წილ“-ით იწყება.

ერთადერთი გაცხადებული განმარტება შეეხება ასონიშან „წილ“-ს, რომელიც 4 000 მარაგს მოიცავს; და ენის დაფლვა ოთხი დღით, თითქოს დაკავშირებული უნდა ყოფილიყო დავით წინასწარმეტყველის დამოწმებით, მაგრამ ჩვენ ხელში გვრჩება მოციქულ პეტრეს მეორე წერილში „ეს ერთი არ უნდა დაიფაროს თქვენგან... უფლისათვის ერთი დღე არის როგორც ათასი წელი...“ (თავი 3, მუხლი 8). და მაინც „წელი ათასი ვითარცა ერთი დღეჲ“ ახსნილი უნდა იყოს დავით წინასწარმეტყველის განმარტებაზე დაყრდნობით – და ეს ოთხი დღე დაკავშირებულია ენის ნათლის-ღებასთან, რომელიც მოელის „დღესა მას მეორედ მოსვლისა უფლისაჲსა“.

„ქებაჲ“-ში მოცემული ინფორმაცია თვითონ არის დაშიფრული, და საკითხი დგას როგორ გავხსნათ ჯერ ეს ინფორმაცია. გასარკვევია ტექსტის ყველა ასოა დაშიფრული, სიტყვები, აზრი, თუ ზოგიერთი სიტყვა, ან მათი კომბინაცია. წინადადებები ცალკე-ცალკე უნდა განვიხილოთ და ავხსნათ, თუ მთლიანად ტექსტი ერთ მიზანს ემსახურება? თუ ოთხივე ტექსტი უნდა შეჯერდეს.

ამის განმარტება სპეციალისტებს დავუთმოთ და თუ ჩვენი მსჯელობა სწორი გზით მიდის და ბატონ თამაზს დავეთანხმებით, „ქებაჲ“-ს ტექსტში რამდენიმე სხვადასხვა დაშიფრული ინფორმაციაა, ჩვენ გვაინტერესებს დასაბამითგანი, ამიტომ ჩვენ მხოლოდ მასთან დაკავშირებულ ინფორმაციას შევეხებით.

ჩვენ განვიხილავთ დასაბამითგანს და მასთან დაკავშირებულ ციფრ „94“, ანუ ამ ციფრით მოვქებნით დასაბამითგანს, რასაკვირველია ქართული თვალთახედვით. მეორე ეს არის ასონიშანი „წილ“-ი თავისი რიგითი ნომრით, და მარაგით რომელიც ჩვენთვის ამ შემთხვევაში ანბანის ტოლფასია. მესამე ეს არის თვითონ ასონიშანი „წილ“-ით მონიშნული მათეს სახარება!

– რა მათეს სახარებაჲ უნდა გავშიფროთ? მოულოდნელი აზრის სიძნელემ დიდი ხნით გამოგვიყვანა მწყობრიდან... თუ მასშიც არის რაიმე „წილ“-თან დაკავშირებული დაშიფრული ინფორმაცია, და ის ცალკე გვაქვს მოსაძებნი?

მაცხოვრის გენეალოგია მოცემული მათეს სახარებაში, „სვეტიცხოვლის მისტერია“-შია განმარტებული, ასე რომ საქმე წინ არის წაგდებული.

ჩვენთვის ასონიშანი „წილ“-ი ეს იგივე ასომთავრული ანბანის „გაცხადუნბული“ გასაღებია. ასომთავრულ ანბანში არის 6 ხმოვანი ასონიშანი (ა, ე, ზ, ი, დ, და ო), თანხმოვანი გამოდის $37 - 6 = 31$ (ასონიშანი „უ“-ს გათვალისწინებით, $38 - 7 = 31$), რაც „წილ“-ის რიგით ნომერზე მიუთითებს. ე. ი. ასომთავრულში იგი ხმოვან ასონიშანთა რაოდენობასაც საზღვრავს; და როგორც ზევით აღვნიშნეთ, ქართველების მიერ დაშიფრული ტექსტების „გაჭირვების ტალკვესია“.

ქართული ასომთავრული ანბანი მეცნიერებაში მოაზრებულია, როგორც კალენდარული წლის, თვის და ქორონიკონის ინფორმაციის ამსახველი. ამ თვალთახედვით საინტერესო იქნება „მათე“-ს სახარების განხილვა.

კალენდარულ ჭრილში დასაბამითგანი მხოლოდ პიქტიაველმა განიხილა... ჩვენ ალბათ ქართულ ჭრილში მოგვიხდება ამის გაკეთება. რადგან ნება დართული გვაქვს ნებისმიერი ინფორმაციის გამოყენებისა, როგორც დასაწყისში აღვნიშნეთ „ვახუშტი ბატონიშვილმა“ დაგვრთო ნება, ისე თვითონ „ქებაჲ“ გვმოძღვრავს „ყოველი საიდუმლო“ „ენაჲ“-ში ინახებაო.

ჩვენ „ქებაჲ“-ის კონტექსტში მოხსენიებულ „ენაჲ“-ს აღვიქვამთ, როგორც ყველა ქართველურ ენას, – ქართულს, სვანურს და ზანურს, როგორც მოდგმას (ჰეგელის და ჰუმბოლტის ინტერპრეტაციით) და როგორც, სიტყვის გამომსახველ საშუალებას „ანბანს“ – ჯერ-ჯერობით არ არსებობს ენა თავისი, თუ სხვისი ანბანით მოსარგებლე, რომელიც ისე იკითხება, როგორც იწერება, და ეს ქმნის იმ დიდ სხვაობას, თუ იმედს, რომელსაც ჰქვია „ყოველი საიდუმლო ამას ენასა შინა დამარხულ არს“. აქედან გამომდინარე ამ ენით-ანბანით შეიძლება აიხსნას დანარჩენ „ცოცხალ“, თუ „მკვდარ“ ენებში არსებული გაუგებრობები. ესა თუ ის სიტყვა მათი შექმნილია, თუ ბრმად აქვთ გადაღებული.

ჩვენი აზრით დღეისთვის მეცნიერებაში, ყველაზე გაურკვეველი და იდუმალეებით მოცული ინფორმაცია მოიცავს ციფრი „94“, ამ ციფრთან დაკავშირებით მანამ ჩვენს მოსაზრებას მოგახსენებდეთ, ჯერ მოვუსმინოთ ბატონ ზვიად გამსახურდიას, რადგან ჩვენი მიზნის მიღწევაში, ვიმედოვნებთ, რომ მისი მოსაზრებები აუცილებლად გასაზიარებელი და გასათვალისწინებელია, როდესაც „ოთხ მეოც და ათ ოთხმეტ“ წელს განვიხილავთ.

წელი როგორც დრო, სხვადასხვა ეპოქაში, სხვადასხვა ხალხს, სხვადასხვა ანაირად ესმოდათ. „...ბიბლიური ისტორიაც“ დროის ღერძს მიჰყვება. როგორც აღვნიშნეთ, ამ ღერძზე დროის განზომილების ერთეულები არ არის დროის ფიზიკური ერთეულები (საათი, დღე, წელი, საუკუნე...), დროის ათვლა სიმბოლიზირებულია (პირობითი დღეები, პირობითი წლები, პირობითი საუკუნეები, თაობები, ბეჭდები და სხვა). მათი შესაბამისი ფიზიკური დრო არათანაბარია და ზოგჯერ თუ პირობითი დღე დროის მცირე მონაკვეთს აღნიშნავს, სხვა შემთხვევაში ასევე დღით შეიძლება მილიონობით წელი იყოს გამოსახული” (76 : 12-13).

გარკვეულ ეტაპზე შუშერები და ეგვიპტელები ერთ კალენდარულ თვეს ერთ წლად აღიქვამდნენ; ჩვენ ვიცით აგრეთვე პლატონის წელი, რომელიც შედგება 26000 წლისაგან, რომლის თვე 2160 წელია, ხოლო დღე 72 წლის ტოლია. თუ „ქებაჲ“-ს „მარაგი“ **წინასწარმეტყველურ განჭვრეტას** ნიშნავს, მაშინ „ათასი“ ჩვენ უნდა გვესმოდეს უფრო ფართე გაგებით, როგორც ამას ბატონი ზვიადი წერს:

„ტერმინი „ათასი“ თეოსოფიაში უფრო ფართე გაგებით იხმარება და სცილდება მარტოოდენ რიცხვით მნიშვნელობას ამ ციფრისას. ასე მაგალითად, სახარებაში აღწერილია ქრისტეს მიერ დაპურება ჯერ ოთხი ათასი კაცისა შვიდი პურით და ორი თევზით. თეოსოფიური გაგებით „ათასი“ ნიშნავს დიდ რაოდენობას ადამიანებისას და არა მხოლოდ ათას კაცს. 7 პური და ორი თევზი ჯუმეულად გვაძლევს ცხრას, ამის ანალოგია გავგაჩნია ქართულ ენაში, სადაც „ცხრა“ ნიშნავს არა მხოლოდ რიცხვ ცხრას, არამედ „ბევრს“, – ცხრაწყარო,

ცხრამუხა და სხვა). რაც შეეხება „შვიდ პურს“, თეოსოფიური თვალსაზრისით, სახარებაში იგი არის სიმბოლო ზეციური საზრდოსი, რაც მომდინარეობს დამის 7 ზოდიაქოდან, ხოლო 5 პური, რომელიც აპურებს „5 ათასს“ ანუ მეხუთე ეპოქის ადამიანებს, არის ზოდიაქო დღისა” (79 : 23).

„იოანე ზოსიმეს გაგებით „ყოველი საიდუმლო“ ქართულ მოდგმაში და მის ენაში „დამარხულ არს“ ჯერ კიდევ იმ პრეისტორიული ხანიდან, როდესაც პროტოქართული ენა იყო „ქურუმთა, ანუ მოგვთა ენა“, და მას იმთავითვე საკრალური მისტერიული ხასიათი და დანიშნულება ჰქონდა” (80 : 35).

იგივე აზრს გამოთქვამს ქართული დამწერლობის პრეისტორიის შესახებ მიხეილ ჩიქოვანი: „ვინც ქართული კულტურის დამწერლობამდელ პერიოდს აღიარებს, მან ისიც უნდა თქვას, რომ საერთო ქართული მეტყველება და ენა შეიქმნა არა V საუკუნიდან, როცა სასულიერო ლიტერატურას ჩაეყარა ჩვენში საფუძველი, არამედ გაცილებით ადრე, ძველი წელთაღრიცხვის მეორე და პირველი ათასეულ წლებში”.

დავუბრუნდეთ ბატონ ზვიადის აზრს: „ვითარმედ ყოველი საიდუმლო ამას ენასა შინა დამარხულ არს.” აქ საუბარია არა ქრისტეს ყველა ეზოტერულ საიდუმლოზე, არამედ იმ საიდუმლოებებზე, რომელთა გადაცემაც მან შესძლო თავის მოწაფეთათვის და კაცობრიობისათვის. ამასთან უნდა აღინიშნოს, რომ როგორც მოციქულნი, ასევე ეკლესიის მამები ხედავდნენ ერთიანობას ქრისტიანულ საიდუმლო სიბრძნესა და ანტიკურ სიბრძნეს შორის – რომელიც აგრეთვე მომაღლებულად მიაჩნდათ. ამ სიბრძნის არსს ასე განმარტავდა პავლე მოციქული: „არამედ ვიტყვი სიბრძნესა ღმრთისასა საიდუმლოდ დაფარულსა მას, რომელი პირველადვე განაჩინა ღმერთმან უწინარეს საუკუნეთა სადიდებლად ჩუენდა” (1 კორ. 2. 7.) (81: 19, 90 : 154).

ე. ი. ღვთის სიბრძნე, რომელიც განაჩინა უწინარეს საუკუნეთა, რომელიც საიდუმლოდ–დაფარულად არსებობდა, ანტიკურ სიბრძნეს არის შედარებული. საინტერესოა ეს ანტიკური სიბრძნე თვითონ ჩაისახა, თუ ნასესხები, გადამუშავებული სახით არსებობდა ძველ საბერძნეთში? და იცოდნენ თუ არა ჩვენმა წინაპრებმა, დამოუკიდებლად ანტიკური ცოდნისა, ღვთაებრივი სიბრძნე, „რომელი პირველადვე განაჩინა ღმერთმან უწინარეს საუკუნეთა სადიდებლად ჩუენდა“?

ბოდიში გვინდა მოვუხადოთ მკითხველს, თუ ჩვენი თხრობა „შეუწყობლად და განბნეულად“ გამოგვივიდა, რადგან საკითხი შეუსწავლელია და მრავალი აზრის მოხმობა გვიხდება.

დავიწყოთ ჩვენი თხრობა ასონიშანი „წილ“-ით: „და სახარებასა შინა ქართულსა თავსა ხოლო მათეჯსა წილი ზის, რომელ ასოჯ არს და იტყვის ყოვლადოთხ ათასს მარაგსა”. აქ როგორც აღვნიშნეთ, ყოველგვარი დაფარვის გარეშე აღნიშნულია, რომ ქართული ანბანის ასონიშანი „წილ“-ი ოთხ ათასს მარაგს მიითვლის, ხოლო ანბანში მისი რიგითი ნომერი (სათვალავით) არის 31, ანუ 31 – 1 – 4000. სულიერ ენაზე 4000 იგივე ოთხია, რადგან რიცხვის მარჯვნივ მდგომ ნულებს მნიშვნელობა არ აქვს და რიცხვი 4 ჩვენს შემთხვევაში იშლება 3-ად და 1-ად, ანუ 3 + 1 = 4. აქედან გამომდინარე ასონიშანი „წილ“-ის აღმნიშვნელი შეიძლება იყოს როგორც 31, ისე 4.

ამ სტროფში ასევე ალფაბეტის გარეშე მინიშნებაა მათეს სახარებაზე, რომელიც ასონიშანი „წილ“-ით იწყება. რა კავშირია „წილ“-ის სულიერ განზომილება (4, 31) და მათეს სახარებას შორის ჯერჯერობით არ მოგვეპოვება. ჩვენ მაინც გვგონია, რომ აქ მხოლოდ მინიშნებაზეა გამახვილებული ყურადღება და იგი თავს, თავის დროზე, თავად შეგვახსენებს. რაც შეეხება ასონიშან წილს, ისეა დაქარაგმებული მისი ისტორია „ქებაჯ“-ში, რომ არავინ არ აღიქვამს მის მარაგს სრულფასოვნად, ანუ 4 000:

„და ესე ყოველი, რომელი წერილ არს, მოწამედ წარმოგიტხარ, ასოდ ესე წილი ანბანისაჲ”. ყველაფერი უნდა დაგვიმოწმოს „წილ“-მა, ან მისმა მისამართ-მა.

ახლა გადავიდეთ ჩვენს მთავარ საიდუმლოზე, რომლის თემას აქვე სრულად ვერ ამოვწურავთ, და მას ქვემოთ კვლავ შევხვდებით:

„და სასწაულად ესე აქუს: ოთხ მეოც და ათ ოთხმეტი წელი უმეტეს

სხუათა ენათა ქრისტეს მოსვლითგან დღესამომდე”.

დღეისთვის სიტყვა დღესამომდეს მნიშვნელობა გაურკვეველია, როგორც კალენდარული დღე, ისე მისი შინაარსი. აქ გვინდა აღვნიშნოთ, რომ ჩვენ არ გვაქვს არავითარი მინიშნება: არ არის აღნიშნული არც შობა და არც აღმად-ლება და არც იმის მინიშნებაა, თუ „მოსვლის“ ქვეშ ავტორი რას გულისხმობს; არც ის არის ცნობილი ეს დღესამომდე ქრისტეს შობის შემდეგ პერიოდს ეხება, თუ დასაბამითგანს. მით უმეტეს „ეფესელთა მიმართ ეპისტოლეში პავლე მოცი-ქული ამგვარად მსჯელობს:

„8. მე, უმრწემესა ამას ყოველთა წმიდათასა, მომეცა მადლი ესე წარმარ-თთა შორის ხარებად გამოუკულებელი იგი სიმდიდრე ქრისტესი. 9. და განათლე-ბად ყოველთა, რად-იგი არს განგებულებაჲ იგი საიდუმლოდსა მის დაფარული-სა საუკუნეთგან ღმრთისა თანა, რომელმან ყოველივე დაჰბადა იესო ქრისტეს მიერ. 10. რადთა ეუწყოს აწ მთავრობათა მათ და წელმწიფებათა ზეცისათა ეკ-ლესიისაგან მრავალფერი იგი სიბრძნე ღმრთისა . 11. გულს-მოდგინებრისაებრ საუკუნეთაჲსა, რომელ-იგი ქმნა ქრისტე იესუჲს მიერ, უფლისა ჩუენისა” („ეფესელთა მიმართ”, თ. 3, მუხლ. 8-11).

ასევე გაურკვეველია „სხუათა ენათაჲ”. თუ ენას როგორც მოდგმას, ხალხს განვიხილავთ, მაშინ გამოვა, რომ სასწაულად ქართველების მოდგმა „უმეტეს” არის სხვა მოდგმაზე. თუ ანბანს განვიხილავთ ენის ქვეშ, მაშინ გამოდის, რომ ასომთავრულია პირველი ანბანი, რაც არ არის ჯერ-ჯერობით დამტკიცებული. დაგვრჩა ერთი, სხუათა ენაჲს ქვეშ ვიგულისხმით წელთაღ-რიცხვის დასაწყისი; თანაც „დვთაებრივი სიბრძნის” („და სასწაულად”) გათვა-ლისწინებით:

„უფალმა შემიძინა თავისი გზის დასაწყისში, თავის ქმნილებამდე დასაბა-მით; უკუნითიდან დამადგინა, თავიდანვე, ქვეყნის დასაბამიდან... როდესაც ქვეყა-ნას საფუძველს უყრიდა, მაშინ მე გვერდით ვყავდი, როგორც ოსტატი...” („იგაგ-ნი სოლომონისა”, თ. 8, მუხ. 22, 23, 29-30). და „სოლომონის სიბრძნე”, რომელიც მეტ-ნაკლებად აზუსტებს:

„7. ამიტომ შევევედრე და მომცა მე გონება, მოუუხმე და გადმოვიდა ჩემ-ზე სიბრძნის სული...”

17. მან მომცა მე არსებულთა უტყუარი ცოდნა, რათა შემეცნო სამყაროს წყობა და სტიქიათა მოქმედება.

18. დასაბამი, დასასრული და შუახანი, მზებუდობათა მონაცვლეობა და არეთა შენაცვლებანი,

19. წელიწადის ბრუნვა და ვარსკვლავთა განლაგება,

28. რადგან ღმერთს არავინ უყვარს, გარდა იმისა, ვინც სიბრძნით ცხოვრობს.

29. რადგან იგი მზის უმშვენესია და ვარსკვლავთა ყველა ხოლმზე აღმატებული...” (82 : „სიბრძნე სოლომონისანი” თ. 7, 602).

ახლა „ქებაჲ”ს მთავარ სასწაულზე, ანუ „94”. მის შესახებ ჩვენი მწირი შესაძლებლობის მიხედვით მოვიძიეთ მხოლოდ ორად ორი ცნობა. ეს ციფრი ორ გან არის დასახელებული: 94, დასახელებულია ეგვიპტის ფარაონის პეპი (პიპი) II, მეფობის წლებად. იგი გამეფდა 6 წლის, და იმეფა 94 წელი. ე. ი. სულ პეპი II

იცხოვრა 100 წელი; რომელიც ცხოვრობდა ძველი სამეფოს ბოლოს და მის შემდეგ 5-6 წელიწადში, ეგვიპტის ქვეყანა დაიშალა. (83 : 140).

და მეორედ იგი შეგვხვდა ჯ. ჩედვიკის „მიკენურ სამყაროში“: „...საბედნიეროდ, ტექსტის ბოლოში ჩვენ ვხვდებით წარწერას – „სრული 94 ერთეული“, რაც ამ ორი მამულის ზომების მთლიანი ჯამი უნდა იყოს... საკვირველია, რომ მთელი ერთეული უდრის 94-ს. იგივე ციფრი დამოწმებულია 5 მამულისათვის ერთ-ერთი ფირფიტიდან.” (84 : 81).

ორივე შემთხვევაში 94, ჯერ დამრგვალებულია პეპი II-ის მეფობამდელი 6 წლით 100-მდე; ხოლო მეორე შემთხვევაში მთელი ერთეული წარმოდგენილია 94-ით და ეს ერთეული შემთხვევა არ ყოფილა. მას ალბათ განსაკუთრებული მნიშვნელობა ჰქონდა როგორც ერთეულს.

ახლა განვიხილოთ, თუ როგორ კავშირშია ქორონიკონი ციფრ 94-თან. ამისათვის ცოტა შორიდან უნდა დავიწყოთ და განვიხილოთ ადრექრისტიანული შეხედულებები.

ადრექრისტიანულ პერიოდში პირველქრისტიანთა შორის მიღებული იყო ის, რომ იესო ქრისტე კაცობრიობას უნდა მოვლინებოდა 11-ე მოქცევაში სამყაროს დაბადებიდან (85 : 147), (86 : 6). ჰილარიუს პიკტავიელიმ (+368 წ.) სახარების „განმარტებებში“ – მათეს სახარების XX თავის, მეფენახის იგავის განმარტებისას სამყაროს არსებობის დრო განსაზღვრა თორმეტი 500 წლიანი მონაკვეთით, დღის 12 საათის შესაბამისად. ხსენებული იგავის 11 საათით ქრისტეს მოსვლის დრო აღნიშნა. ჰილარიუსის თანახმად იესო ქრისტე დაბადებულა 5 500 წელს, სამყაროს არსებობა კი, მისი წელთაღრიცხვით 6 000 წელს ითვლის, რაც იმავედროულად „მეორედ მოსვლის“ რიცხვითი მაუწყებელიც გახლავთ. (რომელიც მოიხსნა ნიკეის კრების მოწვევის დროისათვის).

ქართული ქორონიკონით (532 წ.) მე-11 მოქცევის 284 წელი (532–248) არის მაუწყებელი მესიის მოსვლისა, ამასვე გვეუბნება „ქართლის ცხოვრება“-ს არში-აზე მიწერილი ვახუშტი ბაგრატიონის განმარტება („ქართლის ცხოვრება“, ტ. IV, 1973 წ., ყაუხჩიშვილი ს. გ. ხელმძ.) – მითითება, რომელიც გადმოგვცემს, რომ იესო ქრისტეს განკაცების დროისთვის გასული იყო ათი მოქცევის ქორონიკონი (532 X 10 = 5320). ათი მოქცევის ქორონიკონის გასვლა და მეთერთმეტე ქორონიკონის 284 წელი ერთად გვაძლევს 5320 + 284 = 5604 წელს. ეს მოსაზრება გაიზიარა ბევრმა მეცნიერმა და ქართული წელთაღრიცხვა (დასაბამი) მიიღო 5604 წლით ჩვენს წელთ აღრიცხვამდე. ეს მოსაზრება ჩვენ გვაძლევს მეტ რწმენას, რომ უფრო განვიმტკიცოთ წინა თავში გამოთქმული მოსაზრება იმის შესახებ, რომ „ბერძნების“ მიერ აღიარებული 5500 წ. ჩვ. წ. აღ-მდე დასაბამითგანისთვის არ არის დოგმა.

სხვანაირი განმარტება ქორონიკონის დასაწყისისა, თუ რატომ გავიდა ფარნავაზის მეფობის მე-19 წელს ქორონიკონი 10-ჯერ ეტყობა ჯერ არ მოგვეპოვება. მკითხველისათვის თვალნათელი რომ იყოს პრობლემის არსი საჭიროდ მიგვაჩნია ციტატის მოყვანა ეპისკოპოსი ანანია ჯაფარიძის წიგნიდან ამ საკითხთან დაკავშირებით:

„284 წელთან დაკავშირებით ვახუშტი წერს: „ამ ფარნავაზის მეფობის ით (19) წელს ქართული ხუთასიანი ქორონიკონი ი-ჯერ (10-ჯერ) მობრუნებული განვიდა და მეთერთმეტე იწყების“ (87 : 305). აქ იგულისხმება 532 წლიანი დიდი ინდიქტიონი, რომლის საფუძველს მზის 28-წლიანი და მთვარის 19-წლიანი ციკლები წარმოადგენს, ის ნიკეის I მსოფლიო საეკლესიო კრებამ დააკანონა. ასე რომ, ვახუშტის მიერ ნახსენები „ქართული ქორონიკონი“ ფარნავაზთან დაკავშირებით ანაქრონიზშია, რომლის შესახებაც რ. პატარიძე წერს – „იქნებ სახელწვანი მეცნიერი აქ ზოგადად ქართული წელთაღრიცხვის დასაბამს გულისხმობდეს, რომელიც გვიან ქართული ქორონიკონული წელთაღრიცხვის დასაბამიც გახდა...“ (87 : 306).

„დასაბამიდან ანუ ქვეყნის გაჩენიდან ქრისტეშობამდე ქართული ანგარიშით სულ გასულა $284 + (10 \times 532) = 5604$ წელი.” (88 : 93).

გამოდის, რომ ეკლესიის წიაღშიც დაკარგულია დასაბამითგანის გამოთვლის ცოდნა, ეტყობა ისიც მოსკოვში წაიღეს.

ჩვენ ქართველებს გვაქვს ძეგლი – „ქართლის ცხოვრება“, რომელიც ქრისტიანული ეკლესიის წიაღში შეიქმნა, რომელშიდაც ჩვენი ისტორია ბიბლიური სულისკვეთებით არის გადმოცემული, როგორც მასში ჩაშიფრული ცოდნა; რომელიც გამოცხადებულია ქართულად. საკითხავია ეს ცოდნა, თუ ჩადებულია მათეს სახარებაში, ჩვენს მეტმა ვერავინ ამოიკითხა? და თუ ჩვენი ცოდნით, ჩვენი ენა-ანბანი უმეტეს არის სხვათა ენებზე, საკითხავია როდის გაეხსნათ ქართველებს გონება? ქრისტიანობის მიღების შემდეგ, თუ ქრისტიანობამდე იცოდნენ ეს ცოდნა? თუ ეს ცოდნა „კაპადოკიურია“, რომლებიც ზოგიერთს არა ქართველები ჰგონია. (ერის მოსპობის შესანიშნავი საშუალებაა, მას ცხოველის, მაგალითად „ლამაზი ცხენების“ სახელი უწოდო).

და თუ ეს ცოდნა ქრისტიანობამდე ჰქონდათ ჩვენს წინაპრებს, ეს კარგად სჩანს თუ როგორ გააფორმეს ეს ცოდნა ქრისტიანულად, „ქება“-ში.

საკითხავია, თუ რატომ არ ანდობდნენ ამ ცოდნას, ან მის ნაწილს რომაელებს, ბერძნებს, ირანელებს და ბოლოს რუსებს? იქნებ აცნობდნენ კიდევ, მაგრამ მათგან არაფერი გამოვიდა?

ქრისტიანობის მიღების შემდეგ რომ დაეწერათ ჩვენს წინაპრებს, ანუ ნულიდან რომ დაეწყოთ წელთაღრიცხვის გამოკვლევა ამის შესახებ მთელ მსოფლიოს ეცოდინებოდა. უფრო სავარაუდოა, რომ ძველი ცოდნა გამართეს ქრისტიანულ ყაიდაზე და მასში იოტისოდენა ცვლილების შეტანაც კი არ დასჭირდათ; მაშინ საკითხავია ვინ დაწერა „მევენახის იგავი“? ისე, რომ მხოლოდ ჩვენ შევძელით მისი ამოცნობა, ჩვენივე მიმანიშნებლების საშუალებით, და „სხვა“ არავინ დაგვეხმარა, აი ეს არის უცნაური?! ახლა გავაგრძელოთ თხრობა.

ნ. კანდელაკმა და გ. ცერცვაძემ დაადგინეს, რომ ქორონიკონის 94 წელი უშუალოდ არის დაკავშირებული და განსაზღვრავს მე-11 მოქცევის 284 წელს, ანუ ქართული დასაბამითგანის 5604 წელს. და ამასთან 12-ე მოქცევის 94 წელი ჩვენი წელთაღრიცხვის 342 წელია, რომელიც, მთვარის ნახტომის (ნიკეას კრების – 325 წ. შემდეგ) პირველი რეალური, ანუ ქრისტიანული წელთაღრიცხვის სინქრონიზაციის წელია (89 : 157).

342 წელი, როგორც „ქება“-ს შექმნის წელი აღნიშნული აქვს ბატონ გურამ ნარსიძესაც (90 : 167).

ეს წელი – 342 წ. – ჩვენ ზემოთ „მოქცევა“-ს ტექსტში გამოვყავით, როგორც ერთ-ერთი გამორჩევით მინიშნებული წელი. მირეან მეფემ 4 წლის შემდეგ აღაშენა „ზემო ეკლესია“ და გარდაიცვალა $338 + 4 = 342$ წ.; ხოლო 342 წელს და 11-ე მოქცევის ბოლო, ანუ 248 წ. ქ. შობიდან, შორის სხვაობა წარმოადგენს 94 წელს ($342 - 248$); [აქ გამოგვჩა, რომ „მოქცევა“-ში მონიშნული 342 წელი და „ქება“-ს 94 წელი მოინიშნავს 248 წელს ქ. შ. და ეს ეტყობა მთელ ჩვენს შემდგომ მსჯელობას].

მაგრამ ჩვენ გვაქვს „მოქცევა“-ს სამი თარიღი, რომლის მთავარი მომნიშვნელო მანძი დასაბამითგანია, და ქრისტეს აღმადგეობა, და ასე იოლად, უბრალოდ მიმატებით გაეცხადებინათ მათ ჩვენთვის საინტერესო თარიღი, და „ქება“-ში გაეცხადებინათ ეს მოქმედება, სასწაულის რანგში აყვანილი, ნაკლებად დასაჯერებელია. თანაც 248 წელი, ამ შემთხვევაში გამოდის უადრეს 342 წელზე, მართალია 94 წლით, ქართველების წარმოდგენით, მაგრამ არა „უმეტეს სხვათა ენაჯთა ქრისტეს მოსვლითგან ვიდრე დღესამომდე“, რაც ჩვენი აზრით დასაბამითგანს გულისხმობს; თან არცერთ ვერსიაში ქორონიკონი ნახსენები არ არის.

ეს შემთხვევა ქორონიკონთან დაკავშირებით, ჩვენს შემთხვევაში არ გამოგვაღება, რადგან „ქებაჲ“-ში „ქართულის“ უპირატესობაზეა ლაპარაკი სხვა ერის წელთაღრიცხვაზე და არა სინქრონიზაციაზე. მით უმეტეს, რომ ჯერ დადგებოდა 248 წ. ქრ. შ., ხოლო ცოტა მოგვიანებით – 94 წლის შემდეგ, 342 წ. ე. ი. არა უადრეს, არამედ უგვიანეს. თანაც ორივე მოყვანილი თარიღი **ქართულია**.

ჩვენ ისღა დაგვრჩენია ყურად ვიღოთ „მოქცევაჲ“-ს შეგონება, ბ-ნ პავლე ინგოროყვას სწრაფვა (5604-104) და მივიღოთ მისი მონაცემი: „გარდაწდეს ქრისტოს მოსვლამდე წელნი ჭ~ფ (5500)“; და ჩვენს მიერ დაფიქსირებული თარიღიდან 332 ± 10 წელი, ანუ 322, 332 და 342 წ.წ. ვერ იქნება დაკავშირებული „სხვა“ დასაბამითგანთან, თვით „94“ წლის სასწაულებრივი გარდასახვის გარეშე. და თუ ჩვენ გამოგვივიდა მათი დაკავშირება, მაშინ გვექნება გასარკვევი, თუ კალენდარული ათვლის რომელ სისტემასთან გვაქვს საქმე.

როგორც ზემოთ აღვნიშნეთ წელი 322-323 უფრო ქართული მოვლენაა, და მშობავალში მას გამოვიყენებთ, სამი თარიღის ერთად მოხსენიების მაგივრად. თუ 322 წელს ჩვენ მივიღებთ დაფარულ, მონიშნულ რომელიღაც წელთაღრიცხვის სისტემის ერთ-ერთ ათვლის წერტილად, მაშინ ჩვენ სახეზე გვექნება არა ქორონიკონი, და არა „ბერძნული“, დღეს მიღებული სისტემა, არამედ სულ სხვა წელთაღრიცხვის სისტემა, და მასთან, აუცილებლად უნდა იყოს კავშირი, „94“-ს სასწაულის საშუალებით.

გამოდის რომ **94** დაკავშირებულია როგორც ქორონიკონთან, სასწაულის გარეშე (91 : 148-159), ისე ნამდვილ დასაბამითგანის გამოკვლევასთან, და ჩვენ უკვე „მოქცევაჲ“-ს ავტორებმა გვიკარნახეს საორიენტაციო თარიღი, რომელიც „ქებაჲ“-შია ნაგულისხმევი, როგორც „უმეტეს სხუათა ენაჲ-თა“.

და რაც მთავარია ეს დასაბამითგანი დაკავშირებულია ქრისტეს მოსვლასთან!

და ამის მოწამე არის ქართული ანბანის ასონიშანი „წილ“-ი.

ქრისტეს მოსვლა გამოიანგარიშება დასაბამითგან, ამიტომ დღესამომდე ამ შემთხვევაში, გამოდის დასაბამითგან და ეს არის „უმეტეს სხუათა ენაჲთა“, ანუ 5500 წელზე „უმეტეს“. თუ ჩვენი მსჯელობა სწორია, მაშინ $5500 + 94 = 5594$ წელი ქრისტეს განკაცებამდე. რაღაც იოლად გამოგვივიდა და ეს უფრო უადრესს ჰგავს, ვიდრე „უმეტეს“. ამ მეტობაში რაღაც სულ სხვა რამ უნდა იგულისხმებოდეს. ამიტომ „უმეტეს“ უნდა ვეძებოთ სასწაულში და რიცხვი 94, როგორღაც უნდა იყოს დაკავშირებული ასონიშან „წილ“-თან.

სახარებაში აღწერილია ქრისტეს მიერ ჩადენილი ერთ-ერთი გაცხადებული სასწაული, ოთხი ათასი (4000, ანუ „წილ“-ი) კაცის დაპურება შვიდი (7) პურით, და ორი (2) თევზით. ბატონი ზვიადი აღნიშნავს, რომ „შვიდი პური“ თეოსოფიური თვალსაზრისით, სახარებაში იგი არის სიმბოლო ზეციური საზრდოსი, რომელიც მომდინარეობს ღამის 7 ზოდიაქოდან (79 : 23).

რადგან „წილ“-ის დაპურება შეიძლება 7 პურით, თან „წილ“-ი მათეს სახარებაში თავში ზის; სიმბოლურ ენაზე უნდა გავარკვიოთ რა კავშირშია შვიდი (7) და „წილ“-ი (4), ოთხმოცდაათოთხმეტთან (94). რაც შეეხება 5 პურს, რომელიც თურმე თეოსოფიური თვალსაზრისით განასახიერებს 5 ეპოქას ჩვენ მოგვიანებით შევხებით.

საინტერესო მოსაზრება აქვს გამოთქმული ციფრ 94-ის შესახებ ბ-ნ ე. ჭელიძეს, რომელსაც მოვიყვანთ ბ-ნ გურამ ნარსიძის თვალთახედვით:

„ედიშერ ჭელიძემ ყურადღება მიაქცია იმ გარემოებას, რომ ოთხმოცდაათოთხმეტი აბსოლუტურ მეტობას გულისხმობს: „94 წელი არ არის მუდმივი სიდიდე. ძეგლის ავტორისათვის მნიშვნელოვანია არა ის, თუ რა რაოდენობის იქნება ქართული ენის ქრისტესთან ზიარებიდან „დღესამომდე“ გასული წლები,

არამედ ის, რომ წელთა ეს რაოდენობა უმეტესი, უფრო ხანგრძლივი იყოს სხვა რომელიმე ქრისტიანული ენის ქრისტესთან ზიარებიდან „დღესამომადე“ გასულ წელთა რაოდენობაზე” (92 : 134).

როგორც მოყვანილი მოსაზრებიდან ჩანს, ჩვენ სხვადასხვა კუთხით ვუყურებთ ამ საკითხს, ხოლო აზრი თითქმის ერთნაირია და ჯერ ვნახოთ რა სასწაულის მოხდენა შეუძლია 7-ს – 94-ზე. თავდაპირველად 94 გავყოთ 7-ზე. ჩვენ მივიღებთ $94 : 7 = 13 \frac{3}{7}$ ($\frac{3}{7} =$ პერიოდულ წილადს 0,438571...). ეს მიღებული ციფრი, საკრალურ 14-მდე (2 შვიდეული) შესავსებად დარჩენილია $\frac{4}{7}$ -დი. მაგრამ სულიერ ენაზე (ჩვენთვის მაინც-ქართველებისთვის) ეს წილადი $\frac{4}{7}$ შეიძლება გამოიხატოს, როგორც „წ”/7, ე. ი. თუ $13 \frac{3}{7}$ -ს მივუმატებთ „წ”/7 მივიღებთ – $13 \frac{3}{7} + \frac{1}{7} = 14$ -ს, ანუ $[94 + 4$ („წილ”)] : 7 = 14.

ოთხმეტი კი, მრავალი რელიგიისათვის საკრალური ციფრია: ბიბლიური მოდგმა დაყოფილია 14 ერთეულებად, 14-ჯერ შეჩერდა და შეისვენა იესო ქრისტემ გოლგოთაზე მიმავალ გზაზე; ინდური რელიგიით მანუს 14 ინკარნაციაა (ბიბლიური მოსე არის მანუს მეშვიდე ინკარნაცია); სეთმა „ოსირისის” სხეული 14 ნაწილად დაყო და მიმოაბნია ეგვიპტის მიწაზე; „იასონ“-მა და „არგონავტებმა” აფსირტე დაანაწევრეს 14 ნაწილად და **ზღვაში**, თუ მიწაზე გადაყარეს. ასე, რომ რიცხვი „94“-ის დაკავშირება 7-თან ასონიშან „წილ“-ის გარეშე, საკრალური რიცხვი 14-ის მიღება არ შეიძლება. თუმცა ამ 13-საც, თავისი განმარტებებით, თუ დამატებითი მნიშვნელობით, ჩქარა შევხვდებით და ისევ ქართულ ისტორიოგრაფიაში.

ახლა ვნახოთ, რას მოგვცემს ამ ციფრების ნამრავლი: $94 \times 7 = 658$, რომელიც არაფრით გამორჩეული რიცხვი არ არის, და არც რაიმე მინიშნებაა სადმე მის შესახებ, არც „მოქცევაჯ“-ში, არც „ქართლის ცხოვრება“-ში, და არც წმინდა ნინოს მოღვაწეობის ამსახველ ხელნაწერებში. მის შესახებ შეგვიძლია ვთქვათ, რომ ციფრი 658 არის 94-ისა და 7-ის ჯერადი. ერთი უმნიშვნელო დეტალის გარდა. ოქროს კვეთის რიცხვს – 0,618, თუ მივუმატებთ 4-ის, ანუ „წილ“-ის მეასედს [იხილე ხუცური „დედნის” – 100 ესე წილი ანბანისაჯ] ($0,618 + 0,04$) მივიღებთ 0,658; ასევე შეიძლება „ღვთაებრივი პროპორციის” რიცხვს Φ (PHI) – 1,618 მივუმატოთ ოთხი მეასედი (0,04) და მივიღებთ 1,658. ამ ორი ციფრიდან თუ მხედველობაში არ მივიღებთ მძიმის მარცხნივ მდებარე ნოლს (0) და ერთს (1), მივიღებთ 94-სა და 7-ის ნამრავლ რიცხვს 658-ს. „სულიერი მათემატიკის თვალსაზრისით... არც ალგებრული მძიმე და არც რიცხვის მარჯვნივ მიწერილი ნულები არ ცვლიან რიცხვის სულიერ არსს” (93 : 15). ვინაიდან ჩვენ „სასწაულად სხვათა ენისა უმეტეჯს” გვაქვს საძებნელი, მაშინ მიღებული ციფრი მიმატებული „სხვათა ენათა“-ზე, დასაბამითგანით გამოგვივიდა $5500 + 658 = 6158$ წ.

ამ ჯამით სულიერ ენაზე, თუ თეოსოფიურად, ჩვენს მიერ მიღებული რიცხვი, 658, ისეთ რიცხვს მიგვამატებინეს, რომ სამივე ციფრი მიღებულ შედეგში განმეორდა 6, 5, და 8, მხოლოდ ექვსა და ხუთს შორის ჩაჯდა ციფრი 1; მაგრამ ეს თემა სპეციალისტებს დავუთმოთ, ისინი უფრო კარგად განაზოგადებენ, ხოლო ჩვენ სულიერ ასპექტში შეგვიძლია ვთქვათ, რომ „და სასწაულად ესე აქუს ოთხ მეოც და ათ ოთხმეტი წელი უმეტეჯს სხუათა ენათა ქრისტეჯს მოსვლითგან დღესამომდე” გამოგვივიდა 6 158 წელი ჩვენს წელთ აღრიცხვამდე.

მოვინიშნოთ ეს წელი

6 158 წელი ჩვ. წ. აღრ-მდე.

(7).

გავაგრძელოთ ჩვენი დაკვირვება:

„და სახარებასა შინა ქართულსა თავსა ხო;ო მათწსსა, წილი ზის, რომელ ასოჯ არს,

და იტყვს ყულად ოთხ-ათასსა მარაგსა, –
და ესე არს ოთხი დღე ...”

ბ-ნ გურამს ნათლად აქვს განსაზღვრული, „ქებაჲ“-ს ავტორს მინიშნება: „თხზულების ავტორი რომ ასო „წილ“-ის მნიშვნელობას სწორედ ოთხი ათასით განსაზღვრავს და მას ოთხად არ თვლის (ამას თვითონ გამოყოფს!), ასევე დასტურდება იმით, რომ მხოლოდ ოთხი დღის აღსანიშნავად ის მოიყვანდა არა მათეს სახარების დასაწყისს: „წიგნი შობისა...“, არამედ მარკოზის სახარებას, რომელიც იწყება: „დასაბამი სახარებისა იესუ ქრისტესი“, და ასო „დონის“ რიცხვითი მნიშვნელობა კი ოთხია და ოთხი დღის აზრს უფრო ნათლად გამოხატავს! წინადადება: „და ესე არს ოთხი დღე და ოთხისა დღისა მკუდარი“ ამ მოსაზრების დასამტკიცებლად მოყვანილ ავტორისეულ ხაზგასმას უნდა წარმოადგენდეს, რომ ოთხი ათას წელს უდრის „უფლის“ ოთხი დღე“ (94 : 171). ჩვენ ვეთანხმებით ავტორის აზრს, მხოლოდ ერთი განმარტებით, რომ აქ ბ-ნი გურამი გულისხმობს ოთხის – 4 - ქვეშ, რომ იგი წარმოდგენილია, როგორც 3 + 1, ან 1 + 3 და არა როგორც 2 + 2.

როგორც უკვე აღვნიშნეთ, წინასწარმეტყველური („მარაგი“) განჭვრეტით, ანუ თეოსოფიურად ათასი, უფრო ფართე გაგებით შეიძლება ათვლის სხვა სისტემაშიც მოვიძიოთ და გავარკვიოთ „წილ“-ის მიმართება ფართე გაგებით „ათასთან“.

ათასი ამ თვალთახედვით, შეიძლება შუმერულ-ეგვიპტური 1 თვე იყოს, რომელსაც ისინი 1 წლად აღიქვამდნენ, ან ეგვიპტური „მთლიანი წლის“ (25920 წ.) ერთი თვე, რომელიც შეადგენს 2160 წელს, და ასევე შეიძლება იყოს 72 წელი, რომელიც 1 დღეა ამ დიდი წლისა. ბიბლიაში დროის ათვლა სიმბოლიზებულია პირობით დროებად: „... მათი შესაბამისი ფიზიკური დრო არათანაბარია და ზოგჯერ თუ პირობითი დღე დროის მცირე მონაკვეთს აღნიშნავს, სხვა შემთხვევაში ასევე დღით შეიძლება მილიონობით წელი იყოს გამოსახული“ (76 : 13).

ე. ი. ერთი დღე შეიძლება იყოს 1 კალენდარული თვე, ერთი წელი, 72 წელი (1 დღე), 2160 წელი (1 თვე) და 25 920 წელიც (1 წელი).

ჩვენი არჩევანი შევაჩერეთ 2160 წელზე, როგორც „პლატონის წლის“ ერთ თვეზე (1 თვის აღქმა ერთ წლად, უძველესია არსებულ წელთაღრიცხვებში); მეორეც თანამედროვე მეცნიერებით უკვე დამტკიცებულია, რომ მზე (მზის სისტემა) ერთ ზოდიაქალურ ეტლში იმყოფება „ზუსტად“ 2160 წელი და შემდეგ გადადის მომდევნო ზოდიაქალურ ეტლში.

ასე, რომ „წელი ათასი, ვითარცა ერთი დღე“ ჩვენს შემთხვევაში იქნება 2160 წელი. ხოლო 4 დღე, ანუ „წილ“-ი დღე გამოვა $4 \times 2160 = 8\ 640$ წელი.

ჩვენი ვარაუდით, ჯერ-ჯერობით, ეს 8 640 წელი განთავსდება ალბათ, ჩვენს წელთ აღრიცხვამდე მონიშნული დასაბამითგანის 6158 წ. შემდეგ:

ჩვენ კი ვიცით, რომ (პატარა აღმოჩენა) „წილ“-ი, როგორც 4 ათასი „მარაგი“ – 4 დღე იყოფა 3-ად და 1-ად ($4 = 3 + 1$), ასეთი დაყოფით 8 640 წელი დაიყოფა $3 - 6420$ წ. და $1 - 2160$ წ., და თუ ჩვენს მიერ აღნიშნულ თარიღს 322 წელს ავიღებთ ერთ-ერთ ათვლის წერტილად, მაშინ „წილი“-თ მოთვლილი წლების 1 ნაწილი განთავსდება 322 წლის შემდეგ ($322 + 2160$) და მივიღებთ 2482 წ. ქრ. შ., ხოლო 3 წილი განთავსდება ქრ. შობამდე და მივიღებთ $8\ 640 - 2\ 482 = 6\ 158$ წელს ქრისტეს შობამდე. განსაცვიფრებელი ციფრი მივიღეთ!

თუ გავიხსენებთ ბატონი ზვიადის მოსაზრებას, რომ ქრისტიანულმა რელიგიამ არნახული გასაქანი მისცა ქართულ ენას და განავითარა ქართული ქრისტიანული კულტურა, მაშინ ჩვენი დაყოფა 8640 წლის (4 დღე), „წილ“-ის მეშვეობით, და დასაბამითგანის მონიშვნა 6158 წლით ჩვ. წ. აღ-მდე, მართებულად მიგვაჩნია, რადგან იგი გვაძლევს „მოქცევაჲ“-ში მონიშნულ თარიღს 322 წელს. ეს წელი ჩვენ შეგვიძლია მივიჩნიოთ, ანუ შემდეგი 323 წელი ქართული ასომთავრუ-

ლი ანბანის ქრისტიანულ ანბანად აღიარების, მისი ქრისტიანულად მონათვლის წლად.

„და ესე ენაჲ მძინარე არს დღესამომდე“, როგორც ზემოთ გამოგვივიდა ამ შემთხვევაში „დღესამომდე“ იქნება 322 წ. ქრ. შ.

რამეთუ „სახარებასა შინა ამას ენასა ლაზარე ჰქვიან“, ხოლო მაცხოვარი როდესაც გაიგებს ლაზარეს „გარდაცვალების“ შესახებ – „სნეულებად ესე არა არს სასიკვდინე, არამედ დიდებისათვის ღრმთისა. რადთა იდიდოს ძე ღრმთისა მისგან“ (იოანე, 11, 4.) – იგი უკვე 3 დღის მკვდარი იყო. იესო მაშინვე კი არ წავიდა ლაზარეს მკვდრეთით აღსადგენად, არამედ ერთი დღეც შეიცადა (თან აღნიშნა, რომ ლაზარეს სნეულება სასიკვდინე არ არის). „და ვითარცა მოვიდა იესუ ბეთანიად, პოვა იგი, რამეთუ ოთხი დღე აქუნდა საფლავსა შინა“ (იოანე, 11, 17), და შემდეგ აღადგინა სახალხოდ ლაზარე.

აქაც 3-ისა და 1-ის თანაფარდობა გვაქვს სახეზე.

თუ ჩვენი მსჯელობა სწორი გზით მიდის, მაშინ ჩვენ მივიღეთ, კიდევ ერთი ათვლის წერტილი 2 482 წ. ქრ. შ., რომლითაც დამთავრდება 4 დღის დათვლა და აღდგება „ლაზარე...“.

„და ესე არს ოთხი დღეც“,

და ოთხისა დღისა მკუდარი, ამისთჳსა მისთანავე დაფლული სიკუდილითა ნათლის-ღებისა მისისადათა“.

ე. ი. ქართული ენა, ჩათვალე დამწერლობა – ანბანი, დაფლულია 3 დღე და „ნათლის-ღებისა მისისადათა“, „მოქცევაჲ“-ს მიხედვით მიიღო ოფიციალური სტატუსი ქრისტიანობის მიღებასთან ერთად 323 წელს ქრ. შ., ანუ „მოქცევაჲ“-ს ავტორის აზრით აღნიშნული წელი არის ქართული ასომთავრული ანბანის ქრისტიანულ ანბანად აღიარების, მისი ქრისტიანულად მონათვლის წელი.

ბატონი ზვიადი ორჯერ უბრუნდება ენის საკითხს თავის ნაშრომში.

ერთხელ როდესაც იგი ამბობს: „მამხილებელიც შესაძლოა იყოს ადამიანი ან ადამიანთა ჯგუფი, ან ერთი და არამც და არამც მხოლოდ მისი ენა“, და იქვე განმარტავს: „...განა არ იქნება ასევე შენარჩუნებული ძველბერძნული, ლათინური ან რომელიც გნებავთ ის მკვდარი ენა, რომელსაც გააჩნია დამწერლობა?“ (95 : 6); და მეორედ: „... დაეუშვათ, რომ წმ. ნინო საქართველოში მოსვლის შემდეგ დაეუფლა ქართულ ენას, როგორც წარმოშობით მოსხი კაპადოკიელი, და ქრისტიანული გაგებით გაამდიდრა იგი, რითაც „მოაქცია“, მაგრამ აბა ჰელენე დედოფალი როგორ მოაქცევდა ქართულ ენას? ან ნუთუ ქართული ენა ნინოს მიერ ქართლის მონათვლასთანავე წარმართული ენიდან ქრისტიანულ ენად იქცეოდა უმაღლე? ნინოს ხომ არ შეუქმნია რაიმე ნაწარმოები ქართულ ენაზე?“ (96 : 12).

როგორც ზემოთ დავინახეთ ბატონი ზვიადი თავადვე გვიხსნის, რომ ქრისტიანობამ არნახული გასაქანი მისცა ქართულ ენას, მასში ქრისტიანული ტერმინოლოგიის შემოტანის გზით შეიძლებოდა ქრისტიანული ლიტურგიის ჩატარება, რაც ბერძნულ ენაზე ხდებოდა, და „მოქცევაჲ“-ს ავტორის მიზანი, ისე როგორც „ქებაჲ“-ს ავტორისა არის „ქართული ენის“ სიმდიდრე, ისე როგორც „ასომთავრული ანბანისა“ დაუკავშიროს ზოგადსაკაცობრიო ცოდნას, რომლის უმაღლესი გამოვლინებაა „ქრისტიანული რელიგია“; და ყველა სასწაული ასომთავრული ანბანის მონათვლით გაცხადდება.

იგი „თავის მეორედ მოსვლას“ (322 წ.) ელოდება მდაბალი და დაწუნებული – და არა მკუდარი – დაფლული:

„და ესე ენაჲ, შემკული და კურთხეული სახელითა უფლისადათა, მდაბალი და დაწუნებული, მოელის დღესა მას მეორედ მოსვლისა უფლისადასა“.

მეოთხე დღე არის მეორედ მოსვლის, ანუ ლაზარეს აღდგინების მოლოდინი, რომელიც მთავრდება 2 482 წელს ქრ. შ.

მოვინიშნოთ ეს თარიღი 2 482 წ.

(8).

და სასწაულისთვის ჩვენ უკვე სამი ათვლის წერტილი გვაქვს, ესენია
6 158 წელი ჩვენს წელთ აღრიცხვამდე,
322 წ. ქრ. შ.,
2 482 წ. ქრ. შ.

და ჩვენ შეგვიძლია შევადგინოთ წელთაღრიცხვის სისტემა 2 160 წ. პერიოდულობით, მით უმეტეს, რომ ჩვენ ხელთა გვაქვს ათვლის სამი წერტილი, სამივე ქართული წყაროს მონაცემებით, და მხოლოდ 10 წლის ცთომილებით, როგორც ერთ, ისე მეორე მხარეს.

აქ გაკვრით უნდა შევხვით ციფრ 94-ს მეორენაირ გამოვლინებას. იგი შედგება 9 ათეულისაგან (90) და 4 ერთეულისაგან. ასომთავრულში ამ რიცხვით მნიშვნელობებს შეესაბამება ასონიშანი „ჟან“, რიგითი ნომრით 18 და 90 მარაგით, ანუ 18 – „ჟან“ – 90; და ასონიშანი „დონ“-ი, რიგითი ნომრით 4 და ასეთივე მარაგით, ანუ 4 – „დონ“-ი – 4. „94“-ის „სასწაული“ გაცხადებულია მათი რიგითი ნომრების ჯამში $18 + 4 = 22$. ციფრი 4 უკვე გავარჩიეთ. 22 დაკავშირებულია ქართულ ასომთავრულ ანბანთან, ე. ი. ქორონიკონთან, მას, 22-ს და 18-ს, ჩვენ ქვემოთ იძულებული ვიქნებით უფრო დეტალურად შევხვით. აქ კი აღვნიშნავთ, რომ 9-სა ($1 + 8$) და 4-ის ჯამი გვაძლევს 13; რომელიც ქართულ ასომთავრულ ანბანში ასონიშანი „მან“-ის რიგითი ნომერია, რომლის მარაგი არის 40, ანუ სულიერ ენაზე იგივე 4-ია, $13 - „მან“ - 40$. ერთისა და სამის ჯამიც გვაძლევს ოთხს, $1 + 3 = 4$, ანუ სულიერი მათემატიკის ენაზე ასონიშანი „მან“-ი შეგვიძლია განვიხილოთ, როგორც სულიერი „წილ“-ის სარკისებურ ანარეკლად. ამ აზრის გამეორება და არა მარტო მისი, ჩვენ რამდენჯერმე მოგვიხდება, ასე რომ წინასწარ ვიხდით ბოდიშს.

წელთაღრიცხვის სისტემის ცხრილის აგებამდე მოვიძიოთ, რომელიმე ცივილიზაციას ხომ არ აქვს ანალოგიური წელთაღრიცხვა?

ევროპელი მეცნიერები თავისი ისტორიის მონაპოვრებს, ჯერ-ჯერობით, ეგვიპტურ დათარიღებულ ისტორიას ადარებენ, რადგან წელთაღრიცხვის სისტემა ისტორიულად არ გააჩნიათ და იძულებულები არიან ეგვიპტურ მონაცემებს შეუსაბამონ თავისი მონაცემები.

მეორე დიდი ცივილიზაცია, რომელსაც გააჩნია თავისი დათარიღების სისტემა ეს შუმერებია: მათი „მითის“ მიხედვით მონიშნული წლები, ჩვენი არ იყოს „დაფარული“ აქვთ – მათ წლებს განსაზღვრავს მათე პლანეტა, რომელსაც შუმერების ენაზე „ნიბირუ“ ჰქვია, რაც გადაკვეთის (მზის სისტემის პლანეტების მოძრაობის სიბრტყის პერპენდიკულარულად მოძრაობს) პლანეტას ნიშნავს. მათი მონაცემებით, ეს პლანეტა 3 600 წელიწადში ერთხელ უახლოვდება ჩვენს ვარსკვლავს და მზის სისტემაში დიდ არეულობას იწვევს.

თანამედროვე მეცნიერები თავს იკლავენ, თუ როდის იწყება, ან მთავრდება ეს 3 600 წელი და როდის მოხდება შემდეგი კატასტროფა. მაგრამ მათი გამოთვლებით ყველა ვადა გასულია, „ნიბირუ“-ს შემდგომი გამოჩენისა, მაგრამ იგი რატომღაც არ ჩანდა, და დღესაც არ სჩანს. და არავის აზრად არ მოსდის რომ შეიძლება ბრმად არ ვენდოთ „შუმერების“ მონაცემებს, თუმცა ამ ინდოევროპელებს „შუმერები“ ხომ პრიმიტიულ ხალხად მიაჩნიათ.

ჩვენი აზრით, ეს ციფრი 3 600, „ქებაჯ“-ში მონიშნულ „სასწაულებრივი“ რიცხვისა – „94“-ისა არ იყოს, კოდს, ან დაშიფრულ ინფორმაციას უნდა იფარავდეს თავის თავში. კოდის გასაღებს, კი მათი მითოლოგია თუ გვიკარნახებს.

როგორც ცნობილია შუმერებს თვლის 60-ობითი სისტემა ჰქონდათ, და ეს რიცხვი სრულყოფილ რიცხვად ითვლებოდა.

შუმერების მითოლოგიით უზენაესი ღვთაება არის „ანუ“ (შუმ. „ან“ ნიშნავს „ცა“-ს), „რაც ფორმალურად გამოიხატებოდა: „სამოცი (60), სათვალავის სამოცეული სისტემის სრული რიცხვით, რომელსაც ახლა, როცა მარდუქს ანუს ღირსება მიენიჭა, პარადოქსულად გაუტოლდა რიცხვი „ათი“, მარდუქის საკრალური რიცხვი. ამავე დროს „ათის“ ლურსმული ნიშანი იკითხება როგორც ბელ „უფალი“ და იგულისხმება მასში მხოლოდ და მხოლოდ მარდუქი“ (97 : 102). „ან“-ი განაგებდა მზის და მთვარის მოძრაობას, ვარსკვლავებს, ჭექაქუხილს. ამ იდუმალი რიცხვით იყო დაყოფილი როგორც წრეწირი, ისე დრო; იგი გამოიყენებოდა ზომა-წონის სფეროშიც.

„შუამდინარული ღვთაების ყველაზე მნიშვნელოვანი ეპითეტი, არის ამ აზრით „ბედისწერათა გამრიგე“, ... ამ უნარით ისინი, თითოეული თავის სფეროში, კონკრეტულად ახორციელებენ შესაქმის ღვაწლს, ... ცარგვალის შუაგულში დაადგინა უმაღლესი წერტილი ანუ ზენიტი (ელათი), რომლის ორივე მხარეს, ცის კიდურებზე, გახსნა კარიბჭენი მზის ამოსასვლელად და ჩასასვლელად; მანვე განწვალა ანუნაქთა ქოტური სიმრავლე ორ დასად და მიანიჭა რა თითოეულს თანაბარი ღირსება, ერთი დასი ცაში გაგზავნა, რიცხვით სამასი (300), და ანუს „მიუწერა“ მისთა განჩინებათა მცველად, ხოლო მეორე დასს, ასევე ხუთჯერ (5) სამოცს (60), მიწისქვეშეთი ჩააბარა, რათა განესაჯათ იქ ჩასულნი.

მარდუქმა შეამკო ცის თავანი, დასხა იქ ვარსკვლავები – „ღმერთთა ხატებანი“, – ანუ ზოდიაქოს ნიშნები (ლ უ მ ა შ ი), რითაც დროის განუწყვეტელი დინება წესრიგიან მონაკვეთებად დაჰყო და კოსმოსში რიტმი და პერიოდულობა შეიტანა...“ (98 : 115-116).

მოყვანილ ამონარიდში ჩვენთვის საგულისხმოა ის ფაქტი, რომ 300-ის დაყოფას შუმერები თვითონ გვეკარნახობენ. სამასი იყოფა სამოცად და ხუთად: $300 = 60 \times 5$. და მეორე – დროის განუწყვეტელი დინება „თანაბარ“ მონაკვეთებად არის დაყოფილი, რითაც კოსმოსში რიტმი და პერიოდულობა შეუტანიათ.

თუ 3 600 გავეყოფთ 60-ზე ჩვენ კვლავ 60-ს მივიღებთ, რაც ორი საკრალური რიცხვის კომბინაცია ყოფილა. ე. ი. შუმერებს ორი საკრალური რიცხვი ჰქონიათ, ერთი გაცხადებული 60, ხოლო მეორე დაფარული 3 600.

ანუნაქთა ქოტიური სიმრავლის ნახევარი, ანუ რიცხვი 300 გაყოფა 60-ზე გვაძლევს ძალიან მცირე რიცხვს 5. ეს ციფრი ჩვენ შეგვიძლია მეორე მხრივაც მივიღოთ, თუ ჯერ 3600 გავეყოფთ 300-ზე $= 12$, და შემდეგ საკრალურ რიცხვს თუ გავეყოფთ თორმეტზე მივიღებთ ხუთს: $60 : 12 = 5$. რიცხვი 12, ცნობილია, როგორც წელიწადის თვეების რაოდენობა და ჩვენი დღევანდელი კალენდარული წლის დაყოფა შუმერებიდან მოდის. ხოლო ციფრი – 5-ის ქვეშ რას გულისხმობდნენ, დღეს ძალიან ძნელია მსჯელობა, თუ არა ერთი გარემოება. ხომ შეიძლება ამ ციფრით მათ დაეშიფრათ ნამდვილი (წელთადრიცხვის) მონიშნული წლების მდგენელი? ჯერ-ჯერობით ეს ჩვენთვის უცნობია. ჩვენ შეგვიძლია ეს ციფრი გადავამრავლოთ 2 160 წ., როგორც „პლატონის წლის“ ერთ თვეზე და მოვინიშნოთ მხოლოდ მიღებული რიცხვითი სიდიდე $2\ 160 \times 5 = 10\ 800$. და როგორც ზევით აღვნიშნეთ მაცხოვარის მიერ კაცობრიობის 5 პურით დაპურებაც იგივე რიცხვს გვაძლევს, ანუ 10 800; მაგრამ ამ შემთხვევაში არ გვაქვს ათვლის წერტილი, თუ საიდან იწყება ეს წლები (აქ არ ვიხილავთ, თუ სად გაქრა 5-ის 12-მდე შემავსებელი რიცხვი – 7).

თუ ჩვენი შესაძლებლობების „მარაგით“ განვჭკვრეტთ, შეიძლება ვივარაუდოთ, რომ კაცობრიობისათვის დღის სინათლე დადგა ქრისტეს განკაცების ჟამს და მან გაანათა, როგორც მომავალი, ისე წარსული, ანტიკური და ბიბლიური სიბრძნე. კიდევ ერთხელ გავიხსენოთ ამ საკითხთან დაკავშირებით ზ. გამსახურდიას ზემოთ მოყვანილი ციტატა:

„... ამასთან, უნდა აღვნიშნოს, რომ როგორც მოციქულნი, ასევე ეკლესიის მამები ხედავდნენ ერთიანობას ქრისტიანულ საიდუმლო სიბრძნესა და ანტიკურ

მისტერიულ სიბრძნეს შორის – რომელიც აგრეთვე ღვთისაგან მომადლებულად მიაჩნდათ. ამ სიბრძნის არსს ასე განმარტავდა პავლე მოციქული: „ ... არამედ ვიტყვი სიბრძნესა ღმრთისასა საიდუმლოდ დაფარულსა მას, რომელი პირველადვე განაჩინა ღმერთმან უწინარეს საუკუნეთა სადიდებლად ჩუენდა” (1 კორ. 2., 7.).

ე. ი. ყოველი სიბრძნე, რომელიც კაცობრიობას ჰქონია ქრისტეს იმპულსით არის გაბრწყინებული და მაცხოვარის მიერ კაცობრიობის 5 პურით დაპურება „კალენდარულად“ 10800-ს გვაძლევს, როგორც შუმერების მიერ მონიშნული რიცხვით მიღებული წლები; ასე რომ ქრისტეს იმპულსი შუმერულ კულტურასაც გადასწვდა.

ახლა მივუბრუნდეთ ჩვენს ციფრებს და შევადგინოთ ცხრილი, რომელიც დაყოფილი იქნება მზის სისტემის ხანგრძლიობით ერთ ზოდიაქალურ ნიშანში, ანუ ერთ ზოდიაქოს ნიშნის გავლას მზის სისტემა უნდება 2 160 წელი, ხოლო ზოდიაქო შედგება 12 ნიშნისაგან. სრულ წრეს მზის სისტემა შემოწერს, და საწყის ადგილს დაუბრუნდება 25 920 წლის შემდეგ: $2\ 160 \cdot 12 = 25\ 920$ წ. ჩვენ სიმარტივისთვის, ადვილად აღსაქმელად, ჯერ ავიღოთ მხოლოდ ამ დიდი წრის ნახევარი, ანუ პირველი სრულყოფილი რიცხვის (6) ფარგლებში მონიშნული წლები.

ცხრილის შედგენას გაგვიადვილებს ჩვენი წინაპრების მიერ მონიშნული, ათვლის წერტილის წლები. ცხრილი № 3.

ცხრილი № 3

2	482	წ.	ქრ.	შ.
	322	წ.	ქრ.	შ.
1	838	წ.	ჩვ.	წ. აღ-მდე
3	998	წ.		
6	158	წ.		
8	318	წ.		
10	478	წ.	ჩვ.	წ. აღ-მდე.

შუმერების დაშიფრულ ციფრებზე ვერაფერს მოგახსენებთ, რადგან მათი ათვლის წერტილი არ გაგვაჩნია, მაგრამ ცთუნება ძალზე დიდია; რადგან თუ ათვლის წერტილად მივიღებთ ჩვენს ცხრილში 10 478 წელს, მაშინ შუმერების მიერ მონიშნული წლების გადათვლა კვლავ „მოქცევაჲ“-ში მონიშნულ 322 წ. ქრ. შ. მოგვცემს. ჩვენ კი შეგვიძლია მხოლოდ გავიმეოროთ, რომ ამ ცხრილით მიღებული თარიღების სავარაუდო სიზუსტე, განსაზღვრულია 10 წლის ცთომილებით, როგორც ერთ, ისე მეორე მხარეს.

და აღვნიშნოთ, რომ იესო ქრისტეს შობა, ჯვარცმა და აღდგომა მოხდა ვერძის ზოდიაქალურ ეპოქაში და ქრისტიანობის „გავრცელება“ თევზების ზოდი აქოში მიმდინარეობს; ხოლო ქართული ისტორიული წყაროებით მოცემული წლები სიმეტრიულადაა განლაგებული ქრისტეს შობიდან ორივე მხარეს, და ისინი სწორედ ქრისტეს შობის, ჯვარცმის და აღდგომის დამაფიქსირებლები არიან.

ამასთან ერთად, ჩვენი მონაცემები ისეა შერჩეული, რომ ისინი ბუნებრივად ჯდებიან, რომ არ ვთქვათ ამაში ღვთის ხელი ურევიაო, ჩვენი ისტორიკოსების, მაშინ „უცნობ“, დღევანდელი გადასახედიდან, ზოდიაქალურ ციკლებში. ან ასეც შეიძლება ითქვას: ქართველების მიერ დაფარული ცოდნით ასტრონომიულ კალენდარულ სისტემაში.

ეს კალენდარული სისტემა, თავისი თვლის სისტემით, რასაკვირველია, როდესაც გვაქვს ქართული ათვლის წერტილი, დაგვეხმარება ისტორიული მოვლენების უკეთ გაგებაში და საერთოდ მსოფლიო ისტორიული პროცესების სინქრო-

ნიზაციისათვის. ასე მაგალითად: თუ არგონავტების მითს განვიხილავთ ასტრონომიულ-ასტროლოგიური თვალთახედვით, მაშინ „ოქროს საწმისის“ მითი უნდა გამოსახავდეს ვერძის ეპოქის დადგომისათვის მზადებას ზოდიაქალური კალენდრით. თუ გავიხსენებთ როგორ ცდის „აიექტი“ იასონს, ვერძის ეპოქაში შესვლის უფლებისათვის: მან უნდა უღელში შეაბას ხარები და მოხნას მიწა, ანუ ხარის ეპოქის საკრალური ცოდნის ფლობა უნდა გამოამჟღავნოს, და რომ იგი ათვისებული აქვს. აი მაშინ მას მიეცემა უფლება ვერძის სიბრძნეს დაეუფლოს, და სამშობლოში წაიღოს ცოდნა. (ერთ ნაწარმოებში ჩაყრილი, სხვადასხვა ცოდნის გაცხადებისთვის, არ უნდა გავკიცხოთ ძველი მწერლები). რაც შესაბამისობაში მოდის ჯ. ჩედვიკის მიერ წამოყენებულ თეორიაში, რომ ინდოევროპელი ტომების შემოსვლა დღევანდელი საბერძნეთის ტერიტორიაზე უნდა დაწყებულიყო ძვ. წ. აღ-ით XXII საუკუნეში, ანუ ჩვენი ცხრილით ხარის ეპოქაში და საკრალური ცოდნა „ვერძის ეპოქის“ – ანუ წერაკითხვის შესახებ უნდა მოეძიათ აუცილებლად კოლხეთში და არა სხვაგან, ისევე მათი მითებიდან გამომდინარე; და თანამედროვე შეხედულებების გათვალისწინებით (ნ. მარი, ვ. ჰუმბოლდტი, ს. ყაუხჩიშვილი, რ. გორდეზიანი, ზ. გამსახურდია).

მოკლედ შევხვით ჯ. ჩედვიკის მოსაზრებას, განხილულს „მიკენური სამყარო“-ში. როგორც ავტორი აღნიშნავს, რომ სწავლულების წინაშე ისმება კითხვა: როდის დამკვიდრნენ ბერძნები საბერძნეთში? და იქვე მოყავს გავრცელებული თეორია, რომ საბერძნეთის ტერიტორიაზე შეიჭრა დამპყრობთა ტალღა; კლასიკური ბერძნული ენის დიალექტების შესაბამისად მათ უწოდებენ: იონიელებს ძვ. წ. აღ. XX საუკუნე, აქაველებს ძვ. წ. აღ. XVII ს-ნე, დორიელებს ძვ. წ. აღ. XII საუკუნეში.

„მაგრამ ამ ვერსიას აქვს ერთი „სუსტი“ მხარე: XII საუკუნის დორიელები, მიუხედავად იმისა, რომ უკვე 800 წელი მონათესავე იონელებთან კონტაქტები გაწყვეტილი უნდა ჰქონოდათ, ჯერ კიდევ იმავე ენაზე ლაპარაკობენ, რომელზედაც იონიელები, თუ არ გავითვალისწინებთ უმნიშვნელო განსხვავებას“. და გამოთქვამს მოსაზრებას, რომ განსხვავებები უფრო მნიშვნელოვანი უნდა ყოფილიყო. იქვე გვთავაზობს: „ჰიპოთეზას, რომ ბერძნული ენა არ არსებობდა ძვ. წ. აღ. XX საუკუნეში, არამედ იგი წარმოიშვა საბერძნეთში ადგილობრივი მოსახლეობისა და სხვა ენაზე მოლაპარაკე დამპყრობლების (ინდოევროპელები ავტ. შენ.) შერევის შედეგად“ (99 : 10).

და იქვე განაგრძობს, რომ „არც ეს თეორია წარმოქმნის რაიმე პრობლემებს არქეოლოგიური თვალსაზრისით. ე. წ. წინარე ბერძნების დამკვიდრება საბერძნეთში შეიძლება დათარიღდეს არა უგვიანეს ძვ. წ. აღ. XIX საუკუნით.“

„ჩვენ გვაქვს ცნობები, რომელთა მიხედვითაც მნიშვნელოვანი ცვლილებები საბერძნეთში უნდა მომხდარიყო უფრო ადრეც – ძვ. წ. აღ. XXII საუკუნეში“ (100 : 11).

„... ახალმოსული ბერძნული მოსახლეობა (დაბალი კულტურის მატარებელი) ებრძოდა დიდი კულტურის მქონე ძველ მოსახლეობას, პროტოქართულს. (იხ. ს. ყაუხჩიშვილი, რას გვიამბობდნენ ძველი ბერძნები საქართველოს შესახებ, თბილისი, 1964, გვ. 34) ... გარდა ამისა, ისინი განვითარების უფრო მაღალ საფეხურზე იდგნენ, ვიდრე ინდოევროპელები და თავად ახდენდნენ მათზე გავლენას.“ (იხ. რ. გორდეზიანი, „ილიადა“ და ეგეოსური მოსახლეობის ისტორიისა და ეთნოგენეზის საკითხები, თბილისი, 1970, გვ. 194.)” (22 : 27).

§ 7. „დასკვნის მაგიერ – გასართობად“

შემერული და ეგვიპტური კოსმოგონიური სიბრძნე, რომ დევს ქართულ ქრისტიანულ ტერმინში, ერთ მაგალითს მოვიყვანო:

„და მეგობრობაჲ ამისთვის თქუა, ვითარმედ ყოველი საიდუმლოჲ ამას ენასა შინა დამარხულ არს.“

შუამდინარული კოსმოგონით ცა და მიწა თავისთავად არ განცალკევებულია ერთმანეთისაგან. აქედურმა „მარდუქმა“ სასტიკი ბრძოლის შედეგად განაცალკევა ცა და მიწა; ხოლო შუმერული „ენლილი“ უბრძოლველად სჩადის ამ საქმეს.

„ეს მითოლოგემა უფრო ცხადად ჩანს ძველევგვიპტურ კოსმოგენიაში, სადაც „შუ“ (ჰაერი) მიჯნავს მდებრულ „ნუნს“ (ცას) მამრულ „გები“-საგან (მიწისგან). „შუ“ დგას მათ შორის და გაშლილი ხელებით უჭირავს ცა, რის გამოც ეწოდება მას ონურის – „ცის დამპყრობელი“. ვითარცა ჰაერის სვეტი, ისევე როგორც ენლილი ნიშნავს ჰაერის უფალს, მან შექმნა „სასუნთქი სივრცე“, იგი ცასა და მიწას შორის არსებული სივრცის ანუ ატმოსფეროს ღმერთია (15, 7)“. აქ ზ. კიკნაძეს ფსალმუნის (4, 2.) ერთ-ერთი მუხლი მოჰყავს მაგალითად – ძველი ქართული თარგმანის ერთ-ერთი ვერსია: „ჭირსა ჩემსა მილხინე მე“ (101 : 119 - 120).

ჩვენი აზრით ძველქართული თარგმანი ფსალმუნის მუხლისა (4, 2) „ჭირსა ჩემსა მილხინე მე“ შესანიშნავად ხსნის ძველევგვიპტურ კოსმოგონიას – მდებრულ „ნუნ“-ს (ცა) მამრული „გები“-ისაგან (მიწა), რომელთა შუა დგება „შუ“ (ჰაერი), სადაც ცხოვრობს ადამიანი. რაც შეეხება ძველ ეგვიპტურს – ახალ ქართულად – ანუ „ჭირსა ჩემსა მილხინე მე“ – გამოდის „ნუ-გე-ში“.

ნუგეშისცემის სხვა განმარტება ქართულში არ მოიძებნება, გარდა შუმერულია, ძველ ეგვიპტურისა და ძველქართულისა. ჩვენ კი ცასა და მიწას შორის გამოკიდებული უსუსური არსებებისათვის – ადამიანისათვის, მხოლოდ ერთი ნუგეშისცემელი ვიცით:

„... საქართველო, გადმოცემით ღვთისმშობლის წილხვდომილია. ღვთისმშობელი, სოფია, ანუ ზეციური დედა... პირველქრისტიანთა და ეკლესიის მამათა გაგებით, იგი არის სულიწმიდის მიწიერი გამოცხადება, სულიწმიდისა, რომელიც არის მომცემელი ჭეშმარიტი საღვთო სიბრძნისა (სოფიასი) და ამავე დროს ცოდვათაგან განწმენდის მადლისა, სახარებაში მას ეწოდება აგრეთვე პარაკლიტი, ანუ ნუგეშისცემელი (ივ. მ. პარმენტიერი, წმ. გრიგოლ ნოსელისეული დოქტრინა სულიწმიდისა, „ეკლესიასტიკოს ფაროს“ ალექსანდრიის საპატრიარქოს ჟურნალი, 1976, ტ. 60, გვ. 697)“ (81 : 20).

იოანეს სახარებაში მაცხოვარი ამცნობს თავის მოწაფეებს, რომ მომავალში სულიწმინდამ უნდა ამხილოს სოფელი ცოდვისათვის და ამავე დროს უნდა მოჰმადლოს რჩეულებს ჭეშმარიტი საღვთო სიბრძნე: „არამედ ჭეშმარიტსა გეტყვი თქვენ: უმჯობეს არს თქვენდა, რადთა მე წარვიდე. უკეთუ მე არა წარვიდე, ნუგეშისცემელი იგი არა მოვიდეს თქვენდა; უკეთუ მე წარვიდე, მოვაგლინო იგი თქვენდა და მოვიდეს იგი და ამხილოს სოფელსა ცოდვისათვის და სიმართლისათვის და სასჯელისათვის. ცოდვისათვის ესრეთ, რამეთუ არა ჰრწმენა ჩემდა მიმართ, ხოლო სიმართლისათვის, რამეთუ მე მამისა ჩემისა მივალ და არღარა მხედვიდეთ მე. ხოლო სასჯელისათვის, რამეთუ მთავარი იგი ამის სოფლისა დასჯილ არს“ (იოანე 16. 7-11)“.

აქ დროებით შევწყვიტოთ დასაბამითგანზე მსჯელობა.

თ ა ვ ი 2

„აი ია“

§ 1. „ასომთავრული ანბანი დავათის ქვასვეტზე“

ჩვენს დაკვირვებებს დავიწყებთ ჟინვალჰესის მშენებლობისას ჩატარებული არქეოლოგიური კვლევის ხელმძღვანელის, ბატონ რამინ რამიშვილის მეთაურობით 1984 წლის ოქტომბერში დავათის ღვთისმშობლის ეკლესიის ნანგრევებში აღმოჩენილი ქვასვეტის აღწერით, რომელიც **ბურჯის ერთ-ერთი კუთხის სვეტის ქვეშ იყო ჩაშენებული.**

ჩვენი შეხედულებით XX-ე საუკუნის არქეოლოგიურ აღმოჩენათა შორის, თავისი მნიშვნელობით ქართული კულტურისათვის – მოკლედ ქართული ცნობიერებისათვის, ამ აღმოჩენას ბადალი არ მოეპოვება.

სტელის აღმოჩენის ისტორია, მისი აღწერილობა და სათანადო შეხედულებები ფართე საზოგადოებისათვის გადმოცემული აქვს ბატონ რამინს ნაწარმოებში „არქეოლოგიური კვლევა-ძიება არაგვის ხეობაში“ (102 : 129-149). ავტორის აზრით უმთავრესი მნიშვნელობა დავათის სტელისა, რომელზედაც გამოსახულია ქართული ანბანის განდიდება, არის ის, რომ იგი შეიძლება დაუკავშიროთ იოანე ზოსიმეს მიერ X ს-ში არაერთგზის გადაწერილ თხზულებას, „ქაბაჯ და დიდებაჲ ქართულისა ენისაჲ“-ს და გამოთქვა მოსაზრება, რომ ქართული ასომთავრული ანბანის განდიდების იდეა „ჩასახული და განვითარებული ყოფილა ადრე-ქრისტიანულ ხანაშივე VI საუკუნის მეორე ნახევარზე გაცილებით ადრე“.

ჩვენთვის საინტერესო კუთხით გამოთქმულ მოსაზრებებიდან ბატონმა რამინმა თავიდანვე შენიშნა, რომ დავათის №1 სტელის ანბანის შემცველი წახნაგის თავისებურება ისაა, რომ იქ გამოსახული ოთხივე ფიგურა კომპოზიციურ მთლიანობაშია წარმოდგენილი, და ერთი მანერითაა ნაკეთები, რომ ანბანში „ქან“-ი და „ღან“-ი გადაბმით არის ჩაწერილი და სრულიად განსხვავებული მოხაზულობა გააჩნია ასონიშან „ჯან“-ს. აქვე აღვნიშნავთ, რომ ასონიშანი „ჯან“-ი ისეა ამოკაწრული სტელაზე, რომ ასონიშანი „ვინ“-ს მრგვლოვანი (დამრგვალებული კიდებები) მოყვანილობა აქვს და თანამედროვე ასტრონომიული ვერძის ნიშნის (♈) გამოსახულებას წააგავს. ამ საკითხს ბოლოს ცალკე თავში განვიხილავთ.

შემდეგ ბატონი რამინი აღნიშნავს, რომ გ. აბრამიშვილს პრესაში აღნიშნული აქვს, რომ ანბანის სამ გრაფემას „კან“-ს, „ტარ“-ს და „ჭარ“-ს ხემოდან დასმული აქვთ ქარაგმის ნიშანი, ხოლო მათი რიცხვითი მნიშვნელობები შესაბამისად უდრის „ჭარ“-ი – 5000-ს, „ტარ“-ი – 300-ს, ხოლო „კან“-ი – 20-ს. აქედან გამოდის რიცხვი – 5 320, რაც ქართული დასაბამითგანით 5 604 წელს, ქართული ქორონიკონით წელთაღრიცხვის 532 წლიანი ციკლის მეთერთმეტე მოქცევის ძვ. წ. 284 წელი ფარნავაზის მეფობას დაუკავშირა.

ამ ნაშრომის გამოქვეყნების შემდეგ ბევრმა ავტორმა გაიზიარა აქ აღნიშნული შეხედულებები და მრავალი საყურადღებო მოსაზრებები გამოითქვა. უმეტესი ნაწილი ამ ნამუშებრებისა ქვასვეტის ანბანის თარიღის დადგენით ან ანბანის ავტორთა სავარაუდო მინიშნებებით შემოიფარგლება (115 : 33).

ახლა კი, გვინდა ჩვენი მოკრძალებული თვალთახედვა წარმოგიდგინოთ, ქვასვეტის შესახებ (იხილე სტელა), და თუ რომელიმე ავტორის მოსაზრება გავიმეორეთ და არ აღვნიშნეთ, წინასწარ ვითხოვთ პატიებას, რადგან ცალკე რაიმეს გამოყოფა ძალიან ძნელია და როგორც ბატონმა რამინმა ბრძანა კომპოზიცია მთლიანობაშია განსახილველი.

დავათის სტელა



http://georgianencyclopedia.ge/images//8/88/Davathi%2C_Stela.jpg

ჩვენი დაკვირვებით სტელა, როგორც მონუმენტური ნაგებობა ეგვიპტელების ქმნილებად ითვლება და მასზე გამოსახული იეროგლიფები იკითხება ზევოდან ქვევით. ჩვენს შემთხვევაში კი საწინააღმდეგო მოვლენასთან გვაქვს საქმე. დავათის სტელაზე გამოსახული სიუჟეტი ისეა წარმოდგენილი, რომ ჯერ აღიქმება ქვედა გამოსახულება, რომელზედაც ორი მამაკაცია გამოსახული, მათი ჩაცმულობა, ზედა სურათზე გამოსახულ მთავარანგელოზთა ჩაცმულობისაგან მკვეთრად განსხვავდება და ისინი საერო პირების შთაბეჭდილებას ტოვებენ.

სიუჟეტი ორივე გამოსახულებაზე თითქმის ერთი და იგივეა, მაგრამ ერთი არსებითი განსხვავებით: ქვედა სურათზე გამოსახული მამაკაცების ზეაღმართული მკლავები **შეერთებული** აქვთ. ხელები (მკლავებიანად) მათ ზეაწეული რომ ჰქონდეთ, მაშინ სიუჟეტი დაირღვეოდა და ორივე სურათზე ერთი და იგივე თევზის კონტური იქნებოდა გამოსახული, ანუ სიუჟეტის გამეორებას – ანალოგიას ექნებოდა ადგილი. აქ კი მათ მკლავები **შეერთებული** აქვთ, ხოლო მათი კაბებით შექმნილი სივრცე ცარიელია, ანუ რაღაც ხაზების კვალი ატყვია, მაგრამ სავარაუდოა, რომ ის რაც უნდა ყოფილიყო თითქოს გამოსახული – დაფარულია. ან გვაძლევს საშუალებას ვივარაუდოთ, რომ რაც გაცხადებულია სტელის ზედა სიუჟეტში, ქვედა სურათზე დაფარულია, ან დაფარული იყო (ან ქვევიდან გადაინაცვლა ზევით), ან შეიძლება ვივარაუდოთ, რომ ქვედა სიუჟეტში გამოყვანილი გამოსახულება რაღაცას გეკარნახობს წინა, ქრისტიანობის მფარველობის ქვეშ აყვანილი ქართული ასომთავრული ანბანის, როგორც ეს ზედა სიუჟეტშია გაცხადებული, წინარე ეპოქის შემდგომი მდგომარეობა. შეიძლება დაისვას ასეთი კითხვაც, თუ ზედა სიუჟეტში თევზია გამოსახული, მაშინ რა გამოსახეს ავტორებმა ქვედა სიუჟეტში? და რაც მთავარია რატომ აქვს სტელას მარცხენა ზედა მხარე, მოტეხილი? ეს სპეციალურად მოიმოქმედეს, თუ არა? თუ ეს სტელა გზავნილია მომავალი შთამომავლებისთვის, რატომ არ აღადგინეს იგი სრულფასოვნად?

თუ ჩვენი მსჯელობა სწორი გზით მიდის, მაშინ შეიძლება ვივარაუდოთ, რომ ქვედა სიუჟეტი ქრისტიანობამდელ ეპოქას გამოსახავს (ყოველ შემთხვევაში ქრისტიანობის სახელმწიფო რელიგიად გამოცხადებამდე, ან კონფესიის შეცვლამდე), ხოლო ქართულ ასომთავრულ ანბანში ჩაწერილი (ქარაგმები და თვითონ ანბანის სტრუქტურა) საიდუმლო, მთავარანგელოზების მფარველობის ქვეშ, დღეს, ახალ ეპოქაში, გაცხადებულია – და ამ საიდუმლოებების გაცხადების ამოცნობაა დღევანდელი ქართველობის მიზანი.

განვავრძოთ ჩვენი აღწერა. ქვედა სურათზე მარჯვნივ მდგომი მამაკაცი მარჯვენა ხელით მიუთითებს არა იმდენად მოპირდაპირე პიროვნებაზე, არამედ შეერთებულ მკლავებზე, რომლებიც (შეერთებული მკლავები) განსაზღვრავს დაფარულის სიუჟეტს. ასევე შეგვიძლია, ვივარაუდოთ რომ, ეს გზის მაჩვენებელია – მოქმედების, მიმართულების – თუ სად უნდა ვეძებოთ, ან როგორ უნდა მივყვეთ დაფარულის გამჟღავნებას.

აქვე ჩვენ მივცემთ, ჩვენს თავს უფლებას კიდევ ერთ შტრიხს გავუსვათ ხაზი, რადგან თუ კარგად დავუკვირდებით ქვედა სურათზე გამოსახული მამაკაცების ჩაცმულობის ნახატის-ხაზების მოყვანილობას, მარჯვენა მამაკაცის, მარჯვენა ხელის მტევნის მდებარეობის ადგილზე, მარცხენა ილიასთან, კაბის ხაზები გადაწეულია მტევნით თითქოს „კაბა“ გადაწეულია საიდუმლოს გადახსნაში. ასევე მტევანი მიუთითებს მოპირდაპირე გამოსახულებაზე. ეს მდგომარეობა ჩვენ გვაძლევს უფლებას, ვამტკიცოთ, რომ ეს შედიოდა ავტორის ჩანაფიქრში და განვაცხადოთ, რომ მარჯვნივ მდგომი მამაკაცი აფიქსირებს კუთხეს, და კაბებით შექმნილ კონტურის სივრცეს; რაც ხაზს უსვამს, სურათის აუცილებლად ასეთ აღქმას და არა შემთხვევით მიღებულ სტრუქტურას რომელიც განსაზღვრავს დაფარულის სიუჟეტს. მიღებული გამოსახულება ერთი შეხედვით ტოლფერდა სამკუთხედიან, წვეროთი ქვევით, ანუ თასი, ანუ სქემატური ქალური საწყისი, მაგრამ ეს სრულებითაც არ ნიშნავს იმას, რომ მასში, მხოლოდ ერთი პოზიცია იყოს დაფიქსირებული.

რაც შეეხება მარცხნივ მდგომ გამოსახულებას, მას მარცხენა ხელში მტკიცედ უჭირავს გრაგნილი (ეტრატი?), რომელიც გვაფიქრებინებს, რომ მათ ხელთ უპყრიათ ის ცოდნა (სულერთია რას ვიგულისხმებთ, გრაგნილზე გამოსახულს, ეს იქნება ნახატი, თუ ცის ვარსკვლავური რუკა), რაც ჯერ კიდევ დაფარულია, ან უბრალოდ წინა ეპოქაშიც ჰქონდათ დამწერლობა – ანუ მარტივად დაფარული ცოდნის მატარებლები არიან.

მოვიყვანოთ ციტატა ბატონი რამინის ნაშრომიდან, ის ჩვენზე უკეთ აღწერს: „... გამოსახულებები განლაგებულია ორ რეესტრად და მათ აქვთ წვრილი რელიეფური ლილვაკით შექმნილი **საერთო ჩარჩო**, ამასთანავე თითოეულ წყვილ ფიგურასაც გააჩნია საკუთარი ორნამენტული ჩარჩო, რომელთაგან ქვედა **თევზი-ფხური** სახეებითაა გამოყვანილი, ხოლო ზედა – ბადისებრი ორნამენტით” (103 : 143).

სახეზე გვაქვს ერთ კომპოზიციაში გაერთიანებული ე. ი. ერთმანეთთან სიუჟეტურად დაკავშირებული და ხარისხობრივად – სხვადასხვა დატვირთვის მატარებელი – მკვეთრად გამიჯნული ლილვაკით, წარმოდგენილი სურათი. ზედა და ქვედა სურათი გამოყოფილია ერთმანეთის განღარით, რომელის განსხვავებული ორნამენტით, შუაში, შექმნილია **რომბის** გამოსახულება.

ზედა კომპოზიციაზე: „... (ზომები: 20,2 X 18), რომელზედაც იმავე ტექნიკით გამოსახულია ფრთოსან მთავარანგელოზთა მთლიანი, მოძრაობაში გამოხატული ფიგურები. სახით მნახველისაკენ მობრუნებულ მთავარანგელოზებს ურთიერთ ჩაკიდებული და ზეაწეული ხელებით უჭირავთ გახსნილი პერგამენტის მსგავსი სიბრტყის წვერი, რომლისთვისაც მათ მეორე ხელი შუა ნაწილში ჩაუჭიდათ. ზეაწეული ხელებითა და მთავარანგელოზთა ტანისამოსის კონტურით შექმნილ სიბრტყეზე, რომელსაც თითქოს **თევზის** მოყვანილობა აქვს, არც თუ მთლად მტკი-

ცე, შეიძლება ითქვას, ერთგვარი გაკრული (ეტრატის) ხელით ამოკაწრულია 37 ნიშნით შედგენილი ქართული ასომთავრული ანბანი” (იქვე).

რაც შეეხება თევზის კონტურის მოყვანილობას და გაკრული ხელით ამოკაწრას. როგორც ვიცით ადრეული ხანის ქრისტიანთათვის ქრისტეს განმასახიერებელი სიმბოლოები იყო კრავი, თევზი ღუზა, ვაზი, მარჯვენა ხელის გაშლილი მტევანი და სხვა, რომლებიც მეშვიდე საუკუნიდან აიკრძალა, ხოლო რაც შეეხება გაკრულ ხელს, მას ცალკე თავში შევეხებით, ხოლო აქ აღვნიშნავთ, რომ სწორედ ნაწერის გაკრული ხელით შესრულებისათვის მაგარ მასალაზე, ვიდრე ქაღალდია, საჭიროა ხელსაწყო, დაახლოებით ისეთი, როგორც გამოყვანილია ქვედა გამოსახულებების კონტურით შექმნილი ფორმის. სადაც ოსტატის ხელის მოსაკიდებელი სახელური შექმნილია შეერთებული მკლავების კონტურით.

ეტრატის ფორმას, თუ მივიღებთ ქრისტეს ნიშნად, როგორც თევზის გამოსახულებას, შეგვიძლია ვივარაუდოთ, რომ ამით ქვასვეტის შემქმნელები გვაცნობენ, რომ ქართული ასომთავრული ანბანი გაბრწყინდა ქრისტიანობის პერიოდში და მანამდე დაფარული იყო (ქვედა კომპოზიცია).

– ამ ქვასვეტით მტკიცდება:

I) ქრისტიანობა მიღებულია – და არსებობს ქართული ასომთავრული ანბანი;

II) მოხდა რაღაც, რამაც ძველი ქრისტიანული შეხედულებები შეცვალა, და დღეისთვის დამამტკიცებელი საბუთი: ქვასვეტის ოთხივე წახნაგი, ხოლო თავად ქვა დაიდო ეკლესიის ბურჯში – დაიწუნეს ქართული ენა, ამ ენაზე წირვა-ლოცვა. და ისტორიაც ამას გვეუბნება ბერძნები მოიწვიეს და წირვა-ლოცვაც ბერძნულ ენაზე გაიმართა IV ს. დღეს ყველამ იცის როდის მოვიპოვეთ ავტოკეფალია – სამოციქულო ეკლესიის სახელი, და ქართულმა ენამ, და შესაბამისად ნუსხურმა დაიკავა თავისი ადგილი ღმერთის სადიდებლად ღვთის სახელში.) აი რა ჰქონდათ ალბათ დაფარული და რა ჰპოვეს მრავალთა წელთა შემდეგ.

და ბოლოს ჩვენს მიერ ზემოთ მოყვანილი ვარაუდების გარდა შეგვიძლია წარმოვიდგინოთ, რომ ქვედა სიუჟეტი წარმოადგენს ძველი აღთქმის ცოდნის გამომხატველი (კბილი კბილის „წილ“) – მამაკაცის ორ გამოსახულებას შორის შექმნილი სივრცე შეიძლება მახვილის ფორმადაც წარმოვიდგინოთ (რომლითაც შეიძლება მყარ სხეულზე ასონიშნების ამოკვეთა), რომელიც ეპოქით წინ უსწრებს ქრისტიანობას და თან დაბალ – ქვედა საფეხური უჭირავს კაცობრიობის ისტორიაში, ხოლო ზედა გამოსახულება – თევზის ფორმა – ქრისტიანობა წინ გადადგმული ნაბიჯია წინა ეპოქასთან შედარებით და მაღალ (შემდგომ) საფეხურზეა აყვანილი და გამოსახავს – „გიყვარდეს მოყვასი შენი, ვითარცა თავი შენი” (მათე, თ. 21, მუხ. 39).

ახლა განვიხილოთ გაკრული ხელით ამოკაწრული 37 ასონიშნით შედგენილი ქართული ასომთავრული ანბანი, და აღვნიშნოთ, თუ რა შევამჩნიეთ ჩვენ.

ანბანი შვიდ რიგადაა განლაგებული: პირველ რიგში 7 ასონიშანი, მეორეში 6, მესამეში 5. ასეთივე თანმიმდევრობითაა ასონიშნები განლაგებული მეოთხე, მეხუთე და მეექვსე რიგებში. მეშვიდე რიგი წარმოდგენილია მხოლოდ ერთი ასონიშანით – Թ (Ժ). ისეთი შთაბეჭდილება იქმნება, რომ ასონიშნები იყოფა სამ ჯგუფად, პირველ ორში მოთავსებულია 18–18 ასონიშანი, ხოლო მესამეში ერთი.

ანბანის I რიგში, პირველი სამი ასონიშანი (ՇԳԼ) ერთად არის ცალკე გამოყოფილი – დაჯგუფებული, მეორე დაჯგუფება ოთხი ასონიშანისაგან შედგება. პირველი სამი ასონიშნის რიგითი ნომრები და სათვალავია 1, 2 და 3. ამ ციფრების ჯამი მიანიშნებს, ამ რიგში კიდევ ერთ ციფრზე, რომლის გამოყოფა, ან აღნიშვნა არ შეიძლება (ალბათ დაარღვევს მთლიან სტრუქტურას). ეს ასონიშანი ზის სრულყოფილი რიცხვის 6-ის ადგილზე (Ի). „ნატურალურ რიცხვს ეწოდება სრულყოფილი, თუ მისი საკუთარი გამყოფების ჯამი თვით ამ რიცხვის ტოლია. პირველი სრულყოფილი რიცხვია 6, მისი საკუთარი გამყოფებია 1, 2 და 3, რომელთა ჯამი უდრის 6-ს” (104 : 138). ამ სამი ასონიშნის ერთად გამოყოფა,

როგორც აღვნიშნეთ, მიგვანიშნებს როგორც პირველ სრულყოფილ რიცხვ 6-ზე, ისე ასონიშან „ჩ“-ზე („ვინ“-ი).

შემდეგი ასონიშანი, რომელმაც ჩვენი ყურადღება მიიქცია, ეს არის 11-ე ასონიშანი „ხ“ („კან“-ი). უფრო ზუსტად მასზე დასმულმა ქარაგმამ, რომელიც დაზიანებულად ითვლება, და თუ ეს დაზიანება არ არის, არამედ სპეციალურად გამოყვანილი ნიშანია, მაშინ ეს ნიშანი პირდაპირ გამოყოფს პირველ სამ ასონიშანს, ან ასონიშან „კან“-ს აკავშირებს „ლ“ განთან. ეს ერთის მხრივ მიგვანიშნებს, რომ ასონიშანი „კან“-ი მიეკუთვნება საწყის ასონიშანთა რაოდენობას, ხოლო მეორეს მხრივ მათი რიგითი ნომრების ჯამი $3 + 11 = 14$, საკრალური რიცხვია და შეიძლება ასონიშან „ნარ“-ს მიგვანიშნებდეს, ყოველ შემთხვევაში 14-ე ასონიშანია **14 – „ჩ“ – 50**.

პირველი რაც ყველას აქვს აღნიშნული, ეს არის დაქარაგმებული სამი ასონიშანი და ქარაგმა მათ რიცხვით მნიშვნელობაზე მიუთითებს. ეს ასონიშნებია თავისი რიგითი ნომრებით და მარაგი (სათვალავით):

- 1) 11 – „კან“-ი – 20,
- 2) 21 – „ტარ“-ი – 300,
- 3) 32 – „ჭარ“-ი – 5000.

ამ ასონიშანთა სათვალავის ჯამი ტოლია $5000 + 300 + 20 = 5320$. ეს კი ქორონიკონის 10 მოქცევის ტოლია. რაც მიანიშნებს ძველი წელთ აღრიცხვით 285 წელს, დამთავრდა 10 მოქცევა, ხოლო 284 წ. ძვ. წ. აღ-ით პირველი წელია მე-11 მოქცევის.

აქ ერთი უმნიშვნელო დამატება უნდა შევიტანოთ ზემოთ აღნიშნულ გამოანგარიშებაში. კანონიკური ჩაწერით „ჭ“, „ტ“, „კ“ წლები იწერება, როგორც 5320 წ., მაგრამ დავათის სტელაზე არსად არ გვაქვს „ჭ ტ კ“ ცალკე გამოყოფილი. ამიტომ ჩვენი მოსაზრებით ეს დაქარაგმებული ასონიშნები ჯერ ისე უნდა განვიხილოთ, როგორც ანბანშია განლაგებული, რის საშუალებასაც გვაძლევს დავათის ქვასვეტზე გამოსახული ქართული ასომთავრული ანბანი.

ანბანში პირველი დაქარაგმებული ასონიშანი არის „კან“-ი, რიგითი ნომრით 11 და მარაგით 20. ჩვენ ზემოთ უკვე აღვნიშნეთ, რომ ასონიშან „კან“-ის ქარაგმა გამახვილებულია (ქარაგმას რკალი აქვს ზემოდან) იმ ადგილზე, რომ წამკითხველმა იგი დაუკავშიროს ასონიშან „გან“-ს, რომელიც ყოველგვარი დაყოფის მიუხედავად პირველი ათეულის შემადგენელი ნაწილია და სრულიად ლოგიური იქნება, რომ ეს ასონიშანი მიგვეკუთვნებინა I „ათეულისათვის“, ე. ი. ჩვენ, ასონიშან „კან“-ის დაქარაგმებით მოგვინიშნეს პირველი 11 ასონიშანი.

მეორე ასონიშანთა ჯგუფში გაერთიანდებიან ასონიშან 12–„ლას“–30-დან ასონიშან 21–„ტარ“–300-ის ჩათვლით 10 ასონიშანი, ხოლო რაც შეეხება თვლით 22-ე ასონიშანს „უნ“-ს საბას განმარტებით, მის ადგილზე ადრე იჯდა „ჟ“ (ძ), ახლა იგი უნომროა და ეს ტრადიცია დღესაც გრძელდება.

ჩვენი წარმოდგენით ქართულ ასომთავრულ ანბანში, როგორც ეს დავათის სტელაზეა აღნიშნული, თავისი ადგილი რიგითი ნომრით 22 და მარაგით 400 უნდა დაუბრუნდეს „ჟ“-ს, ხოლი ასონიშანი „უნ“-ი უნდა მოთავსდეს 21-ე „ტარ“-ს და 22-ე „ჟი“-ს (ოჟ) შორის. რადგან „უნ“-ი შექმნილია ორი ასონიშნისაგან „ღ“ „ონ“-ისგან, და „ძ“-საგან, სათვალავით „0“, ხოლო რიგითი ნომრით $16-0 + 22-ჟ = 38$. და ის არის კიდევაც 38-ე ასონიშანი, მაგრამ სათვალავის გარეშე; რაც იმას ნიშნავს, რომ 38-ე ასონიშანი არ უნდა არსებობდეს, როგორც ეს ანბანის ასონიშნებით მოინიშნეს ქორონიკონის რაოდენობა კანდელაკმა და ცერცვაძემ. ამიტომ მოსახერხებელი იქნება, რომ ასონიშანი ჩავწეროთ რიგითი ნომრით „0“ და სათვალავით 38. ეს როგორც №4 ცხრილშია მოცემული. თორემ სათვალავით იგი შეიძლება გამოვსახოთ 70 (ო-ს სათვალავი) $+ 400$ (ჟ-ს სათვალავი) $= 470$; აღნიშნული საკითხი განხილული აქვთ კანდელაკს და ცერცვაძეს: მე-16 ასონი-

შანი „ონ“-ი სათვალავით 70 და 22-ე ასონიშანი „ოჟ“, სათვალავით 400 და გამო-
 აქვთ დასკვნა, რომ: „ოჟ რიცხვითი მნიშვნელობა იქნება $70 + 400 = 470$, ხოლო
 წონა (რიგითი ნომრების ჯამი) $16 + 22 = 38$ ” (105 : 157-168), მაგრამ ისინი ამ
 რიცხვებს იხილავენ მზის და მთვარის დაბნელების ციკლების გამოსათვლელად;
 ხოლო სულიერ ენაზე $3 + 8 = 11$ და $4 + 7 = 11$ ერთი და იგივეა. ამ ასონიშნით
 ქართული ასომთავრული ანბანი იყოფა ორ არათანაბარ ნაწილად და უფრო
 აფიქსირებს 1 – 21 ასონიშანის გამოყოფას.

ზემოთქმულიდან გამომდინარე შეიძლება პატარა უმნიშვნელო ნიუანსი
 შევიტანოთ დღევანდლამდე არსებულ ასონიშანთა დაყოფაში ანბანისა, და დაგუ-
 მატოთ კიდევ ერთი შესაძლებლობა ქართული ასომთავრული ანბანის დაყოფისა.
 და დავათის ქვასვეტზე გამოყვანილი ქართული ასომთავრული ანბანი წარმოვად
 გინოთ შემდეგნაირად (ცხრილი № 4).

ცხრილი № 4

	I	II	III	0	IV	V	VI	VII	VIII
1 ა	1	2 ბ	3 გ		4 დ	5 ე	6 ვ	7 ზ	8
8	9	10 თ	11 ი		12 კ	13 ლ	14 მ	15 ნ	16
17	18	19	20		21	22	23	24	25

„რ ლ ზ“, ანუ ლაზარე „მძინარე“

137
 | რ ლ ზ
 11=1+10

19 რ	100	20 ს	200	21 ტ	300	0	38	22 დ	400	23 ფ	500	24 ქ	600	25 ღ	700	ღ	700
26 ე	800	27 შ	900	28 ჩ	1000			29 ც	2000	30 ძ	3000	31 წ	4000			წ	4000
32 ჭ	5000	33 ხ	6000	34 ჯ	7000			35 ძ	8000	36 ჰ	9000					ჰ	9000

13700
 | ჭ ძ ღ
 11=10+1

ჟ ძ(ე) ღ(მერთი)

37 ჟ 10000

137.	103	112	0	118	124	74	32
5959	7171	8383	38	10 504	– 12 625	4646	707
15959			11	ჯამი =	23 1 29		ან 10+1
59995=37				სხვაობა =	2 1 21		ან უ

“ა ი ი ა”

ასონიშან „უნ“-თან დაკავშირებით აუცილებელია ასეთი კითხვის დასმა,
 თუ რატომ არის ეს ასონიშანი შედგენილი ასონიშნებით: „ონ“-ით, და „ოჟ“-ით,
 ეს როგორც ბატონ პავლე ინგოროყვას აქვს მოცემული და არა „ჟიე“, როგორც
 ეს დღეს არის მიღებული - განმარტება – პ. ინგოროყვა (106 : 249) და ა. ბაქრაძე
 (107 : 146). ის რიგით 22-ე ასონიშანია და ერთ-ერთ მდგენელად არის წარმოდგე-
 ნილი ასონიშან „უნ“-ის გრაფიკაში, მაშინ მეორე მდგენელი უნდა ყოფილიყო ან
 23-ე ასონიშანი „ფარ“-ი, ან 21-ე ასონიშანი „ტარ“-ი. და რადგან „უნ“-ი თავსდება
 21-ე და 22-ე ასონიშანს შორის, აქ ვერ გვიშველის საბას განმარტება, რომ ერთი
 ასონიშანი შეიცვალა მეორე ასონიშნით: ასეთი უნიკალური ანბანის შემქმნელმა
 ერმა „ერთი“ ასონიშანის „შეთხვზა“ თუ მოახერხა, რატომ ახალი ასონიშანი არ
 მოიგონა? რა ვერ შეძლო, თუ არ შეიძლება თვითშემოქმედება? იქნებ ასე იყო

თავიდანვე ჩაფიქრებული! თუ ასოთა ჩანაცვლება ისევე „სწავლულ კაცთა“ თვითშემოქმედებაა?

და რადგან ასონიშანი „უნ“-ი თავსდება 21-ე და 22-ე ასონიშნებს შორის, თანაც მეორე მდგენელი არის ასონიშანი „ონ“-ი რიგითი ნომრით 16, მაშინ ამის ერთ-ერთი ასხნა შეიძლება იყოს „ანჯანური ანბანი“, რომელიც 18 წყვილი კომპლექსისაგან შედგება (მეორე ასხნა ცოტა ქვემოთ) (108 : 56).

„ანჯანური ანბანით“ კი 21-ე ასონიშანი „ტარ“-ი ასონიშან „ონ“-თან არის დაწყვილებული და ამით შეიძლება აიხსნას „ტარ“-ის შეცვლა „ონ“-ით, ასონიშან „უნ“-ის შექმნისას. ასე რომ „ასომთავრული ანბანის ასონიშნების გამოყენებისას აუცილებელია მათი ანჯანური ასომთონაცვლეობისას მათი რიცხვითი მნიშვნელობებიც აუცილებლად იყოს გათვალისწინებული“ (109 : 12-14).

თანაც ჩვენ ზემოთ აღვნიშნეთ, რომ ასონიშანი „უნ“-ით გამოიყოფა პირველი 21 ასონიშანი, და დაგვრჩა 16 ასონიშანი. ე. ი. ასონიშანი „ონ“-ი მიგვანიშნებს დარჩენილ ასონიშნების რაოდენობასაც.

დავუბრუნდეთ დაქარაგმებულ ასონიშნებს, და აღვნიშნოთ:

1) ასონიშნები „კან“-ის, „ტარ“-ის და „ჭარ“-ის რიგითი ნომრებია შესაბამისად 11, 21 და 32, ხოლო პირველი ორი ციფრის ჯამი მესამე ასონიშნის რიგითი ნომრის ტოლია, ანუ $11 + 21 = 32$. ე. ი. ან „უნ“-ის ადგილი არ არის ასომთავრულში, ან მისი რიგითი ნომერი უნდა იყოს „ნულოვანი“ (0). დარჩენილ 5 ასონიშანს ჩვენ ცალკე განვიხილავთ.

2) როგორც ზევით აღვნიშნეთ ასონიშანი „კან“-ი მონიშნავს 11 ასონიშანს „ტარ“-ი აერთიანებს 10 ასონიშანს, ხოლო „ჭარ“-ი , როგორც პირველ შემთხვევაში, ასევე 11 ასონიშანს მონიშნავს.

ე. ი. დაქარაგმებული ასონიშნებით მონიშნული გვაქვს ორი 11, ანუ 22 ასონიშანი და ერთიც 10 ასონიშანი. ამ ციფრების კომბინაციით დიდია ცთუნება, რომ მივიღოთ ციფრი $22 \times 10 = 220$, რომელიც პითაგორას მეგობარ რიცხვთაგან ერთერთია და ავტომატურად გულისხმობს, თუგინდ მოითხოვს თავის მეგობარ რიცხვს 284-ს. მაგრამ ასომთავრულით მიღებული ციფრი 220 შეიძლება სულ სხვა ინფორმაციას მოიცავდეს; მას ჩვენ ქრონიკონში ($284 + 220 + 28 = 532$) განვიხილავთ.

ეს მხოლოდ ჩვენი სურვილი, თუ ვარაუდებია. ახლა კანონიკური მოცემულობა: დავათის ქვასვეტზე I მონიშნული ასონიშანის „კან“-ის რიგითი ნომერი 11 და სათვალავი 20 სრულიად ზუსტ მისამართს გვაძლევს პითაგორას მეგობრული რიცხვებისკენ, ანუ $11 \times 20 = 220$ ეს გაცხადებული ინფორმაციაა, რომელიც ასევე მოითხოვს მის მეგობარ რიცხვს 284-ს ანუ ეს დაფარული ინფორმაცია ანბანშია ჩაწერილი.

ახლა კვლავ დავუბრუნდეთ ასონიშან „უნ“-ს. როგორც აღვნიშნეთ იგი შედგება ორი ასონიშნისაგან „ონ“-ისა და „ოჟ“-სგან. ამ ასონიშნების სათვალავის ჯამით მიიღება ციფრი: $70 + 400 = 470$ და როგორც აღვნიშნეთ სულიერად ეს არის 47, ხოლო $4 + 7 = 11$; და მიღებულ რიცხვ 11-ს გვაძლევს როგორც ასონიშანთა სათვალავის, ისე მათი მარაგების ჯამი: არადა უადგილო ადგილზე „მჯდომი“ ეს ასონიშანი (რომელიც ორი ასონიშნისაგან შედგება), რომლის სულიერი ნიშანია 11 (თერთმეტი), ჯიუტად გვეუბნება, რომ მეორე ჯგუფი კი არის 10 ასონიშნისაგან შემდგარი, მაგრამ გასათვალისწინებელია მე-11-ეც. ასეთი მსჯელობით ჩვენ მივიღებთ, რომ „ან“-იდან „ჭარ“-ის ჩათვლით ასონიშნები შეიძლება დაეყოს სამ (3) თანაბარ ასონიშანთა რაოდენობად, თითოეულში 11 – 11 ასონიშანით, მაგრამ ჯამში რეალურად გვექნება 32.

3) ჩვენ შეგვიძლია კორექტირება შევიტანოთ № 2) დებულებაში და განვაცხადოთ, რომ „ან“-დან „ჭარ“-მადე გვაქვს სამი (3) თერთმეტეული (11) ანუ $11 \times 3 = 32$.

და რომ ეს ნულოვანი ასონიშანი შედგება მეორე და მესამე თერთმეტეულში განთავსებული ორი ასონიშანისაგან, რაც კავშირს ქმნის ამ ორ მონიშნულ ასონიშანთა ორ ჯგუფს შორის; და მას ცალკე დაჯგუფებად გამოჰყოფს პირველი 11 ასონიშანისაგან.

აქედან შეგვიძლია გავაკეთოთ დასკვნა, რომ დაქარაგმებული „კან“-ი, „ტარ“-ი და „ჭარ“-ი მონიშნავენ 5320 წელს, რაც 10 მოქცევას გულისხმობს. 10 მოქცევა კი დავათის სტელაზე „მონიშნულია“ მხოლოდ მეორე თერთმეტეულით ($11 = 10 + 0$), ანუ ერთი ასო, ასე ვთქვათ არაკანონიკურია, „არასრულფასოვანი“ – იგი შედგება ორი ასონიშანისაგან და მას სათვალავიც კი არ აქვს. რაც შეეხება ქორონიკონით 5320 (ანუ 10 მოქცევას) წელს დღევანდელი შეხედულებით იგი გულისხმობს (ითვალისწინებს) მე-11 მოქცევის 284 წელს. ჩვენი ხედვით, კი ათი მოქცევა ასომთავრულში განთავსებულია მეორე „თერთმეტეულში“ და ჩვენ შეიძლება „თვლით“ 22-ე ასონიშან „უნ“-ს მივაკუთვნოთ არათანაბრად გაყოფილი ქორონიკონის ფუნქცია და დავუშვათ, რომ „Qd“-ით მონიშნული ქორონიკონი დავყოთ როგორც $532 = 284 + 248$.

[აქვე შეგვეძლო აღგვეღნიშნა, რომ ასომთავრული ანბანი დაყოფილია 4 ნაწილად: I - „კან“-მადე, II - „ტარ“-ამდე, III - „0“ ნულოვანი და IV - „ჭარ“-ამდე და V-ე ბოლო 5 ასონიშანი].

4) მეორეს მხრივ 5320 წელი და 284 წელი ჩვენს წელთ აღრიცხვამდე გვაძლევს 5604 წელს ანუ ქართულ დასაბამითგანს.

როგორც კანდელაკმა და ცერცვაძემ დაასაბუთეს (46), ქორონიკონის, როგორც 532 წლიანი მოქცევებისაგან შედგენილი წელთაღრიცხვის, ქრისტიანული არსი, ქართული ასომთავრული ანბანის რიგსათვალავის ბაზაზეა შედგენილი. ან ასეც შეიძლება ვთქვათ, რომ 532 წლიანი მოქცევის ქრისტიანული არსის წარმოდგენისათვის, ქართული ასომთავრული ანბანი იქნა გამოყენებული.

დღევანდელი შეხედულებით ქრისტეს მობრძანება მეთერთმეტე მოქცევაში მოხდა და რადგან მეთერთმეტე მოქცევა გაყოფილია ქრისტეს შობით ორ არათანაბარ ნაწილად – 284 წელი ქრისტეს შობამდე და 248 წელი შობის შემდეგ, და რადგან მოქცევები ასონიშნებით მონიშნებიან, ამიტომ ასომთავრულის პირველი თერთმეტეულის მეთერთმეტე ასონიშანი „კან“-ის (b) გრაფიკა როგორღაც უნდა მიგვანიშნებდეს დაყოფას, ან წილადს მაინც. მაგრამ ეს ასონიშანი შედგება ერთი ასონიშანისაგან, რომლის გრაფიკაში გამოირჩევა პატარა წრე, რომლის გარეთა ზედაპირზე განთავსებულია ორი ურთიერთსაპირისპირო ბუნი – თითქოს წრე დაფიქსირებულია და მისი დაყოფა მხოლოდ ძალიან დიდი ფანტაზიის გამოყენებით, ანუ ახალი ანბანის შექმნით, თუ შეიძლება.

ხოლო მეთორმეტე (12) ასონიშანი, ანუ მეორე თერთმეტეულის პირველი ასონიშანი „ლას“-ი, სათვალავით 30 მრავალ ავტორთა აზრით, პირველ რიგში რ. პატარიძის დამსახურებით, დადგინდა, რომ იგი მზის კალენდრის განმსაზღვრელია (წელიწადში 12 თვე და თვეში 30 დღე), მისით იწყება ათი მოქცევა, რომელიც ჩვენი აზრით ქრისტეს მოსვლას უსწრებს წინ და ეს თარიღი (5604წ.) მზის კულტის დაარსება – განვითარების საწყის თარიღად შეიძლება მივიჩნიოთ, ხოლო მთელი 10 (11) მოქცევა ქრისტეს იმპულსით გაბრწყინებული. ამიტომაცაა, ახალ აღთქმაში ქრისტე მზესთან შედარებული, რაც აღნიშნულია ყველა ენაზე დაწერილ, თუ ნათარგმნ სახარებაში გარდა ქართულისა (110 : 194); ალბათ მესიერებაში ჯერ კიდევ იყო ჰელიოსის ძის აიეტის ხსოვნა, ან ძველ ბერძნულ ლიტერატურას ჩვენში ძალუმად კითხულობდნენ. ასონიშან „ლას“-ს ჩვენ მოგვიანებით დავუბრუნდებით.

რადგან ჩვენ ჩავთვალეთ, რომ მეორე ათეულის (11) „უსახელო“ ასონიშანი ორ არათანაბარ ნაწილად იყოფა, როგორც „მე 11“ ქორონიკონის შემადგენელი 284 და 248 წწ-ები, ეს ჩვენი პირველი თერთმეტეული ასონიშნებით მოქცეული ქორონიკონები რაღაც ჰაერში გამოკიდებული გამოგვივიდა, რადგან ქართული და-

საბამითგანი უნდა დაიწყოს ქართული ასომთავრული ანბანის პირველი ასონიშა ნით, ანუ „**Ⴀ**“-ით. გამოდის, რომ 5604 წ. ჩვ. წ. აღ-მდე უნდა მიქცეულიყო პირველი თერთმეტეულით (11) მონიშნული ქორონიკონები. ანუ 11 X 532 = 5852, რაც ჯამში მოგვცემს (5852 + 5604) **11 456 წ. ჩვ. წ. აღ-ე.** ანუ ქრისტეს მოსვლამდე ქართული დასაბამითგან გასულა **21** მოქცევა და **284** წელი.

თუ ჩვენს მიერ ასომთავრულით მონიშნული ასონიშებით გამოყვანილ თარიღს ძვ. წ. აღ-ით 11 456 წ. შევადარებთ სხვა ცივილიზაციების წელთაღრიცხვებს, მივიღებთ ფრიად თვალშისაცემ შედეგს:

„1) ძველევგვიპტური კალენდარული ციკლი ითვლის 1460 წელს. ერთი ასეთი ციკლი დამთავრდა 1322 წ. ჩვ. წ. აღ-მდე, თუ გადავითვლით ამ წლიდან 7 ციკლს უკან მივიღებთ **11 542 წ. ჩვ. წ. აღ-მდე.**

2) ძველ ასირიული კალენდარი შედგება 1805 წლიანი მთვარის ციკლებისაგან ერთ-ერთი ციკლი დამთავრდა 712 წელს ჩვ. წ. აღ-მდე. თუ გადავითვლით 6 ციკლს, მივიღებთ ისევ **11 542 წელს ჩვ. წ. აღ-მდე.**

3) ძველინდური მთვარე-მზის კალენდარული ციკლი შედგება 2850 წლისაგან, „**რკინის ერა**“ ინდოელების (კალი-იუგას ერა) დაიწყო 3 102 წელს ჩვ. წ. აღ-მდე. თუ გადავითვლით ამ თარიღიდან 3 ციკლს უკან მივიღებთ **11 652 წელს ჩვ. წ. აღ-მდე.**

4) მაიას ძველი კალენდარის დასაწყისი მოდის 3 373 წ. ჩვ. წ. აღ-მდე, ხოლო კალენდარული ციკლი შეადგენს 2 760 წელს, თუ გადავითვლით 3 ციკლს უკან მივიღებთ **11 653 წ. ჩვ. წ. აღ-მდე** (სხვაობა ერთ წელში დამოკიდებულია წლის დაწყების გადანაცვლებით).“

ეს მონაცემები მოვიყვანეთ საბჭოთა ცენტრალურ პრესაში ა. ვოიცეხოვსკის გამოქვეყნებული მასალიდან „**ИЗВЕСТИЯ**“ 1982 წ. № 122, 2 მაისი, გვ. 6, ქ. მოსკოვი (111).

როგორც მოყვანილი ამონარიდიდან ჩანს სხვადასვა ქვეყნის და კულტურის კალენდარული ციკლები თითქმის ერთხვევიან ერთმანეთს (კვეთენ ერთ წერტილს ან იმ წელს). ცთომილება ავტორის შენიშვნით 1 წელია, თუმცა მოყვანილ მაგალითში ძველევგვიპტური და ძველ ასირიული კალენდარის გადაკვეთის თარიღი, ასი (100) წლით განსხვავდება ძველინდური და მაიას კალენდერებისაგან, მაგრამ დამთხვევა იმდენად დიდია, რომ ცდუნება გვიბიძგებს ყველა ამ კალენდრის გადაკვეთით მიღებული წლები საორიენტაციოდ ვაღიაროთ ათვლის საწყის წერტილად. არადა მიღებული თარიღები სავარაუდოდ არის გადათვლილი.

რაც შეეხება ჩვენს მიერ მიღებულ თარიღს, შედარებისაგან ჯერ-ჯერობით თავს შევიკავებთ, თუმცა მსგავსება სახეზეა, მით უმეტეს, რომ ქართული ასომთავრული ანბანის რიგითობის მაჩვენებლით მიღებული თარიღი, ძვ. წ. აღ-ით 11 456 წელი წელთაღრიცხვის ქორონიკონით ათვლის **საწყისი** წერტილია და არა გადაკვეთა, ან დამთხვევა.

დავუბრუნდეთ „დავათის“ ქვასვეტს. სტელაზე გამოსახულ ბოლო დაქარაგმებული ასონისან „ჭარ“-ს თავზე ჰორიზონტალურად მიერთებული აქვს „გრაფემა“, რომელიც **თასს** მოგვგონებს (S~), (თასის ფორმა განპირობებულია ალბათ ქარაგმის გამოსაყოფად?) მაგრამ ჯერ თვითონ „ჭარ“-ის შესახებ. ქართულად „ჭარი“-„ჭარა“ არაფერს არ ნიშნავს, ხოლო ჭანურში „ჭარა“ ნიშნავს როგორც ჭრას, ისე წერას; უფრო ზუსტად „ამოჭრას“, „ამოკაწრას“, რაიმე მაგარ საგანზე (112 : 95-96), ისე როგორც დავათის სტელაზეა ამოჭრილ-ამოკაწრული ქართული ასომთავრული ანბანი.

„ ... „წერა“ თავდაპირველად ჭრას, კვეთას ნიშნავდა. აქედანაა „წერაქვი“, ე. ი. საჭრელი, საკვეთი. „წერა“ ხვნის მნიშვნელობით („მიწის ჭრა, კვეთა“) ... ორივე ტერმინი იმ ხანისაა, როცა წერა რეალურად იყო პროცესი რაიმე მაგარ საგანზე (ქვაზე, ხის დაფაზე, ლითონზე) ამოჭრის, ამოკვეთისა“ (113 : 112).

აღნიშნული ქვასვეტის დანარჩენი ნაწილი ასევე ძალიან მაღალ მხატვრულ დონეზე არის დამუშავებული და დიდი გემოვნებით; რაც უფრო მკვეთრად და გარკვევით მიგვანიშნებს, რომ ანბანი თავიდან კი არ იწერებოდა, არამედ ამოიჭრებოდა. ეს კი გვაფიქრებინებს, რომ ქვაზე „ჭრა“ ჩვენში იცოდნენ პერგამენტის და პაპირუსის გამოგონებამდე.

ცოტა გადავუხვიეთ თემას. ამიტომ „ჭარ“-ზე ცოტა ქვემოთ, ხოლო ესეა გადავიდეთ ერთი შეხედვით არაორდინალურ ქარაგმაზე, რომელიც ისე კი არ არის გამოსახული, როგორც განხილულ ასონიშნებს ჰქონდათ დასმული – ზემოდან, არამედ ქარაგმა გაკეთებულია ასონიშნების ქვემოდან, თითქოს ხაზი აქვს გასმული. თან ეს ერთი ქარაგმა მოიცავს ორ ასონიშანს. ესენია „ხან“ (𐌧) და „ხარ“ (𐌧). ისე ეს ორი ასონიშანი „ტყუბისცალებივით“ ჰგვანან ერთმანეთს და ანბანშიც გვერდიგვერდ არიან განლაგებულნი (ამ ასონიშნების „უჩვეულო“ გამოყოფა თავს თვითონ შეგვახსენებს – გვაიძულებს გავისხენოთ იგი). ასონიშნები „ხან“-ი და „ხარ“-ი – ხარის ასოციაციას იწვევენ და წინა პლანზე წამოიწვევს „შუამდინარული მითოლოგია“, სადაც აღნიშნულია:

„შავთავიანნი“ მოწმენი ხდებიან დაბადების მისტერიისა, ბოსელში რომ ხორციელდება – ბოსელს, სადაც დვას მოსაგებად გამზადებული ფური, მითოსის შემოქმედებითი აზრი წარმოადგენს საყოველთაო საშოდ. შუმერულ სახვით ხელოვნებაში გაგრძელებულ მოტივზე ვხედავთ ბოსელი–შენობის ორივე მხრიდან გამომავალ ჩვილ ხბორებს, ახალშობილ მარჩბივს.” (114 : 78). ე. ი. შუმერები ხბორების დაბადებას მარჩბივად აღიქვამდნენ; ამრიგად „კოსმოსური მზე შუმერულად „მზის ხბო“ თავის პირველმოსვლამდე წინასწარ გზავნის ნაშიერს, ხბოს, რომელიც წარმოადგენს მის სიჭაბუკეს, იმ ასაკს მისას, როცა იგი ჯერ კიდევ არ გამხდარა ხარი, „გმირი ხარი, – ხაშურიდან გამობრწყინებული, ლომით(!) მოხმთანე“ [14. სტრ. 372]” (114 : 78). ეს ციტატა პირდაპირ გვეუბნება, რომ ხარის ეპოქის (ლომივით (!) მოხმთანე – მხოლოდ ლომის ეპოქა შეიძლება ყოფილიყო) წინ „მარჩბივის“ – ხბოს სახით გამოსახული ეპოქა („მზის ხბოა“) და შემდეგ დადგება „ხარის ეპოქა სადაც ხბო გადაიქცევა „გმირ ხარად“ და რქებს შორის დაიდგავს მზის დისკოს – რაც აგრეთვე მზის კულტის წინ წამოწვევასაც ასახავს. აქ ასტრონომიულ ეპოქათა მონაცვლეობაზეა ლაპარაკი და როგორც ჩვენ წინა თავში აღვნიშნეთ „მარჩბივის“ ეპოქა იწყება 6 158 წლიდან ჩვ. წ. აღმდე. და თუ ამ კუთხით განვიხილავთ საკითხს, ასონიშნების „ხან“-ისა და „ხარ“-ის მიმართ, მაშინ ასონიშანი „𐌧“ დაიკავეს „მარჩბივის ადგილს, ხოლო ასონიშანი „𐌧“ ზოდიაქალური ეტლის – „ხარის“ ადგილს. არქაული ასონიშანი „𐌧“-ი დაიკავეს „𐌧“ ვერძის ზოდიაქალური ეტლის ადგილს (დავათის სტელაზე ასონიშანი „𐌧“-ის ადგილზე, სწორედ ვერძის რქის ნიშნის მსგავსი გრაფემაა), „𐌧“ დაიკავეს „თევზების ზოდიაქოს ადგილს, და ბოლოს „𐌧“ – „მერწყულის“ ეტლის ადგილს. (იხილეთ ქვემოთ უს-ხელო ცხრილი გვ. 74).

ჩვენი გამოთვლებით, როგორც №3 ცხრილშია მოცემული, „მერწყულის“ ზოდიაქოთი იწყება „ახალი ერა“, მაგრამ აქამდე უნდა მივიდეთ. აქ კი აღვნიშნავთ, რომ ეს განლაგება გვიკარნახა „დავათის სტელაზე“ დაქარაგმებულმა ორმა ასო ნიშანმა და განსაკუთრებით, ასონიშან „ჭარ“-ით მონიშნულმა ბოლო, ხუთმა (5) ასონიშანმა. მაგრამ ეს კი წელთაღრიცხვის სხვა ათვლის სისტემაა, ჩვენ კი ვიხილავთ ქორონიკონის მოქცევებს (ციფრი 5 ბოლოში, იგი ეგვიპტური წლის დაყოფასაც მიგვანიშნებს 360 + 5).

დავათის ქვასვეტზე გამოყოფილი ასონიშნები „ხან–ხარ“, როგორც აღვნიშნეთ კიდევ ერთ საიდუმლოს განგვიცხადებენ და ეს იქნება გვირგვინი ჩვენი შრომისა.

აქ უნდა აღვნიშნოს კიდევ ერთი დაქარაგმებული წარწერა და არა ასონიშნები, თუმცა, როგორც ვნახავთ მათ უშუალო კავშირი აქვთ ჩვენს მოსაზრებებთან. ეს წარწერა მიქაელ მთავარანგელოზის ამსახველია: „𐌌 𐌆“. ეს ორი ასონი-

შანი აუცილებლად უნდა განვიხილოთ მხოლოდ სულიერ ასპექტში, და სტელაზე გამოსახული ასომთავრულის ერთ-ერთ ძირითად განმარტებად, ან შეიძლება დამატებითი ინფორმაციის მატარებელიც იყოს.

ეს აზრი ჩვენ გაგვიჩნდა, მას შემდეგ რაც გავიაზრეთ, რომ ეს ორი ასონი შანი, წარმოადგენს პირველ ორ ასონიშანს, ქარაგამებით მონიშნული მეორე თერთმეტეულისა (და ოსტატურად დაზიანებული საპირისპირო მხარისა). სტელის ავტორის აზრით მეორე 11 (10)-დან ასონიშნები, მთავარანგელოზ მიქაელის მფარველობის ქვეშ იმყოფება. ამაზე სხვა დროს, თორემ ძირითად საკითხს ძალიან ავცდებით.

შემდეგი, რამაც მიიქცია ჩვენი ყურადღება დავათის სტელაზე გამოსახულ ასომთავრულ ძეგლზე, ეს არის სამი ასონიშანის ერთმანეთთან დაკავშირება-გადაბმა და ეს ყველასთვის ნათელია. იგი ავტორის მიერ ისეა ამოჭრილი, რომ წამკითხველმა აუცილებლად მიაქციოს ყურადღება, მით უმეტეს, რომ ერთი ასონიშანი ზედა რიგიდან – პირველი ჯგუფის (18) ბოლო ასონიშანი – არის ქვედა, II ჯგუფის პირველი მწკრივის ბოლო ორ ურთიერთგადაბმულ ასონიშნებზე მიერთებული.

ესენია ასონიშნები „ჟან“-ი (9) რიგითი ნომრით 18 და სათვალავით 90; ასონიშანი „ქან“-ი (+) რიგითი ნომრით 24 და სათვალავით 600 და „ღან“-ი (11) რიგითი ნომრით 25 და სათვალავით 700 (II ჯგუფის პირველი მწკრივის ბოლოსწინა და ბოლო მე-7 ასონიშნები).

პირველი, რაც შეიძლება ვივარაუდოთ ამ სამი ასონიშანის დაკავშირებასთან არის ის, რომ პირველი ჯგუფის 18 ასონიშანი დაკავშირებულია მეორე ჯგუფთან და ისინი მთლიანობაშია უნდა იქნეს განხილული. ეს მეოთხე შესაძლებელი ვარიანტია სტელაზე გამოსახული ასომთავრული ანბანის დაყოფის შესაძლებლობისა: I. ანბანის დაყოფა 7, 6 და 5 ასონიშნებად; II. მისი დაყოფა 18 + 18 + 1-ად; III. დაქარაგმებით დაყოფა 11, 10(11), 11 და 5 ასონიშნად; და IV ვარიანტი დაყოფისა 36 + 1-ად.

ასონიშნების „ჟან“-ი, „ქან“-ი და „ღან“-ის რიგითი ნომრების შეკრებით მივიღებთ $18 + 24 + 25 = 69$, ხოლო 6-ისა და 9-ის ჯამი გვაძლევს 15, ხოლო $1 + 5 = 6$,

ციფრი 6 კი პირველი სრულყოფილი რიცხვია. ამ ასონიშნების სათვალავების ჯამი $90 + 600 + 700 = 1390$, მიღებული ციფრების ჯამი $1 + 3 + 9 = 13$, ხოლო $1 + 3 = 4$, ეს კი პირდაპირი მისამართია ასონიშან „მან“-ის; სარკისებრი ანარეკლი „წილ“-ისა, სულიერად, თავისი რიგითი ნომრით და მარაგით.

„წილ“-ი კი თავის მხრივ პირდაპირი მისამართია „ქებაჲ და ღიდებაჲ ქართულისა ენისაჲ“-ს.

თუ ერთი წუთით წარმოვიდგინოთ, რომ სტელაზე ამოკაწრულ ანბანში აღწერილ ასონიშნების გადაბმას სულიერ ენაზე განვიხილავთ, მაშინ 18-ე „ჟან“-ი და მეორე ჯგუფის, I მწკრივის მე-6 „ქან“ და მე-7 „ღან“ რიგითი ნომრების ჯამი მოგვცემს ისევ 31 ($18 + 6 + 7$), ანუ ასონიშანი „წილ“-ის რიგით ნომერს: ჩვენ 31 და 18 შეგვიძლია წარმოვიდგინოთ, როგორც ერთად განსახილველი რიცხვი, ანუ 318; მაშინ სამართლიანი იქნება ასეთი კითხვის დასმა: ხომ არ გვაგონებს ეს ციფრები „მოქცევაჲ“-ში მოყვანილ წლების მდგენელების – ნანა დედოფალის და მირიან მეფის „მონათვლის“ წლების თანმიმდევრობას?).

საინტერესო შედეგს მივიღებთ, თუ ამ სამ ასონიშანს გამოვსახავთ „ანჯანურ“ კრიპტოგრამულ სისტემაში: ჟ/რ, ქ/ლ და ღ/კ და აი რას მივიღებთ რ-19 და ღ-12 + კ-11 = 42-ს (6×7). რაც შეეხება სათვალავების ჯამს რ-100 + ღ-30 + კ-20 = 150, რომელიც სიტყვიერად წარმოთქმული ასე ჩაიწერება ას ორ მეოც და ათი, ციფრებში 100, 2, 20, 10; რომლებიც შეესაბამება ასონიშნებს რ, ზ, კ, ი. მაგრამ იგივეს ვიღებთ, თითქმის იგივე ასონიშნებს, დავათის სტელის რიცხვუ-

ლი ნიშნების ჯამის I სვეტის ასონიშანთა მარაგი ჯამის 15 959-ს შედარებისას, ანბანის თვლის სისტემის რიცხვთან 19999. სხვაობა მათ შორის უდრის 4040, ანუ სულიერად 44, ორ ოც და ოთხს 2, 20, 4 – ბ კ დ. მაგრამ ამის შესახებ ცოტა ქვემოთ. (ზოგი აქ კითხულობს ბაკურს, ჩვენ კი რატომღაც „კირიბი“ ავირჩიეთ, ისა „აბუკურას“ რა უშავს?). [ამ ციფრების შეკრებით მიღებული ციფრი $4 + 0 + 4 + 0 (2 + 20 + 4) = 8$, ალბათ ასომთავრულში მე- 8 ასონიშანით „ჭ“ ჩაშიფრულ ინფორმაციას მოიცავს, რომელიც ალბათ რაღაცას ისეთს გვკარნახობს, რომლის გამოსახვა ალბათ ცოტა ძნელი იყო, ან ჩვენ ძნელად წარმოვიდგინეთ. მას ჩვენ აგრეთვე ქვემოთ შევხვდებით, როგორც „მწიგნობრობასთან“ დაკავშირებულ რიცხვს, მაგრამ ჩვენ ვითომ, იგი ჯერ არ შეგვიძინებია, თორემ „ზედმეტად გადავტვირთავთ“ მასალას აღსაქმელად].

ასონიშნები „ჟ, ქ, ღ“ განხილული აქვს ბატონ ბ. ხურცილავას (115 : 33), როგორც „ჟ(ამი) ქ(რისტე) ღ(მერთისაი)“. თუ ასეთი განმარტება მართებულია, მაშინ, როგორც ამ ასონიშნების განლაგება დავათის ქვასვეტზეა აღბეჭდილი, „ჟამი ქრისტე ღმერთისაჲ“ დაწყებულია მეორე 10 (11)-ში და გრძელდება ასონიშანთა მესამე 11-ეულში. ეს კიდევ ერთხელ გვიდასტურებს ჩვენს მოსაზრებას ანბანის ამგვარად დაყოფის შესძლებლობებზე და შინაარსობრივად ასეთი დაყოფის აუცილებლობაზე.

როგორც ზევით აღვნიშნეთ, დაქარაგმებული ასონიშან „ჭარ“-ით მონიშნული ბოლო, ხუთი ასონიშანი **ქ, ჟ, ლ, მ** ჩვენ დაგუკავშირეთ მარჩბივის, ხარის, ვერძის, თევზების და მერწყოლის ზოდიაქალურ ნიშნებს, ახლა თუ ამ ასონიშნებს შეეუფარდებთ მესამე 11-ეულის საწყის ასონიშნებს, რომელიც მოქცევა-ბსაც გამოსახავენ (ითვლიან), ჩვენ დავინახავთ, რომ მათ შორის სხვაობა როგორც მოსალოდნელი იყო 11-ს შეადგენს. მეტი თვალსაჩინოებისათვის ეს ასონიშნები ცალკე ამოვწეროთ, რის შედეგადაც მივიღებთ ასონიშებით ორ რიგად გამოსახულ ცხრილს:

უსახელო ცხრილი

მრგვლოვანი მხედრული

				18 – ქ – 90
22 – ჯ – 400;	23 – ზ – 500;	24 – ქ – 600;	25 – ღ – 700	
33 – ხ – 6000;	34 – ზ – 7000;	35 – ლ – 8000;	36 – ჰ – 9000;	37 – მ – 10000

ასომთავრულით

				18 – ჟ – 90
22 – დ – 400	23 – ღ – 500	24 – თ – 600	25 – ო – 700	
33 – ლ – 6000	34 – ჟ – 7000	35 – ლ – 8000	36 – ო – 9000	37 – მ – 10 000

როგორც ვიცით ქრისტე იშვა, ჯვარს ეცვა და ამაღლდა ვერძის ეპოქაში, რაც ქორონიკონით და ასომთავრულის სათვალავით და ჩვენი ვარაუდით (და სურვილით) ეს მოვლენა დაგუკავშირეთ თვლით „22“-ე ნულოვალ (0) ასონიშან „უნ“-ს, ხოლო 22-ე ასონიშანი „ოჟ“ – მოცემული ცხრილით შეესაბამება „მარჩბივის“ ზოდიაქალურ ეპოქას. ქორონიკონით მითვლილი 23 მოქცევა, ანუ ასონიშანი „ფარ“-ი შეეფარდა ხარის ეპოქას, 24-ე ასონიშანი „ქან“-ი, რომელიც ქრისტეს აღმნიშვნელი ასონიშანია ასომთავრულში, „წარმოადგენს ქრისტეს სიმბოლურ ნიშანს“ (85 : 147) ანუ 24-ე მოქცევა, 35-ე ასონიშან „ჯან“-ის საპროექციო

არეში, ანუ „დავათის სტელაზე“ გამოსახულ არქაულ „წ“, ანუ „ვერძის“ ეპოქის სივრცეს შეეფარდა როდესაც განკაცდა ქრისტე. ჩვენი ეპოქა „თევზების“ შეესაბამება 36-ე ასონიშან „ჰაე“-ს, ქორონიკონით 25-ე მოქცევას (I – ანუ „ღვთის კარი“). ეს ყველაფერი განხილული გვაქვს რასაკვირველია სულიერ ასპექტში; და თუ ქორონიკონებს გადავითვლით 322 წლიდან, მაშინ 37-ე ასონიშან „ძ“-ში, 26-ე მოქცევის, ქორონიკონსა 33-ს (კანონიკურად 26-ე - „ყარ“-ის მოქცევის 107-ში), დაიწყება „მერწყულის“ ეპოქა, ანუ 2483 წელი (პირველი წელი).

ჩვენი ვარაუდით 37-ე ასონიშანს კიდევ აქვს გარკვეული დატვირთვა. ასონიშანთა რიგითი ნომრებით და სათვალავი ერთეულებით, და მათი განლაგებით „დავათის სტელის“ შემქმნელებმა, კიდევ რაღაც დაფარულის გაცხადება შემოგვთავაზეს. როგორც დავინახეთ ქარაგმებით მონიშნული ასონიშნებით დაშიფრული ცოდნა, საკმარისი არ აღმოჩნდა იმ ცოდნის ამოცნობისათვის, რაც ნუსხურშია გაცხადებული; თუ არ გავითვალისწინებთ უნიკალური მოვლენა ნუსხურში, ასონიშანი „Qd“ სათვალავით ნული (0) და რიგითი ნომრით 38, ან შებრუნებით სათვალავით 38 და რიგითი ნომრით ნული (0), ეს ვის როგორ მოესურვება, ამის საშუალებას გვაძლევს ნუსხური, მხოლოდ ერთი პირობით, იგი მოთავსებული უნდა იყოს ანბანში 21, და 22 ასონიშანს შორის „22“-ე ადგილზე, რომლის რიგითი ნომერი უდრის ნულს (0). ამ საკითხს მთელ „ანჯანურ“ თავს მივუძღვნით.

როგორც №4 ცხრილშია განხილული, ჩვენ დავათის ქვასვეტზე გამოსახული ნუსხური ანბანი დავეყავით სვეტებად, და როგორც დაკვირვებული მკითხველი მიხვდა ჩვენ მხოლოდ მიმატება გამოკლებით ვართ დაკავებული და ვნახოთ რას მოგვცემს ჩვენი არითმეტიკა. ცალკეულ სვეტებში განთავსებული ასონიშნების ჯამი: I სვეტში გვაძლევს 5959-ს, რიგითი ნომრები, კი 100-ს. ასონიშანი „ჰ“-ს დამატებით, რიგით ნომრებში ვიღებთ 137, ხოლო სათვალავში 15 959. II სვეტში სათვალავთა ჯამი მივიღეთ 7171; III – ში 8383; „0“ ქვესვეტში 38 = 3 + 8 = 11 (470, ნიშნავს 4 + 7 = 11); IV სვეტში 10 504, ხოლო V-ში 12 625. VI-ში 4646; და VII სვეტში 707.

როგორც ვხედავთ IV და V სვეტებში მიღებული რიცხვები ამოვარდნილია საერთო სურათიდან, თუ კანონზომიერებიდან, ამიტომ ისინი ჩვენ გავაერთიანეთ და მისაღებად ჩავთვალეთ მათ შორის სხვაობით მიღებული ციფრის აღნიშვნა, რომელიც შეადგენს 2 121; ამით ჩვენ მივიღეთ 0-ვანი სვეტიდან სიმეტრიულად განლაგებული შედეგები, სამ-სამი სვეტი ორივე მხარეს, როგორც ეს VII სვეტში მიღებული „საკვირველი ციფრებითაა“ გამოსახული: 7 – 0 – 7. თითქოს გვკარნახობენ, რომ შუაში აუცილებლად 0-ოვანი სვეტია საჭირო, ხოლო მის ორივე მხარეს ქრისტიანობის საკრალური ციფრი, ანუ ამ საკრალური ციფრი 7-ის მფარველობის ქვეშ იმყოფება ჩვენს მიერ დაყოფილი სვეტები. მრავლისმთქმელი ფრაზა გამოგვივიდა და ალბათ მისი ამოხსნა მომავლის საქმეა. აქ კი მხოლოდ ერთს აღვნიშნავთ, რომ თუ შევეკრებთ მიღებულ მონაცემებს, მივიღებთ ციფრ 59 9 95, რომლის ციფრების ჯამი გვაძლევს – 37. ჩვენ აქ არ ვიხილავთ მაიას ტომის თვლის სისტემას.

[ჩვენ თავი დავდეთ, რომ ასონიშანი „კ“ არაფრით არ შეიძლება გადაყოფილიყოს ორ (2) ნებისმიერ მდგენელად. სამაგიეროდ მისით მონიშნული სვეტის რიცხვითი მნიშვნელობა 10 504, „კ“-არგი მონდომების შემთხვევაში შეიძლება დაიყოს, როგორც „10“-ად (ახოს 10000) და „504-ად (284 + 220)“-ის შესაძლო მინიშნებით].

§ 2. ფაქსიმილე, ანუ ხელმოწერა

სანამ ჩვენს მიერ დავათის სტელაზე განლაგებული ასომთავრული ანბანის ჯგუფებად დაყოფილ ასონიშნების რიცხვითი მაჩვენებლების განხილვაზე

გადავიდოდეთ საჭიროდ ჩავთვალეთ ჩვენი აზრი მოგახსენოთ ძალიან მოკლედ ბ-ნი პ. ინგოროყვას მიერ მოყვანილი „ქება“-ის ტექსტის შესახებ.

ამ განხილვაში ჩვენთვის მთავარია გავერკვეთ ტერმინ „მეგობრობა“-ს არსში, თუ ჩვენი აზრით რას გულისხმობს ავტორი ტექსტიდან გამომდინარე ამ ტერმინის ქვეშ.

1. „და მარხულ არს ენაჲ ქართული

დღემდე მეორედ მოსვლისა მესიისა საწამებლად,”

ამ წინადადებაში გაცხადებულია აზრი, რომ ქართული „ენაჲ“

დაფარულია (საიდუმლო) მესიის მეორედ მოსვლამდე. და მას მოსდევს განმარტება:

„რათა ყოველსა ენასა დმერთმან ამხილოს ამით ენითა“.

აქ ჩვენ გვგონია, რომ სიტყვა „ამხილოს“ გულისხმობს, რომ ამ ენით მოხდება საიდუმლოს გამხელა, რომელსაც მეორედ მოსვლა ჰქვია.

2. „და ესე ენაჲ მძინარე არს დღესამომდე, (დამარხულის განმარტება –

იგი ფუნქციონირებს, მაგრამ დღესამომდე იგი საიდუმლოს არ გასცემს)

3. და სახარებასა შინა ამას ენასა ლაზარე ჰქჳან.”

ესეც განმარტებაა – მხოლოდ საინტერესოა ამ „ენას“ ლაზარე სახარების შექმნის შემდეგ დაერქვა, თუ სახარებამდეც „ლაზარე“ ერქვა? თუ ამ ენას სახარების შემდეგ დაერქვა „ლაზარე“-ე, მაშინ გასარკვევია როგორია ასეთა თანხვედრა „ლაზ-არ“-ესა და „ლაზ“-ს შორის?

4. „და ახალმან ნინო მოაქცია

და ჰელენე დედოფალმან,”

ბ-ნი ზვიადი განმარტავს, რომ „ახალმან“ რიგით პირველს ნიშნავს და რომ აქ ნაგულისხმებია ნინოს მიერ ჩვენი წინაპრების მოქცევა ეს ფრიად მიღებული პოსტულატია. მაგრამ მაშინ რატომ არ არის ჩვენი მეცნიერების მიერ აღნიშნული, რომ სახელი ნინო მიცემით ბრუნვაში უნდა იყოს მოხსენიებული?, ანუ რატომ არ არის ფორმა „ახალმან ნინო-მ მოაქცია“? ისეთი შთაბეჭდილება იქმნება, რომ ნინო რაღაცამ, თუ ვიღაცამ აქეთ მოაქცია, ანუ პირველმან, ჩათვალე ახალმან. ბ-ნი გურამი აღნიშნავს, „... რომ არა ნინომ და ელენემ დაუკავშირეს ქართული ქრისტეს, არამედ სწორედ ქართულის (როგორც ლაზარე-პირველზიარებული ქრისტეს მიერ) საშუალებით მოხდა მათი ქრისტესთან დაკავშირება.“ (94 : 170).

აი ჰელენე დედოფლის ღვაწლი კი ვიცით, რომ დიდია, თუ გადამწყვეტი არა მთელი მომავალი საქრისტიანოს წინაშე და ამიტომაც არის მის წინ დასმული „და“, და ნახმარი ფორმა „ჰელენე დედოფალმან“. (მოაქცია ჯერ გაუყოფელი რომის იმპერიის ხალხები ქრისტიანულ სარწმუნოებაზე და წმ. ნინოს მომავალიც მან გადაწყვიტა) (116 : 144).

„ესე არიან ორნი დანი,

ვითარცა მარიამ და მართაჲ.”

ესეც განმარტებაა სტროფის დასაწყისში გაცხადებული აზრისა. თუ ჩვენ დავუშვებთ, რომ ნინომ ახალმან-ანბანი მოაქცია, მაშინ „მ“-ის გარეშე ნინო, ანბანმა ხომ არ მოაქცია? და ორ დაში ასომთავრული და ბერძნული, თუ ლათინური, თუ ორივე ერთად ხომ არარის ნაგულისხმევი?

თუ ნეტარი ნინოს ქვეშ მოინიშნება ასომთავრული?

5. „და მეგობრობაჲ ამისთჳს თქჳა“ [მასხარებელმან - პ. ინგოროყვა].

რომელ მეგობრობაზეა აქ საუბარი? ჰელენე დედოფალსა და ნინოს ეხება ეს მეგობრობა? და თუ მათ ეხებათ „მეგობრობაჲ“ რატომ არიან ისინი შედარებული „მარიამს და მართაჲ“-ს, და თავიდანვე გაცხადებულია, რომ ჰელენე და ნინო „ესე არიან ორნი დანი“ და არა მეგობრები. აქ ჰელენე დედოფალსა და ნინოს ქვეშ პითაგორული „მეგობრობა“ ხომ არ არის ნაგულისხმევი?

ბ-ნ ზვიადს აღნიშნული აქვს, რომ „მეგობრობაჲ“ – „ფილეო“, იოანეს სახარებაში ლაპარაკია იოანე მოციქულზე, სულიერ სიყვარულზე; იგივე ზმნა ნახ-მარია მხოლოდ ლაზარესთან მიმართებაში (117 : 9), და გამოვიდა, რომ ჰელენე დედოფალი და ნინო თუ შეიძლება იყვნენ მაგობრები, „მარიამ და მართაჲ“ ვერაფრით ვერ იქნებიან მეგობრები. ლაზარე და იოანე ფილეოა მაცხოვრისთვის, მაგრამ იოანე და ლაზარე მოაზრებულია როგორც ერთი პიროვნება და მარიამი და მართაჲ დვიძლი დები, და ყველანი ერთად, ერთი დედმამიშვილები არიან.

„მეგობრობაჲ“ თუ ეხება „ლაზარ“-ეს – ანუ ქართულ ენას, მოდგმას (ზ. გამს.), მაშინ „მეგობრობაჲ ამისთვის თქუა“ წინადადების გაგრძელება ნათელს ჰყენს ამ მეგობრობის არსსაც:

„რამეთუ ყოველი საიდუმლოჲ ამას ენასა შინა დამარხულ არს“.

„ქართული მოდგმა, ქართველი ერი მეგობარია ქრისტესი, ისევე როგორც ლაზარე, ისევე როგორც იოანე (ლუკა, 12, 4)“ (118 : 14).

ჩვენ გვგონია, რომ „ენაჲ“ – მოდგმა, ანბანის გარეშე, ან სხვისი ანბანით, მით უმეტეს მაცხოვრის სადიდებელი ენის გარეშე წარმოუდგენელია [ეს ეტაპი სხვისი ენით ღვთის სახელის ხსენებისა ჩვენ უკვე გავიარეთ (თანაც უკვე 2-ჯერ)]. ამიტომ ასომთავრული ანბანის განხილვა, როგორც I (პირველი) ნინოს მიერ მისტიკური მიმდინარეობის – მარიამის (ლუკას სახარება) მონათვლა ქრისტიანულ რჯულზე – მასში (ანბანში) ჩადებული დაფარული საიდუმლოს მონათვლა – „ღვთის მისტიური ჭვრეტა, მისტიური თეოლოგია“ (118 : 13] ფრიად მისაღებია.

„ამიტომ ქართული ენა ლაზარეა ყოველ ენებს შორის... (118 : 36).

თუ ჩვენი აზრი „ყოველივე საიდუმლო ამას ენასა შინა დამარხულ არს“ მიეკუთვნება ასომთავრულ ანბანსაც, სწორია, მაშინ ანბანი, როგორც თვლის უნივერსალური სისტემის, კალენდრის, ანუ „ყოველივე საიდუმლოჲ“-ს დაშვებული ჩაშიფრვის შესაძლებლობა, იგი ზუსტად გამოსახავს ქართულ (ქართველურ) ენასთან ერთად, დამარხვის, „დაფარვის“ საიდუმლოს, სავარაუდოდ ადგილს – გასაღებს; და იგი პირდაპირ კავშირშია „მეგობრობაჲ“-სთან.

„დამარხული“ – როგორც დაფარული – ე. ი. ყოველი სიტყვა გასაშიფრია, მაგრამ ენის უნივერსალური გამომსახველია ანბანი და ამ ანბანში უნდა იყოს ჩადებული ყოველი საიდუმლო და „პირველი“ რაც მოსაძებნი გვაქვს, ეს არის ანბანში დაშიფრული „მეგობრობაჲ“. მით უმეტეს, რომ აქვე ნათლადაა კალენდარულ სისტემაზე ლაპარაკი.

საინტერესოა როდის დაიწერა ეს ჰიმნი?, უფრო სწორედ როდის ჩაისახა მისი იდეა და არა ქალაქზე გადატანა. ქრისტიანობის მიღებამდე, თუ მის შემდეგ? თუ ქრისტიანობის შემდეგ დაიწერა, საინტერესოა როგორ შესძლეს იმის გაგება, რომ ენა „ქართული“ სამი დღის მძინარეა? რომელი წყარო ჰქონდათ ხელთ? ან რომელი საიდუმლოა ეს „მეგობრობაჲ“, რომელიც ვთქვათ ჩადებულია ასომთავრულ ანბანში და საიდან იცოდნენ ამ საიდუმლოს შესახებ და თუ იცოდნენ რატომ არ გადმოგვცეს გასაგები ენით ამ საიდუმლოს შესახებ?

თუ გავითვალისწინებთ, რომ ანბანში რაიმეა ჩაშიფრული, მაშინ ეს ინფორმაცია უნდა მოგვცეს „დავათის“ სტელაზე გამოსახულმა ან-ბანმა, და

როგორც ზევით აღვნიშნეთ ჩვენი ვარაუდი „პითაგორეს“ ერთერთი „მეგობრული“ რიცხვის ამოკითხვისა როგორც დაქარაგმებული ასონიშებით $11 + 11 = 22$ \times $10 = 220$, ისე ასონიშან „კან“-ის მონაცემებით ($11 \times 20 = 220$) მიღებული რიცხვი სწორედ „პითაგორეს“ მეგობარი რიცხვებიდან ერთერთია, რომელიც თავისთავად გულისხმობს თავის „მეგობარ“ რიცხვ 284-ს, და ეს ყველაფერი აღსაქმელია ჩვენს ∇ . აღ-მდე აღსარიცხვ ∇ ლებად [ჩვენ დასაშვებად მიგვაჩნია, რომ ასონიშანთა ციფრული მნიშვნელობებით შედგენილი სიტყვები შეიძლება გამოსახავდნენ კალენდარული წელთაღრიცხვის სისტემის მდგენელებს].

შემდეგი სტროფები ჰიმნისა ამა თუ იმ გაცხადებულ განმარტებებს წარმოადგენენ:

6. „და ოთხისა დღისა მკუდარი
ამისთვის თქუა დავით წინასწარმეტყველმან,
რამეთუ „ათასი წელი – ვითარცა ერთი დღე“
7. „და სახარებასა შინა ქართულსა ხოლო, თავსა მათეჯსსა,
წილი ზის, რომელ ასოდ არს
და იტყუს ყოვლად
ოთხ ათასს მარაგსა, –“
8. „და ესე არს ოთხი დღე,
და ოთხისა დღისა მკუდარი,
ამისთვის მისთანავე დაფლული სიკვდილითა
ნათლისღებისა მისისადათა.“

9. „და ესე ენად
შემკული და კურთხეული სახელითა უფლისადათა,
მდაბალი და დაწუნებული –
მოელის დღესა მას მეორედ მოსვლისა უფლისასა,“
თუ 8 სტროფის ჩათვლით ყველაფერი „ენად“-ს ეხებოდა მისი „პირდაპირი“ (დღევანდელი) მნიშვნელობით, და იგი შეიძლება ჩაგვეთვალო, როგორც „ბიბლიის თარგზე“ აგებული ძეგლი, მე-9 სტროფმა კი პირდაპირ წყალი გადაგვასხა, (აღბათ ეს გარემოება იყო მთავარი მიზეზი იმისა, რომ ძირითადად გარჩეულია „ეს პირველი ნაწილი“, არადა თავიდან ბოლომდე ერთი აზრია ჩადებული, და ერთ მთლიანობაშია „ჰიმნი“ განსახილველი და ყოველგვარი დაყოფა უკეთეს შემთხვევაში არასწორ გზაზე აყენებს მკითხველს, უარეს შემთხვევაში „შვილისა და შვილისშვილის“ ჩიხში, ანუ აცდენილ გზაზე.

10. „და სასწაულად ესე აქუს:

ას – ოთხი წელი

უმეტეს სხუათა ენათა

ქრისტეჯს მოსლვითგან ვიდრე დღესამომდე.“

„ყოველი საიდუმლოდ“-ს გარდა აღმოჩნდა, რომ „სასწაულად“ 104 წელი ჰქონია „უმეტეს სხუათა ენათა“, გამოდის, რომ სასწაული დაკავშირებულია წლებთან და ორივე ერთად „სხვა“ ენასთან!

ე. ი. მივიღეთ, რომ რაც კი მე-9 სტროფამდე წერია ენის შესახებ, მათში ნაგულისხმებია „წლები“; წლები კი რიცხვებისაგან შედგება და წინათ ამ და სხვა რიცხვებს ასონიშნებით გამოსახავდნენ. ე. ი. ენა მინიშნებაა ანბანისა, ხოლო ქართული წელთაღრიცხვა წინათ ანბანთრიგით გამოისახებოდა. ჩვენ ვიზიარებთ იმ აზრს, რომ ავტორი ვიდაცას „უმტკიცებს“ თავის თეორიას: მას არ შეეძლო საფუძვლად გამოეყენებინა რაიმე საეჭვო საბუთი (94), და ჩვენ გვგონია, რომ ამას ჩვენთვის, შთამომავლობისთვის სჩადის, თორემ არც ერთი

ყველაზე მეტი **I** ასონიშანია განთავსებული **I** სვეტში და მათი რიგითი ნომრების ჯამით მივიღეთ რიცხვი 137, ხოლო ყველაზე მცირე რაოდენობა ასონიშნებისა განთავსდა **VII** სვეტში, სულ **2** ასონიშანი და მათი რიგითი ნომრების ჯამმა მოგვცა რიცხვი **32**. (ასონიშან „ჭარ“-ის რიგითი ნომერი).

დავათის სტელაზე ქართული ასომთავრული ანბანი ექვს სტრიქონადაა განლაგებული და ქმნის ორ ჯგუფს თითოეულში 18 – 18 ასონიშნით, ხოლო 37-ე ასონიშანი გადატანილია მეშვიდე სტრიქონში და ეულად ქმნის მესამე ჯგუფს და იგი აკონტროლებს მთელ ანბანს თავისი რიცხვითი მნიშვნელობით.

ჩვენი ინტერესი გამოიწვია პირველ ორ ჯგუფში სტრიქონების ბოლო ასონიშნებმა, მათი სათვალავების შეკრებით მიღებულმა შედეგმა, რომელთაც ჩვენ ანბანის ხელმოწერა, ანუ ფაქსიმილე ვუწოდეთ.

I ჯგუფის (18) ბოლო ასონიშნები და მათი სათვალავებია: „ზან“ – 7; „მან“ – 40 და „ჟან“ – 90. მათი შეკრებით (7 + 40 + 90) მივიღეთ 137, რომელიც ათობით არაპოზიციურ სისტემაში ჩაიწერება როგორც „რეჟ“ (100), „ლას“ (30) და „ზან“ (7) (და წაიკითხება, როგორც „ას (100), ოც (20) და ათ (10) შვიდ (7) მეტი“). ჩვენ მივიღეთ ასონიშნები რ, ლ, ზ, რომლებიც ჩვენ წავიკითხეთ როგორც „ლაზარე“.

II ჯგუფის ბოლო ასონიშნები და მათი სათვალავია: „ღან“-ი – 700; „წილ“-ი – 4000 და „ჰაე“ – 9000. მათი შეკრებით მივიღეთ 13700. ეს ციფრი ათობით არაპოზიციურ სისტემაში ჩაიწერება, როგორც „ჰ“ – 10000, „ძილ“ – 3000, და „ღან“ – 700, ანუ „ჰ ძ ღ“; აქ დაქარაგმებულია „ჰ ძე ღმერთი“.

როგორც ხევით აღვნიშნეთ, პირველი (**I**) ჯგუფის ბოლო ასონიშანთა სათვალავის შეკრებით მიღებული რიცხვი, ნუსხურით ჩაიწერა როგორც „რლზ“, ანუ სულიერ ენაზე შეგვიძლია ვთქვათ, რომ „ქორონიკონით“ დაქარაგმებული (საკაცობრიო ცოდნა) ნუსხურის პირველ ჯგუფს ჰქვია სამი-ოთხი დღის „მკუდარი“ ღაზარე, რომელიც ელის ძე ღმერთის მიერ აღდგინებას, ანუ „ლაზარე მძინარეა“.

მეორე (**II**) ჯგუფში განლაგებული ასონიშანთა მწკრივების ბოლო ასონიშანთა სათვალავის ჯამით მივიღეთ რიცხვი 13700, რომელიც ქართული ანბანით ჩაიწერა, როგორც „ჰ ძ ღ“, ანუ სულიერ ენაზე „ჰი ძე ღმერთი“-ს გამოვლინება და როგორც ბატონმა ზ. გამსახურდიამ ბრძანა, ქართული ენა-დამწერლობის აღმავლობა-გაბრწყინება სწორედ ქრისტეს მოსვლის შემდეგ – ქართველი ერის მიერ ქრისტიანობის მიღების შემდეგ მოხდა.

რაც კი ქართულმა მემკვიდრეებმა დაუკავშირა „ქორონიკონს“, „სასწაულ 94“-ს, „დასაბამითგანს“ და სამივე ერთად მზის სისტემის მონაცვლეობას ზოდიაქალურ ეტლებში (ხომლი), და რაც მთავარია ისინი, ყველა ოთხივე (4), თანხვედრაშია ერთმანეთთან „ქართული“ ფენომენის ხელში.

როგორც აღვნიშნეთ, ორივე ჯგუფის მწკრივების დამამთავრებელი ასონიშანთა სათვალავის ჯამი შეადგენს 137 და 13700 შესაბამისად, რაც სულიერ ენაზე ერთი და იგივე ციფრია.

ახლა ვნახოთ ორივე ჯგუფის მწკრივის თავში მოთავსებული ასონიშანთა სათვალავის ჯამი ცალკე-ცალკე, ანუ **I** სვეტის ასონიშანთა სათვალავის ჯამი. **I** ჯგუფის **I** სვეტში მოთავსებული ასონიშნებია: „ან“- 1; „ღ“- 8; „ნარ“- 50; მათი სათვალავის ჯამი $1 + 8 + 50 = 59$. დაუმატოთ 59-ს **I** ჯგუფის „ფაქსიმილე“ – $137 = 196$.

II ჯგუფის **I** სვეტის ასონიშნებია „რეჟ“ – 100; „ყარ“-ი – 800 და „ჭარ“-ი – 5000, მათი ჯამი შეადგენს 5900. ამ ციფრის და **II** ჯგუფის „ფაქსიმილეს“ ჯამი მოგვცემს $5900 + 13700 = 19600$, ანუ სულიერ ენაზე იგივე 196-ია. თუ შევკრებთ მიღებულ ციფრებს $1 + 9 + 6 = 16$, $1 + 6 = 7$. შვიდი კი საკრალური ციფრია, თითქმის ყველა რელიგიისათვის. შვიდი (7) არის დაშიფრულის ერთ-ერთი გასა-

ლები „ასონიშანი“. ორივე ჯგუფის დაშიფრული ციფრების ჯამი კი $7 + 7 = 14$, ამ ორი შვიდეულით არის აგებული მთელი ბიბლია. და კიდევ ერთი დამთხვევის შესახებ, თითქოს VII მწკრივის სათვალავთა ჯამმა 707 წინასწარ გვითხრა, თუ რას მივიღებდით ბოლოს – ორ შვიდიანს: $7 + 7 = 14$.

ეხლა კი შეგვიძლია განვაცხადოთ, რომ სულიერად და რეალურად იმდენ განსაცვიფრებელ დამთხვევებს ვხვდებით, რომ ეს დამთხვევები კანონზომიერების სახეს იღებს და ბოლოს ანბანის სახელწოდება. როგორც აღვნიშნეთ I სვეტში განლაგებული ასონიშანთა რიგითი ნომრების ჯამი და I ჯგუფის ასონიშანთა „ფაქსიმილე“ ერთი ციფრისგან შედგება – 137. ასევე II ჯგუფის „ფაქსიმილე“ 13700, რაც სულიერ ენაზე, იგივე 137-ია. ამ ციფრების შეკრებით ვიღებთ 11. ციფრი 11 შეგვიძლია გამოვსახოთ, როგორც $1 (ა) + 10 (ი)$, ან $10 (ი) + 1 (ა)$, ანუ მივიღეთ „აი ია“. ე. ი. შეგვიძლია გამოვიტანოთ დასკვნა, რომ ორივე ჯგუფის ბოლო ასონიშნების სათვალავის ჯამში, დაშიფრული ნუსხური ანბანის სახელწოდება არის „აი ია“.

ჩვენ ციფრი 11 ერთ მნიშვნელობამდე არ დავიყვანეთ, და აი რატომ, ასომთავრულში რიგითი ნომრების აღმნიშვნელი ციფრების შეკრებით მიიღება ციფრი ათის (10) ფარგლებში, გამონაკლისია ასონიშან „ცან“-ის (C) რიგითი ნიშანი 29 და ნაგულისხმევი ასონიშან – „უნ“-ის „რიგითი ნომერი 38“ (ეს ასონიშნებზე უნდა მიგვანიშნებდეს IV და V სვეტების რიცხვების ჯამი $23 + 1 + 29$). ამ ასონიშანთა რიგითი ნომრების შეკრებით $3 + 8$ და $2 + 9$ ვიღებთ რიცხვ 11-ს. დაქარაგმებულ ასონიშან „კან“-თან ერთად მივიღეთ სამი 11; როგორც ჩვენი ვარაუდით ასომთავრული ანბანი დავათის სტელაზე დაყოფილია 3 თერთმეტეულად (11). საინტერესოა, რომ მე-11 ასონიშანსა და 29-ეს „C“ შორის 18 ასონიშანია, ანუ ისინი სულიერ კავშირში არიან მე-18 ასონიშან „ჟან“-თან. რაც შეეხება „ჟან“-ს იგი დავათის სტელაზე გადაბმულია „ქან“-თან და „ღან“-თან.

ეს კავშირები ერთის მხრივ საინტერესო სქემას ქმნიან თვით – თავისი განლაგებით, ჩვენს მიერ შემოთავაზებულ №4 ცხრილში, ხოლო მეორეს მხრივ სულიერად 11 რიგითი ნომრის სამი ასონიშანი დაკავშირებული „ჟან“-თან უფლებას გვაძლევს ვიფიქროთ, რომ წელთაღრიცხვის ქორონიკონული (მოქცევებით ათვლილი) სისტემა ასომთავრულ ანბანში დაქარაგმებულია სამ (3) თერთმეტეულად (11), და არა სხვა ნაირად.

15959 ციფრი არის ქორონიკონით 29 მოქცევა + 531 წელი.

I ჯგუფის I მწკრივის რიგითი ნომრების ჯამი გვაძლევს ციფრ 28-ს „h“.

„... ქართული ქორონიკონის 94 წელი „მთვარის ნახტომის“ წელია. ასეთები მოქცევის შიგნით სულ 28-ე წელია: 18... 94... 531“ (89 : 155).

ჩვენს მიერ მიღებული ციფრი 4040 შვიდ (7) მოქცევას მითვლის და გვრჩება 316 – რომელიც ასომთავრულით ჩაიწერება, როგორც „გ რ ი უ“.

ქართული თვლის სისტემა 19999-ს გადმოგვცემს, როგორც 37 მოქცევა და + 315 წელი (46 : 136). ამ უკანანასკნელს, როგორც „გ რ ი ე“-ს ჩვენ ქვემოთ გვ. 120 გამოვიყენებთ, ხოლო 316-ს ქართველი მეცნიერები ბუნშეზრდილი ასოების განხილვისას იმედია თავის ადგილს მიუჩენენ.

და როცა დამთავრებული გვქონდა ჩვენი ნაცოდვილარი, მოგვისდა ბატონ ედიშერ ჭელიძის ნაწარმოებში ჩაგვეხედა, რათა გაგვერკვია მიმატების ნიშანი (+) დასმული ჰქონდა, თუ არა 248 წ-სა და 94-ს შორის.

მათთვის ვისაც ჩემსავით სათვალე სჭირდება, ვიტყვი: არის დასმული მიმატების ნიშანი პლიუსი (+) და 248-ს მიმატებულია 94 წელი, და მიღებულია 342 წელი; და თუ რას გულისხმობს ამ მიღებული წლის ქვეშ ავტორი ეს ჩვენთვის დღეს უკვე ნაკლებად მნიშვნელოვანია. მთავარია პირველი ნაბიჯი გადადგმულია (1983 წელს). და თუ ვინმე საწინააღმდეგოს „დაიჟინებს“, მას ვურჩევთ, რომ „ქებაჯ“-ში და მით უმეტეს „ასომთავრულში“ არ ჩაიხედოს.

რის 31-ს სარკისებრი ანარეკლია, ხილო სათვალავი 40, სულიერი მათემატიკის ენაზე იგივე 4000 და ორივე განასახიერებს ციფრ 4-ს. ეს არის თვალახილული ხელშესახები მაგალითი ტექსტში გაცხადებული 4 დღის, ანუ სამი (3) დღის „მ-ძინარისა“.

მეორეს მხრივ მთელი სიტყვა „მძინარე“ IV სტროფს განეკუთვნება და ამით გამოყოფილი-გამოცალკევებულია პირველი 4 სტრიქონი. და რადგან მე-19 სტროფიც მთავრდება ასონიშნით „მან“-ით, ანუ ბოლოდან IV მწკრივს კრავს, ჩვენ უკვე სიმეტრიაზეც შეგვიძლია ვილაპარაკოთ; და რადგან „მან“-ი გვაქვს „თავში“, „სიმეტრიულობისათვის ბოლოში აუცილებლად გვექნება „წილ“-ი თავი სი რიგითი ნომრით და მარაგით“. („ეს ჩემი აღმოჩენაა“, რასაკვირველია „წილ“-ი, 21-ე სტრიქონში 3 ცალია, ხოლო 22-ე სტრიქონში – 1).

ასონიშანი „მან“-ი ტექსტში, სტროფის დასაწყისში გვხვდება 5-ჯერ (6, 9, 17, 18 და 21 სტროფები), სტროფის ბოლოში 2-ჯერ, სულ 7 გამორჩეული ადგილი აქვს დათმობილი (6 პატარა ზომის – ნორმალური ფორმატის „მან“-ი დაპირისპირებულია მე-7 დიდი ზომის „მან“-თან, რაც თვლის შვიდობითი სისტემის მაჩვენებელია, ამასვე გვეუბნება „დანი“-ით გამოყოფილი 7 სტრიქონი.

საინტერესოდ არის გადაწყვეტილი ტექსტში სტროფების დასაწყისი და დამაბოლოებელი ასონიშნების რაოდენობა (აქ მხოლოდ რაოდენობას განვიხილავთ). ოთხ-ოთხი ასონიშანი „დონ“-ით და „ენ“-ით იწყება სტროფები, ასევე შეიძლება 4 ასონიშანად გამოვყოთ სტროფის დასაწყისში წარმოდგენილი ორ-ორი ასონიშანი „Q“ და „G“, რომელიც ჩვენ „ერთ გუნდად აღვიქვით“, ეს უკანასკნელი ასომთავრულში ნახევარწრედ არის აღქმული. თუ 17-ე სტროფში „გამოყოფილ“ „მან“-ს ცალკე გამოვყოფთ, მაშინ სულ 4 ოთხეული გვექნება დაფიქსირებული; ხოლო დანარჩენი „ერთეული“ წარმოდგენილია თითო თანხმოვანი ასონიშნით: **ჟ** **ქ** **ფ** **ღ** და ერთი ხმოვანი პირველი (1) ასონიშანი „**წ**“-ნი, რომელიც განთავსებულია 5-ე სტროფის დასაწყისში და კიდევ ერთხელ მოინიშნავს პირველ ოთხ სტროფს.

სტროფების ბოლოში განლაგებულ ასონიშნების შესახებ აქ მხოლოდ შემდეგს აღვნიშნავთ: ასონიშანი „**წ**“-ნი სტროფის ბოლოში 9 ცალია განთავსებული (სულ 10 ცალი), აქედან 4 შემთხვევაში ისინი მიჯრით არიან განლაგებულები (13, 14, 15 და 16), 4 ასონიშანი „სან“-ი, 2 – 2 ასონიშანი „მან“-ი (**ჟ**), „ონ“-ი (**Q**) და „ინ“-ი (**ღ**), და თითო ასონიშნით არის წარმოდგენილი ასონიშნები: „**ძ**“-აე, „**ძ**“-ონი და „**უ**“ – დოტა (რომელიც ასომთავრულში გამოსახულია ახალი მთვარის გრაფიკული სახით).

ახლა გადავიდეთ სტროფებში განთავსებულ ასონიშნების რაოდენობაზე. გრაფიკულად გამოსახული, უფრო ნათალ წარმოდგენას შეგვიქმნის „ქებაჯ“-ს შემოქმედზე: „ქებაის“ ცხრილი

1. Ა 35 ჟ (Რ)	7. Ა 36 ს (ღ)	13. Q 33 წ (ქ)	19. ღ 33 ჟ (ქ)
2. ღ 33 წ (ქ)	8. ქ 33 წ (ქ)	14. Q 35 წ (Რ)	20. ღ 35 წ (Რ)
3. ღ 33 ჟ (ქ)	9. ჟ 35 ს (Რ)	15. ფ 38 წ (Qფ)	21. ჟ 34 Q (ქ)
4. ჟ 35 წ (Რ)	10. ქ 31 ღ (ფ)	16. Ა 35 წ (Რ)	22. ღ 23 უ (ფ)
5. წ 33 Q (ქ)	11. Ა 33 წ (ქ)	17. ჟ 35 ს (Რ)	
6. ჟ 36 ღ (ღ)	12. ქ 33 ს (ქ)	18. ჟ 32 Ა (ღ)	

პირველი რაც უნდა აღინიშნოს, ეს არის მე-12 მწკრივში განთავსებული ასონიშანი „**ქ**“, რომელიც ზუსტად ამ სტროფში განლაგებულ 33 ასონიშნით მოინიშნავს სწორედ „სან“-ს, რაც უფრო იმის მიმანიშნებელი უნდა იყოს, რომ მე-12 მწკრივი განსაკუთრებულია – გამორჩეულია. აქ უდა ვიგულისხმობთ ალბათ ასომთავრულში მე-12 ასონიშანის „დას“-ის რიცხვითი მნიშვნელობები, როგორც

კალენდარული თვის, და წლის აღმნიშვნელი (87 : 305-6); ამიტომ 33-ს („E“) ამ მწკრივში მხოლოდ მიმანიშნებლის ფუნქცია აქვს.

შემდეგი რაც უნდა აღინიშნოს, ეს არის ციფრი 35, რომელიც ასონიშნით გამოსახავს ჯვარს, როგორც საქმის დამთავრებას, ანუ ამ შემთხვევაში მას ნეიტრალური მნიშვნელობა აქვს და მას აქ არავითარი ზედმეტი დატვირთვა არ შეიძლება ჰქონდეს. ასევე შეიძლება მე-18 სტროფში განთავსებული 32 ასონიშანის რაოდენობა მიგვანიშნებდეს „დავათის“ ქვასვეტზე გამოსახული ანბანის სანიშნოებზე; და მე-15 სტროფში განთავსებული 38 ასონიშნის რაოდენობა (ასონიშანი „მან“-ი 38-ჯერ არის მოხსენიებული), რომელიც იწყება ასომთავრული „ფ“-ით, და იგი 7 სტროფით არის დაშორებული ბოლო 22-ე სტროფისგან, რომლის რიცხვით მაჩვენებელში ჩაშიფრულია იგივე ასონიშანი „ფ“, ანუ 22-ე ნულოვანი (0) ასონიშნის გათვალისწინებით ასონიშანთა რაოდენობა 38 გამოდის და რაც მთავარია ეს გვიკარნახავს „ქებაჲ“-ს ასომთავრული ტექსტის რიგით მე-15 სტროფმა (ეს ციფრი შემდგომში დიდ სამსახურს გაგვიწევს; ხოლო ბოლო ასონიშნის გრაფიკული გამოსახულება (⊙) მთვარის ფაზის პირველ მეოთხედს გამოსახავს, როგორც 29-ე ასონიშანის გრაფიკა ბოლო მეოთხედს (C); და მათ შორის სხვაობა ორი კვირის ტოლია – $7 + 7 = 14$).

რაც შეეხება რიცხვ 36-ს იგი განთავსებულია მე-6 და მე-7 სტროფებში, რაც კიდევ ერთხელ გვიდასტურებს ასომთავრულის კავშირს თვლის შვითობით სისტემასთან.

როგორც მკითხველი შეამჩნევდა ყველაზე მეტი რაოდენობით წარმოდგენილია სტროფები რომლებშიაც განთავსებულია 33 ასონიშანი, სულ 8 სტროფი. ეს რიცხვი ჩვენში იწვევს დროის და სივრცის ასოციაციას, 3,3 წამი არის ნათელი-ხილვის რეალური დრო, ხოლო 3,3 ხვეულით (ხვიების რაოდენობა) არის გამოსახული სივრცე გრაფიკულად. ეს კი დროისა და სივრცის ერთად აღქმის საშუალებას გვაძლევს. ამაზე ბოლოს გვექნება მსჯელობა და ისევ ასომთავრულთან დაკავშირებით და როგორც (იხილე გვ. 332) დაინახავთ 21 რიგში აუცილებლად 33 ასონიშანი უნდა ყოფილიყო, მაგრამ რადგან სტროფების რაოდენობა მთავრდება 22-ით, ეს საკითხი გადაწყვეტილია „გენიალურად“, **21-ს მიბმულია რიცხვი 34**; რაც გვკარნახობს იმას, რომ როდესაც დაგვჭირდება 34-ე რიცხვი, ჩვენ იქვე შეგვიძლია 33-ე ასონიშანიც გამოვიყვანოთ და პირიქით; 21-ე რიგითი ნომერი პირდაპირ დააკავშირავს „ქებაჲ“-ს შემქმნელმა 34-ე ასონიშან „H“-ს. [რაც ჩვენ ვიგულისხმეთ ზევით – 12-ის და 21-ის სიმეტრიულობის გათვალისწინებაზე].

შემდეგი რაც შეიძლება 33-თან დაკავშირებით ვთქვათ, ეს არის მე-19 სტრიქონით მისი დაკავშირება ქორონიკონის ერთერთ მდგენელთან და ჩვენს მიერ შენიშნული ასომთავრულის დაყოფა „დავათის“ ქვასვეტზე 11 ერთეულებად (მე-11 სტროფში).

ჩვენს მიერ გამოყვანილ ცხრილში არც ერთი ასონიშანი არ იწყებს და ამთავრებს არც ერთ სტრიქონს, ისე, რომ ასონიშანის რიგითი ნომერი შეესაბამებოდეს სტრიქონის რიგს, გარდა ერთი შემთხვევისა, ეს არის მე-10 სტროფში, რომელიც მთავრდება ასონიშანით, რომლის რიგითი ნომერია 10 – 7 – 10 სათვალავით; ხოლო სტროფი შედგება „ქებაჲ“-სთვის სასწაულის „მოწამედ წარმოვითხრას“ ანუ აქ ჩვენ შეგვიძლია ვთქვათ „დასამოწმებლად წარმოთქმული“, ანუ ჩვენ ასონიშნებს ვერავინ ვერ დაითვლის, ასონიშანი „წილ“-ის რიგითი ნომერი 31-ს გარეშე. ეს გვიბიძგებს იქითკენ, რომ „დამოწმებელი“ ასომთავრულში შეიძლება კიდევ ვიგულისხმოთ ასონიშანი „7“ („ინ“-ი) და შეიძლება დაგვეშვა, რომ ასომთავრული „წილ“-ის გრაფიკული მოხაზულებიდან გამომდინარე, „ინ“-ისთვის მარჯვნივ მიგვემატებინა, ან გვეგულისხმა მოკლე მხარი, ეს როგორც ასონიშან „7“-ს აქვს. ასეთი დაშვების შემთხვევაში აღმოჩნდება, რომ „მიღებული“ გრაფიკა დაემსგავსება ასონიშან „ვინ“-ს (H), ვერტიკალური მხრების გარეშე; გრაფი-

კული გამოსახულებიდან გამომდინარე ასეთივე დაშვება შეიძლებოდა განგვეხორციელებინა ასონიშან „ენ“-ის (⌈) მიმართაც, რომელიც ასონიშან „ინ“-ისგან განსხვავდება მხოლოდ ერთი ვერტიკალური მოკლე მხრით (ბუნით) და ამ შემთხვევაში ასონიშანი „ენ“-ი უფრო დაემსგავსება „ვინ“-ს, ვიდრე „ინ“-ი (ყოველ შემთხვევაში ასონიშანი „ინ“-ის (⌈) განთავსება მე-6 და მე-10 სტროფის ბოლოში, რომელიც გამაგრებულია „წილ“-ის რიცხვითი მნიშვნელობით, ამყარებს ჩვენს ვარაუდს). ზემოთქმულის დაშვება მტკიცებულებას თუ არა, მსგავსი ვარაუდის მაგვარ რაღაცის კარნახს, მინიშნებას მოგვაგონებს. (ასონიშან „⌈“ (ენ) და „⌈“ (წილ) ლიგატურა გამოსახული გვაქვს „სვეტიცხოვლის“ დასავლეთ ფასადზე, მე-7 დისკო (122 : 139). [ხოლო მათი რიგითი სათვალავების ნამრავლი გვაძლევს „მოქცევაჲ“-ს 310 წელს (31 X 10)].

თვალის ერთი გადავლებითაც, ამ ციფრების შემხედვარე, ადვილი მისახვედრია, რომ „დავათის“ ქვასვეტზე გამოსახული ასომთავრულის ალგორითმი, „ქებაჲ“-ს „დედნის“ ტექსტშია დამოწმებული. ტექსტის განთავსება 22 მწკრივად და ეს 22-ე მწკრივი ასონიშნებისა რაღაც „არასრულფასოვანი“ (არასრული) სტრიქონის შთაბეჭდილებას სტოვებს. მასში მხოლოდ 23 ასონიშანია მოთავსებული და თუ ჩვენ ყველაზე მეტ ასონიშნის რაოდენობას განთავსებულ ერთ სტრიქონში, ანუ 38-ს გამოვაკლებთ ამ სტროფის რიგით ნომერს, ანუ 38 – 15 = 23, მივიღებთ იმ რიცხვს, რამდენი ასონიშანიც არის განთავსებული ბოლო 22-ე მწკრივში. ამით დავამთავროთ, სხვა თავის დროზე.

თავი 3

„ჩოჩორი, ვირი და გზა გაცხადებისაკენ“

„ნუ შეიქმნი კერპს...“

„ჭინჭველის ძალა და
ვირის ჭკუა...“

§ 1. მივიპარონ – ქორონიკონი

მოკლედ განვიხილოთ საეკლესიო წელთაღრიცხვასთან დაკავშირებული თვალთახედვა და ამ საკითხისადმი ზოგადად, მიღებული მიდგომა. ჩვენთვის ამ თავის გზამკვლევი იქნება ნოდარ კანდელაკისა და გურამ ცერცვაძის ნაშრომები.

„საეკლესიო წელთაღრიცხვების დასაწყისი „ქვეყნის გაჩენით“, ანუ დასაბამით განისაზღვრება. წელთაღრიცხვის გამოთვლისას ქრისტეს მოვლინების სავარაუდო თარიღსაც ითვალისწინებდნენ. ქრისტე დაიბადა დასაბამიდან მეექვსე ათასწლეულში, დაახლოებით 5500 წლის მახლობლობაში... ნიკეის (325 წ. ქ. შ.) კრების მოწვევისას, სხვადასხვა მიზეზის გამო მკვეთრი შეზღუდვა 5500 წელთან დაკავშირებით მოიხსნა, რომლის შემდეგ სხვადასხვა საეკლესიო წელთაღრიცხვები გაჩნდნენ. არსებითაა ის გარემოება, რომ ამ წელთაღრიცხვებში ერთიანი აზრი არ არსებობს როგორც დასაბამის გამოსავალი თარიღის, ასევე ქრისტეს დაბადების სავარაუდო თარიღის მიმართაც... სახარების მიხედვით შეიძლება ქრისტეს დაბადების თარიღის მხოლოდ სავარაუდო შუალედის დადგენა. ეს შუალედია 5 წ. ჩვ. წ. აღ-მდე-დან 1 წ. ჩვ. წელთაღრიცხვით. ზემოთქმულიდან გამომდინარეობს, რომ მოცემული ქრისტიანული წელთაღრიცხვის არსის გარკვევა მდგომარეობს ქრისტეს დაბადების იმ სავარაუდო თარიღის დადგენაში, რომელიც ამ წელთაღრიცხვაშია გათვალისწინებული; მას ქრონოლოგიაში ფუნდამენტური მნიშვნელობა აქვს“ (123 : 153).

„ქრისტიანულ წელთაღრიცხვებს მიეკუთვნება ქართული დასაბამითგანი და ქორონიკონი. ქართული დასაბამითგანისა და ქორონიკონის ათვლის წერტილები ემთხვევა ერთმანეთს და ქართული დასაბამითგანი ზუსტად ქორონიკონის მოქცევებისაგან შედგება“ (123 : 154)

ორიოდ სიტყვა ისტორიიდან: „532 წლიანი პასქალური ციკლის შემოდებას საფუძველი ჩაუყარეს ჩვ. წ.-ის III საუკუნის ქრონოლოგ-გამომთვლელებმა ანუ კომპიუტისტებმა. როგორც ცნობილია, ჩვ. წ. -ის II–III საუკუნეებში დოგმად იყო აღიარებული ის, რომ შუალედი „სამყაროს შექმნიდან“ ანუ დასაბამიდან იესო ქრისტეს „მოსვლამდე“ 5500 წელს შეადგენს. ამ დოგმას იმდროინდელი ქრისტიანული მოძღვრების იდეოლოგები შემდეგ მოსაზრებას უდებდნენ საფუძველად: ერთი მხრივ, ისინი ეყრდნობოდნენ დავით წინასწარმეტყველის გამონათქვამს „დღე ერთი, ვითარცა 1000 წელი“ ხოლო მეორეს მხრივ, ბიბლიურ იდეას, რომლის მიხედვით ღმერთმა 6 დღეში შექმნა სამყარო და მეექვსე დღეს ადამიანი. ამიტომ ქრისტე უნდა „მოვიდეს“ მეექვსე ათასწლეულში, სწორედ 5500 წელს ...“ (124 : 139).

ამიტომ ქორონიკონის XI მოქცევის 284 წელი ეფარდება ქართული დასაბამითგანის 5604 წელს – ზუსტად კი ვიტყვით, რომ ქართველების მეტმა ვერავინ ვერ მოიფიქრა, რომ ათი მოქცევის 10 X 532 = 5320 წლისათვის მიემატებინა მეუერთმეტე მოქცევის 284 წელი და მიეღოთ შესაბამისად დასაბამის ათვლის წერ-

ტილი ანუ $5320 + 284 = 5604$ წ. ჩვ. წ. აღ-მდე, რაც აღემატება 5500 წელს და უადრესია 104 წლით; ან იცოდნენ ქართულის პირველობის შესახებ და არ ამჟღავნებდნენ, რომ პლაგიატობაში არ მხილებულიყვნენ?

ასე, რომ ჩვენ გვაქვს ქორონიკონით აღნიშნული ქრისტიანული დასაბამის ქართველური შეხედულება და წელთაღრიცხვის ქართველების მიერ დაგროვილი ცოდნა და თვლის სისტემა.

როგორც რ. პატარიძე აღნიშნავს ქართული ანბანის მეცნიერული კვლევის შედეგად გამოირკვა, რომ მასში დაშიფრული ფორმით გადმოცემულია ქართული წარმართული კალენდარი (125).

„ქრისტიანულ წელთაღრიცხვებს შორის, ქორონიკონი წარმოადგენს უნიკალურ ფენომენს – მისი წარმომავლობა ცალსახად ქართული ანბანით არის განპირობებული. 37 ასონიშნიანი თვლის სისტემა კანონიკურად ახორციელებს 532 წლიან იმდენ მოქცევას, რამდენი ასონიშანიც არის ანბანში, ანუ ასონიშანთა რიგითი ნომერი მოქცევის რიგით ნომერსაც მიუთითებს (126 : 144). (სხვათა შორის ამ ბოლო დებულებას ჩვენ ბრძად ვენდეთ).

ჩვენ წინა თავში გამოვთქვით ვარაუდი, რომლის მიხედვით 35-ე და 37-ე ასონიშნების აღნიშვნა, თუ შემოღება ასომთავრულში დაგუკავშირეთ „აზოჯ“-ს, ანუ წარმართულ ეპოქას, ხოლო I ქრისტიანი მეფე მირიანი შატბერდულ-ჭელი-შური ნინოს ცხოვრება (მირიანის ანდერძი) თვითონ აცხადებს თავის თავს 36-ე მეფედ (მართალია იგი „სათვალავით“ 32-ედაც გამოდის, მაგრამ ეს ნამდვილად დავათის ქვასვეტზე ასომთავრულის მონიშვნის ასონიშან „ჭარ“-ის მიმანიშნებლად ჩავთვალეთ). „მოქცევაჲ“-თ კი როგორც ვიცით აზოდან მირიანამდე აღნიშნულია 28 მეფე, გადათვლით კი 27-ე გამოდის.

ნ. კანდელაკი და გ. ცერცვაძე გამოთქვამენ მოსაზრებას, რომ 37-ე ასონიშნის შემოღებით ქართველებმა დაიმკვიდრეს კანონიკური თვლა 1-დან 19999-მდე და ამ აქტით ქორონიკონი დააფუძვნეს – „37-ე ასონიშნის შემოღებით მოხდა „ფარნავაზული“ წარმართული ქართული ანბანის ქრისტიანობაზე მოქცევა-გაქრისტიანება“ (126 : 144). ჩვენ კი კ. კეკელიძის არ იყოს „მონათვლას“ უფრო დიდ მნიშვნელობას ვანიჭებთ, ვიდრე „მოქცევას“. ეს ნიშნავს იმას, რომ როგორც კი დაიწერა ასონიშანი „ან“-ი პირველად, იქვე დაიწერა ოცდაჩვიდმეტივე (38) ასონიშანი, თავისი რიგითი ნომრით და სათვალავით. დანარჩენი არის მხოლოდ ამ აქსიომის მიმანიშნებელი ფაქტები, ლ-“აძოჯ“-თ დაწყებული და „მირე-ანით“ დამთავრებული.

„ქართული ასომთავრული ანბანის შესაძლებლობების უნიკალურობის ერთერთი მაგალითია ასონიშანთა რიგ – სათვალავით დაყოფა:

„ I ჯგუფი

ა, ბ, გ, დ, ე, ვ, ზ, ჟ, თ, ი.

რომელიც 10 ასონიშანს მოიცავს და ყოველი ასონიშნის სათვალავი მის რიგს ემთხვევა.

II ჯგუფი

კ, ლ, მ, ნ, დ, ო, პ, ჟ, რ

ს, ტ, ჯ, ფ, ქ, ღ, ყ, შ, ჩ

ც, ძ, წ, ჭ, ხ, ც, ჯ, ჰ, ჭ

ეს ჯგუფი 27 ასონიშანს მოიცავს. ყოველი მათგანის რიგი და სათვალავი სხვადასხვაა. ერთმანეთისაგან განსხვავებულია. ჯგუფის ცენტრში განლაგებულია 24-ე ასონიშანი „ქან“-ი ...

ამრიგად, „ში“-ს შემოღებამ გამოიწვია ასეთ ასონიშანთა ერთობლიობის ცენტრირება 24-ე ასონიშნით „ქან“-ით, რომელიც ასომთავრული მოხაზულობით ჯვარია. ეს არის 37 ასონიშანი ანბანური თვლის სისტემის კიდევ ერთი შესა-

ნიშნავი თვისება, რომლის მიხედვით უძველესი წარმართული ქვეყნიერების სიმბოლო სრულიად ახალ შინაარსს იძენს. საქმე ის არის, რომ ადრექრისტიანულ პერიოდში კომპიუტისტებს შორის დოგმად იყო მიღებული ის, რომ იესო ქრისტე კაცობრიობას უნდა მოეველინოს მე-11 მოქცევაში სამყაროს დასაბამიდან. ეს კი იმას ნიშნავს, რომ დასაბამიდან პირველი 10 მოქცევა ქრისტესთან არ არის დაკავშირებული. 24-ე ასონიშანი „ქან“-ი გვაუწყებს, რომ ყოველი შემდგომი მოქცევა, დაწყებული მე-11-დან, უფლის სახელით არის შემკული და კურთხეული.

მეორე მხრივ, ქორონიკონით მე-10 მოქცევის დასაწყისი, რაც ჩვ. წ-მდე 284 წელს შეადგენს, ქართველოლოგიაში მიჩნეულია როგორც ქართული ეროვნული წელთაღრიცხვის დასაწყისი, რომელიც ქართველთა მეფის ფარნავაზის მეფობის ბრწყინვალე ხანასთან არის დაკავშირებული. ამრიგად ქორონიკონის მე-10 მოქცევის დამამთავრებელი წელი, რომელიც ქართული დასაბამიდან $10 \times 532 = 5320$ წელს (285 წ. ჩვ. წ. აღ-მდე. ავტ. შენ.) შეადგენს, ქართულ ანბანში I და II ჯგუფების საშუალებით სამარადისოდ არის ჩაწერილი” (85 : 147).

ამ ციტატიდან ნათელია, რომ ათვლა იწყება „ან“ ასონიშანიდან (ეს ათობითი თვლის სისტემით დათვლის შემთხვევაში). რაც შეეხება ისტორიულ, თუ არქეოლოგიურ მონაცემებს, ასომთავრულის დაყოფა გვაქვს „დავათის ქვასვეტზე“ და იგი სულ სხვა რამეს გვეუბნება, სადაც პირველი 11 ასონიშნით ათვლილი წლები არ არის დაკავშირებული იესო ქრისტესთან და საერთოდ „ჩვენი“ გამოკვლევით „დღევანდელი“ დასაბამითგანის იქითაა მოქცეული. რაღაც ვერ გამოდის.

ნ. კანდელაკმა და გ. ცეცვაძემ დაადგინეს, რომ თუ 532 წლიანი პერიოდის ერთერთ მდგენელად ავიღებთ ასონიშან „ჩინ“-ის რიგით ნომერს 28-ს, მაშინ გამოგვივა, რომ $532 = 28 + 504$; ხოლო ციფრი 504-ი შეიძლება წარმოვადგინოთ, როგორც $284 + 220 = 504$, ანუ პითაგორეს „მეგობრული“ რიცხვების ჯამი, „ე.ი. ადგილი აქვს ასეთ საინტერესო წარმოდგენას $532 = 28 + 220 + 284$ ” (127 : 145).

ე.ი. „მოქცევაჲ“-ს 28-ე მეფე თურმე ქორონიკონის ერთ ერთი მდგენელად ყავთ წარმოდგენილი, თავის მეგობრულ რიცხვებთან ერთად. ასე, რომ ანაქრონიზმი ფარნავაზსა და ქორონიკონს შორის ხელში შემოგვადნა.

ზემოთ მოყვანილი სხვადასხვა ავტორების თვალთახედვით რაღაც ძალიან იოლად და სადადაა წარმოდგენილი ასომთავრულ ანბანში ქორონიკონის მოქცევათა ათვლა, იესო ქრისტეს მოვლინების დრო, არადა გაუგებარია, რატომ არ არის იესო ქრისტეს მოვლინებით გაბრწყინებული პირველი ათი მოქცევა? და თუ იგი არ არის დაკავშირებული იესო ქრისტესთან, მაშინ ვისთან არის იგი დაკავშირებული? რატომ არ არის ქრისტიანულ ასომთავრულ ანბანში მინიშნებული, რომ XI-ე მოქცევა აუცილებლად უნდა იყოს გაყოფილი ორ არათანაბარ მდგენელად, როგორც ეს XI-ე მოქცევის 284 წელია და იგი მოთავსებული უნდა იყოს ჩვენს წელთაღრიცხვამდე, ხოლო ქორონიკონის მეორე მდგენელი, ანუ $532 - 284 = 248$ წელი განთავსდება ქრისტესშობის შემდეგ?

მიღებულია, რომ ძველი წელთ აღრიცხვით 284 წელი არის მწიგნობრობის შემოდგომის და ქორონიკონით 11 მოქცევის დასაწყისი, ხოლო დარჩენილი 248 წელი აღმოჩნდა ჩვენი წელთ აღრიცხვით გადათვლილ პერიოდში და რომ იგი დაპირისპირებულია დიოკლეტიანეს წელთაღრიცხვასთან, რომელიც იწყება ჩვ. წელთ აღრიცხვით 284 წელს. კითხვაზე, თუ რატომ არის დაპირისპირებული, ან რატომ არის აღნიშნული 284 წელი ჩვენს წელთ აღრიცხვამდე, ჩვენ ხელშესახები პასუხი ვერ აღმოვაჩინეთ. მრავალი ავტორი ჩვენი წელთ აღრიცხვის 248 წელს უმატებს ქებაჯს სასწაულ 94 და იღებს 342 წელს სხვადასხვა მნიშვნელობების აღნიშვნით და განმარტებით. ჩვენ კი შეგვიძლია „მოქცევაჲ“-ის მიერ მონიშნულ „პლატონის“ წლის ერთ-ერთ ათვლის წერტილს (342 წ.) გამოვაკლოთ

„ქებაჲ“-ს სასწაული 94 და მივიღებთ ქორონიკონის ერთერთ მდგენელს 248 წელს. ხოლო ქორონიკონის დარჩენილი 284 წელი აღმოჩნდება ქრისტეს დაბადებამდე გადასათვლელ წლებად.

ამ საკითხების გარკვევის ყველაზე მარტივი და პირდაპირი გზა, ალბათ, ისევ პირველწყაროსთან დაბრუნებაა, როდესაც წარმოიშვა იდეა, ქრისტეს მოსვლა გამოეანგარიშებინათ (გამოეთვალათ), სახარების მონაცემების მიხედვით (128 : 146).

ზემოთ ჩვენ აღვნიშნეთ, რომ 35-ე „ჯან“-ის და 37-ე „ჭი“ ასონიშნების შეხსენებით, თუ აღნიშვნა-დაფიქსირებით (ან ასონიშან „ჯან“-ის გადმობრუნებით, ან მისი სულაც სხვა გრაფემით შეცვლის შესაძლებლობით) „წარმართი“ ლ-„აძოჲ“, ანუ მთელი ქართველი ერი ემზედება ქრისტეს მობრძანებისათვის.

ჩვენ ვერაფრით ვერ დავეთანხმებით იმ მოსაზრებას, რომ: „დაუშვებელია მე-3 და მე-4 საუკუნეების კომპიუტისტების კრიტიკა თანამედროვე კალენდრის პოზიციიდან“, თითქოს „მათ სწამდათ იულიუსის კალენდრის და აქედან გამომდინარე 532 წლიანი მოქცევისაც. კალენდარი ჩვენ უნდა განვიხილოთ მისი სრულყოფისა და განვითარების ისტორიის პოზიციებიდან“ (129 : 147-8).

რადგან ჩვენ უფრო მაღალი წარმოდგენისა ვართ ქართული ასომთავრული ანბანის შემქმნელებზე, ვიდრე იულიუსის კალენდარზე და იგი შეიძლება ჩაეწეროს, ან არ ჩაეწეროს ქართული ასომთავრული ანბანით გაცხადებულ კალენდარულ სისტემებში, ამიტომ ჩვენ ჩვენსას უნდა მივხედოთ.

და ბოლოს სანამ პირველწყაროს განხილვას დავიწყებდეთ, მოვიყვანოთ ერთი „გაუგებარი“ ამონარიდი კ. კეკელიძის „ძველი ქართული ლიტერატურის ისტორია“, I ტომიდან გვ. 612:

„დასასრულ, უფრო საყურადღებო და მნიშვნელოვან მოვლენად უნდა ჩაითვალოს გრიგოლ ღვთისმეტყველის ლექსების თარგმნა ქართულად... აი ეს ლექსები:

გრიგორის შრომა ვარ ოთხმუჯლს დამცველი
სიბრძნის საწსოვნად სწავლათა რიცხვთა. (4)

ეს არის მეორე რედაქცია, უფრო მოკლე, იმ ნაწარმოებისა, რომელსაც ეწოდება „მუჯლები იამბიკოჲ სასწავლოჲსა წილ წარმართთაჲსა“ და რომელიც, როგორც აღვნიშნეთ, ეფრემ მცირემ გადმოითარგმნა...

ჩამოთვლილი იამბიკოთგან მეთვრამეტე (18) უთარგმნია არსენ იყალთოელს რჩულის კანონში, აი ეს მე-18 იამბიკო:

„18. მუხლელი აღრიცხვა წმიდათა წიგნთა ძველისა ვიდრე სჯულისათა რიცხვთ 22, ხოლო ახლისა მადლისათა 27, ჯუმეულად ყოველთა 49 (ან 342 – „განუხომელთაგან სიტყუაჲ“):

**რათა უცხოთა არ მიგიპარონ წიგნთა,
რიცხუსა გაუწყებ ჩუენტასა, მეგობარნო.”**

ჩუენტვის საინტერესოა დარიგება, თუ ვინ და რად უნდა „მიგიპარონ“ წიგნთა?

ხომ არ მოუპარიათ ადრე?

ან თუ მოუპარიათ, რა მოიპარეს?

როგორ შეიძლება რიცხვის ცოდნით წიგნი, მოპარვას გადაარჩინო?

რა განსხვავებაა „ჩუენტასა“ და სხვათასა რიცხვებს შორის?

ან იქნებ აქ სულ სხვა რამეშია საქმე?

ჩვენ უკვე აღვნიშნეთ, რომ ჩვენმა წინაპრებმა თვლა იცოდნენ და 22 და 27 ჯუმეულად, რომ 49 არის, ეს აღნიშვნის გარემოც გასაგებია. რადგან არსენმა 24 იამბიკოდან მხოლოდ მე-18 აირჩია სათარგმნელად, უნდა ვივარაუდოთ, რომ იგი რამენაირად ქართულ სინამდვილეს უნდა შეეხებოდეს. „მოქცევაჲ“-ს ისტორი-

დან გამომდინარე, გვაქვს რიცხვი 18-ი, და გვაქვს ჯუმეული 49, მათ შორის სხვაობა ზუსტად 31-ია; ხოლო 27-ე ასონიშანი „შინ“-ია, მათ ჩვენ ქვემოთ განვიხილავთ. და თუ ეს ციფრები ასონიშანთა რაოდენობას მიითვლიან, მაშინ ასომთავრულის დაყოფა, როგორც ეს 22-ად და 27-ად შესაძლებელი ყოფილა. ანბანის დაყოფა $10 + 27 (13 + 1 + 13)$ ნათლად დავინახეთ ზემოთ მოყვანილ ციტატაში კანდელაკისა და ცერცვაძის შრომიდან (85). (გამოდის, რომ 27 - „შინ“, 28 - „ჩინ“ და 26 - „ყარ“ $[49 (22 + 27) - 23 (10 + 13) = 26]$ სამეული ცალკე ერთეულად გამოისახა და მათ ჩვენ ქვემოთ შევხვდებით „ანჯანურ“ ანბანში და არა მარტო იქ).

ბიბლიურ კოსმოგონიაზე დაყრდნობით, ქრისტიანულმა ეკლესიამ მე-3 საუკუნიდან იწყო დროის ათვლა სამყაროს შექმნის ბიბლიური მიჯრიდან ქრისტეს შობამდე: „... III – IV სს-ის ქრისტიანთა შეხედულებები გადმოცემულია IV ს-ის ავტორ ჰილარიუსს პიკტავიელის (+368 წ.) სახარების „განმარტებებში“. კერძოდ მან მათეს სახარების XX თავის მევენახის იგავის განმარტებისას სამყაროს არსებობის დრო განსაზღვრა თორმეტი 500-წლიანი მონაკვეთით, დღის 12 საათის შესაბამისად. რაკილა ხსენებული იგავის XI საათით „ქრისტეს მოსვლის“ დრო აღინიშნებოდა, ჰილარიუსის თანახმად იესო ქრისტე დაბადებულია 5500 წელს, სამყაროს არსებობა კი, მისი წელთაღრიცხვით, ითვლის 6000 წელს, რაც იმავედროულად „მეორედ მოსვლის“ რიცხვითი მაუწყებელიც გახლდათ (86 : 141-147), (130 : 166).

ჩვენ იძულებულები ვართ კვლავ მივუბრუნდეთ პიკტავიელის, რადგან პირველად ზოდიაქოს დიდი წლის ათვლის წერტილები მივიღეთ, ახლა კი ქორონიკონის დადგენა გვინდა, თან დასაბამითგან; და ჩვენი ღრმა რწმენით ჩვენი წინაპრების ნაშრომებში, ერთი და იგივე წინადადებებში რამდენიმე, ყოველ შემთვევაში ერთზე მეტი აზრია ჩადებული, თუ ჩაშიფრული. ასე რომ შეიძლება კიდევ ბევრი აზრი ამოვიკითხოთ „ჩვენს ნაყალბევ პირველწყაროებში“.

ამ დებულების შემოღებიდან შემდგომმა წლებმა აჩვენა, რომ ეს მოსაზრება დღემდე ვერ გამოდგება. მაგრამ ჩვენ „მოქცევაჲ“ მტკიცედ მიგვითითებს 5500 წელზე, არც გადამწერებს შეუცვლიათ ეს თარიღი; კი არა, და როგორც დავინახეთ ისინი მტკიცედ დგანან პირველ ჩვენებაზე და თან ამ წელს თავისად მიიჩნევენ.

როგორც ზემოთ აღვნიშნეთ საკითხის უკეთ გაგებისათვის მთავარია პირველწყარო და ჩვენი აზრით წელთაღრიცხვის დასაბამითგანის ქრისტიანული არსის უკეთ გაგებისათვის იძულებულები ვართ მივმართოთ მათეს სახარებას, მით უმეტეს, რომ ჩვენ ქართველებს გვაქვს დამხმარე სახელმძღვანელო, რომელიც ოთხი სახარებიდან პირდაპირ მათეს სახარებაზე მიგვითითებს და ეს სახელმძღვანელო არის „ქებაჲ და დიდებაჲ ქართულისა ენისაჲ“, თავისი მანიშნებელით, „წილ“-ით.

გადავშალოთ „მათეს სახარება“, მე-XX თავში აღწერილია ორი იგავი: ერთი მევენახის იგავი, ხოლო მეორე იესო ქრისტეს იგავი.

მევენახის ხსენებაზე პირველი, რაც შეიძლება გაგვახსენდეს, ეს არის მაცხოვრის სიტყვები „მე ვარ ვაზი ჭეშმარიტი, ხოლო მამაჩემი მევენახე...“ (იოანე 15, 1); ხოლო მეორე მართალი ნოე, რომელმაც წარდგინა შემდეგ პირველმა ჩაყარა ვენახი და ახარა ვაზი, როგორც სიცოცხლის სიმბოლო. ახლა გადავიდეთ ტექსტზე: მევენახე დილა უთენია (განთიადითგან) გამოვიდა სახლიდან, რათა თავის ვენახში სამუშაოდ დაეჭირა ვენახი მუშები ერთ (1) დინარად – შეთანხმებიდან დღის ბოლომდე. შემდეგ იგი მუშებს იყვანს მესამე (3) საათს, მე-6 და მე-9 საათს, „ბოლოს, გამოვიდა ასე თერთმეტ საათზე“ და დაიჭირა ვა მუშები – დღის ბოლომდე ერთ (1) დინარად. ე. ი. ამ იგავში დღის 12 საათი დაყოფილია ორ (2) პატარა მონაკვეთად, თავსა და ბოლოში თითო 1 საათიანი მონაკვეთით;

და 3, 6, 9 და 11 საათიან დიდ მონაკვეთებად, სულ 4 მონაკვეთი – ერთი დიდი-დან 3 საათამდე, ორი სამ (3) საათიანი, ერთი 2 საათიანი და ერთიც ბოლოში ერთ (1) საათიანი. (ეს დროის მონაკვეთები ასე დეტალურად იმიტომ გამოვყავით, რომ ასეთივე დეტალურ დროის დაყოფას ჩვენ ქვევით შევხვდებით).

როდესაც მოსაღამოვდა „მოვიდნენ თერთმეტზე დაქირავებულნი, და მიიღეს თითო დინარი“. [აქ უნდა აღინიშნოს თუ რატომ არ არის აღნიშნული „დღის“ - სამუშაოს დასაწყისი საათი?, ან დამთავრების საათი?, თუ სულ მისტიურ ვარაუდებზე უნდა იყოს დამყარებული ჩვენი მსჯელობა?].

ზემოთ მოყვანილი იგავიდან შეგვიძლია წინასწარი დასკვნა გავაკეთოთ, რომ დღის 12 საათი დაყოფილია 11, და 1 საათად, და მათე მახარებელი გვაუწყებს, რომ ამ შემთხვევაში 11 საათი სულიერად 12-ის ტოლფასია. იგი არ ხმარობს რიცხვ 12-ს („დღის ბოლომდე“) და თვალში საცემი ხდება მუშების დაქირავების ბოლო – 11 საათი.

ანგარისწორების დროს ადრე დაქირავებული მუშები განაწყენდნენ, „და თქვეს: ეს უკანასკნელნი მხოლოდ 1 საათს მუშაობდნენ და ჩვენ კი გაგვითანაბრე, რომელთაც ვიტვირთეთ სიმძიმე დღისა და სიცხე“.

მევენახის იგავს, ისტორიული პერიოდის ამსახველად თუ აღვიქვათ, მაშინ აქ დღედამის ნახევარი – დღის 12 საათი, სრული ისტორიული ციკლის (12) გამოვლინებად შეიძლება წარმოვიდგინოთ, რომელიც მათეს სახარების მიხედვით გასრულდება, 11 საათის გასრულებისას, ე. ი. ერთი სრული ციკლი შედგება „სრული 11 პერიოდისაგან“, ანუ სულიერ ენაზე სრული ციკლის 12 სთ. (12 პერიოდის) ტოლფასია (ან ერთ-ერთი ციკლი წელთაღრიცხვისა შეიძლება 11 მონაკვეთს შეიცავდეს).

და რაც მთავარია, ამ იგავში არ მონაწილეობს არც იესო ქრისტე და არც ერთი მისი მოწაფე; და შეგვიძლია ვარაუდის გარეშე ვაღიაროთ, რომ ეს 11 საათიანი (ციკლი) პერიოდი იესო ქრისტეს გარეშე გასრულდა.

მევენახის იგავი გამსჭვალულია ბიბლიური მორალით და მთავრდება შემდეგი შეგონებით. და უთხრა მევენახემ:

„მიიღე შენი და წადი; მე მიხდა ამ უკანასკნელსაც იგივე მივცე, რაც შენ;“ „იქნებ ნება არა მაქვს, (ანუ ვერ ველ-მეწიფების) როგორც მსურს, ისე მოვექცე ჩემსას? ან იქნებ შენი თავია უკეთური, იმიტომ რომ მე ვარ კეთილი?“ (XX, 14, 15).

ეს მევენახის სამართლიანობაა და „სიკეთის“ დაუფარავი გამოვლინება – სამართლიანობის თავისებური გაგებით – თავისი სიკეთის ხაზგასმა „უკეთურ (გაუმადლარ) თვალზე“. ქრისტიანულ მორალზე მათ წარმოდგენაც კი არა აქვთ.

აი რას ვკითხულობთ „მათეს სახარებაში“, თავი 6, ქვეთავი:

1. „ეკრძაღეთ სიმართლის ქმნას კაცთა წინაშე იმ მიზნით, რომ მათ დაგინახონ; თორემ ვერ მიიღებთ საზღაურს მამის თქვენის ზეციერისაგან.“

14. „თუ მიუტევეთ ადამიანებს მათ შეცოდებებს, თქვენც მოგიტევეთ მამა თქვენი ზეციერი.“

მახარებელი მათე XX-ე თავის 16 მუხლში (ასომთავრული „Q“ ასონიშნის რიგითი ნომერი) ასე ასრულებს მევენახის იგავს:

„ასე იქნებიან უკანასკნელნი – პირველნი, და პირველნი – უკანასკნელნი, ვინაიდან მრავალნი არიან ხმობილნი და მცირედი – რჩეულნი.“

დასკვნის სახით შეგვიძლია ვთქვათ, რომ 11 საათი წარმოდგენილია, როგორც სრულფასოვანი 12 (სრული რიცხვი) საათი და საათებისთვის ხაზგასმულია, რომ თავშიც და ბოლოშიც ისინი ტოლფასია. მევენახის იგავის 11 საათში არ მონაწილეობს იესო ქრისტე, და მასში ბიბლიის, ძველი აღთქმის მორალია გატარებული. და რაც მთავარია! ამ იგავით არ მთავრდება XX-ე თავი ! იგი გრძელდება მაცხოვრის იგავით, ანუ ამ თავში იწყება „გოლგოთისკენ მიმავალი გზა“.

მაშ ასე;

XX-ე თავი გრძელდება მაცხოვრის იგავით:

17. „და როცა აღიოდა იერუსალიმს, იესომ ცალკე გაიხმო გზაში თავისი თორმეტი მოწაფე და უთხრა მათ:

18. აჰა, ავდივართ იერუსალიმს, და ძე კაცისა მიეცემა მღვდელმთავრებსა და მწიგნობრებს, და მიუსჯიან მას სიკუდილს;

19. ... და აღდგება მესამე დღეს.

20. მაშინ ზებედეს ძეთა დედა თავისი ვაჟებითურთ მიეახლა მას და რა-ღაცას ევედრებოდა.

21. მან უთხრა: რა გსურს? ხოლო ქალმა მიუგო მას: თქვი, რომ ეს ჩემი ორი ძე შენს სასუფეველში ერთი შენს მარჯვნივ და მეორე შენს მარცხ-ნივ დასხდნენ.”

23. „ ... მაგრამ მე როდი მომეცა, თუ ვინ დაჯდება ჩემს მარჯვნივ, და მარცხნივ, არამედ ვისთვისაც ეს გამზადებულია მამის ჩემის მიერ.

24. ამის მოსმენისას ათი მოწაფე რისხვით აღივსო ორივე ძმის მიმართ.” (ჩანართი – აქ ეხლა შევნიშნე, რომ გამომიტოვებია 22-ე მუხლი).

იგავის ამ ნაწილში ჩვენ ყურადღება გავამახვილეთ 12 მოწაფის დაყოფას 10-ად და 2 ნაწილად. „ორი ძე ზებედესი” რომელთა სახელითაც გამოდის მათი მშობელი დედა, თითქოს დედა აერთიანებს თავის თავში ორ მოწაფეს და ჩვენ შეგვიძლია ვივარაუდოთ, რომ აქაც მევანახის იგავის მსგავსად ყურადღება ექცევა ციფრ 11-ს, მხოლოდ იესოს იგავში ორი მოწაფე გაერთიანებულია ერთი დედის სახით – „ანუ გადაფარვით”; ან ასეც შეიძლება ვთქვათ, რომ „მე-11 – მშობელი დედაა”, თავის თავში მოიცავს იესოს „ორ დვიდლ” მოწაფეს (აქ მათი სახელებიც კი არ არის ნახსენები, არამედ „ორი ძე ზებედესი”). მსჯელობის ეს მიმართულება უფრო ძლიერდება, როდესაც ამ თავშივე (იგავში) მოხსენიებულია კიდევ ორი განყენებული პიროვნება:

29. „და როდესაც გამოვიდნენ იერიხონიდან, მისდევდა მას დიდი ხალხი.” (ხალხს, ჩვენ იმ წლებად აღვიქვამთ რომელიც მას მოსდევს მისიის შესრულებამდე, მაგრამ ამის შესახებ სხვა დროს).

30. და აჰა, ორი ბრმა იჯდა გზის პირას, და როდესაც გაიგონეს, იესო მოდისო, აყვირდნენ და თქვეს: შეგვიწყალე ჩვენ, უფალო, დავითის ძეო!

34. შეებრალა ისინი იესოს, შეეხო მათ თვალებს; და იმ წამსვე აეხილათ თვალი, და გაჰყვნენ მას.”

ამ ქვეთავით მთავრდება მათეს სახარების XX-ე თავი. ამ თავში ისე ჩანს, თითქოს ორი ბრმა – ორი თვალახელი იესოს მოწაფეებს დაემატათ, მაგრამ იმედია „ორის” საიდუმლოს მალე აეხდება ფარდა; რადგან იესოს იგავი ამ თავში არ მთავრდება, რადგან ის და მისი მოწაფეები მიდიან იერუსალიმში. მისი მგზავრობაც, კი არ არის დამთავრებული, იერუსალიმში შესვლამდე. აქ გამოყოფილია იესო და მისი 10 მოწაფე, რომლებიც მას გვერდში უდგანან, და რომლებ თანაც ერთად იგი მიდის იერიხონიდან იერუსალიმში ანუ ძველი აღთქმის ეპოქიდან 10 „მოწაფის” თანხლებით, რათა „დავითის ძე” ჯვარს ეცვას, გარდაიცვალოს და აღმადგდეს, და სახალხოდ განაცხადოს თავისი თავი და ახდეს წინასწარმეტყველება.

ამ დაუმთავრებელ იგავში ძალიან ბევრჯერ არის ნახსენები ციფრი ორი. ხან „დედასთან” ერთად, და ხან „ორი ბრმის” სახით.

შევაჯამოთ თუ შევძლებთ ზემოთთქმული: იესო ქრისტეს იგავში ჩვენ გვაქვს 12 ერთეულის დაყოფა 10-ად, და 2 ერთეულად, „ურწმუნო თომებისთვის” დამატებულია ორი (2) ბრმა, რომელთაც მაცხოვარი თვალს აუხელს. სულიერ ენაზე ეს ნიშნავს იესო ქრისტეს მფარველობის ქვეშ მყოფ 10 მოწაფეს, ასეც შეიძლება ვთქვათ - იესო ქრისტეს იმპულსით გაბრწყინებული 10 ეპოქა, რომელიც უშუალოდ წინ უსწრებს იმ ორ (2) „ბრმა” პერიოდს, როდესაც კაცობრიო-

ბას მოველინა მესია, და ბრმა კაცობრიობას აეხილება თვალები, და გაყვება მის მცნებებს (ეს ორი „ბრმა“ შეიძლება ვიგულისხმოთ როგორც იესოს ორი მოწაფე – გაერთიანებული დედაში).

მაგრამ, როგორც აღვნიშნეთ XX-ე თავში არ მთავრდება იესო ქრისტეს იგავი. იგი გადადის XXI თავში. და ჩვენი აზრით ეს გარემოება ერთ-ერთი ძირითადი მახასიათებელია იმ აზრისა, რაც იგავში, დაფარული აზრით არის გადმოცემული, ხოლო თვლა გაცხადებული თავების დათარიღებაში, ეს ეგზოტერული ცოდნაა. ეს რიცხვითი მახასიათებლები ძალიან საგულისხმოა, რადგან მათეს სახარების XX-ე თავის პირველ იგავში აღწერილია 11 პერიოდი, ხოლო მეორე იგავში დაფიქსირებულია 10 პერიოდი, „ჯუმეულად“ ორივე პერიოდი შეადგენს 21-ს და იგავი გრძელდება, ანუ იესო ქრისტეს გზა „იერუსალიმისაკენ“ გრძელდება სწორედ XXI თავში. ყველაფერი ეს სულიერების თვალთახედვით კი იმას ნიშნავს, რომ იესო ქრისტეს „გაცხადებამდე“ უნდა გავიდეს 21 პერიოდი-ეტაპი; და თუ ამ პერიოდს, თუ ეტაპს, ჩვენ მოქცევებად განვიხილავთ, გამოგვივა, რომ 11 მოქცევა, რომელიც ქრისტეს გარეშე აღწერილი და 10 მოქცევა იესო ქრისტეს იმპულსით გაბრწყინებული, „ჯუმეულად“ დასაბამითგან, იესო ქრისტეს მოსვლამდე გასული ყოფილა **21** მოქცევა.

და გავუსწრებთ მოვლენებს, და ვიტყვით, რომ იერუსალიმში იესო ქრისტე სწორედ **22-ე** მოქცევის დროს შევა, რომელიც ასომთავრულში სათვალავით „კეთილგონიერად“ არის გაყოფილი ორ არათანაბარ ნაწილად, როგორც „22“-ე – „ნულოვანი“ ასონიშანი ქართული ასომთავრული ანბანისა; და ალბათ გასაგები გახდება ის მინიშნება, თუ რას გულისხმობდნენ, და რისი „მიგიპარონ“-ის ეშინოდათ ჩვენს წინაპრებს. აქ გინდა **sic** დაწერე და გინდა ძახილის ნიშანი. („აღმოსავლეთის ეკლესიის უდიდესი ბურჯები წმ. გიორგი კაპადოკიელი, წმ. ნიკოლოზ მირონ-ლუკიელი (ლიკიელი), კაპადოკიელი მამები: **ბასილი დიდი, გრიგოლ ნაზიანზელი, გრიგოლ ნოსელი** და მრავალი სხვანი იაფეტური, ქართველური მოდგმისანი იყვნენ. ხსენებული მამების ბერძნულენოვნება კიდევ უფრო ნათლად მეტყველებს ქართული ენის „დამდაბლება-დაწუნებაზე“ იმ ეპოქაში“ (**131** : 37).

ახლა გადავიდეთ „მათეს სახარების“ XXI თავის განხილვაზე, რომელშიც აღწერილია იესო ქრისტეს იერუსალიმისკენ მიმავალი გზა.

1. „და როცა მიუახლოვდნენ იერუსალიმს, და მიადგნენ ბეთბადაეში ზეთისხილის მთას, გაგზავნა იესომ ორი მოწაფე.“
- ამ ქვეთავში ისევ ორი (2) მოწაფეა, მაგრამ ყოველგვარი დაყოფის გარეშე, განყენებულად, ეს ორი მოწაფე ცალკეა აღნიშნული.
2. „და უთხრა მათ: წადით სოფელში, რომელიც თქვენს პირდაპირაა, და მსწრაფლ იპოვით დაბმულ ვირსა და მის ჩოჩორს; ახსენით და მომგვარეთ მე.“
3. და თუ ვინმე რაიმეს გეტყვით, უთხარით, უფალს სჭირდება-თქო, და მაშინვე გამოგატანთ.
4. ყოველივე ეს იქნება, რათა აღსრულდეს წინასწარმეტყველის მიერ თქმული, რომელიც ამბობს:
5. უთხარით სიონის ასულს: აჰა, გიახლოვდება შენი მშვიდი მეუფე, ვირსა და ჩოჩორზე, სახედრის ნაშობზე, მჯდარი...
7. მოჰგვარეს ვირი და ჩოჩორი, **ზედ დაუფინეს** თავიანთი სამოსელი, და შეჯდა **მათზე...**“
9. „და ხალხი, რომელიც **წინ უძღოდა და უკანაც მისდევდა** მას, დაღაღებდადა ამბობდა: ოსანა დავითის ძეს! კურთხეულია მომავალი უფლის სახელით! ოსანა მაღალთა შინა!“

ხალხი რომელიც უკან მოსდევდა ჩვენ მიგვაჩნია კაცობრიობის, მესიის მოსვლამდე განვლილი წლებად, ხოლო მის წინ მიმავალთ – შემდგომ გასაგ-

ლელ წლებად აღვიქვამთ. საინტერესოა რას წერს მახარებელი „მათე“ ამ თავის 21 და 22 ქვეთავებში?:

21. „ხოლო იესომ პასუხად უთხრა მათ: ჭეშმარიტად გეუბნებით თქვენ: თუ გექნებათ რწმენა და არ შეეჭვდებით, არა მარტო იმის ქმნას შესძლებთ, რაც დაემართა ლეღვის ხეს, არამედ თუნდაც ამ მთას უბრძანებთ: აღმოიფხვერი მანდედან და ზღვაში ჩავარდით, და მოხდება აგრე.“

22. **და ყველაფერი, რასაც ლოცვაში ითხოვთ რწმენით მოგეცემათ.”**

— რწმენა, კი ჩვენ ყველას ძალიან გვჭირდება.

რაც შეეხება „საკრალურ რიცხვს 18-ს“, რომელიც სულ სხვა განზომილების-წელთაღრიცხვის მდგენელია, ამაზე „მახარებელ მათეს“ ამ თავში აქვს განმარტება მოცემული, რომელიც პირადად-უშუალოდ იესო ქრისტესთან არის დაკავშირებული, მაგრამ ამის შესახებ ცოტა ქვემოთ, სხვა თავში.

და 42-ე ქვეთავი, რომელიც შეიძლება დავათის ქვასვეტს მიუყუენოთ:

42. „უთხრა მათ იესომ: ნუთუ არასოდეს ამოგიკითხავთ წერილში: ქვა, რომელიც დაიწუნეს მშენებლებმა კუთხის თავად დაიდვა? უფლის მიერ იქმნა ეს, და საოცრებად უჩანს ჩვენს თვალს.“

და დავათის ქვასვეტზე ამოკაწრულ ნუსხურში ამოკითხული „სულიერი 44“.

44. **„ვინც ამ ქვაზე დაეცემა, დაიმტვრევა, ხოლო ვისაც ის დაეცემა, გასრესს.“**

მანამ ჩვენთვის საინტერესო ამბების განხილვაზე გადავიდოდეთ მოვიყვანოთ კიდევ ერთი მოწმობა, რომელიც XXII თავშია მოცემული და როგორც ქართული ასომთავრულის რიგითი ნომერი მიგვანიშნებს იგი 37-ე უნდა იყოს:

37. „ხოლო იესომ მიუგო მას: გიყვარდეს უფალი ღმერთი შენი მთელი შენი სულით და მთელი შენი გულით და მთელი შენი გონებით. ეს არის პირველი და მთავარი მცნება.“

და მეორე, ამისი მსგავსი: გიყვარდეს მოყვასი შენი, ვითარცა თავი შენი.

ამ ორ მცნებაზეა დამოკიდებული მთელი რჯული და წინასწარმეტყველნი.“

(ბ-ნ აკაკი გასვიანს მიაჩნია, რომ ასომთავრული შედგებოდა 40

ასონიშანისაგან, „ქართულ ანბანში ღმერთის რიცხვი და სამყაროს კანონებია ჩადებული“ 132 : 34-35).

ვირისა და ჩოჩორის პატარა ეპიზოდი გაგრძელებაა XX-ე თავის იესოს იგავისა, მაგრამ იგი აღმოჩნდა ცალკე – XXI-ე თავში, და როგორც ძველ აღთქმაში, ისევე როგორც სახარებაში, შემთხვევით არაფერი არ ხდება და რადგან ეს მონაკვეთი გადატანილია XXI-ე თავში, ამას თავისი მიზეზიც ექნება.

ისე XXI, XXII და XXV თავები ერთნაირი რაოდენობის ქვეთავებს მოიცავენ, კერძოდ 46-ს. რაც შეეხება XXIII-ე და XXIV თავს, პირველში არის 39 ქვეთავი და მეორეში 51 (აქ შევჩერდით, რადგან XXV თავში ისევე 46 ქვეთავია და ისეთი შთაბეჭდილება დაგვრჩა, რომ ისინი გამოყოფილებია არიან „სხვა“ ქვეთავებისგან). რიგითობით თუ შევავსებთ ამ ქვეთავებს, ჯერ XXIII თავი უნდა დავამრგვალოთ 46-მდე, და XXIV-ე თავში დაგვრჩება 44 ქვეთავი და ისევე ორი ერთეულით (2) განსხვავებული, დანარჩენი ქვეთავებისაგან. ხოლო 44-ე ქვეთავი, რომლითაც დამთავრდება XXIV თავი გადმოგვცემს მაცხოვარის სიტყვებს:

„44. ამიტომ თქვენც მზად იყავით, ვინაიდან როცა არ ელით, სწორედ იმ საათს მოვა ძე კაცისა.“

ასე, რომ სულიერ ენაზე ჩვენ შეგვიძლია ვივარაუდოთ, რომ ამ თავებს ტოლფასი ღირებულება აქვთ-ერთნაირი მნიშვნელობით, და ერთ სისტემაში არიან გაერთიანებული.

და რაც მთავარია „მათეს სახარება“ 28 (14 + 14) თავისაგან შედგება.

ახლა დაგუბრუნდეთ ჩვენს ძირითად თემას. როგორც აღნიშნულია, იესო ქრისტემ ორი მოწაფე (და არა 10, ან 6, ან 4) გააგზავნა ვირის და ჩოჩორის მოსაყვანად. ჩვენ შეგვიძლია ვივარაუდოთ, რომ ვირი, როგორც ზრდასრული ცხოველის – სახედრის სახით იგულისხმება „მთელი“, ამ შემთხვევაში მოზრდილი ეპოქის – მოქცევის დიდი ნაწილი და ჩოჩორის სახით მოქცევის დარჩენილი მეორე ნაწილი; რადგან იქვე აღნიშნულია, რომ ვირსაც და ჩოჩორსაც ერთად გადააფარეს ტანსაცმელი მოწაფეებმა და მეტი დამაჯერებლობისათვის აღნიშნულია, რომ იესო ქრისტე „შეჯდა მათზე“. ე. ი. ორივეზე ერთდროულად შეჯდა, რაც ფიზიკურ პლანში ძნელად აღსაქმელია. აი ჩვენთვის კი ნაკარნახევია, რომ ეპოქა რომელიც ორ არათანაბრ ნაწილად არის გაყოფილი ნამდვილად ერთი ქორონიკონია, და რომ მათ აერთიანებს იესო ქრისტე. და რომ ამის „მონიშვნა“ მას არ შეუძლია:

“23. ხოლო იესომ უთხრა მათ: ჩემს სასმისს შესვამთ, და ნათლობით, რომლითაც მე ვინათლები მონათლებით; მაგრამ მე როდი მომეცა, თუ ვინ იჯდება ჩემს მარჯვნივ, და მარცხნივ, არამედ ვისთვისაც ეს გამზადებულია მამის ჩემის მიერ.”

კიდევ გავიმეორებთ, რომ „ორი ბრმა“ და „ორი მოწაფე“ დაკონკრეტებულია ჩვენთვის ვირისა და ჩოჩორის ეპიზოდით, და ეს უკვე პირდაპირი მინიშნებაა, რომ აქ ერთ მოქცევაზეა საუბარი, რომელიც დაყოფილია ორ არათანაბარ ნაწილად, უფრო დიდი სახედრის სახით და უფრო მცირე ჩოჩორის სახით. და რომლებიც **დაბმულები არიან**. ე. ი. ვერსად ვერ გაიქცევიან, მეორე – ვერავინ ვერ გადაადგილდება და ვერც მოინაცვლებს ადგილს, დაბმის შემდეგ, რასაკვირველია ეს წლებს შეეხება.

ჩვენ მხოლოდ დაგვრჩენია აღვნიშნოთ, რომ სახედრის სახით მონიშნულია 284 წელი ჩვენს წელთ აღრიცხვამდე, და ჩოჩორით 248 წელი ქრისტეს შემდეგ, რომელთა ჯამი რასაკვირველია ქორონიკონის 532 წელს შეადგენს.

როგორც ზემოთ აღვნიშნეთ, ნ. კანდელაკისა და გ. ცერცვაძის (46) მიერ გამოკვლეული და დადგენილია ქორონიკონის, როგორც 532 წლიანი მოქცევისაგან შედგენილი წელთაღრიცხვის, ქრისტიანული არსი ქართული ანბანის რიგსათვალიაგის ბაზაზე, და ამრიგად ბოლომდეა ახსნილი მისი წარმომავლობის საკითხი.

„მათეს სახარების“ იგავის შემთხვევაში, იესო ქრისტეს შესვლას იერუსალიმში, თუ განვიხილავთ, როგორც მესიის მოვლინების „ასომთავრულში“ გაცხადებას, ანუ სულიერად მის ამ ქვეყნად მოვლინებას; მაშინ გამოდის, რომ იესო ქრისტე კაცობრიობის გამოსახსნელად **ქორონიკონით 22-ე მოქცევაში** მობრძანებულია, რომლიდანაც გასული პირველი 11 მოქცევა, ანუ $532 \times 11 = 5852$ წართული წელი გასულია იესო ქრისტეს გარეშე, ხოლო შემდეგი 10 (11) მოქცევის $532 \times 10 = 5320$ წელი და მე-11 (22 ნულოვანი) მოქცევის 284 წელი დარჩენილი ქრისტეს განკაცებამდე, ქრისტეს იმპულსითაა გაბრწყინებული, რაც ერთად შეადგენს $5320 \text{ წ.} + 284 \text{ წ.} = 5604 \text{ წ.}$ ჩვ. წ. აღ-მდე; ხოლო „**ჯუმეულად**“ იქნება $5852 + 5604 = 11\ 456 \text{ წ.}$ ჩვ. წ. აღ-მდე. და მას შეიძლება, ანუ **11 456 წ. ჩვ. წ. აღ-მდე, „ქართული ქორონიკონის დასაბამითგანი“-ც** ვუწოდოთ.

რაც შეეხება ქრისტეს მოსვლის მიმანიშნებელ წლებს, ისინი შეიძლება აღვნიშნოთ, როგორც 248 წ. ქრ. შობით, ისე $5604 \text{ წ. ჩვ. წ. აღ-მდე}$, რომელიც დასაბამითგან ქორონიკონის მე-11 (5605 წ.) მოქცევას „ვახუშტით“, ხოლო „ასომთავრულით“ $284 \text{ წ. ჩვ. წ. აღ-მდე}$, ქორონიკონით 21-ე (285 წ. ჩვ. წ. აღ-მდე) მოქცევის დასასრულს აფიქსირებს.

როგორც ზემოთ აღვნიშნეთ ასონიშან „უნ“-ის, როგორც რიგითი ნომრის ციფრების ჯამი ($3 + 8 = 11$), ისე მისი სათვალავის ჯამი ($4 + 7 + 0 = 11$) თერთმეტის ტოლია – ანუ სულიერ ენაზე გამოისახება შემდეგნაირად 11-QD-11. ამ

ორი ასონიშნიდან პირველი მდგენელი „ონ“-ი მოთავსებულია მეორე თერთმეტეულში (10), ხოლო მეორე მდგენელი „ძ“ (სქემატურად ეს ასონისანი შეიძლება მივიჩნიოთ „შუადღის“, ნახევარწრის, ან ვარსკვლავური ცის ეკვატორის გამომსახველად) 22 რიგითი ნომრით მესამე თერთმეტეულის პირველი ასონიშანია. ე. ი. ქრისტეს მოსვლა აერთიანებს მის მოსვლამდე 10 (11) მოქცევას და მის შემდეგ არსებულ ქორონიკონებს, ანუ ქართული ასომთავრულით დაქარაგმებულ მესამე თერთმეტეულს ასონიშნით 32 – „ჭარ“ – 5000-ით; ანუ მესიის მეორედ მოსვლამდე, ანუ მოკლედ დღესამომდე.

კიდევ ერთხელ მივუბრუნდეთ „ქებაჯ“-ს, რომლის რიცხვითი სასწაული სრულყოფილს ხდის ჩვენს მიგნებას, თანაც „ოთხ მეოც და ათ ოთხმეტი“ წელი ხდის ქმნის ორ კალენდარულ სისტემის ათვლის წერტილებს შორის ($248 + 94 = 342$, ჩვენ ზემოთ 94-ით მივიღდეთ 248 წელი).

„94-ს ათობით არაპოზიციურ სისტემაში ჩაწერს ასონიშანი „უანი“ სათვალავით 90 და ასონიშანი „დონ“-ი სათვალავით 4. „უანი“-სა და „დონის“ რიგითი ნომრებია შესაბამისად 18 და 4.”

ამ ასონიშნების რიგითი ნომრების ჯამი გვაძლევს $18 + 4 = 22$, რაც ქორონიკონით ათვლის სისტემის 22-ე მოქცევას და „22“-ე ასონიშან „უნ“-ს უნდა მიგვანიშნებდეს; რომელი მინიშნებაც შეიძლება ჩავთვალოთ ასონიშნ „უნ“-ის შედგენა ორი ცნობილი ასონიშნისაგან [როგორც ზევით აღვნიშნეთ „ქებაჯ“-ს ტექსტი დედანში (ასომთავრული ტექსტი) განაწილებულია 22 სტრიქონზე].

ასევე დიდი მნიშვნელობა აქვს გ. ნარსიძის მიერ „ქებაჯ“-ს 11 სტროფად დაყოფას და აკროსტიხით „მესამოსე ესე“-ს ამოკითხვას, ყოველ შემთხვევაში ჩვენ ამგვარმა დაყოფამ დიდი სამსახური გაგვიწია.

ჩვენ ქართული ასომთავრული ანბანით მონიშნული გვაქვს სამი (3) თერთმეტ – მოქცევიანი (11 – 532) პერიოდის ქორონიკული სისტემა, რომელიც მათეს სახარების თანხვედრია.

მთელი ჩვენი მსჯელობა მიმართულია იქითკენ, რომ მთელი წინარექრისტიანული პერიოდი ემზადება და საფუძველს ამყარებს ქრისტეს მოსვლის სახარებლად. ამის ბევრი მაგალითები არსებობს, მაგრამ რიცხვითი მახასიათებლები უნივერსალურია.

ერთ-ერთს მოვიყვანოთ მაგალითისათვის „მესამე ეზრა“, თავი 14:

„10. რადგან დაკარგა წუთისოფელმა თავისი სიჭაბუკე და სიბერის უამმა მოუწია.

11. თორმეტ ნაწილად არის დაყოფილი წუთისოფელი და მისი მეათედი და ნახევარი უკვე გასულია.

12. და დარჩება მეათედის მეორე ნახევარი

13. მაშ, მოიწვიე ახლა შენი სახლი, ამხილე შენი ხალხი, დაამშვიდე დამცირებულნი და უარყავი უკვე გადაგვარებულნი”

რითი უნდა დამშვიდებულიყო დამცირებულნი, თუ არა იესო ქრისტეს (მესიის) მოსვლის იმედით, და უარყვოთ უკვე გადაგვარებულნი? ეს შეიძლება აიხსნას მხოლოდ უფლის სიტყვის შეცნობით, თუ განმარტებით, არადა საკითხი ძალზედ რთულია ჩვენთვის:

„რადგან დათმე შენეული და ჩემს რჯულს მოუხმე და გამოიძიე იგი“ (თ. 13, იგ. 54, იქვე).

და ბოლოს დასკვნის მაგიერ მოვიყვანოთ ციტატას ნ. კანდელაკისა და გ. ცერცვაძის აღნიშნული შრომიდან: „ქართველმა კომპიუტისტმა მთელი ყურადღება და ძალისხმევა გადაიტანა სამყაროს დასაბამიდან წლების თვლის ანბანურ რიგ სათვალავის სისტემაზე და „ყოველი საიდუმლო“ ეროვნულ, წელთაღრიცხვასა და ასომთავრულ ანბანში სამარადისოდ ჩაბეჭდა, რომლის ამოცნობა დასა-

ბამიდან ქორონიკონის წლების დალაგებული მიმდევრობის განხილვით იწყება” (46);

რის დამტკიცებასაც ჩვენ შევეცადეთ, მხოლოდ საკითხავია როდის მოხდა ეს.

§ 2. „მოქცევაჲ“ რჯულზე, თუ ქორონიკონის „მოქცევაჲ“

საინტერესო იქნება როგორი გამოხმაურება ჰქონდა მათეს სახარების XX – XXI თავების იგუბების მონაცემებით შექმნილმა წელთაღრიცხვის ათვლის სისტემამ „მოქცევაჲ“-ზე?

არის თუ არა „მოქცევაჲ“-ში ამის მსგავსი ან ამ თარგზე მოჭრილი სიუჟეტი-მონათხრობი?

– ქრონოლოგიური აღწერა,

– ან რაიმე მსგავსი ამბავი მოთხრობილი, ციფრებით განმტკიცებული?

ჩვენი ვარაუდი, რომ „მოქცევაჲ“-ს ტექსტში მოცემულია წელთაღრიცხვის, დიდი ზოდიაქალური ციკლის (პლატონის წლის-25920) ერთ-ერთი მდგენელი, და რომ ქართული ასომთავრული ანბანით დაქარაგმებულად, მონიშნულია ქორონიკონით ათვლილი დასაბამითგანი. ეს გვაძლევს იმედს, რომ რომელიმე ისტორიულ წყაროში შეიძლება იყოს გადმოცემული თხრობით-ალეგორიული სახით მათეს სახარების თარგზე მოჭრილი ისტორიული პროცესის განხილვა, ან ამ თარგის მსგავსი რამ.

ჯერ განვიხილოთ დიდი ზოდიაქალური ციკლის ერთ-ერთი მდგენელის (ციკლის ერთეულის) მოხსენიება, რომელიც ჩვენი მოსაზრებით მეტად საყურადღებოდ არის გადმოცემული „მოქცევაჲ“-ში, რომელიც ივ. ჯავახიშვილს აქვს მოყვანილი და განხილული: „მარტო ის გარემოებაც, რომ წმ. ნინოს შატბერდისეულ ცხოვრებაში სწერია, ნინოს თანამედროვენი იმ მქადაგებელს ეუბნებოდნენ, გაგვიგონია, რომ ყოფილან იესო ქრისტეს მოციქულნი „ათორმეტნი (12) და კუალად სამეოცდაათ-ორმეტნი (72) და ჩუენდა არავინ მოაგლინა დმერთმან გარნა შენ“-ო ე. ი. შენს გარდა საქართველოში განგებას არც ერთი მოციქული არ მოუვლენიაო” (133 : 186).

აქ დიდი მორიდებით მოკლედ შევნიშნავთ, რომ მოციქულის დარად აღიარებულ წმ. ნინოს პირში ხომ არ მიახლიდნენ – ჩვენ I საუკუნეში მოვინათლეთ, თანაც ანდრია პირველწოდებული ორჯერ, ხოლო მატათა და სიმონ კანანელი თითოჯერ იყვნენ, ალბათ უნდა ვივარაუდოთ – ქრისტიანობის გასავრცელებლად. თუ „კოლხეთი“ ან „აია“ – მოხსენიებულია „ცხოვრებაში“, ან „მოქცევაჲ“-ში? და ეს ყველაფერი, ძველბერძნების ნაწერებიდან არ გვაქვს გაგებული?

კორნელი კეკელიძეს იგივე საკითხზე მოყვანილი აქვს სულ სხვა ციფრი: „ებისტოლჳ მოციქულთათჳს, თუ სადა ქადაგეს, და სახელი სამეოცდა ათთა (70) მოციქულთაჲ“, იპოლიტე ჰრომაელისა” (134 : 497).

ჩვენს მიერ მოყვანილი ორი ციტატიდან ერთ შემთხვევაში კუალად მოციქულთა 72-ია დასახელებული, ხოლო მეორე შემთხვევაში 70 მოციქულთაჲ. თუ შატბერდულ წმ. ნინოს ცხოვრებაში აღნიშნული ციფრი 72, შეგნებულად არის დაფიქსირებული, მაშინ გამოსარკვევია, თუ რას გულისხმობენ ციფრ 72-ში ავტორები? როგორც შევთანხმდით თვლა ქართველებმა კარგად იცოდნენ და ალბათ 0-ც (ნული) ჰქონდათ დაფიქსირებული. (რასაკვირველია იუდეურ გადმოცემას არ ვგულისხმობთ „სეპტანტას“ მთარგმნელთა რიცხვისა თითო მუხლიდან 6 მთავრული – ჯერ 10 მუხლი მოსაძებნი აქვთ, რასაკვირველია გადმოცემით).

ჩვენი ვარაუდით 72 წელში გაცხადებულია ცოდნა პლატონის წლისა, რომელიც 72 წლით აფიქსირებს დიდი ზოდიაქალური ციკლის ერთ დღეს: $25920 : 360 = 72$ წ.

ამ ციტატაში დაშიფრულია ჩვენის აზრით, აგრეთვე მეორე მონაცემი, რომელიც მიიღება პირდაპირ, დასახელებული ციფრების ნამრავლით, ანუ $12 \times 72 = 864$, ანუ სულიერად იგი ტოლფასია 8640-სა, რომელიც პლატონის წლის ოთხი თვის ტოლია 2160×4 (ანუ „წილ“-ზე) = 8640 წლისა და 6 „სოთის“-ს ციკლისა ($6 \times 1440 = 8640$). ასე რომ, ეს „უნებლიე შეცდომა“, ნებისთ, თუ უნებლიედ, კიდევ ერთი მონაცემია ჩვენი ვარაუდისა, რადგან არ მოგვეპოვება რაიმე საბუთი რომ ეს მონაცემი წარმოადგენს ან უნებლიე შეცდომას, ან გადამწერის დაუდევრობას.

ახლა გადავიდეთ, ისტორიული მეცნიერებისათვის, ერთ საკამათო საკითხზე, რომელიც შეეხება კათალიკოსობის დაარსებას. როგორც ბატონი ივანე ბრძანებს: „ქართლის მოქცევის მატიანის კათალიკოსობის დაწესების თარიღთან ერთად აღნიშნული აქვს, რომ ქართველთა მოქცევიდან მოყოლებული იმ დრომდე „მეფენი გარდაცვალებულ იყვნეს ათნი და მთავარეპისკოპოსნი ათცამეტნი“. თვით მატიანის ტექსტში კი დასახელებული არიან: ი-ე ეპისკოპოსი, იაკობ მთავარეპისკოპოსი, იობ, ელია, სუმეონ, იონა, **ოთხი მთავარეპისკოპოსი, რომელნიც სახელდებით აღნიშნული არ არიან**, გლონქორ თუ ბოლნოქორ, იოველ და მიქაელ. ამგვარად 9 სახელ დობრივ აღნიშნული და ოთხიც დაუსახელებელი, ე. ი. **სულ მართლაც 13 მთავარეპისკოპოზი გამოდის**” (135 : 306).

შემდეგ დვაწლმოსილი მეცნიერი განაგრძობს: „**ჯუანშერს** კი ქართლის მოქცევის ზემომოყვანილი ცნობა ასე აქვს გამოთქმული: „მირიან მეფისითგან ვიდრე ვახტანგამდე გარდაცვალებულ იყო ნათესავი ათი (10), მეფენი რვანი (8)... ხოლო ეპისკოპოსნი წესსა ზედა ჭეშმარიტსა გარდაცვალებულნი რვანი, ხოლო სხუანი შემწელნი წესისანი“-ო” (იქვე) შემდეგ ბატონი ივანე დაკავებულია ეპისკოპოსთა ვინაობის დადგენით, მაგრამ ერთი ეპისკოპოსის სახელს, როგორც ჩვენი პატივცემული მეცნიერი ბრძანებს: „უცნაური დუმილი“ დაუცავს ქართლის მატიანის ავტორს. „**ჯუანშერისაგან ჩამოთვლილი გრიგოლისა, ბასილისა და მობიდან მთავარეპისკოპოსების ხსენება კი იქ არ არის**. სწორედ ეს გარემოება საშუალებას გვაძლევს **ქართლის მოქცევის დაუსახელებელი 4 მთავარეპისკოპოზისაგან სამის ვინაობა მაინც ზედმიწევნით გამოვარკვიოთ: გრიგოლი, ბასილი და მობიდანი ყოფილან**. მეოთხის სახელი არც **ჯუანშერს** აქვს აღნიშნული” (136 : 307).

„უცნობი მთავარეპისკოპოზის“ არსებობა ყველას და ყველაფერს ჩიხში აქცევს. რატომ არ არის აღნიშნული, რომ ნათესავი ათნი (10) და მეფენი რვანი (8), ასლია „აზოჯ“-ს 8 სახლი და 10 სახლი მამა-მძუძენი-სა? ეს ერთი. მეორე, თუ მობიდანს, როგორც კ. კეკელიძე მიიჩნევს ქართულად მწერ - ეპისკოპოსად მივიჩნევთ, მაშინ დიდია ცდუნება იმისა, რომ სახელების, გრიგოლისა და ბასილის ქვეშ გრიგოლ ნაზიანზელი – გრიგოლ დვთისმეტყველი და ბასილი კესარიელი – ბასილი დიდი ვიგულისხმობთ. რაც შეეხება ქართულად წერას, აქ ჩვენ იერუსალიმის ჯვრის მონასტერში, მართლმადიდებელი ბერძენი (ბრძენი) მამების მაქსიმე აღმასრულებელის და იოანე დამასკელის (ისინი ფსევდო დიონისე არიოპაგელის ტრაქტატების საღვთისმეტყველო იდეების „ძუძუელნი“ არიან) „...შუა საუკუნეთა საღვთისმეტყველო აზროვნების ამ ორი ბუმბერაზის გამოსახულებებს შორის ვისი ფერწერილი სახე იყო დაფარულად წარმოდგენილი, ყველამ იცის – და მის ადგილზე, „მობიდანის“ მისანიშნებლად, მისი სურათი შემოგვინახეს. ყოველ შემთხვევაში ანალოგიის გავლების სურველი დიდია. აი ის კი ნამდვილად ვიცით რომ ქართულად სწერდა. რაც შეეხება „მობიდანს“, მასზე ანბანთან გვექნება საუბარი.

დავუბრუნდეთ ისევ ბატონ ივანეს: „საერთოდ უნდა ითქვას, რომ ჩვენს საი სტორიო წყაროებში ამ ხანის შესახები ცნობა განზრახ დამახინჯებული ჩანს და ისეა არეული, რომ სიმართლის გამორკვევა მეტისმეტად ძნელია” (136 : 307).

სწორი ბრძანდება ბატონი ივანე, მხოლოდ არ კითხულობს, თუ რატომ არის ასე, ან რატომ გვეჩვენება, რომ დამახინჯებულია განზრახ? მითუმეტეს მეოთხე მთავარეპისკოპოსის სახელის არ ხსენებას, ერთის მხრივ მიანიშნებს, მესამის – „მოგვების მღვდელ-მთავარს... „მობედან-მობედ“-ი ერქვა” (137 : 283), რომელიც წოდება ყოფილა, და ძნელად დასაჯერებელია მოგვი ეპისკოპოსად დაესვათ, თუ ეს საერთოდ, როგორც ჩვენ გვგონია შეგნებულად არის დაშვებული ქართული ასომთავრული ანბანის არსებობის შესახსენებლად, მით უმეტეს უცნობის შესახებ „უცნაური დუმილი”, ასონიშან „უნ“-ის პირდაპირი მისამართია.

როგორც მოყვანილი ციტატებიდან და ბატონი ივანეს მსჯელობიდან სჩანს ქართლის მოქცევის მატიანის ათცამეტი (13) ეპისკოპოსიდან სახელებით 9 აქვს აღნიშნული, 4 დაუსახელებელი, რომელთა სახელები ჯუანშერის მონაცემებით გაირკვა და 4-დან 3-ის სახელი ცნობილია, ხოლო 1-ის კი არა. აქაც გათვალისწინებულია ქართული ასომთავრული ანბანის ასონიშან „წილ“-ის რიცხვითი მნიშვნელობები $3 + 1 = 4$. ე. ი. 12 ეპისკოპოსის სახელი ცნობილია, ხოლო 1-კი უსახელოა (12 სულიერად = 13, როგორც $10 = 11$ „დავათის” სტელის ასომთავრულით და $11 = 12$ მევენახის იგავით და ალბათ წინათ 13 მიანიშნებდა 14-ს).

ჯუანშერის მონაცემებით, კი მირიანიდან ვახტანგამდე ნათესავნი 10, მეფენი 8, სულ გამოდის 18, ანუ ის ციფრი, რომელიც დაფიქსირებულია ქართული ასომთავრული ანბანის დასაყოფად გამოყენებული „დავათის ქვასვეტზე”, და ეს ჩვენ შეგვიძლია შემთხვევით დამთხვევას მივაწეროთ; ხოლო „ეპისკოპოსნი წესსა ზედა ჭემმარიტსა გარდაცვალებულნი რვანი”, დანარჩენი „სხვანი” აქვს ჯუანშერს აღწერილი. თუ მთავარეპისკოპოსნთა საერთო რიცხვი მართლაც 13 იყო და აქედან მართლმადიდებელი მხოლოდ რვანი ყოფილან, გამოდის, რომ 5 მთავარეპისკოპოზი „შემშლელნი წესისანი”, ანუ მწვალებლები ყოფილან. ასე რომ, თვით ბატონი ივანეც კი, მისი კრიტიკული დამოკიდებულების მიუხედავად აიძულეს, რომ აქ საჭირო იყო 13 რაოდენობის დაცვა. „მეფენი გარდაცვალებულ იყვნენ ათნი და მთავარეპისკოპოსნი ათცამეტი”, ე. ი. $10 + 13 = 23$, აქედან 1 უსახელოა, ე. ი. გამოდის 22 სახელიანი და 1 უსახელო – ასომთავრულის 22 ასონიშანის თარგზეა მიჭრილი, ან გვკარნახობენ, რომ ცხოვრებისეული მოვლენები ასომთავრულზე დაყრდნობით მიმდინარეობს.

რაც შეეხება „მობიდანსა და მიქაელ მთავარეპისკოპოზთა შუა ქართლის მოქცევის მემატიანისგან დასახელებული გლონქორ (თუ ბოლნოქორ) და იოველ მოხსენებული არა ჰყავს, რასაკვირველია, თუ გლონქორ (ან ბოლნოქორ) ჯუანშერის ბინქარს არ უდრის, რომელიც მისი სიტყვით ქრისტიანი კი არა, არამედ მაზდეიანთა ეპისკოპოზი იყო (ცხ. ვსტნგისი გვ. 123). ამ შემთხვევაშიც იოველის ხსენება მაინც არ ჩანს” (136 : 307).

რა შეიძლება აქ ვიგულისხმოთ? თუ იოველს მივუმატებთ, მივიღებთ რიგითი სათვალავით 24-ს, ხოლო თუ მაინც გლონქორი, ჯუანშერის ბინქარს არ უდრის, მაშინ თვლით გვექნება 26, ხოლო თუ უდრის, რასაც ორივე სახელში ასონიშან „ქან“-ის არსებობა მიგვანიშნებს, მაშინ სათვალავით მივიღებთ 25-ს.

რაც შეეხება „იმ ბნელ წლებს”, როდესაც ხდებოდა ეს მოვლენები, ან ასე ვთქვათ პირველად იწერებოდა ზემოთაღწერილი მოვლენები, ცნობებს მათ შესახებ ვერ უნდა მიეღწია XI საუკუნემდე; მით უმეტეს „სარწმუნოების დამცველებს” არ უნდა შეეცანათ ასეთი ცნობები და ყოველად მისაღები იქნებოდა შანთით ამოეშალათ ისტორიის ფურცლებიდან, თუ კი ასეთ რაიმეს ნახავდნენ. აკი „... დაწუა ყოველი წერილი მისი ჭემმარიტმან ეპისკოპოსმან მიქაელ“-ო (138 : 304).

აქვე აღვნიშნავთ, რომ „დავათის ქვასვეტი“ ბატონ ივანეს სიცოცხლეში რომ აღმოეჩინათ, ალბათ ამდენს არც ჩვენ ვიწვავდებოდით და არც მკითხველს შევაწყენდით თავს, რა თქმა უნდა, თუ აქამდე არ მიატოვა ჩვენი ნაწერი.

ბოლოს კი აღვნიშნავთ, რომ მოყვანილ სიუჟეტში „მოქცევაჲ“-ს ავტორი ერთის მხრივ, თავის თხრობას, მათეს სახარების XX–XXI თავების ქარგალს უფარდებს, ხოლო მეორეს მხრივ ქართულ ასომთავრულ ანბანში ჩაშიფრულ რიგითობას (ნულოვანი „0“ ასონიშნის გათვალისწინებით). გარდაცვლილი მეფენი იყო ათი (10) და მთავარეპისკოპოსნი ათცამეტი (13), ე. ი. გამოდის, სულ 23 დასახელებული პირი. მეორე შემთხვევაში ჯუანშერიც თითქმის იგივეს აღნიშნავს, ნათესავნი (10), მეფენი რვანი (8), ხოლო ეპისკოპოსნი წესსა ზედა ჭეშმარიტს გარდაცვალებულნი რვანი (8) – აქ თითქოს ჯუანშერი აქცენტს აკეთებს 13-ის დაყოფაზე 8 და ოთხად, მაგრამ 8 და 4 სულ 12-ა, ხოლო სახელთა ჩამოთვლით კვლავ 13 მიიღება. მთავარეპისკოპოსთა მოხსენიება გარდაცვლილად და არა მოღვაწეობის აღნიშვნა, თუნდაც წლებისა და მიმდევრობის მიუთითებლად, ჩვენ გვიბიძგებს გამოვთქვათ ვარაუდი, რომ ჩვენთ ხელთ არსებულ დოკუმენტში მოხსენიებული რიცხვთა მნიშვნელობა არის რაღაცის აღმნიშვნელი, დამამთავრებელი, რაღაც ჭეშმარიტი მოვლენის (გარდასულ „მოღვაწეთა“, ანუ რიცხვთა) აღმნიშვნელი, რიცხვით გამოსახული. მაგრამ დამთავრება და ახლის დაწყება ნულოვანი „0“ (ასო) ნიშნით უნდა იყოს აღნიშნული და ეს ასეც არის, $10 + 13 = 22$ (მთავარეპისკოპოსნი ათცამეტი + ეპისკოპოსნი წესსა ზედა ჭეშმარიტს გარდაცვალებულნი რვანი – $13 + 8 = 21$). რადგან ყველას სახელი ცნობილია გარდა ერთისა (ვერ ვარმოვიდგენთ, რომ ერთი განყენებული სახელი ვერ მოიგონეს), თითქოს ის არც კი არსებობს, მაგრამ სათვალავში აუცილებლად გათვალისწინებულია.

თუ ჩვენ მოცემულ ციფრებს განვიხილავთ, არა მარტო როგორც წლების აღმნიშვნელ რიცხვებად, არამედ მოქცევათა „დაშიფრულ“ რაოდენობად, ჩვენი მსჯელობა ქორონიკონთან და ქართულ ასომთავრულ ანბანთან მიგვიყვანს თავი სი 22 ასონიშნით და ნულოვანი ასონიშან „უნ“-ის გათვალისწინებით, რომელიც შედის ჩამონათვალში, მაგრამ თითქოს არც კი არსებობს; და რადგან ეხლა ქორონიკონის ჩამოთვლა დაკავშირებულია მთავარეპისკოპოსობასთან, ანუ მართლმადიდებელ სარწმუნოებასთან, ეს უკვე გვაძლევს საშუალებას გამოვაცხადოთ, რომ **უფლის – ჭეშმარიტი დმერთის დიდების დაწყება – დაწესება** ნაგულისხმევია **დასაბამითგან – ფარნავაზმა დააარსა ქართული სახელმწიფო 22-ე მოქცევის „0“-ნულოვან 285 წელს ჩვ. წ.** აღმდე, როგორც ნულოვანი ასონიშანის აღმნიშვნელი თარიღი. ხოლო – ჩვენი გამოთვლით **დასაბამითგანი, ქართული ქორონიკონით, 11 456 წელს იწყება ქრ. შობამდე.** (ზემოთ თქმულის მიუხედავად, ჯერ წინ არის გასარკვევი ეს წლები ბიბლიაში მოხსენიებული წარდგნის შემდეგ ათვლდება, თუ წარდგნა ამ წლებში მოხდა, ან სულაც ორი წარდგნა ნაგულისხმევი; რადგან მევენახის იგავი მართალი ნოესთან ასოცირებას გვკარნახობს).

რაც შეეხება კათალიკოსობას იესო ქრისტეს მოსვლითგან დღევანდლამდე წყვეტილობა არ ჩანს – ანდრია პირველწოდებული, წმინდა ნინო, პეტრე იბერი, ათორმეტი (ათცამეტი) კაპადუკიელი მამა (ასურებრი), იოანე პეტრიწი, გიორგი მთაწმინდელი, არსენ იყალთოელი და ბევრი სხვა, უწყვეტი ნათელია, ქართველი ერის ქრისტიანობის გზაზე.

„... სრულიად აღიარებულია ის ფაქტიც, რომ, მარტივად რომ ვთქვათ, მაცხოვრის განკაცება კაცობრიობისათვის სულაც არ წარმოადგენდა მოულოდნელ ფაქტს. პირიქით, სხვადასხვა ხალხების მისტერიულ ცხოვრებაში ათასწლეულების მანძილზე არსებობდა „შობის“ მოლოდინი ...” (139 : 313).

„ქრისტიანული დოგმატის მიხედვით ქრისტე არის არა ქმნილი, არამედ „შობილი უწინარეს ყოველთა საუკუნეთა“ (140 : 304).

სხვადასხვა ეპოქაში, ერებში, ეს „ღვთაებრივი შობის“ მოლოდინი სხვადასხვანაირად ესმოდათ, აღიქვამდნენ და გამოხატავდნენ, მათი განვითარების, წინასწარმეტყველური ჭკერების, საბაზისო ცოდნის და დაწინაურებული ერების კულტურის ათვისების შედეგებიდან გამომდინარე: „... მაგალითად ეგვიპტელებს იგი განეცხადებათ როგორც ოზირისი, მცირე აზიაში – ადონისი, საბერძნეთში – აპოლონი, სპარსეთში – მითრა ...” (141 : 316).

„ისრაელის წინასწარმეტყველთა გარდა მხოლოდ მაზდეანობას სწამდა მო მაგალი სუფევა უფლისა, მხოლოდ ის მოელოდა მსოფლიოს მსსნელის მოსვლას ამ ქვეყნად. სწორედ ზარაშუსტრას ქურუმები – მოგვები – მივიდნენ პირველნი ჩვენი მაცხოვრის იესოს შობისას მის თაყვანისსაცემლად, სწორედ ისინი ელოდნენ მის მოსვლას ამ ქვეყნად და პირველებმა შეიტყვეს ეს” (142 : 118). აქ უნდა ითქვას, რომ ისინი ამ დროისთვის მზად იყვნენ, სხვებთან შედარებით, სხვადასხვა მიზეზთა გამო მესიის მოვლინებისთვის, და აღმოსავლეთის მდებარეობამაც თავისი თქვა, გარდა ერთი კითხვისა, რატომ არ მოიკიდა ფეხი „მოგვების“ ქვეყანაში ქრისტიანულმა სარწმუნოებამ?

ასე რომ ჩვენს მიერ დასმულ კითხვას უფრო დიდი პასუხი გაეცა, ვიდრე ჩვენ გვქონდა წარმოდგენილი, და ეს მით უფრო სასიამოვნოა, რომ ამაში თვით ბატონი ივანეს ავტორიტეტი დაგვეხმარა. აქვე აღვნიშნავთ, რომ ბატონი ივანეს კვლევის საგანი სხვა სფეროს ეხება, და მას ჩვენ ჩქარა შევეხებით; მაგრამ მის მა მეცნიერულმა ალლომ დიდი დახმარება გაგვიწია, **მით უმეტეს**, თუ გავითვალისწინებთ, მის მიერ ჯუანშერის ნაშრომის მიმართ გამოთქმულ კრიტიკას (143 : 323).

თავი 4

„ანჯანური“ ანბანი

§ 1. ანჯანური კრიპტოგრამა

„ანჯანური კრიპტოგრამული სისტემის გამოყენებისას, ასოთა რიცხვითი მნიშვნელობაც იყო გათვალისწინებული“ (144 : 5, 12-14, 59) და ეს სისტემა ავტორის აზრით წარმოიშვა იმ უძველეს ეპოქაში, როდესაც ქართული ანბანის უკანასკნელი ასონიშანი იყო „ჯან“-ი.

ჩვენს მიერ წინა თავში აღნიშნული „აზოჯ“-ს მიერ ნაკარნახები სათვალავით 8000 (8 და 10) დაფიქსირებული ასონიშანი „ჯან“-ი, შეიძლება ანჯანურ სისტემის შემოღებასაც გულისხმობდეს (ისე, როგორც კი დაიწერა ასონიშანი „**ღ**“, მაშინვე გასრულდა ანბანი ასონიშან „**ქ**“-მდე მთელი 38 ასონიშნით); ხოლო ლ. ათანელაშვილის ვარაუდი 18 წყვილი კომპლექსის შესახებ, მესხიერებაში აღგვიდგენს დავათის ქვასვეტზე ამოკაწრული ქართული ასომთავრული ანბანის დაყოფის მოდელს 18 – 18 – 1 და რაც უფრო სასიამოვნოა, ავტორს ჩვენთვის გათვალისწინებული აქვს ასონიშანი „**ღ**“-იც. ჩვენ წარმოდგენილი „ანჯანური ანბანი“-ს მეტი თვალსაზრისითსათვის ცხრილი №5, ხაზით გამოყვავით ასონიშან „**კან**“ – 20 და „**ღან**“ – 700 წყვილი. ამით თვალნათლივ გამოჩნდა ჩვენი ის ვარაუდი, რომ ასონიშანი რიგითი ნომრით 12 „**ღას**“-ი სათვალავით 30 – მზის კალენდარული წლის აღმნიშვნელი ასონიშანია (145 : 497), რომელი ასონიშნითაც დაქარაგმებული მეორე „თერთმეტეული“ (10) იწყება და „ანჯანური ანბანით“ უწყვილდება ასონიშან „**ქან**“-ს, რაც უფრო მეტად გვარწმუნებს ჩვენს მიერ წამოყენებულ ვარაუდში, რომ ქორონიკონის მოქცევათა მეორე თერთმეტეული იესო ქრისტეს იმპულსითაა გაბრწყინებული, ასონიშან „**ღას**“-ით იწყება და მზის კულტის შემოღებას აფიქსირებს; და იესო ქრისტეს მოსვლასაც წინასწარმეტყველებს. აქვე აღვნიშნავთ, რომ ამ ხაზგასმით ცხრილის ქვედა ნახევარში აღმოჩნდა ზუსტად 14 ასონიშანი, ანუ ორი შეიდეული, ან 7 ანჯანური წყვილი, ხოლო რაც შეეხება ასონიშნებს „**ყ**“, „**შ**“, „**ჩ**“-ს ისინიც ცალკე სამეუღლად გამოიყვნენ (გვ. 91). წარმოდგენილი ასონიშნების სათვალავებით, არსენ იყალთოელმა ზუსტად მიგვითითა ანჯანური ანბანის მისამართი და დავათის ქვასვეტის (ქორონიკონის) დაქარაგმებული ასონიშნებით ასომთავრულის დაყოფის ცოდნა სამ თერთმეტეულად და ნ. ცანდელაკისა და გ. ცერცვაძის მიერ შემოთავაზებული ასონიშნების დაყოფის 10 + 27-ის ცოდნა. გრიგორ დვთისმეტყველზე, ხომ ლაპარაკიც ზედმეტია – იგი პირწავარდნილი ქართველია, მთელი ქართული ეზოთერული ცოდნის ძირფესვიანი ცოდნით.

ჩვენ კი მივიღეთ, რომ ციფრები 11, 22, და 27-ის ჯამი გვაძლევს შუმერების „ღვთაებრივ რიცხვს“ 60-ს.

როგორც ზევით აღვნიშნეთ ასომთავრულის დაყოფა შეიძლება ორ ჯგუფად 10 + 27, ეს როგორც ნ. კანდელაკმა და გ. ცერცვაძემ შემოგვთავაზეს. (ეს „ახალი“).

ასომთავრული გამოსახული „დავათის სტელაზე“ ყველას აღნიშნული აქვს, რომ ასონიშნები დაყოფილია 3 ნაწილად $18 + 18 + 1$ (ესეც „ძველი“).

იქვე წავიკითხეთ 3 თერთმეტეულად („მე-2 ძველი“) დაყოფა.

სტელაზე განლაგებულ ასონიშანთა ორ ჯგუფში, ასონიშნები განლაგებულია 3 რიგად: 7, 6, და 5. მათი წაკითხვა შეიძლება ორ ნაირად: ჯერ შევეკრიბოთ $7 + 6 = 13$ და 5, ან $6 + 5 = 11$ და 7, ($5 + 7 = 12$ და 6 აქ არ განვიხილეთ). რადგან ორი ერთნაირი ჯგუფი გვაქვს, ჩვენ გამოგვივა 2 ჯერ მეტი მიღებულ რიცხვებზე. ე. ი. $13 \times 2 = 26 + 10$ (5×2), და $11 \times 2 = 22 + 14$ (7×2). აქედან საბაზისო რიცხვებია 22 და 26, ჯუმეულად გამოვა 48 და არა 49, თუ არ გავითვალისწინებთ რასაკვირველია ასონიშან „Q““-ს („უნ“-ს).

ახლა კი გასაგებია, თუ რატომ აირჩია არსენ იყალთოელმა მე-18 იამბოკო ($13 + 5 = 18$) სათარგმნელად, და რას ნიშნავს „ძველი“ 22 და „ახალი“ 27, ჯუმეულად 49: (აქ შეგნებულად არ ვიხილავთ მესამე წყვილთა ჯამს $5 + 5 = 10$, რადგან როგორც ზევით აღვნიშნეთ ცთუნება დიდია: $26 \times 10 = 260$ და $22 \times 10 = 220$; და 10-ს სულიერად, როგორც 1-ს, რადგან $48 + 1 = 49$).

„რათა უცხოთა არ მიგიპარონ წიგნთა,

რიცხუსა გაუწყებ ჩუენსა, მეგობარნო“.

... ხომ ვამბობდი ქართველია მეთქი!

(როგორც ვხედავთ ზოგადად მთავარია რა წერია, და ვის შეუძლია მისი სწორედ ამოკითხვა და არა რომელ ენაზეა დაწერილი და როდის! ესა თუ ის „ნაწარმოები“. – თუ გავითვალისწინებთ რომელი ისტორიკოსის იოსებ ფლავიოსის „დაჟინებას“, რომ „ძველი აღთქმა“ შედგება 22 წიგნისაგან, ჩვენ შეიძლება გვევარაუდა, რომ „ჩვენი, ავტორები სწორედ ამ ფაქტს გადმოგვცემდნენ; მაგრამ ვერაფრით ვერ დავიჯერებთ, რომ ეს ციფრი – 49, როგორც „კოდი“, XX-ის ბოლოს „აღმოაჩინეს“, როგორც „თორას“ გასაშიფრი კოდი, და მას იცნობდნენ, თუნდაც შუა საუკუნეებში მრავალი ფაქტის გათვალისწინებით).

ახლა შეიძლება „ქებაჲ“-ს ბოლო „სტოფს“ დაეუბრუნდეთ:

„და ესე ყოველი, რომელი წერილ არს, მოწამედ წარმოგითხარ, ასი ესე წილი ანბანისაჲ“ (146 : 142).

ბატონ გურამ ნარსიძეს განმარტებული აქვს ძველში არსებული „ასი“-ს და „წილი“-ს (წელის) გაუგებრობა, მაგრამ დაეუშვათ, რომ „ასი“ ნამდვილად უნდა იყოს ტექსტში; მაშინ აზრის გასამართლავად მოითხოვს ტერმინ „წილის“, როგორც რაღაცის ნაწილის არსებობას (ანბანისაჲ-ს), ან ტერმინ „წილის“ შეცვლა „წელით“, როგორც წლების რაოდენობის აღნიშვნა, როგორც ეს განმარტებული აქვს ბ-ნ გ. ნარსიძეს (147 : 173); მაგრამ ამ შემთხვევაში „ასი ესე წილი ანბანისაჲ“ გადაკეთებული იოანეს მიერ, სულ გვაბნევს. რა კავშირია ანბანსა და 100 წელს შორის?, თუ 100 ცალკე სასწაულია „ანბანისაჲ“? იქნებ ანბანია ასი წლის და ეს უნდა გვქონდეს მხედველობაში? ან იქნებ სულაც უნდა დაეუშვათ, რომ ეს 100 (ასი) განეკუთვნება ასონიშან „რაჲ“-ს სათვალავს? და თუ ასეთი დაშვება შესაძლებელია, მაშინ ასონიშანი „რაჲ“-ს ასომთავრულში ბორჯღაღის ფორმა აქვს – „ძ“ და ჯერჯერობით „ჩვენი“ განხილვით იგი მხოლოდ ანჯანურ ანბანშია გამოყოფილი, როგორც მეორე სვეტის საწყისი ასონიშანი (რიგით ნომერს 19-ს, როგორც ქორონიკონის წლების მდგენელს ჩვენ აქ არ ვიხილავთ, ხოლო როგორც „ასი ესე წილი“ ჩვენ ზემოთ გამოვიყენეთ, როგორც ოთხის მეასედი - 0,04).

და მაშინ შინაარსობრივად ყველაფერი რაც კი დაკავშირებულია 94-ის სასწაულთან იკარგება.

ჩვენი აზრით ეს ტექსტი დაიწერა არა – „მარტივთა“ მიერ, და რადგან მათ დატოვეს ამგვარი წაკითხვის იჭვიც კი – საშუალება, მით უმეტეს, როდესაც ბ-ნი აკაკი ბაქრაძე აღნიშნავს, რომ ხელნაწერებში „... ასო-ასო გარკვეულად წე-

რია 94 (**Sin 38, Sin 6, Sin 32/57!**) ...”, ისინი როგორმე მოახერხებდნენ, რომ ორმაგი წაკითხვა არ მომხდარიყო სიტყვა „წამოგითხრას“-ი (აქ უნდა გვახსოვდეს, რომ 94 ბოლოს წინა ტაეპშია მოხსენიებული, ხოლო ჩვენ ვიხილავთ ბოლო „სტოფს“ – წინადადებას). „... და ესე ყოველი რომელი წერილ არს მოწამედ წამოგითხრას („გეტყვის“ ავტ. შენ.) ესე წილი ანბანისაჲ” – გამოწვეული უნდა იყოს „წარმოგითხრას“ არა სწორი წაკითხვით, როგორც დაქარაგმებული „წარმოგითხარ ასი“...” (147 : 173);

კიდევ ერთხელ გავიმეორებთ, რომ ჩვენი აზრით „ქებაჲ“-ს ავტორები, როგორმე გარკვევით მიგვანიშნებდნენ, ყოველგვარი „დაშიფვრის“ გარეშე, დასამოწმებელ „ანბანისაჲ“-ს 31-ე ასონიშან „წილ“-ს და რადგან ასეთი საშუალება დაშვებულია, საინტერესო იქნება ამის შესახებ ბატონ აკაკის „ცოტა“ განსხვავებული აზრიც მოვისმინოთ:

„... არის შემთხვევები როცა ინტუიცია სჯობნის ფაქტს. ისიც ხდება: ინტუიციით მიგნებულს ლოგიკურად ვერ დაასაბუთებ. მაგრამ ამის გამო ინტუიციით ნაპოვნი ღირებულებას არ კარგავს” (148 : 146) (პირწავარდნილი ნეოპლატონური აზრია); ამას ბ-ნი აკაკი „104“-ის დიდი მაცდუნებელი ძალის” გამო ამბობს, რაზეც ჩვენ თავის დროზე გვქონდა საუბარი; ხოლო რაც შეეხება ციფრ 100-ს მას ჩვენ კიდევ ჩქარა შევხვდებით და რადგან წელთაღრიცხვა „ანბანის რიგზეა“ გაწყობილი, იგი ჩვენ დაგვეხმარება სხვადასხვა წელთაღრიცხვების შედარებისას. მაგალითად ქრისტეშობიდან გადათვლილი უკან 48 მოქცევა და 284 (49-ე მოქცევის 284-ე წელი) წელი მოგვცემს 25 820 წელს, რომელიც 100 წლით განსხვავდება პრეცესიის სრული ციკლის წლებისაგან: $25\ 920 - 25\ 820 = 100$. [ესეც „ჯუმეულად“ 49, (ნახევარი პრეცესიის ციკლი ამ შემთხვევაში გვაძლევს $12960 - 12520 (532 \times 24 - 248) = 440$, რაც სულიერად 44-ის ტოლია)], ხოლო თუ ათვლას მოქცევის წლებიდან დავიწყებთ ორივე წელთაღრიცხვისთვის, მაშინ 49-ე მოქცევაში დარჩენილ 248 წელს უნდა გამოვაკლოთ 100 წელი და ამ ორი კალენდრის გადაკვეთის წერტილი დააფიქსირებს $248 - 100 = 148$ წელს ქრ. შემდეგ, ხოლო წელი 94, ერთის მხრივ დააფიქსირებს $148 + 94 = 242$ და მეორე მხრივ 54 წელს.

ახლა მივუბრუნდეთ უშუალოდ „ანჯანურ ანბანს“, როგორც ვხედავთ, ასონიშანმა „უნ“-მა თავისი ადგილი მოძებნა. ასე, რომ ქართულ ასომთავრულ ანბანში გვაქვს უნიკალური შემთხვევა ანბანური დამწერლობისა, ეს არის ასონიშანი „უნ“-ი თავისი რიგითი ნომრით და სათვალავით, გვინდა გამოვიყენებთ, გვინდა არა; მაგრამ განსაცვიფრებელია ის, რომ ამას თვითონ ასომთავრული ანბანი თავისი ქარაგმებით გვაიძულებს ჩვენ, როცა საჭიროა გამოვიყენოთ იგი და როცა საჭირო არ არის, ამასაც ასომთავრული გვკარნახობს.

ცხრილში გამოყოფილ 7 წყვილი ასონიშანებისა, „ღ“(ღ) – „ღჟ“ წყვილით შუაზე იყოფა, ამ წყვილით გამოიყოფა ასონიშანთა დაჯგუფებები: „ჟ-ფ-ქ“ დაჯგუფებას ჩვენ ზევით უსახელო ცხრილში შევეხეთ, „ღ-მ-ნ“ კომპლექს ჩვენ მოგვიანებით დავუბრუნდებით, ხოლო რაც შეეხება „ჰოე“-ს და „ჟი“-ს ისინი აქ ეპისემონებად დარჩნენ.

საინტერესო იქნება რა შედეგს მოგვცემს „ქებაჲ“-ში გადმოცემული რიცხვითი მნიშვნელობის „ანჯანურ სისტემაში“ გადაყვანა. როგორც ვიცით „ქებაჲ“-ს ტექსტში „სასწაულად“ ერთადერთი სიმბოლოა მოცემული: „და სასწაულად ესე აქუს: ოთხ მეოც და ათ ოთხმეტი წელი უმეტეს სხუათა ენათა ქრისტეს მოსვლითგან ვიდრე დღესამომდე“.

აღეგორიული ენით დაწერილი „ქებაჲ“-ს ტექსტის პირდაპირი მნიშვნელობით განხილვა ძალიან ძნელია, რადგან ტექსტში გადმოცემული სხვადასხვა მოვ

ლენები და მათი სხვადასხვა მნიშვნელობები, რომლებიც ზოგჯერ დიდ გაუგებრობებსა და წინააღმდეგობებშიაც კი მოდიან ერთმანეთთან.

ჩვენ ბოლოს მივედით იმ დასკვნამდე, და დავეშვიტეთ – ვირწმუნეთ, რომ ავტორმა იცის წელთაღრიცხვის მინიმუმ ორი კალენდარული ათვლის სისტემა; და ტექსტის ალგორითი მიმართულია ამ საიდუმლოს გამოცნობისაკენ და ტექსტში არსებულ მინიშნებების გამოყენებისაკენ.

ჩვენ ან უნდა ვენდოთ – ვერწმუნოთ ავტორს, ან უნდა დავამტკიცოთ, რომ ჩვენ ვცდებით. წინააღმდეგ შემთხვევაში „ქებაჲ“-ს ავტორი ყოველგვარი მინიშნების გარეშე – პირდაპირ დაწერდა „ენაჲ ქართული მძინარე არს 4000 წელი ქრისტეს „მოსვლითგან დღესამომდე“, იმედია მან გამრავლება კარგად იცოდა და „0“ – ნულის მცნებაც ეცოდინებოდა.

იდუმალებით მოცული რიცხვი „94“-ი როგორც დავინახეთ სხვადასხვა წელთაღრიცხვის კალენდარული სისტემების, ათვლის წერტილების, სასწაულით დამაკავშირებელია. სვეე წელთაღრიცხვის ქართული კალენდარული სისტემის ათვლის წერტილი უმეტეს არის სხუათა ენაზე, „იდუმალი 94 წლით“.

ეხლა განვიხილოთ ჩვენი მოკრძალებული თვალთახედვით, თუ რა არის „ენა“ და რა კავშირშია იგი წელთაღრიცხვის სისტემასთან? ამისთვის გასარკვევია შემდეგი საკითხები:

1. რა არის ადამიანის პირველი მოთხოვნილება დაბადებიდან?

ა) კვება;

ბ) ურთიერთობის დამყარება გარე სამყაროსთან;

გ) რწმენა;

დ) გამრავლება;

ე) ზრუნვა შთამომავლობაზე;

ვ) თავისთვის ახსნა, თუ რატომ მოვევლინა იგი ამ ქვეყანას. [და ამ აზრის გაზიარება ვინმესთვის].

2. რისთვის შეიქმნა ანბანი?

3. რას უნდა გამოხატავდეს პირველ რიგში ანბანი, მანამ მთელი ერი თუ არა, ნაწერის ადრესატმა მაინც უნდა გაარჩიოს მომწერის ასოები.

4. მიწათმოქმედისთვის უმთავრესი, ხვნა თესვის დაწყება და მოსავლის აღებაა. მან ზუსტად უნდა იცოდეს ხვნის, თესვის და მოსავლის აღების ოპტიმალური ვადები.

5. კალენდარული წლის აღნიშვნისათვის ყველაზე მოსახერხებელია დაკვირვებითი კალენდარის აღსანიშნავი მეთოდის, ან ინსტრუმენტის გამოგონება. შემდეგ ამ დაკვირვების გაუმჯობესება და შექმნილი ცოდნის ფიქსაცია ... მანამ არ მივალთ უძრავ სხეულებზე დაკვირვებამდე (ვარსკვლავებამდე) – მზის და მთვარის ორბიტალური მოძრაობის ციკლურობის გათვალისწინებით.

6. ყველაფერი ამის გამოსახვა – ჩაწერა ანბანის სახით – ენის ძირითადი ფუნქციაა.

7. ამის შემდეგ იქმნება „მწიგნობრობა“. რასაკვირველია სხვის ანბანზე თუ არა ხარ გავარჯიშებული, და თუ ამ ანბანს ასონიშნები აკლია, და თუ ზოგიერთი არ გამოიყენება ხმარებაში, ასე ვთქვათ „დანართი“ (149 : 89), ეს ჩვენი პრუბლემა არ არის. ეს ზოგადად განსჯისათვის...

ჩვენს მიერ გასარკვევი საკითხი განხილული აქვს ბ-ნ ბესარიონ (ბესიკ) ხურცილავას თავის ნაშრომში, მოვიყვანოთ ციტატა: „ის, როგორც ვიცით (94), ჰიმნის ტექსტში სიტყვიერად არის მოცემული („ოთხმეოც და ათ ოთხმეტი“) და გააჩნია მეორე ფორმულაც: „80 + 10 + 4“ გადავიტანოთ ეს ფორმულა იმავე ანგანური სისტემის კრიპტოგრაფიულ ანბანში: („პ“ 80 / „ს“ 200 + „ი“ 10 / „ყ“ 800 + „ღ“ 4 / „ჭ“ 5000) = 6000; ეს კი, ზუსტად ის რიცხვია, რომელიც III-IV სს

-ის ქრისტიანთა რწმენა-წარმოდგენით, ქრისტეს მეორედ მოსვლისა და სამყაროს დასასრულის ნიშნულს წარმოადგენდა!!!” (150 : 60).

მოყვანილ ციტატას ვერაფრით ვერ დავეთანხმებით, რადგან ბ-ნ ბესიკს რიცხვი 94 სიტყვიერად ისე აქვს მოყვანილი, როგორც ეს „ქებაჲ“-ს ტექსტშია, მაგრამ იქვე გადადის „მეორე ფორმულაზე“ – 80, 10 და 4, რაც კატეგორიულად მიუღებელია; მით უმეტეს, რომ იმავე ნაშრომში გვ. 134 სწორედ გამოხატავს რიცხვებში „ოთხმოცს“: 220-ს შლის, როგორც 2, 100 და 20; ხოლო 284-ს როგორც 2, 100, 4, 20 და 4. ერთ შემთხვევაში 94 დაყოფილია 80, 10 და 4-ად, ხოლო მეორე შემთხვევაში 84 გამოსახულია ქართული ათობით-ოცობითი თვლის სისტემით 4, 20 და 4.

ახლა გამოვსახოთ „ოთხ მეოც და ათ ოთხმეტი“ ციფრებში, ისე როგორც ეს ტექსტშია, ეს იქნება 4, 20, 10 და 4, ანუ სათვალავით მივიღებთ შემდეგ ასონიშნებს: „ღონ“-ი – 4, „კან“-ი – 20, „ინ“-ი – 10 და „ღონ“-ი – 4. ანჯანური კრიპტოგრამით ამ ასონიშნებს შეესაბამება: „ღ“ – „ჭ“, „კ“ – „ღ“, „ი“ – „ყ“ და „დ“ – „ჭ“. მეტი თვალსაჩინოებისთვის ასონიშნები თავისი სათვალავებით გამოვიტანოთ სქემის სახით (ცხრილი №6).

ცხრილი №6	წამი მოგვცემს 11 500 წელს და არა 6000. ჩვენს მიერ რიცხვ 94-ის ანჯანური კრიპტოგრამით მიღებული ციფრი 11 500 უკვე სხვა ინფორმაციის მატარებელია და ნამდვილად მიუთითებს სხვა ასტრონომიულ დროს, ვიდრე 6000.
4 დ – ჭ 5000	
20 კ – ღ 700	
10 ი – ყ 800	
<u>4 დ – ჭ 5000</u>	
38 11 500	ჩვენს მიერ აღნიშნულმა, დავათის ქვასვეტზე ამოკაწრული ასომთავრული ანბანის სამი ასონიშნის

დაქარაგმებით მონიშნულმა მოქცევებმა დასაბამითგანთავან მოგვცა, ქორონიკონით ათვლილი 11 456 წელი, რომელიც თითქმის 11 500 წელის ტოლია. მათ შორის სხვაობამ შეადგინა $11\ 500 - 11\ 456 = 44$. ეს კი ქართული ზეპირსიტყვიერი თვლის სისტემით „ორ მეოცდა ოთხია“ და ციფრებით გამოსახება როგორც 2, 20 და 4. სათვალავით ამ რიცხვებს შეესაბამება შემდეგი ასონიშნები 2 – ბ, 20 – კ და 4 – დ, ანუ „ბ – კ – დ“. ეს ციფრი 44, სულიერად დავათის ქვასვეტზე გამოსახულ ანბანშია ჩაშიფრული: როგორც აღვნიშნეთ ნ. კნდელაკმა და გ. ცერცვაძემ წარმოგვიდგინეს, რომ ქართული ასომთავრული ანბანით რიცხვების კანონიკური ჩაწერა 1999-ზე წყდება (151 : 136) და ამ ციფრის სხვაობა დავათის ქვასვეტზე გამოსახული ანბანის I რიგის ასონიშანთა სათვალავის ჯამის შედეგთან – 15959-თან გვაძლევს 4040, რაც სულიერად 44-ია. რიცხვი 4040, ზეპირსიტყვიერი თვლის სისტემით წაიკითხება, როგორც ოთხი ათას ორ მეოცი და ციფრებით გამოსახება, როგორც 4, 1000, 2 და 20, ანუ ასონიშნებით ჩაიწერება როგორც „ღ“, „წ“, „ბ“ და „კ“ (1000-ს აქ არ ვყოფთ 10-ად და 100-ად). ორივე შემთხვევაში საერთო ასონიშნებია „ბ“, „კ“ და „ღ“.

ამ ორი რიცხვის 4040 და 44-ის ანჯანური ჩაწერა გვაძლევს 12708 და 12700. მათ შორის სხვაობა გვაძლევს 8, რომელიც ჩვენ მოგვიანებით შეგვხვდება.

ზემოთთქმულიდან გამომდინარე შეგვიძლია დავასკვნათ, რომ დავათის ქვასვეტზე ამოკაწრული ქართული ასომთავრული ანბანის დაქარაგმებული ასონიშნებით მონიშნული წელთაღრიცხვის ქორონიკონის დასაბამითგანის საწყისი წერტილი 11456 წ. ჩვ. წ აღ-მდე, თითქმის შეესაბამება „ქებაჲ“-ში არსებული 94-ის ანჯანური კრიპტოგრამით მიღებულ რიცხვს 11500.

ორიოდე სიტყვით შევეხოთ „ქებაჲ“-ში ნახსენები დღესამობის თემას. პირველი რაც აღსანიშნავია, დღესამომდე ნახსენებია 2-ჯერ:
 I – ეს არის „და ესე ენა მძინარე არს დღესამომდე და სახარებასა შინა მას ლაზარე ჰქვიან.“

ამ სტროფში ნახსენები დღესამომდე, უნდა განვიხილოთ, როგორც თარიღი, როდესაც ლაზარე (ქართული ენა, დამწერლობა—ანბანი, ერი) აღდგება, რადგან როგორც ვიცით სახარებაში ლაზარეს იესო ქრისტე აღადგენს. როგორც ბატონი ზვიადი ბრძანებს ქართული ენა „...აღდგება ლაზარს მსგავსად, გაცილებით ადრე ქრისტეს მეორედ მოსვლამდე...“. ჩვენი ანგარიშით „მოქცევაჲ“-ს ავტორებმა მოგვინიშნეს 322 წლით ქრ. შ., ე. ი. გასულია „ქებაჲ“-თ 3 პერიოდი, და 323 წ. ქ. შ. იწყება მე-4 პერიოდი (2160 წლიანი).

თუ ამ ბოლო პერიოდს ჩვენ მიუვდებით „წილ“-ის მეთოდით და დაეყოფთ 3 და 1 ნაწილად, მაშინ გამოგვივა, რომ 322 წ., მიუმატებთ 2160 წლის 4 ნაწილიდან, სამს (540წ. X 3 = 1620), მივიღებთ 322 + 1620 = 1952±10 წ. ეს კი ნიშნავს, რომ დამთავრდა ბერი ეგნატაშვილის წინასწარმეტყველება და იწყება საქართველოს „სრბოლა“ თავისუფლებისაკენ.

და „ენისთვის“- ერისთვის 1952 + 10 წელს უნდა მომხდარიყო „რადაც“ მოვლენა ან რაიმეს გაცხადება. [ამ წლიდან იწყება ციკლების ახალი 20-ობითი ათვლის სისტემა. ეს ალბათ „მთლიანი ციკლის“ ბოლო წლების „დამსახურებაა“, და რადგან დამაჯერებელი დამამტკიცებელი საბუთი ჯერ ვერ მოვიპოვეთ, ამიტომ ქართული 20-თი თვლის ზეპირი სისტემის „ციკლების“ სხვა დროისთვის გადავდოთ (ქვემოთ ჩვენ მივიღებთ მონიშნულ 2050 წელს, რომელსაც ნიუტონის „წლები“ ვუწოდეთ, რომელიც თავის მხრივ 100 ერთეულით განსხვავდება 1950 წლისაგან და 2 „ბრმა“ ერთეულით 1952 წლისაგან. ეს უკანასკნელი ანუ 1950 წელი კი მოინიშნავს თევზების ზოდიაქოს გასვლის 2482 წელთან მიმართებაში დარჩენილ 2482 - 1950 = 532 წელს, ანუ ერთი ქორონიკონის მოქცევა დღესამომამდე].

1952 წელს იტალიელი არქეოლოგის ვ. კორბოს მიერ იქნა აღმოჩენილი ჯერჯერობით პირველი ასომთავრული წარწერა პალესტინაში, ამაზე ქვემოთ. ასევე უნდა აღინიშნოს, რომ 1952 წელს გაიშიფრა ქვის ფიქალის წარწერა – ჩე. წელთ აღრიცხვამდე მე-13 საუკუნეში ომის დროს მოტაცებულ ქალთა სია – ტორო ჯა, ანუ ტროას ქალთა სია). უფრო ნათლად ცხრილში № 7.

ცხრილი № 7.

<u>332 ± 10</u>	<u>872 ± 10</u>	<u>1412 ± 10</u>	<u>1952 ± 10</u>	<u>2492 ± 10</u>
540	540	540	540	540

მაშასადამე დღესამომდე ამ ეპიზოდში არის ის დღე, როდესაც მაცხოვარმა აღადგინა ლაზარე, და ეს მოხდა მეორედ მოსვლამდე გაცილებით ადრე. წელთაღრიცხვასთან – „ენასთან“ დაკავშირებით ეს მომხდარა 332 ± 10 წელს, როგორც ამას „მოქცევაჲ“ გადმოქვეცემს და „ქებაჲ“ გვიზუსტებს;

II – დღესამომდე გვხვდება სტროფში: „და სასწაულად ეს აქუს: ოთხ მეოც და ათ ოთხმეტი წელი უმეტესს სხუათა ენათა ქრისტეს მოსვლითგან ვიდრე დღესამომდე“.

ამ სტროფის, წინა სტროფი შინაარსობრივად იდენტურია I სტროფისა, ანუ მინიშვნებები გაყოფილია ორ ნაწილად. ერთი „და ოთხისა დღისა“ ანუ ასონიშანი „წილ“-ი, და „ათასი წელი – ვითარცა ერთი დღე“, ანუ ბევრი დღე. მეორე მონიშვნა, მოყვანილი „სასწაული“ რიცხვი 94 და ისევ ასონიშანი „წილ“-ი მოწამედ წარმოთქმული.

ძირითადი საკვანძო სიტყვა აქ გამოდის 31-ე ასონიშანი „წილ“-ი, მარაგით 4000.

„უმეტესს სხუათა ენათა“. ჯერ ერთი ნებისმიერი ენა ვერ იქნება რაიმეთი მეტი რომელიმე სხვა ენაზე, მით უმეტეს, იმ ენის წარმომადგენლების თვალში

ვის ენასაც შევადარებთ, ამიტომ ეს თეზა გამორიცხულია.

თუ ენას განვიხილავთ, როგორც ერს, მით უმეტეს, არ არსებობს რაიმე-
თი ვინმეზე წინმდგომი, ან აღმატებული იყოს ერი, ეს უბრალოდ ყვეულობაა.

აი ანბანი, როგორც საიდუმლო ინფორმაციის ჩანაწერი, კი სავსებით და-
საშვებია, მით უმეტეს, თუ ეს ეხება ისეთ საიდუმლოებას, რომელიც დღევანდ-
ლამდე გადაწვეტილი არ არის; ანუ ზოდიაქალური ციკლის წელთაღრიცხვის
დასაწყის, მის ათვლის წერტილებს და ქორონიკონის მოქცევათა დასაბამითგანს.
**და რაც მთავარია „მოქცევაჲ” და „ქებაჲ” „შეხმატკბილებულად” თანხვედრაში
განმარტავენ ამ ორი წელთაღრიცხვის ურთიერთ დამოკიდებულებას.**

ამ შემთხვევაში დღესამომდე გამოდის ჩვ. წელთაღრიცხვამდე **6 158** წელი.

თუ ანჯანური კრიპტოგრაფიით მიღებულ ციფრს 11500 დავუშვებთ, და
ბრმად მივუმატებთ, ერთის მხრივ ასონიშანთა „დ, კ, ი და ღ“-ს სათვალავის რა-
ოდენობას, ანუ $4 + 20 + 10 + 4 = 38$ (მივიღეთ ასომთავრული ანბანის ასონიშან-
თა რაოდენობის ამსახველი რიცხვი, ნულოვანი ასონისნის „უნ“-ის ჩათვლით),
და მეორეს მხრივ მათვე მივუმატებთ 94-ს, მივიღებთ 11632 წელს. ეს „შემთხვე-
ვით” მიღებული თარიღიც თავსდება ძველი ცივილიზაციების (მაია – 11 653,
ძველინდური – 11 652) მონაცემთა შორის; მათ შორის სხვაობა **20** ერთეულია.

და ბოლოს, როგორც არ უნდა მოენიშნათ „მოქცევაჲ“-ში და „ცხოვრებაჲ
“-ში წელთაღრიცხვის ათვლის ერთ-ერთი წერტილი, ანუ ერთი ეპოქის დამამ-
თავრებელი (332 ± 10) წელი და მეორე ეპოქის დაწყების (333 ± 10) წელი, ოთხ
მეოც და ათოთხმეტის „უმეტეს სხუათა ენათაჲ“-ს და „სასწაულებრივი გარ-
დაქმნა“ 7-ის ჯერადი რიცხვის (**658**) გარეშე ვერაფერს ვერ დავამტკიცებდით.
მით უმეტეს, ვერ გავიგებდით, თუ რომელ კალენდარული ათვლის სისტემას
განეკუთვნება მეოთხე საუკუნით დაფიქსირებული წლები.

მეორეს მხრივ პლატონის წელი (25920), როგორც ასეთი ყოველად გამოუსა-
დგარია პრაქტიკულ ცხოვრებაში ათვლის წერტილის ანუ ერთ-ერთი ეპოქის და
საწყისის ან დამამთავრებელი წლის მიუთითებლად (მით უმეტეს, რომ მზის სის-
ტემა, ზოდიაქოს ეტლების გავლას სხვადასხვა დროს ანდომებს, ხოლო პირობი-
თად ზოდიაქალური სისტემა ცაზე დაყოფილია 12 თანაბარ ნაწილად).

ამიტომ ჩვენ მიგვაჩნია, რომ „მოქცევაჲ“-ში და „ცხოვრებაჲ“-ში, ჩვენი წი-
ნაპრების მიერ წმ. ნინოს მოღვაწეობასთან დაკავშირებულ წლებს, არა მარტო
ლოკალური მნიშვნელობა აქვს, არამედ უფრო მეტად, საკაცობრიო ცოდნის გა-
მამუღავნებელია. და გასაგები უნდა იყოს რისთვის დასჭირდათ იმ ცოდნის წა-
მოწვევა – დაშიფრვა, რასაც „მოქცევაჲ“-ს გადამწერის მინაწერი „ვითარცა ტა-
ლანტი წინამძღუართაგან დაფარული, შემდგომად მრავალთა ჟამთა და წელთა
ვპოვეთ“. აქ ჩვენი აზრით მხოლოდ ერთი აზრია ჩადებული, რომ ცოდნა არ და-
კარგულიყო, თორემ დაწერდა გავამუღავნეთ. (არ გვინდა ვიფიქროთ, რომ რა-
ღაც ტრაქტატი იპოვეს, რომელმაც გადაფარა მთელი ჩვენი ისტორია და ახა-
ლი დაშიფრული ისტორია შემოგვთავაზეს.).

იგივე მდგომარეობა გვაქვს ქორონიკონთან დაკავშირებითაც, მხოლოდ „ქე-
ბაჲ” ამ შემთხვევაშიც გამოდის, როგორც დამხმარე-გზამკვლევი სახელმძღვანე-
ლო, „მოწამე”, ქართული ასომთავრული წიგნისა (ანბანი – ენა). ასონიშანი
„წილ“-ი მიგვითითებს მახარებელ მათეს სახარების უპირატესობას – წელთაღრი-
ცხვის (ქორონიკონის) ათვლისათვის და „ოთხ მეოცდა ათ ოთხმეტი“-ს „ანჯანუ-
რი ანბანის” კრიპტოგრაფიით ჩაწერილი რიცხვი (11 500), თანხვედრაშია ქარ-
თულ დასაბამითგანის (11 456), მითითება – მონიშნისა.

**და როდესაც „შენ” თვითონ გააცხადებ, მაშინ „არ მიგიპარონ მეგობარნო”
– სხვებმა, – აღარ მოხდება.**

ჩვენი მონათხრობის შემდეგ წარმოვიდგენთ სქემატურად იმ წელთა
განლაგებას, რომელიც თვალნათლივ გამოჩნდება ჩვენი მსჯელობა ცხრილში:

ცხრილი № 8.

დღესამომდე					დღესამომდე				
658 + 5500					0				
10478	8318	6158	3998	1838			94	332+10	2482
11500–11456						284		248	
44		11 მოქცევა				10(11) მოქცევა			
		5852		554		5604		5320	

სქემაზე კოორდინატთა ღერძის ზევით განლაგებულია მზის სისტემის გადასვლის ათვლის წერტილები ერთი ზოდიაქალური ეტლიდან მეორეში, ხოლო ქვევით ქორონიკონით მოთვლილი წლები. როგორც სქემიდან ჩანს არც ერთი თარიღი ორივე წელთაღრიცხვის სისტემისა არ ემთხვევა ერთმანეთს. მხოლოდ ქორონიკონის „22“ [21 + 0(1) = 22] მოქცევის დამამთავრებელი 248 წ. ქრ. შ. უწინარეს არის ვერძის ზოდიაქოს ათვლის ბოლო წელთან 342 წ. ქრ. შ. 94 წლით, ანუ 248 წ. + 94 წ. = 342 წ. და 6158 წელი ჩვ. წ. აღ-მდე უადრესია–უმეტესია „სხვა“ დასაბამითგანზე, 5500 წელზე, – 94-ის „სასწაულით“, X 7 = 658 წლით.

ჩვენს მიერ მიღებული ერთ-ერთი დღესამომეს აღმნიშვნელ წელს 6158 და ტრადიციულ ქართულ დასაბამითგანს – 5604 წელს შორის სხვაობა შეადგენს 6158 – 5604 = 554 წელს, რომელიც განსხვავდება 2160-ის მეოთხედისაგან, „ქართული“ საკრალური რიცხვით 14-ით, ანუ 554 – 540 = 14;

ჩვენ ისე გამოგვივიდა, რომ ჩვენმა წინაპრებმა წინასწარ იცოდნენ ბიბლიით, თუ მის გარეშე იესო ქრისტეს მოვლინება ამ ქვეყნად, და მისთვის ემზადებოდნენ – ჩაწერეს ისტორია ანბანში, და ახლა ჩვენ მოგვიწევს, რომ წინარექრისტიანული ცოდნა (გარკვეული – მიზანმიმართული) განვიხილოთ და დავამტკიცოთ, რომ ის დიდი მოვლენა, რასაც ქრისტეს განკაცება ჰქვია, დასაბამითგან ცნობილია გარკვეული კასტის, იმდროინდელი მოძღვართათვის („ფარნავაზის“ გაურკვეველი წიგნები, თუ „მწიგნობრობა“). მანამდე კი ჯერ განვიხილოთ, რას ნიშნავდა ადრე დამწერლობა.

§ 2. გრი – ორმუხდი ანუ „გრიე“

ჩვენი კვლევის ძირითად მიზანს არ წარმოადგენდა ქართული ენის, ან ქართველი ერის წარმომავლობის ან ჩამოყალიბების საკითხების შესწავლა. და ვცდილობდით არ შევხებოდით ამ საკითხს, მით უმეტეს, რომ ეს საკითხი კარგად არის შესწავლილი სპეციალურ ლიტერატურაში (ივ. ჯავახიშვილი, ს. ყაუხჩიშვილი, აკ. შანიძე, ი. ყიფშიძე, შ. ძიძიგური და სხვა), მაგრამ არის ისეთი საკითხები, რომელთაც თავისი სახელი, თუ არ ვუწოდეთ, ყოველთვის იქნება იმის მცდელობა, რომ სხვა ერები შემოგვედავონ, არა მარტო ჩვენი ისტორიული წარსულის მითვისებაში, არამედ ჩვენი მიწა წყლისა და კულტურის მითვისებაშიც.

ასეთი მდგომარეობა გამოწვეულია იმით, რომ ჩვენ ქართველებს, ჩვენი ისტორიული წარსული დავიწყებული გვაქვს (არც კი შეგვისწავლია), ან იგნორირებას ვუწევთ რეალურ ფაქტებს, ანუ გრიგოლ ორბელიანის სიტყვებით რომ ვთქვათ:

„ ... მის ისტორია დაცულ არს ენით;

რა ენა წახდეს,
ერიც დაეცეს...” (152 : 25).

ჩვენ ვიზიარებთ იმ აზრს, რომ ჩვენი ერის ისტორია და კულტურა შემონახულია ქართველურ (ქართული, ზანური, სვანური) ენებში და ქართულ ასომთავრულ ანბანში; და ზოგიერთი სიტყვა (და მისი მნიშვნელობა), მეზობელი ერების ენებშიც გვხვდება, ჩვენგან ნასესხები-შეთვისებული სიტყვების-ტერმინების სახით და ჩვენი წინაპრების აღმნიშვნელ სახელწოდებებში (თავისი ფუნქციური განმარტებებით).

ნ. კანდელაკსა და გ. ცეცვაძეს (153 : 148) გამოთქმული აქვთ თამამი მოსაზრება იმის შესახებ, რომ იულიუსის კალენდარის ისტორიის შესწავლა, გვერდს ვერ აუვლის ქართულ წელთაღრიცხვას. რა შეიძლება ითქვას ამის შესახებ? გვერდს კი ვერ აუვლის ქართულ წელთაღრიცხვას, არამედ ჩვენი ვარაუდით, საკითხი დგება სულ სხვა კუთხით, თუ როგორ შეესაბამება იულიუსის კალენდარი ქართულ წელთაღრიცხვას.

ჯერ ორიოდ სიტყვით შეგზერდეთ, ქართული ასომთავრულით, ქვაში გამოყვანილ, დღეისთვის ცნობილ „პირველ“ ტექსტზე; რომელიც V-ე საუკუნის I ნახევრით თარიღდება, და რომელიც იტალიელმა არქეოლოგმა პ. ვირჯილიო კობომ აღმოაჩინა, პეტრე იბერის მიერ პალესტინაში აგებული ეკლესიის ნაშთები 1952 წელს.

„და ძუძუელნი მათნი ბაკურ
და გრი ორმიზდ
და ნაშობნი მათნი
ქ (ისტ) ე შ (ეიწყალ) ე ამენ“.

„ ... უკანასკნელ პერიოდში ამ თვალსაზრისის ჭეშმარიტება ეჭვის ქვეშ დააყენა ა. ბოგვერადემ, რომელმაც თავისი შეხედულება საკითხზე ასე ჩამოაყალიბა: „ ... წარწერის ბაკური ვიდაც უცნობის ძუძუელად ანუ გაზრდილად იხსენიება, ამიტომ ცხადია, ის ქართლის მეფე და პეტრეს პაპა არ შეიძლება იყოს. ან ვინაა გრი-ორმიზდი, რომელიც ბაკურთან ერთად ასევე ამ ვიდაცის ძუძუელში შედის, მაგრამ პეტრეს ახლობელ-ნათესაეების სიაში არ გვხვდება? (15:77)” (154 : 118).

ჩვენი ვარაუდით ბაკურის და გრი-ორმიზდის გამზრდელად (ძუძუს მაწოვე ბლად) შეიძლება წარმოგვედგინა ის, ვინც, ან რამაც ასწავლა და რის საფუძველზეც შეიძლებოდა აღზრდილიყვნენ („აღმოცენებულიყო“) ამ ორი მცნების აღმნიშვნელი სახელები.

საინტერესოა ბაკურის და გრი ორმიზდის ქვეშ რას, და – ნაკლებად სავარაუდოა – ვის გულისხმობს პეტრე იბერი? ამის გარკვევას ჩვენ დიდი მოკრძალებით შევეცდებით და თუ ჩვენი მსჯელობა არადადამაჯერებელი აღმოჩნდა, გთხოვთ გამოიჩინოთ სულგრძელობა და მიგვიტევეთ.

„ბაკური“, პეტრე იბერის, დედის მამა, როგორც ამას თითქმის სპეციალისტების უმრავლესობა იზიარებს, იყო იბერიის მეფე. წარწერის საწყისი ნაწილი დღეისათვის რეალურად დაკარგულია, გასარკვევია „ძუძუელნი“ ბაკურ და გრი ორმიზდი ერთმანეთისთვის რას, ან ვის წარმოადგენდნენ? მით უმეტეს, რომ იოანე რუფუსსთან პეტრე იბერის უახლოეს ნათესაეებს შორის, გრი ორმიზდი არ ჩანს.

ამასთან დაკავშირებით ბ-ნ ბესიკს, ჩვენი ვარაუდით, გამოაქვს სწორი დასკვნა: „ ... კონკრეტულად ბაკურის მოსახსენებელი წარწერის გაკეთება რომ სდო-

მოდა პეტრეს, თავის პაპას ძუძუელად არ დაასახელებდა, არამედ მას მშობლებთან, მეუღლესთან ან შეილებთან ერთად დაიმოწმებდა ..."-ო (155 : 119).

ბაკური იყო შესანიშნავი მხედართმთავარი, ფილოსოფოსი და ქრისტიანი. იგი ქრისტიანული წესით ცხოვრების პირადი მაგალითის მიმცემ პიროვნებად შეიძლება წარმოვიდგინოთ და ვინც მის მაგალითს მიბაძავს ამ საქმიანობაში ის მისი „ნაშობნი“ იქნებოდა – მისი საქმის გამგრძელებელი; ეს ადვილი მისახვედრია, მაგრამ იგი როგორც შვილი, მამა, ან მეუღლე არ არის დასახელებული ტექსტში.

იგი განყენებული სახეა გრი ორმიზდთან ერთად და ამავე დროს ვილაციის „ძუძუელი“ კი არიან ორივენი.

ბ-ნ ა. ბოგვერაძის დახასიათებამ – ამ სახეს „წარწერის“ ბაკური უწოდა და იგი პეტრეს პაპა არ შეიძლება იყოსო; ჩვენში ჯერ იჭვი აღძრა, შემდეგ „ქებაჯ“-ს ტექსტზე მუშაობამ, გვაძიულა გაგვეზიარებინა სრულად ეს მოსაზრება და იძულებული გავხდით უფრო ღრმად ჩავწვდომოდით ამ ტექსტის შინაარსს, რასაც ქვემოთ განვიხილავთ.

ჯერ განვიხილოთ ტერმინი „გრი ორმიზდი“. სპეციალურ ლიტერატურაში, განხილული საკითხის, „გრი ორმიზდის“ გარშემო მოძიებულმა მასალებმა იმ დასკვნამდე მიგვიყვანა, რომ იგი ეტიმოლოგიურად მიმანიშნებელია ჩვენგან სამხრეთით მცხოვრები ხალხთა ენების მიმართულებით გასაწევ კვლევა ძიებისაკენ.

„და მარხულ (დაფარული) არს ენაჲ ქართული ...

და ესე ენაჲ შემკული და კურთხეული სახელითა

უფლისაჲთა მდაბალი და დაწუნებული...“

განეკუთვნება იმ ქართულ სიტყვა ტერმინებსაც, რომლებიც უცვლელად შესულია ამა თუ იმ ერის ენებში ქართველური ენებიდან, და დაფარულია ჩვენთვის, უბრალო ქართველებისათვის და არა სპეციალისტებისათვის.

თუ მცხეთის კერპს, „არმაზს“ განვიხილავთ, როგორც „აჭურამაზდას“, საშუალო სპარსულ „ორმიზდ“-ად, მაშინ აქ აუცილებელია გავითვალისწინოთ გ. სანაძის მოსაზრება იმის შესახებ, რომ ის რაც ჩვენ „ქართულად“ ფარნავაზს ვუწოდებთ, მემატიანეს თითქოსდა სპარსულად არმაზ/აჭურამაზდის სახით აქვს გააზრებული (156 : 88).

ფარნავაზის არქაული ფორმა – ფარნაბაზა, ირანული სიტყვაა და ნიშნავს: „ბაზა“ –ხელი, ხოლო „ფარნა“ ბრწყინვალეს; გამოდის რომ ფარნავაზი ბრწყინვალე ხელი ყოფილა (157 : 80). ბრწყინვალე ხელს, კი მხოლოდ ასომთავრულის გამოყვანა თუ შეიძლებოდა მიწეროდა მყარ საგანზე, ან ეს სახელი „ბრწყინვალედ“ გამოიყენა ჩვენმა „მემატიანემ“. აი რომელი ენისთვის ირჯებოდა „ფარნაბაზა“ ჩვენ ქვემოთ დავინახავთ.

თანამედროვე შეხედულებით „ქართის ცხოვრება“ იწერებოდა VII–XI საუკუნეებში. ამ პერიოდში ირანს არაბები აკონტროლობდნენ და ცეცხლით და მახვილით ნერგავდნენ ისლამს, მაგრამ პეტრე იბერის პერიოდში „აჭურამაზდა“ მძლავრობდა საქართველოში. ასე, რომ „ორმიზდი – არმაზი – ფარნავაზი“ მხოლოდ მწიგნობრობის ასოციაციას იწვევს ჩვენში. გამოდის, რომ ხეთურ – მცირე აზიულ კერპ-ღვთაება „არმა/არმაშ“ (პ. ინგოროყვა, ივ. ჯავახიშვილი) ლაპარაკიც კი, ზედმეტია, მიუხედავად იმისა, რომ ჩვენ ვიზიარებთ, მის მცირეაზიული წარმომავლობის შესაძლებლობას „ფარნავაზის დროის“ დროში. ასე, რომ გ. სანაძის მოსაზრება ყოველგვარი ვარაუდის გარეშე მისაღბი და გასაზიარებელია.

(საინტერესო მოსაზრება აქვს გამოთქმული ელენე პეტრეს ასულს მხარგრძელების „შთამომავალს“ [დედის ქალიშვილობის გვარი]; ნამდვილი ორმიზდის შეილების შესახებ]: „Разоблаченная Изида“ (Том I), Часть I «Непогрешимость» современной науки, ГЛАВА I старые вещи с новыми именами : «Сколько наших закоренелых скептиков несмотря на свой материализм состоят в масонских ложах? ... С тех пор как

Филипп Красивый уничтожил рыцарей Храмовников никто не появился, чтобы рассеять ваши сомнения, несмотря на все противоположные утверждения. Правда, вы – «скитальцы из Иерусалима, разыскивающие утерянное сокровище священного места». Нашли ли вы его? Увы нет! ибо священное место осквернено, колонны мудрости, силы и красоты разрушены. Отныне «вы должны скитаться во мраке» и «путешествовать во смирении» среди лесов и гор в поисках «утраченного слова». «Далее!» - вы никогда не найдете его, пока вы ограничиваете ваше путешествие семью или даже семью семь, потому что вы «путешествуете во мраке» а мрак может быть рассеян только святом пламенеющего факела истины, которой находится в руках истинных потомков Ормузда. Только они могут научить вас правильному произношению имени, раскрытому Еноху, Якову и Моисею. «Далее!» Пока ваш R.S.W. научится составлять 333, и раскрывать взамен 666 – число апокалипсического Зверя, вы можете так же соблюдать благоразумие как и законы братства «Розы».)”.

http://www.spsl.nsc.ru/win/frnew/shp/ogl_vved1.htm

<http://www.magister.msk.ru/library/blavatsk/izida/izida001.htm>

აქ საკითხი შეიძლება სხვანაირად დადგეს – მიღებულია, რომ „არმაზ ციხე“, „არმაზ კერპი“, „არმაზ მთა“ დაკავშირებულია კერპთან – რას გამოსახავდა ეს კერპი, რომელიც შემოიღება – დადგა ცხურსა ზედა? ეს ცხურ-ი როგორ უნდა წავიკითხოთ? როგორც „ოჴ“, თუ როგორც „ჴიე“? შესაძლო ვარიანტები და აქედან გამომდინარე შედეგები ახლა ძალიან შორს წავიყვანს. ამიტომ დავუბრუნდეთ თემას. ისიც არ უნდა დაგვავიწყდეს, რომ ჩვენი ქვეყანა ვერძის ზოდიაქოსთან არის გაიგივებული და გაზაფხულის ბუნიობისას მზე ამოდის „ცხურის რქებს“ შორის.

თუ ჩვენი მსჯელობა და თვალთახედვა სამხრეთული (ენის) მიმართულებით სწორია და ეს ასეც გვეგონია, მაშინ „საშუალო სპარსული“ წარმომავლობის სიტყვა, რომელიც „სულს“ ნიშნავს, ძველ სომხურში (გრაბარი) ანბანის, წიგნის, წერილის, ნაწერის, ასო-ნიშნის, ბერის აღმნიშვნელი – „გირ/გრი“ – ტერმინია (ეს ტერმინი ჰაიკთა ენაში „საშუალო სპარსულზე“ ცოტა ადრეა დაფიქსირებული). მაგალითად სომხური „გრი“ – საწერი, კალამი; „გრი“ – წერა; „ერკათა – გირ“ – რკინით ნაწერი – ასომთავრული ანბანი; „ბოლორ – გირ“ – მრგვლოვანი ანბანი.

ამდენი „დამთხვევა“ წერასთან–ანბანთან–წერის საშუალებასთან ასოთაწვილისა, „გრ“-ისა, როგორც დამწერლობის აღმნიშვნელი ტერმინისა, და მისი გაიგივება საშუალო სპარსულ „სულ“-თან ამ შემთხვევაში სრულიად უადგილო და შეუფერებელი გვეჩვენება.

სხვადასხვა ერის ენაში შეიძლება ერთი, ან ორი ტერმინის დამთხვევა-ასოციაცია გვხვდებოდეს, მაგრამ ერთ ენაში, ოთხი და მეტი ტერმინის, ერთი ფუნქციის აღმნიშვნელი, ერთი მნიშვნელობის ტერმინის – ერთი სიტყვის გამოყენება უკვე ვარაუდი, ან დამთხვევა კი არ არის, არამედ იგი კანონზომიერებაა და მტკიცედ შეიძლება აღვიქვათ და ითქვას, რომ დამწერლობის აღმნიშვნელ „სომხურ“ ტერმინს, დასაბამი ქართული ანბანის შემქმნელი, თუ საერთოდ ანბანური დამწერლობის, შემქმნელი ერის სახელი უწოდებიათ.

„გარდა იმისა, რომ ქართულ ენაში კითხვისა და ასოს აღმნიშვნელი ტერმინები („კითხვა“, „წერა“) ძველისძველ ტერმინებად ჩანან, ინტერესს იწვევს წერის აღმნიშვნელი სახელი „წერა“. იგი თავდაპირველად ჭრას, კვეთას ნიშნავდა... „წერა“ ხენის მნიშვნელობით („მიწის ჭრა, კვეთა“) მთლიან საქართველოში და „წერტილი“ – ყანის ნაკრეფი, შეკონილი, „საწერელი“. ე. ი. მჭამელი, მჭრელი, თითის ერთგვარი ავადმყოფობა ნათლად ადასტურებს „წერა“ სიტყვის ამ ეტიმოლოგიის სისწორეს (ს. ჯანაშია). იგივე ტერმინები გვიხსნიან წერასთან დაკავშირებული მეორე ტერმინის წარმოშობას. ესაა „წერტილი“. რომელიც ნაწარმოებია

ზმნისაგან „წერტა“, ეს უკანასკნელიც ნიშნავს ჩხვლეტას, ამოკვეთას, ჭრას. მაშასადამე, ორივე ტერმინი იმ ხანისაა, როცა წერა რეალურად იყო პროცესი რაიმე მაგარ საგანზე (ქვაზე, თიხის დაფაზე, ლითონზე) ამოჭრის, ამოკვეთისა.” (158 : 112).

ასე, რომ ქვაზე წერა, რკინის საჭრეთელით, სომხურში აისახა როგორც, „ერკათა – გირ“ – რკინით ნაწერი. ეს სავსებით გასაგებია, თუ გავითვალისწინებთ იმ მოსაზრებას, რომ როგორც ივ. ჯავახიშვილი აღნიშნავს, ნ. მარრმა ძველ სომხურ ენაში ფუძე ენა ვერ იპოვა და აღნიშნა, რომ იგი ნარევი ენაა – ინდოევროპულის და უცხო ელემენტის (ქართველურის). „პლინიუს სეკუნდუსი ამბობს, რომ სომეხ-ხალიბების ტომი მოსახლეობდაო, ე.ი. გასომხებული ჭანები ყოფილან...” (159 : 420); „... რომ ხალიბები, ტიბარენნი, მოსინიკები, დრილები და სხვანი სწორედ ლაზურ-ჭანურს ლაპარაკობდნენ, რომ ყველანი ისინი ქართველ ეროვნებას ეკუთვნოდნენ” (160 : 423).

ბ-ნი შოთა აღნიშნავს, რომ „სომხურზე უძველეს პერიოდში დიდი გავლენა მოუხდენია სხვა ენებს. „გამვლენელ ენებში არის ქართულიც“, უპირატესად ისეთი ქართველური ენები, – განაგრძობს მარი, – როგორცაა „ივერიული, ესე იგი მეგრული და ჭანური. თანაც ირკვევა, ჩასახვაში დიდი წილი უდევს... სვანურს... სვანურში უნდა ვეძიოთ ყველაზე უპირველესად სომხეთის ლურსმული წარწერების გამოცანის ახსნა” (161 : 160), (აღბათ ურარტულ ლურსმულ დამწერლობას გულისხმობენ) და იქვე ბ-ნი შოთა აღნიშნავს, რომ ღვინის აღმნიშვნელი ტერმინი (ღვინო, მეგრულში უნდა გვქონოდა გინი). ამ ფორმით ეს სიტყვა შემონახულია სომხურში (162 : 162).

ზემოთ მოყვანილი მაგალითები მიგვანიშნებენ არა ანბანის შემოქმედი, რომელიც კერძო პირის, არამედ იმ ერის სახელზე, რომელიც ძველ სომხურ ენაში დაიღეკა, როგორც რკინის ხელსაწყოთი ნაწერის შემოქმედის სახელი. რაც შეეხება რკინას იგი ჯერჯერობით კოლხური ტომების გამოგონებად არის მეცნიერულ მსოფლიოში აღიარებული, ხოლო ვაზის სიმბოლოდ, როგორც „ლაზა“ სულ ახლახან აითვისა რუსულმა ენამ.

რაც შეეხება ძველსომხურ ენას, მოვიყვანოთ ციტატა ივ. ჯავახიშვილის „ქართველი ერის ისტორიის“ პირველი ტომიდან: „ის მიწები, რომელიც წინათ ქართველ ტომებს ეკუთვნოდათ, მერე სხვადასხვა ინდოევროპელი მოდგმის ტომებმა დაიჭირეს და დაისაკუთრეს. ამგვარად კაპადოკიისა და პონტოს, ლიდიისა და ფრიგიის ბერძნების დროინდელი და ეხლანდელი მცხოვრებნი სამოთხ სხვა დასხვა ერის აღრევისაგან არიან წარმომდგარნი; მათი ენა, რამდენადაც ბერძნული წყაროებიდან ჩანს, ნარევი ენაა და მეცნიერს იქ შეუძლია ბევრი ისეთი სიტყვა იპოვოს, რომელიც არც ინდოევროპულს, არც სემიურ ენათა ჯგუფს არ ეკუთვნის; ეს ჩინებულად აქვს გამოკვლეული ბერძნული ენის ისტორიის ცნობილ მკვლევარს პ. კრემჩერს” (163 : 416-417).

ეს შრომა პ. კრემჩერისა გამოსულია 1896 წელს; და თუ მას ჯ. ჩედვიკის დღევანდელ მონაცემებს მივუმატებთ, იმის შესახებ, რომ ბერძნული ენა არ არსებობდა ძვ. წ. აღრიცხვით XX-ე ს-ში. და ძველბერძნული ენა შეიქმნა ქართველური ტომებისა – ამ შემთხვევაში პელასგების (ჰეროდოტე, ისტორია II ტ. გვ 438, იონიელები – პელასგებია) და დამპყრობლების შერევის შედეგად, და ეს ძველი ბერძნული ენა ასევე ეკუთვნის ქართველურ (პელასგებს) ტომებს. და მათ სრული უფლება აქვთ ამ ენაზე განაცხადონ პრეტენზია, როგორც თანაავტორებმა.

ჯ. ჩედვიკის თეორიით და ივ. ჯავახიშვილის ვარაუდით გამოდის, რომ ძველ ბერძნულზე შესრულებული წირვა-ლოცვა მეტნაკლებად გასაგები უნდა ყოფილიყო თითქმის ყველა ძველქართული ტომისთვის. და ქართული სალიტურატურო-საეკლესიო ენის ჩამოყალიბებაში დიდი გავლენა იქონია ბერძნულ (ლათინურ) ენაზე შემოსულმა ქრისტიანობამ (ბოლოს ბერძნული სიტყვები ენაში შემოვიდა XIX-XX ს-ში მეცნიერების, ხელოვნების ტერმინების სახით). ასე, რომ

შეგვიძლია ვთქვათ, რომ ქართული ენა განივრცო ეკლესიის წიაღში; როგორც ბერძნული ენა აღმოცენდა ფილოსოფიურ-მისტერიულ ცენტრებში. ალბათ სწორია ზ. გამსახურდია, როდესაც იაფეტურ ენას მოგვთა ენას უწოდებდა და ძველბერძნულის პრიორიტეტი ქრისტიანობამდე (საქართველოში, როგორც დასავლეთში ისე აღმოსავლეთში) ჩვეულებრივი მოვლენა უნდა ყოფილიყო.

მოყვანილი მაგალითები ვფიქრობთ საკმარისია იმისთვის, რომ განვმარტოთ ტერმინი „გრი“, როგორც დამწერლობის მქონე ერის მიმანიშნებელი ტერმინი, ან საერთოდ წერის ტერმინის, აღმნიშვნელი სიტყვა. ხოლო „გრი ორმუხდი“ გამოგვივა წერის მეთოდი – **მწიგნობრობა, ანუ „ფარნავაზი“**. ასე, რომ, „და ამან შექმნა მწიგნობრობა ქართული“ სრულ, თუ არა მიზანმიმართულ ინფორმაციას შეიცავს. არმაზ კერპი გამოვიდა მწიგნობრობა, ასე, რომ „ფარნავაზს“ „ცხვრ-ზე“ მწიგნობრობა შემოუდევს, ან ის ინსტრუმენტი, რომლითაც ანბანის ამოკითხვა შეიძლება. აი სად, ცაში, თუ ნაცარში, ეს გვაქვს გასარკვევი. მაგრამ ამ დასკვნამდე ცოტა დეტალურად უნდა განვიხილოთ აღნიშნული საკითხი.

ახლა რაც შეეხება ქართული ანბანის შექმნის საკითხს: „ქართული ანბანის შემქმნელს ზედმიწევნით სისრულით აქვს წარმოდგენილი თანადროული ქართული ენის ბგერითი სისტემა: იგი სრულად და ამომწურავად ითვალისწინებს ქართული ენის ბგერათა (ფონემათა) ინვენტარს, რომელთა გრაფიკული გამოხატვა აუცილებელია ქართული ენის ადეკვატური წერილობითი გადმოცემისათვის. ქართული ენის ინვენტარი იმდენად სრულად და თანმიმდევრულად არის ასახული ძველ ქართულ ასომთავრულ დამწერლობაში, რომ მას ამ თვალსაზრისით შემდგომ არსებითი ცვლილებები არც კი განუცდია“ (164 : 129).

შემდეგ ბ-ნი თამაზ გამყრელიძე აღნიშნავს, რომ „ბერძნული განათლების მქონე ქართული ანბანის შემქმნელი პირის მხრიდან კლასიკური ბერძნული ფონეტიკური თეორიის ცოდნის შესახებ აზრი ჯერ კიდევ გერმანელმა ლინგვისტმა ვ. ბედერმა გამოთქვა“... „ქართული ასომთავრული ანბანის შემქმნელი ფლობდა ფართო ფილოლოგიურ ერუდიციას, რომელიც მოიცავდა იმდროინდელი ლინგვიკური თეორიისა და გრაფიკული სისტემის ცოდნას“ (165 : 156).

და კიდევ ერთი მაგალითი: „ძველი ქართული ასომთავრული ანბანის შემქმნელი წერით ნიმუშად, გრაფიკულ პროტოტიპად და მოდელად იღებს მის თანადროულ მონუმენტურ ბერძნულ წერით სისტემას და ახდენს მის სტილიზებულ „არქაიზაციას“, რაც გამოიხატა ძირითადად სათანადო ბერძნულ გრაფიკულ სიმბოლოთა პირმარცხნივ შებრუნებაში“ (166 : 182).

და ბოლოს: „ქართული ენის ბგერითი სისტემის ერთ-ერთი ყველაზე თვალსაჩინო სპეციფიკას მისი განვითარების მთელს მანძილზე წარმოადგენს საოცარი **ფონეტიკური კონსერვატიზმი**, ფონეტიკური ცვლილებებისადმი უმნიშვნელო მიდრეკილება, რამაც უძველესი პერიოდის ქართული ბგერითი შედგენილობა დღემდე შემოგვინახა არსებითი ხასიათის ფონეტიკური გარდაქმნების გარეშე“ (167 : 125).

ე. ი. შეგვიძლია ვთქვათ, რომ ბ-ნმა თამაზმა არგუმენტირებულად უჩვენა ის გარემოება, რომ ძველი ქართული ასომთავრული დამწერლობა ბუნებრივად არის შექმნილი, თანადროული ქართული ენის ბგერათა (ფონემათა ინვენტარის) გათვალისწინებით. ამოვისუნთქე, თორემ ისეთი შთაბეჭდილება მექმნებოდა, რომ ჩვენ მოვიპარეთ რაღაც და არ გვინდა ამის აღიარება.

სტილიზებულ „არქაიზაცია“-ში ალბათ ბ-ნი თამაზი დავათის ქვასვეტზე ამოკაწრულ არქაულ ასონიშან „წილ“-ის და „ჯან“-ის გრაფიკულ გამოსახულებას გულისხმობს; და აღნიშნული ნაშრომი ნებისით, თუ უნებლიედ ჩვენს ვარაუდს ამაგრებს: ორივე ანბანის შექმნაში ქართველური ენების მცოდნე, ანუ კოლხური ტომები იღებენ მონაწილეობას. და მათ შორის მსგავსება გ. წერეთელმაც აღნიშნა. მაგრამ რა ვუყოთ **ივ. ჯავახიშვილის** მოსაზრებას, რომელიც მივიდა იმ

დასკვნამდე, რომ ქართული ანბანი გენეტიკურად უკავშირდება ფინიკიურ-სემიტურ ანბანების სისტემას (168 : 121).

ამ დონეზე ჯერჯერობით მოგვიწევს ანბანის შესახებ მსჯელობის შეჩერება, რადგან როგორც ბ-ნი შოთა აღნიშნავს: „ბერძნული ანბანის მწკრივი სემიტური ანბანის სისტემას მისდევს. სემიტურში კი არ ვიცით, რის საფუძველზეა მიღებული ასოთა თანმიმდევრობა“ (169 : 124).

კლასიკური ბერძნული ფონეტიკური თეორია „აღბათ“ ჰომეროსის ენაა, რომელზედაც გამოთქმულია აზრი მეცნიერთა მიერ, რომ ჰომეროსი (ტყვე) არაბერძნულენოვანი პოეტია, რომელიც ძველბერძნულ ენაზე ქმნიდა თავის ქმნილებებს – თანაც ხაზგასმულია, რომ იგი იონიელია, რომელიც მცირე აზიაში ამჟამინდელ თურქეთის დასავლეთ სანაპიროზე მდებარეობდა, გამოდის **ჰომეროსი** (მძევალი) **პელაზგი** ყოფილა, რასაკვირველია ჰეროდოტეს თუ ვენდობით (ტ, II, გვ. 438 (170). (ბერ-ძენი [გრ-ეკი] სადაც არ უნდა გადასახლებულიყო, მისი ენა სტილისტურად ბერძნული – თანამედროვე გაგებით ინდოევროპული იქნებოდა).

„ქართლის ცხოვრების“ საბჭოთა – სოციალისტური კლანური კონიუნქტურული დოგმიდან (მოკლედ რუსული შოვინისტური მისწრაფებებიდან) გამომდინარე მეცნიერები „ქართა“-ს ტომის ტყვეობაში იმყოფებიან, რომელსაც არ იცნობს ძველბერძნული, ძველასირიული, სპარსული, არაბული, ძველსომხური, ეგვიპტური წყაროები გარდა ნატყუარი ჰაიკური რამდენიმე წყაროსი. რაც იწვევს ქართული ეროვნული სულისა და ჭეშმარიტი ისტორიის დაკნინებას.

ახლა „უადრესად ფართე ფილოლოგიური ერუდიციისათვის“ – ლინგვისტური თეორიის არსი – ჯ. ჩედვიკის თეორიით ველური-პირველყოფილი მომთაბარე ტომები ინდოევროპელებისა შეიჭრა ახლანდელი საბერძნეთის ტერიტორიაზე, სადაც ცხოვრობდა იმ დროისათვის მაღალი კულტურის მქონე ხალხი. მათ ერთად შექმნეს ძველი ბერძნული ენა. ჯ. ჩედვიკის აზრით ეს მოხდა XXII–XXI ს.ს-დან XII საუკუნებდე ჩ. წ. აღ-მდე.

„ბერძნული დამწერლობა განეკუთვნება ძვ. წ. VIII და VII საუკუნეებს“... და „საბოლოოდ ყალიბდება კლასიკური ბერძნული დამწერლობა“ და „ბერძნულ ანბანში უკვე V საუკუნიდან (ძვ. წ.) ჩნდება ხმოვანების აღმნიშვნელი ასოები“ (171 : 85-87). ასე, რომ ანბანის თუ დამწერლობის შექმნისათვის, ამ მაღალგანვითარებულმა – თანამედროვე ცივილიზაციის აკვნის შემქმნელ ძველ ბერძნებს, „დასჭირდათ“, ენის ჩასახვიდან, მის ჩამოყალიბებამდე 12 – 16 საუკუნე; და რაც მთავარია თვითონ ბერძნები აღიარებენ, რომ კულტურა ჯერ „აია-კოლხეთიდან“ მოიტაცეს, შემდეგ სადღაც ეგვიპტე-შუამდინარეთში „იმაღლებდნენ“ კვალიფიკაციას.

და ბოლოს „... ეგვიპტური დამწერლობა სემიტ ხალხებს გააცნო ერთმა სემიტური მოღვაწის ტომმა (ძველსემიტური, ე. ი. ფინიკიური), რომელიც XVI საუკუნეში ძვ. წ. აღ-ით გამოაძევეს ეგვიპტედან და გამოტყორცნეს აზიაში.“ და „აქვე უნდა აღვნიშნოთ, რომ პლატონი, პლუტარქე და რომაელი ისტორიკოსი ტაციტი ფიქრობენ, რომ ფინიკიური ალფაბეტი ეგვიპტური დამწერლობის საფუძველზეა შექმნილი“ (172 : 109-110). და რაც მთავარია ძველბერძნები აღიარებენ, რომ თვითონ კი არ შექმნეს ანბანი, არც ორაკულს გამოცხარებია ნათელხილვისას, არამედ გადაიღეს და სწორედ ძველბერძნებმა შეაბრუნეს პირმარჯვნივ ფინიკიური ანბანი – და „შექმნეს“ ეგრეთ წოდებული „ბუსტროფედონით“ წერა. (ბერძნული „ბუსტროფედონის“ შესახებ იხილეთ ი. ე. გელბ **“Основы изучения письма”**, М., 1982 (1952) г.: “Направление знаков в древнейших греческих надписях очень непостоянно, непостоянно и направление письма: тексты пишутся то справа налево, то слева направо, то бустрофедоном, то есть с переменной направления от строки к строке...” (173 : 173).

ქართულ მეცნიერებაში დღეს აღიარებულია, რომ ფარნავაზმა შექმნა მწიგნობრობა. არის საპირისპირო აზრი, რომ ქართული დამწერლობა, რომლის გარე-

შე ძნელია ენის განვითარება, შეიქმნა ქრისტეს სადიდებლად, ანუ როგორც მიღებულია ყველა ერმა რელიგიური მოძღვრების მშობლიურ ენაზე წასაკითხად, შექმნა საკუთარი ანბანი და გადათარგმნა იგი თავის საკუთარ ენაზე (ჩვენი აზრით „ხუცური“).

მაგრამ შეიძლება წარმოვიდგინოთ, რომ ძველადვე არსებობდა ქართული ანბანი, ხოლო „ენა“ დაკნინებულია, დაფარულია 4 დღე (3 + 1), და ჯერ ძველბერძნული წარმართული მისტერიული სკოლების მეშვეობით, და შემდეგ ქრისტიანული მოძღვრების მედროშედ საქართველოში შემოდის ლიტურგიის საწარმოებლად ბერძნულ-ლათინური ტერმინოლოგია, და „გულგატას“ შექმნის შემდეგ, უკვე თავისუფლად დაიწყეს ერებმა თავის ენაზე ძველი და ახალი აღთქმის გადათარგმნა, და ენაში შემოვიდა უკვე ნაწერის სახით ის სპეციალური ტერმინოლოგია, რომელიც „არ გააჩნდა“ ქართულ ენას და რომლითაც დაიწერა ძველი და ახალი აღთქმა.

ასე, რომ ქართველური (პელაზგი) ტომის მონაწილეობით შექმნილი ძველბერძნული ენა, უკვე ქრისტიანობის მედროშედ ხელმეორედ დაბრუნდა თავის გვარტომში, ანუ კოლხურ სამყაროში და როდესაც საქართველოში პირველად ჩატარდა წირვა ქართულ ენაზე, ის სულ სხვა ენა იქნებოდა, ვიდრე ფარნავაზის დროს იყო. (ივ. ჯავახიშვილს აღნიშნული აქვს, რომ „ქართლი („გურ-ზან“)... რომელსაც ბერძნულის მსგავსი ენა აქვს“ (174 : 319), [იხილეთ ვ. ჩუბინიძე, „სასწაული“ (175 : 194).

„პირველი“ დაბრუნება რასაკვირველია უფრო ადრე მოხდა, რაც დაკავშირებული უნდა იყოს „ბერძნულ ახალშენებთან“ შავი ზღვის მიდამოებში, რომელიც გამაგრდა აღ. მაკედონელის მიერ ახლო აღმოსავლეთის გაელინიზებით; რაც ფარნავაზის ეპოქას მიესადაგება. აი რას წერს ბ-ნი თამაზ ჩხენკელი ამ მოვლენის შესახებ:

„... ქართული ენის „ექვსი“ ენისაგან (თუ ნათესავისაგან) შექმნის მითოლოგემაში ის აზრი უნდა იყოს გაცხადებული, რომ ამ ენამ გადალახა დროის ძველი ციკლი და დროის ახალი ციკლი დაიწყო. მაშასადამე, აქ მინიშნებულია დროის გარკვეულ მიჯნაზე ენაში მომხდარი უდიდესი გარდატეხის მომენტი. ეს მომენტი სიმბოლიკურად ქართული ენის ექვსი ენისაგან შექმნას ანუ ახალ თვისობრიობაში გადასვლას ასახავს; რაც ჩვენი აზრით, პირდაპირ არის დაკავშირებული „ქართული მწიგნობრობის“ შექმნასთან“ (176 : 152).

ჩვენი აზრით „მწიგნობრობის შექმნა“, დღევანდელ „საყოველთაო“ სწავლასთან, ახალგაზრდების სწავლა განათლების საყოველთაოდ შემოღებას და „ახალ თვისობრიობაში გადასვლას“ ქართულ ენაზე წერა კითხვის სწავლას ნიშნავს.

რაც შეეხება ასომთავრულს, მასში საკაცობრიო ცოდნაა ჩაშიფრული ქრისტიანულ მოძღვრებაზე გამართული, ანუ ქრისტეს იმპულსითაა გაბრწყინებული, ხოლო ქრისტეს იმპულსით, როგორც დავინახეთ გასხვიოსნებულია ქორონიკონით ათვლილი წელთაღრიცხვის მეორე 11 (10)-ლი, რომელიც იწყება ძვ. წ. აღ-ით 5 604 წელს. ეს ცოდნა ჩაბეჭდილია მთავარანგელოზების მიერ ამადლებულ ანბანში, რომელიც დავათის ქვასვეტზეა გამოსახული. ასე რომ ბატონ ივანე ჯავახიშვილის ვარაუდი, რომ ქართული ასომთავრული ანბანი შეიქმნა ძვ. წ. აღ-ით VIII ს-ში, სინამდვილის მარცვალს შეიცავს.

ხოლო ფუნქციონირება და გამოყენება მასობრივად, მხოლოდ ქრისტეს განკაცების, ჯვარცმის, დაფლვის და აღდგომის შემდეგ, თუ გაცხადდებოდა. არ უნდა დაგვავიწყდეს, რომ მობიდანის დროს, ჰერაკლე კეისრის ჩათვლით და კიდევ ძალიან დიდი ხანი წირვა-ლოცვა ბერძნულ ენაზე მიმდინარეობდა.

მსოფლიოში სულ 14 ანბანია, და რასაკვირველია დიდი მნიშვნელობა აქვს ასონიშანთა მოხაზულობას, ასოთა თანმიმდევრობას ანბანში, მათ რიგით ნომრებს, სათვალავს და განსაკუთრებით, თუ რა სიბრძნეა (ცოდნა) მასში ჩადებუ-

ლი. პითაგორე ამბობდა – „მთელი მსოფლიო ციფროვრივადაა გამოსახული” ან სამყარო იმართება რიცხვებით. კეთილი და პატიოსანი, ვინ არის წინააღმდეგი. მერედა ვინ დაუშალა დალოცვილ პითაგორეს მთელი მსოფლიო ციფრობრივი ცოდნა ჩაედო, ან გამოესახა, ან ხელი წაეკრა ძველბერძნებისათვის ანბანის დახვეწის საქმეში? თუ ძველბერძნები პითაგორეს ცოდნას არ იცნობდნენ?

ასე, რომ ვინ ვისგან გადაიღო ანბანის ასონიშნების მოსაზრება, ან როდის გადაიღო ეს კი არ არის მთავარი, არამედ მთავარია შიგ რა ცოდნაა ჩადებული. ეს ცოდნა თავისი ვიწრო ეროვნული ინტერესებისთვისაა გათვალისწინებული (რას წარმოადგენს ანბანში შესაძლო ჩადებული ცოდნა), თუ ეროვნული ანბანი საკაცობრიო მნიშვნელობის ცოდნის წყაროა, აი ეს არის ჩვენი აზრით მთავარი ანბანის დასახასიათებლად.

ახლა, კი კვლავ მივხედოთ სამხრეთულ მიმართულებას. „განსაკუთრებით საგულისხმო და საყურადღებო ჰეროდოტეს ცნობაა, რომელიც ამტკიცებს კილიკიის მოსაზღვრედ არმენები ცხოვრობენო” (177 : 416). და ცოტა ქვემოთ „სტრაბონის სიტყვით მესხეთი ანუ სამცხე I საუკუნეს ქრ. წინ რამდენიმე ნაწილად იყო დაქუცმაცებული; ერთი კოლხებს ჰქონდათ დაპყრობილი, მეორე იბერებს, მესამე კიდევ სომხებს... პლინიუს სეკუნდუსი ამბობს, რომ იქ „gens Armeno-chalibes – სომეხ-ხალიბების ტომი მოსახლეობდაო ე. ი. გასომხებული ჭანები ყოფილან” (178 : 420, 431). ხოლო ნ. ნერძენიშვილი ამ საკითხთან დაკავშირებით ამბობს, რომ სტრაბონით გამოდის – „სომხები მრავალტომიანი, მაგრამ ერთენიანი” (179 : 641).

ჩვენთვის საინტერესოა ძველსომხურში ქართული ენის სიტყვების არსებობასთან ერთად, რაზეც „გრი ორმუზდი”, როგორც „მწიგნობრობა” და სამხრეთული მიმართულების მინიშნების გარდა, შეიძლება კიდევ რაიმეს გულისხმობდეს თავის თავში.

ამიტომ დავიწყოთ ქართულად, ანუ შორიდან. მოვიყვანოთ კიდევ ერთი მოსაზრება, რომელიც **მინაკო წერეთელს** ეკუთვნის: „არ არსებობს არც ერთი ენა კულტურულ ერთა, რომ მას უცხო, მეზობელთაგან ნასესხები სიტყვები არ ჰქონდეს მიღებული. ბერძნულ ენაში მრავალი სიტყვაა ეგრედ წოდებული „აზიანური” (დიდი ნაწილი ქართული ძირისა), აგრეთვე სპარსულში, მაგრამ ამით მათი ინდოევროპული თვისება არ წაშლილა... თუ სომხურს ქართულისათვის სიტყვები „მიუცია” მეტი ქართულითგან „მიუღია” უძველესი დროიდან, როდესაც სომხური ტომები, ქართული ჭან-მეგრელთა ტომების მოსაზღვრენი იყვნენ – მიახლოვებით მერვე საუკ. ქრ. წ. – და საკვირველია, რომ მომცემი „სომხური ენა **ნარვე** ენად არის ცნობილი ენათმეცნიერთა მიერ (თვით ნ. მარის მიერაც), შერეული უცხო ელემენტი ქართულია (ჭანურ-მეგრული), ხოლო „მიმღები” ქართული ენა წმინდა („იაფეტურ”) ენად არის აღიარებული, მიუხედავად მისი „მიმღებლობისა” (180 : 246). თუ რომელიმე სიტყვის „მიმღებლობაზეა” ლაპარაკი, ალბათ ეს მეგრულ-სვანური ძირის სიტყვები იქნება, რომლებიც ერთნაირად იქნება როგორც „სომხურ”, ისე „სხვა” ენებში.

„ჰეროდოტე (484–425 წ.) ამბობს: სპარსნი ცხოვრობდნენ ვიდრე სამხრეთის ზღვამდე, მეწამულს რომ ეძახიანო; ხოლო მათ ზევით ჩრდილოეთით მიდიელები ბინადრობენ, მიდიელებს ზევით სასპერები, სასპერებს ზევით კიდევ კოლხები იმ ჩრდილოეთ ზღვამდე, რომელსაც მდინარე ფაზისი ერთვის. ეს ოთხი ამ ორ ზღვას შუა ბინადრობსო... ამასთანავე განსაკუთრებული ყურადღების ღირსია, რომ ჰეროდოტეს თქმით კოლხებსა და მიდიელებს შუა სასპერების გარდა არავინ იყო” (181 : 414). აქ ჩვენ ამ საკითხზე წერტილს დავსვამთ, და მოვიყვანოთ ნ. ბერძენიშვილის მოსაზრებას:

„2. „სპერის ზღვა” ქართულად, ქართველებისათვის... გამოდის სპერები (სასპერები...) იყო ხალხი (არაქართი) ზღვის პირას.

(რადღა დღეშია თეორია საბერ-იბერი?) (წიგნი 2, ფურც. 65)” (182 : 238).

არაფერ დღეშიც არ არის, რადგან ამ საკითხს ბატონი მიხაკო თავისი პირუთვნელობით გამოხატავს, ამაზე ორი აბზაცით ქვემოთ, რადგან მას ნაკლებად აინტერესებს ასე ვთქვათ „მიგრაციის თეორია“, იგი პირდაპირ ამბობს:

„... იყო ერთი ტომი, **მეგრულ-ლაზური**, რომელსაც ერქვა „კარდუხი“, – რაც „ქართუ-ხი“-ს უდრის. ამ „ქართუ“-დან (მეგრულად – ქორთუ) წარმოსდგა სიტყვა ქართველი, რომელიც შემდეგ სახელწოდება შეიქმნა ყველა ქართველთა. ამგვარად მტკიცდება ჭან-მეგრელთა და ქართველთა ერთობა.

სვანური შტოს წარმომადგენელი ეხლაც არის საქართველოში – თვით სვანეთის ხალხი. – „ზან“ და „ლაზან“ სვანური სიტყვებია, რომლებიც ნიშნავენ ჭანს ანუ მეგრელს და სამეგრელოს. ეხლაც სვანები მეგრელებს „ზან“-ებს ეძახიან” (183 : 229).

„... სამეცნიერო ლიტერატურაში მაკრონები ითვლებიან დასავლეთქართველური მარგალების (*მაგრალ), ანუ მეგრელების ტომად, რომელთა სახელწოდება ქართულ – ზანური ერთიანობის დონემდე აღის... ყურადღებას იქცევს ის გარემოება, რომ ზოგიერთ წყაროში მაკროსელთა ანუ მაკრონთა ლაშქარი მოიხსენიება **პელასგურად...**” (184 : 95).

ასე, რომ V (მეხუთე) საუკუნეში ჩვენს წელთ აღრიცხვამდე ჰაიკები (სომხები-არმენები) ამიერკავკასიაში და მის ახლომახლო ტერიტორიაზე არ იმყოფებიან; ისინი როგორც „აღმოსავლეთ“ საქართველოს უცხო სახელწოდება „იბერია“, და მის სამხრეთში „არმინია“ აღექსანდრე მაკედონელის შემდგომ ეპოქაში ჩნდებიან ამიერკავკასიის რუკაზე (185 : 24); ხოლო თუ გავითვალისწინებთ ივ. ჯავახიშვილის აზრს იბერების მეგრულ – ლაზური შტოს (ანუ კოლხური) მიკუთვნებაზე: „ჩვენ ვიცით, რომ იბერნი, ანუ იმერელნი მეგრულ-ლაზურ შტოს ეკუთვნოდნენ” (186 : 431), მთელი ამიერკავკასია (და არა მხოლოდ ამიერკავკასია) კოლხური ტომებით ყოფილა დასახლებული.

ასე, რომ მომავალი ჰაიკები ნაწილობრივ, მთლიანად თუ არა, მეგრულ-ლაზურ ტერიტორიაზე დასახლებულან და ძველსომხურ ენაში მეგრულ-ლაზური ძირის სიტყვების არსებობა არ უნდა გაგვიკვირდეს. არც ის უნდა გაგვიკვირდეს, როდესაც ივ. ჯავახიშვილს მაგალითად მოჰყავს მიხაკო წერეთელის განმარტება: „იბერეთი“, „გურია“, – იბერეთი, ეგერი – გვერ, რაიცა ნიშნავს მეგრელს” (187 : 229), და არც ზვიად გამსახურდიას მიერ აღნიშნული „გრ“ ძირისა – რომ პირდაპირი მინიშნებაა კოლხეთის („ეგრი“-სა).

აქედან შეიძლება გამოვიტანოთ დასკნა, რომ ჰაიკებმა ენასთან ერთად, წერის და ანბანის, აღნიშვნა „ეგრი“-დან მიუღიათ. „ჰიბერ, ანუ „ჰივერ“... წარმოსდგა „გვერ“... იგი შენახულია სომხურად – „ეგერ“ „ეგერაცი“...” (188 : 404). ამასვე ამბობს თეიმურაზი: „სანამ მესროფ დაიბადებოდა და ამ სოფელში შემოვიდოდა, აგრეთვე ქართული ხუცური წიგნი იყო ... და ოდეს სრულებით არა აქვდათ ჯერ სომეხთა წერილნი თვისთა ზედა ენათა სარგებლობდეს და ხმარობდეს იგი ქართველთა წიგნითა და წერილითა (თ. ბაგრატიონი, ცხოვრება, 1972, გვ. 126)” (189 : 92).

ჰაიკების ენაში არსებული ქართველური სიტყვები „გრ“ ფუძით, რომელიც დაკავშირებულია „წერასთან“, ქართველური ტომის ხალხისგან ნასესხები აღმოჩნდა, და „გრი ორმუხდი“-ს დაკავშირება სპარსულ ენასთან ქართველური ენების უცოდინარობით არის გამოწვეული, ან ვირეშმაკობასთან გვაქვს საქმე, ან დედნის არასწორ წაკითხვასთანაა დაკავშირებული. მით უმეტეს, რომ ნ. ბერძენიშვილი აღნიშნავს: „(მცხეთის კათალიკოსი მეგრელთა კათალიკოსად ჯერ კიდევ VII საუკუნეში მოიხსენიება...)” (190 : 277).

აქედან შეიძლება ასეთი დასკვნის გამოტანაც: ქართული წირვა-ლოცვის გავრცელებასთან ერთად ერთიანდება ქვეყანა, ხოლო სამი ენის არსებობა ერთ ეთნოსში, ასეთი ფენომენი სხვაგან არსად არ არსებობს, მთელ მსოფლიო ისტორიაში.

დავუბრუნდეთ ჩვენს საკითხს, და აღვნიშნოთ, რომ პეტრე იბერიის წარწერაში „გრი-ორმუზდი“ ვერაფრით ვერ იქნება „ბაკურის“ ნათესავი – რადგან იგი რკინით, მაგარ საგანზე კვეთის, ნაკაწრის – ამოჭრილი ანბანის „ბრწყინვალე ხელით“ გამოსახვის მეთოდის შემოქმედი ხალხის სახელი აღმოჩნდა. ჩვენ გვგონია, რომ „გრი-ორმუზდი“, კულტურასაც უნდა აღნიშნავდეს, რომელ ენაზეც არის პალესტინაში ეს მოზაიკური წარწერა შესრულებული.

„ორმიზდ-ფარნავაზი“ შეგვეძლო სპეციალისტებისათვის დაგვეთმო, მაგრამ ისინი გინდ შეიტანეთ, გინდ გამოიტანეთ, ქართულ ცნობიერებაში ასონიშანთა წყვილს – „გრ“-ს მაინც ვერ ასცდებიან.

ახლა, როცა გავარკვეით „გრი“-ს წარმომავლობა, მოვიყვანოთ ერთი მაგალითი ქართული ასომთავრული ანბანის შესაძლებლობისა. ნ. კანდელაკს და გ. ცერცვაძეს აღნიშნული აქვთ, რომ ქართული თვლის სისტემა 1999-ს ითვლის, ხოლო 37-ე ასონიშანი ამდენივე ქორონიკონს მოითვლის, ანუ $37 \times 532 = 19684$ წელს. სხვაობა ამ ორ ციფრს შორის $1999 - 19684 = 315$. ამ „ციფრ-სხვაობას“ ავტორებმა დიაპაზონი უწოდეს (46). და ეს დიაპაზონი ქართული თვლის სისტემით სიტყვიერად ჩაიწერება ასე: სამ ას ათ ხუთ მეტი, ანუ 3, 100, 10 და 5. ამ ციფრებს შეესაბამება სათვალავით ქართული ასომთავრული ასონიშნები: „გ, რ, ი და ე“ – (ანუ „ე-გრი“). ე. ი. ნ. კანდელაკისა და გ. ცერცვაძის დიაპაზონი აღნიშნავს (ასომთავრულში ჩაშიფრული) „ე-გრი“-ს, რაც გვაძლევს უფლებას, ვივარაუდოთ, რომ პეტრე იბერმა იცოდა, როგორც „გრი“-ს, ისე „გრი-ორმუზდის“ მნიშვნელობები. და პალესტინური მოზაიკა მიგვანიშნებს ქართულ ასომთავრულ ანბანში ჩადებულ ცოდნაზე.

„მაიუმის ეპისკოპოსი, ბერძნულ-არამეულ ენოვანი საეპისკოპო, სავარაუდოა, რომ ქართულ წარწერას არ გააკეთებდა თუგინდ თავისთვის, მრევლზე რომ არაფერი ვთქვათ; რადგან მოზაიკა ასომთავრულია, ის ჩვენთვის, მომავლისათვის, არის განკუთვნილი და გვიხსნის ქართული ენის ბუნებას და რაობას (ან საკაცობრიო ცოდნა, ან კალენდარულ წელთაღრიცხვის სისტემა მხოლოდ ასომთავრულით გაიშიფრება). ასე რომ „გრი“ – „ეგრი“ ყოფილა სხვა ერებისათვის (ყოველ შემთხვევაში „გაუცნობიერებლად“ – სომხებისათვის) მეთოდი რკინით ქვაზე წერისა, ხოლო „ორმუზდი-ფარნავაზი“ – მწიგნობრობა, ისე „ბაკური“ აპოკრიფსაც ნიშნავს (კ. კეკელიძე), ანუ საიდუმლოს არსებობას, ამ კონტექსტში ალბათ ანბანში; როგორც ძველად, ირანულად ბაკური, ღვთის შვილს ნიშნავდა.

§ 3. „ა ბ უ კ უ რ ა“

ერთი ნაწილი მეცნიერებისა მიიჩნევს, რომ ქართლის (იბერიის) მეფე ბაკური და რომაულ-ბიზანტიურ სამყაროში 378-394 წ.წ. ქრ. შ. პერიოდში იბერიულ მეფისწულად ცნობილი ბაკური არსებითად ერთი და იგივე პირია. მეორე ნაწილი თვლის, რომ ისინი ცალსახად სხვადასხვა პირებს წარმოადგენენ. თავის დროზე შ. ნუცუბიძემ ივარაუდა ბაკურის იერუსალიმის მახლობლად მონასტრის აგების ფაქტი. ეს მონასტერი ნახევარი საუკუნის შემდეგ მისმა სახელოვანმა შვილისშვილმა – პეტრე იბერმა აღადგინა და განაახლა (191 : 115-6). ასეთია მოკლედ იბერიის უფლისწულის ბაკურის, როგორც ისტორიული პიროვნების, ჩვენთვის საინტერესო მოზაიკასთან დაკავშირებული ცხოვრების ფრაგმენტი.

მას შემდეგ, რაც რ. პატარიძემ გამოთქვა მოსაზრება, რომ ქართულ ასომთავრულ ანბანში იგრძნობა პითაგორული მათემატიკური მსოფლმხედველობა: „ყოველი არის რიცხვი“, „რიცხვი არის ქვემარტი რაობა“, რიცხვში ცხადდება არსის საიდუმლო, ბ-ნმა ბესიკმა ლოგიკურად დაუკავშირა „ქებაჯ“-ს: „და მეგობრობაჲ ამისთვის თქუა“, პითაგორეს მეგობრული რიცხვები (220, 284) და

მაიუმის ეპისკოპოსის მიერ აღდგენილი ტაძრის მოზაიკური ქართული ასომ-
ავრულით შესრულებულ წარწერაში მოხსენიებული სახელი „ბაკური“.

კრიპტოგრაფიული ენის საშუალებით ქართული ანბანის ასოებით ავტორ-
მა პითაგორეს მეგობრული რიცხვები 220 და 284 გამოსახა, როგორც „სკ“ („ს“-
200 და „კ“-20) და „ს, კ, დ“ („ს“-200, „კ“-80 და „დ“-4), მაგრამ ინფორმაციის არმ-
ქონედ ჩაითვალა და წერილობითი თვლა შეცვალა **ზეპირი თვლის ათობით-**
ოცობითი სისტემით, რომელიც დადასტურებულია „ქებაჲ“-ს ტექსტში. მეგობრუ-
ლი რიცხვების ზეპირი თვლით მიიღეს, 220 – ორ ას ოცი (2, 100, 20), რაც
შეესაბამება ასომთავრული ანბანის ასონიშნები „ბ“, „რ“ და „კ“, და ანბანური
რიგის მიხედვით მიიღეს „ბ, კ, რ“ და მიიჩნიეს, რომ „ბ (ა) კ (უ) რ“ სახელის
ქარაგმა მიიღეს. „მიღებული შედეგის სავარაუდო შემთხვევითობა რომ გამოი-
რიცხოს, უნდა შევამოწმოთ 220-ის მეგობარი რიცხვიც, ანუ 284 (ორ – ას – ოთხ
– მეოც და ოთხი), რომელთაგან სამი (2/ბ, 20/კ, 100/რ) ისევ „ბაკურ“ – სახელის
ქარაგმას მოგვცემს” (192 : 134), ხოლო დარჩენილი ორი ოთხიანისგან დაქარაგ-
მებული „დ (ი) დ (ი)“ მიიღო. აქედან დასკვნა, რომ „ბაკურ“ და „დიდი ბაკურ“-ი
მახვილგონივრულად მიგნებული გააზრებაა პითაგორული აფორიზმისა.

ჩვენი ვარაუდით ასეთივე წარმატებით შეგვიძლია მიღებული ასონიშნები:
„ბ“, „რ“ და „კ“ მივიჩნიოთ ქარაგმად, და წავიკითხოთ მარჯვნიდან მარცხნივ და
პითაგორეს მეგობრული რიცხვების ქართული ზეპირი თვლის სისტემით ჩაწერი-
სას გამოგვივა „კ“-ი-„რ“-ი-„ბ“-ი- (ში), რაც ქართველებისათვის უფრო საგულისხ-
მოა და „დიდი“ მნიშვნელობა შეიძლება ჰქონდეს, ვიდრე ჩვ. წ. აღ-მდე V ს-ში
მცხოვრებ ბერძენ მათემატიკოს პითაგორეს – „თავისი მეგობრული რიცხვებით“.
მითუმეტეს, რომ, თუ „ბაკური“ საიდუმლოა, მაშინ „დიდი ბაკური“ დიდ საიდუმ-
ლოს უნდა ნიშნავდეს.

თუ ჩვენ ბ-ნ ივანეს ვარაუდს გავიზიარებთ, რომ ქართული ასომთავრული
ანბანი შეიქმნა დაახლოებით VIII–VII ს. ჩვ. წ. აღ-მდე, და იმის გათვალისწინე-
ბით, რომ პალესტინაში V ს. ქრ. შ. მოზაიკური წარწერის „გრი“ ერთის მხრივ
ასონიშნების ქვაზე ამოჭრის–ამოკაწრვის მეთოდის შემქმნელი ტომის სახელია,
ხოლო მეორე მხრივ, „გრი–ფარნავაზი“ მწიგნობრობის აღმნიშვნელი მცნებაა, რა
საც გვიმოწმებს მ. ჩხარტიშვილი: „... ასომთავრულში განსახიერებულია წარ-
მართული მსოფლმხედველობა...” (193 : 23-24), მაშინ უნდა ვაღიაროთ, რომ ძვ. წ.
აღ-ით V ს-ში მცხოვრებ პითაგორეზე ადრე, ქართველების წინაპრებს მიუწვდუ-
ბოდათ ხელი ამ მეგობრულ რიცხვებზე; და რადგან პითაგორე ცოდნის შესას-
წავლად წავიდა ეგვიპტე–შუამდინარეთში, ე. ი. ის ცოდნა, რაც მისმა წინაპრებმა
„აია – კოლხეთიდან“ წამოიღეს, მის დროს საბერძნეთში უკვე დაკარგულია.

საინტერესოა წარმართულ დროში შექმნილი „ძველი აღთქმა“ რამდენად
შეიძლება მივიჩნიოთ წარმართულ მოძღვრებად? მას ხომ იესო ქრისტე სრული-
ად მისაღებად მიიჩნევდა: **გიყვარდეს მოყვასი შენი, ვითარცა თავი შენი** (მათე,
თავი 21, ივ. 39).

ბუნების კანონების ცოდნა და მათზე დაკვირვება ეს წარმართობაა, თუ
მეცნიერება? განა ბუნება ღვთის ძალით არ იმართება, რომელმაც მოავლინა
უფალი დედამიწაზე მაშინ, როდესაც ეს საჭირო იყო? განა უფალს არ შეეძლო
განეცხადებინა თავისი მიზნის შესახებ რჩეულთათვის (წინასწარმეტყველთათ-
ვის), მხოლოდ აი როგორ აღიქვამდნენ ანგელოზის ნათქვამს ისინი, ეს მათი
განვითარების დონეზე იქნებოდა დამოკიდებული.

რაც შეეხება პითაგორეს მეგობარი რიცხვებს, როგორც იზოფსეფიებს,
ისინი ბერძნული ანბანის საშუალებით, უნდა აიხსნას, ან როგორღაც ჩაჯდეს
ბერძნულ „მონუმენტურ“ ანბანში, თუ არადა უნდა ჩააკვეხონ.

მეორეს მხრივ რა ისეთი ცოდნა იყო დაგროვილი კოლხეთში – აკადემიუ-
რი (წარმართული) სწავლა–განათლება, მთელი მსოფლიო მასშტაბის დონის და
წონის ცოდნა, რომ იგი ასომთავრულ ანბანში გამოესახა, თავისი რიგითი ნომ-

რებით და სათვალავებით; და ეს ცოდნა იქვე დაეკარგეთ, ყოველ შემთხვევაში დღევანდლამდე, ანუ დღესამომამდე ასე იყო.

თუ შევთანხმდებით იმაზე, რომ ჩვენ ანბანი გადავიწერეთ, მნიშვნელობა არა აქვს ვისგან, მთავარია დაშვება, მაშინ რატომ არ არის სხვა ანბანები ასეთივე სრულყოფილი? რატომ არის ასომთავრული, თავისი 22-ე ნულოვანი ასონიშანით, და 37 ასონიშანით, **ბუნებაში არსებული ყველა კალენდარული წელთაღრიცხვის ცოდნის მომცველი?** თუ ეგვიპტელებისგან გადმოვიღეთ, სად არის მათი „ასომთავრული“, მათთან მხოლოდ ზომორფული გამოსახულებებია, ზოდიაქალური სქემები და ციფრობრივ მონაცემებზე მინიშნებები. (მათ ჩვენ ქვემოთ გავეცნობით). ისე ეგვიპტეს (კემეტ) დღესაც ეგვიპტე ჰქვია, შუამდინარეთი და ერანი იმ დროს ერთი ქვეყანაა და ჩვენი წინაპრების დაჟინებული წადილი, თუ სურვილი „სპარსის“ სახელის გამუდმებული ხსენება ერანის მიმართ, როდესაც ის უკვე ცალკე ქვეყანაა, ხომ არ ნიშნავს მითითებას იმ ძველი ცოდნის – სამხრეთული მიმართულების შესახებ? ალბათ საკითხის ამ კუთხით შესწავლა მომავლის საქმეა.

ახლა გადავიდეთ ჩვენთვის საინტერესო საკითხის განხილვაზე, რომელიც განხილული აქვს ბ-ნ პავლე ინგოროყვას, თავის თხზულებათა კრებულის IV-ე ტომში. ავტორი სვამს შეკითხვას: „რა დროს ეკუთვნის ეს ძეგლი („ქება“), ვინ არის ავტორი, სად დაიწერა იგი?“ და იქვე პასუხობს: „სხვადასხვა წყაროების ჩვენებათა შეფარდებიდან დასტურდება, რომ ავტორი ამ ძეგლისა საბაწმინდელი მოღვაწე იყო, საბაწმინდის ქართული სავანიდან, რომელიც ქართული მწერლობის ერთ-ერთი უმნიშვნელოვანესი ცენტრი იყო.

ჩვენ დრომდე მოღწეული უძველესი პირი თხზულებისა საბაწმინდაში არის გადაწერილი 926 წელს ცნობილი ქართველი ჰიმნოგრაფის და მეცნიერის იოანე-ზოსიმე საბაწმინდელის მიერ”. (დედანი ლენინგრადში-პეტერსბურგში, ქვეყანა – „რ“-„ასსია“. მ. წერეთელი მაგალითად აღნიშნავს, რომ: „... რამდენია გასასწორებელი ევროპელთა მეცნიერებაში. რაულისონის ძმას (ჯორჯს) რომ ჰკითხო, მაგალითად, – „მესხებმა“ „მო“-„სკუა“ დააარსესო!” (194 : 306).

იოანე ზოსიმეს მიერ არის გადაწერილი მთელი სერია ავტობიოგრაფებისა – „მათ შორის არის დაწერილებითი სარჩევი ერთი ხელნაწერისა.“ ამ 23 თხზულებიდან უკანასკნელი სამი თხზულება ერთ მთლიან ჯგუფს წარმოადგენს და ატარებს ასეთ სახელწოდებას: „ [ა] ქებაჲ საბაჲსი და საბაწმინდელთაჲ, და [ბ] ქართველთაჲ და [გ] ქართულისა ენისაჲ.”

ყველა ეს ტექსტები დართული ჰქონია **დამატების** სახით უძველეს ქართულ პოემას, რომელსაც ეწოდება „აბუკურაჲ“ – ამ პოემის რეალიებიდან გამომდინარე ზუსტად ირკვევა მისი თარიღი – პოემა დაიწერა მე IX საუკუნის პირველ მეოთხედში.

საბაწმინდელ მოსანს, „აბუკურაჲ“-ს ავტორს, საჭიროდ დაუნახავს თავისი პოემისათვის ბოლოში, დამატების სახით, დაერთო სამი ნაწარმოები.

1. პირველი დამატება არის „ქებაჲ საბაჲსი და საბაწმინდელთაჲ“, რომლის ავტორია არაბულ ენაზე მწერალი, სირიელი ბასილი საბაწმინდელი, ცნობილი მოღვაწე, წინამძღვარი საბაწმინდის სავანისა მე-8 საუკუნის ბოლოს და მე-9 საუკუნის პირველ მეოთხედში. ბასილი საბაწმინდელის ეს თხზულება ქართველ მოსანს, „აბუკურაჲ“-ს ავტორს, უთარგმნია ქართულად კლასიკური ქართული რითმით გაწყობილი ლექსით.

2–3. მეორე და მესამე დამატებები ყოფილა „ქებაჲ ქართველთაჲ“ და „ქებაჲ და დიდებაჲ ქართულისა ენისაჲ“. ამათგან **„ქებაჲ ქართველთაჲ“** ჯერჯერობით აღმოჩენილი არაა [ალბათ პეტროგრადში ან „მო-სკუა“-ში იქნება გადამაღული; ჩვენი აზრით იგი თვლით 22-ეა და თავიდანვე არსებობდა მხოლოდ

სათაური, ე. ი. „ქებად ქართველთაჲ“ ნულოვანია (0)], ხოლო „ქებად და დიდებად ქართულისა ენისაჲ“ დაწერილია არა კლასიკური ქართული რითმული ლექსით, არამედ ურითმო „წყობილი სიტყვით“. ეს მეორე და მესამე დამატება, რომელიც ბუნებრივად ავსებდა პოემის მოხაზულ წრეს, როგორც ირკვევა, შეუსრულებია „აბუკურაჲ“-ს ავტორის თანამედროვე საბაწმინდელ მოღვაწე მწერალს.

აქ საჭიროა აღვნიშნოთ ამასთან, რომ მეორე და მესამე დამატება გარდა იმისა, რომ ბუნებრივად ავსებენ პოემის მიერ მოხაზულ წრეს, პოემა „აბუკურაჲ“ და მისი დამატება „ქებად და დიდებად ქართულისა ენისაჲ“ ხვდებიან ერთმანეთს საერთო იდეური მიზანდასახულობით, მაღალი პატრიოტული მრწამსით” (195 : 404–406).

სანამ იოანე-ზოსიმეს აზრს მოვისმენდეთ, მისივე გადაწერილ „ქებად“-ს შესახებ, ჯერ ვნახოთ რას წერს კ. კეკელიძე „აბუკურაჲ“-ს შესახებ.

ბატონი კორნელი სვამს კითხვას, თუ „რა თხზულებაა ეს აბუკურა? და აღნიშნავს, რომ მე-19 საუკუნის 80-იანი წლებიდან (დ. ბაქრაძე, ა. ცაგარელი, თ. ჟორდანიას, ნ. მარტი), გამოთქვამდნენ ვარაუდს, რომ შეიძლება ამ სახელით აღინიშნებოდეს ერთ-ერთი აპოკრიფი* (*აპოკრიფი – დაფარულის, საიდუმლოს ნიშნავს გვ. 430) ან რომელიმე თხზულება ხარანის ეპიზოკოპოსის თეოდორე აბუკურასი*, თუმცა რომელი, ამაზე პასუხს არავინ იძლევა” (196 : 190).

შემდეგ კ. კეკელიძე აღნიშნავს, რომ მან 1918 წელს გამოაქვეყნა თხზულება „წამება წმიდისა მიქაელისი, რომელი იყო ლავრასა დიდსა წმიდასა მამისა ჩუენისა საბაქსა“. გიორგი მთაწმინდელის ცნობით ბერძნულად უთარგმნია ექვთიმე ათონელს. „შესავალში პირდაპირაა აღნიშნული, რომ მიქაელის წამების, ამბავს უყვება თავიანთ სტუმრებს, საბაწმინდელ ბერებს, თეოდორე აბუკურა, ერთ-ერთი სახელგანთქმული მოღვაწე იმავე საბას ლავრისა.”

ჩვენთვის საინტერესო საკითხი, თუ ვინ არის „აბუკურაჲ“, იქვეა აღნიშნული, რომ აბუკურა ყოფილა ზედ წოდება: „თეოდორე ხარანელი, ზედ წოდებით აბუკურა (მამა ნუგეშისცემისა)” (197 : 191).

რადგან გავარკვიეთ, თუ ვინ არის, ან რას წარმოადგენს ტერმინი „აბუკურაჲ“, შეგვიძლია გამოვთქვათ ვარაუდი, რომ ერთსიტყვიანი მცნება – „აბუკურაჲ“ არის აპოკრიფი და იგი ერთსიტყვიანია, თანაც „გაცხადებული“ აპოკრიფი (დაფარული), რადგან როგორც ნაწარმოების შინაარსიდან ვნახავთ, იგი ბიბლიური სიუჟეტიდან არაფრით არ განსხვავდება, ხოლო პატრიოტული სულისკვეთება „ქებად“-სთან მიმართებაში, ქრისტიანული მრწამსია.

თუ ჩვენი ვარაუდი „აბუკურაჲ“-ს შესახებ სწორია, მაშინ ამ საკითხის გარკვევაში ჩვენ ისევ პეტრე იბერის პალესტინური „მწიფე ხელით“ შესრულებული წარწერა დაგვეხმარება.

და თუ „აბუკურაჲ“-ს განვიხილავთ, როგორც დაქარაგმებულ ასონიშნებს „ბ“, „კ“, „რ“, ჩვენ მივიღებთ პითაგორეს მეგობრული რიცხვის 284 („დ,ბ,რ,კ,დ“) იზოფსეფიას, სადაც მეორე მეგობარი რიცხვის 220-ის იზოფსეფიის ასონიშნების (გემატრიის ბ,რ,კ) თავსა და ბოლოში ასონიშანი „დონ“-ია მოთავსებული; რაც თურმე, ნუ იტყვი და „მამა ნუგეშისცემისა“ ყოფილა. (დიდა დედას ნიშნავს და გამოგვივა „დაფარული დედა“).

და როგორც ზევით აღვნიშნეთ, ქართული ასომთავრული ანბანის სათვალავს – 19999, თუ გამოვაკლებთ დავათის ქვასვეტზე განლაგებულ ასონიშანთა პირველი რიგის ასონიშანთა სათვალავების ჯამს – 15959, მივიღებთ 4040, გემატრიით „დ, ჩ, ბ, კ“, რაც სულიერ ენაზე, იზოფსეფიით იგივე 44-ია, გემატრიით „ბ, კ, დ“. ორივე შემთხვევაში მეორდება ასონიშნები „ბ“ და „კ“, რაც შეგვიძლია ასევე დავუკავშიროთ „აბუკურაჲ“-ს ქარაგმას „ბ, კ, რ“-ს.

აქედან გამომდინარე, რომ ქართველებს „მამა ნუგეშისცემისა“-ც ჩაგვიშიფრია ქართულ ასომთავრულ ანბანში.

როგორც ზემოთ აღვნიშნეთ, თუ „გრი ორმუზდი“ ეს მწიგნობრობაა, მეთოდი წერისა, შექმნილი ქართველი ხალხის მიერ, ხოლო „ბერ“-ს განვიხილავთ, როგორც „დაფარულ“, „მამა ნუგეშისცემისას“, რომელსაც „მეგობრული რიცხვის ჭეშმარიტებისა რაიმე გაეგება“ და ყველაფერს ერთად განვიხილავთ, როგორც ქართულ ასომთავრულ ანბანს, თავისი რიგითი ნომრებით და სათვალავებით და შიგ ჩაშიფრული წელთაღრიცხვის კალენდრებით; მაშინ ჩვენ მივიღებთ, რომ პალესტინაში აღმოჩენილ მოზაიკურ წარწერაზე დაფიქსირებული სახელ – ტერმინები, ქართველი ერის კულტურის (ანბანის), ქრისტიანული მრწამსის და უძველესი ცოდნის (ანბანის) „ძუძუელი“ გამოვლენ და რა ვიცით იქნებ ჩვენი წარსული ისტორიის შორეულ ლაბირინთებშიაც გაგვარკვიონ. აქედან შეიძლება ორი პატარა დასკვნის გამოტანა:

1. პეტრე იბერმა სწავლა განათლება სამშობლოში მიიღო, ამიტომ მას აუცილებლად ეცოდინებოდა „დავათის ქვასვეტზე“ გამოსახული ანბანის მთავარ ანგელოზთა მიერ „ამაღლების“ სურათ-ხატი. (ვერაფრით ვერ წარმოვიდგენთ, რომ ვიდაცამ სახელდახელოდ გამოიგონა ასომთავრული ანბანი, ამოკაწრა იგი ქვასვეტზე, შეამკო „ამაღლების“ ეპითეტით, და იქვე დადო სვეტის ქვეშ, ყველასგან დასამაღლავად).

2. ინდოევროპელი ტომის მოსვლისათვის „არმინის“ მიდამოებში ადგილო ბრივ მოსახლეობას ჰქონია მეთოდი რკინის იარაღით ქვაზე ასონიშნების გამოსახვისა ანუ წერა კითხვა, მოსულებმა დაუკავშირეს ამ ტომის სახელს; ისე როგორც ფოლადი ბერძნებმა დაუკავშირეს ჩვენს ტომს – „ხალი(უ)ბებს“.

ახლა კი მოკლე შინაარსი, თუ რა წერია „აბუკურაჟ“-ში: „ერთი ახალგაზრდა ბერი, სახელად მიქაელი, რომელიც საბას ლავრაში მოღვაწეობდა აბდალ - მალიქ ხალიფას (685-705) დროს, მიყვანილ იქნა ხალიფას მეუღლე სეიდასთან, ვითომცდა მის მიერ დამზადებული ნივთების სავაჭროდ. სეიდას ეს ლამაზი ახალგაზრდა ბერი ძალიან მოეწონა, მან მოინდომა გათამაშება მასთან, როგორც ეს იყო ეგვიპტელ პოტიფარის მეუღლის მიჯნურობისა (შესაქმ. XXXIX) მშვენიერ იოსებთან, ან აღმოსავლური იოსებ ზალიხანის რომანისა. რადგანაც მან თავის მიზანს ვერ მიაღწია, სეიდამ ის დააბეზლა ქმართან და მოითხოვა მისი დასჯა. ხალიფამ მოაყვანინა მიქაელი და ერთ განსწავლულ ებრაელთან ერთად გამართა პაექრობა ქრისტიანობის, იუდაიზმის და მაჰმადიანობის შესახებ. რადგანაც მიქაელმა სძლია ხალიფასაც და ებრაელსაც, პირველის ბრძანებით, ის შიშველი ფეხებით დააყენეს მხურვალე ღვეღფზე, მერე შეასვეს საწამლავი, რომელმაც ვერ ავნო მას, ამის შემდეგ კი თავი მოჰკვეთეს” (196 : 190).

ცოტა ქვემოთ, კი კ. კეკელიძე აღნიშნავს, რომ ექვთიმე ათონელს უთარგმნია ბერძნულ ენაზე ქართულიდან (უცნობი ავტორი) და ჩვენთვის განსაკუთრებით საინტერესო შინაარსისა და მნიშვნელობის მქონე ინფორმაცია: „... ბიზანტიური აგიოგრაფიისა და ლიტურგიკულ-კალენდარული ხარვეზის ამოსავსებად.“

გვებადება შესაბამისი კითხვა, რა ლიტურგიკულ-კალენდარული ხარვეზის ამოსავსებად იღვწოდნენ ქართველები? აკი ჩვენ ყველაფერში ბიზანტიური, ანტიოქიისა და იერუსალიმის პირში შემყურები არ ვიყავით? და რატომ ეპყრობოდნენ ყოველივე ბერძნულს სიფრთხილით? ამ კითხვებზე პასუხს კორნელი კეკელიძე იქვე ნაწილობრივ პასუხობს: „ექვთიმე მთაწმინდელს ბერძნულიდან ქართულად მთარგმნელობაში ერთი რამ ახასიათებს. ამ მთარგმნელობას ხაზს უსვამს ეფრემ მცირე, რომელიც „ექვთიმეს ლიტურატიურულ მეფედ, ბუმბერაზად და ლომად ხდის.“ ექვთიმე ავრცობს ან ამოკლებს ტექსტს – ვინაიდან მას „წელეწიფებოდა შემატება და დაკლება სულისა მიერ წმიდისა“ –, შეაქვს შიგ სხვადასხვა წყაროდან დამატებითი ცნობები, განსაკუთრებით ისეთი, რომელიც ქართველებს

შეეხება, უშვებს დედანში მთელ ადგილებს, უმატებს თავის კომენტარებს”: „ამის მაგალითად მოვიყვანო ერთ ადგილს **გრიგოლ ღვთისმეტყველის** თხზულებიდან „ცხოვრება ბასილი დიდისა“, რომლის ბერძნული ტექსტი, ეფრემ მცირის სიტყვა-სიტყვითი გადმოცემით (A ფონდი № 16. ფ. 286, № 292, ფ. 25) ამბობს: „არა მარტივ ნათესავ ვჰპოვებ სომეხთა, არამედ ფრიად დაფარულ რაჟმე და ზღუსკლდე“. ეს ადგილი ექვთიმეს თავის თარგმანში ასე განუვრცია: „ვითარცა არს ნათესავი იგი სომეხთაჲ არა წრფელ, არამედ მზაკუვარი და გულარძნილი და ბოროტი სგავსებული კლდეთა მათ, რომელნი არიან დაფარულ ზღუასა შინა, და ვერ იხილვენ მათ მენავენი, ვიდრე არა სცენ ნავი და განტეხონ. ესრეთ სხუასა იტყუან იგინი და სხუაჲ უც გულსა მარადის და სარწმუნოებაჲ მათთანა არა არს. და რაჲ საკურველ არს, უკუეთუ კაცსა ეცრუვნენ, ვინა თგან თავადისა ღმრთისა მიმართ ცრუ არიან და მზაკუვარ და ბოროტად აღმსარებელ“ (1, გვ. 283, № 16, ფურც. 86)].”

„ ... უფრო ნამდვილი მიზეზი ამისა იყო ის, რომ ექვთიმეს დროს ქართულ საზოგადოებაში კიდევ ძლიერი და შეურყეველი იყო ძველი ლიტერატურული ტრადიციები და მოგონებანი, რომლებიც მას ნებას არ აძლევდნენ სიტყვასიტყვით ეთარგმნა, და იძულებულ ყოფდნენ ახალი თარგმანი ძველისათვის შეეფარდებია და **ყოველივე ბერძნული-მოვლენას სიფრთხილით მოპყრობოდა**” (198 : 192).

საინტერესო შეგონებაა, მაგრამ მთავარი კითხვა, თუ რატომ უნდა მოპყრობოდნენ „ყოველივე ბერძნულს“ სიფრთხილით, ალბათ გაუცემელი დაგვრჩება. ჯერ-ჯერობით ხელშესახები მხოლოდ განყენებული „მიგიპარონ“ გვაქვს.

ახლა დავუბრუნდეთ „აბუკურაჲ“-ს; შინაარსიდან გამომდინარე შეგვიძლია ვთქვათ, რომ იგი ნამდვილად აგიოგრაფიული ნაწარმოებია და „დაფარულთან“ დაკავშირებით, თუ რას გულისხმობენ ქართველები ამ ნაწარმოებში ძნელი გასაგებია (თუ არ ჩავთვლით მესიანისტურ მისიას – ქრისტიანობის არსის გაგებისათვის—გავრცელებისათვის. არც მიქაელი არის ქართველი). ბუნებრივად იბადება შეკითხვა, თუ რატომ არის ეს ნაწარმოები პატრიოტული? და რატომ აქვს ამ ნაწარმოებს **დამატებად** დღევანდელი შეხედულებით, ნათლად აღსაქმელი, ისტორიული წარსულისა და მომავლის განმსაზღვრელი, პატრიოტულ—მესიანისტური „ძეგლი“ „ქებაჲ და დიდებაჲ ქართულისა ენისაჲ“? (მით უმეტეს, თუ გავითვალისწინებთ აბო თბილელის გმირობას, ნაკლებ ღირსშესანიშნავია? ისიც ხომ არაბია და იგი ქართველებთან და საქართველოსთან მაინც არის დაკავშირებული).

და ისევ დავუბრუნდეთ „ქებაჲ“-ს და დავსვათ ერთი შეხედვით ალოგიკური შეკითხვა, თუ რატომ გადაწერა იოანე ზოსიმემ „ქებაჲ და დიდებაჲ ქართულისა ენისაჲ“? და რატომ გადაწერა იგი ოთხ ეგზემპლარად? ან რამდენი ხანი გასძლო იოანეს მიერ შესრულებულმა ნაშრომმა?

ამ საკითხის გარკვევაში დაგვეხმარება პ. ინგოროყვას ნაშრომი: „ჩვენ დრომდე მოღწეული უძველესი პირი თხზულებისა საბაწმინდაში არის გადაწერილი 926 წელს იოანე ზოსიმეს მიერ” (199 : 405), ე. ი. ხელნაწერმა ჩვენ დრომდე, გაუძლო 10 საუკუნეს.

გადაწერა უმეტესად ტექსტის განახლებისათვის, ან გადამუშავებისთვის ხდებოდა. ასე მაგალითად: „ახალი ვერსიები ქრონოლოგიური ტრაქტატისა, რომელიც ატარებს სათაურს „ცნობისათვის და უწყებისათვის ჭეშმარიტად, რომელი მოგვეთხრა ჩვენ მოძღვართა მიერ განსაზღვრული, გამოძიებისათვის ჟამთა და წელთა, თვეთა და დღეთა, მცხრალისათვის და დღის საძიებელისა, შვიდეულისათვის და ნაკისა, და მთოვარისა ზედნადებისა, და ხუთეულისათვის და ექვსეულისათვის” – პირველი რედაქცია მე-6-7 სს ეკუთვნის; მეორე დამუშავებულია

მე-9 ს-ში, მე- 3 - 4 რედაქციები მე-9-10 სს-ში და მე-5 რედაქცია დამუშავებულია 962 წელს” (200 : 448 - 449).

ე. ი. ტრაქტატები საუკუნეში ერთხელ მაინც გადამუშავდებოდა, მაგრამ „ქებაჲ“ ისეთი ძეგლია, რომ მისი გადამუშავება თითქმის არ შეიძლება (აქ „თითქმის“ სრულიად ზედმეტია), ანუ არსებული ტექსტი დოგმაა, მასში არსებული თითოეული სიტყვა და მისი გადაწერა თუ საუკუნეში ერთხელ მაინც ხდებოდა, ამ შემთხვევისათვის ზემოთ მოყვანილი უხეში მაგალითი გვიჩვენებს, რომ „ქებაჲ“-ს შექმნის (წინა გადაწერის) თარიღი 5 საუკუნით მაინც გადაიწევს წინ, არადა „ქებაჲ“-ს ტექსტი მიგვანიშნებს, ანუ მასში არის „სანიშნოები“, რომლებიც მიგვითითებენ, როგორც მის შემქნამდე არსებულ (დამალულ) ძეგლებზე – „დავათის ქვასვეტი“, ისე მის შემდეგ შექმნილ „მოქცევაჲ“-ზე, „... რომლის უძველესი ნუსხა მოთავსებულია 973–976 წლებში...“ (201 : 524). ასე რომ ოთხი, თუ სამი დღის „მძინარე ენა“ რას გამოგვიგდებს „დაფარულიდან“ წინასწარ ძნელი სათქმელია.

ჩვენ ვიზიარებთ ბ-ნი პავლეს მოსაზრებას, რომ იოანე ზოსიმე მხოლოდ გადაწერია. „იოანე ზოსიმეს მიერ გადაწერილ პირებში მოიპოვება ისეთი ხასიათის შეცდომები, რაც სრულებით ამახინჯებს აზრს: უნდა იყოს „ას-ოთხი“, წერია ერთ შემთხვევაში „ასი“, მეორე შემთხვევაში „ოთხმოცდაოთხმეტი“, და სხვა (ამას გარდა ერთ ადგილას არეულია ტაეპთა რიგი); ავტორის მიერ გადაწერილ ნუსხაში ყოვლად წარმოუდგენელია ადგილი ჰქონოდა ამგვარ შეცდომებს“. და იქვე განაგრძობს „ცხადია, ეს თხზულება დაწერილი ყოფილა ბევრად ადრე და იოანე-ზოსიმეს ხელთა ჰქონია ისეთი დედნები ამ ძეგლისა, სადაც ტექსტი უკვე დაზიანებული ყოფილა მრავალგზისი გადაწერის პროცესში“ (202 : 468), მაგრამ დამამტკიცებელი საბუთი ვარაუდის გარდა ბ-ნი პავლეს ვერ მოჰყავს.

[უნდა აღვნიშნოთ, რომ „ქებაჲ“-ზე მუშაობის დროს, როდესაც აღარც ძალა გაქვს და აღარც ნორმალურად აღვიქვამდი გარე სამყაროს, უცბათ გამოჩნდა სხვადასხვა ტაეპთა დაჯგუფების თუ დაწყვილება გადაადგილების შესაძლებლობების, ლოგიკური, შინაარსობრივი სინქრონიზაციის სხვადასხვა, რამდენიმე შესაძლებლობა. ამან საშუალება მოგვცა დაფარული შესაძლებლობების გამომჟღავნებისა თვით „ქებაჲ“-ს ტექსტში, არსებული, და ასე ვთქვათ „ძირითადი“ ტექსტის აუცილებელ ხელშეუხებლობაზე. მაგრამ ამ რამდენიმე ვარიანტის გამოტანა სააშკარაოზე ჩვენ მიზანშეუწონლად მივიჩნიეთ, ხოლო ზოსიმეს ის ხელნაწერი, რომელშიც აღრეულია ტაეპთა რიგი ჩვენ შეგენბულად არ ვნახეთ, ჩვენზე ზემოქმედების თავიდან ასაცილებლად, და იქნებ გადამწერლებმა არც კი იცოდნენ რას „ასწორებდნენ“, აქედან – ტაეპთა რიგის აღრევა].

ბოლოს ბ-ნი პავლე აღნიშნავს, რომ „ქრონოლოგიურ ტექსტში გამოძიებისთვის უამთა და წელთა“ იოანე ზოსიმე საგანგებოდ აღნიშნავს: „ას – და ათორმეტთა წლითა წინაჲთ თვალვენ ქართველნი ქრონიკონსა თავისა დაწყებისა ვისისაგანმე მოცთუნებითა“ (202 : 468).

რაც შეეხება ციფრ 100-ს, ის შეიძლება მოიცავდეს ჩვენთვის ახალ საჭირო ინფორმაციას (რომელსაც ჩვენ ქვემოთ აღვნიშნავთ), მაშინ როდესაც წელი 104 ჩვენ შეიძლება, განვიხილოთ, ასე ვთქვათ „მარტივთათვის“ მოსახმარებლად გამოდგება ($5500 + 104 = 5604$) და „მოცთუნებითა“-ს ბატონი კორნელი ასე განმარტავს: „... იოანე აღნიშნავს „ქართველთა სათვალავს“, რომელიც მისი სიტყვით და თარიღებით, „ას ათორმეტითა წლითა წინაჲთ“ ითვლის. მაშასადამე, ქართველთა სათვალავს ავტორი უპირისპირებს პანდორე ალექსანდრიელის სისტემას, რომელთან შედარებით მართლაც 112 წლის განსხვავებას გვაძლევს ქართული ანგარიში ($5604 - 5492$). თუ მხედველობაში მივიღებთ, რომ პანდორეს სისტემა მართლაც ყალბ საფუძველზეა აგებული*, გასაგები იქნება იოანეს

სიტყვები, რომელიც ამ განსხვავებას „ვისისაგანმე მოცდუნებითი“ სისტემას ეძახის” (203 : 169).

– ესეც მეორე დამამტკიცებელი საბუთი „მარტივთათვის“ (თუ ჩვენ ამ სამ ციფრს გავაერთიანებთ, რასაკვირველია თუ 112-ს ჩავთვლით 114-ად, მაშინ გამოგვივა, რომ აქაც ერთი ციფრი გვაქვს მოცემული, ქართული ცთომილებით 104 ± 10 მხოლოდ ერთი გადამწერის ხელში), რა თქმა უნდა თუ დაიკარგებოდა 5604 წელი, ან შებრუნებით; თორემ ბ-ნი პავლე დიდი შეხედულებისაა „ქებაჲ“-ს ავტორზე:

„ქებაჲ“-ს ავტორი, სხვათა შორის, ჩერდება ქართული წელთაღრიცხვის ერთ თავისებურებაზე, სახელდობრ წლების ზედმეტობაზე, და ამაში „ქებაჲ“-ს ავტორი ხელავს პროვიდენციალურ მოვლენას; იგი ამას თვლის „სასწაულად“, ღვთაებრივ ჭეშმარიტებად, საიდანაც მტკიცდება, რომ ქართული ენა არის რჩეული ენა, უპირატესი სხვა ენებზე” (202 : 468).

პატარა დასკვნის სახით, ჩვენთვის გავარკვიეთ, რომ „უმეტესი სხუათა ენათა“ იოანე ზოსიმეს აზრით მხოლოდ ქორონიკონს შეეხება, და ისიც შეიძლება ვისისაგანმე მოცდუნებული იყოს, თანაც „ქართველნი ქორონიკონსა თავისა დაწყებისა წლითა წინაჲთ თვლავენ“. იოანე ზოსიმეს ენა და „ქებაჲ“-ს ენას შორის განსხვავება ისეთი თვალშისაცემია, როგორც ამ ნაწერსა და გალაქტიონის, გინა ვაჟას, გინა აკაკის და გინა ილიას ენას შორის. (ისე ჩვენ ისეთი ასომთავრული ანბანი გვაქვს, რომ რაგინდ დიდი რაოდენობის უცხო სიტყვები შემოვიდეს ენაში, იგი მას „ქართულად“ აქცევს, აქედან შეიძლება „ქებაჲ“-ის „ენაჲ“ ასომთავრული ანბანი იყოს, თავისი სამი დღის ძილით, და ჩვენი ჯიშის გადარჩენა შენარჩუნებაში – ჩამოყალიბებაში – მთავარი ადგილი ალბათ „ასომთავრულს“ უჭირავს).

ჩვენ დავადგინეთ, რომ „აბუკურა“ ნიშნავს „მამა ნუგეშისმცემისა“-ს, ქარაგმა „ბკ“ ჩაშიფრულია ქართულ ასომთავრულ ანბანში (დავათის ქვასვეტი), „გრი ორმუზდი“: „გრი“ – სომხების ენაში შემონახული დამწერლობის აღმნიშვნელი მეთოდი – გამოგონებული ქართველური (ე-გრი) ტომისა, რომელიც ასევე ჩაშიფრულია ასომთავრულით მონიშნულ, ქორონიკონის კალენდარულ და თვლის სისტემაში (გრიე – დიაპაზონი 315); „ორმუზდი“ (დამწერლობა – შემდეგ „ქორონიკონი“ როგორც 532 -ის – იზოფსებია) – ნიშნავს „ფარნავაზს“ (იზოფსეფიით – 666), რომელმაც განავრცო მწიგნობრობა ქართული და ყოველივე ეს ინფორმაცია მოცემულია დღეისათვის ქართული ასომთავრულით შესრულებულ პირველ (უძველეს) 50-57 ასონიშნიან წარწერაში, რომელიც შესრულებულია V ს-ის პირველ ნახევარში პეტრე იბერისა და იოანე ლაზის მიერ.

აქედან შეიძლება გამოვიტანოთ დასკვნა, რომ პეტრე იბერმა ეს ცოდნა სამშობლოში მიიღო ქართულ ენაზე და „ქებაჲ“-ს დაწერის თარიღი გადაინაცვლებს დღეისათვის, პეტრე იბერის დაბადებამდე მაინც, რასაკვირველია დავათის ქვასვეტზე გამოსახული, მთავარანგელოზთა მიერ, ქართული ასომთავრული ანბანის აღმადღების ცოდნის გათვალისწინებით; რადგან საბაწმინდაში ქართულ ენაზე, ლიტერატურული მუშაობა იწყება V-ე ს-ის დასასრულიდან მე-11 ს-მდე (204 : 463) და ისეთი მძლავრი იარაღის გარეშე, როგორიც არის ქართული ასომთავრული ანბანის დაყოფა $18 + 18 + 1$ -ად და „ქებაჲ და დიდებაჲ ქართულისა ენისაჲ“, სამშობლოდან მოწყვეტილ ქართველებს ნამდვილად გაუჭირდებოდათ, „რამეთუ ახალნერგ იყვნეს მაშინ ქართველნი“ (205 : 536).

(მიერ) აღმადლებული ენაჲ (ნუსხური)

და აღმოცენებული მასზედ ერი თვისი

და ჩადებული მასში ცოდნაჲ (მისი)

და ძუძუელნი მათნი ბაკურ (საიდუმლო აზრი–ნუგეშისმცემა)

და გრი ორმიზდ (სიტყვა–დამწერლობა)

და ნაშობნი მათნი (მწიგნობრობა)

ქ(რისტ)ე შ(ეიწყალ)ენ ამენ” (უკუნითი უკუნისამდე).

თავი 5

„თხ(პ)ოთის მიმართულების სამი ვარსკვლავი“

§ 1. ჩივილი და ასომთავრული

ამ თავს დავიწყებთ იოანე ეპისკოპოსის სიტყვებით, რომელიც ეხება პატიოსანი ჯვრის ამადლებას.

„ ... მაშინ ღვა ხე ერთი ადგილსა ერთსა, კლდესა ზედა ბორცუსა შეუვალსა, და იყო ხე იგი შუენიერი ფრიად და სულნელი...“, რომლისგანაც უნდა გაკეთდეს ჯვარი პატიოსანი: „ ... აჰა ესერა, ჭეშმარიტად პირველთაგანვე დამარხულ არს ქუეყანა ესე ღრმთისაგან მსახურად თუსად, რამეთუ ღმრთისაგან აღმოცენდა ხე იგი დამარხული ჟამისა ამისთვის. რამეთუ აწ მოეფინა მადლი ღმრთისა ქართლსა, და მის ხისგან ჯერ არს შექმნად ჯუარი პატიოსანი, რომელსა თაყუანი-სცეს ყოველმან სიმრავლემან ქართლისამან“.

„ ... და მოაქუნდა ათსა ათეულსა კაცსა ...“ (206 : 118).

„მაშინ ძირსა ზედა აღჰმართეს, კარსა ეკლესიისასა სამხრითსა და ჰბერვიდა წყალთაგან ნიავი და შალვიდა ფურცელსა ხისა მისგან და აძრავდა რტოთა მისთა. და იყო ხილვაჲ მისი შუენიერ და სულჰამო, ვითარცა სმენით ვიცით ხისა მისთუს ალვისა და ესე მოვჰკუეთეთ თუესა მარტსა კ~ე (25) დღესა პარასკევსა.“

და დაადგრა ხე იგი **ოცდაათჩუდმეტ დღემდე**, და არა შეიცვალა ფურცელი მისი... მაშინ თთუესა მაისსა ერთსა შექმნეს ჯუარნი ესე და შუდსა მის თუსასა ადმართნეს ჯელის დადებითა მეფისაჲთა, სიხარულითა და დიდითა წაღიერებითა ყოველისა ქალაქისაჲთა, იყვნეს რაჲ ყოველნი იგი ეკლესიასა შინა.

და იხილეს სიმრავლემან ქალაქისამან ბნელთა მათ ღამეთა, და აჰა ჩამოვიდის ჯუარი ცეცხლისაჲ დაგურგუნებული ვარსკვლავითა და დაადგრის ზედა ეკლესიასა ვიდრე განთიადამდე, და ყოველნი ადიდებდეს ღმერთსა ამას ზედა.

და განთიად, რიჟურაჟუს ოდენ, გამოვიდის მისგან ორი ვარსკვლავი: **ერთი** იგი წარვიდის **ადმოსავლეთით**, და **ერთი დასავლეთით**, და იგი **თავადი** ეგრევე დგან მბრწყინვალედ, და ნელიად – ნელიად განდგის მიერ კერძოთ **არაგუსა** და დადგის ბორცუსა ზედა კდისასა, ზემო კერძო, ახლოს წყაროს მას, რომელი იგი აღმოადინეს **ცრემლთა წმიდისა ნინოჲსთა და მუნით აღმაღლდის ზეცად** (207 : 348).

„და ოდეს მთიებნი იგი გამობრწყინდნენ, იხილონ, თუ სად დადგნენ და მუნცა აღჰმართენით ორნი ესე ჯუარნი“.

განვიხილოთ ჩვენი თვალთახედვით საკვანძო საკითხები, მოყვანილი ციტატებიდან. „კარსა ეკლესიისასა სამხრეთსა“, რაც როგორც აღვნიშნეთ გეოგრაფიული სამხრეთის მიმართულებას, დამკვირვებლის მიერ ყურადღების გამახვილებას სამხრეთის მიმართულებისაკენ მიგვიითიუებს. რომელსაც მიჰყვება „და ჰბერვიდა წყალთაგან ნიავი“. ეს ეზოთერული აზრით სამხრეთის მისტერიებისკენ მიმანიშნებელია – უძველეს სამარჩიელო „ტაროტ“-ის ბანქოში (გამარტივებული ეპიკტური „ტარო“-ს ვარიანტი) არის ერთი ქალაღი, რომელიც აღნიშნავს გზის არჩევას; არსებობს მისტერიის ორი გზა – „მიწიერ“ აღსრულებათა, მატერიალური კეთილდღეობის გზა. ეს საიმედო გზაა, მაგრამ გამორიცხავს აღმაფრენასა და ნათელხილვას.

მეორე „წყლის გზა“, რომელიც ნიშნავს მოგზაურობას საკუთარი „მე“-სკენ. ქართული ხატოვანი (საკრალური) გამოთქმა – „ცხრა მთასა და ცხრა

ზღვას იქით” აღნიშნავს მატერიალურ და სულიერი გზების გავლას – საკუთარი თავის შეცნობას. (საკუთარი „ჭურჭლის” მომზადება – განთავისუფლება, ღვთაებრივი სიბრძნის მისაღებად).

რა ელოდება ადამიანს, რომელიც გაემგზავრება „ზღვის გზით – წყლის ტალღებზე”, ქრისტიანობამდელ ერაში აღწერილია ჰომეროსის „ოდისეა“-ში (ნიავე – მეფე „ეოლ“-ის საჩუქარი, ოდისეეს მოთავსებული აქვს გუდაში, რომელშიც დროებით ჩაკეტილია ყველა ქარი, „ზეფირი“-ს გარდა, გარკვეულ დრომდე).

„და ჰბერვიდა წყალთაგან ნიავე და შალვიდა ფურცელსა”, „და იყო ხილვაჲ მისი შეუნიერ და სულჰამო”, ეს უკვე ქრისტიანული ეზოთერული სწავლებით სულიერი სრულყოფილების გზაა, ჭეშმარიტების შესაცნობად საცალფეხო ბილიკზე გასავლელი და დაფარული პირველწყაროს შეცნობის შესაძლებლობა, მხოლოდ „სიკვდილის გზის” გავლის შემდეგ არის შესაძლებელი და სახარებაში, „ღვდვის ხის” მისტერიით არის ცნობილი; ხოლო „შალვიდა ფურცელსა” – ფიქრის სრბოლის და აზრის ერთი მიმართულებით მიპყრობის აღმნიშვნელია, რაც იწვევს „ხილვაჲ მისი შეუნიერ”.

გადმოცემით ავტორმა (იგი თავს არიდებს ზუსტი მეთოდით გადმოცემას და თხრობას იგავურ სტილში აწარმოებს) იცის, რომ ნათელხილვით „შუენიერ და სულჰამო იხილა ხმ მისთჳს კვიპაროსი” – ე. ი. ცის კიდურს წვდება – ზეცაში იჭრება მისი სულიერი ხილვა. (შეადაერე – ცას სწვდება მისი „მელამი” (208 : 93-8).

მარტსა კ-ე (25) დღესა პარასკევსა – შუდსა (7) მაისის ჩათვლით დრო, დაწვრილებით, გარკვევით და დამაჯერებლად აქვს აღწერილი ბ-ნ ო. ქვრივიშვილს „სვეტიცხოვლის მისტერიაში” – ქრისტიანულ დღესასწაულთან – აღდგომასთან დაკავშირებული მოძრავი თარიღების გამოანგარიშება (გვ. 358 – 360).

აქ აღვნიშნავთ, რომ მემატრიანე გაზაფხულის დღელამტოლობის – ბუნიობის თარიღს, 22–25 მარტს გამოჰყოფს.

„ხმ იგი ოცდაჩუდმეტ დღემდე, და არა შეიცვალა ფურცელი მისი... და მო აქუნდა იგი ათსა ათეულსა კაცსა.” იშვიათად, რომ დღეთა რაოდენობა იყოს აღნიშნული (ჩამოთვლილი) „მოქცევაჲ“-ში. და მხოლოდ ერთხელ არის აღნიშნული, რომ მირიანმა აღაშენა ზემო ეკლესია, გავიდა 4 წელი და მოკვდა. აქ მხოლოდ წელთა რაოდენობაა აღნიშნული და არა გადათვლილი წელთა რაოდენობა; სხვა შემთხვევებში აღნიშნულია წელთა მონიშვნა აღმადლებიდან, ან დასაბამითგან, როგორც განყენებული – ცალკე აღებული თარიღი – რიცხვითი მნიშვნელობები.

და აი აქ ჩვენ პირველად ვხვდებით დღეთა რაოდენობის გადათვლის განსაზღვრულ რიცხვით მნიშვნელობამდე – 37 დღემდე „და არა შეიცვალა ფურცელი მისი” ე. ი. ამ დღეთა რაოდენობა, და თითოეული დღის მნიშვნელობები არ შეიცვლება. რაც ჩვენი აზრით ქართულ ასომთავრულ ასონიშანთა რაოდენობაზე, უკვე ჩამოყალიბებულ და უკვე „მონათლულ” რაოდენობასაც აღნიშნავს (რადგან ეს რიცხვი აღდგომის დღეების რაოდენობასთან არის დაკავშირებული, იგი „დავათის ქვასვეტზე” გამოსახული მთავარანგელოზთა მიერ ქართული ასომთავრული ანბანის „აღმადლების” სცენის ასოციაციას იწვევს). და გარკვევითაა დამოწმებული, სათვალავით ბოლო ასონიშანის რიცხვითი მნიშვნელობა „და მოაქუნდა ათსა ათეულსა (ბევრი) კაცსა... და მის ხისგან ჯერ არს შექმნად ჯუარი პატიოსანი...” (რომელ დრომდეც $4 = 3 + 1$ დღე დაფარული იყო ქართული ასომთავრული ანბანი. ავტორი უცხო ტომის ეპისკოპოსს ათქმევინებს, რომ „... ჭეშმარიტად პირველთაგანვე დამარხულ არს ქუეყანა ესე ღრმთისაგან მსახურად თჳსად...”, რაც დაკავშირებულია სასწაულებრივ ხესთან, ანუ 37 დღესთან, ანუ ქართულ ასომთავრულ ანბანთან, ანუ ქრისტიანობის „გათვითცნობიერებასთან“ ქართველი ერის მიერ).

დღეის შემდეგ, უკვე შეიძლება ღვთის დიდება ქართულ ენაზე, და ქართული ასომთავრული ანბანით ძეგლად იქნეს დადებული ღვთის სადიდებელი. ამ აზრის ერთგვარი გამოვლინებაა ციტატის ბოლო მონაკვეთი: „შექმნეს ჯუარნი ესე და შუდსა მის თუსასა აღმართნეს ჴელის დადებითა მეფისადთა“. ეს მეფის მიერ ხელის დადება, ალბათ ხელდასმის რიტუალის ტოლფასია. – ჯვრის აღმართვა, ღვთის ნებით უნდა განხორციელდეს – აკი „ცხოველი სუეტი“ სასწაულად იქნა აღვლენილი და ჯვარი, მით უმეტეს, მეფის ხელდასმით ნაადრევი მოვლენა ხომ არ არის?, მით უმეტეს წმინდა ნინოს მოღვაწეობის პირობებში წარმოუდგენელია, მისი და ისიც ღვთის ნების გარეშე, ვინმეს შეძლებოდა რაიმეს აღმართვა, თანაც ჯვრის.

აქედან გამომდინარე ჩვენ შეგვიძლია დავუშვათ, რომ ხელდასმა ჯერ კიდევ წარმართობის დროინდელი პერიოდიდან შემორჩენილი გამოვლინებაა და იგი მხოლოდ ანბანს, თუ შეიძლება შეეხებოდეს და მისი დაკავშირება აღმართვასთან მიანიშნებს, ანბანის გაქრისტიანება–მონათვლის აღმნიშვნელ რიტუალს, და არა სარწმუნოებისათვის სასწაულების გამოვლინებას, როგორც მოსაქცევი ხალხის დასარწმუნებლად.

ახლა განვიხილოთ „და განთიად, რიჟურაჟუს ოდენ, გამოვიდის მისგან ორი ვარსკვლავი: ერთი იგი წარვიდის აღმოსავლეთით, და ერთი დასავლეთით.“

თუ ჩვენ ამ ვარსკვლავებში ვიგულისხმებთ ნამდვილ ვარსკვლავებს, მაშინ ცოტა გაუგებარია დღისით ამ ვარსკვლავებზე დაკვირვების წარმოება ცაზე. ხომ არ გულისხმობს ჩვენი მემატრიანე, თუ „ჭყონდიდელი“, ვარსკვლავის ჰორიზონტზე რეალურად გამოჩენას და მათი ადგილმდებარეობის აღნიშვნის ცოდნას, დილით მზის ამოსვლისას? და ეს თუ ასეა, მაშინ გასარკვევი გვექნება, თუ რომელ „ვარსკვლავებს“ უნდა გულისხმობდეს „მოქცევაჲ“-ს ტექსტი, ჯვრიდან გამომაგალი ვარსკვლავების ქვეშ და თანაც მაისის დასწყისში?

ამ ეპიზოდთან შეიძლება პარალელის გავლება ქართული ფოლკლორის მარგალიტთან – „ეთერიანთან“. აბესალომის უმცროსი და (დედა უშტარ - ნათელი და უფროსი დის მარიამ ვარსკვლავის ელჩობამ უშედეგოდ ჩაიარა) მარეხ ვარსკვლავი – „ადექ მარეხ ვარსკვლავო, ეთერსა კარსა უარე, თუ გკითხოს ჩემი ამბავი, დაჯექ და წვრილად უამბე“. „სამი თვე გარსა გიარე მარტი, აპრილი, მაისი ეთერო შენის ნახვითა ძმა მომირჩინე მე ისი (209 : 179). (ასეთივე სურათი გვაქვს ეგვიპტურ მითოლოგიაში, და რეალურადაც სამი თვე არ ჩანს ორიონის თანავარსკვლავი – ვარსკვლავ „სირიუსთან“ ერთად ცის კამარაზე. მოვიყვანოთ ციტატა რ. ბიუვეკისა და ე. ჯილბერტის წიგნიდან: „... შემდეგ ავტორები წერენ, რომ მერიდიანული ხაზის გაკლის შემდეგ ვარსკვლავი აღწევს დასავლეთის ჰორიზონტს დღის იმავე დროს (მხედველობაში აქვთ მზის ჩასვლის მომენტი) 90 დღის შემდეგ (სამი თვე) ის „შედის“ დუატში, ანუ უჩინარი ხდება 70 დღე. ამ 70 დღის განმავლობაში აღნიშნავენ ნოიბერგერი და პარკერი, არ ჩანს სირიუსიც. შემდეგ ვარსკვლავი „კვლავ იბადება“ აღმოსავლეთში; ის „მოდის დუატიდან“ და მოგზაურობს ცაზე აღმოსავლეთიდან დასავლეთისკენ.

80 დღე ანდომებს ის გზის გავლას მერიდიანამდე, ამ შემთხვევაში ვარსკვლავს აკვირდებიან განთიადისას, მზის ამოსვლის წინ. შემდეგ 120 დღე ვარსკვლავს შეიძლება დააკვირდე ცის მერიდიანული ხაზის გადაკვეთისას მზის ჩასვლის შემდეგ.

როდესაც მზის ჩასვლა ზუსტად ემთხვევა ვარსკვლავის მიერ მერიდიანული ცის ხაზის გადაკვეთას, ეს დღე ხდება მის „პირველ“ საათად და ციკლი კვლავ იწყება თავიდან...“* (210 : 275). [ლამის 12 საათზე სირიუსის დგომა ზენიტში დიდი აიაზმის მახასიათებელია – ქართველებისათვის ახალი წელი და დღის პირველი საათი].

ეს შეეხება ვარსკვლავის მოძრაობას ცის კაბადონზე მთელი წლის განმავლობაში. რაც შეეხება იმას, თუ როდის გამოჩნდება ოსირისი მაისში მზის ამოსვლასთან ერთად, ამის შესახებ ავტორები წერენ: „პროგრამა Skyglobe 3,5 უჩვენებს, რომ 2300 წელს ჩვენს წ. აღ-მდე, ანუ V-ე დინასტიის დროს, მზე უახლოვდებოდა ირმის ნახტომს დასავლეთიდან და მიადწია მის დასავლეთ „ნაპირს“ მაისის დასაწყისში (იულიუსის კალენდრით). მზე „ბანაობდა“ ირმის ნახტომში თითქმის 24 საათის განმავლობაში და მხოლოდ მაისის დასაწყისში (იულიუსის კალენდრით) იწყო გამოსვლა აღმოსავლეთის „ნაპირზე“. დღის ეს დრო ემთხვევა ოსირისის „თავის“ გამოჩენის დაწყებას... ამგვარად, ოსირისის „თავი“ კავშირში აღმოჩნდა მზის გამოსვლასთან ირმის ნახტომის „წყლებიდან“, რომელიც შეესაბამება ნილოსს (ეგვიპტის მიწაზე, ავტ. შენ.). ამ ასტრონომიულ დასაბუთებას, ჩემი აზრით, შეეძლო ოსირისის ვარსკვლავური კულტისთვის შეემატებინა მზიური ელფერი და შეიძლება თვით ოსირისი შეექმნა „მზიურად“.* (211 : 164).

ამ საკითხებს დეტალურად ჩვენ ცალკე თავში განვიხილავთ, აქ მხოლოდ იმას დავამატებთ, რომ ოსირისის ამოსვლას სრულად ჰორიზონტზე მოყვება სირიუსის ამოსვლაც.

ხოლო ბ-ნი მ. ჩიქოვანი აღნიშნავს. რომ „ჩანს ქართულ თქმულებას შენარჩუნებული აქვს უძველესი დემოკრატიული მსოფლმხედველობა და ხალხური ფილოსოფიის მხატვრულ სახეებში ამეტიყველების შესანიშნავ მაგალითს წარმოადგენს“ (212 : 182).

ბატონ მიხეილის ეს მოსაზრება ჩვენ უფრო გვამხნევენს, რომ ჩვენს ფოლკლორშიც არის შემორჩენილი ის საგანძური რაც საშუალებას გვაძლევს იქ მოძიებული მონაცემები შევუდაროთ სხვა ქვეყნების, მაგალითად ეგვიპტის კოსმოგონიას.

აქვე აღვნიშნავთ, რომ მაისის პირველ რიცხვებში მოხდა ელენე დედოფლის მიერ გოლგოთის ჯვრის პოვნა (3 მაისი). „შვიდდღიანი ლიტურგიული „მედვის“ თანახმად „განტყვება“ დღესასწაულისა მოდიოდა ხოლმე 10 მაისს...“ * (213 : 359).

ასე რომ, ხელის ერთი მოსმით, „ერთ წინადადებაში“, ერთდროულად გამოცემულია როგორც ქრისტიანობის უდიდესი დღესასწაულის „აღდგომის“ გამოანგარიშების ფორმულა, წინარექრისტიანული დვთაებრივი [ძველი ასტრონომიული, ასტროლოგიური და მისტერიული; (კრიპტოგრაფიული – (1)] ცოდნა, ისე ქართული ასომთავრული ანბანის „გაქრისტიანების–მონათვლის“ – რიცხვითი სათვალავით მონიშნა.

მაგრამ ჩვენ თითქოს მოცემული გვაქვს „ჯუარი ცეცხლისაჲ, დაგურგუნებული ვარსკვლავითა“, „და განთიად, რიჟურაჟუს ოდენ, გამოვიდის მისგან ორი ვარსკვლავი“. ერთი წარვიდის აღმოსავლეთით, ხოლო მეორე დასავლეთით.

ჯერ განვიხილოთ „წარვიდის“, ხოლო შემდეგ უძრავი ვარსკვლავები და მათი მომნიშვნელი „ცთომილი ვარსკვლავი“ დილის.

„და განთიად, რიჟურაჟუს ოდენ, გამოვიდის მისგან ორი ვარსკვლავი: ერთი იგი წარვიდის აღმოსავლეთით, და ერთი დასავლეთით, და იგი თავადი ეგრევე დგან მბრწყინვალედ, და ნელიად-ნელიად განდგის მიერ კერძოთ არაგუსა და დადგის ბორცუსა ზედა კდისა, ზემო კერძო, ახლოს წყაროს მას, რომელი იგი აღმოადინეს ცრემლთა წმიდისა ნინოჯსთა და მუნით აღმადღდის ზეცად“* (207 : 348).

რაც შეეხება განყენებულად მდგარ „არაგუს“, რომელიც რატომღაც საორიენტაციოდ არის მოყვანილი, მით უმეტეს, რომ სვეტიცხოვლიდან ბორცვი, თუ მთა ორ ნაბიჯზეა, შეუიარაღებელი თვალიდან კარგად მოსჩანს და იგი თვითონ არის ამ მიდამოს საორიენტაციო წერტილი. აი ბორცვიდან, თუ მთიდან დამკვირვებლისათვის უფრო დიდი სივრცის მომცველია ჰორიზონტი, ვიდრე მთის ძირი-

დან. თუ არ მივიღებთ მხედველობაში იმ გარემოებას, რომ აქ „არაგვი“ დამატებით ორიენტირად არ არის მოყვანილი, ყოველ შემთხვევაში ვარსკვლავების მოძრაობაზე დაკვირვების მომენტში; ან არაგვი თავისი მკაცრად განსაზღვრული ორიენტაციით – მიედინება ჩრდილოეთიდან სამხრეთისაკენ – რაც ალბათ დამატებით მნიშვნელოვან ინფორმაციას მოიცავს.

სიტყვა „წარვიდის“ ქვეშ პირდაპირ არის მინიშნებული, რომ ორი ვარსკვლავი „რიჟურაჟუს“ დროს გამოჩნდა და მზის ამოსვლის შემდეგ მათი თვალით დანახვა უკვე ცის კაბადონზე შეუიარაღებელი თვალთ ვედარ მოხერხდებოდა და მათი ჰორიზონტს იქით მიფარვა, ანუ ჩასვლა, მით უფრო რომელიმე პუნქტის თავზე დგომა, თან დღისით ვერ დაფიქსირდებოდა.

მაშინ იწყეს კითხვად ნეტარისა ნინოსა, თუ „რა არს, რომელ გამოვალს ბრწყინვალე ვარსკვლავი, და ერთი წარვალს აღმოსავლით და ერთი დასავლით“. ხოლო მან თქუა: „განავლინებით კაცნი მათა ზედა მაღალთა აღმოსავლით ვიდრე კახეთის მთამდე და დასავლით ვიდრე სანახებამდე ამის ქალაქისა; და ოდეს გამობრწყინდნენ მთიებნი იგი, ნახონ თუ სადა დადგნენ, და მუნცა აღემართნენ ჯუარნი ესე ქრისტესნი“.

მეორე დღეს, მოვიდნენ დასავლეთით წარგზავნილები და მეფეს მოახსენეს, რომ ვარსკვლავი გაჩერდა თხოთის თავზე.

ჯერ კიდევ „თუთა“-ს ეგვიპტურ „თოთ“-თან შედარება მ. ჯანაშვილსაც ჰქონდა უკვე აღნიშნული [საქარ. ისტ. 186] (214 : 133), ხოლო შემდეგ ვლ. ხვიციამ თხოთის მთის სახელი დაუკავშირა ეგვიპტური სიბრძნის ღმერთის „თოთ“-ის* სახელს, ანუ ჰერმესი (ბერძნული) და მერკური (ლათინური). აქ როგორც ვხედავთ, კვლავ ეგვიპტური სამყაროსკენ გვაქვს გეზი აღებული; და რადგან შემოვიდა ჩვენს თვალთახედვაში მეორე ცთომილი მერკური, შეიძლება მისით მოვძებნოთ დასავლით წასული ვარსკვლავის მდებარეობა, ან სულ სხვა მოვლენასთან გვაქვს საქმე... ეს ცოტა ქვემოთ.

მეორე ვარსკვლავი „დაადგა დაბასა ბოდს კახეთისა ქვეყანასა“. მაშინ წმინდა ნინომ ერთი ჯვარი აღამართვინა თხოთის მთაზე, ხოლო მეორე არა ბოდში, არამედ უჯარმაში: „დაბაჲ ბოდისი არა წინაღუდგეს ქალაქსა მეფეთასა, რამეთუ ერის სიმრსელჴ არს მუნ. დაბაჲ კულა ბოდისი თუთ ვიხილოთ სათნო იგი ადგილი ღრმთისაჲ“.

როგორც აღვნიშნეთ მცხეთიდან, საიდანაც წარმოებდა დაკვირვება „უჯარმა“ და დაბა „ბოდ“-ი ორივე აბსტრაქტულად, მხოლოდ აღმოსავლეთითაა განსაზღვრული და არც თუ უმიზეზოდ; ამ ვარსკვლავის დგომის ადგილის მოძებნაში ჩვენ დაგვეხმარება ტექსტში მოხსენიებული მთიებნი და როგორც დავინახავთ „მოქცევაჲ“-ს ტექსტში ყოველ წერტილსა და მძიმეს განსაკუთრებული მნიშვნელობა აქვს და მასში ჩამოფრული ინფორმაცია, ჩვენი არჩეული მიზნის და მეთოდის მიხედვით ვლინდება. ხოლო „იგი თავადი ეგრევე დგან (ჩამოვიდის ჯუარი ცეცხლისაჲ დაგზრგზნებული ვარსკვლავით) მბრწყინვალედ, და ნელიად – ნელიად განდგის მიერ კერძოთ არაგუსა და დადგის ბორცუსა ზედა კდისასა, ზემო კერძო...“.

ბორცვიც აღმოსავლეთით აღმოჩნდა.

ჯვარი ცეცხლისა დაგვირგვინებული ვარსკვლავით თავად დაადგა ბორცუსა ზედა – და „ერთი ჯვარი წმინდა ნინომ აღამართვინა თხოთის მთაზე, ხოლო მეორე არა „ბოდ“-ში, სადაც გაჩერდა ვარსკვლავი, არამედ უჯარმაში.

ამ სიუჟეტში აღწერილი მდგომარეობა გვაიძულებს, რომ „არაგვი“ და „თხოთის“ მთა განვიხილოთ, როგორც მისტერიული და ძველი რელიგიური მმართველების, უკვდავი ბუნებრივი, ორიენტირები; რომელთაც ძველი ეგვიპტის და არა მარტო ძველი ეგვიპტის უძველეს ცოდნამდე მივყვართ.

ჯერ განვიხილოთ, არავი, რომელიც მიედინება მკვეთრად ჩრდილოეთიდან სამხრეთისაკენ, აქ ჩვენ ანალოგიურ ვხედავთ მდინარე ნილოსთან, რომელიც ასევე მიედინება მკვეთრად ჩრდილო სამხრეთის მიმართულებით, გიზის პირამიდების მიდამოებში, მეორეც გარემის ჰყოფს აღმოსავლეთ და დასავლეთ ნაწილად, რომლის აღმოსავლეთით და დასავლეთით განლაგდნენ ვარსკვლავები. ამ სქემას ჩვენ კვლავ დავუბრუნდებით ცოტა ქვემოთ, სამონასტრო კომპლექსის განხილვის დროსაც.

ჩვენთვის ძალიან მნიშვნელოვანია ნეტარი ნინოს შესახებ იმის შესახებ, რომ „დასავლით ვიდრე სანახებამდე ამის ქალაქისა“. ეს ნიშნავს იმას, რომ დასავლეთში სადაც არ უნდა გაჩერებულიყო (თხოთის მთა) ვარსკვლავი, მონიშნა ადგილისა უნდა შემოფარგლულიყო ამ ქალაქის სანახებამდე. ეს კი სრულიად ცვლის ჩვენს წარმოდგენებს დღემდე არსებული ცოდნის შესახებ; ალბათ ამ ფაქტს ყურადღებას არ აქცევდნენ, ან გადამწერის „ლამაზ“ ჩამატებად თვლიდნენ. და ამის შედეგს ჩვენ ქვემოთ დავინახავთ.

როგორც ზემოთ აღვნიშნეთ, „კარსა ეკლესიისასა სამხრითსა“ ჩვენ განვიხილეთ, როგორც სამხრეთის მიმართულება, ხოლო „მთიებნი“ კი მოძრაობს სამხრეთის ცაზე. და რადგან წმ. ნინო მონიშნავს ჯვრის აღმართვის ადგილებს „მთიების“ მიერ მონიშნული ადგილების გაუთვალისწინებლად, მაშინ ჩვენ აქ უნდა განვიხილოთ, და აღვნიშნოთ, „მთიების“ მიერ რეალურად მონიშნული ადგილები სამხრეთის ცაზე და ეს მონიშნული ადგილები რომელიმე სხვა ორი ვარსკვლავის დოგმას ხომ არ გულისხმობს, ალბათ ჰორიზონტზე და რომლებიც მაისის პირველ რიცხვებში გამოჩნდებიან ჰორიზონტზე აღმოსავლეთის მიმართულებით, უფრო ზუსტად სამხრეთ-აღმოსავლეთით, მზის ამოსვლის დროს, ანუ „რიურაჟუს“ დროს; და ამ ვარსკვლავებთან აუცილებლად კავშირი უნდა ჰქონდეს ვენერა-მთიებს.

სამხრეთის ცის ვარსკვლავებსა და თანავარსკვლავედებს შორის ყველაზე თვალსაჩინო ადგილი როგორც ზევით აღვნიშნეთ უჭირავს ორიონის თანავარსკვლავედს (სამი ვარსკვლავით წარმოდგენილ სარტყელს, ეგვიპტური მითოლოგიით სახუ – ორიონი) და ქოფაკის თანავარსკვლავედს, ყველაზე თვალსაჩინო ვარსკვლავით სირიუსით (ეგვიპტური მითოლოგიით „სოთისი – ისიდა“).

პირამიდის ტექსტებში [632] ნათქვამია, რომ:

„შენი და, ისიდა, მოდის შენთან რათა დატკბეს შენი სიყვარულით. შენ [გარდაცვლილი (და არა მკვდარი) ფარაონო დააბრძანე იგი შენს ფალოსზე, და შენი თესლი დაიღვარა მასში; ის (ისიდა) მზადაა, რომ გახდეს „სოთისი“, და ჰორ-სოპდუ გამოვიდა შენგან, როგორც „ჰორი, რომელიც სოთისშია...“, და ის დაგიცავს შენ მისი (ანუ ჩემი) ჰორის სახელით, შვილი, რომელიც დაიცავს მამას ...“ [პირამიდის ტექსტები, 632-3].

„(გარდაცვლილი) ფარაონის და – სოთისი, დილის ვარსკვლავის ქალიშვილია...“ [პირამიდების ტექსტები 357, 929, 935, 1707]“ და ის მიუთითებს სოთისის მოსვლის ადგილს (რომელიც შობს მომავალ ჰორს).

და რაც მთავარია „... განთიადისას მე (ორიონი) წამოვიმართები – ვინდები ჰორიზონტზე [1082-3]. უბრძანე მას ვისაც აქვს სიცოცხლე (ანუ ცოცხალი ჰორი) სოთისის (ორსული ისიდას) ბიჭს, რომ მას აქვს უფლება ილაპარაკოს ჩემი სახელით და მიუთითოს (ან გამოყოს) ჩემი ადგილი ცაზე“ [პირამიდების ტექსტები 1482] (215 : 104).

„ეს ამონარიდები მკაფიოდ უჩვენებენ, როგორ სრულდება ვარსკვლავური რიტუალი, რომელშიც გარდაცვლილი ფარაონი ოსირის-ორიონის ერთ ერთი ვარსკვლავის ხარისხში სიყვარულით უერთდება ისიდა-სოთისს (სირიუს) იმისთვის, რათა გაანაყოფიეროს იგი და ჩასახოს ასტრალური ჰორი, სოთისის შვილი. სოთისის ეს შვილი იქცევა ეგვიპტის ახალ ფარაონად. ნათელია, რომ სოთისის შვილისთვის არსებობს ანალოგი ცაზე, და ფოლკნერმა დაუშვა, რომ ასეთ ანა-

ლოცს წარმოადგენს პლანეტა „ვენერა“, რადგან აღნიშნულია „დილის ვარსკვლავი“; ე. ი. „დილის ვარსკვლავი–ვენერა“ გამოდის „სოთისის“ წიაღიდან ...” (216 : 104-5)

„დილის ვარსკვლავი“ შუამდინარული მითოლოგიით, დაკავშირებულია ღვთიური ჩასახვის რიტუალთან, რომელიც სრულდება ზიქურათში (217 : 143).

რაც შეეხება ჰერმესს – „... ძველი ეგვიპტელები თვლიდნენ, რომ სიბრძნის ღმერთმა თოთმა დაწერა ჰელიოპოლისის წმინდა წიგნები, რომელთა ნაწილი ეძღვნება ვარსკვლავთა მოძრაობას“* (218 : 205).

ზემოთ მოყვანილი მსჯელობიდან გამომდინარე ჰერმესი, როგორც ეგვიპტური ღმერთი „თოთ“-ი გაიგივებულია მთა „თხოთთან“, ხოლო ვენერა – „დილის ვარსკვლავი“ „გამოდის სოთისის წიაღიდან“ (219 : 105). ე. ი. იგი ჰორია, მომავალი მეფე.

„მოქცევაჲ“-ში მთიების ადგილმდებარეობის დასადგენად წარგზავნილები, დაბრუნებისას მის შესახებ ამბებს მოახსენებენ არა ნეტარ ნინოს, არამედ მეფეს – ანალოგია თუ არა, დაკავშირება სოთისის ასტრალური შვილის–ჰორისა, მომავალი ფარაონის – მეფესთან, სახეზეა.

რაც შეეხება სირიუსის მოძებნას ცაზე, იგი წარმოებს ორიონის თანავარსკვლავედის მეშვეობით და ეგვიპტური მითოლოგიით ეს ორი თანავარსკვლავედი ერთმანეთთან მჭიდრო კავშირშია და მეცნიერთა უმრავლესობა მათ ერთად – თანხვედრილად განიხილავს.

ამიტომ ჩვენ შეგვიძლია თავისუფლად დავუშვათ, რომ „ოდეს მთიებნი იგი გამობრწყინდნენ“, იგი აუცილებლად გულისხმობს სოთისის წიაღიდან გამობრწყინებას. და ამით ერთგვარად მონიშნულია ის დრო, როდესაც მზე „ბანაობდა“ ირმის ნახტომში 24 საათის განმავლობაში, ან როდესაც ორიონის თანავარსკვლავედი იმყოფებოდა ასევე „ირმის ნახტომის“ წყლებში, მის აღმოსავლეთის ნაპირას, ან გამოსულია მთლიანად აღმოსავლეთის ნაპირზე (220 : 201, 203), ყოველ შემთხვევაში ავტორის მსჯელობა მიგვანიშნებს ვარსკვლავური ცის კანონების ცოდნაზე. მაგრამ ამის შესახებ დეტალურად ქვემოთ გვექნება მსჯელობა.

წლიური ციკლის განხილვისას მაისის პირველ რიცხვებში მზის ამოსვლისას ჰორიზონტზე გამოჩნდება ორიონის თანავარსკვლავედის მხოლოდ თავი, ხოლო ორიონის სარტყლის სამი ვარსკვლავი და შესაბამისად სირიუსი, ჰორიზონტზე ჯერ არ ჩანან და მხოლოდ მთიებით, ორი ვარსკვლავის ჰორიზონტზე ამოსვლის და ჩასვლის წერტილის მონიშვნა (სირიუსი და ორიონის სარტყლის „ძეტა“) აღმოსავლეთის და დასავლეთის მხარეს შეუძლებელია, თუ არ იცი ვარსკვლავების ჰორიზონტზე გამოჩენის დრო და გამოჩენის წერტილები.

ვარსკვლავების მოძრაობასთან დაკავშირებით, ბ-ნი ოთარი ლოგიკურ შეკითხვას სვამს: „ბნელ ღამეს გამოჩენილი ვარსკვლავი, ცხადია, სრულიად ბუნებრივია, მაგრამ ამ ვარსკვლავების მკვეთრი ამოძრაება სწორედ განთიადის შემდეგ ერთი შეხედვით, საკმაოდ უცნაურად გამოიყურება“. თუ არ დავუშვებთ, რომ ვარსკვლავების მოძრაობა მათთვის ცნობილი იყო როგორც ღამე, ისე დღე.

თუ ჩვენი მსჯელობა სწორი მიმართულებით მიდის, მაშინ ჩვენ ისიც უნდა დავუშვათ, რომ ჩვენს წინაპრებს ცაზე არამარტო ვარსკვლავების მოძრაობა და მათ შორის მანძილის განსაზღვრა, არამედ ამ მონაცემების მიწაზე, ლანდშაფტზე გადმოტანა – დაპროექტებაც ეცოდინებოდათ.

ჩვენი ეს მსჯელობა, მოგონილად და ცალმხრივად რომ არ მოეჩვენოს ვინმეს, აქვე მოვიყვანო მეორე მაგალითს, რომელიც ეხება – კავშირშია მსოფლიო ცივილიზაციის მეორე კერასთან, ანუ ინდოეთთან. ჩვენ აქ „მოქცევაჲ“-დან მხოლოდ ციტატას მოვიყვანო, და აღვნიშნავთ, როგორც ვ. ხვიტიამ აღნიშნა ეტიმოლოგიურად ბუდა, ერუშეთი და მანგლისი პირდაპირ დაუკავშირებია ინდურ კულტურას (221 : 379).

„და წარავლინა მირიან მეფემან და ითხოვა საბერძნეთით ქვის მთელნი და კირით ხურონი. და მოსცნა მეფემან და წარმოვიდეს **ერუშეთს**. და დადვეს საძირკველი ეკლესიისა ფერტთა ფიცარნი მაცხოვრისა უფლისა ჩუენისა იესუ ქრისტესნი და წარმოვიდეს **მანგლისს** და დადვეს საძირკველი ეკლესიისა და დაუტევნეს სამსჭუალნი და ესრეთ მოვიდეს მცხეთად.” * (221 : 379).

ახლა დაეუბრუნდეთ წმინდა ნინოს და მის თანმხლებ პირებს, რომლებიც მივიდნენ „ბორცუსა მას ქუეშე, წყაროსა მას ზედა” და ლოცვაში გაათენეს ღამე.

რაც შეეხება „ხვალის დღემდე” დროს: „ხოლო ესე სასწაულითა ზეცისათა ჩუენებით ჯუარი პატიოსანი მცხეთას იპყრეს, ჴელითა კაცობრივითა, და მივედით ბორცუსა მას ქუეშე: წყაროსა მას ზედა ათიეს ღამე, და ილოცეს ღრმთისა მიმართ, და ნეტარი ნინო ცრემლითა შეაზავებდა წყაროსა მას...” (222 : 120).

უნდა აღვნიშნოთ, რომ წმინდა ნინო ლოცვაში ათენებს ღამეს და რატომღაც ბორცვის ქვეშ და არ არის ნახსენები არაგვი. კიდევ ერთი გასარკვევი საკითხი, თუ რატომ ლოცულობს ბორცვის ქვეშ მთელი ღამე ნეტარი ნინო. ალბათ ამის გარკვევაში შემდგომი მოვლენები დაგვეხმარებიან. ამ აზრს გვიძლიერებს ამ ეპიზოდის მოხსენიება „მოქცევაჲ”-ში სადაც გარკვევით არის ნახსენები, რომ წყარო არის არა ბორცვის ქვეშ, არამედ: „...ბორცუსა ზედა კლდისასა, ზემო კერძო, ახლოს წყაროსა მას, რომელი-იგი აღმოადინეს ცრემლთა წმიდისა ნინოჯსთა, და მუნით აღმაღლდის ზეცად.”*

„და ხვალის დღე აღვედით კლდესა მას ზედა. და მივიდა ნეტარი ნინო და დავარდა ქვათა მათ ზედა ბორცუსათა, და ტიროდა იგი და მეფე და ყოველნი მთავარნი და ყოველი იგი სიმრავლჳ ერისაჲ, მამათაჲ და დედათაჲ, და იყო ყრმათა ჩნჴლთა ჟივილი ვიდრემდის მთანიცა ჴმასცემდეს“ (223 : 356).

ლოგიკური იქნებოდა, რომ სასწაულებრივი ჯვრის აღმართვას სიხარული მოეტანა და არა სევდა, ამიტომ ამ ამონარიდში ჩვენი აზრით ამეტყველებულია ქრისტიანული (ფხიზელ მდგომარეობაში) მისტიერიის იმდროინდელი ერთ-ერთი სახე ნათელხილვისა (ინდური ინიციაციის ერთ-ერთი სახე – ნათელხილვა ქვითინით დაკავშირებული სუნთქვითი რიტმის სპეციფიკურ გამოვლინებასთან), საყოველთაო ლოცვის ადგენით და ტირილით (ქვითინით).

არ არის ადგილი ნეტარი ნინოს მოხსენიებისა ამა თუ იმ მონაკვეთში, რომ არ იყოს აღნიშნული ტირილი, ეს განსაკუთრებით ეხება სვეტის და ჯვრების აღმართვას.

„...ხოლო წმინდა ნინო და ათორმეტნი მოწაფენი მისნი დედანი დაადგრეს სუეტსა მას თანა. ხოლო სანატრელი იგი გოდებდა, სუეტსა მას ზედა დაადინებდა ცრემლთა მისთა” (224 : 112);

„და ტირილად იწყო ზარისა მისგან... და დიოდეს მდინარენი ცრემლთანი მეფეთა და მთავართა და ყოველსა ერსა...” (225 : 114);

ხოლო „... დაბაჲ კულა ბოდისი თჳთ ვიხილოთ სათნოჲ იგი ადგილი ღრმთისაჲ”. ამ ფრაზით წმინდა ნინო თავის (მომავლის) ნათელხილვას ახმოვანებს, მაგრამ შეგვიძლია ვივარაუდოთ, რომ ნეტარი ნინოს ნათელხილვა საკაცობრიო მომავლის შესახებაა, როგორც „ბუდ”-ის – „ყოველი იგი სიმრავლჳ ერისაჲ”-ს ქვეყნის გაქრისტიანებაა ნაწინასწარმეტყველი მომავალში (ალბათ „ქრისტეს მეორედ მოსვლის” წინა პერიოდში). სიტყვა–ტერმინ „ბუდ”-ის ქვეშ, აღმოსავლური რელიგიის ერთ-ერთი დამაარსებლის სახელის მსგავსება გვაფიქრებინებს, რომ „ქვეყანა” სადაც ნაგულისხმევია ერის სიმრავლე, უფრო შეესაბამება ჩინეთს, ვიდრე ინდოეთს. რადგან საკრალური ცოდნით, ჩინეთი მერწყულის ზოდიაქოს ნიშნის მფარველობის ქვეშ იმყოფება. და ჩინეთის „დიდი კედელიც” მერწყულის თანავარსკვლავედის–ზოდიაქოს გამოსახულებას იმეორებს. იგი შეიძლება

ჩავთვალთ ერთ ერთ მინიშნებადაც კი, უძველესი ცოდნის გამოვლინებისა, ზოლიაქოს ნიშანი „მერწყული“ სწორედ პირდაპირი მინიშნებაა „ბუდ“-ის ქვეყნისა, ანუ სულიერად „მერწყულის ერის დადგომის დროისა – რომელიც ჩვენი წინაპრების „მონიშნით“ დაიწყება 2493 ± 10 წელს ქრ. შ. და აი ამ „ახალ დროს“ მიგვანიშნებს „მოქცევაჲ“-ს ავტორი წმინდა ნინოს ნათელხილვით. (ხოლო არაკანონიკურად, ანუ რეალურად 2010 წელს პირველად გადაითარგმნება თანამედროვე რუსულ ენაზე მთელი ბიბლიის ტექსტი, გასაგები რომ იყოს უბრალო ხალხისათვის ლიტურგია! ხოლო ჰეგელის თეორიით გერმანელი ერი შეიქმნა მას შემდეგ რაც „ვეულგატა“ გადაითარგმნა გერმანულ ენაზე. ასე, რომ „ბუდ“-ის ქვეშ „რ“-ასსიის ტერიტორიაზე მცხოვრები ხალხიც რომ ვიგულისხმით ალბათ შეცდომას არ დავეუშვებთ).

„და იყო ყრმათა ჩჩულთა ჟივილი ვიდრემდის მთანიცა ჴმასცემდეს“ ეპიზოდს თუ განვიხილავთ სულიერ ასპექტში, შეგვიძლია ჩავთვალოთ, რომ მთელი ერი დედა ბუდიანად ისეთ ხმაზე ტიროდა, რომ მთელი მტკვრის ხეობა რეზონანსშია მოსული. განხორციელდა კოლექტიური, ქრისტეს იმპულსით გაბრწყინებული ინიციატია-მედიტაცია (ქრისტიანული მისტერია), ნათელხილვა მთელი ერისა, ალბათ განსაზღვრეს – განჭვრიტეს ერის მომავალი, ქრისტიანობის მფარველობის ქვეშ. მცხეთის ვარსკვლავურ მისტერიასთან დაკავშირებული „მოქცევაჲ“-ს მონათხრობი და ამ მისტერიული ცოდნის გამომჟღავნება, ალბათ გულისხმობს, ამ ხეობაში ეკლესიათა კომპლექსის გეგმის შედგენასა და მის განხორციელებას; რომელიც შემდგომში სვეტიცხოვლის გარშემო – მტკვრის და არა არაგვის ხეობაში გაშენდა. და რომელშიც გამოისახა მთელი „საკაცობრიო“ ცოდნა.

საგულისხმოა, რომ მცხეთის ვარსკვლავების ეპიზოდი ერთი მხრივ უკავშირდება სასწაულებრივი ჯვრის აღმართვას (პლანეტარული ცოდნის მონიშვნას), ხოლო მეორეს მხრივ მაცხოვრის შობის მაუწყებელი ვარსკვლავის გამოჩენის სახარებისეულ ცნობას. აშკარაა მათეს სახარებაში ნახსენებ ბეთლემის ვარსკვლავთან ანალოგია. და თუ გავითვალისწინებთ, რბილად რომ ვთქვათ ჩვენს მწირ შესაძლებლობებს, უნდა დაგვკმაყოფილდეთ ვარაუდით იმის შესახებ, რომ ბეთლემი შეიძლება იყოს ცაზე გამოსახული თანავარსკვლავი (ან რომელიმე ვარსკვლავს მიანიშნებს), და მასში გამოჩენილი რომელიღაც ვარსკვლავი, ან ცთომილთა თანხვედრა ციურ ბეთლემში აღიქმებოდა, როგორც მესიის განკაცება მიწიერ ბეთლემში. (მით უმეტეს, რომ მცხეთაში შემორჩენილია მღვიმე, ეკლესიის ნანგრევები რომელსაც ბეთლემი ეწოდება (226 : 181). ამ საკითხს ჩვენ ქვემოთ განვიხილავთ.

საინტერესოა იმის აღნიშვნა, რომ ძველი ასტროლოგები კირჩხიბის ზოლიაქოში გამოყოფენ ნისლეულს, რომელსაც „ბაგა“-ბალის მნიშვნელობით ხმარობენ – რუსულად „იასლი“; ხოლო მის გვერდებზე განლაგებულ ორ ვარსკვლავს „ჩოჩორებს“ უწოდებენ.

ძველ ქართულ მწერლობაში მოგვეპოვება VII საუკუნის ძველი „სიბრძნე ბალაჰვარისა“ (ნაგულისხმევია სულიერი აღმოსავლეთი). ქართულ ვარიანტში ბუდა წარმოდგენილია, როგორც ქრისტიანი მოღვაწე. ამ ნაწარმოების უმთავრესი ღირსებაა მასში წარმოდგენილი ქრისტიანული ბუდა, და ამით ჩვენი წინაპრები უდიდეს როლს ანიჭებდნენ ქრისტიანობის გავრცელებას აღმოსავლეთში და ამით კაცობრიობას ამზადებდნენ მომავლისათვის, ქრისტეს მეორედ მოსვლისათვის და თუ ეს მოღვაწეობა მათ ეროვნული პატრიოტიზმის რანგში ჰქონდათ აყვანილი, მაშინ ცხადი გახდება, თუ რატომ არის „აბუკურა“ პატრიოტული სულისკვეთების ნაწარმოები და მას დანართის სახით აქვს მიმატებული „ქებაჲ და დიდებაჲ ქართულისა ენისაჲ“.

შეიძლება ჩვენი გამოთქმული ვარაუდები ძალიან გაბედულია, მაგრამ ჩვენს წინაპრებს უნდა ჰქონოდათ უძველესი ცოდნა, ან მათ ხელი მიუწვდებო-

დათ „სხვის უძველეს ცოდნაზე“ („ვეფხისტყაოსნისა“ არ იყოს „ორიგინალის“ მოძებნამდე ალბათ იგი ჩვენად უნდა „გაგასაღოთ“) – ყოველ შემთხვევაში ძველბერძნულ წერილობით წყაროებში კოლხები მზის ღმერთის ჰელიოსის შთამომავლებად არიან მოხსენიებული, და მზის სისტემის, ვარსკვლავური ცის და მათი მოძრაობის შესახებ სხვებზე მეტი თუ არა ნაკლები არ უნდა სცოდნოდათ. ან შეიძლება ასეც დავსვათ საკითხი, თუ სხვისი უძველესი ცოდნა ჩვენმა წინაპრებმა როგორ, და რა სახით შემოინახეს, ან იმ სხვამ როგორ დაკარგა იგი, ან იქნებ დღესაც ინახავს და „ჩვენ“ გვიმაღავენ?

§ 1. „ჩხვლთა ჟივილის მოზრდილი ექო, ანუ სრულწლოვანი ჯმისცემა“
(„სვეტიცხოველი, ანუ უხილავი სფინქსი“)

ამ რამდენიმე წლის წინ (1998 წ.), ჟურნალში „ნაუკა ი რელიგია“-ში, № 6, 8, 11, (227) გამოქვეყნდა რუსი მეცნიერის ტ. მასენკოს სტატია „მცხეთის სფინქსი“. ავტორი და მისი ჯგუფი თამარ მეფის საფლავის საძებნელად მცხეთაში ჩამოსულა და იკვლევდა სვეტიცხოვლის ტაძარს, მაგრამ სულ მალე მიზეზთა გამო მიზნები შეუცვლიათ – „ერთხელ როდესაც სვეტიცხოვლის ტაძრიდან გამოვედით, მხერა მისი თაღებისკენ წარვმართეთ, რომელთა ქვეშაც მზის სიმბოლური გამოსახულება დავინახეთ. სვეტიცხოველი და მზის სიმბოლო?! ეს ხომ მარადიულობაა! მოულოდნელად გახსნილი საიდუმლოსაგან გაგვაქროლა. სასწრაფოდ შევიძინეთ მცხეთის მიდამოებში მდებარე ხუროთმოძღვრული ძეგლების განლაგების გეგმა, გაეშალეთ, და გავოგნდით... ჩვენ იძულებული გავხდით შეგვეწყვიტა დედოფალ თამარის დაკრძალვის ადგილის ძებნა.

ჩვენ საოცარი აღმოჩენის ზღუბრლთან ვიდექით, რომელსაც შეეძლო შეეცვალა ჩვენი სტერეოტიპული შეხედულებები. რა დროს საქვეყნოდ ცნობილი ბრიტანული სტოუნჰენჯი იყო, როდესაც ჩვენს წინაშე საუკუნეთა სიღრმიდან წარმოგზავნილი გაფრთხილებები აღმართულიყო...”

მოულოდნელი და სასიამოვნო მოსასმენია, როდესაც ვიღაცა აღმოაჩენს, შენი წინაპრების ნამოქმედარში სამყაროსეული სიბრძნის ელემენტებს. მაგრამ ცოტა დაკვირვებით რომ დაეთვალიერებინათ სვეტიცხოვლის ფასადი, აღმოაჩენდნენ, რომ ერთ ბარელიეფზე გამოსახულია არსუკიდის მარჯვენა გონიოთი, ხოლო მეორეზე ხუროთმოძღვარი, რომელსაც „ტაუ“-ს ფორმის ჯვრის ქვეშ მდგომი სამი პირი გადასცემს გონიოს, რომელ კომპოზიციასაც ბიბლიისა და ძველევგებტურ სიბრძნესთან მივყავართ, რაც დამაჯერებლად არის განხილული „სვეტიცხოვლის მისტერიაში“. მაგრამ მაღლობა მათ, იმისთვის რაც გააკეთეს, და მიეყვით ტექსტს: „მცხეთის ცენტრში სვეტიცხოვლის გარდა სამთავროს დიდი ტაძარიც მდებარეობს: მცხეთასა და მის შემოგარენში მრავალი სალოცავი და ეკლესიაა. მათი გაცნობის შემდეგ ისეთი შთაბეჭდილება შეგვექმნა, რომ თავად ამ ტაძრების განლაგებაში არსებობს ერთგვარი ურთიერთდამოკიდებულება. ერთგვარი საიდუმლი აზრი.

„სვეტიცხოვლის გარშემო ტაძართა განლაგების გეგმაზე ერთი თვალის გადავლებითაც გვიჩვენებს (ნახაზი № 1), რომ ისინი მართლმადიდებლურ ჯვარს კრავენ. უფრო ზუსტად, ეს „წმინდა ნინოს“ ჯვარია... მაგრამ ტაძართა ადგილსამყოფელის დაზუსტებისა და მათი ურთიერთკავშირის გააზრების შემდეგ მივხვდით, რომ ამ სქემაში „წაკითხვა“ სხვაგვარადაც შეიძლება: როგორც მზის სისტემის კოდირებული გამოსახულებისა! ამ შემთხვევაში სვეტიცხოველი მზის როლს ასრულებს.

ამ სქემაში, ერთი მეტად საინტერესო თავისებურებაც არსებობს: კოდირებული ინფორმაცია მზის სისტემის შესახებ. მისი უძველესი ისტორიის იმ მომენტს ასახავს, როცა „პლანეტათა აღლუმში“ ტრაგედია მოხდა – ერთი პლანე-

ტა დაიშალა, დაიღუპა უცნობი კატასტროფის გამო. ასეთი პლანეტა შეიძლება მხოლოდ ფაქტონი ყოფილიყო, რომლის შესახებაც მხოლოდ ანტიკურ მითოლოგიაში შემორჩა საკმაოდ ძუნწი ცნობები”.

ნახაზი № 1

№ 1 — Джвари (Крест), VI в. (Венера); № 2 — Антиохийская, VIII в. (Меркурий); № 3 — Самтавро, XI в. (Земля); № 4 — Барбарети, XII в. (Марс); № 5 — Гефсимания, VII в. (бывш. Фаэтон); № 5-а — место гибели Фаэтона (разрушенная в 1945 году церковь); № 6 — Гвтисмшобели, шенная в 1945 году церковь); № 7 — Мглоблиант карт, XVII в. (Юпитер); № 8 — Цминда Демetre, XII в. (Уран); № 9 (Сатурн); № 10 — Малая церковь Шиомгвиме, XII в. — Св. Ольги, VI в. (Нептун); № 11 — Армazi (Плутон) («Прозерпина»); № 12 — Армази (Луна); № 13 — Св. Нины («Немезида» или комета); № 14 — икона-часовенка («Раджа — Солнце»).

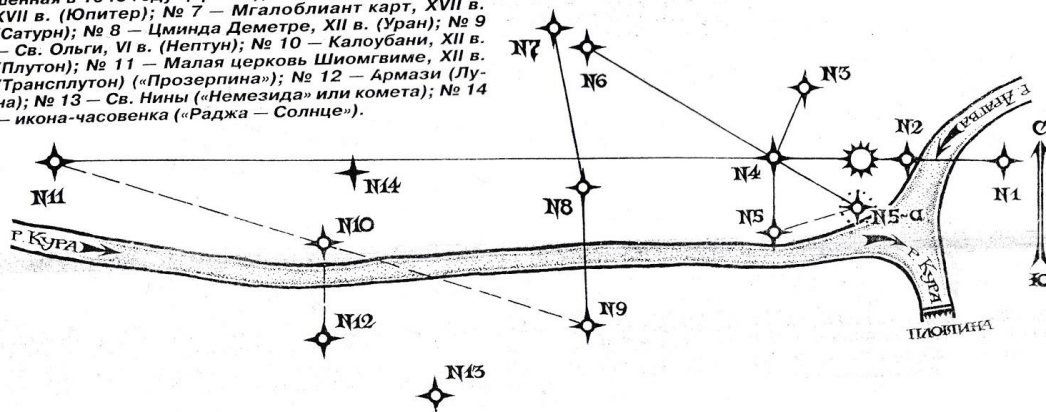

თუ ზემოთ მოყვანილი ავტორისეული მოსაზრება, ან წამოყენებული ჰიპოთეზა სიმართლის მარცვალს მოიცავს, მაშინ ქართველებს სასწრაფოდ გემართებს ჩვენივე არქიტექტურული საგანძურის ახლებურად გააზრება და დეტალური შესწავლა უძველესი ცივილიზაციების მონაცემებთან მიმართებაში.

დღეს ამ საკითხით დაინტერესება, მით უმეტეს შესწავლა ძალიან ძნელია, რადგან უცხოური ლიტერატურული წყაროები (ქართულად ნათარგმნი, ორიგინალიდან) თითქმის არ მოგვეპოვება. მატერიალური პირობების გარდა, ძნელია ძველი საბჭოთა კლიშეებში მოქცეული მეცნიერების მენტალიტეტის დაძლევა და ეს მით უფრო რთულია, რაც უფრო მაღალ საფეხურზეა მეცნიერი ამა თუ იმ დარგში.

განვაგრძოთ, თუ რას გვიყვება ტ. მასენკო. „ცნობა დაღუპული პლანეტის შესახებ გამოსახული „მცხეთის ჯვრის“ პანორამაში ჩვენ გადმოგვცდა, იმ ადამიანების შორეულ შთამომავლობას, ვინც ვარსკვლავთა სამყაროს შესახებ ჩვენზე გაცილებით მეტი რამ იცოდა არადა „მცხეთის ჯვარზე“ გარკვევით არის აღნიშნული მზის სისტემის ათივე პლანეტა, ხოლო მეათე პლანეტის არსებობის შესახებ მეცნიერები მხოლოდ ვარაუდს გამოთქვამენ. წმინდა ნინოს ტაძარი კი რომელიც მთაზე დგას და მტკვარს გადმოჰყურებს (მტკვარი ჩვენს სქემაში ირმის ნახტომს ასახავს), განასახიერებს, რაღაც შემოჭრილ კოსმიურ სხეულს, რომელმაც ფაქტონი დაღუპა”.

საინტერესო ვარაუდია, უფრო საინტერესოა, ის რომ თავი ისე ჰყავს გამოყვანილი თითქოს ქართველი იყოს, — უფრო ზუსტად რუსის წინაპრის ნამოქმედარი ჰგონია მთელი სვეტიცხოვლის კომპლექსი. (ისე კათალიკოს კირიონს თუ ვენდეთ, და ეს, ასეც არის, რასაკვირველია ერის კულტურული ჩამოყალიბება გვაქვს მხედველობაში, „მაგრამ მარტო წვრთნა რას უშველის თუ ბუნებამ არ უშველა“).

„მცხეთის ჯვარი“ ღრმად ეზოთერული სიმბოლოა და ყოველივე, რაც მას უკავშირდება, აღსავსეა საიდუმლო აზრით. უძველესი სიმბოლიზმის დაუწერელი კანონების მიხედვით ხომ წმინდა „გამომსახველობითი გზავნილის“ ყოველი დეტალი არამარტო იმას აღნიშნავს, რაც ოდესღაც ხდებოდა, არამედ იმასაც, რაც

მომავალში უნდა აღსრულდეს (აქ უნდა აღინიშნოს, რომ ერთ „გზავნილში“ შეიძლება იყოს რამდენიმე სქემა და შინაარსი. ავტ. შენ.). და თუ „მცხეთის ჯვარი“ (საყდართა განლაგების სქემა) მართლაც ინახავს პლანეტა ფაეტონის დაღუპვის საიდუმლოს, მაშინ შეიძლება ამ სქემაში გაფრთხილებაც იყოს ჩაშიფრული მომავალი კატასტროფის შესახებ. მაგრამ იმისათვის, რომ ეს შეგვესმინა, ჯერ საჭირო იყო რაღაც ხილული დასტური გვენახა იმისა, რაც თავდაპირველად ჩვენც კი წარმოსახვის თამაშად გვეჩვენებოდა”.

შემდეგ ტ. მასენკო გადადის სვეტიცხოვლის გალავნის აღწერაზე: „სვეტიცხოვლის დიდი ტაძარი გარშემორტყმულია კოშკურიანი გალავნით. შენობათა საერთო რაოდენობა დაახლოებით შეესაბამება „მცხეთის ჯვრის“ ტაძართა საერთო რიცხვს და ეს სხვა პროექციაში. სვეტიცხოვლის დაგეგმარებაში, კოშკურებისა და სხვა ნაგებობათა გალავნებში გამოსახული ჩაშიფრული ინფორმაცია უძველესი „პლანეტათა აღლუმის“ მთელი მეფური სანახაობაა, როდესაც ფაეტონი დაიღუპა”.

აქ ჩვენი აზრით უფრო მართებული იქნებოდა გვეთქვა, რომ ფაეტონის დაღუპვის დროა დაფიქსირებული ქვაში გამოხატული. მოყვანილი ციტატები მტკიცებდა იმ ფაქტისა, რომ ჩვენ ისტორიას ჯერ ძველბერძნები აღგვიწერდნენ, ახლა კი რუსები გვიხსნიან ჩვენი წინაპრების ნამოღვაწარს. ეს ჩვენთვის უფრო მეტ დამაჯერებლობას აძლევს ჩვენს ვარაუდებს, რადგან ყველაფერს ჩვენ ვერ მივიწერთ, ჩვენს თავზე; ზოგი რამ სხვებმაც უნდა მოგვაწერონ. რასაკვირველია კარგი. რაც შეეხება ტექსტს ავტორი შემდეგ აკონკრეტებს თავის ვარაუდს, თუ პიპოტეზას.

„ეს დაშიფრული გზავნილება კიდევ უფრო კონკრეტულად ასახავს იმ კოსმოსურ მოვლენებს, რომლებმაც არამარტო ფაეტონის დაღუპვა გამოიწვია, არამედ დედამიწაზე არსებული სიცოცხლეც მიიყვანა ტრაგიკულ მოვლენებამდე და მარსიც გააქვავა. ისე, როგორც „გამოცხადებაში“: „ვიხილე ახალი ცა და ახალი მიწა, ვინაიდან პირველი ცა და პირველი მიწა გარდახდა და ზღვა აღარ იყო”.

თავის მსჯელობას ავტორი იმით ამტკიცებს, რომ სასწაულები სრულიად ბუნებრივია იქ, სადაც ისეთი სიწმინდე ინახება, როგორც ქრისტეს კვართია და ქართველების მიერ ქრისტეს მოძღვრების უმტკივნეულო და სწრაფი მიღება; მაგრამ ავტორი აღნიშნავს, რომ ჯერ კიდევ ვერ ჩაწვდა სრულად იმ ნიუანსებში, რომელიც ჩადებულია სვეტიცხოვლის გალავნის დაპროექტებისას და ეკლესია მონასტრების აშენება ადგილმდებარეობის შერჩევა-განლაგებისას. ნაშრომში განხილულია სვეტიცხოვლის გალავნის „ხუთკუთხედის“ ასიმეტრიულობა და ეს ნიუანსი დაკავშირებულია „მცხეთის სფინქსში“ ჩაშიფრულ მზის სისტემის პლანეტების მდგომარეობით ასახულ გზავნილებაში.

მაგრამ ჯერ განიხილოთ სვეტიცხოვლის ჭა, რომელშიც წყალი 5 მეტრშია გრუნტის წყლების აწევის შედეგად (ზაჰესის ჯებირი). ადრე 11-12 მეტრ სიღრმეზე ყოფილა. მონაზვნის ნაამბობიდან ავტორს გაუგია, რომ სასმელი ჭის გარდა სვეტიცხოვლის საყდარში არსებობდა კიდევ ერთი ჭა, და ამასთან ძალიან უცნაური. სადაც დროთაღმდეგად წყალი იქიდან შადრევნად ამოხეთქავდა და ტაძრის იატაკს ფარავდა. შემდეგ ჭა „დალუქეს“ და ბოლოს კი იდუმალი წყაროს შესახებ საერთოდ მივიწყეს.

ამ ფაქტის ასახსნელად ტ. მასენკო ბიბლიას მიმართავს:

„...ხოლო იერუსალიმში, ცხვრის (ცხვარის) კარიბჭის მახლობლად, არის აუზი, რომელსაც ებრაულად ჰქვია ბეთეზდა და რომელსაც ხუთი შესასვლელი აქვს.

და იწვა იქ სნეულთა, ბრმათა, კოჭლთა და დავრდომილთა დიდი სიმრავლე, რომლებიც მოელოდნენ წყლის ძვრას.

ვინაიდან ანგელოზი დროდადრო ჩადიოდა აუზში და ამღვრევდა წყალს და ვინც წყლის ძერისას პირველი ჩავიდოდა შიგ, რომელი სენითაც უნდა ყოფილიყო სნეული იკურნებოდა” (იოანე 5. 2-4).

ეს ადგილი უფალმა იესომაც მოინახულა, მოარჩინა უიმედო ავადმყოფი, რომელმაც წყალში ჩასვლა ვერ მოახერხა. ჩვენი მკითხველი კი მინდა დავამშვიდო, რომ ჭის ეფექტი (ფენომენი) ღვთის შეწევნით იქვეა მცხეთაში, ზედაზნეზე, მამათა მონასტერში და იქაც წელიწადში მხოლოდ ერთ დღეს, იოანე ზედაზნელის ხსენების დღეს უფლის შეწევნით იძვრის წყალი. ტაძარში არის ჭა, მასში არასდროს არ არის წყალი, გარდა 7 მაისისა ძველი სტილით, რომელიც იოანე ზედაზნელის ხსენების დღეა. **(„ნასა“-ს უახლესი მონაცემებით 6 მაისს 319 წლისა, მოხდა მზის დაბნელება საქართველოში, რომელიც 7 წუთს გრძელდებოდა).**

სვეტიცხოვლის ჭისა და ბეთეზდის აუზთან დაკავშირებით აღვნიშნავთ, რომ ისინი განლაგებულნი არიან ჩვენი პლანეტის ენერგეტიკულ „კვანძებში“, რომლებსაც ჩვენ დედამიწის „ჭიპს“ ვეძახით და ამაზე ცოტა ქვემოთ. აქ კი დავსძენთ, რომ ტ. მასენკოსთვის მთავარია მხოლოდ „წყლის ძერის“ ფაქტი, ხოლო ჩვენთვის უფრო მეტი მნიშვნელობა აქვს მაცხოვრის მიერ თვრამეტი წლის ავადმყოფის მორჩენა, რიცხვ 18-თან ერთად:

„2. და იყო იერუსალემს ცხოვართსაბანელსა მას, რომელსა ერქუმის ჰებრაელებრ ბეთესდა, ხუთ ეზოდ იყო,...

6. და მუნ კაცი ერთი, რომელსა ათურამეტი წელი დაეყო სნეულებასა შინა...

8. პრქუა მას იესუ: აღდეგ, აღიდე ცხედარი შენი და წარვედ!”

(„ადიშის ოთხთავი“, იოანე, თავი 5.),

რადგან ჩვენი აზრით – „...18 წელი დაეყო სნეულებასა შინა ...“, ეს იმასაც ნიშნავს, რომ იესუ ქრისტე მოარჩენს კაცობრიობას 18 ციკლის გასვლის შემდეგ (ან 18 ციკლი – პერიოდი უნდა გავიდეს ქრისტეს მოსასვლელად, ან მეორედ მოსასვლელად).

იგივე თავში (იოანე) 5, იგ. 5 „იყო იქ კაცი, ოცდათვრამეტ წელიწადს იტანჯებოდა თავისი სენით თავისი” (82).

როგორც ვხედავთ ამ შემთხვევაში წარმართული ქართული ანბანის რიცხვი 38-ია სნეული, რომელსაც მაცხოვარი თვითონ არჩენს.

ტ. მასენკო შემდეგ აღწერს, რომ ჯვრის მონასტრის ღერძი სწორედ სვეტიცხოვლის ტაძარზე გადის და 22'-თ იხრება (დედამიწის დახრის კუთხე) მისი განივი ღერძისაგან. მაგრამ ავტორი ვერ ამჩნევს, რომ ჯვრის მონასტრის ღერძი ასიმეტრიულად კვეთს სვეტიცხოვლის ტაძარს, არადა ნახაზზე (2) გარკვევით ჩანს, რომ ჯვრის მონასტრის ღერძით არა მარტო სვეტიცხოვლის ტაძარი იყოფა ასიმეტრიულად, არამედ გალაგანიც ორ არათანაბარ ნაწილად არის გაყოფილი. გალაგანის „მცირე“ ნაწილში მოთავსებულია სვეტიცხოვლის ძირითადი ნაწილი, ყველა მცირე პლანეტის აღმნიშვნელი ნაგებობით, დაწყებული მერკურიდან დამთავრებული ფაეტონით, და იქვეა მოთავსებული ტრანსპლუტონი (პროზერნიცა), ჩვენი ვარაუდით შუამერული „ნიბირუ“ (გადამკვეთი პლანეტა, რომელსაც I ნახაზზე შეესაბამება შიომღვიმის მცირე ტაძარი).

ლოგიკურად გამომდინარეობს, რომ, რომ № 11 ქონგურით გამოსახული დიდი პლანეტა, მცირე პლანეტების ორბიტაში არ უნდა იყოს მოთავსებული, და რადგან იგი მაინც აქ მდებარეობს, უნდა ვივარაუდოთ, რომ იგი სხვა პლანეტაა, რომელიც არ ეკუთვნის „დიდ“ წრეში მოქცეულ დიდ პლანეტებს, და შეიძლება სხვა სიბრტყეში მოძრაე პლანეტადაც წარმოვიდგინოთ, რომელიც იმ ადგილზე უნდა იყოს მოთავსებული, როგორც ეს სქემაზეა გამოსახული.

ნახაზი №2



Схема территории собора Светицховели с крепостной стеной и башнями. Соответствия построек и небесных тел: 1 — Венера; 2 — Меркурий; 3 — Земля; 4 — Марс; 5 — Фаэтон (башня полуразрушена); 6 — Юпитер; 7 — Сатурн; 8 — Уран; 8а — истинное положение Урана в «Мцхетском Кресте»; 9 — Нептун; 10 — Плутон; 11 — Трансплутон (Прозерпина); 12 — Луна.

სქემა ისეა შედგენილი, რომ ფაეტონით აღნიშნული ქონგური (ნახევრად დანგრეული) დედამიწასა და მარსს შორის არის მოთავსებული, ხოლო უცნობი „ნიბირუ“ (შიომღვიმის მცირე საყდარი) მარსის შემდეგ, ე. ი. მარსსა და იუპიტერს შორის არის მოთავსებული, რაც მიგვანიშნებს „ნიბირუს“ სავარაუდოდ, თუ ზუსტ მარშრუტზე, ან სადაც უნდა ყოფილიყო პლანეტა ფაეტონი და დღეს გვაქვს ასტეროიდების სარტყელი.

აქ თუ ფანტაზიას მივცემთ გასაქანს, შეიძლება ვივარაუდოთ (წარმოვიდგინოთ), რომ „ნიბირუმ“ ფაეტონის ნაწილი ჩვენს მთვარედ გადააქცია, რაც მიანიშნებულობს ერთის მხრივ „ფაეტონის დედამიწის გვერდით განლაგებით სქემაზე, და მეორეს მხრივ მთვარის „კარიბჭის“ სვეტებით გამოსახვა, თითქოს პლანეტა ორადაა გაყოფილი, ან გაყოფის შედეგად წარმოიქმნა „კარიბჭეც და მთვარეც“, თან მის გვერდით „ნიბირუა“ გამოსახული. ამ აზრს უფრო გვიმყარებს ის გარემოება, რომ ფაეტონსა და მთვარეს ერთმანეთისთვის სქემაზე ადგილები აქვთ გაცვლილი (მთვარე დღეს დედამიწის თანამგზავრია და სქემაზე ყველა კანონის დაცვით მის გვერდით უნდა იყოს გამოსახული), ხოლო სქემაზე წარმოდგენილი გამოსახულება თითქოს გვეუბნება, თუ მთვარე საიდან არის წამოსული, წარმომდგარი (მისი პირვანდელი მდებარეობა, ანუ იგი ფაეტონის ნაწილს წარმოადგენდა). რაც შეეხება ადმინისტრაციულ შენობას, მისი კიდეები აერთიანებს „ნიბირუსა“ და მთვარეს (თუთას ანუ ეგვიპტურ თოთ-ს. „მცირე“ პლანეტათა ნაწილში მთვარე და ვენერა სიმეტრიულად არიან განლაგებულები, თითქოს ვენერა მოინიშნავს „სიბრძნის ღმერთის“ გზას), თითქოს ისინი „ერთ“ ორბიტაზე მოძრაობენ, ან უფრო ზუსტად მათი ორბიტები ჰკვეთენ ერთმანეთს.

რაც შეეხება დიდი პლანეტების მხარეს, ნახაზზე (2) გამოსახულია 5 პლანეტა, კომპურებით გამოსახული; ხოლო სულ თორმეტი პლანეტაა გამოსახული, მთვარის ჩათვლით (ხოლო ურანის ჭეშმარიტი მდებარეობის გათვალისწინებით ისევ როგორც ზემოთ ცამეტი რიცხვი იგულისხმება). პირველ სქემაზე კი ნახევრები ტაძრებით გამოსახული 14 პლანეტა (მთვარის ჩათვლით). განსხვავება ორ პლანეტაშია: წმინდა ნინოს საყდრით გამოსახული „უცნობი“ (შეიძლება ეს ახლად აღმოჩენილი „10-ე“ პლანეტა იყოს) პლანეტა და ხატის საყდარი („რაჯა — მზე“). აქ კი ჩვენს ფანტაზიას დიდი პერსპექტივები ეხსნება, მაგრამ სანამ „ფრთებს“ გავშლით და სხვადასხვა თეორიებს, თუ წარსულ ცივილიზაციათა

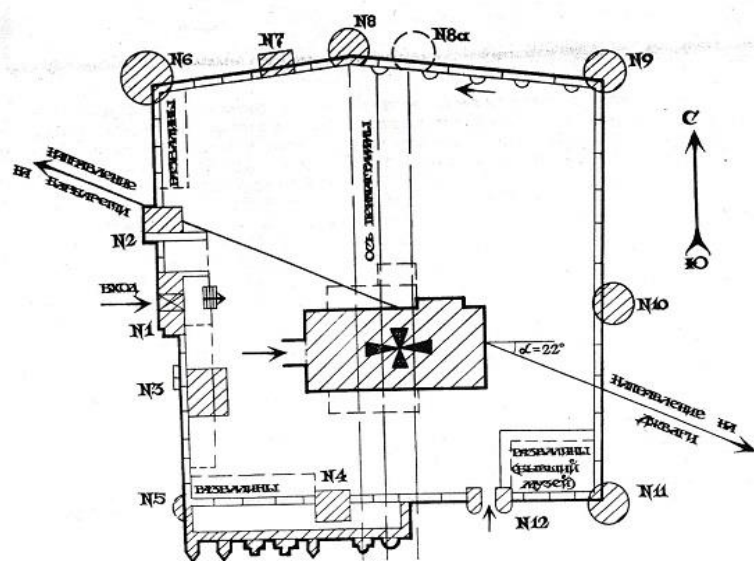
სავარაუდო მონაცემებს მოვიშველიებთ, მოვუსმინოთ ტ. მასენკოს, თუ რას ამბობს იგი გალაგნის შესახებ.

„ამ სქემაში ერთგვარი „ანომალური“ ზონა არსებობს: წერტილი, რომელიც პლანეტა ურანს შეესაბამება, რამდენადმე გადახრილია თავის „კუთვნილი“ ადგილიდან. ვითვალისწინებთ, რა დაგეგმარების უმაღლეს გააზრებულობას, არ შეგვიძლია დავუშვათ, რომ საქმე შეცდომასთან გვქონდეს. ე. ი. ეს გადაადგილება გარკვეული ინფორმაციის მატარებელია.“

ავტორმა ყურადღება გაამახვილა სვეტიცხოვლის გალაგნის სქემის საზღვრებში არსებულ პარალელურ ძვრებზე, რომლებიც იწვევენ კრისტალოგრაფიისათვის ცნობილ ეფექტს, კრისტალების „გაორების“ ასოციაციას. (რაც შეეხება გადახრას, ეს შეიძლება ახლად აღმოჩენილი 10-ე პლანეტის ზემოქმედების მიმანიშნებელიც აღმოჩნდეს, იგი ცნობილი პლანეტების საწინააღმდეგო მიმართულებით მოძრაობს).

„თანამედროვე თეორია „საკრალური გეოგრაფიის“ შესახებ ცდილობს დაამტკიცოს, რომ დედამიწა კრისტალურ სხეულს წარმოადგენს, რომელიც სწორ მრავალწახნაგებად არის დანაწევრებული. თითოეულ ასეთ ნაწილს გააჩნია 12 ხუთკუთხედი წახნაგი. პლატონის კოსმოგონიით მთელი სამყაროს სიმბოლოდ დასახულია დოდეკაედრი – წესიერი მრავალკუთხედი 12 წახნაგით 20 წვერით და 30 წიბოთი, რომლის წახნაგები წესიერი ხუთკუთხედებია. სქემაზე გამოსახული ხუთკუთხედი ასიმეტრიულია, თითქოს მიგვანიშნებს, რომ ეს შემთხვევითი ასიმეტრია არ არის და მეხუთე კუთხე აუცილებლად გასათვალისწინებელია. რაც ჩვენი აზრით მიგვანიშნებს დედამიწის კრისტალური სტრუქტურის ან პლატონის კოსმოგონიურ სიმბოლოს; აქედან გამომდინარე ასეთი „გაორება“ პენტოგრაფიაში სრულიად დასაშვებია: და იგი ავსებს ჩვენს მიერ წამოყენებულ დაშვებას, რომ ურანის გადაადგილება, როგორც მზის სისტემაში ოდესღაც მომხდარი კატასტროფის გრავიტაციული ზემოქმედების შედეგი“.

თითქმის იგივე აზრს ანვითარებს ბ-ნი ოთარი: „როგორც ვხედავთ, სხვადასხვა ეპოქაში არსებული ყველა ცივილაზიის ცენტრისთვის აღმოჩნდა ერთი და იგივე კანონზომიერება... განზომილების ანთროპომეტრული სისტემის უმთავრესი ერთეულები უშუალო კავშირში აღმოჩნდნენ უძრავ ვარსკვლავთა ციდან დედამიწის ზედაპირზე მონიშნული იმ „ანაბეჭდისა“, რომელსაც ქმნის დედამიწისთვის დამახასიათებელი კოსმოსური დროითი რიტმის გადაყვანა სივრცობრივ განზომილებაში. ეს დროითი რიტმი კი ობიექტური რეალობაა და ბუნებრივია ისიც, რომ იგი უშუალოდ უკავშირდება კალენდარულ სისტემასაც“ (228 : 74).

და გამოაქვს საინტერესო დასკვნა, რომელიც თვალნათლივ გასდევს ჩვენს დაკვირვებას: „ისიც ბუნებრივია, რომ ეპოქის თვალსაზრისიდან მეტი სერიოზულობით სწორედ უძველეს კულტურებს უნდა მოვეკიდოთ, რადგან მათი სულიერი ხედვა, ანუ ამ შემთხვევაში მიმართება „ციურ განზომილებებისადმი“ გაცილებით წინა პლანზე იყო წამოწეული, ვიდრე ეს ახალ ეპოქაში ხდებოდა. ხოლო XVII საუკუნის შემდეგ უკვე საერთოდ ჩრდილში გადაინაცვლა განზომილების სისტემისადმი ამგვარმა დამოკიდებულებამ“ (228 : 74).

აქვე გვინდა ჩვენი მოსაზრება მოგახსენოთ „დასავლით“ წასული ვარსკვლავის შესახებ, რადგან სახეზე გვაქვს სვეტიცხოვლის საკათედრო ტაძრის გარშემო ეკლესია მონასტერთა მკვეთრი გეგმა; სადაც № 4-ით აღნიშნულია პლანეტა მარსის მდებარეობა, რომელიც მცხეთის სანახების ბოლოს არის განლაგებული, ჩვენ შეგვიძლია ვივარაუდოთ, რომ თხოთის მთისკენ გადაადგილებული ვარსკვლავის მოსანიშნი ადგილი ჯვრის აღსამართავად, წმინდა ნინოს მითითებით აღიმართა სწორედ სანახების ბოლოს, ანუ დღეს არსებული „ბარბარეთის“ XII ს. ძეგლის ადგილზე. რაც შეეხება მდინარე „არაგვს“, და მასთან დაკავშირებულ დამისთევას ლოცვასთან ერთად წარმოებულა არა არაგვს გადაღმა „ბორცვის ქვეშ“, არამედ არაგვს გამოღმა სვეტიცხოვლის ნაპირზე, სადაც გვაქვს „ანტიო-

ქია” (VIII ს.) სქემაზე მერკური; ხოლო „ბორცვის თავზე” დღევანდელი „ჯვარი” VI ს. ვენერით – ნელი-ნელ ცეცხლოვანი ჯვრით მონიშნული ადგილი (ეს უკანასკნელი წერტილი ასევე შეესაბამება მზის მოძრაობას წლის განმავლობაში „რიჟურაჟის” დროს აღმოსავლეთის ჰორიზონტზე – 14 ოქტომბერს - კვართის დღესასწაული, სვეტიცხოვლობა). რაც ახსნილია „წმინდა ნინოს სვეტიცხოვლის ტაძრის” ფუნქციით (229 : 192 – 267). სქემაზე ორიგინალურად არის გადაწყვეტილი დილით ამოძრავებული ვარსკვლავებით მონიშნული ადგილები: დასავლეთით სანახებამდე და აღმოსავლეთით ჯვრის მონასტრით – ვარსკვლავი ვენერა.

ახლა კი მივუბრუნდეთ დარჩენილ ორ პლანეტას. თუ ჩვენ დავუშვებთ მოსაზრებას იმის შესახებ, რომ „ხატის საყდარი” („რაჯა-მზე” – სქემაზე აღნიშნული ციფრით 14) გამოსახავს პირობით (სულიერ) მზეს, რომელიც ასტრონომიულად ჯერ არ არის დაფიქსირებული, მაშინ ჩვენ ის მოსაზრება-ვარაუდი, თუ ჰიპოთეზაც უნდა გავიაზროთ, რომ ჩვენი მზის სისტემა შედგება როგორც საკუთრივ ჩვენი მზის, ასევე „დაღუპული” „რაჯა” მზის პლანეტებისგან (კირილ ბუტუსოვის თეორია).

„მეცნიერებისა და გამოგონებების ახალ ენციკლოპედიაში”, რომელიც გამოიცა 1987 წელს კონექტიკუტის შტატში – ა.შ.შ., არის განმარტება, რომ ილუსტრაცია მოტანილია „პიონერ 10” და „პიონერ 11”-ის, კოსმიური ზონდების, გაშვების მიზნის უკეთ გაგებისათვის.

სქემაზე ნახვენებია ორი მზე – ჩვენი მნათობი – მბრწყინავი და მუქი ჩამქრალი ორეული – „მკედარი ვარსკვლავი” (**Deed Star**) მარცხენა ზედა კუთხეში, „პიონერ 10”, „პიონერ 11” და ასევე მეათე პლანეტა, რომლის ორბიტა გადის ამ ორი მზის გარშემო.

ასეთი პლანეტა ერთი მზის გავლის შემდეგ ძალიან ნელა მოძრაობს და ორბიტალური დროის ძირითადი ნაწილი (დაახლოებით 99,99%) იხარჯება მთელი გზის ნახევარზე; როდესაც იგი მიაღწევს გზის ნახევარს, ისარივით მიექანება მეორე მზისაკენ და ძალიან სწრაფად გადის გზის მეორე ნახევარს.

მეცნიერთა გაანგარიშებით, „ნიბირუ” (მეათე პლანეტა) გაცდა რა ბნელ მზეს, 1800 წლის განმავლობაში მიაღწია მარშრუტის ნახევარს. ეს მოხდა 2000 წელს და მას სულ 3 წელი სჭირდება, რომ დაფაროს დისტანციის დანარჩენი მონაკვეთი ჩვენი მზის სისტემის საზღვრებამდე. დანარჩენ ნაწილს 9 თვეში გაივლის. პლუტონის ორბიტის გადაკვეთის შემდეგ მას დასჭირდება 90 დღე (3 თვე), რომ მიაღწიოს მზესა და დედამიწას შორის წერტილს.

ამ სტრიქონების წერისას გასულია 2003 წელი და 2004 წლის ნახევარზე მეტი, ბეჭდისას 2006-ია დაწყებული. ე. ი. სავარაუდო 3 წელი დიდი ხანია გასულია, მაგრამ არავითარი ცნობა უცნობი პლანეტის მოახლოების შესახებ, მით უმეტეს მისი შეუიარაღებელი თვალით დანახვაზეც, ხომ ლაპარაკიც კი ზედმეტია.

ეს კიდევ ერთხელ ამტკიცებს ჩვენს ვარაუდს, იმის შესახებ, რომ შუმერების ცნობა „ნიბირუს” („სრული ციკლი”, „გადამკვეთი პლანეტა”) შესახებ კოდირებული ინფორმაციაა და ეყრდნობა შუმერების ღვთაებრივ (საკრალურ) ციფრ 60-ს და წლის, როგორც წრის დაყოფის მათ მიერ ორიგინალურ მიგნებას; ამაზე ცოტა ქვემოთ.

ჩვენს მეორე სქემაში გამოსახული №11 კოშკურა (ტრანსპლუტონი, პროზერნიცა), თუ არც მეტი არც ნაკლები, შუმერების მიერ აღწერილი „ნიბირუა”, მაშინ სამართლიანად შეგვიძლია დავსვათ კითხვა. სხვადასხვა საუკუნეებში – დიდ დიაპაზონში (IV - VII ს-დან XVII ს-მდე) აგებული სალოცავი ეკლესიამონასტრები, თუ ერთ საერთო გეგმას ექვემდებარებოდნენ, საიდან უნდა ჰქონოდათ ეს ცოდნა ჩვენს წინაპრებს? ან სად დაკვარგეთ ეს ცოდნა? ჩვენ, ჩვენი ისტორიის თეთრი ფურცლები ვერ აღგვიდგენია – საკაცობრიო კი სახეზეა!!!

ახლა აღვნიშნოთ მხოლოდ მეტნაკლები ცნობები ისტორიიდან და არა მარტო ისტორიიდან. XVII საუკუნეში გერმანელმა ასტრონომმა ი. ბოდემ გამოიყვანა ფორმულა, რომლის მეშვეობით შეიძლება აბსოლუტურად ზუსტად გამოვიანგარიშოთ მზიდან თითოეული პლანეტის დაშორება. ამ ფორმულის თანახმად იუპიტერსა და მარსს შორის უნდა არსებობდეს კიდევ ერთი პლანეტა; მაგრამ დღეს ამ ადგილზე ასტეროიდული სარტყელია.

XVIII-ე საუკუნეში ციური მექანიკის მამად აღიარებულმა იოჰან კეპლერმა გამოთქვა მოსაზრება, რომ ასტეროიდული სარტყლის ადგილზე უნდა არსებობდეს პლანეტა. და მეცნიერთა გამოთვლებით ჰიპოთეტური პლანეტა, რომელსაც ეძახიან კიდევ „ფაეტონს“, უნდა ყოფილიყო ორჯერ დიდი ვიდრე დედამიწა.

მსოფლიოს მრავალი ხალხის თქმულებები და ლეგენდები გადმოგვცემენ, რომ მზის სისტემაში პლანეტათა რაოდენობა ცხრაზე მეტია. ამ მონაცემებს იყენებენ თანამედროვე მეცნიერები თავისი ვარაუდებისა, თუ მიგნებების დასასაბუთებლად. ჯერ კიდევ კოპერნიკი აღიარებდა თავის ნაშრომების შესავალ ნაწილში, რომ დედამიწის მოძრაობის შესახებ ძველი წიგნებიდან შეიტყო.

გავეცნოთ ძველი ცივილიზაციის მქონე ხალხების რამდენიმე ლეგენდას, თქმულებას, გადმოცემას, თუ საბუთს.

ძველი ჩინელი ასტრონომები გადმოგვცემენ, რომ სიცოცხლის ხუთი პლანეტა მდებარეობს **პირველ წრეში**, რომელსაც ამთავრებს ყველაზე მთავარი პლანეტა იუნ-ჩიუ (სავარაუდოდ ფაეტონი), მათ უკან **უფრსკულის** ხუთი პლანეტაა, და მათ წრეს კრავს ლენ-გირი (პლუტონი). საინტერესოა, რომ გარდა მზის სისტემის ათი „მუდმივი წევრისა“ არსებობს „ორი დროებითი“ პლანეტა, რომლებიც ჩნდებიან ჩვენს საზღვრებში და „მოაქვთ არეულობა, ხანდახან კი დაღუპვა“.

ერთ-ერთ ძველ ინდურ ფირფიტაზე აღმოაჩინეს გამოსახულება ტახტზე მჯდომარე მმართველის, ხოლო მის ზემოთ მზე და 12 პლანეტა.

ირანში ნაპოვნია ძველი საბუთი, რომელშიც ნახსენებია იდუმალი პლანეტა „ას-სუფი“, რომელიც მდებარეობს მზის იქით, მაგრამ განსაზღვრული დროის შემდეგ უახლოვდება დედამიწას და მაშინ ცაზე ჩანს დღისით ორი მზე, ხოლო ღამით ორი მთვარე.

მეოცე საუკუნის ბოლოს ეგვიპტოლოგებმა გაშიფრეს ახალი მითების წყება, რომლის წლოვანება 5000 წელზე მეტი ხნისაა. ამ მითებით ეგვიპტელების ღმერთები ოდესღაც დაეშვნენ ციდან და თითოეული განასახიერებდა რომელიმე ციურ სხეულს. მეცნიერები ვარაუდობენ, რომ ძველი ეგვიპტის (დაახლოებით 3100 წ. ჩვ. წ. აღ-მდე) რელიგია წარმოიქმნა უფრო ძველი კულტისგან, რომელშიც ეთაყვანებოდნენ აფეთქებულ პლანეტას. უფრო ძველ ეგვიპტურ კოსმოგონიაში მოთხრობილია ორი პლანეტის შეჯახების შესახებ – წყლიანი ანუ ცისფერი და წითელი პლანეტისა.

ცნობილი შუმერული ეპოსი „ენუმა ელიში“ (ფირფიტა) გვამცნობს, რომ ოდესღაც მზის სისტემაში იყო თორმეტი „პლანეტა – ღმერთები“. იმ დროს არ არსებობდა დედამიწა, და მარსსა და იუპიტერს შორის იმყოფებოდა პლანეტა სახელად „თიამათი“. შუმერების წარმოდგენით ჩვენთვის ცნობილი პლანეტების მიღმა იმყოფება იდუმალი პლანეტა „ნიბირუ“ (მას აქვს დაახლოებით 30-მდე სახელი. საინტერესოა იქნებოდა იბერიის უფლისწულის სახელის ნაბარ – ნუგის შედარება „ნიბირუ“-სთან).

შუმერული ენიდან ის ითარგმნება როგორც „გადაამკვეთი პლანეტა“, რომელიც დედამიწისა და სხვა პლანეტების მოძრაობის სიბრტყის პერპენდიკულარულად მოძრაობს. ფირფიტების გაშიფრვის შემდეგ მეცნიერებმა დაადგინეს, რომ მზის გარშემო სრულ ბრუნს, ეს პლანეტა 3600 დედამიწის წელს ანდომებს. მისი ორბიტა აღწერილია, როგორც ძალიან გაწედილი ელიფსი და მზესთან მოახლოების დროს გაივლის დღევანდელი ასტეროიდული სარტყლის რაიონში მარსსა და იუპიტერს შორის. „ნიბირუს“ აქვს აგრეთვე რამდენიმე თანამგზავრი; როდუ-

საც „ნიბირუ“ უახლოვდება დედამიწას, ჩვენს პლანეტას თავს ატყდება სტიქიური უბედურებები. ზოგიერთ ფირფიტაში აღწერილია იგი, როგორც დიდი ვარსკვლავი ავისმომასწავლებელი ფერის ნათებით.

იმ დროში, რომელიც „ენუმა ელიშ“-ში აღიწერა, მზის სისტემაში „ნიბირუს“ გამოჩენამ გამოიწვია „ციური ბრძოლა“, და ეს ბრძოლა ძირითადი თემაა შუმერების მითოლოგიაში. ძველი ლეგენდის თანახმად ჩვენი სისტემის მრავალმა პლანეტამ შეიცვალა თავისი ძველი ორბიტა, შეიძინეს, ან დაკარგეს თავისი თანამგზავრები. ყველაზე საშინელი კატასტროფა თავს დაატყდა „თიამათს“ „ნიბირუსთან“ შეჯახების შედეგად:

ერთი ვერსიით „თიამათი“ გაიყო ორ ნაწილად და შეწყვიტა არსებობა, ერთი ნაწილი გადაისროლა სხვა ორბიტაზე და გახდა (წარმოიქმნა) დედამიწა, ხოლო მეორე ნაწილისაგან წარმოიქმნა ასტეროიდების სარტყელი.

მეორე ვერსიით „თიამათი“-ს ერთი ნაწილი დაიშალა ასტეროიდებად და წარმოიქმნა დღევანდელი სარტყელი, მეორე ნაწილი დაიყო რამდენიმე გიგანტურ ასტეროიდად. ერთი დაეჯახა მარსს, ხოლო მეორემ მოაცალა დედამიწას „კინკრინო“ (მიწის ნაწილი), რომლისგანაც წარმოიქმნა მთვარე.

ერთ-ერთი ეპითეტი შუმერული „ნიბირუ“-სი, რომელიც ყველაზე ხშირად გვხვდება, შეიძლება ითარგმნოს, ისე როგორც „სრულყოფილი წრე“ და ამავე დროს, როგორც „სრული – დასრულებული ციკლი“. ეს განმარტება უკავშირდება „ნიბირუ“-ს 3600 წლიან ციკლს და როგორც ზემოთ აღვნიშნეთ ჩვენი აზრით, ეს ციფრი კოდირებულ ინფორმაციას შეიცავს „დასრულებული ციკლის“ თაობაზე და მას ჩვენ ქვემოთ დაწვრილებით განვიხილავთ.

შუმერები თვლიდნენ, რომ ამ ციკლის გასვლის შემდეგ იწყება ეპოქათა ცვლა, იწყება გარდაქმნების დრო, ინგრევა ძველი სამყარო და იწყება – იბადება ახალი ცხოვრება.

მოვიყვანო ცნობისთვის კიდევ ორ თანამედროვე ინფორმაციას: 1983 წელს პრესაში გამოქვეყნდა ინფორმაცია, თითქოს **IAS** –მა (ინფრაწითელი სპექტრის აპარატი) კადრში დაიჭირა კოსმიური ურჩხული იუპიტერის სიდიდის, სადღაც „ორიონის“ თანავარსკვლავედის მიმართულებით, მკრთალი-წითელი ფერის ნათებით. ერთნი (მეცნიერები) ამ ინფორმაციას უარყოფენ, სხვები ეთანხმებიან და განაგრძობენ კვლევებს.

1999 წელს ბრიტანელმა ასტრონომმა დოქტორმა ჯონ მიურემ გამოაქვეყნა მზის სისტემის განაპირას მდებარე „ლორტის“ ღრუბელში მდებარე კომეტების ზუსტი ტრაექტორიების გამოთვლების შედეგები. ამ გამოთვლებმა აჩვენა, რომ კომეტების ტრაექტორიაზე მოქმედებს „ლორტის“ ღრუბლით დაფარული მსხვილი კოსმიური სხეული. იგი რამდენჯერმე დიდია იუპიტერზე და დაშორებულია მისგან 5 მილიარდი კილომეტრით. მზის გარშემო სრულ წრეს ასრულებს 6 მილიონი წლის განმავლობაში და მისი მოძრაობის მიმართულება 9 ცნობილი პლანეტის მოძრაობის საწინააღმდეგოა.

ძველი და ახალი მონაცემები აღნიშნავენ, რომ ჩვენი მზის სისტემა ჯერ სრულად არ არის შესწავლილი და ძველს ავსებენ ახალი ასტრონომიული მონაცემები, რომ მზის სისტემაში შეიძლება იყოს ცხრა ცნობილი პლანეტის გარდა კიდევ რამდენიმე. თანამედროვე მონაცემები ჯერჯერობით მხოლოდ გამოთვლებსა და ვარაუდებზეა დამყარებული. ძველი წყაროები გარკვევით მიუთითებენ ზუსტად რიცხვ 12-ს.

სვეტიცხოვლის აღმოსავლეთის ფასადის თაღქვეშ მოთავსებული ბარელიეფის დათვარიელებისას, თუ კარგად დაუკვირდებით გამოსახულია მრგვალი დისკო (პირობითად მზე) შექმნილი რადიალური სხივებით, რომლებიც დაგვირგვინებულია 25 წრე-დისკოთი. მზე-დისკოს, წარმოსახვით ჰორიზონტალურ სიბრტყეში ორად ჰყოფს უფრო დიდი ზომის სხივები, რომლებიც დაბოლოებულია 12 დისკოთი და რომლებიც ავსებენ თაღის სივრცეს. მზე-დისკოს 25 წრე ამ ჰორიზონ-

ტალური წარმოსახვითი ხაზით გაყოფილია ორ არათანაბარ ნაწილად, ზედა ნაწილში მოთავსებულია 12 პატარა დისკო, ხოლო ქვედა წრეს კრავს ცამეტი (12) პატარა დისკო.

თუ ჩვენ სხივებს დაბლოკვებულს დიდი დისკოებით ჩავთვლით, პირობით პლანეტებად, დავითვლით არა 10-ს, არამედ 12 პლანეტას. აქედან ათი დამშვენებულია ქართული ასომთავრული ანბანით, ხოლო ორი, თავსა და ბოლოში, სუფთად არის დარჩენილი.

წრეში გამოსახულ წარწერებზე ჩვენ ძალიან მოკლედ, მხოლოდ ერთს ვიტყვით. აქ მოთავსებული ლიგატურები („ბუნშებრდილი ასოები... რომლებიც შესწავლილი არ არის“ (230 : 136): „ე და ს“ – Ⴆ, „ე და ლ“ – ႦႦ (ან „ე“ და „ლ“), „ღ და ნ“ – ႦႦ, „ღ და ვ“ – ႦႦ, ხოლო ႦႦ „წყვილში“ შეიძლება ამოვიკითხოთ როგორც „მ“-ი, ისე „კ“ და „ონ“-იც (#), ქარაგმები გამოსახული ორი წერტილით და საერთოდ ასომთავრულის „არქაული“ გრაფემების შესწავლაა შესაძლებელი, თავისი განვითარების „მაგისტრალური“ ხაზით.



სურათი № 1 და № 2 სვეტიცხოვლის დისკო

ჩვენ შევდივართ ბატონ ლ. მუსხელიშვილის მდგომარეობაში, რადგან იმდროინდელი ღურბინდით ძალიან ძნელი იქნებოდა ასონიშნების გარჩევა, თუ არა გაქვს თანამედროვე ტექნიკა, ან ხარაჩოების დროულმა გამოყენებამ არ მოგისწრო. შეუიარაღებელი თვალით კი რაიმეს დანახვა წარმოუდგენელია, თუნდაც შეგეძლოს „დიდი დათვის“ თანაგარსკვლავედში ორმაგი ვარსკვლავის, ბუდიან თბილისის ცაში დანახვა. მოკლედ საყდარზე გამოსახული ასომთავრული გრაფემების გარჩევა ძალიან გაგვიჭირდა – თითქმის ვერაფერი ვერ დავინახეთ და აქ „თითქმის“ სრულიად ზედმეტია; ხოლო ქართული მართლმადიდებლობის 1500 წლისთავთან დაკავშირებულ საიუბილეოდ გამოშვებულ ბუკლეტზე გამოსახული ასომთავრული „ჩვენ“ რატომღაც სარკისებური ანარეკლი შეგვხვდა, და იგი ჯერჯერობით ყველაზე საუკეთესოა დღემდე გამოქვეყნებულ ნამუშევრებს შორის.

როგორც აღვნიშნეთ ჩვენ ძალიან მოკლედ გამოვთქვამთ ჩვენს ვარაუდს ასომთავრულით დაქარაგმებული აზრის შესახებ, რადგან იგი უფრო ღრმა შესწავლის საგანია, ვიდრე აქამდე გაგვაჩნია. ჩვენი ძირითადი ყურადღება „ბჭის“

ჭ **ქანწილისკენაა** მიმართული, რადგან აქ აღმოვაჩინეთ ის მთავარი არგუმენტი, რომელსაც მეცნიერები „ორთავიან „ქანწილს“ უწოდებენ (230 : 136); ხოლო დისკოებზე გამოსახული წარწერა ჩვენ ასე გვგონია, უნდა გაიშიფროს: (2-დისკო) აღიდენ (3) ღმერთმან ქრისტეს (4) მარადი მელქისედეკისა (მარად მაქებაარი (5) ზედეკისაჲ) (6) ქრისტეიანი კათალიკოზ(ნი) / ამენ | (7) აღაშენა/ესე წმინდა ეკლესიაჲ (8) ხელითა / გლახაკისა(თა) (9) მონისა / მათისა (10) არსკაჲს / ძე(ნ)თა [ვერა ბარდაველიძე, 1939 წ. „არსკ(უ)აისძე“ (231 : 79)] (11) ღმერთისგან გასავლისა / სვლისა (დროის სვლისგან გასვლა); რასაც ჩვენ ვხვდებით „... კარბელაშვილის წანაკითხი სწორეა ... „ქრისტეს მიერ კათალიკოზისა მელქისედეკისადა“ (სქოლიო) (122 : 139).

პირველი გამოგონებელი შთაბეჭდილება იყო ის, რომ სამივე, ანუ ოთხივე წარწერა, ერთი და იმავე ამბავს გადმოგვცემს... ნეტა რა საჭიროებამ მოითხოვა 4 სხვადასხვა (ერთი გაკრული ხელით, 3 მონუმენტური ასონიშნებით) ადგილას ერთი და იგივე შინაარსის მქონე წარწერის გაკეთება? ხომ არ ნიშნავს, ეს რომ ვინმეს უნდოდა მელქისედეკ კათალიკოზისათვის სახელის წართმევა? სამივეგან არსკუაისძის მარჯვენის მადლია აღნიშნული და ორგან მელქისედეკის ნამოღვაწარი; თითქოს იმ პერიოდში ქვეყანას მეფე არ ჰყავდა, ან „იმ მეფის“ ეპოქის შენების დაწყების ან დამთავრების დრო მაინც რომ აღვნიშნავთ, რომ მთავარი კათედრალური საყდრის აშენებაში მოხსენიებულიც კი არ არის! ან თუ გავითვალისწინებთ ისტორიის მანძილზე იმდენ „გადაკეთებ გადმოკეთებაში“ რატომ არ შეცვალეს „ბჭეზე“ მაინც „ქართლის“ კათალიკოზის „სახელი“? რა პატივმოყვარე „შექლებული“ საჭეთმპყრობელი არ გვეოლია, თუ არავინ ზრუნავდა სახელის უკვდავსაყოფად?

ამ გახსენებაზე, მინდა ახალგაზრდა მეცნიერებს შევახსენო, როცა ქრისტეიანულ „ნაგებობაზე“ გამოსახულ ასონიშან, ეულად მდგარ „ქან“-ს ხსნი, როგორც „ქართლი“ და არა ქრისტეს, ეს იმას ნიშნავს, რომ ეს ძეგლი (წარწერა) თარიღდება, ან შენ ათარიღებ XV – XVI საუკუნეებით. კარიბჭეზე +ႠႢႣႥႧႨႩ (?) მოხსენიება, როგორც „ერის გამაერთიანებელი“ სახელი, XII-ე საუკუნეში! ეს ნონსენსია! სამაგიეროდ თავში აგვინახდაურეს ის უკმაყოფილების გრძნობა რაც

ჭ ადრე დაგვეუფლა: ეს არის ასონიშანი „ჭ“ -ში გამოსახული ექვსი ასონიშანი: „ქ, რ, ი, ს, ტ, ე“, მას ჩვენ მოგვიანებით დავუბრუნდებით.

ეს წარწერა დისკოებზე ჩვენ „დაშიფრული“ კოდი გვგონია, რომლის ამოხსნა შეიძლება მოხდეს გუმბათზე გამოსახული „ასონიშნებით“ – აქ კი დიდი მისტიკა და ნატიფი გრძნობებია საჭირო.

ჩვენ კი აღვნიშნავთ, რომ ორივე წარწერა აღმოსავლეთის: „**ՇԻ ՈՒԻՆ**
ԺԺԺԻ ԵՆԾ ԻԵՆ / ՇԻ | ՇՈՅԻՇ / ԴՆԻԾՆԵՆ ԿՆԴՇ / ԼՆԵԵՆԵՇ ,
ԺԻՆՇ / ԺԴԵ ՇԽՏՏԻԿԴՇ ՈՔ ԴՆԴ / ՆՆՆՇ და ჩრდილოეთის ფასადებზე

სურათი № 3:



სურათი № 3

Կ Ն Ն Ի Չ
 Շ Խ Տ Տ

Ի Ն Շ
 Ժ Չ Գ Ծ Դ

(აქ მოთავსებულია 3 ხუთეული
 და 1 ოთხეული).

შედგება 90 ასონიშნისაგან. პირველი 71 და მეორე 19. ამ ციფრებიდან 19 გასა-
 გებია, იგი შეგვიძლია მივიღოთ, როგორც კალენდარული ციკლის ერთ-ერთი
 მდგენელი, მაგრამ მეორე – 71-დან გამომდინარე, იგი აუცილებლად უნდა გახ-
 დეს 72-ტი, და თუ ეს ორივე წარწერა ერთ სახეშია განსახილველი (აკი ორივე
 წარწერაში ერთი აზრია ჩადებული), მაშინ „ჩრდილო ფასადზე“ დაგვრჩება 18. 72-
 ში 18 მოთავსდება 4-ჯერ, ანუ „ღონ“-„წილ“-ჯერ. და რადგან გვაქვს 2 წარწერა
 19-ის ნამრავლი 2-ზე მოგვცემს ასომთავრული ანბანის რიცხვით მნიშვნელობებს,
 ანუ 38 (1 „ვაკანსით“) [18 X 2 = 36], ხოლო 72 X 2 = 144 იოანეს გამოცხადე-
 ბის საკრალურ რიცხვს. ეს რიცხვი 144, გვხვდება ეგვიპტურ წყლის საზომ
 ერთეულში (232 : 321).

მივუბრუნდეთ „ჩვენს“ დისკოებს. რას უნდა ნიშნავდეს სუფთად გამოსახუ-
 ლი (უასომთავრულო) ორი წრე? ხომ არ არის ეს იმის მიმანიშნებელი, რომ
 გარკვეულ დრომდე შესაბამისი პლანეტები არ ჩანან?, ან ხომ არ დატოვეს მომა-
 ვალი თაობებისათვის, რადგან მათ იცოდნენ, რომ გარკვეული დროის გავლის
 შემდეგ ისინი აუცილებლად გახდებოდნენ ხილულნი და მათი შთამომავლობა
 თავის დროზე შეავსებდა თავისუფალ წრეებს? ეს თავისუფალი წრეები ხომ არ
 მიანიშნებენ პლანეტების ზუსტ რაოდენობას? ან რატომ არის თავისუფალი დის-
 კოები განლაგებული თავსა და ბოლოში? უფრო ლოგიკური ხომ არ იქნებოდა,
 რომ წარწერა დაეწყოთ პირველი დისკოდან; თუ სიმეტრიულობა დაიცვეს, რომ
 ლამაზად გამოსულიყო? ან ვინ წაიკითხავდა მას ამ სიმაღლეზე, თანაც დაქა-
 რაგმებულს?, განა კარიბჭის წარწერაც იგივეს არ იმეორებს? ამიტომ ადვილად
 დასაშვებია, რომ ჩვენ ამ დისკოებს ვიხილავთ პლანეტების რაოდენობასთან მი-
 მართებაში, ხოლო წარწერა მიგვანიშნებს იმ მეთოდს ან პირობებს, თუ როგორ
 უნდა მოვახდინოთ ცთომილებზე დაკვირვება. აქვე შეიძლება დაისვას კითხვა,
 რომ, ხომ არ მიგვანიშნებს თავისუფალი დისკოების განლაგება თავსა და ბო-

ლოში, რომ ისინი არმარტო ცნობილი პლანეტების საწინააღმდეგოდ მოძრაობენ, არამედ შეიძლება ისინი ურთიერთსაპირისპიროდაც მოძრაობენ; ან ერთი ათის საწინააღმდეგოდ ერთ სიბრტყეში, ხოლო მე-12 პლანეტის ორბიტა ათი პლანეტის სიბრტყის გადამკვეთია, ეს როგორც შუმერებს აქვთ აღნიშნული. ან იქნებ „დროის გასვლას“ აღნიშნავენ?

ამ და კიდევ სხვა, ჯერ უპასუხო კითხვებზე ალბათ მომავალი გასცემს პასუხს, ხოლო ჩვენ კიდევ ერთხელ განვიხილოთ ჯერ მეტ ნაკლებად ცნობილ „სრულყოფილ წრედ“ აღნიშნული პლანეტა „ნიბირუს“ 3600 წლიანი ციკლი.

პირველი, რისი გარკვევაც გვაინტერესებს, ის არის, თუ რას ნიშნავს „სრული, დასრულებული ციკლი“ – „სრულყოფილი წრე“. სრულყოფილი წრის ქვეშ ალბათ შეიძლება ვიგულისხმოთ, რომ ეს წრე გამოსახება ისე, როგორც ფარგლით შემოხაზული წრესაზი, მაგრამ რადგან იგი პლანეტის მოძრაობას ეხება ეს ალბათ ძნელი მისაღწევი, ან წარმოსადგენი იქნება. რაც შეეხება სრულ, ან დასრულებულ ციკლს, ეს განმარტება უფრო ხელშესახებია, რადგან თავის თავში შეიცავს რაღაც ციკლს, რომელსაც აქვს დასაწყისი და აქვს დასასრული და მის განზომილებას, თუ საით არის იგი მიმართული მნიშვნელობა არ აქვს, იგი აუცილებლად დასრულდება იქ, საიდანაც დაიწყო, ან სადაც ნაგულისხმევია ციკლის დამთავრება. რადგან იგი პლანეტის მოძრაობას ეხება, მისი მოძრაობა აუცილებლად წრიულად – ელიფსზე და სივრცეში სპირალური ტრაექტორია ექნება, თუ პლანეტის მოძრაობით შესრულებული წრე, ათვლილი დედამიწის დროით, მიბ-მული არ არის სხვა ათვლის სისტემის რომელიმე ციკლთან.

საინტერესოა კალენდარული სისტემის რომელ სისტემაში უნდა განვიხილოთ ეს მონაცემი 3600 წელი? ან როდის იწყება ათვლა ამ 3600 წლის? საინტერესოა აგრეთვე რა მიმართებაში იქნება ეს მონაცემი პრეცესიის ციკლთან. ან ხომ არ არის 3600 წელი თვითონ შიფრი (ჩვენთვის), და როგორ იქნება მისი გაშიფრვა ისევ შუმერული მითოლოგიით, თუ საკრალური რიცხვებით ისევ შუმერთა შეხედულებებისგან გამომდინარე?

და მრავალი კითხვა, რომელიც დღეს ვერ დავსვით, ან რომელიც კი აწი წამოიჭრება, თუგინდ სულ სხვა კუთხით, და თვალთახედვით.

დავიწყოთ იმით, რომ შუმერებში ციფრი 60 სრულყოფილ რიცხვად ითვლებოდა და დამკვიდრებული იყო თვლის 60-თი სისტემა. შუმერში წმინდა რიცხვრებად ითვლებოდა 60, 60', 60'' და ა. შ. პროფესორმა ვილჰელმ კოპაღეიშვილმა შეამჩნია, რომ მეფეები შუმერში, თავისი მეფობის უზარმაზარი წლები (აღუღიმი მეფობდა 28800 წელს... სულ 8 მეფე მეფობდა 241 200 წელიწადს) უნაშთოდ იყოფა 60-ზე, $28800 : 60 = 480$ წელს, ე. ი. მეფე აღუღიმი მეფობდა 480 წელს; მაგრამ ძველ დროში, როგორც ეგვიპტეში, ისე შუმერში თვეებს წლებად მიიჩნევდნენ. დღევანდელი კალენდარული წელიწადი 12 თვიანია და ბატონმა ვილჰელმმა ამ მონაცემებიდან გამომდინარე დაადგინა, რომ მეფე აღუღიმს უმეფია $480 : 12 = 40$ წელიწადს, რაც დღევანდელ რეალობასთან ახლოს დგას.

თუ გამოვიყენებთ აღნიშნულ მეთოდს „სრულყოფილი წრის“ 3600 წლიან ციკლთან მიმართებაში, მაშინ მივიღებთ, რომ $3600 : 60 = 60$, ხოლო სამოცის გაყოფით 12-ზე მივიღებთ $(60 : 12) 5$ -ს. ხოლო 5 წელი ძალიან მცირე დროა კოსმოსში ციური პლანეტების მოძრაობისათვის, მით უმეტეს კოსმიური მასშტაბით. ამიტომ გვრჩება ამ ციფრის განხილვა სულიერ ასპექტში (ან შიფრად მიხნევა) და სავარაუდოა, რომ ის იყოს კოდი „სრულყოფილი წრის“ გამოანგარიშებისათვის.

ამიტომ სავარაუდოა, რომ ეს ციფრი 5 იყოს არა წელთა რაოდენობა, არამედ კოდი სხვა კალენდარული ათვლის სისტემაში. თუ ციფრ 5-ს გავამრავლებთ პლატონის წლის ერთ დღეზე, ანუ 72 წელზე, მივიღებთ 360-ს, რაც წრის გრადუსებად დაყოფის ტილფასია.

თუ მიღებულ რიცხვს (პირობითად დღეს) 360-ს გავამრავლებთ თვის დღეთა რაოდენობაზე – 30-ზე, მივიღებთ 10 800-ს (იგივეს მივიღებთ, თუ 5-ს გავამრავლებთ პლატონის თვეზე – $2160 = 10\ 800$).

თვეში დღეთა რაოდენობას – 10 800, თუ დავამრავლებთ წლამდე, მივიღებთ – $10800 \times 12 = 129600$. ეს ციფრი 10 ჯერ მეტია პრეცესიის ციკლის ნახევრისა, და შესაბამისად 5-ჯერ მეტია სრული პრეცესიის ციკლის წლებისა – 25 920. ჩვენ შეგვიძლია სულიერ ენაზე აღვიქვათ იგი როგორც პრეცესიის ციკლის ნახევარი, მაგრამ რეალურად დაგვრჩა მხოლოდ წრის გრადუსებად დაყოფის ციფრი 360 და 10 800 წლით მონიშნული წლები, ეს უკანასკნელი რეალურად ჯდება ერთ პრეცესიის ციკლის წლებში.

აქ ერთი წუთით შევჩერდეთ 10 800-ის სულიერ არსზე. იგი სულიერად 18-ის ტოლფასია, დავათის ქვასვეტზე ქართული ასომთავრული ანბანის დაყოფისთვის, ეს რიცხვი 18-ია გამოყენებული; აზოღ-მ 8 და 10 სახლი, ჯუმეულად 18 სახლი მოიყვანა საქართველოს მიწაზე. ეს ციფრი ჩვენ მომავალში ქვემოთ კვლავ შეგვხვდება, როგორც „სოთისი“-ს ციკლის მდგენელი რიცხვი, და რიცხვი 18 საკრალურ ხასიათს მიიღებს.

დავუბრუნდეთ 10800 წელს, შუმერებისაგან განსხვავებით, ჩვენ არ გვაქვს მონაცემები მათი ათვლის წერტილის შესახებ, რაც გაურკვეველობაში გვაგდებს, თუ საიდან უნდა გადავთვალოთ ეს 10 800 წელი.

ერთადერთი რაც დაგვრჩენია, ეს არის ისევ და ისევ ჩვენი წინაპრების მიერ მონიშნული 322 წელი ქრ. შ., და თუ ჩვენ ამ წლიდან გადავითვლით უკან 10 800 წელს, მივიღებთ ჩვენს მიერ ადრე მიღებულ 10 478 წელს, ანუ პრეცესიის ციკლის დასაწყის წელს. და ჩვენ გამოგვივიდა, რომ შუმერების „გადამკვეთი პლანეტა“, ანუ „ნიბირუ“ ჩვ. წ. აღ-მდე გამოჩენილა 10 478 წელს და შემდეგი გამოჩენა უნდა მომხდარიყო 322 წელს ქრ. შ., მაგრამ ეს მოვლენა ჯერჯერობით დაფიქსირებული არ არის.

თუ მხედველობაში მივიღებთ მონაცემს 2482 წ. ქრ. შ., რომელიც პრეცესიის ციკლის დასრულების წლად მივიჩნით; და თუ აქედან გადავთვლით უკან 10 800 წ., მივიღებთ, 8318 წელს ქრისტეს შობამდე, რაც ჩვენი აზრით ჯერჯერობით რეალობასთან უფრო ახლო დგას და იგი შეგვიძლია მივიჩნიოთ „ნიბირუს“ გამოჩენის წლად. ჩვენი გამოთვლებით 8318 წელს ქრ. წ. იწყება ლომის ასტრონომიული ეპოქა, ხოლო მეცნიერთა უმრავლესობა ეგვიპტის „სფინქს“ ლომის ტანით, სწორედ ლომის ეპოქის ქმნილებად თვლის.

არის კიდევ ერთი კალენდარული თვლის სისტემა, როგორც ზემოთ აღვნიშნეთ. ეს არის „სოთისის“ ციკლი, და იგი მოიცავს 1440 წელს. თუ გავამრავლებთ ამ ციფრს 5-ზე მივიღებთ 7200 წელს, რომელიც 2482 წლიდან გადათვლა მოგვცემს $2482 - 7200 = 4\ 718$ წელს ჩვ. წ. აღ-მდე ($3\ 278 + 1440$).

ასე რომ ერთი საკვანძო ციფრი 5, მრავალ ვარიანტს გვაძლევს მარჩიელობისას, როდესაც არ ვიცით ათვლის წერტილი.

სანამ სვეტიცხოვლის სქემის განხილვაზე გადავიდოდეთ, მიგვაჩნია რომ უნდა აღინიშნოს თანამედროვე მეცნიერთა ზოგიერთი მოსაზრებანი. ასე მაგალითად ცნობილი მეცნიერი, ნობელის პრემიის ლაურიატი უ. ფ. ლიბის მონაცემებით კატასტროფა დედამიწაზე მოხდა დაახლოებით 10 000 წლის წინათ. ამ თარიღის დადგენაში მას დაეხმარა „შანიდორის“ მღვიმე ჩრდილოეთ ირანში, რომელიც მდებარეობს ზღვის დონიდან 750 მეტრ სიმაღლეზე. არქეოლოგიურმა გათხრებმა დაადგინეს, რომ მღვიმე დატბორილი იყო ზღვით.

დატბორვის კვალი აღმოაჩინეს 4-5 კილომეტრზე ზღვის დონიდან ცენტრალურ ამერიკაში! 10 000 წლით თარიღდება მამონტების, ხმლის კბილა ვეფხვის და სხვა ცხოველების ამოწყვეტის დრო.

სხვადასხვა ხალხების ძველ ხელნაწერებში აღწერილი მოვლენები, ასევე არსებული ლეგენდები, მითები და გეოლოგიური და არქეოლოგიური მონაცემები

მოწმობენ, რომ სადღაც 10 000 წლის წინათ დედამიწაზე მოხდა პლანეტარული თუ არა გრანდიოზული კატასტროფა, რომელმაც გაანადგურა ჩვენთვის უცნობი ცივილიზაცია.

არქეოლოგების და ეთნოლოგების გარკვეული ნაწილი ვარაუდობს, რომ ძველი სამყაროს ცივილიზაციები ეგვიპტე, შუამდინარეთი, კრეტა-საბერძნეთი, ინდოეთი და ჩინეთი აღმოცენებულია საერთო საფუძველზე, რაც აიხსნება მითოლოგიის და რიტუალური სტრუქტურის საერთო ფორმით; ამათგან ყველაზე თვალშისაცემია მათი კალენდარული სისტემების შედარებისას მიღებული შედეგები, როგორც ზემოთ გვქონდა აღნიშნული. ასე მაგალითად ინდოელების მთვარე – მზის კალენდარის ათვლის წერტილი მოდის 11 652 წელზე ჩვენს წელთ აღრიცხვამდე, მაიას ტომის კალენდრის ერთ-ერთი ციკლი იკვეთება იმავე წერტილში – 11 653 წ. ჩვ. წ. აღ-მდე. ასევე ერთ თარიღზე იკვეთება ეგვიპტის მზის კალენდრის ერთ-ერთი ციკლი და ასირიული მთვარის ციკლი – 11 542 წ. ჩვ. წ. აღ-მდე. როგორც ვხედავთ ამ ორ თარიღს შორის ისტორიული მასშტაბით არც ისე დიდი სხვაობაა, სულ რაღაც 100 წელი, რომლის აღბათობა ძალიან მცირეა ასეთ დიდ რიცხვებთან (დროის დიდ მონაკვეთთან) შედარებით.

მოულოდნელ-აუხსნელი დამთხვევათა რაოდენობა ისე დიდია, რომ ლოგიკური იქნება გვევარაუდა ბაზისური წინარეცივილიზაციის არსებობა, რომლისგანაც წარმოიშვა ამერიკული, აფრიკული და ევრაზიული უძველესი ცივილიზაციები – ისინი წარმოიქმნენ თითქმის ერთ და იმავე დროს, და ამასთან ერთად, წარმოიქმნენ უეცრად – სუფთა ადგილზე, რადგან არ არის დატოვებული-აღმოჩენილი ევოლუციური განვითარების არავითარი კვალი. მხოლოდ ძუნწი ცნობები ზღვიდან მოსულ მასწავლებლებზე, რომელთაც ასწავლეს მათ მიწის დამუშავებიდან დაწყებული სახლის მშენებლობით და სხვადასხვა სპეციალობებით დამთავრებული.

ჰეროდოტეს მიხედვით ეგვიპტეში ცოდნის მცველები გამოჩვენდნენ 10 000 წლის წინათ ჩვენს წელთ აღრიცხვამდე. კვლავ გავიმეორებთ, რომ სხვადასხვა ხალხების ლეგენდების თანახმად პლანეტარული მასშტაბის კატასტროფა, რომელმაც დაღუპა წინარეისტორიული ცივილიზაცია (პროტოცივილიზაცია), მოხდა დაახლოებით 12 000 წლის წინათ. არქეოლოგიური გათხრები აჩვენებენ, რომ ფენებში, რომლებიც შეესაბამება დაახლოებით ჩვენს წელთ აღრიცხვამდე 10 000 წელს უეცრად ქრება ადამიანის საქმიანობის ყოველგვარი კვალი.

ერთ-ერთი თეორიის თანახმად დედამიწის 10-12 ათასი წლის წინ დაეჯახა დიდი კოსმიური სხეული, რომელმაც დედამიწის ღერძის მდებარეობა გადააადგილა (ნარჩენი დამაგნიტების კვალის გამოკვლევები ამ მოსაზრებას ამტკიცებს) – ჩრდილო მაგნიტური პოლუსი მდებარეობდა აზიის აღმოსავლეთში – დღევანდელი იაკუტიის ტერიტორიაზე), რის გამოც წარმოიქმნა წყალდიდობები, მიწისძვრები და კოკისპირული წვიმები, რომელიც აისახა უკვე ჩვენთვის ცნობილ უძველეს ცივილიზაციების მითებსა და ლეგენდებში.

ჩვენი აზრით, თუ პლატონი ლაპარაკობს მთვარემდელ ეპოქაზე, მაშინ მხოლოდ მთვარის მოახლოება, და განლაგება თავის ორბიტაზე, დედამიწაზე გამოიწვევდა წარდგინის ანალოგიურ მოვლენებს.

§ 3. „ბეთლემის ვარსკვლავი“ სვეტიცხოვლის სქემაში

დავიწყოთ სვეტიცხოვლის გარშემო გაშენებული ეკლესია მონასტრების ადგილმდებარეობის გამომსახველი სქემის (ნახაზი № 1) განხილვა და გამოვთქვათ ჩვენი მოსაზრებები, რათა სავარაუდო ორიენტირები დავუტოვოთ მომავალ თაობებს.

სქემაზე გამოსახული პლანეტები №11 და № 14 რეალურ ცხოვრებაში ისე შორს არიან მზისგან, რომ მათი დაფიქსირება ჯერ-ჯერობით ვერ ხერხდება, და უნდა აღვნიშნოთ, რომ „არც არავის უცდია“.

შიომღვიმის კომპლექსში, გარდა შიომღვიმის მცირე ტაძრის (XII ს.) [სქემაზე № 11] არის დიდი ტაძარიც და V საუკუნის სამლოცველოც და თუ კომპლექსს განვიხილავთ, როგორც სქემაზე გამოსახულ პლანეტას, მას თანამგზავრებიც ეყოლება, ეს როგორც „ნიბირუს“ შემთხვევაში აქვთ აღწერილი შემერებს.

სქემაზე ეკლესია მონასტრების - ვარსკვლავთა სხვადასხვა დონეზე განლაგება ჩვენ საშუალებას გვაძლევს დავაჯგუფოთ ისინი სამ-სამად (როგორც ეგვიპტის დიადი პირამიდები) და განვიხილოთ ისინი სხვადასხვა განზომილებაში. გიზის სამი „დიადი“ პირამიდა, როგორც ვიცით ნილოსის დასავლეთ ნაპირზე არიან განლაგებულები, ხოლო მათი პროტოტიპი ორიონის თანავარსკვლავედი, დღეს ირმის ნახტომის მიმართ განთავსებულია ცაზე აღმოსავლეთის მხარეს და როგორც ქვემოთ ვნახავთ, ბიუველმა და ჯილბერტმა ივარაუდეს, რომ ისინი მიწაზე მოინიშნავენ „ახალი დროის“ დასაწყისს, ან „დაახლოებით“ 10 400 წ. ჩვ. წ. აღ-მდე, ხოლო ჩვენი ეკლესია მონასტრებით მიღებული სქემა გაგრძელებაა „ახალი დროისა“ – [და რადგან მდინარე მტკვარი მიედინება აღნიშნულ სქემებში დასავლეთიდან აღმოსავლეთის მიმართულებით, ჩვენ აღვიქვამთ მთელ კომპლექსს] უკვე ქრისტიანული თვალთახედვით გადაწყვეტილს დროში და [დავაყოლებთ], რომ აღნიშნული სქემა განიხილავს არა მხოლოდ ერთ „დროებას“, ანუ პრეცესიის ნახევარი გზის – დროის მიმდინარეობას თავისი ალბათ დროის „განსაკუთრებული“ მონაკვეთებით, არამედ პრეცესიის სრულ ციკლსაც.

ნახაზი № 1 ა

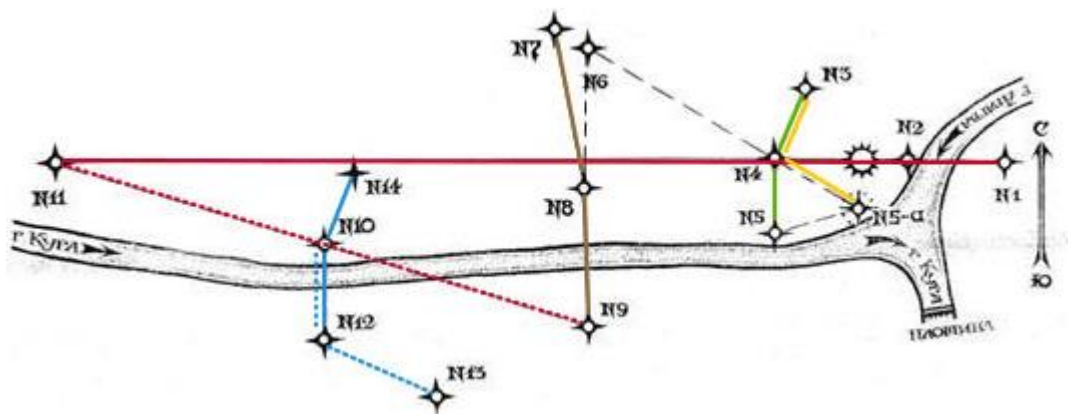

ჩვენს სქემაზე აღნიშნულია 14 საყდარი, როგორც ზევით აღვნიშნეთ ისინი ჯგუფუჯგუფად არიან განთავსებული.

თუ ჩვენ წარმოვიდგენთ, რომ სქემაზე გვაქვს „ერთი“ ორიონის სარტყელი, რომელიც სხვადასხვა სიბრტყეშია გამოსახული, მაშინ ჩვენ თავისუფლად შეგვიძლია აღვიქვათ ისინი როგორც „პრეცესიის“ სხვადასხვა დროის გამომსახველნი.

ნახაზი № 1 ა-ს განხილვა დაეიწყო „მზესთან“ – სვეტიცხოველთან ყველაზე ახლოს განთავსებული „სარტყელით“. ეს სარტყელი შედგება № 5 (ფაეტონი), № 4 (მარსი) და № 3 (დედამიწა) ეკლესია მონასტრებით – ვარსკვლავებით – „სარტყელი“ (I) მწვანე ფერით გამოვსახეთ.

შემდეგი სარტყელი (II) № 6 (იუპიტერი), № 4 მარსი და № 5ა ფაეტონის დაღუპვის ადგილი წარმოდგენილია შავი ფერით. ამ ორ სარტყელს საერთო აქვთ პლანეტა მარსის აღმნიშვნელი № 4 ვარსკვლავი ეს „სარტყელი“, როგორც აღვნიშნეთ პლანეტა „ფაეტონის“ დაღუპვის დროს მიგვანიშნებს (№6, №4, №5ა) ამ სქემაზე დედამიწა (№3) I სარტყელი ისეა გამოსახული, რომ „ფაეტონის“ სავარაუდო დაღუპვისას მას იცავს „მზე“ და „მარსი“.

მე-3 სარტყელი (III) შექმნა № 7 (სატურნი), № 8 (ურანი) და № 9 (ნეპტუნი) ეკლესია-მონასტრებმა (ყავის ფერი), ამ სექტორშიც დროის ცვლილებაა გამოსახული, ხოლო №6 და №7 ვარსკვლავი ისეა გამოსახული, რომ ისინი შეიძლება ერთ ვარსკვლავად განვიხილოთ (იუპიტერი და სატურნი 20 წელიწადში ერთხელ ერთდებიან).

მე-4 სარტყელში განლაგებული 4 ვარსკვლავი ისეა გამოსახული, რომ სქემაზე გამოისახა დროის ორი სხვადასხვა ათვლა, როგორც I სარტყელზე გვაძლევს № 5ა ვარსკვლავის დამატება (ყვითელი სარტყელი № 3, 4 და 5ა პარალელურია № 9, 10 და 14 ვარსკვლავებით შექმნილი სარტყლისა): ერთი სარტყელი გამოისახება № 13, 12 და 10 ვარსკვლავით, რომლის გაგრძელებაა № 12, 10 და 14 სარტყელი (ღურჯი ფერი). რასაც მოსდევს ერთ კვირიანი თავბრუდამხვევი დროის სვლა „... 7-ს გაყვავართ ჩვენ სივრცის საუფლოდან და შეყვავართ დროის საუფლოში“ (362 : 142), რომელიც სქემაზე გამოსახულია ცოტა უცნაურად № 9, 10, 11, (14), 4, 2, 1 სამკუთხედის სახით. [სამკუთხედი მახვილი კუთხით „საზღვრამდე“ – წითელი ფერი – საპირისპირო „სამკუთხედი“ შეიძლება შექმნათ მე-4 სარტყლის ფარგლებში № 1 და № 2 ვარსკვლავებთან ერთად]. „ახალი დროის“ წინაპირობას გვიდასტურებს №14 ვარსკვლავის მიმართ წითელი სარტყლის განლაგება, და რომელიც განსაზღვრავს №11, ნიბირუს მოძრაობას, და თითქოს კატასტროფის დროს აღნიშნავს, რადგან როგორც ზევით აღვნიშნეთ №11, 10 და 9 ვარსკვლავების შემაერთებელი ხაზი თითქმის პარალელურია № № 7-6, 4 და 5ა შემაერთებელი ხაზისა, რომელიც ერთის მხრივ მომავალი „იუდეველთა“ მეფის ბეთლემ-ბაგინში დაბადებას, ქრისტეს მოვლინებას მიგვანიშნებს, ხოლო მეორე მხრივ დანგრეული მღვიმე ეკლესიის ადგილს, რომელსაც ბეთლემის სახელით არის ცნობილი, და ამავე დროს დაღუპული პლანეტის სავარაუდო ადგილსაც მიგვანიშნებს. (ორიონის სარტყლის ვარსკვლავთა საორიენტაციო პროექციას კირჩხიბის საპროექციო არეზე აქ ჩვენ არ ვიხილავთ – ანუ მზე იბადება კირჩხიბში).

აქედან № 9, 10 და 11 ვარსკვლავით შექმნილი სარტყელი ცალკე შეიძლება გამოვყოთ, რომელიც სქემაზე პარალელურ მდებარეობას იჭერს II სარტყლის მიმართ. ასევე პარალელური ხაზები წარმოიქმნა I (3.4.5) სარტყელსა და № 12, 10 და 14 ვარსკვლავებით შექმნილ სარტყელს შორის.

ზემოთ აღწერილმა ამ ორმა პარალელურმა_ხაზმა (№ 7-6, 4 5ა და №11, 10 და 9) რომლებიც წარმოდგენილია სქემაზე, შეიძლება გვაგვარაუდებინოს, და მხოლოდ ვარაუდის დონეზე გამოვთქვათ აზრი იმის შესახებ, რომ პრეცესიის ნახევარი ციკლის დროის მანძილის (12960 წ.) გავლის შემდეგ, როდესაც მოხდა კატასტროფა, გამოჩნდება ამ წინა კატასტროფის მიზეზი „ნიბირუს“ და გაივლის არა მარსსა - №4 და იუპიტერს - № 6 შორის, როგორც ეს იყო ადრე და გამოსახულია შავი წყვეტილი სარტყელით, არამედ გაივლის ნეპტუნსა № 9 და პლუტონს № 10 შორის (წარმოქმნის ახალ №5ა „ვარსკვლავს“), ხოლო ჩვენს მხედველობით არეში დააბრუნებს ორტის სარტყელში გადანაცვლებულ ერთ, ან სულაც ორ პლანეტას; ყოველ შემთხვევაში ამ მოვლენას ჩვენ ვერ მოვესწრებით, ხოლო ჩვენი შთამომავლობა იმედია ჩვენზე გამჭრიახი და დაკვირვებული იქნება. რაც შეეხება ორი თავისუფალი დისკოს სვეტიცხოვლის აღმოსავლეთის თაღქვეშ მოელის გონიოს ახალ (ასონიშან „ჯ“ – „კირიბიშს“ წ) საჭეთმპყრობელს.

საინტერესო იქნებოდა „ბეთლემის” ვარსკვლავის შესაძლო გამოსახვაზე, ან მის სავარაუდო აღნიშვნაზე გაგვეგრძელებინა მსჯელობა. მაგრამ როგორც ზემოთ აღვნიშნეთ მართებულად მიგვაჩნდა ჯერ ეგვიპტის პირამიდებით მონიშნული წლების და ამ წლებით აღნიშნული, თუ მონიშნული კალენდარული ციკლის განხილვა, მაგრამ სჯობია ჯერ განვიხილოთ ის, თუ ჩვენ რა გვაქვს და შემდეგ შეგვედარებინა რომელიმე ცივილიზაციის შედეგებთან, არადა რანგით ეგვიპტურის მეტი, ამ სქემებთან, ტ. მასენკოს თქმისა არ იყოს ვერავინ ვერ მოვა. და თუ მკითხველი კვლავ დაუბრუნდება ამ სტრიქონებს „პირამიდების” განხილვის შემდეგ, ჩავთვლით, რომ ტყუილად არ გავრჯილვართ.

გავავარძელოთ და ჯერ აღვნიშნოთ, თუ რა გვაქვს ამ წუთისთვის მონიშნული.

სვეტიცხოვლის აღმოსავლეთის ფასადზე გამოსახულია სქემატური მზე, შექმნილი, ცენტრიდან რადიალურად გამომავალი 25 სხივით და დამთავრებული 25 პატარა წრით. მის ზემოთ წარმოდგენილია თაღის შემავსებელი ნახევარწრე დიდი ზომის სხივებით, რომლებიც რიცხვით 12-ია და ეს სხივები სრულად ავსებენ თაღს და ისინიც ბოლოვდებიან 12 დისკოთი. ამ 12 წრიდან 10 დამშვენებულია ქართული ასომთავრული ანბანით, ხოლო თავში და ბოლოში დისკოები სუფთად არის დარჩენილი. სვეტიცხოვლის ოთხივე მხარეს არსებულ თაღებქვეშ გამოსახულია ანალოგიური ნახევარწრეები სხვადასხვა რაოდენობის სხივებით და დაგვირგვინებული დისკოებით, გარდა ამისა აღმოსავლეთის ფასადზე დამატებით ორი თაღია, სადაც ორიგინალურად არის გამოსახული ანალოგიური სხივები დამთავრებული დისკოებით. ეს მომავლის თემაა და მას უფრო დრმა ცოდნა სჭირდება, ვიდრე მხოლოდ ჩამოთვლა ან გადათვლა.

მტკვრის ხეობა და მასთან მდინარე არაგვის შეერთების ადგილზე სვეტიცხოვლის ტაძრის ადგილმდებარეობა თავისი გალაგნით და მტკვრის ხეობაში განლაგებული ეკლესია მონასტრებით შექმნილი „დამწერლობა” გვაძლევს საშუალებას წავიკითხოთ ჩვენი უახლოესი ვარსკვლავის, მზის სისტემის პლანეტათა განლაგება და ვარსკვლავური ცის იმ ნაწილის წაკითხვა, რომელიც დაკავშირებულია მაცხოვრის განკაცების მინიშნებასთან, ბუნების მიერ „ჩვეულებრივ” ამბად გამოსახვისა და კაცობრიობისათვის უდიდესი სასწაულის გამოვლინებასთან, მესიის ჯვარცმა, დაფლვა და მკვდრეთით აღდგომასთან.

თუ მხედველობაში მივიღებთ შუმერების მითს (კოსმოგონიას), და პლანეტა „თიამათს” (ფაეტონი) მივიღებთ მეათე პლანეტად, ხოლო მეთერთმეტედ „ლორტის ღრუბელში” ახლად დაფიქსირებულ ჯერ-ჯერობით უსახელო პლანეტას, რომელიც მოძრაობს საათის ისრის მოძრაობის მიმართულებით (დანარჩენი პლანეტების მოძრაობის საწინააღმდეგოდ), რომელიც მზის გარშემო სრულ წრეს, გამოთვლებით, დედამიწის წლებით 11 500 წელს ანდომებს, მაშინ შუმერებისავე „ნიბირუ” (ქართულად „ნაბარნუვი”) მე-12 გამოვა. თუ დაუფჯერებთ მეცნიერებს და პლუტონს განვიხილავთ ნეპტუნის ყოფილ თანამგზავრად, მაშინ მე-12 პლანეტის დადგენა აღმოჩენის სიხარული ჯერ კიდევ წინ გვაქვს. (შეიძლება მათი რიცხვი 14-ამდეც კი ავიდეს; ან აღმოჩნდეს, რომ სვეტიცხოვლის ფასადზე გამოსახულია სულაც სხვა რამ, ხოლო „სქემაზე” ორმაგი მზის სისტემის, დღეისთვის უცნობი ვარსკვლავის პლანეტარული სისტემაც კი იყოს გამოსახული).

ძველ მითებს (ნაწარმოებებს) შორის, წელთაღრიცხვის კალენდარული ციკლის განსაზღვრისათვის შუმერული „ნიბირუ“-ს (უდელტეხილი) ორბიტაზე სრული წრის დრო 3600 წელი ერთ-ერთი უდიდესი მონაპოვარია, როგორც დაშიფრული გზავნილი; რომელიც მიგვითითებს ციკლის არსებობაზე.

არ არის გამორიცხული ის მოსაზრებაც, რომ შეიძლება ეს პლანეტა სულაც არ არსებობს და პრეცესიის სრული ციკლის დასრულებას, ანუ ახლის დაწყების განმსაზღვრელ კოდს გვაუწყებენ შუმერები. ყოველ შემთხვევაში მანამ არ შევხვდებით, ხელით არ გავსინჯავთ და გემოს არ გავუსინჯავთ მანამდე მი-

სი დაჯერება ჯერ არს (ეს მსჯელობა გამომდინარეობს იქიდან, რომ „ან“-ის რიცხვი, ანუ თუ შუმერების საკრალურ რიცხვს 60-ს გავეყოფთ 10-ზე (მარდუქის რიცხვზე) მივიღებთ 6-ს, რომლის ნამრავლი 2160 წელზე გვაძლევს ჩვენთვის ცნობილ პრეცესიის ციკლის ნახევარს – სამხრეთ ნახევარსფეროს ვარსკვლავურ ცაზე განლაგებული ვარსკვლავების მოძრაობას ცის მერიდიანზე – კულმინაციის წერტილში უდაბლესი მდებარეობიდან უმაღლეს მდებარეობამდე გადაადგილების დრო, ან პირიქით, რაც ხდება 12 960 წლში ერთხელ.

... და „მოქცევაჲ“-ს მიერ დაფიქსირებული წელთაღრიცხვის კალენდარული სისტემის ერთ-ერთი ათვლის წერტილი 322 წელი და „ქებაჲ“-ს სასწაული – „უმეტეს სხუათა ენათაჲ“, ანუ 6158 წ. ჩვ. წ. აღ-მდე, რომლებიც ერთმანეთს ავსებენ, ერთი თარიღი მეორისგან გამომდინარეობს და ჩვენ გვაქვს ღვთის მიერ ნაბოძები სასწაული 94 წელი, რომელმაც სასწაულებრივად მიგვაღებინა მეორე ათვლის თარიღი.

ახლა დაგუბრუნდეთ ჩვენს სქემას და სავარაუდო ბეთლემის ვარსკვლავის გამოსახვას მასზე.

როგორც უკვე საყოველთაოდაა ცნობილი 1604 წლის ოქტომბერში ასტროლოგი იოჰან კეპლერი აკვირდებოდა მაშინ უნიკალურ მოვლენას, სამი პლანეტის – იუპიტერის, სატურნის და მარსის შეერთებას. მათემატიკური გამოთვლებით კეპლერმა დაადგინა, რომ ეს მოვლენა უნდა გამეორებულიყო ყოველ 800 წელიწადში ერთხელ. მანვე გამოთქვა ვარაუდი, რომ იესოს დაბადების მომენტში სწორედ ამ მოვლენას უნდა ჰქონოდა ადგილი, რომელიც დედამიწიდან ახალი ვარსკვლავის სახით ჩანდა. (1300 წლით ადრე კეპლერამდე, ჩვენმა წინაპრებმა „ეს ვარაუდი“ არქიტექტურულ გეგმაში გადაიტანეს და დაგვიტოვეს უძვირფასესი ქრისტიანული ძეგლის სახით, რომლის მსგავსი კი ნამდვილად დედამიწის ზურგზე მეორე არ მოიძებნება).

კეპლერი გარდა ასტრონომიული მოვლენებისა, თავისი ვარაუდების გამოთქმისას სხვა სახის ცნობებსაც ეყრდნობოდა. უხსოვარი დროიდან იუპიტერი მეფეთა ვარსკვლავად იყო მიჩნეული. სატურნი კი იუდეველთა ვარსკვლავად ითვლებოდა. ჩვენის მხრივ დავამატებთ, რომ „მარსი“ – რომაელების იმპერიის წარმმართველი პლანეტა იყო, მის „ნიშტებზე“ იდგა რომაელთა იმპერია – რომის იმპერიაში შედიოდა მაშინ იუდეა, სადაც მდებარეობდა მიწაზე „ბეთჰლემი“ – ბაგინი. (რომაელებმა იუდეას ბრძანებით მიანიჭეს „ვერძის“ ზოდიაქოს მფარველობა, როდესაც იგი „თევზების“ მფარველობის ქვეშ მყოფად ითვლებოდა, რომელიც ასევე პტოლემამ მიანიჭა).

იუპიტერის და სატურნის შეერთება, რომელიც ყოველ 20 წელიწადში მეორდება და რომელსაც დაემატა პლანეტა მარსიც, იმდროინდელ ქურუმებს შეეძლოთ აეხსნათ, როგორც „იუდეველთა“ (სატურნი) „მეფის“ (იუპიტერის) დაბადება ზეციურ „ბაგაში“, რომელსაც „მარსი“ კონკრეტულ მისამართს უძებნის, ანუ რომის იმპერიის „ბეთლემში“. რაც შეეხება იუპიტერისა და სატურნის შეერთების განსხვავებულ მომავალ ახსნამდე, ჯერჯერობით გასარკვევი გვაქვს, ხომ არ არის პლანეტათა პერიოდული შეერთება კავშირში ჩვენს 20-ით ზეპირ თვლასთან დაკავშირებული? (სატურნის ერთი წელი დედამიწის 72 წლის, ხოლო იუპიტერის ერთი წელი 60 დედამიწის წლისა ტოლია). (სატურნს უკავშირდება „კრონოსი“ და მისი შთამომავლობა – „ტიტანები“, რომლებიც დაამარცხა ბერძნების წინაპრებმა „გრეკული“ მითოლოგიით).

რაც შეეხება სამი პლანეტის შეერთებას, თანამედროვე მეცნიერების ვარაუდებით უნდა მომხდარიყო ჩვენს წელთაღრიცხვამდე მეშვიდე წელს, და ასეთ შეერთებას სამჯერ უნდა ჰქონოდა ადგილი, თანაც „თევზების“ ნიშანში. პირველი შეერთება უნდა მომხდარიყო მაისში, II შეერთება სექტემბერში და III ოქტომბერში. (სიმეტრიით IV შეერთება უნდა მომხდარიყო მარტში, ანუ 3 : 1).

ჯერ კიდევ კეპლერამდე იტალიელმა მათემატიკოსმა და ასტრონომმა კარდანმა გამოთქვა ვარაუდი, რომ ბეთლემის ვარსკვლავი ასტრონომიული თვალსაზრისით, ახალი ვარსკვლავის აფეთქება უნდა ყოფილიყო. მაგრამ ის უშედეგოდ ეძებდა ამ ფაქტის დამადასტურებელ წყაროს.

1977 წელს ბრიტანელმა ასტრონომებმა კლარკმა, პარკინსონმა და სტევენსონმა გაიხსენეს კარდანის „ახალი ვარსკვლავი“ და როგორც ბიბლიაშია, იგი აღმოსავლეთში ჩინურ და კორეულ წყაროებში აღმოაჩინეს. ჩინურ-კორეული და თანამედროვე ასტრონომიული მონაცემების გაშიფრვის და ევროპულთან შესაბამისობაში მოყვანის შემდეგ, დაადგინეს, რომ ახალი ვარსკვლავი, სავარაუდოდ, ჩვენს წელთაღრიცხვამდე 5 წლის გაზაფხულზე უნდა გამოჩენილიყო ჰორიზონტზე. ეს ვარსკვლავი აღმოსავლეთის მხარეს მზის ამოსვლამდე ჩანდა ცაზე 70 დღის განმავლობაში.

ამ მონაცემებიდან ჩვენთვის საყურადღებოა, რომ კეპლერი დაკვირვებას **ოქტომბერში** აწარმოებდა, რომ სავარაუდოდ ახალი ვარსკვლავი, აკიფდა ჩვენს წელთაღრიცხვამდე 5 წლის **გაზაფხულზე** და **აღმოსავლეთის** ჰორიზონტზე მზის ამოსვლამდე **70 დღე** მოჩანდა.

ამ მოვლენას (70 დღე) ჩვენ შეგვხვებით შემდეგ თავში, ახლა კი ჩამოვთვალოთ შემდეგი:

დავიწყოთ გაზაფხულით, „მოქცევაჲ“-ში დაფიქსირებული საკვირველი ჯვრის აღმართვისათვის ხის მოჭრის თარიღი 25 მარტი, თანხვედბა გაზაფხულის ბუნიობას. ეს თარიღი ახალი წლის დასაწყისიც არის, მაგრამ აქ ჩვენი აზრით მთავარი მზის ამოსვლის წერტილის დაფიქსირება ჰორიზონტზე, რომელიც ტოლ ნაწილად ჰყოფს დღისა და ღამის ხანგრძლიობას, და აღმოსავლეთის მხარეს მოინიშნავს მზის მოძრაობის „შუა წერტილს“ ჰორიზონტზე რიუერაჟის დროს; და მზე შედის „ვერძის“ ნიშანში. თანაც 25 მარტი მართლმადიდებლური ქრისტიანული კალენდრით აღინიშნება ხარება, რომელიც პირდაპირ მიანიშნებს მაცხოვრის შობაზე 25 დეკემბერს.

რაც შეეხება ოქტომბერს, თუ კეპლერი ვარსკვლავების შეერთების დაწყებას აკვირდებოდა 22 ოქტომბრის შემდეგ, ამ დროს დასავლეთის ჰორიზონტზე, „ამომავალი“ ზოდიაქალური ნიშანი არის სწორედ „ვერძის“ ნიშანი. მზის ჩასვლის შემდეგ აღმოსავლეთის ჰორიზონტზე სწორედ „თევზების“ ნიშანია, სადაც კეპლერი ელოდებოდა „ბეთლემის ვარსკვლავის“ გამოჩენას. ამ დროს ცის მერიდიანზე, კუდმინაციაში, სასწორის ზოდიაქოში მზის შესვლისას, მდებარეობს „თხის რქა“. სამი თვის შემდეგ 25 დეკემბერს, მზე შედის სწორედ „თხის რქის“ ზოდიაქოში, „თევზების“ საპროექციო არეს იკავებს „ტყუპები“ ეკლიპტიკური კალენდრით, ხოლო მანამდე „კუროს“ თანავარსკვლავედი, რომლის ადგილი სწორედ, რომ „ბავა“-შია და რომელთან უშუალო კავშირშია ეკვატორული თანავარსკვლავედი „ორიონი“, რომელსაც დენდერის ზოდიაქოთი მოჰყვება „ჰორი“. ამ მომენტისთვის ქურუმები უკვე გამოითვლიდნენ თუ რას ნიშნავდა სამი ვარსკვლავის შეერთება, სამჯერ „თევზების“ ზოდიაქოში. რადგან სამი ვარსკვლავის შეერთების დაწყების მომენტში ზენიტში იდგა „თხის რქა“, ეგვიპტური თეოლოგიით ამ თანავარსკვლავედისთვის არის პირველი საათი, და სწორედ 280 დღის გავლის შემდეგ ეს თანავარსკვლავედი კვლავ დაიბადება აღმოსავლეთში მზის ამოსვლასთან ერთად, ანუ 9 თვის გავლის შემდეგ ზუსტად 25 დეკემბერს დაიბადება „ახალი ჰორი“, რადგანაც მესამე თვეს თევზების ადგილი დაიკავა ეკვატორულმა სამეფო ნიშანმა „ორიონმა“, და რადგან მეოთხე შეერთება აღარ მოხდა, მაშინ შემდეგი ნაბიჯი უკვე ცოცხალი მომავალი მეფის დაბადებაა დედამიწაზე (თანაფარდობა $3 + 1 = 4$ სახეზეა), რადგან ამ ადგილს იკავებს ეკვატორული თანავარსკვლავედი „კვირბზე“ მჯდარი „ჰორი“ (ტყუპების საპროექციო არეში). რაც შეეხება „კუროს“ და ეკვატორულ თანავარსკვლავედს ისიდას (ზოდიაქოზე გამოსახულია „კამარას“ ტიპის ნავში მწოლიარე ძროხის სახით, რომელსაც

რქებს შორის ვარსკვლავი აქვს გამოსახული) „ჰორის“ დედას, ორივეს ადგილი ბაგაში არის და ძროხაც ბაგაში შობს მომავალ „ჰორს“. უფრო დეტალურად „ჰელიოპოლისური“ მითის შესახებ ამბობს, ჩვენ ქვემოთ განვიხილავთ. ეს მხოლოდ მონიშვნისთვის საკმარისად მიგვაჩნია, რადგან ამ საკითხს უფრო დეტალური და კვალიფიკაციური ახსნა-განმარტება სჭირდება.

ახლა ჩამოვიდეთ მიწაზე და ვნახოთ რა მინიშნებები არსებობს „ბეთლემი – ბაგას“ მოსაძებნად ჩვენი თანამედროვე თვალთახედვით. რომ აღარ გადაგდალოთ, ძალიან მოკლედ სქემატურად მოგაწვდით მონაცემებს. რა კავშირშია ჩინეთი და ტამპლიერების ორდენი. ერთი უკიდურეს აღმოსავლეთში მდებარეობს, ხოლო მეორენი უკიდურეს დასავლეთში მოღვაწეობდნენ, რა გასაკვირველიც არ უნდა იყოს, მათ საერთო აქვთ „ღამის“ ცა, ანუ ვარსკვლავებიანი ცა. ჩინეთი კონტინენტის სამხრეთ აღმოსავლეთის ნაწილი („ცისქვეშეთი“) განთქმულია თავისი „ჩინეთის კედელით“, რომელიც მერწყულის თანავარსკვლავედის კონტურს გამოსახავს. ხოლო „ტამპლიერების ორდენის“ მიერ პარიზის გარშემო გაშენებული ციხე კოშკების (ეკლესიების) განლაგების სქემა (ბაიო, რუანი, ამენი, რეიმსი, შატრე ვეერ) ქალწულის თანავარსკვლავედის ვარსკვლავთა განლაგებას იმეორებს.

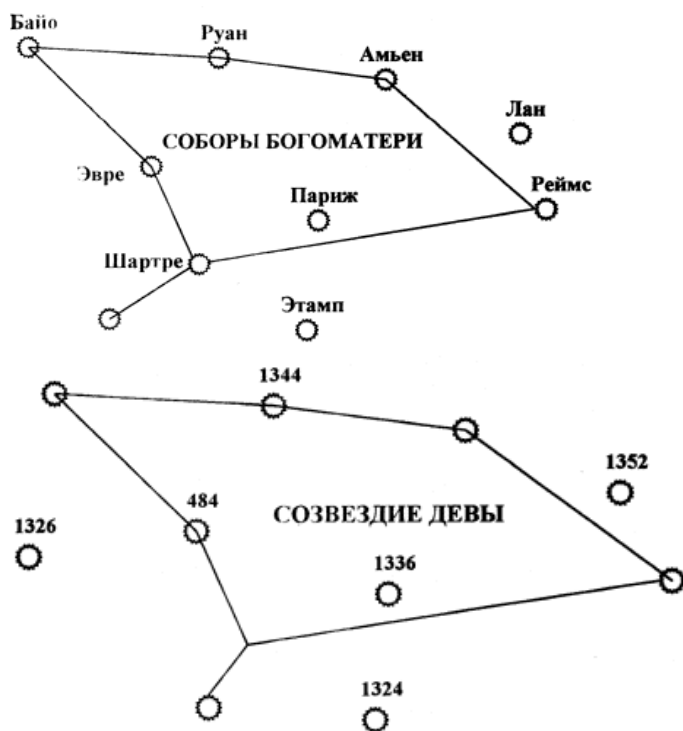

ნახაზი 3

„ოქროს საწმისის“ ქვეყანა აია-კოლხეთია, კუროს საპროექციო არეს ბი(2) ზან – ტ(ა)ია (კაპადუკია) დაიკავეს, ტყუპების ქვეყანა ეგვიპტე გამოვა, ასე, რომ მათ შორის აღმოჩნდა იუდეა; რომელსაც როგორც აღვნიშნეთ რომაელებმა ისრაელს ვერძის ნიშანი მიანიჭეს და ალბათ ფიქრობდნენ, რომ მომავალი მერწყულის (თევზების?) ეპოქა მათ სამშობლოს გადაფარავდა. დასამოწმებლად მხოლოდ ვირგილიუსის ხსენებაც საკმარისია.

თევზის გამოსახულება პირველი ქრისტიანების სიმბოლოა, დედამიწაზე მაცხოვარი მოქმედებს როგორც კრავი, ჯვარს ეცვა როგორც იუდეველთა მეფე.

მოკვდება და აღდგება კაცობრიობის ცოდვების გამოსასყიდად, როგორც მხსნელი.

ახლა კი განვაგრძოთ ჩვენი №1 სქემის აღწერა და იმით დავემყოფილდეთ ჯერ, რაც სქემაზეა გამოსახული, ან ჩვენი თვალთახედვით რა შეიძლება დავინახოთ ამ სქემაზე.

სვეტიცხოველში აღმართულია სასწაულმოქმედი სუეტი, რომელიც შეგვიძლია მზეს შევადაროთ, და წარმოდგენილ სქემაში ასეც არის, სვეტიცხოველი მზის ადგილს იკავებს. აქვეა წარმოდგენილი მთიები (ვენერა) და მერკური, რომლებიც წარმოდგენილია, დასახელებულია „მოქცევალ“-ში საკვირველი ჯვრის აღმართვასთან დაკავშირებით, და ისინი განლაგებულები არიან მცხეთის ფარგლებში, სხვა შემთხვევაში გაურკვეველი იქნებოდა წმინდა ნინოს მინიშნება დასავლეთით წასული ვარსკვლავის ადგილმდებარეობის ქალაქის სანახამდე ადგილის მონიშვნისა. სხვა ცნობილ ვარსკვლავთაგან დაგვრჩა მარსი, სატურნი და იუპიტერი. ისინი ჩვენს სქემაზე ერთ ხაზზე არიან განლაგებულები, თან ისე, რომ მათი საპროექციო ხაზი გრძელდება დაღუპული პლანეტის, ფაეტონის, სქემაზე სავარაუდო დაღუპვის ადგილისაკენ, რომელიც მოიხსენიება ბეთლემის ეკლესია-მღვიმის ნანგრევებად, ანუ ბაგინად.

ახლა ვნახოთ, თუ როგორ ესმოდათ ჩვენს წინაპრებს ამ სქემაზე განლაგებული ეკლესია-მონასტრების სახელდება და რა შინაარსს დებდნენ ისინი მათ სახელწოდებებში.

ნახაზზე მდინარე მტკვარი წარმოდგენილია როგორც – ირმის ნახტომი. მის პარალელურად (სვეტიცხოველზე) საორიენტაციოდ გამავალი ხაზით გამოსახულია წარმოსახვითი „ირმის ნახტომი“ - მეორე „ირმის ნახტომი“. წარმოდგენილი სურათი შეგვიძლია განვიხილოთ სხვადასხვა საკვანძო წერტილებით „პირველი დროის“ დაწყებიდან, როგორც „ჩვენამდე“, ისე შებრუნებით. ასე, რომ მოცემული სქემა ჩვენ შეგვიძლია წავიკითხოთ, როგორც მარცხნიდან მარჯვნივ (მდინარის დინების მიმართულებით), ისე მარჯვნიდან მარცხნივ (მდინარის დინების საპირისპიროდ, ანუ მოცემული სქემა ჩვენ შეგვიძლია წავიკითხოთ, როგორც ერთი მიმართულებით დროსა და სივრცეში, ისე საპირისპირო მიმართულებით).

ამ სურათის ბუნებრივ აღქმაში ჩვენ გვეხმარება „ორი“ საორიენტაციო ხაზი და მათი არსებობა საშუალებას გვაძლევს ერთი და იგივე მონასტერთა სარტყელები განვიხილოთ დროსა და სივრცეში. სურათზე აღნიშნული მეორე მდინარე „არაგვი“ კი საშუალებას გვაძლევს სურათი შევაბრუნოთ „ჩრდილო-სამხრეთის მიმართულებით და ასეთი განლაგება უფრო მეტი ინფორმაციის შემცველია და შესაძლებლობას იძლევა პარალელური დაკვირვება ვაწარმოოთ, რაც შეეხება „წინასწარმეტყველებას“ ჩვენ უფლება არ გვაქვს აქ ვარაუდის გამოთქმისა.

რაც შეეხება № 7 ვარსკვლავს - მგალობლიანთკარის XVII ს. (სატურნი), რომელიც „ორიონის“ სარტყლის გადაადგილებულ ვარსკვლავს წარმოადგენს, და ამავე დროს იგი „ბეთლემის ვარსკვლავის“ შემადგენლობაშიც უნდა შედიოდეს და სქემაზე მის ადგილს „სარტყელში“ „ასწორებს“, შეიძლება ვთქვათ, რომ ანაცვლებს ღვთისმშობლის ეკლესია (იუპიტერი), რომელიც სქემაზე გამოსახულია № 6 ვარსკვლავის სახით. ასე რომ, ორიონის სარტყლის მესამე ვარსკვლავის ადგილს ჩვენს სქემაზე იჭერს „ბეთლემის ვარსკვლავის“ შემადგენელი სამი ვარსკვლავიდან ორი. თანაც სატურნი (იუდეველთა) ვარსკვლავი გადაწეულია და მისი ადგილი უჭირავს მეფეთა მფარველ პლანეტა იუპიტერს, რომელსაც მიწაზე შეესაბამება ღვთისმშობლის ეკლესია, და ჩვენ იძულებულები ვართ ვიგულისხმოთ, რომ ღვთისმშობელი აუცილებლად შობს მესიას, ანუ ღვთისმშობელი და მაცხოვარი დაკავშირებულია ერთმანეთთან იმ დიდი მისტერიული ცოდნით, რასაც შობა ჰქვია. ეს ზეცაში, ხოლო მის საპროექციო არეში მიწაზე

განხორციელდება რეალური შობა მაცხოვრისა. ამას სატურნის, იუპიტერის და მარსის პროექცია გვიჩვენებს მიწიდან ცაზე, ზეციურ „ბაგაში“, ხოლო ზეციდან მიწისკენ, მიწიერ „ბაგინში“.

ჩვენი სიზარმაცისა და „ნაკლები“ ცოდნის გამო ეს ნახაზი შეიძლება განვიხილოთ, როგორც „პარალელური“ სქემა ვარსკვლავებისა, რის წარმოდგენის საშუალებას იძლევა თანამედროვე კომპიუტერი, მაგრამ როგორც აღვნიშნეთ ამას, ანუ სარკისებრი გამოსახულების აღწერას ჩვენი ცოდნა და გამოცდილება ვერ შესწვდება.

როგორც ვიცით წინარექრისტიანული კულტურის უძველესი კერა ეგვიპტეა, მის ტერიტორიაზე მიედინება მსოფლიოში ყველაზე დიდი და წყალუხვი მდინარე ნილოსი სამხრეთიდან ჩრდილოეთისაკენ და როგორც „ირმის ნახტომი“ ზეცას, ისიც ეგვიპტეს ყოფს აღმოსავლეთ და დასავლეთ ნაწილებად. ეგვიპტის პირამიდების კომპლექსი განლაგებულია მდინარის დასავლეთ ნაპირზე. ჩვენ მტკვრის და არაგვის ხეობების მაგალითზე ვხედავთ, თუ როგორ გარდაქმნეს ძველი წინარექრისტიანული მსოფლმხედველობითი შეხედულებები, „ციური ნილოსის“ ჩრდილო-სამხრეთის მიმართულება, ჩვენმა წინაპრებმა ქრისტიანობის მაღალ საფეხურზე აღმოსავლეთ-დასავლეთის მიმართულებად, ისე, რომ წინარექრისტიანული სიბრძნის ცოდნა არ დაკარგეს და უკვე ქრისტეს იმპულსით განავითარეს და მზის სისტემის მთელი ისტორია ეკლესია-მონასტრების გეგმაში გამოსახეს (და საერთოდ დედამიწაზე სულ ოთხი მდინარე მიედინება აღმოსავლეთიდან დასავლეთისკენ, სადაც კი შეიძლებოდა წინარექრისტიანული ცოდნის გადაწყობა ქრისტიანულ საწყისებზე, ამაზონი, მტკვარი, ამური, ხუანხე, პო და ნაწილობრივ განგი.

ასე, რომ მტკვრის ხეობის ეკლესია-მონასტრები „აღმოსავლეთის“ ნაპირზე, და ეგვიპტის პირამიდები „ნილოსის“ დასავლეთ ნაპირზე თვალნათლივ გამოხატავენ კაცობრიობის შეხედულებებს ღვთიური სიბრძნის აღქმაში და ქმნიან ერთ უწყვეტ ჯაჭვს კაცობრიობის მთელი ისტორიის მანძილზე, რელიგიური შეხედულებების განვითარების, მისი უძველესი წყაროებიდან, უმაღლესი განვითარების - ქრისტიანულ რელიგიად ჩამოყალიბებამდე.

ჩვენს მიერ სქემაზე გამოსახული სხვადასხვა უბნების განხილვა და ერთმანეთთან შეჯერება. ადვილად რომ იქნეს აღსაქმელი, აუცილებლად მიგვაჩნია განვიხილოთ მეტ ნაკლებად დეტალურად ეგვიპტის „ღიადი“ პირამიდები და მათი ზოგადი მსოფლმხედველობა გამოსახული მითებში. ხოლო სქემა № 2 დაგვეხმარება ქართული კვირის დღეების რიგითობის საფუძვლების გარკვევაში.

თუ ჩვენ რაიმე შეგვეშლება, იმედია გამოჩნდება ვინმე ჩვენზე ჭკვიანი და გამჭრიახი, და უკეთესად დააწყობს კვირის დღეების სახელებს პლანეტათა განლაგების მიხედვით, ან პირიქით ქართული უძველესი კვირის დღეების სახელები დაეხმარება მზის სისტემის პლანეტათა განლაგების რიგის დადგენაში, რასაც ჩვენ ბატონ ივ. ჯავახიშვილის მონაცემებზე დაყრდნობით შევეცდებით გავარკვიოთ და ცოტა წინ წავიგდოთ საქმე.

თავი 6

„იყო და არა იყო რა“

§ 1. „წინარექრისტიანული კალენდარი“

ბატონმა ივანე ჯავახიშვილმა აღნიშნა: „ამგვარად კოვალევსკისა, მარრისა და ინოსტრანცევის გამოკვლევამ ძველი წარმოდგენა ქართული ხალხის წარმართობისა და კერპთაყვანისმცემლობის შესახებ ძირიანად შეარყია და კვლევის ასპარეზი მოსუფთავდა; მაგრამ ამასთანავე ძირითადი საკითხი ქართველი ხალხის წარმართობის შესახებ გამოურკვეველი დარჩა. ის რაც წინათ გვწამდა, დარღვეულია და ეხლა თვით წარმართობის შესწავლაა საჭირო.

როგორც ზემოთაც აღნიშნული იყო, ქართველთა წარმართობის შესახებ ცნობები შენახულია ერთი მხრით უცხო ერთა ისტორიასა და გეოგრაფიულ თხზულებებში, მეორე მხრით ქართულს საისტორიო თქმულებებში; ძვირფასი მასალებია გაფანტული აგრეთვე სახალხო თქმულებებში, ზნე-ჩვეულებებში და რწმენაში.

ქართული წარმართობის გამოსარკვევად ზემოაღნიშნული მასალები და წყაროები ჯერ კიდევ მეცნიერულად საკმაოდ შესწავლილი არ არის და წარმართობის სრული სურათის წარმოდგენა ჯერჯერობით შეუძლებელია. ქვემოთ მოყვანილი იქნება მხოლოდ ის, რის გამორკვევაც ჯერჯერობით მოვასწარი” (გვ. 39).

ჩვენთვის საინტერესო საკითხის გასარკვევად საკმარისია ბ-ნი ივანეს მიერ გაწეული შრომა, რომელიც „მნათობ-ღვთაებათა შვიდეულს“ შეეხება.

ბ-ნი ივანე აღნიშნავს, რომ „... XVIII ს. დამდეგსაც კი, როგორც ეს ს ა ბ ა ო რ ბ ე ლ ი ა ნ ი ს ნაშრომითგან ჩანს, იცოდნენ, რომელი დღე ვისთვის იყო განკუთვნილი და ეს ცნობა მთლად წარმართობის-დროინდელ დღის სახელებზეა დამყარებული. ს ა ბ ა ო რ ბ ე ლ ი ა ნ ი ს სიტყვით „ქართულად შ ა ბ ა თ ი ს ა სახელი არს კრონოსისა, კ ვ ი რ ი ა კ ი ს ა – მზისა და საუფლო, ო რ შ ა ბ ა თ ი ს ა – მთოვარისა, ს ა მ შ ა ბ ა თ ი ს ა – არიასი, ო თ ხ შ ა ბ ა თ ი ს ა – ერმისა, ხ უ თ შ ა ბ ა თ ი ს ა – აფროდიტისა, პ ა რ ა ს კ ე ვ ი ს ა – დიოსისა“ დღეა.

სახელოვან ქართველ ლექსიკოგრაფს სამწუხაროდ დასახელებული არა აქვს ის წყარო, რომლიდანაც შვიდეულის დღეების ქართული სახელების შესახებ ეს ცნობა აქვს ამოღებული” (233 : 117). (საინტერესო იქნებოდა ანალოგიური კითხვა დაგვესვა მარსის თანამგზავრის შესახებაც XVII საუკუნის ლექსიკოგრაფისათვის, როდესაც მთელმა მსოფლიომ ის აღმოაჩინა XIX საუკუნეში).

ბ-ონ ივანეს გამოაქვს დასკვნა, რომ „ქართველებს შვიდეულის დღეების შაბათის სისტემის სახელები ქრისტიანობის შეთვისებასთან ერთად IV ს-ში უნდა შეეძინათ და ეს სახელები შეენარჩუნებინათ შემდეგშიც. მაშასადამე, ს. ო რ ბ ე ლ ი ა ნ ი ს მიერ მოყვანილი შვიდეულის „ქართული“ სახელები წარმართობის დროინდელი უნდა იყოს.

ჩვენ უკვე რაღაც ხელმოსაკიდებელი მასალა გვაქვს, რომ შევუდაროთ სვეტიცხოვლის კომპლექსის მონაცემებს, მაგრამ ჩვენ ასევე გეჭირდება მნათობთა ის განლაგება, რომელიც ითვალისწინებს მათ განლაგებას „ცათა“ მიხედვით. ამიტომ მივყევთ ბ-ნი ივანეს მსჯელობას, რადგან მას უნდა გამოარკვიოს, თუ ვისგან, და როდის გადმოვიდეთ ესა, თუ ის ცოდნა უცხოელებისაგან. და ამ მსჯელობაში ყველაზე სასიამოვნო ის არის, რომ უპირატესობა, მაინც ქართველურის მხარეს რჩება, მაგრამ „სავალალოა“, რომ „წყარო“ არ არსებობს.

„რ ო შ ე რ ს მრავალი წყაროების მიხედვით გამორკვეული აქვს, რომ შემდეგში მნათობთა ჩვეულებრივ ბერძნულ სახელებად მიჩნეული არესი, ჰერმესი, აფროდიტე, დიოსი და კრონოსი თავდაპირველად ბერძნულში არ იხმარებოდა და რომ არესის ნამდვილი ბერძნული სახელი იყო „პუროფეს“, ჰერმესისა – „სტილბონ“, აფროდიტესი – „ჰეოსფოროს“ და „ჰესფოროს“, დიოსისა – „ფაეტონ“ და კრონოსისა – „ფაჯნონ“. არესის, ჰერმესის, აფროდიტეს, დიოსის და კრონოსის სახელები ბერძნებს აღმოსავლეთიდან, „ქალდეველთაგან“ ჰქონდათ შეთვისებული უეჭველია ასურეთისა, მცირე აზიისა და ეგვიპტის სანაპიროს ახალშენების საშუალებით...

ამგვარად თუმცა შვიდეულის მნათობთა სისტემის დასაწყისი ბაბილონელებსა და ეგვიპტელებსაც ემჩნევათ, მაგრამ, როგორც **Boll**-ს აღნიშნული აქვს, იქ მნათობთა მოქცევის დროისდა მიხედვით, ან და დედამიწისგან მათი მოჩვენებითი სიშორისდა მსგავსად დალაგებული მწკრივის არსებობაზე არავითარი ცნობები არ მოიპოვება, არც რომელსამე ძეგლს ემჩნევა...” (234 : 120).

ბოლოს ბ-ნ ივანეს გამოაქვს დასკვნა, რომ „... რაკი ქართული შვიდეულის ამ მნათობთა სახელებს უკვე სრულებით ბერძნული გარეგნობა აქვთ, ამიტომ ისინი ელინურიდან შეთვისებულად უნდა ვიგულისხმოდ. ამის გამო ეს შენაძენი V-IV ქ. წ. ს-ზე ადრინდელი არ შეიძლება იყოს” (235 : 121).

გამოდის, რომ მნათობთა სახელების გადმოღების სავარაუდო დრო გამოვიკვლიეთ. კეთილი და პატიოსანი, მაგრამ ამ პატიოსან ბერძნებს, მას შემდეგ, რაც მათ არ დამალეს და მთელ ქვეყანას მოსდეს, რომ ანბანი ფინიკიელებისაგან გადაიღეს, ყოვლად გაურკვეველია, თუ რატომ დამალეს პლანეტათა სახელების ავტორთა („ქალდეველთა“... რატომ ჰქვია მათთან პლანეტებს სხვა სახელები) ვინაობა, და არ აღნიშნეს სათანადოდ, როგორც ეს ანბანთან დაკავშირებით მოიმოქმედეს? მოკლედ კითხვები ბევრია როგორც თანამედროვე, ისე ისტორიულ მეცნიერებისადმი.

ახლა დავუბრუნდეთ ქართველებს და მოვუსმინოთ ბ-ნ ივანეს, სადაც ჩვენთვის საჭირო მონაცემებია მოხსენიებული:

„აღსანიშნავია, რომ ს. ო რ ბ ე ლ ი ა ნ ი ს ლექსიკონში თითოეული მნათობის მდებარეობის შესახებ ცნობა მოიპოვება. შეიძლება ამ ცნობებმა შვიდეულის სისტემაზე გაგვაგებინოს.

საბას სიტყვით „მზე არს, მელთხესა ცასა ზედა, რომელსა ეწოდების კოჭიმელი“. ხოლო „მთვარე არს უქვემოესსა ცასა ზედა, რომელ ცასა მას ეწოდების ჭირანო“. „არეა“-კი, რომელიც იგივე „მარისი“ არს მეხუთესა ცასა ზედა, რომელსა ჭიმჭიმელი ეწოდების“. „ე რ მ ი“, ანუ მერკური „არს მელრესა ცასა ზედა, რომელ მას ცასა ეწოდების ცორანო“-ო. შემდეგ ს ა ბ ა ს ნათქვამი აქვს, – „ხუთშაბათი – აფროდიტისა“. თვით „აფროდიტეზე“ კი განთქმული ლექსიკოგრაფი ამბობს: „ასპიროზ მესამესა ცასა ზედა არს, რომელსა ეწოდების მელტავრო“-ო, ხოლო თვით „ასპიროზი ასე აქვს განმარტებული: „ესე არს აფროდიტი, რომელ არს ცისკრის ვარსკვლავი“-ო, ხოლო „დ ი ა“, ანუ დიოს დუბიტერი „არს მეექვსესა ცასა ზედა, რომელსა ეწოდების კიმკიმელი“-ო, დასასრულ, ს ა ბ ა ს ლექსიკონის ცნობითვე „კრონოსი... ვარსკვლავი არს მეშვიდესა ცასა ზედა, რომელსა ეწოდების ალაბასტრო“-ო” (236 : 122).

შემდეგ ბ-ნი ივანე ხელშესახები ცნობების მიხედვით ალაგებს მნათობთა რიგს: 1. „მთვარე, 2. „ერმი“ –მერკური –ჰერმესი, 3. აფროდიტე, ანუ ვენუსი – ცის კარი, 4. მზე, 5. „არეა“, ანუ მარსი, 6. დიოსი – იუპიტერი და 7. კრონოსი – სატურნი, რომელიც მეშვიდე ცაზეა. „ეს ისეთივე სიაა, რომელიც II ს.-იდან ქ. წ. მოყოლებული კლასიკურ მწერლებსაც მოეპოვებათ.“* და გამოაქვს დასკვნა:

„როგორც შედარებიდან ჩანს არც ამაზე ყოფილა დამოკიდებული ის ცნობა, რომელიც ს ა ბ ა ო რ ბ ე ლ ი ა ნ ს მოეპოვება შვიდეულის დღეების

ქართულში განკუთვნილობის შესახებ. მაშასადამე, მისი განმწკრივება მნათობთა მონვენებითი სიშორის პრინციპზე არ არის დაფუძნებული.

ცნობილია, რომ საბერძნეთში გავრცელებული იყო მნათობთა მწკრივი, რომელიც მათი მიწისგან სიშორისა და მოქცევის დროის მიხედვით იყო შედგენილი. ამ სიტყვების თანახმად მნათობები ასე იყვნენ გამწკრივებულნი: მთვარე, ერმი ანუ მერკური, აფროდიტე ანუ ვენუსი, არეა ანუ მარსი, დიოსი ანუ უპიტერი და კრონოსი ანუ სატურნი.

ეს წესი და სისტემა, შემდეგში საყოველთაოდ დასავლეთში ერთადერთ ჭეშმარიტ სისტემად რომ იყო მიჩნეული, II ს-ზე უწინარეს ქ. წ. არა ჩანს და პითაგორას შემოღებულად ითვლებოდა*. მაგრამ, როგორც ზევით უკვე აღნიშნული იყო, მნათობთა ამ სახელების მქონებული შვიდეული ამაზე გაცილებით უფრო გვიან ჩნდება, დ ი ო კ ა ს ს ი უ ს ი ს დროს II ს. შუა წლებში კი ეს სისტემა საყოველთაოდ გავრცელებული ყოფილა*.

შვიდეულის დღეების ქართული სახელები პუთაგორისად მიჩნეულსა და რომში მიღებულ სისტემას იმ მხრივ არ უდგება, რომ თუ ქართულად ხუთშაბათი აფროდიტეს ანუ ვენუსის დღედ იწოდებოდა და პარასკევს დიოსის ანუ ჯუპიტერის დღე ერქვა, იქ სწორედ წინაუკუმო იყო და ხუთშაბათს **dies Jovis** (ჯუპიტერის დღე) და პარასკევს **dies Veneris** (ვენერის დღე) ეწოდება” (237 : 122-123).

აღბათ ბ-ნი ივანეს უნდოდა ეთქვა, რომ ქართული რიგი და არა „ქართული სახელები“, რადგან ქართული სახელების აღსადგენად იგი მეგრულ-ჭანურ და სვანურ სახელებს მიმართავს (238 : 123-147); უნდა აღინიშნოს, რომ ამასვე აღნიშნავს ბ-ნი ივანე ს ა ბ ა ს მიმართაც, რომ არეა, აფროდიტე, ერმი და სხვა „...ქართულად სთვლის...“ (239 : 118). ისე საინტერესოა „კოჭიმელი“, „ჭიმჭიმელი“ და სხვა... სვანური, მეგრული, თუ ჭანური ცის მნათობებთან დაკავშირებული ტერმინები, თუა ქართული?

ბატონ ივანესაგან განსხვავებით, ჩვენ არ გვინტერესებს, თუ როდის შემოვიდა ეს „უცხო“ ტერმინები „სამწერლობო ქართულში“; ჩვენი საგანია, თუ რატომ **იყინებს** სულხან-საბა შვიდეულის რიგის „ქართულ“ წყაროს, და არ უერთდება მაშინდელი „გლობალიზაციის“ პროცესს და არ ცვლის XVII-XVIII საუკუნეში იგი ამ „ქართულ“ მწკრივს, და მოქმედებს მთელი მსოფლიოს საწინააღმდეგოდ? იქნებ სულაც მთლიანი „ქართული მწკრივი“ სულხან-საბას არ აქვს პირველწყაროდან აღებული, და გადაწერის დროს, ან სულ დაირღვა-ან ნაწილობრივ „გააიმასქნეს“ „წყაროს“ გადამწერებმა; **თუ აქაც „ჯალა“-ოზანი? იყო ჩასაფრებული?** ამას ჩვენ ქვემოთ გავარჩევთ.

და სრულიად გაუგებარი მოვლენა. რატომ დაიკარგა „სამწერლობო ქართულში“ ვარსკვლავთა ქართული დასახელებები? და არამარტო ვარსკვლავთა. განა თვით ბ-ნი ივანეს არ აქვს აღნიშნული, რომ „ქართის“ ტომი, ტომიყლაპია, ისეთი ძლიერი იყო, რომ მათ თავიანთი ენა თავს მოახვიეს დანარჩენ ტომებს? მაშ რატომ დაუკარგავს ვარსკვლავების სახელები „ქართას“ ტომს და რატომ მაინც და მაინც არის საჭირო მეგრულ-ჭანურ-სვანური და არა ქართლოსის უფროსი ძმის ენიდან აღდგეს ეს ქართული სახელწოდებები ვარსკვლავებისა? განა უფროსი ძმა, უფრო კარგად არ შეინახავდა მათ, ვიდრე უმცროსი ეგროსი? მკითხველს ბოდიშს მოვუხდი, რადგან „სამწერლობო ისტორიულმა ქართულმა“ სვანი არ იცის.

მანამ შესაგნებელ (ვრაზუმიტელნი) პასუხს გავიგებდეთ, მანამ უნდა ვიფიქროთ, ან დაუუშვათ, რომ ადგილობრივ მოსახლეობაზე, ბერძნულ ენას არაუგვიანეს VI-V ს. ქ. წ., ზემოქმედება მოუხდენია, ან დაუწვია ზემოქმედების მოხდენა, ხოლო II ს-დან ქ. წ-ინიდან, I ს-მდე ქ. შ. „...მოყოლებული ბერძნულ სახელებს „სამწერლობო ქართულიდან“ თანდათან შვიდეულის დღეების ძველი ქართული წარმართული სახელები უნდა განედგენა...“ (237 : 123); ამ დასკენიდან უნდა ვი-

ვარაუდით, რომ ბერძნული ენა არამარტო შვიდეულის დღეების და ვარსკვლავების სახელების გამოდევნას მოახერხებდა ქრისტიანობის შემოსვლამდე საქართველოში, არამედ ბევრ სხვა მცნება-ტერმინსაც ჩაენაცვლებოდა. შემდეგ სპეციფიკური ქრისტიანული ბერძნულ-ლათინური ტერმინები დაემატებოდა, არაფერს ვამბობთ ჯერ სამი – „სპარსული“, „არაბული“ და „თურქული“ სიტყვების ათვისებაზე.

ზემოთ აუხსნელი, საბას „დაჟინებიდან“ გამომდინარე, ჩვენ შეიძლება დავუშვათ ის ვარაუდი, რომ წინათ, მართლაც არსებობდა ის ცოდნა, მეთოდი (კირიბიში), ან საშუალება (კვადრანტი) რომელიც ვარსკვლავური ცის აღწერას შეეხებოდა, და იგი მკვეთრად განსხვავდებოდა დანარჩენი მსოფლიო „ჭვრეტისაგან“, რის ახსნასაც, ისევ „ქებაჟ“-ს არ იყოს ქართული ანბანი და ენა თუ შეგვაძლებინებს, თავისი მეგრულ-ჭანურ-სვანურის მეშვეობით, ან პირიქით, რაც ჩვენთვის ერთი და იგივეა.

ბატონ ივანეს ნაშრომში ჩვენთვის ყველაზე საინტერესო და სასიამოვნო შეხვედრა იყო კვირა დღის ნამდვილი ქართული სახელის „მზის დღის“ (საბა) განხილვა. ბ-ნი ივანე აღნიშნავს, რომ „თავისთავად იბადება აზრი, რომ მზის სახელი თავდაპირველად მართლაც მნათობის თვისების ზოგადი აღმნიშვნელი სიტყვა, ე. ი. მიმღეობა, ან ზედსართავი სახელი უნდა ყოფილიყო და მხოლოდ შემდეგში მზის აღმნიშვნელ ტერმინად... იქცა...“

რაკი მზე მიმღეობა, ან ზედსართავი სახელი ჩანს და თავდაპირველად გამაშუქებლისა და მნათობის მნიშვნელობა უნდა ჰქონოდა, ამიტომ ეს ტერმინი ქართულშიაც თავისი პირველადი ფორმით შეიძლება მარტო დღის დიდი მნათობისათვის არ ყოფილიყო გამოყენებული, არამედ შესაძლებელია სხვა დიდ მნათობათვისაც... ამიტომ ამ ძველის-ძველი სახელის ნაშთი და კვალი სხვადასხვა რთულ, უმთავრესად ცის სფეროს დამახასიათებელ სიტყვებში უნდა ვეძიოთ. ამ მხრივ საყურადღებოა ტერმინი „არდადეგი“.

„არდადეგი“ ჩვეულებრივ კანიკულების მნიშვნელობით იხმარება, ე. ი. იმ დროს აღსანიშნავად, როდესაც სირიუსი ანუ ძალდი-ვარსკვლავი მზესთან ამოდის და ჩადის, ე. ი. 22 ივლისიდან 23 აგვისტომდე...ც.

ს. ო რ ბ ე ლ ი ა ნ ი ს სიტყვით კი „არდადეგი მზე რა ლომში შევა გასვლამდის“... ხოლო დაახლოებით ეს 20 ივლისის თვიდან 20 აგვისტომდე უდრის” (240 : 129-130).

აქ უნდა აღვნიშნოთ, რომ „დიდი ქოფაკის“ თანავარსკვლავედის ყველაზე კაშკაშა ვარსკვლავი „სირიუსი“, მზესთან ერთად, 20 ივლისს, შაბათ დღეს, 1440 წელიწადში ($1440 \times 5 = 7200$, პრეტესის 100 დღე) ერთხელ ამოდის აღმოსავლეთის ჰორიზონტზე, და ამ მოვლენას „პირველი თოთი“ ეწოდება; ხოლო თუ ბატონი ივანე ასახელებს ვარსკვლავ „სირიუსს“, ეს მხოლოდ იმას ნიშნავს, რომ ეს ცოდნა საიდანაც იგი საბამ მოიყვანა იმ დროინდელია მაინც, როდესაც ეს მოვლენა უკანასკნელად მაინც მოხდა. ხოლო ს. ორბელიანი ამ საკითხს მარტივად წყვეტს „მზე რა ლომში შევა გასვლამდის“. იმედია ბ-ნი ივანე „გასვლის“ ქვეშ მზის და სირიუსის დასავლეთ ჰორიზონტზე ერთდროულ ჩასვლას არ გულისხმობს.

მოვინიშნოთ, რომ „არდადეგით“ დაფიქსირდა „სირიუსის“ ამოსვლის ცოდნა მზის ამოსვლასთან ერთად 20 ივლისს.

გავაგრძელოთ ბ-ნი ივანეს აზრი – „ქართული ტერმინის აგებულება ცხად-ჰყოფს, რომ იგი ორნაწილიანი სიტყვაა, რომელთაგან მეორე ნაწილი „დეგი“, ან „დადეგი“ უნდა იყოს და, როგორც ჩანს, მზის ამდროინდელი მდგომარეობის, ე. ი. ს. ო რ ბ ე ლ ი ა ნ ი ს განმარტებით ლომზე დგომის აღმნიშვნელი უნდა იყოს. თუ ეს მცდარი აზრი არ არის, მაშინ ამ ტერმინის პირველი ნაწილი „არდ“ უეჭველია მზის აღმნიშვნელი უნდა ყოფილიყო. ამგვარად „არდადეგი“

თავდაპირველად არდის დადგომის, დგომის აღმნიშვნელი უნდა ყოფილიყო და როგორც აგებულებით და ისევე სიტყვა სიტყვით მნიშვნელობით თითქოს ლათინურს **Solstitium**-ს უდრიდა, რომელიც რეალურად, თუ ზაფხულს ვიგულისხმებთ, მზის კირჩხიბზე დგომას ეწოდება. თუ ეს მცდარი აზრი არ არის, მაშინ, მაშასადამე, ისე გამოდის, რომ მზეს ქართულად ოდესღაც „არდი” უნდა ჰქმედოდა* (240 : 130).

ბ-ნი ივანე ამ შემთხვევაში გამოდის იმ პოსტულატიდან, რომ „არ-და-დეგი“-ში, ამ სიტყვის არსიდან გამომდინარე, მოქმედება-მდგომარეობის აღმნიშვნელ ტერმინად მიიჩნია (უფრო სწორია, „დაუშვა” ასეთი ვარაუდი) და იქვე ანვითარებს იმ აზრს, რომ „არ-და-დეგი” თავდაპირველად „არდ“-ის დადგომის, დგომის აღმნიშვნელი იყო”. მაგრამ ს. საბას თქმით „მზე რა ლომში შევა გასვლამდის” - აქ ნათლად არის გამოსახული საბას ის აზრი, რომ მას „არდადეგი” კანიკულის-დასვენების, ერთი თვის, ერთი ზოდიაქალური ნიშნის აღმნიშვნელ ტერმინად მიიჩნია; რადგან თუ „შესვლაზე დასაწყისში ლაპარაკი, ეს ავტომატურად გასვლასაც გულისხმობს და წინადადებაში ასეც არის. თუმცა ბატონი ივანე კვლავ ინტუიტიურად ხვდება, რომ აქ ამ წინადადებაში, უფრო ზუსტად ამ სიტყვა „არ-და-დეგი” უფრო მნიშვნელოვან თითქმის კოსმოგონიურ აზრს წვდება, ვიდრე მისი ავტორი, და აღნიშნავს, რომ ს. ორბელიანის აზრით „ლომზე დგომის აღმნიშვნელი უნდა იყოს”.

დავუჯეროთ ბატონ ივანეს, და განვიხილოთ „არდადეგი” ნაწილებად. ჯერ განვიხილოთ ის მდგომარეობა, როდესაც ამ რთული სიტყვის მეორე ნაწილი „არის” „დადეგი”. მაშინ მზის აღმნიშვნელი I ნაწილში გამოგვივა „არ” და არა „არდ”, რაც ქართულ ენაში არის უარყოფითი ნაწილაკი. თუ მას ჩვენ წავიკითხავთ მარჯვნიდან მარცხნივ, ან ასოებს შევუნაცვლებთ ადგილებს, მივიღებთ ასონიშნების ასეთ წყობას: „რაე” და „ან“-ი = „რა”. რა კი ქართულში კითხვითი ნაწილაკია, წინ რომ არ ედობებოდეს 20 ივლისი და „სირიუსი” (ლომის თანავარსკვლავედთან ერთად). და ჩვენ იძულებულები ვართ, რომ იგი ეგვიპტურ მზის ღმერთ „რა“-ს შევადაროთ. ე. ი. ჩვენი „არ” გამოდის აღნიშნავს არა უშუალოდ „მზის” ცნებას, არამედ ეგვიპტური „მზის ღმერთის” სახელს „რა“-ს. (ძველებრძნული მზის ღმერთის „ჰელიო“-სის სახელიდან გამომდინარე შეიძლება გვეფიქროს რომ სიტყვები „დალოდება”, „მო-ლოდინი”, „ელოდება” დადგომასთან „სხვის” მოსვლასთან უნდა იყოს დაკავშირებული – აღმოსავლეთით მზის პირველი სხივის გამოჩენა ჰორიზონტზე).

ახლა განვიხილოთ ამ რთული სიტყვის მეორე ვარიანტი, რომლითაც მეორე ნაწილი არის „დეგი”. მაშინ პირველ ნწილში დაგვრჩება „არდა” ან „არდი”, როგორც ბ-ნი ივანე აღნიშნავს და მივიღებთ მზის უძველეს სახელს „არდა-არდი“-ს. ამ თავის მოსაზრებას ბ-ნი ივანე ჰიპოთეზას უწოდებს, ხოლო ჩვენ იგი სერიოზულ არგუმენტად განვიხილეთ, და მას განვიხილავთ იმ ასონიშნების ფონზე, როდესაც არდი გამოისახებოდა – იწერებოდა ასომთავრულით. მაშინ ამ სიტყვის ყოველ ასონიშან-სიმბოლოს სულ სხვა დატვირთვა და ახსნა განმარტება დასჭირდება.

ქართული ასომთავრული ანბანის საშუალებით სიტყვა „არდი” ასე გამოისახება – „ႠႡႧ-Ⴇ ან Ⴀ”. ჩვენი აზრით საინტერესო ასოთაწყობა მივიღეთ, პირველი ასონიშანი „Ⴀ”, „ან“-ი მთვარის სიმბოლურ გამოსახულებას წარმოადგენს, ხოლო როგორც ბ-ნი ივანე აღნიშნავს ქართული მზე აფსუურ-ჩერქესულში მთვარის აღმნიშვნელ ტერმინად შევიდა ქართველებიდან (ანუ აფხაზებიდან აფსუურ-ადიდურში), ასე რომ ასომთავრული „ან“-ი ამის მტკიცე საბუთად გამოდგება.

მეორე ასონიშანი „Ⴁ” – „რაე” ბორჯღაღია, ანუ იგი გამოსახავს მზის სიმბოლოს და ამით შეიძლება ითქვას – ყველაფერი ნათქვამია. ეს ორი ასონიშანი, კი ივ. ჯავახიშვილის ჰიპოთეზას რეალურ საფუძველს უქმნის.

რაც შეეხება მესამე ასონიშან „ $\bar{\text{O}}$ ” „დონ“-ს, იგი შედგება წრისაგან, რომელიც შეგვიძლია განვიხილოთ როგორც მზის, ან მთვარის დისკო და წრის ზევით განთავსებულ ჰორიზონტალური ხაზისაგან. თუ ამ ჰორიზონტალურ ხაზს განვიხილავთ, როგორც **დედამიწის ჰორიზონტის** აღმნიშვნელ ნიშნად, მაშინ ასომთავრული „დონ“-ი ჩვენ წარმოგვიდგება როგორც ჰორიზონტზე ამომავალი მზის დისკო, ანუ „**რიჟურაჟუს**” მზის სიმბოლური გამოსახულება. ბოლო „ან“-ი, კი მიუთითებს, რომ დრო „ან“-იდან, „ან“-ამდე არის ერთი თვე, ანუ „დადგომიდან მის გასვლამდე (ასონიშან „ინ“-ს, როგორც გრაფიკულ გამოსახულებას ჩვენ აქ არ განვიხილავთ, რადგან იგი ძალიან მოგვაგონებს „გონიოს”, და მას თავის დროზე შევხვდებით); ხოლო „დონ“-ის რიგითი ნომერი და სათვალავი 4 გვესახება, ისე, როგორც ეს „შესაქმეშია”, ღმერთმა მეოთხე დღეს შექმნა ცა და ვარსკვლავები, ხოლო „ქებაჟ” მას სულიერად ასონიშან „წილ“-თან ათანაბრებს.

ახლა განვიხილოთ, თუ რას მოგვცემს ტერმინ „არდ-ი(ა)“-ს ასომთავრული ასონიშნების რიგითი ნომრების და სათვალავები ჯამი.

რიგითი ნომერი 1 – $\bar{\text{C}}$ – 1 სათვალავით;

რიგითი ნომერი 19 – $\bar{\text{P}}$ – 100 სათვალავით;

რიგითი ნომერი 4 – $\bar{\text{O}}$ – 4 სათვალავით;

რიგითი ნომერი 10 – $\bar{\text{I}}$ – 10 სათვალავით.

ამ ასონიშნების რიგითი ნომრების ჯამი: $1 + 19 + 4 + 10 = 34$, 3-სა და 4-ს ჯამი კი გვაძლევს 7-ს; ხოლო სათვალავების ჯამი $1 + 100 + 4 + 10 = 115$, $1 + 1 + 5 = 7$, რაც ორივე შემთხვევაში, სულიერ ენაზე გვაძლევს ერთ და იმავე რიცხვს 7-ს. ე. ი. „არდი“-ს ასონიშანთა რიგითი ნომრების და სათვალავების ჯამი ერთი და იგივე რიცხვს გვაძლევს, რაც ამ სიტყვის დიდ მნიშვნელობაზე და ციფრი შვიდიდან გამომდინარე მის საკრალურობაზე მიუთითებს. იგივე შედეგს ვიღებთ, თუ განვიხილავთ ამ სიტყვას, როგორც „არდა“-ს, აქაც ამოდის საკრალური რიცხვი ორივე შემთხვევაში – 7.

თუ ჩვენ გავიზიარებთ ბ-ნ ივანეს „ჰიპოთეზას” და მას რეალურ მნიშვნელობას მივანიჭებთ, მაშინ მზის ძველი სახელი „არდ-ი(ა)”, თავისი საკრალური რიცხვითი მნიშვნელობის გათვალისწინებით, უნდა მიგვანიშნებდეს, ქართული ასომთავრული ანბანის 34-ე ასონიშანზე.

ქართული ასომთავრული ანბანის 34-ე ასონიშანი არის „ჯარ“-ი ($\bar{\text{H}}$) და მიითვლის 7 000 მარაგს (7000 და 7 სულიერ ენაზე ერთი და იგივეა). ეს ალბათ იმ ეპოქაზე მიგვითითებს, როდესაც მზის სისტემა ხარის ზოდიაქალურ ნიშანში იმყოფებოდა და როგორც ჩვენი გამოთვლები გვიჩვენებს იგი ჩვენს წელთ აღრიცხვამდე 3998 – 1838 წ.წ.-ს მიითვლის. აქ საინტერესო იქნებოდა გაგვეხსენებინა ალფაბეტური დამწერლობის „შემომღები” ფინიკიელების პირველი ასონიშანის „ალფი“-ს განმარტება. იგი სემიურ ენაზე ნიშნავს „ხარს”. აქედან შეიძლება ვივარაუდოთ, რომ როდესაც ქართული ასომთავრული ანბანი „მთავრდებოდა” 34-ე ასონიშანით, ფინიკიური ანბანი იწყებოდა იგივე სახელწოდების ასონიშნით, ანუ საწყისი და საბოლოო ასონიშნები ერთი სახელისანი არიან., ანუ დასასრული გადადის დასაწყისში და ანბანის ასონიშნები სრულ წრეს ასრულებენ.

ახლა კი გასაგები ხდება, თუ სემიურ ენაზე საწყისი ასონიშანი „ალფა” რატომ განიმარტება, როგორც „ხარი” (ალფი) და რა უნდოდათ ამით გამოეხატათ ანბანის „შემქმნელებს”, ხოლო ანბანის შემქმნელები რას გულისხმობდნენ ყოველივე ამის ქვეშ, ჩვენ ქვემოთ განვიხილავთ. (ანბანის სრულ წრეს ჩვენ ქვემოთ ცალკე განვიხილავთ).

წინა თავში კი ჩვენ აღვნიშნეთ, რომ „აზოჯ“-მ (ანუ „ზ-ზ” – 7-მა) მოიყვანა „არიან ქართლიდან” 8 სახლი და 10 მამამძუძე, რაც ჩვენ 8 000-ად ჩავთვალეთ, რამაც საშუალება მოგვცა იგი დაგვეკავშირებინა ანბანის 35-ე ასონიშნის შემოდებასთან ან იმ გრაფემის შეცვლას ახალი 35 - $\bar{\text{X}}$ – 8000 მარაგის ნიშნით,

ან „დავათის ქვასვეტზე“ გამოსახული **Υ** ასონიშნის შემოღებას. ამ შემთხვევაში კი ჩვენ გვაქვს წერილობითი საბუთი, თუ როდის მოხდა ეს მოვლენა. დაახლოებით 284 წ. ქ. წ. ფარგლებში, ეს კი ცხვრის ზოლიაქოს ეპოქაა (1838 წ. ჩვ. წ. აღ-მდე – 332 ± 10 წ. ქრ. შემდეგ).

და ბოლოს ბ-ნი ივანე აღნიშნავს, რომ ყურადღების ღირსია, ის გარემოება, რომ ხალღურ წარწერებში მზეს „არდი“ ეწოდება, რომლის სრულ ფორმაც „არდინ“-ი ითვლება* (გვ. 130). („ეს შავი კაცი ვინდა არის?, ანუ ასონიშანი „ნ“)“. ქართულ ასომთავრულ ანბანში ასონიშანი „ნარ“-ი რიგით მე-14 და სათვალავით 50. ხოლო რიგითი ნომრის და სათვალავის თანმიმდევრობით განლაგება გვაძლევს რიცხვ 1450-ს, რომელიც კვლავ ვარსკვლავ „სირიუსის“ ციკლთან გვაბრუნებს, რადგან ქართული ალბათობით ± 10 წელი გვაძლევს „სოთისის“ საერთაშორისო და „ჩვენი აზრით“ მიღებულ წლებს, ანუ 1450 ± 10 = 1460 და 1440 წ.წ.

ახლა დავუბრუნდეთ ივ. ჯავახიშვილის მიერ განხილული კვირის დღეების სახელების განლაგების სქემებს.

კვირის დღეების სახელების მიხედვით, პლანეტათა ისეთი განლაგება ეს როგორც დღეს არის მიღებული, ჩვენი აზრით სხვა კუთხით–თვალთახედვით უნდა იყოს განხილული და არა ისე, როგორც კოპერნიკამდე, ანუ დღემდე იყო მიჩნეული, როგორც გეოცენტრული სისტემა. ჩვენი აზრით კვირის დღეების, პლანეტათა სახელებით აღნიშვნა, ხოლო ცაზე მათი განლაგება უნდა განვიხილოთ, როგორც ეს დღეს არის მიღებული, ანუ „პლანეტათა აღლუმის“ დროს, ერთ ხაზზე (სქემა № 1); სადაც მზის სისტემის „მცირე წრის“ გადარჩენილი პლანეტები

სქემა № 1.



ნიბირუ

განთავსებული არიან მზის (ჩრდილში) ერთ მხარეს, ხოლო მეორე მხარეს დიდი პლანეტებია განთავსებული მარსთან ერთად. ამ შემთხვევაში დედამიწიდან (მთვარე) მზე ნამდვილად აღმოჩნდება მეოთხე ცაზე (მთვარე, მერკური, ვენერა, მზე), ხოლო დედამიწის ადგილს კვირის დღეებში, თავისთავად მისი თანამგზავრი მთვარე დაიჭერს და დედამიწიდან „მზერა“ პლანეტების მიმართ ზუსტად შეე საბამება ივ. ჯავახიშვილის მზის არა ჰიპოთეზურ, არამედ რეალურ განმარტებას. და თუ ჩვენი მსჯელობა–ვარაუდი სწორი მიმართულებით არის მიმართული, მაშინ პლანეტათა განლაგება, გამოსახული კვირის დღეების სახელებში (მერკური, შემდეგ ვენერა და აფროდიტეს დღე ხუთშაბათი, ხოლო იუპიტერის დღე პარასკევი) შეიძლება ასახავდეს იმ ჰიპოთეტურ სურათს, როდესაც მოხდა გრანდიოზული პლანეტარული მოვლენა, შუამერების მეათე პლანეტად აღიარებული „ნიბირუ“-ს (ნიბირუ ანუ „უღელტეხილი“) (241 : 92) შემოსვლა მზის სისტემაში, და რასაც მოჰყვა მისი ორბიტის გადაკვეთა ჰიპოთეტური პლანეტა „ფაეტონთან“, რასაც მოჰყვა ამ პლანეტის დაღუპვა და მარსის გაქვავება (ანუ სიცოცხლის მოსპობა, თუ კი ასეთი მარსზე იმ დროს არსებობდა).

ეს ყველაფერი კი გვაძლევს საშუალებას, რომ წარმოვიდგინოთ თუ როგორ მოხდა იმ დროს „ფაეტონის“ დაღუპვა და დანარჩენი მცირე პლანეტების გადარჩენა.

არ უნდა დაგვაფიწყდეს, რომ „დიოსი და კრონოსი თავდაპირველად ბერძნულში არ იხმარებოდა და რომ... დიოსის ნამდვილი ბერძნული სახელი იყო „ფაეტონ“ და კრონოსისა – „ფაჯონ“ (234 : 120). „ფაჯონ“-ის რა მოგახსენოთ, მაგრამ დღეს რომ დიოსი პლანეტა იუპიტერს ჰქვია ეს ყველასთვის ნათელია; თან არავინ დაინტერესებულა თუ რატომ დაერქვა პლანეტა იუპიტერს დაღუპული, თუ არარსებული; პლანეტის სახელი? აქ ისიც უნდა გავიხსენოთ, რომ ინდოევროპელებს მზამზარეული დახვდათ მომავალი საბერძნეთის მიწაზე - მითები და რისი განადგურებაც „უნებლიედ“ მოუხდათ, ანუ მუყაითი შრომის შემდეგ გადმოიღეს და შეითვისეს მასპინძლებისაგან.

სქემა № 1-ზე კარგად გამოჩნდა, რომ კატასტროფის მომენტში „მცირე წრის“ პლანეტები დაიცვა მზემ. სქემაზე გამოსახული პლანეტები დღევანდელი მდებარეობითაა განლაგებული, ხოლო თუ გავითვალისწინებთ ქართული კვირის დღეთა შესაბამისად პლანეტების განლაგებას, მაშინ აღმოჩნდება, რომ კატასტროფისას ისინი სულ სხვანაირად იყვნენ განლაგებულნი, რასაც ირიბად შუამერული ტექსტები ამოწმებენ, რომლებშიც აღნიშნულია, რომ მრავალმა პლანეტამ შეიცვალა თავისი ორბიტა და ცვლილებები მოხდა მზის სისტემაში (ჩვენ ვიცით, რომ პლუტონი ურანის თანამგზავრი იყო).

ახლა რაც შეეხება ს. ორბელიანის „დაუინებას“ იმის თაობაზე, რომ ქართული კვირის დღეები სატურნის დღით იწყება. ეს ნამდვილად ქართული მოვლენაა, თანაც შეგვიძლია აღვნიშნოთ ზუსტად ერთერთი შუალედური თარიღიც, რომელიც ნამდვილად ვიცით. ეს არის სვეტიცხოვლის, დღევანდელი ტაძრის, აშენების თარიღი XI საუკუნე, თავის კომპიურებიან გალავანთან ერთად. ეს როგორც № 2 ნახაზზეა გამოსახული „სიცოცხლის პლანეტები“, ანუ „მცირე წრის პლანეტები“ გამოყოფილი არიან დანარჩენი პლანეტა – ქონგურებისაგან ირიბი წარმოსახვითი ხაზით, რომლის დახრის კუთხე სვეტიცხოვლის ღერძის მიმართ ტოლია ეკლიპტიკის დახრის კუთხისა (22-23). აქ საბას დღეების განლაგება შეიძლება დანახულიყო მხოლოდ ერთ შემთხვევაში, თუ დამკვირვებელი იმყოფება ამ სქემაზე გამოსახულ № 11 პლანეტაზე. თუ გავითვალისწინებთ ზემოთაღნიშნულ ფაქტს, რომ იუპიტერმა შეცვალა ფაეტონის სახელი, შუამერების ცნობა, რომ ნიბირუმ დაღუპა „თიამათი-ფაეტონი“, მაშინ ამ სქემაზე გამოსახული დანგრეული კომპიურა № 5 ცაზე ნიბირუს რეალური მდებარეობა სივრცეში, უკვე გავლილი აქვს, თანაც ისინი გალავნის „ხუთკუთხედის“ სამ კუთხეში არიან განლაგებულები, რაც მიუთითებს მათ „სამხრივ“ რაღაც კავშირზე. და ეს სამკუთხედი „კატასტროფის“ შემდეგ ფაზას აფიქსირებს, რაც გვაპარაუდებინებს, რომ ნიბირუს მდებარეობა შეიძლება შეცვლილიც კი იყოს.

ზემოთქმულიდან და ქართული კვირის დღეების რიგითობიდან გამომდინარე, რომელიც № 2 სქემაზეა გამოსახული, შეიძლება დავუშვათ, რომ გარკვეულ პერიოდში, „ნიბირუს მოღვაწეობისა“ მზის სისტემაში, პლანეტებს ჰქონდათ ისეთი განლაგება, როგორც ეს სქემაზეა აღბეჭდილი და ს. ორბელიანს აქვს აღწერილი. როცა პლანეტათა „აღლუმის“ დროს პლანეტა სატურნი არის განმარტობით მზის ერთ მხარეს, ხოლო დანარჩენი პლანეტები, საათის ისრის მიმართულებით თანმიმდევრობით გადათვლილი მეორე მხარეს; თან ვენერასა და მერკურს ალბათ ადგილები უნდა ჰქონოდათ შეცვლილი.

სქემა № 2.

სატ.	მზე მთვარე მარსი მერკური ვენერა					იუპიტ.				
+	*?			*	0	0	0	0	*?	0

თუ ვინ აიყვანა „ნიბირუზე“ ქართველის წინაპარი და როდის დააფიქსირა მან ეს მოვლენა ამას ალბათ უახლოეს მომავალში ვერ გავიგებთ. ამის მტკიცე-

ბის საშედეგად გვაძლევს თვით შემერების ტექსტები, რომლებიც „კატასტროფას“ შორეულ წარსულში გადმოგვცემენ და ბუნდოვან ახსნა განმარტებებს იძლევიან შესაძლო არეულობებზე პლანეტარულ სისტემაში, ხოლო პლანეტების რაოდენობის შესახებ მხოლოდ ფირფიტებზე გამოსახული ნახატებიდან გვაქვს ინფორმაცია, რაც ურწმუნო თომებისთვის და არა მარტო მათთვის ძნელი დასაჯერებელია. ასე, რომ როდესაც შემერებმა დამწერლობა გამოიგონეს (ანუნაკებმა, თუ იგიგებმა შეუქმნეს) ნიბირუს წინა სტუმრობა და პლანეტათა ახალი განლაგება დიდი ხნის დასრულებული იყო.

ასე რომ ჩვენი წინაპრები ალბათ წინათ ცას და ცის სხეულებს დიდ მნიშვნელობას თუ არ ანიჭებდნენ, კარგად მაინც იცნობდნენ მათ და ნათელი წარმოდგენა და ჩამოყალიბებული მსოფლმხედველობა ჰქონდათ მნათობთა შესახებ და მარტო „შუა ცეცხლზე“ (მაზდეანობა, რომ ვერ განურჩევიათ ფაცხის ფენონენისაგან) არ იჯდნენ და ნაცარში არ იქექებოდნენ (თუმცა ამ ორი კომპონენტის გარეშე, ანუ ფაცხაში განხორციელებული მისტერიული ჰვრეტის და ნაცრის ქექვის გარეშე, წერის „ანბანის“ დაწყება ყოველად წარმოუდგენელია).

ამ თავს დავამთავრებთ კვირის დღეების სახელების განხილვით, რადგან ის რაც ჩვენ „აღმოგვიჩენია“, მივმხვდარვართ, ან გვივარაუდია, ბ-ნი ივანეს აქვს აღნიშნული ს. ორბელიანის „მიაშიტური“ განმარტება ქართველური-კოლხური წინაქრისტიანული რელიგიის ძირითადი მიმართულება – „გრ“-ს, გეორგიანული არსის ძველი მნიშვნელობა.

მოკლედ ჩამოვთვალოთ კვირის დღეების სახელები ბ-ნი ივანეს მიხედვით: ორშაბათი. დღის სახელი სამწერლობო ქართლში თუ „მთვარის“ დღედ ითვლებოდა, მეგრულში და ჭანურში „თუთა“-ს დღედ და სვანურში „დომდ“-ის დღედ იწოდება. „მეგრულ-ჭანური „თუთა“ ამავე დროს თვესაც უდრის“ (242 : 130).

იქვე ბ-ნი ივანე აღნიშნავს, რომ ვ. თოფურია და მ. ჯანაშვილი აღნიშნავდნენ, რომ ძველი ეგვიპტელებიც მთვარის ღვთაებას და თვეს „თუთ“-ს, ან „თოთ“-ს უწოდებენ, რომლის სახელი და შესახები თქმულებები ეგვიპტის გარეშეც ფინიკიასა, საბერძნეთსა და რომშიაც იყო ცნობილი* (243 : 133).

სამშაბათი. იმ მნათობ-ღვთაების ქართული სახელი, რომლისთვისაც სამშაბათი იყო განკუთვნილი წარმართულ საქართველოში, სამწერლობო ქართულს დაცული არა აქვს (არც ზეპირსიტყვიერებაში). სამშაბათი მეგრულად თუ „თახაშხა“ და სვანურად „თახაშ“-ად იწოდება, ჭანურად ოთხი სახელის მქონებელია: „ერკინახხა“, „ეკინახხა“, „ტიკინახხა“ და „იკინახხა“.

ბ-ნი ივანეს ანალიზით სამშაბათის ღვთაების სახელად მეგრულ-სვანურში „თახა“, ხოლო ჭანურში „ტარკან“-ს ვარაუდობს და დაასკვნის, რომ სამშაბათი ქართველ ერს ღვთაება „ტარხონ“, „თარხონ“ ან „თარხო“-სთვის ჰქონია განკუთვნილი, რომელიც მარსის, ანუ არიას შესატყვისად იყო მიჩნეული (244 : 137). შემდეგ იქვე მოჰყავს მ. წერეთელის აზრი: „მ. წერეთელს ერთ ალაგას ნათქვამი აქვს: „ღირს-შესანიშნავია პროტო-ხატური სახელი ელვა-ჭექის ღმერთის **Taro**, რაიცა შეიძლება იყოს ქართული სიტყვა „ტაროსი“-ო* (ხეთას ქვეყანა, 77).

„გეფხისტყაოსან“-ში სწერია:

საწუთრო კაცსა ყოველსა, ვითა ტაროსი, უჯდების,

ზოგჯერ მზეა და ოდესმე ცა რისხუით მოუქუხდების”

(ი. აბულ. 643, ს. კაკაბ. 666)”.

ასე, რომ ჭანური „თარხან“, პროტოხათური „**Taro**“ – თუ ქართული „ტაროსია“, მაშინ რაც კი შემონახულია რომელიმე ძველი ერების „მითოლოგიაში“ (შუმერები, ეგვიპტელები) **Taro**-სთან დაკავშირებული, ჩვენ შეგვიძლია ავადგინოთ და დავუკავშიროთ ქართულ ცნობიერებას, როგორც წინარექრისტიანული ცოდნის ერთერთი შემადგენელი ნაწილი.

ოთხშაბათი. – „დღის ღვთაების წარმართული სახელი სამწერლობო ქართულს ჯერჯერობით არ უჩანს (ალბათ აწი შეიქმნება) და მის მაგიერ ბერძნული სახელით ჰერმესისათვის, ანუ მერკურისათვის განკუთვნილად ითვლება. მეგრულისაცა და სვანური[ს], იმნაირადვე როგორც ჭანური ოთხშაბათის სახელში ეს ღვთაება „ჯუმა“-დ იწოდება. აღმოსავლეთ საქართველოში, ხევსურეთშიც, როგორც უკვე ზემოთ აღნიშნული გვქონდა, „ჯიმალი“-ს „ხატი“ სწამთ და თავიანს სცემენ. თუმცა ხევსურებს ამ ჯიმალის ვინაობა სულმთლად დავიწყებული აქვთ, მაინც ამ „ჯიმალი“-ისა და „ჯუმა“-ს იგივეობა ცხადია” (244 : 137).

ყველაზე დიდი გაუგებრობა არის ის, რომ ეგვიპტური ღმერთი „თოთი“, რომელიც მზის ღმერთმა „რაემ“ დანიშნა თავის მაგივრად ღამის გასანათებლად, ინდოგერმანულ, ირანოგერმანულ, თუ ინდოევროპულ ტომებში აღქმულია, როგორც ჰერმესი–მერკური.

არც ხუთშაბათის ღვთაების წარმართული ქართული სახელი დაუცავს სამწერლობო ქართული შვიდეულის დღეთა სახელებს, არამედ „აფროდიტის“ დღედ აქვს მიჩნეული. (ეს იმას ნიშნავს, რომ როდესაც მეგრულ, ჭანურ და სვანურ ენაში წარმართობის დღეების ხანა იდგა – ქართულს, ზეპირ ენას (წერა?) წარმართული ერა არ ჰქონია. ეს კარგად უნდა დავიმახსოვროთ, რადგან თუ ვინმე ჩვენს ნამოდვაწარს შეგვეცილება, ჩვენ არგუმენტს ვერ ვუპირისპირებთ, რადგან ზოგიერთი თეორიით ჩვენ „მოსული“ ხალხი გამოვდივართ, არადა ნამდვილი მოსული ხალხის ენაშიც და წერაშიც ჩვენი ძველი ცოდნაა შემონახული, და თუ ის ქართულ სამწერლობო ენას არ უდგება ყოველთვის წაგებულად გვტოვებენ ჩვენი „მიგრაციის მეცნიერები“!).

„მეგრულსა და სვანურში კი ხუთშაბათს „ცა-შ-ხა“ ანდა „ჩა-შ-ხა“ და „ცა-შ“ ეწოდება. ჭანურად კიდევ „ჩა-ჩ-ხა“ ჰქვია. (თუ მოვასწართ აუცილებლად მივაქცევთ ყურადღებას მთა „შხა-რა“-ს სახელწოდებას)...

ხოლო რადგან ხუთშაბათი სამწერლობო ქართული ცნობის თანახმად აფროდიტესათვის ყოფილა განკუთვნილი, ამიტომ „ცა“ ხუთშაბათის ძველ ქართულ სახელში მნათობი ვენუსის, ანუ აფროდიტეს აღმნიშვნელი გამოდის. ს. ო რ ბ ე ლ ი ა ნ ი ს სიტყვით აფროდიტეს აგრეთვე „მთიები“ და „ცისკრის ვარსკვლავი“ ჰრქმევიან: „მთიები არს აფროდიტი რომელი არს ცისკრის ვარსკვლავი“, ხოლო „მთიები ითქმის განმანათლებელი“-ო. (ლექსიკ.)” (245 : 138-39).

ე. ი. როდესაც წმინდა ნინო ვარსკვლავებით ჯვრების მონიშვნას მთიების გამოჩენით საზღვრავს, ეს ნიშნავს ქრისტიანული განმანათლებლობის შეტანას ჩვენს ვარსკვლავთ–და–„მწერლობაში“.

პარასკევის დღის და ღვთაების წარმართობის-დროინდელი ქართული სახელი მარტო მეგრულსა და სვანურს-და აქვთ შერჩენილი. პარასკევის მეგრული სახელი „ობო-შ-ხა“ და სვანურის „ვები-შ“ ღვთაების სახელად „ობი“-სა და „ვები“-ს გვამცნობს.

როგორც ზემოთმოყვანილი ტაბულიდან (246 : 124) ჩანს, შაბათ-დღის სახელი დავიწყებული აქვს მეგრულსაც, ჭანურსაცა და სვანურსაც. (სიცხადისათვის მოვიყვანოთ კვირის დღეების მეგრული დასახელებები „თუთა, თახა, ჯუმა, ცა, ვობი, საბატენი, ბჟა“ (247 : 136). „საბატენი“ ჩვენს მეცნიერებს მცდარად წარმოუდგენიათ „ებრაული“ შაბათის – დასვენების აღმნიშვნელი სიტყვის ტექნიკურად გადმოტანილად. „სა“- ნიშნავს „სკუა“-ს, ხოლო „პატენი“ – ბატონს, ასე რომ „სა - პატენი“ ნიშნავს „პატენის“ შვილებს. შემერებსაც აქვთ...

საბას ლექსიკონში დაცული ცნობის თანახმად კრონოსი მეშვიდე ცაზე მყოფად ითვლება. „ეს უკანასკნელი ცნობა შაბათ-დღისა წარმართული სახელის აღდგენის საშუალებას გვაძლევს. ხევსურების სიტყვითა და რწმენით მეშვიდე ცაზე მსუფვე მნათობ-ღვთაებას „მორიგე“ ჰქვია” (248 : 142).

„აკად. ნ. მარრი ფიქრობდა, რომ „მორიგე“ ალბათ ქართული „მარგ“-ის მეგრულ-ჭანური ფორმაა, ე. ი. მეგრული ვარსკვლავის სახელის „მურიცხი“-ს დია-

ლექტურ სახენაცვალს წარმოადგენს. რა მნათობს ეწოდება ეს სახელი, სხვა საკითხია, ძალიან შესაძლებელია სწორედ კრონოსიც ყოფილიყო, მაგრამ ეს სწორედ ის მნათობია, რომლის სახელიც ქართულ „მარგ“-ის ფორმით მოქმედი პირის სახელებში, – წინასწარმეტყველის აღმნიშვნელ ქართულ „მემარგე“-სა და სომხურს „მარგ-არ-ე“-შია დაცული, რაც ნამდვილად დეთაება „მარგ“-ის, ანუ „მორგ“-ის ქურუმს, მისანს, წინასწარმეტყველს, ვარსკვლავთმრიცხველს ჰნიშნავსო* (248 : 142).

ბატონი ივანეს ვერდიქტი ასეთია:

„უნდა აღინიშნოს, რომ არც ქართულად არის დაცული სიტყვა „მარგი“, არც სომხურად „მარგ“ და არც ღუნძურად (ავარულად) მოიპოვება „ვარაგ“, რომ ცალკე იხმარებოდეს და თანაც ვარსკვლავს, ან მნათობს ჰნიშნავდეს. ყველა ზემოაღნიშნული თვით ნ. მარრის ჰიპოთეზია, რომელსაც კრიტიკული განხილვა და შემოწმებაც სჭირდება“ (249 : 143).

შემდეგ ბ-ნი ივანე ტერმინ „მემარგე“-სთან დაკავშირებით გადმოგვცემს, რომ: „ქართული ტერმინი „მემარგე“-ს შესახებ კი უნდა ითქვას, რომ ს. ორბელი ანს შეტანილი აქვს, სამწუხაროდ წყაროს აღუნიშვნელად, სიტყვა „მემარგე“, რომელიც „მერამლე“-დ აქვს განმარტებული და თანაც მისი გულუბრყვილო ეტიმოლოგიაც აქვს იქვე დართული (ლექსიკ)...

რაკი „მემარგე“ ს. ორბელიანის ცნობით მერამლეს, ანუ გეომანტს (ქართული ენის განმარტებითი ლექსიკონი, ტ. V, 1958 წ. პროფ. არნ. ჩიქობავას რედაქციით, გვ. 187 – „მერამლე“ (მერამლისა) ძვ. ბედის მკითხავი, – მისანი, მემარგე. „მემარგე“ ს. ორბელიანის ცნობით მემარლეს... ნიშნავდა [ივ. ჯა- ვახ.], ე. ი. მიწით ბედის მკითხავს ჰნიშნავდა, შესაძლებელია და უფრო საფიქრელიც არის, რომ ამ სიტყვას ცასა და ვარსკვლავებთან საერთო არაფერი ჰქონდეს, არამედ ვითარცა მიწის მტყორცნელისა და ამით მისანის აღმნიშვნელი იმ სიტყვა „მარგი“-სგან იყოს ნაწარმოები, რომელიც „ბოსტნის დაკვალული“* იყო... (250 : 144).

ამასვე გვეუბნება დიმიტრი სააკაძე:

„... როცა მოვა ზეგარდმო, ყოველი ბრძენი იმას სჯერა, ცუდი არის მსახურალთაგან რამლის ყრა და ცაში მზერა, განგებითა მოვლენილსა ასცილდების ვერვინ ვერა, საქართველოს მეპატრონე ბოლოს ამას დააჯერა...“ (251 : 226).

დღეს უკვე ყველასათვის ნათელია, რომ ხენა თესვის დაწყება „უუძველეს“ დროში, ვარსკვლავური ცის წაკითხვის გარეშე წარმოუდგენელია, და რაც ძირითადად პლეადების (ჰიადების) მდებარეობაზეა დამოკიდებული, მათ მდებარეობაზეა დამოკიდებული აგრეთვე მოსავალის აღებაც. ასე რომ ხენა თესვას, ანუ კვალის გაყვანას პირდაპირი კავშირი აქვს ვარსკვლავიანი ცის ცოდნასთან; და მას ჩვენ კვლავ შევხვდებით. აქ კი გვინდა აღვნიშნოთ, რომ ან ს. ორბელიანი თავგზას გვიბნევს, ან გამოეპარა რაღაც და ეს ცოდნა დატოვა ხელუხლებელი, ან ბუნდოვნად რაღაცას გვეკარნახობს, რომლის გარკვევასაც ჩვენ დამწერლობის გამოგონებასთან გავარკვევთ. (ამის ადგილზე მოკლედ ვწერდი, რომ ეს „საბას“ ვირეშმაკობაა, რადგან მაშინ დამწერლობის განხილვა არც კი გვიფიქრია).

შემდეგ „მემარგე“-სთან დაკავშირებით ბატონი ივანე ასეთ კითხვას სვამს:

„ისიც გამოსარკვევია, გვაქვს თუ არა სხვა მაგალითი, რომ ასეთი ცნების გამომხატველი სიტყვა „მე“ თავსართით ყოფილიყო ნაწარმოები? ამ საკითხის გასაშუქებლად თავის აგებულებითა და საფიქრელი პირველადი მნიშვნელობით ყურადღების ღირსია, თუ ივ. ნიჟარაძე არ სცდება, ვარსკვლავთმრიცხველის აღმნიშვნელი სვანური ტერმინი „მეჭმინღლ“, რომელიც... ხელოსნობის სახელის მაწარმოებელი თავსართი „მე“ და „ჭმინღლ“-საგან უნდა შესდგებოდეს... მაშასადამე, წარმოების მხრივ შესაძლებელია „მემარგე“ ვარსკვლავთმრიცხველის აღმნიშვნე-

ლი ყოფილიყო, მას რომ მკაფიო ცნობა არ ელობებოდეს წინ იმის შესახებ, რომ ეს სიტყვა მემარტეს, ანუ გეომანტს ჰნიშნავდა” (252 : 144-145).

ბატონი ივანე ს. საბას ბრძადა ენდობა და არ იხილავს, თუ ასონიშანი „გან“-ი სიტყვაში „მემარტე“, როგორ შეიცვალა ასონიშანი „ლას“-ად სიტყვა „მემარტე“-ში, მით უმეტეს რომ მრავლად აქვს განხილული ასონიშანთა მონაცვლეობა და ყოფილი მასწავლებლის ასოთა უპრაგონო გადანაცვლებები ახსნილ დასაბუთებული, მაგრამ როგორც ზევით აღვნიშნეთ, ასევე ქვევით დავინახავთ, რომ ქართველთა წინაპრების ძირითადი ხელობა ვარსკვლავთმრიცხველობა იყო.

აქ ბ-ნი ივანეს შევბუდავთ, და ვიტყვით, რომ თუ ტერმინ „მემარტე“-ში, „მე“ ხელოსნობის მცნების გამომსახველი თავსართია, მაშინ იქნებ „მა“-ც წარმოადგენს მეორე თავსართს? მით უმეტეს „მა“ მეგრულში პირის ნაცვალსახელია; ხოლო ორივე ამ მარცვლის-თავსართის გამოყენებას ერთ სიტყვაში, რასაკვირველია თუ ჩვენ ივ. ნიჟარაძესავით არ ვსცდებით, დიდი მნიშვნელობა უნდა ჰქონდეს და ასევე შეიძლება რომ აღნიშნავდეს ქართულად „ჩემს ხელობას“, ხოლო ტერმინ „მემარტე“-ში დაგვრჩება „რტე“, რაც ძალიან ჰგავს ჩვენს მიერ წინა თავში განხილულ „გრიე“-ს. გამოგვივიდა, რომ ამ ტერმინში „მე-მა-რტე“-ში გამოთქმულია „რტე“-ს, და შეიძლება იგი „გრიე“-ს ხელობაც იყოს (ორი თავსართი შეიძლება ორ-2 ხელობასაც გულისხმობდეს).

სანამ თხრობას გავაგრძელებთ, უნდა აღინიშნოს, რომ ზემოთ მოყვანილი ციტატებიდან მკვეთრად გამოსჭვივის, რომ ბ-ნი ივანეს, საბას მიაძიტიური განმარტება არ აკმაყოფილებს, ხოლო გეომანტს კი დიდ მნიშვნელობას ანიჭებს (250 : 144). ჩვენც ასევე ვთვლით, მხოლოდ ჩვენი გულუბრყვილო მიაძიტიური ვარაუდით, საბა უნდა მიგვანიშნებდეს, რომ გეო ანუ მიწა, კავშირშია გეორგიანთან (მიწის მუშაკთან), და გეომანტიც, როგორც ტერმინი „ქართველს“ (გეორგიანს) უნდა გვკარნახობდეს და მის მიერ მიწის დროული დამუშავების წინასწარმეტყველებას. რატომღაც კავკასიონზე მიჯაჭვული პრომეთეც ბერძნულ ენაზე წინასწარმეტყველს ნიშნავს. (ხოლო ლათინურად „Pro me“ ნიშნავს „ჩემთვის“); ხოლო თანხმონების „გრ“ და „რტ“ კომბინაცია ჩვენ წინა თავში უკვე განვიხილეთ.

ბატონ ივანეს სქოლიოში მოყვანილი აქვს მეტად საინტერესო მოსაზრება და ალბათ ჩვენ ყველა კმაყოფილი დავრჩებოდით, თუ კი ბ-ნი ივანე ჩვენ არ დაგვიტოვებდა „ნაბარნუგი“-ს მიმსგავსებას „მორიგე“-ს ეტიმოლოგიისა და პირვანდელი მნიშვნელობის გაანალიზება-გარკვევის სამუშაოებს; მაგრამ ჩვენ იმითაც უნდა ვიყოთ კმაყოფილი, რომ გარკვეული მონახაზი და კვლევის მკაფიო მიმართულება დაგვისახა:

„მორიგე“-ს ეტიმოლოგიისა და პირვანდელი მნიშვნელობის ძიების დროს „ნერტალ“-ის სახელსაც უნდა მიექცეს ყურადღება, რომელსაც რ ო შ ე რ ი ს აზრით კრონოსთან ერთგვარი მსგავსება ემჩნევა (იხ. **Lexikon**, გვ. 2026 შენ**); ამას გარდა შაბათ-დღის ღვთაების სახელის გამორკვევის დროს უნდა მხედველობაში მიღებულ იქნეს აგრეთვე და განმარტება მოეძებნოს „ნაფრა“-ს, ან „ნაფურახა“-ს, რომელსაც სამეგრელოში ივლისში შაბათ დღესა სცემენ ხოლმე თავ ვანს (იხ. **CVJVGR**, XXXII, განყ. III, 108 – 109 და პროფ. იოს. ყ ი ფ შ ი ძ ი ს (მ. გ. 286). „ნაფურახა“ იმ მხრივაც არის საყურადღებო, რომ პეტრე ქართველის ემაწვილობის წარმართულ სახელს „ნაბარნუგი-ოს“-საც გვაგონებს” (253 : 146-147).

სანამ ორიოდ სიტყვას ვიტყვოდეთ „ნა-ფურ-ნახა“-ს შესახებ, მოვიყვანოთ ივ. ჯავახიშვილის მეტად საყურადღებო დასკვნა, რომელსაც 1992 წლამდე, თურმე, ეგვიპტოლოგების დიდი უმრავლესობა ყურადღებას არ აქცევდა, საქართველოზე, ხომ ლაპარაკიც კი ზედმეტია:

„ქართული წარმართობის ზემოთმოყვანილი მიმოხილვა ცხად-ჰყოფს როგორც ამ სარწმუნოების ძველის-ძველ თვისებებსა და მახლობელი ძველი აღ-

მოსავლეთის სხვა დიდ ერთა სარწმუნოებასთან უცილობელ კავშირს, ისევე იმ უპირატესობასაც, რომელიც ქართულ წარმართობაში მნათობთა თაყვანისცემას მიკუთვნებული ჰქონია. ქართული წარმართობის შემადგენელი პირვანდელი ტომობრივი ელემენტების გამორკვევაც ნაწილობრივ მაინც შესაძლებელია, მაგრამ რაკი ეს საკითხი **უშუაგულეს** ხანას ეხება და თანაც ქართველი ერის სხვა მონათესავე ერთა წარმართობასთან ერთად უნდა იქმნეს განხილული, ამიტომ იგი ცალკეა გამოყოფილი და „ქართველი ერის ისტორიის“ შესავალ წიგნშია მოთავსებული” (253 : 147).

სხვა „მონათესავე“ ერთა წარმართობაზე რა მოგახსემთ, მაგრამ შუამდინარული და მცირე ასიის მითოლოგია მეტ ნაკლებად შესწავლილი და შედარებულია ქართულ მითებს, თქმულებებსა, თუ ზღაპრებთან (მ. წერეთელი, მ. ჩიქოვანი, ზ. კიკნაძე, მ. გელოვანი, გრ. გიორგაძე), ძველბერძნული მითების შესახებ მარტო ბები თ. ყაუხჩიშვილის, ა. ურუშაძის და რისმაგ გორდეზიანის ღვაწლი შეუფასებელია; აი ეგვიპტური მითოლოგიის ჭრილში ეს საქმე ვერც კი დაიძვრებოდა, თვით ეგვიპტოლოგების – სხვადასხვა ქვეყნის მეცნიერთა შეუთანხმებლობის გამო.

ნაფარნახას განხილვა დავიწყოთ იმით, რომ დღევანდელი ისტორიული ცივილიზაციის კორიზონტი იცნობს ერთ დათარიღებულ თარიღს მზის კულტის წინ წამოწევისა (დაარსება), ეს მოხდა ეგვიპტეში 18-ე დინასტიის ფარაონ „ეხნატონის“ დაახლ. 1350 ჩვ. წ. აღ-მდე (254 : 17). მან გააუქმა ყველა სხვა ღმერთი და გამოაცხადა „ატონი“, თუ „ათონი“ – მზის დისკო – უმაღლეს და ერთადერთ ღმერთად.

და მეორე უთარიღო, რომელიც უშუალოდ ჩვენს წინაპრებს კოლხებს ეხებათ. ეს არის ძველბერძნულ წყაროებში დაფიქსირებული მზის ღმერთი „ჰელიოსი“ და მისი შთამომავლობა. ერთი ვერსიით „ჰელიოსის, მზე-ღმერთის, წვლილი თეოგონიასა და კოსმოგონიის პროცესში საკმაოდ დიდია. მისი ვაჟიშვილები ჰელიადები, რომელნიც ღმერთმა ნიმფა როდოსისაგან გააჩინა ამავე სახელწოდების კუნძულზე, **ასტროლოგიური** ცოდნის გამავრცელებლად ითვლებოდნენ ძველ სამყაროში... ძირითადად – ჰელიადების შემდეგი 7 სახელი ფიგურირებს: ტენაგესი, ფაეტონი, აქტისი, მაკარი, ქრისიპოსი, კანდალოსი, ტრიოპესი. მას შემდეგ, რაც ოთხი ძმა შურის გამო მოკლავს **ტენაგესს**, ისინი გადასახლდებიან კუნძულ როდოსიდან: მაკარი – ლესბოსზე, კანდალოსი – კოსზე, აქტისი – ეგვიპტეში, ტრიოპესი – კარიაში. დანარჩენი ორი კი როდოსზე დარჩება.” ჩვენი აზრით საინტერესო იქნება ამ შვიდეულის შესწავლა და კვირის დღეებთან მათი სახელების ფუნქციური და ეტიმოლოგიური კავშირების დაძებნა.

მეორე ვერსიით „ჰელიოსმა“ თავის შვილს აიეტს მისცა სამკვიდროდ კორინთოს ჭაობიანი მხარე, რომელიც მან ვილაც „ბენუს“ დაუტოვა და გადასახლდა „აია-კოლხეთის“ ჭაობიან მხარეში (ისე სახელი „აიეტი“ ერთი თანხმოვნის გან შედგება – „ტ“. ეგვიპტურ სინამდვილეში კი ამ ასოსთან დაკავშირებულია ორი ქვეყნის მფლობელობის აღნიშვნა: „სემ-ტაუი“ – ორი ქვეყნის გამაერთიანებელი (255 : 148), „ინფ-ტაუი – ორივე ქვეყნის მომცველი (256 : 155), XI დინასტიის ახალი დედაქალაქი „იტაუი“ – ორივე მიწის დამორჩილება (257 : 30), „აიეტი შეიძლება დაიშალოს აიე- და -ტ (ს) ელემენტებად და გაგებულ იქნას როგორც „აიელი“ ანუ „აიას მოქალაქე...” (258 : 101). „თუკი დაუკვირდებით აიეტისა და მისი დაძმების ხმელთაშუაზღვისპირეთში გავრცელების სურათს, ნათელი გახდება, რომ იგი საკმაოდ კარგად ეხმიანება უახლოეს ჰიპოთეზებს ქართველური ტომების ხმელთაშუაზღვისპირეთში განსახლების შესახებ ძვ.წ. II ათასწლეულში” (259 : 49), (260 : 440).

რაც შეეხება მითს ფრიქსეს შესახებ, იგი ძველბერძნული მითით რამდენიმე საუკუნით უნდა უსწრებდეს არგონავტების მითში აღწერილ მოვლენებს, რომელიც თავის წილ, წინ უსწრებს „ტროას“ (ილიონი) ომის მოვლენებს, რომელ-

იც დღეისათვის თარიღდება, როგორც ძვ. წ. დაახლოებით 1250 წლით. აქედან გამომდინარე, თუ გავითვალისწინებთ, რომ მზის სისტემა „ვერძის“ ზოდიაქოში ჩვენს წელთ აღრიცხვამდე 1838 წელს შევიდა – რაც არგონავტების მიერ „ოქროს საწმისის“ მოტაცებას გულისხმობს, მაშინ ფრიქსეს მითში აღწერილ მოვლენას „ხარის“ ზოდიაქოში მაინც გადაყავართ; და მზის კულტის აღიარება, თუ წარმოშობა-ჩასახვა „ხარის“ ზოდიაქოს დროის მოვლენად უნდა მივიჩნიოთ. ამას ეხმიანება XX საუკუნის ბოლოს აღმოჩენილი, ეგვიპტური ღვთაება „ხათჰორის“ გამოსახულება, სადაც ხარს რქებს შორის მზის დისკო ადგას, ხოლო თავს ქვემოთ „ფარაონი“ არის გამოსახული სურათი № 4.

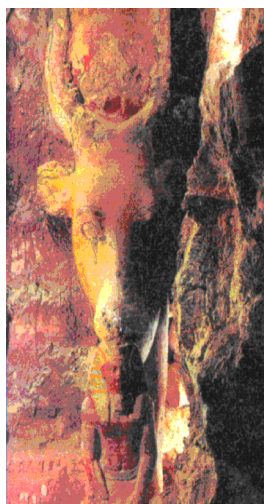

სურათი № 4

აქვე ვიტყვით, რომ „...არგონავტების გემის ცხვირზე (ქართული ვერსიით – ცხვრი) ვერძის (ცხოვარი) თავის გამოსახულება ჰქონდა“ (დიოდოროსი გვ. 55) ... საქართველოში ფართოდ გავრცელებული ცხვრის კულტს (გვ. 356 სურ 41), არქეოლოგიური მასალა ადასტურებს” (261 : 108); რასაც წერილობითი ქართული არ ადასტურებს!!! სამაგიეროდ წამდაუწუმ ცხვირის ხსენებაა „ქართლის ცხოვრებაში“, და თუ ცხვარი – ცხვირად „გააიმაქნეს“, მაშინ შეიძლება აღმოჩნდეს, რომ არმაზი, ცხოვარის თავზე შემოდებული კერპი აღმოჩნდეს. [ადიშის ოთხთავში ასონიშანი „ჴ“ უკვე იკითხება, როგორც „ჴიე“].

მზის კულტის წარმოქმნა-ჩასახვას ყოველთვის წინ უსწრებს ვარსკვლავური ცის თაყვანისცემა, შესაბამისი მითოლოგიის ჩასახვით, განვითარებით და აყვავებით. საინტერესოა რომელ დროზე უნდა მიანიშნებდეს ბ-ნი ივანეს მიერ აღნიშნული უუძველესი, ძალიან ძველი და ძველის-ძველი ხანის ნაშთი „ცის“ ქართულ სახელში დაცული ცა-ფუძის-ვარსკვლავის მნიშვნელობა.

ამისათვის გამოვიყენოთ ივ. ჯავახიშვილის მიერ გამოყოფილი სახელები „მორიგე“, „ნერგალ“, „ნაფრა“, „ნაფურახა“, „ნაბარნუგი“ („ნაფარნახა“ – ივ. ჯავ.); ამ ჩამონათვალს უნდა დავუმატოთ ეგვიპტური „ფარაონი“ (ბერძ.), ქართველური ფუძის ვარსკვლავი და ფურ-ირემი, რადგან ჩვენი გალაქტიკა ქართულად ირმის ნახტომია, ხოლო ვარსკვლავებიანი ცა და მასში ორიენტაცია მზის, მიწის ჰორიზონტის და ირმის ნახტომის გარეშე წარმოუდგენელია.

თუ ჩვენ სიტყვებში „ნერგალ“ და „ნაფურნახა“-ში თავსართად ცალკე განვიხილავთ „ნე“-ს და „ნა“-ს, ისინი დასავლურ ქართულ ენებში დედას აღნიშნავენ: „ნენე“ და „ნანა“ (ნენა). სიტყვა „ნერგალ“-ში ფუძე გამოგვივა „რგ“, რომელიც ჩვენ წინა თავში განვიხილეთ და აღვნიშნეთ, რომ იგი „ეგრი-გრიე“-ს აღმნიშვნელია. რაც შეეხება სიტყვა „ნაფურნახა“-ს, იგი რთული სიტყვაა. იგი შედ-

გება თავსართი „ნა“-საგან, ფუძე „ფურ“-ისაგან და ბოლოსართ „ნახა“-საგან. ფუძის თანხმომავანთა „ფრ“ წყვილს, რომელელებიც იღებენ „ფარ“, „ფურ“ და „ბარ“ მარცვლები შექმნაში მონაწილეობას, შეიძლება ვთქვათ, რომ ასონიშან „ბ“-ს გადასვლა „ფ“-ში და შებრუნებით „ფ“-ს გადასვლა „ბ“-ში ბუნებრივი მოვლენაა, ასე რომ მარცვალი „ბარ“, ჩვენ შეგვიძლია განვიხილოთ, როგორც „ფარ“, ან „ფურ“ ფუძედ და განვიხილოთ, როგორც სიტყვა „ფარა“-ს, ან „ფური“-ს მნიშვნელობით. თუ ჩვენი მსჯელობა სწორი გზით მიდის, მაშინ ჯერ აღვნიშნავთ, რომ ვარსკვლავიანი ცა ირმის ნახტომითაა დამშვენებული და მასში იგულისხმება ერთი ირმის ნახტომი და მასში თავმოყრილია ურიცხვი ვარსკვლავი, რაც „ფარა“-ს ასოციაციას იწვევს, ხოლო „ფური“, „ფურ-ირემის“.

აქედან გამომდინარე ივ. ჯავახიშვილის მიერ შემოთავაზებული და ჩვენს მიერ დაყოფილი „ნა-ფარ-ნახა“ პირდაპირ მიგვანიშნებს „დედა ფურ-ის ჭკრეტა-ზე“, თან ზეცაში, სადაც მხოლოდ ირმის ნახტომი თუ შეიძლება მოვიხილოთ. რაც შეეხება პეტრე იბერის ბავშვობის სახელს „ნაბარნუგი“-ს, თუ მასში „ნუგი“-ს კინობით სახელად ჩავთვლით, რომელიც დღევანდელ „ნუკრი“-ს (შვლის ნუკრი) გამოხატავს, მაშინ გამოგვივა, რომ „ნა-ბარ (ფარ)-ნუგი“ ნიშნავს დედა ფურის ნუკრს – ფუძის, დედის შვილს (ნუკრს).

ეგვიპტელ მეფეთა სახელი „ფარაონი“ ბერძნული სახეცვლილებაა „დიდი სახლის“ ეგვიპტურად „Per aa“-სი. აქ ჩვენთვის საინტერესოა „ონი“ (ეგვიპტურად „კოლონების“ ქალაქი), რომელიც ასევე აღნიშნავს ქალაქ „ჰელიოპოლისს“, მხოლოდ ბიბლიით. ბერძნებს სხვანაირად ალბათ არ შეეძლოთ, თორემ „ფარა“-ს ნამდვილად არ იხმარდნენ; თუ დრო დაგვრჩა, ფოტოეთსაც განვიხილავთ, მაგრამ ჯერჯერობით აქ უნდა დავსვათ წერტილი, და დავსძენთ, რომ სწორედ ჰელიოპოლის-ონში აკვირდებოდნენ სწორედ ვარსკვლავებს, ირმის ნახტომის ორიენტაციით და მზის ამოსვლის გათვალისწინებით აღმოსავლეთის ჰორიზონტზე. აქვე აღვნიშნავთ, რომ „ონი“, ანუ თანხმომავანი „ნ“ როგორც ზემოთ აღვნიშნეთ თავისი რიგითი ნომრით და სათვალავით სულიერ ენაზე იგივე 1450 ± 10 წელია, რომლის მთავარი ანუ პირველი წელი იწყება მაშინ, როდესაც მზის ამოსვლას ემთხვევა „სირიუსის“ ამოსვლა 20 ივლისს და ალბათ შაბათ დღეს.

ახლა უკვე აღარ უნდა გაგვიკვირდეს დასმული შეკითხვა, თუ „... შაბათ-დღის ღვთაების სახელის გამორკვევის დროს ... რომელსაც სა-მეგრ-ელო-ში ივლისში შაბათ დღესა სცემენ ხოლმე თაყვანს“ (253 : 146-7), რომ ეს ტერმინი „სა – პატენი“ აღმოჩნდეს ვარსკვლავი „სირიუსი“-ს აღმნიშვნელი სახელი, მითოლოგიურად „სოთისი“.

თუ ჩვენი მსჯელობა სწორი მიმართულებით მიდის, მაშინ ჩვენ მოგვიხდება ეგვიპტური ისტორიის, თუ მითოლოგიის განხილვა, ან მიმოხილვითი სამუშაოს ჩატარება ეგვიპტური ავტორიტეტების აზრის „უგულვებელყოფით“, ყოველ შემთხვევაში ძველეგვიპტური ტექსტების მიუკერძოებელი განხილვით; მით უმეტეს, რომ ახლა ჩვენ გვაქვს მიზეზი, რათა გავარკვიოთ, ის ცოდნა, რომელიც იცნობს, თუ 20 ივლისს შაბათ დღეს რატომ ზეიმობდნენ წინარექრისტიანულ საქართველოში.

სულ ახლახან ხევსურული პიკტოგრამების გადამღებმა ჯგუფმა დააფიქსირა ხევისბერის მიმართვა „მორიგე“ ღმერთისადმი: „მორიგე, შენ პირველო კოლ-ხო“ !!! ეს საბჭოთა ეთნოგრაფებმა რასაკვირველია არ იცნან, თუ არ გააგებინეს, და ეს ხდება 2006 წელს 28 ივნისს ახალი სტილით?!!!

თავი 7

„ეგვიპტური მითოლოგია“

§ 1. „პირველქმნილი წყლის ქალის „ნუნი“ („ნ“- „ნ“)
– სპერის ზღვის მიწაზე“

ყველა ცივილიზაცია იმზირება თავის მითებში შემონახული წარსულისაკენ და ილწვის იპოვოს იქ ღვთიური საწყისი. თუ ზოგიერთ ერს სხვადასხვა მიზეზის გამო არ მოეპოვება წინაპრების მიერ შექმნილი წერილობითი საბუთები თავისი წარსულის შესახებ, მაგალითად ქართველებს, ჩვენი მზერა მიპყრობილია სხვა ხალხების მითოლოგიებისკენ, სადაც უხვადაა ასახული ჩვენი წინარე ისტორია და ალბათ ლოგიკურიცაა, რომ ქართველებმა გამოვიყენოთ ისინი ჩვენი ღვთიური საწყისების ძიებისათვის თუ არა, ისტორიული წარსულის აღსადგენად მაინც.

ბერძენებისათვის ასეთი წარსული იყო ოლიმპიური ღმერთების დრო, როდესაც ღმერთები ურთიერთობდნენ მოკვდავებთან, როგორც ეს ჰომეროსის „ილიადაში“ და „ოდისეაშია“ აღწერილი; ებრაელებისთვის ეს ბიბლიის „შესაქმის“ დროა; ხოლო რაც შეეხება ეგვიპტელებს, საიდანაც მომდინარეობს როგორც ბერძნული, ისე ებრაული ცივილიზაცია, უპირველესი – „ოქროს ერა გაიგივებულია იმ დროსთან, როდესაც ღმერთები ურთიერთობდნენ ადამიანებთან, და ამ ერას ერქვა „ტეპ ზეპი“. „ტეპ ზეპი“ ითარგმნება, როგორც „პირველი დრო“. (გვ. 188).

რაც შეეხება ბერძნებს, და არა მარტო მათ, ეგვიპტეში შეღწევა განსახდურულ დრომდე (ბერძნები, როგორც დაქირავებული მეომრები, ეგვიპტეში მოხვდნენ VII ს-ში ჩვ. წელთ აღრიცხვამდე) მიუღწეველი იყო; ხოლო ბიბლია პირდაპირ აღნიშნავს, რომ ეგვიპტეში ებრაელები მონობაშიც კი ცხოვრობდნენ. ბერძნების მიერ ეგვიპტური ცივილიზაციის გაცნობის შემდეგ, უნდა დამდგარიყო საკითხი „არგონავტების“ მითის „კანონიზირების“ შესახებ (მეგასთენე, ჰეროდოტე).

ეგვიპტური მითოლოგიის ჩვენთვის საინტერესო საკითხებს ჩვენ განვიხილავთ რ. ბიუველისა და ე. ჯილბერტის წიგნის **“THE ORION MYSTERY”** – ის რუსული თარგმნის მიხედვით, და მოყვანილი ციტატები ძირითადად ამ წიგნიდანაა ნათარგმნი, რომელშიც ეგვიპტური მითები ასტრონომიულ ჭრილშია განხილული და უშუალოდ დავიწყებთ იმ აზრის წარმოდგენით, თუ ეგვიპტოლოგები როგორ უდგებიან საკითხის შესწავლას: „სახოგადოდ ითვლება, რომ ეგვიპტელები ჩამორჩებოდნენ ბერძნების ფილოსოფიურ გენიას ... ეგვიპტური ლეგენდები სოლანთან, პითაგორესთან, სოკრატესთან, პლატონთან და არისტოტელესთან საკმაოდ მკრთალადაა წარმოდგენილი“ (გვ. 190). „მითები ყველაზე დაწვრილებით გადმოცემული აქვს პლუტარქეს (დაახ. 500 წ. ჩვ. წ. აღ-მდე)“ (გვ. 322).

შემდეგ ავტორები განაგრძობენ: „რაც შეეხება ცოდნას მათემატიკაში და ასტრონომიაში, ისეთი სპეციალისტები, როგორებიც არიან პარკერი და ნოიგებაუერი ამტკიცებენ, რომ ეგვიპტელებს შეეძლოთ განეხორციელებინათ ელემენტარული მათემატიკური გამოთვლები, რომლებიც ათი წლის ბავშვებისათვისაც ადვილი დასაძლევია; ასტრონომიის შესწავლა შემოიფარგლებოდა ვარსკვლავებზე უბრალო დაკვირვებით, რათა დაეჭირათ (გამოეცნოთ) ღმერთების ნება (გვ. 190), მაგრამ ასეთი აზრები ეწინააღმდეგება იმას, თუ რას წერდნენ თვითონ ბერძნები“ (გვ. 190).

ბერძენ ავტორთა უმრავლესობა და რომაელებიც, თვლიდნენ, რომ პითაგორემ, პლატონმა და ჰომეროსმაც კი თავისი ფილოსოფიური ცოდნა მიიღეს ძველ ეგვიპტეში*. დიოდორე (II ს. ჩვ. წ. აღ-მდე) წერდა: „ყველაზე განათლებული

ბერძნები მიისწრაფოდნენ მოენახულებინათ ეგვიპტე ყველაზე მთავარი (უმთავრესი) პრინციპებისა და კანონების შესასწავლად; მათ შორის ვინც მოინახულა ეგვიპტე, იყვნენ ორფეოსი, ჰომეროსი, პითაგორე და სოლონი.. “* (გვ.190).

დიადმა სტრაბონმა (64 წ. ჩვ. წ. აღ-მდე – 24 წ.ქ.შ.) გვაუწყა: „ეგვიპტელი ქურუმები მიუწვდომელები-განუმეორებლები არიან ციურ მეცნიერებებში. საიდუმლოებებით მოცულები, გასაუბრებაზე ძნელად დასაყოლიებელნი, დიდი ხვეწნა მუდარის შემდეგ, ისინი მაინც თანხმდებიან და გვიზიარებენ ზოგიერთ ცნობებს თავისი ცოდნიდან, მაგრამ მაინც უდიდეს ნაწილს თავისი ცოდნისა, თავისთვის იტოვებენ. მათ გაანდეს ბერძნებს „მთელი (მთლიანი) წლის” საიდუმლოებები, მაგრამ ეს ცოდნა მოგვიანებით უგულვებულყოფილ იქნა, როგორც ბევრი სხვა რამ...”* (გვ. 190-191).

ცოდნის იგნორირების შესახებ შეიძლება ითქვას, რომ საზოგადოება, ანუ მიღებული ცოდნის გადაცემა და ამ ცოდნაზე დამყარებული სწავლის სისტემის შექმნა, „ალბათ” სათანადო დონეზე არ იყო ძველბერძნულ საზოგადოებაში – საჭიროება არ იყო ამ ცოდნის პრაქტიკაში გამოყენებისა – არც ინტელექტუალური და არც მატერიალური თვალსაზრისით.

ხოლო რაც შეეხება ინფორმაციის მიღებას „ქურუმების” თუ „მცოდნე პირებისაგან”, ისეთი შთაბეჭდილება იქმნება, რომ ძველბერძნები ეგვიპტელებს „გაზით აცლიდნენ ცოდნას” და ისიც უმნიშვნელო რაოდენობით, და რაც მთავარია – აღნიშნულია, რომ ძველბერძნები ესაუბრებოდნენ ეგვიპტელებს და არ არის აღნიშნული, რომ ისინი სწავლობდნენ წლების თვეების, თუ კვირების განმავლობაში (გარდა პითაგორესი). მართლაც, რად უნდოდათ „პრაქტიკულ” ბერძნებს 26000 წლიანი, „მთლიანი წლის” ან მისი ნახევრის ცოდნა, თუ პრაქტიკაში ვერ გამოიყენებდნენ? იმ ცოდნიდან ალბათ ერთ-ერთი „ოქროს კვეთაა”, რომელიც მათ პრაქტიკულ ცხოვრებაში (არქიტექტურა, ხელოვნება) გამოიყენეს.

მაგრამ მთავარი მაინც ის არის, რომ ეგვიპტელები ყველაფერს არ უზიარებდნენ ძველბერძნებს, ხოლო ისინი რატომღაც, დანარჩენ ცოდნას, იარაღით არ იღებდნენ, ან არ „იპარავდნენ არგონავტებივით”, აკი მთელი მაშინდელი ცნობილი მსოფლიო დაიპყრეს – „არც თუ უცხო ძალის გამოუყენებლად”*?.

ჰეროდოტე თავის ცნობილ „ისტორია“-ში (დაახ. 485-425 წწ ჩვ. წ. აღ-მდე) წერდა: „სწორედ ჰელიოპოლისში შეიძლება მოიძებნოს განსაკუთრებული ეგვიპტელი სწავლულები... ყველა თანხმდება, რომ ეგვიპტელებმა თავისი ასტრონომიული განსწავლულობის გამო, აღმოაჩინეს მზიური წელი და იყვნენ პირველები, ვინც დაყო წელიწადი 12 ნაწილად და ჩემი აზრით მათი ანგარიშის მეოთხე უკეთესია, ვიდრე ბერძნული... თითქმის ყველა ღმერთის სახელები საბერძნეთში ეგვიპტიდან მოვიდა...”* (გვ 191). აქამდე ვიცოდით, რომ ბერძნული ღმერთების სახელები მცირე აზიიდანაა მოსული.

მრავალი შეკითხვიდან რომელიც შეიძლება დაისვას მოყვანილი ციტატის წაკითხვის შემდეგ, ჩვენ გამოვყოფდით ორს: ერთი, რომელ „განსაკუთრებულ სწავლულებზეა” საუბარი? განა მთელი ცოდნა ქურუმების ხელში არ იყო? და როგორც ვიცით ისინი გარეგნულადაც („ვარცხნილობა-ჩაცმულობა”) განსხვავდებოდნენ უბრალო „მეცნიერი” მოქალაქეებისაგან. და მეორე, ღმერთების სახელებს ეგვიპტიდან ფილოსოფიური მოძრვებებიც ხომ არ მოჰყვა თან?

ყოველგვარი კითხვის დასმის სურვილი გაგვიქრება, როდესაც გავეცნობით ჩვენი აზრით საინტერესო და ბევრის მთქმელ დიონ ქრისტომენ-ის (30 წ. ქ. შ.) აზრს: „ეგვიპტელი ქურუმები ძლიერ აბითურებდნენ ბერძნებს, იმიტომ, რომ ბევრ საკითხებთან დაკავშირებით მათ სიმართლე სრულებით არ იცოდნენ...” (გვ. 191).

ჩვენ ისეთი შთაბეჭდილება გვრჩება, რომ ბერძნები მაშინ და დღეს მთელი მსოფლიო, ნაკლებ მნიშვნელობას ანიჭებს პლატონის „თიმეა“-ში დამოწმებულ მთავარ თემას. ეგრეთ წოდებულ „ბერძნების“ წინაპრებს, [რომლებიც მარტო და-

ტოვეს მაშინდელმა „კოალიციამ“ დამპყრობელი ატლანტიდელების წინააღმდეგ ბრძოლაში] რომლებმაც გაანთავისუფლეს მაშინდელი მთელი „ევროპა“ ატლანტიდელებისაგან და მთელი ყურადღება „ბარბაროს“ ატლანტიდაზე გადააქვთ, და უგულვებელყოფენ მათ დამპყრობლურ ბუნებას. ნეტა რატომ?

თანამედროვე ფილოსოფოსმა შეაღწერა ლიუბნიცმა თავისი სიცოცხლის დიდი ნაწილი შეაღწია იმის მტკიცებას, რომ ძველი ეგვიპტე წარმოადგენდა ცოდნის ნამდვილ საგანძურს ასტრონომიასა და ფილოსოფიაში (რომელსაც იგი უწოდებდა „საკრალურ მეცნიერებას-ცოდნას“). ის დარწმუნებული იყო, რომ თანამედროვე მეცნიერებმა უბრალოდ ვერ შეძლეს სწორად წაეკითხათ ძველები, და რომ „საჭიროა გადაიხედოს ბევრი ჩვენი შეხედულებანი უძველესი ხალხების მიმართ, რომელთაგან დღეს მხოლოდ ნაკვალევია დარჩენილი“* (გვ. 191).

ერთ-ერთი მეთოდი იეროგლიფების სწორედ წაკითხვისა შემოგვთავაზა, ჯერ კიდევ 1959 წელს რ. ტ. რანდლ კლარკმა, რომელიც გვაფრთხილებდა: „გადაჭარბებული სიფრთხილეს მივყავართ სრულ გაუგებრობასთან... თარგმნის დროს აუცილებელია გარკვეული სითამამე“* (გვ. 82) უნდა აღინიშნოს, რომ ხშირ შემთხვევებში „ეგვიპტოლოგები იეროგლიფების თარგმნისას გამოუვალ მდგომარეობაში ვარდებიან“ – რა ქნან? არ ითარგმნება (იკითხება) სემიურ, ქამიტურ და ინდოევროპულ (ირანოევროპულ) ენებზე და საჭირო ხდება სწორედ სითამამეს მიმართონ – წინასწარმეტყველთა უნარჩვევებიც რომ არ გააჩნიათ, ეს არის მათი უძღურების მიზეზი (სად აზროვნებაზე რომ არაფერი ვთქვათ). რ. კლარკი იქვე აღნიშნავს სხვა ეგვიპტოლოგის აზრს, რომ: „რელიგიური ლიტერატურა ვერ გაიგება თხზულების ავტორის რწმენის მიმართ გარკვეული სიმპათიის გარეშე“* (გვ. 82).

რ. ბიუველი და ე. ჯილბერტი აღნიშნავენ, რომ: „მათ ძალიან მოეწონათ რანდლ კლარკის აზრი სითამამის გამოვლენის შესახებ „პირამიდების ტაქსტების“ ახსნა-განმარტებების დროს“. (გვ. 82).

ჩვენც დაგვანტერესა „ამ სითამამემ გადაჭარბებული სიფრთხილის მიმართ“. ჩვენი მოსაზრებით „სრულ გაუგებრობასთან“ მიმავალი გზა რამდენიმეა, თუ იეროგლიფებს ვთარგმნით (წავიკითხავთ) დეტერმინანტის მცნების გარეშე, ე. ი. ზუსტად ისე, როგორც ავტორმა ჩაიფიქრა აზრის გადმოცემა: პირველი, როდესაც არ იცი როგორ უნდა თარგმნო ესა თუ ის იეროგლიფი; მეორე: იცი იეროგლიფის მნიშვნელობა, მაგრამ არ იღებ იმას, რასაც ელოდები, რომ ეწეროს, ან გინდა რომ მიიღო ის რაც წინასწარ გაქვს ჩაფიქრებული – ეს დამოკიდებულია მთარგმნელის განვითარების, თვალთახედვის, განსწავლულობის, ინტელექტის, მრწამსისა და გუნება-განწყობის და კალენდარული რიცხვის მდგომარეობაზე. და მესამე, ეგრეთწოდებული „აკადემიური“ მეცნიერულ-რელიგიური სირეგვენე, როცა დაინახავ შეცდომას და არ გინდა გაასწორო, ან იგნორირებას უკეთებ მას. (სხვა დარგის სპეციალისტების მოწვევაზე ხომ ლაპარაკიც ზედმეტია).

ან როდესაც თარგმანი კეთდება ამა თუ იმ ენაზე, ხოლო გასაშიფრი ტექსტი არ ემორჩილება ამ ენის კანონებს. ან იღებ იმას, რაც შენთვის უშუალოდ ახლობელია – ცნობილია – მაგრამ ვერ წარმოგიდგენია, რომ ასე შორს საუკუნეებში ეს აზრი შეიძლებოდა არსებულიყო; და გვეშინია ამის გაცხადების, რათა „სხვებმა“ არ დაგვცინონ.

და ბოლოს თანამედროვე მეცნიერები ვერ წარმოიდგენენ, ან არ უნდათ დაიჯერონ, რომ 4 - 5 ათასი წლის წინ ცხოვრობდა ისეთი პიროვნება (ხალხი), რომელიც შენზე ჭკვიანია – ან მათ შექმნეს (შთამომავლობით მიიღეს) ისეთი ცოდნა, რომელიც XX-ს-შიც ქრისტეს შემდეგაც მიუწვდომელია.

ჩვენი ვარაუდების სასარგებლოდ მეტყველებს ავტორთა მიერ გამოტანილი დასკვნა იმის შესახებ, რომ „იეროგლიფების ენაზე შესრულებული „ტექსტები“-ს თარგმნისას საჭირო იყო სიღრმისეული მნიშვნელობის ცოდნა, ეზოთერული მოძ

ღვრება, რომლებიც სიტყვებს ანიჭებენ თავის ნამდვილ მნიშვნელობას”. (გვ. 83). აქ ავტორებს მხედველობაში აქვთ ფოლკნერის და რამდენიმე ეგვიპტოლოგის თარგმანები.

არ შეიძლება არ დავეთანხმოთ იმ აზრს, რომ გიზას ანსამბლში გააზრებულა მისტერიების და ხელდასმის რიტუალების შესრულება: „ეგვიპტელები თვლიდნენ, რომ ადამიანი თვითონ უნდა მივიდეს ღმერთამდე, მის შეცნობამდე” (262 : 18). უნდა აღვნიშნოთ, რომ ზემოთ აღწერილმა „სითამამემ” ჩვენც გაგვათამამა, მხოლოდ ჩვენ შევეცადეთ, რომ შეძლებისამებრ „არ შეგვექმნა კერპები, და არ მოვქცეულიყავით ავტორიტეტების ზეგავლენის ქვეშ” და მეტ ნაკლებად თამამად შეგვეხედა რეალური ფაქტებისათვის. ჩვენი ვარაუდის უკეთ გაგებისათვის საჭიროდ ჩავთვალეთ შევეხოთ ეგვიპტურ მითოლოგიას, კერძოდ კი ოსირისის მითს და მასთან დაკავშირებულ მოვლენებს, „როგორც ზეცაში, ისე ეგვიპტელთა მიწა წყალზე”.

ჯერ ზოგადად განვიხილოთ ძველეგვიპტური მითები და შევუფარდოთ ეს ცოდნა ამირანის თქმულებას. მოვიყვანოთ ციტატა ანა კლდიაშვილის წიგნიდან „ძველი ეგვიპტე”: „ძველეგვიპტური მითი – ეს არის სამყაროს შესახებ რელიგიური წარმოდგენების რთული კანონიკური სისტემა, ეს არის რწმენა, რომელიც აუცილებელ ნორმას წარმოადგენდა ... ეგვიპტელებმა იცოდნენ, რომ არსებობს კოსმოსი, მზე, მთვარე, პლანეტები და თანავარსკვლავედები, და ყოველივე ეს მათ წარმოდგენაში კონკრეტულ ღვთაებებთან იყო გაიგივებული...”.

„ეგვიპტური მითები სამყაროს შექმნის შესახებ ძალზე მრავალფეროვანია. ღმერთების, ადამიანებისა და სამყაროს შემქმნელად ამ მითებში ხშირად გვევლინებიან ცხოველები, ჩიტები, ღმერთები და ქალღმერთები, მაგრამ საერთო მათ შორის ისაა, რომ ყოველ მათგანში ფიგურირებს პირველქმნილი წყლის ქაოსი – ნუნი, რომლისგანაც შემდეგ წარმოიქმნება სამყარო...”

„არსებობს ლეგენდები, რომელთა თანახმად სამყაროს შემქმნელად და მზის ღვთაების – „რა“-ს („რაე“-ს) დამბადებლად ცხოველი ან ფრინველი გვევლინება; ერთ-ერთი ვერსიით, მზე ოქროს ხბოს სახით იშვა ცისაგან. (აქ ალბათ იგულისხმება ცარგვალზე მზის გადასვლა ხარის ზოდიაქოში – ავტ. შენიშვნა) ცას, კი განასახიერებდა უზარმაზარი ძროხა, რომელიც თავის მხრივ, პირველქმნილი ქაოსიდან - ოკეანედან (ნუნი) გამოვიდა. ამ ციური ძროხის სხეული ვარსკვლავებითაა მოფენილი. „პირამიდების ტექსტებში” მზის ღვთაება – „რა” მოხსენიებულია, როგორც „ხბო, შობილი ცისაგან...”.

„... როგორც ვიცით, ეგვიპტის ფარაონებსაც მზის ღვთაებასთან აიგივებდნენ, ამიტომაც ისინი ციური ძროხის შვილებად გაიზარებოდნენ. ამის დასტურია მრავალი ძეგლი, სადაც ესა თუ ის ფარაონი სწორედ ღვთაებრივ ძროხასთანაა გამოსახული; იგი ხან მის ცურს წოვს, როგორც მისი პირმშო, ხან კი, მის წინ მდგომი გამოსახება” (263 : 6).

აქ ერთი წუთით შევწყვიტოთ ციტირება და გავიაზროთ, რომ ჩვენი სპირალური გალაქტიკა ქართულ და მხოლოდ ქართულ სინამდვილეში „ირმის ნახტო მადაა” ცნობილი, ხოლო ეგვიპტური „მზე ოქროს ხბოს სახით” ან „უზარმაზარი ძროხა” (მეგრულად მზეს და რქეს ერთი სახელი „ბუა” აქვს), როგორც ცა გამოსული ზღვიდან-პირველქმნილი წყლის ქაოსი-ნუნიდან ასოცირდება ამირანის თქმულებასთან. მოვიყვანოთ ციტატა „ამირანის თქმულება“-დან – დამუშავებული მ. ჩიქოვანის მიერ:

„უსიპს ბეჭებშუა მზის მსგავსი ნიშანი ჰქონდა, ბადრის კი – მთვარისა, ამით ადვილი გამოსაცნობი იყვნენ და ყველა მათ შენატროდა.

ერთხელ ბადრი და უსიპი თევზაობაში ძლიერ გაერთნენ. თევზის ქარავენებს ადევნებულნი ნაცნობ ადგილებს გასცდნენ. შორს პატარა კ უ ნ ძ უ ლ ი ც გამოჩნდა. კუნძულზე ზღვის ხარი და ძროხა გამოცურდნენ. ამ დროს ზღვიდან ვაჟი ამოხტა – წელს ზევით ოქროსი, წელს ქვევით ვერცხლისა, ერთ მხარე

ზე მზის სურათი ჰქონდა, მეორეზე – მთვარისა. ვაჟი ზღვის ძროხასთან მივიდა, მოსწოვა, ცხოველი გაუნძრევლად იდგა, ჯიქანს უმარჯვებდა შვილობილს. მერე ვაჟი ზღვის ხარისკენ მობრუნდა, ისკუპა და ზურგზე შეახტა, ქედზე გაჰყვა, რქებს შუა დადგა და ცეკვა დაიწყო. ხარმაც ათამაშა. ბოლოს შებრუნდა, ხარს ცეკვა-ცეკვით კისრიდან კუდამდე გადაუარა და ზღვაში გადახტა, ტალღებში ჩაყურყუმაღავდა” (264 : 25-26).

ეგვიპტურ მითოლოგიასთან მიმართებაში აქ ერთად არის გაერთიანებული „ზღვა” – წყლის სტიქია ნუნი, „პატარა კუნძული” – წმინდა ბენ-ბენის ბორცვი (ამაზე ცოტა ქვემოთ), მზის ღვთაება „რაე”, „ხბო, შობილი ცისაგან” – ზღვის-ნუნი-ს ძროხა, წმინდა ძროხასთან ერთად, ჯიქანს დაწაფებული ფარაონი, აქ ვხედავთ ხარსაც, რომელზედაც შეხტომა, ცეკვა და რქებს შორის დადგომა უფრო მისაღებია (ასოციაცია ჰათჰორთან). მსგავსება თუ გინდ დამთხვევა მეტად თვალში საცემია.

ამირანის მითის ამ ეპიზოდს უკავშირებს ზურაბ კიკნაძეც „დაბადების მითოსს”: „აქ უკვე ახლოს ვართ იმ წარმოდგენებთან, რომლებმაც ძვ. წ.-ის მეორე ათასწლეულის დასაწყისში წარმოქმნეს მზიური ნიშნებით აღბეჭდილი დემიურგის, – რომელ არს „მზის ხბო”, – დაბადების მითოსი. განა ასევე ზღვის სიღრმიდან, შეიძლება ითქვას, „ზღვიური ბოსლიდან” არ იბადება მარდუქიც?” (265 : 111).

ახლა კვლავ ეგვიპტურ მითოლოგიას დავუბრუნდეთ: „ერთ-ერთი ვერსიის თანახმად, პირველქმნილი ქაოსიდან – „ნუნი“-დან წარმოიშვა წმინდა ბენ-ბენის ბორცვი, რომელზეც ამოცურდა მზე, ჩიტის – ბენუს სახით” (263 : 6) (ბენ-ბენი საიდუმლო ქვა კონუსისებრი ფორმის). მას ალბათ განიხილავდნენ, როგორც კოსმიური ფრინველის [(ფენიქსი) ბენ-ბენის ფუძე – „ბენ”- აღნიშნავს: ადამიანურ სპერმას (თესლს), ეაკულაციას (თესლის დანთხვევა), ან საშივილოსნოს განაყოფიერებას **J. Baines**, წიგნში **“Orientalia”**, vol. 39, 1970, გვ. 389-395 (264 : 25-26)]. ბენ-ბენის ეს განმარტება ჩვენთვის ძალიან საინტერესოდ ჟღერს, რადგან შავ ზღვას ადრე ერქვა „პონტოს აქსინოს“ (არასტუმართმოყვარე ზღვა, მოგვიანებით „პონტოს ევქსინოს“ (სტუმართმოყვარე ზღვა), ხოლო ძველბერძნები მას „სპერის“ (ალბათ სიცოცხლეს გულისხმობდნენ) ზღვად მოიხსენიებდნენ, რაც „ბენ-ბენის“ განმარტების იდენტურია.

და ბოლოს, როგორც ბიუველი და ჯილბერტი აღნიშნავენ, სწორედ ბენ-ბენის ბორცვზე იყო აღმართული წმინდა კოლონა პირამიდების ეპოქის წინა პერიოდში (გვ. 25), სადაც პირველად ამოვიდა მზე. ფრაზა „პირველად ამოვიდა მზე” შეგვიძლია გავიგოთ, რომ აქ, ამ ადგილზე პირველად დაადგინეს (მოაწესრიგეს, ან მიეცათ ადამიანებს ცოდნა), თუ წელიწადის განმავლობაში ჰორიზონტის რომელ წერტილში როდის ამოვიდოდა მზე ცაზე (ჰორიზონტზე).

როგორც ვიცით, დღეს არავინ არ იცის რამდენი სვეტი იყო – იდგა კოლონაში, როგორ იყვნენ განლაგებული ეს სვეტები ერთმანეთის მიმართ; იდგნენ მწკრივში, ნახევარწრეს ქმნიდნენ, მრგვლად, თუ სხვა ფორმა ჰქონდათ. მზის ამოსვლასთან დაკავშირებით აგებული კოლონა სვეტების სახით აუცილებლად მზის წლიური ციკლის განმსაზღვრელი უნდა ყოფილიყო და ჩვენი ღრმა რწმენით „სვეტიცხოვლის მისტერიაში” აღწერილი წმინდა ნინოს მიერ აღმართული ეკლესია (სვეტები) ამ ვერსიას ადასტურებს. დაინტერესებულ მკითხველს ვურჩევთ მიმართოს ო. ქერივიშილის „სვეტიცხოვლის მისტერიას”, სადაც ყოველმხრივ დამაჯერებლადაა აღწერილი მზის წლიური წრებრუნვის საკვანძო წერტილების ცოდნა დედამიწის ნებისმიერი წერტილისათვის, გაცხადებული წმ. ნინოს მიერ აგებულ ეკლესიაში; დამყარებული არქეოლოგიურ მასალაზე.

ახლა განვიხილოთ ეგვიპტური მითოლოგიის „ჰელიოპოლისური” ვერსია, რომლის თანახმად დემიურგია „ატუმი”. „ეგვიპტურად „ზმნა”, რომელიც სიტყვა ატუმის საფუძველს შეადგენს, და ერთდროულად ნიშნავს „არარსებულსაც” და

„სრულ არსებობასაც“, „უსასრულოა“, არავისგან შობილა, ხოლო თვითონ კი ღვთაებათა შემქმნელად გვევლინება” (266 : 7).

„ჰელიოპოლისის დიდი პანთეონი წარმოდგენილი იყო ცხრა ღვთაებით, რომელიც ქმნიდა ერთ ოჯახს „ატუმ-რაე“-ს თავკაცობით.

პირველი ღმერთი იყო „ატუმი“, როგორც ღმერთების მამა – მან შვა

„შუ“, ჰაერის ღმერთი და

„ტეფნუტი“ სინოტივის (ნამის) ქალღმერთი.

ამ წყვილს ჰყავდა შვილი

„გებ“-ი მიწის ღმერთი და ქალიშვილი

„ნუტ“-ი ცის ქალღმერთი.

„ნუტ“-მა შვა ოთხი ანთროპომორფული ღმერთი, რომლებმაც დაიწყეს ცხოვრება დედამიწაზე. ესენი იყვნენ ღმერთები: „ოსირისი“ და „სეთი“, და ქალღმერთები: „ისიდა“ და „ნეფტიდა“. ოსირისი და ისიდა (ზოგიერთი ეგვიპტოლოგი ისიდას მოიხსენიებს, როგორც „ისისი“) იყო პირველი ცოლქმრული წყვილი, რომლებიც მართავდნენ ეგვიპტეს. მათ ჰყავდათ ერთი შვილი სახელად „ჰორი“.

ოსირისი ანუ მისი „სული“ გაიგივებული იყო ფენიქსთან და ამიტომ შეიძლება ვივარაუდოთ, რომ ბენ-ბენის ქვა სიმბოლიზირებულია მის სპერმასთან – გამანაყოფიერებელ ძალასთან, რომელმაც მისცა საშუალება ისიდას ეშვა ვაჟი „ჰორი“ (გვ. 27-28).

აი როგორ არის რეკონსტრუირებული ოსირისის ისტორია დღევანდელი ეგვიპტოლოგების მიერ: „ოსირისი იყო ცის ქალღმერთ „ნუტ“-ის უფროსი ვაჟი, ძმა ისიდასი, სეთის, ნეფტიდასი და შეიძლება ანუბისის. ოსირისი გახდა ეგვიპტის პირველი მმართველი, და ტახტს იყოფდა თავის დასთან ისიდასთან. ის იყო სამართლიანი საჭეთმპყრობელი, რომელმაც დაამკვიდრა ეგვიპტეში კანონის (მაატ-ი) ძალაუფლება. თავისი ვეხირის ღმერთი „თოთი“-ს საშუალებით, ხალხი აზიარა რელიგიას და მისცა მათ ცივილიზაციის დასაწყისი. ეგვიპტე გახდა აყვავებულ ქვეყანად, სადაც არ ჰქონდა ადგილი შიდა ომებს. საუბედუროდ ყველას არ აძლევდა ხელს სიმშვიდე, განსაკუთრებით უკმაყოფილო იყო მისი ძმა „სეთი“. მან მოაწყო შეთქმულება ოსირისის წინააღმდეგ, მოკლა იგი, დაანაწევრა პატარა ნაჭრებად და მოაბნია მთელ ეგვიპტეში (უნდა აღვნიშნოთ, რომ ზოგიერთი ავტორი აღნიშნავს, რომ ოსირისი დანაწევრდა 14 ნაწილად). ისიდას არ ჰყავდა ბავშვი და ოსირისის მკვლელობის შემდეგ სამეფო დარჩა – მემკვიდრის გარეშე. მაგრამ ყველაფერი არ იყო დაკარგული – ისიდამ საიდუმლოდ შეკრიბა ქმრის ტანის ნაწილები და მისცა მათ ადამიანის ფორმა. შექმნა რა ამით პირველი მუშია, ისიდამ მაგიური ძალის გამოყენებით შესძლო რამდენიმე ხნით დაებრუნებინა სასიცოცხლო ძალები ქმრისთვის და დაფეხმძიმდა ოსირისისაგან. შეასრულა, რა თავისი მისია (დანიშნულება) მიწაზე, ოსირისი გარდაიქმნა (აქ უკეთესი იქნებოდა, რომ გვეხმარა ქართული შესატყვისი–გარდაიცვალა) ვარსკვლავად (ორიონის თანავარსკვლავედი) და გადავიდა (მკვდართა) სამეფო მმართველობაში, რომელიც ატარებს „დუატ“-ის სახელწოდებას. ისიდა კი, დაეძალა სეტს ნილოსის დელტის ჭაობებში და ვადის გასვლის შემდეგ დაბადა ვაჟი – ჰორი.

როდესაც ჰორი გაიზარდა და დავაჟკაცდა მან გამოიწვია სეთი საასპარეზოდ იმისთვის, რათა გაერკვიათ თუ ვის უნდა ემართა ეგვიპტე. ბრძოლის დროს ჰორმა დაკარგა თვალი, მაგრამ სეტს დააკარგვინა მამაკაცური საწყისი. მართალია ორთაბრძოლა არ დამთავრებულა, მაგრამ მზის ღმერთმა გამარჯვება მიანიჭა ჰორს და იგი გამოცხადდა მეფედ, ეგვიპტის პირველ ფარაონად” (გვ. 101-102).

მუნჯი პირამიდები ალაპარაკდა 1881 წელს მასპეროს მიერ, რომლის აღმოჩენაში დიდი წვლილი მიუძღვის ტურას. მისი სორო პირდაპირ უკავშირდებოდა ფარაონ „უნასი“-ს პირამიდის კამერას. მასპერომ გათხარა მემფისის ნეკროპოლი მთელ ფრონტზე აბუ-როაშა (რუვაშა) – დან ლიშტამდე. იგი წერდა პირამიდებმა საქარაში ჩვენ მოგვცა თითქმის „4000 სტრიქონი ჰიმნებისა და შელოცვებისა, ამასთან უმეტესი ნაწილი იყო დაწერილი ეგვიპტის ისტორიის ძველ პერიოდში“. დღეს „ისტორიამდელ“ დროდ ითვლება 3200 წლამდე ჩვ. წ. აღრიცხვამდე (გვ. 73, 28 - გვ. 80).

სამუელ ბ. მერსერი, სემიური ენებისა და ეგვიპტოლოგიის პროფესორი იყო პირველი, ვინც გაამჟღავნა პრინციპული ელემენტი უძველეს რელიგიაში – რწმენა იმისა, რომ გარდაცვლილი ფარაონი კვლავ იბადება ვარსკვლავის სახით, ხოლო მისი სული მიემართება ცაში, რათა იპოვოს სიმშვიდე ოსირის-ორიონის ვარსკვლავებში, გარდაცვლილ და აღორძინებულ ღმერთად:

„ქოფაკის ვარსკვლავი გაიგივდა სირიუსთან, ორიონი - ოსირისთან... გასაკვირველი არ უნდა იყოს იმის მიგნება, რომ ოსირისი გაიგივდა ორიონთან... რადგან „პირამიდების ტექსტებში“ ფარაონი სიკვდილის შემდეგ განიხილება ოსირისად...“ (გვ. 94), უფრო ზუსტად მის ასტრალურ ფორმა „სახუ“-ში („სახუ“ – ძველეგვიპტური ორიონის სახელი), ანუ ორიონის თანავარსკვლავედში: „ორიონი იგივედებოდა ოსირისთან...“ (გვ. 94, 98). ამ აზრს იზიარებს ჯინ სელერსიცი* (გვ. 93).

„პირამიდის ტექსტები“ მიმართული იყო გარდაცვლილი ფარაონის, ღმერთ ოსირის-ორიონში გარდასახვის რიტუალის განხორციელებაში* (გვ. 95). „ეს უფლებას აძლევდა გარდაცვლილ ფარაონს შეერთებოდა პირველსაწყის ოსირისს და გარდაქმნილიყო ვარსკვლავურ ღვთაებად. პირველქმნილი ოსირისი ხდებოდა დუატის მბრძანებლად, მკვდრების საუფლოსი, რომლებმაც შეიძინეს ვარსკვლავური სახე“* (გვ. 95).

ახლა განვიხილოთ, თუ როგორ გამოსახავდნენ თუ წარმოიდგენდნენ ეგვიპტელები ორიონ-ოსირისს ცაზე: „ოტო ნოიბერგერი და რიჩარდ პაიპსი აღიარებულნი ავტორიტეტები ძველ ეგვიპტურ ასტრონომიაში, ციურ „სახუ“-ს ეგვიპტელები წარმოიდგენდნენ როგორც გიგანტური ადამიანის ფიგურას, რომელიც გაიგივებული იყო სამხრეთის თანავარსკვლავედ ორიონთან“* (გვ. 96). „ეგვიპტური დასამარხი ტექსტებით და „პირამიდის ტექსტებით“ ნათელია, რომ სახუ-ორიონი იყო ოსირისის სული“* (გვ. 96).

მოვიყვანოთ მეორე ციტატა ბიუველისა და ჯილბერტის წიგნიდან, რომელშიც ასახულია „პირამიდების ტექსტი“. ჩვენი აზრით მასში გამჟღავნებულია, თუ რატომ იყო საჭირო გარდაცვლილი ფარაონის მუმიფიკაცია საჭირო:

„ო ფარაონო, შენ დიადო ვარსკვლავო, ორიონის მოძმე [882. პ.ტ.] რომელიც გადაკვეთს ცას ორიონთან ერთად, რომელიც მართავს (დუატს) არარსებულ სამყაროს ოსირისთან; შენ აღიმართები აღმოსავლეთის ციდან, ა ხ ლ დ ე ბ ი გ ნ ს ა ზ ღ ვ რ უ ლ ვ ა დ ა შ ი, და ხდები ახალგაზრდა საჭირო დროს. ცამ გშვა შენ ორიონთან ერთად“... [პ.ტ. 882-3]. (გვ. 97).

ამ ციტატასთან დაკავშირებით ავტორები კომენტარის გაკეთებას ზედმეტად მიიჩნევენ, მაგრამ ჩვენი აზრით მაინც საჭიროა აღინიშნოს, რადგან: „დიადი ვარსკვლავი“ აქ მოხსენიებულია არა ორიონად, არამედ მის ძმობილად – ალბათ უნდა ვიგულისხმოთ, რომ იგი ძმობილი ხდება პირველქმნილი ოსირისისა; არა ორიონად, ან ორიონის ნაწილად (ან ერთ-ერთ ვარსკვლავად), არამედ მის ძმობილად და ეს მისაღებია. ძმობილი შეიძლება იყოს ნებისმიერი ვარსკვლავი, და ეს მომენტი კარგად აქვს დაჭერილი ედვარდს: „პირამიდის ტექსტები“ ხშირად მიგვანიშნებენ, რომ მეფის სიკვდილის შემდგომი ცხოვრება დაკავშირებულია ვარსკვლავებთან; ყველაზე ხშირად ამ დროს იხსენიება პოლარულ სივრცეში განლაგე-

ბული ვარსკვლავები, აგრეთვე სოთისი და ორიონი”. (გვ. 112) და ამას უკავშირებდა ჰეოსის პირამიდის მეფის საკნის ხვრელების მიმართულების ორიენტაციას, მაგრამ ამაზე ცოტა ქვემოთ.

მაგრამ „განსაზღვრულ ვადაში მოხდება განახლება” და „საჭირო დროს” შეიქმნება ახალგაზრდა ანუ ახალი ფარაონი. ეს უკვე პირდაპირ მიგვანიშნებს ფიქსირებულ დროს, როდესაც მოხდება ეს გარდაქმნა ახალ ფარაონად (ჰორი) .

თუ ჩვენი მსჯელობა სწორია, მაშინ „უდროოდ გარდაცვლილი” ფარაონი კანონიერი მემკვიდრით რომ შეცვლილიყო, და საჭირო ვარსკვლავზე მოხვედრილიყო განსვენებული ფარაონის სული, საჭირო გახდებოდა „განსაზღვრული ვადის” გასვლა, რათა „განახლება” და ახალი ფარაონის შექმნა მომხდარიყო „საჭირო დროს”.

ძველეგვიპტელების თეოლოგიის საფუძველს წარმოადგენს ცოცხალი ფარაონის-ჰორის გარდასახვა (ღვთიური წინამორბედი მეფური ძალაუფლებისა ეგვიპტეში) ოსირისისა და ისიდას შვილად (გვ. 94); როდესაც ფარაონი-ჰორი გარდაიცვლებოდა ის აღდგებოდა ოსირისთან ერთად ანუ ხდებოდა ოსირისად. ეს მდგომარეობა ტახტს ანთავისუფლებდა კანონიერი მემკვიდრისათვის, რომელიც ჰორი ხდებოდა და უკვე ითვლებოდა ოსირისისა და ისიდას შვილად, რადგან მისი მამა გარდაისახა ოსირისად.

„მთავარი მიზანი „პირამიდის ტექსტებისა” იყო დახმარებოდა - განხორციელებულიყო გადასვლა „ჰორი-ოსირისი-ჰორი” (გვ. 103).

„ჰენრი ფრანკფორტმა დაამტკიცა, რომ გარდაცვლილი ფარაონის გარდასახვა წარმოებს მემკვიდრის კორონაციასთან ერთად “* (გვ. 103).

„გარდაცვლილი მეფე-ფარაონი „პირამიდის ტექსტების” მეშვეობით ამბობს:

„უბრძანე მას, ვისაც აქვს სიცოცხლე (ანუ ცოცხალი მეფე ჰორი), სოთისის შვილი, რომ მას შეუძლია ჩემი სახელით ილაპარაკოს და მიმიჩინოს მე ადგილი ცაზე” [პირ. ტექს.; 1482] (გვ. 104).

ამ ციტატიდან ირკვევა, რომ ადგილის მიჩენა გარდაცვლილი ფარაონის სულისთვის, შეუძლია ცოცხალ მეფეს, ახალშექმნილ ჰორს. ე.ი. მას შეუძლია ოსირისად გადაქცეული ახლად გარდაცვლილი ფარაონისათვის მიეჩინა ადგილი არა მარტო ორიონის თანავარსკვლავედში, არამედ სხვა ვარსკვლავებზეც. ან არადა, თუ ფარაონი გარდაიცვალა ადრე გაზაფხულზე, როდესაც ორიონი ცაზე არ ჩანს, საჭირო გახდებოდა ცერემონიის გადატანა, რადგან ცაზე აუცილებლად უნდა ყოფილიყო ორიონი. აი ამ პერიოდის გავლის გამო გახდებოდა საჭირო ალბათ ბალზამირება, რათა გაუხრწნელად შეენარჩუნებინათ სხეული და თავის დროზე მოესწროთ სულის ზეცაში ზუსტ მისამართზე მოსახვედრად. დაგვრჩა ერთი საკითხი, თუ როდის იყო ეს „საჭირო დრო”. ამ შეკითხვაზე ცოტა ქვემოთ, ხოლო ჯერ განვიხილოთ რას მოიცავდა „დუატი” ცაზე და ჰქონდა თუ არა მას ანალოგი მიწაზე ანუ ეგვიპტის მიწაზე.

„პირამიდის ტექსტები” ოსირისის ვარსკვლავურ სამყაროს უწოდებენ „დუატს”; იქ განისვენებენ სულები. არის მრავალი მითითება იმაზე, რომ დუატი მოიცავდა ორიონის თანავარსკვლავედს, და რომ ამ სახელით მოიხსენიებოდა პირამიდების მინდორი მემფისის ნეკროპოლში”:

„ფარაონი მოვიდა იმისთვის, რომ ადიდოს ორიონი, ოსირისი განლაგებულია მის თავთან...” [პირ. ტექსტ. 925].

„დუატ-მა მოუჭირა თქვენს ხელებს იმ ადგილზე სადაც ორიონია...[პირ. ტექსტ. 802] (გვ. 99).

„ო, ფარაონო, შენ – დიადი ვარსკვლავი ხარ, ორიონის

თანამომე, რომელიც მოგზაურობს ცაზე ორიონთან

ერთად, დუატის მმართველ ოსირისთან ერთად...” [პირ. ტექსტ. 88].

„დუატი” განლაგებული [ცის] ჩრდილოეთის მხარეს”* (გვ. 376), და მოიცავს ცის უზარმაზარ მონაკვეთს.

„დრამატული ტექსტების” შესწავლიდან „ნათელი ხდება, რომ ადამიანის სიკვდილთან დაკავშირებული მოვლენები და დუატში იმქვეყნიური გარდასახვა, დამყარებული იყო ვარსკვლავური ცის წლიურ ციკლზე; რაც გამომდინარეობდა სირიუსის და ორიონის მოძრაობაზე დაკვირვებით...” როგორც ვიცით, სამხრეთის ვარსკვლავურ ცაზე ვარსკვლავი სირიუსი (როგორც სხვა ნებისმიერი ვარსკვლავი) არ ჩანს 70 დღის განმავლობაში და ამ მოვლენას ვარსკვლავის დუატში ჩასვლა ეწოდება”...

„დრამატული ტექსტები“-დან შეიძლება იმ დასკვნის გაკეთება, რომ ვარსკვლავური სულის გარდასახვა მიმდინარეობს მაშინ, როდესაც ვარსკვლავის გამოჩენა ჰორიზონტზე ემთხვეოდა მზის ამოსვლას – სამოცდაათდღიანი უხილავ ზონაში ყოფნის შემდეგ... ის მოდის დუატიდან და მოგზაურობს ცაზე აღმოსავლეთიდან დასავლეთისკენ”. (გვ. 275).

„...თავის კომენტარებში ნოიგებაუერს და პარკერს მოჰყავთ ანალოგია ბალზამირების ხანგრძლიობასა და ვარსკვლავის 70 დღიან მდებარეობასთან დუატში” (გვ. 277).

ჩვენი მსჯელობა სწორი მიმართულებით რომ მიდის, ამას ავტორებიც გვიდასტურებენ, მხოლოდ სხვა კონტექსტში განიხილავენ ამ საკითხს: „ჩვენ შეგვიძლია გამოვიცნოთ წლის ის დრო, როდესაც იყო იდეალური დრო, ამ რიტუალის შესასრულებლად: აუცილებელია, რათა ცაზე ჩანდეს ორიონი, განსაკუთრებით აუცილებლად განთიადისას (რიჟურაჟის დროს), და იყოს ხილული ასევე სოთისი (ისიდა – სირიუსი, ხოლო მითოლოგიურ ასპექტში ხმარობენ ბერძნულ სახელს „სოთისი” გვ. 97.) – მერსერი ვარაუდობდა, რომ როდესაც სოთისი „წარსდგებოდა როგორც ღვთაება, და არა ვარსკვლავი, მას ერქვა ისიდა და ამ ადამიანურ იერსახეში მჭიდროდ იყო დაკავშირებული ორიონის თანავარსკვლავედთან”* (გვ. 97-98)), “... უალი ბაჯი წერდა: „ორიონის და სოთისის მოხსენიება საინტერესოა, რადგან გვიმტკიცებს, რომ ერთ დროს ძველ ეგვიპტელებს სჯეროდათ, რომ ეს ვარსკვლავური დაჯგუფებები წარმოადგენდნენ სხეულიდან გამოსული სულების **სახლებს**”* (გვ. 98) [სახლებს და არა ბოსლებს და რომ ორიონის „ეგვიპტური” სახელი „სახუ” ძალიან ჰგავს ქართულ „სახლს”], „... ჩვენ ასევე ვიცით, რომ ხელახლად დაბადება ხდებოდა ყოველწლიური ნილოსის აღიდების დაწყების წინ, ანუ დაახლოებით ზაფხულის მზებუდობის დროს” (გვ. 99).

როგორც ვხედავთ ავტორთა მსჯელობით, ზაფხულის მზებუდობის დრო რიტუალისთვის იდეალური დროა, როდესაც გარდაცვლილი ფარაონის სული განთავსდება – გადაიქცევა ვარსკვლავად, რაც მას აქცევს ოსირისად, მაგრამ არსებობს სხვა დროც, რომელიც იდეალური არ არის, მაგრამ რიტუალის ჩატარება მათი აზრით მაინც შეასრულებს თავის მისიას. ჩვენ კი გვგონია, რომ ოსირისად გარდაქმნა შესაძლებელია მხოლოდ მაშინ, როდესაც მზის ამოსვლასთან ერთად (რიჟურაჟი) ჰორიზონტზე გამოჩნდება „სოთისი” – „რამეთუ იხსენიება ეს ვარსკვლავიც” (სირიუსი) – ხოლო თუ გავითვალისწინებთ იმ აზრს, რომ ამ რიტუალთან ერთად ხდება ახალი ჰორის (კანონიერი ფარაონის) დაბადება – ჩვენ თავისუფლად შეგვიძლია ვთქვათ, რომ „სოთისი”-ეს ორსული ისიდაა-ჰორზე. და რადგან ეს ასტრონომიული მოვლენა მეორდება ყოველ წელს ჩვენ შეგვიძლია აღვნიშნოთ, რომ ისიდა ცხრა თვე „სოთისია” და მზად არის ყოველ წელს ახალი ჰორის მოსავლენად. ეს მოვლენა ხდება წლის მკაცრად განსაზღვრულ დროში, მანამდე კი გარდაცვლილი ფარაონის სულები „კა” და „ბა” მუმიასთან არიან, ან მასთან მჭიდრო კავშირი აქვთ – კარგი თეორიაა – სულის ოსირისად გადასაქცევად; რაც შეეხება ახალი ჰორის დაბადებისთვის, უფრო ზუსტად მისი ჩასახვისათვის იდეალურ დროს, ანუ პირველ „თოთ”-ს ამაზე ცოტა ქვემოთ.

ავტორები აგრძელებენ აზრს, რომ „ამ მოვლენების (გარდაცვალების-გარდაქმნის რიტუალი წარმოებს ყოველწლიურად ნილოსის აღიდების წინ, ანუ დაახლოებით მზებუდობის დროს განთიადისას, და აუცილებლად ცაზე უნდა ჩანდ-

ნენ ორიონი და სირიუსი) იდეალური თანხვედრა, თუ მას მივუსადაგებთ პირამიდების ეპოქას (პირამიდების ეპოქად ანუ ძველი სამეფოდ აითვლება III დინასტიიდან, VI დინასტიის ჩათვლით–დაახლოებით 2686–2181 წ.წ. ჩვენს წელთ აღრიცხვამდე), ასტრონომიული გამოთვლებით ემთხვევა დაახლოებით 2750 წელს ჩვ. წ. აღრ–მდე* „პირამიდების ტექსტები“ შეიცავენ მინიშნებას ამ „იდეალური დრო“-ის შესახებ:

„ციური ლერწმის ნაგები მორთმეულია ჩემთვის, და მათი დახმარებით მე შემიძლია გავემგზავრო „რა“-სთან ჰორიზონტისკენ. მე ვმართავ ნავით ცის აღმოსავლეთის მხარეს, როცა [♁] იმყოფება [თავის] ჩრდილოეთ რეგიონში მუდმივ ვარსკვლავებს შორის, დასვენებული თავის საყრდენებზე აღმოსავლეთით... მე ვიქნები მათ შორის რადგან მთვარე – ჩემი ძმია, ხოლო დილის ვარსკვლავი – ჩემი შთამომავალი...“ [პირ. ტექსტ., 1000-1].

[კვადრატული ფრჩხილი ასახავს ასტრონომიულ აზრს].

[♁] ასტრონომიულად მზე უკიდურეს ჩრდილოეთ რეგიონში ზაფხულის მზებუდობისას ხვდება. ამ დროს ორიონის თანავარსკვლავედი ჰორიზონტზე ჩნდება რამდენიმე გრადუსით სამხრეთის მიმართულებიდან აღმოსავლეთით, ასე რომ ფარაონი – ცის აღმოსავლეთის მხარესაა” (გვ. 99-100).

„პირამიდების ტექსტში“ ავტორები ფარაონს ანუ ორიონის თანავარსკვლავედს გულისხმობს, ხოლო ისიდას მოიხსენიებს მხოლოდ „ახალი დაბადების“ კონტექსტში – „რამე თუ იხსენიება ეს ვარსკვლავიც“: „სპეციალური კომპიუტერული პროგრამით, რომლითაც აღვადგინეთ ვარსკვლავების მდებარეობა ცაზე 2750 წ. ჩვ. წ. აღრ–მდე განთიადისას ზაფხულის მზებუდობის დროს, ჩვენ მივიღეთ თვალხილული სურათი იმისა, რაც იყო აღწერილი ტექსტში [1000-1]. ორიონი მთლიანად გამოჩნდა ამოვიდა ჰორიზონტს ზევით, ხოლო „ისიდას ვარსკვლავი“, სოთისი მხოლოდ გამოჩნდა. ზუსტად იმისთვის, რომ აღნიშნოს „ახალი დაბადება“ და ახალი წლის დაწყება” (გვ. 100).

ამ ტექსტის უკეთ გაგებისათვის ქართული მითოლოგიის გარეშე ვერ გავერკვევით. ძველქართულ ლექსში „მთვარე“ მამაა ჩემი, ხოლო მზე დედა; ასე რომ ჩვენი თვალთახედვით ეს ციტატა არ შეიძლება ეხებოდეს ფარაონს (ორიონს), იგი მთვარის თანატოლი უნდა იყოს და „დილის ვარსკვლავის“ მშობელი, როგორც ლექსის გაგრძელებაშია – ხვიჩ-ხვიჩა ვარსკვლავები და და ძმია ჩემი. რაც შეეხება „დილის ვარსკვლავი“-ს წინაპარს ან მშობელს ჩვენ ქვემოთ განვიხილავთ.

ახლა განვიხილოთ ტექსტში ნახსენები: „... (♁) იმყოფება (თავის) ჩრდილო რეგიონში მუდმივ ვარსკვლავთა შორის, თავის საყრდენებზე მოსვენებული აღმოსავლეთით... მე ვიქნები მათ შორის” [პირ. ტექსტ. 1000-1]. აქ ჩვენ გასარკვევი გვაქვს – ეს საყრდენები ეხება მზეს (♁) თუ სხვა ვარსკვლავს. თუ მზეს ეხება და ჩვენ ასე გვგონია – „მე ვიქნები მათ შორის“, ანუ საყრდენებს შორის (მზის ამოსვლის უკიდურესი გადახრის წერტილები აღმოსავლეთის მიმართულებით – ზამთარში სამხრეთით და ზაფხულში ჩრდილოეთით). ამ შემთხვევაში განსახილველი იქნება მარტი, რადგან ორიონის თანავარსკვლავედი სირიუს თან ერთად დუატში შედის სწორედ მარტში და აღარ ჩანან ცის კიდობანზე 70 დღის განმავლობაში; აი ამ დროს უკვე საჭირო კი არა, აუცილებელიც კი იქნება ცასა და მიწაზე გზის მკვლევად დამხმარე საშუალებები – დილის ვარსკვლავი და მთვარე.

როგორც ვნახეთ ორიონის დუატში შესვლით ფარაონის სული უერთდება ოსირის ზეცაში და 70 დღის გავლის შემდეგ „საჭირო დროს“, დაიბადება კვლავ ჰორი ანუ ახალი ფარაონი. (შემდეგ ჩვენ შევეცდებით, რომ სირიუსის ამოსვლის დროს ჰორიზონტიდან მზის ამოსვლასთან ერთად ანუ მის დაბრუნებას დუატიდან, დაუუკავშიროთ, როგორც იდეალური დრო ფარაონის ჩასახვისათვის, ხოლო I თოთი-ს დროს ჩასახული პიროვნება ავტომატურად ხდება ფა-

რახინი; თუგინდ ისინი სამი სხვადასხვა დედის მუცელში იყვნენ ჩასახულები, ან ამ დროს ჩასახულ – უკვე ფარაონს აქვს ახალი დინასტიის დწყების უფლება).

ჩვენთვის საინტერესოა ეგვიპტური მითოლოგიის ამ ფრაგმენტის შედარება „ეთერიანთან“:

„– ადექ, მარეხო-ვარსკვლავო, ეთერსა კარსა უარე.
თუ გკითხოს ჩემი ამბავი, დაჯექ და წვრილად უამბე

ძმის ბედით შემფოთებულმა დამ სამი თვე უტრიალა თვალუწვდენელ კოშკს, სანამ ეთერთან გამოლაპარაკებას მოახერხებდა

ეთერო შემოვიარე იმ შენის ციხის არესა,
გადმოვიხედე, ავტირდი, ლოგინი გიგავს მთვარესა!
–სამი თვე გარსა გიარე, მარტი, აპრილი, მაისი,
ეთერო, შენის ნახვითა ძმა მომირჩინე მე ისი ...” (267 : 179).

ამ ციტატაში მარეხო-ვარსკვლავი ეს დილის ვარსკვლავია, მთვარე ძველ-ქართულად „თუთა“-ა, თან მთვარე საწოლადაა წარმოდგენილი ისე, როგორც პაპირუსის ნავებია წარმოდგენილი ხელნაწერებში და სარკოფაგების კედლებზე. ციხის არე დუატს ხომ არ გულისხმობს? ან „ეთერი“ – ისიდა სირიუსს ხომ არ გულისხმობს? და ბოლოს რა უყუთ გაზაფხულის თვეებს, რომელიც პირდაპირ მინიშნებაა ორიონის „დუატ“-ში გატარებული თვეების?

ამ ეჭვებს გვიძლიერებს ეპოსში განვითარებული მოვლენები–ეთერი გაჰყვა მარეხს (ციცკრის ვარსკვლავს). ქალმა რომ ბანზე შედგა ფეხი აბესალომი სულს ებრძოდა. იცნო ეთერის ფეხის ხმა. როგორც ვიცით ფარაონი–ორიონი დუატში შესვლისას გარდაიცვლება – აბესალომიც გარდაიცვალა და აქვე თქმულებაში მინიშნებაა ახალი სულის ჩასახვის–ახალი ჰორის ჩასახვისა– დრო როდესაც მომავალი ჰორი უნდა ჩაისახოს (ივლისში სირიუსის დუატიდან გამოსვლის ბოლო ვადა):

„ბანიდან ჩამოიხედა, სულში ნათელი ჩამიდგა,
წამწამსა და წამწამ – შუა ბაღი გამიშენებია...
უფალსა უბრძანებია გზა ვიწრო, მარტოდ სავალი” (268 : 14).

„ბანს“ თუ ჰორიზონტად განვიხილავთ – მაშინ ბანიდან ჩამოხედვა, მზის ამოსვლისას ზუსტად 10 მაისს ორიონის თავი გამოჩნდება ჰორიზონტზე, ცის აღმოსავლეთის მხარეს.

და ბოლოს ამ კუთხით „ეთერიანი“ სრულიად შეუსწავლელია, მურმან-სეთის დუეტიც, – რაც შეეხება „ცხრა მაზლი კარებს უდგანან“ – „ცხრა არის დაკავშირებული ყოფითი სინამდვილიდან ჯადოსნურ სამყაროში გადასვლა, წინა-აღმდეგობათა დაძლევა” (269 : 16). ციფრ ცხრასთან არის დაკავშირებული ჰელიოპოლისის 9 უმთავრესი ღვთაება (270 : 49) და ამავე ციფრთანაა დაკავშირებული ადმიანის შემადგენელი ნაწილები (271 : 20).

რაც შეეხება „დაღესილი აღმასია,
მამამთილი ერდოზე წევს
გველეშაპის მელაპავია”

აქ შეგვიძლია ძახილის ნიშანიც დავსვათ და კითხვისაც, მას ჩვენ ქვევით განვიხილავთ ამირანის თქმულებასთან ერთად, როდესაც განვიხილავთ ჩვენს წელთ აღრიცხვამდე 2800 წელს.

ახლა განვიხილოთ ზემოთ მოყვანილ ციტატაში (გვ. 133) დილის ვარსკვლავის წინაპარი თუ მშობელი:

„შენი და, ისიდა, მოდის შენთან რათა შენი სიყვარულით დატკბეს. შენ [გარდაცვლილი მეფე] მოათავსე ის შენს ფალოსზე, და შენი სპერმა დაინთხა მასში; ის მზადაა, რომ გახდეს სოთისი, და ჰორ–სოპდუ გამოვიდა შენგან,

რომელიც სოთისშია...”, „და ის (მე) დაგიცავს შენ მისი (ჩემი) ჰორის სახელით, შვილი (ვაჟი), რომელიც დაიციავს მამას ” [პირ. ტექსტ., 632-3].

„(გარდაცვლილი) ფარაონის და – სოთისი, დილის ვარსკვლავის ქალიშვილი...” [პირ. ტექსტ., 357; 929; 935; 1707].

მოყვანილი ამონარიდები ნათელს ხდის თუ როგორ სრულდებოდა ვარსკვლავური რიტუალი. „ ... ნათელია, რომ სოთისის შვილისთვის არსებობდა ანალოგი ცაზე და ფოლკნერმა დაუშვა, რომ ასეთ ანალოგად გვევლინება პლანეტა „ვენერა” (რომელსაც ვარსკვლავად აღიქვამდნენ), რადგან აღნიშნულია „დილის ვარსკვლავი”*, რადგან ტექსტში ნათქვამია, რომ „დილის ვარსკვლავი” „გამოდის” სოთისის წიაღიდან – (გვ. 105).

„უბრძანე მას, ვისაც აქვს სიცოცხლე (ანუ ცოცხალი მეფე ჰორი), სოთისის ვაჟს, რომ მას შეუძლია ილაპარაკოს ჩემი სახელით და მიუჩინოს ჩემი ადგილი ცაზე” [პირ. ტექსტ. 1482] (გვ. 104).

ამ ციტატაში ლაპარაკია ორიონზე და არა სირიუსზე და როგორც ჩვენ გვგონია „დილის ვარსკვლავი” აღჭურვილია ორიონის უფლებამოსილებით დააფიქსიროს ადგილი ცაზე, უფრო ზუსტი რომ ვიყოთ **ადგილი ჰორიზონტზე**; ან მზის ის ადგილი ჰორიზონტზე, საიდანაც უნდა გადაითვალოს სირიუსის გამოჩენა ჰორიზონტზე (I თოტის დროს)? ან ვენერით დაფიქსირებული ადგილი ჰორიზონტზე, ფარაონის გარდაცვალების მომენტში – პროექციაში ცაში თანავარსკვლავედი (ვენერით მონიშნული ვარსკვლავი)

ცოტა მოსაწყენია, მაგრამ ასე „დეტალურად” იმიტომ განვიხილეთ ზემოთ მოყვანილი მაგალითები, რომ როდესაც გადავალთ ჩვენს საკითხზე–პირამიდებზე, მოულოდნელი არ იყოს განსხვავება ჩვენს თვალთახედვასა და დღევანდელ ეგვიპტოლოგების შეხედულებებს შორის; მით უმეტეს, რომ „პატარა მემბოხის”- „ს. მერსერის ციტირებისას აკადემიკოსები იწყებდნენ სკეპტიკურად მოღუშვას. არადა სწორედ ს. მერსერმა წარმოადგინა ძველი რელიგიის პრინციპიალური ელემენტი – რწმენა იმისა, რომ გარდაცვლილი ფარაონი კვლავ იბადება ვარსკვლავის ხარისხში, ხოლო მისი სული მიემართება ზეცაში, რომ მოიპოვოს სიმშვიდე ორიონ – ოსირისის ვარსკვლავებში, დემერთან, რომელსაც შეუძლია გარდაიცვალოს და კვლავ აღდგეს” (გვ. 85).

და ბოლოს რაც შეეხება „ახალ დაბადებას” და „ახალი წლის” დაწყებას, ავტორები წიგნის კომენტარებში ასე განმარტავენ: „ეს ფაქტი ეგვიპტოლოგებისათვის კარგად არის ცნობილი. ამგვარად რელიგიური კალენდარი იწყებოდა ახალი წლის დღეს – დღეს, როცა სირიუსის ამოსვლა ემთხვეოდა მზის ამოსვლას. ასეთი კალენდრის დროს იკარგებოდა დღის მეოთხედი, ამიტომ არარელიგიური კალენდარი კომპენსაციას ახდენს ერთი დღის დამატებით, ოთხ წელიწადში ერთხელ. ეს კი იმას ნიშნავდა, რომ ახალი წლის დაწყება რელიგიურ კალენდარში მუდმივად გადაინაცვლებდა. თუმცა ორივე კალენდარი თანხვდებოდა 1461 წლის შემდეგ ($4 \times 365,25 = 1461$). ეს, 1461 წლიანი პერიოდი, მოიხსენიება, როგორც სოთისის ციკლი” (გვ. 321 - 322).

აი როგორ არის ეს მოვლენა აღწერილი ქართველი მეცნიერების მიერ „ძველი აღმოსავლეთის ხალხთა ისტორია“-ში, აკად. გ. მელიქიშვილის რედაქტორობით: „ძველ ეგვიპტელებს, მაგალითად, ჰქონდათ მზის კალენდარი, რომელიც დაახლ. ძვ. წ. IV ათასწლეულში წარმოიშვა. წელიწადი შედგებოდა სამი სეზონისაგან. თითოეულ სეზონში 4 თვე იყო, ხოლო ყოველ თვეში – 30 დღე. წლის ბოლოს დაუმატებდნენ ხოლმე კიდევ 5 დღეს. ასე დადგინდა წელიწადის ხანგრძლივობა 365 დღის მოცულობით. ტროპიკული წელიწადისაგან იგი ყოველწლიურად ჩამორჩებოდა დღე-ღამის 1/4-ით, ანუ 6 საათით, ყოველ 4 წელიწადში – 1 დღე-ღამით, **120 წლის განმავლობაში – 1 თვით**, ხოლო 1460 წლის მანძილზე – 1 წლით. ეს იმას ნიშნავდა, რომ მხოლოდ 1460 (ანუ 1461 ეგვიპტური) წლის შემდეგ სამოქალაქო კალენდარი დაემთხვეოდა ტროპიკულ წელიწადს.

ეგვიპტური კალენდარული წელი პირველი თოტით იწყებოდა (შეესაბამება იულიუსის კალენდრის 19 ივლისს). ახალი წელი ემთხვეოდა ზაფხულის მზებუდობას, როცა იწყებოდა მდ. ნილოსის აღიდება. ამავე დღეს, მზის ამოსვლამდე ჰორიზონტზე უნდა გამოჩენილიყო მზესთან ერთ-ერთი ყველაზე ახლოს მყოფი, ყველაზე კაშკაშა „უძრავი“ ვარსკვლავი სირიუსი, რომელსაც ეგვიპტელები სოთისს უწოდებდნენ და თავიანთ სცემდნენ როგორც ქალღმერთ ისიდას განსახიერებას...

დაკვირვებამ ქურუმებს აჩვენა ისიც, რომ სირიუსი წელიწადის ერთსა და იმავე დროს არ „ამოდიოდა“. ყოველ წელს იგი დღეღამის 1/4-ით იგვიანებდა. ეს იმას ნიშნავდა, რომ ოთხი წლის მანძილზე სირიუსი მხოლოდ ერთსა და იმავე დღეს, ვთქვათ, 19 ივლისს გამოჩნდებოდა სხვადასხვა დროს: თუ ამ ოთხწლიანი ციკლის პირველი წლის 19 ივლისს იგი დღის 6 საათზე, მზის ამოსვლამდე გამოჩნდებოდა, მომდევნო წელს სირიუსი იმავე დღის 12 ს-ზე „ამოვიდოდა“, მესამე წელს – საღამოს 6 ს-ზე, ხოლო მეოთხე წელს – დამის 12 ს-ზე. შემდგომი ოთხი წლის მანძილზე კი სირიუსი „ამოვიდოდა“ არა 19, არამედ 20 ივლისს... მომდევნო ახალი ოთხწლიანი ციკლის დაწყებისას სირიუსი უკვე 21 ივლისს გამოჩნდებოდა და ა. შ. ამგვარად, კალენდარული წლის ყოველი დღის გავლას სირიუსი მოანდომებდა 1460 წელს (365 X 4), რომლის შემდეგ იგი კვლავ 19 ივლისს დილით, მზის ამოსვლამდე გამოჩნდებოდა ჰორიზონტზე. სოთისის ამოსვლა მხოლოდ ახლა დაემთხვეოდა ახალი წლის დღეს – 1 თოტს. მთელს ამ 1460-წლიან ციკლს მიეცა „სოთისის პერიოდის“ სახელწოდება...

...თუმცა ახალ წელს – 1 თოტს – იგი ძალიან იშვიათად ემთხვეოდა... ახალი წლის დღეს კი, რომელსაც გარკვეულ პერიოდებში ემთხვეოდა ნილოსის აღიდების დაწყება, ეგვიპტელები ყოველთვის პირველ თოტს იხდიდნენ” (272 : 31-33).

ახლა პირდაპირ გადავიდეთ ათვლის წერტილზე: ნეტა გამაგებინა ან წამაკითხა რა „ჩანდა“ „ახ. წ. III ს-ის რომაელი მწერლის ცენზორინუსის ნაშრომში, საიდანაც „ჩანდა“, რომ სირიუსის დილაადრიანი ამოსვლა ეგვიპტური კალენდრის პირველ დღეს დაემთხვა ახალი წლის დღეს, ანუ პირველ თოტს (ე.ი. 19 ივლისს იულიუსის კალენდრით) და ეს დამთხვევა, მართლაც მომხდარა ახ. წ. 139 წელს (273 : 37).

ამ მოსაზრებას ჩვენ ჩვენსას დაუპირისპირებთ, მაგრამ ჩვენ ერთი შეკითხვა გვაქვს ქართველ ეგვიპტოლოგებთან: გ. ვაშაკიძისა არ იყოს, რა დააშავა ასო ნიშანმა „თან“-მა? მართალია ისინი ძირითადად საზღვარგარეთელი მეცნიერების მონაცემებს ეყრდნობიან, მაგრამ რუსულიდან თუ თარგმნი **TOT**-ს, როგორც „თოტ“-ს, ბუნებრივად იბადება კითხვა – რა დააშავა მეორე ასონიშანმა „ტარ“-მა? – რა ქართულში არ გვაქვს ასონიშანი „ტარ“-ი? და თუ გვაქვს მაშინ უნდა დაეწერათ „ტოტი“ და არა „თოტი“ ან თუნდაც „ტოთი“.

„რაე“- ... იხმობს სიბრძნის ღვთაება თოთს და ნიშნავს მას თავის მოადგილედ მიწის ზემოთ ღამის განმავლობაში. ამგვარად, თოთი განსახიერებს მთვარის ღვთაებას, რომელიც ღამის ცაზე მზის ნათლის ანარეკლად იქცევა” (274 : 44).

ახლა მივყვით ჩვენს აზრებს; ლიტერატურაში აღნიშნულია, რომ „სირიუსი“ ეგვიპტელების მიერ განიხილებოდა, როგორც უძრავი ვარსკვლავი. აქედან უნებლიეთ გამომდინარეობს ის აზრი, ან უნდა ვივარაუდოთ, რომ ეგვიპტელებმა იცოდნენ, რომ დედამიწა მოძრაობს თავისი ღერძის და მზის გარშემო, ხოლო მზე თავისი პლანეტებიანად მოძრაობს წრიულად (სპირალურად), ან ეს ცოდნა მიიღეს მზამზარეულად:

„სელერსმა დაამტკიცა, რომ ძველად არა მარტო 12 ნაწილად ყოფდნენ ზოდიაქოს, არამედ იცოდნენ, რომ მზე გადის ცის თორმეტ ნაწილს, ამასთან თითო ნაწილის გავლას ანდომებს (მზე) 2160 წელს*. თუ 2160 წელს გავამრავ-

ლებთ ზოდიაქოს რაოდენობაზე—12, მივიღებთ 25 920, პრეცესიის ციკლის დროს. ამ დიდ პერიოდს, თავის მხრივ ყოფდნენ 360'-ად და იღებდნენ შედარებით პატარა 72 წლიან პერიოდებს, ... რაც ბაზისურ ერთეულად იყო აღიარებული პირველადი ოქროს ხანაში „მუდმივი დაბრუნებით“* (გვ. 197).

„მე დარწმუნებული ვარ, რომ უძველესი ადამიანისთვის რიცხვები 72 ... 2160, 25920 აღიქმებოდნენ, როგორც „მუდმივი დაბრუნება“ (გვ. 197-198).

ჩვენ ვერ მოვიპოვეთ სელერსის ნაშრომი, მაგრამ დარწმუნებულები ვართ, რომ რიცხვ 72 –ს შემდეგ, აუცილებლად იქნებოდა 360, 720, 1440 და 12960.

ამ ეტაპზე საკითხის განხილვა ამოწურულად მიგვაჩნდა, როდესაც „ძველი აღმოსავლეთის ხალხთა ისტორიის“ ეგვიპტის კულტურის განხილულ თავში გვ. 181-182 წავაწყდით კალენდარული წლის აღწერის განმეორებას. აი ციტატა:

„...ასეთი კალენდარი ძალიან მოსახერხებელი იყო ეგვიპტისათვის, მაგრამ მისი ნაკლი იმაში მდგომარეობდა, რომ იგი ასტრონომიულ წელს ჩამორჩებოდა დღე-ღამის 1/4-ით, შესაბამისად, ყოველ 120 წელიწადში 1 თვით და ა. შ. და მხოლოდ 1460 წლის შემდეგ კვლავ ხდებოდა ასტრონომიული და კალენდარული წლების დამთხვევა“.

აქ უკვე აივსო მოთმინების ფიალა: ისევ ეს „და ა. შ.“; საინტერესოა, ნეტა რას გულისხმობენ ამ „და ა. შ.“-ში? თუ 120 წელიწადში 1 თვით ჩამორჩებოდა კალენდარული წელი ასტრონომიულს, მაშინ 1 წლის გავლას კალენდარული წელთაღრიცხვა მოანდომებს და დაემთხვევა ასტრონომიულს $12 (თვე) \times 120 (წელი) = 1440$ წელს + 1 წელი = 1441 წლის შემდეგ და არა 1460 წელს. მით უმეტეს „ასეთი ნაკლისა“ თვით ავტორებიც იქვე აღნიშნავენ, რომ „იულიუს კეისარმა ჩვ. წ.-მდე 46 წ. სრულყო ძველევგვიპტური კალენდარი, დაუმატა რა ერთი ზედმეტი დღე ყოველ მეოთხე წელს“.

მოკლედ სამეცნიერო, თუ პოპულარულ ლიტერატურაში „სპეციალისტების“ აზრიდან რეალური აზრის გამოტანა, როგორც ვნახეთ, ზოგჯერ ძალიან ჭირს, ამიტომ ჩვენთვის მთავარია, რომ ძველევგვიპტელებისათვის „სოთისის“ ამოსვლა აღმოსავლეთით მზის ამოსვლასთან ერთად, ანუ „პირველი თოთი“ მეორდებოდა ყოველ 1440 წელს, „... ზაფხულის დადგომა ყოველ 120 წელიწადში 1 თვით „იგვიანებდა“ – გადადიოდა მომდევნო თვეში, 1440 წლის მანძილზე კი წლის ყველა თვეში ხდებოდა...“ ეგვიპტელებს კანოპეს დეკრეტით ჩვ. წ. ა-მდე 238 წელს, ყოველ 4 წელიწადში ერთი ზედმეტი დღე დაუმატებიათ ($360 + 5 + 1 = 366$) კალენდრის სტაბილურობისათვის; დეტალურად გაეცანით შ. საბაშვილის ნაშრომში (275 : 126-134).

ასე რომ, ჩვენ შეგვიძლია ვივარაუდოთ, როგორც ჯ. სელერსმა დაამტკიცა, ძველმა ეგვიპტელებმა ისიც იცოდნენ, რომ წრე შედგებოდა 360' –საგან და თითო გრადუსის გავლას „სირიუსი“ 4 წელს ანდომებდა (1 გრადუსში – 1 დღეს – 4-ჯერ გამოჩნდებოდა დღის სხვადასხვა დროს), ამიტომ სროლ წრეს ანუ 360'-ად დაყოფილ დედამიწის წრებრუნვას „სირიუსი“ მოანდომებდა 1440 წელს ანუ 360×4 . ხოლო რაც შეეხება 365 დღიანი წლის 5 დღეს, ის ღმერთებს – ნუტი-ს შვილებს ოსირისს, ისიდას, სეტს, ნეფტიდას და შვილიშვილ ჰორს ეკუთვნოდა, და დღევანდელი შეხედულებით დედამიწის არათანაბარ მოძრაობას ვარსკვლავურ „საათს“ უსწორებდა.

ვისაც ეს განმარტება არ დაკმაყოფილებს, მას შეუძლია წარმოიდგინოს, რომ იმ დროს, როდესაც „სოთისის ციკლი“ დაითვალეს (გამოიანგარიშეს), წლის განმავლობაში ზუსტად 360 დღე შედიოდა. ან დაიწყოს სირიუსის ყოველწლიური დაფიქსირება მზის ამოსვლასთან ერთად და „ა. შ.“-ის მაგივრად ვიტყვი, რომ 1440 ან 1460 წლის შემდეგ გაირკვევა სიმართლე. და აი კიდევ რა, დღე-ღამეში 24 საათია, 1440 წუთია და 86400 წამია. მთვარესა და დედამიწას შორის მანძილი 864 000 კილომეტრია. ამ მსგავსების შესაბამისად, სულიერ ენაზე 1440 წუთი ტოლია 1440 წლისა. ეს რასაკვირველია „ხუმრობით“.

აქვე უნდა აღინიშნოს, რომ მზის კალენდარი ე. წ. : „ზოროასტრული“ კალენდრის მიხედვით 120 ეკვიპტურ წელიწადს უნდა დაემატოს ერთი 30 დღელამიანი თვე, მაშინ როდესაც 4 წლიანი ციკლების მიხედვით 120 წელი 30 ნაკიან წელს შეიცავს, რაც მეტად მოხერხებულია კალენდარის სიზუსტის დადგენისათვის: კალენდარი მოწმდება გაზაფხულის დღელამსწორობის ჟამს, ყოველი ნაკიანი წლის დასასრულსა და ახალი 4 წლიანი ციკლის დასაწყისში: [4, 5], 8, 9], [12, 13] და ა. შ.” (276 : 5-6); ასე, რომ 120 წელი ჩვენ ზემოთ სწორედ აღვნიშნეთ (იულიუსის კალენდრით). დანარჩენი თავის დროზე.

აი რას წერს ო. ქვრივიშვილი თავის წიგნში „ადამიანით გაზომილი სამყარო“: „როგორც ზემოთაც იყო ნაჩვენები, იულიუსისა და გრიგორიანული კალენდრებით მოცემულ სისტემებს შორის არსებული განსხვავების მთელი რიგი იწყება დროის იმ, ერთი შეხედვით, უმნიშვნელო ნაშთისაგან, რომელიც წარმოადგენს განსხვავებას ტროპიკულ წელიწადსა და სამოქალაქო კალენდარულ წელიწადს შორის. ეს სხვაობა დაახლოებით 128 წლის განმავლობაში აღწევს ერთი დღე-ღამის ტოლს...”

ის ფაქტი, რომ ფიზიკურ პლანში მოცემული დროის ზემოთ განხილული ნაშთი (11წთ. 13,9 წმ.) დასაბამს უდებს ორ ერთმანეთის გვერდით არსებულ და ამავე დროს ერთმანეთისაგან დიდად განსხვავებული კოსმოგონიური სურათის ჩამოყალიბებას, გვაფიქრებინებს, რომ იგი ფიზიკურ პლანშიც უნდა იყოს განმაცხადებული ნიშანდობლივი კანონზომიერებისა”. შემდეგ ავტორი განაგრძობს, რომ „ყოველწლიურად აღვილი აქვს იულიუსის კალენდრის წელიწადის საორიენტაციო წერტილის მუდმივი კუთხით მობრუნებას ტროპიკული წლის განმსაზღვრელი გაზაფხულის ბუნიობის შესაბამისი წერტილის მიმართ... მოცემულ მოდელში ადვილად ხერხდება დროის გადაყვანა გეომეტრიულ პარამეტრებში. გავიხსენოთ, რომ მზის ირგვლივ შემოვლას დედამიწა ერთ წელიწადს ანდომებს, ხოლო ერთი სრული წრეწირი 360 გრადუსს შეიცავს. მაშინ 11 წთ. და 13,9 წამის შესაბამისი შემობრუნება უძრავ ვარსკვლავთა ცის მიმართ ტოლი იქნება $\alpha = 0,007688^\circ$ -ის. ეს ფაქტობრივად არის დედამიწის დერძის მობრუნება უძრავ ვარსკვლავთა ცის მიმართ... აღნიშნული კუთხური სიდიდე ხაზოვანში შეიძლება გადავიყვანოთ... და იგი შეადგენს H მაქს. = 2,343 (მ)” (76 : 60-63).

ავტორი აღნიშნავს, რომ ეს არ არის შემთხვევითი სიდიდე და რომ იგი წარმოადგენს ადამიანის მაქსიმალურ ზომას ზეაწვდილი ხელით, ძველი ინდური წარმოდგენით, კი კოსმოსის საზომი არის ხელაწვდილი ადამიანის ზომა.

რაც შეეხება 128 (32 X 4) წლიან პერიოდს ბატონ რამაზ პატარიძეს ასომთავრული ანბანის საფუძველზე ზუსტად აქვს ახსნილი (277 : 515).

ახლა ორიოდ სიტყვა პრეცესიაზე: პრეცესია როგორც აღვნიშნეთ არის დედამიწის რთული ცილინდრული, წვეროთი ჩრდილოეთისაკენ, წრიული ბრუნვა 25 920 წლიანი ციკლით. ხილული დაკვირვება კი დედამიწიდან გვიჩვენებს, რომ ვარსკვლავური ცა ჰორიზონტის უდაბლესი წერტილიდან თანდათან მალდდება და უმაღლეს წერტილს აღწევს 12 960 წლის შემდეგ, ხოლო შემდეგ ხილული ვარსკვლავებიანი ცა დაბლა იწყებს სვლას და შემდეგი 12 960 წლის შემდეგ აღწევს უდაბლეს წერტილს და წრებრუნვა კვლავ მეორდება. საწყისი ან შუალედური ათვლის წერტილი თანამედროვე მეცნიერებამ არ იცის, ხოლო მუდმივი დაბრუნება საწყის წერტილში „პირველ დროს“ აღნიშნავს. ასე რომ სრული წრებრუნვა დედამიწიდან დაკვირვებისას დაყოფილია ორ ნაწილად უდაბლესი წერტილიდან უმაღლესამდე და უმაღლესი წერტილიდან უდაბლესამდე, საწყისი წერტილი, საიდანაც დაიწყო წრებრუნვის ათვლა, როგორც აღვნიშნეთ არ ვიცით.

ჩვენი მიზნისათვის—საკვლევი საკითხი არის მეფის („ფარაონის“) პირამიდის საკნის არხებით მონიშნული დრო, და დედოფლის საკნის არხებში ნაპოვნი

– აღმოჩენილი ნივთები, ხოლო პირამიდების აშენების თარიღს, თუ ვინ ააშენა დიადი პირამიდები, ჩვენთვის, ჯერ-ჯერობით არავითარი მნიშვნელობა არ აქვს.

როგორც ზევით აღვნიშნეთ პრეცესიის ნახევრის გავლას დედამიწა ანდომებს ჩვენი გამოთვლებით 9 „სოთისის ციკლის“ განმავლობაში ($9 \times 1440 = 12960$), რაც მზის 2160 წლიანი ზოდიაქოს 6 ნიშნის ($6 + 2160 = 12960$) გავლის დროის ტოლფასია. როგორც ზემოთ აღვნიშნეთ ციფრი 9 ხშირად მოიხსენიება ქართულ ფოლკლორში, ჩვენ „ეთერიენი“-თ შემოვიფარგლოთ: „ცხრა მულნი გვერდს უსხედან“, „ცხრა მაზლი კარებს უდგანან“, „ცხრა დღე ეთერთან ვერავინ შევიდოდა“ (268 : 13-14).

როგორც ვხედავთ პრეცესიის სრულ წრეს სოთისის ციკლი ჰყოფს 18 ნაწილად. ეს კიდევ ერთი დამთხვევაა დავათის სტელაზე გამოსახული ქართული ასომთავრული ანბანის ციფრული მონაცემების – ანბანი დაყოფილი $18 + 18 + 1$ ნაწილად; ხოლო ეგვიპტურ კულტურაში, რომელშიც არაფერი არ ხდება შემთხვევით, მეტი თვალსაჩინოებისათვის, მოვიყვანთ ციტატას: „ძალიან ადრე განვითარდა ეგვიპტური ქანდაკება და ფერწერა. მათი კანონები, რომლებიც ძირითადად უცვლელი დარჩა ეგვიპტის მთელი ისტორიის მანძილზე, სავსებით ჩამოყალიბდა უკვე ძველი სამეფოს ეპოქაში. მაგალითად ადამიანის გამოსახულებას უნდა დაეკავებინა სიმაღლეში თ ვ რ ა მ ე ტ ი თანაბარი კვადრატი... განსაკუთრებული სიზუსტით უნდა დაცულიყო კანონი ფარაონის გამოსახულებაში,

რადგან მათი ძირითადი დანიშნულება იყო კიდევ ერთხელ გაესვათ ხაზი ფარაონის ღვთაებრივი არსებისათვის“ (278 : 176-177). ე.ი. შეგვიძლია ვიფიქროთ, რომ ციფრი 18 დაკავშირებული იყო ღვთაებებთან და ეს ფარაონს გამოსახულებას „კანონიკურ“ სახეს ანიჭებდა, და რომ ფარაონის გამოსახულების მოთავსება 18 თანაბარ კვადრატში ეს ღვთაებრივი აქტია სურათი № 5.

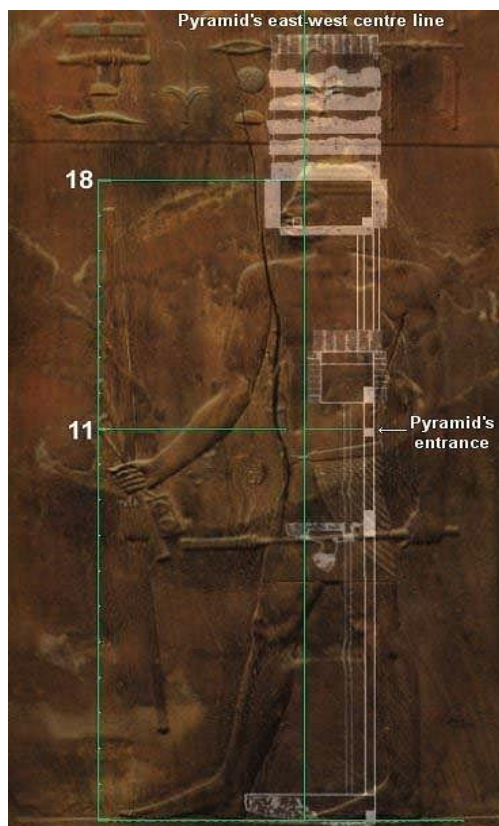

სურათი № 5

უნდა აღვნიშნოთ, რომ არსებობს დედამიწის კიდევ ერთი რთული მოძრაობა, რომელიც ცნობილია ნუტაციის სახელით. ის შედგება 18,6 წლიანი პერიოდისაგან*, რომელიც მოქმედებს პრეცესიის ზომიერ მოძრაობაზე; რაც თითქმის თანხვედრილია ბაბილონელი ქურუმების მიერ დადგენილ მზის დაბნელების ზუსტ პერიოდთან, რომელთა შორის მანძილი, „საროსი“ შეადგენს 18 წელს და 10-11 დღეს (279 : 257).

აქ კიდევ ერთხელ გავიმეორებთ, რომ თანამედროვე მეცნიერების სუსტი წერტილი არის ის, რომ მათ არ გააჩნიათ ნებისმიერი წელთაღრიცხვის „ისტორიამდელი“ სისტემის ათვლის წერტილის წერილობითი მონაცემი, ხოლო კომპიუტერული სპეციალური პროგრამის მეშვეობით მათ შეძლეს თვალნათლივ ენახათ პრეცესიის მთელი პროცესი, მაგრამ ცთომილებამ ჩვენს წელთაღრიცხვამდე 10 000 წლისკენ ახლოს შეადგინა 300 წელი, როგორც ერთ, ისე მეორე მხარეს. ასე, რომ დღეს წერილობით არ არის დაფიქსირებული რომელიმე ათვლის წერტილი როგორც „სოთისის ციკლისთვის“, ისე 2160 წლიანი ზოდიაქალური ციკლისთვის (საერთაშორისო ასტრონომიულმა კავშირმა 1928 წელს დაადგინა, რომ მზის სისტემა თევზების ეპოქიდან გადავა მერწყულის ეპოქაში 2614 წელს).

და ძალიან მოკლედ ერთი შეუსაბამობის გამო ეგვიპტოლოგიაში: 1) „XIII დინასტიის დროს (დღეს არ ხერხდება ზუსტი დროის დადგენა) ეგვიპტეში თანდათან შემოიჭრა სემიტური წარმოშობის ხალხი – იდენტიფიცირება დღემდე ვერ ხერხდება“; აქამდე მე გამეგონა, რომ ისინი „ავარელები“ იყვნენ, „მანეთონი მათ „ჰიქსოსებს“ უწოდებს (ბიბლოსში აღმოჩენილი წარწერა) (280 : 153); 2) ტორინოს პაპირუსში მოხსენიებულია კიდევ 18 ფარაონი – მაგრამ ეგვიპტოლოგები მათ აზიელი ბატონების ვასალებად განიხილავენ (იქვე); 3) მანეთონის ცნობა, რომ VII დინასტია შედგებოდა 70 მეფისაგან, რომლებიც 70 დღეს მეფობდნენ (281 : 147). აქ მკითხველი გაიხსენებს წინა თავში განხილულ 70, თუ 72 მოციქულის სწორთან დაკავშირებულ შენიშვნებს, ჩვენ კი დაესძენთ, რომ „იმ დროინდელმა ეგვიპტელებმა ალბათ არ იცოდნენ ეგვიპტური დღე (72 წელი) რას წარმოადგენდა“; ან ისიც იცოდნენ და „სეპტანტაზე“, ან სავარაუდოდ „70 მოციქულის სწორზე მიგვანიშნებენ“.

ეს ძალიან მოკლედ, რადგან შეიძლება დღევანდელი შეხედულებით პირამიდების აშენების თარიღი „ერთი შეხედვით“ არ დაემთხვეს IV დინასტიის მეფობის წლებს [ვ. ჰეისის რეკონსტრუქციით VI დინასტიიდან IX დინასტიამდე სულ 21 წელი გავიდა] (281 :147), ხოლო ცხრილით ბიუველთან 47 წელი გავიდა; – „რადა მანეთონის შედგენილი „მეფეთა სია“ და ბერი ეგნატაშვილის მეთაურობით შედგენილი „სწავლულ კაცთა“ ნამოდგაწარი“).

§ 3. პირამიდებით მონიშნული დრო გზა პირამიდებისაკენ

ამ თავს დავიწყებთ იორომირ მალეკის, გრიფიტის ინსტიტუტის დირექტორის ნააზრევით. იგი თვლის, რომ არ არის საჭირო ვაწარმოოთ ისტორიული გამოკვლევა, რომ განისაზღვროს, თუ რომელი პირამიდა აშენდა პირველად: „საკმარისია უბრალოდ შეხედო მათ სილუეტებს: საფეხურებიანი პირამიდა... მიეკუთვნება მესამე დინასტიას... სწორი ფორმის, მკვეთრად გამოხატული ცის ფონზე, მიეკუთვნება მეოთხე დინასტიას; ისინი, რომლებიც შენდებოდა V და VI დინასტიების დროს, დღეს ნახევრად დანგრეულია და დახვავებულ ქვების ბლოკების გროვას წარმოადგენენ ”* (გვ. 59). კარგი განმარტებაა, ვერაფერს დავამატებთ, პირდაპირ „კაკალ გულში“ გაარტყა.

ბიუველი და ჯილბერტი ყოველგვარი მიკიბუ-მოკიბვის გარეშე ამბობენ:

„ყოველგვარი დაფარვის გარეშე – პირდაპირ რომ ვთქვათ, არავინ არ იცის, რა მოხდა; ჩვენ მხოლოდ შეგვიძლია აღვნიშნოთ, მხოლოდ აღმშენებლობის მკვეთრი დაცემა” (იგულისხმება IV დინასტიის შემდეგ) [გვ. 60].

ასე რომ, რომც მოვინდომოთ რამის გარკვევა ვერავინ ვერ დაგვეხმარება, ამიტომ, თუ რა მოხდა IV დინასტიის შემდეგ მშენებლობაში, ჩვენი აზრით უნდა გავარკვიოთ ერთი მეტ ნაკლებად საყურადღებო საკითხი, რომელსაც, რატომღაც ყურადღებას არ აქცევენ ეგვიპტოლოგები. საქმე ეხება ფარაონ „ჯედეფა“-ს (ჯედეფა-ჰორი გვ. 56), რომელიც იყო ფარაონ „ხუფუ“-ს (ხეოფსი) შვილი და მემკვიდრეული ტახტის გადაცემის, ან დინასტიის შესაძლო შეცვლის წესი.

„გიზიდან ექვს კილომეტრში ჩრდილო-დასავლეთით, სოფელ აბუ-რუფაშთან, ხუფუს შვილმა, ფარაონმა ჯედეფრამ (აქ ალბათ მთარგმნელს შეეშალა და ასო „რ“ უნებლიეთ ჩაუმატა), ააგო თავისი პირამიდა; მაგრამ იგი არ შემონახულა ჩვენ დრომდე” (გვ. 57). და კიდევ ერთი ციტატა: „ფარაონმა ნებკამ, შეიძლება ძმა ან ხუფუს შვილმა ... დაიწყო პირამიდის მშენებლობა „ზავიატ-ელ-არიანეში“. რომელიც არ, თუ ვერ დაამთავრა, არამედ დროთა ვითარებაში დახვავებული ქვები მოსახლეობამ წაიღ-წამოიღო” (გვ. 56).

ამ ციტატებიდან ჩვენთვის მთავარია, რომ ეს ფარაონი ნებკა, იყო IV დინასტიის ბოლო ფარაონი და აქედან გამომდინარე შეიძლება გავაკეთოთ დასკვნა: არა მარტო V–VI დინასტიების მიერ აშენებული პირამიდები დაიშალა დროისა და ადამიანის ფაქტორის მეშვეობით, არამედ IV დინასტიისა და განსაკუთრებით აღსანიშნავია, დაშლილი პირამიდების შემხედვარე, ის ფაქტი მხატვრულად რომ გამოვთქვათ – „მამამ შვილს ხეზე ცოცვა არ ასწავლა“. საკითხავია მხოლოდ – ნებკა რატომ არ ასწავლა მამამ შვილს აღმშენებლობა?

და უნებლიედ იბადება კითხვა, თუ რითი ხელმძღვანელობდნენ ეგვიპტეში ფარაონის არჩევის, თუ დანიშვნის დროს? (ხომ არ ხელმძღვანელობდნენ ჩასახვის ან შესაბამისად დაბადების დროს ვარსკვლავთა განლაგებით?, თუ ეს დაიწყო V დინასტიის ფუძემდებლების ჩასახვიდან – რატომ მაინცდამაინც ჰელიოპოლისის ტაძრის მსახური სამი ქალის წიადში უნდა ჩასახულიყო მომავალი ფარაონები? ერთდროულად, თუ სხვადასხვა დროს? ხომ არ ემთხვეოდა მათი ჩასახვა I თოთს? და თუ ემთხვეოდა მაშინ ჩასახვა ერთდროულად უნდა განხორციელებულიყო რამდენიმე წყვილში და მაშინ მემკვიდრეობაზე, არათუ გენეტიკაზე რომ არაფერი ვთქვათ, ლაპარაკიც კი ზედმეტია.). ასე რომ საკითხი ცოტა არ იყოს გაურკვეველია (და მხოლოდ ბერძნებმა თუ იცოდნენ ამის შესახებ?).

ახლა ჩამოვთვალოთ ეგვიპტოლოგების მიერ გამორჩეული „წითელი კოჭები“: „სნოფრუ“, ხუფუ (ხეოფსი), მენკაუერი (მიკერენი) და ხაფრა (ხეფრენი). სნოფრუ ბრჭყალებში იმიტომ ჩავსვით, რომ საფეხურებიანი პირამიდა ადამიანის აშენებულს ჰგავს (დაფარული ცოდნა – სულიერი ამაღლება საფეხურეობრივია – ნათელხილვა, ნათელსმენა რჩეულთა ხვედრია – რასაკვირველია პირამიდის საფუძველის გარდა), როგორც არქიტექტურით (სტრუქტურულად ჰგავს შუმერულს, ინდურს, ჩინურს), ისე დროის გავლენით გამოწვეული, შედეგით – განახლება (რესტავრაცია) სჭირდება – როგორც ყველაფერს ადამიანის მიერ შექმნილ, ნებისმიერ ქმნილებას; რაც შეეხება სწორი ფორმის პირამიდებს, მორიდებულად ვიტყვით, რომ ისინი კიდევ დიდი ხანი დაამშვენებენ დედამიწას და ეს გარემოება ადგილობრივს იჭვს იმის შესახებ, რომ ისინი ადამიანის ხელით არიან შექმნილი (ყოველ შემთხვევაში ჩვენი ცივილიზაციის „წინაპარი“ ადამიანების მიერ). ჩაგმანული შესასვლელი და არხები გვაძლევს იმის საბაბსაც, რომ ეს ნაგებობები წარღვნამდელ ეპოქას მივაკუთვნოთ.

აქედან გამომდინარეობს ბუნებრივი კითხვა, რომელიც შეიძლება დაებადოს, „თანაგრძნობის გაწევის უნარით დაჯილდოებულ ადამიანს“, არის ის, თუ ვინ დაიდო ცოდვა და ვინ დააბრალა IV დინასტიის ფარაონებს „დიადი პირამი-

დების” აშენება? სახელის დარქმევა კიდევ მისაღებია, რადგან შეიძლება ვივარაუდოთ, რომ IV დინასტია დაინტერესდა ვარსკვლავური კულტის არსით, მაგრამ აშენება დიდ კითხვის ნიშანს სვავს.

ჩვენი ვარაუდით ვარსკვლავური კულტი, მზის მოძრაობის (ჰორიზონტზე ამოსვლის წერტილის მდებარეობის) ფიქსაციის გარეშე წარმოუდგენელია, ამიტომ ვარსკვლავური კულტი და მზის გამორჩეული ადგილი მასში ბუნებრივად აღსაქმელია. და როდის გააცნობიერეს ეგვიპტელებმა ეს საკითხი, რომელიც არ არის განხილული; კითხვა დასმულიც კი არ არის.

როდესაც ფარაონმა ხუფუ-მ თავის „ჰორიზონტი“-ს ძებნა დაიწყო, ჩვენ ეს უნდა გვესმოდეს ისე, რომ იგი დაინტერესებული იყო თავისი დაბადების, თუ ჩასახვის მომენტისათვის ვარსკვლავთა განლაგებით ცაზე – თავისი „ჰორიზონტის” დასადგენად; თუ სად მოხვდებოდა მისი სული გარდაცვალების შემდეგ – რომელ ვარსკვლავზე. მაგრამ ხუფუ, როგორც ვიცით, ვერ შეძლებს საიდუმლოს ამოხსნას. „მხოლოდ სამ ჯერ არ დაბადებულ ფარაონს ექნება ამის საშუალება-უფლება; სამივე უნდა დაიბადოს ჰელიოპოლისის ტაძრების მომსახურე ქალები-საგან. ეს სამივე იყო პირველი ფარაონები V დინასტიისა: უსერკაფი, სახურა და ნეფერირკარა”. (გვ. 56). აქ საგულისხმოა, ის რომ ახალი დინასტიის ფარაონები არ არიან ხუფუს შთამომავლები, ხუფუ მშვიდდება იმით, რომ მისი შვილები დაასრულებენ თავის მმართველობას და შემდეგ გამეფდებიან ახალი ფარაონები.

რაც შეეხება მშენებლობას, ხუროთმოძღვარ „ხესირა“-ს (ზედამხედველი) გამოსახულება, ხის დაფაზე, დაახლოებით 28 საუკუნე ჩვენს ერამდე საკმარისია იმისთვის, რომ წარმოდგენა შეგვექმნას ძველი ეგვიპტელების ცოდნაზე მშენებლობის დარგში და უნდა ვივარაუდოთ, რომ IV დინასტია შთამომავლობას აუცილებლად გადასცემდა მის ხელთ არსებულ გამოცდილებას – მშენებლობის საიდუმლოს. ეს დაფა ჩვენ გვაინტერესებს სხვა კუთხით: „... ჩვ. წ. ა-მდე XXVIII საუკუნის ერთ-ერთ ეგვიპტურ ხის დაფა... მასზე ხესირაა გამოსახული. ხუროთმოძღვარს ხელში სხვადასხვა ზომის სამშენებლო ინსტრუმენტი უჭირავს...” (282 : 262) და რატომღაც ეს ხის დაფა „ჭიებმა” არ შეჭამეს (საკითხავია დაფების განახლების შემთხვევაში წარწერას ზუსტად იმეორებდნენ, თუ მაინც რაიმე დაზიანებული იყო და მას თვითნებურად აღდგენდნენ? და ამ შემთხვევაში თუ ეს მოდათ მათ „თავიანთ” წინაპრების ნამოღვაწარი ზედმიწევნით?).

„მიუხედავად მშენებლობის ტექნოლოგიების მკვეთრი დაცემისა, პირამიდების მშენებლობა კვლავ გრძელდებოდა, და ეს გვაძლევს საფუძველს ვივარაუდოთ, რომ არსებობდა მიზეზი, რომელიც აიძულებდა სახელმწიფო ძალაუფლებას გაეგრძელებინა მშენებლობა, და ამ მიზეზს დიდი ხნის ხასიათი ჰქონდა” (გვ. 60).

პირდაპირ სვეტიცხოვლის სამონასტრო კომპლექსზე და მის გარშემო გაშენებულ საყდრებსა და მონასტრებზეა ნათქვამი (მტკვრის ხეობაში), მხოლოდ წინადადების პირველი ნაწილის გარეშე – რადგან, აქ ჩვენთან „მორიდებული” არქიტექტურისა და მწირი შესაძლებლობების პირობებში, მშენებლობის და არქიტექტურის ხარისხი საუკუნეების მანძილზე უმჯობესდებოდა – IV საუკუნიდან XVIII საუკუნის მანძილზე შენდებოდა ეს კომპლექსი და ყოველი ახალი აშენებული საყდარი, თუ სამონასტრო კომპლექსი, საერთო გეგმაში ჯდებოდა. შეგვიძლია ასეც ვთქვათ, რომ შენდებოდა საერთო გეგმის მიხედვით.

„ეგვიპტელებს სჯეროდათ, რომ ღმერთებმა, თვით „ბრძენი ღმერთი თოთი“-ს მონაწილეობით აღმართეს პირამიდა გიზაში „ოქროს ხანის” დროს, როდესაც ღმერთები ცხოვრობდნენ მიწაზე. ეს აზრი შემდეგ გადაიღეს ბერძნებმა, რომელთაც სჯეროდათ, რომ ჰერმესმა (ასე ეძახდნენ ბერძნები „თოთ“-ს) ააშენა პირამიდები”*. შემდეგ რ. ბიუველი განაგრძობს: „მე გავიხსენე, რომ „ხუფუს ჰორიზონტი”, როგორც ეს ცნობილ „ვესტკარის პაპირუსშია”, რომელიც განე-

კუთვნილობა ახალ სამეფოს (18-20 დინასტიები, დაახლოებით 1567-1080 წ.წ. ჩვ. წ. აღრიცხვამდე), იწოდებოდა ხუფუს პირამიდა, და დაკავშირებული იყო თოთის ტაძართან (ჰერმესული მეცნიერების ტაძარი), განლაგებული (მოთავსებული) სადღაც ჰელიოპოლისში” (გვ. 125).

თუ „ხუფუს ჰორიზონტი“-ში ვიგულისხმებთ „ხუფუს“ პირამიდას, რომელიც განლაგებულია გიზიდან, ჩრდილოეთით მდებარე ჰელიოპოლისში, თოთის ტაძარში, მაშინ უნდა ჰქონდეს რაიმე ახსნა განმარტება ამ ფაქტს: რადგან მზის ღმერთის „რაე“-ს სახელობის ქალაქში რატომ იყო მთვარის ღმერთის „თოთი“-ს ტაძარი განთავსებული? და თუ „ხუფუ“-ს ჰორიზონტი ვიგულისხმებთ ცოდნას გადატანილს პაპირუსზე, ან ხეზე, ჩვენს მიერ დასმული კითხვა უფრო გამძაფრდება. ყველაფერი მოგვარდებოდა, რომ იყოს აღნიშნული, რომ იქ იყო მთელი მოძღვრება განლაგებული, რომელიც არ იცოდა ხუფუმ, და ახალი სამეფოს წარმომადგენლებმა გამოიყენეს IV დინასტიის მეფეთა სახელები თავიანთი ღვთაებრიობის დასამტკიცებლად და არამარტო სახელები. (რასაც ჩვენ შემდეგ თვალნათლივ განვიხილავთ XI დინასტიის შემოქმედების ერთ „უმნიშვნელო“ მაგალითზე).

ხოლო რაც შეეხება ღმერთების მიერ პირამიდების აშენების ფაქტს, ურიგო არ იქნებოდა გაგვეხსენებინა ბერძნების „ტიტანები“, შუმერების „ანუნაკები“ და „იგიგები“, აცტეკების „კეცატლკოატლი“; რა დავმართა ბიბლიურ ქალაქებს სოდომს და გომორს ან ინდოეთში „მოხანჯურ დაროს“, ან ვინ ააშენა „ბაალებკი“, და შეიძლება ათეისტურ აზროვნებაში მისაღები გახდეს ის აზრი, რომ ეგვიპტის პირამიდები მართლაც ღმერთების შექმნილია ან მათი ხელმძღვანელობით აშენდა.

როგორც რ. ბიუველი განაგრძობს პირამიდების სტრუქტურული აზრის (აღბათ ორიგინალში იყო „არსი“) მოსაძებნად, იგი კვლავ დაუბრუნდა „პირამიდების ტექსტებს“ და მიაგნო საკითხის პირდაპირ მინიშნებას „გამონათქვამი 600“-ში. აქ იყო მეფის გაიგივება თავის პირამიდებთან და ოსირისთან. აი რას წერს იგი: „ბოლოს მე მოვისაზრე, რომ სუყველა პირამიდები ერთობლიობაში წარმოადგენდნენ ოსირისს. მე უკვე ვიცოდი, რომ ოსირისის ვარსკვლავური ფორმა იყო სახუ, ანუ თანამედროვე ორიონის თანავარსკვლავედი; ასე რომ პირამიდები თავის მხრივ აგრეთვე წარმოადგენდნენ ორიონს“ (გვ. 129).

პირველი, ვინც გამოთქვა აზრი, რომ პირამიდები აშენდა ერთი საერთო გეგმით, იყო კერძო პრაქტიკის ექიმი ჯონ ლეგონი (დიდი ბრიტანეთი) 1979წ.* (გვ. 63). მან დაამტკიცა, რომ სამივე პირამიდა გიზაში მოთავსებულია მართკუთხეთში (სწორკუთხეთში). ერთი მხარე ჩრდილო-სამხრეთი ტოლია 1732 წყრთისა (მხარი), აღმოსავლეთ-დასავლეთის მიმართულებით 1432 წყრთა. აქედან დაადგინა, რომ „საბაზისო“ სიგრძის ერთეული იყო 1000 წყრთა და შესაბამისად გვერდების ზომა გამომდინარეობს 1000-ის ნამრავლისა $\sqrt{2}$ და $1000 * \sqrt{3}$, ხოლო დიაგონალი ტოლია $100 * \sqrt{5}$ (გვ. 64).

მაგრამ, თვით პირამიდების სტრუქტურაში არის ერთი განმასხვავებელი ნიშანი, რითაც დიადი პირამიდა (ხუფუ) განსხვავდება სხვა დანარჩენი პირამიდებისაგან. მას აქვს ორი საკანი ზედა „მეფის“ და ქვედა „დედოფლის“, რომელთა ჩრდილო და სამხრეთი კედლებიდან პირამიდის ზედაპირისაკენ გაყვანილია ხვრელები (არხები). „ფარაონის საკნიდან“ სამხრეთის ხვრელი დღეს აღწევს პირამიდის ზედაპირამდე, ხოლო „დედოფლის საკნიდან“ გამავალი ხვრელები, როგორც ფარაონის საკნის ჩრდილოეთ მიმართული ხვრელი პირამიდის ზედაპირამდე არ აღწევს.

სურათი № 6 პირამიდის საკნებით.

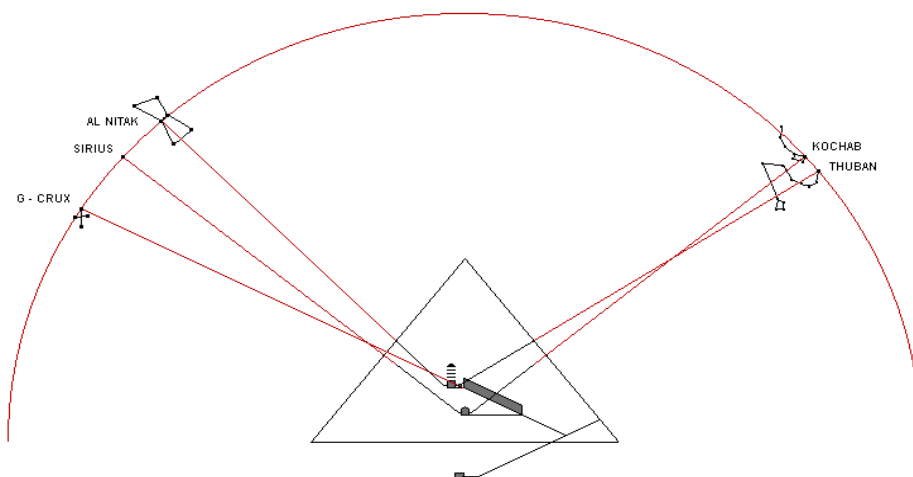

აქ საინტერესოა ერთი შეხედვით უმნიშვნელი ფაქტი, იმისა, თუ შუმერები როგორ გამოსახავდნენ სახვით ხელოვნებაში სამლოცველო ტაძარს: „მელამის ენერგია არ იკარგება ბუნებაში... განსაკუთრებული სიძლიერის მუხტი მელამისა ჩადებულია ტაძრის შენობაში... ასეთივე მფარველი ელვარების გამომხატველად სახავს სამების ტაძარს „გერგეტულას“ ლექსი:

„დიდია წმინდა სამება, ცისკიდურამდე ელავსო,
თავის ყმის გამჯავრებელსა ნაბადივითა სთელავსო“ [104, 139].” (283 : 97).

სურათი № 7 საყდარი „სამი წყვილი რქა“

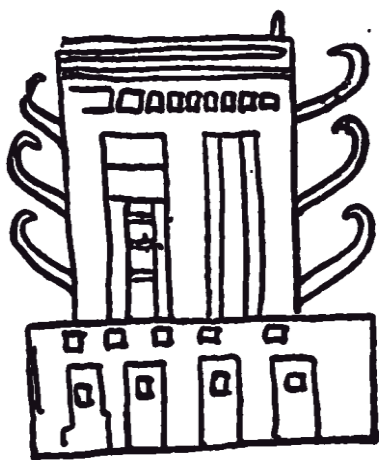

ტაძრის კედლებს გამოსხმული აქვს სამი წყვილი რქა – სხივის ნიშანი (სურ. 7). ტაძარშია სამყაროს „ჭიპი“: „აქ მუდამ ახალი ძალით მოქმედებს ის იმპულსი, რომელიც უამთასვლის დასაწყისში ამოქმედდა. ამრიგად, აქ სრულიად განსხვავებული დრო და სივრცეა. ამაში მდგონარეობს „ცისა და მიწის ჭიპის“ საკრალურობა... აქედან ვრცელდება მელამი“ (284 : 121-122).

პირამიდებსაც აქვთ ალბათ თავისი „მელამი“ და მისი გამოყენება ალბათ იცოდნენ ფარაონებმა, თუ ქურუმებმა... ამაზე ქვემოთ ფარაონის ჩასახვასთან დაკავშირებით. ახლა განვიხილოთ პირამიდის ხვრელები, ხოლო მათში აღმოჩენილ საგნებს ცალკე თავში განვიხილათ, როგორც „ოქროს საწმისის“–ასტრონომიული „ვერძი“-ს ნიშანს.

მოკლედ მათი ისტორია: „პირველად დედოფლის საკანში არსებული ხვრელები აღმოჩენილ იქნა 1872 წელს ინგლისელი ინჟინერის უეინმან დიქსონის მი-

ერ***, როგორც ფარაონის საკნის ხვრელები ერთი მიემართება ჩრდილოეთის მხარეს, ხოლო მეორე სამხრეთის. 1881 წელს ისინი გულდასმით იქნა გამოკვლეული პიტრის მიერ, რომელმაც გაზომა „ფარაონის“ საკნის ხვრელების დახრის კუთხე სამხრეთის მიმართულებით, და იგი აღმოჩნდა 30°45' - დან 32°4' -მდე, ჩრდილოეთის არხის დახრის კუთხე იატაკის ზედაპირიდან 44°26' წუთიდან 45° 30' -მდე.* (გვ. 106). მანვე განსაზღვრა დედოფლის საკნის ხვრელების დახრის კუთხე, ჩრდილოეთის მიმართულებით აღმოჩნდა 37° 28'', ხოლო სამხრეთის მიმართულების არხის დახრის კუთხემ შეადგინა 38° 28'' (გვ. 107).

ითვლებოდა, რომ მეფის საკნის არხები აგებული იყო ვენტილაციისათვის, მაგრამ ჯერ კიდევ 1924 წელს ბელგიელმა ეგვიპტოლოგმა კაპარტმა გამოთქვა მოსაზრება, იმის შესახებ, რომ „უფრო დასაჯერებელია, რომ ისინი ასრულებდნენ გარკვეულ როლს დასაფლავების დროს, შეიძლება წარმოადგენდნენ გზას მეფის სულის გასასვლელად“* (გვ. 108).

ძველი ეგვიპტის არქიტექტურის მცოდნე, ეგვიპტოლოგმა ბადავიმ, ივარაუდა, რომ მეფის საკნის ხვრელები წარმოადგენენ არხებს ვარსკვლავებისათვის, „ჩრდილოეთის ხვრელი... სულის მოგზაურობისათვის პოლუსის ახლოს მდებარე მუდმივ ვარსკვლავებთან, ხოლო სამხრეთის ხვრელი... ორიონთან“* (გვ. 109) და 1964 წელს ასტრონომმა ვირჯინია ტრიმბლთან ერთად ჩაატარა ასტრონომიული გამოთვლები: „მათ აიღეს ფარაონის საკნისათვის, საშუალო, პიტრის მონაცემებიდან 44,5' სამხრეთის და 31' ჩრდილოეთის არხებისთვის. გამოცდილ ასტრონომისათვის, როგორცაა ტრიმბლი, ნათელი იყო, რომ ჩრდილოეთის ხვრელი საკმაოდ ზუსტად უჩვენებდა სამყაროს ჩრდილოეთ პოლუსს, რომლის აზიმუტი ტოლია 30°-ის, თუ დაკვირვება წარმოებს გიზის პლატოდან, უფრო ზუსტად კი 29° 58' 51'' (გვ. 110). მანვე გამოთვალა რკალის დახრილობის სიდიდე, გამოხატული გრადუსებში ციური ეკვატორიდან ორიონის სარტყლის ვარსკვლავებისათვის გამოიყენა რა, ნობერგერის ტაბულა აღმოჩნდა, რომ ორიონის სარტყლის ერთ-ერთი ვარსკვლავის რკალის დახრილობა -15,5°-ია, რაც შეესაბამება 44,30°, ანუ ხვრელის დახრილობას“. ე.ი. ვარსკვლავი პირამიდის ხვრელში გამოჩნდებოდა იმ წლებში, როდესაც ვარსკვლავით შემოწერილი რკალი ტოლი იქნებოდა -15,5°-ს. „და ეს ხდებოდა დაახლოებით 2 840 - დან 2 480 წლებს შორის ჩვენს წელთ აღრიცხვამდე“ (გვ. 254).

აქედან ავტორებს გამოაქვთ დასკვნა, რომ ორიონის სარტყლის ვარსკვლავები აღწევდნენ თავის მაქსიმუმს იმ წერტილში, რომელსაც უთითებდა დიადი პირამიდის სამხრეთის არხი (მეფის საკნის), ანუ **იმ დროს, როდესაც ის შენდებოდა.**

ამ აზრის პირველ ნაწილს შეიძლება უცილობლად დავეთანხმეთ, რადგან არხის დახრის კუთხე დღემდე უცვლელია; ვარსკვლავთა ხილული მოძრაობის რკალის დახრილობის განსაზღვრა დღეს ადვილად გამოსათვლელია, ხოლო რაც შეეხება აშენების „იმ დროს“, **ეს ჩემში „და ა. შ.“-ის ასოციაციას იწვევს.**

რ. ბიუველის აზრით დიადი პირამიდა აშენდა არხებით მონიშნულ დროს, ხოლო ადგილმდებარეობით ეგვიპტელებმა მიგვანიშნა „პირველ დროებაზე“ - დაახლოებით 10 450 წელი ჩვენს წელთ აღრიცხვამდე (გვ. 202). (გამოთვლები ორიონის თანავარსკვლავების მდებარეობაზე და წლებზე, ირმის ნახტომის მიმართ ცაზე, მიღებული აქვთ კომპიუტერული პროგრამირებით, ორიონის თანავარსკვლავების მიმართ, პრეცესიის ციკლის, ცის რკალის უდაბლესი წერტილის დაფიქსირებით). როგორც აღვნიშნეთ მათ არ აქვთ არავითარი ათვლის წერტილი, ამიტომ ვერ იყენებენ, ვერც ზოდიაქოს 2160 წლიან ციკლს და ვერც ქორონიკონს (ნეტა კალენდარული სისტემა როგორ შექმნეს?).

პირამიდის დამპროექტებლებს ზუსტად უნდა სცოდნოდათ პრეცესია, ჩვენ ვიზიარებთ ავტორების იმ მოსაზრებასაც, რომ პირამიდების განლაგება ნილოსის მიმართ ისეთია (განლაგებულია დასავლეთ სანაპიროზე), როგორც ეს იყო

ჩვენს წ. აღრიცხვამდე 10 450 წ.– ორიონის თანავარსკვლავედი ცაზე მდებარეობდა ირმის ნახტომის დასავლეთ მხარეს (დღეს იგი აღმოსავლეთის მხარესაა) და ავტორებმა მიგვანიშნეს ამის შესახებ.

მაგრამ რაც შეეხება არსებით მონიშნული დროის მიღებას დიადი პირამიდის სავარაუდო აშენების თარიღად, ამას ჩვენ კატეგორიულად ვერ დავეთანხმებით. უბრალო ლოგიკის გამოყენებით, ამ გრანდიოზული ნაგებობის ამშენებელი თუ ამდენ ცოდნას ფლობდა, რომ გაითვალისწინა ყველა დეტალი ასტრონომიიდან დაწყებული და არქიტექტურით დამთავრებული – რამდენი რამ არის კიდევ გათვალისწინებული რომელიც ჩვენ დღეს არ ვიცით, და შეიძლება ვერც ვერასოდეს გავიგოთ – იმის გამოთვლასაც შესძლებდნენ, რომ 2450 წ. შემდეგ დადგაბოდა 1 წ. ქ. შ. და გაივლიდა ამდენივე დრო, როდესაც პრეცესიის უმაღლეს (ცის) წერტილს მიაღწევდა თანავარსკვლავედი; და ოი! საოცრებავ, ვარსკვლავური ცა დაიწყებდა ქვევით მოძრაობას. გაივლიდა კიდევ 2 X 2450 წელი და „ალ-ნიტაკი“ კვლავ გამოჩნდება დიადი პირამიდის არხის „მხედველობის“ არეში (ანუ უხეშად $2450 \times 3 = 7350$), ანუ 7350 წ. ქრ. შ. აქედან დასკვნა: თუ ეგვიპტელები პირამიდის ხვრელებით მიგვანიშნებენ აშენების თარიღს, მაშინ „ვაშა!“ დიადი პირამიდა ჯერ არ აშენებულა!!!

პირამიდის არხების მეშვეობით, მონიშნული წლები, გვაძლევს 4 პერიოდს თითო 2482 წლით ჩვენი გამოთვლებით და შეფარდებას ვიღებთ როგორც 1 : 3 ანუ პირველი 2482 წლის გავლის შემდეგ დადგა ჩვენი წელთაღრიცხვა, ხოლო კიდევ 3 პერიოდის (სულ $2482 + 7446$) გავლის შემდეგ ცის თალი დაუბრუნდება საწყის პოზიციას; „არსებით მონიშნულ დროს“, ანუ მასში კვლავ გამოჩნდება „ალ-ნიტაკი“. სიმეტრიის ათვლის წერტილად თუ ავიღებთ ქრისტეს შობას, მაშინ პირამიდის სამხრეთის არხით პირამიდის მშენებლებს მოუნიშნიათ პრეცესიის დამამთავრებელი (ხილული ვარსკვლავური ცის უმაღლესი წერტილი) წელი.

დავუბრუნდეთ ამირანის თქმულებას და განვიხილოთ თუ რომელი ვარსკვლავი მდებარეობდა სამყაროს ჩრდილო პოლუსში დიადი პირამიდის არხით მონიშნულ დროს.:

„გამოთვლებით დადგინდა, რომ პოლუსის „ზონაში“ დაახლოებით 3 000 – დან 2 500 წ. ჩვ. წ. აღ-მდე იმყოფებოდა „დრაკონის“ თანავარსკვლავედის „ალფა“ ვარსკვლავი („ტუბანი“)* (გვ. 253).

სურათი № 8 და № 9 ჩრდილოეთ პოლუსის ხილული გზა პრეცესიისას

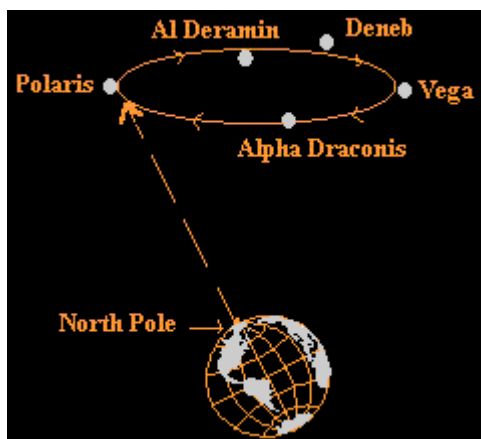

სურათი № 8

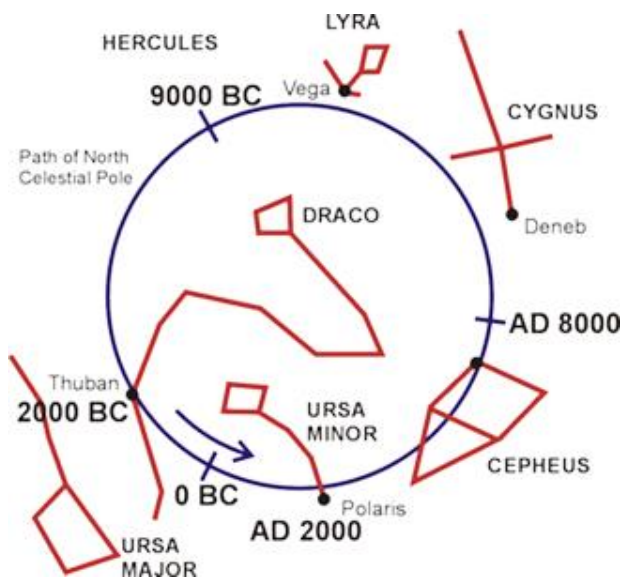

სურათი № 9

ეს ვარსკვლავი დრაკონის თანავარსკვლავედის შუაშია მოთავსებული, ასე რომ შეგვიძლია ასეც ვთქვათ, რომ „ტუბანი“ დრაკონის „მუცლის“ საპროექციო არეშია განთავსებული; ასევე შეგვიძლია ვთქვათ, რომ „დრაკონს“ – ქართულად გველეშაპს – გადაყლაპული აქვს სამყაროს ჩრდილო პოლუსი.

ეგვიპტურ მითოლოგიაში ჩვენთვის საინტერესო ადგილი ასეა აღწერილი: „ჩრდილოეთში მდებარეობდა საიდუმლოებით მოცული სავანე (სამყოფელი) სახელად „ტუარტი“ – დედალი ბეჰემოტის განსახიერება – ნაყოფიერების და ნაყოფის შენარჩუნება-ტარების ქალღმერთი, წარმოდგენილი თანავარსკვლავედით, რომელსაც ჩვენ დღეს ვუწოდებთ დრაკონს. საინტერესოა, რომ პოლარულ ტუარტს ჰქონდა „დასაბმელი სვეტი“ (ბოძი), რომლისგანაც გამოდიოდა თოკი... რომელიც გამოისახებოდა უფრო ძველი პერიოდის ბევრ ასტროლოგიურ სურათებში“ (გვ. 278).

„ჩრდილოეთი ითვლებოდა ფიქსირებულ ადგილად, სადაც გენერირდებოდა ენერგია რიტუალისათვის – სამხრეთით (მერიდიანზე) ციკლის დასაწყისი, დასავლეთი – სიმბოლური სიკვდილის დასაწყისი (ვარსკვლავი ხდებოდა უხილავი), და აღმოსავლეთი – ახალი დაბადება – როცა ვარსკვლავი მზის ამოსვლასთან ერთად ჩნდებოდა ჰორიზონტზე.“ (გვ. 278).

გველეშაპის თანავარსკვლავედის მიერ ჩრდილოეთის პოლუსის დაკავება, სადაც მისი „დასაბმელი სვეტი“ (ალბათ ნახატზე გამოსახული სვეტის ფუნქცია ვერ განსაზღვრეს) და პოლუსის განთავისუფლება, ჩვენი აზრით „კარგად“ არის წარმოდგენილი „ამირანის თქმულებაში“. და თუ დავუშვებთ, რომ ამირანის თქმულებაში აღწერილი ამბები ოდნავ მაინც ჰგავს, და არ დავიჟინებთ, რომ აქ ასახულია ასტრონომიული მოვლენები, თავისუფლად შეგვიძლია აღვნიშნოთ (ვივარაუდოთ), რომ ამირანის თქმულებამ იცის ზემოთ აღწერილი ასტრონომიული მოვლენები.

ხოლო თუ წარმოვიდგენთ, რომ „ქვესკნელში“ აღწერილია ქვეყნიერების სურათი როდესაც ორიონის თანავარსკვლავედი ყველაზე დაბალ რკალზე მოძრაობდა პრეცესიის საწყის წერტილში, ან როდესაც ჩრდილო პოლუსი (ამირანი) გადაყლაპა გველეშაპმა, მაშინ სულ სხვა სურათი გადაიშლება ჩვენს თვალწინ: აქ ყველას შეუძლია თავის ფანტაზიას მისცეს გასაქანი. (საკითხავია ამ დროს თუ გენერირდებოდა ენერგია რიტუალისათვის!!!). დღეისთვის დამტკიცებულია, რომ დაახლოებით 2200 წლისათვის ჩვენს წელთ აღრიცხვამდე დედამიწაზე ადგილი ჰქონდა „მცირე“ გამყინვარებას 200 წლის განმავლობაში თავისი შედეგებით.

ცოტა დიდი ადგილი დაუთმოთ ამირანის თქმულებას დამუშავებულს მიხეილ ჩიქოვანის მიერ:

„ამირანმა ფიცხელი ბრძოლა გაუმართა გველეშაპებს:...

თეთრი მოკლა და წითელი,

შავსა შეება მაშვრალი...

ამ დროს საშინლად შემოუტია დაღლილ-დაქანცულს შავმა გველეშაპმა. ამირანს უცბად ცამცუმის ხმალი გადუტყდა. ურჩხულმა იდროვა, დასტაცა პირი ამირანს, გადაყლაპა და შავი ზღვისაკენ, ქვედა ქვეყნისკენ გასწია.

შავმა აიღო ჩაყლაპა

შავი ზღვისაკენ გასწია!

ჩაყლაპა თუ არა შავმა გველეშაპმა ამირანი, მაშინვე თავის დედისკენ გაეშურა, დედამისი კი, ქვესკნელში ცხოვრობდა.

რაკი დაინახეს ძმებმა, ამირანს უჭირსო, იმწამსვე მობრუნდნენ და მისაშველებლად გამოიქცნენ. წამოეწივნენ ქარცეცხლს, ასე ეძახდნენ შავ გველეშაპს. ესროლა უსიპმა ისარი და ცხრა ადგილი კუდი მოსწყვიტა.

ქარცეცხლს ისე მოწვევტილი კუდი არ აწუხებდა, როგორც ჩაყლაპული ამირანი ატკივებდა მუცელს. მიიკლაკნებოდა გველეშაპი და მიიჩქაროდა თავის დედასთან.

ამირანს პაიჭში ნათლიის ნაჩუქარი ალმასის დანა ედო, მაგრამ არ აგონდებოდა, ბოლოს უსიპმა უთხრა ბადრს:

– ჩადი, ბადრო, და ჩასძახე,

ხმა შენი მშვენიერია:

მოუდის დარეჯანისძეთ

მოგვში ჩადება დანისა,

ამოდება და გამოჭრა

მაგ შავი გველეშაპისა... (აქ ვერ მოვითმინე და, ე. ი. დარეჯანისძეებს

პირველად არ გამოუჭრიათ გველეშაპი,

ეს ასტრონომიული იქნება თუ იმპერიული და

ეს ნათლად სჩანს გარდასულ იმპერიების

მაგალითებზე და მომავალ იმპერიებსაც არ

აწყენდათ გასათვალისწინებლად).

როგორც იყო, შავმა გველეშაპმა ქვესკნელს მიაღწია და დედას შესხივლა:

– მუცელი მგვრემს, ცეცხლი მეკიდება!

– მოეხვიე და აჰყევი სვეტსა, – ურჩია შეწუხებულმა დედამ.

ქარცეცხლი შემოეხვია სვეტს, მაგრამ, რადგან კუდი არა ჰქონდა, ვეღარ შესძლო და ძირს ჩამოვარდა. ერთი რკინის ბოძი ჰქონდა, როცა ვინმეს ჩაყლაპავდა, მივიდოდა, შემოეხვეოდა ირგვლივ ბოძს, მსხვერპლს დაამტვრევდა და ისე მოინელებდა. კიდევ სცადა გველეშაპმა, შემოეხვია ბოძს, მაგრამ კუდი პირამდე აღარ მოსწვდა. (აქ შეიძლება გვეთქვა, რომ გველეშაპის მოგლეჯილი კუდი შემდგომში გაითვალისწინეს და ნახატებში „ჩრდილოეთის ბოძი“ გამოსახეს მიბმული თოკით, რასაკვირველია მოკვეთილი კუდის ფუნქციის სანაცვლოდ, ხოლო გველეშაპს თუ უკუდოდ არ გამოსახავენ, ეს უკვე ალბათ მაშინდელი ეგვიპტელი „მხატვრების“ პრობლემაა – უკუდო გველეშაპი ალბათ „ორსულ“ ბეჭემოტს უფრო ჰგავს).

ქარცეცხლი საშინლად იკლაკნებოდა და იგრიხებოდა. დედამისი ცრემლებს ღვრიდა.

– ვაითუ დალ-დარეჯანიანთ ვინმე გყავს შეჭმული, ძნელი მოსანელებელი იქნება. რა კაცი იყო, რა ფერი ჰქონდა?

– საცერივით თვალები ჰქონდა და ოქროს კბილი ედგა.

– ამირანი ყოფილა, შვილო, დალ-დარეჯანისძე!

დედა მიბობდა ქარცეცხლთან და ჩასძახა:

– თუ მართლა ამირანი ხარ, საიდანაც გინდა, იქიდან გამოდი, გინდ წინა მხრიდან, გინდ უკანიდან!

ეს რომ ამირანმა გაიგონა, მუცლიდან გამოსძახა:

– აი, თქვე ქვეწარმავლებო, საიდან გამოვიდე?! პირიდან გამოვიდე – ნარწყველს დამიძახებთ, უკანიდან – ნასხლეტსა!

– აბა, გვერდის ძვალი გამოიდე და იქიდან გამოდი, – უთხრა ქარცეცხლმა ბოლოს.

ამირანმა ამოიღო ალმასის დანა, ჩასცა შიგნიდან გველეშაპს. მთელი გვერდი ამოუღო და გამოვიდა. ც ა ლ ი თვალი აკლდა და წვერულვაშიც გასცვენოდა.

– ახლავე თვალი ჩამისვი, თორემ ცოცხალს არ გაგიშვებ! – შესძახა ამირანმა გველეშაპს.

– ცოტა ღვიძლს მომჭერი, ცოტა ფილტვებს, მოისვი და უკეთესი ჩაგედგმება, – ასწავლა გველეშაპმა.

ამირანმა ბლომად მოჭრა ღვიძლს, ბლომად ფილტვებსა, მოისვა და თვალი გაუშთელდა.

–ახლა წვერულვაში გამიკეთე, თორემ შავი დღე მოგელის! – უთხრა ამირანმა.

–ეგ არ შემიძლია, ეგ მხოლოდ ხმელეთზე იციან, – მორჩილებით მიუგო გველეშაპმა.

ამირანს ძალიან ეწყინა, მაგრამ რაღას იზამდა.

ახლა გველეშაპმა სთხოვა ამირანს:

–გვერდი ჩამიდგი, ასე ღიად ნუ დამტოვებ!

ამირანმა გვედრის მაგიერ ჩელტი ჩაუყენა. ამირანს რომ ხის ჩელტი არ გაეკეთებინა, ქვეყანა დაიდუპებოდა: როცა მზე ბნელდება – გველეშაპი ყლაპავს. მზე სიმხურვალით წნელის ჩელტს ადვილად სწვავს და მალე გამოდის ქვეყნის გასანათებლად, ასე ამბობს ძველი ხალხი. (თანამედროვე ხალხმა კი უკვე იცის, რომ დრაკონის თანავარსკვლავედი კვლავ დაიჭერს ჩრდილო პოლუსის ადგილს და ჩელტის გარეშე იგი ვერ განთავისუფლდება „გველეშაპის“ მუცლიდან).

ამირანმა იქაურობას თვალი მიმოავლო და დარწმუნდა, რომ ქვესკნელში იყო... კაცურკაცობის ნიშანწყალი წაერთვა...

სოფლები უფერულია, სახლები – მიწური და შიშველ ადგილას გაშენებული. არსად ბაღი, არსად ბოსტანი, არსად მწვანე მცენარე, საჩრდილობელი. ადამიანები ლანდებივით დალასლასებენ, სიმძიმე აკლიათ...

ეტყობა, წვიმა იშვიათად მოდის, ფიქრობდა ამირანი, ტყე და ტყის მცენარეულობაც ნაკლებია ამის გამო.” (285 : 69-73).

თუ ჩვენ დავუშვებთ, რომ ამირანის გადაყლაპვა გველეშაპის მიერ, ასახავს (გადმოგვცემს) ასტრონომიულ მოვლენას, მაშინ ქვესკნელის აღწერა, შეგვიძლია განვიხილოთ როგორც დედამიწის ამსახველი სურათი იმ პერიოდში, როდესაც 3000 წ. ჩვ. წ. აღრიცხვიდან – 2500 წ. ჩვ. წ. აღრიცხვამდე* (გვ. 253), როდესაც სამყაროს „ჩრდილო პოლუსი გადაყლაპა გველეშაპმა“; ან აღწერილია პრეცესიის დასაწყისი დედამიწის მდგომარეობა, ხოლო მხატვრულად ერთ ამბად გაფორმდა ქართულ თქმულებაში. ასევე გასთვალისწინებელია აზრი იმის შესახებ, რომ გველეშაპი სამუდამოდ ვერ ჩაყლაპავს ჩრდილოეთ პოლუსს და იგი დროთა განმავლობაში განთავისუფლებს დაკავებულ ადგილს. და რაც მთავარია ამირანი არ მოკლავს გველეშაპს, არადა მისი ხასიათიდან გამომდინარე და რაც მას გველეშაპები უხოცია, იგი ვალდებლივ კი იყო განთავისუფლებინა კაცობრიობა მზის დაბნელებისგან მომავალში. აქ დავსვათ წერტილი, თორემ მოგვიხდება იმის მტკიცება, რომ მან იცოდა, რომ გველეშაპი „კვლავ დაიკავებს ჩრდილოეთ პოლუსს დაახლოებით 23000 წელს ჩ. წ.“* (გვ. 252).

ამავე სიუჟეტის განხილვისას, ჩვენ თავისუფლად შეგვიძლია დავუშვათ, რომ აღწერილია მზის დაბნელების ამსახველი სურათი, რომელიც ითვალისწინებს პლანეტათა მოძრაობის ცოდნას, ან სულაც „ძველი ხალხის“ წარმოდგენას დღე-ღამის მონაცვლეობის შესახებ.

უსიპმა ცხრა ადგილი კუდი მოსწყვიტა გველეშაპს. ჭიების მშობელი დევიც ცხრათავიანი იყო და სწორედ მეცხე თავიდან ამოძვრა სამი ჭია, რომელებიც გველეშაპად გადაიქცნენ ე. ი. სულ გამოვიდა 12 (11) თავი, მაგრამ ბოლო სამი თავი დაიბადა და გაიზრდება მხოლოდ მეცხრე თავის მოჭრის – ვადის-დროის ამოწურვის შემდეგ, ხოლო რაც შეეხება წვერ-ულვაშს, და თუ მას განვიხილავთ როგორც ფლორას, მაშინ გადახრუკული დედამიწა ნამდვილად უწვერულვაშო მოგვეჩვენება. პირდაპირი გაგებით კი ამირანის უწვერ ულვაშობა ენდოკრინული ჯირკვლების ფუნქციის მოშლის სურათს ასახავს: „თითქოს კაცურკაცობის ნიშანწყალი წაერთვა, ამ გოლიათ ადამიანს, და თავი დაბეჩავებულად იგრძნო“

(286 : 72). თითქოს „მეორედ მოსვლა“-ა აღწერილი „პირველყოფილი ადამიანის“ მიერ.

თუ გავითვალისწინებთ, რომ „რელიგიური ლიტერატურა ვერ გაიგება თხზულების ავტორის რწმენის მიმართ გარკვეული სიმპათიის გარეშე“ (გვ. 82), მაშინ გასაგები გახდება, თუ რას უნდა ნიშნავდეს, რომ ამირანს „ცალი თვალი აკლდა“; არც სულკალმახს ჰქონდა ორივე თვალი საღი. ეგვიპტურ მითოლოგიაში „ჰორი“-სა და „სეთი“-ს ბრძოლის დროს ჰორმა თვალი დაკარგა, ხოლო სეთმა მამაკაცობის ნიშანი; და ჩვენ შეგვიძლია ასეც ვთქვათ, რომ სეთის მიერ მამაკაცობის ნიშნის დაკარგვა გამოიხატა მის მიერ წვერ უღვაშის დაკარგვაში. ამ სიუჟეტს დაედო საფუძვლად ვარსკვლავური ცის მონაცემები, რომლითაც მოხერხდა ეგვიპტის გაერთიანების დათარიღება დაახლოებით 2 500 წლით ჩვ. წ. აღრიცხვამდე (გვ. 160-161). რაც ემთხვევა დროში, მხატვრულად რომ ვთქვათ გველემპის მიერ „მზის“ (ჩრდილოეთის პოლუსის საპროექციო არის) განთავისუფლებას.

აქ მოვიყვანოთ ციტატას რ. ბიუველის წიგნიდან: „როგორც „პირამიდის ტექსტებიდან“ ჩანს, ეპიკური დუელი, რომლის დროს დაიკარგა ჰორის „თვალი“, ეს მოხდა აღმოსავლეთ „ქვემო“ ცაზე, დინების „მჩქეფარე ნაპირებზე“:

„ჰორმა დაიყვირა, იმიტომ, რომ დაკარგა თვალი... და გადახტა ჰორის თვალი, რომელიც დაეცა იმ (მარჯვენა) მხარეს მჩქეფარე დინებისა... თოთმა (პლანეტა მერკური) დაინახა ეს იმ ნაპირზე მჩქეფარე დინებისა... ჰორის თვალი დაეცა თოთის ფრთებზე იმ მხარეს მჩქეფარე დინებისა, ცის აღმოსავლეთის მხარეს...“ [პირ. ტექსტ., 594-6] (გვ. 165-6 (215).

ჰორის „თვალის“ ქვეშ ნაგულისხმევია კუროს თანავარსკვლავედის ვარსკვლავი 311 (ეპსილონი), რომელმაც გადაკვეთა ცის ეკვატორი, ძვ. წ. აღრიცხვით 2450 წელს, „ხედა ციდან“, თავისი კუთვნილი ადგილიდან გადმონაცვლა „ქვედა ცაზე“. ეს შეიძლება ჩავთვალოთ, როგორც ჰორის მიერ მარცხენა თვალის დაკარგვა, ან როგორც ვიდაცის ნების აღსრულება.

თუ დაკვირვებით შევადარებთ ამირანის თქმულებას და მითს ოსირისსზე, დავინახავთ, რომ ამირანის და სულკალმახის სახეში გაერთიანებულია ჰორის და სეთის დამახასიათებელი და განმასხვავებელი ნიშნები. ისე ამირანს თვალეები პირველად ყორანმა ამოკორტნა (287 : 23); ასე რომ ამ კუთხით როგორც „ამირანის თქმულება“, ისე „ეთერიანი“ ძირფესვიანად შესასწავლია.

ჩვენი მსჯელობის მიმართ სკეპტიკურად განწყობილ მკითხველს მოთმინებისაკენ მოვუწოდებთ, ეს ჩვენი ნაცოდვილარი მომავალი ქართველი მეცნიერებისთვის იწერება, განთავისუფლებული საბჭოთა მენტალიტეტისაგან, როგორც თეზისები – უფრო მეტი კითხვის ნიშანით, ვიდრე გაცემული პასუხით. და მათთვის ვიტყვი, რომ ამირანი დღესაც კავკასიონზეა მიჯაჭვული, და რაც მთავარია ერთგული გომია ჰყავს გვერდით ანუ ფრთოსანი ყურშა. ფრთოსანი კი მხოლოდ ცაში უნდა გვეგულვოდეს. ცაში კი ფრთოსანი, თანაც ყურშა, მხოლოდ დიდი და პატარა „ქოფაკის“ თანავარსკვლავედებია; და თუ ყურშას ქოფაკებთან გავაიგივებთ, მაშინ იქვე უნდა ვეძებოთ „მიჯაჭვული“ ამირანი თავის ყამარიანად. ეს კი მომავლის საქმეა. (აკ. ბაქრაძე აღნიშნავს, რომ „ხევსურული მითოლოგიური თქმულებების თანახმად, მწვეარი ანთროპომორფული არსებობს. იგი თემის ღვთაების თანმხლებია, თავად ნახევარღმერთი. (288 : 329).

თქმულების ყველა ვერსიაში ერთხმად აღიარებულია, რომ ამირანმა თავისი ჭაბუკობა და გმირობა ცუდად დაამთავრა. ღმერთებმა იგი მიაჯაჭვეს კავკასიონს. მსგავსი ცუდი დასასრული აქვს ორ სხვადასხვა მითში აფსარტეს და ოსირისს: ორივე 14 ნაწილად დაანაწევრეს; ერთი ეგვიპტის მიწაზე მოფანტეს, ხოლო მეორე შავ ზღვაში – „ამირანი კი შავმა ვეშაპმა ჩაყლაპა“. მითებში დანაწევრებული სხეულის აღდგენა სხვისი დახმარებით ხდება – აფსარტეს და ოსირისის დანაწევრებულ სხეულის ნაწილებს შეაერთებენ, ხოლო ამირანი თავს

დაიხსნის აღმასის დანის მეშვეობით. ოსირისი ზეცაზე განლაგდება ორიონის თანავარსკვლავედის სახით, ამირანი კი ზეცაში ატყორცნილ მწვერვალზე ყურშასთან ერთად; რაც შეეხება აფსარტეს, მისი შემგროვებლები, თუ მაძებრები, „აიეტი“-ს „სკუ“-ები თუ „სკი“-ები „ისტრი“-ს დინებას ჩრდილოეთით აუყვნენ და ვარსკვლავებივით მიმოიფანტნენ, მხოლოდ მიწაზე.

რაც შეეხება ციფრ 14-ს, რამდენ ნაწილადაც არის დანაწევრებული აფსირტე და ოსირისი – ქართულ ასომთავრულ ანბანში მე-14 ასონიშანი არის „ნარ“-ი, რიგითი ნომრით 14 და მარაგით 50. ანუ სულიერ ენაზე 1450 ჩვენს მიერ სოთისის ციკლის რიცხვით მნიშვნელობაზე 10-ით მეტია, და ნაკლებია ციფრ 1460-ზე, 10-ით; მათემატიკურად ეს სხვაობა სოთისის ციკლის „წლებს“ შორის ასე გამოისახება 1450 ± 10 წელი. ანუ სულიერად $1450 \pm 10 = 1440$ და 1460 – როგორც ზევით გვქონდა აღნიშნული: ჩვენმა წინარებმა არც მწვადი დავწვეს და არც შამფური.

„ნარ“-ის შესახებ შეგვიძლია ასეც ვიმსჯელოთ: ასონიშანი „ნ“-ის სახელწოდება შედგება ასომთავრული „ა“-სგან, რომელიც „მთვარეს“ გამოსახავს ანბანში (ჯერჯერობით), და ასონიშან „რ“-სგან, რომელიც განასახიერებს ბორჯღალს, ანუ მზის სიმბოლოა, რიგითი ნომრებით 1 და 19. უფრო დავწვრილებით მიმართეთ პატარიძისა, კანდელაკის და ცერცვაძის ნაშრომებს.

როგორც ჩვენ ზემოთ არენიშნეთ, სოთისის ციკლთან უნდა იყოს დაკავშირებული დავათის სტელაზე გამოსახული ქართული ასომთავრული ანბანის დაყოფა ორ ნაწილად. თითოეულში 18 ასონიშანით; შემთხვევით დამთხვევას ამას ვერ დავარქმევთ, რადგან 1440 წლიანი ციკლი ზუსტად 18-ჯერ ჯდება 25 920 წლიან ციკლში. ასე, რომ ის ვინც ქართულ ასომთავრულ ანბანს და მის რიცხვით მნიშვნელობებს ადგენდა, მან იცოდა და გაითვალისწინა არამარტო პრეცესია, არამედ დედამიწის ღერძის ნუტაციური მოძრაობა, ვიზუალური აბერაცია, ვარსკვლავური „პარალაქსი“ და დედამიწის ატმოსფეროში სინათლის რეფრაქცია (რომ არაფერი ვთქვათ სირიუსის ცის კაბადონზე გამოწვეული საკუთარი მოძრაობით, საკუთარ ბრუნვა-გადახრაზე, რომელიც წელიწადში შეადგენს – 1, 21 კუთხურ სეკუნდს (გვ. 68). [იხილეთ დავათის სტელის ცხრილი – 2 121]. (მკითხველს ბოდიში უნდა მოეუხადო იმისთვის, რომ ხშირად გვიხდება ერთი და იგივე მონაცემების გამეორება, ეს ალბათ ჩვენი გამოუცდელობის ბრალია, რასაც იმედია სულგრძელად მოგვიტყვებენ).

§ 4. ჰუფუს ინტერესი თუ ეგვიპტოლოგების გაუვალობა

დღეს არავინ არ იცის, თუ როგორ მივიდნენ ქურუმები ძველ ეგვიპტეში სრული ციკლის იდეამდე. დღეს ეს საკითხი უკვე ჩვენს ფანტაზიაზეა დამოკიდებული; და რაც მთავარია ეს სასიამოვნო პროცესია. და ეს პროცესი არ დამთავრდება მანამ, სანამ არ აღმოჩნდება რაიმე დოკუმენტირებული ათვლის წერტილი ან სისტემა.

მოკლედ შევეხოთ ამ საკითხს და დავიწყოთ იგი პრეცესიის განმარტებით: „პრეცესია– დედამიწის ბრუნვის ღერძის განსაკუთრებით ნელი მოძრაობაა წარმოსახვით წრიულ კონუსზე – ციკლი რომელიც მოიცავს 26 000 წელს. გასაგებია, რომ მისი ეფექტი მცირედ შესამჩნევია და მისი გამოვლინება შეიძლება მხოლოდ ვარსკვლავზე დიდი ხნის დაკვირვების შედეგად ... პრეცესიის ეფექტი ასევე კარგად ჩანს ვარსკვლავის (ორიონი) ამოსვლისას აღმოსავლეთით (ჰორიზონტზე). დღეს მისი ამოსვლის წერტილი იმყოფება მკვეთრად აღმოსავლეთით, 91' აზიმუტით ... პრეცესიის მთლიანი ციკლი შედგება ორი ნახევრისაგან, თითოეული 13 000 წლით, რომელიც აღიქმება ვარსკვლავის გადაადგილებით მაქსიმალურიდან მინიმალურ სიმაღლემდე. ორიონის სარტყელი იმყოფებოდა 11' სიმაღ-

ლეზე ჰორიზონტიდან (თუ ვაკვირდებით ჰიზიდან) 10 400წ. ჩვ. აღ-მდე. შემდეგ ის იწვევს ნელა აწევას მაღლა ... და ჩვენს დროს შეადგენს 59' ჰორიზონტის ზემოთ" (გვ. 152).

შემდეგ ბიუველი და ჯილბერტი განაგრძობენ, რომ პრეცესია იწვევს ვარსკვლავის დახრილობის კუთხის ცვლილებას საუკუნეში დაახლოებით ნახევარი გრადუსით და ერთი გრადუსით 200 წელიწადში, ხოლო 1,0' კი საკმარისია შეუიარაღებელი თვალისთვისაც, რომ ვარსკვლავის მდებარეობის ცვლილება შეემჩნიათ... „და კიდევ მათ იცოდნენ, პირამიდის ხვრელების ორიენტაციით როგორღაც „აფიქსირებენ“ საერთო დიადი ციკლის დროის რომელიღაც წერტილს" (გვ. 200).

თვალსაჩინოებისათვის მოვიყვანოთ ზოგიერთი მონაცემი ცხრილიდან, რომელშიც მოცემულია დახრილობის კუთხისა და ჰორიზონტიდან მერიდიანზე ამოსვლის კუთხის ცვლილებები:

ცხრილი	წელი	დახრილობის კუთხე	სიმაღლე მერიდიანზე
	2 550 ქრ. წ.	-1°50"	58' 11"
	1 წ. ჩვ. წ. აღ.	-5°13'	54' 48"
	2 450 წ. ჩვ. წ. აღრ.	-15°01'	45' 00"
	10 450 წ. ჩვ. აღრ.	148°53'	11' 08"

(წყარო: კომპიუტერული პროგრამა Skiglobe 3,6. 10 000 წ. ჩვ. წ. აღრ-მდე წლებისკენ შეცდომა დროში 300 წლის ფარგლებში მერყეობს, კუთხურ განზომილებაში 0,5' ფარგლებში, ერთ ან მეორე მხარეს).

„ორიონის სარტყლის ვარსკვლავთა განლაგება ირმის ნახტომის დასავლეთ „ნაპირზე“. განსაცვიფრებელი სიზუსტით თანხვდებიან ჰიზის პირამიდების განლაგებას და ორიენტაციას ნილოსის მიმართ!" (გვ. 201).

მხედველობაში აქვთ ძვ. წ. აღ-ით 10450 წელი, მაგრამ ავტორების მთავარი მიზანი არის, რომ „დიადი“ პირამიდა დაუკავშირონ ფარაონ ჰუფუსს, და ორივე 2450 წელს ჩვენს წ. აღრიცხვამდე. 2 450 წელს ჩვ. წ. აღრ-მდე სირიუსის ამოსვლა თანხვედრილი კი იყო მზის ამოსვლისა, მაგრამ ამ დროს ცაზე ორიონის სარტყელი უკვე ირმის ნახტომის აღმოსავლეთ მხარეს იმყოფებოდა და ეს გარემოება არ გამოდგება „პირველი დროის“ აღსანიშნავად. (აქ ავტორებს ავიწყდებათ, რომ პირამიდების აშენების წელი განსაზღვრეს პირამიდის არხის დახრილობის კუთხით, როდესაც „სირიუსი“ გამოჩნდებოდა არხის საპროექციო არეში და რომელიც თავის თავში გულისხმობს სოთისის ციკლს – და აღმშენებლები პირამიდის კომპლექსს დააკავშირებდნენ არა მარტო „დიადი ციკლის“ დასაწყისს, არამედ მის თანხვედრას I თოთთან, და ალბათ დასასრულსაც მიგვანიშნებდნენ, ყოველ შემთხვევაში მოტანილი ცხრილი „გზის“ მიმასწავლებლად შეიძლება გამოდგეს). [ისე ყველა სიტყვას უძებნიან ახსნას, მაგრამ „გზის“ ახსნა ალბათ ქართული „გზით“ თუ შეიძლება, ხოლო რაც შეეხება 2482 წელს, ჩვენ ზემოთ გვ. 198, იგი პრეცესიის დამამთავრებელ წლის მიმანიშნებლად მივიჩნიეთ].

შემდეგ ბიუველი განაგრძობს: „ასეთი თანხვედრა ოსირისის ვარსკვლავური დუატის ცენტრალური ნაწილის – როსტაუს, და პირამიდების მიწიერი მინდორის, შემთხვევითი არ შეიძლება იყოს. და ყველა თვალსაზრისით მიუთითებს 10 450 წელს ჩვ. წ. აღრ-მდე, დროს მთლიანი დამთხვევისა, ორიონის სარტყლის „პირველი დრო“. რატომ მაინცდამაინც ასეთ დაშორებულ დროზე? და რატომ

მაინცდამაინც ამ თარიღზე უნდოდა არქიტექტორებს მიექციათ ჩვენი ყურადღება?” (გვ. 202).

საინტერესო, და რაც მთავარია ადექვატური კითხვებია: კომპიუტერული პროგრამის გამოყენებით ვარსკვლავური ცის აღწერა და მათი წლებთან დაკავშირება დღეს ადვილად შეიძლება და ზუსტადაც განსაზღვრავს ობიექტურ მონაცემებს, თუ არ გავითვალისწინებთ 300 წლიან ვარირებას. მაგრამ დასამშვიდებლად ერთი გვაქვს, რომ ეს ვარირება შეეხება იმ წლებს, რომლებიც ახლოა ძველი წელთაღრიცხვით 10 000 წლებთან.

აი დოკუმენტურად დადასტურებული რომელიმე კალენდარული წელთაღრიცხვის თარიღი, თუნდაც დაშიფრული სახით იყოს წარმოდგენილი – რასაკვირველია ამ ეტეპზე მხედველობაში არ გვაქვს კომპიუტერული პროგრამით მიღებული 10 450 წ. ჩვ. წ. აღრ-მდე – არ მოგვეპოვება არც შუმერებთან, არც ეგვიპტელებთან, არც ძველბერძნებთან და არც თანამედროვე ლიტერატურაში – მეცნიერებაში.

დღეს ყველა შემოიფარგლება მხოლოდ პლატონის „თიმეა“-ში აღწერილი „ატლანტიდის“ დაღუპვის ცნობით: „დაახლოებით 9 ათასი წლის წინ: საიდუმლოებით მოცულმა ხალხმა ატლანტიტიდან დაიპყრო ხმელთაშუა ზღვისპირეთის დიდი ნაწილი ეგვიპტის ჩათვლით; 4 ჩანაწერი მათ შესახებ შემონახულია ეგვიპტეში „დღემდე““ (გვ. 204).

ბიუველი და ჯილბერტი აღნიშნავენ, რომ „მთელი ამ წიგნის წერის განმავლობაში ჩვენ ვცდილობდით, ფაქტებს დავეყრდნობოდით. მაგრამ ჩვენ არ შეგვიძლია წინააღმდეგობა გავეწიოთ ცთუნებას, და არ მოვიყვანოთ ისეთი არამეცნიერული ფაქტი, როგორცა არის ედგარ კეისის ნათელხილვა...“ (გვ.205).

<https://iberiana2.wordpress.com/georgia/zodiaqo/>

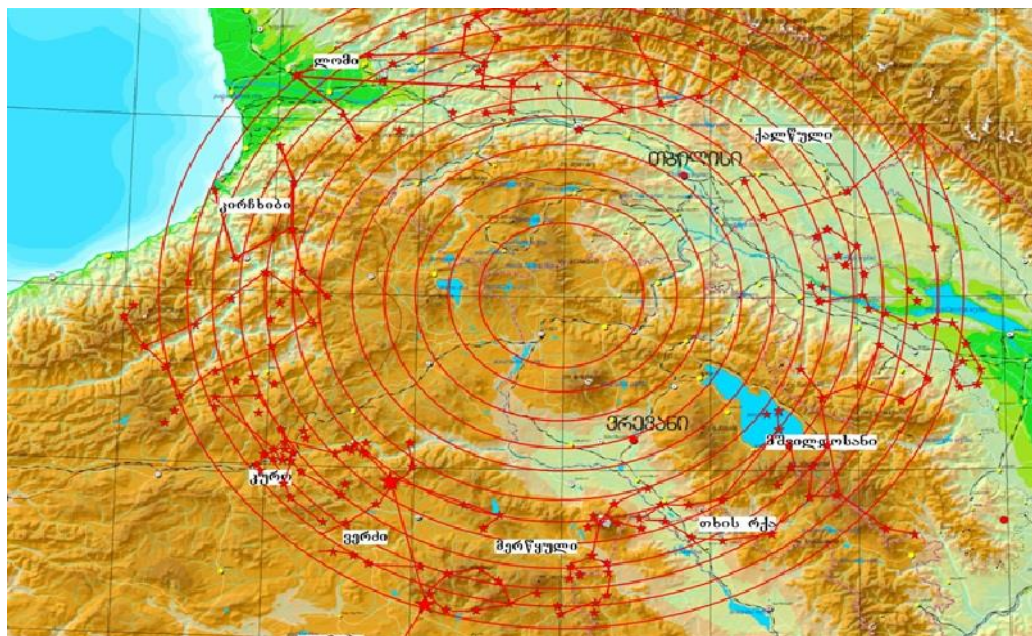

სურათი № 10

პირამიდების ორი მკვლევარი, ბ. რ. ფიქსი და მარკ ლენერი, იყვნენ საკმაოდ ზუსტნი, როდესაც ამტკიცებდნენ: „ეტყობა საქმე ისეა, რომ მოვლენები, დაკავშირებული ატლანტებთან, აღინიშნებოდა 10 400 წელს ჩვ. წ. აღრ-მდე“*. ასეთი თანხვედრა გვაკვირვებს, რადგან არც ერთი ავტორთაგანი არ იყენებდა ასტრონომიულ მეთოდებს – ორივე იმორწმუნდა ამერიკელი ნათელმხილველის

ედგარ კეისის „ხილვას“, რომელიც გარდაიცვალა 1945 წელს*. კეისი იყინებდა იმას, რომ პირამიდების მშენებლობა დაიწყო ან უკიდურეს შემთხვევაში, იქნა ჩაფიქრებული დაახლოებით 10400 წ. ჩვ. წ. აღრ-მდე და რომ ატლანტების დაკარგული ჩანაწერები აღმოჩენილი იქნება „საიდუმლო საკნებში“ ათასწლეულის ბოლო 20 წელიწადში*. ეტყობა, რომ რუდოლფ განტენბრინკმა დროზე მოუსწრო!“ (გვ. 205).

ჩვენ დიდი სიამოვნებით გამოვიყენებთ (ამ გაჭირვებაში) კომპიუტერულ მონაცემებს, ხოლო რაც შეეხება 300 წლის ცთომილებას, აქ ჩვენ ბოდიშს მოგუხდით პატივცემულ ძველ და ახალ ავტორებს და სხვა ... , რადგან ჩვენი აზრით ქართველებს გვაქვს წელთაღრიცხვის ზუსტი მონაცემები – თავისი ისტორიული მინიშნებებით, მითებით და არავისზე ნაკლები არქიტექტურით – ქართული ეკლე სია-მონასტრების სათანადო განლაგებით, რომლებიც გარკვეულ სქემებს ქმნიან და ამ სქემების წაკითხვა მომავალში, განსაკუთრებით მომავალი თაობას და ყველას ერთად, არა ერთხელ მოგვიწევს. [დღეს უკვე ცნობილია რომ ეს სქემები (ეკლესია მონასტრები) გამოსახავენ ზოლიაქობისს უმთავრეს ვარსკვლავთა გამოსახულებებს წრიულად, ცენტრით ამიერკავკასიაში სურ. 10].

რაც შეეხება რ. განტენბრინკის მიერ დედოფლის საკნის შესწავლას, ჩვენ ცალკე განვიხილავთ, ყოველგვარი ატლანტების და „საიდუმლო“ საკნების გარეშე.

გადავიდეთ ამ თავის ძირითად საკითხზე და დავიწყოთ იგი „ჰერმესულ ტექსტებში“, ჰერმესის (ეგვიპტური ღმერთი თოთი)* მიერ დასმული კითხვით. ჰერმესი ეკითხება თავის მოწაფეს: „იცი შენ, თ ასკლეპიოსო, რომ ეგვიპტე შექმნილია ისე, რომ ის იმეორებს ცის გამოსახულებას...?“ ... ასკლეპიოს ძველბერძნები აიგივებდნენ იმხოტეპთან, ლეგენდარულ ასტრონომთან და არქიტექტორთან, პირველი საფეხურებიანი პირამიდის შემოქმედთან საჰარაში (ორი სიტყვა საჰარაზე – ი. ჯავახიშვილის ზეგავლენით ჩვენ გვგონია, რომ ამ სიტყვაში „სა“ არის პრეფიქსი, ხოლო „ჰარა“ – „ჰორის“ დამახინჯებული ფორმა. აქედან მივიღებთ **ს ა ჰ ო რ ე ს – თუ ტრანსკრიფციას დაწვერთ როგორც სახარა-ს მივიღებთ, რომ აღვიღო განკუთვნილია „ხარი“-სთვის, რასაც ადასტურებს ნარმერის სტელა**), დღეს უკვე არქეოლოგიური აღმოჩენები ლიბიის საჰარაში ადასტურებენ კულტურულ ფენას საჰარის უდაბნოს წარმოქმნამდე. ამასვე ფიქრობს რ. ბიუველი, (გვ. 22-23). ძველი ეგვიპტელები თვლიდნენ, რომ თოთმა დაწერა ჰელიოპოლისის წმინდა წიგნები, რომლიდანაც ნაწილი მიძღვნილია ვარსკვლავთა მოძრაობებისადმი.*“ (გვ. 43, 205).

ავტორები აღნიშნავენ, რომ „ჰერმესის“ მიერ დასმული კითხვა მხოლოდ დამაინტრიგებელია. ეს კიდევ ერთი „და ა. შ.“-გია; ნეტა რას ფიქრობენ ინტრიგაში? რა ჰერმესია ინტრიგანი, თუ იმხოტეპი? არ ვიცი, ალბათ ასკლეპიოსი.

ეგვიპტოლოგების აზრით, ჯერ აშენდა ჯოსერის საფეხურებიანი პირამიდა, რომლის შემოქმედად აღიარებულია იმხოტეპი, ხოლო შემდეგ სწორი ფორმის დიადი პირამიდები (სამივე). აქ კი ვგებულობთ, რომ იმხოტეპმა თუ ასკლეპიოსმა არ იცის, რომ ეგვიპტე შექმნილია ზეცის გამოსახულების მიხედვით. რაც ჩვენი აზრით თავშივე გამორიცხავს იმას, რომ ცის გამოსახულება, სადაც ეგვიპტური მითოლოგიით მთავარი ადგილი უჭირავს ოსირისს – თანამედროვე ორიონის თანავარსკვლავედს, მიწაზე დიადი პირამიდების გარეშე წარმოუდგენელია (სამივე პირამიდა დაპროექტებულია და იმეორებს ორიონის თანავარსკვლავედის სარტყლის სამი ვარსკვლავის მდებარეობას სივრცეში – (გვ. 368).

აქედან დასკვნა ეგვიპტე თავისი პირამიდებით იმხოტეპამდე არსებობდა.

გამოდის, რომ იმხოტეპს ან არ უნახია დიადი პირამიდები, ან თუ უნახია, რისთვისაა აგებული ან როგორაა აშენებული არ იცის.

გასათვალისწინებელია ისიც, რომ თოთმა დაწერა წმინდა წიგნები, რომლებიც ინახებოდა (სულ 42 წიგნი) ჰელიოპოლისში; ჩვენ ასევე ვიცი, რომ

ჰელიოპოლისის ქურუმები ყველაფერს წყვეტდნენ ეგვიპტეში, ასტრონომიით დაწყებული რელიგიით დამთავრებული, თან თავის ცოდნას თვით ეგვიპტეშიც კი ასაიდუმლებდნენ, დღეს ჩვენთვის ძნელია აღვგენა იმ სიმართლისა, რომელიც ღმერთებს უნდა გადაეცათ უბრალო მოკვდავთათვის—ადამიანებისათვის. მთავარი საკითხი აქ არის ის, რომ ეს ღვთიური ცოდნა თავიდანვე დაშიფრული გადაეცათ, თუ შემდეგ ქურუმებმა „გააიმასქნეს“?

ამასთან დაკავშირებით მეხსიერებაში ამოტივტივდება მეორე უდიდესი და უძველესი ცივლიზაციის შემქმნელი ხალხი — შუმერები, რომლებმაც ადამიანისთვის დამახასიათებელი მიამიტობით ისე აღწერეს, როგორც ხდებოდა მათ გარშემო მოვლენები, როგორც ეს მათ წარმოდგენას და აღქმას შეესაბამებოდა: „აფ ქალი“ და „იგივი“, რომლებმაც მათ ასწავლეს მიწის დამუშავება, გადაზომვა, აგურის ყალიბი, მშენებლობა, წერა-კითხვა და სხვა მრავალი (ღმერთების სიტყვის მოსმენა); და არც მათ ნაწერებს აკლია აღმაშენებლის—მოძღვარის ხელი. (მათ დაშიფრულ ადგილებს მოყვება თავისი გასაღები — საკრალური რიცხვები).

ეგვიპტელებმა ჩვენ დაგვიტოვეს საგანძური, რომელიც დღეს მხოლოდ მიხვედრილობაზე, სითამამეზე, დამთხვევაზე და წერილობითი წყაროების გაშიფრვაზე არის დამოკიდებული. ისეთი შთაბეჭდილება იქმნება, რომ ეგვიპტელებს სხვებმა შეუქმნეს კულტურა, რელიგია (დაუწერეს), ხოლო შუმერებმა თვითონ ჩაიწერეს თავისი „წიგნები“.

ახლა გადავიდეთ ჰუფუს დაინტერესებაზე, რომლის სახელსაც ატარებს დიადი პირამიდა. ბერლინის მუზეუმში არის დოკუმენტი, რომელსაც „ვესტკარის პაპირუსს“ უწოდებენ. ის დაწერილი იყო ახალი სამეფოს დროს (18-20 დინასტია, 1567-1080 წ. ჩვ. წ. აღ-მდე). აღან გარდნერი წერს, რომ „... ნებისმიერი გონივრული წინადადება „ვესტკარის პაპირუსის“ თარგმანთან დაკავშირებით — ნამდვილი მოვლენაა, უფრო დიდი, ვიდრე ახალი თარგმანი ნებისმიერი სხვა პაპირუსისა“ (გვ. 263) — ძალიან რეალისტური და კეთილგანწყობილი ადამიანის აზრია და მისაღებია ნებისმიერი პიროვნებისათვის (არ შეიძლება არ აღვნიშნოთ, რომ ასეთ სურვილს პირველად ვხვდები — თუ არ ჩავთვლით ავტორთა, ჩემი ჩათვლით, მორიგე ფრაზას — სიამოვნებით მივიღებთ შენიშვნებს და გავითვალისწინებთ მათ = მხოლოდ ნუ ჩაგვერევი — ეს ჩვენი საქმეა).

უნდა ითქვას, რომ ამ სიტყვებმა ერთგვარი სტიმული მოგვცა. და თუ ვერ შევძლებთ, რომ ჩვენი შეხედულება სხვებმა გაიზიარონ, მიგვიტევენ მაინც. ჩვენ დიდი პრეტენზიები არ გავგაჩნია, და მხოლოდ ერთ ფრაგმენტზე გამოვთქვათ ჩვენს აზრს — უფრო გვინდა დავანახოთ მკითხველს, თუ როგორ უდგებიან ეგვიპტოლოგები გაშიფრვის საკითხს. და რომ 1992 წელს გამოსულ ახალ წიგნში მოყვანილი 1925 წელს გამოქვეყნებული მასალა, ეს ამ მასალის, და მისი ავტორის დიდ ავტორიტეტზე მიუთითებს.

„... ჯედიმ იცოდა **ipwt**-ის მთელი (მთლიანი) რიცხვები და თოთის **wnt**, რომელთაც **ჰეოფსი დიდი ხანი ეძებდა**, რათა გაეკეთებინა საკუთარი „ჰორიზონტი“, ანუ თავისი აკლდამა (7,5 – 8).

რას წარმოადგენდა **ipwt** და **wnt**, გამოცანას წარმოადგენდა.

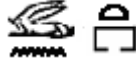

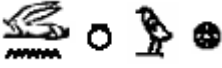

სიტყვა  **wnt**, განმსაზღვრელის მიხედვით (განმსაზღვრელი — იეროგლიფი, რომელიც მიაკუთვნებს იეროგლიფურ სიტყვას რომელიმე ნივთების კლასს; იხმარებოდა იეროგლიფების რაოდენობის შემცირებისათვის), აღნიშნავს შენობას ან რომელიმე დაწესებულებას და ამ დასახელებას აქვს მსგავსება ქალაქთან, სადაც განსაკუთრებულად პატივს სცემდნენ თოთს, სახელდობრ ჰელი-

ოპოლისთან  **Wnw**, რაც შეიძლება უჩვენებდეს იმაზე, რომ საიდუმლოებით მოცული სიტყვა აღნიშნავს თოთის ძველ სალოცავს ან მის

აკლდამას. პროფესორი ერმანი მიიჩნევდა, რომ მსგავსება **wnt** და **Wnw** შორის შემთხვევითია; მით უმეტეს ალბათ საჭიროა გამოვტყდეთ, რომ ყველა შესაძლო ვარიანტიდან **wnt**, შესაძლოა აღნიშნავდეს სპეციალურ შენობას, მიძღვნილს თოთისადმი” (გვ. 264).

აქ მინდოდა მეთქვა, რომ ყველა ეგვიპტოლოგს გაუმარჯოს თავისი გაქანებით – თავის თარგმანებიანად; ისე ჯობდა ეგვიპტოლოგებს თავისი თარგმანები ლათინურ ენაზე შეესრულებინათ, როგორც ექიმებს, და მათი ნაწერიც მარტო ეგვიპტოლოგებს წაეკითხათ. მაგრამ ჩვენ, ჩვენი მიზანი გვაქვს, თუ როგორ მოღვაწეობდნენ და როგორ უნდათ იმის დამტკიცება, რომ მათ მიერ ნათარგმნს – მოერგოს პაპირუსის არაადექვატური (მათი გაგებით) „ჩანართი“. არადა ერთხელ არ მოუვათ უნებლიე აზრი, რომ რაღაც არასწორად თარგმნიან, ან არ მიდის სწორი მიმართულებით თარგმანი, თავი ბოლოს არ უდგება, და ავიწყდებათ, რომ „წმინდა წერილებში“ ანუ იეროგლიფებში ეგვიპტელი ქურუმები შემთხვევით არაფერს წერდნენ.

გავაგრძელოთ ციტირება და ვნახავთ, რომ გარდნერი და ალბათ არამარტო იგი სწორედ სვავს კითხვას, მაგრამ შემდეგ სხვისი პატივისცემისთვის, თუ ინერციით ისევ დინებას მიყვება: „ფარაონი, როგორც პაპირუსის ტექსტი გადმოგვცემს მიისწრაფოდა მოენახა–მოექებნა არა თვითონ თოთის **wnt**-ს რიცხვად, არამედ **ipwt** ამ **wnt**-სი, აქედან უფრო გვიანი გამოკვლევების საფუძველზე გაკეთდა დასკვნა, რომ **ipwt** აღარ იმყოფებოდა თავის პირველსაწყის **wnt**-ში. ეს შესაძლო ვერსიას, მაგრამ არა ერთადერთი, რადგან ჰეოფსი აპირებდა გაეკეთებინა თავისი აკლდამა მიმსგავსებული **ipwt**-ზე, რომელიც თოთის **wnt**-შია, აქედან წარმოიშვება კითხვა – რატომ ეძებდა მეფე აუცილებლად **ipwt**, და არა თვითონ **wnt**. და ტექსტიდან სრულებით არ გამომდინარეობს, რომ **ipwt** დაშორებული იყო თავისი **wnt** – გან” (გვ. 264). გარდნერი შემდეგ განაგრძობს: „... მე არ ვაპირებ შევჩერდე იმაზე, რომ რა შეიძლება იყოს **wnt**; სრულიად შესაძლებელია, ასე ეწოდებოდა ტაძარს დიად ჰელიოპოლისში ან თოთის ტაძარში დელტაში უფრო ადრეულ პერიოდში, ან შესაძლოა უბრალოდ რომელიმე მითიური ნაგებობა” (გვ. 264).

„7, 5,7-ში სიტყვა **ipwt**-ს განმსახლვრელია ალბათ მშვილდის გამოსახულება  , მაგრამ 9,2 ჩვენ გავაქვს  , სადაც განმსახლვრელია  ცილინდრული ბეჭედი, და იგი განმსახლვრელია სიტყვა  , „დაბეჭდვა“ ან „დაკეცვა“.

აქედან გამომდინარე პროფესორ ერმანს გაუკეთებია დასკვნა, რომ **ipwt** წარმოადგენს „დაკეცილ“ შენობას ან საკეც ხელსაწყოს, შენობის დასაკეცად. ცოტა ქვემოთ გარდნერი განაგრძობს, რომ „შეიძლება მხოლოდ დავასკვნათ, რომ **ipwt** იყო საკმაოდ პატარა იმისთვის, რათა იგი მოთავსდეს ყუთში; ამასთან ერთად ბ-მა კრუმ დაიწყო ამ სიტყვის გაიგივება კოპტორ სიტყვა „**επω**“-სთან, რომელიც აღნიშნავს „კარებს“, „ურდულს“, „გასადებს“ (გვ. 265).

როგორც ვხედავთ, სრულებით არ აინტერესებთ **ipwt**-ს „მთელი“ თუ „მთლიანი“ რიცხვები. ალბათ ჩვენი შეცდომაში შეყვანა ჰქონდათ გადაწყვეტილი; თუ არადა არ გაეშიფრათ ან არ დაეწერათ, რა, ვინმე შეუმოწმებდა, თუ პასუხს მოსთხოვდნენ ვინმეს? მათი მიზანია, რომ როგორმე აღმოაჩინონ ტექსტში საიდუმლო ოთახები, და მიაბან პირამიდის საიდუმლოებით მოცულ საკნებს თავისი არხებიანად, რათა გაამართლონ „ჰეოფს“ უფლებები დიად პირამიდაზე; „ჰეოფსის სიხარული გამოწვეული იყო იმით, რომ ჯედიმ „იცოდა თოთის ტაძრის საიდუმლო ოთახების რაოდენობა“, იმიტომ, რომ ჰეოფსმა თვითონ „დახარჯა (დიდი) დრო თოთის ტაძრის საიდუმლო პალატების მოსაძებნად, რათა გაეკეთებინა

ისეთივე თავისი „ჰორიზონტი“ (გვ. 267). შემდეგ ავტორები სვავენ კითხვას, თუ რას უნდა აღეფრთოვანებინა ჰეოფსი, თუ არა იმ აზრს, რომ აქ შენებინა პირამიდა, რომელიც სიბრძნის ღმერთის ტაძრის საიდუმლო საკნის კოპიო იქნებოდა? საყდარი, რომელიც იდგა „დიადი პირამიდის“ გვერძე, დანგრეულია დიდი ხანია, მაგრამ თვით პირამიდის შიდა საკნები დღევანდლამდე გამოცანას წარმოადგენენ“ (გვ. 267).

ნამდვილად რაღაც გვეშლება, თუ ჰეოფსმა დიადი პირამიდის გვერძე ააშენა „პატარა“ პირამიდა, რატომ არქმევენ ეგვიპტოლოგები დიად პირამიდას „ჰუფუს“ სახელს? თუ არადა რა შუაშია აქ დანგრეული პირამიდა? ჩვენ ხომ ჰეოფსის „დიადი“ ოცნებაზე ვმსჯელობთ? ისე ძაან გვიან კი დაუწყია – სიბერეში – ჰუფუს თავისი სულის უკვდავებაზე ზრუნვა.

„ახლა ჩვენთვის გაცილებით იოლია გავიგოთ ტექსტის სხვა ადგილიც.

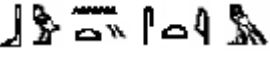
სიტყვა  შეიძლება გადაითარგმნოს როგორც: „ (მე ვიცი) ადგილი, სადაც ისინი იმყოფებიან“, და ამ შემთხვევაში, როგორც ჩანს შემდგომი კითხვა-პასუხიდან, თოთის საყდრის „ipwt“ უნდა იმყოფებოდეს კაჟის ქვის ყუთში, რომელიც მოთავსებულია ჰელიოპოლისის საყდრის ერთ-ერთ ოთახში. აქ, რასაკვირველია, „ipwt“ მნიშვნელობა, არ ეთანხმება – არ შეესაბამება „საიდუმლო ოთახის“ მნიშვნელობას. კვლავ მივმართოთ ტექსტს, რათა შევეცადოთ შევძლოთ სხვაგვარად ვთარგმნოთ. ჯედი პასუხობს: „გთხოვ, მაპატიო, მე არ ვიცი მათი რაოდენობა, ო ხელმწიფეო, მაგრამ მე ვიცი ადგილი, სადაც ეს (რაოდენობა ან ცოდნის რაოდენობა) არის“ (გვ. 267). [რაოდენობა, თუ „პირამიდის“ ნახაზები?].

ხომ არ გგონია მკითხველო, რომ ჯედი აგომიებს უფიც მეფეს? აკი ვიცით, რომ ქურუმები ასაიდუმლებდნენ ცოდნას თვით ეგვიპტეში? ისე არსად არ არის აღნიშნული, რომ ჯედი ქურუმი – კაცმა, რომელმაც იცის, რომ თოთის საიდუმლო ოთახში, მომავალი დინასტიის პირველი, განსაკუთრებით ჰელიოპოლისის ტაძრის, მესამე (თუ სამი სხვადასხვა) მსახური ქალისგან დაბადებული ფარაონი შევა (განსაკუთრებული უფლებები ექნება), რომლის შესახებ ფარაონს თავისი ჯალაბიანად არაფერი გაეგება; მას ისიც უნდა სცოდნოდა, თუ რას ეძებდა ფარაონი, და თუ სწორედ ვერ წარმოთქვამდა თავის სურვილს, უნდა გაესწორებინა ფარაონისათვის. რა, ეშინოდა რომ თავს მოჰკვეთდნენ, აკი შეეძლო თავმოკვეთილის გაცოცხლება!

დავუბრუნდეთ ისევ ძველ საკითხს; როგორც ზემოთ აღვნიშნეთ, თუ ვერ თარგმნი ან არ გამოგდის ნათარგმნით ის რასაც ელოდება საზოგადოება, უნდა „გათამამდე“ და აღიქვა იეროგლიფი, როგორც ნახატი, მიამსგავსო ნაცნობ სიმბოლოებს ან სიუჟეტს და ადვილი იქნება აღწერა. ჩვენც შევიარადდეთ ამ მეთოდით და ორიოდ სიტყვა ვთქვათ „ეგსტკარის პაპირუსის“ ჩვენთვის საინტერესო ეპიზოდზე და მის სიმბოლოებზე; ხოლო ეგვიპტოლოგებს ვთხოვთ ყურადღებას ნუ მიაქცევენ ჩვენს ნაცოდვილარს.

დავიწყოთ იმით, რომ ჰუფუს უნდოდა „გაეკეთებინა თავისი საკუთარი ჰორიზონტი, ანუ აკლდამა“. ამ წინადადებაში თუ „ჰორიზონტს“ განვიხილავთ, არა როგორც აკლდამას, არამედ როგორც ვარსკვლავების განლაგებას ცაზე ადამიანის დაბადებისას – რომელი ვარსკვლავი ამოვიდა ჰორიზონტზე, რომელი იყო ზენიტში და რომელი ჩადიოდა დასავლეთით ჰორიზონტზე; ან ისე როგორც ვარსკვლავები იყვნენ განლაგებული ცაზე ფარაონის ჩასახვის დროს. ეს კი დღევანდელი ტერმინოლოგიით ჰოროსკოპის შედგენას ნიშნავს; ე. ი. ჰუფუ ეძებდა თავის ჰოროსკოპს, უფრო ზუსტად გარდაცვალების ჰოროსკოპს, ანუ გარდაცვალების მომენტში რომელ ვარსკვლავზე მოხვდებოდა მისი სული.

ჩვენი მოსაზრება შესანიშნავად ესადაგება ჰორიზონტის განმარტებას: „ვარსკვლავური შესაბამისობის ჭრილში პირამიდის დასახელება შეიძლება და-

ზუსტდეს – „ვარსკვლავი ჰორიზონტზე“. ოსირისის გარდასახვის მთავარი ვარსკვლავები ეს ორიონის თანავარსკვლავედის სარტყლის ვარსკვლავებია, აქედან კი შეიძლება დავასკვნათ, რომ ალ-ნიტაკი, როდესაც გამოჩნდება ჰორიზონტზე, როცა „კოსმიური ტესლო“ (პატარა დათვის თანავარსკვლავედი) გადაკვეთს მერიდიანს და ჩერდება დედოფლის საკნის არხის ხაზზე, მოპირდაპირე მხარეს, წარმოადგენს „ჰუფუს ჰორიზონტს“ (გვ. 232, 233, 289). – და მაინც **პირამიდით მონიშნულ ჰორიზონტს და არა პირამიდას.**

ეს ჩვენი ვარაუდი ირიბად მტკიცდება გარდნერის სიტყვებითაც, რომ ის თუ „რას წარმოადგენდა თავის მხრივ **ipwt** და **wnt**, გამოცანად რჩებოდა“.

რაც შეეხება საერთოდ „თოს“ და მის საყდარში არსებულ ინფორმაციას ყოველგვარი რიცხვების შესახებ: პირველი რაც შეიძლება წარმოვიდგინოთ, ეს არის პირველი (I) თოთი, როდესაც სირიუსის პირველი გამოჩენა აღმოსავლეთის მხარეს ჰორიზონტზე, მზის ამოსვლისას ემთხვევა 19 ივლისს; თავისი 1450 ± 10 წლიანი „სოთისის ციკლი“-ანად; 72 წლიანი, მთლიანი წლის დღით და ალბათ „მთლიენი წელი“ (25920 წ.), თავისი ნახევრით (12960 წ.) და ამ რიცხვების ყოველგვარი კომბინაციით: 1, 2, 3, 6, 9, 12, 18, 72, 144, 180, 360, 1440, 2160, 2880, 4320, 8640, 12960, 25920 (გვ. 268) [(გამოდის, რომ ჰუფუმ არ იცოდა ინფორმაცია, თუ თავისი მიზანი როგორ განეხორციელებინა) და მეორე ციფრებში-რაოდენობებში გამოსახული ანბანი].

თუ გავიხსენებთ, რომ „**Ⲫ**“-ემ მოიხმო ღვთაება „თოთი“ – „იყავ ცაზე ნაცვლად ჩემისა, სანამ მე ვიბრწყინებ ამღუატის ქვეყანაში. დაე იყავ ჩემს ნაცვლად და დაგარქმევ შენ: თოთს, „**Ⲫ**“-ეს ნაცვალს“ (274 : 44).

აქ ლოგიკურად გვიჩნდება კითხვა: განსხვავებით „დიდი ციკლის“ გიზას პირამიდებით მონიშვნისა, ხომ არ შეიძლება მათივე საშუალებით მთვარის და მზის წლიური ციკლების მონიშვნა?

ახლა განვიხილოთ ორი იეროგლიფი: **wnt** და **Wnw** – ჰელიოპოლისი. ორივე იეროგლიფში არის იდენტური „სურათი“ ორი იეროგლიფისა, რომელთაც ჩვენ პირობითად „კურდღელს“ და „ზღვის ტალღას“ (სინუსოიდა) ვუწოდებთ; უნდა ვივარაუდოთ, რომ ყველა ნახატი პროფილშია შესრულებული. განვიხილოთ სათითაოდ: 1. ცხოველი გრძელი ყურებით, ან რქებით (ზოგან გამოსახულია ისე, თითქოს ყურების გამომხატველი ხაზი ბოლოში გახსნილია) – პირველი ვარიანტით კურდღელი – „მაიას“ ტომი მას გამოსახავდა მთვარის მაგივრად; მეორე – თუ მას განვიხილავთ რქებით, მაშინ იგი ირემია, რაც მხოლოდ ქართულად თუ გაიშიფრება, როგორც „ირმის ნახტომი“. და მესამე – ეგვიპტურად „კურდღელი“ „გახსნილს“ ნიშნავს, მას თვალები მუდამ გახსნილი აქვს (გენიალური დაკვირვებაა). ამიტომ პირველ სურათს ვუწოდოთ „გახსნილი“ – „**ღია**“.

2. ტალღოვანი ზოლი, სინუსოიდისა რომ ჰგავს, ჩვენ ზღვის ინიციაციად აღვიქვამთ, რადგან მიღებულია, რომ მხატვრულად აღწერილი ზღვაში მოგზაურობა (ოდისეა), ეს ინიციაციის გზაა (ლეღვის ხეზე დაკიდება ეგვიპტური ინიციაციის გზაა). ე. ი. მივიღეთ, რომ „გახსნილი“ „ზღვა“ ცოდნის გზაა.

3. მესამე ნახატი ჩვენი აზრით მიგვითითებს, თუ რის შესახებაა ეს ცოდნის გზა. იგი გამოსახავს ნახევარწრეს Δ , და თუ ჰორიზონტალურ ხაზს განვიხილავთ, როგორც ჰორიზონტს, მაშინ ნახევარწრე ხილული ცის შთაბეჭდილებას ქმნის. ჰორიზონტთან დაკავშირებული „იეროგლიფები“ ჩვენც გვაქვს ნუსხურში – ქართულ ასომთავრულ ანბანში ასონიშანი „**Ⲫ**“-ანი, პირველი ასონიშანი და მიღებულია, რომ იგი წარმოადგენს მცხრალი მთვარის გრაფიკულ გამოსახულებას – ჩვენ დავამატებდით, რომ მცხრალი მთვარის საწყის ფაზაში ჰორიზონტზე გამოჩენის წინ [და შემდგომ ყოველგვარი „დიდი აფეთქების“ საწყის წერტილს]; მეორე ასონიშანი „დონ“-ი – \bigcirc – მზის აღმნიშვნელად არის მიჩნეული, ჩვენი თვალთახედვით, კი ჰორიზონტიდან ამომავალი მზე, ანუ „რიჟურა-

ჟის” წინ; და ბოლოს ასონიშანი „თან“-ი – 𐌠 რიგითი ნომრით და სათვალავით 9, რომელიც თვალის – სინათლის, შუმერების ციური სხივის იდენტურია – ციური მერიდიანი.

სამივე ასონიშანის გრაფიკული გამოსახულება ცასთან და ციურ სხეულებთან არის დაკავშირებული, „ჩვენს დედა, მამა და და-ძმა მნათობებთან“.

ამ სამი ასონიშნიდან 𐌠 „თან“-ი ზუსტად შეესაბამება იეროგლიფში მოყვანილ სიმბოლოს, თუ მას დავხრით 90°-ით.

„ბერძნებამდელ დროში ჩვენს გალაქტიკას, ანუ ირმის ნახტომს უბრალოდ უწოდებდნენ ოკეანეს” (გვ. 127).

4. დაგვჩხა, მხოლოდ ის, თუ სად შეიძლება ყველა ამ ცოდნის მიღება –

ანუ სწავლა. ამაში ჩვენ დაგვეხმარება  nst (გვ. 266) იეროგლიფი, რომელსაც გარდნერი თარგმნის, როგორც „სამეფო ტახტს“. რა სწავლება შეიძლება იყოს ისეთი, რომელიც „სამეფო ტახტს“ მიანიჭებს ცოდნის მაძიებელს, თუ არა რწმენა და რელიგია ჩასახვის ღვთაებრიობისა? ასეთი ეგვიპტურ მითოლოგიაში, მხოლოდ I თოთის ცოდნაა და „ღირსეული“ შეხვედრა მასთან.

ჰელიოპოლისის , ქალაქი, სადაც თოთს დიდ პატივს სცემდნენ **Wnw**, როგორც ვხედავთ კურდღელი და მის ქვეშ გამოსახული „ზღვის“ ფორმულა იდენტურია ორივე იეროგლიფში. შემდეგ რიგში გამოსახულია „ქოთანო“, ალბათ საკვების; შემდეგ „წიწილა“, ალბათ ეს კომბინაცია გასაზრდელად საკვების საჭიროებას გულისხმობს. აი რომ გაიზრდება, რად გადაიქცევა ამას ეხლავე ცოტა ქვემოთ განვიხილავთ. ახლა კი მივიღეთ, რომ „გახსნილი“ „ზღვა“ ცოდნის გზაზე ადამიანმა „გამოკვება“ უნდა დაიწყოს „წიწილასავით“ ადრეულ ასაკში. თოთის მისტერიის – ინიციაციის სწავლა პატარაობიდან იწყება. ბოლო ნიშანი ყველას თავისებურად შეუძლია აღიქვას. აქ ერთი მოკრძალებული შეკითხვა გვინდა დავსვათ, თუ რატომ ინახებოდა თოთი-ს (მთვარის) მიერ შექმნილი საიდუმლო მეცნიერება – მან შექმნა აგრეთვე იეროგლიფები (42 წიგნი), მზის ღმერთის ქალაქში?

და ჯედიმ თქვა: „გთხოვ მაპატიო, მე არ ვიცი მათი რაოდენობა, ო ხელმ-

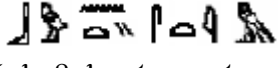
წიფეო. ჩემო მბრძანებელო, მაგრამ მე ვიცი ადგილი  სადაც არის, როგორც ზევით აღვნიშნეთ, გარდნერი თარგმნის მას, როგორც „ინფორმაციას“ (გვ. 268), დაუჯეროთ მას, მხოლოდ ცოტა დავაკონკრეტოთ ეს ინფორმაცია.

განვიხილოთ ეს სურათი, რომელზედაც ჩვენი აღქმით მარცხნივ გამოსახულია წიწილა დიდი ფეხის (წვივი ტერფიანად) შემდეგ, ხოლო მარჯვნივ ბოლოში შევარდენი ანუ „ჰორი“, გაჭირვებაში შეიძლება „ბუ“-დაც წარმოვიდგინოთ. ფეხი ალბათ ნაბიჯს, სიარულს ნიშნავს; ხოლო დიდი ფეხი მტკიცე – ამქვეყნიური სიამტკბილობიდან (უცოდინრობიდან) მტკიცე მოწყვეტას – თოთის მისტერიის, ზღვის ინიციაციის გზით, თუ გზაზე, რაც სიმბოლურად სინუსოიდაში გამოიხატება; მის ქვეშ, როგორც აღვნიშნეთ ცის კაბადონია – ე.ი. ზღვის ინიციაციით ცის საიდუმლოს შეცნობა „დროში“ მიგვიყვანს „ვარსკვლავური ცის“ „ჭეშმარიტების სიმბოლომდე“ და აღმოჩნდება, რომ უკვე „შევარდენი“ ანუ „ჰორი“ ხარ; ან როგორც აღვნიშნეთ გადაიქცევი „ბუ“-დ.

ეს იეროგლიფი შეიძლება ასეც გადავთარგმნოთ: ცოდნის მაძიებელი წიწილასათვის ზღვის ინიციაციით ზეციური ცოდნა „ზეციდან“ ჩამოედინება და დროთა განმავლობაში ზეციური ჭეშმარიტება აღგაფრენს. ანუ ვინც ცოდნასთან მიდის, მას ზღვის ინიციაცია ზეციდან გადმოეცემა, გარკვეული დროის შემდეგ ზეციური ცოდნა გაშლის იალქანს აღმაფრენისთვის.

ან ასე: წიწილას მტკიცედ აქვს გადაწყვეტილი ზეციური (ზღვის ინიციაციის), ვარსკვლავური ცის საიდუმლოებების შესწავლა, რომელიც მოდის ზეციდან და გარკვეული დროის გავლის შემდეგ, ზეციური ცის ჭეშმარიტებით აღმაფრენა დაგეუფლება – ჰორად გადაიქცევი.

ისე ქართულად ეს ფილოსოფია (რასაკვირველია ფარაონებისთვის) ასე გამოითქმება: სადაც არის ბედი შენი, იქ მიგიყვანს ფეხი შენი. ანუ წიწილა გადაიქცა ჰორად. ან „სწავლის ძირი მწარე არის კენწეროში გატკბილდების“, ანუ ბავშვობიდან დაწყებული სწავლა მიგიყვანს სიბრძნემდე (ბუმდე, ჩვენ შეგვეძლო აქ დაგვეწერა, რომ სწავლა მიგიყვანს ბუდამდე, მაგრამ „ბუდა“-ში რომ არ აგვრეოდა მოგვიხდებოდა დაგვეწერა ბოდემდე, ამიტომ სიბრძნე ვამჯობინეთ).

როგორც ზევით აღვნიშნეთ, ეგვიპტური რელიგიის ძირითადი ასპექტია – ფარაონის გარდაცვალების შემდეგ, მისი სულის მოხვედრა ვარსკვლავზე – შესაძლებლობის მიხედვით ორიონის სარტყლის ერთ-ერთ ვარსკვლავზე. აი ამ ინფორმაციის მოპოვება უნდა ჰუფუს, განესაზღვრა თავისი ჰორიზონტი (ჰოროსკოპი), თუ რომელ ვარსკვლავზე მოხვდებოდა მისი სული გარდაცვალების შემდეგ. ან იმის ცოდნა, თუ რამდენი დრო იქნება საჭირო მისი გარდაცვალებიდან იმ მომენტის დადგომამდე, როდესაც ვარსკვლავური ცა მიიღებდა იმ მდგომარეობას, როდესაც რიტუალის საშუალებით, მისი სული მოხვდებოდა „ორიონის“ სარტყლის ერთ-ერთ ვარსკვლავზე.

მაგრამ მას ამის ცოდნის უფლება არ აქვს – მის სულს ოსირისად, ანუ ორიონის ვარსკვლავად გადაიქცევა არ შეეძლო, რადგან ამის უფლება ექნება მომავალ სამ ფარაონს, რომელიც სამი სხვადასხვა, ჰელიოპოლისის ტაძრის მსახური ქალისაგან (ჯერ რასაკვირველია ჩაისახებიან და შემდეგ) იშვებიან. აქ მამაზე თუ მამებზე ლაპარაკი არ მიმდინარეობს; და როგორც შემერულ მითში თუ ეპოსშია, ჩასახვისას, როდესაც მეტი ბრწყინვალეობით ბრწყინავს მწუხრის ვარსკვლავი, რომელიც ინანას, ვითარცა სიყვარულის ქალღმერთის ასპექტს გამოხატავს, მაშინ გამოდის, რომ საკრალური ჩასახვისას ერთ-ერთი წყვილთაგანი „ეგვიპტურად“ ისიდაა. ეს კი გვაფიქრებინებს, რომ მომავალი სამი ფარაონის ჩასახვა I თოთის (ანუ 19 ივლისს დილის 6 სთ-დან 9 სთ-მდე) დროს მოხდებოდა. ქართული წარმართული დღესასწაულის გათვალისწინებით, კი შეგვიძლია ვთქვათ, რომ ჩასახვა მოხდებოდა 19, 20 და 21 ივლისს – პარასკევს, შაბათს და კვირას.

ფარაონის დაბადება, კი აპრილის ბოლოს მაისის დასაწყისზე მოვიდოდა, როდესაც ორიონი დუატიდან იწყებს გამოსვლას. ერთის მხრივ დინასტიის დაარსება გარანტირებულია, თუ ჩასახვა მოხდა პირველი თოთის დროს, ხოლო ფარაონის გარდაცვალებისას, კი ის აუცილებლად უნდა გარდაიცვლოს ოსირისად. სხვა დროს ჰორის დაბადების ვარსკვლავთა შესაბამისი განლაგებით გაიგებდნენ ჩასახვის მომენტის ვარსკვლავურ რუკას და შესაბამის ვარსკვლავს ფარაონის სულის განსასვენებლად. პირველი თოთის გარდა თუ მომავალი ფარაონის დაბადება დაემთხვეოდა დუატის ბრწყინვალეობას (მარტი, აპრილი, მაისი) აი მაშინ კი აუცილებლად დაგეჭირდება „დილის ვარსკვლავი“, „მთვარე“ და „მზე“, რათა შედგეს ზუსტი ჰოროსკოპი, თუ რომელ ვარსკვლავად გარდაიქმნება ფარაონის სული, მისი გარდაცვალების შემდეგ, ხოლო დუატის ბრწყინვალეობის დროს გარდაცვალებისას, მუმიფიკაცია, და შემდეგ შელოცვა, რათა სული განთავსდეს ორიონის თანავარსკვლავებზე (ეგვიპტელები განიხილავდნენ ეკლიპტიკურ ზოდიაქოებს და სავარაუდო გამოჩენა სირიუსისა ჰორიზონტზე მოინიშნებოდა „ცნობილი“ პლანეტებით); მით უმეტეს, როგორც ზემოთ აღვნიშნეთ ჰენრი ფოლკენერმა დაამტკიცა, რომ გარდაცვლილი ფარაონის გარდასახვა წარმოებს მემკვიდრის კორონაციასთან ერთად* (გვ. 103); და „მას შეუძლია ჩემი (მეფე – ოსირისი) სახელით ილაპარაკოს და მიმიჩინოს მე ადგილი ცაზე“ [პტ; 1482] (გვ. 104); რაც შეეხება 70 დღეს, მუმიფიცირებას, პროცესიასა და ასე შემდეგ, პირა-

მიღების გეომეტრიული ფორმულის „კულტურული“ გამოვლინებაა; ანუ გარდაცვალების რიტუალში ასახულია ვარსკვლავური ცის „საიდუმლოებების“ ცოდნა, რაც გამოსახულია ქვაში პირამიდების სახით.

§ 5. „ორიოდე სიტყვა ეგვიპტოლოგებისთვის“
პირველი სიტყვა: „ჰელიოპოლისი – მზის ქალაქი, თუ
ჰორის დედის ქალაქი?“

ამ თავში ჩვენ შევეცდებით განვიხილოთ საკითხი, თუ როგორ მოიძებნება ვარსკვლავი სირიუსი ცაზე, როდესაც მხოლოდ ორიონის თანავარსკვლავედი მოჩანს ცის კაბადონზე. თვალსაჩინოებისთვის მოვიყვანოთ ციტატა რომელშიც განხილულია შესაბამისი საკითხი: „ჩვენ ჩუმათ გადავბარგდით დიუნის წვერზე. ცის შემხედვარე ჟან-პიერმა დაიწყო ასტრონავიგაციის საიდუმლოებების განდობა. იცი – მკითხა მან – როგორ უნდა მოიძებნოს ყველაზე მაღალი წერტილი სირიუსის ამოსვლისა, როდესაც ცაზე ჩანს ორიონის თანავარსკვლავედი?“ (აქ უნდა აღინიშნოს, რომ ჩვენ ვხელმძღვანელობდით ბიუველის და ჯილბერტის წიგნის რუსული თარგმანით, ამიტომ ეს ადგილი ინგლისურ დედანში შეიძლება ცოტა სხვანაირად უდერდეს - და „მაღალი წერტილი სირიუსის ამოსვლისა“ ჩვენ განვიხილეთ, როგორც სირიუსის ჰორიზონტზე გამოჩენის სავარაუდო წერტილი, როდესაც ორიონი ჩანს ცაზე, მაგრამ სირიუსი ჯერ კიდევ არ გამოჩენილა ჰორიზონტზე. და ეს ასეც არის, როგორც ამას შემდგომი მსჯელობა გვიჩვენებს). „მე მხრები ავიჩეჩე. ჯერ – მან გაიშვირა თითი ირმის ნახტომის „ნაპირის“ მიმართულებით, – შენ უნდა მოძებნო ორიონის სარტყლის სამი ვარსკვლავი. ვარსკვლავები მწკრივშია განლაგებული და ეს მწკრივი საჭიროა წარმოსახვით გაავარძელოთ ქვემოთ ჰორიზონტისაკენ, როდესაც ეს ხაზი შეადგენს 20'-იან კუთხეს – დაახლოებით კუთხე გაფარჩხულ თითებს შორის (საჩვენებელ და შუა თითს შორის) – ჰორიზონტის გადაკვეთის წერტილში, სადაც ის მიგვითითებს, გამოჩნდება სირიუსი. და მან მაჩვენა კაშკაშა ვარსკვლავი, რომელიც მოჩანდა ჰორიზონტის ზედაპირთან – სირიუსი. იქვე ჩემმა თანამოსაუბრემ დაამატა: „მაგრამ ეს სამი ვარსკვლავი არ არის ყველაზე საუკეთესო ორიენტირი. თუ შენ შეხედავ ყურადღებით, ნახავ, რომ ყველაზე პატარა მათ შორის ერთ ხაზზე არ არის, არამედ ოდნავ გადახრილია აღმოსავლეთისაკენ, და ყველა ისინი გადაწეულები არიან სამხრეთ-დასავლეთის მიმართულებით ირმის ნახტომის მიმართ. და შენიშნავ, რომ... მე მკვეთრად შევაწყვეტინე მას“. და მე დავიწყე „პირამიდის ტექსტების“ ზეპირად ციტირება: „ო, მეფე-ოსირისო... გადალახე წყლის გზა... დუატს შეიძლება მიუყენო კიბე მხოლოდ იქ სადაც ორიონია... [პირ. ტექსტ, 1717]“. (გვ. 122-123)“.

შეაწყვეტინა, და მის (ჟან-პოლი) მსჯელობას აღარ დაბრუნებია, აღარც გახსენებია. ამიტომ ჩვენ გვგონია, რომ როდესაც ორიონის სარტყლის სამ ვარსკვლავს შეადარებ ჰიზას სამ დიად პირამიდას და აღმოაჩენ მსგავსებას; მით უმეტეს ამაში სხვებსაც (ეგვიპტოლოგებსაც) დაარწმუნებ, მაშინ დიადი პირამიდების საპროექციო ხაზის გაგრძელებაზე 20'-იანი კუთხის შექმნის საპროექციო ადგილზე, ეგვიპტის მიწაზე სირიუსი უნდა მოეძებნა: „როგორც კი ბინდი წვება, ცაზე აკაშკაშდებიან ვარსკვლავები, და გეჩვენება რომ ისინი ძალიან ახლოს არიან, თითქოს გაწვდილი ხელის დონეზე არიან განლაგებული“. ანუ ამ ადგილზე – სირიუსის ამოსვლისას ჰორიზონტზე, იქ სადაც გაწვდილი ხელის საჩვენებელი და შუა თითის შეერთება (20'-იანი კუთხე) მიგვანიშნებს სირიუსის გამოჩენას ჰორიზონტზე და ამ ადგილზე გაშენებული ქალაქი „სირიუსის“ სახელს უნდა ატარებდეს. რასაკვირველია ამ შემთხვევაში დაკვირვება უნდა წარმოებდეს დედტაში არსებული ქალაქიდან.

მაგრამ ამ ადგილზე მდებარეობს ქალაქი, რომელსაც „ჰელიოპოლისი“ ჰქვია. როგორ მოხდა, რომ ვარსკვლავის, სოთისის ციკლის აღმნიშვნელი (განმსაზღვრელი) ვარსკვლავის ადგილზე, ეგვიპტელების მიწაზე გაშენებულ ქალაქს მზის ღმერთის („ონი“ ბიბლიით) სახელი დაარქვეს? ალბათ უნდა გავითვალისწინოთ ის, რომ ეს სახელი – „ჰელიოპოლისი“ – ბერძნებმა დაარქვეს და მათი ავტორიტეტი ძალიან მაღალია დღევანდელ ცივილიზაციაში, მაშინ ყველაფერი თავის ადგილზე დგება; ხოლო არაბები ქალაქ კაიროს, ელ კაჰირს ეძახიან, რაც მარსს ნიშნავს (289 : 105).

აქ ისიც უნდა გავითვალისწინოთ, რომ – როგორც ეგვიპტოლოგები აღნიშნავენ – ისიდას სახლი მდებარეობს დიადი პირამიდის ახლოს: „ჰეოფსის პირამიდის ახლოს მდებარეობს მცირე ზომის საყდარი – სახელად „ისიდას სახლი“ – ტექსტში ნახსენებია ჰეოფსი და დიადი პირამიდა, ასევე ისიდას ქებაა, როგორც „პირამიდის ქალბატონის“* (გვ. 158). ისე დიად პირამიდებთან შედარებით, ალბათ „ისიდას საყდარს“ სახელად – „ბოსელი“ უფრო შეეფერება, ვიდრე სახლი. მაშინ არ იცოდნენ ალბათ სახელი „ბოსელი“, თორემ ეგვიპტოლოგები აუცილებლად დაარქმევდნენ „ისიდას სახლს“ ბოსელს. ან უნდა ვიფიქროთ, რომ ბოსელის სახელი იცოდნენ, მაგრამ მაშინ სიტუაცია „ცოტათი“ დაემსგავსებოდა „შუმერულს“ და ვაი თუ კიდევ ვინმე რამეს გამოჩხრეკდა და მერე მოგიწევს „შუმერულის“ შესწავლა და სხვა სპეციალისტების მიშვებაც „წმიდათა წმიდაში“. როგორც ზევით აღვნიშნეთ, დროს ვერ გაუძლო ადამიანის ხელით ნაშენებმა და ჩვენი „ბოსელიც“ დანგრეულია, მითოლოგიური „ფაეტონისა“ არ იყოს. როდესაც „ისიდას“ აქებენ, პირველ რიგში უნდა გვახსოვდეს დიადი პირამიდის დედოფლის საკანი, როგორც ადგილი ღვთაებრივი „ჰორის“ ჩასახვისა და ქურუმი ქალები, რომლებიც მონაწილეობდნენ V დინასტიის პირველი სამი ფარაონის ღვთაებრივ ჩასახვაში, ეს აქტი უნდა განხორციელებულიყო დედოფლის საკანში, ხოლო მშობიარობა „ისიდას ტაძარში“ ანუ „ბოსელში“, დიად პირამიდებთან შედარებით. თუ ჩვენი მსჯელობა სწორია მაშინ ლოგიკურად იბადება კითხვა: სახარებაში აღწერილი სამი მოგვი იდენტური ხომ არ არის ორიონის თანავარსკვლავედის სარტყლის სამი ვარსკვლავისა? და ხომ არ არის ასტრონომიული მოვლენა აღწერილი მათეს სახარებაში? ხომ არ დაინახეს ქურუმებმა, თუ მოგვებმა სამი ვარსკვლავის შეერთება ერთ წერტილში? და ხომ არ მოხდა ეს ასტრონომიული მოვლენა ორიონის თანა ვარსკვლავედის საპროექციო არეში ცაზე, კონკრეტულად, კი ისიდას სახლში

(მათეს სახარებაში, თავი 2, მაცხოვარი დაიბადა სახლში:

„9. ... და აი, ვარსკვლავი, რომელიც მათ აღმოსავლეთში იხილეს, წინ უძღოდა მათ ვიდრე მივიდოდა და გაჩერდებოდა იმ ადგილზე, სადაც ყრმა იყო.

10. ვარსკვლავი რომ დაინახეს, მათ ძალზე დიდი სიხარულით გაიხარეს.

11. როცა **სახლში** შევიდნენ, დაინახეს ყრმა მარიამთან, თავის დედასთან, დაემხნენ და თავყვანი სცეს მას; გახსნეს თავიანთი საუნჯენი და მიართვეს მას ძღვენი: ოქრო, გუნდრუკი და სმირნა.“), ანუ ქვედა სართულში, ანუ „ბოსელში“?

და ბოლოს ყველაფერი ეს ჩვენ ზემოთ განვიხილეთ „სვეტიცხოვლის კომპლექსის“ გეგმის, და მის გარშემო მტკვრის ხეობაში განლაგებულ საყდრებისა და მონასტრების აღწერისას; აკი მცხეთაში V ს-ში აგებული ეკლესია დღეს დანგრეულია (კ. კეკელიძე) და არავინ იცის, თუ 1945 წ. რატომ დაინგრა, თუ დაანგრიეს. კ.კეკელიძის გადმოცემით, იმ ადგილს სადაც დღეს დანგრეული ეკლესიის (მღვიმე-ეკლესია) ნანგრევების კვალია ძველად „ბოსელს“ ეძახდნენ.

ახლა დავუბრუნდეთ ჩვენს საკითხს და მოვიყვანოთ ციტატა პირამიდების ტექსტებიდან, რომელიც შეეხება ისიდას განაყოფიერებას, რომელიც ეგვიპტოლოგებში დავას არ იწვევს:

„შენი და (ცოლი), ისიდა, მოდის შენთან,
 შენი სიყვარულით დასატკბობად.
 შენ მოათავსე ის შენს ფალოსზე,
 და შენი სპერმა დაინთხა მასში;
 იგი მზად არის გახდეს სოთისი (სირიუსი),
 და ჰორ-სოპდუ (ვარსკვლავი) გამოვიდა შენგან,
 როგორც „ჰორი, რომელიც სოთისშია...“

[პირ. ტექსტ; 632]” (გვ. 159).

ჩვენი აზრით „ღიადი პირამიდა“ ჩასახვის მომენტში თავად წარმოადგენს „ოსირის-ორიონს“ და „დედოფლის საკანი“ თვით ოსირისშია, რომლის სამხრეთის არხი „სირიუსი“-სკენაა მიმართული, ხოლო ჩრდილოეთის არხი აფიქსირებდა თანავარსკვლავედ „პატარა დათვის“ მარყუჟის ერთ-ერთ ვარსკვლავს – „კონახას“- ანუ „ჰორის“ ვარსკვლავს. ასტრალური სივრციდან ჰორის სული ჩრდილოეთიდან ჩამოდის, ხოლო სამხრეთიდან ისიდას ასტრალი და განაყოფიერება ხდება ასტრალური სამკუთხედის წვეროში (გადაკვეთის წერტილში) დედოფლის საკანში, წარმოსახვითი რომბის ქვედა წერტილში. რეალურ ცხოვრებაში შეიძლება რომ ჩასახვა განხორციელებულიყო პატარა პირამიდაში „ისიდას სახლში“, ღიადი პირამიდის „კარჩაკეტილობის“ გამო.

„ჩასახვის მსგავსი რიტუალი ქურუმ ქალს და მეფეს შორის, არსებობდა ძველ მესოპოტამიაში და მიმდინარეობდა საფეხურებიანი პირამიდის – ზიქურათის შიდა საკანში*. ამ რიტუალში ჩართული იყო „დილის ვარსკვლავი“, რომელსაც თვლიდნენ უდიდეს კოსმიურ ღმერთქალ „იშტარად“, რომელიც ასოცირდებოდა პლანეტა ვენერასთან და ეძღვნებოდა ახალ წელს (აკიტუ) და ნაყოფიერებას, რომელიც მოჰქონდა ევფრატის მიწისთვის” (290 : 143)

„ისევე, როგორც ერთხელ, იმ მითოსურ ხანაში ინანამ აირჩია ღუმუზი თავის ქმრად, ასევე ისტორიულ ხანაში იგი ირჩევს შუმერის მეფეებს ქმრებად და ეუღლება მათ საკრალური ქორწინებით... ასე გრძელდება შუმერისა და აქადის მთელი ისტორიის მანძილზე. ინანას ქმრობა ამ მეფეების უპირველესი პრივილეგია იყო, – პირველად წერილობით ლაგაშელი ეანნათუმი იხსენიება „ინანას საყვარელ ქმრად“ ...რისი ძალითაც მათში გადმოდიოდა ღვთიურობის წილი...”

საკრალური ქორწინების რიტუალი... სრულდებოდა ყოველ ახალ წელს, მწუხრისას, „როცა მთვარე არ ჩანს“, როგორც გვაუწყებს შესაბამისი ტექსტი [54], ე. ი. როცა მეტი ბრწყინვალებით ბრწყინავს მწუხრის ვარსკვლავი... ხოლო აქ მიწაზე, ღუმუზის განასახიერებს ქვეყნის მეფე, ხოლო ინანას – დედოფლად წოდებული ღვთის მხევალი” (გვ. 213-214). და ბოლოს ზ. კიკნაძე დაასკვნის, რომ: „მეფის „მითოსურ ბიოგრაფიაში“ ორი მნიშვნელოვანი მომენტი – შობა და ქორწინება ღვთაებრივის ნიშნით არის აღბეჭდილი” (291 : 214).

აქ მოყვანილი ორივე ციტატა ჩვენი აზრით, ჩვენს წისქვილზე ასხავს წყალს, ხოლო რაც შეეხება ქურუმ ქალებს, ისინი მითოლოგიურად მომავალი „სოთისები“ არიან, ამიტომ მათ ქალაქს, სადაც მომავალი „ჰორის“ დედები აღიზრდებოდნენ „სირიუსი“-ს ქალაქი უნდა ერქვას და არა მზის ღმერთის „ჰელიოსის“ სახელი. ვისაც ჩვენი მსჯელობა არ დააკმაყოფილებს, მათ ვურჩევთ კარგად წაიკითხონ გიორგი მთაწმინდელის შეგონება ბერძნების შესახებ, და არა ძველბერძნების შესახებ, რომელიც შეიძლება „სხვებზეც“ გავავრცელოთ.

V დინასტიის პირველი სამი ფარაონი (აღეგორიულად „ორიონის“ სარტყლის სამი ვარსკვლავი – სამი ღიადი პირამიდა – „სამი მოგვი“) სწორედ ქურუმ ქალებში – ღვთის მხეველებში ჩაისახება და ჩვენი აზრით, მათი „ჰორიზონტი“ მოინიშნება I თოთით; უფრო სწორედ I თოთი განსაზღვრავს V – „ახალი“ დინასტიის პირველი სამი ფარაონის „ერთდროულ ჩასახვას“.

რაც შეეხება დამკვირვებელს, თუ საიდან ხდებოდა ცის მნათობებზე სავარაუდო დაკვირვება მზის ამოსვლისას; ჩვენი ვარაუდით შეიძლება განვიხილოთ ან „ჰერაკლიონი“, ან „პე“, ან „საისი“. ისე ამ აზრს, ჩრდილოეთით თოთის ქალაქის არსებობის შესახებ აღნიშნავს ალან ხ. გარდნერი: „... ან თოთი-ს ტაძარი დელტაში ბევრად ადრეულ დროში...“ (გვ. 264).

ახლა ჩვენ მოვიყვანოთ ამონარიდები „პირამიდების ტექსტებიდან“, რომლებიც ჩვენი აზრით ჩვენს ვარაუდებს ამყარებენ:

„მოვიდა ჰორი, გაჩნდა თოთი, მათ წამოიყვანეს
ოსირისი და გამართეს... ცა (ციური დუატი) გექლევა
შენ, მიწა („ეგვიპტური“ მემფისის დუატი) გექლევა
შენ, და ლერწმის მინდორი, და ჰორის ბორცვი,
და სეთი-ს ბორცვი...“ [პირ. ტექსტ. 956-61] (გვ. 166).

ჩვენი აზრით აქ ნახსენები ბორცვები უნდა გულისხმობდეს იმ ადგილებს, სადაც გაშენებულია „ჰელიოპოლი“—ჰორის ბორცვი, და ლეტოპოლი—სეთი-ს ბორცვი [როგორც ამას გიიონი აღნიშნავს ბორცვების შესახებ, საიდანაც მიმდინარეობდა გეოდეზიური აზომებები* (გვ. 229)]; მით უმეტეს, „ოსირისის გზებს ცაზე“ ასტრონომ ჯ. სელერს* უჩვენებდა ქალაქი ლეტოპოლი, როგორც საგზაო ნიშანი (გვ. 220). ლეტოპოლიც „ალბათ“ ბერძნების მიერ შერქმეული სახელია, ჩვენთვის უფრო მისაღებია უაინრაიტი-ს მიერ გამოთქმული მოსაზრება, რომ „ლეტოპოლს ერქვა სახელად „მეხის დაცემის ქალაქი“ (გვ. 219), ანუ ქრისტეანული რელიგიით „ელიას“ ქალაქი — 2 აგვისტო ახალი სტილით (20 ივლისი იულიუსის კალენდრით, ამ დღეს 1440 წელიწადში ერთხელ სირიუსი ამოდის მზის ამოსვლასთან ერთად და ამას ეწოდება I თოთი, ამიტომ „ჰელიოპოლი“-ს და „მეხის დაცემის ქალაქის“ შემაერთებელი ხაზი სწორედ „ჰორიზონტს“ წარმოადგენს). აქ კიდევ ერთხელ გავიმეორებთ ზემოთ მოყვანილ ციტატას:

„ჰორმა წამოიყვინა, იმიტომ, რომ თვალი დაკარგა,
სეთმა წამოიყვინა, იმიტომ, რომ დაკარგა სათესლე (ანუ ქართულად „დი-
დიმი“ — ისე საჭიროა ქუთაისის ტოპოგრაფიული რუქის შესწავლა „გელათის“,
„ონის“ და „დიმის“ გათვალისწინებით),
და ახტა ჰორის თვალი, რომელიც დაეცა იმ მხარეს (მარჯვენა)
აზვირთებული დინებისა...
თოთმა (პლანეტა მერკური) დაინახა ეს იმ მხარეზე
აზვირთებული დინებისა...
ჰორის თვალი ჩამოვარდა თოთის ფრთებზე
აზვირთებული ნაკადის იმ მხარეზე,
ცის აღმოსავლეთის მხარეზე...“ [პირ. ტექსტ. 594-6] (გვ. 166).

დღევანდელი შეხედულებით, მდინარე ნილოსის მარჯვენა მხარე ეს აღმოსავლეთის მხარეა, რასაც ტექსტიც აზუსტებს „ცის აღმოსავლეთის მხარეზე“. თუ ჰორის თვალი ნილოსის აღმოსავლეთის მხარეს ჩამოვარდა, მაშინ ლოგიკურად უნდა მივიჩნიოთ, რომ ნილოსის მოპირდაპირე ანუ დასავლეთ მხარეს ჩამოვარდებოდა „სეთი“-ს, კინაღამ შემეშალა და „სოთისი“ არ დავწერე. მაგრამ საიდან დედაკაცს, თუნდაც ღვთაებას, მამაკაცის სათესლე პარკი? ასე, რომ „სეთი“-ს „დიდიმი“ ნამდვილად „აზვირთებული დინების“ დასავლეთ ნაპირზე ჩამოვარდებოდა. ასე რომ ქალაქები „სოთისი“ და „მეხის დაცემა“, რომლებიც განლაგებული არიან ორ ბორცვზე შესაბამისად „ჰორი“-სა და „სეთი“-ს ბორცვები (გვ. 229), მოინიშნება „თოთი“-თ (მხოლოდ ამ შემთხვევაში გასარკვევია „თოთი“ მთვარეა — „რა“-ს მიერ დანიშნული — თუ პლანეტა მერკური. თუ ორივე შეიძლება ერთდროულად ვიგულისხმოთ? ჰელიოპოლისიდან მომავალი რიტუალი შეიძლება ჩაგვეთვალა, როგორც მომავალი ჰორის ჩასახვა, ხოლო მეხის დაცემის ქალაქში ჰორის „დაბადება“ ანუ მომავალ ფარაონად აღიარება — გარდაქმნა როსტაუ-ში ჩასატარებელი რიტუალის გამო).

რაც შეეხება „მეხის დაცემის“ (ელია; ლეტოპოლი) მეფის სახელს „კხემ“-ს და ეგვიპტის სახელს „კემეტ“-ს, მათ აქ არ განვიხილავთ, რადგან ძველბერძნების გადმოცემით, ეგვიპტური სამყაროდან „ოქროს საწმისით“ სიმბოლიზებული ღვთაებრივი სიბრძნე გადატანილ იქნა კოლხეთში (ზ. გამსახურდია). ჰერმესისაგან (თოთი) ბოძებული სიბრძნე ქალღმერთ ნეფელეს შვილებმა ჰელე და ფრიქსემ გადაიტანეს უძველეს კოლხეთში. ისე „უძველეს კოლხეთს“ ერქვა „აია“; ხოლო რაც შეეხება ცოდნის გადატანას, ეს კიდევ გასარკვევია, თუ საიდანაა ეს ცოდნა ჯერ საერთოდ, ხოლო შემდეგ ვინ საიდან, სად „გაიტანა“, და ვის რა უფრო აწყობდა ამ „გატან-შემოტანის“ აღნიშვნაში.

უძველესი ეპოქის ხელდასმულთათვის ნათელი იყო, რომ ერთი და იგივე სულიერი ძალები განსაზღვრავენ ერთის მხრივ, სფეროთა ჰარმონიიდან მომდინარე იმ განცდებს, რომლებიც ამქვეყნად სიმღერასა და მუსიკალურ ხელოვნებაში ვლინდებიან, და ამ სულიერ ძალებთან ზიარება „ოქროს საწმისით“ იყო სიმბოლიზირებული.

სულიერი ძალები, რომლებიც სფეროთა ჰარმონიასა და მიწიერ ყოფაში ბუნების ჰარმონიაში ვლინდებიან, კოსმიურ სამყაროში ვარსკვლავური დამწერლობის კითხვას გულისხმობს და სიმბოლურად ვეფხის ტყავით გამოისახება. არგონავტი „ი-ა-ზო(ა)ნი“, როგორც „ტარიელი“ ვეფხის ტყავით შემოსილი გმირებია; ვეფხის ტყავსანია აგრეთვე ქალღმერთ „სეშეთი“-ს მხევალი, რომელიც მფარველობს ხუროთმოძღვრებას და დამწერლობას (ასევე ეგვიპტის უმაღლესი ქურუმი).

§ 6. „ ს ი ს ა ტ უ რ ა “

რატომ დაგუთმეთ ამ თავში ყურადღება „პატარა ტურა“-ს: როგორც ზევით აღვნიშნეთ „ცოცხალმა“ ტურამ დიდი როლი ითამაშა ფარაონ „უნასი“-ის აკლდამაში იეროგლიფების აღმოჩენაში და როგორც ბიუველი ამბობს ორიონის სარტყლის ვარსკვლავებისა და გიზის პირამიდების მსგავსების-იდენტურობის საქმეში. („უნასი“ რომ ქართულად „შაფხოხიანია“ ამას ცოტა ქვემოთ განვიხილავთ). აქ აღვნიშნავთ, თუ როგორ არის ტურა მოხსენიებული ქართულ ფოლკლორში. აი რას წერს აკ. ბაქრაძე: „... ამ ქვეყანაში ტაბუიზმის გადმონაშთი დარჩენილა და ვაშინერსი ისევ ბატონობს. ამიტომ აქ მგელი, ტურა, დათვი სახელუშინუ არის (ე.ი. მათი სახელის ხსენება არ შეიძლება). აქ დათვს უწუნდური ან ბურდლინა ეწოდება, მელას – მოძვანძვალე ან უჭუუსაშუშ-მაჭკომალი, ტურას – კვალიჭყერი... ტურას – „კვალდაწყველილს“ („ტაბუ“)*“ (292 : 135).

იქვე აკ. ბაქრაძის ნაწარმოებში ჩვენ წავაწყდით მეტად საყურადღებო მონაცემს ქართული წარმართული რელიგიიდან, რომელიც ჩვენს მსჯელობას ერთგვარ ბურჯადაც კი შეიძლება გამოადგეს: „სხვათა შორის, ვინ იცის და დასავლეთ საქართველოს სამეფოს ძველი სახელი – ეგრისი – ერგესთან იყოს დაკავშირებული და ეთნონიმიც – მეგრელი – იმ ოდინდელი ღვთაების სახელი ისმოდეს. ასეა თუ არა, ერთი რამ მაინც ცხადია: „...ერგეს ქვეყანაში წარმართული ჩვევებით სული ზეიმობს და ადამიანის ბუნება ილხენს...“ (292 : 135) „... ერგე ღვთაებაა, რომელსაც ცის მნათობნი მორჩილებენ. უიმისოდ მზე დილის ნამს მარგალიტებად ვერ ააბრჭყვიალებს, მთვარე ვერ ამობრძანდება და ამინდი ვერ შეიცვლება. ელვაც, ჭექა-ქუხილიც და წვიმაც ერგეს ექვემდებარება...“ (293 : 134). „... „ტაბუში“ ერგე და ერგეაშვა თითქმის თ. სახოკიასებრ არის ახსნილ-განგანმარტებული: „დაუდალავი მზის სახელს ვფიცულობდით, ერგე იყო ჩვენი მფარველი, მას ექვემდებარებოდნენ ცის მნათობები, ტაროსი და ავდარი. ტყეში რომ წვიმა მოგვისწრებდა, დიდ ცეცხლს დავანთებდით – „ერგე-აშვას“ შემოვძა-

ხედილთ.”* (292 : 134-135). (საინტერესო იქნება „ერგე“-ს ფუძის და „მორი-გე“-ს ფუძის შედარება).

სახარება „მარკოზი“-ს: თავი 3, იგ. 17.

„და იაკობ ზებედესი და იოვანე, ძმაჲ იაკობისი; და დასდვა

მათ სახელები ბანერგეს, რომელ არს: ძენი ქუხილისანი;“

ისე „ერგეაშვასი“ არ იყოს, ტურასთვის სიმღერით დადგმული ძეგლი არცერთ ერს არ შეუქმნია.

„ჭიჭე ტურა“

ოქო თომეს მუგო კუდო
 სი ეშმაკი ჭიჭე ტურა
 ღორონთ ვაგა ჭკორა სუდო
 ქოთო მეფი ვაგო ჭკუმა
 სისა სისა სისა ტურა
 სო რე ყაზახი ჩქიმი მურა
 სისა სისა სისა ტურა
 ვაგო ტუო და ვადო ღურა
 ტყურა ყაზახ ტურა ტყურა
 სარხოშ ვარე ჭიჭე ტურა
 ტურა ყაზახ ტყურა ტყურა
 ღორე ბაშენი ვადმენ ღურა
 სისა სისა სისა ტურა
 ღორე ბაშენი ვადმენ ღურა
 სისა სისა სისა ტურა
 ღორე ბაშენი ვადმენ ღურა და ...

ეხლა პატარა დასკვნასავით გავაკეთოთ, და რამდენიმე მოსაზრებაც გავმოვთქვათ, თუ მომავლისათვის შეკითხვა დავსვათ.

როგორც აღვნიშნეთ, ჩვენ გვაქვს 2160 წლიანი ზოლიაქალური ციკლის (ჩა-შიფრული) ათვლის წერტილი და არა ერთ წყაროში დამოწმებული; და სხვადასხვა დროს დაწერილი. რაც მთავარია ყოველი მომდევნო საუკუნის ავტორი ციკლის მონაცემებს (წლებს), მაგრამ ამ ცვლილებებით უფრო მყარდება თავდაპირველი წყაროთი მონიშნული ათვლის (332-3 წ. +/- 10) წერტილი; რომლის ორიენტირი არის ერთის მხრივ „მოქცევაჲ“-ში, წმინდა ნინოს მოღვაწეობასთან დაკავშირებული აღწერილი მოვლენები, და მეორეს მხრივ ალ. მაკედონელის საქართველოში „მოღვაწეობის“ ლეგენდა, რომელიც გულისხმობს ა. მაკედონელის მოღვაწეობის მნიშვნელოვანი მოვლენებისა და გარდაცვალების რეალურ თარიღებს. (უნდა აღინიშნოს ისიც, რომ ტროას უფლისწული პრიამის მეორე სახელი ალექსანდრეა).

თუ ჩვენ მონაცემებს დავუმატებთ დიადი პირამიდის მეფის სამხრეთის არხით მონიშნულ 2482 წელს ჩ. წ. აღრიცხვამდე და მის სიმეტრიულ პრეცესიის დამთავრების წელს, ანუ 2482 წ. ქრ. შ.; და ამ ციფრებს განვალაგებთ კოორდინატთა ღერძზე მივიღებთ შემდეგ მონაცემებს, რომლის „სიმეტრიის“ ათვლის წერტილი ქრისტეს შობაა:

ცხრილი № 9

2492+-10წ. 333-2+-10წ. ქრ. შ. 332-3+-10წ. 2492+-10წ.

ამ მონაცემებით ჩვენ შეგვიძლია (პირამიდის არხებით მონიშნული) ავაგოთ გრაფიკული (სქემატური) გამოსახულება, რომელიც მოგვცემს ორი პირამიდის გამოსახულებას, შეერთებულს წვეროებით, როგორც წმინდა ანდრია პირველწოდებლის ჯვარი X, რომელთა გადაჭრილი წვეროების წარმოსახვითი გაგრძელების გადაკვეთა შექმნის რომბს, მას დეტალურად ქვემოთ გვ. 310-ზე განვიხილავთ.

ჩვენი წინაპრების მიერ მონიშნულ-მითითებული ათვლის წერტილია ჩვენი წელთ აღრიცხვის 322–342 წ.წ. ქრ. შ., როგორც ვხედავთ ამ საორიენტაციო ორ თარიღს შორის 20 წელია. რაც შეეხება დიადი პირამიდის სამხრეთი ხვრელით მონიშნულ წელს, როგორც ჩვენ წინა თავში აღვნიშნეთ, მიგვანიშნებს არა პირამიდების აგების თარიღს (პირამიდების განლაგება მდინარე ნილოსის დასავლეთ ნაპირზე მიგვითითებს პრეცესიის ციკლის დაწყების წელს – ვარსკვლავური ცის განლაგებას უკიდურესი სამხრეთით, რაც იდენტურია ორიონის თანავარსკვლავედის განლაგებისა „ირმის ნახტომის“ მიმართ), არამედ პრეცესიის ციკლის ნახევრის დამამთავრებელ სიმეტრიულ (როგორც დავინახეთ ეს ორი თარიღი ქრისტესშობიდან სიმეტრიულად არის განლაგებული ორივე მხარეს 2 482 წლით) 2492 ± 10 წ. ქრ. შ. ე. ი. პირამიდები თავისი განლაგებით მოინიშნავენ პრეცესიის წლების ნახევრის დასაწყისს, ხოლო ხვრელები მის დამამთავრებელ წელს, ან პირიქით, გააჩნია ათვლას საიდენ დავიწყებთ ვარსკვლავების დგომით უკიდურეს დაბალ, თუ მაღალ მდებარეობაიდან. თუ ამ თარიღს გამოვაკლებთ 332 ± 10 წელს, მივიღებთ 2160 წელს. ეს კი მზის მიერ თითოეული ზოდიაქოს ეტლის გავლის დროის ტოლფასია. ე. ი. ჩვენ გვაქვს მზის მიერ ზოდიაქოს ერთი ეტლიდან მეორეში გადასვლის აღმნიშვნელი თარიღი და სად?! – წმ. ნინოს მიერ ქრისტიანობის შემოტანის აღწერის „წიგნში„! და იგი დაკავშირებულია „ხედა“ ეკლესიის – „ლუსკუმა“-ს მშენებლობის დამთავრების თარიღთან. ხოლო მეორე თარიღი, რომელიც პრეცესიის ციკლის დამთავრებას მოინიშნავს ეგვიპტის დიად პირამიდაში !!!

ახლა ჩვენ, ახალი მონაცემების გამოყენებით შეგვიძლია შევქმნათ ცხრილი, რომელიც დაიწყება 10 478 წლით ჩვ. წ. აღრ. და დამთავრდება 2 482 წლით ქრ. შ. (ცხრილი № 10)

ცხრილში საორიენტაციოდ დამატებულია 322, 2 482 წლები ჩვ. წ. აღრ. და ქრისტეშობა, როგორც ათვლის წერტილი სიმეტრიის აღნიშვნისათვის.

ცხრილი № 10

10 478 წ. ჩვ. ა-მდე	ეს ცხრილი თითქმის იდენტურია წინა თავში აღწერილი ცხრილისა. მაშ ასე, ჩვენს მიერ მიღებული ცხრილი გვაძლევს საშუალებას ზუსტად – მინიმუმ 20 წლის ცთომილებით გამოვსახოთ ის თარიღები, რომელსაც მზის სისტემა ერთი ზოდიაქოდან გადავა მეორეში. ასე, რომ სრულიად სამართლიანია აზრი იმის შესახებ, რომ „დროს ეშინია პირამიდების“, იმიტომ რომ იგი ზომავს, აღრიცხავს თუ მოინიშნავს დროს. პირამიდის არხები ისეა ორიენტირებული, რომ ისინი მოინიშნავენ 2 482 წელს ჩვ. წ. აღ-მდე
8 318	
6 156	
3 998	
<u>(2 482) წ. ჩვ. ა-მდე</u>	
1 838	
(322)	
-ქრ. შობა-0წ	
322	
<u>2 482 წ. ქრ. შ.</u>	

განლაგებულ ორიონის სარტყლის ვარსკვლავის გამოჩენას „არხებში“ (ჩვენი წელთ აღრიცხვითაც შეეძლოთ მოენიშნათ, ალბათ, მაგრამ ამასაც თავისი მიზეზი ექნებოდა. თუგინდ ის, რომ შეგვეგნო, რომ პრეცესიის დამთავრებით

ცხოვრება – წელთაღრიცხვა არ მთავრდება, იგი გრძელდება და ვარსკვლავები კვლავ გამოჩნდებიან ხვრელებში); ხოლო სიმეტრიის მოშველიება ჩვენ ნამდვილად „მოქცევაჲ“-მ გვიკარნახა. ხედმეტ პირფერობაში თუ არ გამოგვივა, აქ შეიძლება დაგვემატებინა, რომ ესეც „წილით“ (3 : 1) გახსნილი პირამიდის არხებით (2482 წ.) მონიშნული საიდუმლო.

ასე, რომ ჩვენ შეგვიძლია თამამად ვთქვათ, რომ ატომისა და კოსმიური ასტრონომიის (ტელესკოპი ჰაბლი, ჩანდრა) ეპოქაში, საუკუნეების სიღრმეში შექმნილ ძეგლში აღმოვაჩინეთ მზის სისტემის, ზოდიაქალური ციკლის, დროის ათვლის, ერთ-ერთი ათვლის წერტილი და აქედან გამომდინარე 2 482 წ. ქრ. შ. დამთავრდება ერთი ნახევარი „პლატონის წლის“ (25 920) და დაიწყება მეორე (12960) ნახევარი, ანუ პრეცესიის გავლენით სამხრეთის ცის კაბადონზე ვარსკვლავური კულმინაციის შემდეგ დაიწყება ვარსკვლავური ცის დაბლა სვლა პორიზონტთან მიმართებაში; და იგი გაგრძელდება 12 960 წელი.

ამ თამამი განცხადების შემდეგ ჩვენ მაინც აღვნიშნავთ იმას, თუ როგორ გვექონდა წარმოდგენილი დასახული პრობლემა: ჩვენი, ყველას მოკრძალებული მოვალეობაა მივხვდეთ, თუ რას უნდა ნიშნავდეს, ან რას უნდა მიგვანიშნებდნენ მონიშნული წლები? ახალი წელთაღრიცხვის დაწყებას, „ახალი დროების“ დაწყებას, თუ კიდევ სხვა რამეს, რომელზედაც ჩვენ არ გვიფიქრია, ან გვიფიქრია, მაგრამ გვეშინოდა ჩვენივე აზრის პირამიდების მონაცემებთან დაკავშირება.

აი აქ კი ალბათ საჭიროა სითამამე!!!

მაშ ასე. ჩვენ უკვე შეგვიძლია თამამად ვთქვათ, რომ დიადი პირამიდის არხებით მონიშნული თარიღები – სულიერ და „მატერიალურ“ ენაზე მიგვანიშნებენ რაღაც დიდ, თუ დიად მოვლენას, რომელიც უნდა მოხდეს მომავალში.

ასეთი კი, ჩვენ, ჩვენი ცივილიზაციის ცოდნაზე დამყარებული მხოლოდ ერთი მოვლენა ვიცით, მაგრამ ამაზე ცოტა ქვემოთ.

„ს უ ლ ი კ ი“

„აკაკი“

საყვარლის საფლავს ვეძებდი,
ვერ ვნახე... დაკარგულიყო!..
გულამოსკენილი ვჩიოდი:
„სადა ხარ, ჩემო სულიკო?!“

ეკალში ვარდი შევნიშნე,
ობლად რომ ამოსულიყო;
გულის ფანცქალით ვკითხავდი:
„შენ ხომ არა ხარ სულიკო?!“

ნიშნად თანხმობის კოკობი
შეირხა... თავი დახარა,
ცვარ-მარგალიტი ციური
დაბლა ცრემლებად დაჰყარა.

სულგანაბული ბუღბული
ფოთლებში მიმალულიყო
მივეხმატკობილე ჩიტუნას:
„შენ ხომ არა ხარ სულიკო?!“

შეიფთრქიალა მგოსანმა,
ყვავილს ნისკარტი შეახო,

ჩაიკენეს-ჩაიჭიკჭიკა,
თითქოს სთქვა: „ღიახ, ღიახო!“

დაგვქათქათებდა ვარსკვლავი,
სხივები გადმოსულიყო;
მას შევეკითხე შეფრქვევით:
„შენ ხომ არა ხარ სულიკო?!“

დასტური მომცა ციმციმით,
სხივები გადმომაყარა
და იმ დროს ყურში ჩურჩულით
ნიავმაც ასე მახარა:

„ეგ არის, რასაც ეძებდი,
მორჩი და მოისვენეო!
დღე დაიღამე აწ ტკბილად
და ღამე გაითენეო!“

სამად გაშლილა ის ერთი:
ვარსკვლავად, ბუღბუღ-ვარდადო,
თქვენ ერთმანეთი რადგანაც
ამ ქვეყნად შეგიყვარდათო“.

მენიშნა... აღარ დავეძებ
საყვარლის კუბო-სამარეს,
აღარც შევჩივი ქვეყანას,
აღარ ვღვრი ცრემლებს მღუღარეს!

ბუღბუღს ყურს ვუგდებ, ვარდს ვყნოსავ,
ვარსკვლავს შევყურებ ლხენითა,
და რასაცა ვგრძნობ მე იმ დროს,
ვერ გამომითქვამს ენითა!

ისევ გამეხსნა სიცოცხლე,
დღემდი რომ მწარედ კრულ იყო,
ახლა კი ვიცი, სადაც ხარ,
სამგან გაქვს ბინა, სულიკო!..

(1895 წ.)

თავი 8

ქართველური ზეპირი თვლის სისტემა

§ 1. ასონიშანი „სან“-ი“ რიგითი სათვალავით 20

როგორც ზევით აღვნიშნეთ „სოთისი“ ეს ორსული ისიდაა, რომელიც აუცილებლად შობს „ჰორს“. თურმე ისიდა–სოთისის სხვადასხვა თარგმანი არსებობს. ერთ-ერთი თარგმანი ეგვიპტური პაპირუსებისა არის „ისისი“.

ამ სახელში ჩვენ ორი თანხმოვანი გვაქვს წარმოდგენილი, ასონიშანი „სან“-ი და ასონიშანი „სან“-ი. ასონიშან „დონ“-ის გარეშე, ეს როდესაც „სოთისს“ ვიხილავთ, და ასონიშან „თან“-ის გარეშე, როდესაც „ისიდას“ ვგულისხმობთ. ჩვენი აზრით ასონიშან „სან“-თან არის დაკავშირებული ისეთი საკუთარი სახელები, როგორიცაა „ოსირისი“, „იასონი“, „იესე“, „იესო“ და „ოსსა“.

„ოსირისი“ ჩვენი წაკითხვით შეიძლება დაიყოს, ან შედგებოდეს შემდეგი მდგენელებისაგან: „ოსსა“, „რაე“ და „ისი“ (სი). პირველი მდგენელი „ოსსა“ ძველ ბერძნულად (ოსსა) – ბუტბუტის განსახიერებაა. ის ითვლება „ზევისს“ მაცნედ (მით. ლექსიკ.). „ოსსა“ ალბათ ისეთი „ბუტბუტია“, რომლის გაგება მხოლოდ „ზევისს“ შეუძლია – ან იმ ადამიანს, რომელიც მზადაა ღმერთის „ბუტბუტის“ მოსასმენად: ანგელოზის პირით – ქრისტიანობაში, ბიბლიით – ღმერთის ნება ესმის ნამდვილ (ღმერთის სასურველ) წინასწარმეტყველს და ცრუ (ღმერთის არასასურველ) წინასწარმეტყველს. აქვე ვიტყვი, რომ ზვიად გამსახურდია „საქართველოს სულიერ მისიაში“ აღნიშნავს, რომ – ყური მეტია თვალზე; ე. ი. ნათელმსმენელი უფრო ფასობს, ვიდრე ნათელმხილველი.

„ოსსა“ განმარტებულია ძველბერძნულ-რუსულ ლექსიკონში, როგორც წინასწარმეტყველი, სმენა, ხმა.

„ოსსა“-ს ამ განმარტებას ჩვენ გამოვიყენებთ კვლავ, როდესაც განვიხილავთ ფარაონ რამზეს II-ის აღდგენილ სტელას (ბ. ბ. პიოტროვსკი).

მეორე მდგენელი „ოსირისისა“ – არის „რაე“. მისი განმარტება ზედმეტად მიგვაჩნია, რადგან მკითხველმა უკვე იცის, რომ ეგვიპტურ მითოლოგიაში „რაე“ – არის მზის ღმერთი.

მესამე მდგენელი „ოსირისისა“ – „ისი“ ან „სი“ ძალიან გვინდა, რომ „ისი-სი“ ან მისი სულის გამომხატველი იყოს, მაგრამ ეს უკვე მომავალი მკვლევარების საქმეა. (ასევე შეგვიძლია განვარტოთ ვარსკვლავ „სირიუსი“-ს სახელიც).

დღეს კი გამოგვივიდა, რომ „ოსირისი“ („უსი-რე“) ნიშნავს მზის ღმერთის „რაე“-სგან გადმოცემულ – გამჟღავნებულ ხმას–სიტყვას ასონიშან „სან“-ის შესახებ.

ახლა რაც შეეხება „ისიდა“-ს („ესე“), „სოთისი“-ს და „ისისი“-ს ასონიშან „სან“-ს; როგორც ზემოთ აღვნიშნეთ, ასონიშანი „სან“-ი შეგვეძლო განგვეხილა როგორც „ოსსა“, მაგრამ ჩვენ უკვე გვაინტერესებს ასონიშანი „სან“-ის რიცხვითი მნიშვნელობა.

„ქართულად“ „სოთისი“ ასე უნდა გაიშიფროს, როგორც ასონიშან „სან“-ის „თასი“. ჯერ ერთი, ისიდას გამოსახულება უმეტესად (სენ-მუტის სტელაზე, იხ. სურათი № 11) გამოსახულია ნავში–ეტლში მჯდომი (მდგომი).

ამ ნავის–ეტლის ჭრილი, როგორც ეს ნახატზეა გამოსახული ზუსტად შეესაბამება თასის განივ ჭრილს, ამიტომ ჩვენ ვარაუდს არსებობის უფლება აქვს. „სან“-ის განმარტება ჩვენ უნდა ავსხნათ ქართული ასომთავრული ანბანის მეშვეობით. ქართულ ასომთავრულ ანბანში ასონიშანი „სან“-ის რიგითი ნომერია 20 და სათვალავი 200 ანუ 20–„სან“–200. უხეშად რომ ვთქვათ „სოთისი“ არის „ოცი“-ს (20) „თასი“. ციფრი 20 გარდა ქართული ოცობითი ზეპირი თვლისა

გვხვდება შუამდინარულ მითოლოგიაში: „მარ შამში, შამშუ შამამე“ – „ძე მზისა, მზე ცი-სა“ – შეეგება ენქი მარდუქის გამოჩენას... „შამში“ ...თავისი სიმბოლური რიცხვით – „ოცით“ (20), რაც უზენაესი ღვთაების ანის რიცხვის – სამოცის (60) მესამედს შეადგენს...“ (294 : 88). ე. ი. მარდუქის ეპოქაში უკვე ოცი (20) „უტოლდება“ მზის რიცხვს (60). ასე რომ „სოთისი“ ქართულად ითარგმნება – თუ იშიფრება, როგორც ციფრი „20-ის თასი“ და რაც მთავარია „სოთი-სი“-ს ქართული ციფრული მნიშვნელობა მჭიდრო კავშირში ყოფილა „შამში“-ს რიცხვით მნიშვნელობასთან ანუ მზესთან (295 : 94) [მეორე მზესთან, ანუ ვარსკვლავ სირიუსთან?]. ამაში არაფერი გასაკვირველი არ არის, რადგან ეგვიპტურ მითოლოგიასა თუ რეალურ ცხოვრებაში „სოთისი“ – სირიუსის გამოჩენა ჰორიზონტზე მჭიდროდ არის დაკავშირებული მზის ამოსვლასთან, ანუ „რიჟურაჟის“ დროსთან, როგორც I თოთი. [რაც შეეხება ასონიშან „თან“-ის რიგით ნომერს 9-ს თუ მივუმატებთ 20-ს, მივიღებთ 29-ს, ანუ „ცან“-ის რიგით ნომერს – გრაფიკულად მთვარის ბოლო მეოთხედს; ხოლო მათი ნამრავლი $20 \times 9 = 180$, ანუ ნახევარსფეროს გრადუსულ რაოდენობას, ან სულიერად 18].

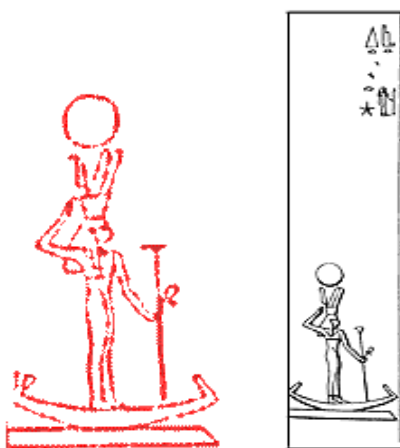

ისიდა ნავში, სენ მუტის ნახატი სურათი № 11

რაც შეეხება „ისიდა“-ს თანხმოვან ასონიშან „დონ“-ს, ეს როგორც ჩვენ ზემოთ აღვნიშნეთ, მას განვიხილავთ, როგორც „რიჟურაჟის“ მზის აღმნიშვნელ ასონიშანს „ $\bar{\sigma}$ “ ქართულ ასომთავრულ ანბანში, ასე რომ „ისიდა“ ჩვენი განმარტებით გამოვიდა „ასონიშანი სან-ი რიჟურაჟის დროს“.

ჩვენ მივიღეთ, რომ „სოთისი“ ნიშნავს ერთის მხრივ ასონიშან „სან-ის თასს“ – „20-ის თასს“, რომელიც მჭიდროდ არის დაკავშირებული მზესთან და მაშინ გამოდის, რომ „სოთისი“ იგივე „მზის თასია“ [სირიუსის]; მეორეს მხრივ კონკრეტდება მისამართი, რომ იგი „რიჟურაჟის მზის თასია“ [I თოთი]. რაც შეეხება „ოსსა“-ს, ჩვენ მივიღებთ, რომ „სოთისი“ წინასწარმეტყველების თასია, რიჟურაჟის მზით, წინასწარმეტყველებს, მთელი კაცობრიობის ჰოროსკოპს – ველ თაღრიცხვას. [თუ ჩვენი მსჯელობა სწორი გზით მიდის, მაშინ „ახალი მთვარის“ გათვალისწინებით, მზის რიცხვის – 28(29) და მთვარის 19(18) წლიანი ციკლის მოშველიებით გამოგვივა, რომ ამ სახელში ქორონიკონის 532 წლიანი ციკლიც იყოს ნავარაუდები].

ამ მსჯელობიდან გამომდინარე, და თუ გავიხსენებთ წინა თავში განხილულ იბერიის უფლისწულის სახელის - „ნაბარნუგის“ განხილვის შედეგებს, ჩვენ უკვე საკმარისზე მეტი მიზეზი გვექნება, რათა ვარაუდებიდან მტკიცებულებასზე გადავიდეთ, და აღვნიშნოთ, რომ „წარმართულ საქართველოში“, 20 ივლისს, შაბათ დღეს ეთაყვანებოდნენ სამხრეთის ცის თანავარსკვლავედის „დიდი ქოფაკის“ კაშკაშა ვარსკვლავს – „სირიუსს“.

აქვე უნდა აღვნიშნოთ თუ XX ს. ლიტერატურაში, ასევე ეთნოგრაფიაში როგორ არის მოხსენიებული ეს თარიღი – 20 ივლისი. მოვუსმინოთ ა. ბაქრაძეს: „ჭეჭეთობა მზაკვრობის დღესასწაულია. ჩვეულებრივ ჭეჭეთობა ილიაობის, 20 ივლისის წინაღამით იმართება (თუმცა ზოგიერთ სოფელში მარიაობის, 15 აგვისტოს, წინაღამით იცინან)*. ამ დამეს ტაბაკონის მთაზე ყოველ კუთხიდან შეიკრიბებიან მზაკვრები და ადამიანის ბედზე მსჯელობენ” (296 : 93).

აქ ჩვენთვის მთავარია, რომ სოფლებში ჯერ კიდევ ახსოვთ 20 ივლისი, და რომ წინაღამით ადამიანის ბედზე მსჯელობენ.

ახლა უნდა გადავიდეთ რამდენიმე მოსაზრებაზე ან ვარაუდზე და შეიძლება სულაც პიპოთეზაზე. აი სად დაგვჭირდება ნამდვილად სითამამე, აზრის სწორი სრბოლა! დმერთო ხელი მოგვიმართე.

„ორიონის სარტყლის „საწყისი დროის” ანუ დროის სრული დამთხვევა მიეკუთვნება დაახლოებით 10 450 წ. ჩვ. წ. აღ-მდე” (გვ. 202).

ბიუველს მოყვანილი აქვს „დროის სრული დამთხვევა”, როგორც დრო, როდესაც ორიონის თანავარსკვლავედი ცაზე მდებარეობდა „ირმის ნახტომის” დასავლეთ ნაპირზე (მხარეს), როგორც ეს პიზას პლატოზე გაშენებული „დიადი” პირამიდები მდებარეობენ მდინარე ნილოსის (ზეციური ირმის ნახტომი დედამიწაზე) მარცხენა ნაპირზე ანუ ნილოსის დასავლეთით. პრეცესიის გათვალისწინებით და სათანადო კომპიუტერული პროგრამით ავტორებმა ადვილად დაადგინეს, რომ ეს დამთხვევა მოხდებოდა ძველი წელთ აღრიცხვით დაახლოებით 10 450 წელს (ყველაზე დაბალი წერტილი სამხრეთის ცის კაბადონზე განლაგებული ვარსკვლავებისათვის).

ასე რომ, „საწყისი დროის” ცაზე, ორიონის სარტყლის სამი ვარსკვლავის განლაგება „ირმის ნახტომის” მიმართ და პიზას პლატოზე განლაგებული დიადი პირამიდების მდებარეობა მდინარე ნილოსის მიმართ – თანხვედრა მეტად თვალში საცემია; საიდანაც ავტორები გამოთქვამენ ვარაუდს, რომ პირამიდების მშენებლებმა მონიშნეს საუკუნეების სიღრმეში მიმავალი თარიღი. რაც შეეხება ჩვენი მოსაზრებით პრეცესიის ციკლის, დამამთავრებელ თარიღს, რომელიც ემთხვევა ციფრობრივად ფარაონის საკნის სამხრეთის ხვრელით მონიშნულ თარიღს - 2492 ± 10 წ., ჩვენგან განსხვავებით ავტორები პირამიდების აშენების დროდ მიიჩნევენ.

ჩვენი აზრით (ვარაუდით), დროის სრულ დამთხვევაში უნდა ვიგულისხმოთ არამარტო პრეცესიის სრული ციკლის დაწყება, არამედ ამ წერტილიდან უნდა იწყებოდეს აგრეთვე „სოთისის ციკლი” და „სოთისის სრული ციკლიც”. (პირდაპირ „ჰუფუს” მიერ ძებნილი თოთის „სრული რიცხვების” იდენტური გამოგვივიდა).

როგორც ვიცით, ნებისმიერი ვარსკვლავი, ისე როგორც „სირიუსი” (ყველა ვარსკვლავის პროტოტიპი) 3 თვით იმყოფება დუატში, როდესაც იგი ცაზე არ ჩანს. თუ დავეუშვებთ, რომ სამი თვე შეესაბამება სოთისის სამ ციკლს, როგორც ერთ მთლიან ერთეულს, მაშინ მივიღებთ, რომ ეს ერთეული შედგება $1440 \times 3 = 4320$ წლისაგან. დავარქვათ ამ მონაკვეთს „დივანთა”. ათვლის წერტილს თუ ავიღებთ ჩვ. წ. აღ-მდე 10 478 წელს (ჩვენი მონაცემებით), მაშინ აღმოვაჩინოთ, რომ პრეცესიის ციკლით (ცხრილი) მონიშნული გარკვეული წლები ემთხვევა სოთისის ციკლის სამეულებით შედგენილ შემდეგ წლებს: 10 478 წ., 6158 წ. 1838 წ. ჩვ. წ. აღ-მდე და 2482 წ. ქრ. შ. როგორც ვხედავთ, ეს წლები და განსაკუთრებით 6 158 წ. ჩვ. წ. აღ-მდე ზუსტად ემთხვევა სხვა ენათა (5 500 წ. ჩვ. წ. აღ-მდე) უმეტეს (94 X 7) წელს.

აქ ჩვენ შეიძლება გაგვეხსენებინა ამირანის ცხრილი რანი დედის მუცელში („დალი”) სამი თვის გან-

10 478 ჩვ. წ. აღ-ე

6 158

1 838 ჩვ. წ. აღ-ე

2 482 წ. ქრ. შ.

ამირანის ცხრილი

10 478 წ. ჩვ. წ. აღ-ე		მაველობაში იმყოფებოდა, სამ-სამი თვე იყო მო-
9 038 წ.	1	თავსებული დეკეულის შიგნეულში და ხარის
7 598 წ.	2	ფაშეში – ამ დროის მონაკვეთების ხანგრძლი-
- 6 158 წ.	3	ვობა შეიძლება მიგვესადაგებინა სოთისის ციკ-
4 718 წ.	4	ლის სამეულისათვის (ამირანის ცხრილი) და
3 278 წ.	5	გვეფიქრა, რომ ამირანის „მუცლადყოფნის“ სამ
- 1 838 წ.	6	-სამი თვე გულისხმობს „სოთისის სამეულ ციკ-
398 წ.	7	ლს“; და რომ ორსულობის 9 თვე ტოლია „დი-
-- + --		ვანთა“ 3 ციკლისა, ანუ პრეცესიის ნახევრის;
1 042 წ. ქრ. შ.	8	და ამ ვადის გავლის შემდეგ „დაიბადება“ ამი-
- 2 482 წ. ქრ. შ.	9	რანი.

„სულიერ“ ასპექტში ჩვენ შეგვიძლია ვივარაუდოთ, რომ ამირანის (ძველ-ბერძნული მითით პრომეთე) მიჯაჭვა, ანუ კოლხური მოსახლეობის (ტომების) ნაწილის აყრა თავისი ძირძველი საცხოვრისიდან და კავკასიონის ქედს „მიჯაჭვა“ დამთავრდება და იმედია ძველი მიწაწყალი დაუბრუნდება კანონიერ პატრონს (განსაცვიფრებელია დღესაც ზოგიერთ ადგილზე მცხოვრებლებმა, მტრულ გარემოცვაში, როგორი მანქანებით შეინარჩუნეს იდენტურობა – ზოგი თავს ღაზს უწოდებს, ხოლო ზოგი გეორგიანს – ეს მოვლენა პირდაპირ შეგვიძლია უფლის მფარველობად მივიჩნიოთ. ხოლო რაც შეეხება ინდოევროპელებს: წინასწარ მეტყველებად შეიძლება მთელი ფილიპე II ოჯახის თვალხილულ ისტორიად აღვიქვათ – მაკედონიის მეფემ პირველი რაც გააკეთა დაიპყრო არამაკედონური და არაბერძნული ქალაქი და იგი მიწასთან გაასწორა, ბედის ირონია იმაში მდგომარეობს, რომ ეს ქალაქი მისი შვილის აღმზრდელის არისტოტელეს მშობლიური ქალაქი იყო. და აი აღექსანდრეს მოღვაწეობა, და ბერძნებისთვის და მაკედონელებისთვის გაურკვეველი სწრაფვა რაღაც ქვეყნიერების დასასრულამდე, რომელიც აღექსანდრეს მეტმა არავინ იცოდა, და აი აქ ჩნდება იჭვი, რომ მასწავლებელმა მოსწავლეს რაღაც ისეთი უთხრა, რომელიც ნოსტალგია-სავით მოქმედებს აღექსანდრეზე და ეს მხოლოდ წინარე სამშობლოს ძიება შეიძლება იყოს. რასაკვირველია აუხდენელი ოცნებაა და თუ ისტორია მეორდება, იგი მხოლოდ ფარსის სახით შეიძლება იყოს, დღეს).

მათეს სახარებაში მოხსენიებული „სამი მოგვი“ – ქურუმი, როგორც ვიცით დაკავშირებულია ვარსკვლავთან; ჩვენ კი დროის აღრიცხვასთან თუ დავაკავშირებთ მათ „რიცხვს“, შეიძლება გვეფიქრა, რომ ეს რიცხვი „3“ დაკავშირებულია „ღუატის“ სამი თვე – სოთისის სამ ციკლთან.

თუ ჩვენი მსჯელობა სწორი მიმართულებით მიდის, ჩვენ შეგვიძლია ისიც დავეუშვათ, რომ სოთისის ციკლის სამეული, როგორც ერთი მთლიანი – „ღუატის“ თვე, განვიხილოთ როგორც პირობითი წლის ერთი თვედ და მას ვუწოდოთ „სოთისის სრული ციკლი“ ანუ „სოთისის სრული წელი“, მაშინ 12 თვის განმავლობაში გავა $12 \times 3 = 36$ სოთისის ციკლი, ანუ $12 \times 4320 (36 \times 1440) = 51\ 840$ წ., ანუ „სოთისის სრულ წელი“.

ჩვენი მსჯელობიდან გამომდინარე, რომ სოთისის სრული ციკლი ანუ წელი შედგება 36 სოთისის ციკლის წლებისაგან. ეს ციფრი კი, „დავათის ქვასვეტზე“ „ამოკაწრული“ ქართული ასომთავრული ანბანის ორ ნაწილად არის დაყოფილი ($18 + 18 = 36$ და 1 ასონიშანი „ა“), პირველი ნაწილის ასონიშანთა რაოდენობის ტოლია.

ანალოგიური მსჯელობა გვაქვს პრეცესიის სრული ციკლის განხილვისას: როგორც ვიცით პლატონის წელი მოიცავს პრეცესიის სრული ციკლის წელთა რაოდენობას – 25 920 წ., რომლის 1 თვე შეადგენს 2 160 წ., ხოლო 1 დღედ მიჩნეულია 72 წელი, ანუ $72 \times 30 = 2160 \times 12 = 25920$ წელი. ჩვენს შემთხვევაში, კი ერთ თვედ ავიღეთ 3 სოთისის ციკლი, ანუ 4 320 წელი. ანალოგიურად თუ

წელი გამოვიდა 51 840 წ. და თვე 4 320 წ., მაშინ ერთი დღე გამოვა 144 წ. ანუ სულიერ ენაზე ეს ციფრი იდენტურია იოანეს გამოცხადების 144 000-სა;

„სოთისის სრული წელი” 51 840 (პრეცესიის ციკლის წელთა ორმაგი რაოდენობა) უნდა შევადაროთ ზოგადად მიღებულ „სოთისის ციკლის” წლებს, ანუ როგორც ზემოთ აღვნიშნეთ ქართულ ასომთავრულ ანბანში ასონიშან „ნარ“-ის რიცხვით მნიშვნელობებს, როგორც „სოთისის ციკლის აღმნიშვნელს 14-„ნარ“-50 ± 10 წელი ქართული ცთომილებით და ქორონიკონით მონიშნულ წლებს.

ჯერ განვიხილოთ 1460 წელი, მისი ნამრავლი ქართული ასომთავრული ანბანის ასონიშანთა რაოდენობაზე, ანუ 36-ზე მოგვცენს 52560 წ. მიღებულ რიცხვსა და „სოთისის სრული წლის” წელთა რაოდენობას შორის სხვაობა მოგვცემს – 52560 წ. – 51840 წ. = 720 წელს, ანუ პლატონის წლის – 10 დღე; ეს მონაცემი პრეცესიის მთლიანი ციკლის „დეკადის” ტოლია.

ამ ციფრთან დაკავშირებით უნდა გავიხსენოთ, რომ მოსემ „ისრაელი“-ტელეები 40 წელი ატარა უდაბნოში, აღთქმულ მიწაზე ასასვლელად; აქედან გამომდინარე მათ აიღეს 40 წელი, როგორც საბაზისო წელი, მაგრამ არ იციან სად წაიღონ, რაში გამოიყენონ, და არა მარტო მათ, თორემ აუცილებლად გაყიდდნენ და თანაც ძალიან ძვირად. 40 წელი ეს 720 წლიანი ციკლის ერთი მეოთხედით (18) ნაწილია; ხოლო სულიერ ენაზე იგი 4-ის ანუ ასონიშან „წილ“-ის ტოლია, იგი თავის მხრივ პლატონის წლის, ათი დღის მე-18 ნაწილია.

ქორონიკონის შემთხვევაში, ჩვენ შეგვიძლია შევადაროთ მხოლოდ „100 მოქცევა”, სოთისის სრულ ციკლთან, ეს იქნება $53200 - 51840 = 1360$. ეს ციფრი კი 20 ერთეულით (ქართული ზეპირი ოცობითი თვლის სისტემა) მეტია ქართული ასომთავრული ანბანის ასონიშან „მან” –ის მარაგზე, ანუ 13-„მან“-40-ზე, რომელიც ანბანში მოთავსებულია ასონიშან 12-„ლას“-30-სა („ლას“-ის რიცხვითი მონაცემები გამოსახავს წლის კალენდარს –12 თვე და 30 დღე. რ. პატარიძე) და ასონიშან 14-„ნარ“-50-ს შორის; რომელსაც ჩვენ ვთვლით „სოთისის ციკლის” საბაზისო წლების გამომსახველ ასონიშნად ქართულ ასომთავრულ ანბანში. მიღებული სხვაობა – 1360 განსხვავდება სოთისის 1460 წლისაგან 100-ით, რამდენ მოქცევაც შევადარეთ.

ჩვენ ვთვლით, რომ განხილული ქართული ასომთავრული ანბანის ასონიშანების რიცხვითი მნიშვნელობების მსგავსება „სოთისის ციკლის” წლებთან მეტად აქტუალურია.

აქვე უნდა აღვნიშნოთ, რომ ასონიშანი „მან“-ის რიცხვითი მნიშვნელობა 1340 მჭიდრო კავშირშია ციფრ 40-თან. ანუ $1340 \times 40 = 53600$, რომელიც 400 ერთეულით განსხვავდება ქორონიკონის 100 მოქცევისაგან. 400, როგორც 40 სულიერ ასპექტში 4-ის ტოლია, ანუ ასონიშან „წილ“-ს სარკისებრი ანარეკლია.

და ბოლოს ასონიშან „ნარ“-ის რიცხვით მნიშვნელობას (1450) თუ გამოვიყენებთ „სოთისის სრულ წლად” (1450 X 36) და შევადარებთ 100 მოქცევის წელთა რაოდენობას, ვნახავთ, რომ მათ შორის სხვაობა (53200–52200) 1000-ის ტოლია, „ქებაჲ” კი გვეუბნება: „ათასი წელი ვითარცა ერთი დღე”.

განსახილველი დაგვრჩა ერთი საკითხი. როგორც აღვნიშნეთ 1460 წ. და ჩვენს მიერ მიჩნეულ სოთისის ციკლის – 1440 წ. შორის სხვაობა 20 წელია. გასარკვევია, თუ რამდენი წლის შემდეგ გადაკვეთავენ (დაემთხვევიან) ამ წლებით ათვლილი ციკლები ერთმანეთს, თუ ათვლის საწყის წერტილად ავიღებთ 10478 წელს ჩვ. წ. აღ-მდე?

თუ 1440 წ. და 1460 წ-ს გავყოფთ 20-ზე, შესაბამისად მივიღებთ 72 წ. და 73 წ., მათ შორის სხვაობა 1 წელია, როგორც ტროპიკულ და კალენდარულ წლებს შორის 1460 წლის გასვლის შემდეგ. თუ გავამრავლებთ 1440-ს, 73-ზე და 1460-ს, 72-ზე მივიღებთ 105120 წელს ორივე შემთხვევაში. ეს ციფრები ძალიან დიდი რიცხვებია; ჩვენ კი გვინტერესებს მხოლოდ ქორონიკონის 37 ციკლის პერიოდში განვითარების შესაძლო დამთხვევები, ან განსხვავებები. ამიტომ ჩვენ

განვიხილავთ მხოლოდ 7,2 და 7,3-ის განმავლობაში გასულ წლებს. ჩვენ მივიღებთ **10 512** წელს; ანუ იმ დამთხვევას, რომელსაც ადგილი ექნებოდა ქართული ასომთავრული ანბანით მონიშნული (19999) თვლის სისტემის ფარგლებში.

თუ ჩვენი მსჯელობა სწორი გზით მიდის და მხოლოდ თეორიულად, ამ წელთა რაოდენობის შეჯერებით, ჩვენ მივიღებთ, რომ ეს ორი ციკლი ქრ. შობამდე $10512 - 10478 = 34$ წელს მონიშნავენ. აქედან გამომდინარე შეიძლება გვეფიქრა, რომ ამ ორი ციკლის გადაკვეთა მონიშნავს როგორც **ამაღლების სიმეტრიულ წელს** გრძელი ვარიანტით, ასევე შობის წელს; რა თქმა უნდა ქართული ასომთავრული ანბანით მონიშნული – 20 000-ის თვლის სისტემის ფარგლებში; ანუ თუ ათვლას საწყისი დროიდან ანუ 10478 წლიდან დავიწყებთ ათვლას, მაშინ ეს იქნება სიმეტრიული **34** წელი ჩვენი წელთ აღრიცხვით.

§ 2. „ჩვეულება რჯულზე უმტკიცესია“ (ქართული ანბანზე)

„სოთისის ციკლის“ და მასთან დაკავშირებული სხვადასხვა საკითხების, და არა მარტო მათი უკეთ გაგებისათვის, ჩვენ საჭიროდ მივიჩნიეთ განგვეხილა ქურუმ მანეთონის (დაახლ. ძვ. წ. 280 წ.) მიერ ეგვიპტის ფარაონთა დინასტიური დაყოფა: „ფარაონების ეგვიპტე არსებობდა დაახლოებით 3100 წ. ჩვ. წ. აღმდე... სამასოთხმოდდაათი მონარქი მიეკუთვნებოდნენ ოცდათერთმეტ მკაცრად განსაზღვრულ დინასტიებს“ (გვ. 269-270). ფარაონთა საერთო რიცხვი კი 251 წმდე ქრ. შემდეგ სულ მოიცავს 439 მონარქს*, ბერძენი და რომაელი ფარაონების ჩათვლით, (გვ. 270); ხოლო დავაზუსტებთ, რომ მანეთონმა აღწერა ფარაონთა სია „... ძვ. წ. **343** წლამდე...“ (297 : 35), ესეც ჩვენი აღმოსაჩენი წელი, თურმე იგი ფარაონთა „საიდუმლო“ გამხელის წელი ყოფილა. (ჩასვი ეს **343** წ. ქ. წ. გვერდ 42-ზე მოთავსებულ ცხრილში № 2).

31 დინასტია და 390 მონარქი.

ამ ციფრების შემხედვარე დიდია ცოტუნება (სურვილი) იმისა, რომ წარმოიდგინო: ან ქართულ ანბანზეა მოჭრილი–ნაწინასწარმეტყველი მთელი ეგვიპტის ჩვენთვის ცნობილი ისტორია; ან ქართული ასომთავრული ანბანია მოჭრილი ძველ ეგვიპტურ ციფრობრივ მონაცემებზე (ანუ სამყაროსეულ ცოდნაზე). მხოლოდ ერთი განსხვავებით: ჩვენ დღესაც გვაქვს ეს ცოდნა, ხოლო ეგვიპტელებსა რა მოგახსენოთ...

„ და ხოლო მათეხსა სახარებასა შინა ქართულსა თავსა წილი ზის,
რომელ ასოჯ არს და იტყვის ყოვლად ოთხ ათასსა მარაგსა.
ყოველი საიდუმლო ამას ენასა შინა დანარხულ არს.
და ესე ყოველი, რომელი წერილ არს, მოწამედ წარმოგიტხარ,
ასოჯ ესე წილი ანბანისაჯ.“

როგორც ცნობილია 31 არის ქართული ასომთავრული ანბანის ასონიშან „წილ“-ის რიგითი ნომერი, ხოლო მარაგი 4000. თავის მხრივ 31-ი სულიერად 4-ის (3 + 1) ტოლფასია. ასევე 390 სულიერად (3 + 9 + 0) 12-ის ტოლფასია, ასე რომ დინასტიებისა და მონარქების რაოდენობამ სულიერების თვალსაზრისით მოგვცა ორი ციფრი 4 და 12.

ჩვენი მოსაზრებით ეგვიპტელების „სრული ციფრები“ აუცილებლად უნდა მთავრდებოდნენ ათეულებით. და ამიტომ „სრული ციფრის“ ბოლოში 0-ის გარდა ყველა ციფრს ალბათ უგულვებელყოფდნენ. თუ ჩვენ ამ მოსაზრებას არსებობის უფლება აქვს, მაშინ 1440 წლიანი „სოთისის ციკლის“, ჩვენი ათვლის ერთ-ერთი წერტილის ქრისტეს შობამდე **398 წლის** მიმართ, და გამოვიყენებთ ფარაონ „ჰუფუ“-ს საძებნი რიცხვების ტერმინს „სრულ ციფრის“ ჩვენებურ ახსნას, მა-

შინ შეგვიძლია ვთქვათ, რომ მანეთონმა ფარაონთა რაოდენობის ციფრში – 390 ჩაშიფრა „სოთისის ციკლის“ მისთვის ცნობილი ათვლის უახლოესი წეტილი ანუ 398 წ. ჩვ. წ. აღმდე. ასე რომ მანეთონისთვისაც გამოდგება ჩვენი ანდაზა – „ჩვეულება რჯულზე უმტკიცესიაო“. საიდუმლოების გახსნა უნდოდა, მაგრამ „ჩვეულებრივად“ მისი წინაპრების მსგავსად, მაინც დაშიფრულად გადმოგვცა. ვისაც ეს განსაზღვრა არ აკმაყოფილებს, მას შეუძლია ეს თარიღი დაუკავშიროს ეზრას ბოლო გამოსვლას „ბაბილონის“ ტყვეობიდან, ან პირიქით. (398 წ. ჩვ.წ. აღრ-მდე მიხნეულია ეზრას მიერ მესამე გამოსვლასთან აღთქმულ მიწაზე [www. iisusbog.com/p6ad.htm](http://www.iisusbog.com/p6ad.htm)).

ქართული ასომთავრული ანბანი იყოფა 4 მწკრივად, თითოეულში 9 ასონიშვით. თუ თითოეული მწკრივის ასონიშანს განვიხილავთ, როგორც სოთისის ციკლის აღმნიშვნელს, მაშინ თითო მწკრივი გამოსახავს $1440 \times 9 = 12960$ წელს, ანუ პლატონის წლის ნახევარს, ხოლო მთლიანად როგორც ზემოთ აღვნიშნეთ 36 ასონიშანი კვლავ მოგვცემს 51840 წელს (12960×4). ანუ 2 პლატონის წელს. თითქოს ორი მზის მოძრაობაზე იყოს გათვლილი. ბოდიში, შემეშაღა: თითქოს ორი პლანეტის მოძრაობისთვის იყოს ნაანგარიშევი, ერთი დედამიწისთვის, რომელსაც ვხედავთ, ხოლო მეორე როდის გამოჩნდება ჩვენს ორბიტაზე ჯერჯერობით არავინ იცის.

ისე ამ დღეებში ამერიკელმა ასტრონომებმა სამი წლის გამოთვლების შემდეგ საჩვეყნოდ განაცხადეს, რომ მათ აღმოაჩინეს მზის სისტემის მე-10 პლანეტა: „საერთაშორისო ასტრონომიულმა საზოგადოებამ ოფიციალურად დაადასტურა მზის სისტემის ახალი მე-10 პლანეტის – **2003 UB313**-ის არსებობა, რომელიც მზის გარშემოვლას **10 500** მიწიერ წელიწადს ანდომებს. მაქსიმალური დაცილებების უამს იგი **97**-ჯერ უფრო შორსაა ჩვენი პლანეტისაგან, ვიდრე დედამიწა – მზისგან (**298 : 3**).

ახლა კვლავ ქართულ ასომთავრულ ანბანს დაუბრუნდეთ. როგორც ჩვენთვის ცნობილია მზის სისტემის 2160 წლიანი ციკლი წარმოადგენს ერთ თვეს, 25 920 წლიანი მონაკვეთისა, ხოლო ერთი დღე დროის ამ დიდი მონაკვეთისა შეადგენს 72 წელს; აქედან გამოდის, რომ „პლატონის წელი“ შედგება 360 დღისაგან ($25960 : 72 = 360$). ამიტომ „სოთისის ციკლი“, როგორც ზევით აღვნიშნეთ, უნდა განვიხილოთ, როგორც $4 \times 360 = 1440$ წ.

ასე რომ, თუ „პლატონის წლის“ ერთი დღე 72 წელია, მაშინ „სოთისის ციკლი“ შედგება 20 წლისაგან ($1440/72$). ამასთან როგორც ზემოთ აღვნიშნეთ 25920 წელი შედგება 18 „სოთის“ ციკლისაგან. 20-სა და 18-ის ნამრავლი კი 360-ის ტოლია, წრე კი როგორც ვიცით 360°-ად არის დაყოფილი. ამას გარდა, ხომ არ მიგვანიშნებს ციფრი 360 დღეთა იმ რაოდენობას, რომლისგანაც შედგებოდა ადრე – დმერთების მიწაზე დაშვებამდე – წელიწადი? და თუ ეს ასე იყო, მაშინ ხომ არ იყო ამ წლის კალენდარი შემდგარი 20 დღიანი თვეებისაგან, სულ 18 თვე წელიწადში? როგორც „მაია“-ს ტომის კალენდარი.

ან რატომ არის დაყოფილი ქართული ასომთავრული ანბანი დავათის ქვასვეტზე ორ 18 ასონიშნად? – ეს 1440 წლიანი ციკლის, 20 დღიან წელს თუ ორ 1440 წლიან ციკლურ დროის ათვლის სისტემას? თუ ერთსაც, მეორეს და მესამესაც ერთდროულად მოიცავს?

კიდევ რაღაც შეკითხვის დასმა მინდოდა, მაგრამ მგონი თეზისებისათვის ესეც საკმარისია.

თუმცა რატომ არ შეიძლება ვიფიქროთ, რომ ქართულ ასომთავრულში ცალკე გამოყოფილი 36 ასონიშანი, თავის თავად გულისხმობს 360 წლიან, ან 720 წლიან 36 ციკლს? იქნებ 720 წლიანი ციკლი გულისხმობს და აერთიანებს „სოთისის“ და „დივანთა“ ციკლებს: $1440 : 720 = 2$, ხოლო $2160 : 720 = 3$. ანუ ორი (2160) ციკლი ტოლია სამი „სოთისის“ (1440) ციკლისა (4320); ე. ი. 2 ტოლია (=) 3-ის:

„ვინაიდან ამიერიდან ხუთნი განიყოფიან ერთ სახლში: სამი ორის წინა აღმდეგ და ორნი სამის წინააღმდეგ”...

„თვალთმაქცნო! ცისა და მიწის გამოცნობა შეგიძლიათ, ეს უკამი კი როგორ ვერ გამოგიცნიათ?” (სახარება „ლუკა“-სი, თავი 12, იგ. 52, 56).

რაც შეეხება 2-სა და 3-ის ნამრავლს იგი საბაზისო რიცხვითი მაჩვენებელია ანუ საბაზისო რიცხვი 6, პირველი სრულყოფილი რიცხვი: ბიბლიაში ღმერთმა 6 დღეში შექმნა სამყარო.

სანამ თხრობას დავამთავრებდეთ, ჩვენ გვინდა აღვნიშნოთ, რომ ჩვენი აზრით დადგა დრო იმისა, და რომ ჩვენ ახლა უკვე მზად ვართ გავიგოთ მაცხოვრის, გაუგებარი სიტყვები მომავალი აპოსტოლებისათვის და რომელსაც მათი მომავალი „მოსწავლეებიც” დღესაც ვერ იგებენ, თქმული მარკოზ მახარებლის მიერ:

თავი 8, იგავი

„17. და გულისწმა-ყო იესუ და ჰრქუა მათ: რაჯას ჰზრახავთ გულთა თქუენტა, მცირედ-მორწმუნენო, რამეთუ პური არა გაქუს? არა გიცნობიეს, მოიწსენეთ, რამეთუ დაბრძობილნი გულნი გქონან თქუენ?”

„18. თუალ გასხენ და არა ხედავთ, და ყურ გასხენ და არა გესმის, არცა გიცნობიეს, არცა მოიხსენეთ?”

„19. ოდეს-იგი ხუთი (5) პური განვტეხე ხუთ (5) ათასთათუს, და რა-ოდენი გოდორი სავეს ნამუსრევითა აღიღეთ? ხოლო მათ ჰრქუეს: ათ ორმეტი (12).”

გამოდის, რომ მაცხოვარმა ჩამოათვლევინა სულ $5 + 5 + 12 = 22$ ერთეული, ხოლო მეორე შემთხვევაში:

„20. და ოდეს-იგი შუდი (7) ოთხ (4) ათასთა, რაოდენი სფურიდი ნამუსრევი აღიღეთ? და მათ ჰრქუეს: შვიდი (7).”

„21. ხოლო იესუ ჰრქუა მათ: ვითარ არა გულისწმა-ჰყავთ?”

მაცხოვარს ყველაფერი ახსოვს, არა კეთილი საქმის გამოჩინებისათვის, არამედ ცოდნისთვის, და ეს ყველაფერი ცოდნით მშიერი ხალხისთვის – იგავების სახით. ანუ $7 + 4 + 7 = 18$ -ს; რის შემდეგ 22-ე იგავში „ახსნილია” თუ რას წარმოადგენს ეს რიცხვი 22-ი, მისი არსი:

“22. და მოვიდა ბეთსაიდად, და მოჰგუარეს მას ბრმაჲ და ევედრებოდეს მას, რაჯთა შეახოს მას.”

შემდეგ 9-ე თავში აღწერილია იესოს გარდაქმნა; 11-ე თავში – იერუსალიმში შესვლა, „ჩოჩორზე” ამხედრებული, რომელზეც „ჯერ კაცი არ შემეჯდარა”, ე. ი. ეს წლები ჯერ არ დამდგარა (აქ „ვირის” წლები უკვე გასულია): „რომელსა ასხენ ყურნი სმენად, ისმინენ!”

მახარებლების „მარკოზისა” და „ლუკას” სახარებებში მინიშნებაა 11 ერთეულისა, როგორც „მათეს” სახარებლის 20-ე თავში, ხოლო 21-ე თავში ასიმეტრიულად ვირით და ჩოჩორით მითითებაა გაყოფილ ერთეულზე, რომელიც ასახულია ასომთავრულში, „დავათის სტელა“ და „ქებაჲ“-ში, ან პირიქით.

ახლა გავაგრძელოთ ჩვენი თხრობა. თუ ჩვენ წლებს, 1440 მიეუმატებთ 2160 მივიღებთ 3600 წელს. ამ ციფრის განაყოფით 6-ზე კი მოგვცემს 600 წელს; ეს წლები, კი როგორც ზევით აღვნიშნეთ შუმერების პირდაპირი მისამართია: „...ყოველ 1200 წელიწადში – ევლინება კაცთა მოდგმას მხსნელად” (299 : 219) და იქვე „216000 კაციდან მისმა ხელმა გამოარჩია (მაშინ გუდემამ) ქალაქი წმინდა ჰყო, ცეცხლით გაწმინდა” ([67, 106] XXII ს-ე, ჩვ. წ. აღ-მდე (300 : 200); „...36 000 კაცისაგან გამოარჩია...” (XXV ს-ე) (301 : 193). „ათარახსისის ეპოსი” – წარდგენის მოვლენის არსი: „ექვსასი (600) და ექვსასი (600) წელი არც იყო გასული... [37, I 352–9]” (302 : 217) აქაც 600 და 600 წელია აღნიშნული; რა პირდაპირ 1200 წელს ვერ დაწერდა, თუ 6-ს ვერ უმატებდა 6-ს?

აქ ჩვენ არ განვიხილავთ ევსევის (?) ხელნაწერებში შემონახულ მანეთონის მიერ ეგვიპტელების ქრონოლოგიის 3 ეპოქას „მენესამდე“ და „ტურიხის პაპირუსის“ მონაცემებს; ასე რომ დავუბრუნდეთ ისევ ციფრ 6-ს და ვნახოთ ხომ არ არის რაიმე მინიშნება ამის შესახებ ქართულ ასომთავრულ ანბანში?

ქართულ ასომთავრულ ანბანში მე-6 ასონიშანი არის „ვინ“-ი, გრაფიკულად იგი ასე გამოიყურება **ⴕ**. როგორც ვხედავთ, ასონიშან „ვინ“-ს აქვს ერთი ვერტიკალური ღერძი და ორი მხარი სხვადასხვა დონეზე განლაგებული, განსხვავებით **ⴒ** – „ტაუ“-სგან, რომელსაც ჰორიზონტალური მხარი ვერტიკალური ღერძის მიმართ ორივე მხარეს ერთ დონეზე აქვს განლაგებული. ასონიშანი „ვინ“-ი არ წარმოადგენს მზის სიმბოლურ გამოსახულებას, რადგან მხრების ბოლოს დამატებითი ვერტიკალური ხაზები განლაგებული აქვს, როგორც საათის ისრის მიმართულებით, ისე მის საწინააღმდეგოდ მიმართული – სქემატურად ჰორიზონტალური მხრების ბოლოს გამოსახულია, როგორც ქვევით მიმართული. რატომღაც მხრების განლაგება ოქროს კვეთის პროპორციებსაც გვაგონებს, ეს მხოლოდ ერთი შეხედვით მხატვრულ გამოსახულებებში, თორემ კანონიერი წესით დაბალი მხარი კვადრატში ზუსტად ნახევარზე კვეთს ვერტიკალურ ღერძს. მისი გრაფიკა არც მზის, არც მთვარის და არც ვარსკვლავის სიმბოლურ გამოსახულებას არ ჰგავს. მაგრამ აქ შევჩერდეთ, რადგან ეს უკვე „კირიბიში“-ს თავის მასალაა და ამაზე ქვემოთ.

§ 3. „ახდენილი, თუ მიზანმიმართული წინასწარმეტყველება“?

კირიბიშის გახსენებაზე, თანხმომავანი ასონიშნები „კ“, „რ“, „ბ“, ან „ბ“, „კ“ და „რ“, ანუ „აბუკურა“-ს შინაარსიდან გამომდინარე უნდა ვაღიაროთ, რომ ჩვენ ქართველებმა – კოლხმა მართლმადიდებლებმა – პატრიოტული ბრძოლა წავაგეთ, ან რბილად რომ ვთქვათ, „მიზანს ავცდით“ (თუ ავცდით, ამის გამოსწორება კიდევ შეიძლება). „აბუკურა“-ს დაწერის დროს ჩვენი წინაპრების მიზანი იყო არაბული სამყარო, არაბების გაქრისტიანება (ჰეშმარიტ სარწმუნეობაზე მოქცევა. ჩვენ აქ „აკიბა“-ს შეგნებულად არ ვიხილავთ) და ეს ითვლებოდა იმ დროს პატრიოტიზმის უდიდეს გამოვლინებად. ეს გრძელდებოდა მე-11–12 ს-ს ჩათვლით; შემდეგმა თაობებმა მიზანი შეცვალეს (ყოველ შემთხვევაში გიორგი „ბრწყინვალე“-ს შემდეგ), რამაც კეთილი შედეგი „ვერ“ გამოიღო. რასკვირველია იყო ერთი გამონაკლისი (გადახვევა) მსოფლიო ომის სახით. (მაგრამ ალბათ ყველაფერი ზეცაში იყო გადაწყვეტილი – რასკვირველია ჩვენ მხედველობაში გვაქვს „რ“-ასია და არა „რუ“-სია და მისი ომები).

ინდოევროპელების „კანონზომიერმა“ განვითარებამ, უნდა ვაღიაროთ, რომ ჩვენ გვაიძულა, ჩვენი მოქმედების ვექტორი ჩრდილოეთით გადაგვეწია, სულ რაღაც 200 (207) წლით და „ძირითადი მისიის“ – „მცირე-დამატებითი მისია“ შეგვესრულებინა – და ეს კი ბრწყინვალედ შევასრულეთ!!!

ამ მიზნიდან „გადახვევა“, ჩვენი აზრით, გამოიწვია ჩვენი „ხილული“ წარსულის და დღევანდლამდე (დღესამომამდე) განუმეორებელმა ქართველმა ნათელმხილველმა, „კაბირბმა“ და „აბუკურა“-მ, ბერმა **ეგნატაშვილმა**, რომლის თესლში განხორციელდა ბოლო დროის უდიდესი იმპერიის შემქმნელი და მმართველი; და რომელმაც შეცვალა საკაცობრიო ისტორიის სვლა, არადა ყველაფერი ნაწინასწარმეტყველები იყო.

იწინასწარმეტყველო, და შეცვალა საკუთარი ისტორია ისე, რომ 24-ე (ქ) დღე დაამთხვიო 1989 წლის დაწყებას, ანუ ჩვენი სამშობლოსათვის ახალი სიცოცხლის შთაბერვას, ამის შეფასებას სიტყვა გენიოსობა ნამდვილად არ ეყოფა.

მაგრამ მთავარი მიზანი „წმ. ნინო“-ს მიერ დასახული, ჯერ კიდევ წინ არის – დრო მოვიდა. „... თანამედროვე სულიერ მეცნიერებაში გაზიარებულია

რ. შტაინერის მიერ გამოთქმული აზრი იმის შესახებ, რომ გოლგოთას შემდგომ პერიოდში ბუდა, როგორც ზეგრძნობადი არსება, განიცდის ქრისტიანული იმპულსის ზემოქმედებას და იგი აქტიურად მონაწილეობს შემდგომ სულიერ პროცესებში. VII–VIII საუკუნეებში იგი ერთ-ერთ უმთავრეს ინსპირატორად გვევლინება იმ საიდუმლო სკოლისა, რომელიც მაშინ კოლხეთის ტერიტორიაზე არსებობდა **23*** (303 : 380). „... სხვანაირად რომ ვთქვათ ბუდა ცხადი სახით შორეულ მომავალში მიიღებს ჯვარს, თუმცა ეს მოვლენა საღვთო განგებულებით წინასწარვეა განსაზღვრული” (304 : 382).

აქვე გვინდა მოვიყვანოთ საქართველოს მაგალითზე 72 წლიანი (1 დღე) ციკლის ერთი მაგალითი „თევზები“-ს ეპოქისათვის (332 ± 10 წ. ქრ. შ. – $2\ 492 \pm 10$ წ.). ზოდიაქალური ერთი ეტლის გავლას მზის სისტემა ანდომებს 2160 წ., „პლატონის წლის” 1 თვე, რომელიც შედგება 30 დღისაგან (72წ.) და შევუსაბამოთ ეს დღეები ქართულ ასომთავრული ანბანის - 1–30 ასონიშნებს. თვალსაჩინოებისათვის შევადგინოთ ცხრილი. როგორც ცხრილიდან ჩანს 22-ე დღეს 1844 – 1916 საქართველო, როგორც ასეთი ქალაქ-ზეც კი არ არსებობს, თითქოს მისთვის ნულოვანი წელია. მაგრამ ფიქტიურად, ტერიტორია და ხალხი არსებობს და აღიქმება ისე, როგორც ქართულ ასომთავრულ ანბანშია 22-ე ასონიშანი თვლით, რიგითი ნომრის გარეშე ანუ 0 რიგითი ნომერი – Qd „უნი” და 22-ე ასონიშანი d – „ოჟ”; აქაც ორივე ასონიშანის ზემოქმედება ერთდროულად ხდება.

აქ კიდევ ერთი აქსიომაა განმეორებული და ჩვენი ცხრილი მკაცრად მისდევს შუმერების „მითოლოგიის” უმაღლეს არკანთა „მე“-ს რიგს. 21-ე არკანი აუცილებლად უნდა განმეორდეს ნულოვან 22-ე არკანში და ორივე ერთად აისახა 22-ე დღეს. რაც შეეხება 21-ე დღეს, იგი ისეა გაყოფილი (სახელმწიფოებრიობა ფორმალურად გაუქმდა 1800 წელს), რომ იგი 22-ე დღეს გაიმეორებს როგორც „ნულოვან” წლებს, ასევე აღსდგება ჯერ ფორმალურად (23-ე დღე), ხოლო შემდეგ 24-ე დღეს რეალურად.

§ 4. „ქართველებო კვირბი”

როგორც წინა თავებში აღვნიშნეთ, ასონიშნები „კ”, „რ” და „ბ”, ჩვენ განვიხილეთ, როგორც „უცხო საქმეთა მქმნელი” ანუ „აბუკურა”.

ეს თანხმობები ქმნიან თუ იღებენ მონაწილეობას, ჩვენთვის საინტერესო სიტყვის, ტერმინის თუ ასოთაწყობით შექმნილ სიტყვაში, „კირბი”.

„უძველესი ცნობები ჩვენი წინაპრების დამწერლობის შესახებ დაცულია ძველ ბერძნულ წყაროებში, სახელდობრ, აპოლონიოს როდოსელის „არგონავტიკაში” ნათქვამია, რომ კოლხებს შენახული ჰქონდათ თავიანთი მამების ნაწერი კვირბები (მაგარ საგნებზე ამოკაწრული ნიშნები), რომელზედაც ამოკვეთილი იყო ზღვის და ხმელეთის ყველა გზა და საზღვარი” (305 : 37). აქ მე აუცილებლად ბოდიში უნდა მოვუხადო ყველას, ვისაც კი ოდესმე დაუწერია ან თავის ნაშრომში გააკვრით უხსენებია კვირბები, რადგან ისე აღფრთოვანებული ვარ ამ მოვლენით, რომ მე-10 კლასის „ქართული ენის” სახელმძღვანელოდან მოვიყვანე ეს ციტატა და მინდა ყველას შევუერთდე ამ სიხარულში, რადგან ამის სწავლა წინათ სკოლაში წარმოუდგენელი იყო. როდესაც „ქართლის ცხოვრებაში” სიტყ-

ვა-ტერმინი „კოლხეთი“ საერთოდ არ არის მოხსენიებული; ყოველ შემთხვევაში დღევანდელ რედაქციაში.

„კვრებთან დაკავშირებით (ურუშაძე, 154): ვლ. სიჭინავა გვაწვდის გონება-მახვილურ დაკვირვებას და ცდილობს, ინდოევროპულ გარემოში ამოუცნობი სიტყვა *χρῆσις*-ი ქართველურ ენათა (ზანურის) ნიადაგზე ახსნას. მისი აზრით, ამ სიტყვის ბერძნულ გარემოცვაში დაცულია ეტრატის ძველი კოლხური (ზანური) სახელწოდება კირიბი – „კრავი“ – კირიბიში – „კრავის [ტყავი]“. ამგვარად კვრები ეტრატებია (კირიბიში) ... სიჭინავას დამოწმებული აქვს ის საგულისხმო ფაქტი, რომ იბერიულ-კავკასიურ ენებში ხშირად „ცხვარისა“ და „წივნის“ აღსანიშნავად ერთი და იგივე სიტყვები იხმარება” (306 : 59-60). და იქვე „ვლ. სიჭინავას მოსაზრებას ძირითად დაბრკოლებას უქმნის ის გარემოება, რომ კვირბებზე არსებული ყველა წყარო კვირბებს მაგარ ნივთიერებაზე (ქვის და ხის დაფებზე, ან თიხის ფირფიტებზე) შესრულებულ წარწერებად წარმოგვიდგენს და არა ეტრატზე არსებულ ჩანაწერად”.

მაგრამ ამ აზრს აქარწყლებს ა. ურუშაძისვე მოწოდებული ცნობა: „იმის შესახებ, რომ ოქროს საწმისი ტყავზე ნაწერი წიგნი იყო... გვხვდება ანონიმურ ავტორთან, ხარაქს პერგამონელთან, იოანე ანტიოქიელთან და სვიდასთან” (306 : 60)

„აქ საინტერესოა იმ ფაქტის აღნიშვნაც, რომ გამოჩენილი ქართველი მეცნიერის აკად. თ. გამყრელიძის დაკვირვებით, თვით ტყავის სახელდება ბერძნულში ქართველური, კერძოდ მეგრულ-ჭანური სამყაროდანაა შესული, ასე რომ ვ. სიჭინავას მოსაზრებას არსებობის უფლება აქვს... საინტერესო ისიცაა, რომ ა. ურუშაძემ, რომელმაც ვრცლად იკვლია კვირბის ეტიმოლოგიების ისტორია ძველ საბერძნეთში, განსხვავებული გზით საკითხი ისევ კოლხეთის სასარგებლოდ გადაწყვიტა. კერძოდ, მკვლევარმა ყურადღება მიაქცია იმ გარემოებას, რომ ძველი ბერძენი ავტორების ერთი ნაწილი კვირბებს კორიბანტულ წმინდა წარწერებს უკავშირებს (თეოპომპო, თეოფრასტე, აპოლოდორე, სვიდა)” (307 : 131).

ჩვენთვის მთავარი არ არის, თუ რა მასალაზე იყო შესრულებული ნაწერი. ჩვენთვის მთავარია, თუ რითი წერდნენ „ამოჭრის“, თუ „ამოკაწვრის“ შესრულება მყარ მასალაზე, და ის ინსტრუმენტი, რითაც წარმოებდა დაკვირვება და ასოების გამოყვანა ვარსკვლავურ ცაზე. პირველი რაც უნდა გამოსახულიყო კვირბზე, ეს იქნებოდა ორივე, ზემოთ აღწერილი ფუნქციის მატარებელი ინსტრუმენტი.

რომ გავერკვეთ კვირბებზე დამწერლობის არსში, უნდა გავიგოთ ვინ იყვნენ კორიბანტები. ამაში ჩვენ დაგვეხმარება ელენე ქურდაძის ნაშრომი „ოქროს საწმისი“ როგორც ძველი რუკა და პურზედამწერლობა”, 2004 წ. 142, საიდანაც მოვიყვანო ძირითად არგუმენტებს.

„ანტიკური წყაროებით – კორიბანტები სამიწათმოქმედო კულტთან დაკავშირებული ღვთაებებია – ქალღვთაება კიბელეს თანამგზავრები და მცველები. მოგვიანებით ბერძნებმა რეა – კიბელესთან გააიგივეს, ხოლო ზევსის ქურუმები – კურატები, კორიბანტებთან.

ჰეროდოტეს ცნობით თავად სამოთრაკელებს კაბირთა სახელიც და მათი მისტერიებიც პელასგებისგან ჰქონდათ გადმოღებული, ხოლო კაბირები მჭედლების მფარველი ღვთაებები იყვნენ.

კორიბანტების წინამძღოლი იყო კორიბასი – „...იასონი კიბელე-დემეტრეს სამგზის მოხსნულ მინდორში შეეუღლდა, რის შედეგადაც დაიბადა კორიბასი... კორიბანტების მიერ კვირბებზე წერა – გუთნით ხვნასთან იყო გაიგივებული, ასევე კორიბასის ჩასახვა, გუთნით მოხსნულ მინდორს უკავშირდებოდა”. (გვ. 17).

„ბერძნულ წყაროებში სიტყვა „კვირბის“ ეტიმოლოგია სხვადასხვანაირად არის ახსნილი. რადგან ნაწერ კანონთა შემცველი ქვის სვეტები წვერით ბოლოვ

დებოდა, სიტყვა „კვირბის“ დაუკავშირეს ბერძნულ სიტყვას **koriphe** – „წვერი“, „კენწერო“; აქედანვე წარმოდგა **kurbasia** – „ტიარა“. ამის პარალელურად, არის ცნობა, თითქოს სიტყვა „კვირბის“ მომდინარეობდეს ზმნისაგან **kateskeirostai** – „მტკიცედ დგომა“, ასევე ამ სიტყვას უკავშირებენ ტერმინს **skiros-skuros** – „მაგარი“ (გვ. 39). მოყვანილი მაგალითებიდან გამომდინარე, ა. ურუშაძის მოსაზრება სრულ ჭეშმარიტებას წარმოადგენს: „...ბერძნული ცნობები კვირბებზე ერთმანეთს სულაც არ ემთხვევა. ამის სავარაუდო მიზეზად არსებობს მოსაზრება, რომ ბერძნებს მთლად ნათელი წარმოდგენა არ ჰქონდათ ამ საგანზე, ანუ კვირბები ბერძნული სამყაროსათვის უცხო წარმომავლობისა იყო და წინაელღნური მოსახლეობის – პელაზგების წიაღში წარმოშობილ ძეგლებს განასახიერებდა“ (გვ. 11). **[ზემოთ თქმულიდან გამომდინარე ჩვენ შეგვიძლია დაფუძნებით, რომ თუ კავ – კოვ არის ძროხა, ხოლო კვირბი კრავი, ნაშინ გამოგვივა, რომ პრომეთე მიჯაჭვული ყოფილა კვირბზე, ანუ ეტრატზე; ხოლო კოლხეთი გამოგვივა ალბათ კოვ-ხეთი].**

ქალბატონი ელენე აღნიშნავს, რომ „კვირბი“ დაკავშირებულია აგრეთვე პურთან და ხესთან: „პურზე დაწერილი სიტყვა, გააზრებული, როგორც სიცოცხლის ხის ნაყოფი – აი კვირბის არსი“ (გვ. 47). საინტერესოა ხორბლის, როგორც პურის საფუძვლის ძველქართული სახელის „ხვარბლი“-ს, რომელიც სავარაუდოა თავდაპირველად „ყვარბლი“ ფორმიდან მომდინარეობს; სულხან-საბას განმარტება: „საბას ლექსიკონში ტერმინი „ყურბი“ ერთის მხრივ განმარტებულია, როგორც „საცეცხლე კერის ადგილი“, ხოლო მეორეს მხრივ – „ბოსტნის მარგი ანუ კვალი“.

აქ გვინდა აღვნიშნოთ ერთი მეტად საინტერესო ფაქტი, რომელსაც ნაკლები ყურადღება ექცევა. ბ-ნ რისმაგ გორდუხიანის კომენტარებში (არგონავტები), ახსნილია ფრიქსოსის ეტიმოლოგია: „ფრისსო“ („შიში, ცახცახი, კანკალი“) ზმნიდან უნდა იყოს წარმომდგარი და უნდა ითარგმნოს, როგორც „მოცახცახე, მოკანკალე“ ან „ამაცახცახებელი, ამაკანკალებელი“, დაკავშირებული უნდა იყოს ისევ და ისევ მის თავდაპირველ, ბუნების მოვლენებთან მიმართებაში მყოფ არსთან, ე. წ. თავთავთა მაცახცახებელ გრილ წვიმასთან” (73, 312) (308 : 58). გამოდის, რომ „ვერძს“ – ზოდიაქალურ ვერძის ეპოქის აია – კოლხიდაში (კასკი-კისკასი-ს ქვეყანაში) „თავთავთა ამაცახცახებელი გრილი წვიმა“ მოაქვს. აია-კოლხიდაში კი თავთავი (ხორბლის) უკვე ამოსულია, რაც სოფლის მეურნეობის და წარ-მართული რელიგიის მაღალ დონეზე მიუთითებს.

შემდეგ ქნი ელენე აღნიშნავს, რომ „ხევში შემონახულ ტერმინი – „ყვერბაული“ – საშობაო დღესასწაულისთვის გამომცხვარი, სპეციალური ბეჭდით დაბეჭდილი ხორბლის პური. თუ ჩავუკვირდებით, ეს მნიშვნელობები: კერა, ბოსტნის კვალი, ხორბლის პური, ბევრად უფრო შეესატყვისება როგორც მიწათმოქმედებასთან, ასევე ცეცხლთან და მჭედლობასთან დაკავშირებულ დვთაებებს“ (გვ. 39).

გამოდის, რომ ქართველებს „მტკიცედ დასაცავი“ გვაქვს „კერა“, „კვალის გაყვანა“ მასში აღმოცენებული „პური და ვაზი ანუ დამწერლობა“ და „ზეციური დამწერლობა“ ანუ „ვარსკვლავური რუკები“ და ალბათ მათი წაკითხვის საშუალებები. ყველაფერი ზემოთ თქმული ილია ჭავჭავაძემ სხარტად გამოხატა ქართველი ერის მიზანში: „მამული, ენა, სარწმუნოება“. თუ გავიხსენებთ მეორე მოწოდებას: ქართველებო დექით მტკიცედ ანუ ბერძნულად ქართველებო „კატესკვიროსტად“, ქართულად კი გამოგვივა – ქართველებო **კვირბი!!!**

განვიხილოთ „კერა“ და „კვალი“. უძველესი ქართული შეხედულება კერასთან დაკავშირებით ასეთია: „კერაში ხორციელდება არა მარტო წმინდა ქორწინება, ანუ იეროგამია, არამედ იქვე იბადება „წმინდა ბავშვი“, სავარაუდოდ ცეცხლის სახით“ (გვ. 48).

თუ გავიხსენებთ „ფაცხის“ მოდელს, სადაც აუცილებლად შუა ცეცხლია წარმოდგენილი, აუცილებლად უნდა განვიხილოთ ფაცხაში დანთებული ცეცხლის შესატყვისი მცნება „ო-ცხონე“. ს. ჟღენტის მიერ აღწერილი და განმარტებული ეს მცნება კარგად აქვს განხილული ჯ. კაკულიას და ჩვენ გამოვიყენებთ მის მიერ შემოთავაზებულ განმარტებას: „ჭანური ო-ცხონეს შესატყვისი გურულში გვაქვს „სხვენი“ სამზარეულო სახლის ჭერები და ის არე საერთოდ, რომელიც მოთავსებულია სახლის სახურავსა და საცეცხლურს შორის...“

მთავარი ამ ამონაწერში გახლავთ „ო-ცხონე“-ს განმარტება: „ის არე საერთოდ, რომელიც მოთავსებულია სახლის სახურავსა და საცეცხლურს შორის“. ს. ჟღენტმა ამ განმარტების დაფიქსირებით ფასდაუდებელი მარგალიტი შესძინა ქართველთა ცნობიერებას, ჭეშმარიტებას.

სამეგრელო – ჭანეთში ოდითგან დამკვიდრებულია შუა ცეცხლი, ანუ ფაცხის ცენტრში – ცოტა წაწეული ჩრდილოეთისკენ, მიწის იატაკზე ინთება ცეცხლი. ხაზგასმა – ცეცხლის ფაცხის „ცენტრში“ მდებარეობის შესახებ გვჭირდება, რათა გავიაზროთ: „ო-ცხონე“ თავად არ ნიშნავს ცეცხლს (ცეცხლს მეგრულად დაჩხირი ეწოდება), არამედ ეს გახლავთ ცეცხლის აურა, ანუ ცეცხლის გარშემო წარმოქმნილი სითბოს არე.

„ო – ცხონე“ გამოძახილია უძველესი წარმართული („წარმართობამდელი“ აქ ვგულისხმობ მაზდეანობას), ცეცხლთაყვანისმცემლობის რელიგიისა...

ო – ცხონე იბადება ფა - ცხ - ა - ში. ჩვენ ვიცით, რომ „ფუ“ (ფუ – რინი) = ფრენა-ს და „ფი“ (ფი – ქრი-ს) ფიქრებთან, ფრენასთან, ფორიაქთან არიან კავშირში და აქვეა ფა – ცხა” (309 : 245-247).

ცეცხლიც და ფაცხაც შედგენილია პარმონიული წყვილით „ცხ“ – თი.

ჩვენ ამ ორი მცნების, „კერაში ახალი სიცოცხლის დაბადების“ (სავარაუდოდ ცეცხლი, ისე რ. სირაძეს „სახისმეტყველებაში“ – „... ჩაუმქრალი კერაც სიმბოლო იყო მზისა...“ (310 : 23) და „ფაცხის“ ცოდნის (ჭვრეტის) შეჯერებით, მივიღებთ მწკობრ თეორიას, რომლის საშუალებითაც შეიძლება ნათელხილვის სახიფათო გზაზე სწავლის პირველი ნაბიჯის გადადგმა. ასე, რომ ჩვენ შეგვიძლია თამამად ვთქვათ, რომ ჩვენი წინაპრების წარმართობამდელი რელიგიის ერთ-ერთი საფეხურის აღდგენისათვის გადადგმულია ერთი ნაბიჯი – ამირანი, პრომეთე წინასწარმეტყველები არიან და მედეა-აიეტის დროინდელი რელიგია „კერაში“ დაბადებული და „ფაცხაში“ გაცხადებული არც დაკარგულა, როგორც ზოგიერთებს ჰგონიათ. იგი ქართულ ზეპირსიტყვიერებაშია გაბნეული, ანუ „ქართულ ენაში არის და – მარხული“.

ჩვენი მსჯელობის შინაარსობრივ და ფუნქციურ პარალელებს ვხვდებით ინდურ ფილოსოფიაში, სადაც „ცხა“ – რუსული ტრანსკრიფციით „kxa“ (ეგვიპტურად „ტანი“) – ეს არის არე – მანძილი შუბლის ძვალსა და თავის ქალას ცენტრს შორის; და როდესაც „მოსწავლე“ კონცენტრირებულია (ფიქრის სრბოლას აჩერებს ერთ „საგანზე“), შუბლის – ან ცხვირის ფუძის და შუბლის შეერთების წერტილში, ის დაინახავს „ცეცხლს“, მხოლოდ ეს ცეცხლი წყლის წვეთის მოყვანილობის უნდა იყოს, ანუ მოკლედ „წვეთის ფორმის ცეცხლს“. ამით მოსწავლე გადადგავს პირველ ნაბიჯს, რაც იმას ნიშნავს, რომ იგი სწორ გზას ადგას ნათელხილვისკენ და შემდეგ ნათელსმენისკენ (აუცილებელია სწავლის დაწყება ბავშვობიდან და რაც მთავარია „მასწავლებლის“ ზედამხედველობის ქვეშ).

იგივე შინაარსის სურათს ვხედავთ ორიონის მითთან დაკავშირებით: „როდესაც მან დაკარგა მხედველობა, მხარზე შეისვა ჰეფესტოს ერთ-ერთი მოწაფე და უბრძანა ეკარნახა მისთვის მზის ამოსვლის ადგილისაკენ მიმავლი გზა. როდესაც ორიონმა მიაღწია იმ ქვეყანას, დაბრმავებული თვალები მიუშვირა ამომავალ მზეს, რის შედეგადაც აეხილა თვალი“ (გვ. 87). ეს ალეგორიული გადმოცემაა „ბნელში“ (ღამე), „მიწისქვეშეთში“, „კოსმიურ ცაში“ ნანახი მზისა. ეს შუა-

ღამის მზეა, ანუ ჰეპერაა (არის ვარაუდი, რომ რეალურად მზის ამოსვლა მოხდა „გაღებულ სარკმელში“, ანუ „განჯინაში“-ში).

ასე, რომ „მითოლოგიურად“ ოსირისიცი და არგონავტებიც მზის ამოსვლის ქვეყანაში მოგზაურობენ და ჩვენი მზერის მიმართვა დასავლეთით აუცილებელი და საჭირო ყოფილა, რათა აღმოსავლეთით ამობრწყინებულმა მზემ ჩვენზეც დადებითად იმოქმედოს. ისე ჩვენ მოგვიხდება ცალი თვალით ოკეანეს გადაღმაც გადახედვა, მაგრამ ამ ნაშრომში ალბათ ვერ მოვასწრებთ. [ლაო ძიმ კი დასავლეთში, „ბარბაროსების“ ქვეყანაში!!!! იმოგზაურა ცოდნის ამადლების მიზნით]. (311 : 27).

პირველი ანბანი, როგორც ვიცით, ყოველ შემთხვევაში წინა ასიასა და ევროპაში ფინიკიელებმა „გამოიგონეს“: „ძენობისთან დაცული ცნობის თანახმად, კადმოსმა (11-კ-20, 4-დ-4, 13-მ-40) – ვინც ელინებს ფინიკიურ ანბანზე დაყრდნობით დამწერლობა შეუქმნა, მოკლა ლინოსი (12-ღ-30, 14-ნ-50, 20-ს-200 ავტ. შენ.), რადგან ლინოსს პელასგური დამწერლობის დამკვიდრება სურდა. „დიოდორეს თქმით ლინოსი იყო ჰომეროსის წინადროინდელი პოეტების (თამარისი, ორფეესი, პრონაპიდე, თიმოიტე) მასწავლებელი, რომელმაც პელასგური ასოებით აღწერა დიონისე ბახუსის საქმენი და სხვა მითები. ამ დამწერლობით თხზავდნენ სიმღერებს მისი მოწაფეები; ძველი ენით და ამავე დამწერლობით შექმნა ლინოსმა ფრიგიულად წოდებული პოეზიაც. დიოდორესეული ცნობები ლინოსზე, ემთხვევა ცნობებს კორიბანტ-კაბირების ანუ დაქტილების შესახებ“ (გვ.71).

გამოდის, რომ პელასგებს ჰქონიათ დამწერლობა, რომელიც ინდოევროპელებმა უარყვეს და ეს სავსებით გასაგებია (ჩვენ მაინც გვგონია, რომ დამწერლობა ძველ ბერძნებს მაინც პელასგებმა შეუქმნეს, ანუ კადმოსი, გადაკეთებული ან ჩაშიფრული სახელია), აი რიტუალები, კი გადმოიღეს და მხოლოდ გარეგნული სახით: „ელადაში თითქმის ყველა ღმერთის სახელი ეგვიპტიდან არის შემოსული, ხოლო რომელზედაც ეგვიპტელები ამბობენ არ ვიცითო, დარქმეულია პელასგების მიერ. ხოლო ჰერმესის ქანდაკებათა კეთება გამართული სარცხვინელით ეგვიპტელებისაგან კი არ უსწავლიათ, არამედ პელასგებისაგან...

როგორც ვხედავთ, ჰერმესის კულტის გავრცელება საბერძნეთში პელასგებისაგან იღებს სათავეს, თანაც აშკარად გამოკვეთილი ფალიკური ნიშნით ხასიათდება და მჭიდროდ უკავშირდება კაბირთა მისტერიებს“ (გვ. 72).

ფინიკიური ტექსტები თითქმის თანხვედრაშია ძველევგვიპტურ მითებთან: „ძველფინიკიურ ტექსტში 176 კორიბანტ-კაბირთა მამად **სადოკია** დასახელებული. ეს ცნობა შემონახულია სანხუნიაფონის კოსმოგონიაში, სადაც წერია, რომ „მიზორს ეყოლა **თაუთი**, ვისგანაც მივიღეთ ასოები, ხოლო სადოკს კაბირები, ვინც გამოიგონა ნაოსნობათ“. რაოდენ უცნაურია, წერს ქ-ნი ელენე, რომ ეს ინფორმაცია სანხუნიაფონს იქამდე სრულიად უცნობ წიგნებში ამოუკითხავს, რომლებიც თოთის დავალებით შვიდ კაბირს დაუწერია. ანუ კაბირები თავად ასახელებენ თავის მამად სადოკს, თანაც ეს წიგნები **ვერძისთავიანი** ამონის ტაძარში იქნა აღმოჩენილი“ (გვ. 96).

ჩვენთვის საინტერესოა კორიბანტ-კაბირების რიტუალი, სადაც სამი ძმა თავს ესხმის, კლავს და ანაწევრებს მეოთხე – **კადმილას**. შემდეგ ძმები ეძებენ და აგროვებენ კადმილას ასოებს, და ბოლოს აღდგომას-აღდგენას ხარობენ – რაც სამყაროს გადარჩენის პირობას წარმოადგენს.

ოთხი პერსონაჟიდან იღუპება ერთი, რომლის „აწყობა“ ასოებად და აღდგენა ხდება, ე. ი. სახეზე გვაქვს ციფრი ოთხის (4) დაყოფა სამ და ერთ ნაწილად (4 = 3 + 1); ასე, რომ გაცხადებულია, ან შეგვიძლია ვთქვათ, რომ რაც კი ზემოთ ითქვა ყველაფერი იცის ქართული ასომთავრული ანბანის 31-ე ასონოშანმა „წილ“-მა, ანუ „ქებაჲ“-ს შემქმნელმა.

ა. უაილდერი „...სამოთრაკულ რიტუალში კადმილია განასახიერებს თეებს გველ-ღვთაება კადმოსს, ეგვიპტელების თოთს, ბერძნების ჰერმესს, ალექ-

სანდრიელების ესკულაპს...” (გვ. 111). აქვე გავიხსენოთ, რომ ძაღლისთავიანი ანუბისი ბერძნების მიერ ჰერმესთან არის გაიგივებული, ანუბისს ეგვიპტელები დამწერლობის მცველს უწოდებდნენ, ხოლო თავდაპირველად ოქროს ვერძიც ჰერმესის საკუთრება იყო.

რაც შეეხება თებეს გველ-ღვთაება კადმოსს, რომელიც ზუსტად იმეორებს აიეტის ქმედებას – ხნავს მიწას, თესავს და იბრძვის; მის ამ „ქმედებას“ აიეტის გუთნიდებლობასთან ერთად ჩვენ ქვემოთ განვიხილავთ, ისევე როგორც მხედრულ ასონიშნებს „ონ“-ს და „ტარ“-ს.

ზემოთქმულიდან გამომდინარე, ჩვენ მეტ-ნაკლებად მოგვიხდება შევეხოთ დამწერლობას, როგორც „კვირბების“ თანმდეგ განმარტებას (გეოგრაფია, ასტრონომია); რადგან ჩვენი აზრით დამწერლობის ნიმუშად გამოგვადგება – საფუძველი არის ჩვენთვის ასე ნაცნობი და ხილული ცა თავისი ვარსკვლავებით. ციური დამწერლობის წაკითხვა დიდ სიძნელეებთან არის დაკავშირებული, რომლის დროსაც გასათვალისწინებელია პლანეტების მოძრაობა და მზის მდებარეობა, რომელთა მეშვეობითაც ალბათ იცვლება ეს ანბანი, თუ წასაკითხი ცა. აი რითი, როგორ, რომელი საგნით კითხულობდნენ, ანუ როგორ უნდა წაკითხათ ამ ცვლილებებით გამოწვეული „დამწერლობა“, ეს არის საინტერესო.

ამ მცირე ეტიმოლოგიური, ისტორიული და მითოლოგიური გადახვევის შემდეგ დაუბრუნდეთ მთავარ საკითხს, თუ რა ინსტრუმენტით აწარმოებდნენ, ან შეიძლება რომ ეწარმოებინათ ჩვენს წინაპრებს ვარსკვლავებზე (ციურ სხეულებზე) დაკვირვება, ანუ ვარსკვლავური დამწერლობის (თოთის საწერ ფირფიტაზე, და არამარტო მასზე გამოყვანილი ასონიშნების) წასაკითხად როგორი შესაძლო ფორმის ინსტრუმენტი იყო გამოყენებული.

ჩვენი ძიებანი დავიწყეთ დღევანდელი დიდ ხელოვანთან სტუმრობით. ქართული ჭედური ხელოვნების ამლორძინებელი ბატონი ირაკლი ოჩიაური ვერაფრით ვერ დავიყოლიეთ, რომ ვერძის რქის მოყვანილობის ინსტრუმენტით შეიძლებოდა ლითონზე, ან მყარ სხეულზე მუშაობა. პასუხი კატეგორიული და მტკიცე იყო – ლითონზე, ისე როგორც სხვა მყარ სხეულზე მუშაობისათვის საჭიროა სწორი მოყვანილობის იარაღი, რადგან იგი მოსახერხებელია და მარტივია (ხოლო ყველაფერი მარტივი გენიალურია). ასე, რომ ცხვრის რქების მოყვანილობის ხელსაწყო გამოყენება ამოსაჭრელად ამოსაკაწვრად გამორიცხულია. თუ დავაწვდომოსული ხელოვნის აზრს მივიღებთ საფუძველად, მაშინ „თითისტარის“ მოყვანილობის ხელსაწყო შეიძლება მივიჩნიოთ, მყარ სხეულებზე ასონიშნითა ამოსაჭრელად გამოსაყენებელ ინსტრუმენტად. და ასეთი ინსტრუმენტი არის აღწერილი, რომელიც ქვეყნის დამცავ თილისმას წარმოადგენდა ძველად.

აპოლოდორეს აღწერით ტროას პალადიუმი – წმინდა საგანი, რომელსაც გააჩნია მისი მფლობელი ქალაქის ან სახელმწიფოს დაცვის ძალა, თევზკაც ტრიტონის ქალიშვილის – პალასის ხის გამოსახულებას წარმოადგენდა, რომელსაც ერთ ხელში შუბი ეჭირა ხოლო მეორეში **თითისტარი** (გვ. 17).

ვარსკვლავებზე დასაკვირვებელ ინსტრუმენტზე წარმოდგენის შესაქმნელად ჩვენ ისევ ეგვიპტელების სიძველეებს უნდა მივმართოთ, როგორც მათ ეგვიპტოლოგები, არტეფაქტებს უწოდებენ. დავიწყეთ „დიადი“ პირამიდის „დედოფლის“ საკნის არხების განხილვით.

§ 5. დედოფლის საკნის განძი

დიადი პირამიდის, დედოფლის საკნის აღწერას და მასთან დაკავშირებულ ამბავს დავიწყებთ ბიუველის და ჯილბერტის მიერ მოთხრობილი მეტად საყურადღებო-საინტერესო ამბის მოყოლით: 1872 წელს ბრიტანელმა ინჟინერმა უაიტმან დიქსონმა ივარაუდა, რომ დიადი პირამიდის დედოფლის, ანუ პირამიდის

შუაში მდებარე საკანსაც ექნებოდა არხები, ისე როგორც „მეფის“ საკანს აქვს, ანუ ყველაზე ზევით მდებარე საკანს. ეს არხები აღმოაჩინა პიაცი სმიტმა ფოლადის საჭრეთელით და ჩაქუჩით, მას შემდეგ, რაც სამხრეთის კედელზე შეამჩნიეს ბზარი. არხების დახრის კუთხე გაზომა ფრენსის პიტრიმ 1880 წელს და რაც მთავარია დეოფლის საკნის, როგორც ჩრდილოეთით, ისე სამხრეთით მდებარე არხები არ აღწევენ პირამიდის გარეთა ზედაპირამდე (313 : 39, 100). დღეისათვის დადგენილია, რომ სამხრეთის არხის დახრის კუთხე შეადგენს 39 30' 00", ხოლო ჩრდილოეთის არხის დახრის კუთხე ნავარაუდევია, რომ იგი უახლოვდება 39 გრადუსს (314 : 181). ეს არხები მიმართულია ჩრდილოეთით პატარა დათვის თანავარსკვლავედის მარყუჟზე – ვარსკვლავ „კოხაბზე“, ხოლო სამხრეთის – არხი ვარსკვლავ სირიუსზე, როდესაც ეს ვარსკვლავები არხების საორიენტაციო კუთხით იმყოფებოდნენ, თავისი ციური გზის, კულმინაციის წერტილებში. (ამ კუთხეებით შესაბამის დონეზე ცაზე ვარსკვლავების გამოჩენის საორიენტაციო თარიღები დაახლოებით 2500 წ. ჩვ. წ. აღ-მდე დადგენილია პრეცესიით).

„ჩვენს დღეებში (1992წ.) მნახველებს არ უშვებენ კამერაში გრანიტის საფუძვლით (მეფის საკანი ავტ. შენ.). შესავლიდან თვრამეტი (18) მეტრის შემდეგ დგას კიბე, რომელსაც აყვავართ ზევით. მის უკან 26 გრადუსიანი დახრის კუთხით ორმოც (40) მეტრზე მიემართება გვირაბი-გასასვლელი. ეს გვირაბი-დერეფნები მიმართულია მკაცრად ჩრდილოეთიდან სამხრეთისაკენ. ისე როგორც თვითონ დიადი პირამიდა, ეს საკანიც დღემდე იცავს თავისი დანიშნულების საიდუმლოს” (315 : 51).

ჩვენ აქვე აღვნიშნავთ იმასაც, რომ სამხრეთის არხი იატაკიდან მაღლა მიემართება 19,5 მეტრზე, და სიგრძით 25 მეტრზე დედოფლის და მეფის არხები პრაქტიკულად პარალელურად მიემართებიან.

ბიუველს აღნიშნული აქვს, რომ გერმანელმა ინჟინერმა რ. განტენბრინკმა შექმნა რობოტი რომელსაც ეგვიპტური, ტურის თავიანი ღმერთის პატივსაცემად დაარქვა „უპუატი“ – „გზის გამსხველი“. მან შეუშვა იგი დედოფლის საკნის არხებში და „გაკვალა გზა“ ჩვენთვისაც: „რობოტმა გაიარა დედოფლის საკნის სამხრეთის არხში დაახლოებით 65 მეტრი და გაჩერდა მინიატურული ცხაურის წინ, ისეთთან რომლითაც ძველი ეგვიპტელები დასამარხ კამერას ხურავდნენ. ცხაურის იქით იდო ორი სპილენძის ინსტრუმენტი, ერთი გატეხილი იყო” (314 : 181). ეს პატარა საკანი თავისი ცხაურიანად განთავსებულია 19,5 მეტრზე გარეთა ზედაპირზე სავარაუდო გამოსასვლელამდე. „პირდაპირ ამ წერტილის ზევით „მეფის“ კამერის არხში მდებარეობს პატარა ნიშა, რაც მიუთითებს იმაზე, რომ ძველი მშენებლები ხედავდნენ რაღაც კავშირს ამ ორ სამხრეთის არხებს შორის“ ... „ეს ქმნის გეომეტრულ და შეიძლება სტრუქტურულ კავშირს ორ არხს შორის” (316 : 279).

შემდეგ ბიუველი აღწერს: „როდესაც რობოტი წავიდა ღრმად (ჩრდილოეთის არხი) ჩვენ შევამჩნიეთ პატარა ნივთი. უცბათ ჩვენმა თვალებმა დააფიქსირეს მასზე ოქროს ანარეკლი. რუდოლფმა შეაჩერა კადრი, და ჩვენ გააკვირვებულვით და შეძრწუნებულვით, გავარჩიეთ კიდევ ერთი „ინსტრუმენტი“, და ძალიან მსგავსი იმისა, რომელიც იპოვნა დიქსონმა – მხოლოდ გვეჩვენებოდა, რომ ეს იყო გაკეთებული ოქროსაგან” (317 : 248-249).

დღეს ჩვენთვის მთავარი და საინტერესოა ის ნივთები, რომლებიც აღმოჩნდა დედოფლის საკნის არხებში: „რაღაც-რაღაცეები არხებში კიდევ ვიპოვეთ (დედოფლის განსასვენებელ საკანში), ესენია პატარა ბრონზის კაუჭი; პატარე ხის ნატეხი, ალბათ კედრი, რომელიც შეიძლება გამომდგარიყო კაუჭის სახელურად, აგრეთვე გრანიტის მომწვანო-რუხი სფერო...8325 გრამი...” (318 : 237-238) სურათი № 12.

აქ ბიუველი აღწერს მოვლენას, რომელიც დამახასიათებელი იყო საბჭოთა სინამდვილეში: „ვინც ჩვენთან არ არის ის ჩვენი მტერია”. „სმიტი წერდა, თუ

როგორი ფურორი მოახდინა ამ ნაპოვნმა ლონდონში, როგორც სიძველათა სპეციალისტებში, ისე დილეტანტებში”; მაგრამ არავითარი რეალური-ქმედითი მოქმედებები ამას არ მოჰყოლია. ამის შესახებ რუდოლფ განტენბრინკსაც არ სცოდნია, და მას ძალიან უცნაურად ეჩვენა ის ფაქტი, რომ მის მიერ გაკეთებული აღმოჩენის შემდეგ, არავინ გაიხსენა რომ დიად პირამიდაში უკვე იყო აღმოჩენილი ანალოგიური ნივთები... მე დავფურეკე დოქტორ ი. ე. ს. ედვარდს, მაგრამ ჩემდა გასაკვირად, მას არასდროს არ სმენია იმის შესახებ, რომ დიქსონის მიერ რაიმე იყო ნაპოვნი, იმიტომ რომ არ წაეკითხა პიაცი სმიტის აღწერილი” (318 : 238). ამის შესახებ არ იცოდნენ ბრიტანეთის მუზეუმშიც.

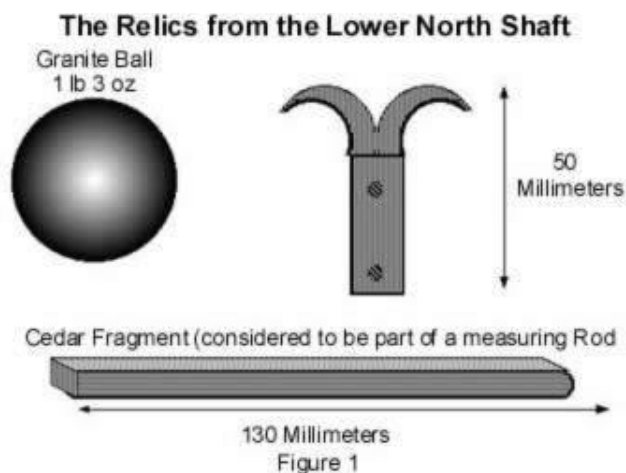

სურათი № 12

რა უნდა იფიქროს ადამიანმა? პირამიდაში ნაპოვნი ნივთების შესახებ საუკუნეზე მეტია არ იციან ეგვიპტოლოგებმა. დამთრგუნველი სურათია, და ალბათ სწორია ბიუველი როდესაც წერდა, რომ ეგვიპტოლოგები „პაპირუსების“ სისტემატიზაციით არიან დაკავებულები. („The Graphic“ – 1872 წ. 7 დეკემბრის გამოშვებაში მოთავსებულია ჯონ დიქსონის სტატია 530-ე გვერდზე და სურათები 545” (319 : 242).

ჯერ ბიუველი აღნიშნავს, რომ „პიაცი სმიტმა სამართლიანად აღნიშნა, რომ „ინსტრუმენტი“ იყო „... ძალიან პატარა და მყიფე, რათა ის გამოეყენებინათ დიად პირამიდაში...“ (319 : 242); და იქვე საპირისპირო დასკვნას აკეთებს: „ამ სურათებიდან და საკუთრივ პიაცი სმიტის მონახაზებიდან მე დავასკვნე, რომ „ბრონზეს ინსტრუმენტი“, ან „კანჯოს კაუჭი“, იყო ინსტრუმენტი, რომელიც გამოიყენებოდა რიტუალის დროს; შესაძლებელია, დაკავშირებული იყო „პირის გაღებასთან“. ეს კაუჭი მახსენებდა გველის ორკაპა ენას. ასეთივე „გველის მსგავსი“ ინსტრუმენტები გამოიყენებოდა ცერემონიებში, და ზოგიერთის კარგი გამოსახულება შეიძლება ვნახოთ ცნობილ „ხუნიფერის პაპირუსზე“, რომელიც ინახება ბრიტანეთის მუზეუმში. ესეთი ინსტრუმენტის პოვნა ჩრდილოეთის არხში (დელოფლის არხი ავტ. შენ.), რომელიც, როგორც ჩვენ ვიცით, მიმართული იყო ცის პოლარულ ზონისკენ, რაც წარმოადგენს ჩვენი თეორიის დამატებით არგუმენტს მისი დანიშნულების შესახებ. პროფესორი ზ. ზაბა, ეგვიპტოლოგი და ასტრონომი, უკვე დიდი ხანია მოყავდა იმ ფაქტის დამადასტურებელი მტკიცებულებები, რომ „პირის გაღების“ ცერემონიაში გამოიყენებოდა ინსტრუმენტი სახელად „პეშ-ენ-კეფ“-ი, რომელიც ძალიან გავდა დიქსონის მიერ ნაპოვნი „ინსტრუმენტს“. შემდეგ ზაბა ამტკიცებდა, რომ „პეშ-ენ-კეფ“-ს ამაგრებდნენ ხის ტოკზე, და გამოიყენებოდა პოლარულ ვარსკვლავზე პირამიდების ორიენტაციისათვის. მეტად დამაჯერებლად წარმოგვიდგება, რომ მოგვიქურუმები ამ რიტუალურ ინსტრუ-

მენტს ათავსებენ ჩრდილოეთის არხში, დედოფლის სამარხი საკნის კედლის მეორე მხრიდან” (320 : 242 – 244).

ჩვენ არ ვიცით ინსტრუმენტ „პეშ-ენ-კეფ“-ს როგორი „ფორმა“ აქვს ან რას გულისხმობენ ამ ინსტრუმენტის ქვეშ; თანაც ავტორებმა იციან, როგორც მათ დოქტორმა ენდრიუსმა განუცხადა, რომ 18-ე დინასტიამდე იგი ნახსენები არ იყო. ჩვენი მიზნებისათვის საკმარისია იმის ცოდნაც, რომ იგი ჰგავს „ნავის კაუჭს“, და რომ ასეთი, ან მსგავსი ინსტრუმენტი დაკავშირებულია ვარსკვლავებთან.

ჩვენი ინტერესების მიღმა დევს „პირის გაღება“ – თავისი ინსტრუმენტით – ჩვენ „ყური“ უფრო გვაინტერესებს ძველ ეგვიპტელებში, ვიდრე მათი „პირი“.

ახლა რაც შეეხება „ინსტრუმენტს“, რომემელსაც ათავსებდნენ დედოფლის საკნის ჩრდილოეთის არხში – ადამიანმა რომელმაც დაამტკიცა ორიონის თანავარსკვლავედის სარტყლის სამი ვარსკვლავის განლაგების სქემის იდენტურობა ეგვიპტის-გიზის სამი პირამიდის განლაგების სქემაში, მოვალე იყო გადაეშალა ასტრონომიული ვარსკვლავური ცის რუკა და ეკლიპტიკისა და ეკვატორის გადაკვეთის ადგილზე აუცილებლად შეამჩნევდა გაზაფხულის დღედამტოლობის აღმნიშვნელ „წერტილზე“ ამ ნიშანს γ – რომელიც „ვერძის“ თანავარსკვლავედს აღნიშნავს, და არა „გველის ორკაპა ენას“; მაგრამ მაშინ მათი თეორიის ერთი მხარე დაინგრეოდა, რადგან ისინი ამტკიცებენ, რომ ზაფხულის მზებუდობა და ამ დროს ვარსკვლავთა განლაგება „რიჟურაჟის“ დროს – პორიზონტზე იყო მთავარი პირამიდების განლაგებისას არქიტექტორული სქემის შესადგენად.

ჩვენი მსჯელობა რომ სწორი გზით მიდის, ამას მეორე შეუსაბამობა თუ გაუგებრობა გვიდასტურებს, სხვანაირად ამას თვალში ნაცრეს შეყრა ჰქვია: „... გვახსოვდეს, რომ საკანში არხის შესასვლელს 5 დიუმიანი ქვის ფილა კეტავდა... მათ არ ჰქონდათ არავითარი გასასვლელი გარეთ ატმოსფეროში” (321 : 241-242).

ისე „მეფის საკნის“ არხებიც ჰერმეტიკულად ყოფილა ჩაგმანული თავის დროზე. აი რას წერს ამის შესახებ ბიუველი: „დოქტორმა ა. ჯ. სპენსერმა ნება დამართო, რათა გადამელო ფირფიტა, ნაპოვნი 1837 წელს ბრიტანელი ინჟინრის ჯ. პ. ჰილის მიერ, რომელიც იყო ჩადგმული ჰეოფსის პირამიდის მეფის საკნის სამხრეთის არხში. იმისათვის, რომ იგი ამოეღოთ აუცილებელი იყო „გადაეწიათ ორი გარეთა ფილა პირამიდის გარეთა ზედაპირიდან...” (322 : 247).

ე. ი. გამოდის, რომ სამხრეთის არხები, როგორც მეფის საკნისა (ყველაზე მაღლა მდებარე საკანი), ისე დედოფლის საკნისა (ორივე არხი) დაგმანული ყოფილა და ყოველგვარი იდეა საჰაერო-სავენტილაციო სისტემის შესახებ მიუღებელია. მითუმეტეს მათი საშუალებით ვარსკვლავებზე უშუალო დაკვირვება, ხომ ყოველად წარმოუდგენელია.

აღნიშნული რკინის ფირფიტის ზომები 26 X 8,2 სმ. ქიმიური ანალიზის საფუძველზე დადგინდა, რომ „ფირფიტა ჩადგმული იყო დიად პირამიდაში, მაშინ, როდესაც იგი იყო აშენებული”. 4-მა ქიმიურმა ანალიზმა ისიც აჩვენა, რომ ფირფიტაზე იყო საიდუმლო ოქროს კვალი და მეცნიერებმა ივარაუდეს, რომ ფირფიტა მთლიანად დაფარული იყო ამ მეტალით, და დაასკვნეს, რომ ფირფიტის საწყისი ზომები შეადგენდა 26 X 26 სმ-ს. 26 სმ ჩვენ ვიცით, რომ ეს ზომა „სამეფო მხრის” ნახევარია. ამ განზომილების ერთეულით კი ხელმძღვანელობდნენ ეგვიპტელი ხელოვნების პირამიდის მშენებლობისას. აქვე აღსანიშნავია ის ფაქტი, რომ „რკინის საუკუნეც, როგორც ბრონზის დაიწყო რამდენიმე საუკუნით ადრე, იმ ვადაზე, რომელიც საერთოდ მიღებულია ეგვიპტოლოგებში“ (317 : 248).

ახლა განვიხილოთ ის „ინსტრუმენტი“, რომელიც აღმოჩენილი იქნა დიადი პირამიდის დედოფლის საკნის არხში (იხ. სურ. № 12) სურათზე გამოსახული „ინსტრუმენტი” შედგება ერთი ვერტიკალური ასე ვთქვათ ტარისაგან და ორი

რკალისაგან, რომლებიც ვერტიკალური ღერძის ზედა წერტილიდან სიმეტრიულადაა განლაგებული ორივე მხარეს – ჰორიზონტალურ სიბრტყეში. როგორც ზემოთ აღვნიშნეთ ეს „ინსტრუმენტი“ ჩვენ გვაგონებს ზოდიაქალური სარტყლის ვერძის თანავარსკვლავედის აღმნიშვნელ ნიშანს Υ და შემდგომში ჩვენ ასეც მოვიხსენიებთ, მხოლოდ კუთვნილ სახელს მივანიჭებთ.

სქემატურად ეს ნიშანი, უფრო ზუსტად მისი ჰორიზონტალური მხრები შეიძლება გამოვსახოთ სწორი ხაზის სახით და მივიღებთ ერთ შემთხვევაში ძველბერძნულ „ტაუ“-ს – Γ , ასევე იგი შეიძლება გამოისახოს ძველევგვიპტური „ანჰი“-ს სახით 𐀀 . მაგრამ თუ ამ ნიშანს განვიხილავთ, როგორც ვერძის-ცხვრის რქას, მაშინ ერთი ნაბიჯი დაგვრჩება იმის წარმოდგენამდე, რომ „ოქროს სწამისი“ არის არა ცხვრის ტყავი, არამედ მხოლოდ ვერძის რქის მოყვანილობის ინსტრუმენტი ვარსკვლავებზე დაკვირვებისათვის და „ძველბერძნული მითები“-ფრიქსეს მითი მატერიალურ საყრდენს შეიძენს.

არადა „ძველ ეგვიპტეში“ ვარსკვლავებზე დაკვირვება წარმოებდა უშუალო პრიმიტიული ინსტრუმენტების მეშვეობით. მცირე სიდიდის, 20 წუთამდე, შეუიარაღებელი თვალით გარჩევა საკმაოდ რთულია. ცნობილია, რომ ძველი ეგვიპტელები დაკვირვებისათვის იყენებდნენ ხელსაწყოს, რომელსაც ისინი „მასკხეთს“ ეძახდნენ. იგი წარმოადგენდა ხის ჯოხს ერთ ბოლოში გაყოფილი თავით, მოგვიანებით გამოყენებული როგორც კოლიმატორი ვარსკვლავებზე დამიზნებისათვის. ვერტიკალის განსაზღვრისათვის ისინი იყენებდნენ უბრალო „შვეულს“ (323 : 261).

რაც შეეხება პრიმიტიულ იარაღებს ბ. ბ. პიოტროვსკის მოყვანილი აქვს ნამდვილი ხელსაწყო სურათი № 13, რომელიც მიეკუთვნება XIX–XX დინასტიას (ტაბ. 1, 2). „ხუკაბ კარარას კლდეზე (№ 20 წარწერის ახლოს) ჩვენ ვხედავთ ადამიანს, ინსტრუმენტის წინ მდგომს, დროის განსაზღვრისას ვარსკვლავებით. (ტაბ. 1, 1)“ (324 : 112-113).

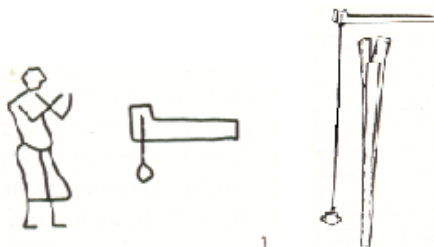

სურათი № 13

ასე რომ, XVIII, თუ XIX დინასტიამდე ვარსკვლავებზე დაკვირვებისათვის რას იყენებდნენ ძველ და „საშუალო“ ეგვიპტეში, არ ვიცით, ან ეგვიპტოლოგებმა ძველმა და ახალმა ჯერ ვერ მიაკვლიეს მათ. ისე თუ ნამუსი გვეყო, ეს ეგვიპტელი დროს რომ ზომავს, თავისი ინსტრუმენტით, უნდა შევადაროთ ჩვენს „პაპაკს“ (გ რ ზ ნ). გარდაცვლილი მეცნიერის ხსოვნას პატივს მივაგებთ, მის მიერ რამზეს II სტელის აღმოჩენისთვის და აღდგენისთვის. ამაზე ჩვენს ხედვას ცოტა ქვემოთ შემოგთავაზებთ. ჩვენ კი ამ თავში ძალიან მოკლედ აღვნიშნოთ ის საკითხები, რომლებიც ალბათ შემდეგ დეტალური განხილვის საგნად უნდა იქცნენ.

პირველი და უმთავრესი, საერთოდ არსებობდა თუ არა რაიმე იარაღი-ხელსაწყო, რომლითაც შეიძლებოდა შეუიარაღებელი თვალით ისეთი მიღწევების აღნიშვნა, რომლითაც ჩვენ დღესაც ვამაყობთ. შემდეგი, ლოგიკიდან გამომდინარე უნდა დავსვათ შეკითხვა, თუ როგორი „ძეგლი“ უნდა აეგოთ ამ ხელსაწყოსთვის, რომ არ დაკარგულიყო იგი? ან ქართულად რომ ვთქვათ სად შეიძლე-

ბა დაემალათ, ჩაეშიფრად, „გაეიმასქნათ“ ეს „ინსტრუმენტი“, რომელზედაც ჩვენ წარმოდგენაც კი არა გვაქვს.

ორი პასუხი მზად არის: პირველი, ის არის, რომ იგი შეიძლება ჩაეშიფრათ ანბანში. სქემატურად რომელიმე ასონიშნის სიმბოლოში გამოესახათ, და შემდეგ უნდა ვამტკიცოთ, რომ ეს ასონიშანი ამ ობიექტს გამოსახავს (მაგ.: მზის, მთვარის, ან ვარსკვლავის სიმბოლოურ გამოსახულებას წარმოადგენს ესა თუ ის ასონიშანი), ან როგორც დღეს ვიქცევით, რიცხვით – რიგით ნომერს და მარაგს ვუტოლებთ დღეების, თვეების და წლების (ქორონიკონის) რაოდენობებს. მეორე პასუხია – სახვით ხელოვნებაში, ყოველ შემთხვევაში იმ ხალხის ხელოვნებაში, ვისაც ქრისტიანობის მიღებამდე ჰქონდა თავისი, მეტ-ნაკლებად ადგილობრივი კულტურა. არის მესამე პასუხი, მითები „ოქროს საწმისზე“ და კორიბანტებზე, რომელსაც დამტკიცება სჭირდება და მეოთხე, რომელსაც რწმენა ჰქვია.

ჩვენ განვიხილავთ პირველ ორს, და დავიწყებთ ანბანით. დღეისათვის არსებობს 14 ანბანი. ჩვენი საძებნი ობიექტი „კაუჭი“- გახლავთ. ძველბერძნულ ანბანში „კაუჭის“ მსგავსი მოყვანილობის ფორმა გვხვდება ორ ასო ნიშანში, **Τ** **Τ** **τ** და **Υ** **Υ** **υ** ეპსილონი. კოპტურ ანბანშიც გვხვდება სქემატური გამოსახულება

21-ე **ϣ** „ჰე“ და 32-ე **ϥ** „ტი“ ასონიშნებში. ქართულ ასომთავრულ ანბანში „კაუჭის“ მსგავსი ასონიშანად შეიძლება განვიხილოთ მე-6 ასონიშანი „**ვინ**“-ი --- და **ნუსხური** --- „ვინი“. ნიკიფორე ირბახის მიერ იტალიაში დაბეჭდილ წიგნში გვხვდება --- „ფან“-ის სახით ნუსხურში (325 : 484). ნამდვილი ვერძის რქის გამოსახულება წარმოდგენილია ს. მაკალათიას „სამეგრელოს ისტორიაში“, როგორც დადიანის საგვარეულო ცხენის დამდის აღმნიშვნელად: სამკუთხედი წვერო-

თი ქვევით და ზევით განთავსებულ ფუძეზე გამოსახული ვერძის **რქები** .

და ბოლოს ეგვიპტურ იეროგლიფებში, არის ორი იეროგლიფი  „სამეფო

გზის მსხნელი“ (326 : გვ. 54, 104). და  ჭეშმარიტების ფრთა. ჩვენ მას სქემა-

ტურად ასე  განვიხილავთ.

განვიხილოთ სათითაოდ; ძველბერძნულ ალფაბეტში „კაუჭის“ მსგავს ასონიშნად შეიძლება ჩავთვალოთ როგორც „**T**-აუ“ (სქემატურად გამოსახული), ისე ეპსილონი **Y**, რიგითი ნომრებით 20 და 21 შესაბამისად. ჩვენი აზრით „ტაუ“, რომ მე-18 ასონიშანი ყოფილიყო, ჩვენ მეტ ინფორმაციას მივიღებდით და ჩვენი ანბანის საზომადაც კი ჩავთვლიდით, ეს როგორც ზევით განვიხილეთ ციფრი 18 ჩვენ „სოთისის ციკლს“ დაუკავშირეთ, მაგრამ ძველბერძნული მე-20 ასონიშანმა შეიძლება მხოლოდ ასოციაცია გამოიწვიოს ჩვენს მიერ განხილული „მათეს“ სახარების მევენახის იგავის 11 და 12 საათის შესაბამისობის-ტოლობის ანალოგიურად და მეტი არაფერი; რადგან კალენდარულ სისტემას ანბანში აბსოლუტური სიზუსტე ესაჭიროება. მითუმეტეს, რომ ძველბერძნებს ანბანი შეუქმნეს ფინიკიელების დედნის მიხედვით – ალბათ უნდა ვიგულისხმოთ, რომ თუ მათ **A** და **B** საზოგადოანი დამწერლობა, იმ დროისათვის უკვე დავიწყებული ჰქონდათ, ან მათ ვერ განავითარეს იგი ასონისხებამდე. თვით ფინიკიურ ანბანში ჩვენ მსგავსი მოყვანილობის, ან სტრუქტურის ასონიშანი ვერ აღმოვაჩინეთ.

კოპტურ ალფაბეტში ჩვენი ყურადღება მიიქცია ორმა ასონიშანმა. ეს არის 21-ე ასონიშანი **ϣ** „ჰე“, იგი თითქმის იდენტურია ჩვენს მიერ საძებნი „კაუჭისა“

და 32 ასონიშანი († -ტი), რომელიც სქემატურად ქართულ ასომთავრულ „ქან“-ს და „წმინდა ნინოს“ ჯვარს უფრო წააგავს.

განსაკუთრებული აღნიშვნის ღირსია 30-ე ასონიშანი **ჯ**, ისიც შეიძლება ჩაგვეთვალო, როგორც „კაუჭის“ ერთ-ერთი გამოვლინება, მაგრამ ჩვენი აზრით ეს ასონიშანი ქართული ასომთავრულ „ჯან“-ის არქაულ ფორმას უფრო გვაგონებს, რომ ასონიშანი „ჯ“ თურმე აღნიშნავს „უნასს“: „სატელევიზიო გადაცემა „დისკოვერი“-ს ცნობით, ზემო ეგვიპტეში აღმოჩნდა შუმერულ ანბანზე უძველესი ანბანი, რომელშიც რასაკვირველია, თითოეულ თანხმოვანს შეესაბამება კონკრეტული მნიშვნელობა. საინტერესოა, რომ ანბანში თანხმოვანი „ჯ“ გამოსახავს გველის მცნებას” (327 : 35), გამოდის, რომ ტროელების ქალის მცნება – „ჯა“ და ეგვიპტელების გველის მცნება – „ჯ“ იდენტურებია. ჩვენ ჯერჯერობით ამ ანბანზე ხელი არ მიგვიწვდება. რა გასაკვირველიც არ უნდა იყოს კოპტური ასონიშნით არის გამოსახული ირემი ზემო ეგვიპტეში – „ვადი ალაკში“ (328 : 48, ნახ. 38). ეს კი შემდგომი კვლევის ერთ-ერთი მიმართულება შეიძლება გახდეს, რადგან „მფრინავ გველს“ სურათი № 14, ანუ ქართულად „უნასს“ ბ. ბ. პიოტროვსკი აღიქვამს როგორც „ისიდას“ (329 : 41).

რაც შეეხება კოპტურ ასონიშან **ყ** რიგითი ნომრით 21, ეს ციფრი ეგვიპტური ტაროს უმაღლეს არკანთა რაოდენობის ამსახველია. ტაროს არკანებს ჩვენ ქვემოთ შევხებით, აქ კი დავსძენთ, რომ: „არსებობს აგრეთვე შუასაუკუნეობრივი საეკლესიო ტერმინი ეზოთერიზმის (დაფარულის-ავტ.შენ.) აღსანიშნავად „დისციპლინა არკანი“. ე. ი. საიდუმლო დისციპლინა. ყოველივე ამის საუკეთესო დადასტურებაა „ქებაჟ“-ს დარი ძეგლის არსებობა ეკლესიის წიაღშივე.” (330 : 17).

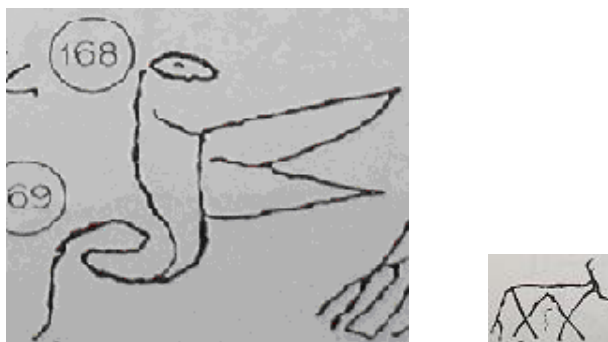

სურათი № 14 მფრინავი ისიდა (ფრთიანი უნასი) და „ირემი“

„კაუჭი“, ანუ ჩვენი მოსაზრებით „კირიბიში“ „ყ“, შეიძლება მივუსადაგოდ ქართული ასომთავრული ანბანის მეექვსე რიგითი ნომრის ასონიშანი „ვინ“-ი „ჩ“, როგორც სქემატური გამოსახულება (ან უნივერსალური „კირიბიში“). ამ ვარაუდს უფრო გვიძყარებს ის გარემოება, რომ ხუცურშიც მე-6 ასონიშანი „ვინ“-ის გრაფიკული (**ჩ**) გამოსახულებაც „კირიბიში“-ს იდენტურია „ყ“.

ციფრ 6-თან, დაკავშირებულია ღმერთის მიერ სამყაროს შექმნა, ციფრი 6 ნიშნავს შემოქმედს, შენებას-შექმნას, ხოლო მე-7 დღეს კი დაისვენა. ციფრი 7 განჭვრეტისთვისაა განკუთვნილი, თითქოს გვასწავლის, რომ მე-7 დღე დაუთმობთ მას, ღმერთს. ციფრი 6 პირველი სრულყოფილი რიცხვია.

როგორც ზევით აღვნიშნეთ, „კირიბიში“ გვხვდება ს. მაკალათიას „სამეგრელოს ისტორიაში“ აღწერილ უძველესი საგვარეულო დამდის ნიშნებში (დამდის ნიშნები დამწერლობის წინამორბედადაც შეიძლება მივიჩნიოთ): „ეს დამდები რომ გრაფიკულთან ერთად სემანტიკური შინაარსის შემცველიც შეიძლება

ყოფილიყო, ამას ადასტურებს დალდასმის გვიანდელი პრაქტიკა, როცა არსებულ არქაულ ნიშნებს ენაცვლება (ან მასთან პარალელურად თანაარსებობს) მხედრული დამწერლობის ნიმუშები.” (331: 132). ასეთი ნი-შანი მხოლოდ ერთია და ისიც



დადიანის დამლაა, თანაც „კირიბიში“-ს ზუსტი ასლია  (332 : 198, ნახ. 69). ლოგიკურად და ყოველგვარი კანონის მიხედვით, სამკუთხედი უნდა გამოესახათ ფუძით ქვევით; და წვერი ზევით. და არა ისე როგორც დადიანის დამლაზეა გამოსახული; მაშინ მივიღებდით, რომ კირიბიში მოექცეოდა სამკუთხედის წვერ-

ზე  , რაც ვულკანის ან შადრევანის ასოციაციას გამოიწვევდა ჩვენში. სამკუთხედი კი პირამიდის ასოციაციის იწვევს: „თავად ტერმინი „პირამიდა“ ითვლება, რომ ბერძნული სიტყვიდან „პურ“ – ცეცხლი მომდინარეობს. თავის მხრივ, საკულტო ნაგებობა, რომელსაც „ცეცხლი“ ჰქვია, და სავარაუდოდ ცეცხლი რელიგიასთან დაკავშირებულ ნაგებობას უნდა წარმოადგენდეს.” (გვ. 105). ეს ალბათ ელინი ბერძნების აზრით. შემდეგ ქალბატონი ელენე აღწერს ვიტრუვიუსის მიერ ავგუსტუსისადმი მიძღვნილ ტრაქტატში მოყვანილ კოლხური და ფრიგიული (მესხური) სახლის აღწერილობას და აღნიშნავს: „ეს ნაგებობა, გარდა ეკოლოგიური ფასეულობისა, ძალიან მოხერხებულია თავდაცვის მიზნით, ხოლო თუ ეს მთა ხანდახან „ბოლავს“ კიდევ დანთებული კერის (შუა ცეცხლი) გამო, მხატვრული თვალსაზრისით იგი „ვულკანურ“ მთას წააგავს და თავისუფლად შეგვიძლია მივიჩნიოთ ჰეფესტო-ვულკანის საცხოვრებელ მთად.” (გვ. 108). ასე, რომ ჩვენს მიერ აღწერილ დადიანის დამლაში უუძველესი ცოდნა შეიძლება აღმოვაჩინოთ.

ჩვენს გაკვირვებას ყოველთვის იწვევდა ის გარემოება, რომ გუმბათით გადახურული, დარბაზული სახლის მქონე ერს ეკლესიის მშენებლობისათვის გამოყენებული (როდესაც მეტ ნაკლები თავისუფლება მოვიპოვეთ არქიტექტურული საკითხების გადაწყვეტისა შინ) აქვს პატარა გუმბათი ეკლესიის მშენებლობისათვის; და აი გასაღები ამ ვითომ რთული გადაწყვეტილების ახსნისათვის. ეს არის კვადრატული წრე – ანუ კვადრატში ჩახატული წრე, რომლის დასანახავად ეკლესიაში შებრძანებაა საჭირო, ხოლო მის აღსაქმელად ქართულ მართლმადიდებელ სარწმუნოებაზე მოქცევა-მონათვლა.





მაგრამ არის კიდევ ერთი მოსაზრება, თუ რატომ შეიძლება იყოს სამკუთხედი გამოსახული „უკუღმა“. თუ გავითვალისწინებთ, რომ ძველშემერულ იდეოლოგიურ ნიშნებში ადამიანის თავი გამოსახულია ტოლფერდა სამკუთხედით ფუ-



ძეთი ზევით  “ (333 : 103), მაშინ ყველაფერი თავის ადგილზე დგება: თითქოს ეს დიაგრამა გვეუბნება, რომ კირიბიში უნდა გვეჭიროს თავს ზემოთ მაღლა, ცისკენ. ან მისი სამოქმედო არე შემოიფარგლება თავს ზემოთ განთავსებული არეთი, ანუ ცით. და თუ მას განვიხილავთ, როგორც „რქას“, მაშინ იგი შეიძლება შევადაროთ მოსვეს „რქებს“ ან შუმერების „მელამს“. (სამკუთხედს წვერით ქვევით, როგორც ქალის სქემატურ ნიშანს აქ არ განვიხილავთ).

გავავრძელოთ ჩვენი ძიებანი. კირიბიშის მსგავსი ასონიშანი ჩვენ გვხვდება ნიკიფორე ირუბაქიძის მიერ იტალიაში დაბეჭდილ ქართულ ასომთავრულ ანბანში. ეს არის ნუსხური ასონიშანი „ფან“-ი „“ (325 : 484), როგორც ზევით აღვნიშნეთ და ასომთავრული „ღონ“-ი „“ (334 : 483) (იგი უფრო „კამარას ჰგავს – მხედრული „ტარ“-ის წინასახე, ან გადმობრუნებული „ინი“, მას ჩვენ ქვემოთ განვიხილავთ), ან  ასე რომ, სქემატური სახით ქართულ ასომთავრულ ანბანში შეიძლება მოვიძიოთ „კირიბიში“-ს მსგავსი მოყვანილობის ასონიშნები. რაც ციოთ, კირიბიშით ცაზე დაკვირვების მექანიზმი თუ ავსხენით, ან ვინმე მიხვდა

მისი მოქმედების მექანიზმს, არ არის გამორიცხული, რომ ქართული ასომთავრული ანბანი ვარსკვლავური ცის კალენდარს წარმოადგენდეს (როგორც ეს კანდელაკმა და ცერცვაძემ დაამტკიცეს ქორონიკონთან დაკავშირებით), და მასში მისი მოქმედების ინსტრუქციაც კი იყოს ჩაშიფრული; ხოლო ზოგიერთმა ასონიშნებმა, კი დამწერლობის განვითარების ისტორიაც კი „გამოგვიცხადონ“.

ახლა გადავიდეთ მთავარ არგუმენტზე, ანუ ეგვიპტურ იეროგლიფებზე.

ჭეშმარიტების „ბუმბულს“  თუ განვიხილავთ სქემატური სახით „ F “, ეს სიმბოლო ან მისი მსგავსი კონსტრუქციის ორი ასონიშანია ქართულ ასომთავრულ ანბანში. ეს არის ასონიშანი „წილ“-ი რიგითი ნომრით 31 (შემდეგში თავის ადგილს დაიკავებს ჩვენს მიერ შემოთავაზებული ასონიშან „წილ“-ის გრაფიკული გამოსახულება)  და ხუცური „ე“ მერვე  - , ასევე 28-ე ასონიშანი „ჩინ“-ი , როგორც ასომთავრულში, ისე ხუცურში. ეგვიპტურ იეროგლიფებში

გვხვდება მსგავსი სიმბოლო, რომელსაც „მეფური გზათმკვლევი“ ეწოდება . აქ შეიძლება მოკლედ აღგვენიშნა, რომ  იეროგლიფი დღეს მიღებულია, როგორც ჰორიზონტის აღმნიშვნელი სიმბოლო, ხოლო ჰორიზონტი, ეს ვარსკვლავური ცის და ცაზე ვარსკვლავების აღნიშვნის, თუ დაფიქსირების ერთერთი აუცილებელი ელემენტია.

აქვე შეიძლება დაგვესვა ასეთი საკითხი, თუ ერთ იეროგლიფში როგორ შეიძლება გამოგვესახა ორი მოვლენა. მაგალითად ერთი ჰორიზონტი და ორი

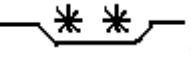
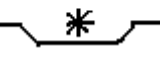
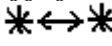
ვარსკვლავი ,  და იეროგლიფი, რომელიც შეიძლება ასახავდეს ერთი ვარსკვლავის სხვადასხვა მდგომარეობას (მდებარეობას); ანუ მნახველმა, თუ წამკითხავმა ადვილად გაიგოს, რომ მის წინ ორი მოვლენაა გამოსახული ერთ იეროგლიფში. ბევრი ფიქრის შემდეგ მივედით იმ დასკვნამდე, რომ ერთ ნახაზში, მკითხველმა რომ ორი სრულფასოვანი ნახაზი აღიქვას, დაგჭირდება ისრის გამოყენება, რომელსაც ორივე მხარეს ექნება მიმართულების აღმნიშვნელი ნიშანი და ჩვენ მივიღებთ ასეთ სურათს . სრული ნა-

ხაზი კი ასეთი გამიგვივა . მიღებული გამოსახულება წააგავს „თემენის“ არქაულ იდეოგრამას. დეტალურად ზ. კიკნაძის წიგნში „შუპერული მი-

თოლოგია“ (335 : 131-139). რაც შეეხება „გზამკვლევს“, ეს იეროგლიფი  უნდა

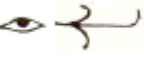
დავაწვინოთ , თავისუფალი სწორი ბოლო (ან შებრუნებით) მივიდოთ თვალთან ან ცხვირის ფუძესთან და გავხედოთ საძიებელ ვარსკვლავს ცაზე.



ანალოგიურ სიუჟეტს ჩვენ წავაწყდით არმაზის არქეოლოგიური კვლევებისას აღმოჩენილ თასის ფსკერზე. ვერცხლის ფიალა მეტალზე მუშაობის არაჩვეულებრივი ნიმუშია: „არმაზის ნეკროპოლის №2 სამარხში ნაპოვნი იყო ვერცხლის ფიალა, შექმნილი ორმაგი ვერცხლის ფირფიტისაგან, რომლის ცენტრში შემოინახა მამაკაცის ფიგურა პროფილში მკერდზედა გამოსახულება, შესრულებული კონტურული ნახატით, ოსტატურად ჩამჯდარი წრეში (336 : 78 ტაბ. 18) ... მარჯვენა ხელში უჭირავს ყვავილი, რომელიც მიაქვს სახესთან ახლოს“.

ჩვენი ყურადღება მიიქცია მარჯვენა ხელის მტევანმა და „ყვავილმა“. ჩვენთვის მთავარია რა უჭირავს ხელში „პაპაკს“ და არა საიდან არის ამოზრდილი (სურათი № 15) ორი ფურცელი. ეს მოტივი სულაც მორჩილების ნიშანი, ან შეიძ-

ლება სულაც ერთგულების გამომხატველი იყოს. აი ხელში, რომ ყვავილი არ უჭირავს, ეს ნათელია, რადგან ყვავილი ცხვირთან მიაქვთ და არა თვალთან, და თუ მას მაინც ყვავილად განვიხილავთ მხოლოდ სიმბოლურად. მაშინ გასარკვევი დაგვრჩება ნეტა ეს გაშლილი ნეკა თითი რას გვეუბნება?



„პაპაკის“ სურათი № 15

აი ჩვენ რა დავინახეთ ამ ნახატით რისი გადმოცემა უნდოდა ან შემკვეთს, ან შემქმნელს, აი ეს არის მთავარი. ყვავილი საინტერესოდ არის გადაწყვეტილი, ხელიდან ორი ფურცელი გადადის ურთიერთსაწინააღმდეგო მხარეს, ისე როგორც ეს ვერძის რქების სქემატურ გამოსახულებაში , ხოლო ამ ორ ფურცელს შორის გამოდის დახვეული (მეტად გრძელი) „ბუტკო“, ხვეული სამ ბრუნს აკეთებს; რომელიც არც ერთ ყვავილს არ ჰგავს, მით უმეტეს ირანულ ვარდს. ცერა თითი ამოდებულია გადაწეული ქვედა „ფურცლის“ ქვეშ, საჩვენებელი თითით თითქოს ზედა „ფურცელს“ აფიქსირებს, შუა და უსახელო თითები მოხრილია, ხოლო ნეკი კი გაშლილი აქვს. „ყვავილის ბუტკო“ მიტანილი აქვს თვალის კუთხესთან ცხვირის მხარეს; აი გამოხედვა კი მიმართულია „ფოთლის“ ზედა ფრთის კიდეზე, ნეკის წვერსა და ალბათ სივრცეში. „ყვავილს“ რომ არ ათვალდებოდეს და მით უმეტეს, რომ არ ყნოსავს ეს კარგად ჩანს სურათზე. ალევორიული-სულიერების თვალსაზრისით სურათის ქვევით გამოსახული ორი ფურცელი გაყოფილია ორნამენტით, რომლის ქვევით გამოსახულია „ხარის“ რქები  მთავარის ნიშანი, ხოლო ზევით „ვერძის“ რქა  მზის ნიშანი.

ფილის ფსკერზე გამოსახული სიუჟეტი ჩვენში იწვევს ვარსკვლავურ ცაზე დაკვირვების ამსახველი სურათის შთაბეჭდილებას; ხოლო ყვავილის ორნამენტი პირწავარდნილი სამხრეთამერიკული კულტურის „ყვავილის“ კოპიოა.

ზევით ჩვენ აღწერილი გვქონდა რ. ბიუველის მიერ, თუ როგორ შეიძლება ხელსაწყოს გარეშე სირიუსის ჰორიზონტზე გამოჩენის საორიენტაციო წერტილის პოვნა, როდესაც ცაზე ორიონის თანავარსკვლავედი ჩანს: „სარტყლის ვარსკვლავები მწკრივში დგანან და ეს რიგი წარმოდგენით უნდა გაგავრძელოთ ქვე-

ვით ჰორიზონტისკენ, როდესაც ხაზი შეადგენს 20"-იან კუთხეს – საორიენტაციო კუთხე გაფარჩხულ ხელის თითებს შორის – ჰორიზონტის წერტილში, სადაც ის მიგვითითებს, გამოჩნდება სირიუსი”. აქ აღწერილი არ არის, რომ საჩვენებელსა და შუა თითს შორის კუთხეში გამოჩენილი (მოთავსებული) სირიუსი და ორიონის სარტყლის სამივე ვარსკვლავი საჩვენებელი თითის წვერთან განლაგდება (საჩვენებელი თითის ქვედა მხარის გასწვრივ) იმ შემთხვევაში, თუ გაფარჩხულ თითებს თვალიდან დავიჭერთ ზუსტად იმ მანძილზე, სადაც „პაპაკს” ნეკი აქვს განლაგებული.

ჩვენი მოსაზრების სასარგებლოდ მეტყველებს ის ფაქტი, რომ „პაპაკს” თავზე ჩვენი აზრით „ფრიგიული” (კაბირული) ქუდი ახურავს, ისეთი, როგორც ცხენზე მჯდომ მხედარს ახურავს სურათი №16 და 16ა, იხილე (337 : 454, ტაბ. 7) მხოლოდ ოსტატის დახელოვნებაა განსხვავებული. ქუდის ქობა და „მარჯვენა მკლავი” მოფენილია ვარს კვლავებით, ხოლო თავსარქველზე მთავარა გამოსახული.

ბოლოს შეგვიძლია განვაცხადოთ, რომ „ყვავილი” ამ სურათზე კირიბიშის „მხატვრულად” გადაწყვეტილი (იმ დროს ალბათ ასე იყო მიღებული) სახეა. ისეთი დიდი ხელოვანი როგორც წარმოდგეილი ნიმუშის ავტორია, შემთხვევით არაფერს არ გამოიყვანდა. და თუ ჩვენი ვარაუდი სწორი აღმოჩნდა, მაშინ ჩვენ მომავალში მოგვიხდება ცალი თვალით მაინც გადავიხედოთ ოკეანის გადაღმა – ამერიკის აბორიგენი ცივილიზაციისკენ.



მხედარი. ძვ. წ. X-VII სს.
ბრინჯაო. ცაგერის
მხარეთმცოდნეობის მუზეუმი

სურათი № 16 და № 16ა

რაც შეეხება „პაპაკს”, ანუ „არზამს” დღეიდან იგი პირველი ცნობილი „გრზნ” ვარსკვლავმრიცხველი იქნება. ხოლო „კირიბიშს” – „სამეფო გზამკვეთს” თავისუფალი – სწორი ბოლოთი დავიჭერთ გაშლილი ხელით და მისი საშუალებ-

ბით მივაპყრობთ მზერას ვარსკვლავური ცისკენ , მისი მოხრილი – „ვერძის რქის” – კიდევით შეიძლება გადაიზომოს როგორც მანძილი ვარსკვლავებს შორის, ისე ვარსკვლავსა და ჰორიზონტს, მერიდიანსა, თუ ეკვატორს შორის; ასევე მათი დახრის გრადუსული მაჩვენებელი; ასევე მზის წლიური მოძრაობა ჰორიზონტზე რიჟურაჟის დროს, კირიბიშით მონიშნული მონაკვეთები („მზემ გააკეთა ვერძის სამი ნახტომი”).

ყოველივე ზემოდან გამოძინარე, ჩვენ შეგვიძლია ვთქვათ, რომ დიადი პირამიდის დედოფლის საკნის არხებში აღმოჩენილი ინსტრუმენტი ძალიან ჰგავს „ვერძის რქებს“, პირდაპირ მისი ასლია, რომელსაც ჩვენ „კირიბიში“ ვუწოდეთ, რაც ქართულად ნიშნავს ცხვარს (კრავის ტყავს) ნათესაობით ბრუნვაში, „აია-კოლხეთის“ პირდაპირი შთამომავლობის უფლებით. მისი ფუნქცია მეტნაკლებად გამოსახულია ეგვიპტურ იეროგლიფში, რომელსაც ეგვიპტოლოგები „საწერ მაგიდასაც“ უწოდებენ . ამაზე სხვა დროს, ხოლო ეგვიპტური ხელოვნება ჩვენ კიდევ დაგვეხმარება მომავალში, რაზეც ქვემოთ გვექნება საუბარი.

§ 6. „ორიოდე სიტყვა ქართული სინამდვილიდან“

დღეისათვის, უკვე ფართო საზოგადოებისათვის პრესის (ტელევიზიის) საშუალებით ცნობილი გახდა პირიქეთა ხევისურეთის სოფელ „ქისტანი“-ს ჭინჭარაულების საგვარეულო კოშკში ჩატანებულ ქვებზე ამოკვეთილი, თუ ამოჭრილი გამოსახულებების შესახებ, სურათები №№ 17,18,19.



სურათი № 17

ჩვენი ყურადღება მიიპყრო ორიოდე გამოსახულებამ, რომლებიც ჩვენ ეგვიპტურ „არტემაკტებს“ მივამსგავსეთ:



სურათი № 18

– სიმბოლურ ენაზე ეს შესაქმის აქტის და ღვთაებრივი ძალის გამომხატველი ხელია გამოსახული; ჯვარი ოთხი წერტილით სვასტიკაა:



სურათი № 19

○ წრე ნიშნავს ცას, მასში ჩახატული „წმ. ანდრია პირველწოდებულის ჯვარი“ ⊗ როგორც ქვეყანას, ისე დედამიწას. და მეცნიერთათვის გაურკვეველი



ნიშანი და ჩვენთვის ასე ნაცნობი და უკვე ახლობელი ჩვენ მოცემული გვაქვს მზის სიმბოლოსა (ვერძის რქა) და მთვარის სიმბოლოს (ხარის რქების) იშვიათი, შერწყმული გამოსახვის ნიმუში. არადა აქ გამოსახულია „კამარას“ გრაფიკული გამოსახულებაც, რომელიც ასევე შეიძლება მთვარის სიმბოლოდ განვიხილოთ, მაშინ გამოვა, რომ მზის სიმბოლოს აქვს ორი ფეხი სადგარი, განთავსებული კამარაზე. ეს კი ეგვიპტური მითოლოგიით „კამარით“ მოგზაური მზის ღმერთი „რაე“ არის, რომელიც ოკეანეს გადაცურავს მხოლოდ ღამით. ე. ი. ჩვენს იდეოგრაფიაზე გამოსახულია ხელსაწყო ღამის ცის მიმოხილვისათვის.

ამ ნიშნებთან თანხვედრაშია ნეკრესის აღმოჩენა აღწერილი ლ. ჭილაშვილის მიერ: „ტაძრებში ხდებოდა დაკვირვება ციურ მნათობებზე, წინასწარმეტყველება, მკითხაობა, წყევლა-ჯადოქრობა, ასტროლოგიური სამუშაოები ეს უკანასკნელი განსაკუთრებით უნდა აღინიშნოს, რადგანაც ნეკრესის მაზდეანური სამლოცველოს ფენასთან არის დაკავშირებული ორი ბრტყელი ქვის აღმოჩენა, რომლებიც სწორედ ამ მიზნით იქნებოდა გამოყენებული. ერთზეა გამოსახული წრის სეგმენტი და რამდენიმე რკალი, მეორეზე ზიგზაგები, რომლებითაც სხვადასხვა ამოღარული წერტილებია შეერთებული, იქნებ ვარსკვლავთა გადაადგილების სქემა იყოს მოცემული“ (338 : 77). [გარდაცვლილი მეცნიერის თანამშრომლებმა ტექნიკურად „მოგვტეხეს“].

შემდეგ ბატონი ლევანი აღნიშნავს, რომ „... წარმართული კულტების-კერპების წინააღმდეგ ყველა დიდი მონოთეისტური რელიგია იყო განწყობილი. მასებრძოდნენ აჭურა-მაზდას მიმდევრები, ქრისტიანები, ისლამი... ცნობილია როგორი სისასტიკით გაანადგურა პირველმა სასანიდმა მეფემ არდაშირმა (224-240) სამსხვერპლოები, განსაკუთრებით სომხეთში.“ (338 : 77).

რადაც ვერ გავიგე, თუ მაზდეანურ სამლოცველოს ფენაში აღმოჩნდა ვარსკვლავებზე დასაკვირვებელი, თუ ასტრონომიისათვის განკუთვნილი ქვები – ე.ი. მაზდეანობა ხელს უწყობდა ასტრონომიას, თუ ასტროლოგიას; და თუ ქვები ვარსკვლავებზე დაკვირვებისათვის წარმართული რელიგიის კუთვნილებაა (338 : 77), მაშინ რა უნდოდა მათ მაზდეანურ ტაძრებში? ან იქნებ ქართული, თუ საქართველოს ტერიტორიაზე არსებულ ტაძრებში იყო ნება დართული ვარსკვლავებზე დაკვირვებისათვის?, რომ ადგილობრივი მოსახლეობა არ გაელიზიანებინათ, ან ნდობა მოეპოვებინათ მათში? თუ „ქართულად დანთებული ცეცხლი“ სხვა ფერის იყო? [და „ერესული“ კითხვა: მაზდეანობა ჩვენი გამოგონებული ხომ არ არის? და „სხვებს“ ნაწილ-ნაწილ ვურიგებდით?].

ეს თავი ჩვენ გვინდა დავასრულოთ ზ. გამსახურდიას მოსაზრებით, დღეს კი შეგონებით: „პროტო-ქართული მოდგამა და კულტურა პრეისტორიული ხანიდან უაღრესად მჭიდროდ იყო დაკავშირებული მისტერიათა კულტურასთან, უფრო მეტიც, იგი იყო შემქმნელი ამ მისტერიათა, იყო კულტურტრეგერი, რაც მოსხანს არგონავტების მითიდან, აგრეთვე ანტიურობის მწერალთა და ისტორიკოსთა სხვა წყაროებიდან, აგრეთვე „ქართლის ცხოვრებიდან“, სადაც მოთხრობილია ფარნავაზის ინიციაცია სულიერი მზის მიერ, აგრეთვე ქვაბში საუნჯის პოვნა, რაც საყოველთაოდ ცნობილი სიმბოლოა მისტერიალურ სიბრძნესთან ზიარებისა. შემდგომში საქართველო ეზიარა ახალ, ქრისტიანულ სიბრძნეს, ქრისტიანულ ინიციაციას „ახალი ნინოს“ მეშვეობით... საქართველო, გადმოცემით ღვთისმშობლის წილხვედომილია. ღვთისმშობელი, სოფია, ანუ ზეციური დედა, ეზოტერული თვალსაზრისით არის დედა მისტერიებისა, იზიდა „მაგნა მატერ“ ყველა ანტიური რელიგიებისა და კულტებისა. ხოლო პირველქრისტიანთა და ეკლესიის მამათა გაგებით, იგი არის სულიწმინდის მიწიერი გამოცხადება. სულიწმინდისა, რომელიც არის მომცველი ჭეშმარიტი საღვთო სიბრძნისა (სოფიასი). სულიწმინ-

და არის კაცობრიობის მამხილებელი. ასევეა ქართული ენა, ქართული მოდგმა, ვინაიდან მისი მისია იგივე სულიწმინდის მისიაა, ე.ი. სულიწმინდა ქართული ენის, ანუ ქართული მოდგმის მეშვეობით განახორციელებს თავის მისიას, როდესაც ამხელს კაცობრიობას მეორედ მოსვლის უამს” (339 : 20-21).

§ 7. „ღმერთების პირის გახსნა
და ფარაონის ყურის მიშვერა”

კრიტიკულად განწყობილი მკითხველი რომელიც ნაკლებად ენდობა ჩვენს ნამუშევარს, შეიძლება ამ სტრიქონებამდეც ვერ მოაღწია და ვინც დაგედო პატივი და ჩაიკითხა ჩვენი ნაცოდვილარი, ჩვენ, მოგვიწვევს მათ წინაშე თავის მართლება და იმის მტკიცება, რომ ჩვენ ტყუილუბრალოდ არ შეგვიწუხებია ჩვენი მკითხველი. მარტო ჩვენი არგუმენტებით რომ არ მოგვიხდეს „თავდაცვა”, ისევ წარსულს უნდა მივმართოთ, და დავსვათ ასეთი შეკითხვა, თუ ვინ წარმოაჩინა თავის გასამართლებელი თვალსაჩინო დამამტკიცებელი საბუთები, რომ ისინი იმას წარმოადგენენ და მათ კანონით ეკუთვნით ის, რაც დაკარგეს, ან რასაც ისინი რეალური მფლობელები არიან? ალბათ მკითხველი მიგვიხვდა – რასაკვირველია ისინი ეგვიპტელები იყვნენ, და ჩვენც მივბაძოთ მათ. ან რატომ უნდა მივბაძოთ, პირდაპირ მოვიყვანოთ ისინი მოწმედ.

როგორც ეგვიპტოლოგებისათვის არის ცნობილი XI დინასტიის მმართველებს უხდებოდათ იმისი მტკიცება, რომ მათ კანონით და შთამომავლობით ეკუთვნოდათ ფარაონის ტიტული და ძალაუფლება. რატომ დასჭირდათ მათ ამის მტკიცება, იმ დროს „ატონი” თუ „ათონის” კულტი ჯერ არ იდგა დღის წესრიგში, არც სხვა რელიგიის შემოტანაზეა ლაპარაკი ეგვიპტელების ცხოვრებაში და არც არსებული რელიგიის მოდერნიზაციაზეა საუბარი. მთავარია, რომ მათ ეს დასჭირდათ და რითი და როგორ შეიძლება გამოვიცნოთ ჩვენ მათი მტკიცებულებანი, აი ეს არის მთავარი. (ალბათ ჩასახვის დეტალები ადარ მოქმედებდა, თუ დავიწყებული იყო V დინასტიის შექმნის ტრადიცია?)

სურათი № 20 ხენუნუს სტელა



9. Могильная плита из гробницы
Начальника Царской Сокровищницы Интефа Уаханха Хени

Из собрания В. Голенищева. Инв. № 1137
Среднее царство, XI династия. Конец III тысячелетия до н. э.
Известняк, Высота 70,5, длина 87

ერთადერთი, რაც მათ ტიტულს და ძალაუფლებას დაიცავდა ეს იქნებოდა ეგვიპტური რელიგიის ყველა, ან უმთავრესი საიდუმლოს ცოდნა და ამ ცოდნის ხელშესახები სხვებისთვის თვალსაჩინო ნიმუშის საყოველთაო ჩვენება – უკვდავ ყოფა. როგორც ვიცით ფარაონები **უმაღლესი კასტის ქურუმები იყვნენ, მათი** რელიგიიდან გამომდინარე ისინი ერთის მხრივ „ვარსკვლავთმრიცხველები” და ნათელმხილველები იყვნენ, ხოლო მეორეს მხრივ მათ იცოდნენ დრო, ადგილი და ჰქონდათ სათანადო განათლების დონე, როდესაც უფალი ინებებდა პირის გაღებას, ამისათვის მათ ექნებოდათ „მოსასმენი ინსტრუმენტი” უფლის ნების გაგებისათვის, ე.ი. ისინი „ნათელმსმენელებიც” იყვნენ. ამ ჩვენი მოსახრების განსამტკიცებლად მოვიყვანოთ XI დინასტიის „ხენუნუს სტელა” ძვ. წ. აღ. XXI ს. სურათი 20.

სტელაზე ჩვენ ვხედავთ „ფარაონს” („განძის“ მცველი) და მის უკან მჯდომარე დედოფალს. ჩვენთვის საინტერესო ამ სტელაზე მხოლოდ ორად ორი დეტალია. ერთი ხელში უჭირავს „ფარაონს“ და მას ჩვენ ცოტა ქვემოთ განვიხილავთ, და მეორე რაც ხელში უჭირავს დედოფალს. რაც არ უნდა გასაკვირიც იყოს ჩვენთვის და არა ეგვიპტოლოგებისათვის ეს არის დედოფლის ხელში არსებული საგანი, რომელსაც ჩვენ „კირიბიში” ვუწოდებთ.

არავითარი მიმსგავსება ღუზაზე („ნავის კაუჭი”) არ შეიძლება იყოს ამ სტელაზე, დედოფლის ხელში გამოსახული საგნისა, რომ არაფერი ვთქვათ „უნასის” ორკაპ ენაზე.



„ფარაონის“ გამოსახულების წინ ვხედავთ მოგრძო სადგამზე (კვირბზე) აღმართულ შანდლის ფორმით გადაწყვეტილ „ტემშარიტების ფრთებს”, სამსამად განლაგებულს ცენტრალური ღერძის ორივე მხარეს; ხოლო „შანდლის” ქვეშ ოთხ ცალ „სამეფო გზისმკვლევის” განსხვავებულ გამოსახულებას. განსხვავება მდგომარეობს ზედა ფრთის გამოსახვაში **ცენტრალური ღერძიდან ორივე მხარეს არის გამოსახული (ოდნავ დახრილი მარცხნივ)**, რაც დედოფლის ხელში დაჭერილი საგნის იდენტურია, ჩვენი „კირიბიშის” ანალოგიურად. ეგვიპტელთა მსოფლმხედველობით გამოსახულებას დიდი მნიშვნელობა ჰქონდა:

„გამოსახულება ეგვიპტელთათვის, უპირველეს ყოვლისა, რაღაცის ნიშანია, მაგრამ არა ჩვეულებრივი გაგებით, როგორც რაღაც პირობითი, აღმნიშვნელი საგნისა თუ მოვლენისა, არამედ ეს არის ღვთაებრივი ნიშანი, სახე ხატი, რომელსაც ცხოველმყოფელი ძალა გააჩნია. სახვითი ნიშნის შექმნა ნიშნავდა საგნის სასიცოცხლო ძალის შენახვასა და უკვდავყოფას”. (340 : 27). ე. ი. ამ სტელაზე გამოსახული წყვილი ჩვენ გვეუბნება, თუ ვინ არის ტემშარიტი ცოდნის, „გვირგვინის” – ფარაონის ტიტულის მფლობელი.

სრული სახე „კირიბიშისა“ გამოსახულია ამ ოთხ სურათზე №№ 21, 22, 23, და 24: მაგრამ პირველობა მაინც ხათშეპსუტს ერგო.



სურათი № 21



სურათი № 22

<https://www.crystalinks.com/EgyptTemples1.html>

სურათები La tombe d'Amon Her-Khepchef-თვის



სურათი № 23



სურათი № 24

Louxor guide Deir el Bahan – Hatchepsout https://en.wikipedia.org/wiki/Mortuary_Temple_of_Hatshepsut
<https://www.crystalinks.com/EgyptTemples1.html>



ახლა რაც შეეხება „ფარაონის” ხელში არსებულ საგანს, მის ფუნქციურ-დანიშნულებაში დაგვეხმარება უკვე ხსენებული მეცნიერი ბ. ბ. პიოტკოვსკი, რომელიც არქეოლოგიურ გათხრებს აწარმოებდა ეგვიპტეში, ასუანის კაშხლის მშენებლობასთან დაკავშირებით. მან აღადგინა – რეკონსტრუქცია ჩაუტერა რამზეს მეორეს სტელას სურათი № 25, რომელზედაც გამოსახულია ღმერთი „მინი” და „რამზეს II”. აი როგორ აღწერს ამ პროცესს ავტორი: „... ამ ქვების გროვაში ნაპოვნი იქნა ქვის სტელის ნაწილები (№ 197), რომელმაც მოგვცა სრული წარმოდგენა ამ ძეგლზე. ამ სტელაზე (სიმაღლე დაახლოებით 85 სმ.) გამოსახულია რამზეს II სააღლუმო მუზარადში, რომელსაც ძღვენი მიაქვს ღმერთ

„მინ“-ისტვის. მეფის ზემოთ ორი მწკრივი ვერტიკალური ნაწერია: „კეთილი ღმერთი უსერ-მაატ რა, რა-ს შვილი, რამსესი მერი (საყვარელი) ამონ“. ღმერთ მინის ზევით: „მინ ამონ რა ...“ (341 : 30).



სურათი № 25 რამსესის აღდგენილი სტელა

როგორც ვხედავთ, ეგვიპტოლოგები ძირითადად პერსონაჟთა ჩამოთვლით, იეროგლიფების წაკითხვით და მათი სისტემატიზაციით არიან დაკავებული, და ამისთვის, უფრო მეტად მათი შემოქმედების ჩვენთვის გაცნობისთვის დიდი მადლობა მათ.

ახლა განვიხილოთ, თუ რა დავინახეთ ჩვენ ამ სტელაზე. უმთავრესი, რაც ჩვენი ყურადღება მიიპყრო ამ სტელაზე, არის ცილინდრული ფორმის ვერტიკალური ნახაზი, რომელსაც ორივე ბოლო გაფართოებული აქვს. ეს ფიგურა ჩვენ შეგვხვედრია იეროგლიფებში, ორი სახით. ერთი, როდესაც ფიგურის ქვედა ბოლო პირამიდის ბოლომდე არ ეშვება  და მეორე, როდესაც წაკვეთილი პირამიდის, ანუ პარალელოპიპედის ორივე პარალელურ წახნაგებამდე აღწევს. ცილინდრის გამოსახულება . ასეთივე სქემატური ნახაზი აქვს მოთავსებული ბ. ბ. პიოტროვსკის აღნიშნულ ნაშრომში, მხოლოდ პირამიდა (ჭრილი) მოთავსებულია თაღის მაგვარ ნახაზში, ანუ მღვიმეში (ნახ. 161, გვ. 174 (342), იხ. სურათი ქვემოთ; მხოლოდ აქ ცილინდრი სწორი პარალელური ხაზით არის გამოსახული და მისი სიგანე ნახაზზე შეესაბამება წაკვეთილი პირამიდის ზედა წახნაგს. მიღებული გამოსახულება წარმოგვიდგენს ორ მართკუთხა სამკუთხედსაც. აქედან გამომდინარე, ჩვენ თავისუფლად შეგვიძლია ვაღიაროთ, რომ აქ გამოსახული ცილინდრით, ავტორი გვუბნება, რომ მოქმედება ხდება, ან უნდა მოხდეს პირამიდაში.

მართკუთხა სამკუთხედებით გამოსახული „წაკვეთილი“ პირამიდა ზოგიერთ ნახატზე მღვიმეშია გამოსახული სურათი № 26:

შემდეგი და მთავარი ელემენტი ამ აღდგენილი სტელისა, რომელმაც ჩვენი ყურადღება მიიპყრო, არის „გრამოფონის“ ხმის გამაძლიერებლის მსავსი ფორმის ნახაზი (რუპორი). ეს ასე ვთქვათ, არის ქვისმთლელის მხატვრული გადაწყვეტილება ფართე პირით მიმართული (გადახრილია) ღმერთი „მინი“-სკენ, რომელსაც მარჯვენა ხელი ზეაწეული და განთავსებული აქვს „სამკუთხედში“ (ანუ პირამიდაში შეიძლება „მინი“-ის მოსმენა). ე. ი. მისი სიტყვა – „პირის გახსნა“ – ჩაედი-

ნება „რუპორში“, და ამ სიტყვას - „წინასწარმეტყველება“-ს - „ოსსა“-ს მხოლოდ რამსესი იხმენს. იგივე მისტერია, თუ შინაარსია ჩადებული „ათარახასისის“ ეპოსში, სადაც „ენქიმ უნდა აცნობოს თავის რჩეულს ღმერთების გადაწყვეტილება და რაკი იგი ეწინააღმდეგება მთელს პანთეონს, გადაწყვეტილების გაცემაც იდუმალ ვითარებაში უნდა მომხდარიყო... ათარახასის შეექძლო შეესმინა თავისი პატრონის ყოველი სიტყვა, რადგან ფართოდ განხმოდა სასმენელი. სწორედ ამას ნიშნავს სიტყვა ათარახასის... ათარახასისმა, რომელსაც ახლა, ამ გადამწყვეტ წამს, თავისი ფართე ყური ღერწმის ქოხის კედელთან აქვს მიდებული, რადგან „ენქიმ“ სწორედ ქოხს მიმართა და არა უშუალოდ მას... (343 : 223-224).

სურათი № 26



საგულისხმოა, რომ წარღვნის ქართულ ლეგენდაშიც ნოე მომავალი კატასტროფის ამბავს ერთმანეთზე დარტყმული ფიცრებიდან იგებს.

ჩვენი მოკრძალებული დასკვნით ხენენუს სარკოფაგის ფილაზე გამოსახულმა „ფარაონობის“ მაძიებლებმა, ნებსით, თუ უნებლიეთ გაგვიმხილეს უდიდესი საიდუმლო.

თავი 9

„ეგვიპტური არტეფაქტები“

§ 1. „სენ მუტის სტელა“

ამ თავში ჩვენ განვიხილავთ „სენ მუტის“ სტელას, როგორც წელთაღრიცხვის უნივერსალურ მოდელს (რასაკვირველია ეგვიპტელების გამოთვლებით, და არა ჩვენი წარმოსახვით); „დენდერის ზოდიაქოს“, როგორც უნივერსალური ანბანის მატრიცას, ნიმუშს, მოდელს ვარსკვლავური ცის ზოდიაქოთა ეტლებთან მიმართებაში (ეგვიპტური დეკნები) და ნეკრესის „ფიასკოს“ რუსეთუმეთათვის, როგორც პირველ მერცხალს ასომთავრული ანბანის არსებობის დამამტკიცებელ დოკუმენტს (არქეოლოგიურ მასალას) ქრისტიანობის გავრცელებამდე საქართველოში.

მაშ ასე დავიწყოთ „სენმუტის“ სტელის განხილვით. ჯერ განვიხილოთ საერთოდ თვითონ სიტყვა „სენმუტი“, თუ როგორ გვესმის, ან შეიძლება იქნეს აღქმული, რა შეგრძნებებს იწვევს იგი ქართულ აზროვნებაში, და რამდენად არის ეს სიტყვა „კეთილხმოვანი“. ჩვენი აზრით ეს სიტყვა ხელოვნურადაა შეთხზული და შედგება ორი სიტყვისაგან „სენ“-ისა და „მუტ“-ისაგან. ეგვიპტური ქალღმერთის ასოთაწყობა (სიტყვა, მარცვალი) „მუტ“ ქართულად „კეთილხმოვნად აღიქმება“ და ნიშნავს ქალის სასქესო ორგანოს, ანუ „საშოს“ და ეს ჩვენთვის უთარგმნელადაც გასაგებია [საბას „სიტყვის კონაში“ წარმოდგენილია როგორც „დიაცთ ასო სარცხინელი“]. პატარა პრობლემა გვაქვს „სენ“-თან დაკავშირებით, რადგან იგი უთარგმნელად დღეს ნიშნავს დაავადებას. რაც შეეხება ეგვიპტელებს ისინი და არა მარტო ისინი ხმოვან ბგერებს არ იყენებდნენ წერის დროს, თანაც ეგვიპტელები მხოლოდ მხატვრობით იყვნენ გატაცებულები (იდეოგრამული „დამწერლობა“). ე. ი. ეს მარცვალი, თუ სიტყვა უნდა აღვიქვათ როგორც ასონიშნების „ს“-ისა და „ნ“-ის კომბინაცია (რასაკვირველია თუ თანამედროვე ეგვიპტოლოგები სწორედ კითხულობენ ნახატებს, მაგრამ ჯერჯერობით სხვა განმარტება არ გვაქვს).

თუ ჩვენ დავუშვებდით, რომ ამ ორ თანხმონებს შორის ხმოვანი ასონიშანი „ან“-ია მოთავსებული, მაშინ ამ სიტყვის პირველი მარცვალი, პირველი ნაწილი გამოგვივა „სან“-ი, და ამ შემთხვევაში „სა“ შეიძლება ჩაგვეთვალა, როგორც თავსართი (როგორც სადაურობის? მაჩვენებელი, ან „სა“ როგორც შთამომავალი), მაშინ ფუძის აღმნიშვნელად დაგვრჩება ასონიშანი „ნარ“-ი, რომელიც ქართველური ენების წიაღში დედას ნიშნავს (ნენა, ნანა), რომელიც ასევე „სოთისის“ ციკლის გამომსახველია ასომთავრულ ანბანში – 1450 ± 10 ; მაგრამ ამ რთული სიტყვის პირველი ნაწილი წარმოდგენილია, როგორც „სენ“-ი და ჩვენ ისდა დაგვრჩენია ვიფიქროთ, რომ რაღაც არასწორედ არის ამოკითხული, ყოველ შემთხვევაში დაუკმაყოფილებლობის გრძნობა ნამდვილად გვიჩნდება, თუ იგი დაშიფრული და რაიმეს მიმანიშნებელი არ არის.

პიროვნება, ვის სახელადაც მიხნეულია „სენმუტი“, იყო „ახალი სამეფოს“ (დაახლოებით 1567–1080 წ.წ. ჩვ. წ. აღ-მდე, გვ. 270 ბიუგ.) დედოფალ ჰათშეფსუტის, შემდგომში ფარაონის, ხუროთმოძღვარი. „ამ დროს ჩაეყარა საფუძველი ქალღმერთ „მუტ“-ის, ეგვიპტის უზენაესი ღვთაების ამონ-რას ცოლის კომპლექსის მშენებლობას“ (344 : 36). ჰათშეფსუტი იყო „ახალი სამეფოს“ პირველი ფარაონის თუთმოს I-ის ქალიშვილი. ეგვიპტოლოგებში დღეს უკვე დავას არ იწვევს ის ფაქტი, რომ დედოფალ ჰათშეფსუტის სახელის მოშლისათვის გულმოდგინედ გაისარჯნენ მისი „შთამომავლები“. ჩვენთვის საინტერესოა, რომ ეგვიპტის ისტორიის ერთი პატარა ფრაგმენტის „გაიმასქნების“ შემდეგ ხელუხლებელი დარჩა

ხუროთმოძღვრის განსასვენებელი და მისი აკლდამაში შესრულებული „სტელა“ სურათი № 27. ეს ჩვენ არ გვგონია, რომ მხოლოდ ხუროთმოძღვრის მიმართ მოკრძალების მიზნით დარჩა ხელუხლებელი.

წიგნში მოყვანილი სურათების წყარო მითითებული თუ არ არის, მაშინ ისინი „კრისტალინიკიდან“ არის გადმოწერილი: <https://www.crystalinks.com/egypt.html>

Astronomical ceiling decoration in its earliest form can be traced to the Tomb of

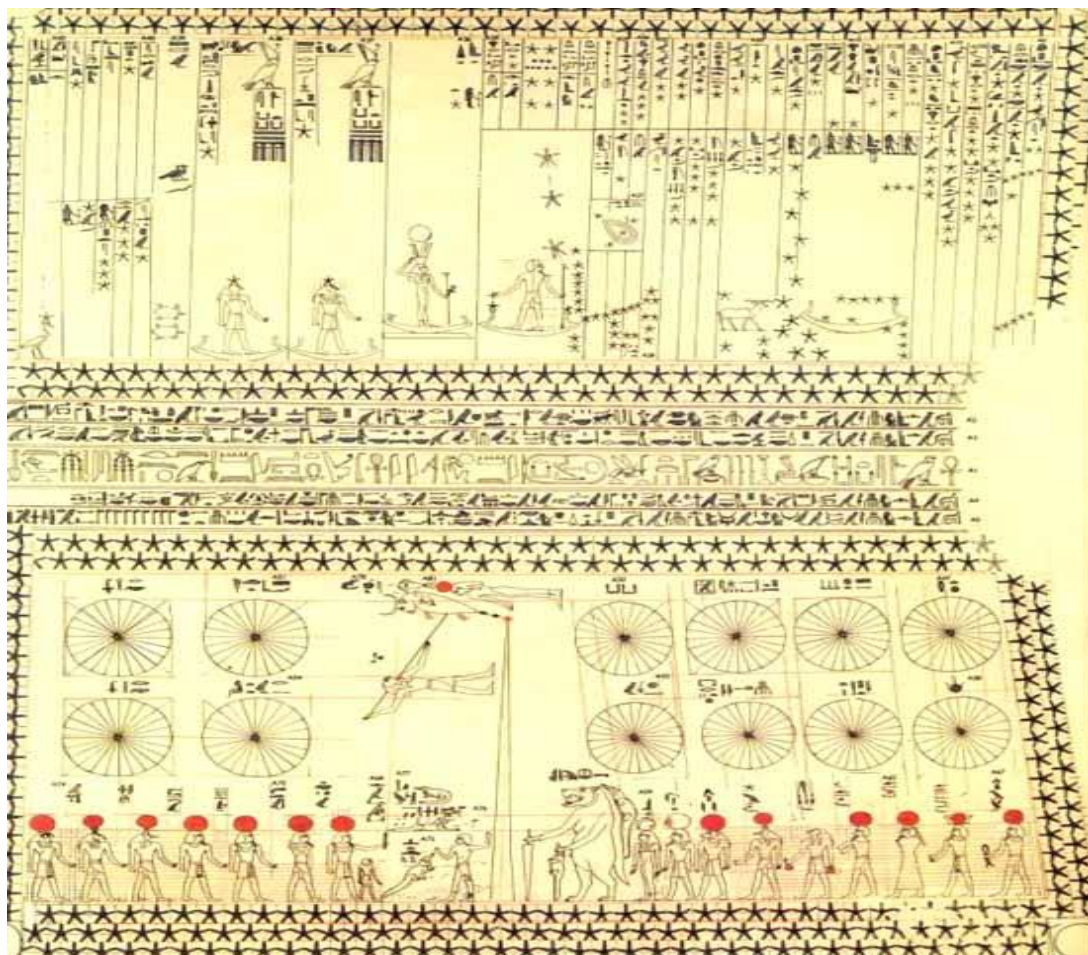

სურათი № 27

როგორც აღვნიშნეთ, ჩვენს მიერ „მუტ“-ს „ეტიმოლოგიური“ განსაზღვრება შეესაბამება ეგვიპტელთა მითოლოგიის ჰელიოპოლისური მითის, „ცის ნაკადის“ – „ციური ნაკადის“ ქალღმერთ „ნუტ“-ის ფუნქციას, რაც შეეხება ტერმინ „სენ“-ს იგი შედის მეორე რთული სიტყვის–სახელის შემადგენლობაში. ეს არის ტუტანჰამონის (თოთ ანჰ ამონი) მეუღლის სახელი. ე. ი. „ქალთან“ – დედაკაცთან არის დაკავშირებული და არა მამაკაცთან: „ანჰესენჰატონი“, რაც ნიშნავს „მისი სიცოცხლე ატონისათვის“: „ატონი ცნობილია, ეს მზის დისკოა, ასევე ცნობილია ნიშანი ☉ „ანჰი“, ჯვარი წრით, რომელიც სიცოცხლის მომცემის–სიმბოლოა. დაგვრჩა მესამე შემადგენელი „სენ-ჰ“, გამოდის იგი აღნიშნავს „მისი“-ს. ჩვენ გამოგვივიდა, რომ „სენმუტი“ აღნიშნავს, ან მასში იგულისხმება მნიშვნელობა „მისი საშო“, საკითხავია მხოლოდ „ვისი“?

აკლდამაში გამოსახული სტელის ზედა ოთხკუთხედში, მარცხენა ნაწილში, ასტრონომიული მონაცემებია გამოსახული. მარცხენა ქვედა კუთხეში ყარყა-

ტია გამოსახული თავზე ვარსკვლავით, რაც თოთის ასტრონომიულ ასპექტს უნდა გამოსახავდეს და „თოთის“ ავტორიტეტით, სტელის ამ ნაწილს მისი სახელი ვუწოდეთ, რადგან ჩვენ ერთი ვარიანტით 42 სვეტი დავითვალეთ ისიდას სვეტის გამოკლებით, ხოლო მეორე ვარიანტით 38 სვეტი, ორიონის სვეტის გამოკლებით.

სენ მუტის აკლდამაში არსებული სტელის ზედა ოთხკუთხედი გაყოფილია ისიდას სვეტით ორ არათანაბარ ნაწილად. ჩვენ უპირატესობა ისიდას სვეტით მონიშნულ მარჯვენა ოთხკუთხედს მივანიჭეთ; როგორც ეს აღნიშნული აქვთ რ. ბიუველს და ე. ჯილბეტს; თორემ „მარცხენა“ ნაწილში ათი სვეტია, სადაც „პატარა ოთხკუთხედი“ შვიდი სვეტით დაპირისპირებულია დიდ 3 (თუ I - თოთის სვეტს, ერთ სვეტად აღვიქვამთ, მაშინ ისიდას სვეტი დაამთავრებს მარცხენა ოთხკუთხედს), თუ მთლიანად 10 სვეტს. ამ „ნახატის“ ენას წარმოადგენს უნივერსალური მათემატიკის ენა, არა ციფრებში გამოსახული, არამედ რაოდენობაში. აქ ჩვენ არ ვიხილავთ დასანახად—ზედაპირზე მდებარე ვარსკვლავების განლაგებას, რომელსაც „ყველა“ ხედავს: აქაც ორმაგი და შეიძლება რამდენიმე ფენა ინფორმაციასთან გვექონდეს საქმე.

ეს ზედა ოთხკუთხედი, რომელმაც ჩვენი ყურადღება მიიპყრო (თორემ ქვედა „სურათზე“ „ხარ“-ზე, რომელიც „ოსირისის“ ფორმაშია გამოწყობილი, „გრძელი“ თითისტარით, თუ შუბით ასონიშნები, ან „ჰიეროგლიფები“ გამოჰყავს ჰორს).

მარცხენა ოთხკუთხედში ჩვენი ყურადღება მიიქცია ორმა ერთნაირმა ფიგურამ, რომლებიც ისიდას „სვეტის“ წინ არის განთავსებული. ეს ფიგურები ანუბის გამოსახულებას მოგვაგონებენ თანაც ორივე ნავ კამარაში არიან განთავსებული და ალბათ ისინი ისიდასა და ოსირისის დონეზე არიან აყვანილი (ნაგებში გამოსახულნი—ასტრონომიულად იუპიტერი და სატურნი), მაგრამ არა გათანაბრებულ ასპექტში. მხოლოდ ისიდა და ორიონზე უფრო „დაბალ“ დონეზე ანუბისი, როგორც ვიცით დამწერლობის მფარველი ღვთაებაა და „ორი“ ფიგურის გამოსახვა ერთნაირი სახით, ალბათ რაღაცას მოინიშნავს, ან ზედა კვადრატს „ორ“ ნაწილად ჰყოფს. ეს კი გვიბიძგებს იქითკენ, რომ აქვე უნდა იყოს ჩაშიფრული ანბანის საძირკველი, ანუ ვარსკვლავური „ცის“ მატრიცა — „ოსირისის“ ფირფიტა, რადგან ანუბისი საიდუმლო, თუ ღვთაებრივი დამწერლობის მფარველი ღვთაებაა.

ჩვენ მხოლოდ „ისიდას“ სვეტით გამოყოფილ ოთხკუთხედს განვიხილავთ; მით უმეტესს, რომ თოთის ტოტემური ცხოველი პავიანი, ანბანის და მათემატიკის, *“War der Schutzpatron der Schreiber”* მფარველი ღვთაებაა (345 : 605-606).

ჩვენი ღრმა რწმენით, აღნიშნულ სტელაზე წარმოდგენილია ვარსკვლავებზე დაკვირვებით შედგენილი წელთაღრიცხვის უნიკალური კალენდარული სისტემა და „პლატონის წელი“ (პრეცესიის სრული და ნახევარი ციკლი), „სოთისის“ ციკლი და მათი გამოთვლის მდგენელებიც (მეთოდებიც). ასე, რომ ჩვენ გვგონია „სენმუტის“ სტელა, აუცილებლად უნდა იყოს „სოთ“-ი, ანუ „სოთისის“-ს („ისისი“) ციკლის „მშობელი დედა“ (მუტ-საშო), ანუ „სოთისის ციკლის საშო“, ანუ „სოთმუტი“ [ასონიშან „ს“-ს დედა-დედობა, ან თვითონ „ს“ წარმოადგენს დედას (ისისი)].

ჩვენ ამ სიტყვის ასახსნელად „თანამედროვე“ ქართულიც გამოვიყენეთ და ეს სრულებითაც არ უნდა იყოს თანამედროვე ქართველისათვის გასაკვირველი, რადგან: „ახალი ქრისტიანული ეკლესიის საშენი მასალა (ცოდნა) ძირითადად იგივე წარმართულია... აი ეს ცოდნა ნათლად იკვეთება მხოლოდ ქართული ენის ლექსიკაში, რომლის წაკითხვაც წარმართული კოლხების (მეგრულის, ლაზურის და სვანურის) ცოდნის გარეშე შეუძლებელია...“ (346 : 31-2), „(ა. ჩიქობავა, II, 74): „გ. პოლაკის აზრი(თ)... „საერთო ქართველური“ უფრო დაცულია ზანურში, ვინემ ქართულში“ (347 : 72). იგივე აზრი იკითხება XIX ს-ის პოლემიკაში, რომელიც მოყვანილი აქვს ბ-ნ შ. ძიბიგურს:

„გრ. ყიფშიძე დიდ მნიშვნელობას ანიჭებს ლაზურ-მეგრულსა და სვანურს საზოგადო ქართული ენის ისტორიული განვითარების შესწავლისათვის: „ლაზურ-მეგრული და სვანური შუქსა ჰყვენს ჩვენის საერთო და საზოგადო ქართულის იმ პერიოდს, როცა ჯერ ჩვენის ერის ისტორია არც კი დაწყებულიყო: ბევრი ძირი და ფესვი ჩვენის სიტყვებისა, აწ უკვე გაუგებარი, შესაძლოა მივიკვლიოთ ამ იდიომების შესწავლითაო“, საკვებით სამართლიანად აღნიშნავდა გრ. ყიფშიძე (გვ. 565)

ამ შემთხვევაში ჩვენთვის ძალიან საყურადღებოა ის გარემოება, რომ ავტორი მეგრულ-ჭანურ-სვანურის მონაცემებს დიდ მნიშვნელობას ანიჭებს ქართული სალიტერატურო ენის სტრუქტურის შესწავლის თვალსაზრისით. მოვუსმინოთ მას: „... ლაზური, მეგრული, სვანური დიდის ყურადღებისა და შესწავლისა და კვლევა-ძიების ღირსად მიგვაჩნია. მაგ., იდიომების შესწავლას დიდი მნიშვნელობა ექნება ჩვენის საერთო, სალიტერატურო ენის ბუნებისა და აგებულების შესწავლის საქმეში...“ (გვ. 565)”. (348 : 175).

ეს ვრცელი ციტატები იმიტომ დავიმოწმეთ, რომ გვეჩვენებინა, რა სადი შეხედულებები იყო გამოთქმული ქართული ენის შესახებ ჩვენი „ენის ცნობილი გუშაგების მიერ“.

დავუბრუნდეთ ჩვენს საკითხს. „... ბგერა „ნ“-ს შეცვლა ქართულში ბგერა „მ“-ით გვიანდელი პროცესი უნდა იყოს ქართული ენის ევოლუციაში... მეგრულად „ნამდვილი“ გამოითქმის როგორც „ნანდული“ და ასეთი გამოთქმა გამოიყენებოდა ძველ ქართულში.

(აბულაძე, 321) „ნანდულვე „ჭეშმარიტად“, ნამდვილად, მართლა: „ნანდ ლევე კაცი ესე მართალ იყო“ **C**, – „ჭეშმარიტად კაცი ესე მართალი იყო“ **DE**, „ნანდულვე მენაგენი არიან“, ანდ, – ანატ. 234,1; „ნანდ ლევე ძირი... ბოროტაჲ არს“ მ. ცხ., 12, V” (349 : 111).

აქედან შეიძლება დავუშვათ, რომ ქალღმერთი „მუტ“-ი შეიძლება ყოფილიყო (მისი სახელის ქვეშ იგულისხმებოდეს), ან გაიგივდა (ფუნქციურად) ქალღმერთ „ნუტ“-ში (ხომ გადაიქცა ძველი სამეფოს „ატუმი“-დემიურგი „ახალ სამეფოში“ „ამონ რა“-დ (გვ. 8) ხოლო ამონის მეუღლედ მოხსენიებულია „მუტ“-ი (350 : 8, 35). რაც შეეხება ქალღმერთ „ნუტ“-ს, იგი არის ეგვიპტური მითოლოგიის ჰელიოპოლისური ვერსიის ღმერთების: ოსირის, სეთი, სოთისი (ისისი) ნეფტისი მშობელი დედა, ანუ „დიდი საშო“; ასე რომ „მუტ“-ის ქართული განმარტება – ფუნქციურ დონეზე მაინც შეესაბამება ეგვიპტელთა დედა ღმერთის „ნუტ“-ის ძირითად ფუნქციას.

როგორც ვნახეთ, ჩვენი დაუკმაყოფილებლობის გრძნობა „სენმუტის“ სტელის სახელის შესახებ, ქართულად, ადვილი ასახსნელი ყოფილა და თუ გავითვალისწინებთ ძველბერძენი პოეტების შეხედულებებს (ჰეროდოტე, მეგასთენე), კოლხური და ეგვიპტური კულტურების მსგავსების (იგივეობის–ესეც ძველბერძენული მითოსია–ჰელიოსის შვილი აქტუსი) და შესაძლო „ნათესაობისაც“, იგი პირველ რიგში მენტალიტეტსა და „ენაში“, ყოველ შემთხვევაში ანბანის შექმნის გზის ძიებაში მაინც უნდა გამოვლენილიყო. [ჰეროდოტეს ინფორმაციით სესოსტრისის ჯარისკაცებსაც მოეწონათ ჭაობიანი მიწა, როგორც აიეტს, და კოლხეთში დარჩენილან: თავისი ძღვევამოსილებით ეგვიპტეში XII დინასტიის ფარონი სესოსტრის I-ი ცნობილია, დაახლოებით 1940 წ. ჩვ. წ. აღ-მდე. ეს კი დაახლოებით წინა პერიოდია იმისა, როდესაც ჩატარდა „არგონავტების“ მოგზაურობა „აია“-ში; ასე, რომ სესოსტრისის საგარაუდო მოგზაურობა ჰეროდოტემდე ჰომეროსს მაინც უნდა ესხენებინა. ჰეროდოტეთი კი გამოდის, რომ ჩვენ ეგვიპტურ კულტურაზეც შეგვიძლია პრეტენზია განვაცხადოთ!]

თუ ჩვენი „არგუმენტები“ არადამაკმაყოფილებლად ქდერს, ჩვენ შეგვიძლია შევახსენოთ მკითხველს, რომ ეგვიპტელებსაც უნდა ჰქონოდა მიზეზები, და დამა

ჯერებელი მიზეზები თავიანთ ენაში ცვლილებების შესატანად და არა ერთხელ და ალბათ უნდა ვივარაუდოთ, რომ ეს ხელის ერთი მოსმით არ ხდებოდა; მით უმეტეს, რომ დღეისათვის დადგენილია ძველ ეგვიპტური ენა, შუა ეგვიპტური, ახალ ეგვიპტური და ბოლოს კოპტური ენები.

აქვე მიზანშეწონილად მიგვაჩნია მოვიყვანოთ ერთი მაგალითი ეგვიპტური მითოლოგიიდან, რომელიც შეეხება „კა-მუტ-ფ“-ს. ეგვიპტური „მეტეორიტული“ კულტი ამტკიცებს, ან ვარაუდობს, რომ „ღმერთი“ იყო მეტეორიტი, ცნობილი სახელად „კა-მუტ-ფ“* (351 : 212). აქ პოლემიკას არ დავიწყებთ, მაგრამ ერთს დავსძენთ, რომ როდესაც „მეტეორიტულ“ კულტზეა ლაპარაკი, პირველ რიგში ეს უნდა განვიხილოთ, აღვიქვათ ჩვენ, როგორც არა ქურუმთა წარმოსახვა, ან ციდან მეტეორის უშუალოდ ჩამოვარდნისა, არამედ როგორც ციდან მომავალ ღვთიურ სწავლებაზე, ანუ ღმერთი ზეცაშია; და სიცოცხლევ ზეციდან წარმოიშვა.

ზემთ დასახელებული სიტყვის პირველი მარცვალი „კა“, როგორც ვიცით ეგვიპტელების რწმენით არის ადამიანის ასტრალური სხეული, ანუ სული, როგორც „ბა“ (ბაბა – მეგრულად მამას ნიშნავს, საინტერესოა გვარ „ბაკა-შვილში“ ეგვიპტური სულის აღმნიშვნელი „ბა“-ს და „კა“-ს არსებობა).

„მუტ“-ის შესახებ ჩვენ ზემოთ უკვე აღვნიშნეთ, რომ იგი „საშო“-ა.

ხოლო რაც შეეხება ცალკე გამოსახულ ასონიშანს „ფ“-ს, იგი ამ კონტექსტში, „ფალოსის“ ასოციაციას იწვევს.

აქედან გამოგვივა, რომ „კა-მუტ-ფ“ ნიშნავს „სულის საშოში ჩასახვას“ რასაკვირველია ფალოსის მეშვეობით, ანუ ეგვიპტური მითოლოგიით ისიდას (ისისს) ჩასახვისათვის, რომ გახდეს „სოთისი“ - ორსულად (ჰორზე), ესაჭიროება ფალოსი.

აქვე აუცილებლად უნდა განვიხილოთ ეგვიპტელების ქვეყნის საკუთარი სახელი, ისინი თავის ქვეყანას უწოდებენ „კე-მუტ“, რაც შავ მიწას ნიშნავს, ეს რასაკვირველია თანამედროვე ეგვიპტოლოგების განმარტებით. ჩვენი აზრით ეს ცუდი ტრანსკრიფციაა და თავდაპირველად, ანუ ეგვიპტელების მეტყველებაში იგი წარმოითქმებოდა ალბათ როგორც „კა-მუტ“-ი. ე. ი. თუ ჩვენი მსჯელობა სწორი მიმართულებით მიდის, მაშინ გამოვა, რომ ძველი ეგვიპტელები თავის ქვეყანას უწოდებდნენ იმ ადგილს, სადაც პირველად (თუ გაზვიადებული არ იქნება), მაგრამ თამამად შეიძლება ითქვას, რომ „აქ ჩაისახა სული საშოში“. ამას თუ დავუმატებთ იმას, რომ მათი ქალღმერთი „მუტ“-ი (ნუტ) იყო „რაე“ მზის ღმერთის ცოლი, გამოდის, რომ ეგვიპტელები „მზის ღმერთის“ შვილები არიან, ამას ჩვენ აქტიუს ვერ მივაწერთ, მაგრამ ისე როგორც ძველბერძნებისათვის „აიეტი“ და მისი მოდგმა „მზის ღმერთის“ შვილები იყვნენ.

ანალოგია მტკიცებულებაზე უფრო დამაჯერებელია.

„კოლხები, ანუ „კასკები“ (კასკი, კასკადა), როგორც მათ ასურელები ეძახდნენ ხოლმე, პირველად ტიგლარ-პილესარ I-ის 1100 წ. ჩვ. წ. აღრიცხვამდე წარწერაში არიან მოხსენებული... სარგონ მეფის (722–705) ცილინდრის წარწერაში კი „კასკუ“ ურარტუსა და ტაბალის შუაა აღნიშნული“ (352 : 413-4).

„ასურულ ლურსმულ წარწერებში ტაბალების მეზობლად დასახელებული არიან „კასკი“, აგრეთვე „კასკადა“-დ წოდებულნი, რომელნიც, როგორც დიდხანია გამორკვეულია, ბერძენ ისტორიკოსთა „კოლხოდა“-ს უდრიან. ჩვენ გვაქვს, მაშასადამე, ამ სატომო სახელის ორი გამოთქმა „კას-კი“ ანუ „კას-ხი“ და „კოლ-ხი“ (353 : 404).

ჩვენი აზრით ასურელები უფრო ნეიტრალურები იყვნენ ჩვენი წინაპრების მიმართ, ვიდრე ძველბერძნები და მათ უფრო ნაკლები პრეტენზიები ექნებოდათ მესიანობაზე, ვიდრე ძველბერძნებს, ამიტომ მათი გამოთქმის ფორმა „კასკი“ უფრო მისაღები უნდა იყოს ჩვენთვის, ვიდრე ძველბერძნების „კოლხი“.

„კასკი“ კი ჩვენის აზრით ასე უნდა იშლებოდეს „კა“ და „სკი“. თუ გავითვალისწინებთ, რომ ასურელების მიერ გამოყენებული იყო მეორე ფორმაც ჩვენი სახელისა, რომლის დაბოლოება „სკაჯა“-ა, ჩვენ შეგვიძლია ვივარაუდოთ, რომ ეს ფორმა აღნიშნავს მეგრულ ენაზე „შვილს“, გვარის გამგრძელებელს, როგორც ქალს, ისე კაცს ანუ „სკუა“-ს. აქედან გამოდის, რომ „კასკები“, ან „კასკაჯაები“ ყოფილან „კა“ – სულის „სკუები“ ანუ შვილები. მართალია ზოგიერთი მკვლევარი ამ ტერმინს ძველბერძნულ „ტერმინად“ აღიქვამს (354 : 123), მაგრამ მიუხედავად საბერძნეთის დღევანდელი სახელისა „გრეცია“, მისი მოსახლეობა დღესაც თავის თავს „ელინებს“, ხოლო ქვეყანას „ელადას“ უწოდებს.

ახლა ჩვენ შეგვიძლია გამოვთქვათ ვარაუდი, რომ ეგვიპტეში აღწერილ „კა-მუტ-ფ“-ში – „კა“-ს ზეციდან საშოში ჩასახვა, გაცხადებულია „კა-სკუა“-ში, როგორც ღვთიური სულის „განხორციელება“ შვილებში. [კა-მუტ].

თანდათან ნათელი ხდება მსგავსება, კოლხური და ეგვიპტური აზრის ერთიანობისა სამყაროს აღქმის და ადამიანის წარმოშობის შესახებ.

დავუბრუნდეთ ჩვენს თემას, და აღვნიშნოთ, რომ ჩვენი ცივილიზაციის მეცნიერები შიფრავენ და ცდილობენ წაიკითხონ აღმოჩენილი იეროგლიფები, თან აღნიშნავენ, რომ ისინი უფრო ძველი დედნიდან არიან გადმოწერილი. ნებისმიერი ძველი ცივილიზაციის (გამქრალი ცივილიზაციების) ხელნაწერთა გაშიფრვისას ძალაუწებურად იბადება კითხვა, თუ ვისთვის წერდნენ ისინი, თავისთვის თუ შთამომავლობისათვის? ალბათ არა მარტო მათთვის (არა მხოლოდ „მეორედ მოსვლის“ უამს „აღმდგრებისათვის“), რომ მხოლოდ მათ წაეკითხათ „წინაპრების“ შემოქმედება – ჭეშმარიტი რელიგია, არამედ იმ შორეული დროის მცხოვრებლები სთვისაც ალბათ გასაგები უნდა ყოფილიყო და ცოდნა არ დაკარგულიყო.

პირველად ეს ეხება ნაწერების გაფუჭების ალბათობას, ამ შემთხვევაში ხომ უნდა განეახლებინათ ძველი ნაწერები? ხომ გადაწერა ფარაონის ბრძანებით ჭიის მიერ შეჭმული ძველი იეროგლიფები? მეორე სახის „ჭია“ იწყება ენის ძირეული, ან ღრმა ცვლილებებით, მესამე სახის „ჭია“ დემოგრაფიულ-სარწმუნოებრივი ცვლილებებითაა განპირობებული.

ამ ხიფათებიდან თავის აცილების „ორიგინალურ“ მეთოდს გვაწვდიან ძველი ეგვიპტელები „მენესიდან“ დაწყებული: ეს, იეროგლიფებთან ერთად არის მხატვრობა, ნახატებში გაცხადებული წიგნები, რომლებიც ენის ცვლილბასთან ერთად რატომღაც არ იცვლებიან. ასე, რომ როდესაც ვეღარ ვკითხულობთ „ნაწერებს“, მივმართავთ სურათებს, რასაც ხშირად მიმართავენ ეგვიპტოლოგები „თავისი ნათარგმნის (იეროგლიფების) განსამარტავად; ხოლო სურათების ახსნა, შეგრძნებებზე უნდა იყოს დამყარებული, და არა მარტო „მშრალ“ აღწერაზე.

ასე, რომ ინდოევროპელების (ირანოევროპელები) – სემიტების მიერ ამოკითხული „სენმუტ“-ი, ქართულად (ეგვიპტურად) წაიკითხება, როგორც „სოთ მუტ“-ი (ან „სოთ ნუტ“-ი) და ამაში ძველი ეგვიპტელები თვითონ გვეხმარებიან.

ჩვენი აზრით სახელწოდება „სოთისის საშო“ წარმოადგენს აკლდამაში შესრულებული სტელაზე გამოსახული ცხრილის შინაარსს, მის არსს, სადაც აღწერილია ეგვიპტელთა „ჭეშმარიტი რელიგია“, ანუ წელთაღრიცხვის გამოთვლის, მისი ციკლების სიდიდეების გამოსაანგარიშებელი კოდი, შედგენილი ვარსკვლავებზე დაკვირვებით (მათი მოძრაობის ციკლოზობის გამოსაანგარიშებელი რიცხვითი მნიშვნელობები), ხოლო მთელ ნახაზს, ჩვენ აღვიქვამთ როგორც „თოთი“-ს წიგნს.

ბოლოს კვლავ აღვნიშნავთ, რომ „სენმუტის“ სტელა ეს ეგვიპტოლოგების შერქმეული სახელია და ეგვიპტურად იგი უნდა იკითხებოდეს, როგორც „სოთ მუტი“. რაც „სოთისის“ მიერ „ნუტ“-ის ფუნქციის შეთვისებაში გამოვლინდა, და მართლაც „სოთისი“ ეს ორსული ისიდაა, რომელიც შობს შვილს, თან როგორ შვილს – „ჰორს“. ეს მითოლოგიურად, ხოლო რეალურად აწესრიგებს კალენდა-

რულ სისტემას – წელთაღრიცხვების დიდ პერიოდებს, 1440 წლის ინტერვალით და პრეცესიის სრულ ციკლს 25920 წლით. აქ შეიძლება დასმულიყო ასეთი შეკითხვა, რომ „ნუტ“-საც ხომ შეეძლო ეშვა გარდა „ოსირისისა“, „ისიდასი“, „სეთისა“ და „ნეფტიდასთან“ ერთად „ჰორიც“? რა ვერ შეძლებდა? ალბათ ვერ შეძლებდა, რადგან, ალბათ „ნუტი“-ს შემდეგ მოხდა კალენდარული სისტემის – დედამიწის წრებრუნვის სისტემატიზაცია და თანამედროვე („სოთისის“ შობიდან დაწყებული დღემდე) კალენდარული წელთაღრიცხვის ჩამოყალიბება, რომლის ფიქსაცია და აღრიცხვა მოხდა უკვე „სოთისი-სირიუსის“ ყველაზე კაშკაშა ვარსკვლავზე დაკვირვების გზით (არ შეიძლება იმის გამორიცხვაც, რომ ძველმა ეგვიპტელებმა იგი მიიღეს მზამზარეული სახით).

ჩვენი მსჯელობა რომ სწორი გზით მიდის, და მას მტკიცე საფუძველი გააჩნია, ამაში ახლავე დავრწმუნდებით; მით უმეტეს, რომ „სოთ მუტის“ სტელის ჩვენს მიერ მონიშნული მონაკვეთი „ისიდას“ გამოსახულებით გამოიყოფა (ჩვენ ისიდას სვეტს ორივე ოთხკუთხედს ვაკუთვნებთ). ასე, რომ ჩვენ მოგვიწევს თავიდან იმის გარკვევა, თუ „სოთისმა“ როგორც „ნუტ“-ის ფუნქციის შემთვისებელმა, ანუ „პატარა საშომ“ რა „შვა“, და ეს „ნაშობი“, როგორი სახით ასახეს ეგვიპტელმა ქუეუმებმა – და რატომ მოაღწია ჰათშეფსუტის დროინდელმა ამ ქმნილება ჩვენამდე.

ამ სტელის მნიშვნელობას ამყარებს და ფასდაუდებელს ხდის ის ფაქტი, რომ „ჰათშეფსუტის“ დროს შექმნილი ნებისმიერი ქმნილებიდან დედოფალ-ფარაონის ხსენება გულმოდგინედ ნადგურდებოდა, რომელსაც რატომღაც ფარაონ „თუთმოს“ III-ეს მიაწერენ.

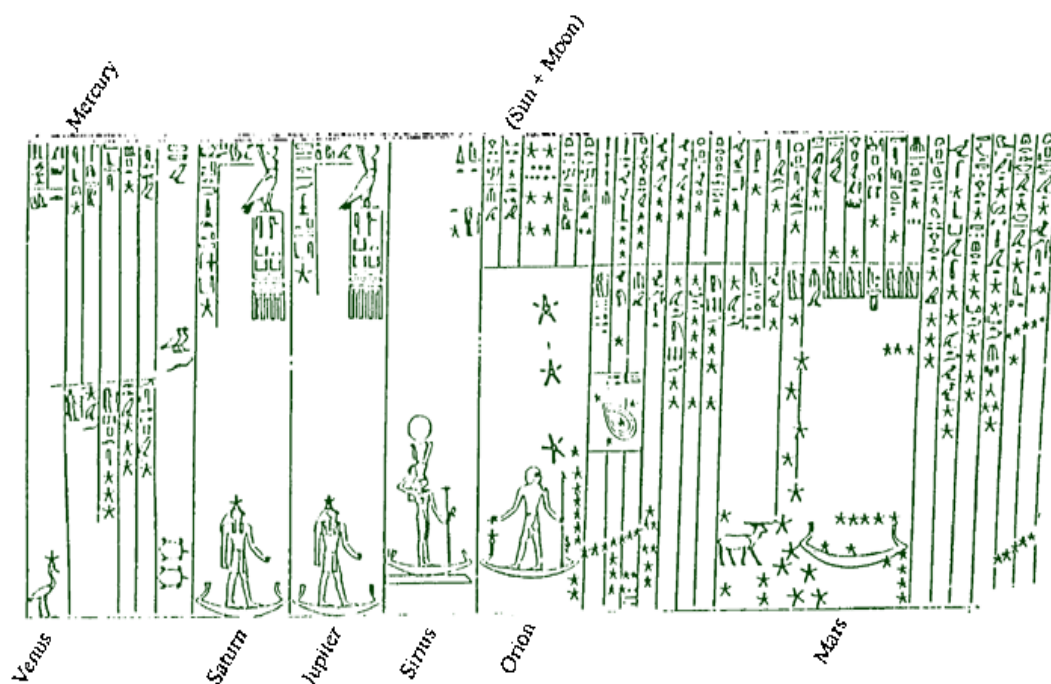

სურათი № 28 XVII–XV საუკუნის ვარსკვლავური ციო

ახლა გადავიდეთ სტელის აღწერაზე. სტელა თარიღდება „ახალი სამეფოს“ დროით. იგი წარმოადგენს მართკუთხედს, რომელიც დაშტრისხულია ვერტიკალური ხაზებით და ერთი ჰორიზონტალურით, რომელიც სტელის ამ ნაწილს არათანაბრად ჰყოფს. მასში ჩახატულია სურათები, იეროგლიფები და ვარსკვლავები. როგორც ჩვენთვის ცნობილია სტელაზე გამოსახული ვარსკვლავების-მნათობების განლაგება, რომლებიც გამოსახილი არიან ზომორფული,

ეგვიტური ღმერთების სახით, გვაძლევს ისეთ სურათს № 28, როგორც იყო განლაგებული ვარსკვლავები ცაზე ძვ. წ. აღ-ით XVII–XV ს.ს–ში.

იეროგლიფების – ტექსტის გარჩევა, როგორც ბ-ნი ივანე ბრძანებდა სპეცი-ალისტებს დაუთმობთ, ხოლო ჩვენ დავაკმაყოფილდეთ იმ მწირი მონაცემებით, რომლებიც „სოთ მუტ“-ის სტელაზე, ჩვენს მიერ მონიშნული მართკუთხედით არის წარმოდგენილი.

ჩვენ, როგორც ზევით აღვნიშნეთ განვიხილავთ მხოლოდ „ისიდას“ სურათით გამოყოფილ სტელის მარჯვენა ნაწილს სურათი 9 ბ.

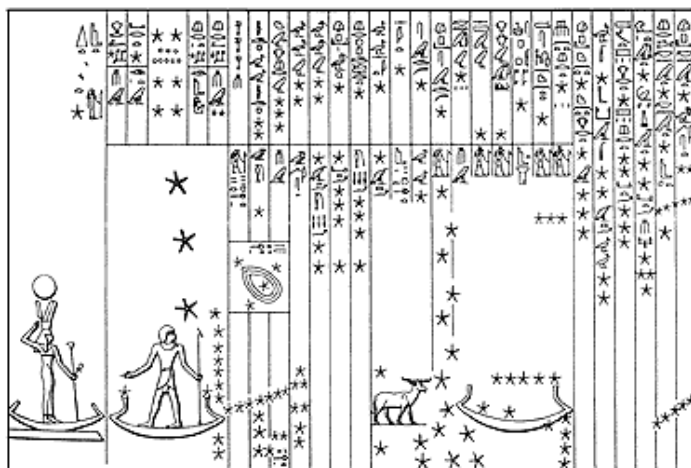

სურათი 9 ბ

ჯერ ჩამოვთვალთ (აღვნიშნოთ), რაც თვალში მოგვხვდა, სტელაზე გამო-სახული ნახატებიდან. პირველი ეს არის „ისიდას“ სურათი № 1 (ამ თავში გან-ხილული სურათები აღვნიშნეთ „ბ“ ასოთი), რომელიც დგას „კამარას“ ტიპის ნავში, რომელიც მყარ სადგარზეა განთავსებული. ისიდას ხელში უჭირავს „ან-ჰი“ და კვერთხი, ხოლო მარჯვენა ხელი მოხრილი აქვს იდაყვში და მკლავი მხარს ზემოთ აქვს აღმართული თავსაბურველისაკენ. თავზე მას ადგას გვირ-გვინი, რომელზეც აღმართულია წინა მხარეს „კვირბი“-ს მსგავსი „ტიარა“ (რო-მელსაც მთელ სივრცეზე აქვს დაყოლებული შუა ხაზი და რომელიც ჰგავს ღმერთ „მინ“-ის ტიარას), იგი ოდნავ წინ არის გადახრილი, ხოლო უკან კი „ჭემ-მარიტების“ სიმბოლო (ფრთა), რომელიც ასევე ირიბად არის განთავსებული, მხოლოდ წვერო გადახრილია უკან. ამ სივრცეში „კვირბსა“ და „ჭემმარიტების“ სიმბოლოს ზევით მოთავსებულია საკმაოდ დიდი ზომის „დისკო“. ისიდას ტრადიციული თავსაბურველი „საფეხურებიანი კოშკი“ და პირამიდა განთავსებულია სვეტის ზედა მარჯვენა მალალ კუთხეში.

ისიდას სვეტი განსხვავებით სხვა სვეტებისაგან უფრო ფართეა და განთავ-სებულია ოთკუთხედის მთელ სიმაღლეზე და თითქოს მთელი დანარჩენი ნახა-ზის საპირწონედ გამოიყურება.

შემდეგი სურათი ჩვენი თვალთახედვით მეორე ფართე სვეტშია განთავსე-ბული სურათი № 2ბ, რომელიც არათანაბრად არის გაყიფილი. საკუთრივ ორი-ონის „ოთხკუთხედი (ა) მის თავზე განთავსებული პატარა 5-თი სვეტი (გ). ორი-ონი გამოსახული ნავკამარაში მდგომი რომელსაც ხელები დაბლა აქვს დაშვე-ბული და განზე გაწეული. მარცხენა ხელში კვერთხი უჭირავს, ხოლო მარჯვენა-ში „ანჰი“. ორიონის სარტყლის აღმნიშვნელი სამი ვარსკვლავი მას თავს ზემოთ სვეტივით ადგას, ერთ ხაზზე ვერტიკალურად. ჩვენ გვგონია, რომ აქ „ორიონი“ გამოსახულია ვარსკვლავურ იპოსტასში, ანუ სურათზე ორიონის თანავარსკვლა-ვედის სარტყელია გამოსახული. როგორც სამი ვარსკვლავის, ისე ნავ-კამარაში

მდგომი „ოსირისის“ ფიგურა ყოველგვარი „რეგალიების“ აღნიშვნის გარეშე, ხოლო ნაგი-კამარა, როგორც დეკნის „ეტლი“, ხაზს უსვავს ორიონის თანავარსკვლავედის აღნიშვნას. იგივე შეიძლება აღინიშნოს „ისიდას“ მიმართაც. „კამარა-ეტლში“ მოთავსებული, და მზის-მთვარის დისკო მის ვარსკვლავურ იპოსტასს უსვავს ხაზს, ანუ იგი აქ „სირიუსია“– დიდი ქოფაკის თანავარსკვლავედის და ჩვენი ცის ყველაზე კაშკაშა ვარსკვლავი, ანუ ჩვენებურად „ყურშა“; მაგრამ მას თავზე გამოსახული აქვს „კუირბი“, რაც უკვე დამწერლობასაც მიუთითებს, როგორც ეს გამოსახულია (იხილეთ სურათი № 27ა), სადაც „სახუ-ორიონს“ მიყვება „სოთისი-სირიუსი“ და სამი ვარსკვლავი ცაზე ყოველდღიური მსვლელობისას (355 : 85).

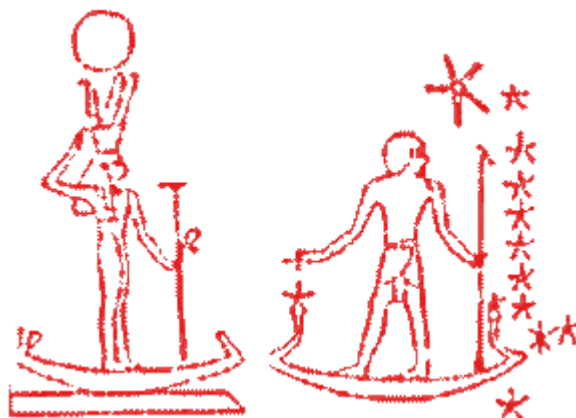

სურათი № 27ა

თუ დავეუშვებთ ისეთ აზრს, რომ ეგვიპტელებმა იცოდნენ, არა აქვს მნიშვნელობა თავისი, თუ სხვისი ასონიშნებიანი ანბანი, მაშინ საინტერესოა რატომ დასჭირდათ ავტორებს ამის დაშიფრვა? ან რა დაშიფრეს? განა ეგვიპტელების დამწერლობა აქვე, ამ სტელაზე იეროგლიფებით არ არის გამოსახული? მაგრამ, როგორც ვიცით ეგვიპტელები ერთ წერტილსაც არ სვამენ უმიზეზოდ, და ამ მოვლენასაც ალბათ თავისი ახსნა ექნება, მით უმეტეს, რომ „კუირბის“ უკან „ჭეშმარიტების ფრთა“ არის განთავსებული, და რაც კი აქ, ამ სურათზე, ანუ მთელ სტელაზეა გამოსახული, ხილული თუ უხილავი (დაფარული სიმბოლური ქვეტექსტი), მოვლენა (ჭეშმარიტება) „ჭეშმარიტების სიმბოლოთია აწონილი“.



ა

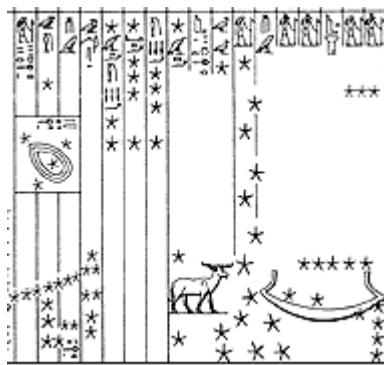

ბ

ორიონის გამოსახულების წინ სვეტის საზღვართან ვარტიკალურად განლაგებული, 9 პატარა ვარსკვლავი (ა). ორიონის ეტლი-კამარა ამ 9 ვარსკვლავს ორ

არათანაბარ ნაწილად ყოფს, 7-ად და 2-ად. სვეტში სულ 12 ვარსკვლავის, თუ არ ჩავთვლით „კამარა ეტლზე“ მოთავსებულ 2 ვარსკვლავს, რადგან მათი გათვალისწინებით ორიონის „სვეტში“ გამოგვივა 14 ვარსკვლავი, ეს ციფრი კი „ოსირისის“ რიცხვია.

შემდეგ რაც აღსანიშნავია სტელაზე გამოსახული ფიგურებიდან, ეს პატარა კვადრატით (სურ. 3ბ) გამოყოფილი 4 ვარსკვლავი; აღნიშნული კვადრატი სამ პატარა ვერტიკალურ სვეტს გადაკვეთს და ამ სამ სვეტს ჰყოფს ორ არათანაბარ ნაწილად. აქ კი 4 ვარსკვლავი დაყოფილია 1 : 3 შეფარდებით (2-ჯერ), ერთი დაპირისპირებულია 3-მ ერთ მწკრივში მდგომ ვარსკვლავთან. განსაკუთრებით შესამჩნევია ერთი ვარსკვლავის სამი ელიფსური რკალით შემოხაზვა, რომელიც მას გამოჰყოფს დანარჩენი სამი „თავისუფალი ვარსკვლავისაგან, ხოლო ელიფსის წაგრძელებული თავისებური წვერი მიმართულია განცალკავებით მდგომი ვარსკვლავისაკენ.

მომდევნო აღსანიშნავი ნახატი (ბ) არის „ხარის“, თუ „ძროხის“, შეიძლება „ვერძის-ცხვრის“ გამოსახულებით, მით უმეტეს, რომ მას აქვს „ხნუმი“-ს რქები და მის გაგრძელებაზე გამოსახული ციური ეტლი ნავი-კამარას სახით, რომელშიც მოთავსებულია 7 ვარსკვლავი (ეს უფრო შეესაბამება პლეადებს). აქ ვარსკვლავები ჰორიზონტალურად არიან განლაგებულნი და აქაც გვაქვს 7-ს დაყოფა 5-ად და 2-ად. ასე შეიძლება ზოგადად სტელის აღწერა-დახასიათება; ჩვენ კი გადავიდეთ მთავარ მიმართულებაზე.

ჩვენი მოკრძალებული მიზანი კი არის სვეტების რაოდენობის დადგენა, უფრო ზუსტად – დათვლა, მათი განლაგება, ურთიერთ შედარება-დახასიათება. ზომების დადგენა.



სურათი 1 ბ

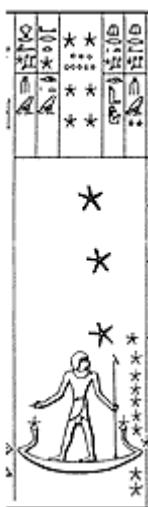

სურ 2 ბ



სურათი 3 ბ



სტელა ერთი შეხედვით დაყოფილია ორ დიდ ოთხკუთხედად. დიდი (სურ. 9ბ) და მასში მოთავსებული პატარა ოთხკუთხედი (სურ. ე). სულ შეიძლება დათვითვალთ 14 ოთხკუთხედი (ცალკე ოთხკუთხედად შეიძლება დაუშვათ ორიონის სივრცე, მაგრამ იგი ასეთ ასოციაციას არ იწვევს, ხოლო რაც შეეხება ისიდას სვეტს იგი განყენებულად დგას და „სათვალავში“ მონაწილეობას არ იღებს. მას სხვა ფუნქცია აქვს). ოთხკუთხედები დასერილია—შედგება ვერტიკალური ხაზებით დაყოფილი სვეტებისაგან. აღნიშნულ სტელაზე გამორჩეულია მარცხენა სვეტი, და როგორც ზევით აღვნიშნეთ, ყველაზე ფართოა და გადაჭიმულია ოთხკუთხედის მთელ სიმაღლეზე და მასში „ისიდაა“ ჩახატული (სურ. 1ბ). იგივე სიმაღლის, ანუ დიდი ოთხკუთხედის სიმაღლის სვეტები, არის სტელის ბოლოში,

სულ 6 სვეტი (სურ. 5ბ); „ისიდას” და 6 სვეტისაგან შექმნილი ოთხკუთხედები კეტავენ პატარა კვადრატს (სურ. 4ბ). აქ გვაქვს 6-ის, პირველი სრულყოფილი რიცხვის დაპირისპირება მე-7-სთან, ანუ შვიდობითი თვლის სისტემის საფუძველი. საჭიროდ ვთვლით აღვნიშნოთ, რომ ეს ჩვენი დაყოფა ბოლო ინსტანცია არ არის და ჩვენი მიკერძოება თანაგრძობით აღვსილმა მკითხველმა უნდა მიგვიტეოს.

ოთხკუთხედი (სურ 4ბ) არათანაბრადაა გაყოფილი პატარა ზედა (ე) და ქვედა (ე) სვეტებით. ორიონის (ა) სვეტის თავზე განთავსებულია 5 პატარა სვეტი (ე), ხოლო ოთხკუთხედ (ბ) თავზე განლაგებულია 17 პატარა სვეტი (დ); რაც ერთად გვაძლევს 22 სვეტს (ე).

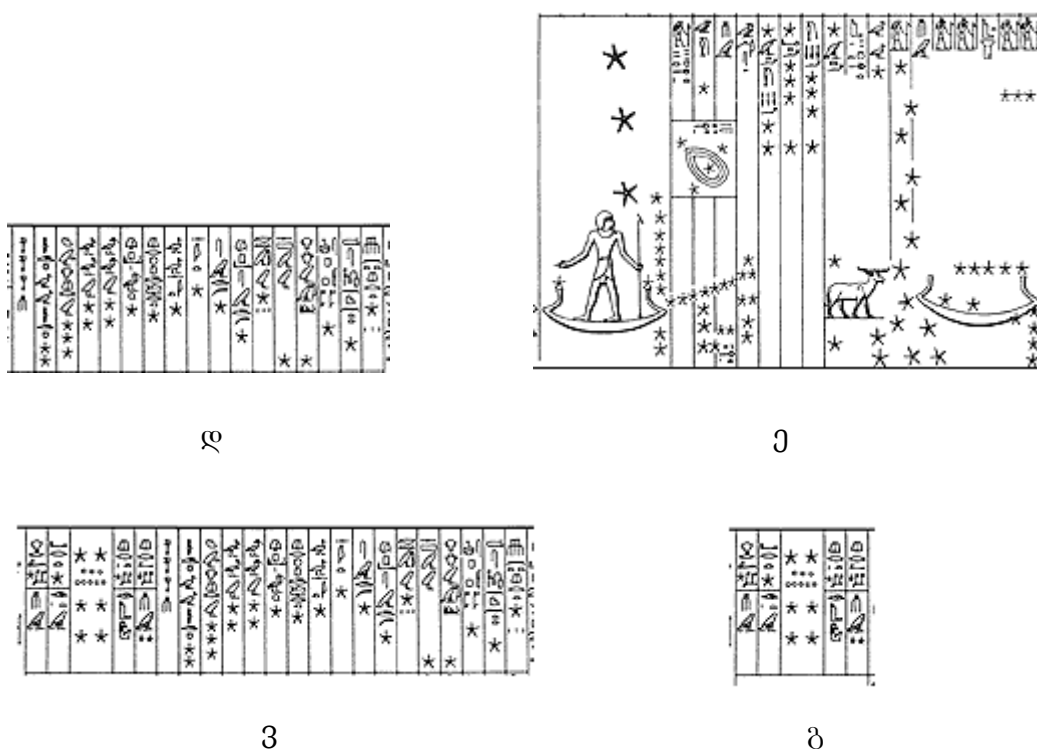

„ორიონის” სვეტიც გამორჩეულია ზომებით, იგი სივანეში „ისიდას” სვეტზეც ფართეა, მაგრამ იგი მოთავსებულია პატარა ოთხკუთხედში (ა), რაც შთამბეჭდავ კონტრასტს ქმნის მთელ სურათში. და რაც უფრო მეტ კონტრასტს იძლევა იგი, მით უფრო აღიქმება ეს სვეტი პატარა ოთხკუთხედის (სურ. 4 ბ) ნაწილად, იგი ასევე განთავსებულია სურ. 2ბ, 4ბ, 7ბ, 8ბ და „ა”, „ე” ოთხკუთხედების შემადგენლობაში; და მაინც იგი განცალკევებით დგას პატარა „ა” ოთხკუთხედში. შემდეგი ოთხკუთხედი (სურ. 6ბ) გამოყოფილი ორიონით და ბოლოში განლაგებული 6 სვეტით (სურ. 5ბ), იგი შედგება 17 სვეტისაგან, რომლებიც როგორც ზევით განვიხილეთ თავის მხრივ არათანაბრად არის გაყოფილი ზედა (დ) და ქვედა (ბ) ოთხკუთხედებად.

სვეტების სიგრძით (ბ) ოთხკუთხედი ორ ნაწილად იყოფა, ორიონის სვეტისკენ ახლოს განლაგებულია 7 სვეტი, რომლებიც მთლიანად ფარავს „პატარა” ოთხკუთხედს, ხოლო დანარჩენი 10 სვეტი, ოთხკუთხედის ფუძემდე არ ეშვება. ამ „პატარა” 10 სვეტიან მონაკვეთში კიდევ ერთი „ანომალიაა”, პატარა-მოკლე სვეტები, რომლებიც ფუძემდე არ ეშვება ერთი გრძელი ვარსკვლავებიანი სვეტით ორ არათანაბარ ნაწილადაა გაყოფილი. მარცხნივ 3 სვეტი, რომლის ქვეშ არის ჩვენს მიერ ზემოთ აღწერილი „ვერძი ხნუმის რქებით” და 6 სვეტად, რომლის ქვეშ „კამარა-ეტლი“-ა მასში 7 ვარსკვლავით. თუ შუაზე გამოყოფ გრძელ სვეტს

მივაკუთვნოთ მარჯვნივ მდგომ 6 სვეტს, მაშინ 10 სვეტი დაგვეყო 3-ად და 7-ად, ან 7 დაუპირისპირდება 10-ს.

ოთხკუთხედში (სურ. 3ბ), როგორც ზევით აღვნიშნეთ, გამოსახულია „ჰიადები“ თუ პლედები, რომლებიც კვადრატის ფარგლებშია და ორიონის სვეტთან ერთად ერთი მთლიანის შთაბეჭდილებას ტოვებენ (თვალში საცემი ორიგინალობით გამოირჩევიან). უფრო ზუსტად ჰიადების კვადრატის ორიგონალური განლაგება გვაიძულებს იგი, „ორიონის“ სვეტს მივაკუთვნოთ. (ჩქარა დავინახავთ, რომ მას განსაკუთრებული ადგილი უჭირავს და არავისზე ნაკლები არ არის როგორც თანავარსკვლავედი – ზემოთ აღვნიშნეთ მიწათმოქმედებასთან დაკავშირებით – და როგორც კვადრატი თავისი ვარსკვლავების „სპეციფიკური“, ანუ „ქართული“ ადგილმდებარეობით [დაყოფით] ოთხკუთხედში).

პატარა ოთხკუთხედში (ე) სულ გვაქვს 18 სვეტი. ამ თვრამეტ სვეტში შედის ზემოთ განხილული (ა) და (ბ) ოთხკუთხედები, და როგორც ზემოთ აღვნიშნეთ ოთხკუთხედი (ბ) ორად არის გაყოფილი: „გრძელ“ სვეტებად მონიშნული ნაწილი შედგება 7 სვეტისაგან, რომელიც თავის მხრივ (ა) ოთხკუთხედთან ერთად იყოფა შემდეგნაირად $1 + 3 + 4 = 8$; მეორე „ანომალიური“ ნაწილი 10 სვეტისაგან შედგება, რომელიც შედარებით ერთი გრძელი სვეტით იყოფა შემდეგნაირად: $3 + 1 + 6 = 10$.

ამ ორი ტოლობიდან მსგავსება, მხოლოდ ერთია $1 + 3$ და $3 + 1$, რაც გვაფიქრებინებს, რომ მათ შორის ორგანული მსგავსებაა და მათზე მიმატებული, ჯერ რიცხვი 4 და შემდეგ 6, უსასრულოდ შეიძლება გაგრძელდეს, 8, 10, 12 და ა. შ. ხოლო ორივე ეს ტოლობა „ჩვენთვის“ 18 სვეტის ფარგლებშია. აქ ჩვენი აზრით მთავარია, რომ ავტორი მიგვახვედრებს 3-სა და 1 ნაწილის არსებობაზე, ხოლო რიცხვი 18, რომელშიც ორიონის სვეტიც შედის, „ისიდას“ სახელობისაა. საჭიროების შემთხვევაში 18 სვეტს დაუმატებთ 6 „გრძელ“ სვეტს (სურ. 5ბ) და მივიღებთ რიცხვ 24-ს, ხოლო თუ 18 სვეტს მივუმატებთ მხოლოდ „ისიდას“ სვეტს (სურ. 1ბ), მივიღებთ $18 + 1 = 19$, რომელიც არის ზედნადებით მიღებული 19 წლიანი ციკლის – მთვარის მოქცევისა და ქორონიკონის ერთ ერთი მდგენელი (356 : 148-59), (357 : 142).

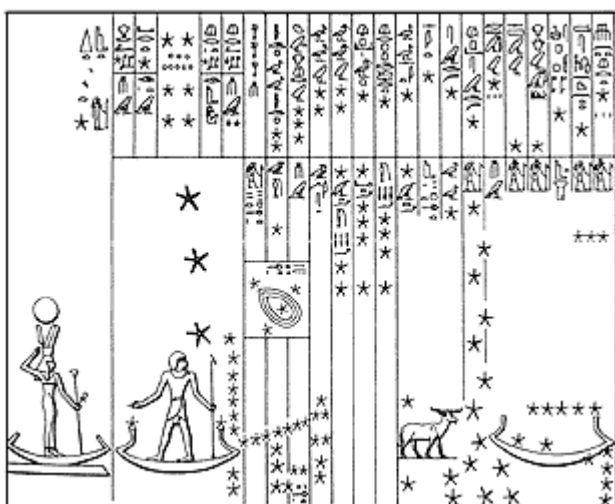

სურათი 7 ბ

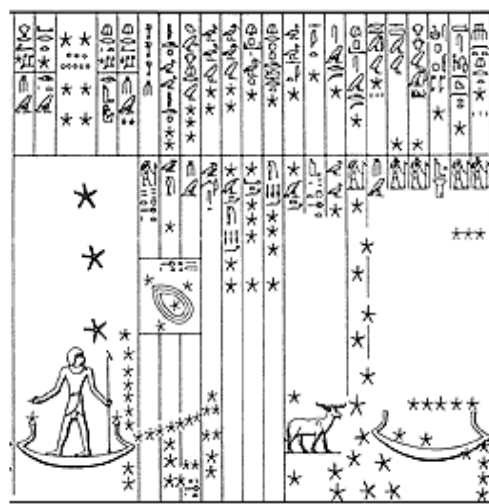

სურათი 4 ბ

ჩვენი აზრით, აქ მთავარია, რომ პატარა ოთხკუთხედის (ე) 18 სვეტის ზევით – გაგრძელებაზე განლაგებული დიდი კვადრატის სურათი 4ბ-ეს შემადგენელი 22 „პატარა“ სვეტი (ვ). აქედან საგულისხმოა ის, რომ 22 სვეტიდან 5 სვეტი (გ) განლაგებულია „ორიონის“ სვეტის თავსზემით, ანუ მის საპროექციო

არეში და თუ ამ 5 ერთეულს განვიხილავთ, როგორც ერთ ერთულს, მიკუთვნებულს „ორიონთან“, მაშინ ჩვენ დიდ ოთხკუთხედშიც (სურ. 4ბ) მივიღებთ გამოყოფილ 18 ერთეულ სვეტს.

ოთხკუთხედი – სურათი № 8ბ, შედგება 4ბ და 5ბ ოთხკუთხედებისაგან, ანუ $22 (4ბ) + 6 (5ბ) = 28$ სვეტისაგან.

ორივე (დიდი და პატარა, სურ. – № 4ბ და № 8ბ) მართკუთხედის მოლიანობაში განხილვისას ჩვენ „ისიდას“ სვეტი (სურ. 1ბ) მივუმატეთ, მცირე (სურ. 4ბ) მართკუთხედის სვეტების რაოდენობას (როცა განვიხილეთ ორიონის თავზე (გ) განთავსებული 5 პატარა სვეტი ერთ სვეტად) – 18-ს და მივიღეთ ციფრი 19; ხოლო დიდ კვადრატში (სურ. 8ბ) სულ 28 სვეტია. ჩვენ სახეზე გვაქვს ქორონის ორი მდგენელი: $19 \times 28 = 532$ წელი;

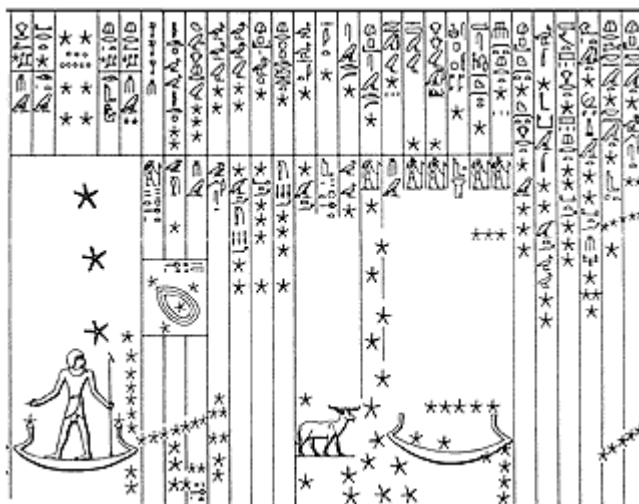

სურათი 8 ბ

ამ მოვლენას ჩვენ აღვიქვამთ, როგორც ავტორების მიერ 22 სვეტში ჩაშიფრულ რიცხვ 18-ს, და რომ 18 უნივერსალური რიცხვია ეგვიპტელების წელთაღრიცხვისა, ანუ 18 ციფრი უფრო მნიშვნელოვანია იმ კალენდარში, რომელიც „სოთ მუტ“-ის აკლდამაში ზეცისკენ აღგაპყრობინებს მზერას.

თვრამეტი (18) სვეტი, მიგვითითებს „სოთისი“-ს სრული ციკლისკენ, ანუ 25 920 წლისაკენ, ანუ გვაქვს „სოთისი“-ს ციკლის წელთა ზუსტი რაოდენობა $25\ 920 : 18 = 1440$. რიცხვი 18 ჩვენ გვხვდება „დავათის ქვასვეტზე“ აღბეჭდილ ქართული ასომთავრული ანბანის ასონიშანთა განუმეორებელ დაყოფაში, რომელიც გვაძლევს ასონიშანთა ორ ჯგუფს $(18 + 18)$ და +1, და თუ რიცხვ 18 განვიხილავთ, როგორც „სოთისი“-ს ციკლის აღმნიშვნელს, მაშინ „დავათის სტელაზე“ ჩვენ გვაქვს აღბეჭდილი პრეცესიის ორი ციკლი, ანუ $18 \times 2 \times 1440 = 52\ 840$ წელი.

§ 2. „თოთიის საწერი ფირფიტა“

ეგვიპტური „წმინდა წიგნი“ ანბანის შესახებ „ტაროს დიადი არკანები“ ევროპელი მეცნიერების მიერ სერიოზულად არის შესწავლილი და კარგად არის გაანალიზებული უფროს არკანთა (I–XXI) სისტემა. იგი განაგებს ადამიანის სულიერ სამყაროს, ხოლო მცირე არკანთა სისტემა, რომელიც თითქმის შეუსწავლელია – მატერიალურს.

ისევე როგორც არკანები, ქართული ასომთავრული ანბანიც სამ ნაწილად იყოფა:

I ნაწილი შედგება პირველი 11 ასონიშნისაგან 1 – „ან“ – 1-დან, 11 – „კან“ – 20-ის ჩათვლით.

II ნაწილი შედგება 10 ასონიშნისაგან 12 – „ლას“ – 30-დან, 21 – „ტარ“ – 300-ის ჩათვლით.

0-ოვანი ნაწილი შედგება ასონიშანი „უნ“-ისგან, რომელსაც არ აქვს რიცხვითი მნიშვნელობა, ე. ი. ითვლება ნულოვან ასონიშნად. არკანებში მის ადგილზე მყოფ არკანს უწოდებენ „ნულს“ – „0“, რაც იმას ნიშნავს, რომ 21-ე არკანი აუცილებლად უნდა განმეორდეს ნულოვან (0) ანუ თვლით 22-ე არკანში; ასომთავრულში, კი ჩვენ აქ გვაქვს „ნულოვანი“ ასონიშანი, რომელიც შედგება მე-16 და 22-ე ასონიშნებისაგან და მასში არ მონაწილეობს 21-ე ასონიშანი.

III ნაწილი მოიცავს რიგითი ნომრით 22 „ოჟ“ სათვალავით 400-დან ასონიშან „ჭარ“-ის ჩათვლით, რიგითი ნომრით 32 „წ“ სათვალავით 5000 და საერთოდ ცალკე დგას IV ნაწილი 5 ასონიშნით, ეგვიპტელების წლის ბოლოს ღმერთების სადღესასწაულოდ დამატებული 5-თ დღესავით.

თუ გავითვალისწინებთ და მხედველობაში მივიღებთ ბ-ნ რ. პატარიძის მოსაზრებას, რომ ქართული ასომთავრული ანბანი აღმოცენდა შუმერული ლურსმული დამწერლობის წიადიდან (მხოლოდ „სწორ“ ხაზს შეგვიძლია დავეთანხმოთ, რადგან შემდგომში მან ეს აზრი უარყო), მაშინ სამუელ ნოა კრამერის წიგნში „ისტორია იწყება შუმერიდან“ ასახული სჯულისდების ჩამონათვალს, დიდი მნიშვნელობა შეიძლება მიენიჭოს ქართული ასომთავრული ანბანის სტრუქტურის გააზრებისა და მისი „ანომალიის“ ასხნა-განმარტებაში. ამ წიგნში მოცემულია ჩამონათვალი „მე“-ს „ღვთაებრივი სჯულისდებისა“, რომელიც წყლის ღმერთმა „ენქი“-მ ქაღმერთ „ინანა“-ს აჩუქა. მე-16 სჯულისდების შესაბამისი ქმედებაა „ქვესკნელის სამეფოში შთასვლა“ (მე-16 ასონიშანი არის „ჯ“), 21-ე „დროშა“ და 22-ე „წარღვნა“. კრამერს აღნიშნული აქვს, რომ შუმერები ასონიშან „ონ“-ის ადგილას ხმარობდნენ ასონიშან „უნ“-ს. აქედან გამომდის, რომ ასონიშანი „ონ“-ი და „უნ“ ქართულ ასომთავრულში უნებლიედ არ არის დაკავშირებული ერთმანეთთან, რადგან ასონიშანი „უნ“-ის გამოსახატავად ჩვენ ვხმარობთ ასონიშან „ონ“-ს და მისი ადგილის განმსაზღვრელ ასონიშან „ოჟ“ და არა „ჟიე“-ს.

აქედან გამომდის, რომ ასომთავრულში ასონიშან „ო“-ს და „უ“-ს გამოსახატავად გამოიყენება „წრე“ – 0, ანუ „შთასვლა“, „წარღვნა“, ანუ შუმერულად მოძრაობა, როგორც ბორბალის მოძრაობა, რომელიც უსასრულოდ გაგრძელდება თუ მას არ ექნება შემაჩერებელი, შემაკავებელი ნაწილი, მაგალითად „კაუჭი“ „Q“. ამ „კაუჭს“ ჩვენ ქვემოთ დეტალურად განვიხილავთ.

ზემოთქმულიდან გამომდინარე, ჩვენ უნდა მივიღოთ, რომ ქართული ასონიშანი „უნ“-ი არის ნულოვანი (0) და ის უნდა იჯდეს ანბანში თვლით 22-ე, რიგითი ნომრის გარეშე, ხოლო 22-ე რიგითი ნომრით ასონიშანმა „ოჟ“-მა თავისი კუთვნილი ადგილი უნდა დაიჭიროს (და როდესაც გვინდა გავარკვიოთ, თუ სად იტყუება „ძალად მემატინე“ ამაში დაგვეხმარება მის მიერ დავიწყებული „ოჟ“-ის სწორი წაკითხვა; მაგალითად, როგორც ზემოთ აღვნიშნეთ „ცხზრ“-ის – წაკითხვა მოგვიხდება როგორც „ცხოვარ“-ის).

გამოდის ქართულმა ასონიშანმა იცის უმაღლეს არკანთა რაოდენობაც, და სულიერი მისიაც, ან ის უნივერსალური ცოდნა რომელიც მათშია ჩადებული. 22-ე ნულოვანი ასონიშანი გამოყოფს, არკანთა მსგავსად, პირველ 21 ასონიშანს ცალკე „ან“-იდან „ტარ“-ის ჩათვლით. და იგივე რიცხვით, თვლით 23-ით, იწყებს მესამე ჯგუფს ასონიშნებისას 22–37 (16), 22– 4 – 400-დან 37 – 4 – 10000-მდე. ჩვენ ადრე არ განგვიხილია ასონიშან „უ“-ში პირველი მდგენელის ასონიშან „ონ“-ის რიგითი ნომრის შესაძლო საშუალება, ანბანის ასონიშანთა რაოდენობა 16-ის

საშუალებით სიმეტრიულად დაგვეფიქსირებინა. ახლა კი შუემერული „ღვთაებრივი სჯულისდებიდან“ გამომდინარე ქართული ასომთავრული ანბანი შეიძლება დაიყოს შემდეგნაირად: პირველი 16 ასონიშანი, მონიშნული ასონიშნით „ონ“-ით, შემდეგ 5 ასონიშანი, და ბოლოს ისევ 16 ასონიშანი, ანუ $16 + 5 + 16 = 37$. ესეც კიდევ ერთი მაგალითი რიცხვების სიმეტრიულად განლაგებისა ქართულ სინამდვილეში.

რაც შეეხება „ნულოვანი რიგითი ნომრით“ ასონიშნის გამოყენებას ანბანში, არც ერთ სხვა ანბანს, და „მხედრულს“ (მრგვლოვანს ჩვენ თვითონ დავაკარგვინეთ!!!) არ გააჩნია, ქართული ასომთავრული ანბანის გარდა და იგი თავიდანვე უნდა („უნ“-ი) „ყოფილიყო“ აღნიშნული ანბანში, და თუ იგი არ ჩანს, ეს ალბათ ჩვენი თვალთახედვის ბრალია და ალბათ ვინმე მიხვდება ან დაინახავს, თუ როგორ შეიძლება ანბანში მისი აღმოჩენა (მხედველობაში გვაქვს „დავათის სტელაზე“ გამოსახული ანბანი); ისე ასონიშან „ოჟ“-ის შესახებ „სულხან-საბაძე“ არ „შეგვახსენა“, როგორც „ჟე“-ს შემცველი: „ესე ჟე ძველად ტართან იჯდა და მეოთხასედ რიცხვად სვემდნენ და წერილთა შინაც საჯმარ არს და ონსა და ჟეს უნის ადგილს სმიდეს, რამეთუ უნი მაშინ არა სცოდნიათ შემდგომად უნი მოუგონიათ და ოთხასად იგი დაუსვამთ და ჟე რიცხვიდამ ამოუღიათ, არა მხოლოდ რიცხვიდამ ამოუღიეს, წერილთა შინა მისი კითხვაც დაგიწყებოდა“).

ჩვენს მოსაზრებას არ ვიცით დღევანდელი სპეციალისტები გაიზიარებენ, თუ არა, მაგრამ ჩვენი სურვილი 22-ე „ნულოვან“ ასონიშნად დაგვესვა „უნ“-ი, რიგითი ნომრით 0 (38 – QV – 470) გამართლებას პოულობს ანჯანური ანბანის განლაგებაში „გოტას საპირწონედ“ და 22-ე რიგითი ნომრის ასონიშანი „ოჟ“-ი სათვალავით 400 (D), ანჯანურ ანბანში 23-ე ადგილზე დაჯდება და დანარჩენი ასონიშნებიც „თვლით“ ერთი ერთეულით გადაინაცვლებენ; ჩვენ შეგვიძლია ვთქვათ, რომ ქართული ასომთავრული ანბანი ან „ტარო“-ს უმაღლეს არკანთა განლაგებას იმეორებს, ან შუემერული „ღვთაებრივი სჯულისდების“ ზუსტი ასლია და მათგან დამოუკიდებლადაც სულიერ ასპექტში მესიის მოსვლის წინასწარმეტყველია და მისი დანიშნულება ახლა უკვე მატერიალიზებული-გაცხადებული, ხელით შესახები საგანი გახდა, ანუ დროის ათვლის საშუალებას გვაძლევს.

ჩვენი განსაკუთრებული ყურადღება „სოთ მუტი“-ს სტელაზე ისიდასა და ორიონის სვეტების გარდა მიიპყრო, ორიონის სვეტის თავზე განლაგებულმა „გ“ სვეტმა. მასში განთავსებული 5 სვეტიდან შუა სვეტი დანარჩენებზე შესამჩნევად ფართეა, და რომელშიც 6 დიდი ვარსკვლავია განთავსებული ორ მწკრივად, თითოში სამი ვარსკვლავით, შეგვიძლია ასეც ვთქვათ, რომ ორ-ორი ვარსკვლავი 3 რიგად არის განლაგებული. პირველსა და მეორე რიგს შორის სვეტში გამოსახულია 8 პატარა ვარსკვლავი დაყოფილი 3-ად და 5-ად; სულ სვეტში ითვლება 14 ვარსკვლავი. როგორც აღვნიშნეთ ეს 8 პატარა ვარსკვლავი დიდ ვარსკვლავებს ორ არათანაბარ რაოდენობად ჰყოფენ, მათ ზემოთ 2 ვარსკვლავი, ხოლო ქვემოთ 4 ვარსკვლავი. ჩვენ ამ ვარსკვლავთა რაოდენობა მიგვაჩნია კოდად 2160 წლიანი ციკლისა, რადგან $6 \times 2160 = 12\ 960$ წელი, რომელიც შეადგენს პრეცესი-

X	X	სიის ნახევარს, ანუ ხილული ვარსკვლავური ცის უდაბლესი
***		წერტილიდან მათ მოძრაობას, მერიდიანზე უმაღლეს კულმინაცი-
*****		ურ წერტილამდე დროს. აქედან გამოყოფილი 2 ვარსკვლავი წარ-
X	X	მოადგენს პრეცესიის ციკლის ნახევარს ან სულაც ორ პრეცესი-
		ის ციკლს, მაგრამ აქ ჩვენ პრეცესიის სრული ერთი ციკლით
X	X	დავკმაყოფილდეთ, ანუ $12960 \times 2 = 25\ 920$.

თუ ჩვენ პრეცესიის სრული ციკლის წლებს გავყოფთ 6-ზე, ჩვენ მივიღებთ $25920 : 6 = 4320$ წელს; რომელიც თავის მხრივ შედგება 3 „სოთისი“-ს ციკლისაგან $4320 : 3 = 1440$ და 2 „პლატონის“ თვისაგან $4320 : 2 = 2160$.

რაც შეეხება პატარა ვარსკვლავებს, ისინი სულ 8 ცალია. ეს 8 ვარსკვლავი განლაგებულია ორ რიგად, 3 ვარსკვლავი ზევით, ხოლო 5 ქვევით. ციფრი 8 არც ერთ კალენდარულ, თუ სხვა ათვლის სისტემაში არ გვხვდება, არც „საკრალურ“ რიცხვს წარმოადგენს რომელიმე რელიგიაში, თუ ეზოთერულ მოძღვრებაში. ალბათ იგი სულ სხვა სიბრტყეში უნდა განვიხილოთ. რაც მთავარია შუა „ფართე“ სვეტში წარმოდგენილი 6 დიდი ვარსკვლავი, რომლებიც განლაგებულია ორიონის „საკუთარი“ სვეტის ზევით, სქემატურად ისეა გამოსახული, რომ ვერტიკალურ სივრცეში მოითხოვს შუაში დამატებითი სამი ვარსკვლავისაგან შემდგარი სვეტის დამატებას. აქვე აღვნიშნავთ, რომ „წმინდა ნინოს ჯვრით დაყოფილი წრე“ სქემატურად იყოფა 3 და 5 ნაწილად:

„წესიერი გეომეტრიული სახით წარმოდგენილი წმინდა ნინოს ჯვარი, ჩახაზული წრეწირში, ამ წრეწირს ყოფს პროპორციით 3 : 5.“ (358 : 292). ამ საკითხს ქვემოთ სხვა კონტექსტში შევეხებით.

როგორც ზევით აღვნიშნეთ 22-ე ქორონიკონი, რომელიც ასახულია ქართულ ასომთავრულ ანბანში როგორც თვლით 22-ე „ნულოვანი“ ასონითანი „უნ“-ი, შედგება ორი ასონიშნისაგან, როგორც 22-ე მოქცევა, რომელიც იყოფა ორ ნაწილად 284 და 248 წ. წ-ად, რომელიც მესიის მოვლინების მაუწყებელია. ე. ი. ჩვენ ამ ციფრებს ვუკავშირებთ ანბანს და ალბათ რიცხვი 8-ც (რიცხვი 8 აღნიშნავს ღვთაებრიობას და ყოფიერების უსაზღვრობას) ანბანთან უნდა იყოს დაკავშირებული. თუ ანბანის რიგითი ნომერი—რიცხვითი მნიშვნელობები მიგვანიშნებენ მესიის მოსვლაზე, მაშინ შესაძლებელია, რომ ეს წლებიც როგორღაც დაკავშირებული იყვნენ ანბანის ასონიშანთა იმ რაოდენობასთან ან იმ კოდურ ასონიშნების რიცხვით მნიშვნელობებთან, რომელიც განსაზღვრავს მთელ ანბანის ციფრობრივ მონაცემებს – კოდს, ანუ ამ წლებში შეიძლება იყოს ჩამოფრული ანბანის, ან რომელიმე ასონიშნის რიცხვითი კოდები.

გავყოთ ეს 284 და 248 წლები რიცხვ 8-ზე. 248-ის გაყოფით 8-ზე მივიღებთ რიცხვ 31-ს. ეს რიცხვი ქართულ ასომთავრულ ანბანში მიგვითითებს ასონიშან „წილ“-ზე, რომლის რიგითი ნომერი 31-ია, და ეს უკვე პირდაპირ მიგვითითებს „ქებაჯ“-ის მისამართზე. ხოლო ჩვ. წ. აღ-დე 284 წლის გაყოფით 8-ზე მივიღებთ 35,5. ეს შეიძლება გავიგოთ ისე, რომ 35 ასონიშანით არ მთავრდება ანბანი და 37-მდე აკლია „მთელი“ და „მთელის ნახევარი“, ქართული ასომთავრული ანბანის ასონიშანთა რაოდენობამდე; მაგრამ მეორეს მხრივ „ანჯანური ანბანი იწყება ასონიშანი „ან“-ით და მთავრდება 35-ე ასონიშანით „ჯან“-ით, და შეიძლება ასეც მიგველო, რომ ეს – „ანჯანური ანბანი“ თავის თავში მოიცავს „ნულოვან“ – „ორასონიშნიან“ ასონიშან „უნ“-ს და ალბათ 0,5-დი ამ ანომალიაზეც მიგვითითებს, რომელიც არ არის მთელის ტოლი, მაგრამ სრულფასოვანი წევრია „ანჯანური ანბანისა“. ჩვენ აქ შეგვიძლია წარმოვიდგინოთ, რომ სამად და ხუთად განლაგებული ვარსკვლავები შეიძლება გამოხატავდეს ციფრ 35-ს.

განსახილველ „მოკლე“ სვეტში დაგვრჩა 4 ვარსკვლავი, რომელსაც თუ დავუკავშირებთ პრეცესიის წლის ერთ თვესთან – 2160 წელთან, რომელიც გვაძლევს „ჯამში“ $2160 \times 4 = 8640$ წელს. რას შეიძლება მიგვანიშნებდეს, ან მონიშნავდეს წელთა ეს რაოდენობა? თუ პრეცესიის ათვლის წერტილს, ანუ ჩვ. წ. აღ-მდე 10 478 წელს გამოვაკლებთ მას მივიღებთ $10\,478 - 8\,640 = 1838$ წელს, როდესაც დაიწყო „ვერძის ზოდიაქალური ეპოქა; ხოლო თუ პრეცესიის დამამთავრებელ ქრ.შ-მდე 2 482 წელს გამოვაკლებთ 8 640 წელს, მივიღებთ 6 158 წელს ჩვ. წ. აღ-მდე. ეს კი ის წელია, რომელიც „ქებაჯ“-შია მონიშნული „სასწაულად“ 94-ით და „უმეტეს“ არის 658 წლით „სხვა ენაზე“.

მაგრამ ჩვენი მიზანი ამჟამად, „სოთ მ(ნ)უტი“-ს სტელაზე არის თუ არა მინიშნებული 22-ე ასონიშნის ანალოგიური 22-ე სვეტი, როგორც 22-ე მოქცევის მიმანიშნებელი, ანუ გაყოფილია ორ არათანაბარ ნაწილად.

დიდ ოთხკუთხედიში (სურ. 8ბ) განთავსებული სვეტები (28 სვეტი), კი არის გამოყოფილი პატარა ოთხკუთხედით (სურ. 4ბ), მაგრამ ჩვენ გვჭირდება უფრო მეტი დამაჯერებელი მინიშნება, ანუ 22-ე სვეტი, ან მასში მოთავსებული ნახატი და იგი უნდა იყოს ორ არათანაბრ ნაწილად გაყოფილი. სამწუხაროდ ასეთი სვეტი არ არის, თუ ჩვენ ვერ აღმოვაჩინეთ, ალბათ შემდეგში გაირკვევა; მაგრამ თუ კარგად დავუკვირდებით ნახაზს, ასეთ მინიშნებასაც მივაგნებთ, მაგრამ ერთი შეხედვით ჩვენი აზროვნებისთვის ალოგიკურად, სულ სხვანაირად გადაწყვეტილს.

როგორც ზემოთ იყო აღნიშნული, სტელის შუაში გვაქვს ოთხკუთხედი სურ. № 4ბ, რომელშიც განთავსებული სვეტები მთელ სიგრძეზე გაყოფილა ორ არათანაბრ ნაწილად ოთხკუთხედი „ე“ და „ვ“, და აქ მოცემულია არა ერთი 22-ე სვეტი, რომელსაც ჩვენ ვეძებდით, არამედ მთელი ოცდაორი სვეტი გაყოფილი ორ არათანაბრ ნაწილად.

ჩვენი მსჯელობა, რომ სწორი გზით მიდის, გამომდინარეობს იმ მოსაზრებებიდან, რომ საკმარისია „ორიონის“ სვეტის სიგრძე, ან სიგანე ოდნავ შეიცვალოს ნებისმიერი მიმართულებით, რომ სულ სხვა სურათს მივიღებთ და ჩვენს არც ერთ მოსაზრებას არავითარი გამართლება—საფუძველი არ ექნება. მაგრამ როგორც ვიცით, შემთხვევით, ეგვიპტურ ნაწერებში, მით უმეტეს აკლდამაში, არაფერი არ ხდება და ყოველი ნახაზს, თუ სასვენ ნიშანს, აღარაფერს ვამბობთ იეროგლიფებზე, მით უმეტეს „ისიდას“, „ოსირისსა“ და „ვარსკვლავებზე“, რომლებიც სივრცეში მკაცრად განსაზღვრულ ადგილას არიან განთავსებულნი. ასე რომ, ისინი აუცილებლად ისე უნდა იყვნენ გამოსახულები, როგორც ეს ნახაზზეა და არავითარ შემთხვევაში სხვანაირად.

„... ერთ-ერთ ძველგვიპტურ ტექსტში, ოსირისი თავის თავს თოთის საწერ ფირფიტას უწოდებს“ (გვ. 89); თუ ჩვენ პირდაპირი მნიშვნელობით გავიგებთ, რომ ოსირისი, ნამდვილად წარმოადგენს ფირფიტას, მაშინ საკითხავი იქნება ის, თუ რას წარმოადგენს ეს ფირფიტა? და როგორია ამ ფირფიტის ფორმა?

რადგან ჩვენ ოსირისი მხოლოდ ფრესკების და პაპირუსზე გამოსახული ვიციით, იგი შეიძლება მხატვრის—ოსტატის წარმოსახვის შედეგად მივიჩნიოთ, როგორც ადამიანისთვის ადვილად აღსაქმელი. და იგი გამოსახული პაპირუსზე სრულიადაც არ ჰგავს, წარმოსახვაშიაც კი, ფირფიტას. აი რეალურად „ხელშესახები“ ოსირისი, ანუ თვალთ შესახები ოსირისი, ეს სამხრეთის ცაზე განლაგებული ორიონის თანავარსკვლავედია, რომელსაც „სახუ“ ჰქვია, ანუ ქართულად „სახ“-ლი. რომელიც ცას ზამთარში ამშვენებს. და თუ მას აღვიქვამთ, როგორც „თოთის საწერ ფირფიტად“, ჩვენ მაინც დავგჭირდება გარკვეული კორექციის შეტანა და თანაც სქემატურად გამოსახვა, ისევე ადამიანებისთვის—ჩვენთვის ადვილად აღსაქმელად (ნახაზი): ორიონოს თანავარსკვლავედი მრავალი ვარსკვლავისაგან შედგება, მაგრამ ჩვენ აღვიქვამთ, ვაშჩნევთ, მას, როგორც დიდ შვიდ

*	(კაშკაშა) ვარსკვლავისაგან შემდგარ თანავარსკვლავედს. სქემატურად იგი	*	0	*
*	* შეგვიძლია ასე გამოვსახოთ, როგორც ლათინური დიდი ჰაშის – H სახით	*	*	*
* * *	თუ შევავრთებთ მიღებულ წერტილებს, მივიღებთ მართკუთხედს, ან კონვერტს, ან პირამიდის გამოსახულებას, მხოლოდ ზევიდან დანახულს. მიღებული	*	0	*

გეომეტრიული ფიგურა სქემატურად იდენტურია „გ“ სვეტში არსებული 6 ვარსკვლავის მიერ გამოსახული სქემისა, რომელშიც დამატებით სამი ვერტიკალური ვარსკვლავი ვივარაუდეთ, და თუ ჩვენ მიღებულ სქემებს ფირფიტად აღვიქვამთ და მას დამწერლობას დავუკავშირებთ, მაშინ მასში შეიძლება მხოლოდ ასონიშნის გამოსახვა. [და არა „... მთელი ცის სფეროა დაწერილი ვარსკვლავების სა-

ხით...” (312 : 23), როგორც ეს „ზოგიერთებს“ წარმოუდგენიათ. მათი თქმულებით ნანახია ხელი, რომელიც ცაზე ასობს გამოსახავდა. მაგრამ არ არის ახსნილი ეს ხელი „ფინიკიურ“-არამეულ ასობს გამოსახავდა, თუ III ს. ჩვ. წ. აღ-დვ. ალექსანდრეს შემდეგ გამოჩნდა ცაზე „კვადრატული“ ასობის გამოსაყვანად.

ახლა გადავიდეთ ჩვენთვის უფრო საინტერესო საკითხზე, რომელიც ეხება ქართულ ასომთავრული ასონიშნების „კვადრატში“ გამოსახვას და მათ ციფრობრივ მონაცემებს (მნიშვნელობებს).

როგორც აღვნიშნეთ, ამ სტელაზე, ყველაზე საინტერესო და რატომღაც მიმზიდველად აღიქმება „ჰიადებით“ გამოყოფილი „კვადრატი“ (3ბ). ეს კვადრატი პატარა ოთხკუთხედის (4ბ და „ე“) სამ მარცხენა კიდურა სვეტს ორ არათანაბარ ნაწილად ჰყოფს და იგი პირდაპირ მიბჯენილია „ორიონის“ სვეტთან; და ჩვენი გუჟანით, იგი ორიონთან უფრო ასოცირდება, ვიდრე ცალკე მდგომი ერთეული, ან „სხვა“ ოთხკუთხედში, თუმცა რეალურად იგი მთლიანდ № 4ბ ოთხკუთხედის კუთვნილებაა, ისე როგორც ორიონის სვეტი. მაგრამ თვალი გვატყუებს, თუ საერთო „კედელის“ არსებობა „ორიონის“ სვეტთან, მათ რაღაც ფუნქციური თვისებაც საერთო უნდა ჰქონდეთ ერთმანეთთან; როგორც იტყვიან თვალი ჭამს და თვალი სვავს.

განვიხილოთ „ჩვენი“ კვადრატის ადგილმდებარეობის მეორე ნიუანსი, ანუ მერამდენე სვეტებს კვეთს იგი თავისი განლაგებით: თუ დავიწყებთ სვეტების დათვლას მარჯვნიდან მარცხნივ, გადაკვეთილი სვეტები მცირე ოთხკუთხედში (სურ. № 6ბ) აღმოჩნდება, რომ ისინი რიგით არიან მე-15, მე-16 და მე-17; ხოლო თუ დათვლას დავიწყებთ სურ. № 10ბ ოთხკუთხედის მარჯვნივ განთავსებული გრძელი სვეტებიდან (სურ. № 5ბ), მაშინ ეს სამი გადაკვეთილი სვეტი აღმოჩნდება რიგით 21-ე, 22-ე და 23-ე.

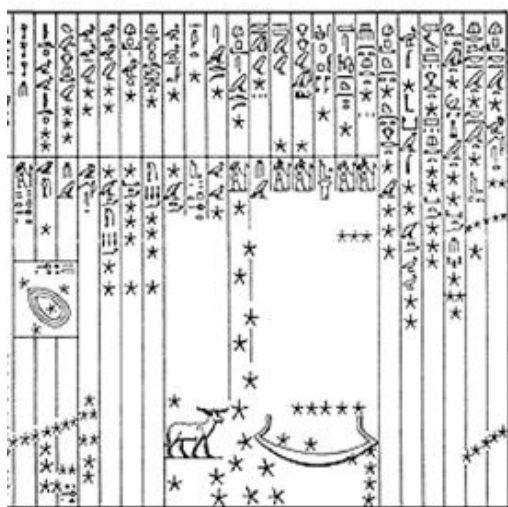

სურათი 10ბ

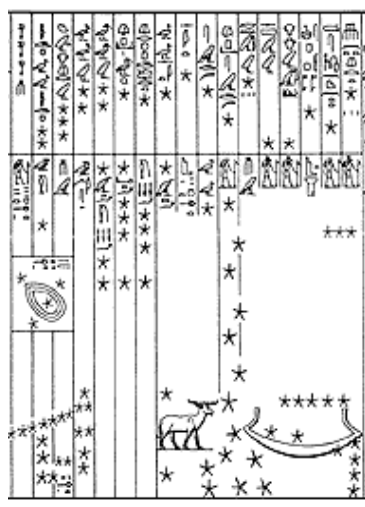

სურათი 6ბ



სურათი 5ბ

ფორმულა №1

7 15 21

8 16 22

9 17 23

დიდია ცდუნება იმისა, რომ ამ ციფრებს დავუმატოთ სუბტიმალური შესაბამისობის თანმიმდევარ რიცხვთა პირველი სამწკრივიანი ბადის „ანბანური რიგის რიცხვები“. ქართული ასომთავრული ანბანის დალაგების რიცხვითი მნიშვნელობის მიხედვით, პირველი ცხრიანიდან ბოლო სამი რიცხვი: 7, 8 და 9, რომ ჩვენ მივიღებთ ოთხად გამოყოფილ კვადრატს, რომელზედაც აგებულია ქართული ასომთავრული ანბანი, თავისი ციფრობრივი მონაცემებით (მნიშვნელობებით), და მივიღეთ „ოსირისი“, ანუ „ოთოთის

საწერი ფირფიტა“, გაწყობილი ქართული ასომთავრული ანბანის რიცხვითი მნიშვნელობებით, ქართული ანბანის აგებულებისა და ბუნებიდან გამომდინარე... თუ მხოლოდ გრძელ (სურ. 5ბ) სვეტებს მივიღებთ მხედველობაში, როგორც სრულყოფილი ციფრი 6-ის გამომხატველ მნიშვნელობას, მაშინ აღმოჩნდება, რომ კვადრატით სურ № 3ბ გადაკვეთილი სამი სვეტი ცალ ცალკე დაემატება გრძელ სვეტებს, და მივიღებთ: $6 + 1 = 7$, მეორე გადაკვეთილი სვეტი აღმოჩნდება მე-8 [6 + 2], ხოლო მესამე სვეტი, რომელსაც საერთო გვერდი აქვს (ა) კვადრატთან, აღმოჩნდება მე-9-დ [6 + 3]; ასე რომ აქვეა მოცემული კვადრატის პირველი მწკრივის ციფრები.

თვალსაჩინოებისათვის მაგალითად მოვიყვანოთ ასონიშანი „L“ (ან-ი). იგი კვადრატში ეხება—გადაკვეთს შემდეგ ციფრებს: 7, 8, 15, 17, 21 და 23 (ფორმულა № 1), მათი ჯამი გვაძლევს 91-ს. ასე, რომ ამ კვადრატის შემქმნელმა იცოდა „არმაზ“-ის, „ფარნავაზ“-ის და „შოთა“-ს მნიშვნელობები, ან პირიქით, ციფრობრივმა მონაცემებმა მოგვცეს ეს სახელები (კვადრატის ციფრების ჯამი გვაძლევს 138-ს).

ისე ამ კვადრატის გარეშე, ამ სახელების „შეთკჳზუა“ შეუძლებელია.

ახლა ჩვენ კვლავ უნდა დავუბრუნდეთ ბიბლიაში ჩადებულ ცოდნას მხოლოდ შეხსენებისთვის. როგორც აღვნიშნეთ „სოთ მ(ნ)უტის“ სტელაზე ჩვენ გვაინტერესებდა მხოლოდ სვეტების რაოდენობა, მათი განლაგება და ურთიერთმიმართება.

ჩვენი დაკვირვების შედეგად დავადგინეთ, რომ „სოთ მ(ნ)უტის“ სტელაზე აღნიშნულია (ჩაშიფრულ — გაცხადებულია) შემდეგი რიცხვები: 1, 2, 3, 4, 5, 6, 7, 8, 9, 10, 18, 19, 22, 23, 24, 25, 28 და 29, სულ 18 რიცხვი; მაგრამ თუ „სოთ მ(ნ)უტის“ სტელაზე, როგორც ჩვენ დავადგინეთ უნივერსალური კალენდარია გამოსახული, მაშინ აქ თვეებში შემაჯავლი, დღეთა რიცხვიც უნდა იყოს გამოსახული, ანუ 30 დღე. რადგან ეგვიპტელების წელი სტელის „მოხატვის“ დროისთვის უკვე შეადგენდა 12 თვეს, გამოდის, რომ რიცხვი 12, ისე როგორც 30 დაფარულია, და ისინი უნდა ვიგულისხმოთ, ჩვენ ისღა დავგრჩენია, ვადიაროთ, რომ ჩვენ ისინი ვერ აღმოვაჩინეთ — წავიკითხეთ, ან „მოხატვის“ დროისთვის მისმა მომხატველმა არ იცოდა ამის შესახებ, ან თავიდანვე არ იყო გათვალისწინებული ასეთი მცირე სიდიდე, როგორცაა ერთი წელი და ერთი თვე. ჩვენ კი თავი უნდა დავიმშვიდოთ იმით, რომ ეგვიპტელებმა „შეკრება“ ნამდვილად იცოდნენ, და სასურველ რიცხვს ამ მეთოდითაც მიიღებდნენ.

ბიბლია, როგორც ვიცით ეგვიპტეშია „ნათარგმნი“, რომლის დროსაც ალექსანდრიის მდიდარი ბიბლიოთეკის შესაძლებლობები იქნა გამოყენებული და ჩვენი მონაცემების განმარტება, ანუ ასხნა ბიბლიის ენით (ტექსტით), მით უმეტეს „არაკანონიკურით“, პირდაპირ მიუთითებს ეგვიპტური — თუ ძველი ხალხების ცოდნის გამოყენებაზე, რომელიც ალბათ უხვად იყო ალექსანდრიის ბიბლიოთეკაში „დაცულ“ შრომებში.

„მესამე ეზრა“

თავი მეთოთხმეტე (14)

მუხლი 5. ვაუწყე მას (მოსე) მრავალი საოცრება და ვავუმხილე მას დრო—ჟამის

საიდუმლოებანი და დასასრული, დავმოძღვრე იგი და ვუთხარი:

მუხლი 6. ზოგს გაცხადებულად იტყვი, ზოგს, კი საიდუმლოდ შეინახავ ...

მუხლი 10. რადგან დაკარგა წუთისოფელმა თავისი სიჭაბუკე დ სიბერის ჟამმა მოუწია.

მუხლი 11. თორმეტ ნაწილად არის დაყოფილი წუთისოფელი და მისი მეთაფი

და ნახევარი უკვე გასულია,
მუხლი 12. და დარჩა მეათედის მეორე ნახევარი.

თავი მეშვიდე (7)

მუხლი 28. გამოცხადდება ჩემი ძე იესო იმათთან ერთად, ვინც გადარჩება, ოთხასი (400) წელი.

ოთხასი წელი, ჩვენი გაანგარიშებით რადგან პრეცესიის ციკლი მთავრდება 2 482 წელს ქ. შ., ეს დღევანდელი დღეებია და ამ დროზე მივვითითებ მუშვიდე თავის 28-ე იგავი; ხოლო „... დარჩენილია მეათედის მეორე ნახევარი“ – აქ მკაფიოდ არის ნახსენები, რომ წუთისოფელი დაყოფილია 12 ნაწილად, ეს კი ნიშნავს, რომ $12 \times 2160 \text{ წ.} = 25\,920 \text{ წელს}$, ანუ პრეცესიის სრულ ციკლს; და შემდეგ იქვე ნახსენებია, რომ „მისი (პრეცესიის სრული ციკლის მე-12-ე ნაწილის) მეათედი და ნახევარი“ უკვე გასულია. იქვე კონკრეტდება, თუ ეს „მეათედი და მისი ნახევარი“ საიდან უნდა იქნეს გადათვლილი, ანუ „დარჩენილია მეათედის მეორე ნახევარი“, ალბათ პრეცესიის ციკლის გასვლამდე; რაც კონკრეტდება მე-7 თავის 28-ე იგავში: „... ვინც მასთან არიან...“ – ჩვენი აზრით ეს ფორმულა კიდევ ერთხელ ამტკიცებს ქრისტიანობის – კაცთმოყვარეობის, ზნეობის მაღალ ნორმებს, რადგან იგი უშვებს „კულმინაციურ წერტილამდე“ 400-ს წელს, ქრისტიანული რჯულის მიღების საშუალებას, მათ მიერ, ვინც ჯერ არ არის მონათლული მართლმადიდებლურ სარწმუნოებაზე და მათთვისაც, ვინც ფორმალურად აღიარებს „ჯვარს“.

პრეცესიის სრული ციკლის მდგენელი, ანუ მეთორმეტედი არის 2 160 წელი, რომლის მეათედი გვექნება $2160 : 10 = 216$ წელი, ხოლო ნახევარი გამოგვივა $216 : 2 = 108$ წელი. თუ მიღებულ წელს, ანუ 108 წ. გამოვაკლებთ 2482 წელს, როდესაც დასრულდება პრეცესიის სრული ციკლი, მივიღებთ $2482 - 108 = 2374$ წ. შემდეგ მიღებულ წელს უნდა გამოვაკლოთ თვითონ პრეცესიის ციკლის მე-12-ის (2160) მეათედი, ანუ 216 წელი ($2482 - 324$), და ჩვენ მივიღებთ 2 158 წელს ქრ. შემდ. საოცარი ციფრი მივიღეთ, რომელიც ძალაუნებურად გვახსენებს „ქებად“-ში და „მოქცევად“-ში ჩაშიფრულ 6158 წელს, რომელთა „ათასეული“ (1000) იდენტურია. დაგვრჩა ერთი მოქმედება მიღებულ წელს უნდა გამოვაკლოთ „მეათედის“ მეორე ნახევარი, ანუ 108 წელი ($2158 - 108$) და მივიღებთ 2050 წელს ჩვ. წ. აღრიცხვით; რომელიც ათვლის დასაწყის წლად შეიძლება მივიჩნიოთ; ეს ციფრი 2050 „ჰქონდა“ ისააკ ნიუტონს, რომელიც მან მეორედ მოსვლას დაუკვეშირა, ხოლო თუ გავითვალისწინებთ 100 წელს იოანეს, („ქებად“-ის) ვისისამე მოცდუნებად, ჩვენ მივიღებთ 1950 წელს. ეს თარიღი არაფრით არ გამოირჩევა, არც წელთაღრიცხვის ათვლის რომელიმე სისტემაში არის დაფიქსირებული, იგი მხოლოდ 2 ერთეულით არის განსხვავებული 1952 წელთან შედარებით (იხ. ცხრ. № 7, გვ. 107) და იგი ალბათ დედამიწაზე მცხოვრებთ უფრო ეხება ვიდრე წელთაღრიცხვის სისტემებს.

რაც მოგახსენეთ, ეს სულ ჩვენი მოსაზრებები, თუ მიხედვრებია, შეიძლება „ქვით ხურომ“ ზუსტად ასე გამოსახა ყველაფერი, როგორც ჩვენ წარმოგვიდგინია, რადგან ღამაზად აღქმულიყო „სოთ მ(ნ)უტის“ სტელა, თორემ სინამდვილეში იგი მხოლოდ მხატვრობით იყო დაკავებული. ისე საწყენია, ქართულად, თუ არა, ჰაიკურად მაინც დაეწერათ დალოცვილიშვილებს, 22-ედ ჩათვლილი სვეტი, რომელსაც თქვენ ეძებთ, ეს ის სვეტია, რომელიც „ჰიადებს“ ჰყოფს შუაზე, და მის საპროექციო გზაზე, სწორედ „ელიფსით“ შემოსაზღვრული ვარსკვლავია, როგორც „ბეთლემის ვარსკვლავი“ ცაში, სახლში (ბაგაში) განსახიერებული. ჰიადების კვადრატი ხომ სწორედ არათანაბრად ჰყოფს სვეტს და თითქოს იგი

მზად არის ქვეყნიერებაზე მესიის მოვლინება იწინასწარმეტყველოს (ისე „ჰიადუბის“ კვადრატში 8 ნიშანია).

ისეთი წარმოდგენა რომ არ შეგვექმნას, თითქოს ზემოთ მოყვანილი მასალა მხოლოდ ეგვიპტურ სინამდვილეშია ამოკითხული, და სანამ გადავალთ „დენდერის ზოდიაქოს“ აღწერაზე, რასაკვირველია ჩვენი თვალთახედვით, ორიოდ სიტყვას ვიტყვით ჩვენს ისტორიულ წყაროებში მოძიებულ მასალაზე. რასაკვირველია ჩვენ განვიხილავთ ბ-ნი თამაზ ჩხენკელის ნაშრომებიდან ერთ ეპიზოდს.

§ 3. გასართობი „მარტივთათვის“

ჩვენი მოსაზრებით, როდესაც მემატინანე, ან კომპილატორი გადმოგვცემს ისტორიულ მონათხრობს, მას, წინათ, ალბათ მოჰყვებოდა განმარტებითი დამხმარე სახელმძღვანელო. დღეს ჩვენ გვაქვს კომპილატორის მიერ გაერთიანებული, მისტიური – მიზანმიმართული, განსაზღვრული დროის დასათვლელად შექმნილი ნაწარმოები (ერისთვის, ქვეყნისთვის), რომ „ამან შექმნა მწიგნობრობა“ და ბატონი თამაზიც დიდი კითხვის ნიშანს სვავს საზოგადოების წინაშე, თუ რატომ დაწერა „მემატინანემ“ ფარნავაზის სახელის მაგივრად – „ამან“! ჩვენ შეგვიძლია ასეთი ვარაუდი დავეუშვათ, რომ როდესაც ფარნავაზის წლებს ვეძებთ, ისინი პარალელურ სიბრტყეში, ჩვენი წელთაღრიცხვის ანუ ქრისტეს შემდეგ უნდა მოიძებნოს, ან უკვე ცნობილი – აღნიშნული წლების აღქმა ქრისტიანული თარგით უნდა განხორციელდეს, ანუ როდესაც ვიხილავთ 284 წელს ძვ. წ. აღ-ით, მისი სიმეტრიული წელი ქრისტეს შობის შემდეგ უნდა დაფიქსირდეს (განვიხილოთ) არა 284 წ., არამედ 248 წ. ქ. შ. ქართული წელთაღრიცხვით (თვლის სისტემით), ანუ ქორონიკონით; რომელიც ზუსტად 94 წლით არის სინქრონიზებული „ზოდიაქალურ“ წელთაღრიცხვასთან და მთვარის ნახტომის წელთან – 342 („არმაზ“ სახელთან); რაც „სათვალავით ნანდვილი“ მწიგნობრობის დაწყების „უკანასკნელი“ მონიშნული წელია (332 ± 10 წ.).

ქრისტიანობის მიღების შემდეგ ამ წლებში დაიწყო ნამდვილი ახალი ქართული სალიტერატურო – სალიტურგიო (მობიდან) ენის განვითარებისათვის „ხელსაყრელი“ პირობები (რეალურად – უშუალოდ – დაუფარავად – ერეკლე კეისრის შემდეგ), ციფრულ გამოსახულებებში აუცილებელიც კი არის 284-ის ხსენებაზე მის მოპირდაპირე წლად ვიგულისხმეთ მისივე მეგობარი რიცხვი 220, და თუ მას 28 – მზის რიცხვს დავემატებთ, მივიღებთ იგივე 532-ს, ანუ ქართულ ქორონიკონს (ანუ „ორმუზდ“-ს).

ახლა დაგუბრუნდეთ ძირითად ტექსტს. ბ-ნი თამაზი ზუსტად აღნიშნავს, რომ „... ძირითადი ტექსტიდან, ჩვენი აზრით, მკვეთრად და თვალსაჩინოდ არის გამოყოფილი...“ ფარნავაზის ცხოვრების აღწერის ბოლო მონაკვეთი:

1. და ესე **ფარნავაზ** იყო პირველი მეფე ქართლსა შინა ქართლს ი ს ა ნათესავთაგანი.
2. ამან განავრცო ენა ქართული და არღარა იზრახებოდა **სხუა** ენა ქართლსა შინა თვინიერ ქართლისა. და ამან შექმნა მწიგნობრობა ქართული.
3. და მოკუდა **ფარნავაზ** და დაფლეს წინაშე **არმაზისა** კერპისა” (359 : 144).

შემდეგ ბატონი თამაზი დამაჯერებლად ხსნის ამ მონაკვეთის გამოყოფის აუცილებლობას ძირითადი ტექსტიდან და ამ მონაკვეთს ადარებს „დავათის“

ქვასვეტზე გამოსახული ასომთავრული ანბანის დაყოფას (სამ ნაწილად 18 + 18 და 1); მაგრამ „ცხოვრების“ ტექსტში მოცემულია მხოლოდ 36-ი სიტყვისაგან გამოყოფილი მონაკვეთი და იგი შინაარსობრივად სამართლიანად იყოფა ბ-ნი თამაზის მიერ 3 ნაწილად; თუმცა ამ დაყოფით არ ირღვევა „ანჯანური“ ანბანის რიგი, რომელიც გამოიყოფა თვალსაჩინო მინიშნებით „სხუა – ენა“-თი, და ამ ორი სიტყვით კი პირდაპირ გვკარნახობს „ქებაჲ“-ს მისამართზე – „უმეტეს სხუათა ენათა“.

თუ დეტალურად მივუდგებით ამ გამოყოფილი მონაკვეთის განხილვას, შევამჩნევთ, რომ ბ-ნი თამაზის მახვილმა თვალმა I მონაკვეთში გამოიყო 10 სიტყვა; II მონაკვეთში („ანჯანური“ ანბანთ რიგის გავითვალისწინებით) 8 + 10 = 18 სიტყვა; ხოლო III მონაკვეთში დაგვრჩება მხოლოდ 8 სიტყვა. ასე, რომ ბ-ნი თამაზი სწორი ბრძანდებოდა, როდესაც „დავათის“ ქვასვეტზე ამოქარგულ ანბანს შეადარა „ცხოვრებაჲ“-ს ეს მონაკვეთი და იგი 3 ნაწილად დაყო, საიდანაც მივიღეთ ასომთავრული ანბანის ახალი ორიგინალური დაყოფა, რომელიც ასევე 18 ერთეულზეა გათვლილი – შუაში 18, ხოლო თავსა და ბოლოში 10 და 8 შესაბამისად.

„ანჯანური“ შესაძლებლობების გამოყენებით, რომელზედაც „ქებაჲ“-ს „უმეტეს სხუათა ენათა“-მ მიგვახვედრა, რომ ასომთავრული შეიძლება დაიყოს: შემდეგნაირად: 10–7 (10) + 8–9 (18) + 10–11 (28) + 8–12 = (36). ანუ რაოდენობით 36 ასონიშანია მონიშნული ტექსტის სიტყვებით, მაგრამ „ანჯანური“ ანბანთრიგით „უნ“-ის (Q4) გამოყენებით კანონიკური ასონიშნები გამოდის 35 (X). აქ შეიძლება გვეფიქრა, რომ ანჯანური წყობა არსებობდა აზოს მიერ დაფიქსირებულ დროს. ესეც პირდაპირი მინიშნება ასონიშან „უნ“-ის შესახებ, ანუ „ანჯანურ“ ანბანზე, – ასე რომ, ხელის ერთი მოსმით ამ პატარა მონაკვეთში გადმოცემულია, 36 ასონიშანი, „სხუა ენა-დთ“ მიგვანიშნა ერთის მხრივ „დავათის“ სტელაზე გამოსახულ ანბანზე, ხოლო მეორეს მხრივ „ქებაჲ“-ს ტექსტზე. „ქებაჲ“-ს სიტყვათა წყვილმა კი თავიანთი რიგითი ნომრით „ანჯანურ“ 35 ასონიშანზე და ქორონიკონისათვის არაკანონიკურ ასონიშანზე „უნ“-ზე, და რაც მთავარია შემოგვთავაზა ასომთავრული ასონიშნების განლაგების ახალი შესაძლებლობა.

ეს ახალი ორიგინალური დაყოფა ასომთავრული ანბანისა სრულებით არ ცვლის „დავათის“ ქვასვეტზე გამოსახული ანბანის დაყოფის ძირითად სტრუქტურას, მხოლოდ 18 ერთეულის შიგნით გვაქვს დაყოფა ორ არათანაბარ ნაწილად 10-ად და 8-დ, რაც ავტორის (ჩათვალე მემატთანე, კომპილატორი, ჩხენკელი) მიერ სწორედ აღქმული გამოდგა და როგორც ვნახეთ ეს მონაკვეთი სტრუქტურულ და ორგანულ კავშირს ამყარებს „დავათის“ ქვასვეტზე გამოსახულ ასომთავრულის სულისკვეთებასთან და პირდაპირი მინიშნება გვაქვს „სხუა ენა“ – „ქებაჲ“-სთან და ისინი ერთი სულისკვეთებით, ანუ ერთი მიზნით, ან ერთ თარგზე მოჭრილი (იდეა) – შექმნილი ძეგლებია (აქ შეიძლება გავიხსენოთ „ლაძოდ“-ს (წაიკითხე ლაო-ძი) თავისი ციფრული მახასიათებლით 8 და 10. აქედან ერთი ნაბიჯია დარჩენილი ჩვენი აღქმის (რწმენის) დასაჯერებლად, რომ მთელი ნაწარმოებები: „მოქცევაჲ“, „ცხოვრებაჲ“ და „ქებაჲ“ გამოვაცხადოთ ქართველებისათვის მაინც „აპოკრიფულ–გაცხადებულ“ ნაწარმოებებად, ხოლო აღნიშნული მონაკვეთის გამოყოფა მოელოდა „ფაქიზი“ ინტელექტის გამოჩენას, რასაკვირველია მხედველობაში გვყავს ბატონი თამაზ ჩხენკელი.

დავუბრუნდეთ კვლავ ნაშრომს, და აღვნიშნოთ, რომ: „არსებობს სათვალავადი კრიპტოგრაფიის ორი სახეობა: პირველი – სიტყვის ან სახელის ნაცვლად მათი შემადგენელი ასოების რიცხვით მნიშვნელობას ასაჩინოებს (გემატრია),

მეორე – სიტყვის ან სახელის ასოთა რიცხვული ჯამით გამოხატავს (იზოფსეფია)...” (360 : 139).

რადგან პოპულარულ ლიტერატურაში ძნელად აღმოვაჩენთ „შესაბამისობის ცხრილს” და მის განმარტებებს, ამიტომ ჩვენ ჩავთვალეთ საჭიროდ უფრო ფართოდ განვიხილოთ ეს მონაკვეთი, მით უმეტეს ბ-ნ თამაზს ეს ძალიან კარგად აქვს განხილული.

„თვლის შვიდობით სისტემაში 6 ისეთივე ზღვრული სიდიდის რიცხვია, როგორცაა თვლის ათობით სისტემაში 9, რომლის დამასრულებელი 10 უკვე ახალ თვისობრიობაში გადადის და ათეულების ახალ თანრიგს უყრის საფუძველს. 10, 20, 30 და ა. შ. ანალოგიურად თვლის შვიდობით სისტემაში 6-ის დამასრულებელი (დამასრულებელი) 7 უკვე ახალ შვიდეულების თანრიგს უყრის საფუძველს: 7, 14, 21 და ა. შ. მაშასადამე, თვლის შვიდობით სისტემაში 7-ს ისეთივე ფუნქცია აკისრია, როგორც თვლის ათობით სისტემაში 10-ს და სწორედ ამის გამო, 7-ს შეესაბამება 10, 8-ს – 11, 9-ს – 12, 10-ს – 13, 11-ს – 14, 12-ს – 15, 13-ს – 16, 14-ს ? 14-ს, ვინაიდან ეს რიცხვი 2X7-ს წარმოადგენს, შეესაბამება 2X10, ე. ი. 20, და ა. შ. ” (361 : 141).

შემდეგ მოყვანილია შესაბამისობის ცხრილი მეტი თვალსაჩინოებისთვის:

1	_____	1
2	_____	2
3	_____	3
4	_____	4
5	_____	5
6	_____	6

1X7= 7	_____	10
2X7=14	_____	20
3X7=21	_____	30
4X7=28	_____	40
5X7=35	_____	50
6X7=42	_____	60

1X7*= 49	_____	100
2X7*= 98	_____	200
3X7*=147	_____	300
4X7*=196	_____	400
5X7*=245	_____	500
6X7*=294	_____	600

1X7*=343	_____	1000
----------	-------	------

და ა. შ...

თითოეული რეგისტრის მეექვსე მწკრივს მოსდევს მისი დამასრულებელი მეშვიდე მწკრივი, რომელიც ამ სისრულის გამო ახალ თვისობრიობაში გადადის, ე. ი. ახალ თანრიგს იწყებს და ამიტომ თვითონ ხდება ახალი, მომდევნო რეგისტრის საფუძველი...” (361 : 141).

„სეპტიმალური შესაბამისობის პირველი წევრია 7–10, რაც იმას ნიშნავს, რომ 7-ს შეესაბამება 10, მაგრამ რა შეესაბამება თვითონ 10-ს? 10 (7+3)-ს შეესაბამება 13 (10+3) ამ წესით და ამნაირად 13 (7+6)-ს შეესაბამება 16 (10+6) და ა. შ.

7	_____	10	14	_____	20
8	_____	11	15	_____	21

9	12	16	22
10	13	17	23
11	14	18	24
12	15	19	25
13	16	20	26

შემდეგ ბ-ნი თამაზი აგებს სექტიმალური შესაბამისობის თანმიმდევარ რიცხვთა სამწკრივიან ბადეს. „პირველი ასეთ სამწკრივიან ბადეს ანბანური რიცხვის ფარგლებში ჰქმნის რიცხვები 7, 8, 9...

7	10	13
8	11	14
9	12	15...”

დეტალურად, იხილე დასახელებული ნაშრომი..

ჩვენი აზრით ბ-ნი თამაზი მოხიბლული იყო (ზეგავლენას განიცდიდა) ერიკ ნუსტრემის ავტორიტეტით, ხოლო მისი „ბიბლიური ლექსიკონის“ თანახმად, „მრგვლოვანი რიცხვებით“ (ტორონტო 1982 წ.) გაცხადებული სექტიმალური შესაბამისობის **პირველი წყვილელი** – 7 – 10-ია. „...ერნ. ბინდლე სექტიმალურ შესაბამისობათა რიცხვულ სისტემას **ძველ მისტერიებს** უკავშირებს, სადაც 7 განიმარტება როგორც დროსთან შინაგან კავშირში მყოფი რიცხვი. **7-ს გაყვავართ ჩვენ სივრცის საუფლოდან და შეყვავართ დროის საუფლოში...**“ (362 : 142).

როგორც ვხედავთ ამ ბადეში მოთავსებულია ციფრი **14** (ბადეში ჩვენ გამოვყავით), რომელიც ჩვენში გაურკვევლობისა და დაუკმაყოფილებლობის (უკმაყოფილებების) გრძნობას იწვევს, ანუ რა უნდა I ბადეში, მის მესამე სვეტში, თანაც შუაში „აღვას“? რა უნდა იყოს აქ? მე ნამდვილად ვიცი, რომ არ ვიცი რა უნდა იყოს აქ, ანუ მე ვიცი, რომ ისევე, როგორც 7-ს, რომელიც ასრულებს პირველ რეგისტრს და ამ სისრულისათვის ახალ თვისობრიობაში გადადის – ამავე დროს იწყებს ახალ რეგისტრს, და მისი საფუძველი ხდება; ამიტომ 7-ი დიდი „უფლებებით“ სარგებლობს „სექტიმალური თვლის სისტემაში“. ასევე, ან მსგავსი უფლებებით უნდა სარგებლობდნენ 14, 21, 28, 35 და ა. შ. რიცხვები დაუსრულებლად, რომლებსაც 7-ის ტოლი „უფლებები“, როგორც სექტიმალური რიცხის საფუძველის, შეიძლება არ ჰქონდეთ, მაგრამ ისინი მაინც 7-ის ჯერადები არიან და მეტნაკლებად 7-ის დამსახურებით სარგებლობენ და ჩვენ მათ, ეს უფლებები თუ არ აქვთ, ისინი უნდა მივაკუთვნოთ, ყოველ შემთხვევაში ჩვენ ამის შესახებ მუდამ უნდა გვახსოვდეს და ვითვალისწინებდეთ. მით უმეტეს, რომ ბატონ თამაზს აღნიშნული აქვს, რომ „... 7 უკვე ახალ შეიდეულების თანრიგს უყრის საფუძველს: 7, 14, 21 და ა. შ.“.

ასე, რომ თუ 7-ის ჯერადი რიცხვები რომელიმე მწკრივს არ იწყებენ, უნდა აბოლოვებდნენ მაინც (ან დაბოლოვებას მაინც გულისხმობდნენ); ეს როგორც მათ „კანონით ეკუთვნით“, და თუ პირველ სვეტს იწყებს 7-ი, მაშინ მომდევნო სვეტი უნდა დაიწყოს **49-მ**, მესამე სვეტი კი **343-მ** და ასე შემდეგ და არა სხვანაირად (მინიშნებებს ამის შესახებ ჩვენ ჩქარა ვნახავთ რომელიც არის თვითოეულ რეგისტრში). აი მწკრივის შუაში კი სრულიად წარმოუდგენელია, თუ გინდ იგი სიმეტრიასაც კი იცავდეს (ან ეს სპეციალურად არის „გაწყობილი“ მარტივთათვის) და ეს ძალად „მისტეკოსები“, ანუ „განმანათლებლები“, მხოლოდ გამხმოვანებლები გამოდიან, თუმცა აზრზე არ არიან რას განმარტავენ, თუმცა შეიძლება ეს მათი ბრალიც კი არ იყოს, რადგან „ჩიხი“ საუკუნეების სიღრმეში ძალიან ღრმად შედის, ანუ მათი განვითარება „ჩიხიდან“ (იწყება), არც კი გამოსულან (ან ყველაფერი სპეციალურად ასე იყო მოწყობილი). ჩვენ მას საბაზისე ბადედ აღვიქვავთ, რომლის გახსნასაც ჩვენ შევეცდებით.

ასე, რომ ყველაფერს „გაცხადებულის” სახე აქვს მიღებული („ყველასთვის ცნობილია”) და არავისთვის დაფარული არ არის, თანაც რაღაც „მარტივად” აღსაქმელი გამოდის ყველაფერი. ამ მეთოდით ნებისმიერი სიტყვა, შედგენილი ნებისმიერი ანბანით, მისი ასონიშნების სათვალავებით მიიღება ამ სიტყვის იზოფსეფია. ეს კი გაცხადებული ცოდნაა და არა დაფარული. ჩვენი მიზანი კი დაფარულის აღმოჩენაა „მეცნიერული მეთოდით”, მაგალითად „თოთის საწერი ფირფიტის”, ანუ „ოსირისის” ფირფიტაზე იმ ციფრების მოძიება, რომლებიც მივიღეთ ზემოთ.

ჩვენი ღრმა რწმენით (როდესაც იცი ადვილია „ღრმა” რწმენის გამოყენება) შეიძლება ამ გაცხადებულ ცოდნაში ისეთი მინიშნებაც კი იყოს, რომელიც სწორ გზაზე დაგვაყენებს, და იგი ყველასთვის ცნობილია, მაგრამ მას ამ კუთხით არავინ არ აქცევს ყურადღებას.

ბ-ნი თამაზი 7 – 10 – 13 მწკრივში ჰკრიბავს პირველ ორ მაჩვენებელს, ანუ $7 + 10 = 17$ და აქედან გამოაქვს ლოგიკური დასკვნა ამ რიცხვების შესაბამისი ასონიშნების მსგავსების შესახებ ასომთავრულში. მაგრამ თუ ჰკრებ ორ კომპონენტს, ლოგიკური იქნებოდა შეგვეკრიბა სხვა კომბინაციებიც: პირველი და მესამე $7 + 13 = 20$ და მეორე და მესამე $10 + 13 = 23$. ერთი შეხედვით 7, 10, 13, 17, 20, 23 რიცხვებით შეიძლება განგვეხილა როგორც მწკრივის საწყისი ერთეულები, რომ არა ერთი მეტად საინტერესო თვისება სეპტიმალური ცხრილის თვისება (კანონი – აქსიომა): **„ექვს-ექვს მწკრივად გაერთიანებული რეგისტრები ისე მისდევენ ერთმანეთს, რომ ყოველი მომდევნო რეგისტრის მესამე მწკრივში დასმული რიცხვი წარმოადგენს წინა რეგისტრის ექვსივე მწკრივის ჯამს**, მაგალითად: პირველი რეგისტრის ექვსივე რიცხვის ჯამია 21, რაც მეორე რეგისტრის 3X7-ს, ე. ი. 21-ს უდრის, ასევე მეორე რეგისტრის ექვსივე რიცხვის ჯამია 147, რაც მესამე რეგისტრის 3X7*-ს უდრის და ა. შ.” (361 : 141).

ეს წესი პირდაპირ გვეუბნება, რომ შესაბამის რიცხვთა მწკრივში შეიძლება ცვლილებების შეტანა, რადგან 21 მთლიანად მოიცავს პირველ რეგისტრს და იგი არის განთავსებული მეორე რეგისტრში, რომლის რიცხვებით ვაპირებთ „კვადრატის” აგებას, მან აუცილებლად ერთ-ერთი საკვანძო ადგილი უნდა დაიჭიროს, ანუ ერთ-ერთი სვეტის თავში მოთავსდეს. ზემოთდასახელებულ სეპტიმალური შესაბამისობის წყვილთა მწკრივში განთავსებული რიცხვებიდან, სამ რიცხვიან სვეტში რიცხვ 21-თან მხოლოდ 23-ია სამის ფარგლებში. ე. ი. ერთ სვეტში გვაქვს 21, თავში, ხოლო სვეტს აბოლოვებს რიცხვი 23. რიცხვ 21-ს შეესაბამება 30, ხოლო 23-ს – 32;

მაგრამ ჩვენ ვიცით, რომ რიცხვი 23-ს ასევე შეესაბამება 17-ი და რადგან პირველი სვეტი შედგება 7, 8, 9 რიცხვებისაგან უპირატესობა 17-ს უნდა მივანიჭოთ, რადგან გამოვიდა, რომ 7 – 10 – 13 მწკრივის რიცხვების კომბინაციით მიღებული 23 შეესაბამება 17, და რიცხვი 21-ის გათვალისწინებით ჩვენ მიგვიღია მეორე და მესამე სვეტების დამამთავრებელი რიცხვები, ავადგოთ მიღებული რიცხვებით კვადრატო:

$$\begin{array}{r} 7 \text{ ———} * \text{ ———} 21 \\ 8 \text{ ———} * \text{ ———} * \\ 9 \text{ ———} 17 \text{ ———} 23 \end{array}$$

მიღებულ კვადრატში სამი ციფრია „უცნობი” და ეს ციფრები ლოგიკიდან გამომდინარე არიან მეორე სვეტში 15 და 16, ხოლო მესამე სვეტში ქართული ასომთავრულის ფენომენი 22; და მართლაც სეპტიმალური შესაბამისობის წყვილთა მწკრივში 15-ს შეესაბამება 21, ხოლო 16-ს – 22, რომლებიც შეუმჩნევლად დგანან „წყვილებად” და რაც მთავარია მესამე სვეტის პირველი ადგილი, რიცხვმა 21-მა დაიჭირა მწკრივში თავისი კუთვნილი „რეგისტრის” ადგილი (იგი 3 -

ჯერ მეტია 7-ზე). და მივიღეთ „სოთ მ(ნ)უტის“ (ს მ თ, ანუ ა „ს“ ო „მ“ - „თ“ აგრული) სტელაზე „დაშიფრული“ კვადრატით:

7 — 15 — 21

8 — 16 — 22

9 — 17 — 23.

ამ კვადრატში აღსანიშნავია, რომ პირველ და მეორე სვეტებში განლაგებულ ციფრებს შორის სხვაობა 8-ის ტოლია (რომელიც ჩვენ მრავალგან შეგვეხვედრია, როგორც ქართულ, ისე ეგვიპტურ სინამდვილეში) და რომელსაც ჩვენ ვერსად ვერ მოვეუძებნეთ „თავისი კუთვნილი“ ადგილი. ინდურ ფილოსოფიაში „... რიცხვ 8-ის ერთ-ერთ სიმბოლურ მნიშვნელობას ისიც შეადგენს, რომ იგი გამოხატავს რვა სივრცით მიმართულებას – ქვეყნიერების ოთხი მხარე და მიწისა და ცის შეხების კიდევ ოთხი წერტილი. ამ წერტილებად გაიაზრება ჰორიზონტის ის ადგილები, სადაც მზე ამოდის და ჩადის ზამთრისა და ზაფხულის მზებუდობისას.“ (363 : 30).

მეორე და მესამე სვეტებში განლაგებულ რიცხვებს შორის სხვაობა კი 6 ერთეულია, იგი პირველი სრულყოფილი რიცხვია, ხოლო ორივე სვეტებს შორის სხვაობით მიღებული რიცხვების ჯამი: $8 + 6 = 14$ – საკრალური რიცხვია (და არა $2 \times 7 = 14$, და იგი ჩაშიფრული აღმოჩნდა „ოსირისის“ კვადრატის რიცხვით მაჩვენებლებში).

აქვე უნდა აღვნიშნოთ, რომ ბ-ნ თამაზს ახსნილი აქვს იმ ორი ციფრის ბუნება, რომელიც ჩვენს „ცხრანიშნიან კვადრატში“ მეორე და მესამე მწკრივს „ბოლო“ ადგილებზეა წარმოდგენილი:

„იოანეს სახარებაში მოთხრობილია თუ როგორ დაიჭირეს იესოს მოწაფეებმა „ას ერგასის და სამი“, ე. ი. 153 თევზი. 153 კი წარმოადგენს 17 თანმიმდევარი რიცხვის ჯამს: $1 + 2 + 3 + \dots + 15 + 16 + 17 = 153$. ასე რომ 153-ით შენიღბულია რიცხვი 17...“

[უფაღმა, სულიწმინდამ, თუ გინდ განგებამ ბ-ნ თამაზს გამოაყვანინა, თავისი ხელით „ჩვენი“ კვადრატის შუა – მეორე სვეტის რიცხვები „... + 15 + 16 + 17“, მაგრამ ასეთივე მოქმედება რომ განეხორციელებინა მეორე შენიღბული რიცხვის ახსნისას, რომელსაც ბ-ნი თამაზი იქვე იხილავს, მას ექნებოდა მიღებული უკვე მესამე სვეტის რიცხვებიც]:

„... მოციქულთა საქმეში (27, 37) ნათქვამია: ვიყვნით ნავსა შინა ყოველნი კაცნი ორას სამეოც და ათექუსმეტი სული. 276 კი 23 თანმიმდევარი რიცხვის ჯამია და გამორიცხული არ არის, რომ აქ 23 კაცზე იყოს ლაპარაკი...“ (364 : 140).

ე. ი. რადგან 276 წარმოადგენს 23 თანმიმდევარი რიცხვის ჯამს, და იგი შეიძლება ასე გამოგვეხატა: „... $1 + 2 + 3 + \dots + 21 + 22 + 23 = 276$.“ (გამუქებული ციფრები-ჩვენი ჩასმა გვ. 140-ზე); და მიღებული იქნებოდა „კვადრატის“ რიცხვების სრული შემადგენლობა.

გავაგრძელოთ ჩვენი დაკვირვება. ჩვენი ყურადღება როგორც ზევით აღვნიშნეთ, რასაკვირველია მიიპყრო იმ ნაწილმა ძეგლისამ, რომელშიც ფარნავაზის სახელი არ არის გამოყენებული, ანუ ბ-ნი თამაზის მიხედვით აპოკრიფული ტექსტის II ნაწილმა, რომელშიც „მწიგნობრობის, ე. ი. ანბანის შექმნაზეა ლაპარაკი“.

ჩვენი დიდი პატივისცემის მიუხედავად იმ აზრს ვერაფრით ვერ დავეთანხმებით, რადგან თუ „ამან“ (ანუ ტექსტით ალბათ უნდა ვიგულისხმოთ „ფარნავაზმა“, მაშინ უნდა გვახსოვდეს, რომ ფარნავაზი იგივე 666-ია და შესაბამისად **მაგიური კვადრატია**), ასევე შეგვიძლო გვეგულისხმა, რომ „თოთის საწერ ფირფიტას“, ანუ „ოსირისს“, შეიძლება შეექმნა ანბანი. აქედან გამომდის, რომ „კვადრატი“ თვითონ გვკარნახობს ასონიშანთა რიცხვული წერტილების გადაკვეთის ადგილებს ამა თუ იმ ასონიშნისათვის [ე.ი. ჯერ უნდა არსებობდეს ენა და შემდეგ მისი ანბანი თავისი გრაფიკული გამოსახულებებით, ხოლო შემდეგ მათი კვადრატში ჩასმით გრაფიკული კორექტირება და მისტიკური მონაცემების მიღება – ენის მისტიფიცირება – აქ შეიძლება ენის კორექტირებაც გვეგულისხმა], რადგან მასში – გრაფიკულად კორექტირებული ასონიშნების ჩასმით „საკვანძო“ სიტყვებში უნდა მივიღოთ ამ კვადრატის ამომხსნელი კოდი, ანუ „ფარნავაზ“ – 666, „სამარ“ – 342, „არმაზ“ – 342, „შოთა“ – 343, „ლაზარ“ – 343, „ორმუხდ“ – 532 და „ცხური“ – 412 (408 + 4-წილი) და „კური“ – 323.

აქედან გამომდინარე ჩვენ უკვე გარკვეული გვაქვს თითქმის ყველა ასონიშანის „გრაფიკული იზოფსეფიები“. ესენია: $\Gamma = 91$, $\Psi \dots \cap 77$ (11 X 7), $\chi = 91$ და რასაკვირველი მთვარის ფაზების პირველი მეოთხედი \supset და მესამე მეოთხედის გამომხატველი ასომთავრულში \mathcal{C} – ორიგინალური „დი“ = (\supset) 90 და „ცან“-ი (\mathcal{C}) = 94, რომლებიც თითქმის იმეორებენ ასინიშან „ Γ “-ს ფორმას. აგრეთვე ასონიშანი „ Φ “ რომელსაც ჩვენ „მედვას“ ოლპეხე შევხვდებით, როგორც საიდუმლო „ბეჭდის“ სახით გამოსახულს. გარდა სამი ასონიშნის გრაფემისა, მაგრამ ყველაფერი თავის დროზე.

ქართულ ასომთავრულში გვაქვს ისეთი ასონიშნები, რომელთა გრაფიკული გამოსახულებების შეცვლა არაფრით არ შეიძლება. ეს ის ასონიშნებია, რომლებიც ავსებენ „თოთის საწერი ფირფიტის“ ოთხივე სივრცეს: „ Γ “ – ან-ი, „ Θ “ – დონ-ი, „ Π “ – ვინ-ი, „ Φ “ – თან-ი, „ Ψ “ – პარ-ი, „ Φ “ – ფან-ი, „ \cap “ – დან-ი, „ \mathcal{S} “ – ჭარ-ი, „ χ “ – ჯან-ი და ძველი „ჯანი“ ანუ კირიბიში „ ω “, და განუმეორებელი ფენომენი ასონიშანი „ \mathcal{Q} “ – „ონ“-ი ანუ წრე თავისი მრავალფუნქციური შესაძლებლობებით

დანარჩენი ასონიშნების გრაფიკული გამოსახულებები მიიღება მათი მთავრებით „თოთის საწერ ფირფიტაზე“ განლაგებული რიცხვ-წერტილების გადაკვეთის შესაბამისად, მათი „გრაფიკული იზოფსეფიების“ შესაბამისობის მიხედვით, „საკვანძო“ სიტყვების გამოსაყვანად და შემდგომში ამ „საკვანძო“ სიტყვების შემდგომი აღმოჩენის შესაბამისად. – ჩვენი წინაპრების მიერ მოცემული „კოდით“ განისაზღვრება, ანუ მიიღება მათი საბოლოო (ნანდვილი) გრაფიკული გამოსახულებები და მათი განლაგება „თოთის საწერ ფირფიტაზე“, ანუ „ოსირისის სხეულზე“ ანუ ორიონის თანავარსკვლავედით შექმნილ კვადრატში, მიიღება ვარსკვლავური დამწერლობა. ასე, რომ ასომთავრული ანბანის ასონიშნების წერას ჩვენ გვასწავლის ვარსკვლავური ცა და მისი აღწერილობა, სიტყვიერად „ფარნავაზ“ – 666 – „არმაზ“ – 342 და „შოთა“ – 343 კოდის სახით, ამიტომ არის „ცხორებად“-ს ტექსტში „ამან“ მინიშნება კოდისა „ფარნავაზ“ და არა „გასაგები“ ფორმით „ამან ფარნავაზი“-მ.

ჩვენი აზრი თუ გაურკვეველი დარჩა მკითხველს, მაშინ მოვიყვანოთ ციტატა ბ-ნი თამაზის ნაშრომიდან, თითქოს ჩვენი შედეგისათვის წინასწარ გაცხადებული, რომელიც ეხება რიცხვთა სეპტიმალურ სისტემას და ანბანსშორის კავშირს:

„ანბანში ფონემური და რიცხვული სისტემებს მხოლოდ ანბანური გრაფიკა, ე. ი. ასონიშნური სისტემა ასახიერებს და ამ აზრით, მხოლოდ ასონიშანთა გრაფიკული სტრუქტურას შეუძლია ზემოაღნიშნული ფაქტის უარყოფა ან დადასტურება...“ (365 : 153).

აქვე უნდა აღინიშნოს, რომ თუ ავიღებთ ნებისმიერი ასომთავრული ანბანის ასონიშნით გადაკვეთილ წერტილებს კვადრატში, ასონიშნების გამოუსახავად და შევავრთებთ ამ წერტილებს სწორი ხაზებით, მაშინ შეიძლება „რუნული“ დამწერლობის ამოხსნაც შევძლოთ, ან შესაბამისი ნიშნები აღმოვაჩინოთ. ყოველ შემთხვევაში „თოთის საწერ ფირფიტაზე“ ეს სწორი ხაზები შეიძლება ასომთავრულის წინასახედ ჩავთვალოთ, მხოლოდ დასაწყისში უნდა გვცოდნოდ რომელი რიცხვითი წერტილები შეგვევრთებინა ამა თუ იმ ასონიშნის გამოსაყვანად.

უნდა აღინიშნოს, რომ „თოთი“-ს საწერი ფირფიტა, თვითონ ძველი ეგვიპტელებისათვის უხსოვარ (დმერთების მიწაზე, ადამიანებთან ერთად ცხოვრების) დროიდან იყო ცნობილი მითოლოგიურად (სიტყვიერად) და ცხადზე უცხადესია, რომ მთელი ეგვიპტის „შესწავლილი“ ისტორია უკლებლივ ძვ. წ. აღრიცხვით 3200 წლიდან მოყოლებული რეალურად არ იცნობს და მასზე იოტისოდენა წარმოდგენაც კი არა ჰქონიათ და არ აქვთ, უკვე დღესაც, თანამედროვე ეგვიპტოლოგებს.

რასაკვირველია უნდა ვივარაუდოთ, რომ მსოფლიოში არსებული ყველა ანბანის ასონიშანი შეიძლება ჩაიწეროს „თოთის საწერ ფირფიტაზე, ანუ კვადრატში, მაგრამ „ასონიშანით მიღებული გრაფიკული იზოფსეფია“ ამ ენის (ანბანის) სიტყვებში რა შედეგს მოგვცემს ძნელი გამოსაცნობი არ უნდა იყოს, მაგრამ ვაი თუ რამე გამოვიდა; მაშინ ამ ენაზე, ან სხვა ენაზე, მაგრამ ამ ერთან დაკავშირებით (ალოგლოტოგრაფიულად) უნდა იყოს ამის მკაფიო მაგალითი, მინიშნება მაინც, რომ მათი ესა, თუ ის „სიტყვა – სახელი“ ანბანის შემქმნელია, ან რაიმე კავშირი აქვს ამ სახელ–კოდს დამწერლობის შემოღებასთან და თუგინდ ისეთ ზოგად სიტყვასთან, როგორცაა „მწიგნობრობა“; მაგალითად ავიღოთ კადმოსი, ლინოსი ან ფინიკია. და თუ ვერაფერს მიიღებენ თავიანთი ანბანით, არ უნდა დადონდნენ, რადგან გამოვა, რომ ისინი ახალგაზრდა ერები არიან და წინ ბევრი გზა აქვთ გასაგლეჯი; ახალი ლეგენდების, თუ მითების შესაქმნელად თავისი წარსულის შესახებ (ან თუ ძალიან მოინდომებენ ასონიშანთა მოხაზულობის შეცვლასაც დაიწყებენ; რა, არ გაუკეთებიათ თუ რა?).

როგორც მკითხველი მიხვდა აქ შეიძლებოდა დაგვესრულებინა ასომთავრულზე საუბარი, ასე გვეგონა ჩვენც, მაგრამ მთელი ფილოსოფია, რაც მასშია ჩადებული ჯერ კიდევ გასახსნელი გვქონია; ასე რომ მივყვეთ მოვლენებს თანმიმდევრულად.

ახლა განვიხილოთ ჩვენს მიერ განსაკუთრებული ყურადღების ღირსი ზემოთმოყვანილი ციტატის II ნაწილი, ასომთავრულის ასონიშნებთან მიმართებაში (ასონიშნებად გამოვიყენებთ „მრგვლოვანს“):

ამან განავრცო ენა ქართული და არღარა იზრახებოდა **სხუა**

კ~(11) ლ მ ნ დ ო პ ჟ (18)

ენა ქართლსა შინა თვინიერ ქართულისა და ამან შექმნა

რ (19) ს ტ~(21) ჯ ფ ქ ლ ყ

მწიგნობრობა ქართული.

შ ჩ (28)

ამ მონაკვეთში, ჩვენი აზრით არა მარტო სიმეტრიაა გამოყენებული, არამედ კალენდარიც, მეორე მონაკვეთის 11-ე ასონიშნით დაწყება, 18-ად ანუ ტექსტის შუაზე გაყოფა, 28-ით ამ მონაკვეთის მონიშვნა, რომელსაც ცალკე აღებულს ჩვენ ვერსად ვერ ვხვდებით და „სრული“ 36 ასონიშანი; „სხვა ენა“- კი მიგვანიშნებს „ქებად“-ს ტექსტზე და „ანჯანური“ ბუსტროფედონის წყვილებზე ანბანში, რომელიც ასევე „სხვა ენა“-დთაა გამოსახული (შუაზე ჰყოფს „აპოკრიფულ“ ტექსტს); და თუ ოდნავ ნაკითხიც ხარ, ანუ „მწიგნობრობაზე“ რაიმე წარმოდგენა გაქვს, ასონიშან „QF“ – „უნ“-საც აღმოაჩენ, თავისი ღრმა შინაარსით. აქედან გამომდინარე ასონიშანთა ამ წყობას იმიტომ ჰქვია ანჯანური, რომ ასონიშნების 18 წყვილი გამართულია 35 ასონიშნით, რაც ითვალისწინებს ნულოვან (0) ასონიშანსაც და არა ისე, როგორც ჩვენ ქვემოთ გვეგონა „ჟან“ - „რაე“-ს უპირატესობით, სადაც ფიქსირდება ბუსტროფედონი.

ტექსტის II მონაკვეთით, როგორც აღვნიშნეთ მკვეთრად არის გამოყოფილი 18-ის დაყოფა 8-ად და 10-ად; ანუ იმის ფონზე, რომ ათობითი თვლის სისტემა საყოველთაოდ ცნობილი ფაქტია და მასზე ხორციელდება დღევანდელი საწყისი მათემატიკური სწავლება. ამიტომ თვალში საცემი ხდება რიცხვი 8, რომელიც არავითარ ეზოთერულ სიმბოლოს არ წარმოადგენს, განსხვავებით პირველი სრულყოფილი რიცხვისა – 6, და 7, 9, 10, 12, 14-თან შედარებით, რომლებზედაც აგებულია მთელი ცნობილი კაცობრიობის ეზოთერული სწავლებები. აი რიცხვი 8, ჩვენი აზრით, როგორც ზევით აღვნიშნეთ, მონაწილეობას იღებს სწორედ, მხოლოდ ვარსკვლავური ანბანისთვის განკუთვნილი „თოთის საწერი ფირფიტის“ პირველი და მეორე სვეტების რიცხვით მნიშვნელობებს შორის სხვაობის შედგენაში.

თუმცა ეს ნიშანი „8“, როგორც ასონიშანი გამოიყენება „აღბანურ“ ანბანში და უჭირავს 46-ე ადგილი (366 : 80) და „დავათის“ ქვასვეტზე ასონიშანი „წილ“-ში (ძალიან არქაული) „წ“, და ასომთავრულ „შინ“-ში „შ“; [და რაც მთავარია „მრგვლოვან“ მთვარის კამარაში მოთავსებულ „ტარ“-ში. მას ჩვენ შემდეგ შევხვდებით].

ეს ციფრი 8-იანი და პირველი სრულყოფილი რიცხვი 6-თან ერთად ჰქმნიან საკრალურ რიცხვ $14 = 8 + 6$. (6-იანი სხვანაირად პირდაპირ ვერ დაუკავშირდება საკრალურ რიცხვ 14-ს); და მივიღეთ 14-ის დაყოფის განსხვავებული შესაძლებლობა ორ არათანაბარ ნაწილად 8-დ და 6-ად, ნაცვლად „ოფიციალურად“ მიღებული $7 + 7$ -ისა.

§ 4. „დენდერის ზოდიაქო“

ეგვიპტეზე საუბარი დავამთავროთ დენდერის ზოდიაქოს მიმოხილვით.

„დენდერის ზოდიაქო“ პტოლემეაიოსების პერიოდისაა, მაგრამ ეგვიპტოლოგების აზრით, ძველი ეგვიპტელების შემოქმედება არ უნდა იყოს შეცვლილი, ან თვითონ რა იცოდნენ გაეგვიპტებულმა ბერძნებმა, რომ რამე შეესწორებინათ, ან შეეცვალათ მასში. ამ ზოდიაქოს განხილვისას აუცილებლად უნდა გავითვალისწინოთ, რომ ეგვიპტელები ეკვატორულ თანავარსკვლავედებთან ერთად, განიხილავდნენ ეკლიპტიკურ (ჩვენთვის ნაცნობ) თანავარსკვლავედებსაც. მით უმეტეს, რომ „დენდერის ზოდიაქოს“ განხილვისას ჩვენ შემოვიფარგლებით მხოლოდ ზოდიაქოს გარე წრეზე გამოსახული ფიგურების–ნახატების დათვლით. მაგრამ თვალი მაინც გაგვექცა და ორიოდ სიტყვით მაინც აღვნიშნავთ ჩვენი თვალთ საინტერესო – საყურადღებო დაკვირვებებს, ფიგურების თავისებურ განლაგებას, განსაკუთრებით მის ცენტრში.

ზოლიაქოს ცენტრში ჩვენი ყურადღება მიიპყრო „სეთის“ (ტესლო-დიდი დათვის თანაგარსკვლაველი), „გველეშაპის“, „ტურა-უპუატან“ და „ჰორის“ – „ციკანთან“ ერთად ცენტრში გამოსახულმა ფიგურებმა. „ჰორის“ ფიგურის ქვეშ გამოსახულია მამაკაცის ფიგურა, კვერთხით ხელში (პლანეტა). ამ ორივე ფიგურის ზურგი და უკანა ფეხი ისეა განთავსებული ნახაზზე, რომ ისინი ერთ ხაზზე განლაგდებიან. ორივე ფიგურა პროექციულად მთავრდება გარე წრეზე მდებარე ფიგურით, რომელიც გამოსახავს ვაცს „ხნუმის რქებით“ და დისკოთი რქებს შუა, რომელიც განთავსებულია ანუბისის წინ. ამ წარმოსახვით ხაზს, თუ საპირისპრო მიმართულებით გავაგრძელებთ, იგი ზუსტად გარე წრეზე გამოსახული „ჰორის“ ფიგურის წინ გაივლის, რომელიც გამოსახულია ზედა ეგვიპტის გვირგვინით.

რაც შეეხება ჩვენს მიერ აღნიშნულ წარმოსახვით ხაზს, იგი გარე წრეზე აფიქსირებს–გამოყოფს 12 ფიგურას, მე-12 ფიგურა „ანუბისია“, რომელიც მოთავსებულია „თევზების“ და მათ ქვემოთ წრეში ჩახატული ხელგაწვდილი ადამიანის ქვეშ.

მეორე წარმოსახვით ხაზზე განლაგებული არიან „გველეშაპი“, და მის ქვეშ განთავსებული ანუბისის სახიანი ფიგურები, ისინიც ერთ ხაზზე–ზურგის ხაზზე არიან განლაგებული, როგორც „ჰორის“ ზურგის ხაზის შემთხვევაში. „გველეშაპთან“ ახლოს მდგომი ფიგურა (პლანეტა) ეკლიპტიკურ წრეზეა გამოსახული „სასწორსა და „ქალწულს“ შორის, და მას ხელში კვერთხი უჭირავს. მის ქვეშ, გარეთა წრესთან ახლოს, ეკვატორულ წრეზე განთავსებულ ანუბისი „ცელით“ ხელში, ცოტა დიდი ზომისაა და რაც ყველაზე თვალში საცემია, ამ სამი ფიგურის საპროექციო არეში გარე წრეზე არც ერთი ფიგურა არ არის გამოსახული; ინტერვალი გარე წრეზე განლაგებულ ფიგურებს შორის მეტად თვალში საცემია.

„გველეშაპის“ მუცელიდან გარე წრისკენ გამავალი ხაზი „ჰორის ზურგთან“ 90 გრადუსიან კუთხეს ჰქმნის, რომელიც ცენტრში იწყება „ტურა-უპუატი“-ს, ანუ „გზისმკვლევის“ წინა ფეხთან. შექმნილი წარმოსახვითი ხაზი ეშვება „ორიონის“ უკანა ფეხთან. ეს შექმნილი სეგმენტი ძალიან დიდი ინფორმაციის მომცველია და მას დეტალურად აქ ვერ განვიხილავთ. აქვე უნდა შევნიშნოთ, რომ ჩვენი წარმოდგენით „კუროს“ და „ვერძის“ ზოლიაქოებს შორის გამავალი წარმოსახვითი ხაზი, „ჰორის“ ხაზთან ერთად ქმნის პატარა სეგმენტს, რომელიც იწყება ასევე ზოლიაქოს ცენტრში განლაგებული ანუბისის ცელზე განთავსებულ „ტურა-უპუატის“ ფიგურის წინა ფეხთან. ერთი გაივლის „ტესლო“-ს წინ, უფრო ვერძის არეში, ხოლო მეორე „ჰორი“-ს ხაზია და სწორედ მათ შორის არის გამოსახული ორი ცხოველი ზურგით ერთმანეთთან შეერთებული. ერთი წარმოადგენს „ჰორის“ ტოტემურ ცხოველს ბაბუინს, რომელსაც თავზე აზის შევარდენი, ზემო ეგვიპტის გვირგვინით, მის მეორე ფიგურას წარმოადგენს „ციკანი“.

ბაბუინის ფიგურის ქვეშ, მის უკანა ფეხებთან გამოსახულია „ჰორის“ ნიშანი, „თვალი წრეში“. ეს კომპოზიცია ჩამჯდარია მჭიდროდ „ვერძისა“ და „თევზის“ გამოსახულებებს შორის. ისეთი შთაბეჭდილება იქმნება, თითქოს ჩვენს მიერ აღწერილი გამოსახულება, ერთ მთლიან კომპოზიციას ქმნიან.

ამ ზოლიაქოში საინტერესოდ არის გადაწყვეტილი თევზების ზოლიაქოს ნიშანი. ორივე თევზს კუდთან მიერთებული აქვთ სწორი ხაზები, რომლებიც შეერთების ადგილზე უკან კუთხეს ქმნიან (45°). ხაზების შეერთების ადგილზე გამოსახულია ორი ქურუმის ფიგურა კვერთხით ხელში, განთავსებული უშუალოდ „ვერძის“ ზოლიაქოს ქვეშ. აქ აღსანიშნავია, რომ ამ ორივე ფიგურას კვერთხი ორივე ხელით უჭირავს. ყველა ფიგურა ზოლიაქოზე გამოსახულია პროფილში და მზერა მიმართულია მარჯვნივ. „თევზების“ ზოლიაქოსთან დაკავშირებით უნდა ითქვას, რომ განსხვავებით დღევანდელი შეხედულებისა, ორივე თევზი ერთი მიმართულებით არიან მიმართულნი, ხოლო მათ შორის მოთავსებულია „წიგნი“,

ან პაპირუსი (ეტრატი), მოკლედ მწიგნობრობის სიმბოლო, როგორც წრეში ჩახატულ სურათში, „თევზების“ ქვემოთ, ხელგაწვდილ პიროვნებას ხელში „წიგნი“ უჭირავს (დამწერლობის დაწვების შესახებ ცოტა ქვემოთ); და როგორც ზემოთ აღვნიშნეთ ეს წრე „ანუბისის“ თავზეა განთავსებული, რომელიც გარე წრეზე 12-ე ფიგურაა. ამ ყოველივეს და მთლიანად ზოდიაქოს ჯერ კიდევ კარგი თვალი და გამჭრიახი გონება სჭირდება, უფრო ღრმა და კვალიფიცირებული აღწერისათვის.

ახლა გადავიდეთ ეკლიპტიკური ზოდიაქოს განხილვაზე. გადავთვალოთ დენდერის ზოდიაქოს ეკლიპტიკურ წრეზე გამოსახული ფიგურები და თუ არ ჩავთვლით პლანეტების აღმნიშვნელ მამაკაცის ფიგურებს (ჰორის ქვეშ მდგომს კვერთხით ხელში (ჩვენ მას ვთვლით – „400 წელი“-ს მაუწყებლად), აღმოჩნდა, რომ წრეზე განლაგებულია 11 ჩვენთვის ნაცნობი ზოდიაქოს ფიგურა. დღეს მიღებული მე-12 ზოდიაქო, ანუ „ლომსა“ და „ტყუპებს“ შორის არსებული „კირჩხიბის“ აღმნიშვნელი გამოსახულება ამ ზოდიაქალური წრიდან ამოვარდნილია და გადაწეულია ცენტრისკენ, და რაც საინტერესოა ჩვენში „კირჩხიბის“ აღმნიშვნელი სურათი „ვარსკვლავური კარიბჭის“ შთაბეჭდილებას უფრო ტოვებს (ცნობილი კინოფილმიდან), ვიდრე კიბორჩხალას გამოსახულების, არადა მხატვარი მშვენივრად ერკვევა ცხოველთა და ქვეწარმავალთა გამოსახულებებში. „კარიბჭეს“ ორივე მხარეს კვერთხიანი ადამიანია გამოსახული, თითქოს სადარაჯოზე დგანან, მხოლოდ ერთი სურათის გვერდით არის განთავსებული, ხოლო მეორე მასთან 90°-იან კუთხეს ქმნის, ანუ მეორე ისეა განთავსებული, რომ თავით „კარიბჭისკენაა“, ხოლო ტანით განთავსებულია „ლომსა“ და „ტყუპებს“ შორის, უფრო ზუსტად იგი პირდაპირ ტყუპების ფიგურაზეა მიბჯენილი, და იგი აღმოჩნდა „ტყუპების“ პერიოდის დაწვების წინ. ე. ი. იგი იცავს „ტყუპების“ ეპოქის დასაწყისს.

ასე რომ, „კარიბჭე“ პროექციულად აღმოჩნდა „კამარაში“ მწოლიარე ძროხის რქებს შორის მოთავსებულ „სირიუსის“ ვარსკვლავის ზემოთ. მეორენაირად ეს ორი სკიპტრიანი ფიგურა ქმნის სეგმენტს, ერთი ეშვება ფეხებით, ქალწულის კენ, ხოლო მეორე მწოლიარე ძროხის რქებს შორის განთავსებულ ვარსკვლავზე და „კარიბჭე“ აღმოჩნდა განთავსებული უშუალოდ „ლომის“ თავზე.

და ბოლოს უნდა აღვნიშნოთ, რომ „დენდერის ზოდიაქოზე“ ჩვენს მიერ აღწერილი „ჰორი“ და „კარიბჭე“ ერთ ხაზზე და ურთიერთ საპირისპირო მხარეს არიან განლაგებული.

რაც შეეხება ეკვატორულ ზოდიაქოს ნიშნებს, აქ გამოსახულია 18 ფიგურა (18 დეკანი, ალბათ თითო 20 დღით = 360 დღეს; 200 წლით = 3600 წელს, ხოლო 1440 წლით 25920 წელს). მათი დათვალიერებისას რასაკვირველია პირველ რიგში ჩვენი ყურადღება მიიქცია სამმა გამოსახულებამ. ესენია „ოსირისი“, რომელსაც რატომღაც ძველებური „კოლხური“ ქუდი ახურავს (ზოგი მას ფრიგიულად თვლის, მაგრამ ჩვენ გვაქვს ბრინჯაოს მხედრის გამოსახულება ფრიგიელთა გამოჩენამდე ისტორიის ასპარეზზე, რომელსაც ნამდვილად „კოლხური“ ქუდი ხურავს (სურ. 16).

ხელში (მარცხენა) ეგვიპტური კვერთხი „უას“-ი უჭირავს, ხოლო მარჯვენა ხელი მოხრილია, მკლავში წელის დონეზე და გადადგმული აქვს ნაბიჯი. მის წინ გამოსახულია „კუროს“ გამოსახულება და მის უკან ჰორის გამოსახულებაც, რომელსაც მოყვება ეტლში (ნაგკამარაში) მწოლიარე ძროხის სურათი, რომელსაც რქებს შუა ვარსკვლავი „სირიუსი“ აქვს გამოსახული (მთელ „ზოდიაქოში“ მხოლოდ სირიუსს აქვს დათმობილი პატივი გამოისახოს ვარსკვლავით).

როგორც აღვნიშნეთ, ჩვენ ძალიან მოკლედ, მხოლოდ ჩამოვთვალოთ ის ნიშნები, რომლებმაც მიიქცია ჩვენი ყურადღება და რომლებსაც განსაკუთრებული მნიშვნელობა ექნება ზოდიაქოს გარეთა წრეზე განლაგებული ფიგურების

დახასიათებისას, ფიგურებით გამოსახულ პლანეტებს აქ საერთოდ არ შეეხებოდა დეტალურად ალბათ შემდგომ, უკეთესი მომავლის იმედით.

აქ კი აღვნიშნავთ, რომ ეკვატორული თანავარსკვლავედების აღმნიშვნელ ფიგურებში განსაკუთრებული ადგილი უჭირავს „ოსირისისა“ და „სირიუსს“ შორის გამოსახულ „სტელაზე“ მჯდომ შევარდენს, რომელსაც თავზე ადგას ორივე ეგვიპტის გვირგვინი (ზედა და ქვედა, ანუ გაერთიანებული ეგვიპტის გვირგვინი). სტელა დაახლოებით იმ სტილშია გამოსახული, რომელიც ჩვენ განვიხილეთ „რამზეს II“ სტელის განხილვისას. ზოგი მას „რა“-ს მხედარს უწოდებს, ზოგი „რა“-ს ნაეფტლს, ანუ ჩვენებურად „კამარას“ უწოდებს.

ისე ჩვენი ღრმა რწმენით, ეს სტელა „ქვის კვირბია“, რომელიც დამწერლობასთან არის დაკავშირებული. და რადგანაც იგი განთავსებულია უშუალოდ ტყუპების ზოდიაქოს „პირველი“ ფიგურის ქვეშ, ეს უნდა მიგვანიშნებდეს, რომ მცნება „დამწერლობა“, როგორც ასეთი, იშვიათად „ტყუპების“ ეპოქის დაწყებისთანავე თუ არა, ეპოქის დამთავრებამდე მაინც, რადგან „ტყუპების“ „მეორე ფიგურის ქვეშ, უკვე ოსირისის „ქუდია“ განთავსებული.

ჩვენი ყურადღება მიიქცია ასევე „ლეოპარდის“ (შეიძლება ვეფხვის) ფიგურამ, რომელიც უკან იყურება, და ტახტრევანზე მჯდომმა ქალის გამოსახულებამ ჩვილით ხელში. მათ ჩვენ ქვემოთ კიდევ შევხვდებით. აქ კი აღვნიშნავთ, რომ ეს „დენდერის ზოდიაქო“ არის „ძველეგვიპტელების“ მიერ შედგენილი არამარტო წლიური ციკლის განმსაზღვრელი ზოდიაქო, არამედ წელთაღრიცხვის სისტემა, რომელიც ჩვენს მიერ ცნობილ ყველა ციკლს მოიცავს და სისტემატიზირებული კანონზომიერება, ქვეყნიერების, თუ ცივილიზაციების განვითარების წინასწარმეტყველებით, ანუ კაცობრიობის უნივერსალური კალენდარი.

და ბოლოს გადავიდეთ ჩვენთვის მთავარ თემაზე, რაც ჩვენი აზრით „ქართველებისთვის“ არის მნიშვნელოვანი. ის რაც, ამ ზოდიაქოზეა გამოსახული, ეს არის ზოდიაქალური წრის გარშემო განლაგებული ფიგურები, ალბათ მიმიხედვით, მთავარი მათი რაოდენობა და ამ ფიგურების ჯერ ურთიერთ განლაგება და შემდეგ, მათ შორის მეტ-ნაკლებად განმასხვავებელი ნიშნებია.

დავიწყეთ დათვლა, გადავითვალოთ გარე წრეზე განლაგებული ფიგურები და აღმოვაჩინეთ, რომ აქ სულ გამოსახულია 37 ფიგურა. ისინი გარკვეულ უსისტემო დაჯგუფებებს ქმნიან, აქედან თვალში საცემია დიდი ინტერვალებით გამოყოფილი ფიგურები.

პირველი რაშიც უნდა გავრკვეულიყავით „დენდერის ზოდიაქოს“ გარე წრეზე განლაგებული ფიგურების გადათვლისას იყო ის, თუ საიდან უნდა დაგვეწყოს ამ ფიგურების გადათვლა, რადგან ფიგურები წრიულად არიან განლაგებული და თითქოს ნებისმიერ მათგანს აქვს „უფლება“, რომ თვლა დავიწყოთ მისგან და არა სხვე რომელიმე ფიგურიდან.

ამ არცთუ მარტივი საკითხის გადაწყვეტაში, რასაკვირველია დაგვეხმარა ისევ ეგვიპტური მითოლოგია: „დენდერის ზოდიაქოზე“ გამოსახული ფიგურებიდან ყველაზე მნიშვნელოვანი ფიგურა ეს არის „ოსირისი“, იგი მრავალსახოვანი ღვთაებაა, მის მრავალ არსთა შორის ყველაზე მნიშვნელოვანია ნაყოფიერების ღვთაება, ყოველწლიურად ოსირისი კვდებოდა (მაისი) და აღდგებოდა (ნოემბერი), რაც სწორედ წელიწადის დროთა ცვლას, ბუნების კვდომა-განახლების ციკლს ემთხვევა; და მიცვალებულთა მსაჯულის ფუნქცია. თუ არა მას ვის შეუძლია გადაგვაწყვეტინოს, თუ საიდან შეიძლება თვლის დაწყება. და სურათზე ასეც არის „ოსირისს“ გადადგმული აქვს ნაბიჯი, და იგი უშუალოდ ემიჯნება გარე წრეზე განლაგებულ ფიგურებს; მან ამით ჩვენც გადაგვადგმევინა პირველი ნაბიჯი ფიგურების თვლაში.

„ოსირისის“ ფიგურას გაშლილი ფეხები ისე აქვს განლაგებული, რომ ერთი ფეხი მიუთითებს პირველ, ანუ ათვლის საწყის ფიგურას, ხოლო მეორე განთავსებული აქვს „ბოლო“ ფიგურაზე, ისეა გამოსახული, რომ ქუსლი უკვე აწეუ-

ლი აქვს და თითქოს გვეუბნება, რომ ფეხი მოწყდება საყრდენს და გადადგავს შემდეგ ნაბიჯს. ხოლო მისი მოძრაობის მიმართულება მიგვანიშნებს ათვლის მიმართულებასაც და სწორედ უკანა ფეხის განლაგებით, თითქოს გვანიშნებს, რომ როგორც კი ჩამოვთვლით ბოლო ფიგურას, ან სხვა შემთხვევაში, თუ განვიხილავთ ფიგურებს, როგორც წელთაღრიცხვისათვის გამოსაყენებელ ათვლის სისტემად, ბოლო ფიგურის „გასვლის“ შემდეგ კი არ მთავრდება, არამედ აუცილებლად დაიწყება ახალი ათვლა. თითქოს „დენდერის ზოდიაქოზე“ გამოსახული ფიგურები (ამ შემთხვევაში „ოსირისი“) გვეუბნებიან, რომ მე ვარ დამაკავშირებელი „თავის“ და „ბოლოსი“, ან მისით ხდება კავშირის დამყარება „ბოლოსა“ და საწყისს“ შორის; ანუ წყვეტა დროსა და კალენდარულ წელთაღრიცხვებში არ ხდება.

დავიწყოთ გადათვლა. როგორც აღვნიშნეთ ფიგურებს შორის არის ინტერვალები და ამ ინტერვალებით შეიძლება ეს ფიგურები ჯგუფებადაც დავეოთ. პირველ ნახევარში აღმოჩნდა, მიჯრით განლაგებული 22 ფიგურა, რომელიც მცირე ოდნავ შესამჩნევი ინტერვალით არის გამოყოფილი, მაგრამ მიჯრით მდგომ ფიგურების ფონზე, იგი მაინც შესამჩნევი. ამ პირველ ჯგუფში ჩვენ შეგვიძლია გამოვეოთ რამდენიმე თვალშისაცემი, განმასხვავებელი ნიშანი, რომელიც დამახასიათებელია რამდენიმე ფიგურისათვის და ისეთიც, რომელიც მხოლოდ ზოგიერთს, ან ერთეულ ფიგურას ახასიათებს.

პირველი რაც უნდა აღვნიშნოთ, ეს არის პირველი ორი იდენტურად გამოსახული ფიგურა, პირველის თავზე „ოსირისის“ ფეხია მოთავსებული, ხოლო მათ შორის მისი კვერთხი. ამ ორი ფიგურის გამოყოფის მნიშვნელობას ისიც გვიძლი ერებს, რომ მესამე ფიგურის შემადგენლობაში განთავსებულია 14 ვარსკვლავი განლაგებული 3 მწკრივად ზედა ორ მწკრივში 5-თ ხუთი, ხოლო ქვედაში 4 და ამ ვარსკვლავების ქვეშ გამოსახულია ცხოველი (ღორი). არადა სულ „ზოდიაქოს“ წრეზე გამოსახულია 5 „ცხოველი“; ესენია ღორი, ცხვარი, ბატი, ბაბუინი და უნასი. ასეთივე განლაგება აქვს 12 ვარსკვლავს, სამმწკრივად თითოეულში 4-4-ი ვარსკვლავი, რომელიც განთავსებულია უშუალოდ მერწყულის ნიშნის ქვეშ და ბატის ფიგურის თავზე.

მეხუთე, მეათე, მეცამეტე და მეცხრამეტე ფიგურებს გამოსახული აქვთ თავს ზემოთ წრე, აქედან 3-ს ეს წრე ნამდვილად თავებს ზემოთ აქვთ მოთავსებული, და ისინი ვერძის ფიგურებს განასახიარებენ, ხოლო მე-4 ფიგურას ადამიანის ტანით, წრე თვის მაგივრად აქვს დადგმული.

მეცხრე ფიგურა ადამიანის სხეულით, რატომღაც ზის. მას არც ხელები აქვს და არც თავი, რომლის ადგილზე ხნუმის რქებია გამოსახული.

შემდეგი, რაც უნდა აღვნიშნოს ფიგურების ამ ჯგუფში არის ის, რაც ჩვენ ზემოთ უკვე განვიხილეთ, ეს ანუბისის ფიგურაა, რომელიც მე-12-ეა წრეზე, და რომელიც „ჰორი-უპუატის“ წარმოსახვითი ხაზით არის გამოყოფილი; ანუბისის ფიგურის წინ ვერძის ფიგურაა „ხნუმის“ რქებით, და დისკოთი უშუალოდ რქებს ზემოთ. ჩვენი აზრით ანუბისის „პიროვნებიდან“ გამომდინარე უნდა იწყებდეს ცალკე ჯგუფს და გამოგვივიდა, რომ ანუბისის ფიგურით იწყება მეორე ჯგუფი, რომელშიც 11 ფიგურაა განთავსებული და მთავრდება „ჰორი“-ის ფიგურით. ამის ახსნა, თუ გამართლება შეიძლება აიხსნას იმით, რომ პირველი თერთმეტეული, როგორც მთელი ზოდიაქო იწყება „ოსირისი“-ს პირველი ნაბიჯით. აქედან გამომდინარე ჩვენ ანუბის მივანიჭეთ უპირატესობა. ასეთია მოკლედ ზოგადი დახასიათება პირველი ჯგუფი ფიგურებისა.

მეორე ნახევარი იწყება მესამე ჯგუფის პირველი ფიგურით „ჰორის“ ტოტემის ცხოველით, ბაბუინით, რომელიც „კამარაშია“ მოთავსებული. ამ ჯგუფში 5 ფიგურაა გამოყოფილი. ბოლო ფიგურა თვლით 27-ეა, და ჩვენს მიერ ზემოთ აღწერილი „ლეოპარდის“ უკანა ფეხების ქვეშ არის განთავსებული.

ამ ფიგურების შემდეგ სამი ერთმანეთის ტოლი, და საკმაოდ მოზრდილი ინტერვალია გამოსახული, რომელიც ქმნის ორიგინალურ IV ჯგუფს ფიგურებისას. პირველი ინტერვალით მონიშნულია ერთი 28-ე ფიგურა, რომელიც „ლეოპარდის“ წინა ფეხებქვეშაა განლაგებული, და „გველეშაპის“ ზურგის გასწვრივ გაკლებული წარმოსახვითი წრფე, სწორედ 28-ე ფიგურის წინ გაივლის; და ეს ერთი 28-ე ფიგურა ქმნის ამ ჯგუფის „ა“ ქვეჯგუფს, რომელიც მთვარის რიცხვის, მთვარის სრული ციკლის, ანუ 4 შვიდეულის აღმნიშვნელია და ამავე დროს ქორონიკონის ერთერთი მდგენელი. ასე რომ ამ ფიგურის მეტად „ფართე“ დიაპაზონის გამო, ავტორებმა წარმოდგინეს იგი ცალკე ერთეულად.

შემდეგ მოდის ამ ჯგუფის „ბ“ ქვეჯგუფი, რომელიც შედგება ორი ფიგურისაგან, რომლებიც განლაგებული არიან ასევე ზემოთ აღწერილი ტახტრევანზე მჯდომი ქალი ჩვილით ხელში გამოსახულების ქვეშ. 29-ე ფიგურა ტახტრევანის უკანა ფეხის, ხოლი 30-ე ფიგურა წინა ფეხის ქვეშაა განთავსებული. რიცხვ 30-ს ეგვიპტელების კალენდარულ სისტემაში დახასიათება არ სჭირდება. იგი თვითონ არის კალენდარის „საფუძველი“.

ბოლო დიდი ინტერვალი მთავრდება 31-ე ფიგურით და მისით იწყება 6 ფიგურიანი ჯგუფი 36-ე ფიგურის ჩათვლით. ამ V ჯგუფის ბოლო 36-ე ფიგურა განთავსებულია „კურბზე“ მჯდომი „შევარდენის“ ქვეშ.

განსაკუთრებით აღსანიშნავია ბოლო 37-ე ფიგურა, VI ჯგუფი, როგორც ქვეწარმავლის გამოსახულება – იგი სამეფო გვირგვინიანი კობრაა, ფარაონის სიმბოლო, რომელიც შესამჩნევ, გამოსარჩევ კვარცხლბეკზეა გამოსახული. და როგორც ზევით აღვნიშნეთ იგი განლაგებულია „ოსირისის“ უკანა ფეხის ქვეშ. და რაც „ყველაზე“ საინტერესოა ჩვენ მას „უნასს“ ვეძახით, ხოლო პირველი პირამიდა, რომელმაც დაილაპარაკა, მასში აღმოჩნდა იეროგლიფები, სახელად ჰქვია „უნასი“. რატომღაც ეგვიპტელებს ეს სახელი ფარაონის სახელი ჰგონიათ, მაშინ როდესაც ამ პირამიდის შემქმნელი ფარაონი, ალბათ „უნასის“ (ანუ ფროტოსანი უნასის) ფსევდონიმს ამოეფარა.

როგორც ვნახეთ „დენდერის ზოდიაქოს“ გარე წრეზე განლაგებული ფიგურები ქმნიან 6 დაჯგუფებას. ისინი შედგებიან შემდეგი რაოდენობის ფიგურებისაგან: 22 ($11 + 11$) + $5 = 27$, + 3 [$+ 1 = 28$, + $2 = 30$], + $6 = 36$, + $1 = 37$. ჩვენ ამ დაჯგუფებაში გამოვყავით მე-12, 28-ე, 30-ე და 36-ე ფიგურები ისინი დაკავშირებული არიან ჩვენთვის ცნობილ ეგვიპტურ კალენდრებთან: 36 ჩვენ შეგვიძლია განვიხილოთ, როგორც 36 დეკანი თითო 10 დეკადისაგან შემდგარი, ხოლო წლებში ეს ციფრი გამოსახავს ეგვიპტელთა წელს, ასევე $12 \times 30 = 360$ -ს დღიან წელს, წრე დაყოფილია 360'-ად; ან 36 განვიხილოთ როგორც 18-სა და 2-ის ნამრავლი, სადაც 18 „სოთისის“ სრული ციკლის მდგენელია ($18 \times 1440 = 25920$). 28 ჩვენ მხოლოდ ქორონიკონისათვის გვემეტება.

აი რიცხვით 21-ე ფიგურას და ზოდიაქალური თანავარსკვლავედის მშვიდლოსანს ერთნაირი გვირგვინები ახურავთ, რითაც ეს ფიგურა გამოყოფილი არ არის ცალკე, მაგრამ გამორჩეულია მთელს წრეზე. ასევე რიცხვი 37 არცერთ ეგვიპტურ კალენდარულ წელთაღრიცხვას არ უკავშირდება, არც შუმერულს, არც ჩინურს, არც მაიას კალენდარში და არც ინდურ კალენდარულ სისტემას არ უდგება. გარდა „ქრისტიანული“ წელთაღრიცხვისა. და თუ ეს ძალიან თამამი ნათქვამია, მაშინ ჩვენ ალბათ შევეცდებით სხვა ჭრილში განვიხილოთ ეს რიცხვები.

და ნამდვილად ამ რიცხვების ადგილი სულ სხვა სიბრტყეშია მოსაძებნი. რადგან „ეგვიპტური დამწერლობა“ „ვარსკვლავურ ცასთან“ არის დაკავშირებული, და არა მარტო ეგვიპტური დამწერლობა, თანაც „ოსირისი“ მოხსენიებულია, როგორც სიბრძნის ღმერთის „თოთის“ საწერ „ფირფიტად“, (რატომ აქვს ამ ეგვიპტურ სიბრძნის ღმერთს მეგრული მთვარის სახელი? – ალბათ იმიტომ, რომ ჩვენ უკვე გავლილი გვქონდა „სვანური“ ენის პერიოდი გ.კლიმოვის აზრით და

ჩვენი ინტერპრეტაციით მეგრული და ქართულის შექმნა დაიწყო ძვ.წ. XIX საუკუნეში (Т.В.Гамкрелидзе, 1971, стр. 25, 30, 293-4; Г.А.Климов, 1959, стр. 121) და დიდია ცთუნება იმისა, რომ დენდერის ზოდიაქოს გარეთა წრეზე განლაგებული ფიგურების ქვეშ განვალაგოთ „ქართული ასომთავრული ანბანი“-ს ასონიშნები და „დასრულებილი“ სახე მივცეთ „დენდერის ზოდიაქოს“, რომელსაც გთავაზობთ სურათი № 29-ის სახით. [მკითხველი ალბათ მიხვდა, რომ ჩვენ აქ არ ვიხილავთ „თოთი“-ს ეგვიპტურ სახელწოდებას – ჯ-ეხუთს, თუ ჯ-ახუთს, თორემ ქართული ტოპონიმიკის გარჩევაც მოგვიხდებოდა].

როგორც ვხედავთ ნახაზზე, რაოდენობრივად ქართული ასომთავრული ანბანი და „დენდერის ზოდიაქოს“ გარე წრეზე განლაგებული ფიგურები სრულ თანხვედრაში არიან (ფუნქციურად ზევით განვიხილეთ). და რაც კი ჩვენ მათემატიკოსებს უწერიან ქართული ასომთავრული ანბანის რიცხვითი მნიშვნელობების შესახებ (მხედველობაში გვაქვს ნ. კანდელაკი, გ. ცერცვაძე, რ. პატარიძე და სხვანი და სხვანი), ყველაფერი „დენდერის ზოდიაქოზე“ წარმოდგენილი.

სურათი № 29 დენდერის ზოდიაქო.

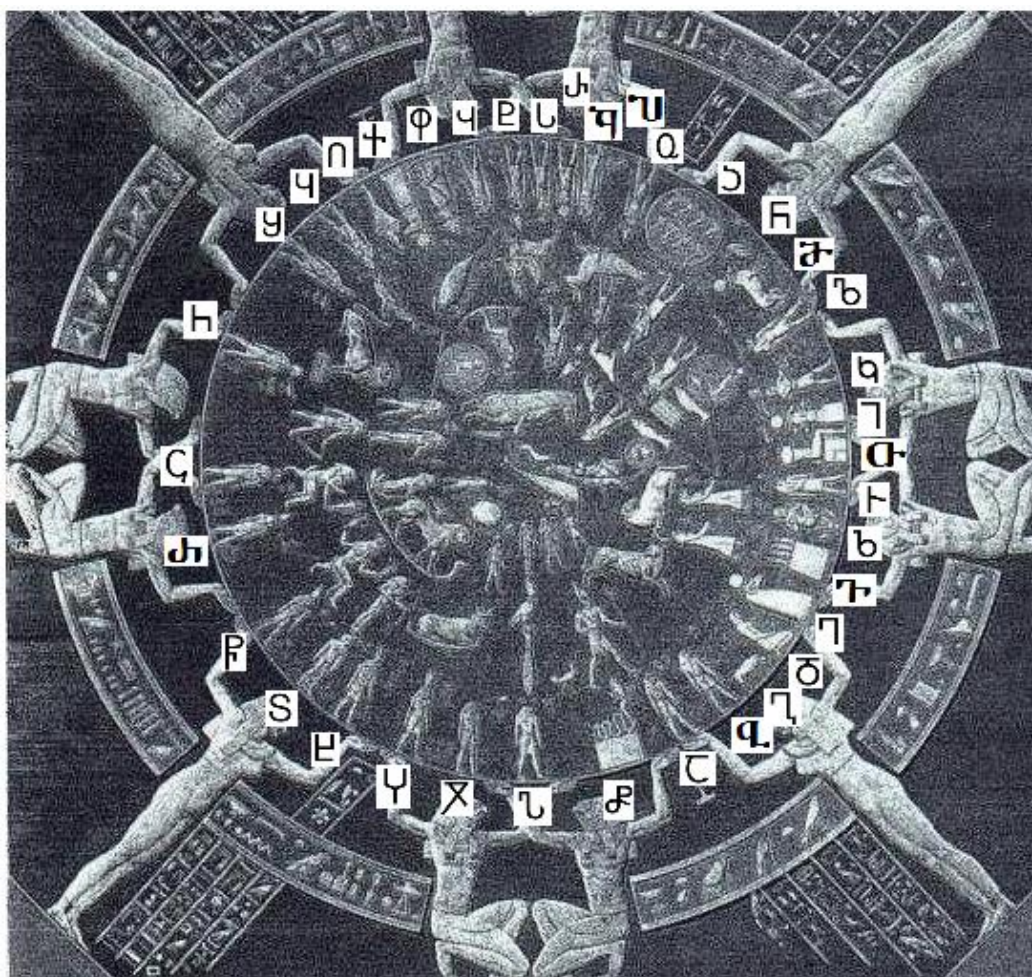

ჩვენი აზრით „დენდერის ზოდიაქოს“ გარეთა წრეზე განლაგებული ფიგურები ისე არიან დაჯგუფებულები, და ეს ჯგუფები ერთმანეთთან ხილული, თუ უხილავი ინტერვალებით ისეთნაირად არიან განლაგებულები, რომ მათი ერთხელ არჩეული ადგილმდებარეობის შეცვლა მთლიანად დაანგრევს მთელ ჰარმონიას; და ამიტომ მათი ადგილმდებარეობა ტაბუირებულია, და მათი ადგილების შეცვლის ვარიანტების საშუალებას არ გვაძლევენ ე. ი. მათ ადგილებს ვერავინ

ვერ შეუცვლის, აი „წრის“ შიგნით ყველას თავისი თვალთახერდვით, ასე თქვათ გაუმარჯოს.

რაც შეეხება IV ჯგუფს, რომელიც იწყება 31-ე ფიგურით, ანუ ქართულად ანბანის 31-ე ასონიშანი „წილ“-ით (რიგით 31 და მარაგით 4000), ეს ქართული აზროვნების, ფიქრის და კულტურის საგანძურია, ანუ ქართველების შიდა კულტურული პოლიტიკის საქმეა და სხვებს შიგ ცხვირი არ უნდა ჩავაყოფინოთ. რადგან, ჯერ ვერ გაიგებენ, და თუ როგორმე მოინდომეს რაიმეს გაგება – „მიგიპარიებენ“.

ბ-ნი შ. ძიძიგურს ქართულ პალეოგრაფიასთან დაკავშირებით მოყვანილი აქვს ერთი ვარაუდი: „როცა ორ ანბანს ერთმანეთს ვუდარებთ, ძირითადად ორ კითხვაზე უნდა იქნეს გაცემული პასუხი: **1. როგორია საანალიზო ასოების მოხაზულობა და 2. რა თანმიმდევრობითაა დალაგებული ეს ასონიშნები.**

ცნობილია, რომ ანბანები ერთმანეთისაგან განსხვავდებიან იმის მიხედვით, თუ რომელ ასოს რომელი მოსდევს, ე. ი. განსხვავდებიან ასოთა დალაგების მიხედვით. გამოსარკვევია, აგრეთვე რიცხოობრივ მნიშვნელობის საკითხი; სანამ ციფრებს შემოიღებდნენ, რიცხვები ასოების საშუალებით გამოიხატებოდა.” (367 : 119).

ამ ციტატიდან ირკვევა, რომ ქართული ასომთავრული ანბანის შედარება სხვა ანბანთან უაზრობაა, რადგან მათ არ აქვთ იმდენი ასონიშნები, რამდენიც გვაქვს ჩვენ და თუ აქვს, ჩვენგან მოპარული ყოფილა. ხომ გითხარი „მიგიპარიებენ“ თქო!!! და თან თავს სირაქლემასავით „ქვიშაში“ მალავენ.

ჩვენ, კი როგორც ჩანს კიდევ დიდი ხანი ვერ შევადარებთ ქართულ ანბანს ეგვიპტურს, რადგან ის, ჯერ კიდევ არ ჩანს, და მოგვიწევს მოცდა ალბათ საუკუნის აღმოჩენამდე. რაც შეეხება რიცხოობრივ მნიშვნელობას, როგორც იგი ჩვენ წარმოგვიდგენია, „დენდერის ზოდიაქოს“ გარშემო განლაგებული ფიგურები ისეა განაწილებული, რომ უნებლიედ იბადება კითხვა, რომ თუ არა აქ, ისე სად უნდა ჩაეშიფრათ, ან განელაგებინათ ზეციური დამწერლობის ნიშნები? რომელიც სრულ თანხვედრაშია ქართული ასომთავრული ანბანის რიცხოობრივ (37) რაოდენობასთან.

დავუბრუნდეთ ასონიშან „წილ“-ს. 31-ე ფიგურა „ჩვენი აზრით, მაინც განსაკუთრებით არის გამოყოფილი დენდერის ზოდიაქოს“ გარე წრეზე. იგი განთავსებულია ეგვიპტურულ წრეზე გამოსახული „ტახტზე“ მჯდომი ქალღმერთის ფიგურის ქვეშ, რომელსაც თავზე ადგას „კამარასაგან“ განსხვავებული ნავი-ეტილი, რომელზედაც განთავსებულია ეკლიპტიკური ზოდიაქოს „ლომი“-ს ნიშანი. ხოლო ტახტრევის ფეხებს შორის თითქოს „არკის“-„თაღის“ ქვეშ, გამოსახულია 31-ე ფიგურა.

თუ ძალიან მოვინდომებთ და კარგად დავაკვირდებით, ანუ ჩვენი თვალთახედვით შევხედავთ გარე წრეზე განთავსებულ ფიგურებს, საინტერესო განმასხვავებელ ნიშნებსაც აღმოვაჩინებთ მათზე. ჩვენი აზრით ამ ფიგურებში არის ორი „ანომალია“: ერთი ეს არის მე-9 ფიგურა, რომელსაც თავი არ აქვს და 19-ე ფიგურა, რომელსაც თავის ნაცვლად წრე აქვს გამოსახული. ორივე რიცხვი ჩვენთვის ნაცნობია. ცხრიანი, როგორც 18-ის ნახევარი და „სოთისის“ ციკლით ეს რიცხვი მოინიშნავს პრეცესიის ციკლის ნახევარს $9 \times 1440 = 12960$ წელს; ხოლო რიცხვი 19 კი, 28-სთან ერთად ქორონიკონის ერთერთი მდგენელია $19 \times 28 = 532$.

მოინდომების შემთვევაში, ქართული ანბანის დაყოფა ერთეულებად, ასეულებად და ათასეულებად, ანუ 9 ასო-ერთეულებად. ასევე შეიძლება ამ წრეზეც აღმოვაჩინოთ, რაიმე მიმანიშნებელი განსხვავებები ფიგურებზე, რომლითაც შეიძლება მივუსადაგოდ იმ მოვლენას, რომელიც გვაქვს „დავათის სტელაზე“ ამოჭრილი ქართული ასომთავრული ანბანის უნიკალური დაყოფა სამ ჯგუფად

18 + 18 + 1 = 37 და ორივე ჯგუფის (18) ასონიშნის განლაგება, თითოში 3-მ მწკრივად, პირველში – 7, მეორეში – 6 და მესამე მწკრივში 5 ასონიშანი.

აი მაგალითად მე-7 ფიგურა წრეზე „ლოტოსის“ ყვავილზეა გამოსახული, კი არ ზის, არამედ ჩაცუცქულია; მე-13 ფიგურას მზე ადგას თავზე, ისევე როგორც მე-19 – განსაკუთრებულ ფიგურას, რომელიც ახალ-მეორე 18-ულს გამოყოფს. უშუალოდ მის შემდეგ შვიდეული განლაგებულია ეკლიპტიკური ზოდიაქოს ნიშნების ქვეშ, და მოსდევს შემდეგი II ექვსეული და იწყება იმ ფიგურით, რომლის თავზე გამოსახულია დისკო და ეკვატორული თანაგარსკვლავედის პირველი ფიგურა (გარე წრეზე). ეს ჯგუფი მთავრდება ასონიშანი „ვილ“-ით, ანუ 31-ე ფიგურით (ეს უკვე უშუალოდ „ქართული“ ცოდნა მივაშველეთ), ხოლო მესამე ჯგუფი (III ხუთეული) მთავრდება ორი „ქართულ“-ეკვიპტური ქმნილებით, 36-ე ფიგურა ჰორი, რომლის თავზე „კურბზე მჯდომი შავარდენი“, გამოსახული „ისიდას“ და „ოსისრისის“ „თანაგარსკვლავედებს“ შორის და ბოლო 37-ე ფიგურა ქართულად „უნასი“, რომელიც მსგავსებას იჩენს 35-ე ასონიშანთან „ჯან“-თან. მე მგონი ძალიან მოკლედ და ნაწილობრივ გასაგებად აღვწერეთ „დენდერის ზოდიაქო“. დანარჩენი სხვა დროს.

ჩვენ არ დავიწყებთ იმის მტკიცებას, რომ კოლხები და ეგვიპტელები ერთი ხალხია, ან რომ მათი კულტურა მსგავსია, თუნდაც დაახლოებული, ეს დღეს სრულებითაც არ არის აქტუალური, რაც, როგორც სჩანს ისტორიულადაც საფუძველი არ გააჩნია, ყოველ შემთხვევაში წინადაცვეთის რიტუალის დაწყებამდე, რაც ქრისტეს მოვლინებამდე ზოგიერთი ისტორიკოსის მსოფლმხედველობაში შეიძლება გამართლებული ყოფილიყო, რასაკვირველია მხედველობაში გვაქვს წინა დაცვეთა.

ჩვენ აღვნიშნეთ მხოლოდ, რომ ეგვიპტელებმა „დენდერის ზოდიაქოზე“ გამოსახეს ვარსკვლავური დამწერლობის, ანბანის ასონიშნების განლაგების მატრიცა, რომლის ფუნქცია ან თავიდანვე არ იცოდნენ, ან ძალიან ადრე, თითქმის შექმნისთანავე დაივიწყეს. ისინი ვინც ასეთი მაღალი, ეგვიპტის კულტურა შემქმნა, „უბრალო“ ხალხისთვისაც გაირჯებოდნენ? მით უმეტეს, რომ ასონიშნების გამოსახვის ფორმულას ეგვიპტური მითოლოგიით წარმოადგენს „ორიონის ფირფიტა“. აი ვინ, როგორ და რისთვის გამოიყენებს ამ ცოდნას, ეს უკვე ყველა ერს აქვს თავისი შესაძლებლობა და შეხედულება, თუგინდ მოთხოვნილება, მაგრამ მთავარია ამ ანბანში რისი ჩადება გინდა და რის შესაძლებლობას გაძლევს შენი ენა. მსგავსი ზეციური, უნივერსალური ფორმულა (მატრიცა) აქვთ სხვადასხვა კულტურის მქონე ერთმანეთისაგან მეტად განსხვავებული კულტურის მქონე ერებს, როგორებიცაა ინდოელები და ინდიელები. თანაც მათი კულტურა დაშორებული არიან ერთმანეთისაგან როგორც ტერიტორიულად ისე დროში.

და ბოლოს უნდა გამოვთქვათ ჩვენი მოსაზრება ერთერთი წინასწარმეტყველების შესახებ, რომელიც აღწერილია „დენდერის ზოდიაქოზე“. ეს ეხება „მერწყულის“ ზოდიაქოს დაწყებას, რომლის ქვეშ, გარე წრეზე, ერთი ფიგურის მაგივრად გამოსახულია რკალი, რომელშიც ორ რიგად გამოსახულია 8 პატარა ადამიანის გამოსახულება, ოთხ-ოთხი თითო რიგში. ყველა დაჩოქილია მუხლებზე, მათ ხელები უკან აქვთ გაკრული, თუ სწორედ აღვიქვით, შეიძლება ისინი სწავლისთვის ან ღოცვისთვის არიან გამზადებული; თანაც შემდეგი ფიგურა ისეა გამოსახული, რომ იგი მათ წინ უძღვით, მით უმეტეს, რომ ეს ფიგურა განასახიერებს სიბრძნის ღმერთს „თოთს“ იბისის თავით და გვირგვინით. ასე, რომ მთელი „მერწყულის“ პერიოდი კაცობრიობა სწავლასა და ღოცვაში გაატარებს.

მთელი ეს კომპოზიცია მოთავსებულია რკალისმაგვარ თაღის ქვეშ, რომელიც ძველბერძნულ „ომეგას“ გვაგონებს და მხოლოდ მოგვაგონებს, რომლის მსგავს ასონიშანს ჩვენ ვხვდებით ნეკრესის არქეოლოგიური გათხრების მასალებში. ამაზე ქვემოთ.

თავი 10

„ნეკრესის ფიასკო“

§ 1. ნეკრესის „ასომთავრული“ ანუ სამხრითული აზროვნების ფიასკო რუსეთუმეთათვის

როგორც არაერთხელ აღვნიშნეთ, ჩვენ შეძლებისდა გვარად ვცდილობდით არ შევხებოდით ქართული ასომთავრული ანბანის შექმნის, ქართული დამწერლობის წარმოშობის, თუ საერთოდ დამწერლობის წარმოშობის საკითხს. მაგრამ ზემოთ მოყვანილი მასალებიდან გამომდინარე, რასაც ზურგს უმაგრებს ახალი არქეოლოგიური აღმოჩენები, ჩვენ მეტ-ნაკლებად მოგვიწევს და მხოლოდ ქართული ასომთავრული დამწერლობის შესახებ ჩვენი (ხაზგასმით „არაპროფესიონალური“–მიამიტური) ვარაუდი, თუ მოსაზრებები გამოვთქვათ.

ამ საკითხს ჩვენ განვიხილავთ ბ-ნ ლევან ჭეიშვილის, ნაშრომის მასალებზე დაყრდნობით; რომელშიც აღწერილია „ქართული ასომთავრული ასონიშნები“, რომლებიც ღვაწლმოსილმა მეცნიერმა დაათარიდა, როგორც ქრისტიანობის სახელმწიფო რელიგიად ოფიციალურად გამოცხადების წინა პერიოდის ნიმუშები ასომთავრული ანბანისა, ქვაზე ამოკაწვრის (რელიეფური) მეთოდით შესრულებული. ყველა მეცნიერი, რომლებიც ასომთავრული ანბანის წარმოშობის საკითხებს ეხებოდნენ, ისინი მხოლოდ თავის საგარაუდო ჰიპოთეზებს თუ ეყრდნობოდნენ, რიცხვითი მნიშვნელობების გათვალისწინების გარეშე.

ბ-ნი ლევანი ყურადღებას ამახვილებს ასომთავრულ ასონიშანთა გრაფიკული გამოსახულების ერთ-ერთ ნიშანზე – **ვერტიკალური ღერძის** გამოყენებაზე ასომთავრულ ანბანში და მოჰყავს ჩვენი აზრით მეტად დამაჯერებელი ნიმუშები – ნეკრესის არქეოლოგიური მასალებიდან.

ჩვენი აზრით, ბატონმა ლევანმა საზოგადოების ყურადღება გაამახვილა ერთ მეტად ცნობილ, მაგრამ არასათანადოდ, ეს ძალიან კორექტული გამოთქმაა, რომ არ ვათქვათ მიჩუმათებულ საკითხზე. შეიძლება ასეც გამოგვეთქვა, რომ ეს საკითხი არასათანადოდ არის აღქმული, თუ შეფასებული, ანუ იგნორირებულ მოვლენაზე. ამიტომ ჩვენ ამ თავს დავიწყებთ ბ-ნი ლევანის მიერ განხილული საკითხის მიმოხილვით, ქართული ანბანის შექმნის თაობაზე და თანამედროვე მეცნიერების შეხედულებებზე ამის შესახებ.

ბატონ ლევანს აქვს, რაღაც ისეთი, განსაკუთრებული, რაც საკითხის შესწავლის სწორედ აღქმაში ეხმარება, კითხვის სწორედ დასმაში და ფაქტებიდან ჭეშმარიტების განმსაზღვრელი მიმართულების ნაწილ-ნაწილ შეგროვებაში, როგორი თვისებებიც, არ გააჩნიათ ბევრ მოღვაწეს, ჩვენი ჩათვლით, როდესაც ჯერ პასუხები მზად აქვთ, ხოლო დასაბუთებისას ამ შეკვეთილი ან გამზადებული პასუხებიდან გამომდინარე ირჯებიან.

აი ასეთი თვალსაჩინო, ვიტყოდი მეცნიერული მიდგომა ახასიათებს მას საკითხის განხილვისას. მოვიყვანოთ ციტატა: „ამის შრმდეგ, მესროპი „წავიდა ქართველთა ქვეყანაში და მადლის ზეგარდმო მინიჭებით მათაც შეუქმნა ანბანი ვინმე ჯალასთან ერთად, რომელიც ბერძნული და სომხური ენებიდან თარგმნიდა. (მესროპს) ხელს უწყობდნენ იმათი მეფე ბაკური და მოსე ეპისკოპოსი“* (მოსე ხორენელი, გვ. 223-4). ტექსტის მიხედვით ყურადღებას იქცევს ქართველთა მხრიდან „ვინმე ჯალას“ მონაწილეობა აღნიშნულ საქმიანობაში, რომელიც თურმე განსწავლული ადამიანი ყოფილა, სხვანაირად მასთან მისვლას აზრი არ ექნებოდა. რაც მთავარია ის თურმე „ბერძნული და სომხური ენებიდან თარგმნიდა“. ცხადია, რომ ის ამ ენებიდან თარგმნიდა ქართულად. მაშასადამე ცნობი-

ლი ყოფილა ქართული ანბანიც. მაშ რისთვის დაშვრა მაშთოცი, ან მოვსეს ხორენელი, ქართველებს ხომ ანბანი უკვე ჰქონიათ? ერთის მხრივ ეს ფრაზა ადვილი ასახსნელია, თუმცა კი მთავარი აზრი ამოსაცნობია” (368 : 119).

რადაც ადვილად გამოუვიდა ბ-ნ ლევანს, რადგან ალბათ უნდა გავითავალისწინოთ, რომ „ვინმე განსწავლული ჯალა” (ჯ- უნასი, ჯა- ქალი (ხე), ლა- მზე (ნათება), ალოგლოტოგრაფიის წესით იყო დაკავებული – ე.ი. ჯალას არამეულიც სცოდნია. მე კი მეგონა, რომ ჯერ ბერძნულიდან სომხურად სთარგმნიდა და არამეული ასოებით, იწერდა „ქალაღდზე”, შემდეგ ხაზარულად, უკაცრავად რუსულად სთარგმნიდა და სპარსული ასოები გამოყავდა, რასაკვირველია „ქალაღდზე”, შემდეგ აფსუურად თარგმნიდა ბერძნული ასოებით და არ უნდა დაგვაგიწყდეს, რომ ბოლოს აუცილებლად ასურულად და ოსურად გადათარგმნიდა, შემდეგ შეუდარებდა ორიგინალს და ისევ თავიდან დაიწყებდა „მრომას”, რადგან იმ ჩვენი ცოდვით სავსეს ასომთავრული არ ჰქონდა და „დარბოდა” ასე ფუჭად წერებოდა. ჩვენ მაგალითად „ჯალა“-სთვის პოლიგლოტობის მინიჭება არ გვენანება, მით უმეტეს, რომ ის ჩვენი წინაპარია. ისე ხუმრობა იქით იყოს და ქართველების წინაპარი ალბათ ნამდვილად მაიას ტომის ენაზე თუ ლაპარაკობდა.

ახლა სერიოზულად. როდესაც ზემოთ ლაპარაკია თარგმანზე, ბ-ნი ლ. ჭილაშვილი, როგორც სხვები წერიითი საშუალებით, თარგმანის „ქალაღდზე” გადატანას გულისხმობენ. თუ ბერძნული ანბანის შესახებ შეიძლება ითქვას, რომ ჯალას შეეძლო თავის სამშობლოში გასცნობოდა ბერძნულს (მცხეთაში აღმოჩენილი ბილინგვა, ბერძნულ და „არმაზული”), ხოლო სომხურის (არმენულის თუ ჰაიკურის) შესახებ ამას ნამდვილად ვერ ვიტყვით.

ვისაც პრეტენზია აქვს პირველობაზე, იმან კარგად უნდა გაითავისოს (აქ ალოგლოტოგრაფიის თეორია „ღელვის” ფოთოლივით ვერ დაიცავს სიშიშვლისაგან), რომ ჯერ მესროპს უნდა გამოეგონებინა „არმენული” ანბანი, შემდეგ ეს ცოდნა წაეღო თავის სამშობლოში ქალაქ ქისამოსიდან, ესწავლებინა მასზე უფრო მცოდნე „ჰაიკი ეროვნების” თეოლოგებისათვის. შემდეგ უნდა გადმოეთარგმნათ „რაიმე” ტექსტი, გაენაწილებინათ და დადებითი შედეგის მიღების შემდეგ დაეწყოთ „სადვთო წერილის” გადმოთარგმნა ჰაიკურად და ქალაღდზე გადაეტანათ არმენული ასოებით. შემდეგ ეს ნათარგმნი წერილი ექადაგათ ჰაიკურ ეკლესიებში და იგი ბერძნულ ენაზე არსებულ სადვთო წერილზე პოპულარული უნდა გამხდარიყო ჰაიკურ მოსახლეობაში მაინც. შემდეგ ეს ასოები (ჰაიკური) არმენებს უნდა გამოეყენებინათ ვაჭრობაში, რომ მიეწვდინათ სხვადასვა ქვეყანაში სავაჭროდ და უკეთესი ბედის საძიებლად დარჩენილი ჰაიკებისათვის და ესწავლებინათ ახალშექმნილი ასოები, რომ ჩამოყალიბებულიყო „ჰაიკი” ერი და ყველას ელოცა ერთ ჰაიკურ ენაზე. ამასობაში ვინმე „ჯალა“-ც გაიგებდა სომხური ასოების შესახებ და წავიდოდა „ჰაოსების” ქვეყანაში არმენული ანბანის შესასწავლად. შეისწავლიდა და ალბათ ნათარგმნი ლიტერატურასაც წამოიღებდა (ზეპირი თარგმნა ალბათ მანამდეც შეეძლო, რადგან „ჰაიკურ” ენაში – გარაკაცში, 1/3 მაგრული და სვანურია – ნ. მარის აზრით მათ პირდაპირ გადმოიღეს ენა, ყოველგვარი გადამუშავების გარეშე; ამიტომ ძველ სომხურში მეგრული სიტყვების „მარგალიტები” შეუცვლელი სახითაა შემონახული). როგორც ვხედავთ მესროპის გარჯიდან, სანამ „ჯალა“-მდე მიაღწევდა სომხური ანბანის შექმნის ამბავი და ვიდრე „ჯალა” შეისწავლიდა „ჰაიკური” ტექსტის თარგმნას ნებისმიერი ასოებით ქართულად, საკმაო დროს უნდა გაეველო და თქვენ წარმოიდგინეთ რომ იმ დროს უკვე ალბათ მესროპის ორმოციც გასული იქნებოდა და წლისთავიც. ისე რეალურად მესროპს ალბათ იდეა ქ. ქისამოსში მოუვიდა და „ჯალას” გამოყვანიდა „ჰაიკური ანბანი”.

მეორეს მხრივ მესროპს სრულებით არ სჭირდებოდა ეს ვიდაც „ჯალა”. იგი მის გარეშედაც შეუქმნიდა „ქართველებს”, ბოდიში „იბერებს”, – კიდევ ბოდი-

ში „ქართლოსიანებს“ ანბანს, მაგრამ რადგან ჯერ კიდევ არ იყო შექმნილი, თუ ჩამოყალიბებული „ახალი სომხური“ (ახალი ჰაიკური) ენა, სომეხ ავტორს რა უნდა ექნა იმ ტერმინებისათვის, რომლებიც საკუთარ ენაში – გარაკაცში ერთ მესამედს მოიცავდა? თანაც ეს სიტყვა-ტერმინები ვერც სპარსულად და ვერც ბერძნულად („ჰაიკურზე“ არაფერს ვამბობთ) ვერაფრით ვერ იხსნებიან. ამ დროს მათი ერთი ნაწილი, რომელიც პირდაპირ არიან დაკავშირებული წერა-კითხვასთან ამ წერა-კითხვის, შემქმნელი ერის, აღმნიშვნელ მისამართს პირდაპირ და მოურიდებლად მიუთითებენ „გრ“-ს („რგ“) როლს ასონიშანთა ჭრა-კვეთაში, რაც ჩვენ ზემოთ განვიხილეთ. აქ მოვიყვანთ მხოლოდ ღვინის განმარტებას: „... ქართულ ვი-ს მეგრულში შეესატყვისება გი (შდრ. ქართ. ვირი, მეგრ. გირინი). ამიტომ ქართ. ღვინოს შესატყვისად (ქართულშიც უნდა ყოფილიყო ღვინი, რომელიც ევარდება მეგრულს და გვხვდება ძველ ტექსტებშიც) მეგრულში უნდა გვქონოდა გინი. ამ ფორმით ეს სიტყვა შემონახულია სომხურში, სადაც იგი მეგრულ-ჭანურიდან, უნდა იყოს ნასესხები...“ (369 : 162). [იქნებ კოლხური ტომი „მესხები“ ლაპარაკობდნენ „მეგრულად“ და ისე მოხვდა ეს სიტყვები „ჰაიკურში“, რომელთა მიწებიც აითვისეს მათმა წინაპრებმა?].

ამიტომ მას (ავტორს), მაშტოცისათვის აუცილებელი იქნებოდა, რომ „ვინმე ჯალა“ მოესენიებინათ დამხმარედ, რომ თვითონ „გრ“ იყო მონაწილე, და „მოსწავლე“, თვით „გრ“-ებისთვის ანბანის შექმნისა – სხვანაირად აფიორა გამოვიდოდა საკუთარ „უტუ“ ხალხთან; რადგან მესხიერება ძალიან რთული „დარგია“ მეცნიერებისა, როდესაც იგი შენდა უნებურად თავს გახსნებს. ამიტომ ასეთი „ნაბოდვარი იდეა“ მხოლოდ მაშინ თუ შეიქმნებოდა „ჰაიკების“ თავში, როდესაც ენა უკვე გამოცვლილი ჰქონდათ და „ჰაიკები“ ცდილობდნენ პოლიტიკური თვითდამკვიდრებისთვის (XVIII ს.), და კონფენსიური განხეთქილებაც ალბათ ენის ნიადაგზე უნდა მომხდარიყო – დანარჩენი, დღევანდელი გადასახედიდან „შეფუთვის“ სახეს იღებს.

„არმენული ერი“ შეიქმნა მას შემდეგ, რაც მათ შეიცვალეს ენა (მიატოვეს გარაკაცი), მანამდე ისინი „ჰაიკები“ იყვნენ განსახლებულები არმინიის ტერიტორიაზე და არა მხოლოდ არმინიის ტერიტორიაზე. ამის სულ ახალი მაგალითი გვაქვს დღევანდელ მსოფლიოში: ებრაელებმა, როგორც კი შექმნეს 1948 წელს სახელმწიფო, „შეიცვალეს“ (აღადგინეს ივრიტი) ენაც; მეორე მაგალითი რუსები – ბიბლია მათ ნათარგმნი აქვთ სლავურ ენაზე, მაშინ ისინი წარმოადგენდნენ კიდევაც სლავებს, მათი დიფერენციაცია დაიწყო სალაპარაკო ენის ცვლილებასთან ერთად და ისინი, როგორც ერი, ჩამოყალიბდნენ რუსებად, როდესაც მათ სადვითო წერილი რუსულ ენაზე თარგმნეს (სრული თარგმანი ბიბლიისა თანამედროვე (ხალხისათვის გასაგებ ენაზე) რუსულზე გამოვა 2010 წელს); „სლავურ დამწერლობის“ ზოგიერთ ასონიშანთან მათ კავშირი როგორც გვახსოვს ბოლოს ლენინის დეკრეტით გაწყვიტეს.

თუ მკითხველს მოვლენების ასეთი განვითარება არ მოსწონს, მას შეუძლია სხვა უფრო მოსახერხებელი ვარიანტი აირჩიოს, მაგრამ როდესაც შემოგვეღვა ვებიან ჩვენი კულტურული მემკვიდრეობის მითვისებაში, მზად უნდა ჰქონდეთ თავის დაცვის რეალური საშუალებები.

მაშ ასე, როდესაც იდეები გვღალატობს, და მეცნიერებაც „იჭედება“, მაშინ მოდის „ალოგლოტოგრაფია“ (ანუ „ბუა“). მაინც რა მაგარია ეს „ბუა“ (ალოგლოტოგრაფია?!), ვისაც გინდა და რომელ ენაზედაც გინდა, იმ ენაზე ალაპარაკებ და თანაც როდესაც გინდა – ეს შენს ხასიათზე იქნება დამოკიდებული, და ნებისმიერ ეპოქას და საუკუნეს მიუჩენ, მაგალითად შუმერულს, ან ეგვიპტურს.

დავუბრუნდეთ ვიღაც „ჯალას“, და თუ ის არამეულად თარგმნიდა სომხურიდან, ალბათ მესროპამდე არმენიულ ზეპირსიტყვიერების ჩაწერას აწარმოებდა არამეულ ენაზე არამეული ასოებით, ან სომხური სიტყვა გამოყავდა ნების-

მიერი სხვა არასომხური ანბანით: შემდეგ რუსებმა გაზი გადაკეტეს და იძულებული ვიყავით ეს ჯალას ნაწერები პირდაპირი მნიშვნელობით გამოგვეყენებინა, ანუ დავწვიოთ ხელების გასათბობად; რადგან ეხლა კი არა ალბათ მაშინაც ვერ ხვდებოდნენ, თუ რისთვის იხარჯებოდა „ჯალა“ („მობიდანნი“); [ჯერ ნაპოვნი არ არის საქართველოს მაგალითზე ქართული ტექსტის სხვა ანბანით ჩაწერისა, ისე, როგორც ეს სომხებმა ყირიმში „მამაის“ ურდოში, ან ებრაელებმა არაბული ასოებით ესპანეთში მოიმოქმედეს].

რაც შეეხება დამწერლობის განვითარებას აღმოსავლეთის რომის იმპერიაში IV–VI საუკუნეებში: „... ქრისტიანობის, სახელმწიფო რელიგიად აღორძინებისთანავე (ანბანი) სწრაფად ვერ შეიქმნებოდა. მით უმეტეს, ჩვენ ვიცით ქართულივე წყაროებით, რომ გამორიცხულია მეოთხე საუკუნეში და ნაწილობრივ მეხუთეში, ქართული ანბანის შექმნა, რადგანაც ამის საჭიროება არ ჩანდა – მთელი საუკუნის განმავლობაში საეკლესიო სამსახური ბერძნულ ენაზე მიმდინარეობდა და მღვდელმთავრებიც ბერძნები იყვნენ“ (გვ. 105). ბატონი ილია ტაბაღუაძე იგივე აზრზეა: „ღვთისმსახურების ენა პირველად ბერძნული იყო. VII საუკუნეში კი ეკლესიებში დამკვიდრდა ქართული ენა“ (370 : 62).

ჩვენ კი დავუმატებდით, რომ ბერძნები ქართული ანბანის შექმნას არ დაუშვებდნენ. ასე რომ მაშტოცს აზრადაც არ მოუვიდოდა ბერძნების სამღვდლოების წინააღმდეგ რაიმე მოემოქმედებინა და თუ რაიმე თავის ერს „გამოუგონა“ ისიც მისი სამშობლოს საზღვრებს გარეთ უნდა შეექმნა და სამშობლოში მხოლოდ ბერძნების გავლენის შესუსტების შემდეგ დაბრუნებულიყო, ხოლო „გრ“-ს ქვეყანაში მოღვაწეობაზე ხომ ლაპარაკიც კი ზედმეტია. ასე რომ მაშტოცის „მოღვაწეობის“ შემქმნელები კარგად ერკვეოდნენ იმდროინდელ პოლიტიკაში და მას ანბანი ცოდნაზე დამყარებით, ანუ ენის შესაბამისად კი არ შეაქმნევინეს, არამედ ზეგარდმო ძალის შთაგონებით და „4-5 სამშობლოდან“ მაინცდამაინც უცხო ქვეყანაში სირიაში განუხსნეს გონება.

V საუკუნის პირველ ნახევარში, როგორც ადრეც ითქვა „მობიდანნი“ მღვდელმთავრობდა „წარმართული ლიტურატურით“. მაგრამ რა ბედი ეწია მობიდანს და მის „წიგნებს“ „ყოვლისა საცთურებისასა“, ცნობილია: „დაწუა ყოველი მისი მიქაელ“ (გვ. 105). რამდენი მეფის და ეპისკოპოსის სახელი არ, თუ ვერ შემოინახა ჩვენმა ისტორიამ და რაღა ამ „გლახა“ მობიდანის სახელი გააკვივის მთელ დუნიაზე? იქნებ აქ სულ სხვა რამესთან გვაქვს საქმე? იქნებ იგი „ქართულად“ სთარგმნიდა, რასაკვირველია წერილობით ბერძნული ენიდან საღვთო წერილს?, რატომ არ უნდა, „ქართულ“ ისტორიულ, თუ ლიტურატურულ სკოლებს ამისი და შევბაც, კი? და თუ ამ აზრს (371 : 50-51) არსებობის რაიმე უმნიშვნელო უფლება აქვს, მაშინ საკითხავია, ამ „ცეცხლის დანთებაში“ გავარჯიშებული ქართველობას როგორ გადაურჩა „შუშანიკის წამება“ V საუკუნეში? თუ იმდენად ბევრი იყო ქართულ ენაზე შესრულებული ნაწარმოებთა რიცხვი, რომ „შუშანიკის წამების“ მხოლოდ თავი და ბოლო დაწვეს? კითხვები ძალიან ბევრია და „გაუიმასქნებული“, ნამდვილი წყაროს მოძიებამდე პასუხები მხოლოდ სავარაუდო იქნება.

და ქართული ანბანის გამოყენება საღვთო წერილის სათარგმნელად „ოფიციალურად“ **ერეკლე კეისრის** ლაშქრობამდე საქართველოს ტერიტორიაზე, დავუშვათ ბარში, წარმოუდგენელია.

ახლა შევეცადოთ „ამოვიცნოთ“ პასუხი ბ-ნ ლევანის დასმულ შეკითხვაზე, „მაშ რისთვის დაშვრა მაშთოცი, ან მოვსეს ხორენელი“:

1. არმენიული ანბანის შექმნა (დამოუკიდებლად შექმნის ლეგენდა);
2. არმენების „გარჯა“ ქართველებისათვის ანბანის შექმნისა რამდენიმე მიზანს ისახავდა:
 - ა. გამართლების შემთხვევაში ანბანის წართმევა ქართველებისათვის;
 - ბ. ქართველებისათვის სალაპარაკო ენის „წართმევა“, ანუ მეტყველების

შეთვისება შემდგომი „ქართული“ ანბანის გამოყენებისათვის; (ანუ 100 % გარაკაცში დაბრუნება, მხოლოდ არმენული სახელით).

- გ. ქართული ერის ასიმილაცია, და პრეტენზიის გაცხადება ანბანში ჩადებულ ცოდნაზე!
3. ბედის ირონიით, როდესაც ეს გადაწყვიტეს (საქართველოს დასუსტების პერიოდში XIII – XIV -ს-ში), კიდევ „დიდი“ ხანი ვერ მოხერხდა „ჰაიკურ-არმენული“ სახელმწიფოს შექმნა – მათი არსებობა (სახელმწიფოს არსებობა „ურარტუს“ ტერიტორიაზე), არ აწყობდა უკვე არავის და გარე ძალა პომპეუსივით ამისთვის არ ირჯებოდა.

მთელი ანტიკური სამყარო (გრეკები, იონიელები, რომაელები) იყენებს ტერმინ-სიტყვა „კოლხეთს“ თავისი განათლების, განვითარების, ცოდნის და რაღაც მისტიურის – ამადლებულის, სხვისგან საამაყოდ გამოსარჩევად, ან სხვის თვალში ადგილის დასამკვიდრებლად.

ახალი მოცემულობა ასეთია: კოლხეთს უკვე სხვა სახელი ჰქვია და მის შთამომავლებს უკვე აღარ ახსოვთ თავისი ანბანის შექმნის პროცესი, შიგ ჩადებული ცოდნით; და თუ შენ მათი ანბანის შექმნის პროცესს დაიბრალებ, ისინი შენზე დამოკიდებული გამოგყავს და მათსავით აბორიგენი თუ არა ბიძაშვილი (სისხლით ნათესავი) მაინც გამოდიხარ. გასათვალისწინებელია, რომ რომის იმპერია დაშლილია და არც ბიზანტიის იმპერიას უწერია დიდი დღე.

მათი გადმოსახედიდან (XIII ს.), 370 წელი ქ.შ. საგრძნობლად შორი თარიღია, მის შესამოწმებლად, ან სიმართლის დასადგენად; თანაც არ არსებობდა წერილობითი წყარო „მწიგნობრობის“ შესახებ ქართულ სახელმწიფოში.

არის კიდევ ერთი მეტ-ნაკლებად დასაჯერებელი მოვლენა, რომელსაც ერის (ჰაიკური) სიამაყის გრძნობა ჰქვია. თუ ვახუშტი ბაგრატიონი მართალია, რომ სომხები ადრე იყენებდნენ ასომთავრულ ანბანს, მანამ თავისას გამოიგონებდნენ, ქრისტიანობის შემოდების შემდეგ სხვისი ანბანით, თავისი ჰაიკურ ენაზე თარგმნა „სახარებისა“, როდესაც სხვებმა ამ მიზნისათვის საკუთარი ანბანი შექმნეს, ალბათ მეტად საჩოთროდ გამოიყურებოდა. ხოლო რაც შეეხებოდა ძველ ნაწერებს ქართული ასოებით გამოყვანილს ან წირვა გამოუტანეს, ან მაღავენ!!! და დარჩა გადმა შედავების თეორია. [ძველ ქართულ ხელთნაწერებში თუ სადმე მეგრული ან სვანური ტერმინი ურევია თავისი ჰგონიათ, როგორც ქართველ საბჭოთა მეცნიერთა უმრავლესობას. (ჩვენ აქ არ ვიხილავთ ქართული ასოებით სომხურ ენაზე დაწერილ საღვთო წერილებს, რადგან ეს მოვლენა მეცნიერებაში განიხილება, როგორც ქართველი მოსახლეობის „გასომხების“ მეთოდი)].

დავუბრუნდეთ ბ-ნ ლევანს; იგი აღ. მაკედონელის თითქოსდა ქართლში ლაშქრობას უკავშირებს „ქართლში სახელმწიფოებრივი სტატუსის ჩამოყალიბების ცდასთან“. ჩვენ კი დავადგინეთ, რომ ეს სიუჟეტი მემატრიანეს მიერ გამოყენებულია, ნამდვილი ქართული, უძველესი, „წარმართული“ (წაღმა მართული) რელიგიის შასანიღბავად, ანუ ვარსკვლავური ცის ცოდნის – კალენდარული ციკლების ცოდნის შესანიღბად – უფრო სწორედ, სწორი გზის მისანიშნებლად – ვარსკვლავიანი ცა სტრატეგიისათვის, მზე ტაქტიკისათვის და ფაცხა-თავისი შუა ცეცხლით ნათელხივისაკენ; ანუ კოლხური (ქართველური) წარმართობა > ქრისტიანობისაკენ, რაც ჩვენ ზემოთ დავამტკიცეთ.

ბაბილონის გოდოლი, თუ არა, ხალხთა ენათა აღრევა (ლაბორატორია) ქართლის ცხოვრების ავტორებმა საქართველოში მოაწყეს. „და იყვნეს ქართლს ესრეთ აღრეულ ესე ყოველნი ნათესავნი, და იზრახებოდა ქართლსა შინა ექუსი ენა (აქ ხაზგასმულია რიცხვი 6): სომხური [ჩვენი აზრით ბატონი ლევანი სწორია, როდესაც „სამხრეთში“ ურარტუს გულისხმობს და არა არმენს (ბრიგ-ფრიგ

– ჰაიკს, ჰეროდოტე], ქართული, ხაზარული, ასურული, ებრაული და ბერძნული – ესე ენანი იცოდეს ყოველთა მეფეთა ქართლისათა, მამათა და დედათა”* (გვ. 107). აქ რატომღაც არ არის წარმოდგენილი სპარსული ენა არც ძველი, არც შუა, და არც ახალი; ისე ყურები და თვალები გამოგვიჭედეს ჩვენი მეფეების „უნაყოფობით“ და სპარსელთა უებრო–უნგარო დახმარებებით, ალბათ მუნჯები თუ იყვნენ. და არ არის ნახსენები რუსული ენა, ალბათ უნებლიედ გამორჩათ, ან გადამწერების დაუდევრობით ამოვარდა ტექსტიდან, ან შერცხვით და მის ნაცვლად ხაზარული ჩაწერეს. მით უმეტეს ეს ვიღაც უღირსი „მოზიდანია“, რომელიც ნამდვილად არ იყო იმის ღირსი, რომ მატიანეს ფურცლებზე მოხვედრილიყო.

ქართული კულტურისა და შემეცნების აღმავლობასა და განმტკიცებაში დიდი მნიშვნელობა ჰქონდა წინარექრისტიანულ რელიგიას, და ახალ ასევე მაღალი კულტურის „ნანგრევებზე“ წარმოშობილ მოძღვრებას, რომელიც არაფრით არ უპირისპირდებოდა ძველქართულ შეხედულებებს ქვეყნიერების შექმნის შესახებ და პირიქით ადამიანს აყენებდა (აჰყავდა) უფრო მაღალ საფეხურზე განვითარების, და უბრალო ადამიანისთვის გასაგებ ენაზე აღსაქმელი რელიგია, რომელშიც წოდებით და თანამდებობით მაღალი და დაბალი, ღვთის წინაშე გათანაბრებულია და ზოგჯერ ეს უკანასკნელი უფრო დაწინაურებულია სასუფეველთან მიახლოებისათვის.

ბ-ნი ლევანი დამაჯერებლად აღგვიწერს წინარექრისტიანულ წარწერებს, „ჭრის-კაწრის“ მეთოდით ქვაზე შესრულებული ასომთავრული ანბანის ასონიშნებს. როგორც ხემათ აღვნიშნეთ ჩვენი ყურადღება რამდენიმე გარემოებამ განაპირობა: პირველი ეს არის ავტორის დებულება ასომთავრული ანბანის შექმნის შესაძლო მექანიზმის დანახვისა და მეორე, ასონიშან „ღონ“-ისა და „ვინ“-ის არქაულმა გამოსახულებებმა. და რაც მთავარია იმ საკვანძო საკითხის გამხელისა, რომელიც გვაკლდა ანბანის წარმოშობის საკითხზე, არქეოლოგიური მასალის უქონლობის გამო, ლოგიკური აზრის გამოსატანად.

დავიწყეთ პირველით: ბ-ნი ლევანის ხელში იგი მწყობრ თეორიის სახეს იღებს, დამყარებულს არქეოლოგიურ მასალებზე და თანხვდება ქ-ონ ელენე მაჭავარიანის აზრს „ქართული ასომთავრულის გრაფიკულ სისტემის შესახებ (372 : 3) და ორი გარდამავალი ფორმა ასონისხებისა: „ღან“-ი **ⴁ** და „პარ“-ი **ⴂ**, დეტალურად ქვემოთ.

„მე ვფიქრობ, რომ ქართული ასოების ერთი ჯგუფი **ⴁ ⴂ ⴃ ⴄ ⴅ ⴆ ⴇ** ...ვერტი კალურ ხაზზე, რომელიც „ანი“-დან იწყებს საწყის ფორმას, მანიპულირების გზით არის მიღებული და ყველა მათგანი ორიგინალური წარმოშობისაა. მათი ცალკეცალკე განხილვა და დაპირისპირება სხვა დამწერლობის ნიმუშთან სასურველ შედეგს ვერ მოგვცემს: საჭიროა მათი გამორჩევა ქართული ანბანიდან და შიდა პროცესებით მათი განმარტება“ (გვ. 60-61).

უძვირფასესი რჩევაა და შევეცდებით დავიცვათ აღნიშნული მიმართულება. მანამდე, კი ბ-ნი ლევანი აღნიშნავს, რომ: „**ⴂ**“-ნი გვხვდება ოცდაოთხჯერ.

ძირითადად მისი გამოსახულება იდენტურია V საუკუნის წარწერებისა. განსხვავებას იძლევა № 8 წარწერა, და ვფიქრობ, ეს გვაძლევს საშუალებას ქართული ანბანის პირველი ასონიშანის განვითარების გზის დასადგენად. აღნიშნულ წარწერაში ის გვხვდება ხუთჯერ. ერთ შემთხვევაში, თითქმის ვერტიკალური ხაზია ოდნავ მარცხნივ მოღუნული, სამგან მარცხნივ მიმართული რკალით, ისე, რომ ზედა ჰორიზონტალური ხაზი არ გააჩნია. მხოლოდ ერთ შემთხვევაში, პირველ სტრიქონში გვხვდება კლასიკური ფორმით, ოღონდ ზედა ჰორიზონტალური ხაზი უფრო ლიგატურის შემკვრელია, ვიდრე ასოს ნაწილი. აი, ასეთი სურათი გვაქვს

ამ ხუთ შემთხვევაში: **ⴁ ⴂ ⴃ ⴄ ⴅ** - ასეთი ცვალებადი ფორმების გამო, ალბათ შეიძლება წარმოვიდგინოთ მისი პირვანდელი სახე, რომელიც მესახება როგორც

ვერტიკალური ხაზი, რომელიც მიიღება ხელის ერთი მოძრაობით ქვევიდან ზევით, ერთ მეოთხედამდე, მცირე ყულფის მიღებით და შემდეგ ქვემოთ. ეს ის ფორმაა, რომელიც დღესაა მიღებული „ერთი“ რიცხვითი ნიშნის აღსანიშნავად. თანდათანობით ნიშანს უკეთდება რკალი მარცხნივ და ვიღებთ ქართული ანბანის პირველ ასოს „**Ⴀ**“ (გვ. 59).

კიდევ გავიმეორებთ, რომ ძალიან საინტერესო და საყურადღებოა, როდესაც დაშვებულია შესაძლებლობა ასომთავრული ანბანის პირველი ასონიშნის თვითჩასახვისა და არა მატრაბახული შედარება და ფანტასტიკური ხრიკები ამა თუ იმ ანბანის ასონიშნიდან, რომელიმე ასომთავრული ასოს გამოყვანისა, ან პირდაპირ გადმოღებისა.

ასონიშანი „**Ⴀ**“ (ან-ი) დღემდე იხილებოდა როგორც მრგვლოვანი, მცხრალი მთვარის იდეოგრამა და ჩვენც მივიჩნიეთ იგი, როგორც „რიჟურაის“, მთვარის მეოთხე ფაზის დასაწყისის აღმნიშვნელ ასონიშნად – ნახევარკალის მოყვანილობის (მარჯვნივ გახსნილი წრე). თურმე შეიძლება იგი განვიხილოთ, როგორც სწორი – თავდაპირველად ვერტიკალური ხაზის მქონე „ასონიშანიც“, ყოველ შემთხვევაში განვითარების, თუ თავდაპირველი აღნიშვნის მომენტისათვის (აქ ჩვენ რიცხვს არ განვიხილავთ). მკაცრად აღვნიშნავთ, რომ ეს აზრი, ან რაიმე მსგავსი ასონიშან „ან“-ის ასომთავრულ გრაფემასთან დაკავშირებით ჩვენ არ გვქონდა. პირიქით მისი დღევანდელი მოყვანილობა ჩვენ საკმაოდ გვაკმაყოფილებდა და მხოლოდ როდესაც „მარტო“ ამ ასონიშანს ვიხილავდით. მაგრამ მხოლოდ ბ-ნ ლევანის მოსაზრებამდე, ანუ მისი შედარება სხვა ასონიშნებთან და საერთოდ ასომთავრულის განხილვა არც კი გაგვივლია თავში. რადგან „სხვა“ მეცნიერთა შრომები და მონაცემები არაფრისმთქმელი იყო ჩვენთვის.

და ის ქვაკუთხედი, ანუ საფუძველი, რაზეც აღმოცენდა ასომთავრული ანბანი, თუ დამაკავშირებელი კვანძი რომ გვაკლდა, ეს ჩვენთვის ნათელი იყო; და აი ბ-ნმა ლევანმა ეს კვანძი ჩვენ ყველას პირდაპირ დაგვიდო წინ და თანაც არქეოლოგიურ მასალაზე დაყრდნობით (როგორც „დავათის სტელის“ არქაულმა „ჯან“-მა (**h**), ამაზე ცალკე თავში), რომლის განეიტრალება შეიძლება მხოლოდ იგივე, ან ისეთივე არგუმენტებით, ანუ არქეოლოგიური მასალითვე. რადგან როგორც კი რაიმე აღმოჩნდება არქეოლოგიურად, იმ წამსვე ან გამართლდება თეორია, ან ვარაუდი ამ ნიმუშის შესახებ თუ არსებობდა მის აღმოჩენამდე, ან ისტორიას მიეცემა ყოველგვარი მოსაზრება, რომელიც არ დაემთხვევა აღმოჩენილ ნიმუშს. (ჩვენი მოსაზრებით მრგვლოვანი ანბანი არის „მხედრული“, ხოლო საჭრისით რაიმე ნიშნის გამოსახვა მაგარ ნივთიერებაზე უფრო მოსახერხებელია სწორი ხაზებით, ხოლო ნებისმიერი მოყვანილობის ასონიშნის გამოსახვა შეიძლება ფაცხაში (კერაში) შუაცეცხლის „ნაცრის გაქეჭვით“).

„ნეკრესის წარწერების მიხედვით, უძველესი ნიმუშების გამოყოფა შესაძლებელი უნდა იყოს კუთხოვნებით. განსაკუთრებით აღსანიშნავია დაკვირვება ზოგი ასონიშნის მიხედვით ბგერათა ვარიაციების გადმოცემის შესახებ. გვაქვს ორ ნაირი „ო“, და ორივე ბერძნულ პროტოტიპებზე მიგვანიშნებს, რაც შეიძლება არ გამორიცხავს მათი წარმოთქმის სხვადასხვა ვარიანტს – მოკლეს და გრძელს. ამასთანავე, გვაქვს „ო“-ს გრაფემის სხვა ნიშნები, რომლებიც ბერძნულიდან არ შეიძლება მომდინარეობდეს: **Ⓞ N ᄡ** (გვ. 125-6).

ამავე საკითხზე ცოტა ადრე ბ-ნ ლევანს ასეთი აზრი მოჰყავს: „წარწერის პალეოგრაფიული მხარე მეტად უცნაურია, დასკვნის გაკეთება ჭირს, ან ისეთი ადამიანის ნაწერია. რომელსაც ვერ გამოჰყავს ასოები, ან იმდენად არქაული ტექსტია, რომ ასონიშანთა ფორმები ჯერ კიდევ ჩამოყალიბებული არ არის. აქ ფიგურირებს წრიული ფორმის ასო (**Ⓞ**) ცენტრში წერტილით, რომლის მსგავსი ქართულმა დამწერლობამ არ იცის“ (გვ. 45). ქალბატონი ელენე მაჭავარიანის აზრით წრეში წერტილი ეს ფარგლის გამოყენების ნიშანია: „XI ს-ს სიონის ატენის

სამხრეთ ფასადზე” (373 : 16); „წრის ცენტრი აღნიშნულია ჩანატლევიტ” (თ. ბარნაველი, „ატენის სიონის წარწერები” (374 : 55).

სამაგიეროდ ხევესურეთში აღმოჩენილმა პიკტოგრამებმა იციან წრეში ჯვარი, ხოლო ეგვიპტურმა იეროგლიფებმა წრეში წერტილი.

და იქვე: „სხვა პალეოგრაფიული ნიშნებიდან აღსანიშნავია თავგახსნილი „დონ“-ი და „თან“-ი, ასევე „ვინ“-ის მომრგვალებული ზედა ნაწილები.

№ 10 წარწერაში ასონიშანი „ო“ ორჯერ გვხვდება და ორივეჯერ ბოლოგახსნილია, თანაც ისე, რომ ბოლოები აქვს მოკაუჭებული, სრულიად აშკარად ბერძნული ომეგას სახე აქვს მიცემული. ეს განსაკუთრებული გრაფიკული მონახაზი აშკარად მიუთითებს ბერძნულ პროტოტიპზე” (გვ. 27).

„ ... აქ ის ორჯერ გვხვდება, პირველად სიტყვაში „ἩΩΜΗΝ“. ასოს ქვედა რკალი გახსნილია და მარჯვენა ბოლო მოხრილია. მეორეგან ვხვდებით სიტყვაში „ἩΩΜΗ-ΣΤΗΝ“. აქ არა თუ გახსნილია ქვედა რკალი, ორივე ბოლო მოკაუჭებულია, რითაც ძლიერ მიემსგავსება ბერძნულ ომეგას, Ω. ასეთი ორგვარი გამოსახვა მავარაუდებინებს, რომ განსხვავება იქნებ ასონიშნის ფონეტიკურ ვარიანტებს გულისხმობდეს ერთ შემთხვევაში, ბერძნულის გავლენით შეიძლება გვაქვს 0-მოკლე („ო“ მიკრონი) და მეორე შემთხვევაში კი 0-გრძელი („ო“ მეგა).

„ონის” პირველი ტიპის შესახებ გ. წერეთელი პალესტინაში აღმოჩენილი ქართული წარწერების მიხედვით ოთხ (4) ვარიანტს გამოყოფს და მათი გრაფიკული სხვაობის აღნიშვნით – კუდის სიგრძისა და ახრილობის გათვალისწინებით, განსხვავებულ თარიღებს გვთავაზობს და მათგან ერთს V საუკუნეზე აღრინდელი ხანისად მიიჩნევს.*...

ფიქალზე მოთავსებული წარწერის „ონი” მიუხედავად იმისა, რომ აბსოლუტურად განსხვავებული ფორმისაა, მაინც ემჩნევა წრეხაზისა და კუდის ატავისტური ნაწილი, თუმცა კი ამოვარდნილია საერთო სურათიდან – Կ.” (გვ. 62-3).

„ Ω „ო“-ს რკალი ქვევით გახსნილია, რაც სიძველის ნიშნად მიმაჩნია.” (გვ. 85).

ასე ვრცლად იმიტომ მოვიყვანეთ ციტატები, რომ ნათლად წარმოგვედგინა ასონიშან „ონ“-ის ვარიანტობის შესაძლებლობები და ჩვენი აზრით ბ-ნმა ლევა ნმა სწორედ შენიშნა, რომ ასონიშან „ონ“-ს ომეგას სახე აქვს მიღებული და არ არის ქცეული ომეგად. და მაინც გახსნილი ბოლოები ისე არ არის „მოკაუჭებული”, ანუ „ო-მეგას” გადაშლილი ფრთები „ჰორიზონტის” პარალელურია, რასაც ვერც ერთ „გახსნილ” ასონიშან „ონ“-ში ჩვენ ვერ ვხვდებით. პირიქით ისეთი შთაბეჭდილება იქმნება, რომ ეს გადახსნილი „ონ“-ები წარმოდგენენ გადმობრუნებულ ასონიშან „დონ“-ს, რომელსაც ასევე გადახსნილი აქვს ფრთები, მხოლოდ ზევითა მხარეს (⚡), და რასაკვირველია მას არ აქვს ჰორიზონტალური ხაზი.

ეს უნიკალური მოვლენა, გვაძლევს საშუალებას, რომ დავეუშვათ ისეთი ვარაუდი, რომ თავდაპირველად ასონიშანი „ონ“-ი წარმოდგებოდა, როგორც ასონიშან დონის გრაფიკული გამოსახულების (⚡) გადმობრუნებული ფორმა, ანუ (⚡) „უკვე ჰორიზონტზე ამოსული მზე”, ან როგორც „მზის პირველი სხივის” დამთავრებული ფაზა (⚡). მით უმეტეს, რომ ასონიშნების „დონ“-ის და „ონ“-ის რიცხვითი მნიშვნელობები სრულ თანხვედრაში (შესაბამისობაში) არიან; ასე რომ გადმობრუნებული „დონ“-ი სრულებით შეიძლება მივიღოთ „ონ“-ის გამომსახველ ასონიშნად. ასონიშან „დონ“-თან დაკავშირებით უნდა აღინიშნოს დავით აღმაშენებლის ფრესკაზე „გელათის” ტაძარში, ასონიშანი დონის განივ ღერძთან შემავრთებული „ფეხი” გაყოფილია და მიაგავს „დონ“-ის ისეთ გამოსახულებას,



„ რომელიც გვაქვს ნიკიფორე ირბახის ასომთავრულში (იხილე ქვემოთ). (334 : 483).

ასონიშან „ონ“-ის რიგითი ნომერი არის 16, ანუ ასონიშან „დონ“-ის რიგითი ნომრის 4-ის კვადრატია. სულ ასომთავრულ ანბანში შეიძლება იყოს 5 ასონიშნის რიგითი ნომრების კვადრატები განთავსებული. ესენია ასონიშანი „ბან“-ი, რიგითი ნომრით 2, მისი კვადრატია ტოლია ასონიშან „დონ“-ის რიგითი ნომრისა; მეორე ასონიშანია „გან“-ი რიგითი ნომერი 3, მისი კვადრატია არის 9 – „თან“-ი, მეოთხეა „დონ“-ი რიგითი ნომერი 4, მისი კვადრატია 16 „ონ“-ი, მეხუთე ასონიშანია „ენ“-ი (წ) რიგითი ნომერი 5, მისი კვადრატია 25 „დან“-ი (წ) და ბოლო ასონიშანი, რომლის კვადრატია არ სცილდება ასონიშანთა საერთო რაოდენობა 37-ს არის რიგითი ნომრით 6 – „ვინ“-ი (წ), რომლის კვადრატია რიგითი ნომრით 36 ასონიშანი „ჰაე“ (წ).

ასონიშანი „ზან“-ის (ზ) რიგითი ნომრის კვადრატია $7 \times 7 = 49$, როგორც აღვნიშნეთ, გადის ასომთავრულის რიგითი სათვალავის ფარგლებიდან. ასონიშან „წ“-ს და „ო“-ს ჩვენ ცალკე განვიხილავთ, მათ დიდი დატვირთვა აღმოაჩნდათ ანბანის გზაკვლევისთვის; ხოლო ასონიშანი „ვინ“-ი – წ, თავისი მომრგვალებული კიდევებით „...ასევე „ვინ“-ის მომრგვალებული ზედა ნაწილები“ (სურ. 27 მე-4 ხაზი, გვ. 45), „თითქმის“ ზუსტი ასლია „დავათის ქვასვეტზე“ ამოკაწრული ასონიშანი „ჯან“-ის – ჯ. რაც შეეხება ასონიშან „ჰაე“-ს ასომთავრულ გრაფიკულ გამოსახულებას – „წ“ ეს როგორც უკვე დადგენილია ასონიშან „წ“-ის და „ს“-ის ბუნებრივად მიღებული.

აუცილებლად უნდა აღინიშნოს „... ურბნისის ნაქალაქარის გათხრებისას IV–V სს. მარნის ფენაში ნაპოვნი წარწერიანი ქვევრის პირი, რომელზედაც ლიგატურით სამი ქართული ასოა უქარაგმოდ გამოსახული – „ქჭე“. სავარაუდოდ წაკითხვაა „ქრისტე ჭური ესე“ (გვ. 30) და იქვე სქოლიოშია მოყვანილი განმარტება: „საგანგებოდ უნდა შევნიშნოთ, რომ დაქარაგმება, საერთოდ, ცალკეულ სიტყვებს შეეხებოდა, მაგრამ არის შემთხვევები, მსგავსად ქვევრის პირზე გამოსახული „მითრა ბაგასი“, როდესაც ქარაგმდება ერთი ქარაგმით ერთი ცნების გამომსახველი სიტყვები. ზოგ შემთხვევაში აბრევიატურას არ ახლავს ქარაგმა, ამის ნიმუშია ურბნისში აღმოჩენილი ქვევრზე შემორჩენილი „ქჭე“... წინამდებარე წარწერებშიც ვხვდებით ერთი და იმავე აბრევიატურის რამდენიმე შემთხვევას, როგორც დაქარაგმებულს, ისე ქარაგმის გარეშე.“ (გვ. 34). „ჭურზე ქრისტეს სახელის მოხსენიება უდიდესი ძალისმიერი მუხტია „ყოველთა წარმართთა“ და სხვათა მიმართ...“ (გვ. 35).

ამ ციტატებიდან ჩვენ შეგვიძლია გამოვიტანოთ ერთი დასკვნა, რომ ბნლევანს ლიგატურით შესრულებული სამი ქართული ასოს გამოსახულების განხილვა „დაუქარაგმებულადაც“, მიაჩნია შესაძლებლად, ანუ ამ ასოების ქარაგმა დასაშვებად მიაჩნია, როგორც „ჭურზე“ განლაგებული დიდი ეროვნული მუხტისა.

მაშ ასე, თუ ჩვენ ამ აბრევიატურას „ქჭე“-ს დავურთავთ ქარაგმას, ან ვიგულისხმებთ, რომ „ჭურზე“ გაკეთებული აბრევიატურას შეიძლება ავტორები დიდ მნიშვნელობას ანიჭებდნენ და „უცხო“ თვალისათვის უხილავს ხდინდნენ, რათა ვინმეს არ „გააიმაესქნა“. რაც შეეხება ჩვენს ვარაუდს, რომ აქ ქარაგმა „იგულისხმება“, ეს ჩვენთვის დიდ მნიშვნელობას იძენს. დავაქარაგმოთ აბრევიატურა და ჩვენ მივიღებთ დაშიფრულ გზავნილს: „ქ“- 600, „ჭ“- 5 000 და „ე“-5. ამ რიცხვების შეკრებით გაცხადებულ ცოდნას $600 + 5000 + 5 = 5605$ წელი. [აქ შეიძლება ასონიშანი „ე“ (წ)-ს ადგილზე „ყოფილიყო“ ასონიშანი „ინ“ (წ)-ი, მაშინ მივიღებდით 5610 წელს, რომელსაც თავისი მნიშვნელობა აქვს, ანუ ეს თარიღი აღნიშნავს 5 წელს ქ. შ., და + 33 წ. (აღმადლებიდან) = 38, ან $5 + 333$ წ. $[38 + 300] = 338$ წ., გამოდის „არსენ ბერმა“ სხვებზე ცოტა მეტი იცის, აქედან გამომდინარე შედეგებით].

თუ გავითვალისწინებთ, რომ ამ გზავნილის დამწერი „თავით ფეხებამდე ქართველია“ და მან ალბათ ისიც იცოდა, რომ არსებობს წელთაღრიცხვა და მას დასაბამი აქვს, და რომ „ქართველების“ დასაბამი განსხვავებულია სხვა „ენების“ დასაბამისგან, და თუ ეს ჩვენი ვარაუდი, თუ „აღმოჩენა“ რეალური საფუძველის შემცველია (არავითარ შემთხვევაში. ჩვენ ნამდვილად გვინდა „წერილობითი“ დასტური, რომ ჩვენმა წინაპრებმა ნამდვილად „რადაც“ იცოდნენ, და თუ ის ნოტარიალურადაც იქნება დადასტურებული ხომ კარგი), მაშინ ჩვენ თამამად შეგვიძლია ვთქვათ, რომ ისინი ზუსტად მიგვითითებენ წელთაღრიცხვის, ძველი და ახალი – ქრისტეს შემდგომი წლების ათვლის საწყის წერტილზე, ანუ არამარტო (არ არსებულ?) ნოლოვან წელზე.

მეტად მნიშვნელოვანია ბ-ნ ლევანის მიერ არქეოლოგიური მასალის საფუძველზე დაფიქსირებულ თარიღებზე ყურადღების გამახვილება: 28, 19-სა და 10-ზე, რადგან მათი ნამრავლი გვაძლევს: $28 \times 19 \times 10 = 5\,320$ წელს, ეს კი ძვ. წ. აღ-ით 284 წელზე, ანუ 5604 წელზე; ანუ 5605 წელი მიგვანიშნებს ჩვენი წელთაღრიცხვით პირველ წელს, ანუ ნულოვანი წლის გათვალისწინებით 5604 წელს ჩვენ წელთაღრიცხვამდე.

აქედან დასკვნა, რომ IV ს-ში ქრისტეს შემდეგ, როდესაც არაბული რიცხვები ჯერ არ არსებობდა, არც ის ცოდნა, რომ ახალი მოძღვრების საფუძველზე გაეწყოთ ასომთავრული, და რომ ორივე სათავეს უძველესი ცოდნიდან იღებს, უბრალოდ იესო ქრისტემ ჩვენ – კაცობრიობას ბევრ გაუთვითცნობიერებულ საკითხზე თვალები აგვიხილა. „ვისაც ყური აქვს ისმინოს“, ხოლო ვისაც ლიბრი გადაეფარა, მისი „თვალთახელა“ მხოლოდ ეკლესიას შეუძლია; აქ ექიმები უბრალონი იქნებიან.

ბოლოს კი ვიტყვით, რომ ჭურის „დარგვა“ ალბათ გულისხმობს, იმ ცოდნის ჩაყრას „მიწაში“, საიდანაც გავიგეთ, რომ მესია უნდა მოსულიყო. მესია, კი „ბაგაში“ მოველინა კაცობრიობას (ჩვენ შეიძლება დავუშვათ, რომ ღვთის „ბ“-ა-„გ“-ე-თი იქნა ჩასახული მესია), და ეს ცოდნა ნოყიერ „მიწაში“ დარგული, მზის სხივების სიმხურვალის (გაზაფხულის) გარეშე, ვერ აღმოცენდება.

ჩვენ ყოველთვის ვაწყდებით ერთი რელიგიის მომძლავრებას, და მის ბრძოლას „წინა“ რელიგიასთან და ვუშვებთ, არ ვიხილავთ, რომ შეიძლება ბრძოლა ყოფილიყო წარმოებული შიდა კონფენსიური, ან სულაც პიროვნული ერთი მრწამსის „პირებს“ შორის, იმ დროს რა შეხედულებები არსებობდა ჩვენ ბუნდოვნად ვიცით, სახელწიფო რელიგიად გამოცხადებამდე. მაგრამ ბრძოლა რომ სასტიკი იყო ამას ბ-ნი ლევანის მიერ აღწერილი ინფორმაცია გვაძლევს:

„დიდად სამწუხაროა, რომ მხოლოდ წარწერის ფრაგმენტებია შემოგვრჩა და სრული ინფორმაციის მიღებას მისგან ვერ შევძლებთ. სავლელე სამუშაოების განხორციელებისას, კარგად არის დაფიქსირებული ამ უბნის ტრაგიული ბოლო, როგორი სისასტიკით იყო მარანი განადგურებული – ქვევრები საგულდაგულოდ იყო ჩალეწილი, შიგ ეყარა დიდრონი ქვები. აი, ამ ნამტვრევებში იყო დადასტურებული წარწერიანი ქვევრის პირის მეორე ნატეხი.

მიუხედავად წარწერის ფრაგმენტულობისა, მისი მნიშვნელობა ძალზე დიდია და ეს ითქმის არა მხოლოდ იქ აღნიშნული ტერმინების გამო – მასში დიდი ინფორმაციაა ჩადებული ქართული დამწერლობის განვითარების ერთი უძველესი ეტაპის გამოსახინად და წინარექრისტიანული რელიგიური მრწამსის დასადგენად. ყოველივე ეს დაკავშირებულია წარწერის დასაწყისში ორი დაქარაგმებული ქართული ასოს **ჟ** (მ) და **ღ** (ბ) ქარაგმის გახსნაზე და გაშიფვრაზე. აქ არის გასაღები მთლიანად წარწერის განმარტებისათვის.” (გვ. 30).

ამ წარწერაში დაქარაგმებული არის მეორე წყვილიც ასონიშნებისა, კერძოდ **ჭ რ ი**, და ეს წარწერის „შუაშია“ და იგი უნდა ნიშნავდეს იმავდროულად რიცხვებსაც **ჭ** – 5000, **რ** – 100 და **ი** – 10, სულ ეს რიცხვი გვაძლევს 5110 (400) [5510];

მაგრამ ჩვენი აზრით აქ 5605-მა დაამარცხა 5510 (400+5110) და ეს უნდა ყოფილიყო ძირითადად ბრძოლის მიზეზი. არქეოლოგიურ მასალებში არსად არ სჩანს შუა ცეცხლის კვალი. გვებადება კითხვა, თუ სად არის შუა ცეცხლი?, თუ იგი ისე ძველი რელიგიური მიმდინარეობაა, რომ მხოლოდ საცხოვრებელ სახლებში შემორჩათ? მაშინ გასათხრელი, და საძებნელი ჩვენი ნამდვილი რელიგიის საპოვნელად საჭირო ყოფილა საცხოვრებელი სახლების შესწავლა, ქრისტიანობამდელ საქართველოს ტერიტორიაზე (5605 – 5510 = 95).

§ 2. „კირიბიშები (მზის ნიშანი) მხედრულში” კირიბიშით წაკითხული ანბანი

აღბათ მკითხველი დიდი ხანია მიხვდა, რომ ჩვენ ვცდილობთ გავითვით-ცნობიეროთ, ეროვნულ-ადგილობრივ ნიადაგზე განვითარებულ ქრისტიანობამდელ რელიგიას-მოდერებს-მსოფლმხედველობას-კულტურას ჰქონდა სამყაროს შექმნის საკუთარი ჰიპოთეზა, ყოველ შემთხვევაში საკუთარი შეხედულება დასაბამითგანის შესახებ, მისი ისტორია და განვითარების კანონები, დედამიწაზე მოქმედი დროის გამოთვლა და კალენდარულ სისტემაში გამოხატვა. და რომ ქრისტიანობა გაგრძელება ძველი ცოდნისა, მხოლოდ ცნობიერების შეცვლის გზით.

ქრისტეს გამოვლინება ეს არის სიყვარულის გამჟღავნება კაცობრიობისათვის; და ეს ყველაფერი წარმოდგენილია ქართულ ასომთავრულ ანბანში (კანონებს, რასაკვირველია ანბანში ვერ ჩაწერდნენ. ისე რა ვიცი იქნებ ისიც სწერია და ჩვენ ვერ ვკითხულობთ).

სანამ გადავალთ მხედრული ანბანის ასონიშნების „ონ“-ის და „რაე“-ს განხილვაზე, ჯერ კვლავ მივმართოთ ბ-ონ ლ. ჭილაშვილის ნაშრომს: „ნეკრესში და რუსთავში აღმოჩენილი წარწერები, რომლებიც წარმართობისას შექმნილი ანბანითაა შესრულებული. მიუხედავად დიდი უბედურებისა და ნგრევისა, მათ ჩვენამდე მოაღწიეს. წარსული იდეოლოგიის სანაცვლოდ უნდა შექმნილიყო „ქრისტიანული“ ქართული ანბანი, რაც ვერ განხორციელდა. ქართული „წარმართული“ ანბანი სრულყოფილი და ჩამოყალიბებული დამწერლობის სისტემა იყო, რომლის შეცვლას ლინგვისტური თუ ენობრივი ხარვეზების საფუძველი მას არ გააჩნდა. „მდაბალმა“ და „დაწუნებულმა“ ენამ ახალი სიცოცხლე მოიპოვა ქრისტიანობის წიაღში.

მაინც რას უნდა მივაწეროთ ქართული დამწერლობის ასეთი სიჯიუტე და მდგრადობა, რომ ანგარიში არ გაეწია ქრისტიანობის უზომო ავტორიტეტს და კვლავ წარმართულ პოზიციაზე დარჩა. ჩემი აზრით, აქ მთავარი გადამწყვეტი იყო ის დიდი ეროვნულ-ისტორიული მუხტი, რომელიც ქართულ ანბანში იყო ჩადებული. მისი ყველა ასონიშანი დიდი ინფორმაციის შემცველია, რომლის გახსნაც დღეს, ბოლომდე არ ძალგვიძს.” (გვ. 123).

სრულებით ვეთანხმებით ბ-ნ ლევანის აზრს „დიდი ინფორმაციის შემცველობის“ შესახებ, და დავამატებდით, რომ ასომთავრულ ანბანში აღბეჭდილი ძველი ცოდნა, არ ვიცი წარმართულია, თუ არა, მაგრამ „იმ წარმართობაზე“ უფრო ძველი რომ არის, რასაც გულისხმობენ დღეს წარმართობის ქვეშ (კერპთაყვანისცემა), ამაში ჩვენ ღრმად ვართ დარწმუნებული; ანუ ნამდვილი ცოდნა ბუნების კანონების, კანონზომიერებისა და კალენდარული წელთაღვრიცხვების შესახებ. მასში არა მარტო მთვარის და მზის წელიწადებია ასახული, არამედ ქორონიკონი (532 წ.), „დივანთა“ (4320 წ.), პლატონის (2160), სოთისის ციკლი (1440 წ.), პრეცესიის ნახევარი და სრული (მზის სპირალურად მოძრაობის გზა, ერთი სრული ბრუნე) ციკლის ჩათვლით და რაც მთავარია ნაწინასწარმეტყველება მესიის მოვლინება, რასაც ამტკიცებს მათეს სახარების XX–XXI თავის განხილვა ასომ-

თავრული ანბანის თვალთახედვით. (იგი მეოთხე განზომილებასაც ასახავს, ანუ დროს).

აქ უნდა მოვიყვანოთ მაგალითად ციტატა ბ-ნ კ. კეკელიძის ნაშრომიდან:

„16. თქმული იამბოკოდ რიცხუსა ზედა ბერძნულსა ანბანის ალფავიტაჲსა:

საწყის ყოველთა და სასრულ ღმერთი იყავ
წარგებად მარად საწუთოს სარგებელსა.” (375 : 614).

„საწყის ყოველთა” – განა გრიგოლ ღვთისმეტყველმა არ უწყოდა, რომ „ბერძნული ალფავიტაჲ“-ს საწყისი „ფინიკიური“ ანბანი იყო?. მაგრამ რადგან მაინც ამბობს (ალბათ „ლაზებმა” მოახერხეს გასწორება, ან „ოზანმა“) ეპითეტს „საწყის ყოველთა“-ს, ჩვენ გვიჩნდება ეჭვი, რომ, ხომ შეიძლება ეს ეხებოდეს არა ბერძნულს (ფინიკიურს), არამედ სხვა „ალფავიტაჲ“-ს, რომელიც მან თავის-და უნებურად უწყის?!

სანამ ჩვენს ძირითად თემას განვიხილავდეთ, საჭიროდ ვთვლით მოვიყვანოთ ბ-ნ ლევანის აზრი ქართული ანბანის წარმომავლობის საკითხზე, რომელიც არაპირდაპირ ადასტურებს მის არსებობას ჩვენში, ქრისტიანობის შემობრძანებამდე და რომელიც არაქართველის მიერ არის აღნიშნული. ხომ ხედავ მკითხველო, რომ მე მეორედ ვუხდი მადლობას ჩვენს მოძმე ჰაიკ ხალხს.

ჯერ მოვიყვანოთ ბ-ნი ლევანის აზრი იმის შესახებ, თუ როგორ წარმოუდგენია მას ანბანის შექმნა და მისი განვითარება:

„ ... განა ძნელი მისახვედრია, რომ ანბანის შექმნას დიდი დრო სჭირდებოდა და ქრისტიანობის სახელმწიფო აღიარებისთანავე სწრაფად ვერ შეიქმნებოდა. მით უმეტეს, ჩვენ ვიცით ქართულივე წყაროებით, რომ გამორიცხულია მეოთხე საუკუნეში და ნაწილობრივ მეხუთეში, ქართული ანბანის შექმნა, რადგანაც ამის საჭიროება არ ჩანდა—მთელი საუკუნის განმავლობაში საეკლესიო სამსახური ბერძნულ ენაზე მიმდინარეობდა და მღვდელთმთავრებიც ბერძნები იყვნენ...” (გვ. 105).

„ ... რაც შეეხება ქრისტიანულ დამწერლობას (განსხვავებით ისლამისა – არაბული დამწერლობა, მაზდეანურმა რელიგიამ შექმნა საკუთარი ანბანი, ავესტური ენა), დიდი მცდელობის მიუხედავად, საერთო ქრისტიანული დამწერლობა ვერ შეიქმნა, რადგანაც ცდის მონაწილენი ებრაელებიც, სირიელებიც და ბერძნებიც, საკუთარი ენის წარმოჩენას ლამობდნენ ქრისტიანულ ენად, რაც ადრეულ ხანაში წარმატებით ვერ დაგვირგვინდა...

ზემოთ აღნიშნულის მიხედვით ქართველები რჩებიან „წარმართული”, სხვათაგან ზურგშექცეული დამწერლობის პატრონად...

ქრისტიანული ენის პრიორიტეტის მოსაპოვებლად უხილავი ბრძოლა საუკუნეების განმავლობაში მიმდინარეობდა. აქ იგულისხმება არა მხოლოდ დამწერლობითი ენა, არამედ სალაპარაკოც. ქართველ სამღვდელოებას არაერთხელ ახსენებდნენ, რომ მათ არ ჰქონდათ უფლება ქართულ ენაზე წირვა-ლოცვის ჩატარებისა, რადგანაც საამისოდ დადგენილი იყო მხოლოდ ებრაული, სირიული და ბერძნული...

საინტერესო ისტორია ჰქონდა გოთური დამწერლობის შექმნას. მათ ხელი აიღეს ძველ გოთურ რუნულ დამწერლობაზე, რომელიც წარმართულ კულტურას თან იყო დაკავშირებული და ბერძნული ანბანის მიხედვით შექმნეს გოთური ანბანი. აქ მთავარი მომენტია ხაზგასმული – უარყვეს ძველი ანბანი, რომელიც წარმართობისას ჰქონდათ და ახალი რელიგიური აღმსარებლობის ერა აღნიშნეს „ქრისტიანული” დამწერლობით*... “

„ერთი საინტერესო ადგილია მოვსეს კალანკატუაცის „აღვანთა ქვეყნის ისტორიაში”, რომელიც VII საუკუნის ძველს წარმოადგენს (შემორჩენილს X ს-ის სომხური ხელნაწერის სახით). ერთი თავის (III თავი) სათაურია: „ხალხები,

რომლებსაც მოეპოვებათ დამწერლობა”, სადაც ვკითხულობთ: „მათ შორის ვისაც დამწერლობა აქვს, არიან ებრაელები, ლათინები, ... ბერძნები, მარები, სომხები, ალვანელები“.* გაკვირვებული ტექსტის მთარგმნელი და გამომცემელი შენიშვნას ურთავს: „რა მოსაზრებით არ ახსენებს ქართველებს, გაუგებარიაო“. მართლაც და, ალბანელთა ისტორიის დამწერმა ნუთუ არ იცოდა არაფერი ქართული დამწერლობის შესახებ. ის ან უსაზღვროდ ტენდენციური პირია, ან უვიცი. არც ერთი მას არ ეპატიება – ალბანეთი ხომ საქართველოს მოსაზღვრეა, მისი დიდი ნაწილი, თუ არა მთლიანად, ისტორიულად ქართლის მონაპირე ჰერეთის პროვინციაა... ჩემი ვარაუდით, წიგნის ამ ნაწილში ავტორის კონფენსიული მიკერძოებაა გამოვლენილი. ის ქართულ წარმართულ დამწერლობას არ თვლის ქრისტიანულად და არ მიიჩნევს მოხსენიების ღირსად. სხვა მომენტები მისთვის არავითარ როლს არ ასრულებს.” (გვ. 119-122).

მშვენივრად არის არგუმენტირებული ქართული „წარმართული“ ანბანის ქრისტიანობამდე არსებობის, კონფენსიური მტკიცებულება, რომ არა, ერთი ნიუანსი – X საუკუნის სომხური ხელნაწერისა. საკითხავია იგი ნამდვილად სომეხის დაწერილია? ეს პირველი; არ არის გამოსარიცხი, რომ იგი „ალბანელმა“ გადაწერა X ს-ში სომხურად; მესამე გადამწერს ან გამორჩა, ან შეგნებულად გამოტოვა ქართული ანბანი, მეოთხე-როგორც სომეხს X ს-ში უნდა სცოდნოდა, რომ მისი საკუთარი ანბანის, ჰაიკური ანბანის შემქნელმა „მაშოტცმა“ – ქართველებსაც შეუქმნა „ქრისტიანული ანბანი“ და იგი აუცილებლად უნდა შეეტანა, „დედანში“, რაგინდ „ადრენილიც“ არ უნდა ყოფილიყო ქართველებზე; მეხუთე თვითონ ქართველებმა შეთხზეს „სომხური“ ვარიანტი, რათა გაექრისტიანებინათ თავისი ანბანი; მეექვსე იმ დროისთვის ჯერ არ არის შექმნილი ქართული „ქრისტიანული“ ანბანი; მეშვიდე ჯერ ჰაიკების თავში არ მომწიფებულა ქართული ანბანის, მაშოტცისთვის მიწერის შესახებ აზრი. ჩვენი აზრით ჩვენი ბოლო მოსაზრება, და ბ-ნ ლევანის მოსაზრება, ერთმანეთს არ ეწინააღმდეგებიან. (არის კიდევ ერთი სავარაუდო მოსაზრება, რომ ჰაიკებმა ასომთავრული ანბანის ბაზაზე შექმნეს თავისი ანბანი და ცდილობენ მას იგნორირება გაუკეთონ) ამ ძეგლის შენახვისთვის დიდი მადლობა მათ.

რაც შეეხება ანბანის შექმნას და ამისთვის მტკიცე სახელმწიფოებრიობის შექმნას: ჯერ ერთი ტერმინი „ქართველი“ მაშინ VII, და X ს-ში ჯერ შემოდებულ არ იყო; არ იყო, თუ ჩანასახში იყო სახელწოდება „ივერია“, ტერმინი „იბერიას“ ბერძნები უწოდებენ დასავლეთიდან აღმოსავლეთის ჩათვლით მთელ მომავალ საქართველოს ტერიტორიას (არაბები, კი იგივე ტერიტორიას იგივე წლებში აფხაზეთად მოიხსენიებენ. აქ ჩვენ არ ვიცით ძველი ბერძნები კოლხეთის ქვეშ რომელ ტერიტორიას გულისხმობდნენ); ამ პერიოდისათვის თითქოს საბერძნეთში შეცვალეს ხალხი (მენტალიტეტი, გასათვალისწინებელია, რომ რომაელები „სამეცნიერო“ ლიტერატურას ბეძნულად თხზავდნენ) და რაც კი კოლხეთზე მათ „წინაპრებს“ უწერიათ, თითქოს შანთით უნდათ რომ ამოძირკონ [ეს იწყება როდესაც კოლხეთის მაგიერ „შკვითეთს“ გვეძახიან, ასევე „ჩრდილოეთის ქვეყანას“. თანაც „იმ დროისათვის“ მაკედონელის, რომაელების და შემდეგ „ქრისტიანობის“ წყალობით საზღვრები დაახლოვდა ინფორმაციას სხვა ერები ბერძნების გარეშეც თავისუფლად იღებენ და აქ ჩნდება ალბათ „ცხოველური“ გადარჩენის შიში, არ გაიგონ სიმართლე კადმოსის და ნამდვილი დამწერლობის შესახებ – არგონავტების მითში], და ადგილობრივი პოლიტიკოსების კონიუნქტურებით ნაწილობრივ აღწევენ ამას, ნაწილობრივ რადგან 10 საუკუნის შემდეგაც „კოლხეთის“ გენეტიკური კოდი კვლავ ცოცხალია, რასაკვირველია ჩვენში – ქართველებში. ხოლო ერეკლე კეისრის ლაშქრობამდე „საქართველოს“ ტერიტორია გაყოფილია მდინარე „არაგვზე“ დასავლეთ და აღმოსავლეთ ნაწილებად (ასევე გაყვეს მონღოლებმა საქართველოს ტერიტორია და აღრიცხვა ჩაატარეს აღმოსავლეთით). თუ გავითვალისწინებთ დღევანდელ, ქართველთათვის საკაცობრიო

მნიშვნელობის, არქეოლოგიურ აღმოჩენას, „უზარმაზარ“ გალავანს 5 მეტრის სიგანით, კახეთის სასაზღვრო ზონაში, რომელიც თარიღდება ძვ. წელთ აღრიცხვით XVII – XIV საუკუნეებით, რომელსაც ბ-ნი კიაზო ფიცხელაური – მიიხნევს „კოლხური“ კულტურის ქმნილებად, მაშინ ასომთავრული ანბანი შეიძლება წარმოვიდგინოთ, როგორც „გაქრისტიანებული“ კოლხური ანბანი. ჩვენ ვიზიარებთ მოსაზრებას ჩვენი ენის ხელოვნურად შექმნის კონცეფციას, სვანურიდან > ზანური > ქართული, ან ზანურიდან ცალკე სვანური და ცალკე ქართული = სვანური < ზანური > ქართული და ეს უკანასკნელი საიდუმლოდ მხოლოდ განდობილთათვის; და ვჯობივართ სხვა „ენებს“, იმიტომ, რომ სამივე ენა ცოცხლად შემოვიწახეთ.

დავუბრუნდეთ ასონიშან „ან“-ს (C) და ბ-ნ ლ. ჭილაშვილის მოსაზრებები გამოვიყენოთ ჩვენი თვალთახედვის განსამარტავად.

როგორც ზემოთ აღვნიშნეთ, ჩვენი თვალთახედვა დამყარებული იყო, ჩედვიკის მოსაზრება-ჰიპოთეზაზე, რომელსაც არ ეწინააღმდეგება ბალკანეთის-საბერძნეთის არქეოლოგიური მონაცემები; რომ ენა ბერძნული, შეიქმნა ადგილობრივ მცხოვრები ტომების, „პელაზგების“ და ინდოევროპელების ურთიერთშემოქმედებით. ამ აზრს იზიარებს ქ-ნი ე. ქურდაძეც: „ადგილობრივებს ინდოევროპელები – „ბერძნები“ დამარბეველ და დამპყრობ ძალად მოველინენ.“ (376 : 22). ასე, რომ ადგილობრივ „აბორიგენების“ და დამპყრობელი „ბერძნების“ შრომის შედეგად წარმოიშვნენ ელინები. აქედან შეგვიძლია ვივარაუდოთ, რომ იმ კოლხურმა ტომებმა, რომლებმაც მონაწილეობა არ მიიღეს „ძველბერძნული“ ენის შექმნის პროცესში, მიუხედავად ტერიტორიული სიშორისა, კულტურულ – გენეტიკური მეხსიერების გამო, ძველბერძნული ენა და სამწერლობო ანბანიც მისაღები იქნებოდა, განსაკუთრებით „იონიელი“ პელაზგებისათვის - ტროაელი, გაბერძნებული პელაზგებისათვის. მაგალითისათვის ჰომეროსიც გამოდგება. ისე მაკედონელიდან მოყოლებული ალბათ ირანელებიც ხელმეორედ „გაელინიზინდნენ“ (მედეას შვილის მიდოსის შემდეგ), ასე რომ, ძველბერძნული და ახალ ბერძნულიც (იონიური დიალექტი) უცხო ხილი არ იქნებოდა ჩვენი წინაპრებისთვის.

ახლა დავუბრუნდეთ ჩვენს ძირითად საკითხს. როგორც ბ-ნი ლევანი ფიქრობს ასონიშან „ან“-ის საწყის ფორმად ვერტიკალური ხაზი შეიძლება მივიჩნიოთ და ზევით მარჯულის და შემდეგ ჰორიზონტალური ხაზით განვითარდა მისი ფორმის სრულყოფა. ბატონი ლევანი აღნიშნავს, რომ ჩვენი ანბანი ანბანთშიდა პროცესებით უნდა განვიხილოთ; მაგრამ ურიგო არ იქნება, რომ ჩვენი პირველი ასონიშანი და მხოლოდ ის, მაინც შევადართო ძველბერძნულ „ტაუ“-ს, როგორც მიმსგავსებულ ასონიშანს, მით უმეტეს მის შექმნაში ჩვენი ჯიშის და ჯილაგის ხალხს აქვს მონაწილეობა მიღებული და ძველ ეგვიპტურ „სიცოცხლის ამულეტს „ანჰ“-ს, ამასაც, როგორც მსგავს „ასონიშანს“ და ერთ-ერთი უდიდესი ძველი კულტურის წარმომადგენელს.

ჩვენ შეგვიძლია დავუშვათ, რომ ასონიშანი „ან“-ის ასეთი განვითარება, როგორიც აღწერა ბ-ნმა ლევანმა შეიძლებოდა განვითარებულიყო ან ძველბერ

ძნული „T“ ტაუსგან, ან ეგვიპტური „ანჰ“-ის ნიშნისგან , ჰორიზონტალური ხაზი ორივე შემთხვევაში სახეზე გვაქვს, ისევე როგორც ვერტიკალური. დაგვრჩენია, რომ ეს ვერტიკალური ხაზი გამოვზნიქოთ მარცხნივ და მივიღებთ ასომთავრულ პირველ ასონიშან „ან“-ს „C“; მხოლოდ საკითხავია, თუ რატომ უნდა გადაეწვიტათ ამის ჩადენა? უფრო მისაღები არ არის, რომ იგი სელენე-მთვარის დაბადებას - გამოჩენას დაეუკავშიროთ დედამიწის ორბიტაზე? როდესაც ალბათ შეიცვალა უამთა სვლა ჩვენს პლანეტაზე? ბევრი კითხვაა, რომლებსაც ალბათ მომავალი გასცემს პასუხს.

ხოლო ჩვენ, გარკვეული მოსაზრებებიდან გამომდინარე ძველეგვიპტური ამულეტის ფორმისაკენ ვიხრებით, და მხოლოდ „ფუნქციურად“.

მეორე რაც ჩვენთვის საინტერესოა, არის ის, თუ როგორ შეიძლებოდა გამოესახათ „აღფა“ და „ომეგა“, ანუ როგორც დღეს არის მიღებული ქართულში (C – ა) „ან“-ი და „ჰოე“ (ძ – ზ).

როგორც აღვნიშნეთ „ძველი“ (არქაული) ბერძნული ანბანის შექმნაში „რადაც“ წვლილი პელაზგურ ტომებსაც მიუძღვით, და რადგანაც ამ ანბანში 22 ასონიშანია, დასაშვებია უნდა ყოფილიყო, რომ პირველი და ბოლო ასონიშანი, როგორც ანბანი, გამომსახველი უამთავლისა წრებრუნვაზე, ერთი და იმავე ნიშნით გამოესახათ, აი როგორ გადაწყვეტდნენ ამას „ერის“ მამები, ეს უკვე ნიჭიერების საქმე გვეკონია; ანუ ჩვენი აზრით „აღფა“ და „ტაუ“ ერთნაირი ნიშნებით უნდა ყოფილიყვნენ გამოსახული, რასაც „ძველებერძულ“ ანბანში ვერ ვხედავთ – „**A**“ – „**T**“, ხოლო „ჰოე“-სთვის ბერძნებს აქვთ ასონიშანი „**Ω**“, ო-მეგა; რაც ვერაფრით ვერ უდგება პირველ ასონიშავს „აღფას“, ანუ „აღფე“-ს, ანუ ხარს. (და აიღეს, ვერძის კოლხური ნიშანი და გადაატრიალეს „**ა**“; და იგი „ზუსტად“ უდგება სემიტურ „აღფის“ გრაფიკას **V**. (ხოლო, რაც შეეხება ზოგიერთ ანბანს, მათი პირველი ასონიშანი, ასე ვთქვათ, „მუნჯია“, არ იკითხება. ამიტომ მე-2 (2) ასონიშანი „ბეტ“ (**Ϛ**) უნდა შეესაბამებოდეს „ტაუ“-ს (**Ϙ**), პატარა წრის მოტრიალებით, როდესაც მას აუხსნეს, თუ რატომ არ უნდა დაიწყოს „მშენებლობა“ მისით).

აქვე აღვნიშნავთ, რომ, როგორც ბატონი თამაზი გადმოგვცემს „... პირველად დამწერლობათა ისტორიაში ბერძნულ წერით სისტემაში განხორციელდა ძველი სემიტური სისტემის სათანადო სტრუქტურული გარდაქმნის შედეგად (იხ. ზემოთ, გვ. 66 და შემდ.)“ (377 : 132); მაგრამ რის საფუძველზე შეცვალეს ასოთა წყობა სემიურის მიმართ არ არის ცნობილი. ეს პროცესი ხომ მთელ მსოფლმხედველობას ცვლის, რომელიც ანბანშია ჩადებული და თითქმის ახალი ანბანის გამოგონებას ნიშნავს. ანბანის გაწყობის სათანადო ცოდნა აუცილებლად ასონიშნების გრაფიკულ ცვლილებებსაც გამოიწვევდა, მაგრამ ამას ჩვენ ვერ ვხვდებით კლასიკურ ბერძნულ ანბანში (თან სამი ბოლო გრაფემა არ იკითხება – „ეს დანართი ნაწილი ანბანისა **ფ X ჰსი** ფონეტიკურ მნიშვნელობას მოკლებულა, მხოლოდ რიცხვითი მნიშვნელობა მიეწერებათ...“ (378 : 89).

ანბანში ცხოველის (ხარის) სახელის საწყისი ბგერით, ანბანის გამოსახვა „დამწერლობის“ – ანბანის (**A, alefi**–ხარი) ასონიშნის საშუალებით – აკროფონით, ეს ნიშნავს, რომ ამ ანბანს უკვე გავლილი აქვს „ზომორფული განვითარების“ ანუ პიკტოგრაფიული – იეროგრაფიული პერიოდი, ანუ ხატოვანი დამწერლობა. და ეს ასეც არის ფინიკიელებმა მიიღეს მზამზარეული ანბანი, ხოლო ძველებერძული ლოგიკურად უნდა განვითარებულიყო „**A**“ და „**B**“ ხაზოვანი დამწერლობიდან, რომ არ ჩარეულიყო ძლიერი ხელი. (შეადარე გელები: „შეადარებით დიდი წყვეტა ბრონზის პერიოდის წერას და კვიპროსულ სილაბარიებს შორის დღევანდლამდე ძნელად ექვემდებარება ახსნას“ (379 : 151).

ახლა გადავიდეთ შინაარსობრივ მხარეზე, ანუ რას გულისხმობენ ჩვენს შემთხვევაში განხილული ასონიშნები (სახელები) და მათი გრაფიკული გამოსახულებები თავის თავში.

„... ასოთა სახელები ბერძნულში დამახინჯებული სემიტური სიტყვებია, ბერძნული სიტყვა „აღფა“ წარმოდგება სემიტურ „აღფე“-ისაგან, რაც ნიშნავს ხარს. აქვე უნდა აღინიშნოს, რომ ასო „ს“-ს თავდაპირველი გამოსახულება რქებიანი ხარის თავის წარმოდგენას იძლეოდა“ (172 : 110). [ეს ხომ არ მიგვანიშნებს იმაზე, რომ სემიტების ანბანი ასონიშანი „სან“-ით მთავრდებოდა? (ავტ.)].

როგორც მოყვანილი ციტატიდან ვხედავთ ფინიკიურ ანბანში პირველი ასონიშანს თურმე ჰქვია „ხარი“-ს სახელი „აღფე“-ი, ხოლო ძველებერძულში მისი დამახინჯებული, ფინიკიური ფორმა ასონიშნის სახელისა „აღფა“, ალბათ ძველებერძებმა არ იცოდნენ, რომ ხარის სახელი ჰქვია პირველ ასონიშანს, თო-

რემ ბერძნულ (გრ-ეკულ) სახელს დაარქმევდნენ; არადა ისეთი პირი უჩავს, რომ მათ, რატომღაც ჯიბრით, ან ვიღაცის ჯინაზე, პირდაპირ გადმოიდეს „ხარის“ ფინიკიური დასახელება, ოდნავ „სახეცვლილებით“, თავისი ენის შესაფერისად (აქვე უნდა აღინიშნოს, რომ პელაზგების რა მოგახსენოთ, მაგრამ მეგრულად ხარს „ხოჯი“ ჰქვია, ხოლო ცერცეს „ხაჯი“). სავარაუდოდ უნდა შეგვუბუღიყავით იმ აზრს, რომ პირველი ასონიშნები ამ ალფაბეტებს „ხარ“-ის მსგავსი ცხოველის მოყვანილობის თუ არა, მისი „რქებისთვის“ მაინც უნდა მიემსგავსებინათ.

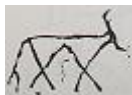

სურათი № 14

სახეზე კი გვაქვს ფინიკიელების მიერ **გამოსახული „X“** – „ალეფ“-ი „დაწვენილ“ მდგომარეობაში, რომელიც ჩვენ „დენდერის ზოდიაქოზე“ გამოსახული „ანუბისის“ ხელშია გამოსახული და იგი ჩვენ „ცელს“ მივამსგავსებთ, ხოლო ბერძნულ ანბანში გამოსახულია მისი 90°-ით შებრუნებული ფორმა „A“. თურმე: „აქ დომინირებს მხოლოდ საწყისი ბგერა, ეს წესი აკროფონის, ხატოვანი დამწერლობის საფუძველზეა მიღებული და ბერძნულში სემიტური წარმოშობისაა“ (380 : 123). „ბერძნული ანბანის მწკრივი სემიტური ანბანის სისტემას მისდევს, **სემიტურში კი არ ვიცით რის, საფუძველზეა მიღებული ასოთა თანმიმდევრობა.** გამოთქმულია მოსაზრება, რომ ანბანის დაწყება „ა“-თი ე. ი. ალფათი (ბერძნულში), ალფათი (სემიტურში) შესაძლოა სარწმუნოებრივი მოტივით აიხსნებოდეს: ხარი მთელ რიგ ერებს, მათ შორის სემიტებს, წმინდა ცხოველად მიაჩნდათ, ალფათი დაწყება საქმის დასაწყისის წინ ვედრების გამომხატველი იქნებოდა, ისევე როგორც ქრისტიან ერთა დამწერლობაში ძველად ყოველი ნაწერი აუცილებლად ჯვარის ნიშნით იწყებოდა“ (380 : 124).

„დამაკმაყოფილებელი“ განმარტებაა, მხოლოდ ერთ კითხვაზე არ არის პასუხი გაცემული, რატომ მაინც და მაინც „ხარი“ და არა სხვა ცხოველი? რა სარწმუნოებრივი მოტივი უნდა ყოფილიყო ისეთი, რომ ხარისთვის მიეცათ უპირატესობა? ეგვიპტური „წარმოდგენით“ ფარაონი „ფური“-ს ჯიქანს არ არის დაწაფებული? რომ არაფერი ვთქვათ „ხნუმის“ ვერძის რქებზე და „ძველებერძების“ მითზე „ოქროს საწმისის“ შესახებ. ძველებერძებს ვერძი არასდროს გამოუსახიათ კერპად, ალ. მაკედონელამდე, რომელსაც ვერძის „რქები“ მხოლოდ მუზარადზე ჰქონდა გამოსახული. არადა თითქოს დამწერლობა „ვერძის“ ეპოქაში გადმოიდეს ფინიკიელებისაგან, და ვერძი როგორც „სათაყვანებელი“ ცხოველი იმ დროს უფრო დაფასებული უნდა ყოფილიყო, ვიდრე „ხარი“. ამ კითხვებზე ჯერ დამაკმაყოფილებელი პასუხები არ სჩანს, არადა ლოგიკურად სარწმუნოებრივი ცვლილებები რადიკალურად, ან ნაწილობრივ თანდათანობით–ინოვაციურად ეპოქების ცვლილებასთან უნდა იყოს დაკავშირებული, ანუ მზის სიტემის გადანაცვლება ერთი ზოდიაქალური ნიშნიდან მეორეში, და სარწმუნოებრივი ცვლილებებით უნდა გამოხატულიყო;

რადგან ფინიკიური ანბანი, ასონიშნების ჩამოთვლას იწყებს ხარის სახელის „აკროფონის წესით“ – „ალეფ“-ით, და მას „ბრმად“ იღებს ძველებერძული ალფაბეტი, ეს მხოლოდ ერთს უნდა ნიშნავდეს; ისინი „ცნობიერად“, თუ „ქვეცნობიერად“ აღიარებენ ანბანის შექმნას „კუროს“ ეპოქაში. ამიტომ დამწერლობა (ბგერითი-ასონიშნების შემოღება) უნდა მომხდარიყო მაშინ, როდესაც მზე შევიდა „კუროს“ ნიშანში, და „ხარმა“, როგორც ზოდიაქოს ეტლის განსახიერებამ დაიკავა პირველი, თუ არა მოწინავე ადგილი სარწმუნოებრივ იერარქიაში; რასაც ბ-ნი შოთას მიერ მოყვანილი დღევანდელი მეცნიერული მოსაზრება როგორც ირიბად, ისე პირდაპირ ამტკიცებს.

ქართული ანდაზა „ჩვეულება რჯულზე უმტკიცესიაო“ შეიძლება მივუსადაგოდ იმ „მახსოვრობას“, რომელიც დღესაც შემორჩენილია ინდოეთში, რომელიც გამოისახება ძროხების თაყვანისცემაში (ინდუსებში ძროხა წმინდა ცხოველია), ესპანეთ-მექსიკაში კორიდის თაყვანისცემით, „ჰათჰორის“ გამოსახვა ხარის რქებს შორის მზის დისკოთი, ეგვიპტეში, ადრეულ ქრისტიანების მიერ ქრისტეს განსახიერებით „კრავისა“ და „თევზის“ სიმბოლოებით; რის საფუძველსაც წარმოადგენს მზის სისტემის ზოლიაქალური ნიშნის დაკავშირება სარწმუნოებრივ მრწამსთან.

ჩვენი მოსაზრებით, ასონიშანი „T“-ტაუ იმიტომ იმეორებს ეგვიპტური „ანჰ“-ის გრაფემას, ანუ „სიცოცხლის მომცემს“, რომ თავდაპირველად საბაზისო ანბანში, ან ანბანის პროტოტიპში I და XXI ასონიშნები ერთი გარაფემით გამოისახებოდა, რაც იცის ქართულმა ასომთავრულმა ანბანმა; ხოლო ფინიკიურში დარჩენილია ის ცოდნა, რაც „ხართან“ არის დაკავშირებული, ანუ ის ანბანი გაიყინა „კუროს ეპოქაში“, როგორც კორიდის მოყვარულთა წრე.

ჩვენ ასევე ვიცით, რომ ასომთავრული ანბანი „მთავრდებოდა“ ასონიშანი „ხარ“-ით – „H“ (ყოველ შემთხვევაში „ახოჯ“-ს [ბერძნულად ალბათ „ლაძოჯ“ გამოითქმებოდა] მოსვლამდე); ეს ფინიკიურ-ძველბერძნული „ხარი“-ს სახელი და არა მათი ასონიშანი, ჩვენს წინაპრებს ასომთავრულის ბოლოში დაუსვამთ.

ასომთავრული „ხარ“-ი სქემატური გამოსახულება სტრუქტურულად იგივე „ტაუ“ და „ანჰ“-ია, მხოლოდ მას დამატებით აქვს ორი პატარა ვერტიკალური ხაზი ჰორიზონტალურად განლაგებული ფრთების ბოლოში, ან პირიქით სამი ვერტიკალური ხაზი გადაიკვეთა ერთი ჰორიზონტალური ფრთით. სტრუქტურულად „ხარის“ რქების გამოსახვის შესაბამისად. მაგრამ ეს სუფთა ქართული ფენომენია და არა უბრალოდ ბრმად სახელის გადმოღება ან გამჭრიახობით უკეთესის შექმნა – გაუმჯობესება სხვა ნებისმიერი ანბანისა. ამის მთავარ დამამტკიცებელ საბუთად მოვიყვანო ბ-ნ ლევანის წიგნში მოყვანილ ნეკრესის არქეოლოგიურ მასალას, სადაც ასონიშანი „ხარ“-ი, წარწერა № 10 (სურ. № 21) გამოსახულია როგორც სამი ვერტიკალური ხაზისაგან გამოყვანილი ასონიშანი: „H“-ის (111) გამოსახვაში ვერტიკალური ხაზების შემაერთებელი ჰორიზონტალური მონაკვეთი არ არის. ის ერთადერთია ნეკრესის წარწერებში” (გვ. 27); ასე, რომ შეიძლება ვივარაუდოთ, რომ არქეოლოგიური მასალები გვკარნახობენ, რომ ასონიშანი „ხარი“ არ არის ასონიშან ტაუსგან წარმომდგარი, და რომ იგი თვითმყოფადობით გამოირჩევა (ასონიშანი „ან“-ს თუ წარმოვიდგენთ ვერტიკალური „|“ ხაზის სახით, იგი მეორდება „ხარ“-ის გრაფიკაში სამი ვერტიკალური ხაზის სახით).

რაც შეეხება ამ ასონიშნის აღქმას, სწორედ ჰორიზონტალური ფრთის არქონა ამდაფრებს ამ ასონიშნის ისეთ აღქმას, როგორც ჩვენ წარმოვადგინეთ: ორი მოკლე ვერტიკალური ხაზის განლაგება ცენტრალური ღერძის ზედა ნაწილში, გვერდებზე, მასში – ასონიშანში – აუცილებლად ნაგულისხმებია ორი ჰორიზონტალური ფრთა, ანუ ამ ასონიშნის ევოლუციის გზაზე გვკარნახობს ჰორიზონტალური ღერძის აუცილებლობას; რაც პირდაპირი გაგრძელებაა ასონიშანი „ან“-ის გრაფემის ვერტიკალური ხაზიდან გამოყვანისა. [და შეიძლება დავუშვათ, რომ ფინიკიელების ანბანის I ასონიშანის სახელი „ალეფი“ პირდაპირ უკავშირდება „წარმართული“ ასომთავრული ანბანის ბოლო ასონიშნის სახელს].

აქ მიზანშეწონილად მიგვაჩნია კიდევ ერთი ციტატის მოყვანა, ასომთავრული ანბანის პირველი ასონიშანის „ან“-ის შესახებ: „...ამასთანავე ყურადღება მისაქცევი, რომ ზოგი წარწერის ცალკეული ასოების პალეოგრაფია ქართული დამწერლობის განვითარების სხვადასხვა ეტაპებს გვაცნობს. ამ მხრივ ნეკრესის წარწერებში გამორჩეული ადგილი უკავია № 8 ქვის ფილას თვალშისაცემი პრიმიტიული ხელის გავლენით. წარწერის პალეოგრაფია სიახლეს იძლევა ანბანის

პირველი ასოს გამოსახვის შესახებ – წარმოდგენილია მისი განვითარება თითქმის ვერტიკალური ხაზიდან ცნობილ და მიღებულ ფორმამდე. ეს განვითარება ნაჩვენებია ხუთი ნიმუშის მიხედვით და ადვილად შეიძლება დავრწმუნდეთ „ა“-ს პირვანდელი სახით, ერთი რიცხვითი ნიშნის აღმნიშვნელი მნიშვნელობით გამოყენებაში...“ (გვ. 86). ასე რომ თუ ასონიშანი „**Ⴀ**“ ან წარმოიქმნა ვერტიკალური ხაზიდან, ჩვენ სახეზე გვექნება პირველი და ბოლო ასონიშნის გრაფიკული

იდენტურობა, მხედველობაში გვაქვს ასონიშანი „**Ⴁ**“ ხარი (111).

„ძველ ბერძნულ წარწერებში დაცულია წერის სემიტიური მიმართულება: ასოები (წინადადებები) იწერებოდა მარჯვნიდან მარცხნივ, ბერძნებმა გარდამავალი მიმართულება გამოიმუშავეს: პირველი სტრიქონი მიდიოდა მარჯვნიდან მარცხნივ, მეორე სტრიქონი – მარცხნიდან მარჯვნივ, მესამე სტრიქონი – ისევ მარჯვნიდან მარცხნივ და ა. შ. წერის ამგვარ მიმართულებას ეწოდებოდა „**ბუსტროფედონი**“ – ხარის მობრუნება. ე. ი. წერა, მსგავსი კვალში ჩამდგარი მხვნილი ხარის სვლისა“ (172 : 110).

მომთაბარე სემიტებს და შემდეგ ვაჭარ ფინიკიელებს ალბათ ეძინათ და სიზმარში სულ კავი და უღელში შებმული ხარით გაყვანილი კვალი ესიზმრებოდათ. ინდოევროპელი ბერძნების წინაპრები, ხომ ადგილიდან არ დაძრულან და მიწის ხვნაში აქსოვდნენ თავის ძალასა და ოფლს, როდესაც, დღესაც ვერ გაუხსენებიათ, თუ თავისი სამშობლო სად არის, და ივანოვ-გამყრელიძის ლინგვისტურ შესძლებლობებზე არიან დამოკიდებულები, რომ გაარკვიონ, თუ ოდესღაც სად, რომელი მიწები გაუვლ-გადაუთელიათ, სანამ დღევანდელი დღე არ გაუთენდათ, და მგონი დღესაც არ ასვენებთ გამჩენი ერთ ადგილზე.

მთელი ეს მონაჭორ-მიმსგავსება, ძველი ბერძნების მიერ კვალში ჩამდგარი ხარის შემობრუნებასთან, მისი დაკავშირება წერის მანერასთან „**ბუსტროფედონთან**“ და ყველაფერ ამას, აკადემიურობას მატებს მეცნიერული ტერმინის „გარდამავალის“ გამოყენება. ძალიან ღამაზ ზღაპარს კი ჰგავს.

ჩვენ მაგალითად მთელი ზემოთ მოყვანილი მონაჭორის ამსახველად, აკადემიურ ტერმინ „გარდამავალს“ ეულად კი არ გამოვიყენებდი, არამედ ამ „გარდამავალს“, რომელიც „**ბუსტროფედონით**“ გამოიხატება, წინ წავუძმდვარებდით ძველბერძნების მიერ გაცხადებულ საიდუმლოს, რომელიც მათ მითში გამოხატეს, ანუ „არგონავტების“ მიერ „აია-კოლხეთში“ ათვისებულ-მოპოვებული ცოდნა მათ მაინც გამოიყენეს (მათ არ მიიღეს კოლხური ანბანი „**ლინოსი**“ და მიიღეს ფინიკიური „**კადმოსი**“, რადგან კოლხურის მიღების შემთხვევაში „**კვლავ**“ დაბრუნდებოდნენ პელაზგურ ეთნოსში). ეს მოვლენა შეგვეძლო გამოგვეყენებინა „**არგონავტთა**“ სავარაუდო მგზავრობის თარიღის დასადგენადაც.

ახლა კი ვნახოთ, თუ რა ხდება ძვ. წელთ აღრიცხვით III საუკუნეში ალექსანდრიაში (ეგვიპტე)? 70 „პირის“ მიერ ითარგმნება ბიბლია – „**სეპტანტა**“. ჩვენ კი რას ვხედავთ? ალექსანდრიის ბიბლიოთეკის „**დირექტორი**“, „**არგონავტების**“ მითების მომწესრიგებელ აპოლონიოსს კუნძულ როდოსზე გადაასახლებს „**სსილკაში**“; გაუკონარი ამბავია, მწერალს აძევენ დღევანდელი ცივილიზაციის „**აკნიდან**“! და არავითარი ახსნა განმარტება ამ ფაქტს დღეს არ მოეძებნება [იქნებ თავისი „**თვითმყოფადობის**“ გადასარჩენად იგი „**არგონავტების**“ მისტერიებს“ აწესრიგებდა? მით უმეტეს დღეს ჩვენ არ ვიცით რა ტექსტი იყო თავიდან, ხოლო რა დაგვრჩა დღეისთვის ცნობილია. იქნებ სულაც არ შეუცვლია არაფერი, დღეს ვერაფერს გავარკვევთ თუ არ გამოჩნდა განსხვავებული ტექსტი იგივე ავტორისა.]

რადგან **ბუსტროფედონი** დაკავშირებულია წერაკითხვასთან, და სანამ მას „**აბორდაჟით**“ მივუდგებით, ჩვენ ზევით უკვე განვიხილეთ, თვით ანბანი, რომელიც ძალიან ჰგავს „**ბუსტროფედონით**“ გაყვანილ ერთ მთავარ კვალს, ანუ ანჯანურ ანბანს, და მის საწყის, დამაბოლოებელ და „**მომობრუნებელ**“ ასონიშნებს.

ჩვენი მიზანია ასომთავრულის პრიორიტეტის დამტკიცება, ანბანებს შორის და ამიტომ ჩვენ მხოლოდ იმ ასონიშნებს განვიხილავთ, რომლებსაც ჩვენი აზრით უფრო დიდი მნიშვნელობა აქვთ ანბანში, ვიდრე „ა“ და „ბ“ ასონიშნებს. ეს ის ასონიშნებია, რომლებიც კვალის მოტრიალებას აღწერენ ანბანში; „ანჯანური“ ასონიშნები „ჟან“-ი (ჟ) და „რაე“ (ღ); ასევე ბოლო ორი ასონიშანი „ჴ“ და „X“.

როგორც გავარკვეეთ, წერა თურმე დაკავშირებული ყოფილა ხარის მიერ გუთნით მიწაზე კვალის გაყვანასთან, რაც აისახა ფინიკიელების მიერ პირველი ასონიშნის სახელის შერჩევაში, და აქედან მხოლოდ სახელის გამოყენებაში, შემდეგ თურმე ძველ ბერძნებს „გარდამავალი“ მეთოდი გამოუგონიათ, რაც ხარის მიერ კვალის შემობრუნებაში გამოიხატება (საკვირველია პირდაპირ, ფინიკიელეების შემდეგ ძველი ბერძნებიც ხვან-თესვას პირდაპირ ვერ ასცდნენ), ანუ „ბუსტროფედონი“, ანუ „პურით (იგივე სველ თიხაზე) დამწერლობასთან ყოფილა დაკავშირებული“.

რაც შეეხება ასონიშან „ჯან“-ს, რომელსაც ჯვრის ფორმა აქვს და რომელიც ამთავრებს ანბანს, ცოტა არ იყოს გაურკვეველ ვითარებაში გვაყენებს, რადგან „დავითის ქვასვეტზე გამოსახული ასონიშანი, რომელსაც ასონიშან „ჯან“-ის ადგილი უკავია, ძალიან წააგავს „ვერძის რქებს“, ხოლო დღევანდელი მოხაზულობის ასომთავრულის „ჯან“-ი ზედა ჰორიზონტალური ხაზით (X) პირწავარდნილი „ალეფი“-ს შთაბეჭდილებას სტოვებს. ამას ჩვენ აქვე დეტალურად განვიხილავთ.

როგორც ზევით აღვნიშნეთ მეგრულად ხარს „ხოჯი“ ჰქვია და ცერცვს „ხაჯი“, ანბანშიც ეს ორი თანხმოვანი „ხ“ და „ჯ“ გვერდი-გვერდ არიან განლაგებული; და თუ დავუშვებთ, რომ ქართველური დამწერლობა ხმარობდა მხოლოდ თანხმოვნებს (რაც ყოველად წარმოუდგენელია, მაგრამ ვცეთ პატივი თანამედროვე მეცნიერებს და დავუშვათ, რომ ჩვენც „დამწერლობის“ საერთო გზა გავიარეთ), მაშინ „ხარი“ და „ცერცვი“ გამოისახებოდა მხოლოდ ორი თანხმოვანით – „ხჯ“-ით. ერთ შემთხვევაში წაიკითხებოდა, როგორც „ხარი“, ხოლო მეორე შემთხვევაში, კი როგორც „ცერცვი“, და მივიღეთ, რომ „პურით“ დამწერლობა თურმე იწყება, უღელში შებმული ხარის მიერ პირველი კვალის გაყვანით.

ასე, რომ შეგვიძლია „დამაჯერებლად“ ვქვათ, რომ ასონიშანი (𐌆) Ⴆ – „ხარ“-ი ამთავრებდა ასომთავრულს, ხოლო ანბანის ბოლოში იჯდა ნიშანი „ო“, რომელიც ჩვენ განვიხილეთ, როგორც ვარსკვლავებზე დასაკვირვებელი ხელსაწყო „ო“, რომლის პროტოტიპი აღმოჩენილი იქნა პირამიდის ხვრელებში და ჩვენ შეგვიძლია ვთქვათ, რომ ეს იცის ასომთავრულმა ანბანმა (მისმა გამომგონებელმა, ასონიშნების დროულად შემცვლელმა). და ეს არის ასონიშან „ო“-ს შემცვლელი პირამიდის სქემატური გამოსახულებით, ანუ სამკუთხედი ფუძით ქვევით Δ, რომელიც ქრისტეშობის შემდეგ გადაიზარდა თანამედროვე „ჯან“-ად, ანუ პირამიდის ნიშანი თავისი ხვრელებით – სქემატურად , მხოლოდ გადმობრუნებული სახით ანუ ასომთავრული X, ანუ ფინიკიური „ალეფ“-ი, ანუ ანუბისის-ტურა(ი)ს (დამწერლობის მცველი) „ცელი“ (𐌆, 𐌇), რაც უფრო სამართლიანად მიგვაჩნია ანბანის ბოლოში, რადგან მოსავალს, ხორბალს, ცერცვს, ყოველთვის ბოლოს შემოდგომაზე იმკიან; ანუ რასაც დასთესს, იმას მოიმკი, და არა შებრუნებით.

აქ მიზანშეწონილად მივიჩნიეთ გადმოგვეცა, თუ როგორ დაგვებადა ეს აზრი პირამიდასთან დაკავშირებით. პირამიდის სქემის გამოსახვა თავის არხებით. ამ შემთხვევაში „არხების“ სქემატური გამოსახვისას „სიმეტრიის“ დაცვის მიზნით ნახაზზე რამდენიმე აუცილებელი დაშვების გათვალისწინება მოგვიხდა; მაგრამ ყოველგვარი ასიმეტრია მოიხსნა, როდესაც პირამიდები გამოვსახეთ ბუნებრივად „წაკვეთილი“ სახით და დაგვრჩა მხოლოდ ჩვენი აზრით ლოგიკური დაშვება: სქემატური ნახაზისათვის „მეფის საკნის“ საპროექციო წერტილი შუა ხაზზე გადმოგვეტანა რათა „დროის“ არხები პირამიდების წიბოების პარალელ-

ლურად მიგვემართა (ნახაზი № 4). პირდაპირი სახით და მნიშვნელობით, რეალურად, ჩვენ სახეზე გვაქვს პირამიდის სქემატური გამოსახულება თავისი „დროის მზომელი“ არხებით, და თუ არხებზე ავაგებთ სიმეტრიულ პირამიდას ზევით, მივიღებთ გადმობრუნებულ პირამიდას, რომელიც ურთიერთშია ჩაზრდილი და მათი წვერები გვაძლევს წარმოსახვით რომბს, ანუ ნახაზზე გვაქვს ორი წაკვეთილი პირამიდა, რომლებშიც „ჩაშიფრულია კირიბიში“ რომბის სახით.

ნახაზი № 4 „პირამიდებით შექმნილი რომბი“

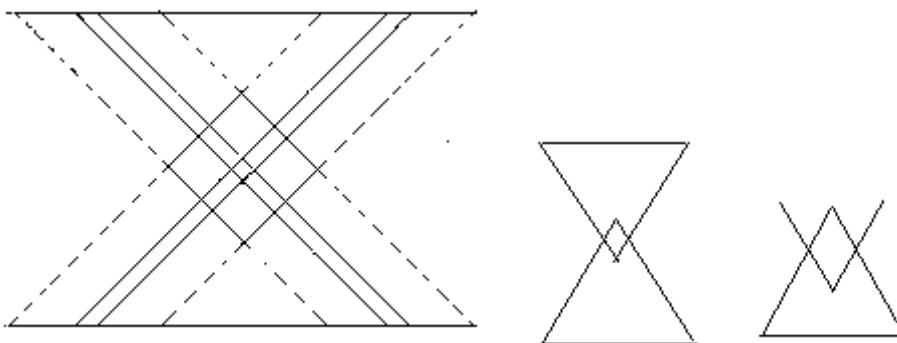

სურათი № 30



<file:///C:/Users/user/Desktop/175358-148594971869087-148592268536024-300223-4129456-o.jpg>

ამ სურათზე № 30 ჩვენ ნამდვილად არ ვიცით, თუ რა გამოსახა ოსტატმა. ჩვენ მივიღეთ 11 რომბი, აქედან 10 სახეზეა, ხოლო 2-ის მისაღებად წარმოსახვით პირამიდების ფუძით შეერთება მოგვიხდება, როგორც ეს კოლხური ქამრის შესაკრავი ბალთების შეერთებისას (შეკვრისას) მიიღება.

ჩვენი მსჯელობის ფონზე მეტად საინტერესოდ წარმოსდგება ზემოთ გან-

ხილული დადიანების საგვარეულო დამლა .

ანბანის დასასრულის ნიშნად, როგორც სხვა ძველ ანბანში მთავარია, თუ როგორი სახის ჯვარია დასმული, და, ანუ რა შინაარსია ამ ჯვარში ჩადებული – ანუ ბოლო ასონიშანი განსაზღვრავს ანბანის წარმომავლობას, მის შინაარსს, დანიშნულებას და სხვა. ქრისტიანობის ოფიციალურად (სახელმწიფო დონეზე)

მიღებამდე ასომთავრულს ამთავრებდა ასონიშანი Υ „კირიბიში“, ხოლო წმინდა ნინოს შემობრძანების შემდეგ, ეს ნიშანი შეიცვალა დღევამდელი ნიშნით \times ; რომელიც ჩვენ მიგვაჩნია წმ. ნინოს ჯვრის სქემატურ გამოსახულებად.

XII საუკუნეში ბაგრატიონების საგვარეულო ემბლემა, რომელიც დღეს სა-



საზღვრო ჯარს აქვს გამოყენებული გამოსახება ამ სიმბოლიკით. სახეზე გვაქვს რომბი და მის ქვეშ განთავსებული სამკუთხედი. რომბს შუაში რკალი აქვს დატანებული. თუ ჩვენ ამ რკალს მივიჩნევთ დედამიწის ამსახველ ჰორიზონტად, მაშინ ნახაზზე გვექნება არა რომბი, არამედ პირამიდის სქემატური გამო-



სახულება, თავისი, მიწისქვეშ წარმოსახვითი ორმაგი მდებარეობით – გადაბრუნებული და მის გაგრძელებაზე წაღმა (რაც მიწის ზევითაა ორი იმდენი მიწის ქვეშაა) – მიწისზედა შენობის–პირამიდის ასტრალური ორეულები, როგორც აღიქვამს ადამიანის გონი. აქედან გამოდის, რომ ბაგრატიონების საგვარეულო სიმბოლო იმეორებს წმ. ნინოს ჯვრის სქემატურ გამოსახულებას.

ჩვენ მივიღეთ ბრწყინვალე მაგალითი წაღმამართული სიმბოლოს გაქრისტიანებისა. „წესიერი გეომეტრიული სახით წარმოდგენილი წმინდა ნინოს ჯვარი, ჩახაზული წრეწირში, ამ წრეწირს ყოფს პროპორციით 3 : 5. იხილე ნახაზი № 5.

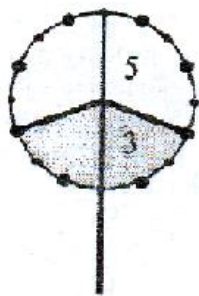

ნახაზი № 5.

ესე იგი „ჰორიზონტალური“ ტეხილის ქვემოთ მოქცეულია წრეწირის 3/8 ნაწილი, ხოლო მის ზემოთ 5/8 ნაწილი. წრე გაყოფილია $3 + 5 = 8$ სახით.

ახლა განვიხილოთ ასო ნიშანი \times . იგი ანბანში მოთავსებულია 35-ე ადგილზე და მისი რიცხვითი მნიშვნელობა ტოლია 8000-ის.

$$35 \times 8000$$

რიცხვითი მისტიკის ენაზე 8000 იგივე 8-ს ნიშნავს, ხოლო მოცემული სახით ჩაწერილი ასო-ნიშანის რიცხვითი გამოსახულება იშიფრება როგორც რიცხვ 8-ს სულიერი შინაარსის გახსნა ($3 + 5$)-ით მოცემული პროპორციის სახით: $3 + 5 = 8$.

ყოველი ასო-ნიშნის ამგვარი რიცხვითი სახით წარმოდგენა იძლევა ამ ასო-ნიშნების სულიერი მათემატიკის ენაზე წაკითხვის საშუალებას...” (381 : 292-293).

აი როგორ აღწერს ე. ენუქიძე თავის წიგნში „ოქროს საწმისი“, რომბს „... სარტყელების (არქეოლოგიური მასალა) თავსა და ბოლოში წყლიდან ამოზრდილია ორი სამკუთხედი, ანუ მთა–პირამიდა, რომელთა ძირში სიცოცხლის სიმბოლოების – წყვილი თევზის ან კვერცხის გამოსახვა ამ მთების საკრალურ, მაგიურ მნიშვნელობებზე მიუთითებს.

როდესაც ქამარი იკვრება, ორი სამკუთხედის ძირის შეერთებით მიიღებოდა მოგრძო რომბი, რომელიც თევზის სიმბოლოდ ითვლება. თავად ქამარზეც ნახატები ისეა განლაგებული, რომ მთლიანი კომპოზიცია დიდ თევზს წააგავს.” (382 : 65-6).

გამოდის, რომ „პირამიდა” (გადმობრუნებული პირამიდა თავისი არხებით —, X), „ვერძის რქები” (კირიბიში „ო”), რომბი (◊) ანუ „თევზი” და ანდრია პირველწოდებულის ჯვარი X, წმ. ნინოს ჯვარი, ყველა ეს სიმბოლო ასომთავრულ ანბანში, აღნიშნავს ასონიშან „ჯან“-ს. (აქ არ უნდა დაგვავიწყდეს „უნასი“-ც



სურათი № 31



რაც შეეხება ასომთავრული ანბანის ბოლო 37-ე ასონიშან „ჰოე“-ს გრაფიკულ გამოსახულებას — „ძი“, მისი შესაბამისი მრგვლოვანი—„ჭ“ არის უძველესი და ყველა ფარული, თუ გაცხადებული სწავლებებისათვის ცნობილი სიმბოლო — დაცვის მაგიური სიმბოლო, რომელიც იცავს ყველას და ყველაფერს თავის გარშემო, ასუფთავებს ნატიფ მატერიას, ასტრალურ გარემოს; ამიტომ იგი ყოველთვის იქნებოდა თავის ადგილზე, ანბანის და არა მარტო ანბანის დასაცავად. იგი სქემატურად შეკრული კვადრატის სახით წარმოქმნის რომბს (წიგნზე სურ. 31) — გამოსახულია ჭედური ხელოვნების ნიმუშზე:

წმ. ნიკოლოზი ვარსკვლავი, როგორც ციფრი 5 გამარჯვების სიმბოლო წიგნის დასაწყისი, ხოლო ბასილი დიდის ხელში 4 „ჰოე“-სგან შექმნილი „რომბი” მფარველობს, აბოლოვებს „წიგნს”.

ახლა რაც შეეხება „ბუსტროფედონს”, ანუ გუთანში შებმულ ხარს და კავით გაყვანილი კვადის შემობრუნებას. თუ დავუშვებთ, რომ „არგონავტების” მითი რეალურ ფაქტებზეა დამყარებული, და ძველი ბერძენი მწერლებიც სიმართლეს წერენ კოლხების (კასკების) შესახებ, და ჩვენი ვარაუდი, რომ არგონავტებმა წერა-კითხვა „აია-კოლხეთში”, ცეცხლის მფრქვეველი ხარების საშუალებით

მიწის ხვნასთან ერთად ისწავლეს; მაშინ „ბუსტროქედონის“ აღმნიშვნელი, თუ არა, მიმანიშნებელი-მიმსგავსებელი ნახაზის მქონე, ან რაიმე მსგავსი გამოსახულება აუცილებლად უნდა იყოს ასომთავრულ ანბანში, რომელიმე ასონიშნის სახით.

დავიწყეთ, იმით, თუ როგორ წარმოგვიდგენია ნახაზის სახით კვალის გამოსახვა. მისი გამოყვანა ქაღალდზე შეიძლება აღინიშნოს, როგორც პორიზონტალური (—), ან ვერტიკალური სწორი ხაზით (|). ჩვენ გვინტერესებს არა ერთი კვალი, არამედ მისი შემობრუნება, ანუ ორი კვალი ანუ ორი პარალელური ხაზი და სიმარტივისათვის გამოვსახოთ ისინი ორი ვერტიკალური ხაზის სახით: „||“; ხოლო ამ ორი კვალის დამაკავშირებელი ნახევარწრე, რომელსაც შექმნის ბუსტროქედონით უღელში შებმული „ხარი“, ჩვენ ასე წარმოგვიდგენია რკალი „∩“, რომელიც განლაგებული შეიძლება იქნეს ამ პარალელური ხაზის ზევით, ან ქვევით, რათა მეორე კვალი იქნეს გაყვანილი. ასომთავრული ანბანის უბრალო თვალის გადავლებითაც აღმოვაჩინოთ, რომ ჩვენ გვაქვს მიღებული ფი-გურების მსგავსი ორი ასო ნიშანი. ეს ორი მიღებული გეომეტრიული ფიგურა, ზევიდან შეერთებისას ასეთ სახეს მიიღებს: „∩“ „ღან“-ი რიგითი ნომრით 25 და მარაგით 700, (სულიერი მათემატიკის ენაზე 2-სა და 5-ის ჯამი = 7-ს, რაც იმავდროულად სულიერ კავშირში იმყოფება 70, 700 და 7000 მარაგით გამოსახულ ასონიშნებთან; ასე რომ ასონიშნები „ზან“-ი (ზ), „ონ“-ი (Q), „ღან“-ი (∩) და „ხარ“-ი (∪) ერთმანეთთან სულიერად არიან დაკავშირებულები) და მეორე შემთხვევაში „ქვევიდან“ მიერთებისას მიიღება ასონიშანი „პარ“-ი, რიგითი ნომრით 17 „∩“ და მარაგით 80. 1 და 7-ის ჯამი გვაძლევს 8-ს, რაც ასევე სულიერ კავშირშია 800 და 8 000 მარაგით გამოსახულ ასონიშნებთან – „ე 8-ე“ (∩), „ყარ“-ი (Q), „ჯან“-ი (X) [გამოდის, რომ ზემოთ ჩამოთვლილ ორივე ასონიშანთა ჯგუფი სულიერად ურთიერთკავშირში იმყოფებიან, მაგ.: ასონიშანი „პარ“-იც, $17 - 80 = 1 + 7 + 8 + 0 = 16, 1 + 6 = 7$].

თუ კარგად დაუუკვირდებით ასონიშან „პარ“-ის გრაფიკულ გამოსახულებას, შევამჩნევთ, რომ მას ზედა მარცხენა კუთხეში გააჩნია პორიზონტალური ხაზი-მხარი, რომელიც „ოსირისის ფირფიტაზე“, ანუ კვადრატში წახნაგამდე აღწევს. და თუ ამ მხარს მივიღებთ, როგორც „სახნავი“ კვალის გაყვანის დაწყების, ანუ ხვნის დასაწყის სტადიად (კვალის პირველ შემობრუნებამდე), მაშინ გამოვა, რომ ამ ასონიშანში ხვნის დასაწყისი სტადიაც გვქონია გამოსახული (კვალის პირველი შემობრუნება) ანუ „ხვნის“ დაწყებას გვასწავლის ასონიშანი „პარ“-ი.

შემდეგი საინტერესო, რაც ანბანშია ამ ორ ასონიშანთან დაკავშირებით, არის ის, რომ ასონიშან „პარ“-იდან (∩) მეორე ასონიშან „ღან“-ამდე (∩) განთავსებულია 9 ასონიშანი. რიცხვი 9, კი შემობრუნებას, ახლის დაწყების და სხვა მრავალი ახალი მოვლენის ამსახველია, რომლებიც ჩვენ ზემოთ აღვნიშნეთ. ასევე კვლავ გავიმეორებთ, რომ რიცხვი 9 არის პრეცესიის ციკლის ნახევარის მდგენელი და 9 ერთეულებად იყოფა ასომთავრული ანბანი. ე. ი. შეგვიძლია ვთქვათ, რომ „პირველი“ კვალის გაყვანისას, რომელიც იწყება ასონიშან „პარ“-ით (∩), რომლის გრაფიკული გამოსახულება გამოსახავს როგორც „ხვნის“ დასაწყისს, ისე „ბუსტროქედონს“ (აღბათ ნამდვილი, სრული „ბუსტროქედონი“ რომ შევამჩნიოთ), ანუ სრული შემობრუნება სრულდება (მთავრდება), რაც საკრალური რიცხვ 9-ით მტკიცდება, ასონიშან „ღან“-ით (∩) – რომლის გრაფიკული გამოსახულება შეიძლება განვიხილოთ, როგორც „კამარა-თაღი“.

მარტივად რომ ვთქვათ, „ბუსტროქედონი“ იწყება ასონიშან „პარ“-ით (აქ მისტიკური თვალსაზრისით ასონისანი „ან“-იც იწყება პორიზონტალური ხაზით, ანუ ანბანის დასაწყისი) და მთავრდება ასონიშან „ღან“-ით და ისინი „მიწაზე

წერის”, ხენა-თესვის – გეორგიანობის – „კვალის შემობრუნების” გრაფიკული აღმნიშვნელები არიან ასომთავრულში.

და ბოლოს კვლავ გავიმეორებთ, რომ განსაკუთრებით თვალშისაცემი იქნებოდა ანბანური ბუსტროფედონი, გრაფიკულად გამოსახულიყო ასონიშნებით „ჟან“-ით და „რაე“-თი, და დამთხვევოდა „გრაფიკული” კვალის გაყვანის „ბუსტროფედონის”, მაგრამ ეს ასე არ არის, რადგან ამას თავისი მიზეზი აქვს, რომლითაც ქართული ასომთავრული ანბანი განსხვავდება სხვა ნებისმიერი ანბანისაგან..

გარდა ამ ასონიშნებისა, ასომთავრულში ჩვენ გვაქვს კიდევ ერთი წყვილი, უფრო ზუსტად ორი ასონიშანი, რომლებიც შეიძლება განგვეხილა, როგორც „ბუსტროფედონის” მაგალითი, მხოლოდ ამ ასონიშანთა გრაფიკული მონახაზის „კუთხოვნობის” გათვალისწინებით ისინი ჩაგვეთვალა როგორც „უძველესი” გამოვლინება „კვალის” გაყვანისა მყარ-მაგარ სხეულზე, ანუ დამწერლობისა. ეს ასონიშნები ჩვენი თვალთახედვით არიან ასონიშანი რიგითი ნომრით 5 – „ენ“-ი (⌒), და 10-ე ასონიშანი „ინ“-ი (⌒); თუ ამ ასონიშნების გრაფიკულ გამოსახულებებს შევაგვსებთ წარმოსახვითი ხაზით „ჰორიზონტამდე”, ან საწყის წერტილამდე (მიწამდე), ჩვენ მივიღებთ „კუთხოვან თაღს”, ანუ ასონიშან „ღან“-ის კუთხოვან გამოსახულებას (⌒) (და ასე ვთქვათ „სრული” ბუსტროფედონი წარმოდგელობს ნაწილობრივ ასონიშან „ჩ“-ში, და სრულად ასონიშან „ჭარ“-ში „ S “).

„ჩ” და „ლ“-ს ერთგვაროვნება ასომთავრულში, გადასულია მხედრულშიც „ი” და „ე“-ში, ან პირიქით, რაც ჯერ კიდევ დასადგენია, რადგან უკვე „გაქრისტიანებულ” ასომთავრულის შეცვლა რად დასჭირდათ, რა ქრისტიანობა შეიცვალა, თუ დრო-ჟამის ცვლილება მოხდა? განა საეკლესიო მოხმარებისათვის „ხუცურს” არ იყენებდნენ? ან იქნებ სხვა რომელიმე ერმა, ახლობელმა, თუ შორეულმა შეიცვალეს ანბანი, ან დამატებით კიდევ შემოიღეს არსებულთან ერთად? იქნებ ჩვენ ვერ ვსვავთ სწორ კითხვას, ან სწორედ ვერ ვაყალიბებთ კითხვის არსს? თუ ჩვენი პრეროგატივაა როცა გვინდა იმ დროს შევექმნათ „ანბანი” და ამით გამოვიჩინოთ სხვებისგან? და რამდენი დასტა ანბანისა არის კიდევ მარაგში? ხოლო რაც შეეხება ასონიშან „ი“-ს, იგი რკალის ფორმას იმეორებს – კამარა – თაღი, გუმბათი (არაბულად – მთვარე (383 : 9), ასომთავრული „ღან“-ი. საინტერესოა „მხედრულის” შემქმნელის ავტორის სახელი რატომ არ ვიცით? (აქ განმარტება – სწრაფად წერა და ასონიშნების გამარტივება ვერაფერში გამოგვაღებება).

„ანჯანურ ანბანს” ჩვენ ალბათ სუფთა „ქართულ ფენომენად” ვერ ჩავთვლით, მაგრამ როგორც „ბუსტროფედონის” გამოსახვის ერთ-ერთი ფორმა ნამდვილად ყურადსაღებია. რასაკვირველია ჩვენი ყურადღება მიიქცია იმ ასონიშნებმა, სადაც ხდება ანბანში „ბუსტროფედონი”.

ახლა განვიხილოთ ის ასონიშნები, რომლებიც მონაწილეობენ „ანჯანურ ბუსტროფედონში”. ესენია ასონიშნები რიგითი ნომრით 18 „წ” (ჟან-ი), სათვალავით 90 და ასონიშანი რიგითი ნომრით 19 „ძ” (რაე) სათვალავით 100, რომელიც იწყებს მეორე მწკრივს. „რაე“-ს შესახებ ჩვენ საკმაოდ ვიმსჯელებთ, და იგი ფართოდაა განხილული ქართველი მეცნიერების მიერ, და მას კიდევ შევეხებით; ამიტომ აქ მასზე არ ვილაპარაკებთ. ხოლო რაც შეეხება ასონიშან „ჟან“-ს კვლავ გავიმეორებთ, რომ მისი რიგითი ნომერი 18 „სოთისის” სრული ციკლის მდგენელია, ანუ პრეცესიის, რომელიც თავის თავში შეიცავს მის ნახევარს, ანუ $18 : 2 = 9$. თუ ჩვენ ასონიშან „ჟან“-ის სათვალავის მარაგს 90-ს გავყოფთ „პრეცესიის სრულ და ნახევარი ციკლების მდგენელებზე (18, 9) მივიღებთ შესაბამისად 5-ს ($90 : 18$) ასონიშან „ჩ” რიგით ნომერს და 10-ს ($90 : 9$), ასონიშან „ლ” რიგით ნომერს. ასე, რომ ბუსტროფედონის ასონიშან „ჟან“-ის (წ) რიცხვით მაჩ-

ვენებლებში ჩადებულია (ვარსკვლავური) „ბუსტროქედონის“ კიდევ ერთი წყვილი, ასონიშნებისა, რომლებიც თავის მხრივ ანბანის ასეთ შესაძლებლობაზეც მიგვითითებს.

ასომთავრული ანბანი „დავათის ქვასვეტზე“ დაყოფილია ორ ჯგუფად თითოეულში 18 ასონიშანით, ასე რომ აქაც შეიძლება ბუსტროქედონის „კვალი“, თუ მინიშნება დავაფიქსიროთ. ხოლო რაც შეეხება ასონიშან „ჟან“-ს იგი „თავლი ად“ (ჟ) არის გამოსახული და წინმდგომ ასონიშან „პარ“-ის „შ“ ზუსტი ასლია, ანუ ეს ასონიშანიც გამოსახავს „კვალის“ გაყვანას მიწაზე; და ასონიშან „ჟან“-ის სხვა გრაფემა, გონიო და 90°-ნი კუთხე – (ჟ), რომ არ გვქონდეს მათ ერთმანეთისაგან ვერც კი გავარჩევდით (თითქოს რაღაც მინიშნებაა ასოთა წყვილზე „ხან“ და „ხარ“-ზე, და მხოლოდ გრაფიკული „მსგავსება“ და არა ფოკალური).

ბუსტროქედონის თემას დავამთავრებთ „დავათის ქვასვეტზე“ გამოსახული სამი ასონიშნით, რომლებიც ერთმანეთთან ლიგატურით არიან გადაბმულები, თითქოს, ერთი შეხედვით, ყოვლად გაუგებრად. ეს ასონიშნებია „ჟან“-ი, „ქან“-ი და „ღან“-ი (ჟ, +, ო) ნახაზი № 6.



ნახაზი № 6 დავათის ქვასვეტი (სქემატური გამოსახულება)

ჩვენი დიდი მცდელობის მიუხედავად მათი კავშირი–გადაბმა, გარდა „ბუსტროქედონი“-თ ანბანის განლაგებისა, ანუ გუთანში შებმული „ცეცხლისმფრქვეველი“ ხარებით მიწაზე კვალის გაყვანისა და მისი შემდგომი ფაზის, გუთნის–კვალის შეტრიალებით მიწაზე „წერისა“; ანუ „ქართული ასომთავრული ანბანის“ შემობრუნება-შემოტრიალებისა ქრისტეს სახელით და მისი სახელის სადიდებლად [„ორივე“ ბუსტროქედონის აღმნიშვნელი გრაფემა ქრისტეს ნიშნით, ჯვრით არის დაკავშირებული], ჩვენ ვერ დავინახეთ, და ის აზრი, რომ ქართული ენა (ანბანი) მძინარე იყო ქრისტეს განკაცება–აღმადლებამდე, რეალურ საფუძველს იძენს, ეს აზრი თვით ანბანშია ჩადებული.

„ისე მთელი ჩვენი ჯიშის და ჯილაგის ისტორია ასომთავრულ ანბანში შეიძლება ამოვიკითხოთ“.

თავი 11

„ანბანის „გრაფიკა“ ქმნის ერს“

§ 1. ასონიშნების გრაფიკული განლაგების
(თანმიმდევრობის) საფუძველი

როგორც ვიცით „ანჯანურ ანბანში“ 35 (36) ასონიშანი მონაწილეობს და გათვალისწინებულია „ნულოვანი“ ასონიშანიც; და რადგან „0“- **ნულოვანი** ასონიშანი მონაწილეობს, და ეს ანომალია დაშვებულია, მაშინ თავისუფლად შეგვეძლო იმის დაშვებაც, რომ ასონიშანი „ო“-კირიბიში (გონიო) – „ჯან“-გადმო ბრუნებული, თუ გადმოებრუნებული პირამიდის გამოსახულებები (რომბი) ურთიერთხაგვენაცვლებინა. ამ „დაშვებამ“ იმ აზრამდე მიგვიყვანა, რომ ასონიშანი „ჯან“-ი შეიძლება სრულებით არც კი ყოფილიყო გამოსახული ანბანში და მისი ადგილი მხოლოდ რიცხვით მნიშვნელობას სჭეროდა, ან ისეთი მნიშვნელობა, როგორც დანარჩენ ასონიშნებს აქვთ მიკუთვნებული, ასონიშან „ჯანისათვის“ არ იყო დოგმა; ან მას რაღაც განსაკუთრებული მნიშვნელობა აქვს, რიცხვ 35-ს და ძალიან უნდათ, რომ რამენაირად მიგვახვედრონ, რასაკვირველია ზემოთ განხილული მასალის გარდა.

ამ კონტექსტში შეიძლება განგვეხილა 21-ე ასონიშანი „ღ“ ტარ-ი და 34-ე „ჟ“ ხარ-ი. საჭიროა დაისვას ასეთი კითხვა, რომ ყოველთვის კი ჰქონდა ამ ასონიშანს „ქვედა“ ფეხი „ხარის“ რქების შუაში?, ასონიშან „ხან“-ს „ღ“-ს, ხომ ეს ქვედა ფეხი კიდევ აქვს მოთავსებული, მით უმეტეს, რომ ჩვენ იჭვი არ გვეპარება მის „ხარობაში“, ან იქნებ ასონიშანი „ჟ“, განვითარდა ასონიშან „ღ“-ისგან და სქემატურად, თუ გრაფიკულად ისინი იდენტურები არიან? თუ ასეთ ვარაუდს დავუშვებთ, მაშინ უნდა დაისვას მეორე საინტერესო შეკითხვა, ისე როგორც ჩვენი მეცნიერები სვამენ ანალოგიურ შეკითხვას ასონიშან „ღ“ „ბან“-თან დაკავშირებით. რიდის გაეხსნა ასონიშან „ხან-ხარ“-ს თავი? თუ როდის გახდა „თავშეკრული“ ასონიშანი „ტარ“-ის თავი; მხოლოდ ყოველგვარი წლების მინიშნების გარეშე, მხოლოდ ფუნქციურად?

ამ კითხვებზე პასუხის გასაცემად მოგვიხდება დავიწყოთ ასომთავრული ასონიშნების აღწერა. სახეზე გვაქვს დამწერლობის ეკონომიური პრინციპებიდან გამომდინარე, ასომთავრული ანბანის გრაფიკული გამოსახვისთვის ორი (2) გეომეტრიული ფიგურა: „სხვადასხვა სიგრძის **სწორი ხაზი**, სხვადასხვა სიდიდის **წრესხაზი** და **ნახევარწრესხაზი.**“ (385 : 159). აგრეთვე „კვადრატის“ დიაგინალები (წმ. ანდრიას ჯვარი) მხოლოდ ერთ ასონიშან „ჯან“-ში, რომელიც შესაძლოა გვიანდელი შენატანია ანბანში, და რომელიც ჩვენ ზევით დეტალურად განვიხილეთ.

ასომთავრული ანბანის გრაფიკა ყველაზე კარგად აქვს აღწერილი ქ-ნ ელენე მაჭავარიანს თავის წიგნში „მწიგნობრობაჲ ქართული“. მოვიყვანოთ ციტატა: „ასომთავრული დამწერლობის გრაფიკული სისტემა მარტივი გეომეტრიული ელემენტების – წრის და სწორი ხაზისაგან არის ნაწარმოები... რომ ჯერ ასოთა მოხაზულობანი შეიქმნა, ხოლო შემდეგ ასევე ერთბაშად მოხდა ანბანურ რიგზე გაწყობა შესაბამისი ბგერითი სახელწოდებებისა და რიცხვითი მნიშვნელობების მინიჭებით.“ (372 : 3).

ჩვენ ცოტა სხვაგვარად გამოგვივიდა (აღბათ თამაზ ჩხენკელის გავლენა), ჯერ ციფრები მოვინიშნეთ კვადრატში, შემდეგ ასონიშნების გრაფიკა დავხვეწეთ მონიშნული ციფრებით და შემდეგ მივიღეთ ის რაც მივიღეთ, მაგრამ აქამდე ჯერ გასაუღელი გვაქვს მეტნაკლებად „გროძელი“ გზა.

„ასომთავრულის გრაფიკული სისტემა 9 ელემენტისაგან შედგება. ეს ელემენტებია დიდი წრე, ხაზი და რკალი; საშუალო წრე, ხაზი და რკალი; პატარა წრე, ხაზი და რკალი. მათი პროპორციული დამოკიდებულება შემდეგში მდგომარეობს: საშუალო ელემენტები დიდი ელემენტების ნახევარს შეადგენს, ხოლო პატარა ელემენტები – მეოთხედს.” შემდეგ იქვე ქ-ნი ელენე ასეთ განმარტებას იძლევა, რომელიც ჩვენ უფრო მოგვწონს: „რამდენადაც ასომთავრულის გრაფიკა წრის და სწორი ხაზისგან არის ნაწარმოები (რკალი აქ განიხილება როგორც წრის ნაწილი), ამდენად ასოთა ნიშნების ერთი ნაწილი წრიული მოხაზულობისაა, ნაწილი კი ვერტიკალზეა აგებული, პირველში 7 გრაფიკული ნიშანი დაითვლება, მეორეში 29 (ჯ-სა და უ-ს ასო-ნიშნებს ქვევით შევსებით).” (372 : 3). აქ შევწყვეტთ ციტირებას, რადგან დაინტერესებული მკითხველი ორიგინალში გაეცნობა მასალას.

თუ ჩვენ საბაზისო ელემენტად კვადრატის ნახევრის ზომის სწორ ხაზს ავიღებთ, სახელად „ბუნს“, მაშინ ჩვენ გვექნება ძირითადი ორი ელემენტი, ორი გამონაკლისით, კვადრატის შემავსებელი წრე (მისი ნახევარრკალი ასონიშანი „ღან“-ში) და ბუნი (ნახევარბუნი ასონიშანი „ზან“-ში) იმის გათვალისწინებით, რომ აღებულები ელემენტები აუცილებლად უნდა კვეთავდნენ „კვადრატში“ ციფრებს (მოინიშნავენ კვადრატში ჩაწერილ რიცხვებს). რაც შეეხება „პატარა“ წრეს, რომელიც კვადრატის მეოთხედში ჯდება – იგი მხოლოდ „დეკორაციის“ ფუნქციას ასრულებს, ანუ კვადრატში განთავსებული დიდი წრე მოიცავს მთლიან კვადრატს და რიცხვ მნიშვნელობებს გადაკვეთს კვადრატის გვერდების შუაწერტილებში („ღან“-ის დიდი რკალის ნახევარი, პირით ქვევით და „თან“-ის დიდი რკალის ნახევარი პირით მარჯვნივ), ხოლო პატარა წრე და პატარა რკალი თავსდება მეოთხედ კვადრატში და ისინი რიცხვ სათვალავს არ აღიშნავენ. რაც შეეხება ასწვრივ ვერტიკალურ ღერძს იგი შედგება ორი ბუნისაგან, რომელიც განთავსდება კვადრატის შუაში და ასონიშანი „ოუ“-ის გრაფიკაში მარჯვენა გარეთა ზედაპირზე. ასონიშნები რომლებსაც კვადრატის ზედა ჰორიზონტალური გვერდის ზედაპირი აქვთ დაკავებული ორი ბუნითაა შექმნილი; ხოლო ბუნი სხვადასხვა ასონიშნებში განთავსდება შესაბამისი მიმართულებით. გამონაკლისს წარმოადგენს, როგორც ზევით აღვნიშნეთ ასონიშანი „ზან“-ი, რომელშიც ბუნის ნახევარი ზომის ხაზი ჰორიზონტალურად განთავსდება ასწვრივი სწორი ვერტიკალის ზედა წერტილიდან, მარცხნივ – იგი კვადრატის შესაბამის კუთხეს არ კვეთს და ასეთივე ზომის „ნახევარი ბუნი“-ს სახით ასონიშანი „ე-8“-ში ასწვრივი ღერძის შუა წერტილიდან მარჯვნივ „ორ“ რიგად, („პატარა კიბესავით“ – დიდი კიბე - „ძილ“ და „ჰოე“) ქვედა მარჯვენა კუთხის გადაკვეთით.

და ბოლოს არის ორი ასონიშანი: გახსნილი დიდი წრე, პირით მარჯვნივ ასონიშანი „ცან“-ი „C“ რიგითი ნომრით 29 და პირით მარცხნივ „იოტა“ „D“ რიგითი ნომრით 15. მათი გახსნილი წრის ზედა ასონიშნის დამამთავრებელი წერტილიდან - ნაპირიდან გადის ბისექტრისა კვადრატის კუთხის გადაკვეთამდე, რამაც მოითხოვა კვადრატის ზომის ჰორიზონტალური ხაზის დამატება, რომელიც აფიქსირებს ორივე ასონიშანს („გახსნილი წრის მიმართულებას“) ისე როგორც ასონიშანი „კან“-ია დაფიქსირებული და სხვა შესაძლებლობას გამორიცხავს, თან ასონიშნების გრაფიკა ისეა შერჩეული, რომ კვადრატის მარცხენა ქვედა კუთხე თავისუფალია, როგორც დანარჩენ ასონიშნებში. (მთვარის ფაზებს ჩვენ აქ არ ვიხილავთ. ისე მზის და მთვარის ფაზების აღმნიშვნელ ასონიშნებს „ერთნაირი“ იერი აქვთ).

როგორც აღვნიშნეთ ასომთავრულში კვადრატის ქვედა მარცხენა კუთხე თავისუფალია, ამიტომ მის საპირისპიროდ ქვედა მარჯვენა კუთხის გადამკვეთი ჰორიზონტალური ბუნის მქონე ასონიშნებს დიდი მნიშვნელობა ენიჭება (როგორც ყოველთვის არსებობს გამონაკლისები-ანომალიები). ამ გამორჩეული ასო-

ნიშნების განლაგება ანბანთრიგში შეგვიძლია აღვიქვათ ასომთავრულ ანბანში არითმეტიკული პროგრესიის აღნიშვნად, მისანიშნებლად. ამ კანონზომიერების უკეთ აღქმისათვის გამოვიყენებთ „რიცხვ“ ფ (Phi) –ის და პროცესის უკეთ აღწერა - წარმოსაჩინებლად გამოვიყენებთ ყველაზე თვალსაჩინო წარმომადგენელს თავსახსრიანთა ოჯახიდან ნიჟარა „ნაუტილუსის“ სქემატიურ გამოსახულებას (384 : 57), და განვათავსებთ მასზე ასომთავრული ანბანის გრაფიკულ გამოსახულებებს. მაგრამ სანამ სქემატურად გამოვსახავდეთ „ახალ“ ასომთავრულ ანბანს ჯერ ცოტა შორიდან დავიწყოთ.

§ 2. ნამდვილი ასომთავრული, ანუ „ვარსკვლავური დამწერლობა“

შევეცადოთ, რაც ზემოთ ვთქვით ასომთავრული ასონიშნების გრაფიკული გამოსახულებების შესახებ, განვაზოგადოთ, და მოვაქციოთ ერთგვარ სისტემაში. ჩვენს მიერ მიღებულ „ახალ“ კვადრატში და ახლად მიღებული ციფრობრივი მონაცემებით, მომავალი ასონიშნების „იზოფსებიების“ ჭრილში განვიხილოთ ასომთავრული ასონიშნების ნამდვილი გრაფიკული გამოსახულებები და არა მხატვრული შესაბამისობები, რომლითაც დღესაც ვსარგებლობთ.

რადგან ჩვენ „შეგვაგნებინეს“, რომ ციფრი 8, განეკუთვნება ანბანს, და მასში დაფარული ცოდნის ერთ-ერთი მთავარი გასაღებია; ჩვენ გადავწყვიტეთ, რომ ანბანის გრაფიკული საფუძვლების, მისი სტრუქტურის კვლევა უნდა დავიწყოთ მე-8 ასონიშნის გრაფემის შესწავლით; როგორც ასომთავრულში, ისე ალბათ ნებისმიერი ანბანში, როგორც „ეგვიპტურში“, ისე მისგან გამოსროლილ, თუ გამოსულ „ანბანებში“ [ეგვიპტური იეროგლიფებიდან გამომდინარე დამწერლობები, თავისი განვითარებით – ნახატი, სიტყვა, მარცვალი, ასონიშანი (ხმოვნებით) და რასაკვირველია არ უნდა დაგვავიწყდეს გარდამავალი ფორმები, განსაკუთრებით მარცვალ – ასონიშნების ხმარებით].

ჩვენ, კი ჩვენსას მივხედოთ. ასომთავრულში მერვე – 8, ადგილზე ზის „ე“ მერვე (კარგი სახელია არა ე–მერვე), რომელიც „თავის დროზე“ იშვიათად გამოიყენებოდა – „ლ“ – „ჭ“. ასომთავრულში იგი გამოისახება, როგორც წარმოსახვითი კვადრატის შემავსებელი შუა ვერტიკალური სწორი ხაზი შემდგარი ორი – „ბუნი“-თ და მარჯვიდან, ორი ბუნის შეერთების ადგილიდან, მართი კუთხით მიერთებული „კვადრატის“ მეოთხედის ნახევარი ზომის ჰორიზონტალური ტიხარი (ბუნის ნახევარი), რომელიც გადადის ვერტიკალურ ბუნში და ბოლოვდება ჰორიზონტალური ტიხარით „კვადრატის“ ბოლომდე – თითქოს ჰორიზონტალური „ბუნი“ შუაზეა გაყოფილი ერთი ნაწილი შუაწელშია განთავსებული, ხოლო მეორე ნახევარი ქვედა მარჯვენა კუთხეს აფიქსირებს; ეს ასონიშანი მრგვლოვანშიც (მხედრულში) განსაკუთრებულია, ჩვენ გვაქვს ზევით გახსნილი წრე, რომელსაც მარცხენა მხარე გამოსახული აქვს რკალით (ნახევარ წრე), ხოლო მარჯვნივ რკალის ნაცვლად „სპირალი“ არის მოთავსებული – რკალის მოყვანილობის, ანუ რკალის მრუდზე სპირალია განლაგებული, ანუ სპირალი რკალისებურადაა ჩახატული.

რადგან ჩვენ ვწერთ მარცხნიდან მარჯვნივ, მაშინ ასომთავრულში შემდეგი (9) ასონიშანი, უნდა იყოს მის წინამორბედს (ჩვენი შეხედულებით საბაზისო ასონიშანის) გრაფემას (ლ) მიერთებული, და თუ რომელიმე გრაფიკული ნიშანი ამას გვიმხელს, ეს არის მისივე მრგვლოვანი (მხედრული) ასონიშნის გრაფიკის მარცხენა ნაწილი, ანუ რკალი (ნახევარწრე), როგორც ეს ასონიშან „თან“-ის ასომთავრულ გრაფიკაშია გამოსახული „ (– „ღ“, თან კვადრატში მოიძებნა ამ ორი ასონიშნის განთავსების ადგილი, და არა სხვანაირად რკალის განლაგება

ქვევიდან, ზევიდან ან მარჯვნიდან. რაც შეეხება „ე“ მერვეში წარმოდგენილ ორ ბუნს, კვადრატში დაიჭირა შუა ხაზი, ხოლო „თან“-ში ჰორიზონტალური „ტიხრული“ ბუნი გასწორდა.

ჩვენ ასევე შეგვიძლია წარმოვადგინოთ შემდეგი შესაძლებლობა: ასომთავრული ანბანის პირველი 8 ასონიშნების გრაფიკებიდან გამომდინარე ჩვენ აქ შეგვიძლია დაგვეშვა ვარაუდი, რომ ასონიშანი „თან“-ი შეიქმნა I ასონიშან „ან“-ის და მე-8 ასონიშან „ე-8“-ის გრაფემის შერწყმით. მხოლოდ ასონიშნების ჰორიზონტალურად განლაგებული ბუნები გადაინაცვლებენ კვადრატის შუა ხაზისკენ და მივიღებთ ანომალურ (განსხვავებულ) ბუნშეხრდას და მივიღებთ ასეთ გრაფიკას ⌘ . „თან“-ის გრაფიკაში ჩვენ მივიღეთ ჯვრის გამოსახულება, რაც ნიშნავს რაღაცის დასრულებ-დაბოლოვებას. ანუ „ან“-იდან „თან“-მდე მივიღეთ რაღაცის მონიშვნა და შემდეგი ასონიშნიდან ანუ „ათ“-იდან სავარაუდოა, რომ იწეება ახალი თანრიგი.

მიღებული ასონიშანი „თან“-ი, რომელსაც ჩვენი მეცნიერები შუამერების „სინათლის – სხივის“ გამოსახულებას ადარებენ – „⌘“, და ეს ასეც არის, რადგან იგი ეკონომიურია, და სრულად ასახავს დასახული მიზნის არსს და ცოტა კიდევ მეტს – მაგრამ ეს „ჩვენ“ არ გვინტერესებდა. ასე, რომ ჩვენი აზრით ასონიშან „ე“ მერვეს გრაფიკული გამოსახულება „⌘“, ჩვენ შეგვიძლია მივიღოთ იმ საბაზისო ხარაჩოდ (საფუძვლად ვერტიკალური „|“ და ჰორიზონტალური „—“ ბუნით, და მისი ყოველგვარი დაყოფის შესაძლებლობებით), რომელზედაც აიგება მთელი ანბანის გრაფიკული გამოსახულებები.

წინათ ჩვენ, ჩვენი შეზღუდული შესაძლებლობებიდან გამომდინარე გვეგონა, რომ მთავარი იყო I ასონიშანი, ჩვენს შემთხვევაში „ან“-ი (⌘), რომლის გრაფემას ნახევარწრის – რკალის მოყვანილობა აქვს და გაფორმებულია ზემოდან „მთლიანი“ ჰორიზონტალური სწორი ხაზით (ორი ბუნით), ხოლო ქვევით მთავრდება კვადრატის გვერდის ნახევარი სიგრძის ბუნით. ე. ი. ერთ გრაფემაში მივიღეთ ორი ჰორიზონტალური ხაზი, ერთი მთლიანი – კვადრატის გვერდის ტოლი – ორი ბუნი, ხოლო მეორე მისი ნახევარი, მაჯვენა ქვედა კუთხის გადამკვეთი – ბუნი, და რკალი მარჯვნივ გახსნილი პირით.

მაგრამ ბატონ ლევან ჭილაშვილის თამამმა ვარაუდმა, რომ არ ვთქვათ „რევოლუციურმა“ მოსაზრებამ, ასონიშანთა წარმოდგენა როგორც ერთი მთლიანი ორგანიზმი, და განსაკუთრებით იმის დაშვება, რომ ასონიშანი „ან“-ი, წარმოვიდგინოთ როგორც ვერტიკალური ხაზიდან – განვითარებული გრაფემა, ჩვენ ბევრი რამ შეგვაცვლევინა, და პირველ ყოვლისა ანბანის გააზრება ახლებურად მოგვიხდა; თუნდაც ასონიშანი „ან“-ის ლაპიდარული ნიმუშები წარმოდგენილი ჰორიზონტალური ხაზით გრაფემაში განლაგებული ზევით და მის ქვეშ მოთავსებული „მხედრული“ „ო“, გონიოთი გამოსახული. მაგრამ აქ აღვნიშნოთ მხოლოდ ის, რომ ამ ასონიშნის გრაფემაში გამოსახულია მარჯვნივ მიმართული გახსნილი ნახევარწრე და ორი (2) სწორი ჰორიზონტალური ხაზი; ასეთი შემთხვევა ჩვენ კიდევ ერთ გრაფემაში გვაქვს დაფიქსირებული.

ბოლოს, როგორც ჩვენ ზევით აღვნიშნეთ. თითქოს თვალები აგვეხილა, რა მაც მერვე (8) ასონიშნის გრაფიკულ გამოსახულებამდე მიგვიყვანა, ასე რომ თან მიმდევრობა ასეთია: ჩხენკელი, ჭილაშვილი და შემდეგ, ვინც გამართული ენით აღწერს ყველაფერს.

როგორც ზევით აღვნიშნეთ, პირველი ასონიშანი, რომელიც შეიძლება „წარმოქმნილიყო“, რასაკვირველია ჩვენი თვალსაზრისით, ასონიშან „ე“ მერვეს (⌘) (საბაზისო გრაფემის გამოკვეთის) შემდეგ, ეს არის რასაკვირველია ასონიშანი „თან“-ი რიგითი ნომრით მე-9 და სათვალავით 9 (ციფრი 9 კი შემობრუნების, ახლის, ან თავიდან დაწყების აღმნიშვნელი რიცხვია).

ჯერ განვიხილოთ „კვადრატული წრით“ და წრის ნაწილებით გამოსახული ასომთავრულში განთავსებული ასონიშნები, ესენია „თან“, „დონ“, „ონ“, „ფან“, „ჟ“, „ცან“, „ან“ და „კან“, ეს უკანასკნელი თავისი გრაფემიდან (ბ) გამომდინარე ცალკე მსჯელობის საგანია, მაგრამ აქ აღვნიშნავთ, რომ „პატარა წრეს აქვს „ო“ -სგან განსხვავებით ორი „რქა“, ურთიერთსაპირისპიროდ განლაგებული. ეს ერთის მხრივ ფიქსაციის მიმანიშნებელია, ხოლო მეორეს მხრივ როგორც არ უნდა შევაბრუნოთ გრაფემა არ იცვლება; ეს კი „უცვლელობასთან“ ერთად, დიდი ცვლილების მიმანიშნელიც შეიძლება იყოს, რომლის შემდეგ იცვლება დრო, მაგრამ არა სტრუქტურა; მით უმეტეს, რომ იგი მიეკუთვნება სულ სხვა ჯგუფს ასონიშნებისას და მის ადგილს „დავათის“ სტელაზე გამოსახული „ჯან“-ის გრაფემა დაიკავებს [(როგორც ბ-ნ თამაზს წარმოუდგენია შუაზე გაჭრილი „წრეწირი“ ლ), ბოლოს იგი ჩვენ ასონიშანი „დან“-ით შევცვალებთ, ხოლო „ჯან“-ი ცალკე „ხუთეულში“ გავიტანეთ]. ასონიშან „კან“ -ის გრაფემის გადატანა კი მოგვიხდა მეოთხე სვეტის ბოლოს:

ჩვენი შრიფტი

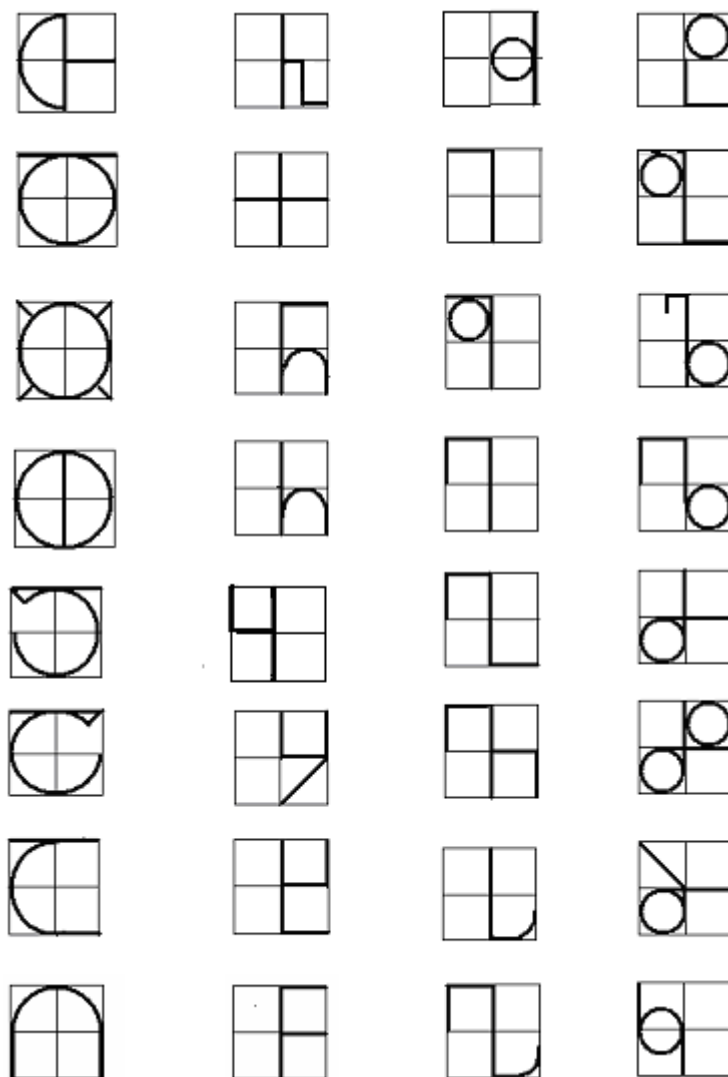

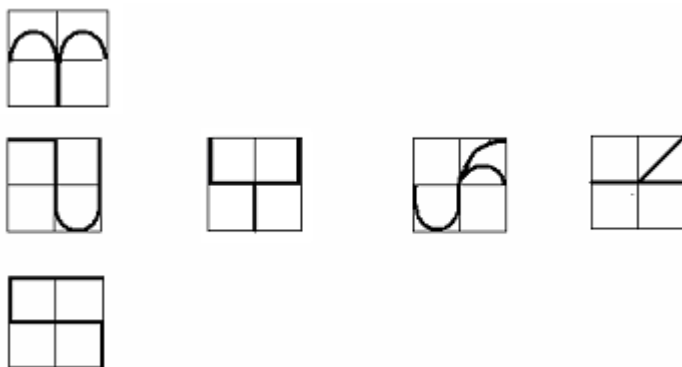

მეორე და მესამე რიგში განთავსდნენ ასონიშნები, რომლებსაც „კვადრატის“ შუა ვერტიკალურ ხაზზე ყველა ციფრი აქვთ გადაკვეთილი.

მეორე რიგში წარმოდგენილია ასომთავრულის ასონიშნების გრაფიკული გამოსახულებები (იხ. ნახაზი), ესენია: „ე“- 8-ე „ქან“ +, „ნარ“-ი, „ჩინ“-ი, „ყარ“-ი, „შინ“-ი, „ხან“-ი და „წილ“-ი, სულ რვა (8) ასონიშანი.

მესამე რიგში გაერთიანდა ასონიშნები, რომლებსაც ცენტრალური ვერტიკალური ხაზის ზედა წერტილიდან ხელმარცხნივ აქვთ მიერთებული მოკლე, კვადრატის ნახევარი სიგრძის ჰორიზონტალური მხარი - ბუნი. ამ ჯგუფში თავში მოექცა ანომალია ასონიშანი „ოჟ“ (⊕), რომლის იზოფსებია აფიქსირებს კვადრატის ცენტრში მოთავსებულ ციფრს, ხოლო კვადრატის სიმაღლის ვერტიკალური ხაზი ყოველგვარი კანონების გათვალისწინების გარეშე განთავსებულია კვადრატის მარჯვენა კიდეში, ალბათ რაღაცას გვანიშნებს და ისღა დაგვრჩენია ველოდოთ რაიმე გამოვლინებას. ამ ჯგუფში განთავსდა აგრეთვე ასონიშანი „სან“-ი.

და როგორც ბ-ნ თამაზ გამყრელიძის მახვილმა თვალმა შეამჩნია, ასომთავრულში დაცულია ერთი კანონზომიერება: „... კვადრატის გვერდის ნახევარი სიგრძის ხაზი შეიძლება მიუერთდეს გრაფემის ძირითად ხაზს ქვემო, შუა ან ზემო პოზიციაში მხოლოდ მარჯვენა მხრიდან: მარცხენა მხრიდან გრაფემის ძირითად ხაზს კვადრატის გვერდის ნახევარი სიგრძის ხაზი მხოლოდ ზემო პოზიციაში შეიძლება მიუერთდეს...“ (386 : 161-62).

მაგრამ, ჩვენი დაკვირვებით, გვაქვს ორი ასონიშანის გრაფემა, რომელიც ზემოთ გამოთქმულ მოსაზრებას აზუსტებს, ანუ მარცხენა მხრიდან ძირითად ხაზს შეიძლება „შუაშიც“ მიუერთდეს „კვადრატის გვერდის ნახევარი სიგრძის ხაზი“. ერთი ეს არის ასონიშანი „რაე“, ხოლო მეორე შემთვევაში, როგორც ზევით აღვნიშნეთ გამოყენებულია „მეთხედი წრე“ - ასონიშანი „ოჟ“-ი [ამ ასონიშნის გამოსახვა შეიძლებოდა, როგორც ტოლფერდა სამკუთხედი წვერით მიმართული მარცხნივ, ხოლო ფუძე გამოისახებოდა ვერტიკალური ხაზი, ორი ბუნით

(⊕), და ასომთავრულში სამკუთხედის უქონლობის გამო გაჩენილ დაუკმაყოფილებლობის გრძნობასაც დაგვიკმაყოფილებდა, რომელიც „სრულად“ დაგვიკმაყოფილა ასონიშან „ქან“-ის გრაფემამ, რომელშიც გამოსახულია ორი

სამკუთხედი და რომბი (⊕) (აქ უნდა აღვნიშნოთ, რომ ასონიშნები „ფან“-ის და „ქან“-ის გრაფიკა ფარულად ურთიერთმონაცვლეა ერთნაირი იზოფსეფიით – 78); რაც შეეხება „ოჟ“-ის მხედრულ გრაფემას, იგი პირწავარდნილი „რუნული“ გრაფემაა, მისი განთავსებით „კვადრატში“ მოინიშნება 5 „ციფრ“ წერტილი, რომლებზედაც შეიძლება ავაგოთ „ნებისმიერი“ მოყვანილობის გრაფემები, და მათ ყველა შემთვევაში ერთი და იგივე იზოფსებია ექნებათ].

ასე, რომ მესამე სვეტი ასონიშნებისა „ანომალიით“ იწყება, შემდეგ ჩვენ აქ განვათავსეთ ასონიშნები: „ინ“-ი, „ჟან“-ი, „ენ“-ი, „გან“-ი, „ვინ“-ი, „ჰაე“ და „სან“ სულ 8 ასონიშანი.

რომ არ დაგვაფიწყდეს როგორც წინა თავში აღვნიშნეთ აქ დავამატებთ, რომ ასონიშნები „ინ“-ი და „ჟან“-ი, გამოისახებიან კვადრატის გვერდის ტოლი ვერტიკალური ხაზით – ორი „ბუნით“, რომლებსაც ზევით მარცხნივ მიმართული ჰორიზონტალურ ხაზი - ბუნი აქვთ მიერთებული. ისინი მართი კუთხის აღნიშვნის-გამოსახტვის შთაბეჭდილებას ტოვებენ, რომელიც გამბაფრებულია ასონიშან „ჟან“-ის გრაფემაში, „დღევანდელი“ კუთხის აღმნიშვნელი „შტრიხით“ ნახაზში. პირველი აღფაბეტში მე-10 ადგილზეა განთავსებული, ხოლო მეორე 18-ე. მათი გრაფიკა იდენტურია, თან 10-ის თანმიმდევარ რიცხვთა ჯამი 55-ის ტოლია და თუ დავუშვებთ, რომ ასონიშან „წ“-ს იზოფსეფია შეიძლება იყოს 55, მაშინ ასონიშნების ვერტიკალური ღერძი დაიკავებს „კვადრატის“ შუა ვერტიკალურ ხაზს, რომლის ზედა მარცხენა მხარეს დაიკავებს ბუნი – კუთხის გადაკვეთამდე. ასე, რომ „ანჯანური“ ბუსტროფედონი „ჟან“-ის გრაფიკული იზოფსეფია დაემთხვევა მყარ სხეულზე მჭრელი იარაღით გამოყვანილ კუთხოვანი ბუსტროფედონის ერთ მდგენელს ასონიშან „წ“-ს რიგითი ნომრის 10-ის თანმიმდევარ რიცხვთა ჯამს, და გრაფიკულ იზოფსეფიას 55, რაც არაპირდაპირ მიუთითებს ასომთავრულში ორი წყვილი „ბუსტროფედონი“-ს აღმნიშვნელი ასონიშნების არსებობაზე. დანარჩენი ასონიშნების გრაფემები, რომლებიც განთავსებულია ამ სვეტში, შექმნილია ასონიშან „ინ“-ის გრაფიკიდან, ანუ „ფარულად“ ასონიშან „წ“-ს გრაფემაზე აგებული, რომელიც სვეტში ერთადერთია.

აქვე შეგვეძლო განგვეთავსებინა ასონიშანი „ბან“ და „რაე“-ც. მაგრამ ეს სვეტი დავამთავრეთ გარდამავალი გრაფემით, რომელიც გამოხატავს ასონიშან „ჰაე“-ს (წ), რომელიც წაიკითხება როგორც ასონიშნების „ენ“-ის და „სან“-ის „გრაფიკული ლიგატურა ანბანში“ [„ე“ და „წ“ ლიგატურა (6-7 დისკო). „დ“ და „წ“ (11 დისკო) (387 : 138-139), „რ“ და „წ“ ლიგატურა (388 : 77)]; ყველაზე საგაღალო კი ის ყოფილა, რომ ბუნშეზრდილი ასოები შესწავლილი არ ყოფილა.

შემდეგი ბოლო სვეტი ასონიშნებისა, წარმოაგენს მხოლოდ კვადრატის გვერდის ნახევარი სიგრძის ხაზების – ბუნის კომბინაციით შექმნილ ასონიშანთა გრაფიკულ გამოსახულებებს, რომელთა სტრუქტურის ადვილად აღსაქმელად – გრაფემების იოლად განსახსნავებლად დართული აქვთ კვადრატის მეოთხედი ზომის წრე: „მხოლოდ კუთხით“ გამოსახული ასონიშნებია „ტარ“-ი (ღ), „ბან“-ი (ღ), და „ზენ“-ი (ზ), რომლებსაც შეიძლება დაემატოს ასონიშანი „კან“-ი, რომლის გრაფემებში გამოყენებულია მხოლოდ, კვადრატის გვერდის ნახევარი სიგრძის ორი (2) ბუნი [და გასათვალისწინებია „რაე“ და „წილ“-ი].

ასონიშან „ლას“ (წ) დამატებული აქვს კვადრატის ზედა მარცხენა კუთხეში, ვერტიკალური ბუნი; ხოლო ორი ასონიშნის გრაფემა კვადრატის „ვერტიკალურ“ სივრცეს ავსებს „ტიხრული“, სკამის ფორმის ფიგურით. მათი გარჩევა ხდება კვადრატის მეოთხედის შემავსებელი წრის რაოდენობით: „ძენ“-ს (ძ) აქვს ერთი წრე დართული, ხოლო „ჰოე“-ს (ჟ) კი ორი. ანუ ასონიშან „ჰოე“ – „ჰი“-ს გრაფემა, ეს იგივე „ძენ“-ის გრაფემაა, კვადრატის მეოთხედი ზომის წრის საპირისპიროდ დამატებული, ვერტიკალური ცენტრის მარჯვენა ზედა მხარეს, თვალშისაცემად პატარა წრე. ასე რომ, ბოლო ასონიშანში გამოყენებულია „კვადრატის“ მეოთხედი ზომის ორი პატარა წრე. როგორც ზევით აღვნიშნეთ ასონიშან „კან“-ს შეიძლება მეოთხედი ზომის წრის მაგივრად, მის ადგილზე, დაიდოს ჰორიზონტალური ბუნი, და აქაც გვექნება „ტიხრული“ სკამის ფორმის 3 ბუნისაგან შედგენილი ფიგურა.

უნდა აღვნიშნოს, რომ ამ „კლასში“ ასონიშანთა გრაფემებისა ჩვენ გვაქვს განსაკუთრებული ასონიშანი, რომელიც გამოყოფილია „ქართულისა ენისაჲ“-ს

ასომთავრულ ტექსტში; ეს არის ასონიშანი „წილ“-ის სარკისებრი ანალოგი, რასაკვირველია ციფრებში, რიგით მე-13 ასონიშანი და სათვალავით 40 „მან“-ი (𐌆); რომლის იზოფსეფია მოინიშნავს „წერტილებს, რომლებიც ქმნიან „ფართე“ კუთხეს (135) [საპირისპირო სურათს იძლევა ასონიშანი „რაე“-ს გრაფიკული მონაცემები, იხილე გრაფიკა ქვემოთ]; მართი კუთხის სანაცვლოდ და ეს ორი ასონიშანი განსაკუთრებით „გამორჩეულად“ დგანან ასომთავრულ გრაფიკაში. [მათი რიგითი ნომრების ჯამი $13 + 19 = 32$, ანუ ასონიშანი „ჭარ“-ზე მიგვითითებენ].



ასონიშანი „მან“-ის და „რაე“-ს გრაფიკული გამოსახულებები.

„ტ“-ს გრაფემა რიცხვითი იზოფსეფიის თვალსაზრისით უნიკალურია მთელ ანბანში; იგი შედგება კვადრატის გვერდის სიგრძის, ანუ ორი ბუნის სიგრძის ჰორიზონტალური ხაზისგან, რომელიც განთავსებულია კვადრატის შუაში და კვადრატს ჰყოფს ზედა და ქვედა ნახევრებად, ეს მოვლენა არ არის გამოყენებული სხვა ასონიშნების აგებისას, იქ ვერტიკალური ხაზი დომინირებს. „რაე“-ს, შუა წერტილიდან მარჯვნივ დამატებული აქვს კვადრატის მეოთხედი ზომის დიაგონალი, საპირისპიროდ ასონიშანი „მან“-ის გრაფემისა, რომელიც ქმნის 45°-იან კუთხეს, მხოლოდ კვადრატის მარცხენა ზედა კუთხეში და ორივე ეს კუთხე 180°-ის ტოლია. სწორი ხაზების გარდა „რაეს“ გრაფემა შეიძლება გამოვსახოს

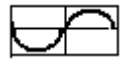









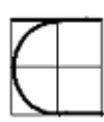
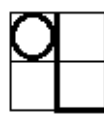

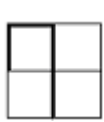
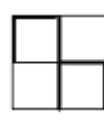
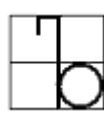
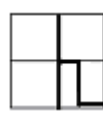
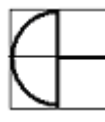
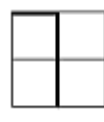
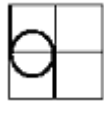
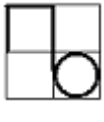
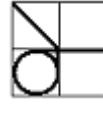
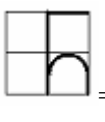
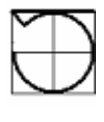
ორი ნახევარწრის სახით, როგორც თანამედროვე სინუსოიდა , მხოლოდ ამ შემთხვევაში, ასონიშანი „Q“ მსგავსად დაგვჭირდება დამატებითი შტრიხის გაკეთება მარჯვენა ზედა კუთხეში იზოფსეფიიდან გამომდინარე.

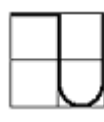
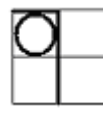
ჩვენი მოკრძალებული თვალსაზრისით ასონიშანი „მან“-ის გრაფიკაში ჰორიზონტალური ბუნი უნდა გაგრძელდეს კვადრატის ბოლომდე – 2 ბუნი, და მისი იზოფსეფია იქნება 53; ისევე, როგორც „ბან“-ის გრაფემას დავუტოვოთ მხოლოდ „ტარ“-ის მსგავსად ბუნით შექმნილი კუთხე, რომლის იზოფსეფია გაუტოლდება „ტარ“-ისას – 56. ეს მომავლის საქმეა და ან დადასტურდება ვარაუდი, ან მივიწყებას მიეცემა.

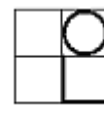
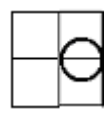
ჩვენ გვაქვს ანბანში ორი ანომალია: ერთი თითქოს უმნიშვნელო – პატარა შტრიხით აღნიშნული (კვადრატის გვერდის „მეოთხედი“), ასონიშანი „ზენ“-ის გრაფიკულ გამოსახულებაში იზოფსეფიიდან გამომდინარე, „პატარა ვერტიკალის დახმარებით“ (ელ. მაჭავარიანი), რომელიც ციფრობრივ იზოფსეფიაში არ გამოიყენება და მეორე „გრანდიოზული“ ამას ანომალიასაც ვერ დავარქმევთ, იგი ყოველგვარ კანონებს არღვევს. და როგორც ზევით აღვნიშნეთ, აქაც გავიმეოროთ, რომ ბ-ნ თამაზ გამყრელიძის მახვილმა თვალმა შეამჩნია, ასომთავრულში დაცული ერთი კანონზომიერება: „... კვადრატის გვერდის ნახევარი სიგრძის ხაზი შეიძლება მიუერთდეს გრაფემის ძირითად ხაზს ქვემო, შუა ან ზემო პოზიციაში მხოლოდ მარჯვენა მხრიდან: მარცხენა მხრიდან გრაფემის ძირითად ხაზს კვადრატის გვერდის ნახევარი სიგრძის ხაზი მხოლოდ ზემო პოზიციაში შეიძლება მიუერთდეს...“ (386 : 161-62). და ეს ასონიშანი არის „ჭარ“-ი, რომლის იზოფსეფია გამონაკლისის სახით მთლიანი კვადრატის ყველა რიცხვის ჯამის ტოლია – 138. ჩვენი „კვლავ“, მოკრძალებული მოსაზრებით, ეს ასონიშანი გამონაკლისია 37 ასონიშანის შორის და იგი განსაკუთრებით მიგვანიშნებს თავის რიგით ნომერზე – 32-ზე. „ჩვენი შრიფტის“ ოთხ სვეტში წარმოდგენილია 32 ასონიშანი, თითოეულში 8 ასონიშნით

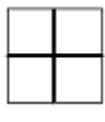
დანარჩენ ასონიშანთა გრაფემების შესახებ ჩვენ ზევით დეტალურად ვილაპარაკეთ, ხოლო რაც შეეხება ასონიშან „ჯან“-ის გრაფემას „დავათის“ ქვასვეტზე, ანუ მის „არქაულ“ მოხაზულობას (ჩვენ ამ ასონიშანს, როგორც „ასონიშანულ“ ჯვარს, რომელიც მიღებული ყოფილა I საუკუნეში, აქ არ განვიხილავთ), ბატონ თ. გამყრელიძის სიტყვებით რომ ვთქვათ, იგი გამოსახულია ორი ნახევარწრით, ანუ შუაზე გაჭრილი წრით გამოსახული ერთ წარმოსახვით ჰორიზონტალურ ხაზზე „...“ და იგი ჩვენ ცალკე ხუთეულში მოვათავსეთ, ხოლო ასონიშან „კან“-ის განლაგება კვადრატში, თავისი რიცხვული იზოფსებიდან გამომდინარე ზუსტად აქვს გამოსახული ბ-ნ თ. გამყრელიძეს, ორი ვერტიკალური ნახევარკვადრატის ზომის სწორი ხაზით – (ბუნით) (389 : 163). [მხოლოდ ამ გრაფიკული გამოსახულებისთვის ღირდა ამ ნაშრომის შექმნა].

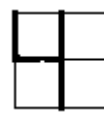
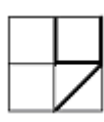
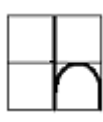
ასომთავრულის გრაფიკა და რიცხვული იზოფსებიები

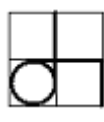
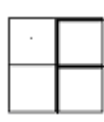
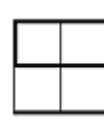
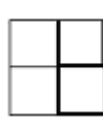
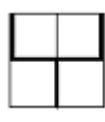
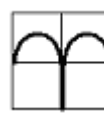
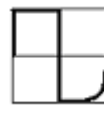
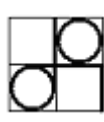
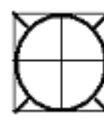
 = 91,	 = 71,	 = 86,	 = 90,	 = 63 ,
 = 108,	 = 48,	 = 71,	 = 78,	 = 55,
 = 48,	 = 46,	 = 45-53,	 = 69-92,	 = 90,
 = 122,	 = 81,	 = 55-81,	 = 67,	 = 48,
 = 56	 = 82,	 = 78,	 = 78,	 = 77,
 = 63,	 = 91,	 = 71,	 = 90,	 = 76,
 = 91,	 = 138,	 = 114,	 = 91	 = 63,
 = 63,	 = 76;			
 = 122 - 62 + (7)=69, + (9)=71, + (23)=85, + (21)=83.				

სულ მივიღეთ 21 განსხვავებული იზოფსებიის აღმნიშვნელი რაოდენობა, ესენია ასონიშმები: „მან“ – 45 (53), „ლას“ – 46, „კან“, „ზან“, „სან“ – 48, „ინ“, „უან“ – 55 (81), „ტარ“ – 56, „ენ“, „ყარ“, „ჯან“, „ჰაე“ – 63, „რაე“ – 67, „ნარ“ – 69 (92), „ბან“, „ჭ“, „ჩინ“ – 71. „დილ“, „ჰოე“ – 76, „დან“ – 77, „თან“, „ფან“, „ქან“ – 78, „პარ“ – 81, „ჴ“ – 82, „გან“ – 86, „დონ“, „ჲ“, „ცან“ – 90, „ან“, „შინ“, „წილ“, „ხარ“ – 91, „ვინ“ – 108, „ხან“ – 114, „ონ“ – 122, და „ჭარ“ – 138]

ახლა განვიხილოთ გახსნილი წრის ფენომენი ასომთავრულში. აქ ვხვდებით მის მხოლოდ ორ სახეს, მარცხნივ გახსნილ – „**Ⲛ**“ („**ჲ**“-იოტა) და მარჯვნივ გახსნილი „**Ⲙ**“ („**ც**“-ცან-ი).

რაც შეეხება ასონიშან „ცან“-ის წარმოშობას ლათინური ასონიშან „**C**“-იდან (გვ. 64), ბ-ნი თ. გამყრელიძე კარგად იცნობს „ოდიშ(ს)ელების“ გვარს და მათ წარმომავლობას, ამიტომ არის ზომიერად მეტად მორიდებული თავის ნაშრომებში გამოტანილ დასკვნებში. ჩვენთვის კი უბრალოდ საინტერესოა, თუ რატომ აიღეს ერთი ნიშანი ლათინებიდან, განა „**ო**“ – 0-ც არ არის მათ აღფაბეცში? და სხვა ლამაზი ასონიშნები, თუ მათი გამოყენების საშუალება არ ჰქონდათ?.

ბ-ნმა ლევანმა, ჩვენი ვარაუდით აღმოაჩინა და აღწერა გახსნილი წრის „დაკარგული“ – ნაკლები სახეები. ესენია, როგორც ზევით აღვნიშნეთ ასონიშანი „დონ“-ი: „...განსხვავებულ სურათს იძლევა მეცხრე (უნდა იყოს სურ. 8) წარწერის „დონი“. წრე ზევით ნაწილში გახსნილია, არ არის შეერთებული და ორივე ნაწილი გაგრძელებულია თითქმის პარალელურად“. (გვ. 61), ანუ ოდნავ გადაწეულია გარეთა მხარეს, ასე რომ შეიძლება ითქვას, „თითქმის პარალელურია“. მეოთხე „გახსნილი წრე“, ანუ ასომთავრული „ონ“-ის ერთერთი სავარაუდო გრაფიკული გამოსახულება, ჩვენ ზევით დეტალურად განვიხილეთ, როგორც წრე ქვევით გახსნილი პირით , და მოკაუჭებული ბოლოებით; ასე, რომ ასომთავრულ ანბანში მოგვეპოვებოდა ოთხი ასონიშანი: „დონ“-ი, „ონ“-ი, „ჲ“-ცა და „ცან“-ი, რომლებიც წარმოშობილია – შექმნილია, წრის დანაწევრებით 4 ნაწილად, და თითოეული გამოისახება წრით და სხვადასხვა მხარეს გახსნილი პირით. სქემატურად ოთხივე ანბანის ასონიშნის „მატრიცა“ ასე წარმოგვიდგება:



განვიხილოთ ასონიშანი „ონ“-ი უფრო დეტალურად, ანუ „ოსირისის ფირფიტაზე“, ანუ კვადრატში ასონიშან „ონ“-ს (გადმობრუნებულ „დონ“-ს, როგორც ჩვენ ასონიშან „ონ“-ის თავდაპირველი გამოსახულება გვგონია) ექნებოდა დაკავებული ფუძის სამივე წერტილი და დანარჩენი სამი წახნაგის შუა წერტილები

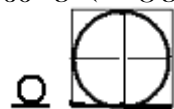

; ხოლო თავისუფალი იქნება წრის ცენტრი, ანუ კვადრატის შუა წერტილი და კვადრატის ზედა კუთხეები.

ასონიშნის ასეთი განლაგების შემთხვევაში, ალბათ მისი ციფრობრივი მონაცემები რომლითაც უნდა შევსებულიყო, შესაბამისი სიტყვის – ასონიშანთა კვადრატში მონიშნული რიცხვების ჯამი არ იყო მოქნილი; – ანუ ასონიშანი „ონ“-ის კვადრატში განლაგების შედეგად მონიშნული რიცხვების ჯამი სხვადასხვა სიტყვებში, უნდა ყოფილიყო ალბათ სხვადასხვა მონაცემის, ანუ „ონ“-ის რიცხვი თი მონაცემი უნდა ყოფილიყო მოქნილი (სხვადასხვა სიდიდის). ამიტომ გვაქვს ჩვენ სხვადასხვა მოყვანილობის გრაფიკული გამოსახულებები. მაგალითად განვიხილოთ ოთხი სახის „ონ“-ის გრაფიკული გამოსახულება **Q**, , **#**, **N**, **ⵍ**, **ⵎ**, **ⵏ**,

 : მრგვალი, მრგვალი შუაში წერტილით, ოთხკუთხედი (იგი მიგვანიშნებს კვადრატს, ალბათ თავისი ნიუანსებით) და მრგვალი კაუჭით, „უადგილო“ ადგილზე, რომელმაც ჩვენ სტიმული მოგვცა და სწორი გზა დაგვანახა (ასომთავ-

რულში გამოსახული კაუჭი, რომელიც არ კვეთს კვადრატის კუთხეს, ჩვენი მოსაზრების ერთ-ერთ დამამტკიცებელ არგუმენტად მიგვაჩნია).

ჩვენი მოსაზრებით ასომთავრულის შემქმნელებმა დიდი, უნივერსალური რიცხვითი ფუნქციის შესრულება დააკისრეს ასონიშან „ონ“-ს. როგორც ზევით ვარაუდის სახით გამოვთქვით, ასონიშანი „ონ“-ი კვადრატში („ოსირისის ფირფიტა“) მონიშნული რიცხვების ჯამი, მისი ციფრობრივი მნიშვნელობა ყოველ სიტყვაში შეიძლება შეიცვალოს. ეს კი გვაძლევს საშუალებას მივიღოთ ის მაგიური, თუ მისტიკური ციფრი კონკრეტულად იმ სიტყვისა, რომელშიც გამოყენებულია ასონიშანი „ონ“-ი. ე. ი. სხვადასხვა სიტყვაში, რომლებშიაც გამოყენებულია ასონიშანი „ონ“-ი – მას სხვადასხვა რიცხვითი მნიშვნელობა შეიძლება ჰქონდეს (აღბათ მეგრულ სიტყვებში ნახმარი „უნ“-ი, (ან-ი) ქართულში „ჰერმეტული“ ცოდნის გამოყენებით შეცვალა ასონიშანმა „ონ“-მა).

წრე ისეთი სრულქმნილი გეომეტრული სხეულია, რომ, თუ მას ხმარობ ასონიშანად ანბანში, მას არავითარი დამატებითი პატარა რკალი, კაუჭი, ან წერტილი არ სჭირდება (არადა ასომთავრული, წრისა და წრფის ნებისმიერ ურთიერთგანლაგებას გულისხმობს–გამოსახავს); თავისი სრულქმნილებით წრე, რომელიც ავსებს „ოსირისის კვადრატს“, მკვეთრად გამოირჩევა ანბანის დანარჩენი ასონიშანებისაგან, როგორც ასომთავრულში, ისე სხვა ანბანებში. მაგრამ თუ ჩვენ ასომთავრულში მაინც გვაქვს დანამატი, კაუჭის სახით, რომელიც არ კვეთავს „კვადრატის“ შესაბამის კუთხეს, ეს მხოლოდ ერთზე შეიძლება მიგვითითებდეს – შეესაბამის სიტყვაში ეს კაუჭი შეიძლება გადავიტანოთ კვადრატის ნებისმიერ საჭირო კუთხეში და გადავაკვეთინოთ კუთხე, და ისე აღვნიშნოთ მისი რიცხვითი მნიშვნელობა ამა თუ იმ სიტყვაში.

თუ ჩვენი მსჯელობა სწორი გზით მიდის, მაშინ ასომთავრული ასონიშანი „ონ“-ი თავდაპირველად აღბათ კვადრატში გამოისახებოდა არა პერპენდიკულარულად გადამკვეთი ხაზებით, არამედ ბისექტრისებით და კვადრატის და წრის ცენტრში წმინდა ანდრია პირველწოდებულის ჯვარს მივიღებთ, რომლის ბოლოები შესაბამისი კვადრატის კუთხეებს შუაზე ჰყოფენ ☒. ასე რომ ასომთავრულ ანბანში ჩვენ უნდა გვქონოდა გარდა ზემოთხამოთვლილი „ონ“-ის გამოსახულებებისა, წრეში ჩახატული ჯვარი [ჩვენი აზრით წრე ჩახატული „კვადრატში გადაკვეთს 4 წერტილს კვადრატში „წრის“ გამოსახვა შესაბამისი რიცხვითი მონაცემებისათვის შეიძლება სწორი ხაზებით, რომლის სახითაც ☒, (ეს როგორც ზემო ნიქოზის სამრეკლოზეა გამოსახული), რომლის შემდგომი ეტაპი უნდა ყოფილიყო, ჯვრის მაგივრად წერტილის გამოსახვა. და ბოლოს მივიღეთ წრე, რომელიც

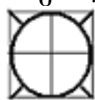

გადაკვეთს ყველა ციფრს კვადრატში ☒, რომლის ნებისმიერი კუთხის რიცხვის ცალკე გამოყენებისათვის სქემატურად გამოისახა „კაუჭი“, რომელიც არ ჰკვეთს არცერთ კუთხეს, და ამით მიგვანიშნებს, რომ იგი შეიძლება გამოვსახოთ ნებისმიერ ადგილზე, ცენტრის გარდა.

აღწვერით შესაძლო ვარიანტები ამ კაუჭების გამოსახვისა წრეზე. რასაკვირველია წრეზე კაუჭების განლაგების ნებისმიერი ვარიანტი შეიძლება განვიხილოთ, მაგრამ პირველად გამოვსახოთ სხვადასხვა მხარეს განლაგებული და ერთი მიმართულებით მაყურებელი (მოკაუჭებული) წყვილი კუდები, რომლებიც ჩვენ ასე წარმოგვიდგენია. სხვადასხვა (ან მოპირდაპირე) მხარეს განლაგებული მაყურებელი კაუჭები განთავსებული წრის ზევით და ქვევით. ზევით მაყურებელი წყვილით სქემატურად გამოგვივიდა წრე „ხარის“ რქებით; ხოლო მეორე წყვილი გამოვსახოთ ქვევით მაყურებელი კაუჭით, ახლა მივიღეთ სქემატურად „ვერძის“ რქებიანი „ონ“-ი, ანუ ამ შემთხვევაში ჩვენ მივიღეთ მზის (ვერძის) და მთვარის (ხარის) სიმბოლური გამოსახულებები.

მეორე შემთხვევაში კაუჭი შეიძლება გამოვსახოთ მხოლოდ ერთი მიმართულებით განლაგებული წრის გარშემო. აქ ჩვენ მხოლოდ წადმა მბრუნავ მიმართულებას გამოვსახავთ, ანუ „კაუჭების“ ერთ წრეზე გამოსახვით მივიღებთ ბორჯღალს, მზის სიმბოლოს. ეს ყველაფერი ფანტაზიაში, ანუ მხატვრულად გაფორმებისთვის. რეალურად, კვადრატში, კუთხის ციფრების მოსანიშნად, კი წრეს მხოლოდ კუთხის, ან რამდენიმე კუთხის ციფრობრივი მონაცემების მოსანიშნად გამოგვადგება წრის ზედაპირიდან კუთხის გადასაკვეთად სწორი ხაზები.

ამ ჩვენი ვარაუდის სტიმულის მომცემი იყო ფიქალზე გამოსახული წარწერის აბსოლუტურად განსხვავებული ფორმა, რომელსაც ბ-ნი ლევანის მახვილი თვალი მაინც ამჩნევს წრეხაზის დასრულებულ ფორმას, და კუდის „ატავისტური“ ნაწილი „თუმცა კი ამოვარდნილია საერთო სურათიდან „ჰ“ (გვ. 63), იგი ქვაკუთხედი გახდა ჩვენი ვარაუდისა, რომელიც „ბორჯღალის“ ფორმას უჭერს მხარს, და ხსნის ასონიშან „ონ“-ის მრავალფეროვნებას, „სახელმწიფოებრივი“ მზრუნველობის (მწიგნობრობის პოლიტიკის) გარეშე დარჩენილ ასომთავრულში... .

„ოსირისის კვადრატში“ ასონიშანი „0“ ასეთ ფორმას მიიღებს. თითო კუთხის გამოყენებით მივიღებთ შემდეგ იზოფსებიებს, იხ. ნახაზი:

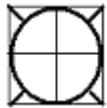

= 62 + (7)=69, + (9)=71, + (21)=83, + (23)=85.

აქ წარმოვადგენთ იზოფსებიების სხვადასხვა შესაძლებლობებს:

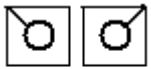

69, 83, 85, 71

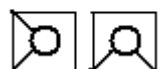
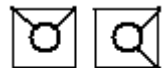

90, 106, 94, 78



115, 101, 99, 113



92, 92



62, 122

დაგვრჩა ორი ასონიშანი „მან“-ი და „ჩინ“-ი დაზუსტებული გრაფიკის გარეშე. ასონიშან „მან“-ის გრაფიკა მე წარმომიდგენია, როგორც ასონიშან „რაე-ს სარკისებრი ანარეკლი, ამიტომ მისი იზოფსეფია იქნება 53 (თუ საზოგადოება არ დამეთანხმება მაშინ მისი იზოფსეფია დარჩება – 8 = 45). ასონიშანი „ჩინ“-ი (ჩ) რიგითი ნომრით 28 და იზოფსეფიით 71 დაგვრჩა ზ - 8 - ჩ - ის მეწყვილედ, და ეხლა ნათელია, თუ რატომ აქვს ჩ - ს გრაფიკაში „ტეხილი“ ფეხი (რომ გავარ-

ჩიოთ ასონიშანთა გრაფემები). რაც შეეხება „ანჯანური“ ანბანის ბუსტროფედონის აღმნიშვნელ ასონიშან „ჟან“-ს. თუ ამ ასონიშანის გრაფემას განვითავსებთ „კვადრატში“ ისე, რომ ვერტიკალურმა ღერძმა დაიკავოს „კვადრატის“ მარჯვენა კიდე ციფრებით 21, 22, 23, მაშინ მისი იზოფსეფია დაემთხვა ასომთავრულში გამოყენებული კვალის დაწეების და „ხარის“ მობრუნების აღმნიშვნელ ასონიშანის გრაფემის იზოფსეფიას, ანუ ასონიშან „ს“ პარ-ს – 81. ესეც ფარული ქარაგმა-გადაბმა დაკავშირებული ასონიშან „ღან“-თან, როგორც დავათის სტელაზე თვალნათელი და ამავედროულად უცნაური ქარაგმა, რომელიც ასონიშანებს ხარს და ხანს ქვევიდან აქვს დასმული. ასევე ზევით ჩვენ ასონიშან „ჟან“-ის იზოფსეფია გავუტოლეთ 55, რითაც იგი დაფუკავშირეთ მყარ სხეულზე მჭრელი იარაღით გამოყვანილ კუთხოვანი ბუსტროფედონის ერთ-ერთ მდგენელს ასონიშან „ს“-ს რიგითი ნომრის 10-ის თანმიმდევარ რიცხვთა ჯამს, და გრაფიკულ იზოფსეფიას 55. სე, რომ ასონიშან „ჟან“ –ის ასომთავრული გრასფემა აკმაყოფილებს ანბანში ბუსტროფედონის ჩაშიფვრის ორივე ვარიანტს. აქვე აღვნიშნოთ, რომ ასონიშანთა წყვილის „გრ“-ს იზოფსეფია $86 + 67 = 153$, რომელიც 17-ის, ანუ ასონიშან „ს“ რიგითი ნომრის, თანმიმდევრობით მიღებული რიცხვების ჯამის გამომსახველია; იყოს აქ აღნიშნული, რა იცი რაში გამოგვადგება.

სანამ ასონიშან „წილ“-ს შევეხებოდეთ, ორიოდ სიტყვა ისევ ასომთავრული „ე-ზ“-ს გრაფემის შესახებ; იგი შეიძლება შევადაროთ „ბრონზეს საუკუნის წარწერებს, რომლებიც თარიღდება 1500–1150 წ. ჩვ. წ. აღ-ით“. კვიპროსში „ენკომიაში“ გათხრებისას ნაპოვნი, განსაკუთრებით „ედალიონში“ ნაპოვნი „ასონიშანებს“ (390 : 151-153). ამის შესახებ ავტორი ამბობს:

„ეს სილაბერიები პირველსაწყისად განკუთვნილი იყო არაგრეკული ენისთვის და მცირედ ესადაგებოდა გრეკულის გადმოსაცემად, რომლისთვისაც შემდგომში იგი იყო მისადაგებული“ ... „ბრონზეს საუკუნის ბოლოს არსებულ წერასა და კვიპროსის სილაბარიების გაჩენას (700 წ.-დან I ს. ჩვ. წ. აღ-მდე) შორის, შედარებით დიდი წყვეტის ფაქტი, დღევანდლამდე ძნელად ექვემდებარება ახსნას.“ (379 : 151), ისევე, როგორც „ძ“, გამოსახული --- შუმერების სტელაზე, სურათი № 32 და № 33.



სურათი № 32



სურათი № 33

ეცეობა არა მარტო ჩვენთან არ კითხულობენ ბერძნულ მითებს; ყოველ შემთხვევაში „ლინგვისტიკაში“ საჭიროა „შეიქმნას“ (ვირასტიც-გამოიზარდოს) ახალი „ტურ ჰეიერდალი“ ან „ტიმ სვეერინი“ და ლინოსს და კადმოსს ანბანთქებაში სათანადო ადგილი დაეთმოს – შვილების და მამების ბრძოლა ალბათ

„ანბანით“ დაიწყო – იხილე გ. მთაწმინდელი, – რომელიც ასახავს ამ ბრძოლას შვილისშვილის დონეზეც, მაგრამ მთავარია, რომ „შვილმა“ იცის ნამდვილი „მამა“; და რაც მთავარია გაურკვეველი „არქაულ“ პერიოდში განხორციელებული მითი პრომეთე-ამირანის მიჯაჭვა კავკასიონზე, „ანბანური“ ასპექტითაც უნდა განვიხილოთ.

ახლა ორიოდ სიტყვა ასომთავრულის 31-ე ასონიშან „წილ“-ზე. იგი ჩვენ „ეგვიპტურ“ იეროგლიფ „სამეფო გზამკვლევის“ მივამსგავსეთ, ყოველ შემთხვევაში, ასომთავრულში ნამდვილი გზამკვლევა, „ოსირისის“ კვადრატში შუაში ასწვრივ ღერძზე – ორო ბუნი და პირმარჯვნივ მიერთებული ორი ჰორიზონტალური ბუნი, რომლებიც განთავსებულია ღერძის წვეროსა და შუაში, რაც მკვეთრად განასხვავებს მას სხვა „მსგავსი“ ასონიშნებისაგან (მაგ.: „L“, „E“); ეს მოკლედ დანარჩენი ცოცხა ქვემოთ.

ნებისმიერ ჩვენგანს შეუძლია ასომთავრული ანბანის გრაფემების სტრუქტურულიდან გამომდინარე, „ერთი“ დამატებითი ასონიშნის გრაფიკული გამოსახვა, ასონიშან „უნ“-ის კანონიკური გამოსახვისათვის, ანბანში წარმოსადგენად. მაგალითად **+, Ƴ, 0F**, მაგრამ რატომ არ შექმნეს, ან რატომ „გააიმასქნეს“ 38-ე ასონიშანის გრაფემა, ერთ-ერთი ვარიანტი ჩვენ ზემოთ განვიხილეთ – გაქრისტიანდა (მოინათლა) ასომთავრული ანბანი და თითქოს ზედმეტი აღმოჩნდა „ქორონიკონის ახლადამოხენილი“ წელთაღრიცხვისათვის და თითქოს ზედმეტი იყო მისი „არქაული“ ცოდნა; არადა საპირისპიროს ახლავე დავამტკიცებთ, რადგან 38-ე ასონიშანი თავიდანვე „უხილავი“ და „სხვების ხელში შემყურე“ უნდა ყოფილიყო, რასაკვირველია ასომთავრულ ასონიშნებს ვგულისხმობთ.

ახლა მთავარია, თუ როგორ დავაღვანებთ (როგორი თანმიმდევრობით არიან განლაგებულები ასომთავრულში გრაფემები) მიღებულ ასონიშნებს, ანუ თარგი-სისტემა, რომელზედაც უნდა აგებულიყო ანბანთ რიგის თანმიმდევრობა. რა პრინციპია ჩადებული, თუ რა პრინციპზეა აგებული, ანუ რითი ხელმძღვანელობდნენ ასონიშანთა განლაგებისას? ამას ჩვენ ალბათ ისევ ასონიშანთა გრაფიკული თავისებურებებიდან გამომდინარე გვიკარნახებს ასონიშანთა განლაგებაში ჩადებული ამჟამად ამოცნობილი კანონზომიერებები, თუ ამოუცნობი – დაშიფრული ცოდნა: პირველი და რაც მთავარია ყველა ასონიშნის გრაფემებისათვის რომელიც აგებულია შუა ასწვრივ ვერტიკალზე, დამახასიათებელია ვერტიკალური ღერძის ქვედა წერტილებიდან „პირმარჯვნივ“ კუთხის გადამკვეთ სივრცეში კვადრატის გვერდის ნახევარის სიგრძის სწორი ხაზის - ბუნის უქონლობა. ასე, რომ გარდა „კვადრატის“ ქვედა მარცხენა კუთხეში განთავსებული ციფრისა სხვადასხვა ასონიშნები იყენებენ „კვადრატის დანარჩენ „ყველა“ წერტილს.

რაც შეეხება კვადრატის შუა ხაზის ძირიდან პირმარჯვნივ განთავსებულ „მოკლე“ ხაზს, ბუნის ქვედა პოზიციას, როგორც ბ-ნ თამაზ გამყრელიძის მხვილმა თვალმა შეამჩნია, მარცხენა მხარეს მხოლოდ ქვედა პოზიციაში არ შეიძლება ბუნის გამოყენება, აქედან გამომდინარე ძირითადი ღერძის მარჯვნივ განთავსებულ მოკლე ჰორიზონტალურ ხაზებს ჩვენი აზრით ენიჭებათ განსაკუთრებული დატვირთვა, ისინი თვალშისაცემები ხდებიან: „... კვადრატის გვერდის ნახევარი სიგრძის ხაზი შეიძლება მიუერთდეს გრაფემის ძირითად ხაზს ქვემო, შუა ან ზემო პოზიციაში მხოლოდ მარჯვენა მხრიდან: მარცხენა მხრიდან გრაფემის ძირითად ხაზს კვადრატის გვერდის ნახევარი სიგრძის ხაზი მხოლოდ ზემო პოზიციაში შეიძლება მიუერთდეს...“ (386 : 161-162).

ამ კანონზომიერებიდან გამომდინარე ჩვენ ყურადღებას გავამახვილებთ იმ ასონიშნებზე, რომლებშიც „გრაფემის ძირითად შუა ხაზს ქვემო პოზიციაში მხოლოდ მარჯვენა მხრიდან“ უერთდება ჰორიზონტალური ბუნი, ანუ ჩვენ გვაინტერესებს კვადრატის ქვედა მარჯვენა კუთხის, შუა ხაზიდან ჰორიზონტალური ბუნით გადამკვეთი ასონიშნები. ასეთი ასომთავრულში სულ 7 გრაფემაა.

ჩამოვთვალეთ ყველა ერთად თავიანთი რიგითი მნიშვნელობებით:

1 – „C“, 2 – „Q“, 3 – „L“, ... 8 – „H“ (ჟ), 13 – „D“, 21 – „E“ და 33 – „F“.

გამოყოფილი ასონიშნების, ანუ მათი რიგითი ნომრების, თანმიმდევრულ ჩამონათვალში, ყველა მეტ-ნეკლებად მათემატიკაში გაცნობიერებული ადამიანი, ფიბონაჩის ცხრილს ამოიკითხავს, სადაც ყოველი მომდევნო რიცხვი, წინა ორის ჯამის ტოლია. ამ ცხრილიდან ყველაზე უმტკივნეულოდ 34-ე ციფრის პრობლემას გადავჭრით, ისევე ასომთავრულიდან გამომდინარე, რადგან ასონიშნები „ხან“ და „ხარ“ ორივე ერთ მცნებას გამოსახავს; თან ჩვენ გვაქვს ერთი უჩვეულო ქარაგმა, სწორედ რომ ამ შემთხვევისათვის რომ გამოდგება, ეს არის „დავათის“ სტელაზე გამოსახული ასომთავრულ ასონიშნებში, გამორჩეული ასონიშნები „E“ და „F“, რომლებსაც საერთო ქარაგმა ქვევიდან აქვთ გასმული, ამიტომ ეს ასონიშნები ერთი და იგივე ფუნქციასაც უნდა ასრულებდნენ ასომთავრულში; ასე, რომ როდესაც ასონიშანი, რომელიც დგას 33-ე ასონიშნად რიგში და მის შემდეგ მდგომი ასონიშანი ფონეტიკურად თითქმის მის სახელს იმეორებს ეს ბევრს გვეუბნება, რადგან ერთი გრაფემა ვერ დაიტევდა იმდენ ინფორმაციას რამდენიც დავალებული აქვს „ხარის რქებს“; ამიტომ ჩვენ ამ მწკრივში 33-ს თავისუფლად მივანიჭეთ 34-ის ფუნქცია, რადგან აქ მთავარია რიცხვები, ხოლო ასონიშანთა გრაფემები მხოლოდ დაშიფრული ინფორმაციის მატარებელი და განმაცხადებლებია, რასაკვირველია თუ ჩაფიქრებული სწორედ ამოვხსენით.

რაც შეეხება 5-ე ადგილზე განლაგებულ ასონიშანის გრაფემის „L“-ს პრობლემის გადასაწყვეტად, ცოტა გარჯა დაგვჭირდება და ამაში დაგვეხმარება თვით ასომთავრული ანბანის ასონიშნების გრაფიკული გამოსახულებები, ბ-ნ თ. გამყრელიძის და ბ-ნ ლ. ჭილაშვილის ნაშრომები.

დავიწყეთ ასომთავრულით, რომელშიც აღმოჩენილია ლიგატურის ფაქტი, ასონიშან „ენ“-ის (L) და „სან“ (b)-ის გრაფემების ერთ გრაფემაში ასონიშან „ჰაე“-ში (S) გამოხატვის ფაქტი. ეს უნიკალური მოვლენა ორი ასოს გრაფემით ერთი ასონიშნის გამოსახვისა, საშუალებას გვაძლევს დავუშვათ ასონიშან „ენ“-ის გრაფემის – „L“ მარჯვნივ „საჭიროების“ შემთხვევაში ჰორიზონტალური „შტრიხის“ არსებობა. (აქვე აღვნიშნავთ, რომ ზემოთ ჩვენ სრულიად სამართლიანად დავუშვით „ე-8“-ის გრაფემიდან ასონიშან „თან“-ის (G) წარმოქმნა, რომელიც ჩვენ არ შევიტანეთ „ე-8“-თი დაწყებულ სვეტში, ასონიშნების „ხან“ (E) და „ხარ“ (F) გრაფემების წამბაძველობის (მაგალითზე).

მეორე – ბ-ნ თ. გამყრელიძეს აღნიშნული აქვს, რომ დამატებითი, მოკლე ვერტიკალური ხაზის ზედმეტად გამოყენების ფაქტები, და მართლაც რა საჭიროა „ორი სათაური“? ხომ შეიძლებოდა, რომ ასონიშან „ინ“-ის (I) გრაფემას პირდაპირ დამატებოდა ჰორიზონტალური „მოკლე“ ხაზი (ზედმეტი, ვერტიკალური ბუნის გარეშე), მიგვება გრაფემისათვის მარჯვნიდან და მივიღებდით სადა „ვინ“-ს (J). სამაგიეროდ არ გვექნებოდა ასეთი დახუნძლული გრაფემა, რომელიც დღეს გვაქვს (H), და რამდენი „მეცნიერის“ გულს მოიგებდა?

ეს დაშვება, ჩვენი „სურვილია“ და ამით ასონიშან „ინ“-ს არაფერი არ დაუშავდებოდა, რასაკვირველია გარდა იზოფსეფით მიღებული ასონიშნის გრაფიკული ჯამისა. ასეთი დაშვება, ჩვენ მხოლოდ „ლიგატურის“ თამამა დაშვების ფაქტმა გვიკარნახა.

და მესამე – ეს არის ბ-ნ ლ. ჭილაშვილის მიერ აღმოჩენილი „№ 10 ფილა-ზე“ გამოსახული „ლიგატურა“ „L-C“ (სურ. 21) (391 : გვ. 26) [ასონიშანი „ინ“ ისეა გამოსახული, რომ თავისუფლად შეიძლება მივიღოთ, როგორც „ენ“-ის (L) გრაფემა. [ამ „ლიგატურაში“ ასონიშან „ან“-ის ქვედა მოკლე ჰორიზონტალური ხაზზე, პერპენდიკულარულად, თითქოს ჩამოსმული პატარა ვერტიკალური შტრიხი, და თუ იგი მარცვლის განმეორებით ხმარებისათვის არის ნახმარი, მაშინ მივიღებთ სიტყვა „ბაბაიასი“]. ჩვენ ვეთანხმებით ბ-ნ ლევანის წაკითხვას ასონი-

შან „ინ“-ით და „ბაიას“; რადგან ჩვენ „ლიგატურის“ ფორმამ უფრო დაგვიანტერესა, რადგან ასეთ დაშვებას თვით სიმარტივის კანონიც უშვებს: ბუნებრივადაც, სიმარტივიდან ნებისმიერი პროცესის სირთულისაკენ განვითარება გვეკარნახობს, რომ გამომდინარე „ლ“ და „ლ“ გრაფემებიდან, ასონიშანთა რიგში ჯერ უნდა განთავსებულიყო „ლ“ გრაფემა 5-ე ადგილზე, შემდეგ „ლ“ და ბოლოს „დახუნძლული“ „ლ“, და გვექნებოდა კიდევ ერთი ნაკარნახევი, რომ ასონიშანთა გრაფემები განთავსებულია მათი „განვითარება-გამორჩევის“ მიხედვით – მარტივიდან რთულისკენ, ან პირიქით, რაც ამ შემთხვევაში აზრს არ ცვლის, რადგან სახეზე გვექნებოდა „გამარტივებისაკენ“ სწრაფვა, ახლა კი გვიხდება ტვინის „ჭყლეტა“ და არ ვიცით სწორედ ვიქცევით, თუ არა, და ერთი იმედიღა დაგვრჩა, რომ ამასაც აუცილებლად თავისი გამართლება ექნება. მით უმეტეს, რომ პალესტინის ქართული მოზაიკის წარწერაზე, მე-5 ასონიშანში მკვეთრად იკითხება „ვინ“-ი, როგორც ასონიშან „ლ“-ს „ბუნებრივი გაგრძელება“. იხ სურ. 34 და 35.

სურათი № 34



სურათი № 35

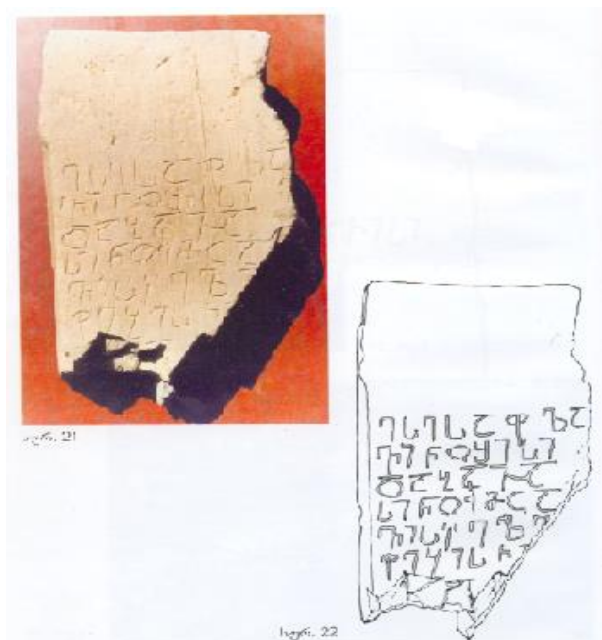

„რაც შეეხება ასონიშანების „ენ“-ის და „ინ“-ის გრაფემები ჩვენ ბუსტროფე დონის „მეორე წყვილად“ მივიღეთ ასომთავრულში, როგორც „არქაული“, მათი

გრაფემების „კუთხოვანი“ გამოსახვის გამო, შედარებით „ღან“ (ღ) და „პარ“ (ს) ასონიშნების გრაფემებთან, როგორც ასონიშნების „ქვაზე ჭრის“ ამსახველი თვალნათელი ქმნილებები ასომთავრულში.

ასე რომ, თუ ყველა ჩვენს მიერ მოყვანილი მაგალითი, აკმაყოფილებს „ფიბონაჩის“ მწკრივის არსებობას ასომთავრულში, მაშინ რიგით მე-5 ადგილზე უნდა იყოს ასონიშანი, რომლისთვისაც შეიძლება ისეთი დაშვება მაგალითად შუა ვერტიკალური ხაზის ქვედა წერტილიდან „პირმარჯვნივ“ მიერთებული ჰორიზონტალური ბუნისა, რომელიც შეავსებს „ფიბონაჩის“ ცხრილს ერთი მხრივ, ხოლო მიღებული გრაფემა ორგანულად ჩაიწერებოდა ასომთავრულში, მხოლოდ იმ შემთხვევაში, თუ მსგავსი გრაფიკის მქონე ასონიშანი უკვე არა გვაქვს ასომთავრულში. და ეს ასეც არის, იგი ასონიშან „ენ“-ის უშუალო განვითარებაა ასომთავრულში და იგი ფიბონაჩის ცხრილში მის „წინ“ დგას და ეს არის ასონიშანი „ღ“. ამიტომ ჯერ-ჯერობით მხოლოდ დაშვების დონეზე გვიხდება მე-5 ასონიშანზე მსჯელობა ფიბონაჩის ცხრილთან დაკავშირებით.

ასონიშან „მან“-ს რიგითი ნომრით 13, თავის გრაფიკაში არ ჰკვეთს კვადრატის მარჯვენა ქვედა კუთხეს და იგი ამოვარდნილია საერთო სქემიდან, მაგრამ მას გააჩნია ჰორიზონტალური ბუნი განთავსებული შუა ხაზიდან მარჯვნივ კვადრატის კიდემდე რაც უნდა გამოსწორდეს მისი მომდევნო ასონიშნის გრაფიკით, ეს როგორც ზევით აღწერილ ასონიშნების „ხან“ და „ხარ“ შორის არის აღნიშნული. ასეთი მსჯელობის გასამაგრებლად ჩვენ გვაქვს: ასონიშან „მან“-ის და „ხან“-ის რიგით ნიშნებს შორის სხვაობა ქართული ზეპირი თვლის სისტემის 20 ერთეული, ხოლო მეორეს მხრივ დამხმარე ასონიშანი „ნარ“-ი „ფარნავაზ“-ის იზოფსეფიაში მიითვლის 92 ერთეულს. ამ შემთხვევით მისი გრაფიკა მოითხოვს მარჯვენა ქვედა კუთხის გადაკვეთას. რაც ფიბონაჩის მწკრივს არღვევს, როგორც რიგით მე-14 ასონიშანი. მეორე მხრივ ამაგრებს დავათის ქვასეგმზე არსებული ანომალური ქარაგმის არსებობას. აქედან გამომდინარე სიტყვის იზოფსეფიის გასამართლავად ჩვენ ალბათ შეგვიძლია განსაკუთრებულ შემთხვევაში გამოვიყენოთ კვადრატის მარჯვენა ქვედა კუთხის სათვალავი – $23 \text{ ანუ } 69 + 23 = 92$ და არ დავარღვიოთ გრაფიკა. ჩვენ გამოგვივიდა, რომ ასომთავრულში არსებობს ორი წყვილი ასონიშნებისა, რომლებიც ერთმანეთთან დაშორებულია ქართული ზეპირი თვლის სისტემის 20 ერთეულით, რითაც ხაზს უსვავს ამ ორ წყვილს შორის ფუნქციურ მსგავსებას. აქედან ერთი წყვილი ასონიშნებისა ორიგინალურად არის დაქარაგმებული დავათის სტალაზე, რამაც თამამი დაშვება გადაგვაწყვეტინა.

როგორც დაკვირვებული მკითხველი შეამჩნევდა ასონიშნების გრაფიკიდან გამომდინარე, ასონიშნების ალფაბეტში განლაგების სისტემის გათვალისწინებით (ფიბონაჩის მწკრივი), ერთი ასონიშანი ყოველგვარი სისტემისა და მინიშნების გარეშე ამოვარდნილია საერთო წესიდან, ანუ არღვევს ფიბონაჩის ცხრილს. მას ძველად ძალიან დიდი დატვირთვა ჰქონდა წელთაღივცხვის აღსანიშნავად და იგი „წილ“-თ მონიშნულ კვირის დღეების რაოდენობასაც მოინიშნავს: ეს არის ასონიშანი „ჩინ“-ი (ჩ), რომელიც „ოსირისის“ კვადრატში კვეთს მარჯვენა ქვედა კუთხეს. ჩვენი მორიდებული დაკვირვებით კვადრატის მარჯვენა კუთხე დაკავებული აქვთ ასონიშნებს „ნარ“-ს, „ოუ“-ს „ღან“-ს, „ჩინ“-ს, „ძილ“-ს, „ჭარ“-ს და „ხან“-ს, რომლებიც არ ჯდებიან ფიბონაჩის მწკრივში და თუ დავაზუსტებთ ასონიშან „ხან“-ის გარდა არცერთ ამ ასონიშნების გარფიკებში არ გვაქვს ჰორიზონტალური ბუნი განთავსებული შუა ვერტიკალური ხაზის ქვედა წერტილიდან მარჯვნივ, რომელიც უნდა ჰკვეთდეს მარჯვენა ქვედა კუთხეს. ასეთი გამორჩეულობა უფრო გამოკვეთს „ფიბონაჩის“ ცხრილს ასომთავრულში (დამატების სახით უნდა აღვნიშნოთ, რომ გვ. 84-ზე მოთავსებულ ცხრილში ქებაის სტრიქონებში განთავსებული ასონიშანთა რაოდენობა – 33 - ანუ „ღ“- ხანი ფიბონაჩის ცხრილს მიყვება, რაც შეეხება მე-11, მე-12 და მე-13 სტროფებს, ჩვენი აზრით ისი

ნი მანისთვის „ჰ“ განსაკუთრებული მნიშვნელობის მისანიჭებლად და არა მხოლოდ ამისთვის არინ ჩამწკრივებულები).

ახლა ვნახოთ როგორ განთავსდებიან ასონიშნები „დროის“ ღერძზე, რომელიც ჩვენ წარმოგვიდგენია, როგორც სპირალური ერთეული. ამისთვის როგორც ზევით აღვნიშნეთ, ავირჩიეთ ყველაზე უძველესი და ყველაზე მარტივი „ცხოველის“ ფესხასსრიანების ოჯახიდან ზღვის მოლუსკის, ამონიტის განმარხული სადაფის ნიჟარა, სურათი 36 და 37 „ნაუტულუსის“ სქემატური გამოსახულება („იგი“ გამოსახულია ანთიმოზ ივერიელის ღერძზე). აქ უკვე მთავარი აქცენტი გაკეთდება, ასონიშნების, როგორც რიცხვით მაჩვენებლებზე ისე გრაფიკულ გამოსახულებებზე.

სურათი № 36



სურათი № 37



ინტუიციიდან და ასონიშნების ზემოთაღწერილი თავისებურებებიდან გამომდინარე, სპირალურ დროის ღერძზე (ნახაზი 6 და 7), ასომთავრული ასონიშნები ასე განვთავსეთ. მეგზურობა თვითონ ასომთავრულის ასონიშნების გრაფიკამ გაგვიწია, რადგან ანალოგიურ მოსაზრებას სხვა ნებისმიერ ანბანში ჰიპოთეზის სახითაც ვერ მივაგენით:

ნახაზი № 6

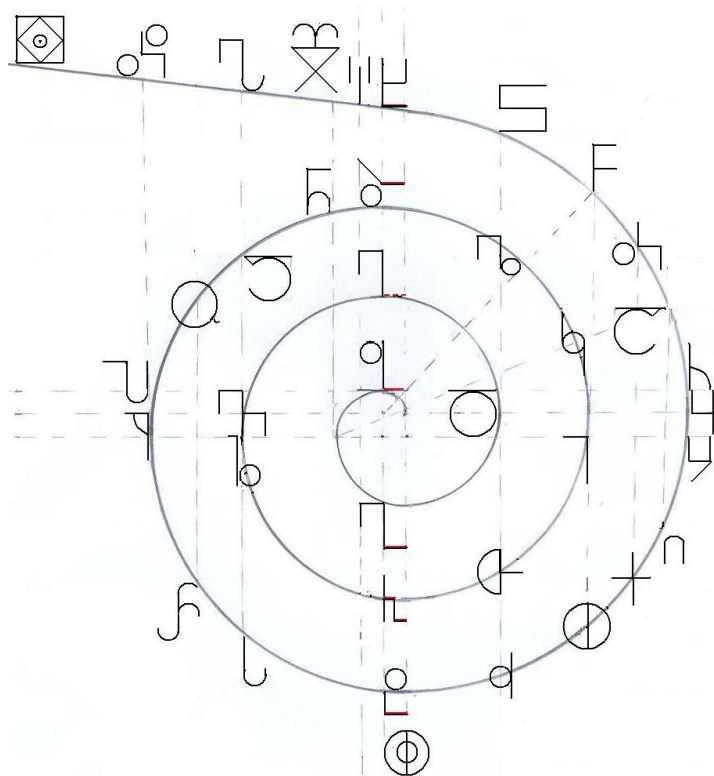

უფრო ზუსტად ასონიშნების გრაფიკული გამოსახულებები თავისი რიცხვითი მონაცემებით თვითონ მოითხოვდნენ მათ ისეთ განლაგებას, როგორც ეს ნახაზზეა წარმოდგენილი: პირველი ასონიშანი „ან“-ი (C) განთავსდა ცენტრში, იგი ზუსტად „ხვეულის“ საწყის ნაწილს წარმოადგენს [ანუ გამოსახავს დროის საწყის წერტილს]; მეორე ასონიშანი „ბან“-ი (L) განთავსდა უშუალოდ ასონიშან „ან“-ის კორიზონტალური ხაზის ზევით და ეს ხაზი (დაშვება) გამოყენებულია ორივე ასონიშნისათვის; ხოლო ასონიშანმა „გან“-მა (L) დაიჭირა ადგილი მათ ქვეშ და ეს სამივე, საწყისი ასონიშნები ერთ წარმოსახვით ვერტიკალურ ხაზზე განთავსდნენ, როგორც ცალკე სამი ერთეული, აქედან პირველი ორ ასონიშანს ერთი საერთო კორიზონტალური ღერძი აქვს.

შემდეგმა ასონიშანმა „დონ“-მა (O) სპირალურ ღერძზე მოითხოვა ისეთი განთავსება, რომ მისმა კორიზონტალურმა ხაზმა გააგრძელა პირველი ასონიშანი „ან“-ის წარმოსახვითი კორიზონტალური ხაზი და დაიკავა „წარმოსახვითი პირველი ადგილი“, როგორც გამომყოფმა, პირველი სამი ერთად განთავსებული ასონიშანის, დანარჩენებისაგან. როგორც ეს „დავათის“ ქვასვეტზე განთავსებულ ანბანშია გამოყოფილი, პირველი სამი ასონიშანი და პირველი 4 ასონიშანი დაიყო შეფარდებით 3 : 1, ეს კი „ქებაჯ“-ს ტექსტის პირველი 4 სტრიქონის შესაძლო გამოყოფას მიგვანიშნებს.

ნახაზი № 7

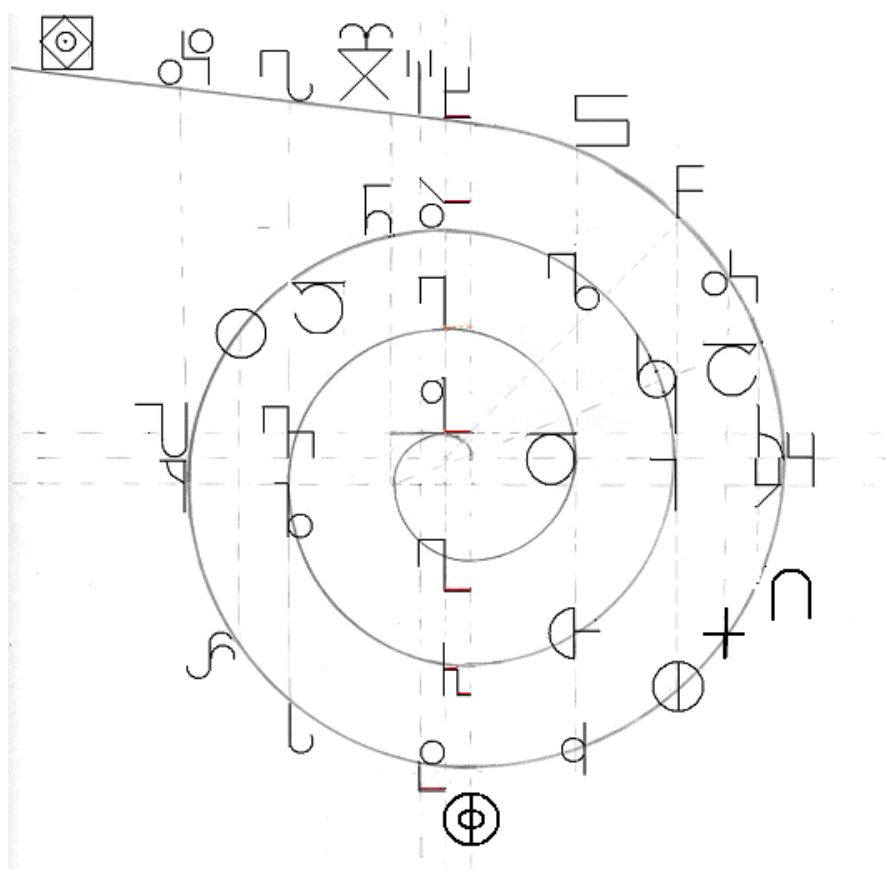

შემდეგი 5-ე ასონიშანი „ენ“-ი (I), განთავსდა ასონიშან „ბან“-ის თავზე; ხოლო ასონიშნები „ვინ“-ი (H) და „ზან“-ი (S), რომლებსაც მოკლე კორიზონტალური მხრები – ბუნი ვერტიკალური ღერძიდან (ზედა წერტილიდან) მარცხნივ აქვთ მიმართული, განთავსდნენ ასონიშან „ან“-ის კორიზონტალური ღერძის პა-

რალელური ქვედა წარმოსახვითი ღერძის გავრძელებაზე მარცხნივ, „ორივე დონეზე“; ამ ასონიშნების (ზ) სიმეტრიულად საპირისპირო მხარეს განთავსდა ასონიშანი „ინ“-ი (ი) და ოდნავ ზევით „კან“-ი (ბ); ხოლო „ცენტრში“ ხვეულის მეორე წრეზე, მის ქვედა წერტილში ასონიშანი „ჭ“ „ე-8“-ე (ლ), მის შემდეგ მეორე ხვეულის და ცენტრთან ახლოს მდებარე შვეულის გადაკვეთაზე მოთავსდა ასონიშანი „თან“-ი (ტ) ზუსტად ასონიშან „დონ“-ის (ო) ქვეშ. ასე რომ, ასონიშანი „ჭ“ „ე-8“-ე (ლ) –ც აღმოჩნდა წარმოსახვით ცენტრალურ ვერტიკალურ ხაზზე განთავსებული. („მარკოზი“ თ. 9, მუხ. 2, 3).

მიღებული შედეგიდან ერთგვარი კანონზომიერება წარმოიშვა, რადგან ჩვენს მიერ ზემოთ გამოყოფილი ასონიშნები ერთ ვერტიკალურ ღერძზე განთავსდნენ, მაშასადამე მომდევნო „მსგავსი“ 13-ე ასონიშანი „მან“-ი (ძ) განთავსდება ვერტიკალურ ხაზზე და დაიჭერს ადგილს ასონიშან „ენ“-ის (წ) თავზე, ხოლო 21-ე ასონიშანი „ტარ“-ი (ტ) განთავსდება მის საპირისპიროდ და დაიჭერს „უდაბლეს“ ადგილს „დროის“ სპირალურ ღერძზე.

ჩვენი აზრით, წარმოდგენილ სპირალზე გამოსახულია დროის უნივერსალური ათვლის პრინციპი (თავისი ყოველმხრივი გამოვლინებით), და „ცნობიერი დასაბამი“, ჩვენი ცნობიერებით იწყება 11-ე ასონიშან „კან“-ის (ბ) შემდეგი, 12-ე ასონიშან „ლას“-იდან (ლ), რომლებიც განთავსდნენ სპირალის საწყისი წერტილის – ასონიშან „ან“-ის ჰორიზონტალური ხაზის შემაერთებელი, წარმოსახვითი ჰორიზონტიდან გადახრილ ხაზზე (ლოგიკურად ასონიშანი „ლას“ 45°-ზე), ხოლო ასონიშანმა „კან“-მა სეგმენტი შუაზე გაყო 22,8°-ით. (იქვე, მარკ. მუხ. 4); ასე რომ ეს სეგმენტი „ი – ძ“ სიმეტრიულად, უფრო „თანაბარ“ ნაწილებად დაგვეყო.

შემდეგი სეგმენტი ასონიშან „მან“-იდან „ტარ“-მადე (ნულოვან „უნ“-მადე), ასომთავრულში არსებულმა „ბუსტროფედონის“ გრაფიკულმა ასონიშანმა „უან“-მა და პლატონის ციკლის განმსაზღვრელმა (კვალის დაწყებისა და შემობრუნების) რიგითი ნომრით 18-ე ასონიშანმა „პარ“-მა, ორ სეგმენტად დაყო, თითოეული ჩვენი ნაცნობი ასონიშან „წილ“-ის რიგითი ნომრის, უფრო სწორედ ასონიშან „მან“-ის რიგითი ნომრის შესაბამისი თანაფარდობით 1 : 3 დაგვეყო, თანმიმდევრობითი ასონიშნებით, ისევ მათი გრაფიკული მახასიათებლებიდან გამომდინარე (ზედა ვერტიკალური მონაკვეთის შესაბამისი განლაგებით):

ასონიშან „მან“-თან, პატარა (1 - ერთი) ინტერვალით განთავსდა 14-ე ასონიშანი „ნარ“-ი (ნ), ხოლო ორი ასონიშანი „დ“ (დ) და „ონ“-ი (ო), ასონიშან „პარ“-მადე სეგმენტს თანაბარ ნაწილებად დაყოფენ.

როგორც აღვნიშნეთ 17-ე ასონიშანი „პარ“-ი (პ) და 18-ე ასონიშანი „უან“-ი (ყ) წარმოსახვით (ასონიშან „ი“-ის ჰორიზონტალურ ბუნზე გამავალი) ჰორიზონტალურ ხაზზე არიან განლაგებული. ამ უკანასკნელიდან დაწყებული, ასონიშნები „რაე“ (რ) და „სან“-ი [ს] სამ თანაბარ ნაწილად ჰყოფენ მთელ სეგმენტის სივრცეს 21-ე ასონიშან „ტარ“-მდე (ტ), რომელიც ნულოვან ასონიშანთან ერთად წარმოსახვით ვერტიკალურ ხაზზე სპირალის ბოლო ხვეულის უკიდურეს ქვედა წერტილში განთავსდა.

21-ე ასონიშან „ტარ“-ის (ტ) შემდეგ იწყება სულ სხვაგვარი განლაგება ასომთავრული ასონიშნებისა და „აღბათ“ დროისა, რასაც უკვე მათეს სახარების XX–XXI თავები მოიწინავეს, ხოლო ახსნა 2 თვეებითა და 5 პურით „კაცობრიობის“ დაპურებაშია:

ასონიშან „ტარ“-ის შემდეგ 90°-იან სეგმენტში 27-ე ასონიშან, („შინ“-)ამდე განთავსებულია 6 ასონიშანი, და აღნიშნული სეგმენტი დაყოფილია 2 პატარა და 5 დიდ შუალედად; ნულოვანი ასონიშნის „უნ“-ის (0 – Q) აუცილებელმა გამოყენებამ ამ სეგმენტში შექმნა თვალხილული – გაცხადებული სიმეტრია: სეგმენტის თავსა და ბოლოში ასონიშან „ყარ“-ის (ყ) მეშვეობით, განთავსდა პატარა შუალედები („უნ“-მა თავში და „ყარ“-მა ბოლოში), ხოლო ასონიშნებმა

„ძ“, „ფ“, „+“ და „რ“-მა შექმნა ხუთი ტოლი მონაკვეთი (შეადარე უსახელო ცხრილს) და სეგმენტი დაიყო $2 + 5 = 7$ ნაწილად, თითქოს მოწესრიგდა დრო – შეიქმნა დასაწყისი და მისი მსგავსი დაბოლოვება, ერთ ცალკე აღებულ სეგმენტში [„ყარ“-ი, „ჩინ“-ი და „შინ“-ი ერთ ვარიანტში რატომღაც ერთ სეგმენტში აღმოჩნდნენ, გადაფარეს ერთმანეთი, რისი ახსნაც დღეს არ გვაქვს, ხოლო მეორე ვარიანტით „ყარ“-ი, „შინ“-ი, „ჩინ“-ი „ცალკე სეგმენტს“ ჰქმნიან ალბათ ორი სეგმენტის ურთიერთ კავშირისთვის].

შემდეგი, ბოლო სეგმენტი, ჩვენი მოსაზრებით, არის მოსამზადებელი ეტაპი სპირალურ დროის ღერძზე განსახორციელებელი, დროის ნახტომისებური ცვლილებისა, რომლის შემდგომი თითოეული შუალედი მოიცავს ცალკეულ „კუმულაციურ“ დროის სეგმენტებს, დროის ღვთაებრივი პროპორციის გათვალისწინებით; ანუ დროის ათვლა 34-ე ასონიშნის (E – H) შემდეგ, მომდევნო ასონიშანზე გადასვლა ხდება მათემატიკური პროპორციის შემდეგი რიცხვით, ანუ 35-ე ასონიშანი „ჯან“-ი (X) მიითვლის 55-ს; შემდეგ 36-ე ასონიშანი „ჰაე“ (N) – 89-ს; 37-ე ასონიშანი „ჰოე“ (H) – 144-ს; ხოლო 38-ე ნულოვანი ასონიშანი, რომელიც გასაღებია, გასვლისა, ასონიშნებით მონიშნული დროის სპირალური ღერძიდან, ანუ ბოლო ორი ასონიშნით (ეპისომებით) „მოთვლილი“ რიცხვების – $89 + 144$ ჯამი გვაძლევს რიცხვ 233-ს, რომელიც 2 ერთეულით მეტია 21 რიცხვის ნატურალური რიცხვთა ჯამზე, ანუ $231 + 2 = 233$ -ს. აქედან შეიძლება თამამი აზრის გამოტანა, რომ დრო ნახტომით გრძელდება სპირალურ ღერძზე არა თავიდან, ანუ არა ასონიშან „ან“-იდან (ან 11-ე ასონიშან „კან“-დან), არამედ 21-ე ასონიშან „ტარ“-ის შემდეგ „მეორე“ (2) ასონიშნიდან, და აუცილებლად „0“-ნი (38-ე) ასონიშნის სათვალავის გათვალისწინებით და ასე შემდეგ უსასრულოდ (∞). ამასვე გვეუბნება ქართული ასომთავრული ანბანის მე-12 ასონიშან „ლას“-ის სახელდება კანონიკური ფორმით ჩაიწერება როგორც „ლ“-30, „ა“-1 და „ს“-200, მათი ჯამი გვაძლევს $200 + 30 + 1 = 231$, რაც 21 რიცხვის ნატურალური რიცხვთა ჯამია, აქედან გამომდის, რომ სულიერ ენაზე ასონიშანი „ლას“ „ტოლია“ ასონიშან „ტარ“-ისა, ანუ $12 = 21$, ანუ სრული სულიერი სიმეტრია სახეზეა. [დავითის სტელაზე გამოსხულ ასონიშნების „ქარაგმების“ გათვალისწინებით].

ალბათ შეიძლება ვივარაუდოთ, რომ საკრალური დროის ათვლა შეიძლება მოხდეს ასომთავრულის ნებისმიერ ასონიშანში და იგი კვანტური ნახტომით განხორციელდება; მაგრამ ჩვენი შეხედულებით, როგორც აღვნიშნეთ ეს მონაკვეთი, დროის კვანტური ნახტომი იწყება „ხარ“-ის მომდევნო 35-ე ასონიშან „ჯან“-დან, რომელსაც შეესაბამება მათემატიკური პროპორციის რიცხვებიდან 55-ი ($34 + 21$), რომელიც არის 10-ის თანმიმდევარი რიცხვის ჯამის ტოლი, რაც „მარკოზის“ სახარებით „მონიშნული“ დროის სისწორის მაჩვენებელია და შეესაბამება ასომთავრულ „ინ“-ს (I); ხოლო 55-ის და 35-ის სხვაობა გვაძლევს რიცხვ 20-ს, რაც ასონიშან „სან“-ის რიგითი ნომერია, რომლის თანმიმდევარი რიცხვის ჯამი გვაძლევს 210-ს, რაც სულიერი მათემატიკის ენაზე იგივე 21-ია; და ერთის მხრივ, რიცხვი 20 თავისთავად 21-ე ასონიშან „ტარ“-ის წინ არის განთავსებული, მეორეს მხრივ სულიერი მათემატიკის ენაზე იგივე 21-ია. ასე რომ ამ დამამთავრებელი სეგმენტის საწყისი ასონიშან „ჯან“-ის რიგითი ნომერი 35 და შესაბამისი მათემატიკური პროპორციის რიცხვი 55-ი გვეკარნახობენ ქართული ასომთავრული ანბანის 20-ე და 21-ე ასონიშნების რიცხვით მნიშვნელობებზე. (საინტერესო რიცხვითი სულიერი კავშირი დამყარდა მე-10, მე-12, მე-20 და 21-ე ასონიშნებს შორის).

აქედან შეიძლება ის დასკვნა გამოვიტანოთ, რომ ამ ცოდნას შესაბამისობაში მოჰყავს დროის ნახტომისებური სვლა, წარმოდგენილი ასომთავრულის ბოლო ასონიშნებით 35–38-ით, დროის სპირალური ღერძის გათვალისწინებით, დრო თავსდება მე-20 ასონიშან „სან“-სა და 21-ე ასონიშან „ტარ“-ს შორის; ხოლო დროის „ნორმალური“ სვლა „ნახტომის“ შემდეგ იწყება 22 (0–38) ასონიშნიდან.

ბოლოს, როგორც აღვნიშნეთ დროის ნახტომისებური ცვლილების განსახილველად გამოყოფილ – მოსამზადებელ სეგმენტში, როგორც ნახაზიდან ჩანს, ასონიშნები მწყობრად არიან განლაგებულნი და სიმეტრიის კანონიდან გამომდინარე ნახტომის შემდეგ მსგავსი რამ უნდა მივიღოთ. აქ გამოკვეთილია ასონიშნების სამი დაჯგუფება. ამ დაჯგუფებებს ქმნიან შემდეგი ასონიშნები 27-ე ასონიშანი „შინ“-ი და 28-ე – „ჩინ“-ი (h) – პირველი დაჯგუფება. ამ სეგმენტის ბოლო წყვილია მეორე დაჯგუფება 33-ე და 34-ე ასონისნები შესაბამისად „ხან“-ი (E) და „ხარ“-ი (H) და ამ 2 მონაკვეთს შირის განთავსებული 4 ასონიშანი „ცან“-ი (C), „ძილ“-ი (D) „წილ“-ი (B) და „ჭარ“-ი (S) მონიშნულ სივრცეს 5 თანაბარ ნაწილად ჰყოფენ. აქ გვაქვს იგივე დაყოფა, როგორც (წინა) ანუ დროის ნახტომის შემდეგ „ტარ“-ი – „ყარ“-შინ“ სეგმენტში $2 + 5 = 7$.

ჩვენი აზრით ამ დროის სპირალურ ათვლის გრაფიკზე გვაქვს, ერთი მეტად თვალში საცემი ანომალია, რომლის ფუნქციის ამოცნობა მომავლის საქმეა [ეს სამი ასონიშანი: „ყარ“-ი, „შინ“-ი და „ჩინ“-ი]. ჩვენ მხოლოდ აღვნიშნავთ, რომ სეგმენტების „გადაკვეთის“ წერტილში მოთავსებული 27-ე ასონიშანი „შინ“-თან ორივე მხარეს განთავსდნენ ამ ასონიშანთან უშუალო სიახლოვეს განლაგებული ასონიშნები 26-ე ასონიშანი „ყარ“-ი და 28-ე ასონიშანი „ჩინ“-ი, რომლებიც თავიანთ სეგმენტებში ქმნიან დამამთავრებელ და საწყის პატარა მონაკვეთებს შესაბამისად. ამასთან ერთად ამ სამი ასონიშნის გრაფიკული გამოსახულებები 180°-ით შებრუნებული არიან ურთიერთის მიმართ, რაც შეიძლება დროის ათვლის შეტრიალებაზეც მიგვანიშნებდეს და თუ რომელ დროის შეცვლას მიგვანიშნებენ, რასაკვირველია თუ ჩვენი მსჯელობა სწორია, ამას ფიზიკოსები უკეთესად გაარკვევენ. თუ არადა პასუხს ისევ „დრო“ გაარკვევს, უფრო სწორი იქნება რომ ვთქვათ დრო თავის საიდუმლოს ჩვენ შთამომავლობას გაუმხელს; რადგან დრომდე (დღესამომამდე) არც თუ ისე დიდი დროა დარჩენილი: იხილე უსახელო ცხრილი გვ. 73.

[ჩვენს მიერ აღმოჩენილი „ანომალია“, კი ჯუშეულად გვაძლევს რიცხვ 8-ს, რომელსაც ნამდვილად ვერ მიგიპარავდით „გრეკული მონუმენტური ანბანიდან“].

§ 3. „გამეორება ცოდნის დედა“

განვიხილოთ ჩვენი წელთაღრიცხვის შემოდების იდეა, იგი განხილული აქვს ბატონებს კანდელაკს და ცერცვაძეს: „... დიონისე მცირეს მიერ შემოდებულ წელთაღრიცხვას ერთი სერიოზული ნაკლი გააჩნია: მიუხედავად იმისა, რომ ეს სისტემა, ისევე როგორც ანიანოსის ალექსანდრიული ერა, დაფუძნებულია „ოქროს რიცხვების“ ალექსანდრიულ საეკლესიო ციკლზე, მასში არ არსებობს არავითარი კალენდარულ-ქრონოლოგიური მინიშნება ამ ციკლის ამოსავალი თარიღის შესახებ, რომელიც თავის მხრივ დიოკლეტიანეს სახელთან არის დაკავშირებული. იგივე ითქმის ალექსანდრიულ ერაზე...“ (392 : 156-157).

„დიონისემ გაანალიზა არსებული კალენდარულ-ქრონოლოგიური ვითარება და ნაცვლად დიოკლეტიანეს ერისა (იგი იწყებოდა ჩვ. წ. აღ-ით 284 წელს) შემოიღო ახალი ქრისტიანული წელთაღრიცხვა, რომელშიც წლების ათვლა ხდებოდა ქრისტეს დაბადების დიონისეს მიერ გამოთვლილი თარიღიდან: 284 წელი დიოკლეტიანეს ერამდე ანუ 753 წელი „რომის დაარსებიდან“. თუ იმასაც გავითვალისწინებთ, რომ დიონისეს მიერ შედგენილი 95 წლიანი ახალი პასკალია ძალაში უნდა შესულიყო დიოკლეტიანეს ერის 248 წელს, მაშინ ამ თარიღს უნდა შეესაბამებოდეს 532 წელი „ქრისტეს დაბადებიდან“: $284 + 248 = 532$ [7], (392 : 156). რა მოსაზრებით ხელმძღვანელობდა დიონისე მცირე თავისი გამოთვლების ჩატარებისას, უცნობია. ამ მნიშვნელოვან საკითხს უამრავი გამოკვლევა მიეძღვნა [4], (393 : 146). თარიღი ჩვ. წ-ის 532 წელი, რომელიც ქრონოლოგიური სინქრონიზე-

ბით შებმულია, ერთი მხრივ, დიოკლეტიანეს ერის 248 წელთან, მეორე მხრივ, რომის დაარსებიდან 1284 წელთან, ხოლო მესამე მხრივ, ქორონიკონის მე-12 მოქცევის 284 წელთან, ქრისტიანულ ქრონოლოგიაში მიხნეულია დიონისეს პირველი მოქცევის პირველ წლად.”, (394 : 156).

გამოდის, რომ დიონისე მცირეს წელთაღრიცხვა გაგრძელებაა დიოკლეტიანეს ერისა, რადგან ამ წელთაღრიცხვაში ქრისტეს დაბადებიდან გადათვლილია ჯერ 284 წელი, ხოლო შემდეგ 248 წელი, რომლის პირველი წელი დასაწყისია დიონისეს მოქცევებისა, რადგან ისიც 532 წელს მითვლის და საპირისპიროა ქართული ქორონიკონისა, რადგან იგი 284 წელს განათავსებს ჩვენს წელთაღრიცხვამდე, ხოლო 248 წელს ქრისტესშობის შემდეგ. ხოლო რაც შეეხება 1284 წელს „რომის” დაარსებიდან იგი შედგება ორი (2) 532 წლიანი მონაკვეთით და 220 წლით ($532 + 532 + 220 = 1284$). ე. ი. „რომის” დაარსების წელში დიონისეს გაუთვალისწინებია პითაგორეს „მეგობრული რიცხვები”: 220 და 284, (393 : 146) აქედან დასკვნა ერთია დიონისემ „რომის” დაარსება მიაბა „პითაგორეს მეგობრულ” რიცხვებს 284 და 220-ს, და 532 წელი ხელოვნურად მიღებული თარიღია, ხოლო 532 წლიანი ციკლის ათვლა (მიბმა) ჩვ. წ-ის ნულოვან (0) წელთან კი იმას ნიშნავს, რომ დიონისე 532 წლის სულიერ საიდუმლო არსს „ვერ ჩაწვდა”, რადგან მან იცოდა როგორც 284 წელი, ისე 248 წელი, მეთერთმეტე მოქცევა; და თუ იგი 500 წლიან მონაკვეთს ცვლიდა 532 მონაკვეთით, მაშინ მას უნდა ჩაეტარებინა ის, რაც ჩვენმა წინაპრებმა დაუსწრებლად ჩაგვატარებინეს ჩვენ, ანუ 284 წ. ჩვ. წ. აღრიცხვამდებთან უნდა დაეწყო ათვლა. და პრიორიტეტი ექნებოდა „რომაულ” კალენდარს და არა ქართულ-კოლხურს. სხვა შემთხვევაში იგი დიოკლეტიანეს ერის 284 წელს უფრო დიდ მნიშვნელობას ანიჭებს, ვიდრე ქრისტეს შობის წინასწარ განსაზღვრულ არსს. ან დიონისე მაღავს და არამარტო ჭეშმარიტებას. და თუ გაუითვალისწინებთ „დღევანდელი რომაელების” შიშს სახელმწიფო უშიშროების შესახებ, შეიძლება მასში – „შიშში” კალენდარული ქორონიკონიც აღმოჩნდეს.

ახლა რაც შეეხება „აპოკალიფსურ” რიცხვ „666”-ს, ჩვენი წელთაღრიცხვით, ამ წლიდან 19 წლის გათვალისწინება, ჩვენს წელთაღრიცხვამდე ანუ სიმეტრიულ წლამდე მოინიშნავს 248 წელს ჩვენი წელთაღრიცხვით, ხოლო 284 წელს ჩვენ წელთაღრიცხვამდე. ასევე მოინიშნება ჩვენთვის საინტერესო წლები: 533, 381, 343, 305, 286, 248, 210, 153, 96, 58, 39, 1, -18, -37, -56, -94, -151, -246, -284, -303, -322, -398, -512, -531 ეს ქართული გადათვლაა, ხოლო თუ თვლას დავიწყებთ -666 წლიდან მივიღებთ -248 წელს და 284 წელს ჩვენი წელთაღრიცხვით, რისი განმარტებაც დასავლურ ლიტერატურაში არ მოგვეპოვება. აქ უნდა აღინიშნოს განსაკუთრებით 398 წელი, ჩვ. წელთაღრიცხვამდე, რომელიც სოთისის ციკლის ათვლის ერთ-ერთი წერტილია.

§ 4. მხედრული დამწერლობა

როგორც გაგივია, მხედრული ანბანი შეიქმნა X–XI საუკუნეებში. იმედია ჩვენ თუ არა მეცნიერებმა იციან ამ ანბანის შექმნელის – ავტორის სახელი. და თუ მეცნიერთა დღევანდელი თვალთახედვა „მხედრული” ანბანისადმი სწორია, ანუ ჭეშმარიტია, მაშინ ჩვენ საინტერესო დაკვირვების მოწმე გავხდებით და სათანადო დასკვნასაც გამოვიტანთ. დღეს მიღებული სამეცნიერო შეხედულებით „ასომთავრულ” ანბანს „მრგვლოვანიც” ჰქვია, არადა „მხედრულს” რომ დავაკვირდეთ, არც ერთი ასონიშანი არ არის შესრულებული, თუ გამოყვანილი სწორი ხაზით–ასონიშნის ფარგლებში; სწორი, დამთავრებული, თავიდან ბოლომდე გავლებული ხაზი არ მოგვეპოვება. თვალსაჩინოებისათვის მოვიყვანით ასომთავრული „ვინ”-ი ҃ და „დონ”-ი Ծ, ასონიშან „ვინ”-ში ერთ მომრგვალებულ შტრის-

საც ვერ ვხედავთ, ხოლო აბსოლუტური წრე, ხაზგასმულია სწორი ჰორიზონტალური ხაზით; რაც შეეხება „მხედრულს იგი აბსოლუტურად „მრგვლოვანია“ და იგი დახუნძლულია ჩვენი „კირიბიშებით“: ჯ, ზ, ლ, ო, რ, ფ, დ, შ, წ, პ, ჰ, (ჯ).

„მხედრული“ ანბანის 38 ასონიშნიდან ჩვენ განვიხილავთ მხოლოდ 3 ასონიშანს, რომელთაგან ორი, რატომღაც გამორჩეულია მთელ ანბანში. ეს ასონიშნებია „ონ“-ი, „რაე“ და „ტარ“-ი. ამ ასონიშნებიდან „ონ“-ს და „რაე“-ს აქვთ მეორე სახის (განსხვავებული) გრაფიკული გამოსახულებები. „ონ“-ს, „გონიო“-ს ფორმის მართი კუთხე „L“, ხოლო „რაე“-ს „ასომთავრული“ „ჩინ“-ის ფორმის გრაფიკა: „ჩ“. ასონიშან „ლ“-ს გამოსახვა ერთი კბილით, და „დ“-ს გამოსახვა კბილის გარეშე, სტრუქტურულიდან გადახვევას ჩვენ ვერ ვამჩნევთ, და „სწრაფწერის გაიოლებულ“ შემთხვევასთან ვვაქვს საქმე.

ასონიშან „ო“-ს გამოსახვა „გონიოთი“, ჩვენი წინაპრების გენიალურ გადაწყვეტილებად შეიძლება ჩაითვალოს. „გონიო“, როგორც 90° გრადუსიანი კუთხის აღმნიშვნელი, თუ გამომსახველი (გასახოში ხელსაწყო) მოგვეპოვება ასომთავრულში ასონიშან „ინ“-ში „I“ და „ჟან“-ში – „წ“, ხოლო რაც შეეხება „მხედრულ“ „რ“-ს, ეს „ონ“-ისგან წარმოშობილი – განვითარებული ასონიშანია, თითქოს „ონ“-ი „თავს ზემოთ ზეცისკენ მიმართული შტრიხით, „რაე“-ს მეშვეობით განიხილავს – უმხერს ცას.

„მრგვლოვანი“ ასონიშანი „ო“ ჩვენ „კირიბიში“-ს „ო“ ზედა ნაწილი გვგონია და იგი შედგება ორი ნახევარწრისაგან, ორი რკალისაგან, ორი ნახევარსფეროსაგან, ანუ შუაზე გადახსნილი სფეროსაგან. და თუ ჩვენი ვარაუდი სწორია, რომ ჩვენმა წინაპრებმა იცოდნენ „კირიბიში“, და იგი გამოსახეს მხედრულ „ო“-ში, რომლითაც შეიძლება არამარტო ვარსკვლავების მიერ ციური მერიდიანის გადაკვეთის დროის დადგენა, არამედ რიჟურაჟის დროს მზის, ასევე ციური სხეულების ჰორიზონტზე „გამოჩენის“, წლის განმავლობაში მოძრაობის „გზის“ დადგენაც. აქედან გამომდინარე ჩვენთვის უკვე ნათელია, თუ როგორ და რითი ზომავდნენ მანძილს, როდესაც ამბობდნენ: „მზემ გააკეთა ვერძის სამი ნახტომი“ (395 : 109).

სვეტიცხოვლის ფასადის ოთხივე მხარეს არის გამოსახული კამარები, ასომთავრული „დან“-ის („D“) ფორმის, და ისინი ჩვენ შეიძლება „ანბანური“ ბუსტროფედონის გრაფიკულ გამოსახულებად, რკალის-ნახევარსფეროს (იგივე კამარა, გრძელი ფეხის გარეშე), რომლის სიმრუდეზე განლაგებულია წრე-დისკოები და ზოგიერთი „კამარის“ ცენტრში განლაგებული „გვირილის“ მსგავსი დისკოები მზის შთაბეჭდილებას ტოვებენ; ხოლო ტაძრის გუმბათი გაფორმებულია ისე, რომ იგი უჭირავს კირიბიშებს, რომლებიც განლაგებული არიან გუმბათის სარკმელებს შორის. რაც შეეხება გალავნის შესასვლელში ხარის თავების სკულპტურულ ქმნილებებს, ჩვენი აზრით „ტყუპების“ ზოდიაქოს „კარიბჭეს“ უნდა განასახიერებდეს და არა „ძველი აღთქმის“ ებრაული კულტის კერპებს (იქ ეს კერპი მხოლოდით რიცხვშია ნახსენები) და მით უმეტეს ყოველად მიუღებელია მათი აღქმა, როგორც შესასვლელში სიმეტრიულად განლაგებული ხელოვნების ნამუშევრებისა – ცალკე წყვილ „ხარს“ ქრისტიანობასთან არავითარი კავშირი არ აქვს და ვინც იგი გამოსახა (ან ჩაიფიქრა, მთელი სვეტიცხოვლის კომპლექსი) მან „ტყუპების“ ეპოქაც იცის, მისი შემდგომი „ხარის“, „ვერძის“ და „თევზების“ და იმაზე ცოტა მეტიც, რაც კი შეიძლება ჩვენ წარმოვიდგინოთ.

ახლა გადავიდეთ ასონიშანი „ონ“-ის გამოსახვის საკითხზე „გონიოთი“, ანუ კუთხმზომით (90° კუთხის ხელსაწყო) „L“. ქართულ სინამდვილეში, „გონიოსთან“ დაკავშირებით ვვაქვს მხოლოდ არქიტექტურულ ძეგლზე გამოსახული – სვეტიცხოვლის XI ს-ის საკათედრო საყდარზე გამოსახული „ხუროთმოძღვრის“ მარჯვენა, გონიოთი ხელში. ეს გამოსახულება ჩვენ შეგვიძლია აღვიქვათ, არამარტო პირდაპირი მნიშვნელობით როგორც „დიდოსტატის მარჯვენა“, „გონიო-

თი” ხელში სურათი № 3, არამედ ისე, როგორც ციურ სხეულებზე დამკვირვებლის ხელი – ასტრონომის ხელი „კირიბიში“-თ [დიდოსტატი ანტ. კათალიკოსის ტერმინით]. გასაოცარი დამთხვევაა, ერთ „ნახატში” მივიღეთ მშენებლობა-არქიტექტურის და ასტრონომია-გეოგრაფიის ცოდნის (და ძველი ცოდნით, ვარსკვლავური დამწერლობა) გამოსახვა ერთ სიმბოლოში, თავს ზემოთ (ცისკენ მიმართული) Ⴀ „გონიოში”, რომელიც არის მხედრული ასონიშანი „ო”, ანუ ასტრონომიული ხელსაწყო „კირიბიში” (Ⴀ ვერძის-მზის სიმბოლო); რომლის სრულფასოვანი გამოსახულება წარმოდგენილია „გელათის” ტაძრის ფასადზე და არა მარტო მასზე, იხილე სურათი № 48.

როგორც ვხედავთ, ჩვენ ძირითადად ვხელმძღვანელობდით არაორდინალური მიდგომით ქართული წერილობითი წყაროების განხილვისას და პირდაპირი აღქმის მეთოდით არქიტექტურული, ბარელიეფური, დახატული (ამოკაწრული) ნაშუშევართა განხილვისას. რაც შეეხება წერილობით წყაროებს, რომლებიც რეალურად ასახავდნენ ისტორიულ, თუ დრო-უაძმა ცვლილებების აღწერას, ჩვენ მათ შესახებ მხოლოდ მარჩიელობა შეგვიძლია ვაწარმოთ. არადა არ ვიცით არსებობდნენ ასეთი ხელნაწერები, თუ საერთოდ არც დამჯდარან ჩვენი წინაპრები მათ შესაქმნელად.

ასე, რომ „ხელის შესახებად” და „თვალთ აღსაქმელად” ჯერჯერობით ჩვენ მხოლოდ არქეოლოგიური მასალა ნაწილობრივ, და ქვაში გამოყვანილი (არქიტექტურული კომპლექსი) სვეტიცხოვლის კომპლექსი და მტკვრის ხეობაში, როგორც „ზეციერ მდინარეში”, ანუ ირმის ნახტომის „გაქრისტიანებული” ორიენტირებული განლაგებული ეკლესია მონასტრების გეგმა-განლაგება გვაქვს. ასეთი სქემა-გეგმა ჩვენი მეცნიერებისათვის „ნაწერი”, ან „ნახაზის” სახით, ქართულ სინამდვილეში უცნობია. ხოლო თუ გვეგონია, რომ მხოლოდ „მობიდანის” ნაწერები დაიწვა და მხოლოდ იმ ბნელ დროს, მაშინ უნდა აგვიხსნათ, საიდან იცოდა „სულხან (საბა) ორბელიანმა” მარსის თანამგზავრის არსებობა.

ჩვენ მაინც ვრჩებით ოპტიმისტებად და გვეგონია, რომ ადრე თუ გვიან გამოჩნდება, როგორც გამოჩნდა ანისის ქართული წარწერა 1218 წ. დათარიღებული, საქართველოს კათალიკოსის ეტიფანეს განაჩენის ტექსტი (396 : 466). და თვინიერ ქართული ენით შესრულებული რომელიმე ტრაქტატი მოინდომებს გაცხადებას. და იგი აღმოჩნდება უძვირფასესი განძი ქართულ სალიტერატურო, თუ სამეცნიერო სფეროში, ეს განძი დანარჩენ მსოფლო „განძებზე” უძვირფასესი აღმოჩნდება ჩვენი ცნობიერებისათვის.

ისე უღუბეკის „კვადრანტი“-ც ჩვენი გონების მონაპოვარად მიმაჩნია, თორემ არც მანმადე, და არც მის შემდეგ, რასაკვირველია „ჭოგრიტის” გამოგონებაამდე, არც აღმოსავლეთით და არც დასავლეთით (თავისი აღორძინებით) მსგავსი ქმნილების ნაგებობა არ შექმნილა – პირდაპირ „ისიდას” თავზე განლაგებული კოშკია (ჩათვალე, მესხური, მეგრული, სვანური კოშკები). მისი ნამდვილი პატრონის სახელი, ისე როგორც სქემისა და აღწერილობის მონახვა მოძებნა „იქ” „სამარა-კან-დ“-ში არის საძებნელი, ან ბუხარში-ნაცარში.

ჩვენს ნაფიქრალს, ჯერჯერობით ვარაუდს, რომ არსებობის უფლება აქვს, ეს იქიდანაც სჩანს, რომ ვიღაც „მობიდანს”, ჯერ ნამდვილი სახელით მოიხსენიებდნენ და მეორე მის ნაჯღაბნს, თანაც „რჯულის შემწელს” ჯერ საერთოდ არ მოიხსენიებდნენ, და თუ ახსენებდნენ, ისეთ პასუხს გასცემდნენ, მასაც და მის მოძღვრებასაც, როგორც ეს არაერთხელ მომხდარა („და არა ქურდულად, როგორც ნაბრძანები „ჰქონდათ”); და რისი მაგალითებიც არა ერთი გვაქვს „ჭემ მარიტი სარწმუნოების დაცვისა”, მაგალითისათვის „აბუკურა“-ც საკმარისია.

ახლა გადავიდეთ ასონიშან „ტარ“-ზე. ასომთავრულში, მისი გრაფიკული გამოსახულება „ღ” ისეთ ასოციაცია-მეგრძნებებს აღძრავს ჩემში, რომ გრაფიკული გამოსახულების სრულ აღქმას რაღაც უშლის ხელს და რაღაც დაუკმაყოფილებლობის გრძნობა გვეუფლება. ეს ჩვენი აზრით არ უნდა იყოს გამოწვეული

მხოლოდ ამ ასონიშნის გრაფემის მიერ „ოსირისის კვადრატში“ გადაკვეთილი რიცხვების ჯამის მონაცემების აუცილებლობით – ანუ დოგმატის გამო გამოყვანილი გრაფიკული გამოსახულება დაუკმაყოფილებლობის (რაც დაფარულის აღქმის) გრძნობას იწვევს. ეს გრძნობა ამ გრაფემის გამოსახვის რაღაცნაირად, შექმნილის, უფრო ხელოვნურის შთაბეჭდილებას სტოვებს; მასში პატარა, თუ დიდი საიდუმლოს არსებობის შეგრძნებით, და საიდუმლოებით მოცულის, შეგრძნებას უფრო იწვევს (შთაბეჭდილებას ახდენს ჩვენზე).

როგორც ზევით აღვნიშნეთ, ჩვენ დაგვებადა აზრი, რომ ასონიშან „უ“-ს შექმნაში თუ მონაწილეობს 22 ასონიშანი „წ“, და ეს ასონიშანი ჩამჯდარია 21-ე და 22-ე ასონიშნებს შორის, მაშინ ყველა წესით და კანონით, და ალბათ უფლებით ასონიშან „უნ“-ის შექმნაში მონაწილეობა უნდა მიიღოს 21-ე ასონიშანმა „ღ“-მაც; მაგრამ მის მაგივრად თავხედურად ზის 16-ე ასონიშანი „ღ“-ნი, თუ აქ სხვა უფრო მნიშვნელოვანი ინფორმაცია არ იმალება, რასაკვირველია ვგულისხმობთ ასომთავრულ „ღ“-არს. და ეს ასეც არის იგი შედგება ორი (2) – ორნაირი: „ასომთავრული“- „ღ“ და მხედრული „ღ“-საგან. ორი ასოსაგან შემდგარი ასომთავრული ასო ნიშანი „ტარ“-ი ნამდვილად „ფარულად“ მონაწილეობს „ღ“-სთან ერთად ასონიშან „უ“-ს შექმნაში. [მაშინ „ღ ღ“-ის რიცხვითი მარაგი გამოგვივა $300 + 400 = 700$, ანუ ასონიშან „ღ“- „ღვთის კარი“- და მათ შორის პირდაპირი ხიდი ყოფილა გადებული]. როგორც ზევით აღვნიშნეთ ასონიშან „უ“-ნის „იზოფსევია“ პირველ შემთხვევაში, როცა წარმოდგენილია იგი ასონიშანი „ღ“ – საბაზისო ციფრი 62-ით და ასონიშანი „ღ“ – ციფრი 82-ით იზოფსევია გამოდის 144, ხოლო თუ ასონიშანი „ღ“ დაიკავებს თავის კუთვნილ ადგილს, მაშინ იზოფსევით მიღებული ციფრი იქნება „ოსირისის“ კვადრატის ციფრთა ჯამი, ანუ $56 + 82 = 138$.

ახლა გადავიდეთ პირდაპირ „მრგვლოვან“ „ტარ“-ზე, იგი ჩვენი აზრით შემოქმედების, შეგონების, ქართველების (კისკასების) მისტერიული და ამავე დროს ისტორიული გზის „მეზაირახტრე“-ს, აღწერის ნიმუშია.



სურათი № 38

დავიწყეთ „ბუსტროფედონით“, ანუ ანბანის გამოგონებით, თუ რას ასახავდა წინათ ანბანი: აიე-„ტ“-ის მიერ მოხსნილი მიწაში დათესილი „გველეშაპის კბილები“, „ძველებერძულ“ მითში აისახა, როგორც ამ დათესილი კბილებიდან „აღმოცენებული“ მეომრები, რომლებიც ჩვენ გვეგონია აიე-„ტ“-ის მიერ ასონიშნუბის გამოყვანის დაფარულ ცოდნად, და მის წასაკითხად ბევრი ოფლის დაღვრა მოუხდებოდათ „ბერძენ“ არგონავტებს. ასე, რომ „ბუმბერაზი“ გველეშაპი, ანუ ცოდნა (დამწერლობა) და მისი კბილები, როგორც ასონიშნების წაკითხვა ანუ გველეშაპის დამარცხება შეიძლება მხოლოდ ცოდნით, რომელიც ერთ-ერთი მხატვრულად გადაწყვეტილ სიუჟეტში იასონმა ვერ მოახერხა, და გადაყლაპული იქნა „გველეშაპის“ მიერ (ნახ. „არგონავტები“ რ. გორდეზიანი) იხილეთ სურათი № 38. ეს სურათები გადმოგვცა ბ-ნმა რ. გორდეზიანმა ქ-ნ ნანა ტონიას ხელით, რის გამოც მათ დიდ მადლობას მოვახსენებთ

აი „წმინდა გიორგი“ ამ გველეშაპ – ცოდნას ფლობს და ამიტომ ამარცხებს გველეშაპს, და ზოგჯერ ხატწერაში გველეშაპის ნაცვლად გამოსახულია წმ. გიორგის მიერ შუბით განგმირული დიოკლეტიანეს სხეული, ჩვენ შეგვიძლია ეს სიუჟეტი განვიხილოთ, როგორც ქართული წელთაღრიცხვა, „წმინდა გიორგის“ ხელით, „დიოკლეტიანეს ერის“ დამამარცხებელი.

„წმ. გიორგი – ლაშქრობს ქაჯავეთში კოპალასთან და იახსართან ერთად, მას ქაჯავეთიდან მოაქვს თასი... ქალწულის (სინონიმი–თასის) გამოსხნა ტყვეობიდან, იგივეა, რაც გრაალის გამოსხნა. ქალი ამ შემთხვევაში განასახიერებს ანიმას, სამშინელს და ანიმას გამოსხნა დრაკონის ტყვეობიდან არის სწორედ ინიციაციის მიზანი“ (397 : 38) იგივე იდეა არის გატარებული როგორც „ვეფხისტყაოსანში“, ისე „არგონავტიკაში“ და ასევე შეგვიძლია განვიხილოთ „ამირანის“ მიერ გველეშაპის მუცლის გამოფატრვა და განთავისუფლება.

ასე რომ შეგვიძლია დავეუშვათ, რომ წერაკითხვის სწავლება იწყებოდა მიწის ხვნის ათვისებით და შემდეგ ასონიშნების გამოყვანით ეტრატზე, რაც ერთი და იგივეა, ხოლო მოსავლის აღება ეს ალეგორიული შედარებაა, რაც გულისხმობს ტექსტის წაკითხვას, რაღა თქმა უნდა „აღბათ“ ბუსტროფედონით და რაგინდ საოცარიც არ უნდა იყოს, ჩვენს მიერ აღწერილ ორ მეთოდს (მოხვნა და დათესვა) ფლობს - ხმარობს მზის–ჰელიოსის შვილი, ანუ „ტარ“-იელი.

მრგვლოვანი „მხედრული“ ასონიშანი „ტარ“-იც უნდა შედგებოდეს ორი ნაწილისაგან. ერთი ნაწილია წრე (რკალი) გახსნილი ზედა ნაწილში, როგორც აღწერილი აქვს ლ. ჭილაშვილს არქეოლოგიური მასალის ნიმუშებში (სურ № 10), თავგახსნილი „დონ“-ი (რომელიც ძალიან ჰგავს დავით აღმაშენებლის ფრესკაზე გამოსახულ „დონ“-ს „გელათში“). მაგრამ ეს ნიმუში აღებული უნდა იყოს „ნავი-კამარას“ სქემატური გამოსახულებიდან. „კამარა“ წარმოადგენს ნავს,

რომელსაც ორივე მხარეს მოკაუჭებული ბოლოები აქვს „“ (334 : 483).

„... გიზის დიადი პირამიდის გვერდით ნაპოვნია საკმაოდ მოზრდილი ზომის ხის უძველესი ხომალდები, რომელბსაც სხვათა შორის, კოლხური (კისკასური) ხომალდების მსგავსად, ორივე ბოლო მაღლა აქვს აწეული. შეიძლება ითქვას, რომ მათი მცხრალი მთვარის ფორმა, სწორედ „კამარას“ შესატყვისია. ეს ხომალდები, სპეციალისტების აზრით, საზღვაო ხომალდებია და არა მშვიდ მდინარე ნილოსზე სამოგზაურო...“ (398 : 104) სურ. 42 იხილეთ ქვემოთ; და მათ ორივე მიმართულებით შეუძლიათ ცურვა, ანუ ასეთ ნავს „კიჩო“ არ აქვს, და ჩვენი განსახილველი ასონიშნის გამოსახვა გრაფიკულად შეიძლება ასე წარმოვიდგინოთ, ანუ ასეთ ნავში, „კამარაში“ მოთავსებულია – ანძაზე იაღქნად „უხასრულობის“ ნიშანი „∞“.

ჩვენს მიერ აღწერილი სქემატური გამოსახულება ძალიან მოგვაგონებს „ინდუიზმ–იოგაში“ არსებულ უმაღლესი მანტრის „ომ“-ის (აოუმ) წარმოთქმის

დროს გონებაში და რეალურადაც სამედიტაციო ნიშანს “”, ნახევარმთვარეში მოთავსებულ მზის, ან ვარსკვლავის სიმბოლოს.

[„ომ“ იწერება სანსკრიტზე როგორც ო და მ, მაგრამ იკითხება როგორც „ა ო უ მ“. მხოლოდ ქართულად, ასომთავრულით შეიძლება ჩაიწეროს ეს მანტრა სამი ასოთი და ამავე დროს ასონიშნები გვექონდეს ოთხი (Ⴀ Ⴁ Ⴂ), როგორც იგი გამოითქმის.

ზემოთთქმულიდან გამომდინარე ჩვენ დავუშვით, რომ ჩვენს ხელთ არსებული უსასრულობის – „∞“ სიმბოლო შეიძლება წარმოგვედგინა, როგორც „მზის“ და „მთვარის“ სიმბოლოებისაგან შემდგარი ნიშანი, მოთავსებული „კისკასების“ ნავ – „კამარაში“, რომელიც შედგება „მზის“ სიმბოლო ვერძის რქებით (Ⴀ) და „მთვარის“ სიმბოლო ხარის რქებით (Ⴁ) გამოსახული; ანუ ქართველური კოსმოგონიით „მზე დედაა ჩემი, მთვარე მამა ჩემი, ხვიჩა, ხვიჩა ვარსკვლავები და და ძმები (ანუ „სკუა“-ებია) ჩემი“. და ეს ნიშნები ცის ვარსკვლავური ტექსტის გზამკვლევა – ანუ „იასონ–არგო–ნავტების“, სახელში, „არგო“-ში, „აია“-დან დასაბრუნებელი „ვიზაა“. ე. ი. იასონი და არგონავტები წერაკითხვის შესასწავლად ჩამოსულან „აია–„კისკას“- ის სკუა“-ში.

ჩვენი მოსაზრება, რომ უსასრულობის ნიშანი წარმოვიდგინოთ, როგორც მზის და მთვარის სიმბოლოების სახით და ისინი შევუდართოთ ვერძის და ხარის ზოდიაქოების გამომსახველ პირობით ნიშნებს, ადრეც არსებობდა და ეს პროცესი არა ერთ საუკუნეს მოითვლის: „... მთვარის ფორმა შეესატყვისება ვულგარულ, ანუ ჩვეულებრივ მერკურს, მზის ფორმა კი – ბრძენთა მერკურს; ამ ფორმების შესაბამისი ზოდიაქალური ნიშნებია ხარის და ვერძის ზოდიაქოები, რომელთა შორის განსხვავება, მათი სხვადასხვა ფორმის რქების შესატყვის სიმბოლოში ვლინდება, რადგან ხარის რქებს მთვარის ფორმა აქვს, ვერძისას კი მზის.*

ანუ მთვარეში, ხომალდში და მის შესატყვის თევზზე, მოთავსებული მზე – გამოსახული ვერძის „რქის სიმბოლური ნიშნით, ფილოსოფოსთა, ბრძენთა მერკურის შესატყვისია, ფილოსოფიურ ქვას აღნიშნავს და მისტერიების „შუაღამის“ მზეს გამოხატავს...” (398 : 103-4).



ძალიან საინტერესო მოსაზრებაა და ჩვენ „მხედრულ“ ასპროცენტიან მრგვლოვან „ტარ“-ის აღწერასთან შედარებით ძალიან ფერმკრთალადაა წარმოდგენილი, რადგან „ტარ“-ის „კამარაში“, რომელსაც მთვარის ფორმა აქვს მოთავსებულია „მზის და მთვარის“ გაერთიანებული სიმბოლო „ომ“=∞, მხოლოდ იგი 90°

არის შეტრიალებული და ჩვენს „კამარას“ იალქან–აფრად ამშვენებს „”

–  “. ეს იალქანი ჩვენ შეგვიძლია სხვადასხვანაირად გამოვსახოთ ისევ ასომთავრული ასონიშნებით (მ) „შინ“-ით და (Ⴂ) „წილ“-ით გამოხატული ლიგატურა.

თუ ჩვენი მსჯელობა სწორი მიმართულებით მიდის, მაშინ ჩვენ შეგვიძლია მოვიყვანოთ ერთი „არასპეციალისტის“, როგორც ის თავის თავს უწოდებს მოსაზრება: „... ჩვენ არ ვისახავთ მიზნად დავათის სტელაზე გამოსახული ანბანის ანალიზს [(ამის შესახებ, ალბათ, სპეციალისტები მოგვახსენებენ თავიანთ აზრს), ვერ მოგვახსენებენ, ბ-ნო რამინ, იმიტომ რომ „კაცო“-ბა აკლიათ], მაგრამ მაინც უნდა შევნიშნოთ, რომ დავათის ანბანი, რომელიც თავისთავად სრულიად უნიკალური მოვლენაა, შეიცავს ბევრ სიახლეს და თავისებურებას. მაგ.: სრულიად განსხვავებული მოხაზულობა გააჩნია ჯ-ს. საგანგებო ყურადღებას იმსახურებს წ-ილის ძალზე არქაული გამოსახულება და სხვა.” (399 : 148-9) წარმოვადგინოთ ეს „არქაული“ ასონიშან „წილ“-ის გარშემოხაზულობა, ნორმალური ხელით შეს-

რულეული „წ“ და ჩვენ გამოგვივა, რომ „მრგვლოვან“ ასონიშან „ტარ“-ში მო-

თავსებულია „ძალზე არქაული“ „წილ“-ი „ “, რომელიც მზად არის, როგორც „ხმელეთზე“, ისე „ზღვაზე“ კვალის გასაყვანად.

რაც შეეხება ზემოთ ნახსენებ „შუაღამის მზეს“, ჩვენს მიერ აღწერილი „ინდური“ მისტიური სწავლებების სიმბოლო „ომ“ (აოუმ), სწორედ ამ „“

“ სიმბოლოზე მედიტაციით იკვლევს გზას „სწავლის მძებნელი“ „შუაღამის მზის“ დასანახად მიმავალ საცალფეხო ბილიკზე; რომელიც ჩვენი ქართველური (კას-სკუების) „შუაცეცხლის“ მისტერიის გზას ვუწოდებთ. ასე, რომ ასონიშან „ტარ“-ს მისტიური ელფერიც შეიძლება მივაწეროთ, მით უმეტეს, რომ ეგვიპტურ „ტარო“-ს უმაღლეს არკანთა შორის 21-ე ბოლო, და შუმერების უმაღლეს არკანთა უკანასკნელი თანრიგი მონაწილეობას იღებს, აუცილებლად უნდა განმეორდეს 22-ე ნულოვან არკანში. ეს ისე, როგორც განხორციელებულია ასომთავრულ ანბანში; 21-ე ასონიშანი 21 – „ტარ“-ი – 300 მონაწილეობას იღებს მეორდება 22-ე ნულოვანი ასონიშნის გამოსახვაში: იხილე ზევით გვ. 344.

როგორც არაერთხელ აღვნიშნეთ, ხარის ეპოქის დროს ჩვენ ვუკავშირებთ ანბანის, ასონიშნებით წერის – შემოღების საჭიროების დასაწყის; და მისი სახელი ხარი–ხოჯი (E) უკავშირდება „კვალის“ გაყვანას ნების-მიერ პირობებში და ნებისმიერ მასალაზე, ისე როგორც ამას „აიეტი“, ანუ თანხმომავანი „ტ“-არ“- (ა)იელი აკეთებს, გუთანში (რკინით) მიწაზე გაჰყვავს კვალი. გუთანს თითქმის „ხარის“ რქების მოყვანილობა აქვს, რომლითაც იხვნება მიწა. აქ შეიძლება ციური მიწაც (ზეცა), ანუ ზეციური ანბანის გამოყვანა. „ხარის“ ზოდიაქო, ხარის რქების მაგვარი გუთანში, ამ გუთანში შებმული „ხოჯი“- ხარის მიერ კვალის გაყვანა თავისი „ბუსტროფედონით“, გაყვანილ კვალში „ხაჯის“ დათესვა, ყველაფერი ეს კი მიგვითითებს, თუ რატომ დაერქვა ანბანის არგამომგონებლების ფინიკიელების მიერ აღფაბეტის პირველ ასონიშანს „აღეფი“ – ხარი. რადგან „აღეფის“ შემოხაზულობა ნამგალა მთვარის „რქებს“ მიემსგავსება, თორემ ორი რქა თხასაც აქვს.

ვერძის ზოდიაქოს ნიშანი ჩვენ „კირიბიშად“ აღვიქვით (რომელიც გადმობრუნებული ხარის რქების იდენტურია) და რომლითაც ხდებოდა უწინ დაკვირვება ციურ სხეულებზე. ამასვე გვეუბნება სახარება, რომ იესოს დაბადება ცაშია გადაწყვეტილი და ამას გვამცნობს ვარსკვლავი (ზეცაში) და არა მზე; და ვარსკვლავური ცის წაკითხვა, კი მზის გარეშე ისევე როგორც „კირიბიში“ –ინსტრუმენტი მზის სიმბოლოს – ვერძის რქების გარეშე წარმოუდგენელია. რაც შეეხება წლებს, იგი ჩვენი გამოთვლებით, ყველაფერი მომზადდა ანბანის ჩამოყალიბებისათვის „ტყუების“ ეპოქაში, რომელიც იწყება 6158 წ. ჩვ. წელთ აღრიცხვამდე, და განხორციელდა „ხარის“ ეპოქაში, რომელიც დაიწყო 3998 წ. ჩვ. წ. აღ-მდე. მომავალი ცივილიზაციის აკვანმა, კი განგვიმარტა, რომ „არგონავტების“ ეპოქა დაიწყო „ვერძის ეპოქის დაწყებიდან ანუ 1838 წ. ჩვ. წ. აღ-მდე, როდესაც მათ აიეტთან ისწავლეს ხარით მიწის მოხვნა, ანუ კვალის გაყვანა. (არგონავტებს ალბათ ფინიკიელი ჰყავდათ მესაჭედ).

ეს ჩვენი წინაპრების მოსაზრება, თუ მიგნება იცის „არგონავტიკამ“, ანუ დიოსკურების სახით, მათი „ოდნავ“ ბუნდოვანი და გაუგებარი მისიის გამო, ეს როგორც არის აღწერილი, ხოლო ჩვენი კუთხით „ტყუების“-ს საკითხი ჯერ არავის არ დაუკავშირებია და ამ კუთხით არავის არ განუხილია „დიოსკურების“ „შემოქმედება“.

აქვე დავსძენთ, რომ ჩვენ გვაქვს სამი (3) სრულყოფილი ანბანი (ნუსხური, როგორც მათ უწმინდესი და უნეტარესი, სრულიად საქართველოს კათალიკოს პატრიარქი ილია II უწოდებს): ასომთავრული, ხუცური და მხედრულ-მრგვლოვა-

ნი. შეიძლება აქ დავსვათ ერთი, არც თუ მორიდებული, ანუ მოურიდებელი კითხვა: რომელ ერს აქვს სამი ანბანი, რომელიც ერთიანი კულტურული სივრცის ამსახველია? ან რომელი ხმარობს თუ გინდ ორს მაინც, ჩვენსავით სამივეს ერთდროულად? თუ გინდ ჩვენივე ინტენსივობით?

ჩვენ შეგვიძლია ვიამაყოთ ჩვენს მიერ, ერთ ერში, სამი ცოცხალი ენის შენარჩუნებით და დღევანდელ ქართველობას მინდა შევეკითხო, ვინ, რომელმა ერმა შეინარჩუნა და ლაპარაკობს ერთდროულად სამ ენაზე?

სულ ბოლოს არმენებმა და რუსმა სლავებმა შეიცვალეს ენა (ბოდიშს ვუხდი იმ ერებს, რომლებმაც შეიცვალეს ენა და ჩვენ არ მოვიხსენიებთ, და პირველ რიგში “გრეკებს”) და დღეს თითო ოროლა სპეციალისტის მეტმა თავისი ძველი ენა არ იცის და ერი ვერ კითხულობს თავისი წინაპრების ნაღვაწს, და თუ ზოგიერთები ახერხებენ რაიმეს წაკითხვას ვერ იგებენ წაკითხულის შინაარსს – ძველ არმენულს (გრაბარი) და ძველ სლავურს (ძველი აქ ზედმეტია. პირველი ნაბეჭდი ბიბლია კირილიცაზე 1876 წელს დაიბეჭდა, ახალრუსულ ენაზე გასაგები ენით 2010 წელს გამოვა), რომ არაფერი ვთქვათ ძველ ბერძნულზე (ირანელებმა ახალ ერაში სამი ენა გამოიცვალეს).

და ბოლოს, ქართულ ანბანი სათანადოდ დაფასებული არ არის და ეს დიდი თემა მომავალ მკვლევარს მოეღოს. ასონიშნების (თანხმოვანების) ბუნების და მორფოლოგიის შესწავლა სვანურის და ზანურის გარეშე, მარტო ქართულით ვერ მოხერხდება. ასე, რომ ვინც ამ საქმეს მოჰკიდებს ხელს მან სამივე ენა მყარად უნდა იცოდეს.

§ 5. „ დ ა ს კ ე ნ ი ს მ ა გ ი ე რ “

„დენდერის ზოდიაქოს“ დათვალიერებისას ჩემთვის ყველაზე დიდ „აღმოჩენად“ გადაიქცა ის ფაქტი, რომ ვარსკვლავი სირიუსი, რომელიც ასოცირდება—გაიგივებულია „ისიდა—სოთისთან“, ზოდიაქოზე მის საპროექციო არეში, მოთავსებულია მწოლიარე ძროხის რქებს შორის. პირველი აზრი რაც მომივიდა თავში ის იყო, რომ „ისიდა“ ხომ არ ასოცირდება ძროხასთან? და აქედან გამომდინარე რატომ უნდა ასოცირდებოდეს ისიდა ძროხასთან? ძროხა ხომ ფარაონების მფარველი და პატარა ფარაონის „გამომკვებავი“ ცხოველია; ხოლო ვარსკვლავი, „ძროხის“ (ხარის) რქებს შორის, იგივე კომპოზიციანია, რაც მზე, ხარის რქებს შორის და იგი ხომ ჰათჰორს უკავშირდება? მისი სიმბოლოა: „ეგვიპტური ღვთაების ჰათჰორის მიწიერი განსახიერება—ძროხა“ (400 : 12) და იქვე „ჰათორი — ცის ღვთაება, ფარაონის მფარველი ქალღმერთი. გამოისახება ძროხის, ან ძროხისთავიანი ქალის სახით. ზოგჯერ კი — ქალის სახით, რომელსაც თავზე ძროხის რქებს შორის მოთავსებული მზის დისკო ადგას“ (401 : 46), სურ. 4 იხილეთ გვ. 174-ზე.

არადა იგივე მომავალ ფარაონს, ანუ „ჰორს“, ხომ „ორსული ისიდა“, ანუ „სოთისი“ შობს, რომელსაც ძროხა გამოზრდის თავისი რძით. ალბათ ორი ღვთაება „ჰათ-ჰორი“ და „ისიდა-სოთისი“ დენდერის „ავტორმა“ ერთი ხელის მოსმით გადაწყვიტა და ერთ გამოსახულებაში „ჩაატია“, ეგვიპტური მითოლოგიის, ორი ღვთაება და ორი მითი, და რაღაცაც გვიკარნახა... „მოქცევაჲ“-ს ავტორისა არ იყოს. (ჩვენთვის ცნობილია ისიდას კულტის მიერ ხათხორის ფუნქციების შეთვისება მოხდა ახალ სამეფოში).

მეორე, რაც ჩემში დიდი გაცემა გამოიწვია, იყო ილუსტრაცია, რომელიც განთავსებულია წიგნში „არგონავტები“, თხრობა და კომენტარები რისმაგ გორდუხიანისა: „ამ და მომდევნო ორ ილუსტრაციაზე გამოსახულია ოქროს ვერძის სამსხვერპლოზე შეწირვის სცენა კოლხიდაში. საგარაუდოდ აქ (სურ. 39) პირველი ფიგურა აიეტს წარმოადგენს, მეორე ფრიქსოსს, მესამე - ვერძს, მეოთხე - ქალკიოპეს, მეხუთე - ვინმე ჭაბუკს სამსხვერპლო ინვენტარით, მეექვსე - აფსირ-

ტოსს. ლუკანური ჭურჭლის წითელფიგურული მოხატულობა. დაახლ. ძვ. წ. 330 წ. კემბრიჯი (მასს.) ფოგ არტ მუზეუმი” (402 : 24-5). ამ თავში ძირითადად მოყვანილია ციტატები წეგნიდან „არგონავტები“, რ. გორდეზიანი, 1999 წ.

სურათი № 39



სურათი № 39ა



ჩემი მწირი შესაძლებლობების გამო ამ ილუსტრაციის აღწერის სხვა ვერავითარ კვალს ვერ მივაგენი, არადა ილუსტრაციაზე ნათლად სჩანს (სურ. 39ა) „ქვის სვეტი“ და „ძაღლი“; და როგორც მიმიხვდით ჩემი ყურადღება მიიქცია „აფსირტოსის“ გამოსახულებამ, რომლის უკან არის განთავსებული სწორედ ეს ქვის სვეტი და ძაღლი. აქ ძალაუვნებურად გაგვახსენდა ბატონ ზვიად გამსახურდიას მიერ წაკითხული ლექცია „იდრიატის“ ფესტივალზე თბილისში. ფილარმონია. 2 მაისი, 1990 წელი, თემაზე, „საქართველოს სულიერი მისსია“:

„ამირანი გვიანდელი სახელი უნდა იყოს პრომეთესი. ჩვენ არა გვაქვს ცნობები იმის შესახებ, რომ პრეისტორიულ ხანაში პრომეთეს ამირანი ეწოდებოდა...

საერთოდ, ამირანზე ხალხური თქმულების ის სახე, რომელმაც ჩვენამდის მოაღწია, გვიანდელი უნდა იყოს. პრეისტორიული მითი ამირანზე აისახა ქართულ ხალხურ თქმულებებში, მაგრამ სახელი შეცვლილია... ამირანი უფრო შუასა

უკუნეებშია შერქმეული.” (გვ. 34). ამირანის თქმულებისა რა მოგახსენოთ, მაგრამ ძაღლის (ყურმას) გამოჩენამ ნახატზე ჩემში ორგვარი ემოციები გამოიწვია: ძაღლი საბოლოოდ რჩება მიჯაჭვულ „ამირანთან” და ძაღლი (ქოფაკი) თანავარსკვლავედის სახით სამხრეთის ცაზე „ორიონის” თანავარსკვლავედთან არის მჭიდროდ დაკავშირებული.

ჯერ აღვწეროთ ილუსტრაციის ის ნაწილი, სადაც აფსირტეა გამოსახული, და შემდეგ მიუვებრუნდეთ „ამირანს” და აფსირტეს „კორიბანტულ” ქუდს”.

როგორც ზევით აღვნიშნეთ სურათზე სტელა წამომართულია, განთავსებულია კვარცხლბეკზე, რომლის ერთ მხარეს ძაღლია, ხოლო მეორე მხარეს აფსირტე, მის წინ, კი ორნამენტი. დავიწყოთ აფსირტეთი, მას ახურავს „კორიბანტის” ქუდი („ფრიგიული“, კოლხურ-ქართული ქუდი. ბოლოს, ნახატებზე ეს ქუდი გამოსახული აქვს კასტელს; „... შუასაუკუნეების დროინდელ ებსტორფის მსიფლიო რუკაზე გამოსახულ კოლხებს – სწორედ ასეთი პირამიდული ანუ „ფრიგიული” ქუდები ხურავთ...” (403 : 133). ქუდი ნახატზე ნახევარმთვარის მოყვანილობის შთაბეჭდილებას სტოვებს, რის აღქმას ამბაფრებს მასზე არსებული მრუდე ხაზი, ხოლო მისი გარეთა ზედაპირი 8, თუ 9 დაკბილული ბოლოთი მთავრდება, რაც გვირგვინის შთაბეჭდილებას ტოვებს.

აფსირტეს ტანზე კაბა აცვია და წელზე ქამარი ემჩნევა. მას მარცხენა ხელში შუბი უჭირავს. ხელებზე, ეტყობა, რომ მას კაბის ქვეშ სხვა-პერანგი აცვია. ამაზე ყურადღება იმიტომ გავამახვილეთ, რომ ამ პერანგზე – სამკლაურებზე შიგნითა და გარეთა (ინტერნა – ექსტერნა), ზედაპირზე დატანებული აქვს ხაზი, მთელ სიგრძეზე, და იქვე აღმართულ „კვრბის” შუახაზს მოგვაგონებს. იგი ეყრდნობა მარჯვენა ფეხს, ხოლო მარცხენა ფეხი უკან აქვს გაწეული და თითქოს მიბჯენილია კვარცხლბეკზე, რომელზედაც აღმართულია სტელა. კვარცხლბეკი ოთხკუთხედის ფორმის შთაბეჭდილებას სტოვებს, მაგრამ შეიძლება იგი მრგვალიც იყოს; ხოლო მასზე აღმართულია, როგორც აღვნიშნეთ სტელა, რომელსაც შუაში მთელ სიგრძეზე – სიმალეზე, აღვნიშნება ხაზი (ღარი), და მთლიანობაში „კვრბის” შთაბეჭდილებას სტოვებს („... გაუშიფრავი ძვ. წ. VI ს. ე. წ. ლემნოსური სტელა, რომელიც პელაზგთა ენაზე უნდა იყოს შესრულებული...” გვ. 79). და მისი ფორმა ჩვენ შეგვიძლია შევადაროთ ფარაონების გვირგვინის მაგივრად განლაგებულ „თავსარქველზე”, რომელიც „თითქმის” არაფრით განსხვავდება „ჩვენი” კვრბისაგან, სურათი № 40 და 40ა.

კვრბის უკან გამოსახულია ძაღლი, რომელსაც თითქოს დრუნჩი აქვს მიღებული კვრბზე, და თითქოს იცავს მას. აფსირტეს „ჰერმესის” წაღები აცვია, რომელზედაც უნასია გამოსახული და როგორც აღვნიშნეთ მარცხენა ფეხი მიღებული აქვს კვარცხლბეკზე, თითქოს გვეუბნება, რომ უნასი და კვარცხლბეკი დაკავშირებულია ერთმანეთთან. (თუ უნასი-სიბრძნე – კვრბია კვარცხლბეკზე?).

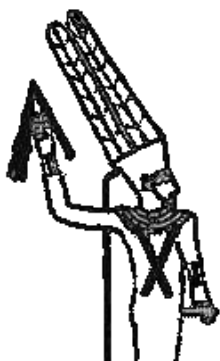

ჩვენს მიერ აღწერილ კომპოზიციას ამთავრებს აფსირტეს წინ მიწიდან ამოზრდილი სტილიზირებული, თუ სქემატური „კირიბიში“, რომელსაც ყველა მცენიერი აღიქვამს, როგორც ყვავილს.

თუ ჩვენ ამ სურათს (კომპოზიციას) ვერტიკალურ (კვრბის შუა ხაზი) დერძე შევატრიალებთ 180°-ით; და აფსირტეს გავაიგივებთ „ორიონთან“, რაც ნამდვილად დასაშვებად მიგვაჩნია (ორივე დაანაწევრეს 14 ნაწილად და შემდეგ მათი დაანაწევრებული ნაწილები შეაგროვეს გამთელებისთვის. „აფსირტოსის სახელის... ეტიმოლოგია ბერძნული ზმნიდან ნაწარმოები სახელია და „დაგლეჯილს“ ნიშნავს...“ გვ. 103). და მივიღებთ მხატვრულად გადაწყვეტილ სამხრეთული ცის ორი თანავარსკვლავედის სურათს – „ორიონის“ და დიდი ძაღლის – „ქოფაკის“; უფრო ზუსტად, კი „დენდერის ზოდიაქოს“ იმ მონაკვეთს, სადაც ცენტრში გვირგ

ვინიანი „უნასია“ (მხედრული „ჯ“-ანის ზუსტი ასლი ) კვარცხლბეკზე გამოსახული. მის ზევით „ორიონი“, ხოლო უკან „შეგარდენი“ და „ქოფაკის“ სურათის მაგივრად, ამ თანავარსკვლავედის ყველაზე კაშკაშა ვარსკვლავი „სირიუსი“, „კამარაზე“ მწოლიარე ძროხის, „მთვარის“ ფორმის რქებს შორის.

ახლა ჩვენ შეგვიძლია ვთქვათ, რომ „დენდერის ზოდიაქოზე“ გამოსახული „სტელა“ რომელზედაც „ჰორია“ შემომჯდარი წარმოადგენს „კვრბს“ და ასტროლოგიური ზოდიაქო გარშემორტყმულია ციური ანბანის პროტოტიპით, ანუ ანბანის მატრიცით. [და ამ კვირბის ასტრალური სახე პირამიდაშია გამოსახული, როგორც „რაეს მხედარი“]. ზოგიერთ გამოსახულებაზე როგორც ზევით აღვნიშნეთ მთელი პირამიდა „არკაში“, თუ გუმბათის ჭრილშია გამოსახული.

ილუსტრაციაზე ჩვენი დაინტერესების ბოლო ფრაგმენტი, ეს პირველი ფიგურაა „სამსხვერპლო“. აქ გამოსახულია „მზე“, თავისი სხივებით, ხოლო მზის დისკოს ზევით გამოსახულია ჩვენი „კირიბიში“ – მზის-ვერძის ნიშანი, ისეთი, როგორც „პაპაკს“ დანიშნულების მიხედვით აქვს გამოყენებული, ხოლო მცხრალი მთვარე კი ქუდზე აქვს გამოსახული.

ახლა დავუბრუნდეთ „ამირანის“ და „კორიბანტების“ საკითხს, რასაც ყველაზე კარგ მეგზურობას ბ-ნი რისმაგ გორდუზიანი გაგვიწევს:

„უკანასკნელი დროის არქეოლოგიურმა გათხრებმა გვიჩვენეს, რომ ქალაქი ჰეფესტიაც, რომელიც კლასიკურ ეპოქაში ლემნოსის ერთ-ერთი ცნობილი დასახლება უნდა ყოფილიყო, თავისი წარმომავლობით წინაბერძნულ ეპოქას უკავშირდება, ასევე პელასგურ დრომდე უნდა აღიოდეს ქლოში აღმოჩენილი კაბეირონის წმინდა ადგილი (კაბირთა კულტის შესახებ იხ. ქვემოთ). გათხრებმა დაადანტურეს, რომ ლემნოსი მართლაც უნდა ყოფილიყო მეტალურგიის მძლავრი ცენტრი. ტრადიცია ხომ მასთან მჭიდროდ აკავშირებს ჰეფესტოს კულტს (76; 52; 35, 260...). ლემნოსზე, როგორც ჩანს, გადიოდა ის გზა, რომლითაც კოლხიდიდან და მცირე აზიის ჩრდილოეთი სანაპიროდან მეტალურგიული ცოდნა თუ ინფორმაცია საბერძნეთს აღწევდა (76)... რაც შეეხებათ სინტიებს, რომელთაც ჰომეროსი მოიხსენიებს კუძულ ლემნოსის მკვიდრებად („ოდისეა“, I, 594), ისინი უცხო ენაზე მოლაპარაკედ არიან მიჩნეულნი („ოდისეა“, III, 294)... მკვლევართა ერთი ნაწილი მიიჩნევს, რომ სინტიები ისევ და ისევ პელასგური ტომია (11, 492)...

აპოლონ როდისელთან აშკარად დაპირისპირებულია ლემნოსელი და თრაკიელი ქალები. სწორედ თრაკიელ ქალებთან დალატისათვის დახოცეს ლემნოსელმა დიაცებმა (დედაკაცებმა) კუნძულზე მცხოვრები ყველა მამაკაცი... ქალთა მმართველობის ე. წ. ლემნოსური ფორმა, რომელიც არაერთ ბერძნულ წყაროში გვხვდება, როგორც ჩანს, წარმოადგენს ეგვიდასა და ანატოლიაში არსებული წინაინდოევროპული რეალობის არეკვლის ცდას. ცნობილია, რომ ქალის უფლება წმინდად პატრიარქალური ინდოევროპული ტომების დამკვიდრებამდე ხმელთა-

შუა ზღვის აუზში საკმაოდ ფართო, შესაძლოა, კაცის უფლებაზეც კი მეტი იყო ქალი-მმართველი არაერთგზის მოიხსენიება ბერძნულ წყაროებშიც, როცა მსჯელობა წინაბერძნულ ტომებს ეხება (79) ...” (გვ. 79-80).

გამოდის, რომ პელაზგები და კოლხები ერთი და იგივე ხალხი თუ არა მონათესავე ტომები მაინც არიან და გასაკვირი არ უნდა იყოს, როდესაც მეცნიერები „კვიპარუსისა” არ იყოს ქართველურ სიტყვებს თუ აღმოაჩენენ ძველბერძნულში. ჩვენ კი გვაინტერესებს: „... ფორმა „**მორიანილ**” ზემოთ მოხსენიებულ ლემნოსურ წარწერებშიც დასტურდება და ალბათ „**მირინელს**” უნდა ნიშნავდეს (25). ბერძნულ ტრადიციაში ვინმე მირინა (ჰეკატოს მილეტელი, ფრ. 104 სტეფანიოს ბიზანტ.-დან) ამ ქალაქის ეპონიმად ითვლება. იგი, წყაროთა ერთი ნაწილის მიხედვით. ლემნოსის მეფის, თოასის ქალიშვილი უნდა ყოფილიყო („ეტიმოლოგ. მაგნ”)... როგორც ცნობილია, ქალაქები სახელწოდებით მირინა იყო ანატოლიაშიც და კრეტაზეც.” (გვ. 80).

აქვე შეიძლება გავიხსენოთ ეგვიპტური ქალაქი „ამარნა”, რომლის თანხმონები „მრნ” იდენტურია ქალაქ „მირინ”-ელის და ჩვენი „ამირანის”. თუ გავითვალისწინებთ, რომ მიდია, ეს მედვას **შვილის მიდოსის, წაიკითხე** კოლხური კულტურის შემოქმედებაა, მაშინ შეიძლება დაისვას ასეთი კითხვა, რომ ისე როგორ უნდა გაგვემწარებინა ირანის ტერიტორიაზე მცხოვრები „გაბერძნებული” ტომები, რომ „ბუას” სახელად „**არიმანი**” (ბერძნული ტრანსკრიპცია) შეარქვეს; თუმცა რა გასაკვირველია, როდესაც ბიბლიაში უფალი „ზოგიერთს” ჭკუაზე მოსასვლელად „კისკასების” რისხვით აშინებს, ეს ხუმრობით, რასაკვირველია.

თუ გავიხსენებთ, რომ „უსიპს” მზის ნიშანი ადევს „ბადრის” კი მთვარის, ხოლო ამირანს ორივე, ანუ მზის და მთვარის, მაშინ სქემატურად, ანუ სიმბოლურად მზე და მთვარე ჩვენ შეგვიძლია გამოვსახოთ ხარის „**ა**” და ვერძის რქებით „**ლ**”, ხოლო ორივე ერთად „**8**”, რომელიც ჩვენ მოვათავსეთ „კამარაში” და მივიღეთ „მრგვლოვანი” ასონიშანი „**ტარ**”-ი „**ტ**“. და თუ „ამირანიც” ჰელიოსის ძეა, მაშინ გამოგვივა, რომ საძებნი სახელი „ვეფხის ტყავის” მატარებელი, აღმოჩნდება „ტარ”-იელი, ანუ „ტ”-აია-ელი. (იასონიც ვეფხის ტყავსანია).

ახლა გადავიდეთ ჩვენ ძირითად საკითხზე და კიდევ ერთხელ დავუბრუნდეთ „კორიბანტების” საკითხს:

„კუნძული სამოთრაკესთან ...ლემნოსთან და ზოგიერთ სხვა რეგიონთან ერთად, ბერძნული ტრადიციის მიხედვით, კაბირებთან დაკავშირებული მისტერიების უმთავრეს ცენტრად ითვლებოდა. სწორედ ამიტომ სავსებით ბუნებრივია, რომ არგონავტები აქ ეზიარნენ კაბირთა მისტერიებს. კაბირთა მისტერიები რომ აშკარად წინაბერძნული წარმოშობისაა, ამაზე დღეს მეცნიერებაში არ დაობენ.” (გვ. 81).

ეს დებულება ჩვენს ვარაუდზე ასხავს წყალს, რადგან თუ „კაბირთა” მისტერიები წინარე ბერძნული წარმოშობისაა, მაშინ ისინი ამ ცოდნისთვის მედვას და ჰეკატეს სამშობლოში არ გაემგზავრებოდნენ, რადგან კუნძული სამოთრაკე აია-კოლხიდაზე ახლოს მდებარეობს. ე. ი. არგონავტები სხვა ცოდნის მისაღებად დაადგნენ შორეულ სახიფათო გზას. ან შეიძლება ისიც დავუშვათ, რომ სხვასთან ერთად „კაბირ”-თა მისტერიების „დეტალები”-ს შესასწავლადაც კი წასულიყვნენ ასეთ შორეულ და სახიფათო გზაზე.

„... წინაბერძნულმა მისტერიებმა ბერძნულ სამყაროშიც განაგრძეს არსებობა, მხოლოდ მოხდა მათი შერწყმა ბერძნულ წარმოდგენებთან. კიბელეს, დიდი დედის, მონათესავე აქსიეროსი დემეტრესთან გაიგივდა, ითიფალიკური ნაყოფიერების ღმერთი კადმილოსი – ჰერმესთან, კაბირები, რომელნიც ზოგიერთი წყაროს მიხედვით ტყუპ დემონს განასახიერებდნენ, – დიოსკურებთან, აქსიოკერსოსი და აქსიოკერსა – ჰადესსა და პერსეფონესთან. შემდეგ ამ მისტერიებს დაუკავშირდნენ ჰეკატე, აფროდიტე, კადმოსი და ჰარმონია.”

როგორც ვხედავთ ჰეკატესთან ერთად კადმოსიც შემდგომ – მოგვიანებით დაუკავშირებიათ კაბირულ მისტერიებს. ჩვენ ტერმინ „კაბირი“-ს („კაბრ“) ეტიმოლოგია უფრო გვაინტერესებს, ამიტომ გავაგრძელოთ ციტირება:

„ ... მეცნიერებაში მრავალი მოსაზრებაა გამოთქმული თვით ტერმინთან დაკავშირებით: ზოგი მას სემიტურ **kabir**-ს („დიდი“) უკავშირებს და თარგმნის, როგორც დიდი ღმერთები, სხვანი – ხეტურ **habiri**-სთან („ყაჩაღი, მეკობრე“), ზოგნი კი შუმერულ **kabar** („ბრინჯაო“) ეძიებენ მსგავსებას (35, 422). ქართულ სამეცნიერო ლიტერატურაში ყურადღება მიექცა იმას, რომ ჰესიქიოსთან ტერმინი დაკავშირებულია სიტყვასთან „კობალოს“ („ფუძის ანგელოზი“), რაც ქართულ კობალასთან – ქართველთა ძველ ღვთაებასთან – შედარების საშუალებას იძლევა (11, 163).“ (გვ. 80-81).

ტერმინ „კაბირი“-ს დაკავშირება საამაყოა, როგორც „ფუძის ანგელოზთან“, რომელსაც „კერია და შუა ცეცხლთან“, ანუ ფაცხასთან მიყვავართ, ისე „ბრინჯაოსთან“, რაღა დაგიმალოთ, და არც „მეკობრეობა–ყაჩაღობა“ უნდა ყოფილიყო წინათ „უცხო ხილი“ ჩვენი წინაპრებისთვის, მით უმეტეს „კამარა–ნავის“ პატრონებისათვის. ჩვენი მხრივ დავსძენთ, რომ სანამ VII–V ს-ში ძვ. წ., ხმოვანებს გამოიყენებდნენ წერისას, ტერმინი „კაბირი“, ალბათ ბერძნულად ასე ჩაიწერებოდა: „კ ბ რ“.

რას იტყვი ნეტავი მკითხველო?, კარგად გამოიყურება არა ეს სამი თანხმოვანი, განსაკუთრებით ერთად გამოსახული; ესეც ჩვენი „აბუკურა“; და ნელ-ნელა იკვეთება რაღაც „უწყვეტი“ ჯაჭვის მსგავსი მისტერიული ცოდნის მხრივ, და ეს ჯაჭვი, თითქმის ჩვენი წერილობითი წყაროების გარეშეა დაფიქსირებული. დამეთანხმებით ალბათ ამასაც ხომ უნდა მოხერხება? [აქ არ ვიხილავთ „გრეკულ“ ენაზე მოლაპარაკე უცხო ტომების (ტომელების) შესაძლო ზეგავლენაზე].

ახლა კვლავ დავუბრუნდეთ ბ-ნ რისმაგის შრომას და ვნახოთ „ტყუპებთან“ დაკავშირებული საკითხი: „მართალია, კაბირების რაოდენობა ძველი წყაროების მიხედვით არ არის მკაცრად განსაზღვრული, მაგრამ ძირითადად ავტორები ორს ასახელებენ (86, II, 2522). დიოდოროს სიცილიელი (V, 53) გვაუწყებს, რომ ორ-ფევისს მიმართვაზე სამოთრაკიელი ღმერთებისადმი ორი ვარსკვლავი დიოსკურების თავებზე დაეშვა. აქედან გამომდინარე, არ არის გამორიცხული, რომ აღნიშნული ფუძე თავდაპირველად „ტყუპის“ მნიშვნელობას შეიცავდა. ამ შემთხვევაში საინტერესო იქნებოდა მისი საერთოქართველური* ტყუბ-ფუძესთან დაკავშირება, რომელიც ქართულში ტყუბ-/ტყუპ-, მეგრულში ტყუპ-/ტკუპ-, ჭანურში ტყუპ-, სვანურში ტყვიბ- ფუძეებს გვაძლევს. ტყ- ბერძნულში უთუოდ გამარტივდებოდა და, მოსალოდნელია, კ-ს მოგვცემდა (ქართულ-წინაბერძნულ-ბერძნული ბგერათაშესატყვისობათვის შდრ. 51, 121...; ...შესაბამისად, ტყუბ-იდან კაბ-სუფიქსალურ ელემენტს ე(B)რ-, იგიც, როგორც ჩანს, წინაბერძნულ-ქართველურ ენობრივ გარემოსთან უნდა იყოს კავშირში (რ-ს შემცველ სუფიქსთა შესახებ შდრ. 5, 113). შესაბამისად კაბე(დ)რ ტერმინი შეიძლება გაგვეზიარებინა როგორც „ტყუბნი“ (გვ. 81-2).

კეთილი და პატიოსანი, როგორც ზემოთ აღვნიშნეთ „ღმერთების“ წინაბერძნული სახელები, ძველბერძნებმა თავისი შესატყვისით შეცვალეს. „კაბირი“ – თუ „ტყუბს“ გამოხატავს (ნიშნავს) და იგი მხოლოდ თავისი ენის შესაბამისად ანუ ტყუპი გადააკეთეს და მას „კაბირი“ უწოდეს. **მაშინ საკითხავია თუ რატომ არ შეცვალეს მათ „მისტერიის“ აღმნიშვნელი ტერმინი?** და თუ მისტერია ტყუპებთან არის დაკავშირებული, შეიძლება ვივარაუდოთ, რომ იმ დროს „ძველბერძნებს“ არ ჰქონდათ ზოდიაქოს ნიშნებისათვის საკუთარი ტერმინოლოგია, ხოლო ტერმინი „კაბირი“, ეს როგორც ძველბერძნებს შეეძლოთ წარმოეთქვათ „ტყუპები“, მაშინ იგი თავის თავში უნდა მოიცავდეს ცივილიზაციის ყველაზე დიდ საიდუმლოს, რომელსაც მისტები ყველას არ უმჯღავენებდნენ და იგი დაკავშირებუ-

ლი უნდა ყოფილიყო ვარსკვლავური ცის ცოდნაზე, და დამწერლობაზე. ვარსკვლავური ცა, ზოდიაქოს ნიშნები და ტყუპების ეპოქა, როგორც ცივილიზაციის, ანუ მიწის დამუშავების დაწყება, ანუ დამწერლობის შექმნა ერთმანეთისაგან განუყოფლად მიგვანჩნია.

ჩვენი „კვრბი“ (სტელა შუახაზით), სწორედ „ტყუპი ფიცარია“, მოგრო დაფაა, რომელიც ფალიკურ სიმბოლოდაც შეიძლება მივიჩნიოთ, გააჩნია, ესა თუ ის ერი საიდან უყურებს „კვრბს“ და რის აღმოჩენას ცდილობს მასში.

მაგრამ თვით „ოქროს საწმისის“ მითის „... სხვადასხვა ვერსიების შედარებისას ზოგი რამ გაუგებარია: თქმულებაში **ორი დრაკონი** ფიგურირებს. ერთი რომლის კბილები იასონმა უნდა დათესოს (წერა-ბუსტროფედონი ავტ. შენ.), მეორე კი, რომელიც საწმისს („ო“ კირიბიში) დარაჯობს“ (გვ. 106), რომლითაც ვარსკვლავური ცის დამწერლობა უნდა წაიკითხოს და გაყვანილ „კვალში“ გადაიტანოს.

ბატონი რისმაგი აღნიშნავს, რომ ორი დრაკონის კავშირი ერთ ეპიზოდთან, გამართლებული არ არის: „... ამას, როგორც ჩანს, ანტიკური (და არა კლასიკური) ავტორებიც გრძნობენ და ამ „შეუსაბამობის“ სხვადასხვა ვარიანტებით დაძლევის ცდილობდნენ...“ (გვ. 106). ამ ვარიანტებიდან ჩვენი ყურადღება მიიქცია იმან რომელიც დრაკონის კბილებს „კადმოსთან“ აკავშირებს: „... გ) კბილები კადმოსის მოკლული დრაკონისა იყო. თავის დროზე მან მხოლოდ ამ კბილების ნახევარი გამოიყენა, მეორე ნაწილი კი ფრიქსოსმა თუ რომელიმე ღვთაებამ აიეტს ჩამოუტანა. ეს უკანასკნელი ვარიანტი, ჩანს მდგომარეობიდან საუკეთესო გამოსავლად იყო მიჩნეული და იგი ოსტატურად გამოიყენეს აპოლონიოსმა და სხვა მწერლებმა. რის საფუძველზე აღმოცენდა თქმულებაში იასონის საგმირო საქმეებში ორი კულმინაციური ეპიზოდი – ხარების მოთოკვა და საწმისის მოტაცება?“ (გვ. 107).

აქ ბატონი რისმაგი კითხვის ნიშანს სვავს (?), რომლის მოხსნასაც ჩვენ შევეცდებით. აპოლონიოს როდოსელის დროს „ცივილიზაცია“ წინ წავიდა და თუ ალექსანდრიის ბიბლიოთეკაში აღმოჩნდებოდა, რაიმე იმის მსგავსი, რომელიც დაადასტურებდა, რომ „კადმოსის“ მიერ მოკლული დრაკონის კბილების მთლიანი (სრული) რაოდენობა „ძველებერძებს“ სრულებითაც არ ეკუთვნოდათ. და რატომღაც ბერძნების ხელში ამ „კბილების“ მხოლოდ ნაწილი აღმოჩნდა. ალბათ სასწრაფოდ საჭირო იყო „მითის“ გასწორება, მხედველობაში გვაქვს კვალის გაყვანა და საწმისის მოტაცება „**ორი „დრაკონის“** მაგივრად (ან სწორი გზის ჩვენება III საუკუნეში ჩვენს წელთ აღრიცხვამდე).

ორი დრაკონი ხომ ორ მისტერიაზე ამახვილებს ყურადღებას, როდესაც დღეს მხოლოდ „საწმისი“ დაგვრჩა ხელთ (აკი აქამდე ვერ გავიგეთ ჩვენც და ბერძნებმაც რა არის ეს საოცრება „ოქროს საწმისი“). აი აქ კი ნამდვილად უნდა დაისვას კითხვის ნიშანი, თუ რისთვის გააკეთეს ეს? რასაკვირველია ელინური ერა პირველ რიგში ენით და მისი დამწერლობით (ანბანით) უნდა გავრცელებულიყო „ეუკუმენაში“ (ეს ბრძოლა ქრისტიანობის შემდეგაც გაგრძელდა, ხოლო ამ „მითით“ ისეთი შთაბეჭდილება იქმნება, რომ „ბნელ წლებში“ „ბერძნებს“ ეძინათ და ესიზმრებოდათ, თუ როგორ დახმარებოდნენ „კა-ს-სკუებს“). – (ჩვენ ზევით აღვნიშნეთ, რომ „ელიტა“ გადმოცემით „სეპტანტას“ თარგმნის, ესენი კი ზღაპრების მოწესრიგებით არიან გართულნი; ნეტა სხვას კიდევ რას გვიმაღლავენ, ანუ როგორ შეიძლება იყოს დაკავშირებული „ბერძნულენოვანი ეგვიპტელების“ მიერ „თარგმნილი“ სეპტანტა „არგონავტების“ მითთან !!?).

თუ დავუშვებთ, იმ ვარიანტის სიმართლეს, რომ „კადმოსის“ მიერ მოკლული დრაკონის კბილების მეორე ნაწილი კოლხიდაში გადაიტანეს, მაშინ ისიც ლოგიკური იქნებოდა დაგვეშვა, რომ „არგონავტები“ ამ „მეორე“ ნაწილის წამოსაღებად იყვნენ კოლხიდაში წასულები. როგორც ვიცით მათი ვოიაჟი კოლხიდა

ში წარმატებით დამთავრდა და უნდა ვივარაუდოთ, რომ „აიეტმა“ არა მარტო კვალის გაყვანა ასწავლა, არამედ გუთნის შეტრიალებაც, მეორე კვალის გასაყვანად და არც „კადმოსის“ კბილები დაუჭერია იასონისთვის. მან ისინი გაყვანილ კვალში დათესა, ანუ წერა კითხვა ასწავლა; და ნაკლული „კბილები“ უნდა შეემატებინა სახლში დატოვებულისათვის. თუ შევადარებთ ასომთავრულს და ბერძნების ახალ და ძველ (მონუმენტურ) ალფაბეტებს, „კბილების“ ნაკლებობა ასომთავრულს ბერძნულთან შედარებით ნამდვილად არ ეტყობა. ალბათ „ია-ს-ონმა“ მხოლოდ ის ნაწილი შეისწავლა და წამოიღო, რაც მისი „ახალი“ ენისათვის მისაღები, თუ საჭირო იყო; ხოლო სახლში რაც არ ჰქონია, ვერაფერსაც ვერ მიუმატებდა წამოღებულ ასონიშნებს. ხოლო მისტერიული ლოგიკიდან გამომდინარე ასონიშნები უნდა ყოფილიყო 6 შვიდეული (42) და არა 7X7, ანუ 49 ასონიშანი [შეად. გრიგოლ ღვთისმეტყველის „ჯუმეულს“, ანუ $9 \times 4 = 36$ (ასონიშნების რაოდენობა $5 \times 7 = 35$ და ფიბონაჩის ცხრილით, 5-ის წინა რიცხვით $3 \times 7 = 21$, სულ $35 + 21 = 56$].

ჩვენს ამ ვარაუდს, კარგად ესმინება ზემოთ მოხსენიებული გამოსახულება „... ერთ-ერთ წითელფიგურულ ვახაზე (ძვ. წ. V ს.) ჩერედან (იტალია) გამოსახულია იასონი (რასაც წარწერა გვაუწყებს), რომლის გადაყლაპვას უამრავი კბილის მქონე საშინელი დრაკონი ცდილობს.“ (გვ. 105) ხოლო ცოტა ზევით აღნიშნულია, რომ „ოქროს საწმისი“ დრაკონს, ანუ გველეშაპს ყბებში ჰქონდა მოქცეული; ასე რომ „ია-ს-ონი“ და „ოქროს საწმისი“ ერთ მთლიანობაში შეგვიძლია განვიხილოთ, ანუ მათ შორის ტოლობაა, ანუ „ია-ს-ონი – ანბანი-თ = ოქროს საწმისი“ [იხ. სურ. 38, გვ. 342]. „ია-ს-ონი“, ხომ არ ნიშნავს ასონიშან „სან“-ის ანბანს?

ბატონ რისმაგის შრომის მიმოხილვა გვინდა დავამთავროთ ერთი პასაჟით, რომელიც ისევ და ისევ „არგონავტების“ მითის სიმბოლიკას ეხება (თორემ საჭირო იყო სკილა და ქარიბდას [კარიბ-და] და კიდევ რამდენიმე ეპიზოდზე ყურადღების გამახვილება). მაგალითად არგოს მიერ „სრუტის“ დაძლევა. ეს ეპიზოდი ჩვენი აზრით აღწერს იმ მდგომარეობას, როდესაც შავი ზღვის დონე დღევანდელთა შედარებით დაბალი იყო, და მოქცევის დროს თუ მოასწრებდა ძალზე სწრაფმავალი გემი მის დაძლევას, და ალბათ პირველ ტალღასდანი ერთად; და რაიანის და პიტმანის შავი ზღვის ფსკერზე 120 მეტრის სიღრმეში სანაპირო ზოლის აღმოჩენამ (არის საპირისპირო აზრი ზღვის დონის მომატების შესახებ), ლოკალური წყალდიდობა ზუსტად დაათარიდა 6158 წლით (ეს მოვლენა 5000 წლის შემდეგ აღინიშნა წერილობით) და ინდოევროპელების „არგონავტობა“, თავისი გმირების სახელებით, ალბათ სულ სხვა ჯიშის ხალხს უნდა მივაწეროთ, რომელიც შემდეგ მითში იქნა გამოყენებული [ჩვენ ვერ მოვასწარით ჯერჯერობით დაუზუსტებელი ინფორმაციის განხილვა, რომელიც ეხება „დათბობას“ და ზღვის დონის 200 მეტრით აწევას დღევანდელთან შედარებით, როდესაც ქუთაისი გამოდის საპორტო ქალაქი, და რომელიც მოხდა 130 000 (შეადარე შუმერების დაშიფრულ რიცხვ 5-ს გვ. 150), თუ 3 000 წლის წინ]. ჩვენი აზრით ზღვა უკუიქცა (თანამედროვე გამყინვარება) და დღევანდელი დონე დაფიქსირდა VII საუკუნეში ჩვ. წელთ აღრიცხვამდე.

„საკითხის შესწავლის თანამედროვე მდგომარეობიდან გამომდინარე, შეიძლება ითქვას, რომ მითის მთელი სიმბოლიკა, დაკავშირებული არგონავტთა კოლხიდაში ჩამოსვლასთან, გვიჩვენებს საკმაოდ დამაჯერებელ ახსნას არქეოლოგიურ მასალაში, რომელიც დასავლეთ საქართველოშია მოპოვებული... ოქროს საწმისს განასახიერებს, ერთის მხრივ, საქართველოში ფართოდ გავრცელებულ ცხვრის კულტს, (მთელი საქართველოს ტერიტორიაზე სურ. № 41), რაც საკმაოდ მკაფიოდ იკვეთება არქეოლოგიურ მასალაში... ყურადღებას იქცევს ის გარემოება, რომ აპოლონიოსთან საწმისს გველი (უნასი) დარაჯობს. საქართველოში გველი (სქემატურად 3,3 ხვეულისაგან შემდგარი სპირალი, იხილე სურათი გვ. 333-4

ასომთავრული სპირალზე ფიბონაჩის ცხრილით) შუმერული დახვეული გველი ოდითგანვე ოჯახური კერიის (შუა ცეცხლის) მფარველად ითვლებოდა, რაც კოლხიდაში თანამედროვე არქეოლოგიური აღმოჩენებით დასტურდება (7; 76, 214 ...). როგორც ზევით აღვნიშნეთ საყურადღებოა ისიც, რომ ბერძნული სიტყვა, რომელიც საწმისს აღნიშნავს და ფართოდ გამოიყენება არგონავტიკის ვერსიებში – $\kappa\omega\alpha\zeta$ ($\leftarrow *k\omega F\alpha\zeta$) უკანასკნელ ხანებში მიაჩნიათ შესაბამისი ქართველური ტყავ სიტყვიდან ნასესხებად. **ბერძნულის ფორმას საფუძვლად უდევს დასაფლეთქართველური ვარიანტი ტერმინისა *ტყოფ-**. ქართველური ტყ- ბერძნულში გამარტივდა. შესაბამისად, ბერძნული $*k\omega F\alpha\zeta$ -ის ქართველური $*ტყოფი$ დან წარმოშობის თვალსაზრისს არ ეღობება სერიოზული წინააღმდეგობა (20, 908)". (გვ. 108).

სურათი № 41 ვერძის დაგრეხილი რქები



თუ ბ-ნ რისმაგის მსჯელობა სწორია, და ჩვენ მას ვიღებთ დიდი აღფრთოვანებით, მხოლოდ გასარკვევი გვექნება, ერთი „სახუმარო სიტყვათააღრევა“ თუ რატომ დაარქვეს „ტყუპი“ ცხვრის ტყავს? რა სულ ტყუპებად იყო ოქროს დამუშავება აღწერილი ამ ტყავზე, თუ პირველ „ბილინგვასთან“ გვაქვს საქმე? (ალბათ ერთი ენა ჰაიკური იყო). და თუ დაარქვეს ცხვრის ტყავს – ტყუპი, საინტერესოა რა აქვს ისეთი თვალსაჩინო ცოცხალ ან გატყავებულ ცხვარს, რომელიც მისთვის ბუნებრივია ამ ცხოველისათვის და არ იხმარება ტყუპის ტერმინის სახით, მაგრამ გაჭრილი ვაშლივით ჰგვანან ერთმანეთს? მაგალითად ორ ყურზე არასოდეს არ ვიტყვით, რომ ცხოველს, თუ ადამიანს ტყუპი ყური აქვს. ასევე არ ვიტყვით ორ ნესტოზე, ან ორ თვალზე; ასევე იქნება რქების მიმართაც, არავის არ მოუვა თავში აზრად, ალბათ რომ ნებისმიერი ცხოველის ორ რქას, ტყუპი რქა უწოდოს. ასევე უნდა ვიგულისხმობთ, ალბათ „კურბი“-ს დაფის შესახებაც, რომელიც შუა ხაზით, სიმეტრიულად არის გაყოფილი, ეს როგორც ნახატებზეა გამოსახული. გარდა ერთი დაშვებისა, რომ შეიძლება „კურბი“ შედგებოდა ორი დაფისგან და მათი ურთიერთ გადაადგილებით შემაერთებელი ხაზის გასწვრივ ალბათ „ტექსტიც მრავლდებოდა“ (კრიპტოგრამმა), ამ შემთხვევაში შეიძლება გვეწოდებინა „კურბი“-სთვის, რომ იგი შედგება ტყუპი დაფისაგან [დასაშვებია, რომ ორივე ნახევარზე ერთი და იგივე ტექსტი იყო გამოყვანილი, მხოლოდ ერთი „ასონიშ-ნებით“ – ადვილად წასაკითხი, ხოლო მეორე „ხეციური“ – „ასონიშნებით“ – სქემის სახით]. სხვა ყველა შემთხვევაში ჩვენი ვარაუდი, ძველბერძნების მიერ „ყურმოკრული“ „კირიბი“-შის გაიგივება ცხვრის რქასთან, მშვენივრად ესადაგება ტერმინ „ტყუპის“ მნიშვნელობას: „ო“-ს (გაჭრილი სფერო).

ეს ჩვენი ხუმრობა „ნამეტნავი“ გულის ამანუყებელი რომ არ მოგვეჩვენოს მოვიყვანოთ ბატონ რისმაგის არგუმენტებული კრიტიკა: „... ეს ჰიპოთეზა უშვებს იმას, რომ არგონავტიკის პერსონაჟთა სახელები დაკავშირებულია ამა თუ იმ საკულტო ფრინველთან, რაც ბერძნულ ტრადიციაში არ დასტურდება. ამის გამო იძულებულნი არიან არარეალისტური დაშვებებით სიუჟეტური პარალელების არსებობაში დაგვარწმუნონ. აქვე უნდა აღინიშნოს, რომ კრავი ან საწმისი, დრაკონი, რომელთანაც გმირი იბრძვის, მრავალი ხალხის მითოლოგიაში გვხვდება, მაგრამ ეს ჯერ კიდევ არ მოასწავებს სიუჟეტების ურთიერთსესხებას;“ (გვ. 107).

ჩვენ არავის დარწმუნებას არ ვაპირებთ, „კუზიანს მხოლოდ სამარე გაასწორებს“, რაც შეგვეხება ჩვენ, მხოლოდ სახელების მიმსგავსება მოგვეწონა: საერთოქართველური „ტყუბ“, და დასავლეთქართველური „ტყოვ“, ხოლო რაც შეეხება „ცხზარს“, მას დასავლეთქართულად „კირიბი“ (კრბ) ჰქვია. (და საერთოდ თანხმობანთა წყვილი „ცხ“ დღევანდელი გაგებით „დასავლეთქართული“ ენის გავლენა ყოფილა საქართველოს ტოპონიმიკაში).

„ქართული მწიგნობრობის არქაული ეპოქის შესახებ საგულისხმო ცნობა აქვს დაცული აგრეთვე ანტიკური ხანის ბერძენ ავტორს ხარაქს პერგამელს (II საუკ. ჩვენი წელთ აღრიცხვით)...

კერძოდ ხარაქს პერგამელს დაცული აქვს ასეთი განმარტება ამ ლეგენდი სა, „ოქროს საწმისი“ ეს არისო „ოქრო-დამწერლობა“ ანუ „ხრისოგრაფია“, ე. ი. განსაკუთრებული ხელოვნება წერისა ოქროს ასოებით. წესები ამ ხელოვნებისა, ოქროს ასოებით წერისა, აღწერილი იყო ტყავებზე, და რომ არგონავტებმა ამ მეტად მნიშვნელოვანი ხელოვნების შესასწავლად იმოგზაურესო საბერძნეთიდან კოლხეთში...

... ხრისოგრაფია განსაკუთრებით კოლხეთში ყოფილა მიღებული, იგი, როგორც ირკვევა, სპეციფიკურ კოლხურ ხელოვნებად ითვლებოდა. ხარაქსი იმ აზრს ადგა, რომ კოლხებმა კი არ შეითვისეს ხრისოგრაფია ბერძნებისაგან, არამედ, პირიქით, ხრისოგრაფია საბერძნეთში კოლხებისაგან გაერცვლდაო.” (404 : 251-2). [დილეტანტის დონეზე თუ ვიკითხავთ, რა არის ეს „ხრისოგრაფია“? და სად, რაში გამოიყენეს იგი გრეკებმა? თუ ისიც „დავითის“ ქვაკუთხედივით სვეტის ქვეშ ჩადეს? ალბათ „ფესტოს“ დისკო დარჩა ერთ ეგზემპლარში].

არსებობს ვარაუდი, რომ არგონავტებს აია-კოლხიდაში არ უმოგზაურიათ (გვ. 50-52) და თუ „არგონავტების“ მარშრუტს გამოვაკლებთ შავი ზღვის ეპიზოდს, მაშინ არგონავტების მარშრუტი და „ოდიშ(ს)ელის“ მარშრუტები იდენტურია. ამ ურთიერთ საწინააღმდეგო აზრს ჩვენ ნამდვილად ვერ გავასწორებთ, მაგრამ არსებობს მოსაზრება, თუ როგორ დავარქვათ, „დღეს ნაფიქრალს მითოლოგია“. „... პლუტარქეს ცნობით, იასონის ხომალდი „არგო“, გარკვეულწილად, მართლაც ყოფილა დაკავშირებული ოსირისთან და ჰორთან: „ზოგიერთები ამბობენ, რომ ოსირისი იყო მხედართმთავარი, კანოპე კი, რომლისგანაც ვარსკვლავმა მიიღო სახელი, მისი მესაჭე, ხოლო ხომალდი, რომელსაც ბერძნები არგოს უწოდებენ, აშენდა ოსირისის ხომალდის ნიმუშის მიხედვით, რომელიც შემდგომ, მის საპატივცემულოდ, გადაიქცა თანავარსკვლავედად...” (405 : 89). აქ ალბათ უნდა გავიხსენოთ კვლავ, თუ რატომ დაჯდა „მითოლოგიის“ გასასწორებლად აპოლონიოს როდოსელი – ალბათ „ქრონოლოგიის“ შესანარჩუნებლად; ამაზე მეტს დღეს ჯერჯერობით ვერ ვიტყვით.

რა გამოდის?, თუ „არგო“, რომელმაც ლაპარაკი - თუ სიმღერა იცოდა, „ოსირისის“ ნავის მიხედვით აშენდა და მესაჭედაც „ვარსკვლავი“ „კანოპე“ ჰყავდა, და თან არგონავტების და ოდიშელის მარშრუტს თუ გავითვალისწინებთ ხმელთაშუა ზღვაში, კარგი „მესაჭის“ შემთხვევაში, უნდა ვივარაუდოთ, რომ „არგონავტების და ოდიშელის“, „კამარით“ მოგზაური პროტოტიპი, ვერაფრით ვერ მოხვდებოდა ლიბიაში, თანაც ხმელეთზე განთავსებულ ტრიტონისის ტბაში (გარდა ციური გზის მითითებისა, ალბათ მზის სისტემისკენ ან რეალურად

ზღვის დონის მომატებისა). აქ კი დაგვრჩენია მხოლოდ დაგკმაყოფილდეთ, თუ როგორი ზღვის ხომალდი აღმოაჩინეს ეგვიპტეში „დიად“ პირამიდასთან და დაგ-ტკბეთ მისი სილამაზით. (იხ. სურ. 42).

ეხლა რაც შეეხება „ვეფხისტყაოსან ტარიელს“. იგი ჩვენი წარმოდგენით ასონიშანი „ტარ“-ია, როგორც კოლხიდის მითიური მეფის სახელი „აიეტი“. აი როგორ წარმოგვიდგენს ამ სახელს ბ-ნი რისმაგი:

„საკუთარ სახელთა ერთი ნაწილი ნაწარმოებია არაბერძნულ ტერმინთა ელინიზების გზით ან თავად ბერძნულის საფუძველზე. აიეტი (Αἰήτης) შეიძლება დაიშალოს აიე- და ტე(ს) ელემენტებად და გაგებულ იქნას როგორც „აიელი“ ანუ „აიას მოქალაქე“. თუმცა ყურადღებას იმსახურებს ქსენოფონის ცნობა, რომ ლის თანახმადაც სახელი გავრცელებული იყო კოლხიდის მეფეებში (ანაბასისი, V, 8, 36-37).“ (გვ. 101).

სურათი № 42



აიეტის სახელში თანხმოვანი „ტ“ გამოვიდა „აიას მოქალაქე“ ანუ „აიელი“, სახელად „ტარ“-ი, და ეს განმარტება ამ თანხმოვანს ჩვენთვის განსაკუთრებულ მნიშვნელობას უნდა ანიჭებდეს. ხუმრობა ხომ არ არის ჩვენი მითიური მეფე ასონიშანი „ტარ“-ს წარმოადგენს „უმაღლეს არკანთა“ ბოლო 21-ე „არკანი“ (საიდუმლო). ხოლო ამ თანხმოვანის სახელი „ტარ“ შედგება ასონიშნებისაგან, რომელთაგან პირველი გამოსახავს ასომთავრულში მთვარის სიმბოლოს (ჩვენი განმარტებით ქვეყნიერების დასაწყისს) „ან“-ი (Ⲁ), ხოლო მეორე მზის სიმბოლოს გამომსახველია „რაე“ (Ⲡ); ასე, რომ აიე(ა),ტ“ი და „ტარ“-იელი ჩვენ იდენტურები გვგონია, ხოლო როგორც ზევით აღვნიშნეთ მხედრულ ასონიშანი „ტ“, ნავ-კამარაში მოთავსებული ვარსკვლავებით გზისმკვლევით „იარაღი“ – კირიბიში“ არის განთავსებული.

და ბოლოს ვერაფრით გვერდს ვერ ავუვლით აიეტის ცირას, მედეას. „მედეას სახელს უკავშირებენ მედ- ფუძეს (ბერძნ. μέδωμαι - „ვეფქრობ“, „ჩავიფიქრებ“, „გამოვიგონებ“), შესაბამისად, იაზრებენ როგორც „გონიერი, რჩევის მიძცემი“ და ა. შ.“ (გვ. 101). ბატონი რისმაგი აღნიშნავს, რომ ბერძნებმა თვითონ მისცეს მას ეს სახელი; ხოლო მას კოლხურად რა ერქვა არავინ იცის, ასე რომ უნდა დაგკმაყოფილდეთ, იმით, რომ იგი აიეტის „ქალიშვილი“ იყო, ანუ „წ“ირა. „მედეა“ თუ ნიშნავს „მოაზროვნეს“, ესე იგი აზროვნებაც კოლხიდადან წაუღიათ, თუ თვითონ გაემართა დასავლეთით „ჩანაფიქრის“ შესასრულებლად? (წინასწარმეტყველებითი ინიციატია იცვლება აზრობრივი – ფხიზელი აზროვნებით) მედეა – ცოდნა მივიდა უძველეს ბერძნულ სამყაროში, ეს როგორც: „მედეას უძველესი

გამოსახულება, შესრულებულია ძვ. წ. VII ს-ის ეტრუსკულ ოლპეზე, რომელიც აღმოჩენილ იქნა 1988 წელს ჩერვეტრიში (იტალია). შუაში გამოსახულია ჯადოსნური კვერთხით შეიარაღებული - მედეას მიერ სამფეხა ქვაბში მამაკაცის, შესაძლოა, იასონის გაახალგაზრდავების სცენა. მედეასგან მარჯვნივ გამოსახული ექვსი შიშველი მამაკაცი, სავარაუდოდ, არგონავტები არიან. მათ ხელში უჭირავთ ქსოვილი (მოსასხამი), რომელიც ჯილდოდ მიიღეს ლემნოსზე გამართული თამაშობების დროს. მათგან მარჯვნივ გამოსახული ხელებაღმართული ფროთოსანი მამაკაცი დედალოსი უნდა იყოს ორიგინალიდან შესრულებული გაშლილი სქემატური ნახაზი.” (გვ. 42-49). ოლპე სურათი 43:

იტალიაშივე იქნა აღმოჩენილი წინა საუკუნის ბოლოს, მიწაში ჩაფლული ხელუხლებელი – პირვანდელ მდგომარეობაში მყოფი ფრესკებით – მოხატული დარბაზი; ხელისუფლებამ განაცხადა, რომ იგი ხურავს ამ დარბაზს ყოველგვარი შესწავლის გარეშე, ნახვაზე, ხომ ლაპარაკიც კი ზედმეტი იყო – მიზეზი – სახელმწიფო უსაფრთხოება. კარგი არგუმენტია არა მკითხველო, სადღაც ძვ. წ. X – VII საუკუნეებში, რა ვიცით იქნებ II საუკუნეში, შექმნილი ფრესკები, დღევანდელ იტალიას უსაფრთხოებას უქმნის !!! (თუ ლათინებსაც ჩვენ შევუქმენით ანბანი? მათი დაყავი და იბატონე ისე ჩვენს სამხრეთში დღესაც კი მოქმედებს! და ილუზიებს კი ჯერ არავინ გადაურევიო; ამასაც ავიტანთ).

ორად ორი სიტყვა, რომელმაც გამოაღწია ამ დარბაზიდან იყო, იქ ამოკითხული „მედეას” და „დედალოსის” სახელები. ეს ინფორმაცია მხოლოდ პრესით და ტელევიზიით გაცხადდა.

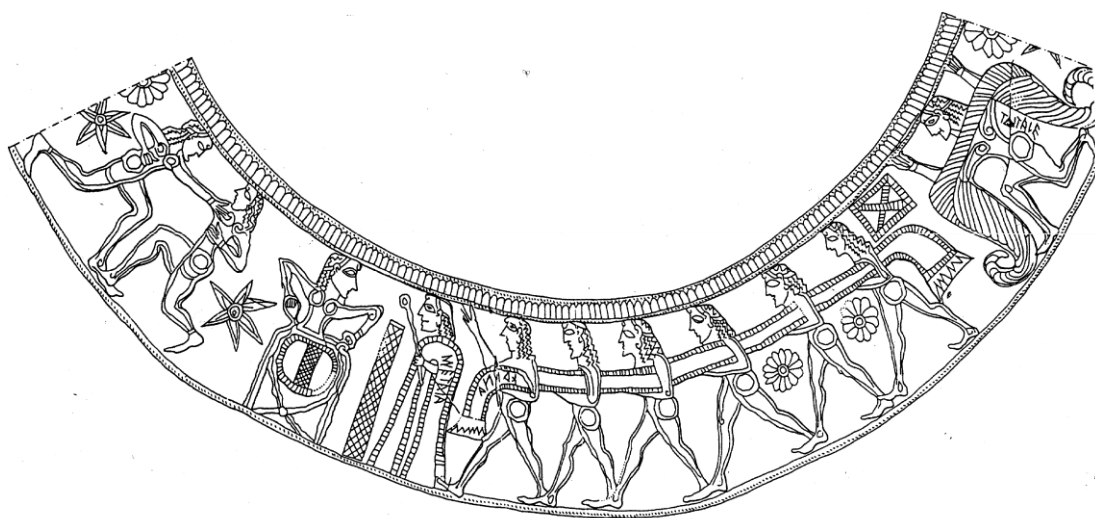

სურათი № 43

რაც შეეხება ოლპეზე გამოსახულ მედეას და მის თანხმლებ პირებს, ჩვენ ცოტა განსხვავებული შეხედულება გვაქვს და ამას ქვემოთ მოგახსენებთ. ოლპეზე გამოსახული მედეა და მის უკან გამოსახული თავისი 6 კაციანი ამალით, ერთ „აზრზე”, ერთი იდეით, ერთი საქმით არიან გაერთიანებული და მედეას ჩათვლით სულ 7 ფიგურაა გამოსახული – ერთ მხარეზე. (ექვსი [6] მეშვიდეს [7] საპირისპიროდ (1).

მედეას როგორც ზემოთ იყო აღნიშნული ჯადოსნური კვერთხი უჭირავს მარცხენა ხელში, მარჯვენა არ ჩანს და ჩვენი აზრით აქ მთავარია, თუ მედეა „როგორ” არის გამოსახული; მისი პერსონაა მთავარი ამ სიუჟეტში. მედეას სხეული „მოსასხამით”, რომელიც „მთა ქვაბის-მღვიმის”, „რკალის” (კამარა) ფორმით არის გამოსახული. მედეას „სხეული” მიწის ზედაპირამდეა, თითქოს მიწიდან ამოდის, თუ მიწაში ჩადის. მედეას ფეხები არ უჩანს (მღვიმე თითქმის დახუ-

რულია – მღვიმის პირი ოდნავაა გახსნილი); და სწორედ ამ „ქვაბი–რკალიდან“ გამოდის მედეას კვერთხიანი ხელი, ხოლო მედეას თავი მთის მწვერვალზეა „განთავსებული“.

ჩვენ არ ვიცით ქართულად დაწერილ მედეას, ლათინურად თუ ბერძნულად მე„ტ“–აია რატომ ჰქვია, (როგორც აგვისნეს ასონიშნები „დ“ და „ტ“ ხშირად ცვლიან ერთმანეთს?) რადგან ამ ოლპეზე სწორედ ასონიშნის „ტარ“–ია გამოსახული: „**METAIA**“. არადა მისი სხეულის გამოსახვა „არკა-კამარით“ ძალიან ჰგავს „აიეტის დის სახელს, ჩვეულებრივ, ბერძნულ კირკოს-ს (ΚΙΡΚΟΣ) „ქორი, ძერა ან შევარდენი“ ან **წრე, რკალი** მნიშვნელობასთან აკავშირებენ.“ (გვ. 118). გამოდის, რომ „კირკე“ და ოლპეზე გამოსახული „არკა-კამარათი“ შექმნილი ფიგურა ერთი და იგივე პერსონაჟია, რასაკვირველია ამას დამაჯერებლად ვერ ვიტყვით, რადგან ამაში ხელს გვიშლის სახელი „მეტაია“. ოდის(შევისი და კირკე ლატინოსის წინაპრები არიან, როგორც ამას თვითონ თვლიან და თუ იგი „ბერძნულ“ მედეასთან გაიგივდა, ან რა მოუვათ ბერძნებს, თუ მათი ნაქები „მედეა“ აღმოჩნდება, რომ იგივე ლათინთა წინაპარი (დიდი დედა) კოლხი „კირკე“-ა (ცირცვა); და „არგონავტების“ პერსონაჟების სახელები მთლიანად შეცვლილია და იგი („მოგზაურობა“) უფრო ადრე განხორციელდა, ვიდრე ეს ძველბერძნებს წარმოედგინათ. ჩვენ აქ არ ვიხილავთ „მე“ - „ტ“ - „აიელი“ „მარცვლებს“ ცალკ-ცალკე, თორემ გამოგვივა, რომ ეს სახელი შედგება შუემერების სიდუმლო სიბრძნის „მე“-ს, „21“, „აიელი“ ფირფიტისაგან.

ნახაზის „ორნამენტის“ მიხედვით მედეას მთა–მოსასხამი-სხეული და 6 ავალიკურ ფიგურას ხელში რომ უჭირავს „ქსოვილი“, ბოლოში ფოჩებით, ერთი და იგივე ორნამენტით არის შემკული; რაც გვაფიქრებინებს, რომ ამ მოსასხამიდან შეიძლება მედეას „ტანივით“ – მღვიმის შექმნა, სადაც „ფოჩები“ ფესვებად გამოდგება. აქედან გამომდინარე შეგვიძლია ვთქვათ, რომ ისინი მიდიან ოლპეს მიხედვით „დასავლეთით“ ახალი „მთის“ შესაქმნელად. ასე, რომ შეგვიძლია დავასკვნათ, რომ მათ, მედეას ხალხს, ნებისმიერ ადგილას (აღბათ მათ იცოდნენ განსაკუთრებული ადგილების აღმოჩენა „მღვიმის“ ასაგებად) შექმნან ხელოვნური მთა, თავისი მღვიმით; ეს როგორც ზევით „კოლხური“ და „ფრიგიული“ (მე სხური) სახლები აღვწერეთ. (დეტალურად გ. ყიფიანი, ნ. ამაშუკელი (406 : 24), გ. ყიფიანი (407 : 44). ეს „ჩვენი“ მოსაზრება გაზვიადებულად რომ არ მოეჩვენოს ვინმეს, მოვიყვანო ერთ აზრს სამოელ ნოა კრამერის წიგნიდან „ისტორია იწყება შუემერიდან“. თარგმანი რუსული ტექსტიდან ჩემია: „აღმართავენ ჩემთვის, მღვიმის მაგვარ, აბზუს დიდ საყდარს“.

მედეას წინ არის აღმართული, ვის როგორ მოეწონება – წინაღობა, საზღვარი, „სტელა, თუ „კვრბი“, ნახატიანთვის სრულიად განსხვავებული ორნამენტით, რომელიც სიმაღლით მედეას მხრების დონეზეა („მღვიმის“ სიმაღლის). „კვრბის“ იქით გამოსახულია სკამზე, თუ კიდობანში, რომელიც ორნამენტებით არის შემკული მოთავსებული ფიგურა, რომელიც ბიუსტს უფრო ჰგავს (რადგან გამოსახულია წელს ზევით და რომელსაც ხელები ჩაჭიდებული აქვს კიდობანის გარეთა ზედა კუთხეში განთავსებულ სახელურებზე, ისე, რომ იდაყვები განზე აქვს გაწეული. ქვაბზე, თუ კიდობანზე გამოსახულია წრე, რომელშიც ჩახატულია ვერტიკალური „ტიხარი“, ჩვენი აზრით მთელი ეს კომპოზიცია წარმოადგენს „ბეჭედს“ (ასომთავრული „ფან“-ი), რომლის გახსნა ძალუძს მას ვინც „კვრბს“ დასძლევს, რასაკვირ-ველია ეს შეუძლია მედეას, რადგან ვერტიკალური ტიხარი და კვრბი ერთნაირი ორნამენტით არის გამოსახული (იდენტურია). ჩვენს მიერ აღწერილ, ქვაბი-კიდობანი-მღვიმის სურათს აბოლოვებს „ბეჭდის“ ქვეშ განთავსებული დიაგონალები, რომელიც მოგვაგონებს წმ. ანდრია პირველწოდებულის ჯვარს (მღვიმის მთლიანი კომპოზიცია ასომთავრულ „ღან“-ს და მასში ჩახატული „იოტა“-ს გვაგონებს).

მედეასთან დაკავშირებული მთელი კომპოზიცია მოთავსებულია ორ „ნახატს“ შუა. მეტეასგან მარცნივ ორი ვარსკვით გამოყოფილი, ორი „მოასპარეზე“ ფიგურაა, ისინი სიმეტრიულად არიან განლაგებულები (პოზით) მათ შორის წარმოსახვითი ვერტიკალური ღერძის მიმართ, თან მათი მდგომარეობიდან გამომდინარე, ორივეს ტორსი ნახევრდ მობრუნებულია მნახველისაკრენ. სიღრმეში განთავსებული ხელები გამართული აქვთ და ხელის მტევნებით ერთმანეთს ეხებიან, ხოლო „ზედაპირზე“ განლაგებული ხელები ერთნაირად მოხრილი აქვთ იდაყვში რაც ამ ორივე „მოასპარეზეს“ ერთ მთლიანობაში აღქმის საშუალებას იძლევა. თუ გავითვალისწინებთ, რომ ისინი ორ ვარსკვლავს შორის არიან განლაგებულები, ან შეგვიძლია ვთქვათ, რომ მათ უკან თითოეულს ერთნაირი ვარსკვლავი აქვს გამოსახული, შეიძლება ვივარაუდოთ, რომ ისინი ტყუპებივით ჰგვანან ერთმანეთს, და თან ერთ მთლიანობაში აღქმა, ვარსკვლავურ ზოდიაქოზე მიმანიშნებლად შეიძლება ჩავთვალოთ.

სქემატურად გაშლილი ოლპეს მოცემულ სიუჟეტში, მარჯვენა კუთხეში გამოსახულია ხელებაწვდილი მამაკაცის ფიგურა, რომელსაც მარცხენა ფეხით მუხლმოყრილია. მისი ტანი მოთავსებულია „მთა ქვაბში“, რომელიც გამოსახულია სქემატურად ვერძის რქებისაგან, აქაც „მთის“ თავზე, როგორც მედეას ფიგურის გადაწყვეტისას, თავია გამოსახული, ხოლო განმასხვავებელი არის ის, რომ ვერძის რქებს ზემოთ გამოსახულია ზეადმართული ორი ხელი, ხოლო „ქვაბში“ ჩახატული ტანი მთლიანად არის წარმოდგენილი. ვერძის რქისაგან შექმნილი „მთა-ქვაბის“ ორნამენტი განსხვავებულია ოლპეზე გამოსახული სხვა დანარჩენი ორნამენტებისაგან. ეს ვერძის რქებისგან შექმნილი „მთა-ქვაბი“ შეიძლება განვიხილოთ, როგორც „ბერძნული მონუმენტური ანბანის“ ასონიშანი ომეგას „Ω“ სქემატური გამოსახულება, ან ნეკრესის არქეოლოგიური გათხრებისას აღმოჩენილი გახსნილი თავით ასონიშანი „ღონი, ან მხედრული „ტარ“-ის შემადგენელი სქემატური ნავი-კამარა, როგორც ვერძის „სახელობის“ ქვეყნიდან მომავალი მეტაფორა თავისი ამალით. (აქ შეიძლება ასონიშანი „ტ“, ჩაგვეთვალა, რომ იგი გამოყენებულია როგორც აიეტის შვილის აღნიშვნის ხაზგასასმელად).

ნახაზზე მამაკაცის ფიგურის უკან „მღვიმეში“ გამოსახულია წარწერა, „TΔ/TALE“ (შეიძლება „TNTALE“) – ტანტალოს, რომელიც გვეხმარება ამ პიროვნების სახელის დადგენაში. ვნახოთ, როგორ განმარტავს ტანტალოსს „მითოლოგიური ლექსიკონი“ – „ტანტალოსი, ბერძნ. (Τανταλος, δ) ფრიგიის ან ლიდის მეფე. ზოგიერთი მითის მიხედვით იგი არგოსიეს ან კორინთოს მეფეა. ზევსის ვაჟი, პელოპისა და ნიობეს მამა... იგი ეკიდა ჰაერში მოქანავე კლდის ქვეშ, რომლის ჩამოვარდნა ყოველ წუთს იყო მოსალოდნელი, მაგრამ კლდე არ ვარდებოდა და ტანტალოსი სიკვდილის მოლოდინში გამუდმებით იტანჯებოდა...“ (408 : 283-4).



ჩვენ კი რას ვხედავთ ოლპეზე, მხედველობაში არ გვაქვს ლათინური ასონიშანი „L“; „ტანტალს“ ხელები მალლა აქვს აღმართული და თითქოს ცის თაღი უჭირავს. შიშის მიმანიშნებელი ელემენტიც კი არ ჩანს ამ პატარა კომპოზიციაზე, ან იქნებ ეს ფიგურა ტანტალი არ არის? იგი ხომ ძალიან ჰგავს შუამდინარულ მითოლოგიაში აღწერილ „ფრთიანი მირგვალის მპყრობელი არსების“ პოზას (409 : 77), და „... ჩაჩოქილი არსება, რომელსაც თავს ზემოთ ფრთიანი მირგვალი – ცის ნიშანი – აღუპყრია, თითქოს წამოდგომას აპირებდეს, რათა ეს სიმბოლო ცის თავანს მიაბჯინოს...“ და ეგვიპტურ „ონურის“ (410 : 119-20) სურათი № 44.

რაც შეეხება „ქსოვილზე“ გამოსახულ წარწერას, „KANNA“ (ეს უკუღმა, წაღმა წავიკითხეთ, როგორც „აიაიდა“) იგი ალბათ ეხება „ხორუმის“ მოცეკვავე მეწინავესავით ხელგაშლილ მამაკაცის ფიგურას. რადგან ოლპეზე გამოსახული მოვლენები ქრისტიანობამდე ძალიან შორს არის, ამიტომ შეიძლება გვეფიქრა, რომ ეს ხელგაწვდილი მამაკაცი „მესაჭე“ ხომ არ არის, და თუ იგი ნამდვილად მესაჭეა, მაშინ მისი სახელი „კანოპე“-დ წარმოგვიდგება, მხოლოდ გასარკვევი იქნება მხედართმთავარი „ოსირისი“ თავშია, თუ ბოლოში გამოსახული.

აქ უნდა აღიწეროს, რომ ფიგურების თვალის ჭრილში „წერტილი“ – გუბა აღენიშნება სამ ფიგურას; ესენია მედეა, აფალიკური 6 პირიდან პირველი, და „ვერძის“ რქებიან მღვიმეში გამოსახულ ფიგურა. ამათგან მკვეთრად გამოირჩევა „ბეჭედი“ განთავსებულ ფიგურა, რომელსაც ორმაგი თვალის ჭრილი აქვს გამოსახული – რაც ნათელხილვის მიმანიშნებლად მიგვაჩნია.

ოლპეზე „წრე“ გამოსახულია „გვირილის“, ალბათ მზის სიმბოლოს სახით და აქვეა მეორე სიმბოლო „კვადრატში“ (მართკუთხედში) ჩახატული ჯვრით. ჩვენ ვიცით, რომ წრეში ჩახატული ჯვარი გამოხატავს ქვეყნიერებას. ხოლო მისტერიების ენაზე ქ-ნი ელენე ასე განმარტავს ამ სიმბოლიკას: „...ამდენად ადამი წრიულ მოვლენად გვეკლინება, რომელშიც „ოთხი კუთხე“, ოთხი ელემენტი, ოთხი სტიქიაა ჩახატული ჯვრის ან კვადრატის სახით. იგი თავისებური „საათი“, ზოდიაქალური წრე, მთლიანი პრეცესიული ციკლია, რომელიც თავის თავში კოსმოსის სულს და ბუნების მატერიას აერთიანებს... ერთ-ერთ ეგვიპტურ ჰიმნში ჰერმესს ასე მიმართავენ „... შენ, წრიულ და კვადრატულ, არქეგეტო წარმოთქმული სიტყვის...“ (411 : 115); და თუ კვადრატში ჩახატული ჯვარიც ქვეყნიერების აღმნიშვნელია, მაშინ მედეას უკან მდგომი 6 აფალიკური ფიგურა რომლის ბოლო ორ წევრს წინ უძღვის ორი „გვირილა-მზე“, რომელიც ამ კომპოზიციაში ასტრონომიული მნიშვნელობის სიმბოლოურ გამოსახულებადაც წარმოგვიდგება (ამ ეტაპზე „ა (C)“ და „მ (D)“-ს აქ არ განვიხილავთ).

აქაც რიცხვი 6 დაყოფილია ორ არათანაბარ ნაწილად 4-ად და 2-ად, და ეს ექვსი ფიგურა პრეცესიის ციკლის ნახევრის მდგენელად შეგვიძლია მივიჩნიოთ, აქედან 4 ნაწილი, ანუ $2160 \times 4 = 8640$ წელი გასულია, ხოლო „ვერძის“ და „თევზების“ ზოდიაქოების (ეპოქის) აღმნიშვნელი ბოლო ორი ფიგურა „მზე-გვირილის“ ორნამენტით დამშვენებული აღმოსავლეთიდან, მომავალში დადგება, რასაც ვერძის „რქები“-ს მდებარეობა გვიდასტურებს.

ამგვარად ოლპეს სქემატურად გამოსახულ მონაკვეთზე მედეას და 6 აფალიკური ფიგურის მიმართულება, რომელიც მომდინარეობს და მათ წინ გამოსახული „ცის კარი“-დან წარმოდგენილი ვერძის რქებით გვიჩვენებს, რომ ჩვენ აქ აღბეჭდილი გვაქვს სამი ზოდიაქოს ნიშანი: „ტყუპების“, „ვერძის“ და მათ შორის დიდი ალბათობაა, რომ ვიგულისხმობთ „ხარის“ ეპოქა, რომელშიაც მიმდინარეობს სიუჟეტში განვითარებული მოვლენები, რომლის ცენტრალური ფიგურებია „კურბი“ და „ბეჭედი“ („ოთხის საწერ ფირფიტაზე“ ასონიშან „ფარ“-ის (D) გრაფიკული იზოფსეფია გამოსახება, როგორც ოლპეზე გამოსახული „ბეჭედი“).

როგორც ჩვენ ვვარაუდობდით, ვარსკვლავებზე დაკვირვებისათვის ძველ ეგვიპტეში, ისევე როგორც ძველ „აია-კოლხიდაში, იყენებდნენ ხელსაწყოს, რომელიც ძალიან ჰგავს მზის სიმბოლოს, ვერძის რქებს და რომელსაც ჩვენ, ძველკოლხელების (კისკასების, ანუ კა-ს სკუების) ენაზე, ვერძის სახელიდან გამომდინარე, „კირიბიში“ ვუწოდეთ. რომლის საშუალებითაც შეიძლება ელემენტარული „მეცნიერული“ დაკვირვების წარმოება ციურ სხეულებზე.



დღესაც ჩვენი ცივილიზაცია ძველბერძნების, შუამდინარეთის და ეგვიპტელების შედგენილი ზოდიაქოების აღმნიშვნელი ნახატებით და მათ მიერ შერქმეული სახელებით ვსარგებლობთ, მით უმეტეს, რომ დღევანდელ ასტრონომიულ რუკებზე გაზაფხულის ბუნიობის აღმნიშვნელ ნიშნად, კვლავ ვერძის ზოდიაქოს ნიშანის „ვერძის რქის“ აღმნიშვნელი სქემატური გამოსახულება, ანუ „კირიბიში“-ა გამოსახული.

და აი აქ მოგვიხდება კიდევ ერთხელ დავსვათ კითხვა, თუ ვერძის ეპოქის დადგომამდე, ხარის ეპოქაში, როგორი ინსტრუმენტით ხდებოდა ვარსკვლავებზე დაკვირვება? ერთი ვარაუდით, მუდამ „კირიბიში“ – „ო“ იყო ციურ სხეულებზე დაკვირვებისათვის გამოსაყენებელი ინსტრუმენტი; არადა თუ ამ ნიშანს შევატრიალებთ, თავისუფალი ბოლოებით ზევით, მივიღებთ „ხარის“ რქების სქემატური გამოსახულების – „ა“ აღმნიშვნელ სურსთს. ალბათ არ დავუშვებთ დიდ შეცდომას, თუ ვივარაუდებთ, რომ „ხარის“ ზოდიაქოს სქემატური ნიშანი, „ვერძის“ ეპოქაში, გადაიქცა ვერძის ნიშნად, ანუ „ოქროს საწმისად“. მაგრამ გაჭირვების შემთხვევაში „ხარის“ ნიშნითაც შეიძლება ალბათ ციურ სხეულებზე დაკვირვება. როგორც ზემოთ აღვნიშნეთ „ძროხის“ (ხარის) რქებს შორის „ჰათჰორი“-ს სურათი № 4 მოთავსებული მზის წითელი დისკო, მაგრამ საპირისპიროს გვიმტკიცებს იგივე ეგვიპტელების ვერძისთავიანი ღვთაება „ხნუმი“ – სურათი № 45.



ხნუმის სურათი № 45

ასე, რომ ჩვენ ალბათ იმ აზრზე უნდა დავრჩეთ, რომ „კირიბიში“ – Ⴆ, რომელიც აღმოაჩინეს ეგვიპტური დიადი პირამიდის დაღუქულ არხებში, რომლის ხნოვანება უტოლდება პირამიდებისას, ყოველთვის ასრულებდა თავის ფუნქცია- მოვალეობას, მით უმეტეს, რომ „ხარის“ ეპოქის ფარაონი, მხედველობაში გვაქვს „ხენუნუს სტელა“-ზე გამოსახული „ფარაონი და დედოფალი“, რომელიც განეკუთვნება ძვ. წ. აღ-ით XXIII ს. ამ XI დინასტიის შესახებ ვიცით, რომ მათ სჭირდებოდათ თავისი პერსონის უავგუსტესობის დამტკიცება, და ისინი ამ სტელაზე გამოსახული არიან, სწორედ „კირიბიში“-თ ხელში (იხ. სურ გვ. 249) ხო-

ლო „გზის მკვლევის“ – „გზის გამსხნელის“ ფიგურა, იეროგლიფი  და „მეფური გზის მკვლევი“ , რომელიც ჰორიზონტის აღმნიშვნელ იეროგლიფ-

ზეა განთავსებული, ხოლო პორიზონტს ზემოთ, როგორც ვიცით ცაა; და ამ ხელსაწყოების ხელში გამოსახვით, „მეფური რეგალიების“ მაგივრად, ნაგულისხმევია, რომ ხალხმა იცოდა ფარაონთა ცოდნა (პრივილეგია) ცის შესახებ. იქვეა ტახტრევანზე გამოსახულია სრულებით ორიგინალური ფიგურა გზის მკვლევისა, რომლის მსგავსს ჩვენ არ ვხვდებით არსად ძველი ეგვიპტის „სინამდვილეში“.

ამ ხელსაწყოს შექმნა, რომ ადამიანის გონების განვითარების შედეგია, ჩვენ შეგვიძლია დავასაბუთოთ, ამ საგნის გამოსახულების არსებობით, ჩვენი ცივილიზაციისაგან იზოლირებულად განვითარებულ ამერიკელი ინდიელების სახვით ხელოვნებაში, მსგავსი ნიშნების არსებობით.

მოვიყვანოთ მხოლოდ ერთ მაგალითს, რომელიც დააინტერესებს ქართველ მეცნიერებს და მხერას დასავლეთ ნახევარსფეროსაკენაც მიმართავენ. აი ეს ნახაზიც, სურათი № 46.

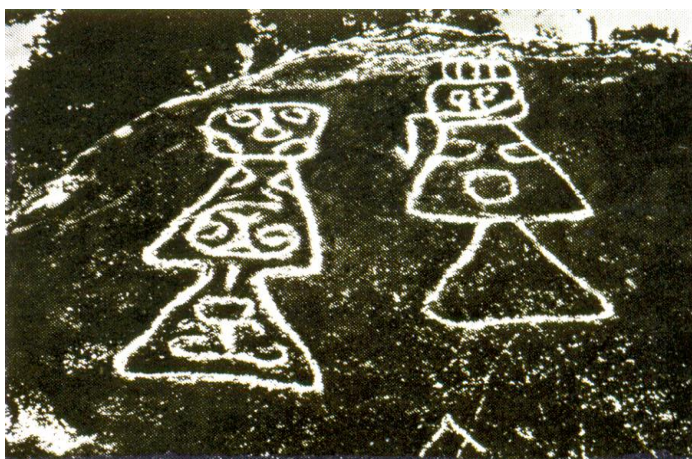

სურათი № 46

„და სქემატურად თითქოს სამი სკნელია გამოსახული. ამ წიგნში ბევრი საინტერესო „მხატვრული“ და „ლინგვისტური“ პარალელების დაძებნა შეიძლება. მოვიყვანოთ ერთი ციტატა ფრანგი მონაზონის დომინიკანელი რ. რეტონ-ი XVIII ს-ში, 20 წელზე მეტს ცხოვრობდა გადარჩენილ ინდიელებთან: „თვით კარიბების გადმოცემით ისინი წარმოადგენენ – მომდინარეობენ „...от галибис Гайаны...“ (412 : 238).

მოყვანილი ტერმინი „გაიან“ გვხვდება გრეკულ მითოლოგიაში: „კოლხიდის სახელწოდება (Κολχιδ), თუკი ბერძნულ წყაროებს დავუჯერებთ, უკვე ევმელოსთან ყოფილა დადასტურებული. ჩვენამდე მოღწეულ ფრაგმენტში გარკვევით წერია, რომ აიეტი გაემართა კოლხიდის მიწად (ქვეყანად) („ეს კოლხიდა გაიან“) ...“ (გვ. 53), ასე, რომ შეიძლება კისკასები დასავლეთით უფრო შორს გავიდნენ, ვიდრე ეს დღეს შეიძლება ვიმარჩიელოთ ევროპის ტერიტორიებზე, მით უმეტეს მათი საოკეანე (ზღვის) ხომალდების საშუალებით.

აქ რუსული ასონიშანი „გ“ შეიძლება ნიშნავდეს „ჰაე“-ს და მივიღებთ „ჰალიბს“ და შეიძლება ხალიბიც კი იყოს. და ისინიც „არიან“ ქვეყნიდან არიან წარმოშობით. სამხრეთამერიკელი კარიბების წინაპრები მოვიდნენ... კასიკო-ს სახელად კალინაკო... შემდეგ იგი თევზად გადაიქცა (413 : 233) [გაიანის ჰაიანას, ანუ „აია“; ჰაე ასონიშნის „მიმატებით“-სომხებმა ქვეყნის სახელიც შეითვისეს].

ისე ეს ნიშანი, რომელიც ზევით აღვნიშნეთ, ან მისი მსგავსი, ჩვენს სინამდვილეში, საქართველოშიც არის აღმოჩენილი პირიქეთა ხევისურეთში, სოფელ „ქისტანში“, ჭინჭარაულების საგვარეულო კოშკის ქვაზე ამოტვიფრული.



სურათი № 47



სურათი № 18 ა

იქ აღმოჩენილია წარმართობამდელი ქვაზე ამოჭრილი ნიშნები. ერთ-ერთი ასე გამოიყურება სურათი № 47, ხოლო მეორე ასე სურათი № 18ა. ამ უკანასკნელზე სიმბოლურ ენაზე შესაქმის აქტია გამოსახული (ნიშნავს ღმერთმა შექმნა სიცოცხლე) და თუ პირველ ფიგურას გვერდში ამოუყუყუნებთ მხედრული ტარის სქემატურ გამოსახულებას „კამარაში მზის სიმბოლო აფრის მაგიერად“, მივიღებთ, რომ ხევესურეთში აღმოჩენილ სიმბოლოზე გამოსახულია „კამარა“, რო-

მელსაც აფრად აქვს „კირიბიში“ „ტ“ „კამარა“ .

ამ სურათის № 48 ცნობა ქართველებს არ უნდა გაგვიჭირდეს.



სურათი № 48

ჩვენი წარმოდგენით მომავალი კვლევების მიმართულებები სრულად დაუსახეთ, თუმცა სრულყოფილებისაგან ძალიან შორს უნდა ვიდგეთ, მაგრამ გვეგონია აქ უნდა დავსვათ წერტილი, დანარჩენს მომავალი გვიჩვენებს.

ე პ ი ლ ო გ ი

როდესაც თითქმის დამთავრებული გვქონდა ეს ნაშრომი, უხილავმა ხელმა-ძალამ გამომიგზავნა ზუგდიდიდან ღია ბარათები: „ზუგდიდის დადიანების სასახლე „ოქროს ფონდი“, რომელიც მოამზადა და განმარტებითი ტექსტები დაურთო მისმა მცველმა ლილი ბერაიამ; რისთვისაც დიდ მადლობას ვუხდით „ქოქროს“.

და აი რა აღმოვაჩინეთ. ღია ბარათზე გამოსახულია ჭედური ხელოვნებით შემკული ქართული ქრისტიანული ხატები; ერთ-ერთს, რომელსაც ეწოდება „დადიანების სასახლის ჯვარცმის ხატი“, XVII ს. ვერცხლი მოქროვილი. მოვიყვანოთ სრული ტექსტი, რომელიც თან ერთვის ღია ბარათს: „შედგება ორი ნაწილისაგან. ვერცხლით მოჭედილია, მოხატულია, ორნამენტით, არშიას ამშვენებს შვიდი მედალიონი (ორი დაკარგულია), რომლებზეც წმ. ლუკა, წმ. მარკოზი, წმ. მათე და ბიზანტიის მეფე-დედოფალი – წმ. კონსტანტინე და წმ. ელენეა წარმოდგენილი. ქვემოთა მედალიონზე გამოსახულია წმ. გიორგი, რომელიც დიოკლიტიანეს გმირავს. თავად ხატზე ჯვარცმის საკმაოდ უჩვეულო სცენაა, რომელიც მხატვრული სტილით მსგავსებას ავლენს კონსტანტინესა და ელენეს მედალიონთან. როგორც ჩანს, მედალიონები ხატის თანადროულია. მაცხოვრის ხელებისა და თავის ოდნავ გადიდებით ოსტატი ცდილობს სცენა უფრო დინამიური გახადოს. მთავარანგელოზების ფიგურები პროპორციულობით გამოირჩევა, აქვეა განმარტებითი წარწერები: „მიქაელ“, „გაბრიელ“. მიქაელი აბჯარშია შემოსული და ხელი სატევარზე უდევს, გაბრიელს კი მარცხენაში გრაგნილი უპყრია. ჯვარზე გაკრული მაცხოვრის ხემოთ წარმოდგენილია მამა ღმერთი მაკურთხეველი მარჯვენით, მარცხენა ხელი კი სკიპტრაზე უდევს.

ზუგდიდის დადიანების სასახლის „ოქროს საგანძური“.

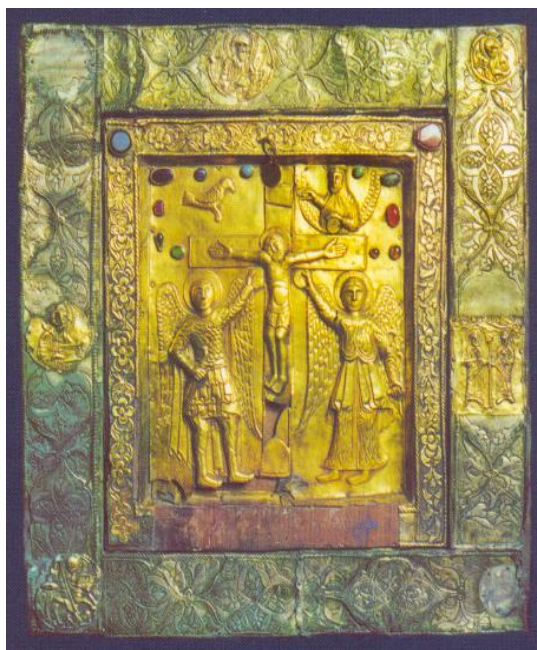

სურათი № 49

ჩვენი ყურადღება მიიქცია ხატწერის მიერ გადაწყვეტილმა კომპოზიციამ! თურმე არ ყოფილა დაკარგული „დავათის“ ქვასვეტზე გამოსახული „კომპოზიცია“. აქ აღსანიშნავია ორნამენტების უჩვეულო, მკვეთრად განსხვავებული სტილი დანარჩენი ხატწერისაგან. წმ. კონსტანტინესა და წმ. ელენეს მედალიონის ზევით და ქვევით, გამოსახულია დიდი და პატარა „კამარა“, რომელიც ჩვენი მოსაზრებით დატანილია ორნამენტზე არქაულობის შთაბეჭდილების მისაცემად, ან ამ არქაულობის ცოდნის პრეტენზიით, როგორც ეს „კამარა-მღვიმე“-თი არის გამოსახული „ოლპეზე კოლხების (კა-სკუების) კულტურა, რელიგიური რწმენა, მედ(ტ)ეა (კირკე-ცირცეა), სხეულის გამოსახვის მხატვრული („იეროგლიფის“) ხერხით.

თუ ჩვენი მოსაზრება სწორია (ან არსებობის უფლება აქვს), მაშინ მთელი ხატი, ჩვენთვის „არქაული“ დავათის ქვასვეტის სიუჟეტის იდენტურია; და თუ

ქვასვეტზე გამოსახულია ქრისტეს სიმბოლო „თევზი“, მასში ამოკაწრული ასომთავრული ანბანით, დადიანების ჯვარცმის ხატში კი, მთავარანგელოზების მიერ მაცხოვარია განდიდებული. რატომღაც საქართველოს სხვა კუთხეში იდენტური სიუჟეტი „მაცხოვარი-ასომთავრული ანბანი“ ხატისა, ბუნებაში არ გვხვდება, გარდა ბარელიეფებისა – სურათი № 50.

რაც შეეხება წმ. ელენეს, იგი ასომთავრულ ანბანთან ერთად პირდაპირ კავშირშია „ქებად და დიდებად ქართულისა ენისაჲ“-ს მისტიკურ შინაარსთან. ასე, რომ ეს სამივე (1 + 3) ქმნილება „ოლპე“ (მეტეა-კამარა), „დავათის ქვასვეტი“, „ქებად და დიდებად ქართულისა ენისაჲ“ და „დადიანების ჯვარცმის ხატი“, ერთ უწყვეტ ჯაჭვს ქმნიან ჩვენი ცხოვრების ევოლუციის – ისტორიის გზაზე.



სურათი № 50

და ბოლოს დამშვიდობების წინ, მომავალი შეხვედრის იმედით, შემოგთავაზებთ, ერთ პატარა გამოცანას – რეზუსს!

„რა გითხრათ რით გაგახაროთ“: თუ კარგად გაერკვიეთ ასომთავრული ანბანის რიცხვით მონაცემებში, და ცოტა „უნარ ჩვევებიც“ მოგვევებათ, მაშინ ერთ გამოცანას შემოგთავაზებთ, „მეგობარნო“ რომლის ამოხსნა არ უნდა გაგიჭირდეთ: ასომთავრულ ანბანში არის ერთი ასონიშანი, რომელიც არცერთ ქართულ ანბანში თავის გრაფემას არ იცვლის, და რასაკვირველია არც მისი გრაფიკული იზოფსებია არ იცვლება (მხედველობაში გვაქვს ასომთავრულის გრაფიკა); ხოლო მეორე ასონიშანი, იცვლება-ვარირებს „ყველა ბრუნვასა და უღლებაში“, და მისი რიცხვითი მნიშვნელობებიც „ლაბილურია“. მისი ბაზისური იზოფსეფიის რიცხვის ნამრაველი ასონიშან „წილ“-ის რიცხვზე (ანუ „საკუთარ“ ოთხ რქაზე) გვაძლევს 248-ს. თუ გამოიცანი ეს ორი ასონიშანი, მაშინ გაიმეორე ისინი და მიიღებ ავტორის სახელს.

ამოცანის ამოხსნაში დაგეხმარება ამ ასონიშნების „რიცხვითი იზოფსეფიების“ კომბინაცია: მათი ჯამით, ანუ სახელის იზოფსეფიით, ერთ შემთხვევაში (მეორე ასონიშნის ბაზისური რიცხვის გამოყენებით) მიიღება „პითაგორეს“ მეგობრული რიცხვი 220. შემდეგ თუ ორ „რქას“ დაგაწყვილებთ, ერთ შემთხვევაში (ხარის რქა) მივიღებთ 276-ს, ხოლო მეორე შემთხვევაში (ვერძის რქა) – 284-ს.

ს ა რ ჩ ე ვ ი

„კ ი რ ი ბ ი შ ი“ გვ. 1

პ რ ო ლ ო გ ი გვ. 2

თავი 1. „ა მ ო უ ც ნ ო ბ ი ი ს ტ ო რ ი ა“ გვ. 7

§ 1. კირიბიშით მონიშნული აღმოსავლეთი გვ. 7

1. თ. ჩხენკელი, „ცისკარი“, № 8, 1985 წ. (136–158), გვ. 137.
2. ს. ყაუხჩიშვილის რედაქციით, „ქართლის ცხოვრება“, 1942 წ., ტ. I, გვ. 22.
3. ივ. ჯავახიშვილი, „ქართული ერის ისტორია“, ტ. VII, გვ. 41.
4. ივ. ჯავახიშვილი, „ქართველი ერის ისტორია“, ტ. VIII, გვ. 379.
5. ო. ქერივიშვილი, „სვეტიცხოვლის მისტერია“, თბ. 2000 წ. (429 გვ.), გვ. 108.
6. ჯ. ჩეღვიკი, „მიკენური სამყარო“, თბ. 1989 წ., გვ. 10-11.
7. იხილეთ შენიშვნა 6, გვ. 42.
8. იხ. შენ. 6, გვ. 44.
9. იხ. შენ. 6, გვ. 32.
10. „მითოლოგიური ლექსიკონი“, თბ. განათლება, 1972 წ., გვ. 19.
11. იხ. შენ. 10, გვ. 20.
12. ე. ქურდაძე, „ოქროს საწმისი“, „სანი“, 2004 წ., გვ. 131.
13. ზ. გამსახურდია, „წერილები – ესსეები, თბ. 1991 წ., გვ. 74.
14. იხ. შენ. 10, გვ. 55.
15. იხ. შენ. 5, გვ. 17.
16. იხ. შენ. 10, გვ. 169.
17. იხ. შენ. 10, გვ. 309.
18. ა. თვარაძე, „საქართველოს სიძველენი“, თბ. 2002 წ., 2.
19. იხ. შენ. 10, გვ. 262.
20. იხ. შენ. 13, გვ. 26-27.
21. რ. გორდეზიანი, „ილიადა“, 1970 წ., გვ. 194.
22. იხ. შენ. 13, გვ. 27, 32.
23. იხ. შენ. 13, გვ. 33.
24. იხ. შენ. 13, გვ. 17.

§ 2. მითში დაცხადებული წლები გვ. 15

25. ვახუშტი ბაგრატიონი, „ქართლის ცხოვრება“, თბ., „საბჭ. საქ.“, 1973 წ., გვ. 3-5.
26. იხ. შენ. 25, გვ. 019.
27. პავლე ინგოროყვა, „თხზულებათა კრებული“, ტომი IV“, თბ., „საბჭ. საქ.“, 1978, გვ. 90.
28. ივ. ჯავახიშვილი, „ქართველი ერის ისტორია“, ტ. I [წიგნი I, მეხუთე გამოცემა], თბ., 1960 წ., გვ. 22
29. ვ. გოილაძე, „ქართული სახელმწიფოებრიობის სათავეებთან“, „მნათობი“, № 11, 1984 წ., გვ. 160-161 (153-161 გვ.)
30. იხ. შენ. 29, გვ. 154.
31. მ. ლორთქიფანიძე, „რა არის ქართლის ცხოვრება“, 1989 წ., გვ. 43-44.
32. იხ. შენ. 1, გვ. 139.
33. იხ. შენ. 1, გვ. 140.
34. იხ. შენ. 1, გვ. 146.

35. ბ. კილანავა, „ეროვნული დამწერლობის სათავეებთან“, „ცისკარი“, № 1, 1984 წ. გვ. 123-124.
36. იხ. შენ. 13, გვ. 27.

§ 3. წმინდა ნინო გვ. 19

37. იხ. შენ. 5, გვ. 112
38. იხ. შენ. 5, გვ. 117.
39. იხ. შენ. 5, გვ. 127.
40. იხ. შენ. 5, გვ. 121.
41. შ. ამირანაშვილი, „История грузинского искусства“, изд. „Искусство“, М. 1963 г., стр. 49.
42. იხ. შენ. 27, გვ. 531.
43. იხ. შენ. 27, გვ. 514-5.
44. იხ. შენ. 29, გვ. 156-7.
45. იხ. შენ. 27, გვ. 529.
46. ნოდარ ცერცვაძე, გურამ კანდელაკი, „ქორონიკონი: მისი ადგილი და როლი ქრისტიანულ წელთაღრიცხვებს შორის“, ნაწ. I, „მნათობი“, №3, 1990 წ., (132-146) გვ. 144.
47. იხ. შენ. 27, გვ. 516-7.

§ 4. დაფარული წლები გვ. 25

48. იხ. შენ. 5, გვ. 126-7.
49. იხ. შენ. 5, გვ. 141.
50. იხ. შენ. 5, გვ. 123.
51. იხ. შენ. 5, გვ. 141-2.
52. კ. კეკელიძე, „ძველი ქართული ლიტერატურის ისტორია“, ტ. I, 1980 წ., გვ. 525-6.
53. იხ. შენ. 52, გვ. 512.
54. იხ. შენ. 5, გვ. 150-1
55. იხ. შენ. 1, გვ. 140
56. იხ. შენ. 52, გვ. 313
57. იხ. შენ. 52, გვ. 312
58. იხ. შენ. 52, გვ. 157
59. იხ. შენ. 52, გვ. 531
60. იხ. შენ. 5, გვ. 173
61. იხ. შენ. 5, გვ. 159
62. იხ. შენ. 52, გვ. 166
63. იხ. შენ. 46, გვ. 141
64. მუჟუფ ან. ჯაფარიძე, „ქართველთა წინაპრების ბიბლიური ისტორია ადამიდან იესომდე“, თბ., „საქართველო“, 1994 წ., გვ. 99
65. იხ. შენ. 5, გვ. 160
66. „ქართლის ცხოვრება“ („ძველი ქართლის ცხოვრება“), თბ., „ნიკე“, 1996 წ., გვ. 248
67. იხ. შენ. 52, გვ. 51-2
68. იხ. შენ. 5, გვ. 161
69. იხ. შენ. 66, გვ. 101
70. იხ. შენ. 66, გვ. 109
71. იხ. შენ. 66, გვ. 110
72. იხ. შენ. 66, გვ. 250
73. იხ. შენ. 66, გვ. 362

§ 5. დასაბამითგანი გვ. 43

74. იხ. შენ. 5, გვ. 169
 75. იხ. შენ. 5, გვ. 164
 76. ო. ქერივიშვილი. „ადამიანით გაზომილი სამყარო“, თბ., 2001 წ., გვ. 13
 77. ვ. გოილაძე, „წმინდა ნინოს ქართლში შემოსვლისა და ქართლის მოქცევის დათარიღებისათვის“, „მნათობი“, № 12, 1986 წ. (149-162), გვ. 153

§ 6. „ქებად და დიდებად ქართილისა ენისაჲ“ გვ. 46

78. თ. ჩხენკელი, „ლაზარე გამოვედ გარე“, „მშვენიერი მძლევარი“, თბ. 1989 წ., გვ. 270
 79. იხ. შენ. 13, გვ. 23
 80. იხ. შენ. 13, გვ. 35
 81. იხ. შენ. 13, 19-20
 82. „ბიბლია“, საპატრიარქოს გამოცემა, 1989 წ., გვ. 602
 83. „ძველი აღმოსავლეთის ხალხთა ისტორია“, თბ., „მეცნიერება“, (მეორე გადამუშავებული გამოცემა), 1988 წ., გვ. 140
 84. იხ. შენ 6, გვ. 81
 85. ნ. კანდელაკი, გ. ცერცვაძე, წერილი II, „მნათობი“, №10, 1990 წ., გვ. 147
 86. აკაკი ბაქრაძე, „ქებაი და დიდებაი...“, „ცისკარი“, № 6, 1971 წ., გვ. 141-147
 87. რამაზ პატარიძე, „ქართული ასომთავრული“, თბ., 1980 წ., გვ. 305-6
 88. იხ. შენ. 64, გვ. 93
 89. ნ. ცერცვაძე, გ. კანდელაკი, „კალენდარულ-ქრონოლოგიური მანვენებელი „94 წელი“ და ქართული წელთაღრიცხვა“, „მნათობი“, №2, 1987 წ., გვ. 155, 157
 90. გურამ ნარსიძე, „უძველესი ქართული თხზულება“, „მნათობი“, № 9, 1985, გვ. 154 (151-167)
 91. იხ. შენ. 89, გვ. 148-159
 92. ედიშერ ჭელიძე, „გნოსტიკური ხასიათის ძეგლი“, № 12, 1983 წ., გვ. 134
 93. იხ. შენ. 76, გვ. 15
 94. გ. ნარსიძე, „94 წელი უმეტეს...“ „განთიადი“, № 6, 1984 წ., გვ. 170-171
 95. იხ. შენ. 13, გვ. 6
 96. იხ. შენ. 13, გვ. 12
 97. ზურაბ კიკნაძე, „შუმერული მითოლოგია“, „მეცნიერება“, 1976 წ., გვ. 102
 98. იხ. შენ. 97, გვ. 115-6
 99. იხ. შენ. 6, გვ. 10
 100. იხ. შენ. 6, გვ. 11

§ 7. დასკვნის მაგიერ – „გასართობად“ გვ. 61

101. იხ. შენ. 97, გვ. 110-120

თავი 2. „აი ია“ გვ. 63

§ 1. ასომთავრული ანბანი „დავათის ქვასვეტზე“ გვ. 62

102. რამინ რამიშვილი, „არქეოლოგიური კვლევა-ძიება არაგვის ხეობაში“, მნათობი, №8, 1984 წ., გვ. 129-149
 103. იხ. შენ. 102, გვ. 143
 104. იხ. შენ. 46, გვ. 138
 105. ნ. კანდელაკი, გ. ცერცვაძე, „ფუნდამენტური პერიოდული დამოკიდებულებები და კალენდარული სისტემები ქართულ ასომთავრულ ანბანში“, მნათობი, 9-10, 1992 წ.,

გვ. 157-168

106. იხ. შენ. 27, გვ. 249
 107. იხ. შენ. 86, გვ. 146
 108. ლევან ათანელაშვილი, „ძველი ქართული საიდუმლო დამწერლობა“, თბ., 1982 წ., გვ. 56
 109. იხ. შენ. 108, გვ. 12-14
 110. ა. ბაქრაძე, „მითოლოგიური ენგარდი“, თბ., 2000 წ., გვ. 194
 111. ა. ვოიცეხოვსკი, გაზეთი „იზვესტია“, 1982 წ., № 122, 2 მაისი, გვ. 6, (რუსულ ენაზე)
 112. ჯუნი ჯუმბერ კაკულია, „საქართველოს ისტორიის ახალი აღქმა“, 1996, ტ. I, გვ. 95-96
 113. შოთა ძიძიგური, „სიტყვის ცხოვრება“. თბ., მერანი, 1988 წ., გვ. 112
 114. იხ. შენ. 97, გვ. 78
 115. ბეჟან (ბესიკ) ხურცილავა, „ქართული ასომთავრული ანბანის შექმნის ეპოქის გარემოებისა და ავტორთა ვინაობის საკითხებისათვის“, თბ., 2002 წ., გვ. 33

§ 2. ფაქსიმილე ანუ ხელმოწერა გვ. 75

116. იხ. შენ. 86, გვ. 144
 117. იხ. შენ. 13, გვ. 9
 118. იხ. შენ. 13, გვ. 13, 14, 36
 119. იხ. შენ. 94, გვ. 172-3
 120. იხ. შენ. 94, გვ. 169
 121. ტარიელ ფუტყარაძე, ლილი ხევსურიანი, „ქებად და დიდებად ქართულისა ენისაჲ“, 2000 წ. გვ. 18-19, 19, 42, 43, 50, საქართველოს პარლამენტის ეროვნული ბიბლიოთეკა
 122. ლევან მუსხელიშვილი, „მცხეთის სვეტი-ცხოვლის ტაძრის უძველესი წარწერები და მათი დამოკიდებულება მეღქიხედეკ კათალიკოზის ანდერძთან“, „ქართული ხელოვნება“, № 1, (133-142 გვ.), 1942 წ., გვ. 139

თავი 3. „ჩოჩორი, ვირი და გზა გაცხადებისაკენ“ გვ. 87

§ 1. მოგიპარონ ქორონიკონი გვ. 87

123. იხ. შენ. 89, გვ. 153-4
 124. იხ. შენ. 46, გვ. 139
 125. იხ. შენ. 87, დასახელებული ნაშრომი
 126. იხ. შენ. 46, გვ. 144
 127. იხ. შენ. 46, გვ. 145
 128. იხ. შენ. 86, გვ. 146
 129. იხ. შენ. 86, გვ. 147-8
 130. იხ. შენ. 90, გვ. 166
 131. იხ. შენ. 13, გვ. 37
 132. აკაკი გასვიანი, „ქართულ ანბანში დმერთის რიცხვი და სამეაროს კანონებია ჩადებული“, ჟურნალი „სარკე“, 24-30 აპრილი, 2002 წ., გვ. 34-5

§ 2. „მოქცევაჲ რჯულზე, თუ ქორონიკონის მოქცევაჲ“ გვ. 98

133. იხ. შენ. 28, გვ. 186
 134. იხ. შენ. 52, გვ. 497
 135. იხ. შენ. 28, გვ. 306

- 136. იხ. შენ. 28, გვ. 307
- 137. იხ. შენ. 28, გვ. 283
- 138. იხ. შენ. 28, გვ. 304
- 139. იხ. შენ. 5, გვ. 313
- 140. იხ. შენ. 5, გვ. 304
- 141. იხ. შენ. 5, გვ. 316
- 142. იხ. შენ. 64, გვ. 118
- 143. იხ. შენ. 28, გვ. 323

თავი 4. „ანჯანური ანბანი“ გვ. 103

§ 1. ანჯანური კრიპტოგრამა გვ. 103

- 144. იხ. შენ. 108, გვ. 5, 12-14, 59
- 145. იხ. შენ. 87, გვ. 497
- 146. იხ. შენ. 86, გვ. 142
- 147. იხ. შენ. 94, გვ. 173
- 148. იხ. შენ. 86, გვ. 146
- 149. თამაზ გამყრელიძე, „წერის ანბანური სისტემა და ძველი ქართული დამწერლობა“, თბ., 1989 წ., (352 გვ.) გვ. 89
- 150. იხ. შენ. 115, გვ. 60
- 151. იხ. შენ. 46, გვ. 136

§ 2. გრი–ორმუხდი ანუ „გრიე“ გვ. 110

- 152. გრიგილ ორბელიანი, „პასუხი შვილთა“, „ქართული ლიტერატურა“, 10-ე კლასის სახელმძღვანელო, ნაწილი პირველი, შედგ. ლავდია დევდარიანი, „აისი“ 2004 წ., გვ. 25
- 153. იხ. შენ. 46, გვ. 148
- 154. იხ. შენ. 115, გვ. 118
- 155. იხ. შენ. 115, გვ. 119
- 156. მანანა სანაძე, „ქართლის ცხოვრება“ და საქართველოს ისტორიის უძველესი პერიოდი (ქართლოსიდან მირიანამდე), თბ., 2001 წ., გვ. 88
- 157. იხ. შენ. 156, გვ. 80
- 158. იხ. შენ. 113, გვ. 112
- 159. იხ. შენ. 28, გვ. 420
- 160. იხ. შენ. 28, გვ. 423
- 161. იხ. შენ. 113, გვ. 160
- 162. იხ. შენ. 113, გვ. 162
- 163. იხ. შენ. 28, გვ. 416-7
- 164. იხ. შენ. 149, გვ. 129
- 165. იხ. შენ. 149, გვ. 156
- 166. იხ. შენ. 149, გვ. 182
- 167. იხ. შენ. 149, გვ. 125
- 168. იხ. შენ. 113, გვ. 121
- 169. იხ. შენ. 113, გვ. 124
- 170. ჰეროდოტე, ტ. II, ბერძნ-დან თარგმნა თინათინ ყაუხჩიშვილმა, 1976 წ., გვ. 438
- 171. იხ. შენ. 149, გვ. 85-7
- 172. იხ. შენ. 113, გვ. 109-110
- 173. И. Е. Гелб, „Основы изучения письма“, М., 1982 г., (1952 წ. ინგლ. ენაზე), стр. 173

174. იხ. შენ. 28, გვ. 319
 175. იხ. შენ. 21, გვ. 194
 176. იხ. შენ. 1, გვ. 152
 177. იხ. შენ. 28, გვ. 416
 178. იხ. შენ. 28, გვ. 420, 431
 179. ნიკო ბერძენიშვილი, „საქართველოს ისტორიის ნარკვევები“, II გამოცემა, თბ., 1990 წ., გვ. 641
 180. მისაკო წერეთელი, „ერი და კაცობრიობა“, თბ., 1990 წ., გვ. 246
 181. იხ. შენ. 28, გვ. 414
 182. იხ. შენ. 179, გვ. 238
 183. იხ. შენ. 180, გვ. 229
 184. რისმაგ გორდუზიანი, „არგონავტები“, თბ., „ლოგოსი“, 1999 წ., გვ. 95
 185. იხ. შენ. 112, გვ. 24
 186. იხ. შენ. 28, გვ. 431
 187. იხ. შენ. 180, გვ. 229
 188. იხ. შენ. 28, გვ. 404
 189. იხ. შენ. 64, გვ. 92
 190. იხ. შენ. 179, გვ. 277

§ 3. „აბაკურა“ გვ. 120

191. შალვა ნუცუბიძე, „კრიტიკული ნარკვევები“, თბ., 1966, გვ. 115-6
 192. იხ. შენ. 115, გვ. 134
 193. მარინა ჩხარტიშვილი, „ისტორიული პორტრეტები“, თბ., 1992, გვ. 23-4
 194. იხ. შენ. 180, გვ. 306
 195. იხ. შენ. 27, გვ. 404-6
 196. იხ. შენ. 52, გვ. 190
 197. იხ. შენ. 52, გვ. 191
 198. იხ. შენ. 52, გვ. 190-2
 199. იხ. შენ. 27, გვ. 405
 200. იხ. შენ. 27, გვ. 448-9
 201. იხ. შენ. 27, გვ. 524
 202. იხ. შენ. 27, გვ. 468
 203. იხ. შენ. 52, გვ. 169
 204. იხ. შენ. 27, გვ. 463
 205. იხ. შენ. 52, გვ. 536.

თავი 5. „თხ(ჰ)ოთის მიმართულების სამი ვარსკვლავი“ გვ. 129

§ 1. ჩიჭილთა ქვივილი და ასომთავრული გვ. 129

206. იხ. შენ. 66, გვ. 118
 207. „მოქცევაჲ ქართლისაჲ“, შატბერდის კრებული, 1979 წ., გვ. 348
 208. იხ. შენ. 97, გვ. 93-8
 209. მიხეილ ჩიქოვანი, „ბერძნული და ქართული მითოლოგიის საკითხები“, 1971 წ., გვ. 179
 210. Роберт Бьювель, Эдриан Джилберт, „Секреты пирамид“, М. „Вече“, 2001 г. стр. 275
 211. იხ. შენ. 210, გვ. 164
 212. იხ. შენ. 209, გვ. 182
 213. იხ. შენ. 5, გვ. 359

- 214. იხ. შენ. 28, გვ. 133
- 215. იხ. შენ. 210, გვ. 104
- 216. იხ. შენ. 210, გვ. 104-5
- 217. იხ. შენ. 210, გვ. 143
- 218. იხ. შენ. 210, გვ. 205
- 219. იხ. შენ. 210 გვ. 105
- 220. იხ. შენ. 210 გვ. 201, 203
- 221. იხ. შენ. 5, გვ. 379
- 222. იხ. შენ. 66, გვ. 120
- 223. იხ. შენ. 5, გვ. 356
- 224. იხ. შენ. 66, გვ. 112
- 225. იხ. შენ. 66, გვ. 114
- 226. იხ. შენ. 52, გვ. 181

§ 2. „ჩხულოთა ქვილის მოზრდილი ექო, ანუ სრულწლოვანი ჯმისცემა“
(„სვეტიცხოველი, ანუ უხილავი სფინქსი“) გვ. 138

- 227. ტატიანა მასენკო, „მცხეთის სფინქსი“, „ნაუკა ი რელიგია“, 1998 წ., № 6
გვ. 46-47, № 8 გვ. 54-55, № 11 გვ. 28-29, (რუსულ ენაზე)
- 228. იხ. შენ. 76, გვ. 74
- 229. იხ. შენ. 5, გვ. 192-267
- 230. იხ. შენ. 122, გვ. 136
- 231. ვერა ბარდაველიძე, „ქართული ხალხური ორნამენტი“, I, ხევსურეთი, თბ.,
1939 წ., გვ. 79
- 232. „Brock Haus, Kunst und Kultur die bibliotek~, Bd. I Von der Hohlenkunst zur Pyramide:
Vorreit und Altertum/ [Autoren Jan Assmann... Red Leitung: Rudolf Ohling...], - 1997.
გვ. 321

§ 3. „ბეთლემის ვარსკვლავი“ სვეტიცხოვლის სქემაში გვ. 152

თავი 6. „იყო და არა იყო რა“ გვ. 161

§ 1. „წინარეკრისტიანული კალენდარი“ გვ. 161

- 233. იხ. შენ. 28, გვ. 117
- 234. იხ. შენ. 28, გვ. 120
- 235. იხ. შენ. 28, გვ. 121
- 236. იხ. შენ. 28, გვ. 122
- 237. იხ. შენ. 28, გვ. 122-3
- 238. იხ. შენ. 28, გვ. 123-147
- 239. იხ. შენ. 28, გვ. 118
- 240. იხ. შენ. 28, გვ. 129-130
- 241. იხ. შენ 97, გვ. 92
- 242. იხ. შენ. 28, გვ. 130
- 243. იხ. შენ. 28, გვ. 133
- 244. იხ. შენ. 28, გვ. 137
- 245. იხ. შენ. 28, გვ. 138-9
- 246. იხ. შენ. 28, გვ. 124
- 247. იხ. შენ. 28, გვ. 196
- 248. იხ. შენ. 28, გვ. 142

249. იხ. შენ. 28, გვ. 143
 250. იხ. შენ. 28, გვ. 144
 251. დიმიტრი სააკაძე, „ჩვენი საუნჯე“, 1960 წ., ტ. 5, გვ. 226
 252. იხ. შენ. 28, გვ. 144-145
 253. იხ. შენ. 28, გვ. 146-7 (სქოლიო)
 254. იხ. შენ. 210, გვ. 17
 255. იხ. შენ. 83, გვ. 148
 256. იხ. შენ. 83, გვ. 155
 257. ანა კალანდაძე, „ძველი ეგვიპტე“, 2001 წ., გვ. 30
 258. იხ. შენ. 184, გვ. 101
 259. იხ. შენ. 184, გვ. 49
 260. იხ. შენ. 28, გვ. 440
 261. იხ. შენ. 184, გვ. 108

თავი 7. „ეგვიპტური მითოლოგია“ გვ. 176

§ 1. „პირველქმნილი წყლის ქალის „ნუნი“ („ნ“- „ნ“)
 – სპერის ზღვის მიწაზე“ გვ. 176

262. იხ. შენ. 257, გვ. 18
 263. იხ. შენ. 257, გვ. 6
 264. იხ. შენ. 209, გვ. 25-6
 265. იხ. შენ. 97, გვ. 111
 266. იხ. შენ. 257, გვ. 7

§ 2. „ სოთისის ციკლი “ გვ. 181

267. იხ. შენ. 209, გვ. 179
 268. saunge.ge, „ქართული ხალხური ეპოსი“, ნაწ. III-ზ.კიკნაზე, 3. ეთერი- არწივის გაზრდილი. გვ. 14
 269. იხ. შენ. 209, გვ. 16
 270. იხ. შენ. 257, გვ. 49
 271. იხ. შენ. 152, გვ. 20
 272. იხ. შენ. 83, გვ. 31-3
 273. იხ. შენ. 83, გვ. 37
 274. იხ. შენ. 257, გვ. 44
 275. შალვა საბაშვილი, „ასტრონომია და ცივილიზაცია“, 2003 წ., გვ. 126-134
 276. ნ. კანდელაკი, გ. ცერცვაძე, „ქართული დამწერლობის შექმნის თარიღისათვის“, „მნათობი“, 1993 წ., № 5-6, (180-191), გვ. 184
 277. იხ. შენ. 87, გვ. 411, 463, 497, 511-515
 278. იხ. შენ. 83, გვ. 176-7
 279. იხ. შენ. 83, გვ. 257
 280. იხ. შენ. 83, გვ. 153
 281. იხ. შენ. 83, გვ. 147

§ 3. პირამიდებით მონიშნული დრო,
 გზა პირამიდებისაკენ გვ. 192

282. იხ. შენ. 5, გვ. 262
 283. იხ. შენ. 97, გვ. 97

384. იხ. შენ. 97, გვ. 121-2
 285. იხ. შენ. 209, გვ. 69-73
 286. იხ. შენ. 209, გვ. 72
 287. იხ. შენ. 209, გვ. 23
 288. აკაკი ბაქრაძე, „სკოლას“, 2004 წ., (343), გვ. 329

§ 4. ჰუფუს ინტერესები, თუ ეგვიპტოლოგების გაუვალობა გვ. 203

289. იხ. შენ. 12, გვ. 105

§ 5. „ორიოდე სიტყვა ეგვიპტოლოგებისთვის“
 პირველი სიტყვა: „ჰელიოპოლისი – მზის ქალაქი, თუ
 ჰორის დედის ქალაქი?“ გვ. 213

290. იხ. შენ. 210, გვ. 143
 291. იხ. შენ. 97, გვ. 214

§ 6. „სისა ტურა“ გვ. 217

292. ა. ბაქრაძე, „მითოლოგიური ენგარდი“, „ნეკერი“, 2000 წ., (210), გვ. 135
 293. იხ. შენ. 292, გვ. 134

თავი 8 ქართველური ზეპირი თვლის სისტემა გვ. 222

§ 1. ასონიშანი „სან“-ი“ რიგითი სათვალავით 20 გვ. 222

294. იხ. შენ. 97, გვ. 88
 295. ზურაბ ქაფიანიძე, „კაცობრიობის პირველი ანბანი“, თამაზ მიბზუანი, „მეოცე საუკუნის უდიდესი აღმოჩენა“, თბ., 1997 წ., გვ. 94
 296. იხ. შენ. 292, გვ. 93

§ 2. „ჩვეულება რჯულზე უმტკიცესია“ გვ. 227
 (ქართული ანდაზა)

297. იხ. შენ. 83, გვ. 35
 298. „ასავალ დასავალი“, 2005 წ., 1-7 აგვისტო, № 31 (570), გვ. 3
 299. იხ. შენ. 97, გვ. 219
 300. იხ. შენ. 97, გვ. 200
 301. იხ. შენ. 97, გვ. 193
 302. იხ. შენ. 97, გვ. 217

§ 3. „ახდენილი, თუ მიზანმიმართული
 წინასწარმეტყველება?“ გვ. 230

303. იხ. შენ. 5, გვ. 380
 304. იხ. შენ. 5, გვ. 382

§ 4. „ქართველებო კვირბი“ გვ. 231

305. იხ. შენ. 152, გვ. 37

306. ჯ. ჯ. კაკულია, „საქ. ახალი აღქმა“, ტ. II, გვ. 59-60
 307. იხ. შენ. 35, გვ. 131, 121-131
 308. იხ. შენ. 184, გვ. 58
 309. იხ. შენ. 112, გვ. 245-247
 310. რევაზ სირაძე, „სახისმეტყველება“, თბ., „ნაკადული“, 1982 წ., გვ. 23
 311. ლერი ალიმონაკი, ლაო ძი, „ლაო დე ძინი“, 1990 წ., II გამოცემა, გვ. 27
 312. იხ. შენ. 76, გვ. 23

§ 5. „დედოფლის საკნის განძი“ გვ. 236

313. იხ. შენ. 210, გვ. 39, 100
 314. იხ. შენ. 210, გვ. 181
 315. იხ. შენ. 210, გვ. 51
 316. იხ. შენ. 210, გვ. 279
 317. იხ. შენ. 210, გვ. 248-9
 318. იხ. შენ. 210, გვ. 237-8
 319. იხ. შენ. 210, გვ. 242
 320. იხ. შენ. 210, გვ. 242-4
 321. იხ. შენ. 210, გვ. 241
 322. იხ. შენ. 210, გვ. 247
 323. იხ. შენ. 210, გვ. 261
 324. ბ. ბ. პიოტროვსკი, „ვადი ალაკი“, 1983 წ., გვ. 112-3 (რუსულ ენაზე)
 325. ნიკიფორე ირბახი, „პირველი ქართული ნაბეჭდი გამოცემები“, 1983 წ., (624 გვ.)
 გვ. 484
 326. იხ. შენ. 324, გვ. 54, 104
 327. ჯ. ჯ. კაკულია, „საქ. ისტორიის ახალი აღქმა“, ტ. IV, 2003 წ., (184 გვ.), გვ. 35
 328. იხ. შენ. 324, გვ. 48, ნახ. 38
 329. იხ. შენ. 324, გვ. 41
 330. იხ. შენ. 13, გვ. 17
 331. ბეჟან კილანავა, „ეროვნული დამწერლობის სათავეებთან“, ცისკარი, №1, 1984 წ.,
 გვ. 132
 332. სერგი მაკალათია, „სამეგრელოს ისტორია და ეთნოგრაფია“, 1941 წ., გვ. 198,
 ნახ. 69
 333. იხ. შენ. 113, გვ. 103
 334. იხ. შენ. 325, გვ. 483
 335. იხ. შენ. 97, გვ. 131-139
 336. იხ. შენ. 41, გვ. 78, ტაბ. 18
 337. იხ. შენ. 41, გვ. 454 ტაბ. 7

§ 6. ორიოდე სიტყვა ქართული სინამდვილიდან გვ. 247

338. ლევან ჭილაშვილი, „ნეკრესის უძველესი ქართული წარწერები და ქართული
 დამწერლობის ისტორიის საკითხები“, [მაკეტი-„ნეკერი“,
 დაიბეჭდა შ. პ. ს. „სეზანი“] (135 გვ.), გვ. 77
 339. იხ. შენ. 13, გვ. 20-1

§ 7. „ღმერთების პირის გახსნა
 და ფარაონების ყურის მიშვერა“ გვ. 249

340. იხ. შენ. 257, გვ. 27

341. იხ. შენ. 324, გვ. 30
 342. იხ. შენ. 324, გვ. 174, ვახ. 161
 343. იხ. შენ. 97, გვ. 223-4

თავი 9 „ეგვიპტური არტეფაქტები“ გვ. 254

§ 1. „სენ მუტის სტელა“ გვ. 254

344. იხ. შენ. 257, გვ. 36
 345. იხ. შენ. 232, გვ. 605-6
 346. იხ. შენ. 327, 31-2
 347. იხ. შენ. 306, გვ. 72
 348. იხ. შენ. 113, გვ. 175
 349. იხ. შენ. 306, გვ. 111
 350. იხ. შენ. 257, გვ. 8, 35
 351. იხ. შენ. 210, გვ. 212
 352. იხ. შენ. 28, გვ. 413-4
 353. იხ. შენ. 28, გვ. 404
 354. იხ. შენ. 112, გვ. 123
 355. იხ. შენ. 210, გვ. 85
 356. იხ. შენ. 89, გვ. 148-159
 357. იხ. შენ. 46, გვ. 142

§ 2. „თოთის საწერი ფირფიტა“ გვ. 266

358. იხ. შენ. 5, გვ. 292

§ 3. გასართობი „მარტივთათვის“ გვ. 274

359. იხ. შენ. 1, გვ. 144
 360. იხ. შენ. 1, გვ. 139
 361. იხ. შენ. 1, გვ. 141
 362. იხ. შენ. 1, გვ. 142
 363. იხ. შენ. 76, გვ. 30
 364. იხ. შენ. 1, გვ. 140
 365. იხ. შენ. 1, გვ. 153
 366. ელენე მაჭავარიანი, „პალეოგრაფიული ძიებანი“, II, 1969 წ., № 2 გვ. 80, სურ. 13

§ 4. „დენდერის ზოდიაქო“ გვ. 282

367. იხ. შენ. 113, გვ. 119

თავი 10 „ნეკრესის ფიასკო“ გვ. 291

§ 1. ნეკრესის „ასომთავრული“ ანუ სამხრითული აზროვნების ფიასკო რუსეთუმეთათვის გვ. 291

368. იხ. შენ. 338, გვ. 119
 369. იხ. შენ. 113, გვ. 162
 370. ილია ტაბაღუა, „საქართველო ევროპის არქივებსა და წიგნსაცავებში II“.

თბილისი 1986 წ. გვ. 51

371. იხ. შენ. 52, გვ. 50-1

372. ე. მაჭავარიანი, „მწიგნობრობა ქართული“, 1989 წ., გვ. 3

373. ე. მაჭავარიანი, „XI-სს სიონის ატენის ფრესკაზე“, 1982 წ., გვ. 16

374. თეიმურაზ ბარნაველი, „ატენის სიონის წარწერები“. თბ., 1957 წ., გვ. 55

§ 2. „კირიბიშები (მზის ნიშანი) მხედრულში”

კირიბიშით წაკითხული ანბანი გვ. 301

375. იხ. შენ. 52, გვ. 614

376. იხ. შენ. 12, გვ. 22

377. იხ. შენ. 149, გვ. 132

378. იხ. შენ. 149, გვ. 89

379. იხ. შენ. 173, გვ. 151

380. იხ. შენ. 113, გვ. 123-4

381. იხ. შენ. 5, გვ. 292-3

382. იხ. შენ. 12, გვ. 65-6

383. იხ. შენ. 12, გვ. 9

თავი 11 „ანბანის „გრაფიკა“ ქმნის ერს“ გვ. 316

§ 1. ასონიშნების გრაფიკული განლაგების

(თანმიმდევრობის) საფუძველი გვ. 316

384. იხ. შენ. 12, გვ. 57

§ 2. „ნამდვილი ასომთავრული,

ანუ ვარსკვლავური დამწერლობა” გვ. 318

385. იხ. შენ. 149, გვ. 159

386. იხ. შენ. 149, გვ. 161-2

387. იხ. შენ. 122, გვ. 138-139 სურ. 23, 24.

388. იხ. შენ. 338, გვ. 77

389. იხ. შენ. 149, გვ. 163

390. იხ. შენ. 173, გვ. 151-3, ნახ. 79-82

391. იხ. შენ. 338, გვ. 26, სურ. 21

§ 3. „გამეორება ცოდნის დედაა” გვ. 337

392. ნ. კანდელაკი. გ. ცერცვაძე, „37 ასონიშანი ქართული ასომთავრული ანბანი და ქრისტიანული ქრონოლოგიის მთავარი საყრდენი თარიღები“, მნათობი, № 1-2, 1993 წ., გვ. 156-7

393. იხ. შენ. 46, გვ. 146

394. იხ. შენ. 392, გვ. 156

§ 4. მხედრული დამწერლობა გვ. 338

395. იხ. შენ. 97, გვ. 109

396. „ქართული საბჭოთა ენციკლოპედია“, ტ I, გვ. 466.

397. იხ. შენ. 13, გვ. 38
 398. იხ. შენ. 12, გვ. 103-4
 399. იხ. შენ. 102, გვ. 148-9

§ 5. დასკვნის მაგიერ გვ. 345

400. იხ. შენ. 257, გვ. 12
 401. იხ. შენ. 257, გვ. 46
 402. იხ. შენ. 184, გვ. 24-5
 403. იხ. შენ. 12, გვ. 133
 404. იხ. შენ. 27, გვ. 251-2
 405. იხ. შენ. 12, გვ. 89
 406. გ. ყიფიანი, ნ. ამაშუკელი, „კოლხური და ფრიგიული სახლები“, თბ., 1995 წ., გვ. 24
 407. გ. ყიფიანი, „მესხური საცხოვრისი“, თბ., 2002 წ., გვ. 44
 408. იხ. შენ. 10, გვ. 283-4
 409. იხ. შენ. 97, გვ. 77
 410. იხ. შენ. 97, გვ. 119-20
 411. იხ. შენ. 12, გვ. 115
 412. Мануэль Галич, `История доколумбовых цивилизаций` М., Мысль, 1990 г. (408) (1979 w. ესპ. ენაზე), стр. 238
 413. იხ. შენ. 412, გვ. 233.

ეპილოგი გვ. 362

სარჩევანი გვ. 365