

საქართველოს სსრ მეცნიერებათა აკადემია

ივ. ჯავახიშვილის სახ. ისტორიის, არქეოლოგიისა და ეთნოგრაფიის ინსტიტუტი

3. ბერღაველიძე

აღმოსავლეთ საქართველოს მთიანეთის ტრადიციული საგომბადოებრივ-საკულტო ქებლები

ტ. მ. მ. ი.

ფ. შ. ა. ვ. ი.



გამომცემლობა „მეცნიერება“

თბილისი

1974

პროფ. ვერა ბარდაველიძის ნაშრომი „აღმოსავლეთ საქართველოს მთიანეთის ტრადიციული საზოგადოებრივ-საკულტო ძეგლები“ გამოვა სამ ტომად. პირველი ტომი წარმოადგენს იმ საზოგადოებრივ-საკულტო ძეგლების მეცნიერულ პუბლიკაციას, რომლებიც მიკვლეული და ფიქსირებულია ხანგრძლივი საექსპედიციო მუშაობის შედეგად ფშავში. ამ ძეგლებს, როგორც საისტორიო პირველწყაროს, დიდი მნიშვნელობა ენიჭება.

ძეგლების გამოქვეყნებას ახლავს, გარდა ადგილზე შეკრებილი დიდძალი სატექსტო მასალისა, არქიტექტურული ანაზომები, ტოპოგრაფიული გეგმები და ფოტოგადაღებები. ტომში აგრეთვე მოცემულია ძეგლთა პირველადი შესწავლის წინასწარი შედეგები. პირველ ტომში გამოქვეყნებულ ძეგლთა შორის მთავარი ადგილი უჭირავს ფშავის ლაშარის, თამარ მეფისა და კვირიას სახატო კომპლექსებს. მეორე ტომში გამოქვეყნდება ხევსურეთის, თუშეთის, მთიულეთისა და ხევის საზოგადოებრივ-საკულტო ძეგლები, ხოლო მესამე ტომი ეძღვნება სამეცნიერო კვლევის შედეგებს.

შ ე ს ს ვ ა ლ ი

წლების მანძილზე ჩვენ მიერ წარმოებულმა საველე ეთნოგრაფიულმა მუშაობამ დაგვანახვა, რომ ხალხის ყოფაში შემონახულია მდიდარი და მრავალმხრივი მასალა, რომელიც წარმოადგენს ძვირფას ისტორიულ წყაროს ქართველი ხალხის კულტურის ისტორიის საკვანძო საკითხების გასარკვევად, რა თქმა უნდა, იმ შემთხვევაში თუ რომ ეს მასალა სათანადო მეთოდით იქნება შეგროვებული და კრიტიკული მიდგომით შესწავლილი.

ქართველი ეთნოგრაფები ვიკლევით საქართველოს მთასა და ბარს ერთმანეთისაგან მოუწყვეტლად, რადგან მათი ამგვარი შესწავლის საფუძველზე ხერხდება მთისა და ბარის კულტურისათვის საერთო და სპეციფიკურის დადგენა და იმის გარკვევა, თუ რა როლი შეასრულა და რა წვლილი მიუძღვის თითოეულ მათგანს საერთო ქართული კულტურის შექმნასა და განვითარებაში. ამ მხრივ ათის მნიშვნელობა მცირე არ არის თუ გავითვალისწინებთ მისი კულტურის ისტორიულ წარსულს, რომელსაც ავლენს როგორც არქეოლოგიური, ენობრივი და ისტორიული, ისე ეთნოგრაფიული კვლევა-ძიება.

რელიგიური გადმონაშთების შეგროვებაზე მუშაობა დაეწყო 1929 წელს. შემდეგ წლებში ამ საქმემ სტაციონარული და სისტემატური კვლევის ხასიათი მიიღო და ფართოდ გაიშალა ჯერ საქართველოს სახელმწიფო მუზეუმში, ხოლო შემდეგ ენის, ისტორიისა და მატერიალური კულტურის ინსტიტუტში, რომელსაც ამჟამად ეწოდება ივ. ჯავახიშვილის სახელობის ისტორიის, არქეოლოგიისა და ეთნოგრაფიის ინსტიტუტი. ამ ინსტიტუტის ეთნოგრაფიის განყოფილებამ შემოიკრიბა საქართველოს სხვადასხვა კუთხის მხარეთმცოდნეები, რომლებმაც საგანგებოდ შედგენილი პროგრამა-ინსტრუქციითა და ვრცელი კითხვარით¹ შეიარაღებულებმა საქართველოს სხვადასხვა კუთხეში შეკრიბეს მასალები. ამ მუშაობას ეწეოდნენ: არს. ონიანი, დარ. მარგიანი, ალ. დავითიანი, ალ. ოჩიაური, მელ. ბალიაური, მალ. გობეჯიშვილი, მიხ. ქიქოძე, შ. თვალჭრელიძე, ან. აფხაზავა და სხვ. ამავე პროგრამა-კითხვარით ველზე აგროვებდნენ მასალებს ხსენებული განყოფილებისა და შემდეგში ეთნოგრაფიის სექტორის საქართველოს ეთნოგრაფიის განყოფილების ახალგაზრდა მეცნიერი თანამშრომლები.

მუშაობის გაშლის პირველსავე საფეხურზე გამოიცა I ტომი ჩვენ მიერ ადგილზე შეგროვილი სევანური ხალხური დღეობების წლიური ციკლისა, რომელშიც ასახულია სევანეთის ყველა თემის და ზოგ შემთხვევაში ამა თუ იმ თე-

¹ ვ. ბ ა რ დ ა ე ლ ი ძ ე . პროგრამა-კითხვარი ქართული ხალხური სარწმუნოების შესახებ მასალის შესაგროვებლად, 1937 წ.

მის შიგნით რამდენიმე სოფლის მონაცემები². ამ გამოცემაზე ერთი წლით ადრე გამოქვეყნდა სხვა კრებული — ქართველ მთიელთა სასულიერო ტექსტები³. ორვე გამოცემის მასალა ფართოდ შევიდა სამეცნიერო ხმარებაში და მნიშვნელოვანი აღმოჩნდა სამეცნიერო კვლევა-ძიების თვალსაზრისით⁴.

ველზე მოპოვებული მასალის შესწავლის შედეგად გაირკვა, რომ ქართველი ხალხის სარწმუნოებაში ჭერ კიდევ შემონახული ყოფილა მაგიის, ტოტემიზმის, ანიმიტური მსოფლმხედველობისა და კულტის უხვი გადმონაშთები; ამასთანავე ნათელი გახდა, რომ მათი მნიშვნელოვანი ნაწილი იმ საყოველთაოდ ცნობილი პარალელური ინსტიტუტების დარია, რომელთა მნიშვნელოვანი ნაწილი თავისი წარმოშობით, როგორც ცნობილია ზოგადი რელიგიის ისტორიიდან, პირველყოფილთემური საზოგადოების ზედნაშენს განეკუთვნება. ამას გარდა დადგინდა აღმოსავლეთ საქართველოს მთიელების სარწმუნოებაში ასტრალური პანთეონის ორი საფეხურის არსებობა: ერთი, პირველყოფილთემური წყობილების რღვევის ხანისა — ჩვენ შევეცადეთ, ნათელგვეყო, რომ მისი გამოსახულება თრიალეთის თასზეა აღბეჭდილი და მეორე — წარმოდგენილი ღვთაებათა უზენაესი ტრიალისა (მორიგე ღმერთი, მზექალი, კვირია) და ე. წ. ღვთისშვილებისაგან პანთეონის ამ უკანასკნელი საფეხურის მონაცემების მთელი ერთობლიობა გვიჩვენებს, რომ ამგვარი პანთეონი წარმოდგენდა აღმოსავლეთ საქართველოს მთიელების სარწმუნოებრივ ზედნაშენს მათი საზოგადოებრივ-ისტორიული განვითარების ადრეკლასობრივ საფეხურზე. ეს მონაპოვარი ახლებურად აშუქებს არა მარტო ქართველი ხალხის ისტორიულ განვითარებას, არამედ უნდა ვიფიქროთ, სხვა კავკასიელ მთიელთა ისტორიულ წარსულსაც⁵.

ამგვარად, ველზე მოპოვებული ახალი მასალა და მისი შემწეობით ახლებურად გაშუქებული ძველი მასალები საფუძვლად დაედო ჩვენს დებულებას, რომ წინააღმდეგ მეცნიერებაში აქამდე დამკვიდრებული შეხედულებებისა — თითქოს ქართველ მთიელებში, მათ შორის უწინარეს ყოვლისა ხევსურებში მუდმივი გვაროვნული წყობილება, თუ მისი გადმონაშთები (სუფევდა) მთის მოსახლეობის სოციალურ-ეკონომიური წყობილება ერთ წერტილზე გაყინული არასოდეს არ ყოფილა, რომ იგი როგორც სხვა ისტორიული მოვლენა, განიცდიდა ცვლილებებს, ვითარდებოდა და რომ კერძოდ აღმოსავლეთ საქართველოს მთიელებმა განვლეს საზოგადოებრივი განვითარების სხვადასხვა საფეხურები, მათ შორის ადრეკლასობრივი საფეხური. მთის მოსახლეობის ისტორიის ამგვარი გაგებას დადგენაში დიდად მნიშვნელოვანი აღმოჩნდა (როგორც ვხედავთ), ამ მოსახლეობის რელიგიური გადმონაშთების შესწავლა.

² ვ. ბ ა რ დ ა ვ ე ლ ი ძ ე , სენურ ხალხურ ღვთაებათა კალენდარი, 1. ახალწლის ციკლი, თბილისი, 1939.

³ ვ. ბ ა რ დ ა ვ ე ლ ი ძ ე , აღმოსავლეთ საქართველოს მთიელების სასულიერო ტექსტები საქართველოს ეთნოგრაფიის მასალები, I, 1938.

⁴ ივ. ჭ ა ვ ა ხ ი შ ვ ი ლ ი , საქართველოს, კავკასიისა და მახლობელი აღმოსავლეთის ისტორიულ-ეთნოლოგიური პრობლემები, თბილისი, 1950; С. П. Толстов-ის რეცენზია წიგნზე «Древнейшие религиозные верования и обрядовое графическое искусство грузинских племен», საქართველოს ეთნოგრაფიის მასალები, ტ. XI—XIII, 1963, გვ. 423 შმდ.

⁵ В. Бардавелидзе, Древнейшие религиозные верования и обрядовое графическое искусство грузинских племен. Тбилиси, 1957.

მაგრამ ამავე დროს ნათელი გახდა, რომ საჭიროა ამ ხაზით წარმოებული მუშაობის კიდევ უფრო მეტად გაფართოება და გაღრმავება. საჭირო შეიქმნა ჩვენ მიერ დადგენილი ზედნაშენური მოვლენების მატერიალური ბაზისა და საზოგადოებრივი ურთიერთობის ანარეკლთა ძველ ყოფაში კიდევ უფრო სრული ფიქსაცია და შესწავლა.

ამჯერად საკითხი ეხებოდა საქართველოს მთიელების საზოგადოებრივ-საკულტო ნაგებობების სისტემატურ კვლევა-ძიებას.

მთიელების საკულტო ძეგლების ფიქსაცია-შესწავლას ჩვენ ყურადღებას ვაქცევდით გზადაგზა დაწყებული 1929 წლიდან, როდესაც სხვადასხვა რიგის რელიგიურ გადმონაშთებზე ვმუშაობდით.

ჯვარ-ხატების⁶ (ასე ეწოდება აღმოსავლეთ საქართველოს მთიანეთის სათემო ღვთაებებს — ღვთისშვილებს და ამ ღვთაებების ადგილობრივ საზოგადოებრივ-რელიგიურ ცენტრებს) და მათი უძრავ-მოძრავი ქონების განსაკუთრებით მათი ნაგებობების მეცნიერული ფიქსაცია აღიარებულ იქნა ჩვენს უპირველეს და უახლოეს ამოცანად იმიტომაც, რომ მხოლოდ ამ გზით შეიძლება მათი ამ ნაგებობების), როგორც სამეცნიერო-საკვლევაძიებო წყაროს გადარჩენა მომავალი თაობებისათვის. იმის შემდეგ რაც ძეგლებს მატერიალური ბაზა ძირფესვიანად გამოეცალა, ისინი უჩვეულო სისწრაფით ირღვევიან და ქრებიან.

დასახული მიზნისა და ამოცანის შესაბამისად 1962 წლის მარტში ჩვენ მიემართეთ საქართველოს სსრ მეცნიერებათა აკადემიის არქეოლოგიურ-მეთოდურ საბჭოს მოხსენებითი ბარათით, რომელშიც სხვათა შორის ვწერდით: „საბჭოთა საქართველოში მრავალი ისტორიული მნიშვნელობის მქონე ძეგლი აღრიცხულია და ბევრი მათგანის დაცვა და მოვლა სახელმწიფო ზრუნვის საგნად არის გამზღარი. ყურადღების გარეშეა დარჩენილი ერთი წყება ძეგლებისა. რომლებიც ჩვენი ხალხის წარსულის შესწავლისათვის უაღრესად მნიშვნელოვან ობიექტებს წარმოადგენენ. ამ ხასიათის ძეგლები, მცირე გამოჩაკლისის გარდა, ჯეროვნად აღრიცხულიც კი არ არის.

ამ კატეგორიის ძეგლებს განეკუთვნებიან ხალხურ რელიგიასთან დაკავშირებული საჯვარხატო ნაგებობანი: სამლოცველო დარბაზები, საზარე, სასანთლე, სადროშე, კოშკები, ბეღლები, საქვაბე-სალუდეები და მისთ. ასეთ ნაგებობებს მოიცავენ მაგალითად, ლაშარის ჯვარი და თამარის ხატი, გულანის ჯვარი და ხანმატის ჯვარი და სხვა მრავალი.

ამ სახის ძეგლები უმთავრესად გადარჩენილია ხევსურეთსა, ფშავსა და თუშეთში, ხოლო შედარებით მცირე რაოდენობით მოიხლება მთიულეთ-გულამაყარსა და ხევში.

ამჟამად ეს ძეგლები ირღვევა და მოკლე დროში მათი კვალის მიგნება შეუძლებელი იქნება.

ამ რიგის ძეგლების მეცნიერული აღნუსხვა, აგეგმვა და ფოტოფიქსაცია მეტად საშური საქმეა.

ყოველივე ზემოთქმულს მოგახსნებთ იმ რწმენით, რომ აღნიშნულ გარემოებას მიაქცევთ ჯეროვან ყურადღებას და დასახავთ სათანადო ღონისძიებებს ხალხური საკულტო ძეგლების მეცნიერული ფიქსაციის მიზნით“.

⁶ დაწვრილებით ამ ტერმინებს შესახებ იხ. აქვე, ქვემოთ.

საქართველოს სსრ მეცნიერებათა აკადემიის არქეოლოგიურ-მეთოდურმა საბჭომ თავის დადგენილებაში აღნიშნა, რომ ეს საქმე საშური და რომ საქიროა ჰოუწყოს ისტორიის ინსტიტუტის ერთობლივი ექსპედიციები საქართველოს სახელმწიფო მუზეუმისა და საქართველოს კულტურის ძეგლთა დაცვის საზოგადოების მონაწილეობით.

ამის შედეგად, მართლაც, დაწყებული 1962 წლიდან განხორციელდა კომპლექსური ეთნოგრაფიული ექსპედიციები ფართო შემადგენლობით, რომელთაც ჩაატარეს ინტენსიური მუშაობა ხევსურეთში, ფშავში, თუშეთში, გუდამაყარში. მთიულეთში, ხევში, აგრეთვე ჩრდილო ოსეთსა და ინგუშეთში. წლების მიხედვით მუშაობა ჩატარდა: 1962, 1963 და 1968 წწ. ხევსურეთში; 1963 და 1968 წწ. ფშავში; 1965 და 1966 წწ. თუშეთში; 1965 წ. ხევში, ჩრდილო ოსეთსა და ინგუშეთში; 1967 და 1968 წწ. მთიულეთ-გუდამაყარში. ყველა ექსპედიციამი მონაწილეობა მიიღეს, ეთნოგრაფებმა, არქიტექტორებმა, ტოპოგრაფმა, მხატვრებმა. ფოტოგრაფებმა და პრაქტიკანტებმა — ასპირანტებმა და სტუდენტებმა. იმუშავეს ეთნოგრაფებმა: ვ. ბარდაველიძემ (ექსპედიციების ხელმძღვანელი). დ. გიორგაძემ, მ. გუგუტიშვილმა, ე. ერიაშვილმა, მ. კანდელაკმა, ნ. მაისურაძემ, ჯ. რუხაძემ, თ. ოჩიაურმა, გ. ჩიგოგიძემ, გ. ჩიტაიამ, ი. ჭყონიამ და გ. ჭავჭავაძემ (ექსპედიციების ხელმძღვანელის მოადგილე); არქიტექტორებმა და მხატვრებმა: თ. ალავერდაშვილმა, შ. ასანიშვილმა, თ. ბოჭორიშვილმა, რ. გაჩეჩილაძემ, ვ. გიგაშვილმა, გ. დავითაშვილმა, გ. ზამთარაძემ, მ. კაკაბაძემ, ლ. საფრაზიანმა, რ. სუხიშვილმა, ზ. წერეთელმა, ვლ. წილოსანმა, კ. წულაიამ, ნ. ჭადაშვილმა (ტოპოგრაფი), გ. ჭაფარიძემ და საქართველოს სახელმწიფო მუზეუმის მეცნიერული ათეიზმის კაბინეტის გამგემ მ. ხუციშვილმა.

ადგილებზე დიდი დახმარება აღმოუჩინეს ექსპედიციებს: ბ. ბადრიშვილმა, ნ. და მ. ბალიაურებმა, ი. და დ. თურმანაშვილებმა, პ. და გ. კუწაშვილებმა, ალ. ოჩიაურმა, ილ. ჭაბანაშვილმა (ფშავში), სტ. ალიბეგაშვილმა, დ. კობაიძემ, გ. მირიანაშვილმა (ხევში), ლ. ბაიბოძემ, შ. ბაკურაძემ, ა. ბახტურიძემ, ვ. კრიტიულმა, ფ. ქავთარაძემ (თუშეთში), ა. შაგომედოვმა (ჩრდილო-ოსეთში) და სხვ. ჩვენს მუშაობას ხელს უწყობდა ადგილობრივი პრესა — დუშეთის, ახმეტისა და ყაზბეგის რაიონული გაზეთები.

ექსპედიციებს მიზნად ჰქონდათ დასახული აღმოსავლეთ საქართველოს მთიანეთის ყველა დასახლებული თუ გავერანგებული პუნქტის ჭვარხატებში დაცული თუ ნაშალი ძეგლების ფიქსაცია, აგრეთვე ისეთი ძეგლების აღრიცხვა-შესწავლა, რომლებიც მაღალ მთის წვერებზეა დაარსებული, ზღვის დონიდან 2800—3000 მ სიმაღლეზე. ბევრი სხვა საკულტო ძეგლიც მიუვალ ადგილებზე აღმოჩნდა. აქვე უნდა აღინიშნოს რომ ექსპედიციების მიერ დასახული მარშრუტები ზოგ შემთხვევაში სრულდებოდა მთელი შემადგენლობის მონაწილეობით, ხოლო ზოგჯერ ცალკე ჯგუფების მიერ. ამას გარდა, ერთი და იგივე მარშრუტი ორჯერ, სამჯერ და ზოგჯერ მეტჯერაც არის გავლილი, როგორც ამას მოითხოვდა საქიროება. ექსპედიციას მოუხდა აგრეთვე შედარებითი მასალის მოსაპოვებლად ინგუშეთსა და ჩრდილო ოსეთის საკულტო ცენტრებისა და მიწისზედა აკლდამების ადგილებზე შესწავლა და ამასთან დაკავშირებით მეტად გრძელი მარშრუტების ჩატარება (ყაზბეგი-ორჯონიკიძე, ალაგირი, რეკომი-ციე, ორჯონიკიძე-გიზელდონი-დარვაზი და ყაზბეგი-ამხის ხეობა).

დღეისათვის დაგროვილია მეცნიერულად დიდად ღირებული მასალა. ექსპედიციების მიერ შესრულებული გადათვრებული მასალა შეიცავს: დღიურების — 1624 ხელნაბეჭდ გვერდს, 700-ზე მეტი ობიექტის არქიტექტურულ ანაზომებს (გეგმა, ჰრილი, ფასადი, ინტერიერი, დეტალები, სიტუაციური და გენერალური გეგმები და მისთ.), 50 ობიექტის (ჯვარ-ხატებისა და შერჩევით ამა თუ იმ ჯვარისა თუ ხატის საყანის, სათიბის, ტყის) ტოპოგრაფიულ გეგმას, 20-მდე მხატვრულ სურათს და დიდი რაოდენობით ფოტოანაბეჭდს. ამას გარდა დამზადებულია რამდენიმე ძეგლის დიაპოზიტეები.

ამ ექსპედიციებზე ადრე ჩვენ მიერ ფიქსირებული იყო შემდეგი საკულტო ძეგლები: 1929 წელს ფხიტურის გადასავალზე ფუძის ანგელოზის ნიში, ხევსურეთში გაზომილი და შესწავლილი იყო ხახმატის ჯვარი სოფელ ბისოში, ღვთისმშობლის, მთავარანგელოზისა და ადგილისდედის ჯვრები, ე. წ. „ბურჯი“ — ეკლესიის ნანგრევი სოფელ ლეზაისკარში და ამ სოფლის სამთო სალოცავი ნახარელა; კვირიას ჯვარი სოფელ ატაბეში, პირქუშის ჯვარი სოფელ ბაქალიგოში, სანაღლეს ჯვარი ძველი კორმეშავის ნასოფლარში, ნახარელა ღვთისმშობლის ჯვარი გუდანში და საღმრთო გუდანის ჯვარი სოფელ ზენუბანში. 1932 წელს შევისწავლეთ მთათუშეთის მრავალი საკულტო ძეგლი და სოფ. წაროს აკლდამები, რომელთა ნაწილი აზომა და ჩახატა უჩა ჯაფარიძემ. 1939 წელს აღწერეთ და შევისწავლეთ ივრის ფშავლების საკულტო ძეგლები, ხოლო მხატვარმა ნ. ბრაილაშვილმა და არქ. ირ. ქავთარაძემ შეასრულეს ამ ძეგლების ნახატები და არქიტექტურული ანაზომები. 1940 წელს არქ. ირ. ქავთარაძემ შეადგინა შატილის საფეხნოს გეგმა. 1945 წელს ჩვენთან ერთად მთიულეთ-გუდამაყარში იმუშავა მხატვ. ვ. ბრაილაშვილმა, რომელმაც გაზომა და ჩახატა მრავალი საკულტო ძეგლი (ჩოხის წმ. გიორგის ხატი, პირიმზე ფუძის ანგელოზის ხატი გუდამაყარში; ხუტურთ საღმრთოს ხატი, ქოროლოს და ყოველდღმინდის სახელობის ეკლესიები და წკერეს აკლდამა ხადაში, „ღვეის-პინები“ მთიულეთ-გუდამაყარის ვზაზე, ნაღორევის კვირიას ხატი მთიულეთში, კართლის ღვთისმშობლის ეკლესია და საჯარე და სხვ.). 1946 წელს შესწავლილ იქნა ხევსურეთში სოფელ აკუშოს ჯვრები, ხოლო მათი შენობებიდან კოპალას ჯვარის დარბაზი აღწერეს თ. ოჩიაურმა და ჯ. რუხაძემ. 1947 წელს აღწერილი იყო არხოტის თემის სოფელ ახიელისა და ამლის, ხოლო ლიქოკის ხეობაში ჭალაისოფლის ჯვრები. ამავე ჯვრების შენობების განაზომები და შინაგანი მოწყობილობის სურათები და ფოტოგადაღებები შეასრულა ჩვენი თხოვნით მიხ. გეგეშიძემ. ამას გარდა იმავე 1947 წელს ჩვენივე თხოვნით ი. და გ. ოჩიაურებისა და ჯ. კორაქიას მიერ შესრულებულ იქნა სრულიად ფშავის საზოგადოებრივ-საკულტო ცენტრის ლაშარის ჯვრის სიტუაციური გეგმა და აიგეგმა ამ ჯვარის დაფარებული საჯარე და საზარე მარანი; ამავე მხატვრების მიერ 1950 წელს შესრულდა სრულიად ფშავის მეორე საზოგადოებრივ-საკულტო ცენტრის თამარღელის ხატის სიტუაციური გეგმა და ცალკე აიგეგმა გოგოლურთ თემის ხეთანას მთავარმოწამის ხატის ბეღელი.

1950 წელსვე არქ. ჯიბლაშვილმა შეასრულა შემდეგი ხევსურული საკულტო ცენტრების შენობების ანაზომები: ბარისახოს კვირიას ჯვარისა, ლიქოკის ხეობაში ჭალაისოფლის შუბნურის ჯვარის, კოპალა კარატის ჯვარისა და იახსრის ჯვარისა; წყალსიქითის ხეობაში დიდგორის ჯვარისა და გაღმაროშკის

მთავარანგელოზის ჯვარისა; სოფელ გუდანში ნახარელა ღვთისმშობლის ჯვარისა და სოფ. ლულში კოპალას ჯვარისა⁷.

1951 წელს ჩვენ მიერ ხელახალი აღწერა-შემოწმებისა და დამატებითი მასალის შეგროვების გარდა, არქ. თ. თოდუას მიერ შესრულდა: ფშავში კვლავ ლაშარის ჯვარის, თამარელის ხატისა და საკვირაოს სიტუაციური გეგმები და აზომილ იქნა ამ ჯვრების ცალკეული ნაგებობები; ხოლო ხევსურეთში თ. თოდუამ შეასრულა შემდეგი ჯვრების შენობების არქიტექტურული სამუშაოები: წყალბაქითში სოფ. გაღმა რომის მთავარანგელოზის ჯვარის ბეღლისა, გორშედლის პეოზაში. სოფ. ატაპეს კვირიას ჯვარისა, ლიქოკის ხეობაში სოფ. მადრანის ღვთისმშობლის ჯვარისა და ჭალაისოფლის შუბნურის ჯვარისა, სრულიად ხევსურეთის საღმრთო გუდანის ჯვარისა სოფ. გუდანში და ხევში სოფ. ჭუთის ჯვრებისა.

ეს სამუშაოები შეავსო და გაამდიდრა სისტემატურმა ექსპედიციებმა. რომლებიც ჩატარდა 1962—1968 წწ. მრავალრიცხოვანი კოლექტივის თანამშრომლობის საფუძველზე.

ამ ექსპედიციების მონაწილეთა შორის განსაკუთრებით დავალებული ვართ ჩვენი ახალგაზრდა თანამშრომლების მ. კანდელაკის, ნ. მაისურაძის, უ. ერიაშვილის, დ. გორგაძის და გ. ჯავახიშვილისგან, რომელთაც აღწერეს მრავალი საზოგადოებრივ-საკულტო ძეგლი ხშირად მეტად მძიმე პირობებში, როდესაც ესა თუ ის ჯვარი თუ ხატი მოთავსებული იყო ძნელად მისადგომ ან თითქმის მიუვალ ადგილებში. საერთოდ სიამოვნებით უნდა აღვნიშნოთ, რომ ჩვენი ექსპედიციების წევრებმა, გამოუკლებლევ ყველამ, დიდი პასუხისმგებლობით. მონდომებითა და დაუღალავად იმუშავეს საკმაოდ მძიმე პირობებში და ძვირფასი და მდიდარი მასალა შეგროვდა. ხაზგასმით უნდა აღინიშნოს ექსპედიციის წევრთა ერთსულოვნება, დაუზარებლობა და სიბეჭითე.

გსარგებლობ შემთხვევით და უღრმეს მადლობას მოვახსენებ საქართველოს სსრ მეცნიერებათა აკადემიის ივ. ჯავახიშვილის სახ. ისტორიის, არქეოლოგიისა და ეთნოგრაფიის ინსტიტუტის დირექციას, ამავე აკადემიის აკად. ს. ჯანაშიას სახ. სახელმწიფო მუზეუმის დირექციას და საქართველოს კულტურის ძეგლთა დაცვის საზოგადოების პრეზიდიუმს, რომელთაც დიდად შეუწყვეს ხელი ჩვენი ექსპედიციების წარმატებით ჩატარებას.

აღმოსავლეთ საქართველოს მთიანეთის ტრადიციული საზოგადოებრივ-საკულტო ცენტრების კორპუსის გამოცემა დაგეგმილია 3 ტომად. ამთავან პირველ ორ ტომში გამოქვეყნდება მასალა სათანადო კომენტარებით, ხოლო მესამე ტომი ეთმობა გამოკვლევას. 1—2 ტომი შეიცავს ძეგლების აღწერას, მათ ფიქსაციას ტოპოგრაფიულად, არქიტექტურულად, ფოტოგრაფიულად და ძეგლების ფუნქციასთან დაკავშირებულ მასალას. ამ მასალას ახლავს ძეგლის გაგებისათვის საჭირო კომენტარები და შედარებითი განხილვის შედეგად მიღებული ზოგიერთი წინასწარი დასკვნები. კორპუსის პირველი ტომი ეძღვნება ფშავის ტრადიციულ საზოგადოებრივ-საკულტო ცენტრებს.

⁷ პლანეტები დაცულია საქ. სსრ მეცნიერებათა აკადემიის ივ. ჯავახიშვილის სახელობის ისტორიის, არქეოლოგიისა და ეთნოგრაფიის ინსტიტუტის ეთნოგრაფიის სექტორის საქართველოს ეთნოგრაფიის განყოფილებაში.

აღმოსავლეთ საქართველოს მთიანეთიდან ჩვენი არჩევანი შეჩერდა, უწინარეს ყოვლისა ფშავზე იმის გამო, რომ საზოგადოებრივ-საკულტო ცენტრები — ჭვარ-ხატები, ამ მხარეში ყველაზე მძლავრად განვითარებული აღმოჩნდა.

აღსანიშნავია, რომ სრულიად ფშავის ცენტრალური ჭვარი — ლაშარის წმ. გიორგი, იყო არა მარტო ფშავის სალოცავი, არამედ მას ევედრებოდნენ აღმოსავლეთ საქართველოს სხვა მთიელები, ბარიდან ამოსული ქართველები და არაქართველი ტომებიც. აქვე უფრო მეტად, ვიდრე ხევსურეთსა და თუშეთში გვხვდება ქრისტიანული ხანის შედარებით ადრინდელი ძეგლები. ფშავლები წერილობით ძეგლებში VII საუკუნიდან არიან ცნობილი *ქიქსე* ფორმით⁸ რომელსაც შეესატყვისება ქართული ფხოველნი, ფხოვნი.

ამასთანავე ფშავი მთისა და ბარის საქართველოს პოლიტიკური და ეკონომიური მჭიდრო კავშირის ცოცხალი მაგალითი იყო. ამის საილუსტრაციოდ საკმარისია დავასახელოთ მეცხოველეობის დარგში ბარისა და მთის საძოვრების გამოყენების საკიროება როგორც ერთი, ისევე მეორე მხრივ. ან კიდევ მევენახეობა-მეღვინეობის ხაზით მთიელთა საქმიანობა, მათი როლი და მონაწილეობა კახეთის მეურნეობაში. კარგადაა ცნობილი მთის მნიშვნელობა სამშობლოს დაცვის საქმეში. საყურადღებო ფაქტია, რომ ფშავის ხატები ბარის საქართველოს აუბედობის ხანაში დატყვევებული ქართველების ტყვეობიდან განკარგვის ნიშნად თავიანთი საგანძურებიდან სახსრებს აძლევდნენ დამპყრობლებს.

მნიშვნელოვანი წვლილი აქვთ შეტანილი ფშავლებს ქართული კულტურის საგანძურშიც. მაღალ შეფასებას იმსახურებს ფშავური ზეპირსიტყვიერება, რომელშიც მკაფიოდ და მხატვრულადაა ასახული ხალხის მსოფლმხედველობა, მისი პოეტური ნიჭი და გემოვნება. სამეცნიერო ლიტერატურაში დასწულია საკითხი იმის თაობაზე თუ რა წილი მიუძღვის ფშავურ სატრფიალო პოეზიას ქართულ ლიტერატურაში წარმოდგენილ ქალის კულტის შემუშავებაში (ვეფხისტყაოსანი). ჩვენ არას ვამბობთ იმის შესახებ, თუ რა მაღალ დონეზეა ფშავურ პოეზიაში კარგ ყმათა, resp. პიროფლიანთა კულტი, რომელსაც დიდი ადგილი ეკირა ფშავლების რელიგიაში და საერთოდ ფეოდალურ საქართველოში.

უაღრესად საყურადღებოა ფშავლების ხატები, რომელთა მშენებლობა მძლავრი ტრადიციის ზეგავლენით ქრისტიანობაზე ადრინდელი ხანიდან უნდა მომდინარეობდეს და რომლებიც საკულტო, საცხოვრებელ და სამეურნეო დაწინშულების ნაგებობათა სახით უხვად არიან შემორჩენილი ფშავის არაგვის ხეობის ზემო ნაწილში. იმავე ხეობაში ამგვარი ხასიათის ძეგლებთან ერთად მოიპოვება ქრისტიანული ეკლესიები, რაც რელიგიური სინკრეტიზმის არსებობაზე მიუთითებს. ხოლო აქ წარმოდგენილი რელიგიური სინკრეტიზმი რთული სოვლენაა, რომლის ცალკეული შრეების დადგენა მრავალმხრივ კვლევა-ძიებას მოითხოვს⁹.

სანამ ჭვარ-ხატების ნაგებობათა აღწერაზე გადავიდოდეთ, საჭიროა დაზუსტდეს ცნებები ჭ ვ ა რ ი და ხ ა ტ ი, რომლებსაც ფართო მნიშვნელობა მოუპო-

⁸ *У. ს. რ. კ. მ. ა. ნ. ჯაქოთიძე რუს «საქართველო». სრქსონ, 1963, გვ. 88.*

⁹ *შტრ. И. М. Моторин, К вопросу метсдологии изучения религиозного синкретизма; С. Фольденбург, Сборник статей, Ленинград, 1934, стр. 337, შტდ.*

გვებით და დიდი როლი დაკისრებით ხალხური რელიგიის სფეროში. ეს ხელს შეუწყობს და გააადვილებს შემდეგი თხრობის გაგებას.

ფეოდალური ხანის სარწმუნოებრივი იდეოლოგიის მძლავრი ზეგავლენით დღეს ჯვარი და ხატი გვესმის როგორც ქრისტიანული სიმბოლოების სახელწოდებანი. მაგრამ ქართველი ხალხის ისტორიული განვითარების სხვადასხვა უფრო ადრეულ საფეხურებზე, ეს ტერმინები სხვა შინაარსის მატარებელი იყოფილა.

თავის დროზე ნ. მარმა ენობრივი მონაცემების ანალიზის საფუძველზე დაადგინა, რომ ჯვარი — ძელს, ხოლო ხატი — ხაჩ — ხეს აღნიშნავდა. მანვე გააკვირა, რომ ჯვარი და ხატი ჩვეულებრივი ძელი და ხე კი არ იყო, არამედ სათაყვანებელი თბიქტი, წმინდა ხე დაკავშირებული კოსმიურ და ასტრალურ მსოფლმხედველობასთან. კონკრეტულად ასეთი ხეებია მუხა და ცაცხვი¹⁰.

ენობრივი მასალის შესწავლის შედეგად მიღებული ეს დებულება კიდევ უფრო მეტად განამტკიცა ქართველ მთიელებში მოპოვებულმა ეთნოგრაფიულმა მასალამ. აკად. ივ. ჯავახიშვილმა თავის მხრივ ეთნოგრაფიულ და ფოლკლორულ მასალაზე დაყრდნობით გამოავლინა ძველ საქართველოში ხეთა მსახურებისა და მცენარეულობის მძლავრი კულტის არსებობა¹¹. ერთ ჩვენს ნაშრომში, რომელიც დაიბეჭდა 1957 წ., მთური მასალების მიხედვით გამოვლენილია, რომ თავდაპირველად ჩვენში ხის ესა თუ ის სახეობა ამა თუ იმ ტომის ტოტემური მცენარე უნდა ყოფილიყო, რომელიც შემდეგში შედარებით გვიან, სათაყვანებელ არსებად იქმნა "მიჩნეული"¹². ამას გარდა, გარკვეულია ისიც, რომ ქართველ ხალხს შემუშავებული ჰქონდა წარმოდგენა ხეზე, როგორც ცოცხალ, ადამიანის მსგავს არსებზე, რომელსაც საკუთარი სული გააჩნდა¹³. უეჭველია, ამავე დროს, როგორც ეს დამახასიათებელია პირველყოფილთემური საზოგადოების სარწმუნოებისათვის, სათაყვანებელ ხესთან ერთად არსებობდა მრავალი სხვა ანთროპომორფული ქმნილებები, რომლებიც დროდადრო მეტამორფოზის ვანიციდინენ და ლეზულობდნენ ცხოველის ან ბუნების სხვა საგნისა თუ მოვლენის სახეს.

რელიგიის ისტორიიდან კარგადაა ცნობილი, რომ ადამიანებმა მათ მიერ შექმნილი ეს უხილავი ქმნილებები ცაზე გადაასახლეს, ზეციურ არსებებად აქციეს, ხოლო დედამიწაზე კი მათ ამქვეყნიური დროებითი საბრძანისი მიუჩინეს. აღმოსავლეთ საქართველოს მთიანეთში ზეციურ არსებათა ამქვეყნიურ საბრძანისს ჯვარი ან ხატი ეწოდება, რაც ამ სახელების მნიშვნელობის მხოლოდ ერთ-ერთი ატრიბუტია. იმავე სახელებით მოიხსენებიან თვით ზეციური არსებანი. აქვე უნდა აღინიშნოს, რომ თემური წარმოშობის ჯვარ-ხატების ჩა-

¹⁰ Н. М а р р, Еще о слове «челеби» (К вопросу о культурном значении курдской народности в истории Передней Азии), Зап. Вост. отд. русск. общ., т. XX, 1910, СПб., 1912, стр. 112—117; მ ი ს ი ვ ე . О религиозных верованиях абхазов, ХВ, IV, I, стр. 125—127; მ ი ს ი ვ ე . Кавказоведение и абхазский язык, Петроград, 1916, стр. 25 და სხვ.

¹¹ ივ. ჯ ა ვ ა ხ ი შ ვ ი ლ ი , ქართველი ერის ისტორია, წ. I, თბილისი, 1928, გვ. 86.

¹² В. Б а р д а в е л и д з е . Древнейшие религиозные верования..., Тбилиси, 1957; მ ი ს ი ვ ე , სოცოხლსა და სოუხის ხე ქართველთა სარწმუნოებაში, მასალები საქართველოს ეთნოგრაფიისათვის, ტ. XIV, 1968, გვ. 44—54.

¹³ ე . ლ ო მ ი ა , ხის კულტისათვის საქართველოში, საქ. სახ. მუზეუმის მოამბე, თბილისი 1927, ტ. III, გვ. 164.

მოყალიბება და მათი იერარქიულად დაწყობა უნდა მომხდარიყო იმ დროს, როდესაც საზოგადოებაში წარმოიშვა მდიდრი და ღარიბი თემები, მძლავრი და სუსტი გვარები, რაც ემთხვევა საზოგადოების განვითარების სამხედრო დემოკრატიის საფეხურს.

შემდეგ საფეხურზე, ცივილიზაციის გარიჟრაჟზე, ზეციური არსებები — ჯვარ-ხატები ასტრალურ ღვთაებებად გარდაიქმნენ (ვარსკვლავებს განასახიერებდნენ), გაუჩნდათ უზენაესი ტრიადა (მორივე ღმერთი, მზექალი, კვირია), რომლის მორჩილების ქვეშ აღმოჩნდნენ ისინი. ეს დამორჩილებული ასტრალური ღვთაებები აღმოსავლეთ საქართველოს მთიანეთში ღვთისშვილებად მოიხსენებიან. თავის მხრივ ღვთისშვილებს დაუმორჩილდნენ ის არქაული დროიდან მომდინარე რელიგიური პერსონაჟები, როგორცაა — მწვეარნი, ლაშქარნი, დობილნი, ეს პერსონაჟები თუმცა სულებად არიან მიჩნეულნი, მაგრამ არ განდიდებულან იმ დონემდე, რომ ზეციურ არსებებად გარდაქმნილიყვნენ.

როგორც ვხედავთ, ჯვარი და ხატი, რომლებიც აღმოსავლეთ საქართველოს მთიანეთში სინონიმებია, აღნიშნავდნენ როგორც ამა თუ იმ ტომისა და თემის მფარველ და ბატონ-პატრონ ღვთისშვილებს, ისე ამ ღვთისშვილის მიწიერ საბრძანისს. ამ ბოლისემანტიკურ ცნებებს, სხვა მნიშვნელობაც აქვთ, რომელთა კვლევა-ძიებას ჩვენ აქ არ შევუდგებით. დაწვრილებით ამის შესახებ საუბარია ჩვენს ადრეგამოქვეყნებულ ნაშრომებში¹⁴. ამჟამად ჩვენი კვლევის საგანია ზეციურ არსებათა მიწიერი საბრძანისები ფშავში.

ქართველი ხალხის საზოგადოებრივ-ეკონომიური ცხოვრების ადრეკლასობრივ საფეხურზე, როგორც ამას აღმოსავლეთ საქართველოს მთიანეთის სათანადო უხვ ეთნოგრაფიულ მასალაზე დაკვირვება გვიჩვენებს, ჯვარ-ხატების მსახურებამ უმაღლეს განვითარებას მიაღწია. ამ დროს ჯვარ-ხატები, როგორც ღვთისშვილთა მიწიერი საბრძანისები, წარმოადგენდნენ ადგილობრივი თეოკრატიული მმართველობის ცენტრებს¹⁵. თითოეული მათგანი მოიცავდა არა მარტო ნაგებობებს, არამედ ვრცელ ტერიტორიას (საყანეებს, სათიბებს, საძოვრებს, ტყეს, წყაროს) და სათანადო შენობებს. უკანასკნელ საუკუნემდეც კი მსხვილ ჯვარ-ხატებს უძრავი ქონება გააჩნდათ საკუთარი საბრძანისების გარდა. როგორც თავის „სამფლობელო“ სოფლებში, ისე სხვა სოფლებშიც — მახლობელსა თუ შორეულში, მთასა თუ ბარში, კახეთში, ქართლში და სხვ. ეს ვრცელი ტერიტორია წარმოადგენდა განვითარებულ სატაძრო მეურნეობას¹⁶, რომლის ზედრითი წონა თავის დროზე ქართველი ხალხის ეკონომიურ ცხოვრებაში, უეჭველია დიდად მნიშვნელოვანი უნდა ყოფილიყო. ყოველივე ამას ნათლად წარმოაჩენს ფშავის ჯვარ-ხატების შესწავლა.

ძირითადი ფშავი, რომელიც ფშავის არაგვის ხეობაშია, შედგება !2 თემისაგან, ამათგან, საკუთრივ ფშავლების გარდა მეთორმეტე თემს შეადგენდ-

¹⁴ В. Бардавелидзе. Земельные владения древнегрузинских святилищ, СЭ, I, 1949, стр. 92; მისივე. Главное божество древнегрузинского пантеона Гмерти, ВЭЖ, Тбилиси, 1952, стр. 315—317.

¹⁵ შტრ. Кавказский этнограф. сборник, 2, Тбилиси, 1963.

¹⁶ შტრ. ს ტ რ ა ბ ნ ი.

ნენ პირიქითელი ხევსურები — ფშავის ლაშარის ჯვარში ყმად გაფიცული ხა-
ხაბოელნი.

ფშავლების თემები შემდეგია: 1. ქისტაურნი, 2. უძილაურნი, 3. გოგო-
ჭურნი, 4. გოგოლაური, 5. წოწყურაულნი, 6. ზურაბაულნი, 7. გაბიდაურნი,
8. კიჩოელნი, 9. გოდერძაულნი, 10. წითელაურნი და 11. უკანაფშაველნი,

ამ თემებიდან თითოეულს ცალკე გააჩნდა თავისი სათემო ხატი ნაგებობა-
თა კომპლექსებით და სათანადო მეურნეობით, რომლებიც თემის ადგილობრივ
საზოგადოებრივ-საკულტო ცენტრებს წარმოადგენდნენ.

ანგვარი ცენტრებია: 1. იახსრის ხატი ქისტაურებისა სოფელ შუაფხოში,
2. კოპალას ხატი უძილაურებისა სოფელ უძილაურთაში, 3. მთავარანგელოზის
ხატი გოგოჭურებისა სოფელ ცაბაურთაში, 4. წმინდა გიორგის ხატი გოგოლა-
ურებისა სოფელ გოგოლაურთაში, 5. მოხარანდა¹⁷ ღვთისმშობლის ხატი წოწ-
ყურაულებისა სოფელ მუქუში, 6. მთავარანგელოზის ხატი ზურაბაულებისა
სოფელ მათურაში, 7. სახუთმეტო ძელის ანგელოზის ხატი გაბიდაურებისა
სოფელ ხოშარაში, 8. პირცეხლის ხატი კიჩოელებისა სოფელ კიჩოში,
9. პარქუშის ხატი გოდერძაულებისა სოფელ ახადში, 10. კოტიას ხატი წი-
თელაურებისა სოფელ ნაკვალესავის მახლობლად კოტიას გორზე და 11. წყა-
როსთაული ხატი უკანაფშაველებისა უკანაფშავის თემებში.

გარდა სათემო ხატებისა, თემში შემავალ თითოეულ სოფელში წარმოდ-
გენილი იყო ადგილობრივი მნიშვნელობის ერთი, ორი ან მეტი ხატი. ამ ხატე-
ბის რიგებში აუცილებლად შედიოდა „ადგილისდედა ღვთისმშობელი“.
ბევრს, სათემო თუ სასოფლო ხატების გარდა, გააჩნდა აგრეთვე საწმინთო სალო-
ცავი მაღალ მთის წვერზე, სოფლიდან დიდი მანძილის სიშორეზე, სადაც თავ-
დაპირველად პატარა ნიშები ყოფილა აგებული. ერთ ასეთ სამთო სალოცავში
ხას შენობა მდგარა, რომელშიც ბერს უცხოვრია.

თემში შემავალი სოფლები, გარდა ფშავის არაგვის ხეობისა, დაფუძნე-
ბული იყო სხვა ხეობებშიც, — იორზე, კახეთის ალაზნანზე და შირაქში.

ამ სოფლების წარმოშობა დაკავშირებულია ბუდე ფშავიდან ფშავლების
გადასახლებასთან. გადასახლება ძირითადად ორგვარი პროცესით წარმოგვი-
დგება: მოსახლეობის გადასვლა ჯგუფებად და გაყონვით, როდესაც სოფლი-
დან ჯერ ერთი ან რამდენიმე სახლისკაცობა თუ მამიშვილობა მიდის და შემ-
დეგ მას ცალკეული ოჯახები მიჰყვებიან ხოლმე.

ამ სოფლების მცხოვრებნი, მამა-პაპიდან მომდინარე წესისამებრ, სათემო
ხატში სალოცავად მიემგზავრებოდნენ მის დღეობებზე, თუმცა ახალ სამოსა-
ხლო ადგილებში ისინი თავიანთ სათემო და სასოფლო ხატების ნიშნებს იშენებ-
დნენ.

ბუდე ფშავში ზემოდასახლებულ სათემო ხატებთან ერთად არსებობდა
საერთო საფშავლო ხატები — ლაშარის ჯვარი ხმელგორზე, საკვირაო წაწადის-

¹⁷ როგორც ირკვევა, ნ ა დ ი ძელი სიტყვაა, რომელიც მომდინარეობს საერთო ქართული-
დან, როდესაც სვანური და ზანური ჯერ კიდევ არ იყო გამოყოფილი საერთო ქართულიდან; ქართ.
ნ ა დ ი, მუგ. ნ ო დ ი, ქან. ნ ო დ ე (რ) ი, სვ. ნ ა დ ე, ნ ე დ. ამ სიტყვის არაბულიდან (ნ ა დ ლ ნ)
სესხება გამორიცხული უნდა იყოს. Г. К л и м о в, Этимологический словарь картвельских
языков, М., 1964; И. К и п ш и д з е, Грамматика мингрельского (иверского) языка, Пе-
тербург, 1911.

ხევეზე, თამარის ხატი ღელეზე და დამასტურის ხატი მათურხევეზე. პირველი სამი ხატის ნიშები ბევრგან იყო აგებული, მაგრამ ყველაზე რთული (ნაგებობის სახით ამ საერთო ხატების ნიშები წარმოდგენილი იყო ივრის ხეობაში სოფელ ყვარასთან (ლაშარი და თამარი), და სოფელ ტუშურებში, სადაც ერთ-ერთი ნიშის თავზე ქვისაგან გამოთლილ ქანდაკებას ლაშას სახელით იხსენიებდნენ¹⁸.

წინამდებარე ტომში მოთავსებულია ძირითადად ის მასალა, რაც სპეციალური ექსპედიციების დროს იქნა მოპოვებული. აქვე ჩართულია ის მონაცემები, რომლებიც 1929 წლიდან დაწყებული მოვიპოვეთ ველზე მუშაობის სხვადასხვა დროს და ჩვენი განყოფილების კორესპონდენტების ალ. ოჩიაურის, მ. ბალიაურისა და სხვათა მიერ ჩვენი სისტემატური კონსულტაციებისა და პროგრამა-კითხვარების საფუძველზე შეგროვებული მასალები. აქვე გათვალისწინებულია მასალა, რომელიც ლიტერატურაში მოიპოვება ამ მხარის ძეგლების შესახებ (გ. რადესი, ნ. ხიზანაშვილის, პ. უეაროვასი, გ. თევდორაძის, ს. ზაკალათიასი, გ. ნიორაძისა და სხვ). სამწუხაროდ, ლიტერატურული ცნობები საზოგადოებრივ-საკულტო ნაგებობათა შესახებ შეტისმეტად ზოგადი და ფრაგმენტულია; მათში უგულვებელყოფილია ძეგლის ფიქსაციის ელემენტარული მოთხოვნებიც კი. გამოვიყენეთ აგრეთვე ვაჟა-ფშაველას ნაშრომებიც¹⁹.

ძნელია იმის თქმა, რომ ჩვენმა ექსპედიციებმა ამომწურავად შეისწავლა ყველა საზოგადოებრივ-საკულტო ძეგლი. გვგონია არ შეეცდებით თუ ვიტყვით, რომ მთავარი და ძირითადი მაინც აღნუსხული, აღწერილი და ფიქსირებულია. არ არის გამორიცხული, რომ კუნძულებში კიდევ დარჩა შეუცნობი ძეგლები, რომელთაც ჩვენი მომდევნო თაობა მიაკვლევს, დააფიქსირებს და შეისწავლის.

ამ ტომში წარმოდგენილი მასალა აღძრავს მრავალ საკითხს და მრავალი საკითხის დასმისა და გადაჭრის საშუალებასაც იძლევა. მაგრამ ამ მასალის გამოყენება თავისი შედეგებით უფრო მნიშვნელოვანი იქნება, როცა იგი შეისწავლება ერთობლივ ამის ტოლფარდ ხევისურეთის, თუშეთის, გულდამაყარხევისა და მთიულეთის მასალებთან ერთად. ამიტომ, ვიდრე დაბეჭდილი არ არის ამ შრომის მეორე ტომი, მასალის ყოველმხრივი შეფასებისაგან თავს შევიკავებთ. შევაჯამებთ მხოლოდ ამ ტომში წარმოდგენილი ძეგლების აღწერის დროს გზადაგზა ჩვენ მიერ წარმოებულ დაკვირვებებს, რა თქმა უნდა, ჩვენს ხელთ არსებული შედარებითი მონაცემების გამოყენებით.

1. ფშავის ტიპიური ჯვარი ანუ ხატი საკმაოდ ფართო ტერიტორიას მოიცავს. ამ ტერიტორიაზე მეტ-ნაკლებად სწორ, ე. წ. ბუსნო ანუ ბორტვ აღვილას, „წმინდა“ ხეებს შორის, არაიშვიათად აგრეთვე ხატის წყაროს, ღელისა თუ ხევის მახლობლად გაშენებულია სხვადასხვაგვარი და სხვადასხვა ფუნქციის შემსრულებელი ნაგებობები.

ეს ნაგებობები მათი დანიშნულების თვალსაზრისით საშვებია: ა) საზოგა-

¹⁸ ქანდაკების სურათი გამოქვეყნებულია სათანადო ექსპედიციის დღიურში, იხ. ვ. ბ ა რ დ ა ე ე ლ ი ძ ე , ივრის ფშაველებში, ენიშის მოამბე, ტ. XI, თბილისი, 1941, გვ. 162—163.

¹⁹ შდრ. ი ვ ა ნ ე ი მ ნ ა ი შ ვ ი ლ ი , ვაჟა-ფშაველა და ძველი ქართული ენა, თბილისი, 1968 წელი.

დოებრივ-საკულტო, ბ) სამეურნეო და გ) დროებითი სადგომ-საცხოვრებელი შენობები.

ა) საზოგადოებრივ-საკულტო ნაგებობებს განეკუთვნებიან: დარბაზი ანუ საბერო, სადაც სრულდებოდა, სადღესასწაულო ღვთისმსახურების წესები, ამავე დროს ამა თუ იმ დიდი ხატობის დღეებში ცენტრალური ხატის, სახელდობრ ლაშარის ჭვარის დარბაზში და მის მახლობლად საგანგებო ადგილას. რომელიც ხალხური სამართლის წარმოების ადგილი იყო და ამისდა შესაბამისად ბქე-ხევისბერთა საბჭო ერქვა, რჯულის საკითხებს არჩევდნენ და გამოჰქონდათ განაჩენი თემის რთულ და ძნელად გადასაქრელ საშინაო საქმეებზე. აქვე არიგებდნენ საგარეო საქმეებსაც.

საზოგადოებრივ-საკულტო ნაგებობებს განეკუთვნება აგრეთვე რიგი სხვა შენობებისა: კვრივი — ღვთისშვილის მთავარი „საბრძანისი კოშკი, „ამიტომ ჟეულაზე მძიმე ადგილი“, ე. წ. სასუფეველი — საკურთხეველი სხვადასხვა ფორმისა (დაბალი, ქვის სკამის მსგავსი, ან ბრტყელი მოგრძო სიბი, სპილენძის მოგრძო ოთხფეხა ანდა მრგვალი სამფეხა ტაბლა): სასაკლაო ქვის სამსხვერპლო, ან ფიქალი ქვით ამოგებული ორმო შეწირული ცხოველების დასაკლავად და მათი სისხლის დასაგროვებლად, სხვადასხვა დანიშნულების კოშკები, სახელდობრ დროშათ საბრძანო, სასანთლე, საზარე.

ბ) სამეურნეო ნაგებობები: საუნჯე, სადაც ინახებოდა ხატის უნჯი — ვერცხლისა და სპილენძის ჭურჭელი, რომელიც ხატის საკურთხევის შეადგენდა, ბეღელი მისი დღევანდელი მნიშვნელობით, ე. ი. მარცვლეულის საცავი შენობა, სალუღე, სადაც ლუღის გამოხდა ხდებოდა, საკოდე. სადაც ხის დიდი კოდებით ლუღი ინახებოდა (გავრცელებულია ხევისურეთში, ნაღებად გვხვდება ფშავში), მარანი და საკულუხე — ღვინის საცავი შენობები, საპურე — ხატის ახალი მოსავლის მარცვლეულის დროებითი საცავი (ვიდრე მოსავალს მთლიანად გალენჯავდნენ და ერთბაშად ბელელში დააბინავებდნენ), კალო — ხელოვნურად მოსწორებული, დატყეპნილი და მთის დაფერდების მხარეზე ყოვით შემაგრებული მოედანი, ფარეხი — ხატის საქონლის საზამთრო სადგომი, ბაკი — ხატის ცხვრის სადგომი, ხატის სამკედლო და ხატის წისქვილი, რომელსაც მღინარის პირას აგებდნენ.

გ) დროებით სათავსოებსა და საცხოვრებლებს განეკუთვნებიან: ხევისბერის სახლი ანუ საბერო — თავხევისბრის და ხევისბერების სადგომი ხატის ტერიტორიაზე, სადასტურო — სადაც ე. წ. წლის ბერნი ანუ დასტურები წლობით ცხოვრობდნენ, ღია (საზაფხულო) და დაფარებული (საზამთრო) საჯარეები, სადაც მეთემეები ჯარდებოდნენ სახატო დღეობების დროს.

2. ხატების დიდ ნაწილს ფშავში შერჩენილი აქს მთავარი გალავნისა და შიდა გალავნების ნაშთები. მთავარი გალავანი ხატის ტერიტორიას ორად ყოფდა — გალავნის გარე და შიდა ნაწილებად. მთავარი გალავნის შიგნით ნაწილში მოთავსებული იყო შიდა გალავნები, რომლებიც შემოვლებული ჰქონია ამა თუ იმ შენობას.

მთავარი გალავნის გარეთ მდებარეობდა და დღესაც მდებარეობს ხატისკარი, საჯარეები და სამეურნეო ნაგებობანი.

ხატისკარზეა: სამსხვერპლო — სისხლიანი მსხვერპლის („საკლავის“) შესაწირავად, ფშაური ტერმინოლოგიით სასაკლავო ანუ სასაკლავენი; საკურთხეველი — უსისხლო მსხვერპლის შესაწირავად, ფშაური ტერმინოლოგიით სასუფეველი, ქადაკვერის საწირი ანუ ქადაპურის დასაკრელო, სასანთლე კოშკი და ამ ნაგებობათა ირგვლივ ხე მხვივანნი²⁰ — იფნი, მუნა, ქორაფი; იქვეა საჯარეები, საყეინო, რამდენადმე მოშორებით დიაცთ-სასვენი — ქალების სადგომად, და სამეურნეო ნაგებობანი, — სალუდე, საპურე ბედლები, კალოები, სადასტურო.

მთავარი გალავნის შიგნით მოქცეულია: საბერო (რომელშიც ფშავში, უმრავლეს შემთხვევაში, ხევისურეთში დარბაზად წოდებული შენობა იგულისხმება), საზარე, სასანთლე, დროშათ საბრძანი კოშკები, კვრივი ანუ სვეტი, საუნჯე, საკულუხე და მარანი, სამუხები, მოძმე ხატებისა და არაიშვიათად სოფლის ხატის კოშკები და სრულიად საფშავლო ხატში, მაგალითად, ლაშარის ჭვარის წინაგარდაში დაფარებული საჯარის მახლობლად ბჭე-ჯევისბერთა საბჭო.

3. როგორც ვხედავთ, ხატების კომპლექსში ნაირი დანიშნულების ნაგებობებია წარმოდგენილი, მაგრამ ამ ნაგებობებს კონსტრუქციული თავისებურებების მიხედვით რიგი საერთო ნიშნები ახასიათებს, რომლებიც ადვილად დასაინახია და კარგად ჩანს საილუსტრაციო მასალიდან — მათი არქიტექტურული განაზომების — გეგმების, ჭრილებისა და ფასადების მიხედვით.

ა) პირველი, რაც უნდა აღინიშნოს ის არის, რომ ფშავის, საზოგადოდ აღმოსავლეთ საქართველოს მთიანეთის სატაპრო არქიტექტურაში სამშენებლო მასალად, ერთი-ორი გამონაკლისის გარდა, ფიქალი ქვაა გამოყენებული, კედლებს წყობა მშრალად ან (მედარებით იშვიათად) ლამით თუ ლამკირით ამოყვანილი და ბინალ ნიადაგზეა დაფუძნებული.

ბ) ფშაური ხატის ნაგებობათა კომპლექსი თავისი კონსტრუქციით ორ დიდ ჯგუფად გაიყოფა. ერთ ჯგუფს მივაკუთვნებთ ხატის ყველა ნაგებობას, რომლებიც სათავსოებს წარმოადგენენ, ხოლო მეორე ჯგუფს განეკუთვნებიან მკვრივი, გულამოვსებული, სვეტისმაგვარი ძეგლები²¹.

სათავსოების ჯგუფის ცალკეულ შენობათა შესწავლამ დაგვანახა, რომ ეს ჯგუფი თავის მხრივ ორი ტიპის შენობებს მოიცავს. ერთ ტიპს შეადგენენ: დარბაზი ანუ საბერო, სალუდე, მარანი, საუნჯე, ხევისბრისა და დასტურთა ბინები და სხვა სათავსოები, გარდა ბედლებისა; ხოლო ეს უკანასკნელნი მეორე ქვეჯგუფს მიეკუთვნებიან. პირველ ქვეჯგუფში ყველაზე ტიპობრივი დარბაზია. დანარჩენი ნაგებობები მისგან განსხვავდებიან ძირითადად შინაგანი გეგმარებითა და მოწყობილობით (დგამეულით, ქურჭლეულით), რაც ყველა ამ ნაგებობაში შესასრულებელ კონკრეტულ ფუნქციაზე დამოკიდებულებით განისაზღვრება.

²⁰ ხე მხვივანი, იხ. В. Бардавелидзе, Древнейшие религиозные верования и обрядовое графическое искусство грузинских племен, Тбилиси, 1957, стр. 54 შპდ.

²¹ ზოგიერთი წინასწარი შედეგები იხ. ვ. ბარდაველიძე, აღმოსავლეთ საქართველოს მთიელთა საზოგადოებრივ-საკულტო ძეგლების ისტორიული ფესვები, საისტორიო წერილები, II აბ., 1971.

ოუნცა ფშავის საბეროს ანუ დარბაზს ახასიათებს რიგი გადახრები (იგი გეგმაში შედარებით ვანიერი მართკუთხა ფორმისაა, კარი დატანებული აქვს ვიწრო კედლის ცენტრიდან რამდენადმე დაცილებით, კერის ადგილზე აღმართულია კულა, რომლის წყობიდან გამოწვეული დიდი სიბის კონსოლი საკურთხეველს წარმოადგენს), მაგრამ ამავე დროს იქვე შემორჩენილია ისეთი შენობებიც, რომლებიც ხატის ტიპობრივ დარბაზებს განეკუთვნებიან.

ეს დარბაზი გეგმაში მოგვძო მართკუთხა ფორმის ნაგებობაა, რომელსაც ნივნივებზე ფიქალი ქვით გაწყობილი ორქანობიანი სადა სახურავი აქვს, ნოკლე კედელში კარი, შენობის შუაში ღია კერა, ზოგჯერ კერასთან საძირის ქვაზე დაბჯენილი ხის სვეტი, კედლებში დატანებული სისანთლე და სათასე ნიშები. მახლობლად ქვის დაბალი საკურთხეველი და კედლების გასწვრივ ჩამწყრივებული ქვის სკამები.

ამგვარ დარბაზებს შორის იმავე ფშავში ჩვენმა ექსპედიციებმა დააფიქსირა ისეთი საბერო, რომელიც წარმოადგენს ე. წ. ტაძარს ანტებში. ეს საბერო გრძელი მართკუთხა ფორმის ფიქალი ქვისაგან მშრალი წყობით ნაგები შენობაა, რომელიც ორიენტირებულია სამხრეთ-დასავლეთიდან ჩრდილო-აღმოსავლეთისაკენ. საბეროს გრძივი კედლები წინაა წამოწეული (ანტები) და სამხრეთ-დასავლეთის მხარეს ქმნიან შენობის წინგარდას (პორტიკი). წინგარდას კიდევ თავისუფლად დგას (საძირის ქვაზე შეყენებული) ხის ორი სვეტი. შენობა წარმოადგენილია ორი განსხვავებული ფორმის სახურავით. ცენტრალურ ნაგებობას, საკურთხეველსა და კარი და ყარტით დაფარებული ორქანობიანი სახურავი; ხოლო წინგარდას კრამიტის ცალფერდა სახურავი, რომელიც დამრეცია ფასადის მხარეს აქ სვეტის საყუბურებში ჩამქლარ კოქს ემყარება.

დარბაზი ანტებში მეტი რაოდენობით შემორჩენილია ხევისურების ჯვრებში.

აქვე უნდა აღინიშნოს, რომ ნაგებობის ეს სახეობა — დარბაზის სახელწოდებით შემონახული ტაძარი ანტებში, წარმოშობილი ჩანს ქართულ ნიადაგზე, რამდენადც თავისი ფესვებით იგი უნდა უკავშირდებოდეს უძველესი ფორმის მეგარონს, რომელიც აღმოჩენილია არქეოლოგიური გათხრების დროს ურბნისში ქვაცხელების ნამოსახლარზე და თარიღდება ძვ. წ. III ათასწლეულის დასაწყისით კერძოდ, მისი პირველი ნახევრით²².

მეორე ქვეჯგუფის სათავსოები — ბედლები მთლიანად ქვით ნაგები და ქვით გადახურული შენობებია. ამავე დროს თავისი გეგმარებით, კონსტრუქციითა და ფუნქციით ბედლები ორგვარია. მათი გავრცელების ადგილის მიხედვით ერთი ტიპისას ხევისურულ ბედლებს ვუწოდებთ, მეორეს — ფშაურს.

ხევისურული ბედელი დანიშნულებით, გეგმარებითა და შინაგანი მოწყობალობით დარბაზს ემთხვევა. იგი ტაძარ-ბედელია ფიქალი ქვით ლამკირის ხანარზე ნაგები. გეგმაში, როგორც წესი, მოგვძო სწორკუთხა ფორმისაა, კარი ერთ-ერთ ვიწრო კედელში გაჭრილი, შუაში აქვს კერა, კედლებში დატანებულია ნიშები და კედლების გასწვრივ ჩამწყრივებულია ქვის „სკამები“.

²² ალ. ჯავახიშვილი, ლ. დლონტი, ურბნისი I, ქვაცხელების (ქუეპია-ქობის) ნამოსახლარზე 1954—1961 წწ. ჩატარებული გათხრები, თბილისი, 1962, გვ. 58—64.

ბელის როგორც ხევსურულ, ისე ფშაურ წარსახეობათა დამახასიათებელი თავისებურებაა მათი გადახურვის სისტემა და ფორმა. ტაძარ-ბელის აქვს ქვის ორფერდა, მაგრამ არა დარბაზივით სადა, არამედ იარუსებიანი სანაწვთებიანი სახურავი და კამაროვანი ანუ შეისრული ქვის კერი, რომელიც აშენებულია წყობის რიგების თანდათან წინ წაწევით. საჭირო სიმაღლემდე აყვანილი ვერტიკალური კედლები შენობის ორივე გრძელ მხარეს სიმეტრიულად გეგმის სიგრძივი ღერძისკენაა გადაწეული. ამასთან, ქვის წყობის ყოველ საფეხურს დაფარებული აქვს ფიქალის ფილები, რომლებიც ოდნავ დამრეცია და საფეხურების წყობიდან წინ წაწეული. ამის გამო მიიღება ორქანობიანი, მაგრამ არა სადა, არამედ მრავალიარუსიან-სანაწვთებიანი სახურავი და ცრუკამაროვანი ან შეისრული კერი.

ფშავეში ტაძარ-ბელის ტიპი ჩვენ მიერ დამოწმებულია ხოშარის სახუთმეტო ძეგლის, ანგელოზის ხატში საბეროს სახელწოდებით. ხევსურული ბელის ტიპი, ოღონდ ფშაური ბელისათვის დამახასიათებელი ფუნქციის მატარებელი, ერთეულ შემთხვევებში ჩვენ მიერ ფიქსირებულია ჭიჩოს სათემო ხატებში, გოგოლაურთის მთავარმოწამის ხატში, მუქუს თემის ტერიტორიაზე მდებარე მოკვერათ ხატში და მათურის მთავარანგელოზის ხატში, აგრეთვე მთათუშეთში, სოფელ საჩილოლოში.

ფშაური ბელელი ამ ტერმინის პირდაპირი მნიშვნელობით იყო ბელელი-ამბარი, სადაც ხატის მინდვრიდან აღებულ მარცვლეულს ინახავდნენ. ბელის ეს ტიპი გეგმაში კვადრატული ფორმისაა, კედლები ნაგებია ფიქალი ქვით კირის ხსნარზე. იატაკი დაფენილია ფიქალის ფილებით. კარი გაჭრილი აქვს კედლის ცენტრში. ბელელში ჩაშენებულია ხის აკოები, — ორი-სამი აკო. მათში ინახებოდა წინასწარ დახარისხებული მარცვლეული. ბელის სახურავს მრავალსაფეხურიანი ორწახნაგოვანი პირამიდის ფორმა აქვს. აქ საფეხურები ისეთივე სისტემისაა როგორც ტაძარ-ბელელში. შიგნით გადახურულია ცრუგუმბათით ან გლეხის დარბაზისმაგვარი, ოღონდ ქვაში გამოყვანილი გვირგვინით. ამასთან, დამოწმებულია როგორც კუთხური, ისე პარალელური წყობის გვირგვინი (უკანასკნელი განსაკუთრებით დამახასიათებელია საზარე კოშკებისათვის). ცრუგუმბათის უმაღლეს წერტილს კრავს სხვადასხვა ზომისა და ფორმის ჩამკეტი ქვა.

ანალოგიური არქიტექტურული ნაგებობა ჩვენ დავაფიქსირეთ მთათუშეთში, სოფ. ომალოში, სადაც იგი გამოყენებული იყო არა სამეურნეო სათავსოდ — ხატის ბელად, არამედ „წმ. მარიაშის“ სახელობის ტაძრად.

ქვის საფეხუროვან-გვირგვინიანი გადახურვის სისტემა საქართველოში არსებობდა არამარტო მაღალმთიან რაიონებში. თავდაპირველად კუთხური წყობის ქვის გვირგვინი ცრუკამარის სახით გვხვდება საქართველოს ციკლოპურ ნაგებობებში, მაგრამ მისი უფრო სრულყოფილი ნიმუშები დამოწმებულია ბორჯომის ხეობის სოფლებში: ლიკანში, თორში, საკოჭაოში (ზემო ქართლი), თეთრიწყაროს რაიონში (ქვემო ქართლი — ქვისა და ხისა)²³, შიდაქართლში XI ს. წირქოლის ტაძარში და ლარგვისის XVIII ს. გამაგრებული კომპლექსის საცხოვრებელ კოშკზე (მდ. ქსნის ხეობა)²⁴. მრავალიარუსიან-სანაწვთებიანი

²³ ირ. ციციშვილი, ქართული არქიტექტურის ისტორია, ლექციების მოკლე კურსი, თბილისი, 1955, გვ. 27—28.

²⁴ Л. С у м б а д з е, Грузинские дарбази, Тбилиси, 1960, стр. 21—22.

პირამიდული ფორმის გადახურვა ცრუკამაროვანი ჰერით დამახასიათებელი ელემენტია აგრეთვე საბრძოლო კოშკებისათვის, რომლებიც ფართოდაა გავრცელებული აღმოსავლეთ საქართველოს მაღალმთიან რაიონებში და ერთეულის სახით გვხვდება აღმოსავლეთ საქართველოს ბარში.

ზემოთ ჩვენ მიერ აღწერილ ბელის ორივე სახეობას მოეპოვება პარალელები როგორც ჩრდილო-კავკასიის მთიანეთში (ინგუშეთი, ჩრდილო-ოსეთი) საკულტო ძეგლებისა და მიწისზედა აკლდამების სახით, ისე შავი ზღვის სამხრეთ-აღმოსავლეთ სანაპიროზე აკლდამების სახით. ჩრდილო-კავკასიაში აღმოჩენილი ამგვარი მიწისზედა აკლდამები მათში ნახული ნივთების მიხედვით თარიღდება ძვ. წ. II—III სს²⁵, ხოლო მცირეაზიური ძეგლები ძვ. წ. IV—III სს²⁶.

ჩვენ მიერ ბელის ცრუგუმბათოვანი ჰერის კონსტრუქციასთან დაკავშირებით მითითებული ეს დათარიღება ჯერ კიდევ არ წყვეტს ცრუკამაროვან თუ ცრუგუმბათოვან შენობათა წარმოშობის პრობლემას, თუმცა ამ საკითხის საბოლოო გადაწყვეტისათვის კავკასიისა და მცირე აზიის მასალას დიდი მნიშვნელობა ენიჭება. ამასთანავე უნდა აღინიშნოს, რომ კავკასიაში ამ პრობლემის გადაწყვეტას ართულებს ის გარემოება, რომ აქ ცრუგუმბათს და ცრუკამარას თანახლავს მრავალიარუსიანი სახურავის მქონე შენობაში თითოეული იარუსის სანაწვთებზე დაწყობა, რაც ამ ტიპის ნაგებობათა ორიგინალურ თავისებურებას წარმოადგენს.

განსაკუთრებით უნდა აღინიშნოს, რომ ბელელი ქართულ ენაში მეტად ძველი ტერმინია. ლინგვისტური მონაცემებით ბელელი ქართულ-ზანურ ენობრივ ერთიანობის ხანას მიეკუთვნება²⁷. იგი აისახება მითოლოგიაში დევი-ბელელას სახელით. ეს ტერმინი გვხვდება როგორც საწესო საფერხულო სიმღერებში სახელწოდება — „ქორბელელა“, „ბელლისკრული“. დაბოლოს, ამ ტერმინიდან ნაწარმოებია ბელის გადახურვის სტრუქტურასთან დაკავშირებით მეტად სასურაღდებო ტექნიკური ხერხის აღმნიშვნელი ზმნა — დაბელელა და ქორბელელად დაწყობა. მათათუშეთში სახლში მოტანილ საფიცრედ გამზადებულ „ნაოთხალს“ — დასამუშავებელ ფიცრებს „ქორბელელად“ ან გარდი-გარდმო დაწყობდნენ, ხოლო ფშავსა და ხევსურეთში დადასტურებული მასალის მიხედვით ფიცრების ერთმანეთზე დაწყობას, მათ შორის ხის ტოტების ან ჯოხების გადებით, „დაბელელას“ უწოდებენ²⁸.

ამგვარად, ფიცრების გარდაგარდმო დაწყობას ქორბელელად დაწყობა ეწოდება. ხოლო დაბელელა ისაა, როცა ფიცრების დაწყობის დროს მათ შორის ტოტებს ან ჯოხებს გადებენ. ვფიქრობთ, საჭიროა ადგილზე გაიარკვეს

²⁵ П. У в а р о в а , Могильники Северного Кавказа, МАК, вып. VIII, М., 1900, стр. 95.

²⁶ Dr. Arif Müfid Mansel. Trakya kirklareli Kubbeli Mazarları vesalte kubbe ve Kemer Problemi — «Türk Tarih Kurumu gayilarından», Veseri, 2, Ankara, 1943, გვ. 48.

²⁷ Г. А. К л и м о в , Этимологический словарь картвельских языков, М., 1964, стр. 50.

²⁸ ლ. ბ ე ლ ე ჯ ი ძ ე . ხალხური ავეჯი, 1967, წ., ხელმანქანით ნაბეჭდის გვ. 45—46; შტტ. ლ. ბ ე ლ ე ჯ ი ძ ე , ქართული ხალხური ავეჯი (ფშავ-ხევსურული კილობანი), თბილისი, 1964, გვ. 12.

ქვის მასალის ამ ხერხით დაწყობასაც შეიძლება თუ არა ეწოდოს ქორბელ-ელად დაწყობა და დაბეღლა. ამ საკითხის გარკვევა და დაზუსტება მეტად მნიშვნელოვანია, რადგან საკულტო ბეღლის გადახურვის ხერხი ქორბელად დაწყობასა და დაბეღლას უახლოვდება, მაგრამ არა ფიცრების დაწყობას, არამედ ქვისას, რამდენადაც საკულტო ბეღელი მთლიანად ქვის ნაგებობაა.

უკანასკნელად ნაგებობათა კიდევ ერთ მხარეს შევეხებით. ესაა საჭვარხატო შენობების მოცულობის საკითხი.

აღმოსავლეთ საქართველოს მთიანეთის, კერძოდ ფშავის სატაძრო მშენებლობაში შინაგანი მოცულობის აღქმის მიხედვით ოთხი ძირითადი ტიპის სათავსოებია ჩვენამდე შემორჩენილი:

ა. გ რ ძ ე ლ ი ტ ი პ ი ს შ ე ნ ო ბ ა — გეგმაში გრძელი ანუ მოგრძო ფორმის ნაგებობა, შესასვლელი კარით მოკლე კედლის ცენტრში, ნაგებობის მთავარ ღერძზე. როდესაც ამ ტიპის შენობაში შევდივართ, ერთბაშად აღვიქვამთ შენობის მთელ სივრცეს, მის მთელ მოცულობას. ამასთანავე გრძელი ტიპის შენობაში განსაკუთრებით ძლიერია სიღრმის პერსპექტიული ზემოქმედება. ფსიქოლოგიურ ზემოქმედებას აძლიერებს შენობის სიღრმეში მოთავსებული საღვთისმსახურო ობიექტები — საკურთხეველი, სათასე, სასანთლე და მის., რომლებიც თავიდანვე, კარებში შესვლისთანავე ჩვენს თვალთახედვის არეში არიან მოქცეული.

ბ. კ ვ ა დ რ ა ტ უ ლ ი ტ ი პ ი ს შ ე ნ ო ბ ა — როცა კვადრატული მოხაზულობის შენობის კარი ერთ-ერთი კედლის ცენტრშია დატანებული. ამ შენობაში შესვლისთანავე ჩვენ მთელ სივრცეს, მთელ მის მოცულობას ერთბაშად აღვიქვამთ.

გ. მ ხ ა რ თ ს ა ქ ე ვ ი ტ ი პ ი ს შ ე ნ ო ბ ა — ეს ტიპი გეგმაში მართკუთხა ფორმის ნაგებობაა, რომლის მთავარი განფენილობა, როგორც წესი, ხატისკარის წინ ან ხატში სასიარულო გზის პირადაა მოქცეული, ხოლო მისი შესასვლელი კარი დატანებულია გრძელი კედლის ბოლოზე. ამ ტიპის შენობაში შესული კაცი შიგნიდანაც კუთხის მახლობლად აღმოჩნდება და აქ მან აუცილებლად უნდა მხარი იბრუნოს, პირშექცევით დადგეს ან იწყოს სვლა მოპირდაპირე მოკლე კედლისაკენ, რომ აღიქვას შენობის მთლიანი სივრცე და საღვთისმსახურო ობიექტები დაინახოს. მხარტსაქცევი ტიპის შენობაში, როგორც ვხედავთ, სივრცის აღქმა კონტრასტზეა აგებული, — პირველი აღქმა სივრცისა თითქმის არსდება ანდა ნაწილობრივია, ხოლო მეორე საფეხურზე ხდება მთლიანი მოცულობის აღქმა.

დ. გ ა ნ ი ე რ ი ტ ი პ ი ს შ ე ნ ო ბ ა — გეგმაში მართკუთხა ფორმისაა და მას მთავარი შესასვლელი კარიც გრძელი კედლის შუა ნაწილში აქვს და არა მის ბოლოში. ამ ტიპის შენობაში შესული პირის პირდაპირ აღმართულია პარალელური გრძელი კედელი, ისე, რომ აქ, თავისთავად ცხადია, მოკლე სიღრმის სივრცეა. ასეთ მდგომარეობაში მყოფი პირი ან სულაც ვერ აღიქვამს შენობის ამ სივრცეს, ან იმდენად ნაკლებად, რომ მისი ეფექტი მეტად მცირეა მხატვრული აღქმის თვალსაზრისით. ფსიქოლოგიური ეფექტი განსაკუთრებით უმნიშვნელოა მაშინ, თუ ეს პირი თავის წინ მოპირდაპირე კედელთან ვერც საკულტო თუ საღვთისმსახურო ობიექტებს იხილავს.

ზემოთქმული, ნაგებობათა შინაგანი მოცულობის მთლიანი თუ დანაწევრებული აღმის შესახებ, დაკავშირებულია შენობის განათების საკითხთან. მაგრამ საკითხის ეს მხარე, რომელიც მოითხოვს აღმოსავლეთ საქართველოს ჯვარ-ხატების ნაგებობებში კერის როლის გამოკვევას, ცალკე შესწავლის საგანია.

დასასრულ აღვნიშნავთ, რომ ამ და სხვა ჯვარ-ხატების ნაგებობათა შესახებ და მათთან დაკავშირებით წამოჭრილ საკითხებზე მსჯელობა გვექნება ამ გამოცემის მესამე ტომში.

ა. ფშავის ცენტრალური ხატვაი

1. ლაშარის ჯვარი

ლაშარის ჯვარი მდებარეობს ფშავის არაგვის ზემო წელში, დასახლებული ადგილებიდან რამდენადმე დაშორებით, ხოშარის და წითელაურთის თემებს შორის, ე. წ. ხმელგორზე ანუ ლაშარის გორზე, რომელიც იწყება წითელაურთის თემში სოფელ ნაკვალესაიდან და მიემართება არაგვისაკენ. ამ გორის ფერდობები შეფენილია მუხის, იფნისა და ადგილ-ადგილ ცაცხვის ხეებით. იქ, სადაც არაგვის მარჯვენა მხარეს ხმელგორი ქალას უახლოვდება, მის ოდნავ დავაკე-ბულ ადგილზე ლაშარის ჯვარია გაშენებული. ლაშარის ჯვარი ზღვის დონიდან საშუალოდ 1640 მ სიმაღლეზე და მას: 0,75 ჰა ფართობი უჭირავს (ტაბ. 1ა).

ლაშარის ჯვარის რიგი საზოგადოებრივ-საკულტო ნაგებობები სამხრეთ-აღმოსავლეთის, აღმოსავლეთისა და ჩრდილო-დასავლეთის მხრიდან ყოლის გალავნითაა შემოვლებული. გალავანი ამჟამად ადგილ-ადგილ ჩაშლილია. ჯვარში ასასვლელი ბილიკი ხმელგორის სამხრეთ-აღმოსავლეთის ფერდობს მი-ჰკვება, ფერდობს აათავებთ, გორის თავზე ორიოდ ნაბიჯს წინ წადგამთ და ე. წ. ჯვარის კარში მოექცევით.

ჯვარისკარი გალავნის გარეთაა, მის სამხრეთ-აღმოსავლეთით, რამდენად-მე ვაკე ადგილზე. საფიქრებელია, ეს ადგილი, ვიდრე გალავანში „გადასაწლო-მამდე“, ოდესდაც ხელოვნურად მოსწორებული იყო.

ლაშარის ჯვარისკარს ამშვენებს უზარმაზარი იფნისა და ქორაფის ხეები. გალავანში „გადასაწლომის“ მახლობლად იფნის ხის ტოტებზე ჩამოკო-დებულია სწორკუთხა მოყვანილობის თეთრი ჩითის თავსაფრები, ე. წ. საკა-დრისები, ვიწრო და გრძელი თეთრი ნაჭრები ზედ მიბმული ზანზალაკები-თა და ირმის რქები. იქვე მეორე ბებერ იფანზე ჰკიდია ე. წ. ჯალამბარი ანუ ჯალაბაურის ჯაჭვი — დიდი, მასიური; მისი სიგრძე 3,62 მ, ჯაჭვის რგოლების დმ 10—11 მმ (სურ. 1; ტაბ. 2).

ლაშარობას ლაშარის ჯვარის ყმანი მისი საბრძანისის კარზე მირეკავდნენ სამსხვერპლო ბატენებს, ცხვრებს, ჰედილებს, დიდ-დიდ ნაყოჩრებსა და კუ-რატებს. ამათგან ნაყოჩრებსა და კურატებს კისერზე შებმული ჰქონდათ სა-კადრისები და ზარაკები, დანარჩენ სამსხვერპლოებს კი გრძელი და ვიწრო ნა-ჭრები, ზედ შებმული ზანზალაკებით. ხევისბერი ლაშარის ჯვარს მსხვერპლად შესწირავდა თუ არა ცხოველებს, კისერზე შებმულ საგნებს ჩამოხსნიდა და იქ-ვე ხეზე ჩამოჰკიდებდა. ირმისა და ჯიხვის რქების შეწირვა მონადირეების მოვა-ლეობას შეადგენდა. რაც შეეხება ჯალამბარს, მასთან დაკავშირებულია საყუ-

რადღებო თქმულება და გარკვეული სადღესასწაულო წესის შესრულება, რომლებიც ამ ჯაჭვის ოდინდელ როლსა და მნიშვნელობაზე მიუთითებენ.

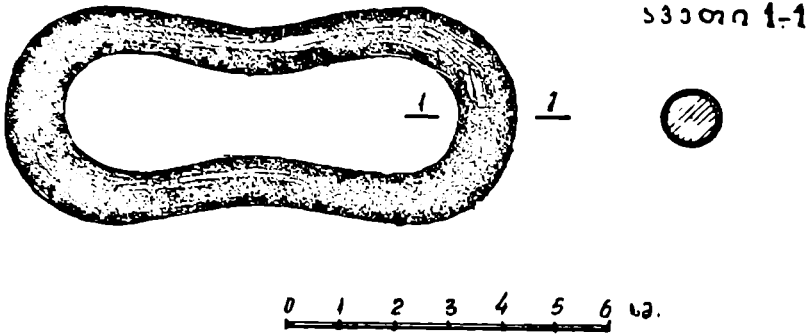

სურ. 1. ლაშარის ჭავრი. ჯალაბურის ჯაჭვის (ჯალაშბრის) საჭედური, 1964 წ.

აღნიშნული თქმულების ლიტერატურაში აქამდე უცნობი ვარიანტის თანახმად, თამარ მეფის მიერ დატყვევებულ და ფშავში თავის სახელობის ხატში მოცუანად მკედელს, რომელიც თქმულებაში ორი სახელით იხსენიება — მისრია და ჯალაბური, ეს ჯაჭვი ქედზე ედო. თავხევისბერმა ბიჭურ ბადრიშვილმა, რომელიც 1964 წლის ზაფხულს ფშავის ჭვარ-ხატებზე მუშაობის დროს თან გვახლდა იახსრის ჭვარსა და ლაშარის ჭვარში, ეს თქმულება შემდეგნაირად მოგვითხრო: „მისრეთში გაუვლია თამარ-ნეფესა და ცხენები დაუნალვინებია. ის კაცი მოსწონებია, საუკეთესო მკედელი ყოფილა. მემრე ცხენების ლურსმანი გრდემლზე დაუკრავ და გრდემლში ჩასულა. მემრე ჯმალი ამაულია იმ ჯალაბურსა, ამაილო თურმე ეს ჯმალი, დაკეცილი ჰქონდა ჯიბეშია, — ამაილო ჯიბიდანა და გაიშალა ჯმალი! ამაზე ლექსია:

„ჯმალა თქვა მისრეთს ნაკვერმა
— მისრეთს მისრიამ გამკვერა,
ამამამღერა პატრონმა,
ჩამაგო, ჭვარი დამწერა“.

მეწონა თამარსა, მემრე წამაიყვანა თამარ-ნეფემა; არ მაპყვებოდა, და აი ამ ჯაჭვით დააბა: თითონ იმისივე ნაჭედია. მემრე თქვა: „ჯალაბურის ჯაჭვი-აო“. ალბათ, კისერზე დაადო. დღესაც — უნდა გითხრა, რომა მისრიანებში მკედელი გამოუღვეელი იყო, საუკეთესო მკედლები იყვნენ“.

ბიჭურ ბადრიშვილის მართო ამ უკანასკნელი სიტყვებიდანაც ნათელია, რომ ლეგენდარული მკედელი, რომელიც თამარ მეფის ხატმა მისრეთში დაატყვევა, ქედზე თვით ამ მკედლის გამოკვერილი ჯაჭვი დაადო და თან წამოიყვანა, — ფშავლების მიერ მისრაშვილების ახუ მისრიანების წინაპრადაა მიჩნეული.

ხალხური შეხედულებით რომ მისრელი მკედელი მისრაშვილების ეპონიმი, ამაზე პირდაპირი მითითებაა ამავე ლეგენდის — აგრეთვე აქამდე გამოუქ-

გვეყნებულ, მეორე ჩანაწერში. „მისრიათ პაპა ჯალაბაური — ნათქვამია ამ ვარიანტში, განთქმული მკედელი ყოფილა; თურმე მისრეთში ყოფილა მკედლად. მერე ის თამარ-ნეფეს გზაში შეხვედრია, თამარ-ნეფეს უკითხავს: ვინა ხარ და სად მიდიხარო. იმან უთხრა: მე მკედელი ვარო. ამოიღო მკედელმა ჭიბიდან თავის გაკეთებული ხმალი, დაგირგვლული ყოფილიყო და ჭიბეში სდებიყო, გახსნა და გაიშალა, გასწორდა; დაგირგვლა და ისევ ჭიბეში ჩაიღო თამარ-ნეფემ ჯერ უთხრა — ჩემთან წამოდი და იქ იმუშავეო. რომ არ დათანხმდა, დაიჭირა და წამოიყვანა. მისულმა ცოტა ხანს კი იმუშავა და გაიპარა. წავიდა თამარ-ნეფე და მივიდა იმასთან. — ერთი დიდი ჭაჭვი გამიკეთეო, უთხრა. გაუქეთა იმანაც ჭაჭვი. თამარ ნეფემ ეს ჭაჭვი კისერზე დაადო, წამოიყვანა და ლაშარის ჯვარში დააბა. მანამდე ყავდა დაბმული, სანამ ფეცი არ მისცა — აღარ წავალო. შეფიცვის შემდეგ წამოიყვანა და თავის ადგილში დაასახლა. რადგან ის მისრეთით მოყვანილი იყო, ამიტომ მათი (იგულისხმება: ჯალაბაურის შთამომავლობის, ვ. ბ.) გვარი მისრიაშვილია და სოფელი მისრიაანთკარი. შემდეგ დაიწყო აქ მკედლობა და იმათ გვარში მას აქეთ არ შეიძლება, რომ ერთი მიანც კარგი მკედელი არ იყოს და ერთი კვეისბერი. ეს ორივე მოდენილობით აქეთ მილოცვილი თამარ-ნეფისა და ლაშარის ჯვარისაგან“ (ივ. ჯავახიშვილის სახელობის ინტორიის, არქეოლოგიისა და ეთნოგრაფიის ინსტიტუტის ეთნოგრაფიის სექტორის საქართველოს ეთნოგრაფიის განყოფილების არქივში დაცული ხელნაწერი მასალა (მანუსკრიპტი=) M¹, 83, რე. 29, გვ. 349—350).

მისრიაანები ანუ მისრიაშვილები თამარ მეფის ხატის გვერდზე, ამ ხატის მიწაზე. შემოხსენებულ მისრიაანთკარში ცხოვრობდნენ სულ უკანასკნელ დრომდე ისე, რომ მათი ნასახლარები და სოფლის საზოგადო ნაგებობათა ნანგრევები დღესაც შეიმონახულია. საყურადღებოა, რომ ვაჟა-ფშაველა ერთ-ერთ თავის წერილში ფშავის თორმეტ თემზე ლაპარაკის დროს, როცა ამ თემ-გვართა სახელებს ჩამოთვლის, მეთორმეტე თემად მისრიაანებს ასახელებს¹. ამის გვერდით არსებობს გადმოცემა, რომ ისინი ჯალაბაურის გვარს ატარებდნენ ხევსურეთიდან არიან ფშავეში გადასახლებული (მითით. არქივი, M¹, 83, რე. 29, გვ. 348; M¹, დამატ. რე. 1, გვ. 2)² და რომ ეს ჯალაბაურნი ლაშარის ჯვარში გაფიცული მეთორმეტე თემია ფშავისა.

ამ თემს, ფშავის დანარჩენი 11 თემის მსგავსად, ლაშარის ჯვარში თავისი ღია საჯარე ჰქონდა, სადაც მისი წარმომადგენლნი, ისევე, როგორც ფშავის

¹ ვ ა უ ა ფ შ ა ვ ე ლ ა , ფშაველები (მათი სხვადასხვა ჩვეულება და ხატები), თხზულებათა სრული კრებული ხუთ ტომად, ტ. V, პუბლიცისტია და ეთნოგრაფიული წერილები, თბ., 1961, გვ. 25.

² როგორც წესი, ჩვენში — და არა მარტო ჩვენში (ქართულებში) — იმ წინაპრის სახელი, რომელიც თავისი თანდროულებისაგან ან გარეგნული ნიშნით ან ზნეობრივი (ავი თუ კარგი) მხრით გამოირჩეოდა, მისი შთამომავლობის გვარად იქცეოდა. ასეთი წარმოშობისაა გვარსახელი ჯალაბაური, რომელიც შემომოტანილ ლეგენდებში გამოჩენილი მისრელი მკედლის საყუთარი სახელია. რაც შეეხება მეორე გვარსახელს, მისრიანი ანუ მისრაშვილი, მისრიაშვილი, — იგი, უძველესი, მიღებულია იმავე გამოჩენილი მკედლის შერქმეული სახელიდან „მისრია“. „მისრია“ რომ ამ მკედლის შერქმეული სახელია, კარგად ჩანს შემომოტანილი ლექსიდან: „ქვალმა თქვა მისრეთს ნაკვერმა — მისრეთს მისრიაშვილმა...“ ადგილის, ქვეყნის ან ტომობრივი სახელისაგან საყუთარი სახელისა და გვარსახელის წარმომავლობის მაგალითები ისეა, როგორიცაა ქართლიდან საყუთარი სახელი ქართლოსი და გვარსახელი ქართველიშვილი ანდა მეგრელიდან-საყუთარი სახელი მეგრელაური და გვარსახელი მეგრელიშვილი — მრავლად მოიპოვება.

დანარჩენი თემებისა, ლაშარობას თავ-თავის საჯარზე სადღესასწაულო სუფ-
რას აწყობდნენ და დროს ატარებდნენ ჭამა-სმასა და მხიარულებაში.

ამგვარად, მოტანილი თქმულების ვარიანტებიდან ჩანს, რომ ჯალაბაურის
მეორე გაკვერილი ჯაჭვი თავის დროზე თვით ამ მისრული მკედლის ტყვეობის
იარაღად იქცა, ეს მნიშვნელობა ტყვეობის თუ ტყვე-მონის იარაღისა მას ხალ-
ხის თვალში მტკიცედ დაემკვიდრა. ამ უკანასკნელ გარემოებას და დამატებით
საჯნის ახალ გაგებას ჯალამბრით ნასრულები ღვთისმსახურების წესი გა-
მოავლენს. ლაშარობას ფშაველი კაცი თუ ქალი, რომელსაც ავადმყოფობის
დროს, მისგან თავის ან შვილის გადარჩენის მიზნით „მონობაზე“ აღთქმა
ქონია მიცემული, ჯალაბაურის ჯაჭვის კისერზე იდებდა და დაოთხილი გარს
უვლიდა სხანათლე კოშკს, რომელიც ლაშარის ჯვარის კარზე იყო და დღესაც
არის აღმართული.

ფშაველი, რომელიც კისერზე დადებული მძიმე ჯაჭვით ჯვარის კარზე და-
ოთხილი მოძრაობს, თვალნათლივ წარმოგვიდგენს ღვთაებისადმი ტყვე-მონად
შეწირვის რიტუალს.

ჯალამბარის, როგორც ტყვე-მონის იარაღის გაგებას კიდევ უფრო დამა-
ჯერებელს ხდის პირქუშის ჯვართან დაკავშირებული გადმოცემა და სათანადო
მსახურების წესი, რომელსაც პირქუშის ყმანი, ახადელ-ბაცალიგველი ფშავ-
ხევსურნი ასრულებდნენ.

გადმოცემის თანახმად, პირქუშში წინწინ კაც ყოფილ, მკედელი. ის ყო-
ფილ მგელაის შვილი დავითი, ნაწილიან ყოფილ. რახან დაიძინისავ, მკართ
შუაშიით შუქ ამავარდისაოდ გაანათისავ იქობაივ. სხოდაც მანათის ოდნად
ხქონდისავ მკართ შუაშიავ თეთრ კვერივ. ლამაზიც იმით ყოფილ, რო ნაწილიან
ესეთაი ას, ყველაზე ძალიან ლამაზი; ისით კორცი ხქონდ, რო მზესავით შუქთ
უშობენ.

პირქუშს უთქომ, რომ ახმეტას წავედით ვენაჯის მოსავლელადაოდ, რო მა-
ვეღავ (ნიშნავს: დავებრუნდი, ვ. ბ.) — გრდემლზე ეწერავ, რო მგელაიშვილ
დავითივ ამა და ამ დღეს უნდა მაკვდასავ. ვიწვალევ — უთქომ პირქუშს. რამ-
თვენჯერამავ გრდემივ ცეცხლში ჩავგადიოდ მაინც არ წაიშალავ; მე მინდოდავ,

რო ის დაწერილ წაშლილიყვავოდ, არ მამკედარიყვავივ, ჩავრამ მაინც არ იქნავ.
როსაც დალიშნულ იყვავ დროივ, სწორად იმ დროს ამომივიდავ სულივ.

ესრ მკედელ ყოფილ პირქუშიდ, ისით წმიდა კაც ყოფილ რო, რო მამკედარ,
ხათი: ნასახად გადაქცეულ! მემრ რო სულწმიდად გადაქცეულ, აჯადს (ფშავის
ერთ-ერთ სოფელში) მასულასად იქ დაარსებულ. მაშინ ბაცალიგველნიც იქ
მდგარანად ძმობა ხქონივ აჯადელთან.

პირქუშს რომ დაარსებულ აჯადს, მკითხავ გაუქდავებავად, მათხოვიან ყმა-
ნი ბაცალიგველ-აჯადელთ სცოდნივ, რო პირქუშივ კაც იყვავ მკედელი-
ოდ — იმას რაქელ დავეყმნათავ, უთქომ. არ დახყმობიონად გამწყარალ ძალიან
პირქუში, ზოგისად ცეცხლ გაუჩენავ, ზოგ აოდ გაუქდავად ისრ შუაშინებთან

რო, ბოლოს, პირქუშის ყმათ ჯარჯ-გირკლიანებს უღენავ³; გაუკეთებავ აქად

პირქუშის კოშკი, დარბასი⁴დ საქვაბეი, დაუწყავ ლუდის დუღილი⁵დ ლოცვა პირქუშისა. პირქუშს ყმან ისით დახუთულნი ხყვანიონ, რო დღეობა რო მავი-დისავ, ყველას ხქონდისავ ჯარჯ-გირკალივ დამზადებული კაცებსავ. ჯვარჩიაც ჯარჯ-გირკლიანებ დდიოდიანავ, ღამითაც ჯარჯ-გირკლიანებ იძინებდიანავ. დღეობაშიავ, თუ ვინ ჯარჯ-გირკალს მაიშორებდ, მაშვე აოდ უქდავად, უმიზე-ზებავ ჯვარს, — პირქუშს. ბოლოს, სრუ სალოცავ ძლიერ ჯვარად გადაიქცავ უბრალო კაცივ, იცოდინ. ჯვარჩი რახა ჯარზე დასხდიანავ პირქუშის ყმანივ, ჯარჯ-გირკალსავ ჯღარ-ჯღურ განქონდისავ; იცოდინ როსაც ჯარჯ-გირკალს ჩაისთავდესავ, მამიავ იარალი სრუ დაყარიანავ პირქუშის ყმათავ.

ჯარჯ-გირკალივ პირქუშმავე იმით გაუწესავ, რო წინ-წინ რო არ დაღმორ-

ჩილდესავ მაშინ დამეუქარავ—დაგიმორჩილებთავ კი არაოდ⁶ ს ა ქ ო ნ ი ე - თ ა ვ ჯ ა რ ჯ - გ ი რ კ ლ ი ა ნ ე ბ ს გ ა დ ე ნ თ ა ვ ო დ (ხაზი ჩვენია — ვ. ბ.) შეუსრულებიებავ კიდევ ყმათად ეს მუქარაი. მაშინდელ ჯარჯ-გირკალი ნელო-

ბამდინ ხქონივ შამანახული ხალხს. ბოლოს ჯვარჩი მიუტანა⁷დ იქით ას და-კარგული“ (მითით. არქივი, M¹, 17, რგ. 18, გვ. 372—374).

ჩვე⁸ აქ საგანგებოდ გავხაზეთ მონობის გავებამი ჯარჯ-გირკლის მნიშვნე-ლობა. ბაკალიგველ-აზადელი მარტო მორჩილნი კი არ ხდებიან პირქუშის ნება-სურვილისა, ღვთისშვილის წინაშე მორჩილება მისი ყმების მოვალეობაა. ესენი კი პირქუშს მონებად უქცევიან. ჯვარში ისინი ტანზე იარალ-აყრილნი და „ქედზე“ ჯარჯ-გირკალ დადებულნი დაიარებიან, ღამითაც დღეობაზე ჯარჯ-გირკლიანები იძინებენ, ხატის ჯარზეც ჯარჯ-გირკლიანები სხდე-ბიან და ყოველ მათ მოძრაობას „ჯღარ-ჯღურა“ თან სდევს.

მოტანილი გადმოცემებისა და ახლო წარსულამდე რეალურად არსებულ-ზე მონათხრობთა მიხედვით, საფიქრებელია, რომ ხატის მონობის ატრიბუტი თავდაპირველად ხის უღლიანი „ჯაკვი — ჯარჯ-გირკალი ყოფილა⁹, რაც შემდეგ-ში ლითონის საქედურიან ჯაკვიში გადაიზარდა. აქვე აღვნიშნავთ, რომ ღვთაება ბარბარეს მონები წნელის უღლებს, — ყელზე ჩამოსაცმელ — სადა რკალებს ატარებდნენ¹⁰. ასეთსავ სახატო უღლებს, მაგრამ რკინისაგან დამზადებულს ატარებდნენ ხატის მონები მთიულეთსა და ქართლ-კახეთში. ვიმოწმებ ლიტერა-ტურულ ცნობას მთიულთა ძველი ყოფიდან, რომელიც სხვა ქართველ მთიე-ლებზე, კახელებსა და ქართლებზეც ვრცელდება, რამდენადაც აქ. ყველგან ამ საგანზე ზოგადად ერთნაირი შეხედულება და რელიგიური პრაქტიკა არსე-ნობდა. როდესაც მთიული დედაკაცი ავად ხდება, ამას ის „ხატის მიზეზად

³ ჯარჯ-გირკალი მსხვილფეხა საქონლის დასაბმელი იარაღია. ამ იარაღს ერთი შემადგენელი ნაწილი — გირკალი მუხის ან არყის ხისაგან ვაკეთებულ რკალია. მას ყელზე ამოცვავენ პირუტყვ და ქედზე დაუმაგრებენ. გირკალზე ცალი წვერით ჯარჯი მაგრდება. ჯარჯი ჯაკვის მსგავსი რგოლები-საგან შემდგარი დაგრეხილი წნელია, რომლითაც მსხვილფეხა საქონელს აბამენ, — შდრ. ალ, კ ი ნ ჯ ა რ ა უ ლ ი , ხევსურულის თავისებურებანი ტექსტებითა და ინტექსტით, თბილისი, 1960. გვ. 287.

⁴ შდრ. ხუნდი-ფენის ბორკილი, რომელიც აგრეთვე ხისა იყო იხ. საქ. სახ. მუზეუმის ეთნოგრ. განყ-ის კოლექცია.

⁵ ვ. ბ ა რ დ ა ვ ე ლ ი ძ ე , ქართველთა უძველესი სარწმუნოების ისტორიიდან (ღვთაება ბარბარ-ბაბარ), თბილისი, 1941, გვ. 51 და სურ. 7, 8.

სოვლის“. სწეული ქალი მკედელს ხატის უღლის დამზადებას შეუკვეთავს „და მას თითოეულ უღლის გაკეთებაში თეთრ აბაზიანს აძლევს“. ხატის ეს რკინის უღელი სხვადასხვა ზომისა და სიმსხოსია.

დედაკაცი აღებდა ამ უღელს, რომელიმე ძლიერ ხატს თავს შეავედრებდა და აღუთქვამდა, რომ ამ უღელს განკურნებამდე ყელზე მოუხსნელად ატარებდა. ხატის უღლის ტარების ხანგრძლივობა დამოკიდებული იყო ავადმყოფობისა და შეცოდების სიმძიმეზე. ჩვეულებრივად კი მას დაახლოებით სამ წლამდე ატარებდნენ.

ზოგი მთიული დედაკაცი ორ-სამ ხატის უღელს ატარებს.

ამ დღიდან ხატისუღლიანი დედაკაცი ხ ა ტ ი ს მ ო ნ ა დ ითვლება (ხაზი ჩვენია — ვ. ბ.). დადებული ვადის გასვლისას ყელუღლიანი ქალი მიდის იმ ხატის დღეობაში და თან მიაქვს ნაზუქი, კელაპტარი და თეთრი ფული. ამ „საწირს“ მას აქ დეკანოზი ჩამოართმევს და დაამწყალობნებს. დალოცვის შემდეგ დეკანოზი დედაკაცს ყელიდან უღელს შეხსნის და ხატის ნიშნი შესდებს. ამასთანავე დედაკაცი უღლის „საცვეთში“ დეკანოზს თეთრ ორშაურთან აძლევს. ამის შემდეგ დედაკაცი ხატის მონობისაგან თავისუფალია.

ავადმყოფობის გამო შეთქმა და ყელუღლიანისა და მუცელსარტყლიანის სიარული ფშავის ლაშარის ჭვარშიც სცოდნიათ. მკითხავის რჩევით ლაშარის ჭვარისაგან დამიზნებული ავადმყოფი უღელსა და სარტყელს რკინისას, ზოგი კი რკინას ნაცვლად წნელის უღელს იკეთებდა⁷.

წნელისა და რკინის ხატის უღლების მრავალი ნიმუში დაცულია საქართველოს სახელმწიფო მუზეუმის ეთნოგრაფიის განყოფილების ფონდებში, მათ ნაწილს აქვე ვაქვეყნებთ (სურ. 2). ამასთან ერთად საყურადღებოა ერთი მეგ-

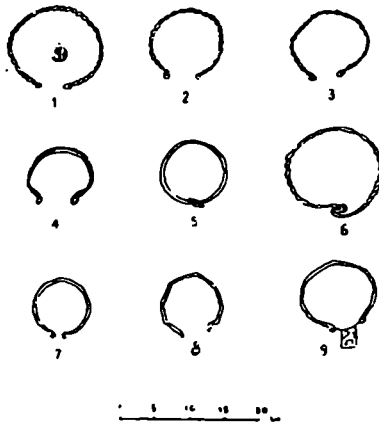

სურ. 2. შარნა. ხატის უღელი.
საქართველოს ს.ხ. მუზ. კოლექცია.

რული კოლექცია, რომელიც სხვა ეთნოგრაფიულ კოლექციებთან ერთად 1904 წელს თედო სახოკიამ საქართველოდან პარიზში ჩაიტანა და ფრანგულ ანთრო-

⁶ ს. მ ა კ ა ლ ა თ ი ა , მთიულეთი, თბილისი, 1930, გვ. 145—146 და სურ. 58—59.

⁷ ს. მ ა კ ა ლ ა თ ი ა , ფშავი, თბილისი, 1934, გვ. 202.

პოლოგიურ საზოგადოებას გადასცა იმავე 1904 წელს 19(6) მაისს თ. სახოკიამ ნოხსენება წაიკითხა აღნიშნული ანთროპოლოგიური საზოგადოების კრებაზე. მოხსენება სამეგრელოს ეთნოგრაფიული კოლექციის ახსნა-განმარტებას შეეხებოდა. ამ კოლექციიდან ჩვენთვის საყურადღებოა აბრეშუმის ნაქერში ჩაკერილი გახვრეტილი ქვა, რომელიც — თ. სახოკიას განმარტებით — ერთ მეგრულ ქალს კისერზე ეკიდა. მას ქმარი ავად ჰყოლია და აღთქმა დაუდვია, ღმერთო, თუ მომირჩენ ჩემ ქმარს, ამ ქვას კისრით ვატარებ და შენი მონა ვიქნები⁸.

თამარის ხატისა და ლაშარის ჯვარის ჯალამბარს ანალოგები მოეპოვება არა ნარტო ზემოთ მითითებული წნელისა და რკინის უღლების სახით, არამედ საესებით მათი მსგავსია ლომისას ხატისა, გერის წმ. გიორგისა, გორის ჯვარისა და აწყურის თეთრი გიორგის ეკლესიების საქედურიანი ჯაჭვები⁹. აქვე აღნიშნავთ, რომ აწყურის ეკლესიის საქედურიანი ჯაჭვები ამჟამად დაცულია საქართველოს სახელმწიფო მუზეუმის ეთნოგრაფიის განყოფილებაში (სურ. 3—5).

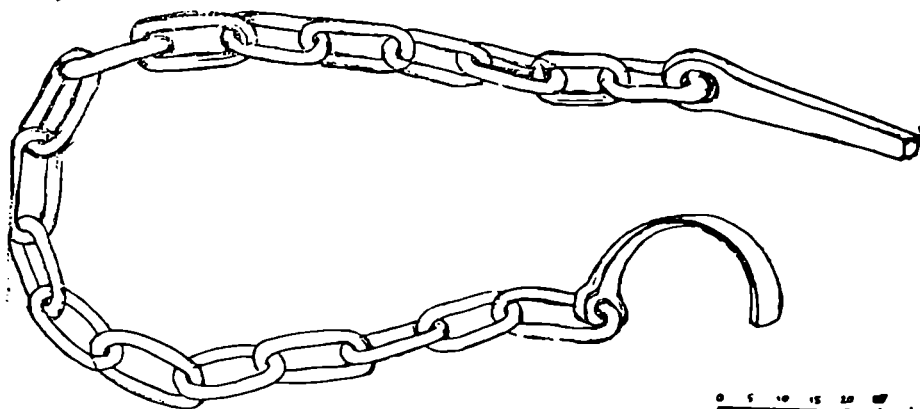

სურ. 3. სოფ. აწყური, ახმეტის რაიონი „ტყვემონის“ ჯაჭვი. თეთრი გიორგის ეკლესიიდან. საქართველოს სახ. მუზ. კოლექცია 16 — 23/26.

ხოლო ლომისას ჯაჭვი გამოქვეყნებულია ს. მაკალათიას მიერ¹⁰. ანალოგია კიდევ უფრო შორს ისტორიულ საღრმეში მიდის და ერთიმეორეს უკავშირებს ისეთ სამლოცველო ცენტრებს, როგორცაა ერთი მხრივ წარმართული ხანისა და წარმართული ხასიათის მთვარის ტაძარი ალბანეთ-კახეთის საზღვარზე, და მეორე მხრივ აწყურის თეთრი გიორგის ეკლესია კახეთში, გორის ჯვარისა და

⁸ Presentation d'objets ethnographiques de la Géorgie par Th. Sakhokia, paru dans les Bulletins et Memoires de la Société d'Anthropologie de Paris (Seance de 19 mai, page 370. 1904); ი. ნ - ძ ე. წერილი პარიზიდან (ლექცია საქარაუელზე, „ცნობის ფურცელი“. 1904. 1/VI, № 2511.

⁹ ივ. ჯ ა ვ ა ხ ი ვ ი ლ ი, ქართველი ერის ისტორია, წ. I, თბილისი, 1928, გვ. 47, 49.

¹⁰ ს. მაკალათია, მთიულეთი, სურ. 70. აქვე აღნიშნულია ჯაჭვთან დაკავშირებულ საღვთისმშახურო წესი: „ვისაც აღთქმა აქვს დადებული, ამ ჯაჭვს ყელზე დაიდებს და ტაძარს ხოხით სამჯერ შემოატარებს“ — ი ქ ვ ე, გვ. 173.

გერის წმ. გიორგის ეკლესია ქართლში, ლომისას ხატი მთიულეთში და ლაშარის ჯვარი ფშავის არაგვზე.

ნიშანდობლივია, რომ სტრაბონის (ძვ. წ. 63 — ახ. წ. 20) აღწერილობაში, რომელიც ალბანეთ-იბერიაში მთვარის ღვთაებისადმი განკუთვნილ წესებს ეხება, აღნიშნულია ყელზე დასადები ჯაჭვი, რომელიც სამსხვერპლო მონისათვის იყო განკუთვნილი. ამგვარივეა ის საქედურიანი ჯაჭვები ლაშარის ჯვარისა, ლომისას ხატისა, აწყურის თეთრი გიორგისა, გორის ჯვარისა და გერის წმ. გიორგისა, რომლებაც ღვთაებისადმი შეწირული მონები ატარებდნენ, იმ განსხვავებით, რომ მსხვერპლად შეწირვა შეცვლილია სიმბოლურად ჯაჭვის ტარებით¹¹. უნდა ხაზგასმით ითქვას, რომ არც საკულტო ჯალამბარსა თუ ჯაჭვს, და არც საკულტო ჯარჯს ქრისტიანულ სარწმუნოებასთან არაერთი კავშირი არა აქვს. ისინი და მათთან დაკავშირებული რიტუალი ხატის მონობის სიმბოლური გამოხატულებაა და ქრისტიანობაზე აღრინდელი რელიგიის კუთვნილება უნდა იყოს. ისიც საგულისხმოა, რომ გარდა ზემოაღნიშნული რიტუალის თანხედრილობისა, მჭიდრო კავშირი არსებობდა მთისა და ბარის საკულტო ცენტრებს შორის სხვა მხრივაც. ჩვენი ეთნოგრაფიული ექსპედიციის მასალების მიხედვით ირკვევა, რომ ბოლო დრომდე ფშავის ერთ-ერთი თემი — უძი-

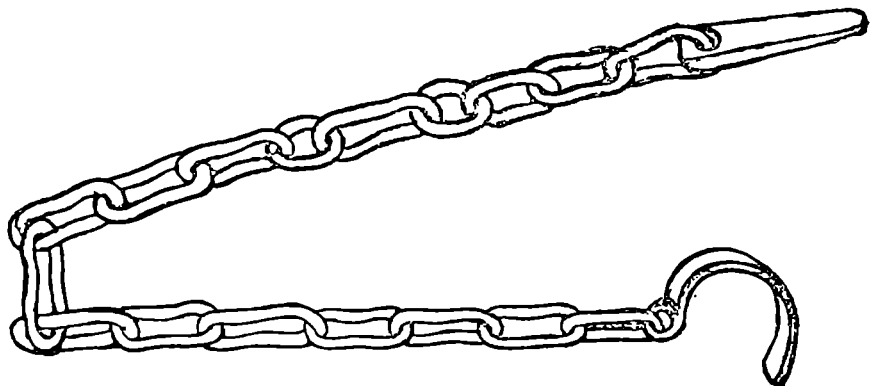

• 5 10 15 20 25

სურ. 4. სოფ. აწყური, ტყემონის ჯაჭვი. თეთრი გიორგის ეკლესიიდან. საქართველოს სახ. მუზ. კოლექცია 16—23/27.

ლაურთა სამსხვერპლო კურატებს სწირავდა ერთდროულად როგორც თავის სათემო ხატს კოპალას, ისე აწყურის თეთრი გიორგის ხატს კახეთში. გარდა ამისა, იმავე თემს შემოდგომით რთველში შესაწირავი კურატები მიუღიოდა კახეთში, სოფელ ახმეტას კოპალას ზეარის მარანში¹².

¹¹ შტრ. ივ. ჯ ა ე ა ხ ი შ ვ ი ლ ი, დასახ. ნაშრ., გვ. 47.

¹² 1964 წლის ფშავის კომპლექსური ეთნოგრაფიული ექსპედიციის დღიური, გვ. 107.

ყოველივე ზემოთქმულის საფუძველზე, ცხადია, რომ ჯალამბარი¹³ და მისი მსავსი ჯაჭვები თავისი წარმოშობით სტრაბონისა და მასზე აღრინდელი ხანის როგორც ბარის, ისევე მთის იბერიას უნდა უკავშირდებოდეს, როდესაც აქ, იბერიაში არსებობდა საზოგადოებრივი ჯანვითარების გარკვეული, სახელდობრ აღრეკლასობრივი წყობილება და მისი შესაფერისი ასტრალური რელიგია ღვთაებრივი ტრადიციით.

ჩვენ უკვე ვახსენეთ სასანთლე კოშკი, რომელიც აღმართულია ლაშარის ჯვარის კარზე (ტაბ. 3, 2, 2ა, ბ, ტაბ. 4, ტაბ. 5). იგი ფიქალი ქვისაგან ლამით ნაგები კვრივია¹⁴, გარედან ლამ-კირით შეღებილი, აღმოსავლეთისა და დასავლეთის მხარეზე ორ სართულად დატანებული შუკუმებით, ორფერდა სამიარუსიან-სანაწვთებიანი სახურავით, რომლის კეხზე დევს ქვის ბროლის ნაჭერი. ლაშარის ჯვარში ყოფნის დროს სასანთლის ზედა შუკუმში შედგმული იყო რუსული ხელობის პატარა ხატი¹⁵, მრავალი ზარაკი და შუშის ქილა ზედაშით. ქვედა შუკუმში ელაგა პატარა ყანწები, იღვა იაფფასიანი შანდალი და ბოთლები, ეყარა უამრავი შუშის ნამსხვრევი, ხისა და თუნუქის ნამტკრევეები, პატრუქის ნაგლეჯი, ცვილის ნაჭრები, ურიცხვი სანთლის ნამწვები. ხევისზერ ბიჭურ ბადრიშვილის ცნობით „ეს სასანთლე ლაშარის ჯვარს ბიჭუა და გიორგი ხანაშვილებმა გაუკეთეს“.

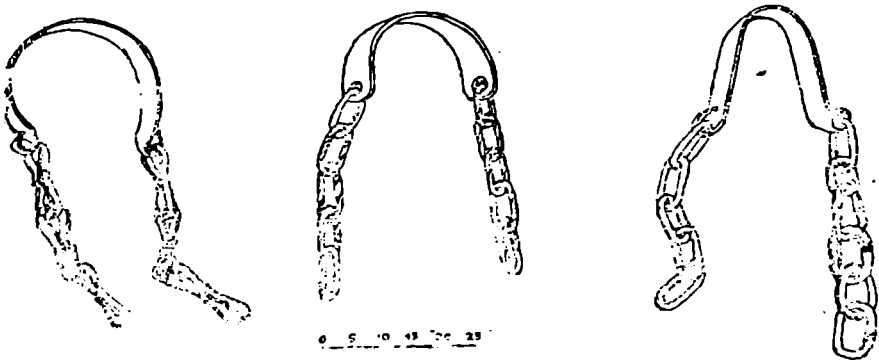

სურ. 5. სოფ. აწყური. ტყემონის ჯაჭვი. თეთრი გიორგის ეკლესიიდან. საქართველოს სახ. მუზ. კოლექცია 16—23/21, 22, 23.

სასანთლეს ჩრდილოეთის მხრიდან აკრავს საკურთხეველი (ტაბ. 3, 3) — ფიქალი ქვისაგან მშრალად ნაგები დაბალი, გეგმაში სწორკუთხოვანი

¹³ ჯალამბარი — სპ. ჯოლომბორ (چالند), обрванец, чумазый, — Б. В. Миллер, Персидско-русский словарь, М., 1960.

¹⁴ ამ ტერმინს მე ვხმარობ გულსავე, ყრუ შენობის აღსანიშნავად. ამ მნიშვნელობით იხმარება იგი აღმოსავლეთ საქართველოს მთიანეთში. შდრ. ს ა ბ ა: „აქურივი უღრუო და უნაკვრეტო“, ნ. ჩ უ ბ ი ნ ა შ ვ ი ლ ი (1961 წ. გამოცემა ალ. ლონტის რედაქციითა და გამოკვევით): „მკჭრივი სავეს და გეტწილი თვნიერ ფულუროებისა“.

¹⁵ ს. მ ა კ ა ლ ა თ ი ა, „წმ. გიორგის უბრალო ხატებსა და ჯვრებს“ ასახელებს, — იბ. მისი ფშავი, გვ. 197.

მოცულობა, რომელსაც ზემოდან ბრტყელი სიბი აფენია. ესაა ერთ-ერთი სახეობა აღმოსავლეთ საქართველოს მთიანეთის საკულტო ცენტრებში შემონახული ნაირგვარი საკურთხეველებისა. მათ ქადაკევის საწირი, ანუ სასუფეველი ეწოდება. ხევისბერი ამ სიბზე ღლეობაში მოტანილ ქადაპურებს ლაშარის ჯვარის სახელზე შესწირავდა, დანით მათ ჯვარედინად გარდიგარდმო გადასერავდა და თითოეული ქადაპურის ნაოთხალს თავისთვის იტოვებდა.

საკურთხეველიდან ორიოდ ნაბიჯზე მისგან აღმოსავლეთის მიმართულე-ბით მოწყობილია სამსხვერპლო (ტაბ. 3, 1, ტაბ. 6), ფშაველთა ტერმინოლოგიით სასაქლაო ანუ სასაკლავე — სწორკუთხოვანი ფორმის ორმო, რომლის კედლები ამოყვანილია მშრალად ნაშენი ფიქალი ქვის წყობით. მასთან ხოცავდნენ შეწირულ ცხოველებს ისე, რომ მათი სისხლი ორმოში დაგროვილიყო. სამსხვერპლო ორმო გადაფარებული ყოფილა დიდი ზომის ორი ბრტყელი ფიქალით, რომლებიც ჩვენი იქ ყოფნის დროს ნაწილობრივად ფარავდა მას. სამსხვერპლო ორმოს და მისი საფარის შესახებ საყურადღებო ცნობები აქვს შემონახული მეცნიერ-მოგზაურს ნ. დინნიკს, რომელიც წერს: „Шагах в 6 от большого ясеня, обвешенного разными предметами, находится яма глубиною, как говорят, сажени в две и шириною в аршин. Сверху она более или менее покрыта каменными плитами, причем между ними остается квадратное, величиною в пол-аршина отверстие. Над этой ямой режут всех жертвенных животных, кровь которых через упомянутое отверстие стекает в яму и, по словам пшавов, в самый разгар праздника наполняет ее почти до краев»¹⁶.

ამ ცნობიდან ირკვევა, რომ XIX საუკუნის 90-იან წლებში ლაშარის ჯვარის სამსხვერპლო ორმოზე გადაფარებულ ფიქალის ბრტყელ ქვებს საგანგებოდ დატანებული ჰქონია ნახევარი არშინის ზომის კვადრატული ნაჩვრეტი, რომელთანაც სდებოდა სამსხვერპლო ცხოველების დაკვლა ისე, რომ მათი სისხლი ნაჩვრეტიდან პირდაპირ ორმოში იღვრებოდა.

ჯვარისკარის ჩრდილო-აღმოსავლეთის კიდეზე მოთავსებულია ფიქალი ქვისაგან მშრალი წყობით ნაგები სალუდე, გეგმაში სწორკუთხოვანი ფორმისა. სალუდის მთავარი ფასადი, რომლის კედელშიც ამჟამად მხოლოდ კარის ღიობს-ლა გამოწმებთ (უკაროდ), ჩრდილო-დასავლეთის მხარეზე გამოდის. დანარჩენი სამი კედელი მიწაშია ჩამჯდარი, სახურავი ჩაქცეულია და ნაშალზე ამოსულია ბალახი და ხეები. მიუხედავად ამისა, შეიძლება ამ შენობის გადახურვის რეკონსტრუქცია და მისი ძირითადი ინვენტარის გათვალისწინება.

საქმე იმაშია, რომ ამ შენობის მთავარი ფასადისა და მისი მოპირდაპირე კედლების წყობა სამკუთხა ფორმით მთავრდება, რაც იმის მაჩვენებელია, რომ სალუდე, ორქანობიანი სახურავი იყო გადახურული. ასეთი კონსტრუქციის ნაგებობა ტიპურია ფშავის ხატებისა და ხშირად გვხვდება ხევსურეთის ჯვრების არქიტექტურაში. აქ ზემოაღნიშნულ მოპირდაპირე კედლების ყველაზე პაღალ წერტილებზე დაყრდნობილია თავზე (ყეზი ანუ კესი), რომელზეც წივწივის (ჯავის) ცერად დახრილი თავია გამოდებული (შდრ. ტაბ. 9, ტაბ. 17); კავის მეორე თავი ეყრდნობა ან პირდაპირ კედელს, ანდა გრძივ კოჭს (სა გ ვ ე რ დ უ ლ ხეს), კავებზე დაფენილია სიბები.

¹⁶ Н. Д и н и к , Путешествие по Пшавии и Тушетин, Зап. Кавк. отд. Имп. Русск. Географ. Общества, кн. XV, Тифл., 1893, стр. 141.

ჯაგებით ამოვსებულ სალუდეში საქმაოდ მკაფიოდ გაირჩევა ჩრდილო-დასავლეთის კუთხეში ფიქალი ქვისგან მშრალი წყობით ამოყვანილი საცეცხლე-რი, რომელშიც ჩადგმულია სალუდე ქვაბი, სპილენძის ფურცლებისაგან შეკერილი სპილენძისავე ლურსმნებით. ქვაბს შერჩენილი აქვს წყვილი რკინის ყურშატი და მათზე შესაბმელი და ზემოთ (ამჟამად არარსებულ) ღირეზე ჩამოსაცმელი რკინის საკიდელი. ამას გარდა სამხრეთ-აღმოსავლეთის კედლის გასწვრივ პირდაპირ დამხობილია ასევე სპილენძის ფურცლებისაგან შეკერილი დიდი ზომის ნავი — ისარანა, რომელშიც თავის დროზე, სადღესასწაულო ლუდის დამზადებისას მის ზემოთ დამაგრებულ ბალნის ტომარებში ჩასხმულ ფორის და ქერის ფქვილის გამონახარში წვენი იწურებოდა.

1951 წლის ზაფხულშიც, როდესაც ჩვენ ლაშარის ჯვარს პირველად ვეწვიეთ, სალუდეს სახურავი ჩაქცეული იყო. მაგრამ ისარანა და სალუდე ქვაბი დაუზიანებელი ვიხილეთ (და მიუხედავად ჩვენი დიდი მცდელობისა, — უგზობისა და უსახსრობის გამო, მათი ფშაეიდან გამოტანა და საქართველოს სახელმწიფო მუზეუმში მოთავსება, სამწუხაროდ, ვერ მოგვიხერხდა).

სალუდეს მახლობლად საყეინო ანუ საყეინოა. ლაშარის ჯვარში საყეინო წარმოდგენილია პირდაპირ მიწაზე დაგებული ბრტყელი სიპით. ფშაეის ხატებში წესისამებრ ასეთი საყეინოა. მაგრამ ზოგან ჩვენ განსხვავებული საყეინოც დაეამოწმეთ (იხ. აქვე უძილაურთ სათემო ხატის საყეინოს აღწერილობა, ფოტო და არქიტექტურული განახომები).

ზაფხულის დღეობებში აქ ხატონი საყეინოს წესს აწყობდნენ. ეს წესი სრულდებოდა კანეთში, სოფელ ახმეტაში მდებარე ლაშარის ჯვარის ვენახში მოწეული ღვინით. ამ ღვინოს ფშაველი მთხრობლები დღეს კულუხს უწოდებენ.

კულუხის მოსატანად ლაშარის ჯვარიდან მიემგზავრებოდა ცხენებითა და ღვინის კურკლით (ტიკებით) ამ ჯვარის ხატიონი გარკვეულ პირთა შემადგენლობით. ახმეტაში ისინი ღვინის ქვევრების დალოცვის შემდეგ ღვინით სავსე კურკლით იტვირთებოდნენ და უკან ლაშარის ჯვარში ბრუნდებოდნენ. ამ მგზავრობას, რომელიც საზეიმო პროცესიის ხასიათს ატარებდა, ერთხელ და სამუდამოდ გამომუშავებული მარშრუტი ჰქონდა და აღრიდანვე შერჩეული პუნქტები, სადაც პროცესია გზადაგზა სადგურდებოდა და ადგილობრივ მოლოცვლებსა და ხატის შეთქმულ პირებს (ზოგიერთი მათგანი პროცესიას ფეხშიშველი აცილებდა) ამწყალობებდა. ლაშარის ჯვარში ატანილ კულუხს უკანასკნელ დროს — ფშაველების ცნობით, ამ ჯვარის სალუდეში ინახავდნენ.

ზაფხულის დღეობაზე, ნაშუადღევს დასტურ-ხევისბრები საყეინოზე დიდ სპილენძის გობს დადგამდნენ და მას კულუხის ღვინით ავსებდნენ. ამ დროს თავხევისბერი საყეინოს მახლობლად დროშას „დააბრძანებდა“ და მოკლედ იხუცებდა. შემდეგ მივიდოდა საყეინოსთან, აქ ხმამაღლა ლოცვა-კურთხევით მოიხსენიებდა „ლაშარის ჯვარის პიროფლიანთ“, ე. ი. იმ სახალხო გმირებს, რომლებმაც თავი გასწირეს ხალხისათვის, და მათ სახელზე სულმოუთქმელად დალევდა გობიდან ღვინოს. ამის შემდეგ მეთემენი რიგრიგობით მიდიოდნენ საყეინოსთან, ხმამაღლა წარმოსთქვამდნენ „ლაშარის ჯვარის პიროფლიანთა“ შესანდობარს, შემდეგ დაიჩოქებდნენ, ღვინიან გობში თეთრ ფულს ჩაადებდნენ და დაოთხილნი და წელში მოხრილნი ღვინოს დაეწაფებოდნენ. თითო თე-

ორის ჩავლებზე მეთემეს, წესის თანახმად, უფლება ჰქონდა მხოლოდ იმდენი ღირსი დაეღა, რამდენსაც ერთ ამოსუნთქვაზე მოასწრებდა. ამ დროს საყვი-ნოს მიჩენილი ჰყავდა დასტური; ის დროდადრო, საჭიროების მიხედვით ასხა-მლა ღვინოს გობში ამ ტიკებიდან, რომლებიც მას მომარაგებული ჰქონდა საყე-ენოს წესის შესასრულებლად. აქვე აღვნიშნავთ, რომ საყვიენოს წესს ლაშარის ჯვარის პიროფლიანთა სახელზე ასრულებდნენ როგორც დანარჩენ ცენტ-რალურ ხატებში — თამარის ხატსა, საკვიროსა და დამასტურში, ისე ფშავის ყვე-ლა სათემო ხატში. იმავე წესის შესრულება ხევსურეთის ჯვრებშიც ხდებოდა, სახელდობრ, ხახაბოს ერთ-ერთ ჯვარში. აქ საყვიენოს წესის შესრულების დროს, მეთემენი ლაშარის ჯვარის პიროფლიანთ შემდეგი სიტყვებით მოიხსენიებდნენ: „შაუნდნას, მააქმარას ღმერთმ ლაშარის ჯვარის ლაშქარში დაჯოცილო, მუქ-ლით მაშვრალთ, პირით მწყურვალთ“ (M¹, 18, 1939 წ., რგ. 4, გვ. 38). ანალოგი-ური წესის შესრულება, ოღონდ სახლებში და არა ჯვარ-ხატში, სვანეთშიც სცოდნიათ საყვიენოს წესის ანუ ლისყანელის სახელწოდებით, როგორც ეს ჩვენ დავამოწმეთ ზემო სვანეთში ეთნოგრაფიული ექსპედიციის მუშაობის დროს ჯერ კიდევ 1935 წელს.

ჯვარისკარის ირგვლივ საკმაოდ დიდ ფართობზე მოწყობილია დია საჯა-რეები, რომელთა რიცხვი 12 ყოფილა, ლაშარის ჯვარის 12 თემის შესაბამისად. თავხევისბერ ბიჭურ ბაღრიშვილისაგან მიღებული ცნობებით ლაშარის ჯვარის მეთორმეტე თემს, რომელსაც ხახაბოელი ხევსურები შეადგენდნენ, თავისი სა-ჯარე მოწყობილი ჰქონია ჯვარისკარის სამხრეთ-აღმოსავლეთით აღმართული გო-რაკის თავზე. აქ მის მეზობლად უკანაფშავის თემის საჯარე მდებარეობდა. და-ნარჩენი (სახელდობრ: წითელაურთა, ახადელთა, ჭიჩოელთა, გაბიდაურთა, წო-წყურაურთა, მათურელთა, გოგოლაურთა, ცაბაურთა, უძილაურთა და ქისტა-ურთ) თემების დია საჯარეები უფრო ქვემოთ იყო მოწყობილი ერთიმეორის მი-ყოლებით, სიგრძეზე აღმოსავლეთიდან დასავლეთისაკენ და ჩრდილო-და-სავლეთისაკენ ვიდრე ჯვარის გალავნამდე. ამჟამად ამ საჯარეების დიდი ნა-წილი ჯაგებითაა დაფარული. ხოლო ჩვენ მიერ ნახული საჯარეებიდან (ისინი დატანილია ლაშარის ჯვარის გენგეგმაზე, ტაბ. 1 ა). თითოეულის ფართობი ხე-ლოვნურადაა მოსწორებული და ფერდობის ჩაჭრილი კიდური, ქვებითაა შე-მაგრებული.

ლაშარის ჯვარში ამოსული მედღეობე მეთემენი თავ-თავის საჯარეში ჯარდებოდნენ. გარდა სათემო თუ სასოფლო საკლავისა (ასე ეწოდებოდა თემის წევრებისაგან საკუთარი ოჯახებიდან მორიგეობითი წესით ერთ წელს ერთი ოჯახიდან, მეორე წელს მეორისა და ასე შემდეგ გამოყოფილ საუკეთესო ცხვარს ან ქედლიას), რომელიც დღეობაზე პირველად დაიკვლებო-და ლაშარის ჯვარში, — ფშავლებს თავ-თავისი სახლებიდან შეთქმული საკლავები მოჰყავდათ, საქმელ-სასმელი მოჰქონდათ და მათ თავის სათემო საჯარეში აბინავებდნენ. აქედან წარეკავდნენ საკლავებს სამხხვერპლოზე დასაკლავად, თავის სათემო საჯარესთან მოხარშავდნენ საკლავის ხორცს და იქვე, საჯარეს ს-გრძეზე გაშლიდნენ სადღესასწაულო სათემო სუფრას. ჯერ ერთი თემის სუფ-რა გაიშლებოდა და ყველა საჯარიდან ხალხს იქ მიიპატიებდნენ, შემდეგ მე-ზობელ საჯარეში გაშლილ სუფრაზე გადაიპატიებდნენ ყველას და ასე გრძელდებოდა დღეების განმავლობაში ერთმანეთის გადაწვევა-გამასპინძლება

სათემო სუფრებზე. საჯაროში ჭამა-სმას თან სდევდა ლხინი, ფშაური სიმღერებისა და ფერხულის შესრულება და ასე შემდეგ (M¹, 83, 1947 წ., რვ. 30, გვ. 363—364; 369—370).

ლაშარის გორის ჩრდილოეთის მხარეს დგას დიდი ფართის დაფარებული საჯარე (ტაბ. 7, 1, ტაბ. 8) — გეგმაში გრძელი, მეტ-ნაკლებად მართკუთხა ფორმის შენობა, ფიქალი ქვისგან მშრალი წყობით ამოყვანილი კედლებით. ამჟამად შენობის სახურავი მთლიანად ჩაწოლილია და კედლებიც დანგრეული. უკეთ შემონახული ჩანს აღმოსავლეთისა და დასავლეთის კედლები. მათი მოყვანილობა ამჟღავნებს, რომ, სალუდეს მსგავსად, საჯარეც ორქანობიანი სახურავით ყოფილა გადახურული. ამას ადასტურებს ამ შენობის ძველი, 1947 წ. არქიტექტურული განაზომები — ჭრილი და გეგმა, რაც საშუალებას იძლევა სახურავთან ერთად აღვადგინოთ შენობის დეტალები. საჯარის გრძივ ღერძზე განლაგებული ყოფილა სამი ხის სვეტი და კულა. კულასა და ხის სვეტებზე გადიოდა კეზი, რომელსაც ეყრდნობოდა ჭერები. ამასთანავე ჭერები ბოლოზე გამოთლილი კავებით კეზზე იყო გამოდებული და დამაგრებული (ტაბ. 9). შენობის აღმოსავლეთისა და დასავლეთის კედლებში გაჭრილია თითო კარის ღიობი, ხოლო დასავლეთისა და ჩრდილოეთის კედლებში თახჩებია დატანებული.

ზამთრის დღეობებში, მეტადრე ახალწელიწადს ყველა თემის მებრძოლები მამროვანი ამ საჯარეში იყრიდნენ თავს. აქ მათ გამართული ჰქონდათ „საალეზი“, რომლის ძირშიც ცეცხლს ანთებდნენ. შენობის სამხრეთ-დასავლეთის მხარე მიჩნეული იყო წმინდა და საპატრო ადგილად, — იმ მხარეს დგებოდნენ ხევისბრები და იქ, კედლის გასწვრივ განლაგებული ქვის მერხები მათ განკარგულებაში იყო. ამ მერხებიდან შუათანა ყველაზე დიდი მერხი თავხევისბრის საჯდომს წარმოადგენდა. სხვა კედლების გასწვრივ მდებარე ქვის მერხები კი თემის თავკაცებს ეჭირათ. დღეობაზე სახმარ თასებსა და ლაშარის ჭვარის სხვა განძეულს დასტურ-ხევისბრები სამხრეთ-დასავლეთის კედლის თახჩებში აწყობდნენ. თავხევისბერ ბიჭურ ბადრიშვილის ცნობით ამ დაფარებული საჯარის მშენებლობაში ყველა, ე. ი. ლაშარის ჭვარის თორმეტივე თემის ხალხი მონაწილეობდა.

ლაშარის ჭვარში მებრძოლები თემები თავს იყრიდნენ გარკვეული, უმკველია, ძველიდან მომდინარე წესით. ამის საილუსტრაციოდ მოვიყვან ლაშარის ჭვარის ერთ-ერთი დღეობის — ახალკვირის მოკლე აღწერილობას. ამასთან ერთად, ეს წესი და დღეობა ისევე, როგორც ლაშარის ჭვარის რიგი ნაგებობანი — ბუეხევისბერთა საბჭო, ღია საჯარეები რიცხვით 12, დიდი მოცულობის დაფარებული საჯარე და სხვა ფაქტები, ლაშარის ჭვარს წარმოაჩენენ ფშავის მსხვილი საზოგადოებრივ-საკულტო ცენტრად.

„ახალკვირეს გომეწრის სასოფლო ხატის კოპალას ქვეისბერი ჭელმკარს ჯანიათლავედა, დროშას „ააბძანებდა“ და ლაშარის გზას დაადგებოდა. დროშას მოჰყვებოდა ლაშარის ჭვარის მლოცავი ხალხიც. ყველას მოჰყავდა საკლავები ისე, რომ კარგა ბლომად მოიყრიდნენ თავს ცხვრები და მლოცავები. მათ ერთად მოერეებოდნენ დროშის წინამძღვრობით. პროცესია გზადავზა ისვენებდა და მისი მონაწილენი სმასა და სიმღერა-თამაშობაში ატარებდნენ დროს. როცა პროცესია შუაფხოში მივიდოდა, მლოცავი ხალხი ჭალაზე დაბინავდებოდა, ხოლო დროშიონი პირდაპირ იასარში „წაბძანდებოდა“.

კობალას დროშის ზარის ხმას იაქსრის ხატის „გამძღონი“ გაიგონებდნენ, მე-დროშე დროშას „აბძანებდა“, ყველანი გარეთ გამოვიდოდნენ და სტუმრებს გზაში გაეგებებოდნენ. მოსული მედროშე ხმააოულებლად წინ წამოდგებოდა და იაქსრის მედროშე ხალხზე წინ წადგებოდა. დროშებს მხრიდან ჩამოილებდნენ და მათ ჯვრებს ერთიმეორეს დაამხვევდნენ. ამ დროს კოშით ლუდს გამოიტანდნენ და მედროშენი სიტყვებით: „გამარჯვება ბატონ-ყმათ, გწყალობ-!დესთ ბატონიო“ — ერთმანეთს ხელს ჩამოართმევდნენ, პირზე აკოცებდნენ და მიულოცავდნენ.

დასტურ-ქვეისბრების მიერ ლაშარის ჯვარის ყმების დამწყალობების შემდეგ მედროშავენი დროშას წამობრძანებდნენ. იაქსარში დროშის საბრძანო კოშკია და იქ მიაბრძანებდნენ დროშებს. შეიძლება უძილაურთის კობალას დროშას იაქსარში მისვლა მიესწრო და ისიც ამავე წესით შეხვდებოდა იაქსრის დროშასაც და გამეწრიდან მოსულ კობალას დროშასაც. იაქსარში მისულ დასტურ-ქვეისბრებს კარგად გაუმასპინძლებოდნენ, მერე აბრძანებდნენ დროშებს და გაემართებოდნენ ლაშარისაკენ (ლაშარი შუაფხოდან დაახლოებით ათი კილომეტრით იქნება დაშორებული). მნიშვნელობა არ ჰქონდა რომელი დროშა გაუძღვებოდა წინ პროცესიას. მნიშვნელობა მედროშის ხნოვანებას ჰქონდა: პროცესიას გაუძღვებოდა ის მედროშე, რომელიც ხნით უფროსი იყო.

აქედან წასულებს გზაში შეხვდებოდა ცაბაურთ თემის მთავარანგელოზის ხატის დროშა. ამ დროშების შეხვედრაც აღნიშნული წესით ხდებოდა: შეხვედრისას ჯერ დროშებს დაამხვევდნენ ერთიმეორეს და მერე ქვეისბრებიც ერთმანეთს გადაჰკოცნიდნენ. ამავე წესით შეხვდებოდნენ პროცესიას გოგოლაურთ წმინდა გიორგის დროშა, მუქუის ღვთისმშობლის დროშა, მათურის მთავარანგელოზის დროშა, კოშარის თამარ მეფის დროშა, ჭიჩოს პირცეცხლის დროშა, აჯადის პირქუშის დროშა, წითელაურთის კოტიას წმინდა გიორგის დროშა, უკანაფშავის წყაროსთაულის დროშა და, თუ მთაზე გზა იქნებოდა გამოსული, ხაზაპოს წმინდა გიორგის დროშაც გამოვიდოდა და ყველანი ლაშარს წავიდოდნენ. რაც სალოცავები გზადაგზა შეხვდებოდათ, მიმავლები, ყველგან დაანთებდნენ სანთლებს (მაგალითად, მათურაქვეს დამასტურში, კოშარას სახუთმეტოში) და აღიდებდნენ ხატებს. მერე დროშებით კვლავ განაგრძობდნენ გზას და, ბოლოს, ყველანი ლაშარს მოიყრიდნენ თავს.

ლაშარის ჯვარის კარზე მისულებს ამ ჯვარის თავქვეისბერი გამოეგებებოდა თავისი დროშით, აქ ამბორით მისალმების წესს შეასრულებდნენ და დროშებს იქვე განიერ სასანთლე კოშკზე დააბრძანებდნენ. ამნაირად თორმეტი რემის დროშები ლაშარს მოიყრიდნენ თავს და მეცამეტე ლაშარის ჯვარის დროშა აქ დახვდებოდა. ეს იყო მთლიანად ფშაველთა სალოცავი და ყველა სათემო სალოცავებზე უფროსი. პირველად მარჯვენა მხარეს, ლაშარის ჯვარის დროშა დაჩრდანდებოდა, მერე კობალას დროშა, მერე იაქსრისა და ასე შემდეგ მიყოლებით. ცოტას შეისვენებდნენ.

ამის შემდეგ ლაშარის ჯვარის თავქვეისბერი ყველა თემის ქვეისბრის მოტანილ სანთელს სასანთლეში აანთებდა და ახსენებდა ჯერ ლაშარის ჯვარს და მერე ყველა „ხთიშვილთ“, რომლის დროშებიც ლაშარის ჯვარში ბრძანდებოდა. ამას მოყვებოდა „დიდი სამლოთ“. ეს სამლოთო დაწესებული იყო „ჭირვეუ-

ლობის“, ქარ-სეტყვისა და მიწისძვრის თავიდან ასაცილებლად. ამით თხოვდნენ ლაშარის ჯვარს და ყველა „ხთიშვილს“, რომ ემუშაოდგომლათ იმ ანგელოზთან, რომელსაც მილოცვილი ჰქონდა ამ ავი საქმის ქვეყნად მოვლენა. ყველა თემს ჰყავდა მორეკილი თითო ღირებულ საკლავი ლაშარის ჯვარისათვის, რომელსაც საღმრთოს მეორე დღეს საკვირაოში გადაუხდინდნენ, და მეორე საკლავი დამასტურისათვის. ამ უკანასკნელის სახელზე საღმრთოს გადაიხდინდნენ მათურხევის, დამასტურის ხატში, როცა ლაშარიდან და საკვირაოდან უკან ბრუნდებოდნენ. ყველა საკლავებს ლაშარის ჯვარში მისი თავქვეისბერი დაკლავდა. საკლავები დაიკვლოდა ლაშქრის ჯვარისათვის, ლაშარის ჯვარის ყმათ სამხვეწროდ. მერე სათემო საკლავებს თავ-თავისი ხატებისათვის მათი ჭევისბრები დაკლავდნენ, მათივე დასტურები გაატყავებდნენ თავის სალაშარო და სათემო საკლავებს და მათ ხორცსაც ისინი მოხარშავდნენ“.

„როგორც ზემოთ ითქვა, საჯარებში იმართებოდა პურობა და ლხინი. საკვირაოში წასვლამდე ლაშარის ჯვარში საბჭო იკრიბებოდა. საბჭო რომ მოათავებდა გასარჩევ საქმეებს, მედროშე ჭევისბრები დროშებთან მივიდოდნენ და თავ-თავის დროშას ააბრძანებდნენ. ლაშარის ჯვარის თავქვეისბერი ერთ თას-სადიდებელზე და სანთელზე აღიდებდა ჯერ ლაშარის ჯვარს და მერე ფშავის ყველა ღვთისშვილს და ანგელოზს. ამ სადიდებლის დროს თავ-თავისი დროშა ყველას ხელში ეჭირა და ნელა აწკარუნებდა დროშის ზარს. ეს სადიდებელი ყველა ჭევისბერს ჩამოუტივდებოდა და ისინიც ამწყალობებდნენ ლაშარს ჯვარის ყმათ. ეს წესი რომ მოთავდებოდა, ყველანი მხარზე გაიდებდნენ თავ-თავის დროშას და წამოვიდოდნენ საკვირაოსკენ. წინ გამოუძღვებოდათ ლაშარის ჯვარის დროშა, მერე კობალას დროშა მიყვებოდა, ამას იაქსრისა და სხვების დროშები. დროშები რომ გაუძღვებოდა, ხალხი ფერქისას დააბამდა და გაემართებოდა ლაშარიდან საკვირაოსკენ“ (M¹, 83, 1947 წ., რგ. 30, გვ. 363, 370; რგ. 31, გვ. 371).

1947 წელს შედგენილი გენგემით (ტაბ. 1 ბ, ტაბ. 3, 4) ჯვარის მთავარი გალავანი ლაშარის გორზე, მის სამხრეთ ნაპირას იწყება და უწყვეტ ხაზად მიემართება ჯერ ჩრდილოეთისაკენ, შემდეგ უხვევს ნახევარწრიულად ჩრდილოდასავლეთისაკენ და დაფარებული საჯარის აღმოსავლეთის კედელთან მთავრდება. ლაშარის ჯვარის ნაგებობათაგან დაფარებულ საჯარეს უკიდურესი ჩრდილოეთის ნაწილი უჭირავს. ამ ნაგებობის სამხრეთით მდებარეობს შიდა გალავანის ნაშთი, რომელიც იწყება სამხრეთის მხრიდან, მიემართება ჯერ ჩრდილოეთით და შემდეგ პარალელურად გასდევს დახურული საჯარის სამხრეთ კედელს. ამ შიდა გალავანის ჩრდილოეთ ნაწილში ჩატანებულია საზარე-მარანი, ბჭეხევისბერთა საბჭოს კედელი საკუთარი საკურთხეველითა და ქვის გრძელი მერხით, რომელსაც დასავლეთიდან საბეროს კედელი ესაზღვრება.

ლაშარის გორის სამხრეთ-აღმოსავლეთის მხარე, სადაც „წმინდა“ იფნების ჩრდილში სასანთლე კოშკი, საკურთხეველი და სამსხვერპლო მდებარეობს, ჯვარისკარის ცენტრალურ ადგილს წარმოადგენს. გალავანში „გალასაქლომიც“ აქვეა.

ამ შესასვლელთან გალავანის შიგნით დგას საზარე კოშკი (ტაბ. 3, 5; ტაბ. 10, ტაბ. 11). საზარე გეგმაში წარმოადგენს მართკუთხა მოყვანილობის ბა-

ქანს, ნის კუთხეებში აღმართული ოთხწახანაგოვანი სვეტებით, ხოლო აღმოსავლეთის მხარეს სვეტებს შუა ამოყვანილია სამი საფეხური ზარებთან მისასვლელად. სვეტების თავები შეკრულია მათ შორის გადებული ფიქალის ფილებით და ამით სვეტების თავებზე შექმნილ ოთხკუთხა მოყვანილობის ჩარჩოზე დადგულია გუმბათი სპილენძის ფურცლებისაგან შეკერილი სპილენძისავე ლურსმნებით და შემაკული ამოზურკული ორნამენტებით. გუმბათს თავზე აქვს ბუმბუტი. ბუმბუტზე დამაგრებულია სპილენძის ჯვარი, ჯვარის სამ მხარზე — ზემო და გვერდით მხრებზე, კვლავ სინით ჩამოკიდებული წვრილი ჯვრებია და სპილენძის ბუმბუტეები, გვერდით მხრებზე თითო-თითო ზარაკიც ჰყიდა; ამთგან ერთი ზარაკი წარწერიანია. საზარე, გარედან ლამკირითაა შელესილი. გუმბათის გარშემო „მზიდაკა“ ჩარჩოს ნაპირზე შემოწყობილია წვრილი ფიქალის ნაჭრები. სპილენძის გუმბათზე შიგნიდან დამაგრებულია სპილენძისავე კეტი, რომელზეც ყურებით ჩამოკიდებულია დიდი ზარი. ზარზე შემდეგი წარწერაა: „ქ. ესე ზარი შემოგწირეთ ლაშარის წმინდა გიორგისათვის ჩუნ ერთობლივ თერთმეტ თემთა თავისი სამწყალობნით და თავისი სასულიეროთ მამუქამა და ელისბარმა და ბერიქმმა. ვითავეთ და ვიყიდეთ ჩუნ სამწყალობნოთ წელსა ჩემს-სა“.

აღნიშნული სპილენძის კეტისა და დიდი ზარის გარდა, საზარის დასავლეთის სვეტებს შორის გადებულია, ამ სვეტების თავებზე გამაგრებული ძელი, რომელზეც შედარებით მომცრო ორი ზარი ჰყიდა. ამთგან ერთი ზარი უწარწეროა, ხოლო მეორე უმცირეს ზარს აქვს შემდეგი წარწერა: „ქ. შეწვენითა: ღათ: შენითა: მე: სახლთუხუცესმა ბებერი: შვილის: ჰაუას: შემომიწირავს: ზარი: ესე: ფშავს: ლაშა: გიორგისათვის: მისასენე: ბლად: და: შესანდობლად: ცლდათა: ჩვენთ: ამინ: ქკ: ტპ“¹⁷.

გუმბათის ზარაკის წარწერა ასე იკითხება, „ქ. შემოგწირე შენ ლაშარის ჯვარსა და გედებურმა ციხლკამ (ციხელამა? — ვ. ბ.) მის შვილმა ნადირამა და მამისიმედამა შენი წყალობა დაგვადღევენ“.

საზარის ბაქანზე ვნახეთ ისრისწვერიანი დროშა ჰრელი, წითელი და რამდენიმე თეთრი საკადრისით, სპილენძის ჯამი, თუნგულა, სპილენძის გრძელი სუფრა ოთხ ფეხზე შეყენებული და ორი ფურცლისაგან შემდგარი, ფურცლები გადაკერებულია ვიწრო ნაპირებიდან შუა ადგილზე სპილენძისავე ლურსმნებით. საზარესთან მიწაზე ეწყოა: ცილინდრული ფორმის სახორცე ქვაბი სპილენძის ფურცლებისაგან სპილენძისავე ლურსმნებით შეკერილი, სპილენძის ზარფუში, სპილენძის ხელქვაბი, სპილენძის მოკალუული სინი წარწერით: „ანტონ თილიძე 1960 წ. ქართული ზარი, ორი ფაიფურის ჰიქა, ზარფუშის მილი, ორნამენტური რკინის კერა (ტაბ. 12) და რკინის ჩირახი სასანთლებით, რომელიც უწინ დაფარებულ საჯარეში მდგარა.“

საზარის მახლობლად ორი სამანია, — ერთი დასავლეთით აგლია; შეიძლება იგი მიწიდან ამოვარდნილა ან საგანგებოდ ამოუგლიათ, და მეორე (ტაბ. 13) სამხრეთით, რომელიც ბიჭურ ბაღრიშვილის თქმით, „თუშების ძმობის“ ნიშნადაა მიწაში ჩაყუდებული. ჩვენი ფშაველი მთხრობლები გვარწმუნებუნი, რომ ლაშარის ჯვარში მრავალი სამანია ჩაყრილი, მაგრამ ჩვენ

¹⁷ შტრ. წარწერა გამოქვეყნებულია დამახინჯებული სახით, ს. მ ა კ ა ლ ა თ ი ა, ფშავე, გვ. 197.

იქ ამ ორი სამნის მეტი სხვა ვერ ვნახეთ, — შესაძლებელია დღეს ისინი მიწის ქვეშაა მოქცეული.

საზაროდან ჩრდილო-დასავლეთის მიმართულებით შატარა მოგრძო სწორკუთხა მოყვანილობის ჩაღრმავებული ადგილია, სიბით გადახურული და ზემოდან მიწით დაფარებული. ბიჭურმა მას ვარაუდით და არა ი უწოდა.

ამ ე. წ. „ღარანიდან“ ჩრდილო-დასავლეთით, ზემოთ უკვე მოხსენებული შენობათა კომპლექსი მდებარეობს — საზარე-მარანი, ბჰე-ხევისბერთა საბჭოს საკუთრებელი, ქვის საჯდომები ბჰე-ხევისბერთათვის და საბერო.

საზარე-მარანი (ტაბ. 14, ტაბ. 15) ფიქალი ქვისაგან მშრალად ნაგები კვადრატული ფორმის ოთხკუთხედიანი შენობაა. სვეტებზე გადაყვანილია ცრუ თაღები, რომელსაც ეყრდნობა ათიარუსიან-სანაწიეთებიანი ოთხფერდა სახურავი. სახურავის წვერზე აღმართულია მთის ბროლის სათაურას ქვა. სვეტებს შორის არე აღმოსავლეთით, დასავლეთით და სამხრეთით ამჟამად ამოშენებულია ყოფით. შიგნიდან სვეტებ შორის დატანებულ ორ გათლილ ჭელზე გადატულია ხარისა. ამ უკანასკნელზე ჰკიდაა ქართული ზარი, რომელსაც აქვს შეღწევი წარწერა: „ქ. ესე. ზარი. შემოგწირე. მე. ერისთავმა. რევაზ. შენ წმინდას გიორგის ლაშარს. ღმერთო. აღღეგრძელ. მისი დამწერი“. აქვე მიწაში ჩაფლულია ოთხი ქვევრი. ბიჭურ ბადრიშვილი ასეთ ახანა-განმარტებას გვაწვდის: ამ ქვევრებში ინახებოდა ლაშარის ჭვარის დღეობებში, განსაკუთრებით ახალწელიწადს და სერობას სახმარი „საზედაზე“ ღვინო, რომელიც სერობისათვის ამოქონდით ახმეტიდან, სადაც ლაშარის ჭვარის ზვარი და მარანი იყო. ეს საზარე ძველისძველია, თორმეტი თევის ნაშენია. ეს ზარი კი ზურაბ ერისთავის შვილისშვილის შეწირულია. ლაშარის ჭვარმა იმისი ოჯახი დაამიზეზა — ავადმყოფობდნენ. ზურაბმა რომ ბერძენსა მოაჭრევინა, ამიტომ დაამიზეზა.

ხალხის მანსოვრობაში შემონახული რევანი ისტორიული წყაროების მიხედვით შეიძლება იყო ზურაბ ერისთავიანთ ოჯახის — ზურაბის ძმის ნუგზარ ერისთავის შვილი რევაზი, ან ნუგზარის მეორე შვილის ზალის შვილისშვილი რევაზი, რომელიც იხსენიება 1720-იანი წლებიდან¹⁸.

საბერო (ტაბ. 1 ბ, 2; ტაბ. 16, 1, ტაბ. 17) გევამში მოგრძო სწორკუთხა ფორმის შენობაა ფიქალი ქვისაგან მშრალად აგებული. მისი სამხრეთისა და ჩრდილოეთის კედლების ზედა მახვილკუთხა ნაწილზე და შენობის ცენტრალურ ადგილას მდებარე შეუბამძე გადახურული კეზი. შენობას ნაწილობრივ შემორჩენია სახურავის კოჭები (ნივნივები) და მათზე ორფერდად გაწყობილი სიბები. ამ ნაწილის გამოკლებით სახურავი ჩაშლილია. დასავლეთის კედლის გასწვრივ, მთელ მის სიგრძეზე სიპის „სკამების“ მწყრივია. ასეთივე ქვის სკამების მწყრივი უნდა ყოფილიყო სამხრეთისა და აღმოსავლეთის კედლების გასწვრივაც, სადაც ამჟამად მხოლოდ რამდენიმე ქვის სკამიდა მოჩანს, ხოლო აღმოსავლეთის კედელში გაჭრილია კარის ღიობი და სამივე კედელში დატანებულია თახჩები.

ფშაური საბერო თავისი აღნაგობით და ნაწილობრივ დანიშნულებითაც ხევსურულ დარბაზს ემთხვევა, ამასთანავე აქ მას საბეროსაც ეძახიან და დარბაზსაც. დარბაზთან საერთო ფუნქციების გარდა ლაშარის ჭვარის საბეროს განსაკუთრებული დანიშნულებაც ჰქონდა. ამ მხრივ მას რამდენადმე საერთო სახეესურეთო საკულტო ცენტრის — საღმრთო გუდანის ჭვარის დარბაზი ჩა-

¹⁸ ესარგებლობ მაშისა ბერძნული მერ დღეგნილი ზურაბ ერისთავიანთ შთამომავლობის გენეალოგიური ცხრილით, რომელიც მ.ნ თავაზიანად გაცეცნო.

მოგავს. ლაშარის ჯვარში სასამართლო საქმეების გარჩევის დროს ბჟე-ხევის-ბერნი პირველად საბეროში იკრიბებოდნენ და წინასწარი საქმის გაცნობა, სჯა-ბაასი და აზრთა კიდილი იქ მიმდინარეობდა.

საბჭოს სახელწოდებით ცნობილი იყო საბეროს კარი და მის გაყოლებაზე ის ვიწრო ფართი, რომელიც საზამთრო საჯარესა და საზარე-მარანს შორის მდებარეობს. აქ (ტაბ. 1 ბ. 3, 4; ტაბ. 16, 2—4 ტაბ. 18) საბეროს კარის ღიობიდან ვიდრე საზარე-მარანამდე აგებულია ყორის სქელი კედელი, კედელში დატანებულია სიპის სკამები, სკამების აღმოსავლეთით სიპებისაგან მშრალად ნაგები ბაქანია, რომელსაც ბიჭურმა „ქადა-კვერის დასაპრელ-დასამწყალობნები სიპი“ უწოდა. ამ ბაქანზე გამართულია ქორედი საკურთხეველი — ზემონაწილში ვერცხლის თასების გასარიგებელი ნიშით, ქვემოთ უფრო დიდი ნიშით სანთლების ასანთებად და ქადა-კვერის გასაწყობად. ბიჭური გვიხსნის: აქ ჯერ სანთლებს დაანთებდნენ, თასებს დადგამდნენ, ქადა-კვერს დაალაგებდნენ. თავკევისბერი დალოცავდა, იმათ გაადიდებდა, მამჩივარნი აქ დაიფიცებდნენ და მერე იმათ გაასამართლებდნენ. თორმეტი თავკევისბერი ასამართლებდა. მოსაკვეთს მოიკვეთდნენ, გასაძევებელს გააძევებდნენ, თუ დიდი დამნაშავე იყო, ჩაქოლავდნენ. ქვეისბრები დანიშნავდნენ დროს და დამნაშავესაც დაიბარებდნენ. იმათ მუდმივ შეეძლოთ იქ მისვლა. ჩემობას მოკვეთა იყო. არც წისქვილში. არც თავის სახლში შეეძლო მისვლა — მოიკვეთავდნენ. სისხლი ადების რჯული ჩემობას აღარ იყო. ბჟე სხვაა, კვეისბერი სხვაა. შესაძლებელია ბჟე არც ყოფილიყო ქვეისბერი. ყველა ქვეისბერი ბჟე ვერ იქნებოდა. თემი ბჟედ გონიერ ქვეისბერს ირჩევდა. ბჟენიც თორმეტნი იყვნენ; ბჟენი არჩეული იყვნენ ფშავის თორმეტი თემისაგან და ისინი აქ ქვეისბრებთან ერთად მუშაობდნენ. ბჟე-ქვეისბერნი არჩევდნენ საქვეყრო საქმეებს, ჰპობდნენ ამ საქმეებზე და გადაწყვეტილებებს იღებდნენ. საბჭო იყო ლაშარის ჯვარში, აი აქ ამ ადგილას, ამას საბჭო ჰქვიან“.

ბერმუხის „საფენი“. საბეროს მახლობლად, მისგან სამხრეთ-დასავლეთით არის ადგილი, სადაც ბერმუხა მდგარა (ტაბ. 1 ბ. 7).

როგორც ზემოთ არაერთგზის, ისე აქაც ჩვენ ოდნავ გადავუხვევეთ ჩვენი თარობის ძირითად გეზს, და მოვიყვანთ ბერმუხასთან დაკავშირებით ზოგიერთ ცნობებს.

ბიჭურ ბადრიშვილი აღნიშნავს: „ლაშარის ჯვარის ბერმუხას დიდი სახელი ჰქონია. ეს მუხა ისეთი მაღალი და გამხვივებული ყოფილა, რომ მზის ამოსვლისას ის ხოშარაში ფორის საფენს ჩრდილავდა (მანძილი ლაშარიდან ხოშარამდე სწორი ხაზით დაახლოებით 2 კმ იქნება). ზურაბ ერისთავი ედავებოდა ფშავს. ხალხი არ ეყმო ზურაბს და მოჭრა მუხა; მუხა აფციურმა მოჭრა, ერისთავმა იმას მოაპრევინა. ახლაც ამ გვარს არავინ ქალს არ აძლევს. აფციურს ჩვენი ქალი არ მიეცემა და არც იმათი ქალი მოჰყავთ. აფციური ვერ ჰკრიდა ბერმუხას და — შალიგურები რომ იყვნენ, იმათ შავშალვამ, აჯადელმა შავშალიკამ ასწავლა: ციცა დაკალი, იმისი სისხლი მოასხი, ხე მოიჭრებაო. ამის მერე შოღალატეს ვწყველიდით: ახალწელიწადს ქვეისბერი დაიძახებდა — „შაუნდე შავშალიკას შავი ბაღლითა, შავი სანთლითა, შავი ციცაითა და შავი ძაღლითაო!“ და ხელუკუღმა თასს გადააყუდებდა, ლუდს გადაღვრიდა“.

ბიჭური განაგრძობს: „ბერმუხა რომ მოუჭრიათ, იმისი წვერი ლაშარის გო-

რის პირდაპირ, კევეს გაღმა კლდეს დასცემია და იქ ფშავლებს ბერმუნის სახელზე კოშკი აუგიათ. კევის გაღმა კლდებზე დღესაც მოსჩანს სახატო კოშკიო“.

თვით ლაშარის ჯვარში, იქ სადაც ბერმუნა მდგარა, ამჟამად სიპი ქვევბია დაწყობილი „საფენად“. ბიჭურის თქმით, ეს „საფენი ჩაბრუნებულია“ და საფენის კიდეებზე გარშემოვლებულ ნაყარ ქვევბთან ერთად იგი იცავს ბერმუნის ფესვებს ზედმეტი ნამისა და დალპობისაგან.

დასასრულ უნდა აღვნიშნოთ, რომ ერთადერთი ძეგლი, რომელსაც ჩვენ აქ კიდევ ვნახულობთ, ეკლესიის ნანგრევია. იგი მდებარეობს ლაშარის ჯვარის გალავენის შიგნით. სამხრეთ-დასავლეთის კუთხეში (ტაბ. 1 ბ, 6, ტაბ. 19).

ლაშარის ჯვარში ქრისტიანული ძეგლი ძველი დროიდან არსებობს. ვახუშტი წერს: „აქ ფშავსა შინა არს ეკლესია მეფის ლაშასაგან აღშენებული, რომელსა შინა არიან მრავალნი ხატნი და ჯვარნი ოქრო-ვერცხლისანი, ჭურჭელნი და წიგნნი, და უწოდებენ ლაშას-ჯვარს და აქუთ სასოება მას ზედა ფრიად, რამეთუ ვერც ფშავი, ვერც ქვესური, უქმთუ იშოვნოს ოქრო ანუ ვერცხლი ვერარაიდ იხმარებენ თავისად, არამედ მიუძღვნის ლაშას-ჯვარსა“¹⁹.

გარდა ამ საყურადღებო ცნობისა, ჩვენ მოგვეპოვება ხალხში დამოწმებული გადმოცემები ამავე საგანზე. ერთ-ერთი გადმოცემის მიხედვით, ლაშარში დატული ყოფილა „ნაწილიანი“ ჯვარი. როცა ფშავლები სალაშქროდ მიდიოდნენ, ეს ჯვარი მიჰქონდათ და ამიტომ იმარჯვებდნენ მტერზე (მთხრობელი ხომარელი მოხუცი ივანე ნაკვეთაური). ხოლო მეორე გადმოცემის თანახმად: ერთხელ ლაშარის გორზე ფშაველთა დღეობის დროს, სადაც „მთელი ფშავი შეკრებილიყო, მოვიდა ლაშა გიორგი თავისი მხლებლებით. ფშაველები იმას კარგად გაუმასპინძლდნენ და, როცა გიორგი წავიდა, (თავისი სატახტო ქალაქიდან ფშაველებს) ოქროს ჯვარი გამოუგზავნა. ის ჯვარი შიგნით ოქროსი იყო და გარედან ვერცხლი ჰქონდა გადაკრული, (ზომით) ძალიან დიდი იყო და ინახებოდა ლაშარის ჯვარში. მას შემდეგ დაერქვა ამ სალოცავს ლაშარის ჯვარი. ბოლო დროს ეს ჯვარი ერთმა ბერმა სადაცა წაიღო და დაიკარგა, ეს ბერი ახადელი ილარიონი იყო. ფშავლები მას ენდობოდნენ და იმან კი ხალხს ეს ჯვარი დაუკარგა“ (M¹, 83, რე. 32, გვ. 382, 383).

აქვე უნდა აღვნიშნოთ, რომ ლაშარის ჯვარის განძიდან ზოგიერთ ბოლო დრომდე შემონახულ ანდა ბოლო დრომდე მოღწეულ და უკანასკნელ ხანში დაკარგულ ძეგლებზე ქვევბით, წყაროსთაული ხატის აღწერის დროს გვექნება საუბარი.

შევაჯამოთ ზემომოტანილი აღწერილობითი მასალის მონაცემები.

ლაშარის ჯვარის მაგალითზე ნათლად ჩანს, რომ ამ საზოგადოებრივ-საკულტო ცენტრში სავსებით გამომუშავებულია ხმელგორის ფართობის გამოყენების პრინციპი, ჯვარის ტერიტორიაზე ძეგლების გვეგმური განლაგება და ნაგებობათა ცოტად თუ ბევრად მწყობრი სისტემა, რომელშიც მტკიცედ არის გამოკვეთილი თითოეული მათგანის როლი და როგორც საღვთისმსახურო, ასევე სამეურნეო და საზოგადოებრივი მნიშვნელობა.

მთავარი გალაგნით ლაშარის ჯვარი გაყოფილია ორად, — გარე და შიდა ნაწილებად. გალაგნის გარეთაა ერთი მხრივ საკუთრივ ჯვარისკარი მასში შემა-

¹⁹ ვ ა ხ უ შ ტ ი . აღწერა სამეფოსა საქართველოსა (საქართველოს გეოგრაფია) თ. ლომოუჩის და ნ. ბერძენიშვილის რედაქციით, თბილისი, 1941, გვ. 92.

ვალი რიგი ნაგებობებით, რომლებიც წარმოაჩენენ მის (ჯვარისკარის) ძირითად ფუნქციას. ესენია: სამსხვერპლო (სასაკლო), საკურთხეველი (ქადაგვერის საწირი ანუ სასუფეველი) და სასანთლე კოშკი, ხოლო ამ ნაგებობათა ირგვლივ წმ. იფნები, რომელთა ტოტებზე ჩამოკიდებულია მსხვერპლის ნაწილები და შეწირულებანი (რქები, საკადრისები, ზარაკები); მეორე მხრივ, ღა და დაფარებული საჩარეები, განკუთვნილი ფშავის თერთმეტი ძირითადი თემისა და ლაშარის ჯვარში გაფიცული ხახაბოელ ხევსურთა მეთორმეტე თემისათვის. აქვეა სალუდე საკოდითურთ და საყენო. გალავნის შიდა ტერიტორიაზე. რომელიც ჯვარის წმიდათა-წმიდა ნაწილს წარმოადგენდა და სადაც ხატიონის გარდა, ვერავინ შევიდოდა, მოთავსებულია: საზარე კოშკი, სამნება, ოდესღაც სათაყვანებელი ბერძუნის „საფენი“, ამ უკანასკნელის მახლობლად შენობის ნანგრევი, რომელიც შესაძლებელია უნჯის საცავი ე. წ. საუნჯე იყო, საბერო, საზარე-მარანი თავისი გალავნით (შემონახულია ნაწილობრივ) და ბჭე-ჭვეისბერთა საბჭოს ნაგებობა, რომელიც მოიცავს ზღუდეს აღნიშნულ საზარე-მარანს, ქორედ საკურთხეველს, ბჭე-ხვეისბერთა სკამებს.

ყოველივე ზემოთქმულთან ერთად ბოლოს უნდა აღვნიშნოთ, რომ ლაშარის ჯვარი მნიშვნელოვანი საზოგადოებრივ-საკულტო ცენტრი იყო არა მარტო ფშაველებისა და საერთოდ მთიელებისათვის. მას მჭიდრო ურთიერთობა ჰქონდა ბარის საქართველოსთან როგორც რელიგიური ხაზით, ისე პოლიტიკური და ეკონომიური თვალსაზრისით. აქვე მოგვაქვს ამის დამადასტურებელი გვიანფეოდალური ხანის ისტორიული დოკუმენტები, ის რაც გადარჩენია ავბედით ყამთა სრბოლს.

ზოგიერთ დოკუმენტს ვერთავთ გოგოლაურთ წმინდა გიორგის სათემო ხ:ტის თავხევისბრის 92 წლის დავით კრელას ძე თურმანაულის შენიშვნებს, რომელიც მან ჩვენი დოკუმენტების წაკითხვის დროს მოგვაწოდა.

1) იმამ ყულიხანი სწირავს ლაშარის ჯვარს ყმას თავისი მიწა-წყლითა და ვენახითა:

ქ. ნებთა და შეწევნითა ღვთისათა: ესე ამიერთ უკუნისამდე ყამთა და ხანთა გასათავებლად წყალობის წიგნი და ნიშანი შეგიწყალებთ და გიბოძებთ ჩვენ, ღვთივ ზეცით აღმატებულმა და ღვთივ ზეცით დამყარებულმან, ღვთივ ზეცით გვირგვინოსანმან. იესიან დავითიან სოლომონიან პანკრატიონმან, მეფეთმეფემა და დიდისა ცამდის ამალღებულის, ბედნიერის ირანის ხელმწიფის შვილურად აღზრდილმან და მათგანვე დაქელმწიფებულმან მეფემ და თვით ქელმწიფემან პატრონმა იმამ ყულიხან, დედამან ჩვენმან დედოფალთ დედოფალმან პატრონმა ანნამ, და ძმამან ჩვენმან სასურველმა პატრონმა მაჰამად ყულიმ და პატრონმა თეიმურაზ თქვენ, ჩვენსა დიდათ ერთგულათ ჰირნახულად ნანსახურსა ჩვენის ძმის ლაშარის-ჯვარის ყმათ და ჩვენს ყმათ ერთობით ფშაველთ, ასე და ამ პირსა ზედან ბატონს მამა — ჩვენს თიანეთით ერთი კომლი კაცი თავისის მამულით ჩვენის მოძმის ლაშარის — ჯვარისთვის შეუწირავ და წიგნი არა ქონიათ, და ხელახლა წიგნითა ამით დაუმტკიცეთ და შემოვსწირეთ ალაჩნით ჩვენს მოძმეს ლაშარის — ჯვარს ფიცხელაური პატარა და მაწაწია თავისის მამულით და მიწაწყლითა, ვენახითა. არაოდეს არ მოეშალოს არც ჩვენგან და არც შემდგომთა ჩვენთა წათესავთა მეფეთა და მეპატრონეთაგან.

აწე გიბრძანებთ კარისა ჩვენისა ვეკილ და ვეზირნო და თიანეთის მოურაო. ბრძანება და ნიშანი ესე ჩვენი თქვენც ასე დააპტიცეთ და ნუ მოუშლით თვინიერთან დგომითა და შემწეობისაგან ვიდენ. დაიწერა კარისა ჩვენისა მდივან-მწიგნობრის გორჯასპისათა. დაიწერა იანვრის ვა-ს ქკს

ტქვ

[ხ]

ქ: ჩვენ მეფეთ მეფემან და თვით ჯელმწიფემან პატრონმა მაჰმად ყულიხან ჩვენც ასე დაგიპტიცეთ როგორათაც ამ ჩვენის იმამყულიხანის ნაბოქებს ფარ-მანსა შიგან ეწეროს ქეს-იზ. [ბ] [ბ]

საქ. სსრ მეცნ. აკადემიის ხელნაწერთა ინსტიტუტის ფონდი, Sd, № 2944

2j შანშე ერისთავი ეფიცება ლაშარის ჯვარს ეთგულებას*

ქ. ნებითა და შეწვევითა მღვთისათა მეოხებითა პატიოსნის ჯვარისათა ესე წიგნი და პირი მოგართვით ჩვენ ქსნის ერისთავმან შანშემან, ძმამან ჩვენ-მან იოსებ და რევაზ, შევალმა ჩვენმან იოვანემან და სახლისა ჩვენ-სა მაჰმად-მან თქვენ დიდსა და ამალღებულსა და აღმატებულსა, ზღვითი ზღვამდე გათქმულსა, მთისა და ბარისა სალოცავსა, პატიოსანსა და მრავალჯერ მესასოვსა, კეთილად გამარჯვებულსა დიდსა ლაშარის ჯვარსა გიორგისა და სულ ერთობით თქვენს სალოცავთა და თქვენს კარგს ყმათ ფშაველთა: ასე რომ ჩვენი მამით-პაპამდინ თქვენის ერთ-გულობისა და სამსახურისა მე და შენი ვყოფილვართ. ახლა ეს ფიცი და პირი მოგართმევთ ჩვენ თქვენის გაკეთების და სიმდიდრის მცდელნი ვიყვნეთ, არცა სიძულობა ჩვენგან გამოვიდეს, ისე ერთგულ ვიყვნეთ, და მოსამსახურენი, თქვენის მტრისა მტერნი ვიყოთ, და კარგს მდომისა ერთგული და კარგის მდგომელნი. არც ჩვენა სიცოცხლეში მან მანამდინ ჩვენის მამის — თესლი ამ ქვეყანას ვიყვნეთ, — არც თქვენს სამსახურზედ და ერთ-გულობაზედ ქელი ავიდოთ. რამაც მონათესავთ ეს პირი გაამტყუნოს, იმასამც რისხავს ღმერთი და ყოველნი მისნი წმინდანი და თქვენი პატიოსანი თავი, და ნუ მიეცა გამარჯვება [ხ] [ხ] [ხ]

საქ. სსრ მეცნ. აკადემიის ხელნაწერთა ინსტიტუტის ფონდი, Sd, № 2954

3j კონსტანტინე მეფე ლაშარის ჯვარსა და ფშაველთ უბოძებს სოფელ მარბილისის ნახევარს

ქ. ნებითა და შეწვევითა ღმრთისათა, ჩვენ ღვთივ აღმატებულმან, ღვთივ დამყარებულმან და ღვთივ ზეცით გვირგვინოსანმან, იასიან-დავითიან-სოლო-

* შანშე ქსნის ერისთავი ერისთავობდა 1718 წლიდან, გარდაიცვალა 1753 წელს.

მანიან პანკრატოანმან, ქართველთა და კახთა ჯელმწიფისა, დიდის ჯელმწიფის მუსაიბისა და კარის ყულარალასის მეფის ერეკლეს პირმშომან, ძემან, თვით მისვე ბედნიერის ერანის ჯელმწიფისაგან შვილურად აღზრდილმან და მათგანვე გაქელმწიფებულმან, ქართლისა და კახეთის მეფემან, განჯისა და ყარაბაღის ბეგლარბეგმან და მკირავმან შამშადინოსა და ყახახის მქონებელმან და მპყრობელმან მეფეთ მეფემან და თვით ჯელმწიფემან პატრონმან კონსტანტინე და თანამეძეხედრემან ჩვენმან, შამხლის ასულმან, შირაზისა, ფარსისა და ბანდრეპის ბეგლარ-ბეგისა და სრულიად ირანის სპასალარის დამან, დედოფალთ-დედოფალმან პატრონმან ფერიჯან ბეგუმ, სასურველმან და საყვარელმან ძმამან ჩვენმან ბატონიშვილმან პატრონმან თეიმურაზ, ძმისწულთა ჩვენთა სასურველთა ძამადა მირზამ, ალი მირზამ, ერეკლემ და დავით — ესე უკუნისამდე ჟამთა და წელთა გასათავებელი, და შეუცვალებელი ნათესავთა, ძეთა კაცთასა უცილობელი სამკვიდროდ და საბოლოოდ გამოსადეგი და მტკიცედ დამტკიცებულე, მოუშლელი ძღვენი და შესაწირავი მოგართვით და შემოგწირეთ თქვენ ყოვლად დიდებულსა და ყოვლად ქებულსა მხედარსა მეუფისა ღუთისასა, მოძმესა ჩვენსა წმინდასა გიორგის ლაშარის ჯვარსა და კვალად მოუბოძეთ მოყმეთა, მოლაშქრეთა, დეკანოზთა, ქადაგთა და სრულიად ფშაველთა ამა პირსა ზედან რომე: კურთხეულის ძამის ჩვენისათვის მეფის ერეკლესათვის მრავალი სამსახური დაგედვათ და კირნახულობა მოძმისა ჩვენისა ლაშქართა ფშაველთ ქართლის დაქერაში და მრავალჯერ მისთვის ომი გექმნათ და გაგემარჯვებინათ შეწვენითა მოძმისა ჩვენისა გიორგისათა და მრავალჯერ კურთხეულისა და სანატრელისა და ყოველთა მეფეთა უმჯობესისა პაპის ჩვენისა ბატონის თეიმურაზისათვის თავი არ დაგეზოგათ სამსახურზედ და მრავალი გემსახურათ. კიდევ ნამეტნავი სამსახური ჩვენს ძმასთან მეფე იმაცულისანთან დაგედვათ და გეჩვენებინათ, მრავალჯერ მის წინ ომში ყოფილიყავით, და გაგემარჯვებინათ. სიკვდილითაც ბევრი მომკვდარიყავით; ხოლო აქედან ოდეს მოვიწინით სამყოფთა ჩვენთა საქართველოში, ჩვენ და შანაოზ მეფის შვილები ერთმანეთზედ ვლაშქრობდით, თქვენ თან გვახლდით მუდამ გაუყრელად და მრავალი ომი გარდიქადეთ. ჩვენს წინა შეებენით, კვალად ოდეს მოვიდნენ ურუმნი საქართველოდ, ვილაშქრეთ მათ ზედან, თქვენ მოძმისა ჩვენისა ლაშქარნი და დროშა სრულ ფშაველნი თან გვახლდით. ოდეს ერთმანეთს შევებენით, მრავალნი მოკვდით ჩვენ წინა ურუმთაგან; ხოლო ოდეს არაა იყო დგომა ჩვენს საქართველოში არცა ერისთავების ალაგებში ეგებოდა ჩვენნი დგომა, რამეთუ ურუმთა დაიჭირეს იგი ადგილები, ხოლო ინება მოძმემან ჩვენმან და არა განგვწირა; არამედ წარმოგვიძღვა ადგილად თვისად და მოგვაგება ლაშქარნი და მოყმენი თვისნი ფშაველნი წინაშე ჩვენსა, რომელთა იტვართენით ბარჯნი ჩვენნი ზურგითა და მჭირითა თქვენითა და მოგვიძღვლით ადგილად თქვენდა სამყოფსა მოძმისა ჩვენისასა ფშავს და გ(ვ)სახურეთ მსახურებითა დიდითა, ვითარცა მსახურებთ მოძმესა ჩვენსა ერთგულად, ეგრეთვე ჩვენ მისსა მოძმესა; არამედ არა ეგებოდა ვითარცა ესეოდენთა ამით მსახურებათა თქვენთა არა გავრჯილ ვიყავით შესაწირავითა და მსახურებითა მოძმისა ჩვენისა წ-ს გიორგისათა და წყალობითა თქვენთათვის, არამედ შევსწირეთ ლაშარის ჯვარსა და შეგვიწყალეთ და გიბოძეთ თქვენცა მისთა მოყმეთა სრულიად ფშაველთა ნახევარი მარილისი ოთარის კერძი, გარდა გარსევან მოურავისა და ალავერდის კერძისა, რისაც მქონებელი

მამულისა მარილისში ოთარი ყოფილ-იყოს ლაშარის ჯვრისათვის, შეგვი-
წირავს და თქვენ ფშაველთა-თვის გვიბოძებია: სასახლე, ზვარი და მარანი საკ-
ვამლო კაცითა აქამდე; შენითა და უშენოთა. რადგან გარსევან მოურავის ყმად
იყო ის ალაგი და გამოვართვით და თქვენ მოგეცით; მოურავად ისევ გარსევან
მოურავი იყოს იმ თქვენის წილის ალაგისა, გქონდესთ და გიბედნიეროსთ ღ-თნ,
ჩვენს ერთგულებაში და სამსახურში არ მოგეშალოსთ ჩვენგან არცა შემდგომ-
თა ჩვენთა მეფეთა და დედოფალთაგან, მოყმეთა და ნათესავთა ჩვენთა უკუ-
ნისამდე.

აწ გიბრძანებთ კარისა ჩვენისა ვექილო-ვეზირნო თქუენც ასე დაამტკი-
ცეთ, რომელი ფარვანსა ამას შინა წერილ არს დაიწერა წიგნი ესე და ბრძანება
თთვესა მაისის ცხრამეტსა

ქკს უიბ-ს

ხ

ხ

ხ

საქ. სსრ მეც. აკადემიის ხელნაწერთა ინსტიტუტის
ფონდი, Sd, $\frac{2940}{5160}$

**4) პირობის წიგნი ერთობით მთის კაცთა მიერ ოთარ ამილახვრის
შვილისადნი***

„ქ. ესე წიგნი მოგეცით ჩვენ, არაგვის ერისთვის მთის კაცმა ციხიბერას ზე-
ითმა ციხისთავმა ბერმა ჩოფიკაშვილმა ყაზიბეგ, ლუღლუშაურმა ლომინამ, ჭე-
ვის ნაცვალმა ალუღიმ, ქარჩადემ თათარმა, ჯადის ნაცვალმა ზამამ, გუღამაყ-
რის ნაცვალმა პაპიმ, ნადიბაიძემ გიგმა, ამირიძე კურციკმა, ბურღულმა ბეჟან,
ნაზლაიძემ ავთანდილ. ჭელი ერთბირათ მთ(ა)ელთა, მოჭევეთა და გუღამაყ-
რელთა, კიდეე ქართლიანის ნაცვალმა გიგმა, ჯადას ნაცვალმა გამახარემ, პავ-
ლეურთ ციხიძირმა, თრუსოელთა, ლუღელთა, რაც ჭევის ოსი ვართ, იმათა კო-
რვილე(ლ)თ (?) და ფშოელთა თქვენ, ამილახვრის-შვილს ოთარსა და ბარძიმს;
— ასე რომ თქვენ ჩვენს ბატონს ერისთავს ბარძიმს ოთხის ქესას თავდები დაუ-
დექით რევაზის ვალზედ და ჩვენ ეს მთის კაცი სულ თქვენი თავდები შავი-
ქენით. ორ თვეში ეს ოთხი ქესა მოგართვათ. ამას გარდა ხუთი ქესა ბარძიმ
თავისი გაიღო, რევაზის ვალი რომ ბარძიმს და(ა)დევს. გრიმ? ფაშასთან მივიდა
და ერისთობაზედ ჭელი აიღო. ახლა ჩვენ ამისთვის არა ვქენით, რომ ისინი სულ
მთის კაცს დატყვე(ე)ბას უბირებდეს. ეს პირობა დაავიდებია, რომ ოთხი ქესა
ვადაზედ მოგართვათ. დაიწერა იანერის კ, ქ(ორონი)კ(ონ)ს უკ. + + +

საქ. ც. არქ. ფონდი 226, № 341

**5) გრიგოლ ჩოლოყაშვილი სახლთუხუცესი სწირავს ლაშარის ჯვარსა
და ფშაველთ თავის წილ მამულს მარილისში**

ქ. ესე წიგნი მოგართვით ლაშარის ჯვარსა და იმის ყმათ ერთობილ ფშა-
ველთ ჩვენ ჩოლოყაშვილმა სახლთუხუცესმა გრიგოლ, ოთარ და სირიდან შვილ-
თა და მომავალთა სახლისა ჩვენისათა, ასე რომე ბატონმა ჩვენი წილი მამული
მარილისში შემოგწირა, ახლა იმის თაობაზედ ჩვენც ბევრი თქვენი საწყენო

* იხ. ნ. ბერძენიშვილი, მასალები საქ. სოც. ისტ., I, გვ. 233.,

საქმე ვეჭნით და თქვენც ვაგვიწყერთ, საბატონოდ გახდა და თქვენს მოძმეს-თან ვილაპარაკეთ. რაც ბატონს შემოეწირა, ისევ ბატონმაც შემოგწირათ და ჩვენც ისევ შემოგწირეთ. ჭურჭში დაგვედვა და ჭურჭშიც გადავიხადეთ. ისევ შემოგირიგდით და ისევ მწყალობელი შეიქენით, თქვენი ყმანიც ისევ ერთგული შეიქნენ და ჩვენც მწყალობელ ვიყოთ. ამას იქით აღარა ვსტყუორა შენ-ზედ და არცა რა დავაშაო. ასათიშვილის დემეტრეს ბევრი დანაშაული ჰქონდა ჩვენზედ და თქვენთვის გვიპატივებია. თუ ამას იქით არა სტყუარა ჩვენზედ, არცა ჩვენ უსაყვედუროთ რა ამას და არცა შვილთა და მომავალთა ჩვენთა. ან დანაშაულზედ თუ ამას რამ გადახდეს, ჭულაბის მომცემი ჩვენ ვიყვნეთ. და თუ სხვა რამ დააშავა. პასუხი თქვენც მისცეთ და ჩვენც გადავახდევინოთ. არის ამის მოწამე პირველად ღმერთი და ყოველნი მისნი წმინდანი, წმინდა გი-ორგი, კარისა ღუთის-მშობელი, ცხრა კართა ღუთის-მშობელი და ბატონისა ჩენისა შემცოდე ვიყვნეთ. არის ამის მოწამე დამხდური და მოწამე ჩოლოყა-შვილი, ჭიაურთ მოურავი, ომან მლუდელი, გრიგოლ კობიაშვილი, მლუდელი ბარამ თანგაშვილი, პაპუა ნაცვალი, კუსრა მოსახლე ჭიქო., მე გარსევეან მი-წობლიძეს დამიწერია და მოწამეც ვარ. დაიწერა ღვინობისთვის თორმეტს გა-სულს ქვს უთო [ხ] ქ. ჩვენ მეფემ თეიმურაზ ასე ვამტიციებთ [ბ]

საქ. სსრ მეცნ. აკადემიის ხელნაწერთა
ინსტიტუტის ფონდი, Sd, № 2941

6) განაჩენი ერეკლე II-ისა სახლთუხუცესის საქმეზე*

„ქ. ეს განაჩენის წიგნი დაგვიდგია ჩვენ, მეფე ერეკლეს; — ასე რომ გრი-გოლ სახლთუხუცესი გაგვზავნეთ ფშავს ჩვენი მოძმის კარზე იყო და ფშაველთ სტუმარი იყო წამოსვლაში იმასთან გოდერძი იყო ასათაშვილი, დემეტრე ვე-დრაული, პაპა კუსრა ნაცვალი. გზაზე გოგოლაური ჩეშქლომოდა, თოფი რომ უნდა დაეკრა, სასახეში მოსტყდომოდა, ველარა ექნა, რა. რადგან რომ მთის კაცს-ში სასტუმრო დადებული არის თექვსმეტი ჯარი, ეს ჯერ რომ იყო თავადიშვი-ლი იყო, მერმე ჩემი გაგვზავნილი და მოძმის კარიდამ წამოსული იყო. ახლა ჩვენ გაგვიპკვიო: სასტუმროც ის არის, ჩვენიც ჯარიმაც შიგ არის, — თოთხმეტ-ჯერ თექვსმეტი ჯარი უნდა მისცეს და, თუ ის კაცი ჩვენ ჩავიგდევით, იმისი კი-დემ ჩვენ ვიციოთ. ამ სახლთ ხუცეს და (ა)მ კაცს სამართალს ჩვენ უზამთ და თუ სიტყვა ქონდეს... ჩვენ მოგვახსენოს იმ გოგოლაურმა. დაიწერა იანვარს იშ, ქ(ორონი)კ(ონ)ს ულე.

საქ. მუზ., № 2217 ჩდ

7) საჩივარი ფშაველებზე და ჭულაშვილებზე, რომლებიც იკლებენ და სცარცვავენ მატნელებს

ქ. ლთან ბედნიერების კელმწიფის ჭირი მისცეს ერთობილთ მატნელებს თქვენის მოწყალებით აგერ ორმოცდა ათი წელიწადია იქ გალაგანი აშენებუ-ლა და იქ ვსადგევართ. თქვენც გემსახურებით და ქვეყანასაც და რაც შეგვიძლია

* იხ. ნ. ბ ე რ ძ ე ნ ი შ ვ ი ლ ი , მასალები საქ. სოც. ისტ., ტ. I, გვ. 417.

მტერსაც პასუხს ვაძლევთ., იქამდინ მოსვენებით ვიყავით. ეს ორი-სამი წელიწადია, რომ მარილენი და ნამეტნავად ჭუგაშვილი და იმისი შვილი ესენი მოვიდნენ ქაიხოსრო სახლთხუცესთან. ისიც მოებირებინათ, ფშაველებს გამოსძლომოდნენ და ნახევარი მატნის მამული ეჩვენებინათ, რომ ეს მამულები ხატის შეწირული არისო და თქვენს მამულს ნუ დაანებებთო. მას აქეთ ორჯერ-სამჯერ ფშაველები შეყრილნი მოგვხდომიან და გვაწიოკებენ. ვინც ან ბახჩას გააკეთებთ, ან ბოსტანს-ისინი გვიხდენენ. ველარ მოვხანით რა და ვერ ვიკეთილეთ რა. ჩვენ გული გვიხდება. მუდამ აკლებას გვიქადიან და სიკვდილსა. ჩვენ თუ ერთი ბინა და წყალობა არ დაგვემართა რა თქვენგან, ჩვენ იქ დგომა არ შეგვიძლიან. ეხლაც ავიყარენით სულ ერთიანათ. და თქვენი ოქმი და ბრძანება მოგვივიდა და ესეც მოვედით. და თუ რამ წამუშევარი გვექონდა, გავვიფუჭდა. იმათის მიზეზით ეხლაც გუთნები ვერ შეგვიბამს, სულ კომლათ კაცნი აქ გახლავართ. ეხლა თუ ერთი გზა და მიჯნა არ გვებოძა, იქ ვერ დავსდგებით. და კახეთში ყველგან ჩვენი მამული არის, იქ ვიცხოვრებთ. ეს ჩვენი ამრევი მარშული და ჭუგაშვილი არის და იმისი შვილი. ის ჭულაშვილი არის, რომ ლეკებს მოუძღვა. და შეუტყვით და ლეკები დაუხოცეთ. ის დაჭერილი გყვანდათ, თვალებს სთხრიდით და გაგაშვებინებთ. მას დღეს იქით აგვიმტერდა და მტრად გარდაგვეკიდა, მოგვხსენებთ მტრის ალაგზე და გზაზე ვდგევართ. კომლზედ კაცნი აქ გახლავართ, წყალობათ ვითხოვთ — ამ არზის პასუხი დროზედ გვებოძოს, სექტემბრისიშ ქს უპ.

საქ. სსრ მეცნ. აკადემიის ხელნაწერთა

ინსტიტუტის ფონდი, Sd № $\frac{2836}{3678}$

შენი შეჯნა. მარილისი არ ვიცი, მაგრამ ეგ ადგილი ის უნდა იყოს მატანს რომ აბია პანკისისაკენ, საპანკისო გზა ზედ გაუვლის. იქ არის ლაშარის ნიში, ზვარიც იქ არის. აი იმ ადგილას ფშაველები ცხოვრობენ. ზოგნი ივრიდან გადასულები არიან, ზოგნი აქედან. იმ ადგილებს, სადაც ფშაველები არიან, სახელად ქვიათ: ბაყილოვანი, საკობიანო, კოშკები. იქ არის ადგილი კაკლიანჭალა—დიდი ადგილია, 100 კომლის საცხოვრებელი ყოფილა. ძველად იქ თავადებიდან ყიდულობდნენ მამულებს და ცხოვრობდნენ. 2 კომლი უკანაფშაიდან იყვნენ ჩასულები, ეხლა 10 კომლია. მატნელებს არ უნდათ, რომ იქ ფშაველები არიან. ეხლაც ედავებიან ისინი ერთმანეთს მამულებზედა განსაკუთრებით კაკლიანჭალაზედა. ეხლაც ერთმანეთის კაროვანს იჭერენ და ჩხუბობენ (75 წლის დავით თურმანაული, 1950 წლის 7 აგვისტო).

8) შეწირულობის წიგნი

ქ. ჩვენ ჩოლოყაშვილმა სახლთ-უხუცესმა და საგარეჯოს მოურავმა მეფის სიძემ გიორგიმ შემოგწირე ლაშარის ჭვარს ჩვენის ყმის ვენახიდან მოვსჯერ და რაერთიც ალაგი შემოვსწირე მოჭრით მიჯნებიც ჩავსხით და მოგართვი სულისა და ხორცისა ჩემის შემწეთ და ეს მამული ისევ ლაშარის ჭერის ზერის გვერდზედ არის და ჩვენის ყმის მარიამყულის მამულის მონაჭერი არის, არავენ იყოს იმისი მოცილე და მოდავე. არის ამისი მოწამე თავათ ღმერთი და კაცთაგან მო-

ქალაქე აფრიაშვილი ზურაბა და ჩვენი ყმა მახატელი ბეჟან. დაიწერა მარტის
კ. ქს უპვ.

საქ. სსრ მეცნიერებათა აკადემიის ხელნაწერთა
ინსტიტუტის ფონდი, Sd, № 2947

**9) გიორგი მეფე ავალდებულებს გილდაშვილს ლაშარის
ჯვარის სამსახურს**

ქ. ჩვენი ბრძანება არის გილდაშვილო*) ავთანდილ, მერე ჩვენი მოძმის
ლაშარი-ჯვარის სამსახური შენაგდები ორი ცხვარი და ერთი ცხენი საპალნე
ღვინო და ახლაც ყოველთვის უნდა ემსახურო ასე. რადგან ამ რიგად იმის სამ-
სახური გდებია, ახლაც უნდა ემსახურო.

თებერვლის კბ, ქს უპვ ბ

საქ.სსრ მეცნ. აკადემიის ხელნაწერთა
ინსტიტუტის ფონდი, Sd, № 2952

10) მარილელების გადასახადების შესახებ

ქ. წყალობითა ღვთისათა ესე პირობის წიგნი მოგართვით ჩვენ ლაშარის-
ჯვარის ყმებმა ერთობლივ მარილულებმა თქვენ კელმწიფეს ლაშარის-ჯვარსა და
ერთობლივ ფშავლებსა რომ ჩვენ ძველადგანაც ლაშარის-ჯვარის ყმანი ეყო-
ფილვართ და ეს მარილისიც ლაშარის ჯვარის მამული ყოფილა. მისმა უმად-
ლესობამ მეფე გიორგიმ და პირმშომან მის ძემან დავეთმან გაუახლა, დაუშ-
ტყიკა თვის მოძმეს ლაშარის-ჯვარს და ახლა დაგვედვა წელიწადში კომლზედ
კოდი პური და ათ-ათი ჩაფი ღვინო. ყოველ წელიწადს ამას გამსახურებდეთ
და ამის გარდა თქვენგან ჩვენ აღარა გვეთხოვებარა. და თუ ამ გამოღებაში და
სამსახურში ჩვენ ვიმტყუნოთ, ასი თუმანი ლაშარის-ჯვარს მივართოთ და ორ-
მოცი თუმანი მოურავს მივართოთ. და სხვა რაც სათქვენო სახელმწიფო მოგ-
ვადგება, კოდის პურს და კულუხს გარდა, ამისა რაც ხატისა და სხვა ეკლესიის
ყმა ემსახურება, ჩვენიც ისე ვემსახურებით. და კოდის პურს და კულუხს ყოველ
წლივ ლაშარი-ჯვარს მივართმევთ. არის ამისი მოწამე სახლთ-ხუცესი ჭაიხოს-
რო ჩოლოყაყეი ბ. ჩოლოყაშვილი დიმიტრი, საგინაშვილი გივი, ჩოლოყა-
შვილი რევაზ, კობიაშვილი ლუარსაბ, ნაცვალი პაატა+, ნაცვალი მათურელი
ბესო+, ნაცვალი სისოური ივანე, მე გრიგოლს დამიწერია და მოწამეცა ვარ.
ამისი მთის საბალახე და ღალა ლაშარის-ჯვარისათვის უნდა მოგაბაროთ ყოველ
წლივ, ჰველი წიგნებიც ასე აცხადებდა, მეფე გიორგის ბრძანებაც ასე არის,
დაიწერა მარტის ვ-ს ქს უპვ

ქ. მე თიანეთის მოურავი ბატონის სიძე ჩოლოყაი დიმიტრი მოწამე ვარ
მარტის კს ქს უპვ ბ

* თანხვეისბერი დავით თურმანული შენიშნავს: გელდაშვილი იქნებოდა. ამ გვარის ხალხი
ხოლანდლები არიან. ხოდანწელი გელიაშვილი ჩვენი ხატის სასხლავების მეზვრე იყო.

ქ. ჩვენ ბატონის შვილი დავითი ამას ვამტკიცებ რომ კოდის პურსა და კულუხს გარდა საქმე არა სხვა არავის მარილელთან დეკემბრის ივ ქ. უბთ. 15 !

საქ. სსრ მეცნ. აკადემიის ხელნაწერთა
ინსტიტუტის ფონდი, Sd, № 2942

**11) გიორგი მეფის ბრძანება ლაშარის ჭვარის ვენახისა და
მამულის კუთვნილების თაობაზე**

ქ. ჩვენ მაგიერად თიანეთის მოურავს ჩოლოყაშვილს დიმიტრის ასე ეუწყოს: მერე ალაჭანს ერთი საკომლო მამული, პატარა კაცისა და ბაწაწურისა ნაქონი მამული რომ არის შეწირული ჩვენის მოძმის ლაშარი — ჭვარისათვის თავის სანხავით და სათესით, შესავლით და გასავლით, ყველა უკლებრივ უნდა ფშაველთ მიაბარო სამართლიანის საქმითა. ეს ასე უნდა აღასრულო. თებერვლის ებ-ს, ქქს უბშ (1800 წ) ახმეტის სასხლავი არის შეწირული და თიანეთის სანხავი, ეს ასე რიგიანად უნდა მიაბარო.

მეფე სრულიად
ჯარჯლისა და
კახეთისა და
სხვათა გიორგი

საქ. სსრ მეცნ. აკადემიის
ხელნაწერთა ინსტიტუტის ფონდი, Sd, № 2946

**12) ბატონიშვილის (?) ბრძანება მარილის მამულების ღალისა
და საბალახოს გაცემის შესახებ**

ქ. ჩვენი ბრძანება არის: ჩვენო უნჯნო ერთობრივ ფშაველნო, მერმე ჩვენის მოძმის მიწებს მოხნავდეთ ხოლმე მარილისს და თავის დასტურს ღალასაც მისცემდეთ. როგორც მთაში საბალახე დებულ-იყოს, საბალახესაც მისცემდეთ გაუსჯელად. და თუ სიტყუა გექნებოდესო ვისმე, ჩვენ მოგვანხენებდეთ, თუ არა და ღალას მისცემდეთ და საბალახესაც.

თებერვლის კბ, ქქპ უბშ. ამისი ძველი წიგნი გქონდათ კურთხეული ბატონი მამის ჩვენისაგან ნაბოძები, და ეხლაც ჩვენ გიბოძეთ ხ

საქ. სსრ მეცნ. აკადემიის ხელნაწერთა
ინსტიტუტის ფონდი, Sd, № 2958

**13) გიორგი მეფის ბრძანება ფშავლებისათვის წართმეული
მამულის დაბრუნების შესახებ**

ქ. ჩვენი ბრძანება არის: ჩოლოყაშვილო დიმიტრი, მერე ამ ფშავლების მამული დავით ტუსიშვილს რომ უქირავს, როგორათაც ჩვენის მამა-პაპისაგან ნაბოძების წიგნებში უცხადებდეს, ის მამული ამ ფშავლებს უნდა დაანე-

ბო და მოაშორო ახლავ ამითი არის ეგ მამული, მაგას საქმე არა აქვს, ახლავ ამ ფშავლებს უნდა მიაბარო. ძველი წიგნებიცა აქვთ და ჩვენგან ნაბოძები ოქმებიც; ანათი ხარეზი რომ წაურთმევიათ იასაულებს, იასაულებს ისიც გამოურთვი და მიეც ახლავ. აპრილს გ. ქკს უპმ ხ. მე ჩოლოყაშვილს დიმიტრის ამ ჩვენას ველმწიფის ბრძანებით ეს ტუსიანთ მამული ამ ფშავლებისათვის მიმიბარებია. ბრძანებაც ასე მქონდა. აპრილის ათსა, ქკს უპმ ხ

ქ. ჩვენი ბრძანება არის: ერთობლივ ფშავლებო, მერე თქვენ დასტური გაქვსთ ჩვენგან ტუსიშვილის დავითის ავით მოპყრობისა. თუ გაწყენინოთ რამე ავით მოეპყროთ და თუ არას გაწყენინებთ, თავისთვის იქნება. აპრილის გ — ქკს უპმ

და დაგეხსნებათ და თუ არ დაგეხსნათ დასტური გაქვსთ მაგის ავად მოპყრობისა ხ

საქ. სსრ მეცნ. აკადემიის ხელნაწერთა

ინსტიტუტის ფონდი, Sd, $\frac{2945}{5162}$

14) დავით ბატონიშვილის ბარათი ხევისბრისადმი

ქ. დიდის იმპერატორის ნებით ჩვენ, ს^ლ საქართველოს მემკვიდრე დავით გიბრძანებთ ჩვენო უნჯნო ყმანო ფშავის ხევის. (?) ხევისბერებო. მერე: რატომ არ ჩამოხვედით აქამდინა და არა გვნახეთ. ახლავ ჩამოდით აქ, თქვენთან საქმე გვაქვს. თუ არ ჩამოხვალთ, მაშინ შევიტყობთ, რომ ჩვენი ბატონ-ყმობა არ გნდომებიათ და მერე ჩვენს ძალასაცა სცნობთ. თებერვლის კ. ქკს უ (verso)

პთ.

საქ. სსრ მეცნ. აკადემიის ხელნაწერთა
ინსტიტუტის ფონდი, Hd, № 5547

15) ფშავლების საჩივარე კულუხის თაობაზე

მათს წარჩინებულობას უფალს დეისტვიტელის შტათის სოვეტნიკს, საქართველოს მმართველს პეტრ ივანიჩს კავალენსკის ერთობლივ ფშავლების მოხსენება. არაგვის პირს ჩვენის წმიდის გიორგის კულუხი ედვათ და ყოველთვის გვაძლევდნენ და ახლა აღარ მოგვცეს. წყალობას ვთხოვთ დუშეთის კაპიტანის პრავნიკს ებრძანოს — როგორც უძლევიათ, ის მოგვცენ ჩვენი დებულება რაც ზდებიათ, წმიდის გიორგის. დეკენბერს თ^{სა} ქკს უუ.

ამ აზრის პატრონების ნებით ამ საჩივარს ხელი მოუწერე მეარზე იოსებ ქანანაშვილი

საქ. სსრ მეცნ. აკადემიის ხელნაწერთა
ინსტიტუტის ფონდი, Sd, № 2953

შენიშვნა: არაგვისპირელები, კუპრიაანთკარელები და არანისის გვერდზე რომ ქადაგიათკარია, იქიდანაც მოდიოდნენ აქ ლაშარის ჯვარში სალო-

ცავად. ქადაგიანთკარელები აქაც მოდიოდნენ (გოგოლაურთ) წმინდა გიორგის ჭვარშია (დავით თურმანაული).

16) ფშავლების საჩივარი გადასახალის თაობაზე

მათ წარჩინებულობას უფალს დეისტვიტელის შტატის სოვეტნიკს, საქართველოს მმართველს პეტრ ივანიჩს კავალენსკის.

ერთობლივ ფშავლების მოხსენება

გულა-მაყარს სოფელში ლუთხუმს ჩვენი დებულება აქვთ და აღარ იძლევიან წყალობას. ვითხოვთ დუშეთის კაპიტნის პრაენიკს ებრძანოს, რომ ჩვენი დებულება სრულებით მოგვეცენ. და თუ ერთი წერილი რამ აქვთ, კაპიტნის პრაენიკმა გავვირჩიოს და ჩვენი დებულება იმან მოგვაბაროს ყოველს წელიწადს რაც აძევსთ იმ სოფელს.

დეკენბრის თ-ს, ქკს უე

ამ არზის პატრონების ნებით ამ საჩივარს ხელი მოუწერე მეარზე იოსებ ქანანაშვილი.

საქ. სსრ. მეც. აკადემიის ხელნაწერთა
ინსტიტუტის ფონდი, dS, № 2955

შენიშვნა: ლუთხუმლები ძველად აქ მოდიოდნენ და ლოცულობდნენ ჩვენს (გოგოლაურთ) წმინდა გიორგის ჭვარშიაც და ლაშარის ჭვარშიც. ისინი ყმობით მოდიოდნენ, თუმცა ძირად უფრო კვესურები უნდა იყვნენ. ეხლა კი მართო აფშოში დადიან ფშარაოს ხატში სალოცავად. აფშო ორწყალს ქვემოთ არის, ხომის პირდაპირ, მოწმავს ესაზღვრება (დავით თურმანაული).

17) შეწირულების წიგნი

ქ. ჩვენ მეფის ძემ ფარნაოზმან შენ ჩვენს მოძმეს და ჩვენს მფარველს ლაშარის-ჭვარს შემოგწირეთ ჩვენის ძმის მეფის ბძანებით ზემო ხოდა-შენში ორი კომლი კაცი თავისის მამულით., როდესაც ღმერთი და შენი მადლი ჩვენს ქვეყანაში ჩასვლას გვადირსებს, მაშინვე შენს დეკანოზს მივაბაროთ. სეკდენბრის ეთ ქკს უებ ხ

საქ. სსრ. მეცნ. აკადემიის ხელნაწერთა
ინსტიტუტის ფონდი, Sd, № 2950

შენიშვნა: თავხევისბერი დავით თურმანაული გადმოგვცემს: „გოგოლაურთ ხატებს წმინდა გიორგისა და მთავარმოწამეს ზემოხოდაშენში მიწები ჰქონდათ თავისი მიჯნებითა 8—9 დესეტინა სასხლავი იყო და 15 დღის ბარულის სახნავი მამულები. ჩვენი სასხლავები სამად იყო დაყოფილი: ერთი — $3\frac{1}{2}$ დესეტინა, მეორე — $2\frac{1}{2}$ დესეტინა და მესამე — 1 დესეტინა; — ეს სულ წმინდა გიორგისა იყო და ერთი მამულიც $1\frac{1}{2}$ დესეტინა მთავარმოწამისა იყო. ყველა ესენი სასხლავები იყვნენ. ამ სასხლავებს ჩვენ ვამუშავებდით. დაყოფილი გვქონდა — თურმანაულებს. გომეწარსა, ქალილოს და სხვებ-

სა — მთელ ჩვენ თემსა. ხოდაშენში მეზვრეებს ვეპრობდით. ისინი ქართველები იყვნენ, ხოდაშენლები. თითო მამულს თითო მეზვრე ჰყავდა. ამ მეზვრეებს მოსავლის მესამედს ვაძლევდით. ჩვენ კიდევ დასაბარავში და კიგვის ფულში ვეშველებოდით. დანარჩენი იმათი იყო. ჩვენ იქ ჩავიდოდით თებერვალშია, კომლზე თითო კაცი მივდიოდით. თუ კაცი სახლში არ იქნებოდა, ფული უნდა გაეკანა — ორი ძროხის ფასი, 15 მანეთი. ყველანი თავ-თავისი საგძლით მივდიოდით და იქ 2-3 კვირა დავრჩებოდით. დავბარავდით, ჭიგოს ვიყიდავდით და შაუდგამდით. ჭიგოს თავ-თავისი ფულზე ვყიდულობდით. ჭიგო სამწიგრი იყო. ზოგი ჭიგო დაბალი ხარისხისა 100 ცალი 7 მანეთი ღირდა, ზოგ 100 ცალ ჭიგოში 15 მანეთს ვიხდიდით და კარგ ჭიგოში 100 ცალზე 28 მანეთს ვაძლევდით. სასხლავებს სამი ათასამდე ჭიგო მაინც დასჭირდებოდა. ღობესაც ჩვენ შამოვავლებდით. იქ ვიყიდავდით, მანაზე ჭაგის ღობეს ვქსოვდით. თითო მამულს ათი თუმანი მაინც უნდოდა ღობისთვის. სასოფლო მთებში რო ფულს ვიღებდით თავისი სოფლებიდანა — 100 ცხვარზე 5 მანეთსა, ამ ფულს დავაქუჩებდით და იმით ვიყიდავდით. სასხლავებიდან წლის მოსავალი 15 საპალნე ღვინო დგებოდა (ერთ საპალნეში 30 ჩაფია და ჩაფში 9 კელადა). მარანიც იქვე სასხლავებში გვექონდა და ღვინოს იქ ვინახავდით. მარანში ქვევრები იყო ჩაყრილი და ეს ქვევრები შაწირული იყო, — ერთკლეს შაწირული თუ იყო. იქიდან ღვინო ჩვენი ხატების დღეობებში მოგვექონდა — პეტრე პავლობაში და შობაში. წავიდოდით აქედანა და ამ კულუხს მოვიტანდით. ძველად ჩვენ ხატებში ხოდაშნის სასხლავებიდან 60 ცხენი კულუხს მოდიოდა. მე-კი მოვესწარ 20 ცხენის კულუხს, მერე კი 10 ცხენამდე ჩამოვიდა (ერთი ცხენი 5 ჩაფ ღვინოს აიკიდებს).

ხატის სახნავებს ხოდაშენელები თითონ ხმარობდენ უფასოდ. თუ ჩვენები ჩავიდოდა ვინმე და ჩადგებოდა ამ მამულებში — ისინი ვერას ეტყოდენ. იქ ჩამდგარი ფშაველი ხატში, — ჩვენი ხატის დღეობებში ზედამეს გამოგზავნიდა. ზედაშე სამიდან ნახევარ ჩაფამდე (54 ბოთლიდან — 9 ბოთლამდე) ღვინო იყო“.

18) შეწირულობის წიგნი

რადგა ხელმწიფემ ლაშარის-ჯვარმა ჩვენი მამა-პაპითგან სამოციან წლის დაკარგული ფშავის ხევზედ მოურაობა ინება და გამიხსლა და მიბოძა თავის ერზედა მოურაობა, მე ფშავ-ხევისურეთის და თიანეთის მოურავმა თავადმა გრიგოლმა ჩოლოყაშვილმა ამ წყალობის სანუფქით მოგართვი და შემოგწირე მარილში ჩემი მკვიდრი ყმის მარიამ ყულის ნაჭერი ვენახი თავისის სამართლიანის მიწინითურთ, ამასთანავე ჩვენ მეოხეთა ვერცხლის თასი; ივლისის იე — ს ქქს ფ

საქ. სსრ მეცნ. აკადემიის ხელნაწერთა
ინსტიტუტის ფონდი, Sd, № 2948

19) წერილი ალექსანდრე ბატონიშვილისა ფშაველ ხევისბერებისადმი

ქ. მეფის ძე ალექსანდრე ძმურის სიყვარულით მოგიკითხავთ ერთობით ფშავის ხევის ბერებო, უფროს უფროსნო და ფშაველებო. მერმეთ: თქვენი ყო-

ვლიფერი საქმე კარგად გაშინჯული გვაქვს და შადილს ყოფაშიაც კარგად გემსახურეთ. ვინც კარგად იმსახურენით, ჩვენგან წყალობა დაგემართებათ და ვინც ურჩად მოიქცა, ჩვენის მოძმეებისათვის გვიპატივებია და ახლა რიგია-ნად მოიქცეთ. ორგულთათვის რისხვა და ერთგულთათვის წყალობა ორივე გამზადებული არის. ვიცით, აქაურს ამბავს იკითხავთ, ყუენის წიგნები მოგვივიდა რომ განჯას მობრძანებულა, კნიაზი დაუპერიათ და რაც იქ რუსი ყოფილა, სულ გაუწყვეტიათ. თქვენთვისაც წყალობა და ჯამაგირის წიგნი უბძანებია. შაჰზადა ერეკანს ფანბაკზედ მოვიდა. ერთი შაჰზადა მამად ალი ხან შაქსა და შირვანში მოვიდა, თორმეტი ათასი კაცი ჯარის ჭირშიც ქისიყს რაც რუსი არის იმას გაუსიეთ და ჩვენც მთელის დაღისტინის ჯარით ოთხპირად შილდას და ამ ძირობაზედ მოვედით. ახლა თქვენც ამისთვის მოგწერთ, რომ რას წამს ეს წიგნი მოგივიდესთ მაშინვე მდევრულად კომლზედ კაცი უნდა ჩვენთან წამოხვიდეთ. სამსახურის დროც ეს არის და წყალობის მიღებისაც. რუსთაგან ნულარ გაბრიყვდებით. გეყოფათ. ღთმ ამ არს დღეზე ჩვენ და რუსებს დიდი ომი მოგვიხდება; ახლავ და ახლავ მდევრულად საჩქაროდ უნდა აქ ჩვენთან შილდას მოხვიდეთ და ვინც წინ სოფლები დაგზედეთ, თან გამოიყოლეთ (verso) და თუ ურჩობასა და მიზეზს იტყვით რასმე, გაზაფხულივით, მაშინ ოთხი ხუთი ათასი კაცი არც თქვენთვის გვეშურება და ჩვენ უვალონი ვიქნებით და თქვენ იცით. ახლავ და ახლავ მდევრულად გამოსწიეთ, დღეს რომ ორშაბათი არის, სწორამდის მოველით და ახლა თქვენ როგორც გიჯობდეთ ისე

საჩქაროდ მოაშურეთ შილდას. აგვისტოს კვ. ქკს ფა ალექსანდრე

საქ. სსრ მეცნ. აკადემიის ხელნაწერთა.

ინსტიტუტის ფონდი, Hd, № 5692

20) ნასყიდობის წიგნი

ჩენა-ს წელსა სეკდენბრის ზ. მოგვიდეთ ჩვენ სათემო ფშავის ხევთ კაპიტან თავად ოთარი ჩოლოყაევმა და პოდპორუჩიკმა თ. ალექსანდრე ჩოლოყაევმა ჩვენი საკუთარი მამული, რომელიც მდებარეობს ლაშარის-ჯვრის ვენახის გვერდზედ ნახევარის დღის სავენახე მიწა ათ თუმნათ თეთრ ფულად, რომელზედაც ხელს ვაწერთ თ ოთარ ჩოლოყაევ, თ ალექსანდრე ჩოლოყაევ.

საქ. სსრ მეცნ. აკადემიის ხელნაწერთა

ინსტიტუტის ფონდი, Sd, № 2949

2. საბჭოთა

როგორც ითქვა, ფშავში ცენტრალური ხატებია, გარდა ლაშარის ჯვარისა, კვირიას სახელობის სალოცავი, საკვირაო და თამარ მეფის ხატი. ოდესღაც შემუშავებული და ძლიერი ტრადიციით განმტკიცებული წესის თანახმად, ლაშარის ჯვარის მდღეობენი ლაშარის ჯვარიდან ლიტანიითა და ფერხისული სიმღერით მიემართებოდნენ საკვირაოში, სადაც ღამეს ათევდნენ და იქიდან რიგი საერთო დღეობის დროს აღიოდნენ თამარ მეფის ხატში. საკვირაო მთავარი საკულტო ცენტრი იყო კვირალეთისშვილისა და ღვთაება კვირასი ფშავ-

ში. უკანასკნელ ხანს მას საკუთარი დასტურ-ხევისბერები არ ჰყავდა. აქ ხევის-ბრობდა ლაშარის ჯვარის თავხევისბერი.

კვირას სალოცავი საკვირაო თამარის ხატში მისასვლელ მთავარ ბილიკ-ზე მდებარეობს. ხოლო თამარ მეფის ხატი ლაშარის ჯვარის პირდაპირ მთის ფერდობზეა გაშენებული.

საკვირაოს ჩრდილოეთით არაგვი მიედინება, აღმოსავლეთით და სამხრეთ-დასავლეთით მას წაწადისწყალი ჩამოედის. საკვირაო გაშენებულია ტყიან კონცხზე და მის ძირში აღმოსავლეთით და სამხრეთ-აღმოსავლეთით მდებარე ვაკეზე. რომელსაც წაწადისწყალი საზღვრავს.

ძირითადი საზოგადოებრივ-საღვთისმსახურო ნაგებობანი კონცხის თავ-ზეა. აქ (ტაბ. 20) მცირე ზომის მოგრძო პლატო ხშირი ტყითაა გარშემოზ-ლულული. მას მისასვლელი დასავლეთის მხრიდან აქვს, პლატოზე გაშენებულ ნაგებობათა საპირისპირო მხრიდან. პლატოს დიდი ნაწილი საკვირაოს კარს უჭირავს. საკვირაოს კარზეა საზარე, სასანთლე, საკურთხეველი და საბერო-დარბაზი თავისი კარით.

საზარე ფიქალი ქვებით მშრალად ნაგები შენობაა. იგი შედგება სწორ-კუთხა კვარცხლბეკისა, მის კუთხეებზე აღმართული ოთხი სვეტისა და ორია-რუსიან-სანაწეთებიანი ოთხფერდა სახურავისაგან, რომელსაც თავზე ადგას სპი-ლენძის გუმბათი წვერზე აღმართული ჯვრის გამოსახულებით. საზარეში ჩამო-კიდებულია დიდი ზარი შემდეგი წარწერით: „აქ. ჩემე წელსა შემოგწირე ესე ზარი ლაშარისა ღელეს შუა ბატონო კვირა ცხოველო მე სოლომონ ჰაუშტროვ-მა ჩემად საბედიანოთა და ჩვენ სასულიერ-სასულიეროთა ამინ“



საზარეს მთავარი ფასადის მხარეს ძელზე, ორ სვეტს შუა ჰკიდია მეორე, შედარებით უფრო მცირე ზარი წარწერით, რომელიც ასე იკითხება: „ქ. აფში-ნათ ვიღებმა ხუთმთათ ნადირს და ელისბარს და ბერიძეს და მარადოს დათ-ვიას შემოგწირეთ კვირა პატიოსანისა თვისათ ცოცხალის საღვთაძელოთ კვდრს სასულიერო ჩყკთ წელსა“. ეს თარიღი სტრიქონში ვერ ჩატეულა და მის თავზე მოუთავსებიათ.

საზარესთან, მისგან აღმოსავლეთის მხარეს ყორით ნაგები სასანთლეა თავ-ზე გაწყობილი ბროლის ქვებით და სანთლების დასანთები ნიშით, რომე-ლიც მოზრდილი თხელი ფიქალი ქვითაა გარედან წაფარებული.

საზარესა და სასანთლეს შუა ძალზე ბებერი მუხა დგას და ამ მუხის (მი-წის პირად ამოჩენილ) ფესვებზე დაშენებულია საკურთხეველი (ქადაკეერის დასაჰრელი). საკურთხეველი წარმოადგენს ფიქალი ქვისგან მშრალად ნაგებ შეტად დაბალ კვარცხლბეკს, რომელზეც დაგებულია ბრტყელი ფიქალი.

საკვირაოში საგანგებოდ ნაშენი სამხსვერპლო არ ჩანს.

საკვირაოს კარის აღმოსავლეთი მხარე უჭირავს საბეროსკარს — მცირე ფართობს კარგად დატკეპნილი ქაზდარით. მის ჩრდილო-აღმოსავლეთის მხა-რეს ყორის მოგრძო ბაქანია, ხოლო პირდაპირ — საბერო ანუ დარბაზი.

დარბაზი გეგმაში სწორკუთხა მოყვანილობისაა, თუმცა ამასთან ერთად ცხნად შეიმჩნევა, რომ მისი უკანა კედელი კუთხეებმომრგვალებულია. იგი

მშრალად ნაგები შენობაა, სიბით გადახურული ორფერდა სახურავით. მთავარი ფასადი მიმართულია ჩრდილო-დასავლეთის მხარეს. ფასადის ამ მხარეს დარბაზში შესასვლელი კარი ფიცრისაა და კარის ზემოთ სახურავზე, ცენტრალურ ადგილას მთის ბროლის ორი ქვა ძევს.

როგორც ფშავის ყველა სხვა ხატი, კვირას სახელობის ეს ხატიც მიტოვებული და გაპარტახებულია. ამასთანავე საკვირაო ხატის დარბაზი ანუ საბერო სრულიად ცარიელია.

დარბაზის უკან, ტყიანი კონცხის აღმოსავლეთის კიდეურზე აგებული ყოფილა კვრივი, რომლის ნაშალი ჯერ კიდევ შეინიშნებოდა 1951 წელს ჩვენი იქ ყოფნის დროს. ალექსი ოჩიაურის აღწერილობით აქ კვრივი იმდენად დიდი ნაგებობა ყოფილა, რომ მასზე მიყუდებულ თორმეტი თემის დროშებს იტევდა.

ქვემოთ, საკვირაოს ვაკეზე ერთი საერთო სათემო დაფარებული საჯარე და მის გვერდით სასანთლე კოშკი იდგა. დღეს მათი ნაშთები ძლივს შეინიშნება. ამ ერთ საჯარეში თორმეტი თემის მედლეობენი დგებოდნენ, ვისაც სად შეზღუდებოდა, მაგრამ ცალკე თავ-თავისი თემების მიხედვით. ზამთრის დღეობებში აქაც, ლაშარის ჯვარის მსგავსად, სათემო სუფრები დაფარებულ საჯარეში იმართებოდა.

ახალკვირას ლაშარიდან ჩამოსული თორმეტი დროშიონისა და მედლეობე თემების პროცესია, საკვირაოს რომ მოადგებოდა, თემების რიგითი წევრები კონცხის ძირში გაჩერდებოდნენ, ხატიონნი კი ხატის კარზე ავიდოდნენ; იქ დროშებს კვრივზე „დააბძანებდნენ“ და მაშინვე სადიდებელთ ჩვეულებრივ ყველა ხევისბერი ჩამოირიგებდა და ამწყალობნებდა მთლიანად ფშაველთ. ხატებისა და ხალხის დამწყალობნების დროს ხევისბერი საჯარეში ზარს რეკავდა. თემების მიერ მოტანილ კელატრებს ლაშარის ჯვარის ხევისბერი სასანთლეში დაანთებდა, კვლავ ზარსა რეკავდა და ამწყალობნებდა თავის ყმებს. ამ დროს მედლეობე რიგითი მეთემენი ქუდმოხდილნი და პირით ხატისაკენ მიბრუნებულნი პირჯვარს იწერდნენ და ხმადაბლა კვირას ევედრებოდნენ ღმერთთან და ღვთისშვილებთან შუამდგომლობას და დახმარებას.

სადიდებელი რომ მოთავდებოდა, დაიწყებოდა სათემოდ მოყვანილი საკლავეების შეწირვა ლაშარის ჯვარის ხევისბერის ხელმძღვანელობით. როგორც ზევით თავის ადგილას აღინიშნა, ეს საკლავეები სათემო ან სასოფლო იყო. ამ საკლავეებს სწირავდა ლაშარის ჯვარის ხევისბერი და მათ დაკვლაში მას იმ სათემო ხატის ხევისბერი ეხმარებოდა, რომელი თემისაც საკლავი იყო. ამ ზღვნობა-სანთლობას დიდი საღმრთო ანუ ფშაველთა საღმრთო ეწოდებოდა. როცა სათემო ზღვნების დაკვლა მოთავდებოდა, კერძო „ზღვნობა“ იწყებოდა, ე. ი. მეთემეთა მიერ თავ-თავის ოჯახიდან მოყვანილი საკლავის შეწირვა. სათემო საკლავეებს ატყავებდნენ და ხორცს ხარშავდნენ შესაბამისი თემის ხატის დასტურნი, ხოლო კერძო საკლავეებს მათი პატრონი მეთემენი მოუვლიდნენ. ყველას თავ-თავისი ქვაბები ჰქონდა მოტანილი, ცალ-ცალკე ანთებდნენ ცეცხლს და ხარშავდნენ ხორცს. გაამართებოდა ცალკე სათემო სუფრები და ცალკე კერძო პირებისა. მარაგი ყველას თავ-თავისი საწლიდან ჰქონდა მოტანილი. სათემო სუფრებს დალოცავდნენ შესაბამისი თემის ძველ ხევისბერ-დასტურებისა და იმ გამოჩენილი პირების სახელზე, რომლებიც „იყვნენ და აღარ არიან“. კერძო სუფრებს კი თავ-თავისი ოჯახის მიცვალებულთა სახელზე დალოცავდნენ.

შემდეგ საჯაროში იმართებოდა ქამა-სმა და მოლხენა-სიმღერები, თამაში. აქ მდებარეობდა ქალი და კაცი ერთად იყო, ხოლო დასტურ-ხევისბრები საკვირაოს ხატში ცალკე ატარებდნენ დროს.

უნდა აღინიშნოს, რომ, აქ, საკვირაოში ისევე, როგორც ლაშარის ჯვარსა და თამარის ხატში, დღეობების დროს, სადაც მთელი ფშავი იყრიდა თავს, ახალგაზრდა ქალ-ვაჟნი. მათი მშობლები და ნათესავეები ერთმანეთს უთვალ-თვალედნენ ანდა ადრევე საამისოდ შერჩეული ოჯახის წარმომადგენლებთან შოილაპარაკებდნენ ურთიერთთან დამოყვრების თაობაზე. დღეობაზე შეყრილი ქალ-ვაჟნი ერთმანეთს ლექსავდნენ და ეხუმრებოდნენ. შეიძლება ზოგიერთ მათგანს დამძობილების სურვილი ჰქონდა და ამ სურვილს ერთმანეთს ლექსებითაც აგებინებდნენ. მაგალითისათვის მომყავს შემდეგი ლექსი:

— ქალებს ქრულს კაბები სცავე, ბუღულაით ნაყიდები,
კულზე ვერცხლის შიბზე უსხავ, ბოლო-ბოლო საყინძები,
ჩახან ცხაში შამხელნიან გამწყრალივით გავსცილდები,
ოა გავსცილდა, გადმოვხენებ — ობოლვით ატარდები“.

მეორე დღესაც გრძელდებოდა ერთმანეთის სათემო და კერძო სუფრებზე გადაპატიჟება და პატივისცემა. ნაშუადღევს ლაშარის ჯვარის ხევისბერი საკვირაოს სასანთლეში კვლავ სანთლებს აანთებდა, დარეკავდა ზარს და ფშავე-ლებს. ლაშარის ჯვარის ყმათ, დაამწყალობებდა აიშლებოდნენ მდებარეობნი და პირგვრის წერით ცხენებს კანზავდნენ. თითოეული თემის მებრძოლ ხევისბერი თავის სახატო დროშას „აბბანებდა“. ისინი, ლაშარის ჯვარის მებრძოლ ხევისბერს დაემშვიდობებოდნენ და გზას დაადგებოდნენ თავ-თავის თემისაკენ. ლაშარის ჯვარის ხევისბერი და დროშა წავიდოდნენ ისეთ წვრილმან სალოცავეებში, როგორც მისთვის სათემო ხატებია (M¹, 83, რვ. 31, გვ. 373 —378).

3. თამარ-ღელის ხატი

თამარის ხატი გაშენებულია ე. წ. ღელის ქედზე, საკმაოდ გაშლილ და დაეკეთებულ ადგილზე, რომლის სიმაღლე ზღვის დონიდან 1773, 14 მ. თამარ-ღელის ხატი, ირგვლივ მოთავსებული მისი სახნავეებით, 20 ჰა ფართობს მოიცავს (ტაბ. 21). ამ ფართობზე ხატის ნაგებობათა კომპლექსი მდებარეობს ერთმანეთისაგან დაცილებულ სამ სხვადასხვა ადგილას: ღელის ქედის ცენტრალურ ნაწილში. ეკიდურეს სამხრეთით და ცენტრიდან დასავლეთით.

ცენტრალური ადგილი (ტაბ. 22) მაღალი გალავნითაა გარშემოვლებული. გალავნის შიგნით მოთავსებულია: საზარე, სასანთლე, სასაკლაო, საბერო, ძველი ეკლესია, ახალი ეკლესია, ილარიონ ბერის საცხოვრებელი, რიგი გაურკვეველი ნაგებობების ნანგრევები, შიდა გალავნის ნაშთები და მთავარი გალავნის გარეთ — ღია საჯარე. ამ შენობებს, დაწყებული ჩრდილო-აღმოსავლეთიდან ვიდრე სამხრეთით საჯარემდე, ირგვლივ შემოვლებული აქვს, როგორც ითქვა, ყორის გალავანი. გალავანში შესასვლელი საჯარედანაა, რომელიც მის სამხრეთ-აღმოსავლეთით მდებარეობს.

საჯარე ღია, დიდ ფართობზე გაშლილი მოედანია, რომელსაც დასავლეთიდან მაღალი სალი კლდე ესაზღვრება; კლდის პირის ქვედა ნაწილი შევეულად არის ჩაქრილი, მთელ სიგრძეზე ყორით შემავარებულია და ყორის ძირზე

მწკრივად გაწყობილია ქვის საჯდომები; ხოლო საპირისპირო აღმოსავლეთის მხარეს დიდი იფნის ხეებია ჩარიგებული. ზაფხულის სახატო დღეობებში აქ, ამ ღია საჯარეში მლოცველები ბანაკდებოდნენ.

უქვევლია, თამარ-ღელის ხატში დაფარებული საჯარეც იქნებოდა, სადაც მეტემეებს თავი უნდა შეეფარებინათ ზამთრის სახატო დღეობებში. შესაძლებელია ეს საჯარე გაშენებული იყო მთავარი გალავნის შესასვლელთან იქ, სადაც ამჟამად ილარიონ ბერის ნასახლარია.

ილარიონ ბერის ნახევრად ქალაქური ტიპის საცხოვრებელი სახლი ლამკირით ნაგები ორთვალისაა შენობაა, რომელთაგან ერთი თვალი ჩაქცეულია. მეორე ოთახს აქვს ფიცრის კარი, ხის ჩარჩოში ჩასმული სარკმელი, ბუხარი, დილეგი, ფიცრებისაგან ნაგები საწოლი და სხვ. ჩვენი ხომარელი მთხრობლის 58 წლის იმედა ზოშტრაულის ცნობით, რომელიც თამარ-ღელის ხატში გვახლდა. ილარიონ ბერის სახლის წინ თამარის ხატობებში საყუთო იმართებოდა, მაგრამ თვით ნაგებობა საყუთო (ანუ საყუთო) — დაბალი კოშკი ან უბრალოდ მიწაზე დაგებული სიბი, რომელზეც ღვინით სავსე გობი იდგმებოდა ხოლმე საყუთოს წესის შესრულების დროს, აღარ მოიპოვება არც მითითებულ ადგილას და არც სხვაგან თამარის ხატში.

ილარიონ ბერის სახლის ჩრდილოეთის კედლის კუთხესთან იწყება შიდა გალავანი, რომლის ნაშთები სწორი ხაზით მიემართება ჩრდილოეთით, შემდეგ დასავლეთით და იქ იკარგება. შიდა გალავნით შემოზღუდული და შემავრებულია მთის ფერდობის მაღალი ნაწილი, რომელსაც ვუკავშირდებით გალავნის წყობაში ჩატანებული ქვის კიბის საფეხურებით.

ამ გალავნის შიგნით მოქცეულია ახალი, 1910 წელს აშენებული ეკლესია (ეს თარიღი თვით ეკლესიაზეა გარედან აღბეჭდილი).

ახალი ეკლესიის ჩრდილოეთით, შიდა გალავნის მეორე მხარეს მდებარეობს საზარე (ტაბ. 23) ლამკირით ნაგები და კირით შელესილი. სამრეკლო დაფუძნებულია სწორკუთხა ფორმის მაღალ კვარცხლბეკზე, რომელიც ერთი მხრიდან შეჭრილია ათსაფეხურიანი კიბით ზარებთან ასასვლელად. კვარცხლბეკის კუთხეებში აყვანილია მრგვალი სვეტები. სვეტის თავები შეკრულია ქვის ფილებით, რომლებზეც ხუთიარუსიანი-სანაწვეთებიანი ოთხფერდა სახურავია მოწყობილი. სახურავზე სპილენძის კონუსის მოყვანილობის სახოვანი გუმბათია თავზე ბუშტითა და ჯვართ. სამრეკლოში სამი ზარი ჰკიდია — ერთი დიდი და ორი პატარა. მათზე უამრავი საკადრისებია ჩამოკიდებული. დიდი და ერთი პატარა ზარი წარწერებიანია. დიდი ზარის წარწერა ასე იკითხება: „ქ. ჩემე წელსა შამოგწირეთ ბატონო თამარ ნეფეო ჩვენ თერთმეტმა თემამ ფშაველმა ამ ზარში შეცდი თუმანი ჩვენ მივეცით ხუთი თუმნი საკუთრივ აფშინა ქავთარამ მივეცი ჩემდა და ჩემის სადღეძლოთ. ხევისბერმა ელისობას — ჩოლაგაურე ბეწინა ბერი“. პატარა ზარის წარწერა: „შემოგწირეთ თამარ მეფეს ხუთმეტი მანეთის ზარი ზურაბ ქეშიკაშვილმა მისმა ძმამა საღირ-მა თავსა საბედნიეროდა და საწყალობლოდა ამაზე ხელს ვაწერ გელაძე ლვდელი მუქუს ღთისშობლის ეკლესიის აღმშენებელი 1871 წელსა თიბათვის კთ“.

სამრეკლოს სამხრეთ-აღმოსავლეთით სასანთლე კოშკია — პატარა, სწორკუთხოვანი ფორმის, ზემოდან ორიარუსიანი-სანაწვეთებიანი ორფერდა თავხურვით და სამხრეთის კედელში დატანებული დიდი ზომის ნიშით, რომელსაც აქვს სიბის საფარი. სასანთლეს თავზე მთის ბროლის ორი ქვა ადევს.

სასანთლის გვერდით საკურთხეველია — ქვაყრილზე დაგებული მოგრძო სიბი, რომელზეც ჩვენი იქ ყოფნის დროს ოთხი ზარაკი ეყუდა.

საკურთხეველსა და სასანთლე კოშკთან იფნის ხის ტოტებზე ჩამოკიდებულია დიდი რაოდენობის თეთრი საკადრისები. იქვე, საკურთხეველის დასავლეთით სამსხვერპლოა, ე. ი. ადგილი, სადაც შესაწირავი ცხოველების მსხვერპლად მიტანა ხდებოდა.

სამრეკლოსა და სასანთლე კოშკის აღმოსავლეთით საბერო მდებარეობს. ზემოაღწერილი საბეროებისაგან იგი განსხვავდება მთავარი ფსადის კედლიდან გარეთ გამოსული სიბის კარის შუბლით, კარის თავით, შენობაში ჩასასვლელი ორსაფეხურიანი ზღურბლით, შენობის შიგნით, ქასდარში ჩაჭრილი სანალავი ორმოთი და სიპებით მოპირკეთებული იატაკით; საბეროს კართან და მის შიგნით მოთავსებულია უზარმაზარი ხის კოდი, დიდი კოდბანი, ხელქვაბი. ვარცილი, საარაყე ქვაბი. საბეროს — კარზე ჩრდილო-დასავლეთის მხარეს მთის გასამაგრებლად ყორის ბაქანია მოწყობილი. საბეროსკარის დასავლეთის ნაწილში საფუტკრე ყოფილა გამართული. ამჟამად იგი ჩაშლილია. იმედა ხომარაულის თქმით, ეს ილარიონ ბერის საფუტკრე უნდა ყოფილიყო.

საბეროს აღმოსავლეთით ამჟამად ნაწილობრივ შემონახული ყორის გალავნის შიგნით აღმართულია პატარა, ე. წ. ძველი ეკლესია (ტაბ. 24) ქვა-კირით ნაგები, რვაიარუსიან-სანაწვთებიანი ორფერდა სახურავით, აღმოსავლეთის კედელში დატანებული სარკმლით და სამხრეთის კედელში კარით. ეკლესიას ამავე სამხრეთის მხრიდან მოწყობილი აქვს სტოა („დარიფანი“), რომელიც გადახურულია სიბი ქვით გაწყობილი ცალფერდა სახურავით. სტოას დასავლეთით აქვს ფიქალი ქვის მშრალად ამოყვანილი კედელი. ამგვარად, ეკლესიაში მისვლელი გერ მოხვდება სტოაში და ეკლესიის კარის გავლით შედის ეკლესიაში. ეკლესიის კედლები შიგნიდან კირითაა შელესილი, იატაკი და ძალზე დაბალი ქერი გათლილ-დარანდული ფიცრებით არის გაწყობილი, კარი და სარკმლის ჩარჩოც ხისაა. კარზე წითელი საღებავით გამოსახული გვარია. სარკმელთან კედელში გამოდებულია ქვები ამ ღიობში ღუმლის მილის ჩასადგმელად; პატარა ოთხკუთხედად შეჭრილ ქვრზე შედგმულია ფერადი საკადრისებით სავსე ხის სკივრი.

ძველი ეკლესია, როგორც ვხედავთ, მეტად საყურადღებო ძეგლია. ქრისტიანული ეკლესიისათვის მახასიათებელ კონსტრუქციულ ელემენტებთან ერთად, იგი ითავებს აღმოსავლეთ საქართველოს მთიანეთის უაღრესად ტრადიციული საკულტო-სამეურნეო და წმინდა საკულტო ნაგებობათა — ბეღლებისა და ე. წ. კოშკების ისეთ ორიგინალურ ელემენტს, როგორცაა მრავალიარუსიან-სანაწვთიანი ორფერდა გადახურვა. ასეთივე კონსტრუქციის ეკლესია დამოწმებული აქვს რადეს, ხევსურეთში, სოფელ ბლოში. ამასთანავე იქაც ეს ქრისტიანული ძეგლი მოქცეულია გვარ-ხატის ნაგებობათა კომპლექსში, ე. ი. ორივე შემთხვევაში ეკლესია უშუალო კავშირსა და სიახლოვეშია წარმართულ საკულტო ძეგლებთან.

გ. რადე სიყვარულ-სიყვით წერს შემდეგს: „В роще, лежащей к востоку от сел. Бло, в нашу бытность, варили пиво для приближающегося праздника, почему я и отправился туда, чтобы видеть весь этот процесс. Там, поодаль от пивоварни, стоит церковь, стены которой также возведенные из массивных шиферных плит, сбли-

жаются между собою с половины высоты семью уступами и заканчиваются кверху широким каменным карнизом. Внутри церковь представляет пустое пространство, в которое ведет очень узкая дверь. Церковь, пивоварня и окрестный лес посвящены св. Михаилу. Как здесь, так и в возле жертвенника св. Георгия, на грубо сколоченных из брусьев подпорках висят русские колокола. В них звонят и в дни языческих праздников. Из пивоварни Св. Михаила беспрерывно клубится дым. Там делают солод, и дым, исходящий из сырого хвороста, служащего топливом, вместе с паром, окутывает низкую пивоварню»²⁰.

საბეროს მახლობლად და საზოგადოდ შიდა და მთავარ გალავნებს შორის რამდენიმე გაურკვეველი ნაგებობის ნანგრევია.

ხატის უკიდურეს სამხრეთ ნაწილში, თამარის ერთ-ერთ ზოდაბუნთან გაშენებულია ხატის ბეღელი, სასანთლე-სამწირველო და ხატის კალო (ტაბ. 21, ტოპოგრ. გეგმა).

ხატის ბეღელი (ტაბ. 25) ქვაკირით ნაგები სწორკუთხა შენობაა, ათიარუსიან-სანაწვთიანი ორხეჯერდა სახურავით და მთავარი ფასადით აღმოსავლეთის მხარეს, სადაც მას კარი აქვს დატანებული. კარი მუხისაა და იქვე ბეღელთან აგდია. იგი შესანიშნავი ოსტატობის ნიმუშია. ხის ლურსმნებით („ჩხირებით“) არის შეკრული და ხის ფირფიტებით („თირკმლებით“) გამაგრებული. კარის სწორი ფიცარი გვერდებიდან შევეულადაა ჩათლილი, შუაგულის ნაწილი რელიეფს იძლევა. ცენტრში ორი მხრიდან ცერად ჩაჭრილი ნაჩვრეტის საშუალებით სახელურია გამოჭრილი. კარი ყუნწებით ჩადგმული იყო კარის ზღურბლის საყუნწურში და „კედით“ იკეტებოდა; კარის ჩარჩო ხისაა, კარის თავი ხისა და ქვისა, ხოლო ზღურბლი ქვისა. ბეღლის იატაკი სიპით არის მოწყობილი და ზემოდან კირწყარილია მღრღნელების საწინააღმდეგოდ. ბეღელში გაწყობილია ხის სამთვლიანი ამბარი; ამბრის ორი გვერდითი თვალი გრძელი სწორკუთხა მოყვანილობისაა, კარის პირდაპირ მდებარე თვალი კი პატარა სწორკუთხა ფორმისაა. ამბარი დაყოფილია სამ თვალად. თვლები ერთერთისაგან გამოყოფილია ტიხრებით, რომელთა ფიცრები მოძრავად ჩადგმულია ხის სვეტების გრძივ ღარში. გარედან მთავარი ფასადის მხარეს გაწყობილია სიპების მერხი და იქვე, ბეღლის კედელზე მიყუდებულია სწორი თხელი სიპი, რომელსაც ნადში სუფრად იყენებდნენ.

ბეღლის გვერდით, სამხრეთ-დასავლეთის მხარეს პატარა სასანთლე კომპია სწორკუთხა მოყვანილობის. ბრტყელი გადახურვით, სამხრეთის კედელში დატანებული ორი დიდი ზომის ნიშით.

სასანთლის წინ გამართულია საკურთხეველი — დიდი ზომის ბრტყელი სიპი, რომელიც მცირე სიმაღლის ქვაყრილზეა დამაგრებული. ნადში, სახნავსა და სამკალზე ხევისბერი სასანთლეში სანთელს ანთებდა და საკურთხეველზე ქადაპურს გასერავდა.

ბეღლისა და სასანთლე-საკურთხევლის სამხრეთით, ხოდაბუნებში ხატის კალოა, — ჩვეულებისამებრ მოსწორებული და დატკეპნილი მრგვალი არე.

ხატის ცენტრალური ნაწილიდან დასავლეთის მიმართულებით ვიდრე მდ. არაგვის ნაპირამდე კვლავ თამარის ხოდაბუნებია მიყოლებით განლაგებუ-

²⁰ Г. Р а д д е , Хевсурия и хевсуры, Тифлис, 1881, стр. 205—206.

ლი. ამ მიმართულებით ყველაზე მახლობელი ხოდაბუნის თავზე ორი ნაგებობაა — თამარის საუნჯე და სალუდე.

საუნჯე (ტაბ. 23) ნაგლეჯი ქვით მშრალად ნაგები სწორკუთხა ფორმის ვრცელი შენობაა, სიბით დაფარული ორფერდა სახურავით და დასავლეთის კედელში დატანებული ცრუთაღოვანი მოყვანილობის კარის ღიობით. საუნჯის შიგნით ორი გვერდითი და ერთი შუაბოძია. შუაბოძზე კეზია გადებული, ხოლო გვერდით ბოძებზე საგვერდულები. საგვერდულებზე დაყრდნობილი ყოფილა სააღე ხე მასზე გამობმული საკიდლით. ამჟამად სახურავის ერთი ნაწილი გვერდით ბოძებთან ერთად ჩაქცეულია, ხოლო სააღე და საკიდელი შუაბოძის მახლობლად აგლია.

საუნჯის გვერდით, მისგან ჩრდილოეთის მხარეზე სალუდეა (ტაბ. 26) — გვემაში სწორკუთხა, ფლეთილი ქვისაგან მშრალად ამოყვანილი შენობა, სიბით დაფარებული ორქანობიანი სახურავით, მთავარი ფასადით დასავლეთის მხარეს, სადაც მას კედლის შუა ნაწილში დატანებული აქვს ცრუთაღოვანი კარის ღიობი და ღიობის აქეთ-იქით გვერდებზე კედლიდან გარეთ გამოსული წყვილ-წყვილი სიბას სწორკუთხოვანი შვერილები. კარის ღიობში ჩასმულია სქელი ხის ორკარედი. სიბი ქვის შვერილები — მთხრობლის განმარტებით — იხმარებოდა ხურჩინის, ტანსაცმლის და მისთ. ჩამოსაკიდებლად. სალუდეში ორი საქვაბეა მათში ჩადგმული ლუდის მოსახარში ორი სპილენძის ქვებით — დიდი და მცირეთი. აქვეა სპილენძის ისარნა, მასზე გამართული საკიდლებით, კუჭკუბითა და კედლებით. კარის მახლობლად კუთხეში დგას ორი კოდი და იქვე კედელთან მიდგმულია დიდი ქვევრი ხაჭოს კვერების შესანახად, ქვევრი 200 ხაჭოს კვერს იტეკს.

საუნჯისა და სალუდის მახლობლად, ოღონდ მათგან უფრო ქვემოთ ხატის ხეების ჩრდილში თამარ აქიმ დედუფლის წყაროა. ამ აწყარა და ცივ წყაროს ხალხი სამკურნალო თვისებებს მიაწერს.

უკანასკნელად მოკლედ შევჩერდებით თამარ-ღელის ხატის დაარსების შესახებ ჩვენს ხელთ არსებულ გადმოცემებსა და ხალხურ სარწმუნოებრივ შეხედულებებზე. 1947 წლის ჩანაწერის თანახმად, „ღელეში წინათ ხატი არ იყო და მაშინ იქ გაბიდოურები ცხოვრობდნენ. ერთი ხნიდან ღამე რომ კალოს ლეწავდნენ, ხარებს რქებზე ცეცხლი უჩნდებოდა. შეშინდნენ გაბიდოურები და მიმართეს მკითხავს. მკითხავის თქმით აქ თამარ მეფის ხატი გაჩნდა...

ზოგის თქმით თამარ მეფემ შესწირა ხატი და ამაზე ილოცავენ

ზოგის თქმით აქ იყო ერთი საფლავი, რომელსაც თამარ მეფის კუბოს ეძახოდნენ და ამაზე გააჩინეს სალოცავი“. შემდეგ მოთხრობილია თუ როგორ აიყარნენ გაბიდოურნი, გადასახლდნენ ხოშარაში, მათი ადგილ-მამული კი ღელეში თამარის ხატის ხოდაბუნებად გადაიქცა (M¹, 83, რგ. 28, გვ. 344).

პირველი თქმულება, როცა ამა თუ იმ ადგილას თავის დაარსებას ღვთის-შვილი სასწაულებრივი მოქმედებით გამოავლენს და ხალხს მკითხავისა თუ ქადაგის პირით ამცნობს, — ჯვარ-ხატების დაარსების თქმულებათა ყველაზე მეტად გავრცელებული ვარიანტია. ასეთია, მაგალითად, ხალხური გადმოცემები საღმრთო გუდანის ჯვარის, ლიქოკის, შუბნურის ჯვარის, ცაბაურთის ხეთანას ხატისა და ფშავ-ხევსურეთის სხვა მრავალი ჯვარ-ხატების დაარსების შესახებ.

მეორე თქმულებასა და ხალხურ სარწმუნოებრივ შეხედულებასთან დაკავშირებით, რომლის მიხედვით თამარ მეფის მიერ ფშაველებისათვის ბოძებულ ხატს სალოცავად იხდიან, უნდა შემდეგი აღინიშნოს. ჯერ კიდევ XIX საუკუნის 90-იან წლებში პროსკოვია უვაროვას, მისი მუშაობის დროს უკანაფშავის ხეობაში, ლაშარის ჭვარის ხევისბერმა ქერჩო გოდერძაულმა უკანაფშავის თემის ეკლესიიდან წამოღებული ოქროთი დაფერილი ვერცხლის სამი ჭვარი უჩვენა. ამ ჭვრებიდან გოდერძაულს ცნობის მიხედვით, ორი, რომლებსაც ქართული წარწერები ჰქონია, ლაშარის ჭვარს ეკუთვნოდა; ხოლო მესამე, იმავე გოდერძაულს მტკიცებით, თამარ მეფის შეწირული იყო ღელის თამარის ხატისათვის. „Священник уверял нас — წერს პროსკოვა — უვაროვა, — что этот крест пожертвован описанному святилищу (იგულისხმება თამარღელის ხატი) самой царицей Тамарой и в доказательство того, указывал на изображение Богоматери, смешивая видимо, Богоматерь с великой грузинской царицей»²¹.

1947 წელს ფიქსირებულ ხალხურ „თქმას“ ღელეში ერთი საფლავი იყო, რომელსაც თამარ მეფის კუბოს ეძახდნენ და ამაზე სალოცავი გააჩინესო, — ესიტყვება შემდეგი გადმოცემა, რომელიც ჩვენ 1964 წლის ფშავის ეთნოგრაფიული ექსპედიციის დროს ჩაეიწერეთ თავხევისბერ ბიჭურ ბადრიშვილისაგან: „თამარ მეფის ხატში სოლომონის გამოქვაბულია, იმის ნამყოფს ეძახიან, „სოლომონის ნამყოფიაო“. ის ქალაქიდან წამოსულა, კურეტს გამოჰყოლია. ხალხი როცა იყო მანდა (თამარ-ღელის ხატში), შემოვიდოდა, სვეტად განათდებოდა. ნათელი ადგებოდა... ძველი ნაწერი მოკვლე — განაგრძობს ჩვენი მთხრობელი — „გწერ მე შენ სოლომონიო. გამიხარდი მისრამვილო, თამარ ღელაფლის საფლავის მცველო“ (რვა კუბო გამოვიდაო). როცა თამარი გარდაცვლილა, აქედანაც წასულა იმ დროს ხალხი და, რომელ კუბოში ესვენა, ეგ არ იციან. რვა მხარეს წავიდა კუბოები და რომელს გაჰყვა იმისი გვამი, არ იციან“.

აშკარაა ეს გადმოცემაც იმას ვარაუდობს, რომ მეფეთ მეფის საფლავი ღელის თამარის ხატშია და რომ ამ საფლავის მცველები იქვე მცხოვრები, ცივი იარაღის საუკეთესო მკვლელები მისრიანები ანუ მისრიაშვილები იყვნენ.

ამ ზეპირსიტყვიერ მასალებს პარალელი მოეპოვება წერილობით წყაროებში. ფ. სხვიტორელის წერილში მოტანილია ორი ამონაწერი მის ხელთ არსებული ისტორიული დოკუმენტებიდან — ერთი, კახეთის მეფე თეიმურაზის წყალობის წიგნიდან, ხოლო მეორე ალექსანდრე ბატონიშვილის ბარათიდან. თეიმურაზისეულ დოკუმენტში წერია: „ჩვენის მოძმის²² საფლავის დეკანოზო ხახავ, მაგ ჩვენს სასოებას თამარის საფლავს, ვსწირავ ვენახს ადარნაზესეულს“. ხოლო ალექსანდრე ბატონიშვილი წერს: „თამარის საფლავის დეკანოზო გამიხარდი. ეს არის ჩემი გაჰირებება და თუ ღმერთმა მამა ჩვენის ტახტზე დაგვსვა — სამაგიერო წყალობას მიიღებთ, რაც შეიძლება მალე მამაშველე ფშავის თერთმეტი თემი“²³.

²¹ Графиня У в а р о в а , Поездки в Пшавнию, Хевсуретию и Сванетию, МАК, т. X, М., 1904, стр. 14.

²² დაბეჭდილია შეტყობით „მოწმის“.

²³ ფ. ს ხ ვ ი ტ ო რ ე ლ ი , თამარის საფლავი, გაზ. „სახალხო ფურცელი“, 1915, № 257-

ვაჟა-ფშაველაც აღნიშნავს, რომ მას დიდი ხანია სწამს და სჯერა თამარის საფლავის არსებობა ფშავში და არასდროს არ ეთანხმებოდა ჩვენი მემკვიდრის ცნობას „ვიოთმე და თამარის სავანე გელათში იყოს“²⁴.

4. დამასტური, წმ. გიორგის ხატი

დამასტური მდებარეობს ფშავის არაგვის მარჯვნივ, ფერდობზე, მათურ-ხევი. დამასტური, რომელსაც დარ-ავდრის მოწესრიგების ფუნქცია მიეწერება პირობითად შეგვეყავს ფშავის ცენტრალურ ხატებში, რამდენადაც იგი ძირითადად ე. წ. ფშავის ხევის (დღევანდელი უკანაფშავის სასოფლო საბჭოს) საერთო სალოცავად გვევლინება. ამ ხატს ფშავლები, პირველ რიგში ხევისბრები შემდეგი სახელწოდებით მოიხსენიებდნენ: „დამასტე მარიამი დარ-ავდრის უფროსი“, „მათურქევის მარიამ-წმიდა გიორგი დარ-ავდრის მოურავი“, ან კიდევ „მეზავრისად მყოლი ანგელოზი“.

დამასტეს ხატი წარმოდგენილია ნაგებობათა შემდეგი კომპლექსით: ხატში მისასვლელი ბილიკის მახლობლად იფნის ხე მდგარა და აგებული ყოფილა სალუდე. ამჟამად იმის გამო, რომ ფერდობი ჩამოშლილა ამ იფნის კვალიც კი არ ჩანს; დაქცეულა სალუდეც.

გაკვებით ამ ნაშ:ლს და ცოტა ზემოთ, ფერდობზე ყორის გალაფანია — ამჟამად აქა-იქლა შემონახული, გალაფნის შიგნით მოთავსებულია: საბერო, საზარე, სასანთლე და კვრივი.

საბერო ანუ დარბაზი (ტაბ. 27) ძალზე დაზიანებული შენობაა — კედლები დანგრეული აქვს, სახურავი ჩაქცეული. მაგრამ ნაგებობის გეგმის მიხედვით დამასტურის საბერო მხარისაქცევი ტიპის შენობებს გვაგონებს. საბეროში ჩრდილო-აღმოსავლეთის მხარეს ძვეს სალუდე ქვაბი, კარის პირდაპირ კი, სამხრეთ-დასავლეთის კუთხეში ჩაშლილი ცეცხლის საგზები საბუდარია სალუდე ქვაბისათვის. უნდა ვიფიქროთ, იმის შემდეგ, რაც სალუდე დაიქცა. მისი ფუნქცია საბეროსთვის დაუკისრებიათ.

დარბაზის კარის წინ დგას ხის ოთხ სვეტზე აღმართული, სპილენძისგუმბათიანი საზარე (ტაბ. 28), რომელსაც ირგვლივ ყორის ახალი გალაფანი არტყია. დამასტური ხატისათვის შეწირულ ზარზე ამოტვიფრულია ქართული წარწერა, რომელიც იკითხება ასე: +შემოვწირეთ: ჩვენ: (აქსტრიქონს ზემოთ წერია) წოწერთულმა: (წოწურათულმა? — ე. ბ.) ჩქიფას: შვილებმა: თავათ: გიორგი: ბატონის: ნათლულმა: ბავლემ: ბერიძემ: და: ვაეიკამა: და: გამჩხარდიმ: და: ხუზანმა: წმიდა: დამასტის: მარიამისათვის: სამწყალობლოდ:

²⁴ ვ ა ჯ ა - ფ შ ა ვ ე ლ ა , თამარის საფლავის გამო, თხზულებათა სრული კრებული ხტთ ტომალ, ტ. V, პუბლიცისტკა და ეთნოგრაფიული წერილები, თბილისი, 1951 წ., გვ. 322; თამარ მეფის საფლავის შესახებ (საკითხი, რომელიც, თავისთავად ცხადია, ცალკე უნდა იქნას დასმული და გამოკვლეული), მითითებულის გარდა, იხ. შ. ა მ ი რ ა ნ ა შ ვ ი ლ ი , ქართული ხელოვნების ისტორია, თბ., 1961, გვ. 378; ქ. გ რ ი გ ო ლ ი ა , თამარ მეფის საფლავის საიდუმლოება, ჟურნ. „სიკარა“, 9, 1966, გვ. 91, მითითებულია სათანადო ლიტერატურა; იხ. აგრეთვე საქართველოს ისტორიის, არქეოლოგიის, ეთნოგრაფიისა და ფოლკლორის საზოგადოების ქუთაისისა და გელათში გამსვლელი სესიის მასალები შოთა რუსთაველის 800 წლის იუბილესადმი მიძღვნილი 1966 წლის ფელისის თარიღით.

შეიძლება ვივარაუდოთ, რომ წარწერაში მოხსენებული პავლე ჩქიფას შვილის ნათლია გიორგი ბატონიშვილი ერეკლე მეორის ვაჟია, რომელიც საქართველოში მეფობდა 1796—1801 წწ. ზარიც XVIII საუკუნის მეორე ნახევარს უნდა ეკუთვნოდეს.

დარბაზის ანუ. საბეროს მახლობლად აგებულია მართკუთხა ფორმის სასანთლე კოშკი (ტაბ. 28, 1). მას აქვს წყვილი, ერთი მოდილო და მის თავზე მეორე, უფრო მცირე შუკუმი. სასანთლე დაზიანებულია, მეტადრე ზემო ნაწილში.

დარბაზიდან იმავე, ჩრდილო-დასავლეთის მიმართულებით, ოღონდ მისგან რამდენადმე მოშორებით, ვიდრე სასანთლეა, მდებარეობს კვრივი (ტაბ. 28, 2). კვრივიც მართკუთხა ფორმისაა, მაგრამ აქვს უჩვეულოდ დიდი ზომის შუკუმი, ორფერდა სადა სახურავი და სახურავის წვერზე მრგვალი მთის ბროლის ქვის სათაურა.

სასანთლე კოშკი და კვრივი წმინდა იფნის ხეების ახლოს აუგიათ. ამ ხატის ყველა შენობა, ჩვეულებისამებრ ფიქალი ქვისაგან მშრალი წყობითაა აგებული (ტაბ. 29, ტაბ. 30).

დამასტეს ხატის მთავარი დღეობა ყველიერის კვირა დღეს მოდიოდა. მაგრამ ამას გარდა საკვირაოს დღეობის მეორე დღესაც.

ამ უკანასკნელ დღეობაზე საკვირაოში შეკრებილი ფშავის ყველა თემის მედროშე ხევისბრები თავიანთ დროშებს ააბრძანებდნენ და გაემართებოდნენ დამასტურის ხატისაკენ. წასვლის წინ დროშინები გამოემშვიდობებოდნენ ლაშარის დროშას, რადგან იგი (ლაშარის დროშა) ასეთ პროცესიებში არ მონაწილეობდა. პროცესიაში მონაწილეობდნენ სათემო ხატების დროშები — შუაფხოს, უძილაურთის, ცაბაურთისა და სხვ. და აგრეთვე გომეწრის ხატის დროშაც.

დამასტურში ხოცავდნენ საკლავებს და საღმრთოს იხდიდნენ. ამას გარდა, ხანგრძლივი წვიმიანობისა და გვალვის დროსაც დამასტურში იხდიდნენ რიგ-გარეშე საგანგებო საღმრთოს. დანიშნული დღისათვის კრეფდნენ სალუდე სვეფორს, ამზადებდნენ ლუდს, საკლავებს და დამასტურში ლოცულობდნენ. ამ დროს ყველა თემი არ მოდიოდა სალოცავში, არამედ რომელ თემსაც შეხვდებოდა რიგით, ის გადაიხდიდა საღმრთოს თორმეტივე თემის ჰირნახულის სამხვეწროდ და ხალხის სამწყალობნოდ.

აქვე უნდა აღინიშნოს, რომ ამ ხატში იხდიდნენ არა მარტო საერთო, საფშავლო საღმრთოს დანიშნულ დროს, არამედ სხვა მეზღვნენიც ამ დროს მიდიოდნენ საკუთარი ჰირნახულის სამხვეწრო საკლავით.

როცა დამასტურში დროშებს მოაბრძანებდნენ, — ტაბლაზე თასებს დადგამდნენ, თასებს ლუდით აავსებდნენ და იქვე მათ გვერდით ანთებულ კელაპტარს დააკრავდნენ. დამასტური ხევისბერი აღიღებდა ამ ხატს, შეახვეწებდა ფშაველთ ჰირნახულს, საქონელსა და ხალხს, თხოვდა ეშუამდგომლა ყველა ღვთისშვილთან, რომ ჰირიანობაც („ჰირვეულობაც“) ასცილებოდა ხალხს თავიდან და, თუ ღვთისპირს გადმოსული იყო აქ ჰირიანობის („ჰირვეულობის“) გაჩენა, ღვთისშვილთა და ანგელოზთა დახმარებით გადაეტანა სადმე სხვა კუთხის ხალხზე და აქ მშვიდობა ყოფილიყო. ამ სადიდებელ ლუდს ჯერ დამასტურის ხევისბერი დალევდა, მერე სხვა ხევისბრები დაილოცებოდნენ, დაამ-

წყალობნებდნენ ლაშარის ჯვარის ყმებს მთლიანად და აქ, ამ ხატში მისულ მლოცავთ.

დამასტურში ხევისბრობა „პაპიდანვე“ მგელათ მოუდიოდათ. გადმოცემის მიხედვით, მგელათ წინაპარი გამოქცეულა ბატონისაგან და ამანათად შესულა გოგოლაურთ ხატსა და თემში. ბატონს მიუკვლევია ყმისათვის, მისულა გოგოლაურთაში და წაუყვანია თან. მაგრამ ყმა ისევ გამოქცეულა და, როცა ბატონს ხელშეორედ მიუგნია მისთვის და წაყვანა დაუპირებია, აღარ დამორჩილებია მის სურვილს და მოთხოვნას.

იქვე გოგოლაურთის მახლობლად, მათურხევს იმ ხანად დაარსებული ყოფილა დამასტური. ეს სალოცავი მოსული ყოფილა კახეთიდან, სახელდობრ იმ ადგილიდან, რომლის მახლობლად ბატონ-ყმა ცხოვრობდა. ბატონს ეს კარგად სცოდნია. რადგან ყმა ვეღარ დაუმორჩილებია, მისულა დამასტურში და მას შეხვეწნია: „დალოცვილო დამასტურო, ეს კაცი მე ვეღარ დავამოჩილე და შენთვის შემომიწირავს, შენ დაიყმეო“. ამის შემდეგ დამასტურმა დაიჭირა მგელათ პაპა და იმის შემდეგ მაგათი გვარის თითო კაცი მუდამ არის დამასტურში ხევისბერი“ (M¹, 83, რვ. 31, გვ. 377—378).

ყოველივე ზემოთქმულს დავძენთ, რომ ხატის მახლობლად გამეღელ-გამომვლელი მგზავრი დამასტურის წმ. გიორგის თუ ღვთისმშობელს ლოცვავედრებით მიმართავდა ხოლმე. დიდად საყურადღებო ფაქტად მიგვაჩნია, რომ საქრისტიანო მოძღვრების ერთ-ერთი ბურჯის იოანე დამასკელის კულტი ასეთი სახით შემონახულა ჩვენს მთაში.

საგულისხმოა, რომ „დამასტეს ხატი“ მართლაც არსებულა კახეთში, როგორც ეს ჩანს სათანადო ლიტერატურიდან, „საქართველოს სსრ კულტურის ძეგლებ“-ში (თბილისი, 1959 წ.) აღნიშნულია „დამასტეს ხატი“ სოფ. ჩაბანოში, და შუა საუკუნეებით თარიღდება. სოფ. ჩაბანო თიანეთის რაიონშია და ახალსოფლის სასოფლო საბჭოში შედის (მდრ. საქართველოს სსრ აღმინისტრაციულ-ტერიტორიული დაყოფა, თბ., 1966, გვ. 56).

ბ. სათემო და სასოფლო ხაზები

I. ძიებასათ თემი

ა) იახსრის სათემო ხაზი (სოფ. შუაფხო)

ქისტაურების სათემო იახსრის ხატი მდებარეობს სოფელ შუაფხოს დასახლებული ნაწილიდან დასავლეთით, მთის ფერდობზე. იგი ორი სახელწოდების ტერიტორიას მოიცავს — ავისგორსა და ნინახს, რომლებსაც ერთმანეთისაგან ჰყოფს პატარა ხევი, ე. წ. ხატისხევა. ხატისხევას მარცხნივ ავისგორია, შედარებით უფრო მაღალი ფერდობით, ზღვის დონიდან 1387, 79 მ და მარჯვნივ ნინახი. შუაფხოდან ხატში მიმავალი ბილიკი პირველად ავისგორს მიაღდგება სამხრეთიდან, სადაც გზა ორად იყოფა. ერთი ბილიკი უხვევს ჩრდილოეთისაკენ და იქ ხატის სხვადასხვა ნაგებობათა შორის იკარგება. მეორე ბილიკი ეშვება ხევისაკენ. გადალახავს ხატისხევას და ნინახში შედის. იახსრის ხატის საერთო ფართობი 10 ჰა შეადგენს (ტაბ. 31).

ავისგორზე იახსრის ხატის შემდეგი ძეგლებია: ადგილისდედა ღვთისმშობლის კოშკი, საყეენო, საჯარე, საჯარე მეორე, სალუდე, ქადა-პურის დასაქრქლი, საზარე, საკულუხე, ჰაბერო, სასანთლე, სამნები, ლაშარის კოშკი, მთავარანგელოზის კოშკი, კვრივი, სადროშე კოშკი, ყორე, ციხე, გალაფანი, სამალავი კვრივი, ნახოლარები მრავლად, იფნები, აკლდამები.

ავისგორზე, იახსრის ხატის სამხრეთ-აღმოსავლეთის საზღვარზე დგას ყორის გალაენით გარშემორტყმული ღვთისმშობლის ეკლესია, XIX საუკუნეში აშენებული. ამჟამად იგი თავმოყრილია და მთლიანად ძალზე დაზიანებული. ამ ეკლესიაში პ. უეაროვას 1896 წელს უნახავს იახსრის ხატიდან გადმოტანილი ვერცხლის ჯვრები მაცხოვრის, ღვთისმშობლისა და წმ. გიორგის გამოსახულებებით. ერთ-ერთ ოქროში დაფერილ ჯვარში, მკვლევარის ცნობით, წმ. გიორგის ძვალი ყოფილა დაუნჯებული. ამ ჯვარის ზურგზე პ. უეაროვას უნახავს მხედრული ხელით შესრულებული ვრცელი ქართული წარწერა¹.

იახსრის ხატის უკიდურეს სამხრეთით ავისგორზე შუაფხოს სასოფლო სალოცავა — ადგილისდედა ღვთისმშობლის ხატი. წარმოდგენილი ერთადერთი შენობით — სასანთლე კოშკით (ტაბ. 32, ტაბ. 33). სხვა სასანთლე კოშკების მსგავსად, იგი კვრივია, ფიქალი ქვისაგან მშრალად ნაგები, ბრტყელი თავით, რომელზეც წყვილი მთის ბროლის ქვა ძევს და აქვს თითო შუკუმი სამხრეთ-დასავლეთისა და სამხრეთ-აღმოსავლეთის მხარეს; კოშკის სამხრეთ-აღმოსავლე-

¹ П. Уварова, დასახ. ნაშ რ., გვ. 86.

თის შუკუმაში ჩვენ ვნახეთ სანთლების სამწვავი და საკლავის ძვლები, ხოლო სამხრეთ-დასავლეთის უფრო მცირე შუკუმაში ბამბის პატრუქში შესწვეული ცვილის ნაკრები ელაგა.

ადგილისდელა ღვთისმშობლის ხატიდან ჩრდილოეთით ფერდობი თანდათან პალდდება და ამ მხარეზე იახსრის ხატის მთავარი ნაგებობებია განლაგებული. ხატის მთელ მიდამოში მრავალი ნახოლარია ძველი იფნისა და ცაცხვის ხეებში ჩამალული. იახსრის ხატის თავხევისბრის ბიჭურ ბადრიშვილის განმარტებით და ჩვენი ძველი ჩანაწერების თანახმად, აქ და სხვაგან ფშავის ხატებში იფნები დიდ უმრავლეს შემთხვევაში ხალხის დარგული და გახარებულია.

ფერდობზე ხატში მიმავალი პირველად მიადგება საყეენოს. ესაა პირდაპირ მიწაზე მოთავსებული საკმაოდ დიდი ზომის სიბის ფილა.

საყეენოს მახლობლად ჩრდილოეთის მხარეს მდებარეობს დაფარებული საჯარის ნანგრევები. ხოლო ამ საჯარის აღმოსავლეთით მეორე საჯარეა. პირველი საჯარე თავისი თავდაპირველი გეგმით განიერი ტიპის შენობაა, ჩრდილო-სამხრეთის ღერძზე მიმართული. მისი ჩრდილოეთისა და სამხრეთის კედლები ზედა ნაწილში ცენტრისაკენ მახვილკუთხად იწვევება, რაც მიგვანიშნებს, რომ საჯარეს ორქანობიანი სასურავი ჰქონია. ამას გვიდასტურებს თავხევისბერი ბიჭურიც და დასძენს, რომ ამ შენობის ორფერდა სახურავი ფიქალით იყო გადახურულიო. უფრო გვიან საჯარეში ყორის კედელი ამოუყვანიათ და იგი ორ თვალად გაუყვიათ. ყორის კედლის ნაშთი ამჟამადაც აშკარად მოჩანს². გარედან შესასვლელი კარი აღმოსავლეთის (გრძელ) კედელშია დატანებული. კარის ღიობს კედლის წყობაში კარის ქუდად ჩატანებული აქვს გრძელი ქვა. აღმოსავლეთის კედლის სიგრძეზე ფიქალი ქვის საჯდომია. ასეთივე ქვის საჯდომები გამართულია დასავლეთისა და ჩრდილოეთის კედლების გასწვრივ. კედლების წყობის უდიდესი ნაწილი მეტად მცირე სიმაღლეზე გადაჩენია დროუამის დამანგრეველ ძალას ისე, რომ კულტის შექასრულებელი მოწყობილობის (სათასე და სასანთლე შუკუმაები, თაროები და სხვ. ვისთ.) და მათი ადგილმდებარეობა ჩვენთვის, სამწუხაროდ გაურკვეველი რჩება.

მეორე საჯარე კვადრატული ტიპის შენობაა. ფიქალი ქვით მშრალი წყობით ნაგებია. ამ საჯარისაგან მხოლოდ სამი კედლის ქვედა ნაწილია გადარჩენილი. კედლისა და ჩამოხლილი სახურავის ნანგრევებს შორის შენობაში ამოსულია იფნის ხეები და მათ ტოტებზე ჩამოკიდებულია მორწმუნეთაგან შეწირული საკადრისები. საჯარეს და სალუდეს შორისაც იფნი ხარობს და იმაზეც საკადრისები ჰქონია.

მეორე საჯარის გვერდით საქობე ან სალუდეა (ტაბ.34 ა, ბ, ტაბ. 35 ა, ბ) ფიქალი ქვისაგან მშრალი წყობით ნაგები. იგი არის ე. წ. მხარსაქცევი ტიპის შენობა, თავისი მთავარი ფასადით მიმართული დასავლეთის მხარეს. მას აქვს სიბით დაფარებული ორქანობიანი სახურავი. კედლის მთელ სიმაღლეზე ვიდრე სახურავის პირამდე შენობაში დატანებულია კარის ღიობი. ღიობს აქვს ხის ჩარჩო და ქვის ზღურბლი. ჩარჩოში გამაგრებულია ხის კარი „საყუწურებით“, რომლებიც ჩასმულია ჩარჩოს ქვედა და ზედა ფოსოში კარს თავისუფლად

² შტ. პირქუშის ხატის დაფარებულ საჯარეს. თუმცა ეს უქანასწელი შიგნიდან კედლით გაფარებული არ ყოფილა. მაგრამ იგი ნორმალურად ორად იყო განაწილებული. ფართობის ერთი ნაწილი სატონის საუჯრამს შეადგენდა, მეორე ნაწილში კი იფნისგან ჩადრებოდნენ ისე, რომ მათ არ შეეძლოთ აქ ხატონთა საღვთის საზღვარი „ელახათ“.

ამოძრავებს. სალუდეს ჭერი არ მოეპოვება, — თავზე და თავზესა და გრძელი კედლების თავებზე გაწყობილი კაეები (ნივნივები) შიგნიდან ღიად არის დარჩენილი. თავზე შუაბოძსა და უკანაბოძს ეყრდნობა. სალუდეს აქვს წინაბოძიც, რომელიც კარის მახლობლად სამხრეთ კედელთანაა აღმართული.

კარის მახლობლად, მისგან მარჯვნივ სამხრეთის კედელთან ყორით ნაგები ცეცხლის შესაგზები მოწყობილობაა. ამ მოწყობილობას ჩვენი მთიელები, კერძოდ ფშაელებიც სხვადასხვა ტერმინით მოიხსენიებენ, მათ შორის ტერმინით ქვაბის საბუღარი. აქ ქვაბის ქვეშ ივარაუდება საცეცხლურში ჩადგმული სალუდე ქვაბი. უკანასკნელი აღმოსავლეთ საქართველოს მთიანეთში ფართოდ გავრცელებული მასალისა და ფორმისაა — სპილენძის ფურცლებისაგან სპილენძისავე ლურსმნებით შეკერილი, ოვალური ფორმისა, სალუდე ქვაბს აქვს წვეტიანი ბოლო, ე. წ. მთვარე და ორი ლამაზი ფორმის სახელურა, რომლებზედაც წამოცმულია მასიური ჭაჭვის კაეები. ამ კაეებით ქვაბი ჩამოკიდებულია კედელსა და ბოძს შორის გადებულ ძელზე. თავხევისბერი ბიჭურ ბადრიშვილი გვარწმუნებდა: „ამ სალუდე ქვაბს დაწერილი აქვს — მე შეავსწირე ქალმან მანიამა მეფე ერეკლეს დროსაო“. სალუდე ქვაბში მოთავსებულია ხისტარიანი და რკინის ბრტყელობრა სარეველი (სიგრძე პირიანად — 1,70 სმ; პირის ზომა 14 სმ, განი პირისა — 9 სმ, ვიწრო ნაწილი — 3 სმ).

როცა სალუდეში შემსვლელი ამ შენობის ზღურბლს გადააბიჯებს და იქვე ოდნავ მხარს იქცევს მარცხნივ, — უმაღ დაინახავს აღმოსავლეთის კედელთან მოწყობილ კერას და კერის ზემოთ ერთ-ერთ ნივნივზე ჩამოკიდებულ კაეიან ჭაჭვს. ამ კაეზე სახატო დღეობებში ქვაბი ეკიდა და შიგ მეთემეთაგან მსხვერპლად მოტანილი შინაური პირუტყვის ხორცი იხარშებოდა. ამასთან ერთად კაცს თვალში ეცემა კერასთან მოთავსებული ხატიონთ საჯღომები — ხის მორა და ქვის სკამები. ხევისბერს ცალკე დასაჯღომი ადგილი სალუდეში არ ჰქონდაო, განგვიმარტა ბიჭურმა და აღნიშნული სკამებიდან ერთ-ერთზე მიუთითა — აი ჩემი სკამი ეს არისო.

დასახელებული პირი თუ უფრო მეტად მხარს იქცევს მარცხნივ, ადვილად შეამჩნევს, რომ იმავე აღმოსავლეთის კედელში ორი ფიქალის თაროა, რომელთაგან ერთ სათასე თაროზე ამჟამად (1964 წ.) დგას თუნუქის სასმისი და ბოთლი, იქვე ცვილის ნაშვრებიც აწყვია, ხოლო მეორე სასანთლე თაროზე მოთავსებულია ღვთისმშობლის ხატი, თუნუქის პატარა სასმისი, პატარა თუნუქის ჭამი და ზანზალაკები (სამი ცალი). იქვე კედელში გარკობილია შამუტრი, რომელზეც ქართული ხელობის პატარა ზარი ჰკიდია. ამ ზარის ყურზე წამოკმულია ზარაკი. მახლობლად თუნუქის ძველი, დაზიანებული საყვარია მოთავსებული. კვლავ აღმოსავლეთის კედელთან დაყუდებულია ძველი სალუდე ქვაბი, ხოლო უკანა ბოძთან არის მესამე სალუდე ქვაბი ცილინდრული ფორმისა წყვილი სახელურით. ამ უკანასკნელის შესახებ ბიჭურ ბადრიშვილი შემდეგ ახსნა-განმარტებას გვაწვდის: „ეს სანახარშე ქვაბია. ლუდს ამაში ვადლებდით ბოლოხანს; სპილენძისა და წინათ ხორცი ამაში უხარშიათ. ქისტეთიდან არის მოტანილი. ძალით წართმეულია. რაკი ისენი გვეცემოდნენ ხოლმე“. ამ სალუდე ქვაბში, ჩვენი იქ ყოფნის დროს ინახებოდა ორი ძველი კოში სპილენძისა და ორი ხელქვაბი. ერთ-ერთ ხელქვაბში ეწყო საკადრისები და ქვაბს ზემოდან ფიქალის ფილა ეხურა. უკანა ბოძზე მიკრული იყო ირმის რქის ჩხა, რომლის ტოტებზე ეკიდა თიხის სურა, ორი ხელადა, სპილენძის დაღესტნური ხელობის

მაღალფეხიანი სურა, საკადრისები, სპილენძის საწვე, ვერცხლის ძეწვეი, ზარის ენა, ზანზალაკების შეკვრა და მარლის ფუთა.

ფუთაში აღმოჩნდა სამი ვერცხლის სასმისი, ერთი მათგანი შემკული გოთურ-ი სტილის სახეებით და წარწერით: „მინა ვარდანაშვილი“, ორ დანარჩენს მცენარეული ორნამენტი ამკობდა. გარდა ამისა ფუთაში ენახეთ შეწირული პატრუქები და პატრუქებდახვეული ცვილის ნაჭრები. კერისა და საღვთისმსახურთა წესების შესასრულებელი. სათასე და სასანთლე თაროების საპირისპირო მხარეს, ე. ი. დასავლეთის კედლის გასწვრივ აგებულია ფიქალი ქვის მოგრძო ბაქანი, ამ ბაქანზე შედგმულია მთლიანად ხისგან გათლილი დიდი ისარნა, იქვე ოთფეხიანი და უფეხო რკინის ტაბლები (2 ცალი), ჭიქები, ქაფქირი, ორფეხიანი სპილენძისა და ერთი ხის ჭამი. „აქ ისარნის ზემოთ — ამბობს ბიჭური ბადრიშვილი — ტომრები უნდა ჩამოკიდებულიყო. ტომრებიც გვქონდა, საპირებიც — პირის მოსაკრავი წნელები, კოდებიც გვქონდა“.

ისარნას ბოლოში ჩრდილო-დასავლეთის კუთხესთან დგას ხის ყუთი, რომელშიც აწყვია ხელქვაბი (2 ცალი), საკადრისები (5 ცალი) და ცვილის ნაჭრები. მიწის პირად მდებარე ფიქალზე ბოთლები და თიხის ორი ქილა აწყვია. ჩრდილოეთის კედელში ამოსაღები ჩანგალი და შამფურია გარკობილი, აქვეა ჭიხვის რქის ჩხა³. მეორე შამფურზე ჩამოკიდებულია ლითონის ორი ჭურჭელი. ჩრდილოეთის კედელთან მიწაში ჩაფლულია წყვილი ქვევარი, რომლებსაც პირზე ფიქალი ქვის ფილები ადევთ. უწინ ქვევრები ივსებოდა კულუხის ღვინით. ბიჭური გვიანის: „ახმეტიდან რო ღვინო მოქონდათ, ალბათ, აქ ინახავდნენ. არყებსაც აქ ინახავდნენ. შემოდგომის გიორგობას მოგვქონდა ღვინო ახმეტიდან და ინახვობდა ახალწლისათვის. ორი პაპა არ იყო დაბადებული, ეს ქვევრები რომ მიწაში იყო ჩაფლული. გიორგობას ღვინით დაავსებდნენ და ინახვობდა ახალწლისათვის. ჭევისბერი აქედან დაილოცებოდა. თასები დაეწყობოდა და სეფისკვერი დაიდებოდა. როცა სანთელს ავანთებთ, ზარი დაირეკება. ჟამისწირვა ჩვენ არ ვიცით. დამისთევა და კოდის გახსნა ვიცით. კოდი არ გაიხსნება თუ დრო არ არის“.

უკანასკნელად 1964 წელს იახსრის ხატში მუშაობისას, სალუდეში საცეცხლურის თავზე ეწყო ღვინის ბოთლები, ორი ნაჭერი ქვამარილი და ქაზდარზე შუშები ელაგა. „ეს ყველაფერი რაც ხატშია — კვლავ აღნიშნავს ბიჭური, — თას-განძი, საბთელი და სხვა, ეს ყველაფერი ხალხის შეწირულია“.

სალუდის კარზე ფიქალი ქვის მშრალი წყობაა, დაბალი და მოგრძო, ბაქნის მსგავსი. ეს არის საკურთხეველი, ფშაურად ქადაპურის საჭრელი ანუ სასუფეველი.

აღწერილი შენობების ჩრდილოეთით მდებარეობს საზარე კოშკი (ტაბ. 36ა, 3). საზარე ქვითა და ლამით ნაგები და გარედან კირით შელესილი შენობაა. იგი შედგება კვარცხლბეკის, მის კუთხეებში აღმართული სწორკუთხოვანი სვეტებისა და სახურავისაგან. სვეტის თავები ერთმანეთთან დაკავშირებულია ფიქალი ქვის ფილებით და ასე მიღებულ კვადრატულ ჩარჩოს ემყარება იარუსიან-სანაწვეთებიანი ოთხფერდა სახურავი, წვერზე დამშვენებული ბროლის ქვის სათაურა-

³ აღმოსავლეთ საქართველოს მთიანეთში ყველა ჭვარ-ხატის შენობებს, რომლებიც ფლეთილი ფიქალი ქვასაგან მშრალადაა ნაგები და გარედან შელესილი არ არის, კედლების წყობა უჩხერა აქვს.

თი. სახურავს შიგნიდან გვირგვინის მოყვანილობა აქვს, საზარეში ორი მოპირდაპირე სვეტის თავზე ძელია გადებული, ძელზე ორი დიდი რუსული ზარი ჯაჭვებითაა დამაგრებული. ზარის ენაზე გამობმულია თეთრი საკადრისები, იქვე სვეტის თავებთან ნადირის რქები აწყვია. ეს საზარე თავხევისებერ ბიჭურ ბადრიშვილს თავისი ხელით აუშენებია.

საზარე უკანასკნელი ძეგლია, რომელთანაც ამჟამად ხატიონს მიესვლება. აქედან ჩრდილოეთით და ჩრდილო-აღმოსავლეთით ავისგორის მიდამო მიჩნეულია წმიდათაწმიდა ადგილად, სადაც სახატო დღეობებშიც კი კაცს შესვლა ეკრძალება. ხევისებერი ბადრიშვილი, რომელიც ჩვენი იახსრის ხატში მუშაობის დროს თან გვახლდა და გულწრფელ დახმარებას გვიწვედა, აღნიშნულ საზარის ზემოთ აღარ ამოგვყვა. ამის მიზეზი მან მოკლედ განმარტა — ამის იქით არავის შეესვლებაო.

საზარის გვერდით იფნის ხეზე ისევ საკადრისებია ჩამოკიდებული. იქვე იფნებში ძველი საზარე კოშკია (ტაბ. 37 ა, 1, ტაბ. 37 ბ, 1) ფიქალი ქვით მშრალად ნაგები, ოთხ სვეტზე შეყენებული, ორფერდა ექვსიარუსიან-სანაწეთებიანი სახურავით, რომელსაც წვერზე მთის ბროლის სათაურა ადევს. საზარეს ამჟამად ზარი არ გააჩნია.

ძველი საზარის გვერდით საკულუხეა (ტაბ 37 ბ, 2) კვადრატული მოხაზულობის გეგმის შენობა, ფიქალი ქვისაგან მშრალად ნაგები, ძალზე დაზიანებული და სახურავჩაკეული. აღმოსავლეთის კედელში სამხრეთ-აღმოსავლეთის კუთხესთან გაჭრილია კარის ღიობი. გარედან საკულუხეს კარის მახლობლად სიპებისაგან მოწყობილი მერხია. კულუხი ანტიკიდან მოჰქონდათ და ღვინით საესე ტიკებს აქ, საკულუხეში აბინავებდნენ.

საკულუხეს მახლობლად, მისგან ჩრდილო-აღმოსავლეთით დგას საბერო ანუ დარბაზი, ჩვეულებისამებრ ფიქალი ქვისაგან მშრალად ნაგები. შენობის სახურავი ჩაკეულია, მაგრამ როგორც ვიწრო კედლების მოყვანილობა გვიჩვენებს, მას ორქანობიანი სახურავი უნდა ჰქონოდა.

საბერო (ტაბ. 37 ა, 3, 37ბ, 3) არის გრძელი ტიპის შენობა, ორიენტირებული სამხრეთიდან ჩრდილოეთისაკენ. ამ ტიპის შენობებს გარედან შესასვლელი კარი უკეთდებოდა, როგორც წესი, კედლის შუა ნაწილში. იახსრის კარი კი მოთავსებულია სამხრეთ-დასავლეთის კუთხის მახლობლად და არა სამხრეთის კედლის ცენტრალურ ნაწილზე. ამას გარდა, დასავლეთის კედელი საბეროს იმდენად მრუდე აქვს, რომ მისი სამხრეთის კედელი შესამჩნევად უფრო გრძელია, ვიდრე ჩრდილოეთის კედელი.

ამ თავისებურებასთან ერთად მეტად საყურადღებოა საბეროს შიდამოწყობილობა. მის გრძელ კედელში დატანებულია თახჩები ანუ შუკუმები, — ერთი დიდი სათასე შუკუმა დასავლეთის კედელში და ორი ასევე დიდი სასანთლე შუკუმა, ამათგან ერთი ორსართულიანი, აღმოსავლეთის კედელში. საბეროში დასავლეთის კედლის გასწვრივ გარიგებულია ორიგინალურად მოწყობილი სკამები. — ესაა საჯდომის სიმალღეზე კედლის წყობიდან გამოწეული ბრტყელი ფიქალი ქვის ფილები (კონსოლები), სულ შვიდი ცალი.

ფშაურ ხალხურ დღეობათა კალენდარში, რომელიც 1947 წელს ალექსი ოჩიაურმა აღწერა ჩემ მიერ შედგენილი პროგრამის მიხედვით და ჩემი უშუალო კონსულტაციით, იახსრის ხატის დარბაზთან ანუ საბეროსთან დაკავშირებით შემდეგს ვკითხულობთ: „საბეროში იყო შვიდი ქვის სკამი. ეს სკამები ეკუ-

თვნიდა აველ ქვეისბრებს, ვინც იყვნენ ხატის უფრო რწმუნებულები, ხატთან დაალოებულები და რომლებიც ითვლებოდნენ უფრო წმინდა ქვეისბრებად. ამ სკამების პატრონები პირველად ახსოვდა ხალხს, რომელი სკამი რომელ ქვეისბრის ეკუთვნოდა ის იცოდნენ. მერე თანდათან დაავიწყდათ; ხოლო იციან, რომ ეს შვიდი სკამი არის წმიდა ქვეისბრების კუთვნილი. იციან გადმოცემით ი. ი. ც — ვინაა წინაპრები იყვნენ ეს ქვეისბრები. სწორედ ასეთი ქვეისბრების წამომავლებს მკითხვენი ხშირ შემთხვევაში ავალბდნენ თავისი წინაპარი ქვეისბრის სკამის ნათელას და საკლავის ხორცი თამავე ქვეისბრისათვის სუფრის დადგმას ამ ხატში, იაკსარში. იმასაც მკითხავე ადნიშნავდა, რომელ დღეობაში შავსრულებია ეს სამსახური. მერე ამ დღეობაში, რომელშიც ფშაველს მკითხავმა დაავალა, ის მიიყვანდა საკლავს და ქადას, პურს, მარილს, სანთელს და ქობსაც თავისას მოიტანდა. საკლავს ჩვეულებრივად ქვეისბერი დაკლავდა იაკსარისათვის და ამდროს დიდებაში ჩაურთავდა: „მოუყვანია, ლალო იაკსარო. სანსახური შენდა სადიდებლად და შენის რწმუნებულის (სახელი იმ ძველი ქვეისბრისა, რომლის სკამის სანათლავადაც არის საკლავი მოყვანილი) სკამის სანათლავად და იმის სულის გასანათლებლად. ღირსეულად შეიწირე, ლალო იაკსარო, ეს შემოზღვნილი ზღვნი, შენ იდიდე და იძლიერე და იმ სულწმიდას კი განათლება მიეცი და ზღვნის შემომწირველს კი მიეცე შენი წყალობა, დაექმარე, შენი სახელის ჭირიშე, ველთაც და შინაცა, ცხვარშიც და საწყუნსოშიც“. დანარჩენი დიდება ჩვეულებრივი იყო, საკლავს ჩვეულებრივ ყელს გამოსჭრადნენ და მეზღვნეს დაამწყალობებდნენ. საკლავის დაკვლის დროს აქ იღვა პატარა სპილენძის თასი, რაშიც გროვდებოდა საკლავის სისხლი. საკლავის სისხლს ზემოხსენებულ შვიდს სკამს ე. ი. ქვეისბრების ყველა სკამებს ასხურებდნენ“ (M¹ 83, რე. 8, გვ. 94—95).

საბეროს სამხრეთის კედელთან დგას პატარა სასანთლე კოშკი (ტაბ. 37 ა, 4, ტაბ. 37 ბ, 4) — ფიქალი ქვისგან მშრალად ნაგები, მთავარი ფასადით დასავლეთის მხარეს, სადაც მას სართულებად განლაგებული სამი თახჩა აქვს. სასანთლის თავი მოწყობილია ხუთიარუსიან-სანაწვთებიანი ორფერდა სახურავის სახით. სახურავს ზემოდან მთის ბროლის სამი დიდი ქვა აძვეს.

სასანთლე კოშკის დასავლეთით მოთავსებულია ლაშარის კოშკი (ტაბ. 38 ა, მარცხნივ) — ფიქალი ქვისგან მშრალად ნაგები კვრივი, რომელსაც სანთლებს დასანთები შუკუმი დატანებული აქვს ჩრდილოეთის მხარეს. ლაშარის კოშკის თავი ხუთიარუსიან-სანაწვთებიანია.

ლაშარის კოშკის გვერდით, აღმოსავლეთის მხარეზე მთავარანგელოზის კოშკი მდებარეობს. (ტაბ. 38 ა, მარჯვნივ). ეს კოშკიც კვრივია, ფიქალი ქვებისგან მშრალად ნაგები, ჩრდილოეთის მხარეს აქვს სასანთლე თახჩა და ხუთიარუსიან-სანაწვთებიანი თავი. მთავარანგელოზის კოშკი ნაწილობრივ დარღვეულია.

საბეროს ანუ დარბაზსა და ლაშარის კოშკს შუა მიწაში ორი სამანია ჩადებული. გადმოცემით ისინი არხოტიდან გადმოსული და იახსრის ხატში გაფიციული ხევსურების სამნებია. ბიჭურ ბადრიშვილის ცნობის თანახმად, სხვა სამნებიც ყოფილა ავისგორზე, ხატის ტერიტორიის ჩრდილოეთის საზღვართან. იქ, მაღლა — დასძინა თავხვეისბერმა — ბევრი ნახოლარები და ძველი აკლდამებია.

მართლაც, აღწერილი ძეგლების ჩრდილოეთით დაეადასტურეთ მრავალი

ნანგრევი, მათ შორის ძველი საზარის, სასანთლის, სადროშისა და სხვა კოშკებისა, აგრეთვე რამდენიმე კვრივი შენობა, რომელთაგან ერთ-ერთს, მთაზე გაშენებულს, ყორის გალავანი არტყია. ეს კვრივი ხატისხევეს დასცქერის. ბიჭურის ცნობით, მას ციხე ეწოდება. იქვე კლდის ფერდობზე აკლდამების ნაშთები მოჩანს.

იახსრის ხატს წინათ ყორის გალავანი ჰქონია. აღნიშნულ ადგილებში, ფშაური გადმოცემით, უწინ გამხევერთ დევის 9 ვაჟიშვილის სასახლე მდგარა და იგი იახსარს დაუნგრევია.

„ჯერ კიდევ ჩემს ბავშვობაში — გვიყვება ბიჭურ ბადრიაშვილი — უფროსებისაგან გამიგონია, რომ იახსრის ხატი ჯერ დაარსებულია სადაც გაღმითა ხატია. მერე იქედან გადმოსულა ავისგორს, სადაც გამხევერა დევის შვილებს შეებრძოლა და სასახლე დაუშალა. აქ აშენდა საზარე, საბერო, სალუდე და სხვა“. ხატის ამ ადგილს — განაგრძობს ბიჭური — „ავისგორი იმიტომ ჰქვიან, რომ დევეები ავეები ყოფილან, შამფურებს ესროდნენ ხალხს და ზოცავდნენ. იაქსარი და დევეები მანდ შეყრილან. დევეებს უთქვამთ იაქსარისათვის უნდა შეგკამათო. იაქსარმა უთხრა — აა ცნახოთო. მაშინ დევეებმა უთხრეს — ამ ქვას თუ სიღებო. იაქსარს უთქვამს — ჯერ ცხრა ძმათ ასწიეთ და მერე მე მაცადეთო. დაუწვენენ დევეები და ვერ აუღიათ. — აა შენ ასწიეო. გაუყრია იაქსარს ერთი ხელი და დაუღვია მალა. მერე კოპალაც დაშველებია. კოპალა და იაქსარი ძმებია“.

ნინახზე, მდინარე ხატისხევეს მახლობლად, იახარის ხოდაბუნების დასავლეთის საზღვართან, ხატის სამეურნეო ნაგებობები მდგარა: ხატის კურატების საზამთრო სადგომი — სახარბაქე. იქვე, მის გვერდით ხართსალოცავი ანუ მოხარნადე ანგელოზის კოშკი თუ საბრძანისი ანდა სამხევეწრო და ციხე, რომლებთანაც „წმინდა“ ხეები ხარობდა და იქვე მახლობლად ხატის კალო იყო გამართული.

ამ ნაგებობათაგან აღმოსავლეთით, ერთიმეორის მიყოლებით გაშენებული ყოფილა სალუდე, საბერო, ყორის გალავანი და ღვთისმშობლის ხატი.

ჩამოთვლილ ნაგებობათაგან ამჟამად უმნიშვნელო ნაშალი და ნაციხარილა მოიპოვება; იქვეა დატოვებული დამტკრეული და ჩაყანგებული სალუდე ქვაბი, წვრილი ჭურჭლისა და დგამეულის ნამსხვრევეები და მისთ.

ნინახის საპხრეთის საზღვართან დევეების სამქედლოა. ადგილზე დათვალიერებისას ჩვენ ვნახეთ ერთმანეთზე მიყრილი სამიოდ დიდი ლოდის ნაჭერი. აქ იახსრის ხატის მსახურმა იოსებ ელიზბარაშვილმა 1966 წლის გაზაფხულზე რეინის წიდეები, სამქედლოს იარადები და დამწვარი ხორბლის ნაშთები იპოვა. იოსებ ელიზბარაშვილისა და ბიჭურ ბადრიაშვილის ცნობით, ნინახში ერთი სამანია მიწაში ჩაყრდებული.

დაბოლოს, ნინახის უკიდურეს დასავლეთით ხატის ტყე და ხოდაბუნებია. ხატის ტყის მახლობლად „იახსრის საყუჩი“ — საყარაულოა. ასე ეძახიან ფშავლები ამ ადგილს, სადაც დღესაც დგას ქორბუდიანი მუხა — ერთ ძირზე ამოსული ოთხი მუხის ხე.

„ამ მუხათანით — მოგვითხრობს ალექსი ოჩიაური ფშაურ გადმოცემას — ყარაულობდა იაქსარი ერთ დიდსა და მდიდარ დევს გამხევეურას. გამხევეურა ამ დევს იმიტომ ექვივნა, რომ ის გახვიებული (გამრავლებული, გამდიდრებული) იყო ცოლ-შვილითაც და ცხოვრებითაც. ეს დევი ცხოვრობდა იაქსრის

საცხოვრებლიდან დასავლეთის მხარეს. იმ ადგილას შემდეგ დაერქვა გამხვეურთკარი დევის სახელწოდებიდან“.

„ვადმოცემა, — აღნიშნავს იქვე, ა. ოჩიაური — რომ დევებთან ბრძოლა ჰქონათ იაქსარსა და კოპალას ნინახში. იაქსარი და კოპალა გმირებად ითვლებოდნენ. იაქსარს ლახტი უსროლია და გაშხვეურთკარს მოხვედრია... და დევები დაუხოცნია. იაქსარს ნინახში ჰყოლია მოძმე ანგელოზი. იაქსარს მის პატივსაცემად ნინახის მედარბაზე ანგელოზი დაარქვეს. იქ დევების ნასოფლარი ყოფილა, ეხლა ნახოლარია“ (11, 83, რვ. 6, გვ. 61—62).

სოფელ შუაფხოში, მის ჩრდილო-დასავლეთის განაპირა ნაწილში იახსრის ხატის თავხევისბრის დიდი სახლი და ხატის მარანია (ტაბ. 38 ბ). როგორც ყველა სხვა დიდი სახლი. იახსრის თავხევისბრის დიდი სახლიც ორსართულიანი ნაგებობა იყო, ბანიანი სახურავით, სანაპიროზე სიპებით გაწყობილი, ქვემო სართულში გომი იყო გამართული. გომში საქონელი ეყენათ, გარდა მოსაგები ძროხისა, — სხვას აქ არ გააჩერებდნენ. ზემო სართულში, რომელსაც საკუთრივ სახლი ეწოდებოდა, იახსრის ხატის თავხევისბერი ცხოვრობდა.

თავხევისბრის სახლს მთავარი ფასადისამხრეთის მხარეს ჰქონდა. აქ კედელში გაჭრილი იყო გომის კარის ღიობი ზემო ნაწილში ოვალური მოყვანილობისა. ფიცრის კარის ქუდით და ფიცრისავე კარით, რომელიც საკედურით იკეტებოდა. ხოლო ზემო, საცხოვრებელ სახლში ფასადის მხარეს წყვილი „საკოშე“ იყო დატანებული. იქვე ზემო სახლის უკანა ნაწილში მოთავსებული ყოფილა ქვევრები, რომლებსაც თავხევისბერი თავისი ოჯახის საჭიროებისათვის იყენებდა.

უკანასკნელად შუაფხოვს ამ დიდ სახლში ბიჭურ ბადრიშვილი ცხოვრობდა. მისი ცნობით, ეს სახლი ხევისბერ შალვა შიოლაშვილს აუშენებია, მის დამთავრებას შვიდი წელიწადი მოუწინადა. შიოლაშვილი გვარად ქისტაური იყო, ამჟამად მისი შთამომავლები საქისტაუროში შემავალი ქოჩანი ყოფილან.

თავხევისბრის დიდ სახლს დასავლეთიდან ორსართულიანი ნაგებობა აკრავს, სამხრეთის მხარეს, მთავარი ფასადის კედელში დატანებული კარით. ეს ნაგებობა მთელ შენობას საბძლიანი სახლის სახეს ანიჭებს. ამასთანავე უნდა აღინიშნოს, რომ ნაგებობის ზედა სართული იყოფოდა ტიხრით ორ ნაწილად, რომელთაგან წინა ნაწილში მოთავსებული ყოფილა ხატის საფუტკრე ხოკრებით. საფუტკრეს სამხრეთის მხარე სავსებით ღია ჰქონია. მეორე ნაწილის აღმოსავლეთისა და დასავლეთის კედლებში დატანებული იყო კარები. აღმოსავლეთის კარით ნაგებობის ამ ნაწილს უკავშირდებოდა სახლი. საკუთრივ მარანი სწორედ ამ ნაწილს ერქვა. აქ იდგა ხატის ამბარი ანუ აკო (ტაბ. 38ა), დიდი ორთველიანი ხის ქურჭელი, რომელიც ბოლო ხანებში ხატის ბედლის ფუნქციას ასრულებდა, ვინაიდან იახსრის ხატში ბედელი დაშლილი იყო. აკოში ინახებოდა „წმიდა“ ანუ ხატის პური, — ხატის ხოდაბუნებიდან მოწეული ჭორბალი.

როგორც ზემოთ აღვნიშნეთ, იახსრის ხატის ხოდაბუნებში მოწყობილი იყო სახარბაე და ხატის კალო. ყანების მოშვის შემდეგ კალოზე მოტანილ ძნებს დასტური ვალეწავდა. ხორბალს აკოში ჩაყრიდნენ, ჩალის ნაწილი დასტურს რჩებოდა, ნაწილს კი ხატში შეინახავდნენ სალუდე კოდების დასაფარებლად და ზამთრის სახატო დღეობებში მისული დასტურ-ხევისბრების სალოჯინედ.

იქვე, ზემოაღნიშნულ ხატის მარანში დაცული იყო ხატის უნჯი. უნჯს განეკუთვნებოდა, ხატის განძისაგან განსხვავებით, სასანთლე ცვილი, ქვაბები და

სხვ. მისთ. ხოლო რაც შეეხება განძს, ხატის თას-განძი მეთასგანძე ხევისბერს ებარა, რომელიც მას, როგორც წესი, ხატში, საგანგებო სამალავში ინახავდა. ბოლო ხანებში, თავხევისბერ ბიჭურ ბაღრიაშვილის დროს, იახსრის ხატის განძს შეადგენდა 26 ვერცხლის თასი და ალვისტანი — ოქროთი დაფერილი ჭვარი. გადმოცემის მიხედვით, ეს ალვისტანი სამასი წლისა ყოფილა.

ჩვენ მიერ ძეგლების ფიქსაციის დროს თავხევისბერის სახლი და ხატის მარანი ძალზე დაზიანებული იყო, მათ სახურავი და სართულების გამყოფი ნაწილები ჩაქცეული ჰქონდა, ხოლო ამ ნაგებობებში დაცული საგნებიდან ჩვენამდე მოღწეულია მხოლოდ აყო, რომელიც ხატის მარნიდან მეზობელ სახლში გადაუტანიათ.

მას შემდეგ, რაც ჩვენ საქისტაუროს სათემო ხატის აღწერა დავამთავრეთ და ამ ხატის დაარსებასთან დაკავშირებით გადმოვეცით სიტყვიერი მასალა დევების წინააღმდეგ იახსრის ბრძოლის შესახებ, საიდანაც ჩანს, რომ ხატის ტერიტორია — ნინახი და ავისგორი, ამ ბრძოლის შედეგადაა მოპოვებული, აქვე მოვიტანთ გადმოცემებს, რომლებიც იახსრის ხატის პირველ ხევისბერსა და მომდევნო ხევისბერების ზოგიერთ საქმიანობას შეეხება, საყმოს საპირისპიროდ და საკუთრად მისი, მისი ხატისა და თეოკრატიულ ხელისუფლების სასარგებლოდ რომ იყო მიმართული. ამავე დროს უნდა აღინიშნოს, რომ აღმოსავლეთ საქართველოს მთიანეთში ხევისბერ-ქადაგები და მკითხავეები ძველი გადმოცემების საუკეთესო შემნახველები და გამავრცელებლები იყვნენ. ამა თუ იმ გადმოცემას ისინი ხალხს ხატის სახელით მოუთხრობდნენ და ამ გზით მათზე თავის იდეოლოგიურ ზემოქმედებას აძლიერებდნენ. ამ რიგისაა შემდეგი ფშაური გადმოცემები.

1. „იკსარი მკითხავის პირით ხშირად იტყოდა: „მე ჩემი ყმანი გავამრავლენ და ზოგმა ხთიშვილმა თავისი ყმანი სულ ამოწყვიტნაო. პირველად დამბადებელმა, ყმანი რომ ვაგვიინაწილნა, ყველა ხთიშვილს ხუთ-ხუთი ყმა გვერგოო და ჩემს ყმებში მეხუთე ხუცი ხუცურაული იყოო“⁴.

„ხუცი ხუცურაული პირველი ქვეისბერი ყოფილა⁵ იაქსრის ყმებიდან. პირველად მას დაუწყია იაქსარში ქვეისბრობა და ხატის ქონებისათვის ხელმძღვანელობდა. ამ ხუცურაულიდან და დანარჩენი ოთხი ყმიდან იაქსრის ყმანი მალე გამრავლებულან. იაქსრის ყმათაში წულიანობა ბევრი ყოფილა და სიკვდილიანობა ნაკლები. ამიტომ სხვა ხატების ყმებზე ორჯელ და სამჯერაც მაღე მეტნი გახდნენ. დაიწყეს ლოცვა და ჩამოაყალიბეს ყველა წესები, რაც იაქსარმა მკითხავის პირით უბრძანა. შესწირეს თას-განძეული, ქვაბები, ააშენეს დროშა და ყველაფერი მოწყობილობა, რაც კი საჭირო იქნებოდა ღულის დუღების მოწყობილობიდან ვერცხლის თასებამდინ. შესწირეს ცხვრები ცოცხლად, აგრეთვე სახარე ხბოები და კურეტები.

მეცხვარეობა, ე. ი. ცხვრის მოვლა იაქსარმა ხუცურაულებს ჩააბარა. ცხვარი იმათ ხელში ისე გამრავლდა, რომ ერთ-ერთი მეცხვარის, გვარად მტყუანაიშვილისობას — საბატცნე ცხვარი ათასი სული იყო. ამ თავისი საკუთარი

⁴ გადმოცემის ჩამწერი ალ. ოჩიაური განმარტავს: ხუცურაულები პირველად ცხოვრობდნენ ერთს ვიწრო კუობაში, ვანქევში და აქედან გადასახლდნენ სხვადასხვა სოფლებში. უფრო ბევრნი ცხოვრობენ კორკში და იქიდანაც ემსახურებოდნენ თავის ბატონს იაქსარს.

⁵ შდრ. Г. А. Мелникшвили, К истории древней Грузии, Тбилиси, 1959, стр. 405—406 („ხუციანდაბი-ძე“).

ცხვრიდან დღეობებში იხოცებოდა საკლავები განსაზღვრული რაოდენობით: ზოგ დღეობაში მეტი, ზოგში ნაკლები; ზოგ დღეობაში არჩეული საკლავები, ზოგში უფრო მდარე. ეს საკლავების რაოდენობისა და მათი დაკვლის წესი იაქარის ბრძანებით დააწესეს. იაქსარი ხევისბერის პირით იტყოდა — ამა და ამ დღეობაში ამდენი საკლავი უნდა დაიკლას ჩემი ფარიდანო, ან არჩეული კედლი-ლა. ან ბატყანი და სხვ. ამას იხსომებდნენ და იღებოდა შემდეგი წლებისთვისაც წესად.

მატყლო, საკლავი, ყველი და სხვა რაიმე ბანდი ცხვრის შემოსავლისა იტყლოდა ფულად, ხმარდებოდა ისევე ცხვრის მწეშმებისათვის ხელფასად, შირაქში პინების ასაშენებლად, საზამთრო და საზაფხულო საძოვრების გადასახადად, მატყლისათვის ბარდანების მოსაქსოვად, ცხვრის მწველაგების და მპარსაუნების დასაქირავებლად, ყველის ამოღების მოწყობილობაზე და ყველის გამკეთებლების ხელფასზე, დუქარდებზე ცხვრების გასაპარსად და მრავალ ასეთ ხარჯებზე. რაც ამ ხარჯებს გადარჩებოდა ახლა ცოტ-ცოტას სხვადასხვა საქმეებისათვის მოიკმარებდნენ და დანარჩენით მრავლდებოდა ცხვარი.

ბოლო ხანებში ცხვარმა თანდათან იზარალა და დაიწია რიცხოვრებულად. უკანასკნელად იყო პაპა ხუტურაულის ხელში. იმის ხელიდან გადავიდა სხვებზე, არა ხუტურაულზე და, ბოლოს, ვერავინ გაიგო როგორ და სად გაქრა ამდენი ცხვარი. გამრავლებული იყო უფრო ნათავარი დოლისთავის შენაწი-რიო“ (M, 83, რვ. 7, გვ. 81—82).

2. „ხალხის რწმენითა და გადმოცემებით, კოპალა და იაქსარი ერთიმეორის მეგობარი ხატები იყვნენ. კოპალა პატრონობდა მთელ უძილაურთის მიწებს და იაქსარი შუაფხოსას ისე, რომ სხვა თემის ხალხს არ აძლევდა თავის ყმების ადგილში შემოქრის უფლებას.

ორივე ხატს თავ-თავისი სოფლის ტერიტორიიდან კი უფრო, მისაკუთრებული ჰქონდა საუკეთესო ადგილის მამულები და სანადოვზად ჰქონდა ვადაქცეული“⁶.

უძილაურთის ადგილი იყოფოდა ორ ნაწილად: „უძილაურთა მალლა მთის ძირში და მუხრიაში, მუხის ტყით დაფარული ადგილი, დაბლა. სახნავი მიწები მუხრიაშიც არის და ზემო-უძილაურთაშიც. სათიბი მთა კი (უძილაურთას) სულ მალლა მთაზე აქვს, ირენთ-კალოს უფრო ზევით. დაბლა მუხრიაში ზოგს მუდმივ საცხოვრებელი სახლი ჰქონდა, ზოგს კი მალლა, უძილაურთას და მუხრიაში, ორივე ადგილას ჰქონდა სახლები. ზამთრობით, შემოდგომით და გაზაფხულზე ყველანი მუხრიაში ჩამოდიოდნენ, რადგან აქ მზიანი ადგილიც არის და ტყეც იყო ძროხებისათვის მოსაჯაფავად.

მაგრამ კოპალას უჩუქებია თავისი ადგილის ბოლო მხარე იაქსრისათვის და იაქსარმა ააყრევინა სახლები და მცხოვრებლებიც ახყარა აქედან. კოპალას უთქვამს იაქსრისათვის — ჩემთ ყმათ ადგილს კალთათ⁷ შამოვქარი და შენ გაჩუქებო. წამოსულა ქადაგი დროშით და გაუმიჯნავს კოპალას მოცემული მამული იაქსარისათვის. მიჯნა დაწყებული იყო შუაფხოს და უძილაურთის

⁶ ალ. ოჩიაიანი განმარტავს: „უძილაურთა და შუაფხო ერთიმეორის მოპირდაპირე მხა. რკვზე მოსახლეობენ. უძილაურთა უფრო ჩრდილო-დასავლეთ მხარეს და შუაფხო სამხრეთ-აღმოსავლეთის მხარეს. უძილაურთა უფრო მზისპირის ადგილი და შუაფხო ჩრდილ ადგილი მისთან შედარებოთ“.

⁷ „კალთან-“, „კალთა“ იმ ტომ არს ნათქვამი, რომ ადგილის ბოლო მხარე იყო, — ალ. ოჩიაიანი.

საზღვრიდან, გულიკათ გორიდან; გაივლიდა მიჯნა და გავიდოდა ერთ-ერთ ნა-სახლართან უძილაურთის ძირს. ამ ნასახლარს ეძახიან იორამთ ნაღგომს. მერე იაქსარმა ესენიც მოიშორა აქედან. ამ ნაღგომში იყო ერთი მიჯნა (ალბათ ქვა იქნებოდა); აქედან გაივლის უძილაურთის ბოლოს და გავა ორწყალთ თავს. აქ ერთი დიდი ქვა იყო წითელი და ამას ეძახოდნენ წითელ კლდეს. ეს იყო სულ ბოლო მიჯნა; აქედან გორი წავა და ჩავა პირდაპირ ორწყალში.

ზოგები მაშინვე აუყრია უძილაურები იაქსარს და ზოგიერთები უფრო გვიან აიყარნენ ამ იაქსარისად ნაჩუქარი მიწიდან. მაგალითად, მადურანი იყო დიდი ოჯახი და კარგი მაცხოვრებელი. ამათ ჰქონდათ უძილაურთის ძირს, ხსენებულ ნაკვეთში საუკეთესო მამული და სახლ-კარი. მაგრამ იხინი ამ სა-უკეთესო ადგილიდან აიყარნენ და უფრო ზევით აიტანეს სახლი, იქ, სადაც იაქსარისათვის არ იყო მიწა მიცემული. ეს საუკეთესო, უძილაურთის გული-ადგილი დარჩა უპატრონოდ.

მადურანი აიყარნენ იმიტომ, რომ ავადმყოფები ჰყავდათ და მკითხავენსაც ეს უნდოდათ; მათი ავადმყოფობა დააბრალეს იაქსარსა და მადურაშვილებს ურჩიეს აქედან აყრა, — თუ არა, იაქსარი სულ ამოწყვეტას გიპირებთო. მა-დურათ ადგილი გაბუნოვდა და არის უპატრონოდ.

მკითხავეები ხალხს არწმუნებდნენ: იაქსარი ნაჩუქარ მამულში უძილა-ურებს არ დაუშვებს და შუაფხოვლები თუ ვინმე დადგება ამ ადგილებში, იაქსარი კიდევაც ხელს შეუწყობსო. მაგრამ აღარც შუაფხოვლები დამოკა-რან ამ ადგილებში. მხოლოდ ზოგიერთ ახლომანლო მამულებს კი ხნაღენ და ძნა გამოაქვთ იქიდან.

ამ კალთათ სამაგიეროდ იაქსარს კობალასათვის უჩუქებია მაშარა — საკურეტე ადგილი.

მაშარა ტყეველიანი ადგილია და (კობალას) კურეტები იქ ედგა. აქ მეკუ-რეტე (კურეტების მწყემსი) იყო და ის უვლიდა კობალას კურეტებს.

მანამ იაქსარი კობალას აჩუქებდა. ეს ადგილი საცნაე-სათიბად ჰქონდათ შუაფხოვლებს და კაი მოსავალი მოუდიოდათ.

განვლო კარგა ხანმა, რაც კურეტები მაშარას დადგა. შუაფხოვლებს თან-დათან გაუქრა კობალას შიში, თანაც ეს ადგილი სჭირდებოდათ; ადგნენ და ძალით გარეკეს კურეტები მაშარიდან და მოხნეს მამულები. ასეთი გადმოცე-მა ჰქონდა(თ) შუაფხოვლებს: ვინც მონაწილე ყოფილა კურეტების გარეკისა, იმ ხალხმა არავინ არ იხეირა, თითქმის მათი ოჯახები სულ ამოწყვეტილანო.

აქაც ისეთივე წესი ჰქონიათ: შუაფხოვეთ ხალხს აკრძალული ჰქონია ამ საკურეტე ადგილით სარგებლობა და უძილაურებს არა. ბოლოს, კურეტებიც გათავებულა და ისევ შუაფხოვლები დაპატრონებია მაშარას. ზოგიერთებს სახლები ჰქონია აქ და ძალიან კარგი მოსავალი და სათიბი ბალახი მოუდი-ოდა“.

ალექსი ოჩიაური თავის მხრივ დასძენს: „აქვე არეს ძველი ნასახლარები და პატარა ხატიც გაჩნდა, წელიწადში ერთხელ იციან ხატობა.

ნასახლარებში არის მიწაში დიდი ქვევრები, დღესაც. თქმულება ასეთი აქვთ: აქ ცხოვრობდა მდიდარი ხალხი. მათ უბისთავს ედგა საწველავი პირუტ-ყვი. იქიდან მიღები ჰქონია მოყვანილი და იქ მოწველილი რძე მიღებით ამ ქვევრებში მოდიოდა და აქ დღევნაღენ რძეს.

სინამდვილე კი არავინ იცის, რატომ იყო ეს უზარმაზარი ქვევრები აქ და

საიდან იყო ამ უგზო ადგილას მოტანილი. კაცი რომ ჩავიდეს ქვევრში, თავი არ გამოუჩნდება“ (M¹, 83, რვ. 44, გვ. 531—538).

3. იაქსარის ხატის „დანადები“ თავის საყმოს ყველამამაზე მოდიოდა. ბადრიანების დანადების შესახებ ასეთი გადმოცემა არსებობს: „ქისტაურთ ხატს ყავდა დიდი ქვეისბერი გივი ფოცხვერაშვილი. ის ხატს ელაპარაკებოდა და იაქსარმა მისის პირით ბრძანა ავისგორს დაარსება მთავარი მისი საარსოსი და სამლოცველოსი. ამ გივი ქვეისბერმა (წინახიდან) ხატის ქონება უფრო მეტი თავის ზურგით გადმოზიდა. როცა სალულე ქობი დაიღო საბელზე და უნდა გადმოეტანა, წამოიწია და ვერ მოერია, ვერ წამოიკიდა. ამ დროს აქ ვინმე ბადრიშვილი იყო, სოფელ შუაფხოელივე და იაქსარის ყმა. ამ ბადრიშვილმა წამოიწია ქობს და გივის წამოიკიდა. ამაზე გახდა ავად, ჩავარდა ლოგინად და კინალამ მოკვდა. ბოლოს იაქსარმა მკითხავის პირით შემოუთვალა: „შენ რად მიეშველე ქობის წამოიკიდებაში, შენ ვინა გკითხავდა, მე ჩემს ყმას ვცდიდი აიკიდებდა თუ ვერა. მე თვითონ ან ავაყენებდი ჩემს ყმას, ან არა, მე თვითონ ვიცოდით“. ამაზე ბადრიანებს დანადები აძე: წელიწადში ერთი საკლავი და ერთი კოდი ქერის ლული — შობა დღეს“ (M¹, 83, გვ. 7, გვ. 78—79).

გადმოცემის თანახმად დევებთან ბრძოლების შედეგად იახსარს მოპოვებული ჰქონდა არა მარტო წინახი და ავისგორი, სადაც მისი სათემო ხატი გაშენდა. შუაფხოს წარმოშობის შესახებ შემდეგი გადმოცემაა მოღწეული.

როცა ავისგორს გამრავლებულ დევებთან ბრძოლაში იახსარს კოპალა მიეშველა და აქ ის დევებსა ხოცავდა, იახსარი გაქცეულ დევებს დაედევნა, მათ „იორზე მიჰყვებოდა (და გზადაგზა), სადაც დევების ბინა იყო, ყველგან შეებრძოლა და ამოწყვეტა. იხინქას ყოფილა დევების დიდი ოჯახი. იაქსარს ისინი გაუწყვეტია და იმ ადგილს თვითონ დაპატრონებია. მას აქეთ გაშენდა იქ იაქსარის სალოცავი⁹. შემდეგ იაქსარი აბუდელაურის ტბიდან¹⁰ ლიქოკში მოფრენილა და ლიქოკის კარატის წვერზე მოუკიდებია კოჭი. მას აქეთ იქ იაქსარის კოშკი და საზარე აუგიათ¹⁰. აქედან იაქსარი უბისთავს გაფრენილა და აქაც საზარე და კოშკი აშენებულა. აქედან შუაფხოში ჩამოსულა და პირველად შუაფხოს პირდაპირ მაღალ მთაზე, კარატეს თავზე დაარსებულა. იქ ის მოიხსენება „იაქსარ, წვერის ანგელოზის“ სახელით. იქ ხე არ ხარობს დიდი სიმაღლის გამო. დაბოლოს, დევების ამოწყვეტის შემდეგ, იაქსარი ავისგორსა და წინახზე სამუდამოდ დაფუძნებულა“ (M¹, 83, რვ. 44, გვ. 535).

ბ) სალოცველო ხატები

1) მოხარნადე ანგელოზის ხატი (სოფ. თხილიანა)

თხილიანა სოფ. შუაფხოდან დასავლეთით, გაღმა, მდინარე არაგვის მარცხენა მხარეზე მდებარეობს. მანძილი შუაფხოსა და თხილიანას შორის დაახ-

⁹ - ხინქის ხატის აღწერილობა იხ. ცალკე, ქვემოთ, ამავე ტომში.

¹⁰ აბუდელაურის ტბა. რომელთანაც დაკავშირებულია ვადმოცემები ღვთისშვილებისა და დედაბრძოლის შესახებ, მდებარეობს ბუდე-ხევსურეთის ჩრდილო-დასავლეთის მხარეს. წყალს-იქითის თემში, რომეის მახლობლად.

¹⁰ ლიქოკის კარატის წვერის სალოცავი ბუდე-ხევსურეთშია, ლიქოკის ხეობაში ფშაის საზღვართან. კარატის წვერზე ფშაელები და ხევსურები დღესასწაულობენ ერთად.

ლოებით ორი კილომეტრია. თხილიანა დიდი ხნის განმავლობაში სოფ. შუაფხოს ნაწილს შეადგენდა, სადაც მდებარეობდა სათემო ხატის მამულების ნაწილი. ამ სახატო მამულს თემი ხნავდა „ხარნადით“. წესის მიხედვით ხარნადის მონაწილეებს სახნავად გასვლის წინ სათემო ხატში სანთელი უნდა აენთოთ და ელოცათ. მაგრამ ხშირად ამ დროს აღიდებულ არაგვზე ხიდი არ იყო და თხილიანადან შუაფხოში წასვლა ჭირდა. ამიტომ თხილიანაში, სახატო მამულის თავზე ბოწმაველ ხევსურს სასანთლე კოშკი ააგებინეს მოხარნადე ანგელოზის სახელზე. ამიერიდან ხარნადთან დაკავშირებული სავალდებულო ხატისმსახურების წესს ამ კოშკთან ასრულებდნენ.

დროთა ვითარებაში მოხარნადე ანგელოზის სასანთლე კოშკი ხატად გადააქციეს, დააწესეს სახატო დღეობა მარიამობა, რომელსაც წელიწადში ერთხელ იხდიდნენ საკლავით, ლუდით, არაყით და მისთ (M¹, 83, რვ. 43, გვ. 524—525).

2) იახსრის ხატი (სოფ. ვანხევი)

ვანხეელები საქისტაუროს წევრები იყვნენ, სათემო იახსრის ხატს ეყმობოდნენ და ამ ხატის მამულების ხარნადში მონაწილეობას იღებდნენ. მაგრამ ისინი სადასტუროში ვერ დგებოდნენ უგზობობის გამო .

შუაფხოდან ვანხევი დაშორებული აქნება ჭალის გზით ათი კილომეტრით. სოლო მთაზე გადასასვლელი ბილიკით, ოთხი კილომეტრით. მიუხედავად ამისა, ზამთარში დიდი თოვლის გამო მთაზე გადასვლა შეუძლებელია და ჭალის გზაც (ძველადაც) ჩაკეტილი იყო ზეავეების გამო. ამიტომ ვანხეელებმა თავისი სოფლის თავზე იახსრის ზახელობის ნიში დააარსეს.

პირველად აქ მარტო სასანთლე კოშკი ყოფილა, შემდეგში ეს სალოცავი ხატად უქცევიათ, აუგიათ სალუდე და დარბაზი, დაუწესებიათ დღეობა და სახატო წესების შესრულება (M¹, 83, რვ. 43, გვ. 526).

3) კარატის და იახსარ-კარატის ნიშები (სოფ. არახიჯა)

ამ სოფლის მახლობლად მაღალი მთაა, რომელსაც უბისთავი ეწოდება. უბისთავზე ორი, ერთიმეორის საპირისპიროდ მდებარე მაღალი ბორცვია და მათ შორის მოთავსებულია ფართო ტაფობი. ორივე ბორცვზე აგებულია საზარე კოშკები, — აღმოსავლეთით სათემო ხატის იახსარ-კარატეს სახელობისა, ხოლო დასავლეთით არახიჯის სასოფლო კარატე. ამ უკანასკნელთან მიწაში ჩაფლული იყო ორი ქვევრი, რომელთაგან ერთში საზედაშე ღვინო იდგა, მეორეში წყალი იყო მომარაგებული იმის გამო, რომ აქ წყალი შორსაა და მოტანა ჭირს.

არახიჯლები საქისტაუროს თემს ეკუთვნოდნენ, ყველანი სათემო ხატს ეყმობოდნენ და საკუთარ სასოფლო ხატსაც სახატო სამსახურს უწევდნენ. ისინი აქ, სასოფლო ხატშიც იახსარს მოიხსენიებდნენ. დღეობა სერობას სათემო იახსრის ხატიდან (შუაფხოდან) სახატო დროშა მოჰქონდათ, რომელსაც ხატიონთა პროცესია მოყვებოდა (M¹, 83, რვ. 43, გვ. 526: რვ. 43, 44, გვ. 507—527).

4) ღვთისმშობლის ხატი (სოფ. ნეძიხი)

ნეძიხი ფშავის სულ ბოლო სოფელია, რომელიც ამჟამად ჟინვალის სასოფლო საბჭოში შედის. აქ ცხოვრობს სხვადასხვა გვარისა და თემის მოსახლეობა. რომელიც გადმოსულია უმთავრესად ფშავის არაგვის სათავეებიდან და ხევსურეთის სხვადასხვა სოფლებიდან. ესენი არიან: ყვინიანები, რომლებიც საქისტაუროს თემს ეკუთვნიან, შუაფხოდან გადმოსახლებულან და დღანტულად ცხოვრობენ ნეძიხსა, ხეობასა და სხვა სოფლებში; ჩოხელნი — ნეძიხში გადმოსულან ჟინვალის სასოფლო საბჭოშივე შემავალ სოფელ ხორხიდან; ნეძიხში მოსახლე ოთხი სხვა გვარი — ხორნაულნი, გულმაგარნი, ყორიაულნი და ცაბაურნი ძირად ხევსურებია. ხორნაულნი ცხოვრობდნენ სოფელ ხორნაულთაში (ხევსურეთი), იქიდან მათი დიდი ნაწილი გადასახლებულა კაწალხევში. ხლო კაწალხევიდან ერთი ნაწილი ნეძიხში გადასულა. ხევსურეთში დარჩენილი ხორნაულნი უკვე ახალი გვარის სახელს ატარებენ — ზარძეც. გულმაგარანი არაბულების საგვარეულოს ბასხაჯაურთ თემის წევრნი არიან და ამ თემის პირქუშის ჯვარს ეყვობიან. ისინი ბუდე-ხევსურეთის სოფელ ბაცალივოში ცხოვრობდნენ და იქიდან გადასულან სოფ. ნეძიხში საცხოვრებლად. ყორიაულნი ნეძიხში გადმოსახლებამდე სს. ჭორმეშავსა და ბუჩქურთაში ცხოვრობდნენ, სადაც მათ გვარში სახელგანთქმული მეომრები ჰყოლიათ. ცაბაურნი შატლის თემის სოფელ ხახაბოდან პირველად კაწალხევში გადასახლებულან, ხლო აქედან ერთი ნაწილი ს. ნეძიხში ჩამოსულა.

ამავე სოფელში ცხოვრობდნენ ორტილანი, რომელთა გადმოსახლების შესახებ ცნობები არ მოიპოვება, ვიცით მხოლოდ ის, რომ ამ გვარიდან დგებოდა ნეძიხის სასოფლო ხატის ხევისბერი.

სოფ. ნეძიხში გადმოსახლებული გვარები თავდაპირველად თავიანთ ძირითად სათემო ხატებში დადიოდნენ და იქ ამ ხატებს ყოველგვარ სამსახურს უარულებდნენ, რაც მათ მოეთხოვებოდათ, როგორც ამ ხატების სათემო საყმოს წევრებს. შემდეგში კი ნეძიხელებს ადგილობრივ გაუჩენიათ სასოფლო ხატი.

აქვე აღვნიშნავთ, რომ ამ სოფელში ძველადვე ყოფილა პატარა ეკლესია, რომელიც ნაწილობრივ დანგრეულია. ამ ეკლესიას, სახატო ბეღლის მსგავსად, თაღისებური მოყვანილობის ქერი ჰქონია. იქვე იყო სალუდე და დარბაზი. ამ ნაგებობებს ღვთისმშობლის ხატი ეწოდებოდა.

ამ ხატს თავისი სანადო მამულები ჰქონია, რომელსაც სოფელი ამუშავებდა. სანადოები დაყოფილი ყოფილა ნაწილარებად. ყველა თავ-თავის ნაწილარს მოხნავდა, დათესავდა, დაფარცხავდა და მომკიდა ამ სამუშაოსათვის გამოყოფილ დღეებში. ხატის მამულში მომკილ ძნას დასტურები უვლიდნენ, კალოზე მიიტანდნენ, გალენჯავდნენ და ხვავს სახატოდ შეინახავდნენ, დღეობებში ლუდს აღულებდნენ და პურს აცხობდნენ.

ყოველწლიურად ორ-ორი დასტური დგებოდა. ძველი დასტურების გადადგომა და ახლების არჩევა ამ ხატის მთავარი დღეობის დროს — მარიაობას ხდებოდა (M¹, 83, რვ. 44, გვ. 535).

ა) კოპალას სათემო ხატი (სოფ. შილაურთა)

უძილაურთის სათემო კოპალას ხატი გაშენებულია მთის ფერდობზე. იგი ზემოდან დასცქერის მდინარე ფშავის არაგვის სამხრეთით, ხოლო დასავლეთით თვალს უწვდენს ლეჩხუბურის არაგვის, რომელიც ფშავის არაგვის ორწყალში უერთდება, — ამ ხატის ხოდაბუნები ორწყალმდე აღწევდნენ. კოპალას ხატის ზემოთ, ჩრდილო-დასავლეთით, ხეებით დაბურულ გორაკზე კვირას სახელობის სასოფლო ხატია, ხოლო კიდევ უფრო ზემოთ, ჩრდილო-აღმოსავლეთით მაღალ მთაზე უძილაურთის სამთო სალოცავი, ე. წ. ირემთკალო მდებარეობს.

კოპალას სათემო ხატი სოფელ უძილაურთის ქვევით, მისგან დასავლეთის მხარესაა ზღვის დონიდან 1766, 54 მ სიმაღლეზეა. ხატისა და მისი სანადგობის ანუ ხოდაბუნების საერთო ფართობი 35 ჰა-ს შეადგენდა (ტაბ. 39).

უძილაურთ კოპალას ხატი ნაგებობათა რთულ კომპლექსს მოიცავს, რომელიც განლაგებულია ფართო ტერიტორიაზე. ხატის ნაგებობებს გარს არტყია წმ. ხეები (მათ შორის პირველ ყოვლისა იფნები) და შუაზე ხევი ჩამოუდის.

ხატს მთლიანად გალავანი ჰქონია შემოვლებული, რომლისგან ამჟამად მხოლოდ აღმოსავლეთის ყორეა დარჩენილი. ხატის ნაგებობათა ერთ კომპლექსს საყეინოს ანუ საყეინოს საბრძანისი და სასანთლე კოშკი შეადგენს. ეს ნაგებობანი გალავნის შიგნითაა აღმოსავლეთის მხარეზე და დარბაზისკარის მახლობლად. მეორე ნაწილი საკრალურ-საზოგადოებრივი დანიშნულების შენობებისაა: დარბაზისკარი, დარბაზი, საზარეები, საბერო და სვეტი ანუ კვირივი. დანარჩენი ნაგებობები სამეურნეო დანიშნულებისაა: მარანი, სალუდე, ბელელი, საპურე, კალო, კალოსთავი და საკურატე. თუ ამათ მიუმატებთ ხატის ხოდაბუნებთან ერთად, ხატის ტყეს, საძოვრებს, სათიბებს, რომლებიც ხატს დასავლეთიდან და სამხრეთ-დასავლეთიდან აკრავს, დაეინახავთ თუ რამდენად მძლავრი საზოგადოებრივ-საკულტო ცენტრი ყოფილა ეს სათემო ხატი სულ უკანასკნელ წლებშიც კი, როდესაც იგი უკვე გადმონაშთის სახით არსებობდა, უნდა ვიფიქროთ, აღმოსავლეთ საქართველოს მთიანეთში ქრისტიანობის გამოცხადების ხანიდან თუ არა, იმ ხანიდან მიიწი, როცა — თამარის ისტორიკოსის მოწმობით, „ფხოველნი ჭუარის მსახურნი არიან და ქრისტიანობასა იჩემებენ“¹¹.

საყეინოს საბრძანისი (ტაბ. 40 ა). თუმცა კოპალას ხატში არ შეინიშნება ხატისკარი, მაგრამ, საყურადღებოა, რომ გალავანში შესული კაცი პირველად საყეინოს (ანუ საყეინოს) საბრძანისსა და სასანთლე კოშკს ხედება, რომლებიც, მაგალითად, ლაშარის ჭვარში, სადაც, ჩვენი აზრით დაცული უნდა იყოს ჭვარხატების ნაგებობათა განლაგების უძველესი გეგმა, ხატისკარზეა მოწყობილი.

კოპალას ხატში საყეინოს საბრძანისი იფნის ხის ძირში აგებული მცირე კოშკურაა (ტაბ. 40 ბ). იგი ძირიდან შუაწელამდე წარმოადგენს ქვის კვადრე-

¹¹ ისტორიანი და აზმანი შარავანდელთანი, ქართლის ცხოვრება, II, ს. ყაუხჩიშვილის რედაქციით, გვ. 111.

ბის მშრალ წყობას. რომელსაც ფასადის მხარეს კოშკურიდან გამოეყოფა მცირე ბაქანის სახით სწორკუთხედი მოყვანილობის სიპის ფილა. საყენოს საბრძანისი არსებითად კოშკურას ეს ბაქანია. რომელზეც ზაფხულის დღეობებში კულუხის ღვინით სავსე გობის მსგავსი მოყვანილობის კურკელს დგამდნენ და საყენოს წესს ასრულებდნენ.

ადგილობრივი სათემო და სასოფლო ხატების თავხევისებრმა 84 წლის ქრელი გიორგის ძე კოკლიშვილმა, რომელიც უძილაურთ კოპალას ხატის შესწავლის დროს თან გვახლდა, შემდეგი მოგვითხრო: „ზაფხულის დღეობებში, საყენოს საბრძანისზე დასტური დიდ სუფთა ლანგარს დადგამდა, კულუხის ღვინით აავსებდა და სანთლებს აანთებდა. ქევისბერი დარბაზიდან დროშას გამაბაძახებდა, საყენოს მარჯვენა მხარეს დააყუდებდა და დიდებას იტყოდა: -ვახსენოთ ღმერთი, ვახსენოთ, მერე კოპალა ჩვენიო! მწყალობელ იყოს თქვენი და ჩვენიო!“ მემრე შამოუვლიდით ფერკისათ, სიმღერით:

მელ ჯირხლა შავიყარნით სამზღუარსა მუხრანისასა,
პურაი მოხოვა, მივართვი, ვურჩევდი თავთუნისასა,
ღვინო მამთხოვა, მივართვი, ვურჩევდი ბადაგისასა,
ხორცი მამთხოვა, მივართვი, ვურჩევდი ხოხობისასა,
წყალი მოხოვა და მივართვი, ვურჩევდი წყაროს წყლისასა,
ქემუე ცოლიცა მამთხოვა, მიმიჯანდა სიუღერისასა,
ვადმამწვდა, ქელი ვახკიდა შეიდაღ ნაქაპსა თმისასა.
შასტორნა, თვალნი ჩემდღარჩნენ: „ეა, ცოლას ცუდის ემცხასა!“
ფოანგულზე ქილი ვაგოვლე. ნაჩუქარს ცოლისძმისასა,
ცხენ-მხედარნ დავაყენებენ, წვერი უწვდინა ქეიშასა.
მენ კი მოუღღ ღელასა, ის იქავა ჭამს მიწასა.

გათავების დროს უნდა: „კოპალას გამარჯვებისა, მწყალობელ იყოს თქვენი და ჩვენიო!“ ფერკისა რომ დამთავრდებოდა, მერე დაიწყებოდა სმეულობა. სათითაოდ მივიდოდნენ საყენოს საბრძანისთან, ლანგარში ჩაადგებდნენ ვერცხლის ფულს და ღვინოს დალევენ. ფული, რომელიც საყენოდან შემოდის, ხატისაა. იმით ან მუშას ვამუშავებდით ხატის შესაკეთებლად, ან სხვა საჭირო საქმეს ვაეკეთებდით“.

სახანთლე კოშკი. საყენოს საბრძანისის მახლობლად, წმინდა ხეებს შორის დგას პატარა კოშკი სასანთლე შეუკუმათი და ოთხფერდა, მრავალანაწიეთიანი სახურავით. მის ირგვლივ ხეების ტოტებზე სხვადასხვა ქსოვილის თავშლები და მიტკლის ნაჭრებია ჩამოკიდებული. თავხევისბერი კოკლიშვილი მათ შესახებ შემდეგ განმარტებას იძლევა: „ხის ტოტებზე რომ ნაჭრებია, ესენი შამოწირულია. ქალები მოიტანენ ჯიბეებით, ან თავზე მოხვეული აქვთ. კარგები ბაღდადებია, შანახული გვაქვ. აქ უნდა დადნეს ესენი, სახლში ვერ წავიღებთ“.

დარბაზისკარი (ტაბ. 41 ბ) დარბაზის წინ ღორღითა და მიწით ხელოვნურად ამაღლებული მოედანია. იგი სამი (აღმოსავლეთის, სამხრეთისა და დასავლეთის) მხრიდან შემარტებულია ხის მორებით და საყრდენი კედლით. მეოთხე მხარეს დარბაზისკარზე — დარბაზის მთავარი ფასადი გამოდის.

დარბაზისკარზე ხატობის დროს მხოლოდ ხევისბრები ადიოდნენ. ერისგანნი კი მისი გალავნის წინ გროვდებოდნენ. აქაც ისევე, როგორც საყენოს საბრძანისთან, წმ. ხეებზე ჩამოკიდებულია კოპალას ყმების ოჯახებიდან შეწირული ბაღდადები და მიტკლის ნაჭრები.

ამავე დროს საყმოს სადღეობო ბინები დარბაზისკარიდან რამდენადმე მოშორებით იმართებოდა, ხოლო ქალების სადგომი კიდევ უფრო ქვევით, სამხრეთის მხარეს იყო.

დარბაზი, საბერო და ძველი და ახალი საზარეები (ტაბ. 41 ა) წარმოდგენილია ერთიანი მასივის სახით, რომელიც დარბაზისკარის ჩრდილოეთით მდებარეობს.

დარბაზი ერთი შეხედვით განიერი ტიპის შენობად ისახება. მისი მთავარი, გარედან შესასვლელი კარი მოთავსებულია სამხრეთის კედელში. ამავე დროს ყურადღებას იქცევს ის, რომ კარის ღიობი დატანებულია ამ გრძელი კედლის ცენტრალური ხაზიდან რამდენადმე დაცილებით და არა მის შუა ადგილას, როგორც მოსალოდნელი იყო განიერი ტიპის შენობისათვის.

მაგრამ შენობის ტიპის დადგენის საკითხში ცალკე აღებულ კარის მდებარეობას გადამწყვეტი მნიშვნელობა არ ენიჭება. ასეთად გვევლინება, ერთი მხრივ, მთავარი კარისა და, მეორე მხრივ, საკულტო საგანის თუ კულტის შესასრულებელი ობიექტის ადგილმდებარეობით განპირობებული მათი ურთიერთმიმართება: მორწმუნე, რომელიც კარის ზღურბლს გადააბიჯებს და განიერი ტიპის ტაძარში შევა, უმალ მის თვალთახედვაში ექცევა კარის პირდაპირ კედელთან მოთავსებული ღვთაების გამოსახულება თუ მისი სახელობის საკურთხეველი, ან სამსხვერპლო.

ამას გარდა, ქვემოთ მოტანილი აღწერილობიდან ნათლად დავინახავთ რომ, მაგალითად, დღეს დარბაზის შიგნით სხვადასხვა მხარეს არის მოთავსებული ძველი და ახალი სასანთლე შუკუშები, ძველი და ახალი საზარე კოშკები და სხვ. ეს ფაქტები თავის მხრივ ააშკარავებენ, რომ დარბაზი მნიშვნელოვნადაა გადაკეთებული, მანამდე, სანამ დღევანდელ სახეს მიიღებდა, და რომ ამ შენობის ტიპი ამჟამად დარღვეულია.

ამ ნაგებობის თავდაპირველი ტიპის გარკვევის თვალსაზრისით ისახება ორი ვარაუდი: შენობა შესაძლებელია თავიდანვე ყოფილიყო ან განიერი, ან მხარსაქცევი ტიპისა. ამ საკითხს განვიხილავთ მესამე ტომში, სადაც გამოვიყენებთ შედარებითი და სხვა სათანადო მასალებს.

დარბაზი ფიქალი ქვისაგან მშრალი წყობით ნაგები შენობაა. მის შუა ღერძზე გარიგებულია სამი — მთავარი და გვერდითა ხის სვეტები, რომლებიც საძირე ქვებზეა დაბჯენილი და რომელთა საყბურებში ჩასმულია თავზე, თავზეზე ნივნივებია გაწყობილი და მათი კაუჭიანი თუ ხისსოლებიანი ბოლოებით დამაგრებული, ხოლო ნივნივებზე დაფარებული ფიქალი ქვების მეშვეობით მიღწეულია დარბაზის ორქანობიანი სადა გადახურვა.

დარბაზის აღმოსავლეთისა და დასავლეთის მოკლე კედლების დიდი ნაწილი ამჟამად ღიაა. აქ, ჩრდილო-აღმოსავლეთის კუთხეში მოწყობილია ე. წ. ძველი სასანთლე, ხოლო სამხრეთ-აღმოსავლეთის კუთხესთან — ძველი საზარე; მოპირდაპირე ჩრდილო-დასავლეთის კუთხესთან აგებულია საბერო, რომელიც კარის მეშვეობით უკავშირდება დარბაზს; სამხრეთ-დასავლეთის კუთხესთან ახალი საზარეა.

ძველი სასანთლე ორგანყოფილებიანია, ფიქალი ქვისგან მშრალად ნაგები ორ სართულად. სასანთლის თავზე ძვეს ტაფის მსგავსი სპილენძის ჭურჭელი. იქვეა ირმის რქა, ძალიან ძველი, „უხსოვარი დროიდან შეწირული“, მასზე მოთავსებულია ორთვლიანი ხის სასმისი, რომელსაც აქვს შემდეგი წარწერა

მედრული ხელით: ერთ მხარეზე — „შენ“, ხოლო მეორეზე — „კობალას ნეუწირე“, აქვე ძვეს წარწერიანი თასი: „1863 გოგაი 15“, ორი, სარძეულას ფორმის სპილენძის კურკელი — დიდი და პატარა, ერთი ძველი ზარი და სამი ზარაკი. სასანთლის ზემო განყოფილებაში შედგმულია სპილენძის თასი, რომლის წარწერა დაზიანებულია. — მოხერხდა მხოლოდ სამი ასოს ამოკითხვა: „რას“. ქვემო განყოფილებაში ინახება სპილენძის თუნგი და სპილენძისავე ჯამი. ჯამში ძვეს: ხუთი ვერცხლის ჯვარი. ამთვან სამი სადა, ორი თვლებით მოკვეთილი, ვერცხლის ძეწკვი, ყურთან პატარა ვერცხლის სასმისი და ვერცხლის ჯამის ნატეხი; აქვეა ცილინდრული ფორმის ვერცხლისავე პატარა სასმისი გარეთა პირზე წარწერით: „აბრილი პაპილსეურაშვილი“.

ამ ძველი სასანთლის სანაცვლოდ შემდეგში ახალი სასანთლე გაუჩენიათ. — დარბაზის ჩრდილო-დასავლეთის კუთხესთან. კედელში ერთმანეთის გვერდზე დატანებულია ორი შუკუმა. ერთ შუკუმში დგას შანდალი მრავლად სასანთლის ნაღვენით, მეორეში — სათასეა, რომელშიც აწყვიდა ერთი ვერცხლის სასმისი შემდეგი წარწერით: „შეწირულია აბდულა მეშველაშვილისაგან კობალეს“, და დიდი ხის კოვზი. შუკუმების ქვემოთ დგას სწორკუთხოვანი ქვა — საკურთხეველი, რომელზეც შანდალია შედგმული.

მთავარი კარის პირდაპირ ჩრდილოეთის კედელთან გრძელი და ვიწრო ხის მერხია, მერხზე დგას სკივრი, რომელშიც აწყვიდა: სპილენძის ტაშტი, სასანთლის ნამწვავები, ბამბის ძაფი, ლანგარი, საკადრისები, ორი ვერცხლის სასმისი, რომელთაგან ერთს აქვს წარწერა: „ანდრია კოკლაშვილისაგან 1962 წ. 7/1“, ქსოვილში გახვეული თეთრი ფული, ვერცხლის ჯვრები, ვერცხლის ბალთის ნაწილი, სპილენძის ქართული ზარი; მერხზე ძვეს სპილენძის თეფში, სპილენძისავე ქვაბი საკიდელით, ალუმინის ფილა და ღრმა თეფშები, ორი ხის სასმისი, შუმის თეფში და ხის კოვზი.

დარბაზის სამხრეთის კედლის გასწვრივ გამართულია ერთიანი სიბის ქვის გრძელი მერხი. კარის აღმოსავლეთით, კუთხის მახლობლად დგას კიდობანი. იქვე კარის თავზე მოთავსებულია ხევისბრის ყავარჯნის თავი, ვერცხლგადაკრული და ორნამენტირებული (ტაბ. 41 ა). ყავარჯენი ანუ არგანი იყო ხევისბრის ინაიგნია, მისი უფლებბს ნიშანი. დროშის „გამობძანების“ დროს ხევისბერი ყავარჯნით ხელში ასრულებდა სახატო წესებს. როგორც ეს, ისე სხვა ჩვენ მიერ ფშავსა და ხევსურეთში ნახული ხევისბრის ყავარჯნები თავისი ფორმით მოგვაგონებენ, ერთი მხრივ ქრისტიანულ ეკლესიებში მიღებულ საეპისკოპოსო კვერთხს, ხოლო მეორე მხრით ყაზბეგის განძის იმ ბრინჯაოს კვერთხს, რომელიც ხელთ უპყრია ჯიხვების რქაზე მდგომ ანთროპომორფულ ფიგურას (ლეთაბას) და აგრეთვე ამავე განძის ბრინჯაოს კვერთხის თავს¹². როგორც ბოლო ხანის გამოკვლევებიდან ვიცით, ყაზბეგის განძი თარიღდება ძვ. წ. VII—V სს¹³. ამასთანავე აღვნიშნავთ, რომ ამგვარი კვერთხების ანალოგებს პრ. უვაროვა სკვითურ ყორღანებშიც ნახულობს¹⁴.

¹² Гр. Уварова, Могильники Северного Кавказа, МАК, в. VIII, зб. 144, სურ. 124, ტაბ. LXX, 2.

¹³ Л. Г. Цитлашадзе, Культура племен горной части Центрального Кавказа VI—I вв. до н. э. по археол. памятникам, Автореферат Тб., 1967, стр. 9, 10.

¹⁴ Гр. Уварова, Поездки в Пшавню, Хевсуретию и Сванетию, МАК, в. X, стр. 131.

აქვე უნდა ითქვას, რომ ხატის განძი ჩვეულებრივ სამალავში ინახებოდა მეგანძური ხევისბრის მიერ. ისინი სახმარად მხოლოდ დღეობებზე გამოჰქონდათ ხოლმე. ის ქურქელი, რომელიც დარბაზში ვნახეთ და აღვწერეთ, ხატის განძის უმნიშვნელო ნაწილია. თავხევისბერი კრელი ჩიოდა, რომ ხატის განძის ოცდახუთი ნაქერი ჩამოგვართვესო.

დარბაზის სამხრეთის კედელში გაჭრილი კარის ღიობის თავზე დატანებულია ხის ქუდი. თვით კარი შედგენილია ორი ამჟღისა და მათ შორის ჩადგმული რამდენიმე კედისაგან; ერთ-ერთ ამჟღს ზემოთ და ქვემოთ აქვს საყუნწურები, რომელთაგან ზემოთა ტრიალებს ქუდის ნახევრებში, ხოლო ქვემოთა — ფოსოში. კარის ქუდი იფნისაა, ამჟღი და კედლები კი მუხისა. თავხევისბერ კრელის ცნობით დარბაზის ხის კონსტრუქციული ნაწილები — კეზი, ბოძები, კაევი, ქუდი, ამჟღები, კედლები და სხვ., შეწირულია კოპალას ხატის ყმებისაგან.

ძველი საზარე (ტაბ. 41 ა. ბ), რომელიც, როგორც ითქვა, დარბაზის აღმოსავლეთის მხარეს მდებარეობს, კვადრატული გეგმისაა, ქვა-კირით ნაგები და გარედან და შიგნიდან კირით შელესილი. მისი ჩრდილოეთის კედელი უკავშირდება ძველი სასანთლის ზურგის კედელს. სამხრეთის მხარეს აქვს ორი სვეტი, რომელთაგან დასავლეთის სვეტი დარბაზის კედელთან ამოყვანილია პირისპირ. საზარის სვეტები და კედელი ერთმანეთს თალით ებმიან. საზარის სახურავი ორფერდაა, შეიდიარუსიან-სანაწვთებიანი, თავზე აღმართული მთის ბროლის სათაურათი, ხოლო შიგნიდან იგი ცრუგუმბათოვანი წყობისაა.

უკვე აღვნიშნეთ, რომ ახალი საზარე დარბაზს აკრავს სამხრეთ-დასავლეთიდან (ტაბ. 41 ა, ბ). იგი ფიქალი ქვისგან მშრალი წყობითაა აშენებული, გეგმაში კვადრატული მოხატულობისაა, აღმოსავლეთის მხარეს სავსებით ღია, თავზე ადგას ლითონის მრგვალი გვერდებდაფანჯრული გუმბათი, რომელსაც წვერზე ჩამოცმული აქვს ლითონის ბუშტი, მასზე აღმართული ლითონისავე სამმხრიანი ჯვრით. საზარის სამხრეთის კედელში გაჭრილია ორი სარკმელი (ერთ-ერთი სარკმლის რაფაზე ჩვენს იქ ყოფნის დროს შედგმული იყო სპილენძის თასი). დასავლეთის კედლის კუთხეში ჩვენ ვხედავთ სიპის რამდენიმე კონსოლს, რომლებიც ზართან მისასვლელ საფეხურებად იხმარებოდა. ზარი რუსულია, ენაზე გამობმული აქვს შეწირულების ნიშნად მიტკლის ნაქერი. თავხევისბრის ცნობით ახალი საზარე და ზარი ადგილობრივ მოსახლეს ლეერაშვილს კოპალასთვის შეუწირავს „თავის სამწყალობნოდ“.

საბერო (ტაბ. 41 ბ) კვადრატს მიახლოებული გეგმის, ოღონდ რამდენადმე კუთხეებშიეკვეცილი შენობაა, ფიქალი ქვით მშრალი წყობით აგებული. საბეროს ცენტრში შუაეცხლია, შუაეცხლთან საძირის ქვაზე ხის სვეტი დგას; ორი მოგრძო კედლის თავებსა და შუა სვეტის საყუბურში გადებულია თავზე, თავზევე გაწყობილია წვერმოკაუჭებული ნივნივები (კაევი) ისე, რომ კაუჭებით თავზევე არიან წამოცმული და გამაგრებული; კაევიზე სიპები აფენია.

არც საბეროს და არც კოპალას ხატის დანარჩენ ნაგებობებს ისევე, როგორც ფშავის ხატების არც ერთ სხვა საზოგადოებრივ-საკულტო შენობას, ბრტყელი ჭერი არ გააჩნია. აქ ჭერის მაგივრობას სახურავის შიდა ხედი ეწევა. ისევე, როგორც სხვა ხატებში, აქაც საბეროს იატაკი მიწურია (ქაზდარია) და კედლები უსარკმლო, ყრუ და ბნელი.

როგორც ზემოთაც აღვნიშნეთ, საბეროს ერთადერთი კარი აქვს აღმოსავლეთის კედელში სამხრეთ-აღმოსავლეთის კუთხესთან, რომლითაც გარე სამყაროს უკავშირდება დარბაზზე გავლით. დარბაზთან ასე უშუალო კავშირში წარმოდგენილი საბერო თავშესაყარი შენობა იყო მოწმინდარი ხევისბრებისა, რომლებიც იქ მხოლოდ დიდ დღეობებში შედიოდნენ და შესაფერის საღვთისმსახურო წესებს ასრულებდნენ. როგორც ადგილზე მუშაობამ დაგვანახა, საბეროს ამ დანიშნულების შესაბამისი შიდამოწყობილობა რამდენადმე შემორჩენილი ჰქონია თავის გადმონაშთური არსებობის უკანასკნელ ხანამდე. 1964 წლის აღწერილობის თანახმად საბეროში დასავლეთის კედლის გასწვრივ მთელ მის სიგრძეზე დგას ხის მერხი, ხოლო ჩრდილოეთის კედელთან ხის გრძელი სასანთლეა; ჩრდილო-აღმოსავლეთის კუთხეში ხევისბრების ქვის სკამებია, იქვე კედელში დატანებულია სასანთლე შუკუმები, რიცხვით სამი; მათგან ერთში დგას შანდალი, სამი პატარა რუსული ზარი და თასი, მეორეში — სპილენძის ქართული ზარი; მათ ქვემოთ მოთავსებულია თუნუქის პატარა ორფეხიანი სადგარი, რომელზეც შანდალია ზედ შემხმარი სანთლის ნაღვენთებით.

საბეროს შესახებ თავხევისბერი კოჭლიშვილი შემდეგ განმარტებას გვაწვდის: „საბერო ქვესბრების ადგილია, აქ მარტო ქვესბრებს შეუძლიათ შამოსვლა. კარის პირდაპირ რომ სკამებია, იმაზე დასხდებოდნენ უფროსი კაცები, ვინც წმინდა იყო. ვინც წმინდობდა, აქ შამოსვლა იმას შეეძლო. ლიტანია საღამოს საბეროში აინთებოდა სანთლები, — სულ ავაყვავებდით სანთლებით! დღეობებში აქ ვერ დავიძინებდით, აქ ღამე დაძინება არ შეიძლება. დავიძინებთ საბეროს წინ, ბუხნოზე“.

სვეტი ანუ კვრივი (ჯაბ. 40 ა) წარმოადგენს უხეშად ნათალი ქვებისაგან ლაქიკით აგებულ კოშკურას. მის ზემო ნახევარში სამხრეთიდან—ჩრდილოეთის მიმართულებით გაჭრილია ოთხკუთხა ფორმის ღიობი და ამასთან ერთად სანხრეთის მხარეზე ნაგებობაში ჩაშენებულია სიპის ფილა, რომელიც კედლის პირიდან დიდი ნაწილითაა გადმოწყული. კოშკურას აქვს ოთხიარუსიანი-საწვეთებიანი პირამიდული სახურავი, რომელსაც ზემოდან მთის ბროლის სათურა ადევს.

ამ ე. წ. სვეტს ანუ კვრივს განსაკუთრებულ სიწმინდეს მიაწერდნენ. დარბაზის უკან, რომლის ნახლობლადაც სვეტი დგას, თავხევისბერიც კი ვერ გაივლიდა, თუ არა გარკვეულ დღეობაში საგანგებო წესის შესასრულებლად.

ახალწელიწადს, ლიტანია საღამოს სვეტთან მიდიოდნენ ხევისბრები დროშით, „წმინდა გიორგის სურათით, კელაპტრებითა“ და თასებით. დროშას სვეტზე „დააყუდებდნენ“, „წმ. გიორგის სურათს“ დააბძანებდნენ“ ფილის თაროზე, იქვე ლუდიან თასებს გაარიგებდნენ, სანთლებს დაანთებდნენ და თავხევისბერი სადიდებელს იტყოდა, ხატებს გაადიდებდა.

დასასრულ უნდა შემდეგი აღინიშნოს. უძილაურთ ხატის ნაგებობების შეორე კომპლექსში შემავალი ძეგლები, გარდა კვრივისა, სახელდობრ დარბაზი, ძველი საზარე, საბერო და ახალი საზარე, როგორც ზემოთ ითქვა, ერთიანი შენობაა, თუმცა მათ ცალ-ცალკე გადახურვა აქვთ. საბერო და ძველი საზარე უშუალოდ უკავშირდება დარბაზს კედელში გაჭრილი კარებით, რომელთაგან საბეროში შესასვლელი დღესაც მოქმედია, ხოლო ძველ საზარესთან დამაკავ-

შირებელი დარბაზის კარი აქამდე არ არსებობს იმის გამო, რომ დარბაზის აღმოსავლეთის კედელი დაშლილია. დაზიანებულია საზარაც. რაც შეეხება ახალ საზარეს, იგი აგებულია იმასთან დაკავშირებით, რომ ადგილობრივმა მცხოვრებმა ღვერაშვილმა ხატს თუნუქის გუმბათი შესწირა. ახალი საზარც დარბაზთან უშუალო კავშირშია ისევე, როგორც ძველი საზარე იყო დარბაზთან დაკავშირებული, ოღონდ პირველი აგებულია დარბაზის დასავლეთით. ამასთანავე უნდა შევნიშნოთ, რომ ლითონის გუმბათები მთიანეთის ჭვარ-ხატებში ის სიახლეა, რომელიც იქ ბოლო ხანებში (XIX საუკ.) უნდა იყოს შეტანილი.

მარანი (ტაბ. 42 ა, ბ) მდებარეობს ზემოაღწერილ საზოგადოებრივ-საკულტო ნაგებობათა დასავლეთით, ხევის პირად. მარანსა და მის გვერდით მდგომ სალუდეს შორის გავლებულია ყორის კედელი. მარანი გეგმაში მართკუთხა მოხაზულობის, ფიქალი ქვისაგან მშრალი წყობით ნაგები შენობაა. მას აქვს ორქანობიანი სახურავი, რომელიც ფშავის სატაძრო არქიტექტურაში გაბატონებული წესითა და მასალითაა მოწყობილი. მარნის შუა ღერძზე აღმართულია წყვილი ხის სვეტი, რომელიც საძირის ქვაზე არის დაბჯენილი. სვეტების საყბურებსა და მოპირდაპირე კედლის თავებზე გადებულია თავზე, თავზევე კავებია გაწყობილი და კავებზე დაფენილია ფიქალი; ამგვარად მიღებული სახურავის კეხზე გარიგებულია სიპის ქვები. მარანს იატაკი მიწური აქვს. აღმოსავლეთის კედლის ერთ კუთხეში დატანებულია შუკუმი, ხოლო მეორეში — კარი. კარი იფენისაა, გარედან შუა ნაწილზე ამოკვეთილი სახელურით. იმავე კედელში გამაგრებულ ხის შევრილზე ჩამოკიდებულია კერის ჯაჭვი საკიდლით და მის ქვეშ საცეცხლურია გამართული. იქვე, კედლის ნაჩვენებებში¹⁵ შეწყობილია შამფურები, ხორცის საკიდელი და სახორცე ჩანგალი. ჩრდილოეთის კედელზე მოწყობილია თარო და ამ კედლის გასწვრივ სამ მეოთხედზე მასიური ხის მერხი. სამხრეთის კედელზე გამაგრებულია ხის სასანთლე, რომელშიც ამჟამად ორი თუნუქის თასი და ხის ქაფქირი აწყვიდა. ამავე კედლის ნაჩვენებებში შეწყობილია შამფური, საკიდელი (ორი ცალი), ტარიანი საწვენი (ორი ცალი) და ჯოხი. იქვე, კუთხეში ხევისბრის ყავარჯენია მიყუდებული. აღმოსავლეთის კედლის მახლობლად მიწაში ქვევრები მარხია, მათ ზემოდან ქვა აფენია. წარსულში ამ ქვევრებში ინახავდნენ ე. წ. კულუხის ღვინოს, რომელიც ყოველ შემოდგომაზე მოქპონდათ ახმეტაში გაშენებული ხატის ვენახიდან. გარეთ მარნის შესასვლელთან დაბალი ყორეა გავლებული სამხრეთის მიმართულებით.

თუ ზაფხულის დღეობებში ხევისბერები საბეროს მახლობლად ბუნსოზე იძინებდნენ, ზამთრის დღეობების დროს მათ მარანში ეძინათ.

საკულუხე ღვინოსთან და საყენოსთან დაკავშირებით ადგილზე ჩავიწერეთ შემდეგი მონათხრობი: „ახმეტიდან რომ კულუხის ღვინო მოვიდოდა, იმით პირველად სადიდებო უნდა გვეთქვა, დავდგამდით სამ ღვინიან თასს — ერთს ღმერთის, მეორეს — კვირიას და მესამეს — კოპალას სახელზე; ერთ კელაპტარს ავანთებდით ღმერთისათვის, მეორეს — კვირიასათვის, ამაზე დიდებული ხატი არ არის! — მესამეს — კოპალასათვის. კიდევ დავანთებდით სანთლებს, სულ თერთმეტი უნდა ყოფილიყო ანთებული, კენტი უნდა იყოს. ამ თასებით

¹⁵ ჭვარ-ხატის მშრალად ნაგებ კედლის წყობაში დარჩენილია მეჩხერი ადგილები, ნაჩვენებები.

ჯერ სადიდებოს ვიტყოდით და შემდეგ პიროფლიანნი უნდა გვეხსენებინა, იმათ სახელზე დაგველია. პიროფლიანნი ისინი იყვნენ, ვინც ხალხისთვის იბრძოდა, ბტერს შეაკვდებოდა. ქისტეთში დადიოდა, ხალხის საქმეზე მოკვდებოდა. ლა-შარას ჯვარი თავის ქვეისბურა რომ დროშით წააბძანებდა, მაშინ ფშაველებს უნდა გაემარჯვათ: პიროფლიანნი მაშინდელი გმირებია, ჯვარისთვის და ხალხისთვის თავდადებულები“.

სალუდე ანუ საქობის (ტაბ. 42 ა, 2, ტაბ. 43 ბ) კედლები ამოყვანილია მშრალი წყობით, რომელიც დასავლეთ ნაწილში საყრდენი კედლით არის გა-მაგრებული.

გვეგმაში სალუდე გრძელი ფორმისაა. შენობის შუაში აღმართულია კულა ანუ ლომი. რომელიც მის მთელ სიგრძეს ორ ნაწილად ყოფს. სამხრეთის ნაწილი უფრო განიერია; ჩრდილოეთის შედარებით ვიწრო ნაწილი მეკვლეთ სამყოფად იწოდება, რადგან საქობის ამ თვალში სოფლის მეკვლენი ახალწელს ღამეს ათევდნენ.

სალუდის გრძივ ღერძზე განლაგებულია სამი ბოძი, რომელთაგან შუაბო-ძი დეას ლომის პირისპირ, ხოლო წინა ბოძი გატანილია შენობის გარეთ, სალუდის კარზე. ამ ბოძების საყბურებზე გადებულია თავხე, რომელიც ყურ-დნობა აგრეთვე სამხრეთისა და ჩრდილოეთის კედლებს. თავხესა და კედლებ-ზე გაწყობილია კავები, რომელიც ფიქალი ქვითაა დაფარებული. ასე აგებუ-ლი ორქანობიანი სახურავის კეხი აქაც, მარნის მსგავსად, წარმოადგენს სიგრ-ძეზე გამაგრებული სიბი ქვების ვიწრო წყობას.

სალუდის სახურავის მზიდავი კონსტრუქციული ელემენტებისათვის ზემო-აღნიშნული ლომი და წყვილი დამატებითი ბოძი ბოლო ხანებში დაუშვებელია, კ. კოჭლიშვილის ცნობით, ლომი მან ერთ ხევსურს ააშენებინა. უფრო გვიან ამავე თავხევისბრის სურვილითა და ნებართვით, მეკვლეთ სამყოფში ხის და-ბატებითი კონსტრუქციული ნაწილებიც აუგიათ. უკანა ბოძის აქეთ-იქით მხა-რეს ახალი ბოძები დაუყენებიათ, მათი თავები კედლით გადაუბამთ ერთმანეთ-თან და გაუმაგრებიათ, რის შემდეგ ამ ბოძების საყბურებსა და ლომის თავზე ახალი თავხე გაუწყვიათ.

სალუდის იატაკი მიწურია. მეკვლეთ სამყოფში ორი მერხია გამართული — ერთი კულას გასწვრივ, მეორე განიერი და მასიური, დასავლეთის კედელს გასდევს და მის თავზე კედელში შუკუშაა დატანებული. ასეთივე ოღონდ შე-წყვილებული შუკუშაა მოპირდაპირე კედელში. შუკუშებში მოთავსებულია სპილენძის თასები (ორი ცალი) და ზარაკები. ჩრდილოეთის კედელთან ბოძის წინ კერაა გამართული.

სამხრეთის კედელში ორფრთიანი კარია. კარიდან მარცხნივ აგებულია სა-ცეცხლური ანუ საყუთრივ საქობე, რომელსაც ამ თვლის ნახევარი სიგრძე უჭირავს. საქობეში ჩაკიდებულია დიდი სალუდე ქვაბი, რომელიც ჩვეულებ-ისამებრ შეკერილია სპილენძის ფურცლებისაგან სპილენძისავე ლურსმნებით. მის ოვალური ფორმის ძირს („თუშური ქუდივით რო არი“) მთვარე ეწო-დება. სალუდე ქვაბს გვერდებზე მკლავები აქვს. მკლავებზე წვრილი ყურშატი ჰკიდია. ყურშატებში გაყრილია ჯაჭვი, რომელთაც ქვაბი ძელზე არის ჩამო-კიდებული. ქვაბში ძვეს ფოცხვი, საფხეკელი, სარეველა (წყვილი) და დაწნუ-ლი „საკიდელი“. მოპირდაპირე (აღმოსავლეთის) კედლის გასწვრივ დგას ისარნა

და კოდი, ორივე სპილენძის ფურცლებისგანაა შეკერილი. კოდის შესახებ აღნიშნავენ, რომ მისი მასალა — სპილენძის ფურცლები, ქისტითიდანაა მოტანილი და კოდი აქ, ფშავში შეკერილიაო. კოდსა და ისარნას კედლის გასწვრივ ამ კედლის სიგრძის 2/3 სიგრძე უჭირავს. ამ სივრცის უკიდურეს წერტილებში ორი ბოძი დგას და ამ ბოძებზე გადებულია ძელი. ძელზე, კოდისა და ისარნას ზემოთ გარიგებულია კედლები, ქუქკები (ანუ წიბქიები), ჩხირები, ლუდის ამოსაღები სპილენძის კოში და საკადრისები.

უძლიურთ კოპალას ხატში, თავხევისბრის ცნობით თითო ღვინობისათვის ერთი ქვაბი ლუდი იხარშებოდა. დასახელებულ სალუდე ქვაბში სამი კოდი ქერი ჩადის. ერთი კოდი ქერიდან გამოდის საშუალოდ 150 ლიტრა ლუდი. ერთი ქვაბიდან ღვინების შედეგად 450 ლიტრა ლუდს იღებდნენ.

სასაკლავე და კირჩხები. სალუდეს გვერდით მიწაში ჩასმული და გამაგრებულია ორი კირჩხა — გასხლული კაპიანი ხეები. ამ ადგილს საგორებლის ძირი ეწოდება. კირჩხების ზემოთ მთის ფერდობზე ხატის სასაკლაოა (სასაკლავე). — ადგილი, სადაც სისხლიან მსხვერპლს შესწირავდნენ, თავს მოკვეთდნენ და დაავორებდნენ, საგორებლის ძირში დაცემულ მსხვერპლს კირჩხაზე ჩამოკიდებდნენ და გაატყავებდნენ.

ბ ე დ ე ლ ი (ტაბ. 43 ა, ბ) ქვა-კირით ნაგები, გვერდითი კვადრატული მოხაზულობის შენობაა, ცამეტიარუსიან-სანაწვეთბიანი პირამიდული სახურავით. შენობის შიგნიდან იგი იძლევა ცრუგუმბათოვან გადახურვას, რომელიც ერთმანეთზე ჭვარედინად გადებული ორი მოგრიბი სიპით იკვრება (ტაბ. 44), თავხევისბერძნა მიევიითთა — სიპებს შორის დატანებულიაო საკომე. იატაკი დაგებულია ფიქალით და მასზე დაყრილია კირი მღრღნელების საწინააღმდეგოდ.

ბელის მთავარი ფასადი სამხრეთითაა. აქ კედელში დატანებულია დაბალი კარის ღიობი ჩინებულად მორგებული კარით, რომელიც მუხისაა და შედგება ცულითნათალი სამი : ფიცრისაგან. ფიცრები ერთმანეთთან დაკავშირებულია ბასკებითა და ხისავე ლურსმნებით. კარის შუაწელზე ამოკვეთილია სახელუი. იგი იკეტება კედით, რომელიც კედელში დატანებულ ღრუში მოძრავს. კარის ცალ მხარეზე ღრუ მოკლეა, ხოლო მეორეზე მოთელი კედლის სიგრძეს გასდევს ბოლომდე. როცა გრძელ ღრუში მოთავსებული კედი მოკლე ღრუში შედის, იგი მოქცეულია კარის ზურგის უკან და მასზე ბეღლის კარი დაკეტილია. წინააღმდეგ შემთხვევაში კარი ღიაა. საკეტის გასაიღებლობების მიზნით ღრუს ბოლოს, კედლის წყობაში ჩადგმულია ქვა, ღრუს შესაუერისი ზომისა და კედელთან შეხამებული. კარის თავსა და ქვედა სანაწვეთს შორის საშუბლეა — ნაწილობრივ კედელში ჩატანებული ფიქალის პატარა ფილა.

ბელელში ჩრდილოეთის კედლის გასწვრივ აგებულია ხის სამთვლიანი ამბარი. ამბარი დიდა, მისი ბოძები ბელის კედლების სიმაღლეს წვდება. ბოძების ხალარეში ჩასმულია ფიცრები, რომელთაგან ადგილზე ნაწილია შერჩენილი. ბელის შიგნით, კარის თავზე ერთი მთლიანი სიპი ქვაა გადებული, რომლის ზემოთ ორსართულიანი შუკუმაა. ერთ შუკუმასში შედგმულია მოზრდილი სპილენძის თასი გარშემოვლებული წყვილი რელიეფური ზოლით, და დიდი (70 სმ სიმაღლის) მთის ბროლის წოწოლა, რომელიც ბელის სათაურა უნდა იყოს.

ბელლის კედლები გარედან კირითაა შელესილი. ბელლის კარის წინ მიწა ხელოვნურად მოსწორებული და დატყეპნილია. შესასვლელთან ძვეს ლოდი, რომელიც საფეხურის მოვლეობას ასრულებს. მის მახლობლად ერთიმეორეზე აწყვია ფიცრები, რომლებიც ამბრის თვლების ერთურთისაგან გაშყოფი ტიხრების ნაშალია. იქვე დევს თოვლის სახვეტი იარაღი — დაზიანებული ხის არნადი.

ფშაურის ხატის ბელების უმრავლესობა და მათ შორის კობალას ხატის ბელებიც წელიწადში მარტო ორჯერ იღებოდა. მისი გაღება — დასურვა მხოლოდ მეპურე ხევისბერს, უჩილაურთაში კი მუდმივ დასტურს ჩორხაულს შეეძლო (რომლის გვარშიც ეს თანამდებობა შთამომავლობით გადადიოდა). ჩორხაული მას აღებდა ახალი მოსავლის დაბინავების დროს და მეორედ — აღდგომის სამშაბათს, როდესაც მას ბელლიდან გამოჰქონდა სათესლე ხორბალი და ქერი ხატის ხოდაბუნების მოხვნა-დათესვის რიტუალური წესის შესასრულებლად.

ეს წესი სრულდებოდა სალუდეს ქვემოთ მდებარე ე. წ. ვაკე-გორზე. იმავე დღეს (აღდგომის სამშაბათს), თოვლიც რომ ყოფილიყო, ის უნდა გადაეხვეტათ და გზა ვაკეკლიათ; მერე ხევისბერი გუთანს გამოიტანდა, გუთნით კვალს გაავლებდა და ბელლიდან გამოტანილ ქერს და ხორბალს დათესავდა. ამის შემდეგ რიგითი მეთემეებიც იქვე ცოტაზე მოხნავდნენ, ხოლო ქალები მეთემეების მიერ გამოტანილ 1—2 ლიტრა მარცვალს გაანიავებდნენ და დათესავდნენ. ამ წესის შესრულებაში რიგით მეთემეებთან ერთად მონაწილეობდნენ გოგოლაურთ თემის წევრები სოფელ ხომიდან¹⁶. ნადით ხენის დროს, როცა ხატის ხოდაბუნები იხვნებოდა და ითესებოდა, სუფრასთან დაილოცებოდნენ ხოლმე — თესლის მომტანს გაუმარჯოსო.

აქვე აღვნიშნავთ. რომ სანამ სახატო საყანების ხვნა-თესვა არ დამთავრდებოდა, მეთემეები სათემო და კერძო მამულებს ვერ მოხნავდნენ და ვერ დათესავდნენ. ასევე იყო მკისა და ლეწვის დროსაც¹⁷.

ხატის პურის გაღწვის შემდეგ, იქვე კალოზე მეპურე ხევისბერი ურიგებდა მღვდლებს ქერის მარცვალს, რწყვით, რამდენიც მათ დასჭირდებოდათ სადღეობო ლუდის დასამზადებლად, ზამთრისა და გაზაფხულის დღეობებისათვის — სამობაოდ, საახალწლოდ, საგაზაფხულო ვიორგობასა და სააღდგომოდ. მეორედ ბელები იღებოდა, როგორც ზემოთ ითქვა, აღდგომის სამშაბათს, როდესაც ბელლიდან, გარდა სათესლე პურეულისა, მეპურე ხევისბერს გამოჰქონდა და მღვდლებს აძლევდა სალუდე ქერს ზაფხულისა და შე-

¹⁶ სომელების შესახებ იხ. ქვემოთ.

¹⁷ ეს ვაჭრონამთხარი წესი, რომელიც რამდენიმე იძულებით ხასიათს ატარებდა ძველ ყოფაში (ბუფეს-ქაღავები ამ წესის დარღვევას კარძალვდნენ და წესის დარღვევს ხატის რისხვით ემუქრებოდნენ) და რომელიც, ვფიქრობთ საყურადღებოა ოდინდელა სატაძრო თემის სოციალურ-ეკონომიკური ვითარების შესწავლის თეოსაზრისით, ჩვენ მიერ დადგენილია ყველგან ფშაე-ხევისურთსა და საქართველოს ზოგან სხვა მთიან კუთხეში.

მოდგომის დღეობებისათვის — საამაღლებოდ, სათენგენოდ, სამარიამობოდ და შემოდგომის გიორგობისათვის.

ბელლიდან ჩრდილო-დასავლეთით რიყის ქვებისაგან მშრალად ნაგები შენობის ნაშალია (ტაბ. 45). მას ხევისბერმა სიპის ბელელი უწოდა. კოჭლიშვილის მამის ხევისბრობაში სიპის ბელლის ნაცვლად ხატში უკვე საპურე (იხ. ქვემოთ) აღუენებიათ.

ხატისკალო (ტაბ. 45) სიპის ბელლის ზემოთ, მთის ფერდობზეა გამართული. აქ ფერდობი პორიზონტალურადაა მოსწორებული და დატკეპნილი. ამ მოედნის კონტურზე მოყვანილია საყრდენი კედელი ფერდობის გასამაგრებლად. ჩრდილოეთის მხარეს ყოველ მალაზე ადის, რადგან აქ მთის ფერდობი უფრო შვეულია და მეტ სიმადლეზეა მიწა ჩაჭრილი. აღმოსავლეთიდან კალოსთან მისასვლელი ბილიკია. კალოზე მიჩენილია სასუფრე ადგილი.

კალოს ჩრდილოეთის ყველაზე მალა ნაწილში მოთავსებულია ნახეარმთვარის ფორმის მოედანი ე. წ. კალოსთავი (ტაბ. 45), რომელიც ასევე ჩაჭრილია ფერდობში და გამაგრებულია დაბალი ყორით.

კალოსთავი ძნების დასაწყობი ადგილია. ამიტომ მას მეორე სახელად საძნოვარი ეწოდება. უძილაურთ კობალას ხატის თავხევისბერი ჭრ. კოჭლიშვილი და ამავე ხატის მუდმივი დასტური ჩორხაული, რომელთა წინაპრები თავხევისბერი და მეპურე ხევისბერი განაგებდნენ ხატის მთელ მეურნეობას¹⁸, ვადმოგვცემენ: ხატის ყმები რომ ხოდაბუნებს მომკიდნენ, ძნებს კალოსთავზე წაიღებდნენ და იქ სერკვებად ააგებდნენ. შემდეგ კალოობის დღეებში 4—5 კაცი კალოსთავიდან ძნებს დათვლით კალოზე ჩაყრდა და ჩორხაული გალენწავდა.

20—25 ძნიდან ერთი კალო გამოდიოდა, ერთ დღეს ორი ან სამი კალო გაილენწებოდა. თითო კალოს კოდნახეარი, — 15 ლიტრა, გამოსავალი ჰქონდა ქერისა. კოდი 10 ლიტრა მარცვალია. ჯვართ ენაზე ქერს ქერ-ოქრო ეწოდება (თავხევისბერი ჭრელის თქმით „კობალა ქერს ეძახის „ქერ-ოქროს“) მუდმივი დასტურის ჩორხაულის პაპა, რომელსაც სახელად ხუმარა რქმევია, ყვეარი ხართ ორი კვირა უნდებოდა ხატის მოსავლის გალენწავს.

ხატის ხოდაბუნების მოხენისა და მომკის დროს, ჩორხაული არაყს გამოხდიდა, ჰედელას დაკლავდა, სუფრას გაშლიდა იქ, სადაც კალოზე სასუფრე ადგილი იყო და ნაღს გაუმასპინძლებოდა. ამ დროს კალოზე საყმოს წვეგრების ოჯახებიდან ზღვენების მოტანა იცოდნენ. აქ, სუფრასთან, ლუდით კობალას სადიდებელს წარმოსთქვამდნენ და ჩორხაულსაც, როგორც ხატის კარგ მსახურს, აღლევრძელებდნენ. პურობის შემდეგ წამოიშლებოდნენ და მუშაობას განაგრძობდნენ. ასე ყოველდღე ვიდრე ხატის ხოდაბუნების მოხენა არ დამთავრდებოდა. მეპურე ხევისბერი ნაღს უმასპინძლებოდა.

ხატის სანადოების მოსავალთან დაკავშირებით ჩორხაული წლის მანძილზე სამჯერ აღუღებდა ლუდს: ხოდაბუნების (ანუ სანადოების) ხენის, მკისა და ლენწვის დროს.

საპურე ფიქალი ქვისგან მშრალად ნაგები დაბალი შენობაა. მას აქვს იმა-

¹⁸ ჩორხაულების გვარიდან დამდგარი მუდმივი დასტური უძღვებოდა როგორც სამიწათმოქმედო მეურნეობას, ასევე მესაქონლეობასაც. იგი ითავსებდა მეპურე ხევისბრის, მეკურატე ხევისბრისა და აგრეთვე მეთასგანძე ხევისბრის ფუნქციებს.

ვე ფიქალი ჭვით დაფარებული ორფერდა სახურავი და მოგრძო ოთხკუთხა მოცვანილობის ფიქალის კარი. შენობაზე გარედან მიყუდებული.

ვინაიდან ბელის კარი შემოდგომის პირზე ერთხელ მეტად არ იღებოდა და ამის გამო ვერ ხერხდებოდა მოსავლის ბედელში ნაწილ-ნაწილ გადატანა, გაღწევილი პური კალოდან საპურეში გადაჰქონდათ. აქ სახურავის ერთ-ერთ სივს ახდლენენ და ზურგით მოზიდულ მარცვლიან ტომრებს ზემოდან პირდაპირ საპურეში ჩაყრიდნენ.

საპურეში პურეულს დიდხანს არ აჩერებდნენ, რადგან მშრალი წყობით ნაშენები საპურე მარცვალს ვერ დაიცავდა ვერც ავდრისაგან და ვერც მინდვრის მღრღნელებისაგან. ამიტომ, როგორც კი ხატის მოსავლის ლეწვა დასრულდებოდა, სოფლის დასტორები (მდუღეები) საპურის კარს გააღებდნენ, ჩაყრიდნენ მარცვალს ტომრებში და ბელისკარზე გადაზიდავდნენ, მეპურე ხევისბერი ხელ-მხრის განათვლის შემდეგ ბელისკარიდან სავსე ტომრებს ბელელში აიტანდა და ამბრის თვლებში დააბინავებდა, სათესლეს ცალკე და სალუდე ჭერს ცალკე.

საკურატე, ყორის მიწურბანიანი ნაგებობა, ხატის ტყეში მდებარეობდა.

კობალას ხატს გარდასაკუთარი კურატების ჯოგისა, ჰყავდა შეწიოული კურატებიც. ყოველწლიურად თავ-დღეობებში — ამალღებასა და შობას, კობალას ყმებს მოჰყავდათ 3—5 წლის კურატები ან საკურატე მოზერები ყელზე შებმული ზარაკებით და ცოცხლად სწირავდნენ ხატს

ხატის კურატები ზამთრობით საკურატეში ეყენათ, დანარჩენ დროს კი გაწეველი იყვნენ მამარის საძოვრებზე. მათ მეურნეობას, როგორც ითქვა, მეკურატე ხევისბერი ანუ მუღმივი დასტური ჩორხაული განაგებდა.

საკურატეში ხდებოდა სამსხვერპლო კურატების შერჩევა იმავე თავდღეობებისათვის. კობალას ხევისბრებს შერჩეული კურატები ამ დროს მიჰყავდათ შეაწირავად არა მარტო თვით კობალას და აგრეთვე იახსრის ხატებში, არამედ ისეთ ცენტრალურ ჯვარ-ხატებში, როგორებიც იყვნენ საერთო საფშავლო ხმელისგორის ლაშარის ჯვარი და თამარელის ხატი, და კახეთის ალავერდისა და თეთრი გიორგის სალოცავები.

საკმარისია თვალი გადავავლოთ ზემოთ მოტანილ დესკრიპციულ მასალას, მიუხედავად ამ მასალის გადმონაშთური ხასიათისა, რომ ცხადი ვახდეს, თუ რამდენად შეძლებული და აწყობილი მეურნეობის მქონე ხატთან გვაქვს საქმე. მას აქვს კომპლექსური მიწათმოქმედებისა და მესაქონლეობის მეურნეობა. ერთი მხრით, ჩვენ ვაფიქსირებთ მიწათმოქმედებას სანადობით თუ ნაყვერალებით უძილაურთაში, სადაც იგი თვით ამ ხატის საარსო მიწასთან ერთად, 35 ჰა შეადგენს და გარდა ამისა ციხეთგორს, ზემო — თიანეთში, სოფელ ტილინაანების გვერდით, ე. წ. იხინჭაში (M¹, 83, რვ. 14, გვ. 165—166), ზერებით ახმეტაში (M¹, 83, რვ. 14, გვ. 158; რვ. 16, გვ. 183), სათიბებითა და საბალახოებით მამარაზე, შახვეტილაზე, — ივრის ფშავში (M¹, 83, რვ. 14, გვ. 158; რვ. 44, გვ. 538), სათანადო იარაღ-ხელსაწყოებით (გუთანნი, არხაღი, ლუდის მოსახარში, დასაწური და შესანახი ხელსაწყოები და სხვა მისთან) და ნაგებობებით — კალო, კალოსთავი, საპურე, ბედელი, სალუდე, მარანი, აგრეთვე კურატები და საკურატე ნაგებობანი; ყოველივე ამასთან ერთად, მეურნეობის ხელმძღვანელები და მუშაკები მეთემეებისა და ტყვე-მოჯამაგირეების სახით.

მეორე მხრით, ჩვენ დავინახეთ ნაირი სახისა და დანიშნულების საზოგადოებრივ-საკულტო ნაგებობანი: დარბაზი და დარბაზისკარი, საბერო, საზარე, და სასანთლე კოშკები, კერივი, საყვენო და სასაკლაო, აგრეთვე ყმების ინსტიტუტი, რომლებიც ხატს ემსახურებიან საკუთარი შრომითა და დანადგებებით, და მათი მეთაურები — ვიწრო თეოკრატიული წრე, რომელიც თემისა და მისი ხატის სათავეში იყო მოქცეული და რომელიც თავისი მდგომარეობით და, უძველესი, თავის დროზე მატერიალური შეძლებულობითაც მკვეთრად განსხვავდებოდა რიგითი მეთემე—ერისთავან, რაც მიუთითებს თემისა თუ ხატის საყვამოს შიგნით საზოგადოებრივ-ეკონომიურ დიფერენციაციაცზე.

საზოგადოებრივ დიფერენციაციაცზე მკაფიოდ მეტყველებს, სხვა არამცირე ფაქტებს შორის, ძველი ხალხური გადმოცემებიც. მაგალითად, ერთ-ერთი გადმოცემა მოგვითხრობს: „კოპალას ყმისშვილი ყოფილა მდიდარი კაცი. იმას უთქვამს: „ჩემი მუშაი ღვინოთი პირს იბანს და კოპალას მუშას წყალიც ენატრებაო“ ამაზე იმ კაცის ოჯახში ჰერაზეთ გველ ჩამოსულა¹⁹, ხორცს რომ ხარშავდა, იქ ჩახარშულა მცურავი. ყველას უქამია. რძალს სხვა რომ დაუპურებია, მერე ის უნდა დაპურებულიყო. ბალს აკვნიდან დაუძახია — ჭიაო. უნახავს მცურავი და არ უქამია. სხვები დახოცილან. იმას აუკიდია ქობები ორი ხარისთვიან და აქ (ივარაუდება სოფელი უძილაურთა, — ვ. ბ.) წამოსულა, აქაური ყოფილა“ (ამ გადმოცემის ვრცელი ვარიანტი მოთხრობილია №1, 83, რვ.).

გადმოცემიდან კარგად ჩანს, რომ კოპალას ყმისშვილი იმდენად აღზვევებულია, რომ უპირისპირდება კოპალას, *გეპ*. უძილაურთ თემის თეოკრატიულ ხელისუფლებას და თავს იმაზე მაღლა აყენებს. მაგრამ თემის თეოკრატიულ ხელისუფლებასთან ბრძოლაში აღზვევებული ყმისშვილი მარცხდება, ხატი ოჯახს ამოუწყვეტს, გადარჩება მხოლოდ რძალი და ძუძუმწოვარა ზავში და ამათაც აყრის და გადაასახლებს.

საბოლოოდ იმარჯვებს თეოკრატიული ხელისუფლება, რომელიც უფრო ძლიერი აღმოჩნდა, ვიდრე ერთპიროვნული მესაკუთრე — მეთემე.

ბ) სასოფლო ხატები

1) საკვირაო (სოფ. უძილაურთა)

სათანადო მაგალითებიდან კარგად ჩანს, რომ ფშავის ცენტრალური ხატების ნიშები დაარსებული იყო სათემო და სასოფლო ხატებთან, ხოლო, მეორე მხრივ, ცენტრალური ხატის ნიში ამა თუ იმ სამოსახლო ადგილას სასოფლო ხატს წარმოადგენდა. ამ უკანასკნელის მაგალითია უძილაურთის საკვირაო. უძილაურთის სასოფლო ხატი საკვირაო მდებარეობს კოპალას ხატის

¹⁹ ქართველი მთიელების რელიგიურ რწმენებსა და მითებში გველი წარმოგვიჩინია როგორც სათაყვანებელი ცხოველი და, მეორე მხრივ როგორც ღვთისშვილის (ჟვარ-ხატის) თანაშემწე და მსახური, რომლის მუდმივი მიწერილი სასუფეველი ღვთისშვილის სამფლობელოშია და რომელიც ამ ღვთისშვილის ნება-სურვილებს განუხრებლად ასრულებს და ემორჩილება, — იხ. В. В. Бардавелдзе. Религиозные верования и графическое искусство грузинских племен, стр. 29, 30.

ჩრდილო-დასავლეთით მთის წვერზე, რომლის სიმაღლე ზღვის დონიდან 1900, 75 მ საკვირაოს ეკირა 0,75 ჰა ფართობი. აქ მუხის ხეებს შორის ორი კომპია — სასანთლე და სადროშე.

სასანთლე კომპია (ტაბ. 46, 47), სწორკუთხა მოყვანილობის კვრივია, ჩრდილოეთის კედელში დატანებული შუკუმათი და მის თავზე დადგმული დაახლოებით 60 სმ სიმაღლის ოთხწახნაგოვანი ლეგა ფერის ქვით. სასანთლე აგებულია მუხის ძირში. მუხის ტოტზე პატარა ზარი ჰკიდია, რომლის ენაზე საკადრისია გამობმული.

სადროშე კომპია (ტაბ. 46, ტაბ. 47). აგრეთვე გეგმაში სწორკუთხა მოყვანილობის მშრალად ნაგები კვრივია, რომელიც თავისი ფორმით თუშურ მილიონებს ემსგავსება: ძირთან განიერია და წვერისკენ თანდათან ვიწროვდება. სადროშე კომპია კლდეზე აგებული და ამჟამად ძალზე დაზიანებულია.

ფშავის ცენტრალური საკვირაო ხატის მსგავსად, უძილაურთის ამ სასოფლო საკვირაოშიც მხოლოდ საღმრთოს იხდიდნენ თავდღეობა ამადლებასა და პეტრე-პავლობას. აქ თავს იყრიდა სოფლის მოსახლეობა და შემოსწრებულ სტუმარს.

2) სამთო სალოცავი, ირემთკალო

უძილაურთას სამთო სალოცავი გაშენებულია ირემთკალოს მთის წვერის დავაგებაზე, ზღვის დონიდან 2225,80 მ სიმაღლეზე. ხატი მოიცავდა 1 ჰა ფართობს.

ირემთკალოს სალოცავი გარშემოზღუდულია ყორის გალავნით, რომლის შესასვლელი სამხრეთიდანაა, ამჟამად გადაკეტილია ბრტყელი ფიქალით. გალავნის შიგნით ერთმანეთის გასწვრივ მდებარეობს სასანთლე და საზარე, ხოლო გალავნის გარეთ, მის შესასვლელთან საყენია.

სასანთლე (ტაბ. 48 ა, ბ, გ) ჩვეულებებისამებრ სწორკუთხა მოხაზულობის ყორის პატარა კვრივია, სადა ორფერდა სახურავით. მას აღმოსავლეთისა და დასავლეთის მხარეს დატანებული აქვს თითო-თითო შუკუმა, რომელიც ჩასმულია ქვის ოთხკუთხა ფორმის ჩარჩოში. მთავარი ფასადი სასანთლე კომპიისა დასავლეთის მხარეზეა. ამ მხარეს მის შუკუმაში უამრავი სანთლის ნამწვავია, ხოლო სახურავზე ირმის რქა და მთის ბროლი დევს.

სასანთლის წინ აღმართულია მაღალი საზარე კომპია (ტაბ. 48 ა, ბ, გ). მისი მთავარი ფასადი მიმართულია აღმოსავლეთისაკენ, საიდანაც მას ზართან ასასვლელი კიბე აქვს. საზარე ლამკირითაა აშენებული. ქვაში ნაგები მისი ჰერი თავისი აღნაგობით დარბაზის გვირგვინს გვაგონებს. აქ გარდიგარდმო გადებული ორ ძელზე ჭაჭვით ჩამოკიდებულია რუსული ხელობის დიდი ზარი. საზარის ოთხფერდა სახურავის წვერზე პირდალმა დაყუდებულია ძველი, მწვანე პატინით დაფარული ზარი. ზარში ჩადგმულია თუნუქის ჭვარი, რომელსაც ქვემო ღერძზე აქვს ორი დიდი და მცირე თუნუქისავე ბუშტი. დიდ ბუშტზე მხედრული წარწერაა: „ქ. შემოგვიწირამ ნაოგურს ბაზიერისვილს შიო გოგიაშვილი სოსიკა აბრამიშვილი“; მცირე სტრქ.: „მამუკა პაპისშვილი. გულო კოჭლშვილი ხუმრა ჩორხური, თევდორე თევგრაშვილი შემოგვიწირამ წმინდა გიორგისთვინ კოპლისთვინ“.

საყვენო. როგორც აღვნიშნეთ, გალავნის გარეთ, მის შესასვლელის მახლობლად მიწაზე ძვეს მოგროძო ბრტყელი სიპი, — იგი საყვენო ანუ საყვენოს საბრძანისია.

აქედან ჩრდილო-აღმოსავლეთის მხარეს მიწაში გამაგრებულია კირჩხაკაიანი დგნალის ხე, რომელზეც მსხვერპლად შეწირულ საკლავს კიდებდნენ გასატყავებლად.

სადოდე (ტაბ. 49) ირემთკალოს მახლობლად, მისგან დასავლეთით მდებარეობს, ის წარმოადგენს კონუსის ფორმის კოშკს, ცალ მხარეს ყორის ბაქანიით; სადოდეს წინ გაშლილი ველია, სადაც სახატო დღეობებში დოლი იმართებოდა ხოლმე.

ირემთკალოსთან დაკავშირებულია ფშავლებში ფართოდ გავრცელებული თქმულება კოპალასა და იახსრის დევებთან ბრძოლის შესახებ. მოგვყავს ამ თქმულების ნაწყვეტი, რომელიც ჩაწერილია 1947 წ. უძილურთის მცხოვრების კოპალას ხატის თავხევისბრძის 70 წ. ხევისურა თათარაშვილისაგან.

ადრე „დევები ცხოვრობდნენ ციხეთგორს²⁰ (და) კართანაში. მათ ერთი კემწიფე ჰყავდთ. მათი ფალავნები იყვნენ მუსა, ბელელა და ავთანდილი. დევების კემწიფე იყო ციხეთგორს და აქედან სამართლობდა, კრებასაც აქ იწვევდა დევებისას. როცა დევებს რამე საბრძოლო გაუჩნდებოდათ, კემწიფე დაიბარებდა დევებს ციხეთგორს და იქ მოისაუბრებდნენ საერთო საქმეებზე. კიდევ იყო დევები იორზუდაც. იქაურა დევებიც აქაური დევების კემწიფეს ემორჩილებოდნენ და იმის ბრძანებას ასრულებდნენ.

კოპალა მივიდა ციხეთგორს და დევებს უთხრა: — წადით აქედანაო, ეს ადგილი დამიცალეთ, მე უნდა დავბინავდეო. დევებს გაუკვირდათ მისგან ეს ნათქვამი — ეს ვინ არის, რომ ასე გულდიდალ გვეუბნებაო. ეს ბუკუკა (პატარა ბუზი) ჩვენ რას დავგაკლებსო. კოპალამ გაუმეორა: — თუ არ წახვალთ, ძალით გაგრეკავთო. მერე დევებმა იმის ძალის გამოსაცდელად რკინის კუნძი დაუდეს წინ, ცულის ნაჯაჟი მისცეს და უთხრეს: — თუ ეგეთი ძალის პატრონი ხარ, რომ ჩვენ აყრას აპირებ, აბა ეს კუნძი დაჭერიო. კოპალამ დაჭრა ცული და კუნძი ორად გახეთქა. დევებს გაუკვირდათ და თანაც შეშინდნენ — ვინ არის ეს ასეთი ძალის პატრონიო.

მერე დევებმა უთხრეს: — ირემთკალოდან ციხეთგორისაკე ქვეები გავკართად, ვინც ვაჭობებთ, ციხეთგორი იმას დარჩესო. დათანხმდა კოპალა. დევებმა დაიბარეს ფალავნები კაშრით ბელელა, კართანით მუსა და ავთანდილი. სხვა დევები აქ იყვნენ. დანიშნეს დღე...

დანიშნულ დღეს ყველამ აქ (ირემთკალოზე, ვ. ბ.) მოიყარა თავი, ხოლო კაშრით ბელელა არ მოვიდა. მას იაქსარმა შეუკრა საპარავის ყელში გზა და აქისაკე მომავალს ლახტი დაჭრა და იქვე მოკლა. მერე ჩავიდა კაშარს იაქსარი და იქაც ამოწყვიტა დევები. თუ სადმე იორზუ კიდევ იყო დევების ოჯახები იაქსარი დაჭყვა და ყველგან ამოწყვიტა...

ირემთკალოს, ახლა სადაც საზარეა, ისევ ეტყობა სიპებით დაზღვავებული ადგილი. კოპალამ და დევებმა სიპები დააწყეს იმ ადგილზე, საიდანაც ქვეები უნდა ესროლათ იმიტომ, რომ ქვეების გასროლაში მიწა არ გაუქლებდა და ჩაბრუნდებოდა. ახლა იმ ადგილზე დგას კოპალას საზარე და გარშემო სიპე-

²⁰ ციხეთგორი მდებარეობს სოფ. აკუმოს ზემოთ, ფშავისა და ხევისურეთის საზღვარზე.

ბი ისევ არის. დანიშნულ დღეს კოპალამ ნახა, რომ კართანის დევები მუსა და ავთანდილი მოდიოდნენ და მიწას ისე მოკვალავდნენ, როგორც ფიფქ თოვლსა. კოპალა ცოტა შეკრთა, რომ ასეთი დიდი დევები დაინახა, მაგრამ დამბადებელისა და თავისი ძალის იმედი ჰქონდა და გული გაიმაგრა. მოვიდნენ და დასდნენ დანიშნულ ადგილზე. ერთი ქვა მოიტანეს, კოპალამ სიმსუბუქით დაუწუნა და უკან გადმოაგდო უძილაურთავე; იქვე არის ის ქვა. მეორე ქვა მოიტანეს და ესეც ემსუბუქა. მერე ზედ დააკრეს მეორე ქვა ცომივით და დააპჩიმეს. მესამე ქვაც მოიტანეს და ეს კი კარგი სიმძიმისა იყო. ქვადაკრულ ქვას გამოუწონეს ისიც. დევები ერთმანეთს უთვალზმუნობდნენ²¹, — კოპალა რა არის და რა ქვას გაჰკრავსო. მერე გაღმა კვირა იყო, სამართლის მიმცემი.

პირველმა დევმა გაისროლა ქვა და გავარდა ციხეთორს. მეორედ კოპალამ გაისროლა; შეიძლება დევის გასროლილ ქვამდინ ვერც კი მიეღწია, მაგრამ კვირამ მათრახის წვერი წამოკრა გასროლილ ქვას, შორს გაამალა და გადააჯარბა დევის გასროლილ ქვას.

მერე მკითხავის პირით იცის ბრძანება კოპალამ: „კვირა რომ არ დამშველებიყო და ქვა იმას არ გაემალა, შეიძლება მე ჩამოვრჩებოდით, ქვების გასაშინჯად მე და დევები რომ წავედით, მივედით და ჩემს გასროლილ ქვას ქაჯები ეხვეოდნენ და ვერა ძრავდნენ, უკან გადმოწევა უნდოდათო. ჩვენ რომ გვნახეს, ქვას თავი ანებეს და გაიქცნენო“. იმ ქვას ეხლაც ეტყობა, რომ ნაბრძოლია უკან გადმოსაწევად, მაგრამ ვერ არის გადმოწეული, მოკვრებულა სხვა ქვაზე. იმ ქვებს დღესაც შემოლობვილი აქვს სამნებით, — მაღალი ქვებით, გალავანი.

მერე დევები და კოპალა გაიყარნენ მტრობაზე: დარჩა კოპალას დევების ბანა ციხეთორს. ამ სახლ-კარს პატრონობდნენ დევები და ახლა კოპალამ დაიკირა. ტახტიც, რომელიც დევების ხელმწიფეს ჰქონდა, კოპალას დარჩა. დევები აქედან ყველანი გადასახლდნენ ფშავის არაგვზე კართანას“ (M¹, 83. რვ. 13, გვ. 152—154).

3) კოპალას ხატი, კართანა

კართანა, სადაც ზემომოტანილი თქმულებით კოპალასთან ბრძოლაში დამარცხებული დევები გადასახლდნენ, ადგილის სახელია ფშავის არაგვთან მდინარე კოპალურას შესართავთან, მაღაროსკარის მახლობლად.

აქ, სოფელ მიგრიანულთან მთის ძირში, მდ. კოპალურას ხელმარცხნივ ამადლებული მცირე ბორცვია, რომლის თავზე კოპალას ხატია გაშენებული. ბორცვის თავი წარმოადგენს პატარა მრგვალ მინდორს, რომელიც გარშემოვლებულია სხვადასხვა ჭიშის ხეებით — ნეკერჩხლით, მურყანით, მუხით, იფნით. ეს ხეები ყველა წმინდა ხეებად ითვლება; ქადაგ-მკითხავთა შთაგონებით, მათ მოჰკრას ხატი კრძალავდა, მათგან დაცვენილი ხმელი ტოტების გადატანაც კი აღკვეთილი იყო.

²¹ „უთვალზმუნებდნენ“ — ერთიმეორეს თვალით ანიშნებდნენ, თვალს უკილავდნენ და დასცილდნენ.

კობალას ხატის ნაგებობებიდან ჩვენამდე მოღწეულია მათი მცირე ნაშთები.

საზარე კოშკი — გეგმაში სწორკუთხა ფორმის სვეტებიანი ნაგებობა ყოფილა, რომლისგანაც გადარჩენილია მხოლოდ სვეტები და მათ მახლობლად მიწაზე მოთავსებული დიდი ზარი. საზარე კოშკი აუგიათ იფნის ძირში. დროთავეითარებაში ბებერი იფნი წაქცეულა — მისი დამსხვრეული ნაწილებიც იქვე ყრია²².

საზარეს გვერდით სიბის ქვისაგან მშრალად ნაგები დაბალი ზღუდეა, რკალისებურად მოყვანილი (ტაბ. 50 ა). ზღუდეს ჩრდილოეთის მხარეს დატანებული აქვს სასანთლე შუკუმა. სასანთლეში ბევრი სანთლის ნალვენთებია და მრავალი ცვილის ნაქერია შეწყობილი.

ზღუდის ცენტრში აღმართულია ხატის მთავარი საკულტო ობიექტი, — დიდი, წოწოლა ქვა უსწორმასწორო, ადგილ-ადგილ ჩაღრმავებული. ესაა ე. წ. კობალას ქვა, ანუ კობალას საბრძანებელი, რომლის ზედაპირზე ფშავლები ნაბილჩვარებისა²³ და ნასაბლარების ნაკვალევს ამჩნევდნენ.

კობალას ხატის მახლობლად მიუთითებენ თვალსაჩინო ნივთიერ ობიექტებზე, რომლებიც, ხალხური რწმენის თანახმად, ამ დევებთან მეზრძოლი ღვთისშვილის, კობალას მძღოფსნობის ნაშთებს წარმოადგენენ. ესენია ე. წ. კობალას ნალახტარი და გაქვავებული ავთანდილი.

კობალას ნალახტარი (ტაბ. 50 გ) ეწოდება კობალას ხატის ჩრდილოეთით, მის მახლობლად შვეული კლდის მოშიშვლებულსა და საკმაოდ გამოფიტულ ნაწილს, ჩამორეცხილი და ადგილ-ადგილ ატკეცილი ზედაპირით. ეს ანატკეცი ადგილები, მოხუც ფშაველთა რწმენით, კობალას ლახტისაგან კლდის დაფშენეტილი ადგილებია; როცა კობალამ მუსა დევს ლახტი ესროლა, ეს ლახტი კლდეს მოხვდა და მას ზედაპირი დაუფშენიათ.

გაქვავებული ავთანდილი (ტაბ. 50 ბ). ასე ეწოდება უზარმაზარ ლოდს, რომელიც კობალას ხატის პირდაპირ, ფშავის არაგვის გაღმა ნაპირას გდია. ეს, ხალხის რწმენით, ლოდი კი არ არის, არამედ კობალას მიერ მოკლული და გაქვავებული დევი ავთანდილია.

კობალას ხატისა და მის მახლობლად მდებარე ობიექტებზე არსებულ ხალხის სარწმუნოებრივ შეხედულებებს უპასუხებს შემდეგი ფშაური გადმოცემა:

„ერთხელ დევებმა მუსამ და ავთანდილმა მოილაპარაკეს — კობალას სკამი მოვპაროთო. მუსამ უთხრა: „მე ქვას მოვპარავ და მოვიტან, შენ კი ნადირობად წად. და შეშა მოიტანეო“. წამოვიდა მუსა და, როცა კობალა შინ არ იყო, მოპარა ეს ქვის სკამი; ე. ი. საბძანებელი, შეკრა საბლით, დააწყო საბელზე (ზურგზე აიკიდა) და წაიღო.

ეს გაიგო კობალამ და თავისი ლახტით დაედევნა, სადაც ახლა არის ის ქვა, და კობალას ქვას ეძახიან, იქ წამოეწია, ესროლა ლახტი, დაჰკრა და იქვე მოკლა. ქვას დევის ნაქელარი და ნასაბლარი ახლაც ეტყობა.

²² როგორც ვრ. უეაროვას აღწერილობიდან ჩანს, წარსული საუკუნის 92-იან წლებში, როდესაც მან ფშაბ-ეგესურეთსა და სვანეთში იმოგზაურა, ეს წმ, ხე ჟურ კიდეც ცოცხალი მდგარა და საზარე კოშკიც დაუზიანებელი ყოფილა — იხ. Гр. У в а р о в а, დასახ. შრომა, გვ. 10.

²³ ნაბილჩვარი — საბლისაგან შეჭრილი ზოლი ქვის ზედაპირზე.

იქ ერთ კლდეს კიდევ ეტყობა კოპალას ნალახტარი — ალბათ, ორჯელ ეს-როლა ლახტი, ერთი დევს მოხვდა, ერთი კლდეს, ან დევისად დაკრული მოხვდა კლდესაც.

იმ დროს, როცა კოპალამ მუსა მოკლა და ქვა გააგდებინა, გაღმით მკარზე შემოჩნდა ავთანდილიც. ერთ მკარზე ირემი ჩამოეკიდა მოკლული და მეორე მკარზე ძირით ამოწვდილი წიფელი ედო, შეშად მოჰქონდა. კოპალას ხთვის ბრძანება ჰქონდა, სადაც დევს ნახავდა, უნდა ყველა მოეყლა; ესროლა ლახტი და ავთანდილიც იქვე მოკლა.

მაის ღერდობზე დაეარდნილი უსულო ავთანდილი გამოქანდა და ფშავ-ხევისტურეთის არაგვში ჩაიდო — ახლაც იქა ძევს ქვად ნაქცევი. წიფელი გადმოვარდა გზის ძირში და მიწაშიავ დაეფლო. მერე ხატმა ბძანის: „ავთანდილის ხე ისევ განედლდაო, ავთანდილი კი ქვად გადაიქცა, როცა წყალში ჩავარდაო“. „ხატმა ბძანის“ ნიშნავს: როცა ქადაგს დასვამდნენ, ის კოპალას სიტყვებით ხალხს ელაპარაკებოდა“ (M¹, 83, რვ. 13, გვ. 154—155).

„იმ ხანებში, როცა კოპალა კორციელად იყო, ცინეთგორიდან ერთმა დევმა სამლოცველოდან მოიპარა ტრაპეზის ქვა და მიჰქონდა ქვეით. კოპალა წამოეწია, ესროლა ლახტი და მოკლა დევი. ქვა იმ გზის თავზე აიტანეს სოფელ ხომში მცხოვრებლებმა და ახლაც იქ არის, სადაც ილოცავენ გმირ კოპალას (მთხრობლები ამბობენ: ნალახტარი კლდესაც ეტყობა და დევის ნასაზღარი იმ ქვასაც) ერთ დევს მიჰქონდა მოკლული ირემი. ერი მს. რვ. ზე ძირიდან ამოწვდილი წიფლის ხე ედო. შეხვდა კოპალა, ესროლა ლახტი და მოკლა. დევი რომ მოკვდა, ქვად იქცა. ახლაც არაგვში გრძელი ქვა არის და ხალხის რწმენით ის ქვა მაშინდელი გაქვავებული ავთანდილ დევიან. ამ დევს ავთანდილი ერქვა და ამ ადგილს ახლაც ავთანდილის საქანს ეძახიან.

მეორენიარდაც არის კოპალას ქვის ამბავი: დევები კართანში ქვას აგროვებდნენ, აქ წყლი უნდა დაეგუბებიათ და ფშავ-ხევისტურეთი წაელეკათ. გაიგო კოპალამ, წამოეწია დევს, რომელსაც ეს ახლანდელი კოპალას ქვა მიჰქონდა წყლის დასაგუბებლად, ესროლა ლახტი და მოკლა. ქვა გადაიქცა სალოცველად და დაერქვა კოპალას ქვა“ (M¹, 83, რვ. 6, გვ. 65).

ანავე კოპალას ქვას ანუ კოპალას, „საბძანებელ“ ქვასთან დაკავშირებით აქვე აღვნიშნავთ ბიჭურ ბადრიშვილის მონათხრობს: „ნალახტევი როა, არც ხავსი ნოეკიდება, დამწვარია. ხიდი როა, იმის ზევით ნიშია. ქვა რო დაუგდებინებია, ის ქვა არის, როგორც ჩანს, ტრაპეზის ქვა; ის ეკლესიის ქვაა. მოუპარია ეგ ქვა დევსა. მასწევია კოპალა და დაუგდებინებია. ამ დროს ხომელები მოდიოდნენ გზაზე და ხარები დაუშველებიათ იმ ქვის მოსატანად და დასადგმელად უძილაურთ ხატის სახელზე კართანში. მერე დანადებათა ჰქონდათ ხომლებსა: აღდგომის სამშაბათს მოვიდოდნენ უძილაურთ კოპალას ხატში ხარ-გუთნითა, ხატის ხოდამუნების ნადს დაეშველებოდნენ, მოხნავდნენ და მერე ნადი რო გათავდებოდა, სავალდებულოდ ჰქონდათ, კოპალას ხატისათვის გუთან-უღელი უნდა შეეწირათ. ხარები უკან მიჰყავდათ და გუთან-უღელს სწირავდნენ. მაგალითად, იმან მაიტანა უღელი, ხარები არ მოუყვანია; ხარები ანაღური (სოფელ უძილაურთელებისა) იყო, გუთნით კი მოხნავდნენ და მერე შესწირავდნენ. ხომლებმა რო დააშველეს ხარები ქვის გადატანაში, ხატმა მაგათ ეს დანადები დაადო“.

აქვე აღინიშნავთ, რომ კობალას ხატის ზემოთ მთის ფერღობზე არის ეკლესია. რომლის კედლებიღაა შემორჩენილი. სიბნელის გამო ამ ძეგლის დეტალური დათვალიერება ჩვენ ვერ შევძელით. წინასწარი შთაბეჭდილებას მიხედვით ეს ნაგებობა VIII—X საუკუნისა უნდა იყოს. მაღაროსკარის საშუალო სკოლის დირექტორმა გიორგი თურმანაულმა გადმოგვცა, რომ ამ ეკლესიის კედლებზე „ჯვრებიანი წარწერები და ჯვრებია გამოყვანილიო“.

როგორც ცნობილია, გასული საუკუნის 80-იან წლებში ფშავში იმოგზაურა მ. კოვალევსკიმ, რომელსაც გზად მიმავალს ზემოაღწერილი კობალას ხატი უნახავს.

მ. კოვალევსკი წერს. По желанию св. Нины в Пшавию для проповеди христианства был послан монах Копала, родом из Греции. «Он поселился на правом берегу Арагвы, в небольшом расстоянии от Чаргала. Место это доселе носит в глазах не одних пшавов, но и их соседей хевсур характер святилища. Путь из Магароскари, самого южного из пшавских селений в Чаргал проходит мимо капища, сооруженного верующими в этом месте. Я имел поэтому возможность осмотреть его лично. Подобно другим однохарактерным святилищам, Копала Цминди (таково имя, под которым оно известно пшавам) не представляет ни малейшего сходства ни с церковью, ни с часовней. Четырехугольный необтесанный камень, окруженный природным полукругом таких-же камней, носящих все признаки сидения, и рядом сложенный из необделанных плит конусообразный свод с прикрепленным к нему металлическим колоколом — вот все, что находит здесь путешественник, приготовленный ходячими описаниями к совершенно иному зрелищу. Никаких развалин древняго храма, о которых упоминает г. Сослани, здесь нет и помину²⁴. Главным предметом почитания является уже упомянутый четырехугольный камень, стороны которого представляют заметные углубления. К его поверхности пшавы прикрепляют во время праздника несколько восковых свечей согласно обычаю доселе ходячему в восточной церкви. Для пшавы Копала Цминди своего рода Киев или Рим. Здесь по преданию Копала вступил впервые в ожесточенную войну с злыми духами, т. н. деви»²⁵.

ამ ციტატასთან დაკავშირებით უნდა აღინიშნოს, რომ იგი მართლაც გამოვლენის დაკვირვების შთაბეჭდილებას ტოვებს. მკვლევარს რომ თავი შეეწუხებინა და ხატიდან ცოტათი ზემოთ ასულიყო, ეკლესიასაც ნახავდა და აჩქარებით არ დაასკვნიდა «ნიკაიის რავალინ ძველიო ხრამი, о которых упоминает г. Сослани, здесь нет и помину». არც ის არის მართებული, თითქოს კობალა პირველად აქ შეეგება დევებს. როგორც ზემოთ დავინახეთ, თქმულების თანახმად მანამდე კობალა დევებს შეერკინა ირემთკალოზე და მათი ნაწილი იქვე დახოცა, გადარჩენილები შეეხიზნენ აქ კართანას. ხოლო თავდაპირველად, ერთ-ერთი ფშაური თქმულების მიხედვით, კობალა კაშარის გამოსავალში, საბარავის ყელში ჩაუსაფრდება დევების მეფეს მუსას და ლახტით ჰკლავს მას. „აქედან იწყება კობალას და იაქსრისაგან დევების ხოცვის ამბები“ (M¹, 83, რგ. 6, გვ. 63, 65).

²⁴ См. Новое обозрение, 1886. № 761.

²⁵ М. К о в а л е в с к и й, Закон и обычай на Кавказе, М., 1890, т. II, стр. 66—68.

4) ლაშარის ჯვრის ნიში-მარანი და საზედაზე ქვევრები (სოფ. ბაზალეთი)

ბაზალეთი მრავალგვარიანი სოფელია. ერთ-ერთი გვარის — ნათელაშვილების წინაპარი წარმოშობით ფშაველია, უძილაურთ თემიდან. 1947 წლის ქართლის ეთნოგრაფიული ექსპედიციის მუშაობის დროს სოფელ ბაზალეთში ჩვენი ნოტიორი იყო 89 წლის ფარინე (გიორგი) ნათელაშვილი. ფარინეს სახლს აკრავს ნათელაშვილების მკვიდრი სალოცავი — ლაშარის ნიში — მარანი და საზედაზე ქვევრები, რომლებიც ჩვენ ადგილზე დავათვალიერეთ. ფარინემ თავის გვარისა და სალოცავის შესახებ შემდეგი მოგვითხრო: „ნათელაშვილები ფშაველებია, გვარად უძილაურნი. მაგრამ თავდაპირველად ხევსურეთის სოფელ ეკანახოდან ფშავეში წამოსულან სამი ძმანი: გელანა, ბაგრატა და დათიკო. იქიდან ჯერ ყინვალის მახლობლად, სოფელ ავენისში გადასახლებულან, ხოლო შემდეგში ბაზალეთში გადმოსულან.

როდესაც ეს სამი ძმა ბაზალეთში მოვიდა, აქ მათ დახვდათ ლალიანი, ნატრაძიანი და ებიტაანი. იმათ უთქვამთ — ეს ძმები აქ დავაყენოთ, ლეკებს არ მოუწებებენო და დაუსახლებიათ ბაზალეთის წმ. გიორგისთვის შეწირულ ადგილებზე. ამიტომაც ნათელაშვილები ამ ხატს ჩაბარდნენ. იქაური სოფლები საეკლესიო ყმები იყვნენ. ნათელაშვილებიც საეკლესიო ყმები გახდნენ, რადგან ისინიც საეკლესიო მიწაზე ესახლნენ და საეკლესიო მიწებს ამუშავებდნენ.

ნათელაშვილებსა და ნატრაძიანებს ერთმანეთში ნათელმირონობა ჰქონდათ ისევე, როგორც ლალიაშვილებსა და ნათელაძეებს.

ბაზალეთის წმ. გიორგის დეკანოზი ლალიაშვილებიდან და ნათელაშვილებიდან დგებოდა.

უძილაურების შთამომავლობის სამი ძმა ბაზალეთში უკვე ნათელაანთ გვარს ატარებდა და სამ საძმოდ იყო გაყოფილი. გელანას შთამომავლობა პაპანი და დათიკოს შთამომავლობა — ძალლაური ან დათიკაანი.

როდესაც ბაზალეთში ჩამოსულან, მაშინ გელანას თან ლაშარის ჯვარი გამოჰყოლია და მის სამოსახლო ადგილის გვერდით „დაბრძანებულა“. იმ ადგილას ნათელაანთ ლაშარის ნიში და მარანი გაუშენებიათ (შდრ. M¹, 83, რვ. 29, გვ. 355):

ლაშარის ნიში, resp, მარანი მარტო ნათელაანთია. ამ გვარიდან დგებოდა ლაშარის ნიშის დეკანოზი და ერთი მნათე — რიგით. დეკანოზი ამავე დროს ქადაგის ფუნქციებსაც ასრულებდა.

ლაშარის მარანში, რომელიც ამასთანავე ლაშარის ნიშიც იყო, ჩვენ გვიჩვენეს სამი ქვევრი ე. წ. ზედაზე მიწაში დაფლული. ფარინე ნათელაშვილმა განმარტა: თითოეული ერთკოკიანი (—70 ლიტრა) არისო. ერთი ზედაზე ეკუთვნოდა თევდორაანთ, მეორე — პაპანთ და მესამე ძალლიკაანთ. ღვინოს ჭილურტში ყიდულობდნენ და ამ ქვევრებში ასხამდნენ. ზედაზედ წითელი ღვინო ერჩიათ. ამ ღვინოს ხარჭავდნენ ან საღმრთოში, რომელიც ხვნის წინ იმართებოდა, ან ლაშარის ჯვარის, გმირი კობალეს, წმინდა გიორგისა და თამარ დედოფლის დღეობებზე, რომელიც მკათათვის პირველს მოდიოდა. ზედაშეებს მაშინ მოხსნიდნენ პირს. როცა ზედაშეებს საღმრთოში მოიხმარდნენ, მაშინ შეიძლება კიდევ ეყიდათ ღვინო და კვლავ ჩაესხათ ქვევრებში მომდევნო დღეობისათვის. საღმ-

რთოს გადახდისას სამივე ძმის შთამომავლობა საერთო საკლავს იყიდდა და მაცხოვრის სახელზე დააკლავინებდა.

III. გოგოჭურთ თევი

ა) მთავარანგელოზის სათემო. ხატი (სოფ. ცაბაურთა)

გოგოჭურების თემის ძირითადი ადგილსამყოფელი სოფ. ცაბაურთა იყო. აქედან წასული გოგოჭურები ბევრგან ცხოვრობენ — ფშავისხევის სოფლებს გარდა, ფშავის არაგვისა, მთიულეთის არაგვისა და ივრის ხეობებში.

სოფ. ცაბაურთა მდებარეობს შთის შეფენებაზე, ზღვის დონიდან 2050,65 მ სიმაღლეზე. აღმოსავლეთით მისი მეზობელია სოფ. გოგოლაურთა, ხოლო დასავლეთით სოფ. უძილაურთა; სოფლის სამხრეთით, ქვემოთ მდ. ფშავის არაგვი მიედინება, ხოლო ჩრდილოეთით მაღალი მთებია აზიდელი. სოფელს ორი ხევი ჩამოუდის: ღუნხევი და ნაროულასხევი.

სოფ. ცაბაურთის ჩრდილოეთით და აღმოსავლეთით რამდენიმე ხატიაროგორც სათემო, ისე სასოფლო.

გოგოჭურების სათემო ხატი შენობათა ორ კომპლექსს მოიცავს. ამათგან ერთი კომპლექსი მდებარეობს სოფლის თავზე, ღუნხევთან*. აქ არის ორი გალავანი, თითოეული ორი ნაგებობით. ერთი გალავანი მდებარეობს მთის ფერდობზე, ხოლო მეორე იქვე, მთის ვაკე ადგილზე.

ამ უკანასკნელი გალავნის შიგნით მდებარე ნაგებობათაგან (ტაბ. 51ა) ჩრდილოეთის მხარეს სასანთლე კოშკია — ფიქალი ქვისაგან მშრალი წყობით ნაგები კვრივი, გეგმაში კვადრატული ფორმისა, ექვსიარუსიან-სანაწვთებიანი პირამიდული თავხურვით და სამხრეთის მხარეს დატანებული საკმაოდ ღრმა შუკუშათი. სასანთლე კოშკის დასავლეთის მხარე ჩაქცეულია.

მეორე შენობა გაურკვეველი დანიშნულებისა**. ისიც ფიქალი ქვისაგან მშრალი წყობითაა ნაგები და გეგმაში კვადრატის ფორმას უახლოვდება. აღმოსავლეთის კედელში გარედან დატანებულია ოთხკუთხა მოყვანილობის დიდი შუკუში და ამავე კედლის თავზე გაწყობილია მთის ბროლის ქვები. დანარჩენი კედლები და სახურავი ჩამოქცეულია.

მთის ფერდობზე მდებარე მეორე გალავანშიც, როგორც ითქვა, ორი შენობაა (ტაბ. 51 ა, ტაბ. 52 ა) — საზარე კოშკი და ფერდობის ქვემო ნაწილში კვლავ გაურკვეველი დანიშნულების ნაგებობა.

* ამის გამო ხევისბერები ხეცობა-საიდებლებში ცაბაურთას მთავარანგელოზის ხატს „ღუნკვე მახურთალი ანგელოზის“ ეპითეტით მოახსენიებდნენ.

** 1964 წელს, როდესაც ჩვენი ექსპედიცია ცაბაურთას ხატის დეტალურ აღწერას ახლენდა, სოფელში დარჩენილი ერთადერთმა მოსახლემ ამ შენობის რაობაზე ვერაფერი ცნობა ვერ მოგვაწოდა. მომდევნო 1965 წელს ივლისში ჩვენს ექსპედიციას გამოეყო ერთი ჩვენი ექსპედიციის წევრებისა გ. ჩიტაიას, ი. კუონიას, მ. კანდელაკის, ე. ერიოშვილის, ნ. მაისურაძის და ვ. ბარდაველიძის შემადგენლობით, რომელთა მიზანს შეადგენდა ფშავის ხევიდან თიანეთის რაიონში გადასახლებულ მეთემებთან მუშაობა, რათა დაგვეზუსტებინა საერთოების ის წყება, რომელთა შესახებ ადგილზე სათანადო მასალის შეგროვება ვერ მოხერხდა იმის გამო, რომ მცოლვე მთხრობლები ადგილზე არ აღმოჩნდნენ. კერძოდ საჭირო იყო ცაბაურთის სახატო ცენტრის ნაგებობების დანიშნულების გარკვევა. მაგრამ მიუხედავად იმისა, რომ ამ ჩვეულება იმუშავა ცაბაურთიდან გადასახლებულთა ახალ ადგილსამყოფლებში და გარეთვე ცაბაურთაში არაერთხელ ნაშრომ, 90 წლის ქადაგებისთვის ნიკოლოზ დულუხაურთან ივრის ფშავის ლაშარის ჟვარში, საკითხი მაინც გაურკვეველი დარჩა.

საზარე კოშკი (ტაბ. 52 ა, ბ) შედგება კვადრატულ ფუძეზე ლამკირით ნაგები ოთხი სვეტისა, სვეტის თავებზე გადაყვანილი ცრუ თაღებისა და ხუთიარუსიან-სანაწვეთებიანი ოთხფერდა სახურავისაგან. განსაკუთრებით საყურადღებოა ამ სახურავის გარეგან სახესთან ერთად მისი შინაგანი კონსტრუქცია, სახელდობრ ის, რომ იგი შიგნიდან კუთხური წყობის გვირგვინის მოყვანილობისაა, საზარეში თაღებს შორის გადებულია ძელი, რომელზეც ჯაჭვით ზარია ჩამოკიდებული. ზარზე ამოკაწრულია შემდეგი შინაარსის წარწერა: „შემოგწირეთ ეს ზარი ერთობლივ შენ ყმათ ცაბაურთას მთავარანგელოზს ქ ჩულჰ წელს ჩვენს სამწყალობლოთა მოგვე შენი წყალობა“.

გაურკვეველი დანიშნულების შენობა (ტაბ. 51 ბ) ფიქალი ქვისაგან მშრალად ნაგები, გეგმაში სწორკუთხოვანი ფორმის სათავსოა, რომელიც ორიენტირებულია აღმოსავლეთიდან დასავლეთით. აღმოსავლეთის მოკლე კედლის კუთხეში დატანებული კარით სათავსოში შესული პირი ხედავს იქვე ხელმარჯენივ ჩრდილოეთის კედელში დატანებულ შუკუმას, რომელშიც — უეჭველია, ისევე როგორც ფშავ-ხევსურეთის საკულტო ნაგებობათა ყველა სხვა მსგავს შუკუმაში — სახატო ღვთაებების დროს ღვთისშვილთა სადიდებელ თას-განძს აწყობდნენ. ხოლო სამხრეთ-აღმოსავლეთის კუთხესთან ფიქალი ქვისგან მოწყობილ საჯდომს. შენობის სახურავი ჩაქცეულია და კედლებიც ძალზე დაზიანებული.

მთავარანგელოზის სათემო ხატის ნაგებობათა მეორე კომპლექსი გაშენებულია ღუნხვის აღმოსავლეთით, მთის დაკავებაზე, რომელსაც ბელისკარი ეწოდება. ბელისკარზე აგებულია: ძველი საზარე, სასანთლე კოშკი, რომელიც ამჟამად მთლიანად დანგრეულია, დაფარებული საჯარე, სალუდე, კვლავ საზარე კოშკი, დარბაზი, საბერო ბეღელი და გაურკვეველი ფორმისა და დანიშნულების შენობების ნაშალი, რომელთა თუნდაც მარტო გეგმების დადგენა საგანგებო გათხრებს საჭიროებს.

ბელისკარის სამხრეთიდან ესაზღვრება ე. წ. დედაკაცების გორი — მანდილოსნების სადგომი სახატო ღვთაებების დროს. დედაკაცებს არ შეეძლოთ ამ გორის ჩრდილოეთის საზღვარი გადაეღახათ და ბელისკარზე, ღვთისშვილის ამ მიწიერ საბრძანისზე გადასულიყვნენ, ვინაიდან ქალი უწმინდურ არსებად ითვლებოდა.

დედაკაცების გორიდან ჩრდილო-აღმოსავლეთით ძველი საზარე კოშკია — ლამკირით აშენებული ოთხსვეტიანი ნაგებობა. ცრუ თაღებით ერთმანეთთან-დაკავშირებულ სვეტებზე აღმართული ხუთიარუსიან-სანაწვეთებიანი ოთხფერდა სახურავით, რომელსაც შიგნიდან ქვაში გამოყვანილი პრიმიტიული გვირგვინის ფორმა აქვს (იხ. ტაბულაზე „ქერის ხედი“). ძველ საზარეს ზარი აღარ გააჩნია.

დაფარებული საჯარე (ტაბ. 59ა) ფიქალი ქვისაგან მშრალი წყობით ნაგები, გეგმაში მოგრძო სწორკუთხოვანი ფორმის შენობაა. შენობის სიმეტრიის ღერძზე აღმართულია კულა და ორი ხის სვეტი. მას აქვს ნივნივებით გაწყობილი ორქანობიანი სახურავი, რომელიც ნაწილობრივ ჩაქცეულია.

ფშავის სხვა — მაგალითად, ლაშარისჯვარისა და სოფელ ახალის პირქუშის ხატის საზამთრო საჯარეების მსგავსად, ცაბაურთის მთავარანგელოზის ხატის დაფარებულ საჯარეს ორი შესასვლელი აქვს ერთმანეთის მოპირდაპირე მოკლე კედლებში დატანებული, — ერთი აღმოსავლეთის კედლის კუთხეში და მეორე დასავლეთის კედლის კუთხის მახლობლად. ორივე შესასვლელს შერჩენილი აქვს ხის კარი. ეს შენობა ძველად ორად ყოფილა გაყოფილი — აღმოსავლეთის და და-

სავლეთის მხარეებზე. დასავლეთის მხარე განკუთვნილი იყო რიგითი მეთემეების სადგომად, ხოლო აღმოსავლეთის მხარეს ხევსიბრე-ბი დგებოდნენ. განსაკუთრებულ ყურადღებას იმსახურებს ამ ნაწი-ლის შიდა მოწყობილობა. აქ, ჩრდილოეთის კედლის პირას ქვის და-ბალი საკურთხეველია, ე. წ. ქადა-კვერის საკრელი ანუ სასუფეველი, რომელიც ჭყარ-ხატის შენობებისათვის დამახასიათებელი ერთ-ერთ დგამეულის, ქვის მერხის მსგავსია. აქვე, აღმოსავლეთის კედელში დატანებულია წყვილი სასან-თლე შუკუმა და მათ შორის კედლის წყობიდან გარეთ გამოზიდული ფიქალის თარო (კონსოლი) — სალუდე თასების გასარიგებლად „წმინდა“ ლუდით ღვთის-შვილთა გადიდების დროს. შენობის ამავე ნაწილში, ოთხივე მხარეს კედლებსა და კულის გასწვრივ, გაწყობილია სიბის მერხები და სვეტის მახლობლად შუა-ცეცხლია გამართული. შუაცეცხლთან მიწურ იატაკზე ჩვენ ვნახეთ ტაგრუცის ნამსხვრევები, შამფური, ხის ჯამი, ირმის რქები და იქვე დაყრილი ნასუფრალი — საქონლის ძელები. ამის შემდეგ აშკარა უნდა იყოს, რომ დაფარებული საჯარო აღმოსავლეთი ნაწილი, ღვთისმსახურების მთავარი ადგილი და ქურუმთა სად-გომი უნდა ყოფილიყო უძველესი ხანიდან, ვინაიდან ჩვენ მიერ საჯარეში ნახუ-ლი სასუფეველი იმ არქაული ტიპის საკურთხეველებს განეკუთვნება, რომლებ-საც ქვის საჯდომის ფორმა ჰქონდა.

სალუდე (ტაბ. 59) მდებარეობს დაფარებული საჯარის აღმოსავლეთით. იგი ფიქალი ქვის მშრალი წყობით ნაგები, გეგმაში სწორკუთხოვანი ფორმის შენო-ბაა, ორქანობიანი სახურავით გადახურული და აღმოსავლეთის მოკლე კედელ-ში დატანებული ორფრთიანი ხის კარით. ამჟამად სახურავის სამი მეოთხედილია გადარჩენილი.

სალუდეს ცენტრის ხაზზე აღმართულია ორი შეწყვილებული ხის სვეტი, რომლებსაც ზემოდან თავზე ეყრდნობა. ჩრდილოეთის კედლის გასწვრივ დგას სპილენძის ფურცლებისაგან სპილენძისავე ლურწმნებით შეკერილი დიდი ისარნა (მისი სიგრძეა 3,19 მ, სიგანე 0,74 მ, სიმაღლე 0,5 მ) ისარნას გარე პირი გეო-მეტრიული სახეებითაა დაჭრელებული. ამავე კედელში დატანებულია შუკუმი და ქვის თარო.

ისარნას გასწვრივ ხის გეჯა და დიდი კასრი დგას და იქვე შვიდი ცალი ხის კედია, — ლუდის წვენის დასაწურავი წნეხები. ისარნას თავზე მოწყობილია ხა-რიხა სალუდე ტომრების ჩამოსაკიდებლად. სალუდეს სამხრეთის კედლის გასწ-ვრივ ორი საქობეა (||საცეცხლური) აგებული და მათში ჩადგმულია დიდი მო-ცულობის სპილენძის სალუდე ქვაბები (ტაბ. 59); ამათგან ერთი ყურშატებზე გა-მობმული ჯაჭვით სახურავის კავზეა (ნივნივზე) ჩამოკიდებული.

სალუდეს აღმოსავლეთით მდებარეობს მეორე საზარე კოშკი. საზარე (ტაბ. 58) ქვა-კირით ნაგები, სვეტებიანი, გარედან შელესილი ნაგებობაა, ექვსიო-რუსიან-სანაწვთებიანი ოთხფერდა სახურავით და თავზე წოწოლა ქვით — სა-თაურათი. სვეტის თავები ერთმანეთთან დაკავშირებულია ცრუ თალებით. კოშკის სამხრეთის ფასადის ერთ-ერთ სვეტში დატანებულია პატარა სასანთლე შუკუმა, რომლის ძირის ქვა კედლის არიდან კონსოლადაა გადმოწეული. საზარეს სახუ-რავი შიგნიდან გვირგვინის მოყვანილობისაა. გვირგვინის შუაწელზე დამაგრე-ბულ ძელზე ჯაჭვით ზარის ჰკიდია. ზარის ენაზე გამობმულია საკადრისი და საკა-დრისსაც თავის მხრივ მიბმული აქვს ზარაკი.

საზარე კოშკის სამხრეთ-აღმოსავლეთით შეიმჩნევა ძველი ყორის გალავა-ნი, რომელიც თითქმის სავსებით დარღვეულია.

სახარე კოშკის მახლობლად დგას დარბაზი (ტაბ. 57 ა) — ფიქალი ქვისგან მშრალი წყობით ნაგები. გეგმაში სწორკუთხოვანი ფორმის შენობა, ორნელოც დაავლეთ ნაწილში აღმოსავლეთ ნაწილზე დიდია, რადგან დასავლეთის კედელი სიგრძით 0,5 მ სპარბობს აღმოსავლეთის კედელს. დარბაზს შემორჩენილი აქვს ორფერდა სახურავის ნაწილი კეზიანად და კეზზე დამაგრებული რამდენიმე კავით; კეზი გადებულია შენობის ცენტრში აღმართულ კულასა და მოპირდაპირე კედლების თავებზე. აქ, ამ გადარჩენილი სახურავის ქვეშ იატაკზე სიპები აგია და აქვე კედელთან გამართულია ქვის „სკამები“.

ამავე აღმოსავლეთის, ე. ი. ყველაზე მოკლე კედლის მარცხენა კუთხეში კარის ღიობია დატანებული. აქედან კარგად მოსჩანს მის პირდაპირ, დასავლეთის კედელში, ერთმანეთის გვერდიგვერდ ორი პატარა შუკუმა, შემოსასვლელთან ხელმარცხნივ სამხრეთის კედელში დატანებული მესამე შუკუმა, რომელშიც წყვილი ირმის რქა აწყვია, და კვლავ აღმოსავლეთის კედელში ხელმარცხნივ კუთხესთან კიდევ ერთი, შედარებით დიდი ზომის შუკუმა.

ჯვარ-ზატების შუკუმები უმთავრესად თა-განძის საცავებსა და სასანთლებს წარმოადგენენ. ხოლო ღვთისმშვილთა მსახურების მთავარი ადგილი დარბაზში ამ შენობის ცენტრია შუაცეცხლთან. აქ ამისათვის მოძრავი რკინის ან ხის მრგვალი ფორმის საფეხა ან მოგრძო ოთხკუთხა ფორმის ოთხფერდა ტაბლა-საკურთხეველი იდგმებოდა ხოლმე; ზოგან კი მოძრავი საკურთხეველის ნაცვლად პირდაპირ შუაცეცხლზე დიდი ზომის თხელ სიპებს დააფენდენ. ცაბაურთას ზატის დარბაზის ცენტრში, როგორც ითქვა, აგებულია კულა 2 მ სიმაღლის. ჩრდილოეთის მხარეს კულა ძირიდან 1/2 მ სიმაღლეზე უფრო განიერია, ვიდრე მის ზემო ნაწილში. ამ განიერ ნაწილზე დაყრდნობილია დიდი ზომის სიპი, რომელიც კედლის პირიდან გარეთაა გამოზიდული. საკურთხეველის როლი სწორედ ამ კონსოლს ჰქონდა დაკისრებული. უეჭველია, ამ საკურთხეველს ემსახურებოდა პატარა სასანთლე შუკუმა, რომელიც მარჯვენა მხრიდან კულას წყობაშია დატანებული.

დარბაზის მთავარი ფასადის წინ დარბაზისკარია. მას ყოლის გალავანი არტყია. გალავნის გადამა გაურკვეველ ნაგებობათა ნაშალია.

დარბაზის მახლობლად, მისგან ჩრდილოეთით მდებარეობს მრავალმხრივ ამ დარბაზის მსგავსი შენობა (ტაბ. 57ბ), რომლის ფუნქციისა და სახელწოდების დადგენა ჩვენ ვერ მოგვიხერხდა. იგი ნაგებია ფიქალი ქვისგან მშრალი წყობით და გეგმაში სწორკუთხოვანი ფორმისაა; ამასთან ერთად მისი მთავარი ფასადის კედელი, დარბაზის მსგავსად, მოპირდაპირე კედელზე მოკლეა; ამ მოკლე კედლის მარცხენა კუთხეში კარის ღიობია დატანებული. ღიობიდან ჩვენ ნათლად ვხედავთ შენობის ცენტრში აღმართულ კულას, რომელიც აქაც, ისევე როგორც შემოალწერილ დარბაზში, ორგვარ ფუნქციას ასრულებდა. იგი იყო თავისი (კეზის) შუა წელის საყრდენი (კეზის ბოლოები კი დაყრდნობილი ყოფილა მოპირდაპირე მოკლე კედლების, ამჟამად ჯერ კიდევ შემონახულ ზედა მახვილკუთხა ნაწილებზე, რომელთა მიხედვით ცხადი ხდება, რომ შენობის აწ დაქეუული სახურავი ორქანობიანი უნდა ყოფილიყო), ხოლო მეორე მხრივ, კულა საღვთისმსახურო რიტუალის შესასრულებელ ადგილს წარმოადგენდა. დასავლეთის მხარეს კულაში დატანებულია სასანთლე შუკუმა, რომლის ძირის ფილა კულას წყობიდან კონსოლად არის გარეთ გადმოწეული. ამას გარდა, სხვადასხვა ზომის წყვილ-წყვილი შუკუმები დატანებულია სამხრეთისა და ჩრდილოეთის კედლებ-

ში. დაბოლოს, ამავე ჩრდილოეთის კედლის გასწვრივ განლაგებულია ქვის „სკამები“ ფშავის საკულტო ნაგებობებში ფართოდ გამოყენებული კონსტრუქციული ფორმის: აქ „სკამებად“ იწოდება მოზრდილი სიპის ქვები, რომლებიც მშენებლობის დროსვე ნაწილობრივ კულას წყობაშია ჩამაგრებული და კედლის პირად კონსოლებად გადმოწეული.

ბელისკარის ჩრდილო-აღმოსავლეთით ბ ე ლ ე ი ა. ფშავ-ხევსურეთის ჯვარ-ხატების ნაგებობებს შორის ეს ბელელი ერთ-ერთი ბრწყინვალე არქიტექტურული ძეგლია, რომელიც დღემდე შედარებით კარგადაა შემონახული.

პირველად ეს ძეგლი 1949 წელს გამოვაქვეყნე ჩემს ნარკვევში „Земельные владения древнегрузинских святилищ“²⁶. 1948 წელთან შედარებით, როდესაც ის პირველად ადგილზე შევისწავლეთ, ამ ძეგლს თითქმის არავითარი ცვლილება არ განუცდია. რამდენადმე გამკრთალებულია წითელი ფერის ჯვრების გამოსახულება სამხრეთის კედელზე.

ცაბაურთის ხატის ბელელი (ტაბ. 55 ა, ბ; ტაბ. 56) გეგმაში კვადრატული ფორმის, ოღონდ შიგნიდან რამდენადმე კუთხეებმომრგვალებული, ქვა-კირით ნაგები და კირით შელესილი შენობაა. მას თავზე ადგია თორმეტიარუსიან-სანაწვეთებიანი პირამიდული სახურავი, რომელიც ბელის შიგნით ცრუ გუმბათის ფორმისაა. იატაკზე სიპის ბრტყელი ქვები აგია, რომლებსაც ზემოდან კირი აქვს მოყრილი.

ბელის მთავარი ფასადი აღმოსავლეთის მხარეზეა. აქ კედელში ჩვეულებრივზე მალა გაჭრილია კარის ლიობი. მასთან მისასვლელად გარედან კედლის პირად ძვეს დიდი ლოდი, რომელიც საფეხურის ფუნქციას ასრულებს. კარის თავზე საშუბლეა — კედელში ჩაშენებული ქვის ფილა, რომელიც კედლის პირიდან წინაა გამოწეული. კარი მუხისაა, ორფიცრიანი, ფიცრები ხის ლურსმნებით დამაგრებული ბასკებითაა შეკრული. იგი თავისი საყუნწურებით ჩასმულია კარის თავისა და ზღურბლის ქვის ფოსოებში. კარის სახელური რკინის რგოლია, იკეტება გარედან ხის ურდულით, რომელიც კედელში დატანებულ ღრუში მოძრაობს.

ბელელში აგებულია სამთვლიანი ხის ამბარი ანუ აკო, როგორც მას უფრო ხშირად უწოდებენ ფშაველები. შუა თვალი პატარაა, გვერდითი თვლები კი მოგრძო ოთხკუთხოვანი ფორმის ყუთებია. აკოს თვლის ხის სვეტები მთელ სიმაღლეზე ამოღარულია და ამ ღარებში ჩასმულია გათლილი ფიცრები, რომლებიც თავისუფლად მოძრაობენ. კარის სიმაღლეზე შიგნიდან კედელში დატანებულია შუქუმი. სამხრეთის ფასადის კედელზე წითელი საღებავით ჯვრებია გამოსახული.

ხატის ბელელი ძლიერ შთაბეჭდილებას ახდენს ადამიანზე. თავისი ფუნქციით იგი განკუთვნილია ხატის პურეულის შესანახავად. ამასთანავე იგი უწმინდეს ნაგებობად ითვლებოდა. ბელელში შესვლა მხოლოდდაპირად ერთ პირს შეეძლო, ე. წ. მებურე ზევისბერს და ისიც მაშინ, როცა ის „მოწმინდარი“ იყო,

²⁶ უჯრ. «Советская этнография» (СЭ), в. I, Москва, 1949. ამ ნარკვევის გამოქვეყნების დროისათვის ავტორს ჯერ კიდევ არ გაჩნდა მასალები იმის თაობაზე, რომ სახატო ღვთაებზე ხატში დაგროვილი სურსათ-სანოვავე და სასმელები არათანაბრად ნაწილდებოდა. მის დიდ ნაწილს ადგილობრივი თეოკრატიული ხელისუფლება იტოვებდა, ხოლო ამაღჯან ყველაზე უფრო მეტწილი ქადაგსა და ხუტეს-ხევისბერებს ხელეზობათ ხოლმე.

უწინდელ დროში ამ კონსტრუქციის ნაგებობას სხვა დანიშნულებაც ჰქონია, როგორც ამას დავინახავთ ჩვენი ამ შრომის მომდევნო ტომში.

ბელისკარის ჩრდილო-აღმოსავლეთით, ნაროულასხევის თევზზე, მის მარჯვენა მხარეს მზილა მდებარეობს. მას შემდეგ, რაც ცაბურთელები თავის სამთო მთაწმინდის სალოცავზე (იხ. ქვემოთ) აღარ აღიოდნენ, მზილაზე ააგეს დარბაზი, კვრივი და საზარე (რომლებიც ამჟამად დანგრეულია). ავიერიდან იქ. მზილაზე ასრულებდნენ ამ წესებს უმთავრესად ახალწლიწადთან დაკავშირებულს, რომლებიც მანამდე მთაწმინდაზე სრულდებოდა. მთავარანგელოზის ხატის მეტურე ხევისბრის დაყენებაც თავდაპირველად მთაწმინდაზე და შემდეგ მზილაზე ხდებოდა.

ბელისკარისა და ლუნხევის ტერიტორიაზე აგრეთვე სხვა ხატების ნაგებობათა კომპლექსებია, მაგრამ ისინი სასოფლო მასშტაბისანი არიან. ავიტომ მათ ქვემოთ ცალკე აღვწერთ. აქ კი აღვნიშნავთ, რომ მთლიანად ცაბურთის მთავარანგელოზის ხატსა და მის სასოფლო ხატებს სოფლის ტერიტორიის 24 ჰა უჭირავს.

ამ ფართობში არ ივარაუდება ცაბურთელების სამთოსალოცავი, რომელიც სოფლის ჩრდილოეთით მალა მთაწმინდის მთაზე მდებარეობს. მთხრობელთა ცნობით ამ სალოცავში საზარე კოშკია, ხოლო წინათ საბეროც ყოფილა.

მთაწმინდის სალოცავთან შემდეგი გადმოცემაა დაკავშირებული:

„ახალწლიწადს დადენილან მეკვლენი, ქვეისბერნი მთაწმინდას. ერთხელ როცა ახალწლის ღამეს იქ იყვნენ, დიდი თოვლი მოსულა. მეორე დილას²⁷ ქვეისბერი ჩამოუძღვა მლოცველებს წინ თავის დროშით და იმას ფერქისაით მოყვებოდა ხალხი.

ქვეისბერს (თურმე) დროშა ხელში უჭირავს, წილობები კალთაში მოაქვს და წინ მოდის თავკვეისბერი რომ იყო, (იქ) მოწყდა, გაუსკდა ზოვი, და ის წამოიღო ზოვმა; დიდი ქვა—სასუფრე, სატაბლე, რაზედაც აწყობდნენ (ტაბლებს), ისიც თან გამოაყოლა. როცა მზილას მოაღწია ზოვმა ის ქვა ცოტა ზენად დადგა, ის კაცი კი ქვეზე დააყენა. ზოვი რომ შეჩერდა, ქვეისბერი ფეხზე იდგა, დროშაც და წილობებიც რიგზე იყო, არაფერი დაბნევიდა. ქვეისბერი თოვლიანი იყო. დაიბერტყა თოვლი და უთხრა (მთავარანგელოზს) — დროშა გადაგიჩინეო. არ დაუფასა ქვეისბერმა და აქეთ შეედავა, — მე გადაგიჩინე დროშაო. მერე, რომ ვერ შეაგნებინა ხატმა. აღარ აწვეისბრა და მოკლა. იტირა იმისმა ნათესავმა (ასე):

ნეტაი შენა ბეუსა შენსა,
ხოხორდაულო გამახარეო,
მთაწმინდით წამოვიღო ზოვმაო,
მზილას ფეხზედავ დააყენაო,
კალთას ნახვევნი წილობანიო
კოლ-შეილთავ მიეტან-ნ შინაო“.

და მერე მთაწმინდას აღარ მიდიოდნენ“.

განსაკუთრებით საყურადღებოა ამ თქმულების ვრცელი ვარიანტი, ფიქსირებული 1947 წელს მთავარანგელოზის თავხევისბრის 64 წლის ლევან თათარა-

²⁷ სიტყვაიტყვით მოხრობილია ასე: „როცა ახალწლის ღამეს აქ იყვნენ, მეორე დილას დიდი თოვლი მოსულა“.

შვილისაგან, რომელიც სოფელ ჩარგალში ცხოვრობდა. მოგვყავს მისი მონათხრობი:

„ერთხელ უძველეს დროს მთაწმინდას მეკვლეთ დიდი თოვლი მოუვიდა. ლიტანია დღეს ცოტას შეიცვალა ამინდი, მაგრამ მეკვლენი მაინც ავიდნენ მთაწმინდას. ყველა წესები შეასრულეს. დაიწყო ღამე თოვა, დილისათვის ყელამდინ თოვლი დაიქვა და წამოსვლა აღარ იცოდნენ როგორ მოეჩერებინათ. სადღეობო მთაწმინდა ისეთ გორაზე არის, რომ გარშემო სულ საზოგადოებრივი ახვევია და დაქანებული გვერდალი კლდეები. ხან ერთ მხარეს მოემზადნენ და ხან მეორეს (წამოსასვლელად), მაგრამ წამოსვლა ვერ გაბედეს. ბოლოს კევისბერი გააქადაგა მთავარანგელოზმა. კევისბერი გამახარე იყო ხოხორდაული. აიღო ხელში სამი ვერცხლის თასი, მხარზე დროშა გაიღო და ქადაგობით პირდაპირ საზოგადოებრივ კლდეზე დაეშო პირთავეკვე. ხალხი ვერ გადაყვა. გატყდა მთის დიდი ზოვი და წამოიღო კევისბერი. ზოვმა ერთი დიდი კლდე წამოიღო, თავზე განიერი იყო ეს კლდე და კევისბერი ამ კლდეზე ზედ მოხვდა დამჯდარივით. ზოვმა კლდე ვერს-ნახევარზე ისე წამოიღო, რომ გვერდი არ გადაუქცევია და კევისბერიც თან ჩამოიყოლა. ჩამოვიდა ხატი პირდაპირ ადგილობრ მზილას. კევისბერი, ისე მშვიდად ჩამოვიდა, რომ გულიც არ შეშინებია. ზოვი და კლდე რომ გაჩერდა, კევისბერი მშვიდად გადმოვიდა ზოვის ჩამოტანილ კლდეზეთ და დროშის წყარუნით გამოვიდა ხატში. დროშაც მხარზე ედო და თასებიც ისევ კელში ეჭირა.

მთაწმინდას ხალხი შეშინდა და დაეშენენ ნაზოვარზე პირთავეკვე. რას წარმოიდგენდნენ თუ კევისბერი ცოცხალი დარჩებოდა. რომ ჩამოვიდნენ, ნახეს კვალი მოდის ბელისკარისკენ. გამოჰყვნენ და ნახეს გამახარე კევისბერი საბეროში იჯდა და მთაწმინდის ზოვის ამბებს უამბობდა. კევისბერმა რომ გამოიარა, მოვიდა დროშის საბძანთან, დროშა დააბძანა, ზარი დარეკა, მოვიდა მეკვლეთ ნარჩენ ხალხთან, გოჯა²⁸ შეუგორა, ახალი წელი მოულოცა. ამ ხალხმაც დაინახა ზოვი და კლდეზე ნაჯდომი გამახარეც და დიდის მოკრძალებით შეხვდნენ იმის მოსვლას როგორც სთიშვილისაგან გადარჩენილ კაცს და ამის შემდეგ გამახარეს სთიშვილთან ერთად სცემდნენ პატივს. მეკვლენიც რომ მოვიდნენ. ამ ამბის მნახველთ მისი გადარჩენა სასწაულად ეჩვენებოდათ და არც კი სჯეროდათ, თუ ის მართლა გამახარე იყო.

ის კლდე, რომელზედაც გამახარე იჯდა და ზოვმა ისე ჩამოიტანა, ახლაც მზილას არის და იმის ახლოს მრევლი ქალი არ გაივლის. პატივს სცემენ, როგორც წმინდა ადგილს.

ხოხორდაული რომ პირველად ზოვმა წამოიღო, მაშინ შამასძახნა: „მიშველე მთავარანგელოზო“-ო. როცა გადარჩა, იმის შემდეგ ხატმა ისევ გააქადაგა (კევისბერი) და სთქვა: „წინწინ რომ შამომძახე ერევანში ვიყავიო, მეორედ რომ შამომძახე კახეთს ვიყავი და მესამედ რომ შამომძახე მთაწმინდას ვიქენი და მოგეშველე კიდევცაო“. ლექსის მსგავსადაც არის აღნიშნული ეს ამბავი. ამბობს მთავარანგელოზი:

„წინწინ რომ იძახე მსახურო, ერევანს ვიყავ ყმისასა.
მეორედ რო იძახე მსახურო, თავს ვიქენ კახეთისასა,
მესამედ რო მიძახე, წერს ვიქენ მთაწმინდისასა.
მაღუდავ ჩამოგეშველე, მადლსა იმ შენის ხთისასა“.

²⁸ სამეკვლეო პური.

შერე ამ კვეისბერმა დაიკვეხნა: „მთავარანგელოზო, ჩემმა დავლათმა გიშველა, თორღ დროშაც დაგეკარგებოდა, თასნიც და კვეისბერიც მოგიკვდებოდა“. ეს იწყინა მთავარანგელოზმა, რომ მე გიშველე და შენ კი იკვეხიო. ამაზე გამაზარეს დაღევა დაუპირა, მაგრამ ლაშარის ჯვარმა არ დააღევივა, უთხრა: „მე დასაღევენი ყმანი არა მყევანანო“.

ეს ხოზორდაულნი ცხრანი ძმანი იყვნენ და ძალიან იმაცყნი. არც ხატს ემორჩილებოდნენ ბევრად და არც ხალხს რამეს კითხავდნენ. ამიტომ მთავარანგელოზი მათზე კარგის გულით არ იყო, მაგრამ ამათ ლაშარის ჯვარი იცავდა, და, როგორც ვთქვით, ამათად ზიანის ნებას არ აძლევდა.

ბოლოს, მთავარანგელოზმა უთხრა: „ამ ცხრა ძმათ მოგცემ და შენთ ყმათაშით ერთი კაცი მომეცია“. ლაშარის ჯვარმა ამ ცხრა ძმათაში ერთი კოჭლი კაცი მისცა. — მკედელი, კოშარელი და ეს ცხრა ძმანი ხოზორდაულნი ლაშარის ჯვარმა იყვანა თავის ყმად. ახლაც არიან მისი მოდენილობის ხალხი, მკედელურება. ისინი ცხოვრობენ სოფელ აფშოში, ქუთხში და თითო-ოროლა სხვა სოფლებშიც ცხოვრობს“ (M¹, 83, რვ. 19, გვ. გვ. 226—228).

ბ) სასოფლო ხატები

1) კვირიას კოშკი (სოფ. ცაბაურთა)

ქისტაურების სათემო იახსრის ხატის მსგავსად, გოგოქურების სათემო მთავარანგელოზის ხატის კომპლექსში შედის ღუნხევეს მამურთალი ანგელოზის ნაგებობათა ჩრდილოეთის საზღვართან მდებარე საერთო საფშავლო ხატის კვირიას სახელობის კოშკი.

კვირიას კოშკი ფიქალი ქვისაგან მშრალი წყობით ნაგები, ვეგმაში კვადრატული ფორმის კვრივია, სამხრეთ-აღმოსავლეთის მხარეს დატანებული დიდი შტკემით და ოთხიარუსიან-სანაწვეთებიანი ორფერდა სახურავით. სახურავის თავზე რამდენიმე მცირე ზომის ფიქალია ერთმანეთზე შეწყობილი და ზემოდან მათ მთის ბროლის ქვა ადევს.

ბელისკარის ჩრდილოეთის მხარეს მთის ფერდობი მოფენილია ნახოლარებით — ნაგებობათა ნაშთებით. აღნიშნავენ, რომ ეს ნასოფლარი ადგილიაო. იქვე, ნასოფლარში და მის მახლობლად მდებარეობს ცაბაურთის სასოფლო ხატები: ადგილისდედა ღვთისმშობლის ხატი და ხიანღვთისმშობლის ხატი

2) ადგილისდედა ღვთისმშობლის ხატი (სოფ. ცაბაურთა)

ცაბაურთას ადგილისდედა ღვთისმშობლის ხატი შექმდეგ ნაგებობებს მოიცავს: სასანთლე კოშკი, საყეინოს საბრძანისი, შენობის ნაშალი, რომელიც ჩვენი ვარაუდით უნდა ყოფილიყო ან საბერო (დარბაზი) ან დაფარებული საჯარე და საზარე კოშკი.

სასანთლე კოშკი (ტაბ. 53,1,2,3) ჩვეულებისამებრ ფიქალი ქვისაგან მშრალი წყობით ნაგები კვრივია, მას სამი მხრიდან დაბალი ყორის გაღავანი არტყია. თავისუფალი აღმოსავლეთის მხრიდან ჩვენ ვხედავთ კვრივის წყობაში დატანებულ ოთხკუთხა ფორმის შუკუმს, შიგ სანთლების დასანთებად და მის თავზე კედლის პირიდან გარეთ გადმოწეულ საშუბლე სიას.

სასანთლის მახლობლად უჩვეულ ფორმის დიდი ლოღია (ტაბ. 53,4) ზემო-დასახელებული ივრისფშაველი ნიკო დულუზაურის ცნობით ეს ლოღი ხელოვნურად გათლილი შირიმის ქვაა, ს ა ყ ე ი ნ ო ს ს ა ბ რ ძ ა ნ ი ს ს წარმოადგენს და მას ხალხში „ლაქაურის ქული“ ეწოდება. ლაქაური საგოგოჭუროს თემის წევრი იყო. ლაქაურის მეთაურობით ფშავლები აფხუშოსა და ჩარგალში მოთარეშე ლეკებს დაედევნენ, თავს დაესხნენ, 60 ტყვე ფშაველი ქალ-ვაჟი დააყრევინეს და თვით ლეკები ამოწყვიტეს²⁹. სახატო დღეობებში, როცა ცაბურთაში საყვენოს წესის შესრულებას შეუდგებოდნენ, პიროფლიანთა შესანდობარს ლაქაურის ხსენებით იწყებდნენ.

საბერო ანუ დარბაზი თუ დაფარებული საჯარე (ტაბ. 54 ა, ბ) ფიქალი ქვისგან მშრალი წყობით ნაგები, გეგმაში გრძელი სწორკუთხოვანი მოხაზულობის შენობაა. იგი ორიენტირებულია აღმოსავლეთიდან დასავლეთით. ყველაზე მოკლე აღმოსავლეთის კედელში მარცხენა კუთხის მახლობლად გაჭრილია კარის ლიობი, ზემო ნაწილში ოვალური მოყვანილობის. იმავე კედელში გარედან დატანებულია ორი შუკუმი და მწკრივად ჩარიგებულია სიპის „სკამები“, რომლებიც მოწყობილია ფშაური ხატების არქიტექტურისათვის მასასიათებელი წესით: მშენებლობის დროს კედლის წყობაში ჩაშენებული და კედლის პირიდან კონსოლებად გამოწეულია ბრტყელი სიპები.

კარის ლიობიდან შიგნით მხოლოდ ერთი შუკუმაღა შეიმჩნევა ჩრდილოეთის კედელში, ვინაიდან სახურავი თითქმის მთლიანად ჩაქცეულია და შენობის შინაგან მოწყობილობას ზემოდან აფენია. სამაგიეროდ ხელუხლებლად შემონახული სახურავის ხისა და ქვის მასალა — კეზი, კავები, შუაბოძის ნაშთი და მრავალი ფიქალი ქვა, საშუალებას გვაძლევს ვივარაუდოთ, რომ შენობის მოკლე კედლებისა და შუაბოძის თავებზე გადებული იყო კეზი, კეზზე კავები და უკანასკნელი დაფარებული ფიქალი ქვით, რაც ორქანობიან სახურავზე მიგვანიშნებს.

ამ შენობისა და მისი სახურავის კონსტრუქციის საკითხთან დაკავშირებით აქ უნდა აღინიშნოს შემდეგი: ოთხი ტიპის ნაგებობათაგან, სახელდობრ — გრძელი, კვადრატული, განიერი და მხარაქცევი ტიპებიდან, რომლებიც ჩვენ ჯგარ-ხატების არქიტექტურაში დავადგინეთ და რომლებსაც დაწვრილებით ამ შრომის კვლევით ნაწილში ვიხილავთ, — ყველაზე გავრცელებული პირველი ორი ტიპია. ამასთანავე დაკვირვება გვიჩვენებს, რომ ფშავის ხატებში გრძელი ტიპის შენობებს, როგორც წესი, ორქანობიანი სახურავი აქვთ.

საჯარე კოშკი (ტაბ. 54, ა, ბ) აგებულია ფიქალი ქვისაგან ლამ-კირით და კირითაა შელესილი, იგი წარმოადგენს ოთხსვეტიან ნაგებობას, სვეტებზე გადაყვანილი ცრუ თაღებით და დაფარებული შვიდიარუსიან-სანაწვეთებიანი ოთხფერდა სახურავით, რომელსაც შედარებით მოზრდილი ზარაკი სათაურად აძევს. შიგნიდან სახურავის წყობაში გამაგრებულია ძელი, რომელზეც ზარია ჩამოკიდებული, ზარის ენაზე კი თავის მხრივ საკადრისები გამოუბამთ, ზარზე ამოკაწრულია ორსტრიქონიანი წარწერა, რომელიც იკითხება ასე, 1-ელი სტრ.: „შეპოვწირეთ ეს ზარი ჩვენ ოთხ კომლთ გედუხაურთ საბურთის ლეთისმშობელს ჩვენ სამწყალობლად“. მე-2 სტრ.: „მოგვე შენი წყალობა ჩუნსა წელსა“. საჯარე კოშკი სამი მხრიდან შემოვლებულია დაბალი ყორის გალავნით, ხოლო მეოთხე მხარეს საბეროს კედლით ისაზღვრება.

²⁹ შტრ. ს. მ ა კ ა ლ ა თ ი ა , ფშავი, თბილისი, 1934, გვ. 105.

8) ხიან ღვთისმშობლის ხატი (სოფ. ცაბაურთა)

სააოფლო ხიან ღვთისმშობლის ანუ ხეთა ღვთისმშობლის ხატიც, როგორც ქვა, ბედლისკარზეა მოთავსებული. იგი ნახევრად დანგრეული სასანთლე კოშკია. როგორც ყველა სხვა სასანთლე კოშკი, ხეთა ღვთისმშობლის კოშკიც კვრივია, სამხრეთ-აღმოსავლეთის მხარეს დატანებული შუკუმათი. კოშკი აგებულია იფნიახის ძირში ფიქალი ქვისგან მშრალი წყობით. მის გარშემოც იფნის ხეები ხარობს.

ხიან ღვთისმშობლის ხატის დღეობა წელიწადში ერთხელ მოდიოდა — ამალღებას. საყმოს ყველა ოჯახიდან ნათავრები მოჰქონდათ, ხატში სანთლებს დაანთებდნენ და ხიან ღვთისმშობელს ადიდებდნენ.

ხიან ღვთისმშობლის ხატის მიდამო მრავალი ნახოლარით არის მოფენილი. მათთან დაკავშირებით ადგილზე შემდეგი გადმოცემა ჩაიწერეთ:

„ადრე აქ სოფელი ყოფილა. სანამ ეს ხატი გაჩნდებოდა, აქ გედეხაურნი (მრდ. წარწერა ზარზე — ვ. ბ.) მდგარან. გედეხაურისათვის (ივარაუდება გედეხაურების უფროსი — ვ. ბ.) ხატს მკითხავის პირით უთქვამს — აქაურობას მოშორდიო. ის კაცი კერპი ყოფილა, არ მოშორებია. მაშინ საცეცხლურში იფნი ამოსულა. ამ კაცმა იფნი მოჭრა. მეორე დღით იფნი ისევ ამოსულა და ისევ მოუჭრია ეს იფნი. მესამე დღეს იფნი კერამდე ამოსულა და ზედ გველი იყო დახვეული. ამ კაცმა გველი მოკლა და გადააგლო. ამაზე გედეხაურნი ძალიან აუად გამხდარან. ხატს უთქვამს: გველი ჩემი იასაული იყო, რად მოკალიო! გედეხაურნი გასცილან იქაურობას. ამის შემდეგ აქვთ დანადები: ამალღება დღეს ერთი საკლავი უნდა მოეყვანათ ხიან ღვთისმშობელში და შეეწირათ“⁸⁰.

საგოგოქუროს თემის წევრები, რომლებსაც თაიანთი წინაპრების თავდაპირველ ადგილსაცხოვრისად და სათემო ხატის სასუფეველად ცაბაურთა მიაჩნდათ. კომპაქტურად მოსახლეობდნენ ბეტისჩიღილში, ქუთხში, აფშოში, ჩარგალსა და მიგრიაულთაში, სადაც მათ შემდეგში სასოფლო ხატები გაუჩნდათ.

4) ღვთისმშობლის ხატი (სოფ. ბეტისჩიღილი)

ბეტისჩიღილი პატარა სოფელია ფშავის არაგვის მარჯვენა მხარეს, გზის ზემოთ, ერთი კილომეტრის სიშორეზე. სოფელში სამი გვარის ხალხი ცხოვრობს: ხოშურაულები, ბეკურაულები, ჩიჭოშვილები. ყველანი გოგოქურობის თემს ეკუთვნოდნენ და სათემო ცაბაურთის მთავარანგელოზის ხატს ეყმობოდნენ. თუმცა სოფ. ბეტისჩიღილი ცაბურეთიდან 9—10 კილომეტრითაა დამორებული, ახალიწლის (წელწლის) მეკვლენი აქედან მაინც ცაბაურთაში მიდიოდნენ, ღამეს თავის სათემო ხატში ათევდნენ და მეორე დღეს ბეტისჩიღილში ბრუნდებოდნენ.

ამვე დროს ბეტისჩიღილელთ თავისი საკუთარი სასოფლო ღვთისმშობლის ხატი ჰქონდათ. ეს სასოფლო ხატი წარმოდგენილი იყო ერთადერთი ძეგლით — კ ვ რ ი ვ ი თ. იგი მდებარეობდა სოფლის შუა ადგილას და გვერდით ე. წ. ხემხვივანი — იფნის ხე იდგა. სოფლის მოსახლეობა დაფანტულად ცხოვრობდა, სახ-

⁸⁰ ეს თქმულება ხატის გაჩენასთან დაკავშირებით საცეცხლურში (კერამი) გველდახვეული • ფნის ამოსვლის შესახებ ფართოდ არის გავრცელებული აღმოსავლეთ საქართველოს შიანეთში. • გი ფქსირებულა ზოგერთ ჩრდილოკავკასიელ მთიელთა შორისაც.

ლები შორიშორს იყო ერთმანეთისაგან აგებული ისე, რომ სოფლის ღვთისმშობლის ხატი „წმინდად“ იყო დაცული, რადგან მის ახლო „მირეული“ ადგილები არ იყო. სახატო დღეობები და სხვა საზოგადოებრივ-საკულტო წესები თითქმის ყველა, ამ კვრივთან სრულდებოდა.

საკუთარი ხევისბერი სოფლის ხატს არ ჰყავდა. მას სხვა სოფლებიდან, უფრო ხშირად ცაბაურთიდან იწვევდნენ. ზოგჯერ ხევისბრის მოვალეობას ადგილობრივი ხნიერი კაცი ასრულებდა — დაკლავდა საკლავს, დაჭრიდა ქადას, სუფრას შენდობას ეტყოდა.

დასტურობდნენ მორიგეობით სოფლელები, თითო დღეობაზე ორ-ორი კაცი. ხატს სანადოები არ ჰქონდა და, მაშასადამე, მას თავისი არც პური ჰქონდა, არც ლულ-არაყი და არც საქონელი გააჩნდა. დასტურები თავის ხვედრ ხატობაში სოფელსა და მის სტუმარს თავისი ხარჯით უმასპინძლდებოდნენ: საკუთარი მოსავლიდან გამოიტანდნენ წინასწარ გამოანგარიშებული რაოდენობის ქერს და მოამზადებდნენ დღეობისათვის ლულსა და არაყს; სასოფლო საკლავი და სასოფლო ქადაც დასტურის გამოსაღები იყო.

პირველი და მთავარი დღეობა იყო ამალღება. ეს დღეობა იწყებოდა ღამისთევით. ამალღების წინა საღამოს დასტურები მოიტანდნენ კვრივთან ქვებით ლულს (მას სოფელში ისეთ სახლში აფუელებდნენ, რომელიც „ნალაკი“ არ იყო), სანთელსა და საწირავს; იქ მივიდოდა ხევისბერიც ან მისი მაგიერი მოხუცი კაცი. სანთელსა შთანთებდნენ და „სადიდებულო“ ლულზე ღვთისმშობელს ადიდებდნენ. ყველა იქ მყოფი „სადიდებულოს“ დალევდა, შემდეგ დასხდებოდნენ და სვამდნენ სასმელს. ხატში ნაბდებით მიდიოდნენ და ღამეს იქ ათევდნენ.

ღილით სოფელი მივიდოდა. თითოეულ მეკომურს სავალდებულო ქადა-საწირავი მოჰქონდა. დასტურნი უფრო დიდსა და გულიან „სასოფლო ქადას“ მოიტანდნენ, ხოლო ის, ვისაც შეთქმული ჰქონდა, წაიღებდა „ფურთნათავარის ქადას“. ამ ქადაგსა და საწირავებს ხევისბერი სხვადასხვა სავალდებულებით შესწირავდა ხატს და განსხვავებული წესით დაანაწილებდა. დასტურების მიერ მიტანილი „სასოფლო ქადით“ ღვთისმშობელს ახვეწებდა მთელ სოფელს და თხოვდა მისთვის ბარაქიანი ზაფხულის დაყენებას; „სასოფლო ქადა“ მთლიანად დაიჭრებოდა და ნაჭრები სასოფლო საკლავის ხორციან და საწირავის ნაჭრებთან ერთად ღარიგდებოდა. სავალდებულო საკომლო ქადებზე ხევისბერი მათ მომტანსა და მის „კაც-საქონს“ ახვეწებდა ღვთისმშობელს; შემდეგ ქადის სამ მეოთხედს მის მომტანს უბრუნებდა, ხოლო ნაოთხალი ხატში რჩებოდა. ფურთნათავარის ქადას ხევისბერი გასჭრიდა, ცოტათი ზედა ქერქზე გაუსვამდა დანას, გასერავდა, განსაკუთრებით ფურებისა და ფურის ნაწველს შეახვეწებდა ხატს და შემდეგ ამ ქადას მთლიანად პატრონს დაუბრუნებდა.

რაც შეეხება დასტურების მიერ მორეკილ ორ „სასოფლო საკლავს“, ამ საკლავებზე მთელ სოფელს ახვეწებდნენ. ჯერ დაკლავდნენ ერთ საკლავს სასოფლოს წესით, ე. ი. როგორც იკვლებოდა სასოფლო საკლავი ყველა დღეობაში. მეორე საკლავი დაიკვლოდა უქმის საკვეთით. ამალღებას კვეთდნენ უქმს და ახსენებოდა მაშინ, როცა ქირანახული მოიმკებოდა. უქმედ კვეთდნენ ორშაბათ ღღეს.

ხევისბერი ან მისი მოვალეობის შემსრულებელი პირი უქმის საკვეთით საკლავზე ახსენებდა ბეტისჩდილეებს, თხოვდა ღვთისმშობელს „ღალიან-ბარაქი-

ნობას კარის ნაწნავისას, კაცის ნამაშვრალ-ნამუშევრისას და საქონლის დალიან-ბარაქანობას. ახვეწებდა რმთ. ვინც თავდადებული იყო სახატო და სახალხო საქმეში. ხატში ნაკვეთ უქმს ინახავდა და ასრულებდა ხატის ყველა წესს და სურვილს. არისხებდა ისეთ ურჩ ყმას, რომელიც არ ემორჩილებოდა ხატისა და ხალხის წესს, გასტეხდა (ე. ი. იმუშავებდა) ნაკვეთ დღეს“. საკლავის დაკვლის დროს ზევისბერი სიტყუასიტყუით შემდეგს იტყოდა: „დალოცვილო ჩვენო სალოცო დელო ღვთისმშობელო, სწყალობდი დაწესებული უქმის ორშაბათის წიგნახველსა და წესის შემსრულებელსა! რისხავდი, ჩვენო სალოცო, გამტეხსა დაწესებული უქმისასა, ხალხისა და ხატის პირის გამტეხსა! მადლი და ბარაქა დაღლე მის ნამაშვრალ-ნამუშევრისა! ნუ გამოუღვევ სახლში სენსა და სნეულე-ბასა. მარცხსა და ფათერაკსა, შენი სახელის ჳირიმე!“ ამის შემდეგ უქმის სამკვეთო საკლავსაც დაკლავდა.

დასტურები ორივე საკლავს გაატყავებდნენ, ხორცს მოხარშავდნენ და სუფრას გამართავდნენ: ქადა-საწირავების ნაკრებს დაალაგებდნენ, ზედ დანაწილებულ ხორცს დააწყობდნენ, გვერდით სასმელს მათდგამდნენ, აანთებდნენ სანთელს. მას სუფრაზე დაკრავდნენ და ერთ სანთელს ზევისბერს მისცემდნენ. ზევისბერი სახელს შასდებდა სუფრას ბეტისჩდილელ მიცვალებულთათვის, იმათთვის ვინც იყვნენ, ხატის წესრიგს ასრულებდნენ, სახატო და სახალხო საქმეში თავდადებულნი იყვნენ და აღარ არიან“. ამასთანავე იმ მიცვალებულსაც მოიქსენიებდნენ, ვისაც მომგონე არ ჳყავდა, უპატრონო იყო, „შენდობას მოგველოდება და ჩვენ ვერ ვგონობდეთო“, — იტყოდნენ. შასანდობარს ყველას დაალევიებდნენ და მერე დაურიგებდნენ ხორცსა და პურს და თან სასმელსაც — ლუდს და არაყს, მოაყოლებდნენ“. ამ დროს დაიკვლებოდა — თუ ვინმეს ჳყავდა — სხვა რიგის საკლავი, მაგალითად, ჳვარა.

ამაღლებას ბეტისჩდილში ასეთი საერთო სუფრის გამართვა იცოდნენ. მეკომურთა მიერ ცალ-ცალკე სუფრების გამართვა აქ წესად მიღებული არ იყო (M¹. 83, რვ. 39—40, გვ. 475—479. — აქ და ქვემოთ M¹-დან მოტანილია მასალა შემოკლებით და ოდნავი გრამატიკული და სტილისტური შესწორებებით).

5) ღვთისმშობლის ხატი (სოფ. ქუთხი)

ქუთხი უბისათვის დასავლეთით მდებარეობს. ამჳამად იგი სამკომლიანი სოფელია. სოფლის ადგილი ძველად შუაფხოვლებისა ყოფილა და მათ კაცის სისხლში მიუციათ აფშოვლებისათვის. ახლაც ამ სოფელში აფშოდან გადასულები ცხოვრობენ, გვარად მჳედლურები.

სოფლის გვერდით, ჩრდილოეთის მხარეს ქუთხელების ღვთისმშობლის ხატია. ხატში ერთი სასანთლე კოშკი და იფნის ზე დგას. ეს კოშკი (ისე, როგორც ყველა სხვა სასანთლე კოშკი) კვრივად ნაგები ნიშია, რომლის ცალ მხარეს სასანთლე თახჩაა (შუკუშა) დატანებული.

ქუთხელები თავის სათემო ცაბაურთის ღვთისმშობლის ხატსაც ეყმობდნენ და სააოფლო ხატსაც. მაგრამ სასოფლო ღვთისმშობლის ხატში დასტურების დაყენება არ ხდებოდა. სახატო დღეობებს სოფლის ცალკეული მეკომურები რიგრიგობით უძღვებოდნენ საკუთარი ხარჯით. ზევისბრობას ამ დროს ვინმე ხელწმინდა (კელწმიდა) კაცი ასრულებდა. ხანდახან შუაფხოვლებიც გადადიოდნენ იმათ ხატობაზე (M¹, 83, რვ. 44, გვ. 527).

6) თამარ მეფის ხატი (სოფ. აფშო)

აფშოში მოსახლეობენ: ვოქიანი, ხუზაურანი, შამაქიანი, მჭედლურნი, ვარდანანი, დაქუზანი. ყველა ამათი საერთო გვარია გოგოკუთრი. ხოლო ჩამოთვლილი გვარები ნაწარმოებია ცაბაურთიდან პირველად გადმოსახლებული აფშოელების წინაპრების სახელებიდან. ამგვარად, აფშოელები საგოგოკუთროს თემს ეკუთვნიან და ცაბაურთ მთავარანგელოზის ყმები არიან. ამ სათემო ხატის ხევისბერი შეიძლება აფშოელი ყოფილიყო. ამავე ხატის სადასტუროში ყველა გვარის აფშოელი დგებოდა. ამ შემთხვევაში, როგორც სხვა, ისე აფშოელი დასტურები სვეს და ალაოს ამზადებდნენ, სახატო დღეობამდე ერთი კვირით ადრე მიდიოდნენ ცაბაურთაში და იქ ხატის სალუდეში ლუდს ხარშავდნენ.

აფშოელებს აფშოშიც ჰქონდათ თავისი სალოცავები. აფშო დაფანტული სოფელია და სოფლის შუა ადგილზე, ე. წ. სალოცავთ გორზე თამარ ნეფის ხატია. სალოცავთ გორი ოდნავ დაეკეხული ადგილია, სადაც დგას დარბაზი, სალუდე, საზარე და სადასტურო. იქვეა ერთი იფნის ხეც. ამ შენობების გარდა, თამარ მეფის სანადოებში ხატის ბეღელი იდგა, რომელიც 1949 წელს ჭერ კიდევ დაუზიანებელი იყო. თამარ მეფის ხატს თავისი დროშაც ჰქონდა. ამ დროშას კვირისჭვრობას ლაშარს „მოაბძანებდნენ“ სხვა ხატების დროშებთან ერთად.

ქვეისბრები ვარდანათ გვარიდან გამოდიოდნენ. დასტურები კი ყველა გვარიდან დგებოდა. დასტურობა მორიგეობით იყო, ერთი წლით. დასტურხევისბრები „ნალაქს“ ერიდებოდნენ. ბოლო ხანებში დასტურნი სადასტუროში აღარ ცხოვრობდნენ, მაგრამ დედაკაცებს არ ამყოფებდნენ იმ სახლში, სადაც დასტური ცხოვრობდა.

თამარ მეფეს ჰქონდა სანადო მამულები სოფლის აღმოსავლეთით. ამ მამულებს სოფელი ნადით ამუშავებდა. სანადოები დაყოფილი იყო ნაწილარებად და ყველა თავ-თავის ნაწილარს მოხნავდა, დათესავდა და დაფარავდა. ზაფხულშიც ყველა თავ-თავის ნაწილარს ადევნებდა თვალყურს, თუ სამარგელა ამოერეოდა, გამარგლიდნენ და იცავდნენ პირუტყვისაგანაც. შემოდგომაზე ისევ ნადი დაინიშნებოდა, ლუდს ადუღებდნენ, საკლავებს დაკლავდნენ და იმართებოდა ნადის წესი. თუ ვინმე ადრე მორჩებოდა თავის ნაწილარის სამკალს, სხვას მიეშველებოდა. მკის დროს ისვენებდნენ და სვამდნენ ლუდს. ხორცს დასტური მოხარშავდა. მკის მოთავების შემდეგ სუფრა გაიმართებოდა. სუფრას დალოცავდნენ იმ მიცვალებულებისათვის, რომლებიც „შარშან ნადში იყვნენ, სახატო საქმეში ერთგულად მუშაობდნენ და დღეს აღარ არიან“. შენდობის შემდეგ დაიწყებოდა ჭამა-სმა. მომკილ ძნას დასტური ჩაიბარებდა, გალენავდა და პურს ბეღელში შეინახავდა (M1, 83, რვ. 44, გვ. გვ. 528—530).

7) ლაშარის ჭვარი (სოფ. აფშო)

აფშოს მეორე ხატი იყო ლაშარის სახელობისა, რომელიც მდებარეობდა სოფლის ბოლოში აღმოსავლეთის მხარეს. აქ ტყიანი ადგილია და ტყეში ერთი პატარა მოედანია. მოედნის გარშემო ტყე დაცულია, ხარობს მუხა, წიფელი, იფნი და სხვა ხეები. მოედანზე სალუდე და საზარე იყო. საზარეზე ზარი ეკიდა და დღეობებში ირეკებოდა ჩვეულებრივი წესით.

სასოფლო ლაშარის ჯვარს და თამარის ხატს თავ-თავისი ხევისბერი ჰყავდა, მაგრამ მათ წესის ყენება ორივეგან შეეძლოთ. რაც შეეხება დასტურებს, თამარის ხატის დასტურები ლაშარის ჯვარის ხატშიც ემსახურებოდნენ, რადგან ცალკე „დასტურთ ყენება“ არ იცოდნენ. ლაშარის ჯვარის ნიშთან იმ დღეობებს იხდიდნენ, რასაც თამარ მეფის ხატში. დროშას, როგორც აღვნიშნეთ, თამარ მეფის ხატიდან „მოაბძანებდნენ“.

აფშოს ლაშარის ჯვარს სანადოები არ ჰქონდა. ბოლო ხანებში სახატო დღეობებისათვის — ლუდი სასოფლო თამარ მეფის ხატიდან მიჰქონდათ (M¹, 63, რგ. 44, გვ. 531).

8) ფშარაოს წმ. გიორგის ხატი (სოფ. აფშო)

მესამე სასოფლო ხატი სოფ. აფშოს თავზე ე. წ. ფშარაოს მაღალ მთაზე მდებარეობდა და მას ეწოდებოდა ფშარაოს წმინდა გიორგის ხატი. ჰავის სიმკაცრის გამო ფშარაოს მთაზე ტყე არ გვარობს. აქ ხაჭაში ძველად აგებული ყოფილა საზარე და სასანთლე კოშკი. დროთა ვითარებაში საზარე დანგრეულია. ბოლო ხანებში ხის კირხახზე ეკიდა ზარი და ხატობაში ირეკებოდა.

ფშარაოს წმ. გიორგის ხატში დღეობის გადახდა წელიწადში ერთხელ იცოდნენ, — მარიაობას. ამ დღეს აფშოვლები თამარ მეფის დროშით მიდიოდნენ ფშარაოს ხატში, თან მიჰყავდათ სასოფლო საკლავი და ზღვნები, მიჰქონდა ქადაგების წიგნი, კოშკში დროშას „დააბძანებდნენ“, შესაწირავენ იქვე შესწირავდნენ და ლამესაც იქ. მთაზე ათევდნენ.

აფშოს სალოცავეებში დასტურთყენება მარიაობას იცოდნენ. დასტურთ დადგომა-გადადგომის წესები აქ სრულდებოდა ერთნაირად როგორც სათემო, ისე სასოფლო ხატებში. თითო „შასამავლო“ და თითო „გამოსამავლო“ საკლავი იყო დასტურებისათვის დადგენილი (M¹, 83, რგ. 44, გვ. 531).

9) ღვთისმშობლის ხატი (სოფ. ჩარგალი)

სოფელი ჩარგალი შალაროსკარის სასოფლო საბუკოში შედის. ჩარგლელების სათემო ხატი ცაბაურთის მთავარანგელოზი იყო. დიდ დღეობებში ისინი ცაბაურთაში მიდიოდნენ და თავის სათემო ხატს ადგილზე უწევდნენ სამსახურს.

წულის გაყვანის, წულის სანთლის დანთებისა და რიგ სხვა მნიშვნელოვან წესებსაც ცაბაურთის სათემო ხატში ასრულებდნენ. ამასთან ერთად მათ სასოფლო ხატებზეც გაჩნდათ, — ღვთისმშობლის სახელობისა და ორიც სხვა, რომლებიც ადგილობრივი ნიშები იყო ცენტრალური საფშავლო ხატებისა, ლაშარის ჯვარისა და თამარ-ლელის ხატისა.

ჩარგალი მეტად დაფანტული სოფელია, თითო-ორი კომლისაგან შემდგარი ჯგუფი ერთმანეთისაგან საკმაოდ დაშორებით ცხოვრობს, ხოლო სოფლის შუა ადგილი თავისუფალი მოედანია, სადაც მოთავსებულია სამივე ხატი ერთ-ერთის მახლობლად.

ღვთისმშობლის ხატს ჰქონდა საზარე და საქობე (ფშავლები ამგვარ შენობას სალუდეს უწოდებენ, მაგრამ ჩარგალში მას, ხევსურების მსგავსად, საქობეს ეძახიან; ოღონდ ხევსურები საქვაბეს იტყვიან, ჩარგლელები კი

საქობეს). „საზარე აშენებული იყო ბელის მსგავსად და შიგ ზარი ეკიდა“⁸¹. საქობის მახლობლად იფნის ხე იდგა.

ჩარგლის ღვთისმშობლის ხატს უძველეს დროს სანადოები ჰქონია. მაშინ სანადოებს თურმე ნადით ხნავდნენ და მკიდნენ, მომკილ მოსავალს დასტური კალოზე მიიტანდა, გაღეწავდა და პურსაც ის შეინახავდა. შემდეგში სანადოები დაყოფილა გვარებზე, ხოლო გვარებს თავის შიგნით კომლებზე დაუნაწილებია და თითოეული კომლი მისთვის განკუთვნილ ნაწილს თავის ნებაზე ამუშავებდა. მიუხედავად ამისა ყოფილ ხატის მიწებს შერჩენია ძველი სახელი „სანადოები“.

სანადოების მსგავსად, სახატო დღეობებიც გვარებზე დანაწილებულა. მაგალითად, ბაიათ გვარს ერგო დღეობა ამაღლება. გვარი მას თავის შიგნით მორიგეობით იხდიდა — ერთ წელს ბაიათ გვარის ერთი კომლი თავისი ხარკით შეასრულებდა სახატო წესებს, მეორე წელს — მეორე კომლი და ასე შემდეგ მანამდე, ვიდრე გვარის ყველა წევრი (ოჯახი) არ მოიხდიდა თავის რიგით მოვალეობას. ამის შემდეგ ბაიათ გვარის კომლები თავიდან იწყებდნენ რიგით ამაღლების გადახდას. გურასპაულთ ანუ მარცვალათ გვარს აღდგომის (აჭესების) გადახდა ევალებოდა და ისინიც რიგრიგობით კომლურად ასრულებდნენ ამ დღეობის სახატო წესებს. პირქუშაანი სახუთშაბათო ამაღლებას იხდიდნენ. რაზიკაანი, ზურაბაანი და გორზამაულნი „ერთურთს მიმდგარნი იყვნენ“, ვინაიდან თითოეული მათგანი პატარა, მცირეკომლიანი გვარი იყო. ხატობა რომ მათ ცალ-ცალკე გვარების მიხედვით რგებოდათ, თითო გვარში შემაველ კომლებს დღეობის გადახდა, მრავალკომლიან გვარებთან შედარებით, ბევრად უფრო ხშირად უწყევდათ, რაც მათთვის ძნელი იყო. აღნიშნული სამი გვარი ერთად მარიამობას (მარიანობას) უძღვებოდა კომლურად თავ-თავისი ხარკით.

დღეობების ამგვარად განაწილების გამო ჩარგალში დასტურის დადგომა და ძველი დასტურის ახლით შეცვლა შეუძლებელი იყო, რადგან გვარებმა წინასწარ იცოდნენ მათ შიგნით რომელ კომლს როდის უწყევდა დასტურობა და ისინი, სადასტუროში დადგომის წესების შესრულების გარეშე, უბრალოდ ენაცვლებოდნენ ერთმანეთს (M¹, 83, რვ. 40, გვ. 480).

10) ლაშარის ჭვარის ნიში (სოფ. ჩარგალი)

ჩარგალში ლაშარის ჭვარის საზარე იყო აგებული. საზარესთან ხელოვნურად დარგული იფნები და მსხალი იდგა, ადრე პანტაც ყოფილა, შემდეგ კი ვიდაცას ნამყენიც გაუკეთებია.

ამ სასოფლო ხატის გარშემო სანადოები ყოფილა, მათ თურმე უძველეს დროში ნადით ამუშავებდნენ, მერე ისინიც დაუყვიათ გვარებზე და გვარებს კომლებზე დაუნაწილებიათ.

ამაღლებას ხევისბერი და დასტურები ლაშარის ჭვარის ნიშთან ღამეს ათევდნენ. მეორე დღით იქ სოფელიც მივიდოდა, სასოფლო საკლავს მიიყვანდნენ. საკლავი დაიკვებოდა ჩარგალელთ სამწყალობნოდ და ამ დროს ზარიც დაირეკებოდა, სანთელს მოანთებდნენ და ახვეწებდნენ ჩარგალელთ „კაც-საქონს“. ამ წესებს ერთი ხევისბერი ასრულებდა, ვინაიდან ჩარგალში მეტი ხევისბერი არ იყო.

⁸¹ იხარაულება მათურას სათემო ხატის საზარეს მსგავსი ნაგებობა.

ლაშარის ჯვარის ხატობაზე ქალებიც მიდიოდნენ, მიჰქონდათ ქადა-საწირავი და სადიდებელი. მათ თავისი საჯარე ადგილი ჰქონდათ დანიშნული და იქ დაჯარდებოდნენ.

ლაშარის ჯვარისა და თამარ მეფის საზარეები ჩარგალში იმითმე აუშენებიათ, რომ ფშაველთა ეს ორი საერთო ხატი ჩარგლიდან შორს იყო, ფშავის ხევს მდებარეობდა. იქ ყველა ვერ მიდიოდა და არც გზა იყო ყოველთვის მისასვლელი. ასეთ შემთხვევაში იქ შესასრულებელ წესებს სოფელში ასრულებდნენ, შესაწირავს აქ შესწირავდნენ და სხვა მისთ. ასე თანდათანობით ჩარგალში აუგიათ თავისი ცენტრალური ხატების ნიშები, გაუჩენიათ სანადგობები, გადმოუტანიათ მათი დღეობები და, ბოლოს, ზაფხულის დღეობების გარდა, ლაშარის ჯვარსა და თამარ მეფის ხატში სხვა დროს ჩარგლიდან აღარავინ დადიოდა (M¹, 83, რვ. 40, გვ. გვ. 480—485).

11) თამარ მეფის ნიში (სოფ. ჩარგალი)

ჩარგალში თამარ მეფის ნიშის სახით გაშენებული იყო ბელის მსგავსი საზარე და შიგ ზარი ეკიდა³².

თამარ მეფის ნიშთან „ხარობდნენ ხემხვიანნი“ — ამა თუ იმ პირის მიერ შეწირული ხელოვნური ნარგავები. ხატის ყმა რომ რაიმე ხიფათს გადაეყრებოდა ან ავადმყოფობის გამო შეეხვეწებოდა თავის სალოცავს: „ოლონდ გვიშველე და შენს ხემხვიანთაში ხემხვიანს მოუმატებო“. როცა ხემხვიანს დარგავდნენ, სხვა შესაწირავსაც რაიმეს მიაყოლებდნენ. თუ საკლავი ჰყავდათ, ხომ საკლავს შესწირავდნენ, თუ არა და სანთელ-საწირს მაინც მოითანდნენ ხატში. ამგვარად თამარ მეფის ნიშთან იყო ხელოვნურად დარგული და გახარებული იფნები, ნამყენი მსხლეები და ვაშლები.

სოფლის არც ერთ ხატს დროშა არ ჰქონდა. ჩარგალში ხევისბერი ერთი იყო. „ვისაც მოიკითხავდა ხატი „ხევისბრად ეს — განურჩევლად გვარისა უნდა დამდგარიყო სამივე ხატში“.

ჩარგლის თამარ მეფის ხატში მთავარ დღეობად ამაღლება ითვლებოდა. აქ ყველა სასოფლო ხატში ერთსა და იმავე დღეობებს იხდიდნენ. ეს დღეობები იყო: აღდგომა („აქვსება“), ამაღლება, მარიამობა („მარიანობა“) გიორგობა და ახალწელწადი („თევა-წელიწადი“), (ათენგენა არ იცოდნენ), არც რამე გარჩევა იყო ხატის წესებში. სამივე ხატში ყველა წესი ერთნაირად სრულდებოდა. ოლონდ ღვთისმშობლის ხატში უპირატესად მოდიოდა ფურთნათავარის ქადა და ზვარაც იქ იკვლოდა. ამას გარდა (დღეობების დროს), სასოფლო ლაშარის ჯვარსა და თამარ მეფის ხატში უფრო ხალხმრავლობა იყო, ვიდრე ღვთისმშობლის ხატში (M¹, 83, რვ. 40, გვ. გვ. 480—485).

12) მთავარანგელოზის ხატი (სოფ. მიგრიაულთა)

სოფელი მიგრიაულთა მდებარეობს ჩარგლის ჩრდილო-დასავლეთით და იგი მალაროსკარის სასოფლო საბჭოში შედის.

³² იხ. შენიშვნა აქვე (ზემოთ).

მიგრიაულთის მოსახლეობა საგოგოქუროს თემს ეკუთვნის. უწინ სხვა გოგოქურებთან ერთად ამ სოფლის მცხოვრებნი ცაბაურთის მთავარანგელოზის საყმოს შეადგენდნენ.

გარდა ამ სათემო ხატისა, მიგრიაულთელებს რამდენიმე სასოფლო ხატი გააჩნდათ: სოფლის თავზე — ადგილისდედის კოშკი, მისგან მარცხნივ მთაზე — მარიამ წმიდის კოშკი, უფრო შორის მთის წვერზე — საჯვარონი, ხოლო სოფლის ჩრდილო-დასავლეთით მთის ფერდობზე მთავარანგელოზის ხატი. ეს უკანასკნელი უქვევლია, მიგრიაულთის მთავარი ხატი უნდა ყოფილიყო. რამდენადაც იგი სათემო ხატის სახელს ატარებს. თავდაპირველად, ალბათ აგებული იყო, როგორც ცაბაურთის მთავარანგელოზის ხატის ადგილობრივი ნიში, მაგრამ ეს ძალიან დიდი ხნის ამბავი უნდა იყოს, რასაც გვაფიქრებინებს ის, რომ მიგრიაულთის მთავარანგელოზის ხატის მიდამო დაფენილია უზარმაზარი ბებერი იფნებით და მათ შორის აქა-იქ თელის ხეებიც მოჩანს.

ამ სასოფლო ხატის აღმოსავლეთ ნაწილში დგას ბ ე ლ ე ლ ი (ტაბ. 61) — კვადრატული გეგმის, ლამ-კირით ნაგები და კირით შელესილი შენობა, ხავსით დაფარული რვაიარუსიან-სანაწვეთებიანი პირამიდული სახურავით და მის თავზე ბროლის სათაურათი. შიგნიდან ბელელს აქვს ქვაში გამოყვანილი მრავალკუთხოვანი კუთხური წყობის გვირგვინი თუ ცრუგუმბათოვანი გადახურვა. სამხრეთის კედელში დატანებულია კარის თალოვანი ღიობი, ქვის ქუდიო, ზღურბლითა და საშუბლით. მას ხის კარი ჰქონია. კარი გარედან იკეტებოდა კედლის ხერელში თავისუფლად მოძრავი ურდულით. ამქამად კარი დაზიანებულია და იატაკზე ადგია. ბელელში ჩაშენებული ყოფილა ამბარი, რომელიც მოშლილია. შენობას აქვს ხავსმოკიდებული ყორის გალავანი.

ბელლიდან დასავლეთით ხატის მიდამო დაფენილია უამრავ ნაგებობათა ნაშალით. ამ ნაშალში ჩვენ ვნახულობთ შედარებით ნაკლებად დაზიანებულ ხატის სასანთლეს, საზარე კოშკსა და სალუდეს. დანარჩენ ნაგებობათა დანიშნულების დადგენა საგანგებო არქეოლოგიური მუშაობის წარმოების გარეშე ძნელია.

სასანთლე მდებარეობს ბელლის დასავლეთით. იგი პატარაა, სამხრეთ-დასავლეთის მხარეს ღია, ხოლო დანარჩენ მხარეს ნაგლეჯი ქვისაგან მშრალად ამოყვანილი კედლებით და ზემოდან ბრტყელი ფიქალითაა გადახურული. ასეთივე ბრტყელი ფიქალი სასანთლის შიგნით მიწაზე აგია. ფიქალზე უამრავი სანთლის ნამწვავია დაღვენთილი, ფასადის მხარე, საიდანაც სასანთლეში სანთლებს ანთებდნენ, აფარებულია ბრტყელი სიპით.

საზარე კოშკი (ტაბ. 61, ტაბ. 62 ბ) მდებარეობს სასანთლის მახლობლად, მისგან დასავლეთით. იგი ლამით ნაგები ოთხსვეტიანი შენობაა, ექვსიარუსიან-სანაწვეთებიანი ოთხფერდა სახურავით დამშვენებული, სვეტები ზემო ნაწილში თანდათან ფართოვდება და შეისრული ფორმის ცრუ თალებად იკვრება. საზარე კოშკში ზარი ჰკიდია, რომელზეც მხედრული ხელით შემდეგი ორსტრიქონიანი წარწერაა: „ესე ზარი შამავეიწირავს წმინდის გიორგისათვის წინაქარს მცხოვრებელთა“ და მიგრიაულთა წელდისა წყალობის თვალით ბრძანდებდეს ბაქნელ ბედანი“.

სალუდე საზარეს დასავლეთითაა. იგი ნაგლეჯი ქვისგან მშრალი წყობით ნაგები, გეგმაში მოგრძო სწორკუთხოვანი მოხაზულობის შენობაა ორქანობიანი სახურავით, რომელზეც მრავალი ირმის რქა აწყვია. სალუდე ორიენტირებულია სამხრეთიდან ჩრდილოეთით, ცენტრში აღმართულია შუაბოძი, ხოლო გრძელი

(დასავლეთისა და აღმოსავლეთის) კედლების გასწვრივ, ამ კედლებიდან რამდენადმე დაცილებით ჩამწკრივებულია უხეშად გათლილი ხის სვეტები. მოკლე კედლების თავებსა და შუაბოძზე გადებულია კეზი, სვეტებზე — საგვერდულეები (მაუერლატი) და მათზე გაწყობილ კავებზე დაფენილია ბრტყელი ფიქალის ქვები. იატაკი ქასდარია (დატკეპნილი მიწა).

შენობის ვიწრო სამხრეთის კედელში აღმოსავლეთის კუთხესთან დატანებულია კარის ლიობი, რომელსაც შერჩენია წყვილი ფიქრისგან შეკრული კარი, გარედან ზემო და ქვემო ნაწილში ბასკებით გამაგრებული და სახელურიანი.

ლია კარიდან ჩვენ ვხედავთ მის პირდაპირ, ჩრდილო-აღმოსავლეთის კუთხესთან სალუდის მორღვეული კუთხის ადგილას აგებულ ყორის საქობეს ანუ საცეცხლურს, რომელშიც მოთავსებულია სპილენძის ფურცლებისგან სპილენძისავე ლურსმნებით შეკერილი სალუდე ქვაბი, — იგი ჯაჭვით ჩამოკიდებულია კავზე. დასავლეთის კედლის გასწვრივ მოჩანს მთლიანი ხისგან გამოჭრილი დიდი ისარნა: ისარნაში აწყვია ხის ჩხუტი და სხვა—ხის კურჩველი, სპილენძის ქვაბი, ტარკოშები, ხატის უღელი, ძეწკვი, შამფურები და მისთ. ჩვენ ვხედავთ აგრეთვე შუაბოძის ბალიშზე ჩამოკიდებულ ირმის რქას; ჩრდილო-დასავლეთის მხარეს მოთავსებულ ძველ გეჯას, კოდს და ერთმანეთზე შეწყობილ ყუთებს. ერთ-ერთ ყუთში ინახება ხატის თას-განძი — სხვადსხვა ზომის თასები, ვერცხლის მძალყელიანი სასმისები, აგრეთვე ზარაკები, ჯამები და სხვ., ხოლო მეორე ყუთში დაცულია ხ ა ტ ის უ ნ ჯ ი — ერთი მოზრდილი ზარი, საკადრისები დიდი რაოდენობით და აგრეთვე ჯვარი, რომელზეც იკითხება შემდეგი წარწერა: „შესწირ სულხანამ მაგრიაული ხარებას შვილმა თავისი და თავის ძმების სამწყალობოთ და თავის ოჯახის სამწყალობოთ თავის სოფის წმიდის გიორგისთვის წმიდა ჯვარი“. აღმოსავლეთის კედელში მეჩხერ ადგილას მოთავსებულია ბამბის ძაფით შემოხვეული ორი კედი. კარის პირდაპირ ჩრდილოეთის კედლის გასწვრივ გამართულია სიპის „სკამები“. და ბოლოს, ჩვენს მახლობლად, სამხრეთის მხარეს მიწაში ჩასმულია ოთხი ცალი კირჩხა, რამელთაგან ერთზე სპილენძის ქვაბია ჩამოკიდებული.

დასასრულ არ შეიძლება არ აღინიშნოს, რომ მიგრიაულთას ჩვენ მიერ აღწერილი ხატის კომპლექსი თავისი ძველების სიმრავლით იმდენად მნიშვნელოვანია, რომ საკითრა არქეოლოგიური კვლევა-ძიება ჩატარდეს. ამ ხატში შემონახული ბევრი მეტად ძველი ჩანს და თავისი სამშენებლო ტექნიკის მიხედვით თვლსაჩინო. არ არის გამორიცხული, რომ ეს ხატის კომპლექსი მომსახურებას უწყევდა არა მარტო სოფელ მიგრიაულთას, არამედ მთელ ხეობას. ყოველივე ამასთან ერთად ხაზი უნდა გაესვას იმასაც, რომ ამ ხატში ჩვენი ყოფნისას ექსპედიციამ დაადასტურა სალუდეში ხატის კუთვნილი სარიტუალო თას-განძი.

IV. გოგოლაურთ თემი

ა) წმ. გიორგისა და ხეთანას მთავარმოწამის სათემო ხატები (სოფ. გოგოლაურთა)

1) წმ. გიორგის ხატი

გოგოლაურთა ამჟამად სოფელია³³, ხოლო ძველად იგი იყო სოფლის თემი, რომლის შემადგენლობაში რვა სოფელი მოითვლებოდა, — თურმანაულთა, ჯიგ-

³³ იხ. საქართველოს სსრ ადმინისტრაციულ-ტერიტორიული დაყოფა, თბილისი, 1966, გვ.43.

რაულთა, ხიშმუ, ჭაფნაგა, ზარისქალა, ბინდაურთა, კადაჩალი და ხადო. ეს სოფლები, რომელთა უმრავლესობა დღეს დაცარიელებულია მისი მოსახლეობის თანდათანობით ბარად გადასახლების გამო, ფშავის ხევის მთაგორიან ადგილებში მდებარეობენ, მდ. არაგვის გაღმა-გამოღმა, ერთმანეთის საპირისპირო მხარეს.

უშუქველია, თავდაპირველად, როგორც სათანადო გადმოცემებიდან ჩანს, ამ თემის აბორიგენ მოსახლეობას — თურმანაულებს, ეკირათ თურმანაულთა, ხიშმუ და სხვა მდინარე არაგვის მარჯვენა მხარეზე მდებარე სამოსახლო პუნქტები. თურმანაულნი, რომელთა წრიდანაც დგებოდნენ გოგოლაურთის სათემო წმ. გიორგის ხატის თავხევისბრები³⁴ და ხევისბრები, ყოველგვარი ღონისძიებით ცდილობდნენ თავისი თემი გაეძლიერებინათ და გაემრავლებინათ. გადმოცემები მოგვითხრობენ, რომ მათ დიდად ესახელებოდათ და ხალისით იერთებდნენ ამანათებს და „მოყვანილთ“³⁵ იჩენდნენ. ამ გზით მათ შემოუხიზნიათ შემდეგში სხვადასხვა მამების, საძმოებისა და გვარების სახელებით ცნობილთა წინაპრები, — თავისი ნებით მოსულები და ან ძალით დაპყრობილები, და დაუსახლებიათ მდინარე არაგვის როგორც მარჯვენა, ისე მარცხენა მხარეზე მდებარე საკუთარ მიწა-წყალზე.

ასე გამრავლებულა დროთა ვითარებაში გოგოლაურთის მოსახლეობა და ნამატი, რომელსაც ჩამოთვლილი სოფლები ველარ იტევდნენ, გადასახლებულა დღევანდელ მალაროსკარის სასოფლო საბჭოს შემდეგ სოფლებში: გომეწარი, ქალილო, თვით მალაროსკარი, ყოფჩა, გუდარახი, კულო და ხომი³⁶.

ერთი სიტყვით, გოგოლაურთ თემი ერთ-ერთი მრავალრიცხოვანი და ძლიერი სოციალური ერთეული ყოფილა იმ თერთმეტ თემს შორის, რომლებიც ბუღეფშავში, შუაეისხევში³⁷ ცხოვრობდნენ ძველთაგანვე.

³⁴ გოგოლაურთ წმ. გიორგის ხატის თავხევისბერ დავით თურმანაულის გადმოცემით: „იმის შემრე, რაც თურმანაულების გვარში საში ძმა — დურაყა, ბრიყვა და გარა სამ მამად გაეყოლა, — წმინდა გიორგის თავხევისბერი გარაჲს მოდენილობიდან დგება, მესუფრობა (ანუ) სუფრაჯობა ბრიყვის მოდენილობას გუფთენის, მცველობა ჩელწადს — დურაყაჲს მოდენილობას, მესანთლე კვეისბერობაც თურმანაულთ ეყუფნით და დასტურობა ყველას მოუღის გოგოლაურთ თემის კაცსა მორაჯჯობით“ (1964 წლის ფშავის ეთნოგრ. ექსპედიციის დიურჩიანი).

³⁵ მხტოვანი მთხრობელი დავით თურმანაული ამ ტერმინს ასე განმარტავს: „მოყვანილი იმას ჰქვია, რომ გარედან მოსულ კაცს ჩვენებური ხატები მამულს მისცემდნენ და დაასახლებდნენ. აი მუქუს ადგილი და მოყვერათ კარი პირველად გოგოლაურებისა არის. ძველ დროში ხევისსურთის სოფელ ბლოდან კაცი მოვიდა, იმას წოწყურა ერქვა და კაცის სახელზე წოწყურაულები არიან. ჩვენ ხატს იმისათვის (წოწყურასთვის — ვ. ბ.) მუქუს ადგილები მიუცია და დაუსახლებია. ეგენი (წოწყურაულების — ვ. ბ.) იმის მერე გოგოლაურები არიან“.

³⁶ ფშავისხევის ჩამოთვლილი სოფლებიდან ამჟამად მოსახლეობა შერჩენილია მხოლოდ ხიშმუსა, ჭაფნაგასა და ბინდაურთაში.

³⁷ ფშავისხევი ნაშანდობლივ დასახლებული აქვს XVII ს. ავტორს ფეშანგის თავის პოემაში „შაანავაზიანი“. იგი წერს, რომ ეახტანე V შიკრიყი გაგზავნა მთიანეთში ჯარების მოსაშველებლად:

„კაცი გაგზავნეს სასწრაფოდ, სიტყუა დავედრა კადელთა,

მოკვეთა და მთიულთა, იმა ომისა მწადელთა.

ფ შ ა ვ ი ს ჭ ე ვ ე ს დიდად მებრძოლთა, მტერთ წმლითა დამამხობელთა,

....ყუელანი იჭმო აბჯრითა.... „ — შაანავაზიანი, § 677 და 678, შდრ. ივ. ჯ ა ე ა ხ ი შ ვ ი - ლ ი, მასალები ქართველი ერის მატერიალური კულტურის ისტორიისათვის, ტ. III—IV, გვ. 275, თბილისი, 1962.

ფშავის ამ ძირითად თემებს წერილობითი წყაროების მეშვეობით ვიცნობთ იმ აიის მიხედვით. რომელიც შედგენილია 1789 წელს. სიის მიხედვით: ქ: ფშავის ხევის სოფელნი ეს არიან: ქ: უკანა ფშავი ქ: ახალი ქ: წითელაურთა ქ: ხოშარა ქ: წიხო: ქ: მუქუ ქ: მათურა ქ: გოგოლაურთა ქ: ცაბაურთა: ქ: უძილაურთა ქ: შუაფხო³⁶...

სიის შემდგენელი სოფლის სახელებს ჩამოთვლის იმ რიგზე, რომ დასახელებას ფშავის არაგვის სათავიდან (უკანაფშავიდან) იწყებს და ხეობის ჩამოყოფებით ამ მდინარის ხევისურეთის არაგვთან შესართავის მახლობლად (შუაფხო) ამთავრებს. დღესაც ეს სოფლები ამ რიგითაა განლაგებული ხეობაში, სახელებიც იგივე შერჩენიან მცირე განსხვავებით: სოფელ წიხოს ამჟამად ქიჩო ეწოდება.

ამასთანავე უნდა ითქვას, რომ სიაში სოფლებად აღნუსხული სახელები სათემო ცენტრებს აღნიშნავენ, სადაც ამა თუ იმ თემის ძირითადი ადგილსამყოფელი და მათი სათემო ხატების „საბრძანისია“. ამას მოწმობს ის გარემოება, რომ სიაში მოხსენებული შუაფხო, გარდა საკუთრივ შუაფხოსი, მოიცავს, ერთი მხრივ, იმავე ფშავის ხევში მდებარე სოფლებს არახიჯას, თხილიანასა და ვანხევს, ხოლო მეორე მხრივ, ამჟამად დუშეთის რაიონის ყინვალის სასოფლო საბჭოში გაერთიანებულ სტროფავსა, ნეძიხსა და სხვა ისეთ სოფლებსაც, სადაც შუაფხოს ანუ საქისტაუროს თემის წევრები შერეულად ცხოვრობდნენ სხვა თემისა თუ თემების წევრებთან; ცაბაურთა, გარდა საკუთრივ ცაბაურთასი, მოიცავს იმავე ფშავის ხევის ორ სოფელს — ბეტისჩდილსა და ქუთხს და მაღაროსკარის სასოფლო საბჭოში შემავალ სოფლებს: ჩარგალს, მიგრიაულთას, აფშოს; მუქუ, გარდა საკუთრივ მუქუსი, მოიცავს იმავე ფშავის ხევის სოფელ ფიკვიანს და ფშავის ხევიან გარეთ მდებარე შემდეგ სოფლებს არბაჩხანი (მაღაროსკარის სასოფლო საბჭო), ნოჯა (ლაფანანთარის სასოფლო საბჭო), ხეობა (ხეობის სასოფლო საბჭო), ჩაპანო (თიანეთის რაიონის ახალსოფლის სასოფლო საბჭო) და სხვ.; ასევე ითქმის გოგოლაურთ თემის შესახებ, რომლის შემადგენლობაში, როგორც ზემოთ ვნახეთ, რამდენიმე დასახლებული პუნქტი შედის; რაც შეეხება უკანა ფშავს, გოგოლაურთის მსგავსად, იგი თემის სახელია და მოიცავს რამდენიმე სოფელს, სახელდობრ ელიავზას, ჩალახევს, ვაკისოფელს, ჭიდალს და მოქელს, ფშავის ხევში და მაღაროსკარის სასოფლო საბჭოში შემავალ შარახევსა და კუქქას; ასევე თემის სახელია აღნიშნულ სიაში, სოფლად მოხსენებული წითელაურთა, რომელშიც შედის სოფლები ნაკვალესავი, ჭეშო და ქინო.

ამჟამად ისიც დადგენილია, რომ სიაში დასახლებული რიგი სათემო ცენტრების სახელებს უკავშირდებიან გარკვეული კონკრეტული სახის ერთობლიობები (მამანი, სამოები), რომლებიც დროთა განმავლობაში გვარებად ჩამოყალიბებულან³⁷. მაგალითად, ხოშარის თენს უკავშირდებიან გაბილოურნი, გოგოლაურთ

³⁶ ვახტანგ მეფის დასტურლამალის ხელნაწერის მინაწერიდან. ეს მინაწერი გამოქვეყნებულია ს. შაკალათიას წიგნში „ფშავი“, 1934, გვ. 69.

³⁷ ამ ნათესაურ-სოციალურ ინსტიტუტებს (მამა, სამო, გვარი) მიეძღვნა ჩვენი ნარკვევი „სახლსიკაცობა და საგვარეულო ეთნოგრაფიული მასალის შექმნა“, რომელიც მოხსენდა საქ. მეცნიერებათა აკადემიის ისტორიის, არქეოლოგიისა და ეთნოგრაფიის ინსტიტუტის ეთნოგრაფიის სექტორის გამსვლელ სესიას ვევეჭკორის მხარეთმცოდნეობის მუზეუმთან ერთად დაბა გეგეჭკორში 1962 წლის ოქტომბერს.

თემს როგორც თურმანულთ — ხომი⁴⁰, ისე ამ თემში შემავალი სხვა გვარები, მუქუს თემს — წოწკურაულნი და სხვ.

გოგოლაურთ თემს, როგორც სათანადო მასალა არკვევს, ერთ რომელიდაც დროის მონაკვეთზე უფრო ფართო ტერიტორია სკერია, ვიდრე სხვა ხანებში. ამ თემის კუთვნილება ზემოჩამოთვლილ სოფლებთან ერთად მთლიანად მუქუ და მოკვერათკარი უნდა ყოფილიყო.

მაგრამ გოგოლაურთ თემის ისტორიაში გადმოცემა ისეთ ხანასაც მოწმობს, როცა მისი უძველესი მოსახლეობა — თურმანულნი ერთ კაცამდე დაღუულან.

გადმოცემა მოგვითხრობს, რომ სოფელში უბედურება დატრიალებულა; ხომიდან თანდილაანთ სამი ვაჟი სოფელს უნდა ჩაექოლა, თუ დამაჭერებელ პასუხს ვერ გასცემდნენ თემის მიერ დასმულ კითხვებს. ძმები მოთათბირებთან მამას. მამას უთქვამს, რომ რჩევისათვის თემის უფროსს მიმართეთო. ამ უფროსის რჩევას გადაურჩენია ძმები სიკვდილისაგან. უფროსი თურმანული იყო, უკვე მოხუცებული და ერთადერთი სათურმანულოში დარჩენილი მამაკაცი — მასზე უნდა შეწყვეტილიყო ეს ძლიერი ავტობტონური შტო გოგოლაურთ თემისა.

თანდილაანებმა იმ დიდი დაზმარების სანუქფოდ, რომელიც თურმანულმა გაუწია და სიკვდილს გადაარჩინა განწირული სამი ძმა, — გადაწყვიტეს ერთ-ერთი თანდილაანთ რძალი ცოლად მიეცათ თურმანაულისათვის⁴¹. მოხუც თურმანაულთან თანდილაანთ რძალს ერთი შვილი შეეძინა, ამას კიდევ სამი: დურაყაა ბრიყვაა და გარაა. დროთა ვითარებაში, გადმოცემის სიტყვებით რომ გავიმეოროთ „ესენი (ე. ი. ეს სამი ძმა) სამ მამად გაკეთდნენ“.

კიდევ უფრო გვიან დურაყათ მამიდან წარმოშობილა სამი ახალი მამა (სახელდობრ, თალანი, კაკაროზანი, ღონიერანი), ხოლო დანარჩენი ორისაგან (ბრიყვანი და გარანი), ერთი ვერსიით, თერთმეტ-თერთმეტი მამა, მეორე ვერსია კი ჩამოთვლის ბრიყვთაგან მომდინარე შვიდი მამის სახელს და გარათაგან მომდინარე ექვსი მამის სახელს. ასე გაბევრებულან თურმანაულნი ბუნებრივი გამრავლების გზით. მაგრამ ზრდა სხვა გზითაც მომდინარეობდა.

გარათ მამის უფროსი გარა თურმანაული გამოჩენილი თავგვეისბერი და გმირი მეომარი ყოფილა, რომელსაც მითხო და მაისტი ვაუტეხია, ულაშქრია ხევსურეთშიც და შატღიში სახელმობხევილი ვარდანი დაუმარცხებია. ამ თემს ზოგი ტყვეები შემატებია, ზოგი ამანათად მოსულა, ზოგიც მოყვანილნი შემოუერთებია. ასე გამრავლებულა მთლიანად გოგოლაურთ თემი, რომელშიც სხვადასხვა წარმოშობის კომლები შესულან. დავასახელებ ზოგიერთ მათგანს: მახაურნი — ტყვე დაღესტნიდან, კაკაბელნი — გარეკახეთიდან, ჩიტუანი — ოსეთიდან, წოწკურაულნი — ხევსურეთიდან (სოფ. ბლო), ხახონიც — ხევსურეთიდან (სოფ. გიორგწმიდა), მოკვერანი — გუდამაყრიდან, კოფანიც — გუდამაყრიდან, თავკანი — ხევიდან, კაკუჩანიც — ხევიდან, კუწანი — მთათუშეთიდან, ყაყიჩანიც — მთათუშეთიდან და სხვა მრავალი (ფშავის 1964 წლის კომპლექ-

⁴⁰ ხომი, როგორც ზემოთ ითქვა, სოფელია, რომელიც მალაროსკარის სასოფლო საბჭოში შედის და რომელშიც გოგოლაურთ თემის წევრები სახლობენ. მაგრამ ამ შემთხვევაში მთხრ. 98 წლის დავით ქრელას ძე თურმანაულის მიერ ნახმარი ტერმინი ხ ო მ ი სემანტიკურად სიმრავლის აღმნიშვნელი უნდა იყოს. შდრ. საბასთან: „კ ო მ ი (4 მეფ. 23, 5)კომლი“, ხოლო „კ ო მ ლ ი მრავალ ე-არსკვლავი“.

⁴¹ გადმოცემის მეორე ვარიანტით ეს ქალი ქვრივი იყო (M¹, რვ. 26, გვ. 310).

სტრი ეთნოგრაფიული ექსპედიციის დღიურიდან M¹, რვ. 26, გვ. გვ. 311—312; რვ. 27, გვ. გვ. 313—318; 321—324).

აქვე აღვნიშნავ, რომ ხევსურეთიდან გოგოლაურთ თემში მოსული წოწკურაულთ წინაპარი სათემო ხატის სახელით მუქუში დაუსახლებიათ. დროთა ვითარებაში წოწკურაულნი ცალკე თემად ჩამოყალიბებულან და სოფ. მუქუში თავიანთი სათემო ცენტრი მუქუს მოხარნადე ლეთისმშობლის ხატი შეუქმნიათ.

ყველაზე ადრე გოგოლაურთ სათემო წმინდა გიორგის ხატი გაჩენილა, ხოლო შემდეგ უფრო გვიან მეორე სათემო მთავარმოწამის ხატი დაარსებულა. პირველი ხატი უპირატესად თურმანაულების საზოგადოებრივ-საკულტო ცენტრი იყო. თუმცა იგივე გოგოლაურთ საერთო-სათემო ხატსაც წარმოადგენდა. ასევე მთავარმოწამის ხატი უპირატესად სულხანანთი (რომელნიც ძირად სათურმანაულონი ეკუთვნოდნენ). თანდღვანთი და საერთოდ ხიშუში მოსახლე გვარებისა იყო (მათგან დგებოდნენ ამ ხატის ხევისბერები) და ამავე დროს მთელი გოგოლაურთ თემის ხატსაც შეადგენდა. ამ ორი სათემო ხატის გარდა, გოგოლაურთის თენს მრავალი სასოფლო ხატი გაჩნდა, როგორც სოფელ გოგოლაურთაში. ასევე სხვა სოფლებში, სადაც კი გოგოლაურთ თემის წევრები ცხოვრობდნენ.

გოგოლაურთ სათემო წმინდა გიორგის ხატის ნაგებობათა კომპლექსი ორგანაა მოთავსებული — ქმოდის გორზე და ნასოფლარ თურმანაულთაში.

გადმოცემით წმ. გიორგის ხატი პირველად ქმოდის გორზე დაარსებულა. შემდეგში ხატს აუყრია ქმოდის გორს ქვემოთ მდებარე სოფელი თურმანაულთა და მის ნახოლარებში თვით „დაბძანებულა“.

ქმოდის გორის წმ. გიორგის ხატი მდებარეობს ზღვის დონიდან 1880, 09 მ სიმაღლეზე. ხატის საერთო ფართობი სახარნადოებითურთ 52 ჰა-ს შეადგენდა.

ქმოდის გორზე ხატის კომპლექსი შემდეგ ნაგებობებს მოიცავს: წულის გასარევი კოშკი, საზარე, სასანთლე. საკურთხეველი, სათასე ანუ სასუფეველი, გალავანი, თეთრი გიორგის კოშკი და გაურკვეველი დანაშნულების შენობის ნანგრევი.

წულის გასარევი კოშკი, ანუ წმ. გიორგის კოშკი (ტაბ. 63, ა) ფიქალი ჭვისგან მშრალი წყობით აგებული კვრები ძეგლია, გვეგმაში სწორკუთხოვანი ფორმის, ძირთან განიერი, საიდანაც იგი სიმაღლეზე თანდათან ვიწროვდება და მთავრდება შეიდიარუსიან-სანაწვთებიანი პირამიდული სახურავით. სახურავს თავზე ადგია თეთრი, ფორებიანი და ხავსმოკიდებული სათაურას ქვა.

წმინდა გიორგის ხატში წულის გარევის წესი ძველად ამ კოშკთან სრულდებოდა. ზატხულის დღეობა საღმურთობას გოგოლაურთ თემის ყოველი ოჯახი აქ მოიყვანდა თავის ახლად შექმნილ ვაჟიშვილს, ვიდრე ის ერთი წლისა გახდებოდა. თან მოაყოლებდა კურატს ან ჰედელას ბავშვის სახელზე დასაკლავად და აღნიშნულ წესს ხევისბერი შეასრულებდა (ტაბ. 68).

ქმოდის წმინდა გიორგის საზარე (ტაბ. 63 ბ) სწორკუთხოვანი ფუძეზე ოთხვეტიანი შენობაა, ფიქალი ქვით ნაგები ძირითადად მშრალი წყობით, ხოლო ადგილ-ადგილ ლამ-კირით შემავრებული. მის თაღოვან სვეტებზე დაყრდნობილია ათიარუსიან-სანაწვთებიანი პირამიდული სახურავი, რომლის ზედა სანაწვთეზე აღმართულია მთის ბროლის წაწვერილი სათაურა. შენობა გარედან კირთაა შელესილი. საზარეში ჩამოკიდებულია ზარი, რომლის ზედაპირ-

ზე ამოკარგულია შემდეგი წარწერა: „წმინდაო გიორგი ჩვენ სამწყალობლოდ მოგვე შენი წყალობა ქ: ჩულზ წელსა შემოგწირეს ეს ზარი ერთობლივ გოგოლაურებმა ჩვენ და ჩვენ(ნ)სა ბოლოს ბატონო“⁴².

აღმოსავლეთ საქართველოს მთიანეთის ჯვარ-ხატების ნაგებობათა კომპლექსში წარმოდგენილი საზარე ამ კომპლექსის ერთ-ერთი მნიშვნელოვანი კომპონენტია. აღსანიშნავია, რომ იმ სახეობის ნაგებობა, რომელიც გამიზნულია ზარის ჩამოსაკიდებლად, ჩვენს მთიანეთში აღინიშნება სპეციალური ტერმინით საზარე, საზარე კოშკი, საზარე ნიში. ამავე დროს ჩვენ ვიცით, რომ ქრისტიანულ ეკლესიებთან არსებულ ზარის ჩამოსაკიდებელ ნაგებობებს სამრეკლო ეწოდება.

გ. ჩუბინაშვილი ქართულ ქრისტიანულ არქიტექტურაში გამოპყოფს ორი ტიპის ნაგებობას, — ერთია მონუმენტური შენობა, რომელსაც ის „КОЛОКОЛЬНЯ“-ს უწოდებს. ამ ტიპის КОЛОКОЛЬНЯ-ები დამოწმებულია კახეთში XV—XVI საუკუნიდან, ხოლო ქართლში XIII საუკუნიდან⁴³. გ. ჩუბინაშვილი აღნიშნავს, რომ საქართველოში ამ საუკუნეებზე ადრეც აგებდნენ ზარის ჩამოსაკიდებელ ნაგებობას, მაგრამ სხვა ტიპისას, რომელიც გვიან ხანებშიც განაგრძობდა არსებობას მალალმხატვრული ხელოვნების სამრეკლოების გვერდითო. ნაგებობათა ამ მეორე ტიპს მკვლევარი უწოდებს „Древняя звонница“-ს. გ. ჩუბინაშვილის მიხედვით ეს ტიპი «представлял собой небольшие, совершенно открытые звонницы, которые строились на коньке кровли и вмещали, конечно, один колокол» და მიუთითებს, როგორც ვაღმონაშთზე ასეთი უძველესი звонница-სი, გრემის მიძინების ტაძრის სასურავის კეხზე აგებულ звонница-ზე. ამგვარი звонниц-ები მკვლევარს მრავლად ჰქონია ნაშული ბატარა ეკლესიებზე კახეთში, აგრეთვე სომხეთშიც⁴⁴.

ჩვენ მიერ აღმოსავლეთ საქართველოს მთიანეთის ჯვარ-ხატებში ფიქსირებული თირითადი სახის საზარეები ანუ საზარე კოშკების დიდი ნაწილი იმავე ტიპისაა, როგორც გ. ჩუბინაშვილის მიერ დამოწმებული древние звонницы, ოღონდაც იმ განსხვავებით, რომ ეს საზარეები ცალკე ნაგებობებია. აქვე უნდა ითქვას, რომ ამ ძირითადი ტიპის საზარეებს გარდა, მთიანეთშივე დამოწმებული გვაქვს მისი სამი სხვა სახის ვარიანტი; ესენია: სამსვეტიანი, ორსვეტიანი და ცალსვეტიანი საზარეები. ოთხივე სახის ნაგებობათა აღმნიშვნელ ტერმინად მთიანეთში გამოყენებულია ტერმინი საზარე.

ამგვარად, აღნიშნული ორი სახის ნაგებობათათვის ქართულში ორი სხვადასხვა ტერმინი გვაქვს — სამრეკლო და საზარე. გაკვირვებას იწვევს ის გარემო-

⁴² წარწერის ამ ადგილას ჩემი კონიექტურა ემყარება ამავე ხატის მეორე საზარეში მოთავსებულ ზარზე ანალოგიური წარწერის სათანადო ადგილას წყითბუნას. ამ უკანაქველი წარწერას ბოლო წინადადება ასე იკითხება: „... შემოგწირეთ ზარი ერთობლივ გოგოლაურთა... ჩვენ სამწყალობლოთა და ჩვენსა ბოლოსა შენი წყალობა მოგვე“, ხოლო ჩვენი წარწერის ბოლოწინადადება შემონახულია შემდეგი სახით: „... შემოგწირეს ეს ზარი ერთობლივ გოგოლაურებმა ჩვენ და ჩვენსა ბოლოს ბატონო“. ორივე ზარის წარწერა დაახლოებით ერთი და იმავე თარიღისაა — 1837 („ჩულზ“) წელი და 1846 („ჩემე“) წელი.

⁴³ ვუდარების სამრეკლო XIII საუკუნის ბოლოსი — ნ. მარია ხანძაძის სამრეკლოს ათარიღებს XII—XIII სს. (Н. М а р и, Дневник поедзкн в Шавшню и Кларджню, Тексты и разьяканиа по армяно-грузинской филологии, кн. VII, СПб., 1911, стр. 150).

⁴⁴ Г. Н. Ч у б и н а ш в и л и, Архитектура Кахетии. Исследование развития архитектуры в Восточной провинции Грузии в IV—XVIII вв., Текст, Тбилиси, 1959, стр. 510—511.

ება. რომ საქართველოს მთიანეთში ასე ფართოდ გავრცელებული ნაგებობა და მისი აღმნიშვნელი ტერმინი საზარე ანუ საზარე კოშკი არ მოიპოვება არც ერთ ქართულ ლექსიკონში დიალექტური ლექსიკონებისა და ხუროთმოძღვრული ლექსიკონის ჩარევით.

ქმოდის წმ. გიორგის საზარეს სამხრეთიდან აკრავს საკურთხეველი, ფშაურად ქ ა დ ა პ უ რ ი ს ს ა კ რ ე ლ ი ანუ ს ა ს უ ფ ე ვ ე ლ ი ფიქალი ქვისაგან მშრალად ნაგები ბაქანი, რომელსაც ზემოდან ადევს მოგრძო და უსწორმასწორო სიბრტყის სიბის ფილა.

საზარესა და საკურთხეველის მახლობლად სასანთლეა. იგი განსხვავდება აქამდე ჩვენთვის ცნობილი ამ სახელწოდებების ნაგებობებისაგან. მთიელთა არქიტექტურაში სასანთლე, თუ ის ცალკე ნაგებობაა და არა ნაგებობის კონსტრუქციული ნაწილი (მაგალითად, შენობის თახჩა, რომელშიც სასანთლები ინთება ხოლმე). მშრალი წყობით ნაგები კვრივია, რომელსაც ერთ, იშვიათად ორ-სამ მხარეზე დატანებული აქვს შუკუმა. ამისგან განსხვავებით ქმოდის გორის სასანთლე (ტაბ. 63 ა) გეგმაში კვადრატული ფორმის სათავსოა, ორქანობიანი სახურავით: სათავსოს ცენტრში აღმართულია შუაბოძი, რომელსაც თავზე ცურდობა. სასანთლის მთავარი ფასადი სამხრეთის მხარეზეა. იქვე, კედლის მარჯვენა ნახევარში, ძირიდან ორი მეტრის სიმაღლეზე ვიდრე კედლის თავამდე (აქ შუკვე ცერად) გაჭრილი კარის ღიობი, ამქამად შენობას კარი აღარ აბია.

სასანთლის მთავარი ფასადის წინ, მისგან სამი-ოთხი მეტრის სიშორეზე მოთავსებულია სათასე (ტაბ. 63ა) — ნაგლეჯ ქვებზე დადებული დიდი უსწორმასწორო სიბრტყის სიბი. დღეობების დროს გარკვეულ მომენტებში სათასეზე ლუღით სავსე თასებს გაარიგებდნენ და ხევისბერნი ღვთისშვილთა „სადიდებოს“ წესს შეასრულებდნენ⁴⁵.

საზარისა და სასანთლის შორის ყორის გალავანია გავლებული.

ქმოდის გორის სახატო ნაგებობათა კომპლექსში შედის აგრეთვე თ ე თ რ ი გ ი ო რ გ ი ს კ ვ რ ი ვ ი, რომელიც წულის გასარევი კოშკიდან ჩრდილო-დასავლეთის მიმართულებით, შემადლებულ ბორცვზე მდებარეობს. იგი (ტაბ. 64 ა, ბ) მშრალად ნაგები კვრივია, რომელსაც ცალ მხარეს ძირიდან ერთი მეტრის სიმაღლეზე სასანთლე შუკუმი აქვს დატანებული, ხოლო თავზე ხუთიარუსიან-საწვეთებიანი ორფერდა სახურავი ადგია. ნიში ერთი გვერდით ებჯინება გორს, სამი მხრიდან კი მას ყორის გალავანი არტყია.

გოგოლაურთ წმ. გიორგის თავხევისბერი, ამქამად ღრმად მოხუცებული დავით თურმანაული (რომელსაც ჩვენ სახლში ვეწვიეთ, მას უკვე აღარ ძალუძს ხატში სიარული) გვიხსნის — თეთრი გიორგი აწყვერის თავს არის და ურბნისშია⁴⁶, აქ იმისი ნიშია. ქმოდის გორს ჰქონიათ შეყრილობა. აქ შეყრილან ღვთისშვილები და აქედან დანაწილებულან კოპალა, თეთრი გიორგი და სხვა ხატები.

⁴⁵ ფშაური სადიდებოს შესახებ და მისი ტექსტის ნიმუში იხ. მასალები საქართველოს ეთნოგრაფიისათვის, ნაკვ. I, თბილისი, 1938, გვ. 7, 33.

⁴⁶ აწყვერის თავის თეთრი გიორგის ქვეშ ივარაუდება კახეთის აწყვერის თეთრი გიორგის ცვლესია. რაც შეეხება მეორე დასახელებას იგი დღემდე ცნობილი არ არის. ლიტერატურაში ფიქსირებული ურბნისის ბაზილიკური ცვლესია წმ. სტეფანეს სახელობისაა, — იხ. საქართველოს სსრ კულტურის ძეგლები, ავეანილი სახელმწიფო დაცვაზე, თბილისი, 1959 წ, გვ. 111.

ქმოდის გორზე კიდევ ერთი შენობაა, უკვე შენობის ნაშთია, რომელიც მდებარეობს თეთრი გიორგისა და წმ. გიორგის ნაგებობებს შორის. ამ შენობის დანიშნულების დადგენა შეუძლებელი შეიქნა. დღეობაზე ქმოდის გორზე მყოფი „ხატის ქალის“ ცნობით იგი სალუდის ნანგრევია, ხოლო ხევისბერ პ. კუწაშვილის მიხედვით „ნათელ (ე. ი. თეთრი) გიორგის დარბაზის ნაშალია.

გოგოლაურთის ზემოაღნიშნულ ნასოფლარზე გაშენებული წმ. გიორგის ხატის მეორე კომპლექსი, მდებარეობს ზღვის დონიდან 1709 მ სიმაღლეზე. აქ ვრცელ ტერიტორიაზე ახალგაზრდა ხეებთან ერთად მრავალი ბებერი იფნისა და მუხის ხე დგას. ამ ხეებს შორის შემდეგი ნაგებობებია, ზოგი მათგანი ნანგრევების სახით მოღწეული: სასანთლე, ბელელი, სადროშე, საზარე, დარბაზი და საბერო, კვრივი, საკულუხე, სალუდე, ხატის ცხვრის ფარეხი, კალო და მის წინ სასწვრის იფნი, მოწორებით—სადასტურო. სასანთლე კოშკი, კვლავ კვრივი, გალავანი და სანაპევთრე ქვა.

ამ კომპლექსებიდან სასანთლე, ბელელი, საზარე, დარბაზი და საკულუხე ვანლაგებულა ერთმანეთის მიყოლებით მთის პირად. ეს მთისპირი შეეუღლა და ადგილ-ადგილ ყორითაა შემაგრებული. ამ შეეუღლი თერდობით ისაზღვრება ჩრდილოეთის მხრიდან დ ი ა ს ა ჯ ა რ ე. რომელიც გრძელი და ვიწრო ფორმის ხელოვნურ დავაკებას წარმოადგენს.

სასანთლე კოშკი (ტაბ 65) მცირე ზომის მართკუთხა ფორმის ყორის ძეგლია, რომელსაც აღმოსავლეთისა და დასავლეთის მხარეს ერთი მთლიანი გამკოლავეი შუკუმა აქვს დატანებული, კოშკის თავზე სიპის ფილა, ხოლო ფილაზე ფიქალი ქვის ნაჭრები აწყვია.

ბელელი (ტაბ. 65, ტაბ. 66) ქვა-კირით ნაგები და გარედან კირით შელესილი, გეგმაში კვადრატული ფორმის შენობაა, ათიარუსიან-სანაწვთებიათი პირამიდული სახურავით, რომელსაც თავზე მთის ბროლის სათაურა ადგია. დასავლეთის კედლის შუა ნაწილში გაჭრილია კარის ღიობი, რომელსაც აქვს ქვის ზღუბბლი, ქუდი და ჯერ კიდევ შერჩენილი ხის ჩარჩო, მაღალზე გაჭრილ კარის ღიობთან მისასვლელად ქვის საფეხურებია აგებული. ბელელს ჰქონია მაღალი სამთვლიანი ხის აკო, გადახურული ფიცრის სარქველით, რომელიც როგორც ჩანს, ფარავდა მის ცრუგუმბათოვან შიდა გადახურვას, ჩვენამდე მოღწეულია აკოს კოჭები და მისი სარქველის რამდენიმე, ცუდით ნათალი ფიცარი, რომელზეც ჩვენს იქ ყოფნის დროს ნიჩაბი იყო შემოდებული. ბელლის იატაკი დაფენილია უსწორმასწორო ფიქალი ქვის ფილებით.

საზარე (ტაბ. 65, ტაბ. 67) შედგება ორი ნაწილისაგან — ოთხი სვეტისა და მათზე დაყრდნობილი გუმბათისაგან. სვეტები მუხისაა, გუმბათი შეკერილია თუნუქის ფურცლებისაგან თუნუქისავე ლურსმნებით; მისი ქვემო ნაწილი — ყელი, ცილინდრული ფორმისაა, ხოლო ზემო ნაწილი სფეროკონიული გუმბათისა, რომელსაც თავზე ლითონის ბუშტი აქვს დამაგრებული. გუმბათის ყელი ამოფანჯრულია და მასზე წვრილი ზარაკები ჰყიღია, ხოლო ზედა ნაწილს ამოხურცული ორნამენტები ამკობს. საზარეში ზარია, რომელსაც შემდეგი სამსტრიქონიანი წარწერა აქვს: „ქ. შემოგწირეთ ზარი ერთობლივ გოგოლაურთა ქმოდის წმინდაო გიორგივ ჩვენ სამწყალობლოთა და ჩვენსა ბოლოსა შენ წყალობა მოგვე წელსა ჩემ-სა“.

საკვებით ანალოგიური საზარე ჩვენ დავაფიქსირეთ ხევსურეთში, ბარისახოს სასოფლო საბჭოს ერთ-ერთი სოფლის, კარწეულთის ჯვარში. გოგოლაურთ

წმ. გიორვის ხატის საზარეს მსგავსად, კაწალხევის ჯვარის საზარე შედგება ოთხი ხის სვეტისა და ამ სვეტებზე დამაგრებული ლითონის გუმბათისაგან. ეს გუმბათი, პირველი საზარის გუმბათის მსგავსად, ორნაწილედია — ქვედა ნაწილში (ყელი) მრგვალია და ამოფანჯრული, ზედა ნაწილში სფეროკონიული გუმბათის-დამაგვარია, ამობურცული ორნამენტებით შემკული.

მსგავსი გუმბათი ფშავ-ხევსურეთის სხვა ჯვარ-ხატებშიც მოიპოვება. ასეთი გუმბათებია საზარე კოშკებზე მაგალითად, ფშავში: პირცეცხლის ხატში (ჭიჩო), კოტიას ხატში, დამასტურში, საკვირაოს ხატში, ლაშარის ჯვარში, ხოლო ხევსურეთში პირქუშის ჯვარში; მსგავსი გუმბათები ხევსურეთში უფრო ჰარბად მოიპოვება ფშავის მოსაზღვრე ხეობაში — ლიქოკში. აქ ისინი დავაფიქსირეთ ჰალაისოფლის შუბნურის ჯვარის საზარე კოშკზე, ამავე ჰალაისოფლის კოპალა კარატის ჯვარის საზარე კოშკზე და ამავე კოპალა კარატის ჯვარის დარბაზისა, საკოდისა და საბეროს საერთო ორქანობიანი სახურავის კეხზე ფასადის ნაპირთან დამაგრებული. ფშავის ზოგიერთ ხატებში საზარე კოშკებზე აღმართული ლითონის გუმბათი თავისი მოყვანილობით აღწერილი გუმბათის ზედა ნახევარს იმეორებს, იგი სფეროკონიულია და ჯვარით მთავრდება. ასეთია ლითონის გუმბათები ირემთკალის საზარე კოშკზე, ჭიჩოს თამარის ხატის საზარეზე, თამარელის ხატის საზარესა და ზოგიერთ სხვა საზარეებზე. მთიანეთის გარეთ ასეთივე გუმბათიანი საზარე დამოწმებულია ბოდავში, მის საკულტო ნაგებობათა შორის⁴⁷.

ჩამოთვლილი ლითონის გუმბათების შესახებ უნდა აღინიშნოს, რომ მათი ნასალა — თუნუქი ფაბრიკულია, ტექნიკა და შემკულობა ქალაქში დამზადებული: შთაბეჭდილებას ტოვებს; ისინი თავისი ფორმითაც ფშავ-ხევსურეთისათვის უჩვეულოა. ამგვარი გუმბათები უთუოდ ბოლო ჩანებშია მთიანეთში შეტანილი ქალაქიდან, ვფიქრობ, არ შეეცდები თუ ვიტყვი, რომ ამგვარი გუმბათები შეტანილი უნდა იყოს ჩვენს მთიანეთში ქრისტიანობის გამავრცელებული საზოგადოების მიერ, როგორც ერთ-ერთი ღონისძიება მათში ქრისტიანობის „დანერგვისა“.

დარბაზი და საბერო (ტაბ. 65) ფიქალი ქვისგან მშრალი წყობით ნაგები, გვერდში სწორკუთხედიანი მოხაზულობის შენობებია, რომლებიც ერთმანეთს უკავშირდება საერთო კედლით და ამ კედელში დატანებული კარის ღიობით. საყურადღებოა, რომ ამასთან ერთად ეს ორი თვალი სხვადასხვა ტიპის ნაგებობაა, საბერო გრძელი, ხოლო დარბაზი განიერი ტიპისაა. მაგრამ დარბაზში შესასვლელი კარის ღიობი გრძელი დასავლეთის კედლის შუაზე კი არ მოდის რაც დამახასიათებელია განიერი ტიპის შენობისათვის, არამედ იგი გაჭრილია ცენტრიდან უფრო მარჯვნივ და რამდენადმე საბეროს კარის ღიობს უსწორდება. ამიტომ ამ საზოგადოებრივ-საკულტო შენობის კართან მიმსვლელს მხედველობის არეში თავიდანვე ექცეოდა როგორც დარბაზის დიდი ნაწილი, ისე საბეროსი მათი შიდამოწყობილობით.

სამწუხაროდ, ორივე შენობა ჩვენამდე მოღწეულია ძალზე დაზიანებული სახით. ადგილ-ადგილ მორღვეული აქვს კედლები, დარბაზის სახურავი მთლიან-

⁴⁷ П. Уварова. Поездки в Пшавию, Хевсуретию и Сванетию, МАК, в. X, М., 1904, стр. 10, 53.

ნად ჩაქცეულია, საბეროსაგან შემონახულია მხოლოდ ნაწილი ორქანობიანი სახურავისა და ქერისა. რაც მთავარია, კვალიც კი არ დარჩენილა იმისა, თუ სად იყო მოწყობილი კერა, სად, რომელ ადგილას მდებარეობდა საკურთხეველი, რომელ კედელში რა ადგილას რამდენი შუქუმა იყო დატანებული და საერთოდ როგორი შიდამოწყობილობა ახასიათებდა ამ შენობებს. თუმცა ამავე დროს არავითარი ნიშანი არ მოიპოვება იმისა, რომ აქ რაიმე სახის გადახვევა არსებულებიყო ჩვენთვის ცნობილი შიდამოწყობილობისაგან, დარბაზ-საბეროს რომ ახასიათებდა.

საკულუხე (ტაბ. 68 ა, ბ) ზემოაღწერილი შენობების მსგავსად ფიქალი ქვისაგან მშრალი წყობითაა ნაგები, გეგმაში მართკუთხა ორქანობიანი სახურავით. შენობაში ცენტრის ხაზზე ორი ხის სვეტია — ერთი აღმოსავლეთის კედელთან და მეორე შუაში; შუა სვეტი შეყენებულია საძირის ქვაზე. მოკლე (აღმოსავლეთისა და დასავლეთის) კედლების ზედა მახვილკუთხა ნაწილის თავებზე და შუასვეტის საყბურში გადებულია თავხე, თავხეზე გამაგრებულია „ფარღები“, (ნივნივები) რომლებზედაც გაწყობილია სახურავის სიბები. შენობას ქერი არა აქვს, მის ფუნქციას ორქანობიანი სახურავი ითავსებს. გარედან დიდი ნაწილი ჩრდილოეთის და სამხრეთის კედლებისა, რომლებიც მიწაშია ამოყვანილი, მთელ მათ სიმაღლეზე გამაგრებულია ყორით.

საკულუხე მხარტსაქცევი ტიპის შენობაა. მას სამხრეთის კედელში სამხრეთ-აღმოსავლეთის კუთხესთან დატანებული აქვს კარის ღიობი, ზემო ნაწილში ოვალური ფორმის. კარი მუხისაა, მასიური ორი ფიცრისგან შეკრული ბასკებით; იგი იკეტება ხის კედით.

*ღია კარიდან ვხედავთ ამ კარის პირდაპირ ჩრდილოეთის კედელთან ქვის თაროს, რომელიც მის გვერდით კუთხეში და დასავლეთის კედელთან მოწყობილი ქვის „სკამების“ მსგავსია, კართან გამართულ კერას, მის მახლობლად კედელზე ჩამოკიდებულ საკიდელს (ნაქას) და კერის გარშემო ხისა და ქვის საჯდომებს, ხოლო მარცხნით შემობრუნებულებს თვალში გვეცემა შუასვეტზე დამაგრებული ირმის წყვილი რქა და მათზე ჩამოკიდებული შეწირული საკადრისები, სამხრეთისა და ნაწილობრივ აღმოსავლეთის კედლების გასწვრივ გამწკრივებული ქვის „სკამები“. ამავე კედლებზე მოწყობილი ე. წ. სასანთლები და ქადა-კვერის საჭრელი ანუ სასუფეველი, ხისა (ორი ცალი) და სიბის თაროები, რომლებზეც ამჟამად ხისა და ლითონის წვრილი ჭურჭელი აწყვია, მათ შორისაა ვერცხლის პატარა თასიც. შენობაში მრავლადაა სხვადასხვა ზომის ქილები, ბოთლები, ტოლჩა, ხის ყურიანი სასმისი, პატარა ლითონის ქვაბი, ხის კოდი, დიდი ხის ვარცლი, ლუდის საწყაო, ხის ციცხვი, ლანგარი, ფანდური და სხვ. მისთ.

ბოლო წლებში გოგოლაურთ წმ. გიორგის ხატის საკულუხე ერთადერთი შენობაა, სადაც დღეობების დროს და დღეობების წინ რამდენიმე დღისა თუ კვირის განმავლობაში საწმინდრად გასული ხატიონნი იმყოფებოდნენ. თავის დროზე საკულუხე ემსახურებოდა თავის პირდაპირ დანიშნულებას: მასში ინახებოდა ხატის ზერებიდან მოტანილი ღვინო დღეობებზე სახმარად.

ხევისბერ დავით თურნაულის მიერ მოწოდებული ცნობით ამ ხატს ძველად კახეთში, სოფელ ხოდაშენში საკუთარი ზერები ჰქონდა. დღეობა სერობა-საღმურთობისათვის გაგზავნილ მეკულუხეებს ხოდაშენის ზერებიდან, უფრო სწორად. მარნიდან, რომელიც ზერებში იყო აგებული, ხატში 60 ცხენის საპალნე

ლკონო⁴⁸ აპოკონდათ და ამ ღვინოს დღეობებში სახმარად საკულუხეში ინახავდნენ.

აქვე უნდა აღინიშნოს, რომ როცა ჯვარ-ხატებს ზერები ჩამოერთვა, საკულუხეებში თავისი პირდაპირი დანიშნულება დაკარგეს. სამაგიეროდ მაგალითად, გოგოლაურთ წმინდა გიორგის ხატში საკულუხეს დაეკისრა დარბაზის, საბეროს, საკოდისა და სადასტუროს ფუნქციები მას შემდეგ, რაც ეს უკანასკნელი შენობები ნანგრევებად იქცა. მიუხედავად ამისა მოსახლეობას კარგად ახსოვს, რომ ეს შენობა საკულუხეა. თუმცა მას დარბაზსაც უწოდებენ (ხევისბერ პ. კუწაშვილის თქმით „ებლა საკულუხეს ვეტყვით დარბასიო“).

ზემოხსენებ ღია საჯარეს ჩრდილო-აღმოსავლეთის მხრიდან ესაზღვრება ვრცელი ტიპის ორთვლიანი შენობა (ტაბ. 69, ა, ბ), — სალუდე, რომელსაც წინა დიდი სათავსო უქირავს და იქვე საკოდეა — მეორე პატარა სათავსო. შენობა აგებულია მშრალი წყობით ფიქალი ქვისგან და დაფარულია ორქანობიანი სახურავით, რომელიც საკოდეში დარღვეულია. შენობის გადახურვა ჩვენთვის ნაცნობი კონსტრუქციისაა: სალუდეს ცენტრალურ ხაზზე აღმართულია საძირის ქვეზე დაყრდნობილი წინა ბოძი და შუა ბოძი; ბოძების საყბურებსა და საპირისპირო მოკლე კედლების მახვილკუთხა თავებზე გადებულია თავზე, თავზე ფარდება დამაგრებული და ფარდებს სიბები აფენია.

ყურადღებას იქცევს საკოდის უკანა კედლას მომრგვალებული კუთხეები, — თავისებურება. რომელსაც ჩვენ მთიანეთის საკულტო ცენტრების სხვა შენობებშიც ვხვდებით და რომელიც ჯვარ-ხატის არქიტექტურას რამდენადმე არქაულ იერს ანიჭებს. აღსანიშნავია აგრეთვე ის, რომ საკოდე (თუ ეს პატარა სათავსო მართლაც საკოდე იყო) ფშავის ხატებში იშვიათად გვხვდება. წინააღმდეგ ამისა ხევსურეთში საკოდე საკულტო ნაგებობათა აუცილებელი ელემენტია. აქ იგი დაპოწმებული გვაქვს ორ ან სამაგალიან საკულტო შენობებში. საკოდე ახლავს ან დარბაზს, ან სალუდეს, რომელსაც ხევსურეთში საქვაბე ეწოდება, ანდა სამევე თვალი — სალუდე, დარბაზი და საკოდე — ერთად, ერთ ჭერქვეშა წარმოდგენილი.

გოგოლაურთ წმ. გიორგის ხატის სალუდე ორიენტირებულია სამხრეთ-დასავლეთიდან ჩრდილო-დასავლეთით. სამხრეთ-დასავლეთის კედელში მარცხენა კუთხესთან დატანებულია კარის ღიობი ცრუთალისებური მოყვანილობის. მას აქვს ქვის ქუდი და ზღურბლი, რომელთა ფოსოებში ჩასმულია კარის საყუნწურები. კარი ფიცრისაა, ორნაწილელი. მეორე კარის ღიობი ერთმანეთთან აკავშირებს სალუდესა და საკოდეს.

სალუდის კედლებში დატანებულია რამდენიმე შუკუმა. საკოდეში კი ერთი. საკოდე ჩვენს იქ ყოფნაში 1964 წელს ცარიელი და გაპარტახებული ვიხილეთ, წინააღმდეგ სალუდისა.

სალუდის დასავლეთისა და აღმოსავლეთის კუთხეში აშენებულია ყორის საცეცხლურები. დიდი ზომის, შედარებით უკეთ შემონახულ დასავლეთის კუთხის საცეცხლურში ჩამოკიდებულია სპილენძის ფურცლებისაგან შეკერილი სალუდე ქვაბი⁴⁹. იგი ყურებში გამობმული ჯაჭვით ჩამოკიდებულია ძელზე, რომე-

⁴⁸ დავით თერმანული გვიხსნის: ერთი საპალნე ექვს ჩაფ ღვინოს იტევს, ერთ ჩაფში ცხრა კელაჯა, ერთი კელადა ორჩარეჭიანია.

⁴⁹ ზოგან ფშაველებმა საცეცხლურს საქობე უწოდეს; ფიქსირებულია აგრეთვე ტერმინი საბუღარი, — სალუდე ქვაბის საბუღარი.

ლიც ერთი ბოლოთი კედელშია გამაგრებული, ხოლო მეორეთი საგანგებოდ აღმართული ბოძის საყბებურში. სალუდის სამხრეთ-დასავლეთის კედლის გასწვრივ ძვეს დიდი ზომის ისარნა, სპილენძის ფურცლებისაგან სპილენძისავე ლურსმნებით შეკერილი. ისარნაში მოთავსებულია დიდი საარაყე ქვაბი და სპილენძის ზარფუში. მახლობლად აწყვია სალუდე კედები, სისწვნის საწური, ჩხუტი და კოში. მეორე სალუდე ქვაბი, პირველთან შედარებით მცირე, დვას დანგრეული საცეცხლურის წინ; იგი ძალზე დაზიანებულია.

დავით თურმანაულის ცნობით დიდ სალუდე ქვაბში ცხრა კოდი ლუდი დუღდა, პატარა სალუდე ქვაბი კი ოთხკოდიანი იყო. შობა-ახალწელიწადს, საღმურთობას და სხვა დიდ დღეობებში ლუდს ცხრაკოდიან სალუდე ქვაბში ხარშავდნენ. ხენის ნადში, მკის ნადში, საკალოოდ, აღებას, ამალღებას და სხვა პატარა დღეობებში ოთხკოდიანი სალუდე ქვაბი დუღდა⁵⁰.

სალუდეს, როგორც აღვნიშნეთ, დასავლეთიდან ღია საჯარე საზღვრავს, აღმოსავლეთის მხრიდან კი მის გვერდით ხატის კალოა გამართული, ხ ა ტ ი ს კ ა ლ ო (ტაბ. 69 ბ) მოსწორებული, დატკეპნილი და ჩრდილოეთიდან სადაც მას მთის ფერდობი ემიჯნება, ყორით არის შემაგრებული.

კალოს თავზე ხატის ცხვრის ფარები ყოფილა. ამჟამად ამ ნაგებობის ადგილას, მთის ფერდობზე მხოლოდ ქვების გროვალა მოიპოვება.

სასწვრის იფნი (ტაბ. 70) განსაკუთრებული აღნიშვნის ღირსია ბებერი იფნი, რომელიც ღია საჯარის წინ დვას და რომელზეც დაკიდებული სასწორით იწონებოდა გოგოლაურთ წმ. გიორგის ხატისათვის განკუთვნილი წინასწარ ნორმირებული წონის საკლავი, მატყლი, ყველი, რომელთა მიტანა ამ ხატის თემს ევალებოდა. ეს იფნი ცნობილია სასწვრის ხის სახელწოდებით.

მასთან დაკავშირებით აქვე მოგვეყვას ხევისბერ პ. კუწაშვილის მონათხრობი ჩვენი დღიურიდან: „წმინდა გიორგის ხატს წელიწადში 18 დღეობა ჰქონდა და დაყოფილი იყო ვის რა უნდა მიეტანა — მატყლი, ყველი, თუ საკლავი უნდა დაეკლა. ესენი საჭირო წონისა უნდა მოტანილიყო. თუ ვთქვათ, საკლავს არ ყოფნიდა, სასოფლოს ანგარიში⁵¹ უნდა გაესწორებინა, დაემატებინა ხორცი ან ფული. მოტანილს დასტურ-ქვეისბრები სასწვრის იფნზე ჩამოკიდებულ სასწორზე ასწონიდნენ სტილითა და ჩარეკით, — გამოწონილი ქვებით. სტილი წონით ორასი გრამია, ჩარეკი ორნახევარი გირვანქა“.

ვერც ყრთი ხატის სტილსა და ჩარეკს ფშავში ვერ მივაკვლიეთ. ხევისურული ჭვარის ე. წ. სტირი (სოფელ დათვისის ღვთისმშობლის ჭვარისა) ბურთისებრი მოყვანილობის ქვაა. რომლის ზედაპირზე ორი საპირისპირო მხრიდან ამოკვეთილია ჭვარის გამოსახულება.

ამას გარდა, 1965 წელს ეთნოგრაფიული ექსპედიციის მუშაობის დროს მთათუშეთში, სოფელ დართლოში, მის ერთ-ერთ ციხეში ვნახეთ შენახული კაპარკი ფრთიანი ისრებით და რამდენიმე სხვადასხვა წონის სტილი, რომლებიც ჩვენ ციხის პატრონმა გვიძღვნა. ხოლო სოფელ ზემოთმალოში, მარიამ წმინდის

⁵⁰ ამ ცნობას დავითმა დასძინა: „არაყი კიდევ სხვა იყო, არაყი ძღვენში მაქონდათ. სოფლის სეფისკვერიც მაქონდა წმიდისა, საკმელიც. ჩვენ ლუდს ვასმედიოთ, იმათ ხინკალი, კეცეული, ჭადა ხორცისა მაქონდათ. სირცხელი იყო თუ არ მიიტანდნენ“.

⁵¹ თავხევისბრის დ. თურმანაულის განმარტებით „საკლავი სასოფლო იყო (თემის), ყველა სოფელს მოუდიოდა რიგით ხან სამი, ხან ორი, ხან ერთი საკლავი და სოფელშიც კომლუტარდ რიგულობდნენ“.

ხატის საკურთხეველთან. — წმინდა ფიქვის ხესთან, სადაც ხატის სახელზე მსხვერპლის შეწირვა ხდებოდა, ჩვენ მოვიპოვეთ (და ზემოაღნიშნულ საგნებთან ერთად საქართველოს სახელმწიფო მუზეუმს ჩავაბარეთ) ხატის ქვა — დიდი, სუსტად დამუშავებული საწონი ქვა, რომელიც 31 კგ, 600 გ იწონის. იმავე 1965 წელს მთა-თუშეთის ეთნოგრაფიულმა ექსპედიციამ ნახა ხორცის საწონი ხატის ქვა 5 კგ წონისა სოფ. ხისოს ხახას წმ. გიორგის ხატში და მეორე ხორცის საწონი ქვა, ე. წ. ლიტრიანი („ვიტყვი: ეს ამდენი ლიტრიანია“) სოფელ ჩიგილაურ-თაში⁵².

აღროსავლეთ საქართველოს მთიანეთის ჯვარ-ხატების მსახურნი, ე. წ. ჯვარიონნი ანუ ხატიონნი მოვალენი იყვნენ „სიწმიდე“ დაეცათ. მათ არ შეეძლოთ ისეთ ადგილებში სიარული, რომლებიც „უწმინდური“ ქალებსაგან იყო „დალახული“: უკონა ცეცხლი და სხვა ქალის გამომცხვარს, თუ ის ხნიერი არ იქნებოდა. ფაქტში დასტურ-ხევისბერებს სოფლად, თავ-თავის სახლებში ცხოვრებაც არ შეეძლოთ. ამიტომ ისინი წლობით ცხოვრობდნენ ხატში საგანგებოდ აგებულ შენობებში — ხევისბერი, როგორც ვიცით „ხევისბრის სახლში“ ანუ საბეროში, ხოლო დასტურები სადასტუროში.

გოგოლაურთ წმ. გიორგის ხატის სადასტურო (ტაბ. 64 გ.) ჩვეულებით-სამებრ ფიქალი ქვისაგან მშრალი წყობით ნაგები, გეგმაში მართკუთხა ფორმის შენობაა, ორმალის, მთავარი ფასადით ჩრდილო-აღმოსავლეთის მხარეს. აქ კედელში მარჯვენა კუთხესთან დატანებულია კარის ღიობი, რომლის პირდაპირ შენობის შიგნით მეორე კარის ღიობია წინა მალიდან მოდიდო უკანა მალაში შესასვლელად. იმავე ფასადის მარცხენა ნაწილი უჭირავს მცირე შენობას, რომელიც სადასტუროს კედელს ზურგად იყენებს. სადასტუროს სხვა სამი კედელი ამოშებებულია მიწაში. შენობის შიგნით კედლებში დატანებულია შუკუმები (სულ ოთხი შუკუმა).

ორივე ნაგებობა ძალზე დაზიანებულია, კედლები მორღვეული, სასურავი ჩაქცეული; სადასტუროს სასურავის ნაშალში მოჩანს გატეხილი შუაბოძი და კეზი, ერთ-ერთი კედლის გასწვრივ ჩარიგებული სიბის „სკამები“, კარის ზღურბლი, წყვილი ამყოლი და კარის საკეტი ხის კედი.

სადასტუროდან სამხრეთ-დასავლეთით, მთის ფერდობზე დგას საკვირ-აონი — ფიქალი ქვით მშრალად ნაგები მართკუთხის გეგმის შენობა, რომელიც ძირიდან ზემოთკენ თანდათან ვიწროვდება და მთავრდება მრავალიარუსი-ან-სანაწეთებიანი ორფერდა თავხურვით. ძველი სამი მხრიდან მიწაშია ნაგები ისე, რომ მთლიანად მიწის ზემოთ მხოლოდ სამხრეთის ფასადია. აქ მას კედელში დატანებული აქვს სანთლის დასანთები შუკუმა თავისი საშუბლებით.

სასანთლე კოშკის ყორის გალაყანი ჰქონია. ამჟამად მისი ნაშალია აქა-იქ შემორჩენილი. თვით კოშკიც დაზიანებულია, — მისი თავხურვიდან ოთხი სანაწეთებიანი იარუსია ჩვენამდე მოღწეული. დღეობა საღმურთობას, რომელსაც ჩვენი ექსპედიცია შეესწრო ამ ხატის შენობების ფიქსაციის დროს, ხევისბერმა სასანთლე კოშკთან სამსხვერპლო ცხვარი დაკლა შემწირველთა — მის გვერდით მყოფი სამი მამაკაცისა და მოშორებით მდგომი სამი მანდილოსანისა და გოგონას თანდასწრებით.

⁵² სტრის, როგორც ხეცურული ხალხური საწონის შესახებ იხ. გ. ჩიტიანი, ხეცურული სტილი (Miscellanea), საქართველოს მუზეუმის მოამბე, ტ. IV, თბილისი, 1928, გვ. 285.

საბეროს აღმოსავლეთით ს ა დ რ ო შ ე კ ო შ კ ი ა ძალზე დაზიანებული. მას შემორჩენილი აქვს შუკუმა, რომელშიც ჩვენი იქ ყოფნის დროს შედგმული იყო სამი პატარა თასი, და სიბის თარო ნაჩვრეტით. ამ ნაჩვრეტში მაგრდებოდა ხატის დროშის ტარი, როდესაც დიდ დღეობებში მედროშე ხევისბერი დროშას დარბაზიდან გარეთ „გამობაძანებდა“ და სადროშე კოშკზე „დააბძანებდა“.

მუქუსკენ მიმავალ გზაზე, იქ, სადაც, გოგოლაურთ წმ. გიორგის ხატის ტერიტორია მთავრდება, მის საზღვართან ძვეს დიდი ლოდი, რომელსაც ს ა ნ ა - კ ვ ე თ რ ე ქ ვ ა ეწოდება. ძველად მოკვეთილი კაცი ამ ქვას ვერ გადალახავდა.

2) ხეთანას მთავარმოწამის ხატი (სოფ. გოგოლაურთა)

მთავარმოწამის ხატი ღვთისმშობლის ხატისაგან გამოყოფილია ტერიტორიით, რომელსაც „ჯვართშუა“ ეწოდება. ხევისბერ პეტრე კუწაშვილის გადმოცემით „მთავარმოწამე კორციელი არ ყოფილა. ის თურმე ცით სვეტად ჩამოსულა და ჯერ გოგოლაურთის პირდაპირ მდებარე მასთალას დაარსებულა, — იქ ყოფილა მისი პირველი საბრძანისი. თუ ვინმეს ავნო, აღარც არგებსო. მთავარმოწამე მხოლოდ გოგოლაურთის ხატია. აქა გვაქვს: საზარე, ეკლესია, რომელსაც „მძიმე ადგილს“ ვეძახით. ჭვართანას გორზე ზევიდან რომ გადასცქერის გოგოლაურთას, მთავარმოწამის ნიშია, რომელსაც სასანთლე კოშკი ეწოდება. მას სანაწვეთები აქვს; ხეთანას სამრეკლო, მის ქვემოთ არის „ეკლესია“ ანუ მკვირივი, საკვირაო კოშკი, — მას დიდი წოწოლა დორმის ქვა ადევს სიმაგრისათვის და სასანთლე აქვს; ხატის კალი საძნოარი, დროშის საბრძანისი დიდი სიბი, რომელიც გახვრეტილია, საჯარე, მის წინ კედელია სიმაგრისათვის, ამ ორ კედელს შუა (თავიდანვე არ ჰქონია გადახურვა) ადგილს „საჯარის შესავალი კარი“ ეწოდება. მას განვება საჯარე, შიგნით სამი ბოძით და კესით (თაფხე); შუა ბოძს „ღედა ბოძს“ ვეძახით. წინა ნაწილში არის კერა საკიდლით. კერიდან სამხრეთი მხარე არის მძიმე ადგილი, აქ ხევისბერი დაჯდებოდა, სხვა არაფერ; აქედან გავდივართ მეორე თვალში, რომელსაც „სასანთლე დარბასი“ ეწოდება. ძველად აქ ღვეკანოსი გადავიდოდა სანთლის მოსანთებად, „სასანთლე დარბასი“ გვიან შეერქვა, ადრე „საბეროს“ იტყოდნენ. საბეროდან კარია გაპრილი მესამე თვალში გასასვლელად. ესეც საბერო იყო, ოღონდ ყველა განძი ხატისა აქ იყო დამალული, ამას „საბეროს მეორე თვალს“ ეტყოდნენ მოხუცები. ამის გარდა თას-განძი სადასტუროში ინახებოდა, კაკლის ძირში სოფლიდან ახლო. ეს სადასტურო ადრე ბანურად იყო დახურული. საერთოდ, ფშავში სადასტუროებს ადრე გადახურვა ბანური ჰქონდათ, მაგრამ შეიგნეს, რომ ფშავისათვის ბანიანი გადახურვა არ ვარგა, რადგანაც აქაური მიწა წყალს არ იჭერს. ადრე ისე იყო, რომ საჯარეს მესამე თვალიდან (ე. ი. საბეროდან) ხუცესი პირდაპირ საზარეში გადადიოდა. საზარეს „ფეხებს“ (ოთხ სვეტს) „საზარის კულები“ ეწოდება. კულა ისე იყო, როგორც ბოძი, ოღონდ ქვისა უნდა ყოფილიყო. საცხოვრებელ სახლში რომ იყოს ასეთი, მაინც კულა ეწოდება, ე. ი. კულა — გასამაგრებელია, ქვის სვეტია კედელში ან კედლიდან ცალკე მდგომი.

ყველაზე მძიმე ადგილს ხატში კვირივი ეწოდება ფშავში. მაგალითად, წმინდა გიორგის კვირივთან (სოფ. გოგოლაურთაში) ხუცესი მიდის მხოლოდ მაშინ, როცა ბალდი — გაყავთ ხატში და იქ სამი წლის ჰედილას ან სამი წლის კურეტს დაკ-

ლავდნენ. ამ წესს ეწოდებოდა „გასამყვანლო“. გოგოლაურებს, რომლებიც მთავარბაწანის ყმები არიან, მაინც წმინდა გიორგის ხატში უნდა გაეყვანათ თავისი ბაღი — ასე იყო თავიდან“. ეს ცნობები ექსპედიციას მიაწოდა პეტრე კუწაშვილმა. რომელიც თავად ვერ ავიდა მთავარბაწანის ხატში.

მთავარბაწანის ხატის კომპლექსი „ჯვართუას“ დასავლეთიდან იწყება. მთელი კომპლექსი მთის ფერღზეა განლაგებული. პირველად შეგვხვდება კვრივი (ტაბ. 76), მშრალად ნაგები მართკუთხა ფორმის შენობა. მის წინ უანარავი ლოდები და სიბები ყრია. ეტყობა აქ შენობა ყოფილა ადრე. ახლა მისგან აღარაფერია გადაჩენილი და მისი დანაშნულებაც აღარ ახსოვთ. კვრივის ეკლესიას უწოდებენ. გადმოცემით ეს სახელი კოშკს გვიან შეარქვეს. თავიდანვე იგი ხალხის ჩქმენით მთავარბაწანის ერთ-ერთი დასაბრძანებელი იყო. კვრივის უკან მხარეს მიდგმულია თავგადაფარებული ნიში — „სასანთლე“.

კვრივის ზემოთ მდებარეობს ორფერდა ხუთსანაწვითიანი კოშკი — სასანთლე. რომლის სამხრეთ კედელში დიდი ზომის ღია ნიშია დატანებული. ამ ნიშში თერთოეტი ცალი თეთრი მთის ბროლის ქვა ძვეს, სანთლის კვალი კი აღარ ჩანს. ნიშის თავზე მთლიანი სიბია გადებული. ფსადის მხარეს, კოშკის ზემო ნაწილში ოთხკუთხა ფორმის სიბია კედლიდან გამოწეული და მას თავზე თეთრი მთის ბროლის ქვა ადევს. დასავლეთის კედელში, სანაწვთეებს ქვემოთ ერთი პატარა ზომის ცარიელი ნიშია. შენობა მთლიანად ყრუა.

სასანთლე ანუ საკვირაო სიბებისაგან მშრალი წყობით კვრივად ნაგები კოშკია (ტაბ. 76). მას ზევიდან წაკვეთილი კონუსისებური და მომრგვალო ფორმის მაღალი ქვა ადევს და ჩრდილო-დასავლეთის მხარეს ნიში აქვს დაყოლებული. იგი წინ გახსნილია და შიგნით უამრავი სანთლის „ტრემლია“.

საჯარე (ტაბ. 82) ბედლის დასავლეთით მდებარეობს, მისგან მოშორებით. საჯარის შესასვლელი დასავლეთის მხარეზეა; ფსადის მხარეს, კარის ორივე გვერდზე კედლებია ამოშენებული. მარცხენა კედელში ირმის რქები და ჩხირები გაჩუბილი. მარჯვენა კედელში კი ქვის სიბებია კედლიდან გამოწეული, რასაც თარო ეწოდება. შენობაში შესასვლელ ამ გადაუხურავ თვალს „საჯარეში შესასვლელი კარი“ ეწოდება. საკუთრივ საჯარეში შესასვლელი კარის სივრცე სამი დიდი ხით არის გადაკეტილი.

საჯარეს ფარავს სიბებისაგან გაწყობილი ცალფერდა გადახურვა, დაქანებული ჩრდილოეთიდან სამხრეთისაკენ. სახურავი ხის კოქებს ეყრდნობა, შუაში აქვს თავზე, რომელიც საჯარის გრძივ ღერძზე განლაგებული სამი ხის სვეტის საყრდენებში გამაგრებული. შესასვლელის მალობლად, თავზევე საცეცხლურის თავზე საიდელია გამართული. აქვე კედელთან, სამხრეთის მხარეს, დაუქრელი შეშის მარაგია. დასავლეთის კედელი შიგნიდან ოდნავ მომრგვალებულია. დასავლეთის კედლისა და სამხრეთის კედლის გასწვრივ ქვის საჯდომებია გამართული. ასეთივე ქვის საჯდომებია აღმოსავლეთის კედელთან. აქვე ძვეს ძველი ხის ტაბლა (ზომა 97×27 სმ), რომლის ნაპირზე ოთხი განიერბოლოიანი ჯვარია გამოსახული. ტაბლა ძველია და მისი გახეთქილი ადგილები მავთულეებითა შეკეთებული. პეტრე კუწაშვილის განმარტებით, როცა ტაბლა უფეხოა, მაშინ მას ფშავეში სუფრა ეწოდება. ტაბლა ყოველთვის ფეხიანი უნდა იყოს. აქვე კედელში გარჩობილია ორი ხის კოვზი და ხის ტარკოში (ზომა მისი ტარიანად 53 სმ, d 22 სმ). ჩრდილოეთის კედელში სასანთლე ნიშია სანთლის „ტრემლებით“ და

ორი სასმისით. ერთი ამათგანი ყურიანია, მეორე მრგვალი ფორმისა; ორივეს ფშაურად სასმისები ეწოდება.

აღმოსავლეთის კედელში ერთი ცარიელი ნიშია დატანებული. აქვე ძვეს ხის სამარილე (ტარიანად სიგრძით 27 სმ X 8 სმ). აღმოსავლეთის კედელში კარია გაპრილი საბეროში გასასვლელად. კარის ქუდი ხისაა, მის თავზე კი ორმხრივ გახსნილი ნიშია. საჯარეში გადებული თავზე საბეროშიც გადადის, სადაც ის ერთ სვეტს ეყრდნობა. სახურავი აქ თითქმის მთლიანად ჩაქცეულია. სამხრეთის კედელში ნიშია დატანებული. ნიშში შეწყობილია ხის ყუთი, ხუთი ცალი რუსული სამშაურიანი და აბაზიანი, რუსული ზარი და ცარიელი ალუმინის ქურქელი. აღმოსავლეთის კედელში საკომია გამოპრილი, აქვე, ჩრდილოეთის კედელთან დგას დიდი სვეტი, ალბათ, ადრე სახურავს იჭერდა; მის ქვემოთ, კედელზე სანთლის „ცრემლია“. სამხრეთ-დასავლეთის კუთხეში დგას დაღესტნური ნაკეთობის თუნუქის ჭურჭელი, მაღალყელიანი სურისებური ფორმისა. ჩრდილო-დასავლეთის კუთხეში კვრივად აწყობილია სიბების წყება, რომელიც დიდი სიბითაა გადახურული ზემოდან. ამას „სანთლის მოსანთები“ ადგილი ეწოდება.

საბეროს ჩრდილოეთის კედელში დატანებული კარით გადავდივართ საუნჯე სათავსოში, სადაც თუნუქის დიდი, გრძელი ოთხკუთხედი ფორმის ცარიელი სკივრი აღმოჩნდა. აქვე თუნუქის თუნგი და ირმის რქებია.

საჯარის ჩრდილოეთის მხარეზე, ხუთაოდე მეტრის დაცილებით, დგას ორფერდა გადახურული რვასართულიანი ბ ე ლ ი (ტაბ. 78, ტაბ. 79). იგი ქვაკირითაა ნაგები. ბედლის ფასადის მხარეს და მთლიანად შიგნიდან კირის ხსნარითაა შელესილი. ბედლის კარი ხისაა, მასიური, ხის ლურსმნებით შეკერილი, მოთავსებულია სამხრეთის მხარეზე და ხის საკეტით იკეტება დასავლეთის კედლის მხრიდან. შესასვლელის წინ კედელში გამოწეული პატარა სიბია და ასევე შესასვლელის წინ, მის სიმაღლეზე სიბების წყობაა ზედ დიდი სიბით დაფარებული. ეს „ტომრების დასაწყობი ადგილებია“.

ბელელში შიგნიდან სახურავი ორფერდააა აზიდული, ფერდებს შორის გადებულია სამი ხე — „შესანახად ინვენტარისა ან განძისა“. ბელელს აქვს ორი განყოფილება ანუ ორი „თვალი“. ერთია — წმინდა პურის შესანახად, ხოლო მეორე — ქერისათვის. ქერის შესანახი თვალი ოდნავ დიდია. ორივეში სულ დაახლოებით ოც ფუთამდე ეტეოდა. ეს ორი თვალი ერთმანეთისაგან დიდი ზომის მთლიანი სიბითაა გაყოფილი.

საჯარის დასავლეთ მხარეზე, ოდნავ მოშორებით მდებარეობს ხატის კალო, რომლის ჩრდილოეთის, დასავლეთისა და აღმოსავლეთის მხარე დაბალი კედლითაა ამოშენებული. მის მეოთხე მხარესაც ადრე კედელი ჰქონია, ე. ი. კალო წრიულად იყო შემოსაზღვრული, მაგრამ ამჟამად მეოთხე მხარეს კედელი მოშლილია.

კალოს ზევით, მის თავზე ყოვით შემოვლებული ს ა ძ ნ ო ვ ა რ ი ა.

საჯარის ჩრდილო-დასავლეთის მხარეს მდებარეობს ს ა ზ ა რ ე (ტაბ. 83), ოთხ ფეხზე შეყენებული ქვა-კირით შელესილი „მსუბუქი“ ნაგებობა, რომელსაც აგვირგვინებს ექვსსანაწვითიანი ოთხფერდა სახურავი. სახურავი მაღალი სიბის ქვით ბოლოვდება. საზარეში კიდია დიდი ზომის რუსული ფორმის ზარი რომლის ენაზე თეთრი საკადრისია შებმული. ზარზე იკითხება წარწერა: „ქ. შემომწირეთ ეს ზარი ჩვენ გოგოლაურებმა ხიმშოვლელთად ზენავალთა ჩვენო ბა-“

ტონო მთავარმოწამე. ჩუენი და ჩუენი ჩამომავალთაგან ჯილდოდ მოძმე შენიწლოვა. ჩუელმწელს“. ზარი ხის ძელზეა ჩამოკიდებული.

საზარე შემოღობილია ყორის გაღაენით, იქვე გაღაენში მოქცეულია დ ი დ ი ო ფ ნ ი (ტაბ. 81), რომლის ტოტებზე თერთმეტი თეთრი ფერის საკადრისია ჩამოკიდებული.

საჯარის კარის გვერდით მოწყობილია ს ა ს ა კ ლ ა ვ ე (ტაბ. 77), იგი წარპია მოთავსებული. მას ს ა ბ რ ძ ა ნ ი ს ი ეწოდება. სიბი მიწაშია ჩასმული, შუაგული მრგვლად ამოჭრილი აქვს, ამჟამად ერთ მზარეს მოტეხილია.

საჯარის კარის გვერდით მოწყობილია ს ა ს ა კ ლ ა ვ ე (ტაბ. 77), იგი წარმოადგენს მცირე სიბებისაგან აღმართულ ყორეს და ზედ დიდი ზომის (120 X 92 სმ) სიბით გადახურულ ამაღლებას.

ზემოაღწერილი კომპლექსის გაღაენი საჯარესთან იკვრება და მთავრდება სასაკლავის მოპირდაპირე მზარეს მდებარე ორსართულიანი ნიშნით (ამას „საკომი“ ან „თახჩა“ ეწოდება), რომელსაც თავზე ოთხკუთხის ფორმის სიბი ადევს, გაღაენს ბევრ ადგილას იფენები დაყვება.

საჯარის წინ, გაღაენის გარეთ, ორი ორმოსებრი ღრუა ბარგის დასაწყობი „მოსულთათვის“.

ს ა ლ უ დ ე (ტაბ. 84) მდებარეობს საჯარის სამხრეთ-აღმოსავლეთის მზარეს. იგი წარმოადგენს მოგრობ მართკუთხა ფორმის მშრალი წყობით ნაგებ შენობას, რომელსაც ორქანობიანი სახურავი აქვს. ამჟამად მისი სახურავი თითქმის მთლიანად ჩანგრეულია და სიბები იატაკზეა ჩამოყრილი. შესასვლელი კარი, რომელიც აღმოსავლეთის მზარეს ყოფილა, ამჟამად მთლიანად მოშლილია. სალუდეს თავხეს ორივე ფერდზე დაჰყვება ორ-ორი „ქერი“, რომლებზედაც კავებია გადებული.

სალუდეს შიგნით დასავლეთის კედლის მთელი სიგრძის გაყოლებაზე დგას ხის „ისარნა“, მასზე კი დამტვრეული გეჭას („გეჭა — ხის ჭურჭელია, რომლიდანაც ისარნაში ლუდი გადადის“) ნაწილია მოთავსებული. სამხრეთ დასავლეთის კუთხეში ქვის თაროა გამართული, დასავლეთის კედლის შუაში კი საკომია (ნიში): შუა ბოძის მახლობლად ძვეს გადაბრუნებული სალუდე ქვაბი, რომელიც სპილენძის ფურცლებისაგანაა შეკერილი. სამხრეთის კედლის წინ კი — მისი „საბუდარია“ — ქვაბის ჩასადგმელი ადგილი, მშრალად ქვით ამოშენებული. მეორე სალუდე ქვაბი მოთავსებულია ჩრდილოეთის კედელთან. ეს ქვაბი უფრო დიდი ზომისაა, ვიდრე პირველი, და მთავარმოწამეს ეკუთვნის, პირველი კი — ღვთისმშობლის ხატისაა. საქვაბე საზიარო იყო ამ ორი ხატისა.

ბ) სასოფლო ხატები

1) დედაღვთისმშობლის ხატი, სოფ. გოგოლაურთა (ნასოფლ. თურმანაულთა)

წმ. გიორგის სათემო ხატი სამხრეთიდან ესაზღვრება დ ე დ ა ღ ვ თ ი ს მ შ ო ბ ლ ი ს სახელობის ხატი. ამ ხატს ხევისბრები ლოცვა-ვედრების დროს შემდეგი ეპითეტით მიმართავდნენ: „დედა ღვთისმშობელო, ღვთის პირის მეღვინეო!“ აქ, ამ ხატში ახალგაზრდა ხეებს შორის, ჯაგნარით შემოსილ ადგილებში შეინიშნება

შეხობების ნაშალი, ამთგან შედარებით სრული სახით შემორჩენილია ერთადერთი ნაგებობა, ე. წ. ხ ა ხ მ ა ტ ი ს ნ ი შ ი (ტაბ. 73). ჩვეულებისამებრ ყორით ნაგები კოშკი, რომელსაც ფასადის მხარეს დატანებული აქვს სასანთლე შუკუ-მა. ნიში ხახმატის დროშის საბრძანისია. ხახმატის დროშა გვერდიგვერდ მოყვებოდა წმ. გიორგის დროშას ამ სათემო ხატის დღეობებში სათანადო რიტუ-ალის შესრულების დროს.

გარდა ამ დროშის საბრძანისი ნიშისა, დედალეთისმშობლის ხატში დგას ბე-ბერი იფნის ხე, რომლის ტოტზე ჰკიდია ქართული ზარი ენაზე გამობმული ვიწ-რო საკადრისით (ტაბ. 72). ზარს აქვს შემდეგი წარწერა: ქ.: ჩვენს. მიწიობლი-ძემ... გაბრიელ ჰატამ. ზალ. გორჯსიმ. და გარსევან. გვაკეთებინეთ. წმიდის კვირიკესთვის. და. წმიდისნიკოლოზისათვის. ვინც. მიპარ. ზარი. ესე. არ-ჯკალსს. ისიმც. რისხვს.

დედალეთისმშობლის ეს ს ა ხ ა რ ე ი ფ ნ ი — 1963 წელს ჩვენ მიერ ადგილ-ზე ფიქსირებული ლეგენდის თანახმად და აგრეთვე ხალხური რწმენის შესაბა-მისად, არც ხელოვნურად დარკულია და არც თავისით ამოსული. „ერთ დამეს ამოსულა ეგ იფნი — მოუჭრავის. მერე კიდე ამოსულა და მოუჭრავის. მესამედ რო ამოსულა, გამგეს უთქომ—აიყარენითო, და დედალეთისმშობელ დაარსებულა იმ გორზე გოგოლაურთაში“. შინაარსით სავსებით იდენტური ლეგენდები ფარ-თოდ არის გავრცელებული ფშავსა და ხევსურეთში. ამ ორი კუთხის ლეგენდე-ბი უკავშირდება, როგორც წესი, იმ ჯვარ-ხატებს, რომლებიც ძველ ნასოფლა-რებშია დაარსებული: ჩვეულებივ კერაში ამოდის ხე. მას მოჭრიან, ისევ ამოვა და კვლავ მოჭრიან. მესამედ რომ ამოვა, — ეს ნიშანია, რომ ხატი თუ ჯვარი სო-ფელს დაეპატრონა, სოფლელები უნდა აიყარონ და სხვაჲან გადასახლდნენ, რაც დაუყონებლივ სრულდება.

გოგოლაურთას წმ. გიორგისა და დედალეთისმშობლის ხატების საზღვარზე პატარა წყაროსთან აგებულია ს ა თ ა უ რ ი ა ნ უ ს ა ს ა უ ფ ე ვ ე ლ ი — ყორის კოშკი ოთხკუთხა ფორმის შუკუმათი ფასადის მხარეს (ტაბ. 74).

2) ღვთისმშობლის ხატი (სოფ. გოგოლაურთა)

ეს ღვთისმშობლის სახელობის მეორე ხატი მდებარეობს სოფელ გოგოლაურთის დასავლეთით აზიდული ქერაულთის მთის ფერდობზე, ბებერი იფნების ტყეში. ხატის შენობათა კომპლექსი მოიცავს საბეროს და სასანთლეს, და ჯვართშუად წოდებული ადგილით ესაზღვრება მთავარმოწამის ხატს.

ს ა ბ ე რ ო (ტაბ. 87) გვემაში მართკუთხა ფორმის მშრალი წყობით ნაგები შენობაა ორფერდა, სიპებიანი სახურავით, რომელსაც ზემოდან მთის ბროლის ქვა („ხატის ნიშანი“) ადევს. მიწი მთავარი ფასადი სამხრეთის მხარეზეა, კარის ლიობი დატანებულია ამავე სამხრეთის კედელში მარცხენა მხარეს; ლი-ობში ჩადგმულია კარის სათაური ხისა, მაგრამ თვით კარი მოხსნილია და ახლო-მახლო არსად ჩანს. კარის ფუნქცია დაკისრებული აქვს ორ გადაჯვარედინებულ ფიცარს და მათზე მოწყობილ სიპებს. საბეროს ჩრდილოეთისა და ნაწილობრივ აღმოსავლეთის და დასავლეთის კედლები შექრილია მთის ფერდობში ისე, რომ გარედან ჩრდილოეთის კედლის წყობა სრულიად არ ჩანს.

ბედელში ცენტრალურ ადგილას აღმართულია მთავარი ბოძი, მის ზევით გადებული თავხე ჩადგმული და გამაგრებულია ბოჯის საყბურში, თავხეზე გა-

რეგებულა კოტეები, რომლებსაც ზემოდან ფიქალი ქვეები აფენია. ფასადის მოპირდაპირე ჩრდილოეთის მოკლე კედლისა და დასავლეთის კედლის მთელ სიგრძეზე ფიქალი ქვის საჯდომებია გამართული. ფასადის კედელში მარჯვნივ მოწყობილია პატარა თარო ანუ სიპედა, ხოლო ორ მოპირდაპირე ჩრდილოეთის მოკლე კედლისა და დასავლეთის კედლის მთელ სიგრძეზე ფიქალი ქვის საჯდომებია გამართული, ხოლო ორ მოპირდაპირე გრძელ კედელში დატანებულია თითო-თითო თახჩა. ამთვან აღმოსავლეთის თახჩის გვერდით კედელში ჩაყოლებული და მისი წყობიდან გადმოწეულია (კონსოლად) სიპის თარო — საკურთხეველი, რომელზეც სახატო დღეობებში თას-განძს გაამწკრივებდნენ, მათ ლუდით აავსებდნენ, სანთლებს დაანთებდნენ (თაროს დღემდე შემორჩენია „სანთლის ცრემლები“) და თავხევისბერი სხვადასხვა რანგის ხევისბრებთან ერთად საღვთაშახურო, ღმერთისა და ღვთისშვილების სადიდებო წესს ასრულებდა.

საბეროს ფასადის წინ მთის ფერდობზე სამ იარუსად გამართული არის ფიქალი ქვის საჯდომები. ამთვან ყველაზე მეტად ამღლებულ ადგილზე და საბეროდან ყველაზე ახლოს თავხევისბრის საჯდომია.

საბეროს სამხრეთ-აღმოსავლეთის კუთხესთან დასავლეთის კედელზე მიღგმულია ს ა ს ა ნ თ ლ ე (ტაბ. 87, ტაბ. 88), ყოართ ნაგები, ფასადით აღმოსავლეთის მხარეს, სადაც მას დატანებული აქვს ორსართულიანი, ერთმანეთისაგან სიპით გამოიჭნული დიდი ნიში.

ამ ორი ნაგებობის აღმოსავლეთით, მათვან მოშორებით კიდეც ორი ნაგებობის ნანგრევია, რომელთა შორის აქა-იქ კედლის წყობის ნაშთები შეიმჩნევა, იქვეა, გეგმაში მართკუთხა ფორმის, მშრალი წყობით ნაგები კ ვ რ ი ვ ი რომელიც, ხევისბერ პ. კუწაშვილის ცნობით, „ყველაზე მძიმე ადგილია“ ამ ხატში.

ხსენებული ნანგრევების შესახებ მოხრობლებმა ვერაფერი გვითხრეს, რადგან ისინი დიდი ხნის ნაშალი ყოფილა.

3) ღვთისმშობლის ხატი ქერაულთ მთაზე

ღ ვ თ ი ს მ მ შ ო ბ ლ ის ხ ა ტ ი მდებარეობს სოფ. გოგოლაურთას დასავლეთით აზიდულ ქერაულთას (მთის სახელია) დაქანებაზე, ბებერი იფნების ტყეში. ხატის კომპლექსი მოიცავს საბეროს და სასანთლეს, და „ჯვართშუად“ წოდებული ადგილით ესაზღვრება სოფ. გოგოლაურთას მთავარმოწამის ხატს.

საბერო (ტაბ. 87, ტაბ. 88) წარმოდგენს მშრალად ნაგებ საძირკველში სწორკუთხა ფორმის შენობას ორფერდა, სანაწვთიანი გადახურვით, რომელსაც ზევიდან თეთრი ბროლის ქვა („ხატის ნიშანი“) ადევს. შენობის მთავარი ფასადი სამხრეთის მხარეზეა, კარის ღიობი ამ მხარის მარცხნივაა. კარის ქუდი („საშუბლე“) ხისაა, თვით კარები კი საბეროს არა აქვს და მათ მაგვირობას ორი გადაჯვარედინებული ფიციარი ასრულებს: მათზე კიდეც სიპებია მიწყობილი. საბეროს აღმოსავლეთისა და დასავლეთის კედელი თანდათან დაბლდება ჩრდილოეთის მიმართულებით, ხოლო ჩრდილოეთის მხრიდან გარეთა კედელი პირდაპირ მთის ფერდშია შეჭრილი.

ინტერიერში მთავარ ბოძს ზევით გადაებულია თავხე. თავხეზე კოჭებია, რომლებზედაც სიპები აწყვია. ფასადის კედლის მარჯვნივ პატარა ზომის „სიპედაა“ ანუ „თარო“. აღმოსავლეთის კედელი ყრუა, ოღონდ ერთი ნიშია — „თახ-

ჩა“ (ლიას კი — „საკომი“ ეწოდება) დატანებული. თახჩის მარცხნიდან თას-გან-
ძის დასაწყობი სიპია კედელში ჩაყოლებული, ზედ სანთლის „ტრემლებით“. ჩრდილოეთის კედელი ყრუა, მის ძირში დასაჯდომად დიდი ზომის სიპებია გა-
წყობილი. დასავლეთის კედლის შუაში აგრეთვე ნიშია დაყოლებული. ის ამჟამად
ცარიელია. დასავლეთის კედლის გასწვრივაც ქვის საჯდომი სიპებია დაწყობილი.
ასევე დასაჯდომი სამი წყება (იარუსებად) ქვის სიპები გამართულია ნაგებობის
ფასადის წინ. საბეროდან ყველაზე ახლოს, ყველაზე მეტად ამაღლებულ ადგილზე
მიგვიითეთეს მთხრობლებმა, როგორც „ხევისბრის დასაჯდომ ადგილზე“.

საბეროს აღმოსავლეთის კედლის მხრიდან მიდგმულია სასანთლე (ტაბ. 87, ტაბ. 88), რომლის ფასადი აღმოსავლეთს გასცქერის; მას მიფარებული
ქჰონდა დიდი სიპი, რომელიც ძნელად გადავწყვიეთ. ნიშში აღმოჩნდა უამრავი
სანთლის „ტრემლები“.

ამ ორი ნაგებობის აღმოსავლეთით, მოშორებით, ორი დიდი ნაგებობის ნანგრევები
ჩანს (აქა-იქ კედლის ნაშთები შეიმჩნევა). აქვეა სწორკუთხა ფორმის მშრალად
ნაგები კვრები — ოდესღაც „ყველაზე მძიმე ადგილი“ ამ ხატში. ხსენებული
ნანგრევების შესახებ მთხრობლებმა ვერაფერი გვითხრეს, დიდი ხნის ნაშალი ყოფილა.

4) მასთალას ხატი (სოფ. გოგოლაურთა, კადაჩლის გორის ძირი)

მასთალა გოგოლაურთას მთავარმოწამის პირდაპირ, არაგვის მარცხენა
სანაპიროზე სოფ. კადაჩლის ქვემოთ, სოფ. ბინდაურთას დასავლეთ მხარეზე, მაღლა
ტყეში მდებარეობს. ტყე შერეულია, უფრო ფოთლოვანი, ძალიან დაბურული და
ძნელად სავალი. პეტრე კუწაშვილის ცნობით „მასთალას სვეტის ანგელოზის
ხატის“ კომპლექსში შედის: საზარე, სიპით გადახურული დარბაზი, ქვის
გალავანი, ორი დიდი ქვევრი, ისეთი დიდი, რომ უღელი კამეჩი შიგ მობრუნდება;
ქვევრები ხატიდან მოშორებითაა ველზე*. აქ კახეთიდან კულუხი მოდიოდა და
სესხადაც აძლევდნენ.

„მასთალას ადრე ორი დღის სახნავი ქჰონია, მერე ტყემ დაიჭირა; საჯარეც
ქჰონია, ესეც ტყემ დაიჭირა. მასთალას საკუთარი ცხენის მოსაძოვი ადგილი
ქჰონია ადრე; გალავნით შემოსაზღვრული, მძიმე ადგილი იყო თავის დროზე.
მთავარმოწამისათვის ყველაზე მძიმე ეგ იყო.“

მასთალას წელიწადში ერთხელ ინთება სანთელი — მარიაშობას. მასთალას
საკუთრივ დიდი ვერხვის ტყე ეჭირა. რაც მთავარმოწამეში სეფისკვერი იკვლოდა,
სულ მასთალას მიდიოდა. იქ მთავარმოწამე მასთალას სვეტის ანგელოზობით
მოიხსენიება. ეს იყო მთავარი ადგილი, პირველად გოგოლაურთის მთავარმოწამე
მასთალას დამჯდარა და მერე გადმოსულა გოგოლაურთის მხარეს“ (ჩაწერილია
პ. კუწაშვილისაგან 1968 წ. 8 ივლისს, სოფ. გოგოლაურთაში).

დარბაზი წარმოადგენს ორფერდასახურავიან მშრალი წყობით ნაგებ მართკუთხა
ფორმის სიპი ქვით გადახურულ შენობას, რომელიც გარედან კირითაა
შელესილი და გადახურულია ორქანობიანი სახურავით. მისი ფასადი ჩრდილოეთის
მხარეზეა. კარი ხისაა ქვის ზღურბლით. იგი ხის ურდულით იკეტება.

* სამწყხაროდ, პ. კუწაშვილი მასთალაში ვერ წამოვიდა, რადგან იმ დღეს მის ხატში დღეობა იწყებოდა, ამიტომ ქვევრები უნახავი დაჯერა.

აქემად კარი საყუნწურიდან ამოგდებულა და იქვე ძეგს, კედი კი საკედურშია მოთავსებული. შუა ადგილზე სიპზე აღმართულია დედაბოძი, რომელიც თავხეს იჭერს. მასზე მოთავსებულია კაგები, რომლებზედაც სიპები აწყვია. სამხრეთისა და დასავლეთის კედლებში პატარა ზომის ნიშებია დატანებული, აღმოსავლეთის კედელზე კი სანთლის „ცრემლებია“ და ეს მხარე შებოლილია. აღმოსავლეთს, სამხრეთს და დასავლეთს კედლების გასწვრივ სიპის საჯდომებია გაწყობილი.

ფასადის მხარეს, დარბასს ხელმარცხნივ მიდგმული აქვს ორსვეტიანი საზარე. მისი უკანა მხარე სწორი კედელია, წინა მხარე კი ორ სვეტს ებჯინება. მისი სახურავი ოთხფერდა, ხუთსანაწვთიანია. საზარე კირითაა შელესილი. საზარის გადახურვაც წინა მხარით ამ ორ სვეტს ეყრდნობა, უკანა მხარით კი დარბასის ფასადის კედელს. იმ ადგილს ქვემოთ, სადაც საზარის გადახურვა დარბასის ფასადში შეიჭრება, ძალზე პატარა ზომის შებოლილი და სანთლის „ცრემლიანი“ ნიშია მოთავსებული. შიგნით საზარის გადახურვა გვირგვინისებურადაა აზიდული, მის ბოლოზე ხეა გადებული და ზედ ჯაჭვით ძველებური ზარია ჩამოკიდებული. ზარი წარწერიანია „ქ. ჩიტანთ ერთი მამის კაცსა და ქალს შეგვიწირამ ვოგოლაურის ხატში თავარმოწამეში 1872 წ“. ზარის ენაზე თეთრი თიკვია გამოზმული.

საზარის საყრდენ ქვის ფეხზე, შიგნითა მხრიდან, ბათქაშზე დიდი ზომის ჯვარია გამოსახული, ასეთივე დიდი ზომის ჯვარი, ოღონდ პირდაპირ ქვაზე გამოჭრილია მარჯვენა სვეტზე. ამ უკანასკნელს ზევიდან თაღოვნად რკალი აქვს შემოვლებული, ხოლო ჯვარის ქვეშ კი რუსული „М“ის ფორმის ორნამენტი დაყვება მარჯვენა სვეტის დასავლეთის მხრიდან (საბეროს ფასადის მარჯვენა მხარეს, კედლის წყობაში დატანებულ დიდ ქვაზე მოჩანს ხელის სამი ანაბეჭდი, ერთი დიდი, მეორე უფრო მცირე და მესამე სულ პატარა ხელის ზომისა). მის ზემოთ სვეტში სარკმელისებური ცარიელი სივრცეა დატოვებული. აქვე გდია ქიჩოში ნანახის მსგავსი საზარის თავიდან ჩამოვარდნილი კვერცხისებური დიდი ზომის ქვა.

დარბასი და საზარე სამხრეთიდან (მთის მხარეს) ქვის გალავანი-თაა შემორტყმული. გალავნის გარეთ საკმაოდ დიდი სივრცეა ასევე ქვებით გარშემოვლებული. აქ შუა ადგილას, სიპებისაგან გაწყობილი დიდი ზომის ზევსტრელი სამწირველოს მსგავსი ამაღლებაა — „სასუფეველი“.

დარბასში ძველებური ფორმის ძალიან ძძიმე ზარი დევს (ტაბ. 91). რომლის წარწერა ძალიან ძნელად იკითხება, ისიც ნაწილობრივ: „ქ. დიდებია (მ) ვანეს-თლის მცემელს დიდალო, ლაღიდას ღმერთის მშობეს შეიწალაუთ სული სულას სამოთხისა კარს. მე მისტუცია.“

ზევით კი წერია: ქ ვი უეას ვი შო

: 7 9 ჯ უ რ ი ა :

5) მარიანგას ღვთისმშობლის ხატი (სოფ. ვოგოლაურთა, მარიანგა)

მარიანგას ღვთისმშობლის ხატი დაარსებულია სოფელ ხიშმუს და მთავარ-მოწამის სოფელ ხატის დასავლეთით, ნაროულას ხევის მახლობლად მდებარე

გორის თავზე, სადაც მარიანგად სახელდებული პატარა მოედანია. ხატის სახელწოდება ამ მთისა თუ მოედნის სახელიდან არის მიღებული. ხატის აღმოსავლეთი ნაწილი უტყეო, პირიმზითი ადგილია, დასავლეთი კი ე. წ. ნაროულას ჩრდილი, ტყიანია, — იქ ახალგაზრდა ხეებთან ერთად დაცულია ბებერი იფნები და მუხები.

მარიანგას ღვთისმშობლის ხატის ერთადერთი შენობა ყოროთ ნაგები სასანთელე კოშკია, რომელიც მარიანგას მოედანზე მდებარეობს. არავითარი სხვა ნაგებობა ამ ხატს არ გააჩნია. მას არც საკუთარი (ივარაუდება: სამეურნეო დანიშნულების, ვ. ბ.) მიწები ჰქონია და არც დასტურ-ხევისბრები ჰყოლია. მარიანგას ღვთისმშობლის ხატის დღეობებში მთავარმოწამის დასტურ-ხევისბრები მოდიოდნენ, თან თავისი ხატიდან ლუდი მოჰქონდათ და ისინი იქაური ხატის საღვთისმსახურო წესებს ასრულებდნენ.

„მარიანგას ღვთისმშობლის ხატში ბევრი არც დღეობები იცოდნენ. მისი მთავარი დღეობა მარიამობა იყო. ამ დროს ამ ხატში მოდიოდნენ სოფელ გოგოლაუთის მცხოვრებნი და ზოგჯერ ამ სოფლიდან გათხოვილი ქალ-ღიაწული, და ყველა მათ თავ-თავისი ოჯახიდან შესაწირავად მოჰქონდათ ფურთანთა-გარი ქადა, ბოთლი არაყი და ვისაც წინასწარ შესახელებული ჰყავდა, ზვარაც მოჰყავდა. ამ ხატობას მარიანგაში მოდიოდა ის იშვიათი პირიც, რომელსაც სოფელ გოგოლაურთაში ჰყავდა ნაყიდი ძროხა ან გაზრდილი ხბო და წინასწარ შესახელებული: „თუ ეს ხბო გამეზრდება და ხბოს გამიჩენს, პირველ ხბოს (ე. ი. ზვარას) მარიანგაში დავკლავ და ფურთანთავრის ქადას მოვიტანო“. ეს წესი იმიტომ უნდა შესრულებულიყო, რომ ხალხის რწმენით „ხბო იქაური ადგილისდედის სამფლობელოდან იყო წამოყვანილი და ყველა ადგილისდედა ასეთ რამეებს თვალყურს ადევნებდა. მისი ადგილიდან წაყვანილი პირუტყვის ნათავარს თუ აქვე არ შესწირავდნენ, ძროხა ხეირს ვერ ნახავდა; ან რძეს არ მიიწველიდა, ან ხბოს არ მოიწოვებდა, ან ხბო მოუკვდებოდა, ან თვითონ მოკვდებოდა. ამიტომ იქვე ამსაწურებდნენ ძროხის ხბონათავარს, სადაურიც იყო ძროხა. მარიანგას ეს შესაწირავები („ასეთები“) უფრო მარიანობას მოუდიოდა. რადგან მაშინ იყო ამ სალოცავში მთავარი დღეობა. ამ დროს საშუალებაც ჰქონდა ხალხს ქადების გამოცხობისა. ზვარა კი მაშინვე მოჰყავდათ, როცა ხბოს ოთხი ან ხუთი კვირა გაუხდებოდა. დაუძახებდნენ მთავარმოწამის კვეისბერს, ის დაკლავდა; ზვარას პატრონს ცოტა სასმელიც ექნებოდა მოტანილი და დალევდნენ. ხბოს ერთ მხარს, ე. ი. ბექს კვეისბერს მისცემდნენ, ხბოს თავსაც მასვე მისცემდნენ და დანარჩენი (პატრონს) შინ მიჰქონდა“ (M¹, 83, რვ. 3, გვ. 35—36; რვ. 27; გვ. 320—321).

6) ბზიანას ხატი (სოფ. მაღაროსკარი)

მაღაროსკარის სასოფლო საბჭოს მოსახლეობის უმრავლესობა („იქაური ხალხი“) გაღმოსახლებულია გოგოლაურთიდან. მაღაროსკარის ხეობაზე მობინადრე ხალხს დღესაც საგოგოლაურთს ეძახიან. სოფელ მაღაროსკარში ახლაც მოსახლეობენ შემდეგი „ქვეგვარები“ (ე. ი. საგოგოლაურთს თემს შიგნით წარმოშობილი და განვითარებული ნათესაურ-სოციალურ ჯგუფები, ე. წ. სახლისკაცები, ხევის. მამა-სამშობები, და გვარები, ვ. ბ.): თანდილანი, უფროსანი, ჯანანი,

გვიანი, კვაბელნი. წელანი, მუშტანი და თურმანაულნი. ყველა ესენი ეყმობოდნენ ჯერ გოგოლაურთის წმ. გიორგის ხატს, ხოლო შემდეგ თავის სასოფლო ხატებს — ჰზიანას ხატსა და ადგილისდედა ღვთისმშობელს. ზაფხულის დღეობებში აქაური მოსახლეობა ერთიანად მოდიოდა თავის მთავარ სათემო სალოცავში. მაგრამ თავის სოფლის ხატებსაც ემსახურებოდა (M¹, 83, რვ. 41, გვ. 491, 492),

ბზიანას ხატი მდებარეობს შუა სოფელში. მას მზიანა იმის გამო დაერქვა, მთხრობელთა თქმით. რომ ამ ხატში დღესაც მრავლად ხარობს ბზა. გაძნელდა იმის დღეგნა. თუ ვისი სახელობისაა ბზიანას ხატი: ზოგი მას ბზიანას წმ. გიორგის ხატს უწოდებს, ზოგი კი თამარ მეფის სახელით მოიხსენიებს. გადმოცემით ამ ხატის ბზა თამარ მეფემ მოიტანა და ამ ხატში დარგო.

ბზიანას ხატი ამჟამად წარმოდგენილია ერთადერთი ნაგებობით — საზარე კოშკით, რომელიც ბზის ბუჩქების გვერდით, ვაყე ადგილას მდებარეობს. საზარე კოშკი (ტაბ. 75) ფიქალი ქვისაგან მშრალი წყობით ნაგები შენობაა. იგი შედგება ოთხი წახნაგოვანი სვეტისაგან, რომლებიც თავებში შეკრულია რკალისებური კამარებით, და ზემოდან ოთხიარუსოვან-სანაწვეთებიანი ოთხფერდა სახურავი ხურავს. საზარეს ზარი არა აქვს და ამის წყალობით თავისუფლად მოჩანს ქვაში გამოყვანილი მისი პარალელურ-კუთხური წყობის გვირგვინი.

მოგვითხრობენ, რომ ბზიანას ხატს ადრე საბერო ჰქონია, ბელელი, სალუდე და სხვა შენობები, რომლებიც დაქცეულია, და სახნავ-სათესი მიწებითაც მდიდარი ყოფილა; რომ ბზიანას ხატის მიწებზე ამჟამად „ამენებულია სოფლის საპქოს, ფოსტის და კოოპერატივის შენობები, ქრისტიანული ეკლესია, საავადმყოფო, საგზაოს შენობა და საცხოვრებელი სახლები. ბზიანას მამულებს ხნავდა, მკიდა და ლეწავდა საგოგოლაუროს ხალხი. პურს ხევისბერს ჩააბარებდნენ და ის ხელმძღვანელობდა ხატის პურის ხარჯვას. მუდმივი დასტური ამ ხატში არ იყო; დასტურობა მორიგეობით მოუდიოდათ — ერთ დღეობას საგოგოლაუროს მოსახლეობიდან ორი კაცი დასტურობდა, მეორე დღეობას სხვა ორი კაცი იდასტურებდა და ასე შემდეგ.

7) ადგილისდედა ღვთისმშობლის ხატი (სოფ. მაღაროსკარი)

ბზიანას ხატის მახლობლად მდებარეობდა მეორე სასოფლო სალოცავი — ა დ გ ი ლ ის დ ე დ ა ღ ვ თ ის მ შ ო ბ ლ ის ხ ა ტ ი. ამ ხატში ხარობდა მუხა, კირცხილა, იფნი, წიფელი და წვრილი ტყე. ხატის ტყე დატული იყო; ბოლო დროსაც კი ხატთან ხეებს არავინ სჭრიდა.

ხატის ტყეში პატარა კოშკი იდგა და ადგილისდედა ღვთისმშობელს ამ კოშკთან ილოცავდნენ. ადგილისდედა ღვთისმშობლის ხატში სამ დღეობას იხდიდნენ: ამაღლებას, მარიამობას და გიორგობას. სამივე დღეობაზე ხატში მოსულ ხალხს გოგოლაურები ემსახურებოდნენ (M¹, 83, რვ. 41, გვ. 492—493; რვ. 43, გვ. 519, 520).

გომეწარი მაღაროსკარის ხეობაშია. ამ სოფელშიც საგოგოლაურის თემის ხალხი ცხოვრობდა. ამიტომ ფშავის ცენტრალურ ხატებთან ერთად მათი მთავარი საზოგადოებრივ-საკულტო ცენტრი გოგოლაურის წმ. გიორგის სათემო ხატი იყო. ამას გარდა, გომეწარელები ემსახურებოდნენ თავიანთ სასოფლო-ხატებს — მაღაწლის წმინდა გიორგის, კობალას და ადგილისდედა ღვთისმშობელს. გომეწარელების მოვალეობას შეადგენდა მორიგეობით თითო ოჯახიდან თითო კაცის ერთი წლით დასტურად დადგომა და წლიურ სახატო დღეობებში ხევისბრებისა და ხატის მლოცველთა მომსახურება. ხევისბრები კი გომეწარელების გარკვეული „ქვეგვარიდან“ გამოდიოდნენ; ხევისბერი ის იყო, ვისაც „ხატი ქელს დაადებდა“.

მაღაწლის წმინდა გიორგის ხატი მაღალ მთაზე „სუფევდა“. მასთან მისასვლელი საცხენო გზა ე. წ. საზრუტუნასთან მთავრდებოდა. ამ სამთოს დღეობის შესახებ დაწვრილებით იხ. ქვემოთ.

9) კობალას ხატი (სოფ. გომეწარი)

კობალას ხატი გომეწარის მახლობლად მდებარეობდა, სოფლის აღმოსავლეთის მხარეს. აქ ხატის მოედანზე აგებული იყო დარბაზი, სალუდე, ბეღელი და საზარე. მიუთითებდნენ აგრეთვე ერთ ქვაზე, რომელიც თითქმის კობალას და დევის გამოკრული ქვა იყო, რომელსაც „დევის ნაქელარი“ ეტყობოდა.

ამას გარდა კობალას ხატის საკუთრებას შეადგენდა ტყე და მის ბოლოზე მდებარე სახარნადე მამული. ამ მამულის გომეწარელები ნადით ხნავდნენ და მკიდნენ. მომკილ ძნას დასტურები ვალეწავდნენ და ქერის მოსავალს ბეღელთან მიზიდავდნენ, ხევისბერი ხელ-მხარს გაინათლავდა, ახალი მოსავლის მარცვლეულს ბეღელში შეიტანდა და აკოში დააბინავებდა.

კობალას ხატის აღმოსავლეთით ერთი ნაციხარია, რომელსაც უკავშირდება შემდეგა გადმოცემა კობალას ხატის გომეწარში დაარსების შესახებ: „ამ ნაციხარში ცხოვრობდნენ დევები, რომელთა შიშით იმ არემარეს არავინ ეკარებოდა. კობალა მოვიდა დევებთან და საბრძოლველად გამოიწვია. დევები დაეთანხმნენ კობალას ესროლათ საგმირო ქვა და ვინც აჯობებდა, გამარჯვება იმას დარჩებოდა.“

კობალამ სამი ადლით გადააჭარბა დევების მიერ გასროლილ ქვას. დევებმა გადაწყვიტეს მისი მოკლა, მაგრამ კობალამ, როგორც ღვთისშვილმა, მათი განზრახვა გაიგო და დევები დახოცა. მერე, სადაც ქვა გამოჰკრეს, იმ ადგილზე დაარსდა თვითონ და გაიხსნა კობალას სამლოცველო ხატი.

დევების ნაჭერი მამულებშიც თვითონ დაიჭირა. იმის მიდამოს, სადაც აქამდე ვერავინ ცხოვრობდა ამ დევთა ოჯახის შიშით, საგოგოლაურის ხალხი დასახლ-

⁵³ 1962 წელს ჩვენი ექსპედიცია გომეწარის ეწვია ადგილობრივი ხატების შესასწავლად და მათთან დაკავშირებული გადმონათურის მასალის მოსაპოვებლად. მაგრამ მიზანს ვერ მივაღწიეთ, რადგან გომეწარის სასოფლო ხატები კარგა ხნის დანგრეული აღმოჩნდა იმდენად, რომ მათი კვლევა კი თითქმის საუკებით გამჭრალი იყო. ქვემოთ მომაქვს ცნობები მხოლოდ ადრე მოპოვებული სარქივო მასალებიდან.

და. გოგოლაურიდან ვადმოსახლებული ხალხი თავის გოგოლაურთის წმინდა გიორგის ხატის გარდა, კოპალას ხატის ყმები გახდა, მაგრამ მათი სათემო სალოცავი მაინც გოგოლაურთის წმინდა გიორგი დაარჩა.

ბოლო ხანს დევების ნაკერ და შემდეგ კოპალასაგან დაკერილ მამულში ქრისტიანული ეკლესია აუშენებიათ. ახლა ის კარგა ხნის გაუქმებულია და სკოლას უკირავს.

კოპალას და მალაწლის წმინდა გიორგის მოძმეთ უწოდებდნენ, მთავარი დღეობა მარიამობა მათ საერთო ჰქონდათ. მარიამობის დღისათვის კოპალაში მოამზადებდნენ ლუდს დასტურნი და იგივენი აფუჟებდნენ.

მარიამობის წინადღეს დასტურ-ჭევისბრები მოიყრიდნენ თავს კოპალას ხატში, მოანთებდნენ სანთლებს და გახსნიდნენ კოდს. ლუდს დალევდნენ და მოემზადებოდნენ წმინდა გიორგის ხატში მალაწალს წასასვლელად. ააბამდნენ კოპალას დროშას და გამოუძღვებოდა მედროშე წმინდა გიორგის ხატისაკენ. კოპალაში ჯერ არაფერი წესი არ იყო შესრულებული. დროშას ჩამოუდგებოდნენ ბიჭში და გამოყვებოდნენ მამანი და მამათ დედანიც თან გამოყვებოდნენ. ცხენებით წაიღებდნენ ლუდს, გარეკავდნენ საკლავეებს; სასოფლო საკლავეს და მლოცავების საკლავეებს ერთმანეთში გაურეგდნენ და დილიდანვე გარეკავდნენ ახალგაზრდები, რომ ცხენების სიარულით მთაზე ასვლა არ დაგვიანებულყო. ჭევისბერი დროშით და მერე ხალხი ამოვიდოდნენ კარგა მალა, სადამდინაც შეიძლებოდა ცხენით სიარული. აქ ერთი დიდი ქვა იყო და კოპალის დროშა იქ იკიდებდა კოქს. დროშას ამ საბანში მიაბახანებდნენ და ხალხიც დაისვენებდა. ცხენებს ბარგს მოხდიდნენ და საბალახოზე გაუშვებდნენ. ჭევისბერი სანთელს აანთებდა, ლუდიან თასს დასდგამდნენ და იგივე ჭევისბერი ადიდებდა ხატებს, კოპალას და მალაწალ წმინდა გიორგის, მერე იმ თასს ჭევისბერივე გამოცლიდა და სხვებიც დალევდნენ, ასეთსავე სადიდებულოს და ყმათ საწყალობენლოს.

სადაც დროშა კოქს იკიდებდა, იმ ადგილს ჰქვიან საზრუტუნანი. კარგა დასვენების შემდეგ საზრუტუნადან ხალხი აიშლებოდა, აქამდე ცხენებით ამოტანილ ბარგს აიკიდებდნენ და წავიდოდნენ ზევით მალაწლისაკენ; წინ ისევ გამოუძღვებოდა დროშა და იმას მლოცავი გამოჰყვებოდა. სადამო ხანზე ავიდოდნენ დასახლებულ ხატში.

აქ პირდაპირ წმინდა გიორგის კოშკთან მოვიდოდნენ, ფერკისას დააბამდნენ და კოშკს ვარს შემოუვლიდნენ. წმიდა გიორგის კოშკს რომ უვლიდნენ, ჭევისბერი დროშით ქელში იდგა კვრივთან, დროშას არხევდა და დროშის ზარებს აწყარუნებდა. მესამედაც რომ შემოუვლიდნენ კოშკს, ყველანი ქულებს მოიხდიდნენ, ფერკისას დაშლიდნენ და კოშკის დასავლეთის მხარეს დადგებოდნენ პირკოშკისა და პირადმოსავლეთისაკენ, იწერდნენ პირჯვარს და ეხვეწებოდნენ წმინდა გიორგის და კოპალას: გვიშველე და შენ ყმათ მარცხი და ზიანი მოაშორე, ამრავლე მათი კაცი და საქონი, კაცი შენდა ყმად და საქონი შენდა ზღვანადაო. ამის შემდგომ ჭევისბერი იტყოდა: „წყალობა ჩვენი სალოცავებისა, წყალობა! მოსულთა ყმათაცა და სხვა მლოცავთაცა, წყალობით მოგეგებონ ჩვენი სალოცავები! გამრავლოსთ კაციცა და გიმრავლოსთ საქონ-ნაქონიცა დალოცვილმა!“ ხალხი უპასუხებდა დაბალი ხმით: „თქვენისამც მწყალობელია დალოცვილი ჩვენი სალოცავი“. მერე დასხდებოდა ხალხი, დაისვენებდნენ და ცოტ-ცოტას სასმელსაც დალევდნენ. მერე შეუდგებოდნენ საკლავე-

ბის დაკვლას. ბოლოს, როცა ლხინ-თამაშობით გულს იჯერებდნენ, ქვეისბერი დროშასთან მივიდოდა, დროშის წინ მუხლს მოიყრიდა და შეეხვეწებოდა თავის სალოცავს: „უშველე შენთ ყმათა და მიჩუოლ-მომყოლთა! ნუ შეანანებ შენს ხვე-წინა-ვეღრებას და კვლავ უკეთესის გულით იმსახურენ შენნი ყმანი! და, თუ ჩემის უვიცობით რამეს გცოდავ და ქსენება-დიდებას გაკლებდე, მეც მაპატიე და მარცხ-ზიანს ნურც შენთ ყმათ რამეს მოკერძებ და ნურც ჩემ თავ-ჯალა-ფობასაო“. ადგებოდა, დროშის ტარს აკოცებდა და იქვე დროშასთან გაჩერდებოდა და დაამწყალობებდა ყმათ. აქ საკუთარი მისი სკამი იყო ქვისა. ამ სკამზე დაჯდებოდა ცოტა ხანს, ვიდრე მოიტანდნენ სადიდებულოს და დროშასთან დადგამდნენ ლუდით სავსე ვერცხლის თასს. მაშინ ადგებოდა, სანთელს აანთებდა, სასანთლეში დააკრავდა და კიდევ ადიდებდა წმინდა გიორგის და კოპალას, ამწყალობებდა ისევ ყმათ საგოგოლაუროთ და მიჩუოლ-მომყოლ ქალქალიშვილს. ქვეისბერის მიერ სადიდებულოს დაღვევის შემდეგ დასტურებიც ასეთსავე სამწყალობნელს დაღვევდნენ და მერე სხვებსაც ჩამოურიგებდნენ იმავე ვერცხლის თასით. ქვეისბერი დროშას ააბძანებდა და გაემართებოდა მარცხნიდან მარჯვნივ კოშკისათვის გარს შემოსასვლელად. ხალხი ფერჯისას დააბამდა და მოყვებოდნენ ქვეისბერს ფერჯისას სიძღვრით. კოშკს სამჯერ შემოუვლიდნენ დროშით და ფერჯისით. მესამედ რომ მოვიდოდნენ დასავლეთის მხარეს, ყველანი ქუდმოხდილი შეხვეწებოდნენ თავის სალოცავს: გვიშველე, ცოდვები გვაპატიე და ყველანი გაჭირვებიდან დაგვიხსენიო. ისევ დააბამდნენ ფერჯისას და დროშას ცოტა გზას ფერჯისის მღერით გამოაცილებდნენ. მერე დაიშლებოდნენ, აიკიდებდნენ თავ-თავის ბარგს და ჩამოვიდოდნენ ისევ საზრუტუნაში. აქ დროშა კვლავ კოქს მოიკიდებდა, ხალხი შეისვენებდა, ქვეისბერი კიდევ ადიდებდა კოპალას და წმიდა გიორგის. სხვებიც გაიმეორებდნენ სადიდებულს. ქვეისბერი ისევ გაიდებდა მხარზე დროშას და გამოუძღვებოდა ხალხს. ჩამოვიდოდნენ ისევ კოპალას ხატში და ქვეისბერი მიაბძანებდა დროშას საბძანებელში.

ახლა მარტო კოპალას ხატობა იმართებოდა, დადგამდნენ სადიდებულოს სამ თას ლუდს, ანთებდნენ სანთელს და ქვეისბერი ადიდებდა გმირ კოპალას დევ-დედაბერთან მებრძოლს, ამწყალობებდა ყმათ საგოგოლაუროს. ქვეისბერი და ორი დასტური გამოცილდნენ ამ სადიდებულოს და დაურიგებდნენ ყველა იქ დამსწრეთ კოპალას სადიდებულოს და იმის ყმათ სამწყალობნოს. ქვეისბერი სანთელსაც ანთებდა ისევ საგოგოლაუროთ სამწყალობნელოდ და მერე დაისვენებდა.

სოფელი გომეწარი აქვე ახლოს იყო, მლოცავეებს საკლავები აქ ჰყავდათ მიზარებული, წამოვიდოდნენ და ყველა მოიყვანდა თავ-თავის საკლავს. გაიმართებოდა საკლავების დაკვლა და სუფრების მზადება. აქ ტყე გვერდზე იყო და შეშა არ აკლდათ. მოიტანდნენ ხმელ შეშას და ყველა თავ-თავის ბინაში ხარშავდა ხორცს. სუფრებს გააწყობდნენ პურით, ხორცით, სასმელ-სალაღებლით, ქაღებიც მოჭქონდათ ჩვეულებრივი წესით და თავ-თავის სუფრაზე თავის მოტანილ ქაღების ნაჭრებსაც აწყობდნენ, დაუთახებდნენ ქვეისბერებს, ქვეისბერი ყველა სუფრაზე მივიდოდა. სუფრის პატრონი ეტყოდა ეს სუფრა ვისთვის იყო გაშვებული, ვისთვის უნდა შეედევ სახელი. ქვეისბერი ყანწს დაიჭერდა ხელში, ჯერ ადიდებდა თავის სალოცავებს და მერე მოიწესიებდა ის სულწმიდათ, რო-

მღვდიც სუფრის პატრონმა დაუსახელა; არ დაივიწყებდნენ იმათთან ერთად უპატრონო მკვდრებსაც. რომელიც აქ იყვნენ, შანდობას მოგველოდებოდნენ და ჩვენ ვერა ვკონობდეთო. სუფრა რომ დაილოცებოდა, ყველას მოიპატიებდნენ სუფრაზე და სპა-კამასა და მხირულებაში ატარებდნენ დროს“.

10) ადგილისდედა ღვთისმშობლის ხატი (სოფ. გომეწარი)

ადგილისდედა ღვთისმშობელს გომეწარში მარტო ნიში მოეპოვებოდა — კოპალას ხატთან იდგა ერთი პატარა კოშკი სასანთლე შუკუმიტ, რომელშიც კოპალას ხატის ხევისბერი სანთელს მონათებდა, ადგილისდედა ღვთისმშობელს ახსენებდა და მასთან მისულებს დააწყალობებდა. ადგილისდედა ღვთისმშობლის ხატს ამ კოშკის გარდა, არც შენობები ჰქონდა, არც დროშა და არც მამული გააჩნდა. ხოლო ღვთისმსახურებას აქ კოპალას დასტურხევისბრები ასრულებდნენ. როცა კოპალას ხატობა იქნებოდა, ღვთისმშობელის კოშკთანაც მაშინ ააწაბდნენ სანთელს, მოჰყავდათ სოფლელებს ზეარა და მოჰქონდათ ფურთნათავრის ან ფურთსამხვეწრო ქადა-სადიდებულო. ადგილისდედა ღვთისმშობლის ხატს არც საკუთარი ყმანი გააჩნდა (M¹, 83, რვ. 41, გვ. 494—500, 504—506).

11) ადგილისდედა ღვთისმშობლის ხატი (სოფ. ყოფჩა)

ყოფჩაში ცხოვრობდნენ ნაყურების გვარის ხალხი, რომლებიც გოგოლაურთ თემს ეკუთვნოდნენ და მათი სათემო ხატი გოგოლაურთის წმინდა გიორგი იყო. წულის და რძლის ხატში გაყვანა, წულის სანთელის დანთების წესი და სხვა ასეთები გოგოლაურთაში უნდა შეესრულებინათ. დანარჩენი წვრილმანი დღეობები კი სასოფლო ხატებში იცოდნენ — ყოფჩის ადგილისდედა ღვთისმშობლისა და საყდარას წმინდა გიორგის ხატებში. ამ ხატებს მხოლოდ ნაყურები ემსახურებოდნენ დასტურებითაც და ხევისბრობითაც. სოფელში სხვა გვარისა არც იყო ვინმე და იქ არცვინ შორეული მლოცავი მივიდოდა, გარდა ქალ-ქალიშვილებისა. დასტურობა მორიგეობით იყო, ერთი წლით. ხევისბრებს კი თვითონ ხატი დაიჭერდა მომიზეზებით. ადგილისდედა ღვთისმშობლის ხატში სადასტურო არ იყო და არც დასტურები ცხოვრობდნენ სადმე სხვაგან, თავის ოჯახის გარეთ. მაგრამ წმიდობდნენ კი ისინიც თავისი დასტურობის ერთი წლის მანძილზე, ნალახ ბოსელ-ბოსლიკარს განსაკუთრებით ერიდებოდნენ.

ყოფჩის ადგილისდედა ღვთისმშობლის ხატი მოთავსებული იყო სოფლის დასავლეთის მხარეს. ამ ხატში აგებული ყოფილა მხოლოდ სალუდე და დარბაზი. არც საზარე და არც სხვა რამ შენობა იქ არ არსებულა. ხატს არც სანადოები ჰქონია.

12) საყდარას წმ. გიორგის ხატი (სოფ. ყოფჩა)

საყდარას წმინდა გიორგის ხატი ნახევარი ვერსით იყო დაშორებული ადგილისდედა ღვთისმშობლის ხატიდან. ხატს ეკირა პატარა ველი, რომელიც გარშემორტყმული იყო დაბურული ტყით, ველზე იდგა ყორით აგებული კოშკი

საყდარას წმინდა გიორგის სახელზე. ხატის ტყეში ხარობდა მუხა, წიფელი, ცაცხვი, იფნი, თელა და სხვა ჭიშის ხეები.

ყოფილებმა წელიწადში ორი მთავარი ხატობა იცოდნენ — ამალღება და გიორგობა. დანარჩენ ხატობებშიც აყენებდნენ მცირე რიგს, — სანთლის მონთება, თუ ვინმე მოვიდოდა მლოცავი, მათი საკლავის დაკვლა, ქადის გაჭრა და სხვა. დასტურ-წვევისბრები, ამ ორი ღვთისმშობლის გარდა, მუდმივად ხატში არ იყვნენ.

ამალღებას, ადგილისდღეა ღვთისმშობლის ხატში ახალი დასტურები დგებოდნენ. რადგან, როგორც ითქვა, ადგილისდღეა ღვთისმშობელს სანადოები არ ჰქონდა, ლუდის დასამზადებლად სოფელზე კრფდნენ ქერს, — თითო ღვთისმშობლისათვის კომლზე სამ ლიტრას. ამ ქერს დასტურს აბარებდნენ და ის დააფორებდა, დაფქვავდა და ადუღებდა ლუდს. სვე დასტურისა იხარჯებოდა და (მას) არც უჭირდა სვის შოვნა, რადგან იგი ყველას სოფელში თავთავისთვის მოყავდა.

თას-განძი რომელიც მცირე რაოდენობით გააჩნდათ, ორჯელ მოჰქონდათ ხატში: ამალღებას და გიორგობას. სხვა ხატობების დროს თას-განძი სამალავში იყო დაცული (M¹, 83, რგ. 40, გვ. 485—487; 489—490).

V. წოწკურაულთ თეაი

ა) მოხარნადე ღვთისმშობლის სათემო ხატი (სოფ. მუჟუ)

მუჟუ სოფელ გოგოლაურთას ეკერის ჩრდილო-აღმოსავლეთიდან. ჩვენ ზემოთ გოგოლაურთ სათემო ხატთან დაკავშირებით აღვნიშნეთ, რომ გადმოცემით მუჟუ და მოკვერათკარი, რომელზეც ქვემოთ მოგვიხდება შეჩერება, თავდაპირველად გოგოლაურების საკუთრებაში ყოფილა. თავისი თემის გასაძლიერებლად გოგოლაურებს ხევსურეთიდან ბლოელი გიგაური მოუყვანიათ. მუჟუში დასახლებულ გიგაურს წოწკურა რქმევია სახელად და ამ სახელიდან იმის შთამომავლობას წოწკურაულნი დაერქვა⁶⁴.

წოწკურაულთ სათემო ხატი მუჟუს მოხარნადე ღვთისმშობელი იყო. წოწკურაულების თემს ეკუთვნოდნენ, მუჟუელების გარდა, ნოჯას, ფიჭვიანის, არხაჩხანის მოსახლეობა და, ვგონებ, აგრეთვე პანკისისა და ბოჭორმას გვერდით მდებარე ომარაულის მცხოვრებნი, რომლებიც მუჟუდან იყვნენ ამ სოფლებში გადასახლებული. ამდენად, მუჟუელებთან ერთად, ჩამოთვლილ სოფლებში მცხოვრებნი მუჟუს მოხარნადე ღვთისმშობლის ხატს ემსახურებოდნენ, როგორც ამ ხატის ყმანი.

მუჟუს მოხარნადე ღვთისმშობლის ხატი მდებარეობს სოფლის გვერდზე მთის დაეკებაზე, სადაც იფნები და ერთი ძირი ქორაფის ხე ხარობს. ამ ხატის ხეებს საერთო სახელად ხემხვიანნი ეწოდება. იფნების უმრავლესობა ხელოვნური ნარკავებია; ხლო ფორაქის ხეზე შემონახული გადმოცემა ხემხვიანთა ხელოვნურად დარგვის ერთ-ერთ კონკრეტულ მიზეზს გვაცნობს, — ეს ხე ვინმე ავადმყოფი წოწკურაულის სამადლოდ დაურგავთ და უხარებიათო.

⁶⁴ მოგვიხსრო დაით თურმანულმა 1963 წელს.

ხმებზევანთ შორის ე. წ. ხატის ბუსნოზე, ერთ მოზრდილ ქვასთან საგანძე ადგილი გვიჩვენეს: „აქ — გვითხრა ხევისბერმა, დიდი განძეულობა არის დამარხული, ეს ჭელთაგან ვიცი: იმ ქვას ნიშნულობა აქვს — მომრგვალებული, ჩამოთლილია. ძველისძველი საგანძე ადგილია, იმის ქვეშ მიწაში დიდი ნივთეულობა უნდა ინახებოდესო.“

სოფლის მხარეს ხატს ყორის გალავანი აქვს შემოვლებული. ხევისბრის ცნობით ახალი ეკლესია რომ აუშენებიათ, ეს გალავანი მაშინ აუგიათ. უწინდელ დროში კი თვითონ ხატი გორზე ყოფილა დაარსებული.

იქ. განაგრძობს მთხრობელი — მიწაში ჩავარდნილი ადგილებია, მთელი ეს არემარე დეკვრებების ნასოფლარია; ხატმა დახოცა ისინი და თავად დაიჭირა ეს ადგილები. ამ ნასოფლარში გოგოლაურთ ციხე არის აგებული.

ერთი მღვდელი იყო მალაროსკარიდან, მოკვდა, ის ჩვენ ხატს არემონტებდა, — ერთი ქვა გადავაბრუნე და ალვისტანი ვნახე, ისევე სიბი გადავაფარეო.

ალვისტანი სხვაა, დროშა სხვა — გვასწავლის ხევისბერი. მუქუს ღვთისმშობლის ხატში დროშა ერთია. ფშაურ დროშას თავში ჭვარი უკეთდება და საკადრისები. ბაღდადები აქვს ჩამოკიდებული. დროშას შეწირული ფულებიც აქვს საკადრისებში გამოკრული; ხალხი რომ მოდის, სწირავენ ფულს და ამ შეკრულებით ვინახვთ საკადრისებს. ჩვენებურ დროშას თავზე ჭერ ბურთვი და ზემოდან ჭვარი აქვს. ზანზალაკი დროშის ზარია, სამზე მეტი არ შეიძლება. შუბისთავიან დროშები ძველი დროინდლებია. დროშის ტარსაც ჩვენ ვეტყვით ალვისტანიო. დროშის ალვისტანი უფრო სუფთაა, როცა ცაცხვისაა. მაგრამ იფნისაც იციან, იფნიც სუფთა ხეა, მაგრამ სისუფთავით ცაცხვი კი ჭობია. მნიშვნელობა არა აქვს თუ რამდენი საკადრისია დროშაზე, — სამზე ნაკლები კი არ იქნება; უფრო ცხრამდე არის ხოლმე. საკადრისები დროშაზე ზოგი ზემოთ ებმება, ზოგი ქვემოთ.

ალვისტანს რომ ეტყოდნენ ძველად, ის ოქროსი იყო, პატარა, მხრებზე ბრილიანტებიანი ბეჭდები ჰქონდა შემბული. ალვისტანი თავკევისბერს ეპირა, მეორე ჭევისბერს კი კელში დროშა ჰქონდა. ეს ალვისტანი სამღვდლოებამ გაიტაცა“.

ჩემს შეკითხვაზე თუ რას ეძახიან ფშაელები ხატისკარს, ხევისბერმა მიპასუხა: „ხატში რომ ამოხვალ, ხატს რომ მიადგები, აი ეს არის ხ ა ტ ი ს კ ა რ ი; ხატისკარა, ხატის მიდამო რომ არის, აი იმის სახელია“.

ხატის გალავანში, ახალი ეკლესიის მახლობლად მდებარეობს დარბაზი ანუ საბერო (ტაბ. X 92), ჩვეულებრივი ხევსურული ჭვარის დარბაზის მსგავსი შენობა. გეგმაში მართკუთხა ფორმისაა, ფიქალი ქვისგან მშრალი წყობით ნაგები, რომელსაც ორქანობიანი სადა სახურავი ჰქონია. ამჟამად სახურავი ჩაქცეულია, კედლებიც ძალზე დაზიანებული და ნაწილობრივ დანგრეული. მიუხედავად ამისა კარგად შემონახულია შუაეცხლი, მარცხენა გრძელი კედლის გასწვრივ გარიგებული ჩრის სამეზბი და მოპირდაპირე კედლის პირად დიდ ნაწილზე გამართული ხის მერხი.

ეს გრძელი ტიპის შენობა ორიენტირებულია სამხრეთ-დასავლეთიდან ჩრდილო-აღმოსავლეთით. დასავლეთ-სამხრეთის მოკლე კედლის მარცხენა კუთხეში დატანებული კარის ღიობიდან კარგად მოჩანს, როგორც ზემოაღნიშნული კერა, ხის მერხი და ქვის სკამების მწყრივი, ისე საპირისპირო მოკლე კედლის მარჯვენა კუთხის მახლობლად, ჩრდილო-აღმოსავლეთის კედელში გვერ-

დიგვერდს დატანებული წყვილი შუკუმი, რომელთაგან ერთი სასანთლეა (რომელსაც ხევისბრის რწმუნებით, სამწირველოს ხევისურები ეძახიან), მეორე მასზე დაფენილი განიერი სიპით თასების საბრძანასია.

ხევისბრების ბეწინა გოგოლაურისა და პეტრე კუწაშვილის ცნობით დიდ სახატო დღეობებში ერიონნი დარბაზის კარის მახლობლად დგებოდნენ ისინი დარბაზში ვერ დასდებოდნენ. კერის გარშემო და კერის უკანა ფართობი, რომელსაც მძიმე ადგილი ეწოდებოდა, ხევისბრებისა და წლის ბერებს ანუ დასტურებს ეკირათ. ამ დროს წოწკურაულების სანთლები სათასებებში დაინთებოდა და ხოლმე, გოგოლაურები კი თავიანთ სანთლებს დარბაზის გარეთ სასანთლეზე ანთებდნენ.

ამ დიდ დღეობებზე მლოცველები ხატში წინა სადამოს მოვიდოდნენ, თავთავის სახლებიდან თან გამოიყოლებდნენ საკლავს და სანთელ-საწირს, ქადის კვრებს და ხატის კარზე ღამეს ათევდნენ. დილით, ადრინადად კოდი გაიხსნებოდა; ჭერ უნდა კოდი გახსნილიყო და მერე საკლავები დაეკლათ, როცა მზე მთის წვერს მოადგებოდა, სასანთლეში სანთლები ინთებოდა, მოიტანდნენ დარბაზში ლუდს, თასების საბრძანისში ლუდით სავსე თასებს გაარიგებდნენ. კერის ახლო თასების საბრძანისთან ხევისბრები დადგებოდნენ, ჭერ თავხევისბერი, მერე სხვები ლუდით ახსენებდნენ და გაადიდებდნენ ხატებს, ხოლო შემდეგ ქადები დაიჭრებოდა.

დარბაზის გვერდით დგას სალუდე (ტაბ. 92), მას დარბაზის მსგავსად გეგმაში მართკუთხა ფორმის (თუმცა მას შიგნიდან უსწორმასწორო მომრგვალებული კუთხეები აქვს), ფიქალი ქვისაგან მშრალი წყობით ნაგები შენობაა, რომელსაც ორქანობიანი სახურავი ჰქონია; სახურავი ჩაქეუულია და კედლებიც დარღვეული. მარცხენა მხარეს შენობას შეყენებული აქვს საყრდენი ყორე.

ისევე, როგორც დარბაზი. ეს გრძელი ტიპის შენობა ორიენტირებულია სამხრეთ-აღმოსავლეთიდან ჩრდილო-დასავლეთით. მას კარის ღიობი დატანებული აქვს აღმოსავლეთ-სამხრეთის კედლის შუაში, რაც იშვიათად გვხვდება.

საერთოდ უნდა აღინიშნოს, რომ აღმოსავლეთ საქართველოს მთიანეთის საკულტო არქიტექტურისათვის დამახასიათებელი ჩანს ის, რომ აქ კარის ღიობი დატანებულია არა კედლის ცენტრალურ ადგილას, არამედ მიაგან მეტნაკლები დაშორებით.

კარის ღიობის მახლობლად მარცხენა კუთხეში მოწყობილია საცეცხლური ანუ ქვების საბუდარი და იქვე დგას ძალზე დაზიანებული სალუდე ქვაბი (რომელშიც თავის დროზე 5—6 ფუთი ქერისგან ლუდი ახარშებოდა), მეორე კუთხესთან და გრძელი კედლის გაყოლებაზე ხის ისარნაა, ისიც ძალზე დაზიანებული. — ამჟამად მისგან მცირე ნაწილია გადაჩენილი; მარცხენა გრძელ კედელში დატანებულია შუკუმა და მის ძირში კედლის პირად რამდენიმე ქვა ძვეს საჯდომებად. ადრე ამ კედლის გასწვრივ ხის მერხი მდგარა. აქვე ყოფილა ხის კოში ლუდის ამოსაღებად და ჩისავე ჩხუტა — ტუჩიანი და ტარიანი საწყაო ჭურჭელი, რომელშიც ერთი ფუთი ლუდი ჩადიოდა.

ხუთი დღის წინ დღეობამდე დასტურები ლუდს მოადულებდნენ. გადაასხამდნენ კოდებში და მას სამი დღის განმავლობაში აფუელებდნენ. კოდი მთლიანი ხისა იყო.

რადგან მუქუს ხატში სადასტურო არ ყოფილა, დასტურები სალუდეში იძინებდნენ.

სასაკლავე. დარბაზისკარის წინ, ბუნოზე ამოსულ ხის ძირში სასაკლავე ანუ სასაკლავო ადგილია. აქ კურატებს და ჭედლებს შესწირავდნენ. მათ კისრიდან საკადრისებს და ფერად ნაჭრებს მოხსნიდნენ, იქვე ხეზე ჩამოკიდებდნენ და შეწირულ მსხვერპლს მხოლოდ ამის შემდეგ დაკლავდნენ.

ვინაიდან მუქუს ხატში კვრივი არ იყო, ბალის (ბიკის) გაყვანა აქ, მსხლის ხესთან იცოდნენ და გასამყვანლო მსხვერპლსაც ამ ხის ძირში სასაკლავოზე დაკლავდნენ.

ქალების გასამყვანლო კი ეკლესიის ქვემოთ იყო, სასანთლესთან ანუ სამწირველო სიბთან. ქალები იქ მივიდოდნენ, გასამყვანლო სანთელსაც იქ სასანთლეზე დაანთებდნენ, ხევისბერი ქალს სამჭერ წალმა შეაბრუნებდა და ქალებს გაუსერავდა.

კვრივი გოგოლაურთ წმ. გიორგის ხატში იყო. კვრივში ვერავინ ვერ მივიდოდა, მის ნიახლოვეს გავლასაც კი ერიდებოდნენ, — მძიმე ადგილიაო. თუ ძალიან არ გაუჭირდებოდა კაცს, ისე აქ მისვლას — რაც უნდა დიდი მოწმინდარი ყოფილიყო, მას მინც ვერ კადრებდა.

ბავშვი კვრივთან უნდა მიეყვანათ და მიებარებინათ. თუ პატარა იყო, მამის ხევისბერი ბავშვს სამჭერ ხელში აიყვანდა; ხევისურების მსგავსად ბავშვის მიწაზე დაგორება აქ არ იცოდნენ.

გოგოლაურთ წმინდა გიორგის კვრივში ბავშვს თურმანაულნიც აბარებდნენ და თანდილანიც, გოგოლაურთ თემიდან ყველა მისი წევრი.

გალაენის შიგნით, ახალი ეკლესიის გვერდზე და დარბაზის მახლობლად მდებარეობს დიასაჯარე (ტაბ. 92) — პატარა ვაკე ადგილი მრგვლად შემოწყობილი საჯდომი ქვებით და იქვე მიწაში ღრმად ჩამჭდარი გრძელი ქვით, რომელსაც სასიძო ქვა ეწოდება.

მუქუს დედალავთისმშობლის ხატში მთავარი დღეობა მარიაობა იყო. ამ დღეს მუქუს ხატობაზე ახალი სიძეები ეწვეოდნენ. საჯარეზე მისულ სიძეს წოწკურაულები სასიძო ქვაზე „დააყუდებდნენ“, — სიძე ამ ქვას სიგრძეზე გადაწვებოდა და ხელებს მაგრა შემოაქლობდა ქვას. მისცვივდებოდნენ ვაჟები, ახალგაზრდობა. ზოგი სიძეს ორივე ხელით წელში მიებმებოდა, ზოგი ფეხებით დაითრევდა, სხვები გამეტებით სცემდნენ სასირცხვილო ადგილას და ყველანი ცდილობდნენ სიძე ქვიდან აეგლიჯათ, ის კი თავგამეტებით ქვას ებლაუჭებოდა. ეს არქაული თავისი თავდაპირველი მნიშვნელობით რიტუალი ბოლოვდებოდა იმით, რომ სიძეს სასიძო ქვას ააგლეჯდნენ ხოლმე⁵⁵.

ხატის გალანის გარეთ, სანადოების მახლობლად დგას პურის ბეღელი (ტაბ. 93, ტაბ. 94). იგი გეგმაში კვადრატული ფორმისაა, კვა-კირით ნაგებია და კირით შელესილი. ბეღელს აქვს რვაიარუსიან-სანაწეთებიანი პირამიდული სახურავი, რომელსაც თავზე მთის ბროლის მრგვალი სათაურის ქვა ადევს. სახურავი ქერის ფუნქციას ითავსებს და ბეღლის შიგნიდან ოთხკუთხვანი პარალელური წყობის გვირგვინისებური მოყვანილობისაა. ბეღელს სამხრეთ-აღმოსავლეთის კედელში, მიწიდან საკმაო სიმაღლეზე დატანებული აქვს კარის ღიობი, რომლის ზღურბლი, ქუდი და საშუბლე გრძელი სიბის ქვებია. სქელი ხის კარი, რომელიც ამჟამად ღიობს აღარ აბია. იკეტებოდა და იღებოდა გარედან — შენობის მთავარი ფასადის კედელში დატანებული საკედურში გვერდიდან გაყრილი კედის მოძრაობის, მისი შეწვევ-გამოწვევის საშუალებით.

⁵⁵ ენკ. ს. მ ა კ ა ლ ა თ ი ა , ფშავი, გვ. 141.

ხევისბერი პ. კუწაშვილი გვიამბობს: „ფშავის ხატებში რომ პურის ბელებია, იმათი აშენების მომსწრე არაეინ მოიპოვება. ძველები იტყოდნენ — ბელლის მასალას, მეტადრე ქვას, ნადით მოიტანდნენ და ოსტატს დააყენებდნენ, ის აშენებდაო. სანაწეთე სიპები კი ჯორებით არის მთილია: ჩამოტანილიო. მართლაც თუ დააკვირდები, თითონ ნახავ, რომ ასეთი მაგარი სიპები ახლომახლო არსად მოიპოვება, შორს მთებში იცის, ეს მთის სიპია, თეთრი ქვა არის, აქაური სიპი კი უფრო რბილია. სანაწეთეები ამ სიპებს იმიტომ ჰქვიათ, რომ სანაწეთეში წყალი ვერ შეაღწევს, სანაწეთიან სახურავში წყლის ნაწვეთების გაჯონვა არ შეიძლება“.

ხ ა ტ ი ს კ ა ლ ო (ტაბ. 92) საპურე ბელის გვერდზეა, ბებერი იფნის ძირში — აქ იფნთან მოდიოდა ძნა, იმას კალოზე გაშლიდნენ და ხარებით ლეწავდნენ — ხარებს ფეხებით ალუწინებდნენ. კალო ჩვეულებისამებრ მრგვლად მოსწორებული და დატკეპნილი პატარა მოედანია, რომლის გარშემო ქვევია ჩაყრილი იმ მიზნით, რომ ლეწვის დროს ხარები კალოს ნაპირს ვერ გადასულიყვნენ და პური ველარ გადაეფანტათ.

კალოს გვერდით, იფნებს შორის აგებული ყოფილა ხ ა ტ ი ს ხ ა რ ბ ა კ ი (ტაბ. 92), რომელიც ჩვენამდე ნანგრევების სახითა არის მოღწეული. ხატის ხარბაკის არსებობა მიგვანიშნებს იმაზე, რომ მუქქუს მოხარნადე ღვთისმშობლის ხატს ოდესღაც საკუთარი ხარები ჰყოლია.

ხატს აღმოსავლეთით სოფლის ძველი და ახალი სასაფლაოა და სასაფლაოს ხ ა ტ ი ს ს ა ნ ა დ ო ე ბ ი ე ბ მ ის.

მუქქუს სათემო ხატის სანადოებთან დაკავშირებით და ამ სანადოების დამუშავების შესახებ ადგილობრივი მთხრობლებისაგან შემდეგი ცნობები მოვიპოვეთ:

ყველა ღვთისმშობლის ხატს ფშავში არ ჰქონდა თავისი სახნავ-სათესი მიწები, არც ისეთი შენობები, როგორცაა სალუდე, საბერო და მისთ. და არც საკუთარი დასტურ-ხევისბრები გააჩნდა. მაგრამ ფშავისხევში მუქქუს და უკანაფშავის მოხარნადე ღვთისმშობლის ხატებს, ივრის ხეობაში ბაჩლის მოხარნადე ღვთისმშობლის ხატს თავისი ჰქონდა როგორც სახნავ-სათესი, ისე საბერო, სალუდე, საზარე, ბეღელი, საღვინე ანუ მარანი და სხვ., და საკუთარი დასტურ-ხევისბრებიც ჰყავდა. სწორედ ამიტომ ეწოდებოდა ამ ადგილისდღეა. ღვთისმშობლის ხატებს მოხარნადე; მათ მამულებს ნადით და საკუთარი მუშა საქონლით მეთემეები ამუშავებდნენ.

ფშაველების ძველი რწმენით, მოხარნადე ღვთისმშობლის ხატები მათი სათემო ღვთისმშობლების სხვა ხატებზე მაღლა იდგნენ. მოხარნადე ღვთისმშობლებზე ძლიერი, მათი წარმოდგენით, მხოლოდ საკვირაო, ლაშარის ჯვარი და თამარის ხატი იყვნენ.

„მუქქუს ხთიშობელს ჰქონდა საკუთარი მამულები თავისი საარსებო ადგილის აღმოსავლეთ მხარეს და მათ ხატის სანადოები ეწოდებოდა. აგრეთვე ჰქონდა მამული ხოდაშენში, კახეთში თელავის რაიონში, სადაც ვენახი იყო გაშენებული. ჰყავდა თავისი მეზვრე, ჰქონდა თავისივე მარანი, სადაც პატარა კოშკიც იდგა დროშის საბძანი. მეკულუხე რომ მოვიდოდა, დროშა ამ კოშკთან დაბძანდებოდა, აქვე მოსული მეზღვნის საკლავებიც კოშკთან იხოცებოდა. მამულებს ამუშავებდა სოფელი და სხვა სოფლებიდან მათი განაყრებიც მოდი-

ოღნენ და ეხმარებოდნენ მკაში; ხენაში მოხმარება გადასულებსათვის ძნელი იყო. რადგან შორს იყვნენ და ხარების მოყვანა უჭირდათ“.

ისინი გამოანგარიშებით ხნავდნენ ისეთ დროს, რომ მარიაშობას სამკალი-
ყოფილიყო; რადგან მუქუში მთავარი დღეობა მარიაშობა იყო, უმრავლესობა-
სალოცავად იქ მაშინ მიდიოდა და მისული მლოცავნი ხოდაბუნებსაც მომკიდ-
ნენ, თუ ამინდი ხელს არ შეუშლიდა და მეტად ცუდი დარები არ იყო. ნაყევ-
რალების, ანუ ხოდაბუნების მომკისათვის ცალკე იყო დამზადებული ლუდი და
ნადისათვის საკლავებსაც ცალკე კლავდნენ. მომკილ ძნებს დასტურები დაეპა-
ტრონებოდნენ, მათ თვითონ ააგებდნენ და ამის შემდეგაც უვლიდნენ, რომ არ
დაშლილიყო და არ დამპალიყო. შემოდგომაზე ისევე დასტურები მოზიდავდნენ
ძნას კალოზე, გაშლიდნენ მას და გალენწავდნენ, ხოლო ბზეს თავიანთ საქო-
ნელს აჰმევედნენ. ერთ-ერთი დასტური ხელმხარს გაინათლავდა და საპურე ბე-
ღელში პურს დააბინავებდა. ეს ბეღელი დღესაც დაუზიანებელია, მაგრამ შიგ.
პური აღარ ინახება, რადგან ხალხი აღარ ამუშავენს ყანებს ნადით, ყველა თავ-
თავისთვის ხნავს და საჭირო დროს პურს თავ-თავის ოჯახებიდან ხარჯავს.

მთხრობლის მოსწრებაში ხატს „წმინდა“, ე. ი. ხობლის პური, ცოტა-
ჰქონდა და იმას სახლებში ინახავდნენ; „წმინდა“ სეფისკერისათვის იხმარებოდა
დიდ დღეობებში, მაგრამ მაშინაც იშვიათად მოეპოვებოდა ხატს „წმინდისგან“
გამომცხვარი სეფისკვერები.

ამჟამად მუქუში წოწკურაულები აღარ ცხოვრობენ. ამ ათიოდე წლის-
წინ აქედან ხეობაში გადასახლებულა უკანასკნელი 2—3 კომლი წოწკურაუ-
ლი. ამაზე უფრო ადრე, მას შემდეგ, რაც წოწკურაულთ მოსახლეობა შეთხელ-
და მუქუში, იქ გოგოლაურების ოჯახები გადმოსახლდნენ. ამჟვე დროს გოგო-
ლაურთ სათემო წმ. გიორგის ხევისბრები მუქუშს მოხარნადე ღვთისმშობლის ხა-
ტშიც ხევისბრობდნენ. მაშინ უკვე მუქუშს ამ სათემო ხატს თავისი მამულები-
აღარ გააჩნდა და სადღეობო ლუდის გამოსახდელად საჭირო ქერი კომლებზე
თანაბარი რაოდენობით გროვდებოდა. ამას ერთვოდა ის შესაწირავები, რომ-
ლებიც თავის სათემო ხატში წოწკურაულებს მოჰქონდათ. სხვადასხვა სოფლებ-
ში მოსახლე წოწკურაულები სულ ბოლო დრომდე დადიოდნენ მუქუშს მოხარნა-
დე ღვთისმშობლის ხატში, განსაკუთრებით მის ზაფხულის დღეობებზე.

მუქუშს დედაღვთისმშობლის ხატს თავის „საარსოს“ ბოლოს საყუთარი
წყარო ჰქონდა, რომელსაც ხ ა ტ ი ს წყ ა რ ო ს ე ახლდნენ. ამჟამად ეს წყარო
დანაგვიანებული და დამშრალია.

ვიღრე ხატში მივიდოდეთ, აღმართი რომ ათავდება, პატარა შენობის ნან-
გრევი, რომელსაც „ძველი ეკლესია“ ეწოდება. ძველი ეკლესიიდან შემონახუ-
ლია მხოლოდ კედლები; სახურავი მთლიანად მორღვეულია. შენობა იდენად
პატარაა, რომ შიგ 5—6 კაცი ერთად ძლივს მოთავსდება. მის გარშემო ძველი
და ახალი სასაფლაოა.

ხატის ტერიტორიაზე გალავნის შიგნით აგებულია ღვთისმშობლის სახე-
ლობის ახალი ეკლესია. ამ ეკლესიაში დაცულია სამღვდლოების სამოსი და
ზოგიერთი საეკლესიო ნივთი. ხევისბრების ცნობით, ეს ეკლესია აქაურ-
მღვდელს. გვარად წოწკურაულს აუშენებია. იმის შთამომავლობას საერთო სა-
ხელად მღვდლიანი შეერქვაო.

წოწკურაულებს მუქუში სათემო ხატისა და ამ ეკლესიების გარდა ს ა მ თ ო
ს ა ლ ო ც ა ვ ი ჰქონდათ. წმინდა გიორგის სახელობის ეს სალოცავი მდებარე-

ობს სოფლის ზემოთ, მთის მწვერვალის გადაღმა, ე. წ. არყოენის თავზე. აქ ეს ხატი წარმოდგენილი იყო ყორით ნაგები პატარა სასანაოლე კოშკით⁵⁶.

ბ) ხონის მთავარანგელოზის სასოფლო ხატი (სოფ. მოკვერათკარი)

ხონის მთავარანგელოზის ხატი მუქუს გვერდით მთის ფერდობზე მოკვერათკარში მდებარეობს. მოკვერათკარი სოფლის სახელწოდებაა, სადაც ერთი გვარის ხალხი — მოკვერანი სახლობდნენ. მოკვერანი ხონეს მთავარანგელოზის ხატის უნაჩი ყმანი იყვნენ. ამიტომ მათ საზოგადოებრივ-საკულტო ცენტრს მეორე სახელად მოკვერათ მთავარანგელოზის ხატი ეწოდებოდა.

გადმოცემით მოკვერათ წინაპარი გოგოლაურთ წმინდა გიორგის ხატს, რომელსაც მოკვერათკარის ტერიტორია ეკუთვნოდა, უკანაფშავიდან მოუყვანია. მართლაც უკანაფშავის თემის ერთ-ერთი დასახლებული პუნქტის — ვაკისოფლის გვარებს შორის ბოლო დრომდე მოკვერანიც იხსენიებიან. უკანასკნელი მოკვერათ ოჯახი ამ სოფლიდან (ვაკისოფლიდან) სოფელ საქობეში გადასახლებულა; ხოლო მოკვერათკარში მცხოვრები უკანასკნელი ოჯახი აქედან ივრის ფშავის სოფელ ტუშურებთან მდებარე ჩიჯეთში გადასულა საცხოვრებლად.

არსებობს გადმოცემის მეორე ვარიანტიც, რომლის მიხედვით მოკვერათ წინაპარი, რომელიც გოგოლაურთ წმინდა გიორგის ხატმა თავის მიწაწყალზე დასახლა, ძირად, ე. ი. წარმოშობით, გუდამაყრელი იყო.

სოფელი მოკვერათკარი და მისი ხატი დიდი ხნის მიტოვებული ჩანს. აქ, ბელლის გარდა, ყველა შენობა ნანგრევებადაა ქცეული.

მოკვერათ მთავარანგელოზის ხატის ბელელი, თუმცადა მცირე მოცულობით გამოირჩევა — მეტად პატარა და დაბალია, მაგრამ იგი დიდად მნიშვნელოვანია იმის გამო, რომ თავისი აღნაგობის მიხედვით მეორე მაგალითია ჩვენ მიერ ფიქსირებული ოთხი მაგალითიდან ფშავში ხეცსურული ტიპის ბელლის არსებობისა. პირველი მაგალითი ჩვენ ვნახეთ ზემოთ გოგოლაურთის მთავარმოწამის ხატში.

მოკვერათ ხატის ბელელი (ტაბ. 95, ტაბ. 96) გეგმაში მოგვძო მართკუთხა ფორმის შენობაა ლამკირით ნაგები, კირით შელესილი და სამიარუსიან-სანაწვეთებიანი ორფერდა სახურავით გადახურული. სახურავს შიგნიდან. აქვს თავზე და საგვერდულები. ყურადღებას იქცევს აგრეთვე ამ ბელლის სახურავის სანაწვეთები. ისინი ჩვეულებრივზე უფრო დიდებია, მათ დაქანებაც მეტი აქვთ და ამის გამო უკეთ ასრულებენ თავის პირდაპირ დანიშნულებას.

შენობა ორიენტირებულია სამხრეთიდან ჩრდილოეთით. სამხრეთის კედლის ცენტრში დატანებული კარის ღიობი თავში ოვალური ფორმისაა. მას ზღურბლად ერთიმეორეზე დაწყობილი ორი გრძელი სიბი აქვს. არანაკლებ გრძელი სიბი, ჩაშენებული კედლის წყობაში, კარის საშუბლეა. კარი, რომელიც ამჟამად ბელელს არ გააჩნია, გარედან იკეტებოდა ფასადის კედელში დატანებული საკედლე გვერდიდან გაყრილი კედით. ბელელი ყორის გალავნითაა შემოზღუდული.

⁵⁶ ხეივანის მონათხრობი ჩვენ შევეცდეთ სათანადო ცნობებით უფრო ადრე მოპოვებული მასალებიდან (M¹, 83, რე. 25, გვ. 290—291).

ამგვარად, მიუხედავად იმისა, რომ ხონეს მთავარანგელოზის ხატის ბელელს ახსიათებს ზოგიერთი თავისებურება (თავზე, საგვერდულები, დიდი ზომის სანაწველები). იგი თავისი აღნაგობით (მოგრძო გეგმისა, მრავალიარუსიან-სანაწვეთებიანი ორფერდა სახურავით) ხევისურული ბელელის ტიპისაა. აქვე უნდა აღინიშნოს, რომ ფშავში ჩვენ მიერ დამოწმებულია არა მარტო ხევისურული ტიპის ბელელი, არამედ, როგორც ქვემოთ დავრწმუნდებით, შუალედი, ფშაურ და ხევისურულ ბელელებს შორის გარდამავალი ფორმის ბელელებიც (მათურისა და კიხოს ხატებში). ფუნქციითაც ისინი სამეურნეო შენობებია და არა საზოგადოებრივ-საკულტო ხევისურული ბელელებისგვარად.

ხონეს ანუ მოკვერათ ხატის სხვა შენობები, როგორც ზემოთაც ითქვა, ნანგრევებადაა ქცეული. მაგრამ მიუხედავად ამისა, რიგი ნაშთების მიხედვით შეიძლება შენობის ნაშალის დანიშნულება იქნეს გარკვეული. პირველ ყოვლისა, აქ კარგად შეიმჩნევა ყო რ ი ს გ ა ლ ა ე ა ნ ი, რომლითაც ხატი ჩრდილოეთიდან ყოფილა შემოზღუდული. ერთ-ერთი შენობის ნაშალი, უთუოდ, დარბაზი უნდა იყოს. მის გვერდით დარბაზია, სადაც, უეკველია, განძი ინახებოდა ხოლმე. გარდა ამისა ნანგრევებს შორის აშკარად გამოიყოფა სასანთლე კოშკი, დაფარებული საჯარის ნაშთები, ხარბაკი და კალო. სხვა ნანგრევები უნდა იყოს ნაწილობრივ სახატო ნაგებობათა ნაშთები, ხოლო დანარჩენი სოფლის ნახოლარებია და მათ შორის ციხის კედლების ნაშთი.

VI. ზურაბაულთ თემი

ა) მთავარანგელოზის სათემო ხატი (სოფ. მათურა)

ზურაბაულნი შეადგენენ ფშავის ერთ-ერთ თემს, რომელიც თავიდან და შემდეგშიც მოსახლეობდა ძირითადად მათურაში, მდინარე მათურულას გაღმა-გამოღმა. ამ თემს, სათემო მთავარანგელოზის ხატის გარდა, ჰქონდა სამთო სალოცავები. ხოლო საკუთრივ მათურლებს მათურაში — სასოფლო ხატები.

ზურაბაულთ თემის მთავარანგელოზის ხატს მათურის მთავარანგელოზის ხატსაც უწოდებდნენ იმის გამო, რომ ეს ხატი ზურაბაულთ თემის ძირითად ადგილსამყოფელში, მათურაში მდებარეობდა. ცნობილია აგრეთვე ამ ხატის სხვა სახელწოდებაც: ჭიჭურთის მთავარანგელოზის ხატი.

ზურაბაულთ სათემო მთავარანგელოზის ხატი მდებარეობს მათურას აშეამად დასახლებულ პუნქტებიდან — სოფელ ქუჭასა და წითელაურთაგან აღმოსავლეთით მაღალ გორზე. იგი შედგება შემდეგი ნაგებობებისაგან: საბერო ანუ სადასტურო, საზარე, ციხეები, საკვირაო, ბელელი, დაფარებული საჯარე (ანუ ხევისბრის საჯარე), სალუდე, კვირი და დარბაზი.

სოფლიდან ხატის მისასვლელი პირველი ნაგებობა სა და ს ტ უ რ ო ა ნ უ სა ბ ე რ ო ა (ტაბ. 97) — გეგმაში გრძელი მართკუთხა ფორმის, ჩვეულები-სამებრ ფიქალი ქვისაგან მშრალი წყობით ნაგები შენობა, რომელიც ორიენტირებულია სამხრეთ-დასავლეთიდან ჩრდილო-აღმოსავლეთით.

ამ საბეროს სახით ფშავის სატაძრო არქიტექტურაში პირველადაა მეგარონის ტიპის შენობა, ანუ ე. წ. ტაძარი ანტებში; საბეროს გრძივი კედლები წინაა წამოზიდული (ანტები) და სამხრეთ-დასავლეთის მხარეს ქმნიან შენობის წინ-

გარდას, დ ა რ ი ფ ა ნ ს (პორტიკი). წინგარდის კიდევ თავისუფლად დგას საძირის ქვაზე შეყენებული ორი ხის სვეტი. შენობა წარმოდგენილია ორი სხვადასხვა ფორმის სახურავით. მის ცენტრალურ ნაგებობას, საკუთრივ სადასტურაროს აქვს ბრტყელი ქერი და ყარტით დაფარებული ორქანობიანი სახურავი. ხოლო წინგარდა დაფარებულია კრამიტით გაწყობილი ცალფერდა სახურავით, რომელიც დამრეცია ფასადის მხარეს და აქ სვეტის საყბეურებში ჩამჯდარ კოქს ემყარება.

ასევე ორგვარი, და ამასთანავე მათურის საბეროს მსგავსი ფორმის სახურავით ხასიათდება ერთ-ერთი ხევისურული ჯვარის ტაძარი ანტეში, სახელდობრ, დარბაზი სოფელ ბაქალიგოს პირქუშის ჯვარისა, რომელიც ხევისურეთის ყველაზე მრავალრიცხოვანი საგვარეულოს — საარაბულოს უძველესი განშტოების, ჩუჩაყურთა საზოგადოებრივ-საკულტო ცენტრი იყო. პირქუშის ჯვარის დარბაზსაც ბრტყელი ქერი და სადა, ორქანობიანი სახურავი აქვს, ხოლო მის დარიფანს ცალფერდა, ფასადისაკენ დაქანებული სახურავი აქვს.

მათურის ხატის საბეროში თვალნათლივ ვლინდება მარტივი ხერხი, რომლითაც ანგარიში გაეწია თავის დროზე მის სამშენებლო არეს. ადგილობრივ რელიეფთან შეფარდებით (ფერდობი ადგილი) საბეროს მიწური იატაკი და გრძივი კედლები ორ სიბრტყეზეა მოცემული: წინგარდა ოთხი ქვის საფეხურით დაბლა საბეროზე და ანტეშიც ამის შესაბამისი სიმაღლისაა.

წინგარდა წინიდან ქვის ყორითაა შემოზღუდული. ამ ადგილს ხევისბერის საჯარე ეწოდება, ამ საჯარეში მისასვლელად ქვის კიბეა გამართული.

წინგარდას ჩრდილო-აღმოსავლეთის კედელში მცირე ნიშია დატანებული, მასში სანთლის ნაღვენებები და მცირე ზომის ხის ასტამია ნაღვენებების ასაფხეკად. აქვე კედლის ძირთან ქვის კერაა, რომლის ზემოთ რკინის საკიდელი ჰკიდია. აქვეა კედელში გარკობილი რკინის შამფური. წინგარდას ამავე კედელში საკომოა მოწყობილი, ამჟამად ამოთლილი ქვებით.

წინგარდადან ხუთსაფეხურიანი ქვის კიბით მიმსვლელი შედის სადასტურაროს სათავსოში. კარის ლიობი მცირე ზომისაა. წინგარდას სამხრეთის კედლის გასწვრივ, კარისგან მარცხნივ და მარჯვნივ ქვის მერხებია გამართული. მერხებზე მოთავსებულია: კაჯაჩუნა (პურის ამოსაღები კეციდან), ბოთლები, ჩრაქვი, დიდი ზომის ხის კოში (ლუდისათვის) და ხის ყუთი, რომელშიც მოთავსებულია კიდევ ერთი დიდი კოში და ბოთლები. ამავე კედლის კარის თავზე ჯიხვის რქებია ჩამოკიდებული, ხოლო მის გვერდით კედელში გარკობილ ხის ჩხირზე „ალამი“ (საკადრისი) ჰკიდია. საყურადღებოა, რომ აქვე ხის მარგილზე ჰკიდია სანთლისაგან გაკეთებული რგოლი, ხოლო რგოლებზე აბრეშუმის ზონრით მიბზულია საკადრისი. ამავე კედლის გაყოლებით ორი ირმის რქაა ჩამოკიდებული. ხოლო რქებზე საკადრისები, სანთლის რგოლები და შუაში მიძივებია ჩამობმული.

დასავლეთის კედლის გაყოლებაზე მცირე ზომის ქვის საჯდომია გამართული — კედლის წყობიდან კონსოლად წინ წამოწეული სიპი, აქვე იატაკზე ხორცის საკები იარალი და ხის უროა მოთავსებული. ამავე კედლის თანჩაში თიხის ქოთანს დგას. აქვეა სალუდე კოდი, რომლის თავზე ხის გეჯა ძევეს, ხოლო მასზე ორი გრძელი სუფრაა მოთავსებული. ამის მახლობლად არყის გამოსახდელი ქვაბი დგას თავისი ზარფუშით და ჩიკა — ხის სამფეხა სკამი.

სადასტურაროს სათავსოში, როგორც გეგმა უჩვენებს (ტაბ. 97) დასავლეთის

კედელთან დგას ხის კოლები ლუდისათვის, არაყის გამოსახდელი ქვაბი და ზარ-ფუში, აღმოსავლეთის კედელთან კილობანი, ხოლო ჩრდილო-აღმოსავლეთის კუთხეში ბუხარია გამართული.

ს ა ზ ა რ ე (ტაბ. 98, 99) ნაგებია კირით და მშრალად მართკუთხა ფუძე-ზე. აქვს რეაიარუსიან-სანაწვეთებიანი პირამიდული სახურავი, რომელსაც თავზე მრგვალი სათურა ადევს. მისი შიდა გადახურვა შეისრული ფორმისაა, კარის ლიობი სამხრეთის კედელშია დატანებული; კარი ხისაა, ზემოთა ნაწილში ოვა-ლური ფორმისა. კარის თავზეა ნიში, ნიშში ორი ხარის რქა და ორი რუსული ზარაკია მოთავსებული. აქვეა კარის საკეტი ურდულის სამოდრაო კედელში დატანებული ხვრელები.

შენობის შიგნით ჩრდილოეთის კუთხეში ძვეს დიდი რუსული ზარი უწარ-წერო. აქვე ამავე კედელთან ქვით ნაშენი განჯინის მსგავსი ნაგებობაა, რომელ-შიც დროებით ინახავდნენ საკადრისებს. ამის თავზე კედელშივე ნიშია, რომელ-შიც ორი პატარა ზარი და რკინის ჩანგალია მოთავსებული. ნიშის ზემოთ თაროა, ხოლო თაროზე ცხვრის რქა ძვეს. ერთ მხარეზე ეს კედელი შეღრმავებულია და იქ გამართულია ორი თარო. ამათგან ერთზე ორი რუსული ხატი და ხის ჩარჩოს ნაწილებია შეწყობილი, ხოლო ქვემოთ თაროზე ერთი დიდი ქვა ძვეს. ამავე კე-დლის გაყოლებზე ქერში დამაგრებულია ხის დირე, რომელზედაც კიდია დიდი რუსული ზარი, 1880 წლით დათარიღებული; ზარის ენაზე გამოზმულია საკა-დრისები. იატაკზე არა აწყვია რა. შემდეგ კედელში ორი დიდი ოვალური ფორმის საკომეა.

გარედან შენობის აღმოსავლეთის კედელთან უსისხლო მსხვერპლის შესა-წირი და სანთლის დასანთები სიბია, აქვეა დროშის „დასაბრძანებელი“ ფილა. სიბის ზემოთ ორი ნიშია: მარჯვენა სასანთლეა, მასში 10 და 20-კაპიკიანებია შეწირული; ამ ნიშს სიბი აქვს აფარებული. მარცხენა ნიშიც სასანთლეა, მასში აწყვია: სპილენძის პატარა თასი, ექვსი პატარა რუსული ზარი, სანთლისგან ჩამოქნილი ზარი და ცხოველის ძვლის ნატეხი.

ამავე ნაგებობის აღმოსავლეთის ფასადის მხარეზე, მის წინ გრძელი ქვის ლია საჯარეა გამართული.

საზარედან ჩრდილო-აღმოსავლეთით ორი დიდი ციხე კოშკის ნაშალია (ტაბ. 100; ტაბ. 101).

ამათგან სამხრეთ-აღმოსავლეთის საკვირაოა — სასანთლე კოშკი. იგი მშრალად ნაგები კვადრატული ნაგებობაა, რომელსაც დასავლეთის მხარეზე დატა-ნებული აქვს ნიში.

საკვირაოს ზემოთ, ჩრდილო-აღმოსავლეთით ს ა პ უ რ ე ბ ე ლ ე ლ ი ა — ქვაკირით ნაგები შენობა, რომელიც თავისი კონსტრუქციით ხევსურულსა და ფშაურ ბელლებს შორის გარდამავალი სახისაა (ტაბ. 102, ტაბ. 103) ფშაური ბელლის მსგავსად იგი არა მარტო მარცვლეულის სათავსოა. იგი გეგმაში კვადრატული ფორმისაა. ამასთან ერთად მას ქვაში გამოყვანილი ხევსურული ბელლისდაგვარი ორფერდა, მრავალ-(აქ რვა) იარუსიანი-სანაწვეთებიანი სახუ-რავი და შეისრული ფორმის შიდა გადახურვა აქვს.

ამ საპურე ბელლის კარი დატანებულია აღმოსავლეთის კედელში, იგი ხი-საა, იკეტება ხის ურდულით. კარის თავზე ბრტყელი სიბის საშუბლე აქვს, ბე-დლის წინ ლოდები გამოყენებულია საჭდომად.

ბედლიდან სამხრეთ-აღმოსავლეთით მდებარეობს ს ა მ ნ ა თ ე ო (ტაბ. 104);

რომელშიც ხევისბრები იმყოფებიან თვეის კვირას, ახალწელიწადს (ახალწლის შაბათიდან მომდევნო სამშაბათ საღამომდე). შენობა მშრალადაა ნაგები და ორფერდა სახურავით დაფარებული, რომელიც ამჟამად ნაწილობრივ ჩაქცეულია.

კარის ღიობი გაჭრილია სამხრეთის კედელში მარცხენა კუთხის მახლობლად. შენობაში ხის მერხები კედლებშია დატანებული, ცენტრში ხის კულაა აღმართული და მის მახლობლად დგას ხის სვეტი, რომელზედაც ირმის რქებია (წყვილი) დამაგრებული. ირმის და ჯიხვის რქები სვეტის ძირთანაც აწყვია სამხრეთ-დასავლეთის კედელში ორი ნიშია. სამნათეოს მახლობლად დარბაზის ნაშალია, რომლის ფასადი გვიჩვენებს რომ მას ჰქონია ხუთიარუსიან-სანაწვეთებიანი ორფერდა სახურავი. ამის მიხედვით შეიძლება ვივარაუდოთ, რომ ეს ნაგებობა თავისი კონსტრუქციით ხევსურული (სალოცავი) ბეღლის მსგავსი უნდა ყოფილიყო.

დარბაზისა და სამნათეოს მახლობლად სალუდეა (ტაბ. 105—107) მშრალად ნაგები და ორფერდა სახურავით გადახურული შენობა, ნახევრად დანგრეული. მისი კარის სამხრეთის კედელშია, მარცხენა კუთხის მახლობლად. ნაგებობის შიგნით აღმოსავლეთის კედელთან მოთავსებულია სპილენძის სახორცე ქვაბი, მის გვერდით ხის კოდი, ქვის საჯდომები, ყუთი და ხის სარეველა. დასავლეთის კედლის გასწვრივ დგას ხის ორი კოდი, მეორე ხის სარეველა, სპილენძის სალუდე ქვაბი, ტაბლა ყანწით. ჩრდილოეთის კედელთან ხის სვეტია, ხოლო სათავსოს ცენტრში ქვებისგან აგებული კერა, მის ზემოთ ასაყარი და მასზე ჩამოკიდებულია რკინის საკიდელი.

ზემოთ აღწერილი ნაგებობებიდან დარბაზი, სამნათეო, სალუდე, ბეღელი და აგრეთვე სასანთლე კოშკი და ჯიხურთის კალო მოქცეულია ცალკე ყორის გალავნის შიგნით. გარდა ამისა უნდა აღინიშნოს, რომ გალავნით შემოზღუდულია: ცალკე სადასტურო, ცალკე კვრივი — ციხე და ორი შენობის ნაშალი. დასასრულ, ამავე ხატში მის აღმოსავლეთის მხარეს მიქელის წმინდა გიორგის სასანთლეა. ხოლო ჯიხურთის საზარეს მახლობლად იფნებთან ორი სასაკლაო, ერთი ხარებისათვის, მეორე ცხვრებისათვის განკუთვნილი.

ამ ნაგებობიდან სამხრეთ-დასავლეთით, ქვემოთ 100—150 მ დაშორებით ღვთისმშობლის სახელობის კვრივის ნაშალია, ხოლო მისგან დასავლეთით იფნის ქვეშ ღვთისმშობლის ხატი.

ბ) სასოფლო ხატები

სასოფლო ხატები ამ თემში წარმოდგენილია ღვთისმშობლის სახელობის სამი ხატით.

1) მარიამ წმინდა დედა ღვთისმშობელი, რომელსაც აქვს მხოლოდ ერთი სასანთლე ვანხევის მახლობლად.

2) დედა ღვთისმშობლის ხატი რომელსაც გააჩნია ციხე — კვრივი და ხატისგან დაქერილი ნასახლარის ნანგრევი, სადაც, გადმოცემით, მათურაში პირველად დასახლებული ხუციანთ გვარის კაცი ცხოვრობდა. ამ ნაგებობის გარშემო ყორის გალავანია. ამ გალავნის გარეთ დგას დედაღვთისმშობლის სასანთლე კოშკი.

3) ვაკის დედა ღვთისმშობელი, ქალისოფლის მახლობლად. მას აქვს სასანთლე და დარბაზი, რომელიც ბოლო ხანებში სალუდელ უქცე-
კიაჲ.

გარდა ამისა თემს ორი სამთო სალოცავი ჰქონდა.

4) მათურის ანუ საყაპის მთის წვერზე საყაპის სვეტი სანგელო-
ზის სასანთლე კოშკი.

5) არყოენის მთაზე არყოენის თავის წმინდაგიორგის სა-
სანთლე კოშკი.

ზურაბულთ სათემო მთავარანგელოზის ხატის საბრძანისში მათურაში
ზურაბულთ თემის შემდეგი გვარებია დამოწმებული: ხუციშვილები, თათარა-
შვილები, წითელაურები, ხიბლაშვილები, ბაჩუაშვილები და თალაურები. ამავ
თემის წევრები 3—4 კომლად ბინადრობდნენ მათურის თემის შემდეგ სოფლებ-
ში: წითელაურთას, ქალისოფელში, ქუჯასა, ქეჭყეთსა, ბახიასა, ჩხუბასა, მალაჩ-
ში, მუჯასა და ბოროლაში და აგრეთვე სამთო ადგილას — საყაქეზე.

მათურლების სათემო ხატში თავხევისბრობა ზურაბულთ თემიდან ხუცი-
ანთ გვარს მოუდიოდა. დანარჩენი ხევისბრები — მეზარე, მედროშე და სხვა
ყველა გვარიდან შეიძლება ყოფილიყვნენ. ასევე დასტურებიც ყველა გვა-
რიდან ერთნაირად დგებოდნენ ერთი წლით.

„მათურის მრავარანგელოზში მოსული ხევისბერი პირველად ცხრა საკ-
ლავით ინათლავდა კელ-მჟარს. ის ხევისბრად მივიდოდა დიდი ყოყმანის შემ-
დეგ. მკობხავეები და კელწმინდა კაცები აღრიდანვე ურჩევდნენ ჭევისბრად მი-
სვლას. ან თუ ავად ხდებოდა, ან ოჯახის საქმე არ მოუდიოდა კარგად, — და-
უთავდმოყოფდებოდა ოჯახში ვინმე, ან ფათერაკი რამე შეემთხვეოდა. ან პირუტ-
ყვი უზარალდებოდა, ასეთს ურჩევდნენ ჭევისბრად მისვლას. თუ მას მამითაც
მოუდიოდა ჭევისბრობა, ის თავს არიდებდა და არ მიდიოდა ჭევისბრად, იქნე-
ბა ხატს არ უნდივარო და როგორ მივიდეთ. თან ისიც აშინებდა: ვაი თუ წეს-
რიგი ვერ შევასრულე და მაშინ ხომ სულ გამათავებს მთავარანგელოზიო. ბო-
ლოს რომ საქმე გაუჭირდებოდა, ან ძილში, სიზმარში რამე დაუწყებდა მოლან-
დებას, ან ისევე ავად გახდებოდა, რომ მეტი გზა აღარ იყო, გულს გაუშართლებ-
და (ფშავლები „გულის გამართლებას“ უწოდებენ და ხევისურები „გულის
გამართვას“, როცა აღთქმას დასდებდნენ ხატის წინაშე, რომ ამა და ამ სამსა-
ხურს შევასრულებო, პატარა ჯოხს დაუჭდევენ. ჭდის ამოგდებაში ხატს ეხვე-
წებოდნენ „ოლონდ მიშველე და თავსა ვლებ და შევასრულებო“. ხევისურები
„კედეს“ უწოდებენ და ფშავლები „ჭედეს“), — კედეს ამოაგდებდა და იტყო-
და: „დიდება ძალსა შენსა, დიდო მთავარო ანგელოზო, ეს კდე ნიშანი იყოს
იმისი, რომ შენთან სამსახურის ღირსიც არა ვარ და მაინც თავსა ვლებ შენი
სამსახურისათვისა, შენი სახელის კირიმე“. წაიღებდა ამ კედეს და ხატში გადა-
აგდებდა. აქედან შეუდგებოდა მზადებას საჭევისბროდ. აღარ გაივილიდა ნა-
ლაკში, აღარას მიხვლავდა უწმიდურს, რაც ხატის წესით იკრძალებოდა და
სხვ. ამ დღიდან პირველი დღეობა რომ მოვიდოდა, მივიდოდა ხატში, მიიტანდა
ქადასაწირავებს და იმდენ საკლავს, რამდენის შესაძლებლობა ჰქონდა. შეიძ-
ლება ჰქონოდა შესაძლებლობა, რომ ცხრავე საკლავი ერთბაშად მიეყვანა, მაგ-
რამ საჭევისბრო ხალხი შინამოსაქმე ხალხი იყო და იშვიათად ჰქონდათ ასეთი
შესაძლებლობა. იყო მეცხვარე მომთაბარე ხალხი, რომლებსაც შეიძლება ჰქონ-
და, მაგრამ მათ ხატი რატომღაც ჭევისბრად არ მიიყვანდა. ისინი შორიდან

ზღვნობდნენ და სანთლობდნენ. ერთი სიტყვით, რამდენადაც შეეძლო, პირველ მისვლაზე დაკლავდა და დანარჩენი შეიძლებოდა დრო და დრო მიეყვანა. როცა შესაძლებლობა ექნებოდა. ხოლოთ აუცილებლივ სავალდებულო იყო ცხრით ჯელ-მკრის ნათვლა.

ასე და ამრიგად რამდენ საკლავსაც მოიყვანდა, იმდენსავე წამოაყენებდნენ სასაკლაოზე. ახალმომსვლელი კვევისბერიც აქ დადგებოდა, წინასწარ გაბანილ-გასუფთავებული და ახლად პირგაპარსული (ხატი თმაწვერიანობას კრძალავდა). თავკვეისბერი ხელში დაიპერდა შიშველ ხანჯალს ან დანას და შეუდგებოდა დიდებათ და ჩაურთავდა: „უშველე შენს ყმასა, შენს სამსახურზე თავდადებულსა (სახელი), მოსულა შენი სახელისა და ძალის საჯსენებ-სადიდებლადა, შენის ძალითა და სახელით დაეხმარე, ხალიზი მიეცი და ბალინჯი აშორე, ნუ შანანებ შენს სამსახურს, შენის სახელის კირიმე. კორციელია, დალოცვილო მთავარო-ანგელოზო, თავისი უტოდინარობით ბევრს რასმე გცოდავს და შენ შეუწდე, დალოცვილო, უტოდინარობით შენაცოდარი. უშველე მაგის თავ-ჯალაფობასა, კაცსა და საქონსა. დღეიდანა შენი კელდებულისა და დასდევ ჯელო, დალოცვილო, და დაიქსენ ყველა სატანჯელიდანა. დიდება ძალასა და სახელსა შენსა“. ასე ამ ლოცვას ნელის ხმით და მუდარის კილოთი ამზობდა და ამის შემდეგ გამოსჰრიდა ყელს საკლავებს.

საკლავების სისხლი იქვე თასში გროვდებოდა, რომელსაც ს ა ს ი ს ხ ლ ე ერქვა. კვეისბერი ამ სისხლს ხელეზზეც უწევდა: „ახალ კვეისბერებს და გულ-ზეც. მერე დაამწყალობნებდა: „გწყალობდეს ჩვენი სალოცავი, ნუ შეგანანოს სამსახურიო“ და სხვა. ასევე წყნარის ხმით წყალობას ეტყოდნენ სხვა იქ მყოფნიც. ახალ კვეისბერს სადიდებელი ზედაშე ექნებოდა მოტანილი, თუ იშოვა — ღვინო. თუ არა და — არაყი. დაასხამდნენ და ისევ თავკვეისბერს მიაწვდიდნენ ყანწს. ის მოულოცავდა სახატო სამსახურს და უსურვებდა პირნათლად ყოფნას ხატის და ხალხის წინაშე, და გამოცლიდა ყანწს. კვეისბერის დალოცვას გაიმეორებდნენ ყველა იქ მყოფნი, უსურვებდნენ ახალ კვეისბერს ჯანმრთელობას, სახატო და სახალხო საქმეში თავდადებულობას და ყველანი გამოცლიდნენ მის სამწყალობნოს და მთავარანგელოზის სადიდებელს. საკლავებს გაატყავებდნენ. თითო მხარი და ტყავი ხატში რჩებოდა, დანარჩენს სახლში გზავნიდა. ერთი საკლავის ხორცს კი მოხარშავდა და ხატიონთ სუფრას გაუგდებდა (გაუშლიდა). სუფრას შენდობას ეტყოდნენ წინა კვეისბერებისათვის და იმ სულწმინდათათვის, რომლებიც ახალმოსულ კვეისბერს ჯელს უმართავდეს თავის საქმიანობაში. ამის შემდეგ, მას ხატის დავალებით ერთ-ერთი საქმე ჩაბარდებოდა და შეუდგებოდა თავის მოვალეობის ასრულებას“.

„დასტურები დგებოდნენ მარიანობას, ე. ი. იცვლებოდნენ ძველი დასტურები ახლით. მოუდიოდათ მორიგეობით, მაგრამ აქედან დიდი ხნის გადასული ხალხიც იყო ბარში და, როცა ხატი მოამიზეზებდა, ივინი მოვიდოდნენ სამარია-ნობოდ და აქაურ რიგით დასტურს სცვლიდნენ. მოსული დასტური ერთ წელიწადს აქ რჩებოდა და ცხოვრობდა სადასტუროში. საარსებოდ სოფელიც ხელს უწყობდა და სახატო ქონებიდანაც ეხმარებოდნენ. ხატიდანაც შემოსავალი ჰქონდა ტყავ-ხორცი რაც ხატობიდან ხატობამდინ ყოფნიდა. შემას თვითონ ამზადებდნენ ზამთრისათვის. ხელსაქმობა არ ეკრძალებოდათ, ამზადებდნენ საბლებს (თოკი), ცხრილებს, ცხავეებს და ყიდნენ პურ-საჭამანდზე. აგრეთვე დღიურად მუშაობის უფლებაც ჰქონდათ, ხოლო თუ ოფლი მოუვიდოდა და დას-

ველებოდა, ოფლისაგან გაუბანელი ხატში ვერ მოვიდოდა, რადგან ხატი კრთება ოფლის სულზე. თუ ბარიდან არავინ მოვიდოდა, აქაური მორიგეობა გრძელდებოდა. დასტური დგებოდა ყველა გვარიდან. ქვეისბერებს ზეპირად ახსოვდა ვინ ვის შემდეგ იყო დასტურად და ისევ ისე მოაყოლებდნენ.

წელიწადში იყო ორი დასტური და ყველა დღეობაში ესენა ამზადებდნენ ლუდს რამდენი რომელ დღეობაშიც იყო დაწესებული. სხვა წესრიგსაც იცავდნენ ისინი. მაგალითად: სადასტუროს ბან-კრის მოვლა, სისუფთავის დაცვა ხატში, კირნახელის მოვლა-პატრონობა და სხვა მრავალი. პირველ დამდგომი დასტურნი მარიანობას დილით მოიყვანდნენ ორ-ორ საკლავს (ლუდი მარიანობას ისევ ძველ დასტურთაგან იყო დამზადებული), თითო საკლავი ქელ-მკრის სანათლი და თითო შესალოცი, აგრეთვე ძველი გადამდგომი დასტურნიც მოიყვანდნენ თითო გამოსამლოცველო საკლავს.

მარიანობას მედროშე ააბამდა დროშას, მესანთლე სანთელს მოანთებდა და ნეზარე დარეკდა ზარს. დროშა მთავარანგელოზში წელიწადში სამჯერ გამოდიოდა: ათენგენას, მარიანობას და წელწადს. დანარჩენ დღეობებში დროშა არ გამოდიოდა. ეს ყველაფერი სრულდებოდა მზემოსვლის დროს. მეზარე რომ ზარს დარეკდა, მედროშე ააბამებდა დროშას და დროშის წკარუნით გამოვიდოდა დარბაზიდან. დარბაზის და სადასტუროს კარებზე გაივლ-გამოივლიდა დროშით: და მიაბძანებდა დროშის საბრძან კვრივთან. აქ მიიტანდნენ სადიდებელს და ადიდებდნენ მთავარანგელოზს. ასეთ სადიდებელს ყველა დალევდა.

მერე მოვიდოდა თავკევისბერი და შეუდგებოდა დასტურთ გამოლოცვა-შელოცვას. მარჯვნივ დააყენებდნენ ძველ ორ დასტურს და მარცხნივ ორს ახალ დამდგომ დასტურს. წამოაყენებდნენ გამოსამლოცველო საკლავებს და დაკლავდნენ. ამის შემდეგ მარცხენა მხარეზე გადმოდგებოდნენ ძველი დასტურნი და ახლები მარჯვენა მხარეზე გადავიდოდნენ. კევისბერი პირველად ქელ-მკრის სანათლის სისხლს უწევდა, მერე წამოაყენებდნენ და დაკლავდნენ შესამლოცველო საკლავებს. ხორცი იგზავნებოდა პატრონების სახლში და მკარტყავი აქ რჩებოდა. აგრეთვე ამოაცილდნენ გულ-ღვიძლს და შეწვავდნენ მწვადად. „ღვიძლი ალითაო“ — იტყოდნენ ფშავლები. ღვიძლს პირდაპირ დასდებდნენ ცეცხლის ალზე და ისე შესწვავდნენ, ცეცხლის ალი ყველა ხორცს აძლევს ცუდ გემოს, „გაალავს“, ღვიძლს არავითარ გემოს არ მისცემს და ამჭობინებდნენ ალზე შეწვას, მწვადებს მორათმევდნენ კევისბერებს და თან ლუდსაც დააყოლებენ. რადგან ლუდი ძველ დასტურთაგან იყო დამზადებული, ისინი ამ ხატობაში ისევ მონაწილეობდნენ დარბაზში, მხოლოდ ახალ დასტურთ გადააბარებდნენ სახატო განძს და სხვადასხვა ქონებას და უპირატესობა ამათ ხელში გადადიოდა. ისინი უძღვებოდნენ მოსულ-წასულ ხალხს და სხვა.

მოიყვანდა სოფელი სასოფლო საკლავს და დასდებოდნენ სადასტუროს კარზე. ქალებიც მოვიდოდნენ და ხატთანით მოშორებით თავის საჯარეში დასხდებოდნენ. ამ ადგილს ერქვა „დედაკაცები ის საჯარე“. დედაკაცებს მოჰქონდა ქადა-საწირი და სასმელი არაყი ბოთლებით და სანთელი ჩამოუქცნობელი. ქალები მთავარანგელოზში არ იჭრებოდა.

აქვე ახლო ღვთისმშობელი იყო და ქალების დამკრეელი კევისბერი იქ იყო. ქადას ვინც მოიტანდა, ბავშვების ხელით გამოგზავნიდნენ ღვთისმშობელში და კევისბერი დასჭრიდა, დანას დაუხსამდა და იტყოდა: „წმიდაო ადგილის დე-

დაო ხთიშობელო, შენ უშველე შენთ მეხვეწურთა (სახელი ვისიცი ქადა იყო), მაგათ თავჯალაფობასა, კაცს და საქონსა! შენთვის სამსახური არ დაუყრავ და შენ შენს წყალობას ნუ დააკლებ“. გამოსჭირდა მეოთხედს და სამ წილს პატრონს დაუბრუნებდა, სადიდებულოსაც დაასხამდა, დაილოცებოდა და გაუგზავნიდა ხატში მთავარანგელოზში მყოფ დასტურ-ქვეისბრებს. საწირავებსაც მთავარანგელოზის ხატში გაგზავნიდა და ქადის მეოთხედებსაც. როცა ყველანი მოქუჩდებოდნენ და ქადა-საწირავების მოტანა მოთავდებოდა, ქადის დამპყრელი ქვეისბერიც წამოვიდოდა მთავარანგელოზის ხატში.

ეს ქადები იყო სავალდებულო ხატში მოსატანად, და თუ ფურთნათავარი უნდოდათ, სხვა ქადა უნდა მოეტანათ კიდევ. ხატში რაც ქადის მეოთხედები რჩებოდა, ამ მეოთხედებს კიდევ ჭრიდნენ შუაზე, ის ნახევარი კი ნამდვილად ხატიონებს რჩებოდა და ნახევარს კი ურიგებდნენ ისევ ხალხს ხორცის და საწირავთ-პურის ჩამორიგების დროს. ამის შემდეგ იმართებოდა მოსული მლოცავების საკლავების დაკვლა (აქაური ქვეისბერი ერთი ფუნჩია ხუციშვილი ძალიან მოლექსე და სიტყვამოსწრებული კაცი იყო და სულ მღეროდა და ალექსებდა მოსულებს. მისი ლექსები მრავალია ფშავში). მარიანობა ერთ დღეს არის და საღამოზე დაიშლებოდა მლოცავი. შორიელებიც სოფელში გადავიდონენ, რადგან მათურის კალაზე ცუდი გზები იყო და ღამე სიარული არ შეიძლებოდა. ახალი დასტურნი ახალ ჩაბარებულ განძს წაიღებდნენ სათანადო ადგილზე. მეღრომეც დროშას დარბაზში მიაბძანებდა და დახრიდა. მერე ქვეისბრები გაინაწილებდნენ ტყავ-შკარს, ქადებისა და საწირავთ ნაწილებს და წავიდ-წამოვიდოდნენ. დასტურნი რჩებოდნენ სადასტუროში“.

„ლიტანიის წინა საღამოს იყვნენ „თევანი“. ლიტანია ყველგან ჰქვიან ახალწელ ღამეს, მაგრამ აქ მათურაში ამ ახალწლის კიდევ წინა ღამეს ყოფილა „თევანი“. ასეთი სახელწოდება სხვაგან არ გვხვდება, მხოლოდ ქრისტეშობიდან ახალწლამდე (ქრისტიდან წელწლამდინ“) თევის კვირა ყველგან ყოფილა. თევის საღამოს დაიკვლება თიკანი (სხვათა შორის მთხრობელმა თქვა: თიკანი აქ წელწლადში ორჯერ იკვლისო. ერთხელ თევა საღამოს და ერთხელ კვირიკვრობის სწორზე ჯაქმატის ჯვარისათვის იკვლებათ). თიკანის ხორცს მოხარშავდნენ და ხელზე არიგებდნენ. თევის ღამეს, ვისაც კი ხატში მოსვლა შეუძლია, ქუდიანი ყველა მოვა. ყველას მოაქვს სანთელ-საწირი და არაყი. საკლავი როგორც ვთქვით, მარტო თიკანი იკვლოდა ამ საღამოს და სხვა არაფერი..

დასტურ-ქვეისბერებიც მოვლენ ხალხთან. ხალხი სალუდეში ათევა და მეს და ხატის მსახურნიც იქ მოვიდოდნენ, ხოლოთ დარბაზს ყველანი თავს ვერ დაანებებდნენ, რადგან იქ განძიც იღო და არც შეიძლოდა იქ სულ უკაცოდ დარჩენა, რადგან ასეთს ხატი კრძალავდა. ამ ღამეს აქ დიდი მხიარულობა, მღერა-თამაშობა იმართებოდა. ლუდსაც იმდენს მისცემდნენ ხატიონები, რამდენის დალევასაც შესძლებდნენ და არაყიც ბევრი იყო ხალხის მოტანილი. დასტურ-ქვეისბრები რიგრიგობით გამოდიოდნენ ხალხთან და ზოგები კი დარბაზში რჩებოდნენ.

ლიტანიობას წულადობილნი⁵⁷ ყველანი აქ (მთავარანგელოზის ხატში) გაათევედნენ ღამეს. სანთელს რომ ჩამოქნიდნენ, დასჭრიდნენ ერთი კელის და-

⁵⁷ ფშავ-ხევსურეთის სხვა ხატებში ამ საღამოს სოფლიდან მოსულ ხალხს მკვლეთ ეძახოდნენ. მათურას მთავარანგელოზის ხატში კი მათ წულადობილნი ერქვა.

დების სიგრძეზე. დაითვლიდნენ რამდენნი იყვნენ წულადობილნი და იმდენ სასთელს აანთებდნენ. ჭევისბერი იტყოდა ღიღებთ: „ღიღება შენდა ღმერთო მაღალო, ცისა და ქვეყნის გამჩენო, ღიღება შენდა კვირავ ძალიან-მაღლიანო, ღიღება და გამარჯვება შენდა ჩვენო სალოცაო ღიღო მთავარო ანგელოზო, მათურის ბატონ-პატრონო! შენ უშველე შენთ ყმათა, დღეს შენს კარზე მოსულთა წულადობილთა. წელი მშვიდობისა დაუყენე წულსა და წულის აკვანს, უმატე ახალი წელი მშვიდობიანი და ღალიან-ბარაქიანი გამოუცვალე შენის სახელის კირიჩე“. დანარჩენი ღიღებაც ჩვეულებრივ ბოლოვდებოდა და დამთავრებისას ეტყოდა: „გწყალობდესთ, წულადობილნო, გწყალობდესთ ჩვენი სალოცავი“. ისინიც ერთიმეორეს ეტყოდნენ: „გწყალობდესთ დალოცვილი, გწყალობდესთ“. სასოფლო საკლავის ხორციც მოიხარშებოდა და სახლიდან მოტანილ მარილიან ხორცსაც შესწავდნენ მწვადებად, დასჭირდნენ საწირავებს და დააწყობდნენ გრძელ ფიცარზე. ხორცსაც დაანაწილებდნენ წვრილ ნაჭრებად და გაამზადებდნენ სუფრას.

სუფრაზე დაკრავდნენ სამ ფეკ სანთელს და ჭევისბერი სახელს შაზდებდა და სუფრას იმათვის, ვინც შარშან წულადობილში იყო და წელს ვეღარ დაესწრო. აკრეთვე მოიგონებდნენ უპატრონო მკვდრებსაც, რომლებიც ამ სუფრას პოღბრუნავდნენ, შანდობას ელოდებოდნენ და ჩვენ ვერ ვგონობდეთ. შესანდობარ ყანწს ყველანი გამოსცილდნენ და მოუსხდებოდნენ სუფრას.

ღამე რომ გატყდებოდა და თენებას დაიწყებდა, მედროშე ჭევისბერი გამოვიდოდა დარბაზიდან. ქუდმოხდილი მივიდოდა დროშასთან, პირჯვრის წერით მუხლს მოიყრიდა და აკოცებდა დროშის ტარს: „დალოცვილო ჩვენო სალოცაო, შემოძახილზე ნუ შემისაწყინდები შენ უშველე შენთ ყმათა მათურელთა და წელი მშვიდობისა დაუყენე“. შემდეგ დროშას ააბძანებდა და დროშის ზარს დააწყარუნებდა. წამოვიდოდა და სალუდის კარზე მოვიდოდა. სადაც წულადობილნი იყვნენ. სალუდის კარზე დროშის წყარუნით გაივლ-გამოივლიდა და კარებიდან მოშორებით დადგებოდა. დროშის ხმაზე წულადობილნი ადგებოდნენ ფეხზე და პირჯვარს იწერდნენ. მედროშე შეალებდა სალუდის კარს და ხმამოუღებლად ისევ შორს დადგებოდა. დროშის ტარს დაბლა დააყენებდა წინ. წულადობილთაგან ერთი კაცი გამოვიდოდა, რომელიც წინასწარ არჩეული ყავდათ წულადობილთ სოფელში მეკვლედ გასაგზავნად. გამოსული კაცი მივიდოდა და მიულოცავდა მედროშეს ახალი წლის გამოცვლას და მედროშეც უპასუხებდა. წულადობილნი ისევ სალუდეში იყვნენ.

ჭევისბერი შევიდოდა დარბაზში, გამოიტანდა ერთ მქარ-გვერდს საკლავისას და ერთ კმიადს და მისცემდა მეკვლეს. მეკვლე წავიდოდა სოფელში და წასულს ჭევისბერი ეტყოდა: „წყალობა და ანგელოზის კვალი გამოგაყოლოს ჩვენმა სალოცავმა“. მერე ისევ ჭევისბერი შეუგორებდა წულადობილთ გოგას. გოგას შეგორების შემდეგ ქუდმოხდილნი გამოვიდოდნენ ყველანი, გამოვიდოდნენ დარბაზიდანაც დასტურ-ჭევისბრები და მიულოცავდნენ ერთიმეორეს ახალ წელს. მედროშე დროშას თავის ადგილზე მიაბრძანებდა და ზევით წავიდოდა, წაიღებდა თან ერთ ჭელადას ან არაყს, ან ლუდს. იქ ადგილი დანიშნულია საამისოდ და მედროშე დანიშნულ ადგილზე დადგებოდა. წულადობილნი მოემზადებოდნენ დოღში გასაქცევად, ვისაც გაქცევა შეეძლო. მეზარე ზარს დარეკდა ნელ-ნელა და მესამედ რომ დაჰკრავდა, დოღის ხალხი გაიქცეოდა აღმართზე, სადაც მედროშე ჭევისბერი იდგა. ვინც წინ მივიდოდა, ეს სასმლიანი ხე-

ლად მისი იყო. დანარჩენებს დიდი არ ჰქონდათ, აქ არას დაღვედნენ, ჩამოვიდოდნენ და დროშასთან დაღვედნენ. მერე დარბაზის კარზე იმართებოდა სმა და მღერა-თამაშობა მანამდინ, ვიდრე არ მოვიდოდა სოფელში გაგზავნილი მეკვლე.

მეკვლე გოგას ერთ ოჯახში შეაგორებდა, მაგრამ ეს მთლიანი სოფლის მეკვლე იყო (ზოგიერთ სოფელში მეკვლე ყველა კომლებს შემოუფელიდა და ყველას სათითაოდ შეუგორებდა გოგას, მაგრამ მათურაში ასე არ ყოფილა). გოგას რომ მესამედ შეაგორებდა, გადასდგამდა ფეხს ზღურბლზე და იტყოდა: „ფეხი ჩემი კვალი ანგელოზის“ და მიულოცავდნენ ერთი-მეორეს ახალ წელს. დაჭდებოდა მეკვლე ცოტა ხანს, დაპატიყებდნენ სასმელ-საჭმელზე, მაგრამ დიდხანს არ დაიგვიანებდა, რადგან ხატში წულადობილნი იმის მოსვლას ელოდებოდნენ, და მანამ ისინი (წულადობილნი) არ მოვიდოდნენ და ყველა ოჯახს არ მიუკვლევდნენ, სოფელში გარეთ ვერავინ გამოვიდოდა. მეკვლე რომ დაბრუნდებოდა ამ ოჯახიდან ხატში, გაატანდნენ ხინკლით, თაფლ-ერბოთი, მწვადით და თხილ-კაკლით გაწყობილ სუფრას. მეკვლე ხატში მიიტანდა და ეს სუფრა დაილოცებოდა დარბაზში ამ სუფრის პატრონის მიცვალებულთათვის და სჭამდნენ დასტურ-ქვეისბრები. მერე დაბამდნენ ფერჯისას დარბაზის კარში და წამოვიდოდნენ ფერჯისით სოფლისაკენ.

„წელწადში“ ექესი დღის განმავლობაში გადაბმული იყო ერთნაირი წესით ხატობები. ყოველდღე ლუდი, ხატში მისვლა, ლხინ-მხიარულება და სხვ. სოფელიც ამ ერთი კვირის განმავლობაში მოსაკითხით მოუდიოდნენ ხატიონებს. ყველას მიქონდა ხინკალი, კეცეული და არაყი. ხატის მსახურნიც ლუდით და ხორციტ უმპასინძდებოდნენ არაყის და სუფრის მომტანს. წყალკურთხევას ხალხიც საბოლოოდ მოიტანდა მოსაკითხს ვისაც აკლდა და საღამოზე ხატის მსახურნიც გამოილოცავდნენ“.

„მათურის მთავარანგელოზის ხატს ჰქონდა ჯვართ ბოლოზე დასავლეთ მხარეს ნაყევრალეები, იგივე სანადოები. სანადოებს ამუშავებდა სოფელი. იცოდნენ ნაღი ლუდით. ხენა-თესვის საქმესაც და სახატო და სხვა საქმეებსაც მართავდა თავკევისბერი. იგი წინასწარ გამოუცხადებდა სოფელს: „ამა და ამ დღეს მოხანით სანადო“. აგრეთვე მომკას და სხვა. როცა მოკვნას გამოუცხადებდა, ყველანი დანიშნულ დღეს ადრე მივიდოდნენ ჯარ-გუთნით სანადო მაძულში. ხარებს გუთან მომბულს ისე დააყენებდნენ, რომ მარჯვენა ხარი კვალში ყოფილიყო. დააყენებდნენ ისე, რომ მამული დაახლოებით ერთიმეორეს თანაბარი ყოფილიყო ამა თუ იმ ჯარ-კაცის მოსახნავი.

ამ დროს თავკევისბერი ჯერ ხატში სანთელს დაანთებდა და შეახვეწებდა ყმათ და იმათ ჯარ-გუთანს და მერე მოვიდოდა ჯარნადში მოიხდიდა ქუდს, დაღებოდა მზის ამოსაკედისაკენ, დაიწერდა პირჯვარს და დაამწყალობებდა ყმათ და ჯარ-გუთანს: „წყალობა ჩვენი სალოცავისა, წყალობა მათურელნო, წყალობა მოცესთ ჩვენმა სალოცავმა დიდმა მთავარანგელოზმა თქვენს თავჯალაფობასა და თქვენს ჯარ-გუთანსა, ნამეტნავად გწყალობდესთ სახატო და სახალხო საქმეში თავდადებულთა. სოფელში თავმდაბალთა და ნამუსიანთა, სოფლის მტერ-ორგულთან ამაყთა, სახატო საქმეში ადრე და ხალისიანად მომსვლელთა და გვიას წამსვლელთა“. გუთნისდღეები და მათი დამხმარეები ქუდმოხდილნივე იდგნენ ჭევისბრის დამწყალობების დროს და, ის რომ დამწყალობებებს მორჩებოდა, ესენიც უპასუხებდნენ: „თქვენიცამე მწყალობელია და თქვენის თავჯალაფობისა“. მერე მოვიდოდა კევისბერი იმ გუთანთან, რომელიც მამულის ბო-

ლოზე იდგა და საიდნაო იწყებოდა მამულის გაკვალვა, დაიქერდა გუთნის კელოთ (აქ გუთანი ფშაური აჩაჩა იყო), თვითონ ამ ქარების გუთნისდელა ქარებს წინ გაუძღვებოდა და გაიკვალავდნენ მამულს. გაკვალვის დროს კევისბერი იტყოდა ხმამალა: „ღმერთო და ჩვენო სალოცაო მათურის მცველო მფარველო მთავარო ანგელოზო, თქვენა სწყალობდეთ მათურის თემსა, წლის მოსავალი ღალიან-ბარაქიანი მოგვარეთ, მაგათ ღირნახულსა და კაც-საქონსა მარცხი და ზიანი მოაშორეთ“. ამნაირად ერთხელ გაატარებდნენ აჩაჩას, მოაბრუნებდნენ, გამოატარებდნენ და მესამედ რომ მოაბრუნებდნენ, კევისბერი გუთანს გაუშვებდა და ყველანი გაიკვალავდნენ მამულს. გაკვალვისას ყველანი ხმამალა იტყოდნენ: „ღმერთო და ჩვენო სალოცაო, გვიშველეთ და წლის მოსავალი ღალიან-ბარაქიანი მოგვგვარეთ. მშვიდობიანი წელი დაგვიყენეთ და ჩვენს ნაშვრალ-ნამუშევარს ჭვარი დაგვიწერეთ“. ასეთი სიტყვებით შეუდგებოდნენ ხენას. ნადისათვის ლუდიც ჰქონდათ დამზადებული. მოიტანდნენ მამულში ლუდს, ერთი ქართლარეკვის შემდეგ დაისვენებდნენ, ერთად მოგროვდებოდნენ და დაღვედნენ ლუდს.

როგორც ვთქვით ხარების დასვენება ყოველთვის და ყველგან ერთნაირად იცოდნენ: მარჯვენა ხარი უნდა მდგარიყო კვალში და მარცხენა — კვალის თავზე. დასტური კელ-მქარს ინათლავდა და ბელიდან გამოიტანდა სათესლე ქერს. მიიტანდა სანადო მამულში, კევისბერიც ამ დროს აქ იყო და თესლს ის თესავდა. თესლის თესვის დროს ქუდმობდილი იყო, ქერი გუდაში ეყარა და მარცხენა მხარზე ჰქონდა დაკიდებული, მარჯვენა ხელით ამოჰქონდა და ისე თესავდა. დასტურები მოუბამდნენ ფარცხს და დაფარავდნენ. ფარვას რომ მორჩებოდნენ, კევისბერი დაფარულ მამულში სამ ადგილას ჭვარს გააკეთებდა, გახაზავდა მიწას შეყრილი ხელის თითებით და იტყოდა: „ღმერთო და ჩვენო სალოცაო მთავარანგელოზო, დასწერეთ ჭვარი ამ კარისა და კაცის ნაშრომსა და მოიყვანეთ კარგი მოსავალი. თუ რამე ციდან ზიანი ეხედვებოდეს, შენ ორგულ მუხანათთ ღირნახულზე გადაიტანე და შენ ყმათ მამურალ-ნამუშევარი ზარალისაგან დაიკსენი, შენი სახელის ღირიმე ჩვენო სალოცავო“. — მიწაში დაარქობდნენ ტოტიან ჯოხს და ზედ დაკიდებდნენ ბალახის ძირებს ქერის თავთავების მსგავსად და იტყოდნენ: „ასეთ გრძელსამც თავთავს დაისხამო“. ამის შემდეგ სოფელი მოხნულ მამულს თავს დაანებებდა და დაპატრონდებოდნენ დასტურები, ისინი იცავდნენ პირუტყვისაგან და სხვ. ნადის ხარებს გაუშვებდნენ და გაგზავნიდნენ შინ. თვითონ კი ხატში მივიდოდნენ და სვამდნენ ლუდს. აქვე უნდა ითქვას, რომ ერთი სასოფლო საკლაგი დილითვე დაიკვლოდა ხატში და ამის ხორცს მოხარშავდნენ და ჯარგაშვების შემდეგ გუთნისდელებს გაუშლიდნენ სუფრას. ამა-სობაში შემოლამდებოდა და დაეთხოვებოდნენ ხატს, მოიყრიდნენ მუხლს, პირ-ჭვარს იწერდნენ და ეხვეწებოდნენ მოსავლის კარგ მოყვანას და უტოდინარობით შეცოდებების პატიებას და წავიდ-წამოვიდოდნენ შინ. ბოლომდე რჩებოდნენ დასტურ-კევისბრები და მერე ისინიც წამოვიდოდნენ. ხორცთან პური იყო საწირავებისა, რომელიც ყველას მოჰქონდა. ამ ხორცის სუფრას კი შენდობას ეტყოდნენ იმ მიცვალებულთათვის, რომელნიც ერთგულნი იყვნენ სახატო და სახალხო საქმისათვის და ახლა აღარ არიან.

როგორც აღინიშნა, ამის შემდეგ დასტურები უვლიდნენ, ყანის პირა სათიბეებსაც და ყამირებსაც დასტურები ინახავდნენ და ისინი თიბდნენ. ყანა რომ სამკალად მოვიდოდა, კევისბერი მოიწვევდა სოფელს და დაუნიშნავდა მკის

დღეს. ხატის ყანების მკა უფრო ხშირ შემთხვევაში შაბათობით იცოდნენ. შაბათს დილით მოვიდოდა ხალხი და დაიწყებდნენ მკას. აქ მკა ყოველთვის ნამგლით იცოდნენ (ხევესურეთში ხშირ შემთხვევაში ხელით, უნამგლოდ მკიან ყანებს, გარდა სვილისა), ზოგნი მკიდნენ და ზოგნი კონაედნენ. დასტურ-ქვეისბრები კი ხატში მოვიდოდნენ, სანთელს მაანთებდნენ, საკლავს დაკლავდნენ და ყოველივე ამის შესრულების დროს ახვეწებდნენ მათურის თემს მთავარანგელოზის ყმათ. საკლავის ხორცს მოსახარად გამზადებდნენ ხატიონნი. მერე წამოიღებდნენ ნადში, დადგამდნენ ლუდიან კოკას და ყველა მომკლებს მოიწვევდნენ ლუდთან. კარგა ხანს დაისვენებდნენ და დაღევდნენ. მერე ერთბაშად შეუდგებოდნენ მკას. მკაში ქალებიც ღებულობდნენ მონაწილობას, უფრო მომკილი ძნის მკონავებად, ისეთი ქალები, რომელთაც ბოსლიდან (ბოსელი ფშავლურია და სამრელო ხევესურული) შემოსილის შემდეგ სამი დღე უკვე გათავებული ჰქონდათ და მეოთხე დღეზე იყვნენ გადასული, ანდა მოახლოებული არ იყო მათი ბოსელში გასვლის დრო. ეჭირებოდნენ ერთმანეთს მომკლები და მკონავები. თუ ხელეულები მეტი დაგროვდებოდა და მკონავები (მათ დაკონვას) ვერ ასწრებდნენ, მომკლები დაიწყებდნენ დაცინვით მღერას „დაბევრდა კელეულები, აღარა კონეულები“. თუ კელეულები აღარ იყო და მკონავები ასწრებდნენ, ახლა მკონავები უმღეროდნენ და დასცინოდნენ „დაბევრდა კონეულები, აღარა კელეულები“.

სამკალს რომ გაათავებდნენ, ძნის დაქუჩებას მიეშველებოდნენ დასტურებს და „წერაად“ ააგებდნენ. წერა იყო ხუთი ძნა: ძირებით მიწაზე დააყუდებდნენ და თავთავები ერთმანეთზე იყო მიყრდნობილი ოთხი ძნისა, მეხუთე ძნას გადასტეხდნენ და თავთავებს ზემოდან წამოაფარებდნენ, რომ თუ წვიმა მოვიდოდა, ის ძნა დაიფარავდა სხვა ძნების თავთავებს დასველებისაგან. ძნა იცოდნენ ერთი ხელეულისა, რამდენსაც მკის დროს კაცი მარცხენა ხელში მოათავსებდა მომკილ ყანას. წერაად აგებდნენ იმიტომ, რომ ასე დაყუდებული სინედლისაგან ადვილად გამოშრებოდა და მერე დასტურები გადასქუთლავებდნენ ერთი კვირის შემდეგ, თუ გამოშრებოდა — უფრო ადრე და თუ უდარობა იყო — უფრო გვიანაც. ქუთულა თვლით არ იყო, რამდენიმე წერას მიიტანდნენ ერთად და ერთ ძნას დასდგამდნენ დაახლოებით სამი ან ოთხი ტვირთის გამოშვალს. მერე როცა ძნის მოტანის დრო იქნებოდა, ისევ მიეშველებოდნენ, შეაბამდნენ ხარს და მარხილით მიათრევდნენ.

სოფლის კაცი ხატის კალოზე ვერ გაივლიდა, კალოსთან ახლო მიიტანდნენ ძნას და იქიდან კალოზე ხატის დასტურ-მსახურთ გადაჰქონდათ და მუქლის ძნებს დგამდნენ ხატის კალოს გვერდზე (მუქლის ძნას უწოდებდნენ ფშავლები დიდ ძირს ძნისას, რომელზედაც ერთი კაცი ზედ იდგა, მეორე ძნას აწვდიდა, და ვინც ზედ იდგა, ის აგებდა (ასეთ ძნას ხევესურულად „სერკვი“ ჰქვია). შემოდგომაზე დაზამთრების პირზე, დასტურები კელმქარს ინათლავდნენ და გალენწავდნენ ძნას. ხატის ძნის ლეწვაში ისეთი ფეხსაცემელი უნდა ჩაეცვათ, რომლითაც სხვაგან არ ევლოთ. თუ სადმე კალოდან შორს გავლა დასჭირდებოდათ, იმ ფეხსაცემელს გაიხდიდნენ, იქ დააწყობდნენ კალოსთან და გარეთ სასიარულო ფეხსაცემელს ჩაიცვამდნენ, როცა მოვიდოდნენ ისევ კალოზე, სახმარ ფეხსაცემელს გამოიცვლიდნენ და იმით მუშაობდნენ კალოზე. კელმქარანათლი და წმიდად მყოფი დასტურები პურსაც თვითონ ყრიდნენ ბელელში. ლეწვის დროს ქვეისბერი ყოველ დილა-საღამოს მივიდოდა და სანთელს ანთებდა ხატში, სა-

კალოეს რომ მორჩებოდნენ, ჩალა დასტურებს მიჰქონდა, ღალა ჩაყრილი ბე-
ლელი დაიკვებოდა და გასაღები დასტურთ ხელში იყო.

ფ უ ტ კ ა რ ი თავისი ჰყავდა მთავარანგელოზს, იმას დასტურები უვლიდ-
ნენ და თევის კვირასა და წელწადში იყენებდნენ თაფლს და ხანდახან ზედაშე-
დაც აკეთებდნენ თაფლწყალს, როცა ლუდი არ ჰქონდათ. არყი არ შეიძლებო-
და ზედაშედ. ე. ი. ხატის გასადიდებლად. თუ არც ლუდი ჰქონდათ, არც თაფ-
ლი. არც ღვინო, მაშინ პურის „გურგოლას“ (პურის გულის რგოლებს) ჩაყრიდ-
ნენ წყალში და იმას ხმარობდნენ ზედაშედ“.

„ათენგენას მთავარანგელოზის მლოცავნი ავიდოდნენ ს ა ყ ა ქ ი ს ს ვ ე ტ ი ს
ა ნ გ ე ლ ო ზ ი ს ხ ა ტ შ ი (საყაქე ადგილის სახელია.) ამ მაღალ მთაზე კ ო შ კ ი
კიდევ უფრო მაღლა გორაკზე იდგა. მის ბოლოზე კარგა მოზრდილი, ბალახი-
ანი მ ო ე დ ა ნ ი იყო და ხალხი აქ ბინავდებოდა. ათენგენას ღვინობა პირველად
აქ იწყებოდა.

ხუთშაბათ ღღეს მთავარანგელოზის დროშას აბამდნენ, ლუდის კოდს გა-
ხსნიდნენ, ჩაასხამდნენ ტიკებში და დროშის წინამძღოლობით გაემართებოდნენ
საყაქის წვერისაკენ. საყაქეზე მისულები ცოტას დაისვენებდნენ და შემდეგ შე-
უდგებოდნენ საკლავების დაკვლას. ქვებები თავ-თავისთვის მათურიდან ჰქონ-
დათ წამოდებული და შეშად დეკას ხმარობდნენ, რადგან ამ მთაზე ტყე არ
არის. დროშას მიაბრძანებდნენ დროშის საბრძანად აშენებულ კოშკზე და სა-
საკლავეც აქვე იყო და სასანთლეც. იკვლოდა სასოფლო ბატკანი. ამ ბატკნის
შემდეგ უნდა დაეკლათ ერთი თიკანი, რომელსაც ქვეისბერი მარცხენა ჭელით
გამოსჭირდა ყელს. იქვე დიდი ქარაფი კლდე იყო და ქელუჯულზე იქ გადააგდებ-
და. თიკანი იქ გაუტყავებელი დარჩებოდა, როგორც ეშმაკთად შეწირული. იქვე
კლავდნენ ცხვრის ნათავარს ბატკანს, ე. ი. დოლის თავს, რომელიც ფარაში
პირველად გაჩნდებოდა.

სანთლის მონთების და საკლავების დაკვლის დროს მედროშეს დროშა წინ
ეყუდა. ნელ-ნელა აქეთ-იქით აქანებდა და ზარს აწკრილებდა. ქვეისბერი, თა-
ვის მოვლუობას ასრულებდა, იკვლებოდა საკლავები, ტყავდებოდა და პატ-
რონები შეუდგებოდნენ ხორცის მოხარშვას.

იმავე ათენგენას მლოცავნი, საყაქიას სვეტიდან მთავარანგელოზის ხატში
ჩამოსულნი, ორშაბათს ისევ მოემზადებოდნენ მთაზე წასასვლელად, ამჯერად
მიქელის სახელობის ეკლესიის სალოცავში. ეს ნაგებობა ნამდვილ ეკლესიას
გავდა, მაგრამ ძალიან პატარა იყო. მას საზარე ჰქონდა, რომელშიც ზარი ეკიდა.
აქ იმართებოდა დიდი საუკეთესო მხედრების მონაწილეობით. ასვლისთანავე
მხედრები შეუდგებოდნენ ცხენების მომზადებას. მოუჭერდნენ უნაგირს გარსა-
კრებს, გაიხდიდნენ ქალბნებს და წინდიანები, უქუდო-უსარტყლოები დადგე-
ბოდნენ ცხენების გვერდზე. თავქვეისბერი საზარისაკენ გაემართებოდა, ამ
დროს მხედრები სწრაფად ცხენებზე შესხდებოდნენ და მწკრივად დადგებოდ-
ნენ პირალმოსავლეთისაკენ. მედროშე ზართან დიდის მოკრძალებით მივიდო-
და, ჯერ „მუხლზე დაჯდებოდა“, დაიწერდა პირჯვარს და იტყოდა:

„დიდო ბატონო მიქელ ეკლესიის ძალო, შენ გვედრები, შემინდევ, რომ
მე შენ წმინდა ადგილზე ზარ-საზარესთან უღირსი კორციელი მოვდივარ. ბევრ
რამეს გცოდავ ჩემის კორციელობითა და უფიცობითა და შენ დიდი ხარ ზვთისნა-
სახი და მაპატიე, მიშველე. უშველე შენთ ყმათაცა მათურელთა. დაიკსენ ისინი

ყველა მწარე საქმისა და საგნისაგანა. უშველე მკედართაცა, დღეს დაწესებული წესის შემსრულებელთა და ნურა მარცხსა და ზიანს მიაყენებ. დიდებულო მიქეელ ეკლესიის ძალაო, შეგიძლია, თუ რამე მარცხი და ზიანი ეხედებოდეს, შენ ორგულ მუხანათთაზე გადაიტანო, შენის სახელისა და ძალის ჰირიმე“, ამ ლოცვა-შეძახილს რომ დაამთავრებდა, ადგებოდა და სამჯერ ზარს შემოჰკრავდა. ყველა დარეკვაზე პირველს დაიწერდა და ახვეწებდა მკედართ. მესამედ რომ ჩამორეკდა ზარს, ცხენებს გააჰქენებდნენ აღმოსავლეთისაკენ. მწკრივზე იდგნენ ამ პატარა ეკლესიის წინ. იქ აღმოსავლეთ მხარეს ადგილი იყო დანიშნული პატარა კოშკით და იქ ყველანი ჩამოვიდოდნენ ცხენებიდან და დადგებოდნენ ახლა პირით ხატისაკენ. ქვეისბერი გახყურებდა და როცა ყველანი მიიკრიფებოდნენ და შეისვენებდნენ, მერე ის გაიმეორებდა ზარის დარეკას. პირველად რომ დარეკდა, ცხენებზე შესხდებოდნენ, მეორედ დარეკაზე გამწკრივდებოდნენ და მესამეზე — გამოაჰქენებდნენ რაც ძალი და ღონე ჰქონდათ. ისინი რომ გამორბოდნენ, ხევისბერი იმათ მოსვლამდინ გამოდმებულად რეკდა ზარს და ამწყალობნებდა მკედრებს, რომ არ დაზიანებულიყვნენ.

მოსულებს ხალხი შეეგებებოდა და კიყინით გამარჯვებას ეუბნებოდნენ ცხენ-მკედრებს. როცა უკანასკნელი ცხენიც მოვიდოდა და მკედარი ცხენიდან ჩამოხტებოდა, ქვეისბერიც შეაჩერებდა ზარის რეკას და კიდევ დაამწყალობნებდა. მერე მუხლს მოიყრიდა, საზარეს აკოცებდა და წამოვიდოდა უკან. მოვიდოდა მკედრებთან და წინ მოსულ ცხენ-მკედარს მოულოცავდა გამარჯვებას და სამ თუნჯ ლუდს დაუსხამდა საკუთრად მას. დაასხმენ თასში ლუდს და ქვეისბერი დალოცავს, შენდობას იტყვის იმ მკედრებისათვის, ვინც წინათ აქ ყოფილან დოდში და ახლა აღაჲ არიან. ასეთ შესანდობარს აქვე ყველანი დალევენ, მერე მხედრები ცალკე დასხდებოდნენ, თუ ვანმეს სურდა, სხვებსაც მიიპატიებდნენ.

სამშაბათ დილას ქვეისბერი დარეკდა ზარს და მთელი მლოცავი ზარის ჯმაზე ფეხზე ადგებოდა, კაცი და დედაკაცი ყველა პირველს იწერდა და ეხვეწებოდნენ მთავარანგელოზს. შუადღის დროს, როცა აქ ყველა წესი შესრულდებოდა, მედროშე დროშას ააბძანებდა და ერთ ადგილას ეკლესიის წინ შუა მოედანზე გაჩერდებოდა დროშით. ხალხი დააბამდა ფერკისას, ფერკისის სიმღერით უვლიდნენ გარშემო დროშას. ქვეისბერი დროშას აწკარუნებდა, ერთი კაცი კიდევ სხვა იდგა ფერკისის შუაში და მომღერლებს ლუდს ასმევდა იმის შესანდობრად, ვის სახელზეც სიმღერას მღეროდნენ. სიმღერა რომ მოთავდებოდა, ფერკისა დაიშლებოდა, მედროშე მხარზე დროშას გაიდებდა, წინ გამოუჰლვებოდა ხალხს და ჩამოვიდოდნენ ბარში.

აქ მათურის ქვეზე იყო მ ა რ ი ა მ წ მ ი დ ი ს ხ ა ტ ი და ამ ხატში ჩამოვიდოდა მლოცავიც და დროშაც. დროშას დააბრძანებდნენ. სოფელი სასოფლო საკლავს აქ არ კლავდა. დედაკაცებს მოჰქონდათ ქადა-საწირნი და სადიდებულო; საკლავებიც იმისი იკვლოდა, ვისაც შეთქმული ჰქონდა.

აქაც ფერკისას დააბამდნენ და მღეროდნენ საემირო საფერკისო სიმღერებს. ფერკისა რომ დაიშლებოდა, ქვეისბერი დროშით წინ გაუჰლვებოდა ხალხს, მლოცავებს და წამოვიდოდნენ მთავარანგელოზში“.

გარდა მთავარი ხატისა, მათურლებს ჰყავდათ მეორეხარისხოვანი სალოცავები, რომლებიც ერთიანად ყველა გვარის სალოცავები იყვნენ და რომელთაც

მთავარანგელოზის დასტურ-ქვეისბრები ემსახურებოდნენ. ლეთისმშობელი აქ სამ-ოთხ ადგილას იყო.

მთავარანგელოზის ახლოს ერთი ღვთისმშობელია, სადაც პატარა კვიცი და კვიციან ერთი იფნი იღვა. ამ ხატს სხვა არაფერი (შდრ. გვ. 120) გააჩნდა.

ლეთისმშობელი კიდევ არყოვნის თავსაც იყო, სადაც მარტო კვიცი იღვა. არყოვნის თავი, გამოღმა, მათურის ზემოთ არის. აქ ღლეობებიდან მარტო ათენგენობა იცოდნენ.

მარიამ წმიდის ანუ მარიამ დედოფლის ადგილისდენის ხატი მათურის ხეზე იყო. აქ ფშავის არაგვის სათავეა და პატარა მდინარე მოედინება, რომელსაც მათურულა ეწოდება.

მათურაში იყო განსაკუთრებული წესი ხატში რძლის გაყვანისა. სხვა ხატებში და სოფლებში არ იყო საამისოდ დანიშნული ცალკე ხატობა, რომელიც უნდა ხატობა ყოფილიყო (რძლებს ხატში) მაშინ გაიყვანდნენ.

მათურაში კი ამისათვის ერთი ღლე იყო დანიშნული.

„ათენგენას რომ საყაქის წვერიდან მარიამ წმიდაში ჩამოვიდოდნენ, მთავარანგელოზის ხატის დროშას მიაბძანებდნენ თავის კუთვნილ ადგილზე. ამ დროს პატარძლები და პატარა ქალები გასაყვასად აქ ელოდებოდნენ.

სხვა სახატო წესის შესრულების შემდეგ, კვეისბერი — იგივე მედროშე, დროშას ააბძანებდა და მოვიდოდა წყლის პირზე, დაჭდებოდა ქვაზე და ააწყარუნებდა დროშას. პატარძალს დროშასთან ახლო წყალში ჩააყენებდა ვინმე მოხუცი დედაკაცი. ხევისბერი-მედროშე იტყოდა: „დალოცვილო მარიამ წმიდაო ხიომობელო, შენ გვედრებით შენნი საყმოსნი კაცნიცა და დედაკაცნიცა, შენ უშველე (რძლის სახელს იტყოდა) შენს კარზე მოსულ რძალსა, შენ აბედიანე და ნუ შანანებ შენს კარზე თავის წესით მოსვლასა და ხვეწნა-ვედრებას. ჩაუდევ წილი შენთ ყმათაში წულითა და წულის აყავნითა, შენთვის თავის წესი არ დაუყრავ და შენს წყალობას ნუ დააკლებ, შენი სახელის ჭირიმე“. კვეისბერი როცა ლოცვას დაამთავრებდა, ახლა მოხუცი დედაკაცი დაუწყებდა ვედრებას ამავე ღვთისმშობელს, თხოვდა პატარძლის ბედიანობას, წულის აკავნიანობას და სხვა, სამჯერ ჩააწვენდა წყალში და გამოიყვანდა წყლის პირზე. კვეისბერი დროშას ააბძანებდა, კიდევ დაამწყალობებდა და მიაბძანებდა დროშას თავის საბრძანისში“.

„მათურკეცს წმიდა მარიამ დედოფალს ადგილისდელას უძველეს დროს ყავდა თავისი დასტურ-კვეისბრები. ბოლოს იქაც აღარა ყავდა ასეთები. უკანასკნელად ქისტები თურმე დაეცნენ წელწად ღამეს, დასტურ-კვეისბერები დახოცეს და თას-განძი წაუღიათ. ეს მომხდარა ისეთ უთოვლობის წელს, რომ წელწადში კიდევ მთაზე გადმოსასვლელი გზა შეკრული არ ყოფილა. დარბაზში მსხდარან თავისუფლად, რადგან აქ ზამთარში მტრის შიში არ იყო, მაგრამ, როგორც ვთქვით, მტრის გადმოსვლას ამინდმა შეუწყო ხელი და ზემოხსენებული დაცემა მოხდა. ამის შემდეგ იქ საკუთარი დასტურ-კვეისბრები უკვე აღარა ყავდათ და იქაც მთავარანგელოზის კვეისბერები და დასტურები ემსახურებოდნენ. მარიამ წმიდა დედოფლის სალოცავი ისეთ ვიწრო და სოფლიდან დამორბეულ ადგილზეა, რომ იქ მომხდარ ამბავს სოფელი მეორე ღლეზე ვერ გაიგებდა. ამიტომ იყო იქ საშიში ხალხისა და თას-განძის ყოფნა“.

„გაყის გაყვანა ხდებოდა მისი მამის მთავარ სალოცავში, ე. ი. სათემო სა-

ლოცავში. პირველად გასაყვან წულს მიაყოლებდნენ წულის ფულს, ვერცხლის ერთი მანეთიდან სამ მანეთამდე, ერთ-საკლავს, სანთელს, ქადას და სასმელს. ქვეისბერი ახალშემომატებული წულის სამხვეწროდ ჯერ საკლავს დაკლავდა. ამ დროს ბავშვი ვისმე თავისიანს ეჭირა ხელში მზის ამოსაქედისაკენ. ქვეისბერი რომ დიდებათ დაამთავრებდა, საკლავს დაკლავდა და ამწყალობებდა ახალშემომატებულ წულს. მერე სანთელს აანთებდა წულისავე სამწყალობნოდ და დააკრავდა სასანთლეში, მოვიდოდა დრომასთან ახლო (ეს ყველა დღეობაში შეიძლებოდა როცა დრომა გარეთ იყო), მიიყვანდა ბავშვსაც, წულის ფულს და ბავშვს ორივეს ხელში დაიჭერდა, სამჭერ აიყვანდა წულს მალა და სამჭერ დაბლა დაუშვებდა. სამჭერვე მიწაზე მუხლით დასვამდა. რამდენადაც მოახერხებდა მის მუხლებზე დასმას, და იტყოდა: „დალოცვილო ჩვენო სალოცავო, შენთ საყმთ შემომმატა ეს წული (სახელი წულისა), შენ იყმე და გაზარდე, გამოიყვანე კარგი კაცი, იმსახურე სხვათ ყმათთან ერთადა, გამოიყვანე ბედიან-იღბლიანი, ნუვის თვალსა და გულს მორევე. შენდ წესი არ დაუყრავ და შენს წყალობას ნუ დააკლებ, შენი სახელის ჰირიმე“. ამ ლოცვის შემდეგ ბავშვს გადასცემდა მისიანებს და ფული წულისა მას რჩებოდა. ბავშვის პატრონი ახალი წულის სადღეგრძელოს თავისი არაყიდან ყველას დააღვეინებდა. ქადასაც დასჭირდნენ და ყველა იქ მყოფებზე დაარიგებდნენ ნაჭრებს. საკლავის ტყავ-მქარი ხატის მსახურთ რჩებოდა და დანარჩენი ხორცი შინ მიჰქონდა წულის პატრონს“.

„ქ რ ი ს ტ ე ე ერთ დღეს არის ხატობა. დილით ხატში მივიდოდნენ ქვეისბრები, დასტურნი მუდმივად ხატში იყვნენ და ყველანი თავ-თავის საქმეს მოაწესრიგებდნენ. ლუდის გახსნის შემდეგ ადიდებდნენ მთავარანგელოზს, დრომას მედროშე დაამზადებდა დარეკდნენ ზარსაც.“

ზარის ხმაზე სოფლელები სოფელში ფეხზე ადგებოდნენ, პირჯვარს დაიწერდნენ და იტყოდნენ: „დიდება ძალსა შენსა დიდო მთავარანგელოზო, შენ უშეგლე შენთ ყმათა“. სოფელში ყველა ადრე ადგებოდა ხინკლისათვის ხორცს დაჰკეფდა და შეუდგებოდა ხინკლის კეთებას. ყველა ცდილობდა, რომ ერთიმეორეზე კარგი ხინკალი გაეკეთებინა და სხვაზე ადრეც მიეტანა ხატში დასტურ-ქვეისბერებისათვის.

ზარის დარეკის შემდეგ სოფლელები დაიწყებდნენ მოღენას მოსაკითხით. როგორც ვთქვით, ყველას მოჰქონდა მოხარული ხინკალი და არაყი. თუ ოჯახში კაცი იყო — კაცი მოიტანდა, თუ ქალი იყო და კაცი არ ჰყავდა — ქალებიც მოიტანდნენ. ხატის მსახურნი მოსულს მიეგებებოდნენ და ეტყოდნენ: „წყალობა ხატისა“. ისიც უპასუხებდა: „თქვენისამც მწყალობელია“. ჩამოართმევდნენ ხინკალს და არაყს და შეიტანდნენ ხატში. ქალი რომ მოსაკითხს მოიტანდა, ხატში ვერ დაუძახებდა. ამიტომ ხატის მსახურნი თვალყურით იყვნენ, რომ ქალს არ დასჭირებოდა სიცივეში დიდხანს გაჩერება. მოტანილ ხინკალს ერთ-ერთი ქვეისბერი სახელს შაზღებდა ხინკლის მომტანის მიცვალებულთათვის და უპატრონო მკვდრებისათვის — ვინც შენდობას მოელოდებოდეს და ვერა ვგონობდეთო“, იტყოდა ქვეისბერი, ჰამდნენ ხინკალს, არაყსაც დაღვედნენ და, რაც ხინკალი დარჩებოდა, ისევ უბრუნებდნენ პატრონს იმავე სუფრით, რითაც მოიტანა. არაყი თუ ვერ დალიეს, იქ ხატში ჩაასხამდნენ ჭურჭელში და არაყის ჭურჭელს ლუდით უვსებდნენ. სუფრის მომტანსაც ლუდს დააღვეინებდნენ და

გააქტიურებდნენ. ამის შემდეგ დაკლავდნენ სასოფლო საკლავს. ხატობა იყო ერთ დღეს და საღამოზე წავიღ-წამოვიდოდა ხალხი.

აქამდინ. ქრისტემდე მთავარანგელოზის ხატში მარტო დასტურნი იყვნენ, ახლა კი ჭევისპრებიც ხატში რჩებოდნენ წელწადგადაყრამდინ. დარბაზის კარებს დახურავდნენ და ჭევისბერებიც ცხოვრობდნენ დასტურებთან სადასტუროში. თუ ბევრი იყვნენ და ადგილი არ იქნებოდა საკმარი, იმ შემთხვევაში სალუდეში დაანთებდნენ ცეცხლს. სოფელი რიკრიგობით უზიდავდა მოსაკითხს საღიღვანშად. თითო ხელადა არაყს, ან ხინკალს, ან კეცეულს, ან ხორცს, თუ ჰქონდათ თაფლსაც მიუტანდნენ. ფუტყარი თავისიც ჰყავდა მთავარანგელოზს, რასაც დასტურები უვლიდნენ და თევის კვირასა და წელწადში იყენებდნენ თაფლს და ხანდახან ზედაშედაც აკეთებდნენ თაფლწყალს, როცა ლუდი არ ჰქონდათ. ისინიც ნაჭრისტალი ლუდით და ხორციით სცემდნენ პატივს მოსაკითხის მომტანს.

ამ თევის კვირას ერთთავად სმა იყო ხატში. ქრისტეში შემოსული ხორცის ნაწილი ჰქონდათ ხატიონებს შენახული. ამ ხორცს ყოველდღე ხარშავდნენ, სუფრას გამართავდნენ და ყოველდღე შენდობას ეუბნებოდნენ უპატრონო მკვდრებს და ძველ ჭევისბერებს „რომლებიც იყვნენ და აღარ არიან“. ასე გაივლიდა თევის კვირა. ლიტანიის წინა საღამოს იყვნენ თევანი.

ქორცის შაბათს დილით ხატის მსახური მოვიდოდნენ აღრიხანად. ლუდი დამზადებული ჰქონდათ წინასწარ (ხოლო), რომ მოვლენ, ყველაფერს მოემზადებდნენ სოფლის მოსვლამდინ. მერე მოვიდოდა სოფელიც და მოიყვანდა სასოფლო საკლავს. სასოფლო საკლავს რომ დაკლავდნენ, იმის სისხლს სასისხლეში ჩააყენებდნენ. შაკონავდნენ სამს თოვლის კომიჭს (შეკრავდნენ თოვლის გუნდებს), შალეზავდნენ სისხლით წითლად და ჭევისბერი ამ კომიჭებს მიაბრტყამდა გალავნის გარედან გალავნის შიგნით მდგომ კოშკს (კვრივს). აქ ორი კვრივი იდგა და გარშემო გალავანი ჰქონდა შემორტყმული. ეს თოვლის კომიჭები უნდა მიერთყა ბოლოში მდგომი კვრივისათვის, რომელიც გალავანთან უფრო ახლო იყო. კომიჭის მირტყმის დროს ახვეწებდა მათურის თემს. თითოს მირტყმაზე პირჯვარს დაიწერდა და იტყოდა: „მათურის მთავარო ანგელოზო, უშველე მათურის თემსა, ბევრი ქორცის შაბათი მშვიდობისა ალოცვინე შენთ ყმათა, შენის ძალისა და სახელის კირიმე“. ამ ხატობაში ჭევისბერიც ერთი საკლავით ჯელმქარს ინათლავდა. მის ხორცს სახლში გაგზავნიდა, ხოლო სასოფლო საკლავის ხორცს მოხარშავდნენ და (ის) სოფელს დაურიგებოდა“.

„ყველაფერი არის ხორცის შაბათის სწორ შაბათს, დიდი მარტვის შემოსვლის წინა დღეს. ამ დღეს ჭევისბერები და დასტურები მივიდოდნენ ხატში და ანთებდნენ სანთელს, ლუდი ჰქონდათ შენახული ხორცის შაბათიდან. ყველიერის შაბათს ლუდი არ მზადებოდა, შენახული ლუდით აღიღებდნენ ხატსაც და შენდობასაც ამაზე ეუბნებოდნენ. ლუდსაც გახსნიდნენ და აღიღებდნენ თავის სალოცავს, მერე დალოცავდნენ სოფლის მიცვალებულთ. მოვიდოდა სოფლის ხალხიც. ხნეირი ხალხი დაღამებამდინ აქ იქნებოდა. ახალგაზრდები ბერაკაში წასასვლელად მოემზადებოდნენ. მოამზადებდნენ ერთ ბერაკას და ერთ პაპას.

საღამომდინ მხიარულობდნენ და შემოღამებაზე დაიშლებოდნენ ხატიდანაც ხატის მსახური გამოილოცავდნენ და წამოვიდოდნენ. წამომსვლელნი დასტურით გარდა“.

„ხატობა კვირისჯვრობა იყო აქვების (აღღაობის) სწორს კვირას. ამ დღი-სათვის მზადდებოდა ლუდი. კვირას დილით მოვიდოდნენ ქვეისბრები ხატში: დასტურჩი მუდამ იქ, სადასტუროში ცხოვრობდნენ. ყველამ იცოდა თავისი სა-ქმე და სოფლის მოსვლამდინ წესრიგში მოიყვანდნენ ყველაფერს.

ქვეისბრები სოფლის მოსვლის შემდეგ, ყველა აჩქარებდა თავის საქმეს. წამოაყენებდნენ სასოფლო საკლავს და კურეტს. წამოაყენებდნენ სასაკლაოში და ქვეისბერი შეუსახელებდა წყაროსთაულს. ახვეწებდნენ ყმათ, კურეტს და-კლავდნენ, გაატყავებდნენ და ხორცს სოფელი გაიყოფდა. ტყავიც სოფელს უნა-წილდებოდა შოლტებად (ეს კურეტი ნაყიდი იყო სოფლის ფასით). თავი და კურეტის მხარი ხატის მსახურთ რჩებოდა. სასოფლო საკლავის ხორცი კი მო-იხარშებოდა და სოფლელებს დაურიგდებოდა ხელზე.“

„კვირისჯვრობის სწორს კვირას არის ჯამბატიონთ დღეობა. ლუდს მოამ-ზადებდნენ დასტურჩი და აფუელებდნენ სალუდეში. სოფელი მოიყვანდა ერთს სასოფლო თიკანს (თიკანზე საკლავი არ ითქმება, საკლავი არის: ცხვა-რი, ბატკანი, ჭედლია, მაწოვარი ხბოც საკლავად ითვლებოდა). თიკნის ხორცი მოიხარშებოდა, სუფრა გაკეთდებოდა, ჯამბატის ჯვარის ძველი ქვეისბრებისათვის „მასდებდნენ სახელს“, რომლებიც ახლა ცოცხ-ლები აღარ არიან“. ამნაირად ერთ დღეს გრძელდებოდა საღამომდინ სმა და მზიარულება და საღამოზე გამოილოცავდნენ“ (AlI, 83, რვ. 35, გვ. გვ. 429; 429—430; რვ. 36, გვ. გვ. 431—434; 434—437; 437—440; 441—442; 442; რვ. 37, გვ. გვ. 443; 443, 444—446, 447, 450; 450—451, 454; რვ. 38, გვ. გვ. 456; 457; 458; 465; 466; 458; 459; 460—464, 465; 466; რვ. 39, გვ. გვ. 467—468; 470—471).

VII. პავილაჟოთ თაში

ა) სახუთმეტო ძელისანგელოზის სათამო ხატი (სოფ. ხოშარა)

ვინაიდან ეს ხატი ხოშარაშია, მას ხოშარის სახუთმეტო ძელისანგელოზ-საც უწოდებენ. ხოშარის წმინდა გიორგის ხატი მდებარეობს ზღვის დონი-დან 1595 მეტრის სიმაღლეზე და მოიცავდა ნაყევრალეების ჩათვლით 10 ჰა ფართობს.

სახუთმეტო ძელისანგელოზის ხატის კომპლექსში შედის შემდეგი ობი-ექტები: საზარე, დარბაზი, სასანთლე, დაფარებული საჯარე, გაურკვეველი ფუნქციის მქონე სამი თვალი ნაგებობა, ნაგებობის ნაშალი, ქვისაგან აგებუ-ლია გრძელი სკამი, საბერო გალავნით, ისევ ჩაქცეული ნაგებობანი, ღია საჯა-რე, საკურთხეველი, რომელსაც იმედა ხომურაულმა უწოდა ტანტი და გან-მარტა — ტახტსაც ვეძახით და ქადა-პურის გასაჭრელსაც, სახუთმეტოს კვრი-ვი. ახალი სადასტურო, სამანი, საკოდე — ნაშალი, მეორე საკურთხეველი სა-საკლავე, „დეკანოზის წყალი“, საზარე და სასანთლე კოშკის კარზე, სადას-ტურო — საზიარო ძელისანგელოზის და თამარ მეფის ხატებისა, ბედელი — სა-ზიარო ძელისანგელოზისა და თამარ მეფისა, კალო — საზიარო ძელისანგელოზი-სა და თამარ მეფისა, კვრივი.

ხოშარის ძელის ხატის სამთო სალოცავი იყო მთის წვერზე — სამება „იქ პეტრე-პავლობას მიყავთ ბალდები „მისაბარებლათ“, სანამ გაიყვანდნენ, ისინი მონათლული უნდა ყოფილიყვნენ“.

ამ ხატის დაფარებული საჯარე, საზარე და დარბაზი მდებარეობს მთის

დაჯავებზე სოფლიდან აღმოსავლეთით. ამავე ხაზზე დასავლეთიდან-აღმოსავლეთის მიმართულებით სამთვლიანი შენობაა.

ღარბაზი (ტაბ. 117) წარმოადგენს სწორკუთხა ფორმის ნაგებობის ნაშთს; შემონახულია მისი ორი კედელი, ჩრდილოეთისა და ჩრდილო-აღმოსავლეთისა; ჩრდილო-აღმოსავლეთის კედელში კარია გაჭრილი მეორე თვალში (სასან-თლე?) გასასვლელი, პირველი თვალის აღმოსავლეთის კედელი მეორე თვალის კედელს წარმოადგენს; აღმოსავლეთით მესამე თვალის კედლის ნაშთებია დარჩენილი და ასევე სამხრეთ მხარეზეც.

სასანთლეში შესასვლელი კარი სამხრეთის მხრიდანაა. მესამე თვალი აგრეთვე სწორკუთხა ფორმის შენობაა მაღალი კედლებით, ჩრდილოეთის კედელში ნიშია დატანებული; შესავალი სამხრეთის მხრიდანაა; შუა ადგილზე ეულას მსგავსადაა ქვის წყობა, აღმოსავლეთის კედლიდან გამოშვებულია ფიქალის საჭდომები, ასეთივე ქვის სკამები ჩრდილოეთის კედელთანაცაა. სამხრეთ-აღმოსავლეთის კედლის კუთხეში ირმის რქებია დაწყობილი. მესამე თვალი უკავშირდება აღმოსავლეთის კედელში დატანებული შესავლით პატარა სწორკუთხა ფორმის ნაგებობას, რომელსაც სხვა გამოსავალი კარი არ უჩანს. მეოთხე თვალს ჩრდილოეთის მხრიდან აქვს კარი მეხუთე ნაგებობაში შესასვლელად, რომელიც მესამე და მეოთხე ნაგებობას აკრავს ჩრდილო-აღმოსავლეთის მხრიდან. მეხუთე თვალი წარმოადგენს ცრმელი ოთხკუთხა ფორმის ნაგებობას უსწორო ჩრდილოეთის კედლით. მესამე და მეხუთე თვალს აკავშირებს საერთო, უჩვეულოდ სქელი კედელი. მეხუთე თვალის ჩრდილოეთისა და სამხრეთის კედლები ცენტრისაკენ აზიდულა, რაც როვორც ვიცით, იმაზე მიუთითებს, რომ შენობა ორფერდა სახურავიანი იყო. შენობაში მრავლადაა ამოსული ხეები და სხვა მცენარეები. მეოთხე და მესამე ნაგებობაში მოჩანს ჩაქცეული ჰერის, კერძოდ ნივნივების ნაშთი, გადახურვის ფიქალი ქვების ფენიდან. ჩამოთვლილ შენობათა კომპლექსი გარშემორტყმულია ბებერი და ახალგაზრდა იფნის ხეებით.

რამდენიმე ნაბიჯზე მდებარეობს ცალკე ერთი თვალი ნაგებობა — საბერო (ტაბ. 108), საკმაოდ კარგად შემონახული, მცირე ზომის, მიწაში ჩაფლული კედლებით. მესამე თვალის სამხრეთის კედელთან, გარეთა მხრიდან ქვის მოვრძო საჭდომებია გამართული. აქ მდგომ ბებერი იფნის ტოტებზე ჩამოკიდებულია თეთრი საკადრისები.

ცალკე მდებარე პატარა ნაგებობა — საბერო, შემოზღუდულია ყორის გალავნით და დაჩრდილული იფნის ხეებით, რომლებზედაც საკადრისებია ჩამოკიდებული, აქვეა გეგმაში მოვრძო სწორკუთხედი ნაგებობა, ვიწრო კართა და სქელი კედლებით (კედლები მიწაშია) ხუთსიბერდიანი ორფერდა სახურავით; მის თავზე მთის ბროლის ქვებია დალაგებული. სამხრეთის ფასადის ნარკებენა მხარეს წინ გამოზიდული ბრტყელი ფიქალის ქვაა, თარო, უთუოდ ოასების დასადგმელად. შენობის დასავლეთის მხარეს მშრალად ნაგები შენობაა ნაწილობრივ ჩაქცეული, ფასადის წინ დატკეპნილი ადგილია. აღმოსავლეთ მხარეს, გალავანს შიგნით, დიდი ზომის ქვები ძევს.

„საქობე ზემოთა, სახუთმეტოს თავისი სალუდე არ ჰქონდა. თამარ მეფისა და სახუთმეტოს სალუდე ერთი იყო. საქობეს სალუდეს ვეძახით. იქაა ქვაბი. ისარნა. საჯარეში გარშემო საჭდომები იყო. მე მოვესწარი: კულუხი არ ჯიცოდით, ზარები არ გეკონდა.

ლაშარის ჯვარის ნიში ზევითაა, 60 მეტრი იქნება აქედან. საჯარეს წინ რომ დიდი ქვაა, ქადა-პურების საკურთხეველად არის განკუთვნილი.

თამარის კალო მღებარეობს ადგილას, რომელსაც იფინიანი ჰქვია, სახუთმეტოს ჩრდილო-დასავლეთის მხარეზე, მთის დაფერდებზე. ზევით არის კერძი სახუთმეტოსი, პერე აქ სოფელი ყოფილა, გაბიდლოურები მდგარან და სახუთმეტოს აუყრია ესენი. ამ ადგილას აფშანანთ ნასახლარებს ვეძახით და გადაასახლა სხვაგან, მერე იქიდანაც აუყრია თამარს და ახლანდელ ხოშარაში დაუსახლებია. თავისად მოუწოდებია თამარს ეს ადგილი და იმისად აუყრია“.

თამარის ხატის სადასტურო ჰერზოინი, ორსართულიანი ყოფილა, ფშაური დიდი სახლისნაირი. ახლა სართულები აღარ არის, ჩანგრეულია. ირგვლივ აქვს ყორის გალავანი, შუაში კულაა, რომელზედაც თავზე და კოჭები ჰქონია დამაგრებული. მისი მთავარი ფასადი სამხრეთის მხარეზეა. კარგადაა შემორჩენილი შენობის ჩრდილოეთი ნაწილი; „მესამე სართულიც გამივიდა, საბეღურად იყო დაფარებული. პირველი სართული საწყობად გამოიყენებოდა.

დასტურები თითო წლობით იყვნენ; ორ-ორი დგებოდნენ და თითო წელი აქ ცხოვრობდნენ. ეს თამარ მეფის დასტურები იყვნენ. ახლაც იყო თამარ მეფის სადასტურო.

აქ იყო ერთი თავქვეისბერი. დანარჩენები იყვნენ დასტურები. ესენი ლუდს ადუღებდნენ.

სადასტუროს დასავლეთით რომ ნაშალია, ეს არის უკანასკნელი სადასტურო. ჯერ დიდი სადასტურო ყოფილა, მერე ხალხი რომ დაცოტავდა, შეუპატარაებიათ. ჩემსობას დაშლილი იყო. ხოდაბურები ამის ზევითაა, კალოზე ზემოთ. სალუდეც შიგ შემოდის.

ეს სალუდე საზიარა თამარის და სახუთმეტოსი. ისინი მოღე-მოძმენი იყვნენ.

მოსავალი რომ მოუდიოდა (იმ ყანებს ინაყევრალეზსაც ეძახიან და ხოდაბურებსაც. ქერი ითესებოდა), ლუდს გამოვზდიდით, სათესლეს შევიანახავდით (ტაბ. 110 ბ).

ბელელი საზიარა თამარისა, ლაშარისა და სახუთმეტოსი. ორ აქაურს და ორ ახადის დასტურს შეჰქონდათ პური. კალოში უღელწავთ იმათ პური. ახადში ჰქონიათ მამულები, თვითონ თამარში სადასტურო არ ყოფილა. დასტურობა წილყრით იყო.

თამარში დასტურობა ჩვენ მოგვიდიოდა. თამარის და სახუთმეტოს ფულს დასტურები ინახავდნენ“. სალუდე სახუთმეტოსი და თამარის საზიარაა. აქვეა საკოდე. სალუდეს კარი აღმოსავლეთის მხარეზეა; ჩრდილოეთ კედელთან განართულ ქვაწყობში საილენძის ფურცლებისაგან ნაკერი, შედარებით პატარა ზომის ქვაბია, პატარა დღეობებისათვისა განკუთვნილი. მეორე დიდი ქვაბი დღეობისათვისაა, ის 3-კოდიანია (კოდი — 10 ლიტრას იტევს, ლიტრა — 4 კილოს); 3-კოდიანი ქვაბი ასევე სპილენძის ფურცლებისაგანაა შეკერილი სპილენძის ლურსმნებით. დასავლეთის კედელთან დგას ხის ისარნა, შეკერილი სპილენძის ფურცლებით. დასავლეთიდან აღმოსავლეთისაკენ კედლები აწვერილია, შუაში დედაბოძია. დედაბოძს ეყრდნობა კეზი, რომელზედაც ფარდები ანუ კავები (ნივინეები) აწყვია, ხოლო ამ უკანასკნელებს ზემოდან სიპე-

ბი აფარია (ი. ხოშურაულს აგონდება: „ამ სიბუბეს შეგვაწერდნენ, უნდა მოგვეტანა: თუ არ შეეკარულედი, არ შემისებდნენ ხატში, მომიკვეთავდნენ“).

სალუდის სამხრეთის კედელში საკომია, დასავლეთის კედლის გასწვრივ აღმართულ ხეზე ჩამოკიდებულია დიდი ზომის ჭაჭვი.

საქობის აღმოსავლეთ მხარეზე არის მიდგმული საკოდე, ჩაქცეულია ამჟამად. მის წინ საქობის კარია. ჩრდილოეთის მხარეზე იფნის ქვეშ ნაშალია.

სალუდის ჩრდილო-აღმოსავლეთის მხარეზე დედალეთისმშობლის ხატია, ორფერდა სახურავიანი შენობა. პირველად რომ ძროხას ხბო (ზვარა) გაუჩნდებოდა, აქ მოყავთ. შესწირავენ და მერე მის ხორცს თვითონ ოჯახი მოიხმარს. შენობა ამჟამად ჩაქცეულია, მის სამხრეთის კედელთან კუთხეში ქადა-პურის დასაწყობია. აღმოსავლეთის კედელთან ქვის სიბია — თასების დასადგმელი და ზემოთ სასანთლე ნიში. კარი ხისაა, ძველი. შენობის დასავლეთის მხარეზე გარედან დევს სიბი ქადა-პურის დასაწყობი, ხოლო მის დასავლეთით მდებარე ქვა სასაკლავეა. მთავარი ფასადი შენობისა სამხრეთის მხარეზეა. აქ კედელში გარკობილ ძელზე ჩამოკიდებულია ზარი წარწერით:

- I სტრ. ქ ესე ზარხოდაბუნის ანგელოზის ხატსა
- II „ შავწირეთ ხელერთიანად მთისა და ბარისა
- III „ ხოშარელ გაბილოური კოკლი ნადირა
- IV „ ფოცხარავეური იმათი თავობაში მოტანილი
- V „ ამის მამტანი ბობლია და კუჭა და პაპაი
- VI „ ქკს უჟგ.

ზარის გვერდზე იმავე კედლიდან გამოშვერილ მეორე ძელზე ირმის რქა ჰკლია. იქვე ხატისკარზე ამოსულია ბებერი იფნი, რომელზეც შებმულია ლეთრი საკადრისები. ხატისკარი ნაგლეჯი ქვით ამაღლებულ და გამაგრებულ ბაქანს წარმოადგენს. ზემოაღნიშნულ დანგრეულ შენობათა კოპლექსის გასწვრივ გორაკზე სახუთმეტოს კვრივია, რომელსაც ფასადზე ნიში აქვს დატანებული. იმედა ხოშურაულის თქმით, ეს ნიში საბუთად არის იმისა, რომ ხალხი აყარესო აქედან. მახლობლად წყაროა ე. წ. დ ე კ ა ნ ო ზ ის წყ ა ლ ი, რომელშიც დასტური უნდა განბანილიყო წელიწადში ერთხელ.

აქედან აღმოსავლეთის მიმართულებით, გორაკზე, რომელსაც კოშკისკარი ჰქვია, მოთავსებულია ექვსიარუსიან-სანაწვთებიანი ოთხფერდა სახურავის მქონე საზარე. საზარეს ხის ძელზე ჩაპკვით ჩამოკიდებულია დიდი ზარი წარწერით: „წმიდაო გიორგივ ლაშარის ჭვარო კოშკის ანგელოზო შეწოგწირეთ ჩვენ ერთობლივ გოგოლათა ქჩყ წელსა“. ზარის ენაზე კრელი საკადრისებია გამობმული.

საზარეს გვერდით სასანთლე კოშკია, რომლის მთავარი ფასადი დასავლეთის მხარეზეა. ამ მხარეს მას დატანებული აქვს ნიში. ნიში სანთლებისაგან გაბოლილია და სავსეა სანთლის ნამწვრებითა და ნალვენით. წინ ქვის სკამებია „ხალხის დასაქლომი“, მთის ფერდობზე გამართული ორ იარუსად

კ ვ რ ი ვ ი. სასანთლეს ჩრდილოეთის მხარეზე მდებარე კვრივი დაშლილია ამჟამად. ირგვლივ, საერთოდ ძალიან ბევრია ხატის ნაშალი ნაგებობანი.

ბ ე ლ ე ლ ი. სასანთლე კოშკის აღმოსავლეთის მხარეს არის შვიდიარუსიან-სანაწვთებიანი ოთხფერდა სახურავით გადახურული ბედელი, რომლის მთავარი ფასადი სამხრეთის მხარეზეა. მას კარი მუხისა აქვს, ჩარჩოშია ჩასმული

და კედით იკეტება გარედან. შიგნით შენობა დაბალთალიანია. მოტკეპნილ ბელლის კარზე დაგებულია სიბები (სიბებს აქ საკარეს ეძახიან).

ზემოთ, ღელის თამარ მეფის ხატის აღწერისას ითქვა, რომ „თამარ მეფის ხატს სოფელი, რომელშიც გაბიდაურები ცხოვრობდნენ, აუყრია და გაბიდაურები ყველანი გადასახლებულან კოშარაში, ხოლო მათი მამულები დარჩა ხატს სანადოვრად და ხოდაბუნებად“.

ბ) სასოფლო-სამეურნეო ხატები

1) დედაღვთისმშობლის ხატი (სოფ. ხოშარა)

დედაღვთისმშობლის ხატი, რომელსაც ხოდაბუნის ანგელოზის სახელითაც მოიხსენიებენ, მდებარეობს სოფელ ხოშარის ჩრდილოეთ ნაწილში. ხატი მოიცავს ე. წ. დარბაზს (ტაბ. 117) — დიდი თლილი ქვებისაგან მშრალი წყობით ნაგებ, გეგმაში მართკუთხა ფორმის შენობას, რომელსაც ორქანობიანი სახურავი ჰქონია. ამჟამად შენობიდან გადარჩენილია მთავარი ფასადის კედელი. კედელში გაჭრილი კარის ღიობი ზემო ნაწილში ოვალური ფორმისაა. მას აქვს ხის კარი, ხისავე ლურსმნებით შეკრული. იგი გვერდიდან ურდულით („საკედით“) იკეტება.

კარის სიახლოვეს კედელში გამაგრებულ ძელზე ჯაჭვით ზარი ჰკიდია. ზარს აქვს ქართული წარწერა, რომელიც ასე იკითხება: „ქ ესე ზარხოდაბუნის ანგელოზის ხატსა შევეწირეთ ხელერთიანად მთისა და ბარისა ხოშარელ გაბიდაური კოჭლი ნადირა ფოცხარავური იმათი თავობაში მოტანილი ამის მომტანი ბობლია და ქუჟა და პაპაი ქეს უჟგ“. ზარის გვერდზე იმავე კედელში გამაგრებულ მეორე ძელზე ირმის რქა ჰკიდია. იქვე დგას ბებერი იფნი, რომელზეც შებმულია თეთრი საკადრისები.

ფასადის წინ ხელოვნურად შექმნილია ხატის წინგარდა, — ნაგლეჯი წვის ნაყართ ამოვსებული, ამალღებული და გამაგრებული ბაქანი. ბაქანზე კედელთან „ქადაპურის გასაჭრელი“ სიბია და მახლობლად დაგებულია მეორე „სასაკლავე სიბი“, სადაც ზვარას შეწირვა ხდებოდა. როცა უშობელა მოიგებდა, მის პირველ ხბოს დედაღვთისმშობლის ხატში მოიყვანდნენ და ოჯახის ბარაქისა და კეთილდღეობისათვის დააკვლევინებდნენ.

2) თამარ მეფის ნიში (სოფ. ხოშარა, „კოშკის კარი“)

სოფელ ხოშარის თავზე, მის ჩრდილო-დასავლეთის მხარეს გაშენებულია თამარ მეფის სადასტურო (ტაბ. 109 ა, ბ). იგი წარმოადგენს მშრალად ნაგები ქვის ღობით უზარმაზარი ტერიტორიის შემოსაზღვრულ ზღუდეს, რომლის შიგნით მოქცეულია დიდი ზომის თლილი ქვით ნაგები სადასტურო (სადასტურო ეწოდება როგორც თვით ამ შენობას, ისე მთლიანად გალავნით შემოსაზღვრულ არეს). ამჟამად სადასტურო მთლიანად ჩაქცეულია. სადასტუროს დასავლეთის მხარეს „თამარ მეფის უნჯის შესანახი“ შენობა მდგარა ახლა მისი ნანგრევებიდან ჩანს. ამ შენობიდან ცოტა მაღლა დგას დიდი კაკლის ხე, „თამარის კაკალი“. საუნჯის წინ მოჩანს „საუნჯის კარი“, რომელიც სოფელ ხოშარას გადაჰყურებს. საუნჯე სადასტუროს შენობისაგან ყორის ზღუდითაა გამოყოფილი.

საუნჯესა და სადასტუროს შორის ორი დიდი მთლიანად ჩაქცეული შენობის ორი კედელია მოჩანს. სადასტუროს თავზე უზარმაზარი იფნი დგას. სადასტუროს შუაში დიდი კულაა აღმართული, გარშემო მიდამოები მაღალი ბალახითა და ქინწრითაა ამოვსებული.

სადასტუროს ჩრდილოეთით, მთის აღმოსავლეთისაკენ მდებარეობს სალუდე ანუ საქობე (ტაბ. 112). იგი თამარ მეფისა და სახუთმეტო ძელისანგელოზის საზიარო სალუდეა. ძელისანგელოზის ხატს საკუთარი სალუდე არ ჰქონია. ეს საზიარო სალუდე წარმოადგენს სიპებით გადახურული ორფერდა სახურავის მქონე ნაგებობას, რომლის ფასადი ჩრდილო-აღმოსავლეთის მხარეზეა. სალუდის წინა მხარე ჩაქცეულია, შემორჩენილია მხოლოდ ფართო შესასვლელი. საქობეში შესასვლელის წინ სიპებია ჩამოყრილი; საქობის კარები ჩამოხსნილია. შენობის ცენტრში დგას დედაბოძი, რომელიც კეხს იქერს. დასავლეთის კედელთან მთელ სიგრძეზე გადებულია ხის მორი საკიდლებით. ამავე კედლის ვასწვრივ ხის ისარნაა მოთავსებული. ჩრდილოეთის კედელთან გამართულია მაღალი — „საქვაბე ბუდე“ სიპებისაგან აწყობილი და შიგ მოთავსებულია დიდი ზომის სპილენძის ფურცლებისაგან შეკერილი ქვაბი. მეორე დიდი ზომის სპილენძის ქვაბი აღმოსავლეთის კედელთან გდია. სახურავი ნახევრად ჩაქცეულია.

საქობის ზემოთ კვრივის ნანგრევია, მას ზევიდან დიდი იფნი ადგას, თეთრი საკადრისებით.

ჰ) წელაურთ ჯვარნი, ტიკაის წყალთან

როგორც ამ ჯვარის სახელწოდებიდან ჩანს, იგი წელაურების საზოგადოებრივ-საკულტო ცენტრი ყოფილა. ეს ჯვარი მდებარეობს სოფელ ხოჯარის აღმოსავლეთით ტიკაის წყალთან და ამჟამად მოიცავს ბელელს, მის მახლობლად ორი შენობის ნანგრევს და მათ ქვემოთ დიდ მოედანს.

ბელელი (ტაბ. 116 ა) კვადრატული ფორმის მშრალად ნაგები, შიგნიდან და გარედან კირით შელესილი შენობაა. მას აქვს რეაიარუსიან-აანაწეთებიანი პირამიდული სახურავი, რომელიც მთის ბროლის გრძელი სათაურათი მთავრდება. სახურავს შიგნიდან გლუვის დარბაზის გვირგვინის მსგავსი მოყვანილობა აქვს. შესასვლელი კარი დატანებულია სამხრეთის კედელში. იგი ხისაა, იკეტება ურდულით. შიგნიდან სამი მხრით კედლებიდან კონსოლად გამოწეულია ორ-ორი ფიქალის ფილი. გვირგვინის ქვემოთ კედლებში ძელია გამაგრებული. ბელელი ერთთვალაიანია.

VIII. ჰიჩოლეთი: თეხი

ა) თამარ მეფის, პირცეცხლისა, თამაღი მთავარანგელოზისა და დედამთავრისაგანის სათემო ხატავი (სოფ. ჰიჩო)

1) თამარ მეფის ხატი

აღრე ქიჩოში, მთხრობელთა გადმოცემით, 60 კომლი ცხოვრობდა, მაგრამ „მტრიანობამ“ ხალხი დააცოტავა. ლეკები ეცემოდნენ ფშავს და ტყვეებს ერეკებოდნენ. უკანასკნელად ერთი ტყვე ქალი ქიჩოდან მახაჩკალაში

წაუყვანიათ და იქ გაუთხოვებიათ. იმ ქალის ვაჟების შვილებმა, აბდულამ და ზაჰარამ, ამ რამდენიმე წლის წინათ ხევიბერს პეტრე კუწაშვილს ჰედოდა და აკლავდნენ და არაყიც მოიტანეს, — „ჩვენი ბებო აქაური ქალი იყო და ჩვენ აქ უნდა ვილოცოთ“.

ჭიჩოელთ სათემო სალოცავი ოთხი კომპლექსის სახით წარმოგვიდგება. ერთია, თამარ მეფის ხატის კომპლექსი, მეორეა, პირცეცხლის ხატის კომპლექსი, მესამე — ჭიჩოს მთავარანგელოზის ხატისა და მეოთხე — ღვთისმშობლის ხატისა.

თამარ მეფის ხატის კომპლექსი მდებარეობს სოფლის გვერდით, სამხრეთ-აღმოსავლეთის მხარეს მთის აყობაზე. დანარჩენი სამი სათემო ხატის კომპლექსები მოთავსებულია სოფლიდან ჩრდილო-დასავლეთით ჭვართელის გზაზე, სადაც მათ ეს ჭვართელე ანუ ჭიჩოქევა ჩამოუღოთ.

თამარ მეფის ხატის კომპლექსის ნაგებობებს, თამარ დედოფლის წყაროს და თამარის ნაყევრალებს ეჭირა დაახლოებით 20 ჰა. ვამბობთ დაახლოებით. ვინაიდან ზუსტი ციფრის მიღება ვერ მოხერხდა შემდეგი გარემოების გამო. უკანასკნელი წლების მანძილზე ხატის მიწები არ მუშავდებოდა. ამის მიზეზი უმთავრესად ის იყო, რომ სოფელი ჭიჩო სავსებით დაცარიელდა. 1964 წელს ჭიჩოში ერთი მოხუცი ქალიდა ცხოვრობდა. ამჟამად კი (1968 წ.) ისიც აკრილა აქედან და გოგოლაურთაში გადასულა. სოფლის მიტოვებული და დაუშუქებული ადგილები, მათ შორის თამარის ხატის ნაყევრალები ხშირი ახალგაზრდა ტყით დაიფარა. ასეთ პირობებში გაგვიძნელდა მთლიანი ტერიტორიის ტოპოგრაფიული გეგმის შედგენა. ზემოაღნიშნული საერთო ფართობიდან ზუსტი ტოპოგრაფიული გადაღება მოხერხდა მხოლოდ 7,2 ჰა რაოდენობით.

სადასტურო (ტაბ. 118) თამარ მეფისა მდებარეობს სოფლიდან დასავლეთის მხარეს, ზღვის დონიდან 1650,5 მ სიმაღლეზე. იგი წარმოადგენს მოგრობო მართკუთხა ფორმის ნაგებობას, რომლის ფასადი და შესასვლელი კარი ჩრდილოეთის მხარეზეა. კედლები ლამ-კირითაა ამოყვანილი. შიგნიდან დასავლეთის კედელში დატანებულია ოთხკუთხა ფორმის ნიში. ჩვენი მთხრობლის იმედა ხომურაულის თქმით, ეს ნიში სასანთლე არ უნდა იყოს, რადგან სადასტუროში სასანთლე არ იქნებოდა. შენობის სახურავი ჩაქცეულია. უკანასკნელად იგი ყარტით ყოფილა გადახურული. ადრე ბანი ჰქონია. შემდეგ საბძღურად გადახურავთ. შენობის კარს საყვდი აქვს დატანებული.

სადასტუროში დასტურები ცხოვრობდნენ წლობით. დასტურობა ჭიჩოელებს (ისევე, როგორც ქართველი მთიელების სხვა თემებს) რიგით მოუდიოდათ, საკმელი მათთვის (დასტურებისათვის) თავ-თავის სახლიდან მოჰქონდათ. სადასტუროს ირგვლივ თამარ მეფის ხატის მფლობელობაში მყოფი სახნავი ნიწებია.

სადასტუროს მანლობლად მდებარეობს საზარე (ტაბ. 118) — ქვა-კირით ნაგები თავისებური კონსტრუქციის კოშკი. მისი მთავარი ფასადი ჩრდილოეთის მხარეზეა. აქ საზარეს ორი სვეტი აქვს, ხოლო სამხრეთის მხარეს ერთიანი კედელი გააჩნია.

საზარეს სახურავი ხუთიარუსიან-სანაწვეთბიანი პირამიდული ფორმისაა, რომელიც შიგნიდან გლეხის დარბაზის გვირგვინს გვაგონებს, ოღონდ იგი ქვაშია გამოყვანილი და შედარებით პრიმიტიულია. სახურავის თავზე წამო-

ცმულია სპილენძის გუმბათი, რომლის განაკვეთს ისრული თალის მოხაზულობა აქვს. გუმბათი წვერში სპილენძის ჯვარით მთავრდება. საზარეში ზარი ჰკიდია. ზარის ენაზე საკაღრისი აქვს გამობმული, ხოლო თვით ზარზე ორსტრიქონიანი წარწერაა შემდეგი შინაარსისა: „შემოგწირეთ ესე ზარი ჩვენ ფშაველთ სულ ერთობლივ თემთა ჩვენ სამწყალობელსათ შენი წყალობა“, მეორე სტრიქონზე: „მოგვე ბატონ თამარ ნეფეო“, ისევ პირველ სტრიქონზე: „ქჩყლგ წელსა მარისა დღესა“.

საზარის წინ ქადა-პურის საკრელი და ხევისბრის საჯდომი სიპებია სხვადასხვა ზომისა (ტაბ. 118).

საზარისაგან მცირე მანძილით დაშორებულია საბერო ანუ დარბაზი (ჩვენ ინფორმატორის იმედას თქმით: „ეგენი ერთია“). საბერო ფიქალი ქვისგან ლპით ნაგები მართკუთხა ფორმის შენობაა, ორქანობიანი სახურავით გადახურული და ჩრდილოეთიდან სამხრეთისაკენ მიმართული. ჩრდილოეთის კედელნი გაკრილი კარი ხისაა, სამხრეთის, აღმოსავლეთის და დასავლეთის კედლები მიწაშია ჩასმული. შენობის სახურავი ერთ ნაწილში ჩაქცეულია. ჩვენამდე შემონახულია შუაბოძი, თავხე, კავები და საგვერდულები. ნაგებობის ერთ კუთხეში დიდი ზომის ნიშია დატანებული. ხატისკარის წინ მიწა დატეპნილია.

უკანასკნელი ოთხი ობიექტი ზღვის დონიდან 1790 მ სიმაღლეზე მდებარეობს.

თამარის ხატის კალო და ბეღელი ზღვის დონიდან 1829,07 მ სიმაღლეზეა. — ეს ორი ნაგებობა ერთმანეთის მახლობლად მდებარეობს.

ბეღლიდან ჩრდილო-დასავლეთის მხარეს ხატის კალოა (ტაბ. 119). სამხრეთ-დასავლეთიდან და აღმოსავლეთიდან მას აკრავს დაბალი ყორის კედელი. თამარ მეფის სახნავეების დიდი ნაწილი ხატის ხოდაბუნი იყო. და ამ ხოდაბუნებს ნაყევრალებად ანაწილებდნენ — თითო კომლი თითო ნაყევრალს ამუშავებდა.

კალოს ჩრდილო-აღმოსავლეთის მხარეზე თამარის ხატის ბეღელია (ტაბ. 120) — ჭვა-კირით ნაგები შენობა, პირამიდული ფორმის ათიარუსიან-სანაწვეთებიანი სახურავით, რომელსაც ზემოდან ადევს მთის ბროლის სათაურა. მისი კარი ჩრდილოეთის მხარეზეა. იმედას ცნობით „კარის ზემოთ გამოშვერილი სიპი, რომელიც საკარეს ფარავს, სანაწვეთე კარის თავია“. ფასადის მარცხენა მხარეს კონსოლად გამოწეული დიდი სიპი „ტომრების საკიდელია“. სახურავის შიდა ხედი გლახის სახლის გვირგვინის მსგავსია. სამხრეთის კედელი ჩაქცეულია. აკოს ფიქრები იატაკზე ყრია. ბეღლის კარი ხისაა, ორკარედი, ხის ლურსმნებით და ხის კოტებით შეკრული. ბეღლის დასავლეთის კედელზე არის წარწერა: „ქჩყმდ მე ალიზბარმა“ და ქვევით ქვაზე: „ეს ებ ბეღელი თამარ ნეფისა პ წ“.

სა ლ უ დ ე (ტაბ. 121 ა) თამარის ხატისა მდებარეობს ბეღლიდან ჩრდილო-დასავლეთ მხარეზე, ზღვის დონიდან 1710,00 მ სიმაღლეზე. მისი ფასადი და კარი დასავლეთის მხარეზეა. სალუდე წარმოადგენს მართკუთხა ფორმის გრძელ ნაგებობას, რომელსაც ორფერდა სახურავი აქვს. შიგნით შუა ბოძზე თავხეა გადებული, რომელზედაც სამხრეთის მხარეს ნივინეგებია გაწყობილი; მათ ამაგრებს თავხის პარალელურად გადებული ორი გვერდითი ხე — საგვერ-

დული. საქვების სახურავის ჩრდილოეთი ნაწილი ჩაქცეულია. დასავლეთის კედელში დატანებულია ნიში, რომელზედაც დგას სპილენძის თუნგი (2 ცალი — ტაბ. 121 ბ). სამხრეთის კედელთან მოთავსებულია დიდი ზომის ორი სპილენძის ისარნა (სპილენძის ფორტიტებისაგან ნაკერი). კედელზე გამოშვებულ ხეზე „წნელებია“ რგოლებად დაწული კედებისათვის (4 ცალი), საგვერდულელებზე დაკიდებულია საწნეხები (5 ცალი).

საქვებზე ძვეს სისწვნის საწურავი ხისა, ხის საწყაო (ლუდისთვის ლიტრაიანი = 4-კგ ლუდს); იქვეა სარეველი და ხის ფოცხი, ორი კედი და ზედ შეკრული წნელები, ხის კოში. სამხრეთ-აღმოსავლეთის კედლის კუთხეში აგებულია მშრალად შემოხსენებული საქვაბე, რომელშიც ჩაშენებულია დიდი სალუდე ქვაბი ოვალური მოყვანილობისა (პირის ძ უდრის 69 სმ). ქვაბი ჯაჭვზეა ჩამოკიდებული, რომელიც საგვერდულელებზეა დამაგრებული. ქვაბს აქვს სპილენძის დიდი „ყურშატები“. ჩრდილო-აღმოსავლეთის კედლის კუთხეში დრმა ნიშია „თასების სამალავი“.

2) პირცეცხლის ხატი

პირცეცხლის ხატის კომპლექსი ზღვის დონიდან 1675, 14 მ სიმაღლეზეა, მას „ზემო ხატი“ ეწოდება იმიტომ, რომ სოფლის დასავლეთით მთაზე მდებარეობს იმდენად მაღალზე, რომ თავად მთავარანგელოზის ხატს თავზე დაჰყურებს. პირცეცხლზე ამბობენ: პირიდან ცეცხლი სდიოდა, არა სდომებია რომ ჭიჩოხეფას ედინა აქაო. ადგილობრივ შეკრებილი მასალებით იგი ხორციელი ხატია. ხევისბრები მას ასე მოიხსენიებდნენ: „პირცეცხლო, ყაწიმ მშვენიერო“.

პირცეცხლის ხატის კომპლექსი შემდეგ ნაგებობებს მოიცავს: სადასტურო, სამანი. წმინდა ბლის ზე თეთრი თიკვებით (საკადრისებით), ხოლო გალაფანში — სასანთლე კოშკი, საზარე, საბერო, სასანთლე, დაფარებული საჯარე, სასუფეველი, სასაკლავენი.

სადასტურო მოთავსებულია მთავარი გალავნის გარეთ, სადაც მას შემოვლებული ჰქონია საკუთარი ყორის გალავანი. იგი ამჟამად დაშლილია. შემორჩენილია მხოლოდ კედლები. სადასტუროს დასავლეთის, აღმოსავლეთის, და სამხრეთის კედლები მიწაში ყოფილა ამოყვანილი. სამხრეთის კედელში სათასე მოჩანს. სადასტუროს კარის ღიობი სამხრეთ-აღმოსავლეთის კედელშია. შენობას ორქანობიანი სახურავი ჰქონია. ამჟამად შიგ უამრავი ხეა ამოსული.

პირცეცხლის ხატში შესასვლელის მახლობლად მიწაში ჩაყუდებულია სამანი. თუ რაზეა ეს სამანი ჩადებული, ვერ დავადგინეთ.

იქვე მთავარ გალავანში „გადასაქლომთან“ დგას თ ე თ რ ი ბ ლ ი ს ხ ე, რომელზეც თეთრი თიკვებია (საკადრისები) ჩამოკიდებული.

კვლავ მთავარი გალავნის „გადასაქლომთან“, მაგრამ უკვე ამ გალავნის შიგნით, სასანთლეა (ტაბ. 123ა, ბ). იგი ფიქალი ქვისაგან მშრალი წყობით აგებული კოშკია წაკვეთილი კონუსისდაგვარი ფორმისა, რომელიც მთავარი ფასადით აღმოსავლეთს გადაჰყურებს. სასანთლე ორსართულედია. მისი ქვედა სართული სასანთლე თახჩაა, სადაც უამრავი სანთლის „ცრემლია“ დაღვრი-

ლი და თეთრეულია — ვერცხლის აბაზიანი და სამშაურისანი მონეტები, ჩაყრილი. ზენით თაროში პატარა შიბებიანი (მინანქრიანი) ჯვარი ძვეს და იქვე კედელთან აღმართულია თითბრის ჯვარი, რომლის თავის სიმაღლეს თითქმის უსწორდება რკინის წყვილი ზარაკი. უკანასკნელი წვრილი თიკვებით ჩამოკიდებულია სასანთლის თავთან წყობიდან გარეთ გამოწეული ფიქალის სოლზე. ამ თითბრის ჯვარს ინფორმატორმა „გუმბათიანი ჯვარი“ უწოდა.

სასანთლე კოშკიდან ცოტა მოშორებით მთავარი გალავნით შემოზღუდულ ხატის სიღრმეში თეთრი თიკვებით შემკულ მეორე წმ. თეთრი ბლის ხესთან საზარე კოშკია (ტაბ. 124, ტაბ. 125). (ჩვენა ექსპედიციის მთხრობელებიდან ერთადერთი პ. კუწაშვილია, რომელმაც საზარეს ნაცვლად ტერმინი სამრეკლო იხმარა და თან დასძინა: „ამ სამრეკლოს ახლა უმართებულოდ საზარეს ეძახიან“). საზარე ქვა-კირით ნაგები და კირით შელესილია. იგი დაფუძნებულია კვადრატული ფორმის კვარცხლბეკზე. კვარცხლბეკს აღმოსავლეთის მხრიდან აქვს ექვსი მაღალი საფეხური ზემოთ, ზარებთან მისასვლელად. ათავებთ ამ საფეხურებს და გადადიხართ სამუბლე ქვაზე, რომელიც დაგებულია კვარცხლბეკის თავზე. აქ კვარცხლბეკის ოთხივე კუთხიდან აღმართულია ქვის მრგვალი მასიური სვეტები.

ეს სვეტები ერთმანეთთან დაკავშირებული და შეკრული არიან ერთიმეორეზე დაგებული სხვადასხვა სიგრაძისა და სისქის ფილების წყობით, რომელზეც აგებულია შვიდიარუსიან-სანაწვთებიანი პირამიდული ფორმის სახურავი. სახურავის ზედა ნაწილში გამაგრებულია საზარის კეზი ხისა, რომელზეც ჩამოკიდებულია სამი ზარი (ტაბ. 126). თათოეული ზარის ენაზე გამოძმულია მრავალი თეთრი ჭრელი საკადრისი. საზარეს ამშვენებს აგრეთვე ირმის რქები, რომლებიც სამუბლე ქვაზე აწყვია. საზარესთან მიწაზე ძვეს ოდესღაც მისი სანაწვთიანი სახურავის წვერზე აღმართული სიპის სათაურა, რომელიც ჩასმულია ზარისებური და ბურთისებური ფორმის „კოშკში“. ამ კოშკზე რკინის ხეულებია სილამაზისათვის დამაგრებული. ამგვარად მოწყობილ სათაურას ხატიონთ ენაზე ჯვარ-გუმბათი ეწოდება.

საზარის გვერდით მეორე სასანთლეა (ტაბ. 124) — ფიქალი ქვისაგან მშრალი წყობით ნაგები დაბალი კოშკი სამსანაწვთიანი ოთხფერდა სახურავით და მთავარი ფასადით სამხრეთ-აღმოსავლეთის მხარეს. ამ ფასადის მხარეს კედლის წყობაში ჩაშენებულია და წინ, წყობის გარეთ გამოსული სიპი, ე. წ. ბარაქით საბრძანისი. სასანთლეს თავზე ბურთი — მრგვალი ქვა აღევს, „როგორც ნიშანი ხატისა“.

საზარეს დაბალი კედლით უკავშირდება საბერო (ტაბ. 127, ტაბ. 128, ტაბ. 129 ზ), სადაც, ინფორმატორის განცხადების თანახმად, ხევისბრები დგებოდნენ. საბეროს მახლობლად ბებერი, სამუდღიანი ცაცხვი დგას. შენობა მშრალი წყობითაა ნაგები. იგი გადახურული ყოფილა ორქანობიანი სახურავით, რომელიც ახლა ნაწილობრივ ჩაქეულია. ჩვენამდე შემონახულია შუაბოძი და კეზი. შენობის ფასადი ჩრდილოეთის მხარეზეა. მისი კარი ზემო ნაწილში შეისრულია; იგი ხისაა, სამი წყება ხის ლურსმნებით შეკრული; იკეტება ხის საკლით. კარს აქვს ქვის ქუდი (სამუბლე) და ზღურბლი.

შენიდან შენობის სახურავს ხის კავი აჭერს, კავები კეზზეა დამაგრებული. საბეროს ცენტრში საძირის ქვაზე შეყენებულია ხის სვეტი — დ ე ს

ბოძი. სვეტიცის ორივე მხარეს შენობის გრძივ ღერძზე ორი ცალი საააღეთხეა. ერთ მათგანზე საკიდელია მოწყობილი. სამხრეთ-დასავლეთის კედლის კუთხეში მოთავსებულია ტრაპეზი ანუ თასებიის საბრძანისი (// ბარძიმთ საბრძანისი). საბრძანისზე აწყვეია ოთხი თასი. იქვე დგას სპილენძის მაღალფეხიანი შანდალი და სპილენძისავე ლეგუში — დიდი ზომის თუნგი. ამათ მახლობლად ძეგს სპილენძის ქვაბი საკიდლით. საბრძანისის მთელი არე სანთლის „ცრემლებითა“ მოფენილი. საბრძანისის თაროს მარჯვენა მხრიდან ჰორიზონტალურად ადგია სანთლის საფარი სიბი. ხოლო მის გვერდით კონსოლად გამოწეული სიბია სანთლის გასარიგებლად. სამხრეთის კედლის ცენტრში მიწიდან მცირე სიმაღლეზე არის „ჯამ-კოვზის და სხვა ბარგის დასაწყობი“, ხოლო მის ზემოთ, კედელშივე პატარა თახჩაა, რომელშიც სანთლებს ინახავდნენ. დასავლეთის კედელში კუთხესთან დიდი თახჩაა კედელშივე დატანებული — კერძის შესანახავად. ასეთივე დანიშნულებისაა დასავლეთის კედელში დატანებული სხვა თახჩები.

დასავლეთის კედლის გაყოლებაზე კედლის წყობიდან კონსოლებად გამოწეული სიბის სკამებია, მათ შორის თავხვეისბრის სკამი, რომელზედაც დადებულია ხის გათლილი ფეცარი. თავხვეისბერი და სხვა ხვეისბრები პირით აღმოსავლეთისაკენ, ამომავალი მზისაკენ უხდა დამსხდარიყვნენ. მსგავსივე, ოღონდ ხის საჯდომები მოწყობილია სამხრეთის კედელთან.

საბეროს გარეთ მის მახლობლად ქედილების სასაკლაოა — დიდი სიბი. ქედილების დასაკლავი გალავნის გარეთაა მოთავსებული. იქვეა სასუფეველიც — „ქადა-პურის დასაქრელი სიბი“.

საბეროდან შორიანლო მდებარეობს საჯარე (ტაბ. 129ა). „ეს სახალხო საჯარეა მლოცველებისათვის“, მას „მლოცავთ საჯარეს“ ან „დარბაზს“ უწოდებენო, განგვიმარტა მთხრობელმა.

საჯარეს წინ კურატების დასაკლავი მინდორია. კურატებს ცალკე ხოცავდნენ.

საჯარე ანუ დარბასი წარმოადგენს მშრალად ნაგებსა და ორფერდად გადახურულ შენობას. მისი მთავარი ფასადი აღმოსავლეთის მხარესაა (ფასადს აქ წინა კედელი ჰქვია), იქ კარის ღიობია შეისრული ფორმის. კარი აღარსად ჩანს, დარჩენილია მხოლოდ საჩარჩოო ადგილი კარისა; ღიობის თავზე, საშუბლეს ზემოთ (საშუბლე გარედან ქვისაა, შიგნიდან კი — ხისა) გამოწეული სიბია, რომელსაც კარის თავი ეწოდება. „თუ კარების გაღება იყო საჭირო, კარის თავზე დადებდნენ რამეს სანამ შევიდოდნენ“. ამას გარდა, ფასადის მხარეს კედელში დატანებულია სამი ცალი საკლავის ჩამოსაკიდებელი სიბები. სახურავი ამჟამად თითქმის მთლიანად ჩაქცეულია. დარჩენილია მხოლოდ დედაბოძი, კეხი და აქა-იქ გადახურვის ნაწილები. სამ კედელში მოწყობილია თახჩები. ჩრდილოეთის კედელში, კუთხესთან დიდი ნიშია — „თას-განძის შესანახი ადგილი“. ამ დიდი ნიშის გვერდით არის ე. წ. ტრაპეზი ანუ ბარძიმთ საბრძანისი — დიდი სიბი იმავე ჩრდილოეთის კედლიდან კონსოლად გამოწეული. დასავლეთის კედლის ქვემოთ ნაწილში სამი თახჩაა და ერთიც, ცოტა მოზრდილი, კედლის ზემო ნაწილში დატანებული.

საჯარეს სამხრეთით, გარედან მიდგმული აქვს დიდი ზომის (სიგრძე — 91 სმ, სიგანე — 86 სმ) სიბი, რომელსაც სასუფეველი ეწოდება. აქ იდება მლოც-

ველთაჲს მობანილი ქადა-კვერები, რომლებიც აქვე იჭრება. აქ იდგმებოდა თასები. აქვე სახელის დადება იცოდნენ სეფისკვერზე და ქაღებზე ხევისბრე-ბისათვის.

მ) დედამთავრის მშობლისა და თავად მთავარანგელოზის ხატები

დედამთავრის მშობლის ხატის კომპლექსი მდებარეობს სოფლიდან სამხრეთ-დასავლეთის მიმართულებით, უზარმაზარი ცაცხვის ხეების ტყეში, ზღვის დონიდან 1594 მ სიმაღლეზე.

აქაა (ტაბ. 137ა, ბ) მაღალი, სწორკუთხა ფორმის შენობა, ორქანობიანი სახურავით. სახურავის თავზე დაყოლებულია მთის ბროლის ქვები. შენობის სამხრეთ-აღმოსავლეთის კედელი ოდნავ გამოხეჩილია. შიგნიდან ორ მონირდაპირე კედლებს შორის (სამხრეთ-აღმოსავლეთისა და დასავლეთისა) გადებულია ხე, რომელიც შუა ადგილას კეხთან სწორი ძელითაა დაკავშირებული. კეხსა და კედლებს შუა გაწყობილია კაეები და კაეებზე დაგებულია სახურავის სიბები. შენობას უჭირავს 4,8 კვ მ ფართი და 3 მ სიმაღლისაა.

შენობაში შესასვლელი დაბალი 2 ვიწრო კარი სამხრეთ-დასავლეთის მხარეზეა. ამ ოთხკუთხა ფორმის შესასვლელის ჩარჩო (ტაბ. 133 ა, ბ) საინტერესოაა ჭდის ტექნიკით დაჭრელებული სწორი და ვიწრო ოთხკუთხედების არმით. შენობაში მოსახვედრად შესასვლელიდან ქვემოთ ჩამავალი ხის კიბეა. შენობის შიგნით ჩრდილო-აღმოსავლეთის კედელთან დგას ხის მაგიდა, ტრაპეზი, რომელზეც უამრავი სანთლის ნალვენებია.

ამ შენობის გვერდით ორი დიდი კვრივის ნაშალია. სამივე ნაგებობა ყორის გაღავნითაა შემოზღუდული. აღწერილ შენობას ძალზე წააგავს მისგან ჩრდილოეთით, გაღავნის გარეთ მდებარე მეორე სათავსო (ტაბ. 134 ა, ბ). ისიც ფიქალი ქვისაგან მშრალი წყობითაა ნაგები. მასაც კარი მაღალზე აქვს დატანებული. აქაც ძირს „ჩასაჯდომია“. მისი სახურავიც ორფერდაა, ოღონდ ხუთსანაწეთიანი. პირველ ნაგებობასთან შედარებით ეს ნაგებობა უფრო მცირეა.

ამ ორი ნაგებობის შესახებ ჩვენი ინფორმატორი, უკანა ფშავის სოფლის საბჭოს მდივნის მამა, უგემურ თვარელაშვილი, რომელიც ჩვენს ექსპედიციას ახლდა 1962 წელს, მოგვითხრობდა, რომ „ეს ორი ნაგებობა ძალიან ძველია და მეტად საკვირველია; ესენი ეკლესიებიან“. უნდა აღვნიშნოთ, რომ მართლაც, ეს ორი შენობა ყველა ნიშნის მიხედვით ეკლესიის ფუნქციებს ასრულებდა, მაგრამ თავისი აღნაგობით არც ბაზილიკის ტიპისაა და არც სიონისა. სინამდვილეში ჩვენს მთაში სიბერდიან-სანაწეთებიანი სახურავის მქონე ნაგებობა ჩვეულებრივ ბეღელი-ტაძრებია. ამასთან ერთად უნდა ითქვას, რომ მეორე მთხრობელმა, პეტრე კუწაშვილმა, 1968 წელს პირველ ნაგებობას უწოდა დარბაზი, რომელშიც „ხატონთ არ ეცხოვრებოდან და რომელიც ყოველთვის დაკეტილი იყო“. ამ შენობის სახურავი 1968 წელს უკვე ჩაქცეული აღმოჩნდა. მეორე ნაგებობა იმავე მთხრობლის თქმით სახორავაა, სადაც თავხევისბერი თავის წილ ხორავს ინახავდაო. პ. კუწაშვილს კარგად ახსოვს, რომ ამ „სახორავის“ კარზე უკანასკნელ ხევისბერს უზარმაზარი ბოქლომი ჰქონდა დადებული — თავისი წველილი პურისა და საკლავის მარაგის შესანახავად.

ამით ირკვევა, რომ ნაგებობები, რომლებიც თავდაპირველად საქრისტი-

ანო სამლოცველოები იყო, შემდეგში გამოუყენებიათ ქართველ მთიელთა წარმართულ ხუროთმოძღვრებაში ცნობილ „ღარბაზად“ და „სახორაგედ“.

ამ ორი ნაგებობის ოდნავ მოშორებით მდებარეობს ღვთისმშობლისა და მთავარანგელოზის საკულუხო. იგი წარმოადგენს ამჟამად ჩაქცეულ ორფერდა-გადახურვიან შენობას. მისი შესავალი კარი აღმოსავლეთის მხარეზეა. კახეთიდან მოტანილი ღვინო და ლუდი კოდებში აქ ინახებოდა. ამჟამად მხოლოდ კედლებიღაა შემონახული.

საკულუხოს გვერდით დგას მთავარანგელოზის ხატის საჯარე (ტაბ. 130). მისი სახურავი მთლად ჩაქცეულია. იგი ორფერდა ყოფილა. შენობა მშრალად ნაგებია სიბი ქვებისაგან. შესასვლელი აღმოსავლეთის მხარეს აქვს. ხის კარი მთლად დამპალა და ჩამოვარდნილა. შესასვლელთან დიდი იფნი დგას. იფნიზე თეთრი საკადრისებია ჩამოკიდებული. ჩამოქცეულ სახურავზე ირმის რქები აწყვია.

საჯარის დასავლეთის მხარეს პირცეცხლის, მთავარანგელოზისა და დედაღვთისმშობლის საერთო სალუდე ანუ საქობეა. იგი წარმოადგენს მშრალად ნაგებ შენობას, ორფერდა სახურავით და განიერი შესასვლელით. შენობა ნახევრად ჩაქცეულია. მისი კარები ჩამოვარდნილია და შენობის შიგნით აგდია. სალუდის შუაში დგას დედაბოძი ქობის საკიდი კეზით და საკიდლით. იქვეა მოთავსებული ორი დიდი სპილენძის სალუდე ქვაბი და ერთი ზარი.

სალუდის მარცხნივ, ფსადის მხრიდან დიდი ზომის სიპა — დასტურების სკამი.

საქობის გვერდით დგას დარბასი, საბერო ანუ საჯარე (ტაბ. 130, ტაბ. 131). იგი საქობისთან გაერთიანებულია პატარა კედლით. ეს „ხევისბერის დარბასია“ ასევე ორფერდა გადახურვით, შეისრული კარის ღიობით ჩრდილოეთის მხრიდან, რომელსაც (ღიობს) ხის კარი აქვს ჩამოკიდებული. ფსადის მხარეს მარჯვენა კუთხესთან, კედლიდან გამოწეულ სიპზე ჭაჭვით ჩამოკიდებულია დიდი ზომის ზარი წარწერით. წარწერის ამოკითხვა ვერ მოხერხდა. ასოები წაშლილია ბევრ ადგილას. გაირკვა მხოლოდ, რომ ეს ზარი ხატს შემოსწირა ხოშარელმა კაცმა. სიპი, რომელზედაც ზარია ჩამოკიდებული, ზევიდან უფრო დიდი სიპითაა დაფარებული. მის წინ მარცხენა მხარეს არის ხევისბერთ დასაჯლოში სიპი. საჯარე ადრე ორთვლიანი შენობა ყოფილა, — წინ დარბასით, უკან კი ხევისბერთ საცხოვრებელი თვალათ. ამჟამად იგი სულ ერთიანად ჩაქცეულია.

სალუდის მარცხნივ დგას სადასტურო, ანუ „დასტურების საცხოვრებელი დარბასი“. ამჟამად მისგან კედლებიღაა შემორჩენილი. შენობის კარი ჩრდილო-აღმოსავლეთის მხარეზე ჩანს.

მთავარანგელოზის საჯარე მდებარეობს უფრო მაღლა, დარბას-საქობიდან ჩრდილო-დასავლეთის მიმართულებით. ის წარმოადგენს კვრავად ნაგებ მართკუთხა ფორმის შენობას, რომლის მთავარი ფსადი აღმოსავლეთის მხარეზეა. ზარი ჩამოკიდებულია ფსადის კედლის თავზე გამაგრებულ ძელზე. იქვე ორი გვერდითი ხეა გაწყობილი, — მთბრობლის თქმით იმისათვის, „რომ ზარი შემოკერის ღროს აქეთ-იქით არ წავიდეს. აქ მძიმე ადგილია, ნანგრევებიც ბევრია, ეს დიდი ხატია“. საზარის სამხრეთის კედელში დატანებულ-

ლია ბრტყელი ქვა „ხევისბრის ქუდის დასადები“, იქვე დევს „ხატის ბროლის ქვა“.

ფასადის მოპირდაპირე მხარეზე სასანთლე ნიშია (ტაბ. 132 ა, ბ) სანთლის „ცრემლებით“. მის ზემოთ კედელში ჩადებული იყო ფშანტალა — ფშენადი ქვისაგან გამოთლილი სასანთლე, ჭიქისებურად ოდნავ ჩაღრმავებული, სამი სანთლის ჩასადგმელად. თვით სასანთლე კოშკი ორფერდადაა გადახურული, ზევიდან სიპებად მთის ბროლის ქვები ადევს. დასავლეთის კედელი იქ, სადაც სასანთლეა, მიწა რომ არ ჩაიყაროს მის გასამაგრებლად კედელია ამოყვანილი.

ჭიჩოს სამი უკანასკნელი ხატის (პირცეცხლის, დედაღვთისმშობლისა და თავად მთავარანგელოზის) საზღვარზე მდებარეობს ამ ხატების საზიარო ბეღელი (ტაბ. 135, ტაბ. 136). იგი ქვა-კირით არის ნაგები, ამასთანავე ხევისბერ პ. კუწაშვილის რწმუნებით, „ეს კირი ძველებურია, რას ურევდნენ ამ კირს დღეს აღარავინ იცის. ზოგი ამბობს — კვერცხსაო“. აღმოსავლეთის მხარეს მთავარი ფასადის კედელზე კირით გამოსახულია ჯვარი. იქვე კედელში დატანებული კარის ღიობს აქვს სიბის საშუბლე და ხის კარი, რომელიც გვერდიდან კედით იკეტება.

ჭიჩოს საზიარო ბეღელი თავისი კონსტრუქციით ხევესურული ბეღლის ტიპისაა. ამ უკანასკნელის მსგავსად, იგი გეგმაში მართკუთხა ფორმისაა და მის ორ მოკლე კედელს — მთავარი ფასადისას და მოპირდაპირე კედლებს ახასიათებს ზედა მახვილკუთხა ნაწილი, ე. წ. წვეტურა (щипец). ამ ფორმის კედლების შესაბამისად ბეღელი დაფარებულია ორქანობიანი, მაგრამ არა სადა, არამედ შევიდიარუსიან-სანაწიფეთებიანი სახურავით; ხოლო მისი ჭერი შეისრული ფორმისაა.

ამავე დროს ეს საზიარო ბეღელი თავისი ფუნქციით ფშაური ბეღლების-დაგვარად ხატის პურეულის საცავი ნაგებობაა. ბეღელში ჩამენებულია ოთხი ამბარი. მათი გვერდითი ფიცრები ნარიმანდიან სვეტშია ჩასმული. ზემოთა ნაწილში ამბრის სვეტი გამაგრებულია გარანდული ფიცრებით. ჩრდილოეთით ამბარში ძვეს სპილენძის კოში და ორი სპილენძის თუნგი. აქვეა ქატოს ნარჩენი.

თავად მთავარანგელოზის ხატსა და პირცეცხლის ხატს ერთად 15 ჰა ფართობი ეკირა.

ჭიჩოს სათემო სალოცავის სამთობებია თეკლესია და მთაწმინდა.

„სამთო სალოცავით ეკლესია ჭიჩოს სოფლის დასავლეთ მხარეს მაღალ მთაზე იყო. იქ ერთი პატარა კოშკია, სადაც ილოცავდნენ თეკლეს. ამ სალოცავს ერქვა თეკლესია. ამ თეკლესიას გოგოლაურთის მხარეზე ჰქონდა სათიბი. თეკლესა ისეთ გორზე იყო, რომ თითქმის მიჯნაც იყო ჭიჩოელ-გოგოლაურთი, ხოლო, როგორც ვთქვით, სათიბი მთელი გოგოლაურთის მხარეს იყო. ხატის ბოლოზე და აღმოსავლეთ მხარეზე ჭიჩოვლების საქნავი და ზევით საძოვარი ადგილები იყო...“

აქ ნათქვამია, რომ გოგოლაურთავე მხარეზე მთები ჰქონდა ჭიჩოველებს. ეს მთები მათ თვითონ არ სჭირდებოდა და აქედან ვერც წაიღებდნენ თივას ჭიჩოში. ამიტომ გოგოლაურები ჭირაობდნენ სათიბებს და აძლევდნენ საკლა-

ცემს. ეს საკლავები იკვლავდა დღეობებში პირცეცხლში და ერთს საკლავს თეკლესიაშიც კლავდნენ.

მარიანობას პირცეცხლის ხატის მსახურნი დროშითა და სასმლით აღიოდნენ ამ სამთო სალოცავში. სასოფლო საკლავი მიჰყავდათ და დღეობობდნენ. თეკლესიაში აღიოდნენ ხატის მსახურთ გარდა ის მლოცველები, რომელთაც რამეზე შეთქმული ჰქონდათ.

მეორე სამთო სალოცავი მთაწმიდაა. მთაწმიდა არის სულ მაღალი მთა, მისრიანთ და ჭიჩოელთ ზევით, სულ მაღალი მწვერვალია. თითქმის იქ თოვლი მკათათვეშიც არის და მარიამობის თვეში ახალსაც ჩამოსთოვს. როგორც გადმოგვცემენ, აქ ყოფილა ერთი ბერი, ზამთარ და ზაფხულს იქ უცხოვრია. ჰქონია პატარა სამლოცველო ეკლესიის მსგავსი და თვითონაც თურმე შიგ ცხოვრობდა. მისი სამლოცველოს ხეები და ფიცრები ისევ არისო უთქვამს ბიჭუა ხარაშვილს. ფიცრებიც და ხეებიც ისეთი წითელია, როგორც ცხვირთ სისხლიო. პური ამ ბერს ალბათ ზაფხულში მიჰქონდა სამყოფიო, თორემ იქ ზამთარში მისვლა ყოვლად შეუძლებელიაო. იქ ერთი ქვევრი ყოფილა, არ ვიცით წყალი ექნებოდა შიგ, თუ ღვინოო. იმისა სახელი დაეწყებულა. დაეწყებულა სალოცავის მფარველი ანგელოზის სახელიც, ხოლო მთაწმიდას ეძახიან და იმ ბერის ნადგომში კაცის მისვლა არ შეიძლებაო“.

სოფელ ჭიჩოს ძველი მოსახლეობიდან „ჩოლაურები აქედან არიან გადასული გომბორის მხარეზე. კამიათ ერთი ნაწილი გომბორშია, ხოლო მეორე — ომარაულში. ელყიანნი — პანკისის მხარეში გადავიდნენ, ჯლუთანნი 60 კომლი ყოფილან და სულ წასულან ქედში. ფეტვიანნი იორისაკენ წავიდნენ. მინდოლაურებიც ყოფილან წინათ, ქეშიკანიც; ჩაქიანთ ნასახლარიც ბევრია აქა. ხაზინანიც აქაურები იყვნენ, ბევრ მათგანს დახოცვია შვილები და აქვე დაღუულან. თავბერაულნი იყვნენ ამანათად მოსული ხევსურები. ქეშიკანი აქედან არტანში არიან, იორზე გადასახლებული.

ჭიჩოში მცხოვრები გვარებიდან ორი კაცი დგებოდა დასტურად ერთი წლის ვადით. ისინი სადასტუროში ცხოვრობდნენ და წმიდობდნენ. არ გაივლიდნენ ნალახში, არ კამდნენ სხვის გამომცხვარ პურს, სასმლის დასალევადაც კი თავის საკუთარი ყანწი ჰქონდათ. მიცვალბულის ხარჯში, მიცვალბულისათვის ნალოც სასმელ-საქმელს არ სვამდნენ და არა კამდნენ. წყაროებზე ტანს ხშირად იბანდნენ და ყოველ დღეობებში კელმქარს ინათლავდნენ, მუშაობაში ოფლის მოდენა ეკრძალებოდათ, რადგან ხატი ოფლს კრთებო. სალოცავების სანადოებს ამუშავებდნენ ნადითვე. ძნას დასტურნი ლეწავდნენ, პურს დასტურები ინახავდნენ და დღეობებში ხარჯავდნენ განსაზღვრული რაოდენობით. პირცეცხლი თურმე იყო მეტად მკაცრი და ყველას ემინოდა მისი. ამავე დროს მას დახმარებაც შეეძლო და ხსნა თავის ყმისა ავადმყოფობისა და ხიფათისაგან“ (მთხრობელი საბედა კუწაშვილისა).

აღწერილ საკულტო შენობებთან დაკავშირებით ადგილზე შემდეგი მოგვითხრეს: „სოფლის დასავლეთით არის ჯვართა ანუ ხატინი, იმის ზემოთ, ჯვარიღელვა. იქ ხალხი ჯარდება, ბინები იქვე აქვთ. ხატის ხოდაბუნებს ნაყევრალებს ვეძახით. ხატის ტყე, ჯვართ რომ ეძახიან, იქაა, სოფლის სამხრეთ-აღმოსავლეთის მხარეს, სადაც თამარის ნიშია, იმ ადგილას თამარ დედუფლის წყაღია, იქვეა სადასტურო და ბეღელი. ხევისბერი ჩოლაგაური იყო მოდენილო-

ბია: წინაა კი ცლუყათ სიზონი იყო. ყველა ხატის ხევისბერნი აქ შეიყრებოდნენ ჭიჩოს სადასტუროში, რადგან ყველა ხატის პირდაპირ იყო ჭიჩოს სადასტურო“.

IX. გოდერძაულთ თემა

ა) პირველის სათემო ხატი (სოფ. ახალი)

ახლან ხატის კომპლექსს შეადგენენ. თამარელის ხატის სადასტურო. ორი კალო, პირქუშის ხატის სამკედლო (იორზე), პირქუშის სასანთლე, სამანი, სასვენნი. ბელელი (საზიარო პირქუშისა და ღვთისმშობლის), სალუდე (აგრეთვე საზიარო), საყვირო კოშკი, საჯარე (აგრეთვე საზიარო), საზარე პირქუშისა. საზარე ღვთისმშობლისა, საბერო, კვირივი, ქადა-პურის შესაწარი სიბი, გალავანი, დროშათ საბრძანი კოშკი, სასაკლავენი.

გადმოცემით პირქუში პირველად დაარსებულა აონგორს, პირიქითს, ივრის კუდებში. აქაც ახალელი ხალხი მიდგარა სამოცი კომლი. მერე ახლსაც მოვიდა და დაარსდაო.

ჩვენი ახალელი ინფორმატორი კ. გოდერძაული მოგვითხრობს: „ახადის მიწა-წყლის ბოლოს, არაგვის ამყოლებზე ტყეში ჩანს სადასტურო თამარელისა და ორი კალო.

სათიბი იყო თამარისი. გასთიბდნენ და გაყიდდნენ, ფულს კევისბერს მისცემდნენ. ამ ფულს მოახმარებდნენ ხატს, თუ სახურავი ან რამე სხვა უნდოდა. მერე კულუხს მოიტანდნენ და საჯარიაში დასდგამდნენ; დასდგამდნენ აყვიენოს. საყვირო პატარა იყო გაკეთებული, მრგვალი ვერცხლის ჯამი. შიგ ვერცხლის გროშებს ჩაყრიდნენ და დასხამდნენ ღვინოს. ვისაც რამდენი ჰქონდა, (იმდენ) ფულს ჩაყრიდა. ქალაღის ფულს კი თეთრ ნაქერზე დადებდა. ამის შემდეგ იმას უფლება ჰქონდა დაეღია საყვიენოდან ღვინო.

სადასტუროში ორი დასტური ცხოვრობდა ზამთარ-ზაფხულ, ეგენი ამარაგებდნენ სახატოდ რაც უნდოდათ — პური იქნებოდა, თუ სხვა; ეგენი შეინახავდნენ ბელელში. დასტურები გალენწავდნენ, მერე დაფქვავდნენ, შეინახავდნენ — ეს მთელი წლის მარაგი იყო. სოფელი მათ პატივს სცემდა, — ზოგი წინდას მიუტანდა, ზოგი ახალუხს. ესენი კიდევ აკეთებდნენ ქსლის მასალას, — ვინც დაეაღებდა სოფელი, იმას უკეთებდნენ.

იქ იყო ორი კალო, თითო დასტური თითო კალოს უვლიდა. სარები სოფლისა იყო. ხატის კურატები მთას იქით იყო, იორზე; ცხვარიც იქ იყო“.

სადასტუროში⁵⁸ მდინარესთან დიდი სწორკუთხა ნაგებობაა, ჩაქცეული ჰერით. ახლა ტყეშია, ადრე იქ ტყე არ ყოფილა. ეს რამდენიმე წელია, რაც ჩაიქცაო, მოგვითხრო გოდერძაულმა და განაგრძო: „ჩვენ ჯერ გოდერძაულები ვიყავით. პაპას ერქვა გორელა. პირქუში თავდაპირველად იორზე ყოფილა, ზორციელი იყო, აქ, ზევით სამკედლო ჰქონია, ყაწიმი უკეთებია; აქ რომ წყაროა, იმ წყაროში უწრთავ. ღვთისშვილებში ჰქონია მონაწილეობა. ისეთი საჩქე გააკეთა, რომ გახთიშვილებულა (ზორციელი რომ იყო, ავადმყოფებს

⁵⁸ სოფელში იყო კალოები თამარის სახელზე ახალღების მიერ ნაგები შენობები. ახალღებს წყაროები უწოდებდნენ. თამარელისათვის ნაყვრალეები, რომელთა მონაწილეობა აღნიშნულ ბელელში რასხელოა თამარის ხატისათვის.

არჩენდა); ყვარაში⁵⁹ ბელელას ეძახიან, — პირქუშისაა: იქ მიუყვანენ ზეარას, კურატებს. მარტო ყმა კი არ მივა, არამედ ყველა. მისი ღლეობა არის მარია-მობა. წინათ (იქ) ნიდიოდა ყველა თემის ფშაველი და თუში — საქისტაურო (შუაფხო), ცაბურთა, გოგოლაურთა. ჩვენ ციხეგორს ვლოცულობდით. პირქუში კობალას მოძმე იყო; ამათ ორივემ დევები ამოხოცეს. პირქუში ზელოსანი ყოფილა; საქმე რაც იყო გასაკეთებელი — ქამარი შემოსარტყმელი, თუ სხვა რამ — ყაწიმი და ვერცხლი, სულ თავად უყეთებავ, ოქროშქვედელი ყოფილა“.

პირქუშის ხატი ხის ძირშია. იქ სასანთლე ნიშია, იქვეა ღვთისმშობლის ხატიც. ხატის ჩრდილოეთ მხარეზე ჩადგმულია პატარა სამანი, რომლის იქით, ხატისაკენ უწმინდურ ქალებს ეკრძალებათ მისვლა. ხატის ჩრდილოეთით არის სასვენი. ხატის სამხრეთით მოთავსებულია დიდგუბი. იმ ადგილს სადაც ხატია, მთლიანად ქვია ჯვარისთავი. დიდგუბესთან ქალები ვერ მიდიოდნენ. კალო ზევით არის. სადასტურო იყო აქაც და თამარ ნეფისა კი თამარ ნეფის საჯდართან. წლობით იყვნენ იქ (დასტურები). იქვე მამულებია თამარ ნეფისა. ბელელი აქ ორივე ხატისა საერთოა. სალუდე ჩაქეულია, პირქუშისაც არის და ღვთისმშობლისაც, საზიაროდ ორი ქვაბია იქი; ერთში 9 ფუთი ქერი დულდა. წმიდისაგან ქადაკვრებს და კეცეულებს ვაცხოვდით. ქალწული ქალები იყვნენ აქ, ახალგაზრდა ქალიშვილები. ზალხის არჩეული იყვნენ ესენი, 14—15 წლისანი. ამათ ეყოლებოდათ ვინმე ვინც ასწავლიდა, ბებია ან სხვა დედაკაცები. აქ არჩეული ქალწული ხუთი-ათი იქნებოდა, რომელიც შორიგობდა.

ღვთობაში თავს მოიყრიდნენ ახალგაზრდები, მოხუცები, ვისაც ფეხზე დგომა შეეძლო. ახმეტიდან მოიტანდნენ კულუხს, ხილს და მხიარულობდნენ. ეს ახალგაზრდა ქალები როცა დღეობა მოდიოდა, მხიარულობდნენ და ეხმარებოდნენ ხატში.

აქ ეს დღეობები ვიცოდით: თავი დღეობა, აღდგომა ამადღება, კვირიაობა (აღდგომის სწორზე), — კვირიაობას საკვირაოში მოდის ბევრი ხალხი; კვირი-ჯვრობა, სერობა-საღმურთობა (კიდევ ათენგობა ქვია უკანაფშაქში), მარია-ნობა, გიორგობა, შობა. ახალწელიწადი. ქალწული ქალები რომ ვთქვათ, ყველანი მუშაობდნენ.

ეგ ბელელი სავე იყო. იქ ამბრები იყო, წმიდაც იყო იქ და ქერიც. ესლა ბელლის კედლები დაუწვიათ და აღარ არის შიგ პურეული.

დასტურობა რიგით იყო, თითო წელს ორი კაცი. აქ აღრე მაცხოვრებელი 100 კომლაძე იყო.

ქვემოთ რომ სადასტუროა, ის თამარ ნეფისაა. თუ კაცის მკვლელი იქნებოდა, იმას დასტურად ხატი არ დააყენებდა. ჩვენები კი აქ ჩადიოდნენ სადასტუროში, შეიძლებოდა რომ მეორე წელსაც იგივე დასტური აერჩიათ. ზამთარ-ზაფხულს აქ ატარებდა დასტური. აქ უნდა მოეტანათ მისთვის საჭმელიც და სასმელიც ერთი წელიწადი, სანამ დასტურობდა“.

საქვებეს დასავლეთიდან ეკვრის დაფარებული საჯარე, რომლის ცენტრში კულაა. კულის აღმოსავლეთის მხარეს ხევისბრების სადგომი ყოფილა. „ამ ადგილას სავეისბრო ჰქვია. კულას დასავლეთით რომ ადგილია, იმას კი საჯარე ეწოდება. ქვეისბრების მხარეს ჩვენი გადმოსვლა არ შეიძლებოდა. თუ

⁵⁹ ყვარას შესახებ იხ. ქ. ემოთ.

კვეისბერი ეტყოდა. მარტო მაშინ. კვეისბრებს სუფრა კი ცალკე ჰქონდათ საკვეისბროში. კულაში დასავლეთით (საკვეისბროს მხარეს) ორი ნიშია — ერთი სასანთლე და მეორე საუნჯის შესანახი. საჯარე საზიარო იყო ორივე ხატისა.

ერთი საზარე პირქუშისაა, ქვემოთ მეორე საზარეა, ის ღვთისმშობლისაა. აქვეა ცალკე შენობა „ღროშის შესანახი“ ანუ საბერო, სადაც კვეისბერი ცხოვრობდა. თუ შინ არ მოისურვებდა. ამას კვეისბერის სახლსაც ეძახდნენ. ვისაც კვეისბერი დაპატივებდა, მარტო იმას შეეძლო იმ სახლში შესვლა. იქ ჰქონდა გამართული კვეისბერს ლოგინი, მოსდიოდა სოფლიდან საუკეთესო საქმელი: აქ ჩასაცვლი ტანისამოსი ცალკე ჰქონდა; დაიბანდა და ისე მოვიდოდა“.

სახევისბროს დასავლეთის მხარეს გალავანია. მის გარეთ კი ბილიკია „საკვეისბრო“.

ქვემოთ პატარა საჯარე ყოფილა გაკეთებული, პირქუშისაა. ახლა ნაშალია. ხევისბრის სახლის სამხრეთ-დასავლეთ მხარეზე არის კვრივი ეს შემნახავი იყო თასისა.

აქვეა ეს მეორე საზარე ღვთისმშობლისა.

ექვსსანაწეთიანი სასანთლეს მარცხნივ ქადა-პურის საწყობი სიპია, სადაც სოფლიდან მოტანილ ქადა-პურს აწყობდნენ. საზარეცა და სასანთლევც — ორივე, გალავანშია მოქცეული.

დასავლეთის მხარეზე, ქვევით არის ნიშიანი კოშკი, — ეს არის ღროშათ საპაჩანი. აქვე ქადა-პურსაც აწყობდნენ. აქ იტყოდა კვეისბერი დიდებას და ღროშას დააბძანებდა — ეს ღთისმშობლისაა, პირველად აქა ყოფილა აკადის ხატი და მერე რომ გადასახლდნენ იორზე, ყვარას ზემოთ, ბელელას — იქ წაიღეს ამ ხატის ნიში.

ჩემ მოსწრებას აქ საყდარი იყო, დედაკაცებს ჯვარი უწერებავ. ღვთისმშობელი და პირქუში ერთმანეთის მოდევ-მოდმენი არიან. ბავშვი ღვთისმშობელში გაგვეყვანდა და იორზეც, მარიანობას. ქალებს ღვთისმშობელში გავიყვანდით: ბიჭი კი გავვეყვანდა მთავარი ხატი სადაც იყო, ბელელაში. აქ აკადში სერობას ვიცოდით ქალების და პატარძლების გაყვანა, იქ კი მარიანობას; იქ თურძე სულ ურემით უდენავ ხალხს.

საჯო — ათი-თორმეტი პური დაეტეოდა, ნაცარს დაყრიდნენ, გაახურებდნენ, ზედ ცომს დააკრავდნენ და გამოაცხობდნენ ქალწულები; კეცეულ საჯზე ცხვებოდა, მრგვალი იყო, გულიანი — ახალ ხაჭოსა და ყველს აურევდნენ ერთმანეთში გულად, ზოგი კი კარტოფილს ურევდა. მაგრამ ხატში კარტოფილი არ შეიძლებოდა. ქალები დიდი იყო, კვერები კი პატარები. ორივე ერთბოიანი.

საკადრანები კურეტს რომ მოიყვანდნენ, იმისა.

სასაკლავენი ადგილს ჰქვია, სადაც კვეისბერი საკლავს დაკლავს. ჯერ მოიჭანებებს, რისთვისაა შეთქმული. დაიჭერს პატრონი თავის საკლავს და კვეისბერი მოპრის თავს. თუ სანათლაგია, მაშინ საკლავის სისხლს შუბლზე წაუსვამს“.

ხატის ტერიტორიაზეა ღვთისმშობლის საყდარი და სასაფლაო. საყდარში არის ტრაპეზი.

საკლავების სახოცი სხვაგნით რომ მოდიოდნენ, იმათვის წყლის გაღმა, მეორე მხარეს.

ხატიდან ჩრდილო-დასავლეთისაკენ მდებარეობს ხოშარის სახუმეტოს ბეღელი.

„ჩვენ ასე ვიცოდით თქმა: ლაგჩეგორის ანგელოზო, დედაო ლთიმობელო, შენ უშველე მიმდინარ-მომდინარსა მგზავრსა, მთის იქით გადასვლელ-გადმოსვლელსა. დალოცილო მთაწმიდის წვერის ანგელოზო, შენც გაგიმარჯოს (ლაგჩეს იქითაა, იქ ერთი ბერი ყოფილა ზამთარში), გაგიმარჯოთ მთაწმიდისა და ლაგჩეგორის ანგელოზო. მოდე-მოძმენი რომელნიცა ხართ.

მანდ ხატობაა ამაღლების შაბათს. კახეთის ხალხი იქიდან გადმოდიოდა და იქ გაათევდნენ. თუ დოღი იცოდნენ, ყაბახს დასდგამდნენ, ცხვარს ან ფულს შეუსახელებდნენ და ვინც მოასწრებდა, იმისი იყო რასაც დასდგამდა მკვდრის პატრონი. ეს სერობას სცოდნიათ. ჩვენ სერობას ვიცით აქ ასევე საკლავით.

კომლების შესახებ ასეა. გოდერძაულები გადასულნი არიან შირაქში, საკობიანოში (კახეთი), ჩეკურაანთგორში (თიანეთის ახლოა, ერწოსთან სიონში). ხელაშვილი საერთო საგვარეულოა, ხელა ყოფილა ერთი მძლავრი და მერე დაიწერა გვარად. გორელაშვილებიც და ხელაშვილებიც გოდერძაულებია. ხელაშვილი იმიტომაა, რომ ხელა ერქვა კაცსა, ესეც გოდერძაული იყო. ეგ ხელაშვილები წავიდნენ, — ზოგი დაიხოცა, ზოგი ქედში ცხოვრობს, ლაფანყურში.

ჭორაშვილები შალიკაურნი არიან. ჭორიანები ყოფილან. კაცს რომ დაინახავდნენ, დაჭორავდნენ. შალიკაური კიდევ შავ კაც ყოფილა, ფინთი, ისი ყოფილა ურწმუნო, — არც და, არც ძმა, არც ნათესავი სწამებია. მე მოვესწარ როცა დიდ-ქვევისბრები სუფრას რომ გაშლიდნენ, ხელწმიდა კაცების შესანდობარს ვერცხლის თასებით დალევდნენ და შალიკაურზე კი იტყოდნენ — მოლაღატეა სოფლისაო. ისინი არც გამრავლებული არიან, ისინი კინთაში არიან წასულნი, თიანეთის მახლობლად. ეს ხალხი მერე და მერე სულ სიღარიბეში მიდიოდა.

ბერიშვილებიც იყვნენ ნამდვილი გოდერძაულები. მაგათი ძველი გვარი ესაა, — ზოგი დაიხოცა, ზოგი წავიდა ახმეტის თავში, ინგეთს.

ჭრელაშვილებიც არიან გოდერძაულნი. ჭრელა-კულალაშვილები — ეგენი ბიძაშვილებია; ერთი ჭრელო და მეორე კულალა იყო. ამათი უფროსი ძმა იყო გეჭურა. ის გოდერძაულ გვარს ატარებდა. ეგ კულალადას მამაა. ქვეისბერი რომ იყო. ჭრელაშვილის მამა მგელუა იყო, კუპაჰისა ეძახდნენ, — ესეც გოდერძაული იყო გვარად. პატარა კაცი იყო, კუპაჰია იმაზე დაარქვეს.

ლომინიაშვილები ნამდვილი გოდერძაულები არ იყვნენ. წინაპარი მაგათი მოსულა აქ. ისინი უკანაფშავში ყოფილან გადასახლებულები. ესენი ამირანაშვილებია, მაგათი გვარი რაიბულანი ყოფილან. ლომინიაშვილების ძველი გვარი რაიბულაშვილი იყო. დაიხოცნენ ეგენი.

ძროხელაშვილები გოდერძაულები არიან. ჩვენი მკვიდრი ბიძაშვილებია; თიანეთის ახლოს არიან, ჩეკურაანთგორს. იმათი მოგვარეები, გორელაშვილები ქედში არიან. ზოგი ღარიბაშვილობით იწერება ძროხელაშვილებისა, ზოგი ბიძაშვილია ამათი. გორელა პაპაჩემი იყო და გვარი დარჩა გორელაშვილი.

ქერჩო (ელიზბარი) თავკევისბერი იყო ლაშარის ჯვარისა, ქერჩოს შვილ-
ზე თუ იტყოდნენ ქერჩოშვილი; ისე, სხვა არ გამოგონია. ქერჩო არაფერს
ნიშნავს, ხალხის კორია.

ყველუქმელაშვილის ძირითადი გვარია გოდერძაული. აჭადლები არიან,
ბოძაშვილია. გვარუღლია გორელაშვილისა, გოდერძაულობით იწერება.

ჩეკურაშვილები — ეგენ უკანაფშავში იყვნენ, არ არი გოდერძაული.
ჩეკურათ ეძახდნენ, ესლა აღარავინაა იქ. გადავიდნენ ფშაველში (კახეთი).

ბურჯანაძეები — საგოდერძაულთა ძირითადი გვარი, გადავიდნენ საკო-
ბიანოში (კახეთს), შეიძლება სხვაგანაც იყვნენ.

ბოზღიაშვილები უკანაფშავშია, მარტო ერთი ქალია აქ, ნინო, — აქ დარ-
ჩა. მამა დაედუბა, მისეზი გომბორს გადასახლდნენ, ეს აქ დარჩა.

მაჩურისშვილები გერად მოყოლილები იყვნენ. მათურიდან მოჰყვნენ მა-
ჩურათ კაცს. გათავდნენ.

გოდერძაულები ძირად ირანიდან ყოფილან. თათარი გამოქცეული, გო-
დერძი ჰქვივნებოდა და იმის გვარზე დაწერილან. მაშინ აქ არავინ ყოფილა ხალ-
ხი, მემრეა აშენებული ეს ხატები, გოდერძის მემრე.

პირქუში გოდერძაულდენსაა. იორზე რომ არიან, აქედან რომ გადასახლ-
დნენ იქ წაიღეს ხატი და მთავარი ხატი ახლა იქაა. ლთიმობლის ხატი აქაცაა,
ყველგანაა. ლაშარის ნიში არ არის. პირდაპირ ლაშარში დავდივართ, თამარ-
შიც. აქ თამარის ხატისა მხოლოდ სადასტურო გვაქვს და კალოები.

პირქუშისა და ლთიმობელში თავკევისბრად ყოფილა მარხა გოდერძაუ-
ლი. ჩვენ ახლოს კი არ იყო, ჩემ მამა-პაპათი; სხვა იყო. იმას მერე უღლაკა
იყო. მაჩურათ კაცს შვილები დახოცია, უღლაკას არავინ დარჩენია. მაჩურის
შვილს გაუზღია ეს ბაღი, მათურელი იყო ეს მაჩურა. დისწულებმა წაიყვანეს.
მაჩურა ისეთი კაი კაცი, ისეთი ენა ჰქონია, კაი სიტყვა-პასუხიანი. ერთი ქალი
ჰყოლია, ვაჟი არა. აღარავინ იყო იმისი მოსადეგარი და სხვა გვარიდან მოი-
ყვანეს.

ქევისბრები წინათვე ქევისბრის სახლში დგებოდნენ, მარაგი უნდოდათ,
შენა და სხვა. აქ უნდა ჰქონოდათ ყველაფერი. აქ იყვნენ ჯელწმიდა კაცები. ერ-
თი იყო ხელაშვილი ზურაბი, ერთიც ელიზბარი — თავკევისბერი, მესამე იყო
ბერიძე, მეოთხე შალიკაური ელიზბარი — ესენი იყვნენ თავკევისბრები, ესე-
ნი უბრძანებდნენ თანაშემწეებს — ესა და ეს გააკეთეო; წლის ბერები არ გამო-
გონია. დასტურებზე ვიტყოდით ლუღის მღუღეო, ესენი დიასახლისებს დაუ-
ძახებდნენ, დაიხმარდნენ.

მეთასგანძეობა მთავარ ქევისბერს ებარა. ცალკე მეთასგანძე არ იყო. თუ
ის აჯად იქნებოდა, ვისაც ენდომებოდა, იმას ეტყოდა. ხატის ფულიც თავკე-
ვისბერს ებარა, უნჯიც იმას ებარა. მედროშაე მთავარი თავკევისბერი იყო. თა-
ნაშემწედ იყო მესანთლე ხევისბერი. თუ მესანთლეს არ ეცალა, მაშინ ის იქნე-
ბოდა მესანთლე, ვისაც თავხევისბერი უბრძანებდა. სუფრას თანაშემწენი გა-
აწყობდნენ. ამათ უტროსი ქევისბერი ერქვა, — ესენი 3—4 მაინც იქნებოდნენ.
პიროფლიანს ლაშარის ჯვარში იტყოდნენ. ყველა ხატში იცოდნენ მათი მოხსე-
ნიება, ეგენი გმირები იყვნენ“.

ციხეგორის კოშკი და ხატის კალო. სოფელში, მეკომურთა მახლობლად
ციხეგორის კოშკია, გვერდით პირქუშისა და ლთიმობლის კალო. კალოს

მოპირდაპირე მხარეს ხატის ფერღობი ღვთისმშობლისა და პირქუშის ხატების ხოდაბუნენს უჭირავს.

ბელელი. ხოდაბუნების ბოლოს, ხატის მიწაზე მოთავსებულა ორივე ხატის ბელელი, ქვა-კირით ნაგები, ცხრაიარუსიან-სანაწვთიანი, ოთხფერდა სახურავით, რომლის ფასადი დასავლეთის მხარეზეა, ჩვეულებისამებრ კარი მუხისაა, ხის ორი ლურსმნით შეკრული და საკედით დაკეტილი. შიგნით ბედლის ქერი წარმოადგენს დაბალ პრიმიტიულ გვირგვინს; ამბრებიდან მხოლოდ ერთი ძელიდა შემორჩენილა კედლებს შუა. იატაკზე მოსხმულია კირი მინდვრის თაგვების საწინააღმდეგოდ. ბედლის კარზე ბრტყელა ფიქალი ქვები ყრია.

სალუდე. ბედლის მახლობლად, სამხრეთის მხრიდან მჭკრივად ჩარიგებულია შვიდი იფნის ხე, — უეჭველია, ხელოვნური ნარგავებია. ამთგან სამხრეთით რაღაც ნაგებობის ნაშთია. რამდენიმე ნაბიჯის დაშორებით მდებარეობს მოგრძო სწორკუთხა ფორმის ყორით ნაგები სალუდე. სამი მხრიდან მიაი გვერდები მიწაშია ჩასმული, ორფერდა ყოფილა, გადარჩენილა თავისი, გვერდითი ხისა და კოქების ნაწილი, აგრეთვე ნაშთი სანაწვთიანი გადახურვისა. სალუდეს კარი ჩრდილო-დასავლეთიდან აქვს. სამხრეთ-დასავლეთის კედლის კუთხე და სამხრეთის კედლის 3/4 უჭირავს ყორას „საქობე“-საცეცხლურს, რომელშიც ჩასმულია უზარმაზარი სპილენძის ორი ქვაბი. ჩრდილოეთის კედელთან არის ისარნა, აგრეთვე სპილენძის ფურცლებით შეკერილი სამხრეთ-დასავლეთის კედლის სალუდე შეერთებულია დაფარებულ საჯარესთან.

დაფარებული საჯარე გეგმაში სწორკუთხა ნაგებობაა, რომლის ცენტრში აგებულია კულა. საჯარის დასავლეთის ნაწილი კულამდე ხევისბრების მხარეა, მათი სადგომი, ხოლო აღმოსავლეთის მხარე საკუთრივ საჯარე ადგილია, რიგით მეთემეთა ჯარი აქ კულას ვერ გასცილდებოდა. კულაში დატანებულია ორი მცირე ზომის ნიში. მათგან ერთი სასანთლეა და მეორე თავების სათავსო. დასავლეთის კედელში, ჩრდილოეთის კედლის მახლობლად კარია გაჭრილი. მეორე კარი სამხრეთის კედელშია, დასავლეთის კედლის კუთხესთან. აღნიშნულ კართან შიგნიდან სახორცე სიბია მოწყობილი. გარედან კარის მახლობლად კედლის ამავე წყობაში დატანებულ ქვაზე ამოკვეთილია სამი ჯვარი. იქვე, კედლის გასწვრივ ქვის სკამებია. მსგავსი სკამები ჩარიგებულია დაფარებულ საჯარეში, ჩრდილოეთისა და სამხრეთის კედლების გასწვრივ.

სასანთლე კოშკი. საჯარის მახლობლად, მისგან სამხრეთის მხარეს პირქუშის ხატის სასანთლე კოშკია. სასანთლე კოშკს აქვს სამხართულიანი ნიშები. ზემო ნიშში საზედაშე ბოთლები აწყვია, შუათანაში ქადაპურები, ქვემო ნიში სასანთლეა. კოშკს თავზე ირმის რქა ადევს.

საზარე. აღნიშნულ ნაგებობათა სამხრეთით საზარეა. საზარე ქვა-კირით ნაგებია. დაფუძნებულია ოთხ მრგვალ სვეტზე. სვეტები შეკრულია გვირგვინისებურად მოყვანილი თლით. მის ქვეშ სვეტზე გადებულ ხეებზე ჩამოკიდებულია დიდი ზარი. ზარზე წარწერაა მხედრული ხელით: „ქ შემოგწირეთ ეს... ზარი ჩვენ ახადელთა სოფელმა თავარმოწამეს და ღვთისმობელსა მწაზიას უფროსობაში გაკეთდა... დავთასი და ხუმარასი: სოფლის: სამწყალობნოდ“.

სახევისბრო, ხევისბრის სახლი მდებარეობს საზარე კოშკის სამხრეთით, დიდი სწორკუთხა ფორმის მშრალად ნაგები შენობაა, რომელიც ორფერდა სახურავით გადახურული უნდა ყოფილიყო. მისი კარის ღიობი დასავ-

ლეთის კედელშია. აღმოსავლეთის კედელში ოთხი ნიშია დატანებული. ერთ-ში ჩვენ, იქ ყოფნის დროს ორი თასი იდგა. თავზე და შუაბოძი ჩანგრეულია. ქვის სკამები ჩანს სამხრეთის კედლის გასწვრივ, შესავლის მხარეზე, ქვის ყორითაა ნაგები სახევისბროს კარი, რომელსაც ყორის დაბალი გალავანი აქვს შემოვლებული. მახლობლად არის ჩაღაც შენობის ნაშალი.

კვრივი. სახევისბროს სამხრეთ-დასავლეთით კვრივია, ამ რიგის კოშკებისათვის საკმაოდ მოზრდილი ნაგებობა. კვრივის წყობაში აღმოსავლეთის მხარეს დიდი, სწორკუთხა სასანთლე თუ სათასე ნიშია ამოყვანილი. კვრივს ჰქონია მაღალი სანაწეთიანი თავხურვა, რომელზეც დროშას აყუდებდნენ.

ხატის წყარო და ხემხვივანნი. აღწერილ კომპლექსს სამხრეთ-აღმოსავლეთიდან ხევი ესაზღვრება. მახლობლად ხატის წყაროა და იქვე პირქუშის ხატის სასანთლე კოშკი.

ხატის ნაგებობებს შორის კვლავ ხემხვივანთა რიგია, — თითოობით ერთიმეორის გვერდით ორ წყებად ჩამწკრივებულია იფნის ხეები.

საზარე. სამხრეთ-დასავლეთით საჯარედან ღვთისმშობლის ხატის საზარეა — მასიური სწორკუთხა ფუძეზე აღმართული სვეტებით, რომლებიც შეკრულია თაღით და ოთხფერდა ექვსიარუსიან-სანაწეთიანი სახურავით. სვეტებზე გამაგრებულია ძელი, რომელზედაც კიღია ზარი, შეწირული თეთრი პერანგით. ზარს აქვს შემდეგი წარწერა: „შემოგწირეთ ეს ზარი ჩვენ ერთობით სოფელმა ღვთისმშობელს ეკლესიისათვისთვინ სამწყალობნოთ აჯადელთ წელს ჩულგ კულალაშვილს ბერის თომას“.

სამსხვერპლო, სასაკლაო, კერა. საზარეს დასავლეთ მხარეზე მდებარეობს ქაღალაპურის საკრელო სიბი (სიგრძე 1,67 მ საჯდომი ქვა — 80 სმ) და ხევისბროს საჯდომი ქვა. იქვე ხეზე ჩამოკიდებულია საკადრისები. გვერდით „კერა“ (ორი სიბი, მათი სიგრძე 1,39 მ) ბოთლებრისა და პურის დასაწყობი; ორი ნაბიჯის დაშორებით სასაკლაოა), სადაც იკვლება საკლავი.

ეკლესია და სასაფლაო. ჩრდილო-დასავლეთით არის სასაფლაო, საფლავის ქვები და ღვთისმშობლის ეკლესია, რომელიც ყორითაა ნაგები. მისი კარი დასავლეთის მხარეზეა. შიგ არის კანკელი. ეკლესიის სახურავი ორფერდა ყოფილა, აწეამად ჩაქეულია.

სასაკლაო და სამანი. ხატში ზემოთ გზასთან, საიდანაც შორეული მდღეობენი მოდიოდნენ, არის მათი სამსხვერპლოების საკლავ-სახოცი სიბი და სამანი იზის აღმნიშვნელი, რომ ქალს ამას იქით აღარ მიესვლება.

ბ) სასოფლო ხატები

1) ქ ე ხ ის ა ნ გ ე ლ ო ზ ი (სამთო სალოცავი).

სოფლის თავზე არის ბეჭი და ბეჭის თავზე ერთი პატარა კოშკია ქების ანგელოზისა. აქ ტყე არ არის (M¹, 83, რვ. 43, გვ. 515).

2) ღ ვ თ ი ს მ შ ო ბ ლ ი ს ხ ა ტ ი (სოფ. ახადი).

ღვთისმშობელი აქვე სოფლის ბოლოშია, პირქუშის მარჯვენს. ღვთისმშობელი რიგვე ადგილისდგა. მასთან კოშკია, სადაც სწირავენ ფურთანათვრის ქაღას, ზვარას და სხვა (M¹, 83, რვ. 43, გვ. 515).

ა) კობიას ვიზა გიორგის სათაგო ხატი (წითელაურთა, კობიას გორი)

წითელაურთის თემი შედგება სამი პატარა სოფლისაგან: ქეშესი, ნაკვა-
ლესავისა და ქინოსაგან. აქ ძველიდანვე წითელაურები ცხოვრობდნენ, ამ საგ-
ვარეულოს შთამომავლობის განაყოფებიდან წარმომავლობენ შემდეგი გვა-
რები: გულბათანი, იგივე გარანი, ჩოფანნი, ბაიდაურნი, მოკვერანი, გამიანი,
ქოლიკნი და ჩიანი.

წითელაურის სათემო კობიას წმინდა გიორგის ხატი გაშენებულია მა-
ღალ მთაზე 2370 მ სიმაღლეზე, სოფელ ქეშედან ოთხოდე კილომეტრის მან-
ძილზე.

კობიას კომპლექსში შედის სამნათეო (ტაბ. 141 ა, ტაბ. 145 ა, ბ, ტაბ.
146) — ორფერდა გადახურვის მქონე მშრალად ნაგები შენობა, რომლის ფა-
სადი დასავლეთის მხარეზეა. ფასადის წინ მარცხენა მხარეს საჯღომი სიბები
გამართლი, მარჯვენა მხარეს კი იწყება „აივნის“ კედელი. სამნათეოს ჩრდი-
ლოეთის, სამხრეთის და აღმოსავლეთის კედლები გარეთა მხრიდან მიწაშია
ჩამალული. შესასვლელის წინ ორი დიდი სიბი ქვა ძვეს მიწაზე.

შვიგნთა მხრიდან სამნათეო წარმოადგენს შესასვლელის მხარეს სწორ-
კუთხა, ხოლო აღმოსავლეთის მხარეს აბსიდის ფორმის შენობას, რომლის
ცენტრში კულაა აღმართული. კულის შუაში, კარის მხარეს გამოწეული სი-
პია, კულის თავზე კი თავზეა გადებული. თავზე ბოლოებით კარის თავსა და აბ-
სიდის თავს ეყრდნობა. მასზე კეზებია გადებული, მათზე კი სიბი ქვებია და-
წყობილი. კარის ზღურბლი ნახევარი მეტრით მაღალია მიწაყრილ იატაკზე. კა-
რები ჩამოხსნილია და იქვე ძვეს. აღმოსავლეთის კედელი აბსიდის ფორმი-
საა და თავის ქვემოთ ამ კედელში ორი სარკმელია დატანებული, რომლებიც
ერთმანეთისაგან სამი თლილი ქვითაა გაყოფილი. ამ სარკმლების ქვემოთ
მიწაზე ორი სიბისაგან გაწყობილია აშლება. აბსიდის ორი მხარე უფრო
სქელია, ვიდრე მოპირდაპირე სწორი კედლები (სამხრეთისა, ჩრდილოეთისა
და დასავლეთისა) და მათგან გამოწვეულია. აბსიდის კედელში სარკმლებს
ქვემოთ მიწა და ხის ძელებია დაყოლებული. საერთოდ ის მხარე, რომელიც
კულის უკანაა და აბსიდით სრულდება, უფრო ამაღლებულია, ვიდრე იატაკი
შესასვლელის წინ.

აბსიდის დასასრულიდან ჩრდილოეთის კედელი ყრუა ჩრდილოეთის კედ-
ლისა და აბსიდის ჩრდილოეთის მხარის ერთმანეთში გადასვლის ადგილზე
მოთავსებულია სიბებისაგან აწყობილი დაბალი ნიში, დაახლოებით კედლის
სიმაღლის ნახევარზე, რომლის წინა მხარე შესავალ კარს გაცქერის. სამხრე-
თის სწორ კედელში კარებია, რომელსაც აივნისებური ფორმის თავგადახს-
ნილ სათავსოში გაყვავართ. ეს აივანი გარეთა მხრიდან მთელ სიგრძეზე და-
ყვება სამხრეთის კედელს.

დარბაზის წინ მდებარეობს საზარე (ტაბ. 141 ა, ტაბ. 142), რომელიც წარ-
მოადგენს მიწაში ჩასმულ სამ ხის ბოძზე ჩამოცმულ თუნუქის ფურცლებისა-
გან შეკერილ გუმბათს; მასზე ნახევარბუნია დაკბილული ნაპირებით და ჭვარი
ორი ბურთულით, აქ ჯაკვზე კილია პატარა ზომის ძველებური ფორმის ზარი

წარწერით: „ქ შემოვწირე მე შ-ის დედას თამარსა ზარი ესე შენ კოტიას ჯვარს ჩემი სული გებრალეობდეს“.

ღარაზის ანუ საპნათეოს და საზარის წინ მდებარეობს სასანთლე კოშკი (ტაბ. 143). რომელიც წარმოადგენს ქვა-კირით ნაშენ მართკუთხა ფორმის ნაგებობას ორფერდა ექვსსაწვეთიანი სახურავით. მისი ფასადი სამხრეთ-დასავლეთის მხარეზეა. შუა კედელში გამართულია სასანთლე ნიში. ნიშის ქვედა და ზედა სიბი ოდნავ წამოწეულია კედლიდან და შიგ სასანთლის ცრემლებია შერჩენილი: იქვე ძვეს ნიშის მისაფარებელი სიბი.

სასანთლის ცოტა ქვემოთ საბერაო (ტაბ. 143) მოთავსებული. ადრე ეს წარმოადგენდა ორფერდა სახურავის მქონე მშრალად ნაგებ შენობას. მთავარი ფასადით ჩრდილო-დასავლეთის მხარეზე. ამჟამად ამ შენობიდან მხოლოდ კედლებია დარჩენილი. შესასვლელთან კარის თავზე ჯიხვის რქებია და მთის ბროლის ქვა ძვეს. შიგნით შუა ადგილას თავისისა და სხვა ხეების ნაწილები ყრია. ჩრდილო-აღმოსავლეთის კედლის კუთხეში ორი დიდი სიბია დაჯანებული.

კომპლექსი გალაჯნითაა შემოსაზღვრული. გალაჯნის გარეთ, დასავლეთის მხრიდან პატარა სასანთლე კოშკი მდებარეობს. მისი ნიში დასავლეთს გადაჰყურებს. იგი სიბითაა მიფარებული. ნიშიში აღმოჩნდა ერთი თეთრი საკადრისი და სამი ფეხი სასანთლე თავისი ცრემლებით.

გაღმოცემა მოგვითხრობს: „კოტიას წმინდა გიორგი რომ პირველად გადმოუშვია დამბადებელს და მოსულა ღვთისშვილთ ყრილობაზე, ღვთისშვილთის არ მიუღიათ. — შენ რის გამკეთებელი ხარ, რომ აქ მოხვედრაო, უთქვიათ.

კოტიას წმინდა გიორგიმ მიუგო: მე დამბადებელმა დმერთმა მომილოცა დიდ ჰირთან ბრძოლა და გადასხვავება. ჩემთ ყმათ შორის თუ ჰირი რაიმე გაჩნდება მე გადაეხსხვავებ, ღვთისა და ღვთისშვილთ ორგულ-მუხანათებზე გადავიტან და ერთგულ მლოცავთ დავეხმარებო. უთხრეს ღვთისშვილთა: ვინა გყავს მოწამე, რომ დამბადებელმა ეგ მოგილოცა და დიდ ჰირთ გადასხვავებ. რით დავგიმტკიცებ, რომ შენ აქ მოგცა საარსო აღგილიო. კოტიას წმინდა გიორგიმ უპასუხა: მე როცა დამბადებელმა ეს მომილოცა, მაშინ იქ იყო გოგოლურთის მთავარმოწამე და ის მიმოწმებსო. დაიბარეს ღვთისშვილებმა მთავარმოწამე და კითხეს: შენ რა იცი ამის შესახებო. მთავარმოწამემ უმოწამა: აქას როცა დამბადებელმა დიდ ჰირთან ბრძოლა მიულოცა და გამოუშვა, მაშინ მე იქ ვეყავიო. ღვთისშვილთ ერთხმად წარბოხთქვეს: „იდილოს მთავარმოწამე, რომ ამაში დავარწმუნა!“.

შემდეგ კოტიას წმინდა გიორგის მიუბრუნდნენ და უთხრეს: „იდილოს შენი სახელიცა, რომ დამბადებელმა ეგეთი ძალა მოგანიჭა! შენ კოტიას მაღალ მთაზე დაარსდი და იქიდან, თუ რაიმე ჰირი გაჩნდა: იმას ებრძოლე, იქ უფრო წმიდად იქნები და ძალასა და დიდებას მოგემატებაო“. მას შემდეგ კოტიას წმ. გიორგი იქ, კოტიას მთაზე დაარსებულა. პირველად მარტო იქ იყო დაარსებული, მაგრამ ზამთარში, დიდ თოვლში ყმანი იქ ვერ მიდიოდნენ. ამიტომ კოტიას მარტო ერთხელ, ათენგენას წავილდნენ ზოლმე სალოცავად, ამასთანავე დიდძალი მლოცავი მიდიოდა. მოგვიანებით კოტიას ხატი მოძმე გახდა უკანა ფშავის წყაროსთავ წმიდა გიორგისა და ათენგენას უკანასკნელის დროშით მისი ყმანი და ხატი მსახურნი კოტიას მთაზე, კოტიას წმიდა გიორგის ხატში აღიოდნენ.

ათენგენა ჯერ წყაროსთაულში იმართებოდა, აქედან დაბრუნებული მლო-

ცავი კოტიასში წავიდოდა. წავიდოდნენ ისინი, ვისაც კოტიას სახელზე შეთქმული ყაფილათ ზღვევა, კურატი თუ სხვა. წყაროსთაულის მლოცავი არცთუ ბევრი დარჩებოდა კოტიას წაუსვლელი. პირველად ფერჯისით გაემართებოდნენ წყაროსთავიდან და მერე დროშა გაუძღვებოდათ წინ და მლოცავიც თან გაყვებოდა. ამავე დროს ნაკვალესავის დროშასაც ააბძანებდნენ და იქიდანაც გაემართებოდნენ კოტიისაკენ ხატის მსახურნიც და, თუ ვინმე მლოცავი იყო, ისიც. კოტიას ხატში ისეთი კაცი არ წავიდოდა, რომ ან საკლავი არ მიეყვანა და ან სხვს შესაწირავი არ მიეტანა...

დროშები და ხალხი ავიდოდა კოტიას გორზე. ამ გორზე კარგა დიდი მოედანია, იქ ერთ პატარად ამოღებულ გორაზე კოშკი იდგა და ამ კოშკში სასადათლე იყო მოწყობილი. მლოცავები მოედანზე ცხენებიდან ბარგს ჩამოხდიდნენ და თავ-თავისთვის ბინას დაიდებდნენ. ჭევისბრები დროშებს ერთმანეთს შეხვედრებდნენ, ერთი დროშის ჯვარს მეორის დროშის ჯვარს დაამთხვევდნენ კოცნის ნიშნად. ჭევისბრებიც ერთიმეორეს ჯელს ჩამოართმევდნენ და გადაკოცნიდნენ. დროშებს კოშკზე შიბარძანებდნენ და დაამწყალობებდნენ კოტიას წმიდა გიორგის ყმათ: „სწყალობდესთ კოტიას წმიდა გიორგი თავის ყმათა და მიმყოლ-მომყოლ მლოცავთა! ზთისაგან მოლოცვილი აქვს ძალა ღა გაშოროსთ. თავის ძალითა და შეძლებით ჭირი და სნეულები. ბევრი ყავს დალოცვილსა მტერი და მუხანათი. იმათზე გადაიტანოს თუ თქვენ რამე გეხედრებოდესთ“. მერე პირველად სადიდებულო თავსებს დასდგამდნენ სამსა, ლუღით აავსებდნენ, სანთელსაც აანთებდნენ სამფეჯს და ნაკვალესავის ხევისბერი ადიდებდა კოტიას წმიდა გიორგის, ამწყალობებდა ყმათა და მოსყოლ-მომყოლ მლოცავთა. სადიდებულოს დასტურ-ჭევისბრები დალევდნენ და მერე იქ დამსწრეთ ყველას დაალევინებდნენ კოტიას წმიდა გიორგის სადიდებულოს და იმის ყმათ სამწყალობნელოს, აგრეთვე მიმყოლ-მომყოლ მეზღუნე მლოცავთ. მერე დაიწყებოდა მლოცავების საკლავების დაცვა.

ღამეს უთევდნენ კოტიას და მეორე საღამო ხანზე ხალხი ცხენებს მოამზადებდა. შეკაზმავდნენ ცხენებს, ბარგებს აკიდებდნენ, დროშას ააბრძანებდნენ და გამოუძღვებოდა ჭევისბერი პირთაქვე. ხალხი ფერჯისას დააბამდა და გადმოჰყვებოდნენ დროშას ფერჯისით. მანამდე ვაკე ადგილი იყო, ფერჯისით მოდიოდნენ და მერე დაიშლებოდა ფერჯისა.

მეორე საღამოს ჩამოვიდოდნენ კოტიის გორის სანახევროში ქრისტეწმიდაში. აქ ერთი პატარა კოშკი და მას ქრისტე წმიდა ეწოდებოდა. აქ სხვა დღეობა არ იყო, მარტო კოტიიდან დაბრუნებული ხალხი შეესვენებდა, ჭევისბერი სანთელს მოანთებდა და სადიდებულოს დასდგამდნენ, ადიდებდნენ ქრისტე წმიდას

ქრისტე წმიდიდან წამოსული ხალხი თავ-თავისთვის წავიდ-წამოვიდოდა. ჭევისბერი ჯერ ჭემეს წმიდა გიორგის ხატში ჩავიდოდა და სანთელს მოანთებდა. ხოლო აქედან ნაკვალესავს მიაშურებდა და აქაც სანთელს მოანთებდა. მერე ჩამოხსნიდა დროშას, შეინახავდა დროშის მასალებს და თვითონაც შინ წავიდოდა.

აქ კოტიას წმიდა გიორგის ხატში ჭევისბრობა მოუდიოდათ თემში შემავალ გვარებს. ერთი ხევისბერი ჩიათ მამიდან იყო, სახელად ქავთარა, რომელსაც ხატი პირად ელაპარაკებოდა. ამ ხატს ჰყავდა ორიათასი სული ცხვარი და მისი

მწყემსები. სწორედ იმ დროს იყო ქავთარა ჯევისბერი, როცა ხატს ასე ბევრი ცხვარი გაჩნდა. ის ხშირად ცხვარში დადიოდა და ხელმძღვანელობას უწყევ- და წმიდა გიორგის ფარებს. მან წინასწარ იცოდა წმიდა გიორგი რომელ ღამეს მოვიდოდა ცხვრის დასათვალეიერებლად. ქავთარას თქმით ხატი ღამე მოდიოდა და აცვალეიერებდა თავის ცხვრის ფარებს. ქავთარა ხშირ შემთხვევა- ში ეტყოდა მწყემსებს: ამაღამ წმიდა გიორგი მოვა ცხვრის დასათვალეიერებ- ლად და ცხვარი რომ შემოფთხვეს, არ დაიცივლოთ, იცოდეთ ის წმიდა გიორ- გი იქნებაო. ეს ჯევისბერი ბოლოს პანკისში მოკვდა და მკვდარს ციდან სვეტიც ედგა. ის რომ გაასვენეს დასასაფლავებლად, სვეტიც თან მიჰყვებოდა. საფ- ლავში რომ ჩაასვენეს და მიწა მიაყარეს, სვეტი მაშინ გაქრა.

ერთხელ ქავთარა კოტიის გორს ყოფილა წმიდა გიორგის ცხვარში. მისუ- ლა. იმის, საზარესთან, დამკდარა და დაუწყია ხატთან პირადად ლაპარაკი. ხან ნელა ესაუბრებოდა ხატსაო და ხანდახან კიდევ გაუჭავრდის ქავთარიო. ამ დროს ქისტები ყოფილან გადმოსული ქავთარის მოსაკლავად და ცხვრის გასა- რეკად. საზარესთან ახლო ყოფილან ჩასაფრებული, რადგან სცოდნიათ, რომ ქავთარა საზარესთან ხშირად მიდიოდა. გადაუსხამთ ქისტებს თოფები ქავთა- რას მოსაკლავად. თურმე როცა დადლიშნებდენ (დაუმიზნებდნენ) თოფს, ქავ- თარა გაქრებოდა, მოაშორებდნენ ღიშანს და ქავთარა იქვე იჯდა და ესაუბრე- ბოდა ხატს. ეს რამდენჯერმე გაიმეორეს და ბოლოს, იგრძნეს, რომ ეს ვიღაც წმიდა კაცი იყო და შეშინებული ქისტები უკან დაბრუნდნენ, — ვერც ქავ- თარა მოკლეს და ვერც ცხვარი გალალეს.

კოტიას წმიდა გიორგის კახეთში, სოფელ ხოდამენში ვენახი ჰქონდა და იქიდან კულუხი მოჰქონდათ. იმდენი ბევრი არ მოჰქონდათ, როგორც სხვა ხატებში მოდიოდა კულუხი, მაგრამ ორი ცხენის საპალნე მაინც მოჰქონდათ. იქ ხოდამენში თავისი მეზურე ჰყავდა და ის ამუშავებდა ვენახს. კულუხზე წამსვლელი ორი კაცი იყო სოფლის არჩევით. იქ მარანზე ნიში იყო და ამ ნიშ- თან დაკლავდნენ ერთს საკლავს. სხვა ხატებიდან დროშით მიდიოდა მე.კუ- ლუხზე, აქ კი ისე, უდროშოდ იგზავნებოდნენ. მოტანილი კულუხიდან საყენიოც იდგმებოდა“ (M¹, 83, რვ. 32, გვ. 383—384, რვ. 42, გვ. 507—511).

ბ) სასოფლო ხატები

1) ქინოვაკის ჯვარი (სოფ. ქინო)

წითელაურთას მიმავალ გზაზე მდებარეობს სოფ. ქინო, სადაც გამაშვი- ლები ცხოვრობენ, ამათივე გვარის ხალხია ჩოფინაშვილი, მოკვერაშვილი, ბა- ჩანაშვილი.

სოფლის თავზე, მაღალ მთაზე ქინოვაკის ხატი მდებარეობს. კომპლექს- ში შედის საქობე, საპურე ბეღელი, სადაც კოტიას პური ინახებოდა. კოტიას სახანავები და საზარე აქ ჰქონდა. სულ ადრე ქინოში ბაჩანაშვილები ყოფილან, მერე გამიანი მოსულან და უკვე მერე დანარჩენები, ბევრნი კახეთში გადასახ- ლდნენ საკობიანოში (ყვარლის რაიონში).

ქინოვაკის ხატი მდებარეობს სოფ. ქინოს დასავლეთით მაღალ ბორცვზე, რომელსაც ჩრდილოეთისა და დასავლეთის მხრიდან მაღალი კოტიის გორი გადასცქერის.

ბელელი (ტაბ. 147 ა, ბ) ქინოვაციის ხატის ტერიტორიაზე ქვა-კირითაა ნაგები, ოთხფერდა შვიდსანაწვთიანი გადახურვით. მისი ფასადი სამხრეთის მხარეზეა, შესავალი კარის ჩარჩო ხისაა, შესასვლელის წინ მიწაზე დიდი სიბია გადებული. კარის თავზე ერთი სანაწვთე სიბია მოთავსებული. აღმოსავლეთის კედელზე შუა ადგილას თეთრი ქვა-კირით გამოყვანილი ჭვარის გამოსახულებაა. დანარჩენი გარეთა მხარეები სწორია. კარის ნახევარია (ხისა) შერჩენილი, კარი ურდულით იკეტებოდა. შიგნით ბელელი ორთვლიანია, ერთმანეთისაგან ფიცრის კედლით გამოყოფილი. კარებისა და ორთვალს შორის კიდევ ერთი გრძელი „თვალა“, I და II თვალთან მისასვლელი. I და II თვალს შუა ჩადგმულია ხეებისაგან შეკრული კედელი, რომელსაც იპერს ორი, შუაში ჩაღარული ხე. ერთი აღმართულია ჩრდილოეთის კედელთან იატაკიდან ვიდრე გვირგვინის გადახურვამდე. მეორე კი კარის წინაა და ზემო ნაწილით ებჯინება სამხრეთისა და ჩრდილოეთის კედლების თავზე გადებულ ხეს. ამ უკანასკნელს ზემოთ, აღმოსავლეთისა და დასავლეთის კედლების თავებზე გადებულია თავხე. ქერი გვირგვინისებურადაა აზიდული და მოგრძო სიბით ბოლოვდება. აღმოსავლეთის კედელში ჩარჭობილია ორი ქვის სიბი, მათ ზემოთ კი ორი ხე ტომრების ჩამოსაკიდებლად. იატაკი ჭერ მიწაყრილია, ზედ სიბებია დაწყობილი და აქაიქ ხეები ყრია, ეტყობა კედლიდან ჩამოვარდნილი. ამჟამად ბელელში საქონლის სადგომია.

ამ კომპლექსის მეორე შენობა (ტაბ. 147 ბ) — საზარეა, მდებარე ბელლის ჩრდილო-დასავლეთით და წარმოადგენს კვრივად ნაშენ პატარა ნიშიან კოშკს (ნიში დასავლეთის მხარეზეა), რომლის თავზე ორი ხეა გარჭობილი ერთმანეთის პარალელურად, მათ თავზე მესამე ხეა გადებული და ზედ ჭაჭვით ზარია ჩამოკიდებული, ზარი ახალია და ზედ დიდი ძველი ენა აქვს ჩამოკიდებული, ორივე საყრდენი ხე გადაქცევაზეა. ნიში საკმაოდ ღრმაა, მაგრამ ცარიელი.

სალუდე ანუ საქობე (ტაბ. 147 ბ) მდებარეობს ბელლის ჩრდილო-აღმოსავლეთ მხარეს. საძირკველში ოთხკუთხა ფორმის შენობას ამჟამად შემორჩენილი აქვს ფასადის ნაწილი (სამხრეთის მხარე) და დანარჩენი კედლის ძირები. ფასადის მხარეზე კარის თავზე ორი ქვაა გადებული და ზედ თეთრი ბროლი ადევს. საქობის შუაში ვაშლის ხეა ამოსული. შენობა, ეტყობა ორფერდა იყო, რადგან ფასადიდან ჩრდილოეთის მიმართულებით შიგნით გდია უზარმაზარი დამპალი თავხე. ჩრდილოეთის კედელთან დიდი სალუდე ქვაბი დგას თავის საბუღარში, აქვე ყრია ორი სპილენძის დიდი ზომის თუნგი და სპილენძის საკიდლიანი ქვაბი. საქვაბის ჩრდილოეთ კედელთან გარეთა მხრიდან შუა ადგილზე მიდგმულია კვრივი კოშკი. ყველა კედელი მშრალი წყობითაა აყვანილი (სალუდე ქვაბის სიმაღლე 70 სმ) ჩრდილოეთის კედელში. შიგნიდან ნიშია დატანებული, რომელშიც დგას ცალფეხიანი ხის „თასი“ და ბუნით დასრულებული ჭვარი. საინტერესოა სალუდე ქვაბის დეტალი: სახელურის ყურები ძალიან გრძელია და ლამაზად ორნამენტირებული.

ქინოვაციისაგან მოშორებით, კოტიასკენ მიმავალ გზაზე შეგვხვდა ნიშები 2170 მ სიმაღლეზე მდებარე, ყველანი კოტიის სასანთლებია, ქინოვაკიდან წამოსულები აქ ათევენ ღამეს მედღეობენი.

სასანოლე ნიში კვრივადაა ნაგები, საძირკველში ფართო კოშკია, რომელიც ფასადით (ჩრდილო-დასავლეთის მხარეა) კოტიას გადაჰყურებს. სასანთლე

ნიშის კვლევები მთლიანად შებოლოვდა. გადახურვა მოშლილია და ორი სანა-
წვლაა შერჩა.

მის უკან მეორე ჩანგრეული სასანთლეა, ესეც კვრივად იყო ნაგები. ნი-
შის მოწარებით მესამე კოშკია, ესეც ასევე მშრალად ნაგებია კვრივად.

2) წმიდა გიორგის ხატი (სოფ. ქეშე)

კოტიას წმ. გიორგის პირველ საარსოში კოტიას გორზე, როგორც ზემოთ
ითქვა, ხსენებული ხატის ყმებს ზამთრის დღეობების გადახდა უჭირდათ ამ
მთის დიდი სიმაღლისა და სოფლებიდან სიშორის გამო. ამიტომ, გადმოცემის
თანაჲნად, კოტიას ხატი „გადმოსულა, სოფელ ქეშეს „მოუქიდებია კოჭი“ და
იქ დაარსებულა იმავე წმიდა გიორგის სახელით.

სოფელ ქეშეში გაშენებულ ხატს ჰქონია დარბაზი, საზარე, სალუდე და
საკუთარი დროშა. იქ ასრულებდნენ კოტიას წმ. გიორგის სახელობის წლიურ
ღღეობებს ყველას, გარდა ზაფხულის დღეობა ათენგენისა. დასტურობა და
ხევისბრობა ქეშეს ხატში ყველა გვარს მოუდიოდა. დასტურობა მორიგეობით
ხდებოდა, ღევისბრად მიმსკლელს კი „ხატი მოიკითხავდა და დაასახელებდა
თუ რომელი გვარისა უნდა ყოფილიყო“ (M¹, 83, რგ. 42, გვ. 507).

3) ღვთისმშობლის ხატი (სოფ. ნაკვალესავი)

სოფელ ნაკვალესავის ღვთისმშობლის ხატს, ჰქონდა დარბაზი, საზარე და
ხატის დროშა; ხემხვიანნი მას არ გააჩნდა.

ამ ხატის აღმოსავლეთის მხარეს სანადოეები ჰქონდა. სანადოებს ამუშა-
ვებდა სოფელი და ხენაშიც და მკაშიც მომკილ ძნას დასტური დაეპატრონე-
ბოდა, გალენავდა და პურსაც ის შეინახავდა. დასტური ხატს ჰყავდა ორი, ერ-
თი წლის ვადით (M¹, 83, რგ. 42, გვ. 506—507).

XI უკანაფშავლთ თაიხ

ა) გიორგი წყაროსთაულის სათემო ხატი (უკანაფშავი)

უკანაფშავი მღებარეობს ფშავის ხევის უკიდურეს აღმოსავლეთით, ფშა-
ვის არაგვის სათავეებში. ყველა მონაცემის მიხედვით ის ერთ-ერთი მძლავ-
რი თემთაგანი იყო ფშავში. ამ თემში შედიოდა შემდეგი სოფლები: ვაკისო-
ფელი. გოქცი, ბოთანა (ძველი ნასოფლარია), ელიაგზა, ჩალახევი და ჭიდალი.
ამ სოფლებში განლაგებულია როგორც სათემო, ასევე სასოფლო ხატები, წარ-
მოდგენილი რთული კომპლექსების სახით. აქვე ქრისტიანული ეკლესიის ნან-
გრევენსაც ვხვდებით.

გიორგი წყაროსთაულის ხატის კომპლექსი მღებარეობს იქ, სადაც ფშა-
ვის არაგვის მდინარე კაწალხევი უერთდება, ამ უკანასკნელის დასავლეთით,
მთის ფერდობზე, ზღვის დონიდან 1696,68 მ სიმაღლეზე. მას 1,2 ჰა ფართობი
სჭერია. სხვა სათემო და ცენტრალური ხატების მსგავსად, წყაროსთაულს გარს

ერტყა მთავარი გალავანი. ამ გალავნის ნაშთები კარგადაა შემონახული ხატის აღმოსავლეთის, ჩრდილოეთისა და სამხრეთ-დასავლეთის საზღვრებზე. მთავარი გალავნის შიგნით რიგი შენობები თავ-თავისი ყორის გალავნით ყოფილა შემოვლებული.

მთავარი გალავნის გარეთ, მდინარის პირად ვიდრე მთის ძირამდე შეიმჩნევა ქვების ხელოვნური წყობა, რიცხვით ოთხი; ესენი უნდა იყოს სათემო ხატის მლოცველების ღია საჯარეები, სადაც მეღვთობენი ზაფხულის დღეობებში დგებოდნენ. იქვეა ე. წ. მაღლის მოსათხოვი ქვები.

წყაროსთაულის ხატის ირგვლივ ბუნებრივი ტყეა, რომელშიც არყის, ცაცხვის, ცირცელის, წნორის ხეები და თხილია, ადგილ-ადგილ მუხაც მოიპოვება, მაგრამ ეს ხე ბორბალოს მთის ძირში, სადაც წყაროსთაულია, კარგად ვერ გვარობს. ხატში კი, გალავნის შიგნით ხელოვნურად გაშენებული შეწირული ხეებია, ე. ი. ხემშვივანნი — იფნი და ცაცხვი.

პირველი შენობა, რომელიც ღია საჯარეებიდან მთის აღმართზე მდებარეობს სამხრეთის მხარეს, არის სალუდე, რომლის ფასადი მდინარეს გასცქერის (ტაბ. 148). შენობა გეგმაში მოგრძო სწორკუთხა ფორმისაა, ყორით ნაგები მშრალად. კარის ღიობი დატანებულია ფასადის მოკლე სამხრეთ კედელში. შენობის უკანა კედელი მთლიანად, ხოლო ორივე გვერდითი ნაწილობრივ მიწაშია ჩაფლული. სალუდის ცენტრის ღერაზე მშრალად ნაგები კულა დგას, რომლის თავზე თავხეა დაყრდნობილი. სახურავი ორფერდაა საგვერდული ხეებით, კოჭებითა და სიპებით გაწყობილი. სახურავის ზურგზე აწყვიდა მთის ბროლის ქვები. კერი სახურავს იმეორებს შიგნიდან.

შენობაში კარის პირდაპირ აღმოსავლეთის კედელთან გამართულია საქვაბე-საცეცხლური ანუ ქვაბის საბუდარი. მასში ჩასმულია დიდი წოწოლა ლუდის საწარმავე ქვაბი, სპილენძის ფურცლებიდან შეკერილი. იგივე ქვაბი ყურების მეშვეობით ჩამოკიდებული ყოფილა საგვერდულ ხეზე. ამჟამად ეს ხე ჩამოვარდნილია.

კარის მახლობლად დასავლეთის კედელთან ძვეს სპილენძის ისარნა, დაწურული სისწენის დასაგროვებელი გრძელი ქურჭელი. აქვეა ლუდის საწყაო ჩხუტი და ლუდის ხარშვის დროს სხვა საჭირო ხელსაწყო და სიბი ქვით მოწყობილი დიდი საჯდომები. შენობის აღმოსავლეთის კედელში შიგნიდან დატანებულია შუკუმი. სალუდე მთავარი გალავნის გარეთაა მოთავსებული. მას საკუთარი, ყორით ნაგები გალავანი აქვს. აქვე აღვნიშნავთ, რომ სალუდეს წყალი დასამხარხეა.

ზემოთ ამოღებულ ადგილზე, დგას, ამჟამად სახურავჩაქცეული საკულუხე. მისი ფასადი ასევე სამხრეთისკენაა მიმართული, აგებული მშრალად, გეგმით წაგრძელებული სწორკუთხა ფორმისა, ჰქონია ორქანობიანი სახურავი. კარის ღიობი სამხრეთის ფასადის კედელშია დატანებული. კარის საკეტი, ჩანს, ბელისებურად ყოფილა მოწყობილი — კედლის ღრუში მოძრავად მოთავსებული კედის შემწეობით. ამავე შენობის აღმოსავლეთის კედელში შიგნიდან დატანებული ჰქონია პატარა შუკუმი. დარბაზის ცოტა ზემოთ მთის შეფენებაზე მდებარეობს საბერო. მისი სახურავიც მთლიანად ჩაქცეულია, მთავარი ფასადი სამხრეთის მხარეზეა; აქ კედელში გაჭრილ კარის ღიობს აღარ აქვს კარი, რომელიც თავის დროზე ბელისებურად კედით იკეტებოდა გარე-

დან. შენობის შიგნით ჩრდილოეთის კედელში, შუა ადგილას პატარა შუკუმი დატანებული.

საბეროს მახლობლად, მისგან აღმოსავლეთით დიდი იფნის ხეა, რომელზეც ჰკიდია თეთრი საკაღრისები, მათ ყურებში გამოკრული თეთრი ფულებით, ზანზალაკები და ზარაკი. იფნის ძირში — სასაკლაო ადგილია.

კიდევ უფრო ზემოთ, მთის აყოლებზე იფნებს შორის დგას ბ ე ლ ე ლ ი ყორის გალავნით გარს შემოვლებული (ტაბ. 149). იგი ჩვეულებრივი ფშაური ტიპის ბეღელია — გეგმაში კვადრატული ფორმისა, ქვაკირით ნაგები და კირით შელესილი, მაღალზე გაჭრილი კარის ღიობით სამხრეთის კედელში და პირამიდული შვიდიარუსიან-სანაწვეთებიანი სახურავით, რომელიც შიგნიდან ითავსებს ქერის ფუნქციას და ცრუგუმბათოვანი კონსტრუქციისაა. კარის სათაური (ბალავარი) და ზღურბლი მთლიანი სიპებია, კარი კი ხისაა, ზის ლურსმნებით შეკერილი. ბეღელში მის აღმოსავლეთის კედელთან ხის თაროზე ღვთისმშობლის ხატია დასვენებული.

ბეღელში შესავალი კარის საპირისპირო კედელთან, მის ძირში აღმოჩნდა ლაბარუმი ანუ „ჯვართ-ენის“⁶⁰ მიხედვით ალვისტანი⁶¹. ლაბარუმი ვერცხლისაა ოქროთი დაფერილი, იგი დაზიანებულია (ტაბ. 150). აღდგენილი სახით ლაბარუმი წარმოადგენს სამქიმიან ჯვარს, რომელსაც ქვემო ნაწილში აქვს ბუშტი და ტარი (ტაბ. 151). ლაბარუმის ჩონჩხი ხისაა, რომელზეც გადაკრულია ვერცხლის ფირფიტები. ფირფიტები დაკრელებულია სხვადასხვა სახეებით; ერთი ნაწილი შემკობილია ცვარედი ტექნიკით. ლაბარუმის მარცხენა ტოტის კუთხეში (ტაბ. 152) გამოყვანილია ოვალურ ჩარჩოში ჩასმული ადამიანის სქემატური გამოსახულება შუბით ხელში, რომელიც გველეშაპს გმირავს. ამავე ტოტის ფირფიტაზე ზურგიდან (ტაბ. 153) ჩოთავსებულია ქართული მხედრული წარწერა, რომელიც ასე იკითხება:

1. თაღალო: წყარო	თაღალო: წყარო
2. სთაველო: შე	სთაველო: შე
3. იწალ ე: შენ	იწალ ე: შენ
4. ნი: ერი: სწყ	ნი: ერი: სწყ
5. ალობდი:	ალობდი:
6. შეთ ყსათ	შეთ ყსათ
7. მესაე () სწყა	სწყა
8. ლობდი: შ	ლობდი: შ
9. ენსა: შევ	ენსა: შევ
10. ალეს (): გოდ	დრებელსა: გოდ
11. ერ (ა) ძის	ერ (ა) ძის

ვერტიკალურ ხაზზე: რაეა რა

აღნიშნული ტოტის აწვერილი ნაწილის ფირფიტაზე ზურგიდანვე გამოყვანილია ადამიანის ბიუსტი და გაურკვეველი ხაზოვანი ნიშნები. მსგავსი

⁶⁰ ჯვართ-ენის შესახებ იხ. ვ. ბ ა რ დ ა ე ე ლ ი ძ ე, ხევსურული თემის მმართველობის სისტემა, საქ. სსრ მეცნ. აკად. მოამბე, ტ. XIII, 1952, გვ. 628; თ. ო ჩ ი ა უ რ ი, უძველესი ქართული სარწმუნოების ისტორიიდან, თბ., 1954, გვ. 128.

⁶¹ ალვისტანი იხ. В. В. Д ар д а в е л и д з е, Земелные владения..., გვ. 99 თ. ო ჩ ი ა უ რ ი, დასახ. ნაშრ., გვ. 129.

ხაზოვანი სახეები და გაურკვეველი ნიშნები მოაპოვება ალვისტანის ქვედა ნაწილის ზურგზე (ტაბ. 151). ალვისტანზე ზურგის მხრიდანვე რგოლებით დაკიდებულია ძეწკები. ერთ მათგანზე მიბმულია ვერცხლის მილაკი, რომლის მხოლოდ ნაწილიდაა შემორჩენილი. მილაკში ჩასმულია წყეპლა. ალვისტანს მოცილებული აქვს ვერცხლისავე ხვია მასში ჩასმული წყეპლათი. სავარაუდებელია, რომ ეს ხვია მეორე ძეწკზე იყო მიბმული. მილაკი და ხვია შემონახულია ნაწილობრივ.

ალვისტანის ქვემო ნაწილის გაგრძელებას წარმოადგენს ტარი. მასთან ერთად მთლიანი ხისგან ვათილი ტარის ზემო ნაწილზე ჩამოკმულია მდარე ვერცხლის ბუშტი ორნაწილადი, ერთმანეთზე კავებით მიმაგრებული. ბუშტის ქვემოთ ხის ტარზე გადაკრულია ვერცხლის სადა ფირფიტები, რომელიც შემკული ყოფილა ნაწიბურზე გაყოლებული მოკლე ტეხილი ხაზების წვრილი აშიით, ტარს დიდ ნაწილზე ფირფიტები აკლია. ხის ტარის ქვემო წაწვერილი ნაწილი — ზუნი, გადაკრულია მოკალული სპილენძით.

როგორც ზემოთ ითქვა, ლაბარუმი (ალვისტანი) დეფექტურია. მას მთლიანად აკლია როგორც შუბი თუ ჯვარის გამოსახულება ცენტრალურ არეში, ისევე მარჯვენა მხრის აწვერილი ნაწილი. აქვე აღვნიშნავთ, რომ ლაბარუმის შემკულობა შესრულებულია მეტალოპლასტიკის ტექნიკით. დაბოლოს. ლაბარუმის განაზომები შემდეგ ციფრობრივ მაჩვენებლებს მოიცავს. ტოტის საერთო სიგრძე 46 სმ, განი უდიდესი 7 სმ. უმცირესი 4 სმ, მარცხენა ანაწვერის სიმაღლე 18,5 სმ, მისი ძირის განი 6 სმ, ქვემოთ მხარის სიმაღლე ბუშტამდე 21 სმ, ბუშტის დ 6 სმ, ტარის სიმაღლე ბუშტიდან ბოლომდე 44 სმ, მილაკის სიგრძე 14 სმ, ხვიას სიგრძე 14 სმ, ძეწკის სიგრძე — ერთისა, 4,5 სმ, მეორის 9 სმ.

როგორც ლიტერატურული მონაცემებიდან ირკვევა, ეს ლაბარუმი და ორი სხვაგვარი, არქეოლოგ პროსკოვია უვაროვას უნახავს 1896 წელს, როდესაც ის იყო ფშავის ხეობაში. პრ. უვაროვა წერს, რომ ამ სამი ჯვარიდან ორი ლაშარის ჯვარს ეკუთვნოდა, ხოლო ერთი თამარ მეფის ხატს. რამდენადაც ჩვენ ჰიერ აღმოჩენილი ლაბარუმის წარწერა ადასტურებს, იგი გარკვევით ეკუთვნოდა უკანაფშავის სათემო ხატს წყაროსთაულის წმ. გიორგის, ხოლო დანარჩენი ორის შესახებ გადაჭრით არაფრის თქმა არ შეიძლება, რადგან ამ ხატის კუთვნილებას წარწერების წაკითხვა ისევე, როგორც არც ამ ჯვრების ფიზიკური არსებობა ცნობილი არ არის.

იგი ნიშნების მიხედვით უვაროვას მიერ პირველი ნომრის ქვეშ აღწერილი ჯვარი („Деревянный выносной крест“) უღებდა ჩვენს მიერ წყაროსთაულის ბელელში ნაპოვ ლაბარუმს.

პროსკოვია უვაროვა ამ ჯვრებს ასე აგვიწერს: «Деревянный выносной крест, принадлежавший прежде святылищу Лашарис джвари, обитый серебряным листом с очень плохо выбитыми изображениями: внизу св. Георгия на коне, на середине и сверху — совершенно непонятные, по обеим сторонам святые, на обратной стороне сверху — святой, но перекрыты три неразборчивых изображения и грузинская надпись. Крест равнобедренный, семивершковый».

Крест деревянный выносной на длинном древке, обитый чеканным серебром и заканчивающийся острием, окован он серебряным

позолоченным листом. Срединна креста украшена круглым непонятным изображением, в котором подозреваю что-то языческое, на левом рукаве — богородица, сверху и внизу по два архангела или святых в стоячем положении с копьями в руках, на обороте грузинская надпись, рукава креста украшены частью обломанными привесками.

Крест равнобедренный шестивершковый на серебрянном яблоке. Крест этот принадлежал также овятилицу Лашарис-джвари, в котором и был найден (правый рукав потерял) Зурабом Эристовым.

Крест маленький литой серебрянный позолоченный, с изображением с одной стороны Распятия, а с другой Богоматери с младенцем, все концы креста на обеих сторонах украшены головками ни то херувимов, ни то луны и солнца. Крест имеет в вышину — $2\frac{3}{4}$ вершка, в ширину — $2\frac{1}{2}$ вершка. Крест этот, по моему мнению, не древний и с каким-то романским оттенком, оканчивается он внизу винтом, что указывает на то, что он составлял часть какого-нибудь предмета, по всему вероятно знамя⁶².

მას მასდევს პროსკოვია უვაროვას შემდეგი ცნობა: «Священник уверял нас, что этот крест пожертвован описанному святилицу (ე. ი. თამარის ხატს, რომელიც ავტორმა აღნიშნული სამი ჯვარის აღწერამდე მოიწახულა. ვ. ბ.) самой царицей Тамарой и в доказательство того, указывал на изображение Богоматери, смешивая, видимо, Богоматерь с великой грузинской царицей»⁶³.

არ შეიძლება აქვე არ მოვიგონოთ ვაჟა-ფშაველას წერილი, მოთავსებული 1915 წლის „სახალხო ფურცელში“ (№ 258) სათაურით „თამარის საფლავის გამო“, რომელსაც კავშირი უნდა ჰქონდეს ზემოთ მოხსენებულ ჯვრებთან. ვაჟა-ფშაველა აღნიშნავს, რომ მას შუაფხოს მრევლის მოძღვარმა ფარნაოზ ზაბახიძემ წყაროსთვის მონასტრის სიველის საშუალებით ამ მონასტრის ნაგებობიდან 5—6 ადლის სიშორეზე მიაკვლია მიწაში ჩაფლულ სამ ჯვარს, რომელთაგან ერთი ლაშა გიორგისაგან ყოფილა შეწირული ლაშარის ჯვარისათვის, მეორე თამარის ხატისა და მესამე წყაროსათვისა⁶⁴.

უნდა შევნიშნოთ, რომ ეს სამი სალოცავი — ლაშარის, თამარისა და წყაროსთვისა ერთმანეთის მახლობლად მდებარეობენ ფშავის არაგვის ზემო წელში. ამჟამად ეს ნაგებობები შემონახულია უმთავრესად ნანგრევების სახით, როგორც ამას აქ თავ-თავის ადგილას პოტანილი ამ ძეგლთა აღწერილობა, არქიტექტურული განაზომები და ფოტოგადაღებები გვიჩვენებენ. ეს სალოცავები თავის დროზე წარმოადგენენ რთულ ნაგებობების კომპლექსებს და ცენტრალური ადგილი ეკირათ აღმოსავლეთ საქართველოს მთიანეთის სალოცავებს შორის.

ვაჟა-ფშაველა აღნიშნავს, რომ მან თვით ნახა ამ სამი ჯვარიდან ერთი — ლაშარის ჯვარი, რომელიც ფარნაოზ ზაბახიძეს გადაუცია თამარის ხატის ბერ-მონაზონ ილარიონისათვის, ხოლო ამ უკანასკნელს ეს ჯვარი იმის გამო, რომ აღნიშნებულია, მიუტანია შესაკეთებლად ოქრომკვედელ დავით ჭანიშვილისათვის მალაროსკარში. მოგვყავს ვაჟა-ფშაველას სიტყვები: „ერთი ამ ჯვართაგანი,

⁶² Графиня У в а р о в а . Поездка в Пшавню. Хевсуретию и Сванетию, «Материалы по археологии Кавказа», т. X. Москва, 1904, стр. 13—14.

⁶³ ი ა ვ ე .

⁶⁴ ვაჟა-ფშაველა, თხზულებათა სრული კრებული ხუთ ტომად, ტ. V, პუბლიცისტიკა და ეთნოგრაფიული წერილები, თბილისი, 1961, გვ. 322.

სახელდობრ ლაშარის ჯვარი, მე ჩემის თვალთ ვნახე. ეს ჯვარი ზაბახიძეს გადაეცა თამარ მეფის ბერის ილარიონისათვის. ეს ჯვარი იქნება თავის ტარიანად არშინნახევარი. ტარი ვერცხლით საუცხოვოდ არის მოვარაყებული⁶⁵. ჯვარი ვნახე მალაროსკარში ოქრომკედელ დავით ჯანიაშვილთან, სადაც ბერ-მონაზონ ილარიონს მოეტანა გასაკეთებლად, რადგანაც ტარი ჰქონდა მოტეხილი. უნდა მამა ილარიონს შეენიშნოთ, რომ მან ამ ჯვარის აქეთ-იქით ხურჯინით ზიჯვაზე რომ ხელი აიღოს, ურიგო არ იქნება, სწორედ ამ ხურჯინის ბრალია, რომ ჯვარს ტარი მოსტყდა და გახდა მკედლების საკეთებელ მასალად.

მე კარგად ვიცი, — განაგრძობს ვაჟა — რომ ამ ერთი კვირის წინათ ეს ჯვარი ბერმა ილარიონმა ჩაპოიტანა ქალაქში ეპისკოპოს ანტონთან (საუცხოვო ნიშანი აქვს ამ ჯვარს: მარჯვენა ტოტის ბოლო გახვრეტილი აქვს და ზედ ვერცხლას 6 გოჯის სიგრძე მათრახი ჰკილია⁶⁶). მე ასე ვფიქრობ, რომ ჯვარი თავის ადგილას უნდა იყოს და ვისაც იმის ნახვა სურს, მიბრძანდეს და ადგილობრივ ინახულოს. მამა ილარიონს შეიძლება მოსკოვიდან და პეტროგრადიდანაც მოუვიდეს რუსის ეპისკოპოსების და არქიელების ბრძანება, ლაშარის ჯვარი წამოიღე და თვალთ გვაჩვენეო. მამ იქაც უნდა გააქანოს? არა. მე, როგორც შეილი იმ თემისა, რომელსაც ჯვარი ეკუთვნის და მამასადამე, სრული უფლების მქონებული, მოვითხოვ, რომ ბერმა ილარიონმა ლაშარის ჯვარი თავის ადგილას მიიტანოს და დაასვენოს და აქეთ-იქით საჩვენებლად არ ატაროს, რადგან ამისთანა ნივთის მატარებელს ხიფათი თან სდევს⁶⁷.

სამწუხაროდ ირკვევა, რომ არც ეს ჯვრები და არც სიგელები და ისტორიული საბუთები, რომლებიც ხელთ ჰქონია მღვდელ ზაბახიძეს⁶⁸ დღემდე მიკვლეული არ არის.

ჩვენმა ექსპედიციამ, რომელიც უკანასკნელად 1964 წელს მუშაობდა ფშავში და რომელმაც დეტალურად შეისწავლა და აღწერა ფშავის ცენტრალური და სათემო ჯვარ-ხატები და კერძოდ ლაშარის, თამარისა და წყაროსთაულის საკულტო ძეგლები, ვერ მიაკვლია ვერც ჯვრებსა და ვერც ისტორიულ საბუთებს, გარდა იმისა, რომ წყაროსთაული ხატის ნაგებობათა კომპლექსის ბედელში იპოვა ლაბარუმი.

⁶⁵ შტრ. პროსკოვია უვაროვას აღწერილობას.

⁶⁶ შტრ. МАК, т. X. 1967. II, 3.

⁶⁷ ვაჟა-ფშაველა, მითით. შრომა, გვ. 322—323. ჯერ კიდევ 1895 წელს პრ. უვაროვა წერდა: «В самом святынище («Гамарис-непе») в жилых помещениях и вообще на холме из более древних приношений ничего не сохранилось: имеются только рога и пошейши, медные колокольчики от жертвоприношений баранов, обстоятельство это объясняется тем, что в святынищах этих хозяйничают ныне и священники, которые, если судить по виденным нами экземплярам, ничем не интересуются, ничем не дорожат и далеко не соответствуют своему пастырскому назначению. Сопутствующий нам священник, Михаил Чхандзе, из местного прихода села Уканишави, готов был отдать нам все, что мы не пожелаем, и с удовольствием предложил одному из сопровождавших нас всадников медный колокольчик для его лошадей — МАК, X, стр. 13.

ასე ნათქვამია ისტორიული მნიშვნელობის მქონე საკულტო საგნები და ძველი ქართული ხელოვნების ნიმუშები.

⁶⁸ იხ. ფ. ს ხ ვ ი ტ ო რ ე ლ ი, თამარის საფლავი, ვახ. „საბაღო ფერცელი“, 1915 წ. № 257; ვ ა ჯ ა ფ შ ა ვ ე ლ ა. მითითებული წერილი.

ამ ექსკურსიის შემდეგ დავუბრუნდეთ წყაროსთაულის ხატის კომპლექსის ნაგებობებს.

ზემოაღწერილი ბელლიდან დასავლეთ მხარეს, მალლობზე დგას ნაწილობრივ თავპორღვეული ციხე (ტაბ. 155 ბ). მას შემორჩენილი აქვს დაუზიანებლად მხოლოდ დასავლეთის კედელი. აქვე, ნანგრევებთან გდია, ალბათ, ციხის კედლის კუთვნილი გახვრეტილი ფიქალი, რომელსაც დროშის დასამაგრებლად იყენებდნენ ზოლმე. შიგნით ციხეს დატანებული ჰქონია ქვის საფეხურება. კარი უნდა ყოფილიყო გაჭრილი მდინარის მხარეს. ციხე გარშემოვლებული ყოფილა გალავნით. იგი დგას მდინარე არაგვისა და კაწალხევის შესართავთან. აქვე აღვნიშნავ, რომ ხევისბერის, 98 წლის დავით ჭრელას ძე თურმანაჯლის ცნობის მიხედვით „წყაროსთაული ნაცხევარი შეი'ლება თავადისა (ე. ი. წყაროსთაულის წმინდა გიორგის ხატის) არ იყოს, რადგან ეს ციხე დიდებაში აო ზოდის“-ო. წყაროსთაულის სადიდებლის დასაწყისი ტექსტი შემდეგია: „წყაროსთაველო, ფშავეთის თავო სათავეო“ (მთხრობელი დავით თურმანაჯლი — მასალები 1964 წ. ფშავის ეთნოგრაფიული ექსპედიციისა).

ციხიდან სამხრეთ-დასავლეთის მხარეს, მთის ფერდობზე მდებარეობს საზარე, რომლის ზურგი მომრგვალებულია, ხოლო წინ ორი სწორკუთხა ფორმის სვეტი უდგას. მისი სახურავი ჩაქცეულია. ზურგსა და წინა სვეტზე გადებულ ძელზე ჰკიდია რუსული ხეობის ზარი წარწერით: „ქ. შემოგწირეთ შენიობით სოფელმა წყაროსთავს წმიდა გიორგის მარტს კო უკა“. აქვე იატაკზე ძვეს მეორე ზარი აგრეთვე ქართული წარწერით, რომელიც ასე იკითხება: „წყაროსთავს წმიდა გიორგისთვის ქჩყნა (1851 წ.) წელსა შვიდი თუმნის ზარი შემოგვიწირამს შენ სიოხიორის შვილიშვილთა ეს ზარი თავის სახლის სამწყოლობლოთა და თავის კაცისა და ცხვრისადა მეცხვარისა და რომელნიცა არიან ამ ზარში წყალობა მიე“. ზარზე გამოსახულია ცხენზე მჯდომარე წმიდა გიორგი.

საზარის გვერდით არის მიწაში ღრმად ჩაჭრილი სწორკუთხეობანი ნაგებობა (ტაბ. 155 ბ) მშრალი წყობით ნაგები, ცალფერდა სახურავით, შესავალი კარით დასავლეთის მხარეს. სახურავისაგან მხოლოდ ერთი ცერად გადებული ხის კოჭი და სიპის ქვების წყებალაა შერჩენილი. კარის თავი გამოყვანილია თაღისებურად.

ამ შენობის ქვემოთ გეგმაში გრძელი სწორკუთხა ფორმის ნაგებობაა, რომლის სახურავი მთლიანად ჩაქცეულია; შენობა ორადაა გაყოფილი. ამ შენობას სასანთლესა და ქადა-პურის საჭრელ ნაგებობას უწოდებს მთხრობელი. მის აღმოსავლეთ კედელში არის ნიში.

საზარის გვერდით სახურავჩაქცეული დიდი ნაგებობაა ძალიან მაღალი კედლებით. მის ფასადს ეკვრის სასანთლე ნიში. ეს ნაგებობა დარბაზი უნდა ყოფილიყო.

ხატის მამულები, მთხრობლის გადმოცემით: „ვაკისოფლის ზემოთ იყო, იქიდან მოჰქონდათ აქაურ ბელელში ჰირნანული. წყაროსთაულს სოფ. ფშაველში ჰქონდა ვენახი. აქ საყენისო დადგამდნენ, კულუხი მოჰქონდათ ათენგენობას. თითო კომლზე თითო ჩარეჟ კარაქს აიღებდნენ, იმას გაყიდდნენ და საყენისო იმითი დგამდნენ. იქ კახეთში ხალხს ამუშავებდნენ, სალუდე აქ რომ არის, მთელი უკანაფშავის თემისაა. აქ იცოდნენ დღეობები: ათენგენა, ახალ-

წელი, გიორგობა, აღდგომა კვირაჯვარობას საკვირაო ნიშთან მიდიოდნენ აქაურები. მარიამობა აქ არ იციან, ვაკისოფელში ღვთისმშობელია და იქ იცოდნენ.

წყაროსთავის წმინდა გიორგის ხატში ათენგენას დაიდგმოდა საყვირო. საყვიროდ დასდგამდნენ ერთს დიდს ჩანახს სპილენძისას. ჩაახამდნენ ღვინოს პირამდინ, ერთ კაცს დასვამდნენ საყვიროს გვერდზე და წამოჰკიდებდნენ ღვინიან ტიკს, ანთებდნენ სანთლებს და ქვეისბერი დაილოცებოდა: „დიდება ძალასა ჩვენი სალოცავისასა, დიდება ღმერთსა და კვირას ძალიან-მადლიანსა. ღმერთმა და ჩვენმა სალოცავმა გაუმარჯოს ლაშარის ჯვრის პიროფლიანთა, რომელნიცა მტერს ებრძოდეს ლაშარის ჯვრის დროშის და სამშობლოს გული-სადა, დაღალულნი და პიროფლიანნი პირწაუმბა და პირნათლად დაიხოცნეს და მტერს ზურგი არ უჩვენეს. აქაც გამარჯვებულნი იყვნენ და თავის გრძელ ქვეყანაშიაც გამარჯვებული იყოს მათი სახელი. გაუმარჯოს!“ „ამინ“, დიძახებდა ქვეისბერი და ყველანი ბანს მისცემდნენ. ქვეისბერი წამოუწებოდა ნადგომ ჩანახს, ხელს არ ახლებდა და ღვინოს დაეწაფებოდა. სხვები დაჰყურებდნენ და აქეზებდნენ, — ხმამალა გაჰქიოდნენ „გაუმარჯოს, გაუმარჯოს ლაშარის ჯვრის პიროფლიანთა! დალიე, დალიე, შაიშრო, შაიშრო!“ და სხვ. ვერცხლის ფულს ქვეისბერიც ჩაადებდა საყვიროში, რამდენის შესაძლებლობაც ჰქონდა. მერე დაიწყებოდა „საყვიროში შესვლა“. ყველანი „შედიოდნენ“ ფულით, ერთმანეთს პატიჟობდნენ. სხვის მაგიერ სხვა ჩაყრიდა ფულებს და დაპატიჟებდა — დალიეთო. ყველანი ახსენებდნენ, ე. ი. შენდობას ოცუოდნენ ლაშარის ჯვრის პიროფლიანთათვის და რამდენიც შეეძლოთ დალევდნენ, რაც არ შეეძლოთ კიდევ აძლებდნენ. კაცი, რომელიც ტიკწამოკიდებული იქნა, ღვინოს თანდათან უმატებდა საყვიროში. ტიკის პირი მოხსნილი ჰქონდა და ყოველ დალევას უმატებდა, რომ არ დანაკლულბულიყო. უფრო ვერცხლის ფულები იყო მიღებული, რომლებიც შიგ ღვინოში ჩაიყრებოდა, მაგრამ თუ ვერცხლის ფული არა ჰქონდათ საკმარი და შემოეღეოდით, მაშინ ქალაღდის ფულს საყვიროს გვერდზე დააწყობდნენ. საყვირო ყოველთვის მამაკაცებთან იყო, ქალები საყვიროს ვერ დალევდნენ ვერც ხატში და ვერც სოფელში. საყვიროს სმა რომ მოთავდებოდა, საბოლოოდ ისევ ქვეისბერი გამოცლიდა და ფულებს ამოიღებდა, აქვე დათვლიდნენ და გადააბარებდნენ საგანძურს, ის სხვა სახატო ფულთან ერთად შეინახავდა და იყენებდნენ სხვადასხვა სახატო საქმეებისათვის, როცა დასჭირდებოდათ.

კულუხზე წასვლისას მეკულუხე როცა გაემზადებოდა, მედროშე ქვეისბერი ჰკლმჭარს ინათლავდა ერთი საკლავით, მერე დროშას ააბამდა და მეკულუხეს დროშით გაუძღვებოდა წინ. რომ გათენდებოდა, ცოტას ისაუზმებდნენ, სანთელს მოაჩთებდნენ და ისევ გაუძღვებოდა დროშით მედროშე ქვეისბერი. მატანში რომ ჩავიდოდნენ, დაიწყებდნენ ფშაურად მღერას და სიმღერით მივიდოდნენ წმინდა გიორგის მამულში, მღეროდნენ სასიმღეროს:

წმინდის გიორგის კარზედა,
ხე აღვალ ამოსულაო,
წვერად მათსხამს ყურძენი,
საქმელად ჩამოსულაო.
მაგის უკმელი ქალ-ვაჟი,
უდროოდ დამაულაო.

ჩამოვიდოდნენ ცხენებიდან. აქვე ნიში და დროშის საბძანი კვრივი იყო, დროშას მიაბრძანებდნენ და დაისვენებდნენ, წმინდა გიორგის ხატითონ მოსვლას მატანში ბევრი ხალხი გაიგებდა და მიდიოდნენ სასმლით, სუფრითა და სხვადასხვა შესაწირავით, ვისაც რა ჰქონდა შეთქმული. ზოგი მოიტანდა სადროშე ბაღდას, ზოგი ვერცხლის ფულს, ვერცხლის სამკაულს და ზოგი საკლავს მოიყვანდა.

ხუთშაბათ დღეს აქ დარჩენილი ქვეისბრები და დასტურები მოიყრიდნენ თავს წყაროსთავს და მოაშაზდებდნენ ყველაფერს, რაც კი საჭიროა ხატობაში. დააშაზდებდნენ სანთელს, მოიტანდნენ განთო, დარეცხდნენ და დაასუფთავებდნენ ხატისკარის მიდამოს. ამ დროს მოვიდოდა მეაულუხეც. დროშის კმა შორიდანვე მოისმოდა და ქუდმოხდილი დასტურ-ქვეისბრები ეზოში მიეგებებოდნენ. შემხვედრებს მედროშე დაამწყალობებდა: „წყალობა, მგზავრისანგელოზისა. წყალობა“. ისინიც უპასუხებდნენ: „გამარჯვებათ ხატ-კაციანად, მოგვიხვედით მშვიდობითა“, მედროშე პირდაპირ დროშის საბძანთან მივიდოდა და დააბძანებდა დროშას, თვითონ იქვე ახლოს ქვის სკამზე დაჯდებოდა. სხვები ცხენებს მოხდიდნენ საპალნეებს და მიიტანდნენ ღვინიან ტიკებს საკულუხოს კარზე.

წყაროსთავის წმინდა გიორგის ხატში ათენგენას ლუდს არ ამზადებდნენ, მოჰქონდათ კულუხი და ღვინით დღეობობდნენ. ქვეისბერი წინასწარ გამოუცხადებდა წმიდა გიორგის ყმათ, დაუნიშნავდა დროს, დღეს, კულუხზე წასვლისას. ხალხი მოაშაზდებდა ცხენებს, ტიკებს ღვინისათვის, ჩაისხამდნენ ტიკში საგზაო არაყს, წაიყვანდნენ ორს საკლავს ხურჩინით და წავიდოდნენ.

ჩასვლა-ამოსვლის დღეები ისე ჰქონდათ გამოანგარიშებული, რომ ხუთშაბათს დღეს აქ უნდა მოსულიყვნენ წყაროსთავს. კულუხის ხალხი გადავიდოდა უკანაფშავის მთაზე ფუტკარაულზე. ერთ ღამეს ივრის კუდებში (ივრის სათავეებში) გაათევდნენ. სასმელ-საჭმელი თან მიჰქონდათ. ღამეს სადაც გაათევდნენ, იქ სანთელს აანთებდნენ და ეხვეწებოდნენ თავის სალოცავს წყაროსთავს, რომ მშვიდობიანი მგზავრობა მიეცა მათთვის. სვამდნენ სასმელს და როცა ილის დრო მოვიდოდა, რიგრიგობით იძინებდნენ, დანარჩენები ფხიზლად იყვნენ, რომ ქურდ-ყაჩაღს ან დროშა არ მოეპარა და ან — ცხენები. ცოტა შესაუზმების შემდეგ მეაულუხენი ჯერ თავის მოყვანილ საკლავს დაკლავდნენ, რომლითაც წმინდა გიორგის ყმათ ახვეწებდნენ მთლიანად. ამ დროს ხალხი ქუდმოხდილი იდგა დ პირჯვარს იწერდნენ. სასოფლო საკლავის შემდეგ მოიყვანდნენ სასაკლაოზე მეზღვნეების საკლავებს და თითოობით დაკლავდნენ მეზღვნის სამწყალობნელოდ. საკლავების დაკვლის შემდეგ დაიწყებოდა სანთელ-საწირის შესახელება. საკლავებს დაატყავებდნენ და მოხარშავდნენ ხორცს. ღვინო ადგილობრივ მცხოვრებლებს ბევრი მოჰქონდათ და თან საუკეთესო ხარისხისა. ზღვნობა და საწირავეები რომ მოთავდებოდა, მერე გაიმართებოდა სუფრები. აქ ხორცს და პურს ხელზე არ არიგებდნენ, აქ იმართებოდა ბარული სუფრა და ვისაც რამდენი რა სურდა, საჭმელ-სასმელი იყო სუფრაზე, ღვინო, ხილი და სხვა. შემოღამებისას სანთლებს ანთებდნენ და მთელი ღამის განმავლობაში ატარებდნენ დროს სმაში და მხიარულებაში. ხოლო იყო გამოყოფილი კაცები, რომლებსაც ღვინით უნდა დაევისო ტიკები და საპალნეები გაემზადებინა. ტიკები იყო ღიდ-ღიდი, რომ ცხენი ორ ტიკს სა-

პალნედ აკიდებულს ძლივს ერეოდა. რომელიც ქვევრიდანაც უნდა ამოე-
ლოთ ღვინო, იმ ქვევრის პირზე დააწყობდნენ საწირავთ, აანთებდნენ სანთ-
ლებს და ქვევისბერი, იგივე მედროშე, შეუსახლებდა ამ ქვევრ-მარანს თავის
სალოცავს წყაროსთაულოს. ახვეწებდა ყმათ და თხოვდა მათ სისრაველს და
ჯანმრთელობას. ყმათაში, სახატო საქმეზე თავდადებულთ უფრო ახვეწებდა
და ამ ზედაშის მოყვანა-დამზადებაში მშრომელთ. მერე მოიხსენიებდა ვედრე-
ბით აქ მოსულ მეზღვნეებს და წმინდა გიორგის მლოცავთ. ზედაშე ამოლე-
ბული იყო ხელადით და ღვინიანი ჰქია ქვევისბერს ხელში ეჭირა. მერე გამო-
ცლიდა ჰქიას და ყველას დაალევიებდნენ წმინდა გიორგის ყმათ სამწყალო-
ბელს. ქვევრის გასნის შემდეგ სასოფლო საკლავის ხორცის სუფრას გამარ-
თავდნენ და მიცვალებულებს მოიხსენიებდნენ, რომლებიც წინათ ყოფილან
მეკულუხენი და დღეს ცოცხლები აღარ არიან. ასეთ შესანდობარსაც ყველა
დალევდა. ამასობაში თენებაც მოიტანდა და ქვევისბერი მედროშე გაუძღვებო-
და ლალისყურისაკენ. აქ გამზადებული საპალნეები და რამდენიმე კაცი დარ-
ჩებოდა, დანარჩენები ცხენებით და ტყეებით მივიდოდნენ ლალისყურის წმინ-
და გიორგის მარანში. ტყეები ღვინისათვის მიჰქონდათ იმიტომ, რომ ორივე
ვენახის ღვინო უნდა წაეღოთ ზედაშედ, განსაზღვრული რაოდენობის ნა-
ხევარი ერთგინდან და ნახევარი მეორე მხრიდან. როგორც მატანში მისვლა
და დახვედრა დაიწერა, ლალისყურშიც ამავე წესით შეხვედბოდნენ წმინდა
გიორგის დროშას და ხატივებს. აქაც იყო ზღვნები, სხვადასხვა შესაწირავი
და გაშლილი სუფრები. თავის დაკლული საკლავის ხორცის სუფრასაც შენდო-
ბას ეტყოდნენ ძველ მეკულუხეთათვის, რომელნიც ახლა აღარ არიან. სა-
პალნეები ღამით გამზადდებოდა და დილიანად დროშის წინ გაქლოლით და-
ბრუნდებოდნენ უკან. ღვინო, რაც ხატში უნდა მოეტანათ, ეს გაუხსნელად მო-
ჰქონდათ, რომ ხელს არ ახლებდნენ ამ ტყეების ღვინოს დასალევად. ხოლო
ცალკე ტყეებით მოჰქონდათ იმდენი ღვინო, რომ გზაში შემხვედრთანაც ყოფ-
ნოდათ, თვითონაც ამას სვამდნენ და წყაროსთავს კიდევ მოყვებოდნენ სახარ-
ჯო ღვინო იმდენი, რომ შემხვედრ ხალხს კიდევ დაალევიებდნენ მანამ კუ-
ლუხის ღვინო გაიხსნებოდა. ასეთი სიარულით მოვიდოდნენ ისევ მატანში,
თავის მარანზე ცოტას შეისვენებდნენ. დროშასაც თავის საბძანებელში მია-
ბძანებდნენ და ისაუზმებდნენ პურ-ღვინით. მერე აკიდებდნენ ცხენებზე
ღვინის საპალნეებს და წამოვიდოდნენ უკანაფშავისაკენ.

წმინდა გიორგის სანადოები არა ჰქონდა, ხოლო ჰქონდა მამულები და
ვენახება კახეთში მეფეებისაგან მიცემული. როცა თათრებს ებრძოდნენ ჩვე-
ნი ძველები, მაშინ წყაროსთაულის დროშასაც უვლია იქა და ხალხსაც საბრძო-
ლველად. მტერი რო დაუმარცხებიათ, მეფეს შაუწირავს წყაროსთაულისა-
თვის ერთი მამული ლალისყურში და ერთი ფშაველში. ფშაველში მარანიც იყო
თავის ვენახში (ამისი ქალაქი იყო მეფის მიერ მიცემული და მთხრობელმა-
ახლა არ იცის ის ქალაქი სად არის, წინათ კი უნახავს) ვენახში ჰყავდათ
თავისი, ე. ი. ხატის, არჩეული კაცები ქვევისბრებიდან, რომელთაც ებარა ვე-
ნახის და ქვევრ-მარანის მოვლა-პატრონობა. ერთი კაცი მუდმივად იქ ცხოვ-
რობდა და დანარჩენები, როცა საჭირო იყო სამუშაო დროს მუშის დაქვრა და
სხვა, მაგალითად ყურძნის დაკრეფა, იმ დროს მიემგვლებოდნენ. ამ მარანზე-
დაც იყო პატარა კოშკი ქვისაგან აშენებული და აქ ყველა სამუშაოს დაწყე-

ბის დროს საკლავი იკვლოდა წმიდა გიორგისათვის, ახვეწებდნენ ჯერ მთლიანად. ყმათა და მერე ყმათაში ერთგულ მუშას და თავდადებულს სახატო საქმეზე. რა თქმა უნდა აქ ზედამე ღვინოც გამოუღვეარი იყო და პატარა დღეობას გაღაზდინდნენ და გაიხსნებოდა სამეუწაო.

ათენგუნას აქ (წყაროსთავ წმინდა გიორგის ხატში) ლუდი არ მზადდებოდა. მოჰქონდა მარტო კულუხის ღვინო თავის ვენახებიდან. მამული და ვენახი წმინდა გიორგის. კახეთში ორგან ჰქონდა მატანში და ლალისყურში. აქ ჰყავდათ დაუნებელი თავისი ხალხი ხელმძღვანელებად. ისინი თავკევისბრის დავალებებს ლებულობდნენ აქედან და მისი მიხედვით ამუშავებდნენ იქ ვენახს და მამულს.

მამულს და ვენახს თავისი შემოსავლიდან ჰქონდა იმდენი შესაძლებლობა, რომ საკირო დროს მუშას ამუშავებდნენ და სწორდებოდნენ ნაშრომში. მევენახეობისა ფშაველებს არაფერი გაეგებოდათ და ამიტომ საკირო იყო იქ ადგილობრივი ხალხის დაქირავება ვენახის მოსავლელად. გაზაფხულიდან შემოდგომამდინ ვენახს რაც კი სჭირდებოდა, ყველაფერს აკეთებდნენ დაქირავებული მუშებით. მარანი ჰქონდათ ლალისყურში და ღვინოს აქ აყენებდნენ. ამ მარანს კი პატრონობდა ერთ-ერთი კელწმინდა კაცი, წმინდა გიორგის ყმათაგანი. ის ზამთარ-ზაფხულ იქ იყო და პატრონობდა მას. აქ, კიდეც, წყაროსთავს. ცალკე აშენებული იყო საკულუხო პატარა სახლი, ე. ი. დარბაზის მსგავსი, სადაც მოტანილი ღვინო ინახებოდა“.

„წყაროსთავლ წმინდა გიორგის იგრას კულები (იგრის სათავეებში) ჰქონდათ საძოვარი მთები. ამ მთებს აქირავებდნენ მეცხვარე ხალხზე, რომლებსაც მოუდიოდა ზაფხულში შირაქიდან დაბრუნებული ცხვრის ფარები. აძოვებდნენ მთაზე და იხდიდნენ საბალახეს. ეს საბალახე ჩაბარდებოდა დასტურებს და ისინი ინახავდნენ მანამ დაკვლა არ დასკირდებოდათ. ამისათვის შემნახველი იღებდა თავის შენახული ცხვრის ტყავს. საბალახეში იღებდნენ საუკეთესო ცხვრებს და ჰედილებს განსაზღვრული რაოდენობით. ეს ჰედილები და ცხვრები უნდა დაკლულიყო ზოგიერთ დღეობებში, რომლებიც დაწესებული რაოდენობით იკვლებოდა ამა თუ იმ დღეობაში. მაგალითად, ქრისტეს (შობას) დაკლავდნენ ერთ საუკეთესო ჰედილას, წელწაღში უნდა დაეკლათ სამი, რადგან წელწადი სამ დღეს იყო და თითო დღეს თითოს კლავდნენ. ხორცი იხარშებოდა და სოფელი ჰამდა, ტყავი კი, როგორც ზემოთ ვთქვით. ცხვრის შემნახველს მიჰქონდა“.

„ლიტანია საღამოს დასტურები მიიყვანდნენ საბალახოდან მოყვანილ „სათეო“ საკლავს. ვისაც რა შეეძლო ბოთლებით თავის არაყს მიიტანდნენ. როცა ხალხი მოგროვდებოდა, ჰევისბრები გამოვიდოდნენ და დაამწყალობენდნენ მოსულ მეკვლეთ. ისინიც ჰუდმოდინი ფეხზე ადგომით შეხვდებოდნენ და დამწყალობენაზე უპასუხებდნენ: თქვენიცამე მწყალობელია და თქვენის თავჯალაფობისა. აქ დასტურები წამოაყენებდნენ სასაკლაოზე სათეო საკლავს. თავკევისბერი ხელში ხანჯალს დაიჭერდა, პირალმოსავლეთისაკენ დადგებოდა და საკლავს შეუსახლებდა, ახვეწებდა ყმათ და სთხოვდა წყაროსთავლს თავის ყმათაში მშვიდობიანი წლის დადგომას, წულსა და წულის აკვნის მომატებას და სხვა ჩვეულებრივი შესახებება. საკლავს ან დასტური ან ერთ-ერთი ჰევისბერი დაუჭერდა ფეხებს და ჰევისბერი ყელს გამოსჭირდა. საკლავის ფეხების დაჭერაც კი ერთ-ერთ ჰევისბერს ჰქონდა დავალებული. საკლა-

ვის დაკვლის შემდეგ ქვეისბერი კიდევ დამწყალობენბდა. სანთელს მიართმევ-
დნენ, სანთელსაც სამ ფეჯს აანთებდნენ და იქვე დააკრავდნენ სიპზე, რაც
გამოყენებული იყო პურის, სასმელის ქურჭლის, ხორცის და სხვადასხვა რამე-
ების დასალაგებლად. ქვეისბერი კიდევ დაილოცებოდა მოკლე სიტყვებით და
უსურვებდა წმინდა გიორგის ყმათ ბედნიერი ახალი წლის დადგომას და და-
ლევდა სასმელს. მერე ყველა გაიმეორებდა ქვეისბერის დალოცვას და და-
ლევდნენ თითო ჰიქა არაყს. ამ დაკლულ საკლავს გაატყავებდა ვინმე ახალ-
გაზრდა დასტური, თუ ასეთი აქ არავინ იყო, ერთ-ერთი სოფლის ახალგაზრდა
საოჯახოთ აიღებდა.

საკლავის დაკვლის შემდეგ ხალხი დარბაზში შევიდოდა. ცეცხლს აქ წინა-
თვე დაანთებდნენ დასტურ-ქვეისბრები. შეშა დამზადებული იყო დასტურების
მიერ ბლომად, რადგან ტყე აქ შორს არ არის. ხალხი დაიწყებდა სმასა და თა-
ვის პირით მღერას. საკლავი რომ დაკლეს, ამისი ხორცი მოიხარშებოდა, დას-
ტურები მოხარშავდნენ. მოხარშულ ხორცს დაანაწილებდა ერთ-ერთი მათგანი
ნაწილებად, დაჭრილ საწირავთ პურებსაც ხორცთან დააწყობდნენ, აანთებდნენ
სანთელს, დაასხამდნენ სასმელს და თავქვეისბერს მისცემდნენ თასს ლუღი-
ანს. იგი ახსენებდა დიდებით ჯერ ღმერთს, კვირას და მერე თავის სალოცავ
წყაროსთავ წმინდა გიორგის. მერე დალოცავდა ამ სუფრასაც და სასმელსაც
ძველ ქვეისბრებისათვის, რომელნიც იყვნენ და აღარ არიან. ხევისბერი შან-
დობას ეტყოდა ზემოხსენებულ სულებს ასე: „დიდება შენდა ღმერთო მა-
დალო, ცათა გამჩენო, კმელთა დამდგმელო, შენგან არს გაჩენილი ცაცა და
ქვეყანაც, შენვე გააჩინე კაცნი, შენგან არიან ყველა ღვთისშვილნი და ანგე-
ლოზნი, შენ სახელს აქსენებენ და ადიდებენ წულნი წმინდანი. დიდება შენდა
დიდო კვირავ ძალიან-მადლიანო, ხთის მადლის მოკარვეო, კაცთა და ხვთის
შუამდგომელო. დიდება შენდა დიდო წყაროსთავ წმინდაო გიორგიო, ჩვენო
სალოცავო. ზედაშე და სადიდებულო შენია, შენ გადიდოს შენმა გამჩენმა
ღმერთმა და შენ გაძრიელოს. ღმერთმა და ჩვენმა სალოცავმა მოიქსენივნეს
ამ სანთელ-სუფრითა და ზედაშითა ის სულწმინდანი, რომელნიცა იყვნენ ამ
ჩვენს სალოცავშია წინანი ქვეისბერნი, ემსახურებოდნენ ამ ჩვენსა სალოცავს
და ასრულებდნენ მისგან დაწესებულ წესრავსა — დღეს კი ისინი აღარ არიან,
მათ დაქსომება ჩვენში კიდენ არის. კიდენა თუ ვინმე იყოს სულწმინდა, რომა
ღირსი იყოს შანდობისა, მოგველოდებოდეს და ჩვენ ვერ ვიგონებდეთ, გაანათ-
ლოს იმათი სულიცა ჩვენმა სალოცავმა და მაღალმა ღმერთმა. სულის მადლ-
მა და ხკეთისამა და ჩვენმა სალოცავმა უშეელოს ამ თემს და სოფელსა; წელი
მშვიდობისა და მადლიან-ბარაქიანი დაუყენოს. სულებს შენდობა ჰქონდეს,
ჩვენს სალოცავს დიდება და თქვენ ყველათ სიცოცხლე და დღევგრძელობა“.
ამის შემდეგ ქვეისბერი გამოცლიდა თასს და ყველას დააღვეინებდნენ ამავე
თასით ასეთსავე შესანდობარს. ამ დროს რა თქმა უნდა დარბაზში დიდი ცე-
ცხლი ენთო და ცეცხლთან ახლო დაწყობილი იყო ჩამოსაქნელი წულის სან-
თლები, ზედ გადახვეული ჩითები მოხსნილი ცალკე ეწყო და ერთ-ერთი ქე-
ვისბერი ამ სანთლებს უვლიდა, ცეცხლთ ახლოს იჯდა და სანთლებს გვერდს
უჭკევდა, თან გამოხვალ გვერდებს სთლიდა დანით და ხელში ზელდა. ყველა
სანთელი რომ გალხებოდა და ქვეისბერი ჩამოსაქნელად მოამზადებდა, დაი-
წყებდნენ ჩამოქნას. ჩილას ერთი წვერით ჰერში მოაბამდნენ, ბოლოს ვინმე

სხვა დაიპყრდა და მესანთლე ქვეისბერი, გამლხვალ და ხელში აზელილ დარბილებულ სანთელს ჩამოქნიდა. ჩამოქნიდენ სულ რაც წულის სანთლად იყო მოტანილი და დასპირდნენ ერთი ხელის დადების სიგარძეზე. ამ დროს წინასწარვე არჩეული იყო ერთი ქვეისბერი, რომელსაც ევალებოდა წელწად დილას გოგას შეკორება. ამ ქვეისბერს ეწოდებოდა „უფროსი მეკვლე“. დღეს ის გაააგებდა მეკვლეობის წესრიგს. ამას ირჩევდნენ თვითონ ქვეისბერები. ამ უფროს მეკვლეს დათვლილი ყავდა და იცოდა რამდენი წული იყო ამ თემში (წული: მამაკაცი აკავნის ბავშვებიანად). წულის რაოდენობის მიხედვით დაიოვლიდა წულის სანთელს და ამ ლიტანია ღამეს სამჯერ დაანთებდა, სამჯერვე იმ რაოდენობის სანთელს, რამდენიც წული ითვლებოდა აქ. დარბაზში გრძელი სიბი იყო თაროდ გაკეთებული და იმაზე მწკრივად დააკრავდნენ სანთელს. მერე მოუკიდებდნენ ცეცხლს და უფროსი მეკვლე დაილოცებოდა. ევედრებოდა წყაროსთაულს, ღმერთს და კვირას მშვიდობის წლის დაყენებას. წულისა და წულის აკავნის მომატებას, საზიანო საქმისას მტერ-მუხანათზე გადაღებას. პირველად დაანთებდა პირველ ღამეს, მეორედ — შუაღამის დროს და მესამედ — თენების დროს.

უფროსი მეკვლე და დასტურ-ქვეისბერები ყველანი ღამეს ათევდნენ ელ-იაგაზში ზთიშობელში, სადაც განსაკუთრებით მათთვის იყო აქ დარბაზი. ხსენებული მეკვლევ აქ ათევდა ღამეს და დილით წავიდოდა თენებაზე წმინდა გიორგის დარბაზში, სადაც მეკვლენი იყვნენ უკანაფშავის თემისა ყველანი. ქვეისბერი ე. ი. არჩეული მეკვლე რომ მივიდოდა, უკვე დღე-ღამე ირჩეოდა. ე. ი. თენებას იწყებდა, მივიდოდა საზარესთან, მუხლს მოიყრიდა და წმინდა გიორგის ევედრებ-ეხვეწებოდა ახალი მშვიდობიანი წლის დაყენებას, ახვეწებდა წმინდა გიორგის ყმათ და თხოვდა მათთვის მშვიდობას და კაც-საქონლის გამრავლებას. მერე ადგებოდა, პირჯვარს დაიწერდა, ფეხებზე ქალამნებს გაიხდიდა და წინდებიანი დიდის მოხატრებით მივიდოდა ზართან. კიდევ პირჯვარს იწერდა და თხოვდა პატიებას თუ რამე ჩემის უვიცობით გცოდნო. მერე ზარს სამჯერ ჩამორეკდა, კიდევ მოიყრიდა მუხლს და წამოვიდოდა დარბაზისაკენ. მეკვლენი ზარის კმაზე ყველანი ფეხზე ადგებოდნენ, ქუდებს მოიხდიდნენ და ევედრებოდნენ თავის სალოცავ წმინდა გიორგის ახალი, მშვიდობიანი და ღალიან-ბარაქიანი წელი დაგვიყენო.

ქვეისბერი რომ დარბაზის კარებთან მივიდოდა, შიგნიდან გოგას გამოუტანდნენ და მისცემდნენ ხელში. ამ დროს იყო სრული სიჩუმე, მარტო მეკვლის ხმა ისმოდა: „ღმერთო და ჩვენო სალოცავო წყაროსთავ წმინდაო გიორგიო, დიდო კვირავ ხთვის მადლის მოკარეო, ხთვისა და კაცთა შუამდგომელო, უშველეთ წმინდა გიორგის ყმათა უკანაფშაველთ თემსა, ფეკი ჩემი იყოს და კვალი ანგელოზისა, წელი მშვიდობისა დაუყენეთ, თქვენს ხვეწნა-ვედრებას. ნუ დაუჯარგავთ, წულსა და წულის აკავანს უმატეთ, წლის მოსავალს ჯვარი დაუწერეთ და ღალიან-ბარაქიანობას მოუმატეთ. თუ რამე ეხედვებოდეს მარცხი და ფათერაკი, თქვენს ორგულ მუხანათზე გადაიტანეთ თქვენის სახელის ჳირი-მე“. ამ ლოცვის დამთავრების შემდეგ გოგას გააგორებდა სამჯერ.

ზღურბლზე ფეკს არ გადადგამდა მანამ სამჯერ არ მოუტანდნენ და არ გააგორებდა გოგას (ხევსურეთში სამეკვლეო ჰქვიან და ფშავში გოგა). მესამედ, რომ მეკვლე გააგორებდა, ფეხსაც გადასდგამდა ზღურბლზე და იტყოდა: „ფე-

ქი ჩემი კვალი ანგელოზისა. შემოვდგი ფეჭი, გწყალობდესოთ ღმერთი და ჩვენი სალოცავი წყაროსთავ წმინდა გიორგი. მოგილოცავთ ახალი წლის გამოცვლას. ბედნიერი წელი დაგიყენოსთ წულით და წულის აკავნით, კაცით და საქონლით, წელი მადლიანი, ღალიან-ბარაქიანი და მშვიდობიანი მოგინიჭოსთ ჩვენმა სალოცავმა“. მეკვლე როცა ამ სიტყვებით ულოცავდა, აქედანაც ყველანი ასეთივე მოლოცვით პასუხობდნენ. მოლოცვის შემდეგ მოიყვანდნენ საკლავებს. ქვეისბერები საკლავებს შეუსახელებდნენ და ჩვეულებრივ ყელეებს გამოსკრიდნენ.

აქ, უკანაფშავის თემში, კიდევ იყო ერთი ხთიშობელი ვაკის სოფლის ზემოთ, ხთიშობელ ციხის ანგელოზი. ამ ხთიშობელშიც იყვნენ დასტურ-ქვეისბერები. დილას, როცა სამეკვლეს შეგორების დრო მოვიდოდა. აქაური მეკვლეც წავიდოდა და შეაგორებდა წყაროსთავს მეკვლეთან გოგას. მესამე გოგას თვით წყაროსთავისას შეაგორებდნენ, ხოლოთ ამათში უფროსი მეკვლე ერთი იყო (აქ უფროსი მეკვლე ყველა მეკვლეების ქუდებს მოაგროვებდა და არე-დარევიდა ერთმანეთში, დააფარებდნენ ნაბადს, მივიდოდა ეს უფროსი მეკვლე ქუდმოხდილი, ევედრებოდა წყაროსთავს, რომელიც ღირსი იყოს, სოფლის მეკვლეობა იმას არგინეთო. ნაბდის ქვეშიდან გამოიტანდა სამ ქუდს. პირველი ქუდის პატრონს ერგებოდა ელიაგზის სოფელში მეკვლეობა, მეორე — ჰიდალში და მესამეს — ვაკისოფელსა და გიქციში. მეკვლეებს ნოჟლოცავდა: „ღირსი ხარ და ღირსად გცნო ჩვენმა სალოცავმა, მრავალს დაესწარი მეკვლეობას, ნუ შეგანანოს დალოცვილმა, შენი ფეჭი იყოს თემისა და სოფლისათვის და კვალი წმინდა ანგელოზისა“. მინარგენ სოფლებში გაისტუმრებდნენ სამივე მეკვლეს და ამ დროს მეზარე სამჯერ კიდევ ჩამორეკდა ზარს. ზარის ვმაზე ყველანი პირჯვარს იწერდნენ და მეკვლეები სოფლებსიაკენ მიეშურებოდნენ.

წელწადს ხატში ქვეისბერს მორთავდნენ ქემწიფედ. გამართავდნენ ჯოხზე სახუმარო ალამს. როცა სოფელი სოფელს დალაშქრავდა. ქემწიფე გამოეგებებოდა ალმით და თავის ამალით. სოფელში მოსული ვინმე ხნიერი დედაკაცი იქნებოდა; თუ ასეთი ხნიერი დედაკაცი არავინ იყო ამ დროს აქ, ასეთ შემთხვევაში კაციც შეიძლებოდა მოხუცებული, უფრო კი ასეთ ხუმრობის დროს ცდილობდნენ დედაკაცი ვინმე გამოსულიყო. დედაკაცი გამოვიდოდა ფალავნად და ეტყოდა: ჩვენ ყველამ რად უნდა ვიომოთ, გამოიყვანეთ თქვენი ქემწიფე, მე შეეებში მას, თუ დავამარცხე, ჩვენია გამარჯვება და თუ ის დამამარცხებს, თქვენა ხართ გამარჯვებულიო. ქემწიფე დათანხმდებოდა და გამოვიდოდა საბრძოლველად, მაგრამ ყოველთვის დაამარცხებდა დედაკაცი, წააქცევდა, სხვები მივარდებოდნენ და დრომას წაართმევდნენ. მერე ზოგებს ტყვედ დაიჭერდნენ და აღარ უშვებდნენ მანამ საფასს არ მოატანინებდნენ, — ლუდს და არაყს. ქემწიფის საქსარი იყო ერთი კოკა ლუდი. უფრო ნაკლები იყო უბრალო მებრძოლის საქსარი (კოკა თულუხია სპილენძისა. როგორც ხეცსურეთში ჩხუტით წყავენ და საზღვრავენ ლუდს, ფშავში იმის მაგიერ კოკა არის მიღებული). თუ ვერ მორიგდებოდნენ („მოშველდებოდნენ“) ტყვეების საქსარზე, იმ შემთხვევაში სასამართლოს აირჩევდნენ და იმათ მიერ მისჯილ სასჯელს კი ყველა დათანხმდებოდა“.

„ქორცის შაბათს, დილით მოვლენ ქვეისბერები ხატში და დასტურებიც. სოფელიც მოვა და მოიყვანდნენ თან სასოფლო საკლავს, რომელიც საბალა-

ბეში აყვანილი იყო. საძოვარი მთის ბალახის ქირა ინახებოდა დასტურთან (მოგ-
ლის ფაქად ცხვრის შემნახველი თავის შენახული საკლავის ტყავს თვითონ
წაიღებდა, გატყავებოდა თვითონ ის გაატყავებდა).

ამ დღეობაში ლუდი არ მზადდებოდა, ხოლოთ სახლიდან ყველას მო-
ჰქონდა არაყი, ვისაც რამდენის შესაძლებლობა ჰქონდა. აგრეთვე მოჰქონდა
ყველას ქადა-პურები. მოტანილ ქადა-პურს იქვე სიპზე ალაგებდნენ ერთიმე-
ორზე მიწყობით. როცა აღარ იყო მოსასვლელი ვინმე, მაშინ სანთლებსაც
ჩამოქნიდნენ, დასკრიდნენ თითო ხელის დადების სიგრძეზე, მოუკიდებდნენ
ცეცხლს და დაკრავდნენ იქვე სიპზე და ქვეისბერი სანთლის ანთების წესზე
შეუსახლებდა სანთელს და ავედრებდა ყმათ. ამ შესახებების და დამწყა-
ლოვნების შემდეგ ქვეისბერი დასკრიდა ქადებს. ქადის დამკრელი ქვეისბერი
სხვა იყო. ქადის დასკრელი დაკრის დროს იტყოდა: „დიდება შენდა წყაროს-
თავ წიინდაო გიორგიო, მენ უშველე შენს მეხვეწურსა (სახელი მომტანისა), მა-
გათ თავ-ჯალაფობასა, კაცსა და საქონსა, ნაწრომ-ნამაშვრალსა მადლი და ბარა-
ქა დაუტანე! შინ მშვიდობა მიეც და ველთ გამარჯვება!“

ზღვენს გაატყავებდნენ, ერთ მკარსა და ტყავს დასტურ-ქვეისბრებს და-
უტოვებდნენ, დანარჩენ ხორცს შინ წაიღებდნენ, ან ერთ აბაზ ვერცხლის
ფულს იისცემდნენ ტყავის საკსრად და ტყავსაც შინ წაიღებდა ზღვინის პატ-
რონი. ამ დღეს აქ სუფრობა არ იმართებოდა, ხოლო სასოფლო საკლავის
ხორცს და პურის ნაჭრებს ჩამოურიგებდნენ კელზე. ქვეისბერი ქადას ისე დას-
კრიდა, რომ ერთი მეოთხედი უნდა გამოეკრა და ის ხატში რჩებოდა, სამი მე-
ოთხედი პატრონს უბრუნდებოდა. ამ ქადას მეოთხედების ნაწილსაც წვრილ-
წვრილ ნაჭრებად დასკრიდნენ და პურთან და ხორცთან ერთად პატ-პატარა
ნაჭერ ქადასაც მისცემდნენ“.

„წყაროსთავ წმინდა გიორგის ხატში აღვსებას ლუდი მზადდებოდა დას-
ტურებისაგან. დასტურ-ქვეისბრები ყველა თავ-თავის ძოვალეობას ასრულებ-
და, მაგანთურს განძი მიქონდა, მედროზე დროშას გამოაბძანებდა და სხვ. ესე-
ნი საღამოთივე მოვიდოდნენ ხატში და ღამეს აქ გაათევდნენ. სანთელს ანთებ-
დნენ და ლუდსაც გახსნიდნენ, ხოლოთ სუკმელი დილამდინ სამარხო ჰქონდათ.
დილით რომ გათენდებოდა, მეზარე ზარს დარეკავდა, სანთელს მოაწებდნენ
და ხალხიც თანდათან დაიწყებდა მოდენას.

სასოფლო საკლავს რომ დაკლავდნენ. ახვეწებდა ქვეისბერი მთელ უკანა-
ფშავის თემს, თემში ხალხისათვის და ხატისათვის თავდადებულ კაცს. თხოვდა
ხატს იმის ყმათ გამრავლებას, წულის, წულის აკანის, კაც-საქარაის და სხვ.
(საკლავის დაკვლის და გატყავების წესი ვიცით, ამისი ტყავი ხატში რჩებოდა
და ხორცი ხალხს ურიგდებოდა მოხარშული). ამ დღეობაშიც მოდიოდნენ ქა-
ლები და მოჰქონდათ განსაკუთრებით უფრო მეტად გულთან ქადები. ამ ქა-
დებს განსაკუთრებული სახელი ეწოდებოდა: „სამგებრო ქადა“, ქადის დამ-
კრელ ქვეისბერს ეწოდებოდა „მზარეული“.

„ქვეისბრები იყვნენ ბევრი. ყველას ებარა თავისი საკუთარი საქმე ხა-
ტისაგან ჩაბარებულ. ამ ჩაბარებას ხატი გამოუცხადებდა მკითხავის პირით:
ამა და ამ ქვეისბერს ვაბარებ ზარს და საკლავის დაკვლასაო (ეს ორივე ერთს
გვეისბერს უნდა შეესრულებინა). მეორე ქვეისბერს — ლალისყურის მამუ-
ლის მოვლას, მესამეს — ფშაველში ვენახის და ქვევრ-მარანის პატრონობას,

მეთხეს — ქადაპურის დაქრას, მეხუთეს — დარბას-სალუდუში სისუფთავის დაცვას, მეექვსეს — თას-განძთა მოვლა-პატრონობას, მის დარეცხა-დასუფთავებას. დათვლას, თავის დანიშნულ ადგილზე დაწყობა-ალაგებას და ხანდახან დამალვას სხვადასხვა ადგილებში მაშინ, როცა მტრის დაცემის შიში იყო. ხოლო როცა დამალვდნენ თას-განძს, ეს სამ კაცს უნდა ცოდნოდა. მტრის დაცემის დროს ამ სამში ერთი მაინც გადარჩებოდა და არ დაიქარგებოდა თას-განძი. ასე ჭევისბერები აქ ბევრები იყვნენ და ყველას ჰქონდა თავისი საკუთარი საქმე. ასევე ჰქონდა ყველას თავ-თავისი სკამი ქვისა. ყველამ იცოდა სად ვისი ადგილი იყო და სხვა ადგილზე არ დაჯდებოდა. ამათში უფროს თავჭევისბრად ის ითვლებოდა, ვისაც ზარი და საკლავის დაკვლა ევალებოდა. მეტწილად იმის სიტყვას ემორჩილებოდნენ. სხვადასხვა სახატო საქმეზე, მას ეკითხებოდნენ და, თუ მისი ნებართვა არ იქნებოდა ისე არას გააკეთებდნენ. ხშირ შემთხვევაში ასეთი ხევისბერები მკითხავებიც იყვნენ უფრო სიზმრით. თუ ვისმე სამკითხაო რამე ექნებოდა, მასთან მიიტანდნენ სანთელს, ის დაახვევდა (ჩამოსაქველ სანთელს მიიტანდნენ და ის ჩამოქნიდა) და ერთ ღამეს ჩამოქნილ სანთელს თავის ლოგინის თავით დააწყობდა (სამ ფეკ სანთელს) მეორე დილას სანთლებს დაანთებდა და, რაც იმ ღამეს ამ სანთლის პატრონისთვის სიზმარში მოიხილა (ნახა), სანთელის ანთების შედეგ გამოუცხადებდა სანთლის პატრონს. ის თავჭევისბერი აწესრიგებდა ხატის ზრძანებით ვის რა უნდა ჩაბარებოდა სახატო საქმე. იგი დაავალბდა კახეთში წამსვლელებს რა უნდა გაეკეთათ ხატის მავულში ან ვენახში. ერთი სიტყვით ეს თავჭევისბერი წმინდა კაცად იყო მიღებული და თემაც ემორჩილებოდა მის სიტყვას. სათემო საკითხებში მის დაუსწრებლად არაფერი გადაწყდებოდა. სალაშქრო საქმეებსაც ის განაგებდა. ხოლო როცა სალაშქროდ მიდიოდნენ. ის დალოცავდა, დაამწყალობებდა საკლავის დაკვლით წამსვლელებს, დროშას მედროშე ქვეისბერი ააბძანებდა და გაუძლიებოდა ლაშქარს. თუ ძალიან ხნიერი არ იქნებოდა, თავჭევისბერიც თან გაჰყვებოდა და მართავდა ლაშქრის მგზავრობას. თან გამარჯვება დამარცხების საკითხებზედაც მკითხაობდა სიზმრებით“.

„ქრისტეს მოსული ქვეისბერები წელიწადის გადაყრამდინ იქ, წყაროსთავ წმინდა გიორგის ხატში რჩებოდნენ. ქრისტიდან წელიწადამდე ამ ერთ კვირას „თევისკვირა ეწოდებოდა ქვეისბერები დღე და ღამე აქ იყვნენ. დილა-სალამოს სანთელს ანთებდნენ და თავის სალოცავს ახვეწებდნენ ყმათ. სოფელი რიგრიგობით უზიდავდა მათ „მოსაკითხს“. ერთი ან ორი კომლი ერთ დღეს მოუტანდა ან დილა-სალამოთაც მიუტანდნენ: მოხარულ ხინკალს, გამომცხვარ კეცეულს, ან ყაურმას, თაფლს, ერთ ხელადას ან მეტსაც არაყს და მთელ დღეს ქეიფობაში ატარებდნენ. მოსაკითხის მიმტანიც მთელი დღე მათთან იყო. ხატიონს ქრისტეს დამზადებული ლუდი ან თევის კვირასაც ჰქონდა გამოზოგვილი და მოსაკითხის მომტანს ამით უმასპინძლებოდნენ. როცა მოტანილი ჭურჭელი არაყისაგან გამოიცილებოდა, ამავე ჭურჭელს ლუდით უვსებდნენ და ატანდნენ სახლში“

„ქვეისბერები წყაროსთავში ორი გვარიდან დგებოდნენ: ბობლიაშვილები და სოხურაშვილები. დასტურად წლობით დგებოდა ორი კაცი მორიგეობით — ეს მთლიანად უკანაფშავის თემში ყველა გვარიდან. უკანაფშავის თემი კიდევ

იყო დაყოფილი სამ თემად: ერთი თემი იყო ელიაგზა, მეორე თემი იყო ჭი-
დალი და მესამე თემი — ვაკის სოფელი და ვაკის სოფლის ცოტა ზემოთ სო-
ფელი გოქცი (ამ ზემონათქვამ თემებს ერთად ერქვა უკანაფშავის თემი, ერთ-
ერთი ფშავის თორმეტ თემთაგანი). ამ სამივე თემიდან ერთი წლის ვადით დგე-
ბოდა თითო თემში ორი დასტური — სულ ექვსი დასტური. ამ დასტურებს
დაყოფილი ჰქონდათ დღეობები და დიდ დღეობებში (ე. ი. რამდენიმედღიან
დღეობაში) კიდევ დღეები ჰქონდათ დანაწილებული. ახალი დასტური დგე-
ბოდა, ე. ი. დასტურები იცვლებოდნენ წელწადში. ახალდამდგომ ექვსივე
დასტურს მიჰყავდათ ხატში შესალოცი თითო საკლავი და ძველ დასტურებს
კი მიჰყავდათ გამოსალოცი თითო საკლავი. საკლავი თხის გარდა, ყველა შეი-
ძლებოდა — ცხვარი, კედილა, თოხლი, ხბო, განურჩევლად მისი დედალ-მამ-
ლობისა. მიჰქონდათ თან ქადა-პურები, ქადა ხავიწიანი და პური (ჰმიადი), თან
მიაყოლებდნენ საწირავთ (საწირავნია ერთი კმიადი და სამა მრგვალი პატარა
პური, რომლის გულში ჩაჭდობილია ბერა თითი და ღრმად ჩაქვაფული). ამ
საწირავთა და ქადა-პურებს მოყვება სანთელი, რასაც შესახელების დროს
ანთებენ და ახვეწებენ ქადა-პურის საწირავთ მომტანს. ეხვეწებიან: „წყაროს-
თავ წმინდა გიორგო, უშველე შენთ მეჩვეწურთა! ხალიზი მიეცი, ბალინჯი
აშორე და წელიწადი მშვიდობისა დაუყენე!“... პირველად მარჯვენა მხარე-
ზე დააყენებდნენ ძველ გადამდგომ დასტურთა, რომელთაც შეასრულეს წმინ-
და გიორგის მსახურად ერთი წელიწადი. როგორც ზემოთ, ჯერ ამათ ქადა-
პურებზე ანთებდნენ სანთელს და ახვეწებდნენ გადამდგომ დასტურთ, რომელ-
თაც შეასრულეს თავისი მოვალეობა და თხოვენ წყაროსთაულს აპატიოს ის
დანაშაული, რაც ამ ერთი წლის განმავლობაში თავისი უცოდინარობით სცო-
დეს ან უამს ან უჟამოსა. ყმა შეუცოდები არ იქნება და ბატონი შეუნდობელი.
თხოვენ, რომ კვლავად უკეთესი გულით მიარგინოს წმინდა გიორგიმ თავისი
სამსახური. საკლავებიც გადამდგომ დასტურთა დაიკვლებოდა პირველად და
ამავე სახით გადამდგომ დასტურთ ახვეწებდნენ წყაროსთაულს. ამათი ქადა-
პურის და საკლავის დაკვლის წესები რომ შესრულდებოდა, ახლა ახალ და-
მდგომ დასტურთ დააყენებდნენ მათ ადგილზე. ძველ დასტურთ მარცხენა მხა-
რეს გამოაყენებდნენ, ანთებდნენ სამ-სამ ღერ სანთელს და შეუსახელებდნენ
ქადა-პურებს ახალ დამდგომ დასტურთ სამწყალობნოდ. შემდეგ წამოაყენებ-
დნენ ახალ დასტურთ მოყვანილ საკლავებს და კევისბერი შეუსახელებდა შე-
სანლოცათ. „დიდება შენდა ღმერთო მაღალო, ცისა და ქვეყნის გამჩენო,
ქმელეთის დამდგმელო, ჯორციელ-უჯორცოთ გამჩენო და იმასთან წესრიგის
დამაარსებელო! დიდება შენდა კვირავ ძალიან-მადლიანო, ხთის მაღლის მო-
კარვეო! დიდება ძალსა და სახელსა შენსა წყაროსთავ წმინდაო გიორგო! შენ-
თვის სამსახური მოუყვანია შენის წესის მიხედვითა ახალ დამდგომ დასტურთა.
მსახურთა. მოსულან შენს სამსახურებლად და დაწესებული წესის შესასრუ-
ლებლად. შეიწყნარენ და პიიღენ, დიდო წყაროსთავ წმინდაო გიორგო, შენ-
და სამსახურებლად! ხალიზი მიეცი და ბალინჯი საქმე აშორე, შენი სახელის
ჭირიმე. თუ რაიმე საზიანო საქმე ეხედვებოდეს ამათ კაცსა, საქონსა, მოაშორე
შენის ძალითა და დიდებითა, დალოცვილო წმინდა გიორგო! ბევრი გყავ ორ-
გული და მოღალატე და მავათად დახედვებული მაენე საზიანო საქმე შენს
ორგულ მოღალატეზე გაღაიღე და მავათ სახლ-ჯალაფობას, კაცსა და საქონს

მოაშორე! თუ რამე თავის უტოლინარობით გცოდონ ამ მომავალ წლის განმავლობაშია, შანაცოდვარი და შანაწყინარი შეუხდევ, შენის სახელის პირიმე, შანაწყინარზე ნურას საზიანო საქმეს მიაყენებ, ზღვნითა და სანალით შიხვეწენ და გადაკდევინე თავისი უტუნურობით შანაცოდვარი საქმე! თუ რამე ჩემის უვიცობით შენს ქსენებასა და დიდებას აკლდებოდეს, დალოცვილო წმინდაო გიორგი, მაპატიე და შამინდევ და შენთ ახალ დამდგომ დასტურთაცა შენს წყალობას ნუ დააკლებ!“ შესახელება რომ დამთავრდებოდა, დასტურები თავ-თავის საკლავს დაიქერდნენ და კვეისბერი ყელებს გამოსჭირდა საკლავებს (ხევსურეთში საკლავის დაკვლა სხვანაირად იცოდნენ: ყელში წვერით გაუყრიდნენ ხანჯარს ან დანას (ურსას) და შივნიდან გარეთ გასჭირდნენ ყელს, ფშავში კი ყელში პირდაპირ გამოუსვამდნენ გარედან ხანჯალს, მერე გადასტეხდნენ, ე. ი. დაარტყამდნენ და გადასჭირდნენ ხანჯლით კისრის ძვალს). მერე კიდევ დაამწყალობნებდნენ: „წყალობით იყოს თქვენს თავზე დალოცვილი წყაროსთავ წმინდა გიორგი, შეიწიროს თქვენი შენაზღვენი, ნურა ავი და ურიგო მოგკესთ, თქვენთვის დახედვებული საავო საქმე თავის მუხანათ ორგულთაზე გადაილოს და თქვენ უსაწყინოდ შეგინანოსთ!“ ჯვეისბერი ამ სიტყვებს ძალიან ნელის და ტკბილის ხმით ეუბნება (ხევსურეთში ყველანი ხმამაღლა ყვირიან დამწყალობნების დროს, რომ ვერ გაარჩევ ვინ რა სიტყვებს ამბობს; იქ მყოფნი ყველანი ერთად ამწყალობნებენ. ფშავში კი მარტო ჯვეისბერი ძლივს გასაგონი ტკბილი ხმით ამწყალობნებს). თითო-ოროლა ჯვეისბერი და დასტური თუ ჩაურთავდა სიტყვებს: „წყალობით იყოს თქვენზედა ჩვენი სალოცავი“ (ხევსურეთში კი განურჩევლად დასტურ-ჯვეისბერისა და ერისგანისა მოსულ სტუმრებიანად ყველანი ხმამაღლა ყვირილათ ამწყალობნებდნენ). დამწყალობნებული დასტურნიც ნელის ხმითვე უპასუხებდნენ: „თქვენიცამც მწყალობნელია დალოცვილი წყაროსთავ წმინდა გიორგი, ჩვენი სალოცავი“. საკლავების დაკვლის შემდეგ დადგამდნენ ან ლუდიან ჭურჭელს, ან ღვინოს დაასხამდნენ პატარა ყანწში, მისცემდნენ ჯვეისბერს, სანთელს აანთებდნენ და იქვე დააკრავდნენ რამეზე და დაილოცებოდა ჯვეისბერი: „აბა გაემარჯოს ჩვენს სალოცავს წყაროსთავ წმინდა გიორგისა! გაემარჯოს კვირას ძალიან-მადლიანსა. ხთის მადლის მოკარვესა! გაემარჯოს დიდს ლაშარის ჯვარსა! თამარ ნეფესა! და ყველა ხთიშვილთა და ყველა ანგელოზთა! (აქ ბევრ ხთიშვილებს დაასახელებდა ჯვეისბერი ფშავში და ხევსურეთში, რისიც კი სახელი იცოდა, ბოლოს მაინც კი ჩაურთავდა „ფშავ-ხევსურეთის სალოცავებს“). წყალობით იყენენ თქვენს ახალ დამდგომ წყაროსთავ წმინდა გიორგის დასტურთაზედა ყველა ანგელოზნი და ყველა ხთისშვილნი! ავი და ზიანი გამოროსთ, მშვიდობა და კეთილი საქმე მოგინიჭონთ, დაგეხმარონთ დალოცვილი ველთაცა და შინაცა, კაცსაცა და კვლავად უკეთესის გულით შეგახვედროსთ დალოცვილმა თავის სამსახურსა! გიმატოსთ წულსა, წულის აკაენსა, უშველოს თქვენს კაცსა და საქონს, წელი მშვიდობისა და დალიან-ბარაქიანი დაგიყენოსთ დალოცვილმა ჩვენმა სალოცავმა! ნაქსენებ-ნადიდებ ანგელოზთ და ღვთისშვილთ დიდება ჰქონდეს და თქვენ იმათ წყალობა ნუ მოგაკლდესთ!“.

ჯვეისბერი ამას რომ დაილოცებოდა, სასმელს დაღევდა, ახლა ყველა იქ

მყოფთ ჩამოურიგებდნენ სასმელს ამავე ყანწით და ყველანი გაიმეორებდნენ ამ სახის დალოცვას, მხოლოდ ასე ვრცლად არა, ყველანი დალევდნენ სასმელს და მერე დასხდებოდნენ. საკლავებს პატრონები გაატყავებდნენ, (საკლავის თავსა, ერთ მკარსა და ტყავს დასტურ-ხევისბრებს გაუწირავდნენ და დანარჩენ ხორცს შინ გაგზავნიდნენ), გულ-ღვიძლს, ფილტვებს და თირკმელებს აქ მოხარ-შავდნენ, ან შესწავდნენ და ყველანი ჰამდნენ. საკლავის პატრონს, თუ თავის საკლავის გატყავების დრო არ ჰქონდა და მის მაგიერ სხვა ვინმე გაატყავებდა, ის აიღებდა „საორახოთ“ (გულ-ღვიძლს, ფილტვებს და თირკმელებს ყველას ერთად „საორახო“-ნი ჰქვიან) და — საორახონი ეკუთვნის საკლავის გამტყავებელს.

ახალ დამდგომი დასტურები ქვეისბრებისაგან წინასწარ გაფრთხილებულნი იქნებოდნენ და წელწდისათვის დაამზადებდნენ ლუდს შემდეგის წესით: დასტურნი თავ-თავის თემში აკრფდნენ „საწულადოს“ თითო ლიტრა ფქვილს ფორისას და თითო ლიტრა სვეს იმდენს, რამდენიც ქუდიანი (წული) იყო კომლში. ყველა კომლი თავის ოჯახში რამდენიც წული ჰყავდა, იმდენ ფქვილს და სვეს იხდიდა ლიტრით (ლიტრაში ჩადის თორმეტი გირვანქა ქერის ფქვილი). ელიაგზის დასტურნი ელიაგზაში შეაგროვებდნენ საწულადოს და დაამზადებდნენ ლუდს, ქიდელნი-ქიდალში და ვაკისოფელი და გოქცი ერთ თემად ითვლებოდნენ და აქაური დასტურნი აქ შეაგროვებდნენ საწულადოს და ადულებდნენ ლუდს. ამ ლუდს სამივე თემის დასტურნი ცალ-ცალკე დააყენებდნენ.

წელწადი წყაროსთაულში სამ დღეს იცოდნენ; თითო დღეს თითო თემის დასტურთ დამზადებულ ლუდს გამოიტანდნენ ხალხში და ხატშიც იმავე დასტურის ლუდის ხარჯზე იყო დღეობა, მეორე დღეს მეორე დასტურთ ლუდი იხარჯებოდა და მესამე დღეს — მესამე დასტურებისა. ამას აწესრიგებდა თავ-ქვეისბერი. დელილის დროსაც დღეგამოშვებით ადულებდნენ ლუდს. თავ-ქვეისბერი დაავალებდა ვინ რომელ დღეს გაუძღვებოდა თავის ნადუღარი ლუდით. ხალხსა და ხატს“ (M¹, 83, რვ. 32, გვ. 384—394; რვ. 33, გვ. 395—404, 406; რვ. 34, გვ. 406; 407; 409; 414; რვ. 35, გვ. 420).

ს ა თ ე მ ო ს ა მ თ ო ს ა ლ ო ც ა ვ ი მ ა რ ი ა მ წ მ ი ნ დ ა . უკანაფშაველთ სათემო სამთო სალოცავია ე. წ. მარიამ წმინდა, რომელიც იქვე, მაღალ წვერზე მღებარებობს. იქ იხდიან მარიამობას. ამ დროს მარიამ წმინდას სალოცავში დღეობა მარიამობა იცოდნენ. დღეობაზე მიდიოდა ქალი და კაცი, ყველა და იქ თავის სალოცავს შვილიერებას შესთხოვდნენ.

გარდა ამისა, თემის ყოველი კომლი ყოველ წელიწადს ამ ხატში ციკანს მიიყვანდა, ხატის სახელზე დაკლავდა და მთიდან ძირს დააგორებდა. ეს იყო. ჰქეა-ქუზილის საწინააღმდეგო შესაწირავი. ჰქეა-ქუზილის ღვთაებრივ ძალას ევედრებოდნენ გვალვისაგან და სეტყვისაგან დაცვას.

ბ) სასოფლო ხატები

1) მოხარნადე ღვთისმშობლის ხატი (ვაკისოფელი)

ვაკისოფლის მცხოვრებთა რიცხვი — ადგილობრივ ინფორმატორთა ცნობით, ძველად 90 კომლი ყოფილა და ამიტომ აქ რამდენიმე ხატია და ქრისტიანული სამლოცველოც არის. მართლაც ვაკისოფლის თავზე გაშენებულია

მოხარნადე ღვთისმშობლის ხატი, ამ ხატსა და სოფელს შუა დგას ქრისტიანული ეკლესია თავისი სამრეკლოთი, სოფლის დასახლებულ ნაწილს დასავლეთიდან აკრავს ადგილისდედის ხატი და მახლობლად კვირაცხოვლის ხატი ყოფილა. ახლო წარსულში ამ ხატებსა და სახატო მიწებს, ე. წ. სანადოებს (რომლებიც შემდეგში ნაყვერალებად აქციეს) სოფლის ტერიტორიის ფარგლებში 10:5 ჰა ფართობი ეკირა. ამათგან ყველაზე მეტი ფართობი მოხარნადე ღვთისმშობლის ხატს ეკუთვნოდა (ტაბ. 156).

ეს ხატი სამი სოფლის საზოგადოებრივ-საკულტო ცენტრი იყო, ვაკი-სოფლისა, გოქცისა და ელიაგზისა. მოხარნადე ღვთისმშობლის ხატი შემდეგი ნაგებობებისაგან შედგება: ორი ბეღელი (ხისა და ქვის), ზემო და ქვემო კალო, სალუდე, საბერო, საჯარე, დარბაზი, საზარე საუნჯე, სასანთლე და რამდენიმე გაურკვეველი დანიშნულების მთელი და ნაშალი შენობა. ჩამოთვლილი ნაგებობები, გარდა სამეურნეო დანიშნულების სათავსოებისა, ყორის გალავნით არის გარემოცული.

ამგვარად, გალავნის გარეთ, ხატის უკიდურეს სამხრეთ ნაწილში, რომელიც სოფელს ზემოდან დასცქერის, მოთავსებულია კალოები, ბეღლები და სალუდე.

ზემო და ქვემო კალო, როგორც მათი ეს სახელწოდებაც უჩვენებს, ერთიმეორის ზემოთაა მოწყობილი მთის ფერდობის ორ სხვადასხვა დონეზე. აქ (ტაბ. 157) მიწის ნიადაგი მოსწორებულია და ნაპირზე სამი მხრიდან ქვა-ლორლით არის შემოწყობილი იმ მიზნით, რომ საქონელი ლეწვის დროს კალოს არ გადაცდნოდა და ხატის პურის ახალი მოსავალი არ მიმოფანტა.

ხის ბეღელი (ტაბ. 157, ტაბ. 158), რომელიც სრულიად უცნობია სხვაგან აღმოსავლეთ საქართველოს მთიანეთის ჭვარ-ხატებში, ისევე კარგი ცოდნით არის ნაკეთები, როგორც ფშავის ხატებში ესოდენ გავრცელებული ქვითკირის ბეღლები. იგი გვეგმაში კვადრატული ფორმისაა. მისი ფიცრული კედლები ერთიმეორეში ჰედვით არის ჩასმული. ბეღელი შედგმულია ოთხ ცალ ქვის ბოკონზე, მეხუთე დამხმარე ბოკონი ხისაა. ეს უქანასკნელი შეყენებული აქვს ჩრდილოეთის კედელს შუა ადგილას. აქ იგი იღებს შენობის შიგნით ამავე კედლის პირად აღმართული სვეტის, მის თავზე გაწყობილი კეზისა და გადახურვის გარკვეული ნაწილის დატვირთვას. ბეღელს აქვს ორქანობიანი სახურავი კეზზე გამართული კავებით, ფარდებით (ანუ ქერებით) და სიპებით. სოფლის მხარეს მიმართულ სამხრეთის ფასადს ამკობს გარეთა ნივნივების პირზე დაპრელებულ ტალღისებური ორნამენტის არშია. ოთხკუთხა ფორმის კარის ლიობი გაჭრილია დასავლეთის კედელში. ხის ბეღელში ძველად ხატის ხორბალს („წმინდას“) ინახავდნენ.

აქვე უნდა აღინიშნოს, რომ ხის ბეღლის ბოკონებზე შედგმა და ამით მისი ამაღლება და დაშორება მიწის ზედაპირიდან, უეჭველია ნაკარნახევი უნდა ყოფილიყო პურეულის უკეთ დაცვის საჭიროებით მინდვრის მღრღნელებისაგან.

ხის ბეღლის გვერდით, სამხრეთის მხარეზე დგას ქვის ბეღელი (ტაბ. 157, ტაბ. 159 ა, ბ), რომელსაც სხვანაირად — მისი დანიშნულებისდა შესაბამისად, ქერის ბეღელი ეწოდება. ესაა ქვითკირით ნაგები და კირით შელესილი, გვეგმით კვადრატული მოხაზულობის შენობა. მას ამშვენებს ცხრაიარუსიან-სანაწევთებიანი პირამიდული სახურავი, რომელსაც თავზე მთის ბროლის სათაურა ადევს. ბეღლის ჩრდილოეთის მხარე მიწაშია ჩაფლული. კარის ლიობი დატა-

ნებულები აქვს დასავლეთის ფასადის ცენტრიდან ოდნავ მარცხნივ; იგი ოვა-
ლურია ზემო ნაწილში, ხოლო კარის ზღურბლი ფიქალი ქვაა.

ამგვარად, ჩვენ ვხედავთ, რომ ეს ნაგებობა გარედან ფშაური ბელელების
ტიპური ნიმუშია, მაგრამ შინაგანი კონსტრუქციით და გეგმარებით იგი უნი-
კალური ძეგლია ქართულ სატაძრო არქიტექტურაში.

ჩვეულებრივ ფშაური ხატის ბელელში მას შემდეგ, რაც მისი მშენებლობა
საბოლოოდ დამთავრებული იყო, აგებდნენ ფიცრებისაგან მაღალი ყუთის
მსგავს ორ-სამ თვალ სათავსოს და მათში ცალ-ცალკე ათავსებდნენ ხატის
ახალი ნოსავლიდან მიღებულსა და წინასწარ დახარისხებულ მარცვლეულს.

სხვაგვარი ვითარება ვლინდება ვაკისოფლის ბელელთან დაკავშირებით.
ამ ბელლის შინაგანი სივრცე თავიდანვე, მისი მშენებლობის პროცესშივე ყო-
ფილა დაყოფილი, როგორც ამას ძეგლზე დაკვირვება გვიჩვენებს. საქმე იმა-
შია, რომ აქ აღმოსავლეთის კედლის შუა ნაწილიდან ბელელში გამოდის და
დასავლეთისაკენ მიემართება ქვიტიკრის კედელი, რომლის სიგრძე 1,20 მ
შეადგენს. იგი ბელლის კაპიტალური გარე კედლების თანადროული ჩანს.
ამ გამტიხრავი კედლის წყალობით ბელელში ორი თვალი სათავსოა — ერთი
ჩრდილო-აღმოსავლეთით და მეორე სამხრეთ-აღმოსავლეთით. ამგვარად, თი-
თოეული მათგანი სამი მხრიდან ისაზღვრება კაპიტალური კედლებით, ხოლო
მათი მეოთხე — დასავლეთის მხარე ღიადაა დატოვებული. თვლების ამგვარად
მოწყობა, ვიმეორებ ისევ, როგორც ბელლის ჰერის კონსტრუქცია ამ ნაგებო-
ბის მშენებლობის დროს უნდა განხორციელებულიყო.

განსაკუთრებით საყურადღებოა ბელლის ჰერის გაფორმება. იგი საკმაოდ
დაბალია და შედგება, თუმცა პრიმიტიული წყობის გვირგვინებისაგან, მაგ-
რამ აქ ოთხი გვირგვინია და არა ერთი, როგორც ეს არის ხოლმე ყველა სხვა
სატაძრო ფშაურ ბელელში. ამასთან ერთად, ეს ბელელი შესანიშნავია გვირგვინ-
ების გაფორმებაში გამოყენებული მასალისა და ტექნიკური ხერხის თვალსა-
ზრისით.

გვირგვინები განლაგებულია შემდეგნაირად (ტაბ. 157): თითო-თითო გვირ-
გვინი ადგია ზემოაღნიშნულ ორ სათავსოს და დანარჩენი ორი მოწყობილია ამ
სათავსოების პარალელურად ჩრდილო-დასავლეთისა და სამხრეთ-დასავლეთის
მხარეს.

სათავსოების გვირგვინები სამ მხარეს კაპიტალურ კედლებზეა ნაგები,
ხოლო მეოთხე მხარე აშენებულია ხის კოჭზე, რომელიც, მიიმართება ჩრდი-
ლო-სამხრეთის ღერძზე და გამაგრებულია სამ კაპიტალურ კედელზე, რაც შე-
ეხება დანარჩენ ორ გვირგვინს, ისინი ორ კაპიტალურ კედელსა და ორ ხის
კოჭს ემყარება. ერთი ამათგან ზემოთ დასახელებული კოჭია, ხოლო მეორე
დასავლეთისა და შუა კედლებს შორის გამაგრებული ხის კოჭი:

ამგვარად, აქ ქვის გვირგვინების მშენებლობაში გამოყენებულია არა მარ-
ტო ქვის მასალა, არამედ მასთან ერთად მზიდავ ელემენტად ხის კოჭები გვევ-
ლინება მაშინ, როდესაც ტიპურ ქვის ბელელში გვირგვინი მთლიანად ქვისაა,
ხოლო ხისაში, როგორიცაა ე. წ. გლეხის დარბაზი — ხისა.

ამის შემდეგ ჩვენთვის ნათელი უნდა იყოს, რომ პირველი მშენებელი
ამგვარი ბელლისა არა მარტო კარგად იცნობს, როგორც ხის, ისე ქვის გვირგ-
ვინებიან ნაგებობებს, არამედ თავისუფლად სარგებლობს ორივე მასალით და
აგებს საკულტო ბელლის ახალ სახეობას — მრავალგვირგვინიან ბელელს.

დროთა ვითარებაში მრავალგვირგვინიანი ბელელი ქართულ სატაძრო არქიტექტურაში, ფენმოკიდებული თვალსაჩინო ძეგლი უნდა ყოფილიყო, თუკი მისმა გადმონაშთმა ჩვენამდე მიადწია, თუნდაც ერთეულის სახით. ვფიქრობთ, გამორიცხული არ არის შესაძლებლობა, რომ ამ ჩენი ვარაუდის სისწორე და უეჭველობა მომავალში არქეოლოგიურმა განათხარმა მასალამაც დაადასტუროს.

ბელლების მახლობლად ორი ჩაქცეული შენობაა. ამათგან დიდი შენობა, ვგონებ, საბერო უნდა ყოფილიყო.

ამ ჩაქცეული შენობების სამხრეთით მოთავსებულია სალუდე (ტაბ. 161 ა, ბ) — ფიქალი ქვისაგან მშრალი წყობით ნაგები მართკუთხა ფორმის შენობა, ორქანობიანი სადა სახურავით და დასავლეთის კედელში სამხრეთ-დასავლეთის კუთხესთან დატანებული კარის ღიობით.

სალუდე ტიპოლოგიურად მხართსაქცევი შენობაა. როგორც ზემოთაც აღვნიშნეთ, იგი მდებარეობს ხატის მთავარი ვალავნის გარეთ. აქ სალუდე აგებულია ისე, რომ მისი მთავარი განფენილობა ხატისკარის წინაა მოქცეული. ამავე დროს შენობაში შესასვლელი კარი გრძელი კედლის ბოლოზეა და არა ერთ-ერთი კედლის შუა ადგილას. ამის წყალობით შენობაში შესული კაცი სალუდის კუთხეში აღმოჩნდება. აქ მან აუცილებლად უნდა მხარი იბრუნოს და პირშექცევით იწყოს სვლა მოპირდაპირე მოკლე კედლისაკენ, რომ მიუახლოვდეს შენობის სიღრმეში განლაგებულ სალუდის ინვენტარსა და შიდამოწყობილობას.

საყურადღებოა, რომ შიდა ფართობის იმ თავისებურ თვლებად დაყოფის სპეციფიკურ წესსა და ჩვევას, რომელიც ამავე საზოგადოებრივ-საკულტო ცენტრის ქვეთიკრის ბელელში დავამოწმეთ, ჩვენ ამ მხართსაქცევი ტიპის სალუდეშიც ვნახულობთ. როგორც აღნიშნულ ბელელში, ისე ამ სალუდეში (შდრ. ტაბ. 161 ბ). ა) აღმოსავლეთის კედლიდან დასავლეთისაკენ გავლებულია მოკლე ყორის ტიხარი, რომელიც ორივე სათავსოს ფართობის ნახევარს ორ თვალად ყოფს. ამასთანავე ბ) ორივე სათავსოში თითოეული თვალი კედლებით ისაზღვრება მხოლოდ სამი მხრიდან — ჩრდილოეთის, აღმოსავლეთისა და სამხრეთისა, ხოლო მეოთხე — დასავლეთის მხარე, მათ ღიად აქვთ დატოვებული და გ) ქვეთიკრის ბელისდაგვარად, მხარსაქცევ სალუდის თვლების მომიჯნავე დასავლეთის ნაწილი ერთიანი ფართობის მომცველია.

ამ უკანასკნელი გარემოების, ე. ი. სათავსოს ფართობის დაუნაწევრებლობის, ერთიანობის გამო საკმარისია ჩვენს მხართსაქცევი ტიპის შენობაში შესულმა კაცმა (ნაბიჯის გადაუღვმელად) მხოლოდ პირი იქციოს შენობის სიღრმისკენ. რომ მას თვალთახედვაში მოექცეს მოპირდაპირე კედლის მარცხენა კუთხეში აგებული „ქვების საბუღარი“ შიგ ჩადგმული სალუდე ქვებით, აღმოსავლეთის კედელში დატანებული ორი შუკუმი, რომელთაგან ერთში სამი ცალი პატარა სპილენძის თასი დგას, და ამავე კედლის გასწვრივ მოთავსებული ისარნა, რომელიც, სალუდე ქვების მსგავსად, სპილენძის ფურცლებისაგანაა შეკერილი სპილენძისავე ლურსმნებით.

დაბოლოს, ისიც უნდა აღინიშნოს, რომ სალუდის სახურავის დიდი ნაწილი ჩაქცეულია და ჩვენამდე მისგან, თავხესთან ერთად, საგვერდულებიდა შემონახულა.

ჩვენ მიერ ზემოთ აღწერილ ისეთ ნაგებობებში შენიშნული ცალკეული ელემენტების დამთხვევა, როგორცაა მხაროსაქცევი ტიპის სალუდე და მრავალგვირგვინიანი ბელელი, ექვს გარეშეა, მშენებლობის ტექნიკური ხერხების ტრადიციის დიდ ხანგრძლივობაზე მიუთითებს.

მთავარი გალავნის გასწვრივ ჩრდილოეთის მხარეს ბებერი იფნის ხე-ებია. ამ იფნების მახლობლად გალავნის შიგნით ერთ მწკრივად დგას სამი შენობა: საზაოე, საჯარე და საუნჯე.

ძველი სვეტებიანი საზარე (ტაბ. 160) ამჟამად თავმორღვეულია და სვეტებს შორის გადებულ ძელზე ზარია ჩამოყიდებული.

საზარე ყორის კედლით დაკავშირებულია საუნჯესთან. ადრე აქ, საზარესა და საუნჯეს შორის საჯარე მდგარა. დროთა ვითარებაში საჯარე დანგრეულა. აღნიშნული ყორის კედელი (ტაბ. 160 ა, ბ), რომელშიც ჩრდილოეთის მხრიდან ოთხკუთხი ფორმის წყვილი ნიშია დატანებული, ამ საჯარის ნაშთს წარმოადგენს.

საუნჯე მშრალი წყობით ნაგები, გეგმაში კვადრატულა მოხაზულობის შენობაა. მას ჰქონია შუაბოძი და თავჩესა და ნივნივებზე სიბი ჰვით გაწყობილი სადა, ორქანობიანი სახურავი; რომელიც ამჟამად ჩაქცეულია. ნაგებობის კედლებიც მეტწილად დაშლილია. ჩვენამდე შემონახულა მთავარი ფასადი ჩრდილოეთის მხარეს, სადაც კედელში ჩრდილო-აღმოსავლეთის კუთხესთან გაჭრილ და ხის ჩარჩოში ჩასმული კარის ღიობია. იმავე (ჩრდილოეთის) კედელს შიგნიდან ორ წყებად თაროები ჩასდევს; იქვე ჰკიდია შუაეცხლის ჯაჭვი, ხოლო მოპირდაპირე (სამხრეთის) კედელში დატანებულია ორი შუკუმი.

საუნჯის ჩრდილო-დასავლეთით დგას დარბაზი (ტაბ. 162), ჩვეულებისამებრ მშრალი წყობით ნაგები, გეგმაში მართკუთხა ფორმის შენობა, რომელსაც ორქანობიანი სახურავი უნდა ჰქონოდა, როგორც ამას გვაფიქრებინებს შენობაში ჩაწოლილი სახურავის ნაშთები. ნაგებობის შიგნით, სამხრეთის კედლის მახლობლად აღმართულია კულა (იგივე ლობი); იქვე დიდი მორია, რომელიც, უთუოდ, დედაბოძი უნდა ყოფილიყო. დარბაზის კარი ჩრდილოეთის მხარეზეა, კედლის შუა ნაწილიდან ოდნავ დაცილებული; მისი ზღურძლი ქვისაა, იქვე კართან, შენობის შიგნით საკურთხეველია (ე. წ. სასუფეველი) — მაგიდის მსგავსი ამაღლება ყორისგან აგებული; ოთხივე კედლის გასწვრივ ქვის სკამებია მოწყობილი. დაბოლოს, ახიც უნდა აღინიშნოს, რომ ამგვარად მოწყობილი დარბაზის ცენტრალურ ადგილას, უეჭველია, კერა უნდა ყოფილიყო. ჩვენ მას ვერ ვხედავთ იმის გამო, რომ შენობაში ჩაწოლილი სახურავი, მის მიწურ იატაკს მთლანად ფარავს.

აღწერილი ნაგებობის გვემარება და მისი ინტერიერი ნათელყოფს, რომ ეს შენობა საქართველოს მთიანეთის სატაძრო ხუროთმოძღვრებაში ფართოდ გავრცელებული გრძელი ტიპის დარბაზების თვალსაჩინო ნიმუშია.

დარბაზის სამხრეთის კედელი გარედან ყორითაა ვამაგრებული. ყორეს ნიში აქვს დატანებული. იქვე, დარბაზის სამხრეთ-აღმოსავლეთის კუთხეში, გარედანვე მოწყობილია საშალავი. ამ სამალავში ჩადგმულია (1964 წ.) სპილენძის ქვაბი თავისი სახურავით. დათვალიერების დროს ამ ქვაბში არაფერი არ აღმოჩნდა გარდა იმისა, რომ მის სახურავზე სინი იდო.

დარბაზსა და საზარეს შუა დგას დიდი იფნის ხე, რომელზეც საკადრისები

პკილია, რაც იმაზე მიუთითებს, რომ ამ ხის ძირში ე. წ. სასაკლაოა სამსხვერპლო, სადაც შესაწირავი საკლავი იკვლოდა.

ღარბაზიდან ჩრდილო-აღმოსავლეთის მხარეს ნაშალი შენობაა. ამ შენობის ჩრდილოეთის კედელთან სიბებისაგან გამართული საცეცხლურია და იქვე ნახშირის ნაშთიცაა. ეს შენობა, შესაძლებელია, სადასტურო ყოფილიყო.

ამ ნაშალი შენობის დასავლეთით მდებარეობს სასანთლე — მკვრივად ნაგები კოშკი, აღმოსავლეთის მხარეს დატანებული დიდი ზომის სასანთლე ნიშით და თავზე ბრტყლად დაწყობილი სიბებით.

სასანთლე კოშკიდან რამდენიმე ნაბიჯის დაშორებით, ხატის ტერიტორიის ჩრდილო-დასავლეთის საზღვართან ბელის მსგავსი ნაგებობაა, რომელიც გარშემოვლებულია საკუთარი ყორის გალავნით. შენობა გეგმაში კვადრატული ფორმისაა და ხატის ბელებისაგან განსხვავებით მშრალი წყობითაა ნაგები. მას აქვს ჩრდილოეთის მხარეს მაღალზე გაჭრილი და ხის ჩარჩოში ჩასმული კარის ღიობი, ხის ზღურბლი, ექვსიარუსიან-სანაწვეთბიანი პირამიდული სახურავი, ცრუთალოვანი შიდა გადახურვა, რომელსაც ნაწილობრივ ფარავს შენობაში ჩაშენებული ხის აკო და მისი კერი, და დასავლეთის კედელში დატანებული ღრმა ნიში.

თუ ანალოგიით შეიძლება რაიმე ვამტკიცოთ, მაშინ ეს ნაგებობა სახორაგე უნდა ყოფილიყო, ვინაიდან მას ყველა სხვა ნაგებობაზე მეტი მკვავსება (ბელის შემდეგ) სახორაგესთან უჩანს, მაგალითად, ქიჩოს ღვთისმშობლის ხატის სახორაგესთან (მრდ. ტაბ. 162), ამ ხატის თავკევისბრის ხორაგი რომ ინახებოდა.

2) ადგილისდელა ღვთისმშობლის ხატი (ვაკისოფელი)

ვაკისოფლის ადგილისდელა ღვთისმშობელი საკუთრივ ამ სოფლის ხატია. იგი მდებარეობს სოფლის თავში, მის დასავლეთის მხარეზე. ხატის კომპლექსს შეადგენს შემდეგი ნაგებობები: დელაღვთისმშობლის კოშკი, საჯარე, საზარე, სასანთლე, საქვაბე და გალავანი.

დელაღვთისმშობლის კოშკი (ტაბ. 163) მსხვილი ფლეთილი ქვებისაგან მშრალი წყობითაა ნაგები კოშკისებური მაღალი შენობაა. მისი მთავარი ფასადი აღმოსავლეთის მხარეზეა. აქ კედელში გაჭრილია მიწიდან 1,5 მ სიმაღლეზე განიერი კარის ღიობი, რომელიც ხის ჩარჩოშია ჩასმული. ამ შესასვლელთან გარედან ხე ყოფილა გადებული — ამჟამად იგი ჩამოვარდნილია. კოშკის სახურავი ექვსიარუსიან-სანაწვეთბიანი ოთხწახნაგოვანი პირამიდის ფორმისაა, რომელსაც სათაურად მთის ბროლის ქვა ადევს; ხოლო ქერი გლესის დარბაზისათვის მახასიათებელი გვირგვინის მსგავსად არის მოყვანილი. კოშკი სამხრეთის კედელში გარეთა მხრიდან დიდი ზომის ნიშია დატანებული. ამ ნიშის შიდა გადახურვაც გვირგვინისებური მოყვანილობისაა.

კოშკის მაზლობლად დგას და ფარებული საჯარე (ტაბ. 164) — გეგმაში მართკუთხა ფორმის ნაგებობა, რომელსაც თავხესა და ნივინვებზე ფიქალი ქვით გაწყობილი ორქანობიანი სახურავი ჰქონია. ამჟამად შენობა ძალზე დაზიანებულია, კედლები მორღვეული აქვს და სახურავიც შენობის შიგნითაა ჩაქცეული.

საჯარის გვერდით საზარეა აგრეთვე აალზე დაზიანებული. ამ ნაგებობიდან ჩვენამდე მოღწეულია მხოლოდ ორი სვეტი, მათ თავებზე გადებული ძელით. რომელზეც ზარია ჩამოკიდებული.

საზარეს ემიჯნება სასანთლე კოშკი ყორით ნაგები პატარა შენობა ოთხკუთხა ფორმის ნიშითა და ბრტყელი სახურავით.

ზემოაღნიშნული შენობების სამხრეთით აგებული ყოფილა სალუდე აქამად იგი მთლიანად ჩაქცეულია. მისგან გადარჩენილი სალუდე ქვაბი შენობაშია დატოვებული, სადაც მას სახურავიდან ჩამოვარდნილი სიპები ფარავს.

ადგილისდედა ღვთისმშობელის ხატის შენობები ყორის გალავნით ყოფილა გარშემოვლებული. აქამად საკმაოდ მკაფიოდ მოჩანს მისი ნაშთები.

სოფლის დასახლებულ პუნქტსა და მოხარნადე ღვთისმშობლის ხატს შორის მდებარეობს საკმაოდ დიდი, აქამად თავმორდვეული ეკლესია და სამრეკლო. იგი მხოლოდ გაბარიტით გამოირჩევა იმ საზარეებისაგან, რომელთაც ჩვენ აღმოსავლეთ საქართველოში მთიანეთის სატაძრო არქიტექტურაში ვამოწმებთ. სამრეკლო შედგება ოთხკუთხა ბაქნისა, მის კუთხეებში აღმართული ოთხი სვეტისა და სვეტებზე აგებული ოთხწახნაგოვანი ფორმის ექვსიარუსიან-სანაწვეთებიანი სახურავით, რომლის თავზე მთის ბროლის სათაურაა აღმართული, სამრეკლოში ზარია ჩამოკიდებული (ტაბ. 165 ა).

ეს ქრისტიანული ძეგლი ადგილობრივთა ცნობით დიდი ხანია რაც გაუქმებულია (M¹, 83, რვ. 35 გვ. 429).

3) ადგილისდედა ციხისანგელოზის ხატი (სოფ. ელიაგზა)

ელიაგზას ადგილისდედა-ციხისანგელოზი სასოფლო ხატი იყო. ელიაგზაში ადრე სამი გვარი მოსახლეობდა — ბობლიაშვილები, მამიაურნი და სოხურაშვილები. ციხისანგელოზი ადგილისდედა სამივე გვარის საერთო ხატი იყო. ეს ხატი მდებარეობდა სოფელ ელიაგზას დასავლეთით. ხატს ჰქონდა საკუთარი დარბაზი, სალუდე და პურისდედა (ანუ ბელელი).

აქამად სამივე შენობა დანგრეულია. ახლა ელიაგზის ხატი, ამ ნანგრევების გარდა, წარმოდგენილია კვირვალ ნაგები სასანთლე კოშკით, რომელსაც აღმოსავლეთის მხარეს სასანთლე ნიში აქვს დატანებული და გარშემო ყორის გალავანი არტყია.

ТРАДИЦИОННЫЕ ОБЩЕСТВЕННО-КУЛЬТОВЫЕ ПАМЯТНИКИ ГОРНОЙ ВОСТОЧНОЙ ГРУЗИИ

Резюме

Автор данной публикации начала собирание и изучение религиозных пережитков грузинского народа с 1929 г. На протяжении ряда лет были выявлены ценные материалы, анализ которых дал возможность установить существование у грузин-горцев в отдаленном прошлом двух пантеонов божеств — пантеон периода разложения первобытнообщинного строя и пантеон раннеклассовой ступени общественного разви-

тия. Однако вплоть до 1962 года культовые памятники изучались лишь спорадически. С 1962 года под руководством автора приступили к их изучению планомерно, систематически, по широкой программе. В комплексных экспедициях помимо этнографов принимали участие архитекторы, топографы, художники, фото и кинемаграфисты. Экспедиции работали в Хевсуретии в 1962, 1963, 1968 гг., Пшави в 1963, 1968 гг., Тушетии в 1965; 1966, Хеви, в Северной Осетии и Ингушетии в 1965 г., Мтиулет-Гудамакари в 1967, 1968 гг.

Работа проводилась комплексно-интенсивным методом, причем с целью сплошного обследования экспедиция стремилась охватить все памятники и их остатки во всех местах, в том числе в самых труднодоступных. Экспедиция, помимо обычных средств транспорта, пользовалась и вертолетом.

В настоящее время собран богатый материал, содержащий: 1924 машинописных листа дневниковых записей, архитектурные обмеры (планы, разрезы, фасады, интерьеры, ситуационные и генеральные планы и др.) более 700 памятников, топографические съемки 50 объектов, 20 художественных пейзажей и множество фотоснимков и кинолент.

Издание корпуса «Традиционные общественно-культурные памятники горной Восточной Грузии» планируется в трех томах. В первых двух томах — публикация памятников с детальным их описанием и подробными комментариями, а в третьем — исследование.

Первый том содержит публикацию пшавских материалов и вводную статью. Здесь же даны итоги некоторых сугубо предварительных исследований.

В горной части Восточной Грузии сохранявшиеся в силу глубокой традиции общественно-культурные сооружения подразделяются на два основных типа. Первый тип — д а р б а з и, представленный в виде храма в ант и его разновидностей без ант, с открытым очагом в центре, нередко со столбами близ очага и некоторыми другими подробностями, относится к древнейшему типу мегарона. Этот тип на грузинской почве, судя по археологическим данным, своими корнями уходит к началу и первой половине III тысячелетия до н. э.

Второй тип — это бегели с его двумя разновидностями. Бегели, культовые столбообразные сооружения, равно как и горнотушинские надземные склепы имеют параллели как в севернокавказских культовых памятниках и в склеповых сооружениях, датируемых по находимым в них вещам самое ранее III—II вв. до н. э., так и в малоазийских гробницах IV—III вв. до н. э. Здесь, на юго-восточном побережье Черного моря, как и в Восточной Грузии и на Северном Кавказе техника возведения свода совершенно одинакова.

Однако проблема происхождения ложного свода не может считаться решенной. В ее решении Кавказ, как и Малая Азия, признаны сыграть важную роль. На Кавказе эта проблема усложняется тем обстоятельством, что здесь ложный свод сопровождается «чешуйчатой» ступенчатая крыша, являющаяся оригинальной особенностью этого типа кавказских сооружений.

Следует особо отметить, что бегели в грузинском языке — весьма древний термин. Он имеется в древних названиях обрядовых хороводных песен (корбегел, беглискули). Находит он отражение и в мифологии в качестве имени дива Бегела. По лингвистическим данным, он восходит к эпохе грузино-занской языковой общности.

TRADITIONAL SOCIO-RELIGIOUS MONUMENTS OF THE GEORGIAN MOUNTAINOUS EASTERN GEORGIA

S u m m a r y

Buildings for the purpose of communal worship in the mountaineous regions of Georgia started to be recorded by us from 1929 onwards. At the same time research was done on other religious survivals of all kinds. From 1962 however, we concentrated our attention on these buildings exclusively. Under our supervision were organised expeditions of a complex nature and intensive work was done in Khevsureti (1962, 1963, 1968), Pshavi (1963, 1968), Tusheti (1965, 1966), Khevi, North, Osselia and Ingusheti (1965) and Mtiuli-Gudamakari (1967, 1968). The results of these expeditions are of great scientific value (1,624 diary pages; measurements for more than 700 architectural items; 5 toponomical maps; and about 20 etchings as well as many photographs.

We plan to publish in three volumes the work done on these centres of communal religious activity in the Eastern Georgian mountains. In the first two volumes the material itself will be published with corresponding commentaries but the third volume will be devoted purely to analysis. The first volume includes the socio-religious cultic centres of Pshavi in their entirety, since it is in that region that these centres appeared to be the best preserved.

The buildings for communal religious purposes of the Eastern Georgian highlands may be grouped into two main types: the first type is a Darbazi—a temple form with an open hearth in the centre, often with pillars near the fire—place. Some other items are found, the details of which are derived from the most ancient type of megaron. This type in Georgia, according to archaeological data can be traced to the beginning of the Third Millennium B. C.. Another type is the Begeli and its two varieties. Both begeli, box-shaped buildings for religious purposes, as well as highland Tushnian surface crypts, have their equivalents both in Northern Caucasian religious monuments and vault structures dated not earlier than the IIIrd—IIrd c. B. C. and in the sepulchres of Asia Minor of the IVth—IIIrd c. B. C.. Here in the South—Eastern Black Sea region as well as in Eastern Georgia and Northern Caucasus the technique of vault masonry is absolutely identical. But the problem of the origin of the „false vault“ is far from being solved, and in this the data from the Caucasus and Asia Minor may play an important role. In the Caucasus the problem is rather complicated by the fact that the 'false vault' here is accompanied by step-scale tiling which is a particular feature of this type of structure in the Caucasus. It should also be noted that the term 'begeli' is very ancient and goes back to the times of Georgian-Zan linguistic community.

ტ ა ბ უ ლ ე ბ ი ს ს ი ა

- 1ა. ლაშარის ჭვარი. ტოპოგრაფიული გეგმა, 1964.
- ბ. ლაშარის ჭვარი. გენგეგმა, 1947 წ.
2. ლაშარის ჭვარი. ჯალაბუარის ჯაჭვი (ჯალამბარი), 1968 წ.
3. ლაშარის ჭვარი (მარცხნიდან მარჯვნივ) ზემოთ. 1) სამსხვერპლო ორმო, 2) ა, ბ. სასანთლე, ჩრდილოეთის, აღმოსავლეთისა და დასავლეთის ფსაღები, 3) საყურთხეველა, 4) მთავარა გალანის, 5) საზარე, 1964 წ.
4. ლაშარის ჭვარი. სასანთლე, აღმოსავლეთის ფსაღი და საყურთხეველი, 1968 წ.
5. ლაშარის ჭვარი. სასანთლე, დასავლეთის ფსაღი, 1968 წ.
6. ლაშარის ჭვარი. სამსხვერპლო, 1968 წ.
7. ლაშარის ჭვარი. 1) დაფარებული საჯარე, 2) გალანის, 3) საზარე-მარანი, 4) საყურთხეველი, 5) საბჰო, 1947 წ.
8. ლაშარის ჭვარი. საზარე-მარანი, — სამხრეთის ფსაღი, კრილი, დაფარებული საჯარის გეგმა, კრილი, 1964 წ.
9. ლაშარის ჭვარი. დაფარებული საჯარის გადახურვის დეტალი, 1964 წ.
10. ლაშარის ჭვარი. საზარე, 1968 წ.
11. ლაშარის ჭვარი. საზარის ინტერიერი — ტაბლა და საზედაშე ქურქელი. ჭვარის დროშები, 1968 წ.
12. ლაშარის ჭვარი. კერანი, 1964 წ.
13. ლაშარის ჭვარი. თილისძის სამანი, 1964 წ.
14. ლაშარის ჭვარი. საზარე-მარანი, 1964 წ.
15. ლაშარის ჭვარი. საზარე-მარანი, 1968 წ.
16. ლაშარის ჭვარი. 1) საბერო — გეგმა, კრილი, 2) საბჰოს „სკამები“ ქვისა, 3) საყურთხეველი, 4) საბეროს კარი, 1964 წ.
17. ლაშარის ჭვარი. საბეროს გადახურვის დეტალი, 1964 წ.
18. ლაშარის ჭვარი. საბჰოს ქორედი საყურთხეველი: ქვემოთ — სასანთლე და ქადაკეერის საწირი, ზემოთ — სათასე, 1968 წ.
19. ლაშარის ჭვარი. ეკლესია, გეგმა, ფსაღი, კრილები, 1964 წ.
20. საყურთხეველი. სიტუაციური გეგმა, 1951 წ.
21. თამარღელის ხატი. ტოპოგრაფიული გეგმა, 1964 წ.
22. თამარღელის ხატი. გენგეგმა, 1951 წ.
23. თამარღელის ხატი. საზარე და საუნჯე, 1964, წ.
24. თამარღელის ხატი. ძველი ეკლესია, 1951 წ.
25. თამარღელის ხატი. ბეღელი, 1964 წ.
26. თამარღელის ხატი, სალუდე, 1964 წ.
27. მათურხევი. დამასტურის ხატი, — გენგეგმა; სალუდე, — ფსაღი და გეგმა, 1964 წ.
28. მათურხევი. დამასტურის ხატი. საზარე და სასანთლე — ფსაღი და გეგმა, 1964 წ.
29. მათურხევი. დამასტურის ხატი, პ. უეაროვას მიხედვით (Позадка в Пшавнию, Хевсурეთიუ II Сванетию, МАК, М., 1904 г., 1968 г.
30. მათურხევი. დამასტურის ხატი, ნაშალი, 1968 წ.
31. სოფ. შუაფხო. იახრის ხატი, ტოპოგრაფიული გეგმა, 1964 წ.
32. სოფ. შუაფხო. იახრის ხატი. სასანთლე კოშკი, ადგილისდგა ღვთისმშობლის ხატისა, 1964 წ.

33. შუაფხო. იახსრის ხატი. ადგილისდედა ლეთისმშობლის ხატი, სასანთლე, აღმოსავლეთის-მხარე, 1964 წ.

34ა. სოფ. შუაფხო. იახსრის ხატი. სალუდე, 1964 წ.

ბ. სოფ. შუაფხო. იახსრის ხატი. სალუდე, 1964 წ.

35ა. სოფ. შუაფხო. იახსრის ხატი. სალუდე, ინტერირი, 1964 წ.

ბ. სოფ. შუაფხო. იახსრის ხატი. სალუდე, ხატის უნჯი. 1964 წ.

36ა. შუაფხო. იახსრის ხატი. საზარე კოშკი, ფოტო პროფ. რენე შმერლინგისა, 1955 წ.

ბ. სოფ. შუაფხო. იახსრის ხატი. საზარე კოშკი. 1) გეგმა, 2) კრილი, 3) ფასადი. 1964 წ.

37ა. შუაფხო. იახსრის ხატი. 1) საზარე კოშკი — სამხრეთისა და დასავლეთის ფასადები, 3) სპილენძი ანუ დარბაზი — კრილი, 4) სასანთლე კოშკი, — ფასადი, 1964 წ.

ბ. სოფ. შუაფხო. იახსრის ხატი. 1) საზარე, 2) საყელუხე, 3) საბერო ანუ დარბაზი, 4) სასანთლე კოშკი, გეგმები. 1964 წ

38ა. სოფ. შუაფხო. იახსრის ხატი. ლაშარის კოშკი, მთავარანგელოზის კოშკი, 1) გეგმები 2) კრილი, 3) ჩრდილოეთის ფასადები, 1964 წ.

ბ. სოფ. შუაფხო. იახსრის ხატის მარანი, თავხევისბრის სახლი და აკო. 1964 წ.

39. უძილაურთა. კოპალას ხატი. ტოპოგრაფიული გეგმა, 1964 წ.

40ა. უძილაურთა. კოპალას ხატი, სვეტი და საყეენო, 1964 წ.

ბ. უძილაურთა. კოპალას ხატი. საყეენო, 1964 წ.

41ა. უძილაურთა. კოპალას ხატი, დარბაზი, სამხრეთის ფასადი, ძველი საზარე, აღმოსავლეთის ფასადი, თავხევისბრის ყავარჯნის თავი, 1964 წ.

ბ. უძილაურთა კოპალას ხატი, დარბაზისკარი, დარბაზი, ძველი და ახალი საზარე კოშკები და საბერო — გეგმები და კრილები, 1964 წ.

42ა. უძილაურთა. კოპალას ხატი. სალუდე, მარანი — გეგმები, 1964 წ.

ბ. უძილაურთა. კოპალას ხატი. სალუდე, მარანი — კრილები. 1964 წ.

43ა. უძილაურთა. კოპალას ხატი. ბეღელი, 1964 წ.

ბ. უძილაურთა. კოპალას ხატი. ბეღელი — გეგმა, კრილი, 1964 წ.

44. უძილაურთა. კოპალას ხატი. ბეღელი, ცრუგუმბათი, ხედი ქვემოდან, 1964 წ.

45. უძილაურთა. კოპალას ხატი. ა) სალოცავი, ბ) კალო, გ) სიპის ბეღელი — გეგმა, კრილი, 1964 წ.

46. უძილაურთა. საყვირაო. ა) სადროშე კოშკი, ბ) სასანთლე კოშკი, ფასადები, გეგმები, 1964 წ.

47. უძილაურთა. საყვირაო. სასანთლე კოშკი, 1964 წ.

48ა. უძილაურთა. სამთო სალოცავი ირემთკალო. გენგეგმა, საზარე — დასავლეთის ფასადი, სასანთლე კოშკი — აღმოსავლეთის ფასადი, 1964 წ.

ბ. უძილაურთა სამთო სალოცავი ირემთკალო, საზარე და სასანთლე კოშკები, 1964 წ.

გ. უძილაურთა. სამთო სალოცავი ირემთკალო, საზარე და სასანთლე კოშკები, 1964 წ.

49. უძილაურთა. სამთო სალოცავი ირემთკალო, სადოდე, 1964 წ.

50ა. კოპალას ხატი კართანაში. ზღუდე სასანთლით, 1962 წ.

ბ. კოპალას ხატი კართანაში. „გაქვეებული აეთანდილი“, 1962 წ.

გ. კოპალას ხატი კართანაში. „კოპალას ნალახტარი კლდე“, მდ. კოპალაურასთან, 1962 წ.

51ა. ცაბაურთა. მთავარანგელოზის ხატი. „ლუნხევის მამურთალი ანგელოზის“ სასანთლე კოშკისა, გაურკვეველი დანიშნულების შენობისა და გალავნის ნაშალის ფასადები და გეგმები, 1964 წ.

ბ. ცაბაურთა. მთავარანგელოზის ხატი. „ლუნხევის მამურთალი ანგელოზის“ საზარე კოშკი, გაურკვეველი დანიშნულების შენობის ნაშალი და გალავანი, — გენგეგმა, 1964 წ.

52ა. ცაბაურთა. მთავარანგელოზის ხატი. „ლუნხევის მამურთალი ანგელოზის“—საზარე და გალავანი, 1964 წ.

ბ. ცაბაურთა. მთავარანგელოზის ხატი. „ლუნხევის მამურთალი ანგელოზის“ საზარე კოშკი— გეგმა, ჩრდილოეთისა და სამხრეთის ფასადები და ხედი ა-ა, 1964 წ.

53. ცაბაურთა. ადგილისდედა ლეთისმშობლის ხატი. სასანთლე — 1. გეგმა, 2, ფასადი, 3. კრილი, 4. „ლაქაურის ქუდი“ — საყეენო, 1964 წ.

54ა. ცაბაურთა. ადგილისდელა ლეთისმშობლის ხატი. საბერო და საზარე. კრილები, ფასადები, 1964 წ.

ბ. ცაბაურთა. ადგილისდელა ლეთისმშობლის ხატი. საზარესა და საბეროს ხედები, 1964 წ.

55ა. ცაბაურთა. მთავარანგელოზის ხატი ბელისკარზე. ბელეი, — აღმოსავლეთის ფასადი, გეგმა, კრილი და დეტალები, 1964 წ.

ბ. ცაბაურთა. მთავარანგელოზის ხატი ბელისკარზე. ბელეი—მთავარი (აღმოსავლეთის) ფასადი, 1964 წ.

56. ცაბაურთა. მთავარანგელოზის ხატი ბელისკარზე, ბელეი — საერთო ზედი, 1964 წ.

57ა. ცაბაურთა. მთავარანგელოზის ხატი ბელისკარზე. ა. დარბაზი,

ბ. ცაბაურთა. მთავარანგელოზის ხატი ბელისკარზე. გაურკვეველი დანიშნულების შენობა—გეგმა, კრილები, 1964 წ.

58. ცაბაურთა. მთავარანგელოზის ხატი ბელისკარზე, საზარე, 1964 წ.

59. ცაბაურთა. მთავარანგელოზის ხატი ბელისკარზე. ა) დაფარებული საჯარე, ბ) სალუე, — გეგმები, კრილები, 1964 წ.

60ა. ცაბაურთა. ადგილისდელა ლეთისმშობლის ხატი. საბერო და საზარე, გეგმა, 1964 წ.

ბ. ცაბაურთა. ადგილისდელა ლეთისმშობლის ხატი. საზარესა და საბეროს ხედები. 1964 წ.

61. მიგრიაულთა. წმ. გიორგის ხატი. ბელეი, საზარე, სალუე. — კრილები და გეგმები, 1962 წ.

62ა. მიგრიაულთა. წმ. გიორგის ხატი, ბელეი, 1962 წ.

ბ. მიგრიაულთა. წმ. გიორგის ხატი. საზარე, 1962.

63ა. გოგოლაურთა. ქმოდისგორი. წმ. გიორგის ხატი. წულის გასარევი კოშკი—დასავლეთისა და სამხრეთის ფასადები; სასანთლე, — ფასადი, გეგმა; სათასე, 1964 წ.

ბ. გოგოლაურთა. ქმოდისგორი. წმ. გიორგის ხატი. საზარე-კრილი, დასავლეთის ფასადი გეგმა, 1964 წ.

64ა. გოგოლაურთა. ქმოდისგორი. წმ. გიორგის ხატი. თეთრი გიორგის კერძი, 1964 წ.

ბ. გოგოლაურთა. ქმოდისგორი. წმ. გიორგის ხატი, — თეთრი გიორგის ნიში, 1968 წ. (ფოტოგია დავითაშვილისა).

გ. გოგოლაურთა. ნასოფლარი თურმანულთა. წმ. გიორგის ხატი. კერძი; სადასტურო, — გეგმა და კრილი, 1968 წ.

65. გოგოლაურთა. ნასოფლარი თურმანულთა. წმ. გიორგის ხატი. სასანთლე ბელეი, საზარე, დარბაზი, დარბაზი და საბერო, — ფასადები, კრილები და გეგმები, 1964 წ.

66. გოგოლაურთა. ნასოფლარი თურმანულთა. წმ. გიორგის ხატი. ბელეი, 1968 წ.

67. გოგოლაურთა. ნასოფლარი თურმანულთა. წმ. გიორგის ხატი. საზარე, 1968 წ.

68ა. გოგოლაურთა. ნასოფლარი თურმანულთა. წმ. გიორგის ხატი. საკულუხე, — ფასადი, გეგმა, კრილი, 1947 წ.

ბ. გოგოლაურთა. წმ. გიორგის ხატი. საკულუხე — დასავლეთისა და სამხრეთის ფასადები, გეგმა, კრილი, 1964 წ.

69ა. გოგოლაურთა. ნასოფლარი თურმანულთა. წმ. გიორგის ხატი. ა. ისარნა და საარაყე კვაბი.

ბ. გოგოლაურთა. ნასოფლარი თურმანულთა. წმ. გიორგის ხატი. სალუე და კალო — გეგმა, ფასადი, კრილი. 1964 წ.

70. გოგოლაურთა. ნასოფლარი თურმანულთა. წმ. გიორგის ხატი. სასწერის იფნი, 1968 წ.

71ა. გოგოლაურთა. კახისწყალთან. დედალეთისმშობლის ხატი. სანაწეთიანი კერძი, 1968 წ.

ბ. გოგოლაურთა. კახისწყალთან დედალეთისმშობლის ხატი. სანაწეთიანი კერძი და დაფარული საჯარე (ნაშაბი), ფასადი და გეგმა, 1964 წ.

72. გოგოლაურთა. კახისწყალთან. დედალეთისმშობლის ხატი. საზარე იფნი ზარით, 1968 წ.

73. გოგოლაურთა. კახისწყალთან. დედალეთისმშობლის ხატი. ხანძატის ნიში, 1968 წ.

74. გოგოლაურთა. კახისწყალთან. დედალეთისმშობლის ხატი. სასანთლე კოშკი, 1968 წ.

75. სოფ. მალარისკარი. ბზიანას წმ. გიორგის ხატი. საზარე — ფასადი, გეგმა, კრილი, 1962 წ.

76. გოგოლაურთა. ხეთანას მთავარმოწამის ხატი. 1. საკვირაო, — საკვირაოს ფასადები და გეგმა, 2. ეკლესია, — ფასადები და გეგმა, 1964 წ.

77. გოგოლაურთა. ხეთანას მთავარმოწამის ხატი. სასაქლო, 1968 წ.
78. გოგოლაურთა. ხეთანას მთავარმოწამის ხატი. ბელელი, 1968 წ.
79. გოგოლაურთა. ხეთანას მთავარმოწამის ხატი. ბელელი, — ფასადები, კრილები, გეგმა, 1964 წ.
80. გოგოლაურთა. ხეთანას მთავარმოწამის ხატი. წმინდა ხე, 1968 წ.
81. გოგოლაურთა. ხეთანას მთავარმოწამის ხატი. იფნი შეწირული საკადრისებით და საკლავის რკებით, 1968. წ.
82. გოგოლაურთა. ხეთანას მთავარმოწამის ხატი. საჯარის კარი, საჯარე, საბერო ანუ დარბაზი — გეგმა და კრილი, 1964 წ.
83. გოგოლაურთა. ხეთანას მთავარმოწამის ხატი. საბერო და საზარე, — გენგეგმა, ფასადი, გეგმა, კრილი, 1964 წ.
84. გოგოლაურთა. ხეთანას მთავარმოწამის ხატი. სალუდე, — კრილები, გეგმა, 1964 წ.
85. გოგოლაურთა. ხეთანას მთავარმოწამის ხატი. საზარე, — გენგეგმა, გეგმა, ფასადები, კრილი, 1964 წ.
86. გოგოლაურთა. ხეთანას მთავარმოწამის ხატი. სასანთლე კოშკები, — ფასადები, გეგმები, კრილი, 1964 წ.
87. გოგოლაურთა. ღვთისმშობლის ხატი ქერაულთის მთაზე. საბერო და სასანთლე, — გენგეგმა, გეგმა, კრილი, ფასადები, 1964 წ.
88. გოგოლაურთა. ღვთისმშობლის ხატი ქერაულთას მთაზე, საბერო და სასანთლე, 1968 წ.
89. გოგოლაურთა. მასთალის ხატი. საბერო, — ფასადი, 1968 წ.
90. გოგოლაურთა. მასთალის ხატი. საზარის სვეტი, 1968 წ.
91. გოგოლაურთა. მასთალის ხატი, მთავარმოწამის ზარი, 1968 წ.
92. მექე. მოხარნაღე ღვთისმშობლის ხატი. დარბაზი, სალუდე, ხარბაკი და საჯარე, — ფასადები, გეგმები, კრილი, 1963 წ.
93. მექე. მოხარნაღე ღვთისმშობლის ხატი. ბელელი, 1963 წ.
94. მექე. მოხარნაღე ღვთისმშობლის ხატი. ბელელი, 1963 წ.
95. მექე. ზონეს მთავარანგელოზის ხატი. ბელელი, 1963 წ.
96. მექე. ზონეს მთავარანგელოზის ხატი. ბელელი, 1963 წ.
97. მათურა. მთავარანგელოზის ხატი. სადასტურო, საბერო—ფასადი, გეგმა, კრილი 1964 წ.
98. მათურა. ჯიხურთის მთავარანგელოზის ხატი. საზარე, — ფასადები, გეგმა, კრილი, 1964 წ.
99. მათურა. ჯიხურთის მთავარანგელოზის ხატი. საზარე, 1968 წ.
100. მათურა. მთავარანგელოზის ხატი. კერივი, კიხის ნაშალი, ფასადები, გეგმა, 1964 წ.
101. მათურა. მთავარანგელოზის ხატი. კიხის ნაშალი, 1968 წ.
102. მათურა. მთავარანგელოზის ხატი. ბელელი, ფასადი, გეგმა, კრილი, 1964 წ.
103. მათურა. მთავარანგელოზის ხატი, ბელელი, 1968 წ.
104. მათურა. მთავარანგელოზის ხატი. დარბაზი ანუ სამნათეო (საჯარე), 1964 წ.
105. მათურა. მთავარანგელოზის ხატი. სალუდე, — ფასადი, გეგმა, 1964 წ.
106. მათურა. მთავარანგელოზის ხატი. სალუდე, — ინტერიერი, 1964 წ.
107. მათურა. მთავარანგელოზის ხატი. სალუდე, 1968 წ.
108. ხოშარა. სახუმეტო ძელის ანგელოზის ხატი. საბერო, — გეგმა, ფასადი, კრილი, 1968 წ.
- 109ა. ხოშარა. თამარ მეფის ხატი. ძველი სადასტურო.
- ბ. ხოშარა. თამარ მეფის ხატი. ძველი სადასტურო, გეგმა, კრილი, 1964 წ. და სადასტურო გეგმა, 1968 წ.
- 110ა. ხოშარა. თამარ მეფის ხატი. ძველი სადასტურო.
- ბ. ხოშარა. თამარ მეფის ხატი. ა) სადასტურო, ბ) კალი, — გეგმა, ფასადი, კრილი, 1964 წ.
111. ხოშარა. სახუმეტო ძელის ანგელოზის ხატი. საჯარე, 1968 წ.
112. ხოშარა. სახუმეტო ძელის ანგელოზის ხატი. სალუდე, — გეგმა, კრილები, 1968 წ.
113. ხოშარა. კოშკისკარი, — სასანთლე. 1968 წ.
114. ხოშარა. ფიქვთანა. ლაშარის ჭვარი, საზარე, სასანთლე, საჯარე, ფასადები, გეგმები, 1964 წ.
115. ხოშარა. ფიქვთანა. ლაშარის ჭვარი, ბელელი, 1968 წ.
116. ა. ხოშარა, ა. ფიქვთანა. ლაშარის ჭვარი.
- ბ. ცაბურთ ჭვარი ტყაის წყალთან, 1968 წ.

117. ხომარა. დედალეთისმშობლის ხატი. დარბაზის ნაშალი, — ფასადი, გეგმა, კრილი, 1968 წ.
118. ჭიჩო. თამარ მეფის ხატი. საზარე, ქადაპურის საკრელო, სადასტურო, ფასადები, გეგმები, კრილები, 1964 წ.
119. ჭიჩო. თამარ მეფის ხატი, კალო, — გეგმა, კრილი, 1964 წ.
120. ჭიჩო. თამარ მეფის ბეღელი, 1964 წ.
- 121ა. ჭიჩო. პირცეცხლის ხატისა, თავადი მთავარანგელოზის ხატისა და დედალეთისმშობლის ხატის საერთო 1) სადასტურო, 2) სალუდე, 3) დარბაზი—გეგმები, 1964 წ.
- ბ. ჭიჩო. ისარა (2 ც.) თამარმეფის ხატის სალუდიდან, 1964 წ.
122. ჭიჩო. პირცეცხლის ხატისკარი. თიყუბიაში სამანი, 1968 წ.
- 123ა. ჭიჩო. პირცეცხლის ხატი. სასანთლე კოშკი, 1968 წ.
- ბ. ჭიჩო. პირცეცხლის ხატი. სასანთლე კოშკი, 1. გეგმა, 2. ფასადი, 3. კრილი, 1964 წ.
124. ჭიჩო. პირცეცხლის ხატი. საზარე და სასანთლე, 1964 წ.
125. ჭიჩო. პირცეცხლის ხატი. საზარე, 1968 წ.
126. ჭიჩო. პირცეცხლის ხატი. საზარე, ზარები საკაფისებოთ, 1968 წ.
127. ჭიჩო. პირცეცხლის ხატი. სასანთლე და საბერო, 1968 წ.
128. ჭიჩო. პირცეცხლის ხატი. „თასების საბრძანისი“ საბეროში, 1968 წ.
- 129ა. ჭიჩო. პირცეცხლის ხატი. ა. საჯარე, 1968 წ. ბ. საბერო ანუ ბ. ჭიჩო. პირცეცხლის ხატი. საბერო — გეგმა, კრილი, კარი, 1964 წ.
130. ჭიჩო. თავადი მთავარანგელოზის ხატი. დარბაზი და საჯარე, — გეგმები, ფასადები, კრილები, 1968 წ.
131. ჭიჩო. მთავარანგელოზის ხატი. დარბაზი და საზარე, 1968 წ.
- 132ა. ჭიჩო. თავადი მთავარანგელოზის ხატი. სასანთლე, 1968 წ.
- ბ. ჭიჩო. თავადი მთავარანგელოზის ხატი. ა. სასანთლე, — ფასადები, გეგმა, 1964 წ.
- 133ა. ჭიჩო. დედალეთისმშობლის ხატი. დარბაზი, 1964 წ.
- ბ. ჭიჩო. დედალეთისმშობლის ხატი. დარბაზი, 1964 წ.
- 134ა. ჭიჩო. დედალეთისმშობლის ხატი. სახორაგე, 1968 წ.
- ბ. ჭიჩო. დედალეთისმშობლის ხატი. სახორაგე. ფასადი, გეგმა, კრილი, 1964 წ.
135. ჭიჩო. პირცეცხლის ხატისა, თავადი მთავარანგელოზის ხატისა და დედალეთისმშობლის ხატის ბეღელი, 1968 წ.
136. ჭიჩო. პირცეცხლის ხატისა, თავადი მთავარანგელოზის ხატისა და დედალეთისმშობლის ხატის საერთო ბეღელი, — გეგმა, ფასადი, კრილი, 1964 წ.
137. ახალი. პირქუშის ხატი. ა) საზარე, ბ) საზარის ფასადი, კრილი, გეგმა, 1964 წ.
- 138ა. ახალი. დედა ლეთისმშობლის ხატი. ა. საზარე, 1964 წ.
- ბ. ახალი. დედალეთისმშობლის ხატი. საზარე და სასანთლე, — ფასადები, გეგმა, სიტუაციური გეგმა. 1964 წ.
139. ახალი. დედალეთისმშობლის ხატისა და პირქუშის ხატის საზიარო ბეღელი, გეგმა, ფასადები, კრილი, 1964 წ.
- 140ა. ახალი. პირქუშის ხატისა და დედალეთისმშობლის ხატის საერთო 1) დაფარებული საჯარე, 2) სალუდე, 3) სასანთლე, — გეგმა და კრილი, 1964 წ.
- ბ. ახალი. პირქუშის ხატი. ა) სასანთლე კოშკი, ბ) თავზევისბრის სახლი, 1964 წ.
- 141ა. წითელაურთა. კოტიას ხატი. სიტუაციური გეგმა, 1968 წ.
- ბ. წითელაურთა. კოტიას ხატი, — საერთო ხედი, 1968 წ.
142. წითელაურთა. კოტიას ხატი. საზარე, 1968 წ.
143. წითელაურთა. კოტიას ხატი. კერივი, სასანთლე კოშკი, საბერო, — ფასადები, კრილები, გეგმები, 1968 წ.
144. წითელაურთა. კოტიას ხატი. კერივი, 1968 წ.
- 145ა. წითელაურთა. კოტიას ხატი. დარბაზი (ანუ სამნათეო), 1968 წ.
- ბ. წითელაურთა. კოტიას ხატი. დარბაზი ანუ სამნათეო. გეგმა, ფასადი, კრილები, 1968 წ.
146. წითელაურთა. კოტიას ხატი. სამნათეოს აბსიდა, 1968 წ.
- 147ა. წითელაურთა. ქინოვკის ხატი. კოტიას ხატის ბეღელი, 1968 წ.
- ბ. წითელაურთა. ქინოვკის ხატი. ბეღელი, საზარე. სალუდე, 1968 წ.

- 148ა. უკანაფშავი. გიორგი წყაროსთაულის ხატი. სალუდე, 1964 წ.
- ბ. უკანაფშავი. გიორგი წყაროსთაულის ხატი. სალუდე და ბელელი, — ფასადები, გეგმები, კრილები, 1964 წ.
149. უკანაფშავი. გიორგი წყაროსთაულის ხატი. ბელელი, 1968 წ.
150. უკანაფშავი. გიორგი წყაროსთაულის ხატი. ალვისტანი (ლაბარუმი), 1964 წ.
151. უკანაფშავი. გიორგი წყაროსთაულის ხატი. ალვისტანი (ლაბარუმი), ა. ზედაპირი, ბ. ზურგი, 1964 წ.
152. უკანაფშავი. გიორგი წყაროსთაულას ხატი. ალვისტანი (ლაბარუმი), — ფრაგმენტი, ზედაპირი, 1964 წ.
153. უკანაფშავი. გიორგი წყაროსთაულას ხატი. ალვისტანი (ლაბარუმი), ფრაგმენტი, ზურგი, 1964 წ.
154. უკანაფშავი. გიორგი წყაროსთაულის ხატი. ალვისტანი (ლაბარუმი), აღდგენილი არქ. მ. კაკაბაძის მიერ, 1964 წ.
- 155ა. უკანაფშავი. გიორგი წყაროსთაულის ხატი. საზარე, 1968 წ.
- ბ. უკანაფშავი. გიორგი წყაროსთაულის ხატი. გენგეგმა, — 1) დარბაზი, 2) დაფარებული საჯარე, 3) საყულუხე, 4) საზარე და სასანთლე, 5) ციხე, 6) ხახმატის ქვარას სახორავე. 1964 წ.
- ბ. უკანაფშავი. გიორგი წყაროსთაულის ხატი. 1) დაფარებული საჯარე, — კრილი, 2) ციხე. — ფასადი, 1964 წ.
156. უკანაფშავი. ვაქისოფელი. მოხარნაღე ღეთისმშობლის ხატი. ტაპოგრაფიული გეგმა, 1964 წ.
157. უკანაფშავი. ვაქისოფელი. მოხარნაღე ღეთისმშობლას ხატი. ქვის ბელელი, ხის ბელელი, ზემო კალო, ქვემო კალო, ფასადები, გეგმები, კრილები, 1964 წ.
158. უკანაფშავი. ვაქისოფელი. მოხარნაღე ღეთისმშობლას ხატი. ხის ბელელი, — ჩრდილოეთის ფასადი, 1968 წ.
- 159ა. უკანაფშავი. ვაქისოფელი. მოხარნაღე ღეთისმშობლის ხატი. ქვის ბელელი გალანისგარეთ, 1968 წ.
- ბ. უკანაფშავი. ვაქისოფელი. მოხარნაღე ღეთისმშობლის ხატი. ქვის ბელელი, 1958 წ.
- 160ა. უკანაფშავი. ვაქისოფელი. მოხარნაღე ღეთისმშობლის ხატი. საჯარის კედლის ნაშთი, 1968 წ.
- ბ. უკანაფშავი. ვაქისოფელი. მოხარნაღე ღეთისმშობლას ხატი. საჯარე და საზარე, — ფასადი, გეგმა, 1964 წ.
- 161ა. უკანაფშავი. ვაქისოფელი. მოხარნაღე ღეთისმშობლის ხატი. სალუდე, — ნაშალი, 1968 წ.
- ბ. უკანაფშავი. ვაქისოფელი. მოხარნაღე ღეთისმშობლას ხატი, სალუდე, — გეგმა, კრილი, 1964 წ.
- 162ა. უკანაფშავი. ვაქისოფელი. მოხარნაღე ღეთისმშობლის ხატი. დარბაზი, — გეგმა, კრილი, დეტალები, 1964 წ.
- ბ. უკანაფშავი. ვაქისოფელი. მოხარნაღე ღეთისმშობლის ხატი. სახორავე, — ფასადი, გეგმა, კრილი, 1964 წ.
163. უკანაფშავი. ვაქისოფელი. აღგლისდედა ღეთისმშობლას ხატი. სასანთლე კოშკი, 1958 წ.
164. უკანაფშავი. ვაქისოფელი. ეკლესია და სამრეკლო, 1968 წ.
- 165ა. მალაროსკარი. სოფ. კუქეკა. მთავარანგელოზის ხატი. საზარე, 1962 წ.
- ბ. მალაროსკარი. სოფ. კუქეკა. მთავარანგელოზის ხატი, სალუდე, ნაშალი, 1962 წ.

П Е Р Е Ч Е Н Ъ Т А Б Л И Ц

- 1ა. Лашарис джвари. Топографический план, 1964 г.
- б. Лашарис джвари. Генплан, 1947 г.
2. Лашарис джвари. Цепь Джалабаური (джаламбари), 1968 г.
3. Лашарис джвари (слева направо) верху 1) жертвенная яма (самсхверпло ормо), 2) а, б, башня для возжигания свечей (сасантле), северный, восточный и западный фасады, 3) Алтарь (сакуртхевели), 4) Главная каменная ограда (галавани), 5) Звонница (сазаре), 1964 г.

4. Лашарис джвари. Башня для возжигания свечей (сасантле). Восточный фасад и алтарь, 1968 г.
5. Лашарис джвари, светильник (сасантле), западный фасад, 1968 г.
6. Лашарис джвари, Жертвенник, 1968 г.
7. Лашарис джвари. 1) Перекрытое помещение для общинников (саджаре), 2) Каменная ограда (галавани), 3) Звонница-винохранилище (сазаре-марани), 4) Алтарь, 5) Прилегающее к хати специальное сооружение, где собирался совет для решения особо трудных и важных дел, касающихся населения общин (сабчо), 1947 г.
8. Лашарис джвари. Звонница-винохранилище (сазаре-марани) южный фасад, разрез, план перекрытого помещения для общинников (саджаре) — разрез, 1964 г.
9. Лашарис джвари, деталь перекрытия помещения для общинников (саджаре), 1964 г.
10. Лашарис джвари. Звонница (сазаре), 1968 г.
11. Лашарис джвари. Интерьер звонницы (сазаре), трапезный столик (табла) и сосуд для предназначенного богу вина (зедаше), знамена (дрошеби) святилища, 1968 г.
12. Лашарис джвари, очаг (керани), 1964 г.
13. Лашарис джвари. Памятный столб (самани) Тилисдзе, 1964 г.
14. Лашарис джвари. Звонница-винохранилище (сазаре-марани), 1964 г.
15. Лашарис джвари. Звонница-винохранилище (сазаре-марани), 1968 г.
16. Лашарис джвари. 1. Помещение для священнослужителей (саберо) — план, разрез. 2. Каменные «стулья» в саберо. 3. Алтарь, 4. Врата саберо, 1964 г.
17. Лашарис джвари. Деталь перекрытия помещения для священнослужителей (саберо), 1964 г.
18. Лашарис джвари. Ступенчатый алтарь в саберо, внизу башня для возжигания свечей (сасантле кошки) и возложения ритуальных печений и хлебов (када-кверис сацირи), сверху место для хранения кубков (сатасе), 1968 г.
19. Лашарис джвари. Церковь, план, фасад, разрезы, 1964 г.
20. Саквирао (башенка божества Квира). Ситуационный план, 1951 г.
21. Тамаргелис хати. Топографический план, 1964 г.
22. Тамаргелис хати. Генплан, 1951 г.
23. Тамаргелис хати. Звонница (сазаре) и казнохранилище (саундже), 1964 г.
24. Тамаргелис хати. Старая церковь, 1951 г.
25. Тамаргелис хати. Житница или амбар (бегели), 1964 г.
26. Тамаргелис хати. Пивоварня (салуде), 1964 г.
27. Матурхеви. Дамастурис хати — генплан; пивоварня (салуде), фасад и план, 1964 г.
28. Матурхеви. Дамастурис хати. Звонница (сазаре) и башня для возжигания свечей (сасантле) — фасад и план, 1964 г.
29. Матурхеви. Дамастурис хати, по П. Уваровой (Поездка в Пшавию, Хевсуретию и Сванетию, МАК, М., 1904 г.), 1968 г.
30. Матурхеви. Дамастурис хати, развалины, 1968 г.
31. сел. Шуапхо. Иахсрис хати, топографический план, 1964 г.
32. сел. Шуапхо. Иахсрис хати, Башня для возжигания свечей относящаяся к Адгилисдеда Гвтисмшоблис хати, 1964 г.
33. сел. Шуапхо. Иахсрис хати. Адгилисдеда Гвтисмшоблис хати, светильник (сасантле), восточная сторона, 1964 г.
- 34а. сел. Шуапхо. Иахсрис хати, пивоварня (салуде), 1964 г.
- б. сел. Шуапхо. Иахсрис хати, Пивоварня (салуде), 1964 г.
- 35а. сел. Шуапхо. Иахсрис хати. Пивоварня, интерьер, 1964 г.
- б. сел. Шуапхо. Иахсрис хати. Пивоварня (салуде), казна (унджи), светильник, 1964 г.
- 36а. сел. Шуапхо. Иахсрис хати. Башня-звонница (сазаре) фото проф. Р. Шмерлинг, 1955 г.
- б. сел. Шуапхо. Иахсрис хати. Башня-звонница, 1) план, 2) разрез, 3) фасад, 1964 г.
- 37а. сел. Шуапхо. Иахсрис хати. 1) башня-звонница-южный и западный фасады, 2) помещение для священнослужителей и административного персонала хати (саберо и дарбази) разрез, 3) башня для возжигания свечей (сасантле кошки), фасад, 1964 г.

6. сел. Шуапхо. Иахсрис хати. 1) Звонница (сазаре), 2) Винохранилище (сакулухе), 3) Помещение для священнослужителей и административного персонала, святилище (саберо или дарбазы) 4) Башня для возжигания свечей (сасангле кошки). Планы, 1964 г.

38а. сел. Шуапхо. Иахсрис хати. Лашарис кошки (башня Лашари), 1) Генплан, 2) Разрезы, 3) Северные фасады, 1964 г.

6. сел. Шуапхо. Винохранилище (марани) Иахсрис хати. Дом главного священнослужителя (помещение тавхевисбери), 1964 г.

39. Удзилаурта. Копалас хати. Топографический план, 1964 г.

40а. Удзилаурта. Копалас хати. Столб и ритуальный чан (сакеено), 1964 г.

6. Удзилаурта. Копалас хати. Ритуальный чан (сакеено), 1964 г.

41а. Удзилаурта. Копалас хати. Главное святилище (дарбазы), южный фасад. Старая звонница, восточный фасад, наверху жезла главного священнослужителя, 1964 г.

6. Удзилаурта. Копалас хати. Врата главного святилища (дарбазы), главное святилище (Дарбазы, старая и новая башни-звонницы и помещения для священнослужителей и административного персонала хати (саберо) — планы и разрезы, 1964 г.

42а. Удзилаурта. Копалас хати. Пивоварня, винохранилище — планы, 1964 г.

6. Удзилаурта. Копалас хати. Пивоварня, винохранилище — разрезы, 1964 г.

43а. Удзилаурта. Копалас хати, Житница (бегели), 1964 г.

6. Удзилаурта. Копалас хати. Житница (бегели) — план, разрез, 1964 г.

44. Удзилаурта. Копалас хати. Житница (бегели), ложный свод, вид снизу, 1964 г.

45. Удзилаурта. Копалас хати. а) молельня (салоцави), б) гумно, г) житница (бегели) план, разрез, 1964 г.

46. Удзилаурта. Саквирао. а) Башня для знамени (сдроше кошки), б) Башня для возжигания свечей, фасады, планы, 1964 г.

47. Удзилаурта. Саквирао. Башня для возжигания свечей, 1964 г.

48а. Удзилаурта. Святилище Копала на вершине Иренткало. Генплан, звонница — западный фасад, башня для возжигания свечей — восточный фасад, 1964 г.

6. Удзилаурта. Святилище Копала на вершине Иренткало. Башня-звонница и башня для возжигания свечей, 1964 г.

в. Удзилаурта. Святилище Копала на вершине Иренткало. Башня-звонница и башня для возжигания свечей, 1964 г.

49. Удзилаурта. Святилище Копала на вершине Иренткало. Место для скачек (садоге), 1964 г.

50а. Копалас хати в Картана. Ограждение с местом для возжигания свечей, 1962 г.

б. Копалас хати в Картана. «Окаменевший Автандил».

г. Копалас хати в Картана. «Скала со следом удара плетью Копала» у р. Копалауры, 1962 г.

51а. Цабаурта. Мтаварангелозис хати. Фасады и планы развалин стены, здания неопределенного назначения и башни для возжигания свечей святилища под названием «В Гунхевс играющий в мяч ангел» (Гунхевс мабуртали, ангелози), 1964 г.

б. Цабаурта. Мтаварангелозис хати. Башня-звонница «Гунхевс мабуртали ангелози» Развалины здания неопределенного назначения и каменная ограда (галавани), генплан 1964 г.

52б. Цабаурта. Мтаварангелозис хати. Звонница и ограждения «Гунхевс мабуртали ангелози», 1964 г.

б. Цабаурта. Мтаварангелозис хати. Башня-звонница «Гунхевс мабуртали ангелози» — план, северный и южный фасады и вид а-а, 1964 г.

53. Цабаурта. Адгилиседа Гвтисмшоблис хати, святильник (сасангле) — 1) план, 2) фасад, 3) разрез, 4) Ритуальный сосуд «Мисюрка Гачаури» (сакеено), 1964 г.

54а. Цабаурта. Адгилиседа Гвтисмшоблис хати. Помещение для священнослужителей (саберо) и звонница (сазаре). Разрезы, фасады, 1964 г.

б. Цабаурта. Адгилиседа Гвтисмшоблис хати. Виды на звонницу (сазаре) и помещение для священнослужителей (саберо), 1964 г.

- 55а. Цабаурта. Мтаварангелозис хати. У врат житницы (бегели), житница (бегели) — восточный фасад, план, разрез и детали, 1964 г.
- б. Цабаурта. Мтаварангелозис хати у врат житницы (бегели). Житница (бегели) — главный (восточный) фасад, 1964 г.
56. Цабаурта. Мтаварангелозис хати у врат житницы (бегели), Житница (бегели) — общий вид, 1964 г.
- 57а. Цабаурта. Мтаварангелозис хати у врат житницы (бегели), главное святилище (дарбази), 1964 г.
- б. Цабаурта. Мтаварангелозис хати у врат житницы (бегели), помещение неопределенного назначения — план, разрезы, 1964 г.
58. Цабаурта. Мтаварангелозис хати у врат житницы (бегели), Звонница (сазаре), 1964 г.
59. Цабаурта. Мтаварангелозис хати у врат житницы (бегели). а) Перекрытое помещение для общинников (саджаре); б) пивоварня (салуде) — планы, разрезы, 1964 г.
- 60а. Цабаурта. Адгилиседа Гвтисмшоблис хати. Помещение для священнослужителей (саберо) и звонница (сазаре), план, 1964 г.
- б. Цабаурта. Адгилиседа Гвтисмшоблис хати. Виды на помещение для священнослужителей (саберо) и на звонницу. 1964 г.
61. Мигриаулта. Цминда Гиоргис хати. Житница (бегели), звонница, пивоварня — разрезы и планы, 1962 г.
- 62а. Мигриаулта. Цминда Гиоргис хати. Житница (бегели), 1962 г.
- б. Мигриаулта. Цминда Гиоргис хати. Звонница, 1962 г.
- 63а. Гоголаурта. Кмодисгори, Цмида Гиоргис хати. Башня, где свершался древний обряд над ребенком до истечения года со дня его рождения и тем самым ребенка приобщали к общинному божеству, после чего малыш становился под покровительство общинного божества (цулис гасареви кошки); светильник (сасантле), — фасады, план; место для кубков (сатао), 1964 г.
- б. Гоголаурта. Кмодисгори, Цмида Гиоргис хати. Звонница—разрез, план западного фасада, 1964 г.
- 64а. Гоголаурта. Кмодисгори. Цмида Гиоргис хати. Тайник для хранения реликвии (квриви), 1964 г.
- б. Гоголаурта. Кмодисгори. Цмида Гиоргис хати, — Башенка (Тетри Гиоргис ниши), 1968, фото Г. Давиташвили.
- г. Гоголаурта. Селище Турманаулта. Цмида Гиоргис хати. Тайник для хранения реликвии (квриви), помещении специально для экономов хати (садастуро), — план и разрез, 1968 г.
65. Гоголаурта. Селище Турманаулта. Цмида Гиоргис хати. Башня для возжигания свечей, звонница, главное святилище (дарбази), дарбази и помещение для священнослужителей (саберо), — фасады, разрезы и планы, 1964 г.
66. Гоголаурта. Селище Турманаулта. Цмида Гиоргис хати. Житница (бегели), 1968 г.
67. Гоголаурта. Селище Турманаулта. Цмида Гиоргис хати. Звонница, 1968 г.
- 68а. Гоголаурта. Селище Турманаулта. Цмида Гиоргис хати. Винохранилище (сакулухе) — фасад, план, разрез, 1947 г.
- б. Гоголаурта. Цмида Гиоргис хати. Винохранилище (сакулухе) — западный и южный фасады, план, разрез, 1964 г.
- 69а. Гоголаурта. Селище Турманаулта. Цмида Гиоргис хати. а. Длинное корыто (исарна), куда стекает пиво, налитое в мешки и котел для самогона (саараке кваби).
- б. Гоголаурта. Селище Турманаулта, Цмида Гиоргис хати. Пивоварня (салуде) и гумно (кало) — план, фасад, разрез, 1964 г.
70. Гоголаурта. Селище Турманаулта. Цмида Гиоргис хати. Ясень с весами (сасцвриси ниши), 1968 г.
- 71а. Гоголаурта. У Кахисцкали. Дедагвтисмшоблис хати. Тайник со ступенчатым перекрытием, (санавцтнани квриви), 1968 г.

716. Гоголаурта. Дедагвтисмшоблис хати у Қажисцқали, тайник со ступенчатой (санацтиани қариви) и перекрытое помещение для общинников (саджаре) — (развалины), фасад и план, 1964 г.

72. Гоголаурта. У Қажисцқали. Дедагвтисмшоблис хати. Ясень — звонница, 1968 г.

73. Гоголаурта. У Қажисцқали. Дедагвтисмшоблис хати. Молельня Хахмати, 1968 г.

74. Гоголаурта. У Қажисцқали. Дедагвтисмшоблис хати. Башня для возжигания свечей, 1968 г.

75. сел. Магароскари. Бзнапа Цминда Гиоргис хати. Звонница — фасад, план, разрез, 1962 г.

76. Гоголаурта. Хетанис Мтавармоцамис хати 1) Саквирао. Фасад и план, 2) Царкоз, фасады и план, 1964г.

77. Гоголаурта. Хетанис Мтавармоцамис хати. Жертвенник, 1968г.

78. Гоголаурта. Хетанис Мтавармоцамис хати. Житница (бегели), 1968г.

79. Гоголаурта. Хетанис Мтавармоцамис хати. Житница (бегели) — фасады, разрезы план, 1964г.

80. Гоголаурта. Хетанис Мтавармоцамис хати, Священное дерево, 1969г.

81. Гоголаурта. Хетанис Мтавармоцамис хати. Ясень с пожертвованными лоскутками (сакадрисеби) и рогами жертвенного животного, 1968г.

82. Гоголаурта. Хетанис Мтавармоцамис хати. Врата помещения для общинников (саджарискари), помещение для общинников (саджаре), центральное святилище (саберо или дарбази) — план и разрез, 1964г.

83. Гоголаурта. Хетанис Мтавармоцамис хати, центральное культовое сооружение (саберо) и звонница (сазаре) — генплан, фасад, план, разрез, 1964г.

84. Гоголаурта. Хетанис Мтавармоцамис хати. Пивоварня (салуде) — разрезы, план, 1964г.

85. Гоголаурта. Хетанис Мтавармоцамис хати, звонница (сазаре) — генплан, план, фасады, разрез, 1964г.

86. Гоголаурта. Хетанис Мтавармоцамис хати. Башни для возжигания свечей (сасант-ле кошкеби) — фасады, планы, разрез, 1964г.

87. Гоголаурта. Хвтисмшоблис хати на горе Кераулта. Помещение для священнослужителей (саберо) и светильник (сасантле), генплан, план, разрез, фасады, 1964г.

88. Гоголаурта. Хвтисмшоблис хати на горе Кераулта. Помещение для священнослужителей (саберо) и светильник (сасантле), 1968г.

89. Гоголаурта. Масталас хати. Помещение для священнослужителей (саберо) — фасад, 1968г.

90. Гоголаурта. Масталас хати. Столб-звонница, 1968г.

91. Гогслаурта. Масталас хати. Колокол Мтавармоцаме, 1968г.

92. Муку. Мохарнаде Гвтисмшоблис хати. Главное святилище (дарбази), пивоварня (салуде), хлев для зимнего содержания крупного рогатого скота (сахарбаке) и помещение для общинников (саджаре) — фасады, планы, разрез, 1963г.

93. Муку. Мохарнаде Гвтисмшоблис хати. Житница (бегели), 1963г.

94. Муку. Мохарнаде Гвтисмшоблис хати. Житница (бегели), 1963г.

95. Муку. Хонес Мтаварангелозис хати, житница (бегели), 1963г.

96. Муку. Хонес Мтаварангелозис хати, Житница (бегели), 1963г.

97. Матура. Мтаварангелозис хати. Помещение для экономов хати (садастуро). Помещение для священнослужителей (саберо) — фасад, план, разрез, 1964г.

98. Матура. Джихуртас Мтаварангелозис хати. Звонница (сазаре) — фасады, план, разрезы, 1964г.

99. Матура. Джихуртас Мтаварангелозис хати. Звонница (сазаре), 1968г.

100. Матура. Мтаварангелозис хати. Тайник (қариви), развалины крепост, фасады, план, 1964г.

101. Матура. Мтаварангелозис хати. Развалины крепости, 1968г.

102. Матура. Мтаварангелозис хати. Житница (бегели), фасад, разрез, 1964г.
103. Матура. Мтаварангелозис хати, Житница (бегели), 1968 г.
104. Матура. Мтаварангелозис хати. Центральнсе святилище (дарбази или самнатео, саджаре), 1964г.
105. Матура. Мтаварангелозис хати. Пивоварня (салуде) — фасад, план, 1964г.
106. Матура. Мтаварангелозис хати. Пивоварня (салуде) — интерьер, 1964г.
107. Матура. Мтаварангелозис хати. Пивоварня (салуде), 1968г.
108. Хошара. Сахутмето дзелис ангелозис хати. Помещение для священнослужителей (саберо) — план, фасад, разрез, 1968г.
- 109а. Хошара. Тамар мепис хати. Старое помещение для экономов хати (садастуро).
- б. Хошара. Тамар мепис хати. Старое помещение для экономов хати (садастуро), план, разрез, 1964г. и план садастуро, 1968г.
- 110а. Хошара. Тамар мепис хати. Старое помещение для экономов хати (садастуро), 1968г.
- б. Хошара. Тамар мепис хати. а) Помещение для экономов святилища (садастуро), б) гумно — план, фасад, разрез, 1964г.
111. Хошара. Сахутмето дзелис ангелозис хати. Помещение для общинников (саджаре), 1968 г.
112. Хошара. Сахутмето дзелис ангелозис хати. Пивоварня (салуде) — план, разрез, 1968г.
113. Хошара. Врата башни (кошкис кари), светильник, (сасантле), 1968г.
114. Хошара. Пичвтана. Лашарис джвари. Помещение для общинников (саджаре), фасады, планы, 1964г.
115. Хошара. Пичвтана. Лашарис джвари. Житница (бегели), 1968г.
- 116а. Хошара. Пичвтана. Лашарис джвари. Житница (бегели), 1964г.
- б. Цабаурт джвари у Тикаисцкали, 1968г.
117. Хошара. Дедагвтисмшоблис хати. Развалины центрального святилища (дарбази) — фасад, план, разрез, 1968г.
118. Чичо. Тамар мепис хати. Звонница, Место для посвящения ритуальных хлебов (када-кверис сачрели), помещение для экономов (садастуро), Фасады, планы, разрезы, 1964г.
119. Чичо. Тамар мепис хати, Гумно-план, разрез, 1964г.
120. Чичо. Тамар мепис хати. Житница (бегели), 1964г.
- 121а. Чичо, принадлежащие Пирцецхлис хати, Тавади Мтаварангелозис хати и Дедахвтисмшоблис хати. Общие. 1) Помещение для экономов хати (садастуро), 2) Пивоварня (салуде), 3) Центральное святилище (дарбази), — планы, 1964г.
- б. Чичо. Длинное корыто исарна для стекания пива, налитого в мешки — 2 шт. из пивоварни (салуде) Тамар мепис хати, 1964г.
122. Чичо. Врата Пирцецхлис хати. Памятный столб (самани), «с сыновьями» (тиквебнани самани), 1968г.
- 123а. Чичо. Пирцецхлис хати. Башня для возжигания свечей, 1968г.
- б. Чичо. Пирцецхлис хати. Башня для возжигания свечей 1. План, 2. Фасад, 3. Разрез, 1964г.
124. Чичо. Пирцецхлис хати. Звонница святильник (сасантле), 1964г.
125. Чичо. Пирцецхлис хати. Звонница. 1968г.
126. Чичо. Пирцецхлис хати. Звонница колокола с лоскутками (сакадриси), 1968г.
127. Чичо. Пирцецхлис хати. Светильник и помещение для священнослужителей (саберо), 1968г.
128. Чичо. Пирцецхлис хати. Место для возложения кубков (сатасе) в помещении для священнослужителей (саберо), 1968г.
- 129а. Чичо. Пирцецхлис хати. Помещение для общинников (саджаре), 1968г.
- б. Чичо. Пирцецхлис хати. Помещение для священнослужителей (саберо) — план, разрез, дверь, 1964г.

130. Чичо. Тавади Мтаварангелозис хати. Центральное святилище (дарбази) и помещение для общинников (саджаре), планы, фасады, разрезы, 1968 г.

131. Чичо. Мтаварангелозис хати. Центральное святилище (дарбази) и звонница (сазаре), 1968 г.

132а. Чичо. Тавади Мтаварангелозис хати, светильник (сасантле), 1968 г.

б. Чичо. Тавади Мтаварангелозис хати. а. Светильник (сасантле) — фасады, план, 1964 г.

133а. Чичо. Дедагвтисмшбтис хати. Центральное святилище (дарбази), 1964 г.

б. Чичо. Дедагвтисмшбтис хати. Центральное святилище (дарбази), 1964 г.

134а. Чичо. Дедагвтисмшбтис хати. Кладовая (сахораге), 1968 г.

б. Чичо. Дедагвтисмшбтис хати. Кладовая (сахораге), фасад, план, разрез, 1964 г.

135. Чичо. Житница (бегели) Пирцецхлис хати, Тавади Мтаварангелозис хати и Дедагвтисмшбтис хати, 1968 г.

136. Чичо. Общая житница (бегели), Пирцецхлис хати, Тавади Мтаварангелозис хати и Дедагвтисмшбтис хати, план, фасад, разрез, 1964 г.

137. Ахади. Пиркушис хати. а) Звонница, б) Фасад звонницы, разрез, план, 1964 г.

138а. Ахад г. Дедагвтисмшбтис хати, а. Звонница. 1964 г.

б. Ахади. Дедагвтисмшбтис хати. Звонница и светильник (сасантле) — фасады, план, ситуационный план, 1964 г.

139. Ахади. Общая житница (бегели) Дедагвтисмшбтис хати и Пиркушис хати, план, фасады, разрез, 1964 г.

140а. Ахади. Общие для Пиркушис хати и Дедагвтисмшбтис хати. 1) Перекрытое помещение для общинников (саджаре), 2) Пивоварня (салуде), 3) Светильник (сасантле) — план и разрез, 1964 г.

б. Ахади. Пиркушис хати. а) Башня для возжигания свечей (сасантле кошки), б) Дом главного священнослужителя (тавхевисбери), 1964 г.

141а. Цителаурта. Котнас хати. Ситуационный план, 1968 г.

б. Цителаурта. Котнас хати, — общий вид, 1968 г.

142. Цителаурта. Котнас хати. Звонница (сазаре), 1968 г.

143. Цителаурта. Котнас хати. Тайник (квриви), башня для возжигания свечей (сасантле кошки). Помещение для священнослужителей (саберо) — фасады, разрезы, планы, 1968 г.

144. Цителаурта. Котнас хати. Тайник (квриви), 1968 г.

145а. Цителаурта. Котнас хати. Центральное святилище (дарбази или самнатео), 1968 г.

б. Цителаурта. Котнас хати. Центральное святилище (дарбази, или самнатео), план, фасад, разрезы, 1968 г.

146. Цителаурта. Котнас хати. Абсида центрального святилища (самнатео), 1968 г.

147а. Цителаурта. Киновакис хати. Житница (бегели) при Котнас хати. 1968 г.

б. Цителаурта. Киновакис хати. Житница (бегели), звонница (сазаре), пивоварня (салуде), 1968 г.

148а. Уканапшави. Гиорги Цкаростаулис хати. Пивоварня (салуде), 1964 г.

б. Уканапшави. Гиорги Цкаростаулис хати. Пивоварня (салуде) и житница (бегели) — фасады, планы, разрезы, 1964 г.

149. Уканапшави. Гиорги Цкаростаулис хати. Житница (бегели), 1963 г.

150. Уканапшави. Гиорги Цкаростаулис хати. Знамя (алвистани), 1964 г.

151. Уканапшави. Гиорги Цкаростаулис хати. Знамя (алвистани). а. Аверс и б. Реверс, 1964 г.

152. Уканапшави. Гиорги Цкаростаулис хати. Знамя (алвистани) — фрагмент, аверс, 1964 г.

153. Уканапшави. Гиорги Цкаростаулис хати. Знамя (алвистани), фрагмент, реверс, 1964 г.

154. Уканапшави. Гиорги Цкаростаулис хати. Знамя (алвистани). Восст. арх. М. Какабадзе, 1964 г.

155а. Уканапшави. Гиორги Цкаростаулис хати. Звонница (сазаре), 1968 г.

б. Уканапшави. Гиორги Цкаростаулис хати, генплан. 1) Центральное святилище (дарбази), 2) Перекрытое помещение для общинников (саджаре), 3) винохранилище (сакулухе), 4) звонница (сазаре) и светильня (сасаптле), 5) Крепость (цихе) 6) Кладовая (сахораге) Хахматис джвари, 1964 г.

г. Уканапшави. Гиორги Цкаростаулис хати. 1) Перекрытое помещение для общинников (саджаре) — разрез, 2) крепость (цихе) — фасад, 1964 г.

156 Уканапшави. Вакисопели. Мохарнаде Гвтисмшоблис хати. Топографический план, 1964 г.

157. Уканапшави. Вакисопели. Мохарнаде Гвтисмшоблис хати. Житница (бегели) каменная, житница (бегели) деревянная, верхнее гумно (кало), нижнее гумно (кало), фасады, планы, разрезы, 1964 г.

158. Уканапшави. Вакисопели. Мохарнаде Гвтисмшоблис хати. Житница (бегели) деревянная. Северный фасад, 1968 г.

159а. Уканапшави. Вакисопели. Мохарнаде Гвтисмшоблис хати. Житница (бегели), каменная, 1968 г.

б. Уканапшави. Вакисопели. Мохарнаде Гвтисмшоблис хати. Житница (бегели) каменная, 1968 г.

160а. Уканапшави, Вакисопели, Мохарнаде Гвтисмшоблис хати. Остатки стены помещения для общинников (саджаре), 1968 г.

б. Уканапшави. Вакисопели. Мохарнаде Гвтисмшоблис хати. Помещение для общинников (саджаре) и звонница (сазаре), фасад, план, 1964 г.

161а. Уканапшави. Вакисопели. Мохарнаде Гвтисмшоблис хати. Пивоварня (салуде) — развалины, 1968 г.

б. Уканапшави. Вакисопели, Мохарнаде Гвтисмшоблис хати. Пивоварня (салуде) план, разрез, 1964 г.

162а. Уканапшави. Вакисопели. Мохарнаде Гвтисмшоблис хати. Центральное святилище (дарбази) — план, разрез, детали, 1964 г.

б. Уканапшави. Вакисопели, Мохарнаде Гвтисмшоблис хати. Кладовая (сахораге) — фасад, план, разрез, 1964 г.

163. Уканапшави. Вакисопели. Адгилисдеда Гвтисмшоблис хати. Башня для зажигания свечей (сасаптле кошки), 1968 г.

164. Уканапшави. Вакисопели. Церковь и колокольня, 1968 г.

165а. Магароскари, сел. Кучеча. Мтаварангелозис хати. Звонница (сазаре), 1962 г.

б. Магароскари, сел. Кучеча. Мтаварангелозис хати. Пивоварня (салуде), развалины, 1962 г.

შ ი ნ ა ა რ ს ი

შესავალი	3
ა. ფშავის ცენტრალური ხატები	21
1. ლშარის ჭვარი	21
2. საკვირაო	51
3. თამარლელის ხატი	54
4. დამასტური, წმ. გიორგის ხატი	60
ბ. სათემო და სასოფლო ხატები	63
1. ქისტაურთ თემი	63
ა) იახსრის სათემო ხატი (სოფ. შუაფხო)	63
ბ) სასოფლო ხატები	74
1) მოხარნადე ანგელოზის ხატი (სოფ. თხილიანა)	74
2) იახსრის ხატი (სოფ. ვანხევი)	75
3) კარატის და იახსარ-კარატის ნიშები (სოფ. არახიჯა)	75
4) ღვთისმშობლის ხატი (სოფ. ნეძიხი)	76
II. უძილაურთ თემი	77
ა) კობალას სათემო ხატი (სოფ. უძილაურთა)	77
ბ) სასოფლო ხატები	89
1) საკვირაო (სოფ. უძილაურთა)	89
2) სამთო სალოცავი, ირემთკალო	90
3) კობალას ხატი (კართანა)	92
4) ლშარის ჭვრის ნიში-მარანი და საზუღაშე ქვეყრები (სოფ. ბაზალეთი)	96
III. გოგოჭურთ თემი	97
ა) მთავარანგელოზის სათემო ხატი (სოფ. ცაბაურთა)	97
ბ) სასოფლო ხატები	104
1) კვირიას კოშკი (სოფ. ცაბაურთა)	104
2) ადგილისდედა ღვთისმშობლის ხატი (სოფ. ცაბაურთა)	104
3) ხიან ღვთისმშობლის ხატი (სოფ. ცაბაურთა)	106
4) ღვთისმშობლის ხატი (სოფ. ბეტისნდილი)	106
5) ღვთისმშობლის ხატი (სოფ. ქუთხი)	108
6) თამარ მეფის ხატი (სოფ. აფშო)	109
7) ლშარის ჭვარი (სოფ. აფშო)	109
8) ფშარაოს წმ. გიორგის ხატი (სოფ. აფშო)	110
9) ღვთისმშობლის ხატი (სოფ. ჩარგალი)	110
10) ლშარის ჭვარის ნიში (სოფ. ჩარგალი)	111
11) თამარ მეფის ნიში (სოფ. ჩარგალი)	112
12) მთავარანგელოზის ხატი (სოფ. მიგრიაულთა)	112
IV. გოგოლაურთ თემი	114
ა) წმ. გიორგისა და მთავარმოწამის სათემო ხატები (სოფ. გოგოლაურთა)	114
1) წმ. გიორგის ხატი	114

2) ხეთანას მთავარმოწამის ხატი (სოფ. გოგოლაურთა)	127
ბ) სასოფლო ხატები	130
1) დელაღეთისმშობლის ხატი, სოფ. გოგოლაურთა (ნასოფლ. თერმანაელთა)	130
2) ლეთისმშობლის ხატი (სოფ. გოგოლაურთა)	131
3) ლეთისმშობლის ხატი ქვარულთ მთზე	132
4) მასთალას ხატი (სოფ. გოგოლაურთა, კადაჩლის გორის ძირი)	133
5) მარიაანგის ლეთისმშობლის ხატი (სოფ. გოგოლაურთა, მარიაანგა)	134
6) ბზიანას ხატი (სოფ. მაღაროსკარი)	135
7) ადგილისდელა ლეთისმშობლის ხატი (სოფ. მაღაროსკარი)	136
8) მალაწლის წმ. გიორგის ხატი (სოფ. გომეწარი)	137
9) კოპალას ხატი (სოფ. გომეწარი)	137
10) ადგილისდელა ლეთისმშობლის ხატი (სოფ. გომეწარი)	140
11) ადგილისდელა ლეთისმშობლის ხატი (სოფ. ყოფჩა)	140
12) საყდაარას წმ. გიორგის ხატი (სოფ. ყოფჩა)	140
V. წოწკურაულთ თემი	141
ა) მოხარნაღე ლეთისმშობლის სათემო ხატი (სოფ. მუქუ)	141
ბ) ხონეს მთავარანგელოზის სასოფლო ხატი (სოფ. მოკვერათკარი)	147
VI. ზურაბაულთ თემი	148
ა) მთავარანგელოზის სათემო ხატი (სოფ. მათურა)	148
ბ) სასოფლო ხატები	151
1) მარია მწმინდა დელაღეთისმშობლის ხატი (სოფ. ვანხევი)	151
2) დელაღეთისმშობლის ხატი (სოფ. მათურა)	151
3) ვაკის დელაღეთისმშობლის ხატი (სოფ. ჭალისოფელი)	152
4) საყაქის სვეტის ანგელოზის სასანთლე კოშკი, საყაქის მთის წვერი	152
5) არყოენის თავის წმინდა გიორგის სასანთლე კოშკი, არყოენის მთა	152
VII. გაბიღაურთ თემი	165
ა) სახუმეტო ძელისანგელოზის სათემო ხატი (სოფ. ხოშარა)	165
ბ) სასოფლო ხატები	169
1) დელაღეთისმშობლის ხატი (სოფ. ხოშარა)	169
2) თამარ მეფის ნიში (სოფ. ხოშარა, „კოშკის კარი“)	169
3) წელაურთ ჭვარნი ტიკაის წყალთან	170
VIII. კიჩოელთ თემი	170
ა) თამარ მეფის, პირცეცხლისა, თავად მთავარანგელოზისა და დელაღეთისმშობლის სათემო ხატები (სოფ. კიჩო)	170
1) თამარ მეფის ხატი	170
2) პირცეცხლის ხატი	173
3) დელაღეთისმშობლისა და თავად მთავარანგელოზის ხატები	176
IX. გოდერძაულთ თემი	180
ა) პირქუშის სათემო ხატი (სოფ. ახალი)	180
ბ) სასოფლო ხატები	186
1) ჭეხის ანგელოზი (სამთო სალოცავი)	186
2) ლეთისმშობლის ხატი (სოფ. ახალი)	186
X. წითელაურთ თემი	187
ა) კოტიას წმინდა გიორგის სათემო ხატი (წითელაურთა, კოტიას გორი)	187
ბ) სასოფლო ხატები	190
1) ჭინვაკის ჭვარი (სოფ. ჭინო)	190
2) წმ. გიორგის ხატი (სოფ. ჭეშე)	192
3) ლეთისმშობლის ხატი (სოფ. ნაყვალესავი)	192

XI. უკანა ფურცელთა თემა	192
ა) გიორგი წყაროსთაულის სათემო ხატი (უკანაფურცელი)	192
ბ) სასოფლო ხატები	210
1) მოხარნაღე ლეთისმშობლის ხატი (ვაკისოფელი)	210
2) ადგილისღეჯა ლეთისმშობლის ხატი (ვაკისოფელი)	215
3) ადგილისღეჯა ციხისანგელოზის ხატი (სოფ. ელიაგზა)	216
Традиционные общественно-культурные памятники горной Восточной Грузии. Резюме	216
Traditional socio-religious monuments of the georgian mountainous Eastern Georgia.	
Summary	218
ტაბულების სია	219
Перечень таблиц	224
ტაბულები	

СО Д Е Р Ж А Н И Е

В в е д е н и е	3
А. Пшавские центральные святилища	21
1. Лашарис джвари	21
2. Саквирао	51
3. Тамарисгелис святилища	54
4. Дамастури, святилище св. Георгия	60
В. Общинные и сельские святилища	63
I. Община Кистаура	63
а) Общинное святилище Иахсари (сел. Шуапхо)	63
б) Сельские святилища	74
1) Святилище мохарнаде ангелози (сел. Тхилнана)	74
2) Святилище Иахсари (сел. Ванхевн)	75
3) Молельня Карате и Иахсар-Карате (сел. Арахиджа)	75
4) Святилища богоматери (сел. Недзихи)	76
II. Община Удзилаурта	77
а) Общинное святилище Копала (сел. Удзилаурта)	77
б) Сельские святилища	89
1) Святилище Саквирао (сел. Удзилаурта)	89
2) Высокогорная молельня Иренткало	90
3) Святилище Копала (местность Картана)	92
4) Молельня-марани (винохранилище (сел. Базалети))	96
III. Община Гогочурта	97
а) Общинное святилище Мтаварангелози (сел. Цабаурта)	97
б) Сельские святилища	104
1) Кошки Квирна (сел. Цабаурта)	104
2) Святилище Адгилсседа Хвтисмшобели (сел. Цабаурта)	104
3) Святилище Хиан Хвтисмшобели (сел. Цабаурта)	106
4) Святилище Хвтисмшобели (сел. Бетисчдили)	103
5) Святилище Хвтисмшобели (сел. Кутхи)	108
6) Святилище Тамар мепе (сел. Апшо)	109
7) Святилище Лашарис джвари (сел. Апшо)	109
8) Святилище Пшарос цминда Гиорги (сел. Апшо)	110
9) Святилище Хвтисмшобели (сел. Чаргали)	110
10) Молельня Лашарис джвари (сел. Чзргали)	111
11) Молельня Лашарис джвари (сел. Чаргали)	112
12) Святилище Мтаварангелози (сел. Мигрнаулта)	112

IV. Община Гоголаурта	114
а) Общинное святилище св. Георгия и Архангела (сел. Гоголаурта)	114
1) Святилища св. Георгия	114
2) Святилища Архангела хетана	127
б) Сельские святилища	130
1) Святилище Дедахвтисмшобели (Селище Турманаулта)	130
2) Святилище Хвтисмшобели (сел. Гоголаурта)	131
3) Святилище Хвтисмшобели, на горе Кераулта	132
4) Святилище Мастала (сел. Гоголаурта у подножья горы Кадачали)	133
5) Святилище Мариснгис хвтисмшобели (сел. Гоголаурта, Марианга)	134
6) Святилище Бзиана (сел. Магароскари)	135
7) Святилище Адгилисдеда Хвтисмшобели (сел. Магароскари)	136
8) Святилище Магацлис Цминда Гюрги (сел. Гомецари)	137
9) Святилище Копала (сел. Гомецари)	137
10) Святилище Адгилисдеда Хвтисмшобели (сел. Гомецари)	140
11) Святилище Адгилисдеда Хвтисмшобели (сел. Копча)	140
12) Святилище Сакдарас Цминда Гюрги (сел. Копча)	140
V. Община Цоцулаурта	141
а) Общинное святилище Мохарнаде Хвтисмшобели (сел. Муку)	141
б) Сельское святилище Хонес Мтаварангелози (сел. Мокверашкари)	147
VI. Община Зурабаулта	148
а) Общинное святилище Мтаварангелози (сел. Матура)	148
б) Сельские святилища	151
1) Святилище МариамЦминда Дедахвтисмшобели (сел. Вапхеен)	151
2) Святилище Дедахвтисмшобели (сел. Матура)	151
3) Святилище вакис Хвтисмшобели (сел. Чалис-сопели)	152
4) Башня-столп Сакачис светис ангелози (Вершина горы сакаче)	152
5) Башня-столп Аркованского святого георгия (гора Арковани)	152
VII. Община Габиджаурта	165
а) Общинное святилище Сахутмето дзелис ангелози (сел. Хошара)	165
б) Сельские святилища	169
1) Святилище Дедахвтисмшобели (сел. Хошара)	169
2) Святилище Тамар мепе (сел. Хошара, Кошкискари)	169
3) Святилище Целаурт джвари (у ручья Тикаисцкали)	170
VIII. Община Чичоелта	170
а) Общинные святилища: Тамар мепе, Пирцецкли, Тавади Мтаварангелози и Дедахвтисмшобели	170
1) Святилище Тамар мепе (сел. Чичо)	170
2) Святилище Пирцецкли (сел. Чичо)	173
3) Святилище Дедахвтисмшобели и Тавади мтаварангелози (сел. Чичо)	176
IX. Община Годердзаулта	180
а) Общинное святилище Пиркуши (сел. Ахади)	180
б) Сельские святилища	186
1) Дчехис ангелози (горная молельня)	186
2) Святилища Хвтисмшобели (сел. Ахади)	186

X. Община Цителаурта	187
а) Общинное святилище Котия (гора Котия)	187
б) Сельские святилища	190
1) Святилища Киноваке (сел. Кино)	190
2) Святилище Цминда Георги (сел. Чеше)	192
3) Святилище Хвтисмшобели (сел. Наквалесави)	192
XI. Община Уканапшавели	192
а) Общинное святилище Георги Цкаростаули (сел. Уканапшави)	192
б) Сельские святилища	210
1) Святилище Мохарнаде Хвтисмшобели (сел. Вакисопели)	210
2) Святилище Адгилиседа Хвтисмшобели (сел. Вакисопели)	215
3) Святилище Адгилиседа Цихсангелози (сел. Элиагза)	216
Традиционные общественно-культурные памятники горной Восточной Грузии.	
Резюме	216
Traditional socio-religious monuments of the georgian mountains Eastern Georgia.	
Summary	218
Перечень таблиц	224
Таблицы	

C O N T E N T S

Introduction	3
A. The main Khatis of Pshavi* *Khati-Sanctuary	21
1. Lasharis Djvari	21
2. Sakvirao	51
3. Tamar Ghelis Khati	54
4. Damasturi. Saint George's Khati	60
B. Tribal and Village Khatis	63
I. Kistaurl Tribe	63
a) Iakhsris Tribal Khati, at Shuapkho village	63
b) Village Khatis	74
1. Mokharnade Angelozis Khati, at Tkhiliana Village	74
2. Iakhsris Khati, at Vankhevi Village	75
3. Karates and Iakhsar-Karates alcoves, at Arakhidja Village	75
4. Ghvtsismshoblis Khati, at Nedzikhi Village* *Ghvtsismshobeli-Theotokos, Mother of God	76
II. Udzilauri Tribe	77
a) Kopalas Tribal Khati, at Udzilaurta Village	77
b) Village Khatis	89
1. Sakvirao, at Udzilaurta Village	89
2. Samto Salolsavi, Iremtkalo	90
3. Kopalas Khati, Kartana	92
4. Lasharis Djvaris Nishi-Marani and Sazedashe Kvevrebi, at Bazaleti Village	96
III. Gogochaurt Tribe	97
a) Mlavar Angelozis Tribal Khati, at Tsabaurta village	97
b) Village Khatebi	104
1) Kviriash Koshki, at Tsabaurta village	104
2) Adgili-deda Ghvtsismshoblis Khati, at Tsabaurta village	104
3) Khian Ghvtsismshoblis Khati, at Tsabaurta village	106
4) Ghvtsismshoblis Khati, at Betischdili village	106
5) Ghvtsismshoblis Khati, at Kutkhi village	108
6) Tamar Mepis Khati, at Apsho village	109
7) Lasharis Djvari, at Apsho village	109
8) Psharaos Saint George's Khati, at Apsho village	110
9) Ghvtsismshoblis Khati, at Chargali village	110
10) Lasharis Djvaris Nishi, at Chargali village	111
11) Tamar Mepis Nishi, at Chargali village	112
12) Mtavarengelozis Khati, at Migriaulta village	112

IV. Gogolaurt Tribe	114
a) Saint George and Great Martyr (Mtavarmotsamis) Tribal Khatis, at Gogolaurta village	114
1. Saint George Khati	114
2. Khetanis Mtavarmotsamis Khati	127
b) Village Khatis	130
1. Dedaghvtismshoblis Khati, at Gogolaurta village (site of Turmanaulta village)	130
2. Ghvtismshoblis Khati, Gogolaurta village	131
3. Ghvtismshoblis Khati on Kerault Mountain	132
4. Mastalas Khati, at Gogolaurta village (Kadachlis Goris Dziri)	133
5. Mariangas Ghvtismshoblis Khati, at Gogolaurta village (Marianga)	134
6. Bzianis Khati, at Magharoskari village	135
7. Adgili deda Ghvtismshoblis Khati, at Magharoskari village	136
8. Maghatslis Saint George Khati, at Gometsari village	137
9. Kopalas Khati, at Gometsari village	137
10. Adgili deda Ghvtismshoblis Khati, at Gometsari village	140
11. Adgili deda Ghvtismshoblis Khati, at Qopra village Qopra	140
12. Saqdaros Saint George Khati, at Qopra village	140
V. Tsotskurault Tribe	141
a) Mokharnade Ghvtismshoblis Tribal Khati, at Muku village	141
b) Khones Mtavarangelozis Tribal Khati, at Mokveratkari village	147
VI. Tulabault Tribe	148
a) Mtavarangelozis Tribal Khati, at Matura village	148
b) Village Khatis	151
1. Mariamtsminda Dedaghvtismshoblis Khati, at Vankhevi village	151
2. Dedaghvtismshoblis Khati, at Matura village	151
3. Vakis Dedaghvtismshoblis Khati, at Tchalispeli village	152
4. Saqalchis Svetis Angelozis Sasantle Koshki, Maturis also known as Saqalchis, Mlis Tsveri	152
5. Arqovnis Tavis Saint George Sasantle Koshki, on Arqovnis Mountain	152
VII. Gabidourt Tribe	165
a) Sakhutmeto Dzelis Angelozis Tribal Khati, at Khoshara village	165
b) Village Khatis	169
1. Dedaghvtismshoblis Khati, at Khoshara village	169
2. Tamar Mepis Nishi, at Khoshara village, Koshkis Kari	169
3. Tselaurt Djvarni Tkais Tsqallan	170
VIII. Tchichoelt Tribe	170
a) Tamar Mepis, Pirtsetskhlisa, Tavadi Mtavarangelozisa and Dedaghvtismshoblis Tribal Khatis, at Tchicho village	170
1) Tamar Mepis Khati	170
2) Pirtsetskhlis Khati	173
3) Dedaghvtismshoblis and Tavadi Mtavarangelozis Khatis	176
IX. Goderdzaull Tribe	180
a) Pirkushis Tribal Khati, at Akhadi village	180
b) Village Khatis	186
1) Tchechis Angelozis (Samto Salotsavi)	185
2) Ghvtismshoblis Khati, at Akhadi village	186

X. Tsitelaurt Tribe	187
a) Kotais Tribal Khati, Tsitelaurta, Kotias gori	187
b) Village Khatis	190
1) Kinovakis Djvari, at Kino village	190
2) Saint George Khati, at Tcheshe village	192
3) Ghytismshoblis Khati, at Nakvalesavi village	192
XI. Ukanapshavelt Tribe	192
a) Giorgi Tsqarostaulis Tribal Khati, Ukanapshavi	192
b) Village Khatis	210
1. Mokharnade Chvtismshoblis Khati, a Vakissopeli	210
2. Adgilisdeda Ghytismshoblis Khati, Vakissopeli	215
3. Adgilisdeda Tsikhis Angelozis Khati, Eliagze village	216
Traditional socio-religious monumants of the georgian mountains Eastern Georgian	
Summary	218
List of Table:	224
Tables	

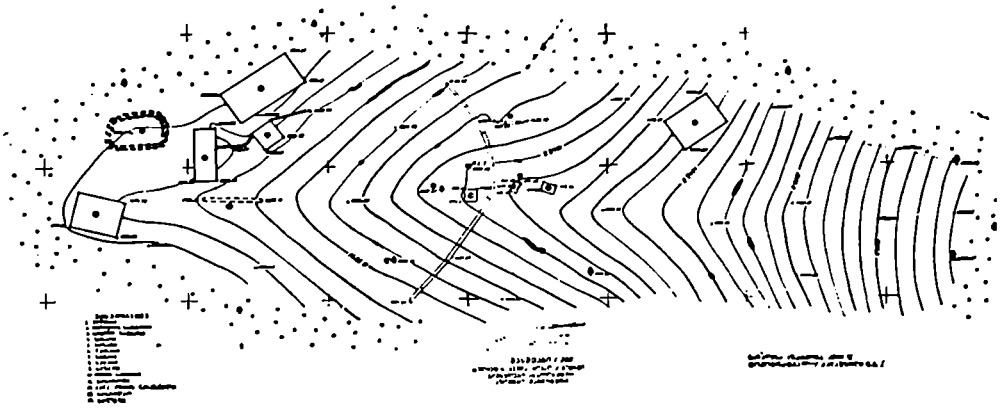

ბ

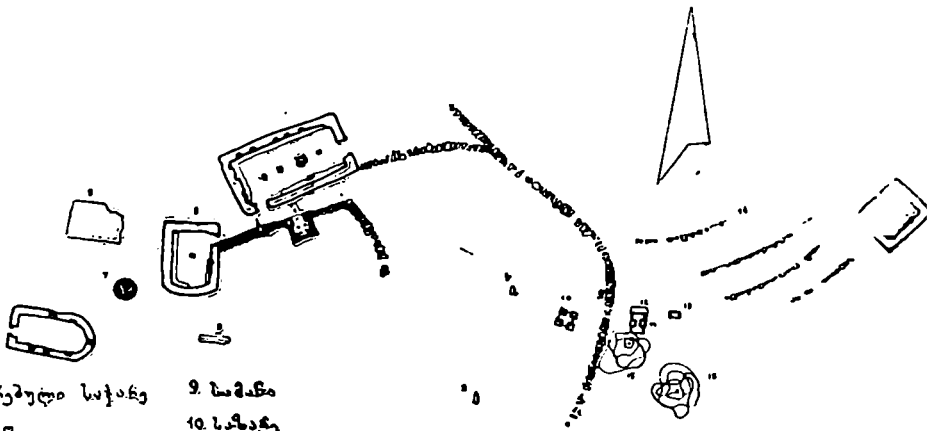

- | | |
|---|-----------------|
| 1. დაზარალებული საჭარა | 9. საშანი |
| 2. საბერი | 10. საზაჩე |
| 3. სვერთხეველი (კადა-
ვეერას საწირი დასახლება) | 11. სასაწილე |
| 4. საზაჩე-მარანი | 12. სვერთხეველი |
| 5. შენიბის ნანგრევები | 13. სასაყლათ |
| 6. ელვისა | 14. ლია საჭარა |
| 7. ბერძენის საფი | 15. იონის ხე |
| 8. დარანი | 16. სილდე |
| | 17. საყენი |

1947

ბ



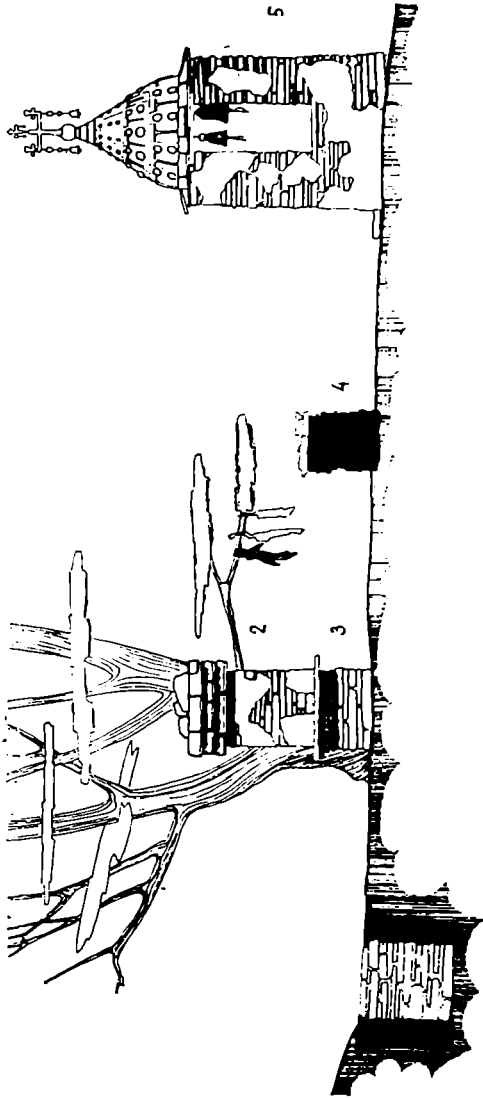



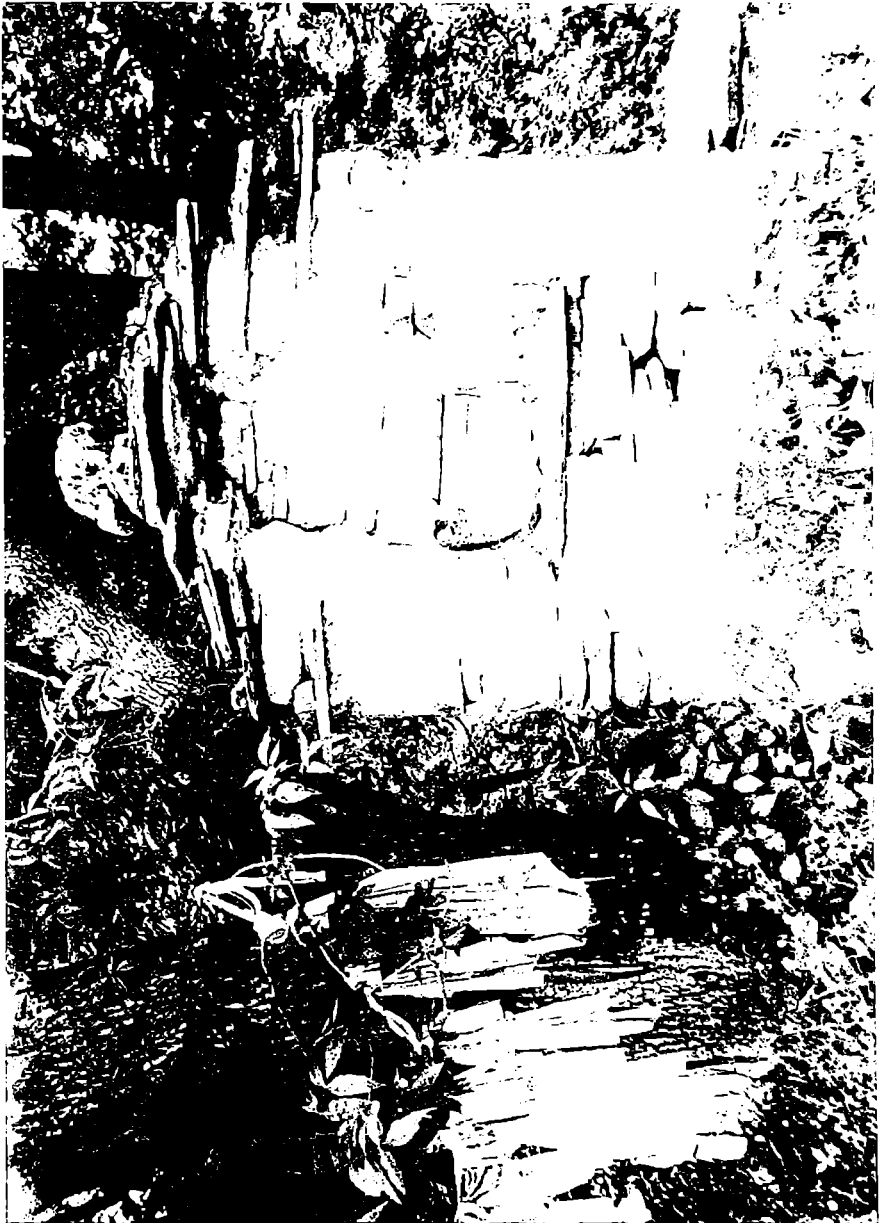

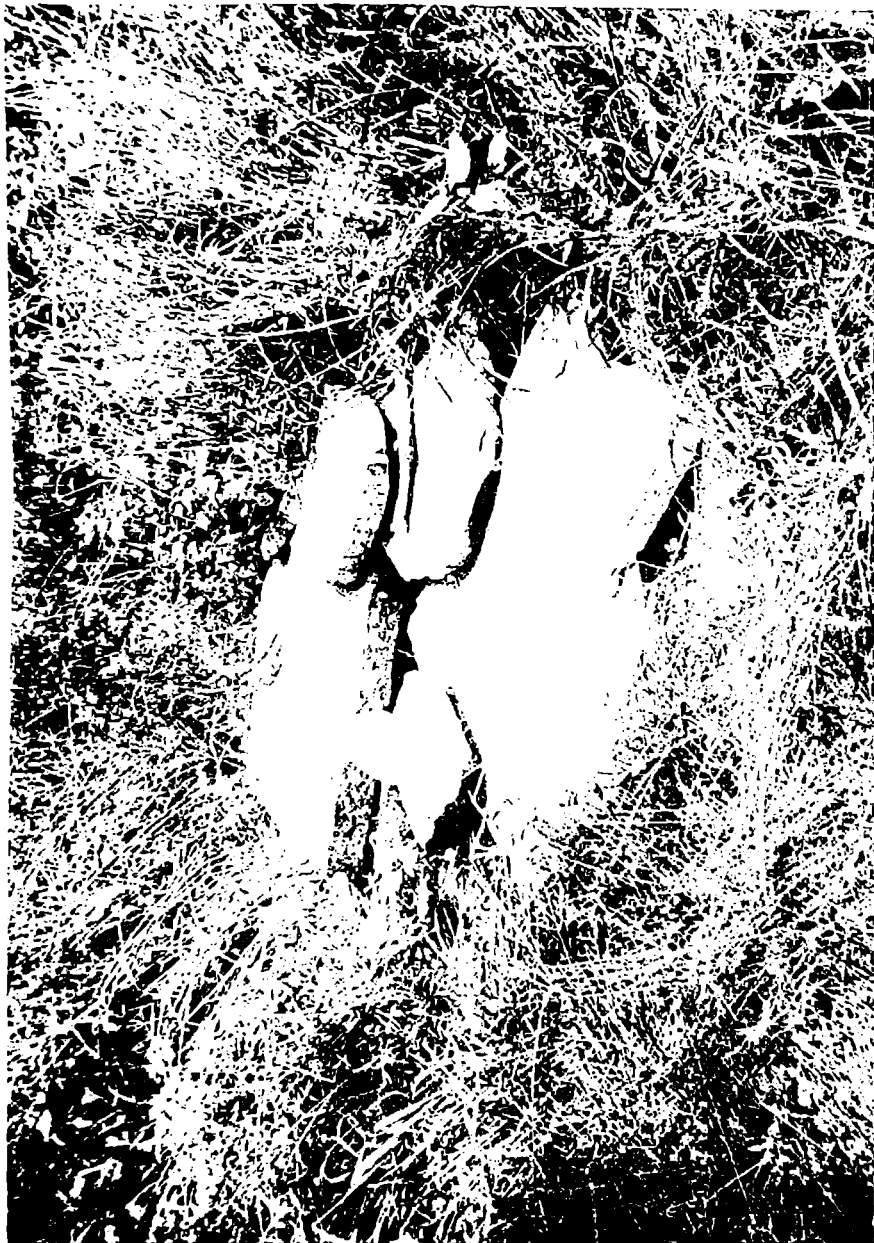

ჩრდ-აღმ.
ა-ბ

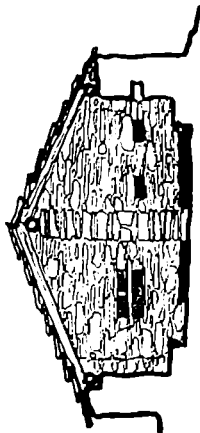

ა. შ. შ. ა. შ. ა. შ. ა.

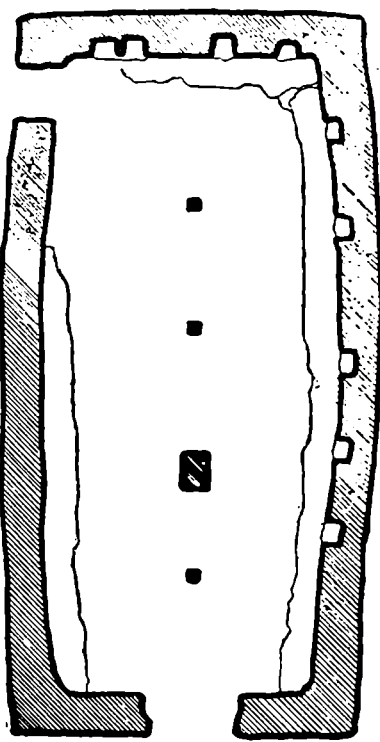
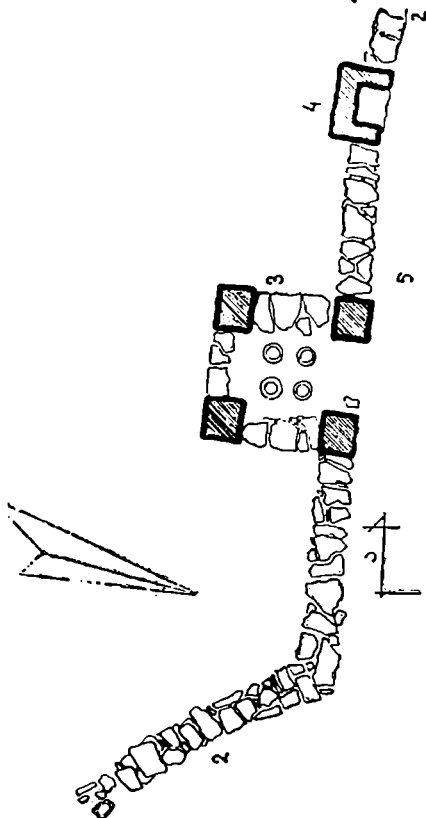

სამხრეთის
ფასადი

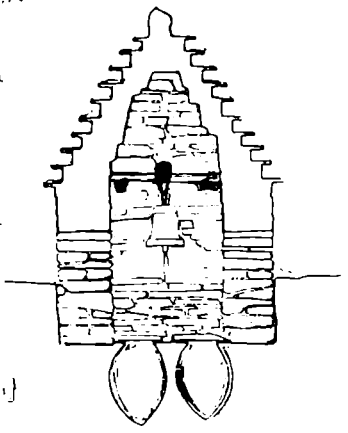
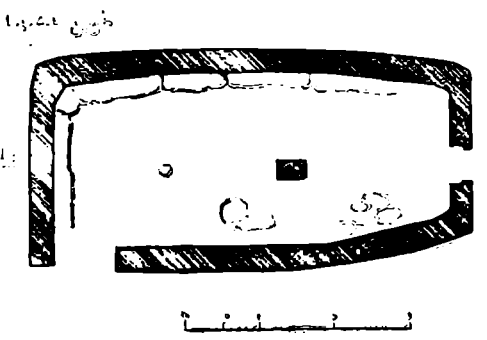
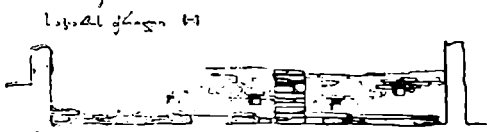
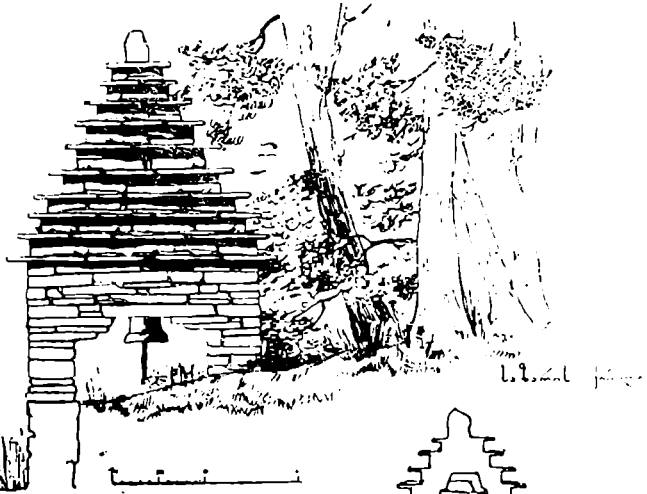

დაძირის ქვაში
სწავრე და სწავრე

მ. ბ. აქე ველიძე
1968







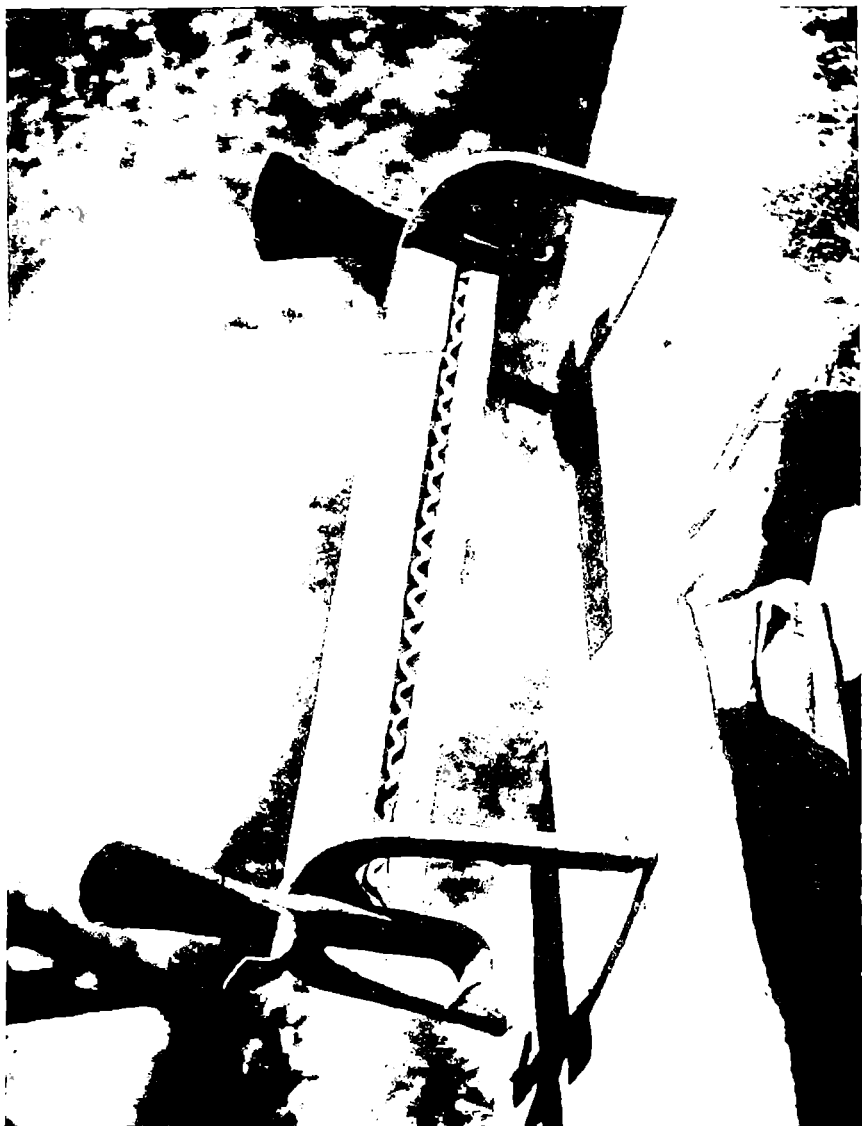



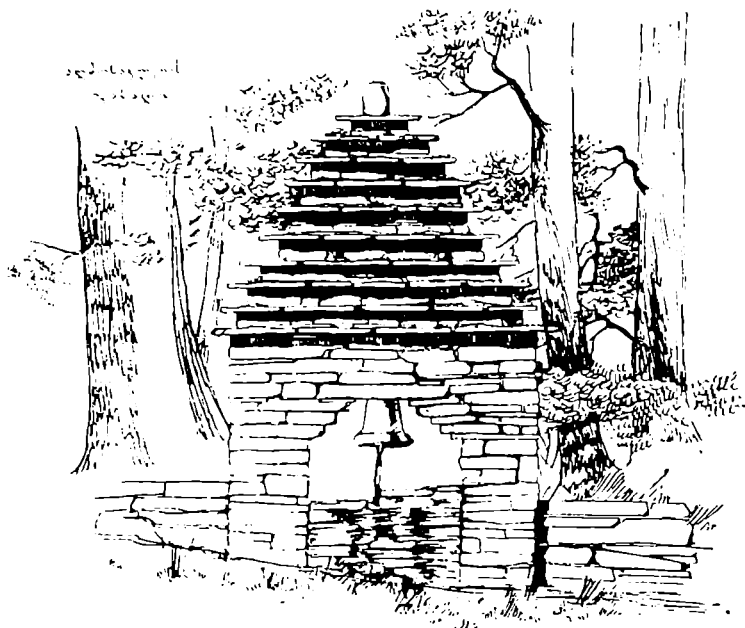

ს. ზ. ა. ს. ციცი



ჭალბურის ჭავჭავი
(ჭალბური)

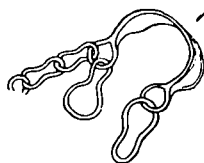

ღამბარის ჭავჭავი
საჭარე

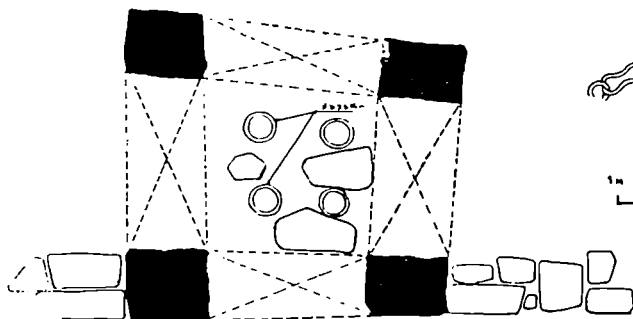



აბ

ბინა

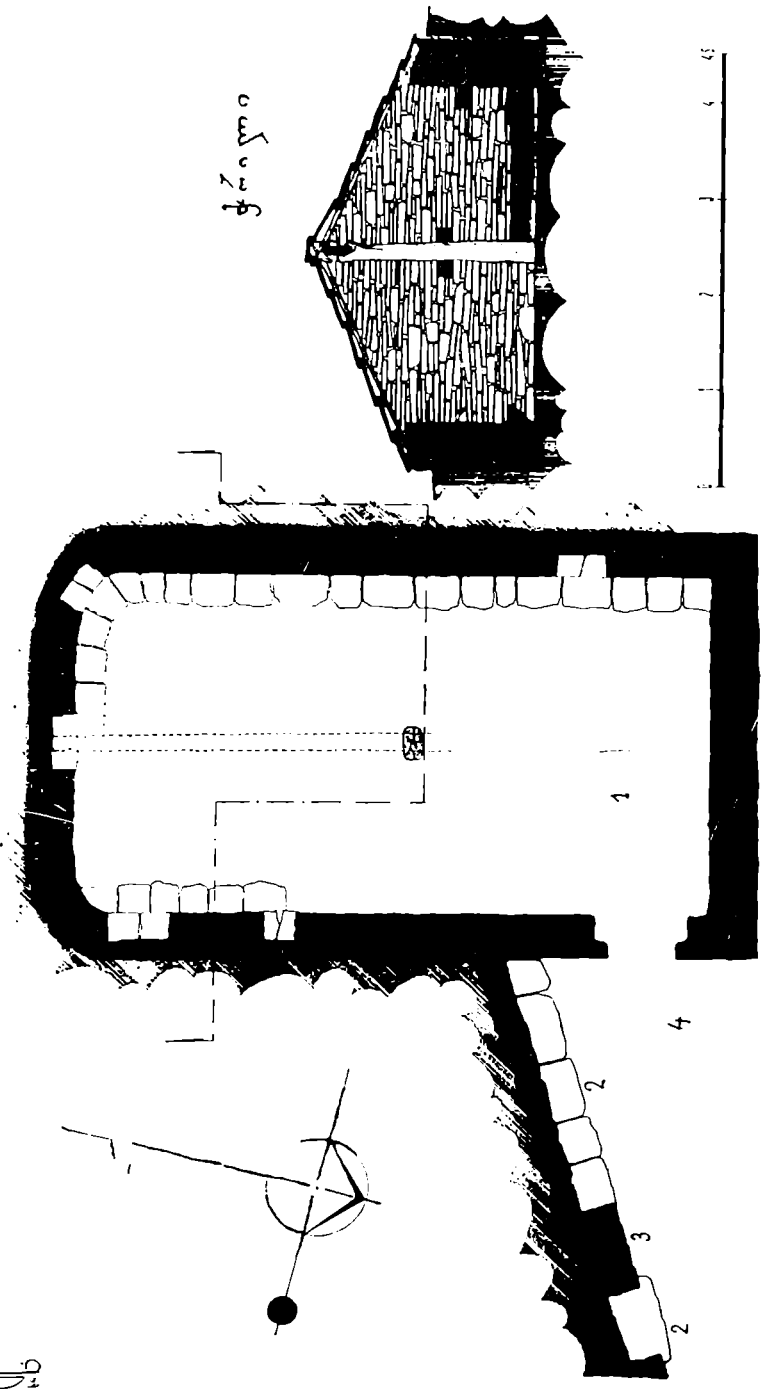





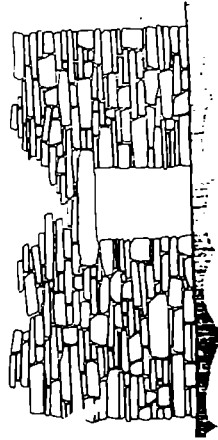
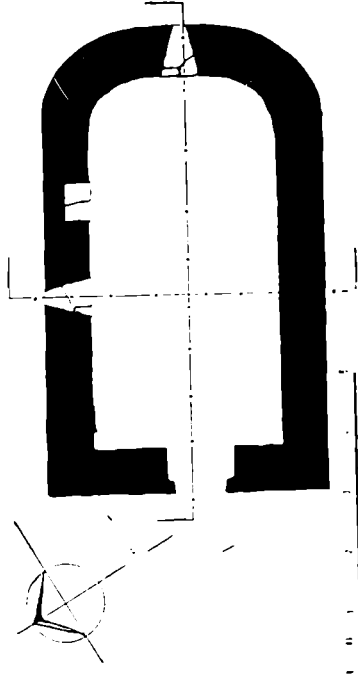
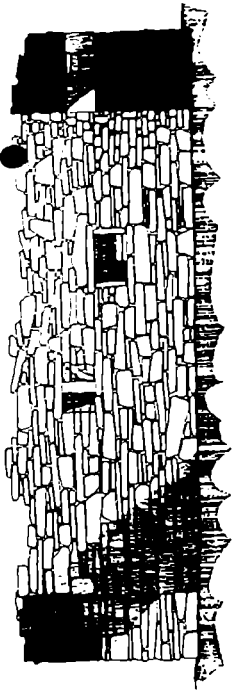
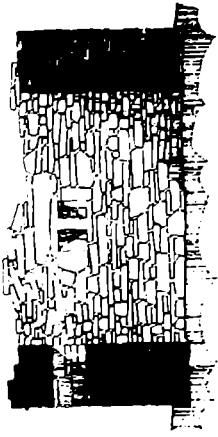

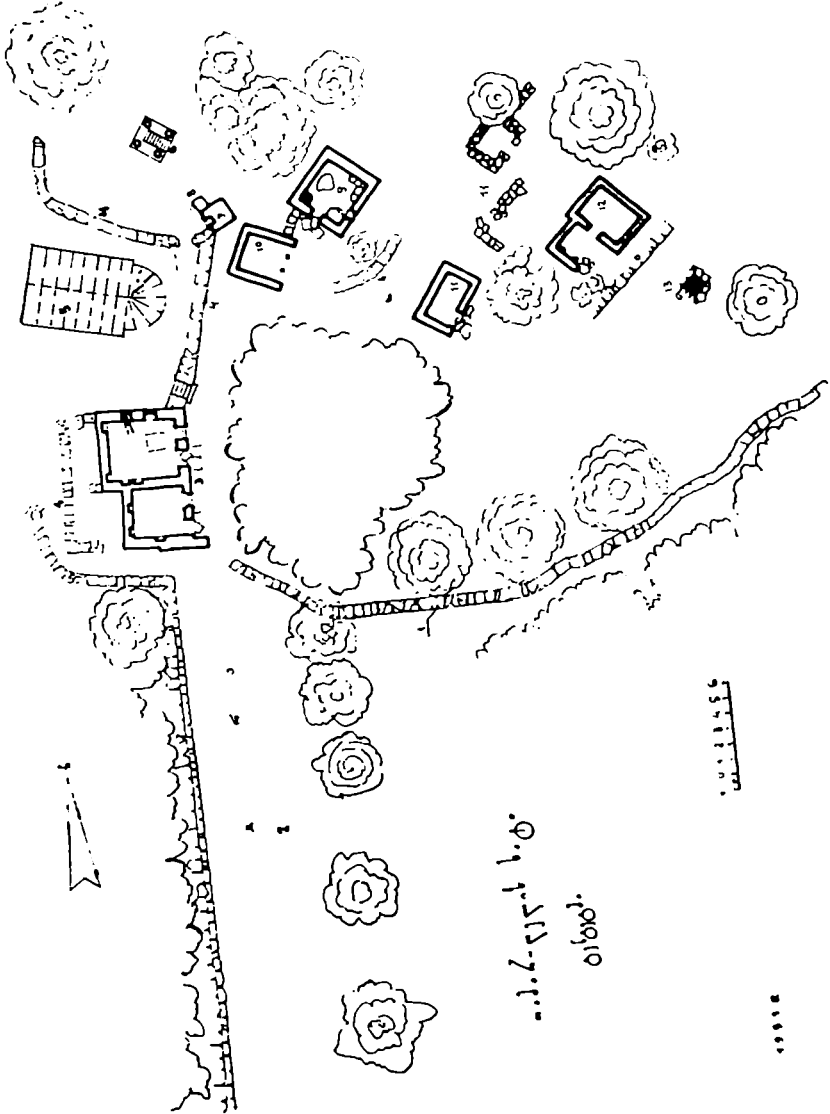

19910
19910-7000

19910

ს.ს.ა.ა.
დასავლეთის
ფასადი



სუფთავი დასავლეთის ფასადი



სუფთავი ბიბლია

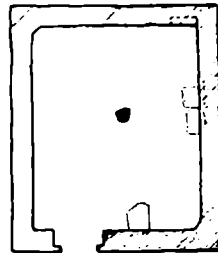

ბიბლია

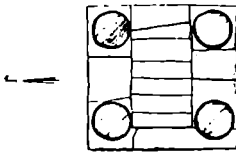

ს.ს.ა.ა.ა.ა.ა.ა.

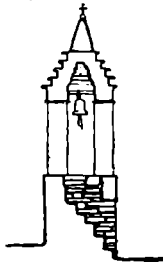

სუფთავი ფასადი

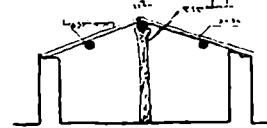

აბაზა მუხრანის ბიბლია
სამხრეთის კოშკი და სუფთავი

აბაზა მუხრანის ბიბლია

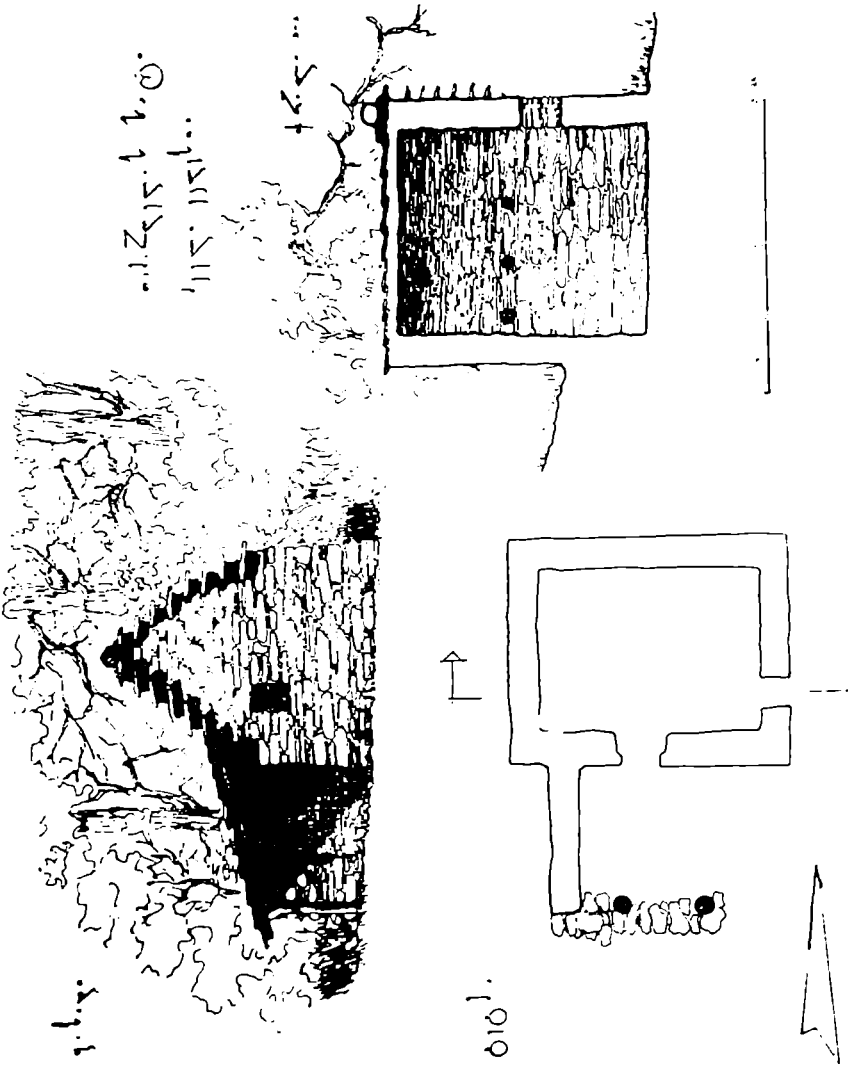

1. მთავარი
ფართი

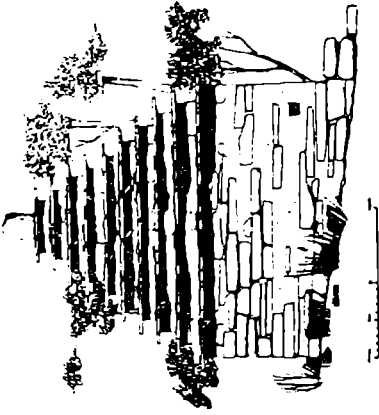

ქვიშა ხეივანი

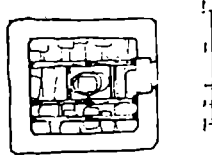

ფსკისკვანძის
ფართი



ქვიშა ხეივანი

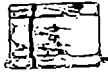

ბინის
ფართი

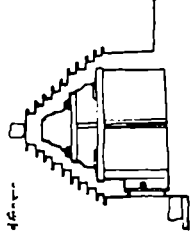
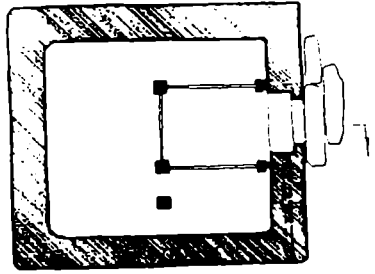

ქვიშა ხეივანი

თბილისის მუშის სახლი

მ. ბ. ბერიძის პროექტი
1933 წ.

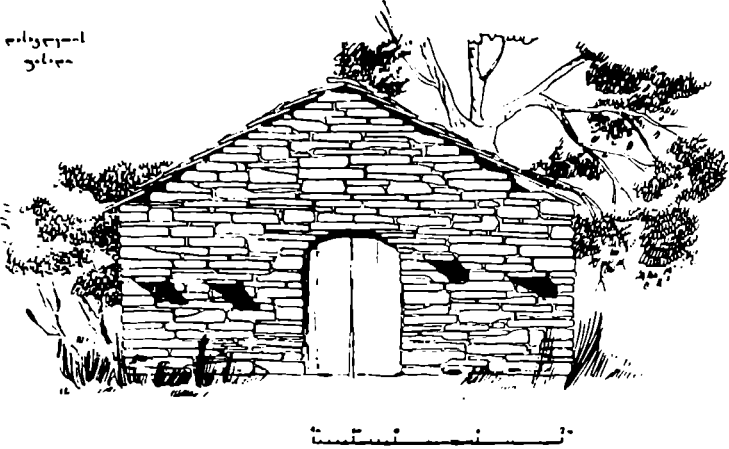

ბიძე

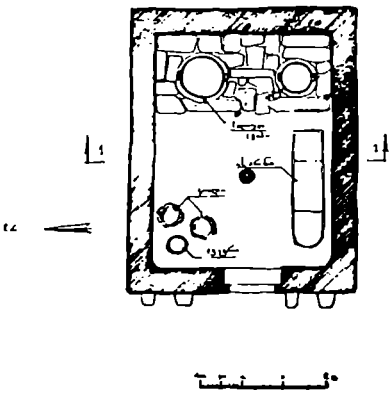

ქართული

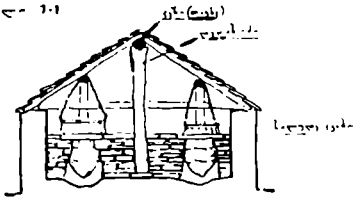

თამარ მეფის ხატის სალარო

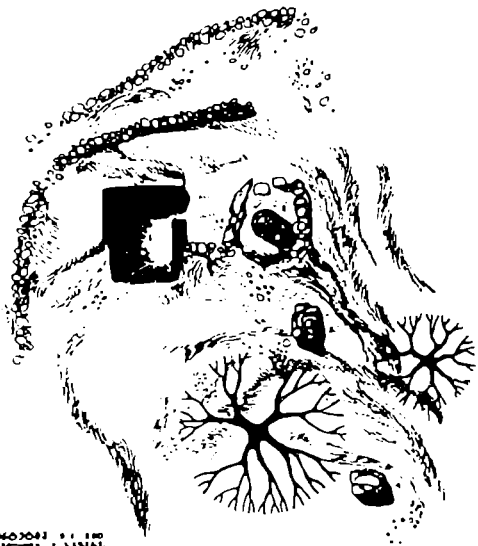

ფიგურა 1. 100
კ. შიშინაძის კვლევის
შედეგად.



ფიგურა 2.



ფიგურა 3.

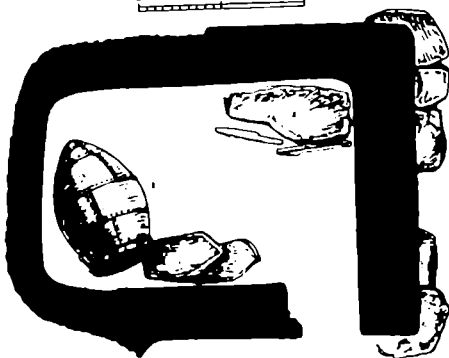

ფიგურა 4. 25
კ. შიშინაძის კვლევის
შედეგად.



ფიგურა 1

ფიგურა 2



ფიგურა 3

ფიგურა 4



ფიგურა 5



ფიგურა 6

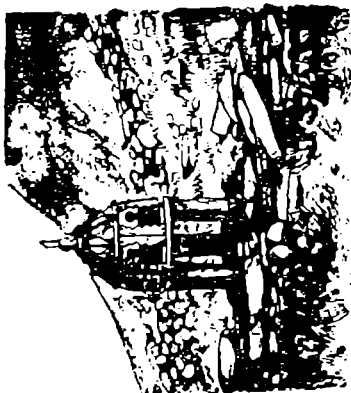

ფიგურა 7

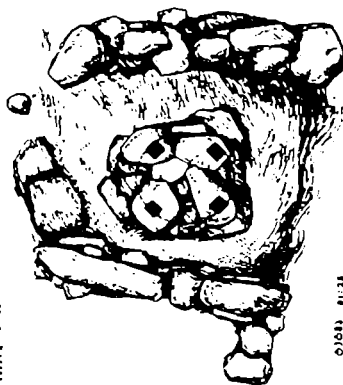

ფიგურა 8





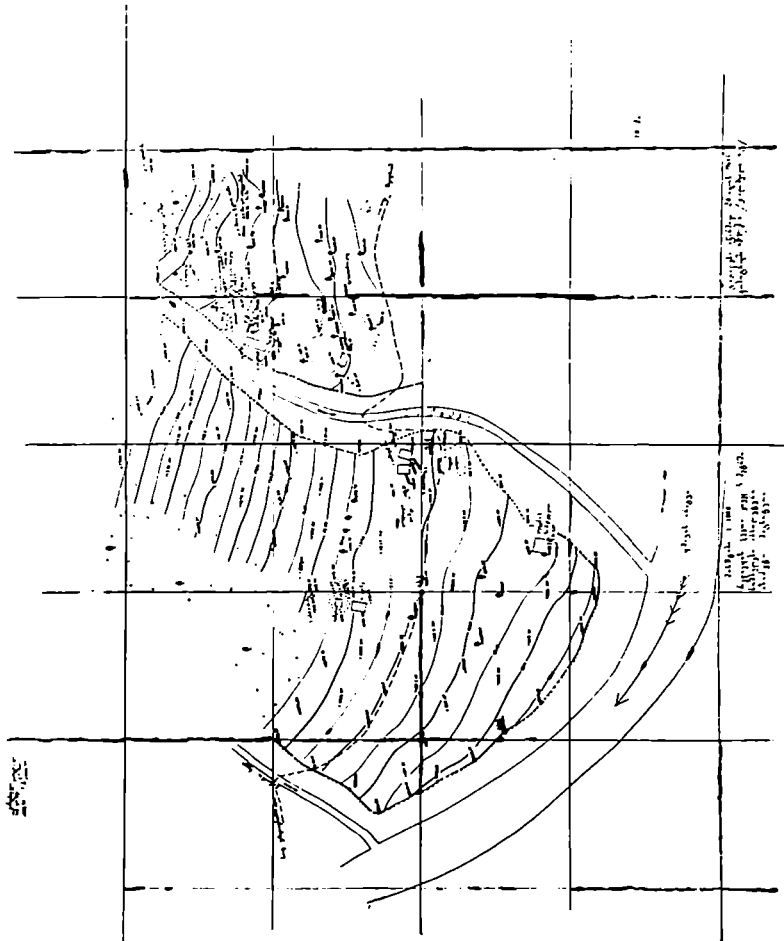

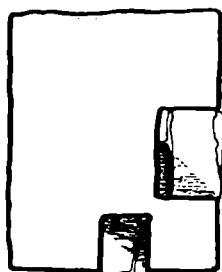
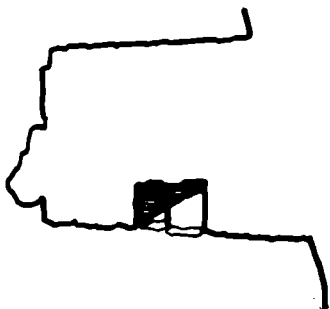
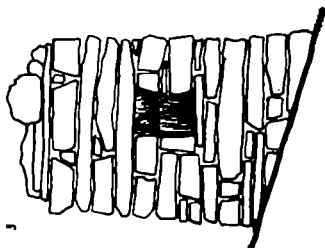
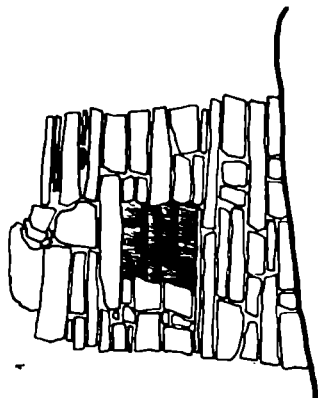



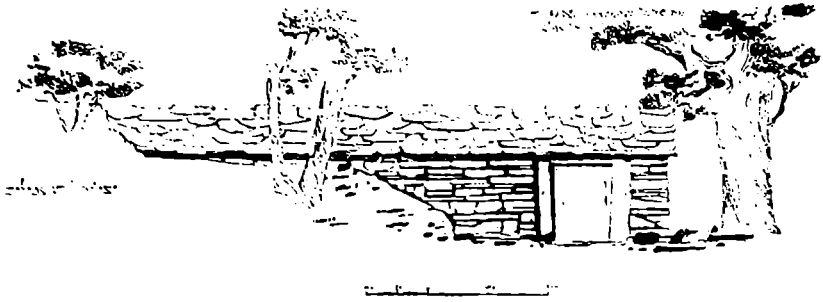

ქუთაისის მუზეუმი
ს.ტ.
ს.ჯანაშია

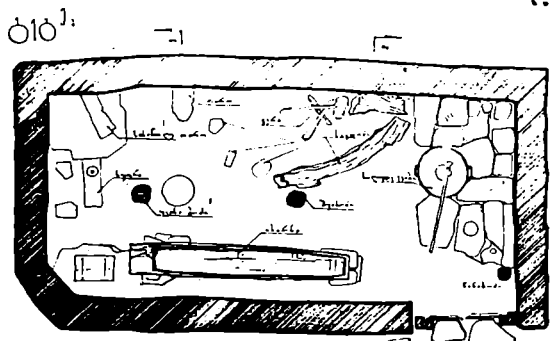

ქუთაისის მუზეუმი
ს.ტ.
ს.ჯანაშია

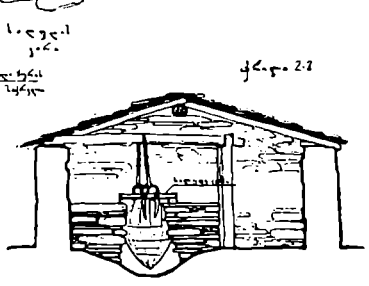
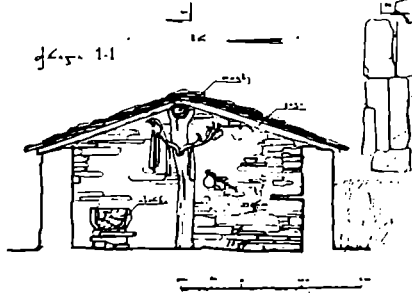



ა



ბ

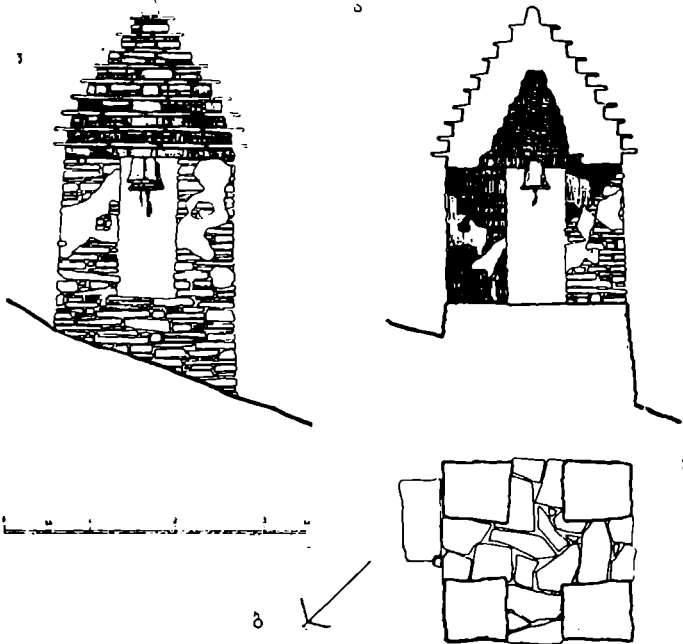

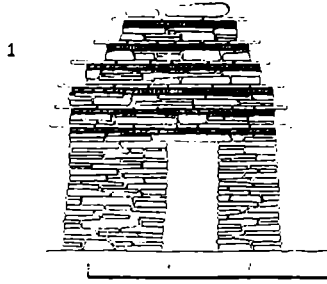
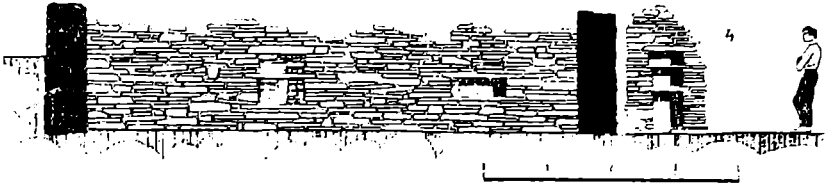

ბ

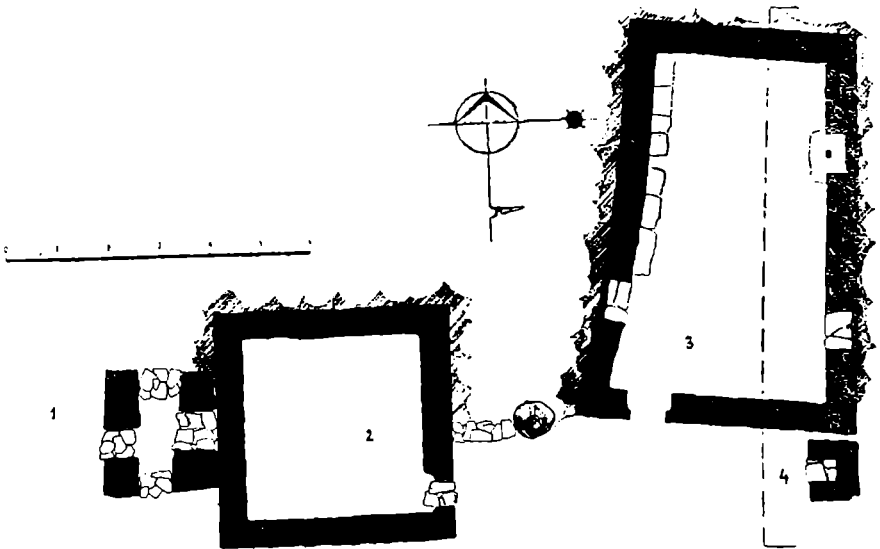

ბ

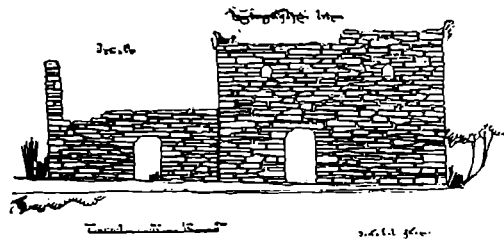
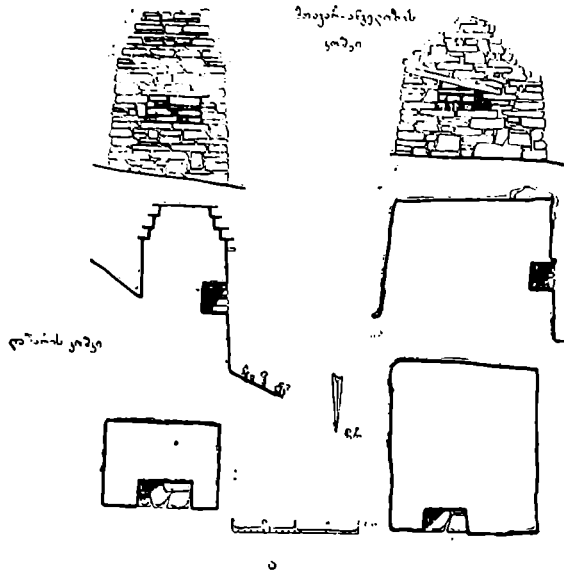

შოთა-აგვილის კოხი

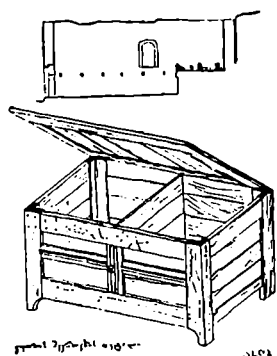
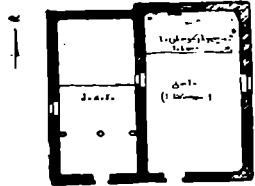

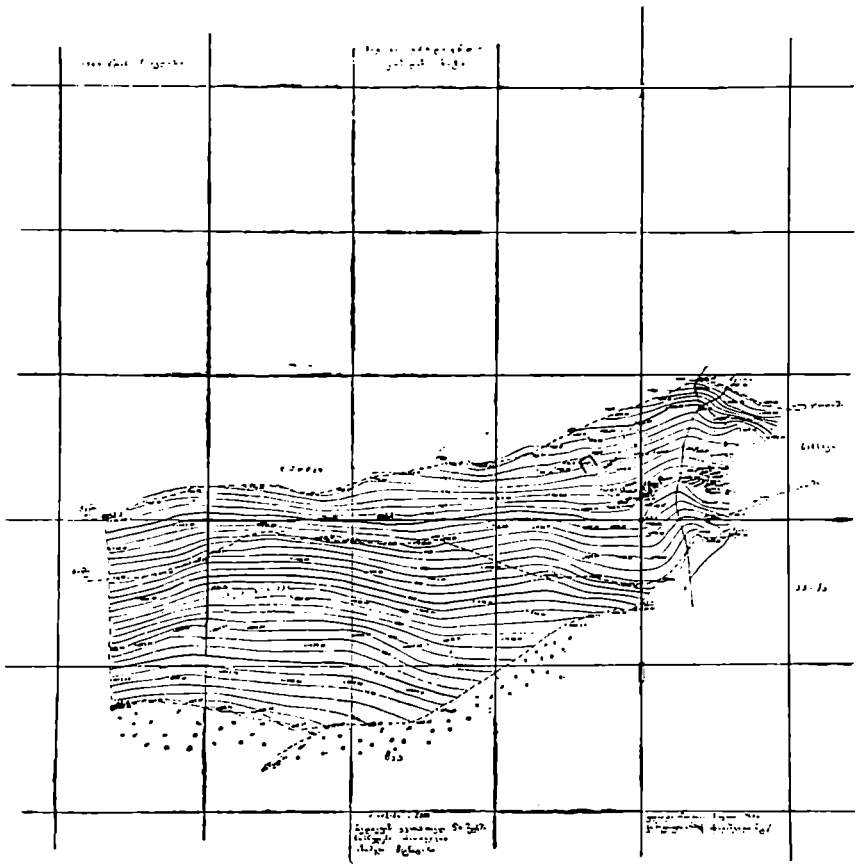



ა

სტრუქტურა

სტრუქტურა

სტრუქტურა



სტრუქტურა

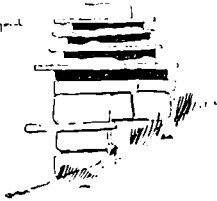

სტრუქტურა



სტრუქტურა
1964 წ.

ბ

სასივრცე ფაქტა

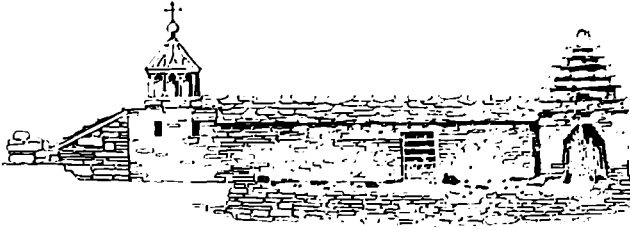

ჩუბი სხარე
აქსონომეტრიკული ფაქტა



სკვადრული აკრონომეტრიკული ფაქტა



ქვეყნის კოორდინატების
ფაქტა



ს.ს. სკვადრული ფაქტა

ბ

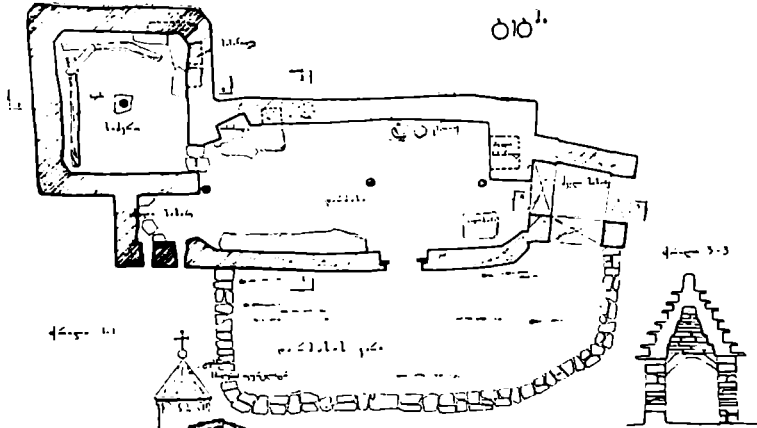

ბიბლია

ჩუბი სხარე

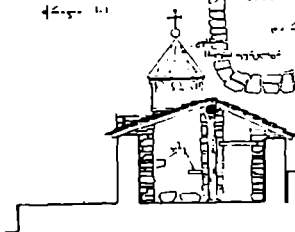

ჩუბი სხარე



ქვეყნის კოორდინატების
ფაქტა

ს.ს. სკვადრული ფაქტა

ბ

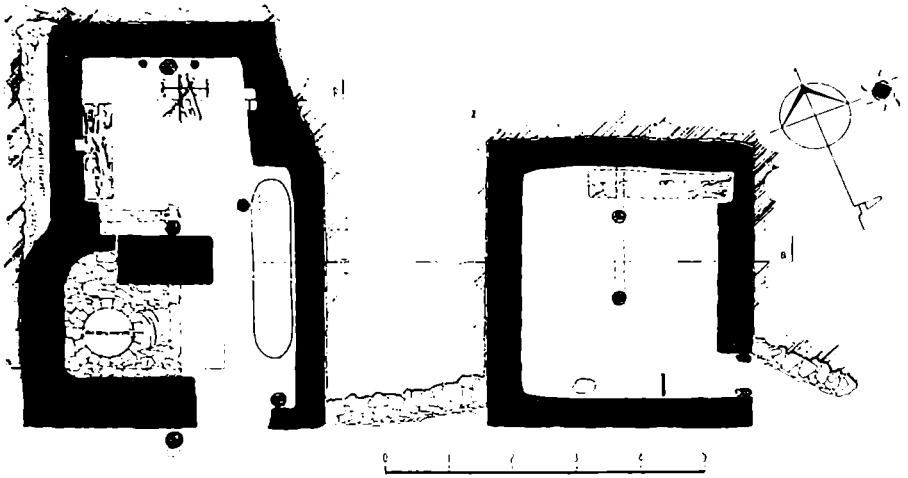

ქროლი a-a

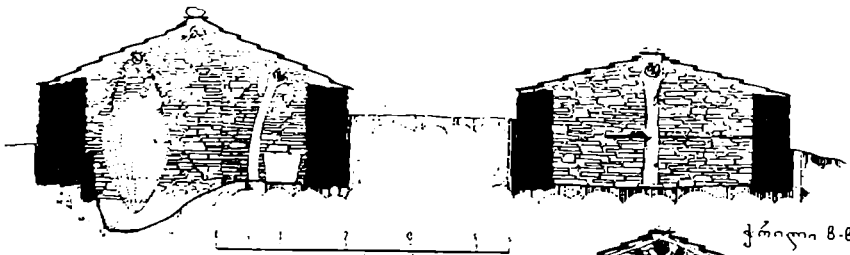

ქროლი b-b



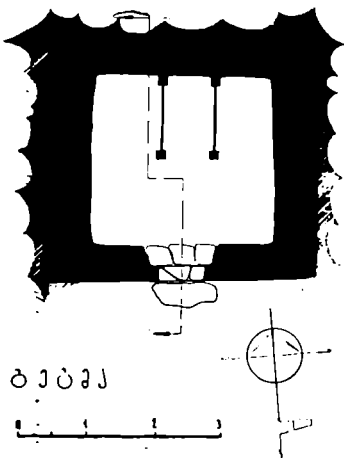

ჭ ა ი ლ ი

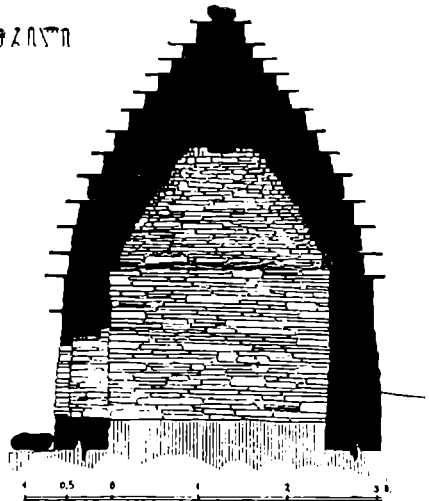



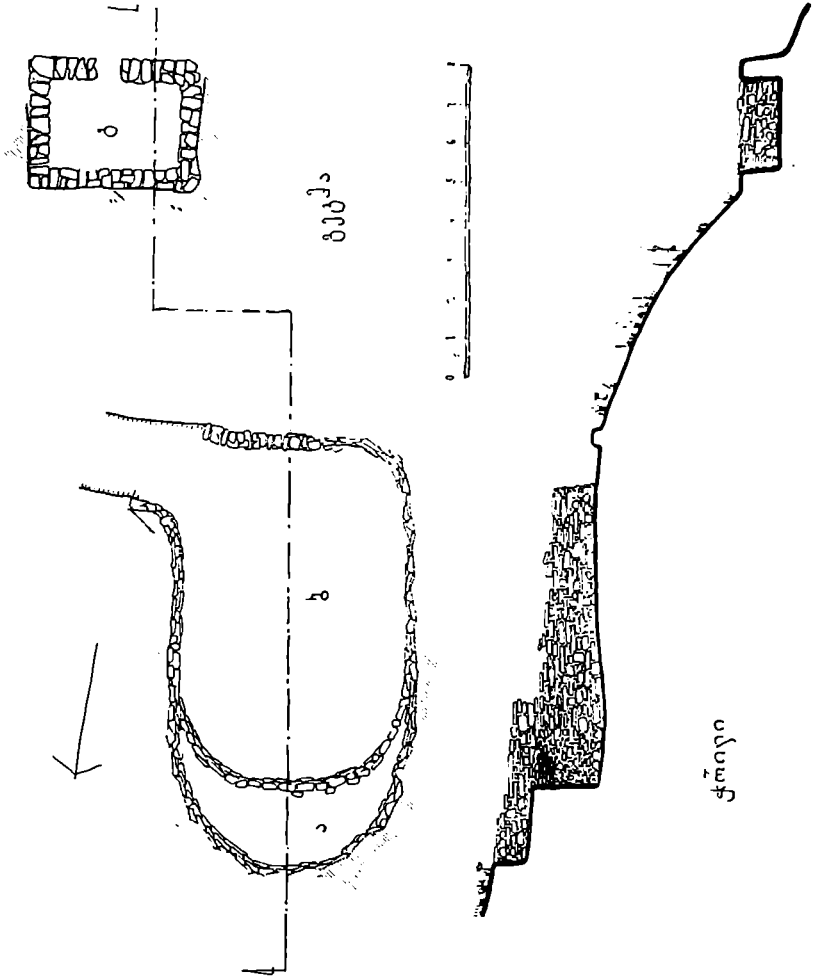

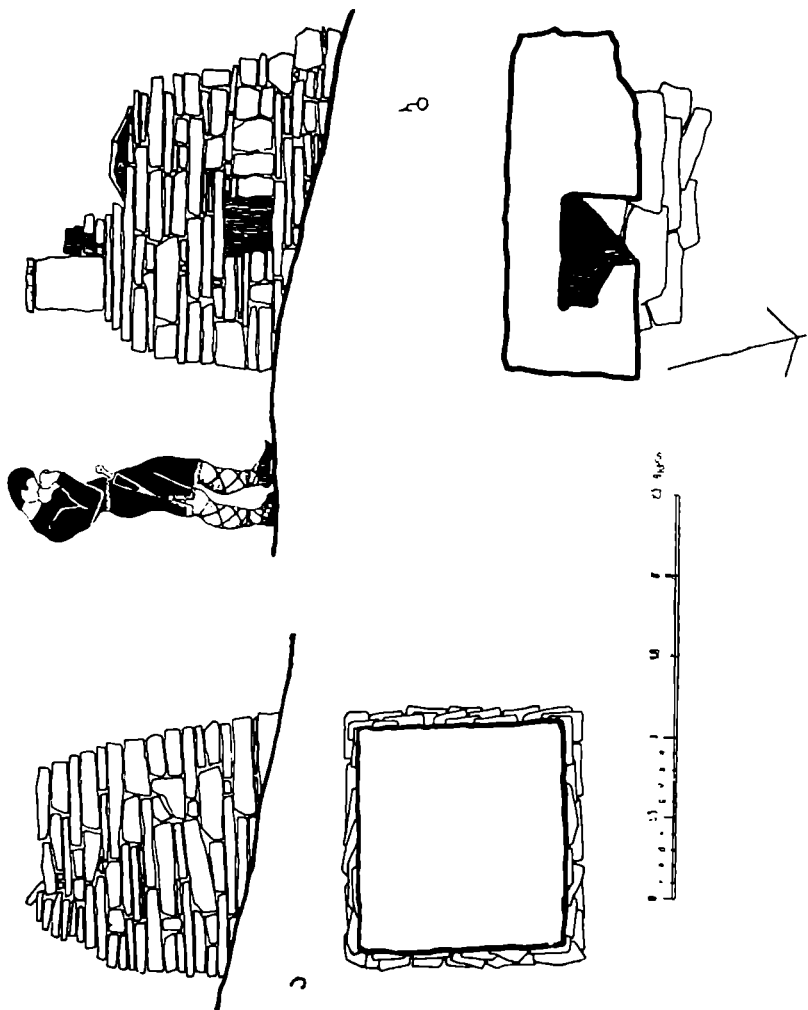

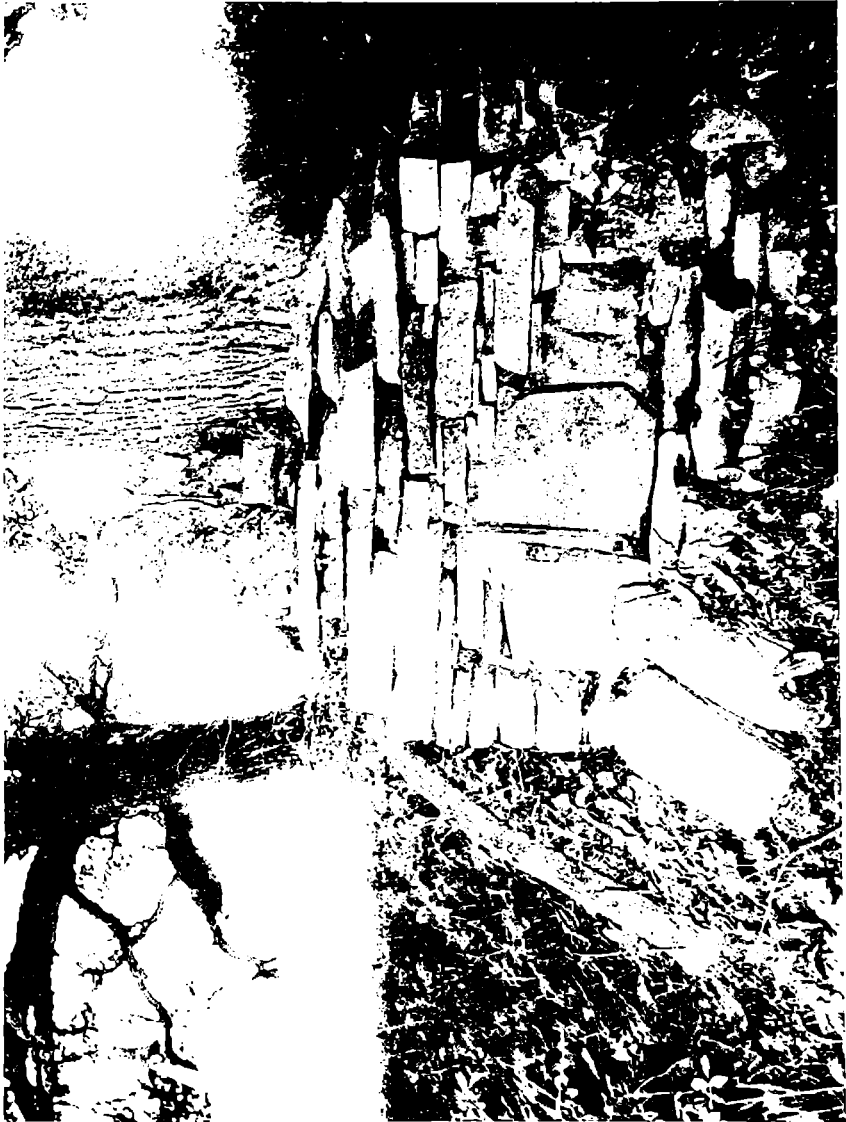

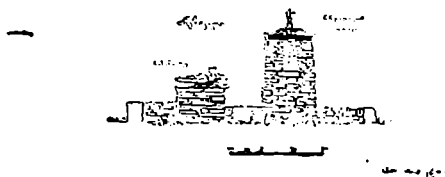





6



8

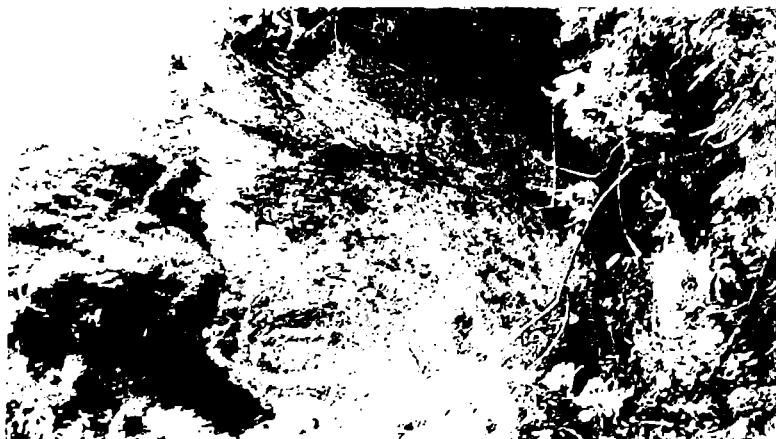

8

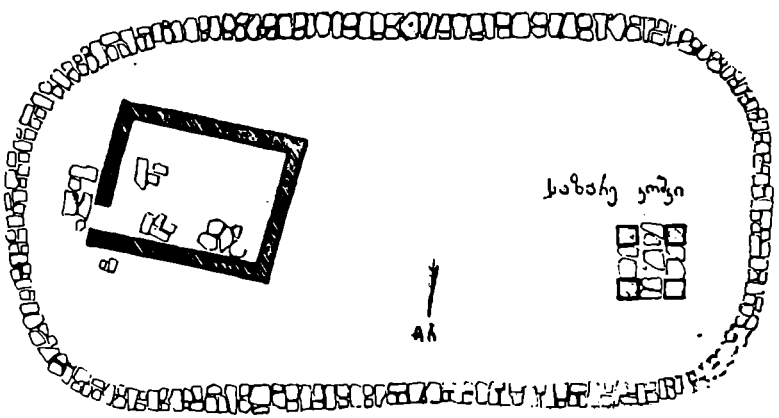
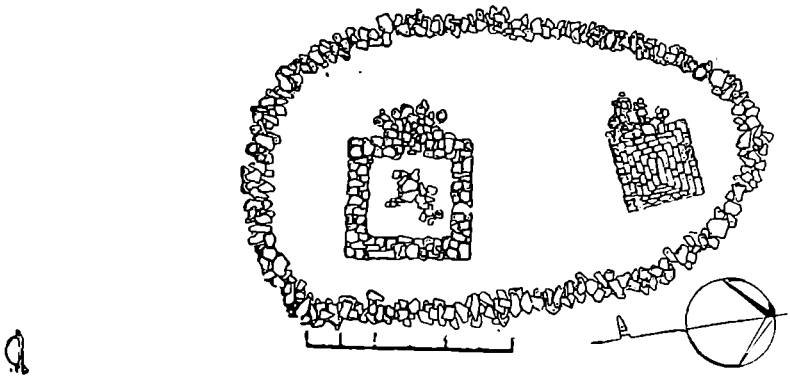
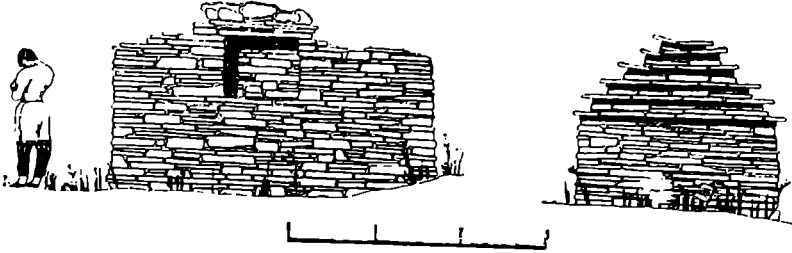

ბინები

ბ

სახლი



ა

ჩრდილოეთ
ფასადა

სამხრეთის
ფასადა

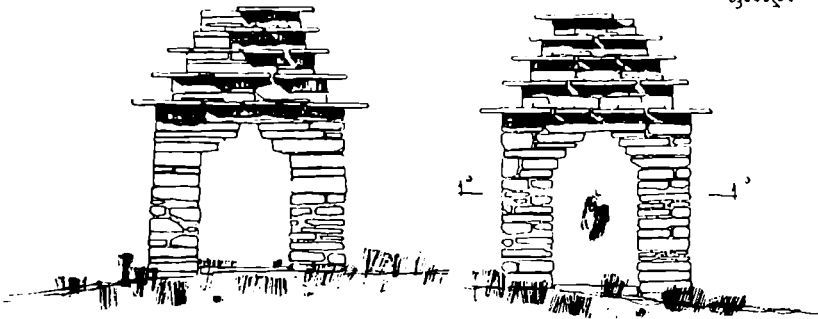

ბიჟ.

ქვ. ა. ა.

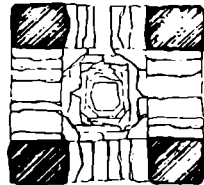
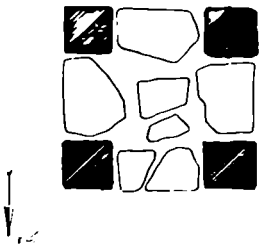

ბ

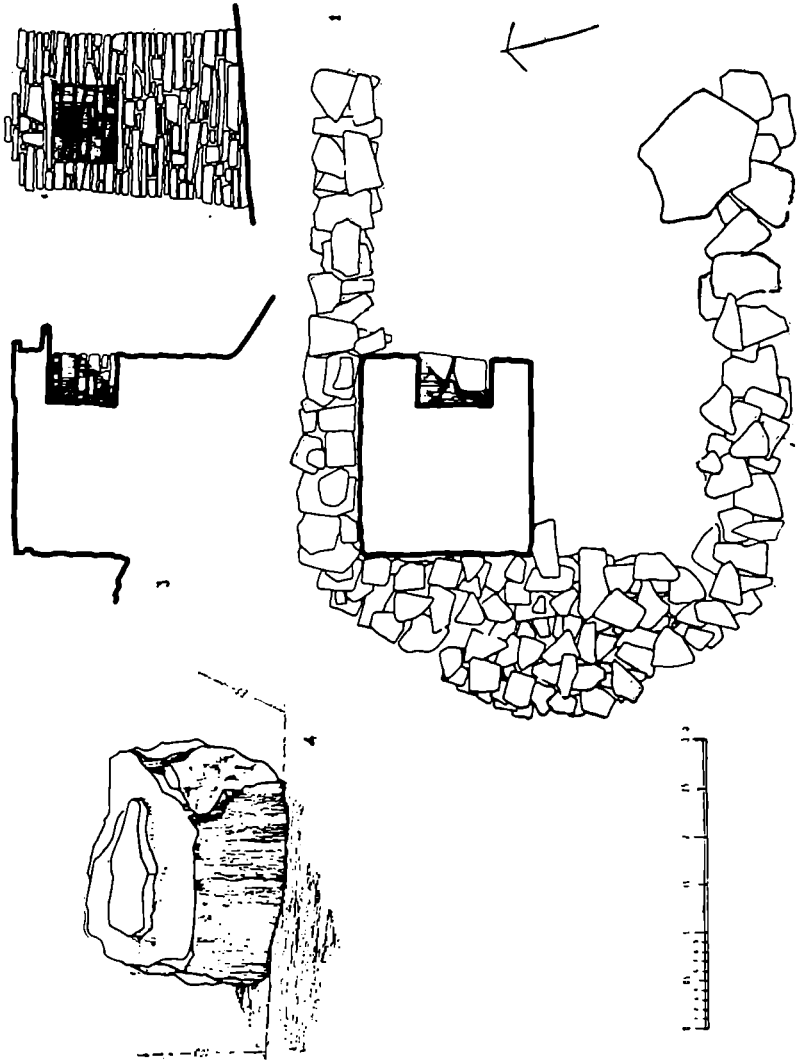

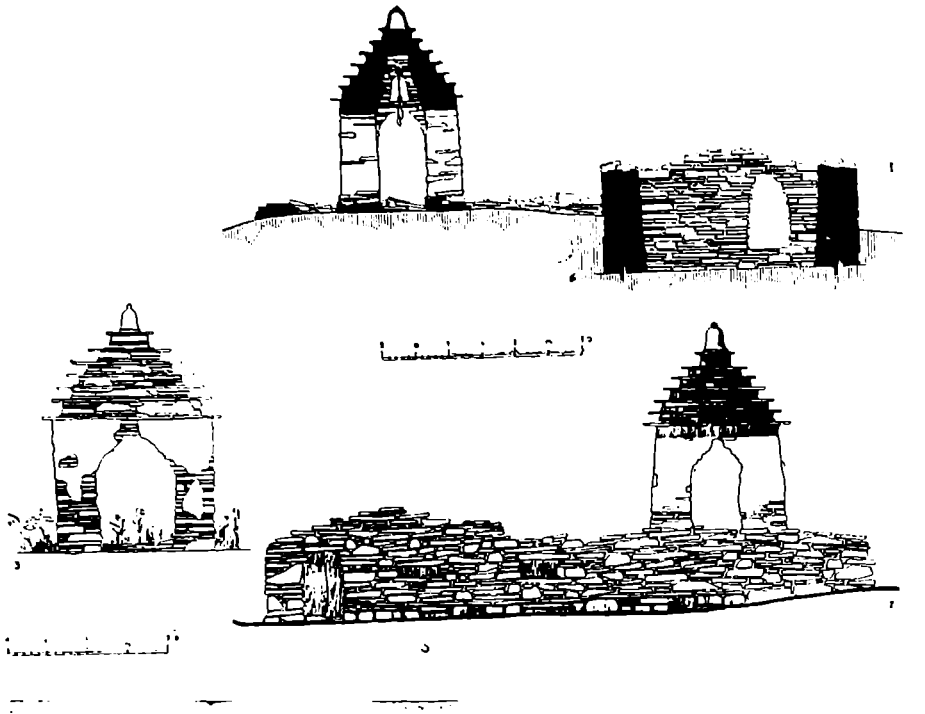

აქ-სავლიან
ფ.ს.ა.ა.

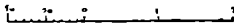
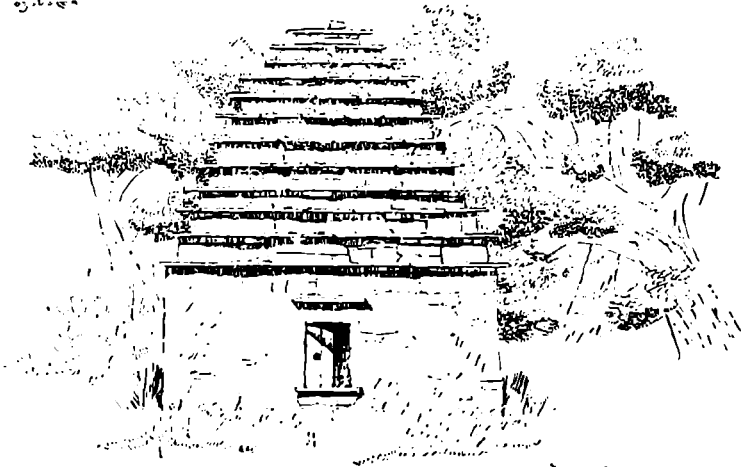

ტაბურთა

სოფლისკუთხის სტ. სკოლა .

ა.ა. ა.ა. ა.ა. ა.ა.

ა

ა.ა. ა.ა.

ტაბა

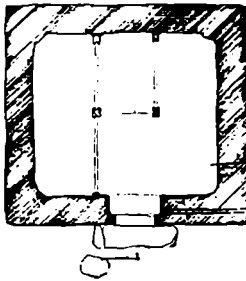

სა

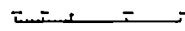
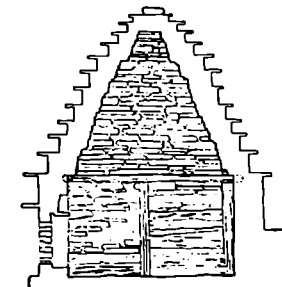

ქაღალდი

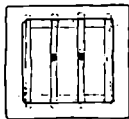

ქაღ



ტაბურთა

სოფლისკუთხის სტ. სკოლა



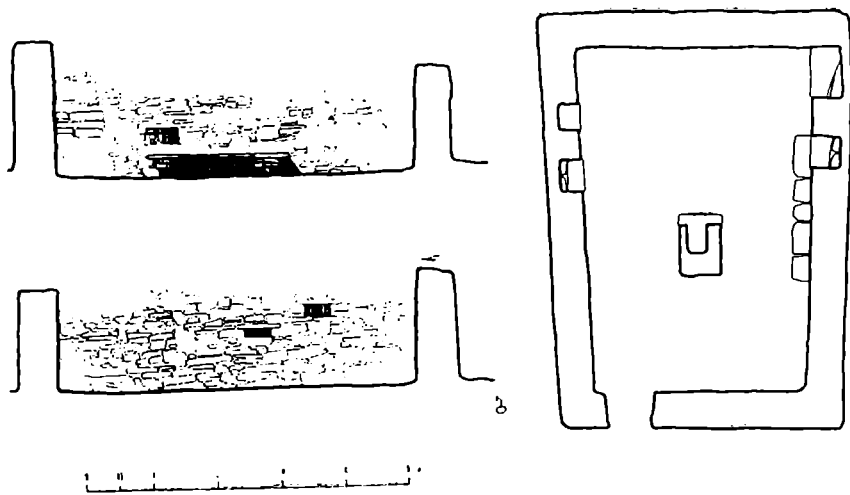
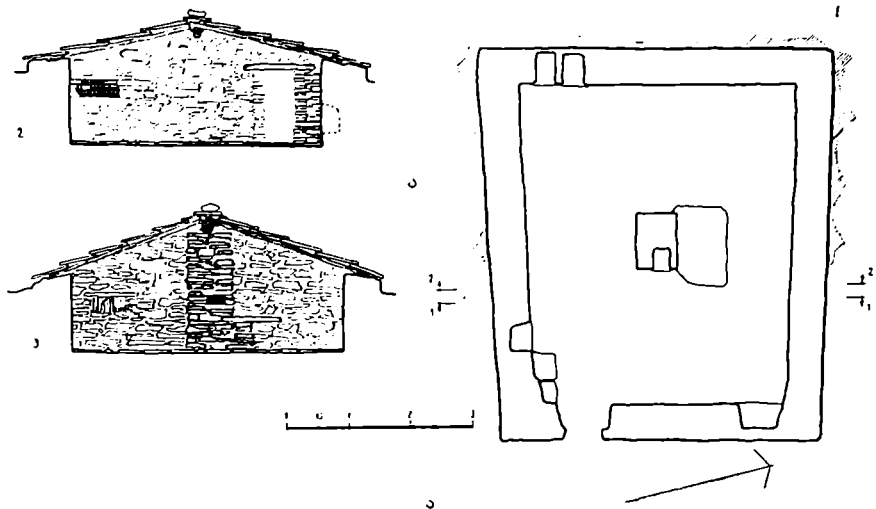



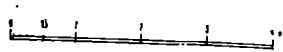
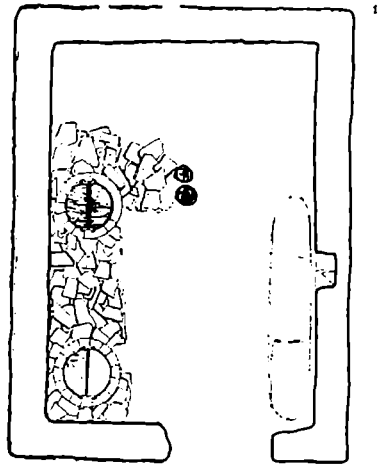
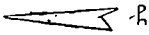
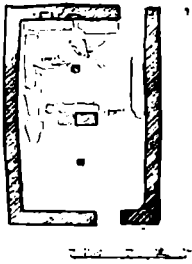
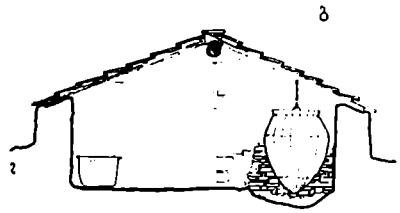
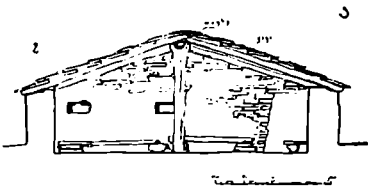

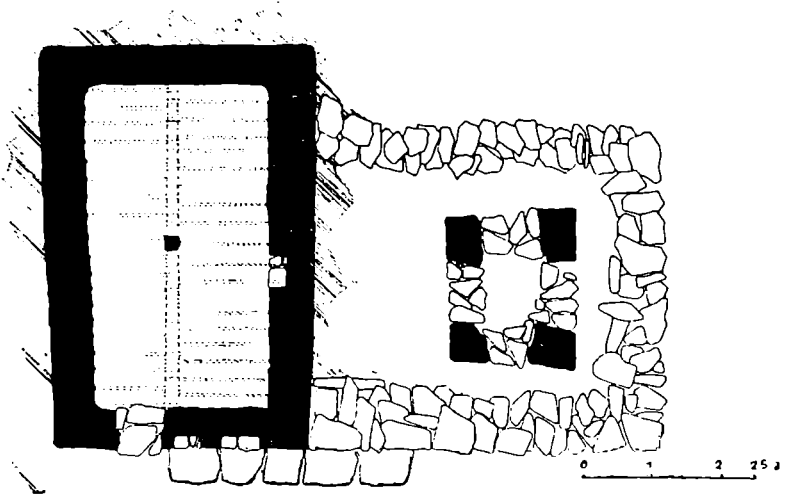

ბ

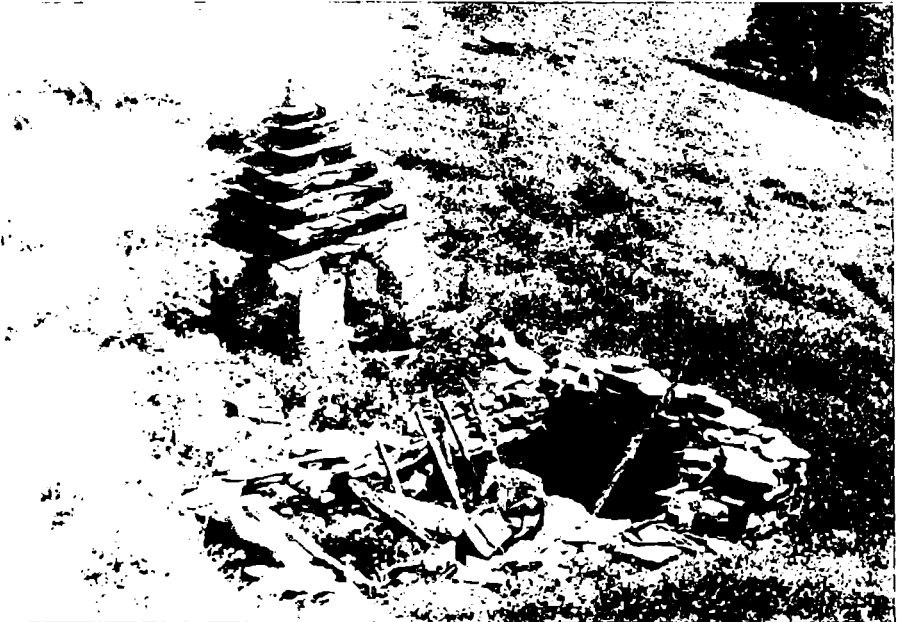

ბ

სოფ. ბიჭვინთის მონასტრის ეკლესია

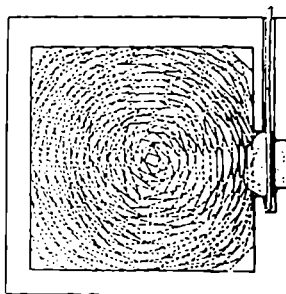
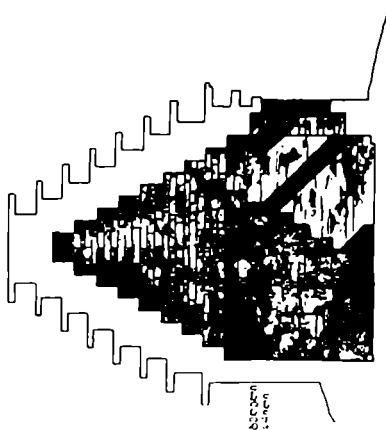
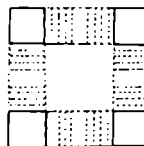
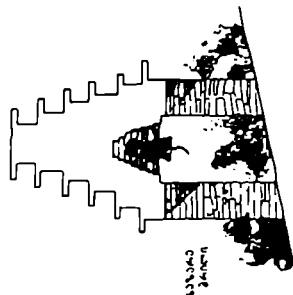
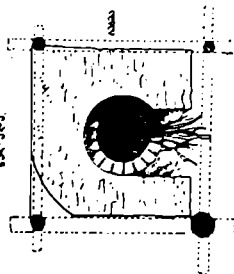
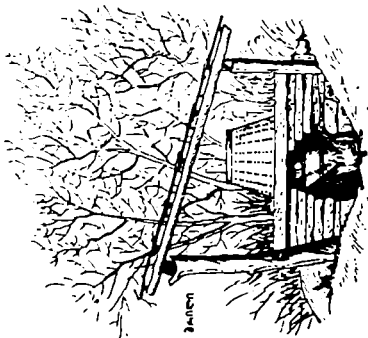

ბიჭვინთის მონასტრის ეკლესია



80



81

სკანდინავიული სტილი

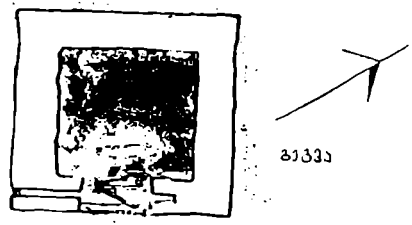
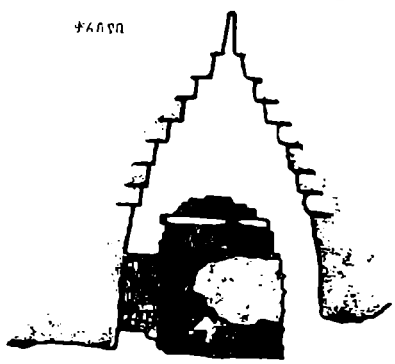
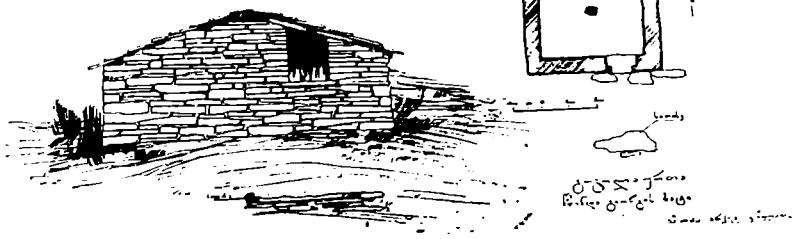
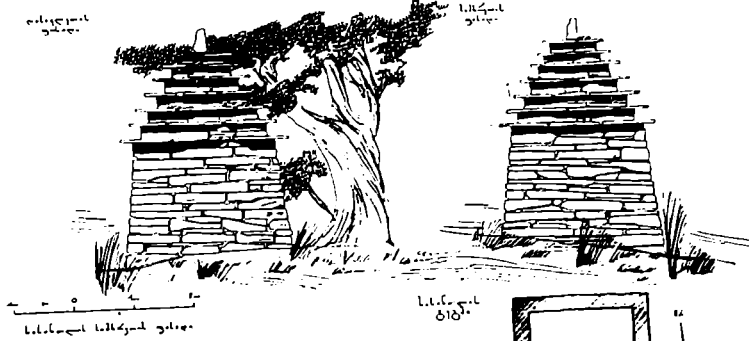

სკანდინავიული სტილი
სკანდინავიული სტილი

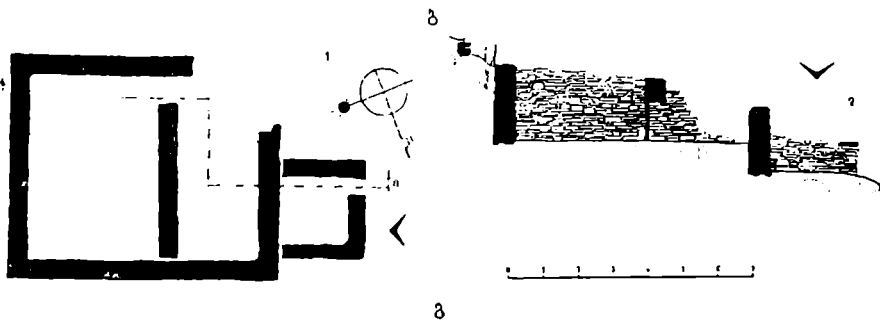
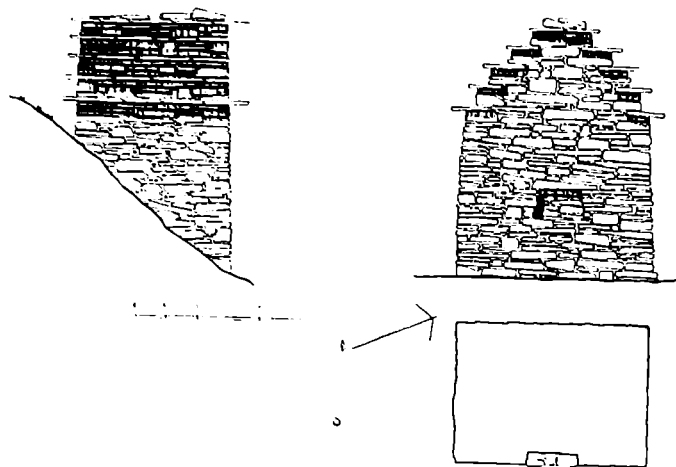

სკვერი

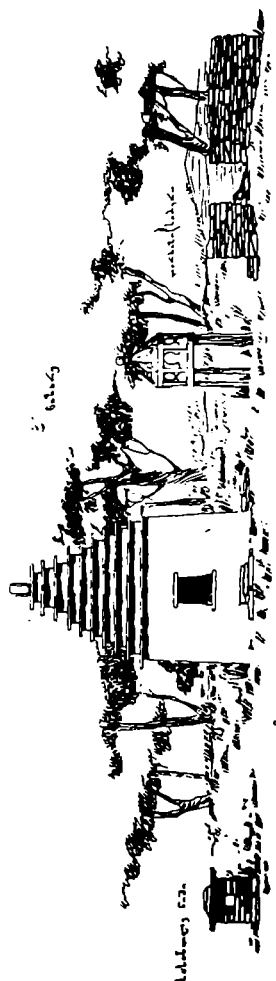

ფაქტობრივი
მიძე

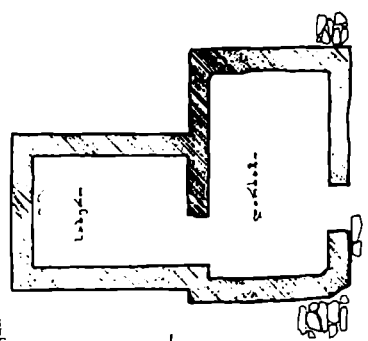

სკვერი მიძე

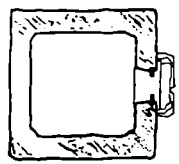

სკვერი ფაქტობრივი მიძე



სკვერი

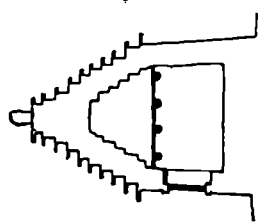

შპს 'სკვერი' მიძე



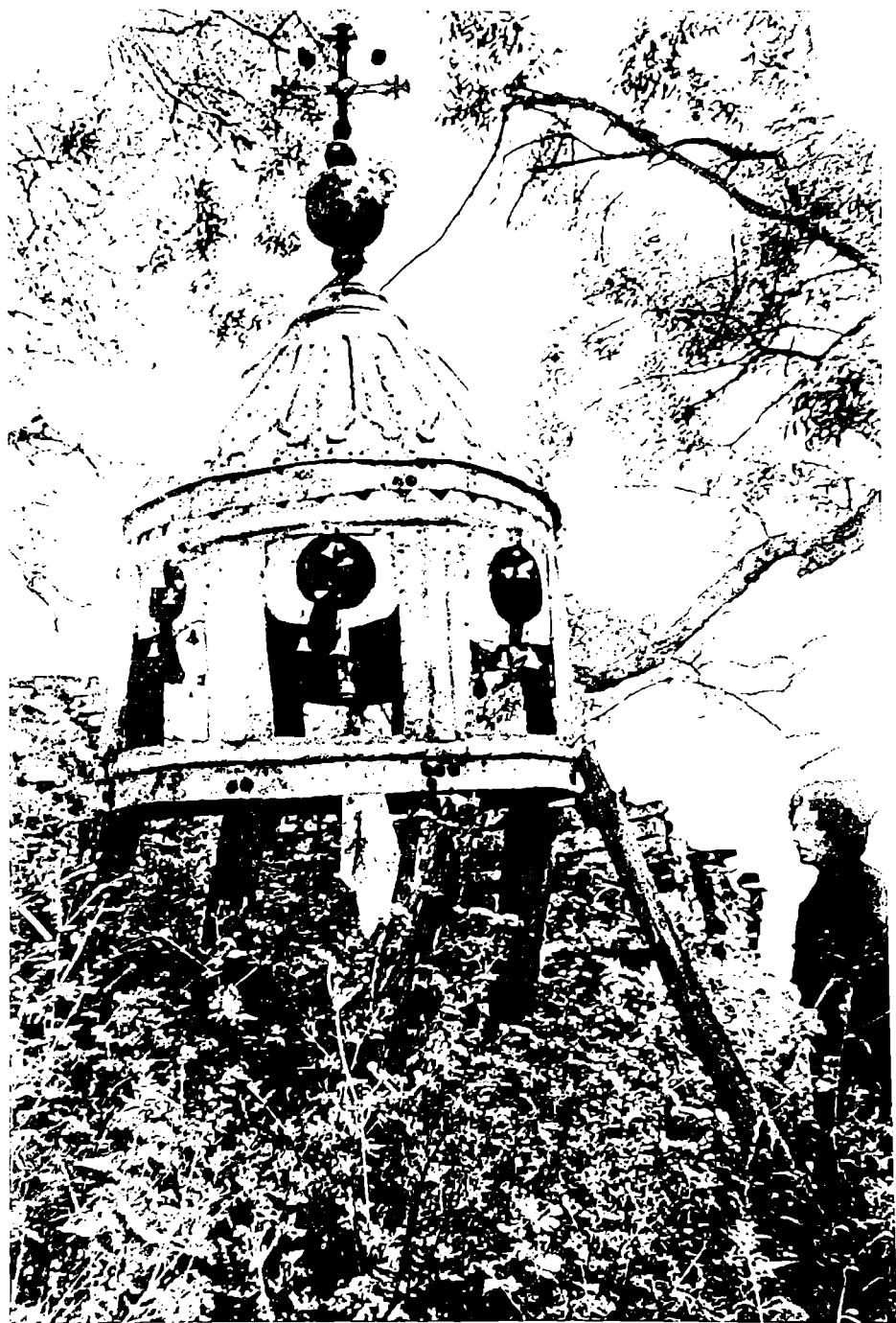

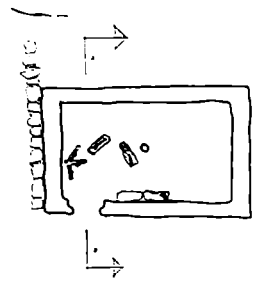

ბიძე

ქაღალა ტიპის სტრუქტურა
 ბიძე-ქაღალა
 ს. ანდრეასი

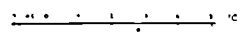

ბ

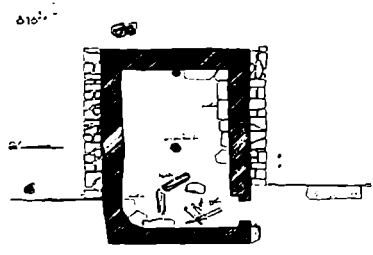
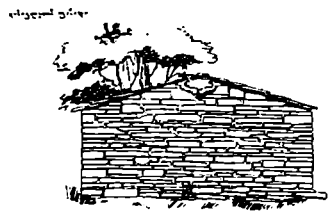

ბიძე

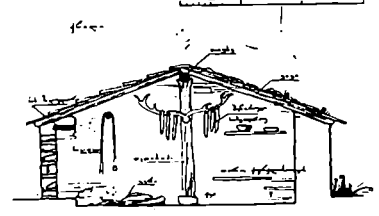

ბიძე-ქაღალა
 ქაღალა ტიპის სტრუქტურა
 ს. ანდრეასი

ბ

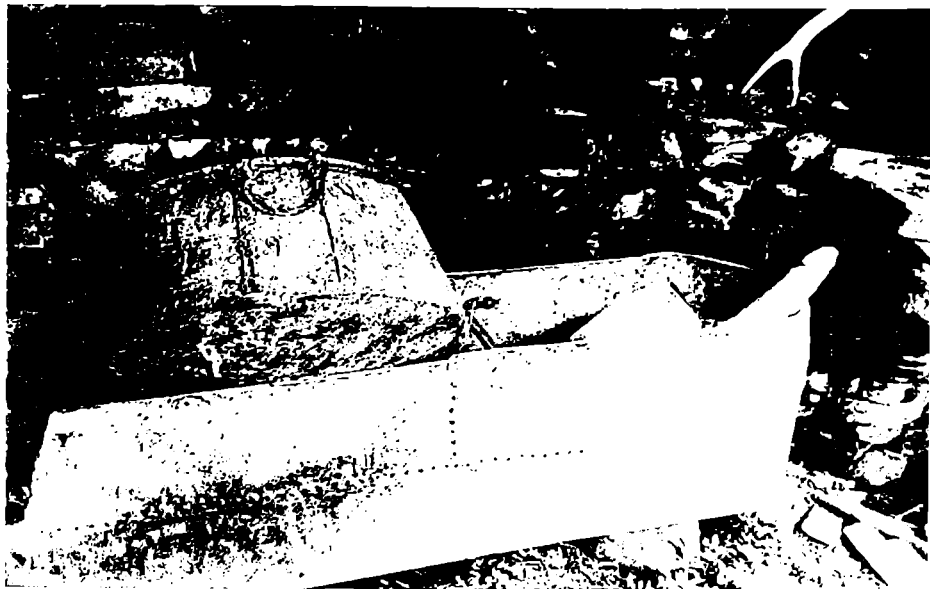

ა



ბ

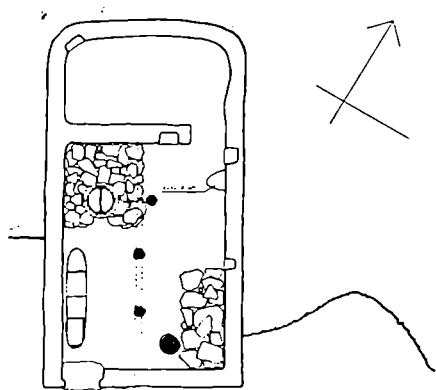

გ



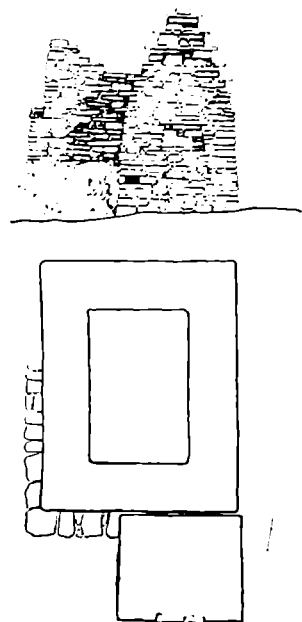

სანაშენო ნაგებობა







ფასაჟი

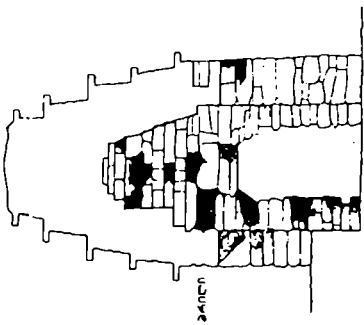
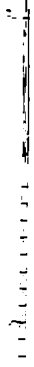
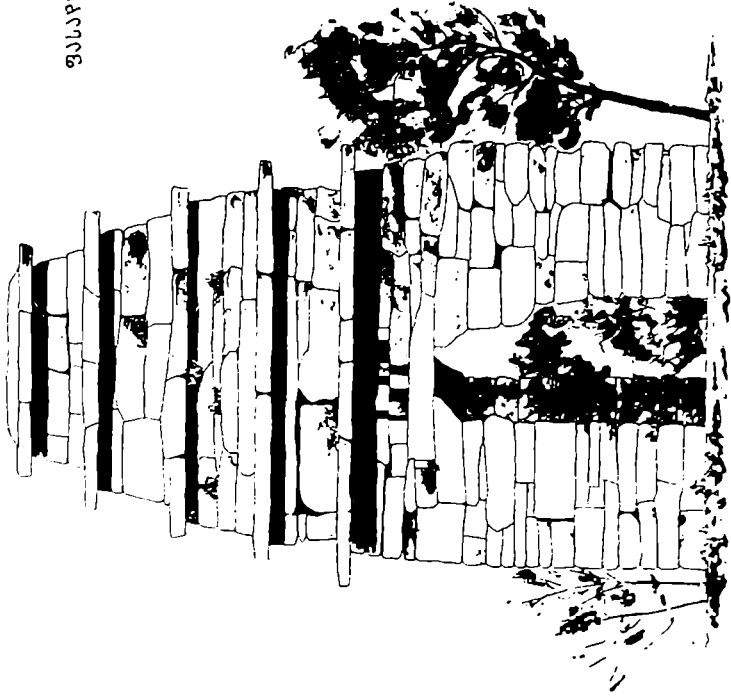

ბაილი

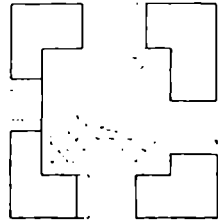

ბაილი

1:100



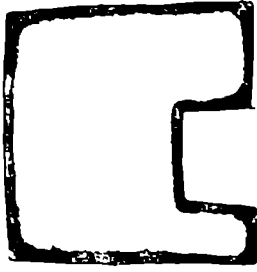

ბ7633

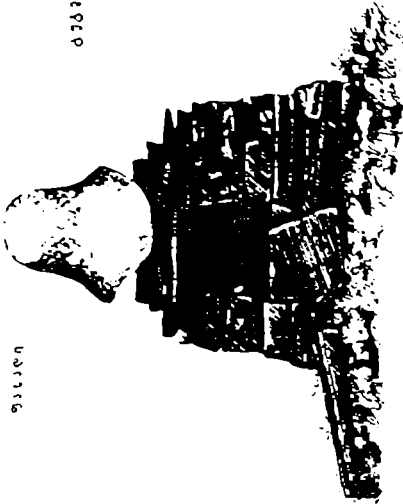

ფ2518

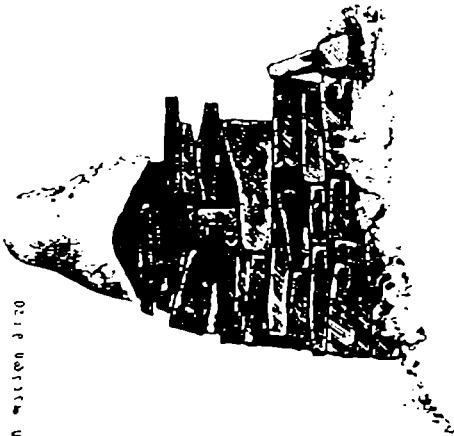

უკლდითი ფიქსირებული

ბ7633

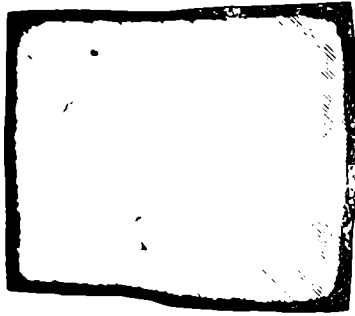

ფ2518

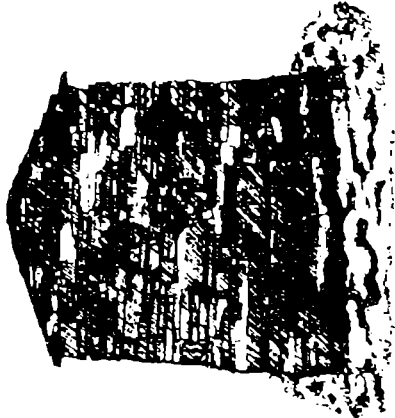

საკლდითი ფიქსირებული

უკლდითი ფიქსირებული







ქანცურები: ბაგრატიანთა:
თხილკეთილი აგონი - ქიქოძე

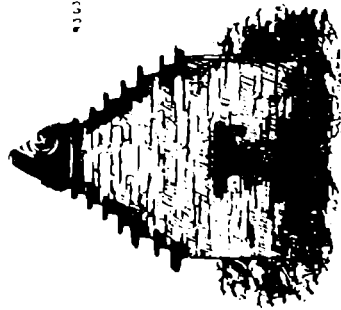

აგონი 1-15



აგონი 2-15

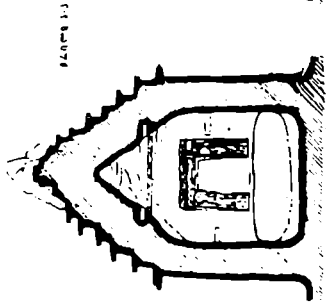

აგონი 13

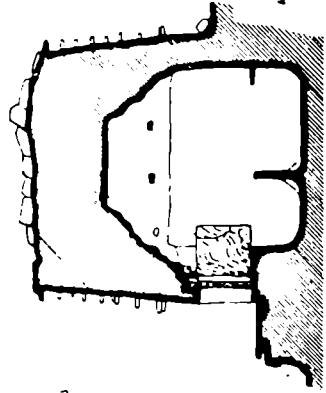

აგონი 14

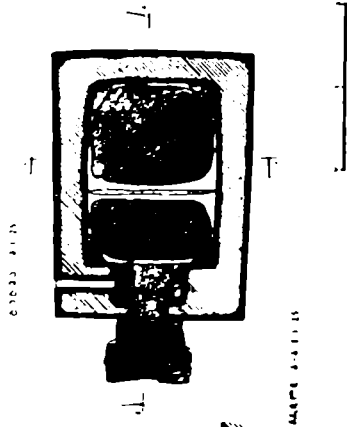

აგონი 11-12

აგონი 16-17





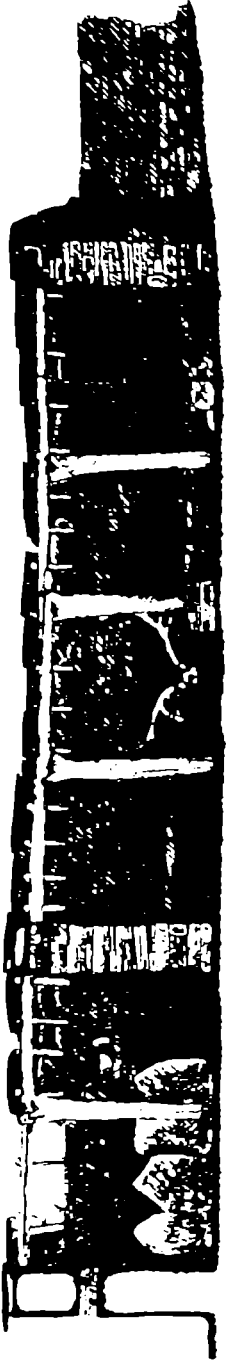

სახლის გარე

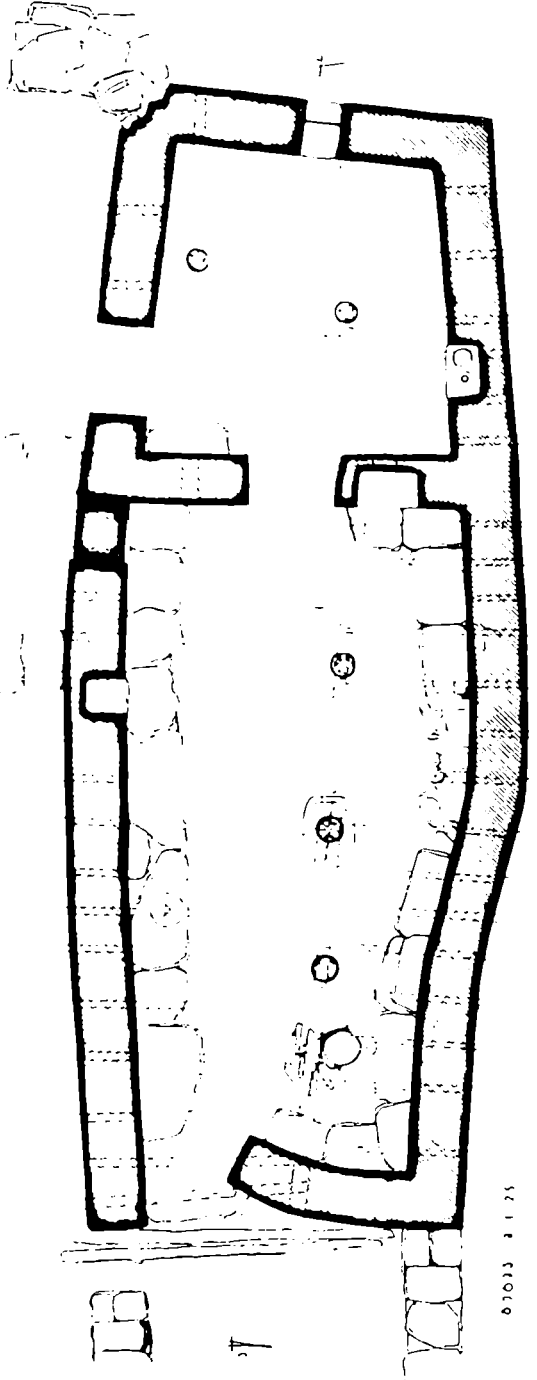
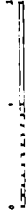

01033 2 1 75

საზაფხუ

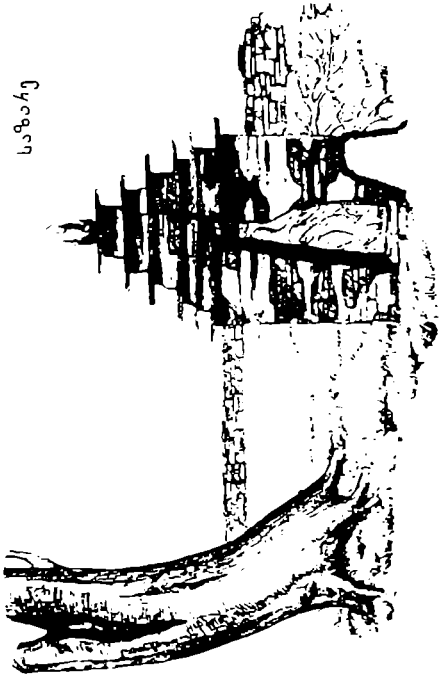

შენიშნა 31.75

საზაფხუ 31.75

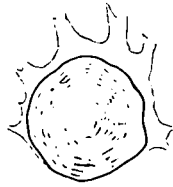
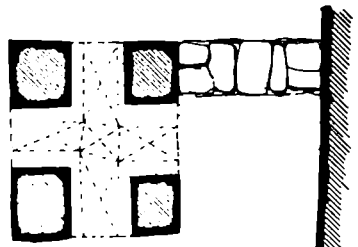

საზაფხუ 31.75

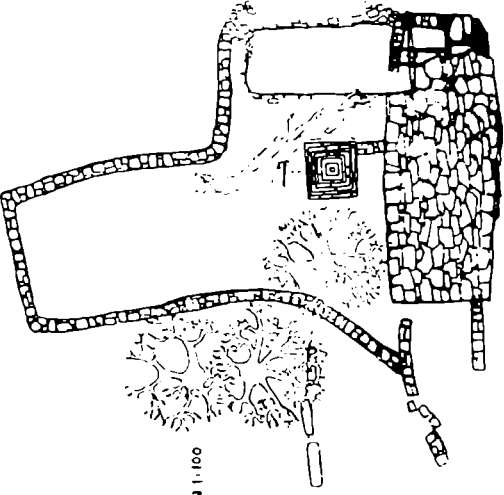

ბრუნვა 31.100

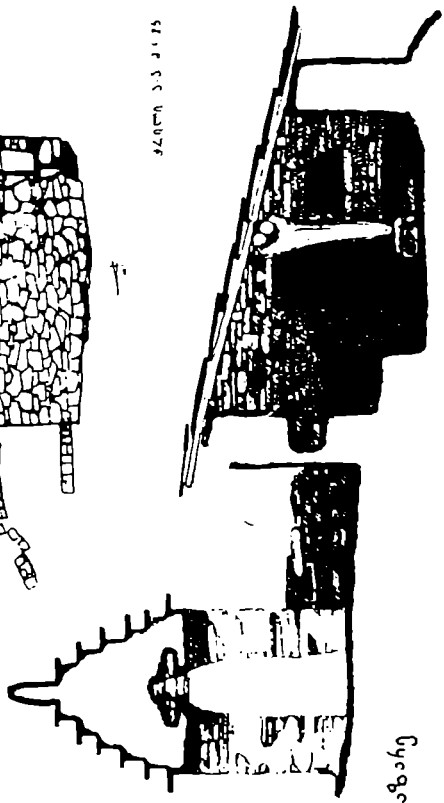

საზაფხუ

საზაფხუ

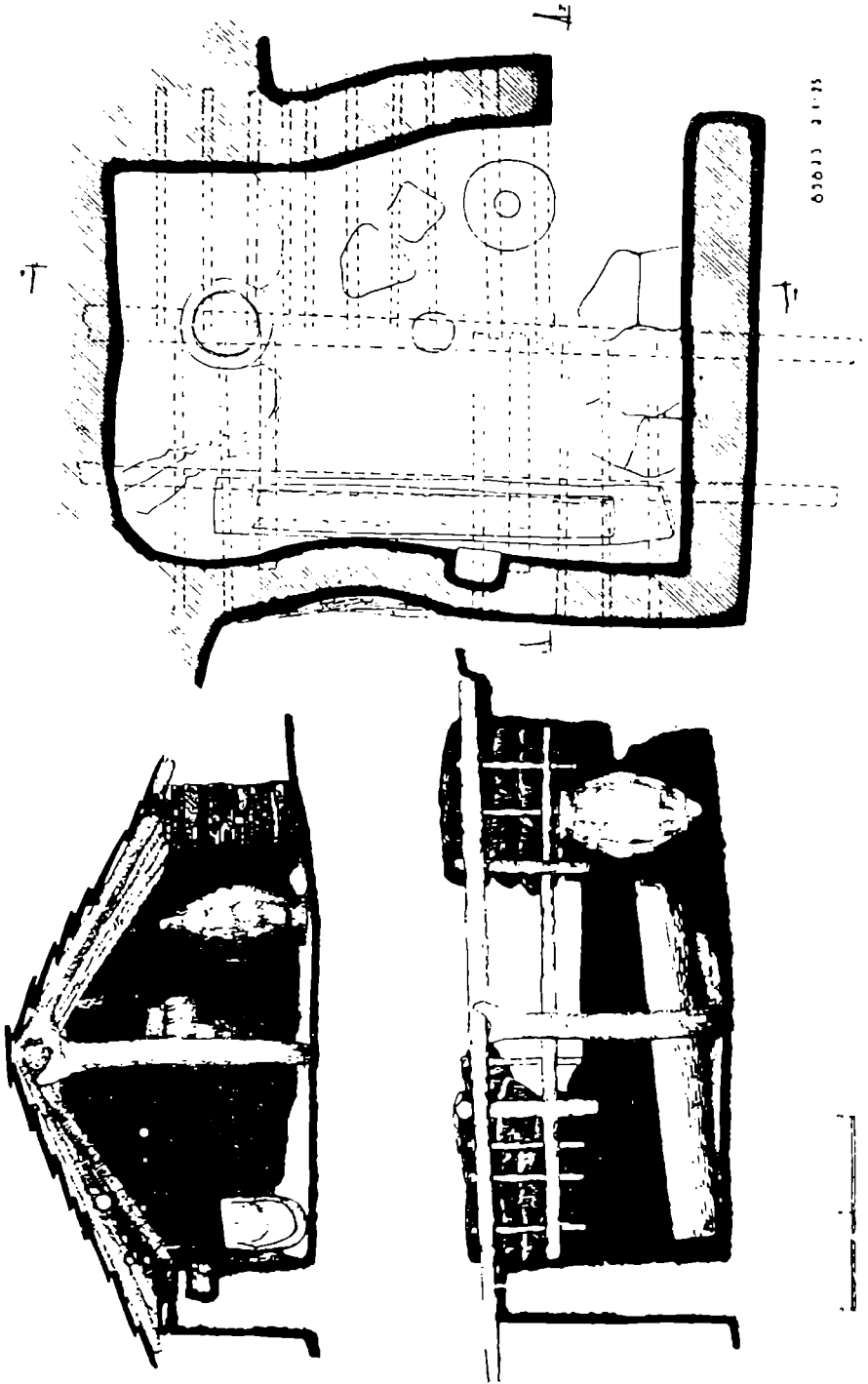

03033 2 1-35



011.020 ნიქორი კედ.



011.020

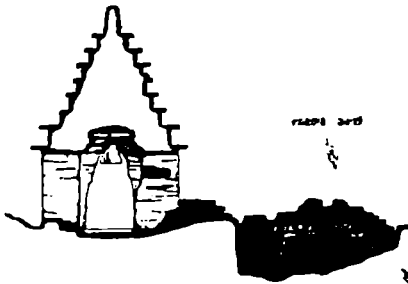

011.020

011.020

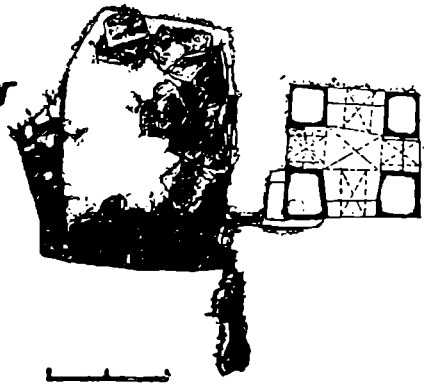

011.020

საქს. კ. 100



საქს.

საქს. კ. 100

საქს. კ. 100



საქს. კ. 100

საქს.

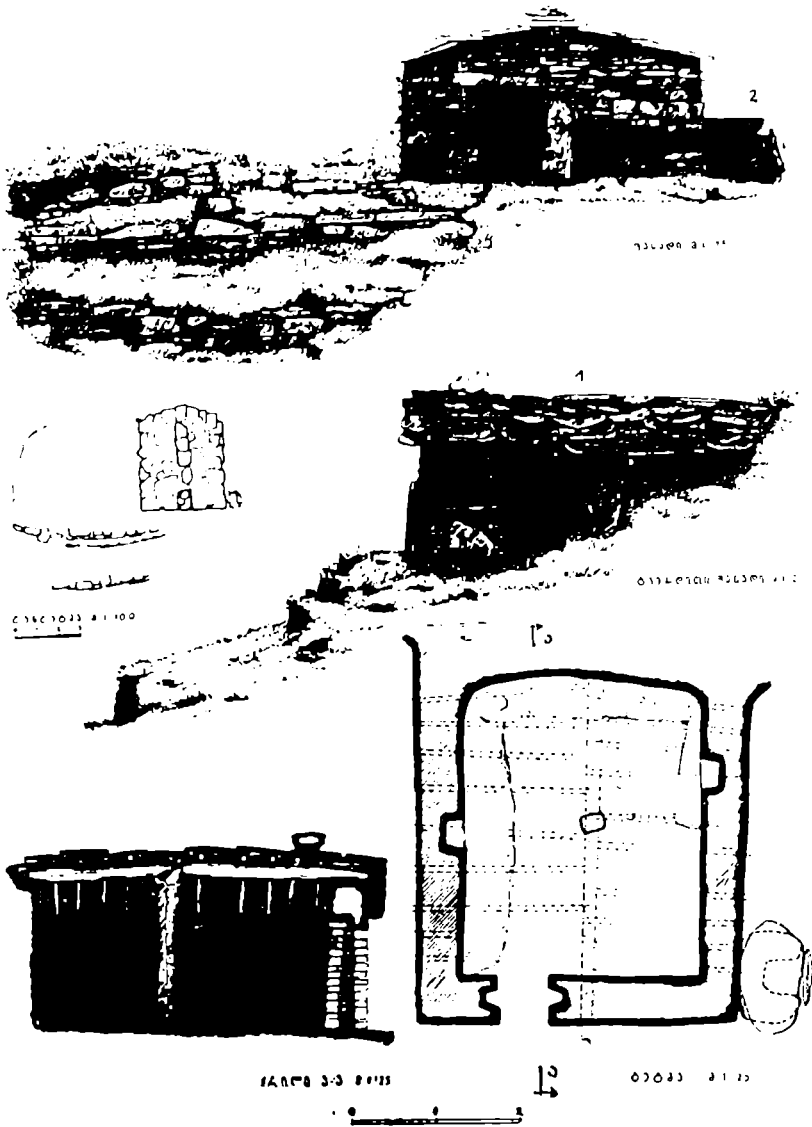









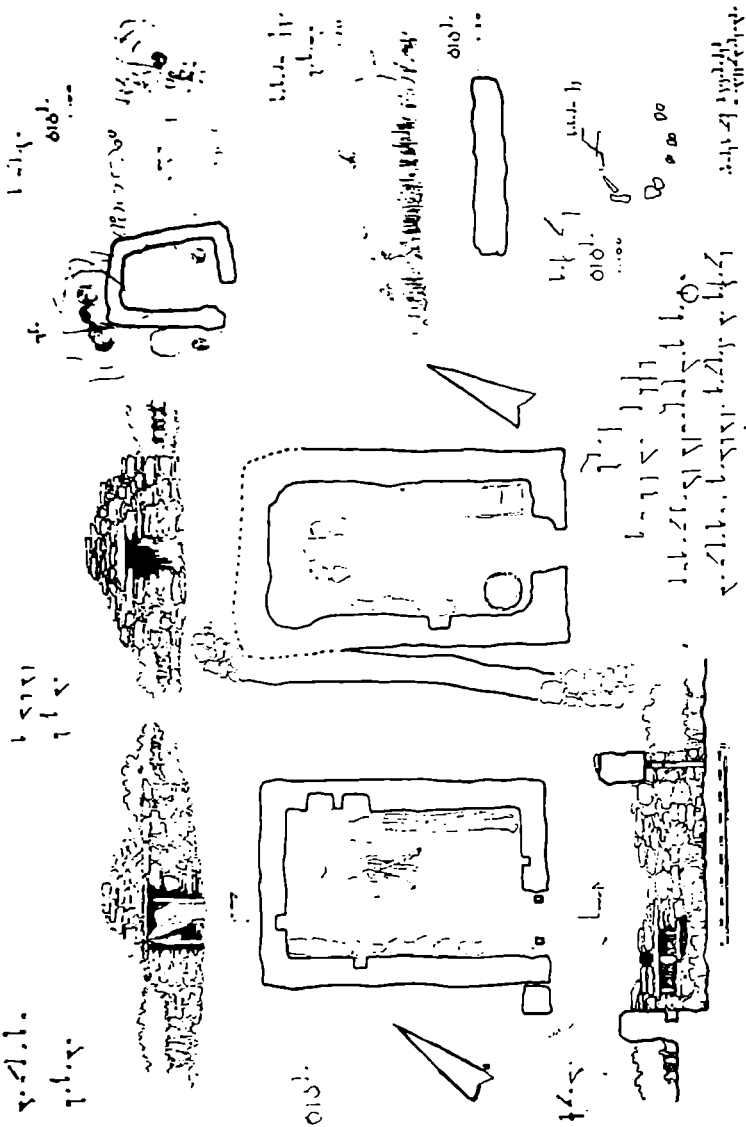

Handwritten notes in the top left corner, including the number '10' and several lines of illegible text.



Handwritten notes in the middle right section, including the number '10' and several lines of illegible text.

Handwritten notes in the bottom right corner, including the number '10' and several lines of illegible text.

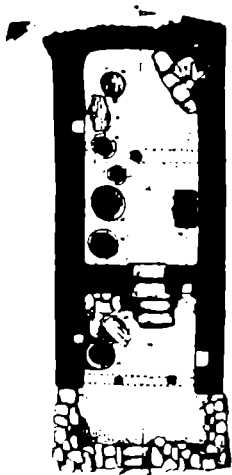

უკსურა



ჭაბიანი

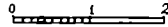

ბებუა

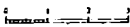

ს. ღამაძე, 1936
ფოტო, ს. შატაშვილი
ს. შატაშვილი, ს. შატაშვილი
ს. შატაშვილი, ს. შატაშვილი
ს. შატაშვილი, ს. შატაშვილი



ს. შატაშვილი, 1936



Fig. 1. Stone wall, Tbilisi.

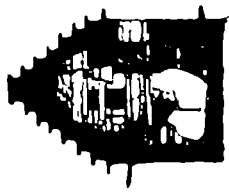

Fig. 2. Stone wall, Tbilisi.

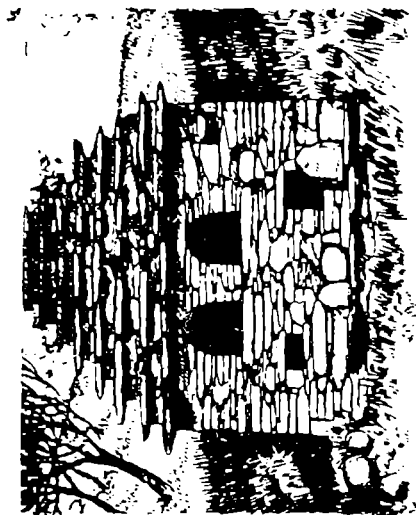
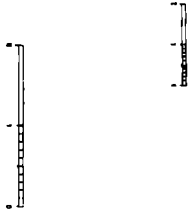

Fig. 3. Stone wall, Tbilisi.



Fig. 4. Stone wall, Tbilisi.





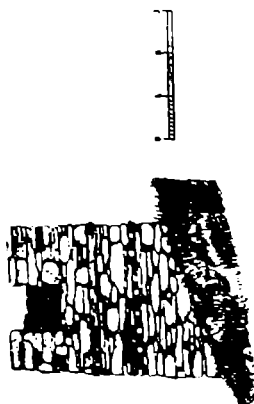

ბუჩქნაძის უბანი, მ. კ.

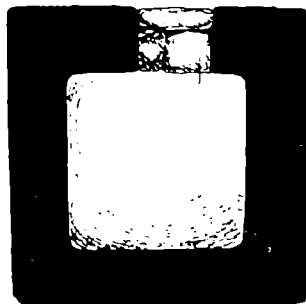

ბუჩქნაძის უბანი, მ. კ.

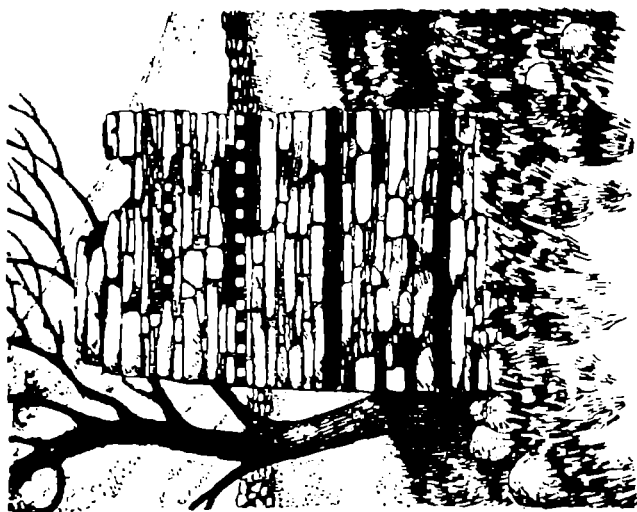

ბუჩქნაძის უბანი, მ. კ.



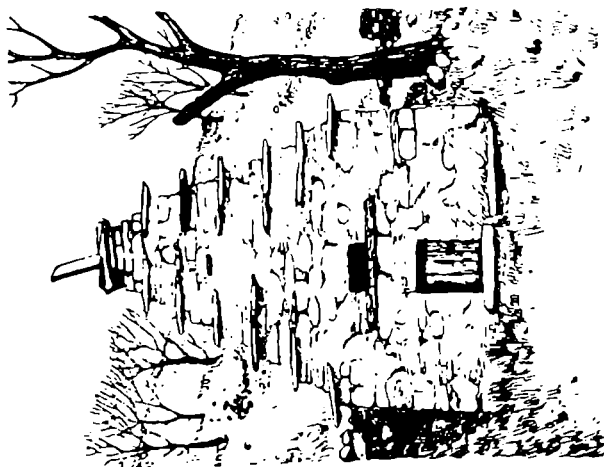
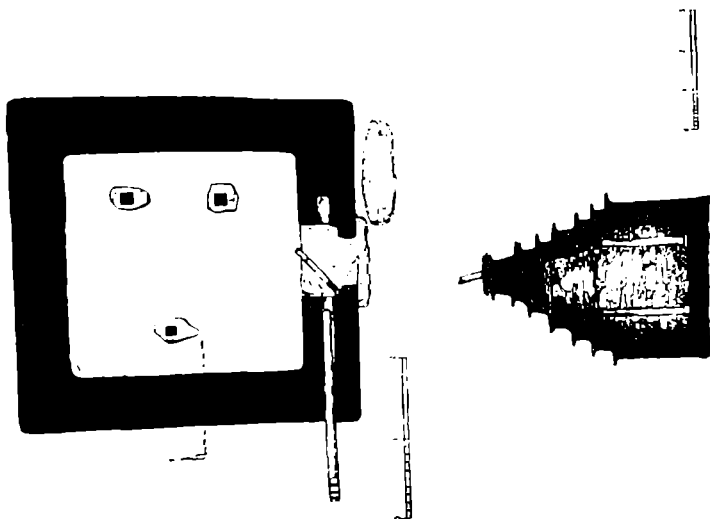

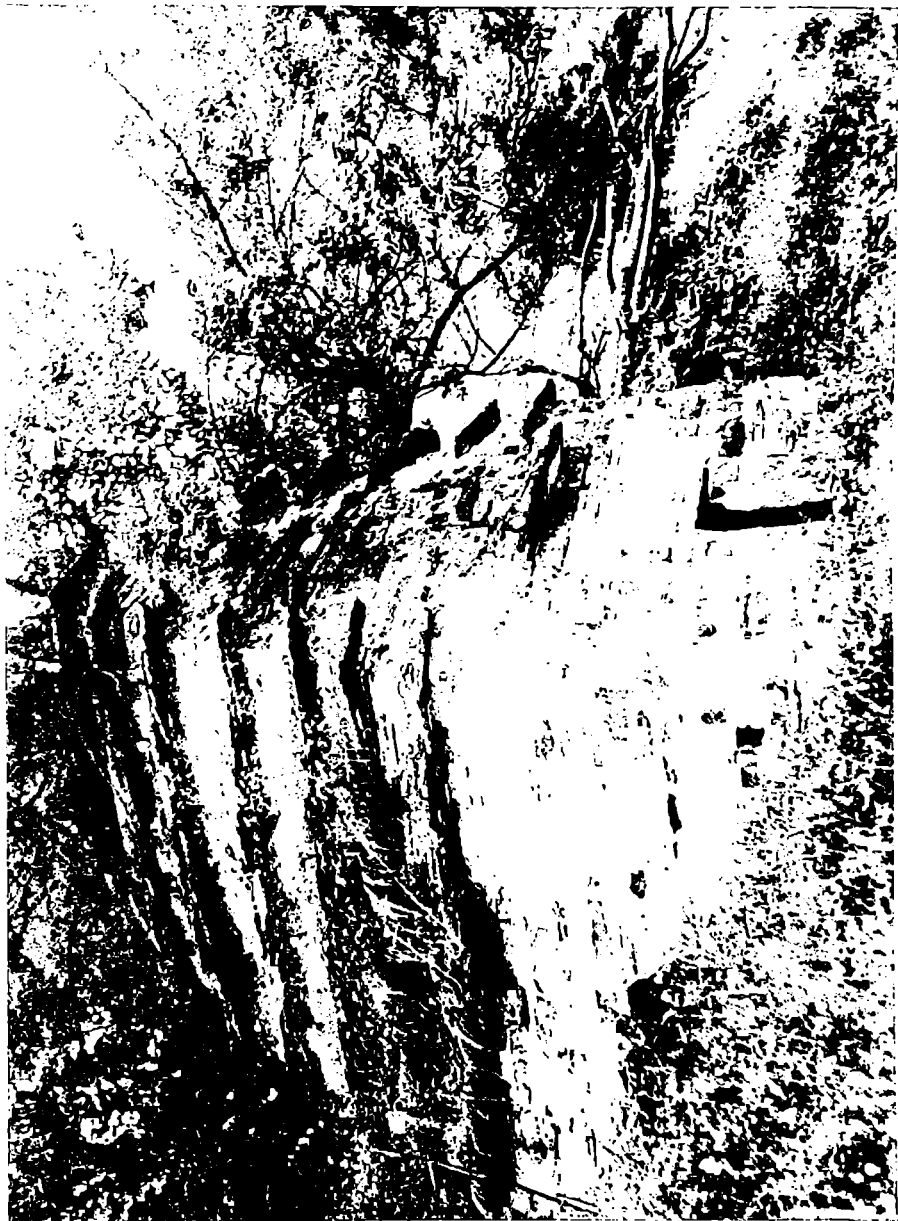

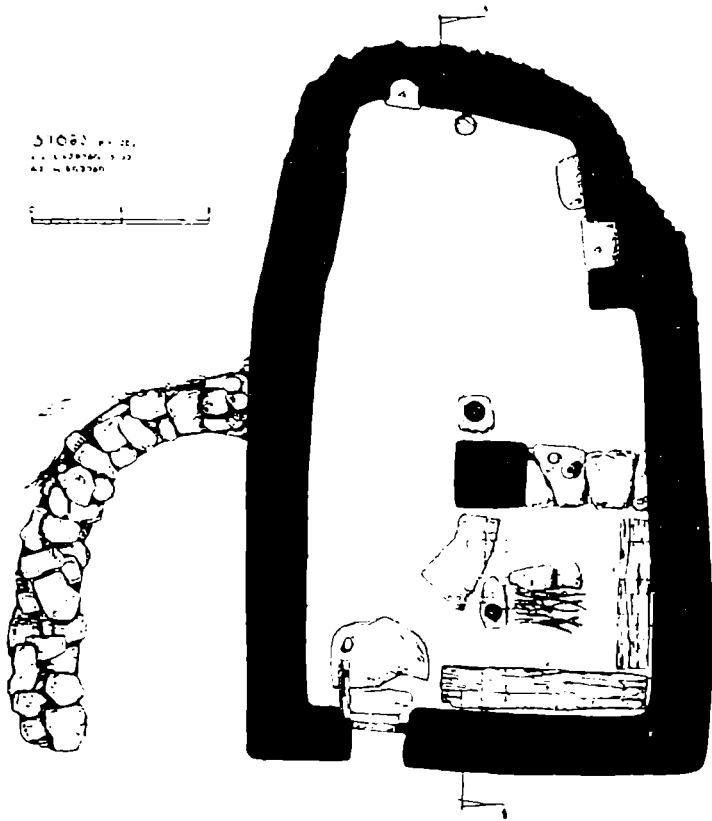

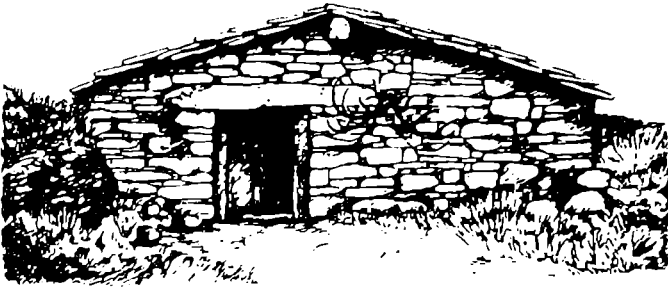

თხარნი 21 25

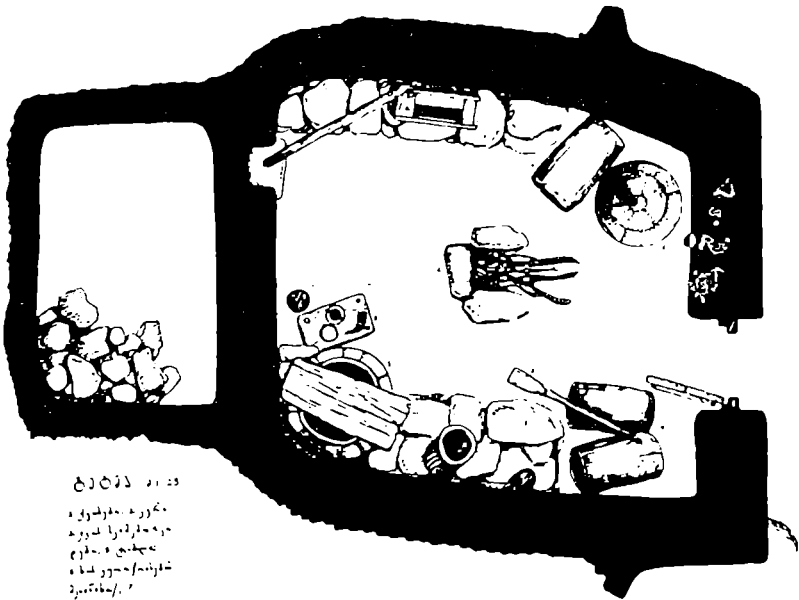

ბეძე 21 25
1. კუბი, 2. კარა
3. კარა, 4. სკამი
5. კარა, 6. კარა
7. სკამი, 8. კარა
9. კარა, 10. კარა

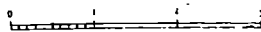



16024.340

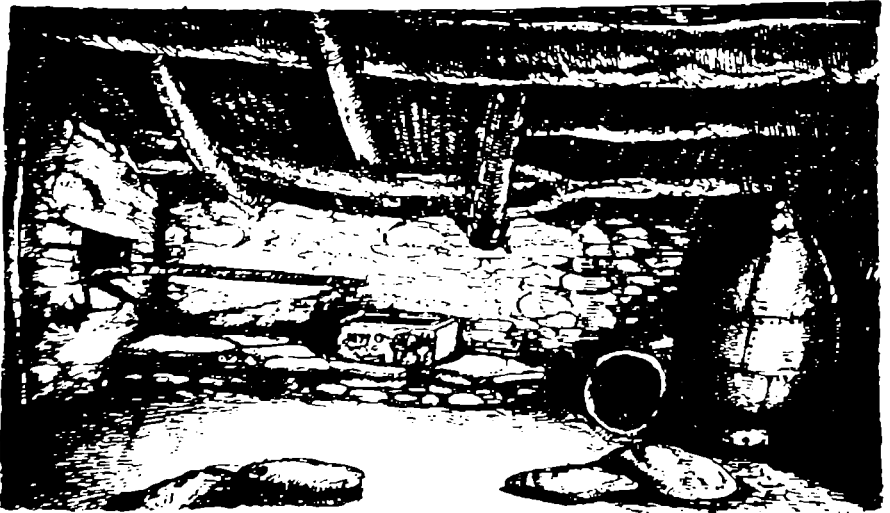

06034.0340



მდინარე

საოლქო გზის მხარეს

სოფ. კარაი

ქვემო

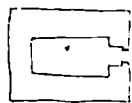

მდინარის

მხარეს

სოფ. კარაი





სტრუქტურული ნიშნები და მათი მდებარეობა

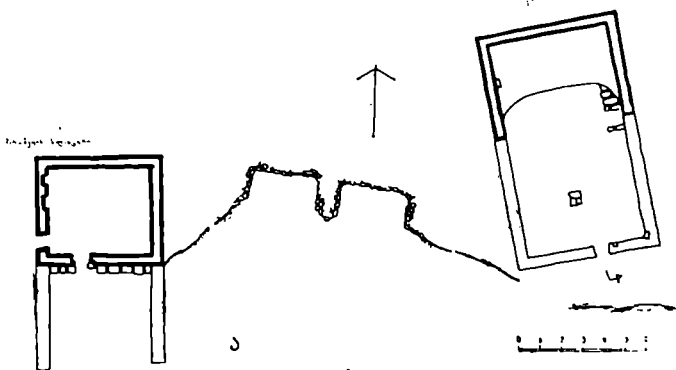
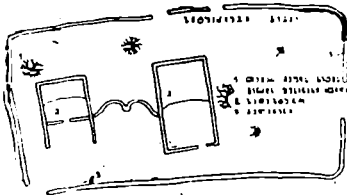

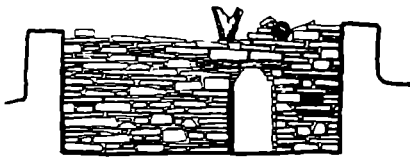

5

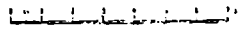
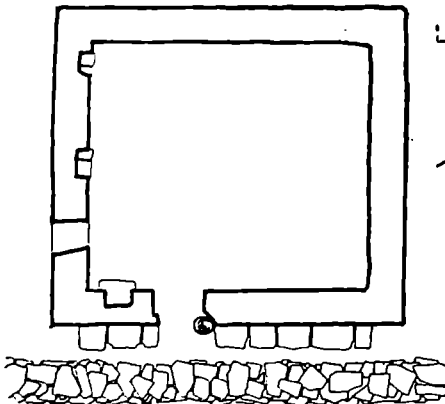

8

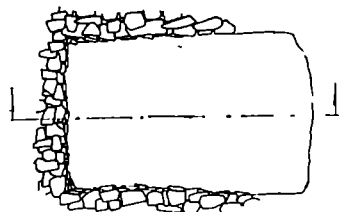

6







ჩრდილოეთ
ფასადი

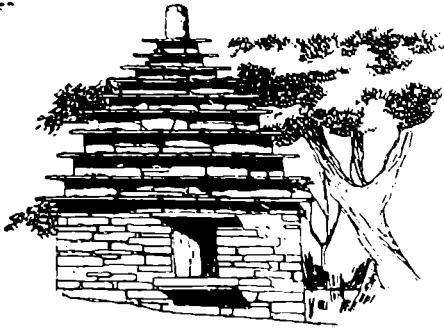

დასავლეთ
ფასადი



ბიძე

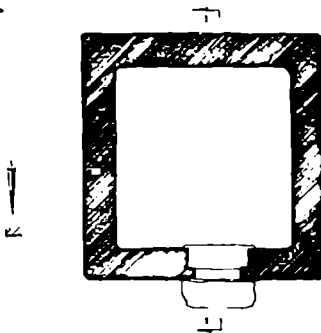

ქართული

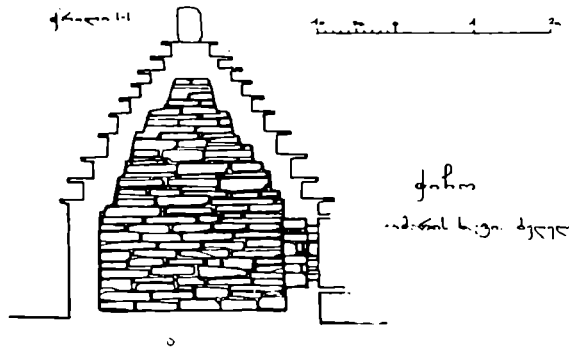

ფრთხი

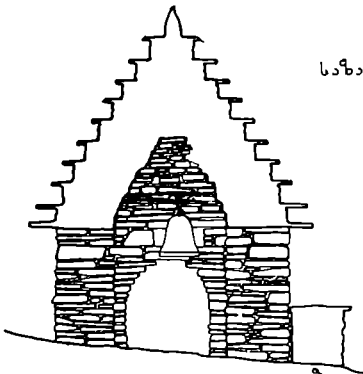

სახარბი



ბაიბა

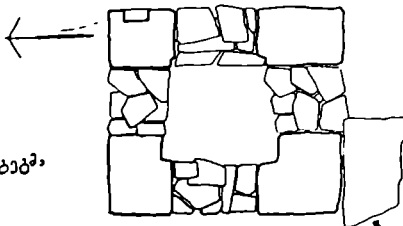

გომიდაყურთა
მე. გიორგის ხატა

ბ

1964 წ.

ს მ შ ა კ
შპს-ლიტონიკოსი სიბი
მ ა ჯ ა ა ს ი
სიკვლევა დას დაიწყო 1930

ფანსერი



ბეჭეტი

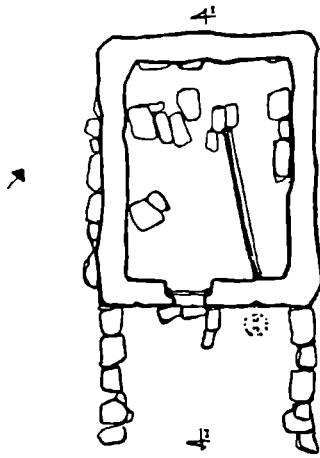

1:1

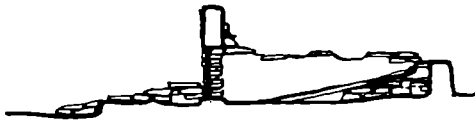

0 50 100 200 300 400 500

1968 წ

სალონიკის
ეკლესია

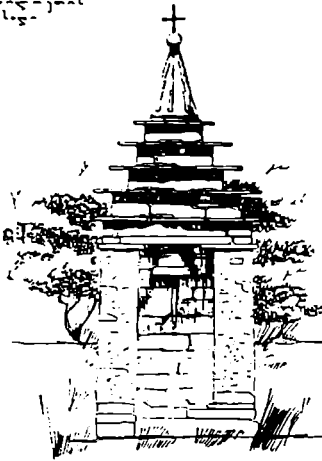

აქ-სალონიკის
ეკლესია

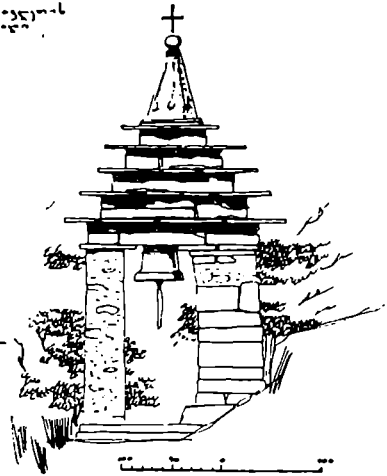

სახურ ეკლესიის ტიპი

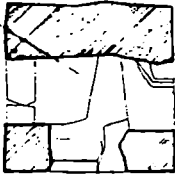

ძირული 1-1



ციხის

თამარ-მეფის ხეობის
სახურ ეკლესია

თამარ-მეფის ხეობის
სალონიკის

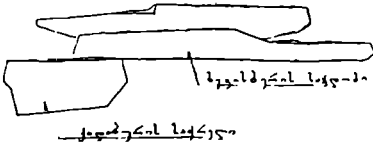
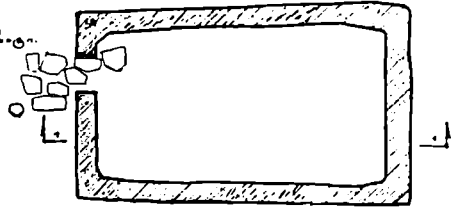

ძირული 2-2



ჯიქო, თაგარ - გეორგის ანლი



ქლილი

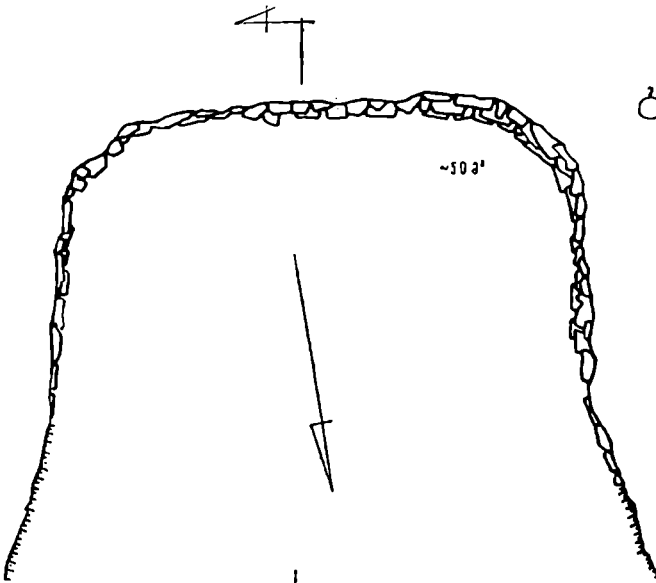

ბიბი

~50 მ'

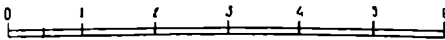

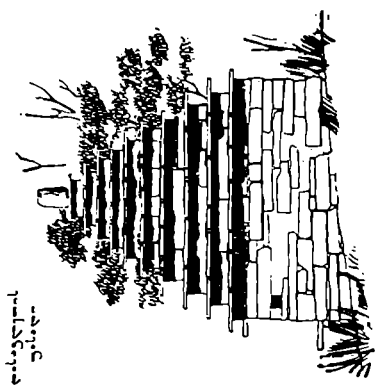
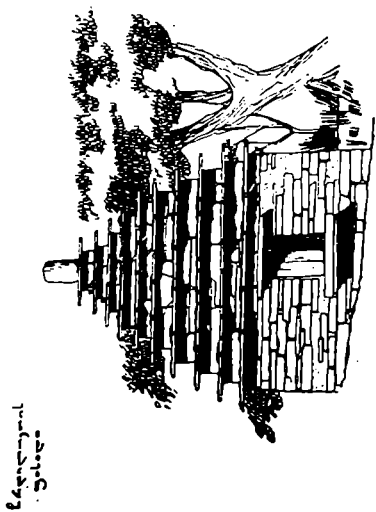

ბ.ბ.

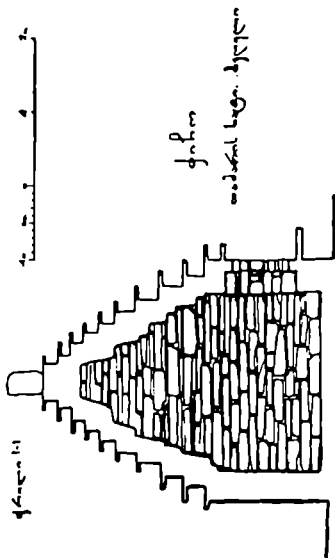
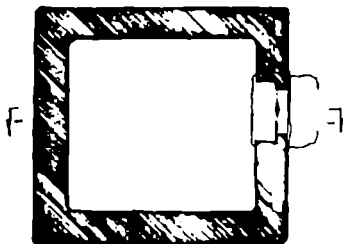

ბ.ბ. 1968 წ.

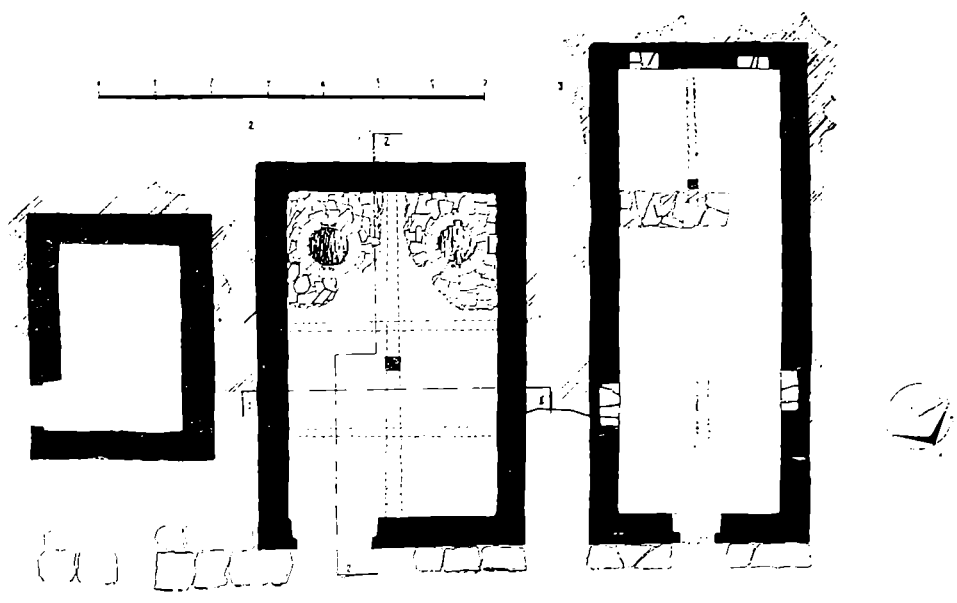

ა

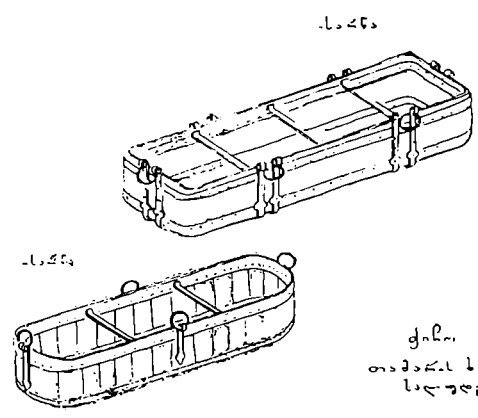

ქიზი
თამარ ს.ტ.
საგუნი



მ.ს.ი. ა.კ.ტ. კ.ს.ლ.ა.ბ.
1964 წ.

ბ



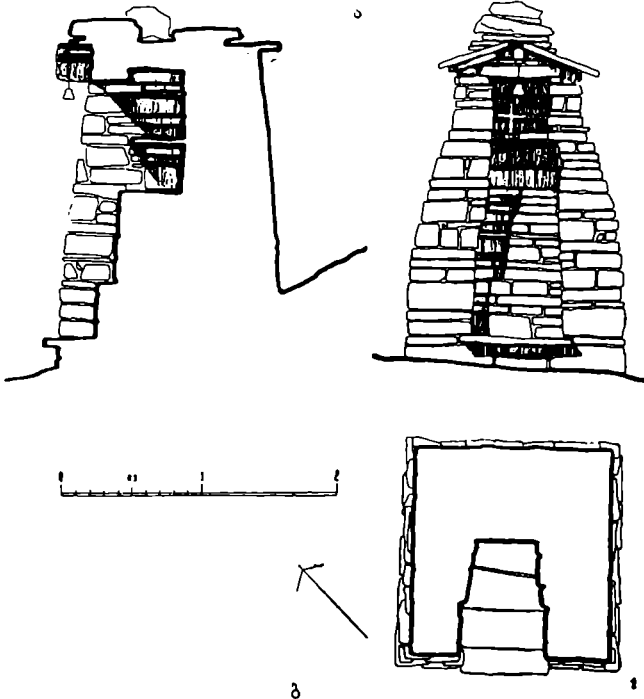

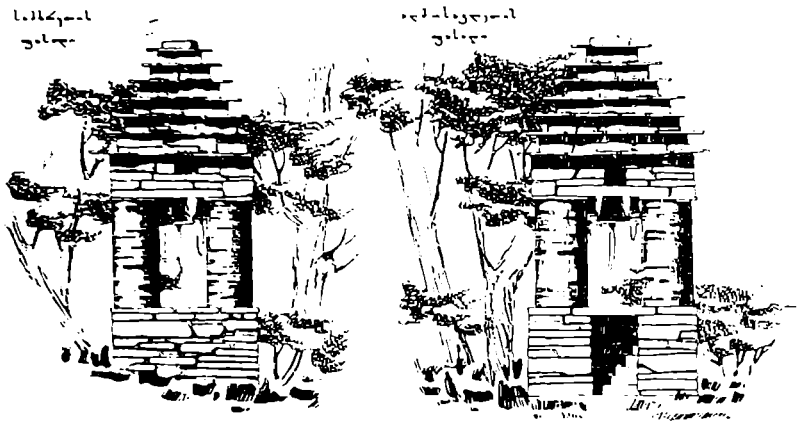

ქიზო
პიკტოგრაფის სპირა

ტბა

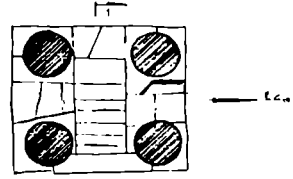

სასტოფე

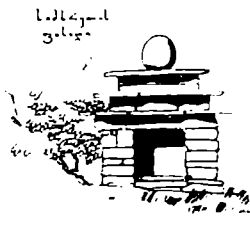

პ.პ. ბერიძე და თ. ბერიძე
1966 წელი









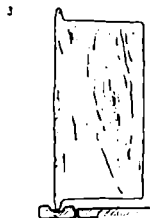
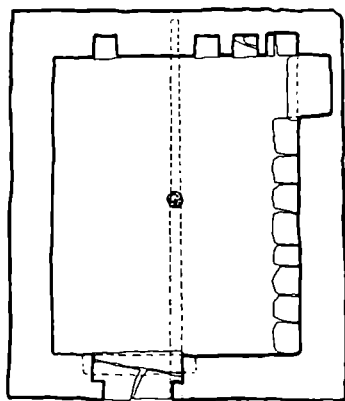

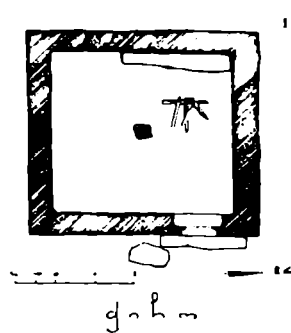
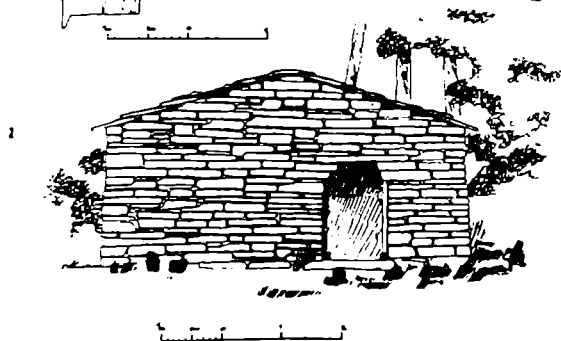
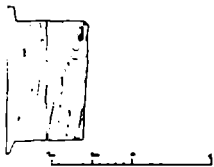
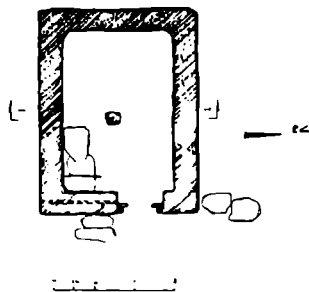





ა

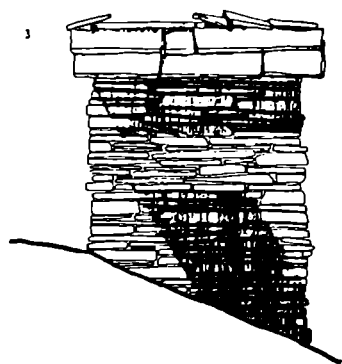

ბ

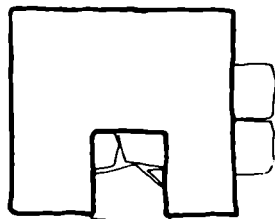



ა

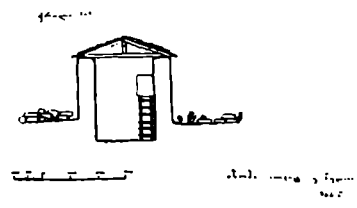
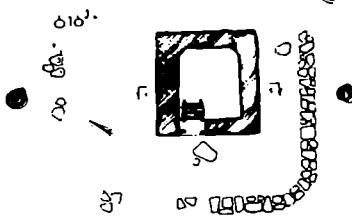
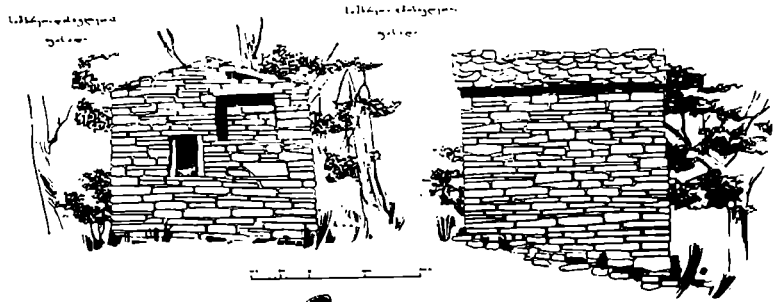

ბ

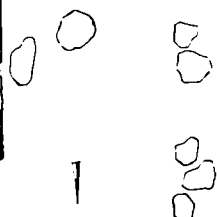
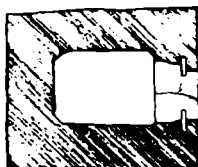
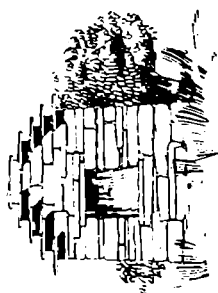
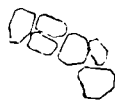
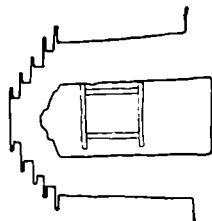
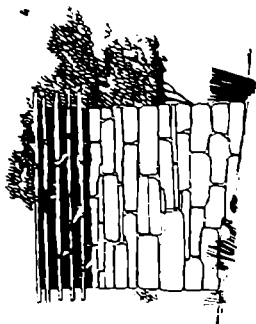

ბ

ბ



ბ

ბ



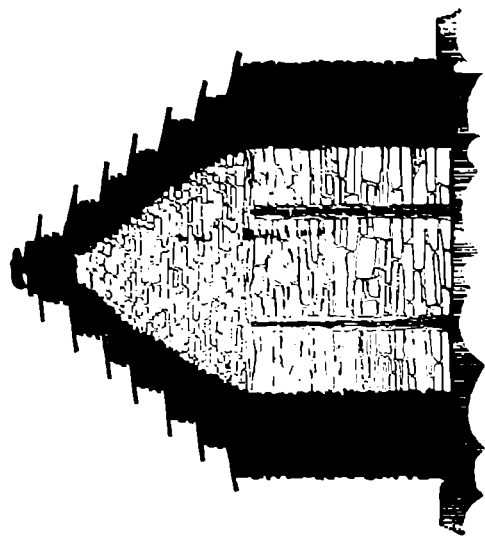

2

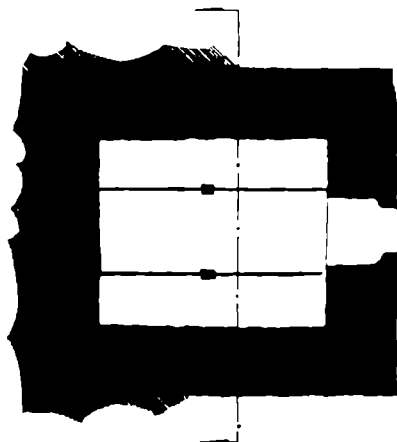

1

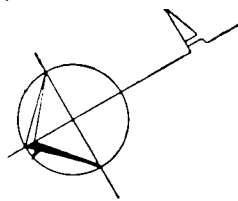

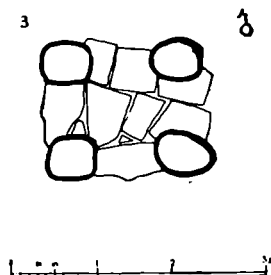
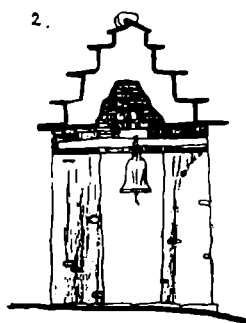
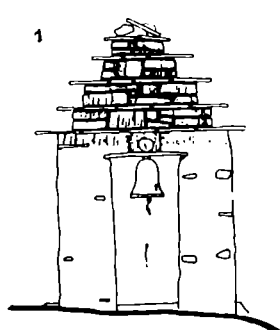

ა



დასავლეთი
ფასადი

ბ

სამხრეთი
ფასადი

საზღაპე



საზღაპე ტიპი

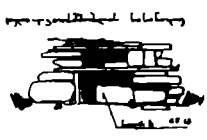
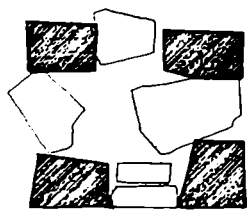

საზღაპე ტიპის

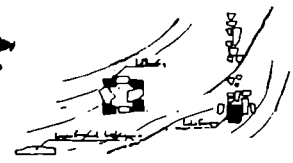

1:1

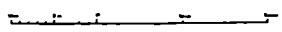

1:1

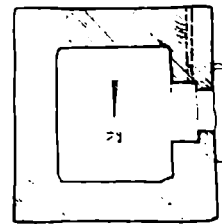
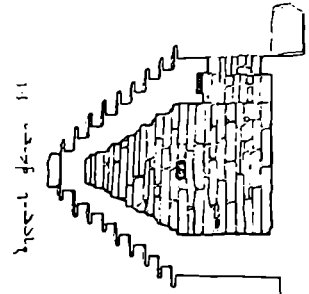
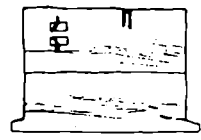
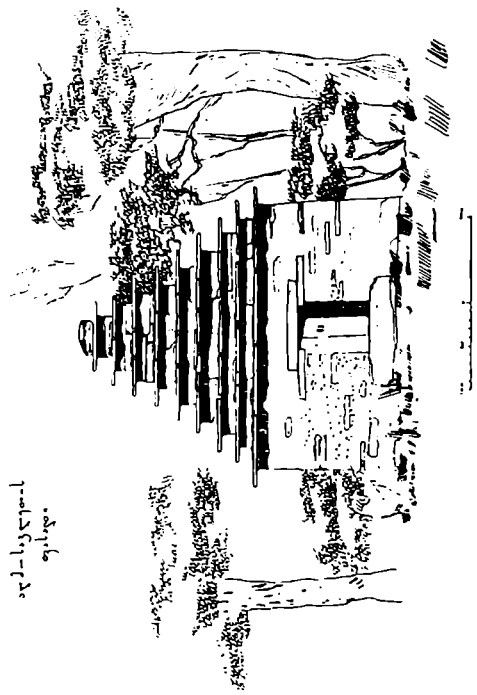
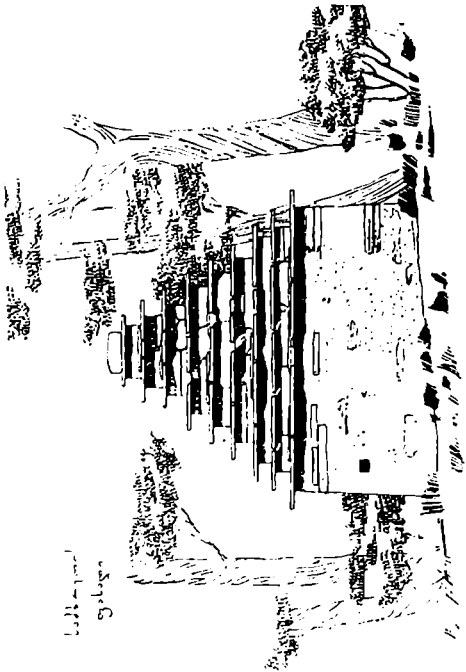

სამკვიპროსი ეკლესია

ბიბ

ტაბულა 140

ბუბუა

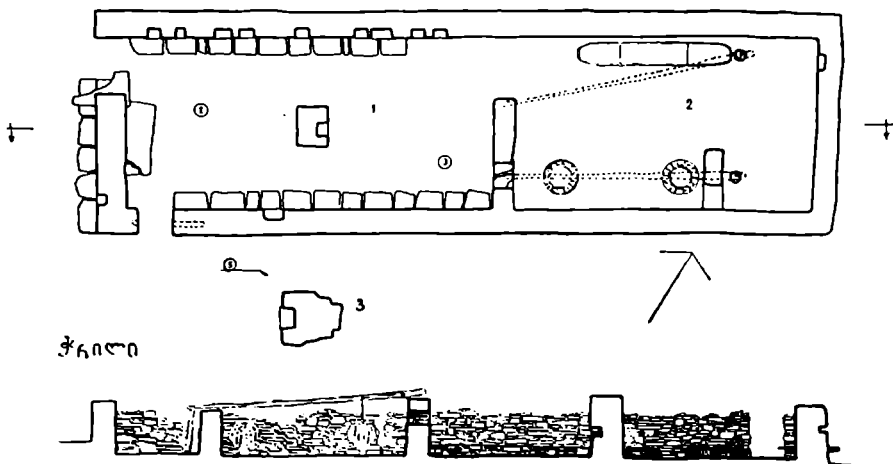

ასლი

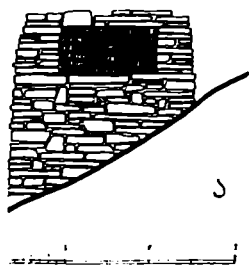

ბუბუა

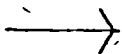

ბუბუა

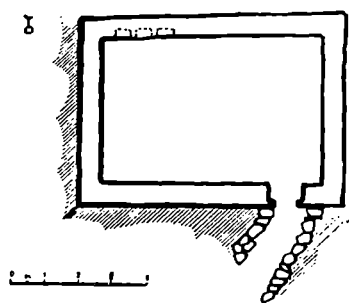

წიგნის კარი

სივლითი კარი 21701

სასახლი



სივლითი კარი
21701

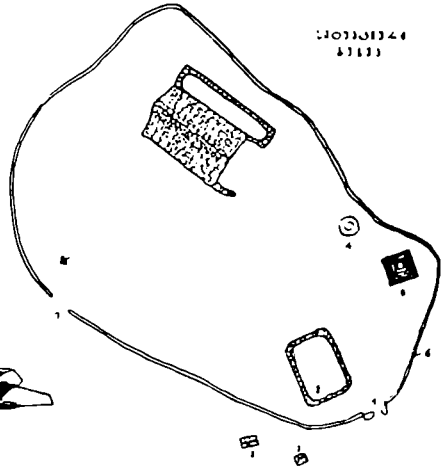

სასახლი



სასახლი



↖

21701



↘

21701



სივლითი

- 1. სასახლი
- 2. სასახლი
- 3. სასახლი
- 4. სასახლი
- 5. სასახლი
- 6. სასახლი
- 7. სასახლი



1968წ.

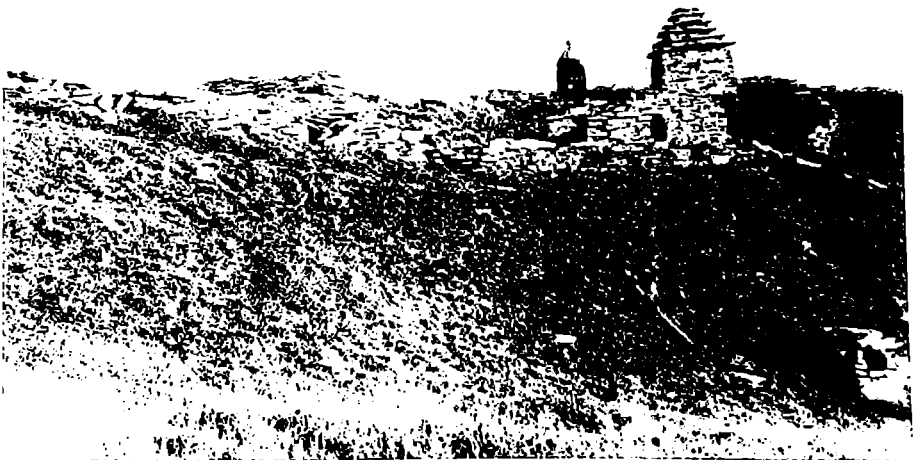



სანაპირო კედელი (სანაპირო კედელი)

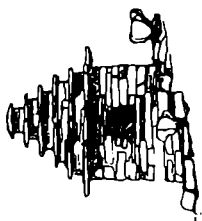

სანაპირო კედელი



სანაპირო კედელი

სანაპირო კედელი (სანაპირო კედელი)

სანაპირო კედელი (სანაპირო კედელი)



სანაპირო კედელი (სანაპირო კედელი)



სანაპირო კედელი



სანაპირო კედელი

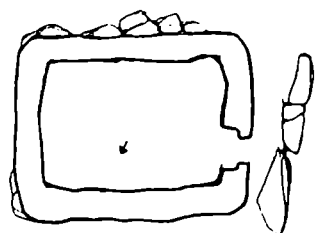

სანაპირო კედელი

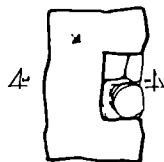

სანაპირო კედელი

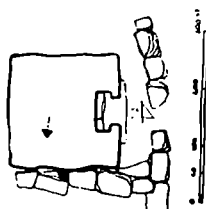

მეტრი





ა

ჩიქობავაძე, მონ. ნო. 1
საქართველოს
საქართველოს
საქართველოს

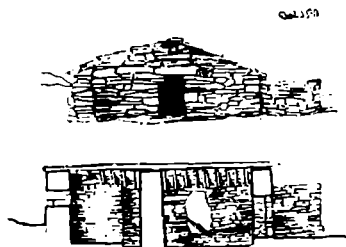
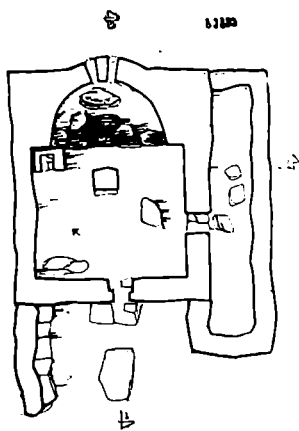

ბ





საფლავი ქვერ. კარგისის სიბი
 ადგილი სსსრ კავშირის სსრ



ა. ა. ა.

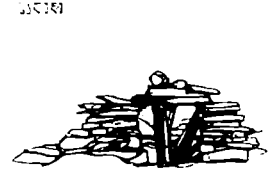

ბ. ბ. ბ.

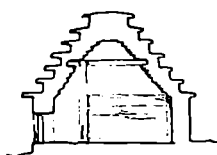

გ. გ. გ.



დ. დ. დ.



ე. ე. ე.

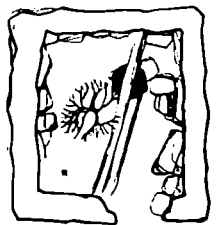
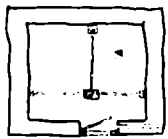

ვ. ვ. ვ.

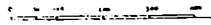

ზ. ზ. ზ.



ა

საფლავი ნაგებ ქვით



საფლავი ნაგებ ქვით



საფლავი ნაგებ ქვით



საფლავი ნაგებ ქვით

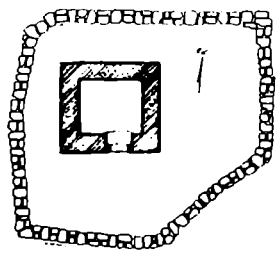

საფლავი ნაგებ ქვით

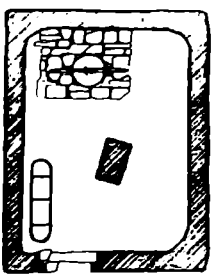

საფლავი ნაგებ ქვით

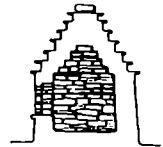

საფლავი ნაგებ ქვით



ბ



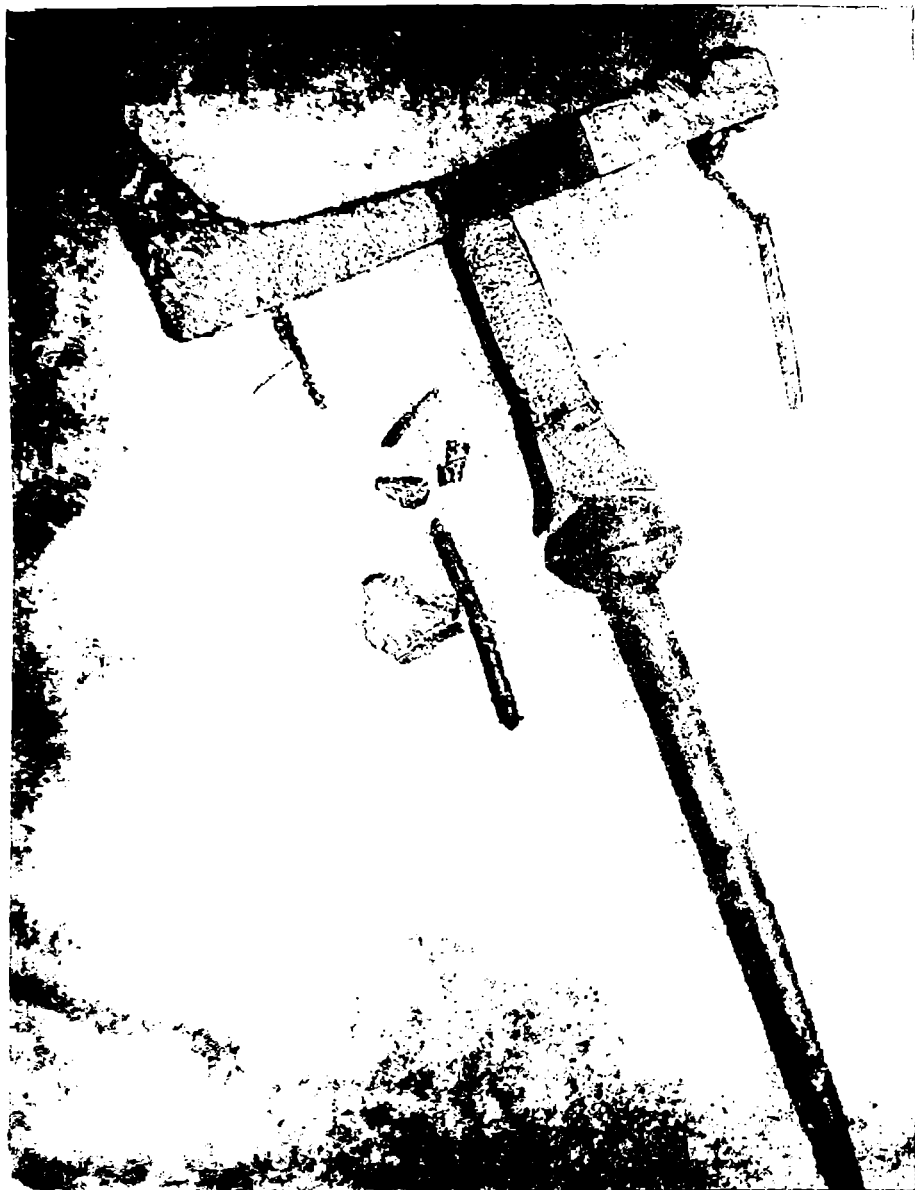



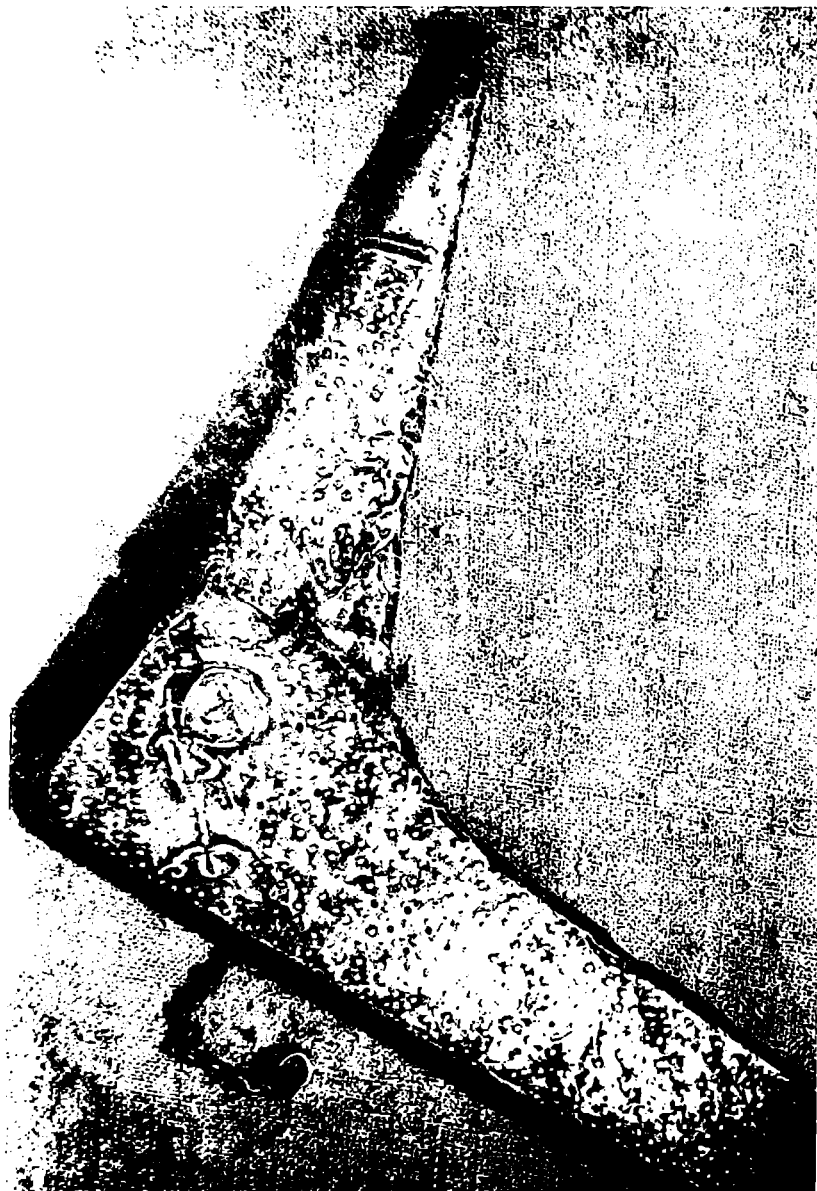



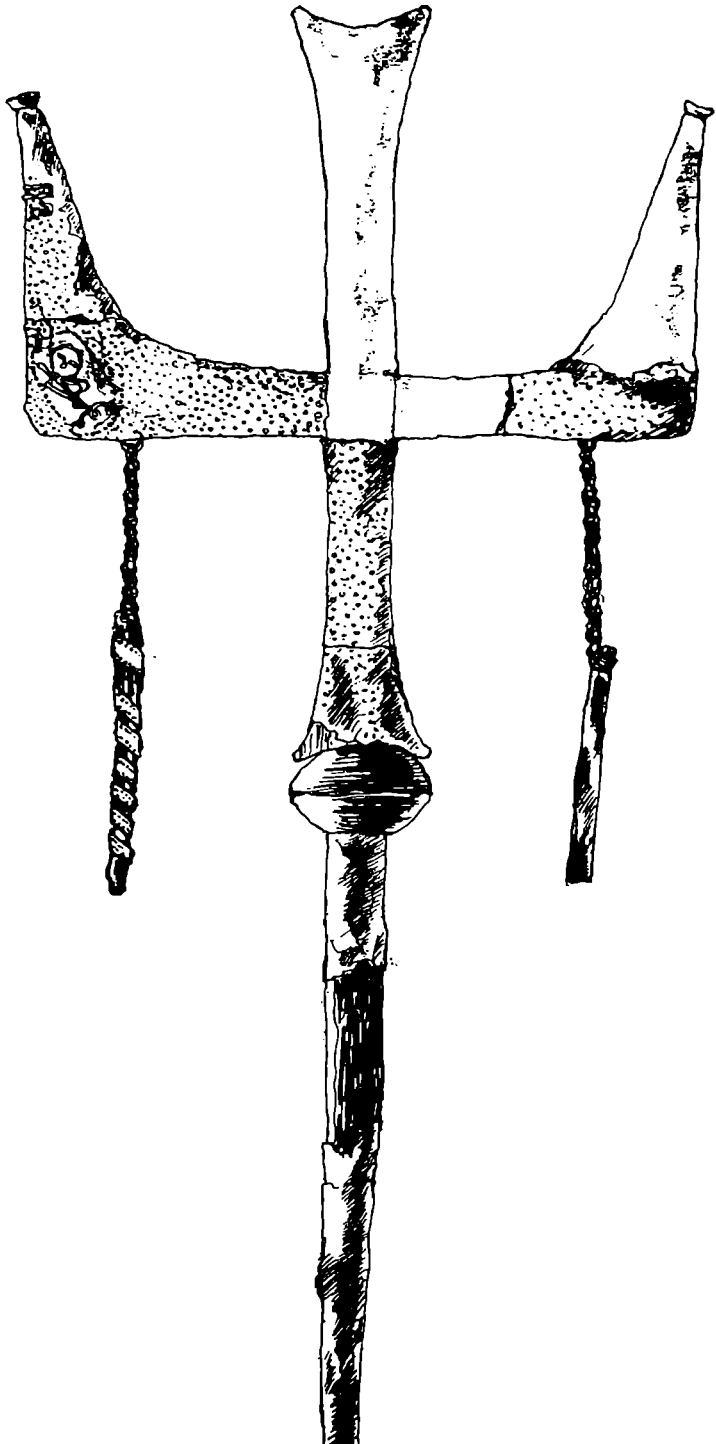

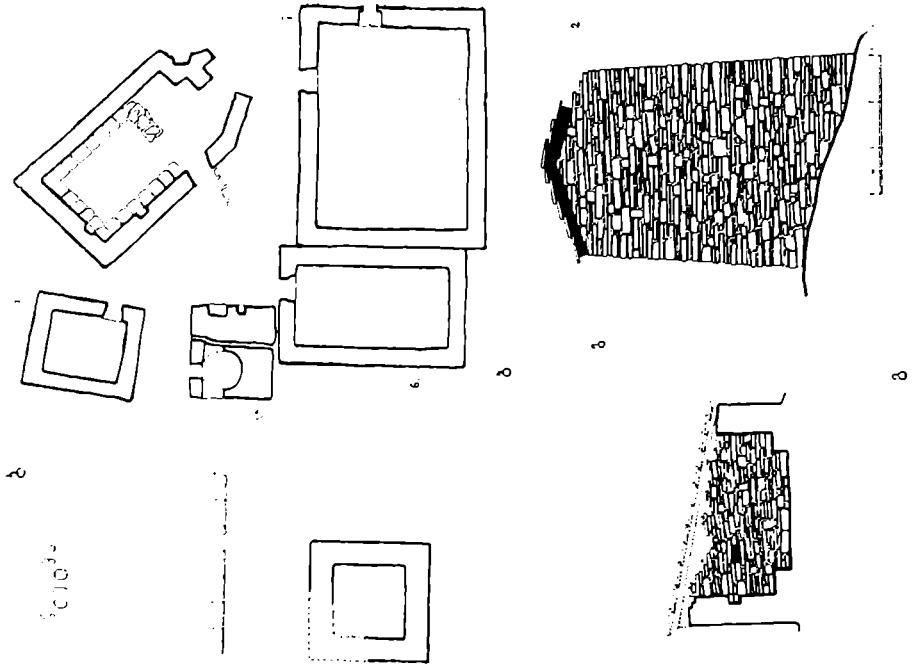





6



8



ა

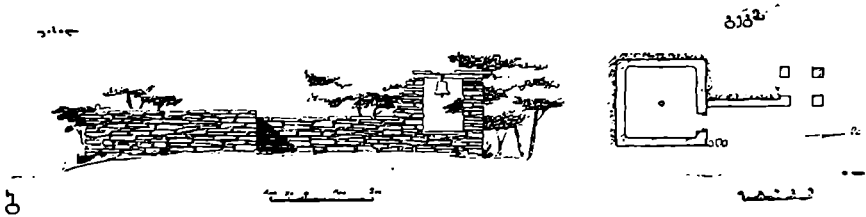

ბ

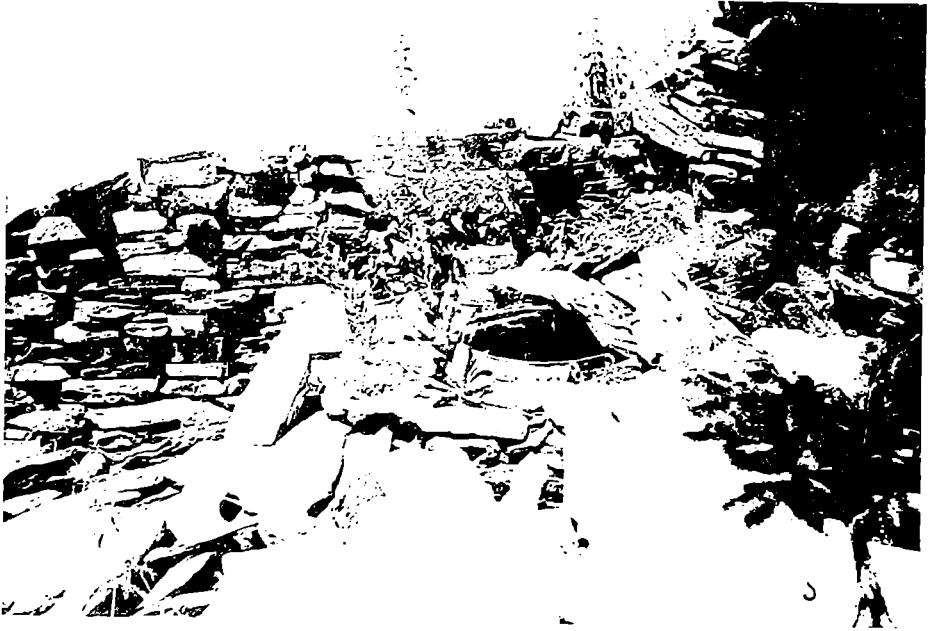

ა

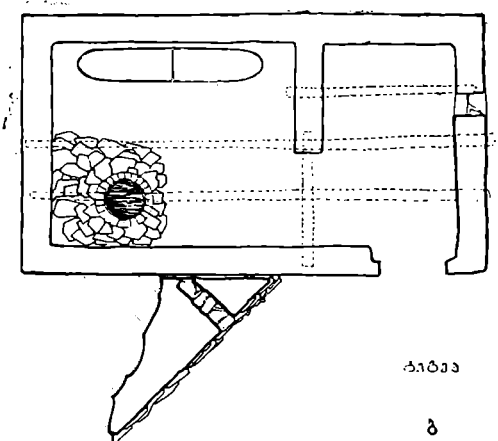

ბ.ბ.ბ.ბ.

ბ

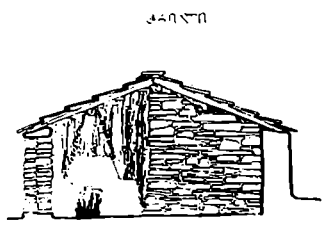

გ.გ.გ.გ.

გ

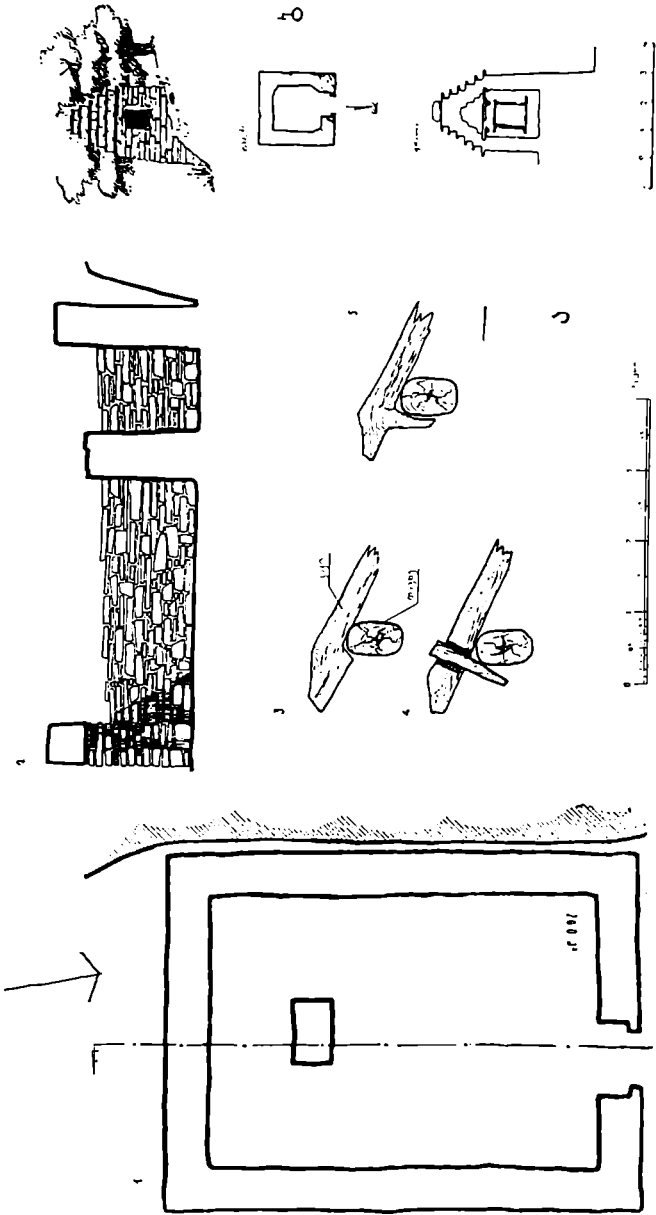

8

9







6



8

დაიბეჭდა საქართველოს სსრ მეცნიერებათა აკადემიის
სარედაქციო-საგამომცემლო საბჭოს დადგენილებით

*

გადაეცა წარმოებას 21.7. 1973: ხელმოწერილია დასაბეჭდად 10/X11-73 წი;
ხელმძღვანელობით: ფერადი ბეჭდვის სტამბაში,
თბილისი, პლებანოვის პრ. № 50.

რედაქტორი გ. ჩ ი ტ ა ი ა
გამომცემლობის რედაქტორი ელ. ქ ა ჯ ა ი ა
მხატვარი თ. ა ლ ა ე რ დ ა შ ვ ი ლ ი
გარეკანისა და სუბერის მხატვარი გ. ნ ა დ ი რ ა ძ ე
ტექნორედაქტორი ლ. ჭ ვ ე ბ ე ნ ა ვ ა
კორექტორი ე. ჩ ხ ა რ ტ ი შ ვ ი ლ ი

გადაეცა წარმოებას 21.7. 1973: ხელმოწერილია დასაბეჭდად 10/X11-73 წი;
ქალაქის ზომა 70×108¹/₁₆; ქალაქი № 1: ნაბეჭდი თაბახი 36,05;
საარტიკვო-საგამომცემლო თაბახი 31,84;

უე 01208: ტირაჟი 2000: შეკვეთა № 1791;
ფასი 3 მან. 20 კაპ.

გამომცემლობა „მეცნიერება“. თბილისი, 380060, კუტუზოვის ქ., 19
Издательство «Мечниереба», Тбилиси, 380060, ул. Кутузова, 19

მეცნიერებათა აკადემიის სტამბა, თბილისი, 380060, კუტუზოვის ქ., 19
Типография АН Груз. ССР, 380060, ул. Кутузова, 19

Вера Варденовна Бардавелидзе

შეცდომების გასწორება

გამოსაშვებ ცნობებში ზემოდან მე-3 სტრიქონი უნდა იკითხებოდეს ასე: კლინები დამზადდა და ტაბულები დაიბეჭდა გ. გოგიჩაიშვილი

შეჩვენულ შეცდომათა გასწორება

პ.პ.	სტრიქონი		დაბეჭდილია	უნდა იყოს
	ზემ.	ქვ.		
6	11	—	1965 წ. ხეში	1966 წ. ხეში
6	21	—	რ. სუხიშვილმა,	რ. ცუხიშვილმა,
6	—	13	დასახელებული	დასახელებული
19	—	11	არსდება	არ ხდება
55	12	—	ხომურაულის	ხომარაულის
57	17	—	ოთხფერდა	ოთხფერდა
75	7	—	ბოწმაოელ	ბოწმაოელ
89	8	—	ერისთავან,	ერისგანთავან
89	—	2	и графическое	и обрядовое графическое
106	—	10	ცაბურეთიდან	ცაბურეთიდან
121	—	9	სფეროკონიული	სფეროლკონუსური
122	4	—	სფეროკონიული	სფეროლკონუსური
130	6	—	საქარის კარის გვერდით, მო- წობილია სასაკლაკე (ტაბ. 77), იგი წარ-	საქარის დასავლეთ მხარეს, კალონა და საქარეს შუა, ღროშის დასასვენნი სი-
151	17	—	კარის	კარი
159	—	4	წვერად	წვერად
201	4	—	წყაროსთაულის	წყაროსთაულს
219	4	—	ჯალაბუარის	ჯალაბაურის

3. ბარდაველიძე