

საქართველოს სსრ მეცნიერებათა აკადემია  
ივ. ჯავახიშვილის სახ. ისტორიის, არქეოლოგიისა და ეთნოგრაფიის  
ინსტიტუტი

## ვერა ბარდაველიძე

# აღმოსავლეთ საქართველოს მთიანეთის ტრადიციული საგოგადმოებრივ-საქულტო კეგლები

ტ. მ. ი. II, 1

ხ ე ვ ს უ რ ე თ ი



გამომცემლობა „მეცნიერება“  
თბილისი 1982





## წი ნ ა ს ნ ი ტ ყ ვ ა მ ბ ა

წინამდებარე ნაშრომის „აღმოსავლეთ საქართველოს მთიანეთის ტრადიციული საზოგადოებრივ-საკულტო ძეგლები“ მეორე ტომის პირველ ნაწილში შესულია ხევსურეთში შესწავლილი ძეგლები. მასალა დალაგებულია ხეობების მიხედვით. პირველ რიგში აღწერილია სახევსურეთო ცენტრალური ხატები, მეორე რიგად მიდის სახეობო და სასოფლო ჯვარ-ხატები.

პირაქეთა ხევსურეთში შემდეგი ხეობებია: 1. არაგვის ხეობა — 17 ხატი და ხატის კომპლექსი; 2. ლიქოკის ხეობა — 8 ხატი და ხატის კომპლექსი; 3. ბისო-ხახმატის ხეობა — 7 ხატი და ხატის კომპლექსი; 4. გორშალმის ხეობა — 5 ხატი და ხატის კომპლექსი და 5. წყალსიქითი ხეობა — 6 ხატი და ხატის კომპლექსი.

პირიქითა ხევსურეთში შედის: 1. გურო-შატილის ხეობა — 4 ხატი და ხატის კომპლექსი; 2. მიღმა ხეობა — 9 ხატი და ხატის კომპლექსი და 3. არხოტის ხეობა — 12 ხატი და ხატის კომპლექსი.

იმის გამო, რომ ხევსურეთში საკულტო ძეგლების შესწავლა მიმდინარეობდა ხანგრძლივი დროის მანძილზე, ზოგიერთ შემთხვევაში ცალკეული ძეგლის მდგომარეობა აღნუსხულია სხვადასხვა წლების მონაცემების მიხედვით. მაგალითად, ხახმატის ჯვარ-ხატები აღწერილი იყო ჯერ კიდევ 1929 წელს, ხოლო შემდეგ 1952 წელს და 1962—1963 წლებში. ამის გამო ძეგლების განსხვავებული მდგომარეობაა გათვალისწინებული. სულ აღწერილია 79 ჯვარ-ხატის კომპლექსი. ამათგან წმინდა გიორგის სახელობის ჯვარ-ხატის 13, ღვთისმშობლისა — 11, მთავარანგელოზისა — 15, ადგილისდედისა — 4, სანების — 3, გერგეტის — 1, კარატეს — 1, იახსრის — 1, შიგან ჯვარის — 1, ფიცრულის — 1, ბროლის კალოსი — 1, ვაკის — 1, ლაშარის — 1, ჯაჭველ ხმელის გორის — 1, ჭიშველის — 1, მთის ვეშაგ წყაროსთავის — 1, გიგაურების — 1, ახალაურთ კლდის — 1, რკენის — 1, პეტრე ნიაღვრის პირის — 1, ზეზე ხატი — 1.

ხატების დასახელებაში დიდი მნიშვნელობა აქვს ეპითეტებს, რომლებიც მათ სახელებს ახლავს. წმ. გიორგის ხატის ეპითეტებია: გუდანის, ჩირდილის, აკუშოს, შუბნურის, ჭორმეშავის, ხახმატის, ბოსლოვანის, თეთრი გიორგი მინდვრისა, მუხის, სომხზოხის, ჭალაურის, წყაროგორულის, კარის მეზობლის, მეკენგორ მობურთალის და სხვ. მთავარანგელოზის ხატის ეპითეტებია: მოწმამოს, ნაბაკურის, დათვისის, გველეთის, ბუჩუკურთას, ფუძის, ხმალას, ცროლის, გაღმა როშკას, ბლოს, შატილის, თავადი ბელლის, ხონის გორის, ახიელას, ქვექვურის, სვეტის. ღვთისმშობლის ეპითეტებია: ნახარელას, დათვისის, გველეთის, ზენბარისახოს, ჩირდილის, ბუჩუკურთას, ქობულოს, აკუ-

შოს, დელისვაციის, ნახარელას, არდოტის. იახსრის ეპითეტებია: ამლის სვეტად ჩამოსულისა და ჭალაისოფლისა.

როგორც აღნიშნული იყო ჩვენ მიერ I ტომის შესავალში, აღმოსავლეთ საქართველოს მთიანეთში ჭვარი და ხატი სინონიმებია და აღნიშნავენ როგორც ამა თუ იმ ტომისა და თემის მფარველ ბატონ-პატრონ ღვთისშვილებს, ისე ამ ღვთისშვილის მიწიერ საბრძანისს. ამის გამო ტექსტში, ზოგ შემთხვევაში ნახმარია ჭვარი, ხოლო სხვა შემთხვევაში ხატი, ხეცურეთში ორივე ტერმინი თანაბრად იხმარება. გვჩვენება აგრეთვე შემთხვევები, როდესაც ორივე ერთადაა გამოყენებული (ჭვარ-ხატი). ამას გარდა, არის შემთხვევები, როდესაც ტექსტში ერთი და იგივე სიტყვა სხვადასხვა ვარიანტითაა აღნუსხული (მაგალითად—სომხოზი, სომხოსი) იმის შესაბამისად, თუ მთხრობელის პეტყველებაში რომელია მოცემული. ხელნაწერ წყაროებზე მითითებისას ჩვენ მიერ გამოყენებულია ლიტერი M, რაც მიუთითებს ხელნაწერებზე, რომლებიც დაკულია საქართველოს მეცნიერებათა აკადემიის ისტორიის, არქეოლოგიისა და ეთნოგრაფიის ინსტიტუტის, საქართველოს ეთნოგრაფიის განყოფილების არქივში.

წიგნი იბეჭდება ავტორის გარდაცვალების შემდეგ.

## ПРЕДИСЛОВИЕ

В первую часть второго тома данного труда «Традиционные общественно-культурные памятники горной Восточной Грузии» вошли памятники, изученные в Хевсуретии. Материал разложен по ущельям. В первую очередь описаны центральные хевсурские святилища, далее идут ущельные и сельские святилища.

В Пиракетскую Хевсуретию входят следующие ущелья: 1. Арагвское ущелье — 17 святилищ и их комплексов; 2. Ликокское ущелье — 8 святилищ и их комплексов; 3. Бисо-Хахматское ущелье — 7 святилищ и их комплексов; 4. Горшагмское ущелье — 5 святилищ и их комплексов; 5. Цхалсыкитское ущелье — 6 святилищ и их комплексов.

В Пирикитскую Хевсуретию входят: 1. Гуро-Шатильское ущелье — 4 святилища и их комплексов; 2. Мигмаховское ущелье — 9 святилищ и их комплексов и 3. Архотское ущелье — 12 святилищ и их комплексов.

Ввиду того, что изучение культурных памятников в Хевсуретии происходило длительное время, в некоторых случаях состояние памятника показано по данным разных лет. Например, Хахматское святилище было описано еще в 1929 году, после в 1952 г., а также в 1962—1963 годах. По этому, в работе предусмотрено разное состояние памятников. Всего изучено 79 святилищных комплексов. Из них 13 святилищ имени святого Георгия, 11 — имени богоматери, 15 — имени Архангела, 4 — имени Адгилиседа, 3 — имени Санеба, по одному — имени Гергети, Карате, Иахсари, Шиган джвари, Пицрули, Пиркуши, Сагмрто хати, Дидгори, Боспис гориса, Бролис кало, Вакиса, Лашари, Джачвел Хмел гориса, Мтис Вешаг Цхаростависа, Гигауров, Ахалаурт клдиса, Чишвели, Ркени, Петре Ниагврис пириса, Зезе.

Большое значение имеют эпитеты, которые сопровождают названия хати. Эпитетами св. Георгия являются: Гуданис, Чирдиллис, Акушос, Шубнурис, Чормешавис, Хахматис, Бослованис, Тетри Гиорги Миндврис, Мухис, Сомхозис, Чалаурис, Цхаросгорули, Карис Мезобели, Мекенгор Мабууртали и др. Эпитетами Архангела являются: Моцмаос, Набакурис, Датвисис, Гвелетис, Бучукуртас, Пудзис, Хмалас, Цролис, Гагма Рощкас, Блос, Шатиллис, Тавади Беглис, Хонис горис, Ахиелас, Квеквурис, Светис. Эпитеты богоматери: Нахарсла, Датвисис, Гвелетис, Зенбарисахос, Чирдиллис, Бучукуртас, Кобулос, Акушос, Ге-

лисвакис, Ардотис. Эпитеты Иахсара: Амгис светад Чамосули и Чалаисоплиса.

Как мы уже отмечали в предисловии I тома, у горцев Восточной Грузии термины джвари и хати — синонимы. Они обозначают не только божеств-покровителей и повелителей той или иной фамилии или племени, но и их земные обиталища. Поэтому, в тексте в некоторых случаях использован термин джвари, в других же — хати. В Хевсуретии эти термины употребляются в равной мере, бывают случаи, когда используются оба вместе (джвар-хати). Кроме того, иногда в тексте одно и то же слово дается в разных вариантах (например, — Сомхози и Сомхоси), смотря по тому, как их в своей речи употребляют информаторы. Для ссылки на рукописи нами употреблен литер М, который указывает на рукописи архива Института истории, археологии и этнографии Академии Наук Грузии, отделение этнографии Грузии.

Книга печатается после смерти автора.

# ხ ე მ ს უ რ ე მ ი

## I. სახმესურეთო ცენტრალური ჯვარ-ხატები

### 1. სახმეთო გუდანის ჯვარი, სოფ. გუდანი, ზენუბანი

საღმრთო გუდანის ჯვარი (ტაბ. 1—2) მოთავსებულია სოფელ გუდანისა და სოფელ ზენუბნის საზღვარზე. გუდანის საღმრთოს შენობებს შეადგენს: 1) „ბ ე ლ ე ი“ — ოთხკუთხა, მშრალად ნაგები შენობა საბძლის ტიპის ორფერდა სახურავით, რომელიც თუნუქითაა გადახურული და სახურავის ზურგზე შემკობილია სიგრძეზე ჩამწკრივებული სამი თუნუქისავე ჯვრით; ერთი ჯვარი ზურგის ცენტრშია, ორი დანარჩენი ნაპირებზე (კიდურებზე). თითოეული ჯვრის ფრთებზე ჩამოკიდებულია 4—4 ცალი პაწაწინა ზარაქა. ბელელს კარი აქვს ჩრდილოეთით. კარი ხისაა, დაბალი. სამხ.-დას. და ჩრდ.-აღმ. კედლები მაღალია და შუაზე აწვერილი ისე, რომ სახურავი პირდაპირ ამ წვერებს ეყრდნობა და ამის წყალობით იგი ორფერდა ფორმას ღებულობს. სამხ.-დას. კედელში ვიწრო სარკმელია.

ბელელში ხის იატაკია დაგებული, ქერი არა აქვს, პირდაპირ ხის კოჭებზე გამართულია სპილენძის სახურავი, ბელლის დასავლეთ კედლის ცენტრში პატარა საკამია ხის ჩარჩოში, ხისავე დარაბით. მასზედ მიყუდებულია მოგრძო ფორმის, სპილენძის მოკალული ოთხკუთხა სუფრა, რომელსაც ერთი ფეხი მოტეხილი აქვს. კარიდან მარჯვნივ სამხრეთის კედელთან დასავლეთისაკენ ხის სკამია, რომელიც დასავლეთის კედლის გასწვრივაც გრძელდება. სამხ.-დას. კუთხეში პატარა სიპის თაროა, სადაც დევს ალუმინის ქვაბი ხელსახოცებით პირამდე სავსე. აქვეა ამპირის სტილის შანდალი. ასეთივე თაროა ჩრდ.-დას. კუთხეში, სადაც უბრალო, სპილენძის პატარა შანდალი დევს. ჩრდ. კედლის გაყოლებზე დგას ჯვრებითა და ბორჯღალებით მდიდრულად ორნამენტირებული ხის სკამი. სკამიდან მარცხნივ აღმოსავლეთისაკენ დაბალი კარადაა ცენტრში პატარა, ოთხკუთხა სარკმელი. აღმ. კედლის გაყოლებზე ჩრდ.-სამხრეთისაკენ განიერ ხის თაროზე დევს სახორცე ქვაბის ქაფქირი, სპილენძის თულუხი, სპილენძის ქვაბი შიგ ხელსახოცებითა და სანთლებით, უტარო ჩიბუხი, სპილენძის საწვენე და პატარა ზომის თასი, არყის ჭიქა. თასის თავზე, ხის ჩხირით კედელში დამაგრებულია ორი რკინის ჩანგალი და ორი ოდნავ გასანთლული თეთრი ძაფი. თაროზეა აგრეთვე პატარა სპილენძის ქვაბი ხელსახოცებით. მას სახურავი ახურავს და ზემოდან ორი ქვა ადევს. თაროს ქვემოთ დევს ხის ცარიელი კასრი, რომელზედაც დამხობილია ქისტების მიერ გაკეთებული სპილენძის მრგვალი სამფეხა სუფრა,

საშუალო ზომის სპილენძის „შეკერილი“ ქვაბი. ბელლის ცენტრში ხის იატაკზე, სიბეჭზე შუაცეცხლია მოწყობილი, თავზე საკიდლით.

ბელელში შესასვლელ კარიბჭის თავის ქვაზე გარედან (ბელლისკარიდან) ამოკაწრულია ვასო ბურღულის წარწერა: „მე ავაშენე და ხალხს დარჩესო“. ბელელში ორ კედელს გასდევს გრძელი ორნამენტირებული სკამი, ჭვარიონთათვის განკუთვნილი. დასავლეთის კედელს მთელ სიგრძეზე გასდევს ერთი ფიცრისაგან ნაკეთები თარო. აქვე კედელში ჩარკობილია შამფური, ხორცის საკიდი რკინის კავები და სხვა წვრილმანი ნივთები. ბელელში დაგებულია ხის იატაკი. შუაში ხის იატაკი ფიქალით არის მოკირწყლული, — ესაა კერის ადგილი. კერაზე ზემოდან ჩამოშვებულია ჯაჭვი ქვაბის ჩამოსაკიდებლად. აღმოსავლეთისა და სამხრეთის კედლების გასწვრივ განლაგებულია ხევისურული ორნამენტით დამშვენებული ხის სავარძლები. აქვე ინახება ოთხკუთხა და მრგვალი ფორმის საკურთხევლები, ქვაბები და სხვა ინვენტარი. ამათგან მრგვალი საკურთხევლები სამფეხიანებია. აქვეა კარადის მსგავსი ბრტყელი და მაღალი დგამი, რომელშიც ინახება ქვამარილი, სხვადასხვა წვრილი ნივთები და სამეურნეო საგნები. ბელელში, კედლის თავსა და სახურავს შორის გადებულია დროშის ტარი, რომელიც როგორც მისი წარწერიდან ჩანს, გაკეთებულია ყუდია ჭინჭარაულის მიერ და შეწირული გუდანის ბელლისკარისათვის. დროშის ტარზე შემდეგი წარწერაა ამოკვეთილი: „1962 წ. ყუდია ჭინჭარაულისაგან. ბელელისკარს“. ტარის ვიწრო ნაწილში დიდი ვერცხლის ბეჭედია დაჭედებული; ტარის სიგრძე 1,75 მ. ადგილობრივი მოსახლეობის ცნობით, ყუდია ძალიან კარგი ხის ოსტატია, ცხოვრობს თიანეთის რაიონის სოფელ საკურეში.

ბელელს ჩრდ.-აღმ. მხრიდან აქვს ოთხკუთხა გალავანი. გალავანს შიგნიდან აკრავს ფიქალის გრძელი სკამები. ბელლის კარის გასწვრივ გალავანი მაღალია. კარის მახლობლად მას (გალავანს) შუკუმში აქვს დატანებული. ამ შუკუმში შეწყობილია ზარები და ირმის რქები. გალავნის ცენტრში ოთხკუთხა ფორმის ქვის კვარცხლბეკია. გალავანში შესასვლელთან ერთ-ერთ ქვაზე მკრთალად ამოკვეთილია ადამიანის ორი ხელი. ასეთივე ხელების გამოსახულებანი შეიმჩნევა ბელლის ჩრდ.-დას. კედელში დატანებულ ქვის ზედაპირზე, — აქ გამოყვანილია ადამიანის გაშლილი ხელი ჰორიზონტალურ მიმართულებაში და ვერტიკალურად დაყენებული ადამიანის გამოსახულება. უკანასკნელს გახაზული აქვს ძუძუები და სასქესო ორგანო. სურ. №№ 1, 2, 3, 4, 5. აქვე, გვერდით დატანებულ ქვის ზედაპირზე გამოყვანილია არშია. იგი შედგება „გაკიდული კვერილების“, ანუ ჭვარედინებისა და სწორი ვერტიკალური ხაზების მწკრივისაგან (იხ. ცალკე ფურცელზე გადაღებული გამოსახულებანი ნატურალური ზომისა). ბელლის ამავე კედელს ჭიხვის რქები და დიდი ზომის ზარები ამკობს.

ბელელს აქვს სარდაფი, სამხ.-დას. მხრიდან გაკრილი კარით. კარი და თვით ეს შენობა მეტად დაბალია. ამ სარდაფს „საკოდე“ ეწოდება. მასში კაცი ვერ გაიმართება. ალბათ ამიტომ, რომ საკოდეში მოთავსებული ექვსი ცალი მთლიანი ხისაგან გამოჭრილი დიდი კოდი ყველა წაწვენილია ერთიმეორის გვერდით, მწკრივად. ერთი კოდი, შედარებით მცირე ზომისა და სპილენძისაა.

ბელის გალავნის გვერდზე აღმართულია მშრალად ნაგები ორსართულიანი შენობა (ტაბ. 3, 4) ფასადით სამხ.-დას. ქვემო ერთთვლიანი სართული წარმოადგენს „სადიასახლისოს“. მას ფასადის მხარეს აქვს ხის განიე-

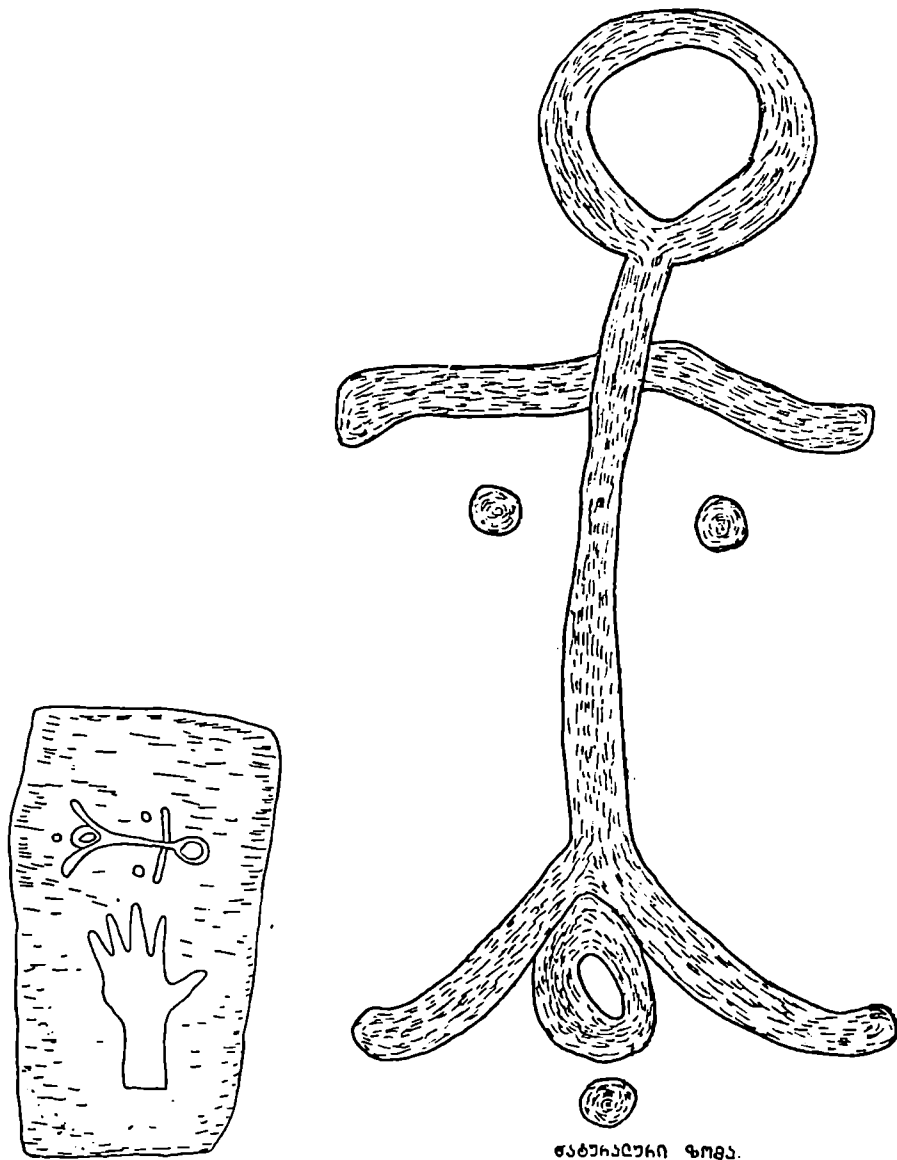

სურ. 1.

რი ორგვერდიანი კარები და სარკმელი. სადიასახლო ამავე დროს „საქვაბეც“ არის. მას ჩრდ.-აღმ. კედელში, დატანებული აქვს ბუხარი, რომელშიც

მოწყობილია ქვაბის საკიდელი ჯაჭვი. ბუხრის გვერდით ღუმელია, ხოლო ღუმლის გვერდით მოწყობილია ცეცხლის დასანთები, ზედ დადგმულია, უზარმაზარი სპილენძის სალუდე ქვაბი. იქვეა ხის გრძელი ტაბლები, ძველებური ტიპის ლათბა, მთლიანი ხისაგან გამოკვეთილი კოდები—3 ცალი, ჩხუ-

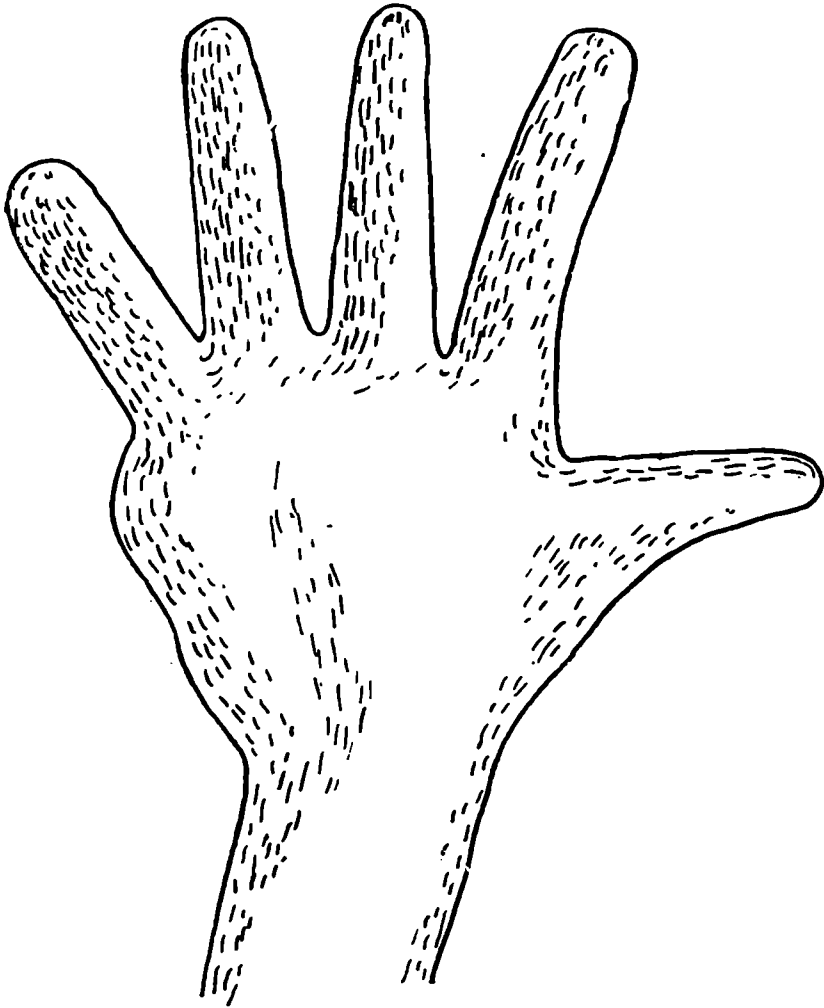

ნაბურ. ზომის 1/2.

სურ. 2.

ტები, საღვინე თუ საარაყე ახალი ტიპის კასრები რკინის ონკანებით და სხვა უამრავი ჭურჭლეული დიდი და მცირე ზომისა, რომლებსაც სადიასახლოს ანუ საქვაბის ფართობის ორი მესამედი უჭირავს. ჩრდ.-აღმ. კედელთან ჭერი ოთხკუთხად არის გამოჭრილი და ზემო სართულიდან მასზე ეშვება მისივე



ზომის ხის საფარი. ეს ოთხკუთხედი „საკომს“ წარმოადგენს. საკომზე მიდგ-  
 მულია კიბე, რომელიც ქვემო სართულს (საქვაბეს) ზემოსართულს უკავშირებს.  
 შენობის ზემო ნაწილი აგრეთვე ერთფალიანი სართული, წარმოადგენს

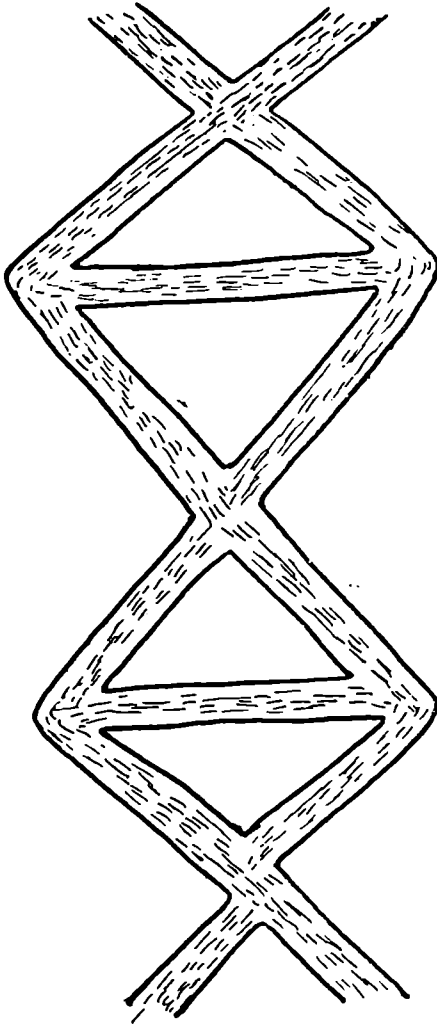

ნაბჯარ. ზომის 1/2

სურ. 3.

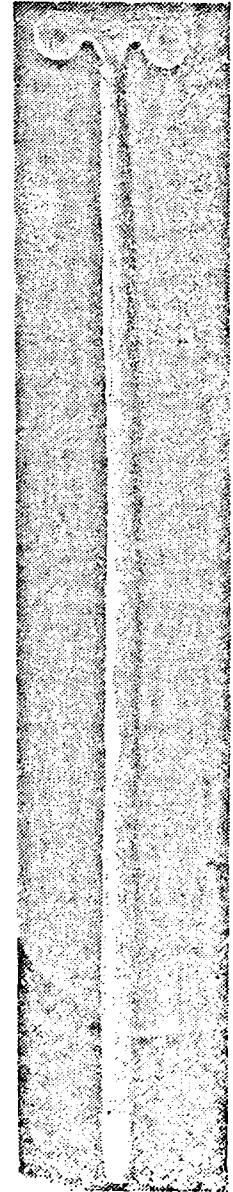

სურ. 4.

ე. წ. „პეროს“. პეროს აქვს პერი და ორფერდა (საბძლური ტიპის) თუნუქის  
 სახურავი, მისი იატაკი ხისაა, ფასადის მხარეს კედლის შუა ნაწილში დატა-  
 ნებულია სარკმელი. ასეთივე სარკმელი მოწყობილია მოპირდაპირე კედელ-

ში. ჰეროს ცენტრში აწყვია ქვები, რომლებზეც დაყრილია ნაცარი; როგორც ჩანს, ეს ადგილი კერას წარმოადგენს. კერასთან დვას ხის გრძელი მერხები. ირგვლივ უწესრიგოდ განლაგებულია ხისა და სპილენძის ჰურჭელი — თუნგები, თუჯიები, ქვაბები, კასრები და სხვ. ჰერო დაბალია, ჩრდ.-დას. მხარეს აქვს ხის დაბალი კარი.

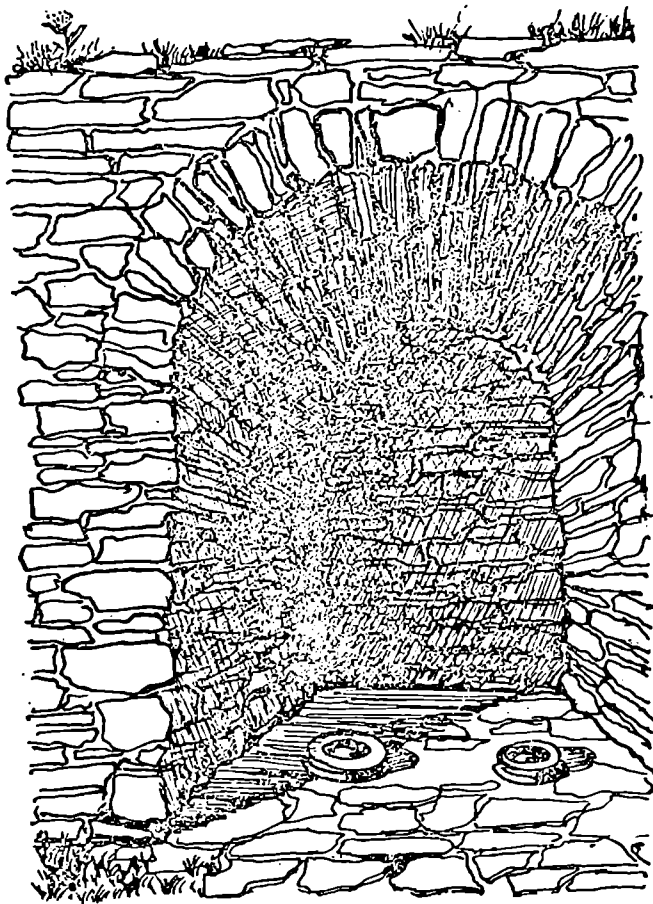

სურ. 5.

ჰეროს აქვს ორი შესასვლელი: ერთი შიგნიდან, საქვაბე — სადიასახლოდან ასასვლელი, რომელიც ხევისბერ გადუას ჯვარის უკანასკნელი შეკეთების დროს, როგორც ჩანს, თითქმის მოუშლია (პატარა, ვიწრო, მეტად საწვალებელი ასაძრომია დარჩენილი) და მეორე გარედან, დასავლეთის კედელში დატანებული კარიდან, რომელზე ასასვლელად საველოსნოს კედელს ამ მხრიდან მიყრილი აქვს მიწა. ჰეროს აქვს შუაყეცხლი — ამ ადგილას ხის იატაკზე დაყრილია მიწისა და ნამწვარი ღველფის სქელი ფენა. შუაყეცხ-

ლის მახლობლად დადგმულია ხის გრძელი სკამი. აქვე იატაკზე მოთავსებულია უამრავი თუნგები, თულუხები და სხვ. მისთანანი. ამ დიდი ოთახიდან გადიხარტ მცირე ოთახში, სადაც დგას კელოსანთათვის დღეობებში ღამის სათევად მოწნული საწოლები — ჭინები.

ამგვარად საღმრთო გუდანის ჭვარის შენობებია: ბელელი, საკოდე — ბელლის ქვედა სართული, სადიასახლისო ანუ საქვაბე და ჭერო, რომელიც სადიასახლისოს ზედა სართულს წარმოადგენს. ბელელში მხოლოდ მეროგენი შედიან, სხვას იქ შესვლა არ შეუძლია. სადიასახლისოში თავს იყრიან დასტურები და დიასახლისები, ხოლო ჭეროში კელოსნები გროვდებიან. ყველა ამათი ჭვარში შეკრება დღეობის დროს ხდება. სხვა დროს ჭვარში არავინ მივა — არ შეიძლება (M<sup>1</sup> რვ. 4. გვ. 141—142, 149—150)\*.

ბელელში შესვლა შეეძლოთ მარტო გამძლოთ, ე. ი. ხუცესებს, ძილი კი მათაც ეკრძალებათ. ისინიც კელოსანთან ჭეროში იძინებდნენ. ჭეროს დაბლა იყო საბერო. საბეროში კი ორი დიასახლისი და დასტურები იყვნენ.

სახმთო გუდანის ჭვარში წისქვილის ქვა იყო დაყუდებული. ეს ქვა დარჩენილი იყო კიმქაზაურებისა და ქიჩბარაულებისაგან, როდესაც ისინი ჭვარმა აქედან აყარა.

სახმთო გუდანის ჭვარში ჩემ მიერ აღწერილი ნივთებისა და საგნებისაგან ზოგიერთს ეწოდება (გაღუას თქმით): „კარადა“, სადაც ქვამარილის ნაჭრები იყო შენახული, „ტაბლა“, ჭეროს ბოლოში პატარა თვალ ოთახს ჰქვია „საწოლი“ — დღეობებში იქ „მერიგენი“ (კევისბერნი) იძინებენ იქვე გაწყობილ „ჩაფსა“ და „ტახტზე“. უკანასკნელი ჩვეულებრივი ხის ტახტია, „პირველი კი წნელისაგან მოწნული გრძელი საწოლი. ორივეზე ლოგინად თივასა ყრიან. „ჭვარის ბელელში“ არის „ყვერფი“ და ორ შემხვედრ კედლის კუთხეში დატანებული, წინ სამკუთხად გამოწეული თარო — ე. წ. „დუქანი“, რომელიც „თასთ საბრძანია“.

საღმრთო გუდანის ჭვარი მოთავსებულია სოფელ ზენუბნის ფარგლებში იქ, სადაც ეს სოფელი სოფელ გუდანს ემიჯნება. ამ ჭვარის ხევისბრის გაღუას თქმით, მან გუდანის ჭვარის საყმოს კომლზე ოთხი კილო ერბო შეაწერა ჭვარის შესაკეთებლად და კიდევ შეაკეთებინა. მართლაც, ჭვარი ახლად შეკეთებული ჩანს. მისი შენობები ახლად გადახურულია თუნუქით, კარ-სარკმლები ზოგი დაცვლილია და ზოგიც შეკეთებულ-შემაგრებული; ასევე შეკეთებული და დასუფთავებულია ბელლისკარი და სახელოსნოს წინა ფართობი — საქვაბე (სადიასახლისოს) კარიც.

საღმრთო გუდანის ჭვარში ყველა ხეცსური ინათლება. ისინი მიდიან გუდანის ჭვარში გასანათლავად ან წელწადს, ან ათენგენას და ან აკვსებას. ხეცსური თავის საკუთარ ჭვარშიც ინათლება და გუდანის ჭვარშიც.

გუდანის ჭვარს ხეცსურები, ყველა სალოცავზე მეტ პატივს სცემდნენ და მეტი ხალხიც მოდიოდა სალოცავად. აქ მოდიოდნენ უფრო საკუთარი ყმები — ხეცსურეთში სამი უდიდესი გვარი — არაბული, ჰინჭარაული და გოგოქური. საერთოდ ამ სამ გვარს ეწოდება „მაგანძური“. ამ სამი გვარის პა-

\* M<sup>1</sup>—აღნიშნავს ხელნაწერს, რომელიც დაცულია ისტორიის, არქეოლოგიისა და ეთნოგრაფიის ინსტიტუტის საქართველოს ეთნოგრაფიის განყოფილების არქივში. იხ. ამავე წიგნის ბოლოში გამოყენებულ ხელნაწერთა სია.

პა დასახლებულა გუდანში და მისი შვილების — არაბასა, გოგოქასა და ჭინ-ჭარისაგან წარმოშობილია სამი გვარი. როგორც ზემოთ მოვიხსენიეთ და აქაურმა ხევისბრებმა გადმომცეს, ამ გვარების წარმოშობის შემდეგ გუდანის ჭვარი გერგეტიდან (მოხევეებიდან) მოსულა და გუდანში დაარსებულა. გერგეტიდან იმიტომ წამოსულა, რომ იქაური მორიგენი ვერ წმიდობდნენ — გუდანის ჭვარი კი წმიდობას თხოულობდაო. მორიგეთა უწმინდურობაზე გაწყრა, იქაურობას თავი დაანება და წამოვიდაო. გუდანში რომ დაარსებულა, ერთი ხნიერი კაცი გაქადაგებულა და გუდანის ჭვარს ყველაფერი ამ კაცის პირით უთქვამს. მას უთქვამს თუ რა იყო საჭირო დაარსებული ჭვარისათვის, კოშკი, ბელელი, ჭერო და სხვა; აგრეთვე უთქვამს თავისი სახელი: მე წმინდა გიორგი ვარ, დევე-კერბთა და ვეშაპთან მეომარი და რადგან ახლა ხანში შესული ვარ და თეთრი წვერი მაქვს, ამიტომ ბერი ბაადური მქვიანო. ამას-თონვე დაუწესებია წლიური დღეობები და მისი მოსამსახურენი. ეს ყველა-და თ და მორიგე ღმერთთან აყენებდნენ მის ძალას. გუდანის ჭვარს მაშინვე მოუთხოვია თავისი საარსო ადგილი და მის გარშემო კარგი მამულები. თვით-თოვე დაუწესებია წლიური დღეობები და მისი მოსამსახურენი. ეს ყველა-ფერი ქადაგის პირით ხდებოდა. რა თქმა უნდა, დღეობები პირველად ძალიან დიდი არ ყოფილა და არც ლუდი მზადებულა ბევრი, მაგრამ ხალხი რომ თანდათან გამრავლებულა, დღეობაც ყველანაირად გაზვიადებულა და გაზრდილა. დღეობებში ცვლილებებიც მომხდარა, დაკლებით კი არაფერი დაკლებია, რადგან მაგანძური ბევრი ხალხი ყოფილა და არაფერი გაუძნელებოდათ. აუშენებიათ ყველაფერი ისე, როგორც ქადაგს უქადაგნია.

ერთხელ წასულა სამითხოოდ ხევსურთ ლაშქარი გუდანის ჭვარის დროშის ქვეშ. ამ ლაშქარს თან ახლდა სამი ქადაგი. სამივე დასვეს საქადაგოდ და ერთს, სახელად თოთიას, ჭვარი აპყოლია ვითომ. მას უქადაგნია, რომ გამარჯვება არა მაქვს, დაბრუნდით, თორემ ვიზარალეზთო. ხევსურებმა თურმე არ დაიჯერეს და უთხრეს: შენ შიშით ჰქადაგობ, ჭვარი კი არ გაქადაგებსო. აბა თუ შიშით ვქადაგებო, აუღია თოთიას დროშა და გასძლოლია ლაშქარს, — რაც მოხდეს ჩემი ბრალი ნუ იქნებაო. წასულან ხევსურნი და მითხოვლებს სულ ამოუწყვეტია ხევსურთ ლაშქარი. მას შემდეგ უფრო სარწმუნოდ მიაჩნდათ ქადაგის პირით მბრძანებლობა გუდანის ჭვარისა, რადგან მაშინ თოთიას ქადაგობა ახდა.

როგორც ხევსურებმა გადმომცეს, ასეთივე წესით იქცეოდა თურმე მეფე ერეკლე. ხევსურების გადმოცემით ის გუდანის ჭვარის მოძმე ყოფილა. ხევსურეთში რომ მოვიდოდა, „ხევსურთ ჯარში გასაყვანად“, მაშინ პირველად გუდანში ავიდოდა, შევიდოდა გუდანის ჭვარის ბელელში, იქიდან კი საუბარი ისმოდა ერეკლესა და გუდანის ჭვარისაო. ისინი საუბრობდნენ ხევსურთ საჭირობოროტო და აგრეთვე საქართველოს საკითხებზე. გუდანის ჭვარს ხევსურნი ვერ ხედავდნენ, ერეკლეს კი პირადად ეცხადებოდა და როგორც მოძმეს, ესაუბრებოდა. საუბარს რომ გაათავებდნენ, ერეკლე გამოვიდოდა და გუდანის ჭვარის სურვილს, შეყრილ ხევსურთ უამბობდა. ხშირად ყოფილა შემთხვევა, როცა გამოსული ერეკლე გამოაცხადებდა გუდანის ჭვარის ბრძანებას: ჩემნი ყმანი ხევსურნი მოემზადენით, ჩემი დროშა ააბით, საქართველოს მტერი შემოესევა, უნდა დავეხმაროთ, ხთისაგან გამარჯვება ვითხოვე

და მიბოძა. მე ჩემს ფხასისხლიანს ხმალს შევირტყამ და თქვენთან ერთად ომში ვიქნები. როგორც დამბადებელმა მიბოძა, გამარჯვება და დავლა მე და ჩემთ ყმათ დაგვრჩებაო. ერეკლეც თურმე დაჰპირდებოდა ხევსურებს: მხოლოდ თქვენ დამეხმარეთ, მტერზე გავიმარჯვოთ და ვფიცავ ამ ჩემს მოძმე გუდანის ჯვარს, გამარჯვებაც ჩვენი იქნება, რაც დავლა დაგვრჩება, იმასაც მოგცემთ და რაც მოითხოვოთ, ყველა თხოვნას შეგისრულებთო. ხევსურები დაირაზმებოდნენ და ერთიც არ დარჩებოდა წაუსვლელი. ისინი მიდიოდნენ გამარჯვების სრული იმედით. იმედი ჰქონდათ როგორც გუდანის ჯვარისა, ისე მისი მოძმე ერეკლე მეფისა. ხევსურები ამბობენ, რომ ისეთი დაფიცვა ხდებოდა, რომ ხევსურნი სიკვდილამდინ იბრძოდნენო; თურმე თითოობით მივიდოდნენ გუდანის ჯვარის დროშასთან, ამოიღებდნენ ხანჯალს, დროშის ტარზე ჰედეს გააკეთებდნენ და დაიფიცავდნენ: როგორც ეს ჰედ ამოვარდა, ისე ამოვარდეს ჩემობა თუ სამშობლოს გულისათვის სიკვდილამდინ არ ვიბრძოლო და მტერს ზურგი ვუჩვენოო. ასე მტკიცედ მიაჩნდათ ხევსურებს გუდანის ჯვარი და მისი დროშა!

გუდანის ჯვარს ვითომც ნისლისფერი ცხენი ჰყავდა და თავისი ცხენით მიეშველებოდა გაჭირვების დროს თავის ყმათ, თუ უქანასკნელი გაჭირვების დროს შემოსძახებდა და დახმარებას თხოვდა.

გუდანის ჯვარის დროშებს (ტაბ. 5) ძველად ყველას შუბები ჰქონდა ჩამოცმული ერთ პირში და მზად იყო საომრად. მერე ერთ-ერთი დროშისათვის შემოიღეს ვერცხლის ჯვარი და ვერცხლისავე ბურთი. ამ სამკაულით ამკობდნენ დროშას. წმინდა გიორგი თვითონ გუდანის ჯვარი ყოფილა. ზოგის თქმით იგი ვითომც მოხუცი კაცის სახით იყო, უმრავლესობა კი ამტკიცებდა, რომ ის იყო თეთრცხენიანი მეომარი კაცის სახით, როგორც სურათში დახატული წმინდა გიორგი (M<sup>3</sup> რვ. 46, გვ. 720).

გუდანის ჯვარს დობილნიც ჰყავდნენ ისე, როგორც სხვა ჯვარებს, დობილნი იყვნენ სავენებლად ადამიანებისათვის და მათ მიერ რგება არაფერში გამოიხატებოდა. ისინი უფრო აწუხებდნენ ბავშვებს: გადაედებოდათ მუწუჯი, ან მისცემდა სიცხეს და ეს ყველაფერი დაბრალდებოდა „დობილთ“.

დობილთ უკლავდნენ თიკანს, უშლიდნენ აშალს, გამოაცხობდნენ და მონათებდნენ ხაიწიან ქადას სამი სანთლის ფეკით. ვითომც დობილნი მერე დაანებებდნენ ავადმყოფს თავს და ისიც მორჩებოდა. დობილნი იყვნენ, ვითომ ბავშვების სახით და მეორე მხენე დობილნი — ბებერი ქალის სახით (M<sub>3</sub> რვ. 46, გვ. 719—720-ე 668).

როცა ბჰე-ჯევისბერნი დასხდებოდნენ და ბჰობდნენ ხევსურეთის საერთო საკითხზე, მაშინ ლაპარაკობდნენ გამძღონი, ე. ი. ხუცესები დანარჩენი ხალხი გაჩუმებული იყო და ყურს უგდებდა მათ ბჰობას. ბჰობის შინაარსი იყო უფრო ხევსურეთის რჯული და მისი ცვლილებები. ამ რჯულში თუ ზოგიერთი მუხლები არ მოსწონდათ, გუდანის ჯვარის მბჰე-ჯევისბერნი შესცვლიდნენ მას და, რასაც დაადგენდნენ, ის დარჩებოდა რჯულში. ამ რჯულს ელარაგინ გადაუხვევდა, ყველანი დაემორჩილებოდნენ. იტყოდნენ, რომ გუდანის ჯვარში დადებული რჯულია და ვის შეუძლიან მისი შეცვლაო. როცა

ახალ რჯულს რამეს დაადგენდნენ, მაშინ არისხებდნენ—ვინც ეს რჯული დაარღვიოს, გაუწყრეს გუდანის ჯვარიო. მბჭე-ვევისებრთ დადგენილ რჯულს ხან იქ გადასცემდნენ, სადაც სათემო სალოცავეები იყო, უფრო ხშირად კი დაბარებული იყო უფროსი ხალხი, ერთად ბჭობდნენ ყველანი და თვითონ მიჰქონდათ თავის თემში ეს რჯული იქაურ უფროსებს. ზოგიერთ რჯულის საკითხებს თუ ვერ გადაწყვეტდნენ სწორად მაშინ ქადაგს გააქადაგებდა გუდანის ჯვარი და მისი პირით ეტყოდა ხალხს, თუ როგორ უნდა გადაეკრათ ესა თუ ის საკითხი, ქადაგის ნათქვამს კი, როგორც გუდანის ჯვარის სურვილს, ყველა დაემორჩილებოდა. რჯული იყო ჭრილობებზე, მოსისხლეობაზე და სხვადასხვა დანაშაულებზე“ (M<sup>3</sup> რვ. 42, გვ. 665).

ხევსურეთის ერთი საერთო დიდი დღეობა არის სანეობა. სანე ადგილის სახელია გუდანსა და ბაცალიგოს შუა მდებარე მთისა, აქ ილოცავენ გუდანის ჯვარს წელწადში ერთხელ, ამას ეწოდება „სახმთო“. აქ ივლისში არის დღეობა და სალოცავად მოდის ყველა კუთხის ხევსური. მოჰყავთ ზღვნები, ყოველგვარი შესაწირავი, მოაქვთ არაყი და ლუდიც თავთავისთვის. დაიდება ბინები, დაანთებენ ცეცხლს და აქ ათევენ ღამეს. აქაც წესი იყო ქალ-ვაჟის მოსვლა და ერთიმეორის გაცნობა. მაგრამ ისე არა, როგორც ხთისკარობის დღეობაში, ისე კი იქაური ჩვეულების მსგავსად იქცეოდნენ აქაც.

წინათ იცოდნენ საკარგყმო. ვინც დიდ სახელს იქმოდა, მას საკარგყმო მოუვიდოდა წელწადში, ჯერ იმას დაუდგამდნენ ვინც სახელს იზამდა და მერე იმის გვარს. გვარი სახელობდა ერთი კაცის სახელით და წელწადში საკარგყმოს მისაღებადაც მთელი გვარი მოდიოდა. საკარგყმო სინამდვილეში ბევრი არ იყო, ის იყო ერთი ჩხუტი ლუდი, მაგრამ მის მისაღებად მთელი გვარის მოსვლა სავალდებულო იყო. მოსულებს თვითონაც მოჰქონდათ არაყი და ლუდი, იმართებოდა ღრეობა.

გუდანის ჯვარში იყო სამი საკარგყმო. აქ მოდიოდნენ ჭინჭარაულეები და არაბულეები, რადგან საკარგყმო მათ მოუდიოდათ. გოგოჭურები მთელი გვარი არ მოდიოდა; მოდიოდნენ მხოლოდ ჯვარის მსახურნი და მეზღვნე. სახელად ითვლებოდა ქისტებზე გამარჯვება, უფრო ბეგრის დადება მათთვის. აგრეთვე სახელი იყო ქისტეთში ქისტის მოკვლა შურისძიების მიზნით.

არაბულის გვარი ორ შტოდ იყოფა: ჩუჩაყეური და ბიჩინაგური. ჩუჩაყეურთ მოუდიოდა ორი საკარგყმო. პირველი საკარგყმო იყო თუხაკისა. თუხაკი ყოფილა ჩუჩაყეური. ქისტები მითხოში ისე შეუწუხებია, რომ მათ პირობა დაუდევს, ნულარას გვავენებ და წელწადში კვამლზე თოხლს გადავიხდითო. მათი შეწუხება ის იყო, რომ პატარა ლაშქრით ანუ მზირით ეცემოდნენ მათ, იტაცებდნენ პირუტყვს, ცხვარს, ძროხას, ხარს და ცხენს, რაც კი ხელში მოხვდებოდათ. კაცის მოკვლასაც არ ერიდებოდნენ და ამიტომ დაიდევს მითხოელმა ქისტებმა კომლზე თოხლი ბეგარი და აძლევდნენ ყოველწლიურად.

მეორე საკარგყმო ისევ ამათ, ჩუჩაყეურთ ეკუთვნოდა. ვირჩილა ბაბურაულის საკარგყმო. ბაბურაული ხევსურეთის ისტორიაში საკმარისად ქებული მეომარი იყო. ხევსურეთის ბრძოლებში, ლაშქრობებში და სხვა საგმირო საქმეებში ხშირად შეხვდებოთ ვირჩილა ბაბურაულის

სახელს. ძველ საგმირო ლექსებში ბაბურაული არაჩვეულებრივ მებრძოლად არის დახასიათებული. ბაბურაულის სახელით ამაყობს მისი გვარი. ახლა იმის ახლობელ — გვარში — თემროზაულთ მამაში აღარა ჩანს ვინმე ისეთი კაცი, რომ სახელის ღირსი გამხდარიყო. კი არა და სხვა თავისი გვარის მამებთან შედარებით დაბეჩავებულაც არიან, მაგრამ ისევ ბაბურაულის სახელით ამაყობენ. ცირჩლიას ლექსებს ანუ სიმღერებს ისევ უმღერიან იმის მოგვარებებს.

ზურაბის ლაშქარს უნდოდა ხევსურეთის დამორჩილება, მაგრამ ხევსურებმა ზურაბს წინააღმდეგობა გაუწიეს. ამ ბრძოლაშიც თავი ისახელა ბაბურაულმა. სხვა ასეთი ბრძოლები მას ბევრი აქვს გადატანილი. მითხოვლები თუხაყის დადებულ ბეგარას — ერთ თოხლს იხდიდნენ, ახლა ცირჩლამ თითო ცხვარი დასდო ბეგარად. ამაზე იყო ბაბურაულის საკარგეც, რომელიც იმის გვარს წელიწადში მოუდიოდა. ბოლოს ბაბურაული მითხოვლმა ქისტებმა მოკლეს, მაგრამ მტრის ხელით მისმა სიყვდილმა მისი სახელი მაინც ვერ დაჩრდილა.

მესამე საკარგეც მოუდიოდა ქინჯარაულთ. ქისტეთში ყოფილა სახელიანი კაცი ვილაც ქისტი და მას მოუკლავს ქინჯარაულთ გვარის ხევსური. მას ახლობელი ჰყოლია ვილაც ბადათერა, მითხოვნი ღამით მისულა და თავისი ბიძაშვილის მომკლავი ქისტი მოუკლავს, თვითონ კი მშვიდობით დაბრუნებულა. ამაზე იყო მესამე საკარგეც (არხოტში ეძახიან საკარგეცოს). სახელის გაკეთების შემდეგ, ჯვარში დაკლავდნენ ხარს ან კურეტს და ამას ეძახოდნენ საკარგეცოს. გუდანის ჯვარს ყველგან ჰქონდა მიწები, გარდა ჯაქმატისა, ლიქოკისა, ბისოსი, ლულისა. არი თითო-ოროლა ნაქერი, პატარა-პატარა იმათგანვე შეწირული გუდანისათვის.

ყველანი ვემსახურებით სადასტუროში ამ ხატს, გარდა იმათი, ზემოთ რომ ვთქვი, დანარჩენი ხალხი სულ ჩვენთან დგას: ოჯერკევი, დათვისი, მოწმაო, არც უკანცაღუა ჩვენთან. ჩირდილი, ბურჩუქურთა, ზეისტეჩო, ატაბე, წინცაღუ — ესენი სულ ჩვენთან არიან.

შატილი, კისტანი, ლებაისკარი — იქ სულ ჩვენი გვარისებნი არიან გოგოჭურები, ქინჯარაულები, მაგრამ ჩვენთან არ არიან, თავისი კოშკი აქვთ (კისტანში და შატილში ნაჯარელა კთიშობლის), ის ქინჯარაულები აქ არ შემოდიან, შორს არის და იმიტომ, არც მიღმაცევი (ანდაქი, არქალო) შემოდიოდა ჩვენთან, მოჰქონდათ „საკომლოები“, ზევით ხატის დაჭერილი იყო, იმისი საყმო-საგლებო იყო. წელწადში გუდანში ყველა სოფლიდან უნდ იყოს. წელწადში ზემო ხატში 4 დასტურია. ათენგენას — ექესი; ალდგომას, ამალღებას, გიორგობას — ორ-ორი; ავსოებას — ოთხი, და ენკენიას ისნივე იხდიდნენ. მაგანძური ცალკე იყო ორი (ზემო ჯვარში), ის კენჭისყრით იყო, ორწლიანი. მესაფუვრე თვით დასტური იყო, ორწლიანი, ორ წელს თვითონ ხარშავდნენ, თვითონ აფუვლებდნენ როცა დადგებოდა (მაგ, წელწადში), ისევ იმავე დღეობაში ორი წლის შემდეგ გამოიცვლებოდა.

ქადაგი მუღმივ იყო, იმას წელწადს აქადაგებდა. ყველა დასტურ წელწადს შეიცვლების, კენჭს უყრიან. დიდ დასტურნი ანუ მედიდჯვარენი ქადაგით არიან, წვრილ დასტურნი კი კენჭით.

ზემოთ ჯვარს ორი მედროშე უკვდა. კენჭით დგებოდა, ორწლიანი იყო. ჩვენთან, კორმეშავში მუღმივია მედროშავე, აქ არა. დასტური მესაფუვრეა, ზოგან მუღმივია, აქ კი არა.

ზემო ხატში 12 თასია ჯვართ სადიდებელი, ცალკე დობილ-ლაშქართ გადიდება ჩვენ არ ვიცით. მე ამათი წესი არ ვიცი, ისე კი 12 თასი გვაქვს (ტაბ. 6) პირველად იქნება საღმთო გუდანის ჯვარი, მერე — მისი მომყოლი (M<sup>6</sup>).

„გუდანის ჯვარში ორ სამანია. ერთი ას ჩვენი, — მეგანძურის ძმობის სამანი. ოთხის კუთხის ხალხი ორთ: ჭინჭარაული, გოგიჭა, არაბა, ფიცხელა, როსაც გათავთავადღეს ძმები — სამან უნდა ჩავდგათ, რო ძმობა ისევ გვექირასავ.

მეორე სამანი ას იმაზე, რო ერთ ჯევისბერ ყოფილ. ისეთ ყოფილ რო ანგელოზ თაო უხედნავ, ეშმაკებ უხედნავ. თოთია გაიდაურ ყოფილ. ის როშეკლებს გაუთიყუნებავ, გაულექსებათ. ახალ წელს დილას ამაურჩევავ ხუთმეტ ახალგაზრდა — მაგათ უფროს გაგვიშაირესავ. წადით, როშკით მიიტანეთავ (ქვაბივ). წასულან ახალწელ დილას, მაუტანავ. ცხადად უხედნავ როშკიონთად ვერა გაუბედავ. მაუტანავ, სამან ჩაუდგამ და ზე ქვაბ დაუხუარავ — ეეგრ გავმაგრდათავ (M<sup>6</sup>).

## 2. ნახარელა ღვთისმშობლის ჯვარი, სოფ. გუდან

სოფელ გუდანში ორი ხატია: ზემოთ გუდანის ჯვარი და ქვემოთ „ნაჯარელა“ (ტაბ. 7—8).

„ნაჯარელას“ ჯვარი ღვთისმშობლის სახელობისაა, ჯვარის კარებზე ღვთისმშობლის ხატია, მრავალი ზარი და ერთი მოზრდილი აქლემის ყინელილი. ჯვარის გარშემო მრავალი წმინდა ჯეა. აქვე კოშკებს შორის „ადგილისდედა“, რომლის დღეობა დიდმარხვის წინ მოდის. ეს ადგილისდედა წარმოადგენს მიწის ზემოთ ამოწვერილ დიდ ლოდს, რომელმაც მაფიქრებინა, რომ შეიძლება ადგილისდედის კულტში შემონახული იყოს ფალოსის კულტი; თუმცა ჯერჯერობით ეს აზრი არ მართლდება. აქვე ნაჯარელას ხატში მრავალი ნიშია. ერთ-ერთ ნიშს თავზე ადევს მოგრძო, ფალოსის ფორმის ქვა.

ადგილისდედა და ნიშები უფრო ზემოთ მინდორზეა, მინდორი შემორაგულია. ამ შენობების გარდა, ხატის ამოსავალთან ზემოთ ყორეა ამოშენებული და ზედ წამოხურულია ფიცრული, რომელიც წინიდან ორ ბოძზეა გამაგრებული და გვერდებზე ფიცრები ფარავს. ეს სატრაპეზოა, სადაც მლოცავების საქონელი იკვლის.

ნაჯარელა ღვთისმშობლის ჯვარს შემდეგი ხელოვნური და ბუნებრივი ობიექტები აქვს: ხულა — დიდი რიყის ქვებით მშრალად ნაგები, ნახევრად მრგვალი და ფასადის ნახევარზე ღიაა. ამ შენობის ღია ნაწილის წინ სიპისაგან ნაგები სასაკლაოა. ხულის წინ დიდ სიპზე თასებს აწყობენ, სანთელს ანთებენ და ქადებს ალაგებენ. შუა ადგილას დიდი სიპია — დეკანოზის დასაჯდომი. კედელში შუკუშია, სადაც თასები იდგმოდა. ხულის მარცხენა კედლის თავზე ჭიხვის რქა დევს. შენობის შიგნითაც დიდი და ბრტყელი სიპია, — ესეც დეკანოზის დასაჯდომადაა მიჩნეული. იქვეა რიყის ქვებისაგან აწყობილი სკამები. შენობის გვერდით გდია ზარი, ხევისბერ გადუა ჭინჭარაულის თქმით, ხულა აუგიათ მის წინაპრებს... ადრე ხულა ბანიანი ყოფილა, მერე ზემოდან თუნუქით გადაუხურიათ, ამჟამად კი გადახურვის კვალიც აღარ დარჩენილა და მარტო კედლის ნანგრევებია.



ხელის მახლობლად. მისგან ჩრდ.-აღმ. საზარე კოშკი დგას. იგი სამფეხაა, შიგ ჩამოკიდებულია ზარი, რომლის ენაზე მიბმულია ფერადსახოვანი და წითელგულიანი ჩითის ნაჭრები. კოშკის ფასადზე შემფურთ და-მაგრებულია ჭიხვის რქა და თითო რქაზე ჩამოკიდებულია თითო ზარაკი. კოშკს წვერად აქვს შვეულად დადგმული მოგრძო სიპის ქვა. საზარე კოშკის უკან „კვირია“. იგი წარმოადგენს სამკუთხად ამოშვერილ კლდის ნაჭერს, რომლის წინა სიპზე — სასაკლაოა (ტაბ. 9).

ნაჯარელა ღვთისმშობელს ჰყავდა საკუთარი კელოსნები, ხუცესი და დასტურები, ყველა ესენი ჭინჭარაულების გვარიდან არიან. დასტურს აყენებდნენ მორიგეობით თითო წლით, ახალი დასტური დგებოდა წელწადში და დასტურობას პირველად იზამდა ათენგენას. ამ ჭვარის დღეობებს განსაკუთრებული წესი არაფერი ჰქონია, სხვა დღეობების მსგავსად სრულდებოდა ყველა წესები. მხოლოდ ერთი დღეობა იცოდნენ ამაღლების სწორზე სამშაბათს და ამ დღეობას ეძახოდნენ „ქალ-ქალიშვილობას“. ამ დღეობას ასრულებდნენ ჭინჭარაულის ქვეგვარიდან „აზუზნი და ბერლოჯანანი“. ეს ორი ქვეგვარი არის ერთივეორის ახლო განაყოფი. აზუზთა და ბერლოჯანთა პაპას ვაჟიშვილი არ ჰყოლია და ამ ამბავზე ძალიან დაღონებული ყოფილა. ბევრი მსხვერპლი შეუწირავს ხევსურეთის ხთიშვილთათვის, მაგრამ არაფერი შველებია. მის ცოლს უკანასკნელად კიდევ ქალი შესძენია, რაზედაც ცოლი და ქმარი მწუხარებას გამოსთქვამდნენ. მათ ერთ მეზობელს ამ დროს ვაჟი ეყოლა. ქალის და ვაჟის დედები ერთ ღამეს ერთად იყვნენ რაღაცა ხელსაქმისათვის. ღამე გაიხედეს გარეთ და დაინახეს, რომ გუდანის ჭვარის მიდამო, ადგილობრივ ნაჯარელა, სადაც ხთიშობელს ხთიშვილნი წვეოდნენ სტუმრად, განათებულიყო. ქალის დედამ დაიწერა პირჯვარი და თქვა: „დაილოცენით, ათასიმც მადლი გაქვთ, ნუმცარაით შამისწყინდებით“. ვაჟის დედამ თქვა: „აუ—დაგწყევლანათ კაცთ გამჩენმ ღმერთმ, ქვე რეებილ ანათებენ აი ნაჯარელას“. ამ სიტყვებით ორივენი მიბრუნებულან და შესულან შინ. დილას რომ ამდგარან და აკვანებიდან ბავშვები აუყენებიათ; ქალის დედას აუყენებია ვაჟი თავის აკვნიდან და ვაჟის დედას ქალი. ქალის დედის მადლის მათხოვაზე მისი ქალი ხთიშვილთ ვაჟად მოუქცევია და ვაჟის დედის დაწყევლაზე, მისი ვაჟი — ქალად. ხევსურები ამბობენ, რომ ეს ვაჟი ყოფილა აზუზთა და ბერლოჯანთა პაპა და მისი შთამომავლობა გამრავლებულაო და გაკეთებულა ორი ქვე გვარი. სხვო გვარის კაცს არ ჰქონდა უფლება, რომ ამ დღეობაში აქ მოსულიყო. მხოლოდ ამ ორი ქვეგვარის შთამომავლობა კი დისწულები და დისწულიშვილებიც მოვიდოდნენ, მოიყვანდნენ საკლავებს და სწირავს. ამ დღეობას, იშვიათად იქნებოდა, რომ ამ ორი გვარის პატარა ნათესავიც კი დაჰკლებოდა. სხვა კაცს აქ არ მოიყვანდნენ. თვითონ აზუზ-ბერლოჯანანი მთელი დღის განმავლობაში სვამდნენ ლუდს, კლავდნენ საკლავებს და ატარებდნენ თავისებურ დროს (M<sup>3</sup> რვ. 46, გვ. 718).

ჯვარის აღმოსავლეთის მხარეს ორი თავგადასწორებული ოთხკუთხი მოყვანილობის კოშკია, ერთი მათგანი საღმრთოს სახელობისა. იმავე მხარეს ფიქალის ნავლეჯი ქვებისაგან ნაგები რაღაც შენობის ნაშალია. მთხრობელმა, ხევისბერმა გადუამ მას ჯერ სანეზე თამარის ციხის აღმშენებლის ბინების ნაშალი უწოდა, შემდეგში კი აღნიშნა — აქ ამ ადგილას ჭვარის ტურფა ციხე იყო, თამარ მეფის ნაგები, და დაიშალაო.

ჯვარის მიდამოებში, დასავლეთის მხარეს, სადაც მას საზღვრავს სოფელ გუდანში მიმავალი ვიწრო ბილიკი, მიწის პირიდან ოდნავ ამოჩენილია სწორად ჩანათალი კლდის ნაწიბური, რომელსაც „ღვთისმშობლის ლაშქარნი“ ეწოდება. ხალხური რწმენით აქ ბინადრობენ ჯვარის ხელქვეითი მავნე სულელები, პაწაწინა ბალღების (ბიჭების) სახისანი. ამ „ლაშქართ“ შესაწირავს შეადგენს მეტად მცირე ზომის კვერები, ე. წ. „ტომოლაები“. ტომოლებს დობილთათვის აცხოზდნენ. „დობილნი ბალღის სახით არიან, ვაჟის სახით, მაგათ ბინაი არის კლდესთან. როცა რას ვინ დაუშავებს მაშინ გამადიან. ხთიშობლის ლაშქარნი ხქეიან მაგათ. თუ გავაწყერით, თიკანს დავხკლავთ, ხუთ სეფე უნდა მავილოთ ხუთმეტ ტომოლი. სუფრა უნდა გავშალოთ, სანთელი ხუთ ფეკ, სასმელი სამი ჭიქა. ისინი ესრ კსენდებიან: „ბატონო ხთიშობელო, ლაშქარნო, გზაშარათ ყარაულნო, თავნო თავადნო; თქვენ გადიდხასთ, ღმერთმა გაგიმარჯოსთ მოგცემსთ წყალობაი ხთიშობელმ ხთიშობლის ლაშქართ, შანაწყენ შაგინდიან ზღვნითა და სანთლით გადაგიხდიან.

თვით ჯვარი ნაჯარელა ღვთისმშობელიც ხალხის თვალში წარმოდგენილია მამროვან არსებად.

ზემოაღნიშნული ყველა ბუნებრივი და ხელოვნური ძეგლი მდებარეობს ჯვარის მიდამოს შედარებით უფრო ამაღლებულ ნაწილში. ხოლო ჯვარის საკულტო-ადმინისტრაციული და სამეურნეო ნაგებობანი მათ ქვემოთაა, ჯვარის სამხრეთ ნაწილში.

უკანასკნელ ნაგებობათაგან საქვების (ტაბ. 8) კედლები მშრალად არის ნაგები, ფსალი სამხრეთის მხარეს აქვს, აქედან ფართო შესასვლელია, მაგრამ კარი არა აქვს. საქვაბე გადახურულია თუნუქით, ხოლო შიგნიდან ჭერად მორის 10 კოჭი აქვს. ჩრდილო-დასავლეთის კუთხეში გამართულია ცეცხლის საგზები, რომელზეც თუჯის სალუდე ქვაბი დგას. ქვაბის პირის სიგრძე—111 სმ, სიგანე — 62 სმ. იქვე დგას ორი სხვა სალუდე ქვაბი. ერთი წითელი სპილენძისაა სადა, მეორე სპილენძის ფურცლებისაგან შეკერილი და მაღალი, ცილინდრული ფორმის სპილენძის სალუდე ჭურჭელი. ხის ჩხუტი, სპილენძის მომცრო ქვაბი და მცირე ზომის სპილენძის ჭურჭელი, აღმოსავლეთის კედლის გასწვრივ სპილენძის ლაბაა, რომლის ზემოთ მდებარე ხის კოჭებზე სამი ცალი საკედია მოთავსებული. ჩრდ.-აღმ. კუთხეში დაყრილია კედები, ზარფუში, ხისა და სპილენძის წვრილმანი ჭურჭელი და ნივთები; აქვეა ლუდის სადღლებლად დამზადებული, ფქვილით სავსე ხის ჩხუტი.

საქვების აღმოსავლეთი კედელი ამავე დროს დარბაზის დასავლეთი კედელია. ამ უკანასკნელი ნაგებობის კედლებიც მშრალად არის ნაგები ფიქალისაგან, ოღონდ შიგნიდან შელესილია. ჭერის შუაზე გადებულია გრძივი კოჭი (ჩრდ.-სამხ. მიმართულებით), რომელიც ეყრდნობა ხუთ ხის ბოძს. დარბაზის ცენტრში კერაა ქვაბის ჩამოსაკიდი ჯაჭვით, რომელიც კერაზე ჭერიდან ეშვება. დარბაზის კარი სამხ.-დას. მხარეზეა. დარბაზში დასავლეთისა და ჩრდილოეთის კედლების გასწვრივ გაკეთებულია სიბი ქვის სკამები, ხოლო ჩრდილოეთის კედლის გასწვრივ უფრო ფართო ნაკეთობაა, რომელიც შესაძლებელია არა დასაჯდომს, არამედ დასაწოლ ფართობს წარმოადგენდეს. ამავე ჩრდილოეთის კედელზე მიდგმულია სამიარუსიანი ხის თარო; თაროებზე აწყვია სხვადასხვა სახის წვრილი ჭურჭელი, ქვა-მარლის ნატეხები, ყაწიშები და სხვ. თაროს გვერდით კედელზე მიყუდებულია დროშის სამი ტა-

რი და სახეცო არგანი, ვერცხლით მოპირკეთებული თავით, ჩრდილოეთის კედელთან დგას სამფეხა სკამი, რომელიც შესაძლებელია უფროსი კევისბერის საბრძანისი იყოს. დარბაზის აღმოსავლეთის კედლის კუთხეში საკოდეში შემავალი კარია. საკოდე პატარა და ბნელია, მშრალად ნაგები, ამჟამად სრულიად ცარიელი.

დარბაზის შესასვლელ კართან გარედან ჩამოკიდებულია თუნუქის ღვთისმშობლის ხატი. იქვე კართან დგას უზარმაზარი იფნის ხეები, რომლებზეც დამაგრებულია ქართული ზარაკები და ჭიხვისა და ირმის რქები.

დარბაზი, საქვაბე და საკოდე გადახურულია; სახურავი ორფერდაა, თუნუქისა, დარბაზისა და საქვაბის წინ, ფასადის მხარეს დარბაზის კარი და საქვაბის კარია: მოტყეპნილი მოედანი, რომლის ჩრდილოეთისა და სამხრეთის მხარეს გაწყობილია ქვის სკამები.

## II. სახეობო და სასოფლო ჯვარ-ხატიები

(პირაქეთ, ანუ ბუდე ხეესურეთი)

ა) არაბვის ხეობა

### 1. მთავარანგელოზის ჯვარი, სოფ. მოწმარი

სოფელ მოწმარში საქერეწვერის ანგელოზის ჯვარია. მოწმარელნი იმას ლოცულობენ (M<sup>1</sup>). „ამ სოფელში სულ არაბულები ვართ, გვიამბობს მთხრობელი. ძირად ფიცხელაურები. ჩვენ ბაკურხევიდან ვართ გადმოსულები. უწინ ეს ადგილი ცაბაურებს ჰქვიათ. ჩვენ ბაცალიგოშიც დავდივართ სალოცავად“.

მთავარანგელოზი ფშვიდანაა გადმოსული, ცაბაურთიდან. საკუთრივ სოფლის მფარველი ხატი. ათენგენობას, აღდგომიდან მე-15 კვირას, შაბათ დღესაა ამის დღეობა.

მთავარანგელოზის დარბაზის სიბებისაგან მშრალად ნაგები შენობაა. უწინ, როგორც ჩანს, იგი ბანით იყო გადახურული და შემდეგ ორფერდად გადაუხურიათ თუნუქით. ნაგებობის მთავარი ფასადი ჩრდ.-აღმ. მხარესაა, შესასვლელი კარი ფასადის მარჯვენა მხარეზეა. დარბაზის წინ დარბაზიანი (ხევისბრის განმარტებით იგი ახალი მიშენებულია).

ფასადის მხარეს, მარცხნივ, კედელთან ხის დაშლილი გრძელი სკამია, სკამის თავზე საკომია, სადაც დევს თუნუქის საწენე, ორი დამტკრეული რუსული ზარის ნაწილი 20 სმ სიმაღლისა, ორი თუნუქის ქიქა და სპილენძის თასი. საკვამის თავზე, კედელში გარჭობილია ირმის რქა. შესასვლელი კარი ხისაა, დაკეტილი მაგარი თოკითა და ხელსახოცით.

დარბაზში შესვლისთანავე, მარჯვენა კუთხეში დევს მარილის სანაყი ყუნჭი; აქვეა ქვაბი, რომელშიც დევს ქიტი და სპილენძისსახელურიანი სპარსული თასი. სამხ.-აღმ. კედლის გაყოლებაზე აწყვია: ცარიელი სპილენძის ქვა-

ბი, სპილენძის თუნგი, ხის ჯამი, ორი რკინის ქვაბი, საინტერესო ფორმის ხის სკამი და ხორცის ამოსაღები ჩანგალი. კედელში შუკუშია, რომელშიც აწყვია გადატეხილი დროშის ტარი ვერცხლის ბურთით და ვერცხლისავე დროშის ბოლოთი — კოჭით; აქვეა სპილენძის თასი, რომელშიც 4 ვერცხლის საყურეა, მასრის თავი და მრავლად ძველი და ახალი თეთრი ფული. შუკუში აწყვია აგრეთვე ვერცხლის ძეწკვები; მთლიანად დამლილი და გამწვანებული, მარილის ფხვნილი, სანთლები, ერთი ზარაკი, დაჯანგული ფული, ცარიელი სპილენძის თასი, ევროპული ვერცხლის ვაზა, ქამრის ბალთა ვერცხლისა, აბ-ზინდები, ქვაპარილის ნაჭერი და ძაფით გადახვეული სანთელი (ტაბ. 10—11).

კარიდან მარცხნივ დგას სპილენძის სუფრა, ხის დიდი კოდი და ხის სუფრა. ჩრდ.-დას. კედლის გაყოლებაზე მოთავსებულია სპილენძის კოდი და ქვაბი, სპილენძის ჩხუტი, თასი, 2 ქვაბი და ისევ სპილენძის ჩხუტი. ჩხუტის ზევით, დროშის ტარზე 48 ხელსახოცია შებმული სხვადასხვა ფერისა.

დარბასის ცენტრში კერაა, რომლის თავზეც ჭერხოში საკვამია გაკეთებული: დარბასის გაგრძელებაზე მეორე სათავსოა, რომელიც გადაღობილია ცენტრიდან მარჯვნივ ფიცრით, ხოლო მარცხენა მხარე კი ქვის ყორითაა ამოშენებული. აღნიშნული სათავსო წარმოადგენს საკოდეს. საკოდე ნახევრად ჩანგრეულია. შიგნით აწყვია ხუთი ხის დროშის ტარი, სამი სპილენძის კოდი, ორი სპილენძის ბაკანი და თიხის საარაყე ქვევრი. იქვეა სპილენძის ჩხუტი, რომელშიც 13 ვერცხლის თასია (საშუალო ზომის), ფრაქეს ორი სარძევე და ერთი საშაქრე, 16 პატარა ვერცხლის ჭიქა. აქვეა ვერცხლის ძეწკვების ნაგლეჯები მონეტებითა და ჯვრებით მორთული. თასებს გარშემო შემოკრული აქვთ ვერცხლის ზინზილები. ერთ თასს აწერია: „გოგლამა მიართვა ბეჟოაშვილმა ჩემს სიძეს კულასა წ. მ. თავარანგლოზისა“. აქვე დევს ვერცხლის ყარყარა.

ნაგებობის ჭერხოში აწყვია სპილენძის ოთხი სხვადასხვა ზომის თუნგი, ექვსი სახორცე ქვაბი, სპილენძის ორი ჩხუტი, ერთი საწვანე ჭიტი, ორი წყლის თულუხი, ერთი სპილენძის პატარა ზომის თასი და რუსული თუნუქის ხატი. დარბასიდან სამხ.-აღმ. იქვე იფნის ხეზე ჩამოკიდებულია რუსული ზარი (ტაბ. 12).

მთავარანგლოზის ქვემოთ სოფლისაყენ ბაცალიგოს პირქუშის ხატი ა. ამ ორივე ხატის დღეობა ერთ დღესაა. მთავარია ბაცალიგობა, იქ იკვლება საკლავი. მთავარანგლოზში მხოლოდ სანთელი ინთება. სოფელს ერთი ხევისბერი ჰყოლია.

პირქუშის სალუდე. აქ ახალწელს იცოდნენ მოსვლა. უწინ აქ იხარშებოდა ლუდი და მთავარანგლოზში აჰქონდათ. საკლავი აქვე შესასვლელი კარის წინ იკვლებოდა.

პირქუშის ხატი — იგივე სალუდე, წარმოადგენს ნახევრად დანგრეულ ნაგებობას (ჭერი ჩაქეულია, კარი არა აქვს). ფასადის ჩრდ. მხარეს კარიდან მარცხნივ პატარა საკომია, რომელშიც ერთი პატარა რუსული ზარი დევს. შიგნით, კარიდან მარჯვნივ ჩრდ.-დას. კუთხეში დევს: ერთი სპილენძის თუნგი, სამი სახორცე ქვაბი, ერთი ვერცხლის, პატარა ზომისა და ორი სპილენძის თასი. აქვეა მოგრძო ფორმის ხის სუფრა. კარიდან მარცხნივ იატაკზე დევს ბაკანი და სპილენძის თასი; ხოლო აღმ. კედლის გაყოლებაზე სპილენძის ლათბაა.

სოფლიდან მოშორებით, მაღალ მთაზე საქერეში წმინდა გიორგის ხატია, მარიამობას ლოცულობენ. აქედან ააბრძანებდნენ დროშას (M<sup>8</sup>).

## 2. ღვთისმშობლის ჭვარი ნაბაკურის ანგელოზისა და ადგილისდელის ჭვარი. სოფ. დათვისი

დათვისში სამი ჭვარია: ნაბაკურის ანგელოზი, ხთიშობელი და ადგილისდედა. ნაბაკურის ანგელოზსა და ადგილისდედას ერთად ილოცავენ და მათ სახელზე იხდიან დღეობებს წელწადსა და ამალლებას. ხთიშობელი ცალკეა. სამივე ეს ჭვარი სასოფლოა.

გარდა ამ სასოფლო ჭვარებისა, დათვისელებს აქვთ სამამო სალოცავები და საერთო-საგვარო სალოცავი. მათს სამამო სალოცავებს შეადგენენ სამამო-სათემო სალოცავები, რომლებიც მამების პირველ საცხოვრისში მდებარეობენ. მაგალითად, დათვისელი ციხელაურების სამამო სალოცავია ბაცალიგოს პირქუშის ჭვარი, დავითურათ სამამო სალოცავია ზეისტეჩოს ჭვარი და ასე შემდეგ.

არაბულებს ცალკე საგვარო სალოცავი არა აქვთ. ისინი სამაგანძუროში არიან გაერთიანებული და სამაგანძუროს გუდანის სახმთოს ჭვარს ლოცულობენ. გუდანში ოთხი კუთხის ხალხი მიდის. გუდანის სახმთო და ზეისტეჩოს სახმთო მოძმენია იმიტომ, რომ ეს ჭვარები ერთის გვარისანი უნდა იყვნენ (M<sup>1</sup>).

დათვისის ხთიშობლის ჭვარის დარბაზი. ხთიშობლის დარბაზის მთავარი ფასადი ჩრდილოეთისაკენ არის მიმართული. დარბაზს ორფერდა გადახურვა აქვს. სახურავი ჩაწოლილია ფასადის კარის თავეზე და მისგან მარცხნივ სიბი ქვის თაროებია. გარშემო იფნისა და ნეკერჩხლის ხეებია. დარბაზის კარის ქაზდარი მოტკეპნილია. დარბაზის კარის პირდაპირ, დასავლეთის მიმართულებით, ამალღებული ადგილია, ბრტყელი ფიქლებით დახურული, რომელზეც მთხრობლის თქმით (დღეობებში სახეთისმსახურო წესების დროს) თასები იდგმოდა (ტაბ. 13).

„დილით რო გამოვიდოდნენ და ზარს დახკრავდნენ ჟამისწირვის შემდეგ, მაშინ დადებდნენ მანდ სამ თასს. ჟამისწირვა შიგნით იყო. სუფრა გვექონდა გაწყობილი. მერე გამოვიდოდნენ, ხუცესი ხუცობდა და ზარს მეზარე დარეკდა. ხელოსანი უნდა ყოფილიყო მეზარე, რომელიც სანათლავს კვლევდა ჭვარში“ (მინდია არაბულის ნაამბობი).

დარბაზის გვერდით დასავლეთის მხრიდან ბეღელია (ტაბ. 14), რომლის მთავარი ფასადი კვლავ ჩრდილოეთის მხარესაა მიმართული. აქვეა ბეღლის კარი. ბეღლის კარიდან აღმოსავლეთ მხარეს არის ქვის სკამები ხოლო დასავლეთ მხარეს მას აკრავს კვრივი, მშრალად ნაყარი ფიქალის ქვებისაგან ნაგები დაბალი ღობე, მრგვალად შემორკალული, რომლის აღმოსავლეთით საზარეა. დარბაზის ჩრდ.-აღმ. უზარმაზარი ხის ქვეშ ქვისაგან ნაგებ ორფეხზე დაფარებულია ბრტყელი ფიქალი და წარმოადგენს სადობილოს, „სადაც მაღალათა“ და ტომოლებით სრულდებოდა დობილთათვის შეწირვის წესი.

დობილთ კოშკიდან ჩრდილოეთით, მის მახლობლად გაშენებულია ხთი-

შობლის საქვაბე (ტაბ. 15). საქვაბე ყოფილა ორფერდა სახურავით. ფსა-  
დი ჩრდ.-დას. მხარეს აქვს, ხოლო შესასვლელი ჰქონია ჩრდ.-აღმოსავლეთი-  
დან. ამჟამად საქვაბეს აქვს ორფერდა სახურავი. თავხით, ჰერებით და ფიქა-  
ლით გადახურული. საქვაბის სახურავის დიდი ნაწილი ჩანგრეულია. „სა-  
ქვაბის კარიც“ დატყეპნილი მოსწორებული ადგილია. საქვაბეში გდია დიდი  
თუჯის ქვაბი ლუდის მოსახარშავად და მის კედლის გარეთ — ძველებური,  
სპილენძის შეკერილი ოვალური ფორმის ქვაბი, დაზიანებული. სამხ.-დას.  
კუთხეში მდგარა სალუდე ქვაბი, ხოლო ამავე შენობაში სამხრეთის კედლის  
გასწვრივ იდგა კოდები, რაშიაც ლუდს აყენებდნენ.

„დათვისში გუდანის ჯვარის მიწები არის — ერთი-ორი ნაჭერი, შეწირუ-  
ლი კერძო პირებისაგან. საკვირაო პატარა ყანაც შეწირული იყო. ყა-  
ნები ბაეალიგური ჯვარისაც იყო. პირქუშისაც, ესენიც შეწირული იყო. ზე-  
ისტეჩორისა იყო კიდე. აქვე სახმთოს ილოცავდნენ, შეწირული იყო  
ბველიდან. პირქუშის ყანა ჩუჩაყეურებისა იყო.

ხთისშობლის ჯვარში რამდენიმე დღეობა მოდიოდა წელწადში. წე-  
ლწადის წინ ქრისტე ვიცოდით. ერთ დასტურ გვყავდა (ჯვარის) მიწებ და-  
ყოფილი იყო კომლების მიხედვით და, რომელიც სადასტურო მამხვდებოდ,  
იმას მოვმკიდო. ყველა (დღეობაში) სამი ფუთისა უნდა ედღულა ლუდი, გარდა  
წელწადისა.

მეორე დღეობაა წელწადი, მესამე — ალესება — 1 დასტური ყავს, მე-  
ოთხე — ამაღლება, ერთი დღეა, ერთი დასტური ყავს, სამი ფუთისა უნდა  
ლუდი, მეხუთე — ათენგენა, ერთი დასტური ყავს, ლუდი სამი ფუთისა უნ-  
და, ეხლა ხალხი აღარ არის და ორ ფუთს ვხარშავთ. მეექვსე — საწვეროები.  
ს ა ჩ ა ლ ის წ მ ი ნ და გ ი ო რ გ ის ა თ ვ ის და ს ა ე ლ ი ო ს წ მ ი ნ და  
გ ი ო რ გ ის ა თ ვ ის ი ყ ო ს ა წ ვ ე რ ო ე ბ ი. ო რ ი ნ აჭ ე რ ი ი ყ ო ს ა წ ვ ე რ ო ე-  
ბის სადასტურო) და ერთი დასტური უვლიდა. ერთი (ნაჭერი) გაღმა იყო,  
მეორე — გამოდმა. საჩალის წმინდა გიორგისათვის სამი ფუთი მოდიოდა,  
საელიოს წმინდა გიორგისათვის — სამი. ეს დღეობები სხვადასხვა დღეს მო-  
დიოდა. (საწვეროები) ათენგენის შემდეგ ორი თუ ერთი კვირის შემდეგ მო-  
დიოდა. მეშვიდე — ნამუშავრის სამხვეწრო. ეს წილით იყო და რომელსაც  
შეხვდებოდა, მოვხკრეფდით სოფელში. ვედროს დავიპერდით ხელში და შე-  
ვაგროვებდით ერთ დღეს. ერბოსაც შეაგროვებდა (დასტური), (ლუდს) —  
მოხარშავდა ჯვარში, არაყი არ ვიცოდით.

ახალწელს (არაყი) ვიცოდით, ორი ქვაბი მაინც. ჯვარში არ იყო ქვაბი.  
დასტური თავის სახლში ხდიდა (არაყს) ჯვარის ქერიდან; დაახლოებით ორ-  
ნახევარი-სამი ფუთი უნდა ყოფილიყო. საწვეროები იმიტო ხქვია, რომ წვერ-  
ზეა საჩალისა და საელიოს წმინდა გიორგი. არაფერ არ აქვს მიწა მავას, სა-  
დასტუროები გვქონდა და ეგ მამული მთლიანად შედიოდა.

საწვერო დასტური (წელწადში) თითო-თითო იყო და თითო დღეს იხდი-  
და დღეობას: საღამოს აღიოდნენ და დილით ჩამოდიოდნენ. ღამეს მარტო  
საჩალეს ათენებდნენ. ბარისახოდანაც მოდიოდნენ საჩალეში — დოლიც იყო-  
დნენ, გართობები.

საელიოა ჩვენი იყო. თუ ჩხუბი იყო, დაატოვინებდნენ დროშას და  
დააჯარიმებდნენ, საკლავს დააკვლევიანებდნენ. თუ ამას არ გააკეთებდა,  
მოიკვეთავდა სოფელი და დროშა არ დაუბრუნდებოდა (მოკვეთილს) ჰირში

და ლხინში არ მიიღებდნენ. მერე მოდის მარიანობა, აქ (ხთიშობელში) იცოდნენ, ერთი დასტური ყავდა.

საბოლოო დღეობა გიორგობა არის. წინათ ენკენია იცოდნენ, ჩემ დროს არა. გიორგობა ნოემბერშია, ათში ქველი რიცხვით (ლუდი) სამი ფუთისა უნდა მოეხარშათ. ეს ლუდი გაიყოფოდა სამად, ორ წილ სოფელ ეძლეოდა, მესამე — დასტურს, ხუცესს და კელოსნებს. მას შემდეგ რაც დეკანოზი აღარ გვყავს, ორ ფუთს ვხარშავთ.

ხატობაში კოშის წილი იცოდნენ. ვინც აქ არ იქნებოდა იმჟამად ხატობაში, იმას დაუტოვებდნენ ლუდს.

კოშის წილი თასზე დიდია. დასტურნი ქადას აცხობდნენ. თითო ქადაზე თითო კოში მოდიოდა. ორი კოში იყო: ერთი — დიდი, ერთი — პატარა. დიდში სამ ლიტრამდე ჩადიოდა, პატარაში — ორი ლიტრა, რამდენი ქადაც ჰქონდა დასტურს, იმდენ კოშს უსხამდნენ, სახლში წასაღებად დაღარულას უმატებდნენ (დაღარულა სამლიტრიანი იყო).

ქადას დასტურნი საკუთარი მამულიდან აცხობდნენ. ხავიწიანი უნდა ყოფილიყო. ქადა წმიდისა იყო. თუ არა და სვილისა ან ქერისა. ეს ქადები ჟამისწირვაზე იყო, რამდენიც ქადა იქნებოდა, იმდენჯერ უნდა წირულიყო ჟამი. ჟამის წირვაზე დაახლოებით შვიდი თასი (იდგებოდა), რომელიც დიდი თასია, სახუცო ქადაზე დაიდგმოდა. დანარჩენი — სხვებზე. სადილებულს ეძახიან — იმაზე თექვსმეტ თასს დგამენ; იმას ქადა არ უნდა. მასანთოთ ეძახიან, პატარეებია, გულიანები, \* ერთმანეთზე უნდა იყოს დადებული და საკმარისია თექვსმეტი თასისათვის. ჟამის წირვაზე დიდი (ქადა) უნდა იყოს, ამაზე მომცრო საკვირაო უნდა იყოს ერთი ქადა და სამი მასანთო დროშა ორი იყო. ორი მედროშე იყო. ერთსაც შეეძლო მედროშეობა.

ქადავიც გვყოლია.

მაგის (ხთიშობლის) ხუცესი ყველა მამიდან დგებოდა.

უნჯნი ყმანი შალვანი იყვნენ. იდიანი და თოხოლჩანი ბიძაშვილები არიან, სუყველა ეგენი ერთიმეორის ბიძაშვილები არიან. საერთოდ იმედათ ეძახიან.

მიწები არ ნაწილდებოდა იმიტომ, რომ ჭუთიდან რომ წამოვსულვართ, გველეთლებსათვის წაგვირთმევია მამული (ეს მამული) იმდენ ნაწილად განაწილებულა, რამდენიც მეგრძოლ ხმლიანი ყოფილა, სამოცდასამად. მერე ზოგი ისევ ჭუთას წავიდა და თავის ბიძაშვილს დაუტოვა მიწა. შემკვიდრეობით გადადის მიწა. ეხლაც კერძოდ იყო მამული. მემრე ყიღვითაც იყო. ვინც ბარში გადავიდოდა, იმისგან იყიდდნენ და ეგრე.

აქ უწინ გიგაური მდგარა. მერე უთქვიათ სამოცდასამი ხმლიანი დაეტევაო და სამოცდასამად გაუყვიათ ეს ადგილი, რამდენი ჩამოვიდა, რამდენი დარჩა და რამდენი წავიდა ჭუთაში — არ ვიცი. თოხოლჩანი იქაც (ჭუთაში) არიან და აქაც.

აქ ეხლა სამი მამა ვართ. იდიანი, თოხოლჩანი და თილილანი: იდია, თოხოლჩა და თილილა ძმები იყვნენ და ჩვენ ძმათაშვილები ვართ<sup>2</sup>. გორელანი ცალკე არიან, სხვანია.

<sup>2</sup> ეს წინადადება შემდეგსა ნიშნავს: იდიანი, თოხოლჩანი და თილილანი ცალ-ცალკე კოლექტივებია, სულ რიცხვით სამია, თითოეულ მათგანს თავისი ეპონიმი ჰყავდა; ერთისა

„სამოცდასამის კომლისა დატევა შეიძლება აქ (დათვისში). ნამდვილად ყოფილა სამოცდასამი მებრძოლი, სამოცდასამად გაუყვიათ (მიწა) და შეუფასებიათ თითოეული ნაწილი შვიდ ძროხად. მამაჩემს უყვიდა აქ მამული. თუ აქედან წავიდა, ვინც იყიდის (მის მამულს) ის შვიდ ძროხას მისცემს. თითო ძროხა ღირდა ოთხი ცხვარი ან თექვსმეტი კილო ერბო. ფეხითი ძროხა ნახევარი ფეხითი უნდა ყოფილიყო ნახევარი — ხელითი. ხელითში არ შედიოდა ძროხით ღირებულება, ხუთი კილო ერბო შედიოდა ახ — ხუთი კილო სპილენძი, ე. ი. ფეხითის მაგიერ უნდა მისცე ოთხი ცხვარი ან სხვა. თუ ხელითი იყო, მაშინ შედიოდა ხუთი კილო ერბო და ხუთი კილო სპილენძი. ხელითში ერთ ცხვარს მისცემდნენ. ერთ ცხვარში ოთხ კილო ერბოს იხდიდნენ. ხელითში, მამულის ყიდვის დროს, მხოლოდ ხუთ კილო ერბოს აძლევდნენ, ხელითი იოლი იყო ძალიან. ხელითი გამოდის მეოთხედი. თავისისხლის დროს და მამულის გაყიდვის დროს (ხელითში) ხუთ კილოზე ნაკლებ (ერბოს) არ ღებულობდნენ ნამდვილად, ხუთი კილო ერბოს ნაცვლად ცხვარს მისცემდა და ერთ კილოს (ერბოს) კიდევ დაამატებდა (მყიდველი). ოთხი ლიტრა იქნება თექვსმეტი კილო ერბო.

ორასი გრამი უნდა იყოს სტილი. ორ სტილი იქნებოდა გირვანქა. ორ-გირვანქნახევარი შედის კილოში.

ამას იქ აკეთებდნენ. იმდენად მძიმეს აკეთებდნენ იქა, რომ ცოტა მეტი ყოფილიყო წონაზე, ეს კილო ძველი ჩარეკია. ოთხ ჩარეკი ჩადის ლიტრაში.

გიგაურები ცხოვრობდნენ გველეთშიც, ბლოშიც არიან. აქ ნაშარობს ეძა-

---

იყო ილია, მეორისა თოხოლჩა, მესამისა თილილა. მთხრობლის განმარტების თანახმად, ამ სამი „მამის“ კოლექტივის სამივე ეპონიმი — წინაპარი ერთმანეთის ძმები იყვნენ და ამიტომ მათი შთამომავალი ერთმანეთის „მმათაშვილები ვართო“, ე. ი. სამივე კოლექტივი შეადგენს ერთს, უფრო დიდ გაერთიანებას, ე. წ. „საძმოს“.

მაგრამ მთხრობელმა საქმის ნამდვილი ვითარება არ იცის. ის ცდება, როცა ფიქრობს, რომ თოხოლჩა, თილილა და ილია ძმები იყვნენ. ისიც შეცდომა იქნებოდა, გვეფიქრა თითქოს ილიანი, თოხოლჩანი და თილილანი ერთსა და იმავე დროს არსებობდნენ როგორც სამი ცალკეული „მამათა“ კოლექტივი. ამ ათიოდე წლის წინათ დაკითხული მოხუცების თანახმად თოხოლჩას ერთი ძმა ჰყავდა — თამარისძე. მათი შთამომავლობიდან შეიქმნა ჯერ ორი მამათა კოლექტივი: თოხოლჩანი და თამარისძენი, რომლებიც ამავე დროს ერთ საძმოს შეადგენდნენ, შემდეგში თოხოლჩას ოთხი შვილის (სუსუსას, მანჯიას, გარსიას და ფშაველას ანუ შალვას) შთამომავლობა ჩამოყალიბდა ოთხ მამათა კოლექტივად (სუსუსანი, მანჯიანი, გარსიანი და შალვანი ანუ ფშაველანი), და, როგორც მოძმე — „მამები“ ყველა ისინი ერთს საძმოს („თოხოლჩათ საძმოს“) შეადგენდნენ. ასევე თამარისძე ოთხი ვაჟი-შვილი (ილიას, უთურას, ვაგას და თამარისძის) შთამომავლობამ მოგვცა ოთხი მამანი (ილიანი, უთურანი, ვაგანი და თამარისძენი), რომლებიც ერთს საძმოს — თამარისძეთ საძმოს შეადგენდნენ. ხოლო თოხოლჩათ საძმო და თამარისძეთ საძმო ერთ თემს — ე. წ. იმედათ თემს შეადგენდნენ, ე. ი. ამ თემს იმედანი ეწოდებოდა, რადგან თემის ეპონიმი იმედა იყო. ამ იმედას ორი ძმა ჰყოლია: თილილა და მარაისძე, რომლებიც ისევე როგორც იმედაც, ეპონომები გახდნენ მათგან განვითარებული ჯერ „მამების“ კოლექტივებისა, შემდეგ „საძმოებისა“ და, ბოლოს, სოფლის თემისა.

ამგვარად, ჩემი მთხრობლის დროისათვის საქმის ნამდვილი ვითარება ასეთი იყო: ილია თამარისძის ვაჟიშვილი, ხოლო ილიანი — მამის კოლექტივი იყო, რომელიც თამარისძეთ საძმოში შედიოდა. თოხოლჩანი სხვა საძმო იყო, მაგრამ ამ საძმოში გაერთიანებული მამები და თამარისძეთ საძმოს მამათა კოლექტივები, მათ შორის ილიანიც, ერთი თემის წევრები იყვნენ — იმედათი. ამავე დროს იმედანი, თილილანი და მარაისძენი სოფლის თემს შეადგენდნენ.



ზდნენ, ხატიდან ჩანს შარა, გიგაურების გაკეთებულია ეს გზა. აქედან წასულან კართალში. აქედან წაუღიათ ხთიშობლის ხატი.

გუდანის ჯვარის ნიში არა გვაქვს აქ, ბაცალიგურის ნიში კი არის. გორელაურები, მანგიურანი და იდიანი იყვნენ ბაცალიგოს (ჯვარის) ყმანი. ბაცალიგოდან იყვნენ ამ სოფელში წამოსულები. გორელაური ბაცალიგოში ყოფილა მწყემსად. ქალთან ვილაცასთან რალაც უქნია და გამოუგდიათ. ისეც იტყვიან, გორიდან არის წამოსულიო. წამოსულა (მერე ბაცალიგოდან) და აქ დამადგარა. გველეთლებს არ დაუნებებია ეს ადგილი. (გორელაური) იძულებული გამხდარა და წასულა. ზაიელს უთქვია — ბიჩინაგური ბევრი ხალხია და დაგეხმარებაო. წადი წამოიყვანეო, დათვისი კი შენი აღარ იქნება თუ მოიყვან იმათაო (გორელაურს) მოუყვანია ბიჩინაგურები და დასხმიან გველეთლებს თავს. ბიჩინაგურებ უნდა იყვნენ ეგენიც (გველეთლები), მაგრამ ჩვენგან შორს უნდა იყვნენ. კაკეკანი და ბარისახანი გველეთლებისაყენ იხრებიან.

სამოცდასამი (საკომლო) ნაწილი (მიწისა) უკვე წაშლილია. იდიანი ხო არიან, თილილანი, თოხოლჩანი და მარაისძენი, გადაბმულია მაგათი ყანები ერთმანეთზე. თუ ვინმე გადავიდა აქედან, ერთიმეორის ყანებს აბამენ და აირია.

ჯვარის აქეთ რო მამულია, საჯვაროა, ჩვენი კი ჯვართ ვაკეა. ჯვარის ადგილს ზოდაბური და სადასტურო ხქვია. ჯ ვ ა რ ს ხ თ ი შ ო ბ ე ლ ხქვია. ჯვართ-ვაკეს ზევით გრილწყალია, ხალხი ცხოვრობდა ხალხი რო აიყარა, ეგ ახოთ-გორია. გრილწყალში თვითონ დათვისლები ცხოვრობდნენ. უკანასკნელი კომლი ეხლა გადავიდა.

სახილეში ქეთელაურები ხანმატის ჯვარის ნიშს ლოცულობდნენ. ემას ჰქვია ორკვეთშუა. იმ გორელაურს გველეთლებისათვის ორკვეთშუა უთხოვია და იმათ რო არ მიუტიათ. გორელაურისათვის, მერე მთელი ტერიტორია დაკარგეს. ზენდათვისის არის ნაბაკურის ტერიტორიაზე, იმის ზევით არის ზენდათვისის თავი, იმის ზევით — საირმიას გორი. მაგათ კილურზეა ჩვენი და მოწმაროელების საზღვარი.

საელიაოს ვეძახით ამ გორს. იმის ზევით თიკანთ სახოცია. თიკნები უხოცია ეშმაკს თუ რა ვიცი. იმის ქვეით სიპთკვევია რაც ჩამოდის, ქვეით ჰალაა ნარიან ველი, — მერე წინა ნაქოხრებია, მერე ნაქოხრები — ჩემ დროს იყო. იმის ზემოთ სასიპე მოედანია, მერე — ორმეედანი, მერე დაბლობია, ლოლო იცის და სალოლოე ხქვიან, მერე საგუბია — გუბე დგება, მერე საცა ხარებს ვაყენებდით — სახარაენე და სადუცის ლელე. მერე კიშკვევია, გადაღმა არის, ჩვენი იყო, თექვსმეტ სულს გვაძლევდნენ გუდამაყრელები საბალახეს. უკან არის უკუღურა — საცხვრე ადგილები, ბატკანს აყენებდნენ. მერე — საგუდამაყრო, იქიდანაც თექვსმეტ სულს ვიღებდით საბალახეს. ეს (საბალახე) ნაწილდებოდა კომლებზე, ჰედლიასაც ვართმევდით ერთ ცალს აქაც და იქაც (საგუდამაყროდან და კიშკვევიდან). ეს იყო სამეკველო. საჯვაროდ მართო ამას კლავდნენ. ჰედილა ჩვენ უნდა აგვერჩია. კაცს აირჩევდა სოფელი და ის არჩევდა (ჰედილას). აქეთ ბატკანს ვართმევდით, კიშკვევში — ჰედილას. მამაჩემთან მოდიოდნენ, თავაკი იყო, და ეხვეწებოდნენ სხვას არ მისცეთ (საბალახე ადგილებიო). სოფელი თექვსმეტ სულს გაყიდდა და ფულს განაწილებდა. ერთხელ სოფელში ითქვა ქვაბები და კოდები შევიძინოთო. ერთხელ ლათფა გააკეთეს.

აქ საიფქლე გორია. იფქლი კარგი მოდის. ყველას ჰქონდა მამულები ცოტ-ცოტა. საიფქლები სამთო მამულები იყო. საიფქლეების ზემოთ გველეთლების მთა არის, გველეთლების მთას ვეძახით. იფქლის გარდა (საიფქლე გორზე) ითესებოდა შვრია, ქერი, შემოდგომის სვილი, ასლი. ეხალ გადავარდა ასლი. ტრუპკას ვთესავდით, კრუმას ძველად ვეძახოდით. (კრუმა) გაზაფხულზე ითესებოდა, თეთრ ყვავილს გაშლის როგორც ბამბას, სუსტი უეხი აქვს და სეტყვა ფეხსა ტეხავს. აქ ყველაფერი მოდის: სიმინდი, ვაშლი, მსხალი, თხილი, პანტა, მაჟალო, შვრია, გაზაფხულის თესლია შვრია, ცხენის საკმელად მისწრება იყო.

დათვისლები განსაკუთრებით გუდანის ჯვარში, ზეისტეჩოში და ხთიშობელში ინათლებოდნენ. ჯუთიდან ლალანგურში, ართხმოს ვინათლებით, ან გუდანში. ბავშვი შეიძლება ხუთი წლისაც, ათისიც განათლულიყო, მიბარების შემდეგ ყოველ წელს უნდა განათლულიყო. ამას ხქვია ხელოსანი. სწორედ ხელოსანს აყენებდნენ მედროშედ, წილს ყრიან და ისე. მე თვითონ გუდანში ვარ მიბარებული, ხელოსანი ვარ, შეიძლება მედროშედ დამაყენონ. ზეისტეჩოს ჯვარშია გიორგი, დეკანოზიც იქ არის და განათლულიც, ჭადგმა უთხრა (გიორგის) იხუცეო.

რომელიც ჯვარშია მიბარებული, ის არის (იმის) ხელოსანი. ხელოსანმა უნდა წაიყვანოს (ჯვარში) ბატკანი და სისხლი იწიოს. არაფერი არ ერგება. ხორცი სანათლავისა იქ (ჯვარში) რჩება, ტყავიც, იქ მარტო სუფრას უდგამენ. ხორცს ხარშავენ დასტურები და ჭამენ. წილით თუ შეხვდა დროშა, უნდა ერთ წელს ატაროს.

გუდანის ჯვარში ყველა დგება დასტურად სამაგანძურო ვინცა ვართ და იქნება თუ არ იქნება ხელოსანი. ჭადავით აყენებენ მედიდჯვარზე და მეათენგენე ორ დასტურს. ხუცესი ხელოსნებიდან უნდა იყოს, ჯვარი დაამიზებუბს, მაგანძურიც ხელოსნებიდან უნდა იყოს.

ექვსი დასტური ხოა, ორი მეათენგენე, ორი — მესაფუვრე-მეკოდეა, ორი კიდე ვალდებულია დროშათ რო წაუყვანენ, ამათ წაუყვანონ თასები, ამას ხქვია მაგანძური. მედროშეა ხელოსნებიდან უნდა იყოს, წელს მე ვარ (მედროშეა), მეორე წელს სხვა. ლიქოკში იციან მაგანძურ უნდა იყოს პატარა, უცოლშვილო. განძს ჩვენთან მედროშაენი ინახავენ. აქ (ხთიშობელში) სადობილოს პატარას დადგამენ. ჩაის ჭიქის მაღალით, ტომოლები იციან და იმით დადგამენ თასს.

კ ვ რ ი ვ ი არის ჩვენთან ჯვარში. არავინ შედიოდა და არც ინახებოდა რამე. ნაგებობა უნდა იყოს. კვრივი უნდა იყოს ქვის გალავანი და არ შეიძლება შესვლა. კვრივში არ შევლენ არც დღეობაში, არც უდღეობოდ.

საკენკეშოს ჩრდილი და შეღმა — გორი იყო საკვამლო. სათიბები რამდენი კომლიც სოფელში იყო, იმდენზე იყოფოდა, თუ ვინმე დააკლდებოდა ან მიემატებოდა, გაინაწილებდნენ ხელმეორედ. წილს არ აიღებდა ვინც ქვრივ-ობოლი იყო, ან თექვსმეტი-ჩვიდმეტი წლის არ იქნებოდა, სანამ ვერ შეძლებდა ლუდის მოხარშვას, სადასტუროში ჩადგომამდე არ ეძლეოდა საკომლო. არც სადასტურო, არც სათიბები. ერთ წელს რომ მაღლა მოხნავდა, ერთი, ახლა მეორე წელს — დაბლა, ვინც საკომლოს იღებდა, სადასტუროს ერთ სრელს ამუშავებდა და საკლავიც უნდა დაეკლა და სადასტუ-

როდან სამი ფუთი ლუდი უნდა მოეხარმა. ერთ ძროხას ან ხარს კი არა, ხუთსაც გამოკვებავდა იმ საკვამლოთი.

სულ მალა ჰქვია შალა საჩალე, იქაც მიდიოდა მლოცავი. ვინ მიდიოდა ვინ იცის, ქვებია გამოხვრეტილი, ძველია. მალა საჩალეში კვიციები უხოციათ. ქადაგი იტყოდა: მაშინ მქონდა ძალიო, როცა ქლიკმირგვალთ მიკლავდნენო.

მეწელწდე დასტური ორი კაცი იყო. ეგენი ვერც მკვდართან მივიდოდნენ, ვერც გომურში. ჰალაისოფელში ცხრა-ცხრაჯერ ბანაობენ დღე-ღამეში მდინარეზე. ზოდაბურს ყველა ვამუშავებდით, მერე დასტურს მიქონდა და გულეწავდა, თუ დასტურმა ვერ დაამუშავა, დათესავდნენ მეორე წელს.

ახოთგორი იყო სოფელი, ხთიშობლის ჯვარს აკრავს ბოლოზე. აქედან აიყარნენ. ჯუთიდან რაც ჩვენები გადმოვიდნენ (ისინი და ჯუთლები) არა ვართ დაშორებული ათი-თერთმეტი მამით.

აქ ხთიშობელს — ქალს ლოცულობენ, მარიამი ყოფილაო. ამ ადგილებში ანთებენ სადობილოებს. მიკრული სანთლისაგან გამომწვარია ხე. არ გადავწვაო და ქვა დადგეს და იქ უნთებენ სანთელს. ხის ძირში დევს სიბი, ბრტყელი ქვა, რომელიც ორ ქვაზეა გადებული, ეს არის სადობილო.

ბედეღში ალბათ დეკანოზი უნდა შესულიყო. იქ ალბათ ინახებოდა დროშები. აქ (უჩვენებს ადგილს ღვთისმშობლის ჯვარში) ორად იყო გაყოფილი სოფელი, ჩხუბობდნენ. დავითაურების იყო ეგ სადობილო, მერე შეუერთდნენ დანარჩენებს (და მთელი სოფელი ამის შემდეგ ერთად იყო ჯვარში).

საქვაბე ბანიანი იყო, მერე სიბი დავაფარეთ. ბანიანი იყო დარბაზი, მერე ორფერდა გახდა. ეს დარბასის კარია. აქ თასებს დგამდნენ მარტო და ეგ იყო. დავითაურები ეხლა გომბორში არიან მეტ წილი. აქ რაც ტყეა, იმის მოჭრა არ შეიძლებოდა, არ უნდა დახკლებოდა, ჯვარის ტყეა.

დავითაურების საქვაბე და დარბაზი, (ენლა ნაშალია) მერე შეერთდნენ—ერთ სოფელში ვართ, ბიძაშვილები ვართ და რათა ვართ ცალ-ცალკეო.

ამ ტყისათვის დროშა შემოუვლევია და დაუბარებია — ჯვარშით შემა არავინ გაიტანოსო, გიორგისათვის არს ნათქვამი.

სამნები აქ არ არის, სამნები იყო ყანებში.

საკვირაო მიწა ერთი დღის არ იქნებოდა, არც ნახევარისა, პატარა იყო.

ის არის კოშკის ნაშალი. როდესაც ცუდი ამინდები იყო და ელიაზე ვერ ადიოდა სოფელი, იქ იხდიდა დღეობას, საელიო კოშკია.

ამ სიბზე საკლავებს ვხარშავდით, მწვადებს ვწვავდით“ (M<sup>6</sup>).

### 3. მთავარანგელოზის ჯვარი, პირქუშისა და ადგილისდელა ღვთისმშობლის ჯვარი, სოფ. გველეთი

სოფ. გველეთის მთავარი სალოცავი მდებარეობს სოფლის თავზე, მისგან საკმაოდ დაშორებით, და მას მთავარანგელოზის ჯვარი ეწოდება (ტაბ. 16). თავდაპირველად ეს ჯვარი, — ღვთისია ხუცესის თქმით, — ოდესღაც გველეთში მოსახლე გიგაურების მკვიდრი სალოცავი იყო. შემდეგში, როცა გი-

გაურები გველეთიდან გადასახლებულან და მათ ადგილზე ბაკალიგოდან ბიჩინაგურთ თემის კაცი გიორგა არაბული გადმოსულა, მაშინ ეს მთავარანგელოზის ჯვარი თავის სალოცავად გაუხდია. ამჟამად გველეთში მოსახლე ხევსურები ყველა (ერთი კომლის გარდა) გიორგას შთამომავლობაა.

მთავარანგელოზის ჯვარში ჩვენ ვიხილეთ ექვსი სამანი, რომელთაგან 5 ცალი ერთმანეთის გვერდით არის გამწკრივებული, ჯვარის სამხრეთის მხარეს, ხოლო მეექვსე ცალკეა ყორით შემორკალული (ტაბ. 17). მთხრობელთა თქმით, ეს სამნები ამ ჯვარში ჩაფლულია უხსოვარი დროიდან, ჯერ კიდევ მაშინ, როდესაც გველეთში გიგაურები მოსახლეობდნენ. ამთაგან მხოლოდ ერთ სამანზე არსებობს გადმოცემა, იმაზე, რომელიც განცალკევებით არის. დანარჩენ სამნებზე ანდრეზები არ შემონახულა.

ლეთისია ხუცესის თანახმად გიგაურები გველეთში მაშინ ცხოვრობდნენ, როცა ბარისახო ჯერ კიდევ დასახლებული არ იყო. მაშინდელ დროში გუდელას სისვაურებში მდგარა მითხოდან წამოსული ქისტი სანაგი. იმას მაგანძურნი ავიწროებდნენ და გველეთელი გიგაურებისათვის უთხოვია მფარველობა. გიგაურებს ჯერ უარი უთქვამთ — ურჯულოაო. სანაგს თეთრი ხარი მიუგვრია გიგაურებისათვის — უნდა მოგებართო, ხარქვებით შემოღობარებია, ძმობა და ფიცი უქნავ და ძმობის სამანი ჩაუდგავ გიგაურების სალოცავ — ანგელოზის ჯვარში.

მთავარანგელოზის ხატი მოიცავს შემდეგ ნაგებობებს: 1. სახელოსნო — ორსართულიანი: ზედა სართული — ჭერო, ქვედა სართული დარბაზი, 2. საკოდე, 3. დარბაზის კარი, 4. ბედელი, 5. ბელის კარი.

ბელის (იხ. გეგმა და ჭრილი) (ტაბ. 16) კარი აღმ.-დას. მხარეზე აქვს. შიდა კედლები შელესილია. ჩრდილოეთის კედელში დატანებული აქვს შუქუმი (ნიშა). კედლის ჩრდ.-დას, კუთხეში „ღუქანია“, უფრო დიდი ზომის „ღუქანი“ სამხრეთ-აღმოსავლეთის კუთხეშია. აღმოსავლეთის ვიწრო კედლის გასწვრივ ქვის სიბისაგან საჯდომია გამართული, რომელზეც აწყვიტა ძველი ტაგრუცი და ქალის ხელსაქმის ხის ყუთი. იმავე კედელში გამაგრებულ ძელზე ჩამოკიდებულია ჯაჭვი. სკამიდან კედელზე მიყუდებულია ხუცესის კვერთხი. ჩრდილოეთის კედლის გასწვრივ ხის ფიცრის სკამია გამართული, სამხრეთის კედელთან დგას ხის სამფეხა მაგიდა, კარსა და მაგიდას შუა სამხრეთის კედელთან მიწყობილია კერა, ზემოდან ჩამოშვებულია ჯაჭვის საკიდლით. ბელეს აქვს ხის სქელი კარი. შუაზე გამოთლილი სახელურით და ზედ ჩამოკიდებული ჯაჭვის სქელი საკეტი. აქვე ყრია ფიცრები, რომლებიც დღეობებზე სუფრის როლს ასრულებენ.

სამხრეთ-აღმოსავლეთის კედლის კუთხესთან სამხრეთის კედელში დატანებულია პატარა ნიში, ხოლო უფრო მოდილო აღმოსავლეთის კედლის კუთხეშია გამართული.

„ბელის კარი“: გაგრძელებულია კედლები თვით ბელისა სამხრეთისა და ჩრდილოეთის მხარეს. გადახურვა კვლავ ორფერდაა, ოღონდ იქ ფიქალია დახურული და აქ ყავარი. ბელის კარის თავზე გამოწეული სიპია, რომელზეც დგას ორი ხატი: ერთი წმ. გიორგისა (ზემოთ პატარა) და მეორე — ქრისტესი. წმ. გიორგისა უფრო ძველია, ქრისტეს ხატი — თუნუქისაა. სამხრეთი კედელი შუაზე ოთხკუთხედად არის ღია და მის მახლობ-

ლად ზარია ჩამოკიდებული, ხოლო ჩრდილოეთის კედლიდან გამოწეულ ფიქალზე პატარა ზარი დევს.

საჯელოსნოს ზემო სართული ჰეროა. აქ 4 დაწული საწოლია — ჯინი. ერთის სიგრძეა 2 მ, სიგანე — 81 სმ; მეორის სიგრძეა 180 სმ, სიმაღლე — 37 სმ; ჰეროს ჩრდილოეთისა და სამხრეთის კედლების კუთხეები ნაგლეჯი ფიქალისაგანაა მშრალად ნაგები, ხოლო მათ შორის კედელი ამოყვანილია ხის ფიცრებისაგან, იატაკიც კოჭებზე დაგებული — ფიცრისაა, ნაწილობრივ აყრილი. გადახურვა ყავრისაა, ჰერი არა აქვს. საწოლებს ზემოთ კედია გადებული.

დარბაზი საჯელოსნოს ქვედა სართულს მოიცავს, — იგი ჰეროს ქვეშ ნდებარეობს. მის აღმოსავლეთის კედელში დატანებულია შუკუმი, ხოლო ორივე კუთხეში დუქანი (სიბისაგან გამოჭრილი წრის მეოთხედი). აქვე დგას ხევესურული ხის საწოლი. შიგ თივაა ჩაფენილი, საწოლის გვერდები ორნამენტითაა შემკული. სამხრეთის კედელშიც შუკუმი დატანებული კედლები ქვაკირითაა ნაგები. საწოლი და ჯინი მოთავსებულია დასავლეთის კედლის გასწვრივაც. ჯინსა და საწოლს შუა სამხრეთის კედლის გასწვრივ ფიქლისაგან სკამია გამართული. დასავლეთ კედელში, ჯინს ზემოთ, დატანებულია ვიწრო სარკმელი. შესასვლელი კარი ხისაა და კარის ბჭე მოთავსებულია მიწის იატაკს (ქაზდარს) ზემოთ. აქვე დგას ხის კოდი. სამხრეთის კედელთან დგას მოგრძო ხის საგანი, — გეჯა უნდა იყოს. შუაზე კერაა გამართული, რომელზედაც ეშვება ჰერიდან ჩამოკიდებული ჯაჭვის საკიდელი. საწოლის ქვეშ შეშაა მოთავსებული.

ს ა კ ო დ ე. საკოდეს კარი სამხრეთით აქვს, იგი ხისაა, ხოლო აღმოსავლეთ კედელში სარკმელია და შუკუმი. ჩრდილოეთის კედელთან დიდი კოდი დგას.

ჰეროს კარიდან მარცხნივ, კედლიდან გამოწეულ სიბზე, ბროლის ქვა დევს. ბროლის ქვა დევს აგრეთვე სიპერდიან კოშკზე. კოშკის გამოწეულ სიბზე (ბელლის კარის მხარეს) სამი ნახვრეტია გაკეთებული დროშებისათვის. მ ო ს ა ნ თ ო კ ო შ კ ი ს სიბებზე 43 ბროლის ქვაა მოთავსებული.

მთავარანგელოზისა და ღვთისმშობლის ჯვარებს საერთო ხუცეები ჰყავს — ორი ხუცესი. ერთი მათგანი დგება ობოლქვრივი მამიდან, მეორე კი მგელათ მამიდან. მგელათ და ობოლქვრივთ კაცნი ჯვარში ხუცესად „მოდენილობით დგებიან“.

გველეთის მეორე სალოცავი — ა დ გ ი ლ ი ს დ ე და ღ ვ თ ი ს მ შ ო ბ ე ლ ი პირქუშის „საბრძანისითურთ“ (ტაბ. 18) — ნდებარეობს სოფლის თავში. იგი წარმოადგენს ნაწილობრივ ყორით შემოფარგლულ და იფნის ხეებით შემოსილ ტერიტორიას, რომელზეც გაშენებულია ორი კოშკი და საქვაბე. ფასადის წინ შესასვლელთან დევს დიდი ზომის, ოვალური ფორმის ოღნავ მოგრძო, სალუდე ქვაბი. ორივე კოშკზე ბროლის ქვაა ოღონდ უფრო დიდი და მოგრძო პირქუშის ჯვარის კოშკზეა. 1943 წელს ფიქსირებული „საბრძანისი“ წელს დაზუსტდა: იგი პირქუშის სახელობის კოშკია; ხოლო პირქუშის ჯვარი, როგორც ვიცით, საერთო სალოცავია ბიჩინაგურთ თემისა ბაცალიგოში. ამ კოშკზე დროშებს აბრძანებენ არა მხოლოდ სასოფლო ჯვარისას როდესაც (ღამისთევებზე) გუდანიდან, ჯაჭმატიდან, ლიქოკიდან ჯვარიონნი დროშას მოაბრძანებენ ხოლმე, არამედ მაშინაც, როდესაც სოფლიდან სოფელში

გარდამავალ ჯვარიონთ გზაში აღამდებათ. მეორე კოშკს, როგორც აღვნიშნე, „ადგილისდედა ღვთისმშობელი“ ეწოდება. ამ უკანასკნელი კოშკის მახლობლად მდებარეობს ბანიანი საქვაბე ამჟამად უკვე გაუქმებული (ტაბ. 19). მისი ბანი ნახევრად ჩაქცეულია, შიგნიდან დაცარიელებული და გაპარტახებულია, ფასადი და მის ირგვლივ მოფენილია შამბნარით, კართან გდია დამტვრეული და დაჟანგული ლუდის მოსახარში ქვაბი. ამჟამად სადღეობოდ ლუდი იხარშება დასტურისა ან ხუცესის სახლში.

#### 4. ღვთისმშობლის ჯვარი, სანება ახოს წვერისა, გერგეტის სალოცავი კოშკი, სოფ. ბარისახო

ბარისახოს ჯვარები. ქვენბარისავოს თავისი ჯვარი ჰყავს და ზენბარისავოს თავისი. ქვენბარისავოში კვირაეს ჯვარია. ზენბარისახოში — წმ. გიორგის ჯვარი, ღვთისმშობლის ჯვარი, სანება ახოს წვერისა და გერგეტის კოშკი.

ღვთისმშობლის ჯვარი, ზღვის დონიდან 1605 მ-ია. „ხატის გარეთ მამულები სხვაგან იყო, მხოლოდ ამაში რაცაა, ისაა. დიდ მუხები აი, ხატის გვერდით, ხატისაა. ქალები ხატის სახელს არ იტყვიან; არ შეიძლება ხატის ხსენება. ჩვენს ხატში არაბულები და ჭინჭარაულები მოდიან. რასაც აქ ვხედავთ, დარბაზია. ძველად დარბასში საქობე იყო, ახლა აღარ არის. ლუდს სოფელი ხარშავს. ჩემსობას მახსოვს — აი, ამ დარბასში იდგა საქობე, უწინ საქობესაც ვეძახდით და დარბასსაც, ეხლა დარბასს ვიტყვით მარტო, დარბასის წინ რომაა (მიგვითითა ოთხკუთხად ამოჭრილ ადგილზე დარბასის წინ) — დარბასის კარს ვეტყვით ამას. ზარ არ იყო, ზარ მალა იყო, ეხლა ჩამოხსნილია, სკოლაში წაიღეს, ქვემოთ. მალლოზზე რომაა — სასანთლე კოშკია. ეს ჩვენი დარბაზი ზემო ხატის საქობე იყო (ზემო ხატი — წმ. გიორგისა) ლუდს აქ ხარშავდნენ ზემო ხატისათვის. წმინდა გიორგიში მიდიოდნენ დათვისელები და ჩვენი არაბულები და ჭინჭარაულები. დათვისელებსაც აქეთ დათვისში თავისი ღთისმშობელი, ამ ჩვენი ქვემო ხატის მსგავსია. ჩვენს ზემო ხატს — წმ. გიორგის, თავისი ხუცესი ცალკე არ ყოლია. წმ. გიორგში დარბასი არ იყო, კოშკი იყო მარტო საზარე. თავისი მამულები არასოდეს ქონია. იქ მარტო ათენგენას ავდიოდით: წელიწადში ერთხელ, ჩვენს ქვემო ხატში წელიწადში სამჯერ მივდიოდით: ათენგენას, ამადლებას და წელიწადს. გიორგობა არ ვიცოდით, ათენგენას ჯერ ჩვენს ხთისმშობელში მივიდიოდით, მერე კი წმინდა გიორგში. იქ ჩვენ და დათვისელები შორიგეობით ვხუცობდით; სადამოს რომ მე ვიხუცებდი, დათვისელი ხუცესი იმ დროს მეზარედ იქნებოდა, დილას რომ დათვისელი იხუცებდა, მაშინ მე მეზარე ვიქნებოდი. დროშა სამი იყო, ერთი ჩვენი და ორი — დათვისელთა. წინ-წინ სამივე დროშა ყოფილ დათვისში, წინ ჩვენ დროშა არა გვაქვს, მერე გაიყარა სოფელი. ხალხ ცოტ დარჩა. ერთი დროშა აქა გვაქვს, ორი კი იმათ დარჩათ. ჩვენ ჩვენი მედროშე გვყავს. მე ვარ ეხლა მედროშაეც და ხუცესიც. იქაც (დათვისში) ეგრეა — ხუცეს და მედროშაე ერთია. 40 წელზე მეტი იქნების, ხუცესი ვარ. ჩემამდე მამაჩემის ბიძა იყო აქ ხუცესად.

წელიწადში ერთი დასტური ვიცით. საძოვრები ჩვენს ხატს რა ხქონივ. ეს ბორტვია, იგი არ იხენის, უწინ სადასტურო უფრო პატარა იყო, ერთი წლის კი სოფლის ნაკვეთების ხარჯზე გაიზარდა, სოფელს ჩამოაპრეს ზოლად და დაამატეს სადასტუროს.

დარბაზის სამხ.-დას. კედლის კუთხეში სასანთლე სიპია, შუაში დგას „ძირეული ბოძი“. სასანთლეს „კამალას“ ვეძახით. ამავე კედელთან კუთხეში „სამწირველოა“, ზედ თასებს ვაწყობდით. აქვე რამდენიმე კოდია, ლუდით სავსე, და ტომარაგადაფარებული. ერთი კვირის შემდეგ აქ „მოსავლის სამხევეწროს“ დღე იქნება და მისთვის გვინდა, როცა მე ვხუცობ, ჩემს მარჯვნივ ვერავინ დგების, მარცხნივ კი დასტური დადგება.

„ძირეულ ბოძი“ იმისთვისაა, რომ თავზე დაიჭიროს.

ყველა დღეობაში ცხრა თასი ვიცით. ცხრა საინს (11 თასს) ვადიდებდით. წინ-წინ ვახსენებთ ღთისობელს, მერე მოვყვოლებთ წმიდაო გიორგიო, დილო კვარაეო, წმიდაო სანებაო ახოს წვერისაო ხახმატის ჯვარო, მთავარო მთავარანგელოზო, ხმალო ბედნიერო, კვირავე თელის ანგელოზო, ბორაყ ალვისის ტნისად მყოლო ანგელოზო, ყარაულნო მოდარბასე ანგელოზნო.

თაროზე ორი ზარი დევს, რომელიც დღეობაში ორ დროშას აებმება, მისი ორივე ტარი აქაა, დარბასში (ჭერქვეშ) შენახული. ჩვენ, ხუცესებს, ჩვენი ლიშანი გვაქვს. ყავარჯენი ჩვენ არ ვიცით, ყავარჯენი ხუცესს მხოლოდ დიდ ჯვარებში აქვ.

ძირეულ ბოძს (მუხისაა) ყესტი აქვს ქვემოთ შემოკრული, რადგან „საცეცხლურის“ გვერდითაა. (ბოძის ან ხის სვეტისათვის გარედან ლითონით გადაკვრის ტექნიკას უძველესი ტრადიცია აქვს საქართველოს ტერიტორიაზე. არქეოლოგმა ოთარ ჯაფარიძემ დმანისთან ყორღანი გათხარა და შიგ აღმოჩნდა ორი ხის შენობის ნაშთები — მოდილო ოთხკუთხი შენობისა და შიგ მეორე შენობისა. ამ შენობათა ხის სვეტები გადაკრული იყო ვერცხლისა და ოქროს ფირფიტებით. ცხადია, რომ ამ ლითონს სამკაულის მნიშვნელობა უნდა ჰქონოდა და არა უტილიტარული, როგორც ხევესურეთის შემთხვევაშია — ვ. ბ.) ჭერი დარბასისა არის ბრტყელი, გადახურული მრგვალი კვეთის კოჭებით, რომლებიც ეყრდნობიან ჩრდილოეთის და სამხ. კედლებს კოჭებს ზემოთ გადის „ჭერები“. კოჭებს აქ „ხეებს“ უწოდებენ. „ჭერებს“ კი „წვრილ ხეებს“. საცეცხლურს ზემოთ ოთხკუთხად ამოჭრილი „საკვამია“. კარის მაგივრობას სწევს შიგნიდან მიდგმული ლასტი. სამხ.-აღმ. კედლის კუთხეში ცოცხია მიყუდებული. ჩრდილოეთის კედლის გასწვრივ ხის სკამია (მუხის) და მისი გაგრძელება მთელი კედლის სიგრძეზე სიპის სკამი. კარის ორივე მხარეს (შიგნით) ხის სკამებია.

სასანთლე თაროზე დგას ჯვარი. ქვემო ნაწილი მისი (ბრტყელი) ყესტისაა, ზემო ნაწილი კი მინანქრიანი თითბერია. აქვე თაროზე თანამედროვე დროშის ვარსკვლავიანი წვერია. („ამას ახალ ხატს ვეტყვი“ — იხუმრა აღუამ). სამხ.-დას. კედლის კუთხეში ძირიდან ჭერამდე ხეა შედგმული, — ახლად შეუდგით, გასამაგრებლადო.

ათენგენას ხუცესი არაფერს მოიტანს, დასტური მოიტანს ქადას, მას „საწირს“ ვეძახით. წინ-წინ ვიცოდით საკლავის დაკვლა, ცხერისა ან ძროხისა, ერთს დათვისელები მოიტანდნენ, ერთს კი ჩვენ.

სანთლის დანთება სასანთლე კოშკში მარტო ამდღებში ვიცით, -სხვა დროს კი არ ვანათებთ“ (M<sup>6</sup>).

აღნიშნული დარბაზი (ტაბ. 20) მხოლოდ ფასადიდან ჩანს, იგი სიბიჭვითაა ნაგები, დანარჩენი სამი კედელი მიწაშია ჩამალული. დარბაზის წინ დიდი ზომის სპილენძის ფორფიტებისაგან შეკერილი სალუდე ქვაბი გდია, იგი ამჟამად არ ინმარება.

ორფერდა სახურავის წვერიდან (ფასადის მხარეს) ხეა გამოშვებული, იგი გასდევს მთელ სიგრძეს სახურავისას, მას „სამხრე“ ეწოდება.

დარბაზის წინ სასანთლე კოშკია მაღალ გორაკზე. იგი ხეებს ებჯინება (ტაბ. 21). ზედ ორმეტყველიანი სიგრძე-სიგანის სქელი ქვის ჭვარი ადგა, მთლად დახვესებული. იქვე ხეზე რკინის პატარა ჭვარია ამოჭრილი და ლურსმნით ხეზე დამაგრებული. დარბაზის ჩრდ. მხარეს მდებარეობს „ჭვარიონთ დასახმელი ადგილი“, რომელიც წარმოადგენს დიდი სიპისაგან გაკეთებულ მაგიდას („სამწირველო“ ლუდისა და არყის თასებისათვის), სიპებისაგან და წაჭრილი ხისაგან დამზადებულ სკამის კომპლექსს. აქვეა პატარა ორმოს მაგვარი ფორმის საკლავის დასაკლავი ადგილი.

დარბაზის სამხ.-აღმ. მხარეს, სადაც სასანთლე კოშკი დგას, იმ გორაკს „საქვებე გორი“ ეწოდება, დასავლეთით შორს, წმ. ტყე რომ მოჩანს, იმ ადგილს, „საჯლომა გორაკა“ ეწოდება, მის გვერდითაა „საელიავო კლდე“. ჩრდ. მხარეს, მის გაგრძელებაზე მთას „ყმაწვილების სახლა“ ქვია. მის ჩრდ.-აღმ. მთას — „მთა ხახისთავი“, მერე მოდის „საყინდვლიას“ მთა.

სანება ახოს წვერისა. „სანება ახოს წვერისა — სოფ. ზენბარისახოდან სამხრეთის მხარეზეა, მთის წვერზე, ტყეში. ის ზემო და ქვემო ბარისახოს ხატია, მანდ აქაური ჭინჭარაულები და არაბულები დადიან, იქაც მე ვარ ხუცესი. ათენგენობა ვიცით, სხვა არაფერი. იგივე დასტურია, რაც ლთიშობელში. დასტურობა რიგით მოგვიდის (1-წლიანია). შენობა არაფერია, ნაყორია სულ. ძველი. ლეკები დგას. ათენგენაში ვიცით იქ საკლავის დაკვლა. მარტო ბორცვია, სხვა მიწა არ არის“ (M<sup>11</sup>).

გუდანის ჭვარის მიწები სოფ. ზენბარისახოში. გუდანის ჭვარის მიწა სოფ. ზენბარისახოში ერთ ადგილზეა მარტო, ეს მიწის ნაკვეთი მდებარეობს ადუა არაბულის სახლიდან სამხ.-აღმ. მხარეს და სამკუთხედად არის შექრილი ადუა არაბულის და გიგია ჭინჭარაულის მამულებში. ეხლა ამ საჯვარო მიწაზე დიდი იზრდება. ამ მიწას „სახატო მიწა“ ჰქვია. ის გუდანის ჭვარისათვის შეწირულია, ვინ იცის, რა დროისაა, ეხლა თუ ვინმემ მოხნა, ნახევარი ხატისა იქნება. ნახევარს კი თავისად წაიღებს. მოხნავს იმ შემთხვევაში, თუ გუდანის ჭვარ ეტყვის, თუ დასტურ იქნების, ისე არა“ (M<sup>6</sup>).

გერგეტის სალოცავი კოშკები. ამ 3—4 წლის წინათ კვესურებმა კვეიდან, გერგეტის სალოცავიდან გადმოიტანეს „თეთრეული“ და სეტყვის საწინააღმდეგოდ სალოცავი კოშკები ააგეს ბარისაკოს მთის წვერზე, ბუჩუკურთის მთაზე, უკენაკოს მთასა და ოკერკევის მთაზე.

ეს კოშკები თითოეულმა სოფელმა თავ-თავისთვის აიგო. ჭერ ერთმა სოფელმა გადმოიტანა გერგეტიდან „თეთრეული“, თავის მთაზე მისი სახელობის კოშკი ააშენა და დღეობა დააწესა. როცა ამ სოფელში სეტყვა-



აღარ მოვიდა, მას სხვებმაც მიბაძეს და თავ-თავის სოფლებში ასეთივე სალოცავები გაიჩინეს.

წელიწადში ერთხელ ზაფხულში ადიან მთაზე ამ კოშკთან და ლოცულობენ. სასოფლო საკლავს იყიდიან; სოფელში (კომლზე) თითო ლიტრა სვილის მოჰკრეფენ და ლუღს გამოხდიან. სვილის მოკრეფა, ლუღის გამოხდა და საკლავის ყიდვა დასტურს ევალება. დასტური სოფლელებიდან დგება მორიგეობით. ამ კოშკს კელოსან-ხუცესი არა ჰყავს საკუთარი.

ბარისაჯოს ძველიდანვე ჰქონდა თავის მთაზე სალოცავი ელია, მაგრამ, მიუხედავად ამისა, მან ახალი სეტყვის საწინააღმდეგო სალოცავი გაიჩინა.

წელს, ივლისის მიწურულს, ბარისაჯოელებმა ამ გერგეტული სალოცავის დღეობა გამართეს. დასტური იმედა იყო, კოდი იმასთან გახსნეს, (M<sup>10</sup>).

ბარისაჯოს სასაფლაოზე სამარხები განაწილებულია გვარების მიხედვით. სასაფლაო მდებარეობს ს. შუაბარისახოს სამხრ. მხარეს, პატარა გორაკზე, რომელსაც „საფლავთ გორი“ ეწოდება. აქ ორი ტიპის საფლავის ძეგლებია, ერთი—კოშკების მსგავსი, მეორე კი წარმოადგენს მიწაში ჩაგდებულ სიძს, რომელსაც „მოწამე“ ჰქვია.

საფლავთ გორის ჩრდ. მხარე ჭინჭარაულთ უკავია, ცენტრში არაბულეზია დაკრძალული (აღმოსავლეთიდან დასავლეთის მიმართულებით); უფრო გვიან კი ჭინჭარაულებს სასაფლაოს სამხრეთი კალთაც დაუკავებთ („ადგილ აღარ იყო მარჯვნივ, და იმიტომ“-ო). ს. შუაბარისახოს ხუცესმა თოთია ჭინჭარაულმაც ასევე მოხაზა სასაფლაოს დანაწილება<sup>3</sup>.

## 5. წმიდა გიორგის ჭვარი და ღვთისმშობლის ჭვარი, სოფ. ჩირდილი

სოფელ ჩირდილის სალოცავები. წმიდა გიორგის ჭვარი და ხთიშობლის ჭვარი. ეს ორი ჭვარი და უკანაჯოს ფუძის ანგელოზი მოძმენი არიან, (M<sup>10</sup>).

წმიდა გიორგის ჭვარი, (გიორგი ოქროს მშვილდოსანი) სოფელი ჩირდილი მთის ფერდობზე მდებარეობს. ამავე ფერდობზე, სოფლის ქვემოთ უზარმაზარი წიფლის ხეების ტყეში მდებარეობს ჩირდილის სასოფლო სალოცავი წმიდა გიორგის ჭვარი. ამ ადგილს სამხ.-დას. ბუჩუკურთის წყალი საზღვრავს.

წმიდა გიორგის ჭვარი სამი შენობისა და შენობის ნანგრევებისაგან შედგება. სამივე შენობა ფერდობის ზურგზე არის მოთავსებული. ეს შენობებია: დარბაზი, რომელიც საკოდეტთან ერთად ერთი სახურავის ქვეშაა, საზარე და საქვაბე შენობის ნანგრევი დარბაზის გვერდითაა სამხრეთის მხარეს (ტაბ. 22, 23). დარბაზის ჩრდილოეთის მხარეს კი საზარე კოშკია და იმავე მიმართულებით, ფერდობის ძლიერად დაქანებულ ნაწილში — საქვაბე. სამივე შენობა ყორით მშრალად ნაგებია. დარბაზი და საქვაბე ნახევრად მიწაშია ჩადგმული. დარბაზს მთავარი ფასადი დასავლე-

<sup>3</sup> საჭირო იყო უფრო კონკრეტული მასალის მოპოვება: „მამის“ წვერები სასაფლაოზე კომპაქტურად იმარხებოდნენ, თუ არა; სასაფლაოზე რა ადგილი და რომელი მხარე ექირა „მამის“ მიცვალებულებს („ანდაბს“), — ეს არის მთავარი, ამისი გარკვევა და დღგენა აუცილებელია — ვ. ბ.

თით აქვს მიმართული, საქვამებს ჩრდ.-აღმ. მიწის პირზე აღმართულია ამ შენობების მხოლოდ ფასადი. სახურავი ორფერდაა, თუნუქით გადახურული. დარბაზი მოგრძო შენობაა და ფასადის საწინააღმდეგო მხარეს კედლის კიდურები ოდნავ მომრგვალებულია. ფასადის მხარეს აქვს დაბალი კარი, ხის. კარის გვერდით გარედან კედელზე მიდგმულია მოგრძო და ბრტყელი ფიქლის სკამი; შესასვლელის მიდამო ირგვლივ დატყეპნილია და ყოვლით შემოვლებული. კარის გვერდით გარედან კედელზე ზარი ჰკიდია. კარს ზემოთ შუა ადგილას თუნუქის ჯვარია გაკრული. დარბაზს შიგნით დასავლეთის, სამხრეთისა და ჩრდილოეთის კედლების სიგრძეზე ხის სკამები არის მოწყობილი. შუაში ყვერფ-კერაა, რომელსაც უსწორდება ზემოდან დაკიდებული რკინის საკიდელი, საკიდელში გარჭობილია ხორცის ამოსადები ორთითა ჩანგალი, რკინისა. ამ ჩანგლის მსგავსი მოყვანილობის ოთხთითა ჩუგლუგი, ტარით კედელშია შერჭობილი. ასევე კედელშია შერჭობილი წყვილი დანა, შამფურები და სხვა მისთანანი. კედელში დატანებულია შუკუშები, რომლებშიც შედგმულია ლითონის ჯამ-თასები. სკამებზე გაწყობილია ხის კოშები ჩარხში გამოყვანილი მოგრძოფეხიანი, მცირე ზომის ჩხუტები. აღმოსავლეთის კედელი უსწორმასწოროა — ნახევრად სწორი, ნახევრად მრგვალად შეწყეულია. როგორც ჩანს, შენობის ეს ნაწილი საკოდეა, — აქ დგას კოდები, რომელთაგან ერთში ლუდი ასხია და ნაბლით თავმოკრულია. ჭერის დირეში შეწყობილია დროშის ტარები, წყვილი, რომელსაც თავზე ჩამოცმული აქვთ საინტერესო ფორმის ისრები — ერთი ოთხწახნაგოვანი, მეორე ორწახნაგოვანი და შუაზე ამოზურგული. დარბაზის აღმოსავლეთის კედლის სწორ ნაწილზე მიყუდებულია ხის სამფეხა, მოგრძო ტაბლები, მათ შორის ერთი ჩუქურთმიანი ზურგით.

დარბაზიდან მარჯვნივ დგას საზარე კოშკი (ტაბ. 21) ზარით. მის მახლობლად მოთავსებულია კიდევ რამდენიმე კოშკი, რომელთაგან გამოირჩევა ერთი მასზე დადგმული მეტისმეტად მაღალი წოწოლა ქვით.

დარბაზიდან ჩრდ.-აღმ. მხარეს არის რაღაც ნაგებობის ნაშალი, მრგვალად შემოფარგლული ქვებით; — იგი კვრივი უნდა იყოს.

საქვამბე. საქვამბის ფასადი ჩრდ.-დასავლეთ მხარეზეა, მარჯვნივ ოთხკუთხი ფორმის კარია ხისა და მის მარცხნივ პატარა სარკმელი.

შენობას ორფერდა სახურავი აქვს. თვითონ არის ყოვლით ნაგები და თუნუქის ნაჭრებით გადახურული. ჭერი ბრტყელია, მიწაყრილ ჭერსა და სახურავს შორის სივრცე ცარიელია. ფასადის წინ დავაკება მომრგვალებულია და საქვამბის კარი უნდა იყოს. შიგ საქვამბეში შემდეგი ჭურჭელია: ძველი სპილენძის ღრმა თასი, ხის კოში დაჭრილი გვერდებით, დასავლეთის კედელთან კარის მახლობლად დგას თუნუქის ლათბა ლურსმნით შეკერილი, ზომა 2,90×52 მ. სიმაღლე — 47 სმ. კუთხეში კართან აწყვია კედლები, ლათბის ზემოთ კოჭებზე ჩამოკიდებულია საკიდლები და პირსაკრავები. დასავლეთის კედელში 3 პატარა შუკუშია დატანებული. ერთ მათგანში დგას სპილენძის თასი ქართული წარწერით, ჩრდ.-დას. ზარფუშია, მეორე ხელქვაბი სპილენძისა მის გვერდითაა მიდგმული. აქვე კედლის სიგრძეზე ხის სკამია.

ჩრდილოეთის კედელში სარკმლის გვერდით მარჯვენა მხარეს შუკუშია, ჩრდ.-დას. კედლის კუთხესთან სარკმელი (ჭერთან) შესაძლოა, კვამლის გა-

სასვლელად იყო დატანებული. დასავლეთის კედლის შიდა ნაწილში მეორე შუკუშია. სამხრეთი ნაწილი შენობისა უჭირავს იატაკიდან ამალეებულ ხისაგან და შემდეგ მიწაყრილისაგან გაკეთებულ საწოლს. აქ დევს არყის გასაცივებელი მთლიანი ხისაგან გამოთლილი ჭურჭელი, შუაში დატანებული ხის მილით, ხის კოდი და ხის ჩხუტი რკინის სახელურით. აქვე დევს სპილენძის ჭურჭელი დაღესტნური ტიპისა. თავზეში გარჭობილია საზორცე ჩანგალი რკინისა, ოთხფეხა. შუაში ორ ბოძს შუა ცეცხლის სანთები ადგილია (ყველფი არ არის). მთის თავზე ოთხკუთხედად ქვრია გაჭრილი.

სოფ. ჩირდილის დედაღვთისობლის ჯვარი. ჯვარის ხსენება ასე სცოდნიათ: წმიდაო ღთისობელო ღთისკარზე მამურთალო ჩრდილკავის დამოთკვაო II ადგილის დედაო წმიდაო მარიაო.

საზღვრები: ჩრდ. ჯვარის გალავანი და საფეხნო. აღმ.— გუბთვევი, მის ზემოთ ხატისაკენ მიმავალი აღმართი— გზასაყარია, ჯვარის წყალი, სამხრეთით— ახოთ ბოლო, ყანის ბოლოზე გაივლის საზღვარი. დასავლეთით— სახლოთავი.

სასაკლაო ჯვარისა ჯვარის მიწაზეა, დარბაზის წინ. ამ ჯვარში მარტო რიკანაულები არიან. 12 თასის ხსენება იცინან.

საქვაბე (ტაბ. 24) მას შესასვლელი დას. მხარეზე აქვს. საქვაბის წინ დანგრეული კედელია, ძველად ეს საქვაბის კედელი ყოფილა, მერე როცა ხალხი დაცოტავდა, საქვაბე დაუპატარავებიათ და კედელიც უკან დაუწვევიათ. აღმოსავლეთის კედელთან დგას ხის სკამი, უბრალო ფიცრისა; აქვეა გაღმობრუნებული სპილენძის ლათბა (160×50 სმ), მას თავზე აქვს „ტომარათ საკიდები“, „ტომარათ პირსაკრავი“ და „ტომარათ კენდი“, ამავე კედელში საკვამია გამოჭრილი. კუთხეში კი სალუდე ჯამია სპილენძისა. აქვეა ფქვილისა და წყლის ხის სარევი რკინის ორბოლოიანი თავით. აღმ. კედლის კუთხეში ქერთან საკვამია გამოჭრილი. სამხრეთის კედლის მთელ სიგრძეზე აგრეთვე ხის სკამია გადებული. ამქამად ლუდს სახლებში ხარშავენ. აღმ. კედლის კუთხეში დგას კოში, წყალსაკრეფი ქვაბი, სპილენძის თასი, სპილენძის ხელქვაბი, თუნგი სპილენძისა, საწდე. დას. კედელთან კარის მარჯვნივ დგას ქვებზე შეყენებული ხის სკამი. მის თავზე კი საკვამია გამოჭრილი. შუკუში დატანებულია სამხრეთის კედელში. სამი ფიცრისაგან შეკრული ხის კარი სულ დამტვრეულია.

ბეღელი II დარბაზი (ტაბ. 25). შესასვლელი კარი აღმოსავლეთის მხარეზეა; მის წინ არის დარბაზის კარი. აქვეა ხის სკამი: მის ზემოთ კი ზარის ჩამოსაკიდ ხეზე ახალი ზარია ჩამოკიდებული. ბეღელის ფასადზე კარის ზევით, მთელ სიგრძეზე სიპების რიგია წინ წამოწეული, რომელზედაც დევს სპილენძის თასი, პატარა ზარაკა და პატარა ყანწი. დარბაზის კარის აღმოსავლეთი მხარე სიპებით ამოშენებული ჩაღრმავებული ადგილია შესასვლელი კარის დონეზე. დარბაზში სამხ. მხარე უკავია საკოდეს, რომელიც ორადაა გაყოფილი.

კულა მოთავსებულია საკოდესთან, მის მარცხნივ ქვების წყობაა ნახევარ სიმაღლეზე. იგი კედელს უერთდება, სადაც სამკუთხა სიპია კედელში დატანებული — (თასების დასადაგებელი კამალა). აქ დევს 5 რუსული ზარი, ვერცხლის მძივები და საკიდები, ორი პატარა ზომის მდარე ხარისხის

ვერცხლის თასი. საკოდეში დგას ორი დიდი კოდი ხისა და ხის „სანამგულეს“ გვერდი — ფიცარი ჯოხების გასაყრელი ნახვრეტებით.

კამალასა და „ძირეული“ ბოძის (ცენტრში) ძირში დგას ხის ორი გრძელი სკამი, ერთი მათგანი ღრმად არის დაჭრელებული. ქერზე გარჭობილია ოთხი ღროშის ტარი, ხისა, ცეცხლის თავზე ჩაჭვია („საკიდელი“) „საკიდლის დასაკიდებელზე“ ჩამოკიდებული. ქვევით კი საცეცხლურია//ყვერფი, მის ზემოთ „საკვამი“.

დასავლეთის კედელთან მიყუდებულია (1 25×30 სმ) ხის, ძველი სამფეხა ტაბლა. მისი ცალი გვერდი დაჭრელებულია, ტაბლაზე სანთლის ნაღვენთია ჩამოსხმული. აქვე მთელ სიგრძეზე ხის სკამია, რომელზედაც დგას სპილენძის დიდი ზომის თუნგი, ერთი ღროშის ტარი და ხის სახორცე დაჭრილი კბილანებით. აქვეა მეორე ძველი ტაბლა, უფეხო (მომტვრეულია), პირველისაგან განსხვავებით შუაში პატარა ზომის ნასვრეტები აქვს „რომ წვენი ხორცისა შიგ ჩავიდეს და ხორცი მშრალად დარჩეს“ კართან გდია თოვლის სახვეტი დიდი ზომის ხის ნიჩაბი, მთლიანი ხისაგან გამოთლილი (2 ცალი) და პატარა ზომის სპილენძის ქვაბი, ფირფიტებისაგან ნაკერი.

დარბასის ჩრდ.-დას. მხარეზე მიდგმულია კვრივი „კოშკი“. რომლის დანიშნულება ვერ გაიკვია. დას. მხარეზე კი საზარე კოშკი დგას. წინ წამოწეული „თასების შესადგმელი“ თხელი სიბით. ზარი „ზარის ჩამოსაკიდზეა“, რომლის თავზე „ზარის დასაფარავი სიბია გადებული. საზარე ორფეხა ყოფილა. მის უკან „ნაშალია ციხისა“. საზარეს ორფერდა ქვის სიპებიანი გადახურვა აქვს, ქუდად დადებული ქვა მის თავზე ციხიდან ყოფილა გადმოვარდნილი და საზარეს წვერად გამოუყენებიათ. საზარეს დასავლეთით გრძელი ფორმის კვრივია. უკანასკნელის ჩრდ.-დას. მხარეზე, მთის ფერდობზე დგას 160×100 სმ სიმაღლის კვრივი „კოშკი“. მას თავზე ადევს წოწოლა ოთხკუთხედი ფორმის 80 სმ სიგრძის ქვა. ხოლო მის ქვევით „ღობილთ კოშკია“.

აქვეა „ნაბელლარი“, იგი მთლიანად არის ჩაქცეული, მხოლოდ კედლის ნაწილია გადარჩენილი, საქვების მსგავსად კუთხეები აქაც მომრგვალებული ყოფილა. ციხეს ძველად დარანი ჰქონია წყლის გასასვლელად.

ჯვარში 12 თასის ხსენება სცოდნიათ. ამჟამად აქ ათენგენობასაც აღარ იციან ღლეობა. სამი ღროშა ყოფილა აღრე, ყველა თასი მეზორაყეს ეზარა. საკლავი იკვლოდა დარბაზის გვერდით მდებარე კვრივის წინ პირდაპირ მიწაზე.

ღვთისმშობლის ჯვარის გასწვრივ, იმავე ჯვარის ტყეეს აკრავს სოფლის სასაფლაო რამდენიმე კოშკით. სასაფლაოს კოშკები თითქმის არაფრით არ გამოირჩევიან ჯვარის კოშკებისაგან, გარდა სიდიდისა. ჯვარის კოშკები საფლავის კოშკებთან შედარებით უფრო დიდი ზომისა არიან (M<sup>10</sup>).

## 6. მთავარანგელოზის ჯვარი, ხვთისმშობლის ჯვარი, ადგილისდღის ჯვარი, სოფ. ბუჩუკურთა

სოფ. ბუჩუკურთა მაღალი მთის ფერდობზეა გაშენებული, მის ჩრდილოეთის მხარეს მდებარეობს სასოფლო ჯვარი ადგილისდღეა და სასაფლაო.

ადგილის დედის ჯვარი რამდენიმე შენობას მოიცავს. ცენტრში დგას ყორით ნაგები პატარა შენობა, რომლის აღმოსავლეთის კედელზე მიშენებულია საზარე კოშკი (უზარო); საზარე კოშკზე დევს მთის ბროლი. შენობა გადახურულია ორფერდა სახურავით. ეს ნაგებობა კაცის სიმაღლეს არ აღემატება. შიგ დგას ორი ჩხუტი ხისა, ორი თასი, რომლებიც დადებულია სამხ.-აღმ. კუთხეში მოწყობილ ხის თაროზე (თუ სკამზე). მის მახლობლად, ჩრდილოეთის მხარეს საქვაბეა, ყორით ნაგები დაბალი შენობა, ბანიანი; ბანი მიწის პირადაა, კედლებიც მიწაში არის მოქცეული. მხოლოდ ფსადის მხარეს მიწის ზედაპირი ჩაქანებულია და ამიტომ ფსადი თავისუფლად მოჩანს. საქვაბეში დგას: ლაბა, ჭუჭქები, კედები, სალუდე ქვაბი. კედელში დატანებულია შუკუმები.

საქვაბეს ზემოთ, ჩრდ.-დას. კვლავ მშრალად ნაგები (ყორის) შენობაა, ფსადით აღმოსავლეთისაკენ, სამწახნაგოვანი, ფიქალით გადახურული სახურავით. მხოლოდ ფსადის კედელი მიწის ზედაპირზე მოჩანს თავისუფლად, დანარჩენი კედლები მიწით არის დაფარული. შენობა პატარა და დაბალია. არავითარი ინვენტარი შიგ არ არის.

ამ შენობის მახლობლად, ჩრდ.-აღმ. მხარეს მშრალად ნაგები (ყორის) საზარე კოშკია (უზარო); ზარის ნაგლეჯი ჩამოკიდებულია ყორის წინ გამოწეულ ნაწილზე.

აღნიშნული შენობების გარდა, სალოცავის ფართობზე ხის ძირთან რაღაცის ნანგრევია, ხოლო მეორე ხის ირგვლივ ქვებია შემოწყობილი, თითქოს დასაჯდომად. ეგების ეს უკანასკნელი ადგილი საფეხვონოს წარმოადგენს.

ადგილის დედის ჯვარს სოფლისაგან დაბალი ყორის გალავანი მიჯნავს. ამ ჯვარის სამხრეთით მდებარე ფართობი უშუალოდ გადადის სასაფლაოში, სადაც რამდენიმე საფლავის კოშკი დგას. დანარჩენი სამარხები მოგრძო და ბრტყელი ფიქალით და წვრილი ქვებით არის დაფარული.

ადგილის დედის ჯვარი მხოლოდ სასოფლო სალოცავია ბუჩუკურთელეებისა. ამ ჯვარში შემდეგ დღეობებს იხდიან: შემოდგომის გიორგობას, ათენგენას, აკვსებას, წელწაღს, ამაღლებას, მარიანობას. ბუჩუკურთის სასოფლო ჯვარი არის ბუჩუკურთის მთავარანგელოზი (M<sup>11</sup>).

ბუჩუკურთის დეთისმშობლის და მთავარანგელოზის ნაგებობები 1670 მ სიმაღლეზეა. ბუჩუკურთას აქვს ორი სალოცავი: ლეთისმშობლისა და მთავარანგელოზისა. ორივე მოთავსებულია სოფლის თავზე, ერთიმეორის გვერდით, ისე, რომ უფრო მაღლობზე არის ლეთისმშობლის ჯვარის ნაგებობანი, ქვემოთ — მთავარანგელოზისა (ტაბ. 26).

ბუჩუკურთის დეთისმშობლის ჯვარის დარბაზი. შენობა ორფერდა სახურავიანია. იგი ნაგებია მშრალად, ფიქალი ქვით. შესასვლელი აღმოსავლეთ მხარეს აქვს. შესასვლელს კარი აბია. იგი ერთი ბრტყელი ფიცრისაგან არის დამზადებული. შიგნით, აღმოსავლეთ მხარეს, კარის მახლობლად, კედელზე მიყუდებულია უკვე საკმაოდ მოძველებული გრძელი ხის სამფეხა სკამი. ცალი ფეხი მომტვრეული აქვს. ჩრდილოეთ მხარეს ორი დიდი ქვის დასაჯდომია. სამხრეთ მხარეს გაბნეულია რამდენიმე დასაჯდომი ქვა. იატაკი მიწისაა. ოთახის შუაგულში დევს სამი კერის ქვა. ჭერ-

ში გადებულია ხის სამი გრძივი კოჭი, რომლებზეც ორი მხრივ გადებულია ნივნივები. სახურავი გადახურულია ბრტყელი ფიქალით (ტაბ. 27).

ღვთისმშობლის დარბაზის უკან, უფრო ამაღლებულ მთის ფერდზე, ბებერი იფნების ძირას დგას მშრალად, ფიქალისაგან ნაგები საზარეკოშკი უზაროდ. კოშკისა და დარბაზის მარჯვნივ, მათ მახლობლად იფნის ხეებით შემოზღუდული დაქანებაა, რომელიც ღვთისმშობლის კვრივს წარმოადგენს.

ბუჩუკურთის მთავარანგელოზისა და ღვთისმშობლის ჯვარის სალუდე და საკოდე. სალუდე და საკოდე ერთი შენობაა, რომელიც მდებარეობს მთავარანგელოზის ჯვარის ტერიტორიაზე (ტაბ. 28); შესასვლელი აღმოსავლეთ მხარეზე აქვს.

კარი არ ჰქვია. გარდა მთავარი ფასადისა შენობის სამივე კედელი ნახევრად მიწაშია და ფიქალის ნაგლეჯი ქვით არის მშრალად ამოყვანილი. შიგნით ჩრდ.-დას. კუთხეში ქვებისაგან გამართულია კერა, რომელზეც ზემოდან დგას ოვალური ფორმის ლუდის მოსახარში სპილენძის ქვაბი. დასავლეთის მხარეს უსწორმასწოროდ დაყრილია ქვის ლოდები დასაჯდომად. ჩრდ.-აღმ. კედლის გასწვრივ ჩამოკიდებულია კედები, ოღონდ მათ ქვეშ აღარ დგას ლაბა. ოთხი კედია. ამავე კედლების მახლობლად ჩრდილოეთ კედელში ორი შუკუშია. კედლები ნაგებია მშრალად, ფიქალით. შუაზე შენობას თავზედ გადებული აქვს მსხვილი მორი, რომელიც დაყრდნობილია შუა ბოძზე გამართულ ქვის ბალიშზე. ჭერში ხის მრგვალი კვეთის კოჭებია და ზემოდან გაწყობილია ჭერებით. შენობა ბანიანია.

ბუჩუკურთის მთავარანგელოზის ჯვარის დარბაზი (ტაბ. 26). კარები აქვს სამხრეთის მხარეს. შიგნით, სამხ.-აღმ. მხარეს, კედელთან დგას სამფეხა, გრძელი, დაახლოებით 15 მ-ის სიგრძის ხის მაგიდა, მაგიდაზე დგას სპილენძის ორი სალუდე საწყაო, ამათგან ერთი შედარებით დიდია, მეორე — უფრო პატარა, აგრეთვე სპილენძის ორი თასი, ერთ-ერთი მათგანი ფეხიანია, და ორი პატარა კოში. იქვე, სამხ.-აღმ. კუთხეში არის სიბი ქვის სკამი, სამხ.-დას. კუთხეში სიბი ბრტყელი ქვისაგან გაკეთებულია მოგრძო ოთხკუთხა თარო („დუქანი“), რომლის ორი ბოლო ჩატანებულია შენობის კედლებში. ჩრდ.-დას. კუთხეშიც გაკეთებულია ხის მოგრძო ოთხკუთხა თარო, რომლის ერთი ბოლოა მხოლოდ შენობის კედელში ჩატანებული. შენობის დასავლეთ მხარეს დგას გრძელი ხის სკამი, რომელიც წარმოადგენს დაახლოებით 2 მ-ის სიგრძის გრძელი ხის მორს. იგი თავსა და ბოლოში ორ დიდ ქვაზეა გადებული. იატაკი მოტყეპნილი მიწისაა. აქა-იქ იატაკში ბრტყელი ქვები მოჩანს. იატაკის ცენტრში არის კერა, სადაც ყრია შეშების ნაშვავები. შენობის კედლები ნაგებია ნაგლეჯი ფიქალისაგან. ჭერის შუაში სივანეზე გადებულია ორი ხის მრგვალი კვეთის გრძივი კოჭი, რომელზეც ეყრდნობა ჭერის სამხრეთ და ჩრდილოეთ მხრიდან გადებული ნივნივები. ზემოდან ნივნივებზე დაფენილია ბრტყელი ფიქალი. სახურავი ორფერდაა. გარედან, ფასადის მხარეს ბრტყელი სიბი ქვებისაგან გაკეთებულია მოგრძო სკამი. კარის ნაცვლად შესასვლელში აფარებულია მოგრძო ბრტყელი ხის ნაჭერი. გარედან ჩრდ.-აღმ. კედელთან ნაგლეჯი ქვისაგან მშრალად ნაგები საზარეკოშკია. კოშკს ორი მხარე აქვს და ზემოდან გადახურულია ბრტყელი ქვებით. საზარის სახურავის შუა-

გულში მსხვილი მავთულით ჩამოკიდებულია რკინის ზარი, რომელიც დამაგრებულია საზარის გვერდებს შუა გადებული ორი ხის ნაჭრიდან ერთ-ერთზე. ზარს აქვს წარწერა „შამ გწირეთ ფუთის ანგელ-ს შიჯანაშვილმა გივმა და ძმებმა ჩემმა ჩ. ყ. ნ. ზ.“<sup>4</sup> საზარის სახურავზე დადგმულია ორი თეთრი მთის ბროლის ქვა, რომლებიც ერთიმეორეზე დევს. ქვევითა ქვა უფრო მოზრდილია, ზევითა შედარებით პატარა.

დარბაზის მახლობლად დგას მთავარანგელოზის კოშკი, ფიქალით მშრალად ნაგები, კოშკის ქვემოთ — მთავარანგელოზის კვირია. იგი წარმოადგენს ერთი უზარმაზარი ბებერი იფნის გარშემო რაღაც შენობის ნაშალს. კვირის გვერდით კვლავ შენობის ნაშალია. ჯვარის ტერიტორიაზე გაშენებულია უზარმაზარი იფნის ხეები. აგრეთვე მსხლის ხე და ბებერი თელის ხეები. ჯვარს ჩრდილოეთ მხარეთ აკრავს სოფლის სასაფლაო. ამჟამად ბუჩუკურთის მთავარანგელოზის და ხთიშობლის ხატის ხევისბერია ჯურხა, რომელიც გვიამბობს: „ჩვენ სამთოსალოცავი გვაქვს, წმინდასანებას ვეძახით, იქ ერთი საზარე დგას. იქ ათენგენობის ერთი კვირის სწორზე მოდის დღეობა. ჩვენი მამა-პაპა იქ დადიოდა. ჩვენ ჭორმეშავიდან ვართ, იმაზე წამოვსულვართ იქიდან, რომ მიწა აღარ ყოფნიდათ. ჩვენი სალოცავია თავადი მთავარანგელოზის ჯვარი. აქ გვაქვს: საკოდე ანუ საქეაბე. ერთთელიანია, დარბასი, ტოლითა და ფიცრით გადავხურეთ სასანთლე ნიში, ის ამავე დროს დროშათ საბრძანოცაა, თელის ხესთან აბრძანებენ, ზღუდის ნაწილი, რომელიც კვირის შემოუვლის, და საზარე. ეს უკანასკნელი ხატის დასაბრძანო ადგილი იყო. ძველად ბუჩუკურები მდგარან, მერე მთიულეთში გადასულან, ლაშქრობა ყოფილა, ლეკებს, ულაშქრავ, ამაზე შეწუხებულან და აქედან წასულან, მერე ეს ადგილები ჩვენ ხალხს დაუქერია. ეხლაც მოდიან სოფ. გვიდაქედან მთიულეები აქ სალოცავად, მარიანობას ფუძის ანგელოზიდან, უკანახოში რომ არის, აქ გადმოდიან, თავისი ხუცესი არ მოყვებათ, მე ვხუცობ.“

სასაფლაო ხატის მიწაზე გვაქვს. მთავარანგელოზის საწმინდარი ადგილია კვირვი. სამწირველო გვაქვს ხისა — ესაა თასების დასადგმელი (M<sup>6</sup>).

საკოდე წარმოადგენს საძირკველში ოთხკუთხი ფორმის ნაგებობას, რომელიც ნახევრად მიწაშია შეჭრილი. მისი ფსადი აღმოსავლეთის მხარეზეა, მიწიდან — 0,5 მეტრით ამალღებულია შესასვლელი. შენობა ლამკირითაა ნაგები. გადახურვა ბანურია („მიწური“), მის წინ გდია ძველი, ქისტური ფორმის სპილენძის სალუდე ქვაბი. იატაკი მიწაყრილია და საფეხურით ძირს მიწაში დაშვებული, კარიდან დასავლეთის მიმართულებით გადებულ თავხეზე ტომრის საკიდლები ჰქვია.

დარბასის დასავლეთით, მოშორებით, ამალღებაზე დიდი თელა დგას, აქ დროშებს აბრძანებდნენ, მის გარშემო დიდი ლოდებია გარშემოვლებული.

სასანთლე ნიში, სადაც თელიდან წამოღებულ დროშებს დააბრძანებდნენ, მდებარეობს დარბას-საზარეს ჩრდილოეთით. ის წარმოადგენს

<sup>4</sup> წარწერა იკითხება ასე: „შამოგწირეთ ფუძის ანგელოზს შიჯანაშვილმა გივმა და ძმებმა ჩემმა 1857 წ.“

მშრალად ნაგებ ოთხკუთხა ფორმის შენობას, მისი ფასადი სამხ.-აღმ. მხარეზეა. აქ, კედლის შუაში, გამოჭრილია სასანთლე უკუქუმი. კოშკი ზემო ნაწილში ოდნავ ვიწროვდება (ზედა ნაწილი ჩამოშლილია). ის კვრივადაა ნაგები. შუაში ჩრდილოეთის, აღმოსავლეთისა და დასავლეთის მხრიდან სიპები ოდნავ გამოწეულია კედლიდან.

სასანთლის ჩრდ.-აღმ. მხარეს მდებარეობს ამჟამად ჩამოქცეული დიდი აკრივი, უზარმაზარი, მასიური ქვებისაგან აწყობილი გალავნით შემოზღულული, ახლა გალავანთან დიდი თელა იზრდება.

კომპლექსის ჩრდილოეთით, ხატის მიწაზე გამართულია სიპერდებიანი სასაფლაო, სადაც მამიშვილობებს თავთავადი ადგილები სჭერიათ.

## 7. ფუძისანგელოზის ჯვარი, სოფ. უკანაჯო

„დღეს შაბათია, ღვთისმშობლობის სწორი, როდესაც უკანაჯოს პირიშე ფუძისანგელოზის ჯვარში დღეობა „ავლობა“ იმართება.“

ავობაზე მოსულია უკანაჯოს და მახლობელი სოფლების — ჩირდილისა და ბუჩუკურთას მოსახლეობა. ძირითადი მლოცველები გუდამაყრელები არიან. გუდამაყრელებიდან მოსულია გუდამაყრის პირიშე ფუძის ანგელოზის ხატიონი დროშით და მისი ყმანი; ორი-სამი გვარის ხალხი — კაცები, ქალები, ახალგაზრდობა. ხატობას უამრავი საქონელი დაიკლა, უმთავრესად კურატები — ხარები დაუკოდავი და ცხვრები. ჩემს თვალწინ შესწირეს და დაკლეს 8 კურატი, მათგან ერთი შემკობილი იყო ყელზე მოხვეული წითელი არშიით (ლენტით), რომელიც ხარის დაკვლის შემდეგ კევისბერმა წელზე შემოიკრა და დღეობის განმავლობაში არ მოუშორებია. ავობას მოსული გუდამაყრელები, როგორც მათი მონათხრობიდან გაირკვა, ფუძის ანგელოზის ყმები იყვნენ ყველანი; მათი წინაპრები ოდესღაც უკანაჯოში მოსახლეობდნენ, აქედან აიყარნენ და გუდამაყარში გადასახლდნენ. მას შემდეგ მათი შთამომავლობა თურმე ყოველწლიურად ავობას ჯერ გუდამაყრის პირიშე ფუძის ანგელოზის ხატში აღიან სალოცავად და შემდეგ უკანაჯოს ფუძის ანგელოზისაკენ მიემგზავრებიან.

ხევსურეთის ზემოაღნიშნული სოფლების მცხოვრებთაგან ჯვარის მეზღვნენი მხოლოდ უკანაჯოელები იყვნენ ამ დღეს. მათ მოჰყავდათ ცხვრები და მოჰქონდათ სანთელი და ქადისკვრები შესაწირავად. რიტუალური კვერებიდან თითო ოჯახის წარმომადგენელს მოაქვს თითო-ოროლა ქადისკვრი და სამი ან ხუთი ცალი ტოშოლი (პაწაწინა კვერი).

ყველაზე უხვი საკლავ-შესაწირავები გუდამაყრელებს მოყავთ და მოაქვთ — კურატები, ქედლები, წელგამოვლილი ცხვრები, დიდ-დიდი ზომის ქადები, არაყი, ლუდი, სანთელი და სხვა.

ფუძის ანგელოზის კოშკთან ხუცობს და საკლავებს თავსა სჭრის ორი კევისბერი ერთი გუდამაყრელი დეკანოზი და მეორე უკანაჯოელი ხუცესი (ხევსური). გუდამაყრელ კევისბერს ხშირად ენაცვლება სხვა გუდამაყრელი კევისბერი; ხევსური ხუცესი კი ერთია. ეს ორი კაცი ერთმანეთის გვერდით დგანან ფუძის ანგელოზის კოშკის წინ, ხელში ანთებული სანთლები უჭირავთ და ერთდროულად ხუცობენ და საკლავებს ხოცავენ. საყურადღებოა, რომ ერთ დღეობას გაერთიანებული ხევსურები და გუდამაყრელები ამ დღეობის



რიტუალს სრულიად გარკვეული წესით (რომელიც ორივე მხრისათვის ერთნაირი იყო) ასრულებდნენ. ერთი კვირით ადრე გულდამაყრელებმა უკანაჯოში მოიტანეს სალუდე ქერი და სხვა საჭირო მასალა, უკანაჯოს ფუძის ანგელოზის საქვაბეში ლუდი გამოხადეს და იქვე შეინახეს დღეობისათვის. დღეს აჯობას დილით კოდის გახსნა მოხდა. მიღებული წესის თანახმად, კოდი ხეცურმა ხუცესმა გახსნა. კოდის გახსნამდე ლუდის დაღვევა არავის არ შეეძლო. ამის შემდგომ ჩამორეკეს ზარი და დაიწყო საკლავების შეწირვა. აგრეთვე წესისდა თანახმად პირველად გულდამაყრელების საკლავები დაიკლა, რომლის მოთავეების შემდეგ ზარი ჩამორეკეს და შეუდგნენ, უკანაჯოელების საკლავების დაკვლას. როგორც ითქვა, ერთდროულად ხუცობენ და საკლავებს კლავენ გულდამაყრელი დეკანოზი და ხეცური ხუცესი,—ორივემ ჯერ გულდამაყრელების შესაწირავები შესწირეს და შემდეგ ხეცურებისა. საყურადღებო იყო ხუცობის ტექსტის შინაარსიც: ჯერ მოიხსენიეს ღმერთი, შემდეგ კვირაე, მესამე ადგილზე პირამზე ფუძის ანგელოზი და შემდეგ სხვა ჯვარ-სალოცაეები. მათ შორის ზოგადად მოხსენიებული იქნა ხეცურეთისა და გულდამაყრის ჯვარ-სალოცაეები. როგორც ხეცურების ხუცესი, ისე გულდამაყრელთა დეკანოზი, ხუცობის ტექსტში იხსენიებდა გუდანის ჯვარსაც. მაგრამ ხუცობის ტექსტი სტრუქტურულად და ნაწილობრივ შინაარსობლივადაც გულდამაყრული ხუცობის ტექსტისაგან განსხვავდებოდა. გულდამაყრული საღვთისმსახურო წარსათქმელი ერთი მთლიანი ტექსტია, რომელიც ხეცურული ხუცობის „პირისქარის“ შესატყვისი ჩანს. ხეცურული ხუცობა კი სამი ნაწილისაგან შედგება: მოხსენება, პირისქარი და კუროთხევა, რომელსაც კვლავ მოსახსენებელი მოსდევს, მაგრამ მეტად შემოკლებული სახით. შესაწირავის შეწირვის შემდგომ, ე. წ. „მეზღვნე“ (ე. ი. საკლავის პატრონი) დეკანოზსა და ხუცესს ზედაშეს—ბოთლით არაყსა და ყანწს გადასცემდა. ხუცესი არაყს ყანწში ჩაასხამდა, დაილოცებოდა, მოსვამდა მას, შემდეგ ანთებული სანთლით საკლავს მარჯვენა ბეჭზე და თავზე ბალანს შეუტრუსავდა, სანთელს იქვე მდგომ სხვა ჯვარიონს გადასცემდა, ან მას საზარე კოშკის წინ დააკრავდა, აიღებდა ხანჯალს და საკლავს ყელს გამოლადრავდა. დასტურები და სხვა ახალგაზრდები ამ დროს მის წინ საკლავს გვერდზე გადაუქცევდნენ ფეხბეგაკრულს (საკლავის ფეხები ხელით ეჭირათ). საკლავის დაკვლის დროს მისი შემწირველი იქვე იდგა ცალ მუხლზე დაჩოქილი, ფუძის ანგელოზს თავის გასაჭირში დახმარებას შესთხოვდა და გულმხურვალედ პირჯვარს იწერდა. საკლავის დაკვლის შემდგომ კვეისბერი საკლავის სისხლს შემწირველს შუბლზე წაუცხებდა, საკლავის თავს კოშკისკენ ისროდა, ხოლო თვით საკლავს თავის წინ დააგორებდა ან გადაისროდა. შევესწარ ასეთ შემთხვევებსაც: 1) საკლავის დაკვლის შემდეგ დეკანოზმა ლუდიან ყანწში საკლავის სისხლი ჩააწვეთა, ლუდი და სისხლი ერთმანეთში შეურია და შემდგომ ამ ნარევით მოასხურა, როგორც თვით შემწირველი, ისე ფუძის ანგელოზის კოშკი და მისი არემარე, ე. ი. ყველა ისინი „განათლა“; 2) როდესაც კოდის გახსნის შემდეგ გულდამაყრელის ოჯახმა საქვაბიდან ლუდი თავისთან მიიტანა, ლუდის პატრონის მანდილოსანმა ლუდი ყანწში გადმოასხა, შემდეგ მას თავისი საკლავის სისხლი შეურია და ეს ნარევი ფუძის ანგელოზის მიდამოს და თავისი ოჯახის სადგომ ადგილს მიმოაჰკურა, ე. ი. ამ მანდილოსანმა ისინი „განათლა“; 3) ფუძის ანგელოზის ნიშთან (კოშკთან) ახალგაზრდა

გუდამაყრელმა საკლავი დააკვლევინა და ამის შემდგომ მან კოშკის წინ დაიჩოქა, დეკანოზმა კოშკზე მიყუდებული დროშა „წამოაბძანა“ და გუდამაყრელის თავთან რამდენჯერმე შეარხია და თან ეს ყმაწვილი დაამწყალობნა. ეს ე. წ. „დაკოჭვის“ წესი ჩატარდა იმის გამო, რომ გუდამაყრელი დაავადებულია, მას ცალი ხელი და მუხლი უხმება.

აკობის რიტუალის ერთ-ერთ საყურადღებო მომენტს წიკლაურების „კოდის დათრევა“ წარმოადგენდა. როდესაც საკლავების დაკვლა მოთავდა (ამ დღეს ორმოცზე მეტი ცხვარი დაიკლა), გუდამაყრელებიდან ერთ-ერთი ოჯახის წევრმა, გვარად წიკლაურმა საქვაბედან ქვაბით (რომელსაც „კოდს“ ეძახდნენ) ლუდი გამოიტანა და ფუძის ანგელოზის შენობის წინ აღმართული ბებერი ხის ძირში დადგა. ქვაბს ირგვლივ შემოუსხდა ოთხი კაცი და მათ ხელებითა და ფეხებით ქვაბი გაამაგრეს. წესის თანახმად ეს პირები წიკლაურები უნდა ყოფილიყვნენ, მაგრამ ამჟამად ოთხი კაციდან ერთი ხევსურია იყო, — ეს დასახმარებლად მიიწვიეს. ოთხივეს წინასწარ იარაღი (ხანჯლები) ახსნეს. თავდაპირველად „კოდთან“ მიდიოდნენ „კეთილგანწყობილი“ პირები, ამოჰქონდათ კოდიდან ლუდი და სვამდნენ. მალე „კოდის“ ირგვლივ დაგროვდა მრავალი მამაკაცი, შეიქნა ჰედვა, ერთმანეთს ეცილებოდნენ „კოდზე“ მისვლას და ლუდის დაღვევას. ამ მოძალადეთა შორის აღმოჩნდნენ პირები, რომლებსაც „კოდის“ გატაცება სურდათ. განსაკუთრებით ძალადობდა ერთი ხევსური, რომელსაც აქეთ-იქიდან ხელს ჰკრავდნენ, კოდის დამცველები კი მას ხელებსა და წიხლს უშენდნენ. ის მაინც „კოდს“ არ ეშვებოდა, თუმცა ბოლოს მაინც დამარცხდა, — მიწაზე დააგორეს და აღარ მიუშვეს „კოდთან“. „კოდის“ ირგვლივ ხალხი ორ ბანაკად გაიყო: ერთი ბანაკი „კოდს“ იცავდა „კოდთან“ მჯდომ ოთხ პირთან ერთად, მეორე ბანაკი „კოდის“ გამტაცებლებისა იყო. გაიმართა მათ შორის ჭიდილი და ორომტრიალი შეიქნა. გუდამაყრელი ქალი ყვიროდა — რადგან ხევსურები ჩაგვერივნენ, ჭრა-ჭრილობა მოხდებოდა, მაგრამ საქმე აქამდე არ მისულა. დამცველებმა გაიმარჯვეს, „კოდი“ არავის არ დაანებეს, თვითონ გაიტაცეს თავიანთი ბინისაკენ, სადაც უცებ სუფრა გაიშალა და გამარჯვებულებს უხვად გაუმასპინძლდნენ. აქ იყო სხვათა შორის „კოდის“ დამცველი ხევსურიც და ავადმყოფი გუდამაყრელიც. სუფრასთან მოკალათებულები უფრო მეტს სვამდნენ, საჭმელს კი ნაკლებად ეტანებოდნენ. შეზარხოშებულმა გუდამაყრელმა შაირით მიმართა კოდის დამცველ ხევსურს. უკანასკნელმა მას შაირითვე უპასუხა და გაიმართა მათ შორის შაირით პაექრობა ანუ „კაფიობა“, რომელმაც 1/2 საათზე მეტ ხანს გასტანა (სამწუხაროდ „კაფიობის“ ტექსტის ჩაწერა ვერ მოხერხდა).

საკლავების დაკვლის შემდგომ გუდამაყრელებმა თავთავის სადგომ ადგილებზე სუფრები გაშალეს და არაყ-ლუდის სმასა და ჭამას შეუდგნენ. საჭმელებიდან სუფრაზე გაწყობილი იყო პური, ყველი, ერბო. საკლავის ხორცი აქ არ მოხარშულა. ამ დროს ფუძის ანგელოზის კოშკთან მყოფ ჯვარიონ-ხატიონთან სანთელ-საწირი მიჰქონდათ: ქადები, ზედაში, ვერცხლის წვრილი ფული და სანთელი. ხატიონნი სანთელ-საწირს უკუთხოვებდნენ, შენაწირიდან თითო ქადას თავისთვის იტოვებდნენ, არაყს იქვე შესვამდნენ და დანარჩენს პატრონებს უბრუნებდნენ. როგორც გადმოგვცეს, ხატიონს წესის თანახმად, შეწირულებიდან საკლავის თავი და ქადა-სანთელი რჩებოდა. მაგ-

რამ გულუხვი შემწირველები საკლავიდან ხშირად ბეჭს ან ბარკალსაც უტოვებდნენ:

დღეობაზე მოსული ხევსურები, განსაკუთრებით ხევსური ქალები, გუდამაყრელებისაგან განზე იდგნენ, მათში არ ერეოდნენ. ისინი ჩამწკრივდნენ ჯვარის საქვაბეს მხარეს, ცალ ხელში ქადის კვერები და ტოშოლები ეჭირათ, მეორეში არაყით ტიკჭორა („ჭინთი“), წინ საკლავი ეგდოთ და გამველ ხევსურებს ყანწით არაყს სთავაზობდნენ.

ასე იყო, ვიდრე ნზე დასავლეთისაკენ არ გადაიწვერა, ამ დროს ჩამორეკეს ზარი და მედღეობენი დაემზადნენ უკანაცოს მახლობლად მდებარე მინდორზე, ე. ი. „წინცხვირაზე“ წასასვლელად. მათ ის დამე იქ უნდა ეთიათ, იქ მოხარშავდნენ საკლავის ხორცს, ივანშმებდნენ, იმხიარულებდნენ და მეორე დილით გუდამაყრელები შინისაკენ გაუდგებოდნენ გზას.

ფუძის ანგელოზი მდებარეობს სოფლიდან მოშორებით მთის დაქანებაზე სოფელ უკანაცოსა და უბანს შორის ტყეში.

კომპლექსში შედის: 1. დარბაზი საკოლით, დარბაზი კარით, 2. საქვაბე-საქვაბის კარით, 3. საზარე, 4. ეკლესია, 5. სასაკლაო სიბი, 6. სასანთლე სიბი, 7. სადროშე კოშკი, 8. მუხის ტყე.

დარბაზის (ტაბ. 29) მთავარი ფასადი სამხრეთის მხრიდანაა. შენობა წარმოადგენს ორფერდა გადახურვის მქონე ნაგებობას. ჩრდილოეთ ფასადის კედელი წინა მხრიდან თითქმის მიწაშია სახურავამდე. აღმოსავლეთ ფასადის კედლის გასწვრივ სიბეზია გადებული სწორხაზოვნად. დარბაზის წინ „ჯვარის კარია“, რომლის აღმოსავლეთის მხარეზე დგას სიბი — „სასაკლაო“ და ქადა — სანთლის დასაწყობად. აღმოსავლეთის კედლის უკანა ნაწილი და ჩრდილოეთის კედელი დარბაზის საკოლესთანაა მიდგმული და ნაწილობრივ მიწაშია ჩამალული.

დარბაზის შესასვლელი კარი ხისაა, მის თაღზე მდებარე ხე ჯვრებით არის ორნამენტირებული. დარბაზის აღმოსავლეთის კედლის გასწვრივ მთელ სიგრძეზე ქვებზე შეყენებული ხის სკამებია გადებული; აღმოსავლეთის კედლის გასწვრივაც, ვიდრე შორეულ ჩრდ.-აღმ. კუთხემდე, რომელშიც საკოლესში გასასვლელი კარია გამართული — ასევე მთლიანი ხის სკამია გადებული (ქვებზე შეყენებული ფიცარი), რომელზედაც ხუთი სპილენძის ქვაბი დევს. სამხ.-აღმ. კუთხეში ორი დაწული თივით გავსებული ჩაფი დგას, ერთში 8 ცალი ხელქვაბია სპილენძისა. აქვე დგას დიდი ზომის საარაყე ქვაბი და ხის სამფეხა ტაბლა. აღმოსავლეთის კედელში არის ორი ფიცრისაგან შექმნილი თარო, რომელსაც ჩადგმული აქვს სამი დიდი ქვა, რომელთა მეშვეობით ოთხი ნიში წარმოიქმნება, ერთ-ერთ მათგანში სპილენძის პატარა თასი დგას წარწერით: „წმინდას მარინეს შამოუწირამს თავის მამის სალოცავისთვის წმინდა გიორგისთვის“.

ორი ნიშია აგრეთვე დასავლეთის კედელში სკამს ზემოთ. ერთ-ერთში ორი სამკადრეო ინახება. ჩრდილოეთის კედლის გასწვრივ გადებულია ორი სქელი ხისაგან კედლის მთელ სიგრძეზე სკამი, რომლის ბოლოები აღმოსავლეთის და დასავლეთის კედლებშია შეყვანილი, ხოლო შუაში ხის მორხეა დაყრდნობილი. სკამზე სამფეხა ხის სამწირველოა დადგმული, მთლიანი უკანა კედლით ორ თაროს რომ იჭერს (სიგრძე — 42 სმ, სიმაღლე — 46 სმ, სი-

განე — 36 სმ.). აქვეა უფეხო ოვალური ფორმის ხის ტაბლა, სპილენძის კოში და უფეხო ოთხკუთხა ხის ტაბლა. ჩრდილოეთის კედელში სკამს ზემოთ უფრო მარცხენა მხარეს კედელში ჩადგმულია ხის დაჭრელებულ სამგანყოფილებიანი თარო, რომლის ნაპირები (როგორც გვერდებისა, ისევე თაროებისა) ღრმად ჩადარულია ორნამენტით. თარო ჩადგმულია პირდაპირ კედელში გაკეთებულ ჩაღრმავებაში. თაროს ორივე მხარეს, კედლის ბოლომდე სიპებისაგან ერთ წყებად თაროა გადებული, რომელზედაც დევს დაბალი სასისხლე თასი სპილენძისა (კედელიც სისხლითაა აქ დასვრილი) და ნაჭრის პატარა ქისაში შეხვეული ქვამარილი. ჩრდილოეთის კედლის სკამქვეშ დგას სპილენძის დიდმეტლიანი თუნგი, ზედ ლურსმნით მიკრული ტარით.

დარბაზის შუაზე კერაა გამართული და ზედ ჯაჭვია (2 ცალი) ჩამოკიდებული. მეორე ჯაჭვი ვიწროა და ორმაგი, ზედ პატარა სპილენძის ხელქვაბი ჰკიდია.

საკოდე (ტაბ. 29, 30). შესასვლელი დარბაზთან შედარებით ამაღლებულია, საკოდე გარედან წარმოადგენს ორფერდა თუნუქის სახურავის მქონე ნაგებობას, რომლის სამხრეთ მხარეზე ორი სარკმელია გამოჭრილი. მათ ქვემოთ დიდ სიპზე თეთრი საღებავებით ცხენ-კაცისა და ორი ჯვრის გამოსახულებაა შესრულებული. საკოდის კარი ხისაა, ხისავე ჩარჩოში ჩასმული. ჩრდილოეთის კედელი შიგნიდან ოდნავ მომრგვალებულია და შიგ დგას ოთხი უზარმაზარი ხის კოდი 1)  $107 \times 93$ ; 2)  $96 \times 84$ ; 3)  $85 \times 70$ ; 4)  $96 \times 78$ ; 5 სპილენძის ხელქვაბი, ხის დიდი ტაგრუცი და უამრავი თივა. აქვეა ძველი, ხის დროშის ტარი სამი ჰკდეთი. ტაგრუცში არის მასრები ვერცხლისა, ცხენის მოსართავები, ვერცხლის, თვლიანი ქამრის შესაყრავი ყაწიმები და სამკადრეობის მთელი შეკვრა. აქვეა ხის დროშის მეორე, ბუნიანი (ესეც ხისაა) ტარი და სპილენძის კოში. საკოდის სამხრეთ კედელში სარკმელია ამოჭრილი, ხოლო სამხ.-აღმ. კედელში ნიშაა დატანებული.

ეკლესია (ტაბ. 31) დგას საკოდის ჩრდ.-აღმოსავლეთით, გადახურულია ორფერდა სახურავით, გარედან თეთრად შეღესილი, შესასვლელი კარი სამხრეთის მხარეზე აქვს. შიგნით თითქმის ცარიელია. კართან მიყუდებულია გრძელ ჯოხზე დამაგრებული ჯვარი, აღმოსავლეთის კედელთან არის სარკმელი, მის ქვეშ კი ქვის საკურთხეველი. მის მარცხნივ დგას ხის დაბალი ოთხფეხა სკამი, რომლის ქვეშ მოთავსებულია ცალფეხა ხის სკამი. ეკლესიის კედლები ნაგლევი ქვისაგან მშრალად არის ნაგები, შიგნიდანაც შეღესილია ამჟამად. გადახურვა თუნუქისა აქვს. ეკლესიის აღმოსავლეთის კედელზე წინ მიდგმულია საზარე, რომელიც ადრე სიპერდიანი ყოფილა, ესლა კი ორფერდა სახურავითაა, თუნუქით გადახურული. სამხრეთის მხარეს გახსნილია, სახურავის კოჭზე ოთხი ზარია ჩამოკიდებული წარწერებით: 1) ბერო, 2) ქ. ორივე ბერ მოურთმევეთა თავის ბატონისათვის, 3) შევწირე ფუძისანგელოზს, ზეეიწა ბეყანის ძე წიკლაურმა 1896 წელს, 4) შევსწირეთ ფუძისანგელოზს ბეყია, შიო, ბეწიკა აფციაურებმა 1896 წელს.

საზარეშია მოთავსებული უამრავი ასხმები პატარა ზარებისა, ფულები სხვადასხვა ზომისა, სამსხვერპლო კურატის ეყვანი, უამრავი რქები. საზარეს წინ სიპების წყობაა დალაგებული. საზარეში დევს ძველი ნაკეთები მთლიანი

ხისაგან გამოჭრილი ჯვარი (საზარეს ედგა, თურმე თავზე). აქვე დევს თხელი ფიცრისაგან გამოჭრილი პატარა ჯვარი. ეკლესიისა და საზარის კუთხეში ჩადგმულია სიბებისაგან ამოშენებული ოთხკუთხა ფორმის პატარა დაბალი კოშკი, მასზე დროშაა მიყუდებული. დროშას 8 ბაღდადი აქვს სხვადასხვა ფერისა და თითოეულზე წარწერაა. სიგრძე — 1,68 მ. ბაღდადების აღწერილობა:

1. ცისფერი „იულია ვ... არიანი წმინდა გიორგი“;
2. სალათისფერი — „გიორგისაგან ნადიას წმ. გიორგი“;
3. აგურისფერი — „მარიამ თვალთავის წმინდა გიორგი“;
4. თეთრი — „აგრაფინა. აბაშის წმ. გიორგი“;
5. ლურჯი — „ანა. წმ. გიორგი წაჩხუბის“;
6. ყავისფერი — „ვანო წყაროსთავის წმინდა გიორგი“;
7. წითელი — „თეთრით შურა სვირის წმ. გიორგი“;
8. წითელი — „აღათი ბრავალაძის წმინდა გიორგი“.

დროშა გუდამაყრელთაგან არის ჯვრისათვის შეწირული.

ს ა ქ ე ა ბ ე (ტაბ. 32) მდებარეობს დარბაზის დასავლეთით, მისი ფასადის წინ. შესასვლელი საქვებისა აღმოსავლეთის მხარეზეა, წინ ს ა ქ ე ა ბ ე ს კ ა რ ი ა. შენობა წარმოადგენს გრძელი ოთხკუთხედი ფორმის ბრტყელ თუნუქისასხურავიან ნაგებობას. ჩრდილოეთის კედელთან დგას ძველი ხის დიდი ლატბა (3,28×57×34); დასავლეთის კედელთან შუაში ჩამოკიდებულია სწორი ფორმის, ბრტყელძირიანი სპილენძის ქვაბი, სამხრეთის კედელთან კი კედებია მიყუდებული. აქვეა ხის ორი ჩამა და ხის ტარმომტვრეული ჩხუტი.

საქვების კარზე გდია ორი სალუდე ქვაბი, სპილენძის ფურცლებისაგან ნაკერი, ერთი ქისტური, მეორე ქართული. აქვე გდია ძველი ორი ხის ჩხუტი.

— მათე გიგაის ძე ჭინჭარაულის ცნობით უკანაგომი ცხოვრობენ (ჭინჭარაულთა გვარის) შემდეგი მამანი: ფანდურანი, ჭინჭარანი, მშაველანი და ქერაულების გვარიდან ჭილალანი (ჭილალანი) ორი კომლიდაა, სამი უკან ღულში დაბრუნდა.

## ბ) ლიქოკის ხეობა

### 1. კმალას მთავარანგელოზის ჯვარი, სოფ. ბარისახო (გუდელა)

სისაურები ჯერ ჰალისოფელში სახლებულან, შემდეგ ბოქჩილოში და იქიდან წასულან ბარისაკვაში. იქ ისინი სახლობდნენ იმ ადგილზე, სადაც ეხლა ბალათერას კოშკი დგას. ამიტომაა, რომ ამ ადგილს ეხლაც „სისაურთ კოლი“ ეწოდება. როცა სისაურები ბარისაკვაში სახლობდნენ, მათი სალოცავი იყო გუდელას გვერდით გორაკზე, არაგვის პირად. ამ სალოცავს კმალას მთავარანგელოზი ერქვა. ამ სალოცავში დარბაზიც მდგარა, მას განძიც ჰქონია. შემდეგ აქ სისაურები მომრავლებულან და ამის გამო აყრილან. მათ თასებიც გაუყვიათ. 1922 წლამდე თასების ნაწილი კარატის ჯვარში ინახებოდა, გაყოფის შემდგომ ლიქოკში დასახლებული სისაურებისა და სხვა ლიქოკელების სათემო ხატში. ამ თასებში ერია ე. წ. „დევა-ტაფანი“, — ვერცხლის, ძველის-

ძველად გაკეთებული თასები, რომლებიც 1922 წელს დაიკარგა. სისაურების მეორე ნაწილი, გაყოფის შემდგომ თვალისებრი გადასახლდა და ჯმალას განძის ნაწილიც თვალისებრმა წაიღეს. თვალისებრები (ფშავში) ამრიგად სისაურების განაყარებია გუშარაშვილები. ამ გვარის განაყარები ახმეტაში, თიანეთში და მრავალ სხვა ადგილას მოსახლეობენ.

„გადმოცემით ლიქოკელნი (გარდა ჰალისოფელში მცხოვრებ ბასხაჯაურებისა და ვაჩიაურებისა) სანაგის შთამომავალნი არიან, ძირად ჰანთელნი. მათს წინაპარს ჰანთიეთში კაცი მოუკლავს. სამი ძმანი ყოფილან და წამოსულან შატილში. ამ სამი ძმიდან ერთი სანაგი ხევსურეთში წასულა (აქედანაა ლიქოკელი), მეორე ძმა თუშეთში გამგზავრებულა (ისეები ჩვენებ განაყარებია) და მესამე ძმა შატილში დარჩა ანატორელთ ეძახიან მათ. ესენი ლიქოკელთა ბიძაშვილებია, კარატის ყმებია, დადიან ამ ხატში და საკლავებს კლავენ“.

„შატილიდან წასული სანაგი ბარისაყოს დასახლდა — იქ მის ნასახლარ კოშკს „სისაურთ კოლი“ ჰქვია. სანაგს ხევსური ქალი შეურთავს და ბოლონ ლიქოკში დასახლებულა (იხ. „სახთოკვირაობა“). „თუშებიც კარატის ჯვარის ყმანი არიან. გადადიოდეს ჩვენებ ჯვარივებ თუშეთში. ეეხლა რაც მიიშალ იქნების 28—29 წელწადი.“

აჭიონების, ქობულთალებისა და კიმხელების მამას ხახიკს კიდე ორ შვილ გაუჩენივ-ხახონიდ ჯუნჩალეი. აქედან არიან ხახონაურებად ჯუნჩალეურები. საერთო გვარ სისაური. სისაურები: აჭიონნი, კიმხელნი, ქობულთაელნი, აკუშოელნი, კარწეულთელნი და ბოქჩიელნიც.

ჯმალაში იყო დარბასი, სადაც დასტურ-ჯელოსნები ასრულებდნენ წესებს და გარეშე კაცის შესვლა არ შეიძლებოდა, ამავე დარბასში ჰქონდა დასტურს, მედროშაეს და ხუცესს თავთავისი კუთვნილი ჰქვის სკამი, რომელზედაც სხვა კაცს არ ჰქონდა დაჯდომის უფლება. დღეობების წესები არავის ახსოვს, მხოლოდ იციან, რომ აქაურ დასტურ-ჯელოსნებს ძალიან წმინდობა სცოდნია. ხუცესი და ჯელოსანი ორი კვირით აღრე მივიდოდნენ ჯვარში და ცხოვრობდნენ იქ; ამას ჰქვია „საწმიდრად გასვლა“. დასტურები კი ლუდს რომ აიღებდნენ, მერე იწყებდნენ აქ ცხოვრებას, ე. ი. ერთი კვირით აღრე დღეობამდინ. მათი საწმიდრობა გამოიხატებოდა იმაში, რომ სადაც ქალები დადიოდნენ, იქ არ გაივლიდნენ, ისე სამუშაოზე არ გავიდოდნენ, რომ ოფლი მოსელოდათ და ეს თუ მოხდებოდა მაშინვე მდინარე წყალში დაიბანდნენ ტანს“.

## 2. ადგილისდედა ლიქოკში

ადგილისდედა ყველა სოფელშია. იმას ილოცავენ ავესებას, ამალლებას, მარიანობას, გიორგობას.

ადგილისდედა და ხთიშობელი ერთია. ჩვეულებრივ, ადგილისდედის სალოცაეში კოშკი დგას, მაგრამ არაიშვიათად მას დარბასიც ჰქონდა.

ქობულთაში, მალრანის გორზე ადგილისდედას დარბაზიც ჰქონდა აშენებული. ეს დარბაზი ეხლა დაშლილია და იქ მხოლოდ კოშკილა დგას. ამ ადგილისდედის დღეობა ავესებას და გიორგობას იმართებოდა. გიორგობის გა-

დახდას თავი მიანებეს. ავსებდას კი ეხლაც „ხავიწიან კვერები“ მიაქვთ და ადგილისდღდას მოიხსენიებენ.

კეოში, სადაც ქობულოელთა საზამთრო ბინებია, კოპიტისა და იფნის ხეებს შორის, წყაროს მახლობლად კოშკი დგას, რომელიც ხალხში კმალას ნიშად არის მიჩნეული. ქობულოელი ქალები ლოცულობენ ამ კოშკთან და შესთხოვენ თავის საქმეებში გამარჯვებას. თუ ქალმა ამ კოშკთან გაიარა, მას მუწუკები დაესხმის. აქ ღღესასწაულობენ ამაღლებას. ამჟამად მისი დასტურია მგელა (ჩემი მთხრობელი). აქაურმა მკითხავემა იქადაგა — ეს კოშკი წმიდა გიორგისა არისო. ერთხელ ბარიდან აქ ამოვიდა ერთი უშვილო ქალი და კურეტი შესწირა იმისათვის, რომ ეთქვა ლიქოკში იფნებთან და წყაროსთან კოშკია „გუ მ ბ ა რ ე ზ ა გ უ ბ ი ს თ ა ე მ თ ა ე ა რ ა ნ გ ე ლ ო ზ ი ს ა ო“. ამ სალოცავს კეცულებს სწირავდნენ, რომლებსაც „ს ა გ უ მ ბ ა რ ე ზ ა ო“ ეწოდებოდა.

ბოქჩვილოში ადგილისდღდას ეხლაც უდგას დარბაზი და კოშკი. იქ წელწადს და ამაღლებას იქდიან.

კარწეულთის სასოფლო სალოცავს წარმოდგენს ფიწალე, რომლის კოშკი მოთავსებულია სოფლის თავში. ფიწალე ადგილისდღდა არის. მას სანთლებს უნთებენ. იქ ალბათ ავსებდას თუ ღღესასწაულობენ.

აკუშოს სასოფლო სალოცავს — ადგილისდღდას ამჟამად მარტო კოშკი აქვს. უწინ კი მას საქვაბეც ჰქონდა, მაგრამ იგი უკვე მოშლილია იქიხიდან ავსებდას, ამაღლებას და ხთიშობლობას.

### 3. ღვთისშობლის ჯვარი, სოფ. ქობულო

მღორან-ქობულოს ღვთისშობლის ჯვარი (M<sup>7</sup>) ქობულოს რომ გაცდებით მთის ფერდობზე, გზის მარჯვენა მხარეს დგას. მისი უნჯი ყმანია — სისაურთ გვარის და დღათ მამის წევრები. ჯვარის კომპლექსი მოიცავს ორ კოშკსა და ერთ ორფერდასახურავიან შენობას, რომლის გადახურვა საბძღური ტიპისაა. სახურავი გადახურულია ყავრით. შენობაში სამხ.-დას. კედლის შუა ნაწილში დიდი ზომის თაროა. მის გვერდებზე კედელში ჩადგმულია ორი დიდი ნაგლევი ქვა ოთხკუთხა ფორმისა, რომლებიც გადებულია ორ დიდ სიპს შუა. სამი კედლის გასწვრივ, გარდა ფასადის კედლისა, ფიქალის ამაღლებულ ქვებზე ხის სკამებია დაყუდებული. ფასადის წინ ჯვარის კარია: მოტკეპნილი მოედანი, კედლის გასწვრავ განლაგებული სიპებით ჯვარიონთა დასაჯდომად („სკამი“), ფასადის კედლის მარცხენა კუთხის მახლობლად გაკრილია შენობაში შესასვლელი კარის ღიობი. კარის ხელმარჯვნივ კედელში დატანებულია ფიქალის სოლი ზარის ჩამოსაკიდებლად.

ჯვარის კარის ნაპირზე შენობის ფასადიდან ხუთი ნაბიჯის დაშორებით და მის წინ დგას მშრალად ნაგები თავმონგრეული კოშკი.

მეორე კოშკი დროშათ საბძანი ანდა სანათლავი დგას მთავარი შენობის გვერდით, მისგან ჩრდილო-აღმოსავლეთის მხარეს. იგი მშრალად ნაგებია; აქვს ორი თახჩა და თავზე კოშკის წვერი. ამ კოშკზე მიყუდებულია ბრტყელი ფიქალის ქვა ზედ ამოკაწრული ხელით.

4. კოპალას ჯვარი, წმინდა გიორგის ჯვარი, ღვთისშობლის ჯვარი,  
სოფ. აკუშო

სოფ. აკუშოში სამი სალოცავია: წმ. გიორგისა, რომელიც წარმო-  
დგენილია ხეებშუა აღმართული „კოშკის“ სახით — მშრალად ნაგები ყორის  
ნიშით და იქვე ნანგრევი შენობით (M<sup>1</sup>. რვ. 4, გვ. 117—118).

კოპალას ჯვარი დგას წმ. გიორგის სალოცავის ზემოთ, მთის  
შიშველ ფერდობზე. იგი რამდენიმე შენობისაგან შედგება: დარბაზი, სა-  
კოდე, ბეღელი, საქვაბე და სამი კოშკი, ერთ ჭერქვეშ მოთავ-  
სებულია დარბაზი და საკოდე (ტაბ. 33).

დარბაზი წარმოადგენს სწორკუთხა ფორმის მოზრდილ ოთახს, მისი  
სახურავი ორფერდაა, სახურავს ამაგრებს სამი მოზრდილი მრგვალი ხე, რო-  
მელთაგანაც ორი გვერდებზეა გადებული, ხოლო მესამე თავზე ქმნის სახუ-  
რავის ამაღლებას. მათზე ზევიდან მიჯრით დაწყობილია ფიცრები, რომელზე-  
დაც შემდეგ თუნქია გადახურული.

სამხრეთის კედლის სიგრძეზე იქ, სადაც ამ კედელს უერთდება აღმოსავ-  
ლეთისა და დასავლეთის კედლები, გადებულია ხე. ამ ხეზე და სამხრეთის  
კედელზე ეყრდნობა თავხეს აქეთ-იქით მოთავსებული ხეები, ხოლო თავზე  
კედელშია დამაგრებული. მოპირდაპირე კედელზე კი ეს ხეები უშუალოდ კე-  
დელში მაგრდება. სახურავში სამხრეთისაკენ ამოჭრილია მცირე ზომის ოთხ-  
კუთხედი საკვამლე და შუქის შემოსასვლელი „საკვამი“, სამხრეთის კედელ-  
ზე, იქ სადაც შევიწროება იწყება, მოთავსებულია პატარა სარკმელი. ამა-  
ვე კედელზე, დაახლოებით მის შუა გულიდან აღმოსავლეთისაკენ კედელში  
დატანებულია ორი ბრტყელი სიბი ქვა, რომელიც უერთდება, აღმოსავლე-  
თის კედელშივე დატოვებულ ასეთსავე ორ ბრტყელ სიპს და იქმნება  
სწორკუთხოვანი თარო. თაროზე შერჩენილია სანთლის ნალვენთები. სამ-  
ხრეთის თაროზე დევს ხის ორი სასანთლე.

აღმოსავლეთის კედელზე — სიბის თაროს ზემოთ, დატანებულია ერთმა-  
ნეთის გვერდით ორი პატარა ზომის „შუკუმი“. მარჯვენა შუკუმში სამი  
ქრისტიანული ხატი დევს — წმინდანების გამოსახულებით. ორივე შუკუმს  
ზემოთ, კედელში დატანებულია გრძლად გამოშვერილი სიბი. შუკუმთა კედ-  
ლები და მათ თავზე მოთავსებული სიბი შებოლილია და ამჩნევია სანთლის  
ნალვენთები. ამავე კედელზე შუკუმთა გასწვრივ ჩრდილოეთისაკენ სახურავის  
ცოტა ქვემოთ კედელში სამი ჩხირია დატანებული, რომელთაგანაც ორი ერთ-  
მანეთის გასწვრივია, ხოლო ერთი, რომელიც ამ ორს შუაა მოთავსებული,  
შედარებით დაბლაა. ჩხირების გასწვრივ კედელშივე დატანებულია ორი მო-  
გრძო და წვრილი ქვა, ასევე სანთლის ნალვენთებით. ჩრდილოეთის კედლის  
ცენტრში მოთავსებულია საკოდეში გასასვლელი კარი.

დარბაზის სამი კედლის (აღმ., დას., სამხრ.) სიგრძეზე დგას ფიცრისაგან  
გაკეთებული უფეხო სკამი. ამ სკამს ფეხებად შეყენებული აქვს ქვის ყორე.  
სამხრეთის კედელთან მოთავსებული სკამი მთლიანად გრძელ, ბრტყელსა და  
კუთხოვან სიპს ეყრდნობა, რომელიც თავის მხრივ ქვის ყორეზეა დაბჯენი-  
ლი. დარბაზის იატაკი მიწისაა. სამხრეთისკენ ახლო საკვამის პირდაპირ ჩვე-  
ულებრივი ხევსურული კერაა, რომლის სამხრეთის კედელზე ჩანს ცეცხლის  
კვალი (ნაცარი, ნამწვავი შეშები).



დასავლეთის კედლისა და ჩრდილოეთის კედლის კუთხეში მიყუდებულა ერთი სამფეხა მოგრძო ტაბლა და მეორე გრძელი ფიცარი, როგორც ჩანს, ტაბლადვე გამოყენებული. სამხრეთის კედელთან მდგარ სკამზე დევს „სანაყე“ — ოთხკუთხედი სქელი ხე, რომელსაც ძირიდან სანაყის ორმომდე ნახვრეტი აქვს. თაროზე დევს ფიცარი, რომელზედაც აწერია: „კოპალა წმიდა გიორგის ჭვარი დევე-ქარების მეომრისა“.

დარბაზის კარი წარმოადგენს სწორკუთხედი ფორმის ნაგებობას. შესავალ კართან ახლოს დასავლეთის კედელში დატოვებულია პატარა „შუკუმი“, რომელშიაც დევს პატარა ზარი.

დარბაზის კედელი, რომელიც ამ ნაწილის აღმოსავლეთ კედელს ქმნის ქვიტირია, ხოლო დანარჩენი სამი კედელი მშრალადაა ნაგები, დარბაზი გადახურულია თუნუქით და ეს ნაწილიც ამ საერთო სახურავის ქვეშ ექცევა. დასავლეთისა და ჩრდილოეთის კედლის მიერ შექმნილი კუთხე სწორკუთხეს არ წარმოადგენს. იგი მომრგვალებულია.

ჩრდილოეთის კედელზე ჭერთან ახლოს კედლის გამოშვერილ ქვებზე დევს ორი მომცრო ზარი, ერთი მოზრდილი უფრო მაღლაა, ხოლო მეორე მის ქვემოთ. დასავლეთის კედელში ჩრდ.-დას. კუთხესთან მოთავსებულია დარბაზში შესასვლელი ლიობი ხის კარებით.

საკოდე წარმოადგენს დარბაზის ჩრდილოეთის კედლის სიგრძივ მოთავსებულ ვიწრო სწორკუთხედი მოყვანილობის ოთახს. მისი ჭერიც ორფერდაა, ოღონდ სახურავის ხეები დარბაზის ხეების გაგრძელებას არ წარმოადგენს. მას თავისი საკუთარი თავზე და გვერდითა ხეები გააჩნია. მათზეც ფიცრებია დაწყობილი. საკოდეში დგას სამი სპილენძის კოდი.

საქობე ანუ საქვაბე — მდებარეობს ბელიდან დასავლეთის მხარეს. იგი მოგრძო სწორკუთხედის ფორმისაა, ყორით ნაგები, მიწური ქაზდარით და სწორი დაბალი ჭერით, რომელსაც სიგრძეზე დაყვება ტლანქად გათლილი მორები და სიგანეზე მორებს ზემოდან აფენია წვრილი ხეები; ხოლო ქვემოდან მათ ამაგრებს საქობეს ცენტრში და მის დაყოლებაზე კედლებთან აღმართული სვეტები; — მორი ამ სვეტებზეა დაყრდნობილი. საქობეს სახურავი მიწური ბანია, ხოლო კარი მოთავსებულია სამხრეთ-დასავლეთის მხარეს კუთხეში და წარმოადგენს ოთხკუთხი ფორმის ღია ფართობს.

მისი ზომა უდრის კედლის სიმაღლეს და განით სამხრეთი კედლის დაახლოებით ერთ მესამედს უნდა შეადგენდეს. საჭირო შემთხვევებში იმ ღია შესავალზე აყუდებენ ფიცრებს და საქობეს კარს ამგვარად ხურავენ. საქობეში ჩრდ.-აღმ. კუთხე უჭირავს ქურას, რომელზეც დადგმულია უზარმაზარი სალუდე ქვაბი. იგი ხევისურეთისათვის დამახასიათებელი სალუდე ქვაბებისაგან განსხვავებულია თავისი ფორმით — სწორგვერდებიანი და მრგვალძირაა. გარედან ზედა ნაპირზე ფართო არშიად შემოკრული აქვს ფოლადის წვრილ-წვრილი ფურცლები და ბრტყელთავიანი ლურსმნები. წვრილი ფოლადის ფურცლებისაგან შემდგარი და ფოლადისავე მსხვილთავა ლურსმნებით შეკრული ლაბა, მოთავსებულია აღმოსავლეთის კედელთან. იქვეა სხვა სალუდე მოწყობილობანი: ჩხირები, პირსაკრავები, კედნი, სარევი და სალუდე ჭურჭელი: კოში, ჩამა, რვლის ჩხუტა, ჩხუტი, რვლის თასები; საარაყე დიდი ქვაბები და სხვა ჭურჭელი. საქობეს ცენტრალურ სვეტთან დირეზე დამაგრებულია და ძირს ეშვება ორიგინალური სახისა და მშვენიერი ორნამენტებით

შემკული ნაჭა, რომლის ქვეშ მიწაზე დაგროვილია ცეცხლის ნამწვარი — ნახშირი და ნაცარი. მის მახლობლად, დასავლეთის კედლის გასწვრივ დგას დიდი სუფრა — გრძელი და განიერი, რომელზეც რვილის თასების ნაწილი აწყვია. საქობეს კარის წინ გარედან პირქვე ამხია უზარმაზარი თუჯის ქვაბი. დარბას-საქვების მეორე გვერდზე კოპალეს „ბელელია“ (ტაბ. 34). მგელა ლიქოკელის (ქობულო) და ბეწინა ლიქოკელის (აკუშო, ხეთისმშობლის ჭვარის ხევისბერი) გადმოცემით, ეს „ბელელი“ ფშავლების ნაგებია ჯერ კიდევ მაშინ, როდესაც აკუშო ფშავლებს ეკუთვნოდათ და იქ მოსახლეობდნენ ფშაველთა გვარის — ცერაულებისა და სამხარაულების — ხალხი. ცერაულები და სამხარაულები აკუშოდან ხევესურებს, — ლიქოკელებს, აუყრიათ აქეში მცხოვრები ჭილქას მეთაურობით. ამიტომაც, რომ ჭილქას შთამომავლობას აკუშოში წილი უდევს. ბელელი გეგმაში კვადრატია. კედლები ლამ-კირითა და ნაგლეჯი ქვითაა ნაგები; აქვს ბრტყელი სიბით მოკირწყლული იატაკი, გვირგვინად აყვანილი ჭერი და სამხრეთის მხარეს დაბალი სწორკუთხოვანი ფორმის შესავალი სქელი ხის კარით, რომელიც ურდულით იკეტება გარედან, შესაფერის ადგილას კედელში დაყოლებული ღრუს საშუალებით, სამხრეთისა და ჩრდილოეთის კედლებთან დადგმულია ხის ჩარჩოები, იქვე მიყუდებულია ფიცრები, რომლებიც ადვილად ჩაისმება ჩარჩოებზე. საამისოდ გაკეთებულ ღარებში და ამგვარად მიიღება ორი ხარო შესასვლელიდან ერთი მარჯვენა და მეორე მარცხენა მხარეს. ახალგაზრდა პავლე ლიქოკელისა (სოფ. აკუშო) და 55 წლის ჩაჩაულ ლიქოკელის (სოფ. ქობულო) თქმით, ძველად ბელელში ჭვარის ხოდაბურებიდან მოწეულ ჭირნახულს ინახავდნენ, — მას მარცვლის სახით ბელელის ხაროებში ყრიდნენ. ბელლის სახურავი წარმოადგენს ცხრაკობურა სიპერდის ოთხწახნაგოვან კონუსს, რომლის წვერზე ვერტიკალურად აღმართულია ფილთაქვასავით გრძლად დამრგვალებული თეთრი ფერის ქვა (მთის ბროლი). გარედან სამხრეთის კედელზე მარცხენა მხარეს მოწყობილია ხის ზოლი, რომელზეც ჩამოკიდებულია ზარი, დიდი ზომისა, სადა. ბელლის კედლები გარედან კირით არის თეთრად შელესილი.

ბელელში იყო ორი ყავარჯენი I — ვერცხლისტარიანი, სიგრძე — 1,28 მ, ერთ მხარეს რუსული წარწერით და თარიღით  $18 \frac{31}{1} 98$ ; ტარზე კოპებია დასხმული (19 ცალი) და ლურსმნებით დაჭედილი. ტარის მეორე მხარე მცენარეული ორნამენტით არის მოსევადებული.

II. ყავარჯენი, სიგრძით 1, 24 მ ვერცხლისტარიანია წარწერით: „კოპალას ქვეისთავს ყავარჯენი 1932 წ. მოშაების მცველი ლ. ლიქოკილა“. ტარის ცენტრში არის წმ. გიორგის გამოსახულება, გვერდებზე კი, ორივე მხარეს ღვთისმშობლის გამოსახულებანია. წმ. გიორგის გამოსახულების ქვემოთ ჭვარია სევადით შესრულებული.

აქვე იყო დროშის 6 ტარი.

I. ვერცხლისთავიანი და მრგვალი ბუნიკიანი, რომელსაც ჭვარი ასრულებს. ხის სიგრძე 1,33 მ (ტარიანად).

II. ესეც მდარე ხარისხის ვერცხლისაა, სიგრძე — 1,43 მ ოღონდ ამის ბუნიკი ჩაზნექილი ბურთის ფორმისაა, ზედ ჭვარი ადგა, რომელზედაც ერთ მხარეზე კიდევ ჭვრებია ამოკაწრული სპირალისებური ხაზებით.

III. ზუსტი გამეორებაა მეორე ბორაყისა.



პაღეს საქობეში, აქაც სახურავი თუნუქისაა ორფერდა, ადრე ბანიანი ყოფი-  
ლა. შიგნით სვეტებია და შუაცეცხლი. ქურა მოთავსებულია ჩრდ.-აღმ. კუ-  
თხეში, მაგრამ ქურაში ჩადგმული სალუდე ქვაბი აქ ჩვეულებრივი წოწოლა  
ფორმისაა, მთლიანად სპილენძის წერილი ფირფიტებისაგან შეკერილი სპი-  
ლენძის მსხვილთავა ლურსმნებიანი და წყვილი ყურიანი, რომლებზეც გამო-  
ბმული აქვს მსხვილი ჯაჭვების ენები. ჯაჭვი დახვეულია ჭერთან დამაგრე-  
ბულ დირეზე. ლათბა აქ მთლიანი ხისგანაა გათლილი და მოთავსებულია და-  
სავლეთის კედელთან. ქურასთან, ლათბასთან და საქობეს სხვა ადგილებში  
სალუდე და საარაყე ჭურჭელია—პატარა ქვაბი, რვლის ჩხუტა ორსახელური-  
ანი, კოში რვლისა, თასები და სხვ. აქვეა კედნი, ჩხირები, პირსაკრავები,  
გლახა და მისთანანი. სამხრეთის კედლის კუთხეში სამკუთხა სიპის თაროა.  
აღმოსავლეთ კედელში შუკუმი დატანებული. საქობეს წინ გარედან დაეაყე-  
ბაა, რომლის პირებზე აღმართულია წმინდა ხეები. ხეები დგას გალავნის შიგ-  
ნითაც.

გალავანი წარმოდგენილია ჯვარის ვიწრო და გრძელი ფართობის კიდე-  
ებზე მიწაში მიჯრით ჩაწყობილი დიდი და ბრტყელი ფიქალის ქვებით. გა-  
ლავანს აკრავს დასავლეთითა და ჩრდილოეთით უზარმაზარი და სიბერისაგან  
მთლად გამოფულრული წმინდა ხეები. შედარებით უფრო ახალგაზრდა ხე-  
ებით ისაზღვრება აღმოსავლეთისა და სამხრეთის მხარე.

გალავნის შიგნით, ხეებსა და ჯაგებს შორის დგას დარბასი —პატარა  
ოთხკუთხედი, ყორით ნაგები, კეზიანი ორფერდა ჭერთ („თლიანი“).  
დარბასის სამხრეთი და ჩრდილო კედლები ცერად იწვევრება ცენტრისაკენ,  
ხოლო ორივე ცერზე დაყრდნობილია თავზე ანუ კეზი. მას პარალელურად  
აქეთ-იქიდან გვერდითი ხეები გასდევს. სიგრძეზე გადებულ ამ ხეებზე და-  
წყობილია ბრტყელი ფიცრები, რომელთა დიდი უმრავლესობა დამპალი და  
ჩამოცევილია. ფიცრების ზემოთ მოწყობილია ორფერდა თუნუქის სახურა-  
ვი, მაგრამ სიძველის გამო თუნუქიც მოსძრობია. ადგილ-ადგილ დარბასიდან  
ცა ჩანს. კედლებში დატანებულია სამი შუკუმი, სამხ.-აღმ. კუთხეში აქვს სი-  
პის თარო. ერთ-ერთ შუკუმში დევს ზარი სლავიანური წარწერითა და თარი-  
ლით 1890 წელი. ცენტრიდან სამხრეთისაკენ წაწევით მოთავსებულია ყვერ-  
ფი ჩვეულებრივი ხევსურული ტიპისა: მიწაში ჩაჭრილი ოთხკუთხედი და  
გარშემო სიპებით შემოწყობილი. აღმოსავლეთისა და დასავლეთის კედლების  
გასწვრივ ფიქალის სკამებია. კუთხეში მიყუდებულია უფეხო ტაბლა. კარი გა-  
ჭრილია აღმოსავლეთის კედელში ჩრდილოეთის კედლის მახლობლად და  
აფარებულია ფიცრებით, რომელთაგან ერთი უფეხო ტაბლას წარმოადგენს.  
კარის მახლობლად შიგნიდან კედელში ვნახეთ დროშის შუბის პირი და ზა-  
რაკი, ხოლო სამხრეთ კედელში გარჭობილი დროშის ხის ტარი, ბოლოზე  
ამოჭრილი ჩუქურთმით. სამხრეთის კედელზე გარედან შუა ადგილას ჩამო-  
კიდებულია ზარი, რომლის ენაზე აბია ჭრელი (თეთრ-წითელი) თავსაფრის  
ნაგლეჯი. ყორის კედელში გარედან შერჭობილია მეორე დროშის ხის ტარი,  
ცალ მხარეს ჩუქურთმებით დაჭრელებული და პატარა ზარაა, რომელიც ამ  
დროშის ტარზე შესაბმელი უნდა იყოს.

გზად აკუშოში შევისვენეთ აბიკა ლიქოკელის სახლში (66 წლის მოხუ-  
ცია); ჩამოგვითვალა ს. აკუშოს სალოცავები: 1) ადგილისდენა ღვთისობელი,  
აქაა დარბასი და საქობე, საზარე, სასანთლე, გალავანი, 2) კოპალეს ნიში,

აქა ბელელი, ეს ბელელი სოფლისა იყო, ადრე ფშავლები მდგარან, მერე აყრილან. ეს ბელელი სოფლისათვის ყოფილა აცებული ფშავლებისაგან, სამხარაულები იყვნენ გვარად. ზურაბ ერისთავის დროს ქუდნისლას ციხეში მდგარან. კოპალეს რომ წასულან სალოცავად, ზურაბის ლაშქარს დაუხოცია ფშავლები. ლიქოკლები დახმარებიან, მაგრამ აქ მერე ველარ დაჩენილან, ადგილები კი ლიქოკელებისათვის მიუციათ (აქვს ლიქოკელები დახმარებიან) და ამის მერე ფშავლები რომ წასულან, კოპალას დაუჭერია ეს სასოფლო ბელელი, ასევე მოხდა კიმხშიც. კოპალა ასე მოქცეულა: ბელელი თავისად დაიჭირა (იქ, კიმხში ფშავლები მდგარან). შემდეგ იქაც ლიქოკლები დამდგარან. კოპალას ნიშთან ბელის გარდა არის საქვაბე, დარბასი (ბელის გვერდით), კვრივი. კვრივი ადგილია, სადაც პირველად ხატი მოსულა, იქ მერე თასს უდგამდნენ და ზედ ხატი დაჭდებოდა. კვრივს ვეძახდით ადგილს, სადაც არ შეიძლება ადამიანის შესვლა, გინ კოშკი იყოს, გინ სხვა ადგილი (M<sup>7</sup>).

კიმხის შესახებ აბიკამ გვიამბო: იქ არის ნიში შუბნურისა, მას ნერგის ანგელოზობით ლოცულობენ, მკითხავენის ენით კი ეს წმინდა გიორგიაო. თვითონ კი არ აცხადებს თავის სახელს. პირველად კი კოპალეს დაუჭერია კიმხში ადგილი, მერე დაუპატივია შუბნურის ჭვარივნები და ნიშიც მერე გაუკეთებია.

სამწირველო ადგილია, სადაც ქადები და თასები იდგმოდა. კიმხის ლიქოკლები თეთრწყლებში გადასახლდნენ, კიმხში კი ერთი კომლია ჭიედან გადმოსული ჭინჭარაულებისა. დედის ძმების ოჯახში ცხოვრობენ. კიმხში ორივე ხატს ერთი საერთო საქვაბე აქვს.

პატარა რომ ვიყავი, მახსოვს კოპალაშიც და ღვთიშობელშიც საქვაბე მიწური იყო, ბანიანი და რომ ველარ მოუარეს, ყესტით დახურეს. ეხლა ხატებში მიწურს (ბანურს) იმიტომ არ აკეთებენ, რომ ბანურს მეტი მოვლა ჭირდება, ამიტომ სოფელს თავად მახქონდა სახურავი და თვითონ ხურავდა. დარბასს კი თავიდანვე სპილენძის გადახურვა ჰქონდა. ბელელს წყლის გადასაწურავად უკეთებდნენ „ჩარდახებს“ (სანაწეთე ან სიპერდა არ გამოივია). ისე ყესტს მიწური ჯობია, მიწა კარგია, გაზაფხული რომ გაიზიკება, წყალი აღარ ჩამოვა, სიცხესაც იჭერს და სიცივესაც.

ბანიან მიწურ გადახურვას ასე გავმართავდით: ჯერ დედაბოძია, მერე კეზი, ზედ ხეები, მერე ჰერი, ზედ ადეში (წკნელია), მერე ყარტი (ჩალა) და ზედ მიწა. კიმხში საქვაბე ეხლაც ბანიანია. დარიფანს წინგარდა ქვია, წინ დაფარებული შესასვლელია, ეხლა ბალკომს ვეძახდით, ჭვარში ეგეთი არ ვიცოდით ადრე, ვიტყვი „სახლის წინა კედელიაო“, როცა სახლს წინგარდა ჰქონდა. კედელში გამოჭრილ თაროს შუკუმი ან განჩინა ეწოდება (M<sup>7</sup>).

##### 5. შუბნურის წმინდა გიორგის ჭვარი, სოფ. ჭალაისოფელი

შუბნურის წმინდა გიორგის ნაგებობებია: სალუდე // საქვაბე, დარბაზი, საზარე კოშკი, საკოდე, კვრივი, ორი კოშკი — სადროშე და საზარე.

სალუდეს კარი და სარკმელი სამხრეთის მხარეს აქვს. სამხრეთ აღმოსავლეთ კუთხეში გამართულია ლუდის მოსახარში ლუმელი. დგას ოვალური ფორმის სპილენძის სალუდე ქვაბი ორი სახელურით, რომლებიც დამაგრებუ-

ლია ჰერზე ჯაქვით. აღმოსავლეთის კედელში გამოჭრილია ორი სენე ან თარო. ერთ-ერთ მათგანში აწყვია სპილენძის ორი თასი. აღმოსავლეთის კედლის გასწვრივ ვიდრე ჩრდ.-აღმ. კუთხემდე, სიპი ქვებისაგან ნაგები საჯდომია. ჩრდილო-აღმოსავლეთის კუთხიდან ვიდრე ჩრდ.-დას. კუთხემდე სიპებისაგან ამალღებული (მინიმალური სიმაღლე — 12 სმ) განიერი საწოლია. საწოლზე დარჩენილია ლოგინად ნახმარი თივის ნაშთი. საწოლზე აქა-იქ მოთავსებულია სპილენძის სალუდე საწყაო და ხის ჩხუტი. ორი სპილენძის ქვაბი. წითელი სპილენძის ვედრო, სპილენძის ჩხუტი, სპილენძის ორი მოზრდილი ქვაბი. დასავლეთის კედლის გასწვრივ მოწყობილია სპილენძის ლაბა, კედები და ტომრების ოთხი რგოლი. სპილენძის ზარფუშის მსგავსი სინი გადადებულია ლაბაზე და იმავე ლაბაზე ოთხკუთხი ფორმის თუნუქის ნაჭერი დევს. ლაბასთან, კარისაკენ კვლავ სპილენძის ქვაბია, ხოლო სალუდე ქვაბთან მოთავსებულია სპილენძის კოში, საქვაბის ცენტრში მოთავსებულია თუნუქის ლუმელი, რომლის მილი აყვანილია ჰერამდე, ჰერი ამ ადგილას ოთხკუთხედად გამოჭრილია, იატაკი მოტკეპნილი მიწისაა („ქაზდარი“). აქვე, ლუმელის უკან გდია ოვალური მოყვანილობის და შუაზე მრგვალად ჩაღრმავებული მორის ნაჭერი. საქვაბის კედლები ნაგებია ნაგლეჯი ქვისგან მშრალად (ტაბ. 35). ჰერზე სიგანეზე გადებულია რვა ხის მრგვალი კვეთის კოჭი. კოჭებს ზემოდან ეყრდნობა ხის ლარტყები. კარი გაკეთებულია ხის ორი ფიცრისაგან, რომლებიც შეკრულია გარედან ოთხი ლურსმნით დამაგრებული პატარა ხის ნაჭრით; გარედან ფასადის მხარეს საქვაბის კარებიდან ვიდრე ამ შენობის კუთხემდე, სიპი ქვის სკამია, რომელზედაც დადებულია ხის ორი ფიცარი და ზედ ხის ჩხუტი დვას. გარედანვე აქ ჰერის თავი გადახურულია სიპებით და მის შუა ადგილას სიპზე დევს სპილენძის სალუდე ქვაბის თავის მოჭრილი ნაწილი; სკამის ასწვრივ სახურავი გადმოფარებულია. სახურავი ორფერდაა, თუნუქით გადახურული (1962 წლის 9 ივლისი).

საქვაბის უკან მოთავსებულია დარბაზი. დარბაზსა და საქვაბეს გვერდით, მის ჩრდ.-აღმ. დგას საზარეკოშკი (ტაბ. 35, 36) სამსვეტიანი „შიბით“ ნაგები და გარედან კირით შელესილი, კირზე ფასადის მხარეს წითელი ფერის ჯვრებია გამოსახული. წინა სვეტების ფასადი დაჭრელებულია წყობაში დატანებული წვრილი შუკუმებით სამ სართულად. სახურავი ორფერდაა, ხუთსიპერდიანი, ზემოდან ადევს ქვა — უკანა ფეხის მხარეს სახურავი შემომრგვალებულია. ფასადის მხარეს სიპერდზე დადებულია მთის ბროლი, ჩამოკიდებულია ზარი. უკანა სვეტის შიგნითა მხარესაც აქვს სამი წვრილი შუკუმი (შესამკობია მხოლოდ). აქვე, დარბაზსა და საზარეკოშკის გვერდით უზარმაზარი იფნის ხე დგას.

დარბაზი (ტაბ. 36) ფასადით სამხრეთის მხარესაა: ნაგებია სიპის ნაგლეჯი ქვისაგან მშრალად. აქვს ორი კარი, ერთი დატანებულია სამხრეთისა და მეორე მის პირდაპირ ჩრდილოეთის კედელში. სამხრეთის მხრიდან დარბაზში შესავალი კედლის ნაწილი ოვალური ფორმისაა, ჩამოკიდებული მთლიანი ხის კარით (მეორე ნახევარი აკლია). მის მოპირდაპირე მხარეს ამავე ტიპის შესასვლელია, რომლითაც უკავშირდებით საკოდეს; ესეც სიპითაა ნაშენი, მშრალად, სულ ბნელია. დარბაზის აღმოსავლეთის კედელში სამი მოზრდილი შუკუმი, რომლის თავზე ხის სასანთლეა გადებული. ეს შუკუმები სასანთლითურთ წარმოადგენენ სამწირველოს. იმავე კედელზე და-

მაგრებულია კბილებიანი სასანთლის მსგავსი მოგრძო საგანი (ალბათ ესეც სასანთლეა), ამავე კედლის გასწვრივ და მის მოპირდაპირე კედელთან ქვის სკამებია. ჰერად აქვს ორფერდა სახურავი ხუთი კოჭით, რომელთაგან შუათანა წარმოადგენს კეზს, კოჭებზე ზემოდან ბრტყელი ხის ჰერებია გადებული თხლად და გარედან გადახურულია თუნუქით. შუაში კერაა გამართული. შუკუმი დატანებული აქვს დასავლეთის კედელშიც. სამხრ. მხარეს კარსა და სამწირველოს შუა კედელზე დამაგრებულია ახალი, მოხატული ხის სასანთლე (ტაბ. 37), თავზე აქვს ნახევრტები (9 ცალი) მთელ სიგრძის გაყოლებით ნამწვარი ცვილის ნაშთებია. სამწირველოს და სასანთლეს ზემოთ, კედელსა და სახურავს შორის გადებულია ოთხი დროშის ტარი, ხოლო მეხუთე იყო საკოდეში. საკოდე და დარბაზიც სხვა მხრივ ცარიელია. დარბაზში შესასვლელი კარის ზღურბლი გაჭრილია მაღალზე.

ახალ სასანთლეზე დადებული იყო ახალ თეთრ თავსაკრავში გამოკრული ოთხი „სამკადრეო“. ერთი წითელ ფონზე ჰრელი, მეორე ლილისფერი აბრეშუმისა, მესამე — თეთრი ბამბისა, მეოთხე — წითელ ფონზე თეთრყვავილიან (ყველა სამკუთხაა); ამასთან ერთად, დროშის თავზე ვერცხლის ბუნია ჩამოცმული ჯვარის გამოსახულებით და ძეწკვი, შემკული ფოთლოვანი სახის სამკაულითა და რუსული აბაზიანით. ჯვარი გარშემოვლებულია ვერცხლისავე რგოლით. ჯვარზე გამოსახულია ჯვარცმული ჰრისტე, აქვს მცენარეული და გეომეტრიული სახეები, ფონი წერტილებად არის დაჩხვლეტილი და სევადით შემკული. მეორე მხარეს თარიღი და წარწერაა: „1920 წ. გიორგისა გამიკეთების“, და მეორე სტრიქონზე: „კოპალისია“.

დროშის ტარების აღწერილობა:

I. სიგრძე — 1 მ 70 სმ. იგი ლაქითაა შეღებილი და ჩამოცმული აქვს ხვესურული ბეჭედი. წარწერაინია: „1960 წ. ყუღია ჰინჰარაულისაგან 'შუბნურისათვის'“;

II. სიგრძე — 1 მ 45 სმ. ნახევრად დაჰრელებულია გეომეტრიული ნიშნებით;

III. სიგრძე — 1 მ 38 სმ. ესეც ნახევრად დაჰრელებულია.

IV. სიგრძე — 1 მ 42 სმ. ნახევრად დაჰრელებულია გეომეტრიული სახეებით.

V. სიგრძე — 1 მ 48 სმ. წარწერაინია: „1927 წელს. ბირაყი ამიშენებია ნერგის ანგელოზისთვის, გიორგი აბიკაისძემ“.

აღმოსავლეთის კედელზე სამწირველოს თავზე მოთავსებულია ძველი სასანთლე ხისა, რომელიც შემკულია გეომეტრიული ორნამენტით. ბუნი და ჯვარი ჩასმულია რგოლში და აქვს ძეწკვები. ჯაჰვი სხივებია, რგოლი კი მზის სიმბოლური გამოსახულებაა, ისევე, როგორც ბუნი (ტაბ. 38). ჩრდილოეთის მხარეს მეორე თვალი საკოდეა, ჩრდ. კედლის გასწვრივ აქვს ჰეების სკამი, კედელზე მიყუდებული დროშის თავით. დარბაზის იატაკზე გარედან იფნის ფესვებია შემოსული. დარბაზის კარზე, მის მარჯვენა კედელთან ჰვის სკამებია, დასავლეთიდან ჰვის ნაგებობის კვალია.

სახარეკოშკის წინ ჰეებისგან ნაშენი და ზემოდან ერთი ბრტყელი სიპით გადაფარებული სიმაღლეა; იგი თასების დასადგმელ ადგილს უნდა წარმოადგენდეს.

დარბაზიდან ჩრდ.-აღმ-ით დგას უზარმაზარი ბებერი იფნი და მის წინ

მშრალად ნაგები კოშკი. კედელში დატანებული და წინ წამოწეული ფიქალია. იგი სანთლის სანთებს უნდა წარმოადგენდეს. შესაძლოა, ეს სასანთლე კოშკია, შესაძლოა, კვრივი, ან სადროშე კოშკიც იყოს.

როგორც დარბაზისა და საკოდის, ისე საქვების შენობა სამი მხრიდან მიწაშია ჩასმული და მიწის ზედაპირზე მოჩანს მხოლოდ მათი ორფერდა სახურავები, თუნუქით გადახურული და წითლად შეღებილი.

კვრივის ჩრდილოეთით მდებარეობს ორი ერთმანეთზე მიშენებული კოშკი, ერთი საზარე, რუსული ზარათი, რომელიც თუნუქის გუმბათზეა ჩამოკიდებული, მეორე სადროშე კოშკი, გამოწეული ოთხკუთხა სიპით სამხრეთის კედელში. სადროშე კოშკის ჩრდ.-აღმ. კედელი ჩანგრეულია (ტაბ. 39).

ხატის გარშემო ბევრი ნაშალია, ზოგი დაქცეული ხოვლებია, როგორც გიგა ბასხაჯაური ლიქოკელი გადმოგვცემს, ასეთი ხოვლი უნდა იყოს 63. ამჟამად ამ ხოვლების დიდი უმრავლესობა შამბნართაა დაფარული. ჭვარის ჩრდილოეთით მდებარეობს სოფლის სასაფლაო (1962 წლის 28 ივლისი. ჭვარის სასოფელი).

„შუბნურში ერთი შულტაა, — გვიამბობს გიგა ბასხაჯაური — აღარ არის ხალხი და იმიტომ, ძველად ორი იყო; შუბნურს ჰქონდა თავისი „ხოდაბური“, შუბნურის დიდ დღეობა ამაღლება და წელწადი იყო, ამ ორში შევიდოდით დარბაზში, სხვად არა.

შუბნურში ერთ ქვაბ ეყოფა ლუდი. ორს საარყეს გააკეთებენ წელწადში და ორს ამაღლებაში. შუბნობა მოდის დიდ ხუთშაბათის მესამე ხუთშაბათს. ეს დიდდღეობაა. იქ მარტო ხუთშაბათს, ერთი დღე, გადიოდნენ. დარბაზის კარი არ ილახებოდა. ლუდი აქედან გაგვქონდა, კარატედანაც მოდიოდა ლუდი. ორი დროშაც აქედან გაგვქონდა“.

ანდრეზი ვეშაპსა და გველისფერზე: „შუბნურს აქვს ნავთისწყალი და მათრახი, ვეშაპს კი იაგუნდი ხქონივ და შუბნურს უნდოდა იმის წართმევა. გადასხა ზეთი და დაარტყა მათხარი, იწვების ვეშაპი. გამართვა იაგუნდი და გაუშვა. ვეშაპს ქერქი გასძვრა და სად წავიდა, არვინ იცის.

გველისფერს ჩვენ იმას ვეძახით, რომ დედამიწას რომ ცხოველები ხყავ, ისე ხყავ ამასაც, — შუბნურს ლაშქარი ზოგ კატის სახით, ზოგ გველის სახით და ამას ვეძახით. გველისფერიც ამ ლაშქარში შედის. ვინ იცის, ეს იაგუნდი სად არის, დულს იყო, უკანახოელები გაძარცვეს და, ვინ იცის, სად წაიღეს.

სვეს ვეშაპი დარაჯობდა. ეხლა აღარაა ეს სვე. იმან მოსპო, რომ აქ ომიანობა იყო, სვე კახეთიდან მოქონდათ მერე.

შუბნურს ყავს თავისი მეგანძური.

კარატეში ცალკე იყო მეზარე, პატარა ბიჭი დგას იქ, ბასხაჯაური. შუბნურსაც თავისი ხყავ, იქ ხუცესი იყო მეზარედ. შულტაები ხყვანდა და დასტურიც. ქადაგი კარატეს ხყვანდა ძველ დროში. ხუცესი აქ აკუშოელი იყო წიქა სისაური, ქადაგი კი — მინდია ბასხაჯაური. (ბასხაჯაურები სულ პირველები იყვნენ აქ მოსულები). ველოსნები ხატებს ხყვანდა და ახლაც ხყვენ. ძველად ათი მაინც ხყვანდ კარატეს. იაქსარს — ცოტა ხყვანდა, შუბნურსაც ხყვანდა და ახლა აღარა ხყავ.

ველოსანს მკითხავ (ან ქადაგ) ჭვარისა დააყენებდა. უნდა მოხვიდეო ხატშიო, ეტყოდა. მოიყვანდა ველოსანი საკლავს დღეობაში, გაინათლებოდა,



გამოუტანდნენ ლუდს კელოსნები დედაკაცებს და დაალევიებდნენ. იმას წელწადში ერთი სანათლავი უნდოდა.

დარბასის კარში წინ-წინ მარტო ზღუბლდალახული შევიდოდა. ზღუბლის დალახვაში ორი საკლავი უნდოდა — ერთი დიდი და ერთი პატარა. არაყს მოიტანდნენ, პურს არა.

ზღუბლს მაშინ დალახავდა, როცა ქადაგ ეტყოდა, დიდ ღლეობაში. ბავშვის მიბარება თავ-თავის ხატშიც ხდება, სხვაგანაც: გუდანში, ხახმატში; კარატეში ის მიყავთ, ვინც დახელთულია — კაცი თუ ქალი (თუ გაგიყებუ-ლია).

გოგოს ხახმატის ჯვარში აბარებდნენ, ბიჰს სადაც გინდა, ვინდ იაქსარში, ვინდ შუბნურში, მერე ყოველწელს უნდა გაინათლოს ერთი საკლავით, იქ სადაც მიბარებულია.

ჯვარის ტყეს ვეძახით პირდაპირ რომაა. სამივე ჯვარისაა ის დიდი ტყე, იმაში სალოცავ არის „საღმთოს კარი“. იქ წინ იცოდნენ საღმრთოობა; იქ რომ ნასოფლარია, იმ. ხალხის სალოცავ იყო. ეხლა აღარავინ მიდის, მარტო მიდიოდნენ ათენგენობას ბოქჩვილოელები. ბოქჩვილოელები ლუდს ხარშავდნენ, საკლავი მიხყევანდათ“.

## 6. კარატეს ჯვარი, სოფ. ჭალაისოფელი

კარატის ჯვარის ნაგებობებია: 1. ორი შენობა, ორფერდა ა) „დარბაზი“ და „საკოდე“, ბ) „საქვებე“; 2. „საზარე“ თუნუქიანი გუმბათით: გვერდით „კერივი“; 3. ზემოთ, საზარედან 20 ნაბიჯით დამორებული — „ციხე“; 4. ოთხი კოშკი: „საკვირაო კოშკი“, „საბჭოს ხე“, კოშკები (ტაბ. 40, 41).

ლიქოკლების სათემო სალოცავი კარატის ჯვარია. კარატის ჯვარი ჭალაისოფელში მდებარეობს. მისი კოშკი, რომელიც მთავარ სალოცავად ითვლება, კარატის მთაზეა.

კარატეს ჯვარი მდებარეობს ზღვის დონიდან 1700 მ სიმაღლეზე. 1. დარბაზი ორფერდა თუნუქის სახურავიანია. სახურავზე დგას ლითონის გუმბათი ჯვრით, კედლები მშრალად ნაგებია, კარი აქვს ხისა აღმოსავლეთის მხრიდან, სამხ.-აღმ.-ით აქვს თარო, რომელშიც დგას წმიდა გიორგის ხატი, მასზე გამოსახული წმ. გიორგი ლახვრავს გველშაპს (ამ თაროს „სამწირველო“ ქვია) და მეორე ხატი ალექსი მიტროპოლიტისა (ორივე ხატი რუსულია). აქვეა გრაფინი და ფინჯანი, აგრეთვე ცვილის ნაქერი. თაროს თავზე კედელში დამაგრებულ ორ ხის ნაქერზე გადებულია ხისავე გრძელი გეომეტრიული სახეებით მოჩუქურთმებული სასანთლე სანთლის ნაღვენთით. სამხ.-აღმ. კედლის კუთხეში სიპის ორი ქვაა თაროდ გადებული, ხოლო სამხ.-დას. ასეთივე თაროა ორ სართულად. იქვე, კუთხეში, დგას მთლიანი ხისაგან გამოკრილი უძირო კოდი, რომელშიც ჩაწყობილია სამი არგანი ხევისბრისა. დასავლეთის კედელში ორი მცირე ზომის შუკუმი. ოთხივე კედლის გასწვრივ გაწყობილია სიპების საჯდომები, შუაში კერაა, იგი ამჟამად გაუქმებულია და მის ადგილას . დგას თუნუქის ღუმელი. ორფერდა სახურავის ორ თავზეზე გაწყობილია ნიენივები და შუაში კეზის მორითაა შემაგრებული. ჩრდ.-აღმ. კედლის შუა ნაწილი წარმოადგენს გასასვლელს მცირე ზომის ოთახში, რომელიც ძველი საკოდე(?) უნდა იყოს.

ყავარჯნებს თავები ვერცხლისა აქვს. პირველი ყავარჯნის თავის ერთ მხარეზე მამალია გამოსახული, მეორე მხარეს კი წმინდა გიორგი ლახვრავს გველშავს. პირველი ყავარჯნის თავის მეორე მხარეზე არავითარი გამოსახულება არ არის.

მეორე ყავარჯნის თავის ერთ პირზე გველია გამოსახული. მეორე მხარეს კი ჭვრები (ერთი ურგოლოდ, დანარჩენი ორ რგოლშია ჩასმული, რომლებზეც აგრეთვე სხივებია გამოსახული, და წარწერა: „1941 წ. დათიარ“).

გიგია ბასხაჯაურ-ლიქოკელის თქმით, დასტურებმა უნდა უგდონ ყური ამ ყავარჯნებს. ეს ყავარჯნები გიორგი ლიქოკელის გაკეთებულია. ეს მკვდელი აქეში ცხოვრობდა (გიგია ყავარჯნის თავს „ყავარჯენს“ უწოდებს, ტარს კი „ხეს“).

დარბაზის შესასვლელი კარით შიგნიდან გადისარ ს ა ბ ე რ ო შ ი (ტაბ. 42) იგი ცალფერდა სახურავიანი, მშრალად ნაგები, გრძელი, ოთხკუთხა ნაგებობაა, რომლის დას-თი კედელი დარბაზის აღმოსავლეთ კედელს ქმნის, ამავე კედელზე რიყის ქვაზე კართან გაშლილი ხელის გამოსახულებაა ამოკვეთილი. ჩრდ.-აღმ-ით სიბებისაგან განიერი საწოლია გაკეთებული, ამჟამად მასზე დევს ჩალის კონები (რომლებსაც გაშლიან და ზედ წვებიან, როცა ჭვარივინები ღამეს ათევენ ჭვარში). დარბაზს საბეროსთან ერთად აქვს თუნუქის გადახურვა. აღმ. და დას. კედლის გასწვრივ ქვისა და ფიქალისაგან საჯდომებია მთელ სიგრძეზე. საბეროს კარი და დარბაზის კარიც სამხ.-დას. მხარეზეა. მათი ფასადიც სამხ. დასავლეთითაა.

საბეროს დასავლეთ კედელზე (რომელიც დარბაზის აღმ-ის კედელს წარმოადგენს); ხელის გამოსახულების ზევით კედელში ჩატანებულ ქვაზე ამოჭრილია სამი ჭვარის გამოსახულება, შუა ჭვარის მხრებს შორის ამოღარული 4 რგოლით. ამავე კედლის ორ სხვა ქვაზე თითო-თითო ჭვარია ამოკვეთილი.

ს ა ქ ე ა ბ ე მშრალად ნაგებია ფიქალისაგან (ტაბ. 43.). მრგვალი მორის რვა კოჭზე გაწყობილია ჭერები და ჭერის ზემოთ დაყრილია მიწა, რომლის ზემოთ გამართულია ორფერდა თუნუქის სახურავი, დაყრდნობილი მთავარი ფასადის მხრიდან ხის მილიონაზე. ფასადი და შემოსასვლელიც აღმოსავლეთ მხარეზეა. სამხ.-აღმ. კუთხეში მოწყობილია „ქობის ძირი“, რომელზეც დადგმულია სპილენძის სალუდე ქვაბი. მის გვერდით, სამხრეთის კედელთან კერაა ჩამოკიდებული ჭაჭვით (გიგიას თქმით „ქაჭავეთური“ ჭაჭვია, მეგრულაურის ლაშქრობის დროინდელია. რო გაუყავ ნადავლი, კარატეს ერგო ეს ნაწილარი). აქვე, სალუდე ქვაბთან სარეგია — გრძელი ხის ჯოხი, რომელსაც წაყვეთილი პირამიდის ფორმის წვერი აქვს. „იმისთვისაა, რომ ქვაბმა არ მიიწვას“. სამხრეთის კედლის გასწვრივ დგას მთლიანი ხისაგან გამოჭრილი ძველი ლათბა, რომელიც გადახურულია მუხისაგან გაკეთებულად სახურავით. ზემოდან თუნუქის ნაჭრები აწყვია. კედლის გასწვრივ დალაგებულია თუჯის ქვაბები. სამხრეთის კედელში დატანებულია ხუთი შუკუმი, შიგ შედგმულია ხის ტაგრუცი. დასავლეთის მხარეს მიყრილია ფიქალი ქვები, ზემოდან გდია კოდი. შუაში დგას თუჯის გადაყირავებული უზარმაზარი ზომის ქვაბი ლუდის სახარმად. ამის გარდა, აქვეა სამი უზარმაზარი კოდი, ერთი ზედ გაწყობილი საათენგენო ქადებისა და სატნის ნაჭრებით. აქვე დევს სპილენძის ტაფა. ჩრდილოეთის კედელთან დგას შვიდი სპილენძის ჩხუტი. ერთი პატარა

თუნი და ერთი თულუხი; აქვეა საარყე კონჩხა ორთვლიანი, მთლიანი ხის-  
გან ამოკრილი. ჩრდილოეთის კედლის გასწვრივ სპილენძის ლათბა დგას,  
ზედ მიდგმულია ხის სკამი. ზემოდან ქანდარაა, დამაგრებული „ქაჯავეთიდან  
მოტანილი ჭაქვით. აქვეა ტომარათ საკიდები, პირის საკრავები (3 ცალი),  
ქიტი სპილენძისა და კედლები (2 ცალი), აქვეა თუჯის ქვაბი, საარყე ქვაბი,  
სახურავი და ხანჯარი, — „ხატში გაწირულია“—ო. საქვების ფასადის ორივე  
კედლის გასწვრივ ქვის საჯდომებია. ჩრდილოეთის მხრიდან საქვადეს აკრავს  
საზარე ნიში თუნუქის გუმბათით და ზარით და დროშათ საბძანი კოშკი, რომ-  
ელსაც ამკობს ხარის რქები (ტაბ. 40). ამ კოშკებთან იფნის ბებერი ხეა, რომ-  
ლის ტანზე მიკრულია ხარის რქა, ერთი დროშათ საბძანი კოშკი აგებულია  
დარბასის ჩრდილოეთ მხარეს, იფნის ხის მახლობლად, საზარე კოშკის წინ  
სიპებით ნაგები ამალღებული ადგილია თასების სადგამად, ამ სიპებს ქვემოთ  
გრძელი სიპებითვე ნაგები საჯდომი ქვებია ჩამწკრივებული, რომლებიც სა-  
ქვების ნაპირის მხარეს წარმოადგენს მსხვერპლის სასაქლო ადგილსაც. სა-  
ქვების უკან ყორით ნაგები სასანთლე კოშკია ოთხკუთხა ფორმისა, რომელ-  
საც გადაჰყურებს უზარმაზარი ცაცხვის ხე და მის მახლობლად კლდეზე აგე-  
ბულია ციხე, რომელსაც თამარის ციხე ეწოდება. სასანთლე ნიშის კომპლექ-  
სი, თამარის ციხე და ცაცხვი წარმოადგენს ჯვარის კვრის. საზარე კოშკის  
ქვემოთ „საარაყე საწურავა“ დგას. მის ზემოთ კი „საკვირაო კოშკია“ (ტაბ.  
41).

კოპალას ჯვარში მრავალი ზარია შეწირული. იშვიათად მოიყვანდნენ საკ-  
ლავს, რომ ზარი არ შეებათ ყელზე. საკლავი იკვლევოდა და ზარი იქ რჩე-  
ბოდა. ამიტომ მოგროვდა აუარებელი წვრილი ზარები. კოპალას ხარებსაც  
ყველას ზარები ეკიდა ყელზე. ტყის ახლო რომ გაგველოთ, ზარის ხმას გაი-  
გონებდით და ამით გაიგებდით რომ აქ სადღაც კოპალას ხარები იყო.

ხევსურეთში სხვაგან ტყე ნაკლებად არის, ლიქოკში კი ძალიან ხშირი და  
წიფლიანი ტყეებია, რადგან აქ ბარი ადგილია ხევსურეთისა. აქ არის ეს ხა-  
რები გაშვებული (ალ. ოჩიაური, სახატო მიწები, რვ. № 58, გვ. 686—692).

ყოველ მეშვიდე წელს, ათენგენა დილას კარატის ჯვარის კოშკიდან წა-  
მოვა ერთი დიდი გველი. მას ვერავინ ვერ დაინახავს, უხილავია. ჩაივლის  
ბულალაურთაში, ადგილისდღდასთან მივა და იქ მიწაში ჩაძვრება.

სოფელ ბულალაურთაში არის ადგილისდღდა, რომელიც ძალიან მანენა  
და ძალიან ემტერება საქონელს, თუ ახლომახლო სოფლებში საქონლის ჰირი  
გაჩნდა და საქონელი იხოცება, მკითხავთან წავლენ და მკითხავი ეტყვის:  
ადგილისდღდა გამიზნებთ, ერთი თიკანი გინდათო. წაიყვანენ თიკანს, — სო-  
ფელი მას ზიარად იყიდის: თიკანს თან „სადობილოსაც“ (აშალს ანუ ტო-  
შოლს) დაატანენ. ხუცესი საკლავს დაკლავს ადგილისდღდაში და თან იტყ-  
ვის: „დიდო ადგილისდღდაო, შენ იხვამინე, შენ შაუნდევო კაცსაც და საქო-  
ნელსაცო“ (ნ. მაკალათია, მ. ბალიაური. ხევსურეთის დღესასწაულები. პირ-  
აქეთ ხევსურეთი, რვ. № 3, გვ. 254—257).

„კოპალა, ხევსურების რწმენით, ეშმაკებისაგან მოკლული ადამიანის  
სულსაც დაიხსნის მათი ხელიდან. ვინც ხევსურეთში ზვავისაგან კვდება, ან  
წყალი მოკლავს და ან თვითმოკვლევლობას ჩაიდენს, — მისი სული ვითომ ეშ-  
მაკებს რჩება, მანამდე კარატის ჯვარი არ დაიხსნის მათი ხელიდან. კარატის  
ჯვარს აქვს მგზავრთ დროშა, რომელიც იქ დაჰყავს, საიდანაც ჯვარის მაწე-  
ვარი მოუვა.

ჯვარის მაწევარი ჰქვია იმას, რომ ვინც მოკვდება ზემოაღნიშნული შემთხვევით, მისი მეპატრონე დაპატიუებს, ე. ი. აწევს, ან მოიყვანს კარატის ჯვარს. კარატის ჯვარის მედროშავე ააბამს მგზავრ დროშას, შეაბამს ზარს, ვერცხლის ჯვარს და ხელსახოცებს. გაპყვება ერთი დასტური და წავლენ იქ, სადაც მოკვდა ის კაცი. იმ ადგილს რომ მიუახლოვდებიან, სადაც ის ან ზვაჳმა მოკლა ან წყალმა, მაშინ ვითოჳ ის მედროშავე გადაქადაგდება. დაიწყებს ქადაგობას და ყვირის კოპალას ენით:

„პირმზორიანო, სა წახოლ, ჩემი ლახტით მათრავით მიწაში გაგრევე. კელი არ გაქვს, პირმზორიანო, ხთის სულჩადგმულ კორციელსთან. მე ორ გმირ კოპალა, მე მაქვის ძალი, შაძლება ხთისგან მალოცვილი პირმზორიანთ გასათელავად“ და სხვა ამისთანები.

კარატის ჯვარის დროშას ვინც წაიყვანს, ერთი საკლავი იქ უნდა დაკლას, როცა დროშას ააბამენ, ხოლო ერთი საკლავი ცოცხალი უნდა მისცეს დროშის გამყოლთ სასარგებლოდ. ცხვრებს დასტურები და მედროშავე ერთად მოაგროვებენ და ბოლოს გაიყოფენ.

ხევსურების წარმოდგენით, გმირ კოპალას აქვს ლახტი. ის ამას დაარტყამს ეშმაკი იქნება, თუ დევი და გაანადგურებს. მას ასეთი ძალა ხთისაგან აქვს მიცემული (დევებისათვის ბრძოლა იაკსარს ევალება).

გ მ ი რ - კ ო პ ა ლ ა ყოფილა დევების მტერი, დიდი მებრძოლი, იგი ცხოვრობდა თურმე „მუჳის ლელეს“, ხოლო დევები — ციხეგორ. დევებს ჰქონდათ გამართული სამკვედლო. ყოფილან რიცხვით ბევრნი და ჯანით ღონიერნი. წაჳკიდებიან კოპალას — „მუჳის ლელეზე“. კოპალას უთქვამს: დანადლევედეთ და ვინც გაიმარჯვებს, იმას დაუთმოს ადგილი დამარცხებულმაო. დანაძლევებულან შემდეგზე: უნდა ესროლათ სამი ფუთის სიმძიმის ქვა. თუ დევები ამ ქვას მუჳის ლელეს გადაისვრიდნენ, გამარჯვება მათ დარჩებოდათ და თუ კოპალა მუჳის ლელიდან ციხეგორ მიაწვდენდა, მაშინ კი კოპალას. დევებს ეს პირობა გაეხარდათ, რადგან კოპალა ვერ გვაჯობებს და ადგილი უბრძოლველად დაგვრჩებაო. უსროლიათ პირველად მათ, მაგრამ დახნიშნულ ადგილამდე ვერ მიუწვდენიათ, ხოლო კოპალას მიერ ნასროლი ქვა პირდაპირ დაცემულა ციხეგორ. სწორედ იქ, სადაც დევებს სამკვედლოები ჰქონდათ აშენებული (ის ქვა ეხლაც ციხეგორ დევს და კ ო პ ა ლ ა ს ქ ვ ა ე წ ო დ ე ბ ა). მისულა კოპალა დევებთან და უთხოვია დანაპირების ასრულება. ამაზე დევებს სიცილი აუტეხიათ: „შენ ვინა ხარ, შენი გამარჯვება რა უნდა იყოს! ადგილს მოგცემთ კი არა, რაც გაქვს იმასაც წაგართმევთ“—ო. კოპალას დევების ჰასუხი მეტად სწყენია. დარეგია ლახტით და მუსრი გაუვლია მათთვის. კოპალას ქვას დევის ნაფეხური ატყვია, ჩხუბის დროს დაუდგამს დევს მასზე ფეხი. ორი დევი გაქეუულა, ერთი ცალთვალა აბუდელაურის ტბაში დამხრჩვალა, მეორე კი — ციხეგორის ახლო ეხში (გამოქვაბული) შემძვრალა. კოპალა შეყოლია შიგ და უომია მასთან. გარეთ დევი არ გამოსულა და მაშინ კოპალას ჯაჳვით იქვე მიუბამს. ეს დევი დღესაც იქ არის და იმ ეხის წინ ვერავინ გაივლის. თუ ვინმე გაეკარა, ის ცოცხალი არ დარჩება, აუცილებლად მოკვდებაო“ (ნ. მაკალათია, მ. ბალიაური, ხევსურეთის დღესასწაულები, გვ. 2, გვ. 108—110).

კარატის ჯვარში იცოდნენ წვრილი საშუალტაო დღეობები. აღებარომ ჩამოვა — აღდგომა-აღვსება მოდის, ისევ ლულს მოვ-

ხარშავთ, როგორც აღებას, მერე ამაღლება მოვა, იქაც მოვხარშავთ, მერე საკვირობო (ათენგენის ცოტა წინ, ორი კვირით ადრე); მერე ათენგენა; მერე მარიანობა მოვა, აქაც ლუდი იღულებს, მერე სთვლის გიორგობა, აქაც ლუდი იღულებს, და, ბოლო, ქრისტე. დასტური და შულტა ახალწელს დგებოდა, 2-წლიანი იყო როგორც საშულტაო, ისე დასტურიც. შულტაზე წილს ვყრიდით. დიდი დასტურნი ქადაგით დგებოდნენ ორი წლით. შულტა კი წლით. წილს აღვსებას (აღდგომას) ვყრიდით. თითო დღეობას ორი შულტა ჰყავდა. მედიდლეობე წელწადში ოთხი იყო, ორი შუბნურში და ორი აქ. შუბნურშიც ქადაგით დგებოდა მედიდლეობე. შულტა ორივე ხნავდა მორიგეობით— ერთ წელს ერთი ხნავდა, მეორე ამ დროს ლუდს ადუღებდა. მეორე წელს პირველი, ლუდს მოადუღებდა, მეორე კი მოხნავდა.

წელწლის შემდეგ აღება მოდის, ორი დღე ვიცოდით, შაბათ-კვირას. ოთხ ან სამ ფუტს დაყვრიდით სალუდედ. აღვსებას არაყი შეიძლება არც იყოს. მაშინ გაიღება დარბასის კარი. იქ შევლენ დასტურები, დაანთებენ სანთლებს, მეზარეც არის. მე თვით არა ვარ ხუცესი, ეგრე კაც რო მოვიდეს, მთხოვოს, წავალ, ისე მე არა ვარ ჯვარის არჩეული. ხუცესი არ არის, იმითა ვარ მე რომ უფროს კაცი ვარ. კარატის ჯვარში ორი ხუცესი იყო. შუბნურში კი ერთი. კარატის ჯვარს ყავს მაგანძური. ჟამის წირვაზე ხუთი ან შვიდი თასი დაიდგმოდა. ეხლა დობილთ რო ვახსენებთ, მაშინ ვიცით 14—15. გაღმა ჰყავდა შუბნურს დობილი და მათზე ვახსენებდით. კენტაზე უნდა იყვეს. დობილთ ხსენება იცოდნენ ჟამის წირვაზე. ქადაზე სანთელს დავანთებთ, ზარს დავრეკავთ, წყალობას ვიტყვი. სულ პირველად კოდ გაიხსნება, მერე საკლავ დაიკვლის (თუ არის) — ეს ყველა დღეობაშიც ასე იქნებინს, როცა დარბაზ ილახების (ამაღლებას, აღვსებას, ათენგენას, წელწადში — კარატეს ჯვარში): დანარჩენ დროს საქვების კარი ილახება. როცა დარბასის კარი ილახება, მაშინ და პატარა დღეობაშიც უნდა დობილთ ხსენება. დობილთ ხსენების შემდეგ, თუ მიცვალებულ იქნებოდა, იმას მოვიგონებთ და დავლევთ. სოფლის ჯერი (თემი) მოვიდოდა, იმას თავის ნაწილარს (კოშის წილს) მიუტანდით. მეღუდენი და მეთასენი სულ დასტურნი იყვნენ. ისინი არიგებდნენ ყველაფერს. ყველას ისინი მიუტანდნენ.

დობილთათვის 14—15 სახსენებელი თასი იყო. „კოდების მამკლეთ ანგელოზნო, თქვენამც იდიდებით, შუბნურის ლაშქარნო უთქვენოდ არაფერ მავდების, თქვენ შეველდითაღ წყალობდით“. ეს წინ-წინ იტყოდეს, მერე კი „კვლოვ დიდხანს გალოცვივასთო“. თითო თასზე მარტო დობილნი და ლაშქარნი დიდდებოდეს. დობილნი მანდ გველის სახისა იყო. დობილთ ხსენება ვიცით კოდზე, მერე კოდ გაიხსნება ნათავარი ლუდია — კოდთან ორჯერ გავალიდებთ. ჯერ კოდი გადიდდებოდა და ნათავარი ამოიღებოდა ჩხუტაში. სახუტო კოჭობი ვიცით. მეგანძური აქ ძველად იყო. მესაფუერე ანუ მეკოდე იგივენი იყვნენ. დასტურები, მედროშაეც დასტური იყო. ოთხი დროშა იყო სულ. ორი აქ. ორი შუბნურში. ჩხანჩხიც იცოდეს — წყალს, შემას მიიტანდა. ჩხანჩხი ორიც იქნებოდა, ერთიც. უწინ ბევრი ხალხი იყო და მეტიც დუღდა. ძველ დროს 12 ფუტს იყრიდა ქვაბი. კარატეში 2 ქვაბი დუღდა, ახლა პატარა ქვაბია, 7—8 ფუტს დაიყრის, თუ ქერი დაჰყარე — მეტი უნდა, თუ სვილ დაყარე, ცოტა; ბევრ სვილ არ უნდა.

აღების შემდეგ აღესება მოდის. ძველ დროს ჩვენ ასე ვადულებდით: ორი შულტა ადულებდა სააღვსებოს, 2 დასტური ადულებდა სადიდხუთშაბათოს.

ყამის წირვის დროს 5 ან 7 თასზე იცოდნენ დალოცვა. პირველად ასე-ნებდნენ: „მაღალო ღმერთო, შენამც იდიდები, შენ ძალი, შენ სამართალი. 2. დილო კვირეო, შენამც იდიდები, შენ ძალი, შენ სამართალი, 3. ლალო ლახტიანო შენამც იდიდები კარატის ჭვარო; 4. გმირო იახსარო, შენამც იდიდები, შენ ძალი შენ სამართალი, 5. შუბან ნერგის ანგელოზო, შენამც იდიდები, შენ შველელი, შენ საყმოს შენ უშველი (შუბნურზე).

კარატის ჭვარს ახმეტაში ქონდა ვენახი, იქიდან მოქონდათ კულუხი ათენგენობას.

სამნები კარატეში იყო, მაგრამ ახლა არა ჩანს ბალახში. სამნები იყო ზოგი: 1. ძმობისა (ბასხაჯაურთ-ლიქოკელთ); 2. ერთმანეთში ქალის არ მოყვანისა; 3. სისხლზე, შურისგებაზე. ეს სამივე კარატეში იყო, არც იახსარში და არც შუბნურში სამანი არ იყო, ჭვარის ზემოთ რომაა — ნეფის აშენებულია ის ციხე (1962 წლის 27 ივლისი, ჭალაისოფელი. მთხრ. გიგია ბასხაჯაური. ლიქოკელი).

## 7. იაჯსრის ჭვარი, სოფ. ჭალაისოფელი

„იაჯსრის ჭვარი სათემო, სალიქოკო იყო, მაგრამ 15—16 წელიწადია, რაც მისი დღეობა მოიშალა. იმას აღარც ყმანი ჰყავს, აღარც კელოსნები, არც დროშა აქვს და არც რა სხვა. მხოლოდ-ღა მისი დარბაზი დგას ჭალაისოფელში, კარატის ჭვარის მახლობლად (1943 წლის 28 აგვისტო. ს. ქობულო. მთხრ. 65 წლის მგელა ლიქოკელი. კარატის ჭვარის კელოსანი).

საშულტაეები კარატის ჭვარსაც ქონდა, ზოგს საკარატო ქონდა, ზოგს სამარიანობო, საათენგენო.

გინდა საშულტაო თქვი, გინდა სადასტურო, შულტას წერილ დასტურს ვეძახით, დიდს კი დასტურს. ერთი ახალწელს იქნების, ერთი ათენგენას ვიცით დიდი დასტური, სამთიბლოს, მარიანობას და სხვ. წერილ დღეობებში კი შულტა ვიცით. აი, პირდაპირ რომაა მამულები, ისაა სადიდჯვარო ახალწლის და ათენგენობისა. ერთობლივ მოვხნავთ, იმას ზოგს საახალწლოდ მოვიხმარებთ, ზოგს ათენგენობას. 12 ფუთ ქერს დავაყრიდით. აქედან 9 ფუთი სალუდედ იყო, დანარჩენებისა საარაყედ. ეს საერთო ქვაბი იყო. არაყი კი დაახლოებით იქნება 13—14 ხელადა. ხელადაში ჩადის 2 ჩარეკი თითოში. ეს მთელ ლიქოკის ხეობის გასამასპინძლებლად იყო. წელწადშიც და ათენგენობასაც. წელწადში 5-ზე მეტი დღე ვიცით. 7 დღეა დღეობა, მაშინ არაყი მეტი ჭირდება, ცივა და იმიტომ; 2 ქვაბი არაყი დასჭირდება, იმას უნდა დავაყაროთ 3/2 ფუთი, ამან თუ კარგად იფუჟლა, გამოვა 13—14 ხელადა. მეორე ქვაბშიც ამდენივე გამოვა წელწადს. მერე გავალ-გამოვალთ ხალხში, ყველა თავთავისათვის გამოვხდით. ესაა სადიდჯვარო. თუ სადიდჯვაროს მოსავალი გადარჩა შეინახების (სხვა დღეობისათვის).

იაჯსრის ხუცესი ახლა არავინაა, სიტყვაზე მე მეძახიან. მე ხუცესი არა ვარ, მარტო შეუსახელებ. აქ ხუცესი ლიქოკელი იყო (გიგუა სისურვი, ის იყო დეკანოზი (ხევისბერი) იახსრისა, მაგათ მოუდიოდათ ხევის-

ბრობა, უნჯი ყმანი იყენენ, კარატეს ჯვარში კი ბასხაჯაურებს მიუდიოდათ. შუბნურშიც ბასხაჯაურები იყენენ, ჩვენ შუბნურის და კარატის უნჯნი ყმანი ვართ, აქვეში რომ ღვთიშობელია იქ სისოურები იყენენ ხუცესად. ახლა იმის ხუცესიც მოკვდა. ეს ოთხი ჯვარია სალიქოკოსი (შუბნური, იახსარი, კარატე, ღვთიშობელი). იახსარში ორი დღეობა იყო დიდი. ათენგენა და წელწადი (1962 წლის 27 ივლისი. ჰალაისოფელი. მთხრ. გიგია ბასხაჯაური-ლიქოკელი).

ი ა ხ ს რ ი ს ჯ ვ ა რ ი ს კ ო მ პ ლ ე ქ ს ი: საქვაბე, სიმაღლე—1750 მ ზღვის დონიდან (ტაბ. 44). იგი მშრალად არის ნაგები „შიბის“ ქვისაგან. დასავლეთის მხრიდან აქვს ოვალური ფორმის შესასვლელი. აღმოსავლეთის კედელში დატანებულია წყვილი დიდი შუკუმი. კარისთავი ხისაა. შუაში „კულაა“ რომელიც კეხს (თავხეს) იჭერს. კულა ოთხკუთხედად არის ამართული. მის ჩრდილოეთის მხარეს კერაა, კულას გვერდით წვრილი ჯაჭვია ჩამოკიდებული („საკიდელი“), სამხ. და ჩრდილოეთის კედლების გასწვრივ ქვაზე გადებულია ხის დასაჯდომები, ხოლო ჩრდ.-აღმ. მხარეს ქვებითა და მიწით ამღლებული განიერი ბაქანია — შესაძლოა საწოლი. ჰერზე 7 კოჭზე („ხე“) დამაგრებულია „ჭერები“, ზემოდან ქვა არის დაფენილი, სახურავი ბანიანია. ჩრდ. და აღმ. კედლებში ორ-ორი ნიშია დატანებული.

ს ა ზ ა რ ე კ ო შ კ ი (ტაბ. 45) საქვაბის გვერდითაა, მარჯვნივ უდგას მას. ამ კოშკის ზარზე არის შემდეგი წარწერა: „ქ. შემოგწირეთ ჩვენ წოწკორულნი ორთავ სახლის კაცეთა ხუმართ. არჯალას და გამიხარდის ჩვენ ჯალაბობრივ ეს ზარი კარატის ჯვარ. ჩვენ სამწყალობლოთა“.

ამ საზარე კოშკის (იგი სიპერდიანი ოთხფერდაა, ზემოდან ბროლის ქვით შემკული) გვერდები აღის სამ სვეტად, უკანა სვეტზე შიგნიდან შუკუმი დატანებული.

დარბაზში შესასვლელი სამხრეთის მხრიდანაა. დარბაზის გადახურვა ნაწილობრივ თუნუქისაა (ტაბ. 44). დარბაზის სამხ.-აღმ. კედლიდან გასასვლელია საკოდეში, რომელიც პატარა ზომის სათავსოს წარმოადგენს. სამხრეთის კედლიდან კი, სადაც დარბაზის კარია, საბეროშია (დანგრეული) გასასვლელი.

დარბაზის ჩრდილოეთ კედელში ორსართულიანი შუკუმი; ზედა სართულში დევს ორი ძველი ზარი. შუკუმი აგრეთვე სამხრეთის კედელში, ხოლო დასავლეთის კედელში ორ ძელზე გადებულია სინათლე ჩრდ.-აღმ. კედლის გასწვრივ ქვის საჯდომებია, ხოლო დასავლეთ და სამხრეთ მხარეს ქვებზე შეყენებული ფიცრის სკამები. ჰერი ორფერდაა, ნაწილობრივ ფიცრით გადახურული. დარბაზის ცენტრში კერაა, კერის საკიდელი ჩამოგდებულია. კარი, საბეროში გასასვლელი, ჩამოღებულია. აქვე დგას ორი ხის კოდი და სპილენძის ლათბა.

დარბაზის უკან, მთის დაფერდებაზე, მდებარეობს სიპერდიანი კოშკი „თ ა მ ა რ ი ს კ ო შ კ ი ს“ სახელწოდებით (ტაბ. 45). დარბაზის სამხრეთის კედელში შუკუმი დატანებული, ჩრდილო-აღმოსავლეთ კედლის კუთხეში კი დგას ძველი ტაბლა.

იახსრის ჯვარში, დარბაზიდან სამხრეთით, მდებარეობს სასანთლე კოშკი ოთხკუთხა ფორმისა, შუკუმიანი. დარბაზის ზემოთ სამხ.-აღმ. პატარა, ოთხკუთხა ფორმის კოშკი, შესაძლოა, დობილთ კოშკია. დარბაზის უკან, გორაკის წვერზე მიშენებულია სიპერდიანი კოშკი, პირამიდული ფორმისა, ორ-

ფერდა. შუაზე დატანებული დიდი ზომის შეკუმით ორადაა გაყოფილი. გარედან ადგილ-ადგილ კოშკს წასმული აქვს კირი. ეს კოშკი „თაძარის კოშკად“ იწოდება.

აღნიშნული ჭვარის ტერიტორიაზე ნახოვლარია (გიგიამ გვიჩვენა რამდენიმე), „აქ სისოურები ყოფილან. ძალიან ადრინდელნი არ არიან, მემრ გამოცხადდენ ჭვარნილ, გადაასახლეს აქედან“.

## ბ) ბისო-ხახმატის ხეობა

### 1. შიგან-ჭვარი, ნასოფლარი ჭორმეშავი

ნასოფლარის ხატი არის ორი კოშკი: 1. თაღისებური ფორმის, შიგ ჩამოკიდებული მცირე ზარით; 2. კონუსის ფორმისა, შეწირული ჭიხვისა და ირმის რქებით.

ხატი შედგება სამი ნაწილისაგან: სალოდე, საკოდე-დარბაზი. ხატის ინვენტარი: სამი კოდი, სამი ტაგრუცი შეწირული ნივთებით: ყაწიმები, ვერცხლის რუსული ფული ხელსახოცში გამოხვეული, დროშის ჩიქილები და სხვა (აქედან წამოვიღეთ ზუცესის ჭვარი, ინახება საქართველოს მუზეუმში). ნასოფლარი ყოფილი სოფელი ჭორმეშავია, რომელიც ზურაბ ერისთავის ლაშქრობის დროს დაუნგრევეათ. ეს ხატი გოგოჭურების სალოცავია.

სამაგანძუროს გვართა და ძველ-მამათ ჭვარები. სამაგანძუროში გაერთიანებულ გვარებს და ამათგან არაბულების ძველ-მამათ თავ-თავიანთი ჭვარები ჰყავდა.

მთელი სამაგანძუროს საერთო სალოცავი იყო გუდანის საღმრთო ჭვარი, რომლის საბრძანებელი მოთავსებულია სოფელ გუდანში. სამაგანძუროში შემავალი გვარებიდან საჰინჭარაულოს საგვარო სალოცავს „ნაჯარელა ხთიშობელი“ წარმოადგენდა, რომლის ჭვარი მოთავსებულია სოფელ გუდანში.

საგოგოჭუროს საგვარო სალოცავი იყო „წმინდა გიორგი ფიცრული“, რომლის ჭვარი სოფელ ჭორმეშავში მდებარეობს.

საარაბულოს საერთო საგვარო სალოცავის არსებობაზე ხეცსურნი პირდაპირ არას ამბობენ, მაგრამ იმდენად, რამდენადაც არაბულების თავდაპირველ საცხოვრისად ზეისტეჩო ითვლება, უნდა ვიფიქროთ, რომ შესაძლებელია თავდაპირველად მათი საერთო საგვარო სალოცავი „ზეისტეჩოს ჭვარი“ იყო.

პირდაპირი და სავსებით უეჭველი ცნობები ჩვენ მოგვეპოვება საარაბულოს ძველმამათა სალოცავებზე. საჩუჩაყუროს სამამო სალოცავი „პირქუშის ჭვარი“ იყო, რომლის „საბრძანისი“ სოფელ ბაქალიგოში მდებარეობს. ხოლო საბიჩინაგუროს სამამო სალოცავს „ზეისტეჩოს ჭვარი“ შეადგენდა, რომლის „საბრძანისი“ ზეისტეჩოშია.

### 2. წმ. გიორგის ჭვარი, სოფ. ჭორმეშავი

ჭვარი მოიცავს შემდეგ ნაგებობებს: 1. საქვაბე, 2. დარბაზის კარი, 3. დარბასი, 4. საკოდე, როგორც დარბაზის თვალი, 5. საზარე, მარტო წმ. გიორგის ჭვარისა, შვიდსიპერდიანი, 6. საზარე, საზიარო ფიცრულის ჭვარ-



თან, 7. კვრივი I, 8. კვრივი II. 9. ძველი გალავნის ნაშთი, 10. სასაფლაო. ჭვარს ტყე აკრავს, რომელსაც გერეგო ჰქვია. გერეგო ადგილის სახელია.

დ ა რ ბ ა ზ ი ს კარის წინ ორი სიბი დევს — „საკლავთ-სახოცი“.

დ ა რ ბ ა ზ ი. დარბასის კარი სამი მხრივ ამოშენებულია, ხოლო მეოთხე მხარეს (ჩრდ.), შესასვლელია საკოდეში. ჩრდ. კედლის მარჯვენა კუთხესთან დარბაზის კარებია. დარბასის კარის გადახურვა დარბაზის გადახურვის გაგრძელებას წარმოადგენს (ორფერდაა). კარის სამივე კედლის გასწვრივ ქვის სკამებია გამართული, რომელზედაც დგას დაახლოებით ერთი ზომის 4 სპილენძის ქვაბი, ერთი მათგანი ხელქვაბია. დარბაზის კარზე საკოდის შესასვლელთან მიყუდებულია ყავარკენი, ცვრებიანი ტარით (ერთ მხარეზე 8 ცალია და 4 აკლია, მეორეზე 10 და ერთი აკლია) ტარის გვერდებიც 7 ცვარით არის შემკული (8 ყოფილა, ერთი ამოვარდნილია), აქვეა ორი დროშის ტარი. ერთზე რკინის ვიწრო ბეჭედია ჩამოცმული. საკოდის ფასადზე, რომელიც დარბასის კარის ჩრდ. კედელს წარმოადგენს, ცენტრში პატარა შუკუშია, რომელშიც მოთავსებულია ორი თასი სპილენძისა, ძველი აბაზიანები, წითელი სამკადრეო, ორი სანთელი და ერთი რქა.

დარბაზის კარის წინ ქვის საჯდომებია რომ წყდება, ორი, სამკუთხედად მიდგმული სიბი „საკლავ-სახოცს“ წარმოადგენს.

დარბაზის ჩრდილოეთის კედლის გასწვრივ დგას მთლიანი ხისაგან გამოჭრილი ტაგურტუცო, ორნამენტით შემკული, ხოლო სამხრეთის კედლის კუთხეში დგას ხის „სამწირველო“ 1,30 მ სიგრძისა, რომელიც წარმოადგენს ორი ფიცრისაგან შექმნილ თაროს და ოთხ ფეხზეა შეყენებული. აქვე დევს პატარა მაქალოზი, რომელშიც ახალი აბაზიანებია ჩაყრილი. სამხრეთის კედლის გასწვრივ მთელ სიგრძეზე „თას-საინ-ქადა-სანთელ-თასებისათვის“ გადებულია ფიცარი („ესეც სამწირველოა“), რომელზედაც დიდი ზომის ჭიხვის რქები აწყვია. აღნიშნულ ფიცრის თაროს კუთხეში, დასავლეთის კედელთან უერთდება და გრძელდება მთელი კედლის გასწვრივ, ვიდრე კარამდე მეორე ფიცარი. სამწირველოს თავზე გრძელი ფორმის შუკუშია გამოჭრილი, რომელშიც ხისტარიანი ყუთია შედგმული. აქაა ერთი ზარა და რქა. ცენტრში კერაა და ზედ ჯაჭვია ჩამოკიდებული.

‘ს ა კ ო დ ე — ოთხკუთხა ფორმის შენობაა, ჩრდ.-დას. კუთხეში დიდი ზომის ხის კოდი დგას, სამხრეთ კედელში კი ქიტია ვარკობილი.

ს ა ზ ა რ ე კ ო შ კ ი მდებარეობს დარბასის სამხრეთით, პირდაპირ მიდგმულია მასზე და წარმოადგენს სამხრეთის მხრიდან სამსიპერდიან, აღმ. მხარეს რვასიპერდიან, დასავლეთიდან კი შვიდსიპერდიან ნაგებობას. მის დას. და აღმ. კედლებში პატარა სარკმელებია ამოჭრილი; შიგ კი ზარია ჩამოკიდებული. დას. კედლის სიპერდებზე, სხვადასხვა ზომის „ზარები“ ჰკიდია. კოშკის თავზე უსწორო ფორმის ქვაა დადებული.

დარბასის აღმოსავლეთ მხარეს ორი კვრივია განლაგებული. ჩრდ.-დას. ნაწილი სასაფლაოს უჭირავს, სამხრეთის მხრიდან ძველი გალავნის ნაშთი ჩანს. კომპლექსის ჩრდილოეთით დგას ძველი, ორფეხა, ნახევრად ჩაქეული საზარე. ის ორივე ჭვარის საერთო საზარეა.

ს ა ქ ე ა ბ ე, მისი შესასვლელი კარი ორი სამკუთხა თალისებური მოყვანილობის სიპებისაგანაა ამოშენებული. თვითონ კარი კი ხისაა, ეტყობა, ახალი გაკეთებულია. საქვაბე დარბასის დასავლეთით მდებარეობს, შესასვლელი

კარი კი სამხრეთის მხარეს აქვს. საქვაბეც ოთხკუთხა ფორმის, ორფერდა სახურავიანი შენობაა. დას. კედელთან დგას მთლიანი ხისაგან ამოჭრილი ლათბა. ჩრდ.-აღმ. კუთხეში მოთავსებულია სპილენძის დიდი ზომის ბრტყელძირიანი და გვერდებგამობერილი ქვაბი ლუდისათვის, აქვე კედლებია მიყუდებული. აღმოსავლეთის და სამხრეთის კედლების გასწვრივ ქვის საჯდომებია მოთავსებული, ზედ დგას სპილენძის დიდი კოში, ქიტი, ხის დიდი ჩხუტები. ცენტრში გდია მრგვალად, ლასტით დაწული „გოდორი“, მონარშული ლუდის დასაწურავად. აღმ. და სამხრეთ კედელთან ქვით შექმნილი ამალღება „ლოგინია“. შესასვლელი კარი არა აქვს ცალკე (1963 წლის 6 აგვისტო, ჭორმეშავი. ტერმინები ჩაიწერეთ ჯვარის ველოსნის ბერდია გოგოჭურისაგან).

### 8. ფიცრულის ჯვარი, სოფ. ჭორმეშავი

„ფიცრულთ კელო სამძიმარო“ — ასე ახსენებენ. ჯვარი გახუა მეგრე-ლაურის ნასახლარში მდებარეობს; ადრე შენობა ხისა ყოფილა და შერე ქვით აუშენებიათ. ამ ჯვარის ნაგებობანია: 1. დარბაზი, საკოდითა და „აივნით“, 2. საწოლა, 3. ჯვარის კარი, 4. ქალების შესაწირავების დასაკლავი კოშკი, 5. სადობილო კოშკი, 6. ახალი საზარე კოშკი, 7. ძველი საზარე კოშკი, 8. I კვრივი, 9. II კვრივი.

დარბაზი (ტაბ. 46) ჩამოქცეულია. სახურავი ორფერდა ჰქონია კარი სამხრეთის მხარეზე აქვს, მარჯვენა კუთხეში. შუა ადგილას ძველი კერის ადგილია, გარშემო კი ქვის სკამებია გაწყობილი (დას., აღმ. და ჩრდ. კედლის ნახევარზე). სამხრეთის კედელთან, ქვის სკამზე ხის პატარა ტაგრუცია, რომელშიც ყაწიმებია ჩაყრილი. სამხ.-აღმ. კედლის კუთხეში სამკუთხა „სამწირველოა“ — სიპი, სანთლის ნაღვენთით, მის ქვემოთ კი ხის თაროა. ესეც „სამწირველოა“, ზედ პატარა რქა დევს. აქვე გდია ძველი ფიცარი და ზედ ჯვრებია ამოჭრილი. ეს ფიცარი თურმე ადრე აივნის მოაჯირს წარმოადგენდა. აქვე გდია სპილენძის შებოლილი კოში, სამი დიდი ზომის ხის კოდი. დარბაზის ჩრდილოეთი ნაწილი ამალღებულია — ეს საკოდეა, სადაც სამი დიდი კოდი გდია. დარბაზის დასავლეთის კედელში პატარა შუკუბია გამოჭრილი.

დარბაზსა და საწოლას შორის მოედანი ქვით ნაშენი დაბალი ფართობია, რომლის მარცხენა მხარეს სწორი ოთხკუთხა ფორმის ქვით ნაშენი ამალღებაა, რომელსაც სწორი დიდი ზომის სიპი ადევს. მისი სახელი უცნობია და გამოყენებაც ვერ ახსნეს. დარბაზის გარეთა აღმოსავლეთ კედელზე, რომელიც ჯვარის კარზე გამოდის, ორი სიპისაგან გამოწეული თაროა გამართული, მასზე დევს სპილენძის თასი||საინი და სანაყავის მსგავსი ფორმის სპილენძის ნივთი წარწერით: „ქავს უმზ ქლო ლმაზ შელი სარაჯი არუთინასია“. დარბაზის კარის მარჯვენა მხარეზე საწოლაა. შიგნით არის კართან ამალღებული ადგილი, ამასაც ცალკე საწოლას ეძახიან. აქვე გდია ორი სამწდიო, ქიტი, ჩანგალი ხორცისა, ბაკანი ხისა. საწოლას ქერზე დევს ორი დროშის ტარი. I — სიგრძე — 1,46 მ, II — 1,24 მ. ჯვარის კარის ჩრდილოეთით, დგას ორი ძველი და ახალი საზარე კოშკი. ძველი საზარე შვიდსიპერდიანია, ახალი საზარე კი ხუთსიპერდიანი და ორფეხა. ძველი საზარის გვერდით პატარა კრივი ამართული (ტაბ. 47).

საწოლა. ფიცრულის ჯვარის საწოლას (ტაბ. 48) ჩრდილოეთის მხრიდან კარი აქვს, დასავლეთის კედლის კუთხესთან. კარის გასწვრივ სამხრეთისაკენ იატაკი დადაბლებულია, რომლის ზემოთაც ძველი ჭერის ნაწილი ერთგვარ თაროსმაგვარ გადახურვას ქმნის; იგი მხოლოდ კარის გასწვრივ დადაბლებულ ადგილას გასდევს, რომელიც მთელ შენობას მოიცავს.

დასავლეთის კედელზე, ჩრდილოეთიდან სამხრეთისაკენ, კედლის გაყოლებაზე ცენტრამდე ქვის გრძელი სკამია, რომელზეც საარაყე ქვაბი დგას; სკამის წინაც ერთი საარაყე ქვაბია. სამხრეთისაკენ, კედელთან, საცეცხლურია მოწყობილი — ცეცხლის დასანთები ადგილი უყვერფოდ.

სამხრეთ კედელზე დასავლეთიდან აღმოსავლეთისაკენ გრძელი ქვის სკამია ამალელებულ ადგილამდე. შემდეგ დევს ხორცის ამოსაღები რკინის ჩანგალი; იქვე შუკუშია კედელში გამოჭრილი. კედლის ბოლოს ერთი თასი დევს.

აღმოსავლეთის კედელზე სიპის თაროა გაკეთებული, რომელზედაც სამი პატარა სიპის ქვა და ძალიან პატარა ზომის თუნუქის სანაფთეა მოთავსებული. გვერდზე მას მეორე თარო აქვს, უფრო პატარა ზომისა, რომელზედაც კოში და ქიტი აწყვია.

ჩრდილოეთის კედელზე დასავლეთიდან აღმოსავლეთისაკენ ამალელებულ ადგილზე, კედლის გაყოლებით აწყვია სპილენძის თეფში, ქიტი, სამწდო, კოდი, კოში და ჩხუტი. ცოტა მოშორებით სამი დიდი ზომის ბრტყელი ქვაა, ალბათ, სკამის მოვალეობის შემსრულებელი, იქვე ხის სუფრაა. კედელში დევს ძველი ოთხკუთხა ფორმის, ფაბრიკული წარმოების ვერცხლის სარძევე. ქერზე აწყვია: ჩხუტი, საარაყე ქვაბი, თასი, თუნუქის თეფში, ორი დაკრეღებული ხის დროშის ტარი, ხელთქვაბი და სამწდოს მსგავსი კურკელი.

ჭერი ამჟამად ნაწილობრივ ჩამონგრეულია. კედელსა და სახურავს შუა, კართან, სამხ.-დას. კუთხეში, კედელზე შემოდებულია ორი პატარა ზარი; ერთს წარწერა აქვს: *Даръ Валдая*.

#### 4. წმ. გიორგის ჯვარი, სოფ. კაქმატი

სოფელ ხახმატსა და ბისოს შუა ხახმატის ჯვარია, იგი ორივე სოფლის საერთო სალოცავს წარმოადგენს. მას უჭირავს საკმაოდ ფართო მინდორი წმინდა ხეებით და სალოცავი კოშკებით, ეს კოშკებია:

1. „სამანანულო“ — აქ აღდგომის დღესასწაულს იხდიან.

2. „მწვერის საფლავი“,

3. „თამარის კოშკი“ ანუ „ჯვარის ციხე“ — გადმოცემით აქ ინახება წმ. გიორგის მიერ ქაჯავითიდან გამოტაცებული ფანდური, ფურის რქა-ჩხუტი, რომელსაც აგრეთვე „მარტორქას“ უწოდებენ და სიდიდით კოდის ნახევარი იაო,

4. „ნაციხვარი“,

5. „საზარე“ — აქ ახალწელიწადს დილით ზარს დაჰკერენ. სამძიმრის კოშკია. ორი ზარია — დიდი და პატარა. ქაჯავითიდან გრდემლი. დიდი ზარი ქართულია (ტაბ. 49),

6. ორი კოშკი. ხევსურები მათზე არას ამბობენ. მე მგონი დანარჩენი ორი დის—აშექალის და მზექალის კოშკები შეიძლება იყოს,

7. ქალების „სასანათლავე“ — პატარა კოშკი, სადაც შესაწირავი საქონელი იკვლის,

8. წმ. გიორგის, ჯაქმატის გიორგის კოშკი ზედ შეწირული ჭიხვის რქა, ცენტრში და გვერდებზე სხვა მრავალი რქებია. ნიშის თაროზე, ცენტრში დასვენებულია წმ. გიორგის ხატი, რუსული ხელობის. ათენგენობა დღეს აქ, ამ ნიშზე ეყუდა დროშა,

9. ნიშის მავგარი ნაგებობა, ნაწილობრივ დარღვეული (ხატის შენობის უკან). (ტაბ. 49),

10. „ხატი“ — ხატის შენობა ერთ სახურავის ქვეშ მოქცეული სამი სათავსოსაგან შედგება<sup>5</sup>: სალუდე, დარბაზი და საკოდე.

ფასადზე ზარი და ირმის რქაა (ტაბ. 50, 51, 52, 53).

## 5. ჯაქმატის ჭვარის ინვენტარი

1. თასები ვერცხლისა სხვადასხვა ზომის და ფორმის. ერთ მათგანზე — „თამარის თასი“ — ჩამოკიდებულია ვერცხლის შეწირულებანი: ჭვრები, ქალის საყურეები, ძეწკვები, პატარა მოდელი ვერცხლის ხანჯლისა, ფული, ბეჭდები და სხვ. თასები სხვადასხვა დროისაა. უადრესი XVIII საუკუნეს უნდა ეკუთვნოდეს. არის აგრეთვე ოქროცურვილი თანამედროვე რუსული ხელობის წვრილი ჭურჭელი.

დარბაზში ხის სალუდეებია სხვადასხვა სიდიდისა, მეტწილად მთლიანი ხისგან გამოთლილი, კედლებზე შეწირული რქებით. საკოდის მომიჯნავე კედლისაკენ, ხის დაბალი მოგროძო მაგიდაა ოთხფეხზე, ზედ თასები (ხატობაში), თაროებზე დაეკვრის „სანთლის ფეკები“, ინთება დასტურების მიერ და ხუცესი „დაამწყალობნებს“.

დარბაზი შენობის ცენტრალურ ადგილზეა სალუდესა და საკოდეს შუა. დარბაზში კედლების გარშემო ქვის ამალღებული სკამებია. შუაზე კერაა — ოთხკუთხად ამოჭრილი მიწა და ნაპირებზე ქვით შემოზღუდული. აქა-იქ სკამებზე სალუდე ხის დიდი ჭურჭლებია დაწყობილი. აქ ამ დარბაზში, ლუდის კურთხევის შემდეგ, ხდება თასების დამწყალობნება ხუცესის მიერ. „იმ დროს, როდესაც ხუცესი საკოდეში მარტოდ ილოცება, დასტურები დარბაზში გრეხენ ბამბის ძაფს, ალღობენ ცვილს და გრძელ სანთელს ჩამოქნიან, რომლისგანაც იჭრება 9—10 მოკლე სანთელი. როდესაც ხუცესი კოდის დალოცვას მორჩება, საკოდიდან დარბაზში გამოდის. აქ კედელზე ჩამოკიდებული დიდი თუჯის ქვაბიდან იღებს და მაგიდაზე აწყობს ვერცხლის თასებს. პირველად ხუცესმა უნდა აავსოს 1—2 თასი ლუდით, შემდეგ დანარჩენ თასებში დასტური ჩაასხამს ლუდს. ამის შემდეგ სანთლის ფეკებს დასტური თასებს დააკრავს. ყველაზე პატივცემულ თამარ მეფის თასთან დგება ხუცესი, საკოდედან გამოსავალი კარების გვერდით. დამწყალობნების შემდეგ ხუცესი დამსწრეთ მიუბრუნდება და იმათაც დაამწყალობნებს. მლოცავები ერთხმად უპასუხებენ მადლობას. შემდეგ სვამენ ლუდს ამ თასებით; რამდენ-

<sup>5</sup> 1929 წ. ხატის ეკემბი, ფასადებუ და ჭრილი იხ. შიგნში В. Бардавелидзе, Опыт социологического изучения хевсурских верований, Тифлис, 1932, გვ. 26 და 28. ანაზომები შესრულებულია ვ. ბარდაველიძისა და გ. ჩიტაიას მიერ.

ჯერმე აივსება და დაიცლება ისინი. სმას რომ მორჩებთან, დიდ ცეცხლს გააჩალებენ კერაში, საკიდელზე ჩამოკიდებულ ქვაბში საკლავის ხორცს ჩაყრიან და აღულებენ. ეს ხორცი და ლუდი ხატისაა და ამიტომ ყველა მლოცავებს იმით უმასპინძლებიან. ხუცობის დროს ყველანი ფეხზე დგანან ტაბლის გარშემო, სმის დროს კი ქვის სკამებზე სხედან“.

„თამარის თასი“ განსაკუთრებულ პატივშია. შენახვის დროს მას ქსოვილში შეახვევენ. თასზე ასეთი წარწერაა: ქ. წმიდავ: გიორგი: ა. მატის 2 ჯვარის ვ. შემოგვიწირავს მცირე ესე ჩვენ მეფეს პატარ მ. 4. ყველა თასი შენახულია თუჯის ქვაბში და ირმის რქით ჩამოკიდებულია საკოდის მომიჯნავე კედელზე. მისგან პირდაპირ სალუდისაკენ კედელზე კიდია მეორე ირმის რქა;

2. საკოდეში დიდი მთლიანი ხისგან გამოთლილი ლუდის შესანახი ჭურჭელია. არის ერთი მთლიანი თიხის პატარა საღვინე ლიტრა; თაროზე სანთლის ნაჭრები, ჯამი ხისა და სხვა წვრილმანია,

3. საქვავებში მოთავსებულია უზარმაზარი ლუდის მოსახარში ქვაბები, არყის ქვაბი, კოდი, ზარფუში და გეჯა, ქვაბის ბუდე, ლატფა, 2 კოდი.

ჯავმატის ჯვარის (ტაბ. 51, 52) საქვავებზე ჩამონგრეულია, წმინდა ხეები გამხმარი დგას. გზის მშენებლობის დროს, მოგლეჯილი კლდის ნაჭრები ხეებს დასცემიათ და ქვეშ დაუტანიათ. საზარე კოშკის წვერი მონგრეულია და იქვე კოშკის თავზე აგდია, მეორე — ეგების, სამანანულოს კოშკის თავზე, უზარმაზარი ჯიხვის რქებია დამაგრებული. ჯიხვ-ირმის რქები დიდი რაოდენობით ამკობს საქვავებსა და დარბაზს როგორც გარედან, ისე შიგნიდანაც. მწვერის საფლავი მოთავსებულია ხის ქვეშ; მის თავზე ოდესღაც ვერტიკალურად აღმართული ყოფილა ქვის ფალოსი, რომელიც ამჟამად იქვეა, მაგრამ უკვე წაქცეულია.

ჯავმატის ჯვარის საქვავებში, სალუდე ქვაბის უკან, კედლის წყობაში დატანებულია ბრტყელი ნაგლეჯი ქვა, რომლის ზედაპირზე ამოჭრილია მხედრები, ჯვარი და ორი ასომთავრული ასო. მეორე მსგავსი ქვა დატანებულია დარბაზის კედელში კარის მახლობლად და მასზეც ამოჭრილია ცხოველებისა და სხვადასხვაგვარი სახეები (ტაბ. 52).

სალუდის, დარბაზისა და საკოდის ქერი ერთნაირია: შუაზე აწვერილი და გვერდებზე დაქანებული, კერასთან დარბაზში ორი ოთხკუთხად გამოჭრილი საკვამით.

„საზარე“ — (ტაბ. 49) ყველაზე დიდი ნიშია ხახმატის ხატში. ის ქვიტკირით ნაშენია და თეთრად შელესილი. დანარჩენი ნიშები და თვით ხატის შენობაც ან ყორით ნაგებია ან ლამ-კირით. საზარის გასწვრივ ოთხკუთხედი ნიშია უსახელო, შესაძლებელია დანარჩენი ორი დის — მზექალა და აშექალის სახელობისა იყვნენ. ეს კოშკები შესამჩნევად პატარებია „საზარეზე“. ამგვარი ნიშები, მე მგონია, უფრო ძველი უნდა იყოს საზარეს ნაგებობასთან შედარებით.

შემოწმების შედეგად დადასტურდა 1952 წელს ჩემ მიერ გუდელაში, დედიკა გავას ასული ჭინჭარაული-ალუდაურისაგან, ჩაწერილი ცნობები ალუდაურთ გვარის მამებად დაყოფისა და ამ მამათა სალოცავების შესახებ. დაგვისახელეს და გვიჩვენეს ალუდაურთ გვარის შემდეგ მამათა შემდეგი სა-

ლოცავები: 1. გორის მცაენი — გამლივარულთ და ბაჩქოურთ დობილნი, 2. ციხურნი — მშაველა-ფერაულთ დობილნი, 3. ზენაციხე — ალექსაურთ დობილნი.

ამას გარდა, სოფელ ჯავმატის მცხოვრებთ საკუთარი ჯვარი აქეთ „გორგი ბოსლოვნი“<sup>6</sup> და ამავე დროს გააჩნიათ „ხოდატურის მცაურნი“, რომლებიც—ხალხის რწმენა-წარმოდგენებით—ხოდაბურებს იცავენ და ზედამხედველობენ. ამ დობილთაში ყველა ჯავმატელი ლოცულობს.

ხალხურ წარმოდგენებში დობილთ სახით პერსონიფიცირებული სამამო სალოცავების საკულტო ადგილებია: ერთნი ციხის ნაშალნი, მეორენი კოშკის ნანგრევი, მესამენი კლდის ნაწილი<sup>7</sup>.

ჯავმატის ჯვარში ორ დღესასწაულზე—წელწადასა და ათენგენას—ორივე სოფელი ემსახურება ჯვარს თავისი დასტურით. ამ დღეობებში ორი დასტური ბისოდან დგება და ორი ჯავმატიდან.

ერთ-ერთი საკითხი, რომელიც მე მაინტერესებდა, ჯავმატში არსებული ციხესიმაგრის რაობა იყო. ამ ციხესიმაგრეს, რომელიც ვინახულე უკანასკნელად 1962 წ. ჩვენი ექსპედიციის მგზავრობის დროს არაგვის ხევსურეთიდან მთასიქითში, 1963 წ. მე ვერ მივაკვლიე. ჯავმატში, ძველად შეგროვებული ცნობებით, იგი მამაკაცის სახელის მატარებელია. საჭირო იყო დამოწმება არსებობს კიდევ ეს ციხე, თუ არა და რა ეწოდება მას?

თვედორეს ცნობით, ეს ციხე დღეს აღარ არის, ორი თვის წინ იგი ააფეთქეს გზის მშენებლებმა. მისი თქმით, ჯავმატის ციხესიმაგრეს ზენალაგაზათ ქვიტკირი ეწოდებოდა. ლაგაზანი ერთ-ერთი მამა ალუდაურთ ჯვარში. ამ მამის წევრებიდან ჯავმატში ამჟამად აღარავინ არ ცხოვრობს,— ყველანი თიანეთის რაიონში გადასახლდნენ და იქ სოფელ ფიჭვანაში სახლობენ.

### მესალმე, მეზღვნე, უყმო-ყმა, სამანანულოს კოშკი ჯავმატის ჯვარში

ჯავმატის ჯვარში დღეობების დროს „მესალმენი“ მოდიოდნენ იმდენი, რომ ტევა არ იყო. „მესალმე“, „მეზღვნე“ და „უყმო-ყმა“ ერთია ასევეძახდით სხვა სოფლიდან — გუდანიდან, ჭორმეშვიდან, რომ მოდიან ჯავმატის ჯვარში „ზღვნით“.

სამანანულოსა და მწვერის საფლაზე უშვილო დიაცები მოდიოდნენ და ფაშატი ცხენებიც მოჰყავდათ; მოდიოდნენ ფშავიდანაც, თუშეთიდანაც.

ჩამოთვლილი სალოცავები ყველა ჯავმატის ჯვარის დობილებად ითვლებიან. მამ-მამის ოჯახები თავის დობილთ სალოცავეში ტომოლს აშლიან ხოლმე და დეკეული რომ პირველად ბოჩოლას მოიგებს, იმას შესწირავენ. ამ დროს ჯავმატის ჯვარის ხუცესს მიიწვევენ დობილთ კოშკთან და მას შეაწირვინებენ. ბოჩოლის თავი ხუცესს რჩება, ტყავი და ხორცი კი საკლავის პატრონს შინ

<sup>6</sup> იხ. ქვემოთ, ა. წ. 12 აგვისტოს აღწერილობა, სადაც ამ ჯვარის საკითხია დაზუსტებული.

<sup>7</sup> ეს ძეგლები ფოტოგრაფიულად დააფიქსირა მირიან ხუციშვილმა, ხოლო სიტყვიერი მასალის შეგროვება მათ შესახებ თავის თავზე იღო ასპირანტმა გივი ჩიგოგიძემ.

მიაქვს. მისი განაწილება მამის წევრებზე მიღებული არ არის (1952 წლის 21 ოქტომბერი, გუდელა, მთხრობელი 66 წლის დედიკა გაგას ასული ჭინჭარაული — ალუდაურისა, ჯაკმატიდან გადმოსახლებული).

4—5 წელიწადი იქნება, რაც ჯაკმატელებმა ახალი სალოცავი და დღეობა დააწესეს. ბისო-ჯაკმატს სეტყვა აწუხებდა. მოიწვიეს მკითხავი, რომელმაც თქვა, რომ რუხის წევრზე კოშკი უნდა ააგოთ და დღეობა დააწესოთ. მართლაც, მითითებულ ადგილზე სეტყვის საწინააღმდეგოდ რუხის წევრის სალოცავი გაჩნდა, — ააგეს კოშკი და დააწესეს დღეობა „რუხისწევრობა“. რუხისწევრობას დღესასწაულობენ ათენგენის კვირა დილას. ბისოელებსა და ახლომახლო სოფლელებს საკლავი მიჰყავთ, ხაფიზიანი ქალები მიაქთ და რუხისწევრ სალოცად მიდიან ხოლმე (1943 წლის 23 აგვისტო, გუდელა, მთხრობელი 67 წლის დედიკა გაგას ასული ჭინჭარაული).

„საერთო საქონის სამხვეწროს ჯაკმატის ჯვარს უსახელებენ. მთელი ხევსურეთი ეხვეწება ამ შემთხვევაში ხანმატის ჯვარს და მას ახვეწებს თავის საქონს. საქონის ნაწველ-ნადღეების და საქონის გამამრავლებელი არის ჯაკმატის ჯვარიო. ჯაკმატის ჯვარს შეუძლიან კაცს საქონნი სულ დაუტოცნას, გაუმრავლნას კიდეცო“.

ცხენის „სარემაოს“ და ცხენის „მისამბარეოსაც“ ჯაკმატის ჯვარში იხდიან. როცა საქონელი დაეკარგებათ, ჯაკმატის ჯვარს „მასანთოთ“ შეუსახლებენ. სამ ხაფიზიან ქადას გამოაცხობენ და მას „მასანთებენ“ ჯაკმატის ჯვარის სახელზე. პატრონი შესახელების დროს იტყვის: „დალოცვილო დილო ჯაკმატის ჯვარო გიორგიე, გიორგის მოდენო, სამძიმარო ყელილიანო. შენ შამაგდახო, შენ გეხვეწებით, — შენ უშველი ჩვენ საქონს, შენ გაადრჩინი გაკირვებას, შენ მაგვაქელვი (გვაპოვინენ) დალოცვილო. შენ ააშორ-მააშორი, დალოცვილო, მტერს, მეგლს, დალოცვილო, ნუ რაით დაგვიზიანებ. შენ დაუყენი წყემსი, მააშორ-მაარიდი მტრის კელი, მგლის პირი. შენ გეხვეწები, დალოცვილო, შენ შამაგდახო შენ გეხვეწები“-ო (ნ. მაკალათია და მ. ბალიაური. მესაქონლეობის წესები ხევსურეთში. არხოტის თემი, პირიქით ხევსურეთი, რვ. IV, გვ. 148—149).

### 6. გიორგი ბოსლოვნის ჯვარი, სოფ ჯაკმატი

გიორგი ბოსლოვნის ჯვარი საკუთარი სალოცავია სოფელ ჯაკმატისა. ხუცობაში ეს ჯვარი მოიხსენიება: „გიორგი ბოსლოვნისაო, აბულას მატურთვალო“. ჯვარი მოთავსებულია სოფლის ბოლოს, მას შუაზე ჰყოფს მთიდან ჩამომდინარე ჯვართ-ვევი ანუ კანჩიელოური. აქედან კარგად მოჩანს ჯვარის უკან აწვერილი მთები: — ნაბაკური, კვერნაულთის მთა და სხვა. მათ შორის ყველაზე მახლობელი და ამასთანავე ყველაზე შვეული აბულას მთა არის. აბულა ორია: გაღმააბულა და შეღმააბულა. ეს უკანასკნელი გიორგი ბოსლოვნის ჯვარის სამთაა. იქ მიდიან ჯაკმატელები თავიანთი ჯვარიენითურთ წელიწადში ერთხელ — ათენგენობას. რადგან შეღმააბულა შეუვალია, მედღეობენი მხოლოდ მის ქვედა ნაწილს აღწევენ. იქ ხოცავენ თან წაყვანილ საკლავებს და უკან ბრუნდებიან. მთხრობელები აღნიშნავენ — „ჩვენგან არავინ იცის არის იქ კოშკი, თუ არა, რადგან შეღმააბულას ქვედა ნაწილს არავინ ჩვენგანი არ გასცილებია“-ო. ეს სამთო სალოცავი მთა ტყით არის შე-

ფენილი. მლოცავეები და მათი ჯვარიონნი დროშითა და საკლავებით მხოლოდ ამ ტყის ბოლომდე, ქვედა ნაპირამდე აღიან (1963 წლის 15 აგვისტო, სოფ. ხახმატი, მთხრობელი 47 წლის მამუკა ალუდაური ბაჩიქოურთ მამიდან და 35 წლის წიქა ღვთისოს ძე ალუდაური შალიკათ მამიდან).

გიორგი ბოსლოვნის ჯვარში ბებერი იფნებითა და გამხმარი, მრავალი წაქცეული სხვადასხვა ჯიშის ხეებით შემოზღუდული ჯვარის კარზე დგას ჯვარის სამეურნეო და საკულტო ნაგებობანი: საქვაბე, მთავარი ფასადით დასავლეთისაკენ მიქცეული და გზის მშენებლობასთან დაკავშირებით წარმოებული კლდეების აფეთქებისაგან ნახევრად დაზარალებული ჯვარის დარბაზი და საკოდე.

საქვაბეს აქვს თუნუქის ორფერდა სახურავი. მის დასავლეთის კედელში გაჭრილია განიერი ლიობი კარისა, რომლის თავზე ძელია გადებული. მეორე ლიობი, მასიური ხის კარით, ჩრდილოეთის კედელშია დატანებული. ამ კარით საქვაბე უკავშირდება დარბაზსა და საკოდეს. ჩრდილო-დასავლეთის კუთხეში, აღნიშნულ ორ კარს შორის, ძვეს ბრტყელძირიანი სალუდე ქვაბი, სპილენძის ნაჭრებისაგან სპილენძისავე ლურსმნებით შეკერილი, რომელსაც ბაძიგათეული ეწოდება. ერთხელ ამ ჯვარში გაცარცვის მიზნით ქისტები შეპარულან, მაგრამ ვერავითარი განძი გასატაცებლად ვერ მოუხელავეთ. გაბრაზებულებს სალუდე ქვაბი გამოუთრევიათ გარეთ, ჯვარის კარზე და დაუმტვრევიათ. შინ მისულებს წვერ-ულვაში დასცვენიათ. შეშინებით ამ ქისტებს, რომელთაც ბაძიგანი ჰქვიათ, შეუძენიათ ახალი ქისტური (ბრტყელძირა) სალუდე ქვაბი, წამოსულან გიორგი ბოსლოვნის ჯვარში და ეს ქვაბი იქ მიუტანიათ. ამის შემდეგ მას ბაძიგათეული ეწოდება. წიქას განმარტებით, ბრტყელძირა სალუდე ქვაბი ქისტურია, ხოლო წოწოლაძირიანს ხევსურები ქართულ სალუდე ქვაბს უწოდებენ (ის ქვევრის მაგვარია თავისი ძირით).

საქვაბის კედლები კლდის ნაგლეჯი ქვისგან არის მშრალად ნაგები. ჩრდილოეთის კედელთანვე, ოღონდ ამ კედლის შუა ნაწილთან, დგას „ქართული“ სალუდე ქვაბი; მისთვის საგანგებო ნაშენი საცეცხლურის გვერდებზე დაყრდნობილი. საწინააღმდეგო, სამხრეთის კედლის გასწვრივ, ლათბის ადგილი ყოფილა. ამჟამად იქ ლათბა არ დგას, მაგრამ ამ ადგილზე ზემოდან ჩამოკიდებულია სამი ხოტით გავსებული ტომარა შესაფერისი კედლებით, ჩხირებით, „ტომარათ ჩამოსაბმელი წნელებით“. ამის გარდა, საქვაბეში მრავალი ჩხუტია, ხელქვაბები, ზარფუში, 2 დიდი სპილენძის ვარკლი, ჭუჭკა, 3 ცალი ჩამა რვლისა (ჩამა ნახევარია ჩხუტისა), ერთი რვლის ჩხუტი. წიქას თქმით, ბაძიგათეულში ჩადის 7 ჩხუტი ლუდი, ხოლო ქართულ სალუდე ქვაბში 20 ჩხუტი უნდა ჩადიოდეს. ბაძიგათეულში დევს სპილენძის კოში ქართული წარწერით: „ბეწიკა ბერაშვილი“ (მთხრობლის განმარტებით, ფშაველი უნდა იყოს, იმას შემოუწირავს). საქვაბის ჩრდილოეთის კედელში დატანებულია საკვამი. კარებთან, რომელიც ჯვარის კარს აკავშირებს ამ შენობასთან, საქვაბის კედლის წყობიდან გარეთ გამოწეულ ქვებზე აწყვია სამი სპილენძის თეფში — ამათგან ორი პატარა თეფში წითელი სპილენძისაა და ერთიც — თეთრი სპილენძისა. ჯვარის კარზე გდია ლათბა მთლიანი ხისა, გულამოდებული, რომელიც ჯერ კიდევ საბოლოოდ დამუშავებული არ არის.

საქვაბეს ჩრდილოეთიდან მიდგმული აქვს დარბაზი (ტაბ. 54). ისიც



მშრალად ნაგები და ორფერდა სახურავით ყოფილა გადახურული. დარბაზის აღმოსავლეთ კედელში დატანებულია 4 ცალი შუკუში, რომლებშიც ჩვეულებრივ თასები ინახებოდა. ამავე კედელში სამხ.-აღმ. კუთხის მახლობლად, შედარებით დიდი შუკუმის ქვემოთ, კედლის წყობიდან წინ წამოწეულია მოგრძო ფიქალის თარო, რომელსაც სა დ ო ბ ი ლ ო თ მ ა ს ა ნ თ ე ბ ი ეწოდება. დღეობებში ხუცესი აქ დობილთ სახელზე „მანთებს ხოლმე 15 ცალ სეფეს—ტოშოლზე ბევრად უფრო დიდი ზომის კვერს, ყველის გულიანს. მათი მონთების შემდეგ, ნაწილს ჭვარიონში იტოვებენ და ნაწილი პატრონს მიაქვს. დობილთ მასანთები კვერები—15 ცალი ტოშოლი და 1 ცალი სეფე, დღეობებში ყველა ყმის ოჯახიდან მიაქთ ჭვარში (ერთ დღეობას ერთნი მიიტანენ, მეორე დღეობას მეორენი და ა. შ.). თითოეული ყმის ოჯახმა წელიწადში ერთხელ მაინც უნდა მიიტანოს ისინი ჭვარში იმისათვის, რომ მის ჯალაფთ დოზილებმა ზიანი არ მიაყენონ,—ერთხელ მიტანა წელიწადში აუცილებელია. მაგრამ შეიძლება ოჯახმა დობილთ მასანთოები ყოველ დღეობაში წაიღოს ჭვარში—ეს მის სურვილზეა. თუ ეს მასანთოები ჭვარის ყანის მოსავლიდან არის, მაშინ ისინი ან ქვავისაგან იქნება გამომცხვარი, ან ქერისაგან. ყმის ოჯახიდან მიტანილი ქადა-კვერები კი უპირატესად წმინდისაგან ცხვება. ქადა (სეფე) ჩვეულებრივად დიდი ზომისაა, მასანთოები კი საშუალო და ორივენი მეტწილად ხავიწისგულიანებია. „მასანთოები კაცმატის ჭვარის სახელზე მაინთებიან, ქადით კი ყველა ჭვარი კსენდების“.

გიორგი ბოსლოვნის ჭვარში უამის-წირვა 9 თასზე სრულდება, კაცმატის ჭვარშიც 9 თასზე; ხოლო შატლის ღვთისმშობლის ჭვარში,—როგორც ამას გვიდასტურებს აქ შემოსწრებული შატლის ღვთისმშობლის ჭვარის ხუცესი ბეწინა ჭინჭარაული—18 თასზე.

ბეწინა ჩამოთვლის თუ რომელ ჭვარებს მოიხსენიებს ხოლმე ის თასებზე თავის ჭვარში და როგორი თანამიმდევრობით: 1. მალალო ღმერთო. 2. დიდო კვირავე, 3. კელმწიფე ღვთისმშობელო (შატლის ჭვარია), 4. თავადო გორის ანგელოზო (შატილშია მალა), 5. კილდის გორ ზღუბლის ანგელოზო—(შატილაშია), 6. ლალო განძის ანგელოზო—(თას-განძის მცველია), 7. თავადო მთავარანგელოზო—შატილშია (ანატორის ჭვარია), 8. გიორგი ბეკენგორს მამურთალო—(შატილშია), 9. ქვაბ-საკიდელზე მდგომო ანგელოზო, 10. ღვთისმშობლის ლაშქარნო-ლაშქარნი (ყველა ჭვარსა ყავს), 11. მედარბასე ანგელოზნო, 12. ნაჯარელა ზღუბლის ანგელოზო (კისტნის ჭვარია), 13. საღმერთო ღუბისთავ სვეტის ანგელოზო (გუდანის ჭვარია, სანეზე), 14. კოპალა წვერისანგელოზო—(ყარატის ჭვარია), 15. სანება ცროლის წვერისაო—(უკან-ვადუს ჭვარია), 16. გიორგი ნაღვრის პირისაო—(ჯაქმატის ჭვარია), 17. გიორგი მუხის ანგელოზო—(ლაშქრის ჭვარია), 18. ფიწალე დოქუს თავისაო—(თუშეთშია).

დარბაზს ამაჟამად შესასვლელი უჩანს მარტო საქვაბიდან. აშკარად ეტყობა, რომ მას ოთხივე კედლის გასწვრივ ნაგლეჯი ქვისგან ნაგები სკამები ჰქონია. აქ, ჩრდ.-დას. კუთხესთან, ხუცესის ადგილი იყო, ჭვარიონთა ადგილი, —სხვა ვერავინ მივიდოდა, ვერავინ დადგებოდა. იმ ადგილას დგამდნენ ხის სამწირველოს, —იგი ჩვეულებრივი, გრძელი, ოთხფეხზე შეყენებული ტაბლაა, რომელზეც გააწყობდნენ ქადებს და მასანთოებს, ზედ დად-

გამდნენ ლუდიან თასებს, დაანთებდნენ სანთლებს და ჯევისბერნი ხუცობას იტყოდნენ. ჯაქმატის ჯვარში ორი სამწირველო ენახეთ — ერთი საკოდეში ყოფილა — ყვერფი, რომელზეც საკიდელი ეშვებოდა, როგორც ამაზე მიუთითებს ამჟამადაც კეზზე შემოხვეული და დამაგრებული საკიდელი. აქვეა თუნუქის ლუმელი, რომელმაც უკანასკნელ ხანებში ყვერფის ადგილი დაიკირა.

დარბაზს ჩრდილოეთის მხრიდან აკრავს საკოდე, რომელთანაც დაკავშირებული იყო კართი. საკოდისაგან ამჟამად გადარჩენილია მხოლოდ მისი კარის ჩარჩო და კედლის მეტად მცირე ნაწილი, დანარჩენი ჩაქცეულია. მთხრობლების განმარტებით, გიორგი ბოსლოვნის ჯვარის აღნიშნული სამი თვალი შენობა ერთ ორფერდა სახურავ ქვეშ იყო მოქცეული.

ჯვარის კარიდან ჩრდ.-დას. ამ ჯვარის კარის მახლობლად, მოჩანს კედლის მშრალი წყობა, — დაფარებული საჯარის ნაშთი. წიქას განმარტებით, საჯარე გადახურული იყო იმიტომ, რომ აქ სოფლის ჯარი ზამთრის დღეობებში იკრიბებოდა, მაგალითად, წელწადს. ასეთივე გადახურული საჯარე ჯაქმატის ჯვარშიც იყო.

საქვაბიდან ჩრდ.-აღმ. დგას საზარე კოშკი მშრალად ნაგები კედლის ნაგლეჯი ქვისგან, კვადრატული ფორმისა, გეგმაში ოთხსვეტიანი, მას ჯერ კიდევ ემჩნევა ოთხიარუსიანი სიპერდიანი გადახურვის კვალი. ზარის ჩამოსაკიდებელი ცა გვირგვინს გვაგონებს. შიგნიდან ზარს ორჯერ რეკავენ დღეობაში ხუცობის დროს, — დილისა და საღამოს უამის-წირვაზე. ამ დროს სამწირველოზე გაწყობილია 3 მასანთო და 1 ქადა. ზედ ანთებულია სანთლები. შატილელი ხუცესის ბეწინა ჭინჭარაულის თქმით, შატილში სიტყვა „სამწირველოს“ არ ხმარობენ. იქ დიდი სიბია, რომელსაც „უამსაწირი“ ჰქვია და რომელიც იქ „სამწირველოს“ ფუნქციას ასრულებს.

საზარედან ჩრდ.-აღმ. თავახდელი ნაგებობაა — მოგრძო სწორკუთხი ფორმისა, რომელსაც ორფერდა გადახურვა უნდა ჰქონოდა, როგორც ამას აშკარად ამჟღავნებს დასავლეთისა და აღმოსავლეთის კედლების ცენტრისაკენ აწვერილი კონსტრუქცია. ეს შენობა ძველი დარბასია, როგორც ეს წიქამ განმიმარტა. მას შემდგომ, რაც ეს დარბასი მიატოვეს და ახალი დარბასი (ზემოთ აღწერილი) ააგეს — ძველი დარბასი კვრივი გახდა. მანამდე კვრივად ითვლებოდა მარტო ამ ძველი დარბაზის უკან გაშენებული გალავნის შიგნით ფართობი და ამ ფართობზე აღმართული სასანთლე კოშკი. ახლა კვრივი ეწოდება არა მარტო აღნიშნულ ნაგებობებსა და ფართობს, არამედ ჯვარის დიდ ნაწილს, მოთავსებულს ჩრდილოეთით — ჯვართვესა, სამხრეთით — საცალფეხო ბილიკსა, აღმოსავლეთით — ახალ გზასა და დასავლეთით — არაგვს შორის. ჯვარიონნი წელიწადში ერთხელ — ათენგენას, ძველ დარბასთან დროშას „მიაბრძანებენ“ და იქ დააყუდებენ. სხვა დროს იქ ფეხს ვერავინ შეადგამს. ხოლო, რაც შეეხება ყორის გალავნით შემოვლებულ მიდამოს, იქ ვერც ჯევისბერი და ვერც ვერავინ ხევსურთაგან ფეხს ვერ დგამს თავის სიცოცხლის მანძილზე.

ძველი დარბასი მთავარი ფასადით მიქცეულია დასავლეთისაკენ. აქ კედლის შუა ადგილზე დატანებულია დაბალი ლიობი, ზემოთ შევიწროებული. ამ ფასადის წინ პატარა დავაკებული ფართობია ე. წ. დარბასის კარი,

რომლის ნაპირას ბებერი იფნის ხეა. ყორის გალავანს, რომელიც ძველი დარბასის უკანაა, ოვალური მოყვანილობა აქვს. მის აღმოსავლეთ ნაწილის მახლობლად ნაგები ზემოაღნიშნული სასანთლე კოშკია, რომელიც თავისი საერთო იერით ხახაბოს ე. წ. ვაკისჯვარის კოშკს მაგონებს — ისევე ვიწრო, ზემოთ აზიდული ნაგებობაა, მთავარი ფასადით დასავლეთისაკენ; ხახაბოს ჯვარის კოშკისაგან ეს კოშკი განსხვავდება ნაკლები სიმაღლით, საერთოდ ნაკლები სიდიდით და იმით, რომ იგი კვრივად ნაგებია, ე. ი. სვეტივით გულამოვსებული ნაგებობაა.

თავთავისი სამთო ყველა ჯვარსა აქვს. ჩვეულებრივ სამთო სალოცავში გაშენებულია საზარე კოშკი. წელიწადში ერთხელ ჯვარიონნი დროშას იქ „მიაბძანებენ“, მთავარ საკლავსაც იქ მირეკავენ, იხსუებენ იქვე დაკლავებ და ხუცობის დროს ზარს რეკავენ. ეს ხდება, როგორც წესი, ათენგენას დღეობაში.

ჯაქმატის ჯვარს ორი სამთო აქვს — აბულისწვერი და დათვისჯვარი, ხოლო ბისოს სამთოა ე. წ. რუხისწვერი. (ჯაქმატელები ვაჟიშვილებს დათვისჯვარში მიაბარებენ ხოლმე; პირველად „მისამბარეო“ იქ უნდა გადაიხაზონ და მერე უკვე სოფლის ჯვარში).

## მასალები ხახმატის ჯვარის სხვადასხვა საკულტო ძეგლებისა და მათი კულტის შესახებ

ლაგაზათ ციხე „ქვითკირი“

ერთი ციხე იქით იდგა გზის ძირში, დაშალეს; ამ ციხეს „ქვითკირა“ ერქვა. ლაგაზათი (ქათნიათი) იყო ეს ციხე. მათ 8 ჯორ ხყვანივა და შორით უზიდავ ქვა ციხისათვის. მერე მათ სხვა ციხე აუგიათ, ერთი თვალი დაკლებიათ, ლეკებმა მოუსწრეს და დახოცეს ქათნიათი.

თათრებს, ლეკებს, მაჯევეებს, ზურაბს ულაშქრია და იმისთვის აუგიათ ციხეები, სოფელი შევიდოდა ციხეში და იქ დაიმალებოდა. ლაგაზათ ზემო ციხის ამშენებელი იყო ქათნია, ხალხისათვის და თავისთვის ზრუნავდა, წყალი გაუყვანია, მორები წამოუღია. ქან-ქან წამოუღია ქვა. ციხე ქვითკირით იყო ნაგები. ქვითკირით აგების ოსტატები თავად ჯევისურნი იყვნენ.

ალექსაურთ და ფერაულთ ციხე — ორივე გუროელი ქალუნდაურის აგებულია. მოუყვანიათ ის აქ ხუროდ, ფული მიუციათ, ის მეომარიც იყო, კმალი ხქონდა მეხისპირიანი. ის გუროელი იყო, კარგ ყმა იყო. საკარგუმო მაგისა ბეკენგორს რომ სამანი იდგა ისაა, ის სამანი ჩაუდგამს (გულანისაკენ რომ არის, აყნელში): ზურაბს ბეგარი უთხოვნია, ქალუნდაურს უთქვამს — არ არის მამულის სწორების დროო, გადმოსულა სანეს ჭორმეშავთან, იქ ზურაბის ჯარი იყო მოსული ბეგარისათვის, მაგრამ ქალუნდაურს უარი უთქვამს. მაშინ ჯარს ბევრი ხალხი დაუხოცია, სამანი ჩაუგდია. ახლა წიქარაული იყო ხევსური, თუშეთს გადასულან, რადგან სახლის საცეცხლურში იფნი ამოსულა. წიქარაულს მოუჭრია, მეორედ ამოსულა, კიდე მოუჭრავ, მესამედ ისევ ამოსულა და წითელი გველი ამოხყოლია. გაიგო რომ ეს ჯვარნია და წასულა

თუშეთს. მისი სახლი კი ჯვარს დაუკავებია. ახლა თუშეთში გვარი აქვს გამოცვლილი. წიქარაული რომ აქ იყო, მაშინ აქ ალუდაურებიც ყოფილან და ქეთელაურებიც. ალუდაურების რამე იქნებოდა, მათი სოფლელია.

ჩვენი გვარი უშიშაური ყოფილა, მერე ალექსაურებზე ჩაუწერიათ, მერე კი ალუდაურები გავხდით. მშაველა ფერაულნი რომ იყვნენ, იმათგან ცალკე ყოფილან უშიშაურნი — ჩვენ ცალკე ვიყავით იმათგან გიორგი — გილაური იყო ადრე, ახლა გამლივარაულნი გახდნენ. ესლა ალუდაურნი ვართ ყველა, სხვადასხვა მამის ხალხი. ალუდაურებიდან მარტო ჩვენა (ალექსაურნი) და მშაველა-ფერაულნი ვართ ხახაბოდან.

ბაჩიკაურნი და გამლივარაულნი სხვანი არიან, ერთი მამისა არ იყვნენ; ახლობლები იყვნენ კი. ნამლივარაულნი გილაურნი იყვნენ, ბაჩიკაურნი კი თუში მწყემსიდან მოდიან. პირველად ჩვენა და გამლივარაულნი ვყოფილვართ, სხვა არავინ ყოფილა.

გიორგი ბექთაურისა არ გამიგონია.

კოშკი იყო სამანანულო. ზარი იყო შიგა, ესლა შიგნით არის ჩაქცეული, ზარი გამოიტანეს, სამანანულო კი ხელახლად ააგეს, მერე კი გზის მშენებლობას მოყვა, ქვევით რომ ბორტვია, ქვიშა, იმაშია დაფარული.

საჯარე გამაქვით იყო წყალთან (ნაღვარმშენიერთან) ჩაქცეულა ახლა. დედაკაცებიც მიდიან იქ და კაცებიც ათენგენობას მთაზე, დათვის ჯვარზე მიანარებდნენ პირველად ვაჟიშვილს. ანდრეზით რაც ღვთიშვილებია ყველათგან იქ (მთაზე. დათვის ჯვარზე) ქვაა წამოღებული და იქ დადებულნი. მეორე წელში რომ შევა ბიჭი, წამოიყვანენ, წელგამოშვებით კი მიიყვანენ ცხვარს, მიიტანენ ლუდს, არაყს, წყალობას ეტყვიან. მისაბარეო მარტო იქ უნდა, დათვისჯვარში, სოფლის ჯვარში არა, გოგოს კი აქ აბარებდნენ, სამძიმარს. საქვაბესთან რომ წყლის პირში დგას, იმაში მიდიან სანათლავად, ხელებზე სისხლს იწვევენ, დაკლავენ საკლავს, სისხლს ხელებზე დაიცხებენ, როგორც მირონს.

მწვერის საფლავეზე მიდიან ცხენის თაობაზე. ეს საფლავი ქვიშგან არის. იქ ფაშატაყ და სხვა ცხენსაც აბარებდნენ, თიკანს კლავდნენ, ვაცს უხოცდნენ — კვიცი ეყოლოსო, ანგელოზი დაჰპატრონდესო. მწვერის საფლავეზე უშვილო ქალებიც დადიოდნენ საკლავით.

დიდ სამანანულოს ზევსურები ეძახდნენ მწვერის საფლავის ზევით რომ კოშკი იყო, იმას. იქ კლავდნენ საკლავს აღვსებას. მარტო თუშ-ფშავლები მოდიოდნენ მოიყვანდნენ კურბეტებს, საკლავებს დახოცავდნენ — სამანანულობა მხოლოდ აღვსებას იციან. მწვერის საფლავეზე კი ათენგენობას იციან მოსვლა.

უამისწირვის დროს იციან 9 თასი. არ ვიცი რა სახელისაა. სულ თასი 9 ან 12 ვიცი, პირველად მაღალ ღმერთ, მეორედ — კვირაე, მესამედ — გიორგი ნაღვარმშენიერი, მეოთხედ — დარბასის ყარაული, მეხუთედ — ჯვარის მოღე-მომხრენი.

ქეთელაურებს (ბისოელებს) არ ყავდათ ცალკე ჯვარი, საერთო იყო. ჩვენ გვყავდა გიორგი ბოსლოენისა, მაგათ არა. ანდრეზი არის ისეთი, რომ სამი ძმა ყოფილა ასკაისძენი. უფროსი გიორგი (ნაღვარმშენიერი) აქ დამდგარა, ერთი კიდევ ჭორმეშავს წასულა, გიორგის მოძმედ. ილოცავენ მას ფიცრულში, მესამეც — ბოსლოენისა, იქ ბოსლები ყოფილა, აუარება

ბოსლები და იქ დამდგარა. აუყრია ბოსლები. ბევრი ყოფილა ჩვენში კაც-ხატი. გუდანის ჯვარი კაცი ყოფილა ჯერ (ბერ-ბაადური), ნალვარმშვენი-ერიც ჯერ კაცი ყოფილა და მერე გამხდარა ღვთისვილი. როცა ქაჭეთი და-ლაშქრა, მაშინ კაცი ყოფილა. ქაჭებს არ სწამთ არც ღმერთი, არც კაცი. წე-სი ჰქონიათ რომ თითო შვილი უვლევავ ზღვის პირს, ვეშაპისად უძღვევავ-ერთი ქალი ჰყოლიათ — სამძიმარი, ჩაუცვამ აბრეშუმში და მოვიდა ვეშაპი, წაუყვანია ზღვის პირს და იქ დაუსვამს. ამ დროს არსკაიძე გიორგი მისულა და სამძიმარს უთქვამ მისთვის — შემკვამს ვეშაპი. მაშინ ჩვენ გიორგის და-ურტყამს ვეშაპისათვის შუბი და წამოუყვანია სამძიმარი. მოიყვანა თავის ჯვარში, მოუნათლია სამძიმარი თავის რჯულზე. დასდვა საფარველი და ვე-ლარ ნახა სამძიმარი ხალხმა. მთავარი ეს სამძიმარ იყო შვიდ შვილში. მისი კოშკი კევის პირში დგას (სადროშე კოშკის ქვემოთ), შუკუმი აქვს. ჯვარში არ წავა. იქ ვერ შევა შიგ. ჯ ვ ა რ ი ო ნ ნ ი კ ე ლ ო ს ნ ე ბ ი დ ა ნ დ გ ე ბ ო დ ნ ე ნ. ორი წლით დადგების მედროშაე, მერე სხვა დადგების მაგ კელოსნე-ბიდან, სრუ ორწლიანია. ხოდაბურებს მახვენენ, ლუდს აღუღებენ. მედროშაე და დასტური ერთია. ძველდაც ერთი იყო. იმათ ხბარავ დროშაა, რომენიც მეწველწდებია. ორის მეტ არ იყო. ორ წელს დროშას ისენი ამგზავრებენ.

წვრილღვობას, მარიემობას, აღვსებას, ამაღლებას ვეძახით. წვრილ-დასტურებ ამ ღვობებში არიან.

ს ა ი ფ ქ ლ ე ე ბ ს მალავ ეძახდეს. საიფქლეს სოფელ ხბატრონობდ. გაყოფილ ხქონდ თავთავის მამული. ჯვარის არ იყო (წმინდა არ მოდის, მარ-ტო სვილას და ქერს თესენ. მადის ტრუპკა და შვრია).

ლუდი ქერისაგან და სვილისაგან მზადდება, სხვად არა. თხელ იქნების უსვილო. ხოდაბურებს დასტურ ხნევდ. მედროშეებ მოხვენევდ ერთ წელს, მეორე წელს დასტურები.

მ ე დ რ ო შ ე ე ბ ი ხატ დაუყენებდ, ქადაგის პირით იძახებს: ჩამიბარე-ბავ ბორაყებო. ზღურბლის დალახვა იცოდნენ. საკოდეში შაჯიდოდნენ. კე-ლოსნებ ველარ მივლ თუ ზღუბლ არ დაულახავ. ერთხან უნდა. მემრ წელ-ში თითო საკლავს დახკლავს, გაინათლება. ღვობისთაოდ მისვლა უნდა.

მ ე წ ვ რ ი ღ ღ ე ე ბ ე ორწლიანი იყო; სადასტურო მიერგება საზამ-თრო, საზაფხულო, ფორიც, შეშაიც უნდა დაემზადათ. ეს წელწადს. აღე-ბას, ათენგენას ორ დასტურ ხყავდა, ორწლიანი.

სუყველა ორწლიანი იყვნენ მ ე ღ ი დ ჯ ვ ა რ ე ნ ი ც და მეწვრილღვო-ბენიც. ქვაბი ხან სამ აღულანან. ერთ ზიარი, ორი საკუთარი (ბისო და კაჯ-მატი). სალუდე ქვაბში ჩადის, 17—18 ჩხუტი. ჩხუტში ორი ჩამა ჩავა. კო-შ ი ს წ ი ლ ი არ იცოდეს, ჯარს ჩხუტში ჩაუსხამდეს, სათემოს ეძახდეს. ჩხუტ-ჩამას მისცემდეს. ჯარს (ლუდი) თავისთავად მოხქონდა, კაჯმატელს თავისთავად, ბისოელს თავისად. ეს ჩხუტ-ჩამა უნდა მიეტანათ საჯარეშიც ან ველზედაც, ქვეითაც. ორჯერ იციან წელწად და ათენგენას არაყი. საწვრილ-ღვობოში ძვირად იციან.

დ ა რ ბ ა ს ი ს კ ა რ ი რო გაიღებოდა, დროშას არ გამოიტანდნენ, მარ-ტო აღდგომას და ათენგენას, გიორგობას გამოდიან ქვეით ხატში. წელწადს (დროშები) არ გამოდიან.

ლამისთევა ათენგენას იციან. აღვსებითვე დაიწყებოდა, ქვაბები რო და-  
ეყრების აქ, მემრ დაიწყებდეს ლამისთევენას. იორზეით, თეთრ წყლებზეით  
მადიოდეს, აქ ლუდი მახჭონდ. თუშეთშიც უდენავ ძველად. თუ მესამე  
უქმ რო მოვა, ათენგენა იქნების, მაშინ, ამაღლებიდან შეექვსე კვირეს,  
დროშას ორსავ წაიყვანდეს იქ. იქ თუშებ ზღვნობს. ჩვენებურნი და ლიქო-  
კურნ დადიოდეს, ერთად დიოდეს პირობას მისცემდეს და ისე. კარატის  
ჯვარ, შუბნური, ორნივ დროშანი წავილოდის, აქედანაც — ორნი. მანამდე  
ხატში არ მივიდოდეს, დიფჩა ვერ მოღვლეჯენ. აი ევ დიყი, იმის ლეროებს  
ჰამენ, აი ის არ უგლეჯავ მანამდე, უხიბლავ ის შუბნურს.

გიორგი ნაღვარმშენიერს ორი ხოდაბური არ ჰქონია, ორი ბისოს  
(საწელწლო და საათენგენო); თითო ორი დღისა იყო. დანარჩენი საწვრილ-  
დღეობო იყო. აქ იყო ქრისტე, წელწადი, ალება, აღვსება, ამაღლება, თუშთ  
ჯვარმიეი, ათენგენაი, სამთიბლო, სამამკლო, სამარიანობო (ენკენია არ ვიცით)  
გიორგობა. ენკენია გუდანს იციან და პირიქით (ნოეს კიდობანს რომ ხალხი  
გამოსულა ენკენიის 22-ში, იმისი მოსაგონარია, იმას ლოცულობენ).

სადასტუროში არ შეიძლება ვაჟის შეყვანა, სანამ ჩხუტის ამტან  
არ იქნების (ჩხუტის ამწვეი), თავად მამრევ უნდა იყოს. ხმალს ვაჟი 16—17  
წელში შემოირტყამდა, 20 წლის კი ვაჟკაცია უკვე.

ზღუბლის დალახვის შემდეგ მაშინვე კელოსნად ითვლებოდა. ეხლა მა-  
ნამ არ დაამიზეზებს, არავინ არ მივა. ჯერ უნდა დაამიზეზოს, მერე ზღუბლის  
სალახავს მოიყვანს საკლავს და მერე სანათლავს ყოველ წელს. მაშინვე კე-  
ლოსანი ხდება, როცა ზღუბლს დალახავს. ხუცესი ზღუბლდალახულია,  
ჯვარი ამიზეზებს. ხუცესს უნდა სულ განათვლა წელწად-ათენგენაში. წმი-  
დობს ჯვარში. დღეობამდე ჩვენ ეს არ ვიცით. იციან არხოტს, ერთი კვირა  
სცოდნიათ წმიდობა ხუცესისა არხოტიონთ. ფშაველთ ერთი წელი სცოდ-  
ნიათ. საბერო და საწოლა აქ არ იციან.

საელიაო კოშკია ს. კაქმატის პირდაპირ გორაზე — ელია წმინდა  
საერთოა ბისო-ხანმატისათვის. ერთ წელს ბისოელები წავლენ, მეორე წელს  
კაქმატელები. საელიაო სამთიბლოში იციან. ლიქოკელთაც იციან. კარატის  
წვერზე კაქმატელებიც დადიან, ფშავლებიც, პირიქითლებიც.

## დ) გორშაღმის ხეობა

### 1. კვირაეს ჯვარი, სოფ. ატაბე

კვირაეს ჯვარი მდებარეობს სოფელ ატაბის თავზე. გარშემორტყმუ-  
ლია იფნის, წიფლისა და ლეკის ხეებით. დგას ორი შენობა — ყორით ნაგები  
ბანიანი ფართო ნაგებობა და მის გვერდით აგრეთვე ყორით ნაგები „დრღ-  
შათ საბძანი კოშკი“. კოშკი უსწორმასწორო ოთხკუთხა ყრუ ნაგებობაა,  
ჩრდ. -დას, აქვს პატარა თარო, თავზე წოწოლა ქვა — ე. წ. „კოშკის წვერი“,  
ამ კოშკის აღმოსავლეთით მდებარე ადგილს, სადაც წიფლის და ლეკის ხე-  
ები იზრდება, ხუცესი (47 წლის ყუდია გიგიას ძე გოგოჭური ჩიტოთ მამი-  
დან) „კვრივს“ უწოდებს — დროშათ საბძან კოშკს იქით, კვრივში მე ფეხს

ვერ შევდგამო. კოშკის თავზე წვერთან დამაგრებულია ირმისა თუ ყოჩის რქები. ყუდიას მამა გიგია ამანათად იყო ბაცალიგოში მოსული. სამი მამა ერთი წინაპრის შთამომავლობაა, ჩიტონი კი სხვანი არიან. მათი წინაპარი ბარიდან არის მოსული. პირველად ის ჭუთაში ცხოვრობდა, ჭუთაში გადასული არაბულების ორ წინაპართან ერთად. შემდეგში ჩიტოთ წინაპარი ჭუთიდან ხევსურეთში გადასულა, ატაბის კვირაეს ჭვარს ყმად გახდომია და იქვე დასახლებულა. სამი დანარჩენი მამები, აღზევებულები არიან და მუდამ ჩავრავდნენ ჩიტოთ, ამის გამო გიგოს ატაბეში კაცი შემოკვდომია და აქ გადმოხიზნულა ამანათად. მისი თქმით ამანათობა უბედურებაა, აქაურებს თვალსა და ხელში შეეყურებ, კიდევ უფრო დაბეჩავებული ვარ, ვიდრე აქამდე ვიყავიო. ჩიტოთ ხუცობა არ მოუღიოდათ ატაბეში. ეს თვით ყუდიამაც დაადასტურა. მაგრამ ბოლო ხანს—მისი თქმით—მას შემდეგ რაც ატაბეში ხალხი შეთხელდა ბარში გადასახლების გამო, მას პირველს ჩიტოთ მამიდან ხუცობა მოუწია. „სიზმარში ვხედავდი ჭვარს, მიბრძანა ხუცესი უნდა გახდე, უნდა ნემსახუროო, ავად გამხადა და მეც ხუცესად მივედი, რადგან სსვა გზა არ მქონდაო“. (საინტერესო ფაქტია! ყუდიას, ნებსით თუ უნებლიეთ, თავისი პოზიცია სოფელში გაუმაგრებია, უეჭველია, ხუცესად გახდომის წყალობით, შეიძლება ბარში გადაეხალდე, მაგრამ კვირაეს ჭვარი უნდა შევაკეთებინო, ამისათვის მუშა უნდა შეეყაროო — ბარიდან ამოვალ ხოლმე ჩემს სალოცავში, მის სამსახურად).

ბანიანი შენობა მოიცავს დარბაზს, საქვაბებს და საკოდეს, ე. ი. ერთ ჭერქვეშ მოთავსებულია ეს სამი თვალი, რომელთაგან საკოდეს ჭერი ჩამოქცეულია და თვით ეს თვალიც თითქმის მთლიანად დაშლილია. შენობის აღმოსავლეთ ნაწილს ეწოდება „დარბაზი“, სამხრეთ ნაწილს „საკოდე“ და სამხ.-დას. „საქვაბე“. საქვაბესა და დარბაზის წინ, იმავე შენობაში, კარის გასწვრივ ფართობს ყუდიამ „დერიფანი“ უწოდა. დარბაზის აღმოსავლეთ კედელში, შუა ადგილას, დამაგრებულია წყვილი, ერთმანეთისაგან რამდენადმე დაშორებული, კოლოკი, რომლებზედაც გაწყობილია ორი ვიწრო ფიცარი. ყუდიამ ამ თაროს „თასთ საბძანი“ უწოდა. ჩრდ.-დას. კედელში ორი კვადრატული ფორმის სარკმელია გამოჭრილი, რომელშიც დატანებულია ხის ფართო ჩარჩოები ზედ დამაგრებული ხისავე დარბაზით — უკანასკნელი ყრუდ აკრავს სარკმლებს. ამ კედლის გასწვრივ ჭიისაგან დახრულ ძელზე და მიწაზე ყრია სპილენძისა და ხის ჭურჭელი—ქვაბები, რვლის ჩხუტი, თულუხი, თასები, „კრუშკები“ და სხვა. ამთ შორის ყურადღებას იპყრობს ხის ლამაზი ჭურჭელი — ოვალური ფორმისა (სიმალღეზე), გარედან ვერტიკალური ღარებით შემკული და დაბალი მრავალი ფეხით. ამას გარდა, ყურადღება მიიქცია ჭერსა და კეზს შუა მოთავსებულმა პატარა ხის „მაქალოზმა“, რომელშიც დროშის ძველი, ნაფლეთებად ქცეული, სამკადროები ეწყო. მაქალოზი ხის მოგრძო კოლოფია ზემოდან მოძრავი სახურავით. ყუდიამ სამკადროებს დროშათ „კელსახოცები“ უწოდა. ამ შენობის კარი ხისაა და მოთავსებულია დასავლეთის კედელში. მას აქვს „ზღუბლი“ ხისავე და „კარასტეთ თავი“ — კარის უკანა ჩარჩოს თავზე კაუჭია, რომელზეც კარია ჩამოკიდებული. „დარბაზის კარზე“ დღეს ჭიით გამოხრული ძელი დევს შენობის კედლის გასწვრივ (დარბაზის კარი შენობის მთავარი ფსაადის წინაა, ჩრდ. დასავლეთ-

თის მხარეს) — ჯვარიონთ საჯდომი „სკამი“. ამავე კედლის მარცხენა მხარეს, ე. ი. ჩრდ.-აღმ. კუთხესთან 5 ზარია, მათგან ორი მცირე ზომისა; სამი ზარაკი ძირის მიწაზე გდია, ორი — კედელში გამაგრებულ ძელზე ჩამოკიდებული. უკანასკნელებიდან ერთ დიდ ზარს აქვს შემდეგი წარწერა: 1. „ქ. შემოგწირეთ ესე ზარი ჩვენ ოთხი მამის კაცთ წელაურთ ბეილოურთა ქუცნურთა წითელაურთ ჩვენო ბატონო ჰუმეს წმინდო გიორგი“; 2. „. 14. 1/2 „ჩვენი და ჩვენისა ბოლოს სამწყლობლოთა მოგვე შენი წყლობა ჩყლგ (1833) წელსა“. ერთ-ერთი ზარაკი სლავური წარწერიანია. აქვე იმ ბოძზე რომელზეც ქართულწარწერიანი ზარი ჰკიდია, გამაგრებულია ვერძის რქა. აქვე, კედლის კუთხესთან კედლისავე წყობაში დატანებული ბრტყელი სიპი წინ სივრცეშია წამოწეული; — მისი ფუნქცია და სახელწოდება „თასთ საბძანი“.

კვირაეს ჯვარის საზღვრებია: სამხ.-დას. „ვეძათ კევი“, სოფლის თავზე მას საზღვრავს „ჯვრის ტყე“, აღმოსავლეთით „კევი“, ხოლო სამხრეთით „გორომის ყანა“.

როგორც ზემოთ აღვნიშნე — და ეს ყუდიამაც დამიდასტურა თავისი მონათხრობით — ჩიტოთ მამის კაცს უკანასკნელ წლებამდე (ყუდიას ხუცობამდე) კვირაეს ჯვარში ხუცობა არ მოუდიოდა. უწინ კვირაეს ჯვარში 20 კელოსანი იყო. კვირაე თავის ყმებს დაამიზუზებდა, ავად გახდიდა — ჩემი კელოსანი უნდა გახდეთო (სიზმარში შთააგონებდა ან მკითხავის პირით აცნობებდა). კელოსნად გახდომის წინ არჩეულ ყმას ერთი წელგამოვლილი ბატკანი უნდა დაეკლა „კელ-მჯრის სანათლავი“ და ერთიც ჰქედილა ჯვარში „მისაბარები“; „ზღურბლის სამლახაო“ აქ არ იცოდნენ.

მედროშაე და მაგანძური კელოსნებიდან დგებოდნენ. მაგანძური ერთწლიანი იყო და რიგით დგებოდა. ორი დროშა იყო და ერთი მედროშაე. მეორე დროშას ხუცესი ააბძანებდა. „მეზარეს“ კვირაე თითონ მოითხოვს. მეზარე დიდხანს ვერ ცოცხლობს. ჩემს ხსოვნაში — აღნიშნავს ყუდია — მიყოლებით ოთხი მეზარე მოკვდაო.

ატაბეში ოთხი ყანა საღმრთო გუდანის ჯვარისაა. თითო ყანა ნახევარი დღიური იქნება. როცა აქაური კაცი გუდანში საღმრთოს ჯვარის დასტურად დგებოდა, იმ წელს ის მოხნავდა ამ ყანებს და ფქვილის სახით გუდანის ჯვარში მიჰქონდა, სადაც სხვათა მიერ მოტანილ ჯვარის სახელობის ფქვილებთან ერთად მისგან ლუღს ხარშავდნენ. იგულისხმება, რომ დანარჩენ წლებში გუდანის ჯვარის ყანები ყამირად რჩებოდა, რადგან ყუდიამ წყრომით აღნიშნა, რომ ბოლო ხანებში ატაბიონნი ძველ წესს გადავიდნენ და ზოგიერთი მათგანი (ყამირად დატოვების მაგიერ) გუდანის ჯვარის ყანებს თავისთვის ამუშავენს იმ წლებში, როცა ატაბედან გუდანის ჯვარში დასტური არავინაა. ამ ჯვარში დასტურებს თითონ გუდანის ჯვარი მაითხოვსო — ამბობს ყუდია.

ატაბეში კვირაეს ჯვარი სოფლის სალოცავია, თუმცა ჩვენ ვიცით, რომ კვირაეს დიდი ძალა აქვს, ის მორიგე ღმერთის შემდეგ ხსენდება — აღნიშნავს ხუცესი.

სოფლის მეორე ჯვარი ა დ გ ი ს დ ე და არის. ხუცობაში ამ ადგილისდედაზე ასე ითქმება: „ადგილისდედაო ციხის, მეწვერე ანგელოზო“. იგი მოთავსებულია სოფლის ბოლოს. იქვეა — „ღობილთ კოშკი“.



„კვირაე ხეთიშვილებს სარდლობს“, ის წინ მიდის ღმერთთან. კვირაეს ლოცულობენ როგორც სთის ძალას.

კვირაეს ხატი. საყურადღებო შენობაა, ბანიანი წინ ნახევარზე ბოძებიანი. დარბაზი და საკოდე ერთადაა ერთ ოთახში, საქვაბე გადაკედლილი. ესენი ერთ ჭერ ქვეშ არიან. ხატის მახლობლად ნიშია ოთხკუთხი ფორმის ყორისაგან, იქვე გვერდით მოჭრილი ხეა და ზედ კილია ზარა წარწერით:

1 სტრ.  ქ. შემოგწირეთ ესე ზარი ჩენო ოთხი მამის კაცთ წელაურთ

ბეიდოურთა ქუელნურთა და წითელაურთ ჩენო ბატონო ქებეს წმინდო გიორგი.

2 სტრ. 2.: 14.: 1/2 ჩვენი და ჩვენისაბოლოს სამწყლობლოთა მოგვე შენი წყალობა ჩულგ წელსა (1833 წ.)

ნიშზე შეწირული რქებია და თეთრი ქვა.

კვირაე მალალ ძნელად ასავალ მთაზეა ხშირი ტყით დაფარული, იფნზე შეწირული რქებია და ზარები. გვერდით ხატს წყარო ჩამოუდის. ხატის კედლებში გარედან მრავალი ზარია ჩამოკიდებული, ხეცსურების თქმით კვირაე ჯვარს არ იკარებს.

ამ ხატის ყმებია სოფელ ატაბეს მცხოვრებნი. გოგოჭურები. სულ 12 კომლიდან კვირიას დასტურებია 6 კაცი, თითო დასტური ორი კომლიდან. ხატში ორი დროშაა შუბებით, — ერთი მათგანი ტარზე დაკაწრული ორნამენტით. ამას გარდა მეტად საყურადღებოა კათხა და ხუცესის ყავარჯენი. ზემოთ აღნიშნულ ნიშს „კვირიას ძალის კოშკს“ უწოდებენ. მას ზემოდან მოგრძო ქვა ადევს.

## 2. პირქუშის ჯვარი, სოფ. ბაცალიგო

(ტაბ. 55, 56, 57, 58, 59, 60)

„პირქუში“ იმით ხქვიან რო ისი შახედულად ცუდის სახისაი ას. წინაე ის ძალიან კაის სახისა ყოფილად, ოცდა სამ ქალ ყოფილ ვისაც ის ხქვარეზივ. უთქომად შაუთხოვავ ხთისად, რო ძალიან ბევრს უყვაროროოდ, ღმერთო ისეთ რა მიქენიე, რო ამ ქალებს აღარ უყვარდავ, მერიგემ ღმერთმ შასთხოვა გაუგონად გააჩინ ყვაილი. ყვაილმ. ისრ შაუთოცნ პირსახეიდ გააჭულურ, რო აღარავინ ახლოს არ ეკარებოდ. სხვამ ყველამ თავ დაანებად სამქ ქალმ არ დაანებ თავი. ერთ ქალი ელენე ყოფილ, რომენსაც პირქუში უყვარდად იმას მაინც თავ არ დაუნებებავ. პირქუშმ თქვისავ: რახან ელენა ყვარელშიით ჩემქე წამაჯიკისავ, იმის სამკაულის ყიეინიე სამქედლოში მამდიოდისავ. პირქუში წინწინ კაც ყოფილ მქედელი. ის ყოფილ „მგელაის შვილი დავითი“. ნაწილიან ყოფილას. რახან დაიძინისავ, მკართ შუაშიით შუქ ამავარდისაოდ გაანათისავ იქაობაივ. სხოდაც მანათის ოდნავ ხქონდისავ მკართ შუაშიავ თეთრ კვერივ. ლამაზიე იმით ყოფილ რო, ნაწილიან ევსეთაი ას ყველაზე ძალიან ლამაზი, ისით კო რ ც ნ ი ხ ქ ო ნ რ ო მ ზ ე ს ა ვ ი თ შ უ ქ ს უ შ ო ბ ე ნ. პირქუშს უთქომ რო ანმეტას წავედივ ვენაჯის მოსავლეადაოდ რო მავედვი, გრდემზე ეწერავ რო მგალაიშვილ დავითივ ამადაამ დღეს უნდა მავე-

დასავ. ვიწვალევი, უთქომ პირქუმს, რამთვენჯერამავ გრდემივ ცეცხლში ჩავაგდოოდ, მაინც არ წაიშალავ, მე მინდოდავ რო ის დაწერილ წაშლილიყვავოდ არ მამეკვდარიყვავივ, მაგრამ მაინც არ იქნავ, როსაც დალიშნულ იყავივ დროივ. სწორედ იმ დროს ამაივიდავ სულივ. ესრ მქედელ ყოფილ პირქუმში და ისეთ წმიდა კაც ყოფილ რო, რო მომკვდარ ხთის ნასახად გადაქცეულ. მემრ რო სულწმიდად გადაქეულ აჯადს (ფშავში ერთ-ერთ სოფელში მასულასად იქ დაარსებულ. მაშინ ბაცალიგველიც იქ მდგარანად' შმობა ხქონავ აჯადელთან).

პირქუმის გან ყმების ძალით მოპოვება. პირქუმ რო დაარსებულ აჯადს, მკითხავ გაუქდადებავად მათხოვიან ყმანი. ბაცალიგველ-აჯადელთ სცოდნივ რო პირქუმშივ კაცი იყავ მქედელიოდ იმას რაველ დავეყმანათავ — უთქომ, არ დახყმობიონად. გამწყრალ ძალიან პირქუმში. ზოგისად ცეცხლ გაუჩენავ. ზოგ აოდ გაუცდავად, ისრ შაუშინებნიან რო, ბოლოს, პირქუმის ყმათ ჯარჯ-გირკლიანებს უდენავ (ჯარჯ-გირკალი ძროხის დასაბმელია, წნელის რგოლები არის ჯაქვისებურად გაყეთებული და ზედ მიბმული აქვს წრილი ხისგანვე მოხრილი რკალი, რომელიც ნაპირებზე თოკის აპაურით შეიკვრის). გაუყეთებავ აჯად პირქუმის კოშკი, დარბასიდ საქვაბეი, და დაუწყავ ლუდის დუღილიდ, ლოცვა პირქუმისა. პირქუმს ყმან ისით დატეხილნი ხყვანიონ, რო დღეობა რო მავიდისავ, ყველას ხქონდისავ ჯარჯ-გირკალივ დამზადებულევ კაცებსავ, ჯვარჩიაც ჯარჯ-გირკალიანებ დადიოდიანავ; ღამითაც ჯარჯ-გირკალიანებ იძინებდიანავ დღეობაშიავ. თუ ვინ ჯარჯ-გირკალს მაიშორებდ, მაშივ აოდ უქვიდავად უმიზეზებავ ჯვარს—პირქუმს. ბოლოს სრუ სალოცავ ძლიერ ჯვარად ვადაიქცავ უბრალო კაცივ, იცოდიან. ჯვარჩი რახა ჯარზე დასდნიანავ პირქუმის ყმანივ, ჯარჯ-გირკლსავ ჯღარ-ჯღურ ვახქონდისავ, იცოდიან. როდესაც ჯარჯ-გირკალს ჩაისხემდესავ, მაშინავ იარალიც სრუ დაყარანიანავ პირქუმის ყმათავ. ჯარჯ-გირკალივ პირქუმშავ იმით გაუწყსავ რო წინ-წინ რო არ დაღმორჩილდესავ, მაშივ დაემუქრავ რო დაგიმორჩილებთავ, კი არაოდ საქონივით ჯარჯ-გირკლიანებს ვადენთავ. შაუსრულებავ კიდევაც ყმათად ეს მუქარაი. მაშინდელ ჯარჯ-გირკალი ნელობამდინ ხქონივ შანახული ხალხს, ბოლოს ჯვარში მიუტანავად იქით ას დაკარგული. ჯარჯ-გირკალი რომ მაუშლავ, მას იქითავ მათეიდისავ ქადავსავ ჯვარიოდ' ატანებებდისავ: „მე მაშინ მქონდავ ძალიოდ შაძლებავივ, როსაც ყმანივ ჯარჯ-გირკლიანდ დამიდიოდესავ, ახლადავ მკლავივ მკლავს, გამისწორეთაოდ კისერივ კისერსავ, მაგრამ აისივ პირქუმ კი ორავ; თუ ჩემ ცხრა ფესვიან მათრავ დავიბრუნევოდ' ჩემ უწყამებევ მიწასთან ვავასწორებ, მაშინ ვაიგებენავ ჩემნ ყმანივ რო პირქუმსავ აისივ ძალი-შაძლება ხქონივავ.

პირქუმში და მისი მოძენი. ესრ ჯერ ჩვენაც აჯადს ვყოფილ-ორთად' პირქუმშიც იქ ყოფილ, ხოლოთ წინ-წინ იორზე მდგარი აჯადს იქით მასულად'იქაც უდენავ ძველებს სალოცავად, იქაც ყოფილ იმის ნიში. მემრ რო ბაცალიგველნი ბაცალიგოს წამასულან, პირქუმშიც გამახყოლივ, რაივ თავ ხთიშვილ იყვ, ხოლოთ მოძმე აჯადს დამრჩალ, ერთ მოძმე იორზე ხყავის დამრჩალიდ, ყველა ერთნიარ სალოცავი. ხოლოთ ძალა კი უფრო ბაცალიგოს პირქუმს ხქონივას წინავ, რაკი ის თავ იყვ. პირქუმ ყოფილას დევებთან მებრძოლიდ უჯოცავ დევები. მემრ რო მთავარ რაივ იყვ ის ბაცალიგოს წასულა-

სად აკადს იმაზე ჩამით დამრჩალად იმთვენ შადლება აღარ ხქონივ. ემისად დევებს დაუწყავ ბრძოლაი-დ ჩავვრაი. ქადავ რახა დასვიანავ, მაშინ მათანე-ბივისავ აჯადის პირქუშმავ დევების მუქარაივ: „თქვენავ პირმზორიანსო, მე თუ ძალიოდ შადლება არ მაქვავ იმთვენივ, რო თქვენ გაგამტვერნათავ, მე გავაგებებავ ბაცალიგოს ლეკურთაში მდგარს ჩემს მოძმეს პირქუშსაოდ ცეცხლით დაგწვავთავ ერთიანადავ.

კ ვ ლ ა ვ პ ი რ ქ უ შ ი . დ ა მ ი ს ი ძ მ ო ბ ი ლ ნ ი . პირქუში წინ-წინ იორ-ზე რო მისულას, იქ ზღობნივ დადგომა-დაარსება, სადაც დევები მდგარან. ხთიშვილ უთქომ „პირქუშივ ქალის პირაი ასავ, ეგივ დევებს ვერას ეტყვი-სავ, იქით ვერ ახყრისავ, ვერას ეტყვისავ, ეშინიანავ. მაგრამ კოპალაიდ თა-ვის ძმობილი წყაროსთავ წმიდა გიორგი დაშველებიონ. იმათ დაქმარებით დე-ვებ ამაუწყეტიანად თაოდ დაარსებულ პირქუში იმათ ნამყოფლავში. მემრ კი გაუგავ ხთიშვილთ რომ კოპალაიდ წმიდა გიორგი პირქუშს ძმობილები ხყვანდესავ გაჭირვებაში ისენ უშველდეს თავის ძმობილს. ამის გაგებაზე პირ-ქუშს უფრო პატივ დაზდევს ხთისშვილთაცად თავის ყმათაც. უფრო მეტად ილოცევდესად სწირევდეს შასაწირავსაც, ზღვენსაც. გააჩინესად აბეს პირ-ქუშის დროშიაც. პირქუში მქედელი იყვად წყაროსთაულს წმიდა გიორგის ის უკეთებდ მშვილდ-ისარს, რაკი წყაროსთაულიც მშვილ-ისრით მეომარიდ მე-ბრძოლ ყოფილ. რაკი კოპალაიდ წყაროსთავ წმიდა გიორგი ძმობილები ხყვან-დესად დევებს ანადგურებდეს — იმაზე დევებს სამთავი ჭავრი შქირდად ცდილობდეს რო ეენ საით იმეებისად. მაგრამ პირქუშს რაიც არ ვერ სწონ-დეს. პირქუშს იმთვენ ძალ ვერ ხქონივ დევ-კერპთან საბრძოლად, როგორც სხვებსად იმით იმას უფრო იძევდეს თუ მარტოს სად მიიმწყვედედეს. ერთხნ ჭიჭეთის ყელჩი დედუფლის წყალთან შახვდ ბევრას დევებსად დაიჭირეს პირქუში. „მიშველეთავ კოპალაიდ წყაროსთავ წმიდაო გიორგიო“, შამაზძახნ თავის ძმობილებს პირქუშმ იმავ წამს ცეცხლის გირკლებივით გაჩინდეს პირ-ქუშსთან გიორგიოდ კოპალაიდ სრუ ცეცხლში ჩაწვეს რაიც იქ დევები იყვ, გამაღლიჯეს პირქუშ კელჩითად წამაიყვანეს. პირქუშს რახან შამაზძახნან გა-ჭირვებაში, მაშინ იტყვიან: „მიშველე დიდო პირქუშო, ცეცხლის აღიანო, ლეკურთის ვაკეს მებურთვალო“.

პ ი რ ქ უ შ ი თ ა ვ ი ს ყ მ ე ბ ს ე ხ მ ა რ ე ბ ა . კოპალაიდ წყაროსთაულ გიორგი რო ძმობილები ხყვანიონ, იმათ გამაუჩყვევავ პირქუშიდ ძალიან და-უწყავ დევებისადაც ბრძოლაი, მტერსთანაც შველა თავის ყმათად ერთ მიგ-რიაულ მშაველ ყოფილასად ცხვარ ხყონივ. მიმავალ მშაველი ცხვარში შირა-ქისესად გზაში თათრის ყაჩაღებ დასცემიან. შამაუძახნებავ მშაველს პირქუ-შისად: „დალოცილო პირქუშო, ნუ მამრევავ მტერსავ, შენ მიშველეოდ ერთს ჭედილას მავიყონავ შენ კარზედაოდ ვარდის დღეობას შამაგწირავავ“. პირქუშს შამაძახნება გაუგავად იმ წამს ჩაშველებივ: თათრებივ თოფებს უყურებდიანავ; მშაველსაოდ არც ერთს არ გაუვარდავ. მშავლის თოფ გადი-ოდისაოდ ზოვ დაუქოცავ თათრებიდ ზოგებ გაქცეულან. მემრ რო ათენგე-ნა მასულ, მაუყვანავ მშაველს ერთი ჭედილა თავის ცხვრის ფარაში არჩე-ულად დაუკლავ პირქუშისად. პირქუშ რო არ ყოფილიყავ თქვისავ მშაველ-მავ, ან მალე არ მამგონებიყვოდ არ შამამეძახნავ ეხლადავ აღარც მე გიქნე-ბოდიოდ აღარც ჩემ ცხვარის ფარაივ, მიაც მამკლევდესავ თათრებიოდ

ცხვარსაც გაღლაღვედესავ. იმან დაუკედავ თათრებსავ თოფებით მე გა-  
დამჩინავ. ერთ ბაცალიგველ კაცი იყვ გორგიოდ' გუროს ორწყალაში დევ  
შამახყრივ. შამაუთახნებათ პირქუშისადად' რაკი ის ვერ ებრძოდ დევებს ძა-  
ლიან, იმავ წამს გაუყოლებავ კოპალაი. ერთად მავიდესავ უუბნავ გიორგის  
კოპალაიოდ' პირქუშეი. პირქუშეი ცეცხლის მათრავით შამაეტივავ დევსაოდ'  
დევეივ იმას არ შეუბოვავ. კოპალამ ესრეივავ ლახტიოდ' ცეცხლ გამჩინდაოდ'  
დაიწვავ დევეივ. დევს რო კოპალამ ლახტ დახკრავ, ისეთ ჭეჭა-ქუხილიოდ' ღე-  
ვის ღრიალ დადგავ, რო მთა-ბარ სრუ დაიძრავ, უგონთ გავსულიყავიოდ  
რო გონთ მავედივ, იქ აღარა იბადებოდავ აღარც დევეიოდ აღარც ხთის ნა-  
სახნივ. ავდეგიოდ წამავედივ, სად დავდიოდევ, ის კი არ ვიცოდევ, ისრ ვი-  
ყავეივ გაუეყილივ. ერთს წელს გიორგი იმის შემდეგ სრუ აოდ ყოფილ, მემრ  
ჯვართად მიუმაღლებავ ბევრიდ მამრჩალ (M<sup>3</sup>, რვ. 33, გვ. 552—555; რვ. 18—  
19, გვ. 371—378).

პირქუშისაგან დაწვადალპობა. პირქუში წყრებოდ ზოგიერთ  
დანაშაულებზედა და წვევდ ცეცხლში თავის ყმებს. ამას ჭევსურები დალპო-  
ბას ეძახდეს. თუ პირქუშეი იშულლებდ ვინ, შულღს უფრო არ იცდენდ, შულ-  
ლი თავის სამკვიდროში ისრ აკრძალული ხქონდ, რო ჯამაღლად აძრახდომა  
არავის შეეძლიე. ერთხან უშულღავ ბაცალიგველებსად ზეისტეჩოვლებს,  
ბაცალიგველს ბეწიწას ზეისტეჩოელ დევათ ფიცხელა უჭრავ დიდ ხუთშაბათ  
დღეს (ჰრა: ხანჯლით ან ხმლით, კაცის დაჰრას ჰქვიან). ეს ჰრა ისრ მამკდარ  
რო როსაც დაუკრავ, ვერვის გაუგავ იმის ჰრავი, ვინ დახკრ. რაკი მაშინ  
დიდ შულღ ყოფილ გვარებისაიდ ვინ რა დახკრ ერთუცს, ეს ველარავის გაუ-  
გავ. გავდილ ფიცხელის ნაჰვრეტ სადავიდარაბოდ ერთუცისად ორი კვირავ  
დგესავ პირისახე დაუწყრულდაოდ' ჩავარდნილ ლოგინში. გამასვლივ შულღი-  
სად ტყუილად დაფიცვის მიზეზი. მაგრამ მაინც აღარა შველებე. პირქუშს  
ქადავისად მუტანებებავ, რო მე ნავთის წყალ გადავასხვივ შანაცოდვარზე  
დავწვივ. ეხლა ველარას უშველავ, რაკი მაგის კორცნივ დამწვარნიავ. ჩავარ-  
დნილ ლოგინად. ჰერ ჯელფევიდ პირისახე დახლპობე. მემრ ერთიანა ტა-  
ნიდ მამკვდარ. ჰვარისგან დამწვარ თუ დალპებოდ, ის ჩამამავლობაზე არ გა-  
დადიოდ. თუ თავისთავად ვინ იყვ ისეთის ჰიშისა, დალპობა ჩამამავლობაზე-  
დაც გადადიოდად ლპებოდ ყველა. იმით იყვ რო დამპლის ჰიშისასა ჭევსურ-  
ები არც ქალს ითხოვდესად, არც ქალს მისცემდეს ასეთ ჰიშის გვარში.  
ასეთს ჭევსურებ ეძახდეს დამპალს, უჰიშოს, დამშმარს, დამყაულს, სულიან-  
სად სხვა. უწმინდურ თუ ვინ მივიდოდ პირქუშის საარსებოში, იმაზედაც ძა-  
ლიან წყრებოდ პირქუშიდ წვევდ დამნაშავეს. უწმინდური ისეთი, რო ან გა-  
ველ ისეთს აღავში, სადაც უწმინდურ დიაცებ დადიან, ან დიაც (ყოლი)  
ხევიანდ სამრელოს ან ქოხში ხეონიყვ დიაცი, ან დიაცსთან თუ იყვ ნამყოფი,  
ასეთას ხქვიან უწმინდურიდ ამაზე წყრებოდ ძალიან პირქუში. პირდაპირ  
ასეთს დამნაშავეს დაასხმედ ნავთის წყალს (მკითხავების გამოთქმა არის ნავ-  
თის წყლის დასხმა). ნავთის წყალ დასხმული სრუ დაწყრულდებოდად ჩალ-  
პებოდ ლოგინჩი.

პირქუშის ძალა პირქუშს აბრალეზდეს ჭევსურეთ ზოგიერთის ჰი-  
შის შარეკას — თუ შულღად ვინ გახკდიდ პირქუშის ადგილში სადღეობოში,  
მაშივ უნდა შეენან, თორმე, თუ გაწყრებოლად ნავთის წყალს გადაასხემდ,

შამინ ტყუმლილ იყვ რო ამ კაცს შველებოდ. მექადაგებებმ ჯშირად იცოდეს: „პირქუში ორავ ძალიან—მადლიანივ, დავიბრუნებავ ჩემს ცეცხლის ძლიანს, ცხრა ფესვიანს მათრავსაოდ მეძალესაოდ შამწყენს ჩემის მკლავით გაუსწორდებიდ გავანადგურებავ ჩემს ურჩს ყმებსავ. მკითხავს სცოდნივ რო პირქუშივ ღმერთს ეხვეწებისავ: „ღმერთო ნუ ჩამამყრივ ძალსა შადლებასავ. ნუ ჩამამართმავ ლეკურთის ცეცხლის აღსავ, ნავთის წყალსავ, ლეკის ბოლქვთავ (ლეკის ბოლქვი-ლეკი არის მაგარი ჯიშის ხე, დიდი ხეები არ იზრდებოდა არის სულ წვრილი ტყე, ფერი აქვს ყვითელი ხევისურები ზამთარში ამ ხისგან კოვხებს აკეთებენ, რაჟი კარგი ფერი აქვს და მაგარიც არის) ცხრა-ფესვიან მათრავსავ, ღმერთო, ნუ ჩამამართმოდ' ნუ ჩამამყრივ ჯარ-მანიშთავ (ჯარ-მანიშნი მკითხავების სიტყვით ნიშნავს ხარებს, რომლებიც წინათ ხევისურეთში ბევრ სალოცავებს ჰყავდა). პირქუში იყვებდად სახელობდ თავის ჯარმანიშთ, ქადაგები ამან ჯშირად იძახდეს. მკითხავები ხალხს იმამიაც არწმუნებდეს, რო პირქუშსავ ცეცხლის მათრავი აქვავ ცხრაფესვიანივ. ცეცხლის ალი აქვავოდ ნავთის წყალივ დამნაშავის დასაწვავოდავ. გადაასხამსავ პირქუშივ ნავთის წყალსავ, წამარხკრავსავ ცხრაფესვიან ცეცხლის მათრავსაოდ დასწოვსავ კაცსავ. დამწვარნ ჯორცნივ წყრულად გადაიქცევიანაოდ დაღებიანავ. პირქუშს ხყვანივ წითელ ცხენიდ სადაც თვალთ დახკრევდ, ცხენიც იქ დაიბადებოდ შამაძახნებაზე. წითლით ცხენით სცოდნი დაშველები“ (M<sup>3</sup>, რვ. 19, გვ. 371—388). საარაბულოს ძველ-მამათავან თავისი საერთო-სათემო ჯვარი საჩუჩაყუროს აქვს. საჩუჩაყუროს სალოცავია ბაცალიგოს პირქუშის ჯვარი.

საბიჩინავუროს სალოცავი ართხმომია, დაღანგურ წმიდა გიორგის ჯვარი. დათვისის ბიჩინავურები და სხვა სოფლების ბიჩინავურნიც სალოცავად იქ დადიან. ბაცალიგოს პირქუშის ჯვარის დარბაზი ცალკეა: მას წინ აქვს შესავალი პატარა ოთახი, რომელსაც ბედელს უწოდებენ. ამ ბედელში ზამთრობით ღამეს ათევს დღეობებში დეკანოზი და ხელოსნები. დარბაზში შესასვლელად ქვის კიბეების ავლაა საჭირო. დარბაზს შუაზე სანათური აქვს, გვერდებზე ხის გრძელი ღამაზად დაჭრელებული სკამები. დარბაზის აღმოსავლეთი ნაწილი ნაწილობრივ ამალელებულია. აქვე კედელში ჩატანებულ თაროებში ზარებია და ჩამოკიდებული სპილენძის „ტაბლა“ ზედ დაკრული სამი სპილენძისავე თასით. დღეობებზე ტაბლაზე დასტურები და აწყობენ 9 ცალ ჭიქა-ბარძიმს და ხუცესი დაილოცება.

საკოდე დასაქვებე ერთ ჭერ ქვეშაა. ორთავეში მრავალი კოდები და სხვა ინვენტარი დგას: ხახმატის ხატის მსგავსი ლატფაა, მაგრამ ლატფა აქ სახურავიანია. ხატის სახურავი ორფერდაა. ხატს წინ უდგას იფნის ხე.

ხატის მახლობლად ადგილის დედაა, — ქვისაგან ნაშენი ოთხკუთხი, პატარა კოშკი. იგი ჯაგებშია, მთის დაქანებულ ადგილზე. მის უკან ამართულია ციხე-კოშკი, ნაწილობრივ დანგრეული, გადმოცემით ეს ციხე-კოშკი აგებულია ვინმე ქისტის კვირიკას მიერ.

„პირქუში“ არაბულების სალოცავია ბაცალიგოს ხეობაში. სოფელ ბაცალიგოშივე სასაფლაოსთან მთის წვერზე, რომელსაც „ქაი“ ეწოდება, დგას პირქუშის ნიში ზარით. აქ ათენგენობას მოდიან ხევისური მამაკაცები, მოაქვთ სასმელი — ლუდი, არაყი და საჭმელი — საკლავის ხორცი, და ქა-

დები. ხუცობის შემდეგ პურობენ მის მახლობლად ფერდობზე, მაგრამ თვით ნიშთან ვერც ერთი ხევსური ვერ მია. აქედან დასავლეთით მთის მწვერვალზე მოსჩანს პეტრე მოქიციულის ნიში.

პირქუში თავის ყმებს სჯის იმით, რომ მათ სიღამპლეს, გონჯობას, მონობას უჩენს. პირქუშის ყველაზე დიდი დღეობა ათეგენობა „ლეკში“ იმართება. „ლეკი“ პირქუშის საკუთრებას შეადგენს. იქ შესვლა არავის არ შეუძლია უბრალო დღეებში. თუ საქონელი შევიდა ლეკში, იქიდან იმას ვერ გამოიყვანენ, თუ თვითონ არ გამოვიდა. ეს აღკვეთა ბულნიაურთ კაცს დაერღვია და ამიტომ პირქუშმა მას გონჯობა შეჰყარა. იმის შემდეგ ბულნიაურებს გონჯობა მალდით. ამიტომ, რომ იმათ ქალს არავინ თხოულობს. დობილები მონათლული ეშმაკებია. ამბობენ ისინი პირქუშმა დანათლა და თავის დობილებათ გაიხადაო\*.

ბ ა ც ა ლ ი გ ო ს   ჯ ვ ა რ ი ს   პ ი რ ქ უ შ ი ს   ლ ა შ ქ ა რ ნ - დ ო ბ ი ლ ნ ი .  
პირქუშის ლაშქარნი ყოფილან ყმაწვილების სახით. რო ჩამავლენ ცააშით, ფრინველის სახით მავლენად დაბლა ყმაწვილების სახით არიან მაშინდელის მკითხავეების თქმით, მავნენ ლაშქარნიც ხეყანდეს პირქუშსად მარგენიც. შაიძლებოდ რო გაჭირებულს კაცს პირქუშისად შამაეძახნ, იმას თავის ლაშქარნი დაეკმარნეს გაჭირებულის კაცისადაღ' დაეკსნ. პირქუშის ლაშქარნი დასაშველებლად ფრინველივით ჩქარად მიფრინდებოდესად გაანადგურებდეს პირქუშის ყმათ მტერს. დობილნი კსენდებოდეს იქავ ჯვართან ახლოსად იმათ უშლიდეს ტომოლეებს, ან თიკანს დაუკლევდეს. ტომოლეები იყვ ძალიან თხელები, ცო-ცოტეებ პურეებიდ' დობილნი ამეებს სათამაშოდ კმარობდეს. ხუცესებმაც იმით იცოდეს ხუცობაში, რომ „თქვენა სამთავროდ, თქვენა გასამარჯოდ მაიკმარეთა პირქუშის მოლაშქრემ ანველოზნო ეს სათამაშო შამაწირული. თქვენის ძალისად დიდების შასამატებლად ხთის კარზე შაიტანეთ, მეხვეწურს კი თქვენს წყალობას ნუ დააკლებთ, აგრემც გაემარჯვების თქვენს ბატონობას, თქვენს გამჩენის ხთის კარზე. ამ სიტყვებს სხვა ჩვეულებრივ ხუცობასაც მაყოლებდესად დაუშლიდეს ყმაწვილებს ამ ტომოლებს (არხოტში აშალს ეძახიან, ხოლო პირაქეთს ანუ ბუდე-ხევსურეთში ტომოლებს, ხუცეს-მკითხავეების ენით კი ორივე ხევსურეთში სათამაშოს სახელწოდებით იყო).

დობილნი სათამაშოდ გამადიოდეს მზის ამოსვლის და მზის ჩასვლის დროს. ეს რა თქმა უნდა, მკითხავეების თქმით, როსაც დობილთ გამასვლის დრო იყვ, მაშინ იმ არემარეზე ყმაწვილებს არ გაუშობდეს, დობილნი გამაგლახვნარდ გახჯდებითავ. მკითხავეების თქმით ისიც იცოდეს დობილნი რას ალაგზე გამადიოდეს სათამაშოდ, ან რაველ თამაშობდეს, უფრო ტომოლეებით იცოდეს თამაშობაი. ყველას ხქონდ ტომოლეები აკრეფული დობილებს. იმას ავლიდეს ერთუცსად ნასრევს იქავ იტაცებდესად კიდევ ავლიდეს ერთუცს. დობილთ თუ ძალიან ვინ გააჯავრებდ, გამეებმოდეს კოჭ-ბაწრადად ძალიან დაალონებდეს, ლოგინშიით აღარ აუშობდეს. დარისხების დროსაც სცოდნივ წინათ კაცთ: „გაგინყრასთავ პირქუშიოდ გამაგაბნასთავ კოჭ-ბაწრადავ თავის

\* ამ რწმენაში, ვფიქრობ, აღსახება უძველესი მატრიარქალური გვაროვნული წყობილების დროინდელი ფენა საკულტო ობიექტებისა, რომლებაც დაქვემდებარებული იყვნენ უფრო გვიანი ხანის ღვთაებისადმი (როგორცაა მაგ., პირქუში და სხვა ღვთისმეცნი).

ლაშქარნივ. ცოქ-ბაწრად გამობმა ნიშნავდა გადაკიდებას და, როგორც ქუსლ-ზე ქალამანის ბაწარი დაჰყვება თან, ისე გადაკიდულნი დობილნიც თან დაჰყვებოდნენო და ყოველ ნაბიჯზე მავნეობას იჩენდნენ, ცხოვრებაში ხელს უშლიდნენ). კაცი კაცს თურმე ეტყოდ: „მამშორდი, რა პირქუშის დობილივით ცოქ-ბაწრად გამამები“. ეს დობილნი დადიოდეს საყურადღაოდ ცუდს ყურობდეს წუხრ-წუხრ რას ვინ ამბობდ, ან ფიქრობდ, აუცილებლად ცუდს არ ააცილებდეს ესეთს კაცს ვინც ცუდს ამბობდ, თუ კას ვინ ამბობდა, კას ვინ ფიქრობდ ჭვართადაცად კაცდაც, ის კიდეც კას არ მაშჩებოდ. მივილოდეს დობილნიდ პირქუშს უამბობდეს ყველას, რაიც ნახესად, გაიგეს. პირქუში კიდეც იმათვე დაავალებდ კაის მთქმელისად, კა მიეცად, ავის მაქმედისად ავი. დობილთაც სხო რა უნდოდად საქმიანობდეს სრუ ეესეთურას.

ბ ა ც ა ლ ი გ ო ს პ ი რ ქ ე შ ი ს დ ა ხ მ ა რ ე დ ა თ ე ი ს ა ლ ი თ . პირ-ქუშს საზარვად ხყვანდ კიდეც დათვის ალით. ვინაც გააჭავრებდ პირქუშს, იმას მიუხევედ, ის სხვას კი ვერას ავნებდ, მარტო სიხმარში მჩხევენბოდ და შააშინებდ. თავს არ დაანებდ, მანამ პირქუშს საკლავს არ დაუკლავს.

ბ ა ც ა ლ ი გ ო ს ა დ გ ი ლ ი ს დ ე დ ა დ ა მ ი ს ი ბ ო ლ ო ც ე ც ხ ლ ი ა ნ ი . ადგილისდედაც პირქუშს ემორჩილებოდ. რასაც პირქუშ ეტყოდ, ადგილისდედა იმას ასრულებდ. ადგილისდედას კიდეც, თავის დამქმარე ძალაი ხყვანდ გველის სახით. მკითხავებისად ხუცესების თქმით, გველს ბოლო ცეცხლიანი ხქონდ. თუ ვინ პირქუშს შამაზძახნებდად ლაშქარს არ ექნებოდეს მზას დასახმარებლად, მაშინ ადგილისდედას ეტყოდად. ადგილისდედა დასაშველებლად ბოლოცეცხლიანს გაუგზავნიდ მაშივ. ბოლოცეცხლიანი ისეთ სწრაფ იყვ, რო ვინც შამაზძახნებდ იმ წამს იქ დაიბადებოდლად, მიეშველებოდ გაჭირვებულს პირქუშის ყმას. პირქუშის ყმას რაიც ებრძოდ, მტერი იყვა თუ ეშმაკი, იმავ წამს შამაზქრევდ თავის ცეცხლიანს ბოლოსად დასწვევედ, ცეცხლს გააჩენდ“.

ბ ა ც ა ლ ი გ ო ს ჭ ვ ა რ ს ე ყ მ ო ბ ა შ ე მ დ ე გ ი ს ო ფ ლ ე ბ ი : ბ ა ც ა ლ ი გ ო , ა ყ ნ ე ლ ი , ჩ ხ უ ბ ო , მ ი ს ა ხ ი , ზ ე ი ს ტ ე რ ო დ ა ა ჭ ე ხ ა . ამ სოფლებიდან განურჩევლად გვარისა, დგებიან დასტურებად, კელოსნებად, მეგანძურებად და ხუცესადაც. დანარჩენი სოფლებიდან კი მას ზოგიერთი გვარი ემსახურება. მაგ., სოფ. ბარისახოდან აღონანი ემსახურებიან, უდგებიან სადასტუროში; სოფ. დათვისიდან ბინაგურები და მანგიაურანი, ოლონდ სადასტუროში არ უდგებიან; სოფ. მოწმამოში მცხოვრებლები ყველა ეყმობა და დასტურობს კიდეცაც: ასევე არიან სოფ. ოხერხეველები; ბაკურკველები ეყმობიან, ოლონდ არ დასტურობენ და ა. შ. რომელი სოფლებიც ყმობს, ისინი ბაქალიგოს ჭვარში საკლავებს ხოცენ და ღამისთვის დროს ამ ჭვარის ბორაყს (დროშა) მიიყვანენ. ყმა „სამეშველოსაც“ შეუთქვამს და გაჭირვების დროს შესძახებს — დილო პირქუშო, დამეხმარეო.

„უყმო ყმა“, რომელიც სხვა ჭვარს ემსახურება, — ადვილად ვერ შეეხვეწება, რადგან მას ჭვარი არ დაეხმარება. ამვე დროს მას თავისი ჭვარი გაუწყრება, რადგან ითაკილებს, ნუთუ მე დავკარგე ძალი და შეძლება ისე, რომ ჩემი ყმა სხვა ხთიშვილს ემსახურებაო.

გამონაკლის შემთხვევაში ხდება „უყმო ყმისაგან“ ჭვარში საკლავის დაკვლა. ეს ხდება მაშინ, თუ ჭვარმა მამიზეზა, მაგ., სხვა ჭვარის ყმა დაჭრა,

ან მოკლა, ან გალანძღა სხვა ჯვარი. ასეთ შემთხვევაში ჯვარი მას „მამამიზე-ზებს“, რათა შეანანოს ხატის შელახვა. უყმო ყმა კლავს საკლავს, ხუცესი იტყვის: „დალოცვილო (ჯვარის სახელი), შენ შამაგებეწების ეეს უყმო ყმა ზღვნითად სანთლით, შენ შაუნდევ, იხვაიშნი, ავ თვალ-გულს ნუ გააყოლებ, ნათქვამ-ნაქნარ აპატივი, მათუტი შანაცოდვარი“. შემდეგ საკლავს თავს მოჭრის. ხუცესს რჩება ფეკი და თავი; თუ უყმო ყმამ დაკლა, იმ შემთხვევაში კი ბეჭი და თავი.

ბაცალიგოს ჯვარში „პირქუშში (წმინდა გიორგი) დასტურები დგებიან ორი წლის ვადით, როდენობით ექვსი. მათ ამოირჩევს ქადაგი ისე, როგორც ლიქოქში. მეგანძურებსაც იგი ამოირჩევს. შეიძლება ისინი იყვნენ ცოლიანები, ოღონდ დღეობის მოახლოვებისას ქალთან დაძინება ეკრძალებათ. დასტურ-კვლოსნებსა და ხუცესსაც ეკრძალებათ ცოლთან წოლა, სწორფერთან კი შესაძლებელია.

ბაცალიგოს ჯვარში ხოცავენ ხარს, ვერძს, მოზვერს, ბატკანს და ახლად დაბადებულ ხბოს. თიკანსა და თხას მხოლოდ სადობილოდ დაკლავენ, რადგან პირქუშში არ კადრულობს „მბლავანს“.

ბაცალიგოს ჯვარში ფურის (ძროხის) შეთქმა არ შეიძლება, იგი ითვლება უწმინდურად, რადგან ხბოს აჩენს. დედალი ცხვარის დაკვლა კი შეიძლება, რადგან ცხვარი კრავია, წმინდად ითვლება.

ბაცალიგოს ჯვარის ყმა მონადირეები, როდესაც სანადიროდ მიდიან, ჯვარს შეეხვეწებიან: „დილო პირქუშო, შენდ შამამიძანებავ, შამამიხვეწებავ ნადირთ კოცაში კელ მამიმართი, ავ თვალ-გულს ნურაზე გამამაყოლებ მე-თვალყურედ. რქაჯანგიანი (ჯიხვი) მამაკეღევი დალოცვილო, იმის რქათ შენდ არ დავიშურებ, შენ დარბაზის კართ დავხკიდებ“. თუ მონადირემ მართლა ჯიხვი მოკლა, დანაპირებს ასრულებს, რადგან, თუ ასე არ მოიქცა, მეორედ ნადირობის დროს ხელს არ გაუმართავს (შეუწყობს). რქებს ჯვარში მიიტანს და დარბაზის კარზე ხეზე ლურსმნით მიაჭედებს. ბაცალიგოს ჯვარში მის ყმათ ირმის რქებიც მიაჭეთ (წინეთ განსაკუთრებით, მიჰქონდათ, როცა ირმები უფრო მრავლად იყო). ირმის რქებს აწყობენ კოშკზე. აგრეთვე თუ მეზღვნემ დაკლა ვერძი, რომელსაც დიდი და დაგრეხილი რქები აქვს, მის რქებსაც დარბაზის კარში ხეზე მიაჭედებენ.

### 3. სანების ჯვარი, სოფ. უჯანჯალუ

სანების ჯვარი, როგორც ნათქვამია, ილოცება სხვადასხვა ადგილებზე. მხოლოდ მთავარი მისი სამლოცველო ადგილი არის ერთ მაღალ მთაზე, რომელსაც ცროლი ეწოდება. სანება ილოცება სახელწოდებით: „მფრინაო ან-გელოზო, ბატონო სანებავ ცროლის-წვერისაო“. იგი მინდორში ერთ სოფლის ახლო ყოფილა. ის რომ მინდორჩი მდგარა, ხალხს ძალიან სწამებოვ. ბარის კაცებს ძალიან წმიდად ულოცავისად ყოფილ იქ. ჯვარჩი მისვლა გაწმიდებადინ არ იქნებოდ. როსაც ჯვარჩი მისვლა ეგულ, დღეობა იქნებოდ მმანხლოებული, ერთი თვით წმიდად ეჭირ თავი. არ გაივილიდეს რიოშიანში („რიოშიანი“ ადგილი სადაც დადიან ქალები სამრელოში ყოფნის დროს), არ შეიძლებოდ ქალის სიახლოვე და, თუ ასეთ რა მახდებოდ, მაშინ ჯვარჩი



აღარ მივიდოდ კაცი — თუ ჯვარჩი მივიდოდ, სანაწყევრო იყვ, ძალიან ცუ-  
დად წაუვიდოდ საქმე. ჯერ თითოთროლამ დაიწყ უწმინდურმ ჯვარჩი სიარუ-  
ლიდ მემრ ყველამ ერთუცს მიხენად აღარას ვინ ვრიდებოდ, არც რიოშსად  
არც დიაცსთან ყოფას. არც კი გაიბანებოდესად, ასეთებებ დაიწყებდეს ჯვარ-  
ჩი სიარულსად თას-განძსაც რაკელგანდად კელევედეს. ბოლოს, სანება იქამ-  
დინ გაწყურ რო აიყარ მინდორჩიითა წამავიდ მთაჩი სიწმინდის გულისად.  
სოფელს არც აქ მიეკარად მალალს მთაზე, — ცროლს დაარსად, კმელთ შუა-  
ში (ე. ი. შუა ადგილი, ასე იტყვიან: წმიდა სანება მფრინავი ანგელოზი დაარ-  
სებულია კმელთა შუა ადგილზე ცროლის წვერ-ო). სანება მფრინავ ანგე-  
ლოზ რო ცროლის-წვერ დაარსდ, იმ დროს ჯადუს ცხოვრობდ ჩარგლით მა-  
სულ ქერაი. ქერა ყოფილ ჩარგალად კაციდ უკენჯადუ მასწონებოის საცხოვ-  
რებლად. იმ დროს ჯადუს არეინ ცხოვრობდ, თავისუფალ ალაგი იყვ. ქერამ  
გაიგ სანების დაარსება იმით, რომ ღამისთოდ ცროლისწვერი განათდის, რაპ-  
რაპ დარჩის. ჯერ კი ვერ გაბედ ქერამად ბოლოს თქო: წაოლაოდ გავიგებავ  
იქ რა ანათებსავ. წავიდად ნახ რომ ტრედის სახით იჯდ მალალს ქვაზედ  
მფრინავ ანგელოზიდ თვალთ არ იყრიდ. ქერას გონ ახჯდივად გონთ რო  
მასულ, იქ აღარა იბადებოდ. მუკლ-მაყრილ ვიჯედივ იმ ადგილზედავ, სადაც  
მფრინავ ანგელოზი ვნახევ—თქვის. მეორე დღე რო გათენებულას, აუგავ იქ  
კოშკი. ჯერ კოშკ აუგავ, მემრ დარბასიდ საქვაბეივ მაუთხოვავად ისიც აუშე-  
ნებავ. ამის მემრ გაჩენილ აქ დღეობაი. ქერასაც დაშჩენივ შვილები. ადგილ  
ბევრი ყოფილასად კაც ქვე არ ხყონივ ჯადუს. იმით მაუყვანავ ქერას ზესიძე  
რკინაული. რკინაული ძირად კვესურ ყოფილ, გვარად არაბული ზესიძე კვე-  
სურებმ არ იცოდესად ის რაკი მშაველ იყავ, იმით მაიყვან ზესიძეიდ გა-  
თესლდ რკინაული.

წმიდამ სანებამ რკინაულ ყმად გაიჯადად რაკი სანების ყმად გაცდეს,  
გამრავლდეს ძალიან. რკინაულები კიდევ დაიყენეს მამებად: 1) ატაბურანი,  
2) მანგიანი, 3) სისკარანი, 4) მწარიანი და 5) გოგოთურანი. ამათაც ყმებს,  
გააჩინეს საჯნავ-სათეს მამულები, ხოდაბურები საქვაროდ, დაიწყეს ულავით  
კენათ, დასტურობაიდ კელოსნობაი.

ლილდოდან წამოსულმ სანების ჯვარმ სამი-ოთხჯან მაიკიდ კოჭი, სადაც  
მემრ ააგეს სამლოცველო კოშკები (კოჭი მოიკიდა: დაჯდა, დაბძანდა). ამ-  
მავალი კალოთანას სოფლის გვერდზედ დაჯდად იქ მაიკიდ კოჭი. იქით რო-  
წამავიდ, გამძლოთ იქ დალიშნეს ის ალაგი, სადაც მემრ კოშკ ააშენეს. დარ-  
ბას-საქვაბეივ გააჩინესად, დაიწყეს ლოცვაი. ყველა დღეობებ რაივ ცროდ  
იცოდეს, ამის შემდეგ კალოთანასაც დაიწყეს ის დღეობები. იქით წამასულმ  
შიტუს მაიკიდ კოჭი. შიტუს სოფელ არ ას, აქ საზაფხულო სამთოი ას, მაგრამ  
აქაც ააგეს კოშკიდ ზაფხულის აქაც მადიან სადღეობოდ კალოთანლებიდ ამ-  
ლიენები, რაკი იმათ სამთოი ას. შიტუს ძალიან კა სადღეობო ალაგი, ვაქე,  
სამთო ადგილიად, აქაც ათენგენას მიდიან. იქით წამასულ წინჯადუს დაჯდ,  
იქაც სალოცავი. მემრ ბარის სანებას და იქაც კოშკ ააშენეს. ბოლოს, გოგო-  
თურთ ბანის კანჭზე დაჯდად იქაც ილოცვენად აწმიდებენ ამ ბანს. აქ დია-  
ცი არ გაივლის, როგორც არწმიდაი, კიდევ ზაის დაჯდად აქ სამკვიდროდ  
დაარსდ. აქ აშენდ ყველა რაკ ჯვარჩი წესი: ქერობელელი, დარბასი, საქვაბე.  
გააჩინეს ლუდის დუღილიდ ყველა დღეობები აქ გადმიიტანეს, რაივ ცროლს

იცოდეს, გარდა ათენგენისა; ათენგენას კი მიდის ყველა ხალხი ცროლს, იქ მთავარ დღეობაი ას, რასაც ეძახიან იავარდის დღეობას. ვარდის დღეობას იხიო რო იმ დროს ზაფხული ასად ვარდიცად იაიცი ყველა ყვავის ვარდის ყვავილობის გამო ხქვიან ვარდის დღეობა. ეს დღეობა დარჩ ცროლს, დანარჩენ დღეობებე ყველა წამიტიანეს ბარში ზაის.

წინავ ცროლს ყოფილ დარბასიცა, საქვაბეიცი სანების ჯვარისაი. იქ უდენავ ჯადუელთაცა, კალოთანელთაც, ზამთარ-ზაფხულ სადღეობოდ. იქ წასულს ხალხსავ არც სციოდისაოდ, არც ზევ მუევიდისავ. იქ ტყე არ ასად ზამთრის შეშა ვერცაით უზიდავად. ჯორციე უცეცხლოდ დულდისავ დარბასშიავ. საკლავ რო მიგვყვანდისავ, თოვლზედ ისრ გაიარისავ რო თოვლ არ გაუტყდისავ, იქ წასაყვან საკლავი ხალხს წინ თუ დაუდგისად თაოდ შაჯდის ცროლს ზამთრის. სხვაკანავ რო ქარბუქე იყვისავ, იქავ თბილ იყვისავ, როსაც დღეობა იქნებოდ. იქ ყოფილ გამართული ყველაით — ქვაბი, საქვაბე, დარბასი, სუყველიაი. წელწადში მეკვლეთაც იქ უდენავად მანამდენ იქით მეკვლენ არ მავიდოდეს ხალხ შინ ყოფილას პატიმარი. ცროლი ხევსურეთში ყველაზე მაღალი გადასასვლელია კავკასიონის ქედზე. ამ სიმაღლეზე არის სადღეობო ცროლი. ჯადუს სოფლიდანვე იწყობა აღმართი და ზედ კავკასიონის ქედის მწვერვალზე აღის. მეკვლეთ მიხქონივ მარტო სანთელიდ ღამე იქ უთენებავის. სიცივე არ სციოდნივ. ისეთ თბილად ყოფილასავ ხალხივ, რო მთელს ღამესავ თვლ გადაზდიოდისავ. კელ რო მიგებლათავ ქვაიცი. თბილ იყვისაოდ მიწაიცავ. მიხქონებეივ სეფეები, როგორც მეკვლეთ წესიასად სეფეებზე დაკრულ სახთლებსავ თაოდ გაეკიდისავ. თუ ვინ წმიდად არ ნამყოფ მივიდოდად ან სოფელი ნამყოფს ნალატარ რა ვისად ექნებოდ, იმის სანთელს არ მეეკიდისავ ცეცხლიოდ მთელ მეკვლენ თუ მასთხოვდეს მადლსად შეხებეწებოდეს. დალოცვილო წმიდაო სანებაო, აპატივევ, ზღენითაოდ სანთლის გადააჯიღევ, ჩვენ ორთავ თავზდებნივ, ერთიანა შენ მეკვლე-პატიმარნივ. დამნაშავე უნდა გატეხილიყვ, მეკვლეთად ეთქე თავის შანაცოდვარიდ ზოგს კი მეეკიდისავ ცეცხლივ იქავავ სანთელსაოდ, ზოგს კი აღარ მეეკიდისავ. სანების ჯვარ რახან მავიდისავ, განათდისავ იქაობაივ, თვალით კი ვერა-ი ვნახიდითავ, ნახისავ ან მკადრემავ ან ხუცესმაოდ იმას გამაუცხვდისავ თავის ბრძანებაივ. მაშინ ძალიან წამება ყოფილას, ძალიან სიწმინდე, ჯვარის კელკაცს არ შეეძლიევი დიაციის ახლოს გაეველ, ან დასტურსად, ან კელოსანს, ან ხუცესს. დიაციის ახლოს კი არად, რასაც გზაზე დიაცებ დადიოდეს, იმ გზაზე გავლაიცი არ შეეძლიევი, ხუცესს რუ ცალკე იყე ჭერხოჩი, იმის სამყოფოჩი ვერც კაც შავიდოდად ვერ დიაცი. ყველა დღეობაში თითო სანათლავ უნდოდ. ზოგში მეტიცი. მემრ ეს წამება თანთან დიკარგ, აღარ სწამდ ხალხსად ლეთიშვილიცი თანთან აქდ აღარც ჯორცმ დაიწყ უცეცხლოდ დულილი, აღარც სანთლებს ეკიდებოდ ცეცხლი. ხალხსაც სციოდ, ქარბუქვისავან ველარ დადიოდეს, დაანებეს თავი წვერს სიარულსად გააჩინეს დაბლა სალოცავი. ხოლოთ გაამწესეს წელში ერთხან დღეობა მარტო ათენგენას, რაკი მაშინ კა დროი ასა, ყველას შაუძლავ იქ ასვლაი. სხვა დღეობებეს აქ იჯდიან, სოფლის გვერდზე რო ჯვარი. იმის მემრ მიაკარგენს დარბასი, საქვაბეიცი ცროლ, რო აღარც ვინ არ იცის სად იყენეს, ვერც ვინ მიდიოდ იქ, სადაც ექვ იყე. მაინც ამბობდეს რო საფარველ დაეღვავ, ველარავინ იგებსავ. ერთხან ზევამ კი მაიტიან კარის ფიცარი. ერთ გვერდი ბობო...

ჩიკიანი (ბობოჩიკი: ძველად ხევსურეთში სქელი ფიცრის კარები იცოდენ. ამ კარებს ამოსჭრიდნენ ორ ადგილას, ორივე ან სამივე ფიცარს, რამდენიც იქნებოდა, გაუყრიდნენ პატარა ხის მკლავებს და გარედან ჩხირებს, ამას ეძახოდნენ ბობოჩიკით შეკრულ კარებს). ფიჭვის ფიცარ იყვ ძალიან სქელი, ერთ გვერდ კარისაიდ' საით რაჯლა მიიტან, ისიც არ იყვ გასაგები, ვერავინ გაიგ. იმ ფიცარს ჯერ კი ინახევდეს ჯვარჩიად მემრ კი არ ვიცი სად წავიდ.

რაკი აღარავინ იცოდ სად იყვ დარბას-საქვაბე, აღარც კი ვის აჯსონდ. მემრ ერთს მენადირეს, გუროელს კანათათ მანგიას დაღამებიყვ ნადირობაჩი. უჩინ ლამე ყოფილიყვად არ სცოდნიყვ სად იყვ. ეს ღგონებიყვ, შასულიყვ ლამითად და მდგარიყვ. სიზმარჩი მაშქვენებიყვ თეთრცხენიან კაცი. თაოდაც თეთრი იყვა, რო თვალთ არ იყრიდავ. მათრაჯ ეჭირავ კელჩიიოდ. წამამკრავ მათრავის წვერიყვ—შენავ აქ რა გინდოდავ, რაად შამახვედიყვ აქავ. ამაღ ლამეს უნახავ სიზმარში თავის ვერძი ოთხრქაი. უთქომ სიზმარში სხვა კაცს რო, ეგ ვერძიყვ აქ უნდა მაიყვანაოდ დახკლავ. რო გამაღვიძებიყვ მანგიას, ისით თბილად ვიწვიყვ, რო ოფლ გადამდიოდაოდ, გათენებულიყვა კიდეცავ. ამდგარ მაშიყვ, მაუთხოვაყვ მაღლიდ შაუთქომ ის ოთხრქა ვერძი, რო ზაფხულის აქ მაიყონაოდ დახკლავ. რო კარგად გასიანათლებულა, დაუზრეოდ დარბასში სადამ კი ვწეორავ თქვის მანგიამ. ყველა იყვა განწყობლიყვ-სკამებიყვ, საცეცხლურიყვ, საკიდლეიყვ, ზედგანიც იყვა. სუყველა გამართულობა იყვა სპილენძის ქვაბ-ტაბლებიყვ. გაყვირებულ დავრჩიყვ—აქ სად მავსულიარავ. გამოსულ იქითად უნახიან მეორე კარნი შასავალნი, შასულად აქ საქვაბე ყოფილ, გამართულ ქვაბ-საკიდელი. დიდი სალუღე ქვაბი, შეშანიც იქავ იყვენსავ ქვაბის ძირჩიავ (ანაბრიყვ აქ ზაფხულის მიხქონდ შეშა, ზამთარის კი არ მიიტანის რაკი აქ ტყე არცად არ ას), ლათბა, ტომარათ ველ-პირსაკრავები ყველა გაწყობილ იყვა. გამოსულ იქითაც, გაუგავად სანების ჯვარისად მოუთხოვაყვ მაღლი, რომ მაპატიყვევ რო შენს კარჩიად კამალაში შავარდილორავ ლამის სიბნელის გამო თაოდ ათენგენას ჩემი ოთხ რქაით ვერძით აქ შამავკდებიყვ. წასულ აქითად ათენგენას მავიდავ მანგიათით, იციოდიან, ერთიყვ ოთხრქა ვერძ მაიყვანაოდ ერთიყვ სხვა ზღვენ მაყოლ. მემრ უუბნავ ჯვარის გამძლოთად ყველა, რაიც გადახჯდ თავს. მაგრამ ის კი ველარც იმას გაუგავ, რომენჩი იყვ ან დარბასიდ, ან საქვაბეი. ანბობენ რო საფარველი მძესავ ხთიშვილთავანაოდ ვერცვის ვერ შაუძლავაყვ იმის ნახვაიოდ' გაგებაიყვ.

სხვა ჯვესურეთთავ მაკლულზე, ზევისად წყლის მაკლულზე, ყველგან მიხყავ კოპალის დროშა სულის საჯსნელად, კადუის კი ეს არ უწესობს, აქ კოპალას არ უნდა მაყვანა: სანების ჯვარის ყმა სრულ თავისუფალი—ას დევეყერბთავანაც, ეშმაკებისავანაც. იმის ახლოს გავლა არ შაუძლავ არცრას, ეშმაკს ნება არ აქვ, რომ სანების ჯვარის ყმას თუნდა ქალსად თუნდა კაცს ზიან რა მიაყენას. ამით თავისუფალი სანების ჯვარის ყმებიდ არც კოპალის დროშას ავლევენ, როგორც სხვა ჯვესურეთ პირიქი-აქათ ყველკან. თუ სანების ჯვარის ყმას დაეხვედ რაი ეშმაკისგან, ან სხო ბირკოლ რაი, მაშინ დასაჯმარებლად სანებას ცეცხლის გირკალი აქვ: შამასძახნებს თავის ყმაი. თუ უყმო ყმაი, მაშიყვ იქ გაჩინდებისად' გაანადგურებს ცეცხლის გირკალი. საითაც უნდა შამაძახნას, სანების ჯვარი ყველკან გაიგებსად' დაჯმარებს თავის ცეცხლის გირკალს.

წმიდას სანებას ხყავ მოძმეები: 1) თავი ას მფრინავი ანგელოზი, თეთრი სანება ცროლის წვერისა, 2) საჯანგეს უნჯის ანგელოზი. ეს გველის ალით ასასად ძალიანაც საშიში თუ გამწყრალი ხყავ კაცს, 3) გმირი ანგელოზი ბატონი სანებაი. ეს იას ღორის ალითად იმთენად საშიშ არ ას. საშიში სამავენოდ გველის ალით რომელნიც ას, ისი თუ ვისაზე სანება გამწყრალი, იმას მიუსევს. იმას ხალხის დაჯვის მეტ არა ევალეების. ასეთებზე ხყავ დობილებიც ქალის სახით, ყმაწვილების სახით, ღორის სახით, გველის სახით. ესეები ყველა ბევრ-ბევრნი ხყონად ზოგნი მარგებლად, მვენდ რომენნიც ხყონ, ისენი მავნებლობის მეტს არას უყეთებენ: ვისაზედაც უბრძანებს სანებაი, იმას გადაეკიდებინად' თუ სანება არ უბრძანებს, სრუ' გაანადგურებენ კაც-საქონიანად. თუ სანებას მიღმადლესად' იმის გულ მიიკერძეს, მაშინ კი სანება დობილთ უბრძანებსად' მათორებს, მაშინ სანებასაც საკლავ უნდა მიღგვარანად' დობილთაც. ის რო საკლავებს დახტოცს, მემრ დობილთ უბრძანებს სანებაი, მვენეთ მათორებს, მარგე დობილთ გაუგზავნის სანებაიდ, მაარჩენიებს აოდ მყოფს. დობილთ თხასაც უკვლენად თიკანსაც. ხოლოთ თავთიშვილს თხა-თიკან არ ეკვლის ან ცხვარიდ ან კბო-კურეტი, ან კარი-ღირსეულ საკლავ უნდა დაიკლას. ან შასწირვენ ძვირფასს რას, ან სპილენძის ქვაბს, ჩხუტს, ან ვერცხლის თასს, ან დროშათ სამკაულს რას, მაგ., ბაღდადს, ზარს, ვერცხლის ბურთესად სხვა. დობილთ კი არც ეკვლის, არც კბო, არც კარკურეტი, არც მამულ ეწირების, არც სხო სამკაულ რა.მარტო სადობილოი აშალიდ ან ცოტცოტეებ ქადისკვერები; ზედ სანთელს დაანთებენ, ამას სადობილო სქვიანად ამით კმაყოფილდებიან დობილნიც.

#### 4. სოფელ უკანკადუს ადგილისდედა გუნდარი, ქერაულებისა და რკინაულების სალოცავი

„აქ სოფლის შუაში ას სალოცავად ადგილისდედაი. (ადგილისდედას ხევსურები ყოველთვის ილოცავენ სოფლის შუა ადგილზე, სოფელში რაც გინდა უწმინდური და ნაგვიანი ადგილი იყოს. ხევსურებში რომ სოფელში მიღისხარ ხშირად ადგილობრივი კაცი თუ მიგაცილებს, გეტყვის შუა სოფელში რომ „აქათაზედ გამაიარო, ამაგაში ადგილისდედაი ასად არ და ვდით ჩვენ“. აქ თუ დააკვირდები მაშინ მიხვდებით, რომ რალაც ქვეები აწყვია ერთიმეორეზე და რალაც მნიშვნელობით არის დაწყობილი ეს ქვეები. სხვაფრივ მთელი სოფლის უსუფთაობა რომ აქ იყრიდეს თავს, ამას კი არავინ აქცევს ყურადღებას. ადგილისდედა ჩვეულებრივად სულ ასეთ ადგილზე ილოცება და ყველას თვალი აქვს შეჩვეული). ქვესურეთ ადგილისდედა ყველკან ას, მაგრამ ეს ჩვენ ქადუელთ ადგილისდედა ყველაზედ ავი ას. ერთ კაცი ყოფილ ძალიან ავი, რო იმის შიშით ქვესურეთის ჭალაზე ვერვის უვლავ. ამას თუ ებრძოდ მთელ ხალხიდ' ვერას შჩებოდეს. მემრ იმას უთქომ, რომ მე რას ვინ გამამჩიებისავ, მე კიდევ ვინ მამკლასაოდ, ჩემდ ისი ჯობავ. მე ხთისგან მაქვავ მალოცვილივ, რო ცოცხალიც თქვენ უფროს უნდა ვიყვოდ მკვდარიცავ. რასაც მე ვიტყვივ, აქაც ის უნდა შაასრულოთაოდ, რო მაკვდებივ ეს ადგილიც ჩემს სულს უნდა ჩაღბარდასავ, ესრ ასავ ხთის ბრძანებაივ. ხალ-

ხი ემორჩილებოდ იმის სიტყვასად ის კას კი არას ფიქრობდ ხალხზე. იმ კაცს სახელად გუნდარი ექვიენ. მაკვდ ის კაცი ბოლოს. რაიკ ვის უფერ მუვიდის ან დიაც-ყმაწვილითად ან საქონით, ყველას გუნდარის სულს აბრალედიან. ის თქვიან რო კაცს დიდი ანგელოზი ხპატრონობსაო გუნდარის სულს იმთვენ ძალა არ ექნებისაე, რო კაცის ანგელოზ მადეროოსავდ. დიაც-ყმაწვილსად საქონს კი რასაც გინდა უზამსაე იმის სულიე, რაკი არც დიაც-ყმაწვილს ხპატრონობსაე დიდ ანგელოზო, არც საქონსაე. ამით საქონის სიკვდილსაც გუნდარის სულს აბრალედესად' დიაც-ყმაწვილის აოდ გავდასაც. ბოლოს ხკითხეს მკითხავსად იმან იმკითხავა, რო გუნდარის სულიე გამიწრივლებული-ასაოდ ის უნდა ილოცავთა ადგილისდე-დადავ, ადგილისდედობა იმას აქვეე მასვენებას არ მისცემსაე საქონსაოდ' დიაც-ყმაწვილსაც მუსრს გაავლებსაე, მკითხავის პირით თქო გუნდარმ, თუ კომლზე სამ სეფე არ გამიწვესთაე, სამ სანთელიოდ დეკეულის პირველა ებო თუ არ დამიკალითაოდ თიკანიე. იმის აქეთ დიჯერეს ესიდ აოდ თუ ყმაწვილ გავდ, მაშიე თიკანს დახკვლენ იქ, წელში ზოგ თითოჯერად, ზოგი მეტჯერაც, ვისაც რაკელ აქე ნაქადებო, იმთვენჯერ ანთებენ სეფე-სანთელს. თიკანს აოდობაზედ უკლვენ — ზოგ მკითხავის თქმითად ზოგი თავის ჭკვით. დეკეულის ხბოები ყველა იქ იკვლის. წინწინ რასაც ებოს გააჩეხს დეკეული, მიიყვანენად გუნდარს დაუკლვენ; ადგილისდედობით კი ეძახან. მკითხავებიდ ხუტესები ხუტობაშიაც ესრ მაკსენებენ: „გუნდარის ციხის მეწვერეო ადგილისდედაო, კადუს მიწაწყლის მცაო, მფარაო“. ისეთ ადგილზე კი ას ეს გუნდარის სალოცავ ალაგ, რო გასავალ-გამოსავალ არც კი ას ტალახისგან.

ერთხან კადუელთ ჯვარიონნი ბეგრის ასალებად მივიდეს ხამხასად ღილღვლებმ რაიმ აწყინეს საბძანსთან. გაწყრ სანების ჯვარის კილობანჩიით ამახტა, მაღლა დაჯდ. მახკრეს თვალ ღილღვლებმაცად ხალხმაც. ღილღვლებმ რო ნახეს, მაშინდესად მუკლ-მაყრით სთხოვეს პატივება, მაგრამ სანება ძალიან გამწყრალ იყვად წამვიდ, აღარ დადგ იქ, გამახყე მკადრეიცად დასტურებიც. რო მაღიოდეს, წინ მაუძღვებოდად, უკენ ჯვარიონს მახყვებოდეს. ნეთხის კარ რო მავიდეს იქ ერთი ძალიან ლამაზ ღილღვლის ქალ შახვდ ჯვარიონთ, რომ იმისთანა ლამაზ ქალ მეორე არ იქნებოდ. მკადრე არ იყვ ხნიერ კაციდ ამ ქალზე გულში რაიკად ცუდ გაიფიქრ. აბა სანება გულთამხილავი ასად გაიგ ეს ამბავ, რომ ჩემმ მკადრემავ გულში ცუდ რაიმ იფიქრავ ქალზედავ გაწყრად ამ მკადრესად სხვათ ჯვარიონთაც თვალშიით. გაუქრ ბევრ მაღლი სთხოვეს, ბევრ ეხვეწნეს, მაგრამ მაინც გულ არ მაიბრუნად ახლოს აღარ მივიდ იმათთან, შორ-ახლოს კი ხანდახან თვალს მახკრევდესად მახყვებოდეს უკენ<sup>8</sup>.

#### 5. ცროლის ანგელოზის ჯვარი, სოფ. უკანკალუ

ჯვარი სოფლის განაპირა მთის შეფენებაზე მდებარეობს. მოიცავს მრავალ შენობას, რომლებიც მოთავსებულია ხშირ იფნის ხეებს შორის სოფლიდან სამხრეთ-დასავლეთით.

<sup>8</sup> M<sup>2</sup> რე. 1, გვ. 1—3; რე. 4, გვ. 56; რე. 9, გვ. 172; რე. 10, გვ. 203—206; 208—210, 212—213, 215—218.

1. დარბასი, დარბასის კარით, 2. საქვაბე, საქვაბის კარით, 3. საკოდე, 4. საჯელოსნო, 5. საწოლა, 6. საჯარე, 7. სადროშაეკოშკი, 8. კოშკი I, 9. კოშკი II, 10. კვრივი ცალკე გალავნით, 11. გალავანი ყორისა.

საქვაბე (ტაბ. 61) შესასვლელი კარი სამხ.-დას. კუთხეშია. დას. კედელთან, კარიდან ვიდრე საკომამდე სიბეზში („სკამი“) ჩასმულია სპილენძის ლათბა (3,33 მ×0,59 მ).

სიბეზის სიმაღლე ქაზდარიდან 34 სმ, სიგანე 46 სმ სიბეზის ზემოთ, ჭერებზე ჩამოკიდებულია 7 საკიდელი, ერთ მათგანზე ცოცხი ჰკილია. ამავე სიბეზზე აწყვია ტომარა კარგად გათლილი შვიდი ჩხირი ხისა, ძირმოკერებულ სპილენძის თუნგი, ხის ჯამი, პატარა უენო ზარაკი, პატარა ღრმა ხის ჭურჭელი, ხის ამოსახვრეტი ნამგალივით („შალფი“), ხის ჩხუტი, ხის ჩამა, რვლის ჩხუტები, სამფეხა ტაბლა ხისა, რვლის დაბალი სამფეხა ტაბლა, ორნამენტირებული.

ჩრდილოეთის კედლის ცენტრში გამართულია კულა, მის წინ სიბეზის სკამია გაწყობილი, რომლის ჭეროზე ხის ყავარჯენი დევს (რომლის სიგრძე 1,36 მ, ტარის სიგანე კი 18 სმ), ტარი რკინისაა. შესასვლელი კარის თავზე „საკეპია“, აქვე დგას სასისწვნე ხის ჭურჭელი; ჭურჭელს ლათბაში ჩადგამდნენ, შიგ ტომარას მოათავსებდნენ და წვენი სუფთა გავიდოდა ცენტრში, ცეცხლის თავზე „სალამფეა“ ჩამოკიდებული, ჩანგალი საცეცხლურით.

ჩრდილოეთის კედელთან დგას დიდი ზომის სპილენძის ქვაბი, რომელზედაც ხის ღარია გადებული. წყლის გამოსაშვები შუკუმი ქვაბის უკანაა, ღარს გასდებენ ამ შუკუმიდან, მეორე ბოლოთი კი ქვაბში ჩაუშვებენ. ქვაბი ქვებზეა შეყენებული. აქვეა საზომი ჰკდე ხისა (2 ცალი), აქვე პატარა პირიანი, ლუდის ამოსაღები ცილინდრული ფორმის ტარიანი სპილენძის ჭურჭელი — „საკოდზედო“, რვლის „საწველელი“ (ვედრო), ლანგარი სპილენძისა, საწყაო ხისა, მრგვალი ერთფუთიანი; რვლის მაღალი თასი, „სანახარში“ ხელქვაბი. კონჩხა ხისა (კოშსა ჰგავს).

საქვაბის წინ საქვაბის კარია, დასავლეთიდან საკოდეს კარი, მის მარცხნივ კი საჯელოსნო (ტაბ. 61)— ეხლა ჩანგრეულია. შესასვლელი კარი ფიცრებისაგანაა. საკოდის კარი სამხრეთის მხარესაა. აქაა ქვაქი, ჩხუტი რვლისა, 5 ჩხუტი ხისა, ხის დიდი კასრი, ჰაჰუნაიან ჩხუტი დიდ პირიანი (ჰაჰუნას მის პირს უწოდებენ).

საკოდესა და საჯელოსნოს დასავლეთის კედლის გაყოლებაზე არის საწოლა და საჯარე (ტაბ. 62), ორივე დანგრეულია.

საკოდის ჩრდ.-დას. კედლიდან ზემოთ, მთის ამალეებაზე დგას დარბასი (ეს ბელელია და არა დარბასი ვ. ბ.) (ტაბ. 63), ორფერდა სახურავით (6-სიპერდიანი) მოგრძო ფორმისა, წინ თეთრად შელესილი. ზემოდან ორი გამოწეული დიდი ოთხკუთხა ქვა ადევს. შესასვლელი კარის წინ ამალეებულ ადგილია კედელში, მის მარჯვენა და მარცხენა მხარეს გამოწეული სიბეზია დალაგებული. აქვე გდია ზარი წარწერით: „ქ. შემოგწირე მაღალ მთის წმიდას სამებას ხირსილა შეილებმა აპარეკამ და აბამ და კურდღელა-შვილებმა ვეფხიამ და აპარეკამ“.

კარები ორი ხისაგანაა ხისავე ლურსმნით დაკედლილი. ფასადზე მარჯვე-

ნა კედელში, დაბლა, პატარა შუკუშია. დარბასის ჩრდილოეთის კედლის ცენტრში ორი შუკუშია — ქვედა — დიდი, ზედა — უფრო პატარა. მათ ორივე მხარეზე აღმოსავლეთის და დასავლეთის კედლებამდე, ორ-ორი სიბია თაროსებურად კედელში დატანებული. ამ კედლის კუთხეებში გვერდიგვერდ ორი შუკუშია, ასეთებივეა ამავე კედლის მეორე მხარეზედაც, რომელთა ზემოთ ისევ ერთი გრძელი სიბია თაროსებრად გადებული, დასავლეთის კედელში აღნიშნული შუკუშების პირდაპირ კიდევ ორი შუკუშია გამოჭრილი. ასევეა დასავლეთის კედლის ბოლოშიც.

დარბასის ჩრდ.-დას. და აღმოსავლეთის მხარეს სიპებისაგან საჯდომები კედლების გასწვრივ გამართული, რომელზედაც დგას სამფეხა ორგანყოფილებიანი ხის სამწირველო, რომელიც ჩირდილის სამწირველოსნაირია, ოღონდ უკანა კედელი არ აქვს დაჭრელებული, იგი 6 ერთმანეთზე მიდგმული პატარა ფიცრისაგან არის გაკეთებული. აქვე დგას კვადრატული ფორმის ოთხფეხა „სამწირველო“ (?) ესეც ხისაა, რომელსაც ზედაპირიდან ოდნავ ამალღებული გვერდები აქვს და დაჭრელებულია. აქვე დგას დამტკრეული ტაბლა და გატეხილი ქვაბი სპილენძისა, სპილენძის ძველი კოშკი.

ს ა დ რ ო შ ე კ ო შ კ ი (ტაბ. 62) წარმოადგენს ოთხკუთხა ფორმის ორსიპერდიან შენობას, რომლის ფასადზე ორი პატარა ნიშია, ჯიხვის რქებით. შენობა კვრივად არის ნაგები.

დარბასის ზემოთ დგას წაკვეთილი პირამიდის ფორმის 7-სიპერდიანი შენობა, რომელსაც დიდი სარკმელი აქვს ფასადის მხრიდან.

ამ ჯვარში სამი დღეობა იყო. 9-დან 12 თასამდე იდგმებოდა. ახალწელიწადს 16 ქვაბი ლუდი იხარშებოდა. თითო ქვაბში 8 ჩხუტი ჩადიოდა. თითო ჩხუტი თითო ფუთი იყო. წელწადს 8 დასტური ემსახურებოდა უწინ, პირველად კი 2 დასტური იყო. ოთხი დროშა ემსახურებოდა. 3 დროშა მგზავრი დროშა იყო, ერთი აქ რჩებოდა მუდამ. მარტო დიდ დღეობაში: აღესებას, ამალღებას, ათენგენობას, ახალწელს „გამოაბძანებდნენ“ დროშას.

ორი-სამი კვეისბერი ყავდათ, კელოსნები კი 16 იყო. მომიზეზებით იყო კელოსნები. „მისამბარეო“. ან მალლა წვერზე, ან აქ დარბაზის კარზე იყო. ქალები კავმატში დადიოდნენ. ვაჟი ნახევარი წლისაც გაინათლებოდა. „მისამბარეოს“ ერთი თოხლი და ერთი ჰედილა უნდოდა; ადგილზე რჩებოდა როცა ჯვარიონი იყო. მერე როცა აქ არავინ იყო, უკან მიგვექონდა.

ბ ე ლ ე ლ ი ც (ტაბ. 63) და კ ვ რ ი ვ ი ც ქისტების აშენებულია. ზოდაბურები თითო დღიურია. მესამედი სახლში რჩებოდა. ორი მესამედი ხატში მიჰქონდათ.

„ც ა-ღ რ უ ბ ე ლ თ ა“ ხატია ცროლის ანგელოზი (უკანჯადლში). ზეისტეჩოელები გუდით გველ-მყვარს სოფელ ხაღუს მთას იქით გადაყრიან — გადიდარებსო. ამისათვის მთელი ზეესურეთი ზეისტეჩოელებს თითო სროლა ქართული თოფის ტყვია-წამალს აძლევდა.

„სანება ჳმ. ბიორბი“

„სანება ხკაზმებს ზერდაგსა (ცხენი),  
სამწყარსა, სამის წლისასა,  
დაახვეს მასართაუებსა,  
წითელის ატლასისასა,

ადვირ-ავშარას ამასდებს,  
წვრილ-წვრილის მასკელავისასა,  
ზედ თაოდ გადაბრძანდების,  
კილურს აქეხებს ცოსასა.

ს ა ვ ე ლ გ უ ჯ ა უ რ ო ს წ ი ნ ჯ ა დ უ ე ლ თ ა და ბ ა რ ი ს ა ჯ ო ს ბ ა რ ი ს ა ჯ ვ ა თ ა „ შ ი გ ა თ ა ჯ ვ ა რ ი “. წინჯადღეს სახების ჯვარი „შიგათა-ჯვარია“ წინჯადღელების ველგუჯაურთა და ბარისაჯოს ბარისაჯვათა. ბარის-აჯვანი ამ ჯვარს (წინჯადღელებთან ერთად) სადასტუროში უდგანან. მთხრობელი ბარისაჯოელი 81 წლის აღუა გამახელას ძე არაბული.

## 6. სახმთო ჯვარი, სოფ. ზეისტეჩო

ზეისტეჩოს სახელწოდებით გაერთიანებულია 5 სოფელი: უსტამალაე, ორბელთა, ჭიღონი ანუ ჭალისოფელი, ესაჩუ და კორიელი (ამჟამად ეს სოფლები თითქმის სავსებით დაცარიელებულია). მაგრამ ძველად ზეისტეჩოელები ასე გაფანტულად სხვადასხვა სოფლებში დასახლებული არ უნდა ყოფილიყვნენ, როგორც ამას შემდეგი ფაქტები გვაფიქრებინებს.

1. ზეისტეჩოს ჯვარი გამეხებულია მისი სოფლებიდან რამდენადმე დაშორებით, მიკრორაიონის ცენტრალურ ადგილას მდებარე, მეჩხერი ტყით შეფენილ, მთის ფერდის კალთაზე. ამ ჯვარს ზეისტეჩოს სოფლები არტყია ჩრდილოეთიდან, ჩ.რ.დ.-აღმ-დან, სამხრეთიდან და სამხ.-აღმ-დან. ჯვარის საკულტო და სამეურნეო ნაგებობანი ზურგით მიბრუნებული არიან დასავლეთის მხარეს, სადაც ზეისტეჩოს მთაა აღმართული. ყველა მხრიდან, გარდა ამ დასავლეთის მხარისა, მთის კალთა ღიაა, ფართოდ გაშლილი ვაკეა. ზეისტეჩოს ჯვარს ამ ვაკისა მხოლოდ მთის ფერდობისაყენ მდებარე ნაწილი უჭირავს, სადაც მას შემოვლებული აქვს მშრალად ნაგები ყორის გალავანი, ამგვარად, ჯვარი იფარგლება მთის კალთის ამ ღია მხრიდან და აი სწორედ აქ, გალავანს გადაღმა და ნაწილობრივ გალავნის შიგნით (სამხრეთ მხარეს), მრავალი ძველთაძველი ნასახლარია — აწ შამბნარით დაფარული ოღრო-ჩოღრო ადგილები სახლების დაქცევას, მათი საძირკვლამდე ჩაშლას გაუჩენია.

2. საყურადღებოა ამ ვითარებასთან დაკავშირებით ხალხური გადმოცემა, რომელიც ჩვენთვის ადრიდან ცნობილი იყო და ახლაც მოვისმენთ ადგილობრივი მთხრობელისაგან. გუდანში სამაგანძუროს გაყრის შემდეგ არაბულის გვარის ხალხი ყველა ზეისტეჩოში გადმოსულა და ამ მთის კალთაზე დასახლებულა. მაგრამ რამდენიმე ხნის შემდეგ ზეისტეჩოს ჯვარს ისინი აუყრია აქედან — ჩემს მახლობლად ნუ ხართო. ზოგი ზეისტეჩოს მიდამოში გადასულა და იქ გაჩენილა სოფლები; ზოგი ხევსურეთის სხვა ადგილებში გადასახლებულა. რაც რომ არაბულებია ხევსურეთში და მის გარეთ, თავდაპირველად ყველა ისინი (ნამდვილად კი ივარაუდება: არა ისინი, არამედ მათი წინაპრები) ზეისტეჩოდან გაყრილებიაო, მოგვითხრობს ეს გადმოცემა.

3. ძველ ნასახლარებს შორის (ჯვარის გალავნის გაღმა) გაშენებულია ადგილის დედის კოშკი (ტაბ. 64) ეს მანიშნებელი ფაქტია იმისა, რომ ზეისტეჩოს ძველი მოსახლეობის ადგილსაცხოვრისი მართლაც ამ ნასახლარებში უნდა ყოფილიყო, რადგან ხევსურეთში, როგორც წესი, ადგილისდედის საკულტო ძეგლი შიგ სოფელში იყო და არის ხოლმე გაშენებული.



4. ჯვარის გალავნის გადაღმა, მთის დავაყების პირზე ერთმანეთის პარალელურად ნაგები სამი კედლის ნაშალია და მათგან ოდნავ დაშორებით, სამხრეთ-აღმოსავლეთის მხარეს დგას, თავმონგრეული ციხე, რომელსაც „საარაბულოს ციხე“ (ტაბ. 64) ეწოდება. ხალხური გადმოცემით ეს ციხე ზეისტეჩოს ჯვარის გალავნის გარეთ, მთის კალთაზე მცხოვრები—არაბულებისა იყო.

ჩამოთვლილი ფაქტები (ზეისტეჩოს ჯვარის გალავანთან და მის გადაღმა ძველი ნასახლარები, გადმოცემა რომ არაბულები ძველად ზეისტეჩოს ჯვარის მეზობლად სახლობდნენ და რომ აქედან ისინი ჯვარამა აყარა და აიძულა ჯვარის მომიჯნავე ტერიტორიაზე ხელი აეღოთ, და მოშორებით გადასახლებულიყვნენ, ნასახლარების განაპირას ციხესიმაგრის არსებობა, რომელსაც „საარაბულოს ციხე“ ეწოდება და რომელიც ძველი დროის არაბულების სიმაგრედ არის მიჩნეული, და, ბოლოს, ადგილისდედის საკულტო ნაგებობის— „კოშკის“ არსებობა ამ ძველ ნასახლარებს შორის) საკმაო საბუთებია, მაუწყებელი იმისა, რომ უძველეს დროს არაბულები ზეისტეჩოს ჯვარის მეზობლად სახლობდნენ, სადაც მათ საგვარო ციხესიმაგრე ჰქონდათ აგებული სათვალთვალო ადგილას, ხოლო შიგ სოფელში — წესისამებრ, ადგილისდედის კოშკი იდგა. მაშასადამე, ზეისტეჩოს ჯვარის განმარტოებული მდებარეობა ამ მიკრორაიონის სოფლებიდან როგორადაც ჩვენ ამას დღეს ვამოწმებთ, შედარებით გვიანი დროის განსახლების ამბავი უნდა იყოს.

ზეისტეჩოს ჯვარი, რომელიც „სადმრთობით“ მოიხსენიება, შემდეგ ნაგებობებს მოიცავს: ბეღელი საკოდიტურთ, საქვაბე, ქერო ანუ საველოსნო, ჯვარის კარი, კვრივი და ჯვარის გალავანი.

ჯვარის ბეღელი, დარბაზი და საქვაბე (ტაბ. 65, 66) მწკრივად ერთ ხაზზე არის გაშენებული. მათი მთავარი ფასადი აღმოსავლეთ მხარეზეა. სამივე თვალი ლამზეა ნაგები ნაგლეჯი ქვისაგან, ხოლო დარბაზი შიგნიდანაც ლამით არის გალესილი.

ბეღელი (ტაბ. 66) მოგრძო ოთხკუთხი შენობაა. ძველად მას სიპერდიანი ორფერდა სახურავი ჰქონია: სიპერდები ეხლაც კარგად შეიმჩნევა, თუმცა ზემოდან მათ ორფერდად თუნუქის გადახურვა აქვთ. საყურადღებოა, რომ ამ ბეღელს ჩვენმა გამყოლმა ვანო ოგბაიძემ „ეკლესია“ უწოდა. საფიქრებელია, რომ მან ეს სახელი ბეღელს შეარქვა თავისი სოფლის ჯვარში არსებულ ეკლესიასთან მისი მსგავსების გამო<sup>9</sup>.

ბეღლის ჩრდილოეთის კედელში გაჭრილია დაბალი შესავალი ხის კართი; ხოლო აღმოსავლეთ ფასადის მხარეს აქვს „შუკუმი“, მარცხენა კუთხესთან დამაგრებულია ოთხი შეკვრა „ზანზალაკებისა“, საერთო რიცხვით 24 ცალი<sup>10</sup>. და, აქვე, მთავარი ფასადის კედელში ჩატანებულ ძელზე ჩამოკიდებულია დიდი ზარი ქართული წარწერით: „შემოვწირე თემისა ფულითა ზეისტეჩოს სამხთოს ბაბოა აბა შვილი სამი თუმანი ფასი ბათირა გუა ჯან შვილი (ny 13. 1. 4).

<sup>9</sup> იხ. აქვე ქვემოთ უკანაკოს ფუძისანგელოზის ჯვარის კომპლექსში წარმოდგენილი ეკლესიის აღწერილობა.

<sup>10</sup> ზანზალაკებს ჯვარში მოყვანილ მოზერებსა და სოჩებს კისერზე აბამდნენ (და ეხლაც აბამენ) და მათი მსხვერპლად შიტანის შემდეგ აქვე ჯვარში სტოვებდნენ.

ამას გარდა, ბელის ფასადს ამკობს ნადირის რქები — ჯიხვისა 3 ცალი და ირმისა 1. ბელის ჭერი სახურავს იმეორებს, ე. ი. ისიც ორფერდაა, აქვს ორი გვერდითა თავზე და 8 ცალი ჭერი.

ბელელში დგას ორი „ტაბლა“ — ერთი რელისა, მრგვალი, სამფეხა და მეორე ხისა, მოგრძო, ოთხფეხა. რელის დიდი, მრგვალი და ოთხფეხზე შეყენებული „ტაბლა“ დარბაზშიცაა. თითოეული მათგანი ე. წ. „საწირის ტაბლას“, „სამწირველო ტაბლას“, ანუ „უამსაწირის ტაბლას“ (ტაბ. 64) წარმოადგენს. ბელელში ხუცესი მარტო „წელწადსა“ და „ათენგენას“ შედის, იქ რელის ან ხის ტაბლაზე თასებსა და ქადებს გააწყობენ და ხუცესი იხუცებს. სხვა დღეობებში ბელის კარი არ გაიღება.

ზეისტეჩოს ჯვარიდან დროშის „გამაბძანება“ მარტო ათენგენას და „ლამისთევებში“ იციან. ჯვარს აქვს სამი დროშა, ჰყავდა ოთხი ხუცესი და ორი მედროშე (მდრ. ძველ მასალებთან).

დარბაზი საკოდითურთ და საქვაბე მოქცეულია ერთი საერთო სახურავის ქვეშ. სახურავი საბძლორი ტიპისაა — ორფერდა, გადახურვის მასალა თუნუქია. ორივე თვალს კარი გაჭრილი აქვს მთავარი ფასადის კედელში. კარის ჩარჩოს გვერდები — „კოჰაკები“ და თავი — „კარასტე“ ხისაა, ხოლო „ზღურბლი“ ქვისაგან ნაგებია. დარბაზის ჩარჩოს მარჯვენა კოჰაკზე ხის კარი ჰყიდია. საქვაბის შესავალი კი უკაროა, რის გამო ჩვენი იქ მისვლის მომენტში საქვაბე ხარებით იყო გამოვსებული.

დარბაზში სამხრეთ-აღმოსავლეთის კედლის კუთხესთან „საკვამია“ და თითო-თითო „შუკუმი“ სამხრეთისა და ჩრდილოეთის კედლებში. ამათგან ჩრდილოეთის მხარეს მოთავსებული „შუკუმი“ ფაქტიურად დარბაზ-საქვაბის შუა აღმართულ კედელში გაჭრილ სარკმელს წარმოადგენს.

დარბაზში დასავლეთის მხარე, ვიდრე კედლამდე, საკოდეს უჭირავს. საკოდეს აქვს მიწყარილით ამაღლებული „ქასდარი“ და მარტო ამ ამაღლებული ადგილმდებარეობით გამოიყოფა დარბაზისაგან. საკოდეში მოთავსებულია ხის კოდი, სალუდე, „ქვაბის სარევი“ და სხვა სალუდე იარაღი და ჭურჭელი.

დარბაზის ცენტრალურ ადგილას მოწყობილია „ყვერფნი“ ზემოდან ჩამოკიდებული „საკიდელით“, რომელიც კეზზე არის მოხვეულ-დამაგრებული. „ყვერფთაზე“ ამჟამად დადგმულია თუჯის ღუმელი, რომელიც უკანასკნელ ხანს ჯვარებში ყვერფის ფუნქციას ასრულებს. ყვერფის გარშემო აღმოსავლეთის, სამხრეთისა და ჩრდილოეთის კედლების გასწვრივ ქვებზე დაყუდებული სიპების მერხებია, ე. წ. „სკამები“, ხოლო დასავლეთის მხარეს ასეთივე „სიპების“ სკამი გაწყობილია საკოდის ამაღლებული „ქასდარის“ ნაპირზე, მის მთელ სიგრძეზე. კერის მაზლოზლად ჭერზე ჩამოკიდებულია თეთრ თავსაფრებში გახვეული ორი ფუთა. ფუთებში გამოკრულია სხვადასხვა ფერის აბრეშუმის ხელსახოცები („სამკადროები“) და ერთი თანამედროვე ყანწი ნაპირზე თეთრი სპილენძის სარტყლით დამშვენებული. დარბაზში ჭერებსა და სახურავს შუა გარკობილია სამი დროშის ტარი ხისა, ერთ-ერთი „კოპოშრით“ (მსხვილკბილანებიანი ქლიბით) დაჭრელებული, სიგრძით 166 სმ. მეორე დროშის ტარი სიგრძით 147 სმ და მესამე სიგრძით 135 სმ. „შუკუმებში“ შეწყობილია სპილენძის თასები სხვადასხვა სიდიდისა და ფორმის.

კარებთან აღმოსავლეთის კედელზე მიყუდებულია ორი ხის „ველტაბლა“, იქვე დგას ოთხ ფეხზე დაყრდნობილი მოგრძო, ტაბლა და ოთხ ფეხზე დაყრდნობილი მოგრძო, ხისავე „ტაბლა“. უწესრიგოდ, სხვადასხვა ადგილას „სკამებსა“ და „ქასდარზე“ აწყვია: სპილენძის დიდი თასი, სპილენძის დიდი ქიტი (მთხრობელი ვანო ობგაიძე განმარტავს: „ქიტს“ რომ ვიტყვი—სპილენძისა, ხისა რომ იყოს „კოში“ ერქმევა), დალესტნური ტიპის (სახელურიანი) სპილენძის ქვაბი, რომელსაც ვანომ „ჩხუტი“ უწოდა, სპილენძის „ქიტი“ საშუალო ზომისა, სპილენძის „კასრი“ ტარიანი, ასეთივე ფორმის ოღონდ მომცრო „სამწდეო“, სპილენძის „ბაკანი“, „ველტაბაბი“, „კიარჩხა“ — კაპებიანი ხე, ხის „კოკოშა“ ორტარიანი, „ქვაბის სარევი“ ხელტარის ბოლოზე წამოცმული სპილენძის ნიჩბით, მდარე ვერცხლის პატარა „მალაღა“, ორი ცალი დროშის წვერი—ერთი ძველი შუბი, მეორე ახალი შუბის მოყვანილობის ლითონის რკალი მასში ჩასმული ლითონისავე საბჭოური სახელმწიფო ღერბით (ნამგალ-ჩაქუჩი და ხუთქიმიანი ვარსკვლავი).

საქვებზე (ტაბ. 65) რომელიც დარბაზს აკრავს მარჯვენა მხრიდან, გამოვსებულია სპილენძისა და ხის სხვადასხვა მოყვანილობის სალუდე და საარაყე ჭურჭლით. მის ჩრდილოეთის კედლის გასწვრივ სპილენძის „ლათბა“ არის მოწყობილი, იქვე ხის ჩამა „საწყავი“ (რომელშიც, ვანოს განმარტებით, 2 „გვერდა“ ფქვლი ჩადის), ხისავე „ჩხუტი“, სპილენძის „ჩხუტი“— დალესტნური ტიპის ძველი ქვაბია პირზე ორ მოპირდაპირე მხარეს გამაგრებული, ოვალური მოყვანილობის სახელურით, „თასი“, „თეფში, სპილენძის კასრი — ვანოს თქმით, „ჩხუტად ჩაითვლება“ (ე. ი. ჩხუტის ფუნქცია აქვს მინიჭებული), სპილენძის (სპილენძისავე ლურსმნებით შეკერილი) „წყალსაზიდი ქვაბი“, რელის სამწდეო“ სპილენძის „თასი“, ხის „ჩამა“, „სპილენძის დიდი“ „ქიტი“, 7 ცალი „ტომარათ ჩამოსაყიდები“, 3 ცალი „ჭუჭკანი“, 2 წყვილი „ტომარათ კედები“, „ლუდის სარევი“, „ჩანგალი“ (ხორცის ამოსადები ქვაბიდან), საქვების სამხრეთ-დასავლეთ კუთხეში „თავსადებ ხეზე“ ჩამოკიდებულია „სალუდე ქვაბი“ და იქვე „შუქუნი“ დევს „ტომარათ ჩხორი“.

საქვების კედელში გარედან, მთავარი ფასადის მხარეს, შერჭობილია „ჩრაქვი“ — ერთი კონა არყის ხის ქერქი, რომელიც გასანათებლად და ცეცხლის დასანთებლად იხმარება, და კვერი ანუ ჩაქუჩი.

დარბაზისა და საქვების თავზე მათ საერთო ორფერდა სახურავის ქვეშ ე. წ. ჭეროა მოწყობილი. იგი წარმოადგენს „საცელოსნოს“, სადაც დღეობებში ღამ-ღამობით, პირდაპირ მის ქაზდარზე დაფენილ თივაზე „კელოსნები“ იძინებენ ხოლმე. ადგილობრივი მთხრობლის თქმით ზეისტეჩოს ჯვარს 40 კელოსანი ჰყავს.

ბელლის, დარბაზისა და საქვების მთავარი ფასადის წინ ამ ნაგებობათა მთელ სიგრძეზე მოსწორებული მოედანია — ე. წ. ჯვარისკარი. იგი (ლია) სამი მხრიდან შემორავებულია ხის მეჩხერი ღობით, რომლის დიდ ნაწილს გარედან იფნები და შამბნარი ფარავს. ჯვარისკარის სამხრეთ ნაპირზე, ბელლის ფასადის გვერდით ამოსული ახალგაზრდა იფნის ტოტებზე ჩამოკიდებულია წყვილი ოთხ-ოთხრქიანი ვერძის თავის ქალა, ორი ნარი და თეთრი თავსაფარი. ესენი ზეისტეჩოს ჯვარს შესწირეს სამიოდე წლის წინათო—

განგვიმარტა ადგილობრივმა მთხრობელმა მახარამ. ბელელსა და დარბაზს შუა ჭვარის კარზე „სასაკლაოა“ სამსხვერპლო ცხოველებისა. „სასაკლაოსთან, რომელიც ცხოველთა სისხლში არეული, გამხმარი და გაშავებული ნიადაგით გამოირჩევა, — ნაგლეჯ ქვებზე დაყუდებულია დიდი, რამდენიმე მომრგვალებული სიბი, რომელზეც ჭვარის ყმის მიერ საკლავთან ერთად მოტანილ ქადისკვერებს (და არაყს) აწყობდნენ და ხუცესი მათზე ხუცობდა (— ჭვარს მაიქსენებდა). ამ სიბს ვანო ობგაიძემ შეცდომით „ვევისბრის შესაკლავი“ (ტაბ. 67) უწოდა და განმარტა — ჩვენი სოფლის (ე. ი. უკანაჯოს) ჭვარში ამ სიბზე ხუცესი შავდების და საკლავს შაუსახელებს. ამ დროს სიბის წინ — „სასაკლაოზე“ დასტური და საკლავის მამგვრელი ცალ მუქლისკვერზე დგანან საკლავის აქათ-იქიდან და საკლავი კელთ უქვრავთ. ხუცეს რო საკლავს მავსენებს, სიბიდან ჩამოვდების და საკლავს დახკლავს.

ჭვარის კარზე დარბაზის კედლის გასწვრივ კარიდან ვიდრე კედლის კუთხემდე სიბებისაგან ნაშენი „სკამია“. სკამზე დევს დაქუპყილი ალუმინის ქვაბი და კუსტარული ხელობის ზარი ქართული წარწერით: „ქ. შემგწირე ხოდანის წმდა მარინეს სირაჯი ბეჟანას ბარბარემა მოსახსენებელთ სულთა ჩემთათვან ჩუკგსა“ (1823 სა).

ჭვარის კარზევე საქვაბის ჩრდილოეთის კედელთან დევს „ჩაფი“ — სისწვნის საწურავი, რომელიც ხმარების პროცესში საქვაბეში ლათბაზე იდგმება ხოლმე. აქვე ჭვარის კარზე, საქვაბის კარის ჩარჩოს პირდაპირ პირქვე დაყუდებულია ხმარებიდან გამოსული სალუდე ქვაბი.

ჭვარის აღნიშნული შენობებიდან სამხრეთ-დასავლეთით მდებარეობს „კვრივი“ (ტაბ. 64) — ლეკის ხე, მის ძირთან დაწყობილი სიბის ქვებით.

ზემოთ უკვე აღინიშნა, რომ ჭვარის გალავნის გაღალმა, ძველ ნასახლარებს შორის ადგილის დედის „კოშკია“ (ტაბ. 94), ხოლო ამ ნასახლარებით მოცული მთის დავაკების პირად ძველი, უკვე თავმონგრეული ნასახლარებით მოცული „საარაბულოს ციხე“ M<sup>7</sup>.

#### ე) წაალსკრითის ხეობა

საროშკ-ქმოსტოში შედის შემდეგი სოფლები: 1) როშკა II, გაღმა როშკა, კიბალაურები, ქირცინანი; 2) კილდეშუ, გურიანი, გარდალახულანი; 3) ყერყეტა, მეფაფიანი, ბასილნი, კობლენი; 4) გარბანი, ყაბელნი; 5) ფაფარენა: თურმანაულნი 1) კიბალაური, 2) ბერდიშვილი; 6) დელისვაკე; 7) დელე; 8) ქმოსტნი; 9) ხორნაულთა; 10) ბლო.

საროშკ-ქმოსტოს სათემო და სასოფლო ჭვარები. საროშკ-ქმოსტოს სათემო ჭვარია დიდგორის ჭვარი, რომლის უნჯნი და ტახტის ყმანი ველთაურები არიან. ამ ჭვარს სხვანაირად ეძახიან ვეშაგის წმ. გიორგის.

სათემო ჭვარის გარდა საკუთრივ როშკიონთ, როშკის წიკლაურების სალოცავია როშკის მთავარანგელოზის ჭვარი. ამას გარდა როშკიონთ სალოცავებია ციხეგორი, საჯორობო, ანუ დიდგორის

ლაშქარნი და დიდგორის დობილნი ანუ გიორგის ლაშქარნი.

ქმოსტელთ სალოცავებია: კოპალა უნჯის ანგელოზი, რომელიც მოთავსებულია სოფელ ლელეში და რომლის უნჯნი ყმანი თავბერხულნი არიან: თეთრი გიორგი მინდორის ჭვარი, რომელიც ქმოსტშია და რომლის უნჯნი ყმანი საბურდულოს უსაჭურნი არიან: ადგილის დედა ხთიშობელი, რომელიც მდებარეობს ს. ლელისვაკეში და რომლის უნჯნი ყმანი, საველაუროს საგინანი არიან.

### 1. დიდგორის ჭვარი, სოფ. როშკა (M7)

დიდგორის ჭვარში შემდეგი ნაგებობებია: 1. საქვაბე, დარბაზი, საკოდით; 2. საველოსნო; 3) I კოშკი, ორსიპერდიანი; 4. II კოშკი მაღალ წვერზე; 5. დარბასის კარი ხით შემოსაზღვრული.

საქვაბე, დარბაზი, საკოდე (ტაბ. 68). წარმოადგენს გრძელ ოთხკუთხა ფორმის, ორფერდასახურავიან შენობას, რომლის კარი აღმოსავლეთ მხარეზეა. კარი ხისაა, ხისავე ჩარჩოში ჩასმული. ჩრდილოეთის კედელთან მთელ მის სიგრძეზე დგას დაბალი მთლიანი ხისაგან გამოჭრილი სკამი. ზედ ცოცხი და ნიჩაბია. ჩრდილოეთის კედლის ბოლოზე, მთელ დასავლეთის კედელთან ადგილი წარმოადგენს საკოდეს, რომელიც დარბაზისაგან ერთი ხის მორითაა გადაღობილი, აქ მოთავსებულია დიდი ზომის საარაყე ქვაბი, ხის ჩხუტი, 5 ხელქვაბი, 3 დიდი ხის კოდი. ხისსახურავიანი პატარა სპილენძის თუნგი, რომელშიც სანთლის ნამწვავებია, ბამბის ძაფზე ჩამოკიდებული იყო სანთლისაგან გაკეთებული ბურთები და ახალი სამმანეთიანი.

სამხრეთის კედელთან (საკოდიდან, ვიდრე დარბასის სამხრეთით) დგას საწოლი (თუ საჯდომი) ხისა, ზურგიანი და გვერდებიანი (ზომებით 2,35 მ.  $\times$  0,44 მ  $\times$  0,39 მ), ზედ სპილენძის ქვაბებია შეწყობილი და დევს სპილენძის სამფეხა დაბალი ტაბლა. საწოლის ზემოთ კედლის ცენტრში შუკუნია გამოჭრილი, ხოლო მის ზემოთ ჭერიდან ჩამოშვებულ ორ ხეზე, კედლიდან ოდნავ განზე დამაგრებულია ხის თარო (2,45 მ  $\times$  0,22 მ) რომელზედაც აწყვია სხვადასხვა ზომის სპილენძის თუნგები, ხის პატარა ზომის ფიცარი, ერთი ვერცხლის თასი და სამი თასი სპილენძის, ორნამენტირებული. საწოლას მარცხენა მხარეს მიდგმულია დიდი ქვის ჩხუტი. დარბასის ცენტრში ყვერფია და ზედ მის თავზე ჯაჭვია ჩამოკიდებული. დარბასის სამხრეთი კუთხე უჭირავს ბრტყელძირიან სალუდე ქვაბს, რომელიც ყურებით ხის მორზეა ჩამოკიდებული: აქვეა საკვამი, რომელიც ნაწილობრივ ამოშენებულია დარბასის შესასვლელთან. მარცხენა კედელთან დგას დიდი ზომის მთლიანი ხისაგან გამოთლილი ლაბბა (2,45 მ  $\times$  0,34  $\times$  0,21 მ), მის თავზე სარკმელია გამოჭრილი, დათბის გასწვრივ კი საკიდლებია მოთავსებული.

საქვაბის ჩრდილოეთით მიდგმულია ოთხკუთხი ფორმის გრძელი შენობა სახელოსნო (ტაბ. 69) ორფერდა გადახურვით (თუნუქი). შესასვლელი კარი სამხრეთ-აღმოსავლეთის მხარეზეა. ფასადზე კარს ზემოთ მთელი კედლის გაყოლებაზე ქვის თაროა გამართული, რომელზედაც ჭიხვის რქები, სხვადასხვა ზომის თასები და უამრავი ზარაკებია მოთავსებული. მარჯვენა

მხარე ფასადისა სისხლითაა შეღებული. თაროს ზემოთ, ცენტრალურ ადგილზე ოთხკუთხა ფორმის ქვაა გამოჭრილი კედლიდან მართი კუთხით, რომელზედაც ორი ზარია ჩამოკიდებული და ზედ ჯიხვის რქებია დადებული. თაროს მარჯვენა კუთხეშიც დევს დიდი ზომის რუსული ყაიდის ზარი ქართული წარწერით „საგინაშვილებმა ნანაძემ და აპარეკამ დასამწყალობლად შემოგწირე მალა წმინდა გიორგის“.

შესასვლელი კარი ორი დიდი ფიციისაგან ხისავე ლურსმით არის შეჭედელი. მარჯვენა კედელთან ხატია, რომელზედაც სერობაა და ზედ წარწერა აქვს. აქვე დევს მიწაში ჩასმული ფერადი სურათი, რომელზედაც გველშაპის დამლახვერელი თეთრ ცხენზე წმინდა გიორგია გამოსახული. აქვე, კუთხეში შუკუშია და ხის ბოძზე კედელთან ორი ზარია ჩამოკიდებული და ძაფზე აცმული სანთლის ორი ბურთულა. ძირს დგას სამი თასი სპილენძისა, ძველი ბუნი და უამრავი ყაწიმები, ძველი ხის ტაგრუცი უამრავი სამკადროებით და შიგ ჩადგმული მეორე ხის პატარა ტაგრუცი, რომელიც ძველი ქაღალდის ფულით არის დატენილი, შიგვე აღმოჩნდა ქაღალდი ჯვარის განძის გასწორებისა. ხის სკამების ზემოთ არის დროშის ტარზე ჩამოსაცმელი ჯვარი წარწერით, „შემოგწირე ბოჭორნის წმინდა გიორგის ეკლესიას ნინო ქისტაურმა იანვრის ქც ქისტაურის მეუღლემ“.

ფასადის კედელზე ჩამოკიდებული ზარების წარწერები: I. „წმ. გიორგის ეკლესიის ნადირა ბერდიაშვილია ხირჩლამ ბერდიაშვილმა ჩვენისა შვილებითა სახსენებლად 38 32 შემოგწირეთ ეს ზარი“.

II. „შეგწირე აბა წიკლაური ხირჩლაშვილი დიდგორის წმინდა გიორგის ჩყ ე“.

დარბასშივე აღმოჩნდა 6 დროშის ტარი, ექვსივე ბოლოებწაწვეტილი. ჯვარის განძი (მთლიანად ვერცხლისა: ორი დიდი ზომის ჯვარი, სურა, უამრავი საკიდელი და გულსაბნევი, ცხენის მოკაზმულობა, ყავარჯნის ტარი, ზანზალაქები, ფული) დარბასის ჰეროზე აღმოჩნდა პატარა სკივრში დამალული. დარბასის შესასვლელ კართან კედლის ქვაზე ჯვარია ამოკვეთილი. მის გვერდით კი ასეთივე ზომის მეორე ჯვარი საღებავითაა დატანებული.

ს ა ქ ვ ა ბ ე ს ა ქ ვ ს ჭ ე რ ო, რომელშიც ასასვლელად ხის კიბეა გარედან მიდგმული, სადაც ერთი დიდი გოდორი გდია.

ჩრდილოეთის მხარეს კვირვად ნაგები კოშკია, სამხრეთის მხრიდან პატარა ნიშით და შიგ ზარით. კოშკი 3-სიპერდიან მალალ ნაგებობას წარმოადგენს და სრულდება ოთხკუთხა ფორმის ვიწრო სიპით.

დარბასის ჩრდ.-დას.-ით მეორე გორაკზე, წვერზე დგას მეორე კოშკი (ტაბ. 68). მისი ფასადი ჯვარის კომპლექსს გადაჰყურებს, ზომით I კოშკის ოდენაა. ესეც კვირვად არის ნაგები და ფასადზე პატარა ნიში აქვს დატანებული (სამხრეთის მხარეს).

ხალხის რწმენით დიდგორის ჯვარი რომისად ქმოსტის სალოცავეებში ყველაზედ უფროსი ას. ხთისგან აქ მალოცველი ძალიდ შაძლებათ. დიდგორის ჯვარი დევ-კერპთაც ებრძვისად გაჭირვების დროს მტერსთანაც შაუძლავდავმარება; თუ ვინ შამაზძანებდ, დიდგორის ჯვარი დაეშველებოდ. წინავ აქ დიდგორის ჯვარ არ ყოფილ. შარვანით მენადირეს გამახყოლივ, მასულასად დიდგორ დამჯდარ. მენადირეს მიუზიდავ ქვებიდ სადაც ის დაარსებულ

უნახავ, იქ კოშკ აუგავ. (შარვანი არის ყაზბეგის რაიონში სოფ. ჭუთის მთაში, სადაც წმინდა გიორგის ილოცავდნენ). იმის აქეთ დაუწყავ აქ ლოცვაი. ეს ალაგი, სადაც დიდგორის ჭვარი — ას დაარსებული, ქმოსტელთ შვერიოსად ჭვარს დაუჭერავ ძალით. ტახტის ყმად ქმოსტელ — რომკიონ დუჭერიან. წინ-წინ ეგერ ილოცევდეს, როსაც რაჯელ ვის უნდოდ. ბოლოს გაუჩენავ ჭვარის ყანები, დასტურები, ხუცეს-კელოსნები. შაუწირავ ხალხს თასები, დროშა — დროშაის მასალა. გაუჩენავ დღეობები, ლუდის დუდილიდ' გაძლიერებულ დიდგორის ჭვარიც. დიდგორის ჭვარ არჩენდ დაჯელთულებსა ეშმაკეულებს. აკოქეიებდეს აქ ასეთებს, დიდგორის ჭვარს დობილინ ხყვანდეს წვრილის ყმაწვილების სახით (M<sup>3</sup>, რე. 16, გვ. 340, 342).

დიდგორის ჭვარის სათემო ჭვარად ქცევა. წიკლაურები და ჩვენ (ბურდულები) ახლო-ახლოს ორთად ალბათ იმით გვაქვ საერთო ჭვარი. წინ-წინახე ეგ ჭვარი ჩვენი სოფლის ახლოს ყოფილად მარტო ჩვენ ვყოფილვართ იმაში. ამ ჭვარში სხვებ არ ყოფილან მიბარებულები. მეგრ, — სოფლის ახლოს ორავ, — ამდგარა და მალლა წასულ. მეგრ რომკიონნიც მისულან შაუყენებავ ყმადა, და ჩვენაც ორთ. M<sup>11</sup>.

დროშანი, დროშათ წაბრძანება (დიდგორის ჭვარი). „დიდგორის ჭვარში სამ დროშაი. ორ უჭერავ კელოსნებს, ერთ დასტურს. იმ კელოსნებს მედროშაევებ ზქვიან.

რამდენსაც დახპატიჯებენ, იმდვენ დროშა წავ. დღეს რომ მე დავხპატიჯ დროშაი, ხვალ სხვამ. მაშინ პირველ დროშა აღარ წავ, სხვის რიგ იქნებიან: რიგით მიდიან. ერთ დროშა ხუცესს ჭვარში უნდა დაშჩას, სხვებ მიხყევიან. კელოსნებს თუ დახპატიჯებენ ჭვარივინები, წავლენ თუ არა, არ. მეგანძურიც წავ, განძ იმან უნდა წააბრძანას. დაპატიჯებულ კელოსნებიც თითო-თითო თასს ყველა წაიღებს. მეგანძურიც ხო სამ-ოთხ თასს წაიღებს M<sup>10</sup>.

საჯურუმო დროშა დიდგორის ჭვარში. „საჯურუმო დროშაი“ გვაქვ. დროშან რო გამოვლენ, მიხყუდებენ იმათ კოშკზედა და საჯურუმო დროშას მალლიდან წამაადებენ. აუქსნიან ხალხს, რო აი, ყველამ იციო, თუ ჩხუბად გავდ. ეს დროშა არ ჩამობძანდების, მანამ არ: გადაიკდიან ჭურუმს; ხუთი წლის ჯარს ან ხუთი წერის მამულს, ხუთ ნაყარ ქვაბს (ხუთ ჩხუტ ჩამდინარი).

ეხლა ეჩხუბ დელისვაკეში მედროშაესა და ხუცესს. დიდგორისკე რო წამასულიყვენეს გზაში. მანამ: ხალხ გაიგებდ, ერთ საკლავ თან მიეყვენ, მაგრამ მაინც არ აპატივეს. თუ ცალ-ცალკე იქმენ, ორ-ორი წლის კურეტებ უნდა მიიყვანან, თუ ერთად, მაში ხუთის წლის ჯარი და ლუდიც უნდა მახარშან.

ის მამული ხატისა იქნების, იმ ლუდს ხალხი სომს, ჯორცსაც ხალხი ჭამს. როსაც ეტყვიან, მაშინ უნდ ჭურუმს მიტანა. M<sup>10</sup>.

დიდგორის ჭვარის საყმო ბურდულები და ველთაურები. სოფლები: ქმოსტი, დელე, დელისვაკე, ილღიე და საბერწე დასახლებულია ერთი გვარის ხალხით — ბურდულებით.

ბურდულებად იწოდებიან ძველი გვარები: ველთაურნი და საკუთრივ ბურდულები. ველთაურნი ჯარ-ქვაბით შეყრიან ბურდულებს და იმდროიდან თითონაც ბურდულებად იწერებიან. ველთაურები სახლობენ სოფლებში: დელისვაკე, ქმოსტი, საბერწე და 3 კომლი არის აგრეთვე ბაკურკევიში. ველთაურები შემდეგ მამებად იყოფიან: ჩაკურაული, ყარდანაული (სოფ.

ქმოსტი), ტოლანი (სოფ. ქმოსტი), საგინანი (სოფ. დელისვაკე), ტაუზანი (სოფ. ქმოსტი) და ბაჩიკელანი.

ველთაურები წარმოშობით მთიულები ყოფილან. მათი უფროსი მთიულეთიდან გადასულა ჯერ ჯუთაში და შემდეგ ქმოსტის თავზე მდებარე მინდორზე, ე. წ. „ველის ყანაში“ დასახლებულა ანდრეზის მიხედვით. მას თურმე ერთი მონადირე შვილი ჰყავდა, რომელმაც წყალს — იქითს ნადირობის დროს ერთი მსუქანი ნადირი მოჰკლა. ეს ნადირი რომ მამას ენახა, — შვილისათვის ებრძანებინა — ნანადირევ ადგილზე, ქერი წაიღე და დათესეო. ასეც მოქცეულა, ქერი „ველის ყანაში“ დაუთესია და მშვენიერი მოსავალი აუღია. მაშინ აყრილა ველთაურთ უფროსი ჯუთიდან, დასახლებულა „ველის ყანაში“, კარ-ქვაბით ძმად გაფიცვია ბურდულებს და უკანასკნელის გვარზე დაწერილა. შემდეგში ველთაურთ ოჯახი გაბეგრებულა და მას ზემოაღნიშნული სოფლებიც დაუქერია.

ბ უ რ დ უ ლ ე ბ შ ი შედიან აგრეთვე: თავბერაულნი და უსაჯურნი. თავბერაულნი სოფ. ლელესა და ილიეში სახლობენ, ხოლო უსაჯურნი — ქმოსტში. ყველა ბურდული, წიკლაურებთან ერთად, დ ი დ გ ო რ ი ს ჯ ვ რ ი ს ყ მ ა ნ ი არიან. მაგრამ ამ ყმათა შორის ჩ ა კ უ რ ა უ ლ ე ბ ი (ველთაურბურდულთა გვარიდან) მისი უნჯნი ყმანია (M<sup>14</sup>).

ველთაურების უფროსი ჩაკურა ყოფილა, რომ შამოსულა აქ იმას ჯუთიდან წამოუყვანია დიდგორის ჯვარი წმ. გიორგი. ამიტომაც რომ ჩაკურაულები დიდგორის ჯვარის უნჯნი ყმანია.

ბ უ რ დ უ ლ ე ბ ი და წ ი კ ლ ა უ რ ე ბ ი ერთმანეთთან მოყვრდებიან, მიუხედავად იმის, რომ (სათემო) ხატის ყმანია.

ერთმანეთს კარ-ქვაბით ეძმობოდეს ბურდულები და ველთაურები. ამდენად ისინი ერთი ძვალ-გვარნი არ არიან. ამიტომაც ვ ე ლ თ ა უ რ ე ბ ი და ბ უ რ დ უ ლ ე ბ ი ერთმანეთს ქალს მიათხოვებენ. ველთაურები კ ე ლ ო ს ნ ო ბ ე ნ, ი ნ ა თ ლ ე ბ ი ა ნ და ე ბ ა რ ე ბ ი ა ნ დიდგორის ჯვარში.

უსაჯურნი უფრო ბურდულებია და არა ველთაურები; უსაჯურნი შთამომავლობით ოსები არიან. ერთხელ ხევსურებს მადრან-დოღეთიდან (დვალეთი) ტყვე წაწოყვანათ. აი იმ ტყვის შთამომავალნი არიან უსაჯურნი. როცა ხევსურები ურჯულოებს ებრძოდნენ, მათ ლაშქარს ერთი ქმოსტელი წინამძღოლი ჰყავდა. სახელგანთქმული ხევსური ბერდიაული. ეს ბერდიაული „უბედური“ იყო, ე. ი. უვაჟიშვილო. დაბერდა უკვე, მაგრამ ხევსურები მაინც არ ეშვებოდნენ და მას თავის ლაშქრის წინ იმძლვანებდნენ. ასე იყო მადრან-დოღეთზე გალაშქრების დროსაც, როცა ხევსურებმა ტყვე — ოსი ხელთ ჩაიგდეს, მათ მაშინ გადაეწყვიტათ — ეს ტყვე ბერდიაულს ვაჩუქოთ და მისი უსაჯი (უკანონო) შვილი იყოსო. მართლაც გაზარდა ბერდიაულმა ოსი ტყვე შვილად და მის შთამომავლობას უსაჯურნი დაერქვა. M<sup>14</sup>.

## 2. ადგილსდელა ღვთისმშობლის ჯვარი, სოფ. დელისვაკე

ხვთისმშობლის ხატი პატარა გორაკზეა, რომელიც ხელოვნური ყორღანის შთაბეჭდილებას ახდენს. მის წვერზე ნიშის ნაშალია. იგი უფრო მეტად ლოდების ხროვას წარმოადგენს. გორაკზე შეფენილია მუხნის ბებერი ხეები, მას შემოვლებული აქვს ლოდები წრის სახედ. ამ სალოცავს ეწოდება „კ ო შ კ ნ ი“, ხუცობაში — კი მას ხ თ ი შ ო ბ ლ ი ს სახელით მოიხსენიებენ.



სალოცავს აქვს საკუთარი მამული ე. წ. ხთიშობლის ხოდაბური, რომელიც მოთავსებულია მის გვერდით. ეს ჭვარის მიწა აბარიათ დასტურებს. M<sup>14</sup>.

### 3. უნჯის ანგელოზის ჭვარი, სოფ. ღელე

სოფ. ღელეში მდებარეობს სალოცავი — „უნჯის ანგელოზი“, რომელსაც ხუცობაში „კობალეს“ უწოდებენ. მისი უნჯი ყმანი თავბერაულეები (გვარად ბურდულეები) არიან. სასაფლაო, აკლამები ყველაფერი ეს სოფლის თავზეა. სასაფლაოს გვერდით, კიდევ უფრო ზემოთ უნჯის ანგელოზის ჭვარის კომპლექსია;

ორმის რქებით შემკული კოშკი საქობე, რომლის კარზე დგას სალუდე ქვაბი, გადახურულია თუნუქის ორფერდა სახურავით. მის გასწვრივ მთის ფერდზე ყოვით ნაგები შენობის ნანგრევია. სალოცავი გაშენებულია ბებერ მუხნარსა და სხვა ჭიშის ხეებში. სასაფლაოს მიჯნაზე კვლავ პატარა ზომის კოშკია უნჯის ანგელოზს ხუცობაში მოიხსენიებენ კოპალას სახელით (1947 წლის ხევისურეთის ეთნოგრაფიული ექსპედიცია).

### 4. თეთრი გიორგი მინდორის ჭვარი, სოფ. ქმოსტი

სოფ. ქმოსტში მდებარეობს სალოცავი „თეთრი გიორგი მინდორის ჭვარი“. რომელიც საბურდულოს, ე. ი. ველთაურთა სალოცავია; მაგრამ მათგან ამ ჭვარის უნჯი ყმანი უსაჯურნი (გვარად ბურდულეები) არიან. ამ სალოცავს უსაჯურნი მიეძარებიან ხოლმე და ველოსნება და ც უსაჯურნი დგებიან.

დასტური კი ამ სალოცავში რიგით დგება ყველა ბურდულეებიდან. ბოდავიდან, სადაც ხევსურებიც ცხოვრობდნენ და ფშაველებიც, მოაბრძანებდნენ ხატს, რომელსაც დარავდრის თეთრი-გიორგი ერქვა. მას ხევსურები ორწყალში ხარსა და საკლავს მიაგებებდნენ. ხატს მოაბრძანებდნენ, სადაც მისი ნიშია.

წელიწადში ერთხელ ყველა ბურდულეები წილს ყრიან ერთმანეთში და ვისაც წილი ამოუვა, ის იგზავნება ბოდავში ბოდავის წმ. გიორგის ჭვარიონის დასაპატიებლად. იქიდან მოაბრძანებენ ხოლმე ბოდავის წმ. გიორგის დროშას იქაური ჯევისბერი და მედროშაე. ჭვარიონი მოაბრძანდება ქმოსტში და თეთრი გიორგის სალოცავში დაიდებს ბინას. აქ რჩება ერთი ან ორი თვე. ბურდულეები მას ვერძს დაუკლავენ ხოლმე. ამისათვის მთელს საბურდულოში საკლავის საფასურს შეაგროვებენ. ქმოსტიდან ჭვარიონს პატივობენ ბუდე-ხევსურეთის სხვადასხვა სოფლები თავისთან და ბოდავის ხატიონიც დაბრძანდება თავისი დროშით. ჩვეულებრივ ბოდავის დროშას მოაბრძანებენ ხოლმე შემდეგ სოფლებში: როშკა, ბლო, ზეისტეჩო, წინჯადუ, უკანჯადუ, ბაცალიგო, ატაბე, ჩხუბა, აყნელი, ჯაჯმატი, ჭიე, ოკერჯევი, ძეძეურთა. ადგილობრივი მოსახლეობა მასთან საკლავებითა და შესაწირავებით მიდის. ხევსურებს დაცდილი ჰქონიათ: თუ ბოდავიდან ეს ხატი არ მოაბრძანეს, ნათესებს დასეტყვავსო.

წინ-წინათ თურმე, ვიდრე ბოდავიდან დროშას არ მოაბრძანებდნენ ხევსურეთში (იგულისხმება ბუდე-ხევსურეთი) ქერს არც ღალა ჰქონდა და არც

ღარი ქერის მარცვალს. ხევსურებისათვის ერთ ეკლე მიფეს უსწავლებია: ამ ხატს ერთი საკლავი დაუკალით და ერთიც უქმე დაიდეთო თიბა-მკაში ორშაბათი დაიუქმეთ და სეტყვა აღარ მოვაო. ასეც მოქცეულან.

ანდრეზი ბოდავის ხატზე. ბოდავიდან, რომ მოდიოდნენ ჯვაროვნები, იმათ მთელი ხევსურეთის ყოველი მოსახლეობისაგან იმდენი „საწყავის გვერდი“ პური მიჰქონდათ, ოჯახში რამდენი გოდორიც იდგა. ისინი მარტო ცვერცის ლალას არ იღებდნენ. ამიტომ უსაჭურმა პურის გოდრებს ცვერცი დააყარა ზემოდან, — მონეცი ამისი ლალო — წაეკიდნენ. უსაჭურმა მოჰკლა თეთრი გიორგის დეკანოზი და ხატ-განძი მის ოჯახში დარჩა. სამაგიეროდ ამოსწყდა ამ უსაჭურის ოჯახი და იქ თეთრი გიორგი დაარსდა, ხოლო უსაჭურის ბიძაშვილები ამ ხატის ყმები გახდნენ. ასე გახდნენ თეთრი გიორგის უნჯნი ყმანი უსაჭურების სახით. თეთრი გიორგი სეტყვის საწინააღმდეგო ჯვარია.

თეთრი გიორგი მინდორის ჯვარის დარბასის (ტაბ. 70) ფასადი დასავლეთის მხარეზეა. მარჯვენა კუთხეში კიღია სალულდე ქვაბი ბრტყელი ძირით. დარბაზის წინ დარბაზის კარია. გადახურვა სწორია, ბანიანი მიწაყრილით. ფასადის მარჯვნივ დგას კოშკი, ზარი კი მის გვერდით მდებარე ხეზეა ჩამოკიდებული. დარბაზის კარის ნაწილი (ქარიბანი) არის გადახურული სწორი, ბრტყელი სახურავით (მიწაყრილით). აქ დევს ხის ორი კოდი, სპილენძის ფურცლებისაგან ნაკერი ქვაბი. დარბაზის კედლები მშრალად არის ნაგები. დასავლეთით კერაა გამართული „ოჩაყითა“ და „საკიდლით“. დასავლეთის კედლის კუთხეში ორი დროშის ტარია, ჩრდილოეთის კედლის გასწვრივ ქვის სკამია გაწყობილი. აღმოსავლეთის კედელთან კი ხის სკამი, ვიდრე კარამდე. აქვეა „საკვამი“. საქვების ძირი მოტკეპნილია. ჩრდილოეთით მდებარე სკამზე არის თუნგი, ზარი; ხელქვაბი, ქიტი (2 ცალი), თასი სპილენძისა, თუნგა (პატარა ზომის თუნგი), კოში, ჩხუტის ძირი და ზედ პატარა თასი, სპილენძის ჩხუტა.

ჩრდილოეთის კედლის კუთხეში შუკუშია გამოჭრილი, ხით ამოყვანილ გვერდებითა სპილენძის თასით და სანთლებით. ჩრდილოეთის კედელთან რომ ქვა დევს — სამწირველოა, შუაში დგას გადმობრუნებული სამფეხა ხის ტაბლა. ჭერში ჩრაქვია (არყის ქერქი) გარჭობილი. სამწირველოზე თასების დალაგება იციან და ქადა-კვერის დაწყობა.

სამწირველოს ზევით, კედელში შუკუშია გამოჭრილი, დავითმა თქვა, აქ არაფერს ვინახავთ, სინამდვილეში კი იღო ახალი ხუთმანეთიანი და ვერცხლის მძივების ასხმა.

დარბაზის აღმოსავლეთით ჩაქცეული ბეღელია, მის ჩრდილოეთით კი დანგრეული ძველი საქვებე. დარბაზში ეგდო მრგვალი ხისაგან გამოთლილი ქუბდის თავი სანთლისა და ნაჭრების შესანახად. ასეთი ჭურჭელი სახლებშიც იციან წვრილმანის ჩასაყრელად, თუ ასეთი ჭურჭელი დიდი იყო, მაგ. ბაენის ხელა, იმაში ერბოსაც ინახავდნენ. სხვადასხვა ხისაგან აკეთებდნენ თვითონ ხევსურები.

კომპლექსი გალავანშია მოქცეული, აქვე დგას კოშკი — „კერივი“ (ტაბ. 71) აქ დღეობაშიც არავინ შემოდის, იმიტომ რომ გვამიზეხებს. ადრე საკოდეში დარბაზიდან იყო გასასვლელი კარი, ეხლა ამოშენებულია.

აქ ბოლავიდან მოდიოდნენ ჯვარიონნი საათენგენოდ (1963 წ. 9 აგვისტო, ნაგებობათა აღწერის ახსნა-განმარტებას გვაძლევდა ამავე ჯვარის ხუცესი დავით ბურღული — უსაჯურო მამიდან).

##### 5. მთავარანგელოზის ჯვარი, სოფ. ვალმა-როშა

მდებარეობს მალა, მთის წვერზე მდ. როშისწყლის მარცხენა სანაპიროზე. ჩრდილოეთით მდებარე უკანასკნელი ნაგებობა წარმოადგენს ქვით მშრალად ნაგებ კვადრატული ფორმის შენობას, რომლის სახურავი ჩაქცეულია. შესასვლელი კარი სამხრეთ მხარეზეა. შედარებით კარგად არის დაცული ფასადის მხარე (სამხ.-აღმ.) ნაგებობას ადგილობრივნი „ძენგლას“ უწოდებენ.

ჯვარის საზღვარი აღმოსავლეთის მხარეს ადვილი დასადგენი ჩანს, ვინაიდან ძალიან ციცაბო კლდის მთის კალთას წარმოადგენს, რომელსაც ძირში ბლოს წყალი ჩამოუდის, ძენგლას ჩრდილოეთით და დასავლეთით გაყვება ყორის გალავანი, რომელიც სამხრეთისაკენ გრძელდება, ვიღრე არ შეუერთდება კვრივს და უხვევს სამხრეთისაკენ აღმოსავლეთით მდებარე დამრეცი ფერდობის დასაწყისამდე.

აღწერილი კვრივის სამხრეთით, უკვე უგალავნო ტერიტორიაზე, ჩაქცეული საზარე კოშკია, ზემოდან დიდი სწორი სიპედი ადევს და ზედ დაყირავებულ წოწოლა ფორმის ქვაზე ზარია ჩამოკიდებულ.

უფრო სამხრეთით მეორე კოშკია მშრალად ნაგები, რომლის სამხრეთ ფასადზე ზედა ნაწილში ოთხკუთხი ფორმის ნიშია გამოჭრილი და სწორი სიპით გადაფარებული. ადგილობრივთა თქმით სასანთლეა.

მის სამხ.-აღმ. მხარეს მდებარეობს ბელელი (ტაბ. 72) ჩამონგრეული ფასადით. მხოლოდ ბელის უკანა ნაწილია გადაჩენილი 7-სიპერდიანი გადახურვით. ბელელი გრძელი ოთხკუთხა ფორმის შენობა ყოფილა. კედლები გარდა მთავარი ფასადისა, მთლიანად გარეთა მხრიდან მიწაშია ჩამალული. შემორჩენილია აგრეთვე აღმ. კედლის ნაწილი სამი სიპერდით, რომელზედაც დიდი ზომის რუსული ზარია მოთავსებული. ბელის სამხრეთით იფნის ხეებია, რომელზედაც პატარა 3 ჯვარია გამოსახული. M7.

ბელის სამხრეთით მდებარეობს დარბასი (საველოსნო), რომლის ფასადი სამხ.-აღმ. მხარეზეა. დარბასი წარმოადგენს მშრალად ნაგებ ოთხკუთხა შენობას შელესილი კედლებით. გადახურვა სწორია, ბანიანი, მიწაყრილით. დარბასის ფასადის მთელ სიგრძეზე ხის სკამებია გამართული. მის მარჯვენა კუთხეში ხის კარია დარბასში შესასვლელი, მარცხენა მხარეს კი სარკმელი. დარბასის გადახურვა ფასადის მხარეს ცოტა წინ არის წამოწეული დარბასის კარისაკენ (ქმოსტში ამას „ქარიპანი“ უწოდეს); დარბასის ქარიპანზე ცეცხლის ადგილია ქვით ამოშენებული. დარბასის აღმოსავლეთის კედელთან დიდი ზომის ლასტისებურად დაწეული საწოლია (სიგრძე — 1,70 მ X სიგანე X 0,75 მ X სიმაღლე — 25 მ).

დასავლეთისა და ჩრდილოეთის კედლების კუთხეში ხის თაროა სამი თასით, რომლის გვერდები დაჭრილია. აქ დგას სისხლით დასერილი დაბალგვერდებიანი და დაჭრელებული სპილენძის თასი, მეორე პატარა, ტარიანი და პირზე ორნამენტირებულია. მესამე თასში ძველი აბაზიანებია, ვერცხლის

ყაწიმები და სანთელი. აღნიშნული თაროს სიგრძე — 75 სმ, სიგანე 27 სმ. დას. კედლის მთელ სიგრძეზე ქვის სკამებია გამართული. კუთხეში გდია დიდი ხის კოდი, სპილენძის კოში (2 ცალი), ხელქვაბი, მთლიანი ხისაგან გამოჭრილი დაბალი სკამი. ხის თაროზე სხვადასხვა ზომისა და ფერის სამკადრეობებია ჩამოკიდებული. სამხ.-დას. კედლის კუთხეში მეორე დიდი ზომის ხის კოდი დგას. ცენტრიდან სამხრეთისაკენ კერაა გამართული და ჭერიდან საკიდელია ჩამოშვებული. საჯდომი ქვის სკამები დადგმულია სამხრეთის და აღმოსავლეთის კედლის გასწვრივ. კოდზე დადებულია დროშის ტარი (სიგრძე 1,63 მ, სიგანე — 7 სმ) ერთ ადგილზე დაჭრელებულია, აქვე დგას მაღალი ფორმის დაჭრელებული სპილენძის თასი, თოვლის გასახვეტი ნიჩაბი ხისა, ძველი ხის ტაბლა (უფეხო), დიდი ზომის სპილენძის თუნგი, რომლის ტარი დაჭრელებულია და ჭვარის მოყვანილობა აქვს. თუნგის ძირი გვერდებზეა შეკერილი სალუდე ქვაბების მსგავსად სპილენძისავე ლურსმნებით. აქვე დგას მრგვალი, დაბალი სპილენძის ტაბლა, მის ერთ გვერდზე რგოლია გაყრილი, გვერდები კი ტალღისებურად არის დაკბილული. ორნამენტი წაავავს ბატალიგოში ნანახ ლანგარს. ოღონდ აქ არაა აღადიანთა სახის გამოსახულებანი. კოდზეა დადგმული პატარა სპილენძის ჭურჭელი. უამრავი ვერცხლის ფულითა და დახურულია ხისაგან გამოთლილი დიდი საცობით.

დარბასის სამხრეთით მ ა რ ი ა მ წ მ ი ნ დ ი ს კ ო შ კ ი მდებარეობს. კვრივად არის ნაგები, ჩრდ.-დას. მხრიდან პატარა ნიში აქვს დატანებული. ფასადი ამ კოშკისა მთავარანგელოზის ჭვარის კომპლექსს გაჰყურებს. კოშკის წინ ქვის გალავანია. კოშკსა და დარბასს შორის არის ძველი ციხის ნაშალი. კარგადაა შემორჩენილი საძირკველი ციხისა, რომლის წინ ჩრდ.-აღმ. მხარეზე მიწაში დაგდებულ დიდ ლოდზე (სიგრძე 1,13 მ×სიგანე ქვისა 34 სმ×სიმაღლე 16 სმ) გამოსახულია სამი „ცხენიანი“ ფიგურა.

## 6. დევთ დედა როშკის გორზე

როშკის გორზე ილოცევდეს — „დევთ დედას“. დევთ დედა ჭერ ეშმაკ ყოფილ კოპალაისგან გაწირული, არც ვინ ილოცევდ იმას. მემრ მუშს დაუწყეს ანთება, მემრ სანთელსად ბოლოს ისრ გახახნდ, რო საკლავსაც უკლევდეს, თორე თიკანს ზო სრუ უკლევდეს. ბოლოს, იქამდენ გაუხახნებავ რო, ჯარიც კი დაუკლავ ვისამ, რო ოღონდ თავ დამანებევ. იმას ვინც ჯარ დაუკლ, ცოლი ხყვანივ ავადმყოფი. ვითაჯერაც ქოხში წასულა შვილ გამიჩენივ, სრუ მახკლომივ. იმას ისრ ეჩვენებოდ რო სიზმარშიავ მავავ დიდ დიაცივ რაიმავ, ნავაბარნივ ჩოკვიზძველნი ზქონავ, გრძელნივ კბილნივ რო კბილთავ მიწაზედ მიიარგნებსავ, გძელეზივ ფირჩხილეზი აქვავ. მათსაოდ' მააბნევსავ საშინელ სულსავ. რო შამავავ, შამამაწვეზისავ ზედაოდ' დამზნედსავ. გამაელვიძებოდა, მკვდარს მახკელვდ შვილსად', დაღბრალდებოდ დევთ დედას. ქოხში რო ჯევსურის დიაც მარტო იყვ, იქ ვინ მიეკარებოდად ვინიცის, რაით მახკელვდ' მემრ დევთ დედას დაედებოდ ბრალი. ეს არა მარტო იმ დიაცს ეჩვენებოდ. დიაც თუ ქოხში წავიდოდ, დევთ დედას თუ არას მიღმადლებდეს, ყველას მექოხნეს ეშინოდად მაეჩვენებოდ. სრუ დევთ დედაზედა, იმის გამიწრივლებავ ზე ზქონდის წინავ დიაცებს საუბარი. დიაცები ვერც სამრელოშიად ვერც

თავის შინ მარტოებ ვერ იძინებდეს. დევთ დედა მაგვეჩვენებისაოდ' დავი-  
კელთებთავ. დევთ დედაივ, იცოდინან, ვერ მიუღებებისა ახლოსავ კაცსაოდ'  
იმის ანგელოზსავ, რაკი კაცს დიდ ანგელოზი ხპატრონობსავ. დიაც-ყმაწვილს  
კი ანადგურებსავ, რაკი დიაცს სრუ არ ხპატრონობსავ ანგელოზიოდ' ყმაწვილ-  
საც ცოტა, უძალო ანგელოზი ხპატრონობსავ, რო დევთ დედა მაერევისაოდ  
გამაადვილავსავ ყმაწვილსა. ხანდიხან თიკანს დახკლევდეს დაღლეჯდესა  
დევთ დედის კოშკის მირგვლივ ჯელუჯულს დაისრევდეს. დევთ დედა ისრ  
ხქონდ წარმადგენილ წინავ, რო სრუ დიაცებს ყარაულობდად, სადაც ვის  
გაწეოდ, აოდ გახკდიდ, ან მახკლევდ. ერთხანავ იცოდინან, ერთ დიაც გაჯდავ  
აოდად' სიკვილიზე მიიწურავ. სიზმარჩი ეჩვენებოდისავ ღამის თაოდავ  
აისეთ დიაცივ, რაკელიც ხალხს აქვ წარმადგენიოდ' მკითხავებ ამბობენ.  
სიზმარში რო მეჩვენებისავ, დაიწყისავ. ყვირილივ — მიეშველებავ. მამამთი-  
ლი ხყვანდისავ ჯვარის ჯელკაციოდ აშინებდისავ დევთ დედასავ. რახან მა-  
მამთილ მავიდისავ, უქირველ დარჩისავ, ბოლოს, დიდგორის ჯვარჩი დაუკო-  
ვიებავად, მამამთილი სადაც წვებოდ, იმის ახლოს დაუწყავ წოლი. აღარ  
გაუვლავ ახლოს დევთ დედას. ქალ რო ქმართას წავიდოდ (ყველა კი არად'  
ვინაც იმის ახლო-მახლო ცხოვრობდად' იმაზე საუბარი ჯშირად ხქონდ ოჯახ-  
ში), ისეთ დაშინებულებ იყვნეს იმის ჯალაფნიცად, თაოდ ისიც, რო წასვლა-  
ში დევთ დედას დადამდლებდეს რას, რო ქმართას არ გახყოლიყვა. იქ აღა-  
რა ევენ. ეგ დევთ დედაივ მარტო არ ასავ, იცოდინან წინავ. ეგენივ ზალ-დე-  
დამთილნი არიანავ: ზალივ ხორნაულთას ასაოდ' დედამთილივ როშქასავ.  
იმათავ ერთ გზაი აქეოდ ამ გზაზე დადიანავ ერთუცისკესავ. მკითხავებმ  
იცოდესად ეუბნებოდეს ხალხს, რომენს გზაზედავ დადიოდესად, მემრ დიაც-  
ყმაწვილი იმ გზას ახლოს არ მიეკარებოდ. როშქა არის ერთს ხეობაზე, მალ-  
ლა გორზე ხორნაულთა — კი მეორე ხეობაზეა. მკითხავები არწმუნებდნენ  
მცხოვრებლებს, რომ აქედან, ე. ი. როშკიდან დედამთილი ჩადის ხორნაულ-  
თას, იქიდან კი ის ამოდისო იმ მკარზე გაავლილ დიაც-ყმაწვილს გაიგებ-  
დეს ავად გაჯდილს, ხო მკითხავებს მეტ აღარ უნდოდ, მაშევ დევთ დედას  
დააბრალებდეს. ზალივ, რომენიც ხორნაულთას ასავ, ჭკვიანისავ იცოდინან,  
არ უყორსავ ვენბაიოდ' ე — როშქას რაკი ასავ დედამთილივ, ეგ ძალიან  
მავნეიავ. ხორნაულთ დევთ დედას არც სცემდნენ იოვენს პატივს, რამ-  
თვენსაც როშკიონთას, რაკი იმისგან ეშინოდ.

ეს დევების დედებვ მაშინ დამრჩალავ, იცოდინან, როსაცავ ჭიშუხითავ  
როშკის გორზე ნამყოფებ დევებ ამასწყვიტავ კოპალამავ. ლვარ აუტეხავ დევ-  
მავ ჭიშუხ მავნავსაოდ' ჯარ-კაცის წალებას აპირობდავ. შამაშქანავ კოპალა-  
სავ, კოპალა მაშევ ჭიშუხ მავარდაოდ' იქითავ ლახტის ჯლა დაუწყავ როშკის  
გორზე ნამყოფს დევების მქედლებსაოდ ცეცხლ წაუკიდაოდ დაბუგნავ ცეცხლ-  
შიავ. მაშინავ ის ზალ-დედამთილნივ იქ არ ყოფილანაოდ' გადაშჩოძიოხავ.  
მემრავ აღარც დაკოცნავ კოპალამავ რაკი დიაცებ იყენისაოდ' ერთად ცხოვ-  
რების ნება არ მისცავ, ხოლოთ სიარულის ნება კი მიუცავ ერთად. მას აქეთ  
არიან დასახლებულნივ, იცოდინან ერთ როშქასაოდ' მეორე ხორნაულთასავ.

ხორნაულთასაც აქვ იმის ადგილზე ქვებით აგებული კაცის ოდენ კოშ-  
კი. დიაც-ყმაწვილი ახლოს არ უდგებოდ იმას, როშქასაც ხქონდ კოშკიდ' ამ  
კოშკსთან კლავდეს საკლავსაც. ხორნაულთას კი არც საკლავს კლევდეს. დევ  
დედაბერობით აქსენებდეს როშქას ხუცობაში (M<sup>3</sup>, რვ. 18 გვ. 364—367).

## 7. მუხის გიორგის ჯვარი, სოფ. ბლო

მუხის გიორგის ჯვარი წარმოადგენს მშრალად ნაგებ, მოგრძო ტიპის, ბანური გადახურვის შენობას, რომელსაც მთავარი ფასადი სამხრეთით აქვს. შესასვლელი კარი აქვს შენობის სამხ.-დას. კუთხეში, რომელიც მთლიანად დაზიანებულია. კარის თავზე წყვილი ჯიხვის რქა მიმაგრებული. კარიდან მარჯვნივ თასების დასაწყობი ცარიელი კამალაა, შემდეგ აღმ. კედელშია საკომი, რომელშიც აწყვია: თითბრის თასი, ხის კოში წარწერით: „ლაგაზა ლქოკელი წიქას ძე გ“, კოშის ტარზე ჯვრის გამოსახულება; გატეხილი ბოთლი, პატარა ზომის ქვაბი სახელურით, სპილენძის ორნამენტურებული თასი და ზარი მის გაგრძელებაზე დალაგებული. მიწაზე აწყვია ძალიან დიდი ზომის ქვის ლოდები, რომლებიც სკამის მოვალეობას ასრულებენ. შემდეგ ისევ საკომია ხის ჩარჩოთი, რომელშიც ორი სპილენძის თასი დევს. კედლის ბოლოს ხის ჩხირზე 7 ზარი კიდია, აქედან ერთი ქართულია. აქვეა, კედელში ჩამაგრებული ნამგალი.

საკვების დასაველეთის კედელთან ხის გეჯა-სალუდეა. ზედ აწყვია ხის სუფრის ნამტკრევეები და ფაიფურის ფინჯანი, აქვეა ლუდის საწური კედები.

ჩრდ. კედელთან ორი დიდი სპილენძის კოღია, რომელთაგან ერთი შეკერილია; მის თავზე აწყვია სპილენძის სამფეხა სუფრა და დაშლილი სპილენძის სალუდე ქვაბის ნაწილები, მეორე კიდეზე კი ხის დაზიანებული კოღი და სახორცე ქვაბია. აქვე ხის ჩხირებზე კიდია 3 პატარა თულუხი და სპილენძის ქვაბი.

ჩრდ.-აღმ. კუთხეში აწყვია შეშა და დგას თუნუქის დაქანგული ლუმელი. ნაგებობის ცენტრში მოთავსებულია ბოძი, რომელიც ჭერს იჭერს. სამხ.-აღმ. კუთხეში კარის ღიობია, საიდანაც დარბაზში შევდივართ. იგი საკმაოდ განიერია. დარბაზის კედლების გაყოლებაზე გარდა ჩრდილოეთის კედლისა, ხის სკამებია, ხოლო ამ უკანასკნელის გასწვრივ კი ქვის სკამი.

დარბაზის ჩრდ.-აღმ. კუთხეში ქვევრია ჩაგდებული, ხოლო ჩრდ.-დას. კუთხესთან აწყვია სპილენძის პატარა ზომის ძალიან ლამაზი ფორმის მქონე ქვაბი, სპილენძის ტაბლა, ქვაბი გავსებულია ხელსახოცებით.

დასავლეთ კედელში ერთმანეთის გვერდზე ორი პატარა შუკუშია, ერთში ხის ცარიელი კოჭობია, მეორეში კი 4 ზარაკი, ხატის ყდის ნარჩენი და საკიდელის ნაწილები. აქვე კედელზე მიყუდებულია 5 დროშის ტარი და ხევისბრის ყავარჯნის ზედა ნაწილი (ტაბ. 73, 74, 75).

დარბაზის ცენტრში სახურავი ჩანგრეულია, თუმცა ბოძი შერჩენილია. შემორჩა საკიდელიც, რომლის ქვემოთ შეიმჩნევა შუაეცესლის ნაკვალევი. აღმოსავლეთ კედელში საკომს შუშა აქვს ჩასმული.

### ბლოელ-ხორნაულთურთიერთობა და მათი ჯვარი

ბლოელნი (გიგაურები) და ხორნაულნი (ზარიძენი) ერთმანეთთან კართ შაყრილები არ არიან და ერთმანეთში ძველიდანვე ქალს ათხოვებენ. მაგრამ ამავე დროს ბლო-ხორნაულთას საერთო სალოცავი აქვს „წვერნი“, რომელიც მოთავსებულია ხორნაულთის ზემოთ, მთის წვერზე და რომლის

დღეობა წელიწადში ერთხელ მოდის. ბლოელნი და ხორნაულნი სალოცავად იქ დადიან.

გარდა ამისა, ბლოელნი მიდიან ხოლმე ხორნაულთის სასოფლო სალოცავში „ჭიშხის ჯვარში“, რომელიც სოფელ ხორნაულთის გაღმა მხარეს მდებარეობს. ბლოელნი იქ ლოცულობენ ჭიშხის ჯვარის სათემო დღეობებში. ჭიშხის ჯვარის მიწას ხორნაულნიც ამუშავებენ და ბლოელნიც. ხორნაულლებთან ერთად ბლოელნიც დასტურობენ იმ ჯვარში.

ბლოელთა სასოფლო სალოცავში — „მუხის გიორგის ჯვარში“ კი ხორნაულნი წელიწადში ერთხელ მიდიან, ერთ-ერთ მის დღეობაში. ამ დროს ხორნაულთის ჭიშხის ჯვარიდან ბლოს მუხის ჯვარში, ჯვარიონნი ჯვარს (დროშას) წააბრძანებენ ხოლმე (1950 წ. 17 აგვისტო, ბარისახოს სტაციონარი, მთხრობელი 45 წლის ხთისო ბიძურას ძე წიკლაური).

## 8. მთავარანგელოზის ჯვარი, სოფ. ბლო

ბლოში ახლა 2 კომლიდა ვართ. აქ სულ გიგაურები ცხოვრობდნენ. ეხლა თიანეთის რაიონში ყუდროში ვართ გადასახლებული, შირაქში, უზუნდარაში და სხვ. ანთაურები ჩვენი განაყრები არიან. ლუთხუში და კაწალხევიში არიან გადასახლებულნი. სოფელში ორი ჯვარია: არხოტის მოძმე მთავარანგელოზი და მუხის გიორგი.

მთავარანგელოზის დღეობა მოდის — ათენგენობას, მარიამობას, დღეობები: ენკენია, გიორგობა, ქრისტე, წელწადი, აღდგომა, ამაღლება. სასოფლო ხატი იყო. ქალ-დისწული, მამიდაშეალი მოდის — ლაფანყურიდან, იქ არიან ჩვენი ბევრები. აქ დეკანოზი არაა, ხან ქმოსტიდან და ხან როშკიდან მოგვყავს, რა ბედენაა, ისიც დეკანოზია. ეხლა უკვე დეკანოზიც იშვიათად მოდის და ხშირად საკლავის პატრონი თითონ კლავს.

მთავარანგელოზის დარბაზი ჩაქეული იყო, 4 წლის წინ გადახურეს თავიდან. გადახურვა ბანური, უწინაც ასავე იყო გადახურული. დარბასის კედლები მშრალადაა ნაგები, მთავარი ფასადი სამხრეთით აქვს. შესასვლელი ფასადის მარცხენა კუთხეშია. იგი განიერია და საქიპქიპავით იკეტება. კარიდან მარჯვნივ შენობის ბოლომდე ქვის სკამია, რომლის ბოლოსაც დევს სპილენძის დიდი ზომის, შეკერილი ქვაბის ზედა ნაწილი, რკინის სახელურებით; შიგ დევს ნახევრად დაზიანებული ხის კოდი. კოდის თავზე პატარა შუკუშია, რომელშიაც აწყვია თუნუქის, ფაბრიკული, ფეხიანი ვაზა, სპილენძის პატარა თასი და რკინის საკიდელი. დარბასის კარის წინ ყრია ძველი გადახურვისაგან დარჩენილი კეზები.

კარიდან შევდივართ ნაგებობაში, რომელიც ორი თვალისაგან შედგება. პირველი საქვაბეა, რომლის სამხ.-აღმ. კუთხეში ღიობია ხის კარით, დარბასში შესასვლელი. კარიდან ჩრდილოეთით კედლის გაყოლებაზე აწყვია: 3 ფიცრის ნაჭერი, გადაჭრილი და შემდეგ ძირმიდულეებული ბრტყელძირიანი სალუდე ქვაბი, პატარა ზომის კოში, დიდი ზომის შეკერილი სპილენძის სალუდე ქვაბი, რომელზედაც ზემოდან აწყვია დაშლილი ქვაბის ნაწილები, 6 ორნამენტირებული სპილენძის თასი, რომელთაგან ერთს არაბული წარწერა აქვს, ხოლო მეორეს ქართული (წაკითხვა ვერ მოხერხდა). აქვეა კედელზე მიყუდებული ორი მშვენიერად ორნამენტირებული ხის დროშის ტარი და ქვაბის

საფხეკელი. ქვაბის თავზე, კეზზე კიდია საკიდელი. ჩრდ. კედელთან ალაგია ოთხი ქვაბი, ერთი ღრმა ჯამი და დაზიანებული ხის კოდი.

დასავლეთის კედელთან, სამხრეთისაკენ ხის სალუდე გეჯაა, რომელზეც დევს სპილენძის ვედრო. ლათბის თავზე ორი შუკუშია, ერთში — 3 პატარა და ერთი საშუალო ზომის ქართული ზარია წარწერების გარეშე, მეორე შუკუში ცარიელია.

დარბაზში სამხრ. კედლის გაყოლებაზე ხის დიდი მორია სკამად გამოყენებული, რომლის თავზეც საკომია. აღმ. კედლის ცენტრში ვიწრო ფანჯარაა ხის დარბით. მის ქვემოთ ხის მორი დევს ჩრდ.-აღმ. კუთხეში — 3 ცარიელი, დიდი ზომის ხის კოდია. ჩრდ. კედლის გაყოლებაზე დასავლეთისაკენ — ქვევრია მიწაში ჩადგმული. შემდეგ მოდის ქვის სკამი თუნუქის ბიდონი და ჩხუტი. სკამის წინ დგას სპილენძის, სახელურებიანი ჩხუტი. დას. კედლის გაყოლებაზე ხის გრძელი ოთხფეხა სუფრაა. კედელში შუკუშია პატარა თასით და რქის ყანწით. საკოდეს ცენტრში (უფრო ჩრდილოეთისაკენ) ჩანს კერის ნარჩენი. დარბასიდან ჩრდილოეთით ნ ა ნ გ რ ე ვ ი ა, რომელიც ს ა ს ა ნ თ ლ ე ს მოგვაგონებს.

### III. პირიქითი ანუ მთასიქითი ხევისურეთი

#### ა) გურგო-შაბილის მხარე

##### 1. მთავარანგელოზის ჯვარი, სოფ. შატილი

ჯვარი (ტაბ. 76) მოთავსებულია შატილის წყლის გამოღმა, სამხ.-აღმ. მხარეს, კლდეში. დარბაზის აღმოსავლეთი მხარე უჭირავს სალ კლდეს, რომელიც გამოყენებულია დარბაზის აღმოსავლეთ კედლად. ჩრდილოეთის მხარესაც კედლის მეტი ნაწილი სალი კლდეა. დასავლეთით მდებარე დარბაზის ფასადი მშრალად ნაგებია ფიქალისაგან. აქვს მცირე ზომის შუკუში და ხის დაბალი კარი, მოთავსებული მალლობზე წინ ფიქალის კიბეებით. კარის თავზე კედლიდან გამოწეული ძელია, რომელთანაც ჯიხვის რქაა მიმაგრებული. კარის მარცხენა მხარეს ასევე კედლიდან გარეთ გამოწეულ ძელზე ჩამოკიდებულია ზარი, თეთრი სახიანი ხელსახოცით ზარის ენაზე. იქვე კედელში გამაგრებულია ჯიხვის რქები, ზარის დასწვრივ, მის ქვეშ ფიქალი ქვისაგან მშრალად ნაგები კოშკია ზედ მოთავსებული მთის ბროლის ნამტვრევით. აქვე დგას პანტის ხე. დარბაზის შიგნიდან ხოვლია, ნაშალი ქვებით სავე. დარბაზის ფასადს აკრავს „დარბაზის კარი“.

დ ა რ ბ ა ზ ი ს კ ა რ ი, ანუ ბ ე ლ ლ ი ს კ ა რ ი (ტაბ. 77) წარმოადგენს ოთახის მსგავს ნაგებობას, რომლის აღმოსავლეთ კედლად გამოყენებულია დარბაზის ფასადის კედელი, ხოლო სამხრეთით — კლდეა ნაწილობრივ ყორორით ნაგები. დასავლეთი მხარე (ნაწილობრივ ჩრდილოეთიც) ფიქალით, მშრალად ნაგები კედელია, ხოლო ჩრდილოეთის მხრიდან აქვს ღია, უკარო შესასვლელი. ამ ღია მხარეს, ზემოდან გადებულია ძელი. სამხრეთ დარბაზის



კარში ფიქალის საჯდომებია. შუაში ფიქალისგანვე მოწყობილია კერა. დარბაზის ანუ ბელლის კედელთან ძელი ეყრდნობა კაპებიან ხის სვეტს. ბელლის ფასადის გასწვრივ მოთავსებულ ფიქალის საჯდომებზე გაწყობილია თასები; თხუთმეტი თას-კოჭობი სხვადასხვა ზომისა დგას პირდაპირ ფიქალზე, ხოლო სამი თასი, — სახუცო კოჭობი, კვირიას სახსენებელი თასი და მთავარანგელოზის სახსენებელი თასი დადგმულია ქადაზე. იქვე მათ გვერდით დგას თუნგი ლუდით, რომელიც ამ დილით მოიტანა ჭვარის მეგანძურმა აბა ჭინჭარაულმა ხუცესთან (ხვთისო ანატორელი) ერთად. ამჟამად ამ ჭვარის ხუცეს-მეგანძური, შატილის ხთიშობლისა და წმინდა გიორგის ჭვარების ხუცესები სხედან ბელლის ანუ დარბაზის კარში ქვის საჯდომებზე და ელიან მეზარეს გიორგიწმიდიდან. თუ მან ზარი არ ჩამოკრა, დილის უამისწირვას ვერ შეასრულებენ. მაგრამ ამ ძველ წესს გადაუხვიეს და ხუცესმა ხვთისომ ამასთან ერთად მეზარის ფუნქციაც შეასრულა — ზარიც მან ჩამოკრა და მანვე იხუცა. პირველი ტექსტი ხუცესმა რომ წარმოსთქვა, იყო მოხსენება. შემდეგ მან იხუცა, მერე სადიდებელი სთქვა, შემდეგ—კურთხევა. დაიჩოქეს და კვლავ გაიმეორეს მოხსენება. ამის შემდეგ მან წარმოსთქვა სადიდებელთაი (M<sup>6</sup>).

შ ა ტ ი ლ ი ს ს ა ფ ე ხ ნ ო დ ა ღ ე თ ი ს მ შ ო ბ ლ ი ს ჯ ვ ა რ ი. (ტაბ. 78, 79, 80). საფეხნოში იდგა კისტან დასტურის სკამი. კისტან დასტური მთავარ (დასტური) იყო ეს ჭვარი ხთიშობლისა და კისტანის ჭვარი ორივე ერთია.

თავი ხატი ღვთისმშობლისა გუდანშია, შემდეგ კისტანში და შატილში. ყველა ეს ხატები ჭინჭარაულების სალოცავის გუდანში სალოცავად მხოლოდ „მეზღენენი“ მიდიან, ე. ი. ვისაც საკლავი აქვს მისაყვანი ის წავა შატილიდან. ასევეა კისტანის ღვთისმშობლის ღვთობაზეც. გუდანში ცალკე სკამი დგას ჩვენი (შატილივების). კისტანში სკამები არ არის, მაგრამ საბინაობებია. გუდანელების საბინაო ცალკე არის აქ, კისტანელებისა ცალკე. ღვთისმშობლის ხატში ორი დროშაა. დროშის ნაწილებია: ჩიქილები, გუმბათი, ტარი, ბუნი.

შატილში ცხოვრობენ ჭინჭარაულები, რომელნიც იყოფიან ორად: საუთურგაულო და საგილაკაურო და ლიქოკელთა გვარიდან ანატორელნი. ანატორელნი ხთიშვილის მოყვანილნი. ისინი არიან ან ა ტ ო ნ ი ს ჯ ვ ა რ ი ს ყ მ ა ნ ი. ამიტომ საწულეობას ანატორის ჭვარში იხდიან და ანატორელთა ჭვარს მიებარებიან ხოლმე. ანატორის ჭვარის გარდა შატილში არის: „ხ ო დ ა ბ უ რ ი ს ჯ ვ ა რ ი“.

## 2. ანატორის ჭვარი

ან ა ტ ო რ ი ს ჯ ვ ა რ ი ანატორშია, შატილის მახლობლად, გორაკზე. შედგება სამი ნიშისაგან! ქვითკირის პატარა „კოშკები“, რომელთაგან ორზე ჩამოკიდებულია ზარი. ერთ ზარს აქვს ქართული წარწერა. შესაძლებელია ეს სამი ნიში სამ უამთა სახელობაზე იყო (იხ. ლეგენდა, ჩაწერილი არდოტში); მით უფრო საფიქრებელია, რომ ხალხის აზრით ამ ხატში ასევე მეტად სახიფათოა, — როდესაც ერთმა მგზავრმა ქალმა დაგვინახა რომ ამ ხატიდან ვბრუნდებოდით, შიშით გვითხრა — თქვენ არ გადარჩებით, დაიხოცებითო (1929 წ. 15 აგვისტო, სოფელი არდოტი).

ანატორის ჯვარი საიდან მოსულა ეს არავინ იცის, რადგან მას თავისი ყმები ანატორელები დანაშაულისათვის სულ ამოუწყვეტია. ანატორის ჯვარს ჰყავდა კიდევ ორი მოძმე — არხოტის ჯვარი და ჯონის ჯვარი. მესამე კი. თვით ანატორის ჯვარი იყო. სამივე ესენი მთავარ ანგელოზის სახელწოდებით იხსენიებიან. ამათში უფროსად ითვლება არხოტის ჯვარი, მეორე ანატორის ჯვარი და მესამე — ჯონის ჯვარი. ძალი და შექმნებაც მეტ-ნაკლები ჰქონდათ, როგორც უფროს-უმცროსებს. ხოლო ყმათათვის დახმარება სამივე მოძმეს მოლოცვილი ჰქონდა, ერთნაირად უფრო მტერთან ბრძოლაში. მტერი ხევსურებისათვის მაშინ იყო მეზობელი ქისტები და ლეკები, რომლებთანაც ხშირად უხდებოდათ შეტაკება, ცხვრებისა და ჯოგების მოტაცება და სხვა. ანატორის ჯვარის ყმები ყოფილან სოფელ ანატორში მცხოვრებნი და ბევრი ხალხიც ყოფილა. მათ ეკუთვნოდათ მთელი შატილის მთა და ბარი. მერე შატილივინები, გვარად კინჭარაულები მოსულან და ძალით ჩასახლებულან შატილის მახლობლად „ქაჩუში“ — (მათი ნასოფლარი კოშკების ნანგრევები ისევ დგას ერთ მაღალ კლდის თავზე). ანატორელებმა ანატორის ჯვარის დროშის ქვეშ მოიყარეს თავი და რამდენჯერმე დაეცნენ შატილივინებს, მაგრამ მათ მოიგერიეს მტერი. თავისი სიმამრებიდან ჰქონდათ გაყვანილი გვირაბი წყარომდე და იქიდან ამოჰქონდა წყალი, როცა მტერი დიდი ხნით შემოესეოდა და გამოსვლის ნებას აღარ მისცემდა. ანატორელები რომ ვერაფერს გახდნენ და ვერ აყარეს ჩასახლებული შატილივინები, წავიდნენ და სთხოვეს დახმარება თუშებს. მათ მოაგროვეს ბლომად ლაშქარი, ანატორელებიც შეუერთდნენ, აბეს ანატორის ჯვარის დროშა და ქაჩუში მცხოვრებ შატილივინებს თავს დაესხნენ სრულიად მოულოდნელად. შატილივინების ცხვარი და სხვა პირუტყვი დარჩა თუშთა და ანატორელთ ხელში. შატილივინები კი თავის სიმაგრეებში გამაგრდნენ და მტერი ვეღარაფერს აკლებდა მათ.

თუშებს უნდოდათ გაეგოთ შატილივინებს წყალი საიდან მიჰქონდათ ამის გასაგებად ჯორს დიდხანს წყალი აღარ დაალევინეს. წყალმოწყურებულ ჯორი რომ გაუშვეს, ის იმ ადგილს მივიდა, სადაც გვირაბიდან ასატანი წყალი იყო ჩამალული (გვირაბს ხევსურულად ეწოდება დარანი). ჯორმა წინა ფეხებით ამოთხარა წყარო, ლაშქარმა მოწყვიტა წყალი, მაგრამ შატილივინები მაინც არ დამორჩილდნენ. მათ ჰქონდათ დიდი თხორები (შალის მოსაქსოვად მატყლისაგან დამზადებული ძაფის, გორგოლები). ღამით ამ თხორებს გადაყრიდნენ სოფლის ბოლოზე მდინარე — არგუნში. რადგან იქ ციცაბო კლდე იყო, თხორები პირდაპირ მდინარეში ეშვებოდა და იქლინებოდა წყლით. ამოათრევდნენ თხორებს, გაწურავდნენ და ამნაირად კოვებს წყლით ავსებდნენ. პურის მარაგიც ბევრი ჰქონდათ. ანატორის ჯვარს ყავდა ერთი ხუცესი, იგივე მკადრე. ეს ხატი იყო მთავარანგელოზის სურათის სახით, რომელიც ფრინავდა ჰაერში და თავისი მკადრე დაჰყვებოდა თან. სურათი ჩარჩოში ყოფილა გაკეთებული, როგორც ჩვეულებრივი ხატი. ეს ხატი ფრინავდა ხევსურეთშიც, თუშეთშიც და ქისტეთშიც. ის ხალხს კი არ დაბეგრავდა (ეს მარტო გუდანის ჯვარის საქმე იყო) არამედ დადიოდა იმიტომ, რომ ხალხი დაეყმო, თავისი სახელი აემადლებინა და ბევრი მლოცველი ყოლოდა. ის როცა მიფრინავდა, თან დაჰყვებოდა მისი მკადრე, ვისაც ის ხელზე მოუდიოდა. მკადრე მოხუცდა, თანაც დაკოჭლდა და ვეღარ ჰყვებო-

ღ ხატს. ამიტომ მან მოინდომა გაეკეთებინებინა მკედლისათვის ოქროს ლურსმანი და დაეკრათ ხატისათვის მხარში, რომ ხატს სწრაფი ფრენა აღარ შეძლებოდა და მოხუცებული მკადრე დასწეოდა მას. ანატორის გაღმა მხარეს იყო ერთი სოფელი, რომელსაც ახლა უწოდებენ ძველ ნასოფლარს, იქ სახლების ნანგრევებია. ამ სოფელში ცხოვრობდა ოქრომკედელი. ხატის მკადრემ გააკეთებინა ოქროს ლურსმანი და დააღირა ხატს დასაკრავად. ხატს დაეტყო ნალურსმნალი და ძალიან გაუწყრა მკადრეს, მის გვარს და მკედელს. გააჩინა ჟამი და სულ გაწყვიტა ხალხი. ანატორში იყო აკლდამები და ერთ დღეს მარტო სამოცი ხმლიანი შესულა (ხევსურები ხმლიანს იტყოდნენ მამაკაცებზე). ეს ისეთი ჭირი ყოფილა, რომ გამოუვიდოდა მუწუკის სახით სხეულზე და აღარ აცოცხლებდა დიდხანს. ჟამისაგან მოკლულს აღარავინ ეკარებოდა დასამარხავად. ამიტომ, როცა მუწუკი გამოუვიდოდა, ავადმყოფი თავისი ფეხით შედიოდა აკლდამაში და იქ დაღევდა სულს. მათი გვამები ანუ ჩონჩხები დღესნამდის არის აკლდამებში. ეს ხალხი რომ გაუწყვიტია, ერთი საწყალი კაცი ვადარჩენილა რომელსაც თავი ჰქონია დაქიავებული. ეს კაცი პირველად შეხიზნებია სოფელ მუცოში. შატილივნებს აქაც მოუნდომებიათ მის მოკვლა და ამით ანატორელთა გვარის სრული ამოწყვეტა, რომ ადგილზე აღარავინ წამოსდავებოდა. მაგრამ მუცუელებს იგი გადაუყვანით და მიუბარებიათ თუშეთში. თუშეთში ის დაცოლშვილებულა: შატილივნები კი დამდგარან ანატორელების ადგილებში და დაუწყიათ ცხოვრება. ანატორის ჯვარსაც მოუშლია მკრით ფრინვა და გადაქცეულა ჩვეულებრივ სალოცავად. შატილიონებმა ანატორის ჯვარის ლოცვა განაგრძეს და გაჩნდა დასტურკელოსნები. ხოლოთ ხატი ხელზე აღარავის მოუდიოდა. დანარჩენი წესები კი განაგრძეს ჩვეულებრივ. შატილივნებმა როცა შატილი ააშენეს და ფეხი მოიმაგრეს, მოიყვანეს თუშეთიდან ვადარჩენილი ანატორელი კაციც და თავის სოფლის ბოლოზე დაასახლეს.

ხატი როცა თავის მკადრეს ხელზე მოუდიოდა, მკადრეს თავს გვერდზე დააჭერინებდა, თვითონ კი ხელებზე გადაფენილ ხელსახოცზე დაბრძანდებოდა, ზურგი მუდამ მკადრისაკენ ჰქონდა მიქცეული, რომ კორციელის სული არ მისდენიყო (M<sup>3</sup>, რვ. 46. გვ. 726—729).

### 8. სანება ანუ საღმრთო, სოფ. გურო

„ს ა ნ ე ბ ა იყო გურო-გიორწმინდის მთავარი სალოცავი. ეს სალოცავი პირველად დაარსებულა გუროს მალლა, მთაზე. მაგრამ რადგან ზამთარში აქ ხალხის მისვლა ძნელი იყო, ჩამოსულა და სოფლის მარჯვენს დამკვიდრებულა. აქ დაუწყია ხალხს დღეობები. მხოლოდ ათენგენას, სამშაბათ დღეს დღეობდნენ ისევ იმ მთაზე, სადაც პირველად დაარსებულა. ამ დღეობას უწოდებოდა „მთავარი დღეობა“. ამ ჯვარს ყავდა ბუდე ხევსურეთში ორი მოძმე. ერთი გ უ დ ა ნ ი ს ჯ ვ ა რ ი ს ს ა ხ მ თ ო და მეორე უკენჯალუს ცროლის მთაზე ს ა ნ ე ბ ა. ეს ორივე სალოცავი ხევსურეთში უდიდეს სალოცავებად ითვლებოდა, გუროს სანებაც არ ყოფილა მათზე ნაკლები; გუროში ასე ვადმომცეს, რომ ეს სამივე სალოცავი სხვა სალოცავებზე დიდები არიანო, ცროლის სანება არის ღმერთი, ეს სანება გუროშიც ღმერთია და გუდანის ჯვარი საღმრ-

თოც ღმერთთაო. ბუდე-ხევსურეთში კი მითხრეს, რომ გუდანის ჯვარი ბერი ბაადური მოხუცი კაცის სახით არისო. ზოგათა თქვეს—როგორც წმინდა გიორგი თეთრი ცხენით არისო. ეს ორი სალოცავი—გუროსი და ცროლისა—კი ყველგან სამებად ყავთ წარმოდგენილი და ს ა ნ ე ბ ა ს უწოდებდნენ. გუდანის ჯვარის დროშის ქვეშ უვლიათ ქისტებთან საბრძოლველად ხევსურებს, რადგან ის უდიდესი სალოცავი ყოფილა, ცროლურის და გუროს სანების დროშის ქვეშ კი არსად ყოფილა ასეთი ამბავი; ისინი ე. ი. მათი დროშები ადგილობრივ იყვნენ, ღამისთევაზე წავიდოდნენ და სხვა“ (M<sup>3</sup>, რვ. 56, გვ. 292—293).

#### 4. ნახარელა ღვთისმშობლის ჯვარი, სოფ. კისტანი

ნახარელა ღვთისმშობლის ჯვარის საზარე კოშკი (ტაბ. 81) წარმოადგენს გეგმაში ოთხკუთხა ფორმის სიბებისაგან მშრალად ნაგებ შენობას სამსიპერდიანი გადახურვით, რომელსაც თავზე მოზრდილი ოთხკუთხა ფორმის ქვა ადევს. ამ ქვის გვერდით კოშკის თავზე ჯოხია ჩარჭობილი, რომელზედაც ბრეზენტის ნაგლეჯია ჩამოკიდებული.

კოშკის ფასადის მხარეს, ოდნავ გამოშვერილ ქვაზე პატარა ჯაჭვზე მოზრდილი რუსული ზარი ჰკიდია. ზარს წარწერა არა აქვს. კოშკის ირგვლივ მოზრდილი ქვებია უწესრიგოდ დაყრილი.

ღობილთ ან გელოზი მდებარეობს ნახარელას საზარე კოშკიდან ორმოციოდე მეტრის მოშორებით, მისგან დასავლეთით (პატარა) დავაქებაზე. იგი მომცრო ზომის მშრალად ნაგები, კვადრატული ფორმის კოშკია, რომელსაც ღობილთ ანგელოზს უწოდებენ.

ნაჯარელა ღვთისმშობლის ჯვარის დარბაზი (აღწერილია გარედან) ნაჯარელას საზარე კოშკიდან საკმაო მოშორებით, მისგან დასავლეთით მდებარეობს ღვთისმშობლის ჯვარის კომპლექსი: დარბაზი, საზარე კოშკი, საქვაბე და საჯარე (ტაბ. 82).

დარბაზი. ღვთისმშობლის ხატის დარბაზი წარმოადგენს თუნუქის ორფერდასახურავიან შენობას, რომლის კედლები მშრალად არის ნაგები. დარბაზის მთავარი ფასადი სამხრეთის მხარესაა, საითაც მას დატანებული აქვს ხის კარი, რომელზეც ბოქლომია დაკიდებული. კარის თავად გადებულია ორი ხე და ერთი მოგრძო ქვა. კარის თავზე ირმის რქაა მიმაგრებული. ზღურბლად ქვაა დადებული. კარის მარცხენა მხარეს, მისგან ცოტა მოშორებით, კედელში ჩარჭობილ წვრილ ჯოხზე, წვრილი ჯაჭვით ჩამოკიდებულია რუსული ზარი, რომლის ენაზე თეთრი საკადრისია შებმული. ზარს დასაცავად თუნუქის სახურავი აქვს გაკეთებული.

კარის მარჯვენა მხარეს კედლის გაყოლებაზე ერთი გრძელი „ხოხის“ ქვა დევს, ხოლო კარის მარცხენა მხარეს ორი სიპი ქვაა. დარბაზის უკანა, ე. ი. ჩრდილოეთის კედელი გარედან ნაწილობრივ მიწაშია.

დარბაზის დასავლეთ კედელში (შუაში) სახურავთან ახლოს დატანებულია მომცრო ქვა, რომელზეც ამოკაწრულია ჯვარი და სახელი—გიორგი. ღვთისმშობლის ხატის დარბაზს გარს არტყია გალავანი, რომელიც კარგად არის შემონახული. გალავანი სიბებისაგან მშრალად არის ნაგები. შესასვლე-

ლი გალავანს დასავლეთის მხარეს აქვს. ამავე დასავლეთის კედელზე საზარე კოშკთან ახლოს დევს რუსული ზარი. ღვთისმშობლის ხატის დარბაზი და საზარე ერთ გალავანშია მოქცეული.

ს ა ზ ა რ ე. დარბაზის დასავლეთით, ერთი მეტრის დაშორებით, გალავნის შიგნით, აღმართულია საზარე, გეგმაში ოთხკუთხედი, მშრალად ნაგები კოშკი, ხუთსიპერდიანი ოთხფერდა გადახურვით, რომელსაც თავზე ორი პატარა ზომის ქვა და მათ შორის დახრილად ერთი წოწოლა ქვა ადევს.

საზარეს მთავარი ფასადი სამხრეთ მხარეს აქვს, რომლის კედელში ჩარკობილ ჯოხზე დაკიდებული რუსული ზარია. ზარი ჩამოკიდებულია წვრილი ჯაჭვით. ზარის ზედა ვიწრო ნაწილში მოზრდილი ბეჭდური ასოებით რუსული წარწერაა: «По заказу Тифлисского Т-ва торговли церковными вещами».

დარბაზის უკან, მისგან ჩრდილოეთით, 10—15 მეტრის დაშორებით, მთის ფერდობზე, აღმართულია მომცრო, საშუალო ზომის გეგმაში ოთხკუთხი ფორმის, მშრალად ნაგები კოშკი, ოთხფერდა ოთხსიპერდიანი გადახურვით. მას თავზე ადევს რამდენიმე ნატეხი სიპისა და პატარა ზომის ბროლის ქვა. ამ კოშკის უკან გდია ირმის რქა. კოშკის მთავარი ფასადი სამხრეთ მხარესაა. აქ პირველსა და მეორე სიპერდს შორის დატანებულია პატარა ნიში, რომელშიც საქონლის ძვლები ეყარა. კოშკის უკანა კედელი, ე. ი. ჩრდილოეთის კედელი ნაწილობრივ მიწაშია ჩასმული.

ს ა ქ ვ ა ბ ე. დარბაზიდან 50—60-ოდე მეტრის დაშორებით, მისგან დასავლეთით მდებარეობს საქვაბე. ეს არის მშრალად ნაგები, ორფერდა გადახურვის მოგრძო შენობა. ამჟამად ამ შენობის სახურავი ნახევრად დაზიანებულია. ადგილობრივი მცხოვრებლის გადმოცემით, ეს იყო ერთი მთლიანი შენობა, რომელიც წინათ ერთდროულად საქვაბესა და საჯარეს წარმოადგენდა. მაგრამ შემდეგ სოფელმა გადაწყვიტა საჯარე ცალკე აეგოთ, რაც შეასრულა კიდევაც, ხოლო ადრინდელი შენობა დააპატარავა და მარტო საქვაბედ აქცია. კარები ძველ ადგილას არის დარჩენილი (აღმოსავლეთ მხარეს). გაკეთების შემდეგ საქვაბეს მოზრდილი ოთხკუთხა ფორმის ოთახის შესახედაობა მიეცა. საქვაბის წინ პატარა ოთახია მიშენებული, ერთფერდა სახურავით, იგი სიპით არის გადახურული, რომელსაც შესასვლელი სამხრეთ მხარეს აქვს დატანებული ამ ოთახის გავლით შევდივართ საქვაბეში. ამ პატარა შემოსასვლელში (ოთახში) დგას ლუდის გამოსაწერი მოზრდილი სპილენძის ერთსახელურიანი ქვაბი. საქვაბის ჭერი დაყრდნობილია სამხრეზე და ორ კეზზე.

საქვაბის სამხრეთ კედელში გამოჭრილია საკვამი ანუ ფანჯარა. საქვაბის სამხრეთ და დასავლეთ კედლების კუთხეში მოთავსებულია სალუდე ქვაბის ჩასაკიდი ადგილი. აქ არის სალუდე ქვაბის დასამაგრებელი ყორე, რომელშიც ჩადგმულია ძალიან დიდი ზომის სალუდე ქისტური ქვაბი. სალუდე ქვაბი ჯაჭვის საკიდელით არის ჩამოკიდებული კეზზე გადებულ წვირელ ჯოხზე. სალუდე ქვაბში ჩადებულია ხის სარევი.

სამხრეთ კედელთან გამართულ ქვაბის საყრდენ ყორეზე დგას სპილენძის სასანთლე თასი, ხოლო დასავლეთ კედელთან გამართულ ქვაბის საყრდენ ყორეზე სპილენძის პატარა ზომის სახელურიანი ჩხუტი, ლუდის ამოსა-

ლებად, აგრეთვე სპილენძის ქიტი და ორყურიანი მოზრდილი ჩხუტი, დაპირქვავებული.

საქვების დასავლეთ კედელში დატანებულია ოთხი შუკუმი. პირველში, რომელიც სალუდე ქვების ახლოს მდებარეობს, დევს ზარაკი და არყის დასალევი რქის ყანწი, მის გვერდით კი კედელში ქიტია ჩარჭობილი. მეორე შუკუშში შედებულია სარევი და ლუდის ტომრის გასაწურავად პირსაკრავი. აქვე დევს პატარა ზომის ყანწი.

მესამე შუკუშში შედგმულია ხელმომტკრეული კოში. მეოთხე შუკუშში დგას სპილენძის ყურიანი თეფში — შემოწირული, თუნგის მსგავსი ჭურქელი.

საქვებში დასავლეთ კედელთან მიწყობილია გეჯის დასადგმელი, მასზე დაპირქვავებულია გეჯა (არყის გამოსახდელი), რომელზეც წამოქცეულია საშუალო ზომის სპილენძის თუნგი.

დასავლეთ და ჩრდილოეთ კედლის კუთხეში მოწყობილია არყის გამოსახდელი საცეცხლე, რომელზეც არყის ქვაბი დაიდგმებოდა ხოლმე. მის წინ დგას საშუალო ზომის ქისტური ქვაბი.

ჩრდილოეთის კედელთან აწყვია მოზრდილი სპილენძის თუნგი და ლუდის გასაფუებელი ხის კოდი. მასზე ზემოდან ხის კედებია დაწყობილი, რომელთაც ტომრებს შემოუჭერდნენ და წურავდნენ. ამავე კედლის კუთხეში სპილენძის სამი მრგვალი ბაკანია მიყულებული (ერთი ასეთივე ბაკანი აღმოსავლეთ კედელზეა მიყულებული).

აღმოსავლეთ კედლის გასწვრივ დგას ხისა და მის გვერდით გამწყრივებული მოზრდილი რვლის ჩხუტები. იქვე დევს ხის კუნძი, ამავე კედელში გამოჭრილია შუკუმი.

საქვების შუაში დევს გრძელი „ხოხის“ ქვა (გლუ ქვა). ადრე ეს ქვა საქვების ჩრდილოეთ კედელთან დებულა.

საქვების მთავარი შესასვლელის ზღურბლად ხეა დადებული. კარის თავიც ხისაა. კარები ხეებისაგან არის შეკერილი. საქვების კარების მარჯვენა მხარეს ქისტური მომცრო ლუდის ქვაბია წამოპირქვავებული.

საქვების აღმოსავლეთით, მისგან სამიოდე მეტრის მოშორებით მდებარეობს წაკვეთილი პირამიდის ფორმის პატარა კოშკი, რომელსაც თავზე ბროლის მოზრდილი ქვა ადევს. მთავარი ფასადი დასავლეთის მხარესაა, რომელშიც დატანებულია ერთი შუკუმი. აქ სანთლებს ანთებდნენ ხოლმე. სამხრეთ კედელში დატანებულია მეორე შუკუმიც. ადგილობრივი მცხოვრებლის გადმოცემით ამ კოშკთან მარტო დასტურებს შეეძლოთ მისვლა. კოშკის წინ, მისგან სამხრეთით, სიბის ქვებისაგან პატარა ყორეა ამოშენებული, სადაც სანთლებს ანთებდნენ ხოლმე.

საჯარე მდებარეობს საქვებისაგან ჩრდილოეთით 30—40-ოდე მეტრის მოშორებით, შემადლებულ ადგილას. იგი წარმოადგენს თუნუქის ცალფერდა გადახურვის მქონე მშრალად ნაგებ შენობას, რომელსაც მთავარი ფასადი სამხრეთ მხარეს აქვს მიმართული.

საჯარეში შესასვლელი ცოტათი შემადლებულია სიბების წყობით, კარს ზღურბლად ხე აქვს დადებული. კარის თავად სამი სხვა ხეა დადებული. კარები ხუთი ფიცრისაგან არის ლურსმნით შეკერილი. კარების მარცხენა მხა-

რეს გარედან კედლის გასწვრივ სიბეზზე გადებულია ერთი მთლიანი განიერი ფიცარი. კარის მარჯვენა მხარეს ასევე კედლის გაყოლებით დევს გრძელი ხოხის ქვა და ხის „ყუნჭი“ (ყუნძი).

საჯარის კარების მარჯვენა მხარეს კედელში გარედან დატანებულია პატარა შუკუმი, რომელშიც პატარა სპილენძის თასი დგას. სახურავიდან გარეთ გამოშვებულ ოთხ კეზზე დამაგრებულია ჭიხვის რქები. ასევე შესასვლელი კარების თავზეც მიმაგრებულია ჭიხვის რქა.

საჯარის კარების მარჯვენა მხარეს კედლის დასასრულთან კუთხეში სიბებისაგან მშრალად აგებული პატარა, სწორკუთხა ფორმის ყორე, რომელზეც ხალხის მიერ მოტანილ ქაღებზე აწყობენ.

საჯარის სამხრეთ კედელში გამოჭრილია საკვამი ანუ სარკმელი. შიგნიდან საჯარეში, კარების მარჯვენა მხარეს, სამხრეთის კედლის გასწვრივ ხის საკმაოდ განიერი საწოლია გამართულია, რომელზეც ჩაღაა დაგებული. საჯარის დასავლეთი კედლის სიგრძეზე გადებულია მასიური ხის მორი — სკამი. საჯარის ჩრდილოეთ კედლის გასწვრივაც (კედლის ნახევრამდე) გამართულია ხის სკამი. დასავლეთ და ჩრდილოეთ კედლების კუთხეში ჩატანებულია გრძელი სიბი, რომელიც კუთხეს ქმნის.

ჩრდილოეთის კედლის გასწვრივ გამართულ ხის სკამს ზედ ებჯინება მშრალად ნაგები სასანთლე კოშკი, რომლის უკანა კედელი საჯარის ჩრდილოეთ კედელს წარმოადგენს. ამ სასანთლე კოშკს ფასადი სამხრეთ მხარეს აქვს მიმართული. მას ამავე მხარეს ერთი შუკუმი აქვს დატანებული. რომელშიც შეწყობილია სპილენძის ქაფქირი, ვერცხლის სადა და ორყურა თეფშები. სპილენძის პატარა ერთყურა ქვაბი—„ერაწა“, ხის კონჩხა, რომელსაც დაჭრელებული ტარი აქვს.

საჯარის ჩრდილოეთ კედლის დანარჩენ გაყოლებაზე ბოლომდე განიერი დაწნული ლასტია გამართული. ესეც საწოლს წარმოადგენს. მისი ერთი ბოლო დამაგრებულია ბოძზე, რომელიც თითქმის საჯარის შუაშია აღმართული. ამ ბოძს ერთ-ერთი კეზი ეყრდნობა. საწოლის მეორე თავი კი აღმოსავლეთ კედელზეა დამაგრებული. ამ საწოლზე სამუალო ზომის ჩხუტია წამოპირქვავებული. დგას სპილენძის თასი, ხისსახელურიანი კონჩხა — ლუდის დასალევად. ორი სხვადასხვა ზომის — ერთი მომცრო და მეორე მოზრდილი თუნგი. აქვეა წამოქცეული სპილენძის თულუხი და წამოპირქვავებული სპილენძის ქიტი.

საჯარის ჩრდილოეთი კედელი ნაწილობრივ კლდეზეა დაშენებული. ამავე კედელში ერთი შუკუმიცაა დატანებული. დასავლეთ კედელში კი ორი საჯარის აღმოსავლეთ კედელში დატანებულია ერთი შუკუმი (ჩრდილოეთ კედლის კუთხესთან ახლოს), რომელშიც შედგმულია ალუმინის მოზრდილი ქვაბი. ამავე კედლის თითქმის შუაში გამოჭრილია პატარა საკვამი.

აღმოსავლეთ კედელთან წამოქცეულია ხის დიდი ზომის კოდი (ლუდის საფუელებელი) მას მარცხენა მხარეს უდგას რვლის მოზრდილი ცალყურა ქვაბი, მის გვერდით კი უფრო მომცრო ასეთივე ქვაბი დგას.

საჯარის სამხრეთ კედელთან ახლოს დგას ხის დიდი კოდი — სალუდი საფუარი, რომელზეც ბრეზენტის წამოსასხამია, გადაფარებული, პირზე კი

თოკი აქვს შემოკრული. ზემოდან დაპირქვაეებულია ერთი მრგვალი რელის ტაბლა და მეორე კი მოგრძო რელის.

საჯარის დასავლეთ ნახევარში, იქ სადაც საჯდომებია გამართული, კერაა მოწყობილი. მის თავზე საკიდელია ჩამოშვებული. აქვე უნდა აღინიშნოს, რომ ღვთისმშობლის ხატის ტერიტორიაზე ზემოთ, მისგან ჩრდილოეთით, მიუვალ ფერდობზე მოჩანს ნანგრევები, იქვე კედელში ჩარჭობილ ჯოხზე ზარია ჩამოკიდებული, რომლის ენაზე თეთრი ნაჭერია შებმული. გადმოცემით აქ თურმე ადრე დარბაზი ყოფილა. ზამთარში ამ დარბაზში ასვლა შეუძლებელი იყო. ერთი ხუცესი დაგორებულა და გარდაცვლილა კიდევ. ამის შემდეგ დარბაზი დაბლა მისავალ ადგილას გადმოუტანიათ (1968 წ. 22 ივლისი. ხევსურეთის ეთნოგრაფიული ექსპედიცია. აღწერილია დალი გიორგაძის მიერ, სოფ. კისტანი). კისტანი შატილიდან დაშორებული იქნება დაახლოებით თხუთმეტი კილომეტრით. აქ იყო, ხალხის წარმოდგენით, ძალიან დიდი გავლენის პატრონი სალოცავი. შატილის თემში შემავალი სამი სოფელი მისი საკუთარი ყმა იყო. ამ სალოცავს უწოდებდნენ ხ თ ი შ ო ბ ე ლ ს და აგრეთვე ნ ა კ ა რ ე ლ ა ს. ეს ხთიშობელი სოფელ გუდანშიც არის და აქაც მისი სახელწოდება გადაუტანიათ კისტანში, როცა აქაც დაუარსებიათ სალოცავი. კისტანის ხთიშობელს ემსახურებიან ჭინჭარაულთ გვარის სოფლები: შატილი, კისტანი და ლეზაისკარი. ამ სოფლებში სხვა გვარის ხალხი არ ცხოვრობდა. ქადაგის საშუალებით ჯვარი თვითონ ირჩევდა თითო სოფლიდან თითო დასტურს, ე. ი. სამ დასტურს სამი წლის ვადით. მთელი ხევსურეთის სალოცავებში ყველა დასტურებზე მეტი სიწმინდე მათ მართებდათ ამ სამი წლის განმავლობაში. ისინი „მრეცხელი“<sup>1</sup> — ქალის გამომცხვარ პურს არც სახლში და არც სხვაგან არ ჭამდნენ, თუ ხნიერი ქალი არ გამოაცხობდა. მიცვალებულისათვის ნალოც პურსა და მკვდრის ხარჯებისათვის დამზადებულ სასმელსაც არ დაღვედნენ. არც სასმელს დაღვედნენ სხვა ყანწით, მათ ყველას საკუთარი ყანწი ღვედით შებმული ჰქონდათ სარტყელზე, — ამით მხოლოდ თვითონ სვამდნენ, სხვას არ დააღვეინებდნენ. ვერ გაივლიდნენ სოფლის ახლომახლო ქალების სასიარულო გზაზე; მათ არ ჰქონდათ ნება მდინარეზე წყალი დაეღიათ თუ წყარო არ იქნებოდა. მდინარეზე წყლის დაღვევას იმიტომ უკრძალავდნენ, რომ მასში ბევრი რამ უწმინდური ირეცხებოდა. მათ ამ სამი წლის განმავლობაში გავლენაც დიდი ჰქონდათ და მკითხაობდნენ კიდევ.

როცა ჭინჭარაულები, გოგოჭურები და არაბულები გუდანთან გაყრილან, მაშინ ჭინჭარაულები პირველად გუდანში დარჩენილან, სამნი ძმანი. დანარჩენი ორი მათი თანამომქმე გვარი ხევსურეთის სხვადასხვა სოფლებში წასულა. ამ სამი გვარის „მაგანჭურის“ საერთო სალოცავი ყოფილა „ს ა ხ მ თ ო გ უ დ ა ნ ი ს ჯ ვ ა რ ი, ჭინჭარაულებს კი თავის საკუთარ ჯვარად ნაკარელა ხთიშობელი დაუარსებიათ. ამ სამ ძმათაგან ორი აქვე დაცოლშვილებულა. მესამე კოჭლი მმა ყოფილა და თავის დასთან „დაუჭორებიათ“, გამოხიზნულა ჩაქოლვის შიშით და კისტანში დამდგარა. ერთი ძმა გუდანში დამარჩალა, ერთი კი თავის შვილებით შატილში წასულა და ქაჩუში დასახლე-

<sup>1</sup> „მრეცხელი“ — ქალი, რომელიც ასაკის მიხედვით „ღვდათ წესიანია“.



ბულა. დამნაშავე კოჭლი ძმა თავის ძმებს ისევ შეუწყნარებიათ და კისტანში მის სანახავად მისულან. კოჭლ ძმას უთქვამს: თქვენ კარგი ადგილები აირჩიეთ და მე სად უნდა წავიდეთ. ძმებს უპასუხიათ „შენს ადგილს „იჯე“ ჰქვიაო“. ამ ადგილს დღესაც იჯე ჰქვია (იჯე ნიშნავს: იჯეჟი აქ და არსად არ წახვიდეთ). რადგან ეს ძმა კოჭლი იყო და სიარული არ შეეძლო, ნაჯარელა ხთიშობელი აქ კისტანში დაუარსებია. სამივე ძმის შთამომავლობა ემსახურებოდა მას და გუდანში ხშირად აღარ გადმოდიოდნენ. სწორედ ამიტომ იყო, რომ სამი დასტური დგებოდა სამი სოფლიდან (M<sup>3</sup>, რვ. 49, გვ. 797—799).

## 5. სოფ. ლეზაისკარის სალოცავები

ლეზაისკარის ნასოფლარში არსებული შემდეგი ხატები: ბოსელათ ციხე, ადგილის დედა, ბურჯი, ღვთისმშობელი, მთავარანგელოზი და ნაჯარელა.

ა. „ბოსელათ ციხე“ (ტაბ. 83) კონუსის ფორმის ლამაზი ციხეა გორაკზე (იხ. რადდე) ბოსელათ „მოშაბაოის“, ე. ი. ახლო ნათესავეების, მამაპაპის აგებულია შამილის დროს, როდესაც მას ხევსურეთში ჯარები უდენია.

ამშენებელმა ციხის „ჩარდახზე“ (წვერზე) აიყვანა ვერძი, იქ დაკლა და კისტანის წყალში გადაისროლა. კისტანი წითლად შეიღება ვერძის სისხლისაგან. ამის შემდეგ ბოსელათ ციხეს მეკეჯის ანგელოზი დაეპატრონა. ციხეს ჩარდახზე გაკეთებული აქვს „ბურთი“ და „სამკაპი ჩანგალი“. ლეზაისკარი და კისტანი მაშინ ერთი სოფელი ყოფილა. აქვე ციხის მახლობლად ეკლესიის ნანგრევებზეც ამბობენ ციხის დროს აგებულაო.

ბ. ადგილის დედა ძველი, კირით ნაგები შენობაა. მას გვერდზე მიდგმული აქვს უკირო, ქვის „საქვებე“, სადაც დღესასწაულებში ადგილისდედას ლუდს უხარშავენ. ადგილის დედა მოთავსებულია ერთ-ერთ საცხოვრებელ სახლში, მთელი ეს ადგილი ნასოფლარია. ადგილისდედის შენობა ეკუთვნოდა ძველად თამარის ძეს. მაგრამ ხალხის რწმენით შიგ მომრავლდა დობილები და მთელი სოფელი აიყარა და გადასახლდა ეზლანდელ ლეზაისკარში.

გ. ბურჯი ნანგრევია გუმბათიანი ეკლესიისა სოფ. ლეზაისკარში „ბოსელათ ციხის“ მახლობლად.

დ. ღვთისმშობელში ყველა დღეობებს იხდიან. ეს ხატი საერთო სალოცავია სოფელ ლეზაისკარის, კისტანის და შატლის მცხოვრებთა. ამ ხატში ინახება 3 დროშა, ერთი თვით ღვთისმშობლის სახელობის, მეორე მთავარანგელოზის და მესამე — „ნაჯარელასი“.

ამ ხატს ჰყავს: 2 ხუცესი — ლეზაისკარიდან; 3 დასტური — 1 ლეზაისკარიდან, 1 კისტანიდან და 1 შატლიდან; 3 მეღროშე — 2 ლეზაისკარიდან და 1 კისტანიდან.

ე. მთავარანგელოზის ხატში მარტო ათენგენობა იციან, ნაჯარელაში — ამალღება. დ. „ნაჯარელა“ მაღალ მთის წვერზეა. სწამთ რომ „ნაჯარელაზე“ იმყოფება ღვთისმშობლის მაცილი. ეს მაცილი ხალხს ნისლის ან ხარის სახით ეჩვენება ხოლმე და აგიჟებს მათ.

სოფ. მუცო. წინათ მიცუში (მუცოში) ცხოვრობდნენ შემდეგი გვარები: ჭინჭარაულნი, დაიაურნი, შეთეკაურნი, ნაცაურნი, ბორჩაშვილები (ქისტები იყვნენ — განმარტა გ. ჭინჭარაულმა).

მუცოში შემდეგი ხატები ჰქონიათ: მთავარანგელოზის ხატი ხორეს გორზე, ბროლისკალოს წმ. გიორგის ხატი, ვაკის ანგელოზი, გიორგი მგზავრის-ანგელოზი.

### 1. ბროლისკალოს ჯვარი, სოფ. მუცო

ბროლისკალოს დარბაზი (ტაბ. 84) იგი მდებარეობს ნასოფლარ მუცოში, ზღვის დონიდან 1710 მ-ზე, სიბით მშრალად ნაგები შენობაა, მარჯვენა მხარეს შვიდსიპერდიანი, მარცხენა მხარეს ხუთსიპერდიანი ორფერადა გადახურვაა. მთავარი ფსადი სამხრეთის მხარესაა მიმართული. შესასვლელ კარებთან, გარედან 10 სმ-ის სიმაღლეზე სიბებისაგან მოწყობილია ბაქანი. მთავარ ფსადზე, შესასვლელი კარების წინ დასავლეთისა და აღმოსავლეთის კედლები წინაა გამოწეული და ზემოთ უერთდება ერთმანეთს შესრული ფორმით.

შესასვლელი კარების ღიობი ქვემოთ განიერია, ზევით ვიწროვდება და შეისრული ფორმისა ხდება. იგი მთავრდება კარის თავად გადებული გრძელი სიბი ქვეთ. ამ ქვის გვერდით ხეა გადებული ასევე კარის თავად.

კარის ზღურბლად დეკს დიდი სიბი ქვა, რომლის გვერდით ხეა გადებული. კარის ღიობში ხის ორფრთიანი კარებია. კარის თავზე გამოჭრილია კედლის მთელ სიგანეზე და ვიწრო ღიობი სარკმელივით. შიგნიდან დარბაზის გადახურვა შეისრულია. დასავლეთის კედელში კედლის ქვედა ნაწილში გამოჭრილია დიდი და ღრმა შუკუმი. მის გვერდით ამავე დასავლეთის კედელში მიწის პირად გამოჭრილია ზომით დიდი ღრმა საკვამი, რომელსაც კედლის უკანა ნაწილში ბოლის გასასვლელი აქვს.

ჩრდილოეთის კედელში, მის ქვედა ნაწილში, დასავლეთის კედელთან ახლოს დატანებულია მოგრძო ფორმის, საშუალო ზომის შუკუმი.

აღმოსავლეთის კედლის მთელ სიგრძეზე კედელში ჩატანებული სიბებია გამოშვერილი — დასასხდომად ასეთივე სიბებია დატანებული სამხრეთ კედელშიც (კარის მარჯვენა მხარეს).

დასავლეთისა და აღმოსავლეთის კედლებს შორის ჩრდილოეთის კედლის გასწვრივ მის მახლობლად გადებულია ხის ძელი, რომელიც ნაწილობრივ ჩამომტკრეულია და მხოლოდ დასავლეთის კედელშია ჩამაგრებული. ასეთივე ძელი ყოფილა გადებული თითქმის დარბაზის შუაში (უფრო სამხრეთის კედელთან ახლოს) იატაკზე უწესრიგოდ ყრია რამდენიმე ქვა და ხის ნამტკრევი.

დარბაზს წინ გარედან აღმოსავლეთისა და დასავლეთის მხრიდან აკრავს სიბებისაგან აშენებული გალავანი, სამხრეთის და დასავლეთის მხარეს გალავნად ნაწილობრივ კლდეა გამოყენებული. გალავანში შესასვლელი სამხ.-დას. მხრიდანაა.

I. ნი შ ი. დარბაზიდან ჩრდ.-დას. მიმართულებით, მისგან ათიოდე მეტრის დაშორებით შემალლებულ ადგილას აღმართულია ნიში. ეს არის სიპეზისაგან მშრალად ნაგები, გეგმაში ოთხკუთხა ფორმის ორსიპერდიანი ნიში, რომელსაც თავზე მოგრძო სიპის ქვა ადევს. ნიშის მთავარი ფასადი სამხ.-დას. მხარესაა მიმართული. აქ გამოჭრილია ერთი ღრმა შუკუმი. შუკუმის წინ ორი სიპის ქვაა წინ გამოწეული.

II. ნი შ ი, ვიდრე დარბაზთან ავიდოდით, გზად შეგვხვდა ნიში, აგებულია კლდის შვერილზე. ეს არის სიპეზისაგან მშრალად ნაგები, გეგმაში ოთხკუთხა ფორმის ნაგებობა, რომელსაც სიპეზისაგან დაშენებული წაგრძელებული თავი აქვს. მისი მთავარი ფასადი აღმოსავლეთ მხარესაა, სადაც დატანებულია მოზრდილი შუკუმი. შუკუმის თავზე და ქვემოთ თითო-თითო მოგრძო ქვაა წინ წამოშვერილი.

ბროლისკალოზე ასე ილოცავდნენ: „გიორგი დიდი ბატონი, კახეთიდან მობრძანებულიო (მთხრობელმა დასძინა — კახეთში რო ალავერდის წმ. გიორგია, იქიდან უნდა იყოს მოსული მუცოში ეს ხატიო). ძველი მუცოდან რომ ხალხი წამოსულა, ეს ხატიც წამოულიათ ვარლეს (ძვ. მუცოს მოპირდაპირე მხარეს) და იქ დაუარსებიათ. იქ საჯარეც არის, დარბაზიც, ზარიც არის იქა, ბროლისკალოდან ჩამოიტანეს ის ზარი.

ბროლისკალოზე იყო კიდევ ხატი, გიორგის სახელობისა. ყორის გალავანი ჰქონდა. კაცები გალავანს შიგნით ვიყავით ხოლმე, მაგრამ დარბაზსში ვერ შევდიოდით. ქალები კი უფრო ქვემოთ იყვნენ, შორს. იმათ ახლოს არ მოესვლებოდათ. ბროლისკალოზე რომ შენობაა, იმას დარბაზს ვეტყვი.

მთავარანგელოზის ჯვარი შიგ მუცოში არ მდებარეობდა, იგი არსებულა ხონეს გორზე, რომელიც მუცოს ეკუთვნოდა. იქ კოშკი იდგა უბრალო. კოშკზე ზარი ეკიდა, როგორც ეკლესიის სამრეკლოა, ისეთი მოყვანილობისა იყო კოშკი. მეტი სხვა შენობა იქ არ იყო.

სალირა ჰინჭარაული ყოფილა შატლიონი. ის ხატის კაცი იყო. სალირას მთავარანგელოზის ხატი ხელზე მოუდიოდა მაგრამ ერთხელ გაუფრინდა. ხატი ხელიდან გაუშვია, გაფრენილა და წუქვის გორზე დაბრძანებულა, იქიდან ხონეს წასულა და იქ დამჩალა.

დღეობები: ბროლისკალოზე მარტო ორჯერ ავდიოდით — ახალწელსა და ათენგენობას. ახალ წელს ჯერ ვარლესში მივიდოდით, მესამე დღეს კი ბროლისკალოზე, ათენგენას კი მარტო ჯერ ბროლისკალოზე ვატარებდით, მემრე კი ხონეშიც ავდიოდით. ხონეში მარტო ათენგენობას წავიდოდით. მაგრამ თუ ვინმეს შეთქმული ჰქონდა, ის სხვა დროსაც წავიდოდა.

ახალი წელი ოთხი დღე ვიცოდით, ათენგენა 3 დღე, დანარჩენი დღეობები ერთი დღე — წინა საღამოს მივიდოდით ხატში, მეორე დღეს ვიდღეობებდით და საღამოს სახლში დავბრუნდებოდით.

ჩვენ ხატებში წელიწადში შეიძჯერ უნდა გვედღეობა. ახალი წლისა და ათენგენის გარდა, ჩვენი დღეობები იყო: აღვსება (აღდგომა), ამალება (იენისშია, ხენა უკვე დამთავრებულია იმ დროს, ძველზე 15 მაისს არის), ენკენობა, გიორგობა, ქრისტიშობა.

„ბროლისკალოს“ ჯვარს საქონელი არ ჰყავდა. მარტო გიორგი მგზავრის ანგელოზს ჰყავდა საქონელი. ჩვენთან ხატებს არც ტყე ჰქონდა. საერთო სოფლის ტყე იყო და იქიდან მოტანილ შეშას ვხმაროდით ხატისათვისაც.

ხონეს ხატს გამოღმა, მზისპირისკენ ჰქონდა სახნავი ყანები. აქედან მოსულ მოსავალს ვხმარობდით ხატისათვის. ქერს ვთესავდით, სვილს, დიკას იფქლს ვეძახდით. წლის მოსავალი დასტურებს ბარდებოდა. ბელელი არ გვქონდა. ადრე ჰქონიათ საჯარე (ბროლისკალოზე), იქ ინახავდნენ, მემრე კი უფრო წმინდა ოჯახში უნდა ყოფილიყო შენახული. ხატის კაცთან კი უკეთესი იყო.

ხატის მამული შეწირული იყო ხოლმე, უფრო უშვილოებისაგან. ანატორის ჯვარისათვის ჩვენ წინაპრებს ჰქონიათ შეწირული. მკითხავს უთქვამს: ულელი ხარი მოუყვანე, მამულები შესწირე და შვილები გეყოლებო. მართლა ეყოლა შვილები. ამის შემდეგ ამღლებას ყოველთვის დავდიოდით ანატორში სალოცავად. რომელსაც ხალხი შესწირავს ის უკვე (მამული) ხატისაგან იყო ხელდადებული.

ჯვარიონი: ჯვარიონში შედიოდნენ ხელოსნები, დასტურები, ხევისბერიც ხელოსანი იყო. დასტურობა მორიგეობით მოდიოდა. ზოგან კი ხატი თვითონ აყენებდა მკითხავის ენით. მაგ.: კისტან დასტური 3 წლით იყო, იმას ხატი აყენებდა მკითხავის პირით.

მეგანძური ჩვენ არ ვიცით. ხატის თას-განძი უფრო ხევისბერმა იცოდა, გამოუტანდა დასტურებს და მისცემდა, ხატობა რო დასრულდებოდა ისევ ხევისბერი შეინახავდა. დროშები ვისაც ებარა, იმას მედროშე ერქვა. ჩვენთან ლეგუა იყო დაიაური. ისე მოკვდა, რომ ღღესაც არავინ არ იცის დროშები სად შეინახა. შულტა ხახაბოში იცოდნენ, დასტურის მოადგილე იყო, დასტური რომ ავად გახდებოდა, ის უნდა დამდგარიყო. როცა გადადგებოდა დასტური, მისი შულტა გახდებოდა დასტური, იმას კი სხვას შეურჩევდნენ შულტად. თუ ხევისბერი არ იქნებოდა, ხელოსანი შეასრულებდა ხევისბრის მოვალეობას, საკლავიც იმას უნდა დაეკლა და სადიდებელიც ეთქვა, ხევისბერი როცა იყო, ის მაინც გვერდზე ედგა ხოლმე. დასტურს სოფლისათვის მომსახურება ევალებოდა, ლუდის მოხარშვიდან დაწყებული, მოვლა, გამსპინძლება, ყარაულობა.

## 2. აკლამები

აკლამა № 1 (ტაბ. 85, 86) წარმოადგენს სიბებისაგან ლამკირით ნაგებ წაგრძელებული მართკუთხედის ფორმის ნაგებობას. აკლამის მთავარი ფასადი სამხრეთის მხარესაა, სადაც გამოჭრილია კვადრატული ფორმის შესასვლელი. აკლამის შესასვლელს სიბის ჩარჩო აქვს გაკეთებული. კარის თავად მეორე სიბია გადებული. შესასვლელის მარჯვენა მხარეს, ოდნავ ქვემოთ გამოწეულია გრძელი სიბის ქვა საფეხურად. ფასადის მხარეს კარის თავზე

ხუთი პატარა შუკუშია დატანებული. აკლდამის გადახურვა ეტყობა ოდნავ სიპერდიანი იყო, მაგრამ უმეტესად დაშლილია, ისე რომ ამის კვალი არც ჩანს. ამას ადასტურებს ისიც, რომ აკლდამა შიგნიდან შუა ნაწილიდან შეისრულია. აკლდამა სიბით არის გადახურული.

აკლდამის შიგნით ჩრდილოეთ კედელში დატანებულია პატარა შუკუმი. აღმოსავლეთი და დასავლეთი კედლები ყრუა. რომელთა გასწვრივ კედლის შუა ნაწილიდან ჩამწკრივებულია სიპის ქვები — საწოლები. აკლდამის იატაკზე ყრია ჩამოქცეული ჭერის სიპები, ძელის ნაწილები და ადამიანის უამრავი ძვლები: ნეკნების, მენჯის, წვივის, თავის ქალა და სხვ. აკლდამის დასავლეთი კედელი ნაწილობრივ მიწაშია ჩასული.

აკლდამა № 2 მდებარეობს პირველი აკლდამიდან ცოტა ქვემოთ, ხუთი-ექვსი მეტრის დაშორებით. ესეც წაგრძელებული ოთხკუთხედის ფორმის ნაგებობაა. მისი ფასადი დასავლეთის მხარეზეა. მთავარი ფასადის მხარეს არის აკლდამაში შესასვლელი, რომელიც გარედან მიწითა და სიპებით არის დაფარული. აკლდამის სახურავი მთლიანად ჩაქცეულია; კარები; რომელიც გარედან ამოქოლილია, შიგნიდან კარგად არის შემონახული. აკლდამის ჭერი შიგნიდან შეისრულია. სამხრეთ, ჩრდილოეთ და აღმოსავლეთის კედლების გასწვრივ საჯდომებია მოწყობილი.

აკლდამა № 3 მსგავსია № 2 აკლდამისა. იმ განსხვავებით, რომ მისი სახურავი დაცულია. მისი ჭერი შეისრულია. შესასვლელი მარჯვენა და მარცხენა მხარეს შიგნიდან კედლების კუთხეში საწოლების ზემოთ თითო სიპის ქვაა დატანებული. ასევე აღმოსავლეთის კედელში საწოლი სიპების თავზე გამოშვებულია ორი დიდი სიპის ქვა. აკლდამის ჩრდილოეთ, სამხრეთ და აღმოსავლეთ კედლების გასწვრივ გამართულია ქვის საწოლები—სიპის ქვები. სხვა აკლდამებთან შედარებით აქ უფრო მეტი ძვლები ყრია იატაკზე, ხერხემლის ძვლები, 5 თავის ქალა უამრავი მენჯისა და წვივის ძვლები, ნეკნების ძვლები და სხვ.

აკლდამის მთავარი ფასადი და შესასვლელი დასავლეთის მხარესაა მიმართული. შესასვლელი მიწასთან ახლოს არის მოწყობილი და ნაწილობრივ მიწით არის დაფარული.

აკლდამა № 4 მდებარეობს № 3 აკლდამიდან ორიოდ მეტრის დაშორებით მისგან ცოტა ქვემოთ. ეს აკლდამაც № 2 და № 3 აკლდამების მსგავსად ფასადით დასავლეთის მხარესაა, იმ განსხვავებით, რომ მასში შესასვლელი კარგადაა დაცული. შესასვლელი მარჯვენა და მარცხენა მხარეს კარის ჩარჩოსთან შუაში გამოჭრილია საურდულე.

ჩრდილოეთ, სამხრეთ და აღმოსავლეთ კედლების გასწვრივ საწოლებია გამართული სიპებისაგან. საწოლებზე და იატაკზე ყრია ძვლები. ჩრდილოეთისა და სამხრეთის კედლებს შორის ჭერში ხის ძელია გადებული.

აკლდამა № 5 დაშენებულია კლდეზე. ეს არის სიპებისაგან შშრალად ნაგები ორფერდა ოთხსიპერდიანი გადახურვის მქონე შენობა. ამ აკლდამის მთავარი ფასადი დასავლეთით არის, საითაც დატანებულია შესასვლელი. აკლდამაში შესასვლელთან გრძელი სიპია გადებული. შესასვლელი ღრმად

არის. კარის ჩარჩო მოგრძო ოთხკუთხა ფორმისაა და სიპისაგან არის გამოჭრილი. კარის თავად დაგებულია ძალიან გრძელი და განიერი სიპის ქვა:

აკლდამის ჩრდილოეთის, სამხრეთისა და აღმოსავლეთის კედლების გასწვრივ გამართულია საწოლები. საწოლები ორიარუსიანია. საწოლებზე და იატაკზე ყრია უამრავი ძვლები. აკლდამის ჭერი შეისრულია.

აკლდამა № 6 მდებარეობს № 5 აკლდამის პარალელურად. მისგან შეიდი რვა მეტრის დაშორებით, ცოტა ქვემოთ. ეს არის ოდნავ მოგრძო ოთხკუთხა ფორმის შენობა, სიპისაგან მშრალად ნაგები. მისი ფასადი სამხრეთის მხარესაა, საითაც მას დატანებული აქვს შესასვლელი. ეს აკლდამაც დაშენებულია კლდეზე და ამიტომ აკლდამაში შესასვლელად ერთ საფეხურს კლდის შვერილი წარმოადგენს, მეორე საფეხურს კი კარების ქვემოთ გამოწეული სიპი ქვა.

აკლდამის სახურავი ჩაქცეულია და ძირს არაფერი არ ჩანს. მისი გადახურვა ისეთივეა როგორც № 1—4 აკლდამებისა. შიგნიდან ჭერი შეისრულია. შესასვლელის მარჯვენა მხარეს საურდულეა გამოჭრილი.

აკლდამა № 7 მდებარეობს № 6 აკლდამის პარალელურად, მისგან ქვემოთ, ექვსიოდ მეტრის დაშორებით. მისი ფასადი ოდნავ სამხ.-აღმ. მხარესაა. ფასადის მხარეს დატანებული აქვს კვადრატული ფორმის შესასვლელი, მის ქვემოთ სიპია გამოწეული კედლის წყობიდან საფეხურად. აკლდამის სახურავი ჩაქცეულია.

აკლდამა № 8. № 7 და № 9 აკლდამებს შორის არის დანგრეული აკლდამა, რომელსაც შესასვლელიც კი არ ეტყობა. ზომით ეს აკლდამა სხვებთან შედარებით, მომცროა. სახურავი მთლიანად შენობაშია ჩაქცეული.

აკლდამა № 9 დანგრეული № 8 აკლდამის გვერდით მდებარეობს. მისი ფასადი სამხრეთ მხარესაა, საითაც დატანებული აქვს შესასვლელი. აკლდამას კედლებიც და სახურავიც მონგრეული აქვს. სახურავი მთლიანად ჩაქცეულია ისე, რომ აკლდამის შიდა ხედის დანახვა შეუძლებელი ხდება.

ძველი მუცოს ნანგრევებიდან ჩრდ.-აღმ. მხარეს, ფერდობზე რვა აკლდამაა.

აკლდამა № 10 ბილიკთან ახლოს მდებარეობს. იგი საკმაოდ დიდი ზომისაა. მისი ფასადი სამხ.-აღმ. მხარესაა. ეს არის სიპებისაგან მშრალად ნაგები მართკუთხა ფორმის ორფერდასახურავიანი შენობა. ფასადის მხარეს დატანებული აქვს კვადრატული ფორმის შესასვლელი. შესასვლელის ქვემოთ ერთი სიპია წყობიდან წინ წამოწეული საფეხურად. აკლდამაში საწოლი სიპები ერთიარუსიანია. საწოლებზე და აკლდამის იატაკზე ყრია უამრავი ძვლები. ზოგიერთს ტანსაცმელის ნაფლეთებიც კი აქვს შერჩენილი.

აკლდამას გარედან ფასადის მხარეს შესასვლელის თავზე ექვსი პატარა შეუქუმი აქვს დატანებული.

№ 11 და № 10 აკლდამიდან ორიოდ მეტრით არის დაშორებული, მისგან ცოტა ქვემოთ მდებარეობს. იგი № 11 აკლდამასთან შედარებით ზომით უფრო მომცროა. ამ აკლდამის ფასადი შესასვლელით სამხ.-აღმ. მხარესაა, შესასვლელის ქვემოთ ოდნავ გვერდით წინ წამოწეული სიპია საფეხურად. აკლდამის სახურავი ჩაქცეულია. აკლდამის საწოლები სამიარუსიანია, რომ-

ლებზედაც ყრია ბევრი ძვალი. აკლდამის ჰერი შეისრულია. ეს აკლდამაც მსგავსია ზემოთაღწერილი აკლდამებისა.

აკლდამა № 12 მდებარეობს № 10 აკლდამის ჩრდილოეთით. იგი საშუალო ზომისაა თავისი მოცულობით. აკლდამა გარედან და შიგნიდან შელესილია მოყვითალო ფერის ლამ-კირით.

აკლდამის ფასადი სამხ.-აღმ. მხარესაა, საითაც მას დატანებული აქვს შესასვლელი. მისი სახურავი გარედან ოდნავ ორფერდაა, შიგნით კი შეისრულია. აკლდამაში საწოლები ორიარუსიანია. აქ შედარებით მცირე რაოდენობის ძვლები ყრია.

აკლდამა № 13 მდებარეობს № 12 აკლდამის ჩრდ.-აღმ-ით. აკლდამას აქვს სიპებისაგან ოდნავ დახრილი ორფერდა გადახურვა, შიგნით შეისრულია. აკლდამის ფასადი სამხ.-აღმ. მხარესაა, საითაც მას დატანებული აქვს მართკუთხა ფორმის შესასვლელი. აკლდამაში საწოლები ერთიარუსიანია. თაროებზე და იატაკზე ყრია მენჯის, ნეკნების, წვივის ძვლები.

აკლდამა № 14 მდებარეობს № 10 აკლდამის ჩრდ.-აღმ. მახლობლად, ეს აკლდამა ანალოგიურია № 5 აკლდამისა. ესეც ორფერდა ოთხსიპერდიანი გადახურვის მქონე ნაგებობაა. ამ აკლდამის ფასადი სამხ.-აღმ. მხარესაა, კვადრატული ფორმის შესასვლელით. მისი ჩარჩო სიპისაგან არის გამოჭრილი. ფასადის მხარეს არის შეისრული ფაორტალი. აკლდამა შიგნით შეისრულია. საწოლები ერთიარუსიანია. საწოლებზე და იატაკზე ყრია უამრავი ძვლები. აკლდამა ზომით საკმაოდ მოზრდილია. აქა-იქ ეტყობა, რომ აკლდამა შიგნიდან და გარედან ლამ-კირით ყოფილა შელესილი.

აკლდამა № 15 მდებარეობს № 14 აკლდამისაგან ერთი მეტრის დაშორებით, მის გვერდით. აკლდამის სახურავი ჩანგრეულია. აკლდამის მთავარი ფასადი სამხრეთ მხარესაა მიმართული, საითაც დატანებული აქვს კვადრატული ფორმის შესასვლელი. მის ქვემოთ სიპია გამოწეული საფეხურად. ეს აკლდამა მსგავსია სხვა აკლდამებისა.

აკლდამა № 16 მდებარეობს № 15 აკლდამიდან ერთი მეტრის მოშორებით. მისი ფასადი სამხრეთის მხარესაა, საითაც მას დატანებული აქვს კვადრატული ფორმის შესასვლელი. სახურავი უმეტესად ჩანგრეულია. შეიმჩნევა რომ ეს აკლდამაც ორფერდა გადახურვის იყო. შიგნით აკლდამა დაფარულია ჩაქცეული სახურავის სიპებით.

აკლდამა № 17 მდებარეობს № 16 აკლდამის მახლობლად. იგი მთლიანად დანგრეულია.

### **მ. სომხოზ წმ. გიორგის ჭვარი, სოფ. არდოტი**

შედგება ორი კომპლექსისაგან — ძველი და ახალი ჭვარებისაგან. აქვეა აკლდამები. მდებარეობს სოფ. არდოტიდან ჩრდილოეთისაკენ, სოფელზე დაბლა, ანდაკისა და არდოტის ხეობისა და წყლების შესაყარში, მაღალ, ძნელად მისადგომ კლდეზე. ახალი კომპლექსი კლდის ჩრდ. უკიდურეს კუთხეშია მოთავსებული.

დ ა რ ბ ა ზ ი წარმოადგენს გრძელ ნაგებობას გადაჭიმულს სამხრეთიდან ჩრდილოეთისაკენ, რომლის უკანა კედელი კლდის პირზეა. შესასვლელი კა-

რი აქვს სამხრეთიდან. ნაგებია მშრალად: ორფერდასახურავიანი დახურული სიბეებით. დარბაზის კარი მოხსნილია, სახურავზე აწყვია 3 მთის ბროლი, ერთი ფასადთან და 2 ნაგებობის ბოლოში. კარის თავზე ორი ირმის რქაა კედელში ჩამაგრებული. კარიდან მარცხნივ პატარა შუკუშია, რომელშიც თუნუქის ქიქა დევს. დარბაზის შიგნით აღმოსავლეთ კედლის გაყოლებაზე სამხრეთიდან ჩრდილოეთისაკენ შუკუშია შიგ კონსერვის ცარბელი ქილით. ქვემოთ, იატაკზე, ორი შუშის ბოთლია, შემდეგ ხის სკამი და თუნუქის ჯამბია. კედელში ქვის სასანთლე თაროა, რომლის ქვეშ ქვის სკამია.

ჩრდილოეთ კედლის გაყოლებაზე ქვის სკამია მოწყობილი. დარბაზის ჩრდ.-აღმ. კედელზე დამაგრებულია ძალიან დიდი ზომის შეწყვილებული ჩიხვის რქები.

დასავლეთის კედლის გაყოლებაზე, მთლიანად ქვის სკამია, რომელიც სამხრეთ კედელზეც გრძელდება კარამდე. დარბაზის შუაში ხის ბოძია (იგი ახალია), რომელიც ზედ კერის ცენტრში დგას; აქვეა უსახელურო, სპილენძის პატარა შეკერილი ქვაბი.

დარბაზის სამხ.-დას. კუთხიდან ამოშენებულია, კლდის პირზე ქვის ყორეა, რომელიც შემდგომ უერთდება კლდეს და დასავლეთისაკენ უხვევს, ქმნის რა დარბაზის წინ პატარა მოედანს. ამ ყორეში სამხრეთის მხრიდან გაკეთებულია ნიში სადაც ხეზე ზარია (რუსული) ჩამოკიდებული. ამ ნიშს ზემოდან მთლიანი სიბი ფარავს, რომელზეც ალაგია ორი მთის ბროლის ქვა.

ამ კლდისა და მასზედ მინაშენის მეორე მხარეს, დასავლეთისაკენ, გაკეთებულია სასანთლე ნიში, გადახურული ორი სანაწეთით, რომელზეც 3 მთის ბროლი დევს. სასანთლის გვერდზე, აღმოსავლეთისაკენ კლდეზე აწყვია 5 ჩიხვის რქა. წინ კი, დასავლეთისაკენ ქვის სკამია, რომელიც შესასვლელ ბილიკთან თავდება. დასავლეთის მხარეს კლდეა, ხოლო აღმოსავლეთით ხრამია. რომლის პირზეც სასაკლაოა და იქვე ხის, დიდი ტოტებიანი ღეროა ჩარჭობილი მიწაში — საკლავის გასატყავებლად.

დარბაზისა და სასანთლის დასავლეთით კლდეზე დგას ფასადით სამხრეთისაკენ მშრალად ნაგები საზარე სასანთლე ნიშით, ზარი მოხსნილია და სასანთლე ნიშშიც არაფერია.

სასანთლის სამხრეთით დანგრეული შენობის ნაშთია კლდეზე, რომელიც შესაძლოა კვირის წარმოდგენდა (ეტყობა, რომ მთლიანად იყო ამოშენებული). ამ შენობის ქვემოთ, აღმოსავლეთისაკენ დგას ძლიერ დაზიანებული ნაგებობა, რომელიც ჩანგრეული აკლდამაა.

ამ კომპლექსის სამხრეთით, სოფლისაკენ, ფასადით აღმოსავლეთისაკენ დგას თითქმის დაუზიანებელი აკლდამა, რომლის სახურავიც (ჭერი) ირღვევა. სახურავი ორფერდაა, მაგრამ იმდენად მცირე დახრა აქვს, რომ შორიდან გადახურვა ბანურს გავს. აკლდამის შესასვლელი ძლიერ ვიწროა, აქვს სიბის, თხელი ოთხკუთხა ჩარჩო. ჩარჩოს წინ ამოჭრილია კედის გასაყრელი. აკლდამის შიგნით. ჩრდილო და სამხრეთ კედლების გაყოლებაზე ქვის განიერი სკამებია. სკამებზე და აკლდამის იატაკზე აუარებელი ადამიანის ჩონჩხია. აკლდამის ჩრდილოეთით, ფასადის გაყოლებაზე ქვის ყორეა



ამოშენებული, აქვე აკლამის ჩრდილო კედელზე გარედან ქვის სკამები დგას. ზოგიერთი სკამი კედელშია ჩამაგრებული, ზოგი კი მიდგმულია.

ამ აკლამიდან სამხ.-დას-ით 2 აკლამაა. ერთი მთლიანად დაშლილია, ხოლო მეორე მთელია და ზუსტად იმეორებს ზემოთ აღწერილს. სამხრეთით, კიდევ ერთი აკლამაა, რომელიც, როგორც ჩანს, კლდეში იყო გამოკვეთილი და მხოლოდ ფასადის მხარეს აღმოსავლეთისაკენ ჰქონდა პატარა კედელი შესასვლელი ღიობით.

არდოტის სომხოზ გიორგის ჯვარში დგებოდნენ მეკვირაე დასტურნი. მეკვირაე დასტურნი წელწადში და დატიობაზე მეოთხე ქვაბს ადულებდნენ და მათ ნალუარაი ლუდით დიდებოდა კვირაე. კვირაეს აქ ცალკე ნიში ჰქონდა და წელწდის მეოთხე დღეს მის ნიშთან სრულდებოდა საღლეობო წესები (M<sup>3</sup>, რვ. 18, გვ. 213—214).

„სომხოს გიორგი თავის ყმებს უმართავდა ხელს მტერთან ბრძოლაში და თვითონაც ებრძოდა ეშმაკებს. ის აგრეთვე უმართავდა ხელს მგზავრებს. თუ ისინი გიორგის შამაზძანებდნენ — გვიშველეო, არაფრით არ დაზიანდებოდნენ მგზავრობაში. ამას გარდა, სომხოზ გიორგი უშვილოებს ბედს აძლევდა. თუ უბედური კაცი მიუყვანდა და სომხოზ გიორგის საკლავს დაუკლავდა, მაშინ მას ბედი მიეცემოდა, ე. ი. ვაჟიშვილი ეყოლებოდა. ერთი უბედო ქისტი ყოფილა, სახელად ძორა. მას არ ჰყავდა თურმე ვაჟიშვილი. ამის გამო ბევრს წუხდა, ეხვეწებოდა ხატებს, ღმერთს, რომ მისთვის ბედი მიეცათ, მაგრამ არ ეშველა. ბოლოს, ერთმა მკითხვემა ურჩია: სომხოს გიორგის ერთი საკლავი მიუყვანე და ბედი შეგეძინებაო. ქისტი ძორაც ასე მოიქცა, მიუყვანა დიდი ქედილა და დაუკლა სომხოზ გიორგის ჯვარში, თან შეეხვეწა ბედის მიცემაზე. ამის შემდეგ მის ცოლს შეეძინა თურმე ვაჟიშვილი, რომელსაც დაარქვეს ძუბერი, მანამ ძუბერი გაიზრდებოდა და დაცოლშვილდებოდა, მშობლებს ყოველწლიურად მიჰყავდათ იგი სომხოზ გიორგიში და თან ერთ ქედილას მი-აყოლებდნენ დასაკლავად. როცა წამოიზარდა და დაცოლშვილდა, თავისი ცოლშვილით თურმე ყოველთვის მიდიოდა ამ სალოცავში და მიჰყავდა საკლავები. მისი ჩამომავლობა ისე გამრავლებულა, რომ ერთი დიდი გვარი გამ-ხდარა. ისინი თურმე ბიძაშვილებად იწერებოდნენ. მთელი ეს გვარი პატივს სცემდა და ემორჩილებოდა სომხოზ გიორგის. იტყოდნენ, — ჩვენ სომხოზ გიორგისაგან ვართ გამრავლებულებიო. ასეთი მაგალითები სხვაც ბევრი ყოფილა. ქადაგობის დროს ქადაგები იტყოდნენ გიორგის სიტყვებს: „გიორგი ორ მე, ჳმიან-ჳმიანი, მე მაქვის ძალაიდ შაძლებაი. მე რჯულიანსაცად ურჯულოსაც ბედს ვაძლევ, უბედურს ვაბედიანებ“ (M<sup>3</sup>, რვ. 12, გვ. 133.) სომხოზ გიორგი ჰქვია იმიტომ, რომ ის მოსულა სომხეთიდან, მისი და-არსების შემდეგ ამ პატარა ადგილსაც დაარქვეს „სომხოზი“. ის ხატი სომხეთიდან გადმოფრენილა და აქეთ წამოსულა. მაშინ მას ჰყოლია მორიგე სომეხი, რომელიც თან გამოჰყოლია. მოდის გზაზე სომხოს გიორგი მტრედის სახით და მოჰყვება ეს კოჭლი სომეხი. როცა ეს კაცი დაიღლება ან დაეძინება, ეს მტრედიც მოუტდის და, როცა ადგება, გამოუძღვება. მოსდევს თავისი მორიგეც ანუ ხუცესი. ბოლოს, მოვიდნენ არდოტში და კოჭლს ჯვარი გაუქრა თვალიდან. სომეხი ნახეს არდოტელთა წინაპრებმა და ჰკითხეს ვინაობა ან რაზე გარჯილა. მან ქართული თურმე არ იცოდა და არც ხმა გასცა. მხო-

ლოდ ხელით ანიშნა იმ ადგილზე, სადაც მტრედი დაეკარგა და ტირილი დაიწყო. საკმელი მოუტანეს. არაფერს ხელი არ ახლო, მერე მივიდა და იმ გორზე დაჯდა ეს სომეხი. იქ სამი დღე და სამი ღამე იყო, ბოლოს მეოთხე დღეს არდოტელები მისულან მასთან და ერთი საკლავი მიუყვანიათ, — მიხვდნენ თურმე რაში იყო საქმე. ერთი არდოტელი გაქადაგებულა, დაუკლავს ეს საკლავი და ძალაუნებურად უხუცებია სომხოს გიორგის. ბოლოს, გიორგის ამ სომხისათვის აღმოძრავებია ენა ქართულად სალაპარაკოდ. „ამ ხატს ჰქვია გიორგო“ — უთქვამს მოსულ სომეხს. ამას მთელი სომხეთი ემორჩილებოდა და ბევრ დახმარებასაც უწევდა ხალხსო. ერთ დღეობაში გააწყრეს იმიტომ, რომ წესი თავის დროზე ვერ შეასრულეს. გამწყრალი გამომიფრინდა, მეც თან გამოვეყვი და, ბოლოს აი აქ დაარსდა. სომხეთში აღარ აპირებს წამოსვლას, აქ რჩება და მე გულნაკლულად ვბრუნდებიო — თქვა თურმე სომეხმა და დაიწყო ტირილი. არდოტელებმა ანუგეშეს თურმე: რას იზამ, ხთიშვილთ ნება არის, თუკი მოიწადინებს, აქედანაც ხვალვე წავა, თუ ჩვენ ვერ შეუფერებთო. ამის შემდეგ სომეხი წავიდა, სომხოს გიორგი აქ დარჩა.

ერთი კაცი მაშინვე აუყვანია მეენედ, ე. ი. მკითხვად, და, რაც საჭირო ყოფილა ახლად დაარსებული ჯვარისათვის, ყველაფერი ულაპარაკნია მკითხავს. თურმე ეს გიორგი მკითხავ-ჯვარის კელკაცებს თეთრ ტანსაცმელში ქისტურად გამოწყობილი, ქისტურ ჩოხა-ახალუხში ეჩვენებოდა. ხშირად იტყოდნენ: წუხელ გიორგი ვნახე ქისტურად ჩაცმული და ესა და ეს დარიგება მომცაო. წუხელ გიორგი ვნახე, გამწყრალი იყო და მიჯავრდებოდაო. ბოლოს, ამ სალოცავს „ჰალაური“ დაუძახეს („ჰალაურნი“ — ჰალაში მოსახლე ან მცხოვრებელი) (M<sup>3</sup>, 11, გვ. 127—128).

#### 4. ღვთისმშობლის ჯვარი, სოფ. არდოტი

არდოტელი ხევსურების წარმოდგენით ხთიშობელი სომხოს გიორგის და ანუ დად გაფიცული ყოფილა და მკითხავები ამიტომ უწოდებდნენ მას „გიორგის მოდეს“. როცა გიორგი აქ დამკვიდრდა, მაშინ ერთ მკითხავს უქადაგნა, რომ მე ქალაქში ერთი მოღვე მყავს, ჩემნი ყმანი უნდა წახვიდეთ და ის აქ მოიყვანოთო. იმ ჩემს მოდეს ხთიშობელი ჰქვიაო. არდოტელებმა წილი ყარეს და წასვლა ორ კაცს ერგო. წავიდნენ თურმე და ქალაქში შეხვდნენ ხთიშობელს ერთ საყდარში. ხთიშობელი იყო დიაცის სახით და დიაცის ოდენი. იმდენი სამკაული, თვალ-მარგალიტი ჰქონია, რომ სულ ბრკვეიალებდა ღამითაც კიო, იტყოდნენ არდოტელთ წინაპარნი. წამოუყვანიათ იქიდან ღამით და აქ სულ ღამი-ღამ მოუყვანიათ და დაუარსებიათ სოფლის პირდაპირ, ერთ ვაკე ადგილზე. შეუწირავთ მამულები, აუგიათ კოშკი, გაუჩენია დასტურ-კელოსნები და მას აქეთ დაუწყიათ მისი ლოცვა. ლოცვა იტოდნენ ჩვეულებრივ. ხუცობაში — კი აყოლებდნენ „დედაო ხთიშობელო, მოდეო სომხოს გიორგისაო“.

მერე დასცემია არდოტელებს ქისტის ლაშქარი და წაუღიათ ხთიშობელი. ლაშქარი თურმე სულ დაბრმავებულა და არეგია გზა. ბოლოს მოლას უთქვამს — „ეგ რომ მოგაქვთ რა არის, გადაადგეთ თორემ ვიღუპებითო“, რაც სამკაული ჰქონია ხატს, შემოუტლიათ და ის კი იქ დაუგდიათ. მაშინ

მოტეხია სთიშობელს ერთი ხელი. დანარჩენი კი დღესაც ისევ ისე არის შენახული. გამოაბრძანებენ ნარტო წელწადში და დატიობაში. სწვა დროს ინახება საიდუმლოდ. მას მოტეხილი ხელი ზედვე აქვს მიბმული; სახით ძალიან ლამაზი არის და მძიმეც არის; ფერად რაღაც თეთრ ლითონს წააგავს. გარდა ერთი კაცისა, მას ხელს ვერაინ ახლებს; აბარია ერთ კაცს და იგიც, თუ საკლავით არ განათლებოდა, ვერ გამოაბრძანებდა მას“ (M<sup>3</sup>, რვ. 19, გვ. 221—223) არდოტელების თქმით ის ვერცხლშია ჩასმული, ბავშვის ოდენაა, ვერცხლისაა. თვალებით და ჩიქილით შემკული (M<sup>3</sup>, რვ. 19, გვ. 223—224).

ღვთისმშობლის ხატის დარბაზი წარმოადგენს სიპებისაგან მშრალად ნაგებ შენობას, რომელიც შიგნიდან და გარედან ლამ-კირით არის შელესილი. დარბაზის გადახურვა ჭერ ბანურია, ზემოთ კი სიპებისაგან ცალფერდა გადახურვა აქვს მოწყობილი.

დარბაზის შთავარი ფსადი სამხ.-დას. მხარესაა. ამავე ფსადის კედელში ხის კარებია, ხისავე ჩარჩოზე ჩამობმული. კარები სამი ფიცრისგან არის შეკრული. კარის თავზე სამი პატარა ზომის ხეა გადებული.

სამხ.-აღმ. კედელში გაჭრილია ერთი საკვამი (სარკმელი), რომელსაც შიგნიდან ფიცარი აქვს მიფარებული.

დარბაზის ჩრდ.-აღმ. კედელი ნაწილობრივ მიწაშია და მასში ერთი საკვამია დატანებული. დარბაზის ჩრდ.-დას. კედელი გარედან მთლიანად მიწაშია. შიგნიდან ამ კედელში დატანებულია ექვსი შუკუმი. პირველ შუკუმში დევს დაქვეყილი ძველი ზარაკი, აქვეა. წაქცეული ნახევარლიტრიანი ბოთლი, მეორეში — ერთი ვერცხლის პატარა თასი დევს, რომელშიც თაფლის ერთი სანთელია ჩაგდებული. აქვე დგას ალუმინისხელიანი სასმისი, მესამეში — ერთი კონსერვის ქილა დევს. მეოთხეში საშუალო ზომის თუჯის ქვაბია შედგმული, ხოლო მეექვსე შუკუმში ორი ხის ყუთი.

ჩრდ.-აღმ. კედლის მიჯნაზე გაყოლებაზე მიწიდან 5—10 სმ-ის სიმაღლეზე ბრტყელი სიპებისაგან ნაგები საჯდომივითაა გამართული. მასზე ჩალაა მიმობნეული.

შემოსასვლელი მარჯვენა მხარესაა, სამხ.-დას. და სამხ.-აღმ. კედლების კუთხეში სამი სიპისაგან თაროებია გამართული. სულ ქვედა თაროზე შემოდებულია ერთი საშუალო ზომის რუსული ზარი და ექვსი პატარა ზარაკი. შუა თაროზე დადებულია ექვსი პატარა ზარაკი, სულ ზედა თაროზე კი ერთი ზარაკი და თუნუქის მომცრო კონსერვას ქილა, თაროების ქვეშ, კუთხეში, დგას ხის სამფეხა სკამი.

სამხ.-აღმ. კედელთან კერაა გამართული სიპის ქვებისაგან, რომელშიც დამწვარი მუგუზლები აწყვია. კერის თავზე კედლის გასწვრივ გადებულ ხიდან ჩამოშვებულია საკიდელი. კერის გვერდით დგას ოთხფეხა მოგრძო ტაბლა, რომელზეც აწყვია ერთი ვერცხლის შანდალი, ოთხი უბრალო ალუმინის სასმისი, შვიდი სხვადასხვა ზომის ვერცხლის თასი, რომლებზეც ზემოდან გადებულია პატარა სპილენძის კოში. ტაბლის თავზე, კედელში ჩამაგრებულია პატარა ჯოხზე ჩამოკიდებული ხორცის ამოსაღები ჩანგალი. აქვე ერთ-ერთ კეზზე დამაგრებულ ჯოხზე გადაკიდებულია მუქი ფერის ნაჭრისაგან შეკერილი პატარა ზომის ხურჯინი, რომლის ორივე თვალი სავესეა თეთრი საკაღრი-სებით.

ტაბლის წინ, კერასთან, სამფეხა სკამი დგას. ტაბლის ქვეშ დევს დიდი ხის ყუთი, რომელზეც დგას მოზრდილი ვერცხლის თასი. ამავე კედელთან წამოქცეულია ხის კოდი. ხის კოდსა და ტაბლას შორის კედლის გაყოლებაზე დგას ორი სხვადასხვა ზომის რელის (სპილენძის) ცალყურა ქვაბი.

ჩრდ.-აღმ. კედელთან, კუთხეში დიდი სპილენძის ცალყურა ქვაბი დგას. ამავე კედლის გაყოლებაზე გამართულია გრძელი ქვის სკამი, თითქმის კედლის შუამდე. მასზე დადგმულია დიდი „ქეთლი“ (ჩაიდანნი) და აგრეთვე მომცრო ზომის სპილენძის თასი. აქვე დევს გრძელი ხის ტაბლა და დგას ხის სამფეხა სკამი. ქვის საჯდომის ქვეშ საშუალო ზომის სპილენძის თუნგია.

ამავე ჩრდ.-დას. კედლის გაყოლებაზე მიწაზე წამოპირქვევებულია სპილენძის სალუდე კასრი, მის გვერდზე კი კედელზე მიყუდებულია ხუთი მოზრდილი სიპის ქვა. დარბაზის სამხ.-აღმ. კედელში გარედან ორი ჯოხია გარქობილი.

ს ა ზ ა რ ე. დარბაზზე გარედან ჩრდ.-აღმ. კედელთან მიშენებულია საზარე. იგი წარმოადგენს სიპებისაგან მშრალად ნაგებ კლდეზე დაშენებულ შენობას, რომელსაც ფასადი მოქცეული აქვს სამხ.-აღმ. მხარეს. ფასადი მთლიანად ღიაა, ასევე ღიად არის დატოვებული სახურავი, რომლის მაგივრობასაც წევს ერთი დიდი სიპის ქვა.

ფასადის მხარეს, მარცხენა კედლიდან ცოტა წინწამოწეულ სიპებზე დევს ერთი ჯიხვის რქა; ჩრდ.-აღმ. და სამხ.-დას. კედლებს შორის გადებულ ხეზე ჩაჭკით ჰკიდია დიდი ზომის რუსული ზარი, რომლის ენაზე მობმულია თეთრი თოკის სახელური.

ს ა ს ა ნ თ ლ ე კ ო შ კ ი. საზარისაგან სამიოდე მეტრის მოშორებით დგას სასანთლე კოშკი. იგი წარმოადგენს სიპებისაგან მშრალად ნაგებ ორსიპერდიან მაღალ ნაგებობას, რომელსაც თავზე შვიდი ჯიხვის რქა ადევს, მისი ფასადი სამხრეთის მხარესაა. ფასადის მხარეს დატანებული აქვს მოზრდილი შუკუმი.

ამ ნაგებობას მოგრძო ოთხკუთხა ფორმა აქვს. ჩრდ.-დას. კედელი მონგრეულია. ფასადის მხარეს კოშკის მარცხენა მხარეს კუთხეში გამოშვებულია ერთი მოგრძო სიპის ქვა. ადგილობრივი მცხოვრებლის გადმოცემით ხატობის დროს ამ კოშკზე დროშებს მიაყუდებენ ხოლმე. კოშკის წინ სიპებისაგან პატარა ყო რ ე ა გაკეთებული, სადაც საკლავები იკვლება.

ს ა ქ ვ ა ბ ე. დარბაზის მახლობლად, მისგან სამხ.-დას. აღმართულია საქვაბე. ეს არის სიპი ქვისაგან მშრალად ნაგები ბანური გადახურვის მქონე შენობა. ფასადი სამხ.-დას. მხარესაა. შესასვლელ ღიობს კარი არ ჰკიდია. მის თავზე ერთი ხეა გადებული. ღიობში ხის კოდია ჩადგმული. შესასვლელის მარცხნივ კედელში გარედან დატანებულია საშუალო ზომის შუკუმი.

საქვაბეში შიგნით სამხ.-აღმ. კედლის მთელ სიგრძეზე დადგმულია მთლიანი დიდი ხის ლ ა თ ბ ა, რომელშიაც ტომრებიდან ლუდი ჩაიწურებოდა. ამ ლათბის ზემოთ ჰერიდან ლუდის ტომრების ჩამოსაკიდებელი ორი ხის კოდი დევს, ამავე კედელში დატანებულია ერთი პატარა საკვამი. ჩრდ.-აღმ. კედელში—დიდი ღიობი. აქ ხარისხსავით გადებულია ლუდის სარეველა ჯოხი, ხის არხალი (/) — ცეცხლისა და ნახშირის გამოსახვეტი — ჯოხი, რო-

მელთაც ზემოდან ადევს ხის დიდი საწყაო—გვერდი (8 კილო ჩადის, ორი გვერდი ფუთია).

ჩრდ.-დას. კედლის მთელ გაყოლებაზე გამართულია სალუდე ქვაბის დასამაგრებელი ყორე. ამ ყორეში ორი ქვაბია ჩადგმული. ერთი დაძველებულია და აღარ იხმარება. მეორე ძალიან დიდი სალუდე ქვაბი სამი მხრიდან ყორეშია ჩასმული, მეოთხე მხარეს ნაწილობრივ არის სიპებით შეკავებული, ქვაბის ქვეშ ცეცხლის შესანთებად. საკმაოდ დიდი სივრცეა დატოვებული. ეს ქვაბები შეკერილია.

საქვაბის სახურავად.სამ ხის მორზე გაწყობილია უამრავი ქერები. აქედან ორი ჩამომტვრეულია, მესამე კი მთელია და ეყრდნობა ორ საშუალო ზომის ბოძს. ერთი ბოძი საქვაბის შუაში დგას, მეორე კი ჩრდ.-აღმ. კედელთან.

მოქმედი სალუდე ქვაბის მარჯვენა მხარეს ქვაბის დასამაგრებელ ყორეზე ორი საშუალო ზომისა და ერთი დიდი რვლის ჩხუტები დგას, რომელშიც რვლის კოშია ჩადებული, ტარი კი ხისა აქვს.

ს ა ჯ ა რ ე. ნაგებობა სამკედლიანია. შესასვლელი სამხ.-აღმ-თითაა. მისი მოპირდაპირე კედელი ბუნებრივია. ამ კლდიდან 30—35 სმ დაშორებით ხის ორი სვეტია (გვერდითი კედლებიდან თითოეული დაახლოებით 1,3 მ-ის მანძილზეა. მათ შორის მანძილი — 1 მ). ეს ორი სვეტი აკავებს ხის კოჭებს, რომელიც თავის მხრივ მის პარალელურად გადებულ მეორე ხის კოჭთან ერთად წარმოადგენს სახურავის ქვეშ მოთავსებული ხეების — ქერების საყრდენს. ამ უკანასკნელზე აფარია შენობის სახურავი — სიპის ქვები. გადახურვა ბანურია.

ორი (გვერდითი) კედელი სიპით, მშრალადაა ნაგები. ერთ-ერთი ამ კედელთაგანი (ჩრდ.-აღმ-ის) საქვაბის სამხ.-დას. კედელს წარმოადგენს. ინტერიერში სამივე კედლის გასწვრივ ძირში შემოწყობილია საჯდომად განკუთვნილი სიპები.

ბ ე ლ ე ლ ი. ჯვარის ბეღელი აღმართულია საჯარე-საქვაბის თავზე გადმომდგარ კლდეზე, მათგან ჩრდ.-დას. იგი სიპებისაგან ლამ-კირით ორფერდა რვასიპერდიანი გადახურვის მქონე შენობაა, რომელსაც ზემოდან ოთხი ბროლის ქვა ადევს. ბეღლის სამხ.-აღმ. მხარეს ამოჭრილია ლიობი, რომელიც ფაქტიურად ბეღელში შესასვლელი კარებია. კარის ლიობში ზღურბლად ხეა დადებული, კარის თავს კი ბრტყელი სიპის ქვა წარმოადგენს. აქვს ხის ორფრთიანი კარები. ბეღლის კარებს საურდულეები აქვს გამოჭრილი.

ჩრდ.-აღმ. კედელში ერთი მოგრძო სიპის ქვაა წინ წამოწყული. შიგნით ბეღელი შესასვლელის მარჯვენა და მარცხენა მხარეს ორად არის გადაღობილი გადახურვამდე. თითოეული მათგანი ისევე ორად არის გადატიხრული, რომელთა სიმაღლე 90 სმ — 1 მ-ია.

შიგნიდან ბეღლის გადახურვა ხუთ ნაწილად შეისრულია. სამხ.-აღმ. და ჩრდ.-აღმ. კედლებს შორის სამი ძელია გადებული. ბეღელში იატაკზე მიმობნეულია მარცვლეულის ჩენჩო და ბზე.

კარის მარჯვენა მხარეს ერთ-ერთ გადაღობილში ჩადგმულია დიდი სპილენძის ქვაბი, რომელშიც აწყვია სპილენძის კოში და ორი ძველებური მაღალყელიანი, სახელურიანი სურა. ამავე შესასვლელის მარცხნივ მოთავსებულ გადაღობილში კი მარცვალა ყრია.

## 5. დობილნი

დობილნი, როგორც არხოტში, აქაც ბავშვების სახით იყვნენ წარმოდგენილნი. ისინი ბავშვებს დოყეს გაუჩენდნენ, სიცხეს მისცემდნენ მოარჩენდნენ კიდევ, სადობილოს გაკეთების შემდეგ. არხოტში ბავშვი რომ დაიბადებოდა, სადობილოდ თიკანს კლავდნენ იმისათვის, რომ დობილთ ამ ბავშვისათვის მფარველობა გაეწიათ და არაფერი ევნოთ. ამის გარდა, აქ ორჯერ იცოდნენ წლის განმავლობაში დღეობა — წელწადში — დატიობაში. ამ დღეობებში მოდიოდნენ ქალები (დობილნი იყვნენ იქვე სოფლის ახლო), მოჰქონდათ სადობილო ყველას. ამ სადობილოში იყო სამი დიდი ქადა გულიანი და თორმეტი უგულო თხელი პატარა პურები — „აშალი“. ზოგს ეს სამპირად აქვს შეთქმული და სამთორმეტს მიიტანდა. ამ გულიან პურებს ერქვა „დობილთ უფროსნი“. ვითომც დობილთ ჰყავდა უფროსები და ეს პურები იმათ ეკუთვნოდათ, დანარჩენი აშლები კი დობილთ უმცროს წევრებს. მიტანილ სადობილოებს დადგამდნენ ბაქნებით. დობილთ თასებს მოიტანდნენ, აავსებდნენ ლუდით და დადგამდნენ ბაქნებთან ფიცარზე. დობილთ ჰქონდა საკუთარი თასები, თიხისგან გაკეთებული და დაჭრელებული. ეს იყო თორმეტი ცალი. გარდა ამ ორი დღეობისა, ისინი არ გამოჰქონდათ და არ იხმარებოდა. მარტო ამ ორ საკუთარ დღეობაში ხმარობდნენ მათ როგორც სადიდებელთ დასადგმელად, ისე ლუდის დასალევად. აქ სხვა თასი ჯერც გამოჰქონდათ, დააკრავდნენ ყველა სადობილოზე თითო ფეკ სანთელს და ხუცესი შეუდგებოდა ხუცობას. სადობილოზე ხუცობაში ქალები ფეხზე არ ადგებოდნენ. ხუცობა რომ გათავდებოდა, დიაკები მაშინ ადგებოდნენ ფეხზე და დაიწერდნენ პირჯვარს.

ხუცესი და სხვა ჯვარივნიც, ვინც აქ იყო, დამწყალობებდნენ სადობილოს მომტანებს. მერე დასტური აიღებდა და ხუცესს მისცემდა მათში უფროს თასს, მერე დასტურებს და, ბოლოს დაუბრუნებდნენ უფროს ქალებს. ყველანი დაილოცებოდნენ: „გწყალობდეთ ის დობილნი, რათაიც სადიდებელი ას, ამ სადობილოს მამტანებსაც, წესის შამსრულებლებს. მშვიდობით გამოყოფნასთ, თვალ-გულ ნუ ვისა მაგრვიასთ, ბევრ დღეობა მშვიდობისა, კარგად ყოფისა მაგვევარასთ. ჰირს ვსომ თქვენს ყველაისას, ჭუდიანისასაცად მანდლიანისასაც“. ეს ქალების დალოცვა არის და ამის შემდეგ დალევდნენ თასებს. აქ თასში ლუდის დარჩენა არ შეიძლებოდა, სულ უნდა დაეცალათ თასს რომ ხელში აიღებდნენ. თასებს რომ გამოსკლიდნენ, ახლა სხვებსაც დაალევივინებდნენ. აქვე ყველა ქალებს ჰქონდათ მოტანილი ლუდის წასადები ჭურჭელი. რაც გადარჩებოდათ, დასტურის დიაკი ადგებოდა და გაანაწილებდა იმ ლუდს ქალები თავის ხვედრს ლუდს შინ წაიღებდნენ.

სადობილოების მეოთხედი მიჰქონდა დასტურ-ჯელოსნებს, სამი წილი — კი პატრონს რჩებოდა. ქალები გამოემართებოდნენ შინისაკენ, თან დობილთ ეხვეწებოდნენ: „გვაპატივეთ რასაც გაწყენთად ზღენითა, სანთლით გადაგვაქდიეთ“. ისინი რომ წამოვიდოდნენ, დასტურ-ჯელოსნებისაგან მოითხოვდნენ დამწყალობნებას და ისინიც დამწყალობნებდნენ: „წყალობა წაიღეთ გიორგის დობილთა, წყალობა! მოწამართენ ანგელოზნ დაგაყოლნასთ დალოცვილმ, თქვენი იყოს მწყალობელი“ — ჩუმად ლაპარაკობდნენ ქალები და წავიდოდნენ

შინ. ამ დობილში „წელწადში“ და „დატიობაზე“ იკვლებოდა თითო საკლავი სარიგო, სოფლისაგან. ხორცი აქ არ იხარშებოდა და მისი ტყავ-ხორცი რჩებოდა დასტურ-კელოსნებს. აქვე იცოდნენ სადობილო თიკანი, აშალ-თიკანი, როგორც არხოტის ჯვარის დობილში. დობილნი ავნიებდნენ უფრო ბავშვებს, ღოყვს დაასამდნენ, სიცხეს მისცემდნენ და, სადობილოს ქნის შემდეგ, ისევ მოარჩენდნენ. კაცის მფარველ ანგელოზს კი ეს დობილნი ვითომც ვერაფერს გაუბედავდნენ, რადგან ის მძლავრი იყო. დიაც-ყმაწვილის ანგელოზი რადგან სუსტი იყო, მას ყველაფერს გაუბედავდნენ, ბავშვებს ავად გახდიდნენ და ქალებს „სამრელოში დააგვიანებდნენ. შეიძლება ქალიც გაეხადათ ავად, მაგრამ ისე ადვილად, ვერა, როგორც ბავშვები“. (M<sup>3</sup>, რვ. 19, გვ. 221—223).

### 8. ვაკის ჯვარი, სოფ. ხახაბო

ძველი ხახაბოს გვერდით, დავაკებაზე, საიდანაც ხეობა მიემართება წუბ-როვანის გადასასვლელისაკენ, მდებარეობს ხახაბოს მეორე საკულტო ნაგებობა, ე. წ. „ვაკის ჯვარი“ ვაკე ადგილია. ჩრდ.-დას. ბორცვზე აგებული არის ოთხკუთხი ფორმის კოშკი, სიპერდიანი ორფერდა სახურავით, ფასადის მხარეს კამაროვანი სარკმლით და სარკმლის თავთან კოშკის სივანეზე ჩატანებული, დაახლოებით 20 სმ სიმაღლის მთის ბროლის სარტყლით (ტაბ. 87). კოშკის ფასადი მიმართულია სამხ.-აღმ.-ით. ამ კოშკის ქვემოთ, ბორცვის ძირთან ჩვეულებრივი ხევსურული ტიპის საზარე კოშკია სიპერდიანი ორფერდა სახურავით, რომელიც შემკულია მთის ბროლის ნაჭრით. საზარე კოშკში კიდია ზარი რუსული წარწერითა და თარიღით 1935 წ. მთავარ კოშკთან და საზარე კოშკთან, სოფლის მხარეს, ქვების ნაყარია — ორი ჩაქცეული შენობის ნაშთი, — შესაძლებელია ეს ხოვლები წარმოადგენს ოდინდელს სამსახურებრივსა და სამეურნეო ხასიათის ნაგებობას, დარბაზსა და საქვებ-სალუდეს, ანდა ეგების გადახურულ საჯარეებს.

უეჭველია, „ვაკის ჯვარი“, როგორც მას ხახაბოელმა ბიჭმა უწოდა, იგივეა რაც ხახაბოს ადგილისდედა, რომლის სამფლობელო ჯვარი, ალ. ოჩიაურის აღწერით „სოფლის ბოლოში“, „ვაკეში“ მდებარეობდა (იხ. რელიგიკ პირიქით ხევსურეთში, ხახაბო, რვ. 8, გვ. 86—89).

მთხრობელი ბიჭის ცნობით ხახაბოში მოსახლეობენ ოთხი გვარის ხევსურები: მამიაურნი, ხახიაურნი, ხოსიაურნი და მინდიკაურნი. მას ვერ მოაგონდა კიდევ ერთი მამიშვილობა, რომელიც ჩემის აზრით, ბოსელანი უნდა იყოს.

### 7. ლაშარის ჯვარი, სოფ. ხახაბო

ლაშარის ჯვარის ნიში მდებარეობს სოფლიდან სამხ.-დას.-ით, იქვე კლდის ძირში. იგი წარმოადგენს სიპებისაგან მშრალად ნაგებ პატარა ზომის კოშკს, რომლის ფასადი სამხ.-აღმ. მხარესაა და დატანებული აქვს შუკუმი. ნიშის სამხ.-დას. და ჩრდ.-დას. კედლები ნაწილობრივ მიწაშია ჩასული. შუკუმის თავზე დიდი ზომის მობრტყო ბროლის ქვაა.

ჯვარი მდებარეობს სოფლიდან ჩრდ.-აღმ. მხარეს მალალი კლდის თავზე. ჯვარში პირველ ნაგებობას წარმოადგენს სიპებისაგან შშრალად ნაგები, ორფერდა, ოთხსიპერდიანი შენობა. გეგმაში ოდნავ წაგრძელებული მართკუთხა ფორმისაა. ბელეს თავზე ადევს: ირმის რქა, მთის ბროლის ორი და რამდენიმე უბრალო ქვა. შენობაში შესასვლელი ოდნავ შემადლებულია და თალოვანი, ზემოდან გადებული დიდი სიპის ქვით.

ბელის ფასადი სამხრეთ მხარესაა. კარის ღიობის მარცხენა მხარეს კედლის შუაში დატანებულია პატარა შუკუმი. აღმოსავლეთ და დასავლეთ კედლებში გაჭრილია თითო ფანჯარა. ჩრდილოეთისა და სამხრეთის კედლების შუა გადებულია ორი ხის კოჭი, მასზე გარდიგარდმოდ დასავლეთისა და აღმოსავლეთის კედელს შორის ასევე კოჭებია განლაგებული. შენობის შუა წამოქცეულია დიდი ზომის ხის კოდი, მასზე მიყუდებულია საწურავი სისწვენისა, ტკბილისა (სვიანა რომ გასცილდეს). იქვე ყრია სპილენძის სახელურწატეხილი კოში, ჩრდილოეთის კედელთან ორი მომცრო ზომის სპილენძის ქვაბია. შესასვლელში, ქვის ზღურბლზე დაგებულია ჯიხვის რქა. ამ ნაგებობის გვერდით წამოქცეულია ხის კოდი და ძველი სალუდე ქვაბი.

ბელეს დასავლეთის მხრიდან მიშენებული აქვს საქვაბი. საქვაბის მთავარი ფასადი აღმოსავლეთ მხარესაა მიმართული. ეს არის სიპებისაგან შშრალად ნაგები ბანური გადახურვის მქონე შენობა. შესასვლელში კარის ზღურბლად და კარის თავად ხეებია დაწყობილი. კარის ღიობში კიდია ერთფრთიანი მოკლე ფიცრებისაგან შეკრული კარები.

საქვაბეში, სამხრეთის კედელში გამოჭრილია ორი სარკმელი — ერთი კედლის შუაში, მეორე კი დასავლეთის კედლის სიახლოვეს. პირველ სარკმელში შედგმულია, სალუდე ჰიქა ყურიანი, სამი პატარა ზომის სახელურიანი თასი სპილენძისა და ერთი საშუალო ზომის მრგვალი სპილენძის თასი. სამხრეთის კედელთან სიპებისაგან აგებულია მოგრძო ყორე—საწურავის დასადგმელი. მასზე მიყუდებულია ცალყურა სპილენძის ქვაბი და ზემოდან დევს ლუდის ჩასასხმელი დიდი სპილენძის ძაბრი. მის გვერდით კი აწყვია სალუდე ტომრების გასაწური—ხის საწურავები. აქვე, კედელზე ერთმანეთზე მიყუდებულია სპილენძის მოზრდილი სახელურიანი ჩხუტები. მათზე მიყუდებულია სპილენძის კოში და მის წინ მომცრო ზომის ჩხუტი დგას.

სამხ.-დას. კედლის კუთხეში და დასავლეთის კედლის გაყოლებით ძალიან ბევრი (15), სხვადასხვა ზომის სპილენძის ქვაბებია ჩამწყკრივებული. დასავლეთის კედელში, შუა ადგილას, შეწირული ჯიხვის რქაა გარკობილი და მიყუდებულია ხის მოგრძო ტაბლა, რომელსაც ერთი ფეხი აქვს შერჩენილი. ჩრდ.-დას. კედლის კუთხეში მიდგმულია ცალყურა სპილენძის ქვაბი, შვიდი სპილენძის მრგვალი თასით. ამ ქვაბის გვერდით, დასავლეთის კედელთან დგას სპილენძის საშუალო ზომის თუნგი. ამავე ჩრდ.-დას. კედლების კუთხეში პატარა შუკუმი, რომელშიც შედგმულია თუნქის კოლოფი. ორი შეწირული ყანწით. ჩრდილოეთის კედელთან დგას დიდი სალუდე ქვაბი, რომელზედაც ზემოდან ორი გრძელი ტაშტია შედგმული ლუდის გადმოსაწურავად. მის გვერდით სპილენძის ჩხუტია. თავზე სიპი ქვა აქვს დაფა-



რებული, მასზე სპილენძის კოშია წამოპირქვეებული. იქვე კედელთან მიყუდებულია ლუდის საჩეველა. ზოლო კედელში ჩამაგრებულ მოკლე ჯოხზე ორი პატარა ზარაკია დაკიდებული. სალუდე ქვაბთან ახლოს განლაგებულია: ხის ჩხუტი, ორი ცალყურა სპილენძის ქვაბი, პატარა კოში, სპილენძის თუნგი, ორი სპილენძის თასი (ძალიან პატარები), ბაკანი, სახინკლე სპილენძისა (ქაფქირი). ამავე კედლის წინ მოწყობილია კერა, რომლის თავზე საკიდელია ჩამოშვებული. საკიდელზე ჩამოკიდებულია ლუდის ჯოხი.

საქვაბის შუაში აღმართულია ბოძი, ერთი მეტრის მოშორებით კი მეორე ბოძი დგას, ბოძებს კოჭი ეყრდნობა. შუა კოჭზე 15 ძელია გადებული. ძელებს ზემოთ უამრავი ქერებია, რომლებზეც ფიჩხია დაფენილი. შუა ბოძიდან ჩრდილოეთის კედელამდე გამართულია გრძელი „ხოხის“ ქვის სკამი.

აღმოსავლეთის კედელთან მოწყობილია სალუდე ქვაბის ადგილი. აქ ჩრდილოეთისა და აღმოსავლეთის კედლებს შორის გადებულ ხეზე სალუდე ქვაბის დასამაგრებელი ორტოტა საკიდელით ჩამოკიდებულია ძალიან დიდი ზომის სალუდე ქვაბი (ნაკერიანი).

აღმოსავლეთის კედელში, სალუდე ქვაბის ჩასადგმელი ადგილის გვერდით, გაკეთებულია სასმელი წყლის აუზი, ისე რომ საქვაბის გვერდით აღმართული შენობის იატაკის ქვეშ არის შეჭრილი.

ს ა ზ ა რ ე. საქვაბიდან დასავლეთით, ათიოდ მეტრის დაშორებით შემადლებულ ადგილას საზარეა აღმართული. ეს არის სიპებისაგან მშრალად ნაგები ორფერდა გადახურვის მქონე ნაგებობა, რომლის შუაშიც რუსული ზარია დაკიდებული. საზარეს აღმოსავლეთ და დასავლეთ მხარეს თაღოვანი სარკმელი აქვს დატანებული. ჩრდილოეთი და სამხრეთი კედლები ყრუა.

აღმოსავლეთ მხარეს სარკმლის ძირში ორი სიპის ქვაა წინ წამოწყული.

### 9. გიორგი წყაროთგორულის ჯვარი, სოფ. ხახაბო

ახალ ხახაბოდან ძველ ხახაბოში გადასვლისას, ამ უკანასკნელის მახლობლად, მთის ფერდზე, საყანე ადგილში მდებარეობს ხახაბოს „გიორგი წყაროთგორულის ჯვარი“. იგი წარმოადგენს ამავე სოფლის მეორე ჯვარის— „ვაკის ჯვართ“ (იხ. აღწერილობა ზემოთ) მსგავს ნაგებობას.

ს ა ს ა ნ თ ლ ე — მშრალად ნაგები და მომცრო ზომისაა. ქვემოთ, ცენტრში პატარა ნიში აქვს. კედლის წყობაში ჩატანებულია მთის ბროლის ოთხი პატარა ნაჭერი. სასანთლის ფასადი სამხ.-აღმ. არის მიმართული.

ს ა ზ ა რ ე, მშრალად ნაგები და ორფერდა გადახურულია, თავზე ადგას ოთხკუთხა ფორმის სიპის ქვა. ფასადი სამხრეთითა აქვს. მარცხენა კედელში დასავლეთისაკენ პატარა, სიჩის სასანთლე თაროა, ცენტრში კი, ზემოთ უფრო მოდიდო თარო. საზარეს ხის ძელზე ჰკიდია რუსული უწარწერო ზარი. გადახურვა ორფერდაა, მაგრამ ისევე დაკბიებულია, როგორც სანაწვეთეები; თუმცა სანაწვეთეები არა აქვს.

მესამე, ბელის ტიპის ნაგებობა, დ ა რ ბ ა ს ი, ფასადით სამხრეთისაკენაა. ნაგებია მშრალად, კედლები ქვემოდან ზემოთ შეუმჩნეველად ვიწროვდება, გადახურვა სიპერდებიანია, 7 სანაწვეთით. თავზე 7 მთის ბროლის ხავს-მოკიდებული ქვა აწყვია სიგრძეზე. მთავარი ფასადის მხარეს პატარა ზომის

შესასვლელია შეისრული ფორმის, რომელშიც კაცი ძლივს გაეტევა. ამ ნაგებობას ბედელთან შედარებით შესასვლელი უფრო მაღლა აქვს გაკეთებული, იატაკი მიწისაა, სუფთად მოსწორებული. დარბაზის წინ პატარა მოედანია, სადაც მაღალ ბალახში უწესრიგოდ ყრია პატარა ქვები და ერთი მთის ბროლის ქვა.

გიორგი წყაროს გორისა მოყვანილია მატნიდან. ამ სოფელში ამჟამადაც რამდენიმე კომლია, რომელთაც ბატარიათ ეძახიან. ისინი მოსულნი არიან კახეთიდან, სოფელ მატნიდან. მათი ჩამომავლობა აქაც ძალიან არ გამრავლებულა. მათ პაპას ბატარიას კახეთში კაცი შემოპკვედომია და იქიდან გამოქცეულა. მოუპარავს და თან წამოუღია გიორგი წყაროს გორულის ხატი. წყაროს გორულს მისთვის ნება არ მიუცია, რომ ფეხსაცმელით ევლო, როცა ხატი მიჰყავდა. გაუხდია ფეხსაცმელი, გადაუყრია და ფეხშიშველი წამოსულა. მთაზე რომ ამოსულა, დიდი თოვლი ყოფილა და გასჭირვებია სიარული, ჩაწოლილა თოვლში ფეხშიშველი, პერანგიანი და გულზე გიორგის ჯვარი დაუდვია. ისე დამცხაო, იცოდა თურმე იმ კაცმა, რომ სულ არ ვგრძნობდი, თუ ზამთარი იყო. მერე ამდგარა და წამოსულა. თურმე თოვლზე ისე მოდიოდა, რომ ფეხი დაბლა არ უვარდებოდა. გადმოსულა გზაზე და სწორედ წელწად—დილას მოსულა ხახაბოში. მისულა თუ არა წყაროს გორს, ჯვარი ხელიდან გაფრენია და იქ დაარსებულა. უნახავთ ხახაბოვლებს, რომ წყაროთგორს ფეხშიშველ-თავშიშველი კაცი დგას და იმის ახლო რაღაც მზესავით ანათებს. წასულან და გაუგით, რაც იყო. იმავ დღეს მიუტანიათ ქვები და აუშენებიათ კოშკი. ის ჯვარი იმაში თავეისთავალ შებრძანებულა და გამქრალა ხალხის თვალიდან. ხახაბოვლებს მიუყვანიათ კომლზე თითო საკლავი და დაუკლავთ იმავე დღეს ამ კოშკთან. მიუტანიათ რაც ექნებოდათ სასმელი და გადაუხდიათ დღეობა. ეს ბატარიათ კაცი ჯერ ცალკე დაბინავებულა. სოფელს მიუცია ერთი წმინდა ქვიტკირი, სადაც დიაცი ვერ გაივლიდა და არც თვითონ გაივლიდა იმ გზით, რა გზითაც დედაკაცები დადიოდნენ. ყოველ დღეობაში სოფელი მიიყვანდა ერთ საკლავს და განათლავდნენ მას. იგი გახდა წმინდა კაცი, დაიწყო მკითხაობა ისე, რომ კაცის დღეს იგებდა. სამ წლამდის ასე იყო, მეოთხე წელს ჯვარმა მისცა ნება და შეირთო ცოლი, ისევე ხახაბოვლების ქალი. ცოლი კი ჰყავდა, მაგრამ უწმინდურ ადგილას მაინც ვერ გაივლიდა, ცხოვრობდა განცალკევებით. ერთ ათენგენა—დღეს ეს კაცი განათლეს სოფლელებმა და ჯვარს სთხოვეს მისთვის ეთქმევიანებინა და ჩამოეყალიბებინა დასტურები, დღეობები, მედროშაე და დაეწესებინა დღეობის ყველა წესი. ბატარიამ იქადაგა მაღლის ხმით და აირჩია ორი დასტური, რომლებიც ჩამოაყალიბა სხვა წვრილი დღეობები, აირჩია ყველა დღეობაზე ორ-ორი დასტური და ამ დღეობებს დაარქვა წვრილი სადასტურო.

ამ ჯვარში კლდენი არიან ისე, რომ მას მისასვლელი მარტო ერთი ადგილიდან ჰქონდა. აქ წყალი არ იყო, მერე თავისთავად გაჩენილა წყარო. წყაროსათვის კლდე იყო ამოჭრილი და იდგა წყალი ერთ ღონეზე. სიგრძე იქნებოდა ამ ამოჭრილი კლდისა დაახლოებით სამი არშინი და სიგანე ორი. წყალი იყო ძალიან ცივი ისე, რომ დაღვევაში კბილებს ყინავდა. ამ წყაროს ვერ შეამჩნევდა კაცი ვერც გამოდენას და ვერც გადადენას, — იდგა ისე თა-

ვისთავად. ქვაბს რომ აღუღებდნენ ლუდისათვის, მაშინ ამოქონდათ წყალი, ასხამდნენ ქვაბში, წყაროს კი არაფერი აკლდებოდა, — იდგა ისევ თავის დონეზე. როცა წვიმა იყო და წვიმის წყალი ჩავიდოდა შიგ, გაირევდა და გადმოვიდოდა. ამ წყაროს ინახავდნენ ძალიან წმიდად. ვერ მივიდოდა იმის ახლო ისეთი კაცი, რომ გაბანილი და განათლული არ ყოფილიყო. თუ რამე ჩაიყრებოდა ამ წყალში, მაშინ უნდა მოსულიყო ძალიან წმიდა კაცი, ჩასულიყო შიგ და ამოეხვეტა. მისულნი აქ ჩაყრიდნენ ხურდა ფულს ვერცხლისას. ამოხვეტის დროს ამოქონდა ამომხვეტ კაცს და რჩებოდა ეს ფული ექვე, ჯვარში საჯვროდ. ეს წყალი თურმე მიჰქონდათ ავადმყოფების ტანის დასაბანადაც და დასალევადაც. ხალხის რწმენით იგი სამკურნალოდაც ვარგოდა. რაკი წყალი ჯვარისა იყო ამ ჯვარის ძალით განიკურნებოდა მისი დამლევი.

გიორგი წყაროთგორისას, ხალხის წარმოდგენით, დამხმარეები ჰყავდა. პირველი იყო ბ ე ლ ლ ი ს მ ფ ა რ ა ვ ი ა ნ გ ე ლ ო ზ ი, რომელიც მარტო ბელელს პატრონობდა და აქ დამნაშავეს, თუ ბელელში ვინმე რამეს ჩაიდენდა უწესობას, დასჯიდა. მეორე იყო ვ ა კ ი ს ა ნ გ ე ლ ო ზ ი. ამას მეტ სახელად „კვინტილა“-ს ეძახდნენ, რადგან ის ადვილად წყრებოდა და ცდილობდა ადამიანისათვის ვენებას; მაგრამ მას ბევრი არაფერი შეეძლო.

მესამე ჰყავდა დ ო ბ ი ლ ნ ი, დობილნი კი ჩვეულებრივად ბავშვებს ემტერებოდნენ, თვითონაც ბავშვების სახით იყვნენ. ხალხის წარმოდგენით ბავშვებს და ქალებს დაბალხარისხოვანი ანგელოზი პატრონობდა და დობილნი მათ მოერეოდნენ.

კაცის ანგელოზს ისინი ვერაფერს გაუბედავდნენ და კაცი მათგან თავისუფალი იყო, მას ვერაფერს ავნებდნენ და ვერც არგებდნენ. კაცის პატრონი ანგელოზი იქამდინ არ დაწვრილმანდებოდა და არ დაიმცირებდა თავს, რომ დობილის დასახმარებლად გაეხადა თავის საპატრონო კაცის საქმე.

თვითონ გიორგი წყაროთგორისა მტერთანაც ეხმარებოდა თავის ყმათ, მონადირესაც ხელს უმართავდა, თუ ის „შამაზძახნებდა“. ეშმაკთან და დევებთანაც მებრძოლი იყო და იცავდა თავის ყმებს. გიორგის დახმარებით ხახაბოს ჟამიანობაც არ მოუღდის. ხევსურეთში ჟამიანობა რომ ყოფილა, მაშინ მოსულან ჟამნი ხახაბოში და გიორგი წყაროთ გორულს „ვაკეს“ არ გადმოუჩენინებია თავი ჟამთათვის. ერთი ხახაბოელი კაცი თურმე დაჰყვებოდა „ჟამთ“ თან და როგორც ჟამთ, იმასაც ისე საფარველი ედო. ამ კაცმა ჟამიანობის შემდეგი ილაპარაკა: „ჟამთ ერთი თეთრი ჯორი ჰყავდა და მასზე ხან ერთი შეჯდებოდა, ხან მეორეო“. ერთხელ ამ ხახაბოელ კაცს თურმე წააყვანინეს ეს ჯორი გორის იქით დასაბმელად და უთხრეს: „არ გაბედო და ზედ არ შეჯდე, თორემ გავნებსო“. ეს კაცი ძალიან ეშმაკი იყო და იფიქრა: „რაც გინდა მომივიდეს, შეეჯდები და გავიგებ ამ ჯორზე შეჯდომას ეგ ჟამნი მე რატომ მიშლიან და თვითონ — კი სხდებიანო“. გორს გაღმა რომ გადავიდა, შეჯდა ჯორზე და, დედამიწის ზურგზე რაც რამე იყო და სადაც რა ხდებოდა, ყველაფერი დაინახა. რასაკვირველია, რომ ჟამთ აქვე გაიგეს მისი მოქმედება. ის კაცი რომ დაბრუნდა და ჟამთან მოვიდა, მათ ყველაფერი იცოდნენ, მაგრამ არ უთხრეს — ეს რად ჩაიღინეო, მხოლოდ ჰკითხეს: „რომელი შვილი უფრო კარგი გყავს და რომელი გირჩენიაო“. ეს კაცი

მიუხედავად რატომ ჰკითხავდნენ და თავის შვილებიდან უარეს შვილზე უთხრა: „ეს მირჩევენიაო“. ეს შვილი კოჭლიც იყო და ისედაც ვერ იყო კარგი სხვა შვილებთან შედარებით. მამას ეს უფრო გამეტებული ჰყავდა დასასჯელად. ჟამთ გიორგისაგან უთხოვია ნება, რომ მის ერთ ყმას მოჰკლავდნენ, რადგან ამ კაცმა უღალატა (ეს კაცი ხალხის თქმით და წარმოდგენით, გიორგი წყაროთ გორულისაგან ჰყავდა ჟამთ დასახმარებლად მიცემული. გიორგიმ ნება მისცა, ოღონდ კარგი და მეომარი ყმა არ მომიკლათ, რომელიც თავისთვისაც ვარგა ხალხსაც გამოადგებო. ჟამნი გიორგის ნებათვით ამდგარან და უკრავთ ისარი თავის გამყოლი კაცის კოჭლი შვილისათვის. გამობმია ნაისრალში მუწუქი ზედ გულზე და მაშინვე მომკვდარა. სხვას აქ არავის უზარალებია. გიორგის ხთისაგან ჰქონია მოლოცვილი, რომ მის საყმოში ასეთ მავნებელ ხთის იასაულთ ნებას არ მისცემდა, ხალხის ხოცვით დაებეგრათ მცხოვრებლები. რომელიც ჟამთ დაჰყვებოდა, ის კაცი თურმე იტყოდა: „ჟამნი რო ისარს ისროდნენ, ეს ფარული იყო და, ჩვენს გარდა, მას ვერავინ დაინახავდა, ხედავდნენ მარტო ჟამნი და მეო. სადაც ისარი მოხვდებოდა ადამიანს, იქ მუწუქი გამოუვიდოდა და ერთი საათის განმავლობაში მოკვდებოდა“.

## 10. ხახაბოს ადგილისდედა და მეუბარაქონი

ადგილისდედის პატარა ნიში იდგა სოფლის ბოლოში, „ვაკეში“. ათენგენის მეოთხე დღეს აქ მიდიოდა მთელი სოფელი, ქალი და კაცი. მიჰქონდათ ლუდი და იკვლოდა ერთი სასოფლო საკლავი, რომელიც მორიგეობით მოუდიოდათ. მიდიოდა მარტო ამ სოფლის ხალხი. სხვა სოფლიდან მოსული კაცის იქ მისვლა რატომღაც აკრძალული იყო. ვინც უნდა პატივსაცემი სტუმარი მისულიყო, ამ დღეობაში მაინც არ მიიყვანდნენ. და თუ ვინმე უცოდინარობით მივიდოდა, იმასაც მოხერხებულად სხვაგან წაიყვანდნენ, რომ არ მიხვედრილიყო იქიდან დათხოვას და შეურაცხყოფად არ მიეღო. ასეთ სტუმარს სოფლის ერთ-ერთი კაცი დაპატიჟებდა და წაიყვანდა თავის სახლში, ანდა გიორგი წყაროთ გორულის ჯვარში. ამ ადგილისდედას განსაკუთრებულ სახელს უწოდებდნენ მარიემ წმიდას. აქ, ამ დღეს რომ სასოფლო საკლავს დაკლავდნენ, დასტურები წაიღებდნენ გიორგი წყაროთ გორულში და იქ გაატყავებდნენ. ტყავსაც და ხორცსაც დასტურ-ველოსნები ხმარობდნენ, ლუდს კი სვამდნენ ყველანი.

ადგილისდედაში დღეობა ავესების დილასაც იცოდნენ. იქ ამ დღეს ყველა მიდიოდა, ქალიც და კაციც. მათ მიჰქონდათ ხავიწიანი ქადა, სანთელი და სადიდებელი. არაყი უნდა ყოფილიყო „წინწანაქარი“ — პირველად გამოსული. ქადის საქერქე უნდა ყოფილიყო საუკეთესო პურის ან სვილის ფქვილიდან, ხოლო ხავიწი — გაზაფხულზე პირველად შედღებებილი კარაქიდან. ამას ეწოდებოდა „ნათავრის ქადა“. ქადებს რომ მოიტანდნენ, დააწყობდნენ, დადგამდნენ ზედ ლუდიან თასებს ანთებული სანთლებით და ჩვეულებრივად გაადიდებდნენ ჯვართ. პირველად ადგილისდედას, მარიემ წმიდას და მერე მოჰყვებოდა სხვა მათებურად მძლავრი ხთიშვილების ხსენება სადიდებულოზე (ხევსურეთში, სხვადასხვა კუთხეში, სხვადასხვა ხთიშვილი

იყო უფრო მძლავრად მიჩნეული. ერთი სოფლის მძლავრ ხთიშვილს ხშირად მეორე სოფლელები დასცინოდნენ კიდევ უმძლავრობაზე). სადიდებელთ წესი ჩატარდებოდა ჩვეულებრივად, მერე დასხდებოდა ხალხი. ჭვარივნები დასხდებოდნენ სათავის მხარეს და მერე სხვა ხალხი, მოიტანდნენ ლუდს და სვამდნენ. საკლავის დაკვლა ამ დღეობაში აქ არ იცოდნენ. ხავიწიანი ქალებიც შინ მიჰქონდათ გაუჭრელად.

ადგილისდელაში კლავდნენ დეკელის ხბოს, რომელი ძროხაც პირველად მოიგებდა, მისი ხბო აუცილებლად უნდა დაკლულიყო. ხბოს კლავდა ხუცესი და თავი მას რჩებოდა. ხუცესის გარდა, აქ საკლავის დაკვლის უფლება ჰქონდა ყველა უცოლო კაცს. ხუცესს ჰქონდა ნება, რომ ცოლშვილიანი ყოფილიყო. სხვა კაცს-კი ნება არ ჰქონდა აქ საკლავის დაკვლისა, თუ მას ცოლშვილი ეყოლებოდა. ხუცესი როცა შინ არ იყო, მოძებნიდნენ სოფელში უცოლო კაცს და მას დაუძახებდნენ საკლავის დასაკლავად. ის ითვლებოდა წმინდა კაცად. სხვა ყველა უწმინდურები და უღირსნი იყვნენ ადგილისდელაში საკლავი რომ დაეკლათ. ადგილისდელა მიაჩნდათ სიუხვე-ბარაქიანობის მიმნიჭებლად. ის ვითომც მოსახლეობას უწყობდა ხელს უფრო მესაქონლეობის დარგში. ეს მაშინ, თუ გამწყრალი არ იქნებოდა ვინმეზე. ესა თუ ის მეკომური, თუ თავის წესებს კარგად უსრულებდა, ხალხის წარმოდგენით, მას არც ძროხა მოუყვდებოდა, არც ხბო, მისი ძროხები მოიწველავდნენ ბევრს და შედღვებილი რძისაგან ამოვიდოდა ბევრი კარაქი. ვინც მას არ უსრულებდა წესებს, მის ოჯახში წველადობის საქმე სულ ცუდად მიდიოდა. ადგილისდელა გამწყრალი იქნებოდა ასეთ ურჩ მეკომურზე და ყველანაირად ზარალს მიაყენებდა მას. ის აგრეთვე უწყობდა ხელს პურის მოსავლიანობას და ურჩ კაცს ამის ბარაქსაც გამოუღევედა. ამიტომ იტყოდნენ წყევლაში: „გამაგსივნას მეუბარაქოენი ადგილისდელამ“. თითქო ადგილისდელას კიდევ ჰყავს სხვა დამხმარე ძალები და ვიზეც გაჯავრებული იქნებოდა, გადაჰკიდებდა და ბარაქას გამოუღევედა. ამათ ეწოდებოდათ „მეუბარაქოენი“. ადგილისდელაში სხვა წვრილმანი შესაწირავებიც იცოდნენ, — სალოცავები, თიკანი და სხვა. ადგილისდელა თავდაპირველად არ ყოფილა ხახბოში. მერე ფშავიდან, სოფელ ცაბაურთიდან მოსულა ერთი კაცი, იმას მოუყვანია ხთიშობელი და დაუარსებია ვაკეში. მას შემდეგ გაძლიერდა იგი და გახდა ადგილისდელად. ცაბაურთიდან მოსული კაციც გამრავლებულა და ახლა იმისი ჩამომავლობიდან არიან მამიაურები ან ცაბაურაშვილები. მათგან ზოგნი მოსახლეობენ ხახბოში, ნაწილი — კი გადასულა ფშავში, სოფ. კაწალხევეში. (M<sup>16</sup> რვ. 1, გვ. 1—3; რვ. 8, გვ. 86—89; რვ. 10, გვ. 115—120).

## 11. მთავარანგელოზი — ხონის გორის ჭვარი, სოფ. ხონე

ხონის გორზე დაბრძანებულია მთავარანგელოზი, რომელიც საერთო სალოცავი არის მიღმაკევის სამი სოფლისა — ხონისა, ხონისქალისა და მუცოსი. მთავარანგელოზის უნჯნი ყმანი შეთეკაურნი არიან. ეს ამ სოფლების მთავარი სალოცავია, ქისტები კი აქ ამ ხატში არ ლოცულობენ. სოფელ მიცუსს ანუ მუცოსს აქვს თავისი სოფლის ჭვარი „გიორგი მგზავრი ანგელოზი“.

სოფელ არდოტის სალოცავია „სომხოზ გიორგის ჭვარი“. ყველა ზვი-

ადური ამ ჯვარში ლოცულობს. ზვიადურები კი არღოტშიც ცხოვრობენ და ორ სხვა სოფელში — ანდაქში და არჭილოში. მურღოვებიც ამ ხატს ლოცულობენ (M<sup>10</sup>).

„მთავარანგელოზი ხონის გორს დაარსებული მოძმეა. არღოტის ჯვარის სომხოზ გიორგისა მთავარანგელოზი ხონის გორზე დაარსებულა და იქაც გაჩენილა მისი სამლოცველო. ამ სალოცავს ეძახდნენ სომხოს გიორგის მოძმეს მთავარანგელოზს ლოცულობდა მუცუელი ხალხი, რომლებიც იტყოდნენ: „ხონის გორიდან წამოვა ცეცხლი და სომხოს გორზე ჯვარში ჩავაო, ვითომც მუცუს სალოცავი, თავის მოძმეს, სომხოს გიორგის ესტუმრებოდა, და, როცა სასტუმროდ მოდიოდა, ცეცხლის სახით გაკრთებოდა, ვითომც ღამით იცოდა სასტუმროდ სიარული“ (M<sup>10</sup>).

## 12. ხოლიგისწვერის ანგელოზი

ხოლიგისწვერი ჰქვიან არჭილოს და ხახაბოს შუაზე მდებარე მთას. ეს მთა არის ძალიან მაღალი. აქ წინათ მდიდარი სალოცავი ყოფილა მას ქონია დროშა და განძი ოქროვერცხლისა. იმ სალოცავის სახელი აღარ იციან, მხოლოდ ეძახიან ხოლიგის წვერის ანგელოზს. იქ ახლაც არის ნადარბასალი, იქვე არის ორი უანგიანი ძველი ლითონის ჯვარი, ხელსაფქვა-ვი. ხელსაფქვა იყო პატარა წისქვილი, რომელსაც გულთ გარდა ამოჭრილი აქვს ნაპირზე წვრილად. აქ პატარა ჯოხს ჩამამგრებდნენ და იმით ატრიალებდნენ ხელით. ხელითვე ჩაყრიდნენ ცოტა-ცოტა საფქვავს და ისე ფქვავდნენ ასეთ მიუვალ ადგილებში ძველად.

როგორც გადმოცემითაც იციან, ეტყობა, ხოლიგისწვერი მძლავრი სალოცავი უნდა ყოფილიყო თავის დროზე. ახლა — კი მომსწრალიც აღარავინ არის, რომ აქ სალოცავად ვინმე წასულიყოს. ამ სალოცავს ჰყოლია ძალიან ბევრი ნადირი (ამ მთებში ჯიხვების გარდა სხვა ნადირი არაფერი იცის ნადირს აქ იტყვიან მარტო ჯიხვებზე). ჯიხვები აქ ისეთი გამრავლებული ყოფილა, რომ ცხვრის ფარასავით დადიოდნენ თურმე და არც ერიდებოდნენ კაცს, ვინაიდან მათზე ნადირობის უფლება არავის ჰქონდა ხოლიგისწვერის ჯვარისაგან.

ეს ამბავი ლეკეთშიაც სცოდნიათ, რომ აქ მდიდარი სალოცავი იყო და წამოსულან ლაშქრად. მოსულან და დასცემიან პირდაპირ ამ სალოცავს და ულენწიათ კარები და გაუტანიათ ყველაფერი, რაც იქ იყო. ერთი ოქროს ჯვარი ყოფილა და თვალთ არ იყრიდა, ისე მბრკვეინავი რამეებით ყოფილა მორთული. ესეც წაუღიათ და მას ხთიშვილიც თან გაჰყოლია. სოფელში რომ მიუტანიათ, დაუბრძანებიათ ერთ სუფთა ადგილას, მაგრამ ლეკები რაკი „ურჯულოები“ ყოფილან (ე. ი.—მაჰმადიანი), ამიტომ ჯვარს არც უნდოდა ქრისტიანთ სალოცავი ლეკეთში ყოფილიყო, თანაც ლეკებზე გამწყრალი ყოფილა. გაჩენილა ლეკეთში ავადმყოფობა და ბევრ ხალხს უზარალნია. მერე მკითხავს უთქვამს: „ეგ ქრისტიანთ სალოცავის ჯვარი თუ არ მოიშორეთ, თქვენ ამ ხალხის ხოცვას ვერ გადაარჩებით“. ლეკებს დაუბარებიათ ხახაბოვლებისთვის, რომ წამოდით და თქვენი ხატი წაიღეთო. მაგრამ ხახაბოდან აღარავინ წასულა. მერე თურმე წაუღიათ ლეკებს და იქ ლეკეთში სულ მაღალ მთაზე,

კლდეში დაუბრძანებიათ. მის დაბრძანების ადგილზე ერთი ვერძიც დაუკლავთ, მაშინ მოშორებია ლეკებს ეს სიკვდილიანობა.

ლეკებს რომ ხატი წაუღიათ და ხთიშობელიც თან გაპყოლია, მაშინ ნადირიც სულ წასულა და ლეკეთის მთაში გადაყრილა. „ნადირიც რომ აიყარაო, წავიდავ, როგორც ცხვრის ფარაივ, ეგრე დაიძრავდ' მიწა გავწავ. სრუ ბოლოსავ ერთივ თოვლივით თეთრ ჭიკვ გადაეფარავ. ეს ჭიხვივ არც მანამდე ვის ენახაოდ არც მემრ ნახულავ ლეკეთშია“ (M<sup>16</sup>, რვ. 22, გვ. 121—123, 128—129).

## ბ) არხოზის ხეობა

### 1. მთავარანგელოზის ჭვარი, სოფ. ახიელა

ახიელის მთავარანგელოზის ჭვარში შემდეგი ნაგებობანია: 1. დარბაზი, დარბაზის კარით და საკოდით; 2. საქვაბე (სადიასახლისო); 3. ქვევრი; 4. კოშკი; 5. საზარე კოშკი; 6. „ძველი დარბაზი“; 7. ყორის გალავანი.

დარბაზი (ტაბ. 88). მისი ფასადი დასავლეთის მხრიდანაა, წინ დარბაზის კარია და ქარიპანი—წინა მხრიდან გახსნილი სივრცე, რომლის ფასადზე გადებულ მორზე ჭიხვის რქებია ჩამოკიდებული. ეს ჰორიზონტალურად გადებული ხის ძელი ეყრდნობა ხის ბოძს, რომელიც ქვაზეა შეყენებული მარჯვენა მხარე ქარიპანისა ქვებითაა ამოწყობილი და „სასაკლავო სიპს“ წარმოადგენს. სამხრეთი კედელი, რომელიც დარბაზის სამხრეთი კედლის გაგრძელებას წარმოადგენს, „დროშათ საბძანი“ ადგილია. დარბაზში შესასვლელი კარი ხისაა. აღმოსავლეთი კედლის წინ ამალღებული ადგილია და გადაღობილი იქეთ — საკოდეა. დარბაზს საკოდისაგან ჰყოფს ცენტრში ამართული 5-განყოფილებიანი ხის დიდი ზომის „თარო-სათასე“ იატაკიდან ვიდრე ჰერამდე აზიდული, და ზედ სპილენძის ქვაბში ჭვარის განძი აწყვია, აქვეა ორი დიდი ზომის თასი, ერთი წარწერიანია: „გვიქნავ ჩუენს ალაგ ზეპირი მიქელ მთავარანგელოზის ამის საყმო თავდებობით მე მინდისხელი მამიწირავს თავის ამას შეილებითა. თუ ამათ დავბრუნდე ხუთოცი ხარის მიმცემი ვიყო ძმობაში ვინც დაბრუნდეს, იმან უნდა მისცეს. ხელს ვაწერ უთურგა თავის ბიძაშვილებითა ხელს ვაწერ თოთა თავის ბიძაშვილებითა ხელს ვაწერ ბუალუნს თავის ბიძაშვილებითა ვეღარ უღალატოთ უკუნი-სამდინ მე ჩანახო პირისა მოწამე ვარ მკოცებისა (ან მკოცებისა) ზელსა ჩუკც მარტის კდ 2 დღესა“. ამ თასის დიამეტრი—22,5 სმ.

აქვე დგას ორი დიდი ზომის სპილენძის ქვაბი ვერცხლის ნივთებით, მთლიანად ვერცხლისა. აქა თასები ყოველნაირი ზომისა და ფორმისა, წარწერიანიც და უწარწეროც, სურები, ხმალი, საწენე. ნივთებზე შემდეგი წარწერებია:

1. შეუწირავს ეს თასი მათურელსა კაკაიამ და მამუკამ და ხარებამ თავარანგელოზისთვინ ვინც მივნოს ისიმც რაცამს.

2. შეუწირ თავარმიქიელს.

3. 1914 წ. თე 25 დღ. შეეწირე ვერცხლის თასი მიქიელ თავარანგელოზ. მე, დავით ივანეს-ძემ უთურგაურმა.

10. ვ. ბარდაველიძე

4. 1914 წ. თე 25 დღ. შეწირე ვერცლის თასი მთის ვეშაგ წყაროს თავისას მე დავით ივანეს ძემ უთურგაურმან.

5. 1922 წელი.

6. ქორია კოლიკაურს შამამიწირავს მთავარანგელოზისთვის

7. შემომიწირია მიქიელ მთის ვეშაგისად ჩ სამწყალობნელად 1922 წ. აბაისძე მარტიას ძე გაბურას.

8. 1934 წ.

9. ვერცხლის სურა ჯაჭვიანი „ესე ვერცხლის სურა არს მიქიელ მთავარანგელოზისა თავისის ვუვლით გაკეთებული ამის გაკეთებაში თავსმდევნი და ართვულნი ყმანი არიან ქორია ჩიქორთაშვილი და პაპიჭაუ დეკანოზის უ“.

10. საწუნე — „დიდება ძალსა შენსა მიქიელ მთავარო ახგელოზო“.

11. „მე თასი ესე მოტანილი ვარ ბაბო იოანეს ძე ცისკარაულისა“, ვერცხლის ძეწკვითა.

12. მოტანილი ვარ ბაბო იოანეს ცისკარაულისაგან ესეცა ვერცხლის ძეწკვით და აბაზიანებით

13. გიორგი ცისკარაული შევწირე თავარანგელოზს.

14. ნიკო ხუციშვილი.

15. დიდება ძალსა შენსა მიქიელ გაბრიელი 1917 შემოგწირავს ხიზანა: ზ: ძე ნორაზაულს.

17. გიგია ცისკარაულმა.

18. დროშის ბუნი: „მიქიელს“.

19. „—“ „ქ. მე ვარ მთავარანგელოზის ჩიქირთ შვილმ უშიშაა გავედრებით თავის სათავეში მგელას და რ.

20. ეს თასი შამასწირა გეჯია არაბულმა.

21. მე მოტანილი ვარ ვერცხლი ესე.

22. შემომიწირავს მთავარ ანგელოზისთვის გიორგი ჯაბუშანურს.

23. ვერცხლის ყანწი ცალი ვერვირ ველისა ბადალი 1916 წ. ს დაკარგულსა გაკეთდა 1923 წ.

ზედამხედველი ოსტატი ახა გიორგი ხუცი“.

24. ყავარჯენი ხისა, ვერცხლის ტარიანი და მთლიანად ვერცხლით შემორტყმული „შემოვწირეთ მიქიელ მთავარ ანგელოზის ჯვარი ბარში მცხოვრებელთა ამლიონთა და ახიელელთა კალოთანელთა გავაკეთებინეთ ქოთილ მამუკას შვილმა და ჯოყოლა ბათაკას შვილმა წელს ჩყო“.

25. დროშის ჩამოსაცმელი პატარა ბუნით „1936 წ. დაიწყო დრომეტი, 1939 წ. დამავალა მერიგემ მესამსმან შვილმა დიდის — ა მგელა ისამა აღჭურვილმა სათნოებითა გიორგიმ. და ხელჰხყავ ხატსა ამას გაქედად. უატელო არდო მთავარანგელოზის ეკლესიის მღ... დეკანოზმა ბახამ მერიგეო არ დამიცალო თუ არა პასუხი აგე. დიდი მიქიელო გიხვეწ მომავალთა რომთ. მეგწიე ორთავ ყამსა სულის განსვლისა ჩვენისას ბახას და მერიგეს“.

(მეორე მხარეზე არის ანგელოზის, მზისა და მთვარის გამოსახულება).

26. ვერცხლის ქარქაშიანი ხმალი სამი ქართული თეთრით. 1829 წ.

დანარჩენი ნივთები უწარწეროა, სულ ორივე ქვაბში არის აღნუსხული.

75 ვერცხლის ნივთი.



აქვე თაროს წინ დგას პატარა ხის ტაგრუცი სამკადრეობითა და ყაწიმებით, თაროს წინ ხის სკამია, ასევეა სკამები გაწყობილი სამხ.-აღმ. კედლის ძირში, ხოლო მოპირდაპირე კედელზე ხის საწოლია (გვერდებიანი) გამართული, ცენტრში ყვერფია და ზედ ჭერიდან ჯაჭვია ჩამოკიდებული. თაროს ძირში ხის სკამზე დგას სპილენძის დიდი ხელქვაბი. რომელშიც სანთლის ნაჭრები და სპილენძის თასია ჩადებული.

საკოდზე სახურავი ჩამოქცეულია, ცარიელია, მხოლოდ ხის ნამტრევეებია დაყრილი. დარბაზში შესასვლელი კარის მარცხნივ, საწოლსა და კარს შუა დიდი მრგვალი ორმოა ამოთხრილი.

საქვაბე (ტაბ. 89) მდებარეობს დარბაზის ჩრდ.-დას. მხარეზე და ფასადით დასავლეთით მდინარე ასისაკენ არის მიმართული. კარი ხისაა, რომელიც ჩრდ.-დას. კედლის კუთხეშია დატანებული. საქვაბე ძალიან დიდი და დასავლეთიდან აღმოსავლეთის მიმართულებით ხის კოჭის გასწვრივ შუაზეა გაყოფილი. ცენტრში ქვისგან სვეტია აშენებული, აქეთ-იქით კი 7 ხის ბოძია აღმართული, ქვით ნაშენი სვეტის გვერდით ხის კარია საქვაბის მარჯვენა ნაწილში გასასვლელად. საქვაბის სამხ.-დას. კედელთან დგას დიდი ზომის (5,64 მ×0,67 მ×0,50 მ) მთლიანი ხისაგან გამოთლილი ლათბა და სამი დიდი კოდი ხისა. (1,97 სმ×d=53 სმ, 11,1 მ×d=52 სმ, 11, 88 სმ×d=61 სმ) ლათბაზე დადებულია ხატისებური ტუჩის მქონე ხის დიდი ზომის ჩხუტი (71 სმ×89).

ჩრდ.-დას. კედლის კუთხეში ამოყვანილ ყორეზე გამართულია ბრტყელძირიანი სალუდე ქვაბი, სპილენძის ფურცლებისაგან შეკერილი (ზომით d=98 სმ×სიმალით 1 მეტრზე).

საქვაბის მარჯვენა მხარე კიდევ ორად არის გაყოფილი. ცენტრში მდგომ ქვებით ნაშენ სვეტს ჩრდ.-აღმ. კედელთან აკავშირებს ლასტისებურად დაწნული ტიხარი. ამ ნაწილში შესასვლელი ლათბის პირდაპირაა. ამ სათავსოში, რომელიც სადიასახლისოს წარმოადგენს ყვერფია და ჯაჭვია ზედ ჩამოკიდებული. აქ დგას სპილენძის ორი დაბალი ტაბლა, დიდი ზომის სპილენძის ხელქვაბი, სამი სპილენძის კოში, დიდი ზომის ბრტყელძირიანი ლანგარი, პირსაკრავები ტომრებისა. საქვაბის კუთხეში დგას უფრო პატარა ზომის ბრტყელძირიანი ძველი სალუდე ქვაბი, ორი სპილენძის ხელქვაბი, სურა და ორი კედი.

დარბაზის სამხრეთით მდებარეობს დიდი საზარე (ტაბ. 90) და შიგ.ზარია ჩამოკიდებული. დარბაზის სამხ.-აღმ. მხრიდან „ძველი დარბასია“ (ტაბ. 90) კომპლური მოყვანილობის ოთხკუთხედი ფორმის შენობა (M7).

საქვევრე (ტაბ. 91). ოთხკუთხედი მოკლე სახლი, მშრალი კედლით... სახურავი ბანური“. ფასადის მხრიდან საქვევრეს სიმაღლე 1,70 მ. სიგანე კი 1,80 მ; ბანის გადახურვის სიმაღლე 36 სმ, ცენტრში დატანებულია ხის დიდი კარი (სიმალით 1,25, სიგანით 86 სმ), ხისავე ჩარჩოში გამაგრებული; კარიბჭეც ხისაა (?) გრძელი და ბრტყელი.

საქვევრეში ორ მხარეს ქვითყირის თალია, ხოლო მიწაში ჩაფლულია ქვევრი სიმაღლით 93 სმ, პირის დმ 30 სმ, იქვე ქვევრთან მოთავსებულია „კოში.“<sup>1</sup>

მიხ. გეგეშიძის ჩანაწერის თანახმად, ქვექურ ჯვარს აქვს კიდეც „სა-ზარე“ — კვადრატული მშრალკედლიანი ნაგებობა“ და „დ რ ო შ ა თ ს ა ბ-ძ ა ნ ი ს ი“ კვადრატული მშრალი ნაგებობა, გულ-ამოვსებული, მაგრამ ეს ნაგებობანი მ. გეგეშიძეს, როგორც ჩანს, არ ჩაუხატავს.

დაბოლოს, ქვექური ჯვარის ნახატის მეორე გვერდზე შემდეგი მინაწე-რია: „სოფლის ჯვარი“, ჯვარის გვერდით ადგილია პატარა, სახელად ს ა ჯ ა-რ ე. სოფლის კუთვნილი ლუდი გამოაქვთ ამ ადგილზე და სვამენ, საუბრობენ.

ჯვარში კი დარჩა ჯვარიონი და მეზღვნეები — მიიპატივეს, შეექცენ. ლუდის გამოლევის შემდეგ ხალხი იშლება. ცეკვა-თამაში ან ჭამა არ არის“.

— ჯელოსანი თუ გააჯავრა ვინმემ, თუ მას ვინმემ აწყენინა, ასეთმა პირმა „ჯელოსნის სკამი“ უნდა დანათლოს. დაკლავს საკლავს და მის სისხლს „ჯელოსნის სკამს“ აწევს. ეს „ჯელოსნის სკამი“ დგას დარბაზის კარზე, გადა-ხურულში, მარჯვენა მხარეს, ესაა სიპი ქვის საჯდომი, რომელზეც ამჟამად აწყვია ზარები. კუთხეში რომელსაც ქმნის ქარიპანისა და დარბაზის ფასა-დის კედელი, ჯელოსნის სკამის მხარეს — ჯელოსანს სკამი აქვს, დეეს მთის ბროლის დიდი ნაჭერი და ზედ მიუყუდებულია ჯიხვის რქა, იქვე ქარიპნის კედელზე ჰკიდა მიქელ-მთავარანჯელოზის ხატი რუსული წარწერით: „Архангел Михаил“ მის ზემოთ ხის თაროა ღვთისმშობლის ხატი, რო-მელიც ეკლესიიდან გადმოუტანიათ.

ქვექურ ჯვარში ინახება ხმალი სუთლარიანი პირით, პირზე წარწერა: GENOVA:ქარქაში ვერცხლისა, სიგრძეზე განლაგებული სამი მრგვალი ვინდ-ეტკით, რომლებშიც ჩასმულია ქართული ვერცხლის მონეტა წარწერით: „უ ქართული თეთრი ჩყეთ“. ამ ხმალზე ამბობენ: ვინც მით დაიჭრება, თუნდაც ძალიან მსუბუქად, ის აუცილებლად მოკვდება. ხმლის პირი თიკანს ყურზე მოხვედრია შემთხვევით და მაშინვე მომკვდარა.

დარბაზში კარის მოპირდაპირე მხარეს კედელზე აღმართულია მაღალი თართო და მრავალთაროიანი ხის „საგანძე“, თაროებზე გაწყობილია ვერც-ხლის თას-განძი დიდი რაოდენობით. შუა ცეცხლზე ჯაჭვით ჩამოკიდებული დიდი სახორცე ქვაბი, რომელშიც იხარშება საკლავების ხორცი. ცეცხლის პირად სვეტებზე ჩამოკიდებულია საკლავების ხორცის დიდ-დიდი ნაწილები და დასტურ-ჯელოსნების იარაღი. დარბაზის მარჯვენა კუთხეში მოწყობილია საკოდე ხის კოდებით.

დარბაზის კარზე მარჯვენა მხარეს ჩასობილია მიწაში სამანი ფიქალი ქვისგან თომა ბალიაურის მიერ გაკეთებული წარწერით: 1. სტრ. „1929 წ. ივნისის 8 დღეს“, 2. „ეს სამანი ჩაგდებულია“, 3. „არხოტის მთელ მოსახლე-ობისაგან“, 4. „თავისხლის შესახებ“, 5. „პირი დადგენილებისა ინახება“, 6. „ყველა ჯვრებში“<sup>2</sup>.

1 1947 წლის 28 ივლისს მიხ. გეგეშიძის მიერ შესრულებულია არხოტის ჯვარის სქე-მატური ნახატების მინაწერებით ს. ახიელში.

2 ნათელა ბალიაური-ოჩიაურისა აღნიშნავს: წერილობით გაფორმებულ დადგენილებას ბოთლში ჩასდებდნენ და სამნის ქვეშ დაატანდნენ. გათხრიდნენ მიწას, ჩაფლავდნენ ბოთლს და ზემოდან სამანს დაადგამდნენ — წესი ასეთიაო. ქვექურის ხუცესმა მითხრა: პირი ბოთლ-ში ინახებოდა, აქ იყო, ალბათ დაიკარგო.

სამანთან დაყუდებულია „ყავარჯენი“ — ვერცხლის ჭვარი გრძელი და გულცარიელი ქვედა ფრთით, რომელიც ალბათ, ხის ყავარჯენს თავზე ეცმევოდა. ამჟამად დარჩენილია მხოლოდ ეს „ვერცხლის ყავარჯენი“ (M<sup>14</sup>).

„არხოტის ჭვარი, მოყვანილია ფშავიდან, სოფ. მათურიდან. ხეესურება ამბობენ, რომ ისეთი უკადრისი ყოფილა მთავარანგელოზი, რომ ჯარის ყვირილზე გამწყარალა და წამოსულა. პირველად დაარსებულა იქ, სადაც ანლო იყო. წასულა და ეხლანდელ თავის საბრძანებელში დაარსებულა. თვითონ რომ წასულა თავის პირველ სადგომზე თავისი მოძმე მიქიელ კარის მეზობელი დასტოვა. ზოგებს კი სწამთ, თითქოს არხოტის ჭვარი პირველად დაარსდა კვირაწმინდაში, სადაც ახლა მიქიელ წყალშუისა არის და იქიდან ახიელში გადმოვიდა, ხოლო კვირაწმინდაში მოძმე მიქიელ წყალშუისმებურთვალი (ანუ „მოძმე მიქიელისა“) დასტოვა. სწამთ აგრეთვე ისე, თითქოს არხოტის ჭვარი თავდაპირველად დაარსდა მაღლა სათიბ მთაზე, რომელსაც კიშველი ეწოდება (მშვენიერი სადღეობო ადგილია და იქ წელიწადში ერთხელ დღეობა ათენგენას იხდიან), მერე იქიდან ახიელში წავიდა, კიშველში კი მოძმე დატოვა — ჭვართ ენით იტყვიან „მიქიელ კიშველისაო, მოძმე მიქიელისაო“. (ალ. ოჩიაურის განმარტება: „უფრო სწორი იქნება თუ ვიტყვით, რომ არხოტის ჭვარმა თავისი პირველსაცხოვრისი ისე დასტოვა, რომ ის იქაცაა და ახალსაცხოვრისშიც“ (M<sup>3</sup>, რვ. 66, გვ. 188—189).

„ხალხის რწმენით არხოტის ჭვარი თავის ხუცებს ანუ მკადრეს ხელზე გადაფენილ სამკადრეოზე დაუჭდებოდა ხოლმე მტრედის სახით. ერთხელ „წელწად“ დილას მოუვიდა იგი მკადრეს და ეს ყველამ დაინახა: ჭვარი ისე ბრწყინვალე იყო, რომ მისთვის თვალის გასწორება არ შეიძლებოდა; იგი მზეზე უფრო მეტ სხივებს უშვებდა. შემდეგ არხოტის ჭვარი გაქრა“ (M<sup>3</sup>, რვ. 37, გვ. 442—443). მიქიელზე კიდევ ამბობენ, რომ ერთ წმიდა კაცს — ალიათ მგელას ხელზე მოუდიოდაო, მგელას ჰქონდა სუფთა ხელსახოცი თეთრი, როცა გაიგებდა მიქიელის მიახლოებებს, მაშინ ხელსახოცს ხელზე გადაიფენდა და მიქიელი მტრედის სახით ხელზე დაჭდებოდაო. ამ ხელსახოცს, რომელზეც მიქიელი ჯდებოდა, „სამკადრეო“ ერქვა. მასზე დამჯდარი ჭვარი მტრედის სახისა მხესავით გაბრწყინებული იყო და მისთვის თვალის გასწორება არ შეიძლებოდა. როცა ის მგელას ხელზე იჭდა, მგელა თავს გვერდზე გადასწევდა, რომ პირით მისკენ არ ესუნთქა; ასე კარგა ხანს იჭდა მიქიელი და მგელას ესაუბრებოდა სხვებისაგან დაფარულად და ბოლოს გაქრებოდა. ამის შემდეგ მგელა ისეთი დასუსტებული იყო, რომ ფეხზე ადგომა აღარ შეეძლო. ჭვრის ნაბრძანებს ის ზოგს ხალხში გამოაცხადებდა, ზოგი კი საიდუმლოდ რჩებოდა“ (M<sup>3</sup>, რვ. 66, გვ. 188—189; რვ. 37, გვ. 442—443).

„მიქიელს ღმერთისაგან მილოცვილი ჰქონდა ქისტების მსგავს მტრებთან ბრძოლა. იგი მოსულა ფშავიდან, სოფელ მათურიდან და ძველ სამშობლოშიც, ფშავში ის ეხმარებოდა მათურელებს მტრებთან ბრძოლაში. მათურაში

3 „საზარე — კვადრატული მშრალკვდიანი ნაგებობა“ — მის. გვეგშიძის ჭვარის ნაგებობათა, კერძოდ გორული ჭვარის ნაგებობათა სურათების არშიებზე მინაწერებიდან, რომლებიც მის მიერ შესრულებულია სოფ. ახიელში, 1947 წლის 26 ივლისს.

მიქიელ მთავარანგელოზი ხარის ყვირილზე გაწყრა თურმე. ერთი ხარი მიდი-  
ოდა მის საარსებო ადგილას და გაგიჟებით ყვიროდა. საჭირო იყო მათუ-  
რელვებს მთავარანგელოზის ხათრი ჰქონოდათ იმდენი, რომ ხარისათვის ნება  
არ მიეცათ ჯვართან ახლო ეყვირა. ამიტომ გაწყრა მთავარანგელოზი, წავიდა  
და არხოტში დააჩხარდა. არხოტივენი მას მაშინ დიდის ზორილებით ექცოდ-  
ნენ: სოფლად ქალები ხმამაღლა ვერ ლაპარაკობდნენ, ძაღლის ყუფა და  
ვირის ყვირილი არსად ისმოდა, იმიტომ რომ მთავარანგელოზს ეს არ მოს-  
წონდა. ამიტომ დამკვიდრდა ეს ჯვარი არხოტში. მათურელებმა რომ თავისი  
ჯვარი ლაკარგეს, საძებნელად წავიდნენ და თან ერთი თეთრი ხარი წაიყვა-  
ნეს მისთვის შესაწირავად. ეს ხარი ხალხს წინ გაძლოლია და პირდაპირ არ-  
ხოტში წამოსულა. არხოტში რომ მისულან, მთავარანგელოზი მტრედის სახით  
აფრენილა და ხარის რქაზე დამჯდარა. „არიქათ, ფშავლებო, ჩვენი მთავარან-  
გელოზი მოფრინდა, დავიჭიროთ და წავიყვანოთო“ — უთქვამთ ფშავლებს  
და ჯვარის დაჭერა მოუნდომებიან. ამაზე მთავარანგელოზი კვლავ გამწყვარა  
და გაუჩინარებულა. იგი მას აქეთ არხოტშია დარჩენილი.

„მათურელები ეხლაც ეუბნებიან არხოტოვნებს თქვენ ქურდი ხალხი  
ხართ, მთავარანგელოზი მოგვპარეთო“ (M<sup>3</sup>, რვ. 16, გვ. 190—192).

არხოტის ჯვარი „ტყვია შრიდია“, ტყვიას აშორებს თავის ყმათ.

1. ტახტის ყმა — ახიელენი ქვექურის მიმართ,
2. ამლა-ქიმლა — „საყმო-საგლებო“,
3. უყმო ყმა: დანარჩენი ხევსურები ქვექურის მიმართ.

## 2. ჯაჭველი გიორგი კმელისგორისა, სოფ. ახიელა

ჯვარი ეკუთვნის ოჩიაურებს და ქავთართ (ნაროზაულებს). შედგება რამ-  
დენიმე ნაგებობისაგან (ტაბ. 92). საზარე ნაგებია სიპი ქვებისაგან. მას გა-  
ნიერი ძირი აქვს, რომელიც სათავისაკენ თანდათან ვიწროვდება. საზარის  
თავზე აწყვია თხელი სიპი ქვები, რომელზედაც ირმისა და ჯიხვის რქებია  
მოთავსებული. რქებთან ერთად საზარეს თავზე თეთრი „ბროლებია“ დალა-  
გებული. საზარის ფასადი მიწიდან შუა წელამდე მთლიანია, ხოლო ზემოთა  
ნაწილზე ნიშის თალია ამოყვანილი და ზარი ჰკიდია. ზარს გაყრილი აქვს ჯა-  
ჭვი, რომელიც ჯოხზე რამდენჯერმეა შემოხვეული. ჯოხი საზარის სიპზეა  
დაყრდნობილი.

საზარის თალის უკანა და მარჯვენა მხარე ვერტიკალურად დაწყობილი  
სიპითაა აშენებული. უკანა სიპი ოდნავ დაფერდებით დევს. თალის სხვა კე-  
დლის სიპი ჰორიზონტალურადაა ნაგები. საზარის უკან მიწაზე მოთავსებუ-  
ლია სიპი, რომელზედაც საკლავი იკვლოდა.

კოშკი<sup>4</sup> „ოჩიაურთ დროშის საბძანია“ და საზარის წინ მის მარცხე-  
ნა მხარეს დგას (ტაბ. 93). კოშკი საზარეზე დაბალია. ნაშენია მასიურად სიპი  
ქვისაგან. მას განიერი ძირი აქვს, რომელიც სათავისაკენ თანდათან ვიწროვ-

<sup>4</sup> „დროშათ საბძანისი — კვადრატული მშრალი ნაგებობაა, გულამოცხებული“ მის. გე-  
გეშიძე, გორული ჯვარის ნახატზე მინაწერი, შესრულებული მის მიერ ახიელში, 1947  
წლის 26 ივლისს.

დება. კომკი დახურულია სიპით, რომელზედაც აწყვეა დიდი ქვები. ქვებზე ისევ სიპებია მოთავსებული, სიპებს მალა კი ქვებია დალაგებული. ქვების თავზე დადებულია დიდი თეთრი „ბროლის ქვა“, რომელიც ნაწილობრივ გაყვითლებული და გაშავებულია. კომკის უკანა მხარეს დასავლეთით დევს ქვები, რომელშიაც ამაგრებდნენ დროშებს.

„ოჩიაურთ დროშათა დასაბძანებელი“ კომკის გვერდით არის მეორე კომკი, რომელიც ქვეთარტ სალოცავ კომკად ითვლება. უნდა აღინიშნოს, რომ ამ კომკის უკან დროშის დასამაგრებელი ქვები არაა მოთავსებული. ამბობენ, თითქოს ქვეთარტ საკუთარი დროშა არ ჰქონდათ.

დ ა რ ბ ა ზ ი. ყორით ნაგებ დარბაზს ალაგ-ალაგ სიპი აქვს შერეული. ყორის ზემოთ ფიქალია მოთავსებული და მასზე ხის კეზია დაყრდნობილი, რომელზედაც მრგვალი ხეებია დაწყობილი. ხეებზე ჰერია დადებული, რომლის ერთი ადგილი საკვამისთვისაა ამოჭრილი. ჰერის ზემოთ სიპი და მერე მიწაა დაყრილი და მოტკეპნილი. კეზს ქვემოდან შეყენებული აქვს სამი ხის ბოძი. დარბაზს აღმოსავლეთ მხარეს სასინათლე აქვს დატანებული. ხის ჩარჩოზე დამაგრებული ხისავე კარები აქვს, ხოლო ჩარჩოს თავზე ხის „კარის თავია“ მოთავსებული.

დარბაზის შიდა ხედი ასეთია: სამხ.-აღმ. მხარეს კედლის მთელ სიგრძეზე გაკეთებულია ქვის განიერი სკამი, რომელიც ხატის მსახურთა და მლოცველთა უფროს-უმცროსობის მიხედვით ყოფილა განაწილებული. საუფროსო ადგილი დასავლეთის კედლის ყურედან იწყებოდა და დეკანოზის ადგილიც ის იყო, მის გვერდით ხელოსანი იჯდა, ხოლო მერე ხალხი — შერჩევით.

ქვის სკამის გვერდით, დარბაზის დასავლეთის კედელზე თას-განძის (ვერცხლის კოჭბები, ბარძიმი, ხელიანი ჩხუტი, ფიალები და სხვ.) დასაწყობი ხის თაროა მიყრდნობილი, რომელიც ხისავე ფეხებზეა დამაგრებული. თაროზე დადებული ყოფილა 5 ცალი „დროშათ ბურთი“.

თაროს ქვემოთ სიპსა და სიპს შორის მოთავსებულია სადროშე ყუთი, რომლის ზემოთ ქადების დასაწყობი სიპი ქვა დევს. სიპზე „ნარჩენი“ ქადები ეწყობოდა, რომელიც დასტურისა და ხელოსნისათვის იყო განკუთვნილი. ქვის სკამის წინ დგას ხის სამფეხა ტაბლა, რომელზედაც აწყობდნენ „სამწყალობნო ქადებს“ და ფიალებს. სუფრის გვერდით „ცეცხლის სანთები ყვერფია“ მოთავსებული და მის გასწვრივ ხორცის სახარშავი ქვაბის ჩამოსაკიდებელი რკინის საკიდელია ჩამოკიდებული. სუფრასთან დგას სამფეხა ან ოთხფეხა საჩირახე, რომელზედაც დებდნენ პატარა სიპს და ზედ ფიქვის წვრილად დაჭრილ კვარს ანთებდნენ.

დარბაზის ქვის სკამის გასწვრივ, ქვებზე დაყრდნობილი ხის გრძელი სკამია მოთავსებული, ხოლო ჩრდ.-დას. ერთ კუთხეში სიპით ამაღლებულ ადგილზე საკოდე თავსდებოდა, სადაც ხის ორი კოდი იდგა, მინდორის ჭეარისა და ჭაჭველისა. ამჟამად აქ ერთი კოდი დგას. იქვეა სპილენძის სამი ჩხუტი და სპილენძისავე სამი ქვაბი. სპილენძის ერთ დიდ ქვაბს „კავმატურა“ ერქვა. დარბაზს წინ გაკეთებული აქვს „დარიფანის“. „დარიფანს“ ქვემოთ მიწაზე სიპია დადებული, რომელიც სკამის მოვალეობას ასრულებს.

<sup>5</sup> „დარბაზი — კვადრატული ფორმის მშრალკედლიანი სახლი, ბანური სახურავით“ — მიხ. კვეშიძე, მინაწერი ნახატზე, „გორული ჯვარი“, 1947 წლის 26 ივლისი.

- საქვაბე დარბაზის ჩრდილოეთითაა აგებული და ყორის ქვითაა ნაშენი. საქვაბე ისევე, როგორც დარბაზი, ბანითაა გადახურული. საქვაბეს კარი არა აქვს, შესასვლელი ორი დიდი სიპითაა დახურული, რომ „სისწვენი ხატობის დროს რამემ არ გაათუქოს“.

საქვაბეში დგას ხის ლათბა. ჩრდ.-დას. კი სალუდე ქვაბი. სალუდე ქვაბი ქვის კუროზეა დადგმული. საქვაბეში იდგა ხის ჩხუტი, რომლის საშუალებით ქვაბიდან ამოაქვთ ლუდი და ლათბაში ასხამენ. სალუდე ტომრები ეკიდა კეზზე დალაგებულ მრგვალ ხეებზე ლათბის მალლა (M<sup>7</sup>).

### 3. მარიემწმიდა, სოფ. ახიელა

სალოცავი წინათ საკმაოდ მოზრდილი გალავნით ყოფილა შემოზღუდული, რომელზეც გარშემო თეთრი ქვები — „ბროლები“ ყოფილა დაწყობილი. ამჟამად აქ დარჩენილა ზღუდე, რომლის სიმაღლე 40 სმ უდრის; დანარჩენი ქვები კი ერთ ადგილას არის შეკრებილი.

სალოცავის ჩრდილოეთ მხარეს კერა ყოფილა გამართული, ხოლო სამხ.-აღმ. კედელთან მედროშის ქვის სკამი მდგარა. მარიემწმიდას შესასვლელი დასავლეთით ჰქონია.

### 4. მთისვეშაგ („მთიშეშაგ“) წყაროსთავისაი||მთური ჭვარი, სოფ. ახიელა

მთიშეშაგი გაბრიელ მთავარანგელოზი, „მთის ჭვარი“ — ყველა ეს „მთის ჭვარს“ ჰქვია. „მთავარანგელოზი (არხოტის ჭვარი) პირველად ამ მთაზე დაარსდა, რადგან იქ მალღობნა და სუფთა ადგილია. ამ მთაზე მან შემდეგ მთის ყარაული — „ვეშაგი“ დასტოვა და ამიტომ ჰქვია აქაურ ჭვარს „მთის ვეშაგი“.

მთისვეშაგი — გაბრიელ მთავარანგელოზია. მიქიელი და გაბრიელ მთავარანგელოზი ერთი არისო, ამბობს ხალხი, ერთი და იგივეაო, მთისვეშაგ გაბრიელ მთავარანგელოზს და მიქიელ მთავარანგელოზს მოძმენი ჰქვიან.

მიქიელმა მთის ყარაული იმიტომ დასტოვა, რომ საჭირო იყო მას შეეტყო როდის და საიდან მოდიოდა მტერი. ამას მთისვეშაგი გაიგებდა და მიქიელს შეატყობინებდა. მიქიელს კი ჰყავდა საჩქარო დამხმარე მწვევარნი, რომლებიც სწრაფად შეებრძოლებოდნენ თავის ყმების მტერს. ჭვარი თავის ყმათ შეატყობინებდა მტრის მიახლოებას ქადაგის ან სიზმარის საშუალებით. როცა ისინი შეებრძოლებოდნენ მტერს, ამ ბრძოლაში მიქიელი და მისი მწვევარნი ფარულად მონაწილეობას იღებდნენ და ვითომ გაიმარჯვებდნენ. ხოლო თუ მტერთან დამარცხდებოდნენ არხოტივები, ეს იმის ნიშანი იყო, რომ მიქიელი ხალხზე გამწყვრალი იყო რაიმე დანაშაულის გამო.

მთურ ჭვარში შემდეგი ნაგებობანია: 1. საზარე; 2. კოშკი; 3. ნიში;

#### 4. დარბაზი.

საზარე აშენებულია სიბი ქვებისაგან და ნაგებია თალისებურად. თალის ცენტრალურ ადგილზე ჩამობმულია ზარი. საზარეს თავი ქვემო ნაწილთან შედარებით ვიწროა და სიპითაა დაფარული. საზარეს წინა ხედი ჩრდ.-აღმ. აქვს მიქეული; სამ მხარეს არყის ხის ხშირი ტყე აკრავს. მთიშეშაგ წყაროსთავისა ცისკარაულების სალოცავია.

კოშკი სიბი ქვებისაგან არის აგებული. მას აღმოსავლეთით პატარა ნიშა (ალბათ „შუკუნი“ — ვ. ბ.) აქვს.

ნიში ნაგებია მსხვილი კლდისა და სიბი ქვისაგან. ნიში მთლიანია. ზემოთა ნაწილის უკანა მხარეს სიბებს შორის დევს პირგანიერი საშუალო ზომის თასი. ნიშის წინა მხარე მაღალია, უკანა ნაწილი კი ოდნავ დაქანებულია და მისი ქვემოთა ნაწილი სიბით არის მიფარებული. ნიშის წინა მხარეს დევს სამკუთხედის ფორმის მოგრძო ქვა.

დარბაზი ნაგებია სიბი ქვისაგან. ამჟამად მისი კედლები ოდნავ დანგრეულია და თავდაუხურავია. დარბაზის სამხრეთის კედელზე განძის შესანახავი ნიშია გაკეთებული. დარბაზს სამხრეთის კედელში აქვს კარები, რომლის მაღლა ოდნავ მოშლილი კედლის თავზე ახლაც აწყვია თეთრი საკმაოდ მოზრდილი ბროლის ქვები.

დარბაზის ერთ კუთხეში მოთავსებული ყოფილა კოდები. დარბაზის უკან ტყეა და იქვეა საქონლის სახოცი სიბი. დარბაზის როგორც აღმოსავლეთით, ასევე ჩრდილოეთით საცხოვრებელი სახლი ყოფილა აშენებული, რომელიც ამჟამად დანგრეულია. დანგრეული სახლის წინ დგას კოშკი, რომელიც სიპერდიანი სახურავითაა დახურული (M<sup>7</sup>). (1963 წლის 11 აგვისტო. ს. ახიელი, ჯ. რუხაძის აღწერილობა). 1947 წ. მის. გეგეშიძის აღწერილობის მიხედვით. ეს ჭვარი სამი ნაწილისაგან შედგება 1. დროშა საბძანისი; 2. საზარე; 3. საჯელოსნო.

დროშათ საბძანისი კვადრატული ფორმის მშრალი ნაგებობაა მთლიანად ამოვსებული, რომლის სიმაღლე — 1,75 მ, სიგანე კი 1,10 მ წინა მხარეს, მიწიდან 80 სმ. სიმაღლეზე დატანებული აქვს 60 სმ სიგანის სიპერდი დროშის სატარედ ერთი ნაჩვრეტით.

დროშათ საბძანისად 8 მეტრის მოშორებით დგას საზარე — კვადრატული ფორმის მშრალკედლიანი ნაგებობა, რომელსაც წინა მხრიდან შუაადგილას დატოვებული აქვს ზარის ჩამოსაკიდი ადგილი, საზარის სიმაღლე 2,0 მ, სიგანე 2,10 მ. ზარი ჩამოკიდებულია მიწიდან 1,30 მ სიმაღლეზე. ზარის  $d=25$  სმ.

საჯელოსნო ეწოდება არყის ხის ქვეშ მიჩნეულ ადგილს, სადაც დღეობის დროს ეწყობა თას-განძი, ჯავარჯენი (სიგარძე — 1,10 მ ჭვარით), ჟამსაწირი, ლუდის ქვაბები საშიგაო და სასტუმრო ლუდით (ლუდის ატანამ ჭვარში ხდება ქვექურიდან ანუ მთავარანგელოზიდან).

საჯელოსნოს მახლობლად (1,50 მ მოშორებით) საცეცხლური ადგილია კერის „ყვერფის“, მიწაში ჩასმულ ორ მარგილზე გადებულ ჯოხზე ქვაბი ჩამოკიდდება მოსახარში ხორციით.

ამ აღწერილობას ახლავს იმავე დღეს (25. 7. 47) შესრულებული მის. გეგეშიძის მიერ მთის ვეშაგის ნახატი შემდეგი განმარტებითი ხასიათის წარწერებით.

„დროშათ საბძანისისა“ და „საზარე“ ნახატების გვერდით:

„...პირი ხისკენ, ხე სულ თავშია“.

შემდეგ დახატულია „საჯელოსნო“ და „საცეცხლური ადგილი“ (უკანასკნელი განმარტებითი სახელწოდება ნახატს არა აქვს)—ხე, თას-განძი, ჟამ-

საწირი, შემდეგ „ორ მარგილზე გადებულ ჯოხზე ჩამოკიდებული ქვაბი“ და ამ ნახატების გვერდით წარწერა: „ერთ ხაზზე ქვემოდან“.

უკანასკნელად დახატულია „პურები და ხორცი“ (ივარაუდება საჯელოს პურები და ხორცი) 15 ცალი რგოლი შიგ ჩასმული ამდენივე მცირე რგოლით, რომლებიც წრიულად არიან განლაგებულნი. წარწერა ნახატის თავზე: „გწყალობდეთ მთიშეშაგის დავლათი“; წარწერა ნახატის ქვეშ: (ივარაუდება პურებსა და ხორცზე — ვ. ბ.) დააწყეს თასები (პატარა სასმისები); წარწერა გვერდით და მისი გაგრძელება დახატული ფურცლის მეორე მხარეს: ზემოაღნიშნული „პურები და ხორცი“, შემდეგ „ცეცხლის გვერდით პურები დააწყეს წრედ. ზედ ხორცები დაალაგეს. ხუცესი ბაისერ ცისკარაული... სისხლში ხელი ასერია. დასტური გიორგი ცისკარაული მესახელოე (უნდა იყოს“ მესაქელოე — ვ. ბ.) ირაკლი ცისკარაული, იგივე ბერდია. სახუცო კოჭობიცა და ბარძამიც „პურებთან დაალაგეს (სულ 18 თასი, მე-19 კოჭობი)“.

„პირველად ლუდი სურაში ჩაასხეს“.

„წრედ შემოვლებულ პურებში თავსებით, ანთებული სანთლებით ხუცესი და კელოსანი (აქ და ქვემოთ შეცდომით წერია: „ხელოსანი“ — ვ. ბ.) ჩადგნენ, ხუცესმა იხუცა“.

„თასებზე სანთლები იყო დაკრული“.

შემდეგ მოვიდა კელოსნის დალოცვა სახუცო კოჭობით რიგით (მე შემხვლა მეშვიდედ). შემდეგ მიართვეს კელოსანს საქმელი, რადგან ორი დღის უქმელი იყო, გუშინ დილით ცხრა წყაროს გაიბანა.

„ნაგანი ამოიღო კუციათ, ხუცესი დაინტერესდა, მოარტყა“...

„კელოსანს დღეგრძელობა უსურვა...“

„სიმღერები — ფშაური (ყურში მესმის)“.

ჯ. რუხაძისა და მ. გეგეშიძის მასალების გაცნობამ ჩვენს წინაშე წამოჰკრა აუცილებლობა, გაიკვეს და დაზუსტდეს ის, თუ მთური ჯვარის ნაგებობათა კომპლექსში რეალურად რა და რა შენობები იყო წარსულში და არის ამჟამად წარმოდგენილი, ვინაიდან ამ მხრივ აღნიშნული ავტორების ცნობები ყველაფერში ერთმანეთს არ ეთანხმებიან.

ამ საკითხისაგან დამოუკიდებლად მ. გეგეშიძის აღწერილობასა და მეტადრე ახსნა-განმარტებებში ყურადღებას იქცევს რიგი დეტალების: 1. ის, რომ „საჯელოსნოს“ განმხორციელებელი „ხე სულ თავშია“; 2. „დროშათ საბძანისა“ და საზარეს პირი ამ ხისკენა აქვთ; 3. საჯელოსნოსთან იხარშება მსხვერპლის ხორცი მესაქელოეს ოჯახისა და 4. იქვე ეწყობა „საჯელოსნი ჩადგომის“ წესი.

ამ საინტერესო დეტალებიდან ირკვევა, რომ „საჯელოსნო“ მნიშვნელოვანი კომპონენტია ჯვარისა და რომ მას მჭიდროდ უკავშირდება „საჯელოსნი ჩადგომის“ წესი (— იგი „საჯელოსნოსთან“ სრულდება) ისევე, როგორც რელიგიურ სამოსში გახვეული სოციალური ინსტიტუტი „კელოსნებისა“, რომლებსაც როგორც ირკვევა, დიდი როლი უნდა ეთამაშათ განვითარების ადრეკლასობრივ საფეხურზე ჩვენი ქვეყნის აღმოსავლეთი რაიონების მოსახლეობის საზოგადოებრივ ცხოვრებაში.

6 ამ საკითხს ეძღვნება სპეციალური გამოკვლევა — ვ. ბ.



ამავე დროს „საჯელოში ჩადგომის“ შინაარსი გვიჩვენებს, რომ ამ ინსტიტუტს განვითარების უფრო გრძელი გზა აქვს გავლილი, ვიდრე ადრემონათმფლობელური საფეხურია, რომ შესაძლებელია გენეტიკურად იგი პირველყოფილ-თემური წყობილების წარმონაქმნი იყოს. ამას გვაფიქრებინებს მისი ზოგიერთი მხარის შინაარსობრივი მსგავსება ინიციაციის ცერემონიალთან.

როგორც ცნობილია, ინიციაცია პირველყოფილ საზოგადოებაში ჰაბუკების შეწირვის ცერემონიალი იყო. პრეველყოფილ და ზოგიერთ თანამედროვე კულტურულად ჩამორჩენილ ხალხებში ინიციაციის ცერემონიალი იმაში მდგომარეობდა, რომ ჰაბუკები ხანგრძლივად იზოლირებული იყვნენ მოსახლეობისაგან, მათ მიმართ არსებობდა საჭმლისა და მრავალი სხვაგვარი ტაბუ და გამოცდის ხერხები (ცეცხლით, წყლით და სხვა მისთ.). პირველყოფილი თემური წყობილების ხანაში ინიციაციის ცერემონიალი სრულდებოდა ყველა ჰაბუკის მიმართ გამოუკლებლივ. უფრო გვიან, პირველყოფილ თემური წყობილების რღვევის ხანაში, როცა ჩაისახა ქონებრივი და სოციალური დიფერენციაცია, ინიციაცია შეიქმნა საზოგადოების წარჩინებული უმცირესობის გვარის მეთაურთა წრის, ცალკეული კასტების და მისთანათა პრივილეგია. ჰაბუკების გამოცდის ხერხები და ტაბუს სახეობები შემცირდა და ხანმოკლე გახდა. ინიციაცია გადმონაშთის სახით ანტიკურ ხალხებში არსებობდა. ფიქრობენ, რომ კონფირმაციის წესი კათოლიკურ რელიგიაში და პროტესტანტებთან ინიციაციის გადმონაშთი უნდა იყოს<sup>7</sup>.

ჩვენშიც „საჯელოში ჩადგომა“, ინიციაციის მსგავსად ჰაბუკების შეწირვის წესს წარმოადგენდა და თავდაპირველად ისიც ყველა ჰაბუკის მიმართ სრულდებოდა. ამას ამტკიცებს ზემოაღწერილი და ახსნილ-განმარტებული არხოტული წესი: საჯელოს პურებისა და მათზე მოთავსებული, ხორცის ნაჭრების, ლუდიანი თასებისა და ზედ დაკრული ანთებული სანთლების განლაგება წრიულად აშკარა სიმბოლური განსახიერება უნდა იყოს ციური „საბრძანებლისა“, ხოლო ამ წრეში „მესაჯელოს“ მოქცევა და მისი დალოცვა გვარის სახელით, უეჭველია, ან უკანასკნელისადმი ჰაბუკის შეწირვის მასთან ზიარების მისტიერიას უნდა წარმოადგენდეს.

ეს მისტიერია არხოტში ყველა ჰაბუკს მიმართ სრულდებოდა მაშინ, როდესაც, მაგალითად, პირაქეთ ხევსურეთში „საჯელოში ჩადგომის“ წესი არ მოწმდება. სანაგებროდ იქ მიღებული იყო ე. წ. „ზღურბლის დალაკვა“. რომელსაც მარტო გვარიონნი და ისიც არა ყველა, არამედ მათგან ქონებრივად შეძლებულნი ასრულებდნენ.

თავისთავად ცხადია, რომ ეს პირიქეთული წესი არხოტულზე გვიანდელი უნდა იყოს. და თუ ეს მართლაც ასეა, მაშინ ინიციაციის ცერემონიალისა და „საჯელოში ჩადგომის“ წესს ფორმალურად მსგავსი განვითარებისა და ცვლილებების გზა უჩანთ: ისევე, როგორც ინიციაციის ცერემონიალი, „საჯელოში ჩადგომა“ თავდაპირველად ყველა ჰაბუკისა ხდებოდა, ხოლო შემდეგში ეს წესი შეიცვალა და „ზღურბლის დალაკვის“ სახელწოდებით პრივილეგირებული უმცირესობის ხვედრი შეიქმნა.

დაბოლოს, ინიციაციის ცერემონიალს გვაგონებს „საჯელოში ჩადგომის“

<sup>7</sup> Большая Советская энциклопедия, II, изд., ст. «Инициация».

წინ „მესაველოე“ ჰაბუკის იზოლაცია მოსახლეობისაგან საკმაოდ გრძელი ვადით — ორი კვირით და ამ დროს მის მიერ „წმიდაობის დაცვა“ შიმშილობა, დილა-საღამოს მდინარეში ტანის ვანბანვა, ცხრა წყაროში ბანაობა და მისთანანი.

##### 5. ახიელის გვარებისა და მამების საკუთარი სალოცავები

1) ბალიურთ ჯვარნი. არხოტში, „საქონლის ნაწველის და საქონთ ნაშენის სამეშველოდ“ ლოცულობდნენ შემდეგ ჯვრებში:

„ბალიურთ ჯვარანი“ და კ ა რ ი ს მ ე ზ ო ბ ე ლ ი (ადგილისდედის დობილნი). ბალიურების გვარი ეხვეწებოდა ამათ და ახვეწებდა საქონლის ნაშენს და საქონის ნაწველ-ნადღეებს. ეხლა ეს „ჯვარანი“ აღარ არიან, მოსპობილია, ეს „ჯვარანი“ ძალიან მავნენი იყვნენ საქონლისა და საქონლის ნაწველისად. აგრეთვე მავნე იყო ჯარის ნახნავის და კაცის ნამუშევარის, თუ შემომწყრალი არ იქნებოდა, ოჯახს გაუმრავლებდა ცხვარ-საქონს და ნაწველ-ნადღეებსო (M<sup>3</sup>, რვ. 4. გვ. 153).

ბ ა ლ ი ა უ რ თ ს ა ლ ო ც ა ვ ი ხ თ ი შ ო ბ ე ლ ი ს ო ფ. ახიელში ყოფილა. იგი შუა სოფელში იყო. ხთიშობელს მარტო ბალიურები ლოცულობდნენ. აქ ისეთივე გაძლიერებული ლოცვა ყოფილა, როგორც სხვა ჯვრებში და ისევე ყველა წესი სრულდებოდა დღეობებში, როგორც სხვაგან. ყველაზე დიდი შესაწირავი ხარია და ამ ჯვარში ხარსაც კი კლავდნენ (ხარს პირველხარისხოვან ჯვრებში კლავდნენ). იყო ერთი მოხუცი ქალი ბალიური მზია და ამ ჯვარის ამბავს ის ხშირად მოყვებოდა ხოლმე. ამბობდა, თუ როგორი დღეობა იცოდნენ, როგორ ლოცულობდნენ და სხვ. ამასთანავე ყოველთვის გულმტკივნეულად და ჯავრიანად იტყოდა ხოლმე: „ჩვენ იმის ლოცვას არ მოვიშლიდით, მაგრამ დათვიამ გადმოთხარა და ჩვენაც თავი დავენებეთ. ვამბობდით თუ ძალა გაქვს, შენ საქმეს თვითონ მოუარე და შენს გადმომთხრელს სამაგიერო სიკეთე გადაუხადეო“.

დათვია თურმე სთხრიდა სახლის საძირკველს და სასახლე ადგილში მოყვა ამ ჯვართ ნიშიც. ბალიურებს გვარი არ ჰყავდათ, იმ დროს მარტო ერთი კაცი იყო დარჩენილი, გაგა და მან დათვიას წინააღმდეგობა აღარ გაუწია. უკანასკნელმა სახლი გაიკეთა და გაგამ კი ამაზე უთხრა: შენ იცი და მაგ სალოცავმაო. ამბობდნენ ხევსურები, რომ დათვიას კარგად არ წაუვიდა ამის გამო საქმე. ცოლშვილიანად ამოწყდა, რადგან ხთიშობელი ჰყავდა გამწყრალიო. მზია იტყოდა: მახსოვს ბოლო დროს ამ სალოცავში თეთრი ხარი დავკალითო. გადმოთხრის შემდეგ კი აღარაფერი დაგვიკლავს და არც დღეობა გადაგვიხდიაო. დღესაც ახსოვთ მცხოვრებლებს ეს ადგილი სად იყო და ბავშვებს ამ ჯვართ ნამყოფ ადგილზე არ უშვებენ. ამბობენ, ეს ადგილი რომ გადმოთხარეს, მერე სალოცავიც „გამიწრივლდაო“. „გამიწრივლება“ ჰქვია იმას, რომ ადრე ანგელოზის სახით მყოფი ხატი, რომელსაც ილოცავდნენ; მას შემდგომ, რაც რაიმე მიზეზით ხალხი მის ლოცვას თავს დაანებებს, ეშმაკად გადაიქცევა და წინათ თუ მას ადამიანისათვის დახმარება შეეძლო ახლავნების მეტი აღარაფერი შეუძლიაო. ბალიურთ ჯვარნი რო გამიწრივლდნო, ამბობენ მკითხავეები, იქვე მდგარ ერთ ქვიტკირის ნანგრევის კუთხეში ცხოვ-

რობენ ქალის სახით, ქალს ეხედავთ ამ ნანგრევში. ამ ქალს მწვანე ტან-საცმელი აცვია და ეძებს თუ რა ვის აენოსო.

ამ „გამიწრიელებული“ სალოცავის სახელზე ხანდახან კიდევ იცოდნენ მოლოცვა მუშის ანთებით. მზის ამოსვლისა და მზის ჩასვლის დროს იმ ადგილის ახლო ბავშვებს არ უშვებენ. ხევისურების რწმენით, თუ ამ დროს ბავშვმა გაიარა ამ მხარეს და ეს ჯვარ-ეშმაკი შეხვდა „დაოყვი“, ე. ი. მუწუყე-ბი, გადაედებაო. თუ მუწუყი რომელიმე ბავშვს ამ მიზეზით გადაედო, ამას მკითხავი იტყვის და ამ ეშმაკს „სალოცავებს“ მოუენტებენ (M<sup>3</sup>, რვ. 60, გვ. 708—711).

„ყოველ გაზაფხულზე, როდესაც ძროხა ხბოს მოიგებდა და მოიწველებოდა, ახალამოლებული კარაქიდან ქადას აცხობდა ოჯახი და თავის სალოცავში ილოცებდა, ცომა რომ მოზელავდა ქალი. თექვსმეტჯერ გლეჯდა ცომის პატარ-პატარა ნაწილს და ამისაგან „ბოქოლას“ გამოაცხობდა. თანაც ერთ დიდ ხავიწიან ქადას გამოაცხობდა. „მოლოცვის“ დროს თან მიჰქონდა ქადასთან ერთად „ბოქოლები“, ნახშირი, ჩალა და კარაქით გაპოხილი „მუშის პატრუქი“ (ცაცხვის ხის კანი). მოლოცვის დროს (ქალი მიდიოდა მოსალოცავად) მომლოცავი ქალი იტყოდა: „დალოცვილო ადგილისდედაო, ქალო თამარო წითელ პერანგიანო, ლურჯ კაბიანო! შენ შამაგძახთ, შენ გეხვეწებით, შენ გადიდას, შენ გავიმარჯვას! ამითამც დიდი ხარ, ამითამც მთავარი ხარ, შენ უშველი, დალოცვილი, ჩემს საქონს, ჩემს ჯარის ნაწნავს, კაცის ნამუშევარს. შენ დამიტანი ბარაქა, დალოცვილო. შენ ხუ შამახოლ ჩემს სახლჩი მავნედ, ნუ შამაუშობ მეუბარაქეთ ჩემს სახლ-საქოხი. დალოცვილო. შუა გეხვეწები ჩემს სახლჩი შამედო მშვიდად. გამიბვერი საქონი, საქონის ნაწველ-ნადღეები, დამიტანი ბარაქა ჯარის ნაწნავს, ფურის ნაწველს, კაცის ნამუშევარს. შენ გეხვეწებით. შენ შაგინდევი, დალოცვილო, შენდ შახაწყენი ზღენითადა სანთლით გადაგაჯდი. ნუ გვავნებ ნუც კაცთად ნამუშევარს, ნუ ჯართად-ჯართ ნახნავ-ნათესს, ნუც საქონთად საქონთ ნაწველ-ნადღეებსად საქონთ ნაშენს. დალოცვილო, შაიწირი შამაწირული. ჩემ სახელს მავნე-მეუბარაქეთ გააშორი, ჩემს სახლს ავიდ მარჯე მააშორი. ბარაქა დამიტანი, ხვავი და ბარაქა მამეცი. სახლ საქონი გამიბვერი, ბუნავთ ბარაქაიდ ხვავი დამიტანი. ნუ გამივლევ უბარაქოდ სატან-ერბოს, ნუ გამივლევ წყლად საქონს, საქონის ნაშენს. ნუ ასტებ წყლად, დალოცვილო, ჩემს სახლ-ქონებას, ჩემს სახლჩი მშვიდად შამაედითო“ და სხვ.

მოლოცვის შემდეგ ბოქოლებს იქვე გადაპყრიდა მლოცველი. ქადას თექვსმეტჯერ მოსტებდა იქვე გადაპყრიდა. ნახშირსაც იქვე გადაადგებდა. „მუშს“ ცეცხლს წაუკიდებდა. წამოსვლის დროს გამოილოცავდა: „დალოცვილო ადგილისდედაო, ქალო თამარო, წითელპერანგიანო, ლურჯკაბიანო, შენ გეხვეწები, გამამაყოლო კა თვალ-გული, ჯვარი დამიწერი კაცის ნამუშევარს, ჯარის ნაწნავს, საქონის ნაშენს, საქონის ნაწველ-ნადღეებსო“ (M<sup>19</sup>, რვ. 4, გვ. 153—155).

ხთიშობელს ადგილისდედასაც ეძახიან და დობილთაც. პირაქეთ ხევისურეთში ყველა სოფელს ჰყავს ადგილისდედა. თუ ძროხები გახდა ავიდ ან ეხოცებთ ადგილისდედას მიმართავენ და ახვეწებენ ცხვარ-ძროხებს და ძრო-

ხების ნაწველ-ნადღევებს. აქვე ხოცავენ თხას, თიკნებს და ხბოებს, შლიან „აშალ სადობილოს“ და ანთებენ სანთელს სასანთლეებში.

როცა ძროხა ბერწობს ან ხბოს მოგების შემდეგ აღარ იწველება, ყველი და ერბო უფუჭდებათ (ე. ი. კარაქის შედღებების დროს კარაქი დნება დოში) ანდა უბარაქოდ მიდის ძროხის ნაწველ-ნადღევები (ცოტა ყველი და კარაქი ამოაქვთ, ან კარაქის გადნობის დროს ერბო უფუჭდებათ და სხვა), ან კიდევ თუ ძროხა „წაიწყმიდა“ და მოწველის დროს არ იძლევა რძეს, ან თუ მას ცურ-ძუღო ასტიკვდა, დაუსივდა, ან თუ ძუღუებიდან სისხლი და ჩირქი მოსდის ასეთ შემთხვევებში მიმართავენ მკითხავებს.

მკითხავი იტყვის: „ადგილისდედა შემომწყრალი, მავნე დობილნი გამოუშვიო, ისინი გილევენ საქონის ნაწველ-ნადღევებს ბარაქას და საქონიცი იმთვან არიან წაწყმედილნიო“. შეიძლება მკითხავთან არ წავიდნენ და თითონ მიმართონ ადგილისდედას „ხთიშობელს“. შეუთქვამენ თიკნის დაკვლას და სადობილოს გადახდას. ადგილისდედაში (ხთიშობელში) ხუცესი დაკვავს თიკანს და „მაადიდებს სადობილოს“.

„სადობილოს“ აცხობენ: სამ ცალს „უფროსათ“ და სამჯერ თხუთმეტს „ტოშოლებს“ (აშალს). „უფროსანი“ მოზრდილი პურებია „აშალთან“ შედარებით, „ტოშოლები“ კი (აშალი) პატარები და თხელი პურებია. ხთიშობელში როცა „სადობილოებს მანთებს“, ხუცესი იტყვის: „დიდო ხთიშობელო, ადგილისდედაო, უშველი შენდ შემამხვეწს, კაცსაც და საქონელსაც შენ გაუბევრი, დალოცვილო, საქონის ნაწველ-ნადღევები. შენ დაუტანი ბარაქა კაცის ნამუშევარს, კარის ნაწნავს, ფურის ნაწველს. შენ მამაშორენი დობილნი, კა თვალ-გული დაატანი. დალოცვილო, თუ რაით შეგაწყინეს. ზღვნით და სანთლით გადააქდივი. დიდო ადგილისდედაო, დიდო ხთიშობელო, შენ შამაგძახიან, შენ გეხვეწებიან, შენ დაუტანი კა თვალ-გული. მარგე დობილნი დაუტანენი საქონსაც და საქონის ნაწველ-ნადღევებსაც. შენ მამაშორი მეუბარაქოე“. აშალს (ტოშოლებს) ბავშვებს გადაუყრიან და ბავშვები აილევენ.

ადგილისდედაში (ხთიშობელში) წელიწადში ერთხელ გაზაფხულზე (ამაღლების დღეს) მთელ სოფელს მოაქვს საქონლის ნაწველის ნათავარი. ეს საქონელსა და საქონლის ნაწველის სამხვეწროა.

ამ დღეს ხთიშობლის დასტური ლუდს ადუღებს და ამალღება დილას მთელი სოფელი იქ მიდის. დედაკაცები თითო ხავიწიან ქადას გამოაცხობენ და მიაქვთ ხთიშობელში, „დედა-ბურიელში“ (ასე იხსენიებენ ხთიშობელს). ქადებთან ერთად თითო სანთელიც მიაქვთ. ქადების „მონთების“ დროს ხუცესი იტყვის: „დიდო ადგილისდედაო, დედა-ბურიელო, დიდო ხთიშობელო, შენ შამაგძახიან, შენ გეხვეწებიან შენს კარზე მოტანილ საქონის ნაწველ-ნადღევების თავიდ ნათავარნი შენ შაიწირი. შენად სამთავროდ, შენად გასამარჯოდ მიაქმარი, დალოცვილო. შენ უშველი კაცსაც, საქონსაც, კაცის ნამუშევარსაც, კარის ნაწნავსაც, ფურსაც და ფურის ნაწველ-ნადღევებსაც. დალოცვილო, შენ მამაშორი მავნე მაცილი, მავნე მეუბარაქოე. დალოცვილო, შენ გაუბევრი, შენ დაუტანი მადლიდ ბარაქა, დალოცვილო, დედაო ბურიელო, ადგილისდედაო, შენ შამაგძახთ სოფელი, შენ გეხვეწებით, შენ დაგვიტანი ბარაქა ჩვენს ნაქონ საქონს, ჩვენ სახლსად საქონს. დალოცვილო,

დედაო ბურიელო, შამაწირული შაიწირეო“ და „მანთებულ“ ქადებს ისევ მიმტანს გამოუგზავნიან და დედაკაცები შინ წამოიღებენ (M<sup>19</sup>, რვ. 4, გვ. 145—148).

2) „ნაროზაულნი არიან ქავთარნი; ბადანი და ჩაბაკაურნი. ამათგან: ბადათ სალოცავია მთური ჭვარი ანუ მთის ვეშაგი. იქ ინათლებიან ხოლო მიეზარებნიან სამგან: მთას, გორს და ქვექვე. საჯელოსაც მთას იქმენ, სადაც გაინათლება ვინც, იქ საჯელოს იქამს. საწულეს ქვექვე იხდიან.

3) ბანურანი ანუ ჭაჭველის ლაშქარნი. იქ ღლეობა ქრისტეს იხდიან. საკლავს დაკლავენ, არაყს გამოიხდიან, სანთელს დაანთებენ, ლუდს ხდიდნენ წინეთ. ღლეობების ღროს ბანურათაში აშალს უშლიან დობილთ.

4) ჩაბაკაურთ სალოცავი არის თეთრი გიორგი მინდორის ჭვარი, ჭაბუშანურნი ქვექვე ინათლებიან და საჯელოს იქმენ სახუცოდ. ცისკარაულნი მთის ვეშაგი ინათლებიან, მიებარებნიან და საჯელოს იქმენ.

5) მიქიელ კარის მეზობელი — ჭაბუშანურთ ქვრივის დიაცის დაწესებულია. ეს სალოცავი „ბაკათ ჭვარანი“ ანუ დობილნი. იხდიან გიორგობას ან ქრისტეს. აშალის დაშლაც იციან. ამას გარდა სწირავენ: „ხეთან სალოცავის“ პატარასა და ბურთის მსგავსს ხუთ კვერს და „კუშუშულას“ ხუთ ცალს, სათითაოდ მუჭში გაწურულს ახალი ყველის გუნდას. ეს შეწირულებანი მიაქვთ როცა ფურს ძუძუები დასტკივდებია, ან რძეს არ იძლევა, ან ბავშვებსა თუ ფურს რომ დოყვს (მეწუქებს) გამოაყრის და ან როცა ფური იწიხლება. ამ სალოცავს „მიქიელ კარის მეზობელს“ ეძახიან მხოლოდ ხუცობის ტექსტში. ისე კი ეს სალოცავი დობილია.

ამ დობილთ, ანლომახლო მეზობლებიც ლოცულობენ. თეთრ-ქალი (მელანო ბალიური), რომელიც ამ სალოცავის მახლობლად ცხოვრობდა, „დობილთ გატეხილი“ იყო, ე. ი. დობილნი მას ხშირ-ხშირად ავად ხდიდნენ, დოყვს აყრიდნენ, რის გამო დობილთ მისი ოჯახი ხშირად აშალს აუშლიდა.

6) თათართ ჭვარანი (ჭაბუშანურთ საგვარო სალოცავი). ჭაბუშანურები ახიელში თათრების შთამომავლობიდან არიან. გადმოცემით იციან, რომ მათი წინაპრები თათრები ყოფილან და მერე გაქრისტიანებულან, სასაფლაო მათ გვარს დღესაც ცალკე აქვს სხვა დანარჩენი თემის და სოფლის მცხოვრებთ სასაფლაოსაგან. ამბობენ, რომ თამარ მეფე რომ არხოტში მოსულა, მაშინ ხალხის ყრილობა მოუწვევია და უკითხავს: აქ რამდენი ქართველი ქრისტიანი ცხოვრობს და რამდენი თათარიო (მაშინ ის თათრები ისევ მაჰმადის რაჯულზე ყოფილან). ხალხს უთქვამს ვინ რამდენიც იყო, მერე თამარ მეფეს უთქვამს, ცალკე თათრები დადექით და ცალკე ქართველებიო, ისინიც ცალ-ცალკე დამდგარან და თამარ მეფეს კიდევ დაუთვლია.

მერე თამარ მეფეს მოუზომია ქრისტიანებისათვის სასაფლაო მიწა ცალკე და თათრებისათვის ცალკე. ქრისტიანებისათვის სასაფლაო უკურთხებია და თათრების სასაფლაო კი ისე მიუჩენია მათთვის. მას აქეთ აქეთ ახიელლებს ცალ-ცალკე სასაფლაო. რაკი თამარ მეფის მიერ არის მიჩენილი ეს სასაფლაოები, იმ ადვილს არც გასცილდებიან. ამიტომ ზოგიერთ საფლაოში ხუთი-ექვსი ადამიანის ჩონჩხი ამოჩნდება ხოლმე. ახალს დამარხავენ და ძვლებსაც იქვე ჩაყრიან ძველი მიცვალებულისას.

ამ თათრებს სალოცავიც ცალკე ჰყოლიათ სოფლის მოშორებით. მას „თათართ ჯვართ“ ეძახოდნენ. მისი დარბასის ნანგრევი კიდევ არსებობს და დღესაც ძველი სახელი აქვს შენარჩუნებული. მას ისევ „თათართ ჯვართ“ ეძახიან, მაგრამ იქ ლოცვა სრულიად აღარ არის. ეტყობა, როცა გაქრისტიანებულან, მას შემდეგ დაუნებებიათ ამ ადგილში ლოცვისათვის თავი. იტყოდნენ თურმე აქ ძალიან კაი დღეობა სცოდნიათ თათრებს; აღულებდნენ ლუდს. დაპატიებდნენ სოფლიდან სხვა ხალხსაც და ატარებდნენ დროს ძალიან დიდხანს. ზოგიერთი დღეობა კვირიოკვირობამდე გრძელდებოდაო, ეს სადღეობო ადგილი სოფლიდან ერთი კილომეტრის მანძილით არის დაშორებული. ძველები იტყოდნენ, რომ თათრები იქ ისე ხმაამლდა მღეროდნენ ფანდურზე, რომ სოფელში ისმოდა მათი სიმღერაო.

დღეს კი იმ ადგილზე, რომელსაც „თათართ ჯვართ“ ეძახიან, ერთი ნასახლარი ეტყობა, რომელშიც მაშინ თათრებს დარბასი ჰქონია. იქ შესანიშნავ დღეობას იხდიდნენო. თათრების ჩამომავლობიდან ორი კომლი კიდევ არის არხოტში სოფ. ახიელში და იმ თათართ ჯვართ მიდამოებში მათ ისევ აქვე მამაპაპისეული მამულები. მამაპაპის სალოცავის ლოცვა კი დავიწყებული აქვთ. ახლა ამ გვარის ხალხი მემკვიდრეობით ხუცესები არიან არხოტის ჯვარში (M<sup>17</sup>, რვ. 60, გვ. 712—715).

7) თ ა ჯ ი ა თ ჯ ვ ა რ ა ნ ი. „სოფ. ახიელაში ერთ ნასახლარში იყვნენ დობილი (ანუ „სალოცავნი“), სადაც მისვლას ან იქ ქვის სროლას ძალიან გვიშლიდნენ ბავშვებს. ხნიერი ქალები და დედები გვეტყოდნენ, რომ იქ ვინც ქვას ისვრის და ან დადის, იმას „დოყვი“ გასჩინდება ან დაიკვლთებაო (გაგიყდება). აქაც იცოდნენ სალოცავების მოლოცვა მუშით, აქ ბავშვებს უსუფთაობის გამო მუწუკი ადვილად აჩნდება და ამ მუწუკებს ყოველთვის ამისთანა წვრილმანს დობილებს აბრალებდნენ. ამ დობილს „თაჯიათ ჯვართ“ ეძახიან, რადგან მის ახლო ცხოვრობდა ერთი ოჯახი „თაჯიანი“. თაჯიათ ამოწყვეტას ამ დობილთ აბრალებდნენ, რადგან ბოლო ხანს ამ ოჯახმა სახლი სხვაგან გადაიტანა დობილთ შიშით. ამის მერე შემთხვევით ამოწყდა მთელი ოჯახი. სახლის დაშლის შემდეგ იმ სალოცავისათვის ყურადღება არავის მიუქცევია, ყველას დაავიწყდა იგი და იქ ლოცვაც მოისპო. ახლა ამ ადგილზე კარტოფილი ითესება (M<sup>17</sup>, რვ. 60, გვ. 715—716).

8) უ ფ ა ლ ა ნ ი — ბ ა ვ შ ე ვ ე ბ ი ს სა ლ ო ც ა ვ ი, არხოტში იცის მოცვი, რომელსაც იქაურად შალშავს ეძახიან. შალშავის დამწიფების შემდეგ მის მოსაკრეფად ბავშვები დაიარებიან. ამ მიზნით წასულებს იმ გზაზე ყავთ თავისი საკუთარი სალოცავი, რომელსაც „უფალათ“ ეძახიან. გზაზე აუცილებლად შეხვდებით წამოხრილ კლდეს და იგი იქნება უფალანი. გავლაზე ბავშვები იმ უფალათ შეეხვეწებიან: „დალოცვილნო უფალნო, ნუ დაგვიშლით დაწილულს (მოკრეფილს), ნუ დაგვიშლით (ნუ დაგვიბნევთ) შალშავსად, რომ გამოვივლით თქვენს წილს არ დაგყრიო“. მერე წავლენ, შალშავით აავსებენ ქურქელს და იმავე გზით დაბრუნდებიან. თავის სალოცავთან რომ მივლენ, ამოიღებენ „ყოფადან“ (ყოფა ხის პატარა კასრია, რომელსაც ვედროს მაგიერ ხმარობენ) შალშავს, წაუსვამენ უფალათ კლდეს და იტყვიან: „ნუ დამიშლით უფალნო, კლოვაც კიდე მაგისომთა“. წასმული შალშავი კლდეს სულ შავ ფერად შეღებავს. ბავშვებს სწამთ, რომ თუ შალშავს არ წაუსვამენ

უფალთ, დაებნევათ. იქ სასიარულო გზა კლდეებზედ არის. ამიტომ ხშირ შემთხვევაში ბავშვი ფეხს რამეს წაქრავს, წაქეუელი შალშავს დააბნევეს და ამას დააბრალებს უფალათ (M<sup>17</sup>, რგ. 60, გვ. 716—717).

### 6. კვირიწმიდის წყალშუის ჯვარი

სოფელი კვირიწმიდა ყოფილა ერთ-ერთი დიდი სოფელი არხოტის თემში. როგორც ამბობენ, კვირიწმიდაში ყოფილა ორმოცამდე კომლი... ამ ჯვარი ბორტვზე, ე. ი. ბორტვის ნაკვეთზე იყო ერთი საქვაბე აშენებული თავისი ლუღის დასამზადებელი ხელსაწყოებით. საქვაბეში ჰქონდათ ორი სალუდე ქვაბი და სხვა წვრილი ქვაბები, ლათბა, ჩხუტი, ჩამა და სხვა საჭირო ინვენტარი.

ერთ ადგილას იყო აშენებული დარბაზის მსგავსი ნაგებობა, რომელსაც ბელელს ეძახდნენ. ეს შენობა მოყვანილი იყო თალით, ბანი არ ჰქონდა და დიდი ხნის აშენებულობის გამო, გაბალახებული იყო, ამ ბელელს ჰქონდა პატარა ჩასაძრომი კარები, შიგ ინახებოდა წყალშუის ჯვარის დროშა და ვერცხლის თასები. შიგ შესვლა შეეძლო მარტო წყალშუის ჯვარის მედროწავეს. სხვა ახლოსაც ვერავენ მივიდოდა ამ ბელელთან (Os, X, 117—118). მიქიელ წყალშუისას ჰქონდა კავშირი არხოტის ჯვართან (მისი მოძმე იყო) და იმის ნებას ემორჩილებოდა, რადგან „არხოტის ჯვარი“ დიდ სალოცავად ითვლებოდა, მთელი არხოტის სალოცავად მიქიელ წყალშუისა იყო ერთი სოფლის სალოცავი და ამ სოფელშიც მარტო ერთი გვარი ცხოვრობდა — გიგაურები. ეს უფრო ამცირებდა მიქიელ წყალშუის ჯვარის სახელს, რადგან ჯერ სთემო ჯვარი ითვლებოდა დიდად, მერე სასოფლო და მერე გვარის სალოცავი, რომელიც სიძლიერით მესამე საფეხურზე იდგა. თუმცა ერთი მიქიელი იყო და ზეორეც, მაგრამ როგორც ითქვა, ჯვარის სიძლიერეს ზომავდენ უფრო ყმათ რაოდენობით. ხალხი ამის მიხედვით გააზვიადებდა მათ. სახელს და ისე ილოცავდნენ მას. მიქიელ წყალშუისას უშუალოდ არ შეეძლო ხთვის კარზე მისვლა რაიმე საქმისათვის. მას როგორც თავის უფროსისათვის, ისე უნდა მოეხსენებინა თავისი საქმე და სურვილი მიქიეოსთვისა, ესე იგი არხოტის ჯვარისათვის და ის „წყალშუას მებურთვალს“ ან თვითონ გაუშვებდა ხთვის კარზე მოხსენებისათვის, ან თუ უნდოდა რამე საქმისათვის ხთვის კარზე მისვლა, მაშინ მიქიელ წყალშუას მებურთვალის საქმესაც დაივალებდა, მის მაგიერ მოახსენებდა და განაჩენს მოუტანდა.

წყალშუის ჯვარს ჰყავდნენ ლაშქარნი, დობილნი და სხვა დამხმარე ძალები. თუ საჭირო გახდებოდა, არხოტის ჯვარი თავის მწვეართაც დაახმარებდა. როცა გაუჭირდებოდა წყალშუის ჯვარის ყმას სადმე რამე, მაშინ ის წყალშუის ჯვარს შეეხვეწებოდა „და შამაზძახნებდა“. „დიდო წყალშუის ჯვარო, შენ მიშველე, დამეკმარი შენს შენს მოძმეს მიქიელს შამაზეწე, თავის მწვეართ დამეკმარებე“. ამას წყალშუის ჯვარი მაშინვე გაიგებდა, მიქიელს მწვეართ სთხოვდა, იგიც სასწრაფოდ დაახმარებდა მწვეართ და იხსნიდა წყალშუას მებურთვალის ყმას გაჭირებული მდგომარეობიდან. თუ მტერი დაეცა, ან ნადირობაში თუ მგზავრობაში რამე გაუჭირდა და მძიმე ფათერაკი დაუახლოვდა — ყველაფერი ზემოთქმული იმ შემთხვევაში ხდება.

მისი საკუთარი ლაშქარი კი შინაურ საქმეებს ასრულებენ, ყარაულობენ და იგებენ იმას, ვინ რას ფიქრობს, რას ლაპარაკობს, ან ვინ როგორც იქცევა და ყველაფერი ნახული და გაგონილიც თავის უფროსთან მიაქვთ. „მიქიელ წყალშუას მამურთვალის“ ლაშქართ ციკანს უკლავდნენ და აშალს უშლიდნენ (M<sup>20</sup>, რვ. 6, გვ. 68—70).

ამლიონთა და კალოთანელთა „სამხვეწრო“ წყალშუის ჯვარში, არხოტის თემში წყალშუის ჯვარში, ათენგენას იხდიან, „წყალთშუურის“ დღეობას. ამ ჯვარში მოქპონდათ საქონლის „სამხვეწრო“ სოფელ ამლაში და სოფელ კალოთანაში მცხოვრებლებს, აგრეთვე კალოთანას მთებში ვისაც ცხვარი ჰყავდათ საძოვრად, იმ ცხვრის პატრონებსაც. ჯვარში ლუდს კალოთანლები ამზადებდნენ, დღეობაში მიჰქონდათ ქაღები. ცხვრის პატრონებს საკლავებად მიჰყავდათ ცხვარი. კალოთანლები იმ ჯვარის ყმანი იყვნენ და თავის საქონს და ნაწველ-ნადღეებს თავის ჯვარს ახვეწებდნენ. იქ იხდიდნენ ნაწველ-ნადღეების ნათავარს და სამხვეწროს ცხვარ-ძროხისას. სოფელ ამლაში მცხოვრებლებს იმ გზით მიჰყავდათ ცხვარ-ძროხა სამთოდ, საზაფხულო საბალახოდ. რომელ მინდორშიაც წყალშუის ჯვარი იყო, რომ არ „შეეწყინა“, არ გაეთელა სხვა ჯვარის ყმის ცხვარ-ძროხას ამლიონთ საქონელი და რომ აქაურ ჯვარს გზა „აეხსნა ამლიონთ ცხვარ-ძროხისათვის“, ამ სოფელსაც მოჰქონდა მისთვის ქაღები. რაკი იმ ჯვარის ადგილ-მამულში აძოვებდნენ საქონელს, სთხოვდნენ ჯვარს, რომ გზა ჰქონოდათ, „ახსნილი“ (თავისუფალი). ცხვრის პატრონები (მოსული არახევსურები, ფშავლები და გუდამაყრელები) იმ ჯვარის ადგილ-მამულში აძოვებდნენ ცხვარს და, რომ ის არ შემოსწყრომოდა, არ დაეზიანებინა ცხვრის ფარა მტრის ხელითა თუ მგლის პირით, ისინიც ხოცავდნენ ცხვრის სამხვეწროს.

„წყალთშუურის“ მასანთო ქადას მხოლოდ ერთს აცხობდნენ, ხავიწის გულიანს. ქადას პატარას გამოაცხობდნენ, ერთ „საკვირაოს“, ისიც ხავიწის გულიანი იყო და ერთ „სანთლის ფეხსაც“ გააყოლებდნენ. ქადას „მადიდების“ დროს ხუცესი იტყოდა: „დალოცვილო წმიდაო მიქელ წყალთშუისაო. შენ უშველი ყმათ და საქონს. შენ მიეც, დალოცვილო, გზა კსნილი. შენ გაუშვენი შენს გზაზე უვნებლად. დალოცვილო, ჯვარი დაუწერი საქონელს, საქონის ნაწველს და კაცთაცო“ (M<sup>7</sup>).

## 7. კალოთანის სანების ჯვარი

სანების ჯვარი (ტაბ. 94) დაარსებულია პირველად მაღალ მთაზე. ამ მთას ეწოდება ცროლისწვერი. ამ მთაზე დაუწყიათ ლოცვა ხადუელებს და კალოთანლებს. ზამთარში აქ სიარული გაძნელებულია, რადგან მაღალი მთა არის და თოვლი და ბუჩქი იცის. მერე ხადუელებს ნიში გაუკეთებიათ და ზამთარში სოფლის გვერდზე დაუწყიათ ლოცვა. სანების ჯვარს ჰყოლია ერთი მკადრე და მეენე, ე. ი. მკითხავი და ის კაცი, რომელსაც ხელზე მოუდიოდა ჯვარი. ამ კაცს სანებამ უბრძანა. დასტურები და შენ ჩემის დროშით წამოდით და ლილლო დავბეგროთო. ააბეს სანების დროშა და გაუძღვენენ, ჩავიდნენ ლილოს სოფელ ხამხაში. იქ ქისტებმა ანუ ლილღველებმა დაცინვა დაუწყეს. სანების ჯვარმა ისეთი სასწაულები მოახდინა, რომ ლილღვლები დაიმორჩილა-



მოიყვანეს საკლავები და თავის მკადრეს ხელზე მოუვიდა ჯვარი. მკადრეს ხელსახოცი ჰქონდა ხელზე გადაფარებული და სანება ტრედის სახით ზედ დაჟდა.

ქისტები წამოიშალნენ და დაქერა მოუნდომეს, მაგრამ მტრედის სახე თვალიდან გაუქრათ. გამოითხოვა დასტურ-მკადრეებიც და დაბრუნდა თავის საბძანებელში. მკადრემ იცოდა, რომ წინ მოუძღვებოდა, მაგრამ თვალით კი ვეღარც ის ხედავდა. იქიდან წამოსულმა „კოკი მოიკიდა“ (კოკის მოკიდება ჰქვიან დაჯდომას, დასვენებას) ს. კალოთანში. თანამყოლებმაც დაინახეს, რომ ის იქ ტრედის სახით იჯდა. იმ ადგილზე სანების ჯვარის ნიშია აშენებული და კალოთანლები იმას შემდეგ აქ ილოცავენ. იქიდან წასულმა კალოთანლების საზაფხულო სამთოში, სახელდობრ შიტუში მოიკიდა კოკი და აქაც ააშენეს ერთი კოშკი. აქ რადგან სოფელი არ არის, ილოცავდნენ ზაფხულში, ათენგენას. აქედან წასული მივიდა ცროლს, თავის საბრძანებელში. აქ იმას ჰქონდა ძველისძველი დაჩემებული მაღალი ადგილი და იქ დაბრძანდა. ეხლა კალოთანის, ხალუს, შიტუს და ცროლის სანებებს ერთმანეთთან დიდი კავშირი აქვთ, ერთიმეორის მოძმეები არიან, გაჭირვების დროს ერთიმეორეს ეხმარებიან, ახმარებენ ლაშქართ და დობილთ. მთავარი არის ცროლის სანება და იქ იციან დღეობა ათენგენა, მკათათვის ცამეტში ძველის ანგარიშით. კალოთანლებმა, მანამ ქისტებს დახოცავდნენ და ადგილიდან აიყრებოდნენ, იცოდნენ სანების ჯვარში ორი დასტური. დასტური იცვლებოდა გიორგობას და, როგორც სხვა ჯვარების დასტურები, ისინიც ასეთივე წესით იქცეოდნენ. ადუღებდნენ ლუღს. კალოთანელების ლუდი და ჰურ-მარილი სახელგანთქმული იყო. აქვე სრულდებოდა წლიური ყველა დღეობა. ძალიან მორწმუნე ხალხი იყო კალოთანას და კარგადაც მიუღიოდათ საქმე, მაგრამ ბოლოს ძმები—კვირიკა და გიორგი გამოვიდნენ ურწმუნონი. გიორგიმ და კვირიკამ დაიწყეს ქურდობა, დაიწყეს საქრისტიანოშიც და ურჯულოშიც ღალატი. სანებაც გაუყუღმართდა და ხალხს ასაყრელად გაუხადა საქმე.

ამათ გადასახლების შემდეგ სოფელი კალოთანაც და მისი ადგილ-მამულიც უპატრონოდ დარჩა, მათგან დახოცილი ღილღველების მეპატრონეებმა მოითხოვეს ამ ადგილისათვის დაპატრონება, რადგან მთაში ასეთი წესი იყო, რომ თუ მკვლელი გადაიხიზნებოდა ისეთ ადგილას, რომ მოკლულის პატრონები ვეღარ მოკლავდნენ, მაშინ სისხლში მის ადგილს დაეპატრონებოდნენ. ამ ადგილის მიცემაზე უარი უთხრეს სოფელ ამლის მცხოვრებლებმა და ახლა ამათ მოუხდათ მტრობა.

დიდის ბრძოლით ადგილი მაინც ამლიონთ დაიჭირეს, არ დაანებეს ღილღველებს. კალოთანელნი რომ აიყარნეს, სანების ჯვარის თას-განძიც თან წაიღეს. სანების ჯვარის საზარეზეთ ერთნ ქვან წაიღნესად მიწა წაიღეს. ასხაბარში ერთს არჩეულს ალაგაში ჩაყარეს მიწაიდ ზედ კოშკ ააშენესად საზარეზეთ წაღებულნ ქვანიც კოშკზე შახსნეს. ზარ აქეთ არ წაიღეს, იქვე ას კალოთანას. იქ კი ახალ ზარ იყიდესა, შახიღეს. დროშანიც იქ წაიღნესად ყველა დღეობებს იქ ჩაღიან. იქ ხყავ დასტურ-ველოსნებიცად მედროშაეიც. აიმავე სახით ილოცვენ სანების ჯვარს, როგორც აქ, ძალიც აისივე აქვე, მაგრამ მასვლას მაინც უხედავს წელში ერთხან, ან ცროლს მავლენ სალოცავად ან კალოთანას, თუ ორკანავ ვერ მავიდეს.

სანებას შუაშტაჲ უბედურისად ბედის მიცემა. თუ ბედ არ აქვს კაცს (ე. ი. ვაჟიშვილი თუ არ ეყოლა), მაშინ უნდა წაიყვანას ერთ ღირეულ საკლავიდ წაჲდას ცროლს. თუ გულით შასთხოვ ბედი, ვაჲ გაუჩინდების. ბეგ-რი ას ჯეარისგან მიცემულ ბედი. წინათ იცოდნენ: სანებაჲე ხთის მესამედი ასაჲ. ღაილოცას ნაგის ძალი“ (M<sup>17</sup>, რვ. 6, გვ. 6—8, რვ. 7, გვ. 11, 14, 15, 18).

კალოთანას სამეხის ჯვარის დობილნი და ლაშქარნი, სანებას ხყვანდეს დობილნი და ლაშქარნი. დობილთ წასვლა არცად შეაძლიეჲ თაჲის ალაგის იქით, რადგან ცო-ცოტაების ყმაწვილების სახით იყვენეს. ლაშქართ ომში შასვლიაც შეაძლიეჲ, ყმათად ჲელის მიმართვაი. სანების ლაშქარნი მშვილდ-ისრიან იყვენეს — ამბობს კუკუა ცისკარაული: ერთხან მე ვიყუგ გართულიდ, მაშინ ეხედავდი დობილთ. რქის მშვილდ-ისრები ხქონდად' მშვილდის გოზაები. თვალთ არ იყრიდ ისრ მდღვიენევდ. ისარს. ისრევედეს ცისკესაც. ცაშით თოვლის ბურკვა (თოვლის გუნდა) ჩამოდიოდ. ვისაც თოვლის ბურკვა დაეცემოდ, ის გაცდებოდ აოდ. თუ სანების ჲვარ უბძანებდ, იქავ უშველდეს აოდ გაცდილსად თუ არა, ჲვე მაკვდებოდ.

### 8. გიორგი კარისმეზობლის ჲვარი, სოფ. ჲიმილა

ამჲამად ნანგრევებადაა ჲეული. ჩანს ეს ნაგებობა ორი ნაწილისაგან ყოფილა შემდგარი. იგი მთის ფერდობზეა აგებული სიბი ჲეებისაგან (ტაბ. 95—96).

### 9. გიგაურების ჲვარი, ახალაურთ კლდე, სოფ. ჲიმილა

გიორგი კარის მეზობლის ჲემოთ, მის მარცხენა მხარეს, მთის მაღალ ფერდობზე არის პატარა კლდე, რომლის გლუვი ჲედაპირი ხავსისებური მცენარითა და ბალახითაა ალაგ-ალაგ დაფარული.

კლდის ძირას ცოტა ნაშალი ჲეები ყრია, მას ახალაურთ კლდეს ეძახიან, რომელიც გიგაურების სალოცავი ყოფილა.

### 10. ჲიშველის ჲვარი, სოფ. ჲიმილა

აგებულია სოფლის თაჲში, ფერდობზე. იგი სიბი ჲეისაგან ნაგები ხატია, რომლის პირველი ნაწილი დარბაზზე მიშენებულ თალისებურად ამოყვანილ საზარეს უკავია. საზარეში ჲაჲვით ჲარია ჩამოკიდებული, რომელიც გახგრეტილ ჲვაზეა ჩამობმული და დამაგრებული. ჲარს გამობმული აქვს წვრილი თეთრი ნაჲერი. საზარე გადახურულია სიბებით, რომლის ჲემოთ კლდისა და „თეთრი ბროლის“ ჲეებაა დაწყობილი.

დარბაზი თითქმის დანგრეულია. შედარებით უკეთაა შენახული დარბაზის დასავლეთ ნაწილი, რომელიც ხის ტიხრითაა გადაკედლილი. ტიხრის ფიცრები სპირალისებური და ტეხილი ორნამენტებითაა დაჲრელებული. გადაკედლილ სათავსოს აქვს შესასვლელი, რომლის თაჲზე თალისებური კარის თავია გაკეთებული, ხოლო კარი არ ჩანს. მის წინ დარბაზის სამხრე-

თით ქვის სკამია მოთავსებული, ხოლო იქვე გაკეთებულია სიპი, ალბათ რიტუალური კვერების დასაწყობად. დარბაზს აღმოსავლეთის კედელზე ორი სასანთლე აქვს.

საქვაბე ისევეა გადახურული, როგორც სხვა ხატების ბანიანი სახურავები. ეს კარგად ჩანს ბანის იმ პატარა მონაკვეთიდან, რომელიც დარჩენილია და რომლის ერთ ადგილას საკვამურია გაკეთებული.

საქვაბე მოგრძო ნაგებობაა, დასავლეთის ერთი კუთხე მას წაგრძელებული აქვს. დარბაზსა და საქვაბეს შორის კედელი ჩაქვეული უნდა იყოს. საქვაბეში სამხრეთის კედელთან დგას ხის დიდი ლათბა. ხის ჭურჭელი (ალბათ ჩხუტი) და პატარა სახელურიანი ჭურჭელი ხისა. ლათბის ძალა სისწვენთ საწურავი ჯოხი და სალუდე ტომრების ჩამოსაყიდებელი ხეებია.

საქვაბეს ხის კარები აქვს. ფიქალისაგან აგებულ კედელზე კარისათვის ხისავე თავხეა გადებული, იქვე ყრია ჭერის ხეები, კეზი და სხვ. საქვაბის ვერძზე მესამე ნაგებობაა, რომლის მხოლოდ კედლებილაა დარჩენილი. აქ ქვის კერა და პირქვე დამხობილი სალუდე ქვაბია მოთავსებული.

## • 11. მიქიელ კარისმეზობელი

მდებარეობს ჭიშველის ჭვარის ცოტა ქვემოთ და მის გასწვრივ, დაბალი, სიპისაგან ნაგები შენობაა, რომელიც ორი ნაწილისაგან შედგება: დარბაზი და საქვაბე.

დარბაზი მოგრძო ფორმის ნაგებობაა, პირით აღმოსავლეთით, ჩაქვეულია და ნახევრად დახურული მისი დასავლეთის მხარე ხის ტიხარით ყოფილა გადაკედლილი, ამჟამად თითქმის დანგრეულია. ტიხარის შემორჩენილი ნაწილი სამი ფიცრისაგან შედგება. პირველი ფიცარი სადაა, მასზე დაყრდნობილ-დაგებულ მეორე ფიცარზე გამოსახულია ბულაურები. ამ ფიცრის თავი სპირალისებური ორნამენტით ბოლოვდება, რომელიც ჩაჭრითაა შესრულებული. მესამე ფიცარი ასეთივე ორნამენტით დაგებულია მეორეზე, აქვე ყრია ტიხრის სხვა ფიცრები. ერთ ფიცარზე ამოკვეთილია ორი წრებულაური, რომელიც განსხვავდება სხვა ასეთივე ორნამენტისაგან. იქვე დგას ფენმოტეხილი ტაბლა. ხეზე ჩამობმულია ჯაჭვის საკიდელი და ქვემოთ სიპი ქვით გაკეთებული კერაა.

დარბაზის სამხრეთის კედელთან მოთავსებულია დიდი სიპის სკამი. ხის ტიხრის კედელთან ძალა შენობის ჭერზე მიმაგრებულია ჭიხვის და ირმის რქები. ასეთივე რქები კედელზე რამდენიმე ადგილზეა ჩამაგრებული.

ჩრდილოეთის კედელზე ქვის თაროა გაკეთებული, რომელზედაც სპილენძის თასი დევს. ამავე კედელთან ვიწრო ქვის სკამია და ზედ თასები აწყვია. ხის ტიხრის წინა ნაწილი სიპი ქვითაა ამალღებული (ასევეა ჭიშველის ჭვარში), აქვეა ტაბლა, რომელზედაც ბრტყელპირიანი ფიალა დევს.

სამხრეთის კედლის ქვის სკამზე სპილენძის ქვაბია გადმოპირქვევებული, იქვე კედელზე ქვებს შორის რამდენიმე ჯოხია მოთავსებული. კერის გასწვრივ სასანთლე და საბოლეს საკვამია.

მეორე ოთახი ალბათ საქვაბეა, მთლიანად დიყითა და ჭინჭრითაა ავსებული. მოჩანს ერთის ჭერის ხე.

ქიშველის ჯვარი მთაზე, ყორით ნაგები ნიშია, რომელზედაც 4 სიბა მოთავსებული, სიპს ზემოთ 5 „ბროლის ქვა“ დევს. ყორე მთლიანია, რომლის სამხრეთი ნაწილი ჩამონგრეულია.

## 12. რკინისჯვარი (პეტრე ნაღვრისპირისაი) ზეზხატი, სოფ. ამაღა

(მთხრობელი მაისტელი წიკლაური)

საზღვრები: ჯვართ რუს ზემოთ ფიქვნარი რუმდე (სამხრეთიდან), ჩრდილოეთით ჯვართ რუს ზემოთ ბილიკი.

ჯვარს ჩრდ.-აღმ. მხარეზე „ჩამოუდის საჯარე“. კომპლექსში შედის: 1. დარბაზი || ბელელი საკოლით; 2. დარბაზის კარი ქვით მოწყობილი ნიშიანი საჯდომებით; 3. ძველი ჩაქცეული საქვაბე, ამჟამად ხოგაის მინდის ნასახლარში. აღრე ლუდი აქ დუღდა სამივე ჯვარისათვის; 4. გორაზე ფიჭვის ტყე; 5. გალაგანი ჩრდილოეთის მხრიდან; 6. სადროშე კოშკი; 7. ზეთუკას მთაზე პეტრეს ჯვარის ნიში; 8. კვრივი.

დარბაზი || ბელელი (ტაბ. 97—98). შესასვლელი ხის კარი ჩრდ.-აღმ. მხარეზეა, ხისავე საკეტი. დარბაზი გარედან ორფერდა სიპერდებიანი სახურავით არის გადახურული. ფასადზე კარის თავზე ორი „კამალა“ ზარებისა და რქების დასაწყობად. კამალას თავზე ზარია წარწერით (1801 წ. თარიღიანი): „ქ. ესე ზარი შევწირეთ სამწყალობელთა ჩვენ ქარჩანი შვილნი ბატრამ მეორე ძმა უთურგია მ და იმათი ბიძაშვილები ჭრელია და ბეწუნა ამ ნიშნითა რომ რუსი დაამარცხა ომარ ხანს და მრავალი ლეკი დაიხოცა და ჩვენი უფროსი ძმა ელგუჯანი იქ მოკვდა ქ კს უბთ“.

კამალზე აწყვია შუბი, ზარი, რქა, სპილენძის თასი. დარბაზის იატაკი სულ ქვებით არს გაწყობილი. სამხრეთ კედელთან დგას სამგანყოფილებიანი ხის თარო „თარო“ საგანძე-დ წოდებული, მასზე დევს სამი სპილენძის თასი, ჯიხვის ყანწი, ქაფქირი „პიტიკის“, სპილენძის კოში, ძველი დაბალი სპილენძის თასი, რომლის ძირი წარმოადგენს წერტილებით შექმნილ ჯვრის გამოსახულებას — მისი გვერდები ორნამენტირებულია. ესაა „საინი სასისხლე“ (საკლავის დაკვლის შემდეგ სადროშე კოშკთან სცოდნიათ მისი სისხლის მიტანა). „საგანძე“ თაროს ზემოთ კედელში პატარა ნიშია, შიგ რკინის ყუთია ჩადგმული. აღმოსავლეთის კედელშიც ასევე პატარა ნიშია, შიგ სპილენძის თასია და ხის „სამარილე“ ტარიანი, რომელსაც დასახურიც უნდა ჰქონოდა. შუა ადგილას ყვერფია გამართული და ზედ ჯაჭვია ჩამოკიდებული. აქვე დგას მრგვალი ხის სამფეხა ტაბლა.

სამხრეთის კედელზე, რომელიც საკოდის ჩრდილოეთის კედელს წარმოადგენს, ხის მორზე უამრავი ჯიხვის რქებია გაწყობილი, საკოდეში შესასვლელი, დარბაზის შესასვლელის მსგავსად, ზემო ნაწილში თაღისებური ფორმისაა, ოღონდ ერთი საფეხურით ამაღლებულია დარბაზის იატაკიდან. აქაა 5 დიდი ხის კოდი, 3 ქვაბი სპილენძისა, სამფეხა მოხატული ტაბლა სპილენძისა თევზების გამოსახულებით. კოდზე დგას ორი ხის სკივრი სამკადრეებითა და ფულით (ქალაღისა და ვერცხლის), ვერცხლის ყაწივებით. მეორე ყუთში კი სანთლის ნაჭრებია ჩაყრილი. დარბაზის ჭერში გარჯობილია სამი დროშის ტარი ხისა; I—1, 74 მ; II—1, 75 მ; III—1,50 მ სიგრძისა.

დარბაზს ჩრდ.-დას. მხრიდან მიდგმული აქვს „დროშათ საბჭანე-ზელი“ კოშკი, რომლის ფასადზე გამოწეულ სიპზე სამი ნახერეთია დროშის ტარების ჩასადგმელად. დარბაზის ჩრდ.-აღმ. მხრიდან პატარა კერივია ჭიხვის რქებით.

საქვაბე (ტაბ. 97) მდებარეობს დარბაზის ჩრდ.-დას. მთის დაქანებაზე და მთლიანად ჩაქცეულია. შესასვლელი კარი ჩრდილოეთის მხრიდან აქვს. დასავლეთის კედლის გასწვრივ დგას დამტვრეული ხის ლატა „ლუდის საწურავი“. აღმოსავლეთის კედელში 2 შეუქმნია დატანებული, სამხ.-აღმ. კუთხეში „ქვაბების დასადგმელი ადგილი“ და „საცეცხლე“ ლატა ძალიან დიდი ზომისა, ამბობენ რომ აქ ჭვარშია მოჭრილი, ნახევარი ამ ხისა ახიელაში წაულიათ და იქაც ლატად დაუდგამთ, მთავარანგელოზის ჭვარში (ზომა — 5,73×0,55 მ).

მიხეილ გეგეშიძის ნახატებზე<sup>8</sup> ჭვარის ნაგებობანი ნაჩვენებია სხვადასხვა წხრით — მთავარი ფასადი, გვერდები, კრილები; ნაჩვენებია მათი შიდა და გარემოწყობილობა, არსებითი დეტალები და შემკულობა, ინვენტარი, მათი ზომები და სახელწოდებანი. ასე შესრულებული ნახატები შესაძლებელს ხდის წარმოვიდგინოთ თვით ძეგლთა შემდეგი აღწერილობა: პეტრე ნალერის პირის (პეტრე მოციქულის) ანუ რკენის ჭვარის.

ბელელი ანუ დარბაზი მოგრძო ოთხკუთხედი ფორმის ყორით ნაგები შენობაა ათსიპერდიანი ორფერდა სახურავით და ფასადის ცენტრალურ (აწვერილ) ნაწილში (უთაოდ) 5; აქედან ყორის სახურავის დაახლოებით სიმაღლე 1,81—2,20, როგორც ჩვენ ამას სიპერდასა და სიპერდას შორის მანძილის, ნახატზე აღბეჭდილი, ზომების დაჯამების შედეგად ვაღგენთ და, მეორე მხრივ, ბელის უკანა ხედის ნახატზე მიწერილი სახურავის სიმაღლის ციფრიდან (2,20) ირკვევა. „ბელის თავის სიმაღლე 45 სმ, განი 40 სმ. შენობის მთავარი ფასადი ნაწილობრივ, მარცხენა კედელი მცირე ნაწილის გამოკლებით და მთლიანად უკანა კედელი მისი გადახურვის ნაწილად ქცევამდე (ე. ი. ვიღრე იგი ორივე მხრივ დავიწროვდებოდეს „ბელის თავისაკენ“ და საბძლურ ფორმას მიიღებდეს. ორფერდასიპერდიანი სახურავის საყრდენად) მიწით არის დაფარული.

მთავარი ფასადის კედელში შუა ადგილას გაჭრილია ბელელში შესასვლელი ღიობი, ნახევრად ოვალური და თავში ცენტრისაკენ ოღნავ წაწვერილი მოყვანილობის ხის ჩარჩოთი და კარებით, რომლის სიმაღლე 1,40, განი 78 სმ. ამავე კედელში, ყველაზე მაღლა სიპერდას ქვეშ, რომელიც სახურავს კეტავს და რომელზეც „ბელის თავი“ არის აგებული, დატანებულია ოთხკუთხა ფორმის „საზარე“ — ზართ. კარსა და საზარეს შუა, კედლის

<sup>8</sup> ქართლის I კომპლექსურ ეთნოგრაფიულ ექსპედიციას დუშეთში 1947 წლის ივლისის მეორე ნახევარში გამოეყო მოკლევადიანი სამუშაო რაზმი მიხ. გეგეშიძის, თ. ოჩიაურის, ა. კაცაძისა, ნ. ბრაილაშვილისა და ჩემი შემადგენლობით. იგი გაემგზავრა პირიქით ხევსურეთში და იქ დაესწრო და დაწვრილებით აღწერა საპელოში ჩადგომის არხობული წესი.

ამ სამუშაოს გარდა, მიხეილ კირილეს ძე გეგეშიძემ ივლისის 20—29 რიცხვებში შეასრულა არხობის ორი სოფლის ახიელისა და ამლის ჭვარების ნაგებობათა სქემატური ნახატები, რომლებსაც დღეს დიდი მნიშვნელობა ენიჭება, ვინაიდან მათზე აღბეჭდილი საკულტო ძეგლები ამაჟამლ ძალზე დაზიანებულია და ნაწილობრივ ჩაქცეული, როგორც ამას წლევიანდელი ხევსურეთის კომპლექსური ეთნოგრაფიული ექსპედიციის დღიურები და არქიტექტურული ანაზომ-ჩანახატები გვიჩვენებენ.

ცენტრალურ ადგილას, ერთმანეთის პარალელურად გამაგრებულია „კამალა“ ორი სიპერდიტ. ამ კამალაზე, ბელლის თავზე, უკანასკნელის საფუძვლად გამოყენებულ სიპერდზე გაწყობილი და უშუალოდ თვით კედელში დამაგრებული ჭიხვის რქები, სულ 8 ცალა. შიდა ხედის (ჭრილის) მიხედვით „დარბაზის („ბელლის“) ჭერი სახურავის შიგნითა ნაწილს შეადგენს. მთავარი ფასადის მოპირდაპირე კედელში საკოდის კარია დატანებული, თავგადაჭრილი კონუსის ფორმის, რომლითაც საკოდში გადისხართ. ამ კარის მახლობლად, მარჯვენა კედელთან დგას „საგანძე“ — კარადა, ამავე კედლის გასწვრივ „ხუცესის||ველოსნის სკამია“, ხოლო მარცხენა კედლის მთელ სიგანეზე „სადასტურო სკამი“ და ამ ორ სკამს შუა, დარბაზის ცენტრში გამართულია ყვერფნი.

საკოდე პატარა მოგრძო შენობაა ცალფად დახრილი სახურავითა და ჭერით. საკოდეში ოთხი კოდი დგას.

ბელლის მთავარი ფასადის წინ (ბ ე ლ ლ ი ს კ ა რ ზ ე), ბელელში შესასვლელი კარის მარცხენა ნახევართან, სადაც მიწაყრილი იწყება, გამართულია „სკამი“. ამ „სკამის“ პირდაპირ, ბელლის კარის მარჯვენა მხარეს „საგანძე სიპია“ სიგრძით 1,85 მ, განით 89 სმ. ქვებზე შეყენებული. „სკამისა“ და „საგანძე სიპისა“—გან ერთნაირად ახლო, როგორც ჩანს, ბელლის კარის ნაპირას მდებარეობს ოვალური ფორმის „სასაკლავე“.

ბელლის უკან ორი წიწვოვანი ხე დგას (შესაძლებელია აქ „კვრივი“ იყოს), ხოლო მარჯვენა ჯვრდზე, ორად განტოტებული არყის ხის ქვეშ „დროშის საბძანია“ — ყორისგან ყრუდ ნაგები კოშკი, სიმაღლით 99 სმ, განით 80 სმ, ფასადის მხარეს აქვს სიპერდის კამალა სამი ნაჩვრეტით, რომლებშიც 3 დროშის ტარი მაგრდება — ნახატზე მოცემული წარწერის თანხმად, „მგზავრი“, „მემთე“ და „მკვიდრი“ დროშებისა.

საქვებზე მოგრძო ოთხკუთხედი ფორმის ბანიანი შენობაა სიგრძე-სიგანით 6×7,5 მ; კარის ჩარჩო (სიმაღლით 1,80, სიგრძით 98 სმ) დატანებულია მარჯვენა კედლის მახლობლად. საქვების შუა ნაწილში მწკრივად აღმართულ ორ ბოძზე გადებულია „კეზი“ და კეზსა და მოპირდაპირე ორი კედლის თავზე „ჭერებია“ გაწყობილი. მარჯვენა კედლის გასწვრივ დგას ლათბა, მის მოპირდაპირე კედელთან ორი კოდია, ხოლო მესამე მომიჯნავე კედელთან გამართულია გვერდითი ამაღლებებით ქვისაგან ცეცხლის საგზები, რომლებზეც შედგმულია სალუდე თუ საარაყე ქვაბები.

„საჯარია“ — მდებარეობს „საქვების დასავლეთით. ნაგები ყოფილა ყორით“. მისი ფართობია 7,60 მ×5,0 მ. შესასვლელი დასავლეთით აქვს, ხოლო სამხრეთ კედელთან „საუფროსო სკამია“.

იქვე, 20 მეტრზე მეორე საჯარიაა, ზომით 8,30 მ×5,60 მ. მასაც შესასვლელი აქვს დასავლეთიდან, ხოლო სამხრეთ კედელთან „სკამია“.

### 13. სვეტისანგელოზის ||იაქსარ სვეტადჩამოსულის ჭვარი, სოფ. აპლა

იაქსრის ჭვარი, მოიცავს შემდეგ ნაგებობებს: 1. საზარე, 2. დარბაზი||ბელელი; 3. პატარა სადროშე კოშკი, ორი გალავანი (ტაბ. 99—100)).

ჭვარი შემოფარგლულია ქვის ყორით, ფასადი ჭვარისა სოფლის გზას უყურებს, სადაც მას ორი გალავანი აქვს, პირველი (შორეული) გალავნის

გადმოლახვა ქალებს ეკრძალებათ, ხოლო მეორესი (ახლო) მამაკაცებს. ჯვარში შედის: პატარა საზარე კოშკი, დარბაზი, პატარა სადროშე კოშკი.

დარბაზი პირით — ფასადით, დვას ჩრდ.-დას. შეიღისიპერდიანია. სახურავზე სიპერდებს ზევით სიპეებითაა გადახურული და ზევიდან მთელს მის სიგრძეზე მთის ბროლის დიდი ქვები აწყვია.

გარედან დარბაზს კარის თავზე კამალა აქვს დაყოლებული, რომელზეც აწყვია მარჯვნიდან (ჩრდ.). მარცხნივ ჯერ შვიდი ერთად შეკრული ზარაკი, შემდეგ ორი და, ბოლოს ერთი ზარაკი. აქვეა ერთი დიდი ყანწი. ზემოთ მეექვსე სიპერდიდან მერვეს ჩათვლით დიდი ნიშია კედელში, სადაც კიდია დიდი ზარი (რუსული წარწერით) ფასადის მხარეს, სამი წყვილი ჭიხვის რქაა კედელში ჩატანებული.

დარბაზი პატარა მოცულობისაა, შიგნით იგი გაყოფილია თაღოვანი კედლით ორად. წინა ნაწილში ქერში სამი უბრალო დროშის ტარია კედელსა და კოქს შორის დადებული. იატაკზე მობნეულია ორი დიდი სპილენძის დაჭრელებული სინი, ასეთივე სამფეხა ორი ტაბლა, ჩრდილოეთის კედელთან 2, ხოლო სამხრეთის კედელთან ერთი დიდი ხის ტავრუცია შესაწირავებით. შეწირულებანი უმთავრესად ვერცხლის ქამრის ნაჭრებს და ფულის ნიშნებს წარმოადგენენ. ჩრდილოეთის კედელთან აწყვია სამი საარყე ქვაბი და ორი ჩხუტი. ამავე კედელში ორი პატარა შუქუშია და თვითეულში ოთხ-ოთხი პატარა ზარაკია.

დარბაზის მეორე ნაწილში ჩრდილოეთის კედელთან ალაგია ერთი თუნგი, ორი საარყე ქვაბი, სამი სპილენძის მაღალი სურა დაჭრელებული (ალბათ ჩრდილოკავკასიური), ოთხი სპილენძის თასი და რკინის შუბის პირი. სამხრეთის კედელთან ორი სიპის თაროა, ერთიმეორის თავზე, ცარიელი. იქვე კედელში ორი შუქუნია ისიც ცარიელი.

ფასადის მხრიდან დარბაზს წინ უდვას სიპერდებიანი საზარე კოშკი ჭიხვის რქებითა და ზარით. ჭიხვის რქები აწყვია კამალაზეც, რომელიც ზარს ზემოთაა. ზარს წარწერა აქვს შემდეგი შინაარსის: „ქ. ლალი იალსარი შემოგწირე ზარი არხოტიონმა მოკლიამ ხუმათ უფროსმა ახალა ერთზედ დამდგარმან შენ მოგვეც შენი საუკუნო მოწყალება და ჩვენს მტერზედ დამჯობინება ჩყიკა“ (1831 წ.). ჯვარში, გალავნის შიგნით, ჯვარიდან ჩრდილოეთით საზარე კოშკის უკან სადროშე ნიშია.

ბ ე ლ ე ლ ი ერთ მეტრამდის სწორკუთხოვანი, შემდეგ საბძღურად აყვანილი მშრალკედლიანი სახლი ორფერდა სახურავით. სახურავის ორივე ფერდი 8—8 სიპერდითაა დაკბიებული. მარცხენა ფერდის სიპერდებს შორის კედლის წყობის სიმალეა (ქვემოდან ზემოთ). 20 სმ, 25 სმ, 20 სმ, 20 სმ, 30 სმ, 30 სმ, 30 სმ, 20 სმ, ხოლო მთლიანად ბელლის საერთო სიმაღლე 4,5. კარი დატანებულია მთავარი ფასადის მხარეს. აქ კარიბჭედ ორი დიდი ქვაა, ერთმანეთზე მიწყობილი თავისკენ წაწვეტილი ნაწილით, რომელიც მიღებულია ამ ქვების შიგნითა, ერთმანეთის მოპირისპირო ნაპირის ცერად ჩაჭრის შედეგად, კარიბჭის ზემოთ კამალაა, რომელზეც წვრილი ნივთები (ალბათ ზარაკები) ალაგია. ბელლის თავზე ჭიხვის რქა დევს. თავის მახლობლად, ფასადის კედელში გაჭრილია ოთხკუთხა ფორმის საზარე და შიგ ზარია ჩამოკიდებული.

ბელის წინ. მარჯვენა მხარეს საზარე კოშკია — „საბძლურად აყვანილი, მშრალკედლიანი ნაგებობა“, ორ მხარეზე დაბკილული წიბურებით და შიგ დაკიდებული ზარით, საზარის საერთო სიმაღლე 3 მ.

მიხ. გეგეშიძის ჩანაწერთი, ამავე ჯვარს ეკუთვნის „დ რ ო შ ა თ ს ა ბ რ ძ ა ნ ი ს ი ა“ — „კვადრატული, მშრალი ნაგებობა, გულამოვსებული“ ამ ნაგებობის ნახატი მ. გეგეშიძის აღწერილობაში არ არის.

იაჯსარ სვეტად ჩამოსულის ჯვარის აღწერილობა შევასრულე 1963 წლის 29 სექტემბერს მ. გეგეშიძის მიერ 1947 წლის 27 ივლისს შესრულებული სქემატური ნახატებისა და თან დაართული განმარტებების მიხედვით:

„ბ ე ლ ე ლ ი ერთ მეტრამდის სწორკუთხოვანი, შემდეგ საბრძლურად აყვანილი მშრალკედლიანი სახლი“ ორფერდასიპერდიანი სახურავით. ბელის მთავარი ფსადის მარჯვენა მხარეს 6 სიპერდი, მარცხენა მხარეს 5. მარჯვენა მხარეს სიპერდების სიგრძეა (ქვემოდან ზემოთ: 4,40; 4,40; 4,05; 4,350. მარცხენა მხარეს სიპერდებს შორის აყვანილი კედლის წყობის სიმაღლეებია (ქვემოდან ზემოთ): 30 სმ, 15 სმ, 20 სმ, 25 სმ. ამგვარად მიღებულ ორფერდა სახურავს კრავს მასზე დაფენილი ბრტყელი ფიქალი („სიპერდი“), რომელზეც „ბელის თავი“ არის აღმართული. მთავარი ფსადის კედელში დატანებულია კარი, სიმაღლით 1,10, განით ზღურბლთან 70 სმ. მას კარიბჱედ გრძელი ოთხკუთხედი ფორმის დიდი ქვა ადგია. ამავე კედელში, ბელის თავის ქვეშ ოთხკუთხა მოყვანილობის საზარეა („ბელის საზარე“) ზარით. კარსა და საზარეს შუა კედლის ცენტრალურ ადგილას „კამალაა“. ფსადი შემკულია ჯიხვის რქებით, რომლებიც დამაგრებული არიან კამალას ზემოთ და ქვემოთ კედლის სიგრძეზე. ბელის შიდა ხედის ნახატის (ჭრილის) მიხედვით მისი ჱერი სახურავს იმეორებს. შიგ (ბელელში) იყო დროშის ტარები<sup>10</sup>.

ბელის ფსადის მახლობლად, მის მარცხენა მხარეს „ს ა გ ა ნ ძ ე ს ი ჰ ი ა“ ზომით 1,5×60 სმ. იმავე მხარეს, საგანძე სიბის უკან „ა ხ ლ ო დ რ ო შ ა თ ს ა ბ რ ძ ა ნ ი ს ი ა“ კვადრატული მშრალი და გულამოვსებული ნაგებობა „თავზე ჱიხვის რქებით გაწყობილი“ (ტაბ. 101). ასეთივე მოყვანილობის, მაგრამ „ძ ვ ე ლ ი დ რ ო შ ა თ ს ა ბ რ ძ ა ნ ი ს ი ა“ მოთავსებულია ბელის მარჯვენა მხარეს.

9 27. VII. 47 წ. თარიღით მიხ. გეგეშიძეს შესრულებული აქვს „ამლის კომპლექსი“ ამლის საკულტო ცენტრების ჱვარებისა და მათი სამეურნეო ტერიტორიის განლაგების სქემა. სქემაზე ნაჩვენებია: „ჯვარის ტყეები“, „ზეზის ფიქვი“, „ქვექვის ფიქვი“, „რკენა“, „შარის თავი (რუნა)“ „კერძო ნაკვეთები“, „ხობაბურები“, „სვეტის ანგელოზი“, თავისი გალაენით, სადროშე გორის ძიხა (სვეტის ანგელოზი)“, „იხსარი“ თავისი გალაენით, სოფ. აშლა „ქეიტყირი“, „საბაკური“, „დობილი“, „საჯარია“, „ნალობი“, „სოფელთშუა გზა“, „ნალობი, კარის პირი (იხსარი)“, „საკვირაო ბორტი (რკენა)“, მდ. ასა და ამ პუნქტებს შორის მანძილები.

10 დაკვირვება გვიჩვენებს, რომ ყველგან ხეცსურათში დროშის ტარები დარბაზში ანუ ბელელში ინახება. ეს წესი იმდენად მტკიცედ არის დატული, რომ ადგილზე მუშაობის დროს, როცა ჱვარის რომელიმე თვალში დროშის ტარებს აღმოვაჩენდით, ჩვენთვის ნათელი ხდებოდა, რომ ეს თვალი დარბაზს წარმოადგენდა, ტიპურ ჱვარის დარბაზს თავისი სტრუქტურული ელემენტებით გააჩნია და ამ ელემენტების განლაგების მტკიცე ტრაფარეტით, რომლებითაც იგი ადვილად შეიცნობა, მაგრამ სტრუქტურულ თავისებურებაზე ჩვენ სხვაგან გვექნება საუბარი — ვ. ბ.



ჩამოთვლილი ნაგებობანი ბელელი, დროშათ საბრძანისი კოშკები, საგანძე სიპი გარშემოზღვრული არიან ყორის გალავნით, რომლის შესავალიც ბელლის კარებს უპირისპირდება. ჭვარის გალავანი, დანარჩენი შენობების მსგავსად მშრალად ნაგები უნდა იყოს. ჭვარის გალავნის გარეთ, მისი შესასვლელის მახლობლად მოთავსებულია დიდი ოვალური მოყვანილობის სიპი, ესაა ე. წ. „სასაკლავე“. აღნიშნული შენობები გარშემოვლებულია „ჭვარის გალავნით“, იგი როგორც ნახატიდან ჩანს, ყორისაა და მისი შესასვლელი ბელლის კარებს უსწორდება. ჭვარის გალავანთან გარედან დობილთ კოშკია. მინაწერების მიხედვით, დობილებს აქ სწირავენ თხას, ვაცს, თიკანს. ჭვარის გალავნის გადაღმა, მისი შესასვლელის მახლობლად არის „საჯარე“, ზომით  $1,5 \times 2,10$ .

#### 14. საბეკური

საბეკური ორი ნაწილისაგან შედგება: „საბეკურის კარი“ და თვით „საბეკური“ (ტაბ. 101).

„საბეკურის კარის სიგრძე 6 მ, სიგანე 7 მ“, მას შემოვლებული აქვს ყორის გალავანი 90 სმ სიმაღლისა, საბეკურის კარის დიდი ნაწილი საბეკურის ქარიზანს უპირავს, რომლის ბანიანი სახურავი ოთხ ბოძზეა დაყრდნობილი. ქარიზანის ბოძებზე დაყრდნობილია „კეზი“ და საბეკურის კედლის თავებზე „ქერებია“ გადებული. საბეკურის კედელში დატანებული კარით ეს შენობა უკავშირდება საბეკურის კარს, ხოლო ამ უკანასკნელში შესასვლელად ყორის გალავანში საბეკურის ხის კარების პირდაპირ გაჭრილია შესაფერისი ფართობი.

საბეკურის კარის მარცხენა მხარეს მოწყობილია „ლოგინი“ სიგრძით 3 მ, განით 1,5 მ და მარჯვენა მხარეს „სკამი“. საბეკურის კარის ფსაღს ამკობს მთელ მის სიგრძეზე (—5) გაყოლებული ჭიხვისა და ვერძის (?) რქები, რომლებიც გარედან კეზზე დამაგრებული ჩანან.

საბეკური ოთხკუთხა ფორმის ბანიანი შენობაა ზომით  $5,5 \text{ მ} \times 4,05 \text{ მ}$ , სიმაღლით 3 მ, მარჯვენა კედლის მახლობლად „ყვერფია“ ზომით  $1 \text{ მ} \times 4,5 \text{ მ}$  რომელზეც ეშვება „საკიდელზე“ დაკიდებული ქვაბი<sup>11</sup>. აქვე კედელში გაჭრილია „საკვამი“. ზემოთ  $90 \text{ სმ} \times 65 \text{ სმ}$  მომიჯნავე კედელში (საბეკურის უკანა კედელში) დატანებულია „საკოდის კარი“, ხოლო საბეკურის მარცხენა მხარეს „საკოდეა“—ბატრა ოთახი, რომელშიც ექვსი ცალი კოდი დგას. საბეკურში, მარცხენა კედელსა და ყვერფს შუა მოჩანს გრძელი ტაბლა, „სუფრა“. აქვე მ. გეგეშიძის განმარტება: „საკველო საბეკურში იშლება“. „ღამის თევა, ყამის წირვა საბეკურში ხდება“. „საბეკურში ვერ შევა“. „დროშის აბმა და ახსნა იახსარში ხდება“.

„ქვიტკირი“  $30—35 \text{ მ}$  სიშორეზეა საბეკურიდან. „ქვიტკირი“ ოთხკუთხა შენობაა, ზომით  $8 \text{ მ} \times 6 \text{ მ}$ , სიმაღლით 4 მ, ბანიანი, ქვა-კირით ნაგები (რო-

<sup>11</sup> ყვერფის მოწყობა კედლთან და არა ოთახის შუაგულ ადგილას ხეცურული სახლისათვის არის დამახასიათებელი. ამდენად ეს დეტალი ქვემოთ მოტანილი თქმულების სასარგებლოდ ლაპარაკობს, სახელდობრ, რომ საბეკური ადრე ხეცურის საცხოვრებელი სახლი უნდა ყოფილიყო.

გორც ამაზე მისი სახელწოდება „ქვიტიკირი“ მეტყველებს); ფასადის მხარეს დატანებულია კარი (სიმალით 1,60 მ და განით 80 სმ). მიწიდან საკმაოდ მაღალზე გაჭრილი და პატარა, ოთხკუთხა ფორმის „სასინათო, სანიავო, საკვამი“ მსგავსი ელემენტები, ორი ცალი ამავე კედლის ქვემო ნაწილშია კარის მარცხენა მხარეს.

ნახატს ახლავს მ. გეგეშიძის შემდეგი განმარტება: „...ქვიტიკირის შენობა სახელად „ქვიტიკირი“, სადაც ინახება ჯვარის პური (ამბრებში 4) და თასგანძი. „შესვლა შეუძლიან ჯვარიონს“.

აღნიშნული წარწერების გარდა, საბეკურის ნახატს ახლავს შემდეგი მიწაწერები „იანსარი, სვეტის ანგელოზი, პეტრე მოციქული“. „საბეკური (შენობა) ყოფილა მინდიას სახლი („გველის მჭამელი“), მერე გაწმინდდა და ეს სახლი იქცა საბეკურად“.

მინაწერი გვერდისა, რომელზეც საბეკურის კარის სქემატური ნახატებია; „ქორძო წიკლაური, 19 წლისა, სოფ. აშლა, არხოტის თემი. საბეკური, მთელი ხალხი იკრიბება აქ სასმელად (?). ორი ნაწილისაგან შედგება საბეკური და საბეკურის კარი შემოღობილია. ბელლის უკან არის საკოდე. საბეკურის კარის მარცხენა მხარეს არის ლოგინი, მარჯვენა მხარეს სკამი“. „საბეკურის კარი — საფენო“.

დაბოლოს, სხვა ფურცელზე, იაქსრის ჯვარის ბელლის სქემატური ნახატის თავზე: „საბეკურიდან მოდის გალაგანი, რომელიც ეკერის სახატო მამულებს“ (1947 წლის 27 ივლისი, ს. აშლა, მის. გეგეშიძის მიერ შესრულებული სქემატური ნახატების საფუძველზე აღწერილობა, რომელიც 1963 წელს იქნა ჩემ მიერ შესრულებული — ვ. ბ.).

საქვებზე. აშლის სამივე ჯვარს საერთო საქვებზე აქვს ხოგაის მინდის ნასახლარში, რომელიც სულ ფიჭვისა ყოფილა. საქვებებს წინა მხარე უჭირავს და წინ გახსნილ ნაგებობას წარმოადგენს, რომლის ფასადზე ჭერს იჭერს 4 ხის ბოძი. მარცხენა კუთხეში დგას სპილენძის ფურცლებისაგან შეკერილი დიდი ქვაბი, მეორე ასეთივე ქვაბი მარჯვენა კუთხეშია, 4 დიდი ხის კოდი, თუნუქის ლუმელით, უამრავი ჭიხვის რქებით ორივე მხარეს, ქვაბების ძირში საციცხლურებია გამართული. აქვე დგას მთლიანი ხისაგან გამოთლილი დიდი ზომის ლაბა.

- კოდების ზომებია: 1. 92 სმ×68 სმ×68 სმ;  
2. 106 სმ×50 სმ;  
3. 101 სმ×70 სმ;  
4. 103 სმ×68 სმ;

საქვების წინ საქვების კარია, რომლის შესასვლელთან ძველი სპილენძის ბრტყელძირიანი ქვაბი დგას. მარცხენა კუთხეში მდგარ სპილენძის ქვაბში პატარა ზომის სპილენძის კოში დევს, ხელქვაბი და მეორე კოში.

დ ა მ ა ტ ე ბ ი თ ი მ ა ს ა ლ ე ბ ი ა რ ხ ო ტ ი ს ჯ ვ ა რ - ნ ა ტ ე ბ ი ს შ ე ს ა ხ ე ბ

1) სოფელ აშლის საკვირაო (წყარო). საკვირაო არხოტის თემში სოფ. აშლაშია. აქ მდინარის პირზე ერთი ძალიან ცივი წყარო არის. მთაში არც ერთი წყარო არ მოიპოვება ამისთანა ცივი და უწყინარი. რაც უნდა ბევრი დალიოს.

ადამიანმა ეს წყალი, მაინც არ აწყენს. ამ წყაროს ეძახიან „საკვირაოს“. ხალხური თქმულებით ეს წყარო ზევით ყოფილა და იქ კვირასაც ილოცავდნენ. ახლაც ნაწყაროვალს ეძახიან ამ ადგილს. ამბობენ, რომ ეს წყალი წმინდად ყოფილა დაცული (სიწმინდის ხეცურული გაგებით). ამ წყაროზე ქალებიც მიდიოდნენ, მაგრამ სარეცხს არ გარეცხავდნენ. ქალური უწმინდურობის დროს კი არ მივიდოდნენ. მაგრამ წყაროში ერთხელ ქალს სამრელოში ნაცვამი სადიაცო გაურეცხია და მაშინ ეს წყალიც დაკარგულა იმ ადგილიდანო. მკითხავის რჩევით დამნაშავეს მიუყვანია წყაროს ადგილთან ერთი საკლავი, დაუკლავს და წყალი აქ მაინც აღარ მოსულა, იგი იქიდან დაახლოებით ორმოცი საუენის დამორებით მდინარე ასა-ს პირზე გამოჩენილაო. ახლა ეს წყარო ისევ არის და „საკვირაოს“ ეძახიან ამ წყაროსაც და ადგილსაც. წყაროს ძალიან უვლიან და წმიდად ინახავენ.

ჟ) მოძმე ხატები არხოტში. მოძმე ხატები არიან ისინი, რომელთაც ერთი სახელი ჰქვიათ. მაგ., 1) მიქიელ მთავარანგელოზი და მიქიელ წყაროსთავის ანუ მთიმეშაგ წყაროს თავისა; 2) ბანურანი ანუ მიქიელ კარის მეზობელი; 3) მიქელ წყალშუისა (კვირიწმიდის სოფლისა) და 4) მიქელ ჭიშველისა (ს. ჭიშვისა); 5) გიორგი ჯმელის გორისა და ჯაჭველი ჯმელის გორისა.

ამბობენ ეს ხატები ერთი და იგივეაო და თან „ორსავ ბატონსაც“ ეძახიან და „მოძმე ხატებსაც“ (M<sup>14</sup>).

ზ) არხოტისა და მუცუხს მთავარანგელოზები. მუცუელი ხალხის გადმოცემით, არხოტის ჯვარი ყოფილა დედა და მუცუხს მთავარანგელოზი მისი შვილი. იქ არხოტში ორივეს ყოფნა საჭირო არ ყოფილა, შვილი წამოსულა იქიდან და დაარსებულა ყველაზე მაღალ მთაზე „დაქუეხში“. ეს მთა ზამთარ-ზაფხულ თოვლ-ყინულით არის დაფარული და ვერ ადენილან სალოცავად, გარდა „ათენგენა“ დღეობისა. თითქმის მაშინაც ყველა ვერ მიდიოდა. მერე დაკლეს ერთი ხარი და სთხოვეს დაბლა დაარსებულყო, რომ სალოცავად ადვილი მისასვლელი ყოფილიყო. შემდეგ ჩამოსულა და დაარსებულა ერთ წმიდა ადგილზე, „ჯონეს“. მას შემდეგ დაუწყიათ აქ ლოცვა. ზოგნი ამბობენ, რომ არხოტიდან ქისტეთში წასულა, იქიდან დაქუეხში მოსულა და იქიდან ჯონეში ჩამოიყვანეს ჯონის მთავარანგელოზიო.

მუცუხს მთავარანგელოზს მამულები, სათიბები და ტყე არ ჰქონდა. დღეობებისათვის პური იკრიბებოდა სოფელში. მას ჰკრეფდნენ დასტურები და ხარჯავდნენ ლუდისათვის, რომელსაც თვითონვე ხდიდნენ და ღამის სამთელოქამსაწირების გამოსაცხობად. თვით დასტურებს არაფერი ეხარჯებოდათ, გარდა სვისა და საკუთარი შრომისა (M<sup>16</sup>, რვ. 19, გვ. 227, 228).

4) ხეცურთ ჯვარის დროშა. დროშა არის შემდგარი სამი სუფთად გათლილი, დაახლოებით მეტრნახევრიანი ჯოხებისაგან, ორ ჯოხს ერთ ნაპირზე ჩამოცმული აქვს ძველებური შუბები. ერთს კი ვერცხლის ჯვარი და ზედ შებმული ერთი პატარა ზარი. აგრეთვე დროშის ტარზე შებმულია ჭრელი და თეთრი ბაღდადეგი და ხელსახოცები, ხალხისაგან შეწირული.

ეს არის დროშა, იგი ძალიან წმინდად მიაჩნიათ და, გარდა კელოსნისა, რომელსაც ეს დავალებული აქვს, მას ხელს ვერავინ ახლებს. ისიც მაშინ მოკიდებს ხელს, როცა საკლავს დაკლავს, მის სისხლს შუბლზე და გულზე წაისვამს და ამითი განიწმინდება (M<sup>1</sup>, რვ. 13, გვ. 148).

5) ჯვარის ფუნქციები, არხოტი. იყო ჯვარები სათემო, სადაც ირჩეოდა თემის საქმეები, იყო სასოფლო სადაც ირჩეოდა სოფლის საქმეები, იყო საგვარო, სადაც ირჩეოდა გვარის საქმეები.

მაგალითად, არხოტის ჯვარი სათემო იყო, ამას მთელი თემი ემორჩილებოდა. აქ ირჩეოდა სისხლისა და სხვა ასეთი საქმეები. აქვე ხდებოდა ფიცი მძიმე საქმეზე. აქვე იწვევდნენ თემის ყრილობას სათემო ადგილების სადავო საკითხებზე. ერთი სიტყვით, ყველა სათემო საჭირბოროტო საკითხები.

იაქსარი, როგორც ვთქვით, კოლიკაურთ ეკუთვნოდა, მაგრამ სოფელი მთლიანად ეყმობოდა მას და კოლიკაურთ საქმე იქ არ წყდებოდა.

ქარჩათ ჯვარი იყო პეტრე (რკენისა). უწინ საკუთრივ ქარჩათ საქმეები იქ რიგდებოდა, მაგრამ ბოლოს სოფელი მათ აღარც კი ანებებდა ამ თავის ჯვარს.

ახიელში გორული ჯვარი ქავთარ-ოჩიაურთ ეკუთვნოდა და მათი სამამო საკითხები იქ ირჩეოდა (ასეთი საკითხები იყო:) სამტრო-სამოკეთეო, გორული ჯვარის ქონებისა და ჭირნახულის მოვლის საკითხები; ერთი სიტყვით იქ ირჩეოდა სამამო და (სანამო) საჯვარო საკითხები და იქაურ საიდუმლოებას ყველა (მისი) ყმა იცავდა) ისინი ცდილობდნენ იქ (თავის სამამო ჯვარში) უფრო მეტად ყოფილიყო განმტკიცებული წესრიგი საჯვარო და სამამო საქმეებსა, ვიდრე სხვა ჯვარებში.

ცისკარაულებს თავისი ჯვარი ყავდათ — მთიშეშავი. მათი საქმეებიც იქ ირჩეოდა.

სოფელ ჭომდასაც ყავდა სამამო ჯვრები: თეთრაულთ თავისი წმინდა გიორგი და ვაბურთ მიქელ კარის მეზობელი. ხოლო ჭიშველის ჯვარი საერთო სასოფლო ჯვარი იყო.

კვირიწმიდაში ერთ გვარად ცხოვრობდნენ და ამ გვარისა და სოფლის ჯვარი ერთი იყო მიქიელ წყალშუის მეზურთვალის სადაც ყველა მათი საქმე ირჩეოდა (M<sup>3</sup>, 3, გვ. 34—36). აქ წყდებოდა (ასე იყო ყველგან) როგორც არხოტში, ასევე სხვა ხევსურეთში. მთელი ხევსურეთისათვის ასეთი საერთო ჯვარი გუდანის ჯვარი იყო.

სათემოები იყო: ლიქოკის ჯვარი, ჯაჯმატის ჯვარი, დიდგორის ჯვარი, სანების ჯვარი, შატილში ანატორის ჯვარი და სხვა.

ამას (ე. ი. სათემო ჯვარებს) მოსდევდა სასოფლო ჯვარები, სასოფლო-საგვარო თავ-თავისი წვრილი დამხმარე ძალებით, როგორც არიან ლაშქარნი, ღობილნი და სხვა ასეთები.

არხოტის ჯვარის გარდა, არხოტში კიდევ იყო სასოფლო ჯვარები: კალოთანში — წმინდა სანება. კალოთანის მცხოვრებნი აქ გადასჭრიდნენ თავისი სოფლის საჭირბოროტო საკითხებს: მეორე სოფლის საზღვრებიდან თავისი ადგილის დაცვის შესახებ, ქალის თხოვა-გათხოვების საკითხს — სად ეკუთვნის გათხოვება და სად არა; სოფელში ჩამოვარდნილი უთანხმოებაც აქ გასამართლდებოდა. სოფელში მომხდარი ამბავი ზოგან არც გაქონდათ სხვაგან არისებდნენ ცუდის ენის კაცს, რომელიც თავის სოფელში მომხდარ დაუშვებელ ამბავს სხვაგან გაიტანდა. ამ დარისხების შიშით სოფელში მომ-

ხდარი ბევრი ამბავი ისე იფარებოდა, რომ თემი ვერ იგებდა. ამლაში იყო იაქსარი. თუმცა პირველად იგი ჭოლიკაურის გვარის იყო, მაგრამ მთელი სოფელი მას ისე ეყმობოდა, რომ უკვე სასოფლო ჯვარად ჰყავდათ მიღებული. სასოფლო საკითხებზე ლაპარაკი ყოველთვის იქ იყო და იქ გადაწყვეტილ საქმეს ველარავინ დაარღვევდა (იქ ირჩეოდა) ჭირნახულის დაცვის საკითხი, თემისაგან (გამორჩევით) თავისი საკუთარი სასოფლო მიწა-წყლის დაცვის საკითხი, ქისტებთან მტრობისა და მეგობრობის საქმე. საჯვარო საქმეებზე საუბარიც იქ ხდებოდა, აგრეთვე ხენის, მყისა და სხვა საკითხებისა.

ამას (ე. ი. ამლის სასოფლო ჯვარს) მოსდევდა წიკლაურების ზოგიერთი ქვეგვარების (მამების) ჯვარები. მაგალითად, სვეტის ანგელოზი ბერდიშვილთ ჯვარი იყო და მათი საქმეები ამ ჯვარში ირჩეოდა.

6) **მემარცვლე ანგელოზები.** ხატის მამულებში მუშაობენ ძალიან ფრთხილად, რომ არაფერი წაახდინონ და მემარცვლე ანგელოზები არ გაუწყრნენ. მემარცვლე ანგელოზები ხალხის წარმოდგენით, პატარა ანგელოზებია, რომლებიც ემორჩილებიან დიდ ღვთაებას. მათ აბარიათ მარტო ის, რომ თვალყური აღევნონ სახატო მამულების დამუშავებას და აქ ცუდლუტობა და დაუდევრობა არავინ ჩაიდინოს. თუ ეს მოხდა, ამ შემთხვევაში მემარცვლე ანგელოზები ამბავს მიიტანენ დიდ ანგელოზთან. იგი გაუწყრება დამნაშავეს, ან ავად ვისმე გაუხდის, ან სხვა ფათერაკით დააზიანებს; შეიძლება მოუკვდეს კიდევ ოჯახის წევრი ვინმე დამნაშავეს ანგელოზის განრისხების შედეგად. ამიტომ ძალიან ფრთხილად ამუშავებენ სახატო მამულებს და გალენვის შემდეგ სახატოდ ჩაყრიან თავის ხვედრი პურიდან ერთ სარწყამდინ პურს (სარწყავს გამოდის ქერი ერთი ფუთი) ამ მეტის ჩაყრას ეძახიან „სამარცვლე“-ს ( $M^3$ , რვ. 1, გვ. 7—8).

## ხ ე ც უ რ ე თ ი ს ს ა ლ ო ც ა ვ ე ბ ი

ვა. გიორგაძე:

1. ხანმატის წმ. გიორგი — სოფ. ხანმატში;
  2. ლაშარის გიორგი, — გიორგი მუხის ანგელოზი — ფშავში;
  3. სომხოს წმ. გიორგი — სოფ. არდოტში;
  4. გიორგი ბეკენ-გორისა, — სოფ. შატილში;
  5. გიორგი ნაქემ-მაბურთალი ანგელოზი — სოფ. გუროში;
  6. გიორგი წყაროს-გორისა, — სოფ. ხახაბოში;
1. გულანის ჯვარი: 1) საღმრთოობით ილოცვენ და ქვემოთ 2) „ნაჯარელა ღვთისმშობლობით;
  2. ქისტანში: 1) ღვთისმშობლობით და 2) თავადო გორის ანგელოზო;
  3. არდოტში: 1) ღვთისმშობლობით და 2) გიორგი სომხოზ გორისაო;
  4. მუტოში: მთავარ ანგელოზობით ილოცვენ;
  5. შატილში: 1) ღვთისმშობელი, 2) მთავარანგელოზი, 3) გიორგი ბეკენ გორის, 4) კილდის გორ ზღურბლის ანგელოზი, 5) თავადი გორის ანგელო-

- ზი, 6) მარცხე წმიდის კოშკი წმ. გიორგის ხატთან, 7) ადგილისდედა მთავარ ანგელოზის და 8) ლეთისმშობლის ადგილისდედა;
6. ლიქოკში: 1) კოპალავ წვერის ანგელოზო, 2) იაქსარი;
7. ლული-შაუაფხოში: დიდ-გორი;
8. როშკა—ხორნაულთა: დიდ-გორი;
9. ბაცალიგო }  
 ჩხუბა } პირქუში ცეცხლისალიანი.  
 აყნელი }
10. ატაბე-კვირა
11. უკან-ხადუ — სანება ცროლის ანგელოზი (სანება ცროლის წვერის)
12. ლეზაისკარი }  
 კისტანი } თავადი გორის ანგელოზი
13. ხახაბო-გიორგი წყაროს თავისა
14. მუცო: 1) მუცური ჯვარი — „ლეთისმშობელი“,  
 2) მთავარანგელოზი;
15. ახიელი: 1) მთავარანგელოზი,  
 2) ვეშაგი წმინდა გიორგი,  
 3) წმ. გიორგი;
16. ჰიმლა: 1) წმ. გიორგი;
17. ანატორის ხატი— შატლის მახლობლად ანატორში: მხოლოდ სამი ნიში დგას, რომელთაგან ორზე ზარია ჩამოკიდებული, ერთ ზარას აქვს ქართული წარწერა, შესაძლებელია ეს სამი ნიში სამი ჟამნის სახელობის იყოს (იხ. ლეგენდა ჩაწერილი არდოტში): მით უფრო საფიქრელია რომ ხალხის აზრით ამ ხატში ასულა მეტად სასფათოა, — როდესაც ერთმა მგზავრმა ქალმა დაგვინახა რომ ამ ხატიდან ებრუნდებოდით, შიშით გვითხრა, რომ თქვენ არ გაიხარებთ, დაიხოცებითო;
18. სოფ. გიორგი-წმინდაში — მინის-მინდვრის წმ. გიორგი;
19. „გუროში: 1) საღმრთო გიორგი და 2) კოპალას ნიში. — აქ საკოდე ცალკე არ იციან. დარბაზი და საკოდე ერთადაა, ერთ ოთახში. „საქვაბე“—კი ცალკე ოთახია;
20. კანეთში: ალავერდი პირველი წმ. გიორგი;
21. ჭუთაში: — ხალანგორ — წმ. გიორგი;
22. სოფ. გიორგიწმინდის მახლობლად: — წმ. გიორგი ციხე-გორ შარის პირის ხატი.

## ТРАДИЦИОННЫЕ ОБЩЕСТВЕННО-КУЛЬТОВЫЕ ПАМЯТНИКИ ГОРНОЙ ВОСТОЧНОЙ ГРУЗИИ

### Резюме

Автор данной публикации начала собирать и изучение религиозных пережитков грузинского народа с 1929 г. На протяжении ряда лет были выявлены ценные материалы, анализ которых дал возможность установить существование у грузин-горцев в отдаленном прошлом двух пантеонов божеств — пантеон периода разложения первобытнообщинного строя и пантеон раннеклассовой ступени общественного развития. Однако вплоть до 1962 года культовые памятники изучались лишь спорадически. С 1962 года под руководством автора приступили к их изучению планомерно, систематически, по широкой программе. В комплексных экспедициях помимо этнографов принимали участие архитекторы, топографы, художники, фото- и кинематографисты. Экспедиции работали в Хевсуретии в 1962, 1963, 1968 гг., Пшави в 1963, 1965 г., Мтиулеги-Гудамакари в 1967, 1968 гг.

Работа проводилась комплексно-интенсивным методом, причем с целью сплошного обследования экспедиция стремилась охватить все памятники и их остатки во всех местах, в том числе и самых труднодоступных. Экспедиция, помимо обычных средств транспорта, пользовалась и вертолетом.

В настоящее время собран богатый материал, содержащий: 124 машинописных листа дневниковых записей, архитектурные обмеры (планы, разрезы, фасады, интерьеры, ситуационные и генеральные планы и др.) более 700 памятников, топографические съемки 50 объектов, 20 художественных пейзажей и множество фотоснимков и кинолент.

Издание корпуса «Традиционные общественно-культовые памятники горной Восточной Грузии» планируется в трех томах. В первых двух томах — публикация памятников с детальным их описанием и подробными комментариями, а в третьем — исследование.

Второй том содержит публикацию хевсурских материалов и вводную статью.

В горной части Восточной Грузии сохранившиеся в силу глубокой традиции общественно-культовые сооружения подразделяются на два основных типа. Первый тип — д а р б а з и, представленный в виде храма в ант и его разновидностей без ант, с открытым очагом в центре, нередко со столбами близ очага и некоторыми другими подробностями, относится к древнейшему типу мегарона. Этот тип на грузинской почве, судя по археологическим данным, своими корнями уходит к началу и первой половине III тысячелетия до н. э.

Второй тип — это бегели с его двумя разновидностями. Бегели, культовые столбообразные сооружения, равно как и горнотушинские надземные склепы имеют параллели как в северокавказских культовых памятниках и в склеповых сооружениях, датируемых по находимым в них вещам самое раннее III—II вв. до н. э., так и в малоазийских гробницах IV—III вв. до н. э. Здесь, на юго-восточном побережье Черного моря, как и в Восточной Грузии и на Северном Кавказе техника возведения свода совершенно одинакова.

Однако проблема происхождения ложного свода не может считаться решенной. В ее решении Кавказ, как и Малая Азия, признаны сыграть важную роль. На Кавказе эта проблема усложняется тем обстоятельством, что здесь ложный свод сопровождается «чешуичато»-ступенчатая крыша, являющаяся оригинальной особенностью этого типа кавказских сооружений.

Следует особо отметить, что бегели в грузинском языке — весьма древний термин. Он имеется в древних названиях обрядовых хороводных песен (корбегела, беглискури). Находит он отражение и в мифологии в качестве имени дива Бегела. По лингвистическим данным, он восходит к эпохе грузино-занской языковой общности.



V. V. BARDAVELIDZE

TRADITIONAL SOCIO-RELIGIOUS MONUMENTS OF THE  
GEORGIAN MOUNTAINOUS EASTERN GEORGIA

Summary

Buildings for the purpose of communal worship in the mountainous regions of Georgia started to be recorded by us from 1929 onwards. At the same time research was done on other religious survivals of all kinds. From 1962 however, we concentrated our attention on these buildings exclusively. Under our supervision were organised expeditions of a complex nature and intensive work was done in Khevsureti (1962, 1963, 1968), Pshavi (1963, 1968), Tusheti (1965, 1966), Khevi, North Ossetia and Ingusheti (1965) and Mtiulet-Gudamakari (1967, 1968). The results of these expeditions are of great scientific value (1,624 diary pages; measurements for more than 700 architectural items; 5 toponymical maps; and about 20 sketches as well as many Photographs.

We plan to publish in three volumes the work done on these centers of communal religious activity in the eastern Georgian mountains. In the first two volumes the material itself will be published with corresponding commentaries but the third volume will be devoted purely to analysis. The second volume includes the socio-religious cultic centres of Khevsureti in their entirety, since it is in that region that these centres appeared to be the best preserved.

The buildings for communal religious purposes of the Eastern Georgian highlands may be grouped into two main types: the first type is a *Darbazi*—a temple form with an open hearth in the centre, often with pillars near the fire—place. Some other items are found, the details of which are derived from the most ancient type of megaron. This type in Georgia, according to the archaeological data can be traced to the beginning of the Third Millennium B. C. Another Type is the *begheli* and its two varieties. Both *begheli*, box—shaped buildings for religious purposes, as well as highland Tushinian surface crypts, have their equivalents both in Northern Caucasian religious monuments and vault structures dated not earlier than the IIIrd—IIrd c. B. C. and in the sepulchres of Asia Minor of the IVth—IIIrd c. B. C. Here in the south—Eastern Black Sea region as well as in Eastern Georgia and Northern

Caucasus the technique of vault masonry is absolutely identical. But the problem of the origin of the "false vault" is far from being solved, and in this the data from the Caucasus and Asia Minor may play an important role. In the Caucasus the problem is rather complicated by the fact that the "false vault" here is accompanied by step-scale tiling which is a particular feature of this type of structure in the Caucasus. It should also be noted that the term "begheli" is very ancient and goes back to the times of Georgian-Zan linguistic community.

---

გამოყენებული ლიტერატურა

- ვ. ბარდაველიძე, ხევსურეთის ექსპედიციის დღიური, 1943 წ.
- ვ. ბარდაველიძე, ხევსურეთის ექსპედიციის დღიური, 1952 წ.
- ალ. თჩიაური, რელიგია ბუდე-ხევსურეთში.
- ალ. თჩიაური, ხევსურეთის ზოგიერთი წარსული ამბები.
- ვ. ბარდაველიძე, ხევსურეთის ექსპედიციის დღიური, 1954 წ.
- ვ. ბარდაველიძე, ხევსურეთის ექსპედიციის დღიური, 1962 წ.
- ვ. ბარდაველიძე, ფშავ-ხევსურეთის ექსპედიციის დღიური, 1963 წ.
- გ. ჯავახიშვილი, ხევსურეთის ექსპედიციის დღიური, 1968 წ.
- ვ. ბარდაველიძე, ხევსურეთის ექსპედიციის დღიური, 1929 წ.
- ვ. ბარდაველიძე, ხევსურეთის ექსპედიციის დღიური, 1950 წ.
- ვ. ბარდაველიძე, ხევსურეთის ექსპედიციის დღიური, 1951 წ.
- ვ. ბარდაველიძე, ხევსურეთის ექსპედიციის დღიური, 1946 წ.
- ნ. მაკალათია და მ. ბალიაური, ხევსურეთის დღესასწაულები.
- ვ. ბარდაველიძე, ხევსურეთის ექსპედიციის დღიური, 1947 წ.
- ეთნოგრაფიული ექსპედიცია სოფ. გამარჯვებაში, 1969 წ.
- ალ. თჩიაური, რელიგია პირიქით ხევსურეთში.
- ალ. თჩიაური, არხოტის სალოცავების ზოგიერთი ამბები.
- ალ. თჩიაური, სახატო მიწები.
- ნ. მაკალათია და მ. ბალიაური, მესაქონლეობის წესები ხევსურეთში, არხოტის თემი, პირიქით ხევსურეთი.
- ალ. თჩიაური, მითოლოგია ხევსურეთში.

## ტაბულაზის სია

1. სოფ. გუდანი (ზენუბანი). საღმრთო გუდანის ჭვარის კომპლექსი, 1962 წ.
2. სოფ. გუდანი. საღმრთო გუდანის ჭვარი, წინ საკოლდე-საბერო. უკან სადიასახლისო-სალუდე.
3. სოფ. გუდანი. საღმრთო გუდანის ჭვარი, საქვაბე და სადიასახლისო.
4. სოფ. გუდანი. საღმრთო გუდანის ჭვარი, სადიასახლისოს წინ.
5. სოფ. გუდანი. საღმრთო გუდანის ჭვარის დროშები.
6. სოფ. გუდანი. საღმრთო გუდანის ჭვარის განძი.
7. სოფ. გუდანი. ნახარეღა ლეთისმშობლის ჭვარის კომპლექსი, 1962 წ.
8. სოფ. გუდანი. ნახარეღა ლეთისმშობლის ჭვარის კომპლექსი, 1962 წ.
9. სოფ. გუდანი. ნახარეღა ლეთისმშობლის ჭვარი, ადგილისდეღა, ანუ კერიეღა.
10. სოფ. მოწმარო. მთავარანგელოზის ჭვარი, ჭვარის განძი.
11. სოფ. მოწმარო. მთავარანგელოზის ჭვარი, ჭვარის განძი.
12. სოფ. მოწმარო. მთავარანგელოზის ჭვარი, ზარი ზეღე.
13. სოფ. დათვისი. ლეთისმშობლის ჭვარის კომპლექსი. დარბაზი, 1962 წ.
14. სოფ. დათვისი. ლეთისმშობლის ჭვარის კომპლექსი, ბეღელი, საზარეღა.
15. სოფ. დათვისი. ლეთისმშობლის ჭვარის კომპლექსი, საქვაბე, საღობიღე, 1962 წ.
16. სოფ. გვეღეთი. სამენბი მთავარანგელოზის ჭვარი, ბეღელი, დარბაზი, კერო, საკოღე-1962 წ.
17. სოფ. გვეღეთი. მთავარანგელოზის ჭვარში,
18. სოფ. გვეღეთი. ადგილისდეღა ლეთისმშობელი, პირქუღის კოღეი 1962 წ.
19. სოფ. გვეღეთი. საქვაბე.
20. სოფ. ზეღა ბარისახო. ლეთისმშობლის დარბაზი, 1962 წ.
21. სოფ. ზეღა ბარისახო. ლეთისმშობლის სასანთღე კოღეი, სამწირვეღო, 1962 წ.
22. სოფ. ჩირდიღი. წმ. გიორგის ჭვარი, დარბაზი და სასანთღე კოღეები, 1963 წ.
23. სოფ. ჩირდიღი. წმ. გიორგის ჭვარი, საქვაბე, 1963 წ.
24. სოფ. ჩირდიღი. ლეთისმშობლის ჭვარი. საქვაბე და საზარეღა კოღეი.
25. სოფ. ჩირდიღი. ლეთისმშობლის ჭვარი, დარბაზი-ბეღელი, 1963 წ.
26. სოფ. ბურღუკურთა. მთავარანგელოზის ჭვარი, დარბაზი საზარეღა კოღეით, 1962 წ.
27. სოფ. ბურღუკურთა. ლეთისმშობლის ჭვარის კომპლექსი, დარბაზი, 1962 წ.
28. სოფ. ბურღუკურთა მთავარანგელოზის და ლეთისმშობლის ჭვარებღის საქვაბე, 1962 წ.
29. სოფ. უკანახო. ფუღის ანგელოზი, დარბაზი და საკოღე, 1963 წ.
30. სოფ. უკანახო. ფუღის ანგელოზი, დარბაზი და საკოღე, 1963 წ.
31. სოფ. უკანახო. ფუღის ანგელოზი, ეკღესიღა და საზარეღა კოღეი, 1963 წ.
32. სოფ. უკანახო. ფუღის ანგელოზი, საქვაბე, 1963 წ.
33. სოფ. აკღუღო. კოღალის ჭვარი.
34. სოფ. აკღუღო. ბეღელი.
35. სოფ. კღალისოღეღი. შუბნურის ჭვარის კომპლექსი, საქვაბე, 1962 წ.
36. სოფ. კღალისოღეღი. შუბნურის ჭვარის კომპლექსი, საზარეღა კოღეი და დარბაზი.
37. სოფ. კღალისოღეღი. შუბნურის ჭვარი, დროღის ტარეღი, სასანთღე.
38. სოფ. კღალისოღეღი. ზეღისბერის კვერთხეღი.
39. სოფ. კღალისოღეღი. შუბნურის ჭვარი, სასანთღე კოღეი.
40. სოფ. კღალისოღეღი. კარატეს ჭვარის კომპლექსი საზარეღა კოღეი, კერიეღი, დრო-შათ საბრძანი კოღეი.

41. სოფ. ქალაისოფელი. კარატეს ჭვარის კომპლექსი, დროშათ საბრძანო კოშკი, სასანთლე კოშკი.
42. სოფ. ქალაისოფელი. კარატეს ჭვარის კომპლექსი, დარბაზი, საკოლდე, საბერო, 1962 წ.
43. სოფ. ქალაისოფელი. კარატეს ჭვარი, საქვაბე.
44. სოფ. ქალაისოფელი. იახსრის ჭვარის კომპლექსი, საქვაბე, დარბაზი, 1962 წ.
45. სოფ. ქალაისოფელი. იახსრის ჭვარის კომპლექსი, თამარის კოშკი, საზარე კოშკი, დობილთ კოშკი, სასანთლე კოშკი, 1962 წ.
46. სოფ. ჭორმეშაეი. ფიცრულის ჭვარი (ანუ ფიცრული ხელი სამძიმარის ჭვარი) დარბაზი, 1963 წ.
47. სოფ. ჭორმეშაეი. საზარე კოშკი და საწირი, 1963 წ.
48. სოფ. ჭორმეშაეი, ფიცრულის ჭვარი. საწოლა და ძველი საზარე, 1963 წ.
49. სოფ. ბისო, ხახმატის ჭვარი, საზარე კოშკი, ნიში, 1963 წ.
50. სოფ. ბისო. ხახმატის ჭვარი, მწვევრის საფლავეი, სამნები, 1963 წ.
51. სოფ. ბისო. ხახმატის ჭვარი. ქვა № 1 (საქვაბეში), ქვა № 2 (დარბაზში), 1963 წ.
52. სოფ. ბისო. ხახმატის ჭვარი. საკოლდე, დარბაზი, საქვაბე, 1963 წ.
53. სოფ. ბისო. ხახმატის ჭვარი. საქვაბე, დარბაზი და საკოლდე, 1963 წ.
54. სოფ. ხახმატი, ბოსლონის ჭვარი, საქვაბე-დარბაზი, საკოლდე, 1963 წ.
55. სოფ. ბაეალიგო. პირქუშის ჭვარი.
56. სოფ. ბაეალიგო. პირქუშის ჭვარი, საზარე კოშკი, დობილთ კოშკი, 1963 წ.
57. სოფ. ბაეალიგო. პირქუშის ჭვარი. საქვაბე, 1963 წ.
58. სოფ. ბაეალიგო. ა) დარბაზი და საქვაბე. ბ) საფლავეის ძეგლი.
59. სოფ. ბაეალიგო. პირქუშის ჭვარი. დარბაზი და საზარე, 1963 წ.
60. სოფ. ბაეალიგო. პირქუშის ჭვარი. დარბაზი.
61. სოფ. უკანხადუს ჭვარი. საქვაბე, საკოლდე, სახელოსნო, 1963 წ.
62. სოფ. უკანხადუს ჭვარი. საწოლა და კოშკი, 1963 წ.
63. სოფ. უკანხადუს ჭვარი. ბეღელი, 1963 წ.
64. სოფ. ზეისტეჩოს ჭვარი. არაბულეზის ციხე, კვრივი, ეამსაწირი ტაბლა, ადგილის-ლეღა.
65. სოფ. ზეისტეჩოს ჭვარი. საკოლდე, დარბაზი, საქვაბე.
66. სოფ. ზეისტეჩოს ბეღელი, 1963 წ.
67. სოფ. ზეისტეჩოს ჭვარი. ხელტაბლა, საკოლდე, დარბაზი, საქვაბე, ხუცესის შესადგომი სასაქაოსთან.
68. სოფ. როშკა. დიდგორის ჭვარი. დარბაზი და კოშკი, 1963 წ.
69. სოფ. როშკა. დიდგორის ჭვარი. სახელოსნო, 1963 წ.
70. სოფ. ქმოსტი. თეთრი გიორგი მინდორის ჭვარი, დარბაზი, 1963 წ.
71. სოფ. ქმოსტი. თეთრი გიორგი მინდორის ჭვარი, კვრივი, დარბაზის ინტერიერი, 1963 წ.
72. სოფ. როშკა. მთავარანგელოზის ჭვარი, ბეღელი.
73. სოფ. ბლო. მთავარანგელოზის ჭვარი, დროშის ტარები.
74. სოფ. ბლო. მუხის გიორგის ჭვარი, დარბაზის კუთხე.
75. სოფ. ბლო. მთავარანგელოზის ჭვარი, ინვენტარი და ინვენტარის ფრაგმენტები.
76. სოფ. შატლი, მთავარანგელოზის ჭვარი. კილდისკორ ზღუდის ახელოზის ჭვარი.
77. სოფ. შატლი. გიორგი ბეკენგორ მამურთალი მთავარანგელოზის ჭვარი. დარბაზი, 1962 წ.
78. სოფ. შატლი. საღმრთო ღვთისმშობლის ჭვარი. დარბაზი. საწარე, 1962 წ.
79. სოფ. შატლი. ნახარელას ჭვარის კომპლექსი, საზარე, საფლავეის ძეგლი, კვრივი, ბეკენგორის კოშკი.
80. სოფ. შატლი, საქვაბე, საფეხნო, 1962 წ.
81. სოფ. კისტანი. ნახარელა ღვთისმშობლის ჭვარი. საზარე, 1962 წ.
82. სოფ. კისტანი. ღვთისმშობლის ჭვარი, დარბაზი და საზარე კოშკი.
83. სოფ. ლეზაისკარი, „ბოსელათ ციხე“, 1962 წ.

84. სოფ. მუცო. ბროლისკალოს წმინდა გიორგის ჯვარი.
85. სოფ. მუცო. აკლდამა.
86. სოფ. მუცო. აკლდამები.
87. სოფ. ხახაბო. ვაკის ჯვარი, საზარე, 1962 წ.
88. სოფ. ახილა მთავარანგელოზის ჯვარი. დარბაზი საკოლით, 1963 წ.
89. სოფ. ახილა. მთავარანგელოზის ჯვარი. საქვაბე, 1963 წ.
90. სოფ. ახილა. მთავარანგელოზის ჯვარი. ძველი დარბაზი, საზარე კოშკი და კერი-ვი, 1963 წ.
91. სოფ. ახილა მთავარანგელოზის ჯვარი, ბახათ ჯვარანი, ბანურანი, (ჯაქველის ლამ-ქარნი).
92. სოფ. ახილა. ჯაქველი ხმელისგორის ჯვარი.
93. სოფ. ახილა. ჯაქველი ხმელისგორის კოშკი.
94. სოფ. არხოტი. სანება ცროლისწვერის ჯვარის ბეღელი ანუ დარბაზი. 1963 წ.
95. სოფ. კიშლა. გიორგი კარისმეზობლის ჯვარი.
96. სოფ. კიშლა. გიორგი მეზობლის ჯვარის ინვენტარი.
97. სოფ. აშლა. რენის ჯვარი, ანუ პეტრე ნაღერისპირისაი. საქვაბე.
98. სოფ. აშლა. რენის ჯვარი, ანუ პეტრე ნაღერისპირისაი ბეღელი და დროშათ სა-ბრძანი კოშკი.
99. სოფ. აშლა. იახსარ სვეტადნამოსულის ჯვარი. დროშათ საბრძანი კოშკი, კერივი, ბეღლის ინტერიერი.
100. სოფ. აშლა. იახსრის ჯვარი, ბეღელი.
101. სოფ. აშლა. ხოგაის მინდის სახლი—საბეკური, 1963 წ.

## ПЕРЕЧЕНЬ ТАБЛИЦ

1. Сел. Гудани (Зенубани). Комплекс святилища Сагррто Гуданис джвари, 1962 г.
2. Сел. Гудани. Сагррто Гуданис джвари, спереди кладовая с чанами со священным пивом — помещение для священнослужителей (сакоде — саберо), сзади саднасахлисо — пивоварня (салуде).
3. Сел. Гудани. Сагррто Гуданис джвари, место для пивоварных котлов (саквабе) и помещение для хозяйки (саднасахлисо).
4. Сел. Гудани. Сагррто Гуданис джвари, перед помещением для хозяйки (саднасахлисо).
5. Сел. Гудани. Знамена святилища Сагррто Гуданис джвари.
6. Сел. Гудани. Сагррто Гуданис джвари, клад Сагррто Гуданис джвари.
7. Сел. Гудани. Комплекс святилища Нахарела Хвтисмшоблис джвари, 1962 г.
8. Сел. Гудани. Комплекс святилища Нахарела Хвтисмшоблис джвари, 1962 г.
9. Сел. Гудани. Нахарела Хвтисмшоблис джвари, Адгилисдеда или тайник для хранения реликвий (квриси).
10. Сел. Моцмао. Мтаварангелозис джвари, клад святилища.
11. Сел. Моцмао. Мтаварангелозис джвари. Клад святилища.
12. Сел. Моцмао. Мтаварангелозис джвари, колокол на дереве.
13. Сел. Датвиси. Комплекс святилища Хвтисмшоблис джвари, главное святилище (дарбази), 1962 г.
14. Сел. Датвиси. Комплекс святилища Хвтисмшоблис джвари, житница (бегели), звонница (сазаре).
15. Сел. Датвиси. Комплекс святилища Хвтисмшоблис джвари, место для пивоварных котлов (саквабе), садобиле, 1962 г.
16. Сел. Гвелети. Мтаварангелозис джвари, житница (бегели), главное святилище, чиро (чиро-дарбази), кладовая (сакоде).
17. Сел. Гвелети. Памятные столбы (самани) в святилище Мтаварангелозис джвари.
18. Сел. Гвелети. Адгилисдеда Хвтисмшоблис джвари, башня Пиркуши (Пиркушис кошки), 1962 г.
19. Сел. Гвелети. Место для котлов (саквабе).
20. Сел. Зеда Барсахо. Главное святилище (дарбази) Хвтисмшобели, 1962 г.
21. Сел. Зеда Барсахо. Башня для возжигания свечей (сасангле кошки) в святилище Хвтисмшобели, самцврело, 1962 г.
22. Сел. Чирдили. Цминда Гиоргис джвари, главное святилище (дарбази) и башня для возжигания свечей (сасангле кошки), 1963 г.
23. Сел. Чирдили. Цминда Гиоргис джвари, место для котлов (саквабе), 1963 г.
24. Сел. Чирдили. Хвтисмшоблис джвари, место для котлов (саквабе) и башня-звонницы (сазаре кошкеси), 1963 г.
25. Сел. Чирдили. Хвтисмшоблис джвари, главное святилище-житница (дарбази-бегели), 1963 г.

26. Сел. Бучукурта. Мтаварангелозис джвари, главное святилище (дарбази) с башней звонницей (сазаре кошки), 1962 г.
27. Сел. Бучукурта. Комплекс святилища Хвтисмшоблис джвари, главное святилище (дарбази), 1962 г.
28. Сел. Бучукурта. Место для котлов (саквабе) святилищ Мтаварангелози и хвтисмшобели, 1962 г.
29. Сел. Уканахо, Пудзис Ангелози, главное святилище (дарбази) и кладовая для чанов с пивом (сакоде), 1963 г.
30. Сел. Уканахо. Пудзис Ангелози, главное святилище и кладовая (сакоде), 1963 г.
31. Сел. Уканахо. Пудзис Ангелози, церковь и башня-звонница (сазаре кошки), 1963 г.
32. Сел. Уканахо. Пудзис Ангелози, место для котлов (саквабе), 1963 г.
33. Сел. Акушо. Копалес джвари.
34. Сел. Акушо. Житница.
35. Сел. Чалаисопели. Комплекс святилища Шубнурис джвари, место для котлов (саквабе), 1962 г.
36. Сел. Чалаисопели. Комплекс святилища Шубнурис джвари, башня звонница (сазаре кошки) и главное святилище (дарбази).
37. Сел. Чалаисопели. Шубнурис джвари, древка знамени, башня для возжигания свечей (сасангле).
38. Сел. Чалаисопели. Инсигни главного священнослужителя (хевисбери).
39. Сел. Чалаисопели. Шубнурис джвари, башня для возжигания свечей (сасангле кошки).
40. Сел. Чалаисопели. Комплекс святилища Каратес джвари, башня звонница (сазаре кошки), башня для знамен (дрошат сабрдзани кошки), тайник (квриви).
41. Сел. Чалаисопели. Комплекс святилища Каратес джвари, башня для знамен, башня для возжигания свечей (сасангле кошки).
42. Сел. Чалаисопели. Комплекс святилища Каратес джвари, главное святилище (дарбази), кладовая (сакоде), помещение для священнослужителей (саbero), 1962 г.
43. Сел. Чалаисопели. Каратес джвари, место для котлов (саквабе).
44. Сел. Чалаисопели. Комплекс святилища Иахсарис джвари, место для котлов (саквабе), главное святилище (дарбази), 1962 г.
45. Сел. Чалаисопели. Комплекс святилища Иахсарис джвари, «башня Тамары» («Тамарис цихе»), звонница (сазаре), добилт кошки, башня для возжигания свечей, 1962 г.
46. Сел. Чормешави. Пицрулис джвари (или Пицрули Хели Самдзимарис джвари), главное святилище (дарбази), 1963 г.
47. Сел. Чормешави. Башня звонница и жертвенник (сацири), 1963 г.
48. Сел. Чормешави. Пицрулис джвари. Жертвенник (сацири) и старая звонница, 1963 г.
49. Сел. Бисо. Хахматис джвари, башня звонница (сазаре кошки), молельня (пиши), 1963 г.
50. Сел. Бисо. Хахматис джвари, могила собаки (Мцесвис саплав), памятные столбы (самнеби), 1963 г.
51. Сел. Бисо. Хахматис джвари. Камень № 1 (в пивоварне), камень № 2 (в главном святилище), 1963 г.
52. Сел. Бисо. Хахматис джвари, кладовая для чанов (сакоде), главное святилище (дарбази), место для пивоварных котлов (саквабе), 1963 г.
53. Сел. Бисо. Хахматис джвари, место для котлов (саквабе), главное святилище (дарбази), кладовая для чанов (сакоде), 1963 г.
54. Сел. Хахмати. Гиорги бослованис джвари, место для котлов (саквабе), главное святилище (дарбази), кладовая (сакоде), 1963 г.



55. Сел. Бацалиго. Пиркушис джвари, 1963 г.
56. Сел. Бацалиго. Пиркушис джвари, башня звонница, башни посстримов (Добилт кошки), 1968 г.
57. Сел. Бацалиго. Пиркушис джвари, место для пивоварных котлов (саквабе), 1963 г.
58. Сел. Бацалиго. а. главное святилище (дарбази) и место для котлов (саквабе); б. Могильный памятник.
59. Сел. Бацалиго. Пиркушис джвари, главное святилище (дарбази) и звонница, 1963 г.
60. Сел. Бацалиго. Пиркушис джвари, главное святилище (дарбази).
61. Сел. Уканхадус джвари, место для котлов (саквабе), кладовая для чанов (сакоде), сахелосно (помещение для прислужников хати), 1963 г.
62. Сел. Уканхаду. Помещение для общинников (саджаре), покой (сацола) главного священнослужителя и башня, 1963 г.
63. Сел. Уканхадус джвари, житница (бегели), 1963 г.
64. Сел. Зеистечо. Зеистечос джвари. Замок Арабули, тайник (квриви), жамсанцри табла, адгилседа.
65. Сел. Зеистечо. Главное святилище (дарбази), место для котлов (саквабе) и кладовая (сакоде).
66. Сел. Зеистечо. Житница (бегели), 1963 г.
67. Сел. Зеистечо. Зеистечос джвари, кладовая (сакоде), главное святилище (дарбази), место для котлов (саквабе).
68. Сел. Рошка. Дидгорис джвари, главное святилище (дарбази) и башня, 1963 г.
69. Сел. Рошка. Дидгорис джвари, сахелосно (помещение для прислужников хати), 1963 г.
70. Сел. Кмости. Тетри Гюрги миндварис джвари, главное святилище (дарбази), 1963 г.
71. Сел. Кмости. Тетри Гюрги миндварис джвари, тайник (квриви), интерьер главного святилища (дарбази), 1963 г.
72. Сел. Рошка. Мтаварангелозис джвари, житница (бегели).
73. Сел. Бло. Мтаварангелозис джвари, древки знамен.
74. Сел. Бло. Мухис Гюргис джвари, угол дарбази.
75. Сел. Бло. Мтаварангелозис джвари, инвентарь и фрагменты инвентаря.
76. Сел. Шатели. Мтаварангелозис джвари. Килдистор згудис ангелозис джвари.
77. Сел. Шатели. Гюрги Бекенгор Мабуртали мтаварангелозис джвари, главное святилище (дарбази), 1962 г.
78. Сел. Шатели. Сагмрто Хвтисмшоблис джвари. Главное святилище (дарбази), помещение для общинников (саджаре), 1962 г.
79. Сел. Шатели. Комплекс святилища Нахарелас джвари. Звонница.
80. Сел. Шатели. Место для котлов (саквабе) и место для сельского схода (сапехно), 1962 г.
81. Сел. Кистани. Нахарела Хвтисмшоблис джвари. Звонница, 1962 г.
82. Сел. Кистани. Хвтисмшобелис джвари, главное святилище (дарбази) и башня звонница (сазаре кошки).
83. Сел. Лебаискарн. «Боселат цихе», 1962.
84. Сел. Муцо. Бролискалос мтаварангелозис джвари (дарбази).
85. Сел. Муцо. Гробница.
86. Сел. Муцо. Гробницы.
87. Сел. Хахабо. Вакис джвари, звонница, 1962 г.
88. Сел. Ахиела. Мтаварангелозис джвари. Главное святилище (дарбази) вместе с кладовой для чанов с пивом (сакоде), 1963 г.
89. Сел. Ахиела. Мтаварангелозис джвари. Место для котлов (саквабе), 1963 г.

90. Сел. Ахела. Мтаварангелозис джвари. Место для котлов (саквабе), 1963 г.
91. Сел. Ахела. Мтаварангелозис джвари. «Бахат джварани», Банурани (джачвелис лашкарни).
92. Сел. Ахела. Джачвели хмелисгорис джвари.
93. Сел. Ахела. Башня святилища Джачвели хмелисгорис джвари.
94. Архоти. Житница (бегели) или главное святилище (дарбази) Санеба Цролисцверис джвари.
95. Сел. Чимга. Гнорги карисмезоблис джвари.
96. Сел. Чимга. Инвентарь святилища Гнорги карис мезоблис джвари.
97. Сел. Амга. Рхенис джвари при Петре иагвриспирсан, место для котлов (саквабе).
98. Сел. Амга. Рхенис джвари или Петре иагвриспирсан, житница (бегели), башня для знамен (дрошат сабдзани кошки).
99. Сел. Амга. Иахсар светадчамосулис джвари. Башня для знамен (дрошат сабдзани кошки), тайник (квари), интерьер житницы.
100. Сел. Амга. Иахрис джвари, житница.
101. Сел. Амга. Дом Хоганс Мниди — Сабекури, 1963 г.

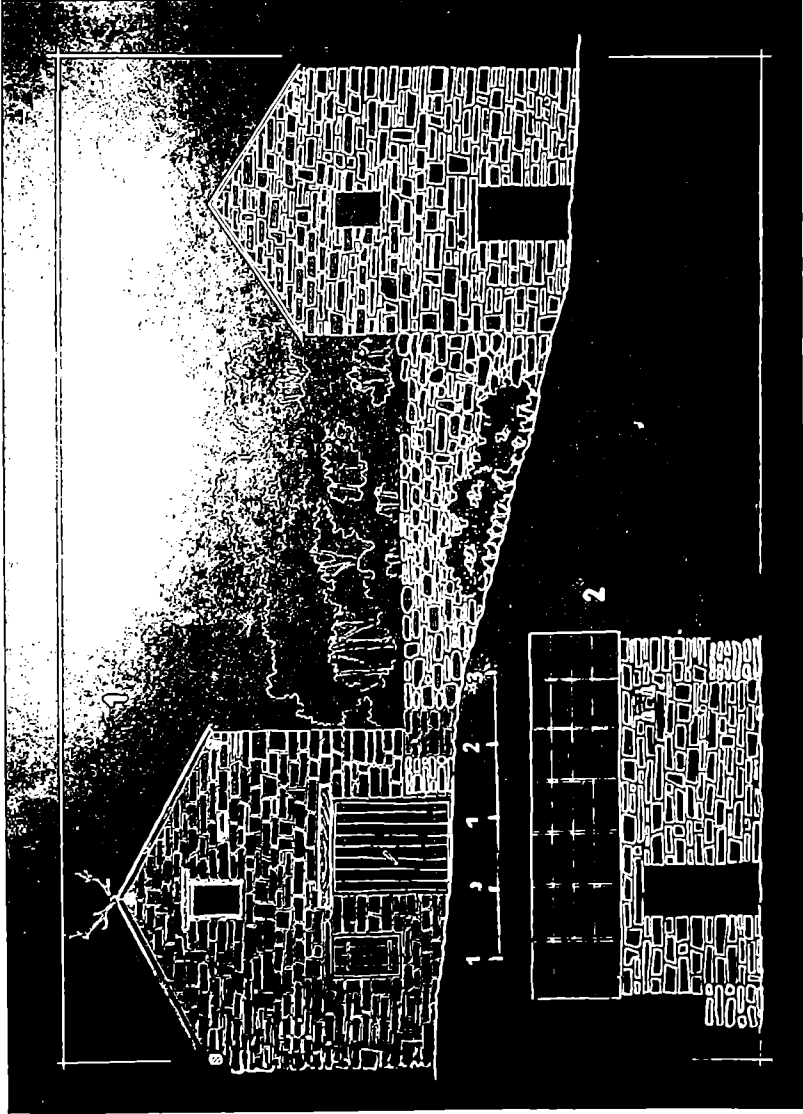

სოფ. გუდანი (ბუნებანი). საღობო გუდანი ჩვარის კომპლექსი, 1962 წ.; 1. საშრეთ და-  
საეღეთის ფასადი, 2. ბედლის ჩოდილო დასაეღეთის ფასადი.

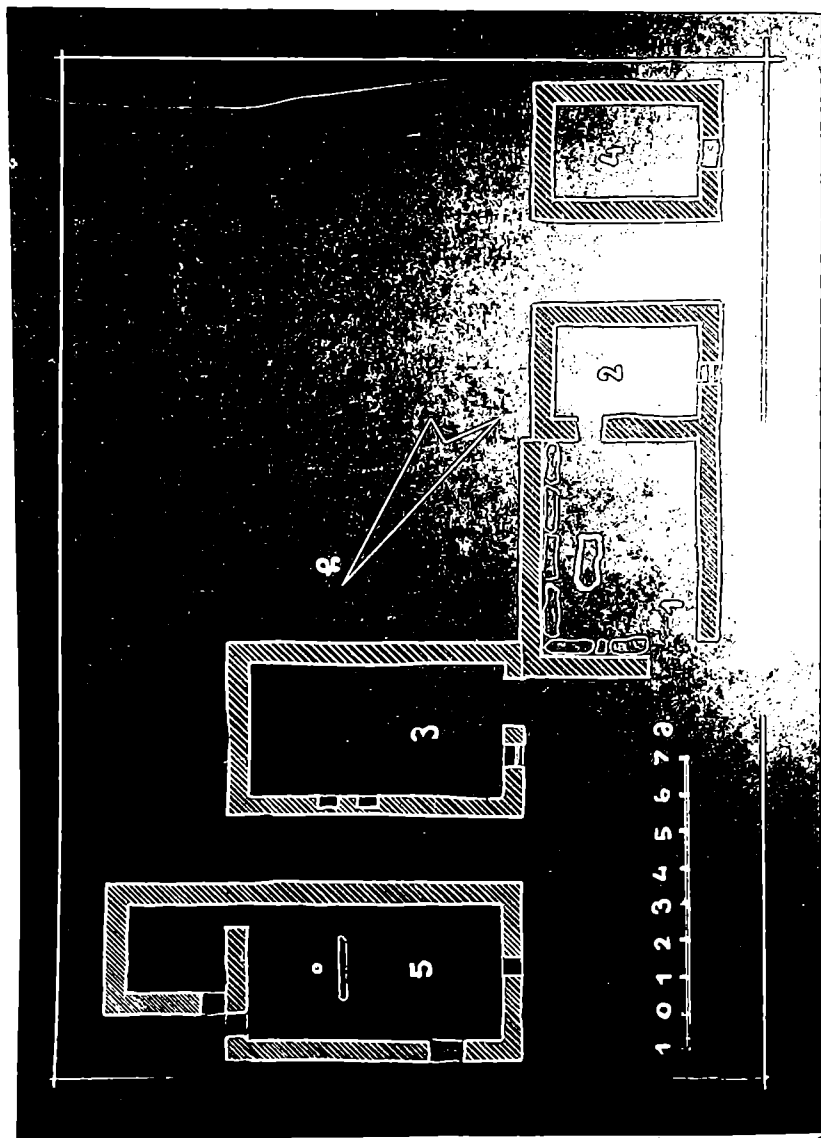

სოფ. პუტიაში (ბენეშანის) სარბოლი მდ.:  
 თედორე მშენებელი: 1. ბებლასი, 2. ბებლასი, 3. ბებლასი, 4. ბებლასი —  
 საბჭოთა (ბებლასის) ქუჩა, 5. პუტიაში



სოფ. გუდანი, სარბოთი გუდანის ქვირი, საქაბე ან სვიასახლსო.



სოფ. პუშკინის სოფლის მეურნეობის მუშაკი, სოფლის მეურნეობის მუშაკი.



სოფ. მუდანი. საღებრო გუდანის ქარის დროშები.



1-24-66 1-24-66 1-24-66 1-24-66 1-24-66



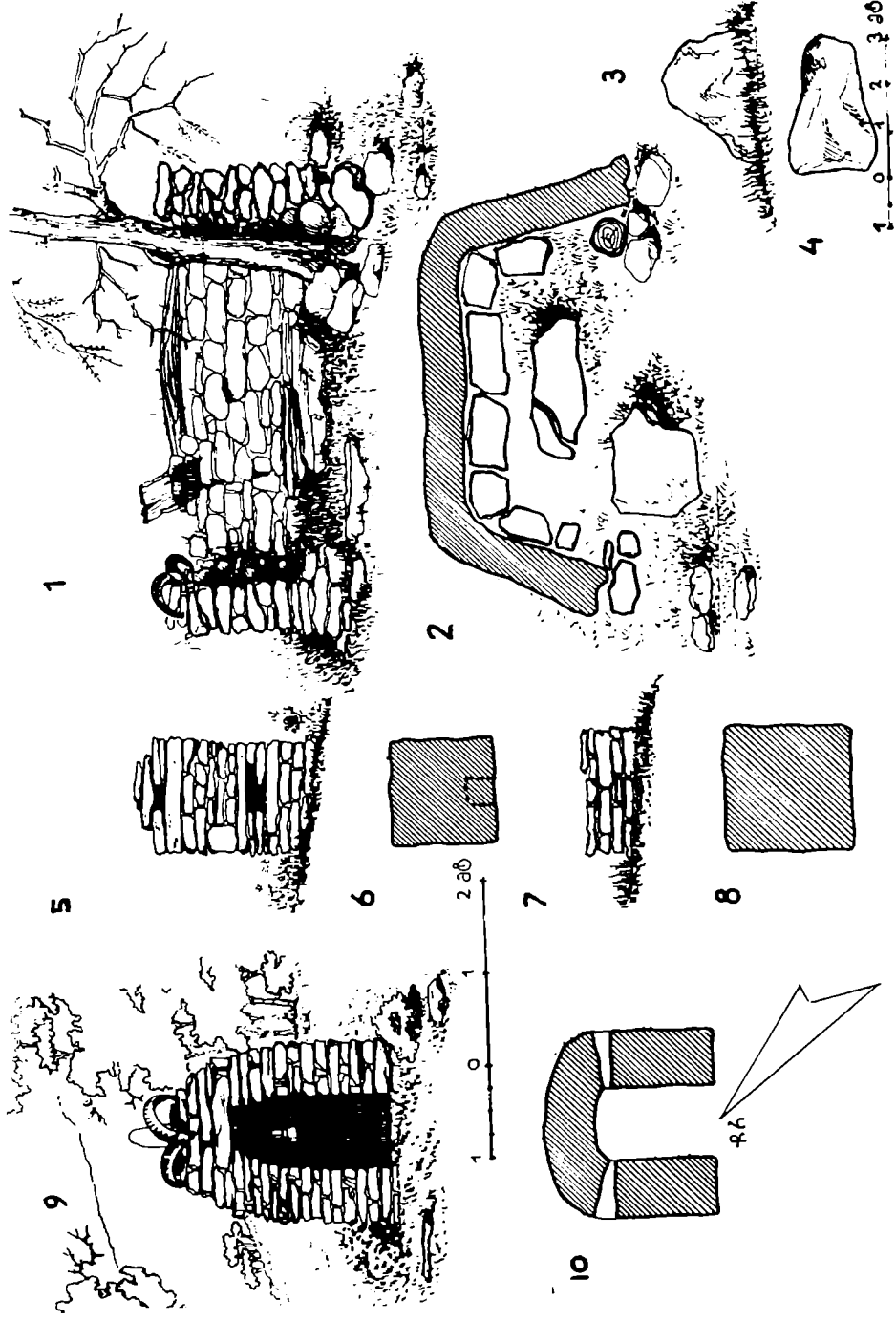

სოფ. გუდანი. ნახარეა ღეოქსიშობის ჩუარის კომპლექსი, 1962 წ.; ხელო — 1. ფსალი, 2. ეგმა, ყირივი, 3. ფსალი, 4. ზედახელი; თამარის კოშკი, 5. ფსალი, 6. გეგმა; თამარის ორეო — 7. ფსალი, 8. გეგმა; საზარე კოშკი — 9. ფსალი, 10. გეგმა.

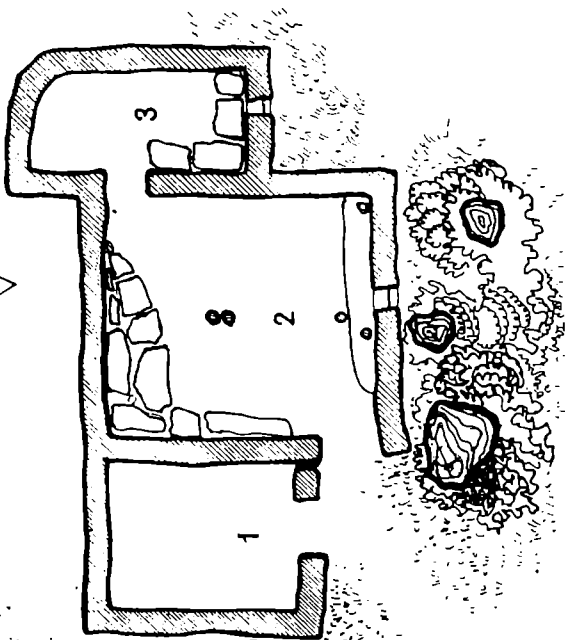

სოფ. გულდანი. ნახარეულა ლეთისშობლის ქუჩის კომპლექსი, 1962 წ. გეგმა—1. სკეპები.  
2. დარბაზი, 3. საკოლე, 4. მოკაერი ფასალი.



სოფ. გუდანი. ნახარეა ლეონსშობლის ქვარი, აღვილიდელა ანუ კირიეი.



სოფ. შიჭმით. შთავგაანგელოზის ჯვარი, ქუარის განძი.



სოფ. პოქმაო. პოქმაოხელოზის ქვარი, ქვარის განძი.



სოფ. მოწამა, მთვარანგელოზის ქვარი, ზარი ხეზე.

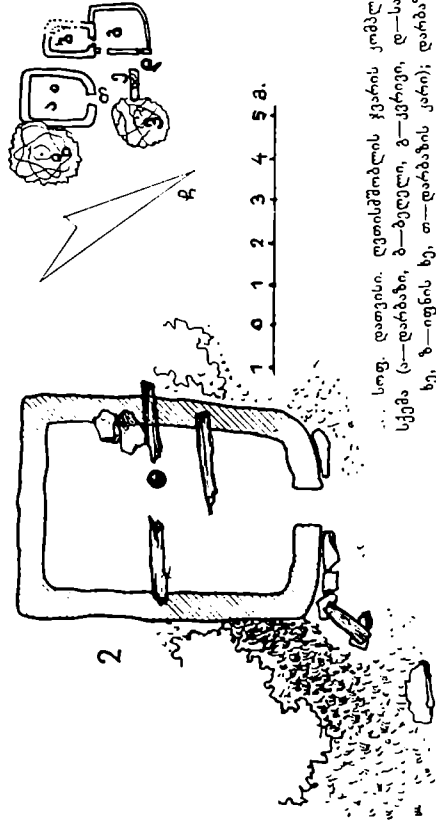
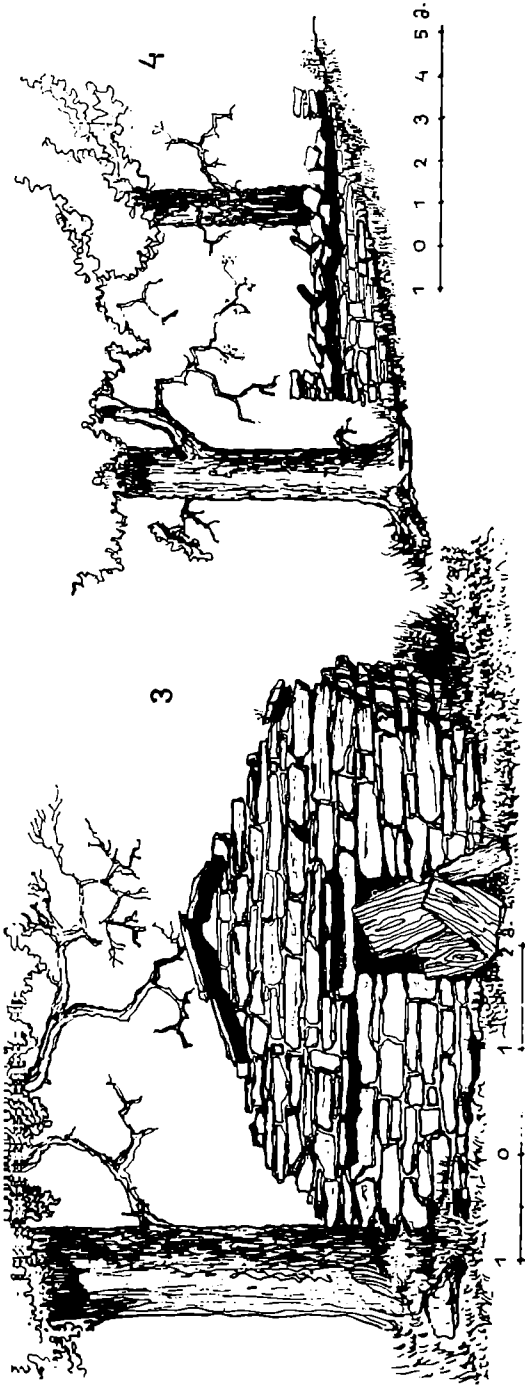

სოფ. დაუვისი, ლეთისშობის ქაირის კომპლექსი, 1962 წ.; 1. ნაგებობათა განლაგების სქემა (ა—ღარბაზი, ბ—ბედული, გ—კვიცი, დ—საზაფხულო, ე—სამწირველო, ვ — ნეკერიხლის ხე, ზ—იფნის ხე, თ—ღარბაზის კარი); დარბაზი — 2. გეგმა, 3. მთავარი ფასადი, 4. გვერდითი ფასადი.

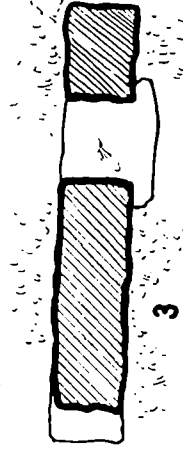
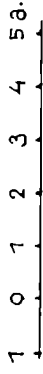
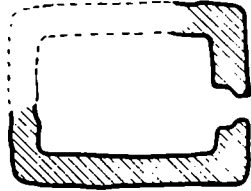
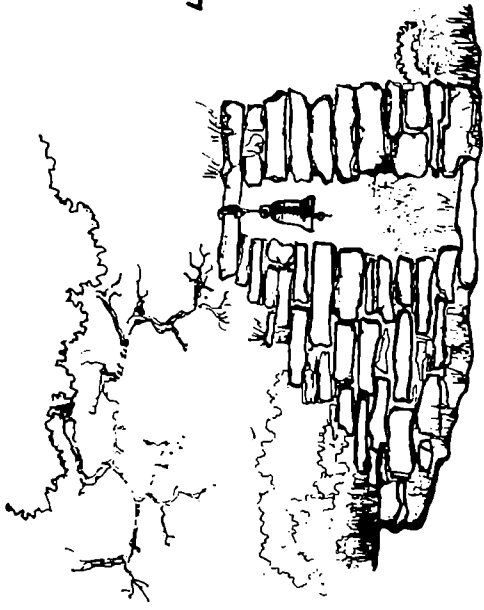
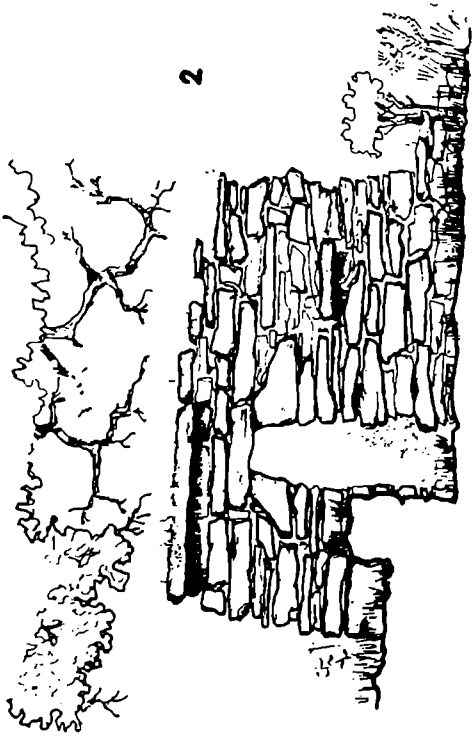

სოფ. დათვისი. ლეთისმშობლის ჭვარის კომპლექსი. ბეღელი — 1. გეგმა, 2. ფასადი; სი-  
ზარე — 3. გეგმა, 4. ფასადი





0 1 2 მ.

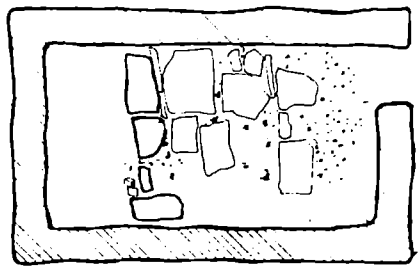

1 0 1 2 3 მ.

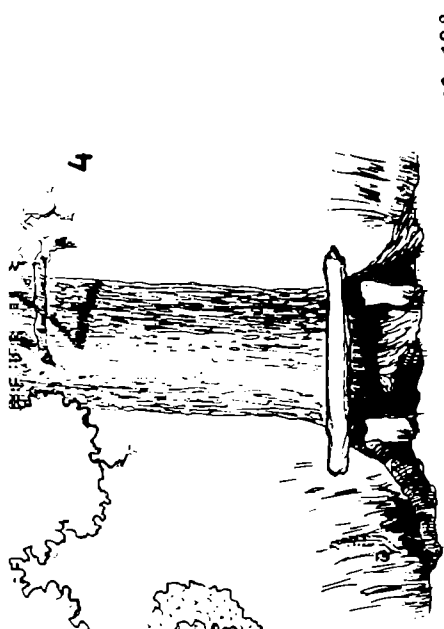
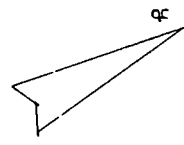

0 0.2 0.4 0.6 0.8 1.0 მ.

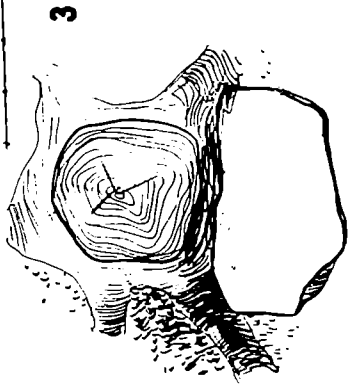

სოფ. დათვისი, ლუთისქობლის ქვანის კომპლექსი. 1962 წ. საქვებე — 1. გეგმა, 2. ფასადი; სარობლე — 3. გეგმა, 4. ხედი.

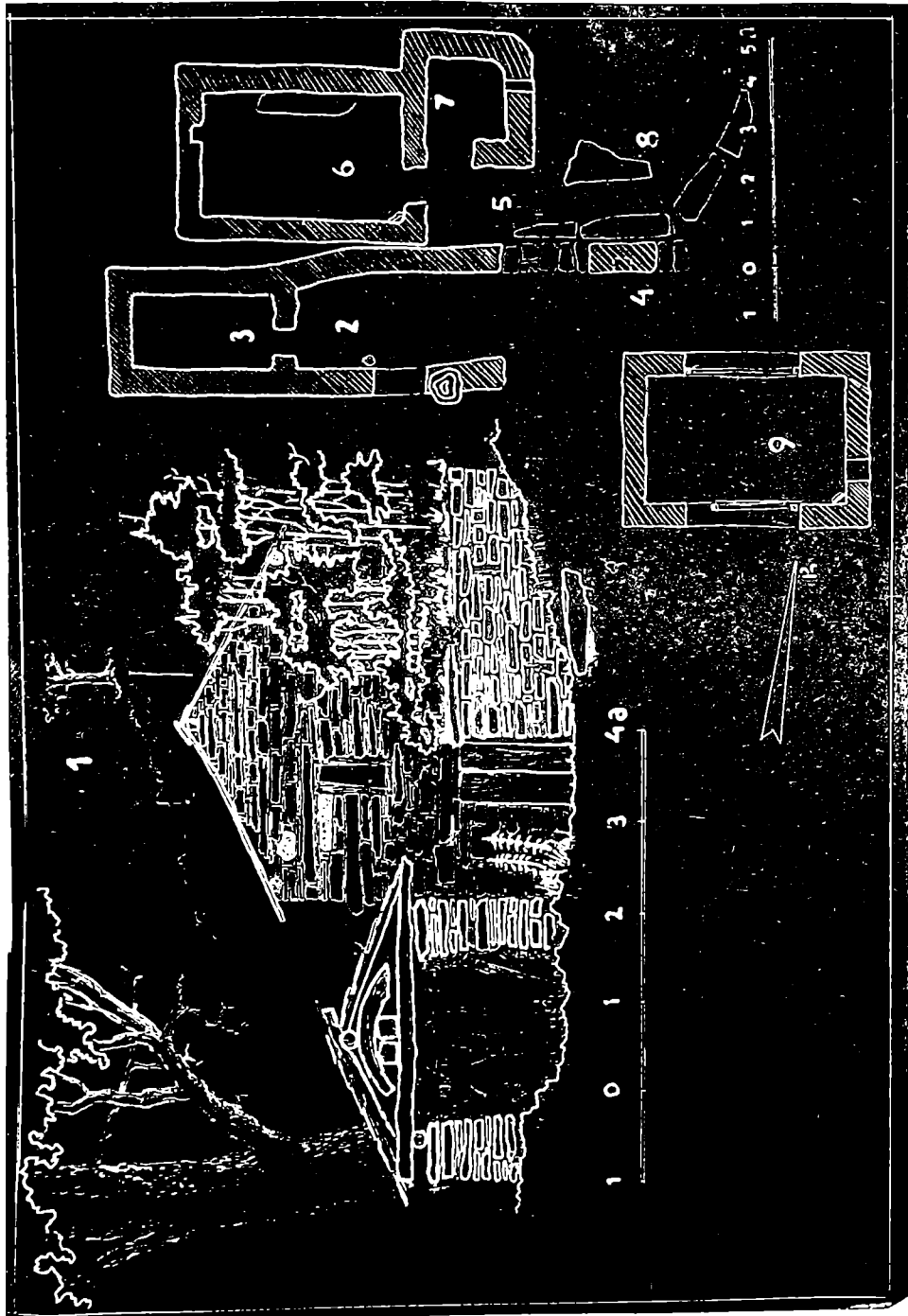

სოფ. გვილეთი, მრეკობაშვილების კვათა 1967. 1 სელომ ხეობა პირველი საბუ-  
 ლის ვეგმა 2. ბელის კარი, 3. ბუფო, 4. სარკე, 5. დარბაზის კარი,  
 6. დარბაზი, 7. სელომ, 8. სამწიბრელო, მუცოვ ართულის ვეგმა—9. კეჩი.



სოფ. ბეულუფო. სამეტი მოკაჩანგულთის ქვარში.





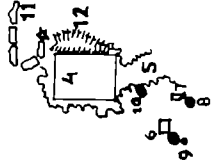
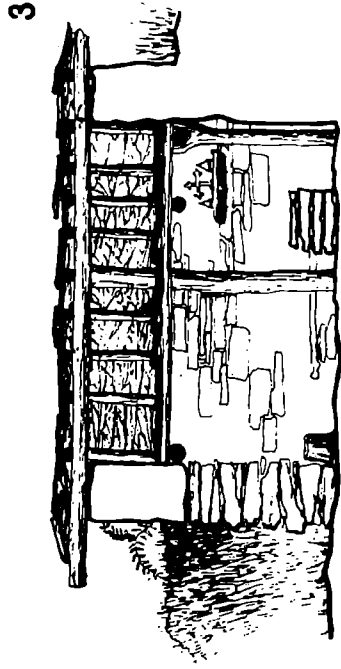
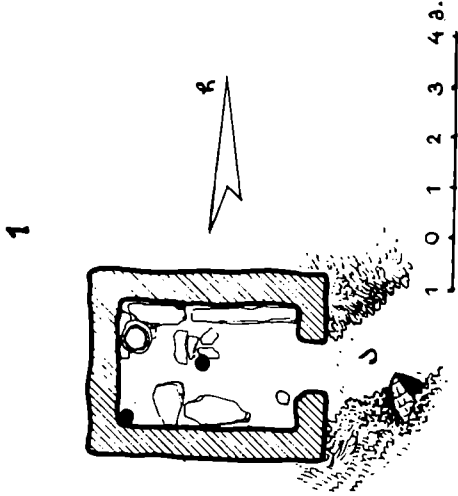
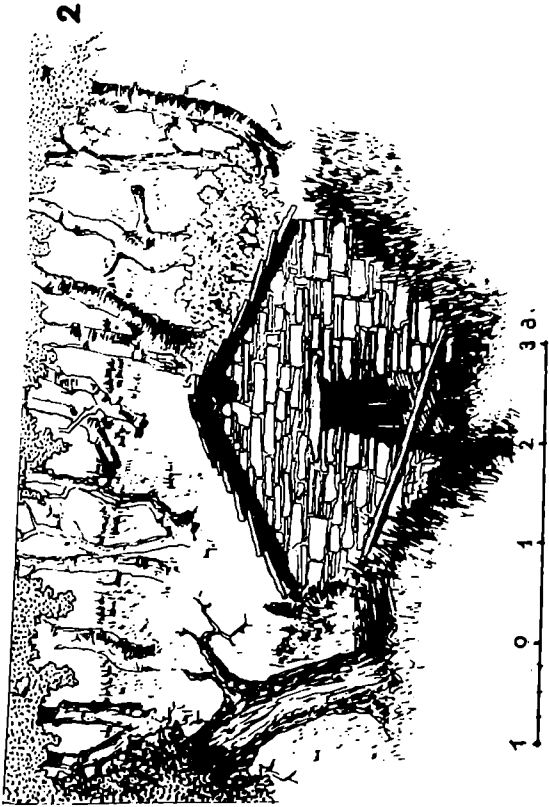

სოფ. ზედაბარისახო. ლუთისმშობლის დარბაზი — 1. პეგა (ა. წინკარი), 2. ფსალი, 3. კრილი; ნაგებობათა განლაგების სქემა — 4. დარბაზი, 5. წინკარი, 6. სასაწოლე კოშკი, 7. საწირის დასაწყობი ქვა, 8. მუხის ხე, 9. ლევის ხეები, 10. ლუღის ქვაბი, 11. სამწირველი, 12. ობზო.

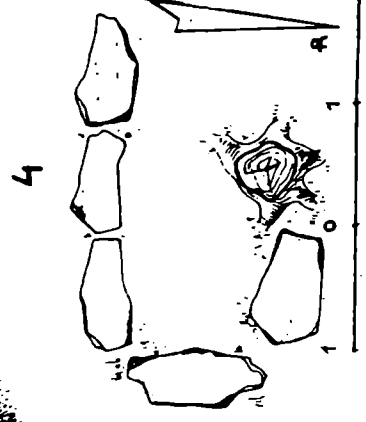
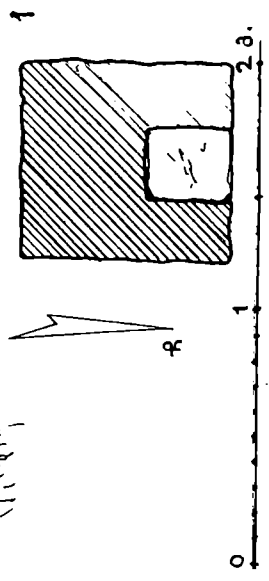

14

სოფ. ზედაბარისაზო. 1962 წ. ლეთსმუშობის სახანძრუ კოლქი—1. გეგმა, 2. შთავარი ფა-  
სარი, 3. გვერდითი ფასადი; სამწიბრელო—4. გეგმა.





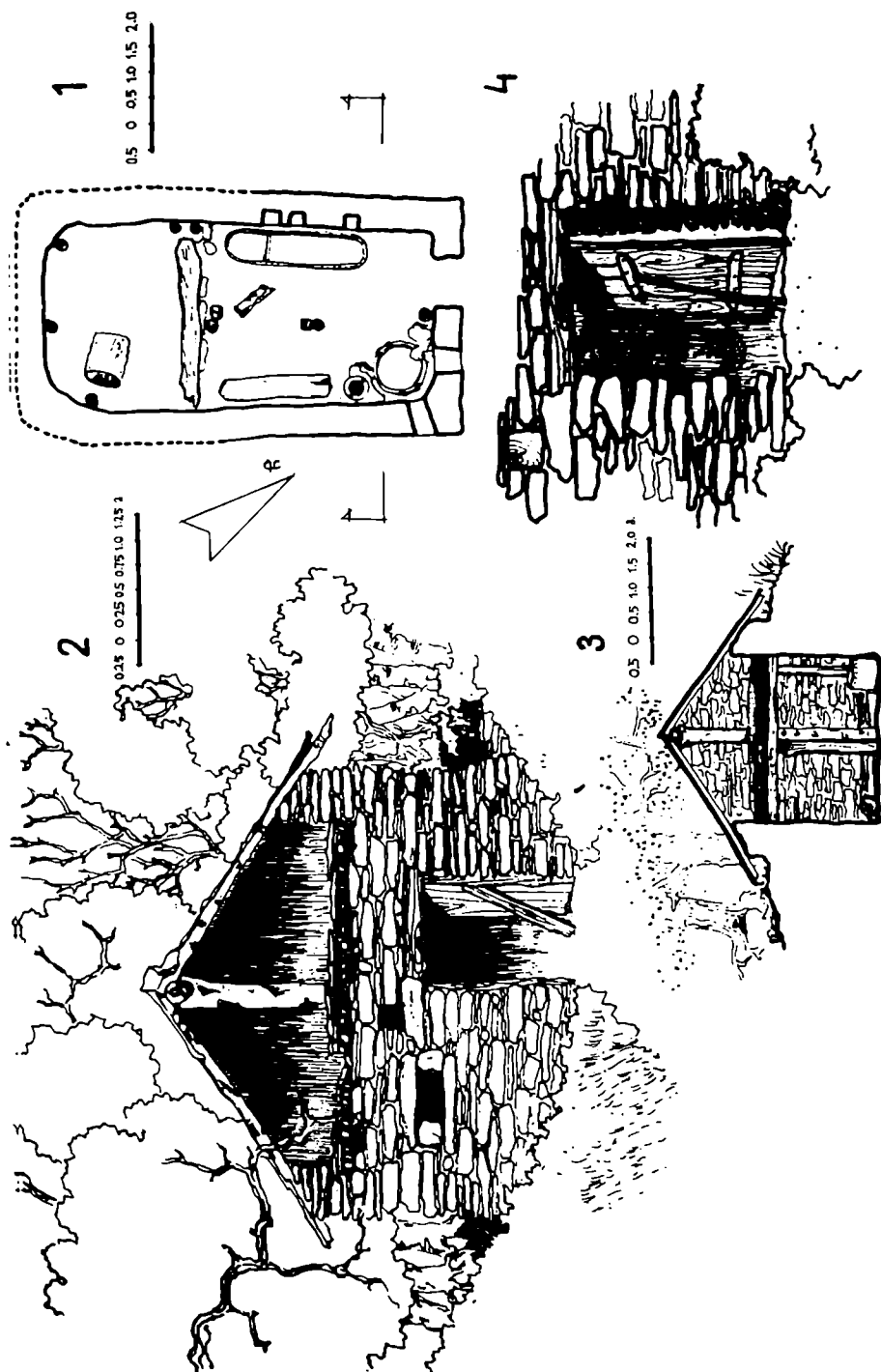

სოფ. ჩირქლი. წმ. გიორგის ჭერი 1963 წ. საქვებე — 1. გეგმა, 2. ფასადი, 3. კბილი,  
4. ფასადის ფრაგმენტი.

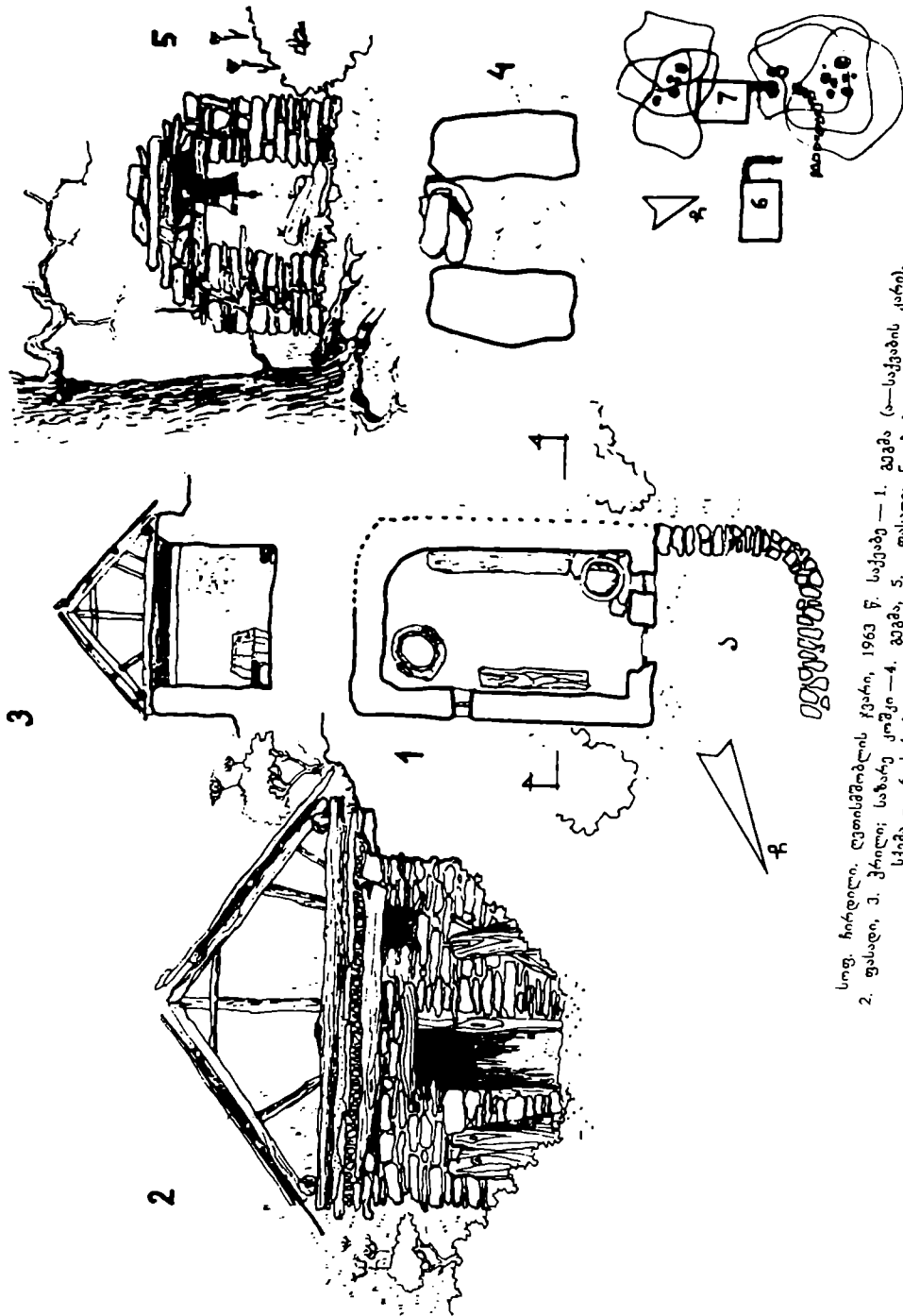

სოფ. ხირდილი, ცოცხლობის ქვარი, 1963 წ. საქებე — 1. კეპე (ა—საქების კარი),  
 2. ფასლი, 3. კერილი; საზარე კოჭი — 4. კეპე, 5. ფასლი; ნაგებობა ა.ა.—  
 სკეპე — 6. საქებე, 7. დარბაზი

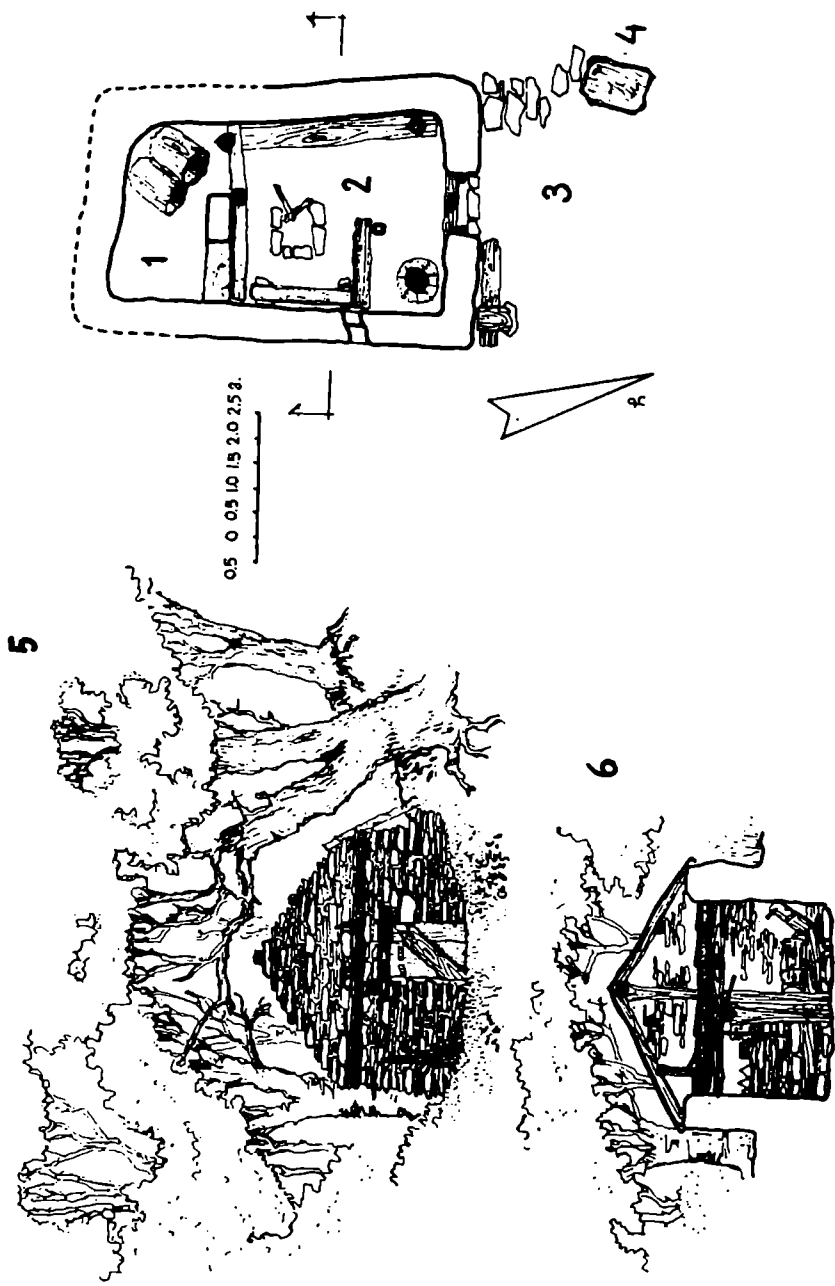

სოფ. ჩორღლი. ლეოსმუბლის ქვაბი, 1963 წ. დარბაზი — ბედლი-გეგმა — 1. საკო-  
დე, 2. ბედლი, 3. ბედლის კარი, 4. სასაბურღი კოშკი, 5. ფასადი, 6. კოილი.

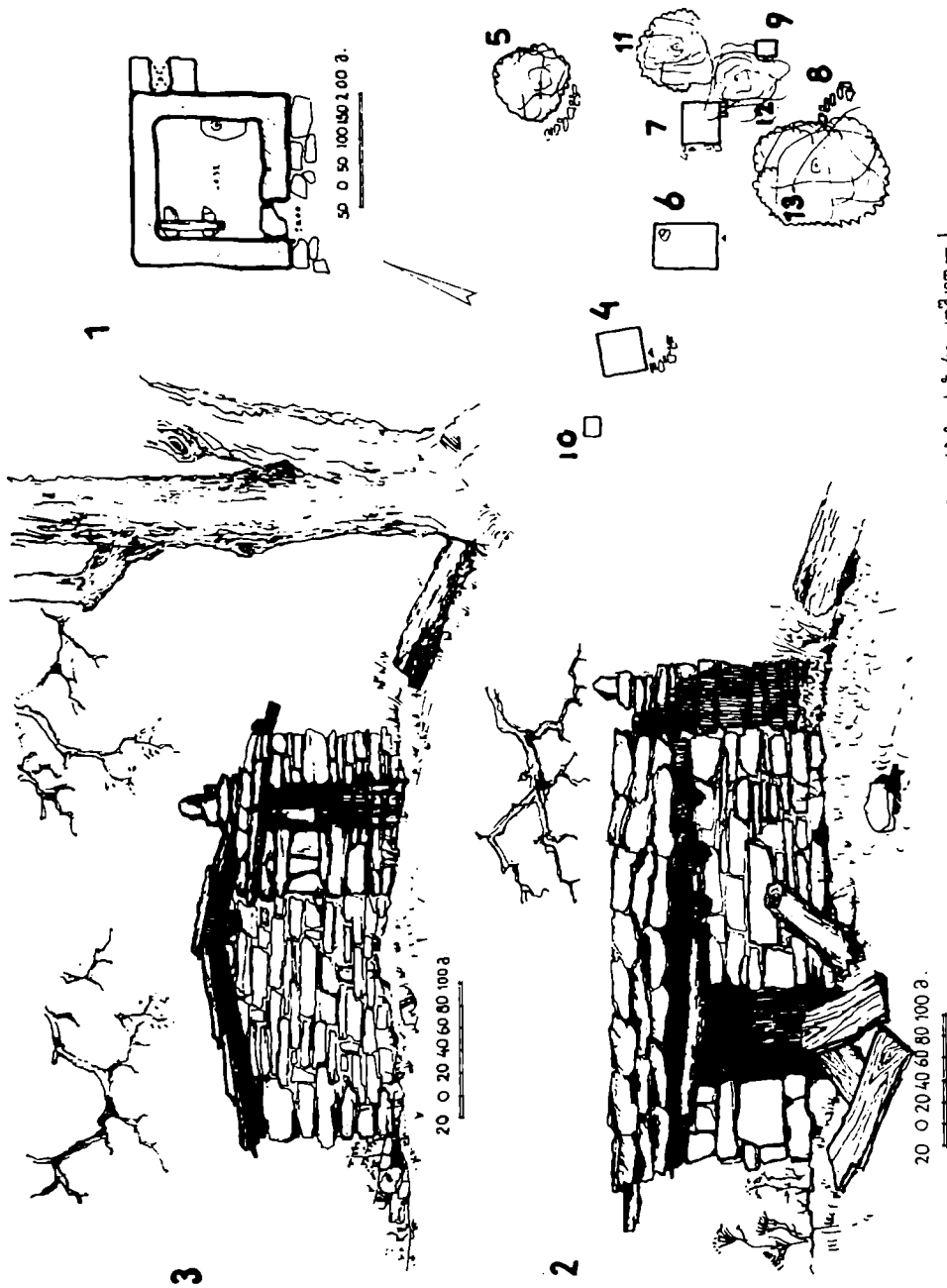

სოფ. ბუტყეუჩაია. მოეარანგელოზის ჭარი, 1962 წ. დარბაზი საზარე კოშკით — 1. გეგმა, 2. მოეარე ფსალი, 3. გვერდითი ფსალი; ნაგებობათა განლაგების სქემა — 4. ლუიისშობის ჭარის დარბაზი, 5. კეჩი, 6. მოეარანგელოზისა და ლდვისშობის ჭარის საკეპე. 7. მოეარანგელოზის დარბაზი საზარე კოშკით, 8. კეჩი, 9. მოეარანგელოზის კოშკი, 10. კოშკი, 11. მსბლის ხე, 12. თულა, 13. იფანი.

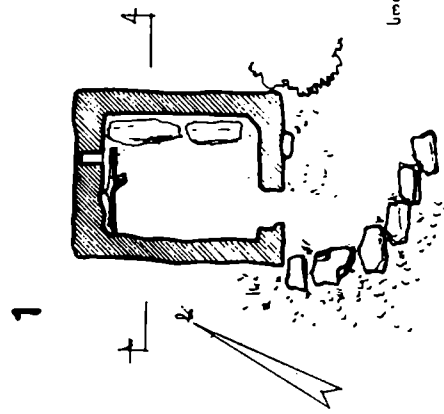
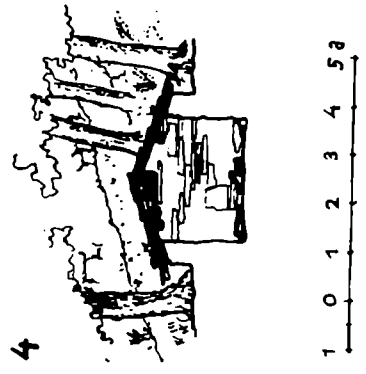
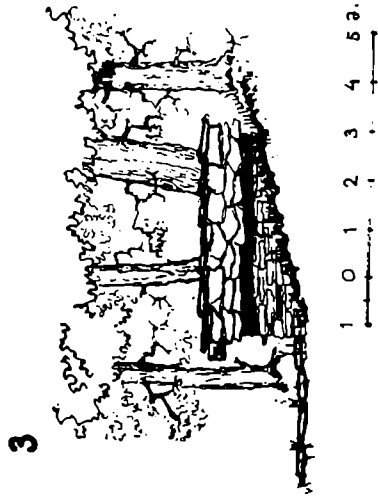
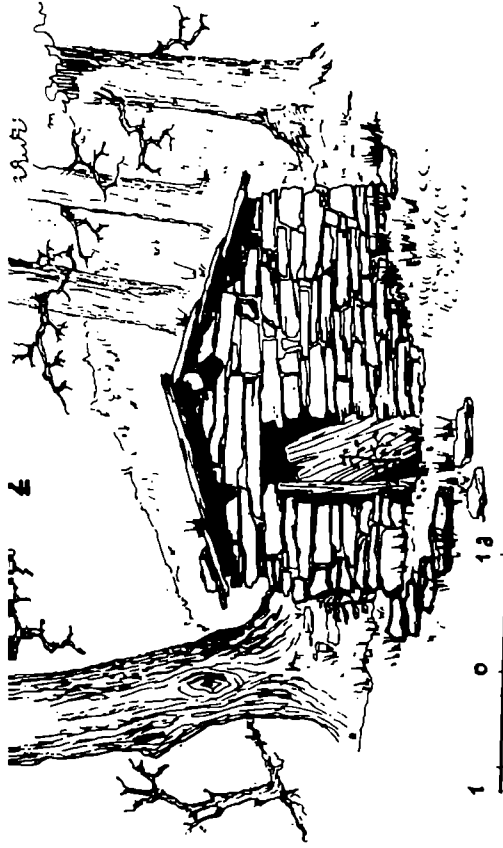

სოფ. ბუჩუკურთა, ღუთისმშობლის ჭეარის კომპლექსი, 1962 წ. დარბაზი — 1. კაგმა, 2. მთაწარი ფასადი, 3. კაგმის ფასადი, 4. კიბეები.

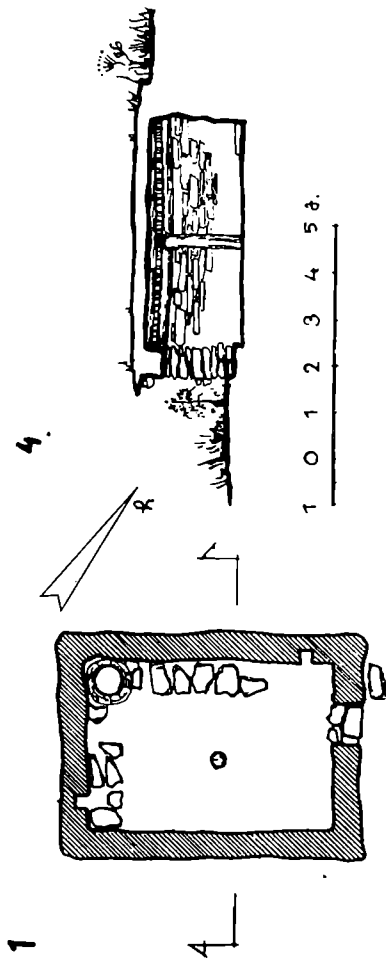

სოფ. ბუჩუკურთა. შიჯარანგელოზის და ლეონსწობლის ჭარების საკვებე. 1962 წ. საკვებე — 1. გეგმა, 2. შიჯარა ფასადი, 3. გვერდითი ფასადი, 4. კილი.

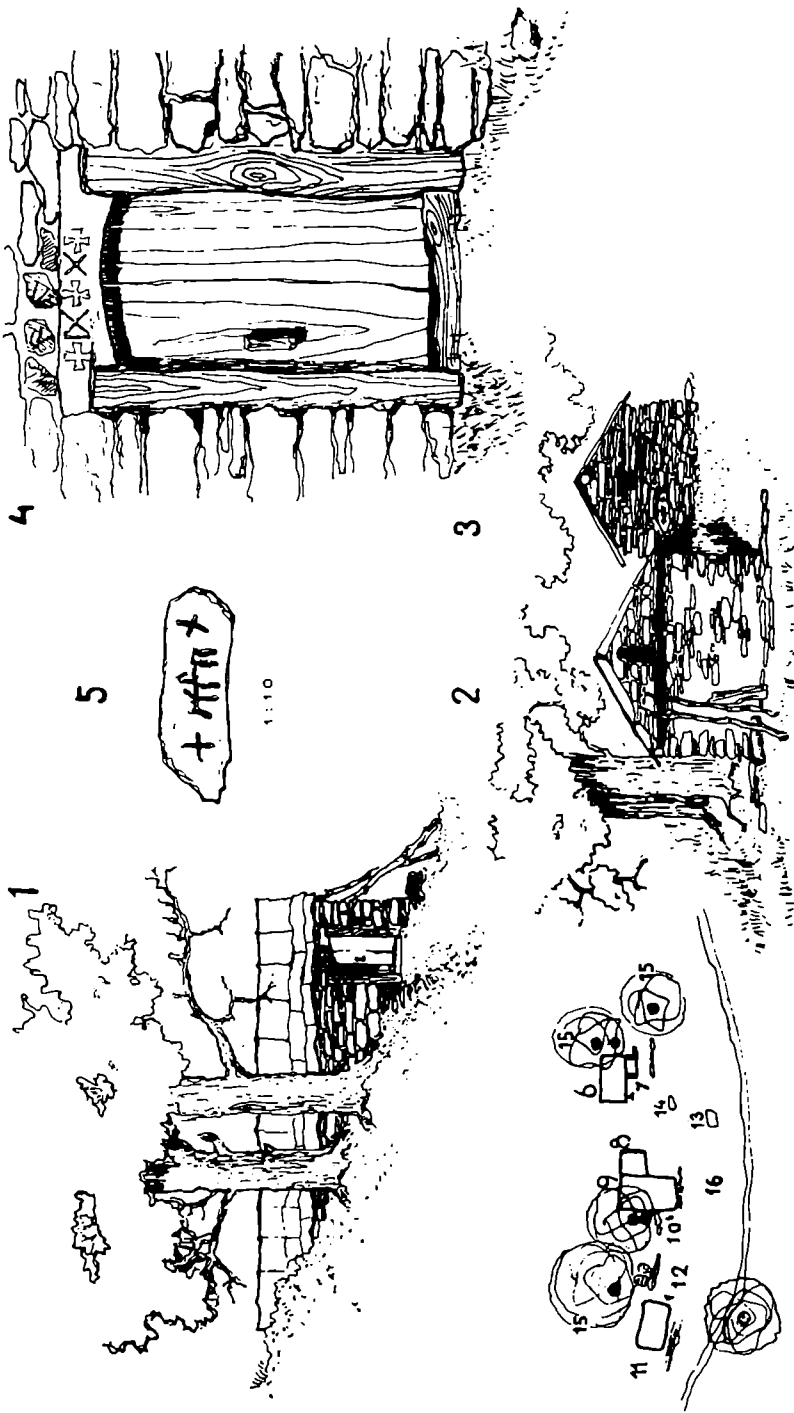

სოფ. უკანაბო. ფუძისანგელოზის დარბაზი—1. შიგნითი ფსალი, 2. დარბაზის გვერდითი ფსალი, 3. საკოლის გვერდითი ფსალი, 4. დარბაზის შიგნითი კარი, 5. საკოლის ფსალის ქვის ნახატი; ნაგებობათა განლაგების სქემა—6. ეკლესია, 7. საზარე კოჭკო, 8. საკოლემ, 9. დარბაზი, 10. დარბაზის კარი, 11. საქებზე, 12. საქების კარი, 13. სასანთლემ, 14. სასაქ-ლო, 15. მუხის ხეები, 16. ჭრის კარი.

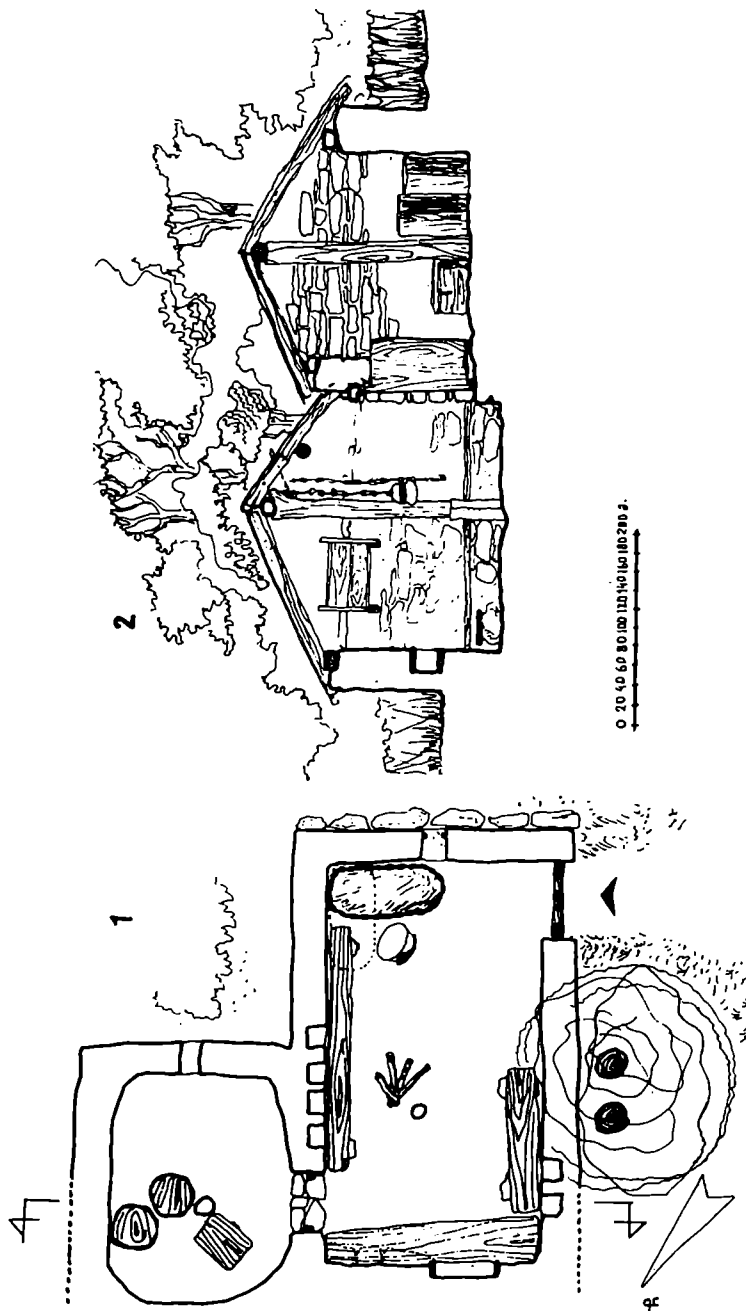

სოფ. უკანახო, ფურსანგელოზი. დარბაზი და საკოლე, 1963 წ. 1. პეკვა, 2. კვილი.



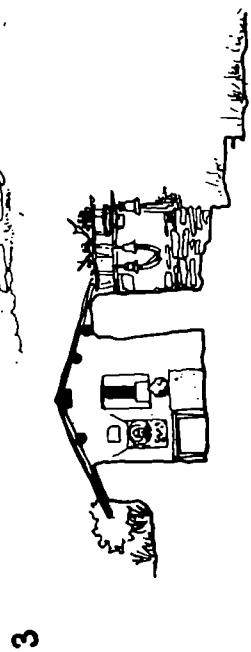
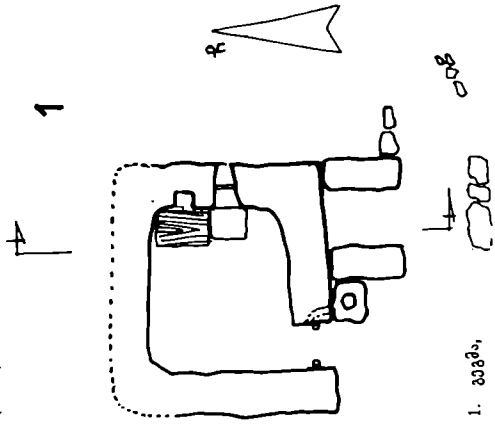
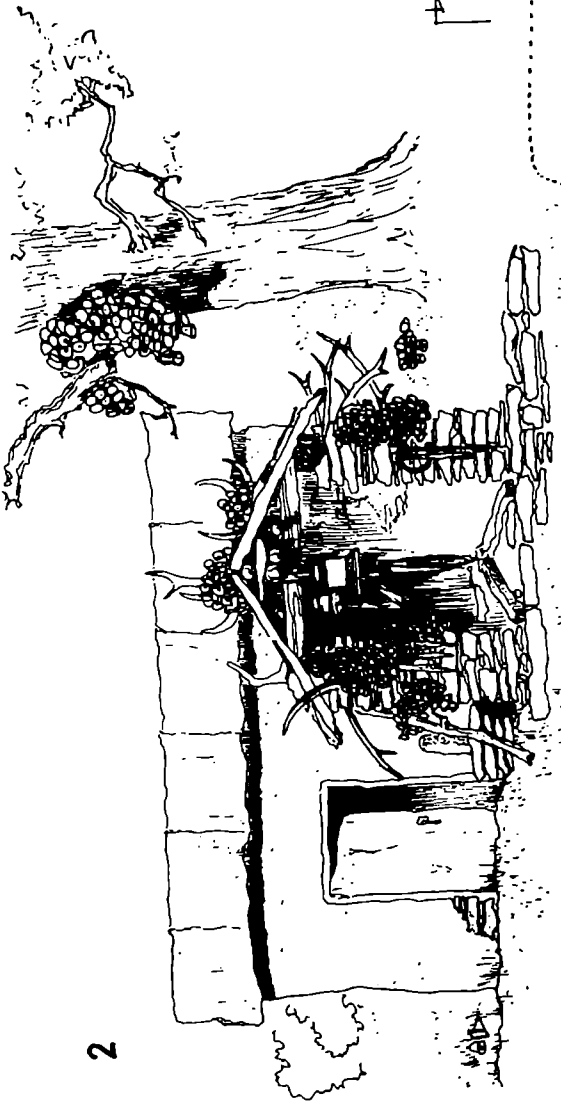

სოფ. უკანახო, ფუძისანგელოზი, ეკლესია და საზარე კოშკი, 1963 წ. 1. პეგმა,  
2. ფასადი, 3. კვილი.

1

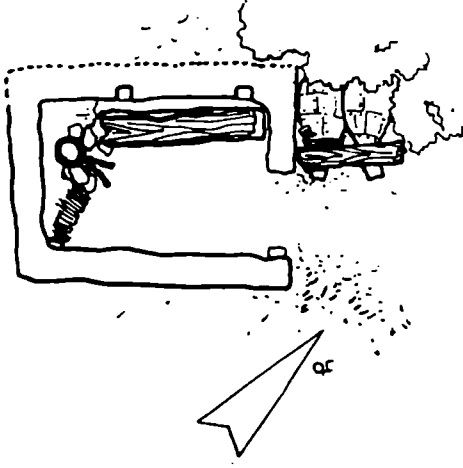

2

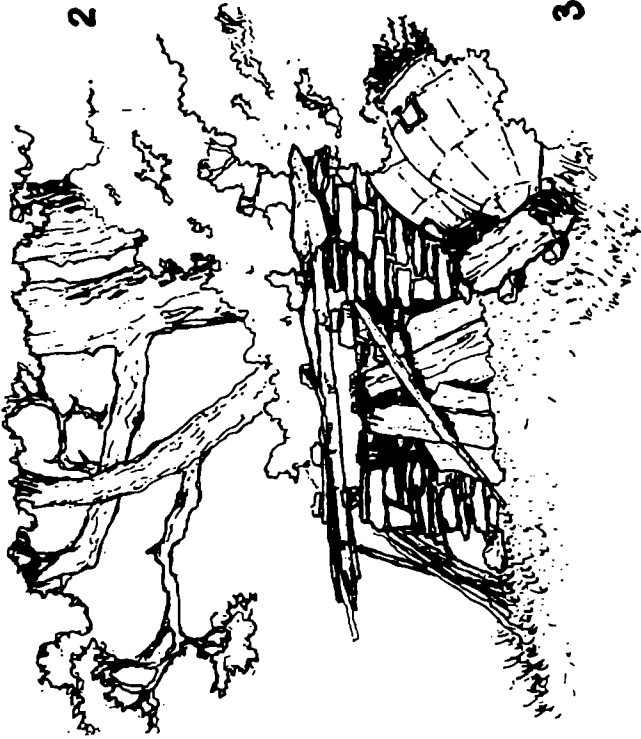

3

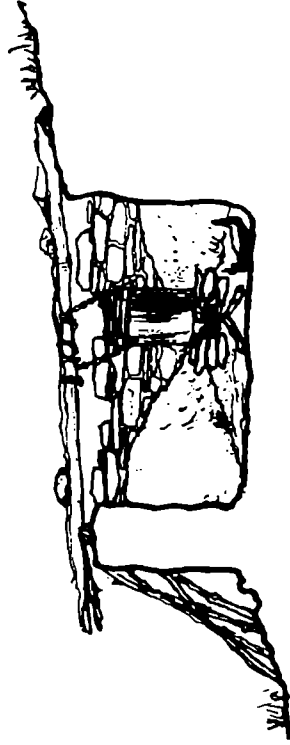

სოფ. უკანაბო, ფუძისანგელოზი, საქაბე, 1963 წ. 1. გეგმა, 2. ფასადი, 3. კვილი.

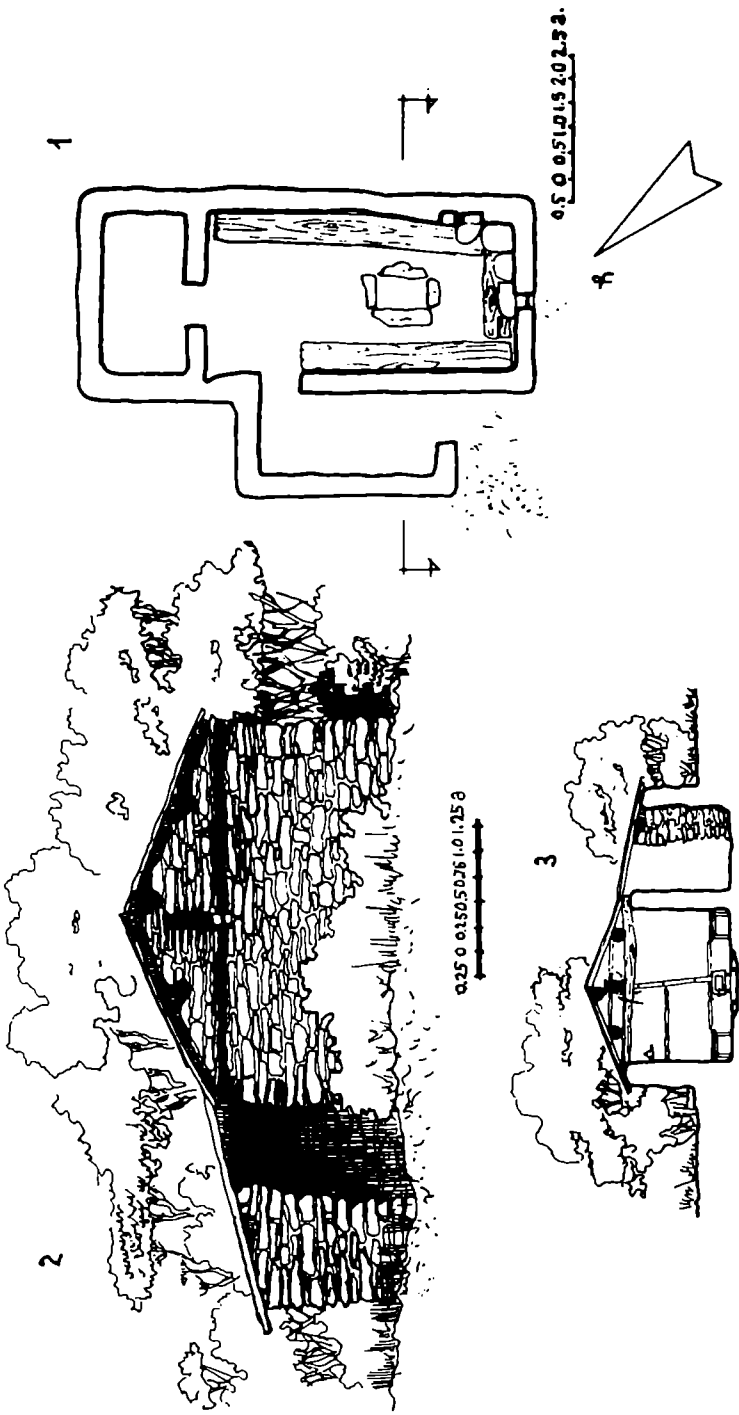

33. სოფ. აქუმო, კობალეს ქვარი, დარბაზი, 1963 წ. 1. გეგმა, 2. ფასადი, 3. კრილი.

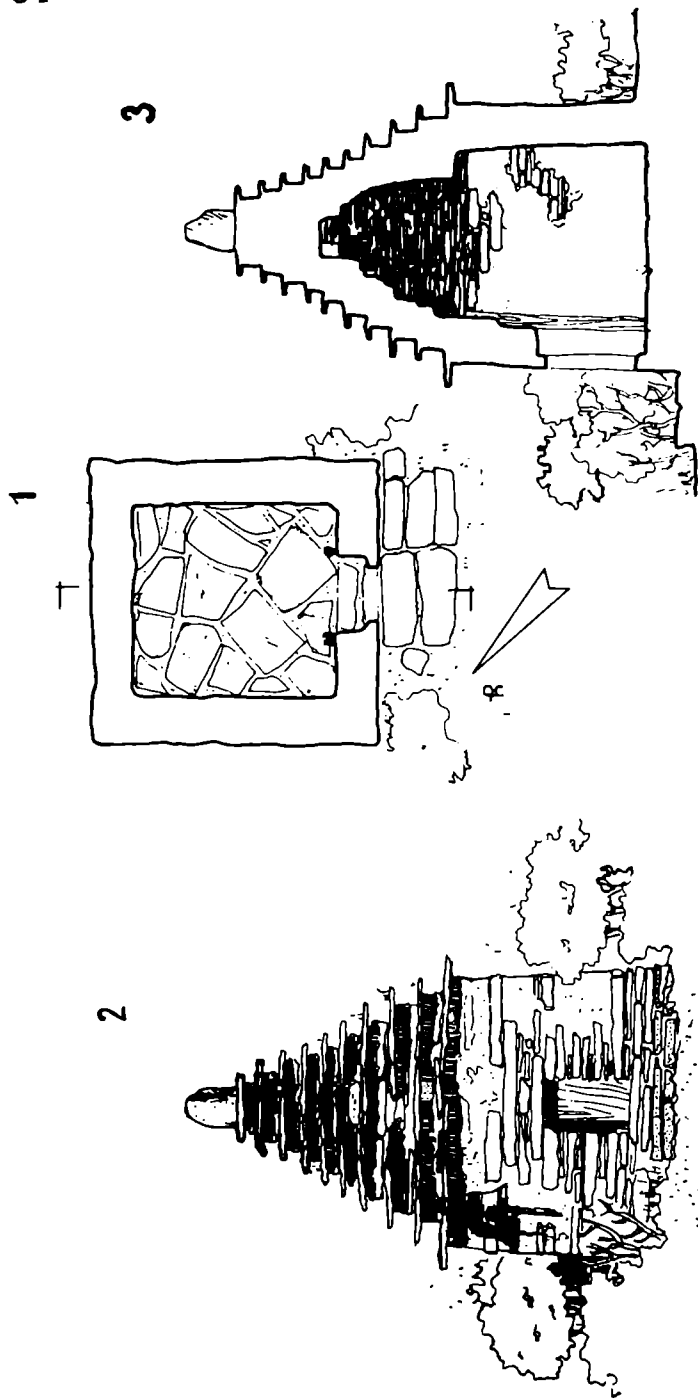

სოფ. აკუმო, ბეღელი, 1963 წ. 1. გეგმა, 2. ფასადი, 3. კოილი.

2

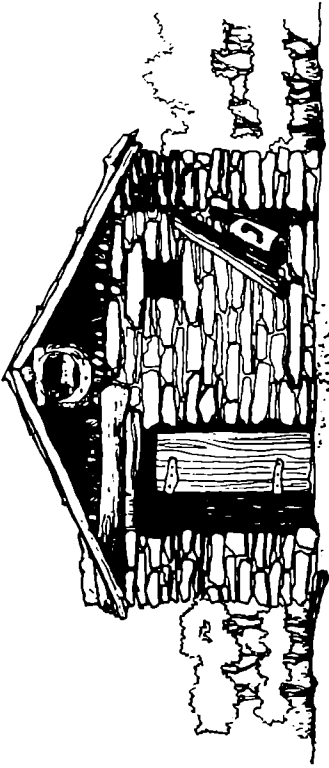

3

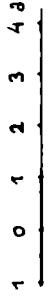

1

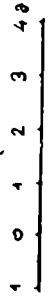
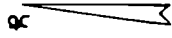
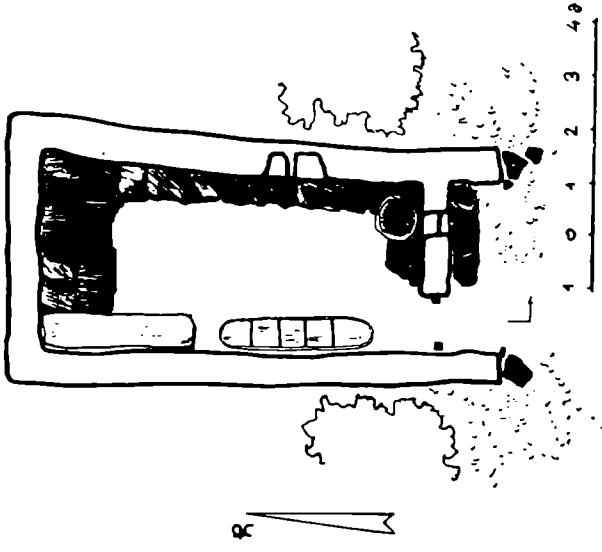

სოფ. კალასიფელი, შუბნურის ჯეარის კომპლექსი, საჯვარე, 1962 წ. 1. გეგმა, 2. ფასილი,  
3. კრილი.

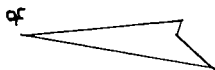
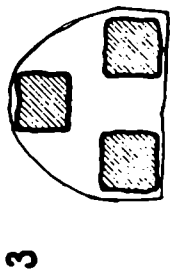
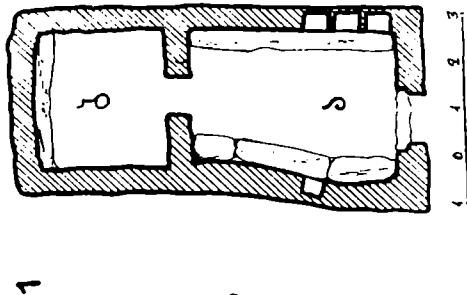
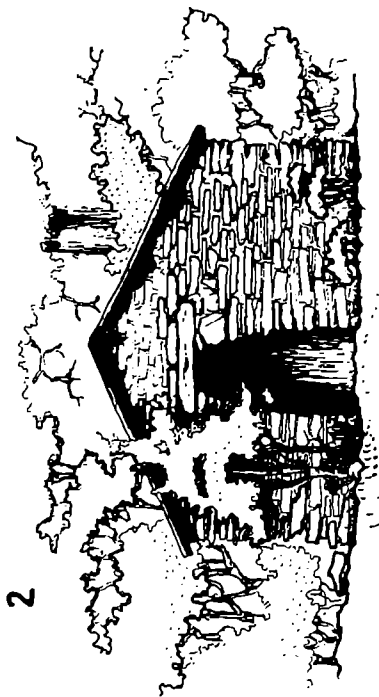

სოფ. პალისოფელო, შუბნულის ჯვარის კომპლექსი, 1962 წ. დარბაზი — 1. გეგმა, (ა—ღირ-  
ბაზი, ბ — სკოლე). 2. ფასადი; საზარე კოშკი — 3. გეგმა, 4. ფასადი; საეწიბელო — 5.  
ზედხედი.



სოფ. კალასოველი. შუგნის კვათი, დროშის ტარები, სასაბოლო.

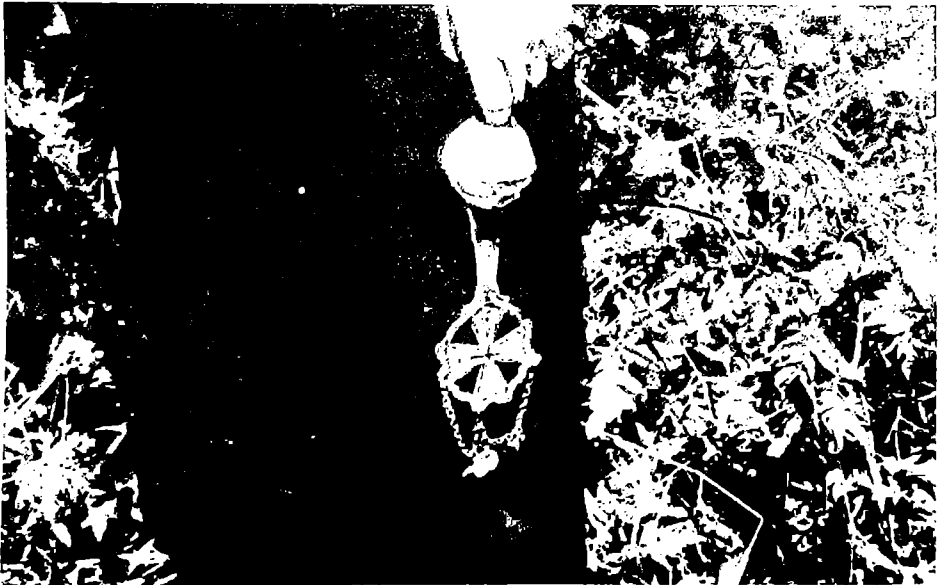
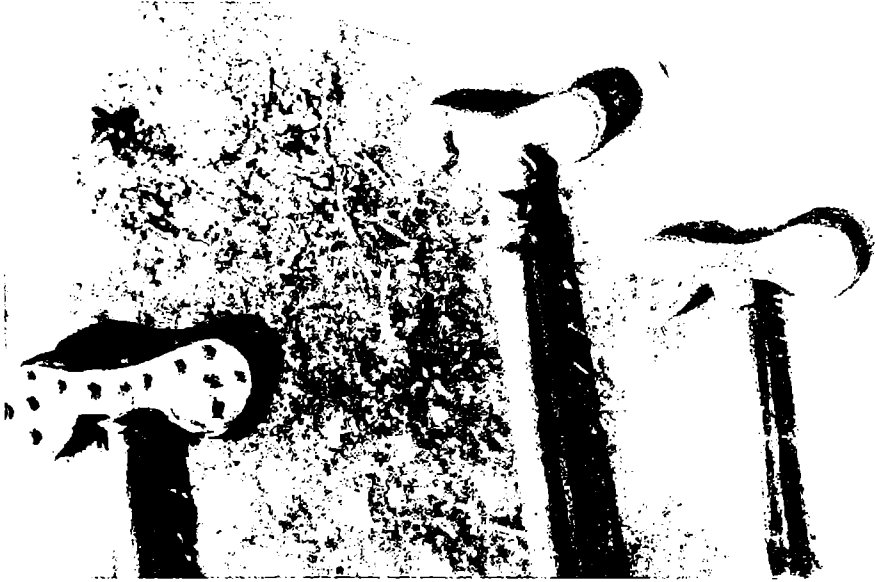

სოფ. კლაისოფელი. ხევისბერის კვერთხები.





სოფ. პალასოდელო. შებენის ჯარი, სსანოლე კომუნი.

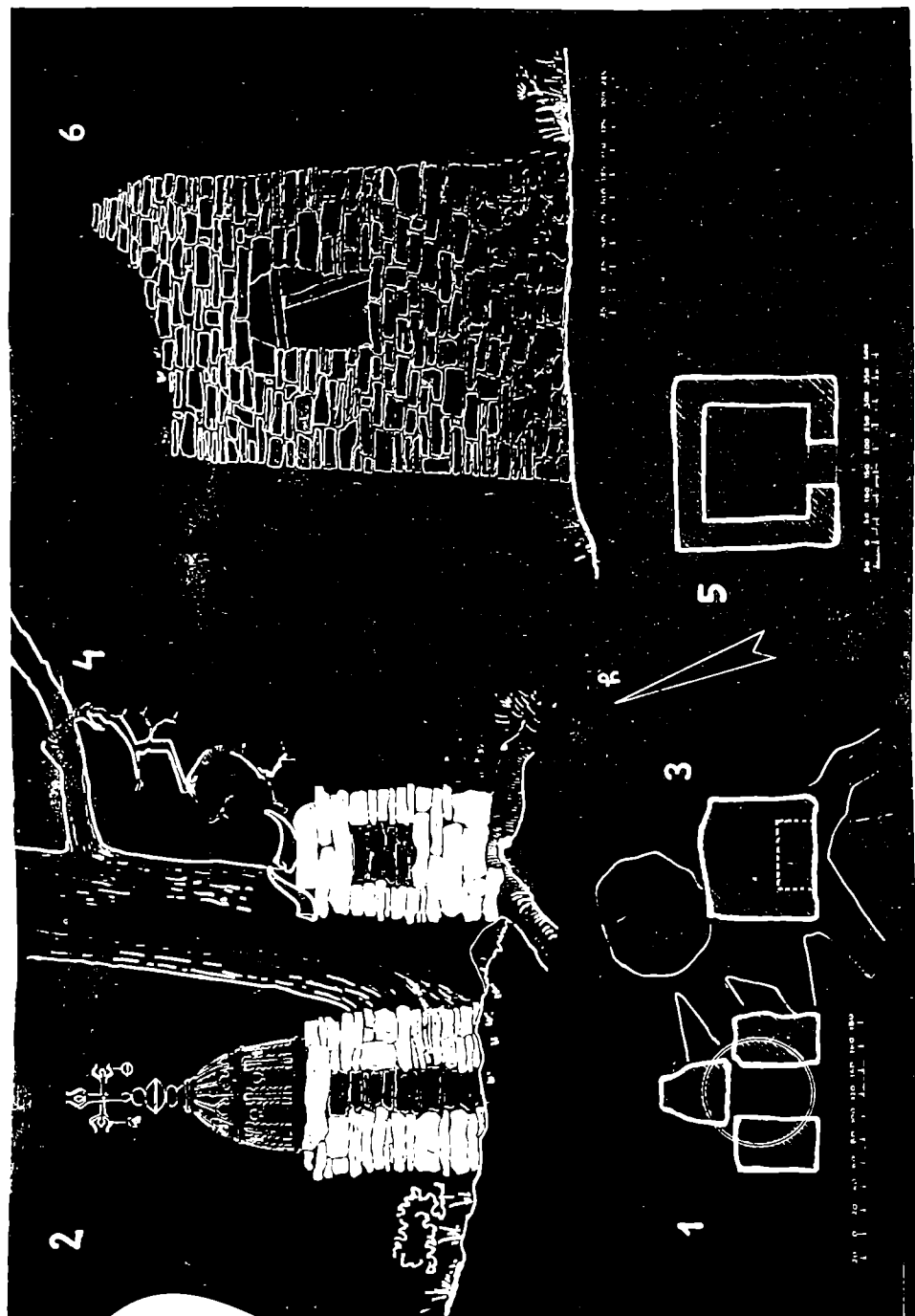

1. Երևանի քաղաքի քարե կամուրջի մասին պատկերացումները (1938 թ.)  
 2. Երևանի քաղաքի քարե կամուրջի մասին պատկերացումները (1938 թ.)  
 3. Երևանի քաղաքի քարե կամուրջի մասին պատկերացումները (1938 թ.)  
 4. Երևանի քաղաքի քարե կամուրջի մասին պատկերացումները (1938 թ.)  
 5. Երևանի քաղաքի քարե կամուրջի մասին պատկերացումները (1938 թ.)  
 6. Երևանի քաղաքի քարե կամուրջի մասին պատկերացումները (1938 թ.)

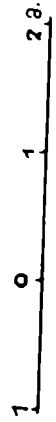

სოფ. პალასოფელო, კარაბეს ჭვარის კომპლექსი, 1962 წ. დროშათა საბრძანო კოშკი —  
 1. ფასადი, 2. გვერდებელი; სსანიღლე კოშკი — 3. ფასადი, 4. გვერდებელი; საყვირაო კოშკი —  
 5. ფასადი, 6. გვერდებელი.



1

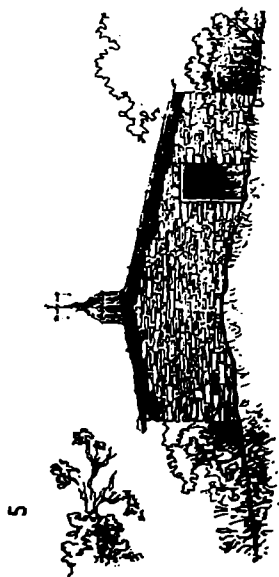

5

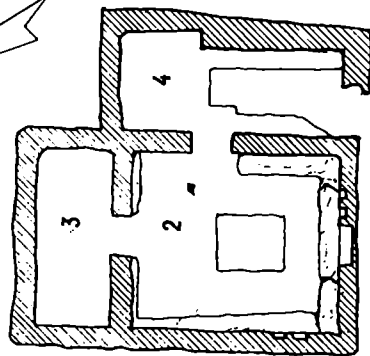
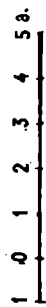
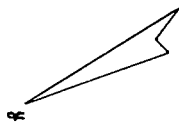

სოფ. ქალიბოფელი, კარაბეს ჭვარის კომპლექსი 1962 წ. 1. საერთო ხედი; პეგმა—2. დარბაზი, 3. საკოფე, 4. საბეჩო, 5. ფასადი.

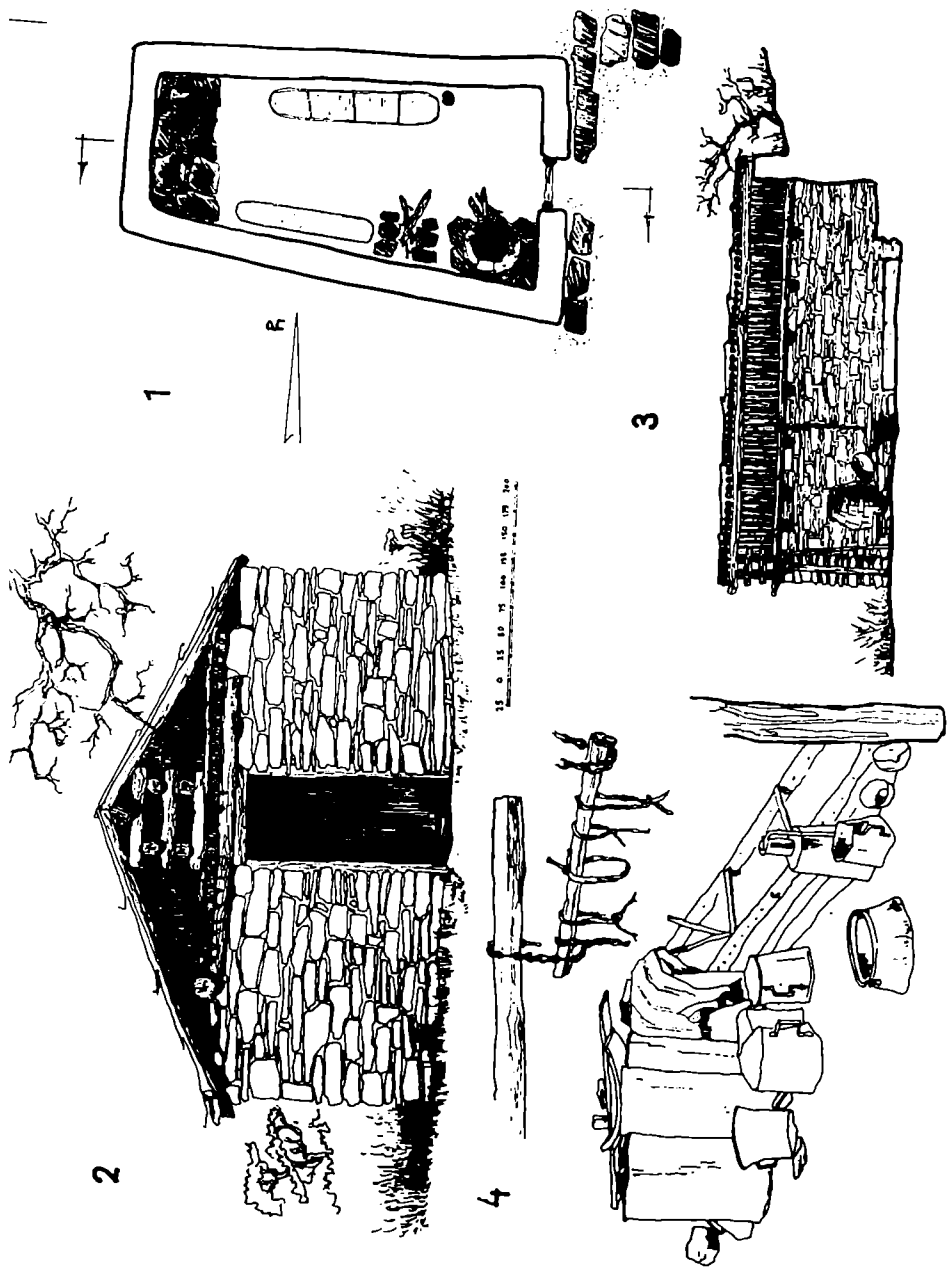

სოფ. კალასოველი, კარბეს ჩვარი, სექტემბერი, 1962 წ. 1. გეგმა, 2. ფასადი, 3. კარილი  
4. ინტერიერი.

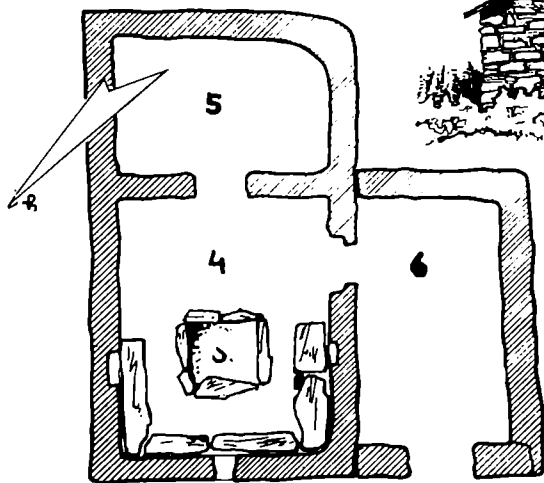
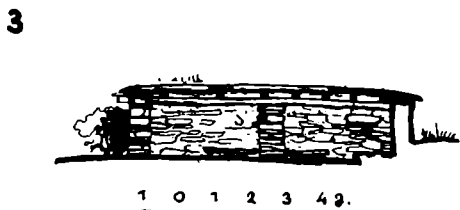
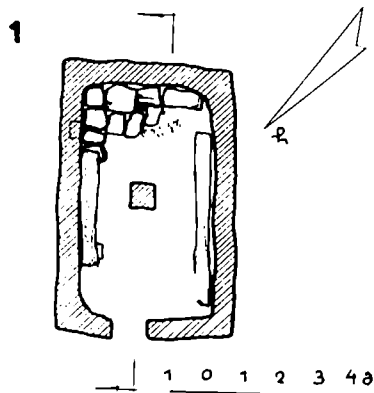

სოფ. ქალისოფელი, იახსრის წყარის კომპლექსი, 1962 წ. სიქეაბე — 1. გეგმა, 2. ფასადი, 3. კრილი (ა. კულა), დარბაზი, გეგმა — 4 დარბაზი (ა. კერა), 5. საკოდე, 6. საბერო, 7. ფასადი.

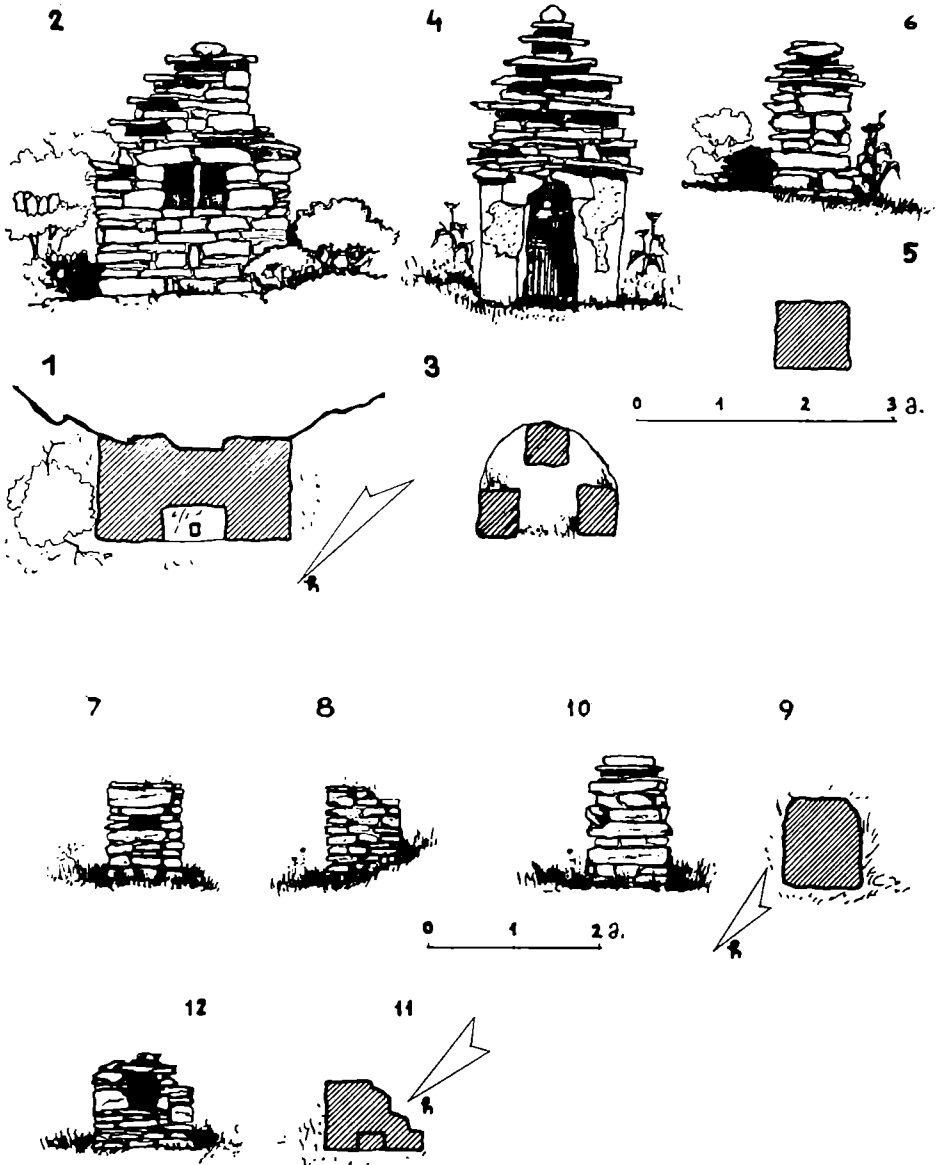

სოფ. ქალისოფელი. იახსრის წვარის კომპლექსი, 1962 წ. თაბარის კოშკი—1. გეგმა, 2. ფასადი; საზარე კოშკი—3. გეგმა, 4. ფასადი; დობილთ კოშკი—5. გეგმა, 6. ფასადი; სასანთლე კოშკი—7. ფასადი, 8. გვერდხედი; სასანთლე კოშკი—9. გეგმა, 10. ფასადი; დობილთ კოშკი—11. გეგმა, 12. ფასადი.

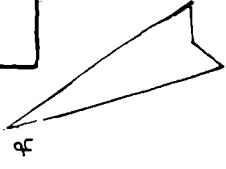
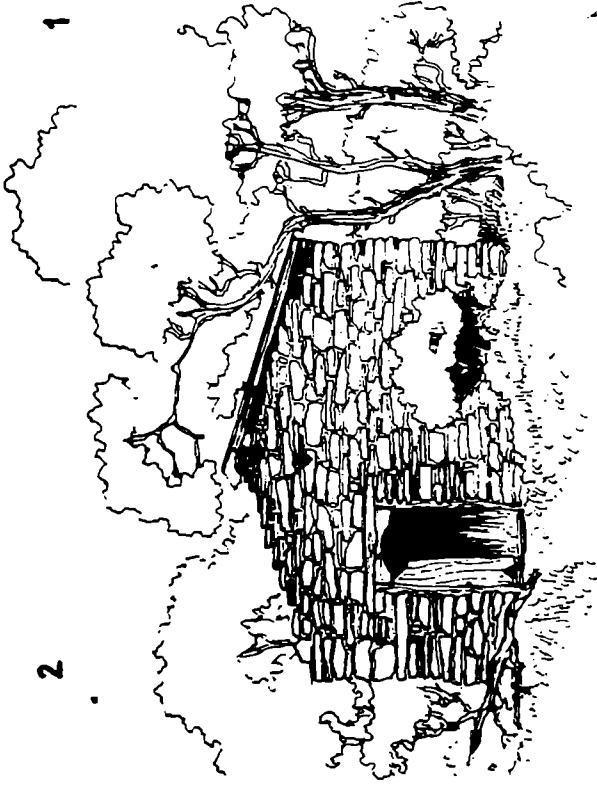
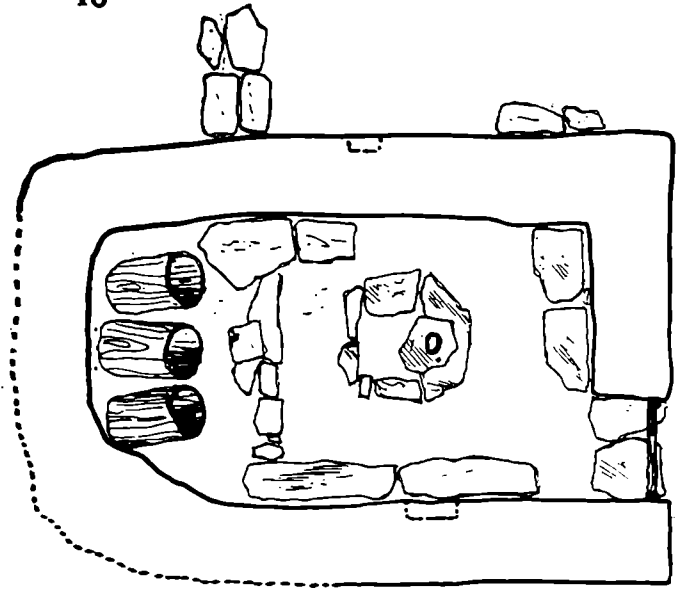

სოფ. კობეშვი, ფიტულის ქვარი, დარბაზი, 1963 წ. 1. გეგმა, 2. ფასადი.



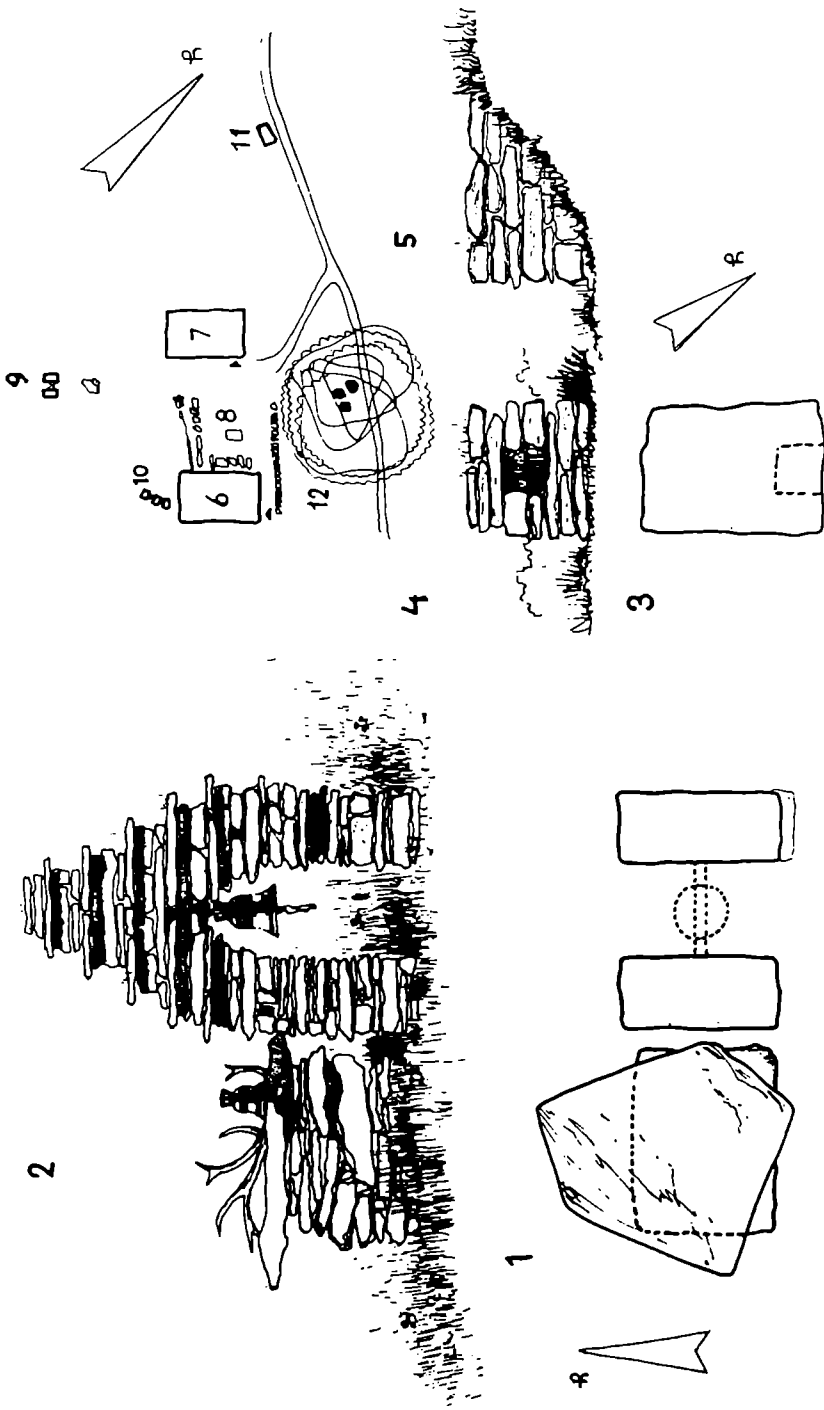

სოფ. კორბეჯეთი, 1963 წ. საბარე კოშკი — 1. კეძა, 2. ფასალი; საწილი — 3. კეძა, 4. ფასალი, 5. კეძა-ფასალი; ნაგებობათა განლაგების სქემა — 6. დარბაზი, 7. საწილი, 8. წყაროს კარი, 9. ძველი საბარე კოშკი, 10. ახალი საბარე კოშკი, 11. საწილი, 12. ფენის ხე.

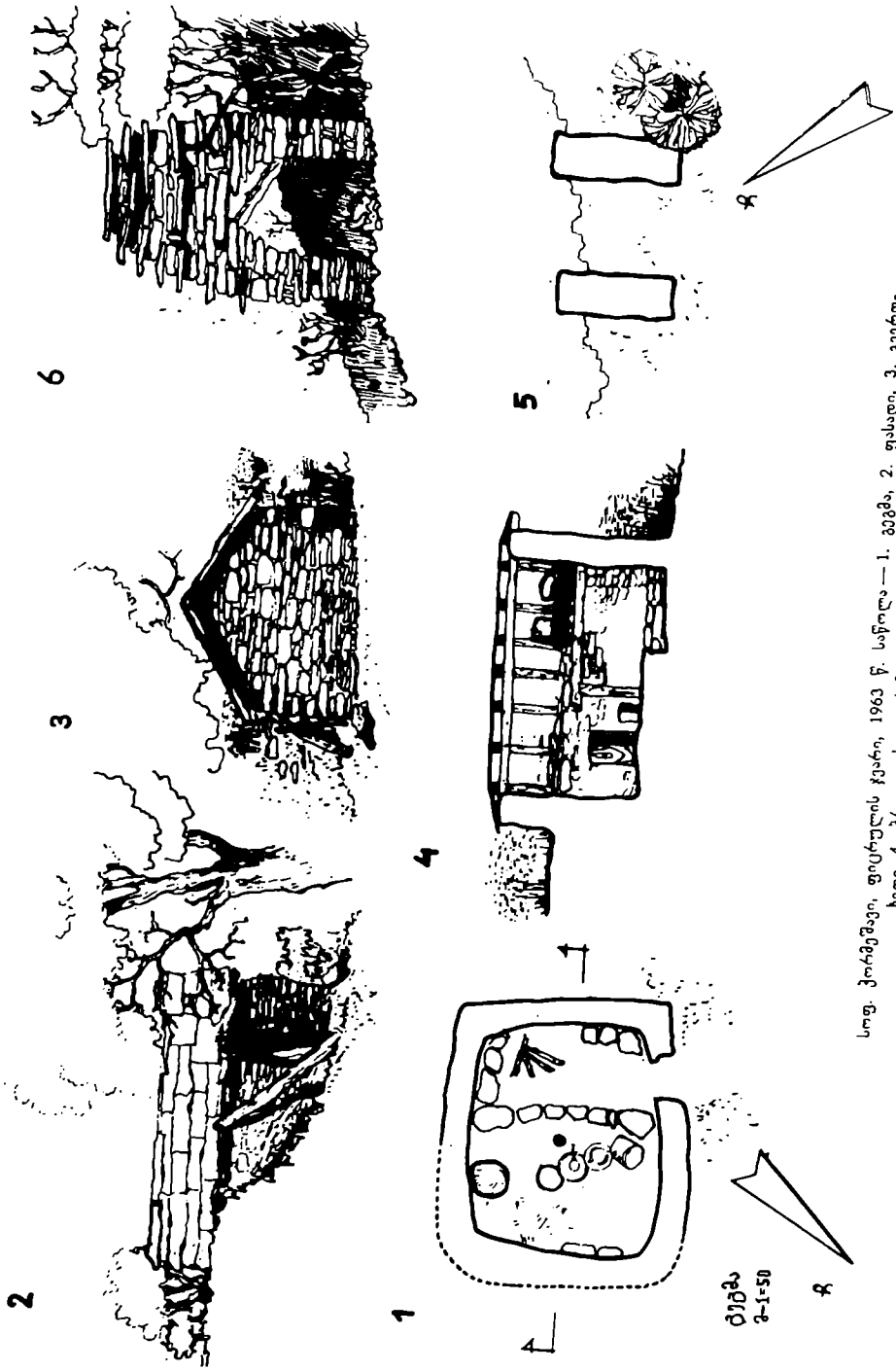

სოფ. კობეშვი, ფიტრულის ქვარი, 1963 წ. საწოლ — 1. პეგმა, 2. ფასალი, 3. გერბ-  
ბელი, 4. კოილი; ძველი საზარე — 5. პეგმა, 6. ფასალი.

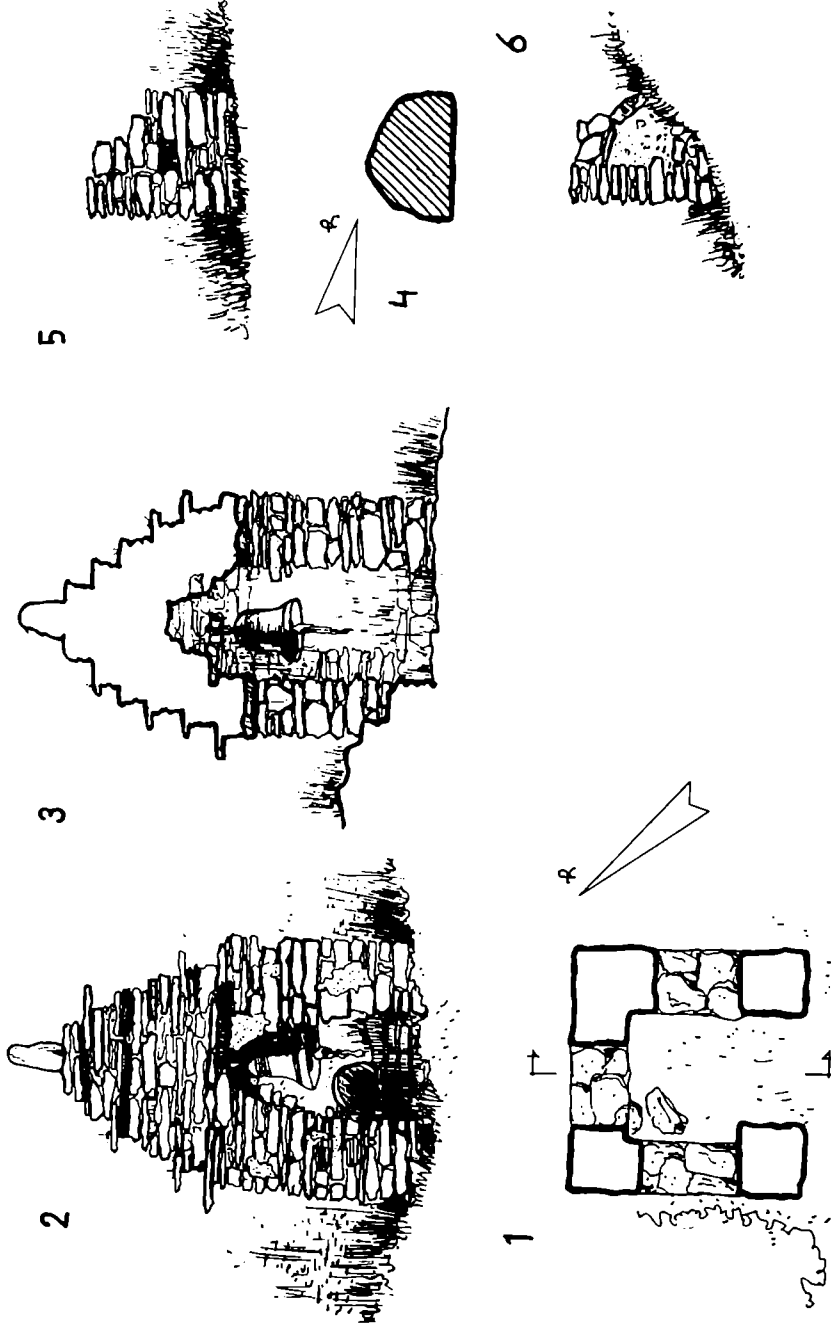

სოფ. ბისო, ხაშატის ქვარი, 1963. წ. საზარე კოშკი — 1. გეგმა, 2. ფასადი, 3. კოილი;  
 ნიში — 4. გეგმა, 5. ფასადი, 6. გვერდები.

2

3

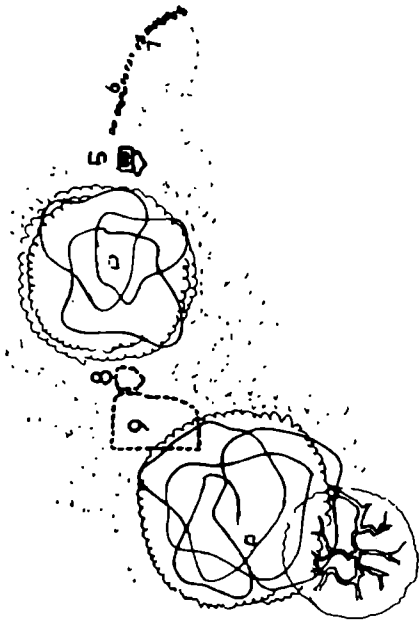

4



1

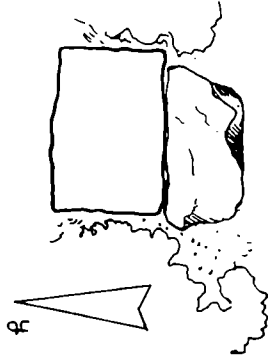

... სოფ. ბისო, ხაზბატის ქვარი, 1963 წ. მწეკრის საფლავი—1. გემა, 2. ფასალი, 3. გვერდზე-  
 დი; სამნები—4. ხედი; ნაგებობათა განლაგების სქემა—5. მწეკრის საფლავი, 6. გალაქის  
 ნანგრევები, 7. სამნები, 8. უფილი საზარე, 9. უფილი საჯარე.

1

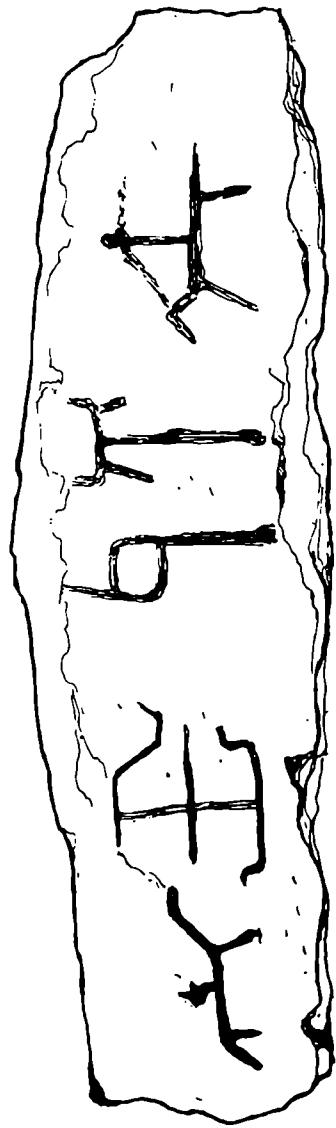

3

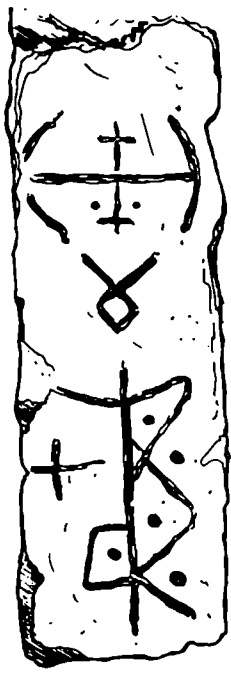

2

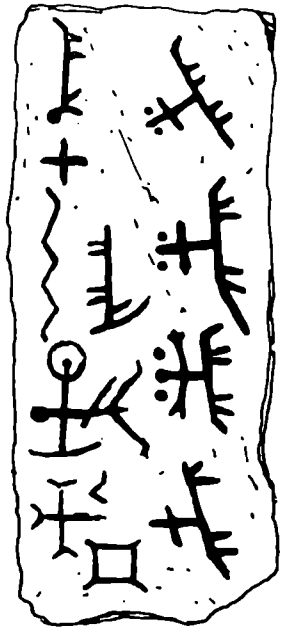

სოფ. ბოსო, ხაბშაძის ქვანო. 1963 წ. ფოტო № 1 (საქვამუნო), ქვემო ნაპირ 2, 3, (დარბაზი).

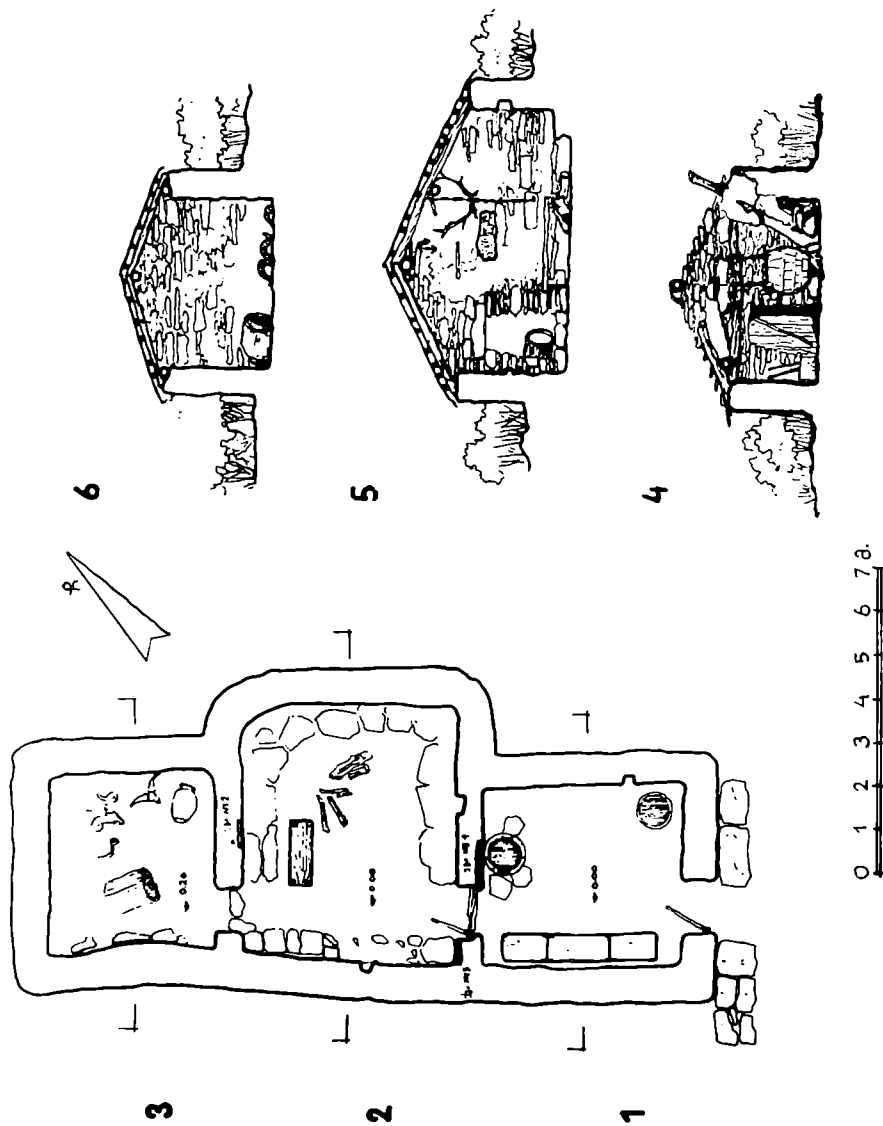

სოფ. ბოსო, ხაზბატის ჯვარი, 1963 წ. მემბა — 1. საქება, 2. დარბაზი, 3. საკოდე; კვი-  
 ლები — 4. კვილი საქებაზე, 5. კვილი, დარბაზზე, 6. კვილი საკოდებზე.

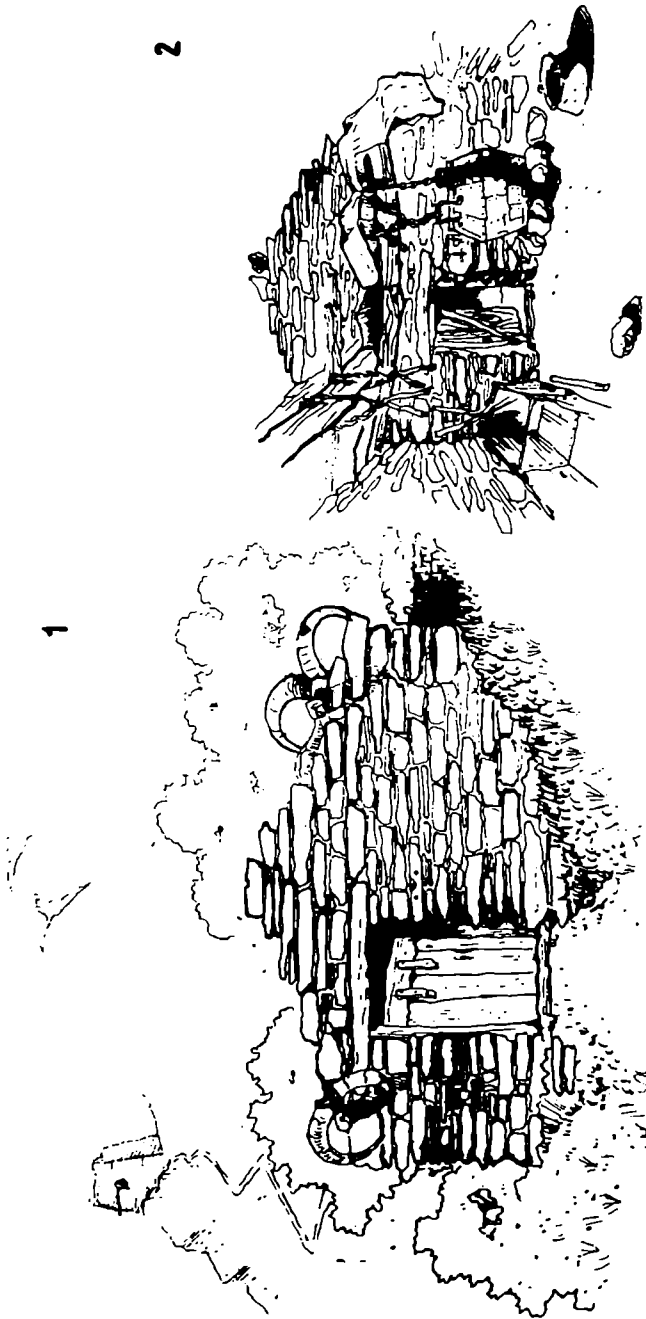

სოფ. ბოსო. ხაშატის ქვარი, 1963 წ. საქვაბე, დარბაზი, საკოლე—1. ფასალი, 2. საქვა-  
ბის ინტერიერი.

5

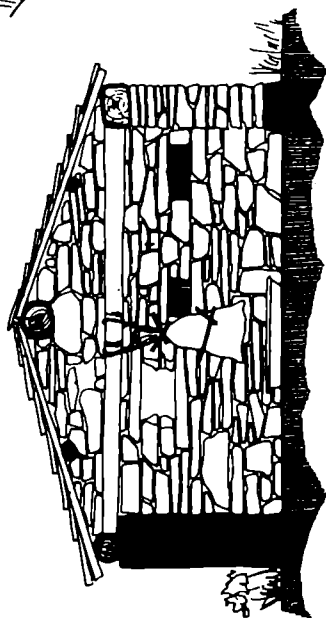

4

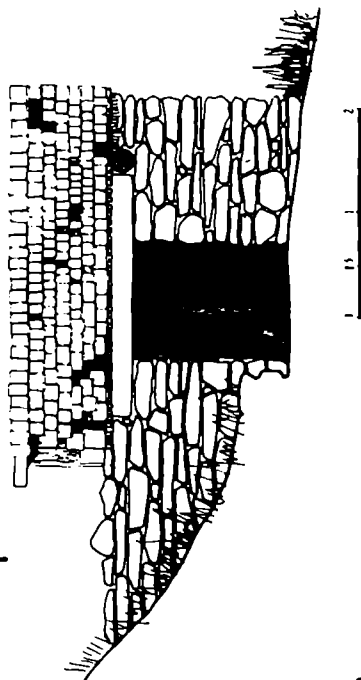

6

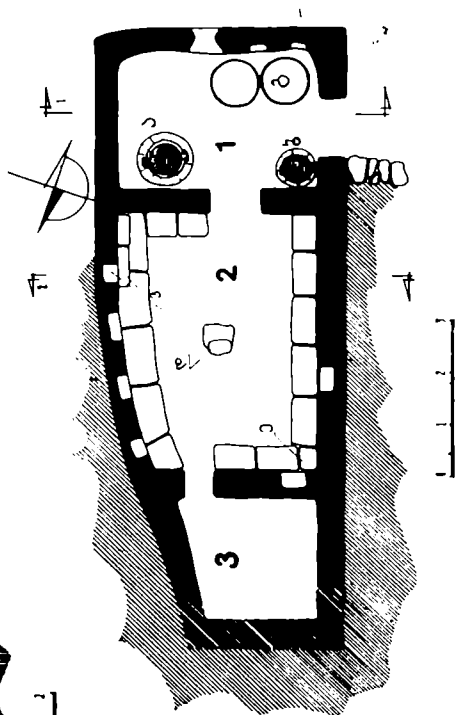
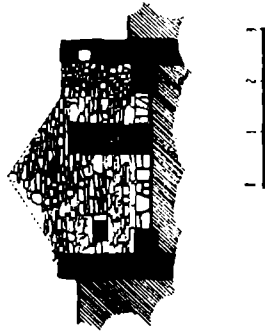

სოფ. ხაზმატი. ბოსლოუნის ქვაბი. 1963 წ. გეგმა — 1. საქვაბე (ა — აალებ ქვაბი, ბ — ქისტური ქვაბი, გ — ეარელი); 2. დარბაზი (დ — ეეერიბი, ე — საწირველი, ვ — საღობილო მანათობი), 3. საკოლ რეკონსტრუირებული, 4. ფასალი, 5. კბილი საქვაბეზე, 6. კბილი  
ოპარატი



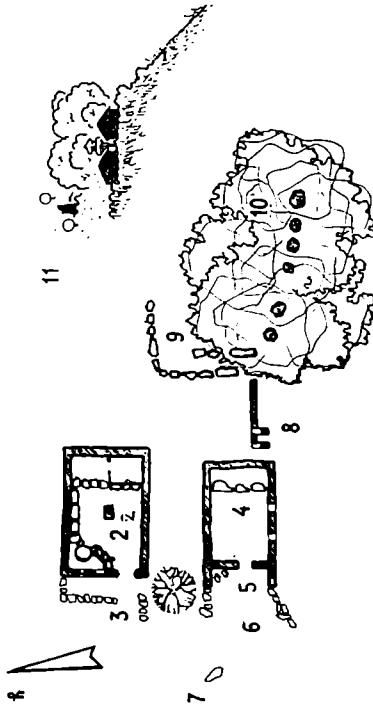

სოფ. ბაცალიგო. პირქუშის ქვარი. 1963 წ. 1. საქვების ინვენტარი; შენობათა განლაგების საერთო გეგმა—2. საქვები, 3. საქვების კარი, 4. დარბაზი, 5. დარბაზის დარიფანი, 6. დარბაზის კარი, 7. საელაეთ სხოცი, 8. საზარე კოშკი, 9. სიპი ქვის საქვოები, 10. ცაბხეები, 11. პირქუშის ქვარის საერთო ხედი.

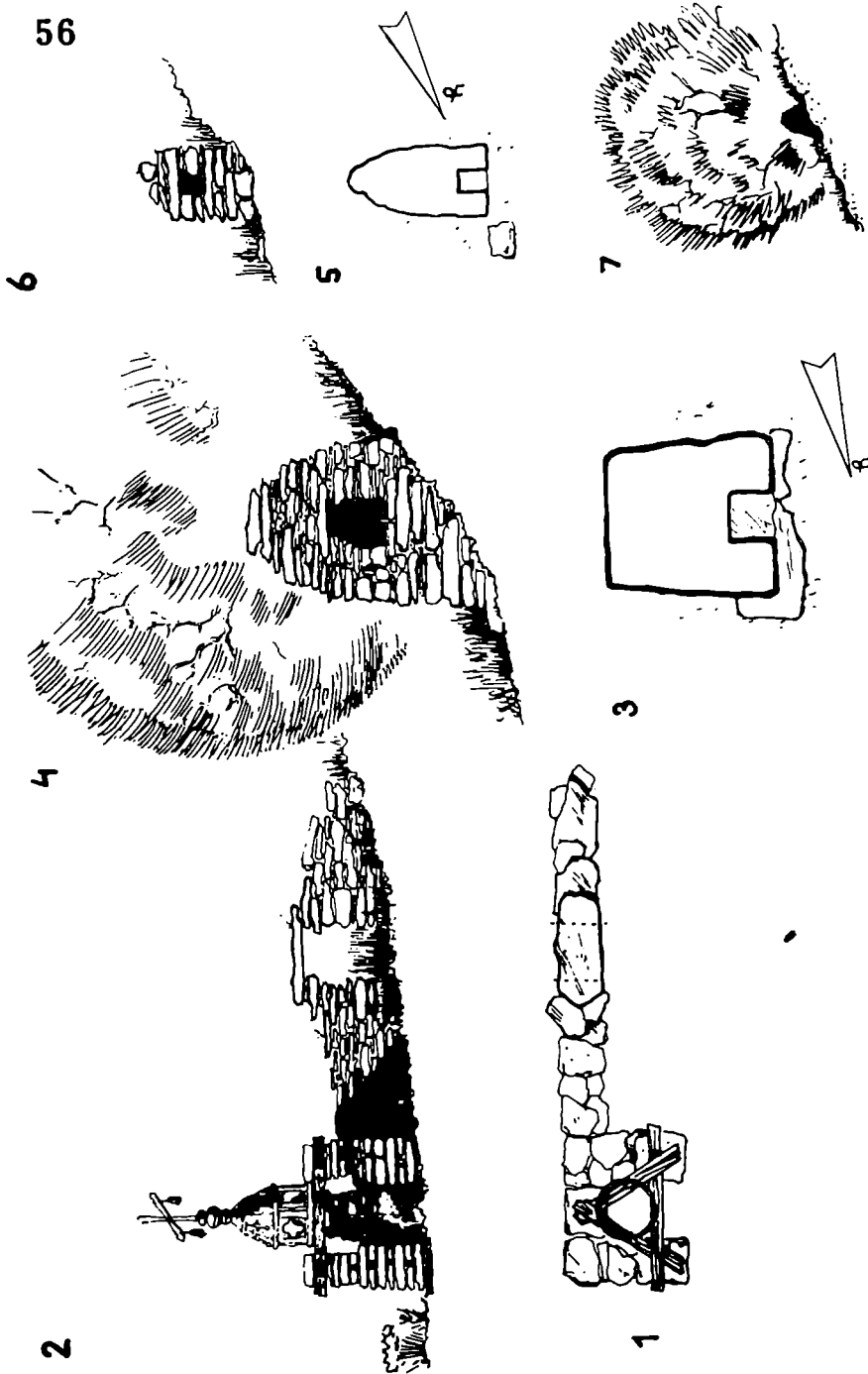

სოფ. ბაქალივო. პირქუშის ქვარი. 1963 წ. საზარე კოშკი—1. კეგზა, 2. ფსალი; დობლთ კოშკი—3. კეგზა, 4. ფსალი; დობლთ კოშკი—5. კეგზა, 6. ფსალი. 7. დობლთ კოშკის საფრთხი ხედი.

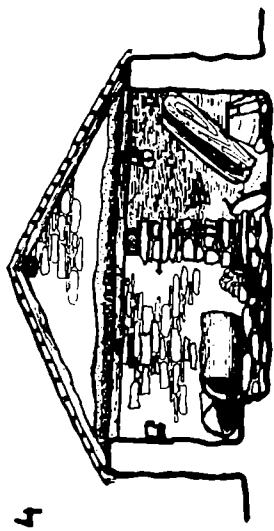
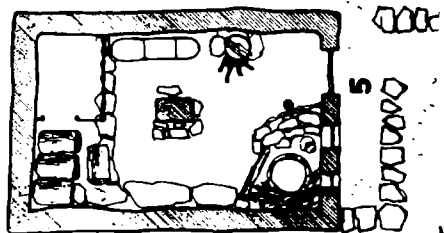
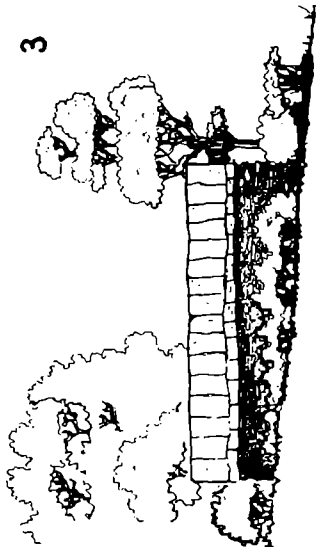
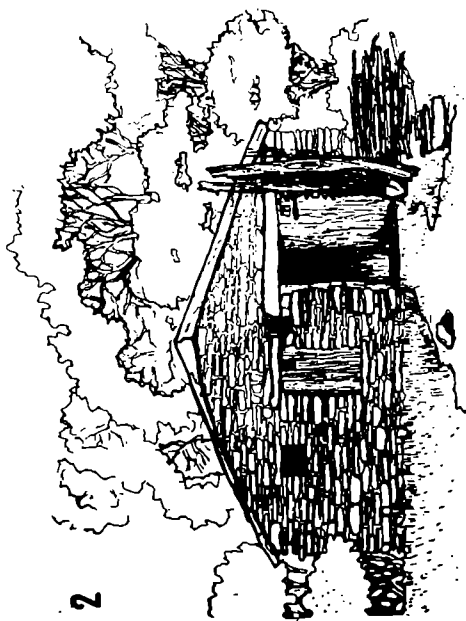

სოფ. ბადალოვო. პირქუშის ჩაბი. 1963 წ. საჭაბე — 1. გეგმა, 2. მოყარი ფსალი, 3. გვერდითი ფსალი, 4. კრილი, 5. საჭეპის კარი.



სოფ. ბაქალიგო. 1. დარბაზი და საქვაბუ, 2. საფლავის ძეგლი.

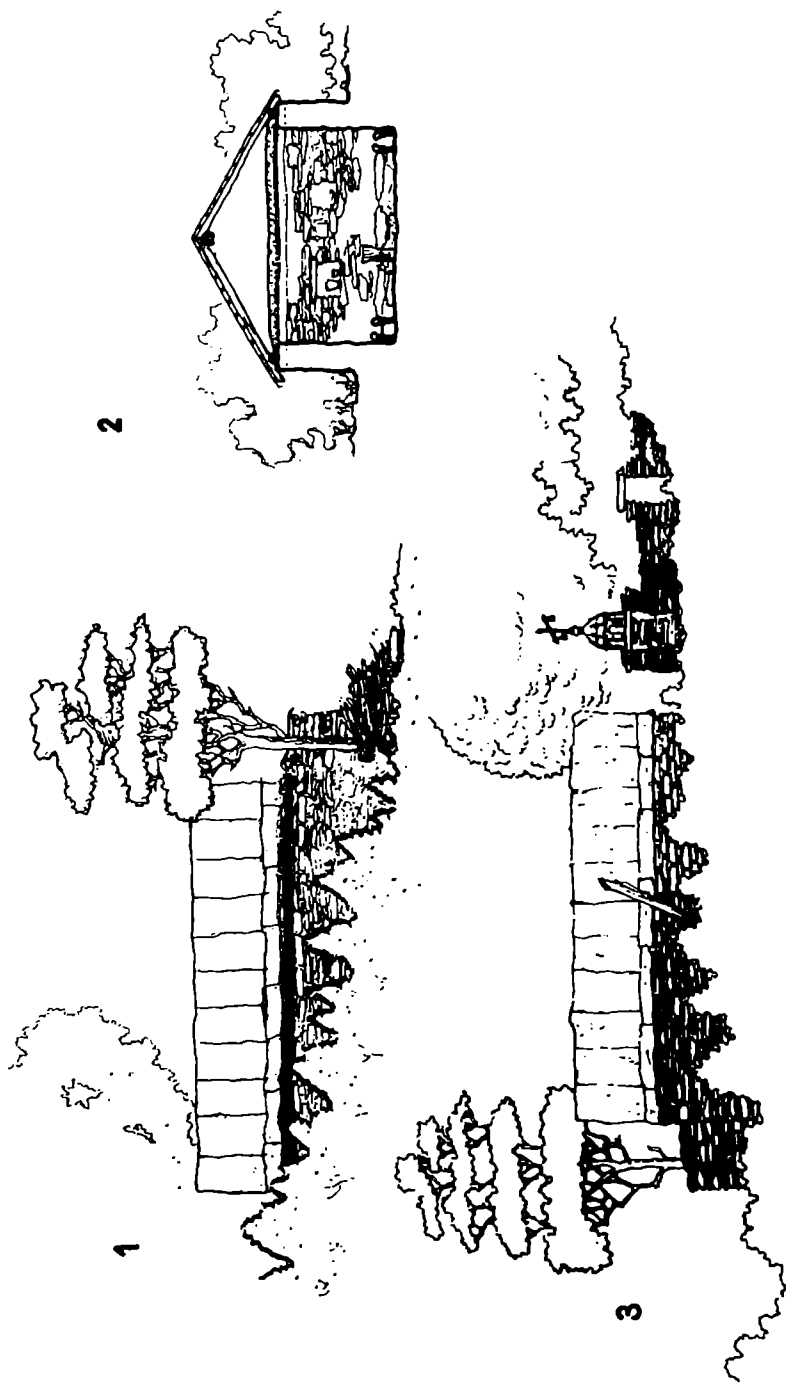

სოფ. ბაქალგო. პირქუშის ქუჩა, 1963 წ. დარბაზი — 1. ბეგრდითი ფსალი, 2. კილი; დარბაზი და საბარე — 3. სერიოი ხედი.

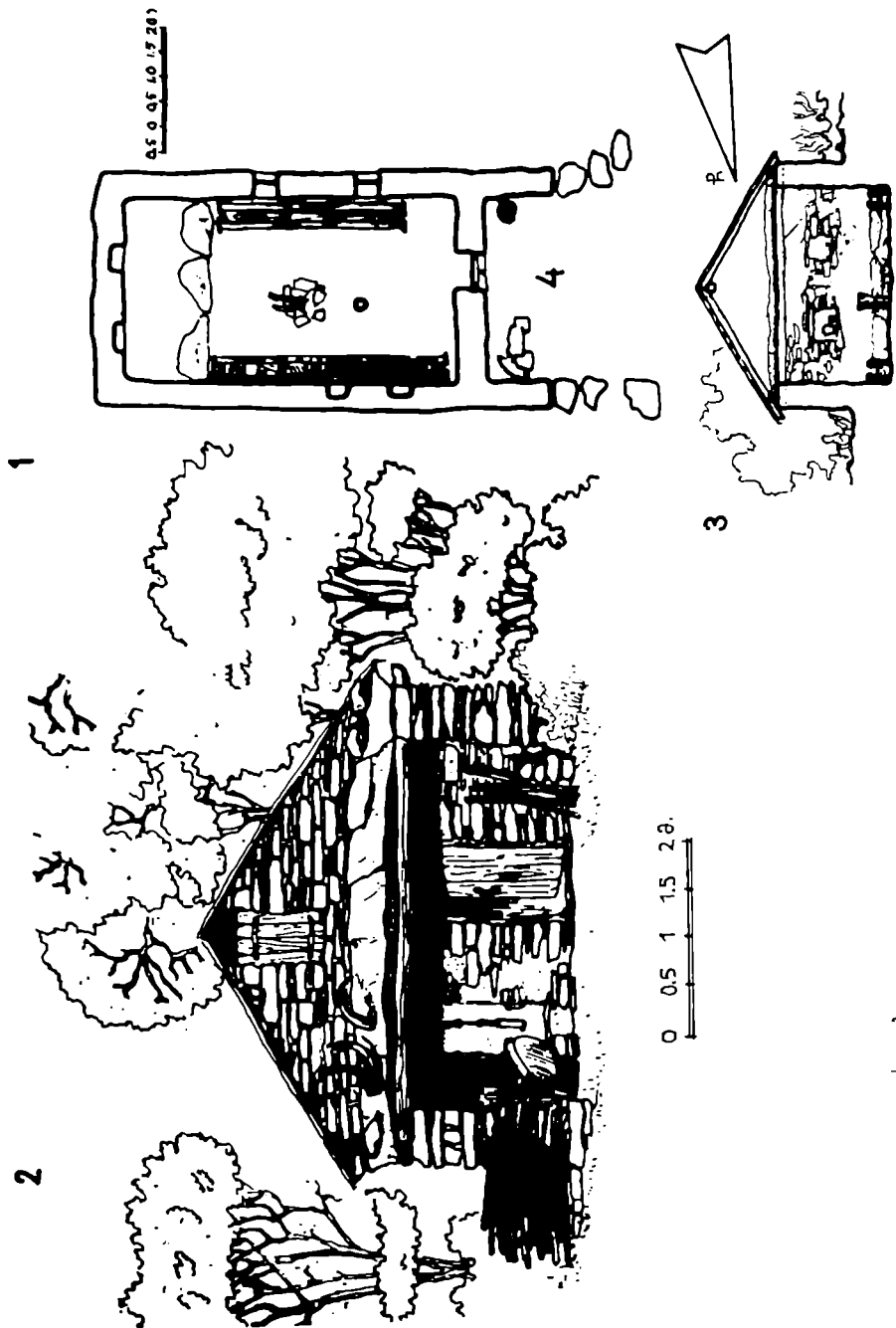

სოფ. ბაცალიეო. პირქუშის წვარი. დარბაზი—1. პეგზა, 2. ფასლი, 3. კოლი, 4. დარბაზის დარღვევა.

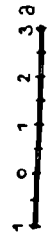
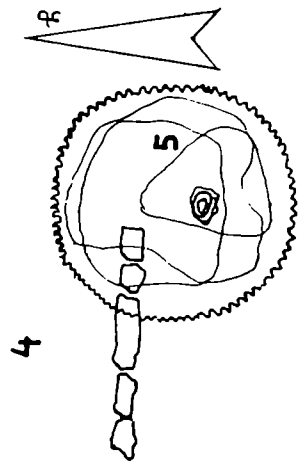
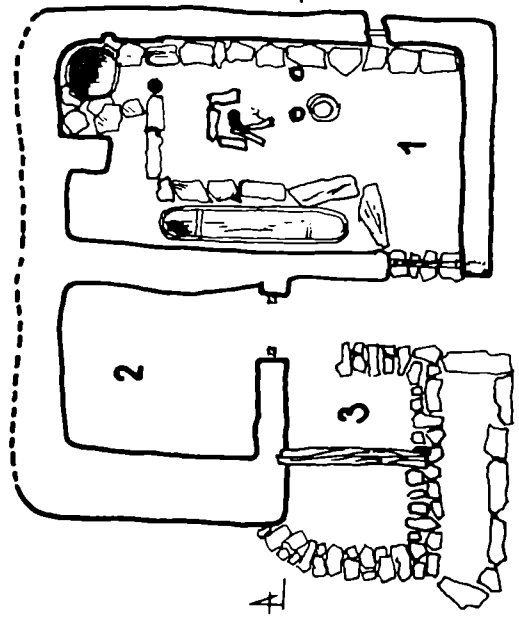
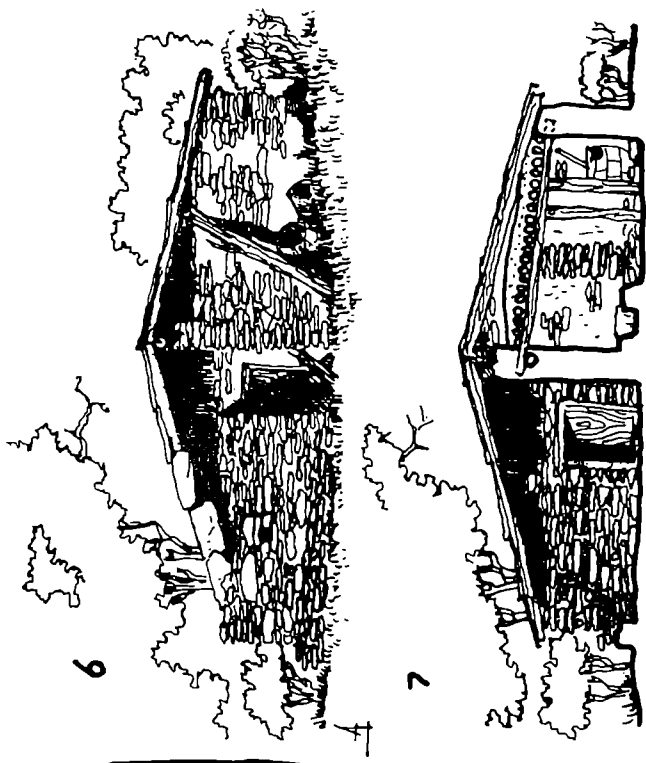

სოფ. უკანხალუს ჭებრი. 1963 წ. გეგმა—1. სექციბე, 2. საკოლდე, 3. სახელონსნი, 4. სექციბის კარი, 5. იფნის ხე, 6. ფასალი, 7. კრილი.

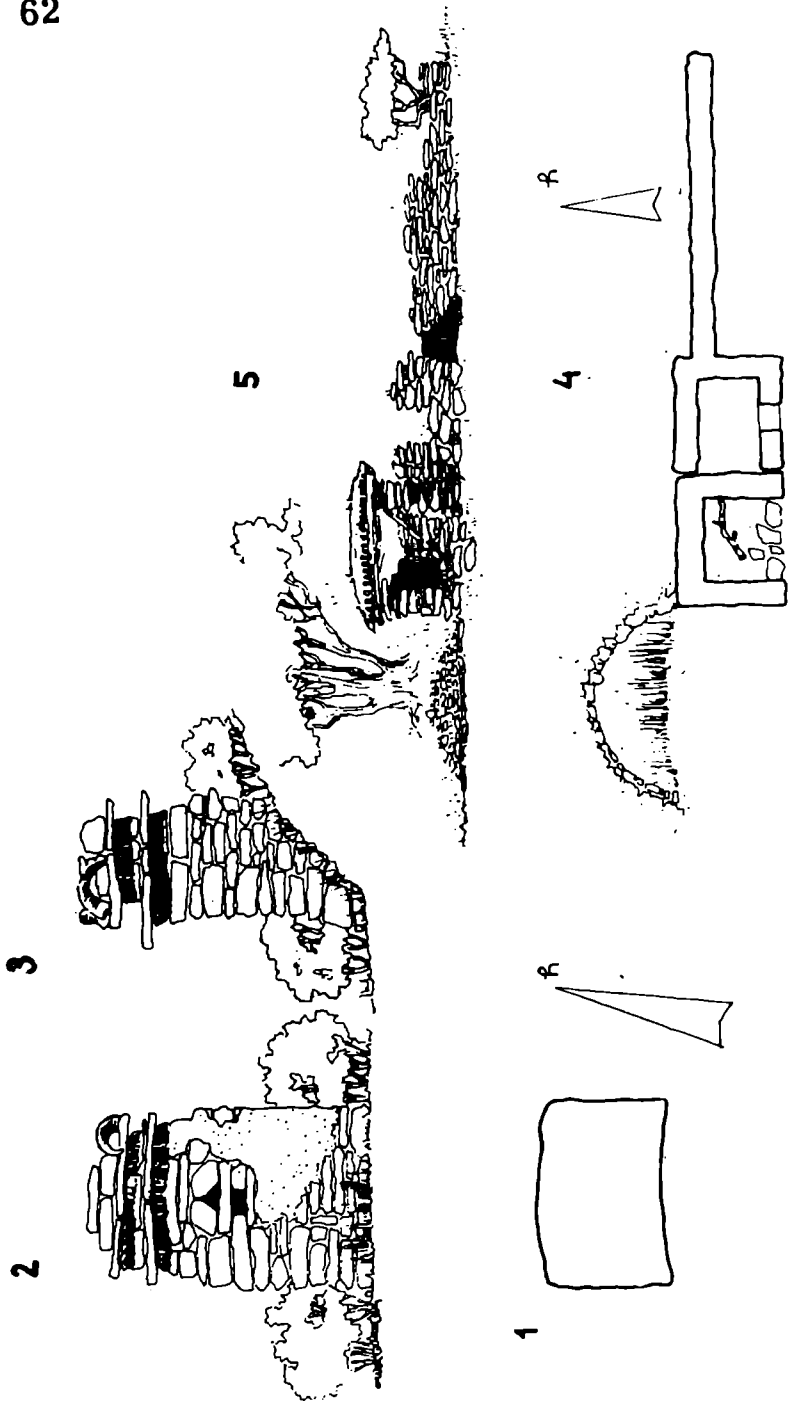

62. სოფ. უკანხალუ, 1963 წ. კოშკი — 1. გეგმა, 2. ფასადი, 3. გვერდობედი; საქარე და სა-  
წოლა—4. გეგმა, 5. ფასადი.



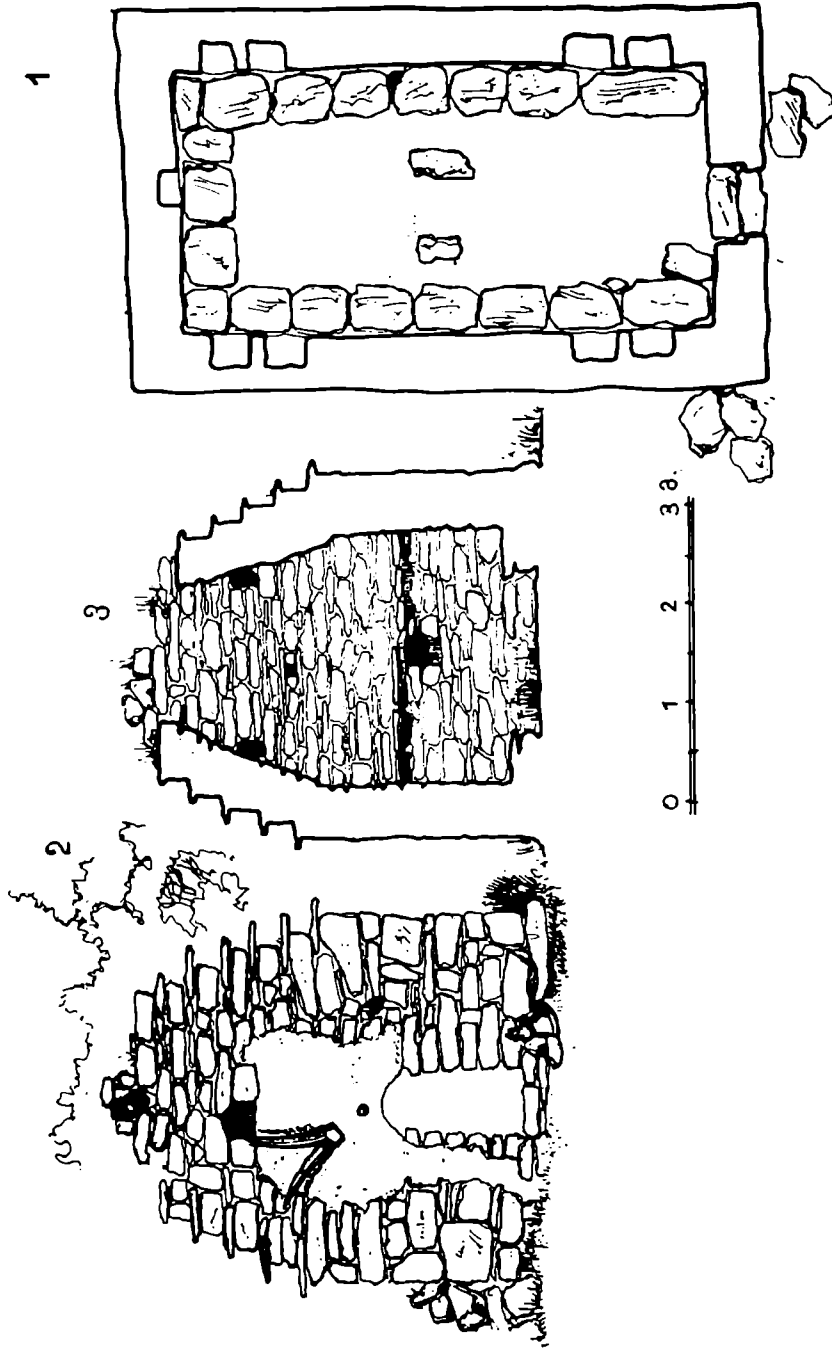

სოფ. უკანხაღუსე ჩვარი, ბეღელთი, 1963 წ. 1. გეგმა, 2. ფასადი, 3. კრილი.

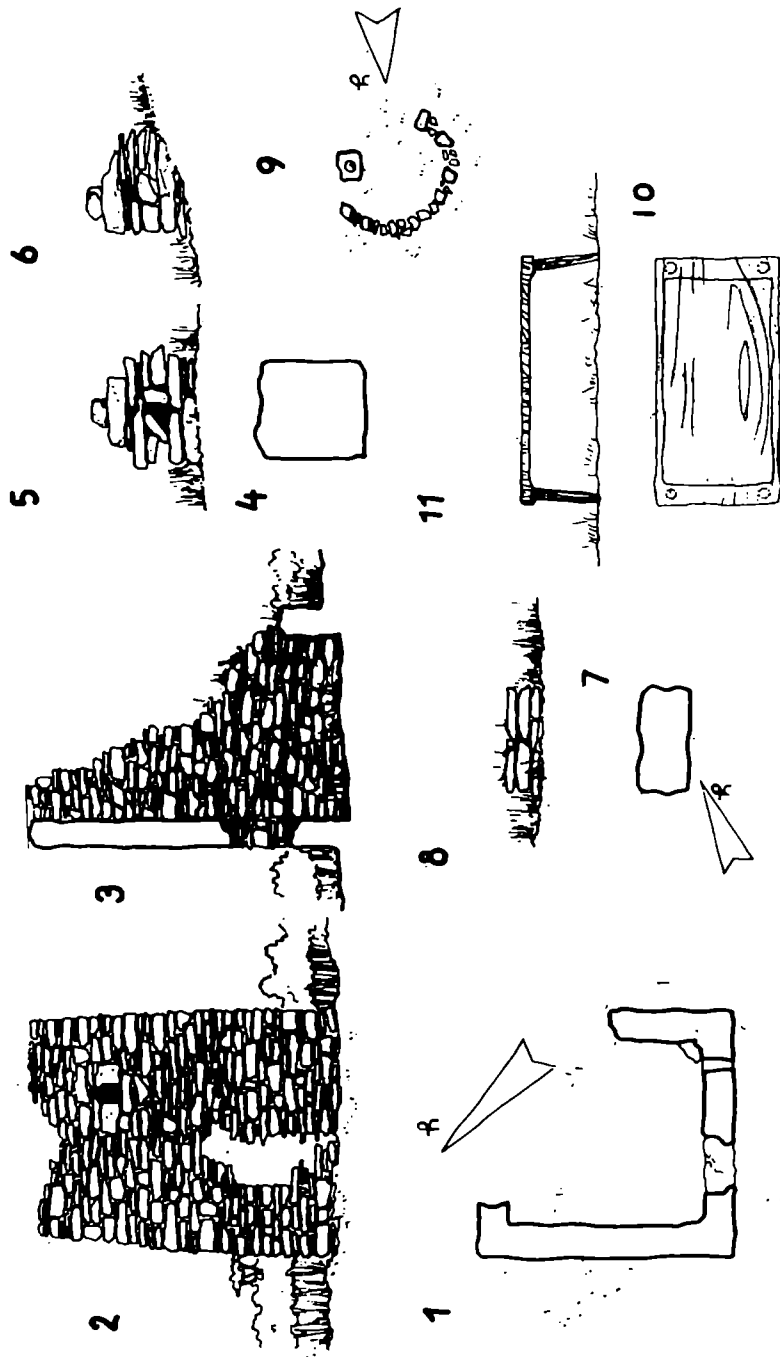

სოფ. ზესტაქი, ზესტაქის ქვარი, 1963 წ. არაბულუმის კოხე — 1. გეგმა, 2. ფასადი,  
 3. კრილი; კოჭი — 4. გეგმა, 5. ფასადი, 6. გვერდზელი; კერი — 7. გეგმა, 8. ფასადი;  
 ადგილსდელა — 9. გეგმა; კამაჩირი ტაბლა — 10. გეგმა, 11. ხედი.

4

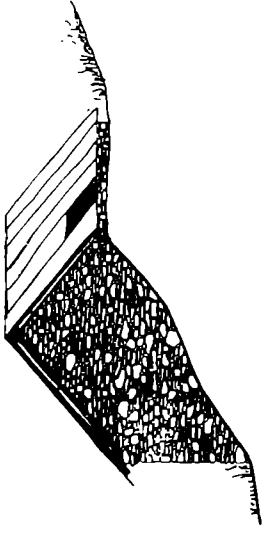

3

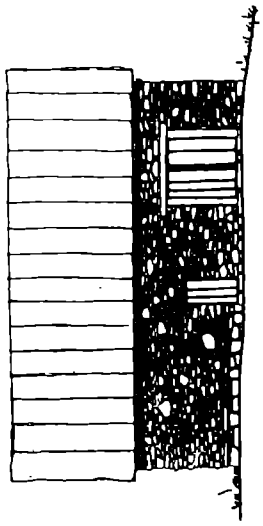

5

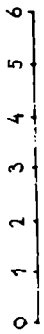
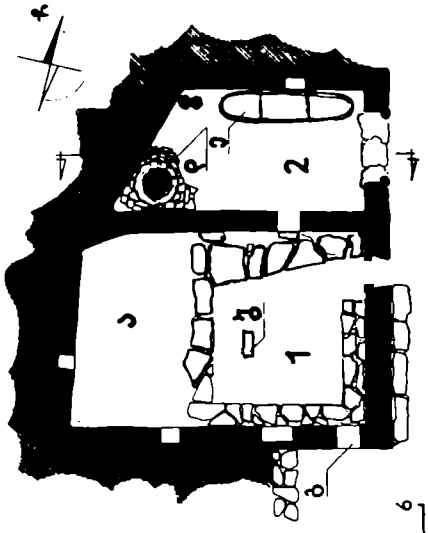
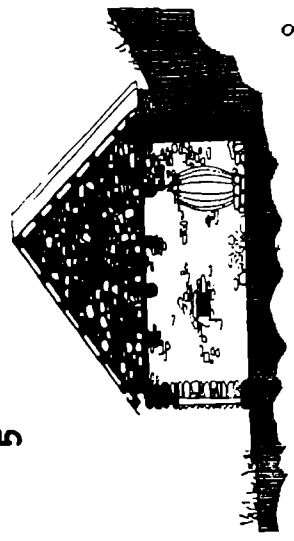

სოფ. ზეისტეჩო. პეგა — 1. დარბაზი, (ა—საკოფე, ბ—ქუჩარბი, გ—საყუდბე), 2. საკეპბე (დ—ქეპბე, ე—ეარტელ), 3. მოკარი ფსალი, 4. გვერდითი ფსალი, 5. კილი.

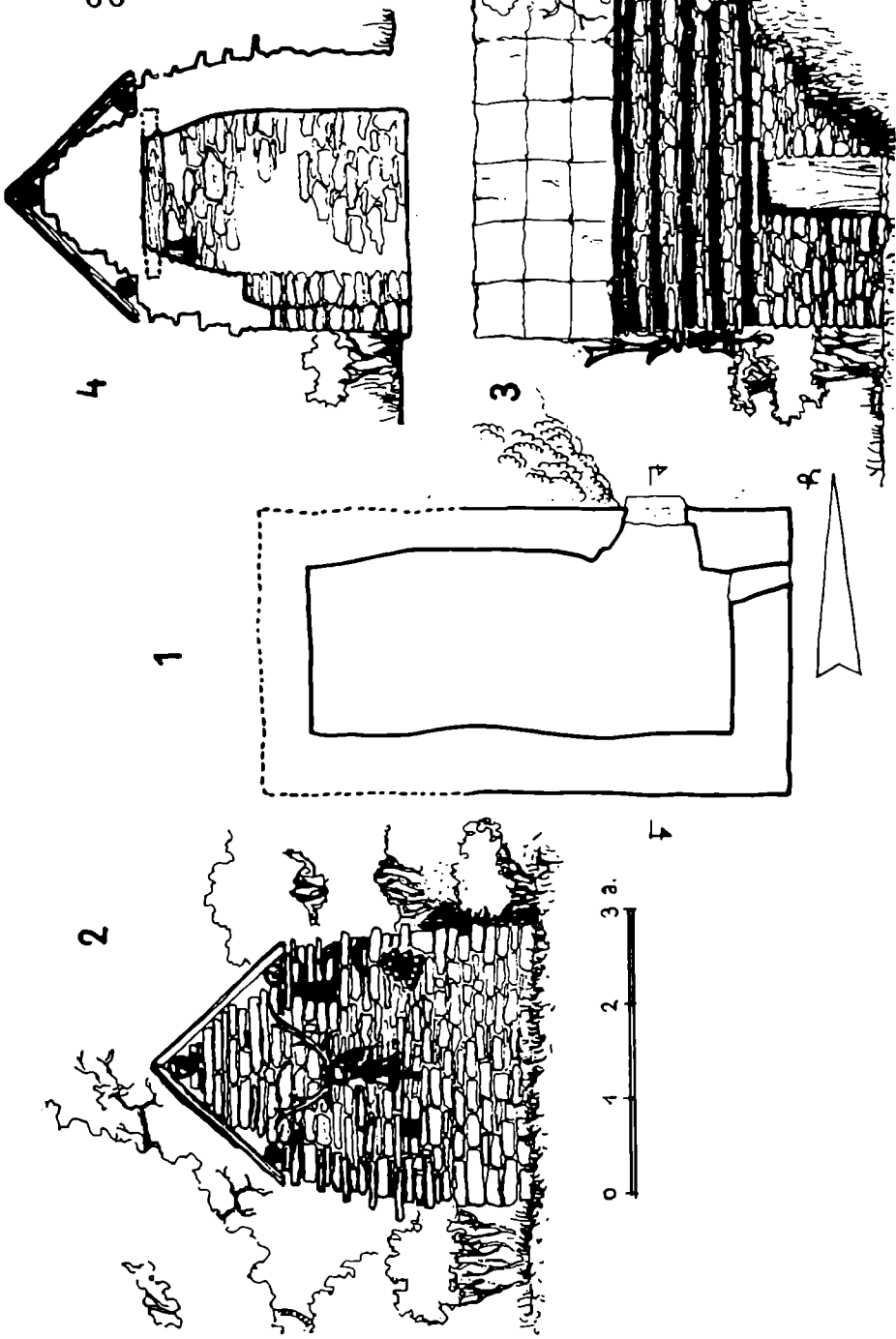

სოფ. ზესტეფი, ბელუი, 1963 წ. 1. კეგე, 2. ფასი, 3. გვერდითი ფასი, 4. კარი.

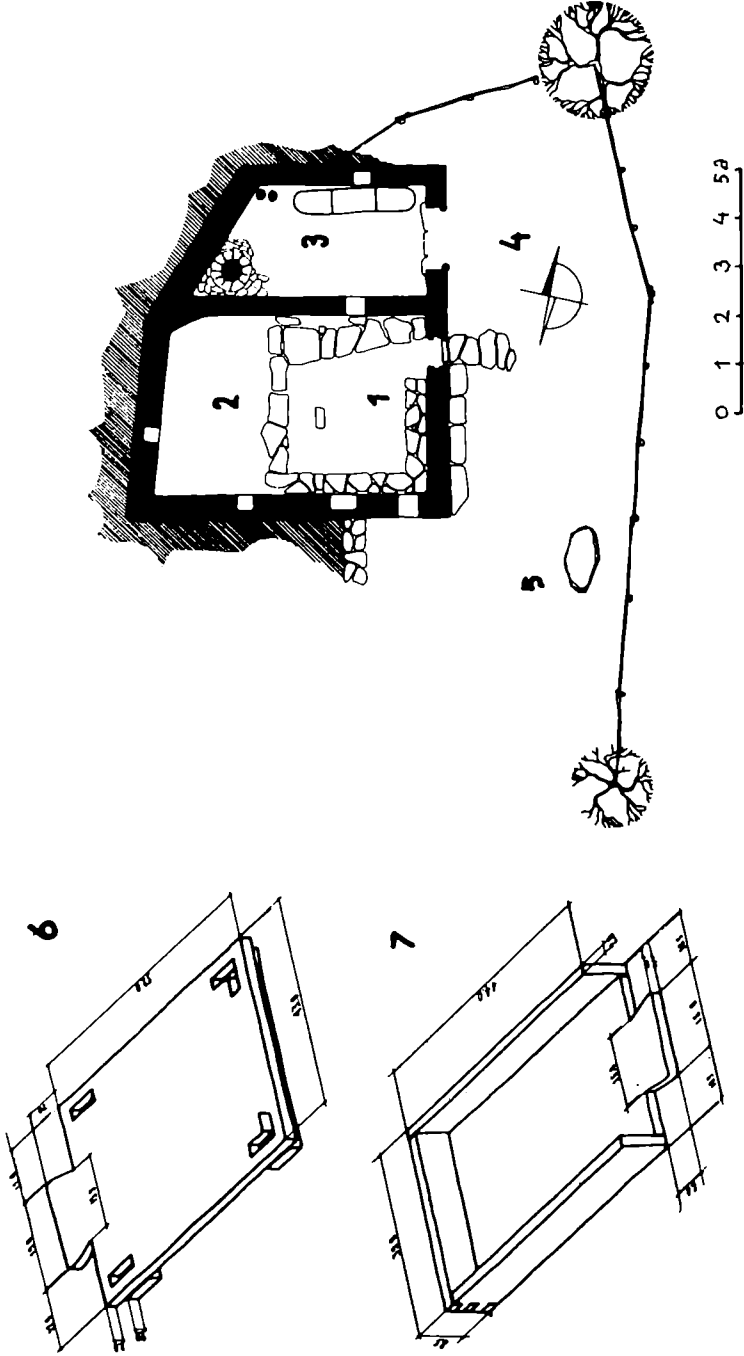

სოფ. ზეისტერი. აგმა — 1. დარბაზი, 2. საკოდე, 3. საქაბე, 4. ქვარის კარი, ხუცა-  
სის შესაღობი სასაყლაოსთან, 6. ხელტაბლა, 7. ხელტაბლა.

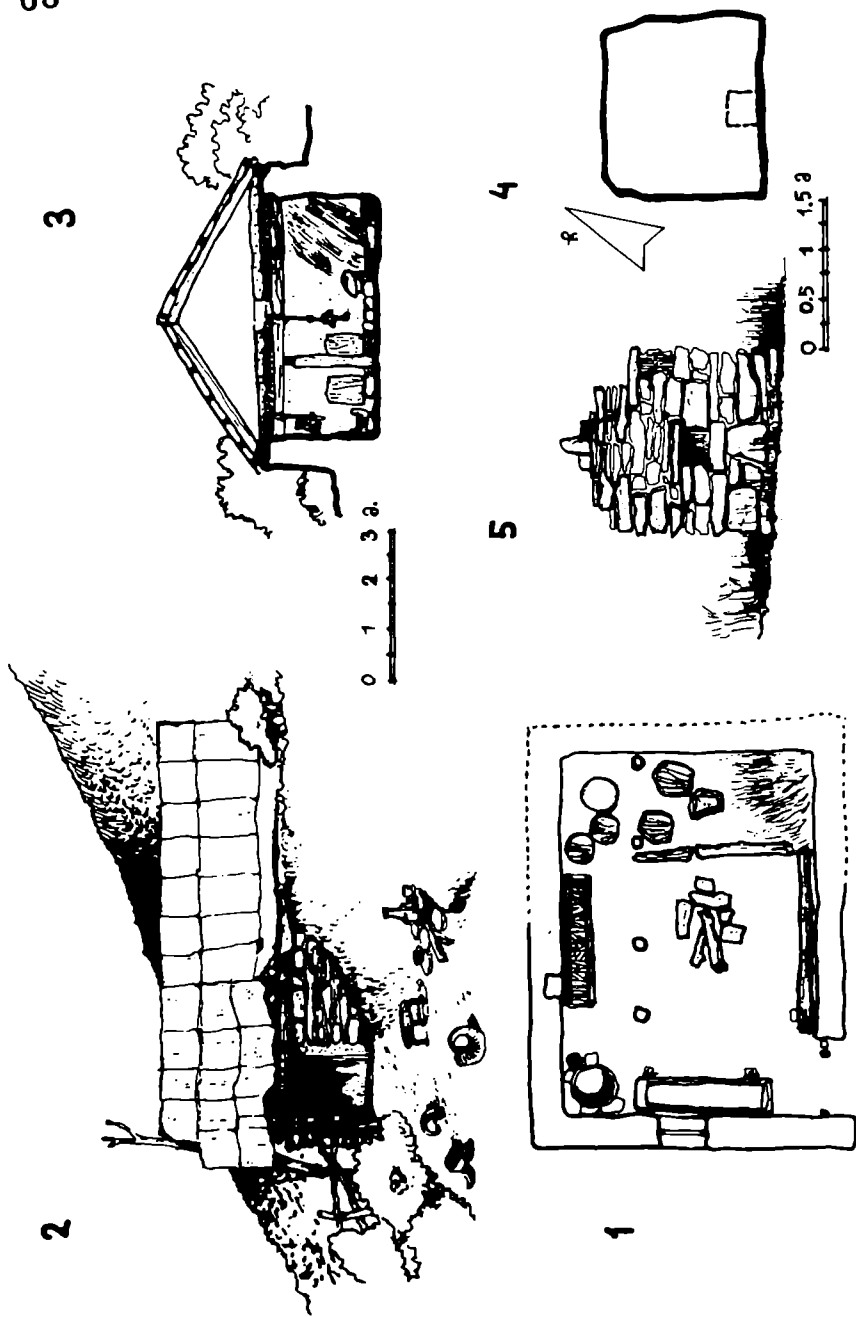

სოფ. როშკა, დიდგორის ქვაბი, 1963 წ. დარბაზი — 1. გეგმა, 2. ფასადი, 3. კრილი; კოშკი — 4. გეგმა, 5. ფასადი.

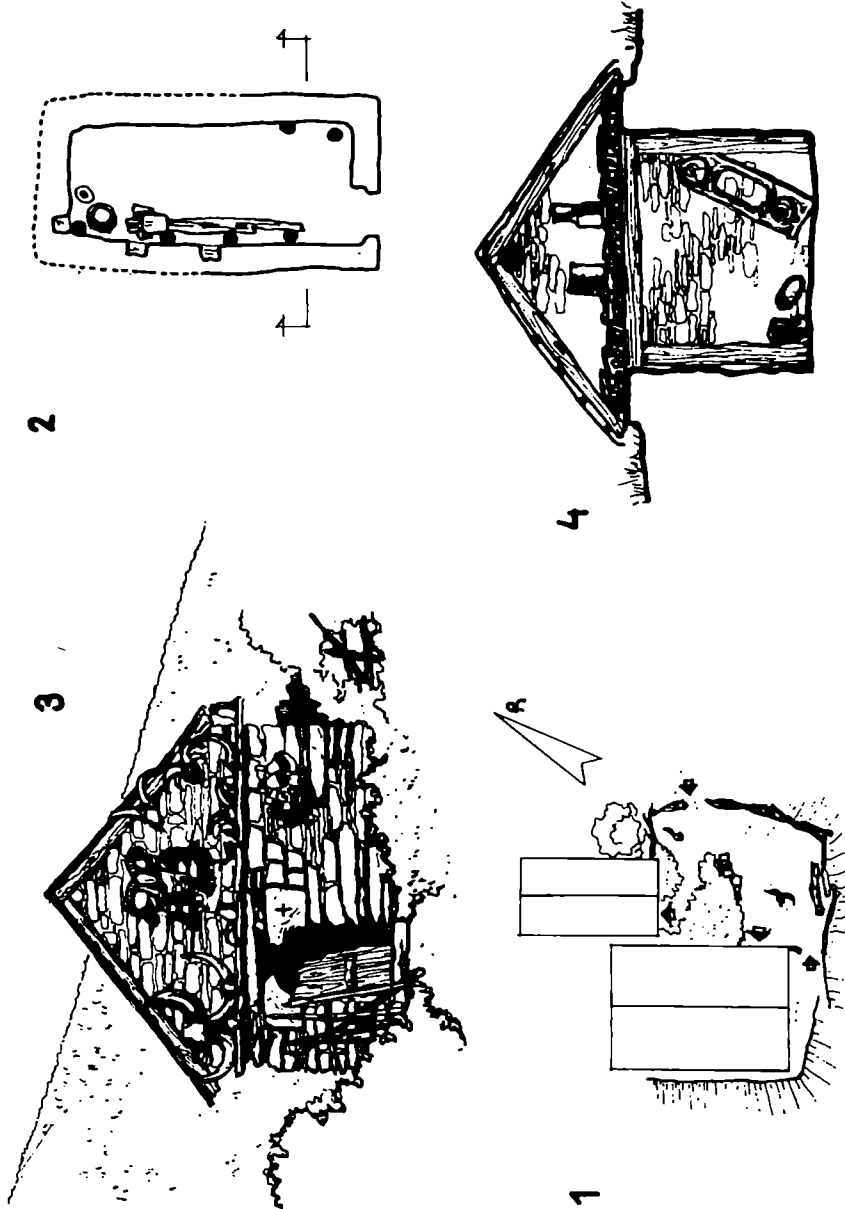

სოფ. არწვანის დიდგორის ქვითი სახლის სურათი. 1963 წ. 1. გეგმა, 2. ზედა, 3. ფასადი, 4. კვეთი.

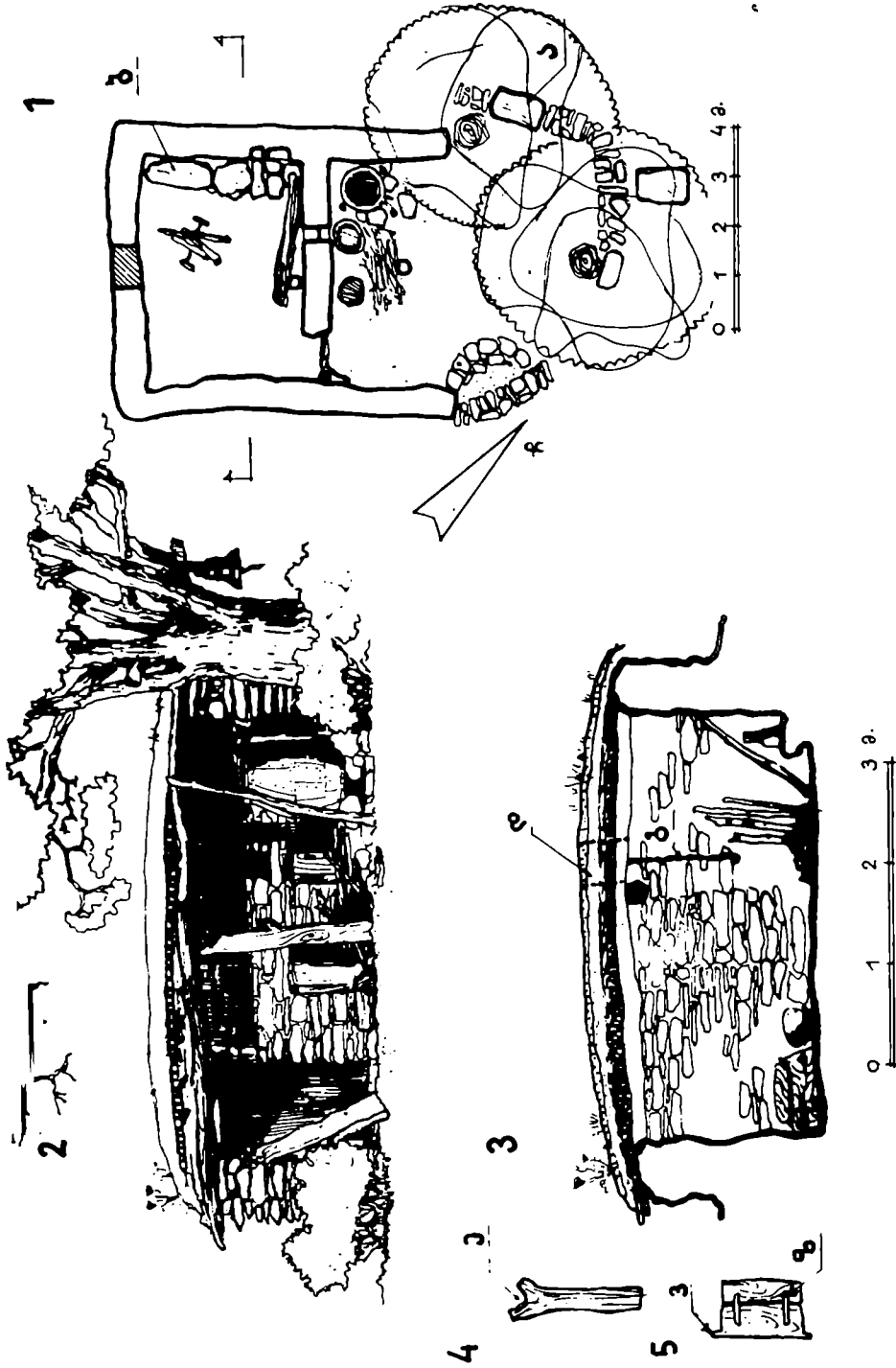

სოფ. ქმოსტი. თეთრი ვიწროვას მიწობის ქვარი. დარბაზი. 1963 წ. 1. გეგმა (ა—კერძო, ბ—სამწირველო), 2. ფასადი, 3. კრილი (გ—საყოფელო, დ—საკვამი), 4. ხის პოძი (ე—პოძის ყბა), 5. ხის კარი (ე—საყუენწერი, ზ—მკლავი).



2



3

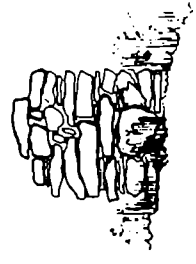

1

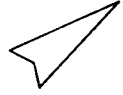
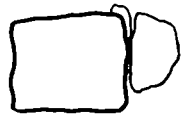

4



5



სოფ. ქობსტი. თეთრი ვიორგის მიწორის ქვანი. 1963 წ. აპრილი — 1. ბაგბა, 2. ფასალი, 3. კაურღელი. 4. დარბაზისა და კერძის საურო ხელი, 5. დარბაზის ინტერიერი.



სოფ. როშკა. შთაქარანგელოზის ჭვარი, ბედელი.





სოფ. ბლო. მუხის გორბის ქვარი, დარბაზის კუთხე.



სოფ. ბ.ლ. შოკარაშვილის ქარი, ინკუბირი და ინკუბირის ფაფგებები.

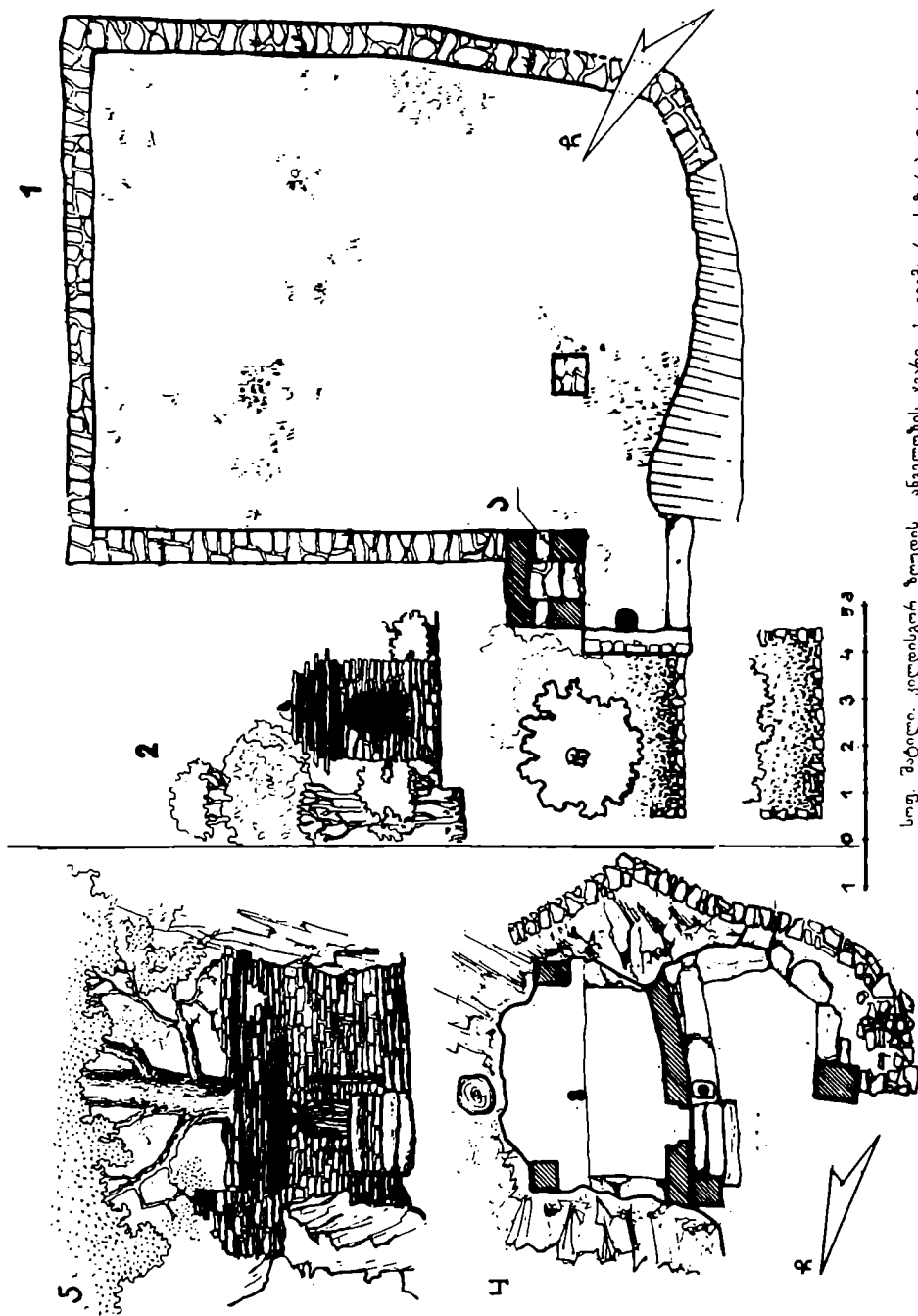

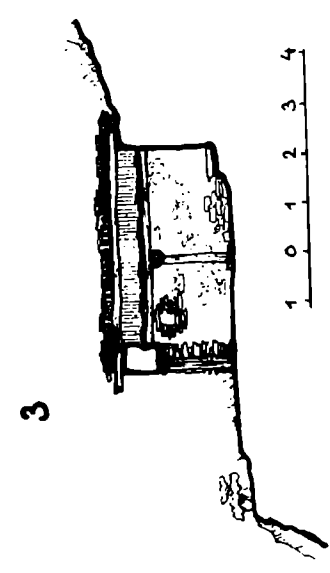
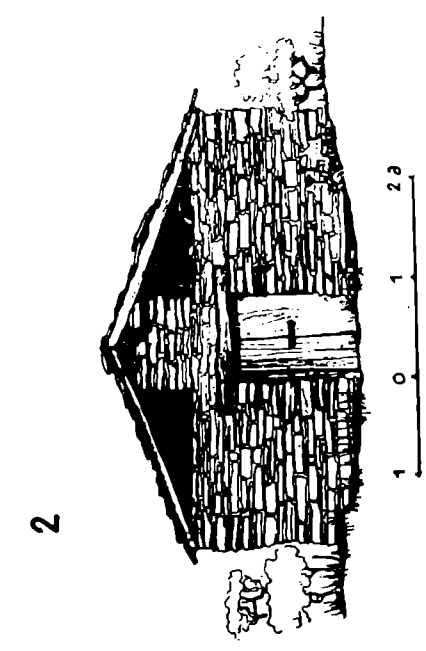
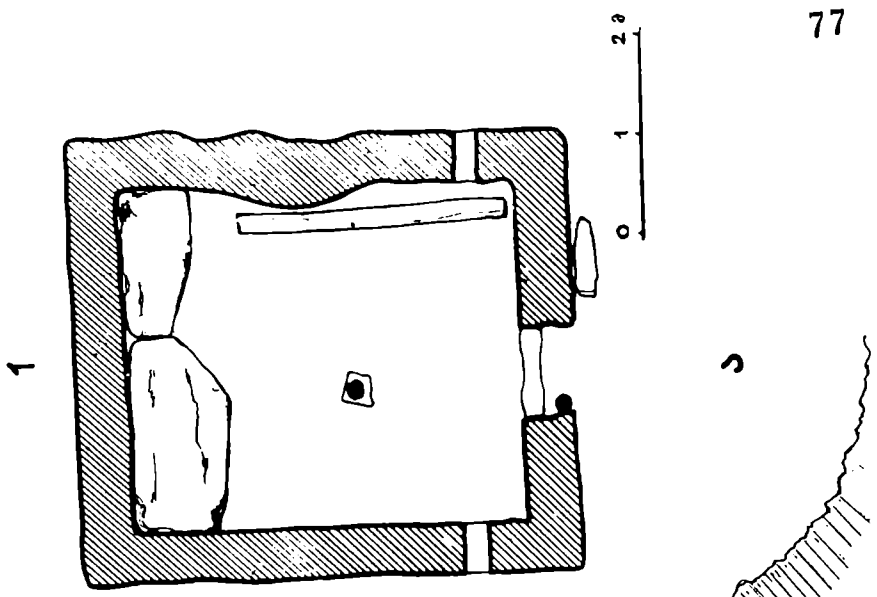

სოფ. შატილი. პიორგი ბეკნაგორი მამულის მემორიალური კვანძის დარბაზი. 1962 წ.  
 1. გეგმა (ა—დარბაზის კარი), 2. მოიკარი ფასადი, 3. კვილი.

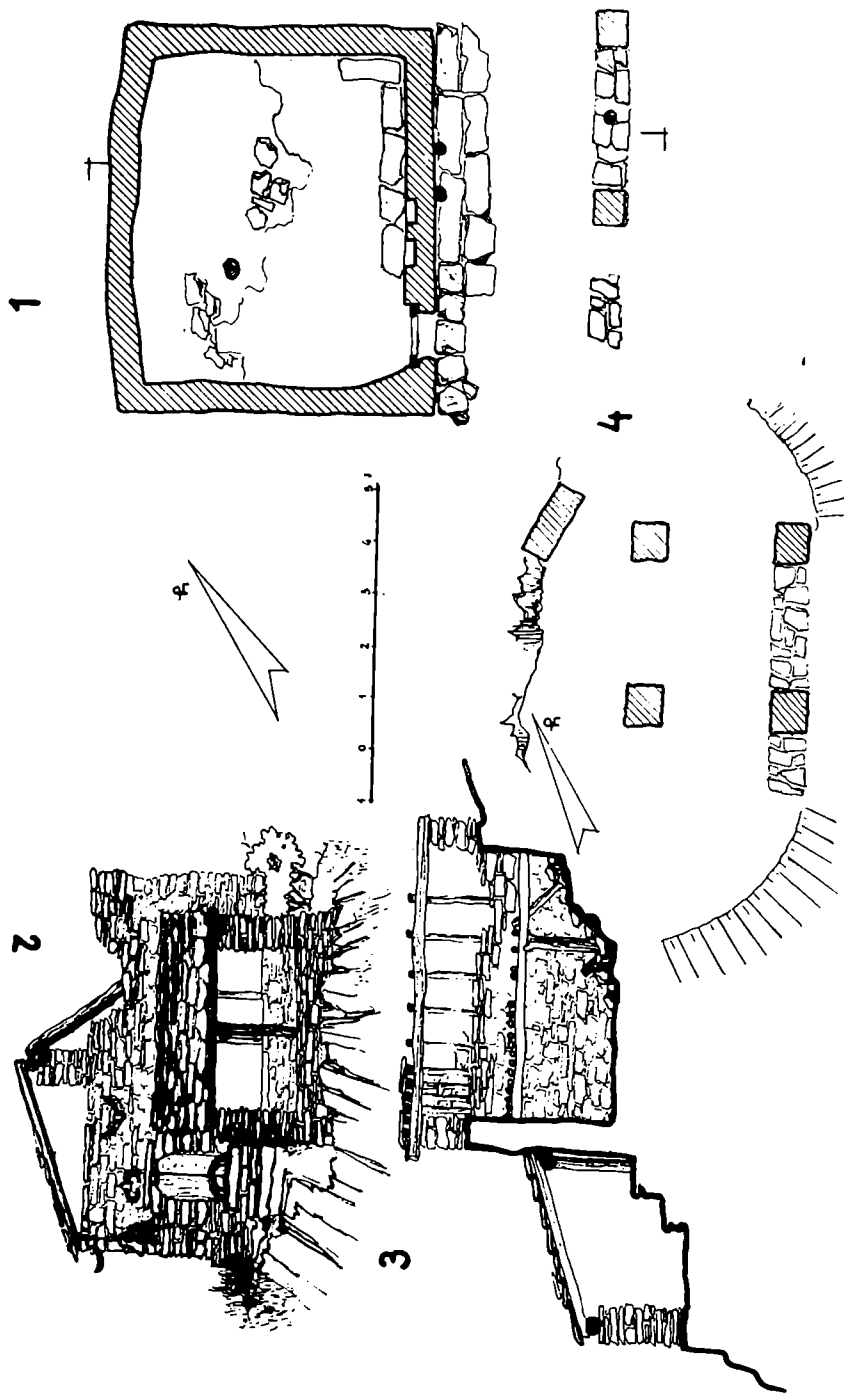

სოფ. შატლი. საღმრთო ლეონისძობის ქვარი. 1962 წ. დარბაზი — 1. კუბა, 2. ფასადი, 3. უბილი; საჯარო — 4. გეგმა.





სოფ. შატლი, ნაბარეა ღვთისმშობლის ჭაბრი, 1962 წ. საზარე — 1. ფასალი, 2. გვერდ-  
ხელი, კვრივი — 3. გვეზა, 4. ფასალი, ბეკენჯორის კოჭი — 5. ფასალი; საფლავის ძეგლი —  
6. ფასალი (ა—წარწერა ქვაზე).

სოფ. შატლი, ნაბარეა ღვთისმშობლის ჭაბრი, 1962 წ. საზარე — 1. ფასალი, 2. გვერდ-  
ხელი, კვრივი — 3. გვეზა, 4. ფასალი, ბეკენჯორის კოჭი — 5. ფასალი; საფლავის ძეგლი —  
6. ფასალი (ა—წარწერა ქვაზე).

3



1 0 1 2 3 4 5<sub>a</sub>

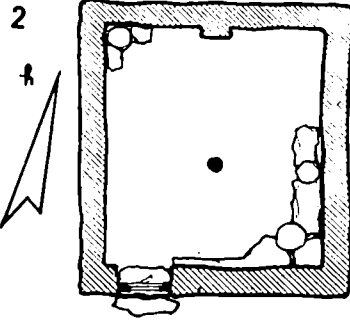

4

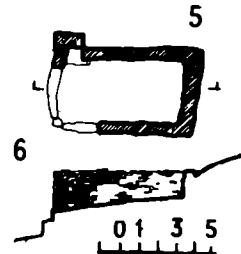
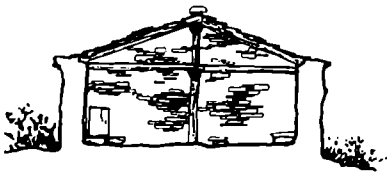

0 1 3 5

სოფ. შატილი. საკვამლე — 1. საერთო ხედი, 2. გეგმა, 3. ფასადი, 4. კრილი; შატილის სა-  
ეხნო — 5. გეგმა, 6. კრილი.



სოფ. კისტანი. ნაბარელა ლეთისმშობლის ქვაბი, საზარე, 1962 წ.



სოფ. კისტანი, ლეონოპოლის ქვაბი, საბარგო, 1962 წ.



სოფ. ლეზისკარი. „ბისელაო ცხე“. 1962 წ.

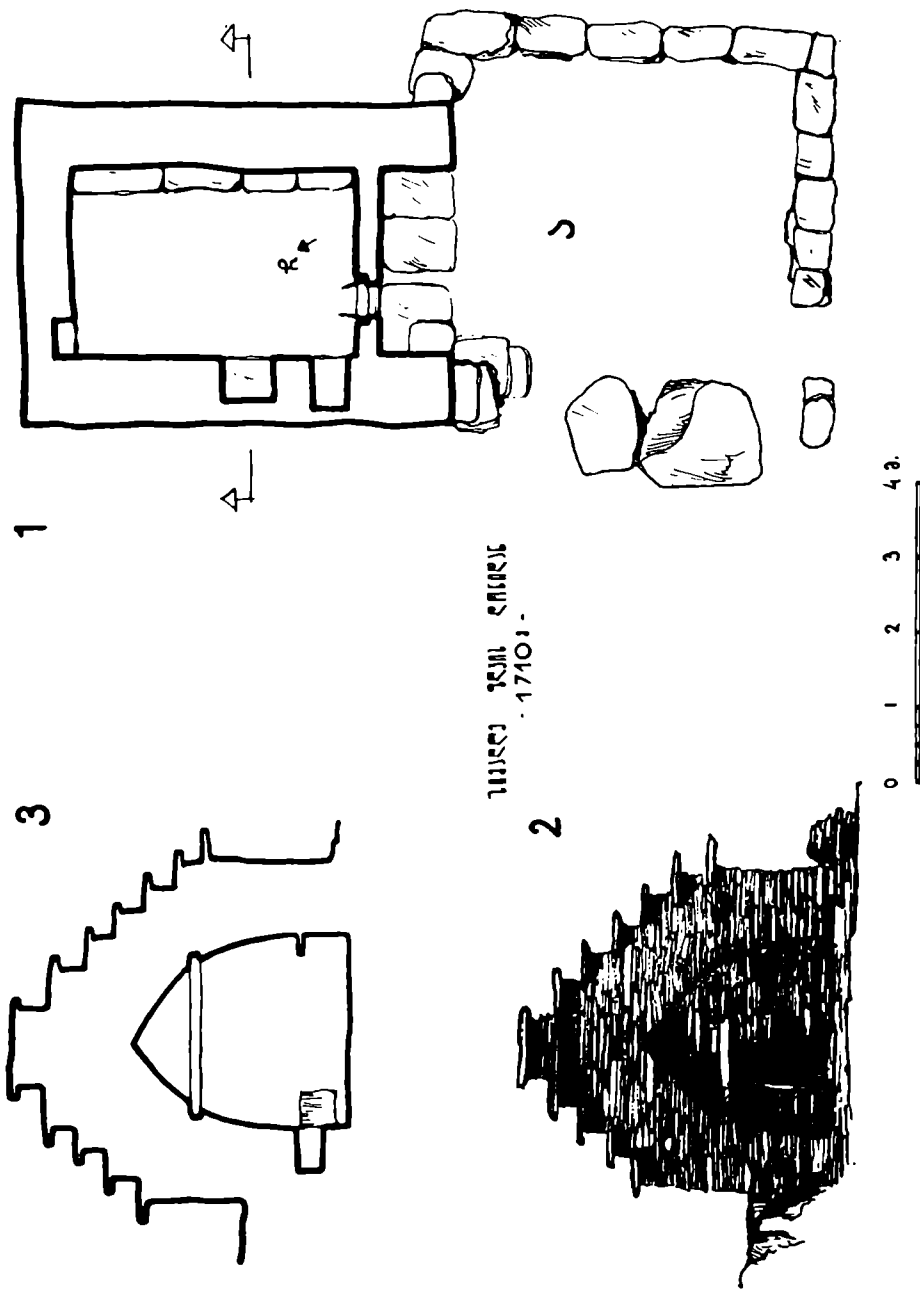

სოფ. მუტო. ბრლოსკალის წმინდა გიორგის ქვაბი. დარბაზი — 1. ბეჭე (ა-საქარე),  
 2. შასლი, 3. კრილი.



სოფ. მუცო. აკლამა.



სოფ. მუცო. აელამები.



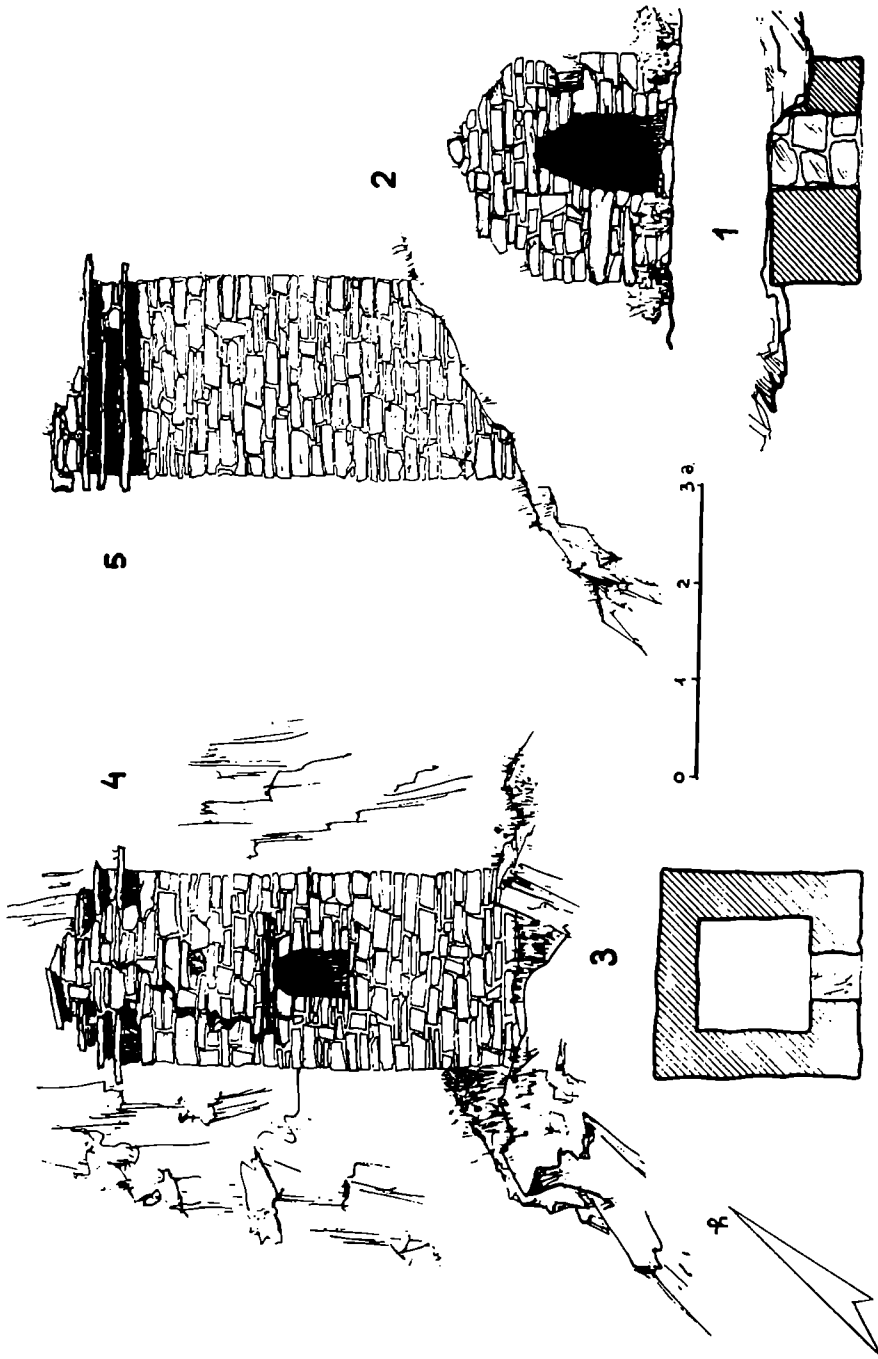

სოფ. ხახაბო. უკის ქვარნი, 1962 წ. სპარე — 1. გეგმა, 2. ფასადი; კოჭი — 3. გეგმა, 4. მთავარი ფასადი, 5. გვერდითი ფასადი.



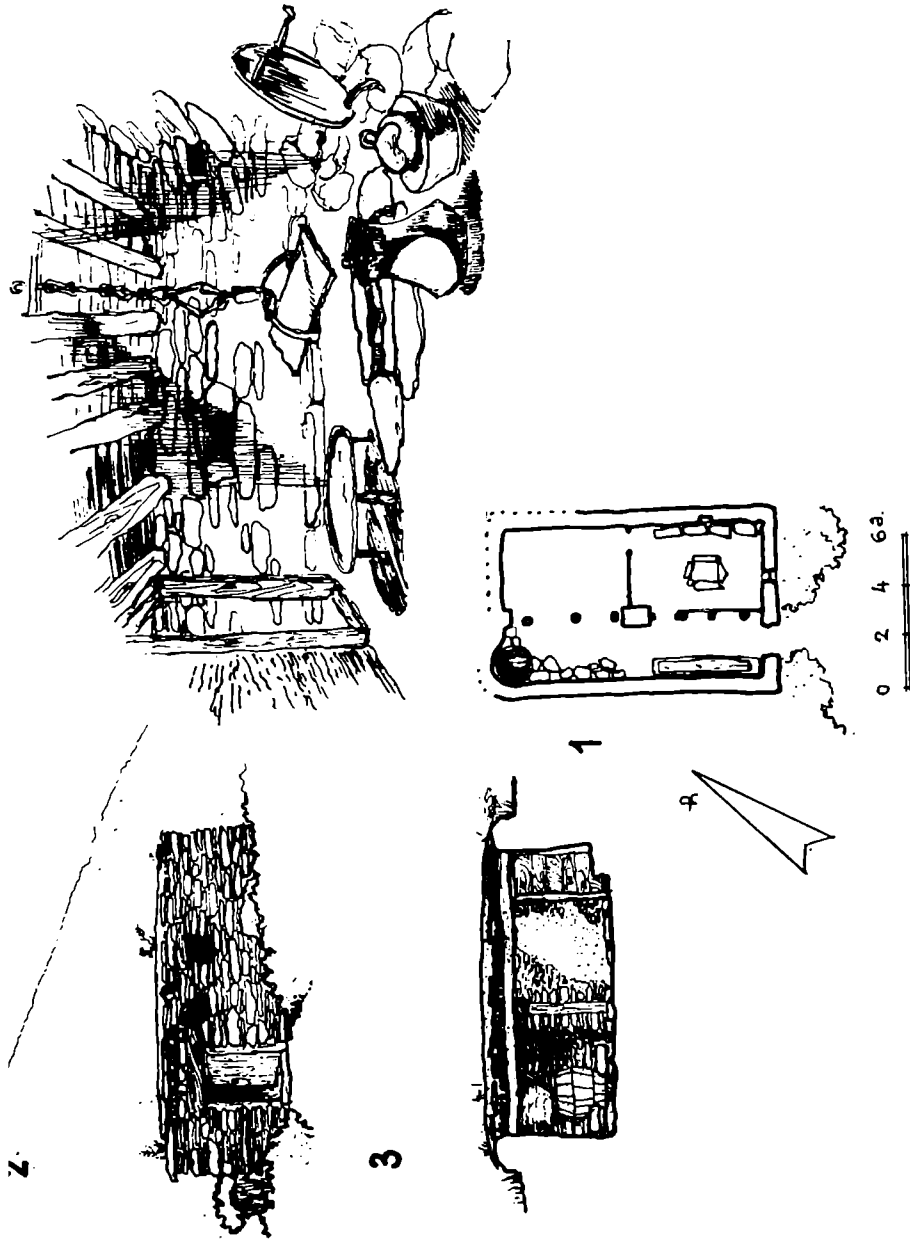

სოფ. აბიელა. შოთაბანგელოზის ქვარი, საქაბე. 1963 წ. 1. გეგმა, 2. ფასადი, 3. კვილი, 4. ინტერიერი.

4



6

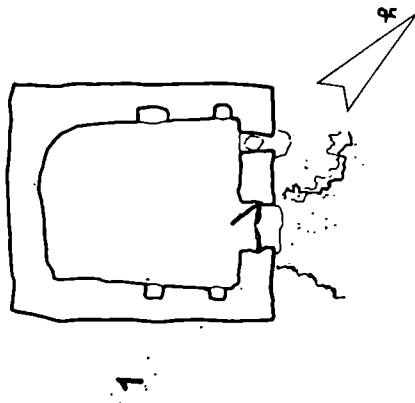
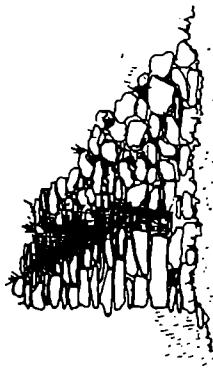
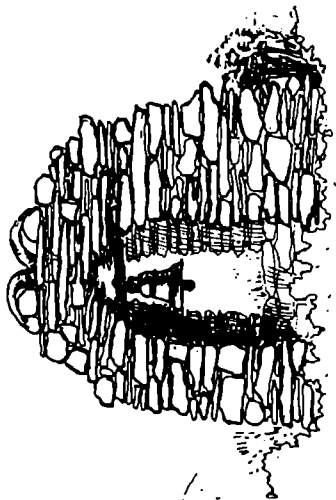

1

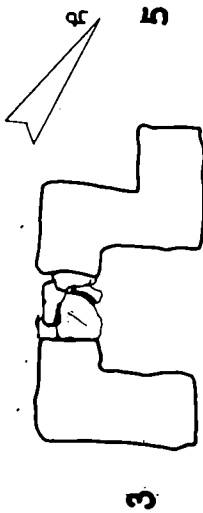

3

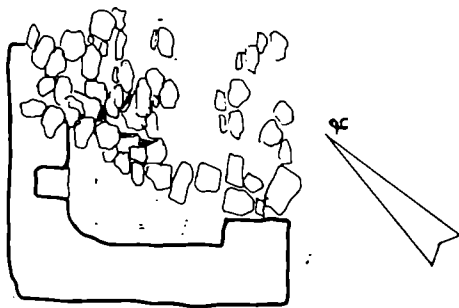

5

სოფ. ახიულა. მოეპირანგელოზის ქვარი. 1963 წ. ძველი დარბაზი — 1. კეგზი, 2. ფასალი;  
საზარე კოშკი — 3. ბეგზა, 4. ფასალი; კვრივი — 5. ბეგზა, 6. ფასალი.

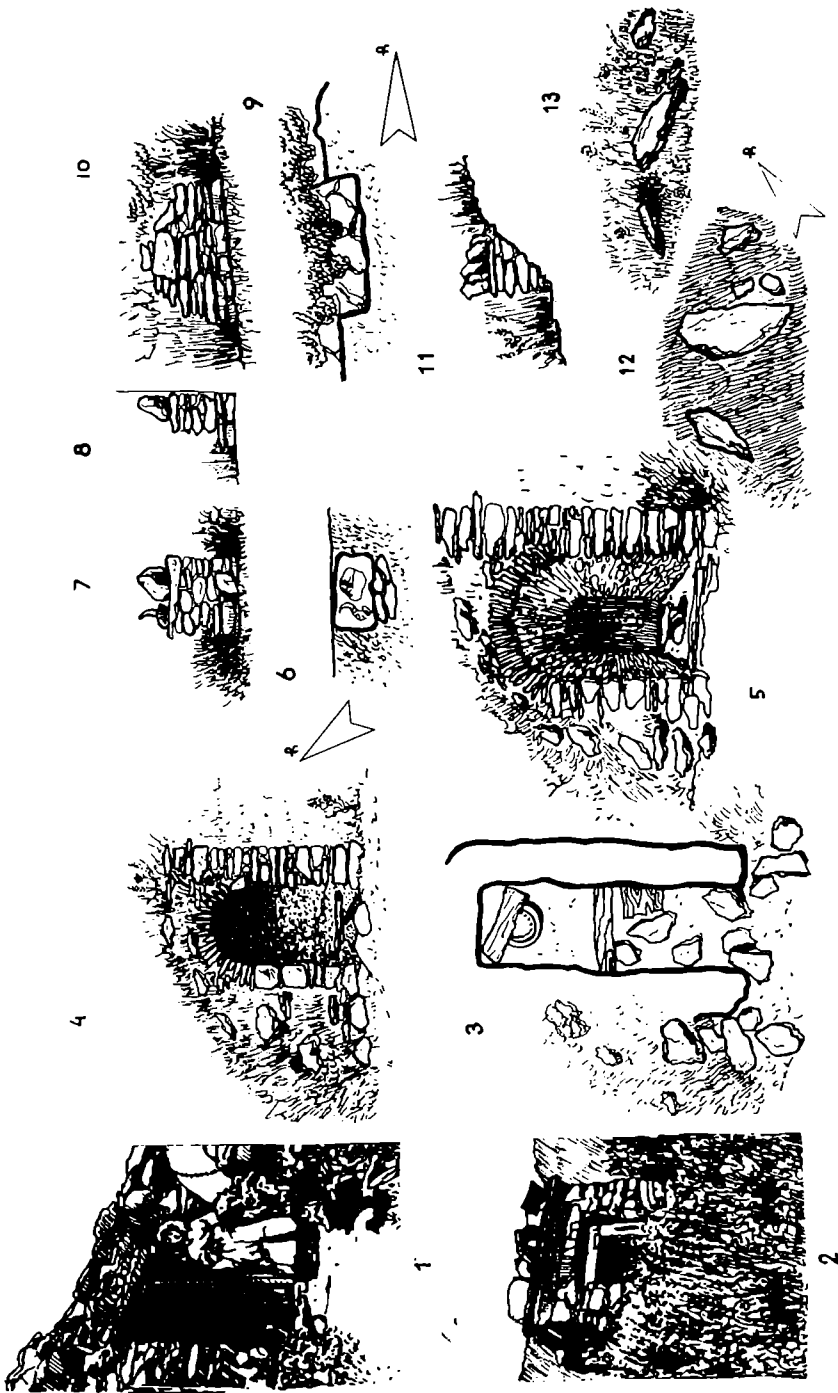

სოფ. ახიულა. შოაერანგელოზის ქვარი, 1. ქვქუტი, სილიასხოსო და დიასხოსი,  
 2. ქვქუტი, საქვევრე—ხელი; საქვევრე — 3. გეგმა, 4. ფასალი, 5. ინტერიერი; ბაზათ  
 ქვარანი — 6. გეგმა, 7. ფასალი, 8. გვერდხელი; ბანურანი (ჩაქველის ლაქვარანი) — 9. გეგმა,  
 10. ფასალი, 11. გვერდხელი; საჯრე — 12. გეგმა, 13. ხელი.



სოფ. ახელა. ჩაველი სველიცხოვის ქვარი.



სოფ. ახიულა. ჩაქველი ხმელისგორის კოშკი.



არხიტო. სანება ცროლისწერის ქვარის ბეღელი ანუ დარბაზი, 1963 წ.





სოფ. კიშკა. გორაკი კარისგებობის ქვაბი.



სოფ. კიძლა. გიორგი კარისმეზობლის ჭვარის ინვენტარი.

ბეჭენი

50 0 50 100 150 200

2



1

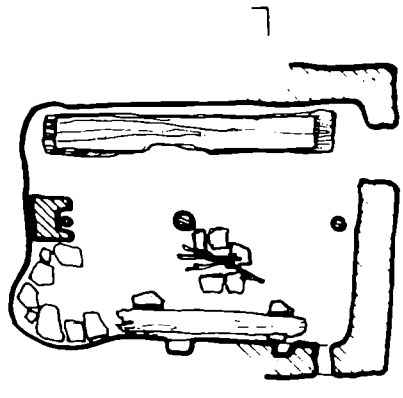

0 1 2 3 4 a.

3

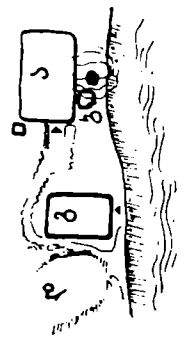
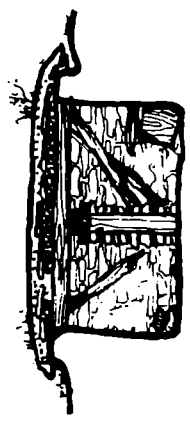

ქრილი L-1  
50 0 50 100 150 200 ფა

სოფ. ამაღ. რკინის ქვარი ანუ პეტრე ნიაფრისპირისი, 1963. წ. საეჭებე — 1. გეგმა, 2. ფასადი, 3. კრილი; ნაგებობათა განლაგების სკეჩი — ბეღელი, ბ — დროშათ საბრძანო კოშკი, გ — საეჭებე, დ — საჯარე

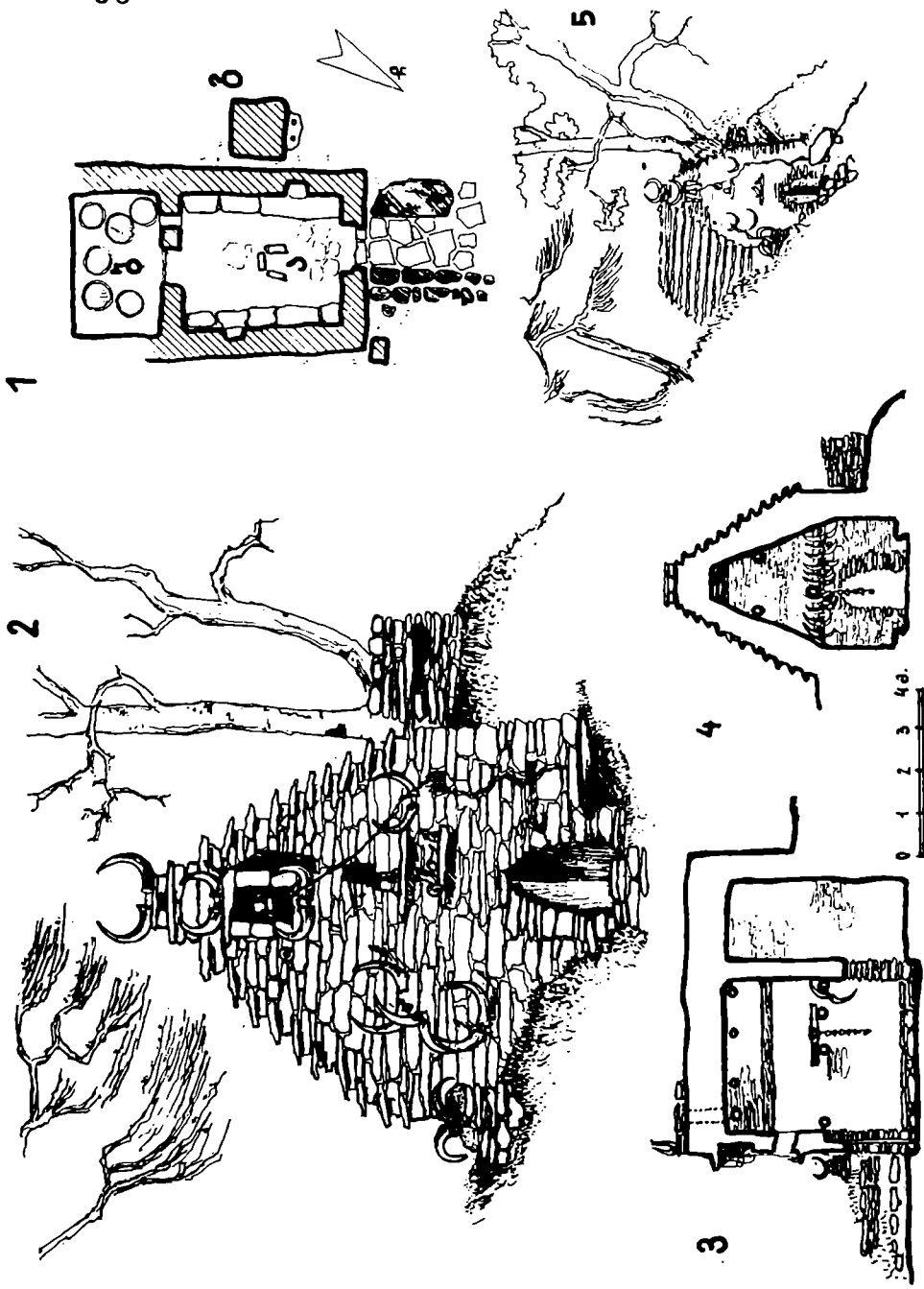

სოფ. აშლა, რკენის ქუჩის ანუ პეტრე ნიალერისპირისათ. ბუდელი ღროშით საბრძანო კოშკით. 1963 წ. 1. გეგმა (ა—ბუდელო, ბ—საქოლდ. გ—ღროშით საბრძანო კოშკი), 2. ფასადი, 3. რიბითი ჭრითი, 4. განივი ჭრითი, 5. საქოლდის ქუჩის

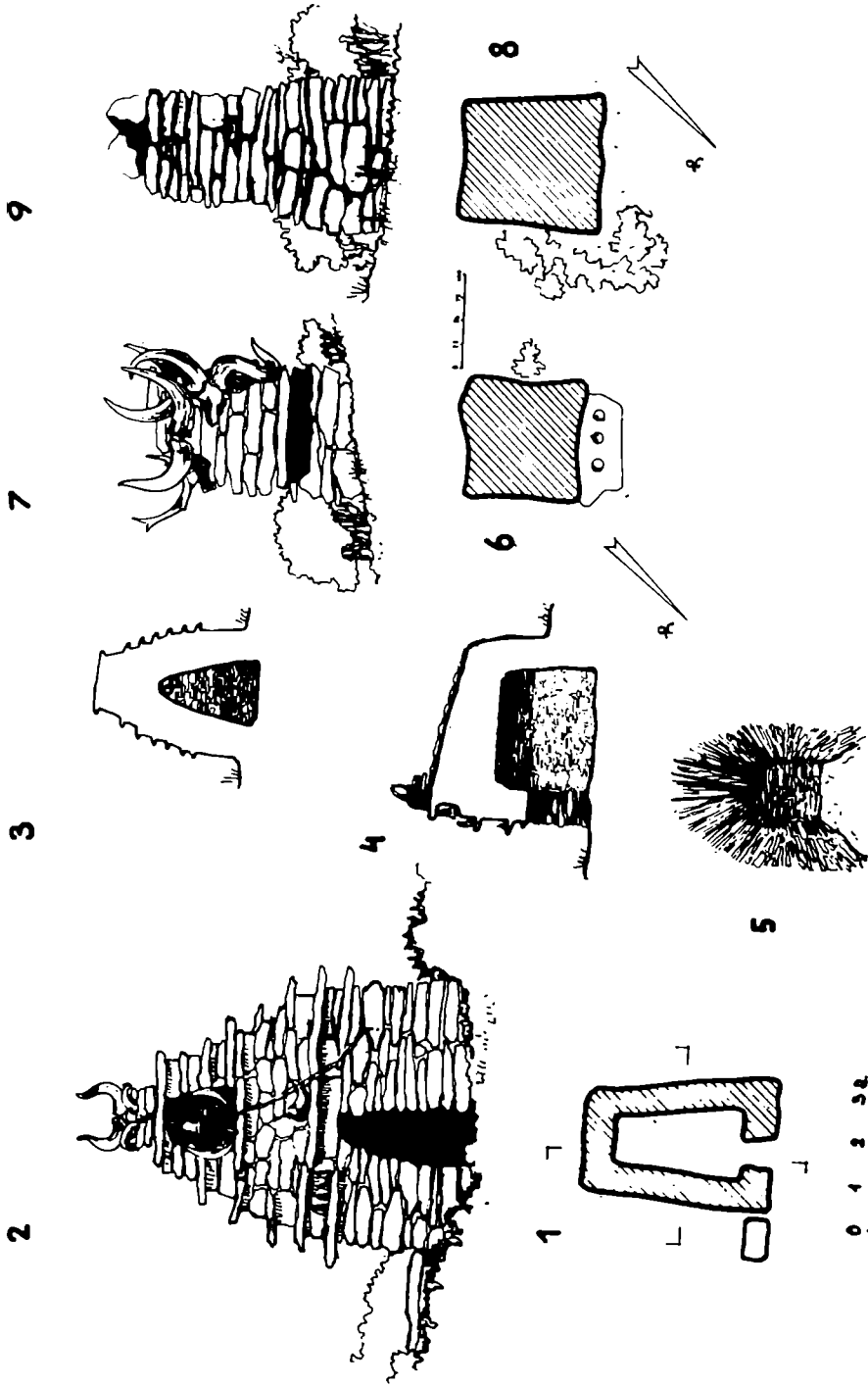

სოფ. აშა. იასარ სეპტაღამოსულის ჭერი. 1963 წ. ბეული — 1. ბეგა, 2. ფსალი, 3. განივი ქოლი, 4. გრძივი ქოლი, 5. ინტერიერი; დროშით საბიძანი კოშკი—6. ბეგა, 7. ფსალი; კერიე—8. ბეგა, 9. ფსალი.

1

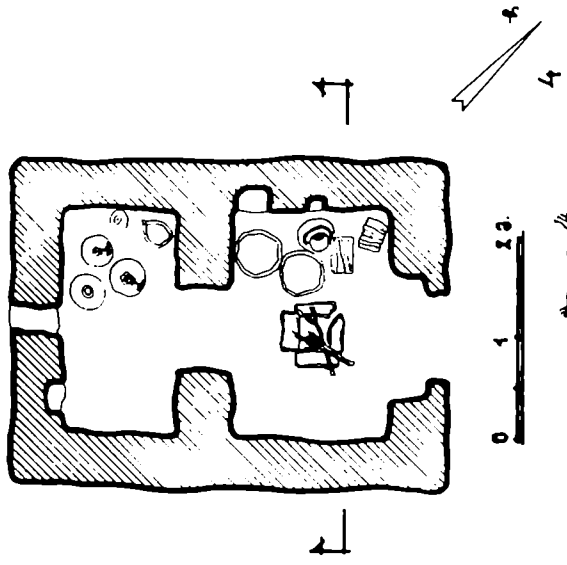

2 ფასადი

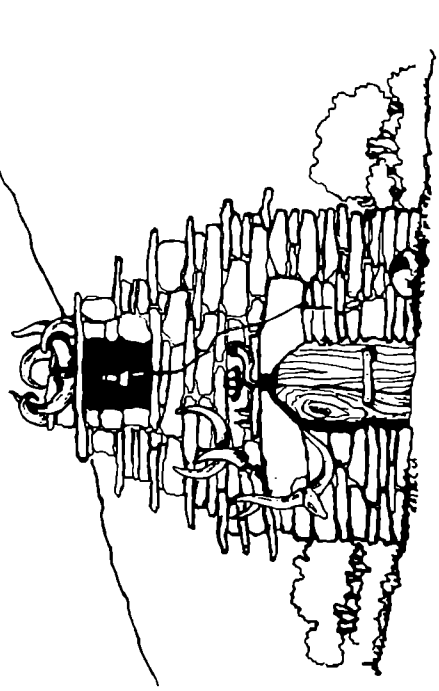

3

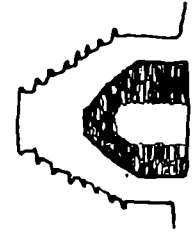

5



სოფ. აშლ. იახნის ქვარი. ბელუ. 1963 წ. 1. ბეგმა, 2. ფასადი, 3. კილი, 4. ინ-ტერიერი, 5. ბელლისა და საზარე კომპლ სურთო ხედი.

1

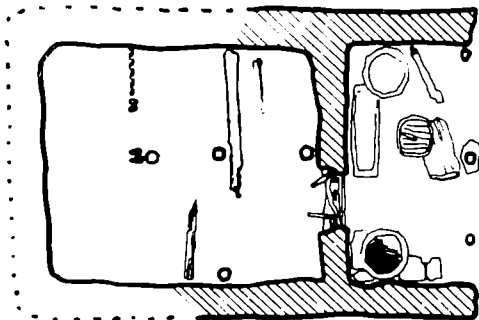

2

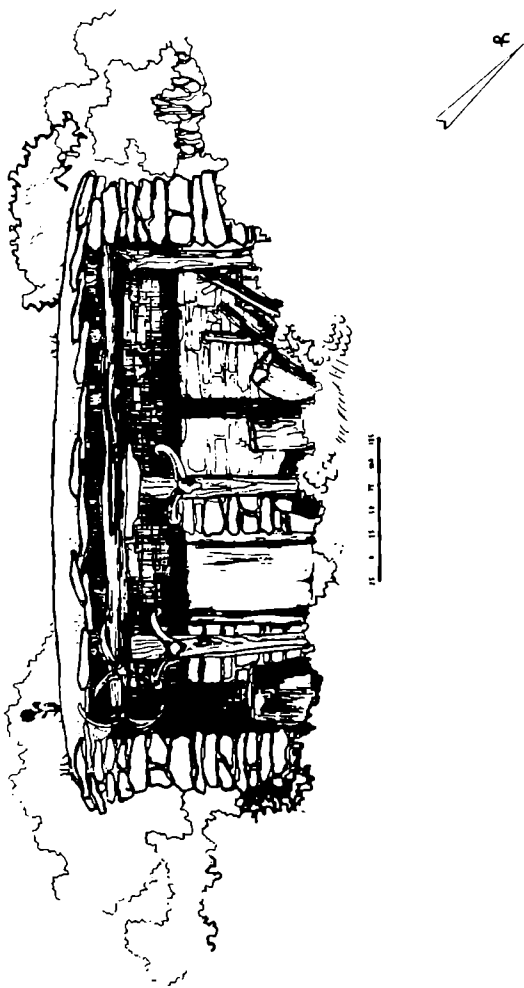

სოფ. ალა. ხოვოს მინდის საბლო — საბეჭური (იზარება საკუბუბელ), 1963 წ. 1. მარტა,  
2. ფასილი.

# შ ი ნ ა ა რ ს ი

წინასიტყვაობა	3
ПРЕДИСЛОВИЕ	5

## ხ ა ვ ს უ რ ა თ ი

### I. საივსურათო ცენტრალური ჯვარ-ხატი

1. სახმთო გუდანის ქვარი, სოფ. გუდანი, ზენუბანი	7
2. ნახარელა ღვთისმშობლის ქვარი, სოფ. გუდანი	18

### II. სახმომო და სასოფლო ჯვარ-ხატი

(პირაქეთი ანუ ბუდე ხეცურეთი)

#### ა) ა რ ა გ ე ი ს ხ ე ო ბ ა

1. მთავარანგელოზის ქვარი, სოფ. მოწეაო	21
2. ღვთისმშობლის ქვარი, ნაბაკურის ანგელოზისა და ადგილისღელის ქვარი, სოფ. დათვისი	23
3. მთავარანგელოზის ქვარი, პირქუშისა და ადგილისღელა ღვთისმშობლის ქვარი, სოფ. გველეთი	29
4. ღვთისმშობლის ქვარი სანება ახოს წვერისა, გერგეტის სალოცავი კოშკი, სოფ. ბარისახო	32
5. წმინდა გიორგის ქვარი და ღვთისმშობლის ქვარი, სოფ. ჩირდილი	35
6. მთავარანგელოზის ქვარი, ღვთისმშობლის ქვარი, ადგილისღელის ქვარი, სოფ. ბუჩუქურთა	38
7. ფუძისანგელოზის ქვარი, სოფ. უკანაქო	42

#### ბ) ლ ი ქ ო კ ი ს ხ ე ო ბ ა

1. კმალას მთავარანგელოზის ქვარი, სოფ. ბარისახო (გუღელა)	47
2. ადგილისღელა ლიქოკში	48
3. ღვთისმშობლის ქვარი, სოფ. ქობულო	49
4. კოპალას ქვარი, წმინდა გიორგის ქვარი, ღვთისმშობლის ქვარი, სოფ. აკუშო	50
5. შუბნურის წმინდა გიორგის ქვარი, სოფ. კალაისოფელი	55
6. კარატეს ქვარი, სოფ. კალაისოფელი	59
7. იაკსრის ქვარი, სოფ. კალაისოფელი	64

#### გ) ბ ი ს ო - ხ ა ხ მ ა ტ ი ს ხ ე ო ბ ა

1. შიგან-ქვარი, ნასოფლარი კორმეშაე	66
2. წმ. გიორგის ქვარი, სოფ. კორმეშაე	66
3. ფიცრულის ქვარი, სოფ. კორმეშაე	68
4. წმ. გიორგის ქვარი, სოფ. კაქმატი	69



5	ჯავშატის ჭვარის ინვენტარი	70
	შესალმე, მეზღენე, უყმო-ყმა, სამანანულოს კოშკი ჯავშატის ჭვარში	72
6.	გიორგი ბოსლოენის ჭვარი, სოფ. ჯავშატი	73
	მასალები ჯავშატის ჭვარის სხედასხვა საკულტო ძეგლებისა და მათი კულტის შესახებ	77

დ) გორშედმის ხეობა

1.	კვირაეს ჭვარი, სოფ. ატაბე	80
2.	პირქუშის ჭვარი, სოფ. ბაქალიგო	83
3.	სანების ჭვარი, სოფ. უკანჯაღუ	90
4.	სოფ. უკანჯაღუს ადგილისდღა გუნდარი, ქერაულებისა და რკინაულების სალოცავი	94
5.	კროლის ანგელოზის ჭვარი, სოფ. უკანჯაღუ	95
6.	სახშოთ ჭვარი, სოფ. ზეისტეჩო	98

ე) წყალსიქითის ხეობა

1.	დიდგორის ჭვარი, სოფ. როშკა (M7)	103
2.	ადგილისდღა ღეთისმშობლის ჭვარი, სოფ. ღელისეავე	106
3.	უნჯის ანგელოზის ჭვარი, სოფ. ღელე	107
4.	თეთრი გიორგი მინდორის ჭვარი, სოფ. ქმოსტი	107
5.	მთავარანგელოზის ჭვარი, სოფ. ვაღმა-როშკა	109
6.	ღვეთ ღღა როშკის გორზე	110
7.	მუხის გიორგის ჭვარი, სოფ. ბლო	112
8.	მთავარანგელოზის ჭვარი, სოფ. ბლო	113

III. პირიქითი ანუ მთასიქითი ხევსურეთი

ა) გურო-შატილის მხარე

1.	მთავარანგელოზის ჭვარი, სოფ. შატილი	114
2.	ანატორის ჭვარი	115
3.	სანება, ანუ საღმრთო, სოფ. გურო	117
4.	ნახარელა ღეთისმშობლის ჭვარი, სოფ. კისტანი	118
5.	სოფ. ღებაისკარის სალოცავები	123

ბ) მიღმახევი

1.	ბროლისკალოს ჭვარი, სოფ. მუცო	124
	ხატის საქონელი, ტყე და მამული	126
2.	აკლამებბი	126
3.	სომხოზ წმ. გიორგის ჭვარი, სოფ. არღოტი	129
4.	ღეთისმშობლის ჭვარი, სოფ. არღოტი	132
5.	ღობიღნი	136
6.	ეაქის ჭვარნი, სოფ. ხახაბო	137
7.	ლაშარის ჭვარი, სოფ. ხახაბო	137
8.	თავადი ბელღისანგელოზის ჭვარი, სოფ. ხახაბო	138
9.	გიორგი წყაროთგორღლის ჭვარი, სოფ. ხახაბო	139
10.	ხახაბოს ადგილისდღა და მეუბარაქოენი	142
11.	მთავარანგელოზი—ხოღისგორის ჭვარი, სოფ. ხონე	143
12.	ხოღიგისწვერის ანგელოზი	144

ვ) არხოტის ხეობა

1. მთავარანგელოზის ჭვარი, სოფ. ახიელა	145
2. ჭაპველის გიორგი კმელისგარისა სოფ. ახიელა	150
3. მარიემწმიდა, სოფ. ახიელა	152
4. მთისეშაგ („მთიშეშაგ“) წყაროსთავისაი  მთური ჭვარი, სოფ. ახიელა	152
5. ახიელის გვარებისა და მამების საკუთარი სალოცაეები	156
6. კვირიწმინდის წყალშუის ჭვარი	161
7. კალოთანის სანების ჭვარი	162
8. გიორგი კარისმეზობელის ჭვარი, სოფ. კიშლა	164
9. გიგაურების ჭვარი, ახალაურთ კლდე, სოფ. კიშლა	164
10. კიშველის ჭვარი, სოფ. კიშლა	164
i1. მიქიელ კარისმეზობელი	165
12. რკენისჭვარი (პეტრე ნაღერისპირისაი) ზეზუხატი, სოფ. აშლა	166
13. სვეტისანგელოზის  იაკსარ სვეტად ჩამოსულის ჭვარი, სოფ. აშლა	168
14. საბეკური	171
ღამატებითი მასალები არხოტის ჭვარ-ხატების შესახებ	172
ხეცსურეთის სალოცაეები	175
Традиционные общественно-культурные памятники горной Восточной Грузии.	
Резюме.	177
Traditional socio-religious monuments of the georgian mountainous Eastern Georgia. Summary.	179
გამოყენებული ლიტერატურა	181
ტაბულების სია	182
Перечень таблиц	185
ტაბულები	189
Таблицы	189

## СОДЕРЖАНИЕ

ПРЕДИСЛОВИЕ

5

### ХЕВСУРЕТИ

#### I. ХЕВСУРСКИЕ ЦЕНТРАЛЬНЫЕ СВАТИЛИЩА

- |   |    |
|---|----|
| 1. Сватилище Сагмрто Гуданис джвари (сел. Гудани, Зенубани) | 7  |
| 2. Сватилище Нахарела хвтисмшоблис джвари (сел. Гудани)     | 18 |

#### II. ОБЩИННЫЕ И СЕЛЬСКИЕ СВАТИЛИЩА

(Пиракети или Будэ Хевсурети)

##### а) Арагвское ущелье

- |  |    |
|--|----|
| 1. Сватилище Мтаварангелози (сел. Моцмао)  | 21 |
| 2. Сватилища Хвтисмшобели, Набакурис Ангелози и Адгилисдеда (сел. Датвиси)           | 23 |
| 3. Сватилища Мтаварангелози, Пиркуши и Адгилисдеда Хвтисмшобели (сел. Гвелети)       | 29 |
| 4. Сватилище Хвтисмшобели Санеба Ахосцвериса, башня-молельня Гергети (сел. Барисахо) | 32 |
| 5. Сватилища Цминда Гиорги и Хвтисмшобели (сел. Чирдили)                             | 35 |
| 6. Сватилища Мтаварангелози, Хвтисмшобели, Адгилисдеда (сел. Бучукурта)              | 38 |
| 7. Сватилище Пудзисангелози (сел. Уканахо)   | 42 |

##### б) Ликокское ущелье

- |   |    |
|---|----|
| 1. Сватилище Хмалас Мтаварангелози (сел. Барисахо, Гудела)    | 47 |
| 2. Сватилище Адгилисдеда (сел. Ликоки)                        | 48 |
| 3. Сватилище Хвтисмшобели (сел. Кобуло)                       | 49 |
| 4. Сватилище Копала, Цминда Гиорги, Хвтисмшобели (сел. Акушо) | 50 |
| 5. Сватилище Шубнурис Цминда Гиорги (сел. Чалаиссопели)       | 55 |
| 6. Сватилище Каратэ (сел. Чалаиссопели)                       | 59 |
| 7. Сватилище Иахсари (сел. Чалаиссопели)                      | 64 |

##### в) Бисо-Хахматское ущелье

- |   |    |
|---|----|
| 1. Сватилище Шиган-джвари (сел. Чормешави)    | 66 |
| 2. Сватилище Цминда Гиорги (сел. Чормешави)   | 66 |
| 3. Сватилище Пирцулис джвари (сел. Чормешави) | 68 |
| 4. Сватилище Цминда Гиорги (сел. Хахмати)     | 69 |

5. Инвентарь святилища Хахматя . . . . .	70
Месалме, Мезгвие, ухмо-кма, Самананульская башня в Хахматис джвари	72
6. Святилище Гиорги Бословни (сел. Хахматя) . . . . .	73
Материалы по разным культовым памятникам Святилища Хахматя и их культу	77

#### г) Горшегмское ущелье

1. Святилище Квирае (сел. Атабэ) . . . . .	80
2. Святилище Пиркуши (сел. Бацалиго) . . . . .	83
3. Святилище Санебис джвари (сел. Уканхаду) . . . . .	90
4. Святилище Адгилсдеда Гундари. Молельня Кераули и Ркинаули (сел. Уканхаду) . . . . .	94
5. Святилище Цролис Ангелози (сел. Уканхаду) . . . . .	95
6. Святилище Сагмрто (сел. Зенстечо) . . . . .	98

#### д) Ущелье Цклискияктя

1. Святилище Дидгори (сел. Рошка) (M7) . . . . .	103
2. Святилище Адгилсдеда Хвтисмшобели (сел. Гелисвакэ) . . . . .	106
3. Святилище Унджис Ангелози (сел. Геле) . . . . .	107
4. Святилище Тетри Гиорги Миндврисджвари (сел. Кмости) . . . . .	107
5. Святилище Мтаварангелози (сел. Гагма-Рошка) . . . . .	109
6. Святилище Девт деда (Рошкис гора) . . . . .	110
7. Святилище Мухис Гиорги (сел. Бло) . . . . .	112
8. Святилище Мтаварангелози (сел. Бло) . . . . .	113

### III. ПИРИКИТ ИЛИ МТАСИКИТ ХЕВСУРЕТИ

#### а) Гуро-Шатели

1. Святилище Мтаварангелози (сел. Шатели) . . . . .	114
2. Святилище Анатори . . . . .	115
3. Святилище Санеба или Сагмрто (сел. Гуро) . . . . .	117
4. Святилище Нахарела Хвтисмшобели (сел. Кистани) . . . . .	118
5. Святилище сел. Лебанскарн . . . . .	123

#### б) Мигмахеви

1. Святилище Бролисколо (сел. Муцо) . . . . .	124
Имущество святилища (скот, лес и пахотные земли)	126
2. Гробницы . . . . .	126
3. Святилище Сомхоз Цминда Гиорги (сел. Ардоти) . . . . .	129
4. Святилище Хвтисмшобели (сел. Ардоти) . . . . .	132
5. Святилище Добилни . . . . .	136
6. Святилище Вакис джвари (сел. Хахабо) . . . . .	137
7. Святилище Лашарис джвари (сел. Хахабо) . . . . .	137
8. Святилище Тавади Беглисангелози (сел. Хахабо) . . . . .	138
9. Святилище Гиорги Цкарот горули, сел. Хахабо . . . . .	139
10. Святилища Адгилсдеда и Меубаракоени . . . . .	142
11. Мтаварангелози — святилище Хонисгори, сел. Хонэ . . . . .	143
12. Святилище Холигис Цверис ангелози . . . . .	144

в) Архотское ущелье

1. Святилище Мтаварангелози, сел. Ахиела . . . . .	145
2. Святилище Джачвели Гиорги Хмелисгориса, сел. Ахнела . . . . .	150
3. Святилище Мариемцминда, сел. Ахиела . . . . .	152
4. Святилище Мтисвешаг («Мтишешаг») Цкаростависаи, сел. Ахиела . . . . .	152
5. Ахиельские моельни и исполняемые в них обычай . . . . .	156
6. Квириацинда Цкалшунский джвари . . . . .	161
7. Святилище Калотанис Санеба . . . . .	162
8. Святилище Гиорги Карисмезобели, сел. Чимга . . . . .	164
9. Святилище Гигаурбис джвари, Ахалаурт клдэ, сел. Чимга . . . . .	164
10. Святилище Чишвелис Джвари сел. Чимга . . . . .	164
11. Святилище Микаэл Карисмезобели . . . . .	165
12. Святилище Ркени (Петре Нагвариспириса), Зезехати (сел. Амга) . . . . .	166
13. Святилище Светисангелози//Иахсарсветад чамосули джвари (сел. Амга) . . . . .	168
14. Сабекури . . . . .	171
Дополнительные материалы о святилищах Архоти . . . . .	172
Моельни Хевсурети . . . . .	175
Традиционные общественно-культурные памятники горной Восточной Грузии. Резюме . . . . .	177
Traditional Socio-religious monuments of the georgian mountainous Eastern Georgia. Summary . . . . .	179
СПИСОК ИСПОЛЬЗОВАННОЙ ЛИТЕРАТУРЫ . . . . .	181
ПЕРЕЧЕНЬ ТАБЛИЦ . . . . .	185
ТАБЛИЦЫ . . . . .	189

ВЕРА ВАРДЕНОВНА БАРДАВЕЛИДZE

ТРАДИЦИОННЫЕ ОБЩЕСТВЕННО-КУЛЬТОВЫЕ ПАМЯТНИКИ  
ГОРНОЙ ВОСТОЧНОЙ ГРУЗИИ

Том II<sub>1</sub>

Хევსურეთი

(На грузинском языке)

ТБИЛИСИ  
1982

დაიბეჭდა საქართველოს სსრ მეცნიერებათა აკადემიის  
სარედაქციო-საგამომცემლო საბჭოს დადგენილებით

რეცენზენტები: ისტ. მეც. დოქტ. თ. ოჩიაური,  
ისტ. მეც. კანდ. ი. ჭყონია

•

ИБ 1596

გამომცემლობის რედაქტორი ელ. ქაჯაია  
ტექნორედაქტორი ნ. ოკუჯავა  
მხატვარი თ. ალავერდიაშვილი  
გარეკანის მხატვარი გ. ნადირაძე  
კორექტორი ბ. თოფური

გადაეცა წარმოებას 12. 3. 1981; ხელმოწერილია დასაბეჭდად 22. 3. 1982;  
ქალაქის ზომა 60×90/16, ქალაქი № 1; ნაბეჭდი თაბახი 25, 9;  
საარტიტვო-საგამომცემლო თაბახი 22,1;  
უე 00759; ტირაჟი 2000; შეკვეთა № 971  
ფასი 2 მან. 85 კაპ.

---

გამომცემლობა „მეცნიერება“, თბილისი, 380060, კუტუზოვის ქ., 19  
Издательство «Мецниереба», Тбилиси, 380060, ул. Кутузова, 19

---

საქ. სსრ მეცნ. აკადემიის სტამბა, თბილისი, 380060, კუტუზოვის ქ., 19  
Типография АН Груз. ССР, Тбилиси, 380060, ул. Кутузова, 19