

საქართველოს რესპუბლიკის მეცნიერებათა აკადემია
საქართველოს არქეოლოგიური კომისია
ჯათფმის ნ. ბერძენიშვილის სახ. სამეცნიერო-კვლევითი ინსტიტუტი

სამხრეთ-დასავლეთ საქართველოს ქვებები XXI

ნინო ინაიშვილი

ფინისკირის ახ. წ. I—IV სს. არქეოლოგიური
ქვებები



თბილისი
„მეცნიერება“
1993

ნაშრომი ეძღვნება არქეოლოგიურად ნაკლებად შესწავლილ სამხრეთ-აღმოსავლეთ შავიზღვისპირეთის ნამოსახლარების ხასიათის კვლევას, კერძოდ, რომაულ-ბიზანტიური სტრატეგიული პუნქტების წარმოქმნისა და მათი ფუნქციონირების საკითხებს. მას საფუძვლად დაედო ციხისძირში 1983—1987 წლებში აღმოჩენილი არქეოლოგიური ძეგლები (არქიტექტურული ნაგებობები, კერამიკული და მინის ნაწარმი, სამარხეული კომპლექსები, მონეტები), აგრეთვე სამეცნიერო მიმოქცევაში არსებული შემთხვევითი აღმოჩენები (ე. წ. ციხისძირის განძი და რომაული დამლიანი აგური).

მატერიალური კულტურის თითქმის ყველა სფეროს მომცველი მდიდარი და მრავალფეროვანი არქეოლოგიური მასალა განხილულია დასავლეთ საქართველოს სხვა თანადროულ ძეგლებთან კავშირში და გამოყენებულია ისტორიული ლაზიკის პოლიტიკური, ეკონომიკური და კულტურული ცხოვრების გასაშუქებლად. გამოქვეყნებული მასალები მნიშვნელოვანია აგრეთვე აღნიშნული რეგიონის ისტორიული გეოგრაფიის ზოგიერთი სადავო საკითხის გადასაჭრელად.

რედაქტორი საქართველოს მეცნ. აკად. წევრ-კორესპონდენტი
დ. ხ ა ხ უ ტ ა ი შ ვ ი ლ ი
რეცენზენტები ისტ. მეცნ. კანდიდატები: ნ. კ ი ლ უ რ ა ძ ე
ვ. ჯ ა ფ ა რ ი ძ ე

შ ე ს ა ვ ა ლ ი

ციხისძირი (მდებარეობს ქობულეთის რაიონში, ქალაქ ქობულეთიდან სამხრეთით, 7 კმ დაშორებით), სადაც დაფიქსირებულია სხვადასხვა პერიოდის არქეოლოგიური ძეგლები გვიანბრინჯაო-ადრეკენის ხანიდან გვიანი შუა საუკუნეების ჩათვლით, სამხრეთ-აღმოსავლეთ შავიზღვისპირეთის ისტორიისა და მატერიალური კულტურის ერთ-ერთ უმნიშვნელოვანეს ძეგლს წარმოადგენს.

გვიანანტიკურსა და ადრეულ შუა საუკუნეებში ციხისძირში ჩნდება საკმაოდ მოზრდილი დასახლებული პუნქტი ქალაქისათვის დამახასიათებელი ნიშნებით — ციტადელითა და სხვადასხვა დანიშნულების ნაგებობებით (სასახლე, აბანოები, ეკლესიები და სხვ.). ციხისძირის გვიანანტიკური-ადრეული შუა საუკუნეების ხანის მდიდარი და მრავალფეროვანი არქეოლოგიური ძეგლების შესწავლას დიდი მნიშვნელობა აქვს აღნიშნული პერიოდის ქალაქების, ციხე-სიმაგრეებისა და საზოგადოდ, ნამოსახლარების წარმოქმნისა და ფუნქციონირების, აგრეთვე ისტორიული ლაზიკის მრავალი პრობლემური საკითხის კვლევის თვალსაზრისით. ერთ-ერთ ასეთ პრობლემურ საკითხთა რიცხვს მიეკუთვნება ბიზანტიურ წყაროებში მოხსენიებული ლაზიკის ციხე-ქალაქ პეტრას ლოკალიზაციის საკითხი.

აღმოსავლეთ შავიზღვისპირეთში, გვიანანტიკურსა და ადრეულ შუა საუკუნეებში, ციხე-სიმაგრეებისა და ციხე-ქალაქების წარმოქმნა მეტწილად განპირობებული იყო აღნიშნულ რეგიონში რომისა და ბიზანტიის სტრატეგიული ინტერესებით. ამდენად, ციხისძირის არქეოლოგიური ძეგლების კვლევა მდიდარ ინფორმაციას შეიცავს, ერთი მხრივ, ლაზიკასა და მეორე მხრივ, რომსა და ბიზანტიას შორის რთული პოლიტიკური, ეკონომიკური და კულტურული ურთიერთობების შესასწავლად.

პეტრას ლოკალიზაციის საკითხისათვის, მოგზაურთა და მკვლევართა შეუწელებელი ინტერესი ციხისძირის სიძველეებისადმი მჭიდროდ არის დაკავშირებული ბიზანტიური წყარო-

ებით ცნობილი ლაზიკის ციხე-ქალაქ პეტრას ადგილმდებარეობის საკითხის კვლევასთან. პეტრას ძიებისას მათ თავიდანვე მიაპყრეს ყურადღება მდინარე რიონის შესართავის სამხრეთით მდებარე სანაპიროს და პეტრასათვის ყველაზე შესაფერის ადგილად მიიჩნიეს ციხისძირი. პეტრა-ციხისძირის იგივეობის შესახებ გამოთქმული მოსაზრება მოაბოვება იერუსალიმის პატრიარქ დოსითეოზის (XVII ს.) მოგზაურობის ჩანაწერებში. XIX ს. მოგზაურთა და მკვლევართა უმრავლესობა (კ. კოხი, მ. ბროსე, დ. ბაქრაძე, ე. ვეიდენბაუმი, ფ. ბრუნი და სხვ.), პროკოპი კესარიელთან მოცემული პეტრას აღწერილობის მსგავსების საფუძველზე ციხისძირის მონაცემებთან (ტოპოგრაფიული ნიშნები, სტრატეგიული მდებარეობა, ციხის ნაშთების არსებობა), პეტრას ლოკალიზებას ციხისძირში ახდენდა [74, გვ. 30—31; 27, გვ. 104—107; 14, გვ. 38—40].

პეტრა-ციხისძირის იგივეობის მეცნიერული დასაბუთების პირველი ცდა ეკუთვნის ს. ჯანაშიას. წერილობითი წყაროების ანალიზის საფუძველზე მკვლევარი მივიდა იმ დასკვნამდე, რომ მართებული იყო იმ ავტორთა მოსაზრება, რომლებიც პეტრას გურია-აჭარის სანაპიროზე, მდ. რიონისა (ე. ი. ფასისისა) და ჭოროხის (ე. ი. აფსაროსის) შესართავებს შორის ეძებდნენ და რომ ამ სანაპირო ზოლში, მისი სიტყვებით, „მხოლოდ ციხისძირს შეშვენის ის ტოპოგრაფიული ნიშნები, რომელსაც გვაწვდის პროკოპი კესარიელი ქალაქ პეტრას შესახებ“ [74, გვ. 33]. ამასთანავე, ს. ჯანაშიას აზრით, პეტრა-ციხისძირი წარმოადგენდა იმ უმნიშვნელოვანესი გზის ჩამკეტს, რომლითაც ლაზიკა უკავშირდებოდა სამხრეთელ მეზობლებს (ბიზანტიას, არმენიას, ირანს). ს. ჯანაშია წერს: „ციხისძირზე გადმოსული ეს გზა, ჭოროხთან, ჩანს, იყოფოდა ორ შტოდ: ა. ერთი ჭოროხისავე მიმდინარეობას მიჰყვებოდა ზევით (ე. ი. დაახლოებით თანამედროვე ბათომ-ართეინის გზის მიმართულებით) და ერზერუმში (მაშინდელს თეოდოსიოპოლში) ჩადიოდა... ბ. მეორე შტო ჭოროხის შესართავიდან უკვე ზღვისპირს მიჰყვებოდა ტრაპეზუნტამდის... ორივე ეს გზა, ერთს მაგისტრალში გაერთიანებული, მხოლოდ ვიწრო დეფილეთი (იგულისხმება ციხისძირი — ნ. ი.) შედიოდა ლაზიკის ტერატორიაზე... იმავე დროს პეტრა-ციხისძირს ადგილად შეეძლო კონტროლი გაეწია საზღვაო მოძრაობისთვისაც [74, გვ. 37].

ს. ჯანაშიას მოსაზრება პეტრასა და ციხისძირის იგივეობის შესახებ გაიზიარა ამ პრობლემით დაინტერესებულმა თითქმის ყველა მკვლევარმა (ნ. ბერძენიშვილი, ნ. ლომოურა, ნ. ხოშტარია, პ. ინგოროყვა, ვ. სიჭინავა, ა. ინაიშვილი, ვ. ლექვიანიძე) [14, გვ. 41—45], გარდა ს. ყაუხჩიშვილისა, რომელიც, ციხისძირში ნავსადგურის არარსებობის გამო, ეჭვის ქვეშ აყენებდა ამ მოსაზრებას [12, გვ. 33—35,

105—106]. უკანასკნელ ხანს პეტრა-ციხისძირის იგივეობის საკითხი ეჭვის ქვეშ დააყენა აგრეთვე მკვლევარმა გ. გრიგოლიამ, რომელმაც პეტრას ადგილმდებარეობის შესახებ ორიგინალური მოსაზრება წამოაყენა [14].

გ. გრიგოლია პროკოპი კესარიელთან მოხსენიებულ მდინარე ბოას-ფასის-აკამფისის თანამედროვე ჭოროხთან აიგივებს და აქედან გამომდინარე, ქალაქ პეტრას ათავსებს ჭოროხის შესართავის სამხრეთით, ქალაქ ხოფას მიდამოებში (თან. თურქეთი). აღნიშნულ მოსაზრებას ავტორი ასაბუთებს შემდეგი არგუმენტებით, რომლებიც, მისი აზრით, სავსებით შეესაბამება ან არ ეწინააღმდეგება პეტრას პროკოპისეულ დახასიათებას, კერძოდ: ხოფას სანაპირო ხასიათდება კლდოვანი. რელიეფით და ზღვასთან ქედების სიახლოვით, რის გამოც ამ ადგილას გაშენებული ქალაქისათვის შესაძლებელია ეწოდებინათ „პეტრა“ (აღსანიშნავია, რომ ხოფას მიდამოებში დღემდე შემორჩენილია ბერძნულ-ლაზური პიდრონიმი „პეტრო-ლალი“, რაც კლდის ლელეს ნიშნავს); ხოფასთან, რომელიც დაცილებულია აფსარუნტს ერთი დღის სავალი მანძილით (25 კმ), უნდა ყოფილიყო VI საუკუნეში ლაზიკის სამხრეთი საზღვარი და აგრეთვე ანტიკური ავტორების „ნახევარმთვარა ნაპირის ის წერტილი, სადაც ევქსინის პონტო თავდება“; ხოფას, ციხისძირისაგან განსხვავებით, გააჩნია კარგი ნავსადგური, რაც აუცილებლად უნდა ჰქონოდა ისეთ მნიშვნელოვან სტრატეგიულ და სავაჭრო პუნქტს, როგორც იყო პეტრა; სწორედ ხოფა და არა ციხისძირი მდებარეობს იმ უმნიშვნელოვანესი სახმელეთო და საზღვაო გზების გზაჯვარედინზე, რომლის შესახებაც წერდა ს. ჯანაშია; პეტრას ხოფასთან იდენტაფიკაციის შემთხვევაში გაუგებრობას აღარ იწვევს პროკოპი კესარიელის არაერთგზისი მითითება იმის შესახებ, რომ ქალაქი პეტრა გაშენებული იყო ლაზიკის იმ ნაწილში (მდ. ფასისის მარცხენა სანაპირო), რომელიც მწირი იყო და დაუსახლებელი [14].

საბოლოოდ პეტრას ლოკალიზაციის საკითხს გადაწყვეტს ციხისძირისა და ხოფას არქეოლოგიური შესწავლა. დღესდღეობით, ჩვენ შეგვიძლია ვ-საუბროთ მხოლოდ ციხისძირის არქეოლოგიური შესწავლის ზოგიერთი შედეგების შესახებ.

ციხისძირის არქეოლოგიური შესწავლის ისტორია. XIX ს. უცხოელ მოგზაურებთან და მკვლევარებთან ერთად ციხისძირში შემორჩენილი ციხე-სიმაგრის ნანგრევებისა და მისი სიძველეებისადმი დიდ ინტერესს იჩენდა ქართული საზოგადოებრობა.

1878 წელს, რუსეთ-თურქეთის ომის დამთავრების შემდეგ, გაზეთ „ივერიაში“ გამოქვეყნდა ცნობა თურქი ჯარისკაცების მიერ ციხისძირში, სანგრების თხრის დროს ძვირფასი ნივთების შემცველი სამარხების აღმოჩენისა და გაძარცვის შესახებ. ამ ცნობამ კავკასიის არქეო-

ლოგის მოყვარულთა საზოგადოების დიდი ინტერესი გამოიწვია, რაც ჩანს გახეთ „დროებაში“, თბილისში გამართული არქეოლოგთა სრულყოფილ რუსეთის მე-5 ყრილობის მოსამზადებელი კომიტეტის სხდომის ოქმებში და მოსკოვის არქეოლოგიური საზოგადოების შრომებში გამოქვეყნებული გ. წერეთლისა და გრ. გურიელის პუბლიკაციებით. აღნიშნული პუბლიკაციები, რომლებიც შინაარსით „ივერიაში“ გამოქვეყნებული ცნობის ანალოგიურია, ციხისძირის სიძველეებისადმი საზოგადოების ყურადღების მიპყრობას ისახავდა მიზნად. ცნობილია, რომ XIX ს. ბოლოს, ციხისძირში ბათუმის ნავსადგურის ჯებირისათვის ქვის მოპოვება წარმოებდა, რაც სრული განადგურებით ემუქრებოდა ციხის ნანგრევებს. არქეოლოგიის მოყვარულთა საზოგადოების დაყენებული მოთხოვნით ქვის მოპოვება ციხისძირში შეწყდა¹.

XIX ს. ქართულ პრესაში ციხისძირის შემთხვევითი აღმოჩენების შესახებ გამოქვეყნებული ცნობების ამჟამად გაზვიადებული ხასიათის მიუხედავად, გამორიცხული არ არის ძვირფასი ნივთების შემცველი სამარხების ან განძებისა და ბრინჯაოს ნივთების პოვნის შემთხვევები. ამგვარი ვარაუდის საფუძველს იძლევა მოგვიანებით მუზეუმებში მოხვედრილი ბრინჯაოს მელითონეთა განძები და ერმიტაჟში შესული ძვირფასი ნივთების კოლექცია ციხისძირიდან.

XX ს. პირველ ათწლეულში ციხისძირის სანაპირო ზოლში მიმდინარე აგარაკების მშენებლობასთან² დაკავშირებულია შემთხვევითი არქეოლოგიური აღმოჩენების მთელი სერია. კერძოდ, 1905 წელს, პომორცევის ნაკვეთზე აღმოჩნდა ბრინჯაოს ნივთების განძი, რომელიც იმავე წელს სამებაში აღმოჩენილ განძს შეერია და ამჟამად მათ ერთად განიხილავენ (ინახება საქართველოს სახელმწიფო მუზეუმში, კოლ. 93—07). 1927 წელს, ბოლგარსკის ყოფილ აგარაკზე აღმოჩნდა თიხის ქურქელში მოთავსებული ბრინჯაოს ნივთების განძი, რომელიც ბათუმის მუზეუმში შევიდა. ნივთები ამჟამად დაკარგულია. მკვლევრები (ა. იუსენი, დ. ქორიძე, ალ. რამიშვილი, ნ. ხახუტაიშვილი) აღნიშნულ განძებს გვიანბრინჯაო-ადრერკინის ხანით ათარილებენ [97, გვ. 122: 56, გვ. 23, 47; 44, გვ. 28, 32].

1916 და 1928 წლებში, ციხისძირში შემთხვევით აღმოჩენილი და ბათუმის მუზეუმში შესული ბრინჯაოს ნივთების შესახებ ცნობა და მათი ფოტოსურათები გამოქვეყნებული აქვს ალ. რამიშვილს [44, გვ. 17, ტაბ. XIIIკ, 4, 6, 8].

¹ ამის შესახებ დაწვრილებით იხ. 50, გვ. 42—60.

² მიწის ნაკვეთები აგარაკებისათვის ეძლეოდათ რუსეთიდან ჩამოსულ პირებს, მათ შორის პომორცეს, ბოლგარსკის, შენდრიკოვსკის, გოლიცინს და სხვ., იხ.: 69, გვ. 6.

XX საუკუნის 20-იან წლებში (1923—24 ან 1927—28 წწ.), ციხისძირში, ნაცხარის მიდამოებში, მოაგარაკეების ს. ვ. და ა. ვ. გოლიცონების მიერ ნაპოვნი რომაული დამლაინი აგური 1929 წლიდან ინახება ს. ჯანაშიას სახ. საქართველოს სახელმწიფო მუზეუმში (ინვ. № 5—29:2).

1907 წლიდან სახელმწიფო ერმიტაჟში დაცულია ოქროს, ვერცხლისა და ბრინჯაოს ნივთების კოლექცია, რომლის წარმომავლობა ნ. ხოშტარიამ დაადგინა. არქეოლოგიური კომისიის არქივში დაცული კოლექციის შედენასთან დაკავშირებული საქმეებ-სა და ერმიტაჟის ძველ შემოსულობათა წიგნში გაკეთებული ჩანაწერების შესწავლის საფუძველზე, მკვლევარმა გამოიკვლია, რომ აღნიშნული ნივთები ნაპოვნია ციხისძირში 1903 ან 1904 წელს სახლის მშენებლობის დროს. იმის გათვალისწინებით, რომ XX ს. დასაწყისში ციხისძირის დაუსახლებელ სანაპირო ზოლში მიმდინარეობდა კერძო აგარაკებ-ს მშენებლობა, ნ. ხოშტარიამ გამოთქვა ვარაუდი, რომ შესაძლოა აღნიშნული ნივთები აღმოჩენილია ციხის სამხრეთით მდებარე გორაკ-ბორცვებზე აგარაკის მშენებლობის დროს [69, გვ. 4—6].

ციხისძირის მიდამოებთან დაკავშირებულია მრავალი შემთხვევითი ნუმიზმატიკური აღმოჩენა.

აჭარის სახელმწიფო მუზეუმში დაცულია ციხისძირში მცხოვრები მოქ. პეტროვსაგან 1926 წ. შეძენილი ანტიკური ხან-ს სპილენძის ოთხი მონეტა (საინვ. №№ 1954—1958). კ. გოლენკოს განსაზღვრით, ერთი მათგანი წარმოადგენს ქ. პანტიკაპონის ძვ. წ. IV ს. უკანასკნელი მეოთხედის მონეტას, ორი ცალი — ძვ. წ. 105—90 წწ. ქ. ამისოს მონეტებია, ხოლო მეოთხე ეგზემპლარი — ანტონინუს პიუსის (138—161 წწ.) სახელით მოჭრილი სპილენძის მონეტაა ქ. ტომიდან [69, გვ. 7, 28].

ს. ჯანაშია თავის ნაშრომში „ფეოდალური რევოლუცია საქართველოში“ მიუთითებს უკანასკნელი პერიოდის სასაწერი დრაქმების აღმოჩენაზე ნაცხარის მიდამოებში. მკვლევრის ცნობით, აღნიშნული მონეტები აჭარის სახელმწიფო მუზეუმში ინახება [74, გვ. 43—44].

1966 წელს ციხისძირის რეაწლიანი სკოლის დირექციამ ბათუმის სამეცნიერო-კვლევითი ინსტიტუტის ექსპედიციას გადასცა 18 ცალი სპილენძის მონეტა, რომლებიც ციხის ჩრდილოეთით ჩამდინარე პატარა დელის შესართავთან იყო ნაპოვნი. დ. კაპანაძის განსაზღვრით, მათი ნაწილი (9 ცალი) ბიზანტიურია და თარიღდება IX—XI სს., ერთი მონეტა აღმოსავლურია, ილდეგიზიდების, XIII ს., დანარჩენი 8 მონეტის განსაზღვრა მათი ცუდი დაცულობას გამო ვერ მოხერხდა [27, გვ. 114].

განსაკუთრებით ხშირია მონეტების პოვნის შემთხვევები ციხის ჩრდილოეთით, ყოფილი ბობოყვათის სანერგე მეურნეობის ტერიტორიის გასწვრივ, ზღვის ნაპირზე. 60-იან წლებში აქ აღმოჩენილი ბიზანტიური მონეტები შესულია სამეცნიერო მიმოქცევაში [I, გვ. 128, 130—132, №№ 91, 99, 104, 125, 140, 163]. უკანასკნელ პერიოდში (1983—1988 წწ.), სამხრეთ-დასავლეთ საქართველოს არქეოლოგიური ექსპედიციის მიერ ადგილობრივი მცხოვრებლებისაგან შექმნილია იმავე სანაპიროზე ნაპოვნი 200-მდე მონეტა, მათ შორის ელინისტური, პართული, რომაული, ბიზანტიური, არაბული, თურქული და სხვ. მონეტების ნაწილი გამოქვეყნებულია ან მომზადებულია პუბლიკაციისათვის [24, გვ. 72—75, ტაბ. XL; 32; 73].

ციხისძირში, ზღვის პირას აღმართულ მთაზე შემორჩენილი ციხის ნანგრევები XIX—XX სს. მოგზაურთა და მკვლევართა დიდი ნაწილის მიერ მიჩნეული იყო ციხე-ქალაქ პეტრას ან მისი აკროპოლისის ნაშთებად. სხვადასხვა დროის სასიმაგრო კედლებმა დაზიანებული სახით მოაღწია. XIX ს. 90-იან წლებში ბათუმის ნავსადგურის მშენებლობისათვის მთის ძირში გამართულმა ქვის კარიერმა საგრძნობლად დააზიანა ციხის კედლები, კერძოდ, დასავლეთი ფერდობი ციხის კედლებითურთ აფეთქების შედეგად დაინგრა [50, გვ. 42—60]. XX ს. 30-იან წლებში, ბორცვის აღმოსავლეთ და ჩრდილოეთ ფერდობებზე, ლიმონაროუმის მშენებლობის შედეგად, განადგურდა კულტურული ფენები და ნაწილობრივ დაზიანდა ციხის კედლებიც. სამხრეთ ბორცვზე მდებარე საფორტიფიკაციო სისტემის ერთ-ერთი კოშკი კი XIX ს. ბოლოს, კერძოდ აგარაკის მშენებლობის დროს, ადგილის მოსწორების მიზნით, ააფეთქეს. ამჟამად აქ რესტორანია აგებული [27, გვ. 118—120].

1962—1965 წლებში საქართველოს მეცნიერებათა აკადემიის ივ. ჯავახიშვილის სახ. ისტორიის, არქეოლოგიისა და ეთნოგრაფიის ინსტიტუტის და ბათუმის სამეცნიერო-კვლევითი ინსტიტუტის გაერთიანებული არქეოლოგიური ექსპედიცია აწარმოებდა არქეოლოგიურ გათხრებს ციხისძირის ციხის ტერიტორიაზე (ტაბ. 1). გათხრების შედეგად გამოვლენილი საფორტიფიკაციო ნაგებობები, აგრეთვე ციხის კედლების შიგნით გათხრილი ეკლესიები და აბანო შესწავლულ იქნა რ. გვერდწითელის, კ. მელითაურის [114, გვ. 16—19, სურ. 12—18], ვ. ლექვიანძის [107, გვ. 174—179, სურ. 3—5] და ა. ინაიშვილის [27, გვ. 102—153, ტაბ. I—XII] მიერ.

გათხრების შედეგად დადგინდა, რომ ციხე-სიმაგრის ნაშთები განლაგებული იყო ორ ბორცვზე. შედარებით მაღალ და მოზრდილ ბორცვზე განლაგებული საფორტიფიკაციო სისტემა, მის შიგნით გათხრილ ნაგებობებითურთ, მიჩნეულ იქნა პეტრას შიდაციხედ (კ. მელითაური,

ა. ინაიშვილი), რომელიც შედარებით მომცრო სამხრეთ ბორცვზე არსებულ კოშკთან დაკავშირებული იყო ორმაგი კედლებით.

ციხის კედლების მშენებლობაში ორი სამშენებლო პერიოდი გამოიყოფა: ადრეფეოდალური ხანის და თურქების დროინდელი. იუსტინიანეს ეპოქას მიაკუთვნებენ გველეწები ჩრდილოეთი ბორცვის აღმოსავლეთ, სამხრეთ და სამხრეთ-დასავლეთ ნაწილში შემორჩენილ ციხის კედლებს და კოშკებს [114, გვ. 16—17, სურ. 123-7; 27, გვ. 122—124], თუმცა აღსანიშნავია, რომ მათაც განიცადეს მნიშვნელოვანი გადაკეთება, რამაც შეცვალა მათი თავდაპირველი სახე [114, გვ. 17; 27, გვ. 139, 141].

შიდაციხის ჩრდილო-აღმოსავლეთ ნაწილში გაითხარა კარიბჭე (ტაბ. 1,4; 2,4), რომლის წყობა ადრეულია. შესავლის სიგანე 1,2 მ-ია, კედლების სისქე — 1,3 მ. ჩანს, იგი გადახურული იყო აგურებით ამოყვანილი თალით. დასავლეთისა და აღმოსავლეთის მხრიდან კარიბჭე აღჭურვილი იყო კონტრაფორსებით. აღმოსავლეთის მხრიდან კარიბჭის ჩრდილოეთ კედლის წყობაში ღარიანი კრამიტებით შესრულებული ბოლოებგაფართოებული ჯვრის გამოსახულება აღმოჩნდა, რომელიც თურქებს კირით გადაულესავთ და დაუფარავთ. კარიბჭის სამხრეთი კედელი დაზიანებულია. შესაძლოა, ჯვრის გამოსახულება კედლის ამ ნაწილშიც არსებულიყო [114, გვ. 16—17, სურ. 123; 27, გვ. 138—140, ტაბ. IV, V, VI₄]. ანალოგიური გამოსახულებების არსებობაზე მიუთითებს რ. გვერდწითელი კონსტანტინოპოლში იუსტინიანეს ეპოქის კარიბჭის კედლებზე [114, გვ. 17]. ა. ინაიშვილი კარიბჭის კედელზე ჯვრის გამოსახულებას პეტრას საეპისკოპოსო კათედრის ადგილსამყოფელის აღმნიშვნელ სიმბოლურ ნიშნად მიიჩნევს [26, გვ. 104—107, სურ. 3—4].

ჩრდილოეთ ბორცვზე განლაგებული საფორტიფიკაციო ნაგებობები ორმაგი კედლებით დაკავშირებული იყო სამხრეთ-დასავლეთ ბორცვზე არსებულ კოშკთან, რომლისგანაც საძირკვლის უმნიშვნელო ნაწილი იყო გადარჩენილი. გამთხრელების აზრით, იგი წრიული მოყვანილობის იყო [27, გვ. 125]. ორმაგი კედლებიდან დასავლეთით მდებარე შედარებით მაღალია და იგი ძირითად კედელს წარმოადგენს. მის წინ აღმართული პროტეიხიზმა ძირითადი კედლისაკენ მიმართული მხრიდან აღჭურვილია სწორკუთხა კონტრაფორსებით, რომლებიც თაღებითაა გადახურული. ძირითადი კედლის სამხრეთ-დასავლეთ ნაწილში აღმოჩნდა კარიბჭე (ტაბ. 1, C), რომელსაც დასავლეთის მხრიდან დამკავი სწორკუთხა კოშკი გააჩნია [114, გვ. 18, სურ. 12; 107, გვ. 174; 27, გვ. 124—130]. ორმაგი კედლების ადრეულობაზე, ვ. ლეჟინაძის აზრით, მეტყველებს ის ფაქტი, რომ მსგავსი, მხოლოდ უფრო რთული სისტემის თავდაცვითი კედლები აგებული იყო კონს-

ტანტინოპოლში იმპერატორ თეოდოსი II მიერ [107, გვ. 174]. სიძველეს მანიშნებელია აგრეთვე ორმაგი კედლების წყობაში დადასტურებული აგურის სარტყლები და ამ უბანზე აღმოჩენილი, მხოლოდ აღრეული ხანის არქეოლოგიური მასალები [197, გვ. 174; 27, გვ. 126, 129—130].

მოგზაურთა და მკვლევართა ყურადღებას ადრიდანვე იქცევდა შიდაციხის ცენტრში შემორჩენილი ნაგებობის ნაშთები. გათხრების შედეგად დადგინდა, რომ იგი წარმოადგენდა მცირე ზომის დარბაზული ტიპის ეკლესიას ნახევარწრიული აბსიდით (ტაბ. I, 1; 2,1). ეკლესია თურქების დროს გადაკეთებული იყო სამეურნეო სათავსოდ. ნაგებობას სიგრძე — 9,0 მ, სიგანე — 9,75 მ. უკეთ შემორჩენილი ჩრდილოეთი კედლის სიმაღლე 3 მ აღწევს. ჩრდილოეთი და სამხრეთი კედლები შიგნიდან აღჭურვილია პილასტრებით. ჩანს. ეკლესია გადახურული იყო კამარით, აბსიდი კი — კონქით. ნაგებობას შესასვლელი ჰქონდა დასავლეთიდან და სამხრეთიდანაც, რომელიც გვიან ამოუქოლავთ. ეკლესია ნაგებია დაუმუშავებელი ქვებით კირხსნარზე. იგი მოხატული იყო ფრესკებით, რომელთა ფრაგმენტები აღმოჩნდა ეკლესიის ჩრდილო-დასავლეთი კუთხის გაწმენდის დროს. ეკლესიას, არქეოლოგიური მასალების მიხედვით, ზოგადად X—XIV სს. ათარიღებენ. იგი აუცილებლად სამნავიანი ბაზილიკის დანგრევის შემდეგ [27, გვ. 130—132, 137, ტაბ. VI₁].

სამნავიან ბაზილიკას (ტაბ. 1, 2; 2,2) აქვს წაგრძელებული პროპორციები, ხუთწახნაგა აბსიდი, სამნაწილიანი ნართექსი. შიდა საყრდენებიდან გადარჩენილია რამდენიმე ბოძის საძირკველი. ჩანს, თითო რიგში ხუთ-ხუთი ბოძი იყო განლაგებული. ბაზილიკის კედლები ნაგებია დაუმუშავებელი ქვებით დულაბზე. აბსიდი გარედან მოპირკეთებულია თანაბარი ზომის თლილი ქვებით. საფუძვრებელია, რომ ბაზილიკა გადახურული იყო ხის კოჭებისა და ნივნიებისაგან შედგენილი კონსტრუქციით [107, გვ. 176, სურ. 5; 27, გვ. 133—135, ტაბ. VI₂, VII, VIII].

ციხისძირის სამნავიან ბაზილიკას ყველა მკვლევარი VI ს. ათარიღებს და თვლის, რომ იგი წარმოადგენდა პეტრას საკათედრო ტაძარს. მათი აზრით, ამით აიხსნება მისი განსაკუთრებით დიდი ზომები, რითაც იგი გამოირჩევა დასავლეთ საქართველოს თანადროული ბაზილიკებისაგან (ბიჭვინტა, ვაშნარი) [107, გვ. 179; 27, გვ. 135—138; 114, გვ. 17—18].

სამნავიანი ბაზილიკის სამხრეთი ნაგებობის შიგნიდან და გარეთ აღმოჩნდა კიდევ უფრო ძველი ნაგებობის კედლები (ტაბ. 2), რომლის ნანგრევებზედაც დგას სამნავიანი ბაზილიკა. არსებობს ვარაუდი, რომ იგი

ამ უბანზე არსებული ყველაზე ძველი ეკლესიის ნაშთს წარმოადგენს [27, გვ. 133—134, 143].

სამნავიანი ბაზილიკის სამხრეთ-აღმოსავლეთით გაითხარა აბანო (ტაბ. 1, 3; 2, 3). რომელიც სამხრეთ-დასავლეთიდან ჩრდილო-აღმოსავლეთისაკენ მიმართული წაგრძელებული სწორკუთხედის მოყვანილობის ნაგებობაა და შედგება ანტილადურად განლაგებული ხუთი განყოფილებისაგან: გასახდელ-მოსაცდელის, ცივი. თბილი, ცხელი და ჰაქვაბე განყოფილებებისაგან. რომელი თერმების ე. პტერესწერი-სეული კლასიფიკაციის მიხედვით, მსგავსი დაგეგმარების მქონე ნაგებობები სასიმაგრო ან კასტელუმის ტიპის აბანოებადაა მიჩნეული. აბანოს სიგრძე 9,2 მ-ია, სიგანე — 6,5 მ, შემორჩენილი სიმაღლე — 1,2 მ. ფიქრობენ, რომ ჰაქვაბე განყოფილება და გასახდელ-მოსაცდელი გადახურული იყო ხის მსუბუქი კონსტრუქციებით, ხოლო დანარჩენი სათაფლები — კამარებით, აბანოს წინ მოწყობილი პორტიკისაგან შემორჩენილია ბოძებისა და კონტრფორსების ნაშთები. აბანოს გაუქმების შემდეგ მის ტერიტორიაზე მარანი იყო გამართული [107, გვ. 174—176, სურ. 5; 27, გვ. 141—146, ტაბ. VI, X, XI].

3. ლექვინაძის აზრით, ბაზილიკა და აბანო ერთიან არქიტექტურულ ანსამბლს ქმნის. სამნავიან ბაზილიკასთან სტრატეგრაფიული და კომპოზიციური კავშირის გამო ციხისძირის აბანოს ახ. წ. VI ს. ათარიღებენ [107, გვ. 173, 176].

სამნავიანი ბაზილიკისა და აბანოს თანადროულია შიდაციხის სამხრეთ-დასავლეთ ნაწილში გამოვლენილი, აღმოსავლეთიდან დასავლეთისაკენ მიმართული 25 მ სიგრძისა და 5 მ სიგანის ნაგებობა, რომელიც ორი განივი ტიხარით გამოიჯნულია სამ ნაწილად (ტაბ. 1, 5). კედლების სისქე 1 მ-ია. კედლები შიგნიდან კირხსნარითაა შელესილი. თუმცა ნაგებობა არ არის ჯერ ბოლომდე გათხრილი და შესწავლილი, მკვლევარების მიერ გამოთქმულია მოსაზრება, რომ იგი პროდუქტების შესანახ ხაროს ან ხორცის დასამარილებელ ცისტერნას წარმოადგენს [27, გვ. 104; 114, გვ. 17, სურ. 12ა].

ციხისძირის ციხეზე 1962—65 წწ. ჩატარებული არქეოლოგიური გათხრების შედეგად დადგინდა სტრატეგრაფია. ყველაზე გვიანდელი ფენა XVIII—XIX სს. განეკუთვნება და დაკავშირებულია აქ თურქული გარნიზონის დგომასთან. თურქების დროინდელია ჩრდილოეთ ზორცეზე შემორჩენილი სასიმაგრო კედლების უმეტესი ნაწილი. დარბაზული ეკლესია, გადაკეთებული სახით, თურქების მიერ გამოყენებული იყო სამეურნეო დანიშნულების ნაგებობად. გვიანდელ ფენაში აღმოჩნდა თოფისა და ზარბაზნის ჭურვები, აგურისა და კრამიტის ფრაგმენტები, ფაიფურისა და მოჭიქული ჭურჭლის ნატეხები. ჩიბუხები [114, სურ. 12, ბ, 11; 27, გვ. 130—132, 137].

მეორე ფენა შუაფეოდალურ ხანას (X—XIV სს.) განეკუთვნება და დანარჩენ ფენებთან შედარებით, სუსტად არის წარმოდგენილი. ამ პერიოდისაა დარბაზული ეკლესია და მის ჩრდილოეთით გამოვლენილი სამეურნეო სათავისის კედლების ნაშთები, აგრეთვე აბანოს ტერიტორიაზე აღმოჩენილი, დულაბში ჩასმული ქვევრების ფრაგმენტები. არქეოლოგიური მასალებიდან აღსანიშნავია ქვევრების, დერგების და მოჭაქული კერამიკის ფრაგმენტები, მიწის სამაჭურის ნატეხი, ვერცხლის თასის ფრაგმენტები, ქვის ემბაზი [27, გვ. 130, 134, 137—138, 144—145, ტაბ. VI, I, VII, I, IX, I; 61, გვ. 62—63, ტაბ. XXI, 9]. საყურადღებო მონაპოვარს წარმოადგენს ტყვიის შეკიდული ბეჭედი წმინდა გიორგის გამოსახულებით, რომელიც ეკუთვნოდა ვინმე გიორგი მაკტეოსს. იკონოგრაფიული და პალეოგრაფიული ნიშნებით ბეჭედი X—XI სს. თარიღდება [23, გვ. 117—119, სურ. 1].

ყველაზე ძველი ფენა VI საუკუნისაა. ამ ხანას განეკუთვნება ციხის კედლების ადრეული ფენა, სამნავიანი ბაზილიკა, აბანო, ცისტერნა და არქეოლოგიური მასალები: წელშეზნექილი და ტანდალარული ამფორების, წითლადგაპრიალებული დოქების, წითელლაკიანი თეფშების, დოქების, ქოთნების და სამშენებლო კერამიკის (აგური, კრამ-ტი) ფრაგმენტები [114, გვ. 16—18, სურ. 12₃₋₁₀, 13-15; 107, გვ. 174—179, სურ. 3—5; 27, გვ. 122—130, 133, 147, ტაბ. IV, V, VI₂, 3, 4, VII₂, VIII, IX₂, X—XII; 28, გვ. 122—136, სურ. 1—6]. ამ პერიოდის მინაწარმოდგენილია ქუსლიანი სასმისებით, ჭრატებით და სარკმლის მიწის ნატეხებით [61, გვ. 60—62, ტაბ. XXI, 1—3, 7, 8—10].

არ არის გამორიცხული შიდაციხის ტერიტორიაზე VI საუკუნეზე ადრინდელი ფენების აღმოჩენა. ამ ვარაუდის საფუძველს იძლევა სამნავიანი ბაზილიკის კედლების ქვეშ გამოვლენილი უფრო ძველი ნაგებობის კედლები [27, გვ. 133—134, 143, ტაბ. VI], აგრეთვე ციხის ჩრდილოეთით IV—V სს. ნაგებობებისა და ფენების აღმოჩენის ფაქტი. რომაული დამიანი აგურიც ციხის ტერიტორიაზეა ნაპოვნი.

1964 წ. ციხისძირში მიკვლეულ იქნა ძველკოლხური ნამოსახლარი. ციხის ჩრდილო-აღმოსავლეთით მდებარე ბორცვის დასავლეთი ფერდობის ძირი გზის მშენებლობის დროს ჩამოიკვეთა და გაშიშვლდა კულტურული ფენები. საკონტროლო თხრილების მეშვეობით დადგინდა ოთხი სხვადასხვა პერიოდის კულტურული ფენის არსებობა. ყველაზე ადრეული — მეოთხე ფენა — შეიცავდა წინანტიკური ხანის მასალებს, მესამე ფენაში კოლხურ კერამიკასთან ერთად, აღმოჩნდა ძვ. წ. VI ს. მეორე ნახევრისა და V ს. იმპორტული კერამიკის ნიმუშები; მეორე ფენა შეიცავდა ელინისტური ხანის კერამიკას; ზედა,

პირველი ფენის ასაკი კი ზოგადად გვიანანტიკური-ადრეული შუა საუკუნეებით განისაზღვრა [27, გვ. 149—152].

1966 წ. ციხის ჩრდილოეთით, ზღვისპირა დაბლობში, კიევის სა-ნერგე მეურნეობის ტერიტორიაზე მიკვლეული იქნა და ნაწილობრივ გაითხარა სამნავიანი ბაზილიკის ნაშთები. ბაზილიკის გათხრების დროს აღმოჩნდა ქვის კაპიტელის, ქვის კენჭებით აწყობილი იატაკის მოზაიკის, მარმარილოს დეტალების ფრაგმენტები, ჯვრისგამოსახულებიანი ქვა. არქეოლოგიური მასალებიდან აღსანიშნავია სასარკმლე მინის, მინის ქუსლიანი სასმისებისა და ჭაქების ნატეხები, ამფორების, წითელლაკიანი თეფშების და სამშენებლო კერამიკის ფრაგმენტები. ამ აღმოჩენის საფუძველზე გაკეთდა დასკვნა, რომ პეტრას ნაქალაქარი მდებარეობდა ციხის ჩრდილოეთით, ზღვის სანაპირო ზოლში და ვრცელდებოდა საკმაოდ დიდ ფართობზე [27, გვ. 147; 61, გვ. 63—64, ტაბ. XXI, 4—6].

1962—1966 წწ. ციხისძირის აღმოჩენებმა, მკვლევართა შეხედულებათ, დაადასტურა მოსაზრება, რომ ციხე-ქალაქი პეტრა გაშენებული იყო ციხისძირში. საფორტიფიკაციო ნაგებობათა მდებარეობა ორ ბორცვზე, მკვლევართა აზრით, ასახული უნდა იყოს პეტრას შესახებ პროკოპი კესარიელის ცნობაში: „იმათ, რომელთაც ქალაქი პეტრა პირველად გააშენეს, ...გრძელი კედლები გააკეთეს იქ დიდ მანძილზე მისავალის თითოეული კლდის გასწვრივ და კედლების ორივე მხარეს ორი კოშკი ააგეს“ [114, გვ. 16; 107, გვ. 174; 27, გვ. 148—149, 152—153]. ბორცვებზე აგებული ციხე-სიმაგრე და სასიმაგრო კედლების შიგნით გამოვლენილი ნაგებობები მკვლევართა მიერ მიჩნეულ იქნა პეტრას შიდაციხედ [114, გვ. 16; 107, გვ. 174; 27, გვ. 138], ხოლო თვით ქალაქი, მათი აზრით, გაშენებული იყო ციხის ჩრდილოეთით, ზღვის სანაპირო ზოლში [27, გვ. 147]. ციხის ტერიტორიაზე გათხრილი სამნავიანი ბაზილიკა მიჩნეულ იქნა პეტრას საკათედრო ტაძრად [107, გვ. 179; 27, გვ. 135—136]. ა. ინაიშვილის აზრით, ქალაქი პეტრა აღმოცენდა ციხისძირის მიდამოებში დადასტურებული ნამოსახლარის განვითარების საფუძველზე, რომელიც შეიცავდა გვიანბრინჯაო-ადრერკინის, ადრეანტიკური, ელინისტური და გვიანანტიკური-ადრეშუასაუკუნეების ხანის კულტურულ ფენებს [27, გვ. 149—153].

ახალი ეტაპი ციხისძირის შესწავლის ისტორიაში იწყება 1983 წლიდან, როდესაც ბათუმის ნ. ბერძენიშვილის სახ. სამეცნიერო-კვლევითი ინსტიტუტის არქეოლოგიურმა ექსპედიციამ განაახლა არქეოლოგიური გათხრები ციხისძირში, ამჯერად ციხის ჩრდილოეთით მდებარე ზღვისპირა დაბლობის ტერიტორიაზე, სადაც, მკვლევართა აზრით, პეტრას ნაქალაქარი იყო გაშენებული. 1983—87 წწ. აღნიშ-

ნულ ტერიტორიაზე აღმოჩენილი არქეოლოგიური ძეგლების (არქიტექტურული ნაგებობები, კერამიკული და მინის ნაწარმი, სამარხები, მონეტები) პუბლიკაციას ეძღვნება ძირითადად წინამდებარე ნაშრომი.

ნაშრომში წარმოდგენილი გრაფიკული ჩანახატები შესრულებულია მხატვარ-არქიტექტორების ა. ჯაველიძისა და ვ. პოპლავსკაიას მიერ. მონეტების ფოტოანაბეჭდები ეკუთვნის ვ. ალაბინს, ხოლო ციხესიძირის განძის ფოტოანაბეჭდები დამზადებულია ყოფილი საიმპერატორო არქეოლოგიური კომისიის არქივში დაცული ნეგატივებიდან.

შემთხვევით აღმოჩენილი გვიანანტიკური ხანის ძეგლები

§ 1. რომაული დამლიანი აბური

XX საუკუნის 20-იან წლებში (1923—24 ან 1927—28 წწ.) ციხისძირში, ნაციხარის მიდამოებში, მოაგარაკეების ს. ვ. და ა. ვ. გოლიცინების მიერ ნაპოვნი რომაული დამლიანი აბური 1929 წლიდან ინახება ს. ჯანაშიას სახელობის საქართველოს სახელმწიფო მუზეუმში (არქეოლოგიის განყოფილება, ინვ. № 5—29:2; ტაბ. 3) [74, გვ. 43, შენ. 1; 69, გვ. 29, შენ. 80].

პირველი ცნობა აღნიშნული აბურის შესახებ გამოაქვეყნა ს. ჯანაშიამ, რომელმაც აბურზე ამოტვიფრული წარწერა შემდეგნაირად წაიკითხა: VEXEA და იგი საქარხნო მარკად მიიჩნია. ს. ჯანაშიამ ნივთის მპოვნელთან ს. გოლიცინთან პირადი მიმოწერის საფუძველზე დააზუსტა მისი აღმოჩენის პირობები. მპოვნელის გადმოცემით, აბური აღმოჩნდა აკროპოლისის ბორცვის ჩრდილო-აღმოსავლეთ კალთაზე, ბორცვის ზედა ნახევარში, საყანეში, ყანის მეპატრონე გლეხების მიერ მოგროვებულ ნაყარში, რომელიც შედგებოდა ქვებისა და კერამიკული ნამტვრევებისაგან [74, გვ. 43, შენ. 1]. მეორე მპოვნელის, ა. გოლიცინის ცნობით კა, აბური აღმოჩნდა ციხის დასავლეთ ნაწილში [69, გვ. 29, შენ. 80].

ნ. ხოშტარიამ დამლაზე გამოსახული წარწერა ს. ჯანაშიას მსგავსად წაიკითხა, მაგრამ გამოთქვა მოსაზრება, რომ წარწერის პირველი სამი ასო შეიძლება ვექსილაციას აღნიშნავდეს, ხოლო მომდევნო ორი ასო ერთი ან ორი ლეგიონის სახელის შემოკლებას წარმოადგენდეს. ამის საფუძველზე მკვლევარმა პირველმა გამოთქვა ვარაუდი ციხისძირის მიდამოებში, ახ. წ. პირველ საუკუნეებში რომაული გარნიზონის სადგომი ციხის არსებობის შესახებ [69, გვ. 30—31].

ციხისძირის დამლიან აბურს სპეციალური წერილი მიუძღვნა ვ. ლექვიანიძემ, რომელმაც, ს. ჯანაშიასა და ნ. ხოშტარიასაგან განსხვავებით, წარწერა წაიკითხა როგორც VEXFA [105, გვ. 798—800]. წარწერის ამგვარი წაიკითხვა შემდგომში გაზიარებულ იქნა ყველა

მკვლევრის მიერ. ვ. ლექქინაძის აზრით, წარწერის გაშიფვრისათვის ამოსავალს წარმოადგენს ის ფაქტი, რომ აღმოსავლეთ შავიზღვისპირეთში განლაგებული რომაული სამხედრო რაზმები გამოიყოფოდნენ კაპადოკიის პროვინციაში განლაგებული ორი რომაული ლეგიონიდან — XII ფულმინატადან, რომელიც იდგა მელიტენაში და XV აპოლინარისიდან, რომელიც იდგა სატალაში. ამიტომ ციხისძირის აგურის წარწერის ბოლო ორი ასო, მკვლევრის მტკიცებით, უნდა აღნიშნავდეს ამ ორი ლეგიონის სახელებს. მაშასადამე, წარწერა მთლიანად უნდა გაიშიფროს შემდეგნაირად: VEX (illationes legionis XII) F (ulminatae et XV) A (pollinaris).

ციხისძირის დამლიან აგურს ვ. ლექქინაძე ზოგადად ახ. წ. II—III სს. ათარილებს იმის გამო, რომ ლეგიონიდან გამოყოფილ რაზმებს ვექსილაციებს უწოდებდნენ ახ. წ. I—III სს-ში, I საუკუნეში კი რომაული სიმაგრეები აღმოსავლეთ შავიზღვისპირეთში ჯერ არ არსებობდა.

ახ. წ. II—III სს. რომაული დამლიანი აგურის აღმოჩენა ციხისძირში, სადაც, წერილობითი წყაროების მხედვით, არ ივარაუდება რომაული ციხესიმაგრის არსებობა, მკვლევარს აფიქრებინებს, რომ ეს ნაგებობა თავისი მოცულობით უფრო უმნიშვნელო იყო, ვიდრე ჩვეულებრივი კასტელუმი. მისი აზრით, კასტელუმის არსებობა ციხისძირში თითქოს გამოირიცხება მისი ადგილმდებარეობით, რადგან იგი ვერ თავსდება აღმოსავლეთ შავიზღვისპირეთის კასტელუმების დისლოკაციის სისტემაში. საკაბოტაჟო ნაოსნობით განპირობებული ამ სისტემით სიმაგრეები (კასტელუმები) გარკვეული მანძილით (60—70 კმ) უნდა ყოფილაყვნენ ერთმანეთისაგან დაშორებული. ამასთანავე, ციხისძირთან მკვლევარს არ ეგულება ნავმისადგომად მოხერხებული უბე ან მდინარის შესართავი, რომლის არსებობა კასტელუმის მშენებლობისათვის ადგილის შერჩევის დროს აუცილებელი პირობა იყო [105, გვ. 798—800]. მიუხედავად ამისა, მკვლევარი თვლის, რომ შეუძლებელია რომაელებს არ შეეფასებინათ ციხისძირის სტრატეგიული მნიშვნელობა, სადაც რელიეფი ქმნის *défile*-ს. მისი ვარაუდით, აქ შეიძლება ყოფილიყო კოშკი ან რაღაც გამაგრება, რომელიც წარმოადგენდა აფსაროსის კასტელუმის ფორპოსტს [106, გვ. 87—88].

ციხისძირის დამლიანი აგურის წარწერა სხვაგვარად გაშიფრა ჰავაის უნივერსიტეტის პროფესორმა მ. შპაიდელმა. მისი აზრით, წარწერა უნდა იკითხებოდეს შემდეგნაირად: VEX (illatio) FA (siana).

FASIANA — ფასისისაგან ნაწარმოები ზედსართავი სახელია, ე. ი., მკვლევრის აზრით, პეტრას (ანუ ციხისძირის) აგური დამზადებული უნდა იყოს ფასისში მდგარი სამხედრო ნაწილის სახელოსნო-

ში, რომელიც, როგორც ჩანს, სამშენებლო მასალით ამარაგებდა სხვა სიმაგრეებსაც [57, გვ. 138; 190, გვ. 658—659].

მ. შპაიდელის მსჯელობის საფუძველს წარმოადგენს ეგვიპტეში, კერძოდ ფაიუმში, აღმოჩენილი წერილი პაპირუსზე, რომელიც აფსაროსის ვეტერანის მიერ არის დაწერილი. წერილში მოხსენიებული აფსაროსში მდგარი Cohors II Claudiana, მკვლევრის მტკიცებით, II ს. შუა ხანებში კაპადოკიაში განლაგებული რომაული არმიის დამხმარე კოჰორტას წარმოადგენდა. ამიტომ, მკვლევრის დასკვნით, არიანეს მიერ აფსაროსში დასახლებული დანარჩენი ოთხი კოჰორტაც დამხმარე ნაწილებია და არა ლეგიონური კოჰორტები, როგორც ეს ადრე ითვლებოდა [128, გვ. 176—179; 57, გვ. 134—140; 199, გვ. 657—660].

მ. შპაიდელი თუმცა უარყოფს აფსაროსისა და ფასისის გარნიზონების დაკომპლექტებას ლეგიონერებით, მაგრამ არ გამორიცხავს მათ ყოფნას აღმოსავლეთ შავიზღვისპირეთში და მიუთითებს ბიჭვინტაში აღმოჩენილ კერამიკულ ფილაზე, რომლის დამლაზეც სიტყვა „ლეგიონია“ აღნიშნული [57, გვ. 139, შენ. 25].

მ. შპაიდელისათვის უცნობი იყო ბიჭვინტაში აღმოჩენილი კიდეც ორი დამლიანი კერამიკული ფილის ფრაგმენტი, რომელზედაც შემორჩენილია წარწერა [Le]GXV. იგი შემდეგნაირად იშიფრება: [Le] G [io] XV [Apollinaris] [100, გვ. 88—92, სურ. 2—4]. ამრიგად, სატალაში განლაგებული XV ლეგიონის დამლიანი სამშენებლო კერამიკის აღმოჩენის შემთხვევა აღმოსავლეთ შავიზღვისპირეთის ციხესიმაგრეებში არ წარმოადგენს იშვიათობას, ამიტომ, ვფიქრობთ, უფრო მართებული უნდა იყოს ციხისძირის დამლიანი აგურის წარწერის წაკითხვის ვ. ლექციონადისეული ვარიანტი.

მიუხედავად იმისა, რომ მ. შპაიდელი ციხისძირის აგურს ფასისის სამხედრო ნაწილის სახელოსნოში დამზადებულად მიიჩნევს, პეტრა (ანუ ციხისძირი — ნ. ი.), მისი აზრით, თუ მართლაც უფრო ავანპოსტი იყო, ვიდრე დამოუკიდებელი სიმაგრე, ის, ალბათ, უფრო აფსაროსს ეკუთვნოდა, ვიდრე მისგან ბევრად დაშორებულ ფასისს [57, გვ. 138; 190, გვ. 659].

§ 2. ციხისძირის ბანძი

სახელმწიფო ერმიტაჟში 1907 წლიდან დაცულია მდიდრული ნივთების კოლექცია, რომელიც სამეცნიერო ლიტერატურაში სხვადასხვა სახელითაა ცნობილი: „ბათუმის განძი“, „ბათუმის მახლობლად აღმოჩენილი განძი“, „ციხისძირის განძი“, „ციხისძირის მხედრული სი-

მარხის ინვენტარი“. ან „კონსტანტინიდის კოლექცია“. ჩვენ მას ციხისძირის განძს ვუწოდებთ.

პირველი ინფორმაცია აღნიშნული განძის შესახებ გამოაქვეყნა ბ. ფარმაკოვსკიმ არქეოლოგიური კომისიის ანგარიშებში [135] და გერმანულ არქეოლოგიურ ჟურნალში [180]. ბ. ფარმაკოვსკის წერილებში ჩამოთვლილია კოლექციაში შემავალი ნივთები, მოცემულია ფოტოსურათები; აღნიშნულია, რომ ყველა ნივთი ნაპოვნია ბათუმში და შეძენილია კერძო პირისაგან — კონსტანტინიდისაგან.

ბ. ფარმაკოვსკის წერილების გამოქვეყნებიდან დაახლოებით 50 წლის შემდეგ აღნიშნული განძის შესწავლას დიდი ადგილი დაუთმო ნ. ხოშტარიამ ციხისძირის არქეოლოგიური ძეგლებისადმი მიძღვნილ სპეციალურ ნაშრომში [69]. მკვლევარმა ჩვენთვის საინტერესო კოლექციის შესახებ ყოფილი არქეოლოგიური კომისიის არქივში არსებული მასალების შესწავლისა და ერმიტაჟის ძველ შემოსულობათა წიგნის ჩანაწერებთან მათი შეჯერების საფუძველზე დაადგინა, რომ ნივთების აღმოჩენის ადგილი ციხისძირია, რომლის სახელწოდებაც, დამახინჯებული სახით, ფიგურირებს კოლექციის შეძენასთან დაკავშირებულ საქმიან მიმოწერაში [69, გვ. 4—6]. მას გამოთქმული აქვს საინტერესო მოსაზრება, რომ ციხისძირის განძი მდიდრული სამარხის ინვენტარს წარმოადგენს, რომელსაც იგი ახ. წ. II ს-ით ათარილებს და დაახლოებით იმავდროულ წარჩინებულ პირთა სამარხების (არმაზისხევი, ბორი, კლდეთი, ურეკი და სხვ.) რიგს აკუთვნებს [69, გვ. 26—28]:

ნ. ხოშტარიას მონოგრაფიის გამოქვეყნების შემდეგ, ციხისძირის კოლექციის ზოგიერთი ნივთი (გემები, ვერცხლის ჭურჭელი) სპეციალური შესწავლის საგანი გახდა. ისინი განხილულია საქართველოში აღმოჩენილი გლიპტიკური ძეგლებისა და ტორევეტიკის ნიმუშებისადმი მიძღვნილ სპეციალურ ნაშრომებში [38, გვ. 123—125, 137—138, №№ 110, 127; 113, გვ. 38—40, 57—59, 71—72, სურ. 7₂, 14₂]. ციხისძირის განძის ოქროს სამკაულები, როგორც შესაძარებელი მასალა, ხშირად იხსენიება როგორც ქართულ სამეცნიერო ლიტერატურაში, ისე უცხოურ რომაული ხანის ოქრომკვდლობისადმი მიძღვნილ კატალოგებსა და სპეციალურ ნაშრომებში³.

ციხისძირის განძის უკანასკნელი პუბლიკაციიდან განვლო პერიოდში დაგროვილი ცოდნა საშუალებას იძლევა უფრო ზუსტად განისაზღვროს და დათარიღდეს როგორც განძის შემადგენელი ცალკე-

³ მაგალითად, იხ.: 108, გვ. 197; 156, გვ. 63; 178, გვ. 92—93. ციხისძირის კოლექციის სხვა ნივთი, განხილულია სასაბურთო ოქრომკვდლობისადმი მიძღვნილ კატალოგში, იხ.: 144, გვ. 773; სურ. 206 ა, ს.

ული ნივთები, ისე მთლიანად კომპლექსი, რომლის ასაკის განსაზღვრა მკვლევართა დიდი ნაწილის მიერ ახ. წ. II ს-ით ძირითადად ემყარებოდა რომის იმპერატორ ლუციუს ვერუსის (ახ. წ. 161—169 წწ.) გამოსახულებად მიჩნეულ გემაზე ამოკვეთილი პორტრეტის თარიღს.

კოლექციის დიდი ნაწილი ინახება ერმიტაჟის ანტიკურ განყოფილებაში, ერთი ნივთი (ოქროს ბუნიკი) — აღმოსავლეთის განყოფილებაში. აღსანიშნავია, რომ კოლექციის ზოგიერთი ნივთის (ოქროს ყელსაბამი, ოქროს რელიეფურგამოსახულებიანი ფირფიტა, მძივები, მონეტები) ადგილსამყოფელის დაზუსტება ჯერჯერობით ვერ მოხერხდა, ამიტომ მათ შესახებ მსჯელობა გვიხდება ძველი ფოტოების მიხედვით.

ციხისძირის განძი შედგება ოქროს ნივთების, ვერცხლისა და ბრინჯაოს ჭურჭლის ფრაგმენტების, ბრინჯაოს მშვილდსაქინძისა და ძეწვეისაგან. ოქროს ნივთები ძირითადად სამკაულებითაა წარმოდგენილი, ზოგიერთი მათგანი გემებს შეიცავს. კოლექციაში იყო აგრეთვე მძივები და ვერცხლის და სპილენძის მონეტები (სულ 25 დასახელების ნივთი).

1. საყურე, ოქროსი. მისი შემადგენელი ელემენტებია: საყურე რგოლი, თვალბუდე, ტრაპეციის ფორმის ფირფიტა, ყუნწები და საკიდები (№ D 692, ძვ. № 14766; ტაბ. 4, 5).

საყურე რგოლი მრგვალგანივკვეთიანი მავთულისაგანაა (დიამ. — 1,5 მმ) დამზადებული, თვალურადაა მორკალული, გახსნილია; მისი ერთი ბოლო დაბრტყელებულია და თვალბუდის ზურგზეა დარჩილული, ხოლო მეორე ვიწროვდება და მოკაუჭებულია. თვალბუდე ორი ერთნაირი ზომის მრგვალი ფირფიტის (დიამ. 12 მმ) ერთმანეთთან მირჩილვითაა დამზადებული. უკანა ფირფიტა სადაა, წინა კი შემკულია მცენარეული ორნამენტით — ერთმანეთის მონაცვლეობით განლაგებული „პალმეტისა“ და „გულის“ (ან სტილიზებული ლოტოსის?) ფორმის 8—8 გამოსახულებით; ცენტრალურ ნაწილში მოთავსებულია დაბალ, სადა ბუდეში ჩასმული, კონუსური ფორმის, გაპრიანებულზედაპირიანი გრანატის ქვა (დიამ. 5 მმ). შემდეგი შემადგენელი ელემენტია ტრაპეციის ფორმის ფირფიტა (სიგრძე 15—20 მმ, სიმაღლე — 5 მმ), რომელიც სამი ჰორიზონტალური ღარითაა შემკული. ფირფიტაზე ზემოდან დარჩილულია თვალბუდე, ამდენად, ნაწილობრივ დაფარულია.

საყურეს ამკობს ორი ერთნაირი საკიდი, რომლებიც ყუნწების მეშვეობით მოძრავადაა დაკავშირებული დადარული ფირფიტის ზურგზე დარჩილულ ორ ყუნწთან. ეს უკანასკნელები დამზადებულია მრგვალგანივკვეთიანი, მსხვილი (დიამ. 2 მმ) მავთულისაგან. ყუნწე-

ბის ბოლოები გახსნილია. საკიდები რთული შედგენილობისაა: საკიდის ღერძი წარმოადგენს ვიწრო ფირფიტას მარყუჟიანი თავით, რომელთაც იგი გაყრილია ყუნწში; ქვემოთ მირჩილულია ორი ნახევარსფეროს შეერთებით მიღებული ბურთულა (ღიამ. 8 მმ, რჩილვის ხაზი ჰორიზონტალურია). ბურთულაზე მირჩილულია ხუთი ცვარასაგან (ღიამ. 1 მმ) შედგენილი პირამიდა (პირამიდაში ცვარას განლაგება ასეთია: 4 და 1). საკიდები შემკულია გრენილი მავთულით, რომელიც ვიწრო ფირფიტისა და მარყუჟის კიდეებს შემოუყვება და ნაწილობრივ ბურთულაზეც (ზედა ნაწილზე) გადმოდის.

საყურის სიგრძე 62 მმ-ია, საკიდის სიგრძე — 27 მმ. საყურე ფაქიზი ნამუშევარია და კარგადაა შემონახული. დაღარული ფირფიტა ოდნავ დეფორმირებულია.

ციხისძირის საყურე მიეკუთვნება რომაულ სამყაროში ფართოდ გავრცელებული სამკაულის ტიპს, რომელშიც ინგლისელი მკვლევარი რ. ჰიგინსი აერთიანებს განსხვავებული დეტალებისა და შემკულობის მქონე საყურეების მრავალრიცხოვან ჯგუფს. მისთვის დამახასიათებელია შემდეგი აგებულების პრინციპი: საყურე რგოლი (კაუქის ან, უფრო ხშირად S-ის ფორმის), თვალბუდე, ჰორიზონტალური ღერაკი ან ფირფიტა და საკიდები ქვის მძივებით, უმეტესად მარგალიტებით [165, გვ. 178—179, ტიპი 10. ტაბ. 54B]. მსგავსი სამკაული სამეცნიერო ლიტერატურაში „Baretta“-ს ტიპის საყურის სახელწოდებითაცაა ცნობილი, ერთ-ერთი დამახასიათებელი ელემენტის — განივი ღერაკის („Baretta“) — გამო [178, გვ. 19, ტიპი V, ტაბ. 27, 2]. ამ ტიპის საყურე პირველად პომპეუმში ჩნდება ახ. წ. I ს. [165, გვ. 179; 178, გვ. 19; 152, №№ 359—360. ტაბ. XXVI, № 5; 148, № 502 a, b, ტაბ. CXLIII], ხოლო ახ. წ. II—III სს. საყურის ეს ფორმა მეტად პოპულარულია და არსებობს უამრავი ვარიანტის სახით⁴. მისი გვიანდელი ნიმუშები კი ახ. წ. VI ს-ითაა დათარიღებული [145, №№ 211—213, 221, 222, ტაბ. XLII].

აღნიშნული ტიპის საყურის მრავალრიცხოვან ნიმუშებს შორის, რომლებიც დაცულია მსოფლიოს მრავალ მუზეუმსა [174, გვ. 304—308, №№ 2643—2673, ტაბ. LX; 157, გვ. 63, ტაბ. 50, 1, 4, 5] და კოლექციაში [181, გვ. 100—101, №№ 293, ტაბ. XII; 185, გვ. 141, 144, № 831, 853—854, ტაბ. 111; 195, №№ 78, 79 a, b, ტაბ. 45, 52], ციხისძირის საყურეს შეიძლება მოეძებნოს ანალოგიები მხოლოდ ზოგიერთი ელემენტის, შემკულობის მოტივისა და შესრულების ხერხების თვალსაზრისით. კერძოდ, ციხისძირის საყურის თვალბუდის

⁴ 150, გვ. 14; იქვე, იხ. ახ. წ. III ს. მონეტებით დათარიღებულ სამარხში აღმოჩენილი საყურეები ლიონიდან, სურ. 12, 16.

მსგავსი, დისკოსებური მოყვანილობის საყურის დეტალი ყოფილ განსის კოლექციის შემადგენლობაში შედიოდა და მისი წარმომავლობა უცნობია. ციხისძირის („ბათუმის“) საყურესთან მსგავსების გამო, მას ახ. წ. II ს-ის მეორე ნახევრით ათარიღებენ [157, გვ. 63, ტაბ. 50, 4]. ციხისძირის საყურის დაღარული ფირფიტის მსგავსი „Baretta“ გააჩნია ბრიტანეთის მუზეუმისა და აგრეთვე ნელიდოვის კოლექციის საყურეებს [174, გვ. 304, №№ 2643—4, ტაბ. LV; 181, გვ. 101, № 293, ტაბ. XII), რომელთა წარმომავლობაც უცნობია. მათ ზოგადი სტილისტური ნიშნებით ახ. წ. II—III სს-ით ათარიღებენ. რაც შეეხება ციხისძირის საყურის ბურთულებით დაბოლოებულ საკიდებს, ამგვარი ელემენტები აღნიშნული ტიპის საყურის მრავალრიცხოვან ნიმუშებს შორის არ მოიპოვება, რის გამოც ციხისძირის საყურე თავისებური ჩანს. ოქროს ფირფიტისაგან გამოტვიფრული, ნახევარსფეროთი დაბოლოებული საკიდები ამკობს პომპეუმში აღმოჩენილ საყურეებს [152, №№ 359—360, ტაბ. XXIV, № 5], ხოლო ცვარათი შემკული ფუყე ბურთულებით დაბოლოებული თითო საკიდი ღერაკი დამახასიათებელია ახ. წ. II ს. გავრცელებული სხვა ტიპის საყურეებისათვის [165, გვ. 177, ტიპი 2, ტაბ. 54 C; 174, გვ. 293—294, №№ 2509—2534, ტაბ. LIII; 195, გვ. 38, № 69 a, b, ტაბ. 53; 181, გვ. 91—92, 98, №№ 259, 260, 287, ტაბ. XI, XII], რომელთა საყურე რგოლზე ფარისებური დეტალია მირჩილული. აღსანიშნავია, რომ ფარისებური საყურეების უმრავლესობა კვიპროსიდან და სირიიდან მომდინარეობს.

ზოგიერთი მკვლევრის აზრით, baretta-ს ტიპის საყურე რომის იმპერიაში გავრცელდა აღმოსავლეთიდან, შესაძლოა, პალმირიდან [165, გვ. 179], რომელიც გვიანანტიკურ ხანაში ოქრომჭედლობის ერთ-ერთ უმნიშვნელოვანეს ცენტრს წარმოადგენდა. ორ ან სამსაკიდიანი საყურეები, რომელთაც პლინიუსის Grotalium-ად⁵ მიიჩნევენ, პალმირის პორტრეტებზე ახ. წ. II ს-ის მეორე ნახევარში ჩნდება. ახალი ფორმებისა და შემკულობის მოტივების გაჩენას, კერძოდ, სხვადასხვა სამკაულების (ბალთების, საკიდების, საყურეების) მორთვას პატარა „დამხმარე“ საკიდებით — ძეწკვებით ან ღერაკებით, რომლებიც მარგალიტებით, მძივებით, პატარა ბურთულებით ან ისრისპირის გამოსახულებებით იყო დაბოლოებული, — პართული ოქრომჭედლობის გავლენას უკავშირებენ [172, გვ. 171—172, სურ. 20]. ვინაიდან საკუთრივ პართული ოქრომჭედლობის ნივთები უცნობია, ციხისძირის

⁵ Crotalium“ სიტყვისიტყვით პატარა ყბებს ნიშნავს. ამ სახელწოდებით იხსენიება ისეთი საყურე, რომელთა ტარებისას მოძრავი საკიდების ერთმანეთთან შეხებით წარმოიქმნებოდა ქლარუნი, — იხ.: 183, გვ. 205.

საყურის გამოცხადება პართული თუ ადრესასანური საიუველირო ხელოვნების ნიმუშად არ უნდა იყოს მთლად მართებული. იგი უფრო „ელინისტურ-რომაულ სამკაულს“ განეკუთვნება, რომელშიც რომის აღმოსავლეთი პროვინციების საიუველირო ხელოვნება იგულისხმება [178, გვ. 105—107; 150, გვ. 3—4].

ციხისძირის საყურე ზოგადად შეიძლება ახ. წ. II—III სს-ით დავათარილოთ, თუმცა II ს-ის მეორე ნახევარი და III ს-ის დასაწყისი უფრო მისაღები ჩანს.

საქართველოში ამ ტიპის საყურის კიდევ ერთი, შედარებით გვიანდელი ვარიანტია ცნობილი. ესაა ურეკის მდიდრულ სამარხში აღმოჩენილი წყვილი საყურე, თუმცა მათ ჰორიზონტალური ლერაკი ან ფირფიტა არ გააჩნიათ და საკიდები თვალბუდის ზურგზე დარჩილული ყუნწების მეშვეობითაა მიმაგრებული [54, გვ. 83. სურ. 8. ტაბ. X; 108, გვ. 199, სურ. 5 a].

2. აგრაფი, ოქროსი, მთის ბროლის ინტალიოთი შემკული (№ Ж 1431, ძვ. № 15080; ტაბ. 5).

ოვალური მოყვანილობის მთის ბროლზე დიდი ოსტატობითაა ამოკვეთილი ახალგაზრდა მამაკაცის რეალისტური პორტრეტი en face. მამაკაცს ხშირი ხვეული თმა და წვერ-უღვაში აქვს. იგი შემოსილია წამოსასხამით, რომელიც მარჯვენა მხარზე აგრაფით არის შეკრული⁶.

ინტალიო რამდენადმე უჩვეულოდ — პირქვე არის ჩასმული ბუდეში, ე. ი. ამ შემთხვევაში ინტალიოს პირი ზურგს წარმოადგენს, ზურგი კი პირს. ზურგში, ე. ი. გამოსახულებაში, ოქროს ფურცელია ჩაწნეხილი, პირი კი ამობურცულია და კარგად გაპრიალებული. ქვის გამკვირვებების გამო, გამოსახულება მკაფიოდ იკითხება, ხოლო გამოსახულებაში ჩაწნეხილი ოქროს ფურცელი პორტრეტს განსაკუთრებულ შინაგან ელვარებას და სკულპტურულობას ანიჭებს.

ბუდეს ოვალური კოლოფის მოყვანილობა აქვს, რომლის ზედაპირი შემკულია ორ „მძივისებურ მავთულს“⁸ შორის მოქცეული უწვრილესი, ორმაგი მავთულისაგან შედგენილი ფართო წნულით. ბუდეზე გარედან მირჩილულია აყურული სალტე⁹, შემკული სტილიზებული ლოტოსის ყვავილის გამოსახულებებს შორის მოქცეული თაღებით.

6 მკვლევარი ფ. აკერმანი „ბათუმის მახლობლად ნაპოვნი განძის“ სამ ნივთს — საყურეს, ყელსაბამსა და ბუნიკს — გვიანპართულ ან ადრესასანურ ოქრომკედლობის ნიმუშებად შიიჩნევს. საყურის თვალბუდის ამოტივტრულ („როზეტისა და გულის ფორმის“) გამოსახულებებს სასანურ ტრეტიკაში ვავრცელებულ სახეებს ადარებს, ხოლო საკიდებს — პართულ ბურთულიან საკიდებს — 144, გვ. 773.

7 ინტალიო რამდენჯერმე არის გამოცემული: 112, გვ. 100; 116, № 137; დაწვრილებით იხ.: 38, გვ. 123—125, № 110.

ბუდეს ზურგზე, თავსა და ბოლოში ოქროს ფირფიტებისაგან შედგენილი ორი წაყვეთილი პირამიდა აქვს დარჩილული. ზედა პირამიდაზე ბრტყელი მამალი დუგმაა მიმაგრებული, ქვედაზე — ორი პატარა ყუნწი. ჩანს, ყუნწებში ენა იყო გაყრდელი.

აგრაფის სიგრძე 70 მმ-ია, სიგანე 58 მმ, ინტალიოს სიგრძე 55 მმ, სიგანე 38 მმ.

ქვაზე ამოკვეთილი მამაკაცის გამოსახულებას მკვლევართა ნაწილი რომის იმპერატორ ლუციუს ვერუსის პორტრეტად მიიჩნევს [135, გვ. 117; 112, გვ. 100; 116, № 137; 69, გვ. 8—10]. მკვლევარ მარგ. ლორთქიფანიძის აზრით, აღნიშნული ინტალიო მსგავსი ტექნიკით — ოქროს ფურცლით მოპირკეთებულ და გამოსახულებით ბუდეში ჩასმულ არმაზისხევისა და უსახელოს გემებთან ერთად — დამზადებულია საქართველოში მოღვაწე უცხოელი ოსტატის მიერ. მკვლევარი ინტალიოზე ამოკვეთილი პორტრეტის ლუციუს ვერუსად განსაზღვრას საექვოდ მიიჩნევს [38, გვ. 53—55, 123—125].

კვეთისა და სტილისტური ნიშნების მიხედვით, ინტალიოს ყველა მკვლევარი ახ. წ. II ს-ით ათარიღებს.

აგრაფი, ჩვეულებრივ, გამოიყენებოდა ფართო მოსახამების შესაკრავად კისერთან ან მხარზე, მსგავსად თვით ციხისძირის ინტალიოზე გამოსახული მრგვალი მოყვანილობის სამკაულისა. გარდა ამისა, მას ქალისა და მამაკაცის სხვადასხვა ტანსაცმლის შესაკრებადაც ხმარობდნენ [183, გვ. 268—269].

მდიდრულად მორთულ ბუდეებში ჩასმული, დიდი ზომის გემებით ან სადა ქვებით შემკული მედალიონის ფორმის შესაკრავების აღმოჩენები შედარებით იშვიათია. ამ რიგის სამკაულებიდან შეიძლება დავასახელოთ ახ. წ. II ს-ის შუახანებით დათარიღებულ საარქონოვანო აღმოჩენილი ამეთვისტოსგემიანი აგრაფი, რომელიც რომში, კაპიტოლიუმის მუზეუმში ინახება⁸; III ს-ის პირველი მეოთხედით დათარიღებული ოქროს შესაკრავი დურა-ვეროპოსიდან [177, გვ. 58—62, ტაბ. XII], რომლის ჩარჩოც ციხისძირის აგრაფის მსგავსია; დიდი ზომის შესაკრავი კონუსური სარდონიქსით III ს-ის მეორე ნახევრისა გერმანიის მუზეუმიდან [156, გვ. 74—75, ტაბ. 54, 7, VI₃]; აგრეთვე საქართველოში აღმოჩენილი, III—IV სს. ურეკის აგრაფი ონიქსითა

⁸ ტერმინი „მძივისებური“ გამოიყენება ისეთი მავთულის აღსანიშნავად, რომელიც პატარა, მრგვალი მძივების აცმას ჰგავს — 166, გვ. 36—38, სურ. K.

⁹ ოქრომპედლობაში აქურული ორნამენტის ტექნიკა რომაელთათვის ცნობილი იყო Opus interrasile-ს სახელით და ახ. წ. II საუკუნიდან გამოიყენებოდა — 165, გვ. 29.

¹⁰ სხვა მკვლევრების აზრით, იგივე სამკაული ყელსაბამის ბალთას წარმოადგენს — 186, გვ. 248—249, ტაბ. XXVIII, 2.

და საკიდებით შემკული [54, გვ. 80, ტაბ. VI, სურ. 7; 108, გვ. 197, 199, სურ. 4] და კლდეეთის მოთვალული, პორტრეტულგემიანი შესაკრავი [35, გვ. 28—90, № 22, ტაბ. 1, 3, XV, 1; 37, გვ. 48—50, № 53, ტაბ. VIII]. დიდი ცენტრალური კაბოშონებით შემკული მედალიონის ფორმის სამკაულების გამოსახულებები პალმირას პორტრეტებზე III ს-ის დასაწყისიდან ჩნდება [172, გვ. 179—180].

დიდი ზომის სადა ან ჰრილა ქვები, ჩასმული კოლოფისებური მოყვანილობის ბუდეებში (Box-setting), შემკული სხვადასხვა ტექნიკით (ცვარა, ფილიგრანი, ამოტვიფრული ან აყურული) შესრულებული სახეებით ახ. წ. II ს-დან ფართოდ ვრცელდება რომაულ სამყაროში [186, გვ. 164—165, 213—214]. ამგვარი მედალიონები გამოყენებული იყო ყელსაბამის ბალთებად, საკიდებად და აგრაფებად. ისინი ზოგჯერ დამატებითი ძეწკვებითა და საკიდებით იყო შემკული, რაც უფრო მეტად პალმირასა და ფაიუმის პორტრეტებზე გამოსახული მედალიონებისათვის არის დამახასიათებელი [186, გვ. 165]. საქართველოში აღმოჩენილია ამ ტიპის რამდენიმე შესანიშნავი სამკაული [72, გვ. 137—138].

შემკულობის თვალსაზრისით გარკვეული მსგავსებაა ცინისძირის აგრაფსა და დურა-ევროპოსის სამკაულს შორის. ორივე შემთხვევაში კოლოფისებური მოყვანილობის ბუდეების ზედაპირი წვრილი მავთულებისაგან (დურას შემთხვევაში სამმაგი მავთულისაგან) დამზადებული ფართო წნულებით არის შემკული. საერთოდ, გვიანანტიკური ხანის სამკაულში მსგავსი მორთულობის ელემენტი იშვიათია¹¹, ხოლო მედალიონების შემკულობაში მისი გამოყენება ჩვენთვის ცნობილია მხოლოდ დურა-ევროპოსში აღმოჩენილი ნიმუშით, რომელიც ადგილობრივი სახელოსნოს ნაწარმადაა მიჩნეული და ახ. წ. III ს-ის პირველი მეოთხედით დათარიღებული¹².

სხვადასხვა დანიშნულების სამკაულების (აგრაფები, ბალთები, საკიდები, საყურეები) მორთვა აყურული სალტეებით რომაულ საიუველირო ხელოვნებაში ახ. წ. II ს. ისახება აყურულ ტექნიკასთან ერთად, რომელიც შემდგომ ხანებში სულ უფრო პოპულარული ხდება [165, გვ. 29; 150, გვ. 5]. აყურული ჩარჩოები ზოგჯერ მარტივი თალების რიგს წარმოადგენს, უფრო ხშირად კი ორნამენტი გართულებულია ლოტოსის ყვავილების, პალმეტების ან სხვადასხვა გამოსა-

¹¹ შდრ. ბრიტანეთის მუზეუმში დაცული სამაჯურის შემკულობას: 174, გვ. 331—332, № 2823, ტაბ. LXVI.

¹² შემკულობის სხვა ელემენტების მიხედვით, დურა-ევროპოსის აგრაფი სრულიად განსხვავებულია. მის ბუდეს ათი სწორკუთხა შევირლი აქვს, რომელზედაც ფერადი მინის თვლების შემცველი თვალბუდეებია დარჩილული — 177, გვ. 58—62, ტაბ. XII.

ხულებებით¹³. სტილიზებული ლოტოსის ყვავილები, რომელიც ერთ-ერთ ყველაზე გავრცელებულ მოტივს წარმოადგენს, პირველად ანტონინების ხანაში ჩნდება, მაგრამ განსაკუთრებით ახ. წ. III ს-შია. გავრცელებული [193, გვ. 252, ტაბ. 82:1—2].

ციხისძირის აგრაფის გარდა, საქართველოში აქურული სალტეებით მორთული რამდენიმე სამკაულია აღმოჩენილი: ურეკის აგრაფი და საყურე [108, გვ. 197, 199, სურ. 4, 5 a], ურბნისის მედალიონი კარაკალას პორტრეტული გემით [70, გვ. 67—69, № 10, ტაბ. VI, XIII], ყელსაბამის საკიდი-მედალიონი, ტიხრული ინკრუსტაციით შემკული სოფ. არაგვისპირიდან [47, გვ. 7—15, ფერადი სურ. გვ. 11]. ისინი ახ. წ. II—III სს. განეკუთვნებიან.

ციხისძირის აგრაფის მსგავსი მედალიონები მეტწილად ახ. წ. III ს. განეკუთვნება, ციხისძირის აგრაფის თვალბუდე კი, ჩვენი აზრით, ინტალიოს თანადროული ჩანს და ამიტომ ახ. წ. II ს-ით უნდა დათარიღდეს.

3. ყელსაბამი, ოქროსი (ძვ. № 15081; ტაბ. 4, 1).

ამჟამად მისი ადგილსამყოფელი უცნობია. ფოტოსურათის მიხედვით, იგი შედგება ერთმანეთთან ყუნწებით დაკავშირებული ნახევარპალმეტის ან ნახევარაკანთის მსგავსი გამოსახულებიანი საკიდებისაგან, რომლებიც ამოტვიფრვითაა შესრულებული. გამოსახულება სტილიზებულია. საკიდის უკანა მხარეს, პალმეტის ვოლუტებს შორის მირჩილულია ყუნწი, დამზადებული მრგვალგანივკვეთიანი მავთულისაგან. სულ 21 საკიდი შემორჩენილი. ისინი აცმაში ვერტიკალურადაა განლაგებული: 20 საკიდი — ერთი მიმართულებით (ვოლუტებით ქვემოთ), ერთი კი — საწინააღმდეგო მიმართულებით (ვოლუტებით ზემოთ). საპირისპირო მიმართულების მქონე ორ საკიდს შორის თავისუფალი ადგილია დატოვებული (ყუნწი შედარებით დაგრძელებულია), სადაც საკიდი ან მედალიონი უნდა ყოფილიყო მოთავსებული. ყელსაბამის სიგრძე 170 მმ-ია. საკიდის სიგრძე 17 მმ, სიგანე 6 მმ. ყელსაბამი ნაკლულია. ზოგიერთი საკიდი დეფორმირებულია.

მცენარეული მოტივებით შემკული, ოქროს ერთგვაროვანი საკიდებისაგან შედგენილი ყელსაბამები შედარებით იშვიათია გვიანანტიკურ ხანაში. უადრესი ნიმუში, ძვ. წ. I — ახ. წ. I სს-ით დათარიღებული ყელსაბამი, შედგენილი სუროს ფოთლის გამოსახულებიანი საკიდებისაგან, აღმოჩენილია პომპეუმში [185, გვ. 211, ტაბ. LXIX; 152, №№ 477—478, ტაბ. XXXVI, 2; 153, ტაბ. 50]. ყელსაბამის აგე-

¹³ ამგვარი შემკულობის მქონე სამკაულები თითქმის ყველა დიდ კოლექციაში მოიპოვება, მაგალითად, იხ.: 174, №№ 2727, 2735, 2936—43, ტაბ. LIII, LIX, L XVI, LXVIII; 156; გვ. 73—74, ტაბ. 53, 1—2, 54, 1—7, 55, 1—3. იქვე იხილე მითითებული პარალელები და ლიტერატურა — გვ. 73.

ბულების პრინციპითა და საკიდების მოყვანილობით ციხისძირის სამკაულთან დიდ სიახლოვეს ამჟღავნებს ბულგარეთში ნიკოლაევის ახ. წ. III ს-ით დათარიღებულ განძში აღმოჩენილი ყელსაბამი [186, გვ. 211, ტაბ. LXVII, 3; 143, გვ. 5—6, ტაბ. 11, 5]. იგი სრულადაა შემონახული და შემკულია ცენტრალური მედალიონით, რომლის მიმართ საკიდების მიმართულება ურთიერთსაპირისპიროა. როგორც ჩანს, ასევე უნდა ყოფილიყო შედგენილი ციხისძირის ყელსაბამიც, რომლისგანაც ამჟამად ერთი ნაწილია შემორჩენილი, მეორედან კი მხოლოდ ერთი საკიდი. სხვადასხვა მიმართულების საკიდებს შორის დატოვებული არე, თავის დროზე, გამყოფი ელემენტით — მედალიონით ან საკიდით — იქნებოდა დაფარული.

ვფიქრობთ, რომ ციხისძირის ყელსაბამიც ახ. წ. III ს. უნდა მივაკუთვნოთ¹⁴. ყურადღებას იქცევს აგრეთვე ის ფაქტი, რომ ამ ტიპის ყელსაბამების აღმოჩენები ძირითადად რომის აღმოსავლეთ პროვინციებთანაა დაკავშირებული. მკვლევარი ფ. აკერმანი ციხისძირის ყელსაბამს, საყურის მსგავსად, სასანური ოქრომჭედლობის ნიმუშად მიიჩნევს, საკიდების გამოსახულების (მისი განსაზღვრით, აკანთის ყვავილის) მსგავსების გამო სასანური ტორევიტიკის შემკულობის სახეებთან [144, გვ. 773]. უფრო მართებული ჩანს ამ ტიპის ყელსაბამების დაკავშირება საზოგადოდ რომის აღმოსავლეთი პროვინციების საიუველირო ხელოვნებასთან.

4. ბალთა-მედალიონი, ოქროსი (№ D 598, ძვ. № 14770; ტაბ. 4, 2).

ბალთა ნაკულაა. თვალი, რომელიც ამჟამად დაკარგულია, ოვალური ფორმის უნდა ყოფილიყო (თვალბუდის სიგრძე 30 მმ-ია, სიგანე 25 მმ).

ბუდე ოვალური კოლოფის მოყვანილობისაა, რომლის ძირი, გვერდი და ზედაპირი ერთმანეთთან მირჩილულია. ბუდის ზედაპირზე დარჩილულია ნახევარმთვარისებური ან მოგრძო ფოთლისებური მოყვანილობის დატვიფრული ფირფიტები (25 ცალი), რომლებიც მთლიანად ავსებენ ზედაპირს და განლაგებული არიან რადიალურად (ორნამენტი მთლიანობაში აღიქმება როგორც „ბორჯღალი“). ორნამენტირე-

¹⁴ ყელსაბამის აგებულების პრინციპითა და სტილისტური ნიშნებით ციხისძირისა და ნიკოლაევის სამკაულების მსგავსია ნახევარმთვარისა და „მწერის“ სტილიზებულიგამოსახულებიანი საკიდებისაგან შედგენილი ყელსაბამები ბულგარეთიდან, არჩარასა და იშავე ნიკოლაევის ახ. წ. III ს-ის კომპლექსებიდან [186, ტაბ. LXVII, 1, 2; 143, ტაბ. III, 2, V, 2]. აგრეთვე ყოფილი განსის კოლექციის ყელსაბამი, შედგენილი კუდებით ერთმანეთთან შეწყვილებული იხეების ამოტვიფრულ-გამოსახულებიანი საკიდებისაგან, რომელიც ეგვიპტიდან უნდა მომდინარეობდეს. მას ახ. წ. III ს-ით ათარიღებენ [157, გვ. 34—35, ტაბ. 32, 3—7].

ბული სარტყელი ორი მხრიდან შემოსაზღვრულია დაკეპნილი მავთულით. სარტყლის შიდა მხარეს, დაკეპნილ მავთულზე დარჩილულია ერთმანეთისაგან თანაბრად დაცილებული ოთხი მომცრო ბურთული — ცვარა. ბუდის გვერდებზე, ურთიერთსაპირისპიროდ, სწორკუთხა მცირე ზომის ფირფიტების მეშვეობით ორ-ორი ყუნწია დარჩილული. ყუნწები დამზადებულია ფართო, დაღარული ფირფიტისაგან. ბუდის სიგრძე 48 მმ-ია, სიგანე 40 მმ, სიმაღლე 6 მმ, ცვარას დმ 1,5 მმ. ბალთა დეფორმირებულია. ბუდე დამსკდარია. ზოგიერთი ფირფიტა ჩაწყლულია. ზედაპირზე რკინის ქანგის დანალექებია.

ვფიქრობთ, რომ ბალთა-მედალიონი მოთავსებული იყო ყელსაბამის ცენტრალურ ნაწილში და მანქვლების მეშვეობით დაკავშირებული იყო სამკაულის დანარჩენ ნაწილებთან, რაზეც მიუთითებს მისი ზომა, ყუნწების რაოდენობა და მათი განლაგება¹⁵.

ოქროს კოლოფისებური მოყვანილობის მედალიონები, დიდი ზომის ქვებით ან გემებით შემკული, მეტად პოპულარული იყო ახ. წ. II—III სს. მათი ბუდის ზედაპირი ხშირად ორნამენტირებულია სხვადასხვა სახის გამოსახულებებით [186, გვ. 164—165, 213—214, ტაბ. X·XVIII, 2; 148, გვ. 216, ტაბ. CXLIX; 172, გვ. 171, 179, სურ. 4e, ტაბ. LII, 2, LIII, 3, LX, 3, LVIII, 1].

ციხისძირის ბალთის ფოთლისებური ფირფიტების განლაგების ხასიათი მოგვაგონებს გონიოს განძის მრგვალ გარსაკრავებს „ბორჯღალის“ გამოსახულებებით [42, გვ. 16, №№ 11—14, ტაბ. XXXIII—XXXIV].

5. ბალთა-მედალიონი, ოქროსი, მოწითალო-მოყავისფრო მინის თვლით შემკული (№ D 805, ძვ. № 1477; ტაბ. 4, 3).

მოგრძო ოვალური მოყვანილობის თვალი (კაბოშონი) კოლოფისებურ ბუდეშია ჩასმული. ზედაპირის შუა ნაწილი ამოჭრილია თვლის ფორმის შესაბამისად. ქვევიდან ჩადგმულ თვალს ნაწილობრივ ფარავს ფირფიტის კიდე, რომელიც მას საღტესავით ეკვრის. საღტის გარშემო გრძელი მავთულია შემოვლებული.

ბუდის ძირი და გვერდი ერთი ოქროს ფირფიტისგანაა დამზადებული. ზედაპირი შემკულია ამოტვიფრული, წაწვეტებულბოლოებიანი „ფოთლების“ გამოსახულებებით, რომელთა რიცხვი 23-ია. „ფოთლები“ ერთმანეთის მიჯრითაა განლაგებული. ზედაპირას გარე კიდეს შემოვლებული აქვს გრეხილი მავთული. ბუდის გვერდებზე, ურთიერთსაპირისპიროდ ორი სხვადასხვა ზომის ყუნწია დარჩილ-

¹⁵ შღრ. ზღუდრის მედალიონის ძეწკვთან მიმაგრების წესს — 72, გვ. 134—139, ტაბ. VIII, 3, 4.

ლი. მცირე ზომის ყუნწი ოთხკუთხაგანივეკვეთიანი მავთულისგანაა და-
მზადებული, ხოლო მეორე ყუნწი მრგვალგანივეკვეთიანი მავთულის-
გან. მოზრდილ ყუნწში გაყრილია ასეთივე მავთულის კაუჭი (სიგრძე
25 მმ), რომლის ყუნწში გაყრილი ბოლო მარყუჯს ქმნის და კაუჭზეა
ოთხჯერ შემოხვეული. ბუდის დიამ. 22 მმ-ია, სიმაღლე 4 მმ, თვის
ზომა 11 მმ×8 მმ. მინა ირიზებულია. ბუდე დეფორმირებულია.

ბალთა. № 4 ნიმუშის მსგავსად, ყელსაბამის შემადგენელ ნაწილს
უნდა წარმოადგენდეს. შედარებით მცირე ზომა, ყელსაბამის სხვა
დეტალებთან შეერთების ხასიათი გვაფიქრებინებს, რომ იგი ყელსა-
ბამის ცენტრალურ ნაწილში კი არ იყო მოთავსებული, არამედ შესა-
კრავებთან¹⁶.

6. ყელსაბამის შესაკრავი, ოქროსი, ცხოველის თავის რელიეფურ-
გამოსახულებიანი, კავითა და მარყუჯით (№ D 806, ძვ. № 14768; ტაბ.
4, 4).

რელიეფურად გამოსახული ცხოველის (არჩვის?) თავი ჩამოსხმუ-
ლია ყაღბში ცვილის დაკარგვის წესით. ცხოველის შუბლი ფართო
სბრტყითაა გადმოცემული, თვალები — რელიეფური ბურცობებით,
რომლებიც ირგვლივ დარებითაა შემოვლებული და აქცენტირებუ-
ლია ჩიჩვირის დაქანებული გვერდებით. პატარა, ფოთლისებური მო-
ყვანილობის ყურები განზეა გაშვებული. ყურებს შორის დასმული
რქეზა სტილიზებულია და გადმოცემული. გამოსახულების უკანა მხა-
რე ბრტყელია. მასზე სიგრძივ დარჩილულია მრგვალგანივეკვეთიანი
მავთული, რომელიც მირჩილის ადგილას დაბრტყელებულია. მავთუ-
ლის ერთი ბოლო ცხოველის რქებს შორის მარყუჯს ქმნის, ხოლო
ცხოველის ჩიჩვირს ქვემოთ ჩამოშვებული მეორე ბოლო გრძელ კავს.
გამოსახულებს სიგრძე 19 მმ-ია, უდიდესი სიგანე 6 მმ, მთლიანად შე-
საკრავის სიგრძე 34 მმ-ია, მავთულის დიამ. 2 მმ.

ცხოველის თავის გამოსახულებებით შემკული ყელსაბამის შესა-
კრავები მეტად პოპულარული იყო ელინისტურ ხანაში, ახ. წ. პირ-
ველ საუკუნეებში კი ძირითადად გველის თავის გამოსახულებითა
გავრცელებული; შესაკრავის გაფორმება ლომისა და ანტილოპას გა-
მოსახულებებით ერთეული შემთხვევებით დასტურდება. გვიანანტიკურ
ხანაში შეინიშნება აგრეთვე ყელსაბამისა და შესაკრავის დამაკავში-

¹⁶ შდრ. ყელსაბამის ბალთებად გამოყენებულ სადა, რელიეფურგამოსახულ-
ბიან ან აქურულ მედალიონებს, რომლებიც ყუნწებისა და კაუჭის საშუალებითაა
მიმაგრებული ყელსაბამის დაბოლოებებზე — 186, ტაბ. XL, 2, XXXVIII,
XXXIX, 3; თუმცა ყუნწებისა და კაუჭის საშუალებით არც ცენტრალური მე-
დალიონების დაკავშირება იყო უცხო რომაული სამკაულისათვის — 186, ტაბ.
XXXIX, 2, XXXIII, 2.

რებელი ელემენტის გაქრობა, რაც დამახასიათებელი იყო ელინისტური ხანის სამკაულებისათვის¹⁷.

ციხისძირის შესაკრავი, ელინისტური ხანის სამკაულისაგან განსხვავებით, ჩამოსხმითაა დამზადებული, მაშინ როდესაც აღრეული ნიმუშები ძირითადად გამოტვიფრულია, დეტალები (ყურები, რქები) ცალკეა დამზადებული და მერეა დარჩილული [166, გვ. 124—139, №№ 42—49; 186, გვ. 193—195; 67, გვ. 72—74, 115, № 90, სურ. 46]. ციხისძირის ნიმუში მხოლოდ წინხედში აღსაქმელ კომპოზიციას წარმოადგენს, რაც მისი ერთ-ერთი განმასხვავებელი ნიშანია ელინისტური და გვიანანტიკური ხანის შესაკრავების სკულპტურულ გამოსახულებებთან შედარებით. ფონტალური კომპოზიციით, სილუეტური გამოსახვის მანერით და საზოგადოდ, სტილისტური ნიშნებით ციხისძირის შესაკრავის ცხოველის თავის გამოსახულება დიდ მსგავსებას ამჟღავნებს კოლხურ ბრინჯაოს პლასტიკასთან [შდრ. 66, ტაბ. X, XI, XXXIV, XXXV; 129, ტაბ. 21, 35, 39, 68. 80, 94; 130, ტაბ. 83], რის გამოც იგი შეიძლება მივიჩნიოთ ადგილობრივი ოქრომკედლობის ნიმუშად და ზოგადად ახ. წ. პირველი საუკუნეებით დავათარილოთ.

7. თვალბუდე, ოქროსი, მინის თვლით შემკული (№ D 599, ძვ. № 14769; ტაბ. 4, 6).

თვალი ორფენიანია (ონიქსის მინაბადი). ზედა ფენა მუქი ყავისფერია, ქვედა — რძისფერი. ბუდიდან მაღლა ამოზიდული თვლის ზედაპირი ოვალურია და ბრტყელი, კარგად არის გაპრიანებული.

ბუდე დაზიანებულია (თვალი ბუდიდან ადვილად ვარდება), რაც ბუდისა და თვლის ჩვეულებრივად დაფარული ნაწილების დათვალიერების საშუალებას იძლევა. ბუდეში მოთავსებულ თვლის ქვედა ნაწილს აქვს დაბალი შვეული გვერდები და ბრტყელი ძირი, რომელზედაც, კიდეების გასწვრივ ღარია გამოყვანილი. ბუდე დამზადებულია ოვალური ფირფიტისაგან, რომლის შუა ნაწილი ქვის ფორმის შესაბამისადაა ამოკრილი. იგი მახვილი კუთხითაა მოკეცილი, რითაც ფირფიტა ორ ნაწილად იყოფა: შიდა მხარე უშუალოდ თვალს ეკვრის და ჩვეულებრივ მდგომარეობაში არა ჩანს. ბუდის გარეთა მხარე 10 მმ სიგანის სადა ფირფიტას წარმოადგენს და იმგვარადაა დახრილი, რომ სამკაულს მთლიანად წაკვეთილი კონუსის მოყვანილობა აქვს. თვლის სიგრძე 22 მმ-ია, სიგანე 16 მმ, ჰიმალღე 6 მმ, ყავისფერი ფენის სისქე 1 მმ. მინა ირიზებულია, ბუდე გახეულია.

ბეჭდის თვლებად გამოყენებული მსგავსი ფორმის სამფენიანი მი-

¹⁷ მკვლევრები მათ ყელსაბამის დაბოლოებებს უწოდებენ [186, გვ. 212—213]. მათი აზრით, ციხისძირის შესაკრავზე ანტილოპაა გამოსახული [186, გვ. 212, ტაბ. XXX, 2].

ნის (ონიქსის მინაბადები) სადა და ჰრილა ქვები აღმოჩენილია ბაგინეთსა და ურბნისში. ბეჭდების ფორმის მიხედვით, ისინი ახ. წ. III ს.-ით თარიღდება¹⁸.

8. ფირფიტა ოქროსი, რელიეფურგამოსახულებიანი (ძვ. D 14772¹⁹; ტაბ. 4, 8).

მცირე ზომის ოვალურ მოყვანილობას მიახლოებულ ოქროს ფირფიტაზე ამოტვიფრულია²⁰ დიონისეს ან დიონისეს ატრიბუტებით შემკული მამაკაცის ბიუსტი en face, ოდნავ მარცხნივ მიბრუნებული თავით. გამოსახულება თითქმის მთლიანად ავსებს ფირფიტის ზედაპირს. ფირფიტის სიგრძე 11 მმ-ია, უდიდესი სიგანე 9 მმ.

მამაკაცს მოგრძო ოვალური მოყვანილობის სახე აქვს; მაღალი ცხვირი კარგად გამოხატული ნესტოებით; გრძელი, მაღლა აზიდული წარბები; დიდი, ფართოდ გახელილი უბეებით შემოფარგლული თვალები; ოდნავ გახსნილი ბაგეები და დაბალი, ღონიერი კისერი. თავი შემკულია სუროს ფოთლებისა და ნაყოფისაგან (შუბლს ზემოთ ორი ბურცობის სახით)²¹ შედგენილი გვირგვინით (Korymbus) [187, გვ. 1542]. გამოსახულება ექსპრესიულია.

მამაკაცს წამოსხმული აქვს ტყავი ცხოველისა, რომლის თავი მარცხენა მხარზე აქვს გადმოგდებული. ტყავი გადმოცემულია მოგრძო რელიეფური ბურცოებით, რომლებიც ცხოველის ბეწვს ან ლაქებს უნდა გამოხატავდეს. იმის გამო, რომ ფოტო საკმაოდ ბუნდოვანია, ძნელია ცხოველის სახეობის დადგენა. აქ შეიძლება გამოსახული იყოს თხის, შვლის ნუკრის, ჯიქის ან მელიის ტყავი [171], რომელიც დიონისესა და მისი წრისათვის არის დამახასიათებელი.

ღიაღვმა, სუროს ფოთლებისა და ნაყოფის გვირგვინი, ცხოველის ტყავი მიგვანიშნებს იმაზე, რომ აქ გამოსახულია დიონისე, ან დიონისეს სახით კონკრეტული პიროვნების განზოგადებული პორტრეტი. გამოსახულების ინდივიდუალური ნიშნები და გამოსახვის ექსპრესიული მანერა ციხისძირის ნიმუშს აახლოებს ხელოვნების იმ

¹⁸ 36, გვ. 42—43, სურ. 22; 71, გვ. 28—29, №№ 44, 45, 46, 47; III—IV სს-ით თარიღდება აგრეთვე ურეკის აგრაფი და ენში აღმოჩენილი ბეჭედი, რომელთაც მსგავსი მოყვანილობის სამფენიანი აქატები (ონიქსები) ამკობს — 108, სურ. 4; 67, გვ. 90, 134, № 288, სურ. 69.

¹⁹ ნიეთის აღვილსამყოფელი ჭერჭერობით უცნობია. მას ჩვენ მხოლოდ ფოტოსურათით ვიცნობთ.

²⁰ ფირფიტის შესახებ ბ. ფარმაკოვსკი წერს: „Золотая пластина с штампованным изображением бюста юного Диониса“—135, с. 117.

²¹ მსგავსი რელიეფური ბურცოებით გამოხატული სუროს ორი ნაყოფი ამკობს დიონისეს ატრიბუტებით გამოსახულ პტოლემეოს IV ფილოპატორის თავს ძენევის ბუნეების ერთ-ერთ გეზაზე — 193, გვ. 61, № 48, ტაბ. 22:2.

ძეგლებთან, რომლებიც ელინისტური მეფეების იდეალიზებულ პორტრეტებს გამოხატავენ [115, გვ. 41—45, სურ. a, b]. შესაძლოა, ამ შემთხვევაშიც ელინისტური ხანის რომელიმე მეფის განზოგადებულ პორტრეტთან გვეკონდეს საქმე.

9. ბექედი ოქროსი, სარდერის გემა-ინტალიოთი (№ Ж 372, ძვ. № 14764; ტაბ. 6. 1)²².

ბექედის რკალი გვერდებისაკენ განზიდულია. რკალი შიგნიდან ბრტყელია, გარედან ამობურცული, შუაზე მკვეთრი წიბოთი. რკალი მხრების მიმართულებით მსხვილდება და პორიზონტულ მხრებში გადადის. საკმაოდ მაღალი ოვალური თვალბუდე რკალის ზედა დაბრტყელებულ ნაწილზეა დარჩილული. რკალი მასიურის შთაბეჭდილებას ტოვებს (დიაგ. 22 მმ).

ბექედში ოვალური მოყვანილობის სარდერის ინტალიოა ჩასმული (სიგრძე 18 მმ, სიგანე 14 მმ). ინტალიოს ბრტყელი პირი აქვს (ზედის კიდის სიბრტყეზე მდებარეობს). მასზე ამოკვეთილია ახალგაზრდა მამაკაცის პორტრეტი (ბიუსტი) პროფილში მარჯვნივ. ახალგაზრდას თავი შემკული აქვს ფოთლებისაგან შედგენილი გვირგვინით, რომელიც სქელი ნაწნავის შთაბეჭდილებას ახდენს. იგი შემოსილია კვართითა და ქლამიდით, რომელიც მარჯვენა მხარზე აგრაფით არის შეკრული. მკვლევარ მარგ. ლორთქიფანიძის აზრით, გემაზე გამოსახულია წარჩინებული პიროვნება. ინტალიო ადგილობრივი ოსტატის ნახელავადაა მიჩნეული და ახ. წ. III ს-ით დათარიღებული [38, გვ. 137—138].

10. ბექედი ოქროსი, ლუქისებური იასპის გემა-ინტალიოთი (№ Ж 373, ძვ. № 14765; ტაბ. 6, 2).

ბექედი ფორმით ზემოაღწერილის მსგავსია, მაგრამ მისგან განსხვავებით რკალი დაწახნაგებულია (დიაგ. 18 მმ). ოვალური მოყვანილობის ბუდეში მალა ამოზიდული, რვაწახნაგა, ბრტყელზედაპირიანი ჭრილა ქვა — ინტალიოა ჩასმული (სიგრძე 9 მმ, სიგანე 6 მმ). მასზე ამოკვეთილია რომაულ გლიპტიკაში ახ. წ. I—III სს. ფართოდ გავრცელებული სიუჟეტი: ორი მამალი მიათრევს პატარა ეტლს, რომელსაც თავი მართავს. თავს ხელში სადავეები და მათრახი უჭირავს. გამოსახულება სქემატურადაა შესრულებული [154, № 7905; 184, №№ 535, 536; 151, №№ 2373, 2375, 2751, 2752, 2754].

მსგავსი გამოსახულების მქონე თიხის ბულა აღმოჩენილია ურბნისში [70, გვ. 19, ტაბ. IX B].

ჩვენ მიერ განხილული ორივე ბექედი მთელ რომაულ სამყაროში ფართოდ გავრცელებული ე. წ. პორიზონტულმხრებიანი ბექედების სა-

²² ბექედი გამოცემულია, იხ.: 38, გვ. 137—138, № 127, სურ. 60, ტაბ. IX.

ხესხვაობებს წარმოადგენს, რომელიც კარგად თარიღდება ახ. წ. III ს-ით [164, №№ 219, 431, 433, 1254—1277]. ამ ტიპის ბეჭდები საკმაო რაოდენობით არის აღმოჩენილი საქართველოშიც [38, გვ. 129; 72, გვ. 143]. მრავალწახანა ბეჭდის თვლებიც ახ. წ. II—III სს-შია გავრცელებული [164, №№ 126, 440; 72, გვ. 148—151, ტაბ. X, 3, 4].

11. ბუნიკი ოქროსი, თვლებით შემკული (№ Z 342, ძვ. № 14771; ტაბ. 4, 7).

ბუნიკი სფერული ფორმისაა, კვირული; ვერტიკალური მილისებური ღერძით, რომელიც ქვემოთ შედარებით გაფართოებულია, ჩამოსხმულია. ბუნიკის ზედაპირი დაყოფილია ხუთ სარტყლად. ზედა ოთხ სარტყელზე ოვალური მოყვანილობის ბუდეებია, რომელთა სიგრძივი ღერძის მიმართულება ვერტიკალურია, მეხუთე სარტყელი კი, ქვედა ნახვრეტის გარშემო, სადაა. ბუდეებში ასეთივე მოყვანილობის ბრტყელზედაპირიანი და გაპრიალებული მოწითალო ფერის მინის (ზოგიერთი ქვის?) თვლებია ჩასმული, რომელთაც ქვემოდან, მეტი ელვარებისათვის, ოქროს თხელი ფურცელი აქვს ჩაფენილი, ბუნიკის დიამეტრი ვერტიკალური ღერძის გასწვრივ 40 მმ-ია, ჰორიზონტალური ღერძის გასწვრივ — 46 მმ.

საფიქრებელია, რომ ციხისძირის ბუნიკი, თავისი დანიშნულებით ბერსუმა პიტიახშის სატევრის ტარის მსგავსად, წარჩინებული პიროვნების საზეიმო იარაღის (ინსიგნიის) ნაწილს წარმოადგენდა [3, გვ. 48—49, № 55, ტაბ. III, LII, I]. სტილისტური ნიშნებით იგი დიდ სიახლოვეს ამელაენებს არმაზისხევის სამაროვნის ახ. წ. II—III სს-ის პოლიქრომიულ ნივთებთან [3, გვ. 85—87, №148 გ, სურ. 51, ტაბ. IX, LXXX, LXXXI. გვ. 30, № 5 ა, სურ. 116-10, ტაბ. 1, 2, XXXVII, 14, XXXIX, 5], პირველ რიგში ზემოაღნიშნულ ბერსუმა პიტიახშის სატევრის ტართან, რომლის ზედაპირიც ასევე მთლიანადაა დაფარული ბრტყელზედაპირიანი თვლებით, ძირითადად ოთხკუთხა, რაც ტარის მოგრძო და დაწახანაგებულ ფორმას უფრო შეესაბამებოდა. ამ შემთხვევაშიც ქვებს ოქროს თხელი ფურცლები აქვს ჩაფენილი. არმაზისხევის ნივთებთან შედარებით, ციხისძირის ბუნიკი თავისებურია ფორმით (სფერული) და დამზადების ტექნიკით (ჩამოსხმა). იგი შეიძლება ახ. წ. II—III სს-ით დავათარილოთ.

12. გარსაკრავი ფირფიტა ოქროსი, ოთხკუთხა, შემკული ამოტიფრული ორნამენტით (№ D 597, ძვ. № 14763; ტაბ. 7).

ფირფიტის ცენტრალური ნაწილი (სიგრძე 165 მმ, სიგანე 60 მმ) ღარებითაა გამოყოფილი და მთლიანად დაფარულია რომბისებური (ქერცლისებური) გამოსახულებებით. თითქმის თანაბარი ზომის რომბები ერთმანეთისაგან ღარებითაა გამოყოფილი. ცენტრალური ნაწილი შემოსაზღვრულია სიგრძივი, ორნამენტირებული და განივი, სადა

ზოლებით. სიგრძივი ზოლები შემკულია ოვალური მოყვანილობის მოგრძო ბურცობებით. ზოლებში ბურცობების მიმართულება ურთიერთსაპირისპიროა — წიწვისებურადაა განლაგებული. ფირფიტის სიგრძე 210 მმ-ია, სიგანე — 105 მმ. ფირფიტა დეფორმირებულია, რამდენიმე ადგილას გახეულია.

სხვადასხვა ლითონისაგან დამზადებული გარსაკრავი ფირფიტები აღმოჩენილია როგორც განძებში, ისე სამარხებში²³. მათი დანიშნულება მეტწილად დაუდგენელია.

13. ლანგარი, ვერცხლის, რელიეფური მედალიონით შემკული (№ D 115, ძვ. № 15082; ტაბ. 8, 1).

ლანგარს ფართო, თანაბრად გამობერილი კალთა აქვს, შესქელებული, ლილვებისებური პირი და დაბალი ქუსლი. ლანგარის ცენტრალურ ნაწილში ორნამენტირებული საღვთო გამოყოფილი რელიეფური მედალიონია მოთავსებული რომაულ სამყაროში მეტად პოპულარული ბედნიერებისა და წარმატების ღვთაების ფორტუნას გამოსახულებით. მარცხენა ხელში მას სიუხვის ყანწი უჭირავს, ხოლო მარჯვენა ხელით საჭეს ეხება. ფიგურის მარცხნივ გამოსახულია საკურთხეველი.

გამოსახულება დაბალ რელიეფშია შესრულებული, ლითონში კვეთის ტექნიკით²⁴. მასზე მოოქერის ნიშნებია შემორჩენილი. ლანგარის დიამ. 28,5 სმ-ია, მედალიონის დიამ. 10 სმ, ორნამენტირებული ჩარჩოს სიგანე 0,8 სმ, ქუსლის სიმაღლე 1,5 სმ. როგორც ჩანს, ჭურჭელი ხანგრძლივად იყო ხმარებაში, ვინაიდან გამოსახულება გაცვეთილია.

ჭურჭლის ფორმის, მედალიონის გამოსახულების შესრულების ტექნიკისა და სტილისტური ნიშნების საფუძველზე მკვლევარი კ. მა-

²³ მაგალითად, გონიოს განძის შემადგენლობაში შედიოდა სხვადასხვა მოყვანილობისა და ზომის კედური და ამოტიფრული ორნამენტით შემკული გარსაკრავი ფირფიტები, რომელთა დანიშნულებაც გაურკვეველია — 42, გვ. 17, №№ 25—27, ტაბ. XXXIX—XL, XLI—XLII; ოთხკუთხა მოყვანილობის ორნამენტირებული ბრინჯაოს ფირფიტა, რომელიც ტყავის სარჩულზე იყო დაკრული და ხის კოლოფის გარსაკრავს წარმოადგენდა, აღმოჩნდა ახ. წ. III ს-ით დათარიღებულ ბავშვის მდიდრულ სამარხში, ბონის მახლობლად. კოლოფში ელაგა სამკალი — 158, გვ. 319, 332, სურ. 9გ, 10. მსგავსი მოყვანილობის ბრინჯაოს ფირფიტის ფრაგმენტები ცნობილია სიფნოსის ახ. წ. I ს-ით დათარიღებული ორი სამარხიდან — 173, გვ. 80—92, ტაბ. 27.

²⁴ ლანგარი გამოცემულია, იხ.: 113, გვ. 39—40. იგი დ. სტრონგის ნაშრომშიც იხსენიება. მისი მითითებით, პრაქტიკული დანიშნულების ლანგარები ხშირად შემკული იყო დაბალ რელიეფში შესრულებული ცენტრალური მედალიონით და ამისი საუკეთესო მაგალითია ციხისძირის (დ. სტრონგთან — ბათუმის) ლანგარი, რომელიც ახ. წ. II ს-ის დასასრულს ან III ს. მიეკუთვნება — 191, გვ. 172.

ჩაბელი ციხისძირის ლანგარს ახ. წ. II ს-ის დასასრულითა და III ს-ის დასაწყისით ათარილებს და მას გალიის პროვინციული სახელოსნოს ნაწარმად მიიჩნევს [113, გვ. 39].

14. ჭურჭლის ფრაგმენტი, ვერცხლის, ორნამენტირებული (№ D 1389, ძვ. № 14774; ტაბ. 8, 3).

ჭურჭლისაგან პირ-კედლის მცირე ფრაგმენტია შემორჩენილი და ჭურჭლის ფორმის განსაზღვრა არ ხერხდება. პირი გარე მხარეს ლილგაკისებურადაა შესქელებული და მკვეთრი ღარით გამოყოფილი ჭურჭლის კედლისაგან, რომელზედაც შემკულობის ნაწილია შემორჩენილი. მასზე გამოსახულია ცხოველის (ჯიხვი, ანტილოპა?) მოხრილი და დაღარული რქა, რომლის ქვემოთ ფოთლისებური მოყვანილობის ყური მოჩანს, მარჯვნივ — მცენარეული ორნამენტი. გამოსახულებები მოოქრულია.

15. ჩამჩის ტარის ფრაგმენტი, რელიეფურგამოსახულებიანი (№ B 2431, ძვ. № 14777; ტაბ. 8, 2)²⁵.

ფრაგმენტს სიმეტრიული, ტალღისებური დაბოლოება აქვს; შედგება ორი ერთნაირი მოყვანილობის ფირფიტისაგან: ზედა ფირფიტა ვერცხლისაა, ქვედა — ბრინჯაოსი (ტარის სისქე 5 მმ-ია, ვერცხლის ფირფიტის — 3 მმ). ბრინჯაოს ფირფიტა შედარებით ცუდადაა დაცული, კიდეები ჩამომტვრეულია. ზემოდან დარჩილულ ვერცხლის ფირფიტაზე მოცემულია ახალგაზრდა მამაკაცის რელიეფური გამოსახულება თავით მარჯვენა პროფილში, ტანით en face. ჰაბუქს თავზე ფრიგურული ქუდი ახურავს. იგი გრძელსახელოებიანი, თეძოზე ეიწრო ქამრით შემორტყმული აღმოსავლური ტანისამოსითაა შემოსილი. ტანსაცმელს გულისპირზე და შუა ადგილას, მთელ სიგრძეზე გასდევს არშია, რომელიც გრავირებული ირიბი ხაზებითაა გადმოცემული. ტანისამოსის ეს დეტალი, ისევე როგორც ქუდი, მოოქრულია. ახალგაზრდას მარცხენა, იდაყვი მოხრილი და ზეაწეულ ხელში გრძელტარიაანი იარაღი (რომბისებურპირიანი შუბი?) უჭირავს²⁶.

დაბალ რელიეფში შესრულებული გამოსახულება ჩამოსხმულია; ხოლო დეტალები გრავირებითაა შემდგომ დამუშავებული: გამოკვეთილია ფიგურის კონტური, თმის ბლუჭები, ტანისამოსის ნაკეცები,

²⁵ ნივთი გამოცემულია, იხ.: 113, გვ. 57—59, ტაბ. 14; გამოსახულების სტილსა და იკონოგრაფიას ეხება ა. ამირანაშვილი — 146, გვ. 8, 10. მკვლევრები (ა. ამირანაშვილი, ნ. ხომტარია, კ. მაჩაბელი) ჭურჭელს იცნობდნენ მხოლოდ ფოტოთი. ჭურჭლის ტარი აღმოჩნდა ერმიტაჟის ანტიკური განყოფილების ბრინჯაოს ნივთების კოლექციაში (მცველი ზ. ბილიმოვიჩი).

²⁶ მკვლევარ ა. ამირანაშვილის აზრით, ჰაბუქის ხელში გამოსახული საგანი ჩირალდანია, ხოლო თვით გამოსახულება — ატისი, მისთვის დამახასიათებელი ჩაქმულობითა და ატრიბუტით.

შუბი და სხვა. ქუდი და ტანისამოსის არშია მოოქრულია ოქროს თხელი ფურცლით. გამოსახულება შემოჩარჩობულია გრავირებული ხაზით. ტარის შემორჩენილი სიგრძე 5,1 სმ-ია, სიგანე (ბოლოში) 4 მმ. გამოსახულება გაცვეთილია.

ტარის ორფენიანობა ამჟამად ძნელი ასახსნელია. შესაძლოა, აქ ტარის შეკეთებასთან გვექონდეს საქმე.

ჩამჩა, როგორც ლითონის ჭურჭლის დამოუკიდებელი ფორმა, რომელსე ტორევეტიკაში ახ. წ. I ს. ყალიბდება. ვერცხლისაგან დამზადებული ჩამჩების წარმოება გრძელდება IV—V სს., ხოლო მათი გამოყენება დადასტურებულია უფრო გვიანაც, კერძოდ, ახ. წ. VI ს. ამ ხნის მანძილზე ჭურჭელი, განსაკუთრებით კი მისი ტარი, რომელიც ჭურჭლის ყველაზე დამახასიათებელ ელემენტს წარმოადგენს, გარკვეულ ევოლუციას განიცდის. პორიზონტალურ ტარს შეიძლება ჰქონდეს დისკოსებური, ტალღისებური ან სწორი დაბოლოება. დროთა განმავლობაში იცვლება ტარის შემკულობის პრინციპი, გამოსახულების სიუფეტი და კომპოზიციის ხასიათი. ტარის ტალღისებური დაბოლოება უმეტესად ახ. წ. III ს-ის ნიმუშებისათვის არის დამახასიათებელი; თუმცა იგი II ს-შიც გვხვდება. ტარის ზედაპირის შემკობა ერთფეგურიანი კომპოზიციით უკვე ახ. წ. I ს-ის დასასრულს ჩნდება, ნაგრამ ფართოდ ვრცელდება ახ. წ. III ს. [191, გვ. 145—147, 166—168, 192, სურ. 30; 113, გვ. 58—59]. მოყვანილობითა და შემკულობის ხასიათით, ციხისძირის ნიმუშის უახლოეს ანალოგიებად შეიძლება მივიჩნიოთ ახ. წ. III ს-ის ვერცხლის ჩამჩების ტარები ღვთაებების გამოსახულებებით ვალენსიიდან და ვეტინგენიდან [191, გვ. 168, სურ. 30 K; 188, გვ. 318—320, სურ. 60, 61]. ციხისძირის ნიმუშთან ახლო მსგავსებას ამჟღავნებს აგრეთვე მცხეთაში აღმოჩენილი ვერცხლის ჭურჭლის (ორყურა სასმისის) ტარი, რომელიც მელეაგრის გამოსახულების მიხედვით ახ. წ. II ს-ით თარიღდება [146, გვ. 1—9; 113, გვ. 56—57, ტაბ. 14]. მსგავსად დაბოლოებული, მხოლოდ განსხვავებული შემკულობისა და პროპორციების მქონე ტარი გააჩნია აგრეთვე ურეკში აღმოჩენილ სასმისს, რომელიც ახ. წ. III ს. მიეკუთვნება [113, გვ. 59—61, ტაბ. 14].

ზემომოყვანილი ანალოგიების მიხედვით, ციხისძირის ჭურჭლის ფრაგმენტი შეიძლება ახ. წ. III ს-ით დავათარილოთ.

ღვთაებების გამოსახულებებითა და სხვადასხვა მითოლოგიური სიუფეტებით შემკული ვერცხლის ჩამჩების საკულტო დანიშნულება ეკვს არ იწვევს. მათ ხშირად პოულობენ ტარის შეწირულობათა შორის, ზოგჯერ მიძღვნითი წარწერებითაც [191, გვ. 145] და სამარხებში.

საქართველოში აღმოჩენილი, ახ. წ. I ს-ის პირველი ნახევრით დათარიღებული ორი ბრინჯაოს ჩამწიდან (ბორი — 111, გვ. 218—220, სურ. 13; 41, გვ. 97—99; რიყიანების სამაროვანი — 43, გვ. 66, სურ. 96) ერთ-ერთი დაფიქსირებულია სამარხში.

16. სურის ყურის ფრაგმენტი, ბრინჯაოსი, მოყავისფრო პატინით დაფარული (№ B 2426, ძვ. № 14775; ტაბ. 9, 5).

შემორჩენილია სურის ყურის ზედა ნაწილი. ჩამოსხმულია. ყური მრგვალგანივკვეთიანია; ჭურჭელთან მიმაგრების ადგილას სამადაა განშტოებული. მათგან ორი მორკალული ნაწილი — მკლავები, რომელთა ბოლოები მომტკრეულია, ჭურჭლის პირზე იყო შემოქობილი; მათ შორის მოთავსებულია ფოთლისებური, ვერტიკალურად აწეული შვერილი (ე. წ. Daumenblatt) [182, გვ. 190]. ბოლოებისაკენ შევიწროებული მკლავები ბრტყელია და სადა, მათი გარე კიდე ტალღისებური მოხაზულობისაა. ყურის დიამ. 7 სმ. რკალის სიგანე 1,5 სმ.

17. სურის ყურის ფრაგმენტი, ბრინჯაოსი, მოყავისფრო პატინით დაფარული (№ B 2425, ძვ. № 14775; ტაბ. 9, 4).

შემორჩენილია სურის ყურის ზედა ნაწილი. ჩამოსხმულია. მრგვალგანივკვეთიანი. ჭურჭლის პირზე შემოქობილი მკლავები ზემოაღწერილის მსგავსია, მხოლოდ შედარებით მასიურია და ოთხკუთხა-განივკვეთიანი. ყური ჭურჭლის პირთან მანკვლებით ყოფილა მიმაგრებული, რაზეც მიუთითებს მკლავების გვერდებზე სიმეტრიულად განლაგებული ორი გამჟოლი ნახვრეტი. შვერილი ყურიდან მახვილი კუთხითაა აწეული და ვიწრო და გრძელდრუნჩიანი ცხოველის თავს გამოსახავს. მკლავებს შორის, ზემოდან ორი კბილანაა მოთავსებული, რაც ჭურჭლის სახურავის დასამაგრებლად იქნებოდა განკუთვნილი. ყურის დიამ. 6 სმ, რკალის დიამ. 6,4 სმ.

შემორჩენილი ფრაგმენტების მიხედვით შეუძლებელია სურების ფორმისა და ტიპის დადგენა. მსგავსი ჩამოსხმული, სამნაწილიანი ყურები დამახასიათებელი იყო რომაულ ტორევიკიაში გავრცელებული სხვადასხვა სახეობის სურებისათვის [182, გვ. 156—172, ტაბ. 77—79, 82; 140, გვ. 57—69, სურ. 1]. ჭურჭლის პირზე მიმაგრებული მკლავები, ჩვეულებრივ, ფრინველის (უმეტესად გედის) თავის რელიეფური გამოსახულებებით იყო შემკული. უფრო გვიან, პროვინციულ სახელოსნოებში, იტალიური ნაწარმის მიბაძვით დამზადებული სურების ყურებზე ზოგჯერ იგივე მოტივი გრავირებითაა შესრულებული. მათი შესრულების ხარისხი შედარებით დაბალია [182, გვ. 190]. ციხისძირის ორივე სურის ყურზეც ფრინველის თავის გამოსახულებები უნდა იყოს წარმოდგენილი სილუეტურად და ძალზე სქემატურად. ციხისძირის ერთ-ერთი სურის ყურზე ცხოველის თავის სახით მოდელირებული შვერილის გამოსახულებაც ძალზე სუმარულია. სტი-

ლისტური ნიშნებისა და შესრულების მიხედვით, ციხისძირის ნიმუშები შეიძლება გვიანდელ, ახ. წ. II—III სს-ის პროვინციულ (ადგილობრივ?) ნახელავებად მივიჩნიოთ.

ციხისძირის კომპლექსში წყვილი სურის ფრაგმენტების არსებობა შესაძლოა შემთხვევითი არ იყოს. ჩვეულებრივ, ვერცხლისა და ბრინჯაოს სურების წყვილად აღმოჩენა დადასტურებულია სამარხებში [113, გვ. 78—79; 111, გვ. 199—912, სურ. 1—3, 5, 7; 41, გვ. 77—90, ტაბ. III—VI].

18. პატერის ტარი, ბრინჯაოსი, მოყავისფრო პატინით დაფარული (№ 1009 A, ძვ. № 14777; ტაბ. 9, 3).

მოგრძო ცილინდრული მოყვანილობის ტარი კანელურებითაა შემკული და ბოლოვდება ვერძის თავის სკულპტურული გამოსახულებით; ვერძის თავის გამოსახულება სქემატურადაა შესრულებული, დეტალების შემდგომი დამუშავების გარეშე. ჭაბთან მიმაგრების ადგილას ტარი გაფართოებულია. ზედა ნაწილში დაკბილული შვერილის, ხოლო ქვედა ნაწილში სამნაწილიანი ფირფიტის ფორმა აქვს. ტარი ჩამოსხმულია ცვილის დაკარგვის წესით. ტარის სიგრძე 16,6 სმ-ია, დიამ. 2 სმ. ზედაპირი გაცვეთილია ხანგრძლივი ხმარებისაგან, ზოგან ამომტვრეულია.

ზემოაღწერალი ნიმუში მიეკუთვნება რომაული პატერების მრავალრიცხოვან ჯგუფს, რომელთა ტარები უმეტესად ვერძისა და ძალის თავების გამოსახულებითაა დაბოლოებული²⁷. ამ ტიპის პატერების საუკეთესო ნიმუშებზე ცხოველის თავის რელიეფური გამოსახულება დეტალურადაა დამუშავებული (მაგალითად, გრავირებული ხაზებით გამოყვანილია რქები და მატყლი, ხოლო თვალებისა და კბილების გადმოსაცემად ზოგჯერ გამოყენებულია ინკრუსტაცია). მდიდრულადაა შემკული რელიეფური მცენარეული ან სხვა მოტივებით ტაფაზე მიჩილული ტარის ნაწილი, რომელსაც ზოგჯერ, ციხისძირის ნიმუშის შესავსად, „მორიელის მარწუხების“ მოყვანილობა აქვს. მდიდრულად ორნამენტირებული პატერები იტალიურ ნაწარმადაა მიჩნეული. მათი წარმოება ძირითადად ახ. წ. I ს-ით განისაზღვრება, თუმცა არცთუ იშვიათია მათი აღმოჩენა ახ. წ. II ს-ით დათარიღებულ სამარხებში. ახ. წ. II ს-დან პატერების დამზადებას იწყებენ პროვინციებში, კერძოდ, დუნაისპირა და აღმოსავლურ პროვინციებში, სადაც მათ ფართო გავრცელება პოვს. პროვინციული სახელოსნო-

²⁷ საქართველოში აღმოჩენილია იტალიური ბრინჯაოს პატერის რამდენიმე ნიმუში (ბორი, კლდეეთი, მცხეთა) — 111, გვ. 213—217, სურ. 10—12; 41, გვ. 94—97, ტაბ. IX, X) და ერთი უნიკალური ვერცხლის პატერა — 113, გვ. 33—37, ტაბ. 5). ისინი მდიდრული სამარხების ინვენტარის ნაწილს შეადგენდნენ.

ეზის ნახელავი ბევრად ჩამოუყარდება იტალიკურს: ცხოველების გამოსახულებები შედარებით სქემატურია, რელიეფური მცენარეული დეკორი ხშირად შეცვლილია მარტივი, გრავირებული მცენარეული ან გეომეტრიული სახეებით. ამგვარი პატერები აღმოჩენილია ახ. წ. II—III სს-ით დათარიღებულ სამარხებში [182, გვ. 86—93, ტაბ. XXVI, 2, 3, XXVII, 2, 3, 6, 7].

ციხისძირის პატერის ტარი, გამოსახულების შესრულების ხარისხით, ახლოს დგას ახ. წ. II—III სს-ის პროვინციულ ნიმუშებთან. ამდენად, იგი შეიძლება მივიჩნიოთ რომელიმე პროვინციულ (ადგილობრივ?) სახელოსნოში დამზადებულად.

19. პატერის (?) ტარი, ბრინჯაოსი, მოყავისფრო პატინით დაფარული (№ B 2427, ძვ. № 14776; ტაბ. 9, 2).

ტარი მასიურია: დაბოლოებულია გაურკვეველი ცხოველის თავის სქემატური გამოსახულებით. ჩამოსხმულია, შეინიშნება საჭრეთლით ახ სხვა იარაღით მუშაობის კვალიც. ტართან ერთად ჩამოსხმულია ჭურჭლის პირი, რომლის მცირე ფრაგმენტია შემორჩენილი. ტარის სიგრძე 11,2 სმ-ია, დიამ. — 1 სმ.

ტარის მასიურობა (იგი ერთიან ჩამოსხმულ ღეროს წარმოადგენს) განასხვავებს მას სხვა პატერების ტარებისაგან, რაც გვაფიქრებინებს მის ადგილობრივ სახელოსნოში დამზადებას გატეხილი სახელურის შეცვლის მიზნით [182, გვ. 90].

რომაულ სამყაროში პატერების საკრალური დანიშნულება და მათი სამარხებში, სურებთან (ან იონოზოებთან) ერთად აღმოჩენის ფაქტი საგანგებოდაა აღნიშნული სამეცნიერო ლიტერატურაში [182, გვ. 81—82]. მსგავსი სურათია საქართველოშიც [111, გვ. 217—218; 41, გვ. 97]. ციხისძირის კომპლექსშიც პატერა და სურა ერთადაა წარმოდგენილი.

20. თეფში, ბრინჯაოსი, მოყავისფრო პატინით დაფარული, ფრაგმენტული (№ B 2424, ძვ. № 14773; ტაბ. 10, 1).

თეფში ჩამოსხმულია. ქუსლი დაბალია, რგოლისებური; კალთები, რომლისგანაც მცირე ნაწილია შემორჩენილი, სწორხაზოვანია და პორიზონტალურადაა მიმართული; შემკულია კანელურებით. ძირის დიამ. 9,5 სმ-ია, ქუსლის სიმაღლე 4 მმ, ჭურჭლის სისქე 2 მმ.

ბრტყელი თეფშები და ჯამები რომაულ ბრინჯაოს ჭურჭელს შორის შედარებით ნაკლებად გავრცელებული ფორმაა. თეფშების მარტივი და ერთგვაროვანი მოყვანილობა ართულებს მათ ტიპოლოგიურ და ქრონოლოგიურ კლასიფიკაციას და მათი საწარმოო ცენტრის განსაზღვრას [182, გვ. 93].

ფორმითა და დამზადების ტექნიკით ციხისძირის ნიმუში ახ. წ. I ს. იტალიურ თეფშებს ემსგავსება²⁸. შემკულობის მიხედვით კი, ციხისძირის თეფში ნიჟარისებური ჭურჭლების ორნამენტს მოგვაგონებს. ესენი, ჩვეულებრივ, ქედვით დამზადებული ნახევარსფერული მოყვანილობის ჯამებია, რომლებიც შემკულია მარაოსებურად განლაგებული კანელურებით. ნიჟარისებური თეფშები და ჯამები გავრცელებულია ახ. წ. I ს. როგორც იტალიაში, ისე პროვინციებში. სადაც ეს ფორმა უფრო დიდხანს ცოცხლობს (ახ. წ. II—III სს.)²⁹.

ფრაგმენტულობისა და ზუსტი ანალოგიების უქონლობის გამო ციხისძირის კოლექციაში შემავალი ბრინჯაოს თეფშის დათარიღება გვიძნელდება. საფიქრებელია, ეს თეფშეც, მსგავსად ზემოგანხილული ბრინჯაოს სურებისა და პატერებისა, პროვინციული სახელოსნოს ნაწარმია.

21. კოვზი, ბრინჯაოსი, მოყავისფრო პატინით დაფარული, ფრაგმენტული (№ B 2430, ძვ. № 14777; ტაბ. 9, 1)³⁰.

ნივთის სრული სახით წარმოდგენა და ზომების განსაზღვრა მხოლოდ ძველი ფოტოთია შესაძლებელი. ნუსხისებური მოყვანილობის კოვზის ზურგზე დარჩილულია მრგვალგანივკვეთიანი მავთულისაგან დამზადებული ყუნწი. რომელშიც ასეთივე მავთულისაგან დამზადებული მეორე ყუნწია გაყრილი. მათი შეშევებით კოვზზე მიმაგრებული იყო მრგვალგანივკვეთიანი წყვილადი ღეროს ფორმის გრძელი ტარი, რომელიც ამჟამად დაკარგულია. ერთი ღერო შედარებით მასიურია და დაბოლოებულია ორად გაყოფილი ცხოველის ჩლიქის გამოსახულებით. ტარის სიგრძე 11 სმ-ია, კოვზის სიგანე — 3 სმ.

მსხლისებური მოყვანილობისა და ორად გაყოფილი ცხოველის ჩლიქის გამოსახულებებით დაბოლოებულტარიანი ვერცხლის კოვზი (ligula, lingula) რომაულ სამყაროში მეტად პოპულარული იყო ახ. წ. I ს. [191, გვ. 155—156, სურ. 32].

საქართველოს ტერიტორიაზე ვერცხლის კოვზები მეტწილად სამარხებშია აღმოჩენილი (ბაგინეთი, სამთავრო, ურბნისი, ბორი, ზღუ-

²⁸ იტალიური თეფშები სქელკედლიანია, ძირი შემკულია რელიეფური კონცენტრული წრეებით, კალთები სადაა — 182, გვ. 93, ტაბ. VII, 32.

²⁹ 182, გვ. 97. საინტერესოა პანონიაში აღმოჩენილი ერთი ნიმუში, რომელიც ახ. წ. II ს-ის პირველი ნახევრით თარიღდება. იგი ქედვითაა დამზადებული. ბრტყელი თეფშის ძირი სადაა, კალთები კი შემკულია ნიჟარისებური ჭურჭლებისათვის დამახასიათებელი ორნამენტით, რაც ამგვარი ბრტყელი ფორმის თეფშისათვის უცხოა — 182, გვ. 96—97, ტაბ. XXX, 4. ამ ნიმუშებთან შედარებით ციხისძირის თეფში განსხვავებული ტექნიკითაა დამზადებული, ხოლო კანელურები ამ შემთხვევაში სხივისებურადაა გაშლილი.

³⁰ შდრ. 113, გვ. 71—72 — კოვზი ვერცხლისადაა განსაზღვრული და ამავე კატეგორიის ვერცხლის ნივთებთან ერთად განხილული.

დერი, სარგვეში, ურეკი [113, გვ. 71—72, ტაბ. 24, 25], რიყიანების სამაროვანი [43, გვ. 62, სურ. 85, 86, ტაბ. 11]. მოყვანილობით ციხისძირის ნიმუში მსგავსებას ამჟღავნებს ბაგინეთისა და ბორის კოვზებთან, ხოლო შემკულობის მოტივით (ცხოველის ჩლიქი) — ბორის, ზღუდერის, ურეკისა და რიყიანების სამაროვნის მასალებთან. ამასთან ერთად, ციხისძირის კოვზი მთელი რიგი თავისებური ნიშნებით ხასიათდება. იგი განსხვავებული მასალისაგანაა (ბრინჯაო) დამზადებული, თავისებურია კოვზის ტართან მიმაგრების წესი (ყუნწების მეშვეობით), აგრეთვე ტარი — შეწყვილებული ღეროს სახით.

ციხისძირის კოვზი, ზემოაღნიშნული ნიმუშების მსგავსად, ახ. წ. პირველი საუკუნეებით თარიღდება.

22. ძეწკვი, ბრინჯაოსი, მონაცრისფრო პატინით დაფარული (№ B 2428, ძვ. № 14778; ტაბ. 10, 3).

ძეწკვი შედგება ერთმანეთში გაყრილი რვიანისებურად მოხრილი 29 რგოლისაგან. ძეწკვის სიგრძე 41 სმ-ია, რგოლის სიგრძე — 1,6 სმ. მისი დანიშნულება გაურკვეველია.

23. მშვილდსაქინძი, ბრინჯაოსი, მონაცრისფრო პატინით დაფარული (№ B 2429, ძვ. № 14777; ტაბ. 10, 2).

ამჟამად მხოლოდ მშვილდის მცირე ფრაგმენტია შემორჩენილი. მის მთლიან ფორმაზე წარმოდგენას გვიქმნის ძველი ფოტო. მშვილდსაქინძი ერთწილადია, ბუდეაბმული, მუხლზამბარიანი, გარეთა უღლით. მშვილდს განივკვეთში ოვალური, თანაბრად მორკალული წყვილადი ღეროს ფორმა აქვს; მშვილდზე, მუხლთან ახლოს დარჩილულია თვალბუდე, რომელშიც კონუსური მოყვანილობის პატარა თვალი ზის. მშვილდსაქინძის სიგრძე 8 სმ-ია, მშვილდის სიმაღლე — 2,4 სმ.

ამ ტიპის ოქროს, ვერცხლისა და ბრინჯაოს მშვილდსაქინძეებ დასავლეთ საქართველოში ფართოდაა გავრცელებული ახ. წ. I—III სს. [7, გვ. 9, 105, ტაბ. VI₁-9]. აღსანიშნავია ისიც, რომ ციხისძირის ნიმუში, კლდეეთის ოქროს მშვილდსაქინძის მსგავსად [35, გვ. 68—69, № 86, ტაბ. 1, 5, XVI₁], თვალთ არის შემკული.

24. მძივები (ძვ. № 14779, ტაბ. 10, 4). ერმიტაჟის ძველ შემოსულობათა წიგნში ხუთი მძივია გატარებული. ისინი გამოსახულია ძველ ფოტოზე, რომელიც მეტ-ნაკლებ წარმოდგენას გვიქმნის მათ ფორმაზე.

25. მონეტები (ძვ. № 14780). ძველ შემოსულობათა წიგნში გაკეთებული ჩანაწერებიდან ირკვევა, რომ ერმიტაჟს შეუძენია ამ კოლექციის კუთვნილი 35 ცალი ვერცხლისა და სპაღენძის მონეტა. ისინი გადაუციათ სამონეტო (ამჟამად ნუმიზმატიკის) განყოფილებოსათვის (გადაცემის აქტი არ შემონახულა), სადაც მათი მოძებნა ჯერჯერობით ვერ მოხერხდა.

კოლექციის შემადგენელი ცალკეული ნივთების შედარებითმა ტიპოლოგიურმა ანალიზმა გვიჩვენა, რომ მათი უმრავლესობა ახ. წ. II და III სს. თარიღდება. გამონაკლისს წარმოადგენს მხოლოდ დიონისეს გამოსახულებიანი ოქროს ფირფიტა, რომელიც სტილისტურად გვიანდელისტიური ხანის ძეგლებთან ამქლავნებს სიახლოვეს.

ოქროს სამკაულები გვიანანტიკურ ხანაში გავრცელებული ტიპიურია ნიმუშებითაა წარმოდგენილი, თუმცა ზოგიერთი მათგანი, დამზადების ტექნიკით და შემკულობის ელემენტებით, თავისებურია და მათ ზუსტი ანალოგები არ ეძებნებათ. ვერცხლისა და ბრინჯაოს ნივთები იმეორებენ რომაულ ტორევეტიკაში გავრცელებულ ფორმებს და ისინი გვიანდელ პროვინციულ ნახელავებად განისაზღვრა. მთლიანად ციხისძირის განძის შემადგენელი ნივთები, მხატვრულ-სტილისტური ნიშნებით, რომის აღმოსავლეთი პროვინციების კულტურის წრეში ექცევა.

კოლექციის ხასიათი და შემადგენლობა, მისი განსაზღვრულ ქრონოლოგიურ ჩარჩოებში მოქცევა გვაფიქრებინებს, რომ იგი ახ. წ. III ს. მდიდრული სამარხის ინვენტარს წარმოადგენს. ეს მოსაზრება ადრეც იყო გამოთქმული სამეცნიერო ლიტერატურაში ნ. ხოშტარიას მიერ, რომელმაც ამ კოლექციის თარიღა ახ. წ. II ს-ით განსაზღვრა [69, გვ. 27—28].

ციხისძირის გვიანანტიკური-აღრეული უზა საუკუნეების ხანის არქეოლოგიური ძეგლები

1983 წელს სამხრეთ-დასავლეთ საქართველოს არქეოლოგიურმა ექსპედიციამ (ხელმძღვანელი დ. ხახუტაიშვილი) განაახლა არქეოლოგიური სამუშაო ციხისძირში³¹. ამჯერად შესწავლის ობიექტად იქცა პეტრას აკროპოლისად მიჩნეული ციხის ჩრდილოეთით, დაახლოებით 500 მ მოშორებით, ზღვის დამლობ სანაპირო ზოლში მდებარე ტერიტორია, რომელიც ბობოყვათის დეკორატიული მცენარეების სანერგე შეურნეობას ეკავა. 1983 წლიდან აღნიშნული ტერიტორია საკურორტო მშენებლობის ზონად იქცა და არქეოლოგიური გათხრების დაწყება ახალმშენებლობას დაუკავშირდა.

ყოფილი სანერგე შეურნეობის ტერიტორია (ფართობი 11 ჰა) გაჭიმულია ზღვის სანაპირო ზოლში 700 მ სიგრძეზე. დასავლეთიდან მას ზღვა აკრავს. ხოლო აღმოსავლეთიდან საავტომობილო მაგისტრალითაა შემოსაზღვრული. სიგანე დასავლეთიდან აღმოსავლეთის მიმართულებით სამხრეთ ნაწილში 150 მ-ია, ჩრდილოეთ ნაწილში — 300 მ (ტაბ. 11).

აღნიშნული ტერიტორია დიდი ხანია იქცევადა მკვლევართა ყურადღებას შემთხვევითი, განსაკუთრებით ნუმისმატიკური აღმოჩენებით. ადგილობრივი მცხოვრებლების მიერ ზღვის სანაპიროზე ნანახი მონეტების ნაწილი შექმნილია ს. ჯანაშიას სახელობის საქართველოს სახელმწიფო მუზეუმისა და ბათუმის სამეცნიერო-კვლევითი ინსტიტუტის მიერ. 1966 წელს, ხსენებული ტერიტორიის ჩრდილოეთ ნაწილში, ქ. კევის სანერგე შეურნეობის ნაკვეთზე, გზის მშენებლო-

31 1983—1988 წწ. ექსპედიციის მუშაობაში მონაწილეობდნენ: უფროსი მეცნიერი თანამშრომელი, ისტ. მეცნ. კანდ. ნ. ვაშაქიძე, წამყვანი მეცნიერი თანამშრომელი, ისტ. მეცნ. კანდ. ს. გოგიტიძე, მეცნიერ თანამშრომლები: ნ. ინიაშვილი, გ. თაყაიშვილი, ლ. ჩხაიძე, ი. იაშვილი; მხატვარ-არქიტექტორები: ა. ჭაველიძე, ვ. პოპლავსკაია, მ. ხინკლაძე, მ. დევაძე; ფოტოგრაფები: ე. კვირიკაძე, კ. ქათამაძე, გ. ნიჟარაძე; ლაბორანტები: თ. გოგიტიძე, ი. ჭაველიძე, მ. კიკილეიშვილი.

ბის დროს გამოვლინდა და ბათუმის სამეცნიერო-კვლევითი ინსტიტუტის არქეოლოგიური ექსპედიციის მიერ ნაწილობრივ გაითხარა ბაზილიკის ნაშთები. გათხრების დროს აღმოჩნდა მარმარილოს დეტალების, ქვის კაპიტელის, მოზაიკის ფრაგმენტები. ამ აღმოჩენის შემდეგ გაჩნდა მოსაზრება, რომ პეტრას ნაქალაქარი გაშენებული იყო აკროპოლისის (ე. ი. ციხის) ჩრდილოეთით, დაბლობ სანაპირო ზოლში და მთლიანად მოიცავდა სანერგის ტერიტორიას [27, გვ. 147—148].

1983—88 წწ. სანერგის ტერიტორიაზე წარმოებული არქეოლოგიური გათხრების შედეგად, აღმოჩნდა მეტად მნიშვნელოვანი არქეოლოგიური ძეგლები, რომლებიც მოიცავს ვრცელ ქრონოლოგიურ პერიოდს წინარე ანტიკური ხანიდან ადრეული შუა საუკუნეების ჩათვლით (გარკვეული წყვეტილით).

1983 წელს სანერგის სამხრეთ ნაწილში (გათხრების I და II უბნები) აღმოჩნდა გვიანანტიკური ხანის აბანოები [30, გვ. 76—85, ტაბ. XLI—XLVI]. იმავე წელს სანერგის სამხრეთ-აღმოსავლეთ მონაკვეთზე (II უბანი) მიკვლეული იქნა და 1983—87 წწ. ითხრებოდა ადრე-ანტიკური-ელინისტური ხანის ვრცელი სამაროვანი, რომელსაც უჭირავს აღნიშნული უბნის აღმოსავლეთი ნახევარი³². სამაროვანი სამხრეთიდან ჩრდილოეთისაკენ ვრცელდება და ძველი დიუნის ზოლს გასდევს. აქ გამოვლენილი ქვიშაზვინულებისათვის დამახასიათებელი სადგომები, კერძოდ, სამსხვერპლოს ნაშთები ჩაქრილი იყო ადრე-ანტიკური და ელინისტური ხანის სამარხების მიერ, ხოლო ელინისტური ხანის სამარხები ნაწილობრივ დააზიანა ახ. წ. IV ს. სამაროვანზე გამართულმა ნაგებობამ. ადრეანტიკური-ელინისტური ხანის სამაროვნის დასავლეთ პერიფერიაზე გაითხარა 14 გვიანანტიკური-ადრეული შუასაუკუნეების ხანის სამარხი.

1988 წელს, სანერგის ცენტრალურ ნაწილში, დასავლეთ მონაკვეთზე (III უბანი) გაითხარა დიდი ზომის (600 მ² ფართობი) ახ. წ. IV—V სს. საზოგადოებრივი ნაგებობის ნაშთები. ნაგებობა სხვადასხვა ფუნქციის (აბანო, ეკლესია) შენობებს აერთიანებს³³.

1983—1988 წწ. სანერგის ტერიტორიაზე ჩატარებული არქეოლოგიური გათხრების შედეგად, დადგინდა შემდეგი სტრატოგრაფიული სურათი: უძველესი ფენა წინაანტიკური ხანისაა და იგი უკავშირდება დიუნურ სადგომებს, რომელთაც მკვლევრები ძვ. წ. VIII—VI სს. ათარიღებენ [21, გვ. 42—46, ტაბ. XVII—XIX]. მომდევნო პერიოდი ადრეანტიკური-ელინისტური ხანის სამაროვნითაა წარმოდგენილი და

32 იხ.: სამხრეთ-დასავლეთ საქართველოს არქეოლოგიური ექსპედიციის ციხისძირის რაზმის 1983—87 წწ. საველე-არქეოლოგიური კვლევა-ძიების ანგარიშები.

33 ციხისძირის რაზმის 1988 წლის არქეოლოგიური კვლევა-ძიების ანგარიში.

ქრონოლოგიურად ძვ. წ. V ს. — ძვ. წ. II—I სს. ექცევა. დიუნური სადგომებისა და სამაროვნის თანადროული კოლხური ნამოსახლარები, როგორც ჩანს, განლაგებული იყო აღმოსავლეთით მდებარე გორაკ-ბორცვებზე. ამისი დამადასტურებელი ნიშნები (გვიანბრინჯაო-ადრე-რკინისა და ადრეანტიკური-ელინისტური ხანის მასალების შემცველი კულტურული ფენები) გამოვლინდა 1964 წელს ციხის ჩრდილოეთით მდებარე ბორცვის დასავლეთი ფერდის ძირზე [27, გვ. 149—152]. მომდევნო ქრონოლოგიური პერიოდი სანერგის ტერიტორიაზე წარმოდგენილია გვიანანტიკური-ადრეული შუა საუკუნეების (ახ. წ. IV—VI სს.) ხანის არქიტექტურული ძეგლებითა და კულტურული ფენით.

ნაშრომში განხილულია სანერგის ტერიტორიაზე, I და II უბანზე 1983—87 წწ. აღმოჩენილი არქიტექტურული ძეგლები (აბანოები), კულტურულ ფენაში მოპოვებული მასალები (კერამიკა, მინის ჭურჭელი, მონეტები) და სამარხეული კომპლექსება.

§ 1. არქიტექტურული ნაგებობები

სანერგის ტერიტორიის სამხრეთ მონაკვეთზე (გათხრების I და II უბანი — ტაბ. 12, 1) 1983 წელს გაითხარა ორი ნაგებობა — აბანოები.

№ 1 აბანო გაითხარა I უბნის სამხრეთ-დასავლეთ ნაწილში (ტაბ. 12, 1). იგი ზღვის თანამდროვე ნაპირიდან 25 მ-ითაა დაშორებული.

ნაგებობა ჩრდილო-აღმოსავლეთიდან სამხრეთ-დასავლეთითაა დამხრობილი (ტაბ. 12, 1; 13). იგი შედგება ანფილადურად განლაგებული ექვსი განყოფილებისაგან. ესენია: აპოდიტერაუმი (№ 1), ფრიგიდარიუმი (№ 2), ტეპიდარიუმი (№ 3), კალდარიუმი (№ 4) და პრეფურნიუმი (№ 5). ნაგებობის ჩრდილო-აღმოსავლეთ ნაწილში მდებარე უკანასკნელი სათავისის (№ 6) დანიშნულების ზუსტად განსაზღვრა ძნელდება. აბანოს საერთო სიგრძე 20 მ-ია, უდიდესი სიგანე — 10 მ.

აპოდიტერაუმისა და ფრიგიდარიუმის კედლები 0,25—0,30 მ-ის სიმაღლეზეა შემორჩენილი, ხოლო კედლები იმ ოთახებისა, რომლებიც თბებოდა (ტეპიდარიუმი, კალდარიუმი), ქვედა სართულის დონეზეა გადარჩენილი. ამის გამო საკარე ლიობების მდებარეობა, უმრავლეს შემთხვევაში, ვერ დადგინდა.

აბანოს საძირკველი და კედლები ნაგებია დაუმუშავებელი ბაზალტის ქვით დულაბზე. ქვებს მხოლოდ საპირე მხარე აქვს ოდნავ ჩამოსწორებული. ხურდად გამოყენებულია რიყის ქვა, მომცრო ზო-

მის ბაზალტის ქვები, აგურისა და კრამიტის ნატეხები (ე. წ. Opus incertum) [84, გვ. 50, V, 81-5, სურ. 12]. წყობაში დადასტურებულია აგრეთვე აგურის პორიზონტალური რიგები (ე. წ. Opus mixtum), რაც მეტად დამახასიათებელია რომაული და ბიზანტიური ხანის ნაგებობებისათვის როგორც საზოგადოდ რომაულ სამყაროში, ისე დასავლეთ საქართველოში [104, გვ. 137—138]. ნაგებობის საკვანძო ადგილები მთლიანად აგურითაა ამოყვანილი (კუთხეები, წირთხლები). აბანოს სამხრეთ-დასავლეთ ნაწილში, ძირ-თადად ტეპიდარიუმისა და კალდარიუმის სამხრეთ-აღმოსავლეთ კედლებზე, გარედან მოგვიანებით მიშენებულია რიყის ქვით ამოყვანილი კედელი (სიგანე — 0,3 მ), რაც, ალბათ, ნაგებობის დაზიანებული მხარის გამაგრებას ითვალისწინებდა.

აბანოს შესასვლელი აპოდიტერიუმის სამხრეთ-დასავლეთი კედლის სამხრეთ-აღმოსავლეთ მონაკვეთში იყო მოთავსებული. კედლის ამ ნაწილში გარედან მიშენებულია პილონები (ზომები: $1,7 \times 0,5$ მ, მანძილი მათ შორის 1,7 მ). როგორც ჩანს, აბანოს შესასვლელი პორტიკით იყო გადაწყვეტილი.

აპოდიტერიუმში აბანოს განყოფილებებს შორის ყველაზე დიდი ზომისაა. იგი მოგრძო, აფსიდიანი სათავსია (შიდა ზომები: $8,6 \times 4,25$ მ). ზოგჯერ აპოდიტერიუმში ცივი წყლის აბაზანა (alveus) ან აუზი (piscina) იყო მოწყობილი [179, გვ. 36, ტაბ. VI, სურ. 7; ტაბ. VII, სურ. 1,4; ტაბ. VIII, სურ. 3, 4, 6; ტაბ. IX, სურ. 2—6]. ამ შემთხვევაში აპოდიტერიუმში ორმაგ ფუნქციას ასრულებდა — გასახდელ-მოსაცდელის და ცივი აბანოსი.

აპოდიტერიუმში შემორჩენილია იატაკის მომზადების დონე, რომელიც წარმოადგენს რიყის ქვის ფენილს. ამ უკანასკნელს ზემოდან დაფუძნილი კერამიკის ფენა ადევს. მის ზემოთ დაფიქსირდა დანახშირებული შრე (ჩაქცეული სახურავის ნაშთი?). სამხრეთ-აღმოსავლეთი კედლის ცენტრალურ ნაწილში, კედლის წყობაში ჩაშენებული იყო ორი ღარიანი კრამიტით შედგენილი წყალგამყვანი მილი.

აპოდიტერიუმს ჩრდილო-აღმოსავლეთით ფრაგიდარიუმში ანუ ცივი აბანო ესაზღვრება. ფრაგიდარიუმშიც, აპოდიტერიუმის მსგავსად, მოგრძო, აფსიდიანი სათავსია (შიდა ზომები: $7.15 \times 2,95$ მ). აფსიდი, რომელშიც ცივი წყლის აბაზანა იყო მოთავსებული, ოთახისაგან გამოყოფილია აგურით ნაგები ტიხარით. ეს უკანასკნელი აუზის იატაკის დონიდან 0,1 მ-ის სიმაღლეზეა შემორჩენილი. ტიხარი აგებულია გრძივად დაფენილი აგურების ერთი რიგით. აგურის ზომებია: $27,5 \times 22,5$ სმ.

ცივი აბანოს ჩრდილო-აღმოსავლეთი კედლის მთელ სიგრძეზე მიშენებულია აგურით ამოყვანილი სამი საფეხური — მერხები. ქვედა საფეხურის სიმაღლე 0,25 მ-ია, ზედა ორის — 0,1 მ. ზედა საფე-

ხურისაგან მხოლოდ ერთი აგურია შემორჩენილი. ამ შემთხვევაშიც აგურები გრძივად დალაგებული. აგურის ზომები: 37,5×25 სმ; 42,5×22,5 სმ. გამოყენებულია როგორც მთელი, ისე ნახევარი აგურები. სათავსში შემორჩენილია იატაკის მომზადების დონე — რიყის ქვის ფენილი. ამ ფენის დონეზე, სათავსის ჩრდილო-დასავლეთი კედლის წყობაში ჩაშენებულია წყალგამყვანი მილი.

ფრიგიდარიუმის აუზის იატაკის ნაწილი ჰიდრავლიკური ხსნარით (Opus signinum) იყო შელესილი [84, გვ. 45—46, 225, 11, 4]. იატაკის დონეზე, ტიხართან ახლოს, რიყის ქვისა და კირხსნარის ფენაზე in situ დაფიქსირდა სამი აგური. შესაძლოა, აუზის იატაკი მთლიანად აგურის ფენით იყო მოკირწყლული. ფრიგიდარიუმის აუზში ჩასასვლელი საფეხურები ჩრდილო-აღმოსავლეთ ნაწილში იყო მოთავსებული. აუზის სამხრეთ-აღმოსავლეთ ნაწილში, კედლის წყობაში, იატაკის დონეზე ჩაშენებულია წყალგამყვანი მილი (დიამეტრი 0,2 მ) — კედლის გარეთ დადასტურდა ბრტყელი, გვერდებაკეცილი კრამიტებისაგან ნაგები კოლექტორის ფრაგმენტი.

მომდევნო განყოფილება — ტეპიდარიუმი — უაფსიდო სათავსია (შიდა ზომები: 3,38×2,25 მ). მას აბაზანა არ გააჩნია³⁴. ძირითადი სააბაზანო განყოფილება — კალდარიუმი — ორაფსიდია³⁵. აფსიდების სიმეტრიული განლაგებით ხაზგასმულია ერთმანეთის პირისპირ მდებარე ორი აბაზანის არსებობა, რომლებიც თანაბარი მანძილითაა დაშორებული საცეცხლურიდან და მის ზემოთ მოთავსებული ცხელი წყლის აუზიდან.

როგორც ზემოთ აღვნიშნეთ, თბილი და ცხელი აბანოების კედლები მხოლოდ ჰიპოკაუსტის დონეზეა შემორჩენილი. ტეპიდარიუმის გათხრების დროს, იატაკს საყრდენებს შორის აღმოჩნდა ზედა სართულის იატაკის ან კედლის შელესილობის 0,1 მ სისქის ჰიდრავლიკური ხსნარის ფრაგმენტები, რომელთაც გაპრიალელებული ზედაპირი აქვთ.

თბილი განყოფილების ჰიპოკაუსტის იატაკი წარმოადგენს კირხსნარზე მოთავსებულ რიყის ქვის ფენილს. კალდარიუმის იატაკი აფსიდებში 5—10 სმ-ით უფრო დაბლა მდებარეობს, ვიდრე შუა ნაწილში, რომელიც საფეხურისებურადაა ამალელებული და მთლიანად მოკირწყლულია აგურის ფილებით (აგურის ზომები: 32,5×22,5 სმ). ჩრდილო-დასავლეთით მდებარე აფსიდში, კირხსნარის ფენაზე რიყის ქვებია მოთავსებული. მასში ჩასმულია აუზის იატაკის საყრდენი სვეტები. სამხრეთ-აღმოსავლეთ აფსიდში იატაკი არ დადასტურდა. აქ კალორიფერის სვეტები, ფენილის გარეშე, უშუალოდ ქვიშნარ ფენაში იყო ჩადგმული.

³⁴ ამ ტიპის ტეპიდარიუმების შესახებ იხ.: 168, გვ. 184, სურ. 24, 1 d, 2.

ზედა სართულის იატაკის საყრდენები ორი სახისაა: მოგრძო აგურისაგან (ზომები: $35 \times 17,5$ სმ) შედგენილი სვეტები და მილისებური კერამიკული სადგრები (სიმაღლე 0,5 მ, დიამეტრი 0,15 მ) ორი ოვალური ნახვრეტით (ტაბ. 15, 2). კედლების გასათბობად აბანოში გამოიყენებოდა სპეციალური კერამიკული დეტალები, ე. წ. tubuli — ოთხკუთხაგანაჴკვეთიანი, ღრუ და ორი ოვალური ნახვრეტით (ტაბ. 15, 1)³⁵.

ტუბიდარიუმის ჰიპოკაუსტი ორი სხვადასხვა სიგანის (0,3 და 1,0 მ) ლიობით (ცხელი ჰაერის სამოძრაო არხები) დაკავშირებული იყო კალდარიუმის ჰიპოკაუსტთან, ეს უკანასკნელი კი — საცეცხლურთან (ლიობის სიგანე 1,25 მ). არხისა და საცეცხლურის იატაკი სხვადასხვა ზომის ქვის ფილებით იყო გამართული. ცეცხლის ხანგრძლივი მოქმედებისაგან ქვის ფილები გაწითლებულია და დამსკდარი.

საცეცხლურის (შიდა ზომები: $2,0 \times 0,6$ მ) ზემოთ ისეთივე მოყვანილობისა და ზომის აუზი უნდა ყოფილიყო აშენებული, რომელიც საცეცხლურთან დაკავშირებული იქნებოდა ხვრელით. აუზი შელესილი იქნებოდა ჰიდრაულიკური ხსნარით, ხოლო ხვრელში ჩადგამდნენ სპილენძის ტაფას, რომელიც აუზში მოთავსებულ წყალს გააცხელებდა. აუზიდან წყალი მილების საშუალებით კალდარიუმის აბანოებში განაწილდებოდა. სამწუხაროდ, აუზი და წყალგაყვანილობის სისტემა არ შემოინახა.

საცეცხლურს ლიობით უკავშირდება თითქმის კვადრატული მოყვანილობის (შიდა ზომები: $2,5 \times 2,0$ მ), ცუდად დაცული სათავსი — ცეცხლფარეშის ოთახი (?).

კალდარიუმის ჩრდილო-დასავლეთი აფსიდის გარეთ მოწყობილია კარგად დაცული კოლექტორი. კედლის წყობაში, აბანოს იატაკის დონეზე ჩაშენებულია წყალგამყვანი მილი. აფსიდას გარედან შემოუყვება ბრტყელი, გვერდებაკეცილი კრამიტებისაგან (კრამიტის სიგრძე — 53 სმ, ზედა ნაწილის სიგანე — 37 სმ, ქვედა ნაწილის სიგანე — 34 სმ, აკეცილი გვერდის სიმაღლე, — 5 სმ) შედგენილი ღია არხი (როგორც ჩანს, წვიმის წყლის საწრეტად განკუთვნილი). კალდარიუმიდან და აგრეთვე გარე არხიდან წყალი თავს იყრიდა საკანალიზაციო მილებისაგან (მილის სიგრძე — 35 სმ, განიერი ბოლოს დიამეტრი — 18 სმ, ვიწროსი — 14 სმ) შედგენილ კოლექტორში.

ნაგებობის კედლები სხვადასხვა სიგანისაა. აპოდიტერიუმის კედლების სიგანე 0,65—0,7 მ-ია, დანარჩენი განყოფილებებისა — 0,75—0,80 მ.

³⁵ კედლების გათბობის ამგვარი დეტალები და მილისებური სადგრები საქართველოში გათხრილი აბანოებიდან დადასტურებულია შუხუთსა და ურბნისში. იხ.: 94, გვ. 122—123, ტაბ. III ა, ბ; 18, გვ. 75—77, სურ. 49, 50, 52.

გადახურვის სისტემაზე კონკრეტული აზრის შემუშავება ჭირს, რთული, რამდენადმე დანაწევრებული გეგმარებითი სქემის გამო. სა-
ვარაუდოა, რომ მთლიანად ნაგებობა გადახურვის ერთიანი სისტემის
ქვეშ არ იყო მოქცეული. აპოდიტერიუმის რატაკზე დაფიქსირებული
დანახშირებული ფენა, ალბათ, მიუთითებს იმას, რომ მისი გადახურ-
ვის კონსტრუქცია ძირითადად ხის კოჭებითა და ნივნივებით იყო შე-
დგენილი.

აბანოს გათხრების დროს დიდი რაოდენობით აღმოჩნდა ბრტყე-
ლი, გვერდებაკეცილი კრამიტის ფრაგმენტები, რაც გვაფიქრებინებს,
რომ ნაგებობა კრამიტის საბურველით იყო დაფარული. კრამიტის
ფორმასა და ზომებზე სრულ წარმოდგენას იძლევა ის ნიმუშები,
რომლებიც კოლექტორადაა გამოყენებული.

უფროდ საინტერესო მონაპოვართა რიცხვს განეკუთვნება რკინის
ორი ცალი ქაფჩა (ტაბ. 15, 4), რომლებიც აღმოჩნდა აპოდიტერიუ-
მის აფსიდის წყობაში.

იმავე წელს, № 1 აბანოს აღმოსავლეთით 70 მ-ის მოშორებით,
II უბნის ცენტრალურ ნაწილში გაითხარა № 2 აბანო, რომლისგანაც
მხოლოდ საძირკვლისა და ცოკოლის კედლებია დაცული (ტაბ. 12, 1;
14). კედლების სიმაღლე 0,80 მ-ია (ყველა კედელი თითქმის ერთ
დონეზეა შემორჩენილი). როგორც ჩანს, არამდგრადი გრუნტის გამო
ცოკოლის კედლები დიდ სიმაღლეზე იყო ამოყვანილი. კედლების
ძირის დონეზე, როგორც ნაგებობის შიგნით, ისე მის გარეთ, აღმოჩნ-
და ელანისტური ხანის ორმოსამარხები, ნაგებობის კედლებით ნაწი-
ლობრივ დაზიანებული.

№ 2 აბანოს გეგმარებითი სქემა № 1 აბანოს მსგავსია, განსხვა-
ვება მხოლოდ ზომებსა და გეგმარებით კომპოზიციაში. აბანოს სი-
გრძე 13 მ-ია, უდიდესი სიგანე — 8,0 მ. იგი სამხრეთ-აღმოსავლეთი-
დან ჩრდილო-დასავლეთითაა დამხრობილი³⁶. შედგება ანტილადურად
განლაგებული ხუთი სათავისაგან. შესასვლელი ჩრდილო-აღმოსავ-
ლეთით მდებარე № 2 სათავის ჩრდილო-აღმოსავლეთ კედელში უნ-
და ყოფილიყო მოთავსებული. აღნიშნული აფსიდიანი სათავის (შიდა
ზომები: 4,2×2,3 მ) ფრიგიდარიუმს წარმოადგენს. ცივი აბანოს ჩრდი-
ლო-აღმოსავლეთით მდებარე სათავის (№ 1) დანიშნულების შესა-
ზებ მხოლოდ ვარაუდის გამოთქმა შეიძლება. მოგრძო და ვიწრო სა-
თავსში (შიდა ზომები: 2,9×1,0 მ), შესაძლოა, მოთავსებული იყო
ტანსაცმლის შესანახი კარადები [179, ტაბ. IX, სურ. 2]. ამრიგად,

³⁶ ორივე აბანოს დამხრობა ეწინააღმდეგება ვიტრუვიუსის მითითებას:
«Самые же бани, как горячие, так и теплые, должны освещаться с зимне-
го заката...» — 84, с. 105, V, 101.

№ 2 აბანოში გასახდელ-მოსაცდელი და ცივი აბანო ერთ სათავსოშია გაერთიანებული, რაც შეინიშნება აგრეთვე სხვა მცირე ზომის კერძო აბანოებში, მაგალითად, არმაზისხევის აბანოში³⁷. მსგავსი სურათია ურბნისშიც [18, გვ. 72, სურ. 45].

ფრიგიდარიუმის სამხრეთ-აღმოსავლეთით ორი სათავსია განლაგებული: ტეპიდარიუმი (№ 3) და კალდარიუმი (№ 4). № 1 აბანოს მსგავსად, № 2 აბანოს ტეპიდარიუმი უაფსიდოა (შიდა ზომები: 2,5×2,0 მ), კალდარიუმი (შიდა ზომები 6,5×2,0 მ) კი ორაფსიდიანია. აფსიდები, რომლებშიც აბაზანები (alveus) იყო მოწყობილი, ნახევარწრიული მოყვანილობისაა. ფრიგიდარიუმისა და კალდარიუმის სამხრეთ-დასავლეთი აფსიდა ერთმანეთის ტოლია, კალდარიუმის ჩრდილო-აღმოსავლეთი აფსიდა კი შედარებით პატარაა.

თბილ განყოფილებებში აღმოჩნდა ინტერიერის მოსაპირკეთებელი კერამიკული, კონუსურქიმიანი ფილების³⁸ ფრაგმენტები (ფილის სისქე — 3—4 სმ, ქიმის ფუძის დიამეტრი — 6,5—7,5 სმ, ქიმის სიმაღლე — 8,5—9 სმ. — ტაბ. 15, 3). ამ ფილების საშუალებით კედელსა და შელესილობას შორის იქმნება თავისუფალი არა კვხელი ჰაერის მოძრაობისათვის. მსგავსი ფილების ფრაგმენტები № 1 აბანოს გათხრებშიც დროს არ შეგვხვდებოდა. კედლების გათბობის მიზნით, იქ განსხვავებული კერამიკული დეტალები (tubuli) გამოიყენებოდა.

კალდარიუმს სამხრეთ-აღმოსავლეთით ემიჯნება საცეცხლური (№ 5). მისი სამხრეთ-აღმოსავლეთი კედლის ცენტრალური ნაწილი (სამხრეთ-აღმოსავლეთი კუთხიდან 1,1 მ-ის, ხოლო ჩრდილო-აღმოსავლეთი კუთხიდან 1,0 მ-ის დაშორებით) საძირკვლის ძირის დონიდან 0,7 მ სიმაღლეზეა ამოყვანილი. როგორც ჩანს, აქ იყო საცეცხლურის ლიობი. საცეცხლური გატიხრულია 0,4 მ სიგანის განივი კედლით. ტიხარი სათავსს ყოფს ორ თანაბარ ნაწილად (შიდა ზომები: 0,7×0,5 მ), რომლებიც სამხრეთ-აღმოსავლეთით ლიობს უკავშირდება ვიწრო არხებით (სიგანე 0,4 მ). სათავსის გატიხრული ნაწილები ქვალორდითა და კირხსნარითაა შევსებული. საფიქრებელია, რომ აქ შემორჩენილია საცეცხლურის იატაკის დონე. ლიობი და არხები გადახურული უნდა ყოფილიყო თაღებით, რაზეც მიუთითებს ლიობისა და სამხრეთ-დასავლეთით მდებარე არხის სამხრეთ-დასავლეთი

37 3, გვ. 147—160, სურ. 102. არმაზისხევის აბანოში აპოდიტერიუმი და ფრიგიდარიუმი ერთ სათავსოში უნდა ყოფილიყო გაერთიანებული, თუმცა, ძეგლის გამორკვევლის აზრით, სათავსების განლაგების თანმიმდევრობა სხვაგვარი იყო. ამის შესახებ დაწერილებით იხ.: 94, გვ. 127, შენ. 29.

38 მსგავსი კონუსურქიმიანი ფილები აღმოჩენილია ბიჭვინტაშიც. იხ.: 6, გვ. 248—243, კატ. №№ 531—539.

კედლის ამოყვანა აგურის წყობით. ჩრდილო-აღმოსავლეთით ამგვარი წყობა არ შემოინახა. საცეცხლურის ზემოთ მოთავსებული იქნებოდა აუზი. შესაძლოა, ტიხარი აუზის საყრდენს როლს ასრულებდა.

ამ ნაგებობის წყობის ხასიათი № 1 აბანოს მსგავსია. შემორჩენილი კედლების წყობაში აგური თითქმის არ არის გამოყენებული. აგურები დასტურდება მხოლოდ საკვანძო ადგილებში (ტაბ. 14, A და B). კედლების სიგანე 0,80 მ-ია. საფუძვლებელია, რომ ცალკეული სათავსები კამარებით იყო გადახურული, აფსიდები კი — კონქებით.

ციხისძირის ზემოაღწერაილი აბანოების მსგავსი დაგეგმარების მქონე ნაგებობები სსაიმაგრო ან კასტელუმის ტიპის აბანოებადაა (Die Kastelbäder) მიჩნეული [179, გვ. 36—42]. აღნიშნული ტიპის აბანოებს, ე. პფრეცშნერის აზრით, შუალედური ადგილი უჭირავს კერძო სახლების პატარა აბანოებსა და დიდ თერმებს შორის. კომპოზიციის მიხედვით, ე. პფრეცშნერი აბანოთა ამ ტიპში გამოყოფს ოთხ ჯგუფს: ანფილადურ, ბლოკურ, ეზოსმქონე და მხატვრულ (Der Kunsttyp) აბანოებს. ციხისძირის აბანოები, სიერცის დანაწევრებისა და სათავსების მოყვანილობის მიხედვით, ყველაზე მეტ სიახლოვეს იჩენს IV ჯგუფის აბანოებთან (შდრ. ლიმესის ყველაზე გვიანდელ, ახ. წ. II ს. მეორე ნახევრის ძეგლებს — ველცჰაიმის, ფელდბერგის და სხვ. აბანოებს) [179, გვ. 40—42, ტაბ. IX, სურ. 1—3]. IV ჯგუფის აბანოები, სათავსების განლაგების მიხედვით, მსგავსებას ამჟღავნებს ანფილადურ აბანოებთან, მაგრამ მათ დაგეგმარებაში, ე. პფრეცშნერის აზრით, უფრო მეტად ჩანს ერთიანობა და კანონზომიერება, აგრეთვე მათთვის დამახასიათებელია აფსიდიანი სათავსები. აღნიშნულმა ნიშნებმა, რომლებიც ქრონოლოგიური ხასიათისაა, განაპირობა მათი გამოყოფა ანფილადური ჯგუფიდან [179, გვ. 40].

ე. პფრეცშნერისაგან განსხვავებით, სხვა გერმანელი მკვლევრები აბანოებს აჯგუფებენ მობანავეების მოძრაობის მიმართულების მიხედვით, რაც სათავსების განლაგებით იყო განპირობებული. მაგალითად, ისინი ანსხვავებენ „ანფილადურ“ (Der Reihentyp), წრიულ, შეწყვილებულ და ა. შ. აბანოებს [168, გვ. 177—181, სურ. 234—240]. ციხისძირის აბანოები, ისევე როგორც საქართველოში აღმოჩენილი აბანოების უმრავლესობა (არმაზისხევის, ურბნისის, შუხუთის, ბიჭვინტის [22, გვ. 145—157, სურ. 26], ციხისძირის აკროპოლისის [107, გვ. 174—179]) ანფილადურია და ამდენად, ისინი Reihentyp-ს განეკუთვნებიან, რაც იმას გულისხმობს, რომ მობანავეებს აბანოში შესვლისა და გამოსვლისას უხდებოდათ ერთი და იმავე სათავსების გავლა.

ციხისძირის აბანოების უახლოეს ანალოგიას შუხუთის აბანო წარმოადგენს. მათ შორის დიდი მსგავსებაა საერთო დაგეგმარებასა

და ზომებში, ცალკეული სათავსების მოყვანილობაში, სამშენებლო ტექნიკაში [94, გვ. 120—135, ტაბ. I—IV]. აღნიშნულ აბანოებთან რამდენადმე ახლოს დგას აგრეთვე ურბნისის აბანო (გეგმარებითი სქემა, ჰიპოკაუსტის დეტალები) [18, გვ. 69—80, სურ. 45, 49, 50, 52]. შუხუთის აბანოს მოზაიკური მხატვრობა ახ. წ. IV—V სს. თარიღდება, თვით აბანოს კი გამთხრელები ახ. წ. IV ს-ით ათარიღებენ [94, გვ. 128—132, ტაბ. V—VII]. ციხისძირის აბანოებიც ამავე პერიოდში უნდა იყოს აგებული. ამ თარიღს მხარს უჭერს თანმხლები არქეოლოგიური მონაპოვარაც. განსაკუთრებით აღსანიშნავია № 1 აბანოსთან (აპოლიტერიუმის გარეთ) აღმოჩენილი კონსტანტინე დიდის (285—337 წწ.) ან მისი მემკვიდრეების ხუთი ცალი სპილენძის მონეტა, აგრეთვე ხალიანა მინის ჭურჭლის ფრაგმენტები, რომლებიც ახ. წ. IV—V სს. პირველი ნახევრით თარიღდება.

ციხისძირის № 1 აბანო საზოგადოებრივი დანიშნულებისაა, რაზეც მიუთითებს მისი აპოლიტერიუმის ზომები³⁹. ამით იგი განსხვავდება შუხუთის აბანოსაგან, რომლის აპოლიტერიუმი მცირე ზომისაა. ციხისძირის № 2 აბანო პატარაა, ამდენად, იგი ფართო საზოგადოების სარგებლობისათვის არ უნდა ყოფილიყო განკუთვნილი⁴⁰.

§ 2. კერამიკული ნაწარმი

ციხისძირის არქეოლოგიური მონაპოვრის უმეტეს ნაწილს წარმოადგენს თახის ჭურჭელი, რომელიც დანიშნულების მიხედვით შემდეგ ჩავუყვებად იყოფა: 1. სამეურნეო და სითხისათვის განკუთვნილი, 2. სამზარეულო და 3. სუფრის ჭურჭელი.

1. სამეურნეო დანიშნულების კერამიკის ყველაზე მრავალრიცხოვან და საყურადღებო ჩვენს წარმოადგენს კერამიკული ტარა-ამფორები.

გვიანანტიკური-ადრეული შუა საუკუნეების ხანის ამფორების ზუსტი განსაზღვრა და დათარიღება, წინარე ხანის ამფორებთან შედარებით, გაცილებით რთულია, ვინაიდან გვიანანტიკურ ხანაში მრავლდება საწარმოო ცენტრები, გამოსაცნობი ნიშნები კი კლებულობს, იცვლება ტექნოლოგიური პროცესი, რასაც უკავშირდება ფორმების სტანდარტიზაცია, აღარ იდამლება ამფორები და ა. შ. აღსანიშნავია ისიც, რომ ამ პერიოდის კერამიკული ტარა ნაკლებად არის შესწავლილი [8, გვ. 252—253].

³⁹ შდრ. კასტელუმის ტიპის აბანოებს: 179, ტაბ. VI, სურ. 5, 7; ტაბ. VII, სურ. 1, 2, 6; ტაბ. VIII, სურ. 5, 6.

⁴⁰ შდრ. არმაზისხევის აბანოს: 3, სურ. 102, სათავსი № 5.

ვინაიდან ციხისძირში აღმოჩენილი ამფორები მეტწილად ფრაგმენტების სახით არის მოპოვებული, ზოგჯერ მათი რომელიმე ტიპისადმი მიკუთვნება ძნელდება. ამის გამო ამფორები დავაჯგუფეთ თიხის შედგენილობის, კეცისა და პროფილირებული ნაწილების მორფოლოგიური ნიშნების მიხედვით.

ციხისძირში, ისევე როგორც დასავლეთ საქართველოს სხვა თანადროულ ძეგლებზე, ყველაზე დიდი რაოდენობით მოპოვებულია ე. წ. წელშენეჩილი ამფორის ფრაგმენტები. ამ ტიპის ამფორები ციხისძირში ჩვილი ბავშვების დასაკრძალავ ჭურჭლადაც არის გამოყენებული. სამარხად გამოყენებული ამფორები და ერთ-ერთ სამარხში ჩაყოლებული თითქმის მთლიანი ამფორა უფრო სრულ წარმოდგენას გვიქმნის ჭურჭლის ფორმაზე.

წელშენეჩილი ამფორების პირ-ყელ-ყურისა და ძირის ნატეხები, ფორმის მიხედვით, რამდენიმე განსხვავებულ ვარიანტს იძლევა.

ა) ამ ვარიანტს განეკუთვნება ყელწიბოიანი ამფორები. მოპოვებულია ორი ნიმუში. ისინი ერთმანეთისაგან განსხვავდებიან პირისა და ყელის მოყვანილობით.

1. ამფორის პირ-ყელ-ყურის ფრაგმენტი (ტაბ. 16, 8). პირი გადაშლილია, ჭრილში რომბისებური მოყვანილობის, გარედან ყელისაგან ღარით გამოყოფილი. ყელი ცილინდრული, თანაბრად გაფართოებული გადადის დაქანებულ მხარში. ოვალურგანივკვეთიანი ყურის თავი მიძერწილია ყელის დასაწყისში, ბოლო — მხრის დასაწყისში. ოვალურად მოხრილი ყურის ბოლოში პატარა მრგვალი ფოსოა. ყურის მიძერწვის ადგილას, ყელზე მკვეთრად გამოხატული წიბოა, რომელსაც ყელის შიგნით ღარი შეესაბამება. ზომები: პირის დიამ. — 9 სმ, ყელის სიმაღლე — 7 სმ, ყურის სიფართე — 3,3 სმ.

2. ამფორის პირ-ყელ-ყურის ფრაგმენტი (ტაბ. 17, 7). პირი სწორი, ოთხკუთხაგანივკვეთიანი, ყელი — ცილინდრული. ოვალურგანივკვეთიანი ყურის თავი მიძერწილია ყელის დასაწყისში, სადაც შიგნიდან ჩაღრმავებით ამოყვანილია წიბო. ყური ოვალურადაა მოხრილი. ზომები: პირის დიამ. — 9,5 სმ, ყურის სიფართე — 4,8 სმ. კეცის მიხედვით ამავე ამფორას უნდა ეკუთვნოდეს კედლის, ალბათ, მხრის ფრაგმენტი, რომელზედაც გრაფიტოს ნაწილია შემორჩენილი.

ბ) ამ ვარიანტისათვის დამახასიათებელია გადაშლილი, ლილვისებური ან სამკუთხაგანივკვეთიანი პირი, შედარებით დაბალი, ფართო და შეზენეჩილპროფილიანი ყელი, ოვალურგანივკვეთიანი ან თითქმის ბრტყელი ყურები, რომლებიც მიძერწილია პირს ქვემოთ და მხარზე. ზომა: პირის დიამ. — 7—10 სმ, ყელის სიმაღლე — 4—5 სმ, ყურის სიფართე — 4,5—5 სმ (ტაბ. 16,9—11; 17,1—4,6). ორ ნიმუშს (ტაბ. 17, 4, 6) ყელზე, ყურების გასწვრივ, არამკვეთრი წიბო აქვს,

რითაც ისინი ემსგავსებიან ყელწიბოიან ამფორებს. ერთ-ერთ ფრაგმენტს (ტაბ. 17, 6) ყურზე სიგრძივი ღარი დაუყვება.

გ) მესამე ვარიანტის ამფორებს აქვს გადაშლილი, ჭრილში რომბისებური მოყვანილობის (ერთ შემთხვევაში ლილვისებური) პირი, რომელიც შეზნექილპროფილიანი ყელისაგან შიდა მხარეს ღარითაა გამოყოფილი. ოთხკუთხაგანიკვეთიანი ყურები პირს ქვემოთ და მხარზეა დაქრწილი. ისინი ოვალურადაა მოხრილი. ზომები: პირის დიამ. — 6—7 სმ, ყურის სიფართო — 2—2,5 სმ (ტაბ. 16, 4—7; 17, 5).

დ) მეოთხე ვარიანტის ამფორების პირი სამკუთხაგანიკვეთიანია, შიგნით გადახრილი კიდით, ზემოაღწერილ ვარიანტებთან შედარებით, ყელი ვიწრო და მაღალია, ცილინდრული მოყვანილობის, აქვს ბრტყელგანიკვეთიანი სწორი ყურები. ყურის ძირზე ოვალური ფოსოა — თითის ანაბეჭდი (ტაბ. 16, 1—3).

წელშეზნექილა ამფორის ძირებს შორის გამოირჩევა ორი ვარიანტი: ა) კორპუსისაგან მეტ-ნაკლებად გამოყოფილი, დაბალი, ცილინდრული, გარედან დაბრტყელებული ან ამობურცული ზედაპირის მქონე ძირები. ზოგიერთ მათგანს ფსკერზე სპირალური ხვია აქვს (ტაბ. 18, 1—5). მეორე ვარიანტი წარმოდგენილია პატარა კონუსური ძირებით (ტაბ. 18, 6—8).

როგორც აღწერილობიდან ჩანს, წელშეზნექილი ამფორების პროფილირებული ნაწილები განსხვავებულ ვარიანტებს იძლევა. ისინი ერთმანეთისაგან განირჩევიან აგრეთვე ზომებით, ზროპორციებით, თიხის შედგენილობითა და კეცით, თუმცა ზოგადად შეიძლება ითქვას, რომ მათი დიდი ნაწილი დამზადებულია საშუალომარცვლოვანი თიხისაგან და გამომწვარია მოყავისფროდ.

როგორც ცნობილია, წელშეზნექილი ამფორები გვიანანტიკურსა და ადრეშუასაუკუნეებში კერამიკული ტარის ერთ-ერთი ყველაზე უფრო გავრცელებული ტიპია ჩრდილოეთ შავიზღვისპირეთშიც.

ჩრდილოეთ შავიზღვისპირეთის, კერძოდ, ქერსონესის მასალებზე სესწავლის საფუძველზე, მკვლევრები გამოყოფენ ამ ტიპის ამჟღავნის ორ ქრონოლოგიურ ვარიანტს. ავტორების აზრით, ადრეული ვარიანტის ამფორები, რომლებიც გავრცელებულია III—IV და შესაძლოა, V საუკუნეშიც, ყელწიბოიანია, ხასიათდება დიდი ზომებით, სქელკედლიანია, სადაზედაპირიანი, შეზნექილობა გამოხატულია ტანის შუა ნაწილში [81, გვ. 81—83, სურ. 1, 2]. ამ ვარიანტის ამფორების მთელი ნიმუშები აღმოჩენილია გორგიპიასა [102, სურ. 38₁, 2] და ტირიტაკში [91, გვ. 312, სურ. 10].

მკვლევრები ფიქრობენ, რომ V საუკუნეში ყალიბდება წელშეზნექილი ამფორის მეორე ვარიანტი, რომელსაც აქვს პროფილირებული პირი, დაბალი, ვიწრო, ცილინდრული ყელი, პატარა, ბრტყელი ყუ-

რები, რომლებიც სწორი კუთხითაა მოხრილი, ვიწრო, წაგრძელებული, ცილინდრული მოყვანილობის, ქვედა ნაწილში შეზნექილი კორპუსი და კონუსური ძირი. ამ ვარიანტის ამფორებისათვის დამანასიათებელია ზედაპირის დაღარვა თანაბარი მანძილთ დაშორებული, წრიული, კონცენტრული, არაღრმა ღარებით. ზედაპირას დაღარვა იწყება მხრებიდან, ზოგჯერ კი უფრო მდლა, ყელის შუა ნაწილიდან და განსაკუთრებით შესამჩნევია მხართან და ძირთან. გვიანდელი ვარიანტი გავრცელებულია V—VI სს. არსებობს VII საუკუნეშიც [81, გვ. 81—83, სურ. 1, 2].

ციხისძირში აღმოჩენილია ორივე ქრონოლოგიური ვარიანტის ამფორები. ადრეული ვარიანტის ერთი, თითქმის მთლიანად დაცული ამფორა ნაპოვნია IV ს. დათარიღებულ № 1 სამარხში. ამავე ვარიანტს განეკუთვნება სამარხად გამოყენებული ამფორა (სამარხი № 17), რომელიც მასში აღმოჩენილი ბუდეაბმული, ჯვრისებური შვილდსაკინძით V ს. თარიღდება. ადრეულ ვარიანტთან ერთად, ციხისძირში მოპოვებულია გვიანდელი ვარიანტის ამფორის ფრაგმენტებიც. ისინი გამოყენებულია სამარხებადაც (სამარხები №№ 7, 9, 12, 13), მაგრამ იმის გასო, რომ ამფორა-სამარხები უინვენტაროა, მათი ზუსტი დათარიღება ძნელდება. მეორე ქრონოლოგიური ვარიანტის ამფორები დიდი რაოდენობითაა მოპოვებული ციხისძირში, ციხის ტერიტორიაზე, VI ს. ნაგებობების გათხრების პროცესში [28, გვ. 124—127, სურ. 1].

აპრივად, ციხისძირში აღმოჩენილი, ე. წ. წელშეზნექილი ტიპის ამფორები ზოგადად ახ. წ. IV—VI სს. განეკუთვნება. ამ ტიპის ამფორები ერთმანეთისაგან განსხვავდებიან ზომებით, პროპორციებით, ცალკეული ელემენტების მოყვანილობით, თიხითა და კეცით, რაც მათ სხვადასხვა საწარმოო ცენტრში დამზადებაზე მიუთითებს.

სამეცნიერო ლიტერატურაში გამოთქმულია ვარაუდი, რომ აღმოსავლეთ შავიზღვისპირეთში, გვიანანტიკურსა და ადრეულ შუა საუკუნეებში, ფართოდ გავრცელებული წელშეზნექილი ამფორები გენეტიკურად დაკავშირებულია ელინისტური ხანის კოლხურ ამფორებთან [136, გვ. 59—61; 117, გვ. 197]. გამორიცხული არ არის ყავისფერკეციანი წელშეზნექილი ამფორების ერთი ან რამდენიმე ვარიანტის დამზადება ეგრისში, რის დამტკიცებაც სხვადასხვა ძეგლებზე აღმოჩენილი წელშეზნექილი ამფორების პეტროგრაფიული ანალიზის საფუძველზეა შესაძლებელი.

წელშეზნექილი ამფორების გარდა, ციხისძირში დიდი რაოდენობითაა მოპოვებული ღია ფერის (მოთეთრო-მოყვითალო, ნარინჯისფერი, მოწითალო) კეცის მქონე ამფორების ფრაგმენტები, რომელთა მიხედვით ქურკლის მთლიანი ფორმის წარმოდგენა კირს. ამიტომ ისა-

ნი დავაჯგუფეთ პროფილირებული ნაწილების მოყვანილობისა და კეცს მსგავსების საფუძველზე.

ამფორის პირ-ყელ-ყურის ფრაგმენტებს შორის გამოირჩევა რამდენიმე ტიპი. I ტიპი — დიდ ჯგუფს ქმნის ღია მოყვითალო-მოყავისფრო ან ნარინჯისფერი კეცის მქონე, წვრილმარცვლოვანი თიხისაგან დამზადებული ამფორის პირ-ყელ-ყურის ფრაგმენტები. მათთვის დამახასიათებელია ლილვისებური პირი, რომელიც ვიწრო და ცილინდრული ყელისაგან ღარითაა გამოყოფილი. ოვალურგანივკვეთიანი, ორი ან სამ-სივრცოვანი ღარით შემკული პატარა ყურები ოვალურადაა მოხრილი და მიძერწილია ყელის ზედა ნაწილში და მხარზე. ყურის მიძერწვის ადგილას ყელი ოდნავ გამობერილია. ზომები: პირის დიამეტრი მერყეობს 4,5 სმ-დან 8,8 სმ-მდე, ყელის სიმაღლე — 10—12 სმ, ყურის სიფართე — 3—3,5 სმ, ყურის სისქე — 1,5—2 სმ (ტაბ. 19, 1—13; 20, 1, 2).

II ტიპი — ამფორის პირ-ყელის ორი ფრაგმენტიტაა წარმოდგენილი. იგი გამოირჩევა წვრილმარცვლოვანი, ფორიანი თიხითა და მოთეთრო-მოყვითალო ფერის კეცით. მოყვანილობით I ტიპის ამფორებს წააგავს. პირი ლილვისებურია, ყელი ვიწრო, ცილინდრული; ოვალურგანივკვეთიანი ყურის თავი მიძერწილია ყელის ზედა ნაწილში. ზომა: პირის დიამ. — 8 სმ, ყელის სიმაღლე — 10—12 სმ (ტაბ. 20, 8, 9).

III ტიპი — წვრილმარცვლოვანი თიხისა და ღია მოყვითალო-მოყავისფრო კეცის მქონე ამფორის პირ-ყელის ფრაგმენტი (ტაბ. 20, 12). გადაწილი პირი ყელისაგან ღარითაა გამოყოფილი, ყელი ფართოა, სწორხაზოვანპროფილიანი. ყურის თავი მიძერწილია ყელის ზედა ნაწილში. ყურის მიძერწვის ადგილას გასწვრივ, ყელზე არამკვეთრი წიბოა, რომელიც შიგნიდან ჩაღრმავებულია მიღებული. პირის დიამ. 12 სმ. მსგავსია I ტიპის ამფორებისა.

IV ტიპი — თიხითა და კეცით ამ ტიპის ამფორის პირ-ყელ-ყურის ფრაგმენტი (ტაბ. 20, 10) I ტიპის ამფორებისას წააგავს, მაგრამ მას ახასიათებს რომბისებურგანივკვეთიანი პირი. შეზნექილპროფილიანი ყელი, ბრტყელი ყურის თავი მიძერწილია პირს ქვემოთ და ოვალურად მოხრილი ეშვება მხარზე. როგორც ჩანს, განიერმხრებიანი და ფართომუკლიანი ჭურჭლის ნაწილია. პირის დიამ. — 5 სმ, ყურის სიფართე — 3,5 სმ, ყურის სისქე — 1,2 სმ.

V ტიპში გაერთიანებული ამფორებისათვის დამახასიათებელია საშუალომარცვლოვანი თიხა, პიროქსენის უხვი ჩანართებით და ღია მოვარდისფრო-მოიასამნისფრო კეცი. აქვს პროფილირებული პირი (ოთხკუთხაგანივკვეთიანი, ზედა და გარე გვერდი ჩალარული, კიდე შიგნით გადახრილი), ცილინდრული ან ქვემოთ სწორხაზოვნად გა-

ფართოებული ყელფ. სიგრძივი ღარებით შემკული ოვალურგანიკ-კვეთიანი ყურის თავი მიძერწილია ყელის შუა ნაწილში (ან ცოტა ქვემოთ) და, როგორც ჩანს, ოვალურად იყო მოხრილი. ზომები: პირის ღიამ. — 8 სმ, ყურის სიფართე — 3,4 სმ, სისქე — 1,5 სმ (ტაბ. 20,3—7).

VI ტიპი — კარგად გაცრილი, წმინდა თიხისაგან დამზადებული, მოვარდისფრო კეცის მქონე ამფორის პირ-ყელ-ყურის ფრაგმენტი (ტაბ. 20, 11). ყელი პირისაკან ფართოდება და მთავრდება ლილვი-სიბუერი შესქელებით. პირის ღიამ. 6 სმ.

VII ტიპი — წვრილმარცვლოვანი, პიროქსენის მინარევებიანი თიხისა და მოვარდისფრო-მოწითალო ფერის კეცის მქონე ამფორის ყელის, ყურისა და მხრის მოზრდილი ფრაგმენტი (ტაბ. 21, 1). აქვს ფართო, სწორხაზოვანპროფილიანი, მხრისკენ გაფართოებული ყელი, მომრგვალებული მხრები. ოვალურად მოხრილი, ოვალურგანიკკვეთიანი ყური მიძერწილია ყელის ქვედა ნაწილში და მხარზე. ყელის ღიამ. — 9 სმ, მხრის ღიამ. — 26 სმ, ყურის სიფართე — 3,5 სმ, სისქე — 2 სმ. აღნიშნული ფრაგმენტი ყურადღებას იქცევს გრაფი-ტოთი, რომელიც მხარზეა ამოკაწრული. შესაძლებელია იგი გაიშოფ-როს შემდეგნაირად: K (ურე) Xe (თრე).

VIII ტიპი — კარგად გაცრილი თიხისა და მოწითალო კეცის მქონე ამფორის ყელ-ყურისა და ტანის ზედა ნაწილის ფრაგმენტი (ტაბ. 21,2). ფართო, სწორხაზოვანპროფილიანი, ქვევით გაფართოებული ყელი გადადის მომრგვალებულ მხრებში. მხრის დასაწყისში მიძერწილია ყურის ბოლო. ყური ოვალურგანიკკვეთიანია, სიგრძივი ღარებით. ყელის ღიამ. — 8—9 სმ, მხრის ღიამ. — 13 სმ, ყურის სიფართე — 3 სმ, ყურის სისქე — 2 სმ.

კეცის მიხედვით ზემოაღწერილი ტიპის ამფორის პირ-ყელ-ყურის ფრაგმენტებს შეესაბამება მომრგვალებული და კონუსური ძირები (ტაბ. 18, 9—13) და სადა და ტანდალარული კედლის ფრაგმენტები.

ღია ფერის კეცის მქონე ამფორებში ჩვენ მიერ გამოყოფილი I ტიპის ამფორის კორპუსის ფორმაზე მეტ-ნაკლებ წარმოდგენას იძლევა სამარხად (ამფორა-სამარხი № 8) გამოყენებული ნიმუში, რომელსაც აკლია პირ-ყელი და ძირი. მას წაგრძელებული მოყვანილობის, დაღარული ტანი აქვს, რომელიც ქვედა ნაწილში შევიწროებულია.

ამ ტიპის ამფორის ფრაგმენტები აღმოჩენილია ციხისძირის ციხის ტერიტორიაზეც [28, გვ. 129, სურ. 3]. მსგავსი ამფორები ბიჭვინტაში ან. წ. IV ს-თაა დათარიღებული [8, გვ. 273, სურ. 59—61, ტაბ. 58₂, 59₂]. ჩრდილოეთ შავიზღვისპირეთში ანალოგიური ამფორები მასობ-

რივადაა წარმოდგენილი V—VII სს. დათარიღებულ ფენებში, სადაც რიცხოვრივად მეორე ადგილზეა წელშენეჭილი ამფორების შემდეგ: [81, გვ. 84—85, სურ. 6]. დასავლეთ შავიზღვისპირეთში აღნიშნული ტიპის ამფორებს IV—VI სს. ათარიღებენ [189, ტიპი XVIII, სურ. 24, 1, 2]. ამრიგად, ღია ფერის კეცის მქონე I ტიპის ამფორები ზოგადად ახ. წ. IV—VI სს. განეკუთვნება, რაც შეეხება დანარჩენი ტიპის ამფორების ფრაგმენტებს, მათი ატრიბუციაა ჯერჯერობით გვიძნელდება.

სამეურნეო დანიშნულების ჭურჭლების ერთ დიდ ჯგუფს შეადგენს ქვევრები, რომლებიც წარმოდგენილია პირებისა და ძირების მრავალრიცხოვანი ფრაგმენტებით. ქვევრების თხა მსხვილმარცვლოვანია, ურევია სილა, ქვიშის მარცვლები, გამომწვარია ზოგჯერ ღია, უფრო კი მუქ მოწითალო-მოყავისფროდ.

ქვევრის პირის ფრაგმენტებს შორის, ფორმის მიხედვით, გამოიყოფა რამდენიმე ვარიანტი.

ა) აქვს ოთხკუთხაანიგვეთიანი პირის გვირგვინი. ყელი არ არის გამოყოფილი, პირდაპირ გადადის გაფართოებულ მხარში. პირის გვირგვინის ზედა გვერდზე გამოწვამდე ამოკაწრულია ურთიერთმკვეთი და სწორი ხაზები. პირის დიამ. — 36 სმ (ტაბ. 22, 1).

ბ) ა. ვარიანტისაგან განსხვავდება ჭრილში სამკუთხედის მოყვანილობის პირის გვირგვინით. პირის დიამ. — 24—28 სმ (ტაბ. 12, 2, 3).

გ) პირის გვირგვინი ჭრილში ვიწრო და წაგრძელებული ოთხკუთხედის მოყვანილობისაა. პირის დიამ. — 24 სმ (ტაბ. 22, 4).

ქვევრის ძირის ფრაგმენტებს შორის გვხვდება: ბრტყელძირიანი (ძირის დიამ. 14—21 სმ, ტაბ. 23, 8, 9), გამოზიდულძირიანი (დიამ. — 12—14 სმ. ტაბ. 23, 5—7) და პროფილირებულქუსლიანი (დიამ. — 8—14 სმ. ტაბ. 23, 1—4).

აღწერილი ქვევრის პირებისა და ძირების მსგავსი ნიმუშები აღმოჩენილია დასავლეთ საქართველოს სხვა თანადროულ ძეგლებზე: ვარდციხეში [77, გვ. 67—68, ტაბ. XII], ნოქალაქევიში [109, გვ. 136, სურ. 15 a, ტაბ. XLVII, 1]. აღსანიშნავია, რომ პროფილირებულქუსლიანი ძირები მეტად დამახასიათებელია ადრეული შუა საუკუნეების ხანის ქვევრებისათვის. ამგვარი ქუსლები, ქვევრების გარდა, გააჩნია ნოქალაქევიში აღმოჩენილ ადგილობრივი თიხისაგან დამზადებულ ლუწურებსაც. ისინი დადასტურებულია აგრეთვე ზღვისპირეთშიც, კერძოდ გულდავაში [199, გვ. 137, სურ. 15 b, ტაბ. XLVII, 2].

განათხარი მასალის მნიშვნელოვან ჯგუფს ქმნიან დოქები, რომლებიც ასევე ფრაგმენტულადაა წარმოდგენილი. დოქები დამზადებულია საშუალომარცვლოვანი თიხისაგან და გამომწვარია ღია ან მუქ ყავისფრად. მათ ახასიათებს გადაშლილი სადა პირი, შეხენეჭილპრო-

ფილიანი ვიწრო ყელი, ოვალურგანივკეთიანი ბრტყელი ყური, რო-
შელიც მიძერწილია პირს ქვემოთ და ბრტყელი ძირი (ტაბ. 24, 1—6).
მოპოვებულია მხოლოდ ერთი ნიმუში გამოზიდულძირიანი დოქისა
(ტაბ. 24, 7). ზომები: პირის დიამ. — 9—11 სმ, ძირის დიამ. — 10—
15 სმ.

მსგავსი დოქების ფრაგმენტები დიდი რაოდენობითაა აღმოჩენი-
ლი სინქრონულ ძეგლებზე, კერძოდ ვარდციხეში [77, გვ. 72—74,
ტაბ. XIII, XIV, XXII, XXIII].

ციხისძირში აღმოჩენილია აგრეთვე ტუჩიანი ღრმა ჯამების, ე. წ.
ლუთერების პირის რამდენიმე ფრაგმენტი. ისინი დამზადებულია
საშუალომარცვლოვანი თიხისაგან და გამომწვარია მოყავისფროდ (ტაბ.
24, 8—10). მათ ანალოგები ეძებნება გუდავში, ნოქალაქევეში [109,
გვ. 137, სურ. 15.ბ, გ, ტაბ. XLVIII, 2], ვარდციხეში [77, გვ. 83—
84, ტაბ. XX, 8, 9]. დასახელებულ პუნქტებში აღმოჩენილი ლუთე-
რიებზე ადგილობრივი თიხისაგანაა დამზადებული.

2. სამზარეულო კერამიკა. ამ ჯგუფის კერამიკა მრავალრიცხოვანი
ნატეხებით არის წარმოდგენილი. ისინი დამზადებულია საშუალო-
მარცვლოვანი თიხისაგან, გამომწვარია მოყავისფროდ და მონაცრის-
ფროდ. ბევრი მათგანი ცეცხლზე ხმარებისაგან გაშავებულია. სამზარ-
ეულო კერამიკა ფორმების მრავალფეროვნებით არ გამოირჩევა. ახა-
სიათებს სადა, გადაშლილი პირი, შეზნექილი ყელი, სფერული მუცე-
ლი და ბრტყელი ძირი (ტაბ. 25, 1—10). მოპოვებულია რამდენიმე
ფრაგმენტი ყურიანი ქოთნებისა. წრიულად მოხრილი, ოვალურგანი-
ვკეთიანი ყურები მიძერწილია პირთან და მუცელზე ან მუცელზე
(ტაბ. 25, 6—7) ფრაგმენტებს შორის არის ერთი ნატეხი ქუსლიანი
ძირისა (ტაბ. 25, 8). ჭურჭლების ზედაპირი სადაა, შემკულობის გა-
რეშე.

მსგავსი ფორმის სამზარეულო კერამიკის ნიმუშები მოპოვებულია
ბიჭვინტაში [2, გვ. 201—218, სურ. 29—33], ვარდციხეში [77, გვ. 89—
90, ტაბ. XVII, 2, XVIII], ნოქალაქევეში [109, გვ. 139—140, სურ.
17.ბ] და სხვა სინქრონულ ძეგლებზე.

3. სუფრის ჭურჭელი. ციხისძირში აღმოჩენილია წითელი წერნა-
ქით დაფარული და ნაპრიალები ხელადების ყელისა და ძირის სამი
ფრაგმენტი (ტაბ. 25, 11—13). ხელადებს აქვს ვიწრო, პირისაკენ სწორ-
ხაზოვნად გაფართოებული ან ცილინდრული ყელი. ერთ ფრაგმენტ-
ზე, ყელიდან ტანში გადასვლის ადგილას, ქედია გამოყვანილი. ძირი
ბრტყელია. ნატეხები ერთმანეთისაგან განსხვავდებიან კეციითა და წერ-
ნაქით. ორ ნიმუშს ღია ყავისფერი კეცი აქვს, ერთს — მუქი ყავის-
ფერი. წერნაქი ერთ შემთხვევაში ჩალისფერია, ორ ფრაგმენტზე კი
მუქი მოწითალო-მოყავისფრო.

მსგავსი დოკუმები ბევრგანაა აღმოჩენილი დასავლეთ საქართველოში. ისინი ზოგადად ახ. წ. IV—VI სს. თარიღდება [75, გვ. 94—95].

ციხისძირის მასალაში გამოვყოფთ წითელლაკიან კურჭლის რამდენიმე ტიპს.

I ტიპი ყველაზე მრავალრიცხოვანია. აქ გავრთიანებულია ჯამების პირ-გვერდისა და ძირის ნატეხები. აღნიშნული ტიპის ჯამები პირფართოა, სწორხაზოვანი ან ოდნავ ამოზნექილპროფილიანი კალთებით, რომელიც დაბალი და ფართო ქუსლისაგან ღარითაა გამოყოფილი, აქვს ფართო და ბრტყელი ძირი. ამ ტიპის ჯამებისათვის დამახასიათებელია შიგნით ჩაკეცილი პირი. აღნიშნული კურჭლების თიხა სუფთაა, წვრილი მინარევებით, კეცი ღია მოყვითალო-მოყავისფროა, წერნაქი თუმცა მეტწილად გადაცილილია, მაგრამ ჩანს, რომ ლაკით დაფარული იყო კურჭლის შიდა ზედაპირი, გარედან კი ნაწილობრივ. ძირი, როგორც წესი, შეუღებავაა, მათზე მხოლოდ საღებავის ნალვენთებია შემორჩენილი. წერნაქი მდარე ხარისხისაა და იგი მუქი მოწითალო ან მოწითალო-მოყავისფროა.

შედარებით უკეთ შემორჩენილი ნიმუშების მიხედვით, ამ ტიპის ჯამების ზომებია: პირის დიამ. — 18—29 სმ, ძირის დიამ. — 19—21 სმ, კურჭლის სიმაღლე — 6—8 სმ, კეცის სისქე — 0,4—0,6 სმ (ტაბ. 26, 1, 2).

II ტიპს მიეკუთვნება ჯამის მოზრდილი ფრაგმენტი, რომელიც წარმოდგენას იძლევა კურჭლის მოყვანილობასა და ზომაზე.

სწორხაზოვანპროფილიანი კედელი ძირისაკენ მკვეთრად დაქანებული და გადაღის ფართო და ბრტყელ ძირში, რომელსაც შემოუყვება დაბალი რელიეფური სარტყელი (იგი ქუსლის მოვალეობას ასრულებს). ამ ტიპის ჯამებისათვის დამახასიათებელია შესქელებული, კრილში სამკუთხედის მოყვანილობის პირი. რომელსაც ზედაპირზე, ღარებს შორის მოქცეული ქედი შემოუყვება. ქუსლი კედლისაგან გამოყოფილია მსუბუქი ღარით. თიხა შეიცავს წვრილ მინარევებს, კეცი — ღია მოვარდისფრო-მოყავისფროა, წერნაქი მთლიანად გადასულია. კურჭლის სიმაღლე — 6 სმ, პირის დიამ. — 23,5 სმ, ძირის დიამ. — 10 სმ (ტაბ. 26, 3).

III ტიპი წარმოდგენილია ჯამის პირ-კედლის ორი ფრაგმენტით. დამახასიათებელია პორიზონტალური, ბრტყელი პირის კიდე, ოდნავ ამოზნექილპროფილიანი, ძირისაკენ შევიწროებული კედელი, თიხა წვრილმინარევებიანი, კეცი — მოვარდისფრო-მოყავისფრო, ლაკი — მუქი წითელი ფერის. ერთი ფრაგმენტის პირის კიდის სიფართოე 1 სმ-ია, მეორის — 2 სმ, კეცის სისქე — 0,4—0,6 სმ (ტაბ. 26, 6, 7).

IV ტიპი წარმოდგენილია თეფშის ფრაგმენტით. მას აქვს ფართო, ჯადაშლილი პირი, დაბალი მომრგვალებული კალთები, ბრტყელი ძი-

რი და დაბალი ქუსლი. თიხა წვრილმარცვლოვანია, კეცი — ღია მოყავისფრო. წერნაქი მთლიანად გადაკლილია. თეფშის სიმაღლე — 5 სმ, პირის დიამ. — 29 სმ, ძირის დიამ. — 19,2 სმ, პირის სიგანე — 3,4 სმ (ტაბ. 26, 4).

ციხისძირის წითელლაკიანი კერამიკის ფრაგმენტებს შორის არის ერთი ნატეხი ორნამენტირებული ძირისა, რომელიც, ჩვენი აზრით, თეფშის ნაწილია. აღნიშნული ჭურჭლის ფსკერი შემკულია სავარცხლისებური იარაღით გამოყვანილი ტალღისებური ორნამენტით. თიხა წვრილმარცვლოვანია, კეცი — ღია მოყვითალო-მოყავისფრო, მუქი წითელი ფერის ლაკით დაფარულია ჭურჭლის ორივე ზედაპირი, გარდა ძირისა. ძირის დიამ. — 20 სმ (ტაბ. 26, 5).

ციხისძირის წითელლაკიან კერამიკაში ჩვენ მიერ გამოყოფილი I და II ტიპი შეესაბამება ბიჭვინტის წითელლაკიანი კერამიკის ოთ. ლორთქიფანიძისეული კლასიფიკაციის VIII ტიპის ა და ბ ქვეტიპებს [39, გვ. 242—244, სურ. 10, 11], IV ტიპი — ბიჭვინტის IX ტიპის თეფშებს [39, გვ. 244—245, სურ. 12], ხოლო ციხისძირის III ტიპის ჯამის პირ-გვერდის ფრაგმენტები მსგავსია ბიჭვინტური ჯამებისა, რომლებიც გაერთიანებულია XIII ტიპში [39, გვ. 247, სურ. 16].

ბიჭვინტის წითელლაკიან კერამიკაში ოთ. ლორთქიფანიძის მიერ გამოყოფილი VIII, IX და XIII ტიპები, რომელსაც შეესაბამება ციხისძირში აღმოჩენილი წითელლაკიანი კერამიკის ნიმუშები, ახ. წ. IV—V სს. არის დათარიღებული [39, გვ. 242—245, 247—249]. ამავე ხანას განეკუთვნება ტალღისებური ორნამენტით შემკული ჭურჭლის ფრაგმენტიც [39, გვ. 249—250]. ჩრდილოეთ შავიზღვისპირეთში აღმოჩენილ მსგავს ჭურჭლებს ადრე ახ. წ. III—IV სს. ათარიღებდნენ [101, გვ. 317—319, ტიპები: 19 (T), 22 (T), 23 (T), სურ. 11₅, 12]. ბიჭვინტის მასალების შესწავლის საფუძველზე ახ. წ. IV—V სს. ჭურჭლის ტიპები საბჭოთა მკვლევართაგან პირველად ოთ. ლორთქიფანიძემ გამოყო [39, გვ. 242—249], რაც მტკიცდება დასავლეთ საქართველოს სხვა თანადროულ ძეგლებზე (ნოქალაქევი [109, გვ. 130—131, სურ. 14; 34, გვ. 239—240, სურ. 53], ვარდციხე [77, გვ. 20—23, ტაბ. V₁], წებელდა [134, გვ. 137—138, ტაბ. XX, 10, XXI, 4, XXIV, I; 93, გვ. 72—73, ტაბ. XV, 2, XX, 7, XXI, 2; 86, გვ. 80—81, სურ. 24]) არქეოლოგიური გათხრების შედეგად მოპოვებული მასალებითაც.

IV—V საუკუნეებში მკვეთრად იცვლება წითელლაკიანი ჭურჭლების ფორმა, ორნამენტაცია, დამზადების ტექნიკა, რაც აძნელებს მათი საწარმოო ცენტრის დადგენას [101, გვ. 289—294; 39, გვ. 233—234, 248—249; 83, გვ. 31, 36—38]. ციხისძირში აღმოჩენილი წითელლაკიანი კერამიკის ნიმუშები ტიპოლოგიურად მსგავსებას იჩენს

„გვიანრომაული C ჯგუფის“ იმ ფორმებთან, რომლებიც ხმელთაშუაზღვისპირეთში გავრცელებული იყო ახ. წ. IV ს. მიწურულსა და V საუკუნეში [162, გვ. 325—329, ფორმები 1 D და 2 A, სურ. 65, 7, 66, 1]. ფიქრობენ, რომ აღნიშნული ჯგუფის საწარმოო ცენტრი მცირე აზიაშია საძიებელი [162, გვ. 323—324].

აღსანიშნავია, რომ ციხისძირში ჯერჯერობით არ არის აღმოჩენილი წითელლაკიანი კერამიკის ახ. წ. II ს. შუახანებით და III ს. დათარიღებული ნიმუშები, რომლებიც საკმაოდ კარგადაა წარმოდგენილი ბიჭვინტაში [39, გვ. 234—241, ტიპი I—VII, სურ. 1—9], დიონსკურია-სებასტოპოლისში [4, გვ. 121—123, ტაბ. VII, VIII, IX] და არც ისეთი ფორმები (კერძოდ, ჯამები, შვეული, კალთებზე გადმოკეცილი ორნამენტირებული პირის კიდევები), რომლებიც ვრცელდება V ს. მეორე ნახევრიდან და წამყვანი ფორმა ხდება VI საუკუნეში [39, გვ. 246—247, ტიპი XI, სურ. 14, 17; 87, გვ. 78, სურ. 99, 15—18, 21].

ამრიგად ციხისძირში 1983—1987 წწ. მოპოვებული წითელლაკიანი კერამიკა ახ. წ. IV—V სს. ფართოდ გავრცელებული ჭურჭლის ფორმებითაა წარმოდგენილი, რომელთა წარმოების ცენტრი მცირე აზიაში ივარაუდება.

ციხისძირში მოპოვებული კერამიკული ნაწარმის ანალიზი გვიჩვენებს, რომ აღნიშნულ მასალაში წამყვანი ადგილი უჭირავს კერამიკულ ტარას — ამფორებს, რომლებიც ახ. წ. IV—VI სს. დათარიღდა, წითელლაკიანი კერამიკის ნიმუშის ასაკი კი IV—V სს. განისაზღვრა. ჩვენი აზრით, ეს გარემოება იმაზე მიუთითებს, რომ ციხისძირის კულტურულ ფენაში, რომელიც ზოგადად IV—VI სს. განეკუთვნება, ჭარბობს IV—V სს. მასალები.

§ 3. მიწის ნაკეთობანი

ახ. წ. პირველი საუკუნეებიდან მიწის ჭურჭელი ფართოდ მკვიდრდება აღმოსავლეთ შავიზღვისპირეთის მოსახლეობის ყოფაში. ამაზე მეტყველებს ის ფაქტი, რომ იგი ფართოდაა წარმოდგენილი როგორც ზღვისპირა ქალაქების (ბიჭვინტა, სოსხუმი) კულტურულ ფენებსა და სამაროვანზე, ასევე ამავე ცენტრებიდან დაშორებულ მაღალმთიან ზოლში (წებელდა) მცხოვრები მოსახლეობის სამარხებში.

დასავლეთ საქართველოს გვიანანტიკური და ადრეული შუა საუკუნეების ხანის ძეგლებზე მასობრივ არქეოლოგიურ მონაპოვარს შორის მიწის ჭურჭელს კულტურული ფენების დათარიღებისათვის უპირატესი მნიშვნელობა ენიჭება, ვინაიდან გაცილებით მრავალრიცხო-

ვანი კერამიკული მასალა ხანგრძლივი დროის მანძილზე ერთფეროვნებით ხასიათდება. მინის ჭურჭლის შესწავლას დიდი მნიშვნელობა აქვს აგრეთვე ლაზარის პოლიტიკური, სავაჭრო-ეკონომიკური და კულტურული კავშირთა თეორიების შესასწავლად.

მინის ნაწარმი მოპოვებულია ნაგებობების — აბანოების — გათხრების პროცესში, ასევე კულტურულ ფენაში, რომელიც გვიანანტიკურ-ადრეშუასაუკუნეებს განეკუთვნება. ორი ჭურჭელი სამარხული წარმომავლობისაა.

მინის ჭურჭელი, რომელიც ძირითადად ნატეხების სახითაა მოპოვებული, განხილულია ქრონოლოგიური თანმიმდევრობით. ფრაგმენტულობის გამო, ჭურჭლების ფორმა მეტწილად პირობითად არის აღდგენილი. ამიტომ ქრონოლოგიურ ჯგუფებში ჭურჭლები გაერთიანებულია მათი ორნამენტის ხასიათისა და გამოყენებული ტექნიკური ხერხების მიხედვით (გრავირებულგამოსახულებიანი, ხალიანი, ფერადი და ჭურჭლისავე ფერის ან ცრუ ძაფებით მორთული, ფიქსიებურ-ორნამენტისანი). ამასთანავე, გათვალისწინებულია ჭურჭლის ფორმა და დანიშნულება, მინის ხარისხი და ფერი.

ციხისძირში 1983—1987 წლებში მოპოვებულია 61 სხვადასხვა ჭურჭლის ფრაგმენტი. ჭურჭლების დიდი ნაწილი, რომელთა ფორმის აღდგენაც მოხერხდა, სასმისებს (ნახევარსფერული ჯამები ან ფიალები, ცილინდრული და წაკვეთილი კონუსის მოყვანილობის ტიპები, ფეხიანი სასმისები) წარმოადგენს. აღმოჩნდა ერთი მთელი სანელსაცხებლე, ორი ლამპრის და ერთიც, შესაძლოა, ბოთლის ფრაგმენტი. გარდა ჭურჭლებისა, მოპოვებულია აგრეთვე სარკმლის მინის ნატეხები.

1. ფიალის ტანის ფრაგმენტი (ცდ 83/141; ტაბ. 27, 5). მისი ზედაპირი გარედან შემკულია ვერტიკალური რელიეფური წიბოთი, რომელიც ძირისაკენ თანდათან ვიწროვდება და ქრება. ჭურჭელს შიდა მხარეს ჩარხით ამოღარული ორი ჰორიზონტული ხაზი შემოუყვება. იგი დამზადებულია ღია მოცისფრო გამჭვირვალე მინისაგან. ჭურჭლის კედლის სისქე 0,2 სმ-ია, წიბოს სიგანე 0,3—0,7 სმ. იგი ჭურჭლის ზედაპირიდან ამოწეულია 0,1—0,6 სმ-ით.

მიუხედავად იმისა, რომ მცირე ფრაგმენტია შემორჩენილი, ორნამენტისა და შიდა ზედაპირზე არსებული ღარების მიხედვით შეიძლება მისი მიკუთვნება ვერტიკალური წიბოებით შემკული ფიალებისადმი. ამგვარ ფიალებს, ლითონის ჭურჭლის მიბაძვით, ამზადებდნენ ძვ. წ. I — ახ. წ. I სს., როგორც მოზაიკური, ასევე ფერადი და

გამჭვირვალე მინისაგან⁴¹. წიბოებიანი ფიალების დამზადების შესახებ მკვლევართა შორის აზრთა სხვადასხვაობაა⁴².

რელიეფურწიბოებიანი ჯამები და ფიალები ახ. წ. I ს. მინის ჭურჭლის ერთ-ერთი ყველაზე უფრო გავრცელებული ფორმაა [167, ფორმა 3 a, b, c, გვ. 17—20]. მათ ამზადებდნენ მინის წარმოების სხვადასხვა ცენტრებში, თავდაპირველად აღმოსავლეთ ხმელთაშუა-შავიზღვისპირეთში, კერძოდ სირიაში [163, №№ 46—52, გვ. 16—17, 19—20, სურ. 1, 2; 194, გვ. 38—39, 44—45, სურ. 2, 4], შესაძლოა, კვიპროსზეც [160, გვ. 49—52, სურ. 20 a-c, e, i], ცოტა მოგვიანებით, ახ. წ. I ს. მეორე და მესამე მეოთხედში, დასავლეთის საწარმოებში. ჩრდილოეთ იტალიის სახელოსნოების ნაწარმადია მიჩნეული თხელ-კედლიანი, ძირითადად ფერადი მინისაგან დამზადებული, წიბოებიანი ფიალები, რომელთაც ხშირად ტანის ზედა ნაწილში თეთრი ფერის სპირალური მინის ძაფები შემოუყვება. სპეციალურ სამეცნიერო ლიტერატურაში ამგვარი ჭურჭლები „zarte Rippenschalen“ სახელითაა ცნობილი⁴³.

საქართველოში „zarte Rippenschalen“-ის ჯგუფის ჭურჭლის აღმოჩენის ერთი შემთხვევაა დადასტურებული, კერძოდ ურბნისში, № 20 საბარხში, რომელიც ინვენტარის (10 სხვადასხვა ტიპის; მათ შორის ენიონის ნახელავი მინის ჭურჭელი, გემა-ინტალიო) მიხედვით კარგად თარიღდება ახ. წ. I ს. [48, გვ. 16—17, 51; 49, გვ. 79].

⁴¹ პანტიკაპეონის ნაქალაქარის ახ. წ. I ს. კულტურულ ფენაში აღმოჩენილია როგორც მილეფიორის ტექნიკით დამზადებული (I ჯგუფი, სურ. 2, 5), ისე ფერადი (II და III ჯგუფი, სურ. 2, 6 a, 4) და გამჭვირვალე, მოციფრო მინისაგან ფორმაში გამობერილი წიბოებიანი ფიალის (IV ჯგუფი, სურ. 3, 3, 4) ფრაგმენტები. IV ჯგუფის ფიალებს შიდა მხარეს ზოგჯერ გრაზირებული ზოლი აქვთ. უკანასკნელი ჯგუფის ფიალის ფრაგმენტები აღმოჩენილია არა მარტო ახ. წ. I ს., არამედ ახ. წ. III—IV სს. ფენებში. მკვლევარი ნ. სოროკინა აღნიშნავს, რომ ამ ტიპის ჭურჭლები ახ. წ. II ს. შემდგომ უცნობია. პანტიკაპეონის ნაქალაქარის მოგვიანო ფენებში მათ აღმოჩენას იგი ხსნის აღნიშნული ნაქალაქარის სტრატეგრაფიისათვის დამახასიათებელი ფენების აღრევით — 120, გვ. 215—217.

⁴² 163, გვ. 16. მკვლევარს წიბოებიანი ფიალები (ribbed bowls) განხილული აქვს ფორმაში დამზადებული ჯამებისადმი (moulded bowls) მიძღვნილ თავში, თუმცა აღნიშნავს, რომ მათი დამზადების ტექნიკა დროთა განმავლობაში იცვლებოდა. თავდაპირველად ჯამები მზადდებოდა ორნაწილიან ფორმაში ჩასხმით. რაც შეეხება შედარებით მოგვიანო თხელკედლიან ჯამებსა და ფიალებს, მათ შესახებ მკვლევართა მიერ სხვადასხვა მოსაზრებებია გამოთქმული. ზოგის აზრით, ისინი ფორმაშია გამობერილი ან წნეხვითაა დამზადებული. ცალკეულ ნიმუშებთან დაკავშირებით ფიქრობს, რომ წიბოები ფორმაში გამობერილი ჭურჭლის ზედაპირადი მინის მასის ამოწევაა მიღებული.

⁴³ 123, გვ. 217—221, სურ. 1, 2; 103, გვ. 152—154, ტაბ. I, 6—9; იტალიურად მიიჩნევენ უფერული მინისაგან დამზადებულ ანალოგიურ ჭურჭელს, რომელიც დატულია ონტარიოს მუზეუმში — 163, № 636, გვ. 147, 153.

ციხისძირში აღმოჩენილი ზემოაღწერილი ნიმუშის მინის ხარისხი (მოციხფრო გამჭვირვალე მინა, თხელკედლიანი) და წიბოს ზომები (რამდენადაც შემორჩენილი ნაწილის მიხედვით შეიძლება ვიმსჯელოთ, წიბო საკმაოდ რელიეფურია) გვაფიქრებინებს, რომ ფიალა, რომელსაც აღწერილი ნიმუში ეკუთვნოდა, მეტ მსგავსებას იჩენს პანტიკაპონის ნაქალაქარზე აღმოჩენილ, ნ. სოროკინას მიერ IV ჯგუფში გაერთიანებულ ფიალებთან, რომლებიც ახ. წ. I ს. თარიღდება⁴¹.

ახ. წ. I ს. მინის ჭურჭლის ფრაგმენტი იშვიათ მონაპოვართა რიცხვს განეკუთვნება, ვინაიდან ახ. წ. I—III სს. კულტურული ფენები ციხისძირში ჯერჯერობით არ არის დადასტურებული.

2. სასამისის ტანის ფრაგმენტი (ცმ83/139; ტაბ. 27, 1). ჭურჭელი ნახევარსფერული მოყვანილობის, პირგადაშლილ ფიალას წარმოადგენს. ტანის ზედა ნაწილში ირგვლივ შემოუყვება წმინდა ნაკაწრი ხაზი და ტალღოვანი ხაზისა და წერტილებისაგან შედგენილი ორნამენტული სარტყელი, რომელიც ასევე ამოკაწვრითაა შესრულებული. ტალღოვანი ორნამენტის ქვემოთ, 0,8 სმ-ის დაცილებით, ნაკაწრი გამოსახულების უმნიშვნელო ნაწილია შემორჩენილი.

ჭურჭელი დამზადებულია თავისუფალი ბერვით ღია მომწვანო მინისაგან, რომელიც მცირედ გამოფიტულია, მქრქალია. ზედაპირი ჩარახზეა გაპრიალებული (კარგად ემჩნევა ნაპრიალევი ზოლები), შიდა მხარე გლუვია. გრავირებული ორნამენტი შესრულებულია როგორც ხელით, ისე ჩარხის გამოყენებით.

ჭურჭლის სიმაღლე დაახლოებით 5 სმ-ია, პირის დიამ. დაახლოებით — 11 სმ, კედლის სისქე — 0,3 სმ.

ნახევარსფერული მოყვანილობის, პირგადაშლილი, ღრმა ჯამები და შედარებით დაბალი ფიალები ახ. წ. III ს. ფართოდ გავრცელებული მინის ჭურჭლის ფორმაა რომაულ სამყაროში. ისინი განსაკუთრებით პოპულარულია ახ. წ. IV ს. ჯამები და ფიალები ზოგჯერ სადაა, მეტწილად კი სხვადასხვანაირადაა შემკული [167, №№ 96, 116, გვ. 113—116, 143, 144].

ახ. წ. III—IV სს. ფართოდ ვრცელდება მინის ჭურჭლების შემკობა გრავირებული (ამოკვეთილი, ამოკაწრული ან ამოხეხილი) გამოსახულებებით, რომელთა შორის გამოირჩევა წარმართულ ანტიკურ თემებზე შესრულებული ფიგურიანი კომპოზიციები და ქრისტიანული მოტივები, სიმბოლოები და წარწერები. მათ გვერდით არსებობს ამავე ტექნიკით შესრულებული, შედარებით მარტივი, სტილიზებული-

⁴¹ 120, 215—217, სურ. 3, 3, 4. შდრ. აგრეთვე ონტარიოს მუზეუმში დაცულ ახ. წ. I ს. შუახანებისა და მეორე ნახევრის სირიულ და იტალიურ ნიმუშებს — 163, №№ 50—53, გვ. 20, სურ. 2.

ლი მცენარეული და გეომეტრიული ორნამენტები [155, №№ 353—381, გვ. 172—187].

ციხისძირის ზემოაღწერილ ფრაგმენტზე გამოსახულების უმნიშვნელო ნაწილია შემორჩენილი და ამდენად, სრული ორნამენტული სახის აღდგენა ვერ ხერხდება. მიუხედავად ამისა, აღნიშნული ჭურჭელი ფორმით, ორნამენტის სტილითა და შესრულების ხერხებით ექვარისტული დანიშნულების გრავირებულგამოსახულებიანი ფიალების წრეში ექცევა. იგი დიდ სიახლოვეს ამკლავნებს საქართველოში — ბიჭვინტასა და მცხეთაში — აღმოჩენილ ზიარების ჭურჭლებთან, რომლებიც ფარშავანგის გამოსახულებითა და ქრისტიანული წარწერებითაა შემკული [52, IV ტიპი, გვ. 27—28, 43—44, სურ. 5; 53, გვ. 70—72, ტაბ. XV]. გრეხილი საარტყელი, რომლითაც შემოსაზღვრულია ფარშავანგის გამოსახულებები მცხეთისა და ბიჭვინტის ფიალებზე, ციხისძირის ნიმუშზე შეცვლილია ტალღოვანი ხაზითა და წერტილებით⁴⁵. სამივე ჭურჭელზე ორნამენტი გადმოცემულია მკრთალი, ნაკაწრი ხაზებით. მცხეთასა და ბიჭვინტაში აღმოჩენილ ფარშავანგის გამოსახულებიან ჭურჭლებს ახ. წ. IV ს. ათარიღებენ და სირიულ პროდუქციად მიიჩნევენ [53, გვ. 71—72].

3. ჭურჭლის ტანის ფრაგმენტი (ცმ 83/150; ტაბ. 27, 2). შემორჩენილი ნაწილის მიხედვით (ზომა 4,5×3 სმ) ჭურჭლის ფორმაზე მსჯელობა ძნელდება. შეიძლება ითქვას, რომ იგი სწორკედლებიან ფართო დიამეტრის მქონე ჭურჭელს, ალბათ, ცილინდრულტანიან ბოთლს ეკუთვნოდა (ტაბ. 27, 3). აღნიშნული ფრაგმენტი საინტერესოა იმით, რომ მასზე შემორჩენილია ამოხეხვით შესრულებული შემკულობის ნაწილი. ორნამენტი, როგორც ჩანს, ფრიზებად იყო განლაგებული. პირველი ფრიზისაგან შემორჩენილია მხოლოდ ერთი წერტილი; მეორე შედგება ორ პორიზონტულ ხაზს შორის მოქცეული, ერთმანეთის მონაცვლეობით განლაგებული წერტილისა და ირიბი ხაზისაგან; მესამისაგან მხოლოდ ერთი ირიბი ხაზია დაცული. მინა ღია მოყვითალო-მომწვანო ფერისაა, მკირედ გამოფიტული, მკრქალი; სისქე — 0,15—0,2 სმ.

ამოხეხვა-ამოკაწვრით შესრულებულ შემკულობის სახეებს შორის ერთ-ერთი ყველაზე გავრცელებულია გეომეტრიული ორნამენტი: წერტილები, ოვალები, ტეხილი, ირიბი, ურთიერთმკვეთი და ტალ-

⁴⁵ მსგავსი შემკულობის ელემენტი ტალღისებური ხაზისა და მოკლე პორიზონტული ხაზების სახით ამოხეხილია (wheel-abstracted) ქრისტიანული შინაარსის წარწერიან თასზე, რომელიც ახ. წ. III ს. დასასრულითა და IV ს. დასაწყისით თარიღდება და ეგვიპტურ ნაწარმადაა მიჩნეული — 161, № 66, გვ. 45—46, სურ. 4, ტაბ. 10, 3.

ლისებური ხაზები. ისინი სხვადასხვა კომბინაციებითაა ხოლმე წარმოდგენილი და ჩვეულებრივ, ჭურჭლის ზედაპირზე ფრჩხვებად განლაგებულია. გრავირებული გეომეტრიული დეკორით შემკული სხვადასხვა ფორმის ჭურჭლები დაცულია მსოფლიოს მრავალ მუზეუმსა და კერძო კოლექციაში. მკვლევრები მათ ძირითადად ახ. წ. III—IV სს. ათარიღებენ. გამოთქმულია მოსაზრება, რომ ამგვარ ჭურჭლებს სხვადასხვა სახელოსნო ცენტრები ამზადებდნენ⁴⁶. ციხისძირის ნიმუში, მინის ხარისხისა და ფერის მიხედვით, შესაძლოა სირიული იყოს.

4. სასმისის პირ-კედლის ფრაგმენტი (ცმ 84/510; ტაბ. 27. 4). ნახევარსფერული მოყვანილობის ჭურჭელს ტანისაგან გამოყოფილი პირი აქვს, რომლის კიდე მოჭრილია და დაუმუშავებელია. პირის კიდიდან 1,5 სმ-ის დაცილებით ტანის ზედა ნაწილი შემკულია ჩარხზე შესრულებული სამი გრავირებული სარტყლით, რომელიც შედგება წმინდა ნაკაწრებისაგან. სარტყლები ერთმანეთისაგან 0,2 სმ-ითაა დაცილებული. მინა უფერულია (მონატეხში მომწვანო), კარგი ხარისხის, გამოუფიტავი; სისქე — 0,2 სმ.

ნახევარსფერული მოყვანილობის სასმისები გვიანრომაული ხანის მინის ჭურჭლის ერთ-ერთი ყველაზე გავრცელებული ფორმაა. მათთვის დამახასიათებელია ტანისაგან გამოყოფილი, მცირედ გადაშლილი პირი, მომრგვალებული ან ოდნავ შეზნექილი ძარი. გავრცელებული იყო როგორც სადა, ასევე რაიმე დეკორით შემკული სასმისები⁴⁷.

ნახევარსფერული მოყვანილობის სადა ან ორნამენტით შემკულ სასმისებს ახ. წ. II—IV სს. ამზადებდნენ სხვადასხვა საწარმოო ცენტრებში⁴⁸. ციხისძირის ზემოაღწერილი ნიმუში შეიძლება დათარიღდეს ახ. წ. IV ს., ვინაიდან იგი მთელი რიგი ნიმუშებით (ფორმა, დაუმუშავებელი პირის კიდე, მინის ხარისხი და ფერი) ახლოს დგას ც-

⁴⁶ 155, №№ 375, 376, 379, 389, გვ. 111, 185, 187; 163, №№ 365—366, გვ. 80, 102, ტაბ. 24. მსგავსი გეომეტრიული დეკორით შემკული წყვილი ცილინდრულ-ტანიანი ბოთლი აღმოჩნდა კელში ახ. წ. IV ს. სამარხში, — 118 №№ 394—395, გვ. 173—175, სურ. 12—13. ანალოგიური ჭურჭლების ფრაგმენტები დიდი რაოდენობითაა აღმოჩენილი ბიჟენტაშიც, ახ. წ. IV ს. კულტურულ ფენაში.

⁴⁷ 167, ფორმა 96, გვ. 104, 113—115. მკვლევრის აზრით, ადრეული, ახ. წ. II ს. ნიმუშებისათვის დამახასიათებელია გახეხილი პირის კიდე, მოგვიანო, ახ. წ. III—IV სს. ჭურჭლებისათვის კი — დაუმუშავებელი.

⁴⁸ ახ. წ. III—IV სს. კელნის სახელოსნოები ამზადებდნენ ფორმაში გამოხედილ და ამოხეტილიგამოსახულებებით შემკულ ნახევარსფერულ ჭამებსა და თესუფლად გამოხედილ, ასეთივე ფორმის სადა ჭურჭლებს — 167, ფორმა 96, გვ. 104, 113—116; 122, გვ. 210—215, სურ. 5; 6; 7; 1,3; 103, გვ. 158—160, ტაბ. 111. ონტარიოს ნუბეუნში ინახება ახ. წ. II ს. სირიული ფერადი მინის ნახევარსფერული სასმისი. რომლის ტანი შემკულია ჩარხზე ამოკაწრული მკრთალი პირიზონტული ხაზებით — 163, № 173, გვ. 40, 63, სურ. 6.

ხისძირის ახ. წ. IV ს. სამარხეულ კომპლექსში აღმოჩენილ სასმის-
თან.

წმინდა ნაკაწრი ხაზებისაგან შედგენილი, პორიზონტული ზო-
ლებით შემკული ჭურჭლის ტანის კიდევ ხუთი ფრაგმენტია აღმო-
ჩენილი ციხისძირის გვიანანტიკური-ადრეშუასაუკუნეების ხანის კულ-
ტურულ ფენაში. ისინი, ზემოგანხილულ ჭურჭელთან შედარებით,
თხელკედლიანია. ერთი ფრაგმენტი (ცდ 84/520), როგორც ჩანს, სფერულ
სასმისს ეკუთვნოდა. მინა ღია მომწვანო, გამჟვირვალე, წვრილბუშ-
ტულებიანია. მასზე შემორჩენილია ორი მკრთალი ნაკაწრი ზოლი,
რომლებიც ერთმანეთისაგან 0,8 სმ-ითაა დაცილებული. დანარჩენი —
მცირე ფრაგმენტებია (ცდ 84/507, ცდ 84/508, ცდ 84/516, ცდ 84/535)
უფერული, გამჟვირვალე, ბუშტულებიანი მინისა, თითო ნაკაწრი ზო-
ლით.

ხალებით შემკული მინის ჭურჭელი ერთ-ერთი ყველაზე მრავალ-
რაცხოვანია ციხისძირის მონაპოვარში. ხალიანი მინა ფრაგმენტების
სახითაა წარმოდგენილი. მათგან შესაძლებელი ხდება სამი ტიპის ჭურ-
ჭლის აღდგენა, დანარჩენი კედლის მცირე ფრაგმენტებია, რომლებზე-
დაც შემორჩენილია ზედ დალღობილი ფერადი მინის წვეთები.

5. ჭიქის პირის, ტანისა და ძირის ფრაგმენტები (ცდ 83/174; ტაბ.
28, 1; აღმოჩნდა № 1 აბანოს ტეპიდარიუმის დასავლეთ კედელთან,
მის გარეთ).

ჭიქას ტანისაგან გამოყოფილი, გარეთ გადაკეცილი პირი აქვს.
პირის კიდე მოჭრილია და დაუმუშავებელი. ფართო და ღრმა ტანი
შუა ნაწილში ოდნავ გაფართოებულია, ძირი ბრტყელი და შუაში
მცირედ შეზნექილია. პირს ქვემოთ, ტანის ზედა ნაწილში გარშემო-
უყვება მკრთალი ნაკაწრი ხაზები. ტანის შუა ნაწილი შემკულია მუქი
ლურჯი ხალებით. ისინი ჭურჭლის ზედაპირზე განლაგებულია შემდე-
გი მონაცვლეობით: ერთი დიდი და სამი პატარა.

ჭურჭელი დამზადებულია თავისუფალი ბერვით მოყვითალო-მო-
მწვანო გამჟვირვალე მინისაგან, შეიცავს ბუშტულებს. სასმისის სი-
მალე დაახლოებით 9 სმ-ია, პირის დიამ.—11 სმ, სისქე—0,2—0,3 სმ.

ზემოაღწერილი ჭურჭელი მოყვანილობით, ზომებითა და პრო-
პორციებით, ხალიანი მინის ჭურჭლის ნ. სორაკინასეული კლასიფი-
კაციით, ჭიქების I ტიპის E ვარიანტს განეკუთვნება [124, ვარიანტი
I E, გვ. 89—90, სურ. 1, 6; 2, 11]. ამავე ვარიანტში აერთიანებს
მკვლევარი ბოსფორის, სამხრეთ-დასავლეთ ყირიმისა და წებელდის
სამარხებში აღმოჩენილ ჭურჭლებს და აღნიშნავს, რომ ფრაგმენტე-
ბის სახით ისინი მოპოვებულია პანტიკაპეონის, ტანაისისა და ფანა-
გორიის კულტურულ ფენებში [124, გვ. 89—90, სურ. 20, 19, 11, 12;
4, 7, 8]. ციხისძირში აღმოჩენილი ჭიქა მეტ-ნაკლებად მსგავსია ზე-

მთ დასახელებული ნიმუშებისა, რომლებიც კომპლექსებისა და ფენების მიხედვით ახ. წ. IV—V სს. თარიღდება⁴⁹.

6. ჭიქის პირისა და ტანის ფრაგმენტი (ცმ 83/173; ტაბ. 28, 2). იგი მინის ხარისხით, ფერით, პირის მოყვანილობით ზემოგანხილულის (№ 5) ანალოგიურია, მაგრამ შედარებით თხელკედლიანია (სისქე — 0,1 სმ) და აქვს ძირისაკენ თანდათან შევიწროებული, სწორპროფილიანი ტანი. პირის კიდიდან 2,5 სმ-ის დაშორებით ჭურჭელს ირგვლივ შემოუყვება 0,2 სმ სიგანის მკრთალი ნაკაწრი ზოლი. ზოლს ქვემოთ, 0,5 სმ-ის დაშორებით, ჭურჭლის ზედაპირზე დალლობილია მუქი ლურჯი მინის ორი წვეთი. ისინი ერთმანეთის გვერდითაა განლაგებული. პირის დიამ. 8 სმ, ხალის ზომა — $1,1 \times 0,8$ სმ.

აღწერილია ფრაგმენტი მიეკუთვნება ჭიქების იმ ტიპს, რომელსაც ახასიათებს წაკვეთილი კონუსის მოყვანილობის ტანი, ვიწრო, ბრტყელი ან შეზნექილი ძირი. მეკლევარ ნ. სოროკინას აზრით, ამ ტიპის (მისი კლასიფიკაციით ჭიქების II ტიპი) ჭურჭლები გავრცელებული იყო ახ. წ. IV—V სს. შავი ზღვის აუზში⁵⁰. ი. ვორონოვის მიხედვით, წებელდაში მსგავსი ჭურჭლები უფრო მოგვიანო, კერძოდ, ახ. წ. VI ს. სამარხშიც დასტურდება [85, გვ. 75, სურ. 2, 8], თუმცა მათი დიდი ნაწილი ახ. წ. IV—V სს. განეკუთვნება [85, გვ. 75, სურ. 1, 3, 4, 5, 7, 8, 9].

7. კონუსური მოყვანილობის ჭურჭელი ან ლამპარი (ცმ 85/114; ტაბ. 28, 3). კონუსურტანიან ჭურჭელს ოდნავ შესამჩნევად გამოყოფილი და შიგნით ჩაკეცილი პირი აქვს. პირის კიდე მოჭრილია და დამუშავებული, ძირი ვიწრო და მასიურია.

ჭურჭელი შემკულია მოგრძო ოვალური მოყვანილობის მომწვანო-ფირუზისფერი საპი ან ოთხი ხალით. ზედაპირზე შეინიშნება მკრთალი ნაკაწრი ირგვლივ ხაზები.

ჭურჭელი დამზადებულია თავისუფალი ბერვით ღია მოყვითალო-მომწვანო ფერის მინისაგან, რომელიც დიდი რაოდენობით შეიცავს ბუშტულებს. სიმაღლე 13,7 სმ-ია, პირს დიამ. — 9 სმ, სისქე — 0,1—0,2 სმ, ხალის ზომა — $0,7 \times 1,0$ სმ. ხალები დასმულია პირის კიდიდან 3,8 სმ-ის დაშორებით, ერთმანეთისაგან 4,2 სმ-ის დაცილებით. ნაკლულია.

ხალებით შემკულ მინის ჭურჭლებს შორის კონუსურტანიანი სას-

⁴⁹ 124, გვ. 89—90, 93; 99, გვ. 237, სურ. 1, 1; 85, გვ. 75, სურ. 1, 11, 13. მეკლევარ ნ. უგრედიძის ცნობით, ამ ტიპის ჭურჭლები დიდი რაოდენობით არის აღმოჩენილი ბიჭვინტის კულტურულ ფენებშიც.

⁵⁰ მსგავსი მოყვანილობის ჭურჭლები აღმოჩენილია ეგვიპტეშიც, კერძოდ კარანისში, მაგრამ ისინი განსხვავდება. შავიზღვისპირულისაგან — 124, ტიპი II, გვ. 90, 99, სურ. 1, 8; 4, 1, 3, 5; 5, 2, 5; 127, გვ. 60, სურ. 1, 2, 21.

მისები, რომელთაც ლამპრებადაც მიიჩნევენ, მეტად პოპულარული იყო აღმოსავლეთ შავიზღვისპირეთში [124, ტიპი III, გვ. 90—92, სურ. 1, 9; 127, გვ. 60, სურ. 1, 4, 5]. ისინი დიდი რაოდენობითაა აღმოჩენილი ბიჭვინტის ნაქალაქარის ახ. წ. IV—V სს. დათარიღებულ კულტურულ ფენებში [52, გვ. 41]. მთელი ნიმუშები (დაახლოებით 5 ცალი) მოპოვებულია წებელდის სამაროვნებზე [134, სამარხი № 11, გვ. 32, 33, ტაბ. L, 8, სამარხი № 27, გვ. 44—47, ტაბ. XI, 1, სამარხი № 54, გვ. 81, 82, ტაბ. XXXI, 1, გვ. 139—140; 85, გვ. 75, სურ. 1, 16, 17, 18, 19; 2, 13]. მათგან, თანმხლები მასალის მიხედვით, კარგად თარიღდება (ახ. წ. IV ს. მეორე ნახევრით) აბგიძრახუს სამაროვნის № 27 სამარხში აღმოჩენილი ჭურჭელი, რომელსაც, ციხისძირის ნიმუშთან შედარებით, უფრო მკვეთრად პროფილირებული პირი აქვს⁵¹.

ფორმით, ზომებით, შექულობის ხასიათით, აგრეთვე მინის ხარისხითა და ფერით ციხისძირის კონუსურტანიანი სასმისის ან ლამპრის მსგავსი ჭურჭელი ინახება ონტარიოს მუზეუმში. მას ახ. წ. IV ს. ათარიღებენ და მიიჩნევენ გვიანდელ (ახ. წ. 256 წლის შემდგომი ხანის), სირიულ-პალესტინურ ნაწარმად⁵².

ციხისძირის გვიანანტიკური-ადრეული შუა საუკუნეების ხანის ფენაში მოპოვებულია აგრეთვე ხალიანი მინის ჭურჭლის კედლის ფრაგმენტბა, რომლებიც ერთმანეთისაგან განსხვავდებიან მინის ხარისხით, ფერით, სისქით. ამდენად, ისინი ხუთ სხვადასხვა ჭურჭელს განეკუთვნებიან.

8. ჭურჭლის კედლის ფრაგმენტი (ცდ 83/176; ტაბ. 28, 7). მოყვითალო-მომწვანო მინისა. მასზე დალღობილია მუქი ლურჯი მინის მოზრდილი წვეთი. ხალის ზომა — 1,5×1,1 სმ, სისქე — 0,1 სმ.

9. კედლის ფრაგმენტი (ცდ 83/179; ტაბ. 28, 6). უფერული, გამჟვირვალე, კარგა ხარისხის მინისა. ზედაპირზე შემორჩენილია ზედ დალღობილი ლურჯი მინის წვეთის ფრაგმენტი, მისგან 0,5 სმ-ის დაშორებით ჰორიზონტული, მკრთალი ნაკაწრი ზოლია. სისქე — 0,15 სმ.

10. კედლის ფრაგმენტი (ცდ 83/178; ტაბ. 28, 4). უფერული, მცირედ გამოფიტული, წვრილბუშტულებიანი მინისა. ზედაპირზე ორი ოვალური მოყვანალობის ლურჯი წვეთია დალღობილი. ხალის ზომა — 0,8×0,6 სმ, კედლის სისქე — 0,1 სმ.

⁵¹ 134, გვ. 44—47, 139—140, ტაბ. XI, 1; 85, გვ. 75, სურ. 1, 16. ი. ვორონოვის მიერ გამოქვეყნებული დანარჩენი ნიმუშები (სურ. 1, 17, 18, 19; 2, 13) კომპლექსების გარეშეა და ამდენად, მათი თარიღები ნაკლებად დამაჯერებელია.

⁵² სირიულ-პალესტინური მინის ქრონოლოგიურ კლასიფიკაციაში ახ. წ. 256 წელი (ღურა-ვეროპოსის დაცემის თარიღი) მიჩნეულია პირობით მიჯნად — 163, № 380, გვ. 80, 104.

11. კედლის ფრაგმენტი (ცდ 83/180; ტაბ. 28, 5). უფერული, გამოფიტული, საშუალო სისქის მინისა. ზედაპირზე შემორჩენილია მცირე ზომის ლურჯი მინის წვეთი. ხალის ზომა — $0,5 \times 0,4$ სმ, სისქე — $0,2$ სმ.

12. კედლის ფრაგმენტი (ცდ 84/533; ტაბ. 28, 8). უფერული (მონატეხში მომწვანო), გამჭვირვალე, კარგი ხარისხის მინისა, სქელკედლიანი. ზედაპირზე შემორჩენილია ჭგუფად განლაგებული სამი პატარა ლურჯი მინის წვეთი. ხალის ზომა — $0,4 \times 0,4$ სმ, კედლის სისქე — $0,3$ სმ.

ციხისძირში აღმოჩენილი ხალებით შემკული სამი სხვადასხვა ტიპის ჭურჭელი მინის ხარისხით, ფერით, ფორმებითა და შემკულობის ხასიათით მთელ შავიზღვისპირეთში ფართოდ გავრცელებული ხალიანი მინის მსგავსია. მოყვითალო-მომწვანო (ზეთისხილისფერი) ან ზოგჯერ უფერული მინისაგან დამზადებული სტანდარტული ფორმის (ჭიქების ორი ტიპი, კონუსური სასმისები ან ლამპრები) ჭურჭლები, რომლებიც შემკულია ლურჯი მინის წვეთებისაგან შედგენილი მარტივი დეკორატიული სქემებით, სირიულ [124, გვ. 99—101] ან გვიანდელ სირიულ-პალესტინურ [163, გვ. 80] ნაწარმადაა მიჩნეული. მკვლევართა აზრით, ლურჯი ხალებით შემკობა ახ. წ. IV ს. მინის ჭურჭლის დამახასიათებელი ნიშანია [163, გვ. 80], თუმცა აღსანიშნავია ამგვარი ორნამენტის მქონე ჭურჭლების აღმოჩენა ჩრდილოეთ და აღმოსავლეთ შავიზღვისპირეთში ახ. წ. V ს. დათარიღებულ ფენებსა და სამარხეულ კომპლექსებში [124, გვ. 97—99; 85, გვ. 75, სურ. 1]. ი. ვორონოვისა და ა. ამბროზის აზრით, ხალიანი მინა წებელდაში ახ. წ. VI ს. სამარხებშიცაა წარმოდგენილი [85, გვ. 75, სურ. 2, 7, 8, 13; 80, ტაბ. 1], თუმცა ეს თარიღი არაა გაზიარებული მინის ცნობილი სპეციალისტის ნ. სოროკინას მიერ, რომელიც ლურჯი წვეთებით შემკული მინის ჭურჭლის ასაკს ახ. წ. IV ს. მეორე ნახევრითა და V ს. პირველი ნახევრით განსაზღვრავს [127, გვ. 60—61]. აღმოსავლეთ შავიზღვისპირეთის მასალების შესწავლის საფუძველზე ნ. სოროკინას გამოთქმული აქვს მოსაზრება ხალიანი მინის ჭურჭლის ზოგიერთი ვარიანტის (IB, ID; IE) ჩრდილოეთ შავიზღვისპირეთის ცენტრებში დამზადების შესახებ [124, გვ. 100—101]. შავიზღვისპირეთის ყველა პუნქტიდან მომდინარე მასალის შესწავლის შედეგად, ალბათ, შესაძლებელი გახდება ხალიანი მინის ქრონოლოგიური და ლოკალური ვარიანტების გამოყოფა⁵³.

სამხრეთ-აღმოსავლეთ შავიზღვისპირეთში, ციხისძირის გარდა, ხა-

⁵³ ჩრდილო-აღმოსავლეთ შავიზღვისპირეთში (ბიჭვინტა, წებელდა) II ტიპის ჭიქების სიმრავლე მკვლევარ ნ. უგრელიძეს მათ ბიჭვინტურ წარმომავლობას აფიქრებინებს.

ლიანი მინის ჭურჭელი აღმოჩენილია ფიქვნარში. ერთი ფრაგმენტი ტანისაა, რომელზედაც შემორჩენილია ხალები [33, გვ. 70, ტაბ. XIV₁], მეორე — უფერული მინის კონუსურძირიანი ლამპრის ქვედა ნაწილს წარმოადგენს. მასზე სამი ლურჯი ხალია შემორჩენილი. აღწერილი ფრაგმენტი აღმოჩნდა ეკლესიად მიჩნეული ნაგებობის ნაშთების გათხრების დროს [62, გვ. 52]. ვაშნარის მასალებში არის პირველი და მეორე ტიპის ჭიქების ძირისა და პირ-კედლის ფრაგმენტები [60, გვ. 108, ტაბ. XXX]. ისინი მინის ხარისხით, ფერით, მოყვანილობით ციხისძირის ჭიქების (№№ 5, 6) მსგავსია, თუმცა მათზე არაა შემორჩენილი ხალები. პირ-კედლის ფრაგმენტს, პირის კიდიდან 3,1 სმ-ის დაცილებით, ტანზე შემოუყვება მკრთალი ნაკაწრი ზოლი, რომელს ქვემოთ, ჩვეულებრივ, მინის წვეთებია დასმული. ხალიანი მინის ჭურჭლებისათვის დამახასიათებელი პროფილის მქონე პირ-კედლის ფრაგმენტი აღმოჩენილია გონიოში. იგი დამზადებულია უფერული მინისაგან და ოდნავ დეფორმირებულია.

ხალიანი მინის ჭურჭელი კარგადაა წარმოდგენილი აღმოსავლეთ შავიზღვისპირეთის აფხაზეთის სანაპიროზე, რაც ამ რეგიონის უკეთ შესწავლითაც აიხსნება. მთელი ნიმუშები მოპოვებულია წებელდის სამაროვნებზე [85, გვ. 75, სურ. 1; 2], ხოლო ფრაგმენტები დიდი რაოდენობითაა აღმოჩენილი ბიჭვინტის ნაქალაქარის ახ. წ. IV—V სს. კულტურულ ფენებში [45, გვ. 72—74; 40, გვ. 97—100; 55, გვ. 128—129]. ფიქსირებულია ისინი სებასტოპოლის — სოხუმისა [4, გვ. 117—118] და ზიგანევგუდავის [19, გვ. 146; 17, გვ. 77] გათხრების დროს. ჩრდილოეთ კავკასიაში, კერძოდ გილიაჩისა [124, გვ. 92, სურ. 3,5] და კისლოვოდსკის [119, გვ. 257, სურ. 2, 12—14] სამაროვნებზე ხალიანი მინის ჭურჭლების. მეტწილად კონუსური ლამპრების ან სასმისების, აღმოჩენის ფაქტები მკვლევრებს აფიქრებინებს, რომ მათი ტრანსპორტირება ხდებოდა აღმოსავლეთ შავიზღვისპირეთის ცენტრებიდან (სებასტოპოლისი, პიტიუნტი) წებელდაზე გავლით [127, გვ. 64; 86, გვ. 77—78].

შიდა ეგრისში ხალიანი მინა გაცილებით ნაკლებია. რამდენიმე ფრაგმენტი აღმოჩენილი ნოქალაქევი [20, გვ. 80; 109, გვ. 125, ტაბ. XL, 6], მაგრამ სრულებით არაა ვარდციხეში [75, გვ. 101; 76, გვ. 37—39].

აღმოსავლეთ საქართველოს სამაროვნებზე (მცხეთა, ურბნისი), სადაც დიდი რაოდენობითაა მოპოვებული ახ. წ. IV—V სს. მინის ჭურჭელი, ხალიანი მინა მხოლოდ ორი ნიმუშითაა წარმოდგენილი; მათგან მხოლოდ ერთს — ჭიქას — აქვს შემკულობა ხალების სახით, მეორე — კონუსური სასმისი თუ ლამპარი — ორნამენტირებულია მქრქალი. ამოკაწრული ხაზით. მათ ახ. წ. IV—V სს. დასაწყისით ათარილებენ

და დასავლეთ საქართველოდან შემოტანილად მიიჩნევენ [52, გვ. 26—27, 41—43, სურ. 3, 4]. ხალიანი მინის ჭურჭლის ნიმუშები მცირე რაოდენობით მოპოვებულია აღმოსავლეთ საქართველოს სხვა პუნქტებშიც, კერძოდ, რუსთავეში, ურბნისში და მცხეთაში [58, IV ტიპი, გვ. 19—21, შენ. 136, ტაბ. 11, 9—12].

13. ჭურჭლის ყელისა და მხრის პატარა ფრაგმენტი (ტაბ. 29, 1). ჭურჭლის ფორმა შეიძლება წარმოვიდგინოთ მიახლოებით. იგი შესაძლოა ეკუთვნოდან ვიწროყელიან პატარა ზომის სანელსაცხებლეს, რომლის მხარი შემკული იყო მომწვანო-ფირუზისფერი ძაფით შესრულებული ტეხილი ორნამენტით⁵⁴. მინის ხარისხით და ფერით (მოყვითალო-მომწვანო) იგი ხალებით შემკული მინის ჭურჭლების მსგავსია. ჭურჭელი თხელკედლიანია. სისქე — 0,1 სმ; ძაფი არათანაბარი სისქისაა — 0,1—0,2 სმ. ფრაგმენტი დეფორმირებულია, რაც აძნელებს ფორმის რეკონსტრუქციას..

მინის ძაფით გამოყვანილი ორნამენტი შესაძლებლობას იძლევა ვიმსჯელოთ ჭურჭლის დამზადების ადგილისა და დროის შესახებ. ფერადი (ფირუზისფერი-მომწვანო) ძაფებით შესრულებული ტეხილი ორნამენტი დამახასიათებელია გვიანდელი სირიულ-პალესტინური ნაწარმისათვის. შემკულობის ეს სახე ახ. წ. 350 წლის შემდგომ ჩნდება⁵⁵. ლურჯი მინის ძაფებით შესრულებული ტეხილი და რომბისებური ორნამენტი გვხვდება ჩრდილოეთ [124, გვ. 89, 92, სურ. 1, 6გ, 9ბ; 2, 11] და აღმოსავლეთ [85, გვ. 75, სურ. 1, 10] შავიზღვისპირეთში აღმოჩენილი, ხალიანი მინისათვის დამახასიათებელი ფორმის ჭურჭლებზე, რაც ორივე სახის ორნამენტის სიახლოვესა და თანადროულობას უსვამს ხაზს.

14. ფიალა (ცმ 83/6, სამარხი № 1; ტაბ. 30. 1). ჭურჭელი დაბალი, ნახევარსფერული მოყვანილობისაა. აქვს ტანისაგან გამოყოფილი და პროფილირებული პირი, კიდე მოჭრილია და დაუმუშავებელი, ძირი მცირედ შეზნექილი. ტანის შუა ნაწილი შემკულია ერთმანეთთან დაკავშირებული რელიეფური ოვალებით. ისინი სხვადასხვა ზომისაა — $2,0 \times 1,7$ სმ; $1,7 \times 1,1$ სმ, სისქე — 0,15—0,1 სმ. მინა უფერულია. ჭურჭელი ნაკლულია.

აღწერილი ფიალის მსგავსი ჭურჭელი ინახება ბერლინის სახელმწიფო მუზეუმის ანტიკურ განყოფილებაში [169, გვ. 191—192, სურ. 27]. ციხისძირის ნიმუშისაგან განსხვავებით, იგი უფრო დიდი

⁵⁴ შდრ. მაგ., სამთავროს სამაროვანზე აღმოჩენილ, ახ. წ. IV—V სს. სანელსაცხებლებს, რომლებიც შემკულია ლურჯი მინის ძაფით შესრულებული ტეხილი ორნამენტით — 52, გვ. 39, სურ. 26.

⁵⁵ მსგავსი ორნამენტით შემკული ჭურჭლების თარიღი ახ. წ. IV ს. მეორე ნახევარი — V ს. დასაწყისია — 163, №№ 331, 334, გვ. 80, 95—96, ტაბ. 22.

ზომისაა. პირის კიდე მოჭრილია და დაუმეშავებელი, ძირი ოდნავ შეზნეჭილია. ტანის გამობერილ ნაწილზე დადებულია ისეთივე ფერის მინის ძაფები ერთმანეთში გადახლართულ ჰორიზონტულ ტალღებად, რომლებიც ქმნიან ფიჭისებურ ორნამენტს. ხელმეორედ გაცხელების შედეგად მინის ძაფები ჭურჭელთან შედნობილია. ფიალა დამზადებულია ღია მომწვანო მინისაგან.

როგორც ფორმით. ასევე ორნამენტით, ციხისძირის № 1 სამარხში: აღმოჩენილი ფიალის უახლოეს ანალოგს წარმოადგენს ბერლინის მუზეუმის ჭურჭელი⁵⁶, რომელიც დამზადებულია თავისუფალი ბერკით, ხოლო ორნამენტი მინის ძაფებითაა შესრულებული. ციხისძირის ჭურჭლის მიკროსკოპში დათვალიერების შედეგად გამოითქვა მოსაზრება, რომ ორნამენტი მინის ძაფების დადებით არაა მიღებული⁵⁷. ამ შემთხვევაში ივარაუდება მისი ფორმაში გამობერვა. ჭურჭლის დამზადების ტექნიკის საბოლოო განსაზღვრისაგან ჩვენ თავს ვიკავებთ. მიუხედავად ამისა, უეჭველია მისი მსგავსება როგორც ზემოდასახელებულ ნიმუშთან, ასევე განსხვავებული ფორმის ჭურჭლებთან, რომლებიც შემკულია მინის ძაფებით შესრულებული, მეტ-ნაკლებად წესიერა ან წაგრძელებული მოყვანილობის ოვალებით [126, გვ. 200, სურ. 1; 120, გვ. 234, სურ. 7, 4; 60, გვ. 113, ტაბ. XXVII, 21]. ჭურჭლის ფერისავე ძაფებით შემკობა ახ. წ. IV ს. მინის ნაწარმისათვის არის დამახასიათებელი [126, გვ. 200].

სამარხეული კომპლექსის ანალიზი მხარს უჭერს ფიალის დათარიღებას ახ. წ. IV საუკუნით. საფიქრებელია, რომ იგი, ბერლინის მუზეუმის ფიალის მსგავსად, აღმოსავლეთ ხმელთაშუაზღვისპირეთის ერთ-ერთი საწარმოო ცენტრის (ანატოლია?) ნაწარმს წარმოადგენს.

15. ჭურჭლის ფრაგმენტი (ცმ 83/542; ტაბ. 29, 5). ფართოპირიანი, პირის კიდე ოდნავ შესქელებული და გლუვი. პირს ქვემოთ, 0,4—0,6 სმ-ის დაშორებით გარშემოუყვება სამი ცრუ ძაფი.

⁵⁶ მკვლევარი ნ. კუნნი, რომელმაც გამოაქვეყნა ბერლინის მუზეუმში დაკული ჭურჭელი, მისი დათარიღებისას ეყრდნობა ნახევარსფერული მოყვანილობის ჭაშების კ. აისინგისიულ კლასიფიკაციას, რომელსაც ჩვენ ზემოთ შევხებთ გრავირებული სარტყლებით შემკულ ფილასთან (№ 4) დაკავშირებით. აღნიშნული ფიალის მსგავსად, № 1 სამარხში აღმოჩენილი ჭურჭელი პირის მოყვანილობითა და დამუშავების ხერხით ზოგადად ახ. წ. III—IV სს. მიეკუთვნება. ორნამენტთან დაკავშირებით ნ. კუნნი მიუთითებს განსხვავებული ფორმის ჭურჭელზე რ. სმიტის კოლექციიდან, რომელიც ახ. წ. IV ს. თარიღდება და აღმოსავლეთ ხმელთაშუაზღვისპირეთის სახელოსნოს ნაწარმადაა მიჩნეული — 169, გვ. 191; 167, ფორმა 96, გვ. 113; 180, № 307, გვ. 153.

⁵⁷ ამ თვალსაზრისით შესწავლილია საქართველოს სახელმწიფო მუზეუმის კიბურ ლაბორატორიაში.

ჭურჭელი ფორმაშია გამობერილი ღია მოყვითალო-მომწვანო მიწისაგან. პირს დიამ. — 6 სმ, კედლის სისქე — 0,15—0,1 სმ.

ნატეხ-ს სიმცირის გამო ფორმა არ აღდგა.

ჭურჭლის ფერისავე სპირალური მინის ძაფებით შემკობა (განსაკუთრებით ჭურჭლის ზედა ნაწილის) დამახასიათებელია გვიანდელი სირაულ-პალესტინური მინის ნაწარმისათვის [163, № 300, გვ. 80, 91, სურ. 10].

16. ჭურჭლის ტანის მცირე ფრაგმენტი (ცმ 83/151; ტაბ. 29, 4). ზედაპირი შემკულია რელიეფური, ფიქსიებული გამოსახულებებით. იგი ფორმაშია გამობერილი ღია მოყვითალო-მომწვანო გამჭვარავლე მინისაგან. სისქე — 0,1—0,2 სმ.

ორნამენტის მიხედვით, შესაძლებელია ჭურჭლის ფორმის განსაზღვრა. მსგავსი ფიქსიებული ორნამენტით შემკული, ცილინდრულტანიანი ჭიქები ფართოდ იყო გავრცელებული გვიანანტიკურ ხანაში მთელ რომაულ სამყაროში. ჩრდილოეთ შავიზღვისპირეთსა და დასავლეთ ევროპის რომაულ პროვინციებში აღმოჩენილ ანალოგიურ ჭურჭლებს, სამარხეული კომპლექსების მიხედვით, ახ. წ. IV ს. და V ს. პირველი ნახევრით ათარიღებენ [125, გვ. 183—184, სურ. 1, 4; 2, 10, 11, 13, 16, 17; 127, გვ. 60—61, სურ. 1, 25—29, 46—50]. წებელდის სამარო-სტიდან მომდინარე ფიქსიებურორნამენტიანი ჭიქების გავრცელების თარიღად ი. ვორონოვისა და ა. ამბროზის მიერ მიჩნეულია ახ. წ. V ს. მეორე ნახევარი — VI ს. პირველი ნახევარი [85, გვ. 75, სურ. 1, 14; 2, 2, 3].

17. ლამპრის ძირის ფრაგმენტი (ცმ 86/808; ტაბ. 29, 6). ანალოგიების მიხედვით, ლამპრის ფორმა შეიძლება წარმოვიდგინოთ შემდეგნაირად: მას უნდა ჰქონოდა სწორი და ძირთან მკვეთრად შევიწროებული ტანი, რომელიც დაბოლოებული იყო წვეთისებური მოყვანილობის ძირით.

ჭურჭელი დამზადებულია თავისუფალი ბერვით ღია მომწვანო ფერის მინისაგან, რომელიც კარგი ხარისხისაა, შეიცავს ბუშტულებს. კედლის სისქე — 0,2—0,3 სმ-ია (ძირთან სქელდება), ძირის დიამ. — 1,4 სმ.

წვეთისებური მოყვანილობის ძირიანი ლამპრები მოპოვებულია ბიკვინტაში ახ. წ. V—VI სს. კულტურულ ფენებში⁵⁸, წიბილიუმის ციხე-სიმაგრის გათხრების დროს, ახ. წ. VI ს. შუახანებითა და მეორე ნახევრით დათარიღებულ ფენებში [88, გვ. 23, სურ. 28, 30, 31; 87,

⁵⁸ ნ. უგრელიძის ცნობით, ამ ტიპის ლამპრების ფრაგმენტები ბიკვინტაში აღმოჩნდა 1983 წელს, XVIII კოშკის გათხრების დროს, იუსტინე I (518—527 წწ.) მონეტასთან ერთად.

ტიპი 4, გვ. 83, სურ. 99, 8—11], ფოთის მიდამოებსა [10, გვ. 114, სურ. 20] და ნოქალაქევიში⁵⁹. წებელდის ახ. წ. VI—VII სს. სამარხეულ კოპლექსებში აღმოჩენილი აღნიშნული ტიპის ლამპრები შემკულია თავისივე ფერის მინის ძაფით შესრულებული ორნამენტით — ფესტონებით [85, გვ. 75, ტიპი 3გ, სურ. 2, 12; 3, 9].

სამხრეთ-დასავლეთ საქართველოს გვიანანტიკურა-ადრეული შუა საუკუნეების ხანის ნამოსახლარებზე წვეთისებური მოყვანილობის ძირიანი ლამპრების აღმოჩენის შემთხვევები ჭერჭერობით იშვიათია. ერთი ფრაგმენტი ნაპოვნია ციხისძირში, ბობოყვათის სანერგე მეურნეობის ტერიტორიაზე 1966 წელს ნაწილობრივ გამოვლენილი ბაზილიკის გათხრების დროს. იგი ღია მოყვითალო-მოყავისფრო მინისაგანაა გამობერალი. როგორც ჩანს, აღნიშნული ტიპის ლამპრები საქართველოში ახ. წ. V ს. მეორე ნახევარში ან ამ საუკუნის დასასრულს ჩნდება და ფართოდ ვრცელდება VI ს.

18. ფეხიანი სასმისების ფრაგმენტები (28 ერთეული). ამ ტიპის კურკლებისაგან ძირითადად ორმაგველიანი ქუსლის ნატეხებია შემორჩენილი. პირ-კედლის რამდენიმე ფრაგმენტის მიკუთვნება აღნიშნული ტიპის სასმისებისადმი არ უნდა იწვევდეს ეჭვს⁶⁰. აღსანიშნავია აგრეთვე, რომ პირ-კედლისა და ქუსლის ფრაგმენტები მინის ფაქტურით ერთმანეთის მსგავსია.

ა. ფეხიანი სასმისის პირ-კედლის ფრაგმენტები (ცდ 84/506, ცდ 83/143, ცდ 83/145, ცდ 83/148, ცდ 83/144; ტაბ. 31, 1, 2, 4—6). მათთვის დამახასიათებელია შიგნით ან გარეთ გადაკეცილი, შესქელებული და გლუვი პირის კიდე. ორა ფრაგმენტი (ცდ 84/506, ცდ 83/145) ღია მომწვანო გამჭვირვალე მინისაა, დანარჩენი სამი (ცდ 83/143, ცდ 83/144, ცდ 83/148) ღია მოყვითალო ფერის, ორი ნატეხის (ცდ 84/506 და ცდ 83/143) მიხედვით შესაძლებელია პირის დიამეტრის განსაზღვრა. იგი 8 სმ ტოლია. კედლის სისქე — 0,1 სმ.

ბ. ორმაგველიანი ქუსლის ფრაგმენტები (23 ერთეული). მხოლოდ სამ ნატეხს (ცდ 86/692, ცდ 83/473, ცდ 84/497; ტაბ. 31, 16, 17) აქვს შერჩენილი სფერული მოყვანილობის ღრუ ფეხი. კრიალში კონუსური მოყვანილობის ქუსლი ლილვაკისებურკიდიანია. დიდი ნაწილი (19 ერთეული) დამზადებულია ღია მომწვანო, გამჭვირვალე მინისაგან (ცდ 83/135, ცდ 83/136, ცდ 83/473, ცდ 83/476, ცდ 84/495, ცდ 84/497, ცდ 84/499, ცდ 84/500, ცდ 84/504, ცდ 84/516, ცდ 84/521, ცდ 84/522, ცდ 84/526, ცდ 84/528, ცდ 84/536, ცდ 84/537, ცდ 86/692, ცდ 87/

⁵⁹ 109, გვ. 125, სურ. 13 6, ტაბ. XL, 3; მსგავსი კურკლების აღმოჩენის შესახებ ზიგანევ-გულდავასა და სებასტოპოლის-სოხუმში მითითებულია იქვე, გვ. 125.

⁶⁰ ვინაიდან ამ ტიპის კურკლების ფორმა საკმაოდ კარგად არის ცნობილი — 121, გვ. 136—140, 150, სურ. 1, 5—7, 12; 1, 8—11.

875). მინის ფერის მიხედვით გამოირჩევა შემდეგი ნატეხები: ცმ 84/532 — ღია მოყვითალო ფერისაა, ცმ 84/494 — ღია მოყვითალო-მოყავისფრო, ხოლო ცმ 83/477 და ცმ 84/514 — ღია მოცისფრო, გამჭვირვალე მინისა. ქუსლის დიამეტრი თითქმის ერთნაირია და 4 სმ უდრის. ზოგიერთ ნიმუშს ქუსლი შედარებით მაღალი აქვს (სიმაღლე — 1,3 სმ), ზოგს დაბალი (სიმაღლე — 0,8 სმ), ფეხის დიამ. — 1,3 სმ, სიმაღლე — 1 სმ.

ფეხიანი სასმისები ადრეული შუა საუკუნეების ხანის ერთ-ერთი ყველაზე გავრცელებული მინის ტურქელია დასავლეთ საქართველოში, როგორც ზღვისპირეთში, ისე შიდა ეგრისში [61, გვ. 60 ტაბ. XXI, 1, 2, 5, 8; 62, გვ. 52, სურ. 5ა; 60, გვ. 11.1—11.2, ტაბ. XXXII, 7—10; 10, გვ. 114—115, სურ. 20; 9, გვ. 117—118, სურ. 34; 76, გვ. 37—38; 19, გვ. 146; 109, გვ. 127, ტაბ. XLI, 2; 82, გვ. 218; 139, გვ. 53, ტაბ. LVIII, 58, 59; 85, გვ. 78, სურ. 3, 3ა, 6, 8, 10, 11; 86, გვ. 76; 87, გვ. 82—83, სურ. 98, 3, 5—9]. ფეხიანი სასმისებისათვის ნ. სოროკინას მიერ შემუშავებულ კლასიფიკაციაზე [121, გვ. 143—148, სურ. 1, 5—7, 12; 7, 1, 8—11] დაყრდნობით, მკვლევარები თვლიდნენ, რომ ეგრისში, ჩრდილოეთ შავიზღვისპირეთის მსგავსად, აღნიშნული ტიპის ტურქლები ახ. წ. IV ს. ჩნდება [62, გვ. 52; 92, გვ. 38; 10, გვ. 114—115, სურ. 20; 82, გვ. 218; 109, გვ. 127, ტაბ. XLI, 2]. თუმცა გამოთქმულია განსხვავებული მოსაზრებებიც. მაგალითად, ი. ვორონოვის აზრით, წებელდის სამარხული კომპლექსების მიხედვით, ფეხიანი სასმისები თარიღდება ახ. წ. VI—VII სს. [86, გვ. 76; 87, გვ. 83; 85, გვ. 78, სურ. 3, 3ა, 6, 8, 10, 11]. ნ. უგრელიძე თვლის, რომ ბიჭვინტაში აღნიშნული ტიპის ტურქლები ახ. წ. V—VI სს. კულტურულ ფენებში გვხვდება⁶¹.

ფეხიან სასმისებს ამზადებდნენ აღმოსავლეთ ხმელთაშუაზღვისპირეთის საწარმოო ცენტრებში [121, გვ. 146]. ადრეშუასაუკუნეებში ამ ტიპის ტურქლები გავრცელებული იყო მცირე აზიის, კავკასიის, მახლობელი აღმოსავლეთის ქვეყნებში [58, გვ. 21—23, ტაბ. IV, 1, 2]. ფეხიანი სასმისების დანიშნულების შესახებ გამოთქმულია მოსაზრება, რომ მათ იყენებდნენ როგორც სასმისებად, ისე ლამპრებად [121, გვ. 146—147].

19. სანელსაცხებლე (ცმ 83/5, სამარხი № 1; ტაბ. 30, 2). პირის კიდე მოჭრილია და დაუმუშავებელი, ყელი პირისაკენ გაფართოებულია, ტანი მსხლისებური მოყვანილობისაა. ტურქელი დგას ლილვაკი-ებური მოყვანილობის ღრუ ქუსლზე. ყელიდან ტანში გადასვლის ად-

⁶¹ ეს მოსაზრება მკვლევარმა პირად საუბარში გაგვიზიარა.

გილი მკვეთრად შევიწროებულია, იმისათვის, რომ სითხე ნელ-ნელა გადმოდერილიყო. სანელსაცხებზე დამზადებულია თავისუფალი ბერვით მოყვითალო-მომწვანო ფერის გამჭვირვალე მინისაგან. ძირზე 1,1 სმ დიამეტრის მქონე საბერავი მილის კვალია აღბეჭდილი. ზედაპირი ზოგიერთ ადგილას მცირედ გამოფიტულია. ჭურჭელი მთლიანადაა დაცული. სიმაღლე 18 სმ, ყელის სიმაღლე — 6,5 სმ, ტანის სიმაღლე — 11 სმ, ტანის უდიდესი დიამ. — 9 სმ, ქუსლის დიამ. — 4,5 სმ, კედლის სისქე — 0,15 სმ.

ჭურჭელი თავისებურია. მის ზუსტ ანალოგს სპეციალურ ლიტერატურაში ჭერჭერობით ვერ მივაკვლიეთ. ცალკეული ელემენტებით იგი ამჟღავნებს მსგავსებას ფიქვნარში, ნაპურვალას ბორცვზე ქვის ნაგებობის (ბაზილიკა?) ნაშთების გარშემო გათხრილ ერთ-ერთ სამარხში ნაპოვნ ჭურჭელთან⁶², აგრეთვე ოლბასა [126, გვ. 206—207, სურ. 5,5] და ბოსფორში [121, გვ. 206, შენიშვნა 56] აღმოჩენილ სანელსაცხებლებთან. ფიქვნარისა და ჩრდილოეთ შავიზღვისპირეთის ნიმუშებისაგან⁶³ ციხისძირის სანელსაცხებლეს განასხვავებს მსხლისებური მოყვანილობის ტანი და რგოლისებური ქუსლი. ზემომოყვანილი პარალელები კი სფერულტანიანია და ძირშეზნევილი. მათ შორის მსგავსება გამოიხატება ძირითადად ყელის მოყვანილობასა და პირის დამუშავებაში. ჩრდილოეთ შავიზღვისპირეთის ზემოსხენებულ ჭურჭლებს ნ. სოროკინა ბოთლებს უწოდებს და ზოგადად ახ. წ. IV—VI სს. აკუთვნებს⁶⁴. ციხისძირის სანელსაცხებზე ახ. წ. IV ს. სამარხშია აღმოჩენილი და თანმხლები ნივთების მიხედვით, უფრო კონკრეტულად თარიღდება. მინის ხარისხი და ფერი ჭურჭლის სირიულ-პალესტინურ წარმომავლობას გვაფიქრებინებს.

ციხისძირის მინის ჭურჭლის მონაპოვარში არის პირების, ძირებისა და ყურების ფრაგმენტები, რომლებიც გარკვეულ წარმოდგენას გვიქმნიან გვიანანტიკურ და ადრეულ შუა საუკუნეებში გავრცელებული ჭურჭლის ცალკეული ელემენტების მოყვანილობაზე, დამზადე-

⁶² ჭურჭელი აღმოჩნდა 1966 წელს, № 10 სამარხში, სავ. № 40; ამჟამად დაცულია აჭარის სახელმწიფო მუზეუმის არქეოლოგიურ ფონდში, საინვენტარო ნომერი — აკმ, 19582—19583. გამოქვეყნებულია, იხ. 62, გვ. 50—52, სურ. 5; 31, ტაბ. XXV.

⁶³ მოყვანილობით რამდენადმე მსგავსია აგრეთვე პანტიკაპონის სამაროვანზე აღმოჩენილი ჭურჭელი, რომელიც მკვლევარ ნ. კუნინას გალის სახელოსნოს ნაწარმად მიაჩნია და ახ. წ. II—III სს. თარიღებს — 103, გვ. 157—158, № 18, ტაბ. III, 18.

⁶⁴ 126, გვ. 206. შდრ. აგრეთვე, ქრისტიანული შინაარსის წარწერიან ჭურჭელს ქერსონესიდან. რომელიც ახ. წ. IV ს. თარიღდება — 98, გვ. 71—76, სურ. 1.

ზ-სა და დამუშავების ტექნიკურ ხერხებსა და მინის ფაქტურაზე. ვიძლევი მათ აღწერილობას.

20. ჭურჭლის პირ-კედლის ფრაგმენტი (ცდ 84/527; ტაბ. 31, 3). აქვს ხალიანი მინის ჭიქების (№№ 6, 7) მსგავსად პროფილირებული, კედელაუშვებელი პირი და სწორი ტანი. დამზადებულია ღია მომწვანო, გამჭვირვალე მინისაგან.

21. ძირების ფრაგმენტები (ტაბ. 31, 7—10) ძირითადად ერთ ტიპ-საა. ესენია კონუსურად შეზნეილი, სხვადასხვა დიამეტრისა და მეტ-ნაკლებად განსხვავებული ფერის მინის ძირები. ყველა მათგანზე შემორჩენილია საბერავი მილის ნაწიბური.

ა) კონუსურად შეზნეილი ძირის ფრაგმენტი (ცდ 83/135; ტაბ. 31, 7) ღია მოყვითალო-მომწვანო ფერის მინისა. ძირის დიამ. — 3 სმ, სისქე — 0,15 სმ, საბერავი მილის დიამ. — 0,8 სმ.

ბ) კონუსურად შეზნეილი ძირის ფრაგმენტი (ცდ 84/505; ტაბ. 31, 8) ღია მომწვანო გამჭვირვალე მინისა. ძირის დიამ. დაახლოებით 5 სმ-ია, სისქე — 0,2 სმ, საბერავი მილის დიამ. — 2 სმ.

გ) კონუსურად შეზნეილი ძირის ფრაგმენტი (ცდ 83/475; ტაბ. 31, 9) ღია მწვანე გამჭვირვალე მინისა. ძირის დიამ. — 6 სმ, სისქე — 0,1—0,2 სმ, საბერავი მილის დიამ. — 1,4 სმ.

დ) კონუსურად შეზნეილი ძირის ფრაგმენტი (ცდ 83/474; ტაბ. 31, 10). ღია მოყვითალო-მომწვანო, გამჭვირვალე მინისა. თხელკედლიანი. ძირის დიამ. — 6 სმ, სისქე — 0,15—0,2 სმ, საბერავი მილის დიამ. — 1,2 სმ.

ამ ტიპის ძირები შეიძლება ჰქონდეს სხვადასხვა ფორმის ჭურჭლებს (სასმისებს, მეტწილად კი სანელსაცხებლებს). კონუსურად შეზნეილი ძირი გვიანდელი სირიულ-პალესტინური ნაწარმისათვის დამახასიათებელი ხდება ახ. წ. IV ს. [163, გვ. 89].

22. ძირ-კედლის ფრაგმენტი (ცდ 83/134; ტაბ. 31, 15). სფერულ-ტანიან ჭურჭელს ჰქონდა მომრგვალებული და შესქელებული ძირი. მინა — ღია მოყვითალო, გამჭვირვალე, ზედაპირი მცირედ გამოფიტული. სისქე — 0,15—0,2 სმ, ნაწიბურის მიხედვით საბერავი მილის დიამ. — 1,8 სმ.

23. ძირ-ქუსლის ფრაგმენტი (ცდ 83/137; ტაბ. 31, 14). ბრტყელ-ძირიანი. დაბალქუსლიანი. მინა — ღია მწვანე, გამჭვირვალე, ბუმბულეებიანი. ფორმაში უნდა იყოს გამობერილი. ქუსლის დიამ. — 5 სმ, ქუსლის სიფართოე — 0,8 სმ, სიმაღლე — 0,3 სმ.

24. ყურის ფრაგმენტი (ცდ 83/140, ტაბ. 31, 11). ოვალურგანივკეეთიანი, შიდა მხარე დაბრტყელებული. მინა მუქი, მოყვითალო-მოყავისფრო ფერის, გაუმჭვირვალე. ყურის სიფართოე — 1,5 სმ, სისქე — 0,8 სმ.

25. ყურის ფრაგმენტი (ცმ 83/149; ტაბ. 31, 12). ოვალურგანიეკვეთიანი, შიდა მხარე დაბრტყელებული. მინა ღია მოყვითალო ფერის, ზედაპირი მქრქალი; ყურის სიფართო — 1,5 სმ, სისქე — 0,7 სმ.

26. ყურის ფრაგმენტი (ცმ 84/519; ტაბ. 31, 13). მრგვალგანიეკვეთიანი ყურის ერთი ბოლო ჭურჭელთან მიმაგრების ადგილას გაფართოებულია. მინა ღია მწვანე, გამჭვირვალე. ყურის დიამ. 0,6—1,7 სმ.

ციხისძირის მინის ჭურჭლის უსახურ ფრაგმენტებს შორის გამოირჩევა სარკმლის მინის ნატეხები. ისინი სქელკედლიანია (სისქე — 2 სმ). ღია მომწვანო ფერის მინა დიდი რაოდენობით შეიცავს ბუმბულებს.

№ 1 აბანოს კალდარიუმის აბაზანების [30, გვ. 78—79, ტაბ. XLI—XLII, XLIII, I) პრეპარაციის დროს აღმოჩნდა ნატეხები, რომლებიც წრიული მოყვანილობის სარკმლის მინის ფრაგმენტებს (ცმ 83/156, 162, 163, 165; ტაბ. 30, 3, 4) უნდა წარმოადგენდეს. ნატეხები მცირეა, მაგრამ მაინც შესაძლებელია ფორმისა და ზომების განსაზღვრა. ისინი წრიული მოყვანილობისაა, ბრტყელი. აქვს შესქელებული და ოდნავ აწეული კიდე. დიამეტრი — 22 და 24 სმ, სისქე — 1,5 და 3 სმ (შდრ. 59, გვ. 78, ტაბ. VI).

1983—1987 წლებში ციხისძირის კულტურულ ფენაში და სამაროვანზე მოპოვებული მინის ჭურჭლის ფრაგმენტების დიდი ნაწილი, რომელთა ფორმის აღდგენა მოხერხდა, სასმისებს (ფიალები, ჭიქები) წარმოადგენს. შედარებით ნაკლებია სანელსაცხებლე და სხვა დანიშნულების ჭურჭლები. საკმაოდ გავრცელებულ სახეობას წარმოადგენს მინისაგან დამზადებული ლამპრები (ხალიანი მინის ჭურჭლის III ტიპი, წვეთისებური მოყვანილობის ძირიანი ლამპარი). მათ მიაკუთვნებენ ფეხიან სასმისებსაც.

ციხისძირის მინის ჭურჭლის ყველაზე ადრეული ნიმუში — რელიეფური წიბოებით შემკული მოციხფრო გამჭვირვალე მინის ფილა — ახ. წ. I ს. თარიღდება და შესაძლოა, იტალიკურ ნაწარმს განეკუთვნება. ასეთი ადრეული ფენები და სამარხეული კომპლექსები ციხისძირში ჯერჯერობით არ არის დადასტურებული.

მომდევნო ქრონოლოგიურ ჯგუფს ქმნის გრავირებულგამოსახულებიანი ჭურჭელი. იგი წარმოდგენილია სამი ფრაგმენტით, რომლებიც ერთმანეთისაგან განსხვავდებიან გრავირების ხერხებითა და შემკულობის სახეებით. ხსენებული ჭურჭლების თარიღა ახ. წ. IV საუკუნეა⁶⁵. აღსანიშნავია, რომ ზიარებისათვის განკუთვნილ ფიალას და ამოკაწრული ორნამენტით შემკულ ჭურჭელს ანალოგები მოეპოვებათ

⁶⁵ თუმცა ზოგიერთი მათგანის ასაკი უფრო ფართო ქრონოლოგიურ ჩარჩოში (ახ. წ. II—IV და III—IV სს) ეკუთვნა.

ბიჭვინტაში, მაგრამ ისინი სრულებით არაა წებელდის თანადროულ ჰამარხებში. ახ. წ. IV ს. თარიღდება ციხისძირის სამაროვანზე აღმოჩენილი უნიკალური ჭურჭლები (რელიეფური ოვალებით შემკული ფილა და სანელსაცხებლე), რომელთაც პარალელები ძნელად ეძებნებათ.

ახ. წ. IV ს. მეორე ნახევრითა და V ს. თარიღდება ციხისძირის მინის ჭურჭლის დიდ ნაწილი: ხალიანი მინა, რომელიც წარმოდგენილია შავი ზღვის აუზში გავრცელებული სამივე ტიპის ჭურჭლით; ფერადი მინის ძაფითა და სპირალური ცრუ ძაფებით მორთული, აგრეთვე ფიჭისებურორნამენტიანი ჭურჭლები. მოყვანილობით, შემკულობის ხასიათით, მინის ხარისხითა და ფერით მსგავსი ჭურჭლების (ხალიანი და ფიჭისებურორნამენტიანი) ფრაგმენტები დიდი რაოდენობითაა მოპოვებული ბიჭვინტაში, ხოლო მთელი ნიმუშები კარგად არის წარმოდგენილი წებელდის სამარხებში⁶⁶. ჩრდილო-აღმოსავლეთ შავიზღვისპირეთში (ბიჭვინტა, წებელდა) ხალებით შემკული, წაკეილი კონუსის მოყვანილობის ჭიქების სიმრავლე⁶⁷ მკვლევარ ნ. უგრეღიძეს მათ ბიჭვინტურ წარმომავლობას აფიქრებინებს.

ახ. წ. V საუკუნიდან ვრცელდება, ხოლო VI საუკუნეში გაბატონებული ტიპი ხდება წვეთისებური მოყვანილობის ძირიანი ლამპრები და იგივე დანიშნულების ფეხიანი სასმისები. მათგან ყველაზე გავრცელებულია ფეხიანი სასმისები. გამოჩაქლისი არც ციხისძირია, ზღადაც მინის ჭურჭლის 61 ფრაგმენტიდან 25 ცალი ფეხიანი სასმისის ქუსლია მოპოვებული.

ციხისძირში წარმოდგენილი მინის ჭურჭლის დიდი ნაწილი, ფორმებით, დამუშავების ხერხებით, შემკულობის მოტივებითა და სახეებით, აგრეთვე მინის ხარისხითა და ფერით, გვიანდელ (ახ. წ. 256 წლის შემდგომი ხანის) სირიულ-პალესტინურ პროდუქციასთან იქნეს მსგავსებას, რაც, სხვა რიგის არქეოლოგიურ მასალებთან ერთად, მიუთითებს აღმოსავლეთ შავიზღვისპირეთის მჭიდრო პოლიტიკურ, სავაჭრო-ეკონომიკურ და კულტურულ კავშირურობებზე აღმოსავლეთ რომის პროვინციებთან.

ზემოგანხილული მინის ჭურჭლის მიხედვით, ციხისძირის კულტურული ფენის ასაკი ზოგადად ახ. წ. IV—VI სს. განისაზღვრება.

⁶⁶ წებელდური ხალიანი და ფიჭისებურორნამენტიანი ჭურჭლების გვიანი თარიღი (ახ. წ. VI ს.) ჩერჩვრობით საკამათოა.

⁶⁷ შავი ზღვის აუზის გარეთ ისინი უცნობია, ხოლო ჩრდილოეთ შავიზღვისპირეთში მოკრძალებულადაა წარმოდგენილი.

ციხისძირის ტერიტორიაზე წარმოებული არქეოლოგიური გათხრების შედეგად (1983—1987 წწ.) გამოვლენილი და შესწავლილია 14 გვიანანტიკური-ადრეშუასაუკუნეების ხანის სამარხი. აღნიშნული პერიოდის სამარხები ინჰუმაციურია. ისინი ორი ტიპისაა: ორმოსამარხები და ამფორა-სამარხები. ორმოსამარხებისათვის დამახასიათებელია აღმოსავლეთიდან დასავლეთისაკენ მეტ-ნაკლები სიზუსტით დაცული დამხრობა, ხოლო ამფორა-სამარხების დამხრობაში რაიმე კანონზომიერება არ შეინიშნება. დამხრობითა და ინვენტარით ეს სამარხები გამოირჩევა ამავე ტერიტორიაზე გამოვლენილი 300-მდე ადრეანტიკური და ელინისტური ხანის სამარხისაგან. ჩვენ მიერ შესწავლილი სამარხები უფრო თავმოყრილია ადრეული სამარხების დასავლეთ პერიფერიაზე (ტაბ. 12, 1). შეიმჩნევა ამფორა-სამარხების განლაგება ნაგებობებთან ახლოს (სამარხები №№ 7, 8) ან ჭგუფურად თავმოყრა (სამარხები №№ 12, 13, 15, 17).

სამარხი № 1. სამარხი ორმო ვაჭრილია ქვიშნარ გრუნტში, აღმოსავლეთიდან დასავლეთისაკენ (სამხრეთისაკენ მცირე გადახრით). ორმოს ზომები: სიგრძე — 2,75 მ, სიგანე — 0,75 მ, სიღრმე — 0,6 მ (ტაბ. 32).

სამარხეული ინვენტარი ძირითადად განლაგებული იყო ორმოს დასავლეთ და ცენტრალურ ნაწილში. დასავლეთ ნაწილში აღმოჩნდა ქოთანის, ადგილზე ჩამსხვრეული მინის სასმისი, მინის სანელსაცხებლე, მის ქვემოთ ბრინჯაოს აბზინდა, აგრეთვე რკინის შუბისპირი და კაჟის ანამტკრევი. სამარხი ორმოს დასავლეთი კიდიდან 75 სმ დაშორებით, ჩრდილო კედელთან ახლოს აღმოჩნდა მძივები (4 ცალი) და მშვილდსაკინძების ფრაგმენტები. მათთან ახლოს რკინის ლურსმანი და რკინის ცული. სამარხის ცენტრალურ ნაწილში აღმოჩნდა ვერცხლის მონეტა, მისგან ჩრდილოეთით, 12 სმ დაშორებით, რკინის დანა. სამარხი ორმოს აღმოსავლეთ კედელთან ვერტიკალურად ჩადგმული იყო ამფორა. მასთან ახლოს, სამარხის იატაკის დონეზე იდო წითელლაკიანი თეფში.

ინვენტარის განლაგების მიხედვით, შეიძლება ითქვას, რომ მიცვალებული დაკრძალული იყო თავით დასავლეთისაკენ, გაშოტილ ან ფეხებმოკეცილ პოზაში, პირით სამხრეთისაკენ.

თიხის ჭურჭელი: 1. ამფორა (ც 83/2). აკლია პირი, ყელი და ყურები. მხრებდაქანებული. წელშეზნეჟილი. ტანის ზედა და ქვედა ნაწილები თითქმის თანაბრადაა გამოზერილი და ხასიათდება მორგვალებული ფორმებით. ბოლოვდება პატარა ცილინდრული ძირით.

ყელის ძ-რში ამოკაწრულია ორი ასო: ON. ამფორის სიმაღლე (ყელამდე) — 0,5 სმ, დიამეტრი (ზედა ნაწილში) — 30 სმ (ტაბ. 32, 1).

აღნიშნული ჭურჭელი განეკუთვნება წელშეზნეკილი ამფორების ადრეულ ქრონოლოგიურ ვარიანტს და თარიღდება ახ. წ. III—IV სს.

2. თეფში (ცდ 83/4). აქვს პორიზონტალურად გადაშლილი კიდე, დაბალი, მომრგვალებული კალთები, ფართო და ბრტყელი ძირი, დაბალი ქუსლი. ქუსლთან ახლოს, ტანზე მსუბუქი ღარი შემოუყვება. თიხა წმინდაა, კარგად განლეკილი, კეცი — ღია მოყვითალო-მოყვინდრო. მდარე ხარისხის მუქი წითელი ფერის ლაკი ზოგან გადაცლილია. პირის დიამ. — 27,5 სმ, ძირის დიამ. — 18,5 სმ, სიმაღლე — 4,5 სმ. (ტაბ. 32, 2).

მსგავსი ტიპის (ოთ. ლორთქიფანიძის მიხედვით IX ტიპი) თეფშები, ბიჭვინტისა და სოხუმის მასალებით, თარიღდება ახ. წ. IV—V სს. [39, გვ. 244—245, სურ. 12].

3. ქოთანის (ცდ 83/3). ხელით ნაძერწი. აქვს გადაშლილი პირი, სწორი, კილისებური ტანი, ბრტყელი ძირი. ყავისფერკეციანია, ზედაპირი ზოგან გაშავებული. ჭურჭლის სიმაღლე — 15 სმ, პირის დიამ. — 9 სმ, ძირის დიამ. — 7,4 სმ (ტაბ. 32, 3).

მ ი ნ ა: 4. სანელსაცხებლე (ცდ 83/5). პირის კიდე მოჭრილია და დაუმუშავებელი, ყელი პირისაკენ გაფართოებულია, ტანი მსხლისებური მოყვანილობისაა. ყელიდან ტანში გადასვლის ადგილი მკვეთრად შევიწროებულია იმისათვის, რომ სითხე ნელ-ნელა გადმოღვრილიყო. ჭურჭელი დგას ლილვაკისებური მოყვანილობის დრუ ქუსლზე. სანელსაცხებლე დამზადებულია თავისუფალი ბერვით, მოყვითალო-მომწვანო ფერის გამჭვირვალე მინისაგან. ძირზე 1,1 სმ დიამეტრის მქონე საბერავი მილის კვალია აღბეჭდილი. ზედაპირი ზოგიერთ ადგილას მცირედ გამოფიტულია. ჭურჭელი მთლიანადაა დაცული. სიმაღლე — 18 სმ, ყელის სიმაღლე — 6,5 სმ, ტანის სიმაღლე — 11 სმ, უდიდესი დიამ. — 9 სმ, ქუსლის დიამ. — 4,5 სმ, კედლის სისქე — 0,15 სმ (ტაბ. 32, 4).

5. ფიალა (ცდ 83/6). ჭურჭელი დაბალი, ნახევარსფერული მოყვანილობისაა. აქვს ტანისაგან გამოყოფილი და პროფილირებული პირი, კიდე მოჭრილია და დაუმუშავებელი, ძირი მცირედ შეზნეკილი. ჭურჭელი დამზადებულია უფერულად, მაღალი ხარისხის მინისაგან. ტანის შუა ნაწილი შემკულია ერთმანეთთან დაკავშირებული ჭურჭლისფერისავე რელიეფური ოვალებით. ფიალის სიმაღლე — 5,2 სმ, პირის დიამ. — 7 სმ, კედლის სისქე — 0,15—0,1 სმ. ჭურჭელი ნაკლულია (ტაბ. 32, 5).

სამიარხში აღმოჩენილი მინის კურკლები ახ. წ. IV ს. განეკუთვნება⁶⁸.

რკინის იარაღები: 5. შუბისპირი (ცდ 83/8). აქვს ფოთლისებური მოყვანილობის მოგრძო პირი, რომელსაც შუაში ქედი დაუყვება. მასრა მრგვალგანივკვეთიანია, ქვევ-თ გაფართოებული. მასში ხის ტარის ნაშთია შემორჩენილი, შუბისპირის სიგრძე 28 სმ-ია, პირის სიგრძე — 16 სმ, მასრის სიგრძე — 12 სმ, მასრის დიამ. — 1,6—2,6 სმ (ტაბ. 32, 6).

საბრძოლო იარაღებს შორის, რომლებიც აღმოჩენილია წებელდის მამაკაცთა სამარხებში, მნიშვნელოვანი ადგილი უჭირავს შუბისპირებს. მკვლევრები წებელდაში აღმოჩენილი შუბისპირების რამდენიმე ტიპს გამოყოფენ. ციხისძირის № 1 სამარხში აღმოჩენილი შუბისპირის მსგავსი მასალები მ. თრაპში გაერთიანებული აქვს ამ რიგის იარაღების მეორე ტიპში და მათ ათარიღებს ახ. წ. III—IV სს. [134, გვ. 27, 54, 96—97, 150, ტაბ. XV, 15; XXXVI, 7, 8]. მ. გუნბა ამავე ტიპის იარაღებს ათარიღებს ახ. წ. III ს-ით და თვლის, რომ ისინი აგრძელებენ არსებობას ადრეულ შუასაუკუნეებშიც [93, გვ. 80—81, ტაბ. V, 5].

ი. ვორონოვის ტიპოლოგიური კლასიფიკაციით, ციხისძირის № 1 სამარხში აღმოჩენილი შუბისპირი მიეკუთვნება ახ. წ. IV საუკუნეში გავრცელებული შუბისპირების ტიპს [89, გვ. 197, სურ. 3, 9, 10; 6, 18, 19; 7, 49, 50; 9, 26, 27], რომლის წებელდაში გამოჩენის თარიღად სხვა მკვლევრები (მ. თრაპში, მ. გუნბა) ახ. წ. III ს. მიიჩნევენ.

7. ცული (ცდ 83/7). ოთხკუთხაგანივკვეთიანი ყუის ზედა ნაწილი დაბრტყელებულია, ყელი ვიწროა, სამუშაო პირი — მოკლეფრთიანი. ცულის სიგრძე — 15 სმ, ნახერგის ზომები: 5×2 სმ, პირის სიფართოე — 8 სმ (ტაბ. 32, 7).

ამ ტიპის ცულები დიდი რაოდენობითაა აღმოჩენილი აფხაზეთში, კერძოდ, წებელდის სამარხეულ კომპლექსებში [134, გვ. 84]. როგორც ჩანს, ისინი გავრცელებული იყო სამხრეთ კოლხეთშიც. ამჟამად მათი აღმოჩენა დაფიქსირებულია სამხრეთ-აღმოსავლეთ შავი ზღვისპირეთის სამ პუნქტში: ურეკში [136, გვ. 63], ქობულეთ-ფიქვინარსა (შემთხვევითი აღმოჩენა) და ციხისძირში.

ციხისძირის № 1 სამარხში აღმოჩენილი ზემოაღწერილი ცული მეტ სიახლოვეს პოულობს ამ ტიპის იარაღების შედარებით ადრეულ ვარიანტთან, რომელიც დადასტურებულია ახ. წ. IV ს-ით დათარიღე-

⁶⁸ სანელსაცხებლე და ფილა განხილული გვაქვს კულტურულ ფენაში მოპოვებულ მინის კურკლებთან ერთად. იხ.: გვ. 72—73, 76—77.

ბულ სამარხებში [134, გვ. 148, ტაბ. V, 2; XX, 5; XXI, 7; XXII, 9; XXXIV, 3; XVII, 1; 93, გვ. 84, ტაბ. XXV, 5; 90, გვ. 197, სურ. 3, 11].

8. დანა (ცდ 83/9). ზურგსწორი, მოკლე სამკუთხა ყუნწიანი, რომელშიც შემორჩენილია მანკვალი. ნაკლული. წვერწატეხილი. პირის სიგრძე — 9,5 სმ, პირის სიფართე — 2 სმ, ყუნწის სიგრძე — 3,5 სმ, სიფართე — 1,8×0,7 სმ (ტაბ. 32, 8).

წებელდაში დანა თითქმის ყველა სამარხშია წარმოდგენილი. მოყვანილობის მიხედვით გამოყოფენ ზურგსწორ, ოდნავ ზურგმოხრილ და ნამგლის ფორმის დანებს. ყველაზე მრავალრიცხოვანია ზურგსწორი დანები. ციხისძირში აღმოჩენილი დანების მსგავსად, მათ მოკლე ყუნწი აქვთ, რომელზედაც ხის ტარი მანკვლებით მაგრდებოდა. დანების სამეურნეო დანიშნულებაზე მეტყველებს ის ფაქტი, რომ ისინი წარმოდგენილია როგორც მამაკაცის, ასევე ქალის სამარხებში [134, გვ. 161—162, ტაბ. III, 2; V, 3; XII, 12; XVII, 1; 93, გვ. 84—85, ტაბ. XIII, 4; XXX, 5].

ტანსაცმელთან დაკავშირებული ნივთები: 9. მშვილდსაყინძი (ცდ 83/12). ნაკლული. გადარჩენილია მუხლის ნაწილი, რომელშიც გაირჩევა შიგაუღლიანი ვერცხლის ზამბარა ენის ძირის ნაწილითურთ და ბრინჯაოს მშვილდის მცირე ფრაგმენტი. მშვილდი მრგვალგანივკვეთიანია (ტაბ. 32, 9).

შემორჩენილი ფრაგმენტების მიხედვით შესაძლებელია მშვილდსაყინძის ზოგადი რეკონსტრუქცია. იგი წარმოადგენს ორწილად ბუდეაბმულ, მუხლზამბარიან, შიგაუღლიან მშვილდსაყინძს, რომლის ენა და ზამბარა ვერცხლისაგანაა დამზადებული, ხოლო მშვილდი და ბუდის ასაბმელი — ბრინჯაოსაგან.

10. მშვილდსაყინძი (ცდ 83/11), რკინის. ძლიერ დაჟანგული და დაშლილი. ფრაგმენტების მიხედვით შეიძლება აღვადგინოთ ორწილადი, ბუდეაბმული, მუხლზამბარიანი, შიგაუღლიანი მშვილდსაყინძი. სიგრძე — 7 სმ, სიმაღლე — 3 სმ (ტაბ. 32, 10).

ორწილადი ბუდეაბმული ფიბულების წარმოება დასავლეთ საქართველოში ადგილობრივ ნიადაგზე IV საუკუნეში დაიწყო. IV საუკუნიდანვე ვრცელდება ისინი აღმოსავლეთ საქართველოში [79, გვ. 54, 94—95; 51, გვ. 310, 311; 52, გვ. 51, 77; 7, გვ. 9—12, 30].

11. აბზინდა (ცდ 83/13), ბრინჯაოსი. ოვალური მოყვანილობის. დამზადებულია მრგვალგანივკვეთიანი მავთულისაგან, რომელიც არათანაბარი სისქისაა. ჩარჩოს წინა ნაწილი შედარებით სქელია. ენა დაკარგულია. აბზინდის სიგრძე — 2,8 სმ, სიფართე — 1,8 სმ, მავთულის სისქე — 4 და 6 სმ (ტაბ. 32, 11).

ა. ამბროზის მიხედვით, აბზინდის ჩარჩოს წინა ნაწილის შესქელება ახ. წ. III საუკუნიდან შეინიშნება [80, გვ. 100, სურ. 2,1—5].

მძივები: 12. ქარვის, ლილისებური (ან დისკოსებური), მუქი წითელი ფერის. მძივის დიამ. — 1,6 სმ, სიმაღლე — 0,6 სმ, ნახვრეტის დიამ. — 0,2 სმ (ტაბ. 32, 12).

ქარვის მძივები წებელდაში ბევრია. ისინი, ციხისძირის ზემოაღწერილი მძივის მსგავსად, მოწითალო-წაბლისფერია და მეტწილად ლილისებური ან დისკოსებური მოყვანილობისაა. ფიქრობენ, რომ აღნიშნული მძივები აღმოსავლეთევროპული (დნუპრისპირეთი) წარმომავლობისაა [134, გვ. 197]. ქარვის ლილისებურ მძივებს მ. თრაპში, თანმხლები ინვენტარის მიხედვით, ახ. წ. V ს-ით ათარიღებს [134, გვ. 203]. ი. ვორონოვის მიხედვით კი, ამ ტიპის მძივები წებელდაში ახ. წ. VII საუკუნეშიც გვხვდება [83, გვ. 179, 182, 191, სურ. 8, 28; 9, 12; 12, 28]. ე. ალექსეევას აზრით, მსგავსი ფორმის ქარვის მძივები ჩრდილოეთ შავიზღვისპირეთში განსაკუთრებით პოპულარულია ახ. წ. IV ს. [78, გვ. 24, ტიპი II, ტაბ. 23, 8; 24, 27—29].

13. ლურჯი მინის, გამჟვირვალე, 14-წახნაგა. სიგრძე — 0,8 სმ, სიფართოე — 0,6 სმ, ნახვრეტის დიამ. — 0,3 სმ (ტაბ. 32, 13).

წებელდის მინის მძივებს შორის დიდი ადგილი უჭირავს 14-წახნაგა მძივებს, რომელთა დიდი ნაწილი ლურჯი მინისაა [134, გვ. 197, ტაბ. XIII, 15, 16; XXIII, 18—20; XXV, 10; XXVII, 11; XXX, 21; 93, გვ. 98, ტაბ. XVIII, 19; 90, გვ. 197, სურ. 1, 13, 28; 3, 29, 30; 4, 39; 7, 10; 89, გვ. 182, სურ. 12, 39]. გვხვდება აგრეთვე ასეთივე მოყვანილობის მთის ბროლისა და სერდოლოკის მძივებიც [134, გვ. 196—197, ტაბ. IX, 13—15; XIII, 18; XV, 20; 93, გვ. 96, ტაბ. VI, 14—16; XXI, 19]. 14-წახნაგა მინის მძივები აფხაზეთში მეტწილად ახ. წ. III—IV სს. სამარხეული კომპლექსებისათვის არის დამახასიათებელი [134, გვ. 203; 93, გვ. 98], თუმცა ისინი აღმოჩენილია გაცილებით მოგვიანო, ახ. წ. VII ს. სამარხებშიც [89, გვ. 182, 191]. 14-წახნაგა ლურჯი მინის მძივები ფართოდაა გავრცელებული სამთავროს ახ. წ. I—III სს. სამარხებში [96, გვ. 134]. ჩრდილოეთ შავიზღვისპირეთში მრავალწახნაგები, მათ შორის ლურჯი მინისაგან დამზადებული 14-წახნაგა მძივები, ახ. წ. II—III სს. სამარხეული კომპლექსებისთვისაა დამახასიათებელი [78, გვ. 70, ტიპი 134, ტაბ. 33, 39].

14. უფერული მინის, ნახევრადგამჟვირვალე, კასრისებური. ტანდალარული (2 ცალი). სიმაღლე — 1,3 სმ, დიამ. — 1,8 სმ, ნახვრეტის დიამ. — 0,5 სმ (ტაბ. 32, 13).

წებელდის სამარხებში წარმოდგენილია უფერული მინის ტანდალარული მძივები, მაგრამ ისინი ძირითადად რგოლისებური მოყვანილობისაა და მცირე ზომებით ხასიათდება [134, გვ. 200, ტაბ. XXIV, 6, 11; 93, გვ. 99, ტაბ. III, 12; 89, გვ. 179, სურ. 8, 20].

წებელდაში მძივები მეტწილად ქალის სამარხებშია წარმოდგენილი. მრავალნაირი მძივები შეადგენდნენ ყელსაბამებს, გამოიყენებოდნენ ტანსაცმლის საკერებლებად, შესაკრავ-ლილებად, ამულეტებად. მამაკაცთა სამარხებში აღმოჩენილი მძივების ნაწილი ტანსაცმელს უკავშირდება ან ამულეტებს წარმოადგენს. გვხვდება აგრეთვე მძივები (მთის პროლის მოზრდილი, მრავალწახნაგა), რომლებიც იარაღის მოსართავს — ბუნიკებს ან საკიდებს — წარმოადგენს [134, გვ. 195—196].

15. მონეტა (ცმ 83/15), ვერცხლის (ტაბ. 41, 2).

აღრიანე (117—138 წწ.). კესარია. დიდრაქმა.

წონა — 1.57 გ, ზომა — 20/19 მმ.

შუბლი: დაფნისგვირგვინიანი აღრიანეს თავის გამოსახულება მარჯვნივ. ზედწერილი გადასულია.

ზურგი: არგეის მთის კონტური. დანარჩენი გადასულია⁶⁹.

16. კაყის ანამეტრევი (ცმ 83/10). კაყი მაღალი ხარისხისაა, მოთეთრო-მონაცრისფრო, პატინირებული (ტაბ. 32, 15).

№ 1 სამარხის ასაკს, სამარხეული ინვენტარის მიხედვით, ახ. წ. IV ს. განვსაზღვრავთ.

სამარხი № 2. სამარხი ორმო მიმართულია აღმოსავლეთიდან დასავლეთისაკენ (ოდნავ ჩრდილოეთისკენაა გადახრილი). ორმოს ზომები: სიგრძე — 2,56 მ, სიფართე — 0,78 მ, სიღრმე — 0,38 მ (ტაბ. 33).

სამარხი ორმოს დასავლეთ ნაწილში მიცვალებულისათვის ჩაუყობიანთ თიხის სამი ქურჭელი — ორი დოქი და ერთი ქოთანი. დასავლეთ კუთხეში აღმოჩენილი დოქი, დანარჩენ ინვენტართან შედარებით, 0,25 სმ-ზე მალლა მდებარეობდა. ორმოს ცენტრალურ ნაწილში. დასავლეთი კუთხიდან 1,25 მ დაშორებით, აღმოჩნდა რკინის ფიბულის ფრაგმენტები. ამ უკანასკნელის აღმოსავლეთით, 0,17 სმ დაშორებით იღო რკინის დანა, რკინის ბეჭედი და ბრინჯაოს რგოლი. აღნიშნული ნივთების ჩრდილოეთით, 6 სმ დაშორებით აღმოჩნდა რკინის აბზინდა. მიცვალებულს ჩატანებული ჰქონდა კაყის ნატეხი.

ინვენტარის განლაგების მიხედვით შეიძლება ვივარაუდოთ მიცვალებულის დაკრძალვა თავით დასავლეთისაკენ.

თიხის ქურჭელი: 1. დოქი. (ცმ 83/16). ძაბრისებურპირიანი, ყელი ქვემოთ სწორხაზოვნად გაფართოებული, სფერულმუცლიანი, ძირბრტყელი. ბრტყელგანიკვეთიანი, ოვალურად მოხრილი ყური მი-

⁶⁹ 15, გვ. 284—285, №№ 5—9, ტაბ 66; გვ. 292, №№ 1, 2, ტაბ. 68; 16, გვ. 26—55, №№ 5—431, ტაბ. 1—8; 92, გვ. 101, 102, 104, 105, №№ 66, 72, 73, 105, 106, 109, ტაბ. IV, VI; 138, გვ. 63, № 73, ტაბ. XV.

ძებრილია პირზე და მხარზე. დამზადებულია წერილმარცვლოვანი თიხისაგან. კეცი — მოწითალო-მოყავისფრო. ჭურჭლის სიმაღლე — 34 სმ, პირის დიამ. — 12,5 სმ. მუცლის დიამ. — 22 სმ, ძირის დიამ. — 12 სმ (ტაბ. 33, 1).

აღწერილი დოქი მოყვანილობით მსგავსია წებელდაში დიდი რაოდენობით აღმოჩენილი დოქებისა, რომელთა დამახასიათებელი ნიშანი ჯამისებურად გაფორმებული პირი და სფერული ტანია. სფერულტანიან წებელდურ დოქებს ახ. წ. III—IV სს. ან IV—VI სს. ათარიღებენ [134. გვ. 133, ტაბ. XXI, 3; 93. გვ. 68—69, ტაბ. XXI, 3; XXV, 3; XXVII, 2].

2. დოქი (ცდ 83/17). იმპორტული. აქვს გადაშლილი პირი, შეზნე-ქილპროფილიანი ყელი, სფერული ტანი, ბრტყელი ძირი და დაბალი ქუსლი. ოვალურგანვიკვეთიანი ყურის თავი მიძებრილია ყელზე, შემდეგ ოდნავ ზეაწეული ეშვება ტანზე. ჭურჭლის ზედაპირი მთლიანად დაფარულია მსუბუქი, პორიზონტალური ღარებით, ყური კი სიგრძივი ღარებით. თიხა წერილმარცვლოვანია, პიროქსენის ჩანარებით, კეცი — ღია მოყავისფრო. ჭურჭლის სიმაღლე — 21,5 სმ, პირის დიამ. — 4,5 სმ, მუხლის დიამ. — 14,5 სმ. ძირის დიამ. — 7,7 სმ (ტაბ. 32, 2).

3. ქოთანი (ცდ 83/18). აქვს სადა გადაშლილი პირი, გამობერილი ტანი, ფართო და ბრტყელი ძირი. ცალყურა. მრგვალგანვიკვეთიანი, ოვალურად მოხრილი ყური-მიძებრილია ყელზე და ტანზე. თიხა მსხვილმარცვლოვანია, კეცი — მოყავისფრო-მოშავო. ზედაპირი ზოგან გაშავებულია. ჭურჭლის სიმაღლე — 11,5 სმ, პირის დიამ. — 8 სმ, მუცლის დიამ. — 11 სმ, ძირის დიამ. — 8,5 სმ. ჭურჭელი მორგვეხა დამზადებული (ტაბ. 33, 3).

რკინის ნივთი: 4. დანა (ცდ 83/19). ზურგსწორი, მოკლე, სამკუთხა ყუნწით, რომელშიც შემორჩენილია მანქვალი. პირის სიგრძე — 8 სმ. სიფართე — 1,8 სმ, ყუნწის სიგრძე — 2,2 სმ, სიფართე — 1,2 სმ (ტაბ. 33, 4).

ტანსაცმელთან დაკავშირებული ნივთები: 5. ფიბულა (ცდ 83/20). რკინის, ბუდეაბმული, ორწილადი, მუხლზამბარიანი, შიგნითა უღლით. მშვილდი მრგვალგანვიკვეთიანია. სიგრძე — 9,5 სმ, სიმაღლე — 3 სმ, ძლიერ დაყენებული. ნაკლული (ტაბ. 33, 5).

6. აბზინდა (ცდ 83/21), რკინის. ოვალურჩარჩოიანი. ჩარჩო და ენა მრგვალგანვიკვეთიანი მავთულისაგან არის დამზადებული. აბზინდის ჩარჩოს წინა ნაწილი შესქელებულია. ენის წვერო ჩარჩოს არ სცილდება. ჩარჩოს ზომა: 3,5×2,5 სმ. მავთულის დიამ. დაახლოებით 1 სმ (ტაბ. 33, 6).

მსგავს აბზინდებს, რომელთაც ახასიათებს ჩარჩოს წინა ნაწილის შესქელება და ენის დაგრძელება, ა. ამბროზი ახ. წ. IV ს. ათარიღებს [80, გვ. 102].

7. რგოლი (ცდ 83/23), ბრინჯაოსი. ოვალური მოყვანილობის რგოლი დამზადებულია მრგვალგანივკვეთიანი მავთულისაგან. რკალის დიამ. — $2,4 \times 1,7$ სმ, მავთულის დიამ. — $0,2—0,3$ სმ. ვფიქრობთ, რომ აღწერილი ნივთი ენანაკლული აბზინდაა და იგი № 1 სამარხის ბრინჯაოს აბზინდის მსგავსი და თანადროულია (ტაბ. 33, 7).

8. ბეჭედი (ცდ 83/22), რკინის, ფრაგმენტული, აკლია რკალის ნაწილი. ბეჭედი შედგება მრგვალი მოყვანილობის თვალბუდისა და მრგვალგანივკვეთიანი წვრალი რკალისაგან. ბეჭდის რკალი მხრებთან მკვეთრად ფართოვდება და უშუალოდ მრგვალ, ოდნავ შემადლებულ თვალბუდეში გადადის. თვალბუდე შიგ ბეჭედშია ამოჭრილი.

თვალბუდეში ჩასმულია მრგვალი მოყვანილობის ბრტყელზედაპირიანი, ჰრილში წაკვეთილი კონუსის მოყვანილობის, ორფენიანი (ზედა ფენა მოციხფროა, ქვედა ფენა — მოყავისფრო) მინის ინტალიო, რომელზედაც გამოსახულია წყვილი თევზები ნიადაგის ხაზზე. ბეჭდის რკალის დიამ. — 3 სმ, ქვის დიამ. — 0,7 სმ (ტაბ. 33, 8).

ბეჭდის თვლის მოყვანილობის მიხედვით, ნივთი ახ. წ. III—IV სს. თარიღდება [29, გვ. 131—132, შენიშვნა 61].

9. კაყის ანატკეცი (ცდ 83/24). გამოყოლილი აქვს კაჭრის ნაწილი. კაყი მაღალი ხარისხისაა, მოთეთრო-მონაცრისფრო. სიგრძე — 4,8 სმ, სიფართე — 3,7 სმ, სისქე — 1,5 სმ (ტაბ. 33, 9).

აღწერილი ინვენტარის მიხედვით, № 2 სამარხი ახ. წ. IV საუკუნით თარიღდება.

სამარხი № 73. სამარხი ორმო მიმართულია სამხრეთ-აღმოსავლეთიდან ჩრდილო-დასავლეთისაკენ. ორმოს ზომები: სიგრძე — 2,6 მ; სიფართე — 0,87 მ. სამარხი ორმოს სამხრეთ-აღმოსავლეთ ნაწილში ჩაწყობილი იყო მოზრდილი რიყის ქვები, ხოლო იატაკი ზოგან მოფენილი იყო ზღვის კენჭებით (ტაბ. 34).

მიცვალებული დაუქრძალავთ თავით ჩრდილო-დასავლეთისაკენ. სამარხი ორმოს ჩრდილო-დასავლეთი კიდიდან 0,5 მ დაშორებით აღმოჩნდა კბილის ემალის ნაშთები, 0,65 მ დაშორებით — ვერცხლის მწველდსაქინძი, 0,8 მ დაშორებით — ვერცხლის ორი მონეტა. მონეტებიდან სამხრეთ-აღმოსავლეთით 0,25 მ დაშორებით იღო რკინის აბზინდა, ხოლო ამ უკანასკნელისაგან 0,12 მ მოშორებით აღმოჩნდა რკინის დანა. სამარხის სამხრეთ-აღმოსავლეთ ნაწილში ჩადგმული იყო თიხის ჯამი.

ინვენტარის განლაგება გვაეარაუდებინებს, რომ მიცვალებული დაქრძალული იყო გაშობილი და გულხელდაკრფილი.

თიხის ქურქელი: 1. ჯამი (ცდ 84/258). პირჩაყეცილი, მა-
ღალი და სწორხაზოვანპროფილიანი კალთებით, ძირბრტყელი. დამზა-
დებულია საშუალომარცვლოვანი თიხისაგან, ყავისფერკეციანია, ზე-
დაპირი ზოგან გაშავებულია (არათანაბარი გამოწვის ან ცეცხლზე ხმა-
რების კვალი). ჯამის სიმაღლე — 7 სმ, პირის დიამ. — 16 სმ, ძირის
დიამ. — 8 სმ, კეცის სისქე — 0,5—0,9 სმ (ტაბ. 34, 1).

რკინის ნივთი: 2. დანა (ცდ 84/266). ზურგსწორი, ვიწრო-
პირიანი. შემორჩენილია მანქვალეობით დამაგრებული ხის ტარი. დანის
სიგრძე — 19 სმ, პირის სიგრძე — 10 სმ, პირის სიფართე — 0,5—2 სმ
(ტაბ. 34, 2).

ტანსაცმელთან დაკავშირებული ნივთები: 3. მშვილდსაყინძი
(ცდ 84/259) ვერცხლის, ბუდეამბული, ერთწილადი, მუხლზამბარიანი,
გარეთა ულლით. მრგვალგანივკვეთიანი მშვილდი მუხლისკენაა ოდნავ
შემადლებული, ცხვირი დაბრტყელებულია. ფიბულის სიგრძე — 8,3
სმ, სიმაღლე — 3,4 სმ, მშვილდის დიამ. — 0,2—0,3 სმ (ტაბ. 34, 3).

ჩრდილომშვილდისპირული ტიპის ერთწილადი, ბუდეამბული
მშვილდსაყინძები ძირითადად დასავლეთ საქართველოშია გავრცელებული
[79, გვ. 54, ტაბ. 9, 9; 22, 4; 7, გვ. 9, ტაბ. VI, 1—5, 7—9].
მკვლევრები მათ ახ. წ. II—III სს. [7, გვ. 9, 104—105; 134, გვ. 171,
178, ტაბ. XVII, 6, 9, 14; L 1,1—4,8], ან III—IV სს⁷⁰. ათარი-
ლებენ. ახ. წ. IV საუკუნეში ისინი თანაარსებობენ ორწილად მუხლ-
ზამბარიან, ბუდეამბულ მშვილდსაყინძებთან [90, სამარხები 11, 14,
23, გვ. 186—189. 192. სურ. 4, 6, 7; 5, 25; 7, 43].

ზომებით, მშვილდის დახრილობითა და პროფილით, აგრეთვე გა-
ნივკვეთით ციხისძირის ზემოაღწერილი ნიმუშის მსგავსი ფიბულები
აღმოჩენილია კლდეეთში [35, გვ. 69—70, ტაბ. XIII₁₋₃], ჩხოროწყუში
[7, გვ. 9, შენიშვნა 8, ტაბ. VI, 1, 5], სოფ. ლიას სამარხებში⁷¹, წე-
ბელდაში [134, ტაბ. L 1,1; 89, გვ. 196, სურ. 9, 29]. როგორც ჩანს,
აღნიშნული ვარიანტის ერთწილადი, ბუდეამბული მშვილდსაყინძები
დასავლეთ საქართველოში გავრცელებულია ახ. წ. III საუკუნეში და
შესაძლოა, IV ს. დასაწყისშიც.

4. აბზინდა (ცდ 84/262) რკინის, მრგვალჩარჩოიანი. ჩარჩო და ენა
დამზადებულია მრგვალგანივკვეთიანი მავთულისაგან. ენის წვერო ჩარ-
ჩოს არ სცილდება. ჩარჩოს დიამ. — 2,8 სმ (ტაბ. 34, 4).

70 ი. ვორონოვის აზრით, ბუდეამბული მშვილდსაყინძები წებელდაში ახ. წ. III ს. სამარხებში ჩნდება — 90, სამარხები №№ 4, 5, 12, 13, 17, 18, 24—27, გვ. 184, 187—189, 191. 193—197, სურ. 2, 24, 46, 50—51; 5, 8, 9; 6, 20, 22; 8, 8—10, 11, 12, 35, 44; 9, 12—14, 16, 17; 108, გვ. 199, სურ. 1, რ, მ, 3.

71 № 1 სამარხში ლუციუს ვერუსის მონეტასთან ერთად — 65, გვ. 68.

№ 1 სამარხში აღმოჩენილი რკინის აბზინდისაგან განსხვავებით, ზემოაღწერილ ნიმუშს მრგვალი მოყვანილობის ჩარჩო და შედარებით მოკლე ენა აქვს. მრგვალგანიკვეთიანი მავთულისაგან დამზადებულ მრგვალჩარჩოიანი აბზინდებზე გავრცელებულია ახ. წ. I—III სს. მათთვის დამახასიათებელია შუაში ჩაზნექილი მოკლე ენა [80, გვ. 100. სურ. 2, 2]. აღმოსავლეთ საქართველოში ენამოკლე აბზინდები ახ. წ. IV საუკუნეშიც გადმოდის [7, გვ. 41].

5. მონეტა (ცდ 84/263) ვერცხლის (ტაბ. 41, 4).

სეპტიმიუს სევერუსი (ახ. წ. 193—211 წწ.).

ქესარია. დრაქმა. ახ. წ. 205 წ.

წონა — 1,93 გ. ზომა — 18 მმ.

შუ ბ ლ ი: დაფნისგვირგვინიანი წვეროსანი სეპტიმიუს სევერუსის თავის გამოსახულება მარჯვნივ. გარშემო ΑΥΚΑΣΕΠΣΕΟΥΡΟ.

ზუ რ გ ი: არგეის მთა მწვერვალზე ვარსკვლავით. გარშემო: ΜΗΤΡΚΑΙΣ. მონაკვეთში: ΕΤΙΓ. წერტილოვანი რკალის ფრაგმენტი⁷².

6. მონეტა (ცდ 84/263₁) ვერცხლის (ტაბ. 41, 6).

ქესარია. დრაქმა. ახ. წ. 208 წ.

წონა — 1,75 გ. ზომა — 17 მმ.

შუ ბ ლ ი: დაფნისგვირგვინიანი წვეროსანი სეპტიმიუს სევერუსის თავის გამოსახულება მარჯვნივ. გარშემო: ΑΥΚΑΙ. ΛΣΕΣΕΩ. ΥΗΡΟΣ. გარშემო წერტილოვანი რკალი.

ზუ რ გ ი: არგეის მთა მწვერვალზე ვარსკვლავით. გარშემო: ΜΗΤΡΟΚΑΙΣΑΡΙΝΕΩ მონაკვეთში: ΕΤΙΣ. წერტილოვანი რკალი⁷³.

№ 73 სამარხში აღმოჩენილი მშვილდსაკინძი და აბზინდა ზემოგანხილული სამარხების (№№ 1, 2) ინვენტარში შემავალ ამავე რიგის ნივთებთან შედარებით ცოტათი უფრო ადრეულია, ამიტომ № 73 სამარხის ასაკს ზოგადად ახ. წ. III ს. ან IV ს. დასაწყისით განვსაზღვრავთ. რომაული მონეტები ხშირად გვიანდელ სამარხებშია აღმოჩენილი [90, გვ. 198]. ამ შემთხვევაში კი მათი თარიღი დიდად არ უნდა იყოს დაცლებული სამარხის ასაკს.

სამარხი № 201. სამარხი ორმო დამხრობილია აღმოსავლეთიდან დასავლეთისაკენ. ორმოს სიგრძე — 2 მ, სიფართე — 0,7 მ (ტაბ. 35).

სამარხი ორმოს აღმოსავლეთ ნაწილში, შუა ადგილას აღმოჩნდა ბოლოებგადადებული ოქროს რგოლი. სამარხის ცენტრალურ ნაწილ-

⁷² 192, გვ. 97, № 396; 15, გვ. 342—343, № 4, ტაბ. 83; 138, გვ. 66, №№ 93—94, ტაბ. XVI.

⁷³ 192, გვ. 97, № 401; 18, გვ. 343, № 2, ტაბ. 83.

ში იღო ვერცხლის აბზინდა. მისგან ჩრდილოეთით რკინის სატევიარი. სატევიართან ახლოს აღმოჩნდა ბრინჯაოს აბზინდის ფრაგმენტები. სამარხი ორმოს დასავლეთ ნაწილში, ერთმანეთის გვერდით იღო ვერცხლის ორი ერთნაირი ზომის აბზინდა.

სამარხი ორმოს ზომებ-სა და ინვენტარის განლაგების მიხედვით იჩვენება შთაბეჭდილება, რომ მიცვალებული დაუკრძალავთ გაშობილი, თავით აღმოსავლეთისაკენ.

1. რგოლი (ცდ 86/350) ოქროსი. მრგვალგანივეკეთიანი მავთულისაგან დამზადებული რგოლის ბოლოები ერთმანეთზე გადადის. რგოლის დიამ. — 1 სმ, მავთულის დიამ. — 0,2 სმ (ტაბ. 35, 1).

რკინის იარაღი: 2. სატევიარი (ცდ 86/346). შემორჩენილია ზედ მიყანგული ხის ქარქაშის ფრაგმენტები. სწორი, წვეროსაკენ თანდათან დავიწროებული და ცალმხრივ სამუშაოპირიანი. მოკლე სატარე, რომელზედაც მანქვლებით მაგრდებოდა ხის სახელური. იმისათვის, რომ ტარი საიმედოდ ყოფილიყო დამაგრებული. ტარისა და პირის შეერთების ადგილას ვიწრო ფირფიტოვანი სალტე აქვს შემოჭერილი. სატევიარის სიგრძე — 31 სმ, პირის სიგრძე — 26 სმ, პირის სიფართო — 3,5 სმ (ტაბ. 35, 2).

სატევიარები და მახვილები, სხვა საბრძოლო იარაღებთან ერთად, წებელდაში მამაკაცთა სამარხების მნიშვნელოვანი ატრახუტია. ახ. წ. II—VII სს. მანძილზე მათ განიცადეს გარკვეული ევოლუცია. ორპირი სატევიარები და მახვილები გვიანდელ სამარხებში იცვლება ცალპირი იარაღებით. ი. ვორონოვის აზრით, ეს ცვლილება წებელდაში ახ. წ. VI ს. მესამე მეოთხედიდან შეიმჩნევა [89, გვ. 187]. სხვა მკვლევართა შეხედულებით, ცალპირიანი მახვილები და სატევიარები წებელდაში ახ. წ. III ს. დასასრულიდან ჩნდება და შემდგომ ხანებში თანდათანობით იკავებს ორპირიანი იარაღების ადგილს [80, გვ. 102, სურ. 2,6—8].

ტანსაცმელთან დაკავშირებული ნივთები: 3. აბზინდა (ცდ 86/348). ვერცხლის, ერთწილადი, მრგვალჩარჩოიანი, ჩარჩო და ენა მრგვალგანივეკეთიანი მავთულისაგან არის დამზადებული. სათსამე ჩარჩოს წინა ნაწილი შემსხვილებულია, ხოლო ენის ძირის ჩასამაგრებელი მცირედ შებრტყელებულია. ხორთუმისებური ენა წვეროსაკენ თანდათან წვრილდება, სწორი კუთხით მოხრილი გადმოდის რგოლზე და მნიშვნელოვნად სცილდება მას. რგოლის დიამ. — 2,2 სმ, მავთულის დიამ. — 0,3—0,7 სმ (ტაბ. 35, 3).

4—5. აბზინდები (ცდ 86/347, 347₁) ვერცხლის, ზემოაღწერილის (№ 3) ანალოგიური, მხოლოდ შედარებით მცირე ზომის. რგოლის დიამ. — 1,9 სმ, მავთულის დიამ. — 0,3—0,6 სმ (ტაბ. 35, 4, 5).

6. აბზინდა (ცმ 86/349) ბრინჯაოსი. ნაკლული. აკლია რგოლის და ენის ნაწილი. ფორმით ზემოაღწერილთა ანალოგიური. რგოლის დიამ.— 1,5 სმ, მავთულის დიამ. — 0,2—0,4 სმ (ტაბ. 35, 6).

მრგვალი ან ოვალურჩარჩოიანი აბზინდები მსხვილი, ხორთუმი-სებრი ენით, რომელიც რგოლთან მიმაგრების ადგილას საფეხური-სებურად არის ჩამოჭრილი, მოკლეა და რგოლს დიდად არ სცილდება, ახ. წ. IV ს. ფართოდ არის გავრცელებული აღმოსავლეთ ევროპაში, ჩრდილოეთ შვეიცრისპირეთში, ჩრდილოეთ კავკასიასა და დასავლეთ საქართველოში [80, გვ. 102, სურ. 2, 6—8]. ახ. წ. V საუკუნეში აბზინდებს ჩარჩოს წინა ნაწილი აღარ აქვთ ისე მკვეთრად გამსხვილებული, სამაგიეროდ ენა გრძელდება და მნიშვნელოვნად სცილდება რგოლს [80, გვ. 103, სურ. 2, 12—16].

№ 201 სამარხში აღმოჩენილი ზემოაღწერილი ნივთები (№№ 3—6), მთელი რიგი ნიშნებით (ერთწილადობა, სათასმე რგოლის გამსხვილება, ენის მოყვანილობა და სიგრძე), ახ. წ. V ს. აბზინდებთან პოულობს სიახლოვეს⁷⁴.

წებელდაში ერთწილადი, მრგვალჩარჩოიანი, გრძელი ხორთუმი-სებურენიანი აბზინდები აღმოჩენილია სამარხებში, რომელთაც მ. თრაპში ახ. წ. IV ს. მეორე ნახევრითა და V ს. ათარიღებდა [134, გვ. 74—75, 92—93, ტაბ. XXV, 6; XXXIV, 5, 6], ზოლო ი. ვორონოვი ახ. წ. V ს. მეორე ნახევრითა და VI ს. პირველი ნახევრით ათარიღებს [89, გვ. 188, სურ. 5, 11; 7, 4].

№ 201 სამარხის ასაკი, აბზინდების მიხედვით, ახ. წ. V—VI სს. პირველი ნახევრით განისაზღვრება.

სამარხების ერთი ნაწილი ამფორა-სამარხებს წარმოადგენს. ამფორა-სამარხები ციხისძირის სამაროვანზე დადასტურებულია ადრე-ანტიკური ხანიდან. აღნიშნულ პერიოდში დასაქრძალავად გამოყენებულია ყელგამობერილი ქიოსური ამფორები, რომლებიც ძვ. წ. VI ს. დასასრულითა და V ს. პირველი ნახევრით თარიღდება. ამფორებში დაქრძალვის ტრადიცია გვიანანტიკურ-ადრე შუასაუკუნეებშიც გრძელდება. ამ პერიოდში სამარხებად გამოყენებულია ე. წ. წელშეზნეკილი (ერთ შემთხვევაში განსხვავებული ტიპის) ამფორები. ინჰუმაციური ამფორა-სამარხები, ჩვეულებრივ, უინვენტაროა, ამიტომ მათი დათარიღება შესაძლებელია თვით ამფორების მიხედვით. დაქრძალვის აღნიშნული წესი (ჩვეულებრივ, ჩვილი ბავშვების დაქრძალვა) ბერძნულ სამყაროში უკვე არქაული ხანიდანაა ფართოდ გავრცელებული [170, გვ. 72, 99, 164].

⁷⁴ შდრ. მაგ. ჩრდილოეთ კავკასიაში, ნალჩითან გათხრილ ახ. წ. V ს. სამარხებში აღმოჩენილ აბზინდებს — 80, გვ. 106, სურ. 2, 14, 15, 20.

ციხისძირში გაითხარა შვიდი ამფორა-სამარხი (№№ 7, 8, 9, 12, 13, 15, 17), რომლებიც სპეციალურად ამოჭრილ ორმოებში იყო ჩადგმული.

ამფორა-სამარხი № 7. სამარხი ორმოს კონტური ვერ დადგინდა. პორიზონტალურად დაწვენილი ამფორა მიმართულია პირით დასავლეთისაკენ. ამფორას ზედა ნაწილი (პირი და ნაწილობრივ მხარი) ჩამოტეხილი აქვს. მიცვალებულის დაკრძალვის შემდეგ ამფორა მოზრდილი ქოთნის ფრაგმენტითაა დახურული (ტაბ. 36, 3).

სამარხად გამოყენებულ ამფორას (ცდ 83/33) აქვს ვიწრო, წაგრძელებული, ცილინდრული მოყვანილობის კორპუსი. რომელიც ძირისაკენ კონუსურად შევიწროებულია და ბოლოვდება პატარა კონუსური ძირით. წელშეზნეპილია ტანის შუა ნაწილში. ამფორის მხარი და ქვედა ნაწილი მსუბუქი, პორიზონტული ღარებითაა დაფარული. თიხა საშუალომარცვლოვანია, კეცი — ყავისფერი. ზომები: ამფორის სიმაღლე (ყელამდე) — 70 სმ, მხრის დიამ. — 22 სმ, წელის დიამ. — 16 სმ, ქვედა ნაწილის დიამ. — 19 სმ, კეცის სისქე — 1 სმ (ტაბ. 36, 4).

ქოთნის (ცდ 83/33₁) ფრაგმენტი, რომელიც ზემოაღწერილი ამფორა-სამარხის ხუფად იყო გამოყენებული. პირი სადაა, გადაშლილი, ყელი დაბალი, ფართო, შეზნეპილპროფილიანი, ტანი თანაბრად გამოხედილი. საშუალომარცვლოვანი თიხისა, ყავისფერკეციანი, ზედაპირი ალაგ-ალაგ გაშვეებული. პირის დიამ. — 18 სმ. ქურჭლის სიმაღლე დაახლოებით 25 სმ (ტაბ. 36, 3).

ამფორა-სამარხი № 8. მოყავისფრო თიხანარევი ქვიშნარი ფენის (სიმძლავრე 15—20 სმ) ალების შემდეგ გამოჩნდა ქვიშნარ გრუნტშივე ჩაჭრილი მცირე ზომის სამარხი ორმო. მასში დაკრძალული იყო ჩვილი ბავშვი, რომლის თავის ქალა და ძვლები შემონახა. ჩონჩხის დაცულობა (რაც უიშვიათესი მოვლენაა აღნიშნული გრუნტის პირობებში) განპირობა იმან, რომ იგი გადახურული იყო სივრცეზე გაჭრილი ნახევარი ამფორით. სამარხი დამხრობილია სამხრეთ-დასავლეთიდან ჩრდილო-აღმოსავლეთისაკენ (ტაბ. 36, 1)

სამარხად გამოყენებული ამფორა (ცდ 83/1) სიგრძეზეა გაჭრილი. პირ-ყელი და ძირი არაა შემონახული. აქვს ზედა ნაწილში ფართო და ქვევით შევიწროებული ტანი, რომელიც დაბოლოებული იყო მომრგვალებული ან კონუსური ძირით. შემორჩენილია ცალი ყურის ნაწილი. იგი მრგვალგანივკვეთიანია, სიგრძივ დაღარული, ბოლო მიტერწილია მხარზე. მხარი და ტანი ძირთან ახლოს ირგვლივ ღარებითაა დაფარული. თიხა იმპორტულია, წვრილმარცვლოვანი, ღია მოყვითალო-მოყავისფროდ გამომწვარი. ამფორის სიმაღლე — 65 სმ, მხრის დიამ. — 25 სმ, კეცის სისქე — 0,8 სმ (ტაბ. 36, 2).

ამ ფორა-სამარხი № 9. ზედაპირიდან 0,65 მ სიღრმეზე, სილნარ გრუნტში აღმოჩნდა ჰორიზონტალურად დაწვენილი, დასავლეთისაკენ მიმართული ამფორა, რომელსაც ზედა ნაწილი (პირ-ყელი, მხარე) ხელოვნურად ჰქონდა ჩამოჭრილი (ტაბ. 37, 1).

ამფორა (ცდ 84/36) წელშეზნეკილია. ძირისაკენ კონუსურად შევიწროებულ ნაწილზე ჰორიზონტული ღარები შემოუყვება. თიხა საშუალომარცვლოვანია, კეცი — ღია ყავისფერი. ამფორის შემორჩენილი ნაწილის სიგრძე 60 სმ, წელის დიამ. — 20 სმ (ტაბ. 37, 2).

ამ ფორა-სამარხი № 12. ზედაპირიდან 1,02 მ სიღრმეზე, ქვიშნარ გრუნტში გამოისახა სამხრეთ-დასავლეთიდან ჩრდილო-აღმოსავლეთისაკენ მიმართული სამარხი ორმოს კონტური, რომლის ზომებია: $0,8 \times 0,5$ მ, სიღრმე — 0,3 მ. ორმოში აღმოჩნდა ჰორიზონტალურად დაწვენილი ამფორის ქვედა ნახევარი (ტაბ. 37, 3).

ამფორას (ცდ 84/41) აქვს ვიწრო, წაგრძელებული, ცილინდრული მოყვანილობის კორპუსი, ქვედა ნაწილში გამოხატული წელშეზნეკილობით. ტანი კონუსურად ვიწროვდება და მთავრდება პატარა კონუსური ძირით. თიხა საშუალომარცვლოვანია, კეცი — ყავისფერი. ზედაპირი ძირთან ახლოს დაღარულია. ამფორის სიმაღლე — 42 სმ, დიამ. — 17 სმ (ტაბ. 37, 4).

ამ ფორა-სამარხი № 13. ქვიშნარ გრუნტში ჩაჭრილი ორმოს ზომებია: $0,8 \times 0,4$ მ, სიღრმე — 0,18 მ. სამარხი ორმო და მხრებილია სამხრეთ-დასავლეთიდან ჩრდილო-აღმოსავლეთისაკენ. ორმოში იღო ჰორიზონტალურად დაწვენილი წელშეზნეკილი ამფორა, რომელსაც აქვია პირ-ყელი. მხრის მოზრდილი ფრაგმენტი ამფორის შიგნით აღმოჩნდა, როგორც ჩანს, იგი ხუფის მოვალეობას ასრულებდა. ამფორა პირით ჩრდილო-აღმოსავლეთისაკენაა მიმართული (ტაბ. 38, 1).

ამფორას (ცდ 84/42) აქვს ცილინდრული მოყვანილობის, ქვედა ნაწილში შეზნეკილი კორპუსი, რომელიც ძირისაკენ კონუსურად ვიწროვდება. შემორჩენილია ყურის ბოლო, რომელიც მხარზეა მიძქრწილი. ყური ოვალურგანივკვეთიანია, შუაში სიგრძივი ღარით. ზომები: სიმაღლე — 66 სმ (ყელამდე), ტანის დიამ. — 20 სმ (ტაბ. 38, 2).

ამ ფორა-სამარხი № 15. ქვიშნარ გრუნტში ჩაჭრილი, ჩრდილოეთიდან სამხრეთისაკენ მიმართული ორმოს ზომებია: $0,85 \times 0,47$ მ. 0,34 მ სიღრმეზე ორმოში ჰორიზონტალურად ჩადგმული იყო პირით სამხრეთისაკენ მიმართული, მხრის არეში გადახერხილი მთელი ამფორა. პირზე მიფარებული ჰქონდა სხვა ამფორის მოზრდილი ნატეხი. გარშემო და ზემოდან შემოწყობილი ჰქონდა რიყის ქვები (ტაბ. 38, 3).

ამფორას (ცდ 84/43) აქვს პროფილირებული (ჭრილში სამკუთხა მოყვანილობის) პირი, ცილინდრული ყელი, რომელიც თანაბრად გი-

ფართოებული გადადის დაქანებულ მხარში. კორპუსი წელის არეში მკვეთრადაა შეზნექილი, ზედა ნახევარი უფრო გამობერილია. ამფორა ძირისაკენ კონუსურადაა შევიწროებული და ბოლოვდება პატარა ცილინდრული ძირით. ბრტყელგანიკვეთიანი ყური თანაბრადაა მორკალული. ყურის თავი მიძერწილია ყელის დასაწყისში, ბოლო — მხარზე. თიხა საშუალომარცვლოვანია, კეცი — ყავისფერი, ზედაპირი სადაა. ზომები: სიმაღლე — 80 სმ, ტანის დიამ. — 30 სმ (ტაბ. 38, 4).

ამფორის ყელსა და მხარზე, გამოწვამდე, ამოკაწრულია ჯვარი, რომლის ქვემოთ ბერძნული ასოებისაგან შედგენილი მონოგრამაა. მონოგრამის შესაძლებელი შემადგენელი კომპონენტებია: A, I, Λ, M, Y.

ამფორას მხარხი № 17. ზედაპირიდან 0,55 მ სიღრმეზე გამოისახა სამარხი ორმოს კონტური (ზომები: $0,85 \times 0,55$ მ). ორმოში ჩადგმული იყო მხრის არეში გადახერხილი, პირით აღმოსავლეთისაკენ მიმართული ამფორა, რომელსაც წინ მიფარებული ჰქონდა ქვევრის კედლის მოზრდილი ფრაგმენტი. ამფორის ირგვლივ შემოწყობილი იყო რიყის ქვები (ტაბ. 39, 1).

ამფორის შიგნით აღმოჩნდა ბრინჯაოს მშვილდსაყინძი, რომელზედაც მიეანგული იყო ქსოვილის ნაშთი. ჩანს, ჩვილი ბავშვი ქსოვლში გახვეული დაუკრძალავთ.

ამფორა (ცდ 84/44) ფრაგმენტულია, პირი, ყელი და მხარი აკლია. ტანის შუა ნაწილი მკვეთრადაა შეზნექილი. ზედა და ქვედა ნახევარი თანაბრადაა გამობერილი და მომრგვალებული ფორმებით ხასიათდება. დაბოლოებულია პატარა ცილინდრული ძირით. თიხა საშუალომარცვლოვანია, კეცი — ყავისფერი. ზედაპირი სადაა. ამფორის შემორჩენილი სიმაღლე — 60 სმ, მუცლის დიამ. — 16 სმ (ტაბ. 39, 2).

ამფორა-სამარხის ხუფად გამოყენებული ქვევრის კედლის ფრაგმენტი (ცდ 84/44) დამზადებულია მსხვილმარცვლოვანი თიხისაგან, ყავისფერკეციანია. ზედაპირი სავარცხლისებური იარაღით შესრულებული წვრილდარიანი ხაზებითაა დაფარული (ტაბ. 39, 4).

მშვილდსაყინძი (ცდ 84/45) ბრინჯაოსა, ბუდეაბმული, ჯვრისებური, მუხლზამბარიანი. თანაბრად მორკალული მშვილდი ბრტყელია და მუხლისაკენ სამკუთხედისებურად ფართოვდება, რომლის ზედაპირი ოთხი სიგრძივი ღარითაა შემკული. ბუდის ასაბმელთან ორი პატარა სწორკუთხა შეერილია, შუაში გარდიგარდმო ნაქდევებით. ბუდის ასაბმელი მირჩილულია ერთ-ერთ შევირლზე. მშვილდსაყინძის სიგრძე — 2,9 სმ, სიმაღლე — 0,8 სმ. იგი პატინითაა დაფარული (ტაბ. 39, 3).

ორწილადი ჯვრისებრი მშვილდსაყინძები საქართველოში გავრცელებული იყო ახ. წ. V—VIII სს. ა. ამბროზმა აფხაზეთის მრავალრიცხოვან სამარხებში წარმოდგენილი ჯვრისებრი ფიბულების ოთხი ტი-

პოლოგიური და ქრონოლოგიური ვარიანტი გამოყო: 1. მრგვალმშვილდიანი (V ს.); 2. ნახევარწრიული მოყვანილობის მშვილდის მქონე (V—VI სს. მიჯნა); 3. ბრტყელი და თანაბარი სიფართის მშვილდიანი (VI ს.); 4. ბრტყელმშვილდიანი, სამკუთხედად გაფართოებული ცხვირით (VI ს. მეორე ნახევარი) [80, გვ. 106—107, 110, სურ. 4].

ზემოხსენებული კლასიფიკაციის მიხედვით, აფხაზეთში არ ჩანს გავრცელებული ბრტყელი, სამკუთხაზურგიანი კორპუსის მქონე ჯვრი-სებრი ფიბულები. ამ ვარიანტს მხოლოდ ერთი ნიმუშია ცნობილი წებელდიდან. იგი გამოქვეყნებული აქვს მ. გუნბას [93, გვ. 49—51, ტაბ. 1, 13]. აღნიშნული მშვილდსაკინძის შემცველი სამარხი გამოირჩეოდა ფიბულების, მათ შორის ბრტყელმშვილდიანი ჯვრისებრი მშვილდსაკინძების სიმრავლით. მ. გუნბა ფიბულებსა და სამარხს ახ. წ. IV—V სს. ათარიღებს [93, გვ. 90—91, ტაბ. LI—LII], ა. ამბროზი და ი. ვორონოვი კი VI ს. მეორე ნახევრითა და VII ს. პირველი ნახევრით [80, გვ. 110, სურ. 12, 13; 89, გვ. 188].

ზომებით და მშვილდის მოყვანილობით ციხისძირის ზემოაღწერილ ნიმუშებთან კიდევ უფრო ახლოს დგას ნოქალაქევიში, ნამოსახლარ ფენასა და სამაროვანზე აღმოჩენილი ფიბულები, რომელთა მშვილდის გაფართოებული ნაწილი ქედითაა შემკული. მკვლევარები თუმცა აღნიშნავენ ნოქალაქევის ფიბულების თავისებურებას, დათარიღებს დროს ეყრდნობიან ბრტყელმშვილდიანი ჯვრისებრი ფიბულებისათვის ა. ამბროზის მიერ შემუშავებულ კლასიფიკაციას [109, გვ. 145—146, ტაბ. L, 4].

ციხისძირისა და ნოქალაქევის ფიბულებს ანალოგები ეძებნება აღმოსავლეთ საქართველოში, კერძოდ, სამთავროს სამაროვანზე 15-მდე სამარხში აღმოჩენილ მშვილდსაკინძებს შორის. ნ. აფხაზავას კლასიფიკაციით ისინი მიეკუთვნებიან ჯვრისებრი მშვილდსაკინძების II B ვარიანტს. მათი დამახასიათებელი ნიშანია „სამკუთხა“, დაუფანჯრავი მშვილდი. ნ. აფხაზავა აღნიშნული ფიბულების ასაკს ახ. წ. V ს. განსაზღვრავს [7 გვ. 14—15, 31, ტაბ. XVII, 12, 13, 15, 20, 23, 24; 5, № 1536]. სამთავრული ნიმუშებისთვის დამახასიათებელია მცირე ზომები. ზოგ შემთხვევაში მშვილდი შემკულია ქედით ან ლარებით [7, ტაბ. XVII, 12, 20, 23].

ამრიგად, № 17 ამფორა-სამარხში აღმოჩენილი ჯვრისებრი მშვილდსაკინძი, ზომებითა და მშვილდის მოყვანილობით, განსხვავდება ამავე ტიპის ფიბულებისაგან, რომლებიც წებელდაში ახ. წ. VI—VII სს. სამარხებშია ფართოდ წარმოდგენილი და უფრო მეტად, ახ. წ. V ს. დათარიღებულ სამთავრულ ნიმუშებს ემსგავსება. ამფორა, რომელშიც აღმოჩნდა ზემოგანხილული ფიბულა, წელშეზნექილი ამფორების ადრეულ ქრონოლოგიურ (ახ. წ. IV—V სს.) ვარიანტს განე-

კუთვნება და მსგავსია ახ. წ. IV ს. დათარიღებულ № 1 სამარხში აღმოჩენილი ამფორის. ზემოაღნიშნულის საფუძველზე № 17 ამფორა-სამარხის თარიღად ახ. წ. V ს. მივიჩნევთ.

ამრიგად, სამარხებად გამოყენებული ამფორების უმრავლესობა ე. წ. წელშეზნეკილი ამფორებია, რომლებიც ზოგადად ახ. წ. IV—VI სს. თარიღდება. ზოგიერთი მათგანი (№№ 15, 17) ადრეულ ქრონოლოგიურ ვარიანტს განეკუთვნება, ნაწილი (№№ 7, 9, 12, 13) — გვიანდელს (ახ. წ. V—VI სს.).

სხვადასხვა ქრონოლოგიური ვარიანტის ამფორა-სამარხების (№№ 12, 13, 15, 17) ჭკუფურად თავმოყრა გეფიქრებინებს, რომ ისინი თანადროული უნდა იყოს. ვინაიდან ორივე ქრონოლოგიური ვარიანტის ამფორების თანაარსებობა V საუკუნეში ივარაუდება, ვფიქრობთ, რომ ამფორა-სამარხებს ნაწილი აღნიშნულ ხანას განეკუთვნება, თუმცა ამ ტიპის სამარხებს, ამფორების ტიპოლოგიაზე დაყრდნობით, ზოგადად ახ. წ. IV—VI სს. ვათარიღებთ.

გვიანანტიკური-ადრეშუასაუკუნეების ხანის სამარხების მახლობლად აღმოჩნდა სანახევროდ მიწაში ჩაფლული ორი, მთლიანად დატული ქვევრი. მათ პირზე, ხუფის ნაცვლად, კვადრატული მოყვანილობის (ზომა: სიგრძე — 27,5 სმ, სისქე — 3 სმ) აგურები ფეხარა. როგორც ჩანს, აღნიშნული ქვევრები, მისი შემადგენელი პროდუქტით (ალბათ, ღვინით), გარდაცვლილათვის იყო შეწირული.

1. ქვევრი (ცმ 83/34). პირი გადაშლილია, ოთხკუთხაგანიკვეთიანი; აქვს დაბალი, შეზნეკილპროფილიანი ყელი. ტანი ზედა ნაწილში უფრო განიერია, ბრტყელძირიანი. მხარზე ბერძნული ასოებისაგან შედგენილი მონოგრამაა ამოკაწრული. ქვევრის სიმაღლე — 100 სმ, პირის დიამ. — 22 სმ, მუცლის დიამ. — 58 სმ, ძირის დიამ. — 18 სმ (ტაბ. 40, 1).

2. მეორე ქვევრს უფრო მკვეთრად აქვს გამოხატული ოთხკუთხაგანიკვეთიანი პირის გვირგვინი, რომლის ზედა და გარე გვერდი ბრტყელია და სწორი კუთხით შეერთებული. ყელი დაბალია, ტანი კვერცხისებური მოყვანილობის, ძირი გამოყვანილი; დაბოლოებულია პროფილირებული ქუსლით. ზომები: ჭურჭლის სიმაღლე — 140 სმ, პირის დიამ. — 30 სმ, მუცლის დიამ. — 70 სმ, ძირის დიამ. — 14 სმ (ტაბ. 40, 2).

ამრიგად, 1983—86 წწ. ციხისძირში გაითხარა გვიანანტიკური-ადრეშუასაუკუნეების ხანის 14 სამარხი. მათი შესწავლის საფუძველზე ირკვევა, რომ ჩვენთვის საინტერესო ხანაში ციხისძირში დაკრძალვის გავრცელებული წესია ინჰუმაცია: მოზრდილებს-მარხავდნენ ორმო-სამარხებში, ჩვილ ბავშვებს კი თიხის ჭურჭელში, კერძოდ, ამფო-

რებში. სამარხებთან ახლოს აღმოჩენილი ცარიელი ქვევრები შიშობ-
თებს მათ რტუალურ დანიშნულებაზე.

შესწავლილი შვიდი ორმოსამარხიდან ინვენტარს შეიცავდა ომხი
(№№ 1, 2, 73, 201), დანარჩენი სამი (№№ 4, 5, 6), მხოლოდ ორიენ-
ტაციით და ხსენებულ სამარხებთან სიახლოვით განისაზღვრა მათ
თანადროულად. სამარხეულ ინვენტარში მნიშვნელოვანი ადგილი უქ-
რავს თიხისა (დოქები, ქოთნები, ჯამი) და მინის (სანელსაცხებლე,
ფიალა) ჭურჭელს და ტანსაცმელთან დაკავშირებულ ნივთებს (მშვილდ-
საქინძები, აბზინდები). თვალშისაცემა აგრეთვე ყველა სამარხში რკი-
ნის იარაღის (დანები, ცული, შუბისპირა, სატევარი) ჩაყოლება, სა-
მარხეული ინვენტარის ანალიზის საფუძველზე ადრეული ორმოსამარ-
ხი (№ 73) ახ. წ. III ს. ან IV ს. დასაწყისით დათარიღდა, ხოლო ყვე-
ლაზე გვიანდელი (№ 201) — ახ. წ. V ს. — VI ს. პირველი ნახევრით.
რაც შეეხება უინვენტარო ამფორა-სამარხებს, ამფორების ტიპოლო-
გიაზე და ერთ-ერთ სამარხში აღმოჩენილი ფიბულის მიხედვით ისინი
ზოგადად ახ. წ. IV—VI სს. მავაკუთვნეთ. ამრიგად, ცხისძირში აღმო-
ჩენილი სამარხების ასაკი ზოგადად ვრცელი ქრონოლოგიური პერიო-
დით (ახ. წ. III—VI სს.) განისაზღვრა, თუმცა აღსანიშნავია, რომ მათი
უმრავლესობა ახ. წ. IV—V სს. განეკუთვნება.

§ 5. ნუმიზმატიკური ძეგლები

სამხრეთ-დასავლეთ საქართველოს არქეოლოგიურმა ექსპედიციამ
ბობოყვათის სანერგე მეურნეობის ტერიტორიის მცხოვრებლებისაგან
შეიძინა მონეტების კოლექცია, მათ შორის I—VI სს. რომაული და
ბიზანტიური მონეტები⁷⁵. შემგროვებლების ცნობით, მონეტები ნაპო-
ვნა სანერგის გასწვრივ, პლიაჟზე, უფრო ხშირად ზღვის შტორმის
შემდეგ. იმავე სანერგის ტერიტორიაზე⁷⁶, 1983 წელს გათხრილ გვიან-
ანტიკური ხანის სამარხებში აღმოჩნდა სამი მონეტა (ადრიანესა და
სეპტიმიუს სევერუსის დრაქმები), ხოლო 1986 წელს, ჰუმუსოვან ფე-
ნაში — იუსტინიანე I სოლიდი. აღნიშნული მონეტების შესწავლა
წარმოდგენას გვიქმნის I—VI სს. სამონეტო მიმოქცევის ხასიათზე სა-
მხრეთ-აღმოსავლეთ შავიზღვისპირეთში, რომელიც ამ თვალსაზრისით
თეთრ ლაქას წარმოადგენს [92, გვ. 23]. ნუმიზმატიკური მონაცემები

⁷⁵ რომაული და ადრეიზანტიური მონეტების გარდა, შექენილია აგრეთვე
ელნისტური, პართული, არაბული, გვიანდელი ბიზანტიური და თურქული მონ-
ეტები. მათგან გამოქვეყნებულია პართული მონეტები — 24, გვ. 72—75, ტაბ. XL.

⁷⁶ აღნიშნული ტერიტორია დიდი ხანია ცნობილია შემთხვევითი ნუმიზმატი-
კური აღმოჩენებით. მათი ნაწილი შესულია სამეცნიერო მიმოქცევაში — იხ.: I,
გვ. 128, 130—132, კატ. №№ 91, 99, 104, 125, 140, 163.

ნეტ შუქს ჰვენს ციხისძირში, არქეოლოგიური გათხრების შედეგად გამოვლენ-ლი ნამოსახლარის ხასიათსა და ქრონოლოგიის საკითხებს.

ციხისძირში მოპოვებული 20 რომაული მონეტადან 10 ვერცხლ-ლსაა, ხოლო 10 სპილენძის. ვერცხლის მონეტების უმრავლესობა (7 ცალი) კესარიულია (კატ. №№ 1—6, 10). მათგან 2 დიდრაქმაა და 5 დრაქმა. დანარჩენი 3 საერთო საიმპერიო დენარს (კატ. №№ 7—9) წარმოადგენს. კესარიული მონეტები მოჭრილია დომიციანეს (81—96 წწ.), ადრიანეს (117—138 წწ.), ანტონინუს პიუსისა (138—161 წწ.) და სეპტიმიუს სევერუსის (193—211 წწ.) სახელით. ადრიანეს დიდრაქმა აღმოჩნდა № 1 სამარხში, რომელიც დანარჩენი მასალების (წელშეზნევილი ამფორა, წითელლაკიანი თევში [39, ტიპი IX, გვ. 244—245, სურ. 12], მინის ორი ჭურჭელი [31], ორწილადი, ბუდე-აბმული, მუხლზამბარიანი მშვილდსაკინძები [7, გვ. 9—12], აბზინდა, რკინის ცული, შუბისპირი, დანა) მიხედვით ახ. წ. IV ს. თარიღდება. სეპტიმიუს სევერუსის ორი კესარიული დრაქმა, რომლებიც ახ. წ. 205 და 208 წწ. მოჭრილი, ასევე სამარხშია აღმოჩენილი ვერცხლის ერთწილად, ბუდეაბმულ, მუხლზამბარიან მშვილდსაკინძთან [7, გვ. 9] ერთად. ამ შემთხვევაში მონეტების ემისიის წლები დღლად არ არის დაშორებული სამარხის ასაკს. სამარხი შეიძლება დათარიღდეს ახ. წ. III ს. ან IV ს. დასაწყისით. 3 ცალი ანტონინიანი — 1 კარაკალას (211—217 წწ.) და 2 გორდიანე III (238—244 წწ.) სახელით მოჭრილი — უნდა ეკუთვნოდეს რომის ზარაფხანას.

ვერცხლის მონეტები ახ. წ. I—II სს. (დომიციანე, ადრიანე, ანტონინუს პიუსი, სეპტიმიუს სევერუსი, კარაკალა, გორდიანე III). განეკუთვნება, ხოლო მათთან ერთად აღმოჩენილი სპილენძის მონეტები III—IV სს. თარიღდება. ისინი მოჭრილია დიოკლეტიანეს (284—305 წწ.), კონსტანციუს I (293—306 წწ.), ლიკინიუსის (308—324 წწ.), კონსტანციუს II (337—361 წწ.) სახელით. ორი მონეტა (კატ. №№ 15, 16) ან კონსტანტინე II (337—340 წწ.) ეკუთვნის, ან კონსტანციუს II (337—361 წწ.). სამი მონეტის (კატ. №№ 18—20) ზუსტი ატრიბუცია გაძნელებულია, თუმცა ზოგადი ტიპოლოგიური, სტილისტური და ფაქტურული მონაცემებით, ზუსტად თარიღდება IV ს. სპილენძის მონეტების ზარაფხანის განააზღვრა. უმეტეს შემთხვევაში, ვერ ხერხდება. მხოლოდ ლიკინიუსის მონეტის შესახებ შეიძლება დანამდვილებით თქმა, რომ იგი თესალონიკაშია მოჭრილი. შესაძლოა ქიზიკის ზარაფხანას ეკუთვნოდეს კონსტანციუს I მონეტა, ხოლო კონსტანტინე II ან კონსტანციუს II სახელით მოჭრილი მონეტა (კატ. № 15) — ანტიოქიის ზარაფხანას.

ციხისძირში აღმოჩენილი რომაული მონეტების ანალიზი გვიჩვენებს, რომ გვიანანტიკურ ხანაში სამხრეთ-აღმოსავლეთ შავიზღვისპირ-

რეთი, სამონეტო მიმოქცევის ხასიათით, არ განსხვავდება აღმოსავლეთ წაეიზღვისპირეთის სხვა ცენტრებისაგან. სამონეტო მიმოქცევაში დიდი ადგილი უჭირავს კესარიულ მონეტებს. ყველაზე ადრეული კესარიული მონეტა დომიციანეს სახელით არის მოჭრილი. როგორც ცნობილია, სწორედ ამ იმპერატორის დროიდან შემოდის კესარიული მონეტები კოლხეთში [92, გვ. 28]. ყველაზე მეტი კესარიული ვერცხლის მონეტა (4 ცალი) სევერუსთა ხანისაა და III ს. პირველი ნახევრით თარიღდება. III საუკუნეში კესარიულ დრაქმებს ცელის ანტონინიანები, რომლებიც ციხისძირის მონაპოვარში წარმოდგენილია კარაკალასა (211—217 წწ.) და გორდიანე III (238—244 წწ.) სახელით მოჭრილი მონეტებით. თუმცა ვერცხლის მონეტები ქრონოლოგიურად ახ. წ. I—III სს. ექცევა, ჩვენი აზრით, ისინი აქ მოგვიანო პერიოდში იყო მიმოქცევაში, რასაც ადასტურებს ადრიანეს დიდრაქმის აღმოჩენა IV ს. სამარხეულ კონპლექსში. მსგავსი ფაქტები კოლხეთში სხვაგანაც არის არაერთგზის ფიქსირებული (ურეის⁷⁷, წებელდის სამარხებში⁷⁸). უთუოდ ნიშანდობლივია ის გარემოება, რომ სპილენძის მონეტები ახ. წ. III ს. ბოლოსა და IV ს. განეკუთვნება. ყურადღებას იქცევს ის ფაქტიც, რომ არა ჩანს ტრაპეზუნტის სპილენძის საქალაქო მონეტები, რომელთა ემისია III ს. შუა წლებში შეწყდა [92, გვ. 34]. როგორც ცნობილია, სპილენძის მონეტები ძირითადად კოლხეთის სანაპირო ქალაქებში და იმ პუნქტებში იყო გავრცელებული, სადაც რომაული გარნიზონი იდგა [92, გვ. 25]. ნუმიზმატიკური და არქეოლოგიური მონაცემების⁷⁹ შეჯერების ხაფუძველზე ციხისძირის მიდამოებში რომაელთა დასაყრდენი პუნქტის გაჩენა დიოკლეტიანეს დროიდანაა (III ს. მიწურული — IV ს. დასაწყისი) სავარაუდებელი. ამას ერთგვარად უპერს მხარს ციხისძირში აღმოჩენილი რომაული შტამპიანი აგური, რომელიც ზოგადად ახ. წ. II—III სს. თარიღდება [105, გვ. 797—800]. IV საუკუნეში რომაული გარნიზონი ციხისძირში ფართო სამშენებლო საქმიანობას ეწევა, რაზეც მეტყვე-

77 IV ს. სამარხში აღმოჩნდა: ადრიანეს ოთხი კესარიული დიდრაქმა, კარაკალას დრაქმა, სეპტიმიუს სევერუსის ღენარი, ტაციტუსის აურეუსი, III ს. აურეუსის მინაბაძი — 108, გვ. 193.

78 ადრიანეს ჰემიდრაქმა (აბგიძრახუს სამაროვანი, სამარხი № 54, IV ს.); ანტონინუს პიუსის დრაქმა და ადრიანეს ჰემიდრაქმა (აპაჩარხუს სამაროვანი, სამარხი № 12, III ს.) — 134, გვ. 207—208, ტაბ. LIII, 11; ადრიანეს დიდრაქმა (სამარხი № 19, III ს.), ადრიანეს ჰემიდრაქმა და ანტონინუს პიუსის დრაქმა (სამარხი № 22, II ს.) — 89, გვ. 191—192, სურ. 6, 37; 7, 26, 27.

79 ციხისძირში დღემდე აღმოჩენილი უადრესი არქეოლოგიური მასალები ახ. წ. III—IV სს. განეკუთვნება — 29, გვ. 118—146, ტაბ. LIII—LX; 31, გვ. 62—67, ტაბ. XIX—XXVI.

ლემს არქეოლოგიური გათხრების შედეგად გამოვლენილი არქიტექტურული ძეგლები⁸⁰. ყველაზე მეტი სპილენძის მონეტა (7 ცალი) სწორედ ახ. წ. IV ს., უფრო ზუსტად, მის პირველ ნახევარს განეკუთვნება.

IV ს. მეორე ნახევრისა და V ს. მონეტები ციხისძირის ნუმიზმატიკურ მონაპოვარში საერთოდ არ არის წარმოდგენილი. მსგავსი სურათია აღმოსავლეთ შავიზღვისპირეთის სხვა ცენტრებშიც, მაგ., ბიკვინტაში ამ პერიოდის მხოლოდ რამდენიმე მონეტაა აღმოჩენილი [64, გვ. 306]. ამის ერთ-ერთი მიზეზი უნდა იყოს აღმოსავლეთ რომის იმპერიაში მიმდინარე ფულის დევალვაციისა და ინფლაციის პროცესი, რის გამოც IV ს. დასასრულისათვის ჭარისკაცებს შეუწყვიტეს ფულადი ანაზღაურება [176, გვ. 242].

ციხისძირში მოპოვებული მონეტების უმრავლესობა ბიზანტიურია (72 ცალი). მათგან ახ. წ. VI ს. განეკუთვნება 39 მონეტა. ადრე-ბიზანტიურ მონეტებს შორის ერთი ცალი ოქროს მონეტაა — იუსტინიანე I (527—565 წწ.) სოლიდი, რომელიც აღმოჩნდა ჰუმუსნარევე ფენაში, დანარჩენი სპილენძის მონეტებია, ზღვის მიერ გამორიყული და ადგილობრივი მოსახლეობის მიერ სხვადასხვა დროს შეგროვებული. უნდა აღინიშნოს სპილენძის მონეტების ცუდი დაცულობა, რის გამოც ძნელდება მათი მიკუთვნება კონკრეტულად რომელიმე იმპერატორისადმი. განისაზღვრა მხოლოდ 6 მონეტა (კატ. №№ 21—27). ისინი მოჭრილია ანასტას I (491—518 წწ.), იუსტინე I (518—527 წწ.), იუსტინე II (565—578 წწ.) და მავრიკის (582—602 წწ.) სახელით.

სპილენძის ბიზანტიური მონეტების უმრავლესობა ორმოცნუმიანია. მხოლოდ 3 მონეტაა ოცნუმიანი (კატ. №№ 57—59). სხვა ნომინალები არ არის აღმოჩენილი. მონეტების უმრავლესობა კონსტანტინოპოლის ზარაფხანას მიეკუთვნება. გამოჩაყლის წარმოდგენს ერთი მონეტა, რომელიც ანტიოქიაშია (თეოპოლისში) მოჭრილი იმპერატორ მავრიკის (582—602 წწ.) მმართველობის მე-16 წელს (კატ. № 27). ოცნუმიანი მონეტები, რომლებზედაც არ არის აღნიშნული ზარაფხანის ადგილი, სპეციალისტების აზრით, კონსტანტინოპოლის ზარაფხანას მიეკუთვნება [63, გვ. 308].

მონეტებთან ერთად, ექსპედიციამ შეიძინა ადრებიზანტიური ხა-

⁸⁰ 30, გვ. 76—84, ტაბ. XLI—XLVI. № 1 აბანოს გარეთ აღმოჩნდა 5 ცალი სპილენძის წვრილი მონეტა. ერთ-ერთი მათგანი, რომელიც შედარებით უკეთ იყო დაცული, აღმოჩენის დროს განისაზღვრა როგორც კონსტანტინე I ან მისი ერთ-ერთი მემკვიდრის სახელით მოჭრილი. მონეტა გაწმენდის დროს დაიშალა და ამდენად, იგი კატალოგში ვერ შევიდა. აბანოსთან აღმოჩენილი დანარჩენი ოთხი მონეტა ფაქტურით ზემოაღნიშნული მონეტის მსგავსია, თუმცა მათი ზუსტი განსაზღვრა ვერ ხერხდება.

ნის ბრინჯაოს საწონი. აღმოჩენის ვითარებისა და იმის გამო, რომ ბიზანტიური წონითი სისტემები და ფულის ერთეულები მკიდროდა ერთმანეთთან დაკავშირებული, აღნიშნულ საწონს განვიხილავთ ნუმისმატიკურ ძეგლებთან ერთად.

ბრინჯაოს საწონი წარმოადგენს მრგვალი ფორმის ფირფიტას, რომლის ცენტრში მრგვალი ფორმის ჩაღრმავებაა. ფირფიტის გვერდი ამობურცულია, კიდევთან გაზიდული და ღარით შემოყოლებული.

ფირფიტის ერთ-ერთ ზედაპირზე წერტილოვანი პუნქტირით გამოყვანილია ორი ბერძნული ასო Λ და Δ . ასოები ორი მკრთალი გრავირებული ხაზითაა შემოსაზღვრული. ხაზებს გარეთ წერტილოვანი პუნქტირით შესრულებულია ორნამენტული სახეები (ხეიები). ფირფიტის მეორე მხარე სადაა (ტაბ. 42, 13). ფირფიტის წონა — 17,2 გ.⁸¹ დიამეტრი — 2,4 სმ, სისქე — 0,5 სმ.

ჩვეულებრივ, ბიზანტიური საწონები დამზადებულია ბრინჯაოსა და სპილენძისაგან, იშვიათად ტყვიისაგან. ფორმის მიხედვით, ისინი კვადრატული, მრგვალი, სწორკუთხა ან რვაკუთხაა. საწონების ზომა მცირეა, ვინაიდან ბიზანტიურ წონით სისტემას საფუძვლად უდევს რომაული ლიბრა-ფუნტი, რომელიც 327,45 გ უდრის [137, გვ. 113].

საწონის ერთ-ერთ ზედაპირზე გამოსახული ბერძნული ასოები ნიშნავს 4 ნომისმას. ნომისმა ან სოლიდი, აურეუსის ნაცვლად, შემოიღო იმპერატორმა კონსტანტინე I-მა III საუკუნეში. ამ პერიოდიდან ნომისმა (სოლიდი) გახდა ფულის ძირითადი ერთეული ჯერ რომის იმპერიაში, შემდეგ ბიზანტიაში. სოლიდი = $1/72$ რომაულ ფუნტს = $1/6$ უნციას = 4,55 გ [95, გვ. 116—117]. ვინაიდან ფულისა და წონის ერთეულები მკიდროდ იყო ერთმანეთთან დაკავშირებული, ბიზანტიურ წონით სისტემაში მყარად დამკვიდრდა ნორმატივი ნომისმა, რომაულ ლიბრასა და უნციასთან ერთად [137, გვ. 113].

ბიზანტიურ საწონებზე, რომაულისაგან განსხვავებით, ნორმატივის აღმნიშვნელი ასოები ამოკვეთილია და ზოგჯერ ინკრუსტირებულია ვერცხლით. გვხვდება, ციხისძირის ნიმუშის მსგავსად, პუნქტირით შესრულებული ასოები. ფართოდ იყო გავრცელებული საწონების შემკობა ქრისტიანული სიმბოლოებით (ჯვარი, ქრიზმა, სამნავიანი ტაძარი თადისა და სვეტების სახით), რომლებიც, ნორმატივის აღმნიშვნელ ასო-ნიშნებთან ერთად, შემოსაზღვრული იყო გვირგვინით, ყვავილწულით ან ორნამენტული ჩარჩოთი [137, გვ. 114—115, 142—143, ტაბ. 41—51].

ბიზანტიაში, სახელმწიფოს ცენტრალიზაციასთან ერთად, მოხდა წონითი ნორმატივების უნიფიკაცია, რამაც ხელი შეუწყო მათ. ფართოდ გავრცელებას. წონითი სისტემის უნიფიკაცია საწონების გარე-

⁸¹ ფირფიტა პატინით იყო დაფარული და გაწმენდის შემდეგ 1 გ მოიკლო.

გნულ იერშიც აისახა (ერთგვაროვანი გამოსახულებები, კომპოზიცი-
ები, ორნამენტული სახეები) [137, გვ. 115—116, 143].

ბიზანტიასთან პოლიტიკურად და ეკონომიკურად მჭიდროდ დაკავ-
შირებულ ქვეყნებში გავრცელებული იყო ბიზანტიური წონითი სის-
ტემა და საწონები; მაგ., ბიზანტიური საწონები დიდი რაოდენობითაა
აღმოჩენილი ჩრდილოეთ შავიზღვისპირეთში, ძირითადად ქვსლენესში
[137, გვ. 95—112, 118—121, ტაბ. 41—51], აგრეთვე ბულგარეთში.
ბულგარელი არქეოლოგები მსგავს ნივთებს ეკზავიებოდნენ ანუ საკონ-
ტროლო საწონებად მიიჩნევენ. მათი აზრით, საწონები, რომლებზედაც
ნომისმას (სოლიდ-ს) აღმნიშვნელი ასო-ნიშნებია გამოსახული, ოქ-
როს მონეტის ეტალონებს წარმოადგენს და გამოიყენებოდა როგორც
მონეტის, ისე საქონლის წონის შესამოწმებლად. აღნიშნულ ეკზავიებს
ისინი ზოგადად აღრებიზანტიური ხანით ათარილებენ [141, გვ. 54—
58, სურ. 1—13; 142, გვ. 18—29, ტაბ. I].

სხვადასხვა ლითონისაგან დამზადებული, განსხვავებული ფორმი-
სა და ნორმატივების ხუთი ბიზანტიური საწონია აღმოჩენილი ბიჭვინ-
ტაში. ორი საწონი ტყვიისაა, ბრტყელი. ოთხკუთხა, ერთნაირი წონის;
ორი ბრინჯაოსია, „კასრისებური“, სხვადასხვა წონის [110, გვ. 42, ტაბ.
LXXVII]; ერთი ბრინჯაოსია, დისკოსებრი. მასზე ნომისმასა და რაო-
დენობის გამომხატველი ასოები (NE) პუნქტირითაა აღნიშნული.
ხსენებული საწონები ციხისძირის ზემოაღწერილი საწონის მსგავსია.
ბიჭვინტური საწონები, აღმოჩენის პირობების მიხედვით, ახ. წ. VI ს.
თარიღდება. ციხისძირის საწონიც, ბიჭვინტის, ჩრდილოეთ შავიზღვის-
პირეთის, ბულგარეთის საწონების მსგავსად, VI ს. შეიძლება დათა-
რილდეს.

ციხისძირში ადგილობრივი მცხოვრებლების მიერ შეგროვებულია
და არქეოლოგიური გათხრების შედეგად მოპოვებულია 59 რომაული
და აღრებიზანტიური მონეტა, რომელთა აღწერილობა მოცემულია
კატალოგში.

აღნიშნული მონეტების შესწავლა, სამხრეთ-აღმოსავლეთ შავი-
ზღვისპირეთში სამონეტო მიმოქცევის შემდეგ. სურათს გვიხატავს:
I—III სს. განეკუთვნება კესარიული დრაქმები, III ს. თარიღდება
ანტონინიანები, ხოლო III ს. მიწურული — IV ს. პირველი ნახევარი
მხოლოდ სპილენძის მონეტებითაა წარმოდგენილი. სპილენძის მონ-
ეტები უმთავრესად აღმოსავლეთის ზარაფხანებშია (ანტიოქია, ქიზი-
კი, თესალონიკა) მოჭრილი. IV ს. მეორე ნახევარსა და V ს. მონეტები
თითქმის არ შემორჩოდა, რაც აიხსნება თვით რომის იმპერიაში არსე-
ბული კრიზისით. სიტუაცია იცვლება VI საუკუნეში, როცა ძირითა-
დად კონსტანტინოპოლში მოჭრილი სპილენძის მონეტების მოზღვა-
ვებაა. აღმოჩენილია ამ პერიოდის ერთი ოქროს მონეტაც.

1. დომიციანე (ახ. წ. 81—96 წწ.).

ეესარია. დიდრაქმა. ახ. წ. 91—92 წწ.

წონა — 3,2 გ, ზომა — 20/19 მმ.

შუბლი: დაფნისგვირგვინიანი დომიციანეს თავის გამოსახულება მარჯვნივ. გარშემო: [AYTOKAIDOMITI] ANOC CEBA[CT OC ΓEPM].

ზურგი: დაფნისგვირგვინიანი აპოლონის (?) დრაპირებულ ბაუსტი მარცხნივ. მარჯვენა ხელში შუბი უჭირავს, მარცხენაში — ჯამი ან პატერა. გამოსახულების მარცხნივ და მარჯვნივ ETO-IP. სისქის არაზუსტად დარტყმის გამო შუბის გამოსახულება არაა აღბეჭდილი (ტაბ. 41, 1)⁸².

2. ადრიანე (ახ. წ. 117—138 წწ.).

ეესარია. დიდრაქმა. სავ. № ცდ 83:15, სამარხი № 1.

წონა — 1,57 გ, ზომა — 20/19 მმ.

შუბლი: დაფნისგვირგვინიანი ადრიანეს თავის გამოსახულება მარჯვნივ. ზედწერილი გადასულია.

ზურგი: არგეის მთის კონტური. დანარჩენი გადასულია (ტაბ. 41, 2)⁸³.

3. ანტონინუს პიუსი (ახ. წ. 138—161 წწ.).

ეესარია. დრაქმა.

წონა — 1,69 გ, ზომა — 17/15 მმ.

შუბლი: წვეროსანი ანტონინუს პიუსის თავის გამოსახულება მარჯვნივ. გარშემო: AYTOKPANTWN[EINOC CE]BACTOC.

ზურგი: არგეის მთა, რომლის ფერდობებზე ხეები იზრდება. მწვერვალზე დგას ადამიანის ფიგურა. გარშემო YΠATOC. (ტაბ. 41, 3)⁸⁴.

4. სეპტიმიუს სევერუსი (ახ. წ. 193—211 წწ.).

ეესარია. დრაქმა. ახ. წ. 205 წ. სავ. № ცდ 84:263, სამარხი № 73.

წონა — 1,93 გ, ზომა — 18 მმ.

⁸² 192, გვ. 51, № 123.

⁸³ 15, გვ. 284—285, №№ 5—9, ტაბ. 66; გვ. 292, №№ 1, 2, ტაბ. 68; 16, გვ. 26—55, №№ 5—413, ტაბ. 1—8; 92, გვ. 101, 102, 104, 105, №№ 66, 72, 73, 105, 106, 109, ტაბ. IV—VI; 138, გვ. 63, № 73, ტაბ. XV.

⁸⁴ 16, გვ. 82—83, №№ 754—762, ტაბ. 16—17, მხოლოდ ჩვენთან დრაქმა; 92, გვ. 99, 101, №№ 50, 52—54, 56—57, 70, ტაბ. III, IV; 134, გვ. 208, № 2, ტაბ. LIII 10, გვ. 209—210, № 10, ტაბ. LII, 6, მხოლოდ ჩვენთან დრაქმა; 138, გვ. 64, №№ 82—83, ტაბ. XV, მხოლოდ ჩვენთან დრაქმა, გვ. 69, № 104, ტაბ. XVII.

შუბლი: დაფნისგვირგვინიანი წვეროსანი სეპტიმიუს სევერუსის თავის გამოსახულება მარჯვნივ. გარშემო: ΑΥΚΑΣΕΠΣΕΟΥΡΟ.

ზურგი: არგეის მთა მწვერვალზე ვარსკვლავით. გარშემო: ΜΗ ΤΡΚΑΙΣ. მონაკვეთში: ΕΤΙΓ. წერტილოვანი რკალის ფრაგმენტი (ტაბ. 41, 4)⁸⁵.

5. სეპტიმიუს სევერუსი

კესარია, დრაქმა. ახ. წ. 206 წ.

წონა — 3,2 გ, ზომა — 17 მმ.

შუბლი: დაფნისგვირგვინიანი წვეროსანი სეპტიმიუს სევერუსის თავის გამოსახულება მარჯვნივ. გარშემო: ΑΥΚΑΣΕΠ[ΤΙΜΙΟΣ]

ΣΕΟΥΗΡΟΣ. წერტილოვანი რკალის ფრაგმენტი.

ზურგი: არგეის მთა მწვერვალზე ვარსკვლავით. გარშემო: ΜΗΤΡΟΚΑΙΣΑΡΙ. მონაკვეთში: ΕΤΙΔ. წერტილოვანი რკალის ფრაგმენტი (ტაბ. 41, 5)⁸⁶.

6. სეპტიმიუს სევერუსი

კესარია. დრაქმა. ახ. წ. 208 წ. სავ. № 0484:2631, სამარხი № 73.

წონა — 1,75 გ, ზომა — 17 მმ.

შუბლი: დაფნისგვირგვინიანი წვეროსანი სეპტიმიუს სევერუსის თავის გამოსახულება მარჯვნივ. გარშემო: ΑΥΚΑΙ·ΑΣΕΠΣΕ

ΟΥΗΡΟΣ. წერტილოვანი რკალი.

ზურგი: არგეის მთა მწვერვალზე ვარსკვლავით. გარშემო: ΜΗΤΡΟΚΑΙΣΑΡΙ ΝΕΩ. მონაკვეთში: ΕΤΙΣ. წერტილოვანი რკალი (ტაბ. 41, 6)⁸⁷.

7. კარაკალა (ახ. წ. 211—217 წწ.).

რომი. ანტონინიანი. ახ. წ. 213 წ.

წონა — 2,51 გ, ზომა — 18/19 მმ.

შუბლი: დაფნისგვირგვინიანი კარაკალას თავის გამოსახულება მარჯვნივ. გარშემო: [ΑΝ]ΤΟΝΙΝVSPIVSAVGBRIT. წერტილოვანი რკალის ფრაგმენტი.

ზურგი: მონეტას დრაპირებული გამოსახულება პირდაპირ. თა-

⁸⁵ 192, გვ. 97, № 396; 15, გვ. 342—343, № 4, ტაბ. 83; 138, გვ. 66, №№ 93—94, ტაბ. XVI.

⁸⁶ 192, გვ. 97, №№ 398, 399, 399 a; 16, გვ. 155, № 281, ტაბ. 34; 15, გვ. 342, № 1, ტაბ. 83.

⁸⁷ 192, გვ. 97, № 401; 15, გვ. 342, № 2, ტაბ. 83.

ვი მიბრუნებული აქვს მარცხნივ. მარჯვენა ხელში უჭირავს სასწორო, მარცხენაში სიუხვის ყანწი. გარშემო MONETA AVG (ტაბ. 41, 7)⁸⁸.

8. გორდიანე III (ახ. წ. 238—244 წწ.).

რომი. ანტონინიანი.

წონა — 3.4 გ, ზომა — 21 მმ.

შუბლი: გორდიანეს დრაპირებული ბიუსტი მარჯვნივ. თავი შემკულია სხივებიანი გვირგვინით. გარშემო: IMPCAESMANTGOR DIANSAVG.

ზურგის: იუპიტერის გამოსახულება პირდაპირ. თავი მიბრუნებული აქვს მარცხნივ. მარცხენა მხარზე მოსასხამი აქვს გადაგდებული, მარჯვენა ხელში ელვა უჭირავს, ხოლო მარცხენაში ვერტიკალურად — სკიპტრა. მის ფეხებთან, მარცხნივ არწივი. გარშემო: [P]MTRPIICOS... (ტაბ. 41, 8).

9 გორდიანე III

რომი. ანტონინიანი.

წონა — 3 გ, ზომა — 22/21 მმ.

შუბლი: გორდიანეს დრაპირებული ბიუსტი მარჯვნივ. თავი შემკულია სხივებიანი გვირგვინით. გარშემო: IMPCAESANTGORDIANSAVG.

ზურგის: მამაკაცის ფიგურა მარჯვნივ შუბითა და ფარით. გარშემო: VIRTVS ან CONCORD EXERCITVS (ტაბ. 41, 9).

10. იმპერატორი? III ს. პირველი ნახევარი.

კესარია. დრაქმა.

წონა — 1.62 გ, ზომა — 17/16 მმ.

შუბლი: იმპერატორის დრაპირებული ბიუსტი მარჯვნივ. თავი შემკულია სხივებიანი გვირგვინით, გარშემო ზედწერილი არ იკითხება.

ზურგის: არგვის მთა, რომლის ფერდობებზე ხეები იზრდება. მწვერვალზე ჯამისებური საგანი⁸⁹. ზედწერილი არ იკითხება. მონაკეთში: ETIF? მონეტის მარჯვენა, ზედა კიდეზე პატარა ნახვრეტი (ტაბ. 41, 10).

11. დიოკლეტიანე (ახ. წ. 284—305 წწ.).

ზარაფხანა? სპილენძი.

წონა — 3,2 გ. ზომა — 19/20 მმ.

⁸⁸ 175, გვ. 442, № 63, ტაბ. 69, 4. მხოლოდ ჩვენთან ავერსის ზედწერილზე FELAVG-ის ნაცლად PIVSAVGBRIT.

⁸⁹ მკვლევრის აზრით, იგი შესაძლოა ვულკანის კრატერის გამოსახულებას წარმოადგენდეს, იხ.: 192, გვ. 19.

შ უ ბ ლ ი: დიოკლეტიანეს დრაპირებული ბიუსტი მარჯენივ. თავი შემკულია სხივებიანი გვირგვინით. გარშემო: IMPCCVALDIOCLETIANVSPFAVG.

ზ უ რ გ ი: ორი ფიგურა ერთმანეთის პირისპირ. მარჯენივ მდგომ იუპიტერს მარცხენა ხელში სკიპტრა უჭირავს, ხოლო მარჯენა, წინ გაწვდილ ხელში ვიქტორია. მარცხნივ მდგომ ფიგურას (იმპერატორს) მარჯვენა ხელი წინ აქვს გაწვდილი (იმპერატორი და იუპიტერი — ნიკეფოროსი ერთმანეთს ხელს ართმევენ). გარშემო: IOVICONSERVATORAVG. ფიგურებს შორის გამოსახული ასოს გარკვევა ვერ ხერხდება მონაკვეთში: XXI⁹⁰.

მონეტა დაზიანებულია. რევერსის ზედაპირი ატყეცილია (ტაბ. 41,11).

12. დ ი ო კ ლ ე ტ ი ა ნ ე

ზარაფხანა? სპილენძი.

წონა — 3 გ, ზომა — 18 მმ.

შ უ ბ ლ ი: დიოკლეტიანეს დრაპირებული ბიუსტი მარჯენივ. თავი შემკულია სხივებიანი გვირგვინით. გარშემო:LETIANVSPAVG.

ზ უ რ გ ი: იმპერატორი და იუპიტერი-ნიკეფოროსი ერთმანეთს ხელს ართმევენ. გარშემო: VIRTUS.[EXERCIT] (ტაბ. 41, 12).

13. კ ო ნ ს ტ ა ნ ც ი უ ს I (ახ. წ. 293—306 წწ.).

ქიზიკი? სპილენძი.

წონა — 6,8 გ, ზომა — 25/28 მმ.

შ უ ბ ლ ი: დაფნისგვირგვინიანი კონსტანციუს I თავის გამოსახულება მარჯენივ. გარშემო: FLVALCONSTANTIVSNOBCAES.

ზ უ რ გ ი: გენიის გამოსახულება პირდაპირ. თავი მიბრუნებული აქვს მარჯენივ. მარჯვენა ხელში უჭირავს პატერა, მარცხენაში — სიუხვის ყანწი. გარშემო: GENIO... მონაკვეთში: KYZ? (ტაბ. 42,1).

14. ლ ი ც ი ნ ი უ ს ი, მ ა მ ა (ახ. წ. 308—324 წწ.).

თესალონიკა. სპილენძი.

წონა — 2,85 გ, ზომა — 23 მმ.

შ უ ბ ლ ი: დაფნისგვირგვინიანი ლიცინიუსის თავის გამოსახულება მარჯენივ. გარშემო: LICINIVSPFAVG.

ზ უ რ გ ი: მარცხნივ მიმართული იუპიტერი მარჯვენა ხელში ფრთოსანი ვიქტორიით, ხოლო მარცხენაში სკიპტრით. ფეხებთან, მარცხნივ არწივი. გარშემო: IOVI CONSERVATOR, მონაკვეთში: T.S.G. (ტაბ. 42,2).

⁹⁰ 15, გვ. 366—367, №№ 53—57, ტაბ. 88.

15. კონსტანტინე II (ახ. წ. 337—340 წწ.) ან კონსტანტინე II (ახ. წ. 337—361 წწ.).

ანტიოქია? სპილენძი.

წონა 0,85 გ, ზომა — 13/14 მმ.

შუბლი: კონსტანტინე II ან კონსტანტინე II დიადემით შემკული თავის გამოსახულება მარჯვნივ: CONS...

ზურგე: ორი ჯარისკაცის გამოსახულება ერთმანეთის პირისპირ. ცალ ხელში შუბები უჭირავთ. მეორეში — მიწაზე დაყრდნობილი ფარები, მათ შორის შტანდარტი. გარშემო: [GLORIA EXERCI] TYS. მონაკვეთში: [SMA]N (?) (ტაბ. 42,3).

16. კონსტანტინე II ან კონსტანტინე II.

ზარაფხანა? სპილენძი.

წონა — 1 გ, ზომა — 13 მმ.

შუბლი: იმპერატორის მარგალიტებიანი დიადემით შემკული თავის გამოსახულება მარჯვნივ. გარშემო: IMPCONSTAN...

ზურგე: მონეტის ცენტრში დაფნის გვირგვინი, რომლის შიგნით წარწერაა: VOT XX MYLT XXX. მონაკვეთში არ იკითხება (ტაბ. 42, 4).

17. კონსტანტინე II (ახ. წ. 337—361 წწ.).

ზარაფხანა? სპილენძი.

წონა — 1,4 გ, ზომა — 14 მმ.

შუბლი: კონსტანტინე II მარგალიტებიანი დიადემით შემკული თავის გამოსახულება მარჯვნივ. გარშემო: CONSTAN... AVG.

ზურგე: ორი ჯარისკაცის გამოსახულება ერთმანეთის პირისპირ. ცალ ხელში შუბები უჭირავთ, მეორეში — მიწაზე დაყრდნობილი ფარები. მათ შორის შტანდარტი. ზედწერილი გადასულია. მონაკვეთში წარწერა არ იკითხება (ტაბ. 42,5)⁹¹.

რამდენიმე მონეტის (№№ 18—20) ზუსტი ატრიბუცია მათი ცუდი დაცულობის გამო ვერ ხერხდება.

18. იმპერატორი? IV საუკუნე.

ზარაფხანა? სპილენძი.

წონა — 1,1 გ, ზომა — 15 მმ.

შუბლი: დაფნისგვირგვინიანი იმპერატორის ბიუსტი მარჯვნივ ზედწერილი არ იკითხება.

ზურგე: ორი ფიგურა ერთმანეთის პირისპირ. დანარჩენი გადასულია.

⁹¹ 64, გვ. 270, №№ 75—77.

19. იმპერატორი? IV საუკუნე.

ზარაფხანა? სპილენძი.

წონა — 1,61 გ, ზომა — 16 მმ.

შუბლი: დაფნისგვირგვინიანი იმპერატორის ბიუსტი მარჯვნივ. ზედწერილი გადასულია.

ზურგი: გამოსახულება და ზედწერილი მთლიანად გადასულია.

20. იმპერატორი? IV საუკუნე.

ზარაფხანა? სპილენძი.

წონა — 1 გ, ზომა — 11 მმ.

შუბლი: იმპერატორის ბიუსტი მარჯვნივ.

ზურგი: მონეტის ცენტრში გვირგვინი, შიგნით წარწერა:

VOTXXOVATXIX.

21. ანასტას I (491—518 წწ.).

კონსტანტინოპოლი. სპილენძი. 507 წ.

წონა — 14 გ, ზომა — 29/28 მმ.

შუბლი: იმპერატორის ბიუსტი სამხედრო ტანსაცმელსა და დიადემაში მარჯვნივ. წრიულ ლეგენდაზე შემორჩენილია: DN... AV.

ზურგი: ცენტრში — M, ზევით და მარჯვნივ — ჯვარი, მარცხნივ — ექვსკიმიანი ვარსკვლავი, კიდურებს შორის — B (=2 სახელოსნოს), მონაკვეთში — CON? (ტაბ. 42,6)⁹².

22. იუსტინე I (518—527 წწ.).

კონსტანტინოპოლი. სპილენძი. 518 წ.

წონა — 9,52 გ, ზომა — 29/28 მმ.

შუბლი: იმპერატორის ბიუსტი სამხედრო ტანსაცმელსა და დიადემაში მარჯვნივ. წრიულ ლეგენდაზე იკითხება: ...NVSPPA. ხაზოვანი რკალის ფრაგმენტი.

ზურგი: მონეტის ცენტრში — M, ზევით — ჯვარი (თითქმის გადასულია), აქეთ-იქით — ექვსკიმიანი ვარსკვლავები, M-ის კიდურებს შორის Γ (შებრუნებული Γ ?=3), მონაკვეთში — CON. გარშემო ხაზოვანი რკალი (ტაბ. 42,7)⁹³.

23. იუსტინე I.

კონსტანტინოპოლი? სპილენძი. 518 წ.

წონა — 11,2 გ, ზომა — 27/26 მმ.

შუბლი: იმპერატორის ბიუსტი მარჯვნივ. წრიულ ლეგენდაზე წარწერა მთლიანად გადასულია.

⁹² 159, ტაბ. 2, № 25, მხოლოდ ჩვენთან B სახელოსნო, ცხრილი 11, 25; 131, ასგვ. 183, №№ 18, 19, ტაბ. 12; 1, გვ. 38, 44, ტაბ. 111; 63, გვ. 314, № 14.

⁹³ 159, ტაბ. 6, № 113, ცხრილი IV, II; 132, გვ. 235, № 32. 1, გვ. 315, № 18.

ზ უ რ გ ი: ცენტრში — M, ზევით — ჯვარი, აქეთ-იქით — ვარსკვლავები. სახელოსნოსა და ზარაფხანის ამოკითხვა არ ხერხდება (ტაბ. 42,8)⁹⁴.

24. ი უ ს ტ ი ნ ე I

კონსტანტინოპოლი? სპილენძი. 522 წ.

წონა — 12,5 გ, ზომა — 26/28 მმ.

შ უ ბ ლ ი: იმპერატორის ბიუსტი მარჯვნივ. წრიულ ლეგენდაზე იკითხება: ...NVSPPA.

ზ უ რ გ ი: მონეტის ცენტრში — M, ზევით და მარჯვნივ — ჯვარი, მარცხნივ — ექვსკიმიანი ვარსკვლავი (ტაბ. 42,9)⁹⁵.

25. ი უ ს ტ ი ნ ი ა ნ ე I (527—565 წწ.).

კონსტანტინოპოლი. სოლიდი⁹⁶. 545—565 წწ.

წონა — 4,45 გ, ზომა — 21 მმ.

შ უ ბ ლ ი: იმპერატორის ბიუსტი სამხედრო ტანსაცმელში პირდაპირ. თავზე ახურავს დიადემითა და ფრთებით შემკული მუზარაღი. სახის ორივე მხარეს ჩამოშვებულია მარგალიტებით დაბოლოებულ საკიდები. ჯავშანზე სამი ბურცობია გამოსახული. მარჯვენა ხელში უჭირავს ჯვრიანი სფერო. მარცხენა მხარს უფარავს ფარი, რომელზედაც მარჯვნივ მიმართული მხედარია გამოსახული, წრიულ ლეგენდაზე იკითხება: DNIVSTINIANVSPPAVG. გარშემო ხაზოვანი, ოდნავ დაკეცილი რკალი.

ზ უ რ გ ი: ანგელოზი მთელი ტანით პირდაპირ. აცვია გრძელსახელოებიანი ტუნიკა და პალიუმი. მარჯვენა ხელში უჭირავს გრძელბუნიათა ჯვარი, რომელიც ქრისტეს მონოგრამით არის დაბოლოებული, ხოლო მარცხენა ხელში — ჯვრიანი სფერო. გამოსახულების მარჯვნივ, მონეტის არეზე — ექვსკიმიანი ვარსკვლავი. წრიულ ზედწერილზე იკითხება: VICTORIAAVCCCE (E=5) მონაკვეთში: CONOB. გარშემო ხაზოვანი რკალი (ტაბ. 42,10)⁹⁷.

26. ი უ ს ტ ი ნ ე II (565—578 წწ.).

კონსტანტინოპოლი. სპილენძი. 572/3 წწ.

წონა — 11 გ, ზომა — 28/27 მმ.

⁹⁴ 159, ტაბ. 6, II, ცხრილი IV, II.

⁹⁵ 159, ტაბ. 6, 12, ცხრილი IV, 12; 132, გვ. 234—235, № 27, ტაბ. 16.

⁹⁶ სავ. № ცმ 87:874, ციხისძირი, II უბანი, SO სექტორი, 111₄ კვადრატო. აღმოჩნდა მიწის ზედაპირიდან 15 სმ სიღრმეზე. ინახება ავარის სახელმწიფო მუზეუმში — აკმ. № 22988.

⁹⁷ 149, გვ. 71, № 9; 132, გვ. 297, № 32, ტაბ. 19; 1, გვ. 43, №№ 69—71, ტაბ. V, მხოლოდ ჩვენთან E სახელსნო.

შ უ ბ ლ ი: შეწყვილებულ ტახტზე მჯდომარე იმპერატორისა (მარცხნივ) და დედოფლის (მარჯვნივ) გამოსახულებები მთელი ტანით პირდაპირ. ორივეს თავზე გვირგვინი და შარავანდედი ადგია. იმპერატორს მარჯვენა ხელში ჯვრიანი სფერო უჭირავს, ხოლო დედოფალს მარჯვენა მხართან მიყრდნობილი აქვს გრძელბუნიაანი ჯვარი. წრიულ ლეგენდაზე წარწერა მთლიანად გადასულია.

ზ უ რ გ ი: მონეტის ცენტრში — M, მის ზევით — ჯვარი ან ქრიზმა (გადასულია), M-ის კიდურებს შორის — A (=1), მარჯვნივ და მარცხნივ ვერტიკალური წარწერა: A

N

N G

O II = წელი 8

მონაკვეთში — CON. გარშემო ხაზოვანი რკალის ფრაგმენტი (ტაბ. 42,11)⁹⁸.

27. მ ა ვ რ ი კ ი (582—602 წწ.).

ანტიოქია. სპილენძი. 597/8 წწ.

წონა — 5,77 გ, ზომა — 25 მმ.

შ უ ბ ლ ი: იმპერატორის გამოსახულება მთლიანად გადასულია.

ზ უ რ გ ი: მონეტის ცენტრში — M, მის ზევით — ჯვარი, კიდურებს შორის — Γ (=3), მარჯვნივ და მარცხნივ ვერტიკალური წარწერა. A

N

N X

[O] GI = წელი 16

მონაკვეთში — ὉHEQP'. (ტაბ. 42,12)⁹⁹.

VI საუკუნე

28. შ უ ბ ლ ი: იმპერატორის ბიუსტი სამხედრო ტანსაცმელსა და ღიაღებამაში მარჯვნივ. წრიულ ლეგენდაზე წარწერა არ იკითხება.

ზ უ რ გ ი: მონეტის ცენტრში — M, ზევით და აქეთ-იქით — ჯვრები, კიდურებს შორის — E (=5), მონაკვეთში — CON. წონა — 13,1 გ, ზომა — 28 მმ.

29. როგორც № 28, მხოლოდ M-ის ზევით და მარჯვნივ — ჯვარი, მარცხნივ — ექვსკიმიანი ვარსკვლავი, კიდურებს შორის — A (=1), მონაკვეთში — CON. წონა — 11,5 გ, ზომა — 25 მმ.

⁹⁸ 149, გვ. 209, № 34 a. ტაბ. L; 147, გვ. 49, № 345, მხოლოდ ჩვენთან A სახელისნო; 133, გვ. 436, №№ 90—91, მხოლოდ ჩვენთან A სახელისნო.

⁹⁹ 149, გვ. 334, № 1686 1—4, ტაბ. XXV.

30. როგორც № 28, მხოლოდ M-ის მარცხნივ და მარჯვნივ ვარსკვლავები. დანარჩენი გადასულია. წონა — 12 გ. ზომა — 31/28 მმ.

31. როგორც № 28, მხოლოდ M-ის მარცხნივ და მარჯვნივ ვარსკვლავები, კიდურებს შორის B (=2), მონაკვეთში — CON? წონა — 12,1 გ, ზომა — 31/29 მმ.

32. როგორც № 28, მხოლოდ M-ის აქეთ-იქით ვარსკვლავები, კიდურებს შორის E (=5), მონაკვეთში — CON. წონა — 6,6 გ, ზომა — 26 მმ.

33. როგორც № 28, მხოლოდ M-ის ზევით ჯვარი, აქეთ-იქით ვარსკვლავები. სახელოსნო არ იკითხება, ზარათხანა — C(?), წონა — 12,5 გ, ზომა — 28/25 მმ.

34. როგორც № 28, მხოლოდ M-ის მარცხნივ ვარსკვლავი, მარჯვნივ — ჯვარი. სახელოსნო და ზარათხანა არ იკითხება. წონა — 10,1 გ, ზომა — 29/28 მმ.

35. როგორც № 28, მხოლოდ M-ის ზევით და მარჯვნივ — ჯვარი. წონა — 12,4 გ, ზომა — 30/29 მმ.

36. როგორც № 28. მხოლოდ M-ის მარცხნივ ვარსკვლავი. დანარჩენი გადასულია. წონა — 10,25 გ, ზომა — 30 მმ.

37. როგორც № 28, მხოლოდ M-ის აქეთ-იქით ვარსკვლავები, მონაკვეთში — CON. წონა — 7,1 გ, ზომა — 26 მმ.

38. როგორც № 28, მხოლოდ M-ის ზევით — ჯვარი, აქეთ-იქით — ვარსკვლავები, მონაკვეთში — CON. წონა — 10,25 გ, ზომა — 35/32 მმ..

39. როგორც № 28, მხოლოდ M-ის ზევით ჯვარი, მარჯვნივ — ვარსკვლავი. წონა — 11,38 გ, ზომა — 30/22 მმ.

40. როგორც № 28, მხოლოდ M-ის მარცხნივ — ვარსკვლავი, ზევით და მარჯვნივ — ჯვარი. ზარათხანა არ იკითხება. წონა — 13,1 გ, ზომა — 28 მმ.

41. როგორც № 28, მხოლოდ M-ია შემორჩენილი. წონა — 9,5 გ, ზომა — 30/28 მმ.

42. როგორც № 41, წონა — 11,5 გ, ზომა — 30/28 მმ.

43. როგორც № 41, წონა — 12,2 გ, ზომა — 28/27 მმ.

44. როგორც № 41, წონა — 9,4 გ, ზომა — 28/29 მმ.

45. როგორც № 41, წონა — 6,4 გ, ზომა — 28 მმ.

46. როგორც № 41. წონა — 12,2 გ, ზომა — 28 მმ.

47. როგორც № 41, წონა — 10,35 გ, ზომა — 29/26 მმ.

48. როგორც № 41, მხოლოდ მონაკვეთში — CON. წონა — 12,8 გ, ზომა — 28/27 მმ.

49. როგორც № 41, წონა — 5,6 გ, ზომა — 26/27 მმ.

50. როგორც № 41, წონა — 12,6 გ, ზომა — 26 მმ.
 51. როგორც № 41, წონა — 12,52 გ, ზომა — 28/30 მმ.
 52. როგორც № 41, წონა — 15,1 გ, ზომა — 26 მმ.
 53. როგორც № 41, წონა — 9,9 გ, ზომა — 28/29 მმ.
 54. როგორც № 41, წონა — 10,75 გ, ზომა — 30/28 მმ.
 55. როგორც № 41, წონა 11,5 გ, ზომა — 28 მმ.
 56. როგორც № 41, წონა — 4,7 გ, ზომა — 28 მმ.

57. შ უ ბ ლ ი: იმპერატორის ბიუსტი სამხედრო ტანსაცმელსა და დიადემაში მარჯვნივ. წარწერა წრიულ ლეგენდაზე მთლიანად გადასულია.

ზ უ რ გ ი: მონეტის ცენტრში — K (=20 ნუმის), მარცხნივ — ჯვარი, მარჯვნივ — A (=1). წონა — 6,22 გ, ზომა — 27 მმ.

58. შ უ ბ ლ ი: გამოსახულება თითქმის მთლიანად გადასულია.

ზ უ რ გ ი: მონეტის ცენტრში — K, მარჯვნივ — Θ (=8). წონა — 4,85 გ, ზომა — 23/22 მმ.

59. როგორც № 58, მხოლოდ K-ს მარცხნივ -- ჯვარი, მარჯვნივ -- A (=1). წონა — 5,8 გ, ზომა — 23/25 მმ.

დასკვნა

უკანასკნელ წლებში ციხისძირში მოპოვებული გვიანანტიკური-ადრეშუასაუკუნეების ხანის მდიდარი და მრავალფეროვანი არქეოლოგიური ძეგლების შესწავლა შემდეგი დასკვნების გაკეთების საშუალებას იძლევა:

ჩვენ მიერ შესწავლილი არქეოლოგიური მასალების შეჯერება წინამორბედი ავტორების არქეოლოგიური გათხრების შედეგებთან და აგრეთვე შემთხვევით მოპოვებული არქეოლოგიური მასალების (დამლიანი აგური, განძი) შესწავლის მონაცემებთან გვაფიქრებინებს, რომ ციხისძირში, დაახლოებით ახ. წ. III ს. ბოლოდან VI ს. დასასრულამდე არსებობს რომაულ-ბიზანტიური სტრატეგიული პუნქტი, რომლის გვერდით, ახ. წ. IV ს. მეორე ნახევარში წარმოიქმნება საკმაოდ მნიშვნელოვანი ქალაქური ტიპის დასახლება განვითარებული სახელოსნო წარმოებით. აღნიშნული დასახლების უდიდესი განვითარების პერიოდი ახ. წ. IV—V სს-ზე მოდის.

ნუმიზმატიკური მასალები (კესარიული დრაქმები, ანტონინიანები, სპილენძის მონეტები, მოჭრილი ანტიოქიასა და კონსტანტინოპოლში), იმპორტული კერამიკა (ამფორების ზოგიერთი სახეობა, წითელლაკიანი კერამიკა), სირიულ-პალესტინური მინის ნაწარმი, ოქროს სამკაულები, ვერცხლისა და ბრინჯაოს ჭურჭლები ციხისძირის განძიდან (ახ. წ. II—III სს.) აღმოსავლეთ რომის პროვინციებთან ფართო სავაჭრო-ეკონომიკურ და კულტურულ კავშირებზე მიუთითებენ.

ბავშვების დასაკრძალავად განკუთვნილი ამფორა-სამარხები (ახ. წ. IV—VI სს.) აქ ბერძნული ეთნიკური ელემენტის არსებობის მაჩვენებელია.

ციხისძირის მოსახლეობაში, ახ. წ. IV საუკუნიდან გავრცელებული ჩანს ქრისტიანული სარწმუნოება, რაზეც მიუთითებს ეკლესიების ნაშთები, სამარხებში და კულტურულ ფენაში აღმოჩენილი ნივთები ქრისტიანული სიმბოლიკით (გემიანი ბეჭედი თევზების გამოსახულებით, ჯვრის გამოსახულება და ქრისტიანული შინაარსის გრაფიკო ამფორებზე), თუმცა უნდა აღინიშნოს, რომ დაკრძალვის წესი კვლავ წარმართულია.

არქეოლოგიური გათხრების შედეგები საშუალებას გვაძლევს ვიმსჯელოთ პეტრას შესახებ არსებული წერილობითი წყაროებისა და ციხისძირის ტოპოგრაფიული და არქეოლოგიური მონაცემების შეუსაბამობაზე, რაც აღნიშნული აქვს მკვლევარ გ. გრიგოლიას თავის ნაშრომში პეტრას ადგილმდებარეობის შესახებ. ხსენებულ შეუსაბამობაზე მეტყველებს, ჩვენი აზრით, შემდეგი გარემოებანი:

ის ფაქტი, რომ ციხისძირში ნაქალაქარი გაშენებულია ციხის ჩრდილოეთით, ზღვის დაბლობ სანაპირო ზოლში, ხოლო ციხე — მთაზე, რომელსაც მხოლოდ ზღვის მხარეს გააჩნია კლდოვანი ქარაფი, დანარჩენი ორი მხრიდან კი გარშემორტყმულია გორაკებით, საფუძველს გვაძლევს ვილაპარაკოთ, რომ პროკოპი კესარიელის ცნობები პეტრას ტოპოგრაფიის შესახებ არ შეეფერება ციხისძირის გეოგრაფიულ და ტოპოგრაფიულ მონაცემებს.

არ შეეფერება ციხისძირსა და მის ახლომდებარე ადგილებს პროკოპის არაერთგზისი მითითება იმის შესახებ, რომ ლაზიკის ის ნაწილი (მდინარე ფასისის მარცხენა სანაპირო), სადაც პეტრა იყო აგებული, მწირი იყო და დაუსახლებელი; პირიქით, ამ რეგიონის კლიმატური პირობები ძალზე ხელსაყრელია სამეურნეო საქმიანობისათვის და იგი ინტენსიურად იყო ათვისებული გვიანბრინჯაოს ხანიდან, რაც დასტურდება არქეოლოგიური აღმოჩენებით.

არქეოლოგიური მონაცემები გვიჩვენებს, რომ პეტრას დაარსების მომენტისათვის აქ უკვე არსებობდა მნიშვნელოვანი დასახლებული პუნქტი, რომელიც ყველაზე მაღალ განვითარებას სწორედ ახ. წ. IV—V სს. აღწევს (ამ პერიოდს განეკუთვნება არქიტექტურული ძეგლების, მასალების, სამარხეული კომპლექსების უმრავლესობა). აღნიშნული ფაქტი ეწინააღმდეგება პროკოპი კესარიელის ცნობებს იმის შესახებ, რომ „პეტრა უმნიშვნელო იყო წინათ“ [BP, II, 29]. ან კიდევ: „იმ ადგილას, სადაც წინათ ადამიანებს არასოდეს არ უცხოვრიათ, იუსტინიანე მეფემ ჩემს დროს ქალაქი პეტრა გააშენა“ [BP, II, 17].

პეტრა-ციხისძირის იგივეობის არგუმენტაციის სისწორეში დეპეკების საფუძველს ქმნის აგრეთვე ციხისძირთან ნავსადგურის არარსებობა. ვინაიდან ძნელი წარმოსადგენია ისეთი, უმნიშვნელოვანესი სახმელეთო და სავაჭრო გზების გზაჯვარედინზე მდებარე, სტრატეგიული და სავაჭრო პუნქტი, როგორც იყო პროკოპი კესარიელის პეტრა, ნავებისათვის მოხერხებული ნავსაყუდელის გარეშე.

ამასთან, საფიქრებელია. რომ ციხისძირში დადასტურებული მნიშვნელოვანი სტრატეგიული პუნქტი მოხსენიებული უნდა იყოს V ს. დასაწყისის ისეთ დოკუმენტში, როგორცაა „*Nolitia dignitatum*“, სადაც ჩამოთვლილია აღმოსავლეთ შავიზღვისპირეთში განლაგებული რომაული გარნიზონების სადგომები [11, გვ. 168—178]. აღნიშნულ

ნუსხაში მოხსენიებული პუნქტებიდან ზოგიერთი მათგანის ადგილ-
მდებარეობა დღემდე დაუდგენელია. შესაძლებელია ერთ-ერთი მათ-
განის, მაგალითად, მოხორას ქვეშ სწორედ ციხისძირი იგულისხმე-
ბოდეს.

ზემოაღნიშნულისა და აგრეთვე სხვა რიგის წინააღმდეგობრივი
მომენტების გამო წერილობითი წყაროების მონაცემებთან, რაც ახ-
ლავს პეტრა-ციხისძირის გაიგივებას, ვთვლით, რომ პეტრას ლოკა-
ლიზაციის საკითხი არ შეიძლება დღესდღეობით ჩაითვალოს გადაჭრი-
ლად. მომავალში აღნიშნულ საკითხს საბოლოოდ მოჰყენს შუქს, ცი-
ხისძირთან ერთად, ხოფას არქეოლოგიური შესწავლა.

АРХЕОЛОГИЧЕСКИЕ ПАМЯТНИКИ ЦИХИСДЗИРИ I—VI ВВ. Н. Э.

Резюме

Введение. Книга посвящается вопросам, связанным с характером поселений в археологически мало изученном регионе Юго-Восточного Причерноморья, в частности вопросам возникновения и функционирования римско-византийских стратегических пунктов.

В основу работы легли археологические памятники (архитектурные сооружения, керамические и стеклянные изделия, погребальные комплексы, нумизматический материал), выявленные в Цихисдзири (находится в 25 км севернее Батуми) в 1983—1987 гг., а также известные в научной литературе случайные находки (так называемый Цихисдзирский клад и римский кирпич с клеймом).

Неослабевающий интерес к археологическим памятникам Цихисдзири тесно связан с поисками решения вопроса локализации города Петры византийских источников. Первое известное нам сообщение о тождественности Пётры и Цихисдзири содержится в путевых заметках патриарха Досифея (XVII в.). Большинство путешественников и ученых XIX в. (К. Кох, М. Броссе, Д. Бакрадзе, Е. Вейденбаум, Ф. Брун и др.), опираясь лишь на сходство описания Пётры у Прокопия Кесарийского с данными Цихисдзири (топографические характеристики, наличие остатков крепостных сооружений, стратегически выгодное расположение), подобно патриарху Досифею, локализовали Пётру именно здесь.

Первая попытка научного подхода к решению этой проблемы была предпринята С. Джанашиа. По его мнению, данные письменных источников дают возможность говорить о правомерности точки зрения тех ученых, которые искали Пётру на побережье между устьями рек Риони (т. е. Фасиса) и Чорохи (т. е. Алсара), и что в этой прибрежной зоне, по его словам, «лишь к Цихисдзири можно отнести те топографические признаки, которые дает Прокопий Кесарийский в своем описании города Петра». Кроме того, по мнению С. Джанашиа, Цихисдзири по своему географическому положению полностью соответствует сведениям Прокопия, согласно которым Петра являлась преградой на том важнейшем пути, которым Лазика

была связана с южными соседями (Византией, Арменией, Ираном).

Соображения С. Джанашиа об идентичности Петры и Цихисдзири разделили почти все интересующиеся этой проблемой исследователи (Н. Бердзенишвили, Н. Ломоури, Н. Хоштария, П. Ингороква, В. Сичинава, А. Инашвили, В. Леквинадзе), кроме С. Каухчишвили, который из-за отсутствия в Цихисдзири гавани подверг сомнению правомерность этой точки зрения. В последнее время идентичность Петра и Цихисдзири поставил под сомнение и Г. Григолиа, выдвинув при этом оригинальное соображение о местонахождении Петры.

Отталкиваясь от того, что упомянутая в сочинениях Прокопия река Боас-Фасис-Акампис это совр. Чорохи, а не Риони, он помещает город Петру южнее Чорохи, в окрестности города Хопы (совр. Турция). В пользу этого соображения Г. Григолиа приводит несколько аргументов, которые, по его мнению, полностью отвечают или же не противоречат сведениям Прокопия о Петре. В частности: Хопа и ее окрестности расположены в скалистой местности, что вполне могло послужить основанием для присвоения возводимому городу названия «Петра» (примечательно, что вблизи совр. Хопы сохранился до наших дней греко-лазский гидроним «Петрогали», т. е. Скалистый ручей); Хопа находится к югу от Апсарунта на расстоянии одного дня пути (25 км), вблизи границ Лазики; Хопа, а не Цихисдзири располагает удобной гаванью, что полностью соответствует упоминанию Петры в качестве важного торгового пункта; именно Хопа, а не Цихисдзири находится на перекрестии стратегически важных сухопутных и морских путей, которые имел в виду С. Джанашиа; отождествление Хопы с Петрой делает понятными сведения Прокопия, согласно которым город Петра был возведен в ранее незаселенной части Лазики.

Решить вопрос локализации Петры можно будет лишь после археологического изучения Цихисдзири и Хопы. Сегодня мы имеем возможность говорить лишь о некоторых результатах археологического изучения Цихисдзири.

В главе I — «Случайно обнаруженные позднеантичные памятники». — рассматриваются случайные археологические находки на территории Цихисдзири, а именно: римский кирпич с клеймом и клад — так называемая цихисдзирская коллекция.

Римский кирпич с клеймом, случайно обнаруженный в 20-е годы XX века на территории цихисдзирской крепости, хранится в фондах Государственного музея Грузии им. С. Джанашиа АН Грузии (табл. 3).

Впервые цихисдзирский кирпич упоминается в труде С. Джанашиа. По его мнению, надпись на нем прочитывается как VEXEA и обозначает заводскую марку. Позднее Н. Хош-

тария, согласившись с таким прочтением надписи, усмотрела в трех первых буквах обозначение вексилляции и высказала предположение о наличии в Цихисдзире стоянки римского гарнизона.

В. Леквинадзе, изучавший надпись на цихисдзирском кирпиче, в отличие от названных авторов, прочел ее как VEXFA. Впоследствии ряд исследователей подтвердил правильность такой прочтения. Согласно мнению В. Леквинадзе, исходной точкой для расшифровки надписи служит тот факт, что размещенные в Восточном Причерноморье римские гарнизоны выделялись из состава двух легионов, расквартированных в Каппадокийской провинции: XII Фульмината, находившегося в Мелитене, и XV Аполлинариса, стоявшего в Сатале. Исследователь утверждает, что две последние буквы должны обозначать наименование этих двух легионов. Следовательно, в целом надпись должна быть расшифрована следующим образом: VEX (illationis legionis XII) F(ulminatæ et XV) A(pollinaris).

Такая расшифровка надписи вызвала сомнение у профессора Гавайского университета М. Спейдела, поскольку только буквенное обозначение названий легионов, как он считает, не было распространено. Им предложено новое чтение: VEX (illatio) FA (siapa). Здесь Fasiapa — имя прилагательное, производное от названия Фасис, т. е., согласно мнению ученого, кирпич из Цихисдзире был изготовлен в Фасисе, в мастерской размещенного там гарнизона.

Как бы ни были решены вопросы расшифровки надписи на цихисдзирском кирпиче, для нас важен вывод В. Леквинадзе и М. Спейдела о том, что в Цихисдзире в II—III вв. н. э. могла находиться римская сторожевая башня или же небольшое укрепление, являвшееся форпостом Апсарского кастелла. По нашему мнению, цихисдзирский кирпич следует датировать III в. н. э., поскольку культурные слои I и II вв. н. э. на этой территории не обнаружены.

Цихисдзирский клад с 1907 года хранится в Государственном Эрмитаже. Первые сведения о случайно обнаруженной в Цихисдзире богатой коллекции предметов опубликовал Б. Фармаковский в ОАК-е за 1907 г. и немецком археологическом журнале (Берлин, 1908).

Коллекция состоит из золотых, серебряных и бронзовых предметов, а также бус и монет. Золотые изделия в основном представлены украшениями: серьга, аграф, ожерелье, две застежки ожерелья, медальоны, маленькая пластина с изображением Диониса, два золотых перстня, навершие булавы и пластина-обкладка (табл. 4—7).

Памятники глиптики представлены геммами-интальями: высокохудожественный портрет римского императора Люция Вера на горном хрустале; портретное изображение на сардере,

вставленное в перстень; сюжетное изображение на сургучной яшме, украшавшее перстень (табл. 5; 6).

В коллекцию входят фрагменты разнообразных серебряных и бронзовых сосудов: серебряное блюдо с центральным медальоном, украшенным рельефным изображением Фортуны; окончанне ручки ковша с рельефным изображением юноши (божества?) во фригийском колпаке и восточном одеянии; фрагменты серебряного сосуда, на котором сохранилась часть рельефного украшения, ручек бронзовых кувшинов и патер, а также бронзовой тарелки (табл. 8; 9; 10,1). К бронзовым изделиям относятся также ложка с ручкой, оканчивающейся копытцем, подвязная фибула и цепь из 39 звеньев (табл. 9,1; 10, 2, 3).

В коллекцию входили также бусы (табл. 10,4) и римские монеты (серебряные и медные — 35 штук), местонахождение которых ныне неизвестно, так же как и двух золотых предметов (ожерелье и пластина с изображением Диониса), о которых приходится судить по старым фотографиям из архива Императорской археологической комиссии.

В 60-е годы коллекцией заинтересовалась Н. Хоштария, посвятившая ей специальный труд. Наряду с уточнением места находки, Н. Хоштария высказала мнение, что коллекция является инвентарем богатого погребения первых веков н. э.

В монографии дается подробное описание и сравнительный хронологическо-типологический и художественно-стилистический анализ предметов, составляющих коллекцию. Большинство предметов датируется II и III вв. н. э.; исключение составляет золотая пластина с изображением Диониса, которая обнаруживает сходство с памятниками позднеэллинистической эпохи.

По всей видимости, коллекция является инвентарем богатого погребения, как это предполагала Н. Хоштария. Однако весь комплекс датируется не II в. н. э., как считалось ранее, а III в. н. э.

Глава 2 — «Археологические памятники позднеантичной и раннесредневековой эпохи из Цихисдзири». Первые археологические раскопки в Цихисдзири были проведены в 1962—1965 гг. на территории крепости (табл. 1; 2). Были выявлены древние слои фортификационных сооружений, а также остатки двух церквей, бани и цистерны. Опираясь на хронологическо-типологический анализ и стратиграфические данные, большую часть монументальных сооружений (некоторые башни, двойные стены крепостной ограды, ворота, трехнефную базилику, на месте которой позднее была воздвигнута зальная церковь, баню) К. Мелитаури, В. Леквинадзе, А. Инаишвили датировали VI в. По мнению этих исследователей, археологические данные подтвердили распространенную в историографии точку зрения о

120

тождественности Петры и Цихисдзири. Возведенную в Цихисдзири на двух холмах крепость и выявленные на ее внутренней территории сооружения ученые сочли акрополем Петры. По мнению В. Леквинадзе и А. Инаишвили, обнаруженная на территории крепости трехнефная базилика являлась кафедральным собором.

В 1983 году археологическая экспедиция Юго-Западной Грузии (руководитель Д. Хахутаишвили) возобновила раскопки в Цихисдзири. На сей раз объектом исследования стала территория Бобокватского саженцевого хозяйства (500 м к северу от крепости) (табл. 3). Площадь, расположенная в низменной прибрежной полосе территории — 11 гектаров, протяженность — 700 м, ширина в южной части — 150 м, в северной — 300 м; с запада граничит с морем, с востока — с автомобильной магистралью. Указанная территория давно привлекала внимание исследователей, прежде всего случайными нумизматическими находками. В 1966 г. в северной части при строительстве дороги были выявлены и археологической экспедицией Батумского НИИ частично раскопаны остатки трехнефной базилики V в. н. э. При расчистке сооружения обнаружены фрагменты мраморной облицовки, каменной капители, напольной мозаики. На основании этих находок А. Инаишвили было высказано предположение, что городище Петра было расположено к северу от крепости (на территории саженцевого хозяйства).

В 1983 году в южной части территории (участки № 1 и № 2) были выявлены бани позднесантичной эпохи. В том же году на участке № 2 обнаружен обширный могильник V—I вв. до н. э. (раскопки продолжаются). На западной периферии могильника зафиксировано 14 погребений позднеантичного — раннесредневекового времени. В центральной части хозяйства (участок № 3) обнаружен дворец, помещения которого имеют разное функциональное назначение: зальная церковь, баня и др. Рядом с дворцом обнаружен большого размера мариан. Комплекс, раскопки которого продолжаются, датируется IV—V вв. н. э.

Архитектурные сооружения. Бани. Первая баня была раскопана в юго-западной части участка № 1. Она состоит из анфилады пяти помещений: аподитерия, фригидария, тепидария, кальдария и префурниума (табл. 12; 13). Длина бани — 20 м, ширина — 10 м. Вторая баня, от которой сохранились лишь фундамент и стены цоколя, находится в центральной части участка № 2, в 70 м к востоку от первой (табл. 12,1; 14). Длина бани — 13 м, ширина — 8 м. Одинаковые по планировочной схеме и строительной технике, они различаются лишь размерами, ориентацией и степенью сохранности. Согласно классификации Е. Пфрецишнера они относятся к типу крепостных бань и датируются IV в. н. э., что подтверждается и сопутствующим археологическим материалом. Большие раз-

меры аподитерия первой бани указывают на ее общественное назначение, меньшие же размеры второй — на индивидуальный характер ее использования.

Керамические изделия. Основную часть раскопанного материала составляют керамика хозяйственного назначения, кухонная и столовая посуда.

К керамике хозяйственного назначения относятся амфоры, пифосы, кувшины и лутерии. Наиболее многочисленным видом амфор в Цихисдзири являются амфоры с перехватом на корпусе (табл. 16; 17; 18,1-8). Несколько таких амфор использовано в качестве погребальных сосудов, а одна входила в состав погребального инвентаря. Общая датировка амфор этого типа в Цихисдзири как и на других синхронных памятниках Грузии, — IV—VI вв. н. э. Второе место по многочисленности занимают импортные светлоглиняные желобчатые амфоры, представленные в основном фрагментарно (табл. 19—21). По аналогам из Питиунта, Херсонеса и Западного Причерноморья они датируются IV—VI вв. н. э.

В большом количестве встречаются также обломки венчиков, стенок и доньев пифосов, кувшинов, лутериев и горшков (табл. 22—25). Они представлены довольно однообразными формами и схожи с такими же изделиями на других одновременных городищах (Нокалакеви-Археополис, Вардцихе-Родополье, Бицинта-Питиунт).

Группу столовой керамики составляют краснолаковые импортные изделия (табл. 26), обнаруживающие типологическое сходство с образцами краснолаковой керамики IV—V вв. н. э. из Питиунта (по классификации О. Лордкипанидзе типы VIII, IX и XIII), а также с изделиями «позднеримской группы С» (по классификации J. W. Hayes), которые в конце IV и V вв. были широко распространены в Средиземноморье и центр производства которых предполагается в Малой Азии.

Примечательно, что в Цихисдзири до настоящего времени не зафиксированы те формы краснолаковой керамики, которые широко представлены в культурных слоях II—III и VI вв. н. э. городищ Питиунта и Себастополиса (по классификации О. Лордкипанидзе типы I—VII и XI).

Стеклянные изделия. Большую часть обнаруженных в Цихисдзири стеклянных изделий представляют чаши (фиалы, стаканы), сравнительно немного — бальзамариев и сосудов иного назначения; довольно часто встречаются стеклянные лампы, к которым относят и рюмки.

Самое раннее изделие — фиала с вертикальными ребрами из голубоватого стекла (возможно, италийского происхождения) датируется I в. н. э. (табл. 27,5).

Следующую хронологическую группу составляют гравированные сосуды, представленные тремя фрагментами, отличающимися друг от друга способом гравировки и орнаментом

(IV в. н. э.) (табл. 27,1, 2, 4). К этому же времени относятся и уникальные сосуды — фиала с рельефными овалами и бальзамарий — обнаруженные вместе в одном погребении (табл. 30,1, 2).

Наиболее многочисленную группу составляют сосуды, относящиеся ко второй половине IV и V вв. н. э. Это сосуды с синими папаями, представленные тремя типами, распространенными в бассейне Черного моря (табл. 28); сосуды, орнаментированные цветной нитью и ложными бесцветными пятнами (табл. 29,1, 5); сосуд с сотовидным орнаментом (табл. 29,4); а также лампы с каплевидным орнаментом (табл. 29,6) и рюмки, получившие особенно широкое распространение с VI в. н. э. (табл. 31,1-6,16-18).

Большая часть стеклянных сосудов, представленных в Цихисдзире, по форме, способу обработки, мотивам и характеру орнамента, а также цвету и качеству стекла может быть отнесена к поздней сирийско-палестинской продукции.

Погребения. В 1983—1987 гг. в Цихисдзире выявлены и изучены 14 погребений позднеантичной — раннесредневековой эпохи. Распространенным обрядом захоронения в этот период является ингумация. Обнаружены погребения двух типов: грунтовые и амфорные (для захоронения младенцев). Для грунтовых характерна ориентация с востока на запад, выдержанная с большей или меньшей точностью. В ориентации амфорных погребений какая-либо закономерность не наблюдается.

В погребальном инвентаре грунтовых захоронений значительное место занимают глиняная (кувшины, горшки, миска) и стеклянная (бальзамарий, фиала) посуда и украшения (фибулы, пряжки, перстни, бусы). Обращает внимание присутствие во всех захоронениях железных орудий или предметов вооружения (ножи, топор, наконечник копья, кинжал). На основе анализа погребального инвентаря самое раннее грунтовое захоронение датировано III либо началом IV в. н. э., самое позднее — V — первой половиной VI в. н. э. (табл. 32—35).

Характерные для греческого мира с архаической эпохи амфорные захоронения младенцев в Цихисдзире засвидетельствованы с раннеантичного периода. Традиция погребения в амфорах продолжается и в позднеантичное — раннесредневековое время. Было открыто семь амфорных захоронений этого периода. Амфоры были уложены горизонтально в специально вырытые ямы. При захоронении покойников у амфор откалывалась верхняя часть. Дата амфорных погребений, обычно безынварных, определялась по типологии и хронологии самих амфор. Большинство из них относится к типу коричневоглиняных амфор с перехватом на корпусе, которые датируются IV — VI вв. н. э. К этому же периоду относится и светлоглиняная импортная амфора с желобчатым туловом, использованная для погребения (табл. 36—39).

Нумизматические памятники. Большая часть монет была найдена местными жителями на берегу моря (вблизи территории раскопа). В нашем распоряжении вместе с раскопанными оказалось всего 59 римских и византийских монет. Из двадцати римских монет десять являются серебряными, а десять — медными. Серебряные монеты в основном кесарийские, среди них две дидрахмы и пять драхм, остальные же представлены общеимперскими денариями. Кесарийские монеты чеканены от имени Домициана (81—96 гг.), Адриана (117—138 гг.), Антонина Пия (138—161 гг.) и Септимия Севера (193—211 гг.). Денарии принадлежат императорам Каракалле (211—217 гг.) и Гордиану III (238—244 гг.). Монета Адриана обнаружена в погребальном комплексе, который в соответствии с остальными предметами датируется IV в. Две кесарийские драхмы Септимия Севера обнаружены в погребении конца III в. или начала IV в. Медные монеты выпущены от имени Диоклетиана (284—305 гг.), Констанция I (293—306 гг.), Лициния (308—324 гг.) и Констанция II (337—361 гг.). Две монеты принадлежали или Констанцию II (337—361 гг.) или Константину II (337—340 гг.) (табл. 41; 42,1-5). Точная атрибуция трех монет осложнена из-за их плохой сохранности, но по общим типологическим и стилистическим признакам они датируются IV в. Заслуживает внимание отсутствие трапезундских городских медных монет, в большом количестве обнаруженных в Питиунте и Себастополисе. Как известно, чеканка этих монет прекратилась в середине III в. н. э.

Нумизматические памятники VI в. представлены 39 византийскими монетами (38 медных и одна золотая). Из-за плохой сохранности удалось определить только шесть. Среди них монеты Анастасия I (491—518 гг.), Юстина I (518—527 гг.), Юстина II (565—578 гг.) Маврикия (582—602 гг.). Золотая монета принадлежит императору Юстиниану I (527—565 гг.). Большинство монет чеканено в Константинополе и лишь одна монета — в Антиохии (табл. 41,6-12). Обращает на себя внимание случайная находка ранневизантийской бронзовой разновески (или экзагии, употреблявшейся для проверки веса золотых монет) (табл. 41,13).

Заключение. Обобщение результатов археологического изучения Цихисдзири позволяет сделать следующие выводы.

Подтверждено существование здесь в V—VI вв. н. э. поселения, наибольшая активность которого приходится на IV—V вв. н. э.

Сопоставление рассмотренного выше археологического материала с результатами археологических раскопок предшествующих авторов, а также случайными находками (римский кирпич с клеймом, цихисдзирский клад, монеты) указывают на существование здесь римско-византийского укрепленного пункта

(приблизительно с конца III и до конца VI в. н. э.), рядом с которым со второй половины IV в. образуется поселение городского типа с достаточно развитым ремесленным производством.

Нумизматический материал (кесарийские драхмы, антонинианы, медные монеты, чеканенные в Антиохии и Константинополе), разнохарактерная импортная керамика (некоторые виды амфор, краснолаковая керамика), стекло сирийско-палестинского происхождения, золотые украшения, серебряные и бронзовые сосуды из Цихисдзирского клада (II—III вв. н. э.) свидетельствуют о широких торгово-экономических и культурных связях с восточными римскими провинциями.

Детские амфорные захоронения (IV—VI вв. н. э.) служат указанием на наличие здесь греческого этнического элемента.

Результаты археологического изучения Цихисдзири позволяют высказать сомнения в правомерности локализации Петры на территории совр. Цихисдзири. Кроме того, сомнительными или ошибочными представляются соображения большинства исследователей относительно близости географических и топографических характеристик Петры с данными Цихисдзири. Приведем несколько примеров. Цихисдзирская крепость возведена на горе, которая с севера граничит с низменной полосой, с запада — с морем, а с востока и юга — с холмистой местностью. Нигде вокруг, на протяжении многих десятков километров, нет сколько-нибудь значительных скал. Лишь гора, на которой стоит крепость, скалистым утесом спускается к морю, поселение же расположено севернее, в низменной части. Как видим, с точки зрения топографии Цихисдзири не отвечает характеристике Петры, данной Прокопием.

Нельзя согласиться с исследователями, локализирующими Петру в Цихисдзири, если принять во внимание, что здесь во времена возведения Петры уже существовали значительный римско-византийский укрепленный пункт и поселение городского типа с достаточно развитым ремесленным производством, о чем, как нам кажется, не мог не знать Прокопий и о чем он не мог бы говорить как о «безлюдном» или «незначащем местечке».

Не соответствуют Цихисдзири и его окрестностям и те данные Прокопия, согласно которым та часть Лазики, где была возведена Петра, являлась неплодородной и незаселенной, поскольку климатические условия всего этого региона исключительно благоприятны для хозяйственной деятельности и были интенсивно освоены еще с доантичной эпохи. Именно это несоответствие было слабым звеном в цепи аргументов многих сторонников локализации Петры в Цихисдзири и служило источником острых дискуссий.

Сомнение в правильности аргументов в пользу идентификации Петры и Цихисдзири усиливает отсутствие здесь гаваней

ни, поскольку трудно представить себе крупный торговый центр на перекрестии стратегически важных сухопутных и морских путей (каковым была Петра Прокопия Кесарийского) без удобной стоянки для судов. Не подтверждают существование в Цихисдзири равноценного Петре крупного торгового центра и археологические находки, относящиеся к IV—V вв., а тем более — к VI в. н. э.

Примечательно, что все указанные выше и многие другие не упомянутые нами несоответствия между данными Прокопия о Петре и характеристиками Цихисдзири теряют силу, если, как это делает Г. Григолиа, идентифицировать Петру не с Цихисдзири, а с Хопой.

Вместе с тем, трудно представить, что такой значительный населенный пункт, как Цихисдзири, не был бы упомянут в письменных источниках того времени, например в документе начала V в. н. э. «Notitia dignitatum», где перечислены стоянки римских гарнизонов Восточного Причерноморья. Поскольку результаты археологического изучения позволяют отнести Цихисдзири к поселениям именно этого ряда, допускаем возможность, что оно скрывается под топонимом Мохора, местонахождение которого до настоящего времени не установлено.

მიმთითებული ლიტერატურის სია

1. თ. აბრამიშვილი. საქართველოს სახელმწიფო მუზეუმის ბიზანტიური მონეტები. — თბილისი, 1965.
2. ლ. ასათიანი. ბიჭვინტის სამხარეულო კერამიკა//დიდი პიტუნტი. არქეოლოგიური გათხრები ბიჭვინტაში. — თბილისი, 1975. — ტ. 1.
3. ა. აფაქიძე, გ. გობეჯიშვილი, ალ. კალანდაძე, გ. ლომთათიძე. მცხეთა. არმაზისხევის არქეოლოგიური ძეგლები. — თბილისი, 1955—ტ. I.
4. ა. აფაქიძე, თ. ლორთქიფანიძე. მასალები დიოსკურია-სებასტოპოლისის არქეოლოგიისათვის //საქართველოს მეცნიერებათა აკადემიის საზოგადოებრივ მეცნიერებათა განყოფილების მაცნე. — 1965. — № 3 (24).
5. ა. აფაქიძე, ვ. ნიკოლაიშვილი, კ. მელითაური, ა. სიხარულაძე, ვ. საღრაძე, მ. ძნელაძე, გ. მანჯგალაძე, ლ. ხეცურიანი, თ. ჭანიშვილი, გ. გიუნაშვილი, რ. დავლიანიძე, გ. გავაშელი, შ. ირემაშვილი, თ. ბიბილური, ნ. ლლონტი. დიდი მცხეთა, 1979 //მცხეთა. არქეოლოგიური კვლევა-ძიების შედეგები. — თბილისი, 1982. — ტ. 6. — გვ. 191—218.
6. გ. აფაქიძე. ბიჭვინტის სამშენებლო კერამიკა //დიდი პიტუნტი. არქეოლოგიური გათხრები ბიჭვინტაში. — თბილისი, 1977. — ტ. 2. — გვ. 223—248.
7. ნ. აფხაზაია. აღრეული შუასაუკუნეების აღმოსავლეთ საქართველოს ნივთიერი კულტურა. — თბილისი, 1979.
8. ქ. ბერძენიშვილი, რ. ფუთურიძე. ბიჭვინტაში მოპოვებული ამფორები (კატალოგი)//დიდი პიტუნტი. არქეოლოგიური გათხრები ბიჭვინტაში. — თბილისი, 1975. — ტ. I. — გვ. 252—278.
9. გ. გამყრელიძე. ცენტრალური კოლხეთის ძველი ნამოსახლარები (სოფ. მთისძირი). — თბილისი, 1982.
10. გ. გამყრელიძე. წყალქვეშა არქეოლოგიური ექსპედიციის კვლევა-ძიება ქ. ფოთის მიდამოებში //სმამ, ისტორიის სერია, — 1987. № 1. — გვ. 97—117.
11. გეორგიკა. ბიზანტიელი მწერლების ცნობები საქართველოს შესახებ //ტექსტები ქართული თარგმანითურთ გამოსცეს და განმარტებები დაურთეს ალ. გამყრელიძემ და ს. ყაუხჩიშვილმა. — თბილისი, 1961. — ტ. 1.
12. გეორგიკა. ბიზანტიელი მწერლების ცნობები საქართველოს შესახებ //ტექსტები ქართული თარგმანითურთ გამოსცა და განმარტებები დაურთო ს. ყაუხჩიშვილმა. — თბილისი, 1965. — ტ. 2.
13. გეორგიკა. ბიზანტიელი მწერლების ცნობები საქართველოს შესახებ //ტექსტები ქართული თარგმანითურთ გამოსცა და განმარტებები დაურთო ს. ყაუხჩიშვილმა. — თბილისი, 1952. — ტ. 4. — ნაკვ. 2.
14. გ. გრიგოლია. ძველი კოლხეთის საქალაქო ცენტრების (პეტრა) ლოკალიზაციის საკითხი //სიკვ. — თბილისი, 1989. — ტ. 7. — გვ. 37—81.
15. გ. დუნდუა. სამონეტო მიმოქცევა და სავაჭრო-ეკონომიკური ურთიერთობანი ბიჭვინტაში ნუმიზმატიკური მასალების მიხედვით ძვ. წ. II—ახ. წ. IV სს. //

- დიდი პიტიუნტი. არქეოლოგიური გათხრები ბიჭვინტაში. — თბილისი, 1975. — ტ. I. — გვ. 280—429.
16. გ. დუნდუა. საქართველოს სამონეტო განძები (რომაული ხანის მონეტები სოფ. ეკიდან და სეფიეთიდან). — თბილისი, 1979.
 17. მ. ზამთარაძე, გუდავის არქეოლოგიური მონაპოვარი // სსმ. — 1979. — XXXIV—B. — გვ. 64—78.
 18. პ. ზაქარაია. ნაქალაქარ ურბნისის ხუროთმოძღვრება. — თბილისი, 1965.
 19. პ. ზაქარაია, ვ. ლეჭვიანიძე. გუდავამი 1971 წ. ჩატარებული არქეოლოგიური გათხრების ანგარიში // სსმაე. — 1974. — ტ. 3. — გვ. 139—153.
 20. პ. ზაქარაია, ვ. ლეჭვიანიძე, გ. გვინჩიძე. ნოქალაქევის ექსპედიციის მიერ 1976—1977 წლებში ჩატარებული მუშაობის ანგარიში // სსმაე. — 1978. — ტ. 6. — გვ. 78—87.
 21. გ. თავაძეიშვილი. ციხისძირის სამსხვერპლო // სლსდ. — 1988. — ტ. 17. — გვ. 42—46.
 22. ვ. თოლორაძე. ბიჭვინტის ნაქალაქარის IV უბანი // დიდი პიტიუნტი. არქეოლოგიური გათხრები ბიჭვინტაში. — თბილისი, 1977. — ტ. 2. — 145—157.
 23. ი. იაშვილი. ტყეის ბულა პეტრა-ციხისძირიდან // სლსდ. — 1985. — ტ. 13. — გვ. 117—119.
 24. ი. იაშვილი. პართული მონეტები სამხრეთ-დასავლეთ საქართველოდან // სლსდ. — 1988. — ტ. 17. — გვ. 72—75.
 25. ა. ინაიშვილი. ციხე-ქალაქ პეტრას ნავსადგურის საკითხისათვის // სლსდ. — 1971. — ტ. 2. — გვ. 74—90.
 26. ა. ინაიშვილი. პეტრას ნავსადგურის კათედრის საკითხისათვის ციხისძირის გათხრების შედეგების მიხედვით // სლსდ. — 1971. — ტ. 2. — გვ. 90—109.
 27. ა. ინაიშვილი. პეტრა-ციხისძირში 1962—1965 წწ. ჩატარებული გათხრების შედეგები // სლსდ. — 1974. — ტ. 4. — გვ. 102—153.
 28. ნ. ინაიშვილი. აღრეშუასაუკუნეების კერამიკა პეტრა-ციხისძირიდან // სლსდ. — 1981. — ტ. 10. — გვ. 122—136.
 29. ნ. ინაიშვილი. ციხისძირის განძი // სლსდ. — 1987. — ტ. 16. — გვ. 118—146.
 30. ნ. ინაიშვილი. ციხისძირის გვიანანტიკური ხანის აბანოები // სლსდ. — 1988. — ტ. 17. — გვ. 76—85.
 31. ნ. ინაიშვილი. შინის ჭურჭელი პეტრა-ციხისძირიდან // სლსდ. — 1990. — ტ. 19. — გვ. 62—87.
 32. ნ. ინაიშვილი, ი. იაშვილი. I—VI სს. ნუმისმატიკური ძეგლები ციხისძირიდან // სლსდ. — 1991. — ტ. 20 (იბეჭდება).
 33. ა. კახიძე. საქართველოს ზღვისპირეთის ანტიკური ხანის ქალაქები. — თბილისი, 1971.
 34. ე. ლეჭვიანიძე. ნოქალაქევის ნაქალაქარზე 1978—1982 წლებში გამოვლენილი IV—XI საუკუნეების მასობრივი არქეოლოგიური მასალა // ნოქალაქევი-არქეოპოლისი. არქეოლოგიური გათხრები 1978—1982 წწ. — თბილისი, 1987. — ტ. 2. — გვ. 237—248.
 35. გ. ლომთათიძე. კლდეთის სამაროვანი. — თბილისი, 1957.
 36. მარგ. ლორთქიფანიძე. საქართველოს სახელმწიფო მუზეუმის გემები. — თბილისი, 1958. — ტ. 2.
 37. მარგ. ლორთქიფანიძე. საქართველოს სახელმწიფო. მუზეუმის გემები. — თბილისი, 1961. — ტ. 3.

38. მარგ. ლორთქიფანიძე. ძველი საქართველოს გლიპტიკური ძეგლების კორპუსი. — თბილისი, 1969. — ტ. 1.
39. ოთ. ლორთქიფანიძე. ბიჰეინტის წითელაკიანი კერამიკა (ძირითადი ტიპები და მათი დათარიღება) // საქართველოს მეცნიერებათა აკადემიის საზოგადოებრივ მეცნიერებათა განყოფილების შრომებ. — 1962. — № 1 (7). — გვ. 231—255.
40. ოთ. ლორთქიფანიძე. ინციტის ტბის მიდამოებში ჩატარებული სადაზვერვო-არქეოლოგიური მუშაობის წინასწარი ანგარიში // მსკა. — 1963. — ტ. 3. — გვ. 97—106.
41. ოთ. ლორთქიფანიძე. ანტიკური სამყარო და ქართლის სამეფო. — თბილისი, 1968.
42. ოთ. ლორთქიფანიძე, თ. მიქელაძე, დ. ხახუტაიშვილი. გონიოს განძი. — თბილისი, 1980.
43. ნ. შირიანაშვილი. შიდა ქართლის მატერიალური კულტურის ისტორიიდან. — თბილისი, 1983.
44. აღ. რამიშვილი. კოლხეთის მატერიალური კულტურის ისტორიიდან. — ბათუმი, 1974.
45. რ. რამიშვილი. არქეოლოგიური გათხრები ბიჰეინტაში (1956—1957 წლებს გათხრების წინასწარი ანგარიში) // მსკა. — 1965. — ტ. 3. — გვ. 69—83.
46. რ. რამიშვილი. არქეოლოგიური გათხრები ბიჰეინტაში (III უბნის 1958 წლის გათხრების წინასწარი ანგარიში) // მსკა. — 1965. — ტ. 4. — გვ. 107—122.
47. რ. რამიშვილი. ახალი არქეოლოგიური აღმოჩენები არაგვის ხეობაში // ძეგლის მეგობარი. — 1975. — № 39. — გვ. 7—15.
48. მ. საგინაშვილი. ურბნისის სამაროვნის მინის კურკელი. — თბილისი, 1970.
49. მ. საგინაშვილი. რელიეფურორნამენტოანი მინის კურკელი ურბნისის სამაროვნიდან // სას. — 1985. — ტ. 3. — გვ. 69—89.
50. ვ. სიკინავა. ახალი ცნობები ციხისძირის (პეტრას) ისტორიისათვის (აღგისის ლოკალიზაციის საკითხი) // აჭარის სასულმწიფო მუხეუმის შრომები. — ბათუმი, 1957. — ტ. 2. — გვ. 42—60.
51. ო. ტყეშელაშვილი. სამთავროს სამაროვნის ახ. წ. II—VIII სს. სამარხებში აღმოჩენილი მშვილდსაყინძები // სსმშ. — 1959. — XX — B. — გვ. 305—337.
52. ნ. უგრელიძე. ადრეულ შუასაუკუნეთა ქართლში მინის წარმოების ისტორიისათვის. — თბილისი, 1967.
53. ნ. უგრელიძე. მინის ოთხი გრავირებული კურკელი ბიჰეინტის ნაქალაქარიდან // ფსაძ. — 1987. — ტ. 5. — გვ. 68—77.
54. რ. ფუთურიძე. გვიანანტიკური ხანის დასავლეთ საქართველოს არქეოლოგიური ძეგლები // მსკა. — 1963. — ტ. 2. — გვ. 54—94.
55. რ. ფუთურიძე. ბიჰეინტის შიდაციხის ცენტრალური ნაწილის არქეოლოგიური გათხრების შედეგები // დიდი პიტუნტი. არქეოლოგიური გათხრები ბიჰეინტაში. — თბილისი, 1975. — ტ. I. — გვ. 127—160.
56. დ. ბორიძე. კოლხური კულტურის ისტორიისათვის. — თბილისი, 1965.
57. მ. შპაიდელი. კავკასიის საზღვარი. II საუკუნის გარნიზონები აფსაროსში, პეტრასა და ფასისში // სმამ, ისტორიის სერია. — 1985. — № 1. — გვ. 134—140.
58. მ. ჩხატარაშვილი. მინის კურკელი შუა საუკუნეთა საქართველოში. — თბილისი 1978.

59. მ. ჩხატარაშვილი. საქართველოში აღმოჩენილი სარკმლის მინა // თსაძ. — 1978. — ტ. 3. — გვ. 69—96.
60. ლ. ჩხაიძე. მინის ნაწარმი ვაშნარის ნაქალაქარიდან // სღსძ. — 1975. — ტ. 5. — გვ. 107—114.
61. ლ. ჩხაიძე. მინის ნაწარმი ციხისძირიდან // სღსძ. — 1978. — ტ. 7. — გვ. 59—66.
62. ლ. ჩხაიძე. ფიქვენარის აღრეფეოდალური ხანის არქეოლოგიური მასალები // სღსძ. — 1980. — ტ. 9. — გვ. 39—54.
63. ი. ცუხიშვილი, ბიჭვინტის ბიზანტიური მონეტები // დიდი პიტიუნტი. არქეოლოგიური გათხრები ბიჭვინტაში. — თბილისი, 1977. — ტ. 2. — გვ. 305—334.
64. ი. ცუხიშვილი. გვიანრომაული მონეტების ბიჭვინტის განძი // დიდი პიტიუნტი. არქეოლოგიური გათხრები ბიჭვინტაში. — თბილისი, 1977. — ტ. 2. — გვ. 250—304.
65. ლ. წითლანაძე. არქეოლოგიური აღმოჩენები სოფ. ლიაში // ძეგლის მეგობარი. — 1973. — 33. — გვ. 66—72.
66. ლ. წითლანაძე. ხევის არქეოლოგიური ძეგლები. — თბილისი, 1976.
67. ა. ქყონია. ოქროს სამკაულები ვანის ნაქალაქარიდან. — ვანი. არქეოლოგიური გათხრები. — თბილისი, 1981. — ტ. 6.
68. ნ. ხახუტაიშვილი. სამხრეთ-დასავლეთ საქართველოს ზღვისპირეთი აღრეკინის ხანაში. — თბილისი, 1986.
69. ნ. ხოშტარია. ციხისძირი (ახალი წელთაღრიცხვის პირველ საუკუნეებში). — თბილისი, 1962.
70. ქ. ჯაფახიშვილი. ურბნისის ნაქალაქარის გლიბტიკური ძეგლები. — თბილისი, 1972.
71. ქ. ჯაფახიშვილი. ურბნისის ნაქალაქარის გლიბტიკური ძეგლები // საკანდიდატო დისერტაცია. — თბილისი, 1975.
72. ქ. ჯაფახიშვილი, გ. ნემსაძე. ზღუდრის სამარონის გლიბტიკური ძეგლები // სსმშ. — 1982. — ტ. XX XVI—B. — გვ. 129—153.
73. ი. ჯალღანია. სოფ. ბობოყვათის სანაპირო ზოლში 1986 წ. ნაპოვნი მონეტები // სღსძ. — 1991. — ტ. 20 (იბეჭდება).
74. ს. ჯანაშია. ფეოდალური რევოლუცია საქართველოში // ს. ჯანაშია. შრომები. — თბილისი, 1949. — ტ. 1.
75. ვ. ჯაფარიძე. ნაქალაქარ ვარდციხის არქეოლოგიური შესწავლისათვის // თსაძ. — 1974. — ტ. 2. — გვ. 84—105.
76. ვ. ჯაფარიძე. გზებისა და სავაჭრო-ეკონომიკურ ურთიერთობათა საკითხისათვის ეგრისში (ვარდციხის არქეოლოგიური მასალების მიხედვით) // თსაძ. — 1982. — ტ. 4. — გვ. 24—43.
77. ვ. ჯაფარიძე. ვარდციხის ნაქალაქარი (ეგრისის ქალაქების არქეოლოგიური შესწავლისათვის). — თბილისი, 1989.
78. Алексеева Е. М. Античные бусы Северного Причерноморья. — САИ. — 1978. — Вып. Г1—12.
79. Амброз А. К. Фибулы Юга Европейской части СССР. — САИ. — 1966. — Вып. Д1—30.
80. Амброз А. К. Проблемы раннесредневековой хронологии Восточной Европы // СА. — 1971. — № 2. — С. 96—123.
81. Антонова И. А., Даниленко В. Н., Ивашута Л. П., Каде-

- ев В. И., Романчук А. И. Средневековые амфоры Херсонеса // Античная древность и средние века. — Свердловск, 1971. — Сб. 7.
82. Апакидзе А. М., Лордкипанидзе О. Д. Новые материалы к археологии Диоскурии-Сébastопόλις // ТАИЯЛИ. — 1963. — Т. 33—34. — С. 209—235.
83. Беляев С. А. Краснолаковая керамика Херсонеса IV—VI вв. // Античная история и культура Средиземноморья и Причерноморья. — Ленинград, 1958. — С. 31—38.
84. Витрувий. Десять книг об архитектуре / Пер. Ф. А. Петровского. — М., 1936. — Т. 1.
85. Воронов Ю. Н. К истории экономических связей Аписии в IV—VII вв. (привозная стеклянная посуда из Цебельды) // КСИА. — 1973. — Вып. 138. — С. 74—78.
86. Воронов Ю. Н. Тайна цебельдинской долины. — М., 1975.
87. Воронов Ю. Н., Бгажба О. Х. Материалы по археологии Цебельды (Итоги исследований Цибиллума в 1978—1982 гг.). — Тбилиси, 1985.
88. Воронов Ю. Н., Бгажба О. Х., Шенкао Н. К., Логинов В. А. Исследования в Цебельде // АО 1980 года в Абхазии. — Тбилиси, 1982. — С. 21—26.
89. Воронов Ю. Н., Юшин В. А. Новые памятники цебельдинской культуры в Абхазии // СА. — 1973. — № 1. — С. 171—191.
90. Воронов Ю. Н., Юшин В. А. Ранний горизонт (II—IV вв. н. э.) в могильниках цебельдинской культуры (Абхазия) // СА. — 1979. — № 1. — С. 181—198.
91. Гайдукевич В. Ф. Раскопки Мирмекия и Тирптаки // ВДИ. — 1940. — № 3—4. — С. 300—317.
92. Голенко К. В. Денежное обращение Колхиды в римское время. — Ленинград, 1964.
93. Гунба М. М. Новые памятники цебельдинской культуры. — Тбилиси, 1978.
94. Закарая П. П., Левкинадзе В. А. Археологические раскопки в Шухуты // Мацне. — 1966. — № 1 (28). — С. 120—135.
95. Зварич В. В. Нумизматический словарь. — Львов, 1979.
96. Ивашенко М. М. Самтаврские погребения первых веков н. э. — Мхедта. Результаты археологических исследований. — Тбилиси, 1980. — Т. 3.
97. Иессен А. А. К вопросу о древнейшей металлургии меди на Кавказе // ИГАИМК. — М., 1935. — Вып. 120. — С. 7—237.
98. Калашник Ю. П. Стеклянные флаконы из Херсонеса и некоторые застольные надписи // АС. — 1985. — № 26. — С. 71—76.
99. Каменецкий И. С., Кропоткин В. В. Погребение гуниского времени близ Тапаса // СА. — 1962. — № 3. — С. 235—240.
100. Кигурадзе Н. Ш., Лордкипанидзе Г. А., Тодуа Т. Т., Клейма XV легиона из Пицундского городища // ВДИ. — 1987. — № 2. — С. 89—92.
101. Клипович Т. Н. Краснолаковая керамика первых веков н. э. из раскопок Боспорской экспедиции 1935—1940 гг. // МИА. — № 25. — С. 283—326.

102. Кругликова И. Т. Боспор в позднеантичное время. — М., 1966.
103. Кунина Н. З. К вопросу о западном импорте стекла на Боспор (по материалам Некрополя Пантикапея из собрания Отдела античного мира Эрмитажа). // ТГЭ. — 1984. — Т. 24. — С. 147—164.
104. Леквинадзе В. А. Материалы по монументальному строительству в Лазике // ВГМГ. — 1961. — Т. XXII-V. — С. 137—167.
105. Леквинадзе В. А. Римский кирпич со штампом из Цихисдзери САНГ. — 1967. — № 3. — Т. 45. — С. 797—800.
106. Леквинадзе В. А. «Понтийский лимес» // ВДИ. — 1969. — № 2. — С. 75—93.
107. Леквинадзе В. А. О постройках Юстиниана в Западной Грузии // ВВ. — 1973. — № 34. — с. 169—186.
108. Леквинадзе В. А. Богатое погребение конца IV в. из Уреки // СА. — 1975. — № 4. — С. 193—208.
109. Леквинадзе В. А., Хведелидзе Л. И. Массовые археологические находки из раскопок Археополиса // Нокалакеви-Археополис. Археологические раскопки 1973—1977 гг. — Тбилиси, 1981. — Т. I. — С. 120—149.
110. Лордкипанидзе Г. А., Кигурадзе Н. Ш., Асатиани Л. В., Тодуа Т. Т. Работы Бичвинтской археологической экспедиции // ПАИ в 1983 году. — 1986. — С. 40—42.
111. Лордкипанидзе О. Д. Итальянские бронзовые изделия, найденные на территории древней Грузии // СА. — 1964. — № I. — С. 199—200.
112. Максимова М. И. Античные резные камни Эрмитажа / Путеводитель по выставке. — Ленинград, 1926.
113. Мачабели К. Г. Позднеантичная торевтика Грузии. — Тбилиси, 1976.
114. Мелитаури К. Н. Крепости дофеодальной и раннефеодальной Грузии. — Тбилиси, 1971. — Т. 2.
115. Неверов О. Я. Митридат-Дионис // СГЭ. — 1973. — Вып. 37.
116. Неверов О. Я. Античные шталли в собрании Эрмитажа. — Ленинград, 1977.
117. Пугуридзе Р. В. Колхидские амфоры эллинистического и позднеантичного времени // Тезисы докладов, посвященных итогам полевых археологических исследований в 1970 г. в СССР. — Тбилиси, 1971.
118. Римское искусство и культура. Каталог выставки Римско-германского музея города Кельна в Музее изобразительных искусств им. А. С. Пушкина в Москве и в Государственном Эрмитаже в Ленинграде. — Кельн, 1984.
119. Рунич А. П. Захоронение вождя эпохи раннего средневековья из Кисловодской котловины // СА. — 1976. — № 3. — С. 256—266.
120. Сорокина Н. П. Стекло из раскопок Пантикапея. 1945—1959 гг. // МИА. — 1962. — № 103. — С. 210—236.
121. Сорокина Н. П. Позднеантичное и раннесредневековое стекло с Таманского городища // Керамика и стекло древней Тмутаракани. — М., 1963.
122. Сорокина Н. П. Стеклянные сосуды из Тапаса // Древности нижнего Дона. — М., 1965. — С. 202—248.

123. Сорокина Н. П. К вопросу об экономических связях государств Северного Причерноморья в I в. н. э. // Древности Восточной Европы. — М., 1969. — С. 217—221.
124. Сорокина Н. П. О стеклянных сосудах с каплями синего стекла из Причерноморья // СА. — 1971. — № 4. — С. 85—101.
125. Сорокина Н. П. Стеклянные сосуды из могильника Харакс // Кавказ и Восточная Европа в древности. — М., 1973.
126. Сорокина Н. П. Позднеантичное стекло из Ольвии // ХКААМ. — М., 1976. — С. 199—209.
127. Сорокина Н. П. Стеклянные сосуды IV—V вв. и хронология цебельдинских могильников // КСИА. — 1979. — № 158. — С. 57—67.
128. Спейдел М. П. Древнейший манускрипт с территории СССР (письмо из римской крепости Апсар) // ВДИ. — 1985. — № 4. — С. 176—179.
129. Техов Б. В. Тлийский могильник. — Тбилиси, 1980. — Т. 1.
130. Техов Б. В. Тлийский могильник. — Тбилиси, 1981. — Т. 2.
131. Толстой И. И. Византийские монеты. — СПб., 1912. — Вып. 2.
132. Толстой И. И. Византийские монеты. — СПб., 1913. — Вып. 3.
133. Толстой И. И. Византийские монеты. — СПб., 1913. — Вып. 4.
134. Трапш М. М. Культура цебельдинских некрополей. — Трапш М. М. Труды. — Тбилиси, 1971. — Т. 3.
135. Фармаковский Б. В. Случайные находки и приобретения // ОАК за 1907 гг. — 1910. — С. 117—118.
136. Хоштария Н. В. Археологическое исследование Уреки // МАГК. — 1955. — Т. I. — С. 25—78.
137. Чунстова Л. И. Античные и средневековые весовые системы, имевшие хождение в Северном Причерноморье // Археология и история Боспора. — Симферополь, 1962. — Т. 2. — С. 7—144.
138. Шамба С. М. Монетное обращение на территории Абхазии (V в. н. э. — XIII в. н. э.). — Тбилиси, 1987.
139. Шамба С. М. Гюэнос-1. — Тбилиси, 1988.
140. Шелов Д. Б. Римские бронзовые кувшины и амфоры в Восточной Европе // СА. — 1983. — № 4. — С. 57—69.
141. Герасимов Т. Ранновизантийские экзагнии от България // Археология. — 1973. — № 2. — С. 54—58.
142. Яотов В. Экзагнии от музеев в Толбухин и Силистра // Нумизматика. — 1988. — № 2. — С. 18—21.
143. Филов Б. Римското съкровище от Николаево // Известия на Българското Археологическо Дружество. — София, 1915. — Т. 4. — С. 1—48.
144. Askergman Ph. Sasanian Jewelry // A Survey of Persian Art. — London and New York, 1938. — Vol. 1.
145. Amandry P. Collection Hélène Stathalos. Objets antiques et byzantins. — Strassburg, 1963. — Vol. 3.
146. Amiranashvili A. Zwei Henkel eines silbernen Gefäses aus Mzchetha (Georgian) // AA. — 1934. — 1/2.
147. Bates G. E. Byzantine coins. — Cambridge, 1971. — Vol. I.
148. Vesatti G. Oreficerie Antiche dalle Minoiche alle Barbariche. — Roma, MSMLV.

148. Bellinger A. R. Catalogue of the Byzantine Coins in the Dumbarton Oaks Collection and in the Whittemore Collection.—Washington, 1966.
150. Bohme A. Frauenschmuck der römischen Kaiserzeit // Antike Welt.—1978.—Heft 3.—S. 3—16.
151. Brandt E., Krug A., Gerke W., Schmidt E. Antike Gemmen in Deutschen Sammlungen.—München, 1972.
152. Braglia L. Catalogo delle Oreficerie de Museo Nazionale di Napoli—Roma, 1941.
153. Carducci C. Orje argenti dell Italia Ant.ka.—Milano, 1962.
154. Furtwängler A. Beschreibung der Geschnittenen Steine im Antiquarium.—Berlin, 1896.
155. Glass from the Ancient World. The Ray Winfield Smith Collection. A Special Exhibition.—New York, 1957.
156. Greifenhagen A. Schmuckarbeiten in Edelmetall.—Berlin, 1970.—Bd. 1.
157. Greifenhagen A. Schmuckarbeiten in Edelmetall. Einzelstücke.—Berlin, 1975.—Bd. 2.
158. Haberey W. Ein Mädchengrab römischer Zeit aus Josefstrasse in Bonn // Bonner Jahrbücher.—1961.— Bd. 161.—S. 319—332.
159. Hahn M. Moneta Imperii Byzantini.—Wien, 1973.—Bd. I.
160. Harden D. B. Roman Tombs at Vasa: The Glass // RDAC.—Nicosia, 1958.
161. Harden D. B. Late Roman Wheel-inscribed Glasses with double line letters // Kölner Jarbuch.—1917/68.—Bd. 9.—S.43—55.
162. Hayes J. W. Late Roman Pottery.—London, 1972.
163. Hayes J. W. Roman and Pre-roman Glass in the Royal Ontario Museum.—Toronto, 1975.
164. Henkel E. Die Römischen Fingerringe der Rheinlande und der Benachbarten Gebiete.—Berlin, 1913.
165. Higgins R. Greek and Roman Jewellery.—London, 1980.
166. Hoffman H., Davidson P. F. Greek Gold.—New York, 1966.
167. Isings C. Roman Glass from Dated Finds.— Groningen/Jakarta.—1957.
168. Krenker D., Krüger E. Die Trierer Kaiserthermen.—Augsburg, 1929.
169. Kunisch N. Neuerworlene Antike Gläser der Antikenabteilung der staatlichen Museen Berlin // AA.—1967.—Heft 2.
170. Kurz D. C., Boardman J. Greek burial customs.—New York, 1971.
171. Legrand A. Nebris // DAGR.—Paris, 1904.
172. Mackey D. The Jewellery of Palmira and its Significans//Iraq.—1949—Vol. II.—pp. 160—187.
173. Mackworth Young G. The Roman Graves of the First Century A. D. // BSA.—1949.—No. 44—pp. 80—92.
174. Marshall F. H. Catalogue of the Jewellery Greek, Etruscan and Roman in the Departments of Antiquities. —London, 1911.
175. Mattingly H. Coins of the Roman Empire in the British Museum.—London, 1950—Vol. 5.

176. Miller F. The Empire and its Neighbours.— London, 1981.
177. Perkins A. The Objects. A Gold Fibula // The Excavations at Dura-Europos.—London, 1952.—Part 3.—pp. 58—63.
178. Pfeiler B. Römischer Goldschmuck.—Meinz am Rhein, 1970.
179. P f r e t z c h e r E. Die Grundrissentwicklung der römischen Thermen.— Strassburg, 1969.
180. P h a r m a k o w s k y B. Archäologische Funde im Jahre 1907 // AA.—1908.—S. 159—163.
181. Pollak L. Klassisch-Antike Goldschmiedearbeiten im besitze A. J. von Nelidov.—Leipzig, 1903.
182. Radnóti A. Die römischen Bronzegefäße von Pannonien.—Budapest, 1958.
183. Rich A. Dictionnaire des Antiquites Romains et Grecques.— Paris, 1861.
184. Richter G. Catalogue of Engraved Gems Greek, Etruscan and Roman.—Roma, 1956.
185. de Ridder A. Collection de Clerq.—Les bijoux et les pierres gravees.—Paris, 1911.—T. 7.
186. Ruxer M. S., Kubczak J. Naszyjnik grecki w okresach hellenistycznym i rzymskim.—Warszawa-Poznan.—1972.
187. Saglio E d. Korymbos // DAGR.—Paris, 1904.
188. Schreiber T. Die Alexandrinische Toreutik.—Leipzig, 1894.
189. Scorpan C. Contribution á la connaissance de certains types céramiques romano-byzantines (IV—VII siècles) dans l'espace Istro-pontique.—Dacia.—1977.—T. 21.
190. Speidel M. P. The Caucasus Frontier. Second Century Garrisons at Apsarus, Petra and Phasis // Studien zu den Militärgrenzen Roms. 13 Internationaler Limes-Congress. Stuttgart, 198.6—S. 657—660.
191. Strong D. E. Greek and Roman Gold and Silver Plate. London, 1966.
192. Sydenham E. A. The Coinage of Caesarea in Cappadocia.—London, 1933.
193. Vollenweider M.—L. Catalogue raisonné der sceaux cylindres, intailles et camees.—Mainz am Rhein, 1979.—Vol. 2.
194. Weinberg C. D. Notes on Glass from Upper Galilee // JGS.—1973.—Vol. 15.—pp. 35—45.
105. Zahn R. Sammlung Baurat Schiller.—Berlin, 1929.

- მსკა — მასალები საქართველოსა და კავკასიის არქეოლოგიისათვის
 სას — საქართველოს არქეოლოგიის საკითხები
 სდსდ — სამხრეთ-დასავლეთ საქართველოს ძეგლები
 სიკკ — საქართველოს ისტორიული გეოგრაფიის კრებული
 სმამ, ისტორიის სერია — საქართველოს რესპუბლიკის მეცნიერებათა აკადემიის
 მაცნე, ისტორიის, არქეოლოგიის, ეთნოგრაფიის და ხელოვნების ისტორიის
 სერია
 სსსმე — ს. ჭანაშვიას სახ. საქართველოს სახელმწიფო მუზეუმის არქეოლოგიური
 ექსპედიციები
 სსმმ — ს. ჭანაშვიას სახ. საქართველოს სახელმწიფო მუზეუმის შოაბზე
 ფსად — ფეოდალური საქართველოს არქეოლოგიური ძეგლები

СПИСОК СОКРАЩЕНИЙ

- АО — Археологические открытия
 АС — Археологический сборник
 ВВ — Византийский временник
 ВГМГ — Вестник Государственного музея Грузии им. акад.
 С. Н. Джанашиа
 ВДИ — Вестник древней истории
 ИГАИМК — Известия Государственной Академии истории ма-
 териальной культуры им. Н. Я. Марра
 КСИА — Краткие сообщения Института археологии АН СССР
 МАГК — Материалы по археологии Грузии и Кавказа
 Мацне — Вестник Академии наук Республики Грузия (От-
 деление общественных наук)
 МИА — Материалы и исследования по археологии СССР
 ОАК — Отчеты Археологической комиссии истории, археологии
 и этнографии АН Грузии им. И. А. Джавахишвили
 СА — Советская археология
 САИ — Свод археологических источников
 САНГ — Сообщения Академии наук Республики Грузия
 СГЭ — Сообщения Государственного Эрмитажа
 ТАИЯЛИ — Труды Абхазского института истории, языка и ли-
 тературы им. Д. И. Гулиа
 ТГЭ — Труды Государственного Эрмитажа
 ХҚААМ — Художественная культура и археология античного
 мира

ABBREVIATIONS

- AA — Archäologischer Anzeiger Beiblatt zum Jahrbuch des
Deutschen Archäologischen Instituts
- DAGR — Dictionnaire des Antiquités Grecques et Romaines
- JGS — Journal of Glass Studies
- BSA — Annual of the British School at Athens
- RDAC — Report of the Department of Antiquities Cyprus

ტაბულების აღწერილობა

- ტაბ. 1. ციხისძირის ციხის გენგეგმა.
- ტაბ. 2. ციხისძირის ციხის გეგმა. 1 — დარბაზული ეკლესია, 2 — სამნავიანი ბაზილიკა, 3 — აბანო, 4 — კარიბჭე.
- ტაბ. 3. რომაული დამლიანი აგური.
- ტაბ. 4. ციხისძირის განძი. ოქროს სამკაულები.
- ტაბ. 5. ოქროს აგრაფი, შემკული მთის ბროლზე ამოკვეთილი ლუციუს ვერუსის გამოსახულებით.
- ტაბ. 6. ოქროს გემიანი ბეჭდები.
- ტაბ. 7. ოქროს გარსაკრავი ფირფიტა.
- ტაბ. 8. ვერცხლის ჭურჭლების ფრაგმენტები.
- ტაბ. 9. ბრინჯაოს ნივთები: 1 — კოვზი; 2,3 — პატერების ყურები; 4,5 — ღოჭების ყურების ფრაგმენტები.
- ტაბ. 10. 1 — ბრინჯაოს თეფშის ფრაგმენტი; 2 — ბრინჯაოს მშვილდსაკინძი; 3 — ბრინჯაოს ძეწკვი; 4 — მძივები.
- ტაბ. 11. ბოზოყვათის სანერგე მეურნეობის ტერიტორია. გათხრების გენგეგმა.
- ტაბ. 12. 1—I და II უბნების გეგმა; 2 — № 1 აბანოს გეგმა.
- ტაბ. 13. № 1 აბანოს გეგმა და ჭრილები.
- ტაბ. 14. № 2 აბანოს გეგმა და ჭრილები.
- ტაბ. 15. 1—3 — აბანოს გათბობის დეტალები; 4 — № 1 აბანოს კედლის წყობაში აღმოჩენილი რკინის იარაღები.
- ტაბ. 16; 17; 18. 1—8 — წელშეზნეპილი ამფორების ფრაგმენტები.
- ტაბ. 18, 9—13; 19—21 — იმპორტული ამფორების ფრაგმენტები.
- ტაბ. 22; 23. ქვევრების ფრაგმენტები.
- ტაბ. 24. 1—7 — ღოჭების ფრაგმენტები; 8—10 — ლუთერიების ფრაგმენტები.
- ტაბ. 25. 1—10 — ქოთნების ფრაგმენტები; 11—13 — წითლადგაპირილებული ღოჭების ფრაგმენტები.
- ტაბ. 26. წითელლაკიანი კერამიკა.
- ტაბ. 27. 1, 2, 4 — გრავირებულგამოსახულებიანი მინის ჭურჭლის ფრაგმენტები; 3 — მინის ბოთლი კელნის მუზეუმიდან; 5 — რელიეფურორნამენტიანი მინის ფიალის ფრაგმენტი.
- ტაბ. 28. ხალიანი მინის ჭურჭლების ფრაგმენტები.
- ტაბ. 29. 1 — ფერადი მინის ძაფით შემკული მინის ჭურჭლის ფრაგმენტი; 2 — მინის სანელსაცხებლე სამთავროს სამაროვნიდან; 3 — ფიქსიებურორნამენტიანი ჭურჭლის ფრაგმენტი; 6 — ლამპრის ძირი.
- ტაბ. 30. 1, 2 — მინის ფიალა და სანელსაცხებლე № 1 სამარხიდან; 3, 4 — სარკმლის მინის ფრაგმენტები.
- ტაბ. 31. მინის ჭურჭლის ფრაგმენტები.
- ტაბ. 32. სამარხი № 1.
- ტაბ. 33. სამარხი № 2.

ტაბ. 34. სამარხი № 73.

ტაბ. 35. სამარხი № 201.

ტაბ. 36. 1,2 — ამფორა-სამარხი № 8; 3—5 — ამფორა-სამარხი № 7.

ტაბ. 37. 1,2— ამფორა-სამარხი № 9; 3,4 — ამფორა-სამარხი № 12.

ტაბ. 38. 1,2 — ამფორა-სამარხი № 13; 3,4 — ამფორა-სამარხი № 15.

ტაბ. 39. 1,2 — ამფორა-სამარხი № 17; 3 — სამარხში აღმოჩენილი ბრინჯაოს მშვილდ-საქინძი; 4 — სამარხის ზუფად გამოყენებული ქვეერის კედლის ფრაგმენტი.

ტაბ. 40. სამაროვანზე აღმოჩენილი ქვეერები.

ტაბ. 41. რომაული მონეტები: 1 — დომიტიანე (81—96 წწ.), კესარია, დიდრაქმა; 2 — აღრიანე (117—138 წწ.), კესარია, დიდრაქმა; 3 — ანტონინუს პიუსი (138—161 წწ.), კესარია, დრაქმა; 4—6 — სეპტიმიუს სევერუსი (193—211 წწ.), კესარია, დრაქმა; 7 — კარაკალა (211—217 წწ.), რომი, ანტონინიანი; 8,9 — გორდიანე III (238—244 წწ.), რომი, ანტონინიანი; 10 — გორდიანე III (?), კესარია, დრაქმა; 11, 12 — დიოკლეტიანე (284—305), სპილენძი.

ტაბ. 42. რომაული და ბიზანტიური მონეტები. 1 — კონსტანციუს I (293—306 წწ.), ქიზიკი? სპილენძი; 2 — ლიცინიუსი, მამა (308—324 წწ.), თესალონია, სპილენძი; 3,4 — კონსტანტინე II (337—340 წწ.) ან კონსტანციუს II (337—361 წწ.), სპილენძი; 5 — კონსტანციუს II (337—361 წწ.), სპილენძი; 6 — ანასტას I (491—518 წწ.), კონსტანტინოპოლი, სპილენძი; 7—9 — იუსტინე I (518—527 წწ.), კონსტანტინოპოლი, სპილენძი; 10 — იუსტინიანე I (527—565 წწ.), კონსტანტინოპოლი, სოლიდი; 11 — იუსტინე II (565—578 წწ.), კონსტანტინოპოლი, სპილენძი; 12 — შავრიკი (582—602 წწ.), ანტიოქია, სპილენძი; 13 — ბრინჯაოს საწოლი.

ОПИСАНИЕ ТАБЛИЦ

Табл. 1. План цихисдзирской крепости.

Табл. 2. План цихисдзирской крепости. 1 — Зальная церковь; 2 — Трехнефная базилика; 3 — Баня; 4 — Ворота.

Табл. 3. Римский кирпич со штампом.

Табл. 4. Клад из Цихисдзири. Золотые украшения.

Табл. 5. Золотой аграф, украшенный разным изображением Люция Вера на горном хрустале.

Табл. 6. Золотые перстни, украшенные геммами-инталиями.

Табл. 7. Золотая пластина-обкладка.

Табл. 8. Фрагменты серебряных сосудов.

Табл. 9. Бронзовые предметы: 1 — Ложка; 2, 3 — Ручки патер; 4, 5 — Фрагменты ручек кувшинов.

Табл. 10. 1 — Фрагмент бронзовой тарелки; 2 — Бронзовая фибула; 3 — Бронзовая цепочка; 4 — Бусы.

Табл. III. Территория Бобокватского саженцевого хозяйства. План раскопок.

Табл. 12. 1 — План I и II участков; 2 — Пляж бани № 1.

Табл. 13. План и разрезы бани № 1.

Табл. 14. План и разрезы бани № 2.

Табл. 15. 1—3 — Детали отопительного устройства бани; 4 — Железные орудия, обнаруженные в кладке стены бани № 1.

- Табл. 16, 17, 18, 1-8. Фрагменты амфор с перехватом на корпусе.
- Табл. 18,9-13; 19-21. Фрагменты импортных амфор.
- Табл. 22; 23. Фрагменты пифосов.
- Табл. 24, 1-7 — Фрагменты кувшинов; 8-10 — фрагменты лутерисв.
- Табл. 25, 1-10 — Фрагменты горшков; 11-13 — Фрагменты краснолощенных кувшинов.
- Табл. 26. Краснолаковая керамика.
- Табл. 27, 1, 2, 4 — Фрагменты стеклянных сосудов с гравированным орнаментом; 3 — Стеклянный сосуд из Римско-германского музея г. Кельна.
- Табл. 28. Фрагменты стеклянных сосудов с синими напаями.
- Табл. 29, 1 — Фрагмент сосуда, украшенного цветной питью; 2 — Стеклянный бальзамарий из Самтаврского могильника; 3 — Стеклянный сосуд с сотовым орнаментом из Цебельдинского некрополя; 4 — Фрагмент сосуда с рельефным орнаментом; 6 — Фрагмент лампадки.
- Табл. 30, 1, 2 — Стеклянные фиала и бальзамарий из погребения, № 1; 3, 4 — Фрагменты оконного стекла круглой формы.
- Табл. 31. Фрагменты венчиков, доньев, пожек и ручек стеклянных сосудов.
- Табл. 32. Погребение № 1.
- Табл. 33. Погребение № 2.
- Табл. 34. Погребение № 73.
- Табл. 35. Погребение № 201.
- Табл. 36, 1, 2 — Амфорное погребение № 8; 3-5 — Амфорное погребение № 7.
- Табл. 37, 1, 2 — Амфорное погребение № 9; 3, 4 — Амфорное погребение № 12.
- Табл. 38, 1, 2 — Амфорное погребение № 13; 3, 4 — Амфорное погребение № 15.
- Табл. 39, 1, 2 — Амфорное погребение № 17; 3 — Бронзовая фибула, обнаруженная в погребении; 4 — Фрагмент стенки пифоса, использованный в качестве крышки для погребения.
- Табл. 40. Пифосы, обнаруженные на могильнике.
- Табл. 41. Римские монеты. 1 — Домициан (81—96 гг.), Кесария, дидрахма; 2 — Адриан (117—138 гг.), Кесария, дидрахма; 3 — Антонин Пий (138—161 гг.), Кесария, драхма; 4-6 — Септимий Север (193—211 гг.), Кесария, драхма; 7 — Каракалла (211—217 гг.), Рим, антониниан; 8, 9 — Гордиан III (238—244 гг.), Рим, антониниан; 10 — Гордиан III (?), Кесария, драхма; 11, 12 — Диоклетиан (284—305 гг.), медь.
- Табл. 42. 1 — Констанций I (293—306 гг.), Кизик? медь; 2 — Лициний, старший (308—324 гг.), Фессалоника, медь; 3, 4 — Константин II (337—340 гг.), или Констанций II (337—361 гг.), медь; 5 — Констанций II (337—361 гг.), медь; 6 — Анастасий I (491—518 гг.), Константинополь, медь; 7-9 — Юстин I (518—527 гг.), Константинополь, медь; 10 — Юстиниан I (527—565 гг.), Константинополь, солид; 11 — Юстин II (565—578 гг.), Константинополь, медь; 12 — Маврикий (582—602 гг.), Антиохия, медь; 13 — Бронзовая разновеска.

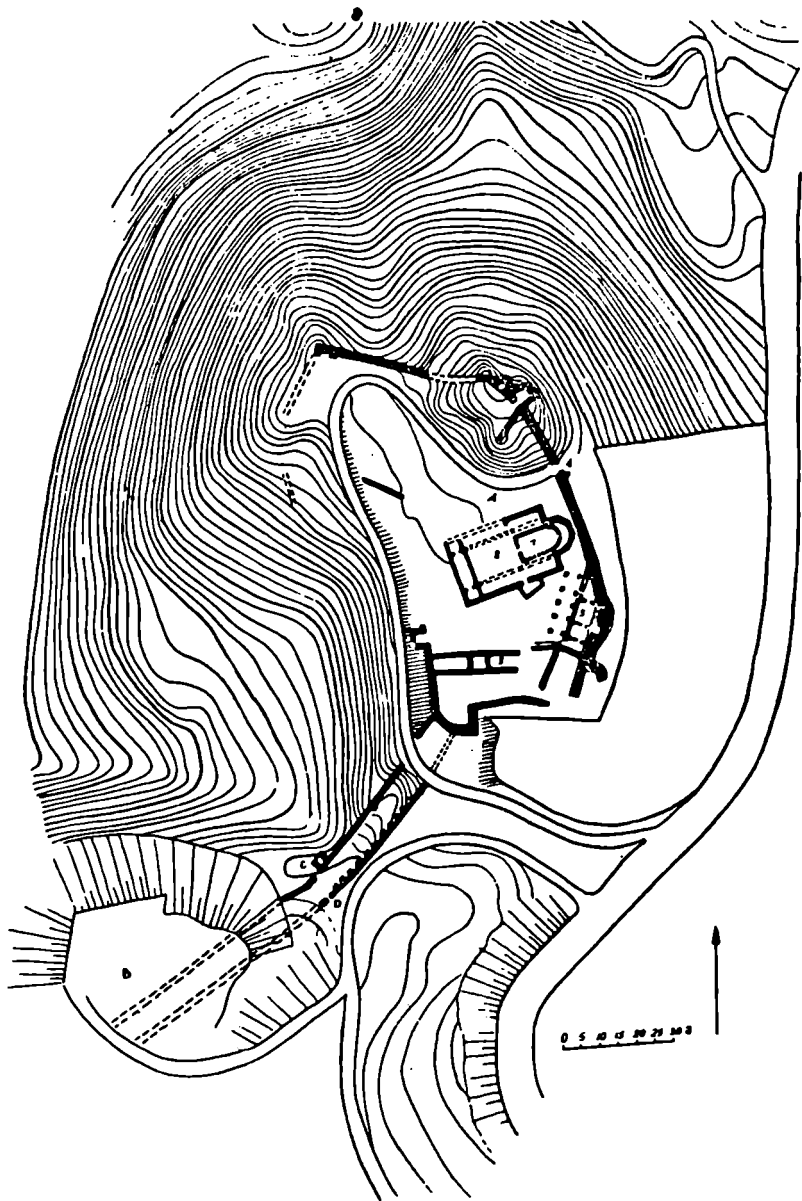

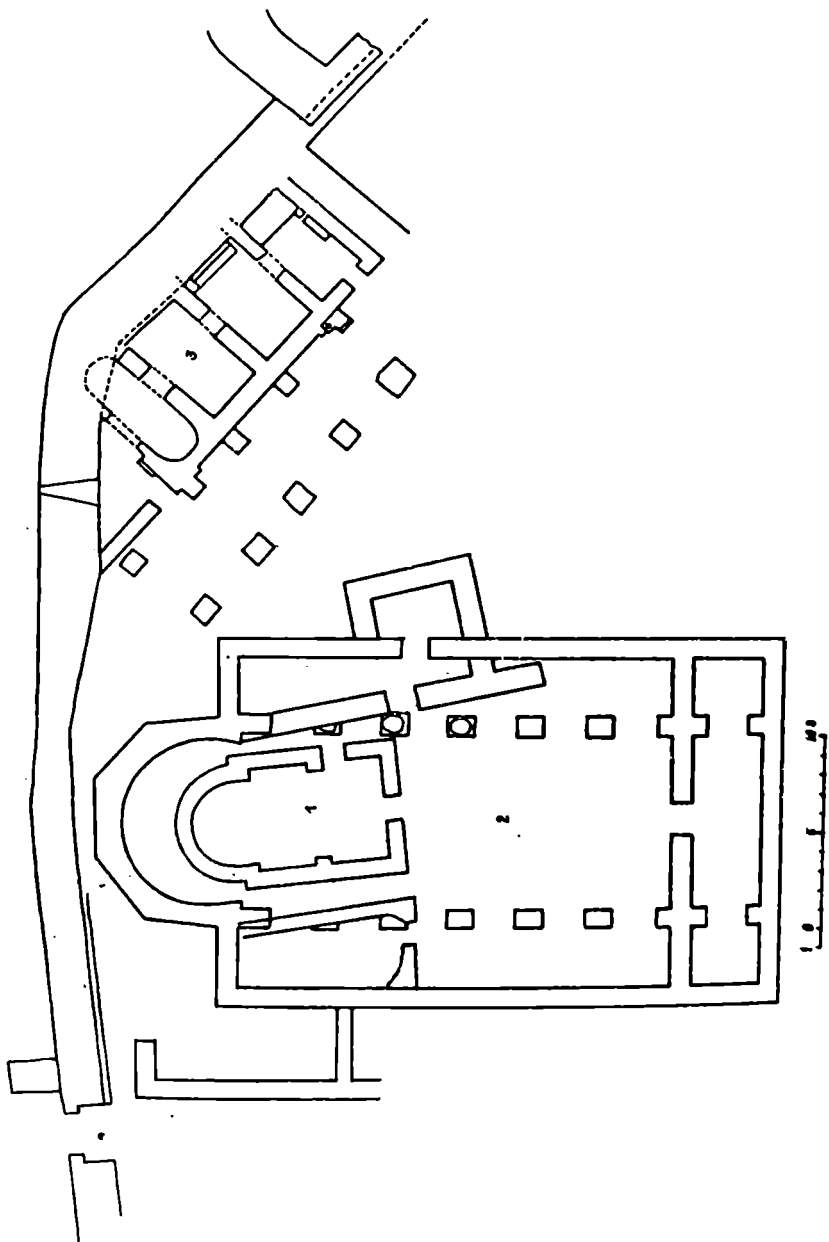

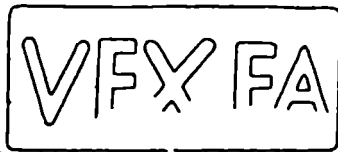

IV

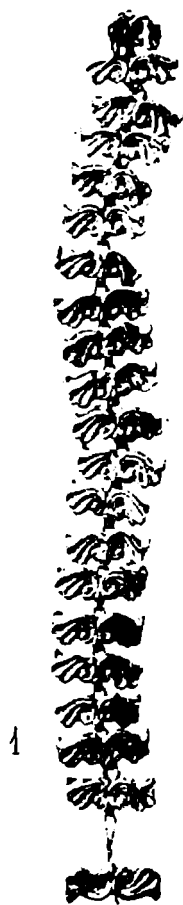

1

1-1



1-1 2



5

1-1



3

1-1



6

1-1



4

1-1



7

1-1



8

4-1

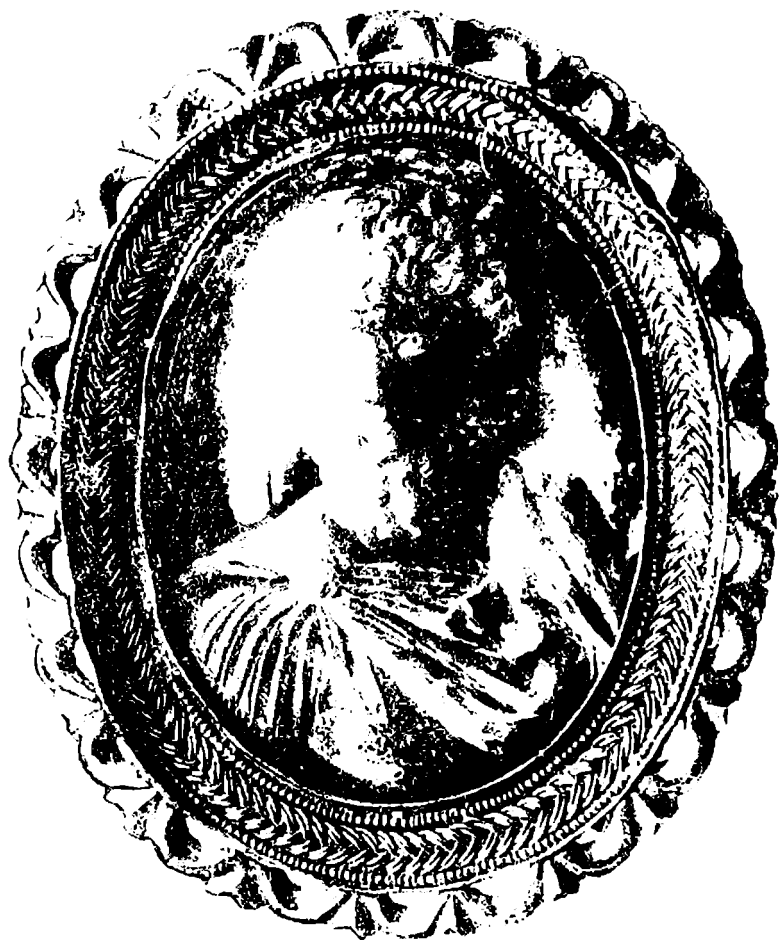



1

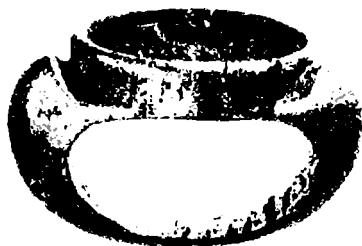

1^s



1:1 1^b



2^s



2



2^b
1:1



VIII



1.2



2

2:1

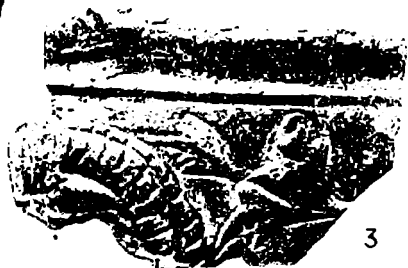

3

2:1

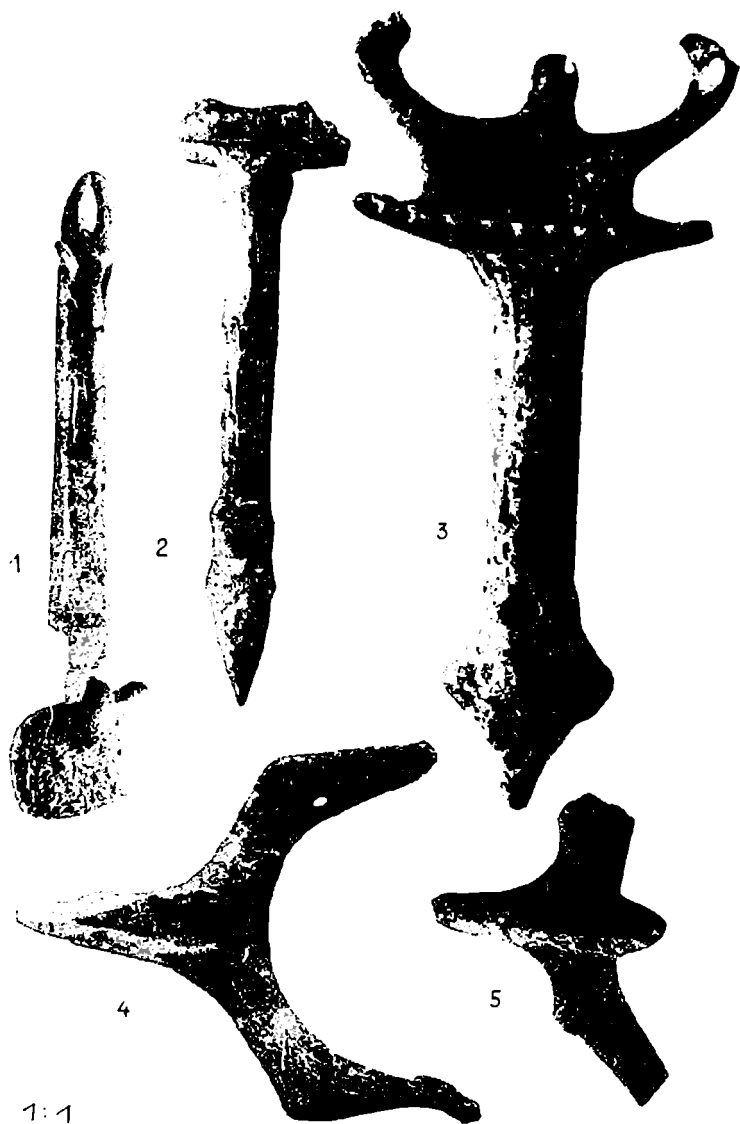

X

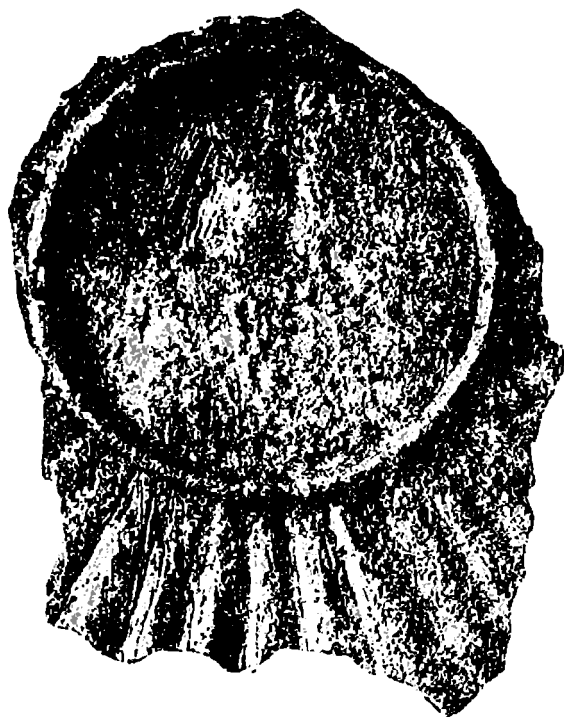

1



3



2



4

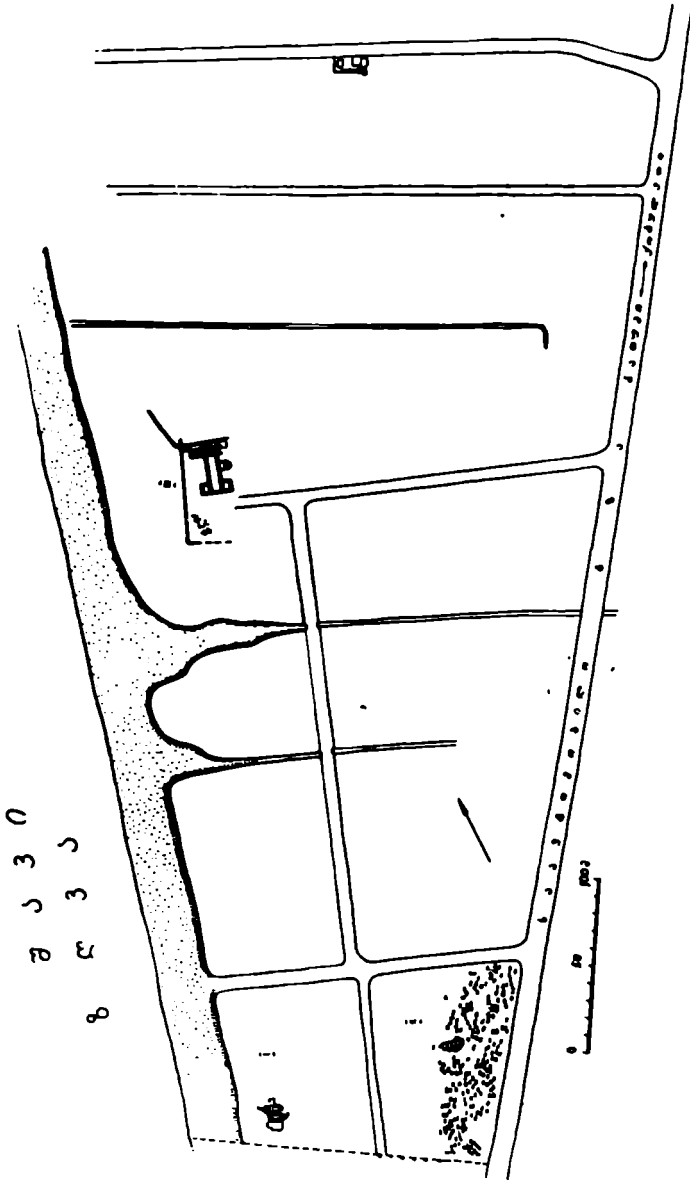

8
8
3
3
0
3
3
3

1

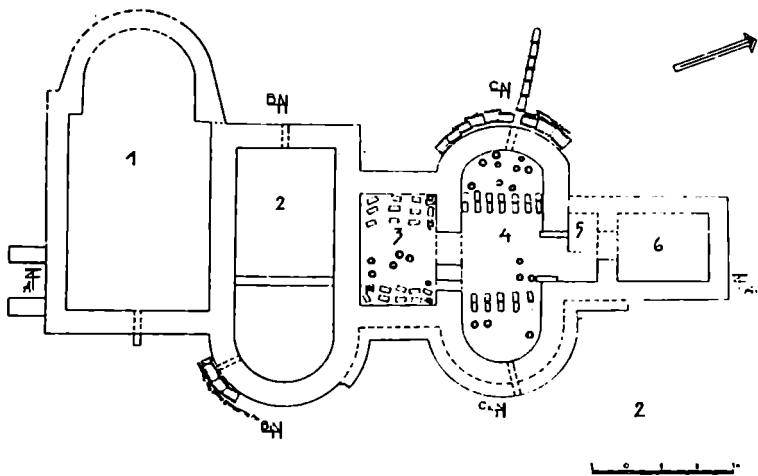
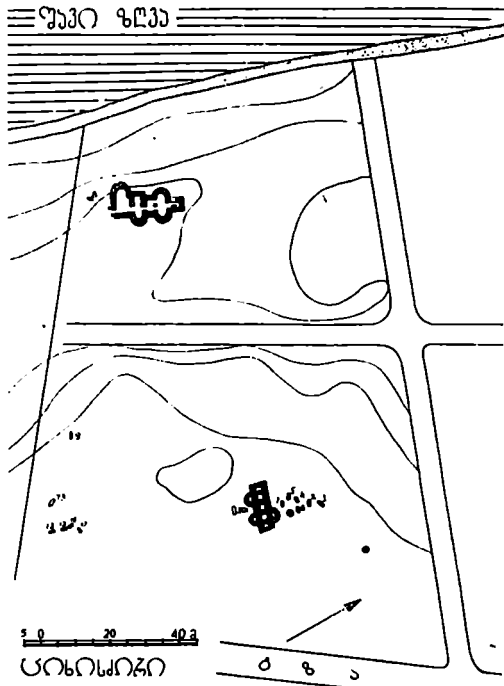

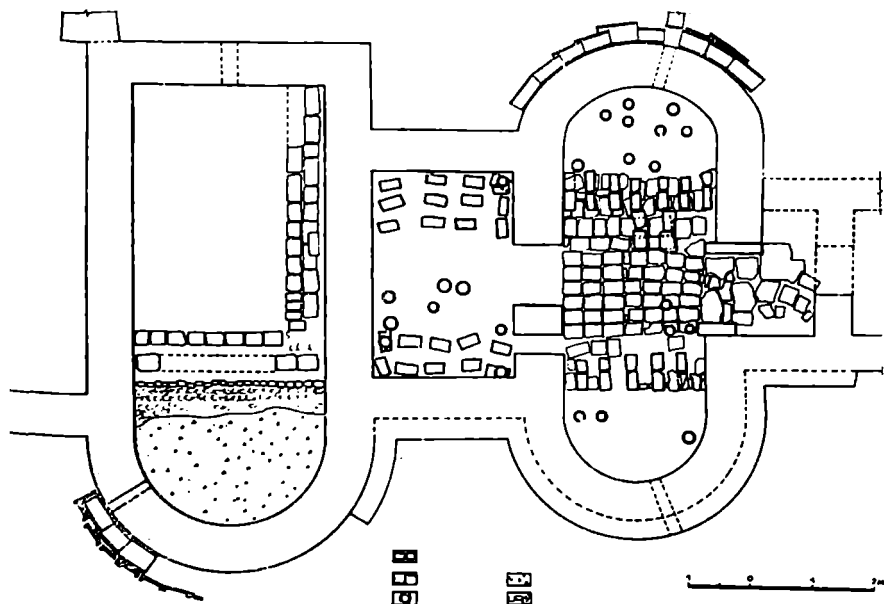

1

AA₁



BB₁



CC₁



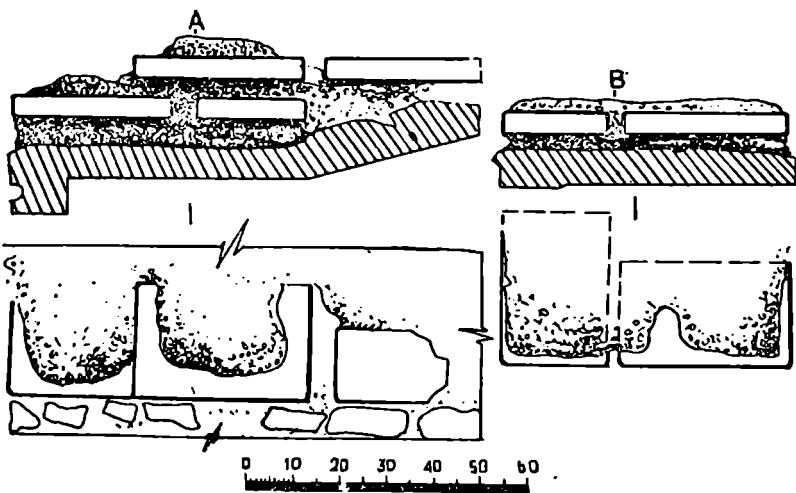
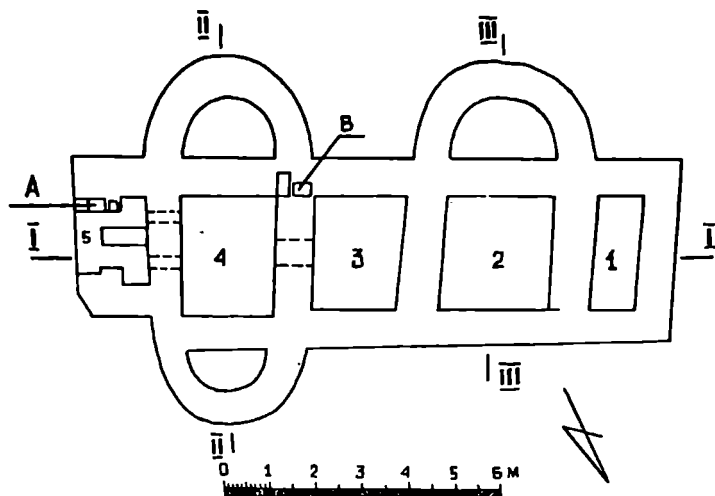
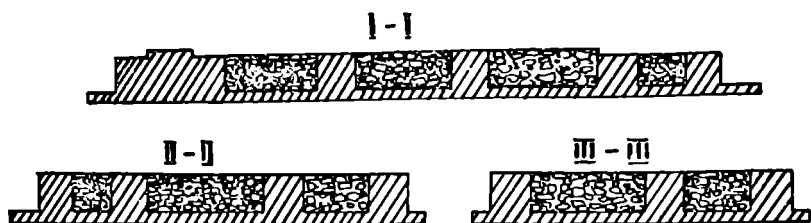

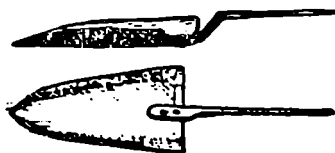
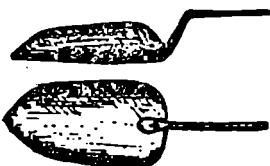
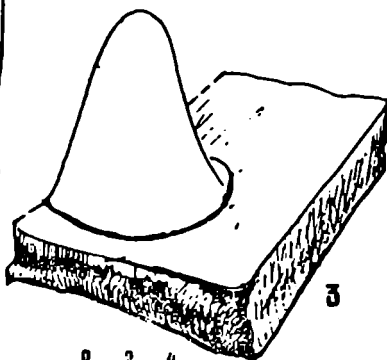
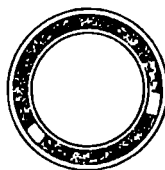
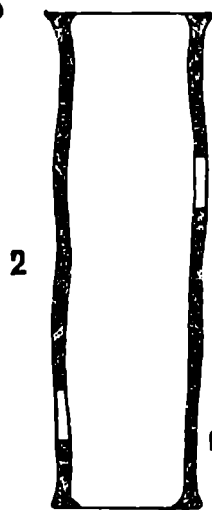
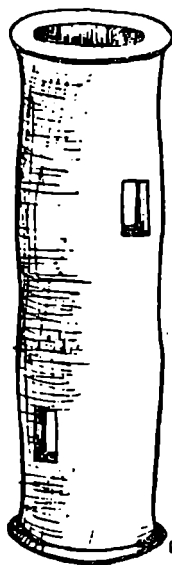
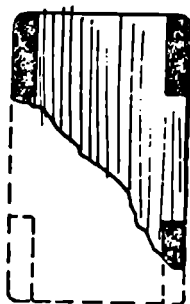
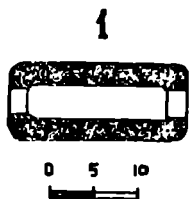
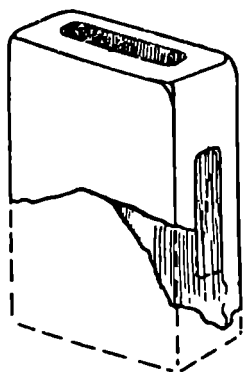

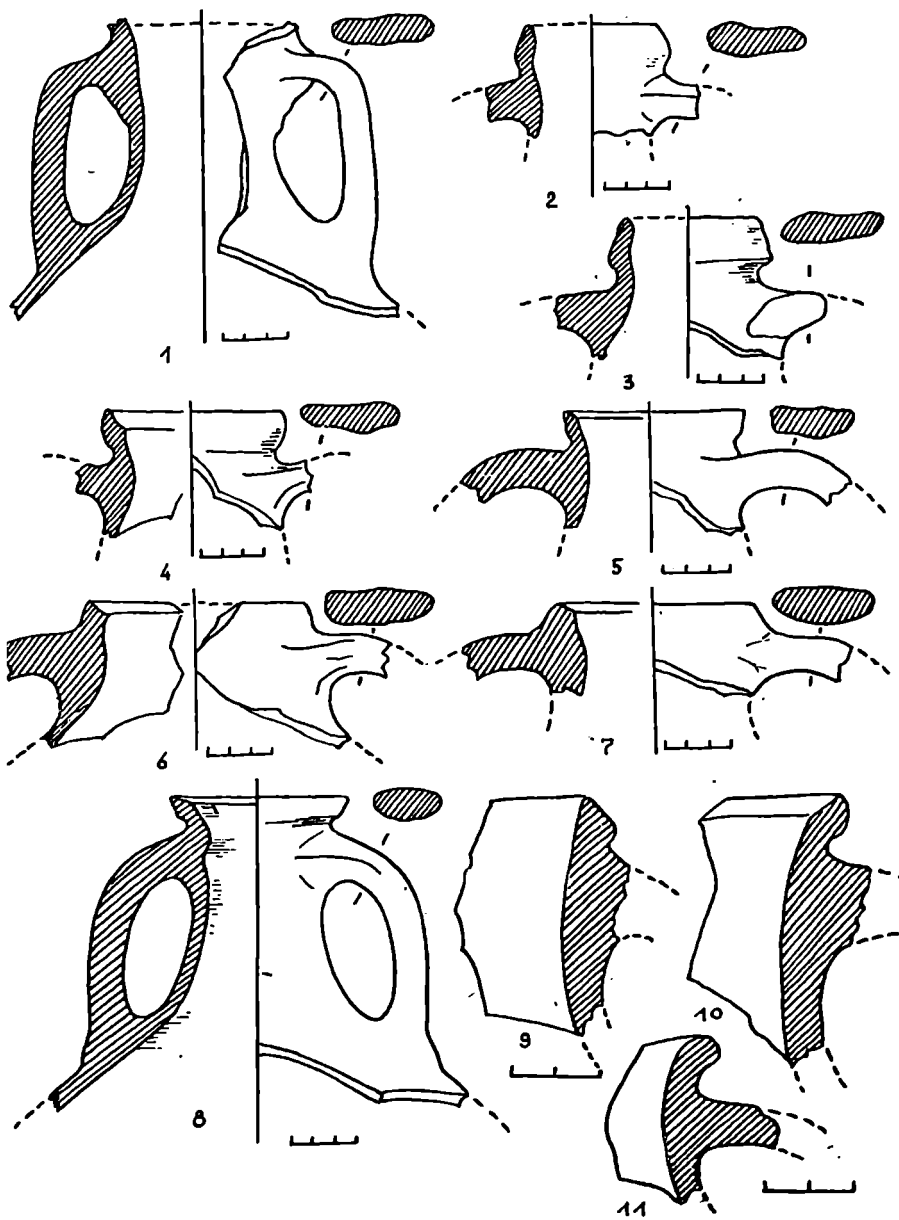

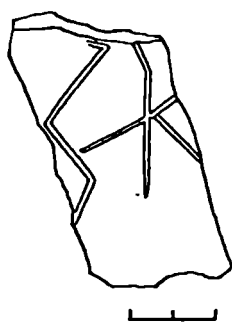
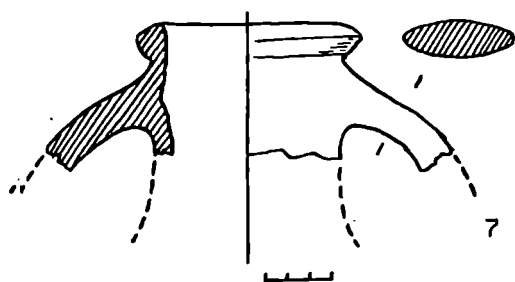
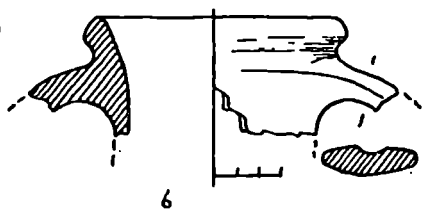
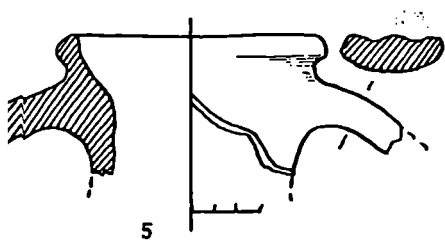
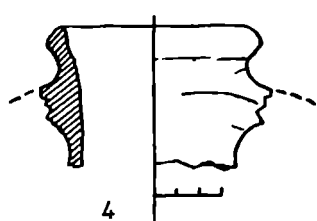
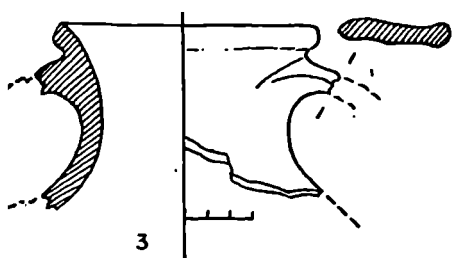
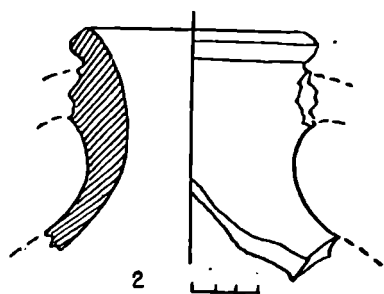
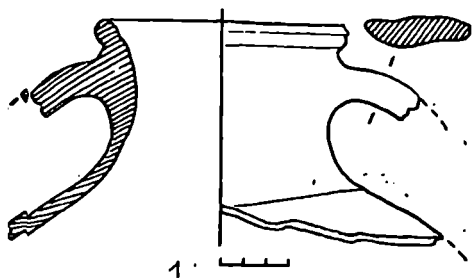

XVIII

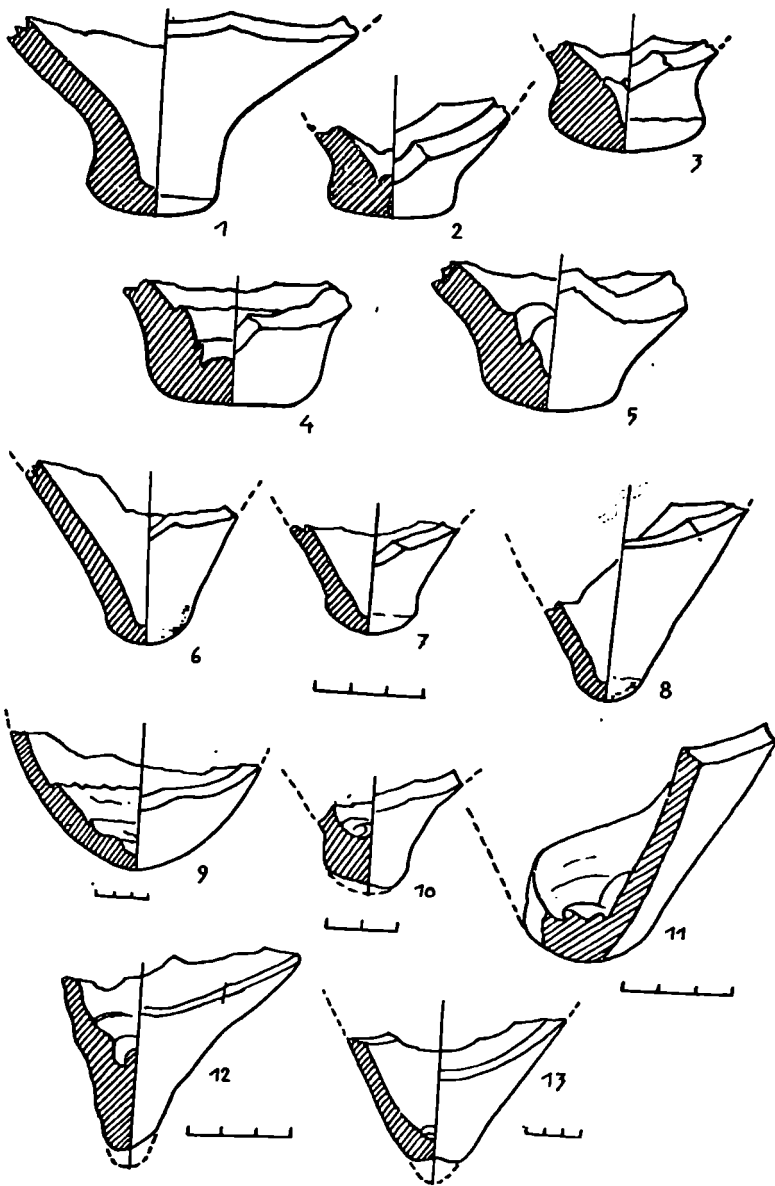

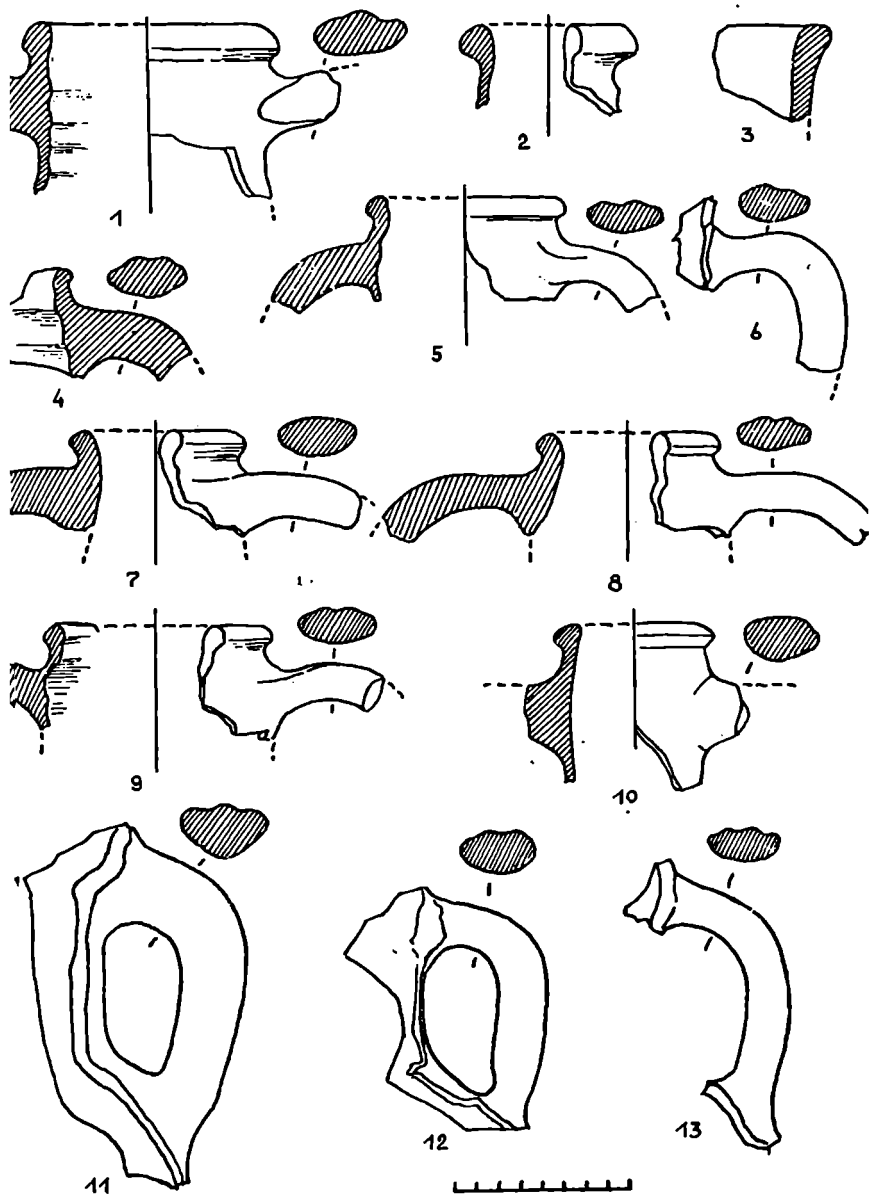

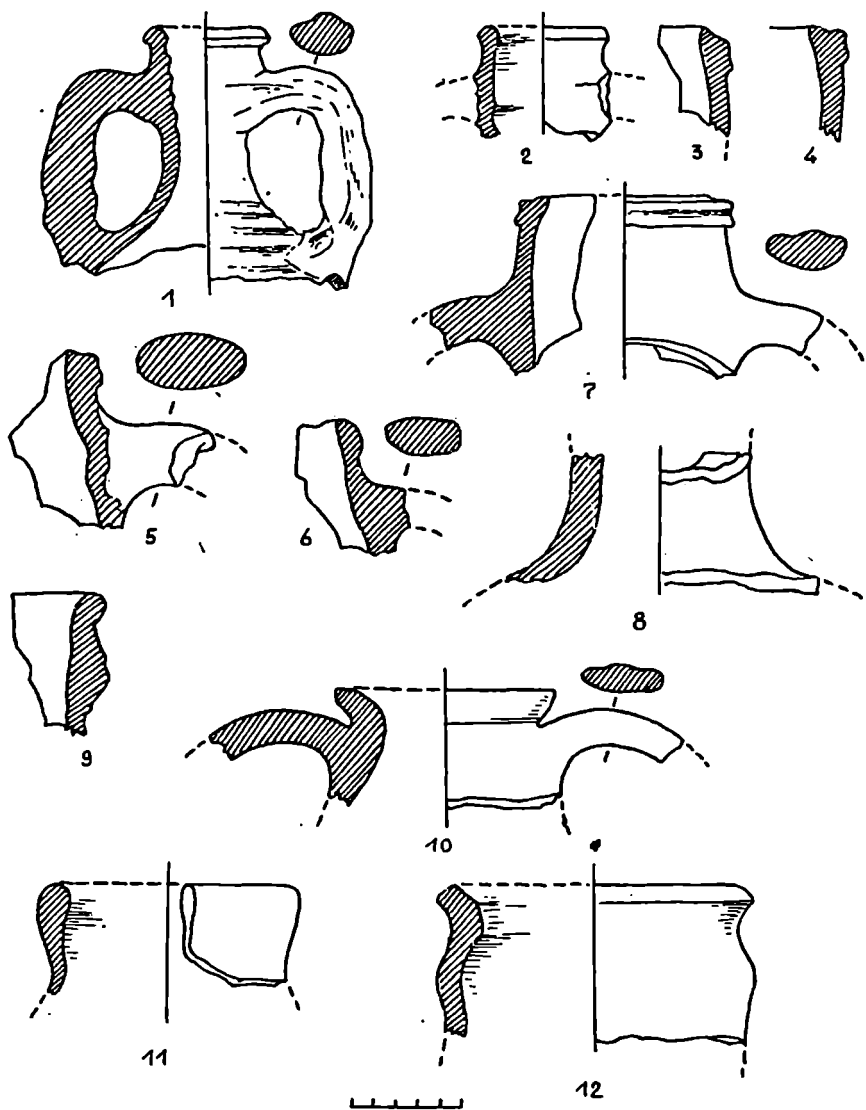

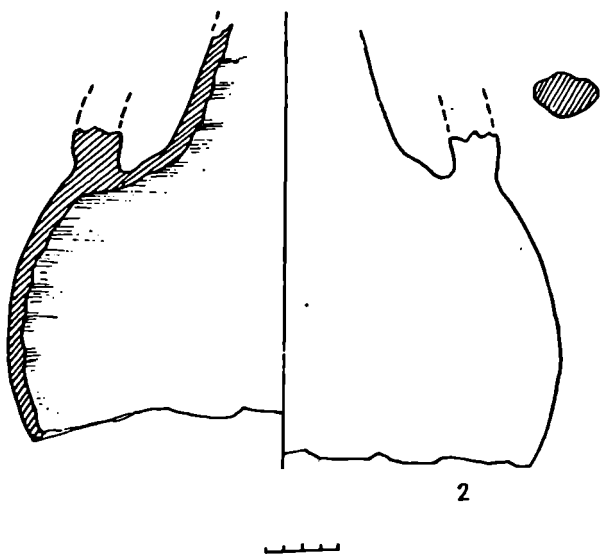
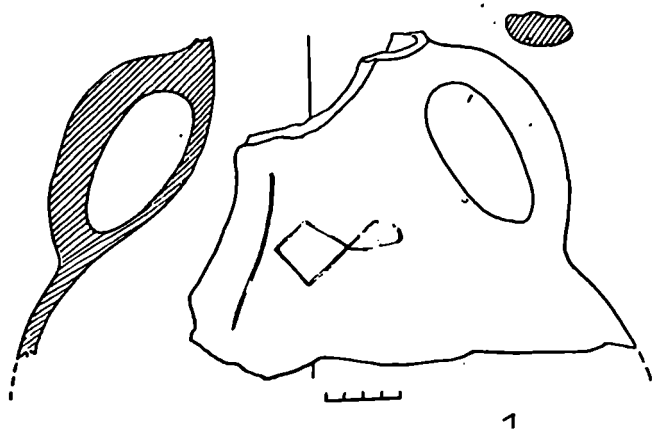

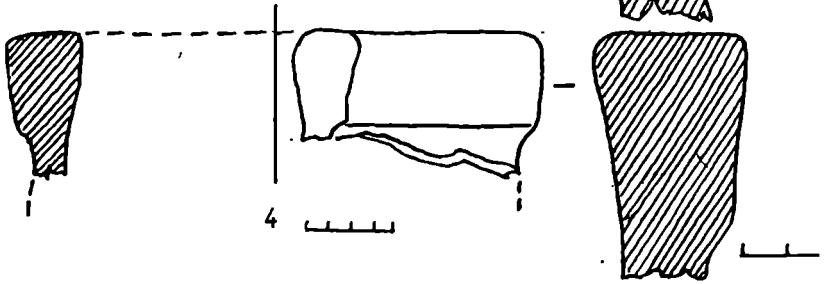
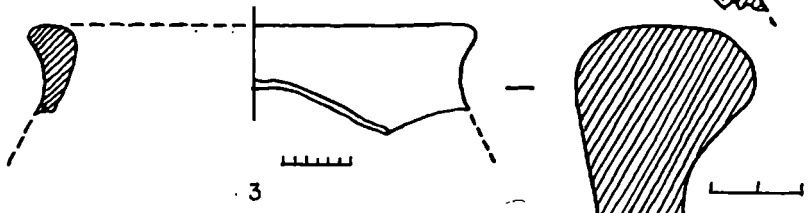
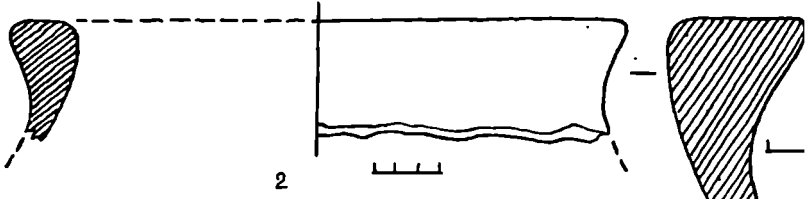
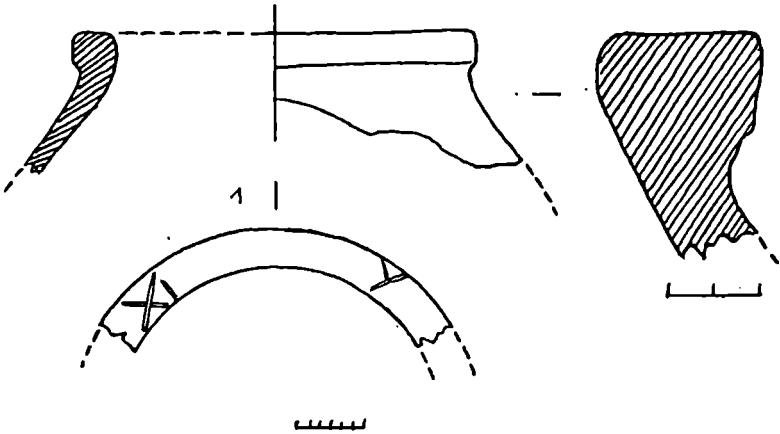

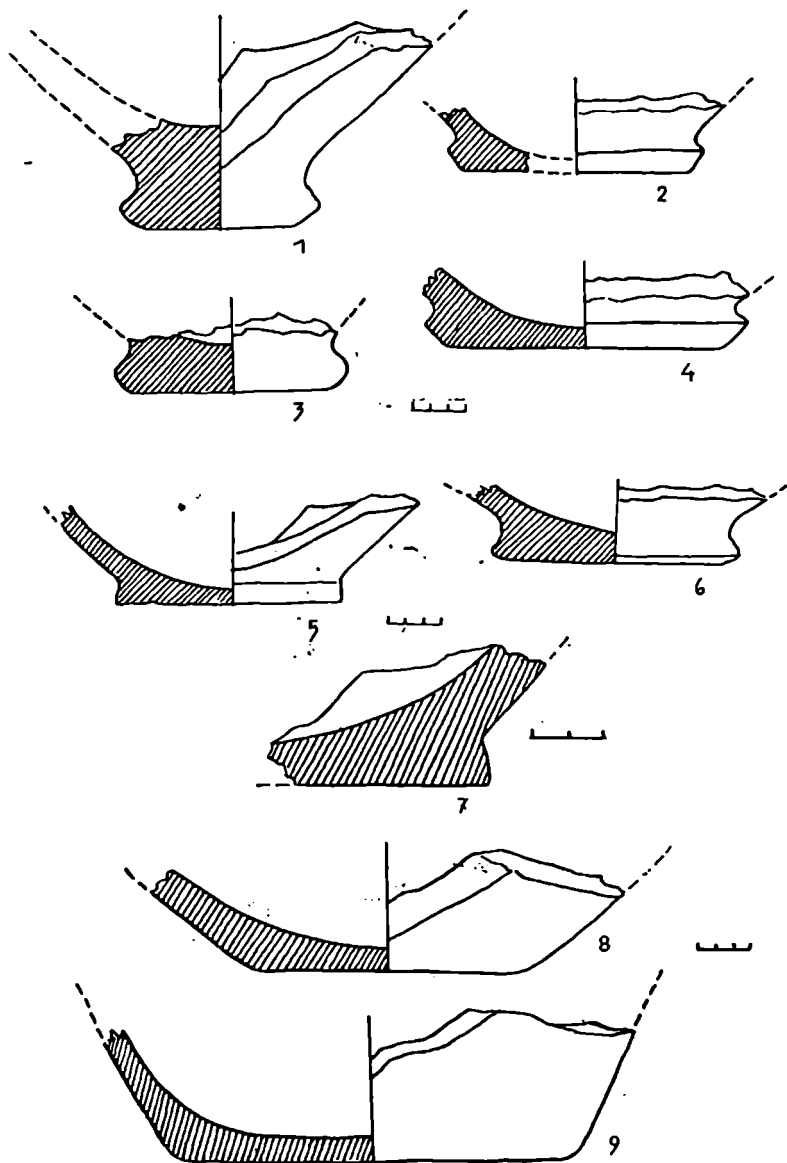

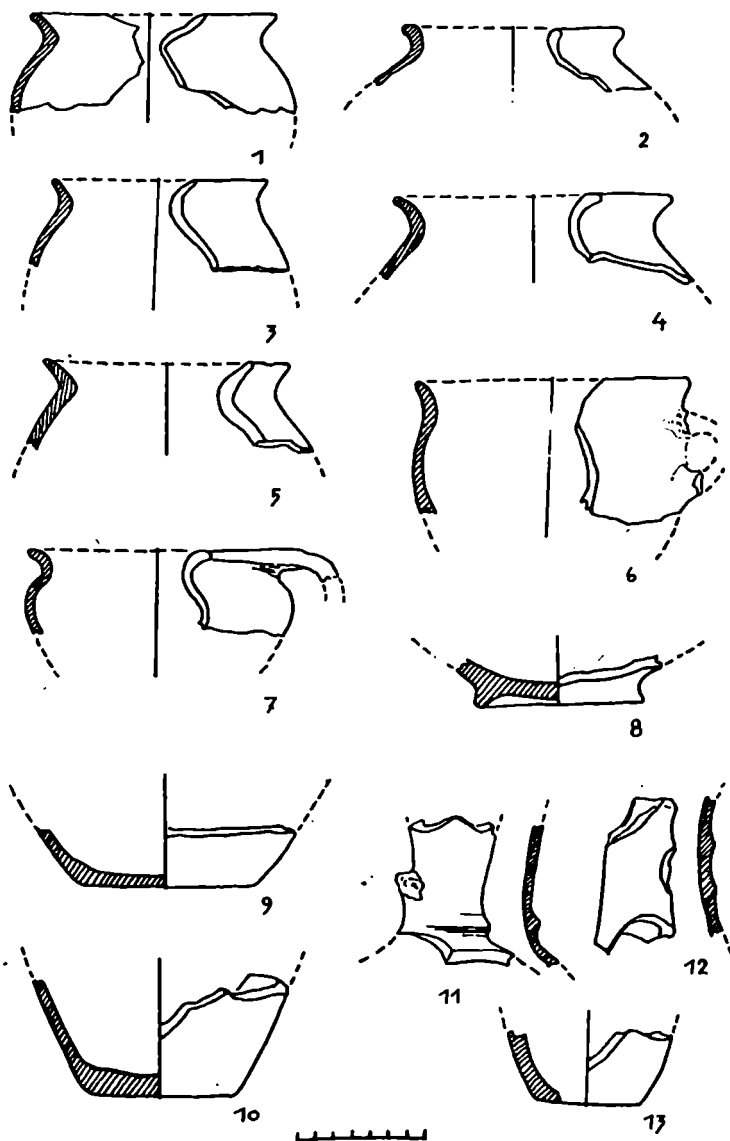

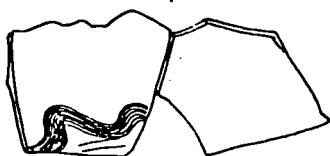
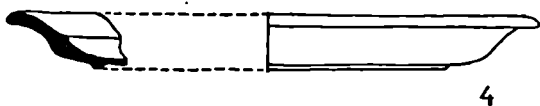
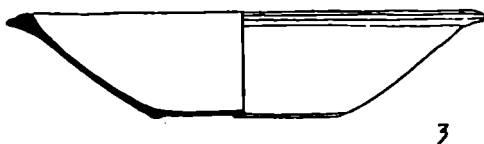
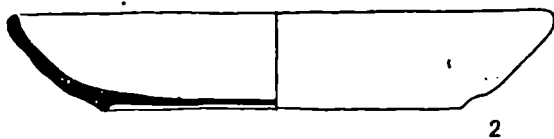
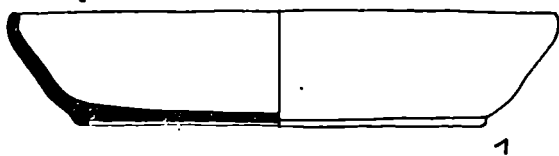

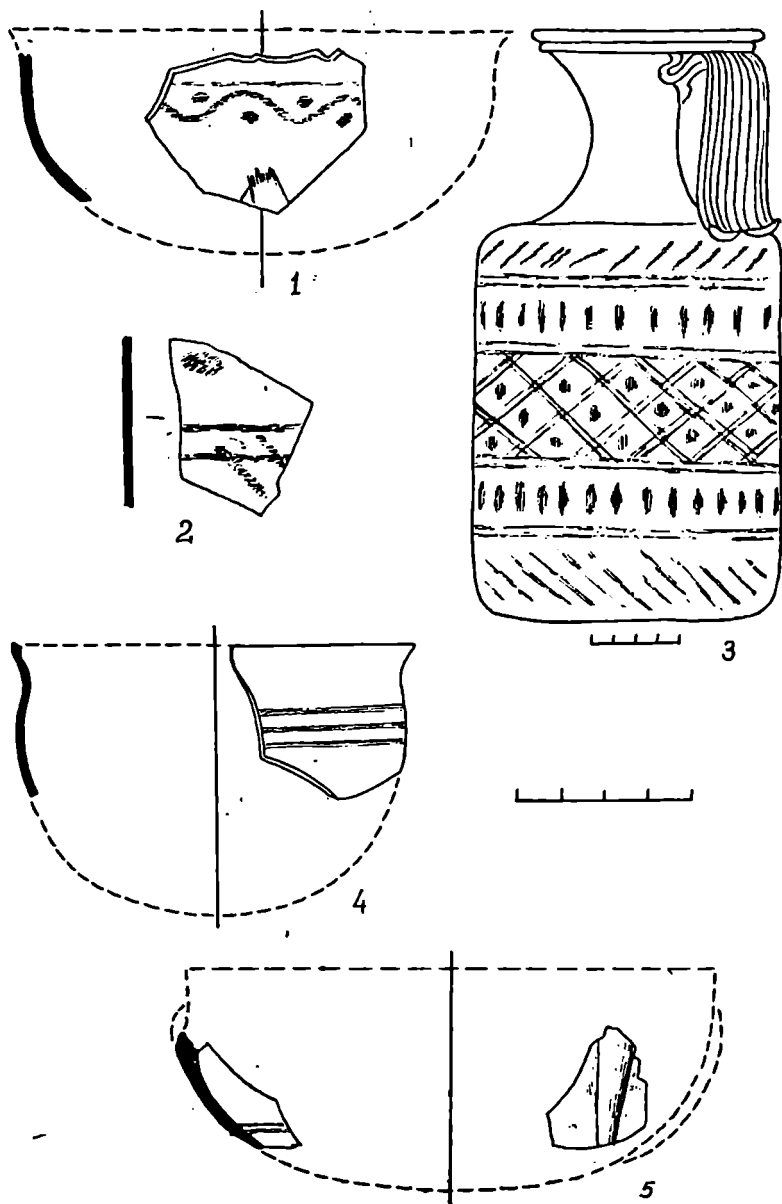

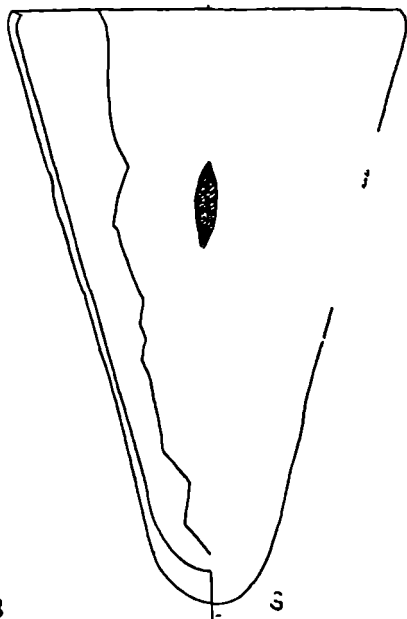
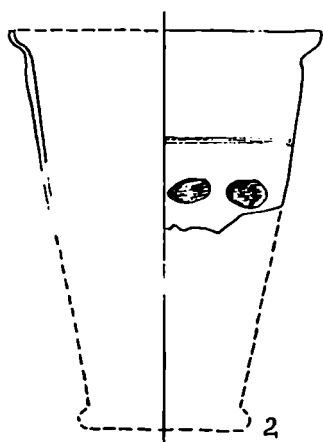
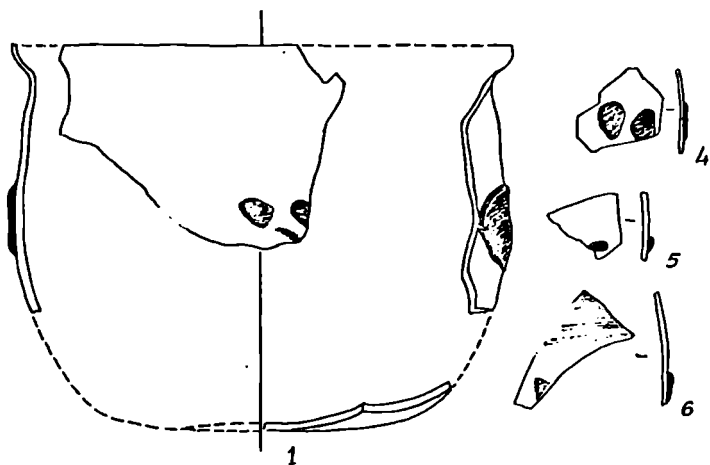

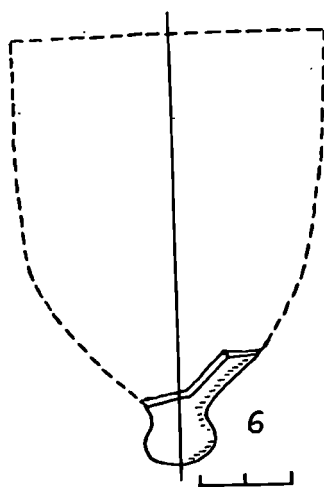
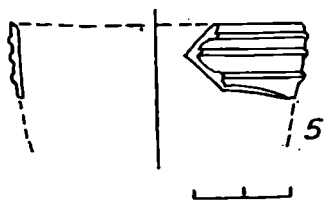
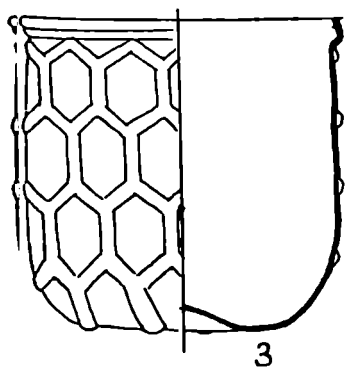
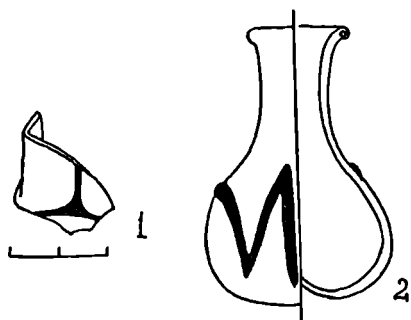

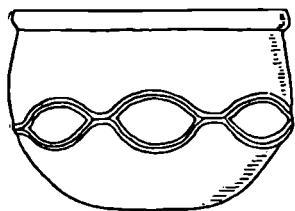
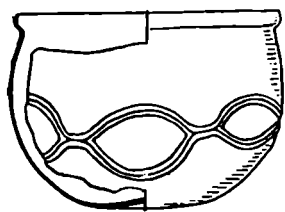

1

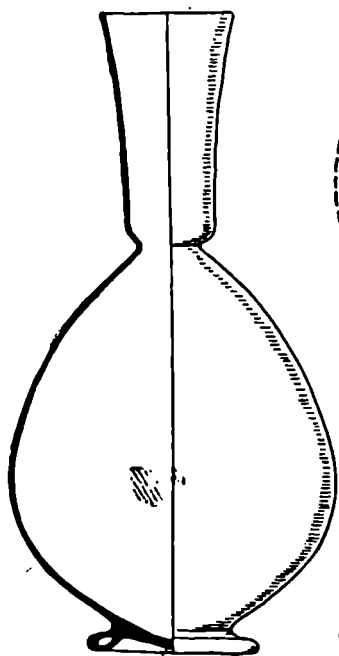

2

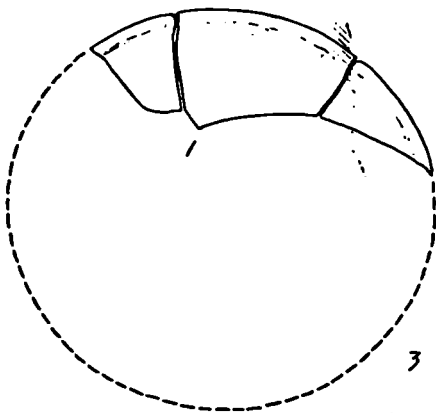

3

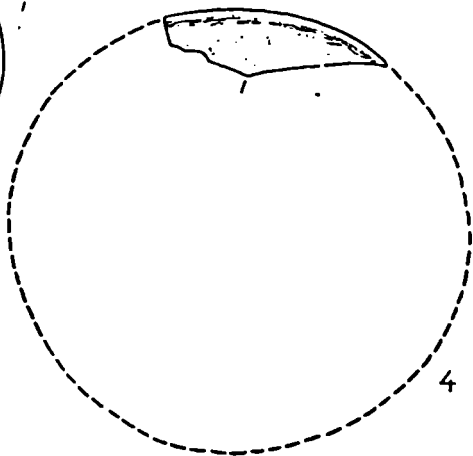

4

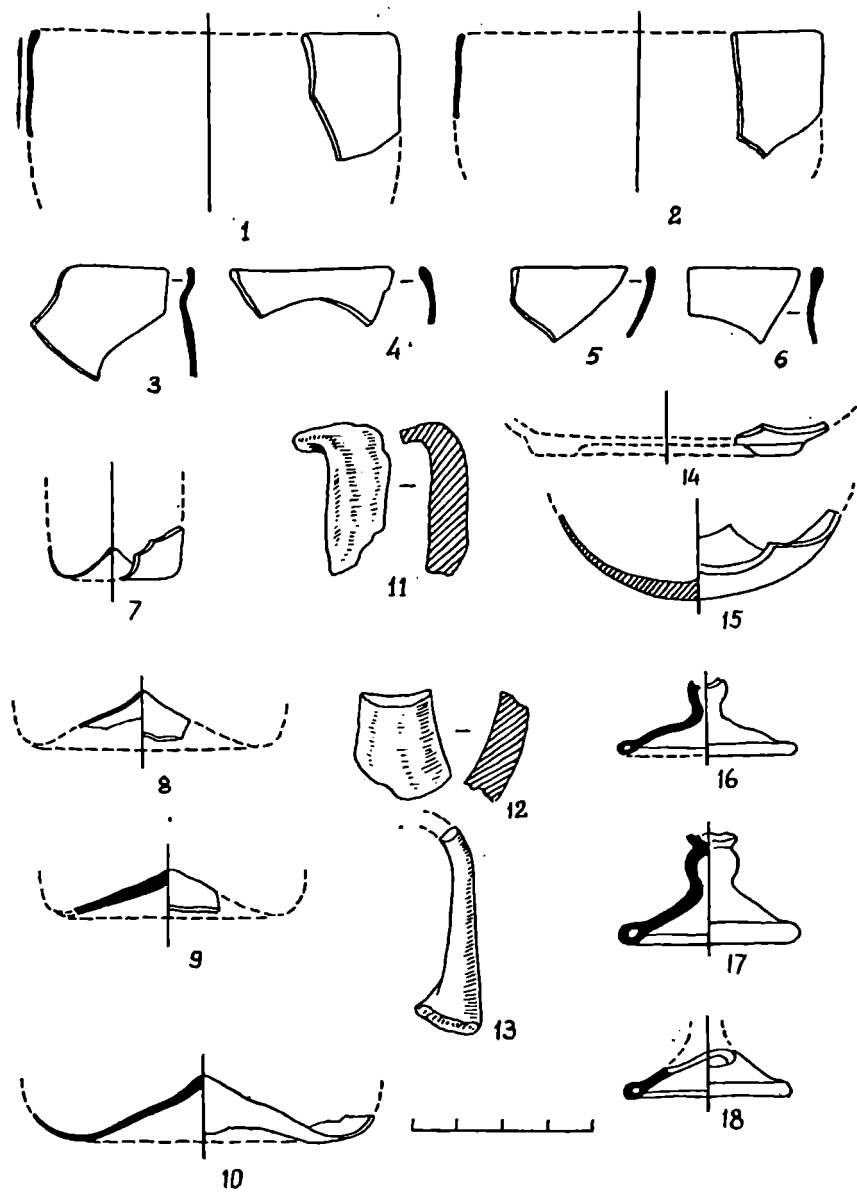

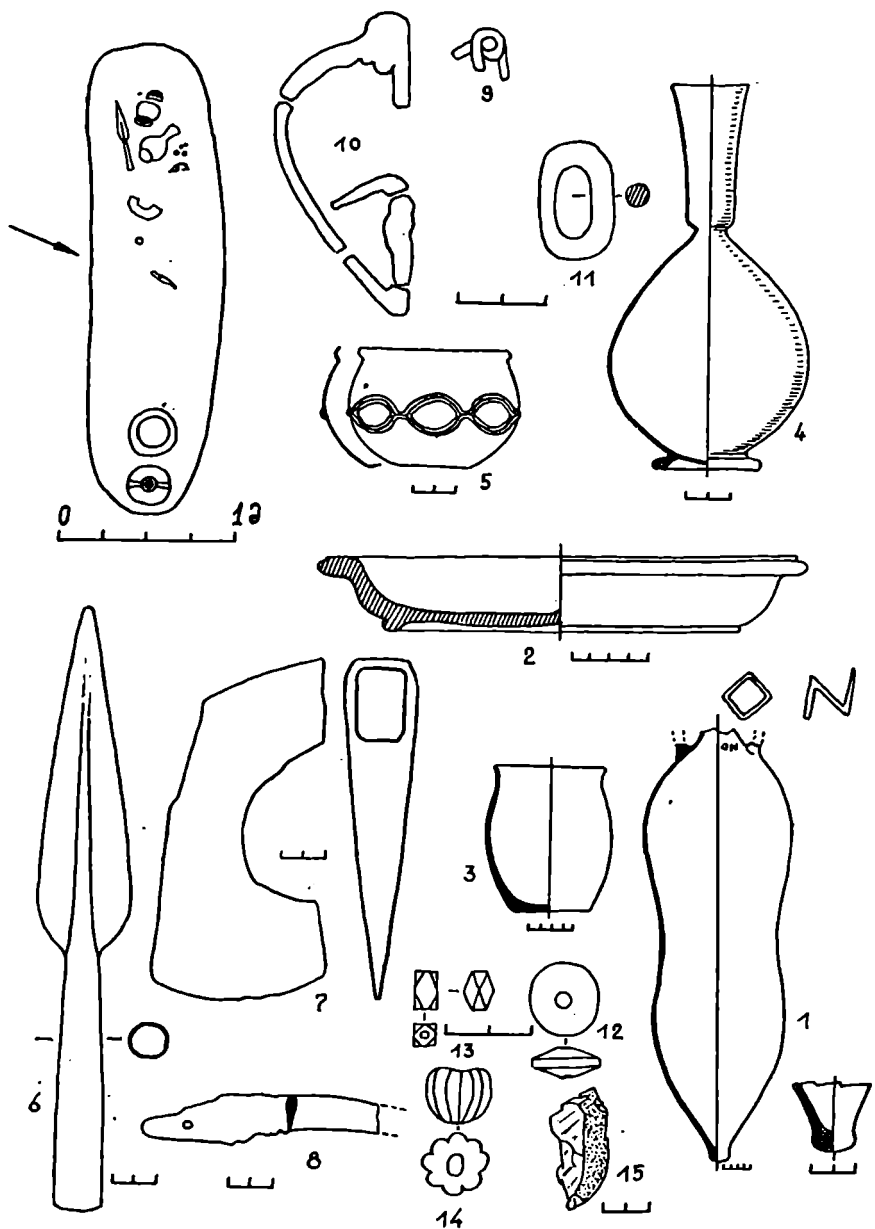

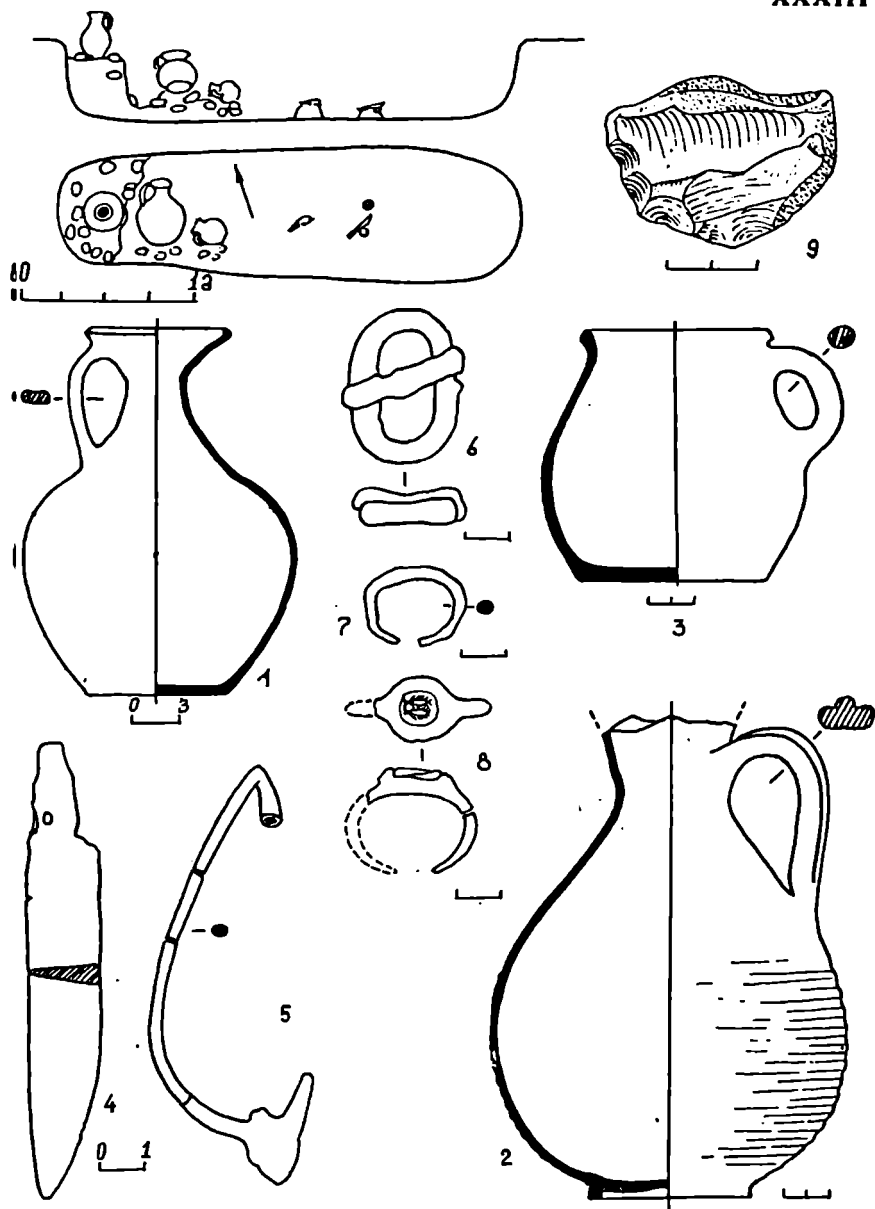

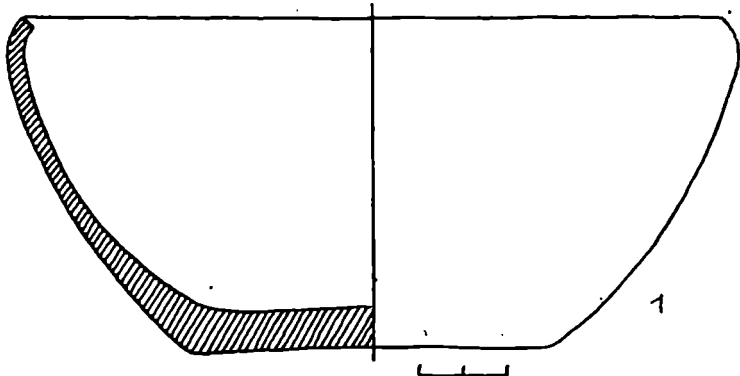
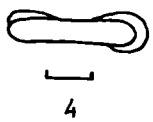
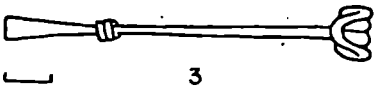
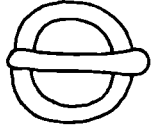
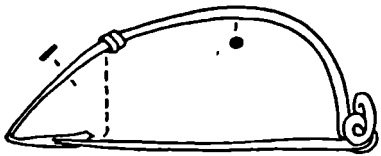
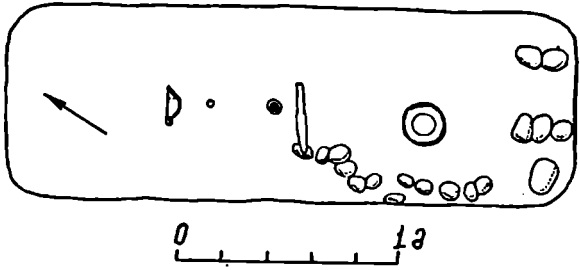

3

4

2

1

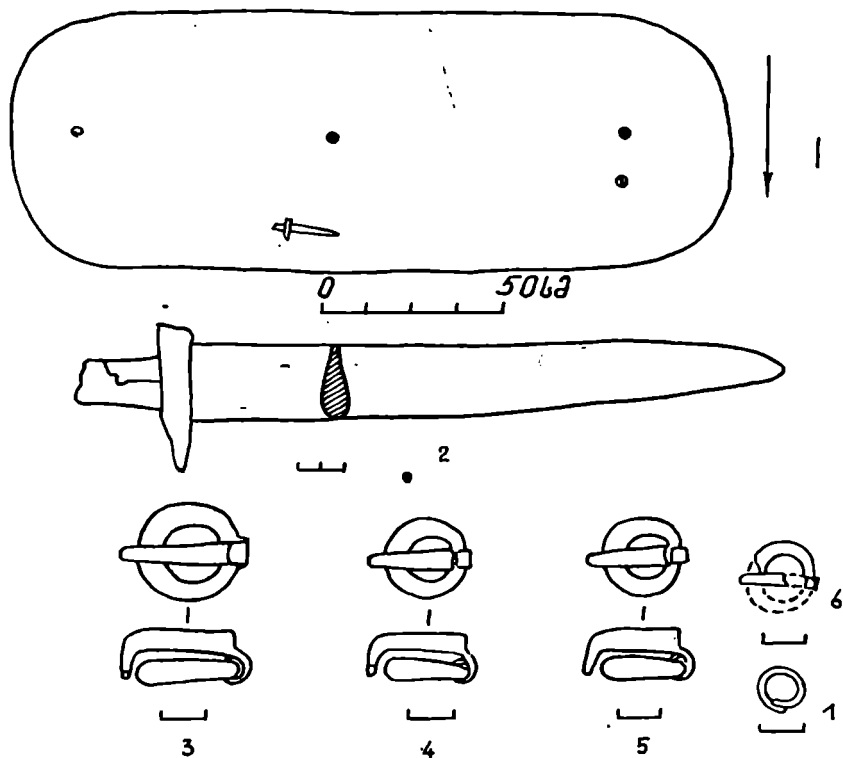

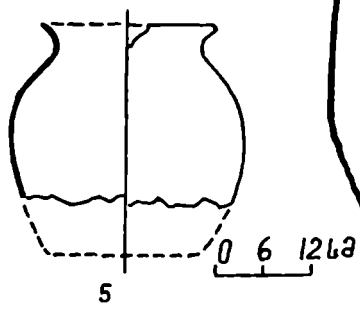
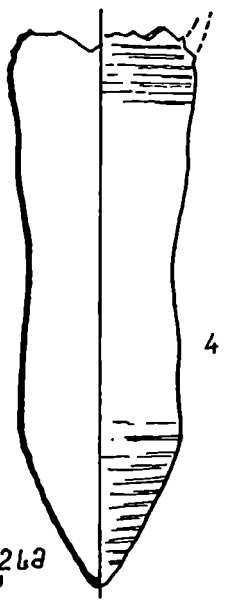
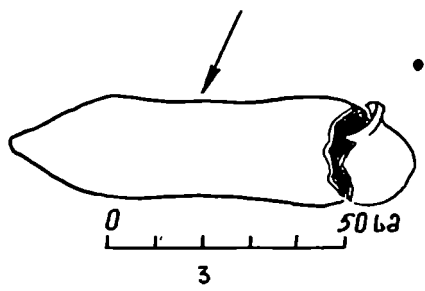
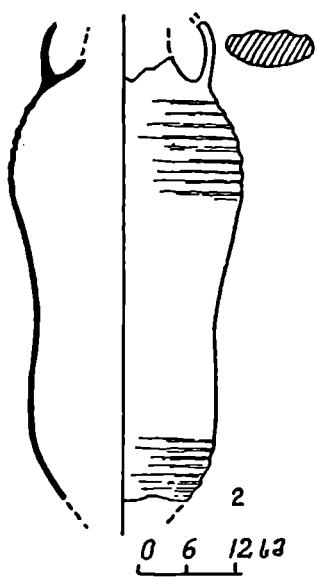
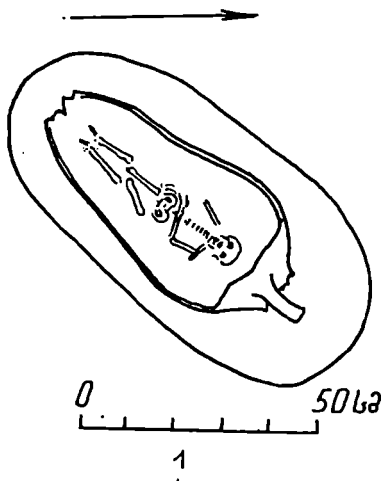

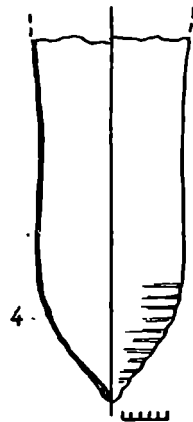
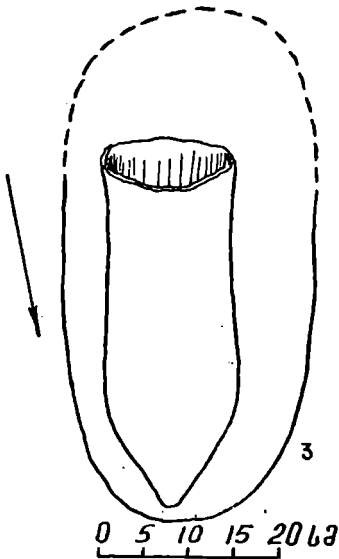
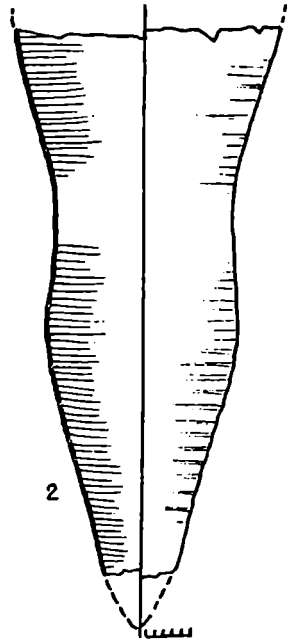
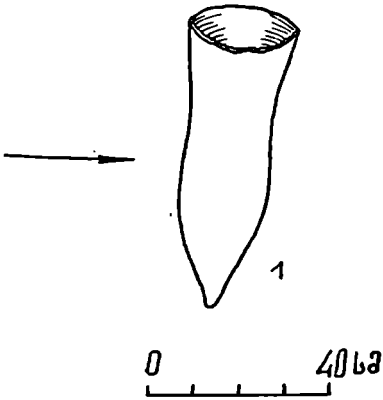

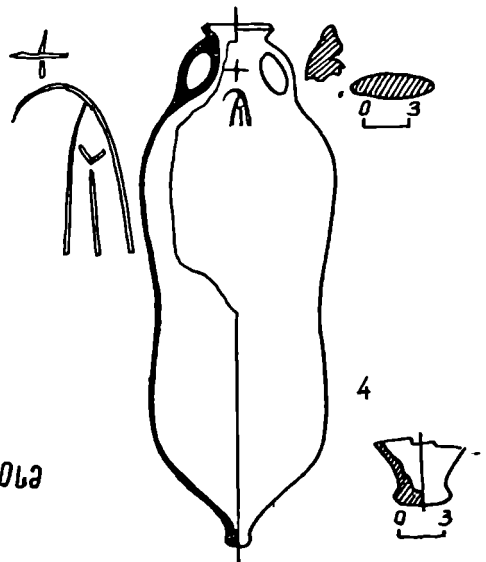
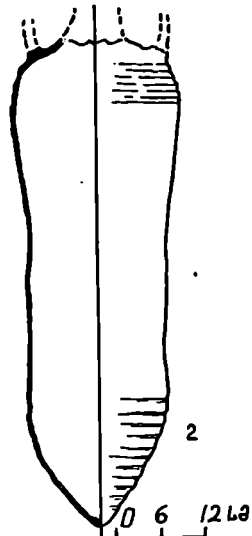
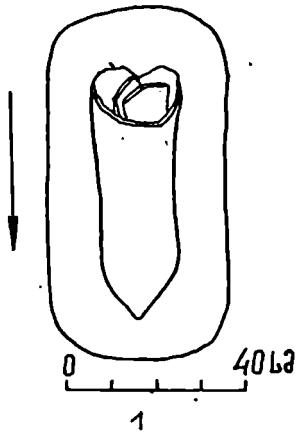

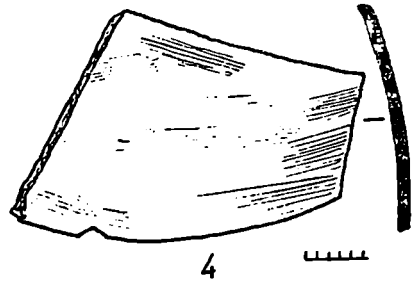
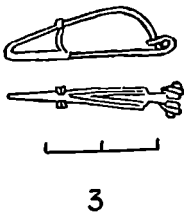
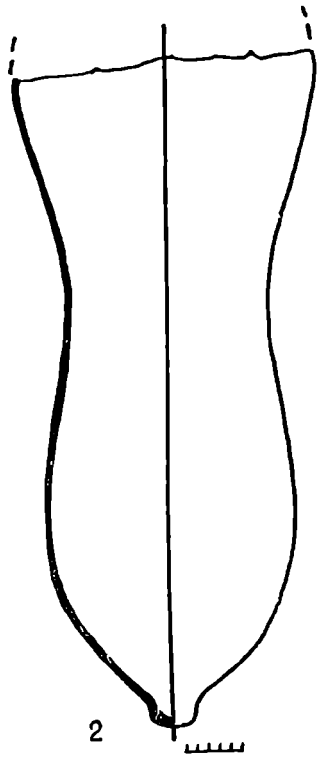
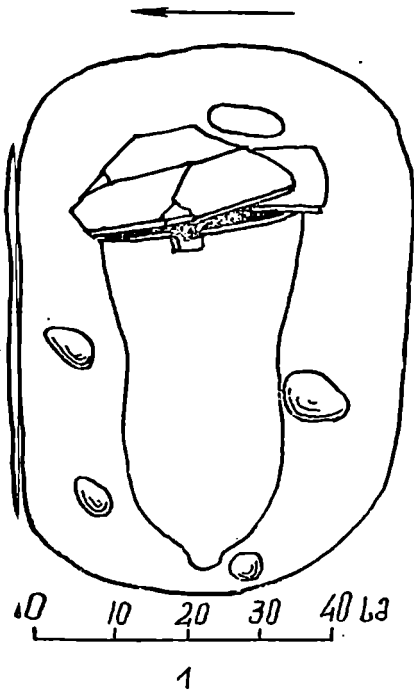

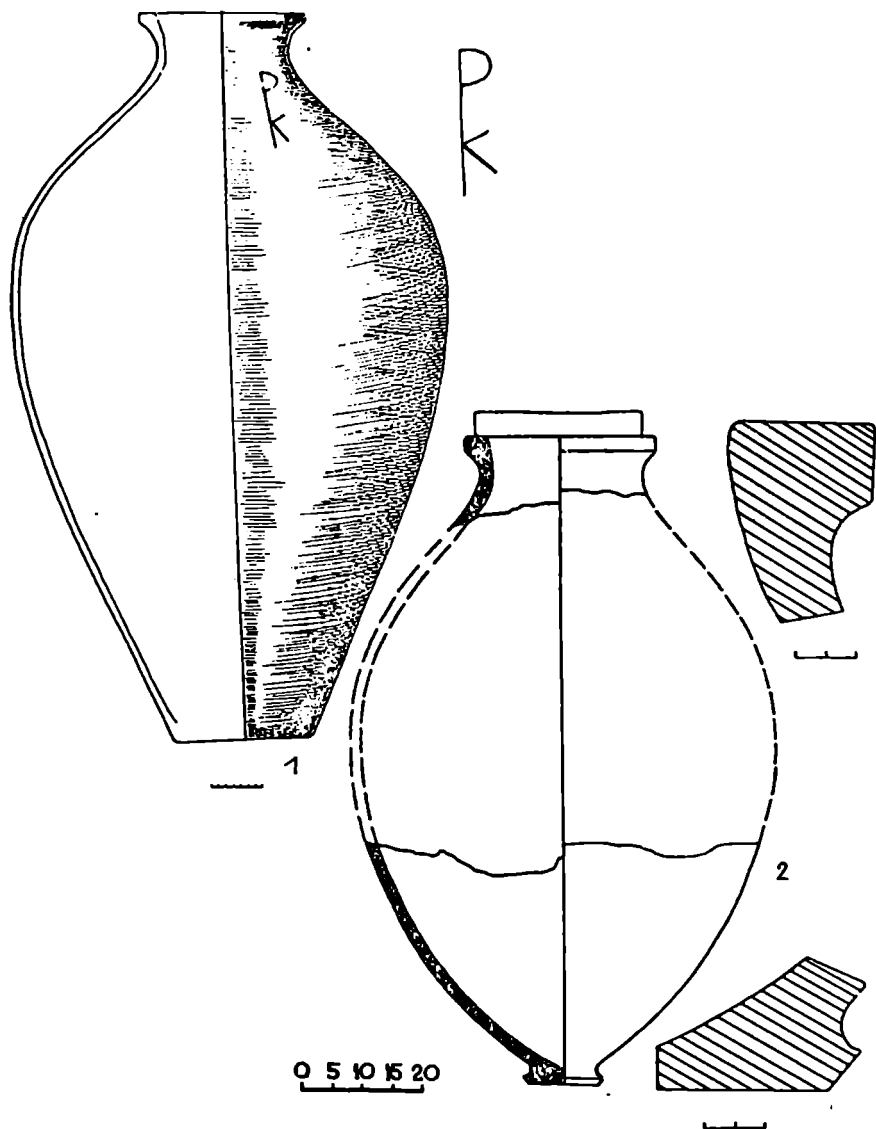



1



2



3



4



5



6



7



8



9



10



11



12

1:1



1



2

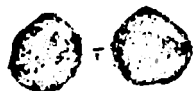

3



4



5



6



7



8



9



10



11



12



13

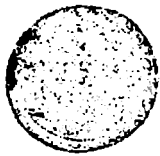

ს ა რ ჩ ე ვ ი

შესავალი	3
თ ა ვ ი I. შემთხვევით აღმოჩენილი გვიანანტიკური ხანის ძეგლები	15
§ 1. რომაული დამლიანი აგური	15
§ 2. ციხისძირის განძი	17
თ ა ვ ი II. გვიანანტიკური-ადრეული შუა საუკუნეების ხანის არქეოლოგიური ძეგლები	42
§ 1. არქიტექტურული ნაგებობები (აბანოები)	44
§ 2. კერამიკული ნაწარმი	51
§ 3. შინის ნაკეთობანი	61
§ 4. სამარხები	81
§ 5. ნუმიზმატიკური ძეგლები	98
დასკვნა	114
Археологические памятники Цихисезირი I—VI вв. н. э.	117
მითითებული ლიტერატურის სია	127
შემოკლებათა განმარტება	136
Список сокращений	136
Abbreviations	137
ტაბულების აღწერილობა	138
Описание таблиц	139