

190 / 3
1957

ეროვნული
ბიბლიოთეკა



ვერსიონები

№ 3
მარტი
1957



პ ი თ ნ ე რ ი



საქართველოს ავტორთა
კავშირის კომიტეტის
შეკრულების
საბავშვო მუხრანული

შ ი ნ ა ა რ ს ი

ო. იოსელიანი — ბაბუა ყარამანი (მოთხრობა)	83
ვ. ჯავახიძე — გაზაფხულის მისალოცი (ლექსი)	5
ა. გეწაძე — მარტს აპრილი დაეჭიდა (ლექსი)	5
ლ. გაგლოვა — ფესტივალის შესახვედრად (ნარკვევი)	6
ი. სოტნიკი — თეთრი ვირთხა (მოთხრობა, თარგმნა ვ. ძიძიგურმა)	9
პიონერული ამბები	15
ლ. თაბუკაშვილი — ნორჩ მხატვართა რესპუბლიკური გამოფენა (წერილი)	16
გ. ჭეიშვილი — ზურგსუკან (მოთხრობა)	18
ტექნიკის სამყაროში	20
ა. გაჩეჩილაძე — ტელევიზორი (წერილი)	21
სიტყვის მათიანე	23
ჭადრაკი (ოქტომბრის რევოლუციის ორმოცი წლისთავისადმი მიძღვნილი საჭადრაკო კონკურსი)	22
აღ. სანადირაძე — აფხაზური ზღაპრები (წერილი)	25
ლესინგი — იგაგები (თარგმნა ა. კარანაძემ)	25
თ. სახაროვი — საჩუქარი ავსტრალიიდან (ფოტონარკვევი)	26
ხელმარჯვეთა დასახმარებლად (ქარის ძრავას მოდელი)	28
ვ. ბიანკი — ბუ (ზღაპარი, თარგმნა შ. თაბუკაშვილმა)	30
მოკლედ ყველაფერზე	31
იუმორი	32
გასართობი	3
გარეკანის პირველ გვერდზე — „გაზაფხული“ — ნახატი აღ. ბანძელაძისა. გარეკანის მეორე გვერდზე — „სოფელი შატილი“ — ნახატი ვ. ჯაფარიძისა. გარეკანის მეთხუთხე გვერდზე ნახატი-ხუმრობა ა. კანდელაკისა, თემა კ. გოგიაშვილისა.	
ყურნალი დასურათებულია მხატვრების: აღ. ბანძელაძის, რ. ცუცქვირიძის, გ. გელოვანის, გრ. ჩირინაშვილის, კ. მახარაძის და გ. დიკის მიერ.	



რედაქტორი რევაზ მარგიანი

რედკოლეგია: რ. ელანიძე, გ. ვარდოსანიძე, რ. თაბუკაშვილი, მ. ლებანიძე (პ/მგ. მდივანი), მარიჯანი, ე. ქარელიშვილი, გ. შატბერაშვილი, ბ. შელია, გ. ფოცხიშვილი (სამხატვრო რედაქტორი), ვ. ჭელიძე.

3

მ ა რ ტ ი
1957

გამოსამის ფული
XXXI
საბავშვო მუხრანული

7590



ოზია იოსელიანი

ნახ. აღ. ბანძელაძისა

ბაბუა ყარამანი

გაგისარიათ მე თქვენი შეხვედრა მახარებდეს!
თქვენი ხათრით, თუ სინდისი მაქვს, თქვენი ხათ-
რით, თორემ რა დამრჩენია ამ კედლებში!

ახალიაო?!
დიდიაო?!
ნათელიაო?!
მერე მე რა! რამდენი სახლია ამ ქვეყნად დიდი და
ნათელი! რამდენი ახალი შენობა ააგეს, მაგრამ მე მა-
ინც აქ ვიტეხავ ფეხს!

თქვენ როგორ გგონიათ... დარაჯი ვარ, სკოლის
დარაჯი.

ჰოდა, თქვენც უნდა გამიგოთ, უნდა მიმიხვდეთ,
რომ თქვენი ხათრი და სიყვარული ამდენად მაქვს,
თორემ მეწყინება, თქვენს თავს ვფიცავ, ძალიან მე-
წყინება!

ჩემი წყენა კი...
არ შეგფერით ამ ხნის კაცის წყენა. მე რომ არა-
ფერი, ხალხი რას იტყვის, ნაცნობ-მეგობრებს რა პა-
სუხს მისცემთ! ქვეყანაზე მოგეჭრებათ თავი!

ის კი არ იფიქროთ, რომ ყველას გემდუროდეთ!
არა, აჰ! ვინ მყავს თქვენი ფასი, მაგრამ აგერ ერთ ბიჭ-
ზე მოვეყვი — დათოზე.

ვხედავ ერთ დღეს დაიგვიანა.
არ მესიამოვნა, მაგრამ არაფერი მითქვამს. რა ვუ-
ყოთ, მოხდა ალბათ შემთხვევა-მეთქი, ვიფიქრე.

გავიხედე, სამი დღის შემდეგ, აგერ არ ამოდის
ჩვენი დათო! და მერე როდის, საცაა აგერ შესვენების
წარს დავრეკავ.

— ჰმ! — შევიკვირე მე, — ეს კი არ მომწონს!
— რა ვუყოთ, ბაბუა ყარამანი! ხანდახან უარესიც
ხდება.

— რას ჰქვია, ბიჭო, უარესი! — ხმამაღლა ვთქვი
მე. — მოწაფის კლასში დაგვიანებაზე უარესი გაგო-
ნილა?!

— ჩუ, ბაბუა ყარამანი, დირექტორმა არ გაიგონს!
— შემეხვეწა იგი.

— ჰოდა, ახლა შეგინახავ ნამუსს, — ხმას დაუწვიე
მეც, — მარა მომავალში რომ დაიგვიანო...

— მომავალში... ვნახოთ, — დამიქნია თავი.
ეს დაბირება მაშინვე არ მესიამოვნა, მაგრამ რას
ვიფიქრებდი ამ დროულ კაცს გამაცუცურაკებდა.

მეორე დღეს განგებ თვალ-ყურს ვადევნებ. იმ
კლასში, სადაც დათო უნდა იჯდეს, ორჯერ შევიტანე
შეშა, აქანდაზი განგებ დავტოვე და მერე, გამოსატა-
ნად რომ შევედი, დიდხანს გაჩაღებულ ლუმელს ვუ-
ჩხიკინე.

გავალ დერეფანში, ჩავივლი კიბეს, გავხედავ ჭიშ-
კარს, მოვათვალთვლიერებ ეზოს, შემოვუფული სკოლის შე-
ნობას... გაგიგონია, სად ჩანს!

დადგა გაკვეთილი. გავიდა ხუთი წუთი... ათი...
თხუთმეტი... ოცს უახლოვდება და... მესმის ფეხის
ხმა. შევეტრიალდი უცებ. არ მინდა სახეში შევხედო,
ასე მგონია სირცხვილით დაიწვება ბიჭი.

— დილამშვიდობისა, ბაბუ! — მომესმა, მაგრამ
როგორ ვიფიქრებ, თუ მე მესალმება, ჩემთან რა სა-
სალმო პირი აქვს ამ ყმაწვილს.

— რაო, ბაბუა ყარამანი, ხომ არ მემდური, ზურგი
რომ შემაქციე?!

— აი, თვალებს დაგიკოცნი, შენმა მზემ! — მივუ-
ტრიალდი გაბრაზებული. — ესაა შენი სიტყვა?!

— შენ რა, სკოლის დირექტორად ხომ არ დავნიშ-
ნეს?!

დირექტორზე ნაკლები პატივისცემით არც ერთი მოსწავლე არ მექცევა და, ეს ახლა ისე მეწყინა, რომ ველარაფერი ვთქვი. ვთქვი კი არა, პირი ისე გამიშრა, ნერწყვი ძლივს გადავყლაპე.

მე ვარ ეს ყარამანი, ამდენი ხანია სკოლას რომ ვემსახურები?! ამიტომ გიყვარდა, ყარამან, შენი საქმე, რომ ახლა ამ ჭინკამ არაფრად ჩაგაგდოს?!

გადის დღეები და დათომაც უმატა დაგვიანებას.

ვხედავ, გაკვეთილების შემდეგ ბავშვები სადღაც ფაცი-ფუცით გარბიან.

— საით, მალხაზებო? — ვეკითხები.

— ნაკვეთში, ბაბუა ყარამან. ნორჩ ნატურალისტთა წრე ხომ იცი?

— იმე, ვიცი აბა.

— ჰოდა, წრის მუშაობაა.

— კეთილი, კეთილი. — და ეზოში გავდივარ. ვხედავ დათო შინ მიდის.

ორიოდე დღის შემდეგ ბურთის თამაშია. დათო ახლაც შინ მიდის.

ერთი კვირის შემდეგ რაღაც რადიოს ჩაკირკიტებენ — დათო არსად ჩანს.

— ბაბუაშვილობას, დათო სადაა?

— დათო? დათო სახლშია, ბაბუ.

— კი, მარა არ ისურვა თქვენს წრეში?

— როგორ არა, მაგრამ სწავლაში ჩამორჩა... აგვიანებს, აცდენს. ასეთი ხალხი კი წრეში არ დაიშვება. ვინც ძირითად საგნებს არ ამზადებს, წრისათვის რას გააკეთებს?!

— ეჰ, წამსდარა იმ ბიჭის საქმე! — გავიფიქრე მწარედ ნაწყენმა.

სამასწავლებლოში შევედი და — კლასის დამრიგებელს დანა კბილს არ უხსნის, ისეა კრიჭაშეკრული.

— რა ეშველება, რა მოვუხერხოთ! — შემომჩივლა მე.

— ურჩიეთ, შვილო, აუხსენით. ასე რავა ვარგაკაციშვილი.

— ერთჯერ, ბიძია ყარამან?! რა არ ვცადე: გავუჯავრდი, მოვეფერე, მშობელი მოვიწვიე, დირექტორთან მივიყვანე.

— კი, მაგრამ... იქნებ ამხანაგებმა გააწყონ რამე...

— პიონერულ შეკრებაზე გაიტანეს საკითხი, მაინც არაფერი ეშველა.

შემოვიდა დირექტორი. არაფერი უთქვამს, მაგრამ იმ წამსვე მივხვდი ჩემზე ნაკლებად არც ის იყო შეწუხებული.

— რა გაეწყობა! — ხელი ჩავიქნიე მე და გარეთ გამოვიდი. მაგრამ იქვე ჩემთვის განვადრძე: დავიჯერო, არაფერი მოეხერხება ამ ბიჭს?!

დავფიქრდი, ვიფიქრე, ვიფიქრე და...

ერთ დღეს, როცა შორიდან შევნიშნე დაგვიანებით მომავალი, ძირს ჩავიბინე, ფარდულიდან დაჭრილი შეშა გამოვიტანე და კიბის მეოთხე საფეხურზე დავყარე. მეც იქვე ჩამოვჯექი და თავზე ორივე ხელი შემოვივლე.

— გამარჯობა, ბაბუა ყარამან!

— გაგიმარჯოს, შვილო, გაგიმარჯოს! — ამოვიკვნესე და წელზე ხელი ვიტაცე. — ვკვდები ბაბუა, ვკვდები!

— რა მოგივიდა, რა იყო! — ჩანთა კიბეზე მიაგდო და უცებ მე მეცა.



— რაღა რა მომივიდა, შვილო, ამ ხნის კაცის შეშის ხერხვა და ამოდენა კიბეებზე ბორძიკი გაგონილა!

— მერე და, რატომ არ დაისვენებს!...

— დავისვენო?... რომ დავისვენო, ვინა მყავს პატრონი, ვინ შემინახავს!

მართლა ნუ გამიჭირდეს თორემ, მე რომ შემინახავო მყავს — იმისთანა უნდა! ისეთი ექვსი შვილის მამა ვარ, ჩემს თავს რომ ხელიდან გლეჯენ ერთმანეთს.

გაზაფხულის მისალოცი

ვახტანგ ჯაფარიძე



— მალხაზ, კარი გამოაღე!...

— ლალი, გამოგარეთა!...

ჩქარა, ჩქარა, რა ხანია
გელოდებით კარებთან.

აღისფერი, ლალისფერი
თავს დამნათის ცისკარი
და იების დასაკრეფად
ჭაღებისკენ ვიჩქარი...

აქ ბუნების ნაზი ხელი
თავის საქმეს აკეთებს.

— მალხაზ, მიწას დააკვირდი!..

— ლალი, ზეცას ახედე...

მეზობლებიც გააღვიძეთ
გადასძახეთ იმათაც,

ჩქარა, ჩქარა, ჩქარა, ჩქარა,
მზის ნათელმა იმატა.

ველმინდორი მოიჩითა
ხოხბისფერი მოვითა...

გაზაფხული, გაზაფხული,
გაზაფხული მოვიდა.

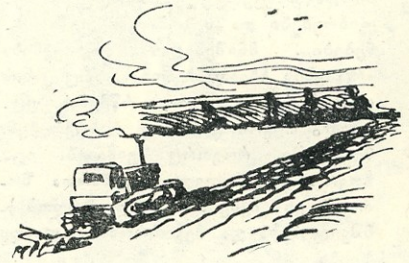
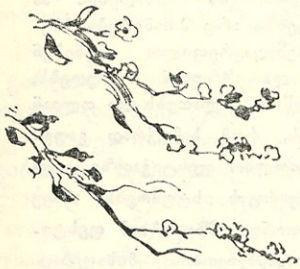
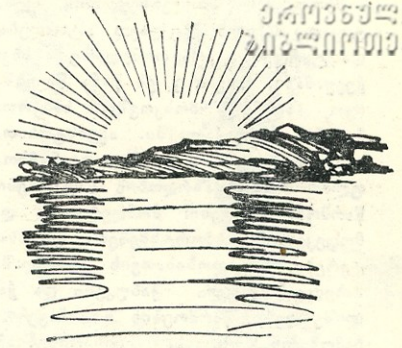

მარტს აპრილი დაეჭიდა

მიწა ზანტად იზმორება,
უკვე მოღობა მკაცრი ველი.
ჩიტებმა და ჩიორებმა
ხეზე გასკვნეს საძირკველი.

მარტს აპრილი დაეჭიდა,
დასცა მათათა კარის წინა.
რილო-ჭრილოს ფანჯრებიდან
გაზაფხულმა გაიცინა.

აკაკი გენაძე

ნახ. კ. მახარაძისა.



მსოფლიო ახალგაზრდობის ფესტივალი წელს მეექვსედ ტარდება, და ტარდება არა რომელიმე სხვა ქვეყანაში, როგორც ეს წინა წლებში იყო, არამედ მოსკოვში, საბჭოთა ქვეყნის დედაქალაქში. აგვისტოსათვის მოსკოვში თავს მოიყრიან მსოფლიო ახალგაზრდობის საუკეთესო წარმომადგენლები: მომღერლები და მოცეკვავენი, სპორტსმენები და მხატვრები, მშვიდობისათვის ბრძოლაში სახელგანთქმული ჭაბუკები და ქალთშვილები, წარმოების მოწინავენი... ჩამოვლენ მოსკოვს, შეიკრიბებიან, რომ ერთმანეთს მოუთხრონ თავიანთი ქვეყნების ახალგაზრდობის შესახებ. ასევე მოიქცევიან საბჭოთა ახალგაზრდები — მასპინძლები და იმავე დროს მონაწილენი ფესტივალისა.

დიდი ზეიმი იქნება იმ დღეებში მოსკოვში. უჩვეულოდ მორთულ ქუჩებში, პარკებსა თუ მოედნებზე გაიმართება ახალგაზრდობის შეხვედრები და კონცერტები, სპორტული შეჯიბრებები და მეგობრული გასივრნებები... მნიშვნელობა არ ექნება არც ენის სხვადასხვაობას, არც კანის ფერს, არც რელიგიურ რწმენას. უცხოელი მეგობრები ისე იცხოვრებენ, მოსკოვში, როგორც შეიძლება: იცხოვროს გულწრფელ მეგობართა შორის. ეს იქნება ახალგაზრდობის, მშვიდობისა და მეგობრობის დიადი ზეიმი.



შესვივალის შესახვედრად

მსოფლიო ახალგაზრდობის ფესტივალს რომ კარგად მომზადებული შევხვდეთ, ფესტივალეები ტარდება ყველგან — ქალაქებსა და სოფლებში, რაიონულ ცენტრებში, ოლქებში, რესპუბლიკებში.

საქართველოში რესპუბლიკური ფესტივალი ჩატარდება მაისში.

* * *

ბესლეთი სოფელია სოხუმის მახლობლად. მთის კალთაზე შეფენილი კოპწია სახლები, წინ გადაშლილი ბალებითა და ვენახებით, ისე ლამაზად მოჩანს ყოველი მხრიდან, დაბურთულ კალაპოტში ისე ტკბილად მიდუნუნებს მდინარე ბესლეთი, ჩახჩახა ლამპიონები ისე ამშვენებენ სოფლის შარავზას, რომ უნებლიედ ინატრებ — ნეტავ ამ სოფელში მაცხოვრო.

— ხომ ლანაზია ეს ჩვენი სოფელი, მაგრამ მას უფრო მეტად გავალამაზებთ და გავახალისებთ ფესტივალის დღეებისათვის. წამოდით, ყველაფერს რიგ-რიგობით გაჩვენებთ, გაიმობთ, — გვითხრა უფროსმა პიონერ-ხელმძღვანელმა ლენა ბერულავამ და პიონერთა ოთახისაკენ გაგვიძღვა.

შორიდანვე მოგვესმა ზარივით წყრიალა ხმა, შემდეგ



მას სხვა ხმებიც აჰყვინენ და ახლა ახალგაზრდული, ძლიერი სიმღერა გუგუნებს ირგვლივ. — ეს ჩვენი სკოლის გუნდია, — გვითხრა ხელმძღვანელმა. უხარია, რომ ასე კარგები არიან მისი სკოლის მოსწავლეები — ბეჯითები, მხიარულები, ზრდილნი და თავაზიანნი.

გუნდი დგას როგორც გუნდს შეჰფერის. ერთ მხარეს პირველი ხმებია, იქით — მეორე, უკან — ბანი... ლოტბარობს გოგონა — მეთათქვასელი ტანია ბერულავა. მისი ხელის ყოველ მოძრაობას კითხულობენ მომღერლები, თვალეში შეჰყურებენ ხელმძღვანელსა და მებობარს. აკი ამიტომაც გამოდის მათი სიმღერა ასე შეხმამატებელი.

სიმღერას ცეკვა სცვლის. სრულდება აფხაზური, სვანური, აჭარული მასიური ცეკვები, ლელო, ფერხული... მერე და რამდენი სიმღერა უსწავლიათ დალოცვილებს! საკუთარი წარმატებით წახალისებულთ ლოყები ასწითლებიათ.

იმღერეთ, იცეკვეთ მებობრებო, წინ კიდევ უფრო მხიარული და ნათელი დღეები მოგელით.

* * *

ვარდობის თვეს ტარდება ჩვენს რესპუბლიკაში ფესტივალი და ხომ უნდა იყოს ამ დროისათვის ბევრი, ბევრზე ბევრი ვარდი და იასამანი, გეორგინა, შროშანა, გვირილა... ბესლეთელმა პიონერებმა იციან ეს ამბავი და სწორედ იმიტომ დაფაცურდნენ ჯერ კიდევ იანვარში.

თავიანთ შეფებს — სოხუმის ბოტანიკური ბაღის მუშაკებს ეწვივნენ: სკოლის ეზოში ყვავილები გვინდა გავაშენოთ და დაგვეხმარეთო.

დიდი სიამოვნებითო, უთხრეს შეფებმა, მეორე დღესვე ჩავიდნენ ბესლეთს და პიონერებთან ერთად სკოლის ეზოს ერთი მონაკვეთი შემოხაზეს — სწორედ ის ფერდობი, ჭიშკრიდან სკოლის შენობამდე რომ მიემართება. ყვავილებისათვის გამოყოფილი ნაკვეთი დაბარეს, დაგვემეს, დათესეს. ახლა მათს აღმოცენებასა და აყვავებას ელიან პიონერები.

— შეფებმა თქვეს ძალიან ლამაზი და გამძლე ყვავილებიაო.

— ნეტავ მატარებლით შორს გამგზავრებას თუ აიტანენ?

— ნეტავ რა ფერებისანი არიან, რა სურნელები?

— ჭიშკრებშიც თუ იხარებენ ნეტავ! — დღენიადაგ ამაზე საუბრობენ ბესლეთელი ნოორჩი მყვავილეები: ნანული კალანდია, აკაკი ბერულავა, სევერიან შამუგია და სხვა მათი მებობრები. შეფებმა ეს კითხვები გაუხ-



ბესლეთელი ნოორჩი მყვავილენი თავიანთი ყვავილნარის მოსავლელად მიემუშრებიან.
სნელი დატოვეს. მოიცადეთ და გაიგებთო, უთხრეს მათ პატარა მებობრებს.

* * *

— გული-გული, გული-გული... — ეძახდა ბორისი სახლის სახურავზე შემომსხდარ მტრედებს. მის ძახილზე ქათმები შეგროვდნენ, მიხვდნენ, რომ იგი მტრედების



გამსახრებლად აპირებდა და გადაწყვიტეს: მივიდეთ, იქნებ ჩვენც გვერგოს რამეო.

ქათმები მზგროვდნენ, მტრედები კი არ ჩამოვიდნენ. სახურავზე გოგმასს უმატეს, ლულუნსაც უმატეს, მაგრამ მიწაზე ფეხიც არ ჩამოაკარეს.

— აქმა, ქათმებო, ქშაა! — იძახდა ქათმებზე გაგულისებული ბორისი. — მე თქვენ როდის გეძახით!

ქათმები გაფანტა და ისევ ძახილს მოჰყვა, მაგრამ ამაოდ. თითქოს ჯიბრზე არიანო, მტრედები სამტრედში შებრძანდნენ დინჯად და აუჩქარებლად.

— სულ ამ ქათმების ბრალია, თორემ ჩემს დაძახებაზე ყოველთვის მოდიან, — თავს ისე იმართლებდა ბორისი, თითქოს ვინმე ადანაშაულებდა. ამ მტრედებს ფესტივალის დღეებში ააფრენს ბორისი სოხუმში.

— მაშინ იქ ალბათ ბევრი მტრედი იქნება, ძალიან ბევრი. ჩემმა მტრედებმაც რომ მათთან ერთად იფრინონ ცაში, ხომ კარგი იქნება?! თუ ჩვენი სოფლიდან ვინმე წავა თბილისში, რესპუბლიკურ ფესტივალზე, იმათაც გავატან მტრედებს, თუ მოსკოვში წავლენ იქაც გავატან. — ამბობს ბორის ბერულავა და ისე გაპყურებს სივრცეს, თითქოს მოსკოვის ცაზე აფრენილი მტრედების გუნდს შეჰხარისო.

* * *

ტყისპირზე ბიჭები ჩამომსხდარან, გვერდით წნელები მოუწყვიათ და გამალებით საქმობენ, პაწაწინა კალათებს წნავენ. ზურაბ ადამია, ნოდარ ორმოცაძე, ბორის ბერულავა და ელგუჯა ლომიძე ერთმანეთს ეჯიბრებიან, — აბა ვნახოთ, ვისი კალათი მოიპოვებს ფესტივალზე გაგზავნის უფლებასო.

საქართველოს პიონერები ხომ საჩუქრებს ამზადებენ მსოფლიო ახალგაზრდობის ფესტივალის მონაწილეებისათვის. ჰოდა, ბესლეთელებიც ამზადებენ. აი სწორედ ამ საქმეში შეეჯიბრნენ ბიჭები ერთმანეთს.

თინა ტაბატაძე სალამურების დანაშაულებას შესდგომია.



დები მერი, ლამარა და ემა ფაცაცები ფესტივალისათვის სიმღერას სწავლობენ.

უჭირავს დანა, დადის ბუჩქებში და სალამურებისათვის გამოსადეგ ტოტებს დაეძებს.

ღალი მაჭარაშვილი და ლალი გვალია ნემსსა და ძაფს შესწვევიან, დაე ნახონ მოსკოვში, როგორ კაბებს ატარებდნენ უწინ ქართული ქალები. ჩოხა-ახალუხის შეკერვასაც ცდილობენ გოგონები.

ვნახოთ, შეგობრებო, იქნებ მართლაც რუმინეთში, ან ჩინეთში, ანდა უფრო შორს წავიდეს თქვენი ნაკერი ნაციონალური ტანსაცმელი. აქედანვე გისურვებთ წარმატებას.

* * *

მთელი რაზმეული ამზადებს ფოტოსურათების ალბომს. ამ ალბომში ერთიმეორეს მიჰყვება საქართველოს ულამაზესი ტბის — რიწისა და ბორჯომის შესანიშნავი ხეობის ხედები, შავი ზღვის შესანიშნავი სანაპიროები, საქართველოს სამხედრო გზა, პურის ყანების ზღვად ქცეული შირაქი და ცხვრის ფარებით გადათეთრებული ელდარი, ვენახებით მდიდარი კახეთი და ხეხილის ბაღებით აქოხრილი ქართლი, თოვლის ქურქში გახვეული ბაკურიანი და მწვეანში ჩაფლული ბახმარო..

ყოველ სურათს თავისი წარწერა ექნება, ისეთი, რომ ალბომის მნახველმა წარმოიდგინოს რა ლამაზია, რა ტურფა და მდიდარი ჩვენი საქართველო.

ამ ალბომის შედგენა რაზმეულმა სევერიან შამუგიას, ლამარა კვარაცხელიას, ზურაბ ადამიასა და სვეტლანა შამუგიას დაავალა.

* * *

კარნავალი ვის არ ახალისებს, ვის არ აინტერესებს ვინ იმალება კარგად მორგებული ნიღაბის შიგნით. პიონერებმაც უყვართ ეს და კიდევაც ემზადებიან კარნავალის მოსაწყობად.

ჯერ სკოლაში ჩაატარებენ კოსტუმირებულ კარნავალს, თუ მოწონება დაიმსახურეს, მაშინ ხომ საქალაქო ფესტივალზე გავლენ.

ვნახოთ, ამას მომავალი გვიჩვენებსო, ამბობენ ისინი და ნიღბების კეთებაში ვარჯიშობენ: ცდილობენ საიდუმლოდ შეინახონ საკუთარი ნიღაბი და მოუთმენლად ელიან კარნავალის დღეს.

* * *

„ყვავილებო, წითელო და ჭრელო, გამიცინეთ, გამიღიმეთ ნახად.“

ისმის პატარას საამო ხმა. ფანჯრიდანვე მოჩანს დიდი თეთრი ბახტით დამშვენებული ქერა თმები. ეს ვის გახლავთ, ფაცაცია. მძობლები სამუშაოდ წასულან, უფროსი დები — სკოლაში, ბებია რაღაცას საქმობს, ემა კი პიანინოს მისჯდომია და თავის საყვარელ სიმღერას ვინ იცის მერამდენედ ძღერის — ისიც ფესტივალისათვის ემზადება.

ემას უფროსი და, მეათეკლასელი მერი, თავის თანაკლასელ ტანია ბერულავასთან ერთად დუეტს შეასრულებს ფესტივალზე. ტანია ხშირად მოდის მერისთან, რომ უფრო უკეთესად შეუწყონ ერთმანეთს ხმები. ამრიგად ხშირად იმართება კონცერტები პატარა ემას ოჯახში. სალამობით, როცა ყველა თავის საქმეს მოათავებს, მთელი ოჯახი იკრიბება პიანინოს ირგვლივ.

ბესლეთელი პიონერები ფესტივალის შესახებ დიდ ემზადებიან და მოუთმენლად ელიან სასიხარულო დღეებს.

ლენა გავლოვა

ფოტო დ. იაკობაშვილისა

თეთრი პირთხა

მომხრობა



ბორია საყვირს უკრავდა. ლიონია დოღს უბაგუნებდა. მათ მიჰყვებოდნენ ვავა და დიმა, სულ წინ კი რგოლის ხელმძღვანელი ტანია ზაკატოვა მიაბიჯებდა.

ტანიას თავი შეხვეული ჰქონდა (ხიდან ჩამოვარდა ამას წინათ), კეფაზე ცოცხივით გამოფშეკოდა თმები. თავის რგოლს რომ მიუბრუნდებოდა ხოლმე, ტანიას ეს ცოცხი აქეთ-იქით ერხებოდა.

— ვავა! ფეხს რატომ ურევ?... დიმა, ნუ ჩამორჩი!

სერიოზულ საქმეზე მიდიოდნენ. ტანია ზაკატოვას პაკეტი მიჰქონდა მეტად მნიშვნელოვანი წერილით. ამ წერილში ეწერა, რომ „კარბიდები“, ესე იგი ქარხანა „კარბიდის“ პიონერბანაკი, სამხედრო თამაშში იწვევდა „ფეიქრებს“ — საფეიქრო ფაბრიკის პიონერბანაკს.

რგოლი აუჩქარებლად, საზეიმო ივრით მიაბიჯებდა ქალაში, რომელიც ერთმანეთისაგან ჰყოფდა ორ ბანაკს, დიდი გრიალებდა, საყვირი ღრიალებდა და ამ ხმაზე ჩამავალი მზის სხივებით განათებული ხეებიდან დამფრთხალი ქილყავები ფრინდებოდნენ.

გზა ტყიდან ტრიალ მინდორზე გავიდა. მინდვრის ბოლოში თეთრი, ქონგურებიანი სახლი იდგა წვეტიანი სახურავით. ბავშვები ხედავდნენ, როგორ გარბოდნენ „ფეიქრები“ საზისაკენ.

— გველოდებიან! იციან, რა საქმეზეც მივდივართ! — თქვა ტანიამ. — ვავა, ისევ ურევ ფეხს!... დიმა, ყელსახვევი გაისწორე!.. ერთი-ორი-სამი-ოთხი! ერთი-ორი-სამი-ოთხი!

ისინი ჰიშკარში შევიდნენ და „ფეიქართა“ უძრავად გაშვებულ რიგებს ჩაუარეს. დროშიან ანძასთან მათ ბანაკის საბჭოს თავმჯდომარე მისა ბურლაკი ელოდებოდა. ტანია მის წინ შეჩერდა.

საყვირისა და დოღის ხმა მიწყდა. სრული სიჩუმე ჩამოვარდა. ჩახუჭებული, დინჯი თავმჯდომარე ქვეშ-ქვეშ გასცქეროდა „კარბიდებს“ წარმომადგენელს, წვრილკანჭებიანი, გამხდარი ტანია კი მოლოდინით შეტყუარებდა თავმჯდომარეს.

თავმჯდომარე როგორღაც უცნაურად იქცეოდა. ის ცდილობდა უძრავად მდგარიყო და ჩვეულებრივად დინჯად სჭეროდა თავი, მაგრამ დროდადრო რაღაცნაირ უცნაურ მოძრაობებს აკეთებდა: ხან მხრებს შეათამაშებდა, ხან მუცელს გამოზნექდა, ხანაც სულ შეიზიდავდა ხოლმე. ტანიამ ფისით დაწებებული პაკეტი გადასცა მას. ბურლაკმა პაკეტი გამოართვა და თან რატომღაც მარჯვენა ფეხი მუხლში მოღუნა და მალდა ასწია.

საზევე მდგომი პიონერები აჩურჩულდნენ.

თავმჯდომარემ პაკეტი გახსნა. მან ფეხი ჩამოუშვა, წელში მოიხარა, თითქოს მუცელი სტკიავო, აკანკალებული ხმით. სწრაფად შეუღდა კითხვას, წარამარა ენა ებმებოდა:

„მამაც „ფეიქრებს“ მამაცი „კარბიდებისაგან“ პატივცემული გულადო „ფეიქრებო!“

ჩვენ, თქვენი მეზობლები, წინადადებას გაძლევთ, შევეჯიბროთ ერთმანეთს სიმარჯვეში, გამძლეობასა და მოხერხებაში დიდ სამხედრო თამაშის საშუალებით. თამაში დაეწყოთ ხვალ, დილის რვა საათზე და გავაგრძელოთ, სანამ რომელიმე მხარე სრულ გამარჯვებას არ მიაღწევს.

თამაშის პირობები თქვენთვის ცნობილია. მიიღეთ ჩვენი უღრმესი პატივისცემა...“

მისა კითხულობდა, მაგრამ აღარავინ უსმენდა. ყველა თავმჯდომარის მარცხენა ფეხს მისჩერებოდა თვალბდაჭყეტილი: მისი მოკლე შარვლის ტოტიდან ნელნელა მოძვრებოდა... თეთრი ვირთხა.

— „მიაღეთ... მიიღეთ... ჩვენი... უღრმესი...“

ფეხებგაჩახული ვირთხა, მუცლით დაეცა ძირს. იმავე წამს ხაზე საშინელი წივილი გაისმა. ვიღაცა ვიღაცას დაეჯახა და ძირს გაგორდა ორი „ფეიქარი“, ვიღაც გადაეგლო ლობეს და მიიშალა. ჩოჩქოლი ატყდა. ასორმოცდაათი ბავშვი ყაყანით შემოეხვია თავმჯდომარეს.

— გამატარე ერთი! რა ამბავია აქ! ბურლაკ, რა მოხდა?!

უფროსმა პიონერხელმძღვანელმა ბავშვების წრე გაარღვია და ბურლაკთან მივიდა.

— არაფერი!... — ბურტყუნებდა დაბნეული თავმჯდომარე. — უბეში ჩავისვი, ის კი შარვალში ჩაძვრა და გარეთ გამობრძანდა... იმ გოგოს არ ვიცი რისა შეეშინდა...

— ტანია! — დაუძახა ხელმძღვანელმა.

ღობზე წვრილკისერა ტანიას შეხვეული თავი გამოჩნდა. ის კუშტად მიაჩერდა ხელმძღვანელს.

— რისი შეგვიწინა, შე სულელო? მოდი აქ!

— აქ მოვალ! — მიუგო ტანიამ.

ფეხშიშველა „ფეიქრებმა“ სტუნვა და სიცილი ატეხეს. — მშიშარა! ვირთხის ეშინია! ვირთხას გაეჭა!

— დიხაც, მეშინია! — მიუგო ტანიამ. — პეტრე პირველი მამაცი აღმანი იყო, მაგრამ ზოქოებისა ეშინოდა! ხელმძღვანელმა მალდა ასწია ვირთხა და ტანიას დაანახა:

— აჰ, პეტრე პირველი, ხომ ხედავ, მიმყავს. ახლა მაინც მოდი! „კარბიდები“ დამარბულნი გამობრუნდნენ უკან. „ფეიქრებმა“ მხიარული ყუყინით მიაცილეს ისინი ჰიშკარამდე.

— ხვალ პეტრე პირველს შევებრძობებით!

— ვირთხამ გვიდარაჯოს! ვერცერთი „კარბიდი“ ვერ გავკვარება ახლოს!

ერთმა პატარა ბიჭუნამ ქალამდე მისდია მათ. ის თან ცეკვავდა და თან წრებიზნებდა:

— პეტრე პირველო, ეი, პეტრე პირველო! პეტრე პირველო! ტყეში რომ შევიდნენ, ლიონიამ დოლი უთაქა თავში მსუბუქად და ბიჭმა შინისკენ მოუსვა.

— მაგარი სირცხვილი კი ვჭამეთ, — წაიბუზღუნა მედოლემ. — ესეც რგოლის ხელმძღვანელი გაგვიჩნდა რაღა! ვირთხების ეშინია! — რაო? — უცებ შედგა ტანია და ლიონიას მიუბრუნდა. — რა თქვი?!

ჩასხმულმა, ღონიერმა ლიონიამ უკან დაიხია.

— აბა, გადახტი ერთი! გზას ღრმა თხრილი კვეთდა, რომელზეც ბოგირი იყო გადებულ-ლი. ლიონიამ წაიბურტყუნა:

— სულაც არ მისხალივინა ფეხების წამტვრევა!

ტანია გზიდან გადავიდა, გაქანდა, თხრილს გადაევიდა და იქითა ნაპირზე დახტა.

ამის შემდეგ აღარავის დაუწყია ბუზღუნა რგოლის ხელმძღვანელზე. სწრაფად მიაბიჯებდნენ სმაგაკმენდილნი. წინ კიდევ ერთი მნიშვნელოვანი საქმე ელოდათ.

* * *

დაღამდა. „ფეიქრები“ ძილს მიეცნენ თავიანთ ქონგურებიან აგარაკში. სინათლე ჩაქრა სოფლის სკოლაშიც, სადაც „კარბიდები“ ცხოვრობდნენ. ნათელი მცხრალი მთვარი ამოცურდა კამკამა ცაზე და მოციისფერი შუქი დააფრქვია ხის კენწეროებს ქალაში.

დაბლა, ხეებქვეშ, სიბნელეს და სიჩუმეს დაესადგურებინა. ბარდებში ხუთი მწვერავი ფრთხილად მიიკვლიდა გზას. ტანია წინ მიდიოდა და ილიაში ფირფიცრის ყუთი ამოეღო ბავშვების ნახელავი ტელეგრაფის აპარატით. ვეგას სანოვანგანის ზურგჩანთა მი-ჭქონდა; მის ძმას დიშას კი, რომელიც მასხავით პატარა და ხუჭუჭა იყო, აღუდებული წყლით სავსე ჩარქიანი ბოთლი მიეჭრა გულზე. სულ უკან ბორია და ლიონია მიდიოდნენ. ისინი წელში მოხრილიყვნენ, ჩუმად ხვნეშოდნენ და მავთულდახვეულ დიდ კოქას მი-ათრევდნენ. კოქა ნელ-ნელა ტრიალებდა, ოდნავ ჭრჭინებდა და მის სიჩუმეში და შავი მავთული დანამულ ბალახზე წვებოდა.

ძალიან ნელა მიიწევდნენ წინ. ტოტებს ედებოდნენ, უჩინარი ჯირკები გზას უღობავდა ბავშვებს. დღისით ალერსიანი ქალა ახლა ურულ ღრტვინავდა და თითქოს არ უნდოდა მათი გატარება. ერთიანად დაკაწრული ბავშვები ქალიდან პატარა სრამის პირას

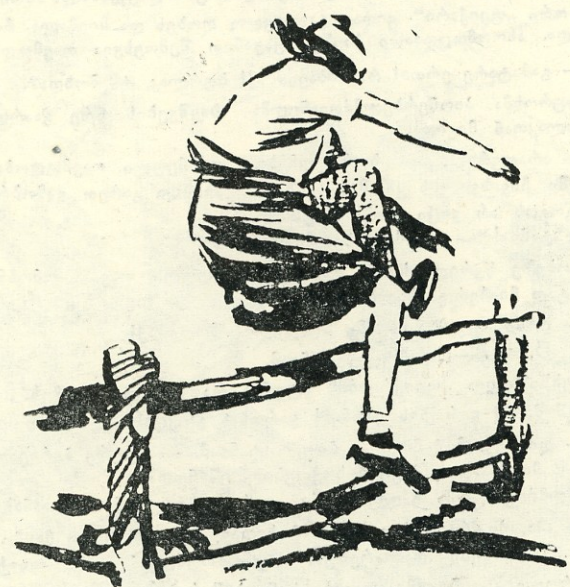

ვილაც გადაეკლო ღობეს და მიიძალა.

გამოვიდნენ, რომლის ფსკერზე ნაკადული მიწანწყობებდა. იქვე სრამის გადაღმა პატარა გორაკი იყო აღმართული. გორაკის მწვერავალზე, კამკამა ცის ფონზე დამწვარი ფიხურის სამი შეპარტილი ბოძი და მიტოვებული სარდაფის ორფერდა სახურავი მოჩანდა.

ტანია სრამში ჩაეშვა და ქვიდან ქვავზე სტომით ნაკადულზე გადავიდა. მას დიმა მიჰყვა. დიმა ქვავზე შედგა ნაკადულის შუაგულში და ფეხის დასადგმელს ეძებდა. მაგარამ უცებ წაბარბაცდა, დაიხარა და მამინეგ გასწორდა სწრაფად. გაისმა წკრიალი. დიმა ხელეტი ძირს დაეშვა და გაირინდა.

— გატეხე! — შეჰყვირა ტანია.
— დამიფარდა, — მიუგო დიმა.
— დოყლაპია!

„კარბიდებმა“ ჩუმად დაუწყეს დიშას ლანძღვა. მერე ბორიამ თქვა, ბანაკში უნდა დაბრუნდეს ვინმე და ბოთლი მოიტანოსო.

— ჰო, როგორ არა! — გაწიწმაცდა ტანია. — მოვდგეთ და მთელი დამე წინ და უკან ვირბინოთ!.. წავიდეთ!

ბავშვები ნაკადულზე გადავიდნენ, მთვარის შუქით განათებულ გორაკზე ავიდნენ და იქ შეჩერდნენ სმაგაკმენდილნი და ყურ-დაცქვეტილები. ბიჭებს შუბლზე ჩამოეფხატათ კეპები, პალტოს საყვლო კი ყველას აწეული ჰქონდა.

გორაკს იქით გადაჭიმულ მინდორს მთვარის შუქზე ცისფერი დასდებოდა. მინდორის ბოლოს თეთრად მოჩანდა „ფეიქრების“ სახლი, რომელსაც სამი მხრით მაღალი ფიჭვები ერტყა გარს. ბორიამ რატომღაც ქული მოიხადა. კინკრისოზე ინდიელის ფრთასავით აშე-როდა რამდენიმე ბალანი.

— არხინად სძინავთ და არც კი იციან, რას ვუმზადებთ, — ჩუმად წაილაპარაკა მან.

ყველამ უსიტყვოდ დაუქნია თავი, და თეთრი სახლის თვალწინ რება განაგრძეს.

ხვალ დაიწყება სამხედრო თამაში. „კარბიდებისა“ და „ფეიქართა“ რაზმები, წითელი და ლურჯი მკლავსახვევებით, ტყეში დაიწყებენ ცოცვას, რათა „მოწინააღმდეგის“ ბანაკში შეიპარონ და დაიწიონ ადგილზე დამალული დროშა მოიტაცონ. ამ ხნის განმავლობაში ხუთი მამაცი მწვერავი გორაკზე იჯდებოდა „მოწინააღმდეგის“ ცხვირწინ. ისინი უთვალთვლებდნენ „მოწინააღმდეგის“ და მის ყოველ მოძრაობას ტელეგრაფით აცნობდნენ თავიანთ შტაბს. ყველაფერი ეს ტანია მოილოქრა. მწვერავები ხელსაყრელ მომენტს შეარჩევნენ, მათ მიერ მოცემულ ნიშანზე „კარბიდების“ ჯგუფებმა უცრად თავს დაესხმიან „ფეიქრებს“ და მაღალ ანძაზე ამართულ დროშას ჩამოუშვედნენ.

— წავიდეთ! — ჩუმად გასცა ბრძანება ტანია. — ბორის, ლიონია, მავთული გაქიმეთ!

„კარბიდებმა“ უსიტყვოდ მიაშურეს სარდაფს. ისინი ერთი მეორის მიყოლებით შევიდნენ სახურავის დაქანებულ ფერდებს შორის მოთავსებულ კარში. ტანია ფიხის ელექტროფარანი აწნო. სარდაფის ზედა ნაწილი ცარიელი იყო. ფიცრის იატაკის შუა ადგილას შვად მოჩანდა ქვევით ჩასასვლელი კარი. ბავშვებმა დაიჩოქეს და ძირს ჩაიხედეს.

ღრმა ორმოში მისადგმელი კიბე ჩადიოდა. ორმოს ძირზე ტანიას ფარნის შუქზე ბავშვებმა ცარიელი კასრები დაინახეს.

— მჟავე კომბოსტო ჰქონათ, — ჩუმად თქვა ვეამ.

ლიონიამ ცხვირზე ჩამოეხატული კეპი გაისწორა და გაიციან:

— ტანია! ერთიც ვნახოთ და ვირთხები იყოს აქ, მან?

— ვერ შემავინებ. ვირთხებს აქ რა გააძლებინებს. დიდი ხანია, შიმშილით გაწყდებოდნენ. შენ, ზემდეტ ლაყბობას, გირჩევნია აპარატი გამართო.

ტელეგრაფის აპარატი ზარის ელექტრომაგნიტითა და საწერი მანქანის გორგოლაკით, რომელზეც ვაგეთის არშეიბიდან ჩამოქრილი ქალღლის ლენტე იყო დახვეული, მალე კუთხეში იდგა სახურავის ფერდქვეშ. ბავშვები გარემო შემოცუცქულიყვნენ და უცქეროდნენ, როგორ აწყობდა ლიონია საცდელ გადაცემას.

— გადაეცი, — უთხრა ტანია: — „მიუხედავად სიძნელეებისა, სარდაფი დავიკავებ. გვაცნობეთ, როგორ ღებულობთ გადაცემას. პუნქტის უფროსი — ზაკატოვა“.

ლიონიამ კეპი მოიხადა, გაკრეპილი თავი აპარატზე დახარა, დაიწყო ბერკეტით კაკუნე, და თან ჩუმად იმეორებდა:

— წერტილი, ტირე, ტირე, წერტილი... ტირე, ტირე, ტირე... ლიონია დაახლოებით ხუთ წუთს მოუნდა ამ დებუშის გადაცემას

და სულ მთლად ოფელში გაიღვარა მეტისმეტი მონდომებისაგან. ბოლოს მან გადასცა, ახლა მიღებაზე გადავიდვარო, და რაღაც მარტვალი მოატრიალა. ახლა უკვე ყველა მაგნეტის ლუჯას მიჩერდა, რომელზეც ფანქრის პატარა გრაფიტი ეკეთა. ლიონიამ ხელი მოჰკიდა ქაღალდის ლენტის ბოლოს და გამოსწია.

სადღაც ტყის გადაღმა, „კარბიდების“ პიონერხელმძღვანელის ოთახში, ბანაკის მორიგე ტელეგრაფისტი სენია უუკოვი აპარატის ბერკეტს აკაუნებდა, აქ კი, სარდაფში, ქაღალდის ლენტზე მკრთალი ხაზები და წერტილები გამოჩნდა. ლიონია გაჭირვებით არჩევდა ფარნის შუქზე ქაღალდზე ნაწერს:

„კა-ად ვიღებთ. გი-სურ-ვებთ წა-მა-ტე-ბას. მორიგე მეკავშირე უუკოვი“.

ვავამ თავისთვის გაიცინა და ტაშიც შემოკრა ფრთხილად.

— მუშაობს! — აჩურჩულდნენ აღფრთოვანებული „კარბიდები“, — მუშაობს!

აპარატის გამოცდის შემდეგ სხვადასხვა კუთხეში მოიკალათეს და ტანიაიმ ფარანი ჩააქრო.

სულ მთლად ჩამობნელდა. მხოლოდ სახურავის ნახვრეტებში იჭრებოდა ღამის სუსტი შუქი. ბავშვები გაიტრუნენ. ხრამიდან ნაკადულის ჩუხჩუხი ისმოდა. სარდაფში შემოფრენილი კოლო ბზუოდა. ასე გავიდა ნახევარი საათი.

— ამხანაგებო! არა გძინავთ? — წამოილაპარაკა ბორიამ.

გამწყურალი „კარბიდები“ აბუზღუნდნენ სიბნელეში:

— არც გვიფიქრია დძინება!

— იცით რა? აი, ახლა ჩვენს ამხანაგებს ტბილად სძინავთ ზურგში, თბილ ლოგინებში, ჩვენ კი აქა ვფხიზლობთ მოწინავე პოზიციაზე.. არა, ამხანაგებო?

— ჰო! — უპასუხა ვიღაცამ.

სადღაც კართან ტანია აწრიალდა.

— გამიგონეთ! მოდი თე ერთი, რამე ისეთი ჩავიდინოთ..

— ჩავიდინოთ? მაინც რა უნდა ჩავიდინოთ?

— აი, რა: ჩვენ ჩვენს ბანაკთან მხოლოდ ტელეგრაფის მავთული გვაკავშირებს. რა კარგი იქნებოდა ამ მავთულით დებეუა გადაგვეცა: „დღეს, ვთქვათ, ნოლ საათსა და ორმოცდაათ წუთზე, ამა და ამ მწვერავებზე ესა და ეს საგმირო საქმე ჩაიდინეს.“ ვითომ რაიმე განსაკუთრებული გმირობა, ხომ გესმით?

ეს აზრი ყველას მოეწონა. დაიწყეს მოფიქრება, რა გმირობა ჩავიდინათ.

— არა! — თქვა ლიონიამ. ასეთი დებეუა უნდა გავგზავნოთ: „დღეს ღამით, ესა და ეს მწვერავები შეიჭრნენ.. იმაში, რა ჭვიან... მოწინააღმდეგის განლაგებაში და... რაიმე ისეთი ჩაიდინეს“.

— მაინც, რა გააკეთეს? — ჰკითხა ბორიამ.

— ვთქვათ, რაიმე დივერსიული აქტი.

— ოი, რას ამბობთ, — დაიწრობინა ვავამ. — ორი ნაგაზი და ღამის დარაჯი ჰყავთ იქა. ისეთ დივერსიულ აქტს გიჩვენებენ, რომ სულ „ვია დედას“ გასახებინებენ!

— კაცმა რომ თქვას, არც შეიძლება მაგისტანა რამე! თამაში ხომ ჯერ არ დაწყებულა. — თქვა ტანიაიმ.

დიღხანს იმტრედვდნენ თავს „კარბიდები“.

თანდათან სახურავის ნახვრეტები განათდა. იატაკზე ქვევით ჩასასვლელი კარი გამოჩნდა შავად, კუთხეში კი — მიუყუებული ბავშვები. ზოგი ფხიზრობისხეული იჯდა, ზოგიც პირდაპირ იატაკზე — დილის სუსხისაგან მობუზულიყო.

— ვისაუზმობთ? — წინადადება წამოაყენა ბორიამ.

ვავამ ზურგჩანთა გახსნა, ერთი მთელი პური და რამდენიმე მოხარშული კარტოფილი ამოიღო, მერე ეშმაკურად გადახედა ამხანაგებს და ზედისედა ზუთი გამხმარი თევზი ამოალაგა.



სულ უკან ბორია და ლიონია მიდიოდნენ, ჩუმად ხენეზოდნენ და მავთულდახვეულ დიდ კოქას მიათრევდნენ.

— მე თვითონ ვიშოვე სოფლის მაღაზიაში! — ამავად თქვა მან. და გაზეთზე დალაგებული ულუფები ამხანაგებს ჩამოუღრიალა.

მწვერავები ჭამას შეუდგნენ, თევზის ძვლებს წუწნიდნენ და განაგრძობდნენ ხმამაღლა ოცნებას გმირობაზე.

— ჭეკა-ქუხილი მაინც ატყდებოდეს! — ნატრობდა ტანია, რომელსაც ორი თითით ეჭირა თევზის ცუდი. — „სათვალთვალო პუნქტის რაიონში ჭეკა-ქუხილი და წვიმაა, სარდაფი წყალმა დაფარა, მუხლამდე წყალში ვდგავართ და განვავარძობთ მოწინააღმდეგის დაწვერვას“..

— მე მგონი, ასე აჯობებდა, — თქვა ბორიამ: — „სათვალთვალო პუნქტის რაიონში ჭეკა-ქუხილი ატყდა. უსარმაზარი ხე წაიქცა სარდაფის გვერდით. განვავარძობთ დაწვერვას“.

— არა, აგრე არა! აი, ასე, — ლიონიამ წამოიწია კიდეც, — „სათვალთვალო პუნქტის რაიონში ჭეკა-ქუხილი ატყდა. სარდაფს მენი დავცა. მწვერავთა ნაწილი გონებადაკარგულია. განვავარძობთ დაწვერვას აღმოდებულ ნანგრევებში“.

— რას ამბობთ, გოგოებო! — აწრობინდა ვავა. — ეგეთი რამე რომ მოხდეს, ხელმძღვანელები სულაც გაგვეკავენ საქედან და თამაშსაც შეწყვეტენ.

გავიდა სამიოდე საათი. სახურავის ნახვრეტები ოქროსფრად შეიღება და იქიდან იასფერი სხივები შემოიქრა სარდაფში. პირქუში სურათი გაანათეს ამ სხივებმა!



ყველანი კედელს ეცნენ და ფიცრებს შორის ქუჭრუტანებში დაიწყეს ცქერა.

გაფითრებული, თითქოს ერთ დამეში გამხდარი სხავები თავთავის ადგალზე ისხდნენ, კისრები წაფერძელებინათ და წამდაუნუმ ნერწყვს ყლაპავდნენ. იატაკზე ქაღალდის ნახევები, თევზის გამოხრული ძვლები და კარტოფილის ნაფცქვენი იყარა.

ლიონია კედელს მიყრდნობოდა, თავს ხან ერთ მხარეს გადაადებდა, ხან მეორეზე და გულამოსკენით ჩურჩულებდა:

— ნაწლავები მეწვის პირდაპირ!... ნამდვილად რაღაც ანთება მეწყება! — ის მწყრალად მიაჩერდა ტანისა და უთხრა: — ნეტავ ვიცოდე, რა დაგაკლდება, მე რომ ნაკადულზე ჩავიბრინო?

— არ გაგიშვებ, „ფეიქრები“ დაგინახავენ, — მეთად უმეორებდა ტანია.

— რას დამინახავენ! იმათ სძინავთ თავისთვის არხენად, ჩვენ კი აქ უნდა ვიტანჯოთ!

გაფითრებული ტანია უდრეკი გამომეტყველებით მუხლებზე იდგა და თავისი ტანით ფარავდა კარს.

— ყველას უნდა წყალი, მე შენზე ნაკლებად როდი მწყურია!

— ჰო, როგორ არა! შენ ორი ჭიქა ჩაი დალიე ვახშამზე, მე კი...

— არ გაგიშვებ, გასაგებია?!

ბორია უხშოდ უხმენდა ამ ლაპარაკს. ისედაც გრძელი სახე კიდევ უფრო მეტად დაგრძელებოდა. ვაჟა ჩუმად ფშლუკუნებდა, თითქოს ასლოკინებო, მისი ძმა კი უძრავად იჯდა და პატარა ცხვირი და დიდრონი შავი თვალები ტანჯული გამომეტყველებით აღეპერო მალა.

უცებ ბორია წამოდგა:

— ამხნავებო რა გაჩხუბებთ? თუ კი ყველა დავიწყებთ ნაკადულსაკენ წინ და უკან სირბილს, შეიძლება შეგვინწონონ. მაგრამ შეიძლება ერთმა ჩვენგანმა ზურგჩანთა წაიღოს და ყველასათვის მოიტანოს წყალი.

— სწორია! ზურგჩანთა ბრუნებისა და წყალი არ გაუფა.

— ძალიან კარგია, გოგებო! ძალიან მშვენიერია! — მოწონებით აწრიპინდა ვაჟა.

— არ გაგიშვებთ!

მაშინ კი გამოელიათ „კარბიდებს“ მოთმინება. წედში, მხარბილი ლიონია რგოლის მეთაურს მიუახლოვდა. ვაჟა ფხვზე წამოხტა. ის მწყრალად იცქირებოდა ლიონიას ზურგს უკანინდან. ბორიამაც წინ გადადგა ნახიჯი.

— რაო, ხომ არ უნდა დავიხოცოთ აქ? — კუშტად იკითხა ლიონიამ.

— არ გაგიშვებ!

— გვირობაზე ბევრს გაჭიოდი, მაგრამ, როგორც კი საქმე საქმეზე მიდგა, ერთი კაცის გაშვებისა შეგეშინდა!

— არ გაუშვებ!

— ეს რა საკვირველი რგოლის მეთაური გველია, გენაცვით გოგებო! ვირთხების ეშინია, „ფეიქრების“ ეშინია, ყველაფრის ეშინია.

ლიონია მჯიღს იბაგუნებდა მკერდზე:

— მე, მე მაინც გამიშვი! ისე გავცოდები რომ...

— როგორ არა, გაცოდები! გიცნობთ, ვინცა ბრძანდები!

— მაშინ შენ თვითონ წადი!

— არც მე წავალ!

ლიონია სულ ახლოს მივიდა ტანისათან. მან მოულოდნელად ლმობიერი, ალერსიანი ხმით ჰკითხა:

— შეგეშინდა?

— შეგეშინდა? — დაიწროპინა ვაჟამაც.

ტანია წამოხტა, თავი მიახეთქა სახურავს და კეფაზე ხელწავლე-ბულმა მკაფიოდ წამოთქვა:

— მომეცით ზურგჩანთა!

— ჰოდა, მშვენიერია! აი, ეს კარგია! არაფერიც არ მოხდება, — მშვიდობიანად არატრატდა ვაჟა და სანოვავის ნარჩენები გამო-ბერტყა ჩანთიდან.

ტანია მ პალტო გაიხადა და ხელი დასტაცა ზურგჩანთას.

— მაშ შეგეშინდაო, ამბობ?

მან კარი გამოაღო, დაიხარა, რომ კიდევ არ მიერტყა თავი, ნახიჯი გადადგა, ერთი წამით შედგა... მერე უკანვე შემოვარდა და კარი მიხურა.

— რა მოუვიდა? — გაუკვირდათ ბავშვებს.

— იქა დგანან! — ძლივსგასაგონად წაილაპარაკა ტანია.

ყველანი კედელს ეცნენ და ფიცრებს შორის ქუჭრუტანებში დაიწყეს ცქერა.

ლიმაც კი აღარ „კვდებოდა“. მან გაკვირვებით გაიქნია თავი, წამოდგა და კართან მივიდა.

„ფეიქართა“ სახლის პარმალზე მხარზე პირსახოცდაკიდებული ორი ბიჭი იდგა: ერთი პატარა იყო, მეორე — დიდი. პატარას ხელი გაეშვირა და სარდაფზე უჩვენებდა.

„კარბიდები“ მოსწყდნენ კედელს.

— მოდიან!

— ვაიმე, გოგებო, პირდაპირ აქეთ მოდიან! ერთ წუთს ისინი სარდაფში დაწრიალებდნენ და თავებით ეხეტქებოდნენ ერთმანეთს.

— ძირს ჩაძვერიო! კასრებში დავიმალეთ! — გასცა განკარგულე-ბა ტანია.

— ყველაფერი მოაშორეთ აქედან!

პალტოები, მავთულის ცარიელი კოჭა, ზურგჩანთა, კარტოფილის ნაფცქვენი, თევზის თავები და კულები, ყველაფერი ძირს გადაუძახეს, სარდაფის სიღრმეში. ლიონიამ მავთული ახსნა აპარატს და იმიანად ძირს ჩაცურდა მისადგმელი კიბით. იმას მიჰყვნენ დანარჩენებიც. „კარბიდებმა“ ხენწითა და ერთმანეთის ვეკაობით აიღეს კიბე და იქვე კედლებთან ორ რიგად ჩამწყრივებულ კასრებსუკან დამალეს. იქვე ჩაჰყარეს თავიანთი ნივთები და სანოვავის ნარჩენებიც. მერე ყველანი კასრებში ჩაძვრნენ და გაიტრუნენ.

გავიდა ერთი წუთი; ან იქნებ ორიც. აი ზევით კარმა გაიჭრიალა. ორი ხმა გაისმა. ერთმა დინჯმა, ბოხმა ხმამ, რომელიც ბურღაკისას ჰგავდა, გაჯავრებით იკითხა:

— აბა, სად არიან შენი „კარბიდები“?

მეორემ, წვრილმა ხმამ, ჩუმად; მაგრამ გაცხარებით უპასუხა:

— პატიოსან პიონერულ სიტყვას გაძღვევ, დავინახე! იმა-
თი ხს იყო, რა ჰქვია... პეტრე პირველი... ტანსაცმლით
ვიცანი. ქრელი ზედატანი ეცვა. კარი გამოაღო და მერე
ისევ მოაჯახუნა... იმის უკან კიდევ ვილატ-ვილატები იდგ-
ნენ... ჩემი თვლით ვნახე.

— რამდენი იყვნენ? — ჰკითხა თავმჯდომარემ.
— ათნი... არა, მიშკა, ოც კაცამდე იქნებოდნენ. ჰოდა,
სულ ათვლიერებდნენ აქაურობას!

— სტყუი, — ზანტად წაილაპარაკა ბურლაკმა.
— პატიოსანზე უპატიოსნეს სიტყვას გაძღვევ, აი! ვიცი,
სადაც არიან! ქვევით სხედან.

კასრებში გატრუნულმა „კარბიდებმა“ გაიგონეს, როგორ
მიუახლოვდა ჩასასვლელ კარს ორი „ფეიქარი“.

— ჰეი! — ბოხი ხმით დაიყვირა პატარა ბიჭმა.

ლიონიას კასრი ტანის კასრის პირდაპირ იდგა. ლიონიამ
რგოლის ხელმძღვანელს შეხედა. ტანია ფეხმორთხმული
იჯდა წელში მოხრილი და ენაზე კბილები დაეჭირა. ცალ
თვალზე კულოლი ჩამოშლოდა, მეორე თვალი კი სადღაც
ზევით იტვირებოდა უძრავად.

— ეი, პეტრე პირველი! სულ ერთია, ვიცი, კასრებში
სხედხარ.

ბავშვებმა სუნთქვაც კი შეიკრეს.. ფეხები დაუბუფდათ,
წელი სტკიოდათ, მაგრამ განძრევა არ შეიძლებოდა: ოდნავი
შერხევა და — კასრები ქანობას იწყებდნენ.

— კასრებში სხედან! პატიოსან პიონერულ სიტყვას გაძ-
ღვევ, კასრებში სხედან! გავქცეთ, განგაში ავტებოთ! იმათი
მწვერაგებია!

— უცნაური აღამიანი ხარ, პირდაპირ! განგაში რომ ავ-
ტებოთ და აქ არავინ აღმოჩნდეს, მერე რაღას შვრები? სა-
საცილოა სწორედ!

— მოდი! ჩავხტეთ და ვნახოთ.

— ჩავხტეთ და კისრები დავმტვრიოთ, არა?

— მაშინ მართო მე ჩავხტები, გავწირავ თავს, გინდა?

— თავის გაწირვა ადვილია! შენ სცადე თავის გაუწირა-
ვად გააკეთო საქმე. აი, ეს სულ სხვა ამბავია!

— ეს როგორ.. თავის გაუწირავად?

— ორმა „ფეიქარმა“ ისე ჩუმად დაიწყო ჩურჩული, რომ
„კარბიდებმა“ ვერაფერი გაიგონეს. მერე პატარამ ჩაიხი-
თხითა და იკითხა:

— თოკით?

— ჰო, — მიუგო ბურლაკმა.

— კარგი, შენ აქ უდარაჯე, მეც ახლავე მოვალ! — ხმა-
მაღლა თქვა ბურლაკმა და სარდაფიდან გავიდა.

ერთ ხანს სამარცხებური სიჩუმე იდგა. მხოლოდ ჩასასვ-
ლელ კართან მიდარაჯებული პატარა „ფეიქარის“ სუნთქვა
და ქსუტუნი ისმოდა. მერე ის უცებ აწრიალდა ზევით და
კმაყოფილი ხმით გამოაცხადა:

— იცი, რომ მიშკამ თეთრი ვირთხა უნდა მოიყვანოს?!
„კარბიდებმა“ იგრძნეს, რომ ცუდი რაღაც მზადდებოდა.
ლიონიამ ისევ შეხედა ტანის. რგოლის ხელმძღვანელი კიდევ
უფრო მეტად მიიკუნტა თავის კასრში.

— ეი, პეტრე პირველი, გირჩევნია, გამოდი! — მუქარით
დაიძახა „ფეიქარმა“.

„კარბიდები“ სდუმდნენ. გულეები აჩქარებით უცემდათ.
უნდოდათ ხმადალა, ღრმად ამოესუნთქათ, მაგრამ ზევით
ის პატარა ბიჭი თითქოს განწრაზ გაიტრუნა.

ათიოდე წუთი გავიდა. ზევით ჯერ ფეხის ხმა გაისმა,
მერე ჩურჩულიც:

— რატომ ფეხში? კულში ჩავაბათ!.. ფრთხილად, სულე-
ლო, არ ჩავარდეს!.. ნელნელა ჩაუშვი!

ლიონიას და ტანიას კასრებშუა თეთრი ვირთხა გამოჩნდა
ჰერში. კულზე კანაფამომბმული ვირთხა პროწილებდა,
ქანობდა, ვარდისფერ თათებს პარტყავდა და ნელნელა ეშვე-
ბოდა ძირს. აი, ის მიწის იატაკს შეეხო წინა ფეხებით, დაჯ-
და, წაწვეტებული ცხვირი აქეთ იქით მიატრიალ-მოატრიალა,
ულგავა იყო...

— ეი, პეტრე პირველი, გამოდი, თორემ ცუდად იქნება
საქმე!

გაფითრებულ ტანის ტუჩები ჩაეკვინტა და თვალს არ
ამორებდა ვირთხას. შეკუმშული მუშტები უცახცახებდა.

კანაფი დაიჭიმა და კულში გამოსწია ვირთხა. ისიც ლიო-
ნისკენ გაცოცდა და თან წაათრია თოკი. ლიონიამ იცოცდა,
რომ თეთრ ვირთხებს ხალხის არ ეშინიათ. ასეც აღმოჩნდა.
ვირთხა კასრში შეძვრა, ფეხი დააბიჯა ლიონიას ნეკზე და

ყნოსვა დაუწყო. ლიონიამ ის იყო ხელი სსწია, რომ ვირთხა
დაეჭირა და ტანისთან არ გაეშვა, მაგრამ გახსნენდა შეიძ-
ლება „ფეიქრებმა“ თოკი გასწიონო, და გადაიჭრა.

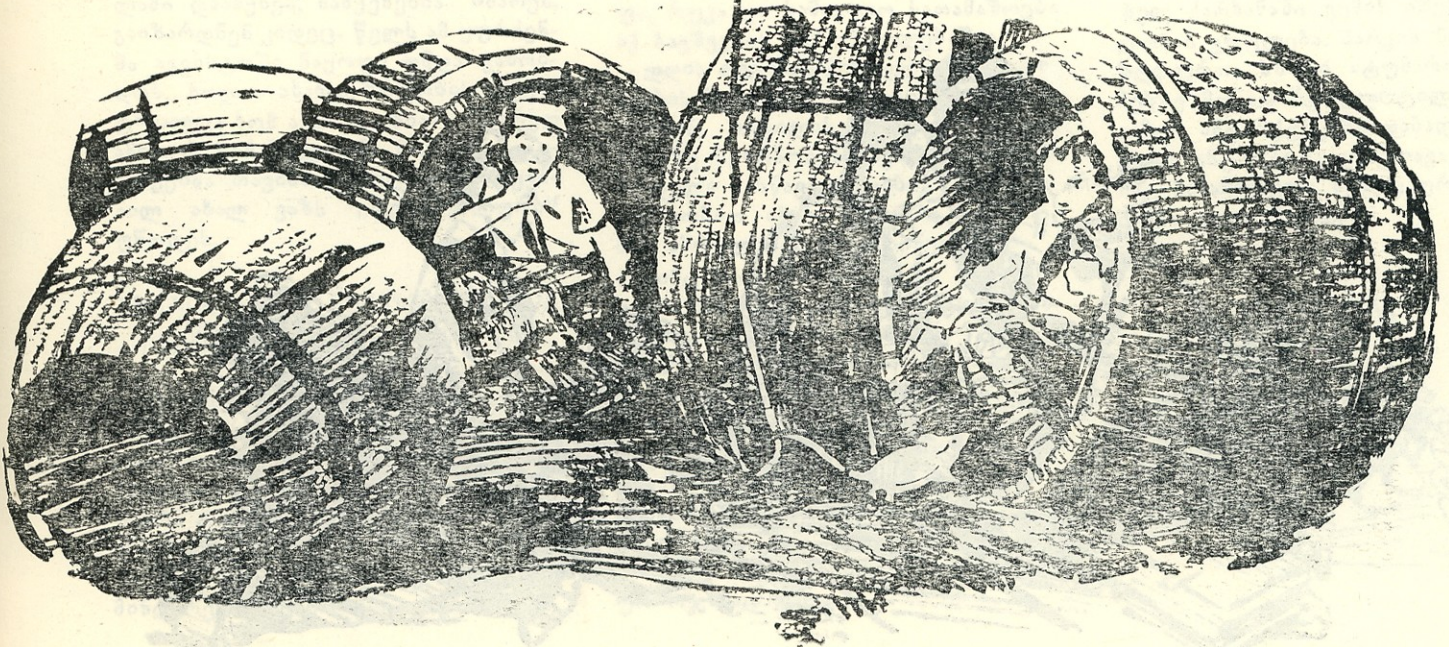

კანაფი ისევ დაიჭიმა და კასრებშუა დატოვებულ განასვლელში გაათრია ვირთხა.

— ასე შეამოწმე ყველა კასრი! ხომ გესმის?! — მოესმათ ბავშვებს ბურლაკის ჩურჩული.

— არის, შევამოწმო ყველა კასრი!
თეთრი ვირთხა უხმოდ დაცოცავდა სარდაფის ძირზე. ის წან რომელიმე კასრში შეძვრებოდა, ხანაც ისევ გამოჩნდებოდა მიწის იატაკზე და „ფეიქართაგან“ დაფარული ზუთი წყვილი ყურადღებით აღსავსე თვალი მის ყოველ მოძრაობას უთვალთვალებდა.

აი, ვირთხა ისევ ლიონიასა და ტანიას შუა აღმოჩნდა და ახლაც ლიონიასკენ გაემართა...

თოქი დაიჭიმა. ვირთხა შეჩერდა, მერე კი ტანიასკენ შეტრიალდა.

ის კასრი, რომელშიც ვაჟა იჯდა, შექანდა. საბედნიეროდ, „ფეიქრებმა“ ვერ შეამჩნიეს ეს.

ტანიამ მაგრა დახუჭა თვალები. მოკუმშული მუშტები და გამხდარი მხრები თანდათან უფრო ძლიერად აუცახცახდა. ვირთხა ხშირ-ხშირად ჩერდებოდა, აქეთ-იქით უხვევდა, მაგრამ მაინც უახლოვდებოდა გოგონას. აი, კასრში შეძვრა, აცახცახებული მუშტი დაყნოსა, მოულოდნელად ხელზე შეახტა ტანიას და მხარზე დაიწყო აცოცება. ტანიას თვალები არ გაუხელია, ისე გააღო ფართოდ პირი, და ლიონია მიხვდა, ახლაც ისევე შემზარვად, გულის გამგმირავად დაიწვივლებს, როგორც გუშინ „ფეიქართა“ ბანაკის ხაზზეო. მაგრამ წვილი არავის გაუგონია. ტანიამ პირი მოკუმა, კბილი კბილს დააქირა და აღარც განძრეულა. ვირთხა კი მხარზე აძვრა და კისერთან მიიუცოცდა გოგონას. ის ზედ ტანიას ყურთან აცმაცუნებდა თავის თეთრ უღვავებებს.

ის კასრი, სადაც ვაჟა იჯდა, ისევ შეინძრა. ლიონიას ვირთხების არ ეშინოდა, მაგრამ ტანში ურუანტელი უვლიდა, რგოლის ხელმძღვანელს რომ უყურებდა.

სადაც შორს საყვირის ხმა გაისმა. იმავე წამს ვირთხა გაათრიეს კასრიდან და ფეხების ქნევით ზევით გააქანეს.

— კმარა ლაზღანდარობა! — წაიბურტყუნა ზევით ბურლაკმა.

— პატოსან პიონერულ სიტყვას გაძღვე, მომეჩვენა... — უკვე სრულიად უნდობლად ჩაილაპარაკა მისმა ამხანაგმა.

— მერე რა, რომ მოგჩვენა! ჯერ უნდა შეამოწმო და მერე ასტუხო პანიკა. წავიდეთ!

„ფეიქრები“ სარდაფიდან გავიდნენ.

ზედიზედ გამოძვრნენ კასრიდან გაწამებული, დასვრილ-დათხუპნული „კარბიდები“. მათ მოაგროვეს თავიანთი ნივთები და კიბე შიადგეს კარს. არცერთ მათგანს კრინტი არ დაუძრავს.

ისინი ზევითაც სდუმდნენ. ლიონია აპარატზე მავთულის ბოლოების მიმაგრებას შეუდგა, დანარჩენებმა კი თავთავისი ადგილები დაიკავეს და ფიცრებშუა ქუჭრუტანებში დაიწყეს ცქერა.

გადატანილი მღელვარების შემდეგ წყურვილი გაუძლიერდათ. ყოველ მათგანს ეგონა, ეს-ესა ენაზე კანი დამისკდებაო. მაგრამ ყველანი სდუმდნენ და დროდადრო ტანიას გადახედავდნენ ხოლმე. ის მუხლებზე დაჩოქილი იდგა კართან და თვალს არ აშორებდა ქუჭრუტანას.

— აპარატი მზად არის, — ჩუმად თქვა ლიონიამ.

რგოლის ხელმძღვანელი სდუმდა, ისევ ქუჭრუტანაში იცქირებოდა. თეთრი სახლის წინ კი „ფეიქრები“ ოთხკუთხად დაეწვენენ. ისევ გაისმა საყვირის ხმა. მას დოლოც აჰყვა და მზეზე წითლად მოიღვარე დროშა ნელნელა რხევით აღიმართა ანძაზე.

— გადაეცე, — მოუბრუნებლად თქვა ტანიამ: — „მოწინააღმდეგემ დროშა აღმართა“.

ლიონიამ გამხმარი ტუჩები გაიღოკა და ყური მიუგდო ნაკადულის ჩუმ ჩუხჩუხს. მან იცოდა, რომ ისიცა და მისი ამხანაგებიც მთელი სამი, ხუთი, ან იქნებ რვა საათის განმავლობაშიც მოისმენდნენ ამ ჩუხჩუხს, მაგრამ არცერთი მათგანი კრინტსაც არ დაძრავდა, მწყურიაო.

ლიონია აპარატთან დაიხარა, ნელა აქერდა ბერკეტს და თან თავისთვის იმეორებდა:

— წერტილი, წერტილი, ტირე, წერტილი... წერტილი, ტირე, წერტილი, წერტილი... „მოწინააღმდეგემ დროშა აღმართა“,

თარგმნა **3. ძიძიბურმა**





კოსები, ენტომოლოგები, მეფუტკრე-მეაბრეშუმენი, მეტეოროლოგ-ფენელოგები და სხვები.

სადგურის ნორჩ ნატურალისტებს გამოყოფილი აქვთ 1,5 ჰექტარი საცდელი ნაკვეთი. ნატურალისტებს შეფობს ბათუმის ბოტანიკური ბაღი და ქალაქის გამწვანების ტრესტი. შეფებმა პატარებს 2.000 ძირამდე ნარგავი გადასცეს. წელს სადგურის ნორჩ ნატურალისტებს აუშენებენ ორანჟერეას, კვლსათბურებს. ნაკვეთზე მოეწყობა აქტიური დასვენებისა და მეტეოროლოგიური კუთხეები.

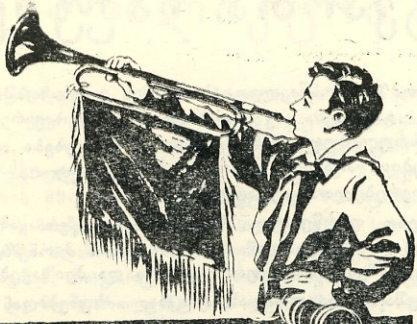

პიონერული აგებები

„ფესტივალური“

სკოლის ეზოში კარგა მოზრდილი ვენახი გადაშლილა. სად სკოლა და სად ვენახიო, შეიძლება გაიკვიროვოთ, მაგრამ გასაკვირველი არაფერია. ეს პატარა ვენახი წინანდელმა ნორჩმა ნატურალისტებმა თავისი ხელით გააშენეს და ახარეს.

მზრუნველი პიონერები: იზა დავითაშვილი, ეთერ ბეჟაშვილი, ეთერ ჩოთალოშვილი და ავთანდილ ჩიკვაიძე თითოეულ ვაზს სათუთად დასტრიალებენ, ნიადაგს დროულად უფხვიერებენ, ვაზს ფურჩქნიან და საჭირო სასუქს აწვდიან. აკი ამიტომ უხვი მოსავალიც მოჰყავთ პატარებს.

სასკოლო ვენახი თანდათან იზრდება, ცდებს აყენებენ ნორჩი მევენახეები და ვაზის ახალ ჯიშებსაც ღებულობენ. ორი წლის წინ ამერიკული ვაზის საძირეს ევროპული კანაში დაამყენეს, ნამყენებმა ისარეს, გაიზარდნენ კიდევ. წელს ამ ყურძენმა აგვისტოში ნაყოფი უნდა გამოიღოს, ხოლო ახალგაზრდობის ფესტივალიც ხომ აგვისტოშია?! სწორედ ამიტომ წინანდელმა ნორჩმა მევენახეებმა თავიანთი ხელით გამოყვანილ ახალ ვაზს „ფესტივალური“ უწოდეს.

პატარის ნორჩ ნატურალისტთა რესპუბლიკურ სადგურში

პატარის ნორჩ ნატურალისტთა რესპუბლიკური სადგური ორი წელიც არაა, რაც დაარსდა, მაგრამ აქ უკვე მრავალმხრივი და საინტერესო მუშაობა ტარდება. 11 სახეობის 16 წრეში მუშაობენ ნორჩი მეფრინველები, მეყვავილენი, მებოსტნე-მეინდვრენი, მეთესლენი, აგრო-ქიმი-

ხანგრძლივი დღე სკოლაში

თუ დედა მუშაობს და შინ მარტო ყოფნა გეზარება, შეგიძლია საღამომდე სკოლაში იყო, — ასეთი პირობა მისცა თბილისის 88-ე საშუალო სკოლის დირექციამ მოსწავლეებს და მათ განკარგულებაში სამი ნათელი ოთახი გამოჰყო.



საჭირო სახელმძღვანელოები, დაფა, რუკა და სამაგიდო სათამაშოები აქ ბავშვების განკარგულებაშია.

დღის რეჟიმის მიხედვით, გაკვეთილების შემდეგ, ბავშვები აქვე სადილობენ, სადილის შემდეგ სუფთა ჰაერზე სეირნობენ. შემდეგ კი აღმზრდელი მასწავლებლების მეთვალყურეობით ისინი საშინაო დავალებას ასრულებენ, მეცადინეობენ.

ვინც არ იზარმაცებს და გაკვეთილებს ისწავლის, მას მეზობელ ოთახში სათამაშოებით სავსე მაგიდა ელის. შაში, ჭადრაკი, კონსტრუქტორები, ბურთი, კლასგარეშე საკითხავი წიგნების მთელი ბიბლიოთეკაც აქვეა. კარგ ამინდში ეზოშიაც შეიძლება სირბილი და თამაში.

ვისაც რა გასართობი სურს, იმას ამოირჩევს.

სკოლა ბავშვებისათვის მშობლიურ ოჯახად იქცა.

ბათუმის პიონერთა პარკში წლის ყოველ პერიოდში გაცხოველებული მუშაობაა. პარკში 23 სხვადასხვა სახის წრე მუშაობს. პიონერები ჩამუშალი არიან დრამატულ, ქორეოგრაფიულ, ნორჩ კორესპონდენტთა, ნორჩ ნატურალისტთა, ნორჩ მოჭადრაკეთა, ნორჩ მეზღვაურთა და სხვა წრეებში. ნორჩმა მოცეკვავეებმა თავი ისახელეს თბილისში გამართულ აჭარის ლიტერატურისა და ხელოვნების დეკადაზე.

ნორჩმა მემტრედებმა გადაწყვიტეს რესპუბლიკური ფესტივალისათვის 200 მტრედი გამოზარდონ. ნორჩმა მემტრედემ ი. გურჯიშვილმა უკვე 16 მტრედი გამოზარდა. პარკის ცოცხალ კუთხეს შეემატება ახალი ცხოველები: ყირიმის ირმები, მთის ჯიხვები და თუთიყუშები.

ნორჩი მეზღვაურები ახლა თეორიულ კურსზე მუშაობენ, არემონტებენ თავიანთ საყვარელ გემს „პიონერს“, რომლის საყვირის ხმაც პიონერებს სასაფხულო სეზონის გახსნას აუწყებს. წელს გემის კაპიტნებად მოსწავლეები ვ. კარიაგინი და თ. ძიძიგური იქნებიან. ბევრი ყოფილი ნორჩი მეზღვაური საზღვაო სასწავლებლებში სწავლობს და ბათუმის გემთშემკეთებელ ქარხანაში მუშაობს. ყოფილი ნორჩი მეზღვაურები: ზ. ბარაბაძე, კ. მხატვარი და ნ. დუმბაძე საზღვაო სასწავლებელში სწავლობენ. გემის ყოფილი ნორჩი კაპიტანი ვ. ლაკისოვი გემთშემკეთებელ ქარხანაში გემის აშენების ხელობას ეუფლება. პარკის ნორჩ მეზღვაურთა ხშირი სტუმარია ვეშაპეებზე მონადირე ფლოტილია „სლავაზე“ ანტარქტიკაში დაბადებული ნ. წლის ანტარქტიკ კეშელავა, რომელსაც მამამისივით მეზღვაურად გახდომა გადაუწყვეტია.





ნორჩ მხატვართა ნამუშევრების რესპუბლიკური გამოფენა

ამ ცტა მწის წიხი იბლიის პორტია და მოწვეული ხასხლის დარახვანი ვახსნი
მოსწავლია ნამუშევრების რესპუბლიკური გამოფენა. აქ წარმოფენილია აჯარბილია და
ჯილის საფაფხილი. ფაჩქიათა და ტუში მტარულული ნამუშევრები, ქანკელები და ნაქარ-
ვები, გამოფენა არა მარტო მრავალფეროვნებითა, არამედ უწარველეს ვიღისა, ექსპონატებში

მხატვრულიცაა და ამისთან სარტყობი ფერწერული ნამუშევრები აქვე გამოფენილი
წ. პეტაშელის იბლიის №20 ხანს სკული და ბ. ზევიანდარის (იბლიის) პორტია სხასხ-
ლის ხატვისა და ფაჩქარის ხანსცები. წ. ზელიანდარის ნატივობრტებისა და პიროვნების ცტიუ-
ლებში ჩანს, რომ ნორჩი ფერწერი ბევრს მუშაობს ნატურადან, ცისკალი ბუნებიდან და ვარკ
შედეგებსაც აქვს. სისტემატორ ვარკვესს და სქესს სუტარულს ნატივობრტულ და ვიღოვობრტია
ფერწერის ნაქვ. წ. ზელიანდარი ფაჩქარზე ექმნობს ბერის და მხატვრულ კერძებსაცავე შე-
ღაწებს, ამისთან თარფულად მხატობს ფაჩქარს, ფირანს შემუშავებს მკლად, დღლასს
ვაღსობს ხანის ფაჩქარსაებულ თარფებებსაც.

ბ. ზევიანდარის პერსონების ცტიულებში ხუნების დიდ სიყარულად აჯარბობს. მას, როგორც
ჩანს, ვანატიურები ბერებს ექმნი აზიადს. მაგარა დაშუქვი მხატვრისთვის მარტო ერთი
ქანსი არაა სასრავლი. უნადან პიროფიციული ცვიანების ვარკვებებს სი-
ნადლეობს მხოლოდ მრავალფეროვნება უწარველია. შესაბუნებელ-
ბ. ზევიანდარის პერსონებისთვის და მხატვრული ღირსიველი
ვაჩქარობებს, ნარჩი ფერღიდან ვარკ, მაგარა უნდა შევანწილი,
რომ ზევიანდარის მის ცტიულებში ცტა ტრეფიცივანად გამოიყარებ-
ხან. აბტარი უნდა შევიდოს სურჩი ბაღისიანი და ცისკალი
ვაჩქარის თარფი პალატარ.

ფერწერაში შუიბობის კარგ უნარს ვარკვეზებენ აბრთივე
წ. არაქილივი (იბლიის) №28 ხანს სკული, ა. მალაფევი, პ. რა-
ჩარაშვილი და ი. ქანბარია (ქუთაისის პორტია ხანსი). ი. რ.-
სიფიოშვილი (ხატარავი), ს. იანიშვილი, ი. ბალიანი, ი. ხალიანი,
ს. ასასიანი (სიხუმი) წ. ცტიულებში (ვიორტარ), ჯ. ჩიხია (მონა-
ტურარ).

აჯარბილია და ფაჩქარია თარფიუფულად მუშაობის იბლიის ცტი-
მოსწავლი (იბლიის) ხანსხელ) ვ. ლიანოვი, რომელიც კარგად და-
რუფლებულია აჯარბილი წარის ტექნიკაცავე ცისკალი და ხალისიანი

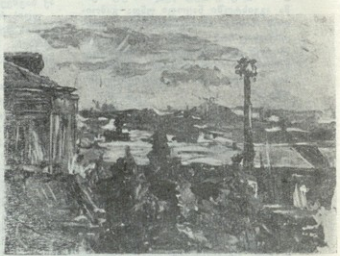

სურიათბუ (მარცხენა). ზემოდან ქვევით: და ბე-
მე-2 საფალი სკული; ნატურობრტი (ზელი). წ. აბა-
ჯიბი (ტუმბუკალი და აჯარბილი). ი. ქანბარია,
ნადან მარჯვნივ. მალეში შუიბია (ზელი). ს. იანი-
შვილი (იბლიის) №19 სკული; სურიათბუ (მარჯვნი-
ვით); ვ. ლიანოვი (იბლიის) პორტია ხანსხელ); ი. რა-
ჩარაშვილი (ზელი). წ. ვარკველი (ქუთაისის) პორტია ხანსი.

ფერწერი უწარველეს იყვეს კითურდი მოწვეულები და ხატობის და ქ. ვარკველის
აჯარბილი. აჯარბილი, ფაჩქარია და ტუში კარგადაა შესრულებული ი. მარაშხის (ბაიბი)
ნამუშევრებით, აბრთივე ა. თამაშელის (ტაბი ვიღ), ბერისა და სიღილას (იბლიის)
პერსონების ცტიულებში, სიხულედი მოწვეულს წ. სკრიბობის ნატურადან,
იბლიის მრავ სკოლის მიწვეულ და უწარველეს აჯარბი ფერი პატალოვარი ეწარ-
ცი ი. რაჩე ნატივობრტ მოწვეულებს ამხატული სურათი) იბლიის, ფაჩქარია შესრულებულ მას
კომპოზიციუში ადამიანები და ცხენები მოწვეულებში არან ვანატიურად, ამისთან ხატვად
როულია, მაგარა, როგორც ჩანს, უწარველეს და აჯარბილებული ფალი, კარგი შესდედელობითა
მხატვრებსა და მდღარი ფანტასია აქვს. ამისთან, ის კარგად ხატავს და აბრტებს ფიგურებს
ქარა მარაშხისა ვარკველს, ასეთია შუი ცხენების ვარკვების უღებს მურჩ, აჯარბობრთია
თარფიანი ვარკველს და სხვ. ამისთან, რომ სურათზე წადებს უწარველეს უწარველეს ხატვად
სურჩი მდღარი მუშაობის არა უწარველესი, არამედ სიღილესი.

ნორჩი მოწვეულების მდღარი თამაში ხელთია გამოწერული პორტრეტები. მათი დამაჯარ-
ბებელია ვარკველესი ადამიანების ვარკველობის თარფებებსა და ხანისათ, ამ მდღარი ვარკ-
ველესი გამოიწვევა ვ. ზევიანდარის (იბლიის) პორტია ხანსხელს ქანკელების ხანსხელსი,
ნამუშევრები, ვ. აბტარიანის „სიხულედი“, ცვიანული მოწვეულს ა. მალაფევის ხანსხელსი,
ხანსხელსი პორტრეტე, მხატვლის მონუმენტის ამხატვრები ვ. ვიღილას — „დ. ფარაშვილი“ და
ვაჩქარების სიღილესი ნამუშევრი აბ. ვარკველი“ (ცხაკარ).

სიღილესი და ვარკველობითი უწარველესი სიღილესი მარაშხის და-
მა წარაჩქარვლის სახული სკოლის მოწვეულებს, რომლებიც
თარფიანი ხელღებნა ვარკველეს ქარკვეს. რული კომპოზიცივი.
ადამიანებისა და ცხიულების ფიგურები მათ კარგად ვარკვე-
ლებული ცხენები.

სურიათბუ (მარცხენა) ნამუშევრებისა გამოფენაზე ექვი-
ვიანდარის აბრთივე აბტარის, აბ რომელიც ნატივობების ვარკველი შუი-
რულებული ნამუშევრებით. ახლოს ვარკველი ადგილი სქივე არ არის
და მას ვარკველი ხატვების მონაყე შევლითა, მაგარა დამ-
ხატვების თარფიუფულად ვიღისა ხანსხელეს ვარკველეს და აჯარბობებს
და დამოკარვებულ მხატვრულ პიროვნებს უნდა მივიწიოს. მათ
საფრეც კარგ სურათებით სურჩი ვარკველი და ხელმწიფელობა,
სურათებშია ხანსხელ პორტრეტის შესწენა.

ლიელა თარქაშვილი

მზილის პორტრეტი (მთხა). ვ. ვარკველი (ცხაკარ)
ლოგი (იბლიის) №28 სკული; მალაფევის ხანს-
ხელის პორტია ხანსხელი; სურიათბუ შუიბი (მარც-
ხით); ქუთაისი (აჯარბილი). ს. იანი-
შვილი (ბაიბი); ნამუშევრი (აჯარბილი). ს. იანი-
შვილი (იბლიის) №19 სკული; სურიათბუ (მარჯვნი-
ვით); ვ. ლიანოვი (იბლიის) პორტია ხანსხელ); ი. რა-
ჩარაშვილი (ზელი). წ. ვარკველი (ქუთაისის) პორტია ხანსი.

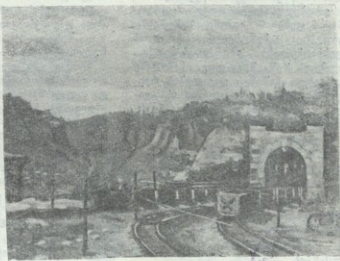

7220





გულერძი ჭივილილი

ნახ. გ. გელოვანისა

ზურბსუკან

ზოგჯერ ისიც დანაშაული ყოფილა, ამხანაგს რომ არ აწყენინებ!

ერთხელ მაგრად თოვდა, დერეფნიდან ფეხების ბაკუნი შემომესმა, ვიფიქრე: მეზობელია — თოვლიან ფეხსაცმელებს იბერტყავს-მეთქი... ლუმელს შეშა შეფუკეთე, მაგიდაზე გაშლილი საშინაო დავალების რვეულები მივაღაგ-მოვაღაგე. ის „ვილაც“ ფეხების ბაკუნს კვლავ განაგრძობდა ზედ ჩვენს კარებთან.

გავხედე...

— ზურიკო, შენა ხარ?! მერე და, რატომ არ შემოხვალ?! — გოცებით ვუთხარი თანაკლასელ ამხანაგს. ზურიკომ მორცხვად გამიღიმა, თვალები ოთახისაკენ გააპარა და ჩურჩულით მკითხა:

— დედა სახლშია?...

— არა.

— მამა?

— არც მამა, შემოდი, ბიჭო, რამ

შეგაშინა?! — ვუთხარი და სახელოზე მოვქაჩე.

გაკვირვებას რომ თავი დავანებოთ, ახლა დავიბენი კიდევ.

— შენი და თუა სახლში? — ჩურჩულითვე განაგრძო მან.

მარტო ვარ-მეთქი! მივუგე ცოტა არ იყოს მოთმინებიდან გამოსულმა და ძალად შევიყვანე ოთახში.

დივანზე ჩამოვჯექით. მოუსვენრობა შევატყე. რამდენჯერმე გულისჯიბისაკენ გააპარა ხელი და დათუთქულივით ისევ უკან წამოიღო.

— საიღუმლო გაქვს რამე?

ყოყმანის შემდეგ გაზედა:

— შენ კარგად გესმის ლიტერატურა და...

ლიტერატურას მართლაც კარგად ვსწავლობ, კლასში ვერავინ მჯობობია, მაგრამ ჩემს შეკითხვასთან რა კავშირი ჰქონდა ასეთ პასუხს, ვერ გავიგე სწორედ.

აღბათ თემა ვერ დაწერე-მეთქი.

— როგორ არა, თემა დავწერე! მომიგო მან, მაგრამ ის ახირებული აზრი მაინც გაიმეორა: შენთან იმიტომ მოვედი, რომ ლიტერატურა ძალიან კარგად იციო...

— კარგი, ჰო! მერე და რა მოხდა?...

ლოყებაწითლებულმა, პასუხად ჯიბიდან რვეული ამოაძვრინა და წინ დამიდო...

— ჩემი ლექსებია...

— უჰ! — წამოვიძახე მე და სული მოვითქვი. აი, თურმე რაში ყოფილა საქმე! ჰოდა, ამას მიმაღავდი, შე კაი კაცო!...

— არავისთვის არ მიჩვენებია... ჰე, წაიკითხე და მითხარი შენი აზრი... — წაილულლულა მან. მესამედაც გამიმეორებდა ჩემი ლიტერატურობის შესახებ, მაგრამ დროზე ვანიშნე, ხელს ნუ მიშლი-მეთქი, და კითხვა დავიწყე...

ამას რაღა თქმა უნდა, რომ ყველას თავისი შეხედულება აქვს ლექსებზე, მაგრამ ზურიკოს ლექსებზე, ბევრი რომ არა ვთქვა, ყოველგვარი აზრთა გაცვლა-გამოცვლა ნამდვილად ზედმეტი იყო. კითხვა რომ დავამთავრე, ელდანაცემმა მაშინვე ეს ვინატრე: ნეტა ჩემთვის არ მოეტანა და ამ ჭირში არ ჩავეგდე-მეთქი.

ალარ ვიცოდი რა პასუხი მიმეცა. მოსაჩვენებლად თავიდან შევუდექი კითხვას... ზურიკო თვალბანებულად შემომცქეროდა, ტუჩებს იკვნიტდა, თითებს იტკრევდა... ამის დანახვამ ხომ მთლად დამაბნია. მოდი და ახლა უთხარი, რომ... არა, არა, ვერ ვაწყენინებ, გადავწყვიტე და ღიმილით მივუგე:

— კარგი ლექსებია...

— მართლა! — შესძახა სუნთქვა-შეკრულმა და წამოხტა. — ნამდვილად მოგეწონა?!...

რაღას ვიზამდი, ისევ დავუქნიე თავი.

ზურიკო უცბად აჩქარდა, რვეული ჯიბეში ჩაიღო...

— საით?!

— სახლში, სუფთად უნდა გადავწერო. — თქვა და ოთახიდან გავარდა.

მსრებაჩეჩილი დავრჩი. ვერაფრით ვერ მივხვდი რაში სჭირდებოდა საერთოდ მათი გადაწერა. „ვიამე!“ — გამიელვა უცებ ერთმა აზრმა და ელდანაკრავი გარეთ გამოვვარდი. დერეფანი რომ გავიბინე, ზურიკო მაშინ გავიდა ქუჩაში. აღბათ ფეხის ხმა თუ შეესმა, სხვათაშორის ამოი-



ამ ხუმრობასა თუ სიმართლეზე ყველას ხარხარი აუვარდა.

ხელა ზევით. მე უნებურად კარებს ამოვეფარე, ველარ გავბედე, გადავიფიქრე მასთან მისვლა... ან კი რა პირით მეთქვა სხვა აზრი და მისი გადაწყვეტილება შემეცვალა!

მეორე დღეს, სკოლაში რომ მივედი, ზურიკო მოწყენილი დამხვდა.

— იცი? — მომიახლოვდა თავის ქნევით.

— რა იყო?!
მან ამოიოხრა...

— რა და, გუშინ ის რვეული ტრამვაიში დავკარგე...

— არ გამაგიჟო! — ისე შევძახე, თითქოს ძლიერ მწყენოდეს. ავიტეხე ოხვრა, ფურთხება და ორჯერ-სამჯერ კედელსაც შემოვკარი მუშტი. ზურიკომ დამამშვიდა: ეგ არაფერია, თავს ხომ არ მოვიკლავო, ბოლოს კი დაიქაღანა:

— ბოლოსდაბოლოს, იმ ლექსებს აღვადგენ!...

— კი, აღადგენ, — დავემოწმე ცალყბად და იგი წავიდა... მას შემდეგ, კარგა დრომ განვლო. ეს ამბავი გადამავიწყდა კიდევ. ზურიკოს აღარაფერი უთქვამს და მე ხომ არ ჩავაცივდებოდი.

ერთხელ, გაკვეთილების შემდეგ, შინ მივიჩქაროდი. ლიტერატურის კაბინეტთან ცხარედ მოსაუბრე წირის წევრები შევნიშნე.

შევჩერდი.
— რაშია საქმე? — ვიკითხე.
ერთმა ხელისჩაქნევით მიბასუნა:
— არაფერი! აგერ ზურას ლექსების განხილვა იყო...
— განხილვა?! თქვენთან, წრეში? — წამოვიყვირე და იქაურობა მოვათვალიერე. ზურიკო არ ჩანდა. წასულა, დავასკვენი და მოსაუბრეს მივუბრუნდი:

— მერე?

— ჰო, რა მერე, — ჩაიცინა მან. — ეგ ლექსები ეშმაკის დაწერილს უფრო გავს, ვიდრე ადამიანისას...

ამ ხუმრობასა თუ სიმართლეზე ყველას ხარხარი აუვარდა. მართალი გითხრათ, უცებ ვერც მე შევიკავე თავი და გამეცინა... გამეცინა და, სწორედ მაშინ, კარებში ატუფულ ზურიკოს მოვკარი თვალი. იგი გაოცებული, გულდაწყვეტილი შემომცქეროდა...

გავშრი. გონწართმეულმა აღარ ვიცოდი რომელ ამხანაგს მოვფარებოდი. უცბად ერთ მათგანს ფეხი დავადგი. გამწარებულმა ხელი მკრა და მეც იატაკზე გავიშხლართე...

ის აღარ მახსოვს როგორ წამოვდექი.

მერე კი წამოდგომისთანავე ვცადე რაიმეს მოხერხება, თუმცა ვიგრძენი გაფრენილ ჩიტს მივდევი ცარიელი ხელებით.

— არა, რატომ... მეც წავიკითხე ეგ ლექსები... ჩემი აზრით...

ამის გაგონებაზე ზურიკო კარებს მოშორდა, სწრაფად მომიახლოვდა.

— ნუ ქაქანებ, თუ ძმა ხარ! — მწარედ მითხრა და წავიდა...



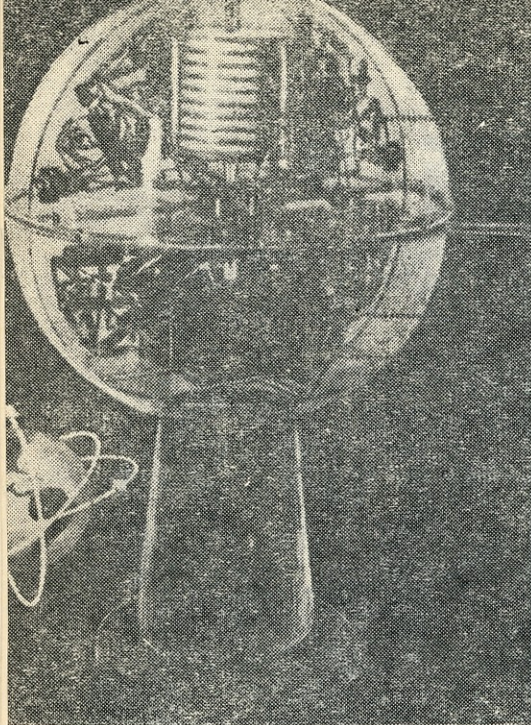

ტენიკის საფეხური

დედამიწის ხელოვნური თანამგზავრი

მს საინტერესო იდეა კარგა ხანია დაებადათ მეცნიერებს, თანდათან გადალახული იქნა მთელი რიგი სიძნელეები და დღეს კაცობრიობისათვის ამ მეტად მნიშვნელოვანი იდეის განხორციელების მიჯნაზე ვდგავართ — 1957-1958 წლებში განხრახულია დედამიწის ხელოვნური თანამგზავრის აშენება.

დედამიწის ხელოვნური თანამგზავრი ზომით დიდი არ იქნება. ცხადია, მცირე მოცულობის ბურთში ძნელია მრავალგვარი საჭირო ხელსაწყოთა მოთავსება, მაგრამ მიუხედავად ამისა, მეცნიერები იძულებულნი არიან მინიმუმამდე შეამცირონ თანამგზავრის მოცულობა და წონა, რადგან დიდ სიმაღლეზე თითოეული კილოგრამი წონის ასატანად დიდი

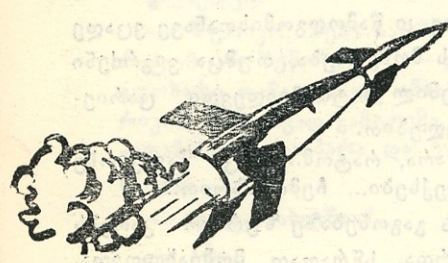

რაოდენობის საწვავია საჭირო.

თანამგზავრის ყოველი სანტიმეტრი მაქსიმალურად იქნება გამოყენებული: დაიდგება მრავალი ხელსაწყო, რომლებიც აღრიცხავენ იმ მოვლენებს, რაც ცის უსაზღვრო სივრცეებში ხდება, შეაგროვებენ მეტეოროლოგიისათვის მუტად საინტერესო ცნობებს, დააკვირდებიან მზეს, მთვარეს, ვარსკვლავებს და, ცხადია, ბევრ ისეთ მოვლენას „დაინახავენ“, რაც დედამიწიდან არ ჩანს — თანამგზავრი ჩვეთან შედარებით ხომ გაცილებით ახლოს იქნება ციურ სხეულებთან? თავის დაკვირვებებს რადიომოწყობილობა დედამიწაზე გადმოსცემს. ეს თავისებური ტრანსლაცია ზუსტი აპარატების საშუალებით დედამიწაზე იქნება ჩაწერილი. მრავალი ქვეყნის მეცნიერები განუწყვეტელ დაკვირვებებს მოახდენენ თანამგზავრზე, დააზუსტებენ გადმოცემულ ცნობებს.

თანამგზავრის ატყორცნა სპეციალური შუშხუნით არის გათვალისწინებული. იმისათვის, რომ იგი 500 კილომეტრის სიმაღლეზე იქნას ატანილი, საჭიროა ძალზე დიდი — სექუნდში რვა კილომეტრამდე სიჩქარის განვითარება. მაგრამ ასეთი დიდი სიჩქარე, ატმოსფეროს ქვედა ფენებში ჰაერის წინააღმდეგობის გამო, თანამგზავრის გაფარგარებასა და დაწვას გამოიწვევს. ამის თავიდან ასაცილებლად გადაწყვეტილია შეიქმნას სამი ერთმანეთზე ჩამოცმული შუშხუნისაგან შემდგარი ე. წ. „საჰაერო მატარებელი“. დედამიწიდან აფრენისას მატარებელს წაიყვანს ბოლო შუშხუნა. მას შედარებით ნაკლები სისწრაფე ექნება და ამიტომ თანამგზავრის გახურება თავიდან იქნება აცილებული. აიტანს რა „მატარებელს“ 20 კილომეტრის სიმაღლეზე, იგი ავტომატურად მოწყდება მას; მაშინვე მუშაობას დაიწყებს მეორე შუშხუნა, რომელსაც ბევრად უფრო დიდი სისწრაფე ექნება. მაგრამ ახლა ეს სისწრაფე თანამგზავრის გახურებას არ გამოიწვევს, რადგან, როგორც ცნობილია, ზედა ფენებში ჰაერი გათხელებულია და ამდენად ხახუნიც მცირეა. დახარჯავს რა საწვავის მთელ მარაგს, მეორე შუშხუნაც შეწყვეტს მუშაობას, ისიც მოწყდება „მატარებელს“ და ამით საშუალებას მისცემს მესამე შუშხუნას, მიაღწიოს საჭირო სიმაღლეს. ბოლოს კი, როდესაც მესამე შუშხუნაც ამოწურავს საწვავის მარაგს,

თანამგზავრი უკვე მიაღწევს 400-500 კილომეტრის სიმაღლეს, სადაც ჰაერი ძალზე გათხელებულია. ამის შემდეგ თანამგზავრი, მიღებული სიჩქარის მეშვეობით, თვითონვე იბრუნებს დედამიწის გარშემო, რადგან იქ მას თითქმის აღარ დააბრკოლებს ჰაერის წინააღმდეგობა. თანამგზავრის დიდი სისწრაფე ექნება, იგი საათნახევარში შემოუვლის გარშემო დედამიწას, ისე სწრაფად გადაგვიტროლებს თავზე, რომ ჰორიზონტიდან ჰორიზონტამდე სულ რაღაც თორმეტიოდე წუთის განმავლობაში გადივლის ცაზე. ასე იბრუნებს იგი დედამიწის გარშემო 10-12 თვის განმავლობაში, ხან 300 კილომეტრზე მოუახლოვდება ჩვენს პლანეტას, ხან კი 1.000 კილომეტრამდე დაშორდება მას. ბოლოს დედამიწის მიზიდულობის წყალობით თანდათან ძირს დაეშვება და, როდესაც საკმაოდ მოუახლოვდება ჩვენს პლანეტას, ჰაერის განშირებულ მოლეკულებთან ხახუნის გამო თანდათან გაფარგარდება და დაიფერფლება, ისე, როგორც ეს მეტეორებს მოსდით ხოლმე.



როგორც აღნიშნული იყო, თანამგზავრის ატყორცნა გათვალისწინებულია 1957-58 წლებში. შემდგომ, მეცნიერებს საშუალება მიეცემათ განახორციელონ უკვე დიდი ციური სადგურების მოწყობა, საიდანაც შეესაძლებელი იქნება კოსმიური ხომალდების აშენება.

აღამიანის აზრი სულ წინ, უფრო და უფრო რთული პრობლემებისაკენ მიიღტვის. ახლა მეცნიერება კოსმიური მოგზაურობის ან ერთ-ერთი ურთულესი პრობლემის გადაჭრისათვის იბრძვის. შეიძლება სულ მალე, ორიოდე ათეული წლის შემდეგ, ბევრი თქვენგანი, ჩვენთა ახალგაზრდა მკითხველებო, მთვარეზე გაფრენის მოწმე და შესაძლოა მონაწილეც გახდეს.

(ყურანლ „იუნი ტენიკი“-იდან)

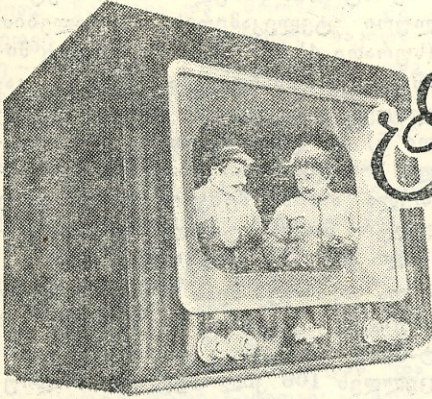

ტელევიზორი

მსახიობები გ. კუპრაშვილი და გ. დეისაძე ვახუშტისა და ნაცარქეიას როლებში. აი სწორედ ეს არის ის „ჯადოსნური სარკე“, რომლის თეთრ-რძისფერ ეკრანზე შეგიძლიათ

უთუოდ გემასხვრებათ ზღაპარი ჯადოსნური სარკის შესახებ, რომელშიც ულამაზესმა ასულმა განსაცდელში მყოფი მშვეპაბუკი დაინახა და ცხრა მთას იქით მყოფს მაშველი რაში დაადევნა.

დღეს ხალხმა სინამდვილედ აქცია ზღაპარი ჯადოსნური სარკის შესახებ. ტელევიზორი, რომელიც ლათინური და ბერძნული სიტყვებისაგან: ტელე — შორს და ვიზორი — ხედვა — შედგება, ჩვენი საუკუნის საოცარ მიღწევას წარმოადგენს. მან სინამდვილედ აქცია ჩვენი წინაპრების ნაოცნებარი და შინ მყოფთ ტელემიმღების ეკრანზე დაგვანახვა ცოცხალი ადამიანი, რომელიც ისე გვესაუბრება, თითქოს ჩვენგან ათეული კილომეტრით კი არ იყოს დაშორებული, არამედ აგერ, იმ პატარა შუშის ეკრანის მიღმა იყოს და გვიღიმოდეს.

და აი, ეს საკვირველება, ადამიანის გონებამ რომ სინამდვილედ აქცია, ჩვენი თბილისის მშვენებაც განდა და იგი მალე მრავალი თბილისელის ბინაში ისეთივე აუცილებელი იქნება, როგორც რადიომიმღებია.

ჩვეულებრივი რადიომიმღები დღეს თითქმის არავისთვის არ არის უცხო და იქნებ კიდევ გაიკვირდეთ, როდესაც ჩვენი შურნალის ამ ფურცელზე თვალი მოჰკარით ლამაზ ყუთს (სურათი 1), რომლის ეკრანზე უთუოდ იცანით თქვენი საყვარელი

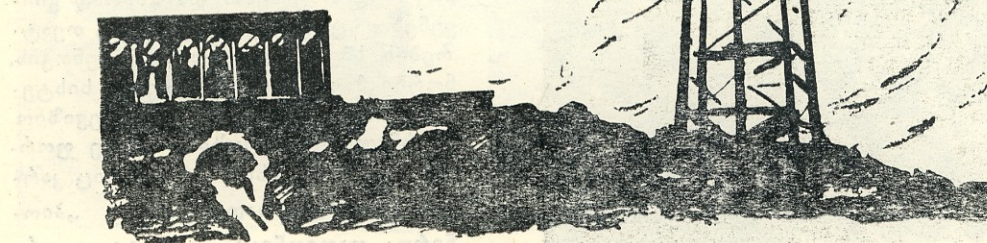

ნახოთ არა მარტო მხატვრული ან დოკუმენტური კინოსურათი, არამედ უცქიროთ სცენებს თქვენი საყვარელი სპექტაკლებიდან, ნახოთ თანატოლების გამოსვლები და დაესწროთ კონცერტებს შინიდან გაუსვლელად.

ღიად, შინიდან გაუსვლელად! ასე იყო პირველ საბავშვო სატელევიზიო გადაცემის დროსაც. არც ბილეთი გიყიდათ იმ დღეს, არც თქვენი საბონემენტო სპექტაკლი იყო, თქვენ კი საკუთარ ბინაზე, შინიდან გაუსვლელად დაესწართ მოზარდ მაყურებელთა თეატრის სპექტაკლს და უთუოდ ნასიამოვნებიც დარჩით.

ყოველ შემთხვევაში, ასე გვითხრეს ჩვენს ფოტოსურათზე აღბეჭდილმა პატარა მაყურებლებმა (სურათი № 2), რომლებიც გადაცემის დაწყებამდე დიდი ხნით ადრე შეკრებილიყვნენ მიმღების წინ და ეკრანზე გამოსახულ ცხრილს ისეთი მოუთმენლობით შესცქეროდნენ, თითქოს მის მაგივრად ელექტროშუქით გაჩირადლებული თეატრის ხავერდის ფარდები ყოფილიყო გადაშლილი...

სტუდიაში კი, სწორედ ამ დროს, მსახიობები ერთხელ კიდევ გადიოდნენ რეპეტიციას და გადაცემის რეჟისორი რესპუბლიკის დამსახურებული არტისტი დ. ცხაკაია საბოლოოდ აზუსტებდა მიზანსცენებს.

გადაცემის დაწყების დროც მოვიდა. მაგრამ ვიდრე სარეჟისორო პულტთან ადგილს დაიკავებდნენ მორიგე რეჟისორი, რეჟისორის ასისტენტი, წმის რეჟისორი და ინჟინერი, სტუდიაში, გადამცემა კამერის წინ უკვე იდგა დიქტორი ა. მაჭავარიანი და იმეორებდა სადიქტორო ტექსტს. არც ისე ადვილია კამერის წინ ზეპირი ტექსტით გამოსვლა, მით უმეტეს, როდესაც მაყურებელს ვერ ხედავ, მაგრამ გრძნობ შენსკენ მზირალ ათიათასობით თვალს. (სურათი 3).

საათზე ისარი რვას გადასცილდა და პირველი საბავშვო გადაცემაც დაიწყო. ტელემიმღების ეკრანზე გამოჩნდა გამოსახულება, რომელიც

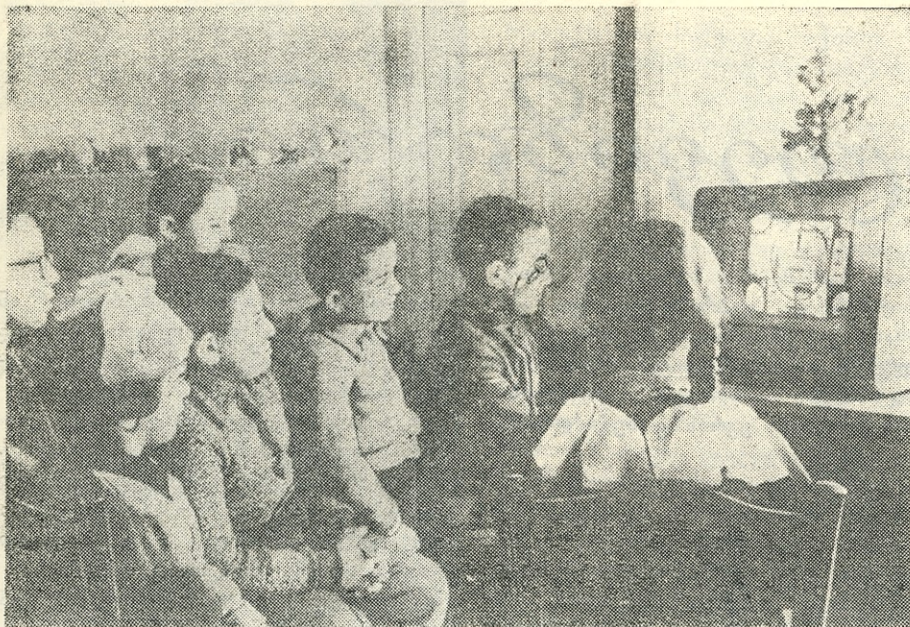

ოპერატორმა ა. სულამანაძემ სპეციალური ტელეკამერის საშუალებით (სურათი 4) სარეჟისორო პულტს მიაწოდა. გამოსახულება შემდეგ გადამცემ საპარატოში მოხვდა (სურათი 5) და დავითის მთაზე აღმართული 180 მეტრიანი ლითონის ვეებერთელა ანძის მეშვეობით იგი უმაღლეს ტოკოვად გარდაქმნილი ეთერში გაიგზავნა...

და აი, როცა შენს ბინაზე მიმდები ამუშავდა, ეთერში გაგზავნილი ეს ტალღა, რომელსაც უნარი აქვს გავრცელდეს 100 კილომეტრის რადიუსით, მოხვდა შენი ტელემიმდების ანტენას და კვლავ ელექტროსივად გარდაქმნილი, ეკრანზე შავი და თეთრი წერტილების გადაადგილებით, ბნელი და ნათელი ადგილების თანმიმდევრული ცვლით იქცა სწორედ ისეთივე გამოსახულებად, როგორც სტუდიაში იყო...

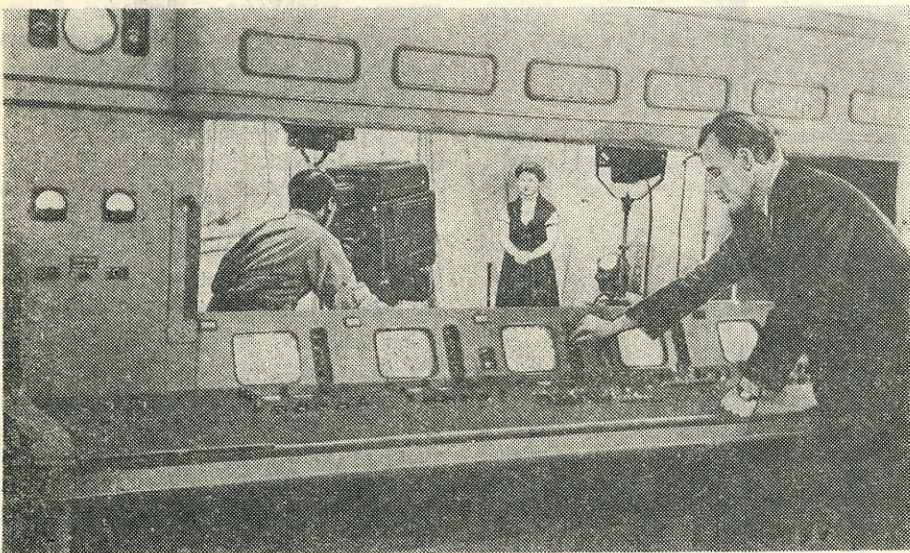

ათასობით თბილისელისა და ჩვენი დედაქალაქის ახლომდებარე რაიონების მცხოვრებთა ბინებში დადგმული ტელევიზორების ეკრანების წინ სულ უფრო და უფრო მატულობს მაყურებელთა რიცხვი. მათ უკვე ნახეს თბილისის ტელეხედვის სტუდიის პირველი გადაცემები, რომლებშიც მონაწილეობდნენ რესპუბლიკის მონაწილე ადამიანები, მწერლები, მსახიობები, საბჭოთა კავშირისა და დემოკრატიული ქვეყნების ხელოვნების ოსტატები.

ახლა ყოველი გადაცემა, როგორც წესი, საბავშვო პროგრამით იწყება, ხოლო კვირაობით პატარა მაყურებლებისათვის დამატებით ორსაათიანი გადაცემა დანიშნული.

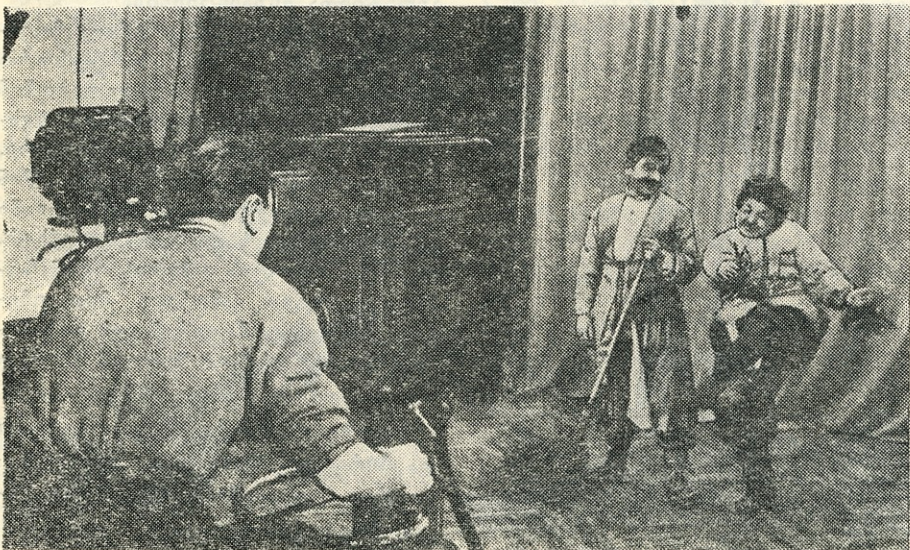

ბავშვებო, თქვენ ყველაფერი გაინტერესებთ: გინდათ იცოდეთ რას წარმოადგენს სამყარო, რა ხდება ოკეანის სიღრმეში, როგორ ცხოვრობენ თქვენი ტოლები უცხოეთში, გსურთ გაეცნოთ შორეულ ქვეყნებს. ტელევიზორის საშუალებით ყველაფერი ამას საკუთარი თვალით ნახავთ. გიტაცებთ თეატრი და გსურთ ნახოთ საყვარელი სპექტაკლები. ამ წადილსაც შეგისრულებთ და ხშირად გიჩვენებთ სცენებს დედაქალაქის თეატრების სპექტაკლებიდან. თქვენთვის, ნორჩი მაყურებლებისათვის სისტემატურად გამოვა სატელევიზიო უფრანალი, დაახლოებით იმავე ფორმისა და შინაარსის, როგორიც კარგად ცნობილი რადიოგაზეთი „პიონერთა დაფიონია“. ამ ტელეუფრ-

ნალში მოთხრობილი იქნება მოსწავლეთა სწავლასა და შრომასზე, აგრეთვე ყველა საინტერესო საკითხზე — ბუნების მოვლენებსა და მსოფლიოს ქალაქებზე, სპორტსა და ლიტერატურაზე, მეცნიერებისა და ტექნიკის საკითხებზე...

მას შემდეგ, რაც სტუდია მიიღებს მოძრავ სატელევიზიო სადგურს (ასეთი სადგური თავსდება ორ ავტომანქანაზე), დავიწყებთ სტუდიის გარეშე გადაცემებს, ანუ ისეთ გადაცემებს, რომლებიც მოეწყობა უშუალოდ თბილისის თეატრებიდან და საკონცერტო დარბაზებიდან; ამ მოძრავი სადგურის საშუალებით უბილეთოდ დარჩენილ ათასობით ფეხბურთის გულშემოტივარს შესაძლებლობა ექნება არა მარტო უსმინოს, არამედ უყუროს კიდევ ფეხბურთის მატჩს „დინამოს“ სტადიონზე.

ამჟამად მიმდინარეობს თბილისის სატელევიზიო ცენტრის მეორე რიგის დაპროექტება. წელსვე ჩაეყრება საფუძველი სატელევიზიო სახლის მშენებლობას საბურთალოზე, სადაც მუშავდება 600 კვადრატული მეტრი ფართობის დიდი სტუდია და სხვა დამხმარე სტუდიები. ასეთ სტუდიაში შესაძლებელია მოეწყოს არა მარტო მცირე მოცულობის დადგმები, არის საშუალებაც ახლა გვაქვს, არამედ დაიდგას მთელი სპექტაკლები, გამოვიყვანოთ სიმფონიური და საესტრადო ორკესტ-

რები, მომღერალთა გუნდები და ცეკვის ანსამბლები, მოვაწყოთ რთული სახის ტელეგადაცემები.

პარტიის მეოცე ყრილობის დირექტივებით გათვალისწინებულია ხუთწლიდის ბოლომდე მოეწყოს სარელეო-მიმღები და გადამცემი სადგურები, რომელთა საშუალებით თბილისელ, და არა მარტო მათ, მთელი ჩვენი რესპუბლიკის მშრომელებს შესაძლებლობა ექნებათ დაესწრონ პარადასა და დემონსტრაციას წითელ მოედანზე, ან მოსკოვის დიდი თეატრის რომელიმე სპექტაკლს, ნახონ ტელეხედვის ცენტრალური სტუდიის გადაცემები, აგრეთვე მოკავშირე რესპუბლიკების — სომხეთისა და აზერბაიჯანის სტუდიების სატელევიზიო პროგრამები.

ჩვენი დროის ეს შესანიშნავი მონაპოვარი, რომლითაც სამართლიანად ამაყობს თანამედროვე კაცობრიობა, ჩვენი ქალაქის, ჩვენი რესპუბლიკის დამამშვენებელიც გახდა. ტელეხედვის სტუდიის მუშაკები, რომელთაც რთული და საინტერესო საქმი გვაკისრია, დიდი ამოცანების წინაშე ვდგავართ — უნარსა და ენერჯიას არ დავიშურებთ, რათა მაყურებელს ყოველთვის საინტერესო და მომხიბვლელი პროგრამა ვუჩვენოთ.

აუთანლილ გარეჩილაკა.

თბილისის ტელეხედვის სტუდიის პასუხისმგებელი რედაქტორი.



სიტყვის მატყანა

ტ რ ი უ მ ფ ი

ამა თუ იმ პიროვნების დიდი საბრძოლო დამსახურებისათვის, უმაღლეს ჯილდოდ ძველ რომში ტრიუმფი ითვლებოდა. ადამიანი რომ ტრიუმფის ღირსი გამხდარიყო, მას მაშინ დიდი გავებით, დიდი საგმირო საქმეები უნდა ჩაედინა; თავის სახელმწიფოსათვის შემოემტკიცებინა რომელიმე სამფლობელო, ერთ-ერთ ბრძოლაში ხუთი ათასი მოწინააღმდეგე შეემუსრა და სხვა.

ტრიუმფი დიდი ზეიმით იწყებოდა: დაფნის გვირგვინით შემკული მხედართმთავარი, ჯარის თანხლებით, სპეციალურად აგებული ტრიუმფალური კარით შედიოდა ქალაქში. საზეიმო სვლას წინ სამხედრო დავლა და ბორკილგაყრილი ტყვეები მიუძღოდა. შესახვედრად გამოსული ხალხი მუსიკით და ყვავილებით ეგებებოდა გამარჯვებულს. შემდეგ ხდებოდა სამსხვერპლო ხარების შეწირვა.

სახელწოდება „ტრიუმფი“ დაკავშირებულია რიცხვით სახელ სამთან. (ლათინურად სამი — თრი). რადგან ზეიმი სამი ნაწილისაგან შედგებოდა. (საზეიმო მსვლელობა, სამსხვერპლოს შეწირვა და ღრეობა).

პირველად, სიტყვა „ტრიუმფი“ მხოლოდ და მხოლოდ ასეთ ზეიმების მიმართ იხმარებოდა. შემდეგ, ეს სიტყვა პოლიტიკური, სამხედრო და საერთოდ ყოველგვარი დიდი ზეიმის აღმნიშვნელ სიტყვად გადაიქცა. ასე შემოვიდა ხმარებაში გამოთქმები: „ეს კაცი ტრიუმფის ღირსია“, „რა ტრიუმფია“, „ტრიუმფალური კარები“ და სხვა.

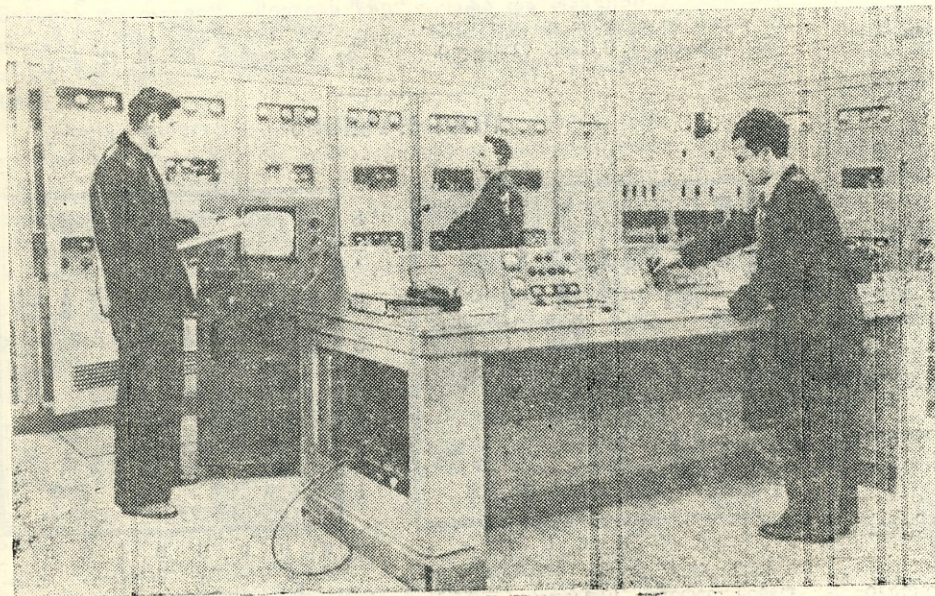

მიძღვნილი დიდი ოქტომბრის სოციალისტური რევოლუციის 40 წლისთავისადმი

ჟურნალი „პიონერი“ აცხადებს დიდი ოქტომბრის სოციალისტური რევოლუციის 40 წლისთავისადმი მიძღვნილ ღია საჭადრაკო კონკურსს.

კონკურსის მონაწილეებს ევალებათ ამოხსნან აქ მოთავსებული ამოცანები და ეტოუდები, საჭადრაკო პარტიებიდან ორ მოცემულ პოზიციაში მონახონ სწორი გაგრძელებები და გასცენ პასუხი დასმულ კითხვებზე.

სწორი ამოხსნისათვის დაწესებულია ქულობრივი შეფასება: ამოცანებში — ორ-ორი ქულა, ეტოუდებში — სამ-სამი ქულა, პოზიციებშიც — სამ-სამი ქულა. თითოეული კითხვაში — 2 ქულა. ის, ვინც ჯამში ქულათა მეტ რაოდენობას დააგროვებს, გამარჯვებულად გამოცხადდება. პირველ ხუთ ადგილზე გამოსული ამომხსნელები დაჯილდოვდებიან ჟურნალ „პიონერის“ სიგელით და საჭადრაკო ლიტერატურით.

კონკურსის მასალები გამოგზავნეთ „პიონერის“ რედაქციაში, წარწერით: „საჭადრაკო კონკურსისათვის“. პასუხების გამოგზავნის უკანსკნელი ვადაა 1957 წლის 1 ოქტომბერი. კონკურსის შედეგები გამოქვეყნდება ჩვენი ჟურნალის ნომერის (№ 11) ნომერში.

კონკურსის მსაჯია ოსტატობის კანდიდატი თ. გიორგაძე.

შ ე კ ი თ ხ ვ ე ბ ი

1. რომელ საუკუნეში და სად გამოიგონეს ჭადრაკი?
2. როდის და სად გაიმართა პირველი საერთაშორისო ტურნირი?
3. როდის და ვის შორის მოეწყო პირველი მატჩი მსოფლიო ჩემპიონის სახელზე?
4. ვინ იყვნენ მსოფლიო ჩემპიონები და რომელ წლებში მეფობდნენ ისინი „საჭადრაკო ტახტზე“?
5. ვინ იყო მსოფლიოს პირველი ჩემპიონი ქალთა შორის?
6. როდის ჩატარდა ჩვენს ქვეყანაში პირველი საყავშირო ჩემპიონატი და ვინ გამოვრდა მასში გამარჯვებული?
7. რომელ წელს მოეწყო საქართველოს პირველი ჩემპიონატი?
8. როდის და ვინ გამოაქვეყნა ქართველი მჭადრაკის ა. დადიანის შესახებ პირველი წიგნი?
9. ვინ იყო ა. ტროიცი და მისი რომელი ნაწარმოები მოგწონთ?
10. ვის ეკუთვნის ეს სიტყვები: „ჭადრაკი გონების სასიხვი ქეაა“?

მ ბ ი უ დ ი № 1.

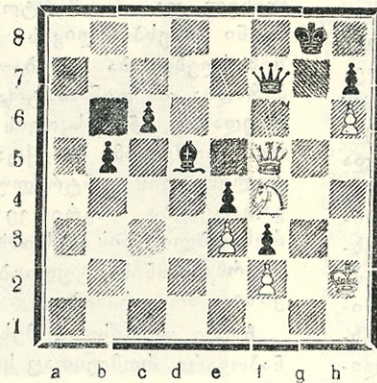

თეთრები იწყებენ და იგებენ.
(3 ქულა).

მ ბ ი უ დ ი № 2.

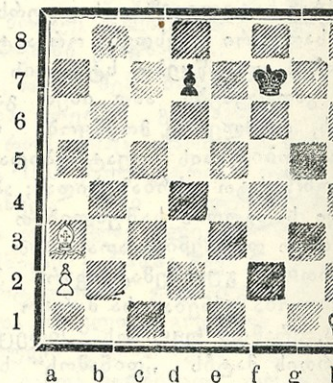

თეთრები იწყებენ და იგებენ.
(3 ქულა).

ა მ ო ც ა ნ ა № 1.

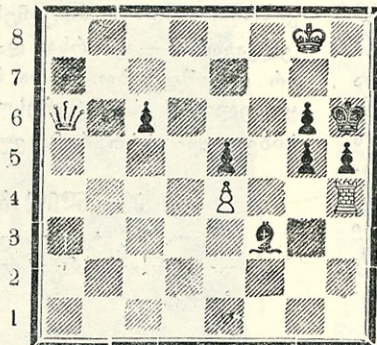

თეთრები იწყებენ და სამ სვლაში აცხადებენ შამათს (2 ქულა).

ა მ ო ც ა ნ ა № 2.

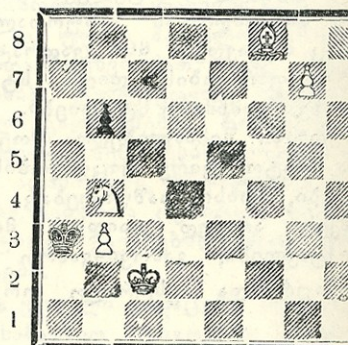

თეთრები იწყებენ და სამ სვლაში აცხადებენ შამათს (2 ქულა).

ო რ ი პ ო ზ ი ც ი ა

1.

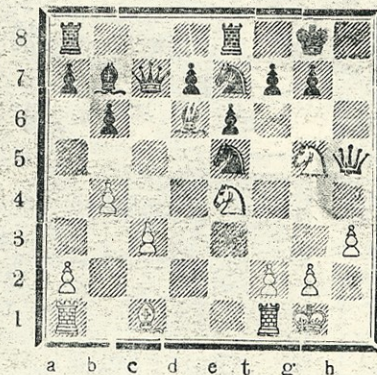

სვლა თეთრებისაა. მონახეთ თეთრებს იეროშის საუკეთესო გაგრძელება (3 ქულა).

2.

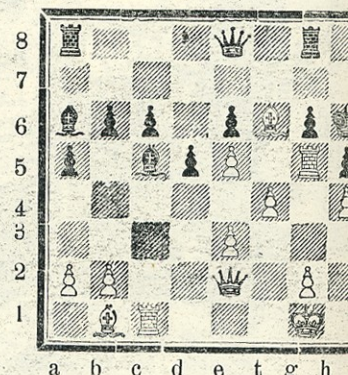

რამდენ სვლაში შეუძლია თეთრებს შავი მეფის დამამთება? (2 ქულა).



აფხაზური ზღაპრები



როგორც ყოველი დროისა და ერის ზღაპრებში, აფხაზური ხალხური ზღაპრების ძირითადი მოტივიც კეთილისა და ბოროტის ბრძოლაა. აფხაზურ ფოლკლორშიც შეხვდებით თქვენთვის ნაცნობ ბანჯგვლიან დევებს, მოხერხებულ ქაბუკებსა და ქალიშვილებს, როკაპ დედაბრებს, სისხლისმსმელ ბატონებს და კეთილ მზეთუნახავებს. აქვეა მოთავსებული ქართული ზღაპრების ამირანის („აბრსკილი“), ნაცარქექიას („თაჭკუმი“) და სხვათა აფხაზური ვარიანტები.

წიგნის პირველ განყოფილებაში მოთავსებულია ზღაპრები ცხოველებზე. ბურღლუნა დათვი, ბოროტი მგელი, ცბიერი მელა, ეშმაკი კატა, სხვადასხვა ცხოველები და ფრინველები — აი, ამ ზღაპრების მოქმედი პირნი. თქვენ ამ განყოფილებაში განსაკუთრებული ინტერესით წაიკითხავთ ალბათ შემდეგ იგავ-ზღაპრებს: „ნიბლია და თავი“, „მელიას ზნე“, „კატა და თავგები“, „თიკანი, კრავი და ხბო“. ნუ იქნები ზარმაცი, ნუ იქნები ხარბი, ნუ იქნები უმადური! — აი, რას გვასწავლიან ისინი.

შემდეგი განყოფილება ფანტასტიკურ ზღაპრებს აქვს დათმობილი. მათ შორის განსაკუთრებით საინტერესოა: „ირმის ვაჟი ჯამხუხი“, „ნართსითას ვაჟი უახსითი“, „აჟვეიფში“, „ათამსკუაგუ“, „ჭაიტი“ და სხვები. ამავე განყოფილებაშია შესანიშნავი ლეგენდა სალამურის წარმოშობაზე („აჭარპანი“) და ზღაპარი „კკუა და ბედი“.

მესამე განყოფილებაში შესულია ნოველა-ზღაპრები და სატირული ზღაპრები. აქ თქვენ აუცილებლად დაგაინტერესებთ გონებამახვილი და გამბედავი ქალიშვილების თავგადასავალი („ბრძენი პატარძალი“, „მოსამართლე და ღარიბი კაცის ქალიშვილი“), ასევე ამაღლეებელია ტყეში ხის ტოტზე ჩამოკიდებული კარშვის ამბავი („თავადი ნაჭარი“). სატირულ ზღაპრებში — „აშხამაჯი და აგამაჯი“, „სულელი“, „შარიდნი და მამასახლისი“ — ხალხი დასცინის და სამარცხვინო ბოძზე აკრავს რეგვენებს, მშიშარებს, მექრთამეებს, მატყუარებს. გარეშე მტრების წინააღმდეგ მამაცური ბრძოლის ნათელი სურათია „მასრები“.

ალ. სანაღირაძე

დესინების
იგავები

წყლის გველი

ზევსმა ბაყაყებს ახალი მეფე დაუსვა: უწყინარი ჯირკის მაგივრად — გაუმძღვარი წყლის გველი.

— თუ გსურს ჩვენი მეფე იყო, — ყვიროდნენ ბაყაყები, — რატომ გვსანსლავ?! — იმიტომ, — უპასუხა გველმა, — რომ თქვენ მე მომიტხოვეთ მეფედ.

— მე არ მომიტხოვებარ! — წამოიყვირა ბაყაყმა, რომელსაც გველი უკვე თვალებით ჭამდა.

— არა? — უთხრა გველმა, — მით უარესი! მაშ, იმიტომ უნდა შეგსანსლო, რომ არ მოგიტხოვივარ.



მელა და ვეფხვი

შენს სისწრაფესა და ღონეს, — უთხრა მელამ ვეფხვს, — უთუოდ ვისურვებდი.

— განა სხვა არაფერი გამაჩნია შენთვის სასურველი?

— ვფიქრობ, არაფერი!...

— არც ჩემი ლამაზი ბეწვი? — განაგრძო ვეფხვმა. — ის ხომ შენი ზასიათივით ჭრელია, და გარეგნობა მშვენივრად შეეხამებოდა შინაარსს.

— სწორედ მაგიტომ, — მიუგო მელამ, — დიდ მადლობას მოგასენებ მისთვის. მე არ უნდა გამოვიყურებოდე იმად, რაც სინამდვილეში ვარ. პირიქით, ვნატრობ ღმერთმა ინებოს და ჩემი ბეწვი ბუმბულად იქცეს.

გერმანულიდან თარგმნა კ. კარანაძემ.

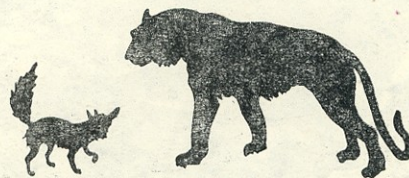



სახუჩარი ავსტრალიდან

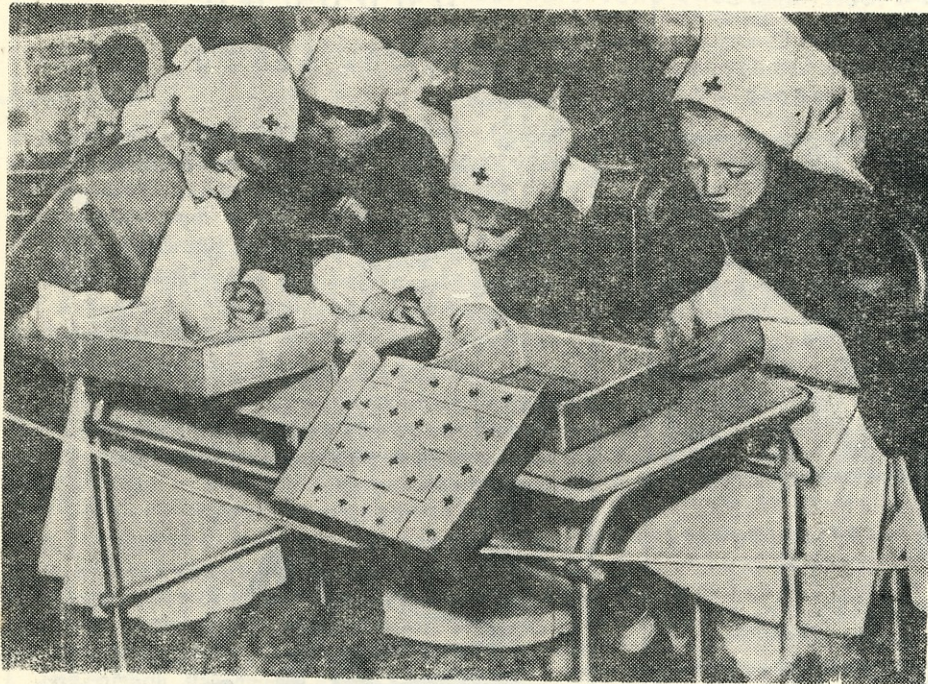

დახმარება, ქველმოქმედება, მეგობრობა, ჯანმრთელობის დაცვა — აი ავსტრალიის წითელი ჯვრის საზოგადოების საერთო მიზანი. ამ დღე, კეთილ საქმეში ქალაქ პიმბლას ქალთა კოლეჯის პატარებს თავიანთი წვლილი შეაქვთ.



ცხოვრების დუხჭირი პირობები ყველას როდი აძლევს საშუალებას მიიღოს ცოდნა, დაეუფლოს მეცნიერებას. ავსტრალიის ადგილობრივი ტომების ბავშვები, რომელთაც ცოტაოდენ მაინც გაუღიმა ბედმა და სკოლაში ჩაირიცხნენ, წუთს არ კარგავენ და გატაცებით უსმენენ მასწავლებელს.

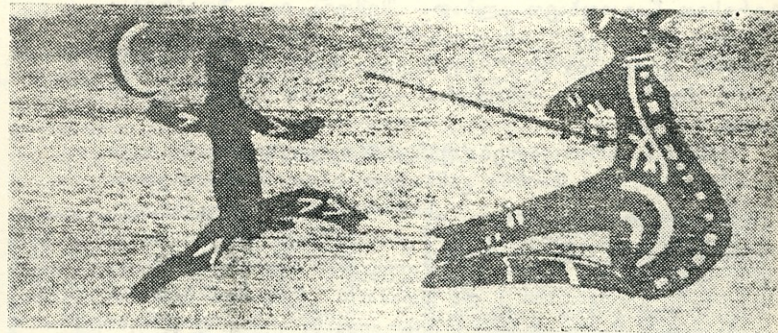
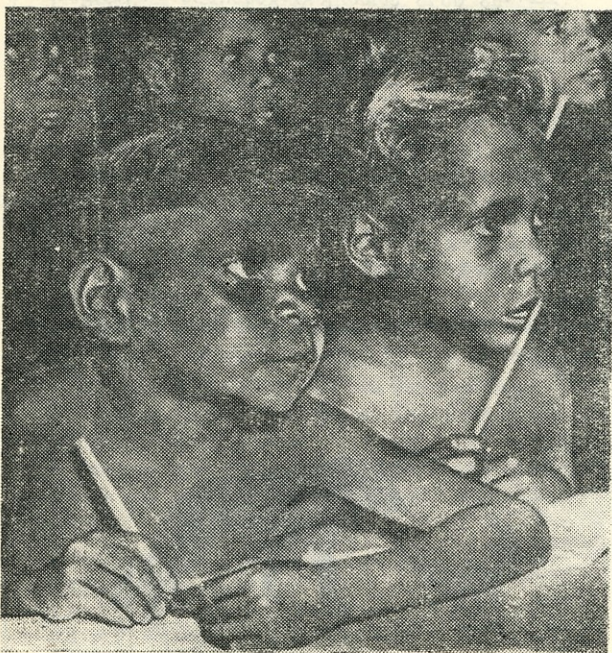

ავსტრალიის მკვიდრ ტომებში გავრცელებულია ლეგენდა, რომლის მიხედვით უნგურინა იყო ბოროტი სული, კენგურუ — ადამიანი. უნგურინა სამჯერ შეჭამეს ძაღლებმა, როცა იგი ბოროტი ზრახვით ადამიანთა სადგომებს ეპარებოდა, მაგრამ იგი მაინც გამოცოცხლდა. ბოლოს, მთვარიან ღამით, ავსტრალიელმა მონადირემ შუბით განგმირა უნგურინა. სურათი მოგვითხრობს ნადირობის ამ მომენტის შესახებ.





არა, არავითარ ბოროტ ძალას არ შეუძლია შეარყიოს მსოფლიოს სხვადასხვა ქვეყნის ბავშვთა მეგობრობა, იმ ბავშვებისა, რომლებიც გაერთიანებულნი არიან ერთ მთლიან, ძმურ ოჯახში და თავისი წვლილი შეაქვთ მშვიდობის შენარჩუნებისა და განმტკიცების დიდ საქმეში.



ჩვენ გვჯერა, რომ ეს ალბომი, ჩვენი სკოლების მტკიცე მეგობრობის, ურთიერთგაგების და შემდგომი დაახლოების საწინდარი იქნება“.

ქართველი მოსწავლეები ვალში არ დარჩებიან თავიანთ ავსტრალიელ მეგობრებს. თბილისელები სულ მალე შეადგენენ ასეთსავე ალბომს და ქ. პიმბლას მოსწავლეებს საჩუქრად გაუგზავნიან.

მათი მეგობრობა კიდევ უფრო განმტკიცდება.



სულ მალე, ავსტრალიის შორეული რაიონების ბავშვები საჩუქრად მიიღებენ პიმბლელ ავო-მოყვარულთა მიერ დამზადებულ თვითმფრინავის მოდელებს.



ავსტრალია. სამხრეთის ახალი უელსის დედაქალაქ სიდნეის ხედი.



ამ პაწია, უსუსურ ბატონებს დედის რძე არ ყოფნით. შიმშილით შეწუხებულებს მზრუნველი გამოუჩნდა. პატარა ბიჭუნას რძით სავსე ბოთლზე საწოვარა წამოუგია და ისე ასვლებინებს რძეს ბეკებს.

თ. სახაროვი



ფოტო-სურათები ამოღებულია ავსტრალიიდან საჩუქრად გამოგზავნილი ალბომიდან.

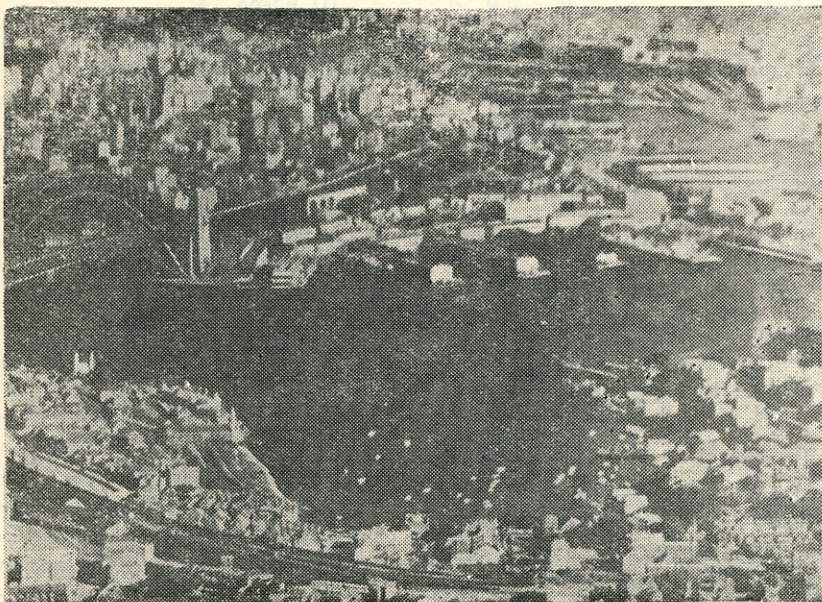

ქარის ძრავას მოდელი

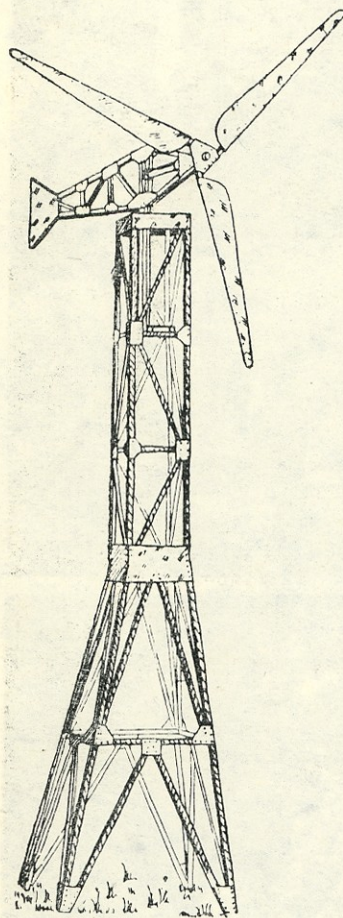

ნახ. 1

უკვე დიდი ხანია, რაც აღამაინმა თავის სასარგებლოდ გამოიყენა ქარი. მას მოძრაობაში მოჰყავდა წისქვილები, მიაცურებდა იალქნიან გემებს, მიწის სიღრმიდან ქაჩავდა წყალს. და აი ახლაც, ატომის საუკუნეში, ქარი კვლავ დიდ დახმარებას გვიწევს. კოლმეურნეობებში და საბჭოთა მეურნეობებში მრავლად მუშაობენ ქარის ძრავები; მათი საშუალებით ქაჩავენ წყალს ფერმებისათვის, ფქვავენ მარცვლეულს...

ძრავას საერთო ხელი მოცემულია ნახ. 1-ზე. ხის მაღალ კოშკზე დამაგრებულია ძრავას მოძრავი ნა-

წილი — სამფრთიანი ლილვი და კუდი. კოშკის ქვედა ნაწილი აგებულია პირამიდისებურად. ეს მას მეტ მდგრადობას აძლევს. ფრთები ყოველთვის ქარის საწინააღმდეგოდ უნდა იქნეს მიშვერილი, მაგრამ ქარი ხომ ხშირად იცვლის მიმართულებას?! ამისათვის ფრთებიანი ლილვი უნდა დამაგრდეს საბრუნებელ ბოლოზე. გრძელი, ბადისებური კუდი ფანერის დიდი ნაჭრით ბოლოვდება. როცა ქარი მიმართულებას შეიცვლის იგი დაუბერავს ფანერის კუდს და ფრთებიან ლილვს საჭირო მდგომარეობაში დააყენებს.

მოდელის ასაგებად საჭიროა ხის 10 ძელაკი, რომელთა კვეთილობა 2×2 სმ უდრის, სიგრძე კი — 300 სმ; ასეთივე კვეთილობის 30 ძელაკი — თითოეული 180 სმ ტოლი; 3-5 მმ. სისქის ფანერის ნაჭრები; 2 სმ.-იანი ლურსმნები; ცოტადენი თუნუქი (შეიძლება კონსერვის კოლოფიც გამოიყენოთ); 4 მმ.-იანი 100 სმ. სიგრძის რკინის მავთული; ხის წებო და ზეთის საღებავი. ინსტრუმენტებიდან საჭირო იქნება ხერხი, რანდა, ჩაქუჩი, ბრტყელტუჩა, დანა, მახათი, მაკრატელი და ფუნჯი.

დიდი ზომის მოდელის ასაგებად უმჯობესია ჩამოყალიბდეს სამი ბრიგადა, თითოეული 3-4 კაცის შემადგენლობით. ერთი ბრიგადა ააგებს კოშკს, მეორე — ქარის ძრავას ბადისებურ ბოლოსა და კუდს, მესამე — სამფრთიან ლილვს.

კოშკის აგება

ნახ. 2 წარმოადგენს კოშკის შიდა მხარის სურათს.

გვერდის ძელაკები — ქვედა (1) და ზედა (2) —

სიგრძით 300 სმ-ია. განივი ძელაკები (10) გადაჭერით თითო 46 სმ სიგრძის, ასეთი ძელაკი კოშკის ერთი მხარისათვის 5 ცალია საჭირო.

კოშკის ქვედა ნაწილის ძელაკები (1) საჭიროა განლაგდეს ისე, რომ მათი ქვედა ბოლოები ერთმანეთს 120 სმ-ით დაშორდნენ, ხოლო ზედა — 46 სმ-ით. ერთი პატარა განივი ძელაკი (10) მოათავსეთ გვერდითი ძელაკების ზედა ბოლოებს შორის. კოშკის ქვედა ნაწილის შუაში მოათავსეთ განივი მოზრდილი ძელაკი (12).

საჭიროა გამოჭრათ ფანერის სამაგრები (11, 15). მათი ფორმა გარკვევით

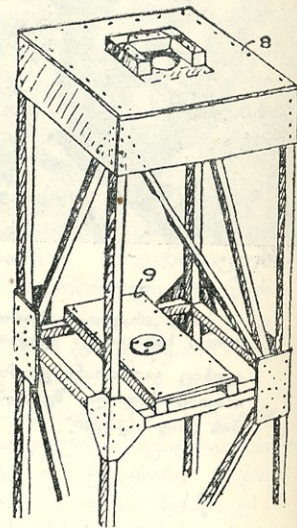

ნახ. 3.

ჩანს ნახაზზე. პირველად 25 სმ. სიგანის სამაგრი (11) გვერდითი ძელაკების ზედა ნაწილებს მიაჭედეთ, შემდეგ კი გვერდითი ძელაკები დააკავშირეთ სამაგრებით (15) განივ ძელაკებზე (12). ასევე დააკავშირეთ სამაგრებით (14) ორკაბები (13) განივ და გვერდითი ძელაკებზე.

კოშკის ზედა ნაწილი ააგეთ ასევე ნახ. 2-ის მიხედვით. ზედა სამაგრის (18) სიგანე 10 სმ-ია.

ანალოგიურად მზადდება კოშკის მეორე მხარე.

კოშკის დანარჩენი ორი მხარისათვის მოამზადეთ გარდი-გარდმო ჩამოშორებისა და სამაგრების კომპლექტი. განივი ძელაკები მათ არ სჭირდება: კოშკის კედლები საჭიროა მიეჭედოს უკვე მზადებული მხარეების გვერდითი ძელაკებს.

კოშკის ზედა ნაწილზე (ნახ. 3) მიაჭედეთ ფანერის ნაჭერი (8). მის ცენტრში საჭიროა გაკეთდეს ნახვრეტი 7 სმ-ის დიამეტრით. ზევიდან, ნახვრეტთან ახლოს მიაჭედეთ ოთხი პატარა ძელაკი, რომელთა შიდა წიბოები აუცილებლად უნდა ეხებოდეს ნახვრეტის ნაპირებს.

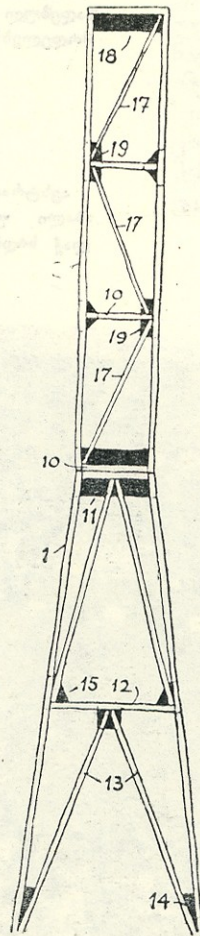

ნახ. 2

ძელაკების შიდა ნაწილები ასევე აუცილებლად უნდა დაიფაროს თუნუქის ფირფიტებით, ისინი საკისარების როლს შეასრულებენ კოშკის მოძრავი ნაწილის ღერძისათვის (5); (ნახ. 4).

კოშკის მოძრავი ნაწილის საკისარის საყრდენი ბაქანი (9) (ნახ. 3) დაამზადეთ ფანერის ორი ნაჭრისაგან, რომელთა შორის უნდა მოთავსდეს პატარა ძელაკების ჩარჩო. ბაქანის შუაგულში მიაჭედეთ თუნუქის ორი ფენის რგოლი. მის ცენტრში გააკეთეთ, 0,5 სმ. დიამეტრის მქონე ნახვრეტი, (ნახვრეტი ფანერებშიც უნდა გადიოდეს).

კოშკის აგება დამთავრებულია.

კოშკის მოძრავი ნაწილის აგება

მოძრავი ნაწილის აგებულება ნაჩვენებია ნახ. 4-ზე. მუშაობა ღერძის (5) დაამზადებით დაიწყეთ. აიღეთ ოთხი ძელაკი სიგრძით 170 სმ. და შეაკავშირეთ ისინი ლურსმნებით ერთ მთლიან, კვადრატულ ძელაკად — მიიღება გამძლე დიკალი — ვერტიკალური ღერძი.

ღერძის ზედა ბოლოდან 70 სმ. რაშორებით დაამაგრეთ პაწი ძელაკებისაგან შემდგარი ზედნადები (20). რომელიც დაამუშავეთ ისე, რომ 4 სმ. სიმაღლის ცილინდრი მიიღოთ. ზედნადებს თუნუქის ფირფიტა (21) შემოაკარით.

ღერძის ჩვედა ნაწილი წათაღეთ ისე, რომ მისი ცენტრი ოდნავ ამოზურცული დარჩეს, შემდეგ კი პატარა ნახვრეტიანი თუნუქით დაფარეთ. ეს საჭიროა ხახუნის შესამცირებლად.

ასე იწყება მოძრავი ნაწილის აგება. მისი წინა მხარე, რომელიც ხრახნს ამაგრებს, მოკლეა, სიგრძით 60 სმ.-ია. მისი ორივე კოჭი (22) გაამზადეთ ორი ერთმანეთზე მი-

ჭედებული ძელაკისაგან. ეს კოჭები (22) მიამაგრეთ ღერძს (5) ფანერის სამაგრებით (26). ასევე მიამაგრეთ კოჭები წინ სამაგრი (23), მაგრამ ისე, რომ მათ შორის დარჩეს ადგილი ფრთებიანი ლილვის გასატარებლად.

ამვე ნახაზზე მოცემულია კიდევ ერთი დეტალი (24). ეს საკისარია ფრთებიანი ლილვისათვის. იგი დაამზადეთ 4 მმ. მქონე დიამეტრის მავთულისაგან. მავთულის ბოლოები დაამაგრეთ კოჭებზე (22), ისე როგორც ეს ნაჩვენებია ნახაზზე.

ფრთებიანი ნაწილის ბოლო მხარე ააგეთ ძელაკებით, რომელთა კვეთილობა 2x2 სმ. იქნება. გარეთა ძელაკები (3) სიგრძით 180 სმ.-ია და ერთმანეთს უკავშირდება გარდი-გარდმო და განივი ძელაკებით ისე, როგორც ეს ნაჩვენებია ნახაზზე.

ქარის დასაწოლი კუდი (4) დაამზადეთ ფანერისაგან. ბოლო მხარის ძელაკები (3) სისქით 2 სმ.-ია, ხოლო სამაგრებს (26) შორის მანძილი — 4 სმ. იმისათვის, რომ ბოლო მხარის ნაწილები შეუერთდეს სამაგრებს (26), საჭიროა ძელაკების ბოლოებზე მიაჭედოთ ზედნადები (25), რომლის კვეთილობა იქნება 2x1 სმ.

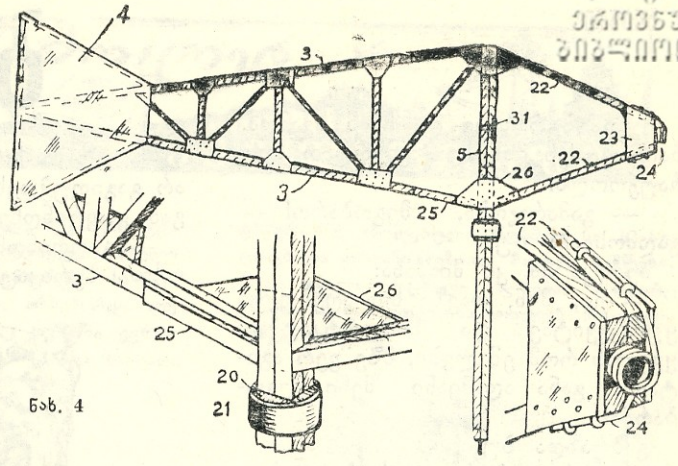

ნახ. 4

ფრთების აგება

ფრთები შედგება ფანერის სამი ფირფიტისაგან, ისინი ერთმანეთის მიმართ 120 გრადუსით არიან განლაგებული. ფრთების საერთო ხედი მოცემულია ნახ. 1-ზე. ხოლო მისი დეტალები — ნახ. 5-ზე.

ლილვისათვის (7) გარანდეთ 75 სმ. სიგრძის და 4 სმ. დიამეტრის მრგვალი ჯოხი. მის წინა ნაწილზე მოაწყვეთ ფირფიტებიანი ძელაკების სამაგრი. ეს სამაგრი ფანერის ორი სამკუთხედისაგან (27) შედგება; კუთხეები წაკვეთილი აქვს. სამკუთხედებს შორის ლურსმნებით მიამაგრეთ ფირფიტებიანი ძელაკების ბოლოები (28). ამ ძელაკების სიგრძე 150 სმ-ია, ისინი წინდაწინ უნდა დამუშავდეს რანდით ისე,

რომ მიიღოთ ფანერის ფირფიტების დასაკრავად საჭირო დახრილობა — 45 გრადუსი. ეს დახრილობა ძელაკის სათავის გვერდითი მხარიდან იწყება და ბოლოსკენ თანდათან მცირდება: 15 გრადუსამდე.

ფანერის ფირფიტები სათავეში 10 სმ სიგანისაა, ხოლო ბოლოსკენ იკლებს 8 სმ.-მდე.

ფრთებიანი ლილვი (7) დაამაგრეთ პატარა ძელაკების (29) საშუალებით. ასეთივე ძელაკები, მეტი სიმაგრისათვის, შეიძლება წინიდანაც მოეწყოს.

იმ ადგილას სადაც ლილვს გარს უყვლის საკისარი, ხახუნის შემცირების მიზნით, საჭიროა შემოვანგვით თუნუქის მილი (30).

ლილვის თავისუფალ ბოლოს შუაგულში ჩაარჭეთ მსხვილი, უთავო ლურსმანი ისე, რომ იგი 6-სმ-ზე გამოშვებული დარჩეს. ამ ბოლოთი ლილვი მავრდება ვერტიკალური ღერძის საკისარში (31), (იხ. ნახ. 4).

იმისათვის, რომ ფრთებიანი ლილვი არ გამოვარდეს საკისარიდან, აწყობის დროს მასზე წამოაგეთ ფანერის რგოლი და ორი ლურსმნით მიაჭედეთ. ეს შეაჩერებს ლილვის წინ გამოვარდნას.

6. მიზროუანოვი

6. მ. შვერნიკის სახელობის ნორჩ ტექნიკოსთა სადგურის ლაბორატორიის გამგე.

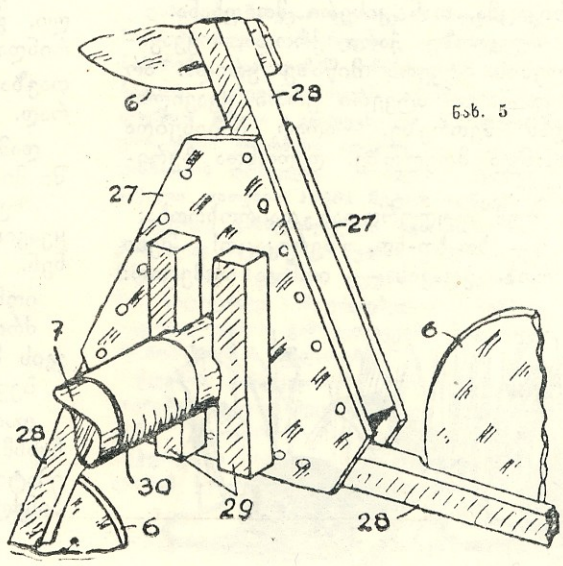

ნახ. 5

ბ უ

იჯდა ბერიკაცი და ჩაის სვამდა, ჩაიში რძეს ისხამდა. გვერდით ზუმ ჩაუჭროლა.

— გამარჯობა, მეგობარო! — გადმოსძახა ზუმ.

ბერიკაცმა კი მიაძახა: — ეი, შენ, თავზე ხელაღებული ყურცკვიტავ და ნისკარტკაუჭავ! ყველას რომ ემალევი, მზე ვერ აგიტანია, განა აღამიანი შენი მეგობარია!

გაბრაზდა ბუ. — კარგი, ბერიკაცო! რაკი ასეა, ღამლამობით აღარ მოვალ შენს მდელიოზე თავგების დასაჭერად, შენ თვითონ დაიჭირე!

ბერიკაცმა მიუგო: — ოჰოჰო! ამით გინდა შემაშინო? გასწი, გაეცალე, მდელიო დამიცალე!

გაფრინდა ბუ, შეძვრა მუხის ფულუროში და იჯდა და იჯდა შიგ, გარეთ აღარ გამოდიოდა.

დაღამდა. ბერიკაცის მდელიოზე თავგები სოროებში წრიბინებენ, ერთმანეთს ეზრახებენ:

— თუ ხარ ჩემი მეგობარი, ბუ ხომ არ ჩანს მეკობარი?

თავგმა თავგს უპასუხა: — ჩვენი მტერი ვერაგი არსად გამოჩენილა! მდელიო დღეს სულ ჩვენია, — ის არ გადარჩენილა!

ამოცოდნენ თავგები სოროებიდან, მდელიოს მოედვენ ყოველი მხრიდან.

ბუმ ფულუროში დაიროხროხა: — ხო-ხო-ხო, ბერიკაცო! საქმე არ გაგიფუტდეს: ამბობენ, თავგები სანადიროდ წავიდნენო.

— წავიდნენ, მერე მე რა?! — თქვა ბერიკაცმა. — ნეტავი რას წუწუნებ, საქმე შემოგელია? წრუწუნა რას დამაკლებს — თავგი განა მგელია?!

მოედვენ მდელიოს თავგები, კელების ბუდეებს ეძებენ, მიწას თხრიან, კელებს იჭერენ.

ბუმ ფულუროში დაიროხროხა:

— ხო-ხო-ხო, ბერიკაცო! საქმე არ გაგიფუტდეს: შენი კელები სხვან გან გაფრინდნენ.

— გაფრინდნენ, მერე მე რა? — თქვა ბერიკაცმა. — განა რა და-



მაკლდება — კელა რის მაქნისია? ვის უნახავს ან თავლი, ანდა ცვილი მისია?!

მდელიოზე იონჯა ბიბინებდა. კელები აზუზუნდნენ, მდელიოს გადაუფრინეს, იონჯას არც კი შეხედეს, აღარ გადაჰქონდათ მტვერი ყვავილიდან ყვავილზე.

ბუმ ფულუროში დაიროხროხა:

— ხო-ხო-ხო, ბერიკაცო! საქმე არ გაგიფუტდეს: შენ თვითონ არ მოგიხდეს მტერის გადატანა ყვავილიდან ყვავილზე.

— ქარი გადაიტანს, — თქვა ბერიკაცმა, თან კისერი მოიფხანა.

მდელიოზე ქარი ქროდა, ყვავილების მტვერს მიწაზე ყრიდა. არ ხვდებოდა მტერი ერთი ყვავილიდან მეორეზე, აღარ ბიბინებდა იონჯა მდელიოზე. დაღონდა ბერიკაცი.

ბუმ ფულუროდან დაიროხროხა:

— ხო-ხო-ხო, ბერიკაცო! შენი ძროხა ბღავის — იონჯა მომეციო:

ბალახი უიონჯოდ იგივეა, რაც ფაფა უერბოოდ.

ბუმ ფულუროში დაიროხროხა: — ხო-ხო-ხო, ბერიკაცო! ხომ გეუბნებოდი: ჩემთან მოხვალ, შემეხვეწები-მეთქი.

ბუზღუნებს ბერიკაცი, საქმე კი სულ უკან-უკან მიდის. ბუ მუხის ფულუროში ზის, თავგებს არ იჭერს. თავგები მდელიოზე თარეშობენ, კელების ბუდეებს ეძებენ. კელები სხვა მდელიოებს დასტრიალებენ, ბერიკაცის მდელიოს არ ეკარებიან. მდელიოზე იონჯა აღარ იზრდება, ძროხა უიონჯოდ მკლევდება და ცოტა რძეს იძლევა — ბერიკაცს ჩაიში ჩასარევი რძე აღარა აქვს.

აღარ აქვს ბერიკაცს ჩაიში ჩასარევი რძე — ადგა და ეახლა ბუს, შეევედრა:

— ჩემო კარგო ბუ, დამიხსენი გაჭირებებისაგან, ჩაიში ჩასარევი რძე აღარა მაქვს!

ბუმ ფულუროში თვალევი დააბრიალა, თავი მიატრიალ-მოატრიალა და თქვა:

— ხომ ხედავ, ბერიკაცო? ეს სიბრძნე ძველია: ერთად აღვილია, ცალ-ცალკე ძნელია! შენ გგონია, მე კი არ მიჭირს, შენს თავგებს რომ მივანეზე თავი?!

აპატია ბუმ ბერიკაცს დანაშაული, გამოძვრა ფულუროდან, გაფრინდა მდელიოზე თავგებისათვის თავზარის დასაცემად, მათ დასაჭერად.

დამფრთხალი თავგები სოროებში მიიშალნენ.

აზუზუნდნენ კელები მდელიოზე, ყვავილიდან ყვავილზე მიფრინავდნენ.

იონჯა აბიბინდა მდელიოზე. ძროხა გაეშურა მდელიოზე იონჯის მოსაძოვად.

ბევრი რძე გამოიწველა ძროხამ. დაიწყო ბერიკაცმა ჩაიში რძის ჩასმა, ბუს ქების შესხმა, სტუმრად ეპატიყებოდა, გულუხვად უმასპინძლებოდა.

ბუმ ფულუროში დაიროხროხა:

— ხო-ხო-ხო, ბერიკაცო! შენი ძროხა ბღავის — იონჯა მომეციო:

ბუმ ფულუროში დაიროხროხა:

— ხო-ხო-ხო, ბერიკაცო! შენი ძროხა ბღავის — იონჯა მომეციო:

ბუმ ფულუროში დაიროხროხა:

ბუმ ფულუროში დაიროხროხა:



საინტერესო აღმოჩენა



ამას წინათ ერთმა არქეოლოგმა, მექსიკის ტერიტორიაზე მდებარე ერთ-ერთ ძველ პირამიდაში, შენიღბული კარები აღმოაჩინა. ორი თვის შრომის შემდეგ კარები როგორც იქნა გახსნეს და მეცნიერის წინაშე ბნელთ მოცული დერეფანი გამოჩნდა, ამ დერეფანმა მკვლევარი კიდევ ერთ დასზულ კარამდე მიიყვანა, რომლის წინ, ალბათ მსხვერპლად შეწირული, შვიდი ახალგაზრდის ჩონჩხი ეყარა. ჩამოაცილეს შესასვლელს ქვის ლოდები და აკლამაში შესულთ, საოცარი ნიღბით სახედაფარული ადამიანი წარმოუდგათ თვალწინ. ერთ-ერთი წარწერის საშუალებით გამოირკვა, რომ დაკრძალვა 683 წელს, ე. ი. 1263 წლის წინათ მომხდარა. ცხადი გახდა, რომ აკლამაში ვიღაც დიდებული იყო დაკრძალული. მისთვის დიდი, 22 მეტრის სიმაღლის პირამიდა აუგიათ, რომლის ასაშენებლად მრავალი წლის განმავლობაში ათასობით მონების შრომა იყო ალბათ გამოყენებული. მიცვალებულის სახე სიკვდილისთანავე თაბაშირით დაუფარავთ და მასზე წვრილ-წვრილი ქარვის კენჭები დაუწყებიათ. თვლების ადგილზე კი ვულკანური ქვა, რომელიც ჩაუსვამთ. ასე მოვიდა ჩვენამდე ნიღბი, რომელიც ზუსტად აღადგენს მიცვალებულის სახის გამომეტყველებას. კიდევ ბევრი სხვა რამ იყო აკლამაში საინტერესო, მაგრამ მეცნიერთა ყურადღება უპირველესყოფლისა თვით ქარვამ მიიქცია. საქმე იმაშია, რომ ამერიკაში ქარვა არ მოიპოვება. ქარვის საბადოები, მხოლოდ ევროპაში, შალტისპირეთში გვხვდება. როგორ ამ საოდან მოხვდა ქარვა ამერიკაში თორმეტი საუკუნის წინადა? ხომ არ ლაპარაკობს ეს, რომ ჯერ კიდევ კოლომბამდე ამერიკისა და ევროპის მოსახლეობას შორის მიმოსვლა და გაცვლა-გამოცვლა სწარმოებდა? შესაძლებელია, ინდიელთა ძველი მითი, წვერებიანი თეთრი ღმერთების შესახებ,

ახლა, როდესაც მოხერხდა მექსიკის ტერიტორიაზე აღმოჩენილი ინდიელთა ძველი წარწერების წაკითხვა; მეცნიერებს საშუალება მიეცათ გამოარკვიონ, არსებობდა თუ არა უძველეს დროში რაიმე კავშირი ევროპასა და ამერიკის შორის და რა ხასიათი ჰქონდა ამ ურთიერთობას.

უცნაური ვიზიზა

ამერიკის ქალაქ დევნბორტში 1954 წლის 7 და 8 აპრილს შეუწყვეტლად წვიმდა. ამაში, რასაკვირველია, არაფერია უჩვეულო. მაგრამ საკვირველი ის იყო, რომ დღით სახლები, ღობეები, ავტომანქანები და ღია ცისქვეშ მყოფი ყველა საგანი მოცისფრო ლაქებით იყო დაფარული.

გავრცელდა დაუჯერებელი ხმები. გაზეთები წერდნენ, რომ, როგორც ჩანს, ქარს საიდანაც მოუტანია და ქალაქში გაუფანტია წვიმისაგან გახსნილი საღებავი; ზოგნი კი ირწმუნებოდნენ: ეს ლაქები სხვა არაფერია, თუ არა მიკროსკოპული ცხოველები.

ბოლოს ქალაქის ხელისუფლებამაც სპეციალისტებს გამოუძახეს. ბიოქიმიკოსებმა დაადგინეს, რომ ცისფერი ლაქები წარმოადგენდნენ ამერიკული ჩინარისა და თელას ფქვილს, თურმე იმ გაზაფხულზე ჩინარები და თელები არაჩვეულებრივ ზვავიანად ჰყვოდნენ. ფქვილის ღრუბლები ძლიერმა ქარმა მალლა აიტაცა და, როცა წვიმა მოვიდა, ფქვილი ლაქებად დაქსნულა მიწას და სხვადასხვა საგნებს. ლაქების მოცისფრო ფერი კი შემდეგი პიგმენტის არსებობით იქნა ახსნილი.

ფსკერიდან ამოდებული შლამიც კი სავსეა ცოცხალი ორგანიზმებით, მაგრამ, სამწუხაროდ, ყველა ცოცხალი არსება, როგორც კი მას თავის ადგილსამყოფელს მოაცილებენ, იღუპება.

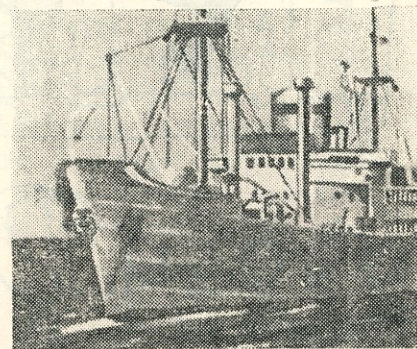

მეცნიერთა დაკვირვებებით საბოლოოდ დადგინდა, რომ ოკეანისათვის უღრმეს ადგილებშიც კი სიცოცხლე არსებობს. ამით ერთხელ კიდევ დადასტურდა, რომ ცოცხალი ორგანიზმებს აქვთ საოცარი უნარი ყოველგვარი პირობების შეგუებისა.

ოინბაზი გველი — დაზიპელტისი

ოინბაზი გველი — დაზიპელტისი აფრიკაში ცხოვრობს, მას „კვერცხის შთანთქმელს“ ეძახიან. იგი სიგრძით 70 სანტიმეტრს აღწევს, სიმსხო კი თითს არ აღემატება.

თუ შემთხვევა მიეცა, დაზიპელტისი უარს არ იტყვის ქათმის ახალდადებულ კვერცხის შექმნაზე. როგორ შეხსლეს ასეთი წვრილი გველი ქათმის კვერცხის გადაყლაპვას, როდესაც კვერცხი მის ხახასთან შედარებით რამდენჯერმე დიდია? სწორედ ამაში მდგომარეობს მთელი მისი „ოინბაზობა“ — მის პირის ღრუს უნარი აქვს განუზომელად გაიწელოს. გველის ქვედა ყბა, სახსრების ელასტიურობის წყალობით, დიდ მანძილზე სცილდება ზედა ყბას. ეს თავისებური ყბები შეგლის დაზიპელტისის დიდი ლუკმის ჩაყლაპვაში, ამ ოპერაციაში ის თუ ნ პატარა კბილი მას ხელს არ უშლის. ამასთან მისი მანიპულაციები საოცრად ფანტასტიკურია. კვერცხი თანდათანობით საყლაპავისკენ მიიწევს, რომელიც სივდება და ჰაეროვანი ბუშტივით „იბერება“. შემდეგ მოძრაობაში მოდის „რკინის მარწუხები“ — დაზიპელტისის წინა მალბაი. ისინი აწევიან კვერცხს, ნაჭუჭი ტყფდება და მისი სასიამოვნო შემადგენლობა კუჭში გადადის... ნაჭუჭი კი უკანვე ბრუნდება.

ათიათასი მებრის სიღრმეში

დახედეთ ნახევარსფეროების რუკას: ჩვენი სამშობლოს შორეული აღმოსავლეთის ნაპირებს, კარელიის კუნძულებსა და კამჩატკის ნახევარკუნძულს გასწვრივ მუქლურჯი ზოლი გასდევს. ეს მსოფლიოში ერთ-ერთი უღრმესი ადგილი — კარელიკამჩატკის ღრმულია, რომლის უღრმესი ნაწილი თითქმის 10882 მეტრს აღწევს.

დღემდე გაბატონებული იყო აზრი თითქოს დიდ სიღრმეზე, წყლის კოლოსალური წნევისა და მუდმივი, უკუნი სიბნელის გამო, სიცოცხლე შეუძლებელია. საბჭოთა ოკეანოლოგების გამოკვლევებმა ნათლყვეს ამ მოსაზრების მცდარობა.

წლების განმავლობაში სერავს ოკეანის სივრცეებს სსრკ მეცნიერებთა აკადემიის გემი „ვიტიაზი“. უახლესი ტექნიკით აღჭურვილი საბჭოთა მეცნიერები სწავლობენ წყნარი ოკეანის სიღრმეებს.

...ხადეს უკანის სიღრმიდან ამოაქვს ათასგვარი, აქამდე უცნობი თევზი. ოკეანის



რომლებიც გემებით მოცურდნენ მათთან და შემდეგ ისევ უკან აღმოსავლეთისაკენ გაბრუნდნენ, სწორედ ევროპელებს გული-სხმობდეს.

მართი მშველასათვის...

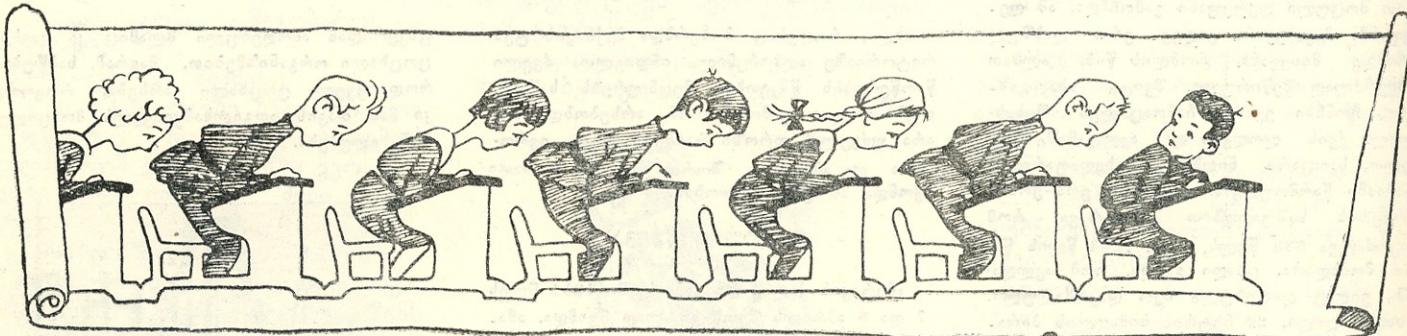

ჟურნალ „სმენადას“.

$2 \times 2 = 4$



ერთხელ ზურიკო დაღონებული მოვიდა სკოლიდან. დედამ წუხილის მიზეზი ჰკითხა.

— დედა, ორჯერ-ორი ყოველთვის ოთხია?

— ჰო, რატომ მეკითხები, გენაცვალე?

— აბა მე ორჯერ მივიღე ორი და რატომ მითხრა მასწავლებელმა, მეოთხედის ბოლოს ორი დაგრჩებაო?!

ვერ დანახა

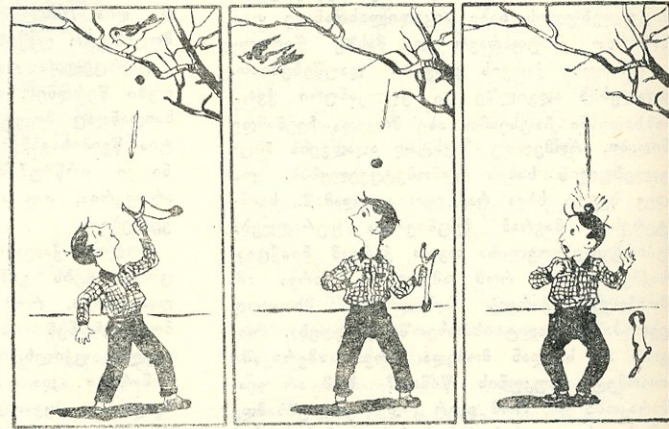

ნახატი - ხუმრობა ვ. ნიკოლაიშვილისა

უკუთხო სახლი

ერთხელ პატარა ზურიკომ ჰკითხა მამას:

— მამიკო, ისეთი სახლი არ არსებობს, რომ კუთხე არ ჰქონდეს?

— არა, შვილო. უკუთხო სახლებს არ აშენებენ.

— ეჰ, ნეტავ ყოფილიყო. — ინატრა ზურიკომ.

— რატომ, გენაცვალე?

— რატომ და დედა ვერადროს მეტყოდა: წადი, კუთხეში დადექიო.

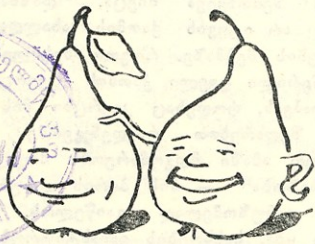
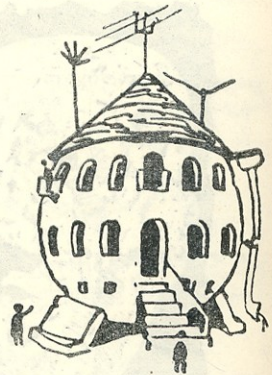

ბაზრიდან დაბრუნებულმა დედამ შენიშნა, რომ კარადაში ერთი მსხალი აკლდა.

იმწამსვე ზურიკოს ჰკითხა:

— ზურიკო, კარადაში სამი მსხალი დავტოვე, ახლა კი ორია, რატომ?

— სიბნელე იყო და სხვები ვერ დავინახე. — იმართლა თავი ზურიკომ.

ტექსტი ა. თაყაიშვილისა

რედაქციაში შემოსული მასალები ავტორებს არ უბრუნდებათ.

ფაბი 2 მ.

„ПИОНЕРИ“ детский журнал Центрального Комитета ЛКСМ Грузии. № 3 1957
Тбилиси, Пуханова, 91. მისამართი: თბილისი, პუცხაძის პრ. 91. ტელ. 3-81-81

ჟგ 01227, ტირ. 16.000, ხელნოწ. დასაბ. 30/III-57 წ. სტამბის შეფ. № 302, გამომც. შეფ. № 1
პ/კომბინატი „კომუნისტი“. გარეკანი დაბეჭდილია ლითონ-ოფსეტური ბეჭდვის ფაბრიკაში



ბასართობი



კ რ ო ს ვ ო რ დ ი

მოხერხებული პიონერები

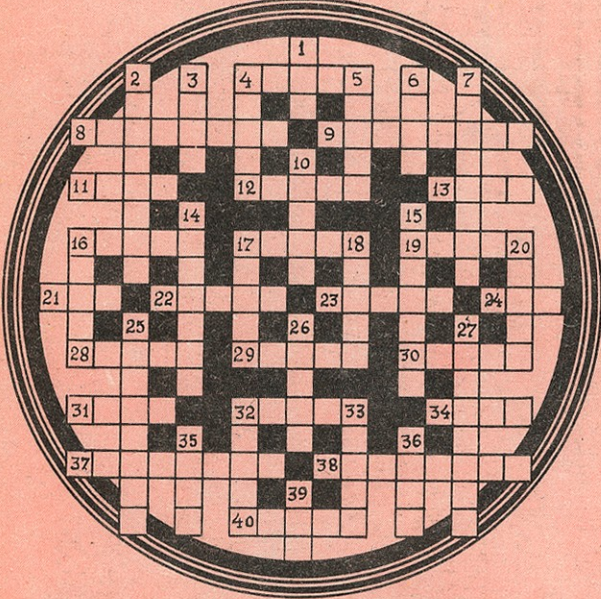

ჰორიზონტალურად: 4. თევზის ჯიში; 8. ყველაზე გრძელი დისტანცია სირბილში; 9. XIX საუკუნის ქართველი დრამატურგი; 11. ნაგებობა; 12. სახელმწიფო აზიაში; 13. ქალაქი დასავლეთ გერმანიაში; 16. ხერხი, ანუ?; 17. საბჭოთა საბავშვო მწერალი; 19. ყურძნის ასხმულა; 21. მკედლის ხელსაწყო; 22. ევროპის სახელმწიფოს დედაქალაქი; 23. ქალაქი იტალიაში; 24. პროვინცია ძველ საქართველოში; 28. ისტორიული ძეგლი გორის რაიონში; 29. ხის ჯიში; 30. ველოსიპედისტა შეჯიბრის ადგილი; 31. ყაზახი პოეტი; 32. ადგილი ივრის ხეობაში, სადაც შენდება დიდი წყალსაცავი; 34. საბჭოთა მწერალი, ისტორიული რომანების ავტორი; 37. მიბადვა, ანუ; 38. მოცეკვავე ქალი; 40. მდინარე საბჭოთა კავშირში.

ვერტიკალურად: 1. ხმელეთში შეჭრილი ზღვის ნაწივი; 24. ნაპოლეონის და რუსეთის აომის ბრძოლაში მონაწილე; 3. ადამიანის სხეულის ნაწილი; 4. ერთ-ერთი, მსუბუქი ნავი; 5. ინგლისური ზომის ერთეული; 6. ღირებულება, ანუ?; 7. მეცნიერება ცოცხალი ორგანიზმის შესახებ; 10. ცალკეული ეპიზოდი კინოსურათიდან; 14. სამრეწველო ოლქი პოლონეთში; 15. დიდი ქართველი გეოგრაფი; 16. თევზის ჯიში; 17. ძილის მომგვრელი წამალი; 18. მდინარე გერმანიაში; 20. კვერცხისებრი ფორმის მოხაზულობა; 25. ფიზიკის დარგი; 26. ქალაქი ვიეტნამში; 27. ხელოვნების ერთერთი დარგი; 32. რკინიგზის სადგური დასავლეთ საქართველოში; 33. უბანი ძველ თბილისში; 35. საზეიმო, გამაზნეველებელი შეძახილი; 36. ბოჭკოვანი მცენარე; 39. პატარა, ანუ?

მეზობელ ბანაკისაკენ მიმავალმა მანანამ და ჯემალმა მანძილის შემოკლების მიზნით გზიდან გადაუხიეს. მოულოდნელად სარწყავ არხს წააწყდნენ, გადახტომა შეუძლებელი იყო. არც დასველება უნდოდათ. ის იყო უკან დაბრუნებას აპირებდნენ, რომ იქვე ახლოს ფიცრის ორი ნაჭერი შენიშნეს.

— აი ჩვენი ხიდიც! — წამოიძახა სიხარულით ჯემალმა. მაგრამ სიხარული ნადრევი იყო, რადგან ორივე ფიცარი ზუსტად არხის სიგანისა აღმოჩნდა. გამოსავალს მაინც მიაგნეს, ხიდი მოაწყეს და გზაც განაგრძეს.

როგორ მოიქცნენ პიონერები?

ვ. ნიკოლაიშვილი



პ ა ს უ ხ ი

„პიონერის“ № 2-ში მოთავსებულ გასართობზე:

პ ა ს უ ხ ი კ რ ო ს ვ ო რ დ ი ზ ე:

ჰორიზონტალურად: 3. რემა; 6. რამი; 8. რილევი; 10. ატამი; 11. ადამი; 12. სიფრიფანა; 15. ირანი; 19. ურანი; 21. ვისკოზი; 22. მიუნხენი; 23. ობელისკი; 25. სტიმული; 26. ფინია; 27. იტრია; 32. ნაპოლეონი; 34. ავიზო; 35. ალიზი; 36. სერეიზი; 37. ნევი; 38. აზია.

ვერტიკალურად: 1. ირემი; 2. მინდი; 4. არმია; 5. ბელინსკი; 6. რიონი; 7. ატენი; 9. „იმერი“; 13. ინდონეზია; 14. ბრილიანტი; 16. რაციონი; 17. სენიტი; 18. „იზაბელა“; 20. ნანკინი; 24. სმისლოვი; 26. ფესვი; 28. ავაზა; 29. „დაისი“; 30. უნცია; 31. ოზონი; 32. ალტაი.

პასუხი თავსატეხზე
„დაყოფის
საშუალებით“

პოპოვი: რადიო.



პასუხი „სახუმარო
ბამოცანაზე“

დედა.

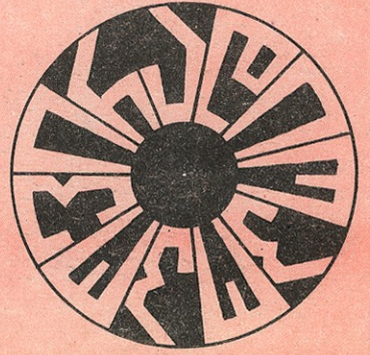

რაც მოვივა დავითა...

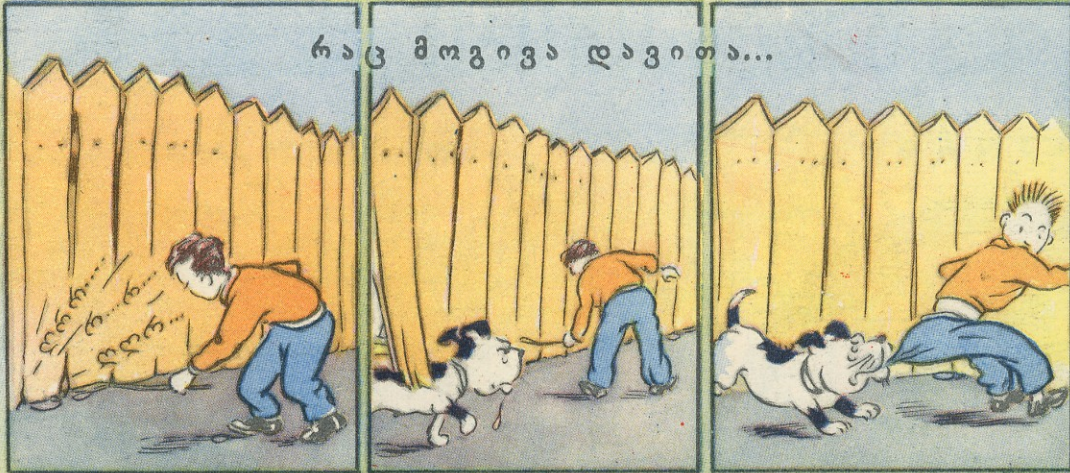

ერთი გასროლით ორი კურდღელი

