

F 149
1988

ISSN 0132-600

ՀԱՅԿԵՍՏԱՆԻ
ՅՈՒՐԱԿՐԻՄԱՆ



ՀՈՒՐԱԿՐԻՄ

11
1988

რომ რაიმე დაენახათ, მაგრამ შავი ზურგებისა და ქუდების მეტს ვერაფერს ხედავდნენ.

მხოლოდლა შორს, ვაგზლის პირას, პროექტორების შუქით განათებული მწვანე ჯავშნოსანი მოჩანდა.

გადიოდა დრო...

ნატალია ეგოროვნა ერთთავად გაფაციცებული იყო, ხომ არ მოდის მატარებელიო.

მაგრამ არც ორთქლმავლის სტვენა ისმოდა, არც ვაგონების ბორბლების დაგადუვი.

ანაზღად ყრუ გუგუნმა გადაუარა ვაგზალს.

მერე ისეთი სიჩუმე ჩამოვარდა, გარკვევით ისმოდა, როგორ ტკაცუნებდნენ ჩირალდნები.

ჯავშნოსანზე, ყველას დასანახად, იდგა ლენინი.

რამდენიმე წამს იგი უხმოდ იდგა, ოდნავ წინ გადახრილი, ისე ჩანდა, თითქოს დროშებსა და პლაკატებზე წარწერებს აკვირდებოდა. ჩირალდნების უთანაბრო შუქზე მათი ამოკითხვა იოლი როდი იყო.

ამასობაში პროექტორის შუქი ჩითის ნაჭერს დაეცა და ყველასათვის მკაფიო გახდა მსხვილი ასოებით ნაწერი:

ჩვენთან ჩამოდის ლენინა!

წავიდეთ შესახვედრად!

ჯონებზე გაკრული ნაჭერი ორ წითელთავსაფრიან მკერავ ქალს აღემართა.

ლენინმა დაინახა ისინი.

მან დაინახა ხალხი, მის შესახვედრად მოსული.

აღელვებულმა ქუდი შუბლზე აიწია.

შემდეგ ქუდი ჯიბეში ჩაიტენა, ხელი წინ გაიშვირა და დაიწყო თავისი სიტყვა, რომელიც იმ საღამოს არავის ჩაუწერია... და არც არავის დავიწყნია.

ყველამ გაიგონა სიტყვები, რომლებიც საუკუნოდ დარჩნენ ჩვენი ხალხის მეხსიერებაში, კაცობრიობის მეხსიერებაში:

„გაუმარჯოს სოციალისტურ რევოლუციას!“

თარგმანა ს. ბაჩოლაშვილი



თიანელი

თემურ ცაგარელი
ფოტო ავტორისა

პიონერული

რა საინტერესო ცხოვრების გზა გაუვლია მირზა ბაქოვანს — კოეტს, მემბარს, მოქალაქეს!

სასკოლო არდადეგების პერიოდში მთელი ჩვენი რესპუბლიკის ზვრებში, ყანებსა თუ ბაღებში, ჩაისა და ციტრუსების პლანტაციებში პიონერ-მოსწავლეები მხარში ამოუდგნენ სოფლის მეურნეობის მუშაკებს და დაუზარელი შრომით საერთო-სახალხო დოვლათის შექმნაში თავიანთი წვლილი შეიტანეს. „ვთონოთ და ვთონოთ სიმინდი, მალე ყანის მკაც მოვაო“, — ამ ხალხური შრომის სიმღერით მიეშურებოდნენ ჩვენი გოგო-ბიჭები ბაღ-ვენახებში. ბარვა იქნებოდა თუ თონხა, თესვა თუ ვენახის მწვანე ოპერაციები — შრომისმოყვარე ყმაწვილები ყველა სამუშაოს ხალისით ასრულებდნენ.

საქართველოს პიონერიას არც თიანელი პიონერები ჩამორჩნენ. ჯერ იყო და, ადრეულ გაზაფხულზე სიმინდისა და ბოსტნეულის თესვაში დაეხმარნენ თიანეთის საბჭოთა მეურნეობის მუშებს; მერე, როცა მარგვლისა და თონხის დრო დადგა,

არც მაშინ შეირცხვინეს თავი. მეურნეობის დირექტორი დავით მოსიაშვილი მარჯვენას უქებდა ნატო და ემზარ ჯიბშიტაშვილებს, დათო იარაჯულს, ღია ჯანგირაშვილსა და არჩილ აბრამიშვილს, რომლებიც თავიანთი ბეჯითობით სხვებს მაგალითს აძლევდნენ და შრომის ფერხულში იზიდავდნენ.

მირზა გელოვანის სახელობის სკოლის პიონერ-მოსწავლეებს შვიდი პექტარი მარცვლეული კულტურების ფართობი ჰქონდათ გაპიროვნებული. ყველა სამუშაოს თვითონ ასრულებდნენ და სოლიდური თანხაც — 1188 მანეთი გამოიმუშავეს, რომელსაც სამეურნეო წლის ბოლოს ერთმანეთში გაინაწილებენ.

თიანელი პიონერები საზაფხულო არდადეგებზე მარტო სასოფლო-სამეურნეო სამუშაოებით როდი შემოიფარგლნენ. მათ აქტიური მონაწილეობა მიიღეს რაიონის ერთ-ერთი

ისტორიული ძეგლის — ცხრაკარას ადგილზე სამუშაოები.

როგორც ცნობილია, IX საკავშირო და XIII რესპუბლიკურ პიონერულ ფორუმებზე ბევრი ითქვა გარდაქმნის სიკეთეზე, მის დემოკრატიულ პრინციპებზე, საჯაროობაზე, თვითმმართველობაზე... თიანელმა პიონერებმა ამ მხრივ პირველი ნაბიჯებიც გადადგეს. საინტერესოა სოფელ სიმონიანთხევის საშუალო სკოლის ინიციატივა: პიონერული აქტივის თაოსნობით, სკოლაში ტარდება აკადემიური მოსწრების, დისციპლინისა და ნორჩთა შემოქმედების კვირეულები. ნორჩი ლენინელები თვითონ აკონტროლებენ თავიანთი თანატოლების მზადყოფნას ყველა საგანში, მტკიცედ იცავენ დისციპლინას, ეცნობიან ერთმანეთის შემოქმედებას. ყველაფერი ეს ხდება უფროსების ჩაურევლად, მათი მითითებებისა და ხელმძღვანელობის გარეშე. პიონერ-მოსწავლეები უფრო ინიციატივიანნი გახდნენ. მოსწავლეებმა შექმნეს სპეციალური რგოლები: „ჩხირკედელა“, „შუქურა“ და „ბურატინო“. „ჩხირკედელაში“ გაერთიანდნენ საუკეთესო ხელმარჯვე ოსტატები, რომლებმაც იკისრეს სკოლის შენობისა და

ინვენტარის მოვლა-პატრონობა. თუ სადმე ქარმა ან ვინმე ონვარმა ფანჯრის მინა გატეხა, თვითონ ჩასვამენ; თუ, ვთქვათ, მერხი ან სკამი დაზიანდა, — შეაკეთებენ; ნათურა გადაიწვება და — გამოცვლიან, კარის საკეტი მოიშლება და — შეაკეთებენ; ერთი სიტყვით, ყველაფერს აკეთებენ, რაზედაც ხელი მიუწვდებათ.

„შუქურაში“ მხატვრული ლიტერატურით გატაცებულნი და, საერთოდ, წიგნისმოყვარეები გაერთიანდნენ. ისინი ერთმანეთს უზიარებენ თავიანთ აზრებს ლიტერატურული ნაწარმოების შესახებ, გულმოდგინედ მუშაობენ დაზიანებული წიგნების რესტავრაციაზე, კარტოთეკის შედგენაზე. „ბურატინოში“ თავი მოიყარეს ნორჩმა სცენისმოყვარეებმა. ხელოვნების ამ დარგით გატაცებულნი დგამენ ერთმომქმედებიან პიესებს, თვითონვე წერენ სკეტჩებს და თავიანთი შემოქმედებით გულს უხარებენ მაყურებლებს.

სიმონიანთხეველთა ეს ინიციატივა ძალზე მოეწონათ თიანეთის საშუალო სკოლის პიონერ-მოსწავლეებსაც, რომლებმაც დაუყოვნებლივ მიზამეს თანატოლებს.

უნდა გენახათ თიანელი ნორჩი

ლენინელების სიხარული, იონის აქტივისტ პიონერ-მოსწავლეების შეკრებაზე მიხეილ გუშარაშვილთან ერთად ნესტან გოლიაშვილიც დაასაჩუქრეს საერთაშორისო პიონერული ბანაკის — არტეკის საგზურით. ნესტანმაც და მიხეილმაც ეს ჯილდო კარგი სწავლით, აქტიური პიონერული მუშაობითა და ნაყოფიერი შრომით დაიმსახურეს.

მირზა გელოვანის სახელობის რაზმეულს ხელშეკრულება აქვს დადებული თიანეთის აგროსამრეწველო გაერთიანებასთან, მოაქვთ წინსაფრისა და ბალიშისპირების ნახევარფაბრიკატები, კერავენ მათ თავიანთ სასკოლო სამკერვალოში და უკან აბარებენ წარმოებას. შარშან შრომისმოყვარე გოგონების მიერ გამომუშავებული თანხით საკერავი მანქანები შეიძინეს და შრომის კაბინეტი კიდევ უფრო კეთილმოაწყეს. კაბინეტის გამგის, ნათელა ყურ-შავიშვილის ხელმძღვანელობით, კრა-კერვის გარდა, აქ ეუფლებიან ქსოვასა და ქარგვას. უნდა ნახოთ თათია მგელიაშვილის, ნათია გონ-

შრომობან ნორჩი თიანელი ხელმარჯვე ოსტატები. მათ ნახვალავ პროდუქციას წუნს ვერ დადებ.

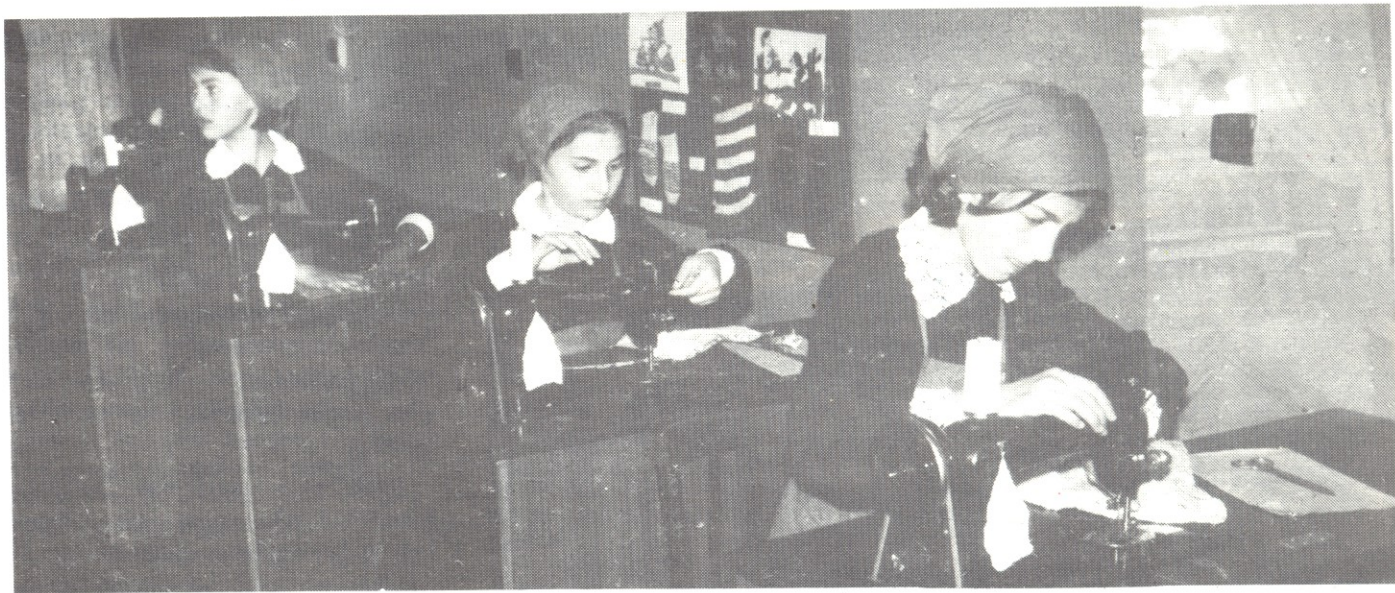

ჩილაშვილის, ელენე გუიშვილის და სხვა ნორჩი ოსტატების ნახელავი, რომ თვითონვე დარწმუნდეთ მათ გაწაფულობაში. აღტაცებას იწვევს პიონერ-მოსწავლეთა მიერ შეკერილი ჩვენი მოძმე რესპუბლიკების ხალხთა ეროვნული ტანსაცმელი. ამჟამად საზღვარგარეთის ხალხთა ჩაცმულობის თარგებს სწავლობენ და თან კერავენ კიდეც. ამას წინათ ნორჩმა ოსტატებმა თავიანთი ნაწარმი გაიტანეს გამოფენა-გაყიდვაზე და... ჭრელი წინდები, პაჭიჭები, დიასახლისის წინსაფრები, თავსაფრები თვალის დახამხამებაში დაიტაცეს. განსაკუთრებული მოწონებით სარგებლობდა ანა ხაიაურის, ოლღა გუმბაძის, თამარიკო ბუწანკალურის ნახელავი.

შრომისმოყვარე გოგონებს არც ბიჭები ჩამორჩნენ. შრომის მასწავლებლის — ჭემალ როსტომაშვილის ხელმძღვანელობით ხელმარჯვე ოსტატები ამზადებენ საფოსტო ამანათის ყუთებს, პატარა სკამებს.

ეს მირზას ცხოვრების გზაა. ფოტოსურათებითა და მისეული ნივთებით გამოხატული.

სხვადასხვა საოჯახო ნივთებს. ლაღო ჩამარაული და ლევან არაბული, შამლეთ ციხელაშვილი და სოსო ფილაური ერთმანეთს ტოლს არ უდებენ ოსტატობაში.

თიანეთელი პიონერები მირზა გელოვანის სახლ-მუზეუმის ხშირი სტუმრები არიან. მათ აქ სიხარულით ხვდებიან. სახლ-მუზეუმის თანამშრომლები ყველაფერს აკეთებენ იმისათვის, რომ სახელოვანი პოეტი კიდევ უფრო შეაყვარონ ნორჩებს, ხალხისთ ესაუბრებიან პოეტის ცხოვრებასა და შემოქმედებაზე, მის ფრონტულ თავგადასავალზე... იმ დღეს უფროსი პიონერხელმძღვანელი ნინო ბალიაშვილი წარუძღვა



ბავშვებს სახლ-მუზეუმისაკენ. სწავებთან ერთად პოეტის კარ-მიდამო გიორგი ბერიკაშვილმა, ლელა სისაურმა, ნინო ლანიშაშვილმა და ანა ხაიაურმა აახშიანეს. შემოირბინეს ეზოს ყველა კუთხე-კუნჭული და ისედაც გაკრიალებულ შემოგარენს კიდევ უფრო მეტი პეწი შესძინეს. მერე დასხდნენ და მირზა გელოვანის ლექსები გაიხსენეს.

იმ დღეს რაზემულის საბჭოს თემურელთა შტაბის თავმჯდომარის, მიხეილ სისაურის დავალებით ნორჩი თემურელები თავიანთი სკოლის ყოფილ მასწავლებელს, პენსიონერ ევა გვარამაძეს ესტუმრნენ და ხეხილის კრეფაში მიეშველნენ. გაიხარა მოხუცმა მასწავლებელმა, როცა მისი სახლის შემოგარენში თემურელთა ურიაშული გაისმა. რივი ჭანჭურს კრეფდა, რივი — ვაშლს. რასაკვირველია, თვითონაც ჩაიკოკლონინეს პირი — აბა ვინ ეტყოდა უარს მზრუნველ გოგო-ბიჭებს!

თემურელები რისი თემურელები არიან, თუ გაჭირვებაში მყოფს მხარში არ ამოუდგნენ! მაგრამ მათ შორის თავიანთი სითბოთი და სიკეთით მაინც გამოირჩევიან ლია ჯანგირაშვილი და ვაჟა მიდელაური, ლაღო ჩამარაული და თინა ნადირაშვილი, ევა მამულაშვილი და ნათელა ცომაია, თამარიკო ბაიაშვილი და ნინო აფციაური... ამ დღეს, როცა დეაწლმოსილ პენსიონერს, ქალბატონ ევა გვარამაძეს ხილი დაუკრიფეს და დაუბინავეს, ჩვენი ნაცნობი გოგო-ბიჭები ომის ვეტერანს, ბატონ ზურაბ გატუაშვილსაც ესტუმრნენ და ახლა მისი ეზო-გარემო აახმაურეს. ჭერ წვრილმან საოჯახო საქმეებში წამოუკრეს ხელი, მერე მიდამო დაუსუფთავეს და ბოლოს, როცა ყველაფერს მორჩნენ, კარგად ყოფნა უსურვეს და დაემშვიდობნენ.

ღიას, ასეა: თიანეთის საშუალო სკოლის მირზა გელოვანის სახელობის რაზემულში ხალისიანი და სიცოცხლით სავსე ცხოვრება ჩქეფს, გარდაქმნის კეთილმყოფელმა სიომ აქაც დაიქროლა.

ბონია კინოში და სწევები

თავის ოთახში განმარტოვდა, სკაპრატელში ჩაჯდა და თვალები დახუჭა. ერთბაშად ყველაფერი მოუღონდა. — რა თქმა უნდა, განზე უნდა გავდგა, უნდა დავივიწყო არჩილი, ამოვივლო გონებიდან კულიდან. მძი! თუ შევძელი, კი... რა სულელი ვარ, თავიდანვე როგორ ვერ მივხვდი? არ ვიცი, არაფერი არ ვიცი... კი მაგრამ, მაკან ხომ ზაზა მოსწონდა? მერე რა? ახლა არჩილი მოსწონს, მოსწონს და ალბათ უყვარს კიდევაც... და ალბათ არჩილსაც...

გვიან ჩაუძინა. დილით რომ აღვა, ანახლად უცნაური მიუცნაფრობა და სიცარიელე იგრძნო. ისევე ღამის ბერანგის ამარა მიუახლოვდა ფანჯარას. ეგონა დაქცეულ საძვაროს დაინახავდა. მძი, არაფერიც არ შეცვლილიყო. ისევე ისე ფუთფუთებდა ქუჩა, როგორც გუშინ, იმის წინ, უფრო ადრე, ისევე ისე უნდობლად ტვირთავდა ბოსტნეულის მალაზიის მუშა კომბოსტოს, ისევე ისე მიარბენინებდნენ საბავშვო ბაღში ძილდაკლებულ ბავშვებს დედები, ისევე ისე ჩამომსხდარიყვნენ აივნის მოაჯირზე მტრედები... კუთხეში ხნიერი კაცი იებს ჰყიდდა. გაახსენდა არჩილი რომ დახვდა სკოლასთან იის კონით ხელში, ქეთის ნათქვამიც გაახსენდა: — რას ამბობ, ბექას ყვავილებს დააჭერინებ სვლში, ან სხვა ჩვენ ბიჭებს?! თუმცა ზაზამ შენთვის მოსართმევად შეიძლება კი დაიჭიროს... ისე რა არის, არა? რა კარგი ბიჭია ზაზა, როგორ უყვარხარ, მგონი პირველ კლასიდანვე, შენ კი... იცი, იები რომ გამოვიწოდა არჩილმა, ცოტათი შემშურდა კიდევ... თამარს ცრემლები მოერიო. ის იები წიგნში ჰქონდა სათუთად შენახული. ცრემლები ნიკაპქვეშ შეერთდნენ.

გაკვეთილზე უგრძობლად იჯდა. ძალიან ცდილობდა არჩილზე არ ეფიქრა, მაგრამ ვერ ახერხებდა. ბოლოს და ბოლოს რა მოხდა?! არ მოვწონვარ არჩილს და რას ვერჩი, რას ვთხოვ, ნეტავი? ანდა როდის ერთხელ მითხრა, მიყვარხარო? თვითონ მოვიგონე... რას ვემართლები, ან რას ვებუტები? მაგრამ... მაგრამ რომ მიყვარს?..

დასვენებაზე ქეთიმ დაიმართოხელა.
— რა გჭირს, თამარ?
— მე? არაფერი, რა უნდა მჭირდეს? გეჩვენება.
— ჰო, რა თქმა უნდა, წყალში რომ იხრჩობოდე, არ დაიძახებ, მიშველეთო, ცაცხლი რომ გეკიდოს, არავის გააგებინებ, ვიწვიო.

თამარს გაელიმა, თავის თავს კი შეუძახა: — ერიპა! დონია კინოტ, რა არის ახლა ეს?! ქვეყანას უნდა გააგებინოთ თქვენი ტკივილი?! საკუთარ თავს თუ ვერ გაუძეველდით, ქარის წისქვილებს როგორღა უნდა ებრძოლოთ?! მორჩა! არც არავინ მიყვარს, არც არაფერს ვდარდობ და საერთოდ, არაფერი არ მომხდარა...
სალამო ხანს არჩილმა დაურეკა.
— დიას!

— თამარ, როგორ ხარ?
— არა მიშავს... — ხმა აუთოშოლდა.
— რა იყო მოხდა რამე? — შეშფოთდა არჩილი.
— არა, არაფერი... უბრალოდ... აღარასოდეს არ დამირეკო... — უთხრა და ყურმილი დაკიდა. ტელეფონმა მაშინვე კიდევ დარეკა. თამარმა ყურმილი გადადო, მერე ძმებს უთხრა, არჩილმა თუ დარეკოს, უთხარიო სახლში არ არის-თქო.

დილით, როგორც ყოველთვის, ძმებმა კისრისტეხით ჩაირბინეს კიბე და ეზოში გავარდნენ. ის იყო თამარმაც ჩამოათავა საფეხურები, რომ უკანვე შემოცვივდნენ სადარბაზოში და შეთქმულის იერით აუწყეს დას, აკაციის ქვეშ არჩილი დგასო. რამდენჯერ მდგარა აქ არჩილი თამარის მოლოდინში. არასოდეს არ გადაუცილებია დათქმული დროსთვის. გადმოინფლავდა თამარი ფანჯრიდან, გაუღიმებდა, ხელს დაუქნევდა და სულმოუთქმელად ჩაირბენდა ძირს. ორივეს რალაც ნათელი ვადაუკლიდა სახეზე, აუცილებლად შემღიმებდნენ ერთმანეთს და ვაუყვებოდნენ გზას. ახლა კი... თამარი წუთით შეცბა, მერე გარსეჯანი და გულბაათი აქეთ-იქიდან ამოიყვნა და აჩქარებული ნაბიჯით გავიდა ეზოში, სწრაფად ჩაუარა არჩილს არჩილმა რომ დაინახა, მათკენ დაიძრა, მაგრამ თამარმა კიდევ უფრო აჩქარებინა ფეხი ძმებს და ეზო ღამის სირბილით გადაჭრეს. ქუჩაში რომ გავიდნენ, გარსეჯანმა და გულბაათმა ხელი გააშვებინეს, რა იყო, რა მაგრად მოგვიჭირე, გვეტკინაო. სასტად დარჩენილი არჩილი შუა ეზოში იდგა და ვერაფერი გაუგო.

ის დღე იყო და ის. თამარს არჩილისთვის თვალი არსად მოუკრავს. რა თქმა უნდა, არჩილი ხვდებოდა, რომ რალაც მომხდარიყო, რომ თამარის ასეთ საქციელს ჰქონდა მიზეზი, ათას რამეს ფიქრობდა, იქნებ სულაც სხვა მოეწონაო, იქნებ მე ვაწყენინე რამეო, იქნებ შინ დაუშალეს ჩემთან შეხვედრაო, მაგრამ იმასაც ფიქრობდა, რაც უნდა მომხდარიყო, მაინც შეიძლებოდა ადამიანურად ახსნაო და თავს შეურაცხყოფილად გრძნობდა. მტკივნეულად განიცდიდა მომხდარს, ეჩვენებოდა, რომ ყველაფერმა აზრი დაკარგა, ველარც წარმოედგინა, როგორ არსებობდა ადრე, ვიდრე თამარს გაიცნობდა. როცა ძალიან მოენატრებოდა, მისი ტელეფონის ნომერს აკრეფავდა, ხმას გაიგონებდა და მაშინვე ჰკიდებდა. რამდენჯერმე სკოლასთანაც მივიდა, მოპირდაპირედ, ტექნიკუმის შენობაში შევიდოდა და იქიდან უყურებდა მალვით. შეამჩნია, რომ თამარი თითქმის ყოველთვის ცალკე, გამონაპირებული მიდიოდა ქუჩაში. რამდენჯერმე დააპირა, რაც იყოს, იყოს, გადავლახავ თავმოყვარეობას, დავივიწყებ წყენას, მივალ და პირდაპირ ვკითხავო, მაგრამ რალაც ძალა უკანვე ეწეოდა.

თამარსაც ძალიან გაუჭირდა. თითქოს მოერიო თავს, თითქოს ტკივილიც ჩაუყუნდა, მაგრამ... არჩილის სახეცა და სახელიც მაინც გამუდმებით თან ახლდა, მაინც სულ უტრიალებდა გონებაში მასზე ფიქრი, კიდევ უფ-



რო გულჩაკეტილი და უთქმელი გახდა, ყველას გაურბოდა, მარტოობას ეშურებოდა.

მეათე „ა“-მ წარმატებით ჩააბარა გამოცდები. თუმცა ლოლაბრიჯიდა ბევრს იმუქრებოდა, ცოდნა არავისთვის დაუკარგავს. თამარმაც და მაკამაც ფრიალებზე დაამთავრეს სასწავლო წელი. ცოტა ხანში ქალაქში აღარავინ დარჩა. ყველა მიიფანჯ-მოიფანჯა. თამარს სამი დღეში ნოვოსიბირსკში უწევდა წასვლა მოსწავლე მათემატიკოსთა საკავშირო ოლიმპიადაზე და სამზადისით იყო დაკავებული. იმ დღით ბაზრიდან დაბრუნებულმა დედამ ამბავი მოუტანა, მაკა სანებლიძე შემხვდა, დედა ჰყოლია ძალიან ცუდად, საავდემყოფოში უწევს თურმე, მამა ორი თვით მივლინებაში ყოფილა წასული, ჩემს პეტი მომვლელი არავინ ჰყავს, თავზე ვადგავარ და ძმაც ისე მარტო მყავს დატოვებულიო... მოკლედ, დიდ გაწამაწიამი ყოფილა. თამარი დაუფიქრებლად წამოდგა, მაკასთან მივდივარო, დაიბარა და რამდენიმე წუთში მასთან გაჩნდა. ყველაფერი გამოჰკითხა, დაამშვიდა: — არ შეგეშინდეს, ყველაფერი კარგად იქნება... შენ დედას მიხედვე, გელას ჩვენთან წავიყვან, სოფელში, გარსევანი და გულბათიც იქ არიან, ბებია მოუვლის. ერთ ათ დღეში მეც ჩამოვალ ნოვოსიბირ-

სკიდან და შეგეშველები, თუ გაჭირდეს, დედაჩემთან დარეკე და...
 — რა ვიცი აბა, ისეთი დროა, ყველა ქალაქიდან, არც დეიდაჩემია და არც სხვა ახლო ნათესავი ვინმე, არც მამას მინდა შევეუთვალო და...
 — ნუ გეშინია, რამეს მოვიფიქრებთ.
 შინ მისულმა არჩილს დაურეკა.
 — თამარ, შენა ხარ? — გაოცდა არჩილი.
 — მაკას დედა ჰყავს ავად, მე ზევ ნოვოსიბირსკში მივდივარ და... ერთი სიტყვით, დახმარება სჭირდება მაკას, — სულმოუთქმელად მიაყარა თამარმა და სასწრაფოდ დაუკიდა ყურმილი. ერთიანად კანკალებდა. ტელეფონმა დარეკა. არჩილი იყო.
 — თამარ, რომელ საავადმყოფოში უწევს მაკას დედა? თუ სულ თავზე ადგას, შინ ალბათ ვერ დავიტყერ და...
 — ჰო, რა თქმა უნდა... მეცხრეში, თერაპიული განყოფილება, მეშვიდე პალატა... მაკას ნუ ეტყვი, მე თუ დაგირეკე... — ისევ სწრაფად დაამთავრა თამარმა ლაპარაკი.
 თამარი ნოვოსიბირსკიდან რომ დაბრუნდა, დეიდა მარიამი უკვე გამოკეთების გზაზე იდგა. რამდენჯერმე ინახულა, ხილი და წვენები მიუტანა, რაღაც უმოვარი წამალი უშოვნა მამის ამხანაგების დახმარებით. გელასაც ჩააკითხა სოფელში, დეიდა მარიამს ამბავი ჩამოუტანა, მშვენივრად გრძნობს თავს, ოლონდ თქვენს დარდი აქვსო.
 — თამარ, შვილო, არ ვიცი პირდაპირ, როგორ გადაგიხადო მადლობა, — ეუბნებოდა მომჯობინებული დეიდა მარიამი და გასიფრიფანებულ ხელს ხელზე უსვამდა. მართლაცო, ეთანხმებოდა დედას მაკა.
 ერთხელაც, როცა დეიდა მარიამის გამოწერამდე რამდენიმე დღეა რჩებოდა, თამარმა მინდვრის ყვავილები იყიდა და საავადმყოფოში წავიდა. ის იყო მეშვიდე პალატის მიუახლოვდა, რომ იქიდან გაღიმებული მაკა და არჩილი გამოვიდნენ. თამარი დაიბნა. აღარ იცოდა საით გაეხედა, ხელები სად წაელო.
 — აი, თამარიც მოვიდა, — შეეგება მაკა.
 — გამარჯობა, თამარ! — ხმადაბლა მიესალმა არჩილი.
 — გაგიმარჯოს, არჩილ!
 — იცი, თამარ, ყველაფერი კარგად არის, დილით პროფესორმა კიდევ ერთხელ გასინჯა დედა და ასე თქვა, ხვალ შეგიძლიათ გაიყვანოთო, — მიახარა მაკამ. — მე არჩილს გავაცილებ და ახლავე მოვბრუნდები.
 — ნახვამდის! — დაემშვიდობა არჩილი.
 — ნახვამდის.
 პალატაში კი შევიდა, მაგრამ ვერც დეიდა მარიამი დაინახა და ვერც სკამი, რომელზედაც უნდა დამჯდარიყო.
 — თამარ, რა დაგემართა? — დეიდა მარიამის შეშფოთებულმა ხმამ გამოარკვია.
 — არაფერი... არაფერი... მაკამ მითხრა, გაწერის ნება დაურთავთ...
 — აა, შეგხვდნენ? შენც იცნობ არჩილს? ძალიან კარგი ბიჭი ყოფილა, ყურადღებიანი... სიმართლე გითხრა, იმედი დაკარგული მქონდა, მეგონა ველარ დავედებოდი ფეხზე, მაგრამ, როგორც ხედავ, არა ყოფილვარ განწირული... მართალია, მაკა შევიკალი, მაგრამ... შენც როგორ გაწავლდი, ჩემო თამარ. რაღა დაგიძალო, და დარწმუნებული არა ვარ, თუ მაკაც ასევე მოიქცეოდა შენს ადვილზე.
 — არა, რატომ, დეიდა მარიამ?
 — რა ვიცი, შვილო, აბა... ახლა უკვე გელას ჩამოყვა-



ნაც შეიძლება, თორემ ალბათ შეაწუნა თქვენები... ძალიან კი მომენტარა ის გადარეული.

— ზეგ ჩამოგიყვანთ, დეიდა მარიამ, მერე მეც მთაში მივდივარ და...

ამასობაში მაკაც დაბრუნდა.

— შეილო, აი თამარი ამბობს, გელას ზეგ ჩამოგიყვანო. დაღლილი კი ხარ, მაგრამ იქნებ ზეგისთვის ნამცხვრები გამოგეცხო, არჩილსაც უთხარი მოვიდეს და შინაურულად აღენიშნოთ ჩემი სააქაოს მობრუნება.

— კი, დედა, როგორც შენ გესიამოვნება.

შეფიქრებულნი წამოვიდა თამარი საავადმყოფოდან. სულის სიღრმეში ჩაჩქმალულმა ტკივილმა თავი შეახსენა და ააფორიაქა.

საუცხოო ნამცხვრები გამოეცხო მაკას, თამარი იღიპებოდა, რომ მოკვდებოდა, ასეთს ვერ გამოვაცხობო. დეიდა მარიამი ლოგინში ნახევრადწამოქვრივად მონაწილეობდა საუბარში. გელა არავის აცლიდა ლაპარაკს, სოფლის ამბებს ყვებოდა. დედამ რამდენჯერმე უთხრა, სხვებსაც დააცადეო; გაჩერდებოდა კიდევაც, მაგრამ მეორე წუთს რაღაც ახალი ვაახსენდებოდა და ისევ ჩამოართმევდა სიტყვას, მაკას თუ არჩილს. თამარი ნაკლებად ლაპარაკობდა, თუ უშუალოდ მას არ მიმართავდნენ, ხმას არ იღებდა. ხოლო როცა ლაპარაკობდა, გრძობდა, რომ არჩილი თვალს არ აცილებდა, და იბნეოდა, გაქცევა უნდებოდა. მალე დაღლილ დეიდა მარიამს ჩაეძინა. მაკა და თამარი სუფრის ალაგებას შეუდგნენ, ცდილობდნენ არ ეხმაურათ.

— რომ იცოდეთ, რა კარგი ბიჭები იქნებით, მოშლილ ონკანს რომ გააკეთებდეთ, თორემ რამდენი ხანია ასე წვეთავს, — გამოუჩინა მაკამ საქმე არჩილსა და გელას.

ბიჭები ჯერაც ონკანით იყვნენ დაკავებული, როცა მაკა და თამარი საქმეს მორჩნენ და აივანზე გავიდნენ. ზაფხულის ბუღით დამძიმებული საღამო იდგა. სახლის ძირში მიგდებული გაქვსული ძაღლი ენაგადმოგდებული ქასქასებდა. სიცხისაგან შელონებული მეზობლები ეზოს რწყავდნენ, იქნებ ცოტა მაინც აგრილდეს და გვეშველოს, სული მოვიტყვათო.

— თამარ, — წამოიწყო მაკამ, — მინდა ერთი რაღაცა გკითხო... მე და შენ ხომ თითქოს არასდროს არა ვყოფილვართ მაინცდამაინც დიდი მეგობრები და... რატომ... რატომ გადაგვეყვი მე და დედაჩემს?

თამარი მოულოდნელობისაგან გაშრა, დაიბნა, შუბლი შეიკრა და გაკვირვებით მიაჩერდა მაკას, გულში რაღაცა ჩასწყდა.

— რა ვიცი... ალბათ უბრალოდ იმიტომ, რომ შენ ვიჭირდა... აბა სხვა რატომ?

— მაგიტომ, თუ?... მაკამ ველარ დაამთავრა. ამ დროს გელაც თავზე დაადგათ, წამოდიოთ, ნახელავი შეგვიმოწყეთო.

თამარს გულზე მოხვდა მაკას ის „თუ“. რა იფიქრა მაკამ, რისი თქმა უნდოდა? უნდოდა ჩაჰკითხოვოდა, მაგრამ ველარ მოასწრო. ეზოში გასავათებული ნაყინის გამყიდველი შემობორიალდა. გელა უმაღლ ძირს დაეშვა და ნაყინი ამოარბენინა. თამარი გონს ვერ მოსულიყო და, სანამ მაკამ არ შეახსენა, ისევე გაუხსნელი ეჭირა ნაყინი. ხელი უსიამოვნოდ გაეწება, თითები უნებურად გაფარჩხა, ჩამომდნარ ნაყინს მეორე ხელი შეუშვირა, გაღიზიანდა, ადგა, ნაყინი სანაგვეში ჩააგდო და ხელები გადაიბანა. აივანზე კი დაბრუნდა, მაგრამ აღარ დამჯდარა. წავალო, მაკას უთხრა, არჩილსა და გელას დაემშვიდობა და კარისკენ წავიდა. მაკამ კიბის თავამდე გააცილა.

წამოვიდა თამარი და თან წამოიყოლა ის საშინელი „თუ“. მთაშიც გუნებამოწამლული წავიდა. ისე დაიარეს აჭარა-მესხეთი, იმ უცნაური სიმძიმისგან ვერ განთავისუფლდა და უკან დაბრუნებულმაც თან ჩამოიყოლა.

როგორ უხაროდა ხოლმე პირველი სექტემბრის დადგომა, მონატრებული ამხანაგებისა და მასწავლებლების ნახვა, როგორ უყვარდა პირველკლასელების თვალის დევნება! ახლა კი... იქნებ გულბაათი და გარსევანი რომ არა, სულაც არ წასულიყო სკოლაში პირველ დღეს. სკოლის წინ გამართულ მიტინგზე დირექტორი ახალი სასწავლო წლის დაწყებას ულოცავდა გოგო-ბიჭებს. თამარმა ძმები წინ გაუშვა, თვითონ კი უკან მიდგა, მერე და დინახა, რომ იმ ჭერმის ქვეშ დამდგარიყო. სიყვითლეშეპარული ხე სევდიანი ჩანდა. გაახსენდა, როგორ უღარდელად მშვენიერი იყო ჭერამი გაზაფხულზე და გაეღიმა. მიკროფონი დროდადრო გუგუნს იწყებდა და მოსწავლეების გასახარად სიტყვას აწყვეტილებდა დირექტორს. „რად უნდა ასე ბრტყელ-ბრტყელი ლაპარაკი?!“ — ღიზიანდებოდა თამარი. „ნუთუ მეც ასეთი ვიყავი ოდესღაც?“ მოუსვენარ, გაფშვილ ნაწნავებიან პირველკლასელ გოგონას მიაჩერდა, რომელსაც ერთი სული ჰქონდა, სკოლაში შეედგა ფეხი. თვალით თანაკლასელები მოძებნა. აგერ ზაზა, როგორ შეწუნებული იხედება აქეთ-იქით, ალბათ მას ეძებს, ქეთი ბექას ჩამოჰკიდებოდა მკლავზე. მაკაც იქვე იდგა, ჯინჯოლავას ელაპარაკებოდა რაღაცას. ზირაქაძეს თმები შეეჭრა და კალანდაძე და ბარამიძე მის ახალ ვარცხნილობას აფასებდნენ...

ზაზამ გარსევანსა და გულბაათს მოჰკრა თვალი, ჰკითხა, თამარი სადღა არისო და მისკენ გამოიკვლია გზა.

- გამარჯობა, თამარ!
- გაგიმარჯოს, ზაზა!
- მზე მოგკიდებია.
- ჰო.
- კმაყოფილი ხარ? მესხეთშიც იყავით?
- კი.
- აქ სად დამდგარხარ, წამოდი, ყველანი იქა ვართ.
- ჰო, რა თქმა უნდა.

ზაზას გული ჩასწყდა. იგრძნო, რომ თამარს ძალიან გასჭირვებოდა. თანაკლასელებისკენ წავიდნენ. გადახვივნენ თამარს, გადაჰკოცნეს, მზემოკიდებული კარგად გამოიყურებო, შეაქებს, მერე ისიც აღნიშნეს, რა თქმა





უთავაზა ყბაში. ზაზამ მუცელში მოუნაცვლა მარჯვენა, არჩილი წამით მოიხარა, გასწორდა და კბილებში დარტყმით უპასუხა. დარტყიანებული ზაზა წაბზარბაცდა.

– შეგიძლია მითხრა, რაზე ვჩხუბობთ? – ისარგებლა პაუზით არჩილმა.

– რატომ დახატე მაკა? – ზაზამ სისხლი გადააფურთხა.

– ააა... შენ რა, მაკა გიყვარს?

– არა.

– მოიცა, მოიცა, ვერაფერი ვერ გავიგე... თუ ასეა, მაკას პორტრეტი რაღა შუაშია? მაკა იმიტომ დახატე, რომ შემომიჩინდა, დამხატე და დამხატეო, პორტრეტი მაინც დასახატი მქონდა გამოფენისთვის და...

– აბა ის წარწერა რაღა იყო?

– რა წარწერა?

მაკას პორტრეტის წარწერა – „ქალიშვილი, რომელიც მიყვარს“?

– არ გამაგიჟო, პორტრეტს ეგ წარწერა ჰქონდა? თქვენ რომ იყავით, იმის მეორე დღეს მეც მივედი გამოფენაზე და... ჩვეულებრივი, ჩემი ხელით დაწერილი წარწერა ჰქონდა – „ქალიშვილის პორტრეტი“... არ ვიცი, ძმაო, აზრზე არა ვარ, საიდან უნდა გაჩენილიყო სხვა წარწერა...

– მოიცა, მოიცა... მე მგონი, რაღაცას ვხვდები...

– სამაგიეროდ, მე ვერ ვხვდები ვერაფერს... შენ მითხარი, მაკა არ მიყვარსო, ხომ ვერა? მაშ რაღას მეცი, მაკა რატომ დახატეო? მოდი, რა, მართალი მითხარი, შენ მაკა გიყვარს?

– არა! შენ?

– მე?! რას ამბობ, მე თამარის გარდა არასდროს არავინ მყვარებია...

– არც მე.

– შენ?!

– თამარს კიდევ შენ უყვარხარ...

– რა იცი?

– შენ ვერც კი წარმოიდგენ, რა ბედნიერი კაცი ხარ!

– მოიცა, მოიცა... ახლა ნამდვილად გავგიჟდები. ბიჭო! რატომ ადრე არ დამარტყი, რატომ? რაც მე დღეში ვიყავი!..

მეორე დღით, როგორც ყოველთვის, გარსევანმა და გულბათმა კისრისტეხით ჩაირბინეს კიბე და ეზოში გავარდნენ. ის იყო თამარმაც ჩამოათავა საფეხურები, რომ უკანვე შემოცვივდნენ სადარბაზოში და შეთქმულის იერით აუწყეს დას, აკაციის ქვეშ არჩილი დგასო. თამარმა აქეთ-იქიდან ამოიყენა ძმები და აჩქარებული ნაბიჯით გავიდა ეზოში. ბებერი აკაციის ქვეშ არჩილი იდგა. მარჯვენა თვალი ჩალურჯებული ჰქონდა, პირზე კი ბედნიერი ღიმილი უთამაშებდა...

უნდა, მთის მზე სულ სხვააო. ამასობაში ზარიც დაირეკა და თამარმა შევებით ამოისუნთქა. ჯერ პირველკლასელები დაიძრნენ, მერე ნელ-ნელა ყველა ჩამორიგდა თავ-თავის კლასებში. ზაზა წამდაუნუმ თვალს აპარებდა თამარისკენ, რომელიც კი იჯდა გაკვეთილზე, მაგრამ არც არაფერი აინტერესებდა და არც არაფერს გრძნობდა.

– კახა, იმ შენი მეზობლის ტელეფონის ნომერი მომეცი, – მიუხალოვდა კახას გაკვეთილების შემდეგ ზაზა.

– არჩილის? რად გინდა?

– ეგ მე ვიცი, მიდი პა, მითხარი!

ქუჩიდან დარეკა.

– არჩილ, ზაზა ვარ, კახასა და მაკას კლასელი, თუ გახსოვარ...

– პო, ზაზა, ვისმენ, რა ამბავია?

– ისეთი არაფერი, შენი ნახვა მინდოდა, რაღაც სათქმელი მაქვს.

– კი ბატონო, როცა გინდა.

– ახლა შეგიძლია?

– კი.

– მაშინ ნახევარ საათში შენს კორპუსთან დაგელოდები.

არჩილი რომ ჩამოვიდა, ზაზა უკვე ელოდებოდა. ერთმანეთს ხელი ჩამოართვეს, ცალი ყბით მოიკითხეს ერთმანეთი და მერე ზაზამ უთხრა, „სადმე მყუდრო ადგილზე გავიდეთო. არჩილმა დანგრევას გადარჩენილი ძველი ბარაკების უკან გაიყვანა.

– ვისმენ.

ზაზას არაფერი უთქვამს, გაუშალა და სილა გააწნა. გაოცებულმა არჩილმა უმალ უპასუხა, ქვევიდან ზევით

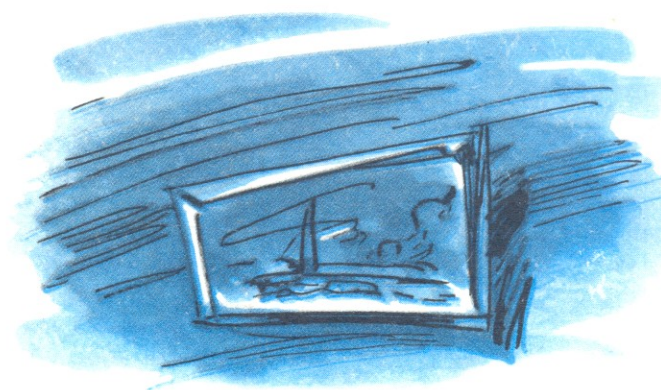

ბიჭი ბიჭის სკოლაში

დღეს სკოლაში პირველად
მიდის ბიჭი პატარა;
მუდამ დამორცხვებული —
რა თამამი გამხდარა!
მიაბიჯებს ყოჩაღად,
ძლივს ეწევა ბებიას;
აღვის ხენი რტოების
ქნევით ესალმებიან.
ეჰ, ვინ იცის, მის გულში
რა ამბავი ტრიალებს...
გული მკერდში მიმინოს
მართვესავით ფრთხილებს.
დღეს იწყება ამ ბიჭის
სხვა ცხოვრების გზაწვრილი —
აღმართს ადევნებული,
მომავლისკენ განვდილი.
უნდა ჰქონდეს მთამავლელის
მუხლი მოუღალავი,
რომ მწვერვალზე გაშალოს
საკუთარი ალაში.
ღმერთო, ღმერთო, აღირსე
მუდამ გვერდით მხლებელი —
უანგარო, კეთილი,
ნაღდი მასწავლებელი.
ზარდოს მისმა მადლმა და
თავის ნიჭმა, უნარმა
საქართველოს იმედად,
სამშობლოზე მზრუნავად!

ვაჭყვეთ ზოდომდე!

მიჰყვება შუკას
გოგო და ბიჭი —
ორი ნათელი,
ლამაზი სული.
მათი ფიქრები
მე თითქმის ვიცი,
მესმის ჩურჩული
ორივე გულის.
ორივე გული
ერთმანეთს უხმობს
ანკარა ლტოლვით,
გარეშე ბინის.
მიდიან ნელა,
მიდიან უხმოდ

სათნო გოგონა,
რაინდი ბიჭი.
ო, როგორ მიხდა:
ეს გრძნობა წმინდა
არ დაბოლოვდეს,
გაჰყვეთ ბოლომდე!



ზარეზი

სვანი კაცი რაც უნდა
ყოფილიყო ღარიბი,
ისე ვერ დადგებოდა,
არ ჰყოლოდა ხარები.
დე, ჰკლებოდა ხმიადი,
არა სცმოდა პერანგიც,
მოითმენდა ყველაფერს,
უხარობას — ვერასგზით.



ხარი იყო მარადის
მთელი მისი ქონება,
მისი სინდის-ნამუსი,
მისი თავმონონება.
გაიდებდა მხარზე ცელს
(თუ არ ჰყავდა სახარე),
წავიდოდა სათიბად
ყაბარდოს თუ
ბალყარეთს.
დამდეგს შემოდგომისას,
ახდენილი ოცნებით,
კერას უბრუნდებოდა
სანუკვარი მოზვრებით.
ასე იყო ოდიტგან,
მაგრამ მახსოვს
ქარ-წვიმაც,
როცა ხარებს მავანთა
დაუპირეს განირვა:
არაპროდუქტიულია,
თივა ბევრი უნდაო,
დროა, უმეტესობა
დაიკლასო უდაოდ.
კიდევ კარგი, წავიდა
ის დრო შავნისლიანი,
ისევ ისე მრავლდება
მოდგმა ქედმადლიანი;
ისევ ვხედავ: იალალს,
ვით დიდრონი ხალები,
შვენის მშვიდობიანად
მობალახე ხარები.

მაინც კარგია, მაინც-წყევლია

ნოემბერია, მერე რა, რომ
ცა ჭირვეულობს,
მაინც ჩვენია, ქართულია,
მაინც ლამაზი.
სილამაზეში პირველობას
ახლაც ჩემულობს
იქით კოლხეთი, აქეთ კიდევ —
ველი ალაზნის.
თუმცა ვენახებს აღარ შვენის
ქარვის მტვენები,
თუმცა ჭალებში აღარ ისმის
სირთა გალობა,
თუმცა საცაა დაჩნდებიან
თოვლის პეპლები,
მაინც კარგია ნოემბერი,
მაინც — წყალობა.

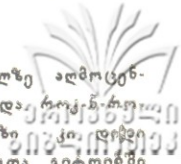

რიტმ-ენდ-ბლიუზის საფუძველზე აღმოცენდა და ფართოდაც გავრცელდა როკ-მუსიკა. თვით რიტმ-ენდ-ბლიუზი ამერიკული ქალაქების ზანგთა გეტონში იშვა 50-იანი წლების დამდეგს და კარგა ხანს რჩებოდა მხოლოდ ფერადკანიანთა უბნების მუსიკად. ეს ის პერიოდი. როცა ამერიკელთა უოფაში მტკიცედ დამკვიდრდა პატეფონის შემცველი ელექტროფონი, როცა ყველა პატარა კაფესა თუ ბარში ფირსაკრავი ავტომატები გაჩნდა, როცა ტექნიკის შემოჭრამ შეცვალა არა მხოლოდ ფირფიტების მოსმენის საშუალებები, არამედ თავად შესრულების სტილი, მანერა, მუსიკის ხასიათი და ანსამბლების შემადგენლობაც კი. რიტმ-ენდ-ბლიუზის პოპულარობა და აქტუალობა კი იზრდებოდა, მაგრამ იგი მაინც რჩებოდა ზანგური მუსიკის თეთრი აუდიტორიისაგან ერთგვარად იზოლირებულ სახედ. 50-იანი წლების დამდეგისთვის კი აშკარა გახდა, რომ იგი დღე-ღამე გაარღვევდა ვიწრო ჩარჩოებს. და ასეც მოხდა. თეთრკანიან ახალგაზრდებს მოებრდათ კომერციული ორკესტრების, ამერიკული ესტრადის ვარსკვლავების მუსიკა თუ შესრულება, ახლა ისინი რიტმ-ენდ-ბლიუზს ისმენდნენ რადიოთი, ის კი არა, ნელ-ნელა ზანგთა უბნებშიც მოუხშირეს სიარულს მუსიკის მოსასმენად. კლივლენდის რადიოსადგურის მოხერხებულმა დისკოკოემა აღან ფრიდმა სხვებზე ადრე მიაქცია ყურადღება ამ ლტოლვას, მიხვდა, რომ თუ გონივრულად მოიქცეოდა, მსმენელთა დიდ აუდიტორიას შეიძენდა. ფრიდმა მიიღო სპეციალური საღამოს პროგრამის ტრანსლაციის უფლება, პროგრამა რიტმ-ენდ-ბლიუზის ჩანაწერებისაგან შეადგინა, ფსევდონიმით შეირჩია — „მუნდოგი“ („მთვარის ძალი“), თავად გადაცემას კი „მუნდოგ როკ-ენდ-როლ-პარტი“ უწოდა (ეს გამოთქმა, როკ-ენდ-როლ, ზანგი ახალგაზრდობის უარგონის ენიდან დაახლოებით ასე ითარგმნებოდა — „იწიე და იტრიალე“). აღან ფრიდის ჩანაფიქრმა გამართლა — მის მიერ შემოღებული ტერმინის წყალობით, თეთრებისათვის განკუთვნილ რადიოსადგურებს შეეძლოთ გადაეცათ შავკანიან მსახიობთა ჩანაწერები და მოეზიდნათ როგორც თეთრი, ისე შავკანიან მსმენელთა ფართო აუდიტორია. ფრიდმა მეორე ნაბიჯიც გადადგა — მან პირველი როკ-კონცერტები მოაწყო, რომლებშიც ჯერ მხოლოდ ზანგთა ანსამბლები გამოდიოდნენ; აი, მსმენელი კი ამ კონცერტებზე ნაირფერკანიანი მოდიოდა. როკ-ნ-როლის პოპულარობის ზრდასთან ერთად იზრდებოდა აშშ საზოგადოებრიობისა და სახელმწიფო ხელისუფალთა უშფოთებაც, ან „ჰირმა“ ამერიკული კულტურა არ წავილენკოსო. როკ-ნ-როლს ბრძოლა გამოუცხადეს, ის კი თანდათან იპყრობდა ამერიკას. გაჩნდნენ როკ-ნ-როლის პირველი „თეთრი ვარსკვლავები“ — ბილ ჰელი, ელვის პრესლი, ჯერი ლი ლიუისი, კარლ პერკინსი, ჯინ ვინსენტი, ბადი ჰოლი. მალე მათ

თანამედროვე



მშვენიერი და მრავალფეროვანია მუსიკის სამყარო. უბედნიერეს წუთებს განაცდევინებს მუსიკა ადამიანს, ამღიერებს, აფაქიზებს და ხვეწს მის სულს.

არსებობს კლასიკური მუსიკა, არსებობს ხალხური მუსიკა, არსებობს ჯაზი და არსებობს... დიას, არსებობს როკ-მუსიკა, დღეს რომ ლამის საყოველთაო გატაცებად ქცეულა.

არცთუ დიდი ხნის წინათ „როკს“ ჩვენი გმობდნენ, ლანდღვდნენ, ზოგჯერ ლამის კრძალავდნენ კიდევ. დღეს კი აღარავის უჭირს იმის აღიარება, რომ სხვა შესაძლებლობათა პირობებში, აზროვნების სხვა სტილის, წარმოსახვის სხვა დონის, საკუთარი აზრისა თუ მსოფლმხედველობის გამოხატვის სხვა საშუალებათა მქონე ახალგაზრდობას მოსწონს და იტაცებს როკ-მუსიკა, რომელიც შემოქმედებითი და ტექნიკური პროგრესის შედეგად იშვა XX საუკუნის შუა წლებში. მოგწონთ, ხომ, „როკი“? გეხმარებათ, ხომ, იგი თქვენს ყოველ-

დღეობაში? კი ბატონო, ვინ გიშლით მის მოსმენას, როკ-მუსიკის გრამფირფიტებისა თუ ჩანაწერების შეფარვებას, ოღონდ... ოღონდ ნუ დაივიწყებთ. რომ მან არამც და არამც არ უნდა გამოდევნოს თქვენი ინტერესების არედან ხელოვნების სხვა სახეები, მუსიკის სხვა ფანრები, არ უნდა იყოს ყმაწვილებისა თუ ახალგაზრდების ერთადერთი სულიერი საზრდო. გვერწმუნეთ, თუ არ შეიგებით, რომ მართო როკ-მუსიკა კი არ არსებობს, არამედ არსებობს როკ-მუსიკაც, ბოლოს უკიდურესად ღარიბი და მწირი სულიერი სამყარო შემოგრჩებათ.

როკ-მუსიკას აქვს თავისი ესთეტიკა, რიტუალები, თუ გნებავთ, თავისი მსოფლმხედველობა, პოზიცია და, რაღა თქმა უნდა, თავისი ისტორია. აღბათ სწორედ ისტორიით უნდა დავიწყეთ.

ამერიკის შეერთებული შტატები. ჩვენი საუკუნის 50-იანი წლების დამდეგი. საკმაოდ გავრცელებული და ფეხმკვიდრებული

რიგებში ბევრმა რიტმ-ენდ-ბლოზის შავკანიანმა ვარსკვლავმა გადმოინაცვლა. დიდ პოპულარობას იხვეპენ როკში ფეტხ დო-მინო, ლითლ რიჩარდი, ჩაკ ბერი...

50-იანი წლების დასაწყისში ამერიკაში როკ-ნ-როლით გატაცება თანდათან კლებულა, ვარსკვლავები სხვადასხვა მიზეზებით ტოვებენ სცენას, საყოველთაო ციხე-ციხელება ნელდება და ბოლოს სულაც ქრება.

ამასობაში ინგლისში ახალმა მუსიკალურმა მოვლენამ იჩინა თავი, მოგვიანებით მას „ბრიტანული როკი“ ეწოდა. ადგილობრივი ხელისუფალნი და საზოგადოებრიობა ცდილობდნენ გზა გადაეღობათ ამერიკიდან მომდინარე როკ-ნ-როლისათვის, მაგრამ ამაოდ. ამერიკელ შემსრულებელთა გასტროლების, გრამფიფიტების, კინოფილმების წყალობით ინგლისის ახალგაზრდობასაც „გადაედო“ როკ-ნ-როლი. თავდაპირველად ინგლისელები მხოლოდ ზაფხულში ამერიკელ შემსრულებლებს, მალე კი როკში საკუთარიც ბევრი შეიტანეს და ახალი უღერადობა და ელფერიც შესძინეს მას. მომღერლები ტომი სტილი, კლიფ რიჩარდი, ჯეფრი „მედოუსი“ და მისი გიტარისტი ჰენკ მარვინი, მომღერალი ბილი ფიფი — აი, ისინი, ვინც დაიწყო „ბრიტანული როკი“. დროთა განმავლობაში ინგლისელთა მიერ ეს სახეშეცვლილი, გამდიდრებული და გამრავალფეროვნებული როკი სამშობლოში დაბრუნდა და კვლავ მოედო ახალგაზრდობას, რომელიც ახლა პოპ-მუსიკით იყო გატაცებული. ინგლისის ქალაქებში — ლონდონში, ლივერპულში, მანჩესტერში იქმნება რიტმ-ენდ-ბლიუზის ჯგუფები, ანსამბლები. გაჩნდა ბლიუზის საფუძველზე გაერთიანებული ახალი სახის ბლიუზ-როკ ჯგუფები, „იარდბერზი“, „ბლიუზბრიკერზი“, „მანფრედ მენი“, „გრემ ბონდ ორგანიზიზი“, „კრიმი“ და სხვ. სულ მალე აღმოჩნდა, რომ ჯერ მხოლოდ ლივერპულში, მერე კი მთელ დიდ ბრიტანეთში უცვლელად პოპულარული იყო ჯგუფი „ბიტლზ“. 1964 წლისთვის ინგლისში არსებობდა ბევრი ძალზე პოპულარული ჯგუფი, რომლებმაც განსაზღვრეს ინგლისური როკ-მუსიკის მომავალი ნაირფეროვნება, მათ შორის იყვნენ „კინეზი“, „სმოლ ფიხისი“, „ენიშალზი“, „დე ჰუ“, „სტოუნზი“, და მანც არც ერთ სხვა კოლექტივს არ მიუღწევია ისეთი პოპულარობისა და

აღიარებისათვის, როგორცაც „ბიტლზმა“ მიაღწია. 60-იანი წლების შუა წლები ის პერიოდი, რომელსაც „ბრიტანული შექრა“ უწოდეს და ამაში უპირველესი დამსახურება სწორედ ამ ლივერპულელ ყმაწვილებს მიუძღვით.

იმ ხანებში წარმოდგენა როკ-მუსიკის შესახებ პირველ რიგში უკავშირდება ანსამბლების გარკვეულ შემადგენლობას და საკრავებს. როკ-ჯგუფს ეძახდნენ ისეთს, რომელიც შედგებოდა ერთი ან ორი ელექტროგიტარის, ბას-გიტარისა და დასარტუპი საკრავებისგან; ამასთან, ჯგუფის უცვლელ მუსიკოსი მღეროდა კიდეც. თანდათანობით როკ-ჯგუფებმა შეიმატეს ელექტროორღანი, სინთეზატორები, სასულე საკრავები, მთავარ საკრავად კი კვლავ და კვლავ ელექტროგიტარა რჩებოდა. დროთა განმავლობაში როკ-ჯგუფები მთლიანად ელექტროსაკრავებზე გადავიდნენ. მაგრამ ისინი ჯახისაგან მხოლოდ ტექნიკური აღჭურვილობის ნიშნით არ განსხვავდებოდნენ. ნებისმიერი საესტრადო ანსამბლისაგან როკ-ჯგუფს იმით ახსვავდნენ, რომ ტექსტის, მუსიკისა და ორკესტრირების ავტორები თავად შემსრულებლები არიან. სტეციალისტებს მიაჩნიათ, რომ ეს გარემოება უჩვეულოდ ამჟღავნებს, აახლოებს ჯგუფის წევრებს, ქმნის სტილისტურ ერთიანობასა და აზრობრივ მიზანსწრაფულობას. იგივე სტეციალისტები როკის იმ თავისებურებათა შორის, რომლებიც განსხვავებს მას იმავე ჯახისაგან, არის მისი რიტმიკაც. როკს საფუძვლად უდევს „რვა მერვედის“ რიტმი: ხოლო ჯახისთვის დამახასიათებელი ტრიოლური, სვინგის დრაივი, რომელსაც ხანდახან მიმართავდა ზოგიერთი როკ-მუსიკოსი, მანც სხვა სახისა იყო. როკს ჯახისგან ძირითადად მაინც შესრულების მანერა განსხვავებს, — ასე მიაჩნია მუსიკათმცოდნეთა და როკის მოყვარულთა ნაწილს. როკ-მუსიკაში თავისებური განშტოებები, ახალი ფორმები გაჩნდა. როკ-ჯგუფები მსოფლიოს თითქმის უცვლელად ყანაში შეიქმნა და უცვლელად მათგან თავისი განუმეორებელი სტილი, საშემსრულებლო მანერა აქონდა. ასეა ახლაც. გვიანდა როკის კიდევ ერთ დამახასიათებელ თავისებურებას გავუსვათ ხაზი: უკანასკნელ წლებში ახალგაზრდულ როკ-კულტურაში, კერძოდ, ინგლისურ როკში შეიმჩნევა პროგრესული მოძრაობა, მაგალითად, როკი უმუშევრო-



ბილ მელი ინგლისში



მარსალინი: ჯ. ვინსენტი, ა. ფილიპი, ი. კაკაინი



„ჩერი ელ პესეიტრზი“



„კრიმი“



„როლინგ სტოუნზი“



„ბლიუზ ინკარპორიტელი“



მიკროფონთან — მიკ ჯეგერი

ლონი დონიგენი

„ბიტლზი“

ყობოდა. გული და მუხლები დიდ-ხანს ვერ დაიწყნარა. ვაშლის წვრილი ტოტი, რომელზედაც ისინი ისხდნენ, კარგა ხანს მოუსვენრად ირბოდა.

ჯაგარა, როგორც იყო, დააშოშმინეს და დასვეს. ახლა წიაქამ დაიწივლა: „წია-წიაგო!“ ყველამ ბუდეს ახედა. ბურძღლასა და წიაქას კისერი წაეგრძელებინათ და ცნობის-

„მძინარე მკეთუნახავი“
ლელა ბურბენიძე,
ლანჩხუთი,
ომფარეთი, IV კლ.



მოყვარეობით გადმოსცქეროდნენ სუფრას. მშვიანა არ ჩანდა, ალბათ უკვე ეძინა. ამას რას ხედავს ჩემი თვალებიო, ჯაგარა ძლივს წამოიბამბლვლა ფეხზე, აივსო ჭიქა და ბარტყების თამადობით ბავშვების სადღეგრძელო ყველას დააცლევინა. მერე ტუჩები ხელისგულით მოიწმინდა და წამოიძახა: ვისაც უნდა, დავენიძღავები, რომ მაგ ბლარტებს ცოცხლად გადავყლაპავო. არავინ აპყოლია, გიყია, შეიძლება ქნას კიდევცო. აბა, მაშინ კარგად იყავითო. კალთები არავის ჩამოუგლეჯია, გინდა თუ არა, დარჩიო. ერთხანს ეზოში იბორიალა.

უცებ ვაშლის ტოტზე ფაქიზო და გულადა აჭახჭახდნენ. ჭიაყელა ფაქიზოსაც გაეგდო ნისკარტიდან. აქეთ ეცნენ, იქით ეცნენ: სკამზე შემდგარი ჯაგარა ბუდეს ეწვდებოდა. „ია!“ — ბრუსლივით შესჭყივლა გულადამ, ისკუბა და ჯაგარას დიდ, წითელ ცხვირზე კლანჭი გაჭკრა. ლოთბილა მიწას დაეზღლართა.

სუფრა აიშალა. ჯაგარა წამოაყენეს. ნაკაწრიდან სისხლი სდიოდა. ყველას სიცილი აუტყდა: მეტის ღირ-

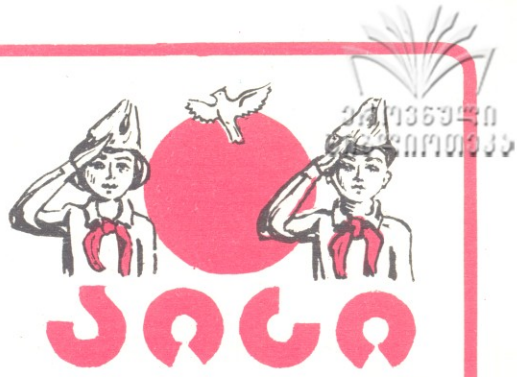

ნორს კორასკონლავთა ჟურნალი № 11

სი ხარ, ჩვენი ჯავრიც მაგან ამოგეყარაო.

სტუმრები სუფრას აღარ დაბრუნებიან, წავიდ-წამოვიდნენ...

ფაქიზო გურგურით ჩაფრინდა ბუდეში, გაშალა ფრთები და ბარტყები გულში ჩაიხუტა. გულადა იქვე, ბლის ტოტზე, ბუდესთან ჩამოჯდა, ნატკენი ბრჭყალი ნისკარტით მისწი-მოსწია — საშიში არაფერი იყო — მერე ფრთები ამაყად შეარხია და ისე, თავისთვის ჩაილაპარაკა: „მაშ, რაღა მამა ვიქნები, რომ შვილები ვინმეს დაეჩაგვრინო!“

გიორგი გონჯილაშვილი,
თბილისი, კონსტანტინე გამსახურდიას სახ.
16-ე საშუალო სკოლა, V კლასი.

ს ა მ უ მ ზ ე ლ მ ს ნ მ ნ რ ი ბ ა მ ი ნ ე ბ ე შ ი

ლის შენობა აირჩიეს და მალე ისე გაშინაურდნენ, თითქოს იგი მათი კანონიერი საკუთრება ყოფილიყო.

ამ ამბავს მთელი სოფელი შეკავებული ბოღმით შეჰყურებდა. განსაკუთრებით წუხდნენ ბავშვები, მათ შორის კი — მეექვსეკლასელი პიონერი და წარჩინებული მოსწავლე ვასია კორობკო. ეს არც არის გასაკვირი — იგი რაზემულის მედროშე იყო.

ერთ ბნელ ღამეს ვასია სკოლის ეზოში შეიპარა, ფანჯრიდან ოთახში გადაძვრა, რაზემულის წითელი ღროშა უბეში ჩაიტენა და ისევ ღამეს მისცა თავი. შინ მისულმა ღროშა საიმედო ადგილას გადაშალა, რათა ომის შემდეგ რაზემულისთვის დაებრუნებინა.

პირველმა წარმატებამ ვასიას

ფრთები შეასხა. მან პარტიზანებთან დაკავშირება გადაწყვიტა, მაგრამ ეს კარგა ხანს ვერ მოახერხა. დრო მაინც არ დაუკარგავს: კედლებზე აკრავდა საკუთარი ხელით დაწერილ პროკლამაციებს; ცეცხლს უკიდებდა მტრის ავტომანქანებს; ერთხელ, ღამით, სოფელში შემოსასვლელ გზაზე ხიდის ბოძები გადახერხა და მტრის რამდენიმე ავტომანქანას მდინარეში ამოაყოფინა თავი.

ვასიამ იარაღიც იშოვა — ერთ მთვრალ გერმანელს ააცალა. სროლა კარგი იცოდა, ჩასაფრდებოდა ხოლმე გზისპირა ტყეში და ზუსტი სროლით ანადგურებდა საძულველ ფაშისტებს. ერთხელ სწორედ ამ საქმიანობისას წაადგნენ თავს პარტიზანები, მოეწონათ მამაცი ბიჭუნა, თავიანთ რაზემუში ჩარიცხეს და

მწვერავის მოვალეობა დააკისრეს.

თავისი საზრიანობითა და გაბედულებით ვასიამ დიდი სამსახური გაუწია პარტიზანულ რაზმს. არანაკლებ შთამბეჭდავია მისი პირადი ანგარიში: ააფეთქა ათამდე ფაშისტური ეშელონი, მოსპო ოთხსამდე პიტლერელი ჯარისკაცი და ოფიცერი, დაანგრია ორი მნიშვნელოვანი ხიდი.

ვასია კორობკო ერთ-ერთი საბრძოლო დავალების შესრულებისას დაიღუპა.

მამაცი პიონერი დაჭილდობულია ლენინის ორდენით, წითელი ვარსკვლავისა და სამამულო ომის პირველი ხარისხის ორდენით, აგრეთვე რამდენიმე საბრძოლო მედლით. მისი სახელი ბევრ პიონერულ რაზემსა და რაზემულს აქვს მიკუთვნებული.



საბჭოთა კავშირის აკროსტიქონი № 11

პატარა მეგობრები

— ნინიკო, ბებია, ნახე, ბაბუმ როგორი მელია მოგიყვანა?! — გამღვიძა დილით ბებიაჩემის ხმამ.

თვლები მოვიფშვნიტე, ლოგინიდან წამოვხტი. ვერ გამერკვია, სიზმარში ვიყავი თუ ცხადში. კიბეები ჩავიბრინე და ბაბუს ვკითხე:

— აბა, ბაბუ, სად არის მელია?

ბაბუმ მოსასხამის კალთიდან მელის ლეკვს თავი გამოაყოფინა.

მელა გალიაში ჩავსვით და წინ საჭმელი — კვერცხი დავუდეთ. მალე მთელი სოფლის ბავშვები ჩვენ-

თან გაჩნდნენ. ჩვენი მელია ეშმაკურად გახედავდა ხოლმე ეზოში მოფუსფუსე ქათმებს.

ცოტა ხნის მერე ბაბუა ისევ წავიდა ტყეში და, იცით, რა მომიყვანა? ზღარბი! ახლა კი ნამდვილი ზოპარკის „ბატონ-პატრონი“ გავხდი. ზღარბი მელიასთან დავაბინავეთ. უცბად დამეგობრდნენ. მთელი ის

ერთი დღე სიამტკბილობით გვესხორეს, მეორე დღეს კი ბაბუსამ მომიყვანა კვლავ მშობლიურ ტყეს დაუბრუნა.

ბედნიერმა დავიძინე, სიზმარშიც ტყეში თავისუფლად მონავარდე ჩემი ზღარბი და მელა ვნახე.

ნიკო ანთაძე,
თბილისი, მე-100 საშუალო
სკოლა, V კლასი.

დავით აღმაშენებლის ხეივანში

ეჩურჩულება
ფოთოლი ფოთოლს:
აბა, დაედო
საზღვარი ლოდინს!

თბილისმა ეს გზა
სათუთად მორთო —
ძღვევამოსილი
დავითი მოდის!

ხეუბი დგანან,
როგორც მხედრები,
და სიხარული
არ წყდება წამით:

— ძველი „მხედრულით“
შევეგებებით

თბილისისაკენ
მომავალ დავითს!

მცხეთური სიო
მოსდევს ფილაქანს,
თბილისში ამ გზით
მოდის დავითი,

ხსოვნასაც ვისას
თბილად ინახავს
თბილისი — ჩვენი
თვალ-მარგალიტი!

ნიკა ბელაშვილი,
თბილისი, 55-ე საშუალო
სკოლა, VIII კლასი.

ამ ორიოდვე წლის წინათ ასინეთი ბებია მღვდელი ვაჟისა და უმშვენიერესი ალის ზღაპარი მიაძმო, რომელიც ძალიან მომეწონა და მეხსიერებაში ღრმად ჩამრჩა. მერე ბებიას ნაამბობი ფიქრში ჩემებურად „შევაღამაზე“, ზოგი რამ გამოვაკელი, ზოგიც საკუთარი დავუმატე და დავწერე ახალი ზღაპარი ღარიბ ჭაბუკ გონიერასა და ზღვის მზეთუნახავ ალზე. აი, მისი შინაარსი ძალიან მოკლედი:

გონიერა ხელმოკლე ცოლ-ქმრის შვილი იყო. ერთხელ, ზღვაზე თევზაობისას, ბიჭს ოქროსთმიანი ალი, სახელად ალისა გამოეცხადა. — ჩემთან, ზღვის ფსკერზე წამოდი და ერთად ვიცხოვროთო, — შესთავაზა

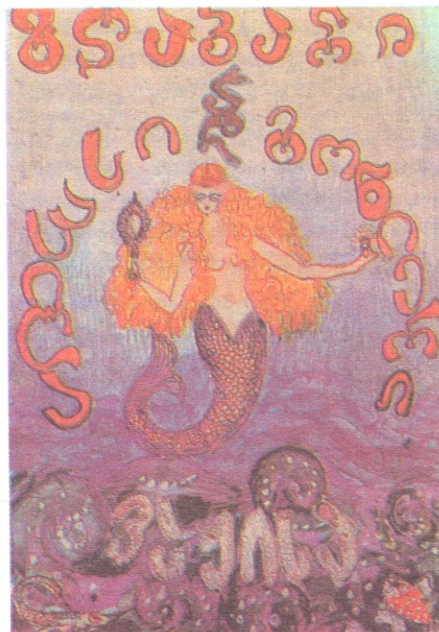

ვაჟს. გონიერასაც სხვა რა გზა ჰქონდა, დათანხმდა.

ალისამ გონიერას სული ამოაცალა და დაიტოვა, სხეული კი ზღვას მისცა.

ვაჟის მშობლებმა დიდი ხნის ძებნის შემდეგ იპოვეს ალისას სახლი და მშობლების დახმარებით გონიერას სული დაუბრუნეს მის სხეულს.

გონიერას შეჰყვარებოდა ალისა. ქალიშვილის ნაჩუქარ ნატვრისთვალს სთხოვა, სატრფოს ძალა მიეცი, ხმელეთზე ცხოვრება შეეძლოსო.

ნატვრისთვალმა შეუსრულა...

მერე ავდექი და ჩემი შეთხზული ზღაპარი თვითონვე დავასურათე. დახედეთ ამ ჟურნალის ბოლო გვერდს. მოგწონთ?

ნარიტა ურბაძე,
ლანჩხუთი, აცანა, IX კლასი.



ამბავში

თეთრწიფისა



ანუ ზღაპარი იმაზე, თუ როგორ მოექცა საქართველოს ჩრდილების ალყაში ერთ-ერთი მათგანი

გუგული
ბოგონიძე

მხატვარი
დ. აბოქაძე

ქალაქგარეთ, ერთი მაღალი მთის ძირას, მხედრები შეჯგუფდულიყვნენ და სახემოქუფრულები, თვალდანის-ლულები შემფოთებით გაპყურებდნენ ქალაქს.

— საღამო მშვიდობისა, მხედრებო! — შემოესმათ ზურგს უკან სინა ხმა.

მხედრები შემოტრიალდნენ და ცოცხზე გადამჭდარი კუდიანი დედაბერი დანახეს.

სანამ პირჯვარს გადაიწერდნენ, დედაბერმა დაასწრო და დაიწრობინა:

— დევნილები ხართ. თქვენი ქვეყანა მტერმა დაიპყრო. ვხვდები, შურისძიების წყურვილი გკლავთ, მაგრამ ისინი ბევრნი არიან. თქვენ — ერთი მუჟა... თუ დამიმადლებთ, დაგებმარებით.

მხედრებმა მწარედ ჩაიციენს.

ერთ-ერთმა მათგანმა ზიზლით დამარცვლა:

— ეშმაკისეული არა გვინდა რა!

დედაბერმა წყენა არ შეიმჩნია. უმალ ჯიბიდან რაღაც ამოიღო. თურმე ნიღბები იყო: მასხარებისა და ხუმარების, თაღლითების, ონბაზებისა და ჯამბაზების... გაფარჩხულ თითებზე ჩამოიცვა და მალა ააფრიალა. ეს ნიღბები ერთმანეთს ჰგავდნენ კიდევ და არც ჰგავდნენ.

მხედრები ცნობისმოყვარეობით შეაჩერდნენ დედაბერს.

კუდიანმა ჯერ ხუმარას ნიღბი მოირგო სახეზე და... უცებ ხუმარად იქცა.

! მხედრები ბევრჯერ შეხვედრიან ასეთ ნიღბიან ადამიანს, სასაცილოდ ჩაკმულ-დახურულს, ხანდახან ქილიკას, ენამახვილს, ლალს და მოციწინარს; ანეკდოტებს ყვება, ხალხს ვართობო, ამბობს, სინამდვილეში

ხელისუფლებისა და მისი მოხელეების მანკიერება სამზეოზე გამოაქვს; სიტყვებს ისარივით ისტრუსი იმეხება; სიტყვები დაჩაგრულს გულს ფხანს, ამხნეებს და ბრძოლისაკენ უბიძგებს. ვინც მას უსმენს, ამბოხისა და მონობიდან გათავისუფლების სურვილი უჩნდება.

კუდიანმა ხუმარას ნიღბი მოიხსნა და ახლა მეორე — ტაკიმასხარასი გაიკეთა. მაშინვე თაღლით, თვალთმაქც, ქლესალიმილიან, უტიფართვალეზიან, უზრუნველი ცხოვრების მოტრფივალე ადამიანად იქცა, რომელიც ცდილობს, არც მწვადი დაწვას და არც შამფური. გაიძვერათა შორისაც არხენად გრძნობს თავს და ალაღმართალ ხალხთანაც.

სიარულის დროს ყოველთვის ძირს იყურება, ან გვერდზე, ვითომ ვერავის და ვერაფერს ვამჩნევო, რათა, თუ ვინმემ უსაყვედურა, რატომ არ გამოესარჩლე მართალ კაცსო, ვერ დავინახეო, თავი გაიმართლოს.

ხშირად ადამიანებს ჰგონიათ, რომ ამ კაცს ყველა უყვარს.

სინამდვილეში კი, სასაცილოდ რომ იგრძობება და იღიმება, თან ფიქრობს: „ეს კაცი არ ვარგა, მაგრამ საჭირო კაცია. თუ გულთბილად არ მოვექცევი, თავისთან ახლოს არ მიმიშვებს და ველარაფერში გამოვიყენებ...“

კუდიანმა ასე, ნაირ-ნაირი ნიღბებით, რამდენჯერმე იცვალა სახე...

მხედრები უგულოდ უყურებდნენ, როგორ იცვლიდა კუდიანი ნიღბებს.

არც ერთს არ უნდოდა, რაიმე მიზნის მისაღწევად ამ ნიღბათაგან რომელიმე აერჩია. მაგრამ გრძნობდნენ: დადგა არჩევანის წუთი. ლაშქარი გაუწყდათ, საჭირო იყო მტრის ზურგში მოხვედრა, ფარულად მოქმედება, რათა მტერზე შური ეძიათ.

მწუხარენი, დაფიქრებულნი შეაცქერდნენ თავიანთ მეთაურს, დამარცხებული მაინც ქედუდრეკლად რომ იდგა:

— ბებერო კუდიანო, — ძლივს ამოღერდა მეთაურმა, — შენ ტყუი-

ლად არ გაირჩები. სამაგიეროდ რას ითხოვ ჩვენგან?!

— დრო დავთქვათ... ვინც იმ დღეს თავისი პირვანდელი სახით გამოცხადდება და ჩემგან წაღებულ ნიღაბს უკან დამიბრუნებს, არას ვთხოვ, მისი არაფერი მინდა. ოქროთი სავსე ქისითაც დავასაჩუქრებ. ოღონდ, ვინც არ დამიბრუნებს, იმან თავისი სული უნდა მომცეს!

— ეგრე იყოს! — თქვეს ერთხმად მხედრებმა და ნიღბები ჩამოირიგეს. ერთის გარდა ყველამ ხუმარას ნიღაბი აირჩია. იმ ერთმა კი — ტაკიმასხარასი. გამოცხადების დროც დათქვეს. ერთმანეთს შეჭფიცეს, ნიღაბი მხოლოდ მტერზე შურის საძიებლად გამოვიყენოთ. ნიღბის მოსარგებად მუზარადები რომ მოიხსნეს, დედაბერმა შეამჩნია, შავგვრემან შუბლზე ყველას სავსე, თეთრი მთვარის ნიშანი აჩნდა.

— მაშ, ამ მთის ძირას დაგელოდებით!.. — პირზე ავი ღიმილი აუთამაშდა დედაბერს. ერთი უსიამოდ ჩაიჭირჭილა და თვალსა და ხელს შუა გაქრა.

ნიღბოსნები იმ ღამეს ქალაქში უხმაუროდ შევიდნენ, ერთნაირად აჭრელებულები და მაინც ერთმანეთისაგან რაღაცით განსხვავებულები.

ქალაქში მტერი გამარჯვებას ზეიმობდა. ყურისწამლებად აცყვირებდნენ დაფა-ზურნას. ხანი უხვად ასაჩუქრებდა თავის მსახურებს.

შუადღისას მთავარ ქუჩაზე ჩოჩქოლი ატყდა... ყიჟინითა და სიმღერით მოდიოდნენ ბერიკები. ეს ნიღბოსანი თერთშუბლიანები იყვნენ, გზადაგზა ეძებდნენ ქალაქში დარჩენილ თავისიანებს, ჩუმჩუმად ჩაულაპარაკებდნენ, ამბოხისათვის აქეზებდნენ, მალულად აგებინებდნენ, სად მიელოთ იარაღი.

ჩვეულებრივ დღეებში სასახლის წინ ვერავინ გაივლიდა. მაგრამ ის დღე გამონაკლისი იყო. ხანმა ნება დართო, სადაც სურდათ, იქ ეზვი-

მათ. ამით იმასაც ამტკიცებდა, — ისე ძლიერი ვარ, არავისი და არაფრის არ მეშინიაო. მოედანზე უჩვეულო ხმაური რომ ატყდა, ხანმა მსახურს უბრძანა, გაიგე, რა ხდებაო. მოახსენეს: ამ ქვეყნის მდაბიონი არიან, გამარჯვებას გილოცავენო.

ესიამოვნა დამპყრობელს. ძლივს აითრია სავარძლიდან წელკავით გაშეშებული ტანი და საარკმელთან მიდგა.

სწორედ ამ დროს მოედნის შუაგულში ჭრელაჭრულა ტანსაცმლიანი ტაკიმასხარა გამოჩნდა. ჯაჭვით დათვი მოჰყავდა.

მოძუნძულებდა დათვი და მაყურებლებს მისალმების ნიშნად თავს უხრიდა. უკანა ფეხებზე დგებოდა

და სალამურის ხმაზე ცეკვავდა. ხალხი ხარხარებდა, ტაშს უკოვდა. დათვი მადლობის ნიშნად თავს უქნევდა. მისი პატრონიც დათვივით სასაცილოდ მოძუნძულებდა. ბრგეტანისა იყო, ოღონაც სიმსუქნეშეპარული. პირისაზე საღებავებით მოეხატა, უდარდელი, გულარხინი კაცის იერი ჰქონდა.

სასახლეს რომ გაუსწორდა, დათვმა ყირა გაჭიმა და ასე, წინა თათებზე შემდგარმა, მთელი მოედანი გადაიარა.

„უცხო ქვეყნებიდან სტუმრები რომ მომივლენ, ამ კაცს, თავის დათვიანად, გასართობად გამოვიყენებ“, — გაიფიქრა საარკმელთან მდგომმა ხანმა და მყისვე ბრძანება გასცა:

— შემოიყვანეთ და სასახლეში დაუდეთ ბინა!

თქმა და ასრულება ერთი იყო. ყველაზე მეტად ხანის შვილებმა გაიხარეს. დათვის ცქერით ერთობოდ-



ნენ და გულიანად კისკისებდნენ. დრო და დრო კი პატრონს ფულით ასაჩუქრებდნენ.

სასახლის კარზე ტაკიმასხარას ნიღბიანი კაცი დროს მხიარულად ატარებდა. ნელ-ნელა ჩაითრია სასახლის მხიარულმა ცხოვრებამ და კუდიანისთვის მიცემული სიტყვა მიივიწყა. ხანის შვილების მხარდაჭერით თავს ლაღად გრძნობდა. ბატონკაცურად დააბიჯებდა. ხელზე მოსამსახურეებს ცხვირაწეული, აგდებულად უცქეროდა.

ხანმა შეამჩნია მისი გალაღება და ერთხელ უბრძანა:

— როცა ჩემს სიახლოვეს დათვთან ერთად იქნები, მასავით ოთხზე იარე!..

ნიღბიანი კაცი წუთით შეცბა, სახე გვერდზე მოექცა...

ხანმა ოქროს ფული გადაუყარა და ანიშნა, მიდი, როგორც ვითხარი, ისე მოიქეციო.

კაცს ქლესა ღიმილი აეკრა ტუჩზე... უეცრად დაალო პირი... ფულს დააჩერდა... უცებ ძირს დაიხარა, ხელებით იატაკს დაეყრდნო და ასე ძლივძლივობით გაიარა. ფული წამოკრიფა, იატაკზე ჩაჯდა და უბემში ჩაიყარა.

— ახლა იცეკვე! — ჩაესმა ხანის ხრინწიანი ხმა.

წამოიმართა. ცეკვაც ნადირივით ძუნძულით დაიწყო.

უცბად ფეხი აუსხლტა და იატაკზე ზღართან მოადინა.

სიცილი დააყარეს.

ძირს გაშხლართულმა რაღაც წაიბურღლუნა, როგორღაც წამოენთო, თითქოს გაწყარა.

ხანი მიხვდა, გაბრაზდა, და ცივად გაიღიმა. უსიცოცხლო ბაგე უსიამოდ დაეგრინა, როგორ თუ ჩემს წინაშე ვინმემ უკმაყოფილება გამოამქლავნაო. მრისხანედ აზიდა წარბი. ტახტიდან წამოიმართა, ძირს დაცემულს ფეხი დაადგა, ზედ გადაუარა და მოსასვენებლისაკენ გასწია. სანამ შიგ შევიდოდა, შემოტრიალდა და ჩაისისინა:

— დღეიდან დათვი აღარ დავინახო! მის მაგივრობას შენ გასწევ!

აქა-იქ ხითხითი გაისმა.

ნიღბიანი კაცი ერთხანს პირქვე-

დამხობილი გაუნძრევლად იწვა... უცებ იქიდან გაქცევა მოუნდა... ბავშვობა გაახსენდა... თავის ტოლებთან ლაღად რომ დანავარდობდა. მოაგონდა მოალერსე დედა... ჭაბუკობაც გაახსენდა, მხარბუქგაშლილი, ამაყად რომ დადიოდა... ის უკანასკნელი დამარცხების დღეც მოაგონდა... ის მთა... ის კუდიანი დედაბერიც... ისიც, ნიღბებიდან მხოლოდ მან რომ აირჩია ტაკიმასხარის ნიღბი.

და ახლა იგრძნო, რომ რაღაც ძალიან ძვირფასი დაკარგა, რასაც ველარასოდეს დაიბრუნებდა... მას ფიცი დაავიწყდა და ახლა თავისუფლებისათვის ბრძოლის გრძნობა ტვირთად დააწვა. შიში ჩაუდგა გულში და მთელ მის სხეულს დაეუფლა. „აქეთ-იქით კუნტრუსა და ტაკიმასხარობას იქნებ ჯობდა, დამწუხრებულის სახე მიმელო და საჩუქრებს არ დავხარბებოდიო“, — გაიფიქრა. თვალწინ დაუდგა, რამდენჯერ არხეინად გაიწვდინა ხელი ხანის გადმოგდებული საჩუქრისაკენ. ამასობაში კი მიცემულ ფიცს, ზეთრშუბლიანებთან გატარებულ დღეების ხსოვნას დავიწყების ბურუსი გადაეფარა.

„თუმც ქალაქში ისევ მტრები დათარეშობენ, ამ ბოლო დროს ჩვენიანებს ვერავის ვხედავ... იქნებ ამ ქვეყნად აღარ არიან?... — გაიფიქრა უცებ. — ჰოდა, ვერც ვერავინ განმსჯის!“ — უტიფრად გაიღიმა გუნებაში და ისევ გამხიარულდა. ერთბაშად, ხელის ერთი მოსმით, ნაცარი წაყარა ძველ მოგონებებს და თავი ასწია... ახითხითებულ დარბაზს თვალი მოავლო და თავადაც უგვანოდ ახარხარდა.

მერე წელი აითრია და ფეხზე წამოდგა...

იმ დღიდან სასახლის ნამდვილ ტაკიმასხარად იქცა. ზოგჯერ თვისტომნი ქუჩაში ზიზლით ზურგს რომ შეაქცევდნენ, სულაც არ ნაღვლობდა. ერთს ჩუმად ჩაიცინებდა და მაშინვე ჯიბეში ოქრო-ვერცხლს აჩხრიალებდა.

ადრე ასე იცოდა: ყველას რომ მიეძინებოდა, თავის საწოლზე ჩამოჯდებოდა, სახიდან კუდიანის მო-

ცემულ ნიღბს მოიგლეჯდა და აცრემლებული თავის საკუთარ სახეს თითებით ეალერსებოდა. საშინლად უმძიმდა ნიღბის ხელახლა გაკეთება. ახლა კი ტაკიმასხარას ნიღბი გაითავისა. ველარც კი ამჩნევდა, თავისი ნამდვილი სახე რომ დაკარგა. ამდენი მანჭვა-გრეხით ფეხები რალაცნაირად დაეღრცა. გამომეტყველებაც შეეცვალა, სახეზე გაუტანლობა და ქედმაღლობა აღებუქდა. ეგ იყო მხოლოდ — ათასში ერთხელ თვალწინ კუდიანი დედაბერი აესვეტებოდა და გულში შიში ჩაუდგებოდა.

„როგორ წამართმევს სულს, თუ არ მივალ?“ — გაიფიქრებდა და გულს გაიმაგრებდა. თანდათან სულ მიივიწყა ის დედაბერიც და ის დათქმული დროც.

ერთ დღით, ნამძინარეგმა, ის იყო თვალი გაახილა, რომ ყიყინა შემოესმა.

მუზარადებისა და ხმლების ყლარუნიც გაიგონა.

— ჰკა მაგ წუნკლებს! — ყვიროდნენ სასახლეში შემოჭრილი მეომრები. ყიყინაში თეთრშუბლიანების ხმაც იცნო და, თითქოს გახურებული შანთი გულში გაუყარესო, ისე აკანკალდა და საწოლიდან გადარეულივით წამოვარდა, შეშინებულმა ხალათი შემოიცვა და დერეფანში გაიქრა. სასახლიდან ხანი თავის ამალიანად გარბოდა. ტაკიმასხარაც ასე ჩაუცმელ-დაუხურავი გაიქცა, აქ არავინ დამინახოსო. სასახლიდან საიდუმლო კიბით გაიპარა და ის ღამე ქალაქგარეთ, ერთი ნაცნობი კაცის ქოხში გაათია.

სულ მალე თეთრშუბლიანების გამარჯვება ყველასათვის საჩინო გახდა. ტაკიმასხარა ქალაქში ქურდულად დადიოდა — თეთრშუბლიანებთან შეხვედრას გაურბოდა. ქალაქიც იცნობდა და მოქალაქეები ზიზლით გვერდს უვლიდნენ. სხვის ფეხებთან ფორთხვით შექნნილი ოქრო-ვერცხილი ფეტვივით ეფანტებოდა... ტაკიმასხარას ხშირ-ხშირად ახსენდებოდა დედაბერა და გული ეკუმშებოდა.

ერთ ღამეს, ის იყო ჩაეძინა, რომ შრიალი შემოესმა, შრიალს ყრუ ქირქილიც მოჰყვა:

საქ. სსრ კ. მარქსის

— ნიღბის მოტანა არ დაგავიწყდეს!..

ხმაზე იცნო. ცოცხზე გადამჯდარი კუდიანი ფანჯრის წინ დაფრიალებდა. თავზარდაცემული წამოვარდა... კუდიანი მეორე ღამესაც ეწვია...

ტაკიმასხარას მხრებზე შიშის აბლაბუდა მოეხვია. მოიკუნტა. თვალეზი ჩაუცივდა. პირისახე ჩამოუბნელდა.

ბოლოს ის დათქმული ღღეც მოვიდა.

ქალაქგარეთ, სხვადასხვა მხრიდან, მთის ძირისაკენ რაშებს მოაქროლებდნენ თეთრშუბლიანები. ხე-

იყო, ფეხმონგრეული, უშველებელთავიანი და აბურძგნულთმიანი.

შეშინდა, მუშტი აღმართა და ჩრდილებს მუქართ მოუღერა. ჩრდილებმაც ასწიეს ხელი. ტაკიმასხარა დაიხარა, ქვას წაეტანა ასაღებად. წამსვე ჩრდილებიც ქვას დასწვდნენ. მერე ყველანი შეერთდნენ და ურჩხულის სახე მიიღეს...

თავზარდაცემული ადგილს მოსწყდა. ირბინა, ირბინა და... მაღალი მთის ძირას თეთრშუბლიანი მხედრები დაინახა. კუდიანი დედაბერიც იქ იყო... გაფარჩხულ თითებზე დაბრუნებული ნიღბები ჩამოეცვა. ერთი ნიღბი აკლდა და ესლა აიმედებდა.

ერთ დროს დედაბერიც ჩვეულებრივი ქალი იყო. ოდესღაც ეშმაკი-

სათვის მიეყიდნა სული და მის მერე იმის ცდაში იყო, ქვეყანა თავის ნაირებით აეცსო. ამიტომ დასცქეროდა გახარებული იმ ცარიელ თითს. გრძნობდა, რომ იმ ნიღბის წამლებმა კარგა ხანია ეშმაკს ჩააბარა თავისი სული, მაშინვე უგრძნო ეს გულმა, როცა იმ თეთრშუბლიანმა ტაკიმასხარას ნიღბი აირჩია.

და აი, ისიც... ძლივს მოლასლასდა... თავდადრეკილი წარსდგა მხედრების წინაშე. ნიღბის ჩამოსაგლეჯად სახეზე ერთხელ კიდევ წაივლო ხელი, მაგრამ ვერ მოიცილა: ბოლო დროს, რომ აღარ იხსნიდა, პირისახეს სამუდამოდ შეზრდოდა. ო, რა ბედნიერი იქნებოდა, თავისი ნამდვილი სახე დაებრუნებინა! საუბედუროდ, ვერაფერს გახდა და გამწარებულმა ამოიოხრა: — მო-ვედი.

თეთრშუბლიანები შეძრწუნებული შეაქერდნენ ფეხებდაგრებილ, გასაცოდავებულ კაცს.

— ვინა ხარ? — ჰკითხა მხედრების მეთაურმა.

კაცმა, რომელმაც თავისი ნამდვილი სახე დაკარგა, მძიმედ ასწია თავი.

„ვერ მიცნეს... ნუთუ ასე შევიცვალე?“ — გაიფიქრა და ადგილზე გაქვავდა.

ჩამოვარდნილ სიჩუმეში კუდიანი დედაბრის ქირქილი გაისმა.

მეთაური ყველაფერს მიხვდა. თვალეზი ნაღველი ჩაუდგა. ხელი ასწია და პირჯვარი გადაიწერა. მერე იქაურობასაც გადასწერა პირჯვარი. უცებ კუდიანმა დედაბერმა საზარლად შეჰკივლა და გაქრა. იმ ადგილას კი, სადაც ის იდგა, ოქროთი სახე ქისალა დარჩა.

შუბლშეკრული წინამძღოლი მღუმარედ დაჰყურებდა ოთხად მოკაკულ, ნიღბიან მოლაღატეს. მერე ცხენიდან გადმოიხარა, ქისას მათრახის ტარი გაჰკრა, ტაკიმასხარას ფეხებთან მიუგლო და რისხვით დამარცვლა:

— ეშმაკისეული არაფერი გვინდა! ღალატით ნაშოვნ სალაფავს ღორებსაც არ უდგამენ!

ჩამოვარდნილ სიჩუმეში მეხვიით გავარდა ეს სიტყვები — ამქვეყნად ყველაზე მძიმე მსჯავრი!



ლით კი ყველა ნიღბებს მიაფრიალებდა.

— მეც წავალ... სულ ერთია, ის დედაბერი მაინც მომნახავს, არ მომასვენებს, — თქვა ჩახლეჩილი ზნით ტაკიმასხარამ და გარეთ გაბარბაცდა. მზის ელვარებამ თვალი მოსჭრა. გზად მიმავალმა უცებ დაინახა: ჯერ ერთი ჩრდილი გაწვა მიწაზე, მერე მეორე. ასე მიყოლებით ჩნდებოდნენ, ხან ზურგს უკან მოექცეოდნენ, ხან წინ დაუხვდებოდნენ, ხანაც ფერხთით გაუწვებოდნენ.

ტაკიმასხარამ იგრძნო, რომ ჩრდილების ალყაში მოექცა. შეცბუნდა. იცოდა, რომ ყველა ადამიანს მხოლოდ ერთი ჩრდილი დაჰყვება თან, და მიხვდა, რომ ეს ლანდები მისი სულის სხვადასხვაობა იყო. „ნეტა რა ამბავია, რამდენად ადამიანი ჩასახლდა ჩემს სულში?“ — გაიფიქრა და ერთბაშად შეამჩნია: ყველა ჩრდილი კუზიანი და დაგრებილი

არ მოუცდებთ მუშაობის ხეხნა

ჯემალ კახრაძე
ფოტო ავტორისა

პუბლიკის ჩემპიონობაც მოჰყვა. მოგვიანებით კი საკავშირო ახალგაზრდული ნაკრების წევრი, თელავის



ლინოზონის
კაბინები
ალუარვილია
სათანადო
აპარატურით

აშ
პატარა
გიჟის
ხელში
ცოცხლდება
წინაპარ
მეთუნეთა
მალაღი
ხელოვნება!

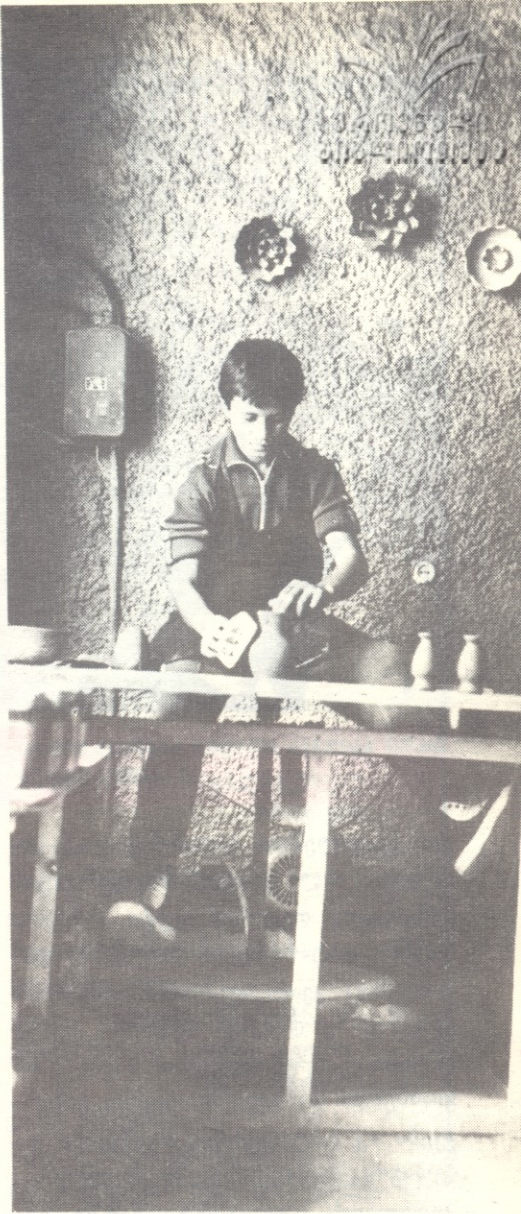

დღ-მამით ობოლი ბიჭი პანკისიდან თელავის სკოლა-ინტერნატში რომ მოიყვანეს, სევდა დაეუფლა. ფართო, ხელისგულივით გაშლილ ეზო-ყურეს თვალი ვერ შეაჩვია. პანკისის ხეობა ედგა თვალწინ, იქაურობა ენატრებოდა. ძარღვიან, კუნთმაგარ ბიჭს ტოლები, ცოტა არ იყოს, მორიდებით უყურებდნენ, ზედმეტ შეკითხვებსაც ვერ უბედავდნენ. მერე და მერე ყველაფერი თავის კალაპოტში ჩადგა. ბიჭი ტოლებში გაერია, გაშინაურდა კიდეც, მაგრამ ის მორიდება, რაც ტოლებში თავიდან გამოიწვია, აღარ შეცვლილა. სიმარჯვითა და მოხერხებით აშკარად გამოირჩეოდა სხვებისაგან. ეს აღმზრდელებმაც შეამჩნიეს და ძიუდოს სექციამში ჩააბეს. ჯერ რაიონში აჯობა ყველას, მერე ამას რეს-

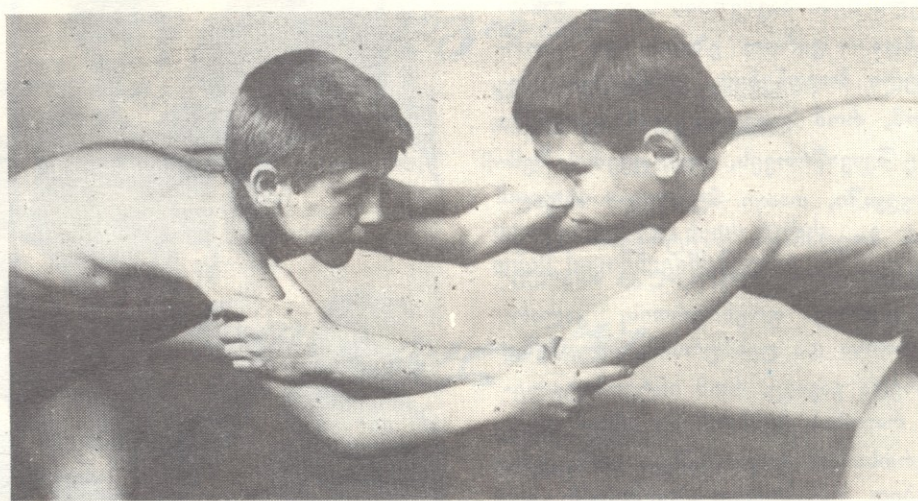

პიდაობას რა უნდა და... ხერხი და ღონე!

ობოლ და მზრუნველობას მოკლებულ ბავშვთა ინტერნატში აღზრდილი პანკისელი ბიჭი თამაზ მეთო-

შვილი იაპონიასაც ეწვია, იმ ქვეყანას, რომელსაც ოცნებით ყოველთვის, რატომღაც, ალუბლების თეთ-



ერთი გავზვის მოხუცი გავო ესტუარა სკოლა-ინტერნატს... გავრამ მისი სიტუო იმ პართის სვილა თანატოლს გადასწვდა

რი ყვავილებით გადაპენტილს ხე-დავდა... ახლა კი ტატამზე გამოსულ პანკისელს თვალწინ ედგა ინტერნატში გატარებული დღეები და, როდესაც კვარცხლბეკის უმაღლეს საფეხურზე დაიკავა ადგილი, კვლავ ინტერნატის ყრიაშულით სავსე ეზო გაახსენდა და გულში თავისი გამარჯვება იქ დატოვებულ ბავშვებსა და პედაგოგ-მასწავლებლებს მიუძღვნა...

თელავის სკოლა-ინტერნატში შესულს ჩემი ბავშვობის სკოლა გამახსენდა — ფართო ეზოთი და სპორტული მოედნებით. გამახსენდა იმიტომ, რომ დღევანდელი სკოლები ისე შეივწროვეს, რომ, უკეთეს შემთხვევაში, თითო მტკაველი ასფალტის მოედანი დაუტოვეს. აქ კი ვრცელ ეზოში ცალ-ცალკე ადგილები უჭირავს ფრენბურთის, კალათბურთისა და ფეხბურთის მოედნებს. მერეღა გავიგე, რომ ინტერნატელები რაიონის ჩემპიონები არიან ფეხბურთსა და კიდაობაში. განსაკუთრებით თავისუფალ კიდაობაში გამოირჩევიან — რაიონის ნაკრები ძირითადად მათ ბაზაზე დაკომპლექტებული. რადგან სპორტით დავიწყე, ბარემ იმასაც გეტყვით, რომ ქადრაკისა და შაშის ნიჭით დაჯილ-

დობული გოგო-ბიჭები თელავის პიონერთა სახლის სექციებში არიან გაერთიანებულნი.

ბავშვების კეთილდღეობისათვის მოკლე ხანში აქ ბევრი კარგის გაკეთება ნავარაუდევია. წლებანდელ სასწავლო წელს კი ჩატარდა საძი-



კიონართა მთახუნი ხუნირად ნახავთ ნორჩებით გარშემორტყმულ ღალი მონიარვნილს. ჯამდეგა გუშინდელი, ჯუსტდეგა სახვალნიო საგუშათ.

ლე კორპუსის რეკონსტრუქცია, ოთახები ახალი კომფორტული გვეჯებით დამშვენდა.

— ბავშვების სწავლისა და ცხოვრების პირობების გაუმჯობესებაში სახელმწიფოსთან ერთად მხარში გვიდგანან შეფები — თელავის მექანიკური ქარხნის და წინდებისა და სამკერვალო ფაბრიკების კოლექტივები. — გვითხრა ინტერნატის დირექტორმა ომარ ფიქრიშვილმა. — წელს მათ შეემატა პროფკავშირთა სპორტსაზოგადოების რესპუბლიკური საბჭო. თბილისელებმა ახალ სასწავლო წელს სპორტული ინვენტარი და ფორმა ჩამოუტანეს ჩვენს ბავშვებს. გარდა ამისა, ყოველ დღე-სასწაულზე საჩუქრებით ხელდამშვენებულები ჩამოდიან თბილისის ანალიზ-ხელსაწყოსა და რუსთავის საწარმოო გაერთიანების წარმომადგენლები.

წელს მთელი საზაფხულო არაღეგები ინტერნატში გაატარა საქართველოს პოლიტექნიკური ინსტიტუტის არქიტექტურის ფაკულტეტის მეოთხე კურსის ათმა სტუდენტმა.



მათ ზღაპრების გმირების სურათ-
ებით მოხატეს საბავშვო მოედანი.

ინტერნატის თითქმის ყველა ბავ-
შვი სხვადასხვა წრეშია ჩაბმული.
უფროსმა პიონერხელმძღვანელმა
დალი მოსიაშვილმა დაგვათვალე-
რებინა კერამიკის საამქრო, სადაც
მოსწავლეებს ხელობას ასწავლის და
აოსტატებს თბილისის სამხატვრო
აკადემიის კურსდამთავრებული თეი-
მურაზ კველიშვილი. აღსანიშნავია,
რომ ინტერნატი ხშირად აწყობს აქ
დამზადებული კერამიკული ნაწარ-
მის გამოფენა-გაყიდვას. აღებული
თანხა შემნახველ სალაროში მოს-
წავლეების სახელზე ირიცხება და
ინტერნატის დამთავრების შემდეგ
სალაროს წიგნაკები პატრონებს გა-
დაეცემათ.

მოსწავლეთა ერთი ნაწილი კრა-
კერვისა და ცეკვის წრეებშია გაერ-
თიანებული. აქაც მათ კვალიფიცი-
ური პედაგოგები ამეცადინებენ.

ინტერნატელებს სწავლის ნორმა-
ლური პირობები აქვთ. მათ განკარ-
გულებაშია ფიზიკის, ქიმიისა და
ლინგოფონის კარგი კაბინეტები, სტა-
ნდარტული ზომის სპორტული დარ-
ბაზი. ინტერნატში დიდი დრო და
ადგილი ეთმობა დიდაქტიკურ თამა-
შებს, რომლებიც დამოუკიდებლო-
ბისა და თვითმომსახურების ჩვევებს
ავითარებენ მოზარდებში.

— ჩვენს მუშაობაში სიხარულიც
ბევრია და სიძნელეც, აქ პედაგოგის-
თვის მარტო საგნის ცოდნა არ არის
საკმარისი. მას დიდი ტაქტი სჭირ-
დება, — გვითხრა დირექტორმა. —
ბევრი მოზარდი ხომ მშობლიურ
სიყვარულსა და ალერსს მოკლებუ-
ლია. ვცდილობთ, ეს დანაკლისი შეძ-
ლებისდაგვარად შევამსუბუქოთ.
მათ არ უნდა მოაკლდეთ მშობლიუ-
რი ზრუნვა და თბილი ღიმილი...

ძნელია ერთი დღის სტუმრობით
ინტერნატის ცხოვრების გაცნობა.
ფაქტი ისაა, რომ ის ჩუმი სევდა,
რომელიც იქ მისვლამდე გულის
სიღრმეში მქონდა, დამშვიდობები-
სას უკვალოდ გამქრალიყო...

ნიკოლე

მარცხნივ თეთრი მთებია,
მარჯვნივ მწვანე მდელოა
და ორივე ერთად კი
მთელი საქართველოა.
ესაზღვრება ერთმანეთს
ამერი და იმერი,
ერთურთს ახალისებენ
შრომითა და სიმღერით!

აქეთ ჩაის ბუჩქია,
იქით — ყურძნის მტევანი,
მათ ალერსს და სიყვარულს
ვერ წამართმევს ვერავინ!
ვხედავ — მარჯვნივ მთებია,
ვხედავ — მარცხნივ მდელოა,
ორივე კი მთლიანად
დედასაქართველოა!

ჯიჯა სოფლებში

ქარი არ ქრის,
ვარდზე ნამი ბრწყინავს
და ბავშვივით ილიმება დილა.

ალარ ყოფნით
თვისი ღობე-ყორე
კუნტრუშობით გალაღებულ
ხბორებს.

„დიი-დო, დი-დო“ — ვისმენ
მწყემსის ძახილს,

ეზოში ვარ,
ჩიტსა ვგავარ ახლა,
ლამისაა,
მეც ავფრინდე მალლა.

სოფლის თავთან
რომ აგროვება ნახირს.

ღვიძავს ყველას,
ყველა სადღაც ჩქარობს,
ერთმანეთის ნახვით ყველა
ხარობს!

ცვრიან ყანის
სურნელება იგრძნო
მეველემ და მიაშურა
მინდორს.

ვალი უკვე მოუხდია მამალს,
თოხით ხელში

ქარი არ ქრის,
შტოზე ნამი ბრწყინავს
და ბავშვივით ილიმება დილა.

ბაღში მიდის მამა.

შემოცვიძი

ველზე ცხენი ჭიხვინებს,
ნისლმა წყალი დალია,
მთის წვერზე რომ ღიღინებს,
შემოდგომის ქარია.
სცილდებიან თავისით
საქილეებს რკოები,

ხმელი წიფლის გაისმის
ოხვრა განმარტოებით.
მოილია შინდი და
მოილია ასკილიც...
თეთრი ვერხვი ტყის პირას
დგას საკინძეგახსნილი.

შაშვი ვალოზ

შაშვი ვალოზს,
შაშვი ვალოზს,
ილიმება ხევში წყარო.
გადაშლილა ველი მწვანედ,
ცხრათვალა მზე
ახელს თვალებს.

ბავშვს აკვანში
სძინავს მშვიდად,
ჩიტი ხიდან გადაფრინდა!
მზე იცინის,
შაშვი ვალოზს
ილიმება ხევში წყარო!



თავა ლანჩავა მსოფლიო რეპორაჟი



ყველა დიდად გაგახარა თბილისის პირველი საშუალო სკოლის მეშვიდეკლასელმა მოსწავლემ თეა ლანჩავამ: განვილილ ზაფხულს მან გაიმარჯვა თოთხმეტ წლამდე ასაკის გოგონათა მსოფლიო პირველობაში, რომელიც რუმინეთის ქალაქ ტიმიშოარაში გაიმართა,

და მსოფლიო ჩემპიონის ტიტული მოიპოვა.

მსგავსი შეჯიბრება ფიდე-მ (საერთაშორისო საჭადრაკო ფედერაცია) პირველად მოაწყო. ბრძოლაში სხვადასხვა ქვეყნის 24 მოჭადრაკე მონაწილეობდა. თითოეულს 11 პარტიის თამაში მოუწია. თეამ ჩინებულად იბრძოლა! 8 პარტია მოიგო, ორი ყაიმით დაამთავრა და მხოლოდ ერთი წააგო.

თეა ლანჩავას თამაშმა საერთო მოწონება დაიმსახურა. მას დიდ მონაგას უწინასწარმეტყველებენ.

თეა დაიბადა ქუთაისში 1974 წლის 11 სექტემბერს. ჭადრაკის თამაში მშობლებისაგან ისწავლა, ხუთი წლისამ, მერე კი ჭადრაკის საიდუმლოებას ეწაფებოდა პიონერთა სასახლეში ცნობილი მწვრთნელების — დავით ჩირაძის, ალექსანდრე

რაზოვსკისა და ბესიკ ხეცურაინის დახმარებით. თეამ ჯერ საქართველოს პირველობაში გამოიჩინა თავი, შემდეგ თანატოლებს შორის საბჭოთა კავშირის ჩემპიონიც გახდა. 1987 წლის სექტემბრიდან ნორჩი მოჭადრაკე თბილისში ცხოვრობს. საჭადრაკო ხელოვნების დაუფლებაში მას ეხმარება ახალგაზრდა მწვრთნელი გია ცქიტიშვილი, რომელიც თეას რუმინეთშიც ახლდა.

თეა ლანჩავა აქტიური სტილის მოჭადრაკეა, უყვარს იერიში, საჭირო შემთხვევაში შეუპოვარიცაა. გოგონა ოსტატობის კანდიდატია, მაგრამ მის პარტიებში უკვე ჩანს მომავალი ოსტატი.

ახლა გაეცანით ნორჩი მსოფლიო ჩემპიონის შემოქმედებისთვის დამახასიათებელ პარტიას ტიმიშოარას ტურნირიდან.

დაბჯალდა სასუ (რუმინეთი)

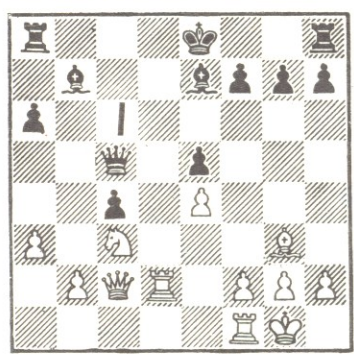

თეა ლანჩავა

თეამ მეტოქეს ფიგურების განვითარება დაასწრო და პოზიციური უპირატესობა მოიპოვა. შავებმა როკი დააგვიანეს და მათ პოზიციაში ძნეუკრის, c4 და e5 პაიკების სისუსტე იგრძნობა. ყოველივე ამას თეა დაუყოვნებლივ იყენებს იერიშის განვითარებისთვის.

22. მძ5 კძ8 (ალბათ ჯობდა 22. ...f6) 23. მე3 ეც8 24. ეც1 ც8 (სხვაგვარად შავები უპაიკოდ რჩებოდნენ) 25. ხც

ლ:ა3 26. მწ5 (თეა აგრძელებს იერიშს და პაიკს იგებს) 26. ...ქ8 (სხვა შემთხვევაში შავები e5 პაიკს ჰპარგავდნენ) 27. მ:ე7 + მფწ8 28. მწ5 კ:ე4 (შავები დიდ იმედებს ამყარებდნენ ამ სვლაზე. ცხადია, არ შეიძლება კუს აყვანა — 29. ლ:ე4 29. ...ლ:ც1 +-ის გამო, მაგრამ თეას გონებამახვილური ტაქტიკური მანევრი ჰქონდა ჩაფიქრებული, რომელმაც კიდევ უფრო გაამძაფრა მისი იერიში შავ გვირგვინოსანზე (29.

ეცd1 ძ8-დან შამათის მუქარით) 29. ...ქ:წ5 30. ლ:წ5 ეძ8 31. ლფ6! (თეას უმოკლესი გზით მიჰყავს პარტია გამარჯვებისკენ) 31. ...ეფ8 32. ეძ8 ლე7 (მუქარა იყო 33. ე:ე8 + და 34. ეძ8 X) 33. ე:ე8 + მფ:ე8 (და არა 33. ...ლ:ე8 34. ეძ8-ის გამო (34. ლც6 + მფ:წ8 35. ლჩ6 + მფე8 36. ქჩ4! ლც7 37. ლწ6! შავები დანებდნენ.

თენენიუ გიორგაძე, საერთაშორისო არბიტრი.



შელავატი

ცნობილმა იტალიელმა კომპოზიტორმა რუჯერო ლეონკავალომ თავისი ოპერა „ჭამბაზების“ პრემიერის დროს შეამჩნია, რომ დარბაზში ვიღაც ახმაზი შემოვიდა, მხედრის ტანსაცმელი და მაღალი დეწებიანი ჩექ-

მები ეცვა. კომპოზიტორი მასთან მივიდა და თავაწიანად მადლობა უთხრა.

— რისთვის მეუბნებით მადლობას? — გაუკვირდა მას.

— იმისათვის, რომ თეატრში ცხენიც არ მოიყოლეთ! — მიუგო კომპოზიტორმა.

მეცნიერის ლაბორატორიაში

ერთ დღეს ცნობილ გერმანელ მიკრობიოლოგს რობერტ კოხს ახალგაზრდა ექიმი ეწვია ლაბორატორიაში. ტუბერკულოზის ბაცილების აღმოჩენის სპირტქურასთან ფუსფუსებდა, რომელსაც თავდაზნურული ქვაბი იდგა.

კოხმა კითხვით მიმართა ახალგაზრდა ექიმს:

- აბა თუ მიხვდებით, რაზე ვმუშაობ?
- სტაფილოკოკებზე!
- არა.
- სტრეპტოკოკებზე!
- არა.
- სპიროქეტებზე!
- არა, არა.

— მაშინ წარმოადგენა არა მაქვს. პროფესორო, ამ ქვაბში რა უნდა იხარშებოდეს.

— ძეხვი, ჩემო კარგო, ძეხვი, — მიუგო კოხმა ღიმილით და ქვაბს სახურავი ახადა.

თარგმნა შ. ამირანაშვილმა

პიონერებისაგან ხშირად გვსმენია: საყვირზე დაკვრა არ ვიცი, პატაკის ჩაბარება არ შემიძლია, კედლის გაზეთის რედაქტორობა არ მსურს... ეს გვაფიქრებინებს, რომ ყველა პიონერს არა აქვს ჭეშოვნად შეგნებული პიონერთა ორგანიზაციის წევრის მოვალეობა. ამ გაზაფხულზე თბილისის 169-ე სკოლის უფროსმა პიონერხელმძღვანელმა ირინე თუაევამ მოგვითხროს სკოლაში გამართული დისკუსიის მასალები. კლუბ „კოცონის“ თხოვნით, დისკუსია გამართა პიონერული ტრადიციების შესახებ. გააცნობთ რამდენიმეს ამ მასალებიდან:

ნიწო ბელაშვილი: დისკუსიის დროს ისეთი გრძნობა დამეუფლა, თითქოს პიონერები ნაკლებად ვიცნობთ პიონერთა ორგანიზაციის ტრადიციებს. ჩემი აზრით, ტრადიციები მთელი ჩვენი ორგანიზაციის ცხოვრებაა, მის მიერ წლების მანძილზე დაგროვილი გამოცდილებაა. ტრადიციები მან ვინ ცოცხლობენ, როცა პიონერები კო-

ბერი რამ მაინც არ არის გარკვეული. ჩემი აზრით, უფროსი პიონერები რაზემეულში განსხვავებული ფორმითა და სამკერდე ნიშნით კი არ უნდა გამოირჩეოდნენ, არამედ ნამდვილი წინამძღოლის თვისებებით.

ია კობახიძე, მბაბ ოსევაიშვილი: რატომღაც დაიკარგა პიონერული კოცონის ტრადიცია. წინა თაობის პიონერები გვიყვებიან ხოლმე კოცონის ირგვლივ გამართულ ზეიმებზე, შეხვედრებზე. ეს ძალზე სახალისო და საინტერესოა; კოცონთან ეწყობა საუბრები, თამაშები, სიმღერები, ცეკვები, მზადდება სექტჩები: პიონერული კოცონის ირგვლივ გამართული ზეიმი ყველას ძალიან მოსწონს.

თამარ მარტოშვიდი: რაზემეულის პიონერთა თაობებს შორის კავშირი არ უნდა გაწყდეს; კარგი იქნება, წელიწადში ერთხელ, დათქმულ დღეს სკოლაში მოეწყოს ყოფილი პიონერების შეკრება, აინთოს სკოლის ეზოში პიონერული კოცონი.



პიონერული
კაპიტვის
კლუბი

კოცონი

სი ორგანიზაციისადმი, გაჩაღდა ძიება, რათა სასარგებლო საქმეებით შეივსოს მათი ყოველდღიური ცხოვრება. კოლექტიური დაგეგმვის შედეგად დაიბადა ბევრი სასარგებლო საქმე, პატრიოტული მოძრაობის — „პიონერები XII ხუთწლედს“ — დროს გამოჩნდნენ მრავალი სახსრები გადარიცხა მშვიდობისა და ლენინის სახელობის ბავშვთა ფონდებში; გააქტიურდა თემურელთა მოძრაობა; სკოლებში დაინერგა რაზმის ხელმძღვანელთა არჩევა, იქმნება სხვადასხვა ასაკის პიონერთა რაზმები. ასევე ხდება პიონერული აქტივის ცვლა, მეტი ყურადღება ექცევა ოქტომბრულს. საზოგადოებრივ სასარგებლო საქმეს პიონერები კომპაგშირდებიან ერთად აკეთებენ.

გაიზარდა თვით პიონერთა აქტივობა რაზმისა თუ რაზემეულის შეკრების მომზადება-ჩატარებაში, მისი გადაწყვეტილების მიღებასა და შესრულებაში. ნაკლებად ეწყობა „შეკრება-სექტალები“ სპეციალური სცენარებით, პიონერები უკვე აღარ მიმართავენ უფროსების მიერ წინასწარ მომზადებულ „შპარგალებს“, უამისოლად ახერხებენ საუბარს, აზრთა გაზიარებას, თავიანთ თვითმმართველობაში ასარჩევი კანდიდატურების დასახელებას, პრესცენტრის ორგანიზაციას. ნოვგოროდის, კურსკის და ზოგირთ სხვა ოლქში შემოღებულია ანექტებზე პასუხის გაცემა, ინტერვიუები, შეკითხვები, რომლებიც შეკრებებზე განიხილება ხოლმე, დისკუსიები; შვავლითად, კურსკის 25-ე სკოლის რაზემეულში განუხილავთ ასეთი საკითხები: „ჩვენ ჩვენი ორგანიზაციის ბატონ-პატრონები ვართ თუ სტუმრები?“ „რა გვიწოდის ასარჩევი კანდიდატურები?“ „რა გავაკეთოთ, რომ უკეთ ვიმუშაოთ?“ „ვინ იცნობს ჩვენ რაზმს?“ „არის თუ არა ღირსი ჩვენი რაზმი, გმირის სახელი ატაროს?“ „რა ვარგე ჩემს პიონერთა ორგანიზაციას?“ „რითი განსხვავდება პიონერი მოსწავლისაგან?“ „არის თუ არა რაზმში ნამდვილი პიონერები?“ „სკოლის დამთავრების შემდეგ რას ვუტოვებთ რაზემეულს?“ „როგორ ვზრუნავთ ჩვენს ცვლაზე?“ „რა საქმისათვის არიან მზად უფროსი პიონერები?“

IX შეკრებაზე პიონერები პრინციპულად აყენებდნენ საკითხებს სურვილის შემთხვევაში ორგანიზაციიდან გასვლის უფლებაზე, სასკოლო ცხოვრებასთან დაკავშირებულ

მოხალისე უხალისე ან უხედა დახედა

ლექტიურად ასრულებენ საზოგადოებრივად სასარგებლო საქმეებს.

ტრადიციებს ყველა თაობის პიონერები ამკვიდრებდნენ და ამ დროს ჩანდა კიდევ მათი დამოკიდებულება პიონერთა ორგანიზაციისადმი. შეუძლებელია წარმოვიდგინოთ პიონერთა ორგანიზაციის ისტორიის უცოდინარი ჩვენი ორგანიზაციის წევრები. ხატუნა ბერძენაშვილი: რაზმში პიონერებს, რაზემეულში კი რაზმებს ერთმანეთთან აერთიანებთ საზოგადოებრივად სასარგებლო, მათი ორგანიზაციის გარდაქმნა-განახლებისაკენ მიმართული საქმე. ჩემი აზრით, საჭიროა კოლექტიურად დავფიქრდეთ საქმეზე, კოლექტიურად დავგეგმოთ და მოვაშალოთ; მისი შედეგებიც, ასევე, კოლექტიურად გავაანალიზოთ. ეს კი ხშირად ასე არ ხდება ხოლმე. სინამდვილეში ზოგჯერ საქმეს წყვეტს ერთი ადამიანი და არა კოლექტივი.

მანანა ხიდაშელი: სამწუხაროდ, პიონერები იშვიათად არიან სიტყვის პატრონები. ეს იმიტომ ხდება, რომ მიჩვეულნი არა ვართ დამოუკიდებლად მუშაობას. არ არის მართალი, რომ ამბობენ, საქმეს არ გვაძლევინო; ასეთები რომ ვართ, ჩვენი ბრალაა. პიონერთა ორგანიზაციის საქმეებით ზოგიერთი პიონერის დაუბინტერესებლობა შეიძლება იმანაც გამოიწვიოს, რომ პიონერთა რიგებში ყველას ვიღებთ. მიიღონ ის, ვინც აშას დაიმსახურებს, ვინც საჭიროდ მიცემულ ფიცს შეასრულებს!

მანანა ხარძიანი: აი, ამდენს ვკამათობთ უფროსი პიონერების უფლებებზე, შვარამ

...ამ და სხვა მასალებში ზოგი რამ ჩვენთვისაც ძალიან საინტერესო ამოვიკითხეთ: ის, რომ სკოლის პიონერებს მუშაობის დიდი სურვილი აქვთ, ბევრს ფიქრობენ, თუ უკეთ როგორ ააწყონ მუშაობა, ეძიებენ ახალ ფორმებს.

...პიონერთა ორგანიზაციაში არსებული ყოველი ნაკლი ძირითადად ანგარიშგება-არჩევნებიდან, იმ დროს დაშვებული შეცდომებიდან მოდის.

ვ. ი. ლენინის სახელობის პიონერთა ორგანიზაციის ცენტრალურმა საბჭომ გააანალიზა 1988 წლის გაზაფხულზე ჩატარებული ანგარიშგება-არჩევნების შედეგები, აღნიშნა, რომ ამ პროცესს უნდა აემალმებინა პიონერთა ორგანიზაციის ავტორიტეტი.

სკკ ცენტრალური კომიტეტის 1988 წლის თებერვლის პლენუმის, საკავშირო აღკპ XX ყრილობისა და პიონერთა IX საკავშირო შეკრების მოთხოვნათა შესაბამისად, გაანალიზდა IX შეკრების შემდგომი პერიოდის რგოლების, რაზმების, რაზემეულების თაოსნობის, პიონერთა შემოქმედებითი აქტივობის საკითხები. პიონერთა ცენტრალური საბჭოს წერილში აღნიშნულია, რომ უფრო გაძლიერდა პიონერთა ინტერე-

მთელ რიგ საკითხებზე. მწვავედ იდგა პიონერთა დასვენების, თანატოლებს, გოგონებსა და ბიჭებს შორის ურთიერთობისა და სხვა საკითხები.

იქვე ისიც, რომ ჭრჭერობით ბევრი რამ არის გასაკეთებელი, რომ გარდაქმნა განახლება, ახალი აზროვნება. ამ დროს კი, ნამდვილად რომ შეგძლოს შენი პიონერული კოლექტივის წინამძღოლობა, თავისებური 4 სიმაღლე უნდა გადალახო. პირველი ვახლავთ პიონერული ცხოვრების ანბანის გაცნობა, ამ დროს გაიცნობ შენი კოლექტივის წევრებს, მათ საქმიანობას, ჩაწვდები იმას, თუ როგორ ახერხებენ ისინი მუშაობას. ამით თვით სწავლობ პიონერულ ცხოვრებას.

მეორე სიმაღლე არის თითოეული პიონერის საქმით გამოცდა. აქ მთავარია იგრძნო, რომ საჭირო აღამიანი ხარ სკოლის მიკრორაიონში, შეეჩვიო კოლექტივთან ერთად საქმის მოძებნასა და შემდეგ მის შესრულებას, საინტერესო აღამიანების გვერდით ყოფნას, მშობლიური მხარისა და ბუნებისადმი პასუხისმგებლურ დამოკიდებულებას.

მესამე სიმაღლეა აღამიანთა ნდობა. ახალ უფლებას რომ იღებ, სწავლობ ზრუნვას არა მარტო შენს რაზმზე, არამედ მთელ რაზმულზეც.

მეოთხე სიმაღლე ცვლის მომზადებაა. ამ დროს კონკრეტული საქმით ამტკიცებ, რომ შეგიძლია შენი ცვლის ოქტომბრელების



პიონერული პარტიის აღმანი

წინამძღოლობა, მზადა ხარ კომპაზირის რიგებში შესასვლელად.

დაუფიქრდით! ერთი სიმაღლისთვის მეორე სიმაღლის შენაცვლება კლასიდან კლასში გადასვლასთან კი არ არის დაკავშირებული, არამედ რაზმის ზრდასთან, მის მზადყოფნასთან, იმასთან, რომ უფრო ძნელი და საპატიო საქმე იქნის მომავალში და, აქედან გამომდინარე, პიონერულად იცხოვრო; ეს ნიშნავს: პატიოსნად შეასრულო საბჭოთა კავშირის ნორჩ პიონერთა კანონები; თვით გაუკეთო ორგანიზაცია რაზმში მუშაობას; თვითონ ავო პასუხი საკუთარ მოქმედებაზე პიონერული კოლექტივის წინაშე, თვითონ მიიფიქრო შენი რაზმის სამუშაო გეგმა — სამოქმედო კომპანი.

რა უნდა გაკეთდეს პიონერულ კოლექტივში, რათა მუშაობა ყველასათვის საინტერესო გახდეს? როგორ შევქლოთ შესრულებული საქმის შეფასება? ეს რომ შევქლოთ, უნდა გვახსოვდეს პიონერ-აქტივისტთა საკავშირო შეკრებაზე ნათქვამი: —

პიონერთა ორგანიზაციის განვითარებას უწყობს. სასარგებლო საქმიანობებს გარდაქმნა: არა მარტო ახლებურად მუშაობა, არამედ საქმეზე ახლებურად ფიქრიც, რომელიც პიონერების, კომპაზირელებისა და კომუნისტების მჭიდრო ურთიერთობით გვირგვინდება. ეს და პიონერთა ორგანიზაციის სხვა სასიცოცხლო საკითხები უნდა გახდეს წლიურს პიონერული მუშაობის მამოძრავებელი ძალა.

გარდაქმნის აქტივისტთა საკავშირო შეკრებაზე გარკვევით ითქვა, რომ პიონერული აქტივის სკოლა პიონერული აქტიურობის სკოლად უნდა იქცეს; აქტივის სწავლების სკოლამ თავიდანვე არ უნდა დაეყუბო ბავშვები „აქტივისტებად“ და „პასიურებად“, არ უნდა გაავლოს მათ შორის ზღვარი. აუცილებელია, ყველა პიონერს პრაქტიკულად ვასწავლოთ საყვირზე და დოლზე დაკვრა, პატაკის ჩაბარება, პიონერული რიტუალების შესრულება, დავალებისადმი პასუხისმგებლური დამოკიდებულება. რაზმის კედლის გაზეთის გამოშვება, მისი რედაქტირება, ტურიზმის ანბანი, თამაშობები, ოქტომბრელებთან მუშაობა და ა. შ. რათა კვლავაც არ გავიგონოთ პიონერებისაგან: „არ შემიძლია“, „არ მსურს“, „ვერ შევძლებ“ და ა. შ. სხვაგვარად პიონერთა ორგანიზაციაში მიმდინარე გარდაქმნა ვერ იქცევა მისი გადახალისების უტუთარ გზად.

ნათელა ფაილოძე

როგორ განვსაზღვროთ მაგნიტის პოლუსები?

ერთი შეხედვით, ეს პრობლემა რთული არ უნდა იყოს, მაგრამ მთლად ასე როდია საქმე. ჩვენ ხომ არ შეგვიძლია დარწმუნებული ვიყოთ, რომ მაგნიტის პოლუსები მაინცდამაინც მათი ქეშმარიტი მაგნიტიზმის შესაბამისადაა შედგენილი; გარდა ამისა, შეიძლება მაგნიტი საერთოდ არ იყოს მარკირებული.

ცდისთვის საჭიროა ორი რამ: მუდმივი ნაღისებრი მაგნიტი (საინტერესოც კია, თუ მისი ბოლოები ალუნიშნავია) და... ტელევიზორი. ცდის ჩატარება ჯობს დღით ან დღისით, როცა გადმოიცემა ბაღე ტელევიზორის ასაწყობად.

მიუახლოვდით მაგნიტი ჩართული ტელევიზორის ეკრანს ისე, როგორც ნახაზე ნაჩვენები. გამოსახულება მაშინვე დამახინჯდება. ბადის ცენტრში პატარა წრეა.

იგი შესამჩნევად გადაინაცვლებს ზევით ან ქვევით იმასთან დაკავშირებით, როგორც განლაგებული მაგნიტის პოლუსები.

ტელევიზორის ეკრანზე გამოსახულებას

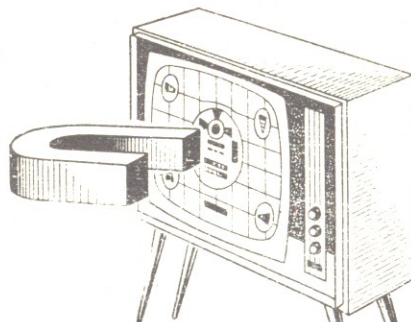
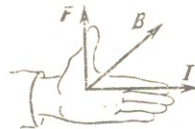

ქმნის ელექტრონული სხივი, რომელიც მილაკის სიღრმიდან მაყურებლისკენ მოემართება. მაგნიტი გეზს უცვლის ამ სხივს — მოძრავ მუხტს. მაგნიტური ველის მოქმედების მიმართულება მარცხენა ხელის წესით განისაზღვრება. გაშლილი ხელისაგული ისე უნდა დაიკავოთ, რომ ძალხაზები შიგ შედიოდნენ, ხოლო გამართულმა თითებმა უჩვენონ დენის მიმართულება; მაშინ მითით გამართული ცერი გვიჩვენებს მოძრავი მუხტის გადანაცვლების მიმართულებას. ძალხაზები მაგნიტის ჩრდილო პოლუსიდან სამხრეთისაკენ მიემართებიან. მარცხენა ხელის წესში დენის მიმართულებად ითვლება „ტექნიკური“ მიმართულება — პლუსიდან მინუსისაკენ. ასე იმორჩავება და დებითი მუხტი. მაგრამ კინესკოპში ელექტრონი მოძრაობენ, თანაც — სიღრმიდან ჩვენკენ. ეს კი ეკვივალენტურია იმისა, თითქოს დადებითი მუხტები მოძრაობდნენ ჩვენგან მილაკისაკენ. ამიტომ მარცხენა ხელის გამართული თითები ეკრანისკენ უნდა იყოს მიშვებული. დანარჩენი გასაგებია. ბადის ცენტრალური წრის გადანაცვლებით ვაღვენთ, მაგნიტის რომელი პოლუსი მიუახლოვდით ეკრანს — პლუსი თუ მინუსი.

თავზი და ბეჭედი

ზ ლ ა კ ა რ ი



ქართული
ბეჭედი

იყო და არა იყო რა, იყო ერთი მდიდარი ბარონი, რომელიც ჩრდილოეთ ინგლისში ცხოვრობდა. იგი გულთმისანი იყო და წინასწარ იცოდა ყველაფერი, რაც მომავალში უნდა მომხდარიყო. ერთ მშვენიერ დღეს, როდესაც მის ვაჟიშვილს ოთხი წელი შეუსრულდა, აიღო გულთმისანმა ბარონმა თავისი ჯადოქრობის წიგნი და ჩაიხედა, უნდა ჰირმშოს მომავალი ცხოვრება დაენახა. ჩაიხედა და შეიტყო, რომ მისი ვაჟიშვილი ცოლად შეირთავდა გოგონას, რომელიც ის-ის იყო დაიბადა იორკში, ღარიბ ოჯახში, სადაც მის გარდა კიდევ ხუთი შვილი ჰყავდათ.

განრისხებულმა გულთმისანმა თავისი ცხენი გამოიყვანა, შეჯდა და იორკისაკენ გააქენა. იმ ღარიბი კაცის სახლს რომ ჩაუარა, დაინახა, რომ კაცი, ნაღვლიანი და შეწუხებული კართან იჯდა. ჩამოხტა ცხენიდან. მივიდა და ჰკითხა:

— რა გაგვირვებია, კეთილო კაცი?

— ეეჰ, რა და აგერ უქვე ხუთი შვილის მამა ვარ და ახლახანს მეექვსეც შემეძინა. რა ვქნა, სად ვიშოვო მათი სამყოფი პური?

— თუ მარტო ეგ გასაჭირი გადგას, მე დაგეხმარები, — უთხრა ბარონმა. — მე წავიყვან შენს მეექვსე შვილს და შენც საზრუნავი მოგაკლდება.

— დიდად გამდლობთ, სერ, — მოახსენა კაცმა. შევიდა, გამოიყვანა ჩვილი ბავშვი და ბარონს გადასცა. ბარონი ბავშვითურთ ცხენს მოახტა და მდინარის მიმართულებით გასწია. მდინარეს რომ მიადგა, ბავშვი წყალში გადაადგო და დამშვიდებული გაემართა სასახლისაკენ.

მაგრამ გოგონა არ დამხრჩვალა. ერთხანს ტანსაცმლის წყალობით

წყალზე ტივტივებდა, მერე კი დინებამ ნაპირზე, მეთევზის ქოხის წინ გამოიჩია. იპოვნა მეთევზემ გოგონა, შეებრალა და თავის ცოლს მიუყვანა სახლში.

დაიტოვეს მეთევზემ და მისმა ცოლმა ნაპოვნი გოგონა, მოუარეს და გაზარდეს. გავიდა დრო. მშვენიერი ქალიშვილი დადგა ბარონისაგან განწირული გოგონა.

ერთ დღეს ბარონი მდინარე ოუზის სიახლოვეს ნადირობდა. ძალიან ცხელოდა და ყველას მოსწყურდა. ბარონი მეგობრებითურთ მეთევზის ქოხთან შეჩერდა და წყალი მოითხოვა. მშვენიერმა ქალიშვილმა წყალი დააღვინა. მისი სილამაზე შემუმჩნეველი არ დარჩენილა.

— შენ ხომ გულთმისანი ხარ, ბარონო, — მიმართეს მეგობრებმა, — როგორ ფიქრობ, ვინ შეირთავს ცოლად ამ ქალიშვილს?

— ო. ეგ ადვილი საქმეა, — თქვა ბარონმა, — ალბათ ვინმე სოფელი ბიჭი. აბა, ერთი, აქ მოდი, გოგონა, მითხარი, რამდენი წლისა ხარ?

— არ ვიცი, სერ. თხუთმეტი წლის წინათ ზუსტად აქ, მდინარის პირას ვუბოვნივარ მეთევზეს, — უბასუხა გოგონამ.

ბარონი მაშინვე მიხვდა, ვინც იყო ეს გოგონა და როცა ყველა წავიდა, უკან გამობრუნდა.

— თუ დამიჯერებ, მე შენ ბედსა

გწევ, გოგონი. — უთხრა მან ქალიშვილს. — წაუღე ჩემს ძმას სქარბოროში აი. ეს წერილი და ის მთელი შენი სიცოცხლის მანძილზე მზრუნველობას არ მოგაკლებს.

გოგონამ წერილი გამოართვა.

— დიდი მადლობა, სერ. აუცილებლად წავალ თქვენს ძმასთან.

წერილში კი აი, რა ეწერა:

„ძვირფასო ძმაო, როგორც კი ეს გოგონა შენთან მოვა, მაშინვე მოკალი.

შენი ძმა ჰამფრი“.

ქალიშვილმა კი არაფერი იცოდა ამის შესახებ და გულდამშვიდებით გაემგზავრა სქარბოროში. გზად დააღამდა და ღამის გასათევად ერთ სასტუმროში შეჩერდა.

სწორედ იმ ღამეს სასტუმროს ყაჩაღები დაესხნენ თავს. იქ მყოფნი გაძარცვეს, ხოლო ქალიშვილს, რაკი ფული არ აღმოაჩნდა, წერილი წაართვეს. გახსნეს, წაიკითხეს და შეეცოდათ გოგონა. ყაჩაღების თავკაცმა საწერ-კალამი მოიმარჯვა და შემდეგი წერილი დაწერა:

„ძვირფასო ძმაო, როგორც კი ეს გოგონა შენთან მოვა, მაშინვე ჩემს შვილს შერთე ცოლად. შენი ძმა ჰამფრი“.

წერილი გოგონას მისცა და სქარბორომდე კეთილი მგზავრობა უსურვა.

გაემგზავრა გოგონა ბარონის ძმას-

თან. სწორედ იმ დროს ბარონის ვაჟი თავის ბიძასთან იმყოფებოდა.

გოგონამ ბარონის ძმას წერილი გადასცა. წაიკითხა ბარონის ძმამ წერილი, უმალ მსახურთ უხმოდ და დაუყოვნებლივ საქორწილო სამზადისი უბრძანა.

მშვენიერი ქალიშვილი და ბარონის ვაჟი იმ დღესვე დააქორწინეს.

მალე ბარონი თვითონაც ესტუმრა ძმას სასახლეში და მის გაცეხას საზღვარი არა ჰქონდა, როცა გაიგო, რომ მისი ვაჟი ღარიბი კაცის ქალიშვილზე დაქორწინებულიყო.

განრისხებულმა ბარონმა გოგონას ხელი ჩაავლო და ზღვისკენ გაიტყუა სასეირნოდ, ხოლო, როცა მარტო დაიგულა, წყალში გადაგდებდა დაუპირა.

— შემობრალეთ, — შეევედრა გოგონა, — მე ხომ ბრალი არაფერში მიმიძღვის. თუ არ მომკლავთ, ყველა სურვილს შეგისრულებთ.

მაშინ ბარონმა თითიდან ოქროს ბეჭედი წაიძრო, ზღვაში გადააგდო და უთხრა:

— იცოდე, თვალთ არ დამენახო მანამ, სანამ ჩემს ბეჭედს არ იპოვნი და არ მიჩვენებო.

რაღას იზამდა, წამოვიდა ქალი. ბევრი იარა თუ ცოტა, ერთ სასახლეს მიადგა. იკითხა, მისთვის რამე სამუშაო ხომ არ მოიძებნებოდა. შეიცოდეს ქალიშვილი და სამზარეულოში გამოუნახეს საქმე.



ერთ დღეს ბარონი, მისი ვაჟი და ძმა ამ სასახლეში სადილად მიიბარტიყეს. საცოდავმა გოგონამ ფანჯრიდან დაინახა ისინი და აღარ იცოდა, რა ექნა, სად დამალულიყო. დიდხანს იფიქრა და ბოლოს გადაწყვიტა, სამზარეულოში ვერავინ დამინახავსო. დაბრუნდა თავის ადგილზე და დიდი თევზის გასუფთავებას შეუდგა. თევზს რიმ შიგნავდა, გოგონამ რაღაც საგანი შეამჩნია. რომე-

ლიც ოქროსავით ეღვარებოდა. და, როგორ გგონიათ, რა იპოვნა? დღეს ეს სწორედ ის ოქროს ბეჭედი იყო, რომელიც ბარონმა ზღვაში გადააგდო. გოგონა სიხარულისაგან ცას ეწია. რაც შეეძლო, ღამაზად გაამზადა თევზი და მოსამსახურეს გაატანა სუფრაზე მისართმევედ.

სტუმრებს ძალზე მოეწონათ თევზი და მასპინძელს ჰკითხეს, ვისი ნახელავიაო? სასახლის პატრონმა არ იცოდა, რა ეთქვა. მოიხმო მსახურები და უბრძანა, მზარეული მოეყვანათ. მსახურებმა სამზარეულოში ჩაირბინეს და გოგონას უთხრეს, დარბაზში გიხმობენო. გოგონამ თითზე ბარონის ოქროს ბეჭედი წამოიკვა და დარბაზში შევიდა. სტუმრებს ძალზე მოეწონათ მშვენიერი მზარეული. მხოლოდ ბარონი იჭდა გაცეცხლებული და მზად იყო, იქვე მოეკლა გოგონა. ამ დროს გოგონა მიუახლოვდა და ბეჭდიანი ხელი გაუწოდა მას. შემდეგ ბეჭედი მოიძრო და წინ დაუდო.

— ეჰ, მოსახდენი უნდა მოხდეს! — წამოიძახა ბარონმა, ქალიშვილი გვერდით მოისვა და სტუმრებს გამოუცხადა: — ეს ჩემი ვაჟის ცოლი გახლავითო. — მერე კი მოხვია ხელი თავის შვილსა და რძალს და თავის სასახლეში წამოიყვანა.

ინგლისურიდან თარგმანა
ლია სონიაშვილია

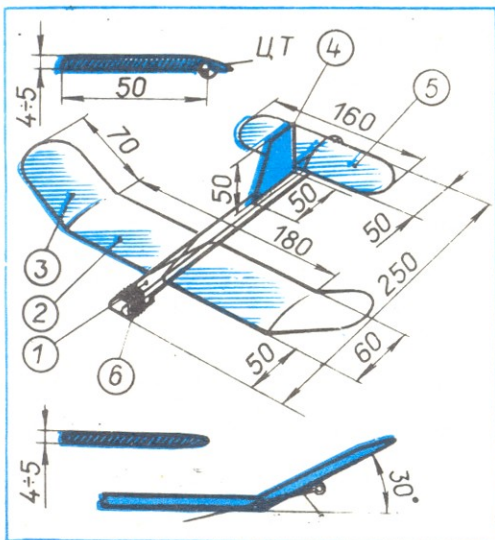

პლანერი

პოპილნიკის მოყვანე-უწყობი

პლანერის ფიუჟელაჟი მზადდება 10X8 მმ კვეთის ფიჭვის ლარტყისაგან. ფრთა (2), სტაბილიზატორი (5) 4-5 მმ სისქის ქავ-პლასტის ფირფიტებისგან უნდა გაკეთდეს. ფრთისა და სტაბილიზატორის ზემო ზედაპირები ქლიბითა და ზუმფარით დაამუშავეთ. პლანერის ფრთა შედგება სამი ნაწილისაგან, ცენტრალანისა (2) და ორი ყურისაგან (3). შეპირაპირების ადგილებში ეს ნაწილები კარგად უნდა მოარგოთ ერთმანეთს. ხერხემალი ორივე მხრიდან იმგვარად დაამუშავეთ, რომ კვეთში ისე გამოიყურებოდეს, როგორც ნახაზზეა მოცემული (იხ. ხერხემლის პროფილი). გამზადებული ფრთა, სტაბილიზატორი და ხერხემალი ფი-

უჟელაჟს მიაწებეთ. მოდელის აწყობის დროს იხმარეთ წებო „პევა“ ან საკანცელარო წებო, დეტალების ერთმანეთთან მჭიდროდ დასაკავშირებლად ქინძისთავებიც დაგჭირდებათ. როცა წებო გაშრება, ქინძისთავები გამოაძრეთ. მოდელის ცხვირს სიმძიმე (ტვირთი) ისე დაუყენეთ, რომ მისი სიმძიმის ცენტრი ნახაზზე აღნიშნულ წერტილზე მოდიოდეს.

მოდელი მზად არის და ახლა ისეა დატვირთილი, ხელის მსუბუქი ბიძგით ჰაერში გაუშვათ იგი. საქირო რეგულირება ცხვირის სიმძიმის შერჩევით უნდა მოახდინოთ. თუ ყველაფერს ზუსტად გააკეთებთ, თქვენი პლანერი 20 მეტრზე გაფრინდება.

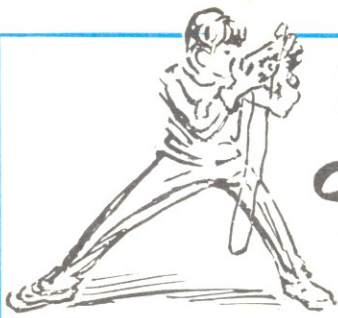

თუ ფოტოსაქმე კაინტეკონდო

კონტრასტული ნეგატივები რბილ ქაღალდზე უნდა დაიბეჭდოს. ნორმალურები — ნორმალურზე, დუნე ნეგატივები კი — კონტრასტულზე. ფოტოქაღალდის შერჩევასას ნურც იმას დაივიწყებთ, რომ პრიალა ქაღალდზე გამოსახულებების კონტრასტი და სიმკვეთრე მეთია, ვიდრე მქრქალზე. პეიზაჟებისა და პორტრეტებისათვის მქრქალი ფოტოქაღალდი ჯობს, არქიტექტურული, სპორტული და თეატრალური სიუჟეტებისთვის კი — პრიალა.

ფოტოქაღალდზე პოზიტიური გამოსახულების მიღებაც გამუღვენების, გავლებისა და ფიქსირების ოპერაციებს მოიცავს.

ფოტოქაღალდის ძირითადი

დასასრული. იხ. „პიონერი“ № 10.

გამამუღვენებელია სტანდარტული გამამუღვენებელი № 1. იგი უველა შავ-თეთრი ფოტოქაღალდისთვის ვარგა.

ბეჭდვის დაწყებამდე საგულდაგულოდ მოამზადეთ გამაღვიღებელი. ეკრანი თანაზომიერად უნდა იყოს განათებული. მას შემდეგ, რაც განათებულ არეს საჭირო ზომაზე დააყენებთ, ნეგატივი ნეგატივის დამქერში მოათავსეთ და ფოტოგამაღვიღებლის ობიექტის ფოკუსირება მოახდინეთ. ეცადეთ, ნათურის ჩარხვა-გამორთვისას ფოტოგამაღვიღებელმა სრული უძრაობა შეინარჩუნოს.

ფოტოქაღალდის ექსპონირებული ფურცელი ამოიღეთ კადრის დამდგენი ჩარჩოდან და ჩაუშვით გამამუღვენებელში ისე, რომ იგი მთლიანად ხსნარში აღმოჩნდეს და ზედ ჰაერის ბუშტუკები არ ექნეს. გამუღვენების დროს ქაღალდს კიდეში პინცეტი ჩავლეთ და აბაზანაში გაალაუდაუთ. 20°C

ტიმპერატურაზე გამუღვენება დაახლოებით 2-5 წთ. გრძელდება. გამუღვენების პროცესში ჭერ უველაზე მუქი დეტალები გამოჩნდება, მერე ნახევარჩრდილები, სულ ბოლოს კი ნათელი, მკრთალი მონაკვეთები. თუ ამ დროს გამოსახულების ნათელი მონაკვეთები ნაცრისფერი გამოვა, უფრო კონტრასტული ფოტოქაღალდი უნდა იხმაროთ, ხოლო თუ სულ თეთრი გამოვა, — უფრო რბილი.

ფიქსირებამდე ანაბეჭდები სტოპ-ხსნარში უნდა გავლეთ. ფიქსირებისთვის მუგა ფიქსაუი იხმარეთ.

პოზიტიური პროცესი ანაბეჭდების გაშრობით მთავრდება. გავლების შემდეგ მათ ზედმეტ წყალს აცილებენ და სუფთა ქსოვილზე ათავსებენ; ხოლო 5-10 წუთის შემდეგ ისე აწყობენ, რომ ემულსიური ფენა დაბლა მოექცეს, ზემოდან კი

გაზეთს აფარებენ, რომ სხვა ზომიერად გაშრეს.

თუ გამოსახულება პრიალა ფოტოქაღალდზეა დაბეჭდილი, ჯობს გაპრიალებით გააშროთ იგი. ასეთ დროს ანაბეჭდები სუფთა პოლირებულ მინაზე უნდა მოათავსოთ და ზედ (ანაბეჭდების ზურგზე) რეზინის საგორბელი გადაატაროთ, შემდეგ მინა რამეს მიაყუდეთ. ასე გამშრალი ანაბეჭდები თავისით აძვრება. თუ ეს არ მოხდა, ფრთხილად აუწიეთ მათ კუთხეები, ხოლო თუ არც ამან უშველა, სველი ტილო დააფარეთ და 15-20 წუთში ანაბეჭდებს ადვილად მოაძრობთ. ყოველივე ამის შემდეგ სურათებს გასწორება დასჭირდება, ამისთვის ფრთხილად გადაატარეთ ისინი ფიცრის ან მაგიდის კიდეზე.

ჩვენ მხოლოდ ფოტოსაქმის უმთავრესი მომენტები გავაცანით, მოგაწოდეთ დამწყებისთვის აუცილებელი რამდენიმე ცნობა. საჭირო შემთხვევაში შეგიძლიათ სპეციალურ ლიტერატურას მიმართოთ, ჩვენ კი ისლა დაგვრჩენია, წარმატება გისურვოთ.

შედეგი საინტელექტუალური თამაში

საპრობა შორისო

(ასუჯრინანი)

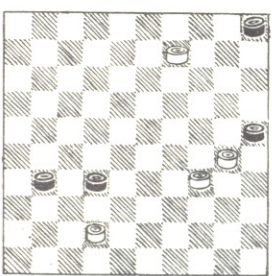

მე-8 დიაგრამაზე მოცემულია პოზიცია, რომელიც შეიქმნა საქართველოს 1968 წლის პირველობაზე (V ტური), ვ. კანდელაკისა და ოსტატობის კანდიდატ ნ. მამაკოვის შებ-

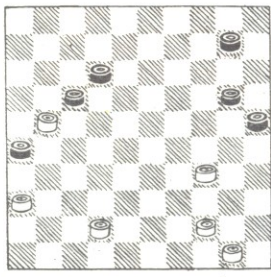
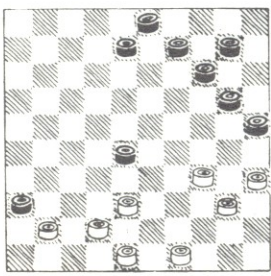

ვედრისას. ჩემს პირველ 1. ... 80=24 სვლას შავებმა უპასუხეს 1...82=87 ამით ვისარგებლეთ, გამოვიყენე პირველი წესი და პარტია ჩემს სასარგებლოდ დავამთავრე 2. ...

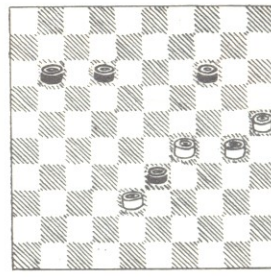
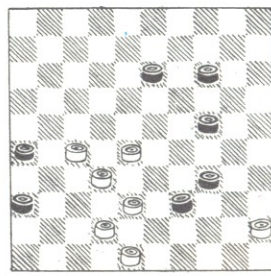

9=8! 87=48; 8. 24=20 48=80 4. 8=26! 25:14; 5. 26:8 X. გთავაზობთ რამდენიმე ამოცანას. მოვნახოთ მოგება ქვემოთმოყვანილ პოზიციებში:

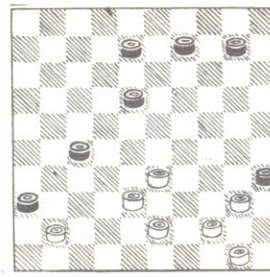
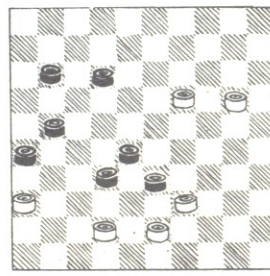

დასასრული. იხ. „პიონერი“ № 8.



ბ. თაქთაქიშვილი

მხატვარი თეგურ უსიკიკა

ჩა უნდა იცოდეს წიხჩჩაჲ გეფუტკჩაჲ

ფუტკარს დიდი სარგებლობა მოაქვს ადამიანისათვის: თაფლისა და ჭეოს შეგროვებისას იგი ხელს უწყობს მცენარეების დამტვერვას, რითაც საგრძნობლად ადიდება მათ მოსავლიანობას. საფუტკრეში მუშაობა აწყნარებს ნერვულ სისტემას, ჯანმრთელობისათვის მარგებელია და ადამიანს მხნეობას მატებს მიკროკლიმატი, რომელიც თაფლის და ფუტკრის სხვა პროდუქტებისაგან წარმოიქმნება. ხოლო თაფლი თავისი თვისებებით ერთ-ერთი ყველაზე გემრიელი და სასარგებლო პროდუქტია, განსაკუთრებით ბავშვებსა და მოხუცებს, აგრეთვე დასუსტებულ ადამიანებს უხდება. ადამიანის ორგანიზმისათვის ადვილად მოსანელებელია. ხილისა და ყურძნის შაქრების გარდა, იგი შეიცავს მეტად საჭირო მინერალურ ნივთიერებებს, ფერმენტებსა და ვიტამინებს. თაფლს წარმატებით იყენებენ გულსისხლძარღვთა, კუჭისა და თორმეტგოჯა ნაწლავის წყლულოვანი დაავადებე-

ბისა და კიდევ სხვა მრავალი დაავადების სამკურნალოდ.

დინდგელი — წებოვანი ნივთიერება, რომლითაც ფუტკრები სკის ნასვრეტებსა და უსწორმასწორო ადგილებს ლესავენ, რთული შემადგენლობისაა. ბაქტერიციდული, ანტიტოქსიკური, ანთების საწინააღმდეგო და სხვა სამკურნალო თვისებების გამო მას დიდი გამოყენება აქვს წყლულების, ტუბერკულოზის, სოკოვანი დაავადების, ჭრილობების სამკურნალოდ.

ფუტკრისაგან მიღებული სანთლის 3/4-ს მეფუტკრეობაში იყენებენ ხელოვნური ფიჭის დასამზადებლად, დანარჩენს — მრეწველობის სხვა დარგებში. მას, როგორც საუკეთესო ნედლეულს, ხმარობენ ავიაციაში, მეტალურგიაში, ელექტრონიკაში, რადიოტექნიკაში, კავშირგაბმულობაში და სხვაგან.

ფუტკრის შხამისაგან მრავალი პრეპარატი მზადდება: რევმატიზმის, იმიაზის, რადიკულიტის, ბრონქული

ასთმის, ჰიპერტონიის, ტროპიკული წყლულების და სხვა ~~ყვეფუტკრე~~ სამკურნალოდ. მაგრამ ~~შეუტკრეს~~ შხამით თვითნებური მკურნალობა დაუშვებელია.

ქართველი ტომები შინაურ მეფუტკრეობას უძველესი დროიდან მისდევდნენ. მერე და მერე მეფუტკრეობა კარგად განვითარებულა კახეთში, სვანეთში, გურიაში და საქართველოს თითქმის ყველა დანარჩენ კუთხეში.

საქართველოში მრავალფეროვანმა რელიეფმა, კლიმატურმა პირობებმა, თაფლოვანი მცენარეების ნაირსახეობამ ქართულ ფუტკარა ჩამოუყალიბა ყველანაირ ამინდში დიდი შრომისუნარიანობა და, ამის შესაბამისად, მაღალი პროდუქტიულობა და თვინიერება. ამასთან, ქართული ფუტკარი სხვა ჯიშებისაგან გამოირჩევა გრძელი ხორტუმით (დაახლოებით 6,5-7 მმ); ამის გამო მას შეუძლია ნექტარი შეაგროვოს ისეთი მცენარეებიდანაც, რომელთა ყვავილის ბუტკოებში ნექტარი დიდ სიღრმეზეა და სხვა ჯიშის ფუტკრის ხორტუმი მას ვერ სწვდება.

აღნიშნულმა ძვირფასმა სამეურნეო თვისებებმა ქართულ ფუტკარს მსოფლიო აღიარება მოუპოვა.

ნორმალური ფუტკრის ოჯახში შედის რამდენიმე ათასი მუშა ფუტკარი, რამდენიმე ასეული მამალი ფუტკარი და მხოლოდ ერთი დედა ფუტკარი.

მუშა ფუტკარი სიდიდით დედა და მამალ ფუტკარზე პატარაა, მისი სიგრძე 12-14 მმ აღწევს. სკაში და სკის გარეთაც ყველა სამუშაოს მუშა ფუტკარი ასრულებს, იქნება ეს ბუდის დასუფთავება თუ ბარტყების გამოკვება, ნექტრისა და ჭეოს შეგროვება თუ მტრისგან დანესტვრით თავის დაცვა და სხვ.

მამალი ფუტკარი მუშა ფუტკარზე მოზრდილი, მაგრამ დედა ფუტკარზე უფრო მოკლე და მსხვილია. ის დედა ფუტკარს ანაყოფიერებს, სკაში კი არავითარ სამუშაოს არ ასრულებს, — მხოლოდ თაფლს მიირთმევს. ამიტომ შემოდგომით, ლალიანობის დამთავრების შემდეგ, მამალ ფუტკრებს სკიდან გარეთ



ყრიან და ისინი შიმშილისა და სიცივისაგან იხოცებიან. მამალ ფუტკარს ნესტარი არა აქვს და ამიტომ თავის დაცვა არ შეუძლია.

დელა ფუტკარი წაგრძელებული, 20-25 მმ სიგრძის ტანით გამოირჩევა. მისი დანიშნულებაა კვერცხების დება და შთამომავლობის გაგრძელება. კარგი დელა ფუტკარი ზაფხულის ლალიანობის დღე-ღამეში 1500-დან 3000-მდე კვერცხს დებს. კვერცხებიდან მესამე დღეს იჩეკებიან ჭიები; რომლებსაც ფუტკრები „რძით“ კვებენ. ჭიანობის პერიოდიდან ექვსი დღის შემდეგ ჭია ზრდას დაასრულებს და საკვებს აღარ ღებულობს, ძიძა ფუტკრები უჯრედის თავს ჭეონარევი სანთლით გადაბეჭდავენ. ჭია პარკუჭის რთვის იწყებს და ჭუპრად იქცევა. ჭუპრობის დამთავრების შემდეგ იგი ფუტკრად იქცევა, ყბებით გამოღრღნის უჯრედის გადაბეჭდილ თავს და გარეთ გადის.

ზრდასრული ფუტკარი რომ გამოიზარდოს, კვერცხის დადებიდან 16 დღე სჭირდება, 21 დღე — მუშა ფუტკარს და 24 დღე — მამალ ფუტკარს.

თუ გადაწყვიტეთ, მეფუტკრეობას მოჰკიდოთ ხელი, აუცილებლად უნდა გაითვალისწინოთ სამი რამ:

1. საფუტკრის მოსაწყობად საჭიროა შეაფერისი ადგილის შერჩევა;
2. საფუტკრესთან ახლოს საკმაო თაფლოვანი მცენარეები უნდა იყოს;
3. საფუტკრეში მუშაობა და ფუტკრის დანესტვრა თქვენი ჯანმრთელობისათვის მავნებელი არ უნდა იყოს.

საფუტკრის მოსაწყობად შეგიძლიათ შეარჩიოთ ბაღი, ბოსტანი ან

სხვა შემოღობილი ადგილი, მაგრამ ეს ადგილი არ უნდა იყოს ხმაურიანი, ნესტიანი, ახლოს არ უნდა იყოს დიდი დასახლება, წარმოება ან მეცხოველეობის ფერმა.

საფუტკრესთან, დაახლოებით 2-3 კმ რადიუსით, საკმაო რაოდენობით უნდა იყოს რამდენიმე სახეობა მინც ნექტრის მომცემი თაფლოვანი მცენარეებიდან, მაგალითად: სამყურა, იონჯა, ესპარცეტი, ძიძო, სალბი, შინდი, მაყვალი, ძეძვი, ბაღის ხეხილი, წაბლი, ცაცხვი, აკაცია და სხვ.

ცნობილია, რომ ფუტკრის დანესტვრას ყველა ადამიანი ერთნაირად ვერ იტანს. მეცნიერებმა გამოიკვლიეს, რომ ყოველი 1000 კაციდან 2 ან 3 ფუტკრის შხამზე ალერგიულ რეაქციას ამჟღავნებს. დანესტვრის შემდეგ ასეთ ადამიანებს სახე და კისერი უწითლდებათ, ტანზე ჭინჭროვანი გამონაყარი უჩნდებათ, ეწყებათ შემაწუხებელი ქავილი, უზირდებათ მაჩისცემა, შემდეგ შეიძლება დაეწყოს გულსისრევა და სხვა მოვლენები. ზოგიერთი ალერგიული ადამიანისათვის ფუტკრის ერთი დანესტვრაც კი შეიძლება საბედისწერო გამოდგეს.

ასევე არ შეიძლება საფუტკრეში მუშაობა გულსისხლძარღვთა და სხვა მძიმე დაავადების მქონე ადამიანისათვის.

მეფუტკრეობის დაწყებისათვის საუკეთესო პერიოდია გაზაფხული, მაშინ, როდესაც ფუტკარი გარეთ გამოფრენას იწყებს და სკების გასინჯვა შესაძლებელია.

სანამ სკებს დააწყობდეთ, საფუტკრის ადგილი კარგად უნდა მოასწოროთ, რადგან სკების დაქანებულად

დაწყობა არ შეიძლება. კარგია, თუ სკებს ხის სადგამებზე შედგამთ, რომ ძირი არ დაუღებთ; თანაც შეგიძლებათ ფუტკართან მოუხრეღად, გამართულად იმუშაოთ.

სკების საფრენები აღმოსავლეთისკენ უნდა მოაქციოთ, რომ ფუტკარმა ადრე, მზის პირველ სხივებზევე დაიწყოს გამოფრენა, საღამოთი კი სკაში მეტი სიგრძილე იყოს. სკებს შორის იმდენი ადგილი უნდა დატოვოთ, რომ თავისუფლად შეიძლებოდეს გავლა.

ფუტკარს ბევრი წყალი სჭირდება, განსაკუთრებით გაზაფხულზე — ბარტყის გამოზრდის დროს, ამიტომ საფუტკრეში სარწყულებელი უნდა მოაწყოთ: ხის ან ლითონის, ონკანიანი კასრი სადგამზე უნდა შედგათ და ონკანის ქვეშ დახრილად დაუყენოთ ლარებიანი ფიცარი, რომელზეც ონკანიდან წყალი იწვეთება.

ფუტკართან უნდა იმუშაოთ დინჯად, ხელები არ უნდა იქნით და არ უნდა ილაპარაკოთ. საჭიროა სისუფთავის დაცვა — ფუტკარს არ უყვარს ოფლის, ნივრის, ოდეკოლონის ან ალკოჰოლის სუნი. ტანზე უნდა გეცვათ თეთრი ხალათი ან თეთრი ფერის ტანსაცმელი, რადგანაც მუქი ფერი ფუტკარს აღიზიანებს და აგრესიულად განაწყობს.

კარგი იქნება, თუ ფუტკრის ოჯახის, სკის, ხელოვნური ფიჭისა და საჭირო ინვენტარის შესაძენად, აგრეთვე ფუტკრის მოვლა-პატრონობაზე კვალიფიციური ინფორმაციის მისაღებად ახალბედა მეფუტკრე მეფუტკრეთა ნებაყოფლობით საზოგადოებას მიმართავს, რომლის გამგეობის მისამართია: თბილისი, გურამიშვილის ქ. № 15 ა.



— ბობ, იცი ანბანი? — ეკითხება მასწავლებელი.
 — ვიცი, — უპასუხებს ბობი.
 — შეგიძლია ყველა ასო მითხრა?
 — შემიძლია.
 — აბა, მითხარი, რომელი ასოა ანის შემდეგ?
 — ყველა ასო ანის შემდეგაა, მასწავლებელი.

ამერიკის ტყეებში ორი კაცი მიდიოდა. კარგა ხანს ისე იარეს, არავინ შეხვედრიათ. მხოლოდ სამი დღის შემდეგ შეხვდათ ერთი მოხუცი ინდიელი, რომელმაც ინგლისური ენა იცოდა. კაცები გამოესაუბრნენ და ჰკითხეს:

— ხომ არ შეგიძლიათ, გვითხრათ, როგორი ამინდია მოსალოდნელი ხვალ?
 — რატომაც არა, — უპასუხა ინდიელმა.
 — ხვალ დილით იწვიმებს, დამე სიცივეა მოსალოდნელი, მაგრამ მთელი დღის განმავლობაში დარი იქნება.
 — გამაღობთ, — უთხრა ერთ-ერთმა და დასძინა: — რა ზუსტად იციან ამ მოხუცმა ინდიელებმა ამინდის გამოცნობა, ისინი უკეთ ახერხებენ ამას, ვიდრე ჩვენ მთელი ჩვენი მეცნიერული მიღწევებით. — შემდეგ ისევ ჰკითხა ინდიელს: — გვითხარით, გეთაყვა, როგორ გამოიცანით ასე ზუსტად ხვალინდელი ამინდი?
 — რადიოთი მოვისმინე, — უპასუხა ინდიელმა.

— შეგიძლია ცურავა?
 — შემიძლია, მაგრამ ყოველთვის არა.
 — ეგ როგორ? აბა, როდის ცურავ?
 — ვცურავ მხოლოდ მაშინ, როდესაც წყალში ვარ.

— უკვე 8 საათია. ბობი, ჩქარა, წადი სკოლაში, თორემ დაგაგვიანდება!
 — ნუ გეშინია, დედიკო, სკოლა მთელი დღე ღიაა.

მასწავლებელი: — ტომ, მაგიდაზე ოთხი ბუზია, ერთი მოკვალი, რამდენი დარჩა?
 ტომი: — ერთი, მასწავლებელი: მკვლარი ბუზი.

ინგლისურიდან თარგმანა
 ნაწი მიქაელაძემ

მილიონი დამუხრუპება

დასავლეთგერმანულმა ფირმა „მაგურამ“ ველოსიპედისტებს შესთავაზა ახალი ჰიდრაულიკური მუხრუპი, რომლის საიმედოობაც ძალზე მაღალია — იგი მილიონი დამუხრუპების გარანტიას იძლევა. გარდა ამისა, დამუხრუპების პროცესი იმდენად მდვილია, რომ ეს სავესებით ანაზღაურებს სამუხრუპე სისტემის რამდენადმე გაძვირებას.

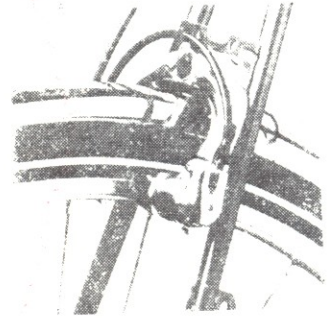

მავნებლის წინააღმდეგ

გენური ინჟინერია საშუალებას იძლევა, კარტოფილის უჭრედში გადაინერგოს ქიტინაზის ფერმენტი, რომელიც ეხმარება მწერიკაშია ცხოველებისა და მწერებისთვის მავნე სოკოებს, გადაამუშაონ ხოჭოების მკვრივი ჯავშანი. კოლორადოს ხოჭო, თუ იგი ამ კარტოფილის ფოთოლს შეჭამს, მალე იღუპება, რადგან იგი არა მარტო ვერ მოინელებს ამ საკვებს, არამედ, პირიქით, საკვები „მოინელებს“ მას. ადამიანისთვის კი ქიტინაზა სავესებით უვნებელია.

სანტარასო მოდელი

იპონელმა მოსწავლეებმა შექმნეს მოდელი ოთხმოტორიანი რეაქტიული თვითმფრინვისა, რომლის მთავარი ღირსება მოკლე გარბენია. აფრენისა და დაჯდომისათვის მან

**საინჟინურო
საკვანი**

ქანას სპირდება სულ 800 მეტრის სიგრძის ბეტონის ზოლი, რაც ჩვეულებრივზე ორჯერ ნაკლებია.

ფუტბარში სამუშაოდ მიემზავრებიან

კურსკის ოლქის მეტყვეებმა, რომელთაც მრავალგვარი დამხმარე მეურნეობა აქვთ, გასულ ზაფხულს ორმოცი საფუტკრე ფერმა გაიყვანეს წიწიბურას ყანებში. ამან შორსმჭვრეტელ მეურნეებს ორმაგი მოგება მოუტანა: ჭერ ერთი, წიწიბურას მოსავალი გაიზარდა (ფუტკარმა ხელი შეუწყო დამტვერვას) და, ამავე დროს, მ ტონა სურნელოვანი თაფლიც მიიღეს. გადასატანი კონსტრუქცია იმდენად მარტივია, რომ მისი დამზადება ყველას შეუძლია.

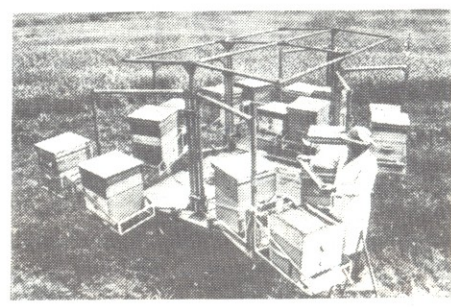

კოსტიუმი მკვინთავებისათვის

კანადელმა მკვინთავმა და გამომგონებელმა ილ ნიუტემმა შექმნა ახალი საყვინთო კოსტიუმი, რომელიც ბევრად უფრო

მსუბუქია, ვიდრე ჩვეულებრივი ხისტი ლითონური კოსტიუმი — სკაფანდრი, და, ამასთანავე, იმდენად მოქნილიც, რომ ფაქტობრივად არ ბოკავს მკვინთავს წყალში მოძრაობისას. აქამდე მკვინთავს ორი არჩევანი ჰქონდა: ან მძიმე და ხისტი სკაფანდრი უნდა ჩაეცვა, ან მსუბუქი საყვინთო კოსტიუმი, რომელშიაც მერე ჰაერს კირხნიან ხოლმე. მაგრამ საქმე ისაა, რომ როცა მკვინთავი წყალქვეშ სამუშაოს დაამთავრებს, მან თითქმის ერთი კვირა უნდა დაჰყოს სპეციალურ ბაროკამერაში, რათა დეკომპრესია გაიაროს (ასე რომ არ მოიქცეს, სისხლი სწრაფად დაკარგავს ჰაერს, რასაც შეიძლება სავალალო შედეგი მოჰყვეს).

ახალი კოსტიუმის გამოყენებას კი ასეთი უხერხულობა და უსიამოვნება არ ახლავს, მასში წარმატებითაა შეთავსებული ხისტი ლითონური სკაფანდრისა და მსუბუქი საყვინთო კოსტიუმის უპირატესობანი.

ძალის „ფრენის“ სიმაღლიდან

ამერიკელ დელტაპლანერისტს ჰარი ლოუსტონს ერთგული, მოსიყვარულე ძალღი ბიგლი ჰყავს, რომელიც მზადაა, პატრონისთვის ხრამშიც კი გადაიჩხვოს. თითქმის ასეც მოხდა... ლოუსტონი ემზადებოდა მორიგი ფრენისათვის, უცერად მას მხრებზე ძალღი დაახტა და ისიც პატრონთან ერთად მოემზადა მწვერვალთან გადასაშვებად. ბიგლის ერთგულებამ იმდენად აუჩუყა პატრონს გული, რომ მან გადაწყვიტა, მომავალში ძალღთან ერთად ეფრინა, და მოემზადებინა კიდევ საგანგებო სამაგარი. ძალღი კოსტად მოეწყო ლოუსტონის ზურგზე და ფრენის დროს არავითარი შიშით არ გამოუხატავს.

ამრიგად, ეს ძალღი მსოფლიოში პირველი დელტაპლანერისტია. მას უკვე 50 ნახტომი აქვს შესრულებული.



ნიკაბარა უკან იხევს

ყოველწლიურად ნიაგარის ჩანჩქერი 50 მეტრის სიმაღლიდან მილიონ ლიტრ წყალს აფრქვევს. კლდე ნელ-ნელა ცვდება და ჩანჩქერი ყოველწლიურად თითქმის ერთი მეტრით უკან იხევს. თავისი არსებობის განმავლობაში (12 ათასი წელი), მან უკვე შვიდი მილით გადაიწია უკან. თუ ეს სიჩქარე უცვლელი დარჩა, 35 ათასი წლის შემდეგ ჩანჩქერი ერის ტბამდე მივა, საიდანაც მდინარე ნიაგარა იღებს სათავეს და შეწყვეტს არსებობას.

ოჯახური სიმბაძის სკოლა

კუნძულ ოკინავაზე ერთ ძველთაძველ ტრადიციას ახლაც იცავენ: განსაკორწინებელ წყვილს ღია ზღვაში, „გამძლეობის კლდის“ კუნძულზე ტოვებენ. ცხოვრების რთული პირობები აიძულებენ მეუღლეებს, თავი ანებონ კამათს და ერთად იბრძოლონ სიცოცხლის შენარჩუნებისათვის. უმრავლეს შემთხვევაში კუნძულიდან დაბრუნებული ცოლ-ქმარი განქორწინებაზე აღარ ფიქრობს.



დოლი 45-იანი დახრით

ვაშინგტონის შტატის (აშშ) ქალაქ ომაჰა-ში რეგულარულად ეწყობა „ველური დასავლეთის“ ყველაზე სახიფათო შეჯიბრებები. დოლში მონაწილე მხედრებმა 45° კუ-

თხით დახრილი 70 მეტრიანი ციცაბო ფერდობი ჭენებით უნდა გაიარონ. ცხენიანად გადაეშვან მდინარე ოკანოგანის უინულოვან წყალში, მისი სწრაფი დინება დაძლიონ, გადაცურონ და მეორე ნაპირზე გასვლის შემდეგ ისევ ჭენებით მიაშურონ ფინიშს...

კუნძული სადილად

ანტარქტიდის წყლებში მდებარე, ნისლში გახვეულ კუნძულ მაკერის ნაპირებთან ხშირად ხდება გემების შეჯახება. გადარჩენილ ხალხს მშველელის გამოჩენამდე რამდენიმე დღე უწევს ამ კუნძულზე ყოფნა. დროებითი მცხოვრებლები შიმშილმა რომ არ შეაწუხოს, რამდენიმე ხნის წინ აქ გაუშვეს ბოცვრები, მაგრამ ვერ გაითვალისწინეს მათი გამრავლების სწრაფი ტემპი: სულ მალე ბოცვრებმა გადაჭამეს ბალახი, შემდეგ ნიადაგის ზედა ფენაც კი. მეცნიერთა აზრით, თუ ეს პრობლემა არ გადაწყდა, კუნძული სიბი კლდეების ხერგებად იქცევა.



ციცინათელა — მესიგნალე

ბიოლოგებმა დაადგინეს, რომ ციცინათელა თავის მეგობრებს შუქ-სიგნალებით ამცნობს თავის სამყოფელს. კაშკაშა ჯანთეების შემდეგ, რომლებიც უურადლებას იპყრობენ, იგი ფრენას სწყვეტს და საპასუხო ნიშანს ელოდება. როცა მას ანიშნებენ, რომ მისი სიგნალი მიღებულია, ციცინათელა იმ შუქის მიმართულებით მიფრინავს.

ფუტკრები... მონეტებზე

თურმე ძველ მონეტებზე შეფეებისა და მათ მსახურთა გარდა... ფუტკრებიც უოფილან გაიზოხატულნი...

ძველი საბერძნეთის ქალაქ იფესის მონეტის ერთ მხარეს ფუტკარია გამოსახული, მეორეზე კი — ირემი. მითის თანახმად, მონადირე აქტიონმა შემთხვევით მობანავე შიშველი ქალღმერთი არტემიდე დაინახა. განრისხებულმა ქალღმერთმა იგი ირმად, ხოლო თავისი თავი კი — ფუტკრად აქცია.

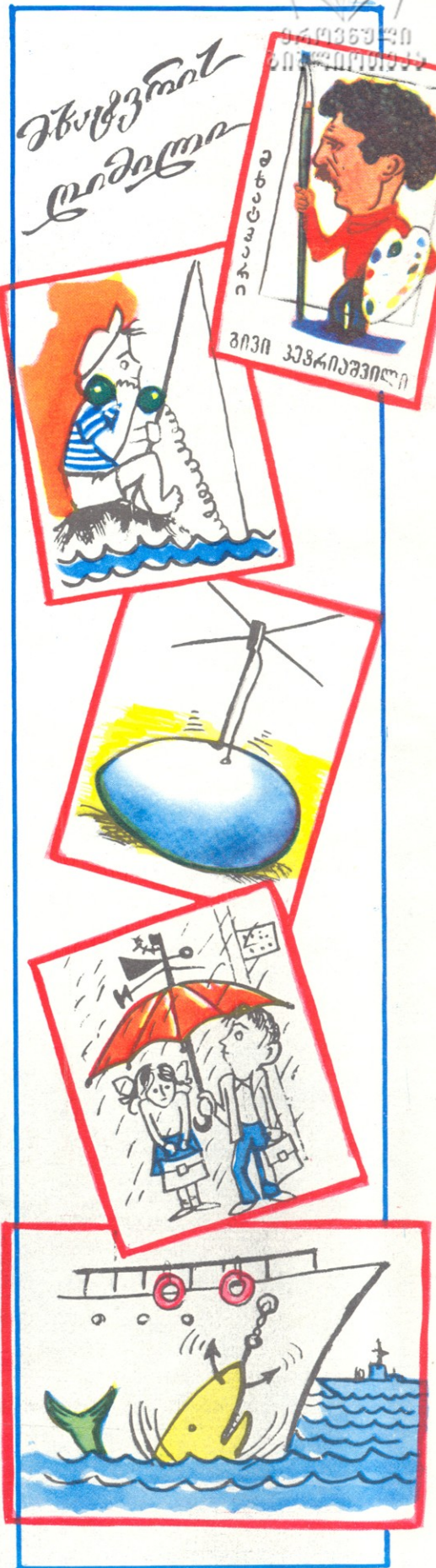



ში მოათავსე და ასე ჩაამაგრე კრონშტეინში. აფსკი საგრძნობლად ამცირებს აორთქლების ინტენსივობას. თანაც ნათლად ხედავ, არის თუ არა ქოთნის ფსკერს ქვემოთ წყალი და საჭიროა თუ არა დამატება.

● გოგონებს ხშირად ებნევათ ხოლმე მძივი იმის გამო, რომ ბურთულის ბასრი შიგა კიდეები თანდათანობით ნეხავენ ძაფს, რომელიც ბოლოს და ბოლოს ვეღარ ძლევს და წყდება. საქმეს ხვრელის კიდეების გაპრიალება თუ უშველის, რაც არცთუ ისე ადვილია. მაგრამ არსებობს უფრო მარტივი გზა: ხვრელში ეპოქსიდური წებო ჩააწვეთე და შიგ კაპრონის ძუა გაატარე. როცა წებო გამაგრდება, ძუა გამოაძვრე და შევიძლია მშვიდად იყო — მძივის ძაფი აღარ გაწყდება.

● თუ სახლში ელექტრული „ჩექმა-სათბურა“ გაქვთ, შეგიძლია მას მეორე პროფესია შესძინო: როცა დიასახლისი სახაპაურე ცომს მოწელს, იმ ცომის გუნდა ჯერ ცელოფანის პარკში ჩადე, მერე კი სათბურაში მოათავსე. „ჩექმა-სათბურას“ ტემპერატურა თანაბარია, ზომიერი, და ცომი სწრაფად ფუჭდება ხოლმე.

● შესაძლოა ახალ ბინაში (ძველშიაც) ლავარდანის ან წიგნის თაროს მისამაგრებლად ბეტონის კედლის გაბურღვა დაგჭირდეს. აიღე ლითონის კოლოფი, გაუკეთე ბურღლის დიამეტრზე უფრო ვანიერი ნახვრეტი, იარაღი იმ ხვრელში გაატარე და მუშაობას შეუდექი. მტვერი აღარ შეგაწუხებს — კოლოფში მოყვარის თავს.

● აივანზე კრონშტეინით მიამაგრებულ ქოთანში ყვავილები ხშირად ჭკნებიან უწყლობით — ქოთნის მიწა სწრაფად შრება ხოლმე. შენც ადექი, ქოთანი ცელოფანის პარკ-

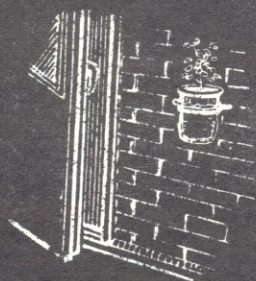
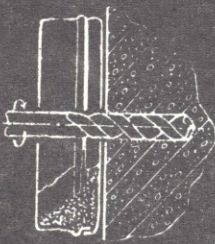
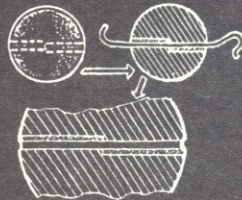

საპირი

ა. კონონიძე — შეხვედრა (მოთხრობა)	გარეკ.	2
მ. ცაბაძე — თიანეთის პიონერები (ნარკვევი)		2
მ. ბელაშვილი — დონია კიხობი და სხვები (მოთხრობა)		5
ს. შამფრინი — ლექსები		9
თანამედროვე რიტმები — (წერილი)		10
აიხი		12
ნორჩი გმირები — ვახია კორობკო (წერილი)		12
ბ. ტომონიძე — ამბავი თეთრშუბლიანებისა (ზღაპარი)		15
ჯ. კასრაძე — არ მოაკლდებოთ მშობლიური ზრუნვა (ნარკვევი)		19
ბ. მებრძული — (ლექსები)		21
მ. გომრბაძე — თეა ლანჩავა მსოფლიო ჩემპიონია!		21
გამოჩენილი ადამიანების ღიმული		22
კოცონი		28
სახალისო ფიზიკა		24
თავზი და ბეჭედი — (ზღაპარი)		25
მოდელირების მოყვარულთათვის		26
თუ ფოტოსაქმე გაინტერესებთ — (წერილი)		27
შაში საინტერესო თამაშია		27
ბ. თაბატაძის შვილი — რა უნდა იცოდეს ნორჩმა მეფუტკრემ		28
უცხოური იუმორი		80
საინტერესო სიახლენი		80
ჯადოსნური ხარკე		81
გამოგადებები		82
ცხრაკლიტული	გარეკ.	8

ბარბაქანის 1-ლი ბპერდის მხატვრობა ელზარდ ამგოპაძის

მთავარი რედაქტორი ბაბუღია შელია

სარედაქციო კოლეგია: ანა ალავერდიაშვილი, ნუგზარ აფხაზაძე (პ.მგ. მდივანი), ზურაბ გომეზაძე, მანანა ბელაშვილი, ავთანდილ ბურბანიძე, დოდო ვადაშვილი, იოსებ სამსონაძე, ბაიროზ ფოცხიშვილი (მხატვარი-რედაქტორი), ნოდარ შამანაძე, სიმონ შამფრინი, ლიანა შაფირული, ზურაბ ჭუმბურიძე.

რედაქციის მისამართი: 380096, თბილისი, ლენინის ქ. № 14, ტელეფონები: მთავარი რედაქტორის — 93-97-05, 93-31-81, პ. მგ. მდივნის — 93-97-03, 93-53-05, განყოფილებების — 93-97-02, 93-97-01. გადაეცა ასაწყობად 27.09.88 წ., ხელმოწერილია დასაბეჭდად 10.11.88 წ., ქაღალდის ფორმატი 80x90¹/₈. ფიზიკური ნაბეჭდი ფურცელი 4,9. სააღრიცხვო-საგამომცემლობ თაბახი 4,4; შეკვ. 2470. ტირაჟი 155200. ეგზ. უე 09470.

საქართველოს კვ. ცვ. გამომცემლობის სტამბა. 880096, თბილისი, ლენინის ქ. № 14.

თბილისში მცხოვრებ ავტორებს პასუხი წერილობით არ ეცნობებათ.

«Пионери», журнал ЦК ЛКСМ Грузии и Грузинского Республиканского Совета Всесоюзной пионерской организации имени В. И. Ленина для школьников. Выходит один раз в месяц на грузинском языке.

Главный редактор
ШЕЛИЯ БАБУЛЯ АКАКиевна

Адрес редакции: 380096, г. Тбилиси, ул. Ленина, 14. Отпечатано в типографии издательства ЦК КП Грузии, 380096, г. Тбилиси, ул. Ленина, 14. Издательство ЦК КП Грузии, 380096, г. Тбилиси, ул. Ленина, 14. Формат 60x90¹/₈, учетно-изд. л. 4,4; усл. печ. л. 4,9. Тираж 155200 экз. Цена 20 коп.

© „პიონერი“, 1988 წ.



შვეულად: 1. ბორბალში გაყრილი ხის ან ლითონის ღერო; 2. საგანგებო სასამართლო; 3. ილია ჭავჭავაძის ნა-

მსვლელობა; 15. რისამე წვის შედეგად გამოყოფილი აირადი ნივთიერება. თარაზულად: 5. სპორტუ-

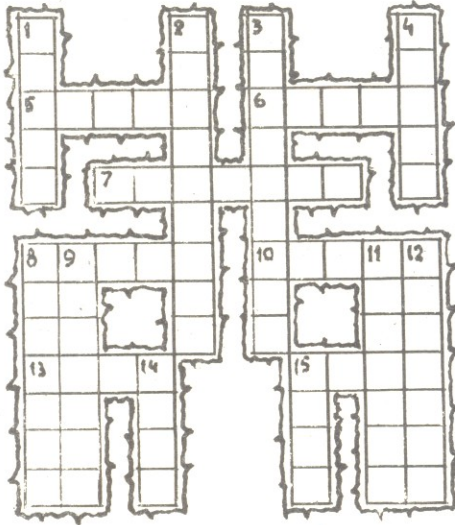

წარმოები; 4. სპორტის სახეობა; 8. შემნახველ საღაროში (ბანკში) შეტანილი ფული; 9. ძველისძველი თამაში მჭურვიან დაფაზე; 11. ნახშირის ფანქარი, რომლითაც ხატავენ; 12. აღამიანი, რომელიც საჭაროდ ასრულებს ხელოვნების ნაწარმოებს; 14. საბუთი, რომელშიც აღწერილია კრების სხდომის, დაკითხვის

ლი თამაში; 6. მარადმწვანე წიწვიანი ხე; 7. უმდაბლესი მრავალუჯრედიანი ზღვის ცხოველი; 8. ავტონომიური საბჭოთა სოციალისტური რესპუბლიკა საქართველოში; 10. პირველი ბოლშევიკური გაზეთი; 18. ჩეხოსლოვაკიის ერთ-ერთი უდიდესი ქალაქი; 14. გრძელი საყვირი.

შეადგინა ალ. გორგიშვილმა

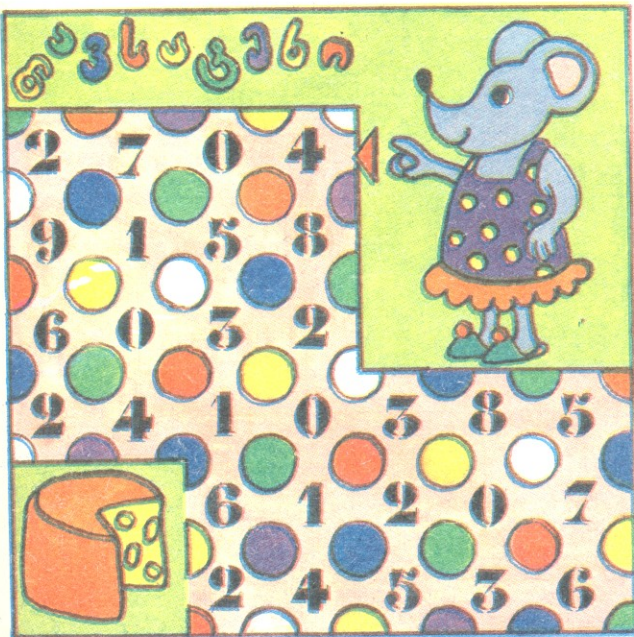

თაგუნა მიიღავს ყველს, თუ ციფრების ლაბირინთში 50 ქულას დააგროვებ.

ნ ა ნ ა ი ო ს ე ლ ი ა ნ ი

გარმონივით იკეცება კიბეები გრძელი, ზევით-ქვევით მიმოდის და ჩუმ კრიმანჭულს მღერის. ღრმადღელში ჩაყვინთავ და ამოყვინთავ დელისს. მიგაქროლებს მასთან, ვინაც მოუთმენლად გელის.

ალ. სასპარელიძე

ბრაზიანც ვარ, ნაზიც ვარ. ხეებს ტოტებზე ვაზივარ, მიცნობს, ჭკვიანი ვინც არი. ვერ ვიტან ლოთს და ბაქიას... უკვე გითხარი, რაც მქვია. რა მქენი, გამომიცანი?

განა სიზმარში — ცხადად ციქქვა ვიზილე ქალი, მის კოპლებიან კაბას ვერ მოვაცილე თვალი. ჩამიჩურჩულა ყურში ამბავი მთის და ბარის. მერე გაფრინდა უცებ, საითაც ქროდა ქარი.

ყველასათვის ნაცნობია, გაიხსენებს ვინ? — გუშინდელის უკან დგას და ხვალინდელის წინ.

ნ. მარინია

შ ა რ ა დ ე ბ ი

„იმ ჭურჭლის შიგან რაცა დგას, იგივე წარმოდინდების“ (რუსთველის აფორიზმა, ალბათ უმაღვე მიხვდები). ოღონდაც მარტო მეორე მარცვალს აიღებ, ყმაწვილო, ბოლოს კი წყლის დანალექი წმინდა სილაა საჭირო.

პურეულის საღეწი ადგილია ის, და ბოლო ორ ბგერასაც მოაშორებ მყის. მეორეა ცხოველი, — ერთ მარცვალში ზის. ერთად აკინძული კი სასმისია ხის.

ზ. ამირანაშვილი



პესუნები № 10-ში მოთაუნებულ „სსრაქლივულზე“ კროსვორდი

თარაზულად: 5. მასშტაბი; 6. კონცერტი; 8. ტრინიდადი; 11. ფლორა; 14. ბამბა; 15. ციკლონი; 16. ბადაგი; 17. კრუიფი; 20. არტერია; 22. ჩადრი; 28. ალაში; 26. ბელორუსია; 27. გრენობლი; 28. სიმეტრია.

შვეულად: 1. ჰანტელი; 2. შაორი; 3. ანოლი; 4. სტატიბა; 7. ჩითილი; 9. ტრუბადური; 10. გაზაფხული; 12. ნიაგარა; 18. ენერგია; 18. მესერი; 19. ლაშქარი; 21. ამბიცია; 24. ბემბი; 25. ფირმა.

თ ა ვ ს ს ა ტ ე ბ ი

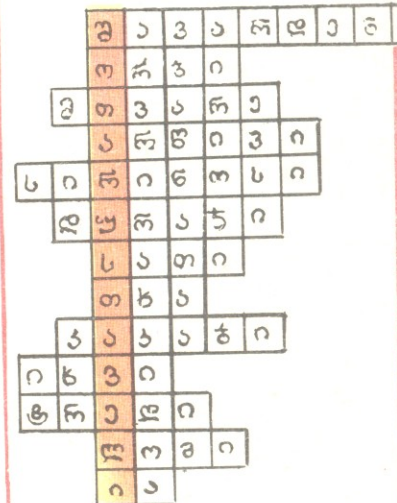

გ ა მ ო ც ა ნ ე ბ ი

ჩურჩხელა; ყინული; სახტუნელა; ფეხსაცმელი; ვერცხლისწყალი; უანგბადი, კარტოფილი; თამბაქო.

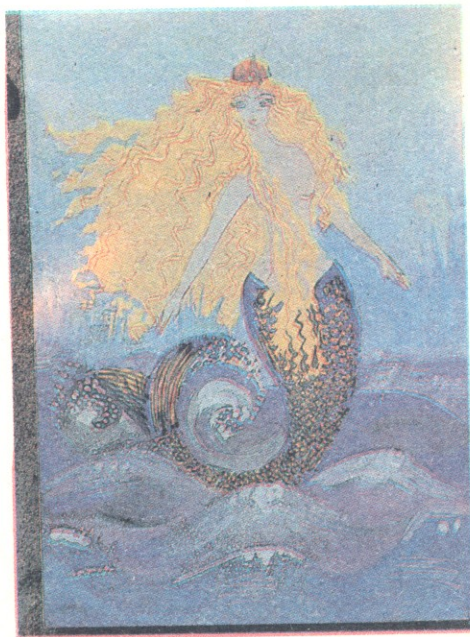

დახედეთ თუ არა ამ გვერდს, ალბათ გახიზვებ მიხვდით, რომ თქვენს წინაშე ზღაპრის ილუსტრაციებია. დიანს, არ უმცდარხართ, და თუ შურნალი ჯერ არ გადაგიზლიათ, ახლა გადასალეთ, მე-14 გვერდი მოქაზნეთ და წიკითხეთ ალისასა და გონიერი ვაჟის ზღაპრის ქალზე



გოსკულთა



გეგმვა



გოკლად მოთხრობილი უინაასი. მისი ავტორი ლანჩუთის რაიონის ავანის საშუალო სკოლის მეცხრეკლასელი ნარიბა ურატაქია. მასვე ეკუთვნის ილუსტრაციებიც.

