

მზია სურგულაძე

ქართული საისტორიო აქტები

XI-XV სს.



წიგნი იბეჭდება ფონდ „გეოსკრიპტის“ დაფინანსებით.

ISBN 99940-55-13-5

© მ. სურგულაძე, 2006.

© არტანუჯი, 2006.

შესავალი

აქტური წყაროთმცოდნეობა, ანუ დიპლომატიკა, საქართველოში დამოუკიდებელ სამეცნიერო დისციპლინად ჩამოყალიბდა XX საუკუნის 20-იან წლებში. ქართული დიპლომატიკის ფუძემდებელმა, ი. ჯავახიშვილმა ტრადიციული ევროპული დიპლომატიკის პოზიციებიდან, ფორმულარული ანალიზის მეთოდით შეისწავლა საქართველოს მეფეთა სიგელების აგებულება და ამ დარგის განვითარების სამომავლო პერსპექტივები დასახა.

შემდგომ ათეულ წლებში ქართული დიპლომატიკა ვითარდება ორი ძირითადი მიმართულებით: 1. ისტორიო დოკუმენტური წყაროების პუბლიკაცია და 2. ცალკეული საბუთების ან საბუთთა ჯგუფების შესწავლა უპირატესად სოციალურ-პოლიტიკური ისტორიის პრობლემების გასაშუქებლად.¹ XX საუკუნის 60-იანი წლებიდან შედარებით იზრდება ინტერესი ქართული დიპლომატიკის საკითხებისადმი (ცალკეულ დიპლომატიკურ ტერმინთა შინაარსი, მეფეთა ტიტულატურის ევოლუცია, ნატყუარობის პრობლემა და სასისხლო სიგელები, ქართულ-სპარსული ორენოვანი საბუთების ფენომენი და სხვ. გვხვდება ზოგიერთი თეორიული ხასიათის ნაშრომიც).² მაგრამ

¹ დანერჩილებით ქართული დიპლომატიკის განვითარების გზების შესახებ იხ. Хоштария Э. В., Состояние и перспективы собирания, изучения и публикации грузинских исторических документов, ИР, Тбилиси, 1979, 1984, с. 193-203.

² ნ. ბერძენიშვილი, მინათმფლობელობის ფორმებისათვის ფეოდალურ საქართველოში „წელი“, „დანერილი“, „სიგელი“, „ნიგნი“. საქართველოს ისტორიის საკითხები, III, გვ. 135-232. ე. ხოშტარია, საქართველოს პოლიტიკური ერთიანობის იდეის ასახვა ქვეყნის დაშლილობის ხანის ქართულ დოკუმენტურ წყაროებში, მრავალთავი VI, თბილისი, 1978, გვ. 190-205. მ. ბერძენიშვილი, ქართული დიპლომატიკის ისტორიიდან

აღნიშნული საკითხების კვლევას თეორიული ხასიათის განზოგადობა არ მოჰყოლია, რაც უსათუოდ ხელს შეუწყობდა ქართული დიპლომატიკის ამოცანების განსაზღვრას თანამედროვე წყაროთმცოდნეობის პოზიციებიდან.¹

წყაროთმცოდნეობის განვითარების დღევანდელი დონე, ისეთი პრობლემების წინ წამოწევა, როგორცაა წყაროს სოციალური მიზანდასახულობა, მისი მთლიანობაში შესწავლა, წყაროს ინფორმატულობის ხარისხის გაზრდა და სხვ. ახალ ამოცანებს უსახავს ქართულ დიპლომატიკასაც.

(სიგელის თავი XI-XV საუკუნეებში), ქართული წყაროთმცოდნეობა V, გვ. 50-59. მისივე, სიგელის თავი XV-XVIII საუკუნეებში, ქართული წყაროთმცოდნეობა VI, გვ. 90-95. ჯ. ოდიშელი, ქართული დიპლომატიკის ისტორიიდან, მაცნე, 1966, № 4, გვ. 207-223. მისივე, Грузинские грамоты выкупа крови, ИР, 1979, Тбилиси, 1984, с. 147-153. Абашидзе Т. И. Грузино-персидские двуязычные документы как дипломатическое явление, ИР, 1970, Тбилиси, 1984, с. 3-9, მისივე, О характере информации «основных текстов» двуязычных документов, ИР, 1985, Тбилиси, 1988, с. 256-261. მ. სურგულაძე, ქართული ისტორიული საბუთების დიპლომატიკური შესწავლის საკითხისათვის, მაცნე, ისტორიის სერია, 1979, № 4, გვ. 55-63. მისივე, ისტორიული საბუთების ამსახველი ტერმინებისა და მათი კლასიფიკაციის პრინციპების ურთიერთმიმართებისათვის, მაცნე, ისტორიის სერია, 1984, № 2, გვ. 116-123.

¹ წყაროთმცოდნეობითი პრაქტიკისა და თეორიის ურთიერთმიმართების შესახებ ქართულ წყაროთმცოდნეობაში, იხ. Кикинадзе Р. К. Источниковедческие проблемы современной грузинской историографии, ИР, 1985, с. 3-13.

თავი პირველი

დიპლომატიკის თეორიის საკითხები

დიპლომატიკის შესწავლის ობიექტი

XX საუკუნის 70-იანი წლებიდან განსაკუთრებით გაცხოველდა ინტერესი საერთოდ ისტორიული მეცნიერებისა და კერძოდ, წყაროთმცოდნეობის თეორიული ასპექტებისადმი. ასეთ პრობლემათა რიგში დგას ისტორიული წყაროს წარმოშობის და მისი სოციალური ფუნქციის ურთიერთკავშირი, წყაროთა საკლასიფიკაციო კრიტერიუმების დადგენა, წყაროს შინაარსში უკრო ღრმად წვდომა, მასში ჩამარხული ფარული ინფორმაციის გამოვლენა, წყაროს მიმართება ისტორიულ სინამდვილესთან და სხვ.

ასეთი ფართო დიაპაზონის საკითხების კვლევა, რა თქმა უნდა, შეუძლებელია მეთოდოლოგიურად გამართული თეორიის გარეშე. როგორც ზოგად წყაროთმცოდნეობაში, ასევე წყაროთმცოდნეობითი ციკლის სპეციალური დისციპლინების თეორიაში უდიდესი მნიშვნელობა მოიპოვეს მეთოდური ხასიათის ძიებებმა. ტრადიციული მეთოდების გვერდით ჩნდება და ინერგება კვლევა-ძიების ახალი ხერხები, რაც, თავის მხრივ, გარკვეულ ზეგავლენას ახდენს შესასწავლი ობიექტის და საგნის განსაზღვრაზე.

ზემოთქმული შეეხება, ცხადია, დიპლომატიკასაც. ამ დისციპლინის წიაღში დაგროვილმა გამოცდილებამ მნიშვნელოვანი ზეგავლენა მოახდინა ზოგადი წყაროთმცოდნეობის პრობლემატიკაზე. განსაკუთრებით თვალსაჩინოა დიპლომატიკის მნიშვნელობა წყაროთა კლასიფიკაციასთან დაკავშირებული საკითხების და კვლევის მეთოდების დამუშავებაში. დიპლომატიკის საკვლევე ობიექტის – ისტორიული დოკუმენტების – უდიდესმა მნიშვნელობამ ისტორიული მეცნიერებისათვის, ამ მასალის უაღრესად სპეციფიკურმა ხასიათმა

ხელი შეუწყო ანალიზის სრულიად ორიგინალური მეთოდების გაჩენას. დიპლომატიკის საგნის – ობიექტისა და მეთოდის ურთიერთმიმართება თავისთავად ძნელად გადასაწყვეტ პრობლემად იქცა, რაც იმაში გამოიხატა, რომ დიპლომატიკის ადგილი სხვა საისტორიო წყაროთმცოდნეობით დისციპლინათა რიგში დღემდე საკამათოდ არის ქცეული.

ტრადიციული განსაზღვრებით, დიპლომატიკა, ისევე როგორც ქრონოლოგია, გენეალოგია, სფრაგისტიკა და ა. შ. დამხმარე ისტორიულ დისციპლინად არის მიჩნეული. XX საუკუნის 20-იან წლებში დიპლომატიკას „აქტური“ ანდა, „დოკუმენტური“ წყაროთმცოდნეობა ეწოდებოდა.¹ ეს სახელწოდება დღემდე იხმარება დიპლომატიკის მიმართ. განსაზღვრებაში „დამხმარე“ იმთავითვე ხაზგასმული იყო დიპლომატიკის „გამოყენებით“ ფუნქცია ისტორიული მეცნიერების მთავარი საკვლევი პრობლემებისადმი. სინამდვილეში დიპლომატიკის ფარგლებში დოკუმენტურ წყაროთა უფრო ღრმა და თანმიმდევრული შესწავლა ხდებოდა, გამოიკვეთა ინტერესი დოკუმენტური წყაროს, როგორც ისტორიული რეალობის ერთგვარი ასლის მიმართ, დღის წესრიგში დადგა მისი ყოველმხრივი შესწავლის საკითხი; მასში ჩადებული ამკარა თუ ფარული ინფორმაციის გამოვლინება, მისი როლის განსაზღვრა თანადროული საზოგადოებებისათვის. ასეთი საკითხებისადმი² ყურადღების გამახვილება დიპლომატიკის განვითარების ახალ ეტაპს მოასწავებდა, რასაც დაუკავშირდა დიპლომატიკის „დამხმარეობის“ საკითხის გადასინჯვა. სპეციალურ ლიტერატურაში აღნიშნულია, რომ ცნება „დამხმარე“ გულისხმობს კვლევის სპეციფიკური ტექნიკური ხერხების დამუშავებას,³ რომელთა საშუალებითაც შეიძლება მხოლოდ და მხოლოდ წყაროს ე. წ. „გარეგანი კრიტიკის“ ამოცანების გადაჭრა. ასევე კრიტიკულად შეფასდა ტერმინის „დამხმარე“ გამოყენება სხვა ისტორიული დისციპლინების მიმართ. ამ ტერმინის ნაცვლად მ. ტიხომიროვმა

¹ Лаппо-Данилевский А. С., Очерк русской дипломатики частных актов, Лекции, читанные слушателям «Архивных курсов» при Петроградско-археологическом институте в 1918 г., СПб., 1918, с. 4.

² Лаинглау в Сеньобос, Введение в изучение истории, СПб., 1899, с. 41.

³ Люблинская А. Д., Источниковедение истории средних веков, Л., 1955, с. 7.

უფრო შესაფერისად მიიჩნია ტერმინი „სპეციალური“,¹ რაც გაზიარებულია მკვლევართა უმრავლესობის მიერ, თუმცა მათი არგუმენტები ყოველთვის ერთნაირი არ არის. სპეციალურ დისციპლინას უწოდებს დიპლომატიკას ს. კაშტანოვიც, რადგან, მისი აზრით, დიპლომატიკას აქვს დამოუკიდებელი საკვლევი საგანი, მეთოდი და ამოცანები. ამავე დროს მეცნიერი აღნიშნავს, რომ დიპლომატიკის საგანი და მიზანი წყაროთმცოდნეობისაგან არ განსხვავდება.² ჩეხი მეცნიერი ი. შებანეკი, განსხვავებით რუსი ისტორიკოსებისაგან, დიპლომატიკას „მთავარს“ უწოდებს სხვა ისტორიულ დისციპლინათა შორის. ამ შეფასებისას მას მხედველობაში აქვს დიპლომატიკის საკვლევი ობიექტის – ისტორიული საბუთის უაღრესად მდიდარი ინფორმატულობა.³ დამხმარე დისციპლინებს მთავარს უწოდებს ლ. სანტიფალერიც.⁴ ს. შმიტი დიპლომატიკას განიხილავს, როგორც წყაროთმცოდნეობის ნაწილს და ფიქრობს, რომ ტერმინები „დამხმარე“ და „სპეციალური“ ერთმანეთს კი არ გამოორიცხვენენ, არამედ ავსებენ. „სპეციალური“ განსაზღვრავს დისციპლინის საგანს, „დამხმარე“ – დისციპლინის ფუნქციას, ორივე ერთად კი ავსებს წარმოდგენას შესაბამის სამეცნიერო დარგებზე.⁵ ასეთი მსჯელობა უფრო სამეცნიერო ტერმინთა მორიგების ცდას წარმოადგენს, მას სხვა საისტორიო დარგთა შორის სპეციალურ დისციპლინათა ადგილის განსაზღვრაში გარკვეულობა ვერ შეაქვს. სამართლიანია დ. ლიხაჩოვის შენიშვნა, რომ არ არსებობს სრულიად დამოუკიდებელი ან სრულიად დამხმარე მეცნიერების დარგები. ყველა დარგი ერთმანე-

¹ Тихомиров М. Н., Об охране и изучении письменных богатств нашей страны, ВИ, 1961, N 4, с. 66-67.

² Каштанов С. М., Очерки русской дипломатики, М., 1970, с. 12-14.

³ J. Šebánek-ის შრომებში გატარებული თვალსაზრისების შესახებ იხ. Королев Г. И., Современные исследования по дипломатике в Чехословакии, კრებულში: Актовое источниковедение, М., 1979, с. 247-250.

⁴ L. Sautifaller, Gedanken und Anregungen über technische probleme der historischen Grundwissenschaften In: Relazioni del Congresso Internazionale di Scienze Storiche Vol. I. Metodologia, Problemi generali Scienze auxiliaire della Storia, Firenze 1955. p. 445-446.

⁵ Шмидт С. О., Современные проблемы источниковедения, Источниковедение. Теоретические и методические проблемы., М., 1969, с. 24.

თის მიმართ გარკვეულწილად დამხმარეა.¹ ამდენადვე დაშვებულია აზრი, რომ დამხმარე ან გამოყენებითი მეცნიერებანი არ არსებობენ. არსებობს მხოლოდ მეცნიერება და მეცნიერული ცოდნის გაღრმავების პროცესი, მხოლოდ ამ ნიშნით „გამოიყენება“ მეცნიერული ცოდნა.² ორივე ტერმინი, როგორც „დამხმარე“, ისე „სპეციალური“, თანაბრად იხმარება სამეცნიერო ლიტერატურაში, თუმც უპირატესობას უფრო „სპეციალურს“ აკუთვნებენ. აღნიშნულ ტერმინთა შესახებ კამათმა სამეცნიერო ლიტერატურაში კიდევ უფრო ცხადი გახადა დიპლომატიკის ერთგვარი სუვერენულობა, რადგან იგი სწავლობს სხვა ისტორიულ წყაროთაგან სახეობრივად გამოცალკევებულ ობიექტებს – საისტორიო დოკუმენტებს.³

დიპლომატიკის დამოუკიდებლობა საეჭვოდ მიიჩნია ვ. ფარსობინმა. იგი ეყრდნობა იმ ამოსავალ შეხედულებას, რომ წყაროთმცოდნეობითი დისციპლინების ერთმანეთისაგან გამოყოფა შესაძლებელია არა საგნის მიხედვით, არამედ – პრობლემით. ამიტომ მას შესაძლებლად მიაჩნია დამოუკიდებელი არსებობა პალეოგრაფიისა და ტექსტოლოგიისა, ხოლო დიპლომატიკის საგანი, მისი თქმით, შეუძლებელია ზუსტად განისაზღვროს შემდეგი მოსაზრების საფუძველზე: დიპლომატიკა ერთდროულად იყენებს ფორმულარული და ტექსტოლოგიური ანალიზის მეთოდებს. ამდენად, მისი ამოცანები ნაწილობრივ ემთხვევა ტექსტოლოგიის ამოცანებს. მხოლოდ ფორმულარული ანალიზი კი არ არის საკმარისი დიპლომატიკის ცალკე დისციპლინად გამოსაყოფად, რადგან ფორმულარის (მისი აზრით, სტილის ნიშნების) კვლევა შეიძლება ლიტერატურათმცოდნეობამ შეითავსოს.⁴ ვ. ფარსობინმა ამგვარად „გადაუნანილა“ დიპლომატიკის საგანი სხვა სამეცნიერო დისციპლინებს.

¹ Лихачев Д. С., По поводу статьи Азбелева С. Н., «Текстология как вспомогательная историческая дисциплина», История СССР, 1967, N 2, с. 230.

² Мамардашвили М. К., Круглый стол «вопросов философии», ВФ, 1973, N 8, с. 100.

³ Копанев А. М., Советская дипломатика, ВИД, вып. 1, Л., 1968, с. 225. Соболева И. А., О тенденциях развития специальных исторических дисциплин. Источниковедение отечественной истории, М., 1979, с. 221.

⁴ Фарсоби́н В. И., О предмете дипломатики и ее соотношении с источниковедением, ВИ, 1978, N 1, с. 30-40

ვ. ფარსობინის მსჯელობაში უგულვებელყოფილია ისტორიული წყაროს სოციალური ფუნქცია და, აქედან გამომდინარე, მისი შინაგანი ფორმა, ანუ სტრუქტურა. ეს მონაცემები ახასიათებს ძირითადად სპეციალურ დისციპლინათა შესწავლის ობიექტებს და გამიჯნავს კიდეც ერთმანეთისაგან. სპეციალურ დისციპლინათა ჩამოყალიბების თავისთავად ისტორიული პროცესი წყაროთა სოციალური ფუნქციის და სტრუქტურის განსხვავებულობაზე იყო დამყარებული იმთავითვე, მიუხედავად იმისა, დასახელებული ნიშნები თეორიულად გაცნობიერებული იყო თუ არა. ამიტომ ძნელია გაზიარება იმ თვალსაზრისისა, რომლის მიხედვითაც დიპლომატიკის ცალკე დისციპლინად გამოყოფა ეფუძნება პრობლემას და არა ობიექტს. ისტორიული პრობლემა ცვალებადი კატეგორიაა, ხოლო მისი საკვლევო ობიექტი – უცვლელი. პრობლემის მოძიება და შესწავლა ვერ განსაზღვრავს ცალკეული დისციპლინების რაობას, ხოლო შესასწავლი საგნის ღრმად წვდომა თავად აყენებს პრობლემას. საკამათოდ არ ითვლება ის გარემოება, რომ ისტორიული წყარო მთლიანობაში გაცილებით მეტი ინფორმაციას შეიცავს, ვიდრე მისგან რომელიმე ერთი პრობლემის შესასწავლად ამოკრეფილი მონაცემები. წყაროს ინფორმატულობის გაზრდისათვის მეთოდების არა თუ სრულყოფა, არამედ სრულიად ახალი პრინციპების შემუშავებაც ხდება. ასეთ მეთოდურ ძიებებს, რა თქმა უნდა, დისციპლინათმორისი მიჯნების ზრდა და დიფერენციაციის ერთგვარად არასასურველი გაღრმავებაც შეიძლება მოჰყვეს, რაც დისციპლინათა თავის თავში ჩაკეტვაში და კარდინალური ისტორიული პრობლემებისაგან მოწყვეტაშიც შეიძლება გამოვლინდეს. სწორედ ამ საშიშროების თავიდან აცილების აუცილებლობაზე ლაპარაკობს ვ. იანინი, როცა იგი დამხმარე დისციპლინათა განვითარებაში ორ საფეხურს გამოჰყოფს: 1. წყაროთმცოდნეობითი საფეხური – კვლევის აქტიურად სრულყოფადი სპეციფიკური ხერხების შემუშავება და 2. ისტორიული სინთეზი (построение). ვ. იანინის აზრით, ცალკეულ ისტორიულ დისციპლინათა განვითარების მაგისტრალური ხაზი უნდა მიემართებოდეს არა დისციპლინათა დიფერენციაციისაკენ, არამედ ინტეგრაციისაკენ.¹ მაგრამ ეს მოთხოვნა ისტორიული მეც-

¹ Янин В. Л., К проблеме интеграции в изучении вещественных и письменных источников по истории средневековья. История СССР, 1973. N 3, с. 67, 77.

ნიერების განვითარების შესაფერის ეტაპს გულისხმობს და სრულე-
ბით არ გამოორიცხავს დისციპლინათა ფარგლებში კვლევის მეთოდის
სრულყოფას. ასევე შეუძლებელია დისციპლინათა ინტეგრაციაზე
ლაპარაკი მათი საკვლევი საგნის მექანიკური „გაუქმებით“, როგორც
ეს ვ. ფარსობინის ნაშრომში ხდება დიპლომატიკის მიმართ.

დიპლომატიკის, როგორც სპეციალური ისტორიული დისციპლი-
ნის, შინაარსს მთლიანად ფარავს განსაზღვრება „დოკუმენტური
წყაროთმცოდნეობა“. ამ განსაზღვრებაში ჩანს დიპლომატიკის
მიმართება წყაროთმცოდნეობასთან. იგი ისეთივე რანგის წყაროთ-
მცოდნეობითი დისციპლინაა, როგორც, ვთქვათ, მათიანეთმცოდ-
ნეობა. დიპლომატიკის ერთგვარ სუვერენულობას აპირობებს არა
ისტორიული პრობლემები ან საკვლევი მეთოდები, არამედ წყაროთა
სახეობრიობა.

დიპლომატიკის შესწავლის ობიექტს სამეცნიერო ლიტერატურა-
ში უწოდებენ დოკუმენტს ან აქტს. როგორც დოკუმენტი, ასევე
აქტი პოლიემანტიკური ტერმინებია. წყაროთმცოდნეობაში ისინი
საკლასიფიკაციო ცნებებად გამოიყენება, თუმცა მათი შინაარსი
ყოველთვის ერთნაირად არ არის განმარტებული. ამ განმარტებებს
კი არსებითი მნიშვნელობა აქვს, რადგან მათში აირეკლება დიპლო-
მატიკის შესასწავლი ობიექტის მოცულობაც და კვლევის მიმარ-
თულებაც. დოკუმენტი და აქტი, როგორც სამეცნიერო ტერმინები,
თავდაპირველად დამკვიდრდა ევროპულ დიპლომატიკაში. XIX საუ-
კუნის ბოლო ათეულ წლებში იქმნება ისეთი ფუნდამენტური ნაშ-
რომები ევროპულ დიპლომატიკაში, რომლებმაც დიდი ხნით განსაზ-
ღვრეს ამ დარგის ადგილი და მნიშვნელობა სხვა საისტორიო დისცი-
პლინათა შორის. ევროპულ ისტორიოგრაფიაში აღიშნულ პერიოდში
მიმდინარეობდა ისტორიული კვლევის შედეგების თეორიული განზო-
გადების საინტერესო პროცესი. წარსულისადმი ერთიანი მეცნიერ-
ული კონცეფციის საფუძველზე მუშავდებოდა თეორიული ხასიათის
ძირითადი საკითხები: ისტორიული წყაროს რაობა და წყაროთა კლა-
სიფიკაცია, ხდებოდა ცალკეული საისტორიო დარგების საკვლევი
დიაპაზონის დადგენა.¹ აღნიშნულ პროცესთან არის დაკავშირებუ-
ლი „დოკუმენტისა“ და „აქტის“, როგორც სპეციალური სამეცნიერო

¹ Лангюа и Сеньобос, Введение в изучение истории, СПб., 1899.

ტერმინების, დამკვიდრება წყაროთმცოდნეობაში. ამ ტერმინების შინაარსის დაუდგენლად შეუძლებელია დიპლომატიკის შესწავლის სფეროში შემოსული ისტორიული წყაროების შემოფარგვლა.

ევროპელ და რუს მეცნიერთა შრომებში დოკუმენტი იხმარება ვინრო და ფართო მნიშვნელობით. ფართო გაგებით დოკუმენტი (ფრანგული document, გერმანული urkunde) ეწოდება ყოველგვარ წერილობით ნაშთს (ფრანგული საისტორიო ტრადიცია). ვინრო მნიშვნელობით – მხოლოდ სამართლებრივი ურთიერთობის ამსახველ წერილობით წყაროებს. ამ უკანასკნელი მნიშვნელობით დოკუმენტი უახლოვდება იურიდიულ აქტს. უახლოეს ლიტერატურაში დოკუმენტის შინაარსი კიდევ უფრო გაფართოვდა. რ. მარიშალს „დოკუმენტის“ ცნებაში ესმის ადამიანთა შეგნებული, წინასწარგანზრახული ქმედებებით შექმნილი ისტორიული ძეგლები. ასეთთა შორის იგი ასახელებს წერილობით წყაროებს და მატერიალურ ნაშთსაც.¹ შ. სამარანმა დოკუმენტურ წყაროთა არეალში შემოიტანა საგნობრივი, ბგერითი, სახვითი და ა. შ. წყაროები.² ასეთივე ფართო გაგება დოკუმენტისა და დოკუმენტური წყაროსი დამკვიდრდა რუსულ (საბჭოური პერიოდის) ისტორიოგრაფიაში. აქ წინ არის წამოწეული დოკუმენტურ წყაროთა გამაერთიანებელი ნიშანი – ადამიანის შეგნებული ქმედების შედეგი, მისი მრავალფუნქციურობა (სოციალური, სამართლებრივი, კომუნიკაციური, კულტურული და სხვ.). დოკუმენტის მხოლოდ ერთ-ერთ ფუნქციად არის მიჩნეული მისი, როგორც ისტორიული წყაროს ფუნქცია.³

დოკუმენტის, როგორც ისტორიულ წყაროთა ფართო სპექტრის მომცველი ტერმინის განმარტება თავისთავად საისტორიო დისციპლინათა ინტეგრაციის ტენდენციის მოწმობაა. ამ განმარტებებში ისტორიული მეცნიერების განვითარების დონე არის არეკლილი. ამავე დროს დოკუმენტის შინაარსის ასეთი გაფართოვება აფერხებს მის გამოყენებას სპეციალური დისციპლინის ფარგლებში. ს. კაშტანოვი

¹ R. Marichal, La critique des textes, L'Histoire et ses méthodes. Vol. publiée sous la direction de Charles Samaran, de l'Institut. Encyclopedie de la pleade, Paris, 1961, p. 1332

² Водов В., Старейший палеограф мира, АЕ за 1979, М., 1981, с. 358.

³ Плющенко М. П., Кузнецова Т. В., Лившиц Я. З., Документоведение, документ и системы документации, М., 1977, с. 13-21.

იცავს ტრადიციულ თვალსაზრისს დოკუმენტური და თხრობითი ისტორიული წყაროების ურთიერთისაგან გამიჯვნის თაობაზე. იგი დოკუმენტის არსებით მახასიათებლებად გამოჰყოფს შემდეგ ნიშნებს: 1. დოკუმენტი მასში ასახული ძირითადი ამბის თანადროულია, 2. დოკუმენტში დაფიქსირებულ ურთიერთობას აქვს მინიჭებული იურიდიული ფორმა, 3. დოკუმენტს აქვს იურიდიული მტკიცებულების ძალა.¹ ჩამოთვლილ ნიშანთაგან პირველი არ გვეჩვენება არსებითად, რადგან დოკუმენტში, ისევე როგორც ნარატიულ ძეგლში, წინადროინდელი მოვლენებიც შეიძლება იყოს ასახული. მეორე და მესამე ნიშანი კი არსებითია, თუმცა იგი შეიძლება ერთ ნიშნად გაერთიანდეს, როგორც დოკუმენტის ფუნქციური მახასიათებელი. დოკუმენტური წყაროების და, აქედან გამომდინარე, ტერმინის, „დოკუმენტი“, გამიჯვნას თხრობითი წყარებისაგან ლ. პუშკარიოვი შესაძლებლად თვლის სინამდვილის ასახვის ხარისხით, რაც პრაქტიკულად ამ წყაროთა განსხვავებულ შინაგან ფორმაში ვლინდება.²

„დოკუმენტის“ ანუ წყაროს – მატერიალური ან წერილობითი ნაშთის შინაარსი უსათუოდ უნდა გაიმიჯნოს „დოკუმენტისაგან“, როგორც სპეციალური სამეცნიერო ტერმინისაგან. ასეთი გაუმიჯნავობა ხდება საფუძველი ისეთი მეცნიერული კამათებისა, რომელსაც საკითხის გადაწყვეტა არ მოჰყვება. სრულიად აშკარაა, რომ თანამედროვე მეცნიერებაში (და ყოფაშიც) ცნების „დოკუმენტი“ სემანტიკური არეალი ძალზე გაფართოვდა. იგი ფაქტობრივად ფარავს ყოველგვარ (ძველსაც და ახალსაც) ისტორიულ წყაროს. ამდენად დიპლომატიკაში გამოყენებული „დოკუმენტის“ შინაარსი თავიდან საჭიროებს დაზუსტებას, ანუ დასადგენია, რა კატეგორიის ისტორიული წყაროები შემოდის დიპლომატიკის კვლევის სფეროში. ამ საკითხზეც არ არის ერთგვაროვანი თვალსაზრისები. აქ უკვე ჩნდება მეორე საკითხი – დოკუმენტის განსხვავება აქტისაგან და მიმართება ამ ორი ტერმინით აღნიშნულ წყაროთა კატეგორიებს შორის.

„აქტის“ განსაზღვრა სპეციალურ ლიტერატურაში ისევე არაერთგვაროვანია, როგორც დოკუმენტისა. დიპლომატიკის ობიექტისა

¹ Каштанов С. М., Русская дипломатика, М., 1988, с 12-13.

² Пушкарев Л. Н., Классификация русских письменных источников, по отечественной истории, М., 1975, с. 212.

და საგნის თეორიული დასაბუთება შედარებით ახალი მოვლენაა. გასულ საუკუნეში და ჩვენი საუკუნის დასაწყისში დიპლომატიკის საკვლევი სფეროს შემოსაზღვრა ხდებოდა შესასწავლი სახეობების მარტივი ჩამოთვლით. ასე, მაგ., თ. ზიკელი სწავლობდა იმპერატორთა და მეფეთა მიერ გაცემულ სიგელებს, პაპების ბულებს.¹ თ. ზიკელის გამოკვლევაში სიგელების აღსანიშნად გამოყენებულია ტერმინი *urkunde*. იგივე ტერმინი კერძო აქტების მნიშვნელობით იხმარება ი. ფიკერთან.² ასე რომ, თავდაპირველად, დიპლომატიკის შესწავლის ობიექტად მიჩნეულ საჯარო ხელისუფლების წარმომადგენელთა მიერ გაცემულ საბუთებს (*urkunde*) ი. ფიკერმა კერძო საბუთებიც შეჰმატა.

ფრანგი მეცნიერი ა. ჟირი დიპლომატიკის ობიექტად თვლის დიპლომებს, სიგელებს, აქტებს, საერთოდ, სამართლებრივი შინაარსის საბუთებს.³

ა. ლაპო-დანილევსკიმ დიპლომატიკის საგნის თეორიული დახასიათება მოგვცა და მან ყველა სახის საბუთი, რომლებსაც დიპლომატიკა სწავლობს, გააერთიანა სინონიმურად ნახმარ ცნებებში დოკუმენტი ან აქტი.⁴ ორივე ტერმინში მან სამართლებრივი შინაარსი ჩადო. დოკუმენტს იგი უწოდებს ნორმატიული შინაარსის ისტორიულ ნაშთს. მისეულ აქტის განსაზღვრებაში კი მთავარია ორი მომენტი, რომელიც იურიდიული შინაარსის გადმოცემასთან არის დაკავშირებული: უწყებრივი ხასიათის აქტები და მტკიცებულებითი ძალის მქონე აქტები. პირველი მათგანი, ავტორის აზრით, უფრო მჭიდროდ არის დაკავშირებული ყოფასთან, ვიდრე სამართალთან. „მტკიცებულებითი“ აქტები კანონთან სიახლოვეს უჩვენებენ ფორმულირების მკაცრად დაცული ნესებით.⁵ მართალია, ა. ლაპო-დანილევსკისეული განსაზღვრა აქტისა მხოლოდ მის მიერვე გამოყოფილ მტკიცებულებით აქტებს მოიცავს, მაგრამ დიპლომატიკის ობიექტის განსაზღვრაში მის შრომას მაინც დიდი მნიშვნელობა ჰქონდა. დიპლომატიკის საკვლევი ობიექტი გაერთმინებელიანდა მეტ-ნაკ-

¹ T. Sickel, Beiträge zur Diplomatik, Bd. I-VIII, Wien, 1861-1882.

² J. Ficker, Beiträge zur Urkundenlehre, Bd. I-II, Jnnbruck, 1877-1878.

³ A. Giry, Manuel de diplomatique, Paris, 1893, p. 8-10.

⁴ Лаппо-Данилевский А., Очерк русской дипломатики, с. 12.

⁵ Лаппо-Данилевский А., დასახ. ნაშრ., გვ. 14.

ლები იურიდიული ნიშნების მქონე საბუთებთან. ხსენებულ ავტორთან აქტის ცნება ამ ნიშნით დაემთხვა დოკუმენტის ცნებას.

ზოგიერთი მეცნიერი აქტებს უწოდებს როგორც კონკრეტულ შემთხვევებთან დაკავშირებით შედგენილ საბუთებს, ასევე საჯარო კანონმდებლობის ძეგლებსაც, კანონთა კოდექსებს. ასევე აქტებად არის მიჩნეული სასამართლო პროცესთან დაკავშირებული საქმეები და განჩინებები, საერთოდ, იურიდიული პრაქტიკის ყოველ სფეროში შექმნილი საქმიანი ქაღალდები.¹ იურიდიული შინაარსის საბუთებით – აქტებით – დიპლომატიკის სფეროს განსაზღვრა ძალზე დიდ და სახეობრივად მრავალფეროვან მასალას უყრის თავს. კვლევის არსებული მეთოდი – ფორმულარული ანალიზი კი მხოლოდ შეთანხმებითი აქტების კარგად ფორმალიზებადი მასალის შესწავლაზე იყო დამყარებული. ყოველი სახეობის ამ მეთოდით შესწავლა შეუძლებელი აღმოჩნდა. მასალის სპეციფიკა თვით კარნახობს ხერხისა თუ საშუალების ძიებას. ა. ლაპო-დანილევსკის მონაფეთა ნაშრომებში აქტები უმთავრესად ეწოდება იურიდიულ გარიგებებს, ანუ შეთანხმებითი ხასიათის საბუთებს.²

საბჭოთა პერიოდის ზოგი რუსი მკვლევარის შრომებში აქტების იურიდიული ნიშანი მეორე რიგის მახასიათებლად არის მიჩნეული და წინ არის წამოწეული მათში დაცული ეკონომიკური და სოციალური ურთიერთობის ამსახველი ცნობების მნიშვნელობა.³ იურიდიული ნიშანი ერთგვარ ფორმალურ, არარსებით მახასიათებლად არის ჩათვლილი, რომელიც არ შეესატყვისება საბუთისავე სოციალურ შინაარსს. საბჭოთა ისტორიულ ენციკლოპედიაში კი აქტის განმარტებაში უკვე იურიდიულ-სოციალურ მახასიათებელთა ურთიერთისაგან განუყოფლობის აზრია ჩადებული: „ისტორიული აქტები – ეს არის დოკუმენტები, რომლებშიც გარკვეული იურიდი-

¹ F. Dölger, S. Karayannopoulos, Byzantische Urkundenlehre, Munhen, 1968, p. 23.

² Смирнов М. Н., Некоторые замечания в дипломатическом анализе частного документа. Историческое обозрение, сб. статей, посвященных А. С. Лаппо-Данилевскому, СПб, 1916, с. 20-62, Веретенников В. И., В вопросу о методах изучения древнерусских частноправовых актов, с. 8-19.

³ Зимин А. А., О дипломатике жалованных грамот Иосифо-волоколамского монастыря XVI в. Актовое источниковедение, М., 1979, с. 153-164. Череннин Л. В., Русские феодальные архивы, XIV-XV в. т. I-II., 1948-1951.

ული ნორმების სახით არის ასახული ეკონომიკური ან პოლიტიკური შეთანხმებები კერძო პირთა შორის, კერძო პირსა და სახელმწიფოს შორის, სახელმწიფოთა შორის, სახელმწიფოსა და ეკლესიას შორის. აქტები არის უმნიშვნელოვანესი ტიპი დოკუმენტური წყაროებისა".¹ ამ განმარტებაშიც (რომელიც ს. კაშტანოვს ეკუთვნის), აქტები შემოფარგლულია შეთანხმებითი ხასიათის საბუთებით. ასეთივე ხასიათის დოკუმენტებს გულისხმობს „აქტებში“ ს. კაშტანოვი თავის „რუსული დიპლომატიკის ნარკვევებში“.² ამდენადვე, აქტებს მიიჩნევდა იგი დიპლომატიკის შესწავლის ობიექტად. სასამართლო პროცესულური აქტები, თხოვნები, ბრძანებები, საჩივრები და სხვა ინფორმაციულ-სტატისტიკური დოკუმენტები მას „ნარკვევებში“ დიპლომატიკის შესწავლის სფეროში არ მოუქცევია. ძირითად არგუმენტად მიჩნეული არის ის გარემოება, რომ ჩამოთვლილი სახეობები ფორმულარულ ანალიზს არ ექვემდებარება³ (ანალიზის მეთოდი ამ შემთხვევაში არის დისციპლინის საგნის დადგენის კრიტერიუმი).

ამავე ავტორის მომდევნო შრომაში განსხვავებული თვალსაზრისი ჩანს „აქტი“ აღნიშნული საბუღალბო: მოცულობაზე და, შესაბამისად, დიპლომატიკის ობიექტის შესახებ. აქტები, ამჯერად, განმარტებულია, როგორც დოკუმენტები, რომლებიც გამოხატავენ გარკვეულ სამართლებრივ ურთიერთობებს გარიგების კონტრაგენტებს ან ავტორსა და ადრესატს შორის. ეს განმარტება აქტის ცნებაში აერთიანებს არა მხოლოდ შეთანხმებითი სახეობის დოკუმენტებს, არამედ სხვა სახეობებსაც, რომლებშიც სამართლებრივი ურთიერთობაა აღმოცენებული. ასეთ სახეობებად ავტორს მიაჩნია: 1. შეთანხმებითი, 2. შეთანხმებით-საკანონმდებლო, 3. შეთანხმებით-საკანონმდებლო კერძო სამართლებრივი ელემენტებით, 4. შეთანხმებითი-განკარგულებითი, 5. განკარგულებითი, 6. სასამართლო-პროცესულური, 7. აღმასრულებელ-სარეგისტრაციო, 8. სარეგისტრაციო-სააღრიცხვო, 9. მტკიცებულებით და შეთანხმებით-მტკიცებულებითი, 10. სარეკომენდაციო, 11. განკარგულებით-სააგიტაციო, 12. მოხსენებითი, 13. პროტოკოლური, 14. სააღრიცხვო, 15. სამ-

¹ СИЭ. I, М., 1961, с. 313.

² Кауштанов С. М., Очерки русской дипломатии, с. 8,9.

³ იქვე.

სახურებრივი წერილები, 16. თხოვნითი და თხოვნით-სააპელაციო.¹ ამგვარად, აქტის ს. კაშტანოვისეული განსაზღვრებაში სახეობრივი კლასიფიკაციის დონეზე შემოდის ყველა ის მეტ-ნაკლები იურიდიული ძალისა და შინაარსის მქონე დოკუმენტი, რომელსაც ა. ლაპო-დანილევსკიც დიპლომატიკის შესასწავლ ობიექტად მიიჩნევდა. ასევე ფართოდ ესმოდათ ამ დარგის შესასწავლი საგანი დიპლო-მატიკაში ფუნდამენტური ნაშრომების ავტორებს, მაგრამ მასალის უზომოდ დიდი მოცულობის გამო ხდებოდა შერჩევით, შედარებით უფრო მნიშვნელოვანი დოკუმენტების – მეფეების, იმპერატორების, საეკლესიო იერარქების და ა. შ. საბუთთა შესწავლა.² „ქართული დიპლომატიკის ავტორი, ი. ჯავახიშვილიც მიუთითებდა, რომ „დიპლომატიკა“ ყოველგვარი საბუთების აგებულება-დანეროლობას უნდა იკვლევდეს, მაგრამ, რაკი პოლიტიკურ-კულტურული ისტო-რიისათვის ცნობები უფრო უხვად მეფეთა და მწყემსთმთავრების საბუთებში მოიპოვება ხოლმე, ამიტომ ჩვეულებრივ სიგელთამ-ცოდნეობა სწორედ ამ ორგვარი საბუთების შესწავლას აქცევდა და აქცევს ყურადღებას“.³

ს. კაშტანოვის აზრით, დოკუმენტი, როგორც დიპლომატიკური ტერმინი, ფარავს აქტს. დოკუმენტი ექვემდებარება სახეობრივ კლასიფიკაციას, ხოლო სახეობის განმსაზღვრელად მას აღებული აქვს ფორმალურ-იურიდიული ნიშნები, რომლებიც, თავის მხრივ, დოკუ-მენტის სოციალურ ფუნქციას გამოხატავენ.⁴ ამავე კრიტერიუმით ახდენს იგი აქტების კლასიფიკაციას.

დოკუმენტსა და აქტს შორის განსხვავების დასადგენად ხაზი უნდა გაესვას იმ გარემოებას, რომ ყველა სახის დოკუმენტი, რომელიც სახეობრივ კლასიფიკაციას ექვემდებარება, იურიდიული დანიშნულებით შეიძლება სულაც არ იყოს შექმნილი. ანუ, ყველა შემთხვევაში, დოკუმენტში დაფიქსირებული სოციალური ფუნქცია იურიდიულ გაფორმებას არ საჭიროებდა. ეს ითქმის განსაკუთრებით

¹ Каштанов С. М., Русская дипломатика, с. 22.

² ჩეხეთში, სადაც დიპლომატიკის საკმაოდ ძლიერი სკოლა არსებობს, დიპლომატიკა შეისწავლის დოკუმენტური წყაროების საკმაოდ ფართო წრეს, თანამედროვე დოკუმენტების ჩათვლით, იხ. Королев Г. Н., Современные исследования по дипломатике в Чехословакии, с. 245-268.

³ ი. ჯავახიშვილი, ქართული დიპლომატიკა, ტფილისი, 1926, გვ. IV.

⁴ Каштанов С. М., Русская дипломатика, с. 12-13.

მართვის აპარატის საქმიანობასთან დაკავშირებულ განკარგულებებზე, სტატისტიკური ხასიათის აღწერებზე, სააღრიცხვო-სამემოსავლო ნუსხებზე და ა. შ. ასეთი ხასიათის დოკუმენტების მიმართ ამბობდა ა. ლაპო-დანილევსკი, რომ მათ ნაკლები იურიდიული ძალა აქვთ და ადასტურებენ უკვე არსებულ სამართლებრივ ურთიერთობებს.¹ ასეთი დოკუმენტები, რომლებიც, მართალია, ასახავენ სამართლებრივ ურთიერთობებს, მაგრამ იურიდიული მტკიცების ძალა არა აქვთ, სახეობრივ კლასიფიკაციას ექვემდებარებიან. ისინი როგორც სამართლებრივი შინაარსით, ასევე ტექსტის მაორგანიზებელი სპეციფიკური ენობრივი სტრუქტურებით დიდ მსგავსებას ავლენენ იურიდიულ აქტებთან, მაგრამ ეს მსგავსება მეტ-ნაკლებია. სრულიად არა ჰგავს აქტებს ეპისტოლარული მასალა, რომელიც დოკუმენტისა და აქტების არსებული განსაზღვრებების მიხედვით, საერთოდ ვარდება დიპლომატიკის შესწავლის სფეროდან.² ამიტომ, ვფიქრობთ, რომ სავსებით მისაღებია „დოკუმენტი“, როგორც სამუშაო ტერმინი, ტრადიციული (არათხრობითი საისტორიო წერილობითი წყაროების მთელი მოცულობა) აზრით, რაც თავიდან აგვაცილებს ხელოვნურად ახალი ტერმინების შემოტანას. დოკუმენტების შესწავლა დიპლომატიკის ფარგლებში შეიძლება განხორციელდეს მხოლოდ სახეობრივი კრიტერიუმის დაცვით. სხვა საქმეა, რომ სპეციფიკური ენობრივი და ფუნქციური მახასიათებლების მიხედვით სახეობათა შესწავლის საშუალებები და ხერხები, შესაძლებელია, იცვლებოდეს. მეთოდური ხერხების ძიება განპირობებულია შესასწავლი ობიექტის თავისებურებებით და, არა პირიქით.

თანამედროვე ფრანგული დიპლომატიკის მკვლევარნი მიუთითებენ იმ უხერხულობაზე, რასაც იწვევს ტერმინი აქტი. მისი გამოყენება დიპლომატიკის ობიექტის მიმართ აუცილებლად მოითხოვს დამატებითი განსაზღვრებების მოხმობას. უ. ტესიე ხმარობს ტერმინებს იურიდიული აქტი და უფრო ფართოდ – წერილობითი აქტი, რომელშიც გულისხმობს იურიდიული და არაიურიდიული დანიშნულებით შექმნილ საქმიან ქალაქებს.³

¹ Лаппо-Данилевский А. С., *დასახ. ნაშრ., გვ. 13.*

² Бердзишвили М. М., *Грузинский эпистолярный материал XVIII в. как исторический источник*, ИР, 1982, Тбилиси, с. 196-197.

³ G. Tessier, *Diplomatique. I. Histoire et ses Méthodes*, p. 664-665.

ქართულ დიპლომატიკაში საკლასიფიკაციო ცნებებად კარგა ხანია დამკვიდრებულია ტერმინები დოკუმენტი და საბუთი. დოკუმენტი იხმარება ფართოდ, არათხრობითი წყაროების მიმართ, ისევე, როგორც ტრადიციულ ევროპულ და რუსულ წყაროთმცოდნეობაში, „აქტის“ შესატყვისად ხშირად გამოიყენება გამოთქმა „იურიდიული საბუთი“.¹ საერთოდ, საბუთი უფრო ვიწრო მნიშვნელობის ტერმინია, ვიდრე დოკუმენტი. ამდენად, ამ ტერმინებს შორის ქართულ სამეცნიერო ლიტერატურაში განსხვავების დონე შენარჩუნებულია, რაც მსჯელობის დროს სიზუსტის დაცვის საშუალებას იძლევა.

დიპლომატიკის შესწავლის საგანი და დოკუმენტურ წყაროთა კლასიფიკაციის პრინციპი

დიპლომატიკის საგნის განსაზღვრა ორგანულად უკავშირდება დოკუმენტური წყაროების კლასიფიკაციის საკითხს. საბუთების კლასიფიკაციის კრიტერიუმების შერჩევა დიპლომატიკის ძირითადი თეორიული საკითხია. ცნობილია, რომ კლასიფიკაცია ემსახურება არა მხოლოდ შესასწავლი მასალის მონესრიგებას, არამედ მის შემეცნებას. დოკუმენტების საკლასიფიკაციო კრიტერიუმების საკითხი განიხილება ისტორიულ წყაროთა კლასიფიკაციების წყაროთმცოდნეობაში მიღებულ საერთო პრინციპებთან კავშირში.

ისტორიულმა მეცნიერებამ წყაროთა კლასიფიკაციის რამდენიმე საფუძველი იცის. ყოველი მათგანი შეესაბამება საზოგადოების განვითარების კანონზომიერებათა შესახებ მოცემულ დროში მეცნიერებაში შემუშავებულ მთავარ კონცეფციას. ამდენად, მყარი და უცვლელი კლასიფიკაციის დაკანონება, როგორც ეს შესაძლებელია, ვთქვათ, საბუნებისმეტყველო დარგებში, ისტორიულ წყაროთა მიმართ შეუძლებელია განხორციელდეს. არსებობს შეხედულება, რომ სოციალურ-ჰუმანიტარული მეცნიერებების მეთოდოლოგი-

¹ ქართული ისტორიული საბუთების კორპუსი, I, შეადგინეს და გამოსაცემად მოამზადეს თ. ვნუქიძემ, ვ. სილოგავამ, თ. შოშიაშვილმა, თბილისი, 1984, გვ. 6.

ური პრობლემების დამუშავება საბუნებისმეტყველო მეცნიერებათა ლოგიკური მოდელების მიხედვით შეუძლებელია და ასეთი მცდელობები შესასწავლი საგნის უფრო ღრმად წვდომას ვერ მოემსახურება.¹ უფრო პერსპექტიულ გზად არის ჩათვლილი მეცნიერული და მეცნიერებამდელ ცოდნათა დონეების გნოსეოლოგიურ-მეთოდოლოგიური ასპექტების შეფარდებათა დადგენა. „მეცნიერამდელი“ ცოდნა შენახულია ნაციონალურ ენებში, მხოლოდ არა ცხადად, არამედ პოტენციურად. ეს აზრი, უპირველესად ყოვლისა, ვრცელდება ნერილობით ისტორიულ წყაროებზე, რომლებშიც „მეცნიერებამდელი“ სოციალური ცოდნა შესაძლებელია ყოფითი რეალობის საბურველითაც იყოს დაფარული. საკუთრივ კონკრეტული ისტორიული ფაქტის გარდა წყაროთა ტექსტების ენობრივ სტრუქტურებში სოციალურ რეალობასთან ერთად ასახულია იდეოლოგიური, პოლიტიკური, ასოციაციური, მხატვრული და ა. შ. საზოგადოებრივი წარმოდგენები.² ამგვარი „მრავალნიშნანობა“ ისტორიული წყაროებისა აძნელებს მკაცრად ერთნიშნადი კლასიფიკაციის მოხდენას. ზემოთქმული ეხება, ცხადია, წყაროთა იმ სახეობებსაც, რომლებსაც სწავლობს დიპლომატიკა.

დოკუმენტური წყაროების თანამედროვე კლასიფიკაციების შეფასებისათვის აუცილებელია წყაროთმცოდნეობის თეორიაში მიღებული საკლასიფიკაციო ცნების – სახეობის – გამოსაყოფად მიჩნეული კრიტერიუმების შეფასება. ისტორიული წყაროს ტიპის თუ სახეობის წარმოქმნა-ჩამოყალიბების პროცესებზე ზეგავლენას ახდენს ისტორიული პირობები. ისტორიული წყარო თავად არის შედეგი ისტორიულად თანმხვედრ (პოლიტიკურ, სოციალურ, სამართლებრივ...) ფაქტორთა ზემოქმედებისა. დოკუმენტურ წყაროთა ერთ-ერთი უმთავრესი თვისება – ტიპოლოგიურად ერთგვაროვანი ქმედებების წერილობითი ფიქსაცია, არის სწორედ მიჩნეული სოციალური ფუნქციის გამოვლინებად. ისტორიულ წყაროთა სოციალური ფუნქციის შესახებ თავდაპირველად აზრი გამოითქვა ჩუხ დიპლომატიკოსთა შრომებში.³

¹ Рудельсон Е. А., Типология социально-гуманитарного знания как философская и методологическая проблема. Проблемы методологии социального знания. Л., 1985, с. 46.

² იქვე, გვ. 47, 50.

³ J. Šebánek, Möglichkeiten und der Weiter Entwicklung der Diplomatik in Rahmen der historischen Mediavistik in: XII Congrès international des sciences historiques, Rapports IV. Wienne. 1965.

ეს შეხედულება გაიზიარეს და დამატებითი არგუმენტებით გააძლიერეს რუსმა მეცნიერებმა. ო. მედუშევსკაია სოციალურ ფუნქციას მიიჩნევს გადამწყვეტ ფაქტორად, რამაც წყაროთა სახეობების გაჩენა გამოიწვია. სახეობრივი ნიშნების სიმყარე, მისი აზრით, მრავალჯერად განმეორებული ერთგვაროვანი სოციალური ქმედებების წერილობითი ფიქსაციის აუცილებლობამ გამოიწვია. ინფორმაციის მოცულობაც და სანდობაც დამოკიდებულია წყაროს სოციალურ ფუნქციაზე. ამავე მკვლევარის აზრით, სახეობრივ ნიშანთა ჩამოყალიბებაში განმსაზღვრელია ერთგვაროვან წყაროთა ასევე ერთგვაროვანი დანიშნულება. მსგავსი დანიშნულება იწვევს საერთო ფორმალურ ნიშანთა გაჩენას (გაფორმების წესები), ამავე დროს დანიშნულება განაპირობებს წყაროს შინაარსსაც, რამდენადაც წყაროს დანიშნულება მხოლოდ შინაარსით შეიძლება იყოს გამოხატული. მაგრამ შინაარსი გაცილებით უფრო ტევადია, ვიდრე წყაროს დანიშნულება, ანუ მასში ჩადებულია „შეგნებული“ ინფორმაცია. „შეგნებული“ ინფორმაცია გამოხატავს მხოლოდ წყაროს ამა თუ იმ სახეობისადმი კუთვნილებას, თუმც იგი სრულად ვერ ამონურავს წყაროს ინფორმატულობას. სახეობრივი წყაროს ყველაზე თვალსაჩინო ნიმუშად მკვლევარს მიაჩნია აქტები, რომელთა არსებობამ, თავის მხრივ, წარმოქმნა სახეობრივი მეთოდიკა.¹

წყაროთა სოციალური ფუნქცია ამოსავალ დებულებადაა მიჩნეული სხვა ავტორთა შრომებშიც. გამოთქმულია შეხედულება, რომ წყაროთა სახეობრივი ერთიანობა შეესატყვისება ისტორიულ სინამდვილეში მოქმედებათა მთელ ტიპს. თუ კი რომელიმე ერთი წყარო ერთ რომელიმე ისტორიულ მოვლენას ასახავს, წყაროთა სახეობა – მოცემული სოციალური ორგანიზმის სტრუქტურის ელემენტებს. ამიტომ სახეობის კატეგორია ისტორიულ რეალობას – ანუ იმ ფაქტორთა ერთობლივი მოქმედების სურათს გვაძლევს, რაც წყაროს წარმოქმნას განაპირობებს და შემეცნებით ფუნქციასაც ასრულებს.²

¹ Медушевская О. М., Теоретические проблемы источниковедения, М., 1977, с. 73. იქვე, Современное зарубежное источниковедение, М., 1983, с. 18-21.

² Варшавчик М. А., Вопросы логики исторического исследования и исторических источников, ВИ, 1968, N 10, с. 89. Курносоев А. А., К вопросу о природе видов источников. Источниковедение отечественной истории, М., 1976. с. 8.

ლ. პუშკარიოვი, რომელსაც ისტორიული წყაროების კლასიფიკაციის კრიტერიუმად მიჩნეული აქვს ინფორმაციის კოდირების წესი, სახეობას ასე განმარტავს: სახეობა არის წერილობითი წყაროების ისტორიულად ჩამოყალიბებული კომპლექსი, რომელსაც აერთიანებს შინაგანი ფორმის მსგავსება. სახეობაში თავმოყრილ წყაროებს აქვთ საერთო ფორმულარი, სახელწოდება და სხვა გარეგნული ნიშნები.¹

წყაროთა სახეობრივი კლასიფიკაციის მომხრეა ა. პრონშტეინიც. სახეობის გამოსაყოფ კრიტერიუმად მისთვის მისაღებია „შინაგანი ფორმა“, რაშიც იგი გულისხმობს წარმოშობის, შინაარსის და ფორმის ერთობას. შინაგანი ფორმა ამ ავტორის თვალსაზრისითაც დაკავშირებულია წყაროს დანიშნულებასთან. ამდენად, იგი ერთმანეთისაგან განცალკევებულად არ განიხილავს შინაგან ფორმასა და დანიშნულებას.²

დოკუმენტური წყაროების სახეობებს ს. კაშტანოვი თვლის ამა თუ იმ სოციალური ფუნქციის იურიდიულ რეალიზაციად.³ ასეთი განმარტების მიხედვით სახეობათშორისი განმასხვავებელი ნიშანი შეიძლება იყოს ესა თუ ის იურიდიული ნორმა. ამგვარად, სახეობათა ჩამოყალიბებაში წყაროთა სოციალური ფუნქციის როლი სპეციალურ ლიტერატურაში აღიარებულია. იგივე კრიტერიუმი შეიძლება იქნას გამოყენებული სახეობათა შიდა კლასიფიკაციის დროს.

ცალკე საკითხია ისტორიული წყაროს (სახეობის) სოციალური ფუნქციის და ინფორმატულობის ურთიერთმიმართების საკითხი. ლიტერატურაში ზოგჯერ აღრეულია ერთმანეთში წყაროთა ფუნქციები მათ ინფორმატულობაში.⁴ ყოველი წყარო თავის მიზნობრივ დანიშნულებასთან ერთად გამოხატავს იდეოლოგიურ, პოლიტიკურ, სამართლებრივ, კომუნიკაციურ, მენტალურ და ა. შ. წარმოდგენებს, მაგრამ კონკრეტული წყარო არ იქმნება ამ ცოდნა-წარმოდგენათა დაფიქსირების მიზნით. წყაროს სოციალური ფუნქცია გამოიხატება მის მიზნობრივ დანიშნულებაში, რომელიც პრაქტიკული ამო-

¹ Пушкарев Л. Н., დასახ. ნაშრ., გვ. 225.

² Пронштейн П. П., Методика исторического источниковедения, Ростов на-Дону, 1976, с. 44-46.

³ Каштанов С. М., Русская дипломатика, с. 15.

⁴ Илюшенко М. П., Кузнецова Т. В., Лившиц Я. З., დასახ. ნაშრ., გვ. 14-20.

ცანის განხორციელებაში. ამდენად, უნდა განვასხვავოთ ნყაროში ჩადებული ყველა სხვა ინფორმაცია იმ ინფორმაციისაგან, რომელიც მის სოციალურ ფუნქციას, ანუ კონკრეტულ დანიშნულებას ააშკარავებს. ი. კოვალჩენკო განასხვავებს ნყაროს პრაგმატულ ინფორმაციას (სუბიექტის მიერ შეგნებულად, გამიზნულად ჩადებული) ფარული ინფორმაციისაგან, რომელიც არსებობს „შეუგნებლად“, სუბიექტის შეგნებული მიზნისაგან დამოუკიდებლად.¹ დოკუმენტის შექმნის თანადროული არის ერთადერთი ფაქტი, სწორედ ის, რომელიც დოკუმენტის მიზნობრივობას განაპირობებს. სხვა დანარჩენი ინფორმაცია არ არის თანადროული, მასში ასახულია საზოგადოებრივი ცნობიერების სხვადასხვა ასპექტი. პრაგმატული ინფორმაციის ნიშნით ნყაროთა კლასიფიკაცია იგივეა, რაც სახეობრივი კლასიფიკაცია. ნყაროებში გამოვლენილი პრაგმატული ინფორმაცია ისტორიულ სინამდვილეს ასახავს შერჩევით, „სელექციურად“. ამიტომ ასეთ ინფორმაციაზე დაფუძნებული კლასიფიკაცია მნიშვნელოვანია იმ აზრითაც, რომ იგი ცალკეულ ისტორიულ ეპოქებს ახასიათებს დოკუმენტური სახეობების შერჩევითობის ნიშნითაც.² დოკუმენტის სოციალურ ფუნქციასა და ინფორმატულობას შორის ზღვრის დადების აუცილებლობაზე ლაპარაკობს ს. კაშტანოვი, ამასთანავე აღნიშნავს, რომ დოკუმენტში შეიძლება აისახოს სოციალურ ფუნქციათა თანაარსებობა ან შერწყმა, რაც, თავის მხრივ, იწვევს დოკუმენტთა შერეული სახეობების არსებობას.³

ფეოდალური ხანის წერილობითი დოკუმენტების სახეობები უნივერსალური კატეგორიებია. ამ ეპოქის სოციალური სტრუქტურების მსგავსებამ სხვადასხვა ქვეყანაში წერილობითი დოკუმენტაციისას მსგავსი ენობრივი მოდელების შემუშავება განაპირობა. რა თქმა უნდა, სხვადასხვა ერის ისტორიულ პრაქტიკაში არსებობს ურთიერთისაგან განსხვავებულ მოდელებზე აგებული საბუთებიც. ეს განსხვავებულობა თავისთავად მოწმობაა საბუთში ასახული სოციალური ინსტიტუტების ლოკალური თავისებურებებისა, მაგრამ ასეთი განსხვავებანი სახეობათა შიგნით უფრო არის მოსალოდნელი, ვიდრე თვით

¹ Ковальченко И. Д., Исторический источник в свете учения об информации, История СССР, 1982, N 3, с. 132-133.

² იქვე, გვ. 140.

³ Каштанов С. М., დასახ. ნაშრ., გვ. 16.

სახეობის დონეზე. მაგ., ქართული ნერილობითი დოკუმენტური ნყაროები უზოგადესი სახეობრივი ნიშნების მიხედვით (ენობრივი მახასიათებლები, სოციალური ფუნქცია) შეიძლება დაიყვანოს შემდეგ სახეობებზე: ეპისტოლარული, აქტები (-შეთანხმებითი), სტატისტიკური, ნორმატიული, საქმეთნარმოება (-განკარგულებითი, აღმსარებლობითი), პროცესუალური (-სასამართლო აქტები).¹ სამართლებრივი ურთიერთობანი ან მდგომარეობა, უკვე კონკრეტულ საბუთში გამოხატული, ცალკეული სახეობის ფარგლებში ნავარაუდევ სოციალურ ქმედებათა ტიპს შესაძლებელია სცილდებოდეს და საბუთს ერთდროულად სხვადასხვა სახეობას აკუთვნებდეს. ასეთი საბუთების არსებობა გარკვეულ სოციალურ სტრუქტურათა დაუნანვერებულობაზე მიუთითებს, რაშიც გამოვლენილია ფეოდალური საზოგადოების სამართლებრივი სინკრეტიზმი. ეს გარემოება ინვეეს „შერეული“ საკლასიფიკაციო სახეობების გაჩენას.

იურიდიული დოკუმენტების კლასიფიკაციის პირველი დონე მოითხოვს დოკუმენტების ურთიერთისაგან გამიჯვნას სახეობრივი ნიშნით. კლასიფიკაციის შემდგომ საფეხურზე კი უნდა განხორციელდეს შიდასახეობრივი დაყოფა (რაც მოცემული ნაშრომის ფარგლებში მხოლოდ აქტური ანუ შეთანხმებითი სახეობის ნყაროებს შეეხება), მაგრამ სანამ კლასიფიკაციის ამ საფეხურს დავახასიათებდეთ, საჭიროა შევხვთ დიპლომატიკის თეორიაში ცნობილ საჯარო და კერძო აქტების ურთიერთმიმართების საკითხს.

ევროპულ დიპლომატიკაში აქტების კლასიფიკაციის უპირველეს საფეხურად მიჩნეულია მათი გამიჯვნა საჯარო და კერძო-სამართლებრივი ნიშნებით. დიპლომატიკოსთა ყურადღება თავდაპირველად მიპყრობილი იყო უმაღლესი რანგის ხელისუფალთა (მეფეების, იმპერატორების, პაპების) მიერ გაცემული აქტებისაკენ, რომლებიც მიჩნეული იყო საჯარო სამართლის ამსახველ საბუთებად.² თანდათანობით ინტერესი გაძლიერდა კერძო პირთა აქტებისადმი, რომლებიც სოციალური თუ სამართლის ისტორიისათვის მეტად მნიშვნელოვან ძეგლებად არის მიჩნეული.³ კერძო პირთა საბუთების

¹ Аласания Г. Г., Классификация грузинских письменных исторических источников, Тбилиси, 1986, с. 197-200.

² Т. Sickel, Beiträge zur Diplomatie.

³ J. Ficker; Beiträge zur Urkundenlehre.

გამოქვეყნებას მოჰყვა საჯარო და კერძოსამართლებრივი ნიშნების დადგენა-განზოგადება. ო. პოსსეს შრომაში საჯარო აქტის ნიშნად მიჩნეულია უმაღლესი ხელისუფლების წარმომადგენელთა ავტორობა. ყველა დანარჩენი საბუთი, მიუხედავად მათი ავტორის სოციალური ან ნოდებრივი კუთვნილებისა, ჩათვლილია კერძოდ.¹ ამავე ავტორის მიხედვით, საჯარო და კერძო აქტების ფორმალურად განმასხვავებელი ნიშანია მონმეთა მტკიცებულებების ქონა-არქონა. უმაღლესი ხელისუფლების მიერ გაცემულ აქტებს არ ახლავს მონმეთა მტკიცებულებანი. ეს მიუთითებს მათ საჯაროობაზე, ხოლო სხვა საეკლესიო და საერო ფეოდალთა სახელით გაცემული საბუთები საჭიროებდნენ ასეთ მტკიცებულებებს. ამდენად, გამოიკვეთა მონმეთა ხელრთვების, როგორც საჯარო და კერძო აქტებს შორის ზღვრის დამდები მახასიათებლების მნიშვნელობა. ასეთი დაყოფა საჯარო და კერძო აქტებისა ძირითადად გაზიარებული იყო მომდევნო თაობების მეცნიერთა მიერ, თუმცა გარკვეული ეჭვები იყო გამოთქმული მისი მართებულობის თაობაზე. მაგ., ო. რედლიხის თვალსაზრისით, მახასიათებელი „კერძო“ არ ამონურავდა კერძო პირთა საბუთების დიდ მრავალფეროვნებას.² გ. ბრესლაუ საჯარო აქტების შემოფარგვლას მხოლოდ მეფეების, იმპერატორების და პაპების ავტორობით გაცემული საბუთებით არ მიიჩნევდა მართებულად.³

ფრანგული დიპლომატიკის მკვლევარი ა. დე ბოუარი საგანგებოდ შეეხო საჯარო და კერძო აქტებს შორის განსხვავების საკითხს. მან ამოსავალი მნიშვნელობა მიანიჭა აქტის შინაარსს და არა გამცემის სოციალურ მდგომარეობას. მანვე მიაქცია ყურადღება იმ გარემოებას, რომ მრავალი აქტი, გაცემული საჯარო ხელისუფლების წარმომადგენლის მიერ, გაფორმებულია როგორც საჯარო, შინაარსით კი კერძო სამართლის ნორმებს შეესაბამება.⁴

საჯარო და კერძო აქტების გამიჯვნის აუცილებლობაზე სპეციალურად მსჯელობს იტალიელი მეცნიერი ფ. ვალენტი. მას

¹ O. Posse, Die Lehre von den Privaturkunden, Leipzig, 1887, p. 87.

² O. Rextlich, Die Privaturkunden des Mittelalters, München-Berlin, 1911.

³ H. Breslau, Handbuch der Urkundenlehre für Deutschland und Italien, Bd. 2, Abt. I. Aufl. 2, Leipzig, 1915. s. 81

⁴ A. de Bœuard, Manuel de diplomatique française et pontificale, t II, L'acte prive, Paris, p. 40-41.

შეცდომად მიაჩნია იურიდიული განსაზღვრებებით „საჯარო“ ან „კერძო“ დიპლომატიკის სფეროში მანიპულაცია. მისი არგუმენტები ასეთია: შუა საუკუნეების სამართალმა არ იცის მკვეთრი განსხვავება კერძო და საჯარო სამართლებრივ ნორმებს შორის; დიპლომატიკური სტრუქტურა არ განარჩევს ერთმანეთისაგან საჯარო ან კერძოსამართლებრივი ნორმების ამსახველ საბუთებს. კრიტიკულად არის მის მიერ შეფასებული საჯარო აქტის ფორმალურ ნიშნად მიღებული მახასიათებლები – ნოტარიუსთა დამტკიცებანი. აღნიშნავს, რომ ცნება „საჯარო“ მცდარად იხმარებოდა დიპლომატიკაში ცნება „ოფიციალურის“ – ნაცვლად.¹ მიუხედავად ასეთი კრიტიკული დამოკიდებულებისა არსებული კლასიფიკაციების მიმართ, თავად ფ. ვალენტის შემოთავაზებულ კლასიფიკაციაში პრაქტიკულად არ არის თანმიმდევრულად ერთი პრინციპი განხორციელებული, რადგან საბუთთა ერთ ჯგუფს გამოჰყოფს ისევ ავტორობის მიხედვით, მეორეს – კერძოობის ნიშნით.²

ევროპულ დიპლომატიკაში აქტების კლასიფიკაციის პრობლემა სპეციალურად აქვს შესწავლილი და კრიტიკულად განხილული ა. კონონენკოს. ავტორი ემხრობა თვალსაზრისს, რომ კლასიფიკაციის დროს მთავარი ყურადღება უნდა მიექცეს მის შინაარსს და არა გაფორმების ნებს. მისი კლასიფიკაცია უფრო დეტალიზებულია, ვიდრე მის მიერვე კრიტიკულად შეფასებული ავტორთა კლასიფიკაციები, მაგრამ არსებითად მათგან არ განსხვავდება. აქტების განმასხვავებელ ცნებებად ავტორი იყენებს ტერმინებს „ოფიციალური“ და „ნოტარიალური“ (ნაცვლად ტერმინებისა „საჯარო“, „კერძო“). საგულისხმოა, რომ ა. კონონენკოს კლასიფიკაციაში, ისევე როგორც მის მიერ ნიმუშად აღებულ კლასიფიკაციებში საბუთთა ქვესახეობები სხვადასხვა პრინციპით ლაგდება, სხვაგვარად არც იყო მოსალოდნელი. საჯარო ან „ოფიციალურ“ აქტებში საბუთთა ქვესახეობები გამოიყოფა ისევ ავტორის მიხედვით, მხოლოდ იერარქიულობის პრინციპის დაცვით. ცხადია, გამიჯნულია საერო და სასულიერო ნოდების ავტორები. კერძო აქტებში ავტორთა იერარ-

¹ F. Valenti, *Il documento medioevale, Nozioni di diplomatica generale di crohologia*, Modena, 1961, p. 32-38

² F. Valenti, *დასახ. ნაშრ.*, გვ. 40.

ქიულობის პრინციპი მოხსნილია და ქვესახეობების ურთიერთისაგან განსაცალკევებლად უკვე მოხმობილია გარიგების შინაარსი - იურიდიული პირობა.¹

არსებითად ავტორობის პრინციპია შენარჩუნებული აქტების კლასიფიკაციისათვის ბიზანტიურ დიპლომატიკაშიც. ფ. დიოლგერის და ი. კარიანოპულოსის ფუნდამენტურ გამოკვლევაში ძალზე ფართოდ არის წარმოდგენილი დიპლომატიკის საკვლევე ობიექტი - იმპერატორთა მიერ გამოცემული საჯარო კანონმდებლობის ძეგლები, რომელთა საჯაროობა, ცხადია, საკამათო არც შეიძლება იყოს, მაგრამ ასევე უეჭველობით საჯარო აქტებად არის ჩათვლილი იმპერატორთა და მალალი რანგის სახელმწიფო მოხელეთა მიერ კერძო შემთხვევებთან დაკავშირებით გაცემული წყალობის საბუთები.² ი. მედვედევი იზიარებს საჯარო და კერძო აქტებად საბუთების დაყოფის ტრადიციულ კრიტერიუმს მცირედი კორექტივით. საჯარო, მისი განმარტებით, შეიძლება ეწოდოს იმ აქტებს, რომლებიც გაცემულია საჯარო ხელისუფლების წარმომადგენელთა მიერ და არ საჭიროებენ გარეშე პირთა დამტკიცებას ან დამონშებას. ასეთებს აკუთვნებს იგი წყალობის აქტებსაც (ისევე როგორც ფ. დიოლგერი). კერძო აქტების უმთავრეს ნიშნად მას მიჩნეული აქვს გარეშე პირთა - მონშეთა ან ნოტარიუსთა დამტკიცებები.³

დასავლეთევროპულ დიპლომატიკაში გამოვლენილმა წინააღმდეგობებმა დიპლომატიკის თეორიული საკითხების ტრადიციულ შეფასებებში დიდი ზეგავლენა მოახდინა დარგის შემდგომ განვითარებაზე და საკვლევე საგნის შინაარსზეც. დოკუმენტური წყაროების მრავალფეროვნება და უზარმაზარი მოცულობა, ჯერ კიდევ შეუსწავლელი მასალის დიდი რაოდენობა აძნელებს უნივერსალური საკლასიფიკაციო კრიტერიუმის გამოწვას. თავისთავად დაეჭვება საჯარო და კერძო აქტების ურთიერთისაგან გასამიჯნავი კრიტერიუმის მართებულობაში საკმაოდ ნაყოფიერი აღმოჩნდა დიპლომატიკისათვის. ჩეხმა მეცნიერმა ი. შებანეკმა გამოიყენა ევროპულ დიპლომა-

¹ Кононенко А. М., Проблема классификации западноевропейского частного акта. Проблемы источниковедения западноевропейского средневековья, Л., 1979, с. 119-122.

² F. Dölger, J. Karayannopoulos, Byzantinische Urkundenlehre, s. 24, 25, II.

³ Медведев И. И., Очерки византийской дипломатии, Л., 1988 с. 16.

ტიკაში გამოთქმული მოსაზრებები აქტის შინაარსის (და არა გაფორმების ნესების) მნიშვნელობაზე მისი იურიდიული რაობის განსაზღვრისათვის და ნამოაყენა ფორმისა და შინაარსის განუყოფლობის პრინციპი, როგორც დოკუმენტის შესწავლის საფუძველი. აქტების დაყოფა საჯაროდ და კერძოდ ი. შებანეკმა და შემდგომში დიპლომატიკის ჩეხოსლოვაკური სკოლის სხვა წარმომადგენლებმა საერთოდ მოხსნეს, როგორც მთავარი საკლასიფიკაციო ნიშანი და მის ნაცვლად ახალი კრიტერიუმი – აქტის წარმოქმნის კონკრეტული პირობები და მიზანდასახულობა – სოციალური ფუნქცია შემოიღეს.¹

რუსული დიპლომატიკის თვალსაჩინო წარმომადგენელი ა. ლაპო-დანილევსკი კერძო და საჯარო აქტების ურთიერთისაგან გამიჯვნის ხელოვნურობას საგანგებოდ შეეხო. შეიძლება ითქვას, მან ერთ-ერთმა პირველმა მიუთითა აქტის იურიდიულ შინაარსზე, რაც უნდა ყოფილიყო აქტის დახასიათებისას უპირველესი საქმე. აქტის რაგვარობა მკვლევარს უნდა გადაეწყვიტა იურიდიული გარიგების ხასიათის მიხედვით. მან მიაპყრო მეცნიერთა ყურადღება ისეთ დოკუმენტებზე, რომლებშიც ერთდროულად არის დაფიქსირებული ორივე სამართლებრივი ინსტიტუტის მოქმედება, საჯაროსი და კერძოსიც.² მიუხედავად ასეთი დაკვირვებისა, ა. ლაპო-დანილევსკის შრომაში პრაქტიკულად გატარებულია ისევ ტრადიციული საკლასიფიკაციო პრინციპი, რადგან მკვლევრის ინტერესების სფეროში მოქცეული იყო საკუთრივ კერძო აქტები, რომლებიც, მისი აზრით, ოფიციალური საკანონმდებლო ნორმების გარდა ხშირად ეფუძნება ადგილობრივ სამართალსაც. ა. ლაპო-დანილევსკის მონაფეთა შრომებში კიდევ უფრო გაღრმავებულია მსჯელობა საჯარო და კერძო აქტებს შორის განსხვავების არსებობის შესახებ. გამოთქმულია მოსაზრება, რომ ასეთი განსხვავება არსებობს თვით საბუთების ფორმულარებშიც, თუმც ეს მოსაზრება დასაბუთებული არ არის.³

საბჭოური პერიოდის რუსულ დიპლომატიკაში იურიდიული აქტები მიჩნეულია საზოგადოების სოციალურ-ეკონომიკური ურთიერთ-

¹ J. Šebanek, დასახ. ნაშრ., გვ. 147-153, იხ. აგრეთვე Королев Г. И., Современные исследования по дипломатике в Чехословакии, с. 248-255.

² Лаппо-Данилевский А., დასახ. ნაშრ., გვ. 158, 159.

³ Смирнов М. Н., Некоторые замечания о дипломатическом анализе частного документа, историческое обозрение т. XXI, с. 24.

ბის და კლასობრივი ბრძოლის ამსახველ უმნიშვნელოვანეს წყაროებად, ამიტომ აქტების საკლასიფიკაციო კრიტერიუმიც შეეფარდება მათდამი ნაყენებულ მოთხოვნებს. ისტორიული აქტების დაყოფის ნიშნად აღებულია შინაარსი. მაგრამ უნდა ითქვას, რომ ტერმინი „შინაარსი“ ასეთი კლასიფიკაციის მომხრე მეცნიერთა შრომებში უკვე პირობითია, რადგან „შინაარსად“ ისინი მიიჩნევენ მხოლოდ მათთვის საინტერესო პრობლემის შესწავლისათვის საჭირო ცნობებს. მაგ., ა. ზიმინის კლასიფიკაციაში სამართლებრივი ნიშანი დამატებით ფაქტორად არის მიჩნეული. მთავარი ყურადღება ეთმობა აქტების სოციალურ-პოლიტიკურ შინაარსს. ამ ნიშნით გამოყოფილია ორი ძირითადი კლასი: 1. სოციალურ-ეკონომიკური ურთიერთობის ამსახველი აქტები, 2. საშინაო და საგარეო პოლიტიკის ამსახველი აქტები. აღნიშნული კლასები თავის მხრივ იყოფა ჯგუფებად.¹ ლ. ჩერეპნინი აღრმავებს ა. ზიმინის კლასიფიკაციას და გამოყოფს ცხრა კლასს. იურიდიული პრინციპი თითქოს აქაც უგულვებელყოფილია, თუმცა მეცხრე კლასში გაერთიანებულია საეკლესიო სამართლის აქტები. სხვა კლასები გამოყოფილია სოციალურ-ეკონომიკური შინაარსის ნიშნით. ამავე დროს ლ. ჩერეპნინი ეთანხმება აქტების დაყოფას კერძოდ და საჯაროდ და ამ პრინციპზე მსჯელობს, როგორც კლასიფიკაციის დადებით მახასიათებელზე.² მისი კლასიფიკაციის მიხედვით III-IX კლასები საჯარო აქტებს განეკუთვნება, I-II – კერძოს. კერძოსა და საჯაროს გამომყოფ ნიშნად ეს ავტორიც მიიჩნევს ავტორის (აქტის გამცემის) სოციალურ სტატუსს.³

ლ. ჩერეპნინის კლასიფიკაცია თემატური კლასიფიკაციის ნიმუშია, ავტორი ამოდის იმ ძირითადი დებულებიდან, რომ ყოველი დოკუმენტი მეტ-ნაკლებად ასახავს კლასობრივ და პოლიტიკურ ბრძოლას, ამიტომ ისინი უსათუოდ გამოხატავენ კლასობრივ მიზანდასახულობას.⁴ ლ. ჩერეპნინის კლასიფიკაცია კრიტიკულად არის შეფასებული ა. პრონშტეინის შრომაში. ავტორი თვლის, რომ ა. ზიმინისა და ლ. ჩერეპნინის კლასიფიკაციები სერიოზულ

¹ ა. ზიმინის კლასიფიკაცია მოცემულია ლ. ჩერეპნინის ნაშრომში, იხ. მისი *Русские феодальные архивы XIV-XV вв.* т. II, с. 62.

² Черепнин Л. В., *Русские феодальные архивы XIV-XV вв.* т. II, с. 62-63.

³ იქვე, გვ. 64.

⁴ Черепнин Л. В., დასახ. ნაშრ., ტ. I, გვ. 5-7.

ნაკლს შეიცავენ: ერთნაირი შინაარსის დოკუმენტები თავისუფლად შეიძლება მოხვდეს სხვადასხვა ჯგუფში, რადგან სოციალურ-ეკონომიკური ისტორიისათვის საჭირო ცნობები თითქმის ყველა დოკუმენტშია, ამიტომ თემატური კლასიფიკაციის თანამიმდევრულად გატარება მან პრაქტიკულად შეუძლებლად მიიჩნია.¹ ა. პრონშტეინმა შეიმუშავა ახალი საკლასიფიკაციო სქემა, რომელშიაც გათვალისწინებულია საბჭოთა ისტორიკოსთა მიერ შედგენილი კლასიფიკაციები. ძირითადი ჯგუფების გამოყოფისას ავტორი თავდაპირველად იღებს ისევ თემატურ ნიშანს, ქვეჯგუფებს კი გამოჰყოფს საბუთების ისტორიული სახელწოდებების მიხედვით. ამრიგად, კლასიფიკაციის ამ ეტაპზე იგი სხვა კრიტერიუმებს ეყრდნობა. თავისთავად ეს კლასიფიკაცია სრულია, მაგრამ მთავარი ნაკლი მის ეკლექტიკურობაშია. ა. პრონშტეინის საკლასიფიკაციო სქემის I-IV ჯგუფებში მეორდება თვისობრივად ერთგვაროვანი ქვეჯგუფები.² ასევე შეუსაბამოა საექლესიო სამართლის აქტების ცალკე ჯგუფად გამოყოფა მაშინ, როდესაც ჯგუფების გამოყოფა პრინციპულად სამართლებრივი ნიშანი საერთოდ არ არის გამოყოფილი.

ისტორიული აქტების უფრო თანამიმდევრული საკლასიფიკაციო სქემები შეადგინა ს. კამტანოვმა. თავის პირველ კლასიფიკაციაში იგი ფეოდალიზმის განვითარების ქრონოლოგიური ეტაპების ფარგლებში გამოჰყოფს საბუთთა ტიპებს და მის შიგნით – გვარებს. ტიპებად იგი მიიჩნევს სოციალურ-პოლიტიკური შინაარსის შეთანხმებებს და გარიგებებს. როგორც მისი სქემიდან ჩანს, შეთანხმებები საჯარო აქტებს მოიცავს, გარიგებები – კერძოს; ცალკე გვარად გამოჰყოფს შერეული ხასიათის აქტებს, ასეთებად კი მას მიაჩნია აქტები, რომელთა ავტორი საჯარო ხელისუფლების წარმომადგენელია, ადრესატი – კერძო პირი.³ ეს კლასიფიკაცია არსებითად იგივე საჯარო და კერძო საწყისების სამართლებრივ ნორმებზე აგებული კლასიფიკაციაა, თუმცა ეს ნიშანი თვალსაჩინოდ არ არის გამოკვეთილი. გარკვეული „შეთანხმებაც“ თემატურ კლასიფიკაციაა და ტრადიციულს შორის მიღწეულია. უფრო თანამიმდევრულია და სრული ს. კამტანოვის მეორე კლასიფიკაცია.⁴ მასში ავტორს

¹ Пронштейн А. П., *დასახ. ნაშრ.*, გვ. 53-56.

² იქვე.

³ Каштанов С. М., *Очерки русской дипломатики*, с. 21-22.

⁴ Каштанов С. М., *Русская дипломатика*, с. 150-154.

გატარებული აქვს ისტორიულ დოკუმენტთა სახეობრივობის პრინციპი, რაც, თავის მხრივ, ემყარება წყაროთა სოციალური ფუნქციის აღიარებას. მაგრამ ამასთან ერთად ს. კაშტანოვი ტოვებს ტრადიციულ იურიდიულ კრიტერიუმსაც და კლასიფიკაციის პირველ საფეხურზე მიჯნავს დოკუმენტებს საჯარო ან კერძო ნიშნის მიხედვით. ასე რომ, ავტორს ორი ურთიერთისაგან განსხვავებული კრიტერიუმის შეერთება მოუხდა, რამაც ხელოვნურად გაართულა საკლასიფიკაციო სქემა. ამ კრიტერიუმების შეთანხმებით გამოყოფილია კლასები: 1. საჯარო აქტები, 2. საჯარო-კერძო აქტები, 3. კერძო აქტები, 4. საქმეთნარმოებითი დოკუმენტები (ამ უკანასკნელ კლასს იგი აქტებს არ განაკუთვნებს), 5. კერძო-საჯარო დოკუმენტები, 6. კერძო წერილები. ყოველი მოცემული კლასის შიგნით განხორციელებულია უკვე სახეობრივი კლასიფიკაცია (საჯარო აქტების კლასში გამოიჯნულია საერო და საეკლესიო აქტებიც). სახეობათა შიგნით ქვესახეობების გამოყოფისას ავტორი იყენებს აქტების იურიდიული რაობის აღმნიშვნელ ისტორიულ სახელწოდებებს, რამდენადაც „ფორმალურ-იურიდიულ“ ნიშანს იგი მიიჩნევს საბუთის სოციალური ფუნქციის გამომხატველად.⁷¹

ამ კლასიფიკაციის უდავო ღირსებად უნდა ჩაითვალოს ისტორიული იურიდიული ტერმინებისათვის საკლასიფიკაციო ცნებების უფლებების დაბრუნება და წყაროთა სახეობრივი კლასიფიკაციის თანმიმდევრული განხორციელება. მაგრამ საკითხი საჯარო და კერძო აქტების ურთიერთმიმართების შესახებ აქაც ღიადაა დატოვებული, თუმცა მოცემულია მათი მორიგების მცდელობა. აქტების კერძოდ და საჯაროდ დაყოფის წესის შეთანხმება სახეობრივი კლასიფიკაციის პრინციპთან ს. კაშტანოვის კლასიფიკაციაში ერთგვარად შექანიკურ იერს ატარებს, რადგან საერთოდ შეუძლებელია საკლასიფიკაციო საფუძვლად ორი კრიტერიუმის თანაარსებობა.

თანამედროვე რუს მკვლევართაგან საჯარო და კერძოსამართლებრივი საწყისების გამოყენება დიპლომატიკაში კვლავ ეჭვქვეშ დააყენა მ. სვერდლოვმა. იგი ეყრდნობა იმ მთავარ არგუმენტს, რომ თვით ფეოდალური სამართალი ასეთი გამიჯვნის საშუალებას არ იძლევა. ამ ხელოვნურმა დაყოფამ კერძო აქტების შესწავლის

⁷¹ Каштанов С. М., დასახ. ნაშრ., გვ. 15.

პროცესში გამოიწვია მათი უძველესი ისტორიის მონყვეტა ფორ-
მულარების ჩამოყალიბებისა და სახეობების წარმოქმნის პროცე-
სისაგან. იგი იზიარებს თვალსაზრისს, რომ „კერძო“ და „საჯარო“
სამართლის ისტორიის ტერმინებია და დიპლომატიკაში მათი გადმო-
წერვა კონკრეტული საბუთების იურიდიულ მახასიათებლებად არ
არის გამართლებული, მით უმეტეს, რომ ეს ტერმინები გამოხატავენ
აქტის გაფორმების წესებს და არა იურიდიული გარეგების არსს.¹

ქართული ისტორიული საბუთების კლასიფიკაციის თეორიული
საფუძვლების შესახებ სპეციალური ნაშრომები თითქმის არ
მოგვეპოვება. მიუხედავად ამისა, გარკვეული საკლასიფიკაციო
კრიტერიუმების შერჩევა უხდებოდა ყველა მკვლევარს, ვინც კი
მიზნად ისახავდა ქართული საბუთების შეგროვება-პუბლიკა-
ციას. ამდენად, ქართულ საბუთთა კლასიფიკაციებზე მსჯელო-
ბა შესაძლებელია არსებულ პუბლიკაციებში განხორციელებული
პრინციპების მიხედვით. ქართულ საისტორიო ტრადიციაში და
მეცნიერულ პუბლიკაციებში გატარებული საბუთების კლასიფი-
კაციების საფუძვლები დანვრილებით არის მიმოხილული ქარ-
თული წერილობითი საისტორიო წყაროების კლასიფიკაციისადმი
მიძღვნილ სპეციალურ ნაშრომში.² საერთო ჯამში, ქართული საბ-
უთების პუბლიკაციებში გატარებულია რამდენიმე საკლასიფიკა-
ციო პრინციპი: ქრონოლოგიური,³ ქრონოლოგიურ-რეგიონალური,⁴

¹ Свердлов М. В., Древнерусский акт X-XIV вв., ВИД, VIII, Л., 1976, с. 54-56., მ. სვერდლოვის მოსაზრებას არ ეთანხმება ვ. კობრინი. იგი თვლის, რომ აქტების საჯარო და კერძო სამართლის მიხედვით დაყოფა გამართლებულია, მიუხედავად იმისა, რომ მათში ხშირად შერეულია ორივე სამართლებრივი საწყისი. ეს გარემოება მას კლასიფიკაციის დამაბრკოლებელ გარემოებად არ მიაჩნია. იხ. Корин В. Б., Власть и собственность в средневековой России, М., 1985, с. 32-33.

² Аласияшвили Г. Г., Классификация грузинских письменных источников, с. 183-200.

³ თ. ყორდანი, ქრონიკები, I-II, ტფილისი, 1892-1897, III, თბილისი, 1896.

⁴ ს. კაკაბაძე, ისტორიული საბუთები, I-V, ტფილისი, 1913 წ., ვ. თაყაი-შვილი, საქართველოს სიძველენი I-III, ტფილისი, 1920-1926 წწ., იმერეთის სამეფოსა და გურია-ოდიშის სამთავროთა ისტორიული საბუთები, გამომცემელი შ. ბურჯანაძე, თ. ყორდანი, ქართლ-კახეთის მონასტრების და ეკლესიების ისტორიული საბუთები შეკრებილი თ. ყორდანის მიერ, ფოთი, 1903 წ.

ისტორიულ-თემატური,¹ სამოქალაქო და საეკლესიო სამართალი² (სამართლის სფეროები გამოიჯნულია საბუთის გამცემის მიხედვით).

აღნიშნული კლასიფიკაციები ქართული საბუთების გამომზეურების და ქართული ისტორიული მეცნიერების წინაშე მოცემულ ეტაპზე დასმულ ამოცანებს ემსახურებოდა. ევროპულ დიპლომატიკაში მიღებული ტრადიციული იურიდიული (სახელმწიფო, კერძო, საეკლესიო) და სახეობრივი კლასიფიკაციების ერთგვარი სინთეზია მოცემული ს. კაკაბაძის მიერ მომზადებულ სანქტ-პეტერბურგის (იმჟამად ლენინგრადის) აღმოსავლეთმცოდნეობის ინსტიტუტში დაცულ ქართულ საბუთთა აღწერილობა-კატალოგში.³ ქართული ისტორიული საბუთების კორპუსის I ტომის წინასიტყვაობაში ზოგადად ლაპარაკია რამდენიმე საკლასიფიკაციო კრიტერიუმზე: დანიშნულება (იურიდიული ან არაიურიდიული), გამცემის ვინაობა და საბუთის გარეგნული ნიშნები.⁴ გამოთქმულია მოსაზრება, რომ საბუთების კლასიფიკაციის საფუძვლად მართებულია საბუთის იურიდიული რაობის მიჩნევა, რაც არსებითად სახეობრივ კლასიფიკაციას გულისხმობს.⁵

გ. ალასანიას ნაშრომში საგანგებო მსჯელობაა ქართული ისტორიული საბუთების კლასიფიკაციასთან დაკავშირებული სირთულეების შესახებ, რაც უმთავრესად გამოიხატება ცალკეული სამართლებრივი სფეროების ურთიერთმედნევალობაში და სახეობათა შერევაში. აქვე მოცემულია ცდა ორი საკლასიფიკაციო საფუძვლის - ზემოქმედების სფეროს და სახეობრივობის თანმიმდევრული გატარებისა. შეიძლება ითქვას, რომ აღნიშნულ ნაშრომში ქართული დოკუმენტური წყაროები, როგორც სახეობრივ წყაროთა სისტემა,

¹ დოკუმენტები საქართველოს სოციალური ისტორიიდან, ნ. ბერძენიშვილის რედაქციით, 1940-1953, I-II, თბილისი, 1940-1953. მასალები საქართველოს ეკონომიკური ისტორიისათვის, ნ. ბერძენიშვილის რედაქციით, ნ. 1-3, თბილისი, 1952-1955 წწ.

² ქართული სამართლის ძეგლები, გამოსცა ი. დოლიძემ, II-III, თბილისი, 1965-1970 წწ

³ Какабадзе С. С., Грузинские документы IX-XV вв. в собрании ленинградского отдела института востоковедения АН СССР, М., 1982.

⁴ ქართული ისტორიული საბუთების კორპუსი I, გვ. 9.

⁵ მ. სურგულაძე, დიპლომატიკური ტერმინების და ისტორიული საბუთების კლასიფიკაციის პრინციპების ურთიერთმიმართების საკითხისათვის, გვ. 116-123.

რომელსაც ახასიათებს ინფორმაციის გარკვეული კოდირების ნესი, თანამედროვე წყაროთმცოდნეობის პოზიციებიდან პირველად არის თეორიულად გააზრებული. მაგრამ ამ ნაშრომში შეტანილი დოკუმენტური წყაროების საკლასიფიკაციო სქემაში, ჩვენი აზრით, ვერ არის თანმიმდევრულად დაცული ის საკლასიფიკაციო პრინციპები, რომლებიც თავად ავტორმა აირჩია. უპირველეს ყოვლისა, მოცემული კლასიფიკაციის ნაკლად მიგვაჩნია თავიდანვე ორი საკლასიფიკაციო საფუძვლის შერჩევა. ცნობილია, რომ ყოველგვარი კლასიფიკაცია შეიძლება განხორციელდეს მხოლოდ ერთ საფუძველზე. ამასთან კლასების გამოყოფის ყოველ საფეხურზე ამოსავალი საფუძვლის გათვალისწინებით უნდა ვუახლოვდებოდეთ კონკრეტულს. რა თქმა უნდა, ისტორიული წყაროების და განსაკუთრებით დოკუმენტური წყაროების მიმართ არაერთგზის განხორციელებულა შერეული კლასიფიკაციები, მაგრამ ეს „შერევები“ მეცნიერული ტრადიციის წინაშე ერთგვარი კომპრომისის შედეგია და სასურველ სიცხადეს მასალის მონესრიგებულად წარმოდგენის საქმეში ვერ შეიტანს.

გ. ალასანიას წარმოდგენელი კლასიფიკაციის პირველ საფეხურზე გამოყოფილია ორი კლასი: სამოქალაქო და საეკლესიო.¹ საფუძვლად ავტორს აღებული აქვს წყაროთა გამოყენების სფერო და იურიდიული ნორმები, რომლებიც ასახულია წყაროში. იქვე ავტორი თავად მიუთითებს ასეთი დაყოფის პირობითობაზე, რადგან იურიდიული გარიგებების კონტრაგენტებად აქტებში ხშირად წარმოდგენილია ეკლესია და საერო ხელისუფლება, ეკლესია და საერო პირი. ლიტერატურაში ხშირად ცნება „საეკლესიო საბუთი“ მცდარად არის გაიგივებული საკუთრივ საეკლესიო სამართლის საფუძველზე შედგენილ დოკუმენტებთან. ქონების გასხვიებასთან დაკავშირებული იურიდიული აქტები, რომელთა ერთ-ერთი კონტრაგენტი (ავტორი ან ადრესატი) არის ეკლესია, არ შეიძლება ჩაითვალოს სპეციფიკური საეკლესიო სამართლის ნორმების გამოხატულებად. პრაქტიკულად ასეთ საბუთებში სოციალურ-ეკონომიკური ურთიერთობების ისეთივე სტრუქტურებია ასახული, როგორიც არსებობს სამოქალაქო (საერო) სამართლის მოქმედების სფეროში. ამიტომ ასეთი საბუთების დაყოფა საეკლესიო ან სამოქალაქო სფეროთა მიხედვით არ უჩვენებს მათი ზემოქმედების ან გამოყენების არეალს.

¹ Аласания Г. Г., დასახ. ნაშრ., გვ. 197-199.

თუკი აღნიშნულ საკლასიფიკაციო საფუძველს მივიღებთ, მაშინ კლასიფიკაციის მეორე საფეხურზე უნდა იყოს გამოყოფილი ავტორობის ნიშანი, რადგან ზემოქმედება ხორციელდება გარკვეული სოციალური ჯგუფის ან ხელისუფლების სახელით. განსახილველ კლასიფიკაციაში კი სქემის მომდევნო საფეხურზე შემოტანილია ახალი კრიტერიუმი - ინფორმაციის კოდირების წესი, რაც ფაქტობრივად ემთხვევა დოკუმენტთა სახეობრივ კლასიფიკაციას. საეკლესიო და სამოქალაქო ნიშნით დოკუმენტების თავდაპირველმა დაყოფამ გამოიწვია სახეობრივად ერთგვაროვანი დოკუმენტების საკლასიფიკაციო სქემის სხვადასხვა პორიზონტალში დუბლირება. კლასიფიკაციის მესამე საფეხურზე, სადაც ქვესახეობებია გამოყოფილი, მიღებული კრიტერიუმი საბუთთა ზოგიერთი ჯგუფების მითითებისას კვლავ შენაცვლებულია განსხვავებული ნიშნით. აქტების რიგში მოთავსებული ქვესახეობები გაერთიანებულია ტერმინით „სოციალურ-ეკონომიკური“, რაც თემატურ კლასიფიკაციებში მიღებული საკლასიფიკაციო ცნებაა. იგი ერთიანად ახასიათებს ყველა სახეობისა და ქვესახეობის დოკუმენტს.

ქართული საბუთების კლასიფიკაციისათვის უდიდესი მნიშვნელობა აქვს საბუთთა აღმნიშვნელი ისტორიული ტერმინების შესწავლას. ისტორიულ ტერმინებში დაცულია „მეცნიერებამდელი“ ცოდნა, რომლითაც საბუთების შემდგენნი ხელმძღვანელობდნენ მათი ერთმანეთისაგან გასამიჯნავად. სოციალური ქმედებების ტიპების წერილობითი ფიქსაციის აუცილებლობამ, თავის მხრივ, ხელი შეუწყო და გამოიწვია შესაბამისი ტერმინოლოგიის ჩამოყალიბება.¹ საბუთების აღმნიშვნელი ისტორიული ტერმინების დიდი მნიშვნელობა დადასტურდა ი. ჯავახიშვილის „ქართულ დიპლომატიკაში“. მან გამოიკვლია წყაროებში დაცული საბუთების ისტორიული სახელწოდებანი, შეისწავლა თითოეული მათგანის წარმოშობა, გავრცელების ქრონოლოგიური არეალი, შინაარსი და ფუნქცია.²

ჯავახიშვილის ნაშრომში საბუთთა კლასიფიკაციის პრინციპებზე სპეციალური მსჯელობა არ არის, მაგრამ ნაშრომის ის ნაწილი, სა-

¹ Рудельсон Е. А., დასახ. ნაშრ., გვ. 50. Курносое А. А., К вопросу о природе видов источников. Источниковедение отечественной истории, М., 1976, с. 9.

² ივ. ჯავახიშვილი, ქართული დიპლომატიკა, ტფილისი, 1926, გვ. 23-54.

დაც ლაპარაკია დიპლომატიკის შემადგენელ განყოფილებებზე და დაჯგუფებულია საბუთთა აღმნიშვნელი ტერმინები, საშუალებას იძლევა გამოვარკვიოთ ის საკლასიფიკაციო კრიტერიუმები, რომლითაც ავტორი ხელმძღვანელობდა. ი. ჯავახიშვილი უპირველესად გამოყოფს საბუთების აღმნიშვნელ ზოგად ტერმინებს. ესენია: სიგელი, დანერილი, გუჯარი, ნიგნი, ხელითნერილი, ნიშანი, პიტაკი, ოქრო-ბეჭედი, იარღაყი, რაყამი. შემდეგ მეცნიერი განიხილავს სახელმწიფო სამართლის დარგში შექმნილი საბუთების სახელწოდებებს: ნიგნი სამეუფო, ნიგნი მეფისაჲ, ბრძანება, ბატონის ნიგნი, გარიგების ნიგნი (დასტურლამალი), გახსნითი და ახსნითი ნიგნები, წყალობის ნიგნი, მიცემულობის ნიგნი, დაეთარი, ბარათი, ნუსხა, ჰაჯა და მოხსენება (გვიანდელი არზა), ცალკეა გამოყოფილი სამოქალაქო და სისხლის სამართლის საბუთების აღმნიშვნელი ტერმინები: სიგელნი მკვიდრობისანი, სიმტკიცის ნიგნი, განსატყევებელი ნიგნი, სიგელი შეუვალობის (თარხნობის სიგელი, აზატობის ნიგნი, სიგელი გაშვებულობისაი, გარდანყვეტილობის ნიგნი, საშუამავლო ნიგნი, სათავადო ნიგნი, საფიცრის ნიგნი, პირობის ნიგნი, საპატრონყმო ნიგნი, ყმობის ნიგნი, თავდახსნილობის ნიგნი, დაკუთილობის ნიგნი, მზითვის ნიგნი, ნაშვილობის ნიგნი, ანდერძი, თავშენირულობის ნიგნი, ძმობის ნიგნი (-საძმო და ერთობის ნიგნი), შეყრილობის ნიგნი, ნასყიდობის ნიგნი, გაცვლილობის ნიგნი, შენირულების ნიგნი, საალაპო ნიგნი, ოქმი, თამასუქი, ვალის ნიგნი. გამოყოფილია აგრეთვე კერძო ხასიათის საბუთ-წერილების სახელწოდებანი: ნიგნი ვედრებისაჲ, მოკითხვის ნიგნი, მიჯნურობის ნიგნი, წვეულობის ნიგნი, გლოვის ნიგნი (სამძიმრის ნიგნი), პირობის ნიგნი.

ამგვარად, ი. ჯავახიშვილმა საბუთები დააჯგუფა სამართლის თეორიაში არსებული დარგების შესაბამისად. ამავე დროს მეცნიერი თავის სამართლის ისტორიაში აღნიშნავს: „თანამედროვე სამართლის მეცნიერების თეორიული კლასიფიკაციის მიხედვით რომ ძველი სამართლის ისტორიის დალაგება ყოველთვის მოსახერხებელი არ არის, ამის მაგალითად, თუნდაც გამოჩენილი გერმანელი სამართლის ისტორიკოსის ციხარიე ფონ ლინგენთალის ცნობილი „ბერძნულ-რომაული სამართლის ისტორიის“ დასახელება შეიძლება.¹

¹ ივ. ჯავახიშვილი, ქართული სამართლის ისტორია, თხზ., VII, თბილისი, 1984, გვ. 9.

ფეოდალური ხანის საბუთების მკვლევართ არაერთხელ აღუნიშნავთ, რომ ფეოდალური სამართლისათვის დამახასიათებელია სინკრიტიზმი, სამართლებრივი სანყისების შერწყმა. ერთი საბუთის ფარგლებში შესაძლებელია რამდენიმე იურიდიული პირობის ან ნორმის რეალიზაცია. ამიტომ პრაქტიკულად შეუძლებელია საბუთების კლასიფიცირება სამართლის სფეროების მიხედვით.

ი. ჯავახიშვილის „ქართულ დიპლომატიკაში“ დისციპლინის შემადგენელი ნაწილები ფართოდ არის წარმოდგენილი, მაგრამ სპეციალურად ფორმულარული ანალიზის მეთოდით არის შესწავლილი მხოლოდ მეფეთა საბუთები, როგორც განსაკუთრებული მნიშვნელობის დოკუმენტები. მეფეთა საბუთების გამოყოფის დროს ჯავახიშვილი ხელმძღვანელობდა ავტორობის ნიშნით, რაც, თავის მხრივ, იმის მაუწყებელია, რომ მკვლევარი იზიარებდა საბუთების საჯარო და კერძოსამართლებრივ აქტებად დაყოფის პრინციპს (ამას ადასტურებს აგრეთვე მის მიერ ტერმინის „არამეფეთა“ შემოღებაც). მეფეთა საბუთების აღმნიშვნელი ზოგადი ტერმინების მიმოხილვისას ავტორი დანერჩილებით ჩერდება ტერმინების: „დანერილი“ და „სიგელი“ ურთიერთმიმართების საკითხზე. მისი მსჯელობის თანახმად, ყველა ისტორიულ საბუთს, უძველესი დროიდან X საუკუნის II მეოთხედამდე, ერქვა დანერილი. X საუკუნის II მეოთხედიდან კი მეფეთა საბუთების აღსანიშნავად შემოდის სიგელი. ეს სახელწოდება ამ მნიშვნელობით იხმარებოდა XV ს-მდე. შემდგომში, XV საუკუნის დასაწყისიდან, „სიგელი“ თავის პირვანდელ მნიშვნელობას კარგავს და იგი სხვა (არამეფეთა) საბუთებსაც აღნიშნავდა.¹ ასეა განანილებული „ქართულ დიპლომატიკაში“ სიგელის და დანერილის ფუნქციები.

ამ ტერმინთა ურთიერთმიმართების საკითხი სპეციალურად შეისწავლა ნ. ბერძენიშვილმა. ნარატიულ და დოკუმენტურ მასალაზე დაკვირვების შედეგად მან დაადასტურა შემდეგი: XI საუკუნის ნარატიულ ნყაროებში და თვით დოკუმენტურ მასალაში ჯერ კიდევ თავისუფლად იხმარება „დანერილი“ მეფეთა საბუთების აღსანიშნავად. განხილული მასალის საფუძველზე მკვლევარი ასე მსჯელობს: „გიორგი მეორის საბუთში, ისევე როგორც ოპიზის სიგელში, მნიგნო-

¹ ივ. ჯავახიშვილი, ქართული დიპლომატიკა, გვ. 25-26.

ბარი დაყინებით ცდილობს ურთიერთისაგან განასხვავოს ტერმინები: „სიგელი“ და „დანერილი“. სიგელი მეფეთა მიერ გაცემული იურიდიული საბუთია, ხოლო „დანერილი“ – ყველა სხვა. საბუთების ასეთი დანაწილება-დაჯგუფების ტენდენცია XI საუკუნეში სრულიად უდავოა. ამას უეჭველობით მონიშნავს ის გარემოება, რომ XI საუკუნის არცერთ „დანერილს“ „სიგელი“ არ ეწოდება. ამავე ტენდენციის არსებობას მონიშნავს აგრეთვე XII-XIII სს. საბუთებში წარმოდგენილი სურათი, როცა „სიგელის“ და „დანერილის“ შინაარსი და სამოქმედო არე კიდევ უფრო გარკვეული და ურთიერთისაგან გამიჯნული ჩანს. მაგრამ ზემოთ მოყვანილ საბუთებში ერთი მოვლენა შეინიშნება: ტერმინები „დანერილი“ და „სიგელი“ ურთიერთისაგან ჯერ კიდევ საბოლოოდ არ გამიჯნულან. მაშასადამე, „დანერილი“ არის ფართო შინაარსის იურიდიული დოკუმენტი, მათ შორის მეფის მიერ გაცემული საბუთიც, მაგრამ ამ უკანასკნელს თავისი საკუთარი სახელიც აქვს – „სიგელი“.¹

ნ. ბერძენიშვილი XII და XIII საუკუნეებში ამ ტერმინთა ხმარებაში მკვეთრ სხვაობას ხედავს. აღნიშნულ საუკუნეებში, მისი აზრით, ტერმინი „სიგელი“ მეფეთა მიერ გაცემულ საბუთს, ხოლო „დანერილი“ ყველა დანარჩენ საბუთს აღნიშნავს. XIV საუკუნიდან კი უკვე წონასწორობა „სიგელსა“ და „დანერილს“ შორის კვლავ ირღვევა, „სიგელის“ გავრცელების არე თანდათან ფართოვდება და დანერილის ადგილს იკავებს.²

ამრიგად, ნ. ბერძენიშვილის დაკვირვებით, შინაარსობრივი ზღვარი „დანერილსა“ და „სიგელს“ შორის არ არსებობს. ორივე ტერმინი თავისუფლად ენაცვლება ერთმანეთს, რადგან ორივე არსებითად მსგავსი სოციალური ქმედებების წერილობითი ფიქსაციისათვის გამოიყენება. ეს მსგავსი სოციალური ქმედებები კი ერთიანდებიან იმ ჯგუფში, რომელსაც, თანამედროვე სამეცნიერო ტერმინოლოგიით, შეთანხმებითი სახეობა ეწოდება. ამიტომ როგორც „სიგელი“, ასევე „დანერილი“, შემდეგ კი ამათი შემცვლელი „ნიგნი“ ისტორი-

¹ ნ. ბერძენიშვილი, მინათმფლობელობის ფორმებისათვის ფეოდალურ საქართველოში, „ჯელი“, „დანერილი“, საქართველოს ისტორიის საკითხები, III, თბილისი, 1968. „სიგელი“, „ნიგნი“, გვ. 192-209.

² იქვე, გვ. 244.

ულად დადასტურებული სახეობრივი ტერმინებია და მათ საკლასიფიკაციო ღირებულება გააჩნიათ.

რა თქმა უნდა, XI-XIII საუკუნეებში შეინიშნება აღნიშნულ ტერმინთა დიფერენცირებულად ხმარების შემთხვევები. ეს ტენდენცია ნორმად ქცეული ჩანს XII-XIII საუკუნეებში ჩვენამდე მოღწეული მცირერიცხოვანი დოკუმენტების მიხედვით, მაგრამ განსხვავება ამ ტერმინთა გამოყენებაში შეეხება არა იურიდიული საბუთების სახეობრივ შინაარსს, არამედ საბუთის გამცემის სოციალურ სტატუსს. კერძოდ კი „სიგელით“ აღინიშნება მეფის მიერ გაცემული დოკუმენტები. „სიგელი“ უმაღლესი საერო ხელისუფლების პრესტიჟულობის გამოხატველი ტერმინი იყო, ხოლო სამეფო ხელისუფლების პოლიტიკური ძალაუფლების შერყევითანავე, დაახლოებით XIII ს-ის II ნახევრიდან „სიგელი“ თანდათანობით იხმარება მაღალი რანგის საერო ფეოდალთა მიერ გაცემული საბუთების აღმნიშვნელ ტერმინადაც. გრიგოლ სურამელის სასულიერო ანდერძში შიომღვიმის მონასტრისადმი ასეა მოხსენიებული სურამელთა სახლის მიერ მღვიმისათვის ბოძებული ძველი საბუთები: „ვინაითგან თვთ წმიდათა მეფეთაგან და ჩუენისა სახლისაგანცა წმიდისა შიოს ცხვარნი და მეცხვარენი ყოველსა ადგილსა თავისუფალნი არიან და შეუვალნი საბანჯრობისაგან, და მისი სიგელიც აქუნდა დანერილი ჩუენისა სახლისაგან წმიდასა უდაბნოსა მღვმისასა“.¹ ნ. ბერძენიშვილი ტექსტს ასწორებს შემდეგნაირად: „...მისი სიგელიც აქუნდა და დანერილი ჩუენის სახლისაგან...“ ჩასწორების საფუძველს ნ. ბერძენიშვილი იმ გარემოებაში ხედავს, რომ „ქართლის ერისთავის სახლს მეფეთა მიერ მონასტრისათვის ბოძებული შეუვალობის განახლება-დადასტურება არ ეკითხებოდა“.² „და“ კავშირის ჩამატებით ნ. ბერძენიშვილმა აღადგინა ნონასწორობა „სიგელსა“ და „დანერილს“ შორის. ვფიქრობ, რომ საბუთის ტექსტი აქ არავითარ ჩასწორებას არ საჭიროებს. სიგელი აქ დანერილის სინონიმად იხმარება და გულისხმობს სწორედ სურამელთა სახლის მიერ გაცემულ საბუთს.

ეს ტერმინები, ჩვენი აზრით, ერთმანეთს უფრო ადრე შეენაცვლა, ვიდრე ეს ქართულ სპეციალურ ლიტერატურაშია ნავარაუდევო. შემდგომში, XIV-XV საუკუნეებში „სიგელი“ და „დანერილი“, ხოლო

¹ კორპუსი, I, გვ. 122.

² ნ. ბერძენიშვილი, დასახ. ნაშრ., გვ. 197.

კიდევ უფრო მოგვიანებით „ნიგნი“ იურიდიული გარიგებების ფართო სპექტრის ამსახველ საბუთებს ენოდება. თუ „დანერილი“ და „სიგელი“ შეთანხმებითი სახეობის ფარგლებში თავსდება, „ნიგნი“ გაცილებით უფრო ფართო შინაარსისაა. ეს ჩანს ივ. ჯავახიშვილის მიერ თავმოყრილი და სამართლის სხვადასხვა სფეროსადმი მიკუთვნებული საბუთების სახელწოდებებიდანაც.

სახეობის ფარგლებში ქვესახეობათა დასადგენად აუცილებელი ხდება ტექსტშივე დამონმებული საზღვრული ნევრების (ნიგნი შეუვალობისაი) მოხმობა, რომლებიც აზუსტებენ და აკონკრეტებენ იურიდიული გარიგების შინაარსს. ცნობილია ისიც, რომ თვით საბუთებში მოცემული სახელწოდებანი იურიდიული პირობის ნამდვილ შინაარსს ხშირად არ შეესაბამება. ასეთი დაცილება შინაარსსა და საბუთის ტერმინოლოგიას შორის დამახასიათებელია არა მარტო ქართული სინამდვილისათვის, არამედ მთელი ფეოდალური სამყაროს (დასავლური, აღმოსავლური) იურიდიული პრაქტიკისათვისაც. ეს გარემოება განსაკუთრებულ სიფრთხილეს და სიზუსტეს მოითხოვს ქვესახეობის აღმნიშვნელი ტერმინის დადგენისას. იგი უნდა ემყარებოდეს საბუთის ტექსტში არსებული იურიდიული კლასიფიკაციის შინაარსს. ამავე დროს მხედველობაშია მისაღები ისიც, რომ თავად ასეთი შეუსაბამოებების გაჩენა ტექსტში ზოგჯერ არსებული სამართლის ნორმებიდან გადახვევის მაუწყებელია და ისტორიულ პროცესში გარკვეული სოციალური ტენდენციების გაჩენას მოასწავებს. ამდენად, ასეთი შემთხვევებიც კვლევის ინტერესებში ექცევა. ქვესახეობის სახელწოდებამ უნდა უჩვენოს, თუ კონკრეტულად რა იურიდიული აქტით ხდება ამა თუ იმ სოციალური ფუნქციის რეალიზაცია. სოციალური ფუნქცია საკლასიფიკაციო კრიტერიუმის დანიშნულებას უნდა ასრულებდეს ქვესახეობათა დადგენის დროსაც. სწორედ ამ მოთხოვნის განხორციელებას ისახავს მიზნად იურიდიულ გარიგებათა აღმნიშვნელი ისტორიული ტერმინების შემოტანა საკლასიფიკაციო ცნებებად. სავსებით სწორად მიგვაჩნია ს. კაშტანოვის ზემოთ დამონმებული შეხედულება, რომ ყოველგვარი სოციალური ფუნქცია მხოლოდ იურიდიულ ფორმამი არის გამოვლენილი. ხოლო იურიდიული ფორმა სხვა არაფერია, თუ არა საბუთის ტექსტის სტრუქტურა. საბუთების ისტორიული სახეობა აერთიანებს მსგავსი სტრუქტურის საბუთებს, ხოლო მსგავსი სტრუქტურის ფარგლებში განსხვავებანი აღნუსხავს ქვესახეობებს.

ქვესახეობის დონეზე კლასიფიკაციის ჩატარებას ახლავს ერთი თავისებურება: ხშირ შემთხვევაში შეუძლებელია ქვესახეობის გამოყოფა ცალსახად, ანუ ერთი იურიდიული ტერმინით. ეს ვითარება დაკავშირებულია ფეოდალური სამართლის სინკრეტულ ბუნებასთან. სამართლის დარგებისა და ინსტიტუტების მკვეთრი გამოიჯენა ფეოდალურმა სამართალმა არ იცის. სხვადასხვა სამართლებრივი ნორმების შერწყმა დამახასიათებელია საკანონმდებლო ძეგლებისათვისაც და მხარეთა სამართლებრივი ურთიერთობის კონკრეტული გამოვლინების დროსაც. არის შემთხვევები, როცა ერთი და იგივე საბუთი შეიცავს ორ ან ზოგჯერ მეტ იურიდიულ პირობასაც, ანუ საბუთში ერთდროულად რეალიზებულია რამდენიმე სამართლებრივი ნორმა. ასეთი საბუთები გამოხატავენ შერეულ სოციალურ ფუნქციას. ამასთან ფუნქციათა შერევა ხდება არა მხოლოდ ქვესახეობის დონეზე, არამედ სახეობის დონეზეც. მაგ., მელქისედეკის დანერილი ნარმოადგენს ანგარიშგებასა და შენირულება-ანდერძს (შერეული სახეობა და ქვესახეობა). ბაგრატი IV-ის სიგელი ერთდროულად არის პროცესუალური აქტიც და შენირულების სიგელიც (შერეული სახეობა). დავით აღმაშენებლის ანდერძი შიომღვიმისადმი ნარმოადგენს საკუთრივ ანდერძს და შენირულებას (შერეული ქვესახეობა). ასეთი საბუთების ცალსახა განსაზღვრა შეუძლებელია, თუმცა თავად საბუთის შემდგენი უპირატესობას შეიძლება ერთ-ერთი იურიდიული პირობის გამომხატველ ტერმინს ანიჭებდეს. საქმე ის არის, რომ საბუთებში დამონმებული იურიდიულ გარიგებათა აღმნიშვნელი ისტორიული ტერმინები სამართლებრივი ქმედებების დიფერენციაციის უფრო მაღალ დონეს უჩვენებენ, ვიდრე ამას ზოგჯერ იურიდიული პრაქტიკა მოითხოვდა. ამ თვალსაზრისით ერთმანეთისაგან განსხვავებულ რეგიონალურ თავისებურებებს ასახავენ დასავლეთ და აღმოსავლეთ საქართველოში შედგენილი საბუთები.

ყოველივე აღნიშნულისა და ქართულ საბუთებში მოსალოდნელი იურიდიულ თემათა კომბინაციის გათვალისწინებით კლასიფიკაციის მეორე საფეხურზე შეთანხმებითი სახეობის ფარგლებში გამოვყოფთ შემდეგ ქვესახეობებს (მხედველობაშია მიღებული XI-XV სს. მასალა): 1. შენირულება, 2. შენირულება-ანდერძი, 3. ანდერძი, 4. შენირულება-ნასყიდობა, 5. წყალობა, 6. წყალობა-ნასყიდობა, 7. ნასყიდობა, 8. სისხლის ფასის განსაზღვრა (სასისხლო სიგელი), 9. სისხლის

ფასი - შენიღვება, 10. გაცვლა, 11. ვალი, 12. დანიღვება, 13. ყმობაში შესვლა, 14. ერთგულების პირობა, 15. დაცვა.

სოციალური ფუნქცია, დავინროებული საბუთის შედგენის კონკრეტული მიზნების გათვალისწინებით, არის ასევე ქვედა საკლასიფიკაციო საფეხურის - ნაირსახეობის გამოყოფის კრიტერიუმი. ამ საფეხურზე ადვილად ეძებება ადგილი კონკრეტულ საბუთს. ნაირსახეობას აქვს საერთო თავის ზედა საფეხურთან - ქვესახეობასთან - ძირითადი და ბევრი მეორეხარისხოვანი ნიშნით. რაც მეორეხარისხოვანია ქვესახეობის ფარგლებში, სპეციფიკურია ნაირსახეობისათვის.¹ მაგრამ „მეორეხარისხოვან“ ნიშანთა გამოყოფისას თავიდან ჩნდება საკლასიფიკაციო კრიტერიუმის აღრევის საშიშროება.² არჩეული კრიტერიუმის თანმიმდევრული გატარებისათვის ნაირსახეობის დონეზე უნდა ვიხელმძღვანელოთ საბუთის კონკრეტული მიზანდასახულობით (რაც ყოველთვის მკაფიოდ არ ჩანს საბუთის ტექსტში). უნდა დადგინდეს საბუთით გამოხატული იურიდიული პირობების, მხარეთა ურთიერთვალდებულებების შესაბამისობა საბუთისავე იურიდიულ ტერმინოლოგიასთან.

ქვესახეობრივი ტერმინებით აღნიშნული იურიდიული ურთიერთობის ნაწილი აღმოცენებულია საკუთრივ ფეოდალიზმის ფარგლებში და ახასიათებს ფეოდალური საზოგადოების სპეციფიკურ ინსტიტუტებს. ხოლო ის სამართლებრივი ინსტიტუტები, რომლებიც თავიანთი გენეზისით უფრო ადრეულ საზოგადოებრივ ურთიერთობებს უკავშირდება, განაგრძობს ფუნქციონირებას რიგ შემთხვევაში „გაფეოდალურებული“ სახით. ამდენად, ყოველგვარი ასეთი სამარ-

¹ ნაირსახეობის განსაზღვრისას ვხელმძღვანელობთ ს. კაშტანოვის და ა. კურნოსოვის განმარტებით, რომელიც, არსებულ განმარტებათაგან, ყველაზე უკეთ შეესაბამება კლასიფიკაციის სახეობრივ პრინციპს. Каштанов С. М., Курносоев А. А., Некоторые вопросы теории источниковедения, ИА, 1962, № 4, с. 180.

² ნაირსახეობის „სპეციფიკური“ ნიშნების არაერთგვაროვნება (თემატური, ავტორობა, ფიქსაციის წესი და სხვ.) გამოწვეულია, ერთი მხრივ, წყაროთა მრავალგვარობით, მეორე მხრივ - შიდასახეობრივი კლასიფიკაციის თეორიის დაუმუშავებლობით. იხ. Тартаковский А. Г., Социальные функции источников как методологическая проблема источниковедения. История СССР, 1983, № 3, с. 120.

თლებრივი ურთიერთობის აღმნიშვნელი ტერმინი ჩვენ გვაინტერესებს, ფეოდალური პერიოდის ფარგლებში.

წყალობა. ეს ტერმინი აღნიშნავს ფეოდალური საზოგადოებრივი ურთიერთობისათვის ყველაზე სპეციფიკურ – სუზერენულ-ვასალურ დამოკიდებულებას. ტერმინში ასახულია ფეოდალური საზოგადოების იერარქიულობის პრინციპი. წყალობის გამცემი იერარქიული კიბის უფრო მაღალ საფეხურზე დგას, ვიდრე წყალობის მიმღები. წყალობის საბუთით დაკავშირებული ორი იურიდიული პირიდან თითოეული შესაძლებელია მიეკუთვნებოდეს როგორც საერო, ასევე სასულიერო ნოდებას. ამდენად, ეს ტერმინი არ აერთიანებს მხოლოდ საერო ან მხოლოდ საეკლესიო ნოდების პირთა შორის იურიდიულ ურთიერთობას. თავისი თავდაპირველი შინაარსით წყალობა საჯარო სამართლებრივ ნორმას გამოხატავს, მაგრამ თანდათანობით, ფეოდალიზმის განვითარების სპეციფიკური გზების კვალობაზე, წყალობის აქციაში კერძო სამართლებრივი ელემენტებიც ვლინდება. წყალობის აქტებში ასახული იერარქიული ურთიერთობანი მჟღავნდება არა მხოლოდ სამამულო მფლობელობის სფეროში, არამედ მაშინაც, როცა იერარქიული ურთიერთობა მხოლოდ პოლიტიკური დაქვემდებარებით შემოისაზღვრება. აღნიშნული ურთიერთობების საფუძველზე გამოიყოფა წყალობის საბუთთა ნაირსახეობები: წყალობა შეუვალობის (მკვიდრ მამულზე), წყალობა – მამულისა, მასზე მეტნაკლები შეუვალობის უფლებით, წყალობის განახლება, წყალობა – მამულის გაცვლა, წყალობა – ნაანდერძევი მამულის დამტკიცება, სამოხელეო ქვეყნისა და სარგოს წყალობა, წყალობა – სისხლის საფასურის განსაზღვრა, წყალობა – ნასყიდობა.

შენირულება. ეს ტერმინი აღნიშნავს იმ საბუთთა ჯგუფს, რომელშიც ასახულია იურიდიული პირის, განურჩევლად მისი სოციალური რანგისა და ნოდებრივი კუთვნილებისა, დამოკიდებულება ეკლესიისადმი. ამ დამოკიდებულების შინაარსს ქმნის მატერიალური შესანიშნავის და სულის სამსახურის ვალდებულებათა „გაცვლა“ მხარეთა შორის. გარკვეული აზრით, შენირულებაც სუზერენულ-ვასალური ურთიერთობის მოდელზე აგებულ ურთიერთობას გამოხატავს. შენირულების შემთხვევაში სუზერენი „იდეალური“ იერარქი – ეკლესიაა, რომლის მიმართ ყველა შემწირველი – ხელისუფლების წარმომადგენელი, საეკლესიო იერარქი თუ კერძო პირი, ფორმალ-

ურად ვასალია. ამ ტერმინში წინ არის წამოწეული ურთიერთობის ადრესატი. თუკი მისაღებია აზრი, რომ ისტორიულ დიპლომატიკურ ტერმინოლოგიაში უკვე განხორციელებულია კლასიფიკაცია „ყოფით“ დონეზე, მაშინ უნდა ჩავთვალოთ, რომ „შენიშვნა“ უჩვენებს კლასიფიკაციას ადრესატის ნიშნით. შენიშვნების საბუთი ფეოდალური საზოგადოებისათვის დამახასიათებელ სოციალურ-ეკონომიკურ ორგანიზაციულ სტრუქტურებს აქცევს სამართლებრივ ფორმაში, რომელიც სამოქალაქო და საეკლესიო სამართლის ნორმათა ერთგვარი ნაზავია. ასევე არ არის მკაცრად გამიჯნული შენიშვნების საბუთებში კერძო და საჯარო საწყისები. კონკრეტული მიზანდასახულობის მიხედვით, შენიშვნების აქტებში გამოიყოფა რამდენიმე ნაირსახეობა: შენიშვნა: - ეკლესიის გაძლიერების მიზნით (მეფის, საეკლესიო იერარქების, ფეოდალების შენიშვნებები), შენიშვნა - ეკლესიასთან სახელმწიფოს ურთიერთობის სტაბილიზაცია (მეფეთა და ფეოდალთა შენიშვნებათა განახლება), შენიშვნა-შემწირველის ზნეობრივ-სარწმუნოებრივი მოთხოვნილებების რეალიზაციის გზა (წირვა - ალაპის დანესება, სამწირველოს გაჩენა), შენიშვნა - ზნეობრივი დანაშაულის კომპენსაციის გზა (საკანონო შენიშვნა). შესაძლებელი ნაირსახეობათა შერეული ტიპების არსებობაც.

შენიშვნების საბუთების ერთი ნაწილი სამამულო ორგანიზაციის რამდენიმე საფეხურიან წყობას ასახავს, ისეთს, როგორც მხოლოდ საეკლესიო ორგანიზაციას ახასიათებს (სამწირველო).

ანდერძი. შენიშვნების საბუთებთან დიდ სიახლოვეს იჩენს სასულიერო ანდერძები. კლასიკური განსაზღვრების თანახმად, ანდერძი ცალმხრივი ნების გამომხატველი აქტია, მაგრამ ქართულ ფეოდალურ სინამდვილეში, ისევე როგორც სხვა ქვეყნებში, სამამულო მფლობელობის პატრიმონიალური სტრუქტურა განაპირობებდა ანდერძის, როგორც ორმხრივი ხელშეკრულების, ხასიათს. ანდერძის „ცალმხრივი ნება“ პირობითია, იგი საბუთის გაფორმების წესებში უფრო ვლინდება, ვიდრე მის იურიდიულ შინაარსში. საქართველოში მოქმედ საკანონმდებლო კოდექსებში სპეციალური მუხლებია შეტანილი ანდერძის მოქმედების და მისი შედგენის გარემოებების შესახებ (დიდი სჯულისკანონი №№ 142, 161, ბექაძე № 57, ბაგრატი კურაპალატის სამართალი - № 157, ვახტანგის სამართალი

№№ 145, 233). ფეოდალური კანონმდებლობა კრძალავდა მამულის გადაცემას გარეშე პირებზე, თუ მას (მამულს) კანონიერი (მამაკაცი) მემკვიდრეები ჰყავდა. ამდენად, ანდერძი იღებოდა პირდაპირი მემკვიდრეების არარსებობის შემთხვევაში. ანდერძით ხდებოდა შვილად აყვანა მამულზე, რაც ფაქტობრივად ორმხრივ ხელშეკრულებას ნარმოადგენდა. კიდევ უფრო თვალსაჩინოა ანდერძის „ორმხრივობა“ სასულიერო ანდერძებში, რომლებშიც გაფორმებულია მოანდერძესა და ეკლესიას შორის ურთიერთვალდებულებანი.

ნასყიდობა. ნასყიდობის კერძოსამართლებრივ ინსტიტუტშიც აისახა ფეოდალური საზოგადოების იერარქიული სტრუქტურა. კანონმდებლობაში გარკვეული შეზღუდვებია დანესებული მამულების ყიდვა-გაყიდვაზე პატრონის სასარგებლოდ (ძეგლისდება, № 16, ბეჟა № 45, აღბულა 76). ნასყიდობის საბუთებში გვხვდება მითითებანი მინის მჭერზე, მინის უზენაეს მესაკუთრეზე, რომლის ნებართვით იღება ნასყიდობის ხელშეკრულება. ამავე დროს უამრავი საბუთი მოწმობს იმას, რომ ფართოდ მოქმედებს ნასყიდობა, როგორც კერძო და ზოგჯერ ინდივიდუალური საკუთრების გასხვისების გზა. ასეთ შემთხვევაში ნასყიდობის საბუთები არ უთითებენ მინის უზენაეს მესაკუთრეს, პატრონს. ნასყიდობის აქტები ფორმდებოდა როგორც წერილობითი საბუთებით, ასევე საბუთის გარეშეც (ე. წ. „ზეპირი აქტები“) სამართლებრივი ადათების ნორმების დაცვით.

ვალი და დანინდვა. ეს ტერმინები აღნიშნავს სესხის ხელშეკრულებებს. თავად სასესხო ხელშეკრულების ჩვენამდე მოღწეულ ყველაზე ადრინდელ ნიმუშებში ეს ტერმინები დადასტურებული არ არის, მაგრამ სესხის შესატყვისი ტერმინები „თანანადები“, „ვალი“, „ვასხი“ გვხვდება წყაროებში.¹ სესხის ხელშეკრულებებიდან ყველაზე ადრინდელი ნიმუშები მიეკუთვნება XIII საუკუნეს. ამ ქვესახეობაში შედის საბუთები, რომლებიც აფორმებენ ვალის აღების აქტს და ისეთებიც, რომლებიც აფიქსირებენ ვალის დაბრუნებას. სესხის საბუთებში ერთიანდება საგირაო სესხიც,² ანუ ქართული დიპლომა-

¹ სესხის და ვალის ტერმინოლოგიის შესახებ დანერილებით იხ. გ. ნაღარიშვილი, სესხის ხელშეკრულება ქართული სამართლის მიხედვით, თბ., 1979, გვ. 61-74.

² იქვე, გვ. 100-107.

ტიკური ტერმინოლოგიით, წინდიც. ტერმინი წინდი დადასტურებულია როგორც საბუთებში, ასევე საკანონმდებლო ძეგლებშიც (ბექას სამართალი, № 43), იქვე განსაზღვრულია დაწინდვასთან დაკავშირებული ორმხრივი ვალდებულებანი (ბექას სამართალი №№ 43, 44).

სისხლის ფასის განსაზღვრა (სასისხლო სიგელები). ასეთი საბუთები წყალობის სიგელთა ნაირსახეობას წარმოადგენენ, მათი წარმოქმნა დაკავშირებულია დასავლეთ საქართველოში აზნაურთა წოდების გაჩენასთან. ქართული საკანონმდებლო ძეგლები არეგულირებენ იერარქიულობის პრინციპზე დაფუძნებულ სისხლის სამართალს (გიორგი ბრწყინვალის ძეგლისდება, № 1, 2, ბექა №№ 1-33, ვახტანგის სამართალი, №№ 26-34).

გაცვლილობა. ქართულ დიპლომატიკურ ტერმინოლოგიაში ტერმინი „გაცვლა“ უფრო გვიანდელ საბუთებში გვხვდება, მაგრამ იურიდიულ პრაქტიკაში ასეთი აქტები ადრიდანვე (XIII ს.) ცნობილია. გაცვლილობის აქტების შესახებ წარმოდგენას გვიქმნის საბუთების შინაარსი - გარიგების პირობები. პატრონსა და ყმას შორის გაცვლითი ხელშეკრულებანი ფორმდებოდა, როგორც წყალობის საბუთი, ეკლესიასა და ფეოდალებს შორის - როგორც შენიღულების აქტი (ვახტანგის სამართალი, № 167).

საალაპე სამსახურის აქტები. XV საუკუნეში პირველად ჩნდება ასეთი საბუთები. მათი ავტორები არიან ყმები, რომლებიც ფეოდალური გამოსაღებების ნაცვლად კისრულობენ საალაპე სამსახურის ვალდებულებას. ასეთი ხელშეკრულებები იდება ან ალაპის დამკვეთთან, ან მონასტერთან, სადაც დაწესებულია ალაპი.

დაცვისა და ერთგულების პირობის წიგნები. ამ ქვესახეობას მიეკუთვნება რამდენიმე ნაირსახეობა. აქ ერთიანდება საერო და საეკლესიო პირებს შორის დადებული პირობის საბუთები, ამავე ქვესახეობაში შეიძლება განვიხილოთ დამოყვრებულ ფეოდალურ სახლებს შორის დადებული კეთილმოყვრობის წიგნები.

ჩამოთვლილი ტერმინები აღნიშნავს საბუთთა იმ კატეგორიებს, რომლებიც გვხვდება მხოლოდ XI-XV საუკუნეებში. ბუნებრივია, რომ საკლასიფიკაციო სქემაზე ყოველი ქვესახეობა თანაბრად დანაწევრებადი არ არის. ასეთია უმთავრესად ფეოდალური საზოგადოებისათვის ყველაზე სპეციფიკური საბუთები - წყალობისა და

შენირულების ნიგნები. დანარჩენი ქვესახეობები მეტ-ნაკლებად აისახება საკლასიფიკაციო სქემის ქვედა საფეხურებზე. ყოველ შემთხვევაში, სქემის პორიზონტალური და ვერტიკალური ჭრილები თანაბრად მნიშვნელოვანია. პორიზონტალური ჭრილები უჩვენებს სახეობებს, ქვესახეობებს, ნაირსახეობებს, განზოგადებისა და დეტალიზაციის საფეხურებს. ვერტიკალური ჭრილები კი გამოხატავენ მიმართებას ზოგადიდან კონკრეტულისაკენ. ასეთი საკლასიფიკაციო სქემა, ჩვენი აზრით, ინფორმატულია, საშუალებას იძლევა ერთი საკლასიფიკაციო კრიტერიუმით მივუახლოვდეთ სახეობის ზოგადი განსაზღვრებიდან კონკრეტულ საბუთს. რაც შეეხება ისეთ ტრადიციულ მახასიათებელს, როგორცაა ავტორობა საბუთისა, იგი უნდა გამოყენებულ იქნას როგორც დამატებითი ნიშანი სახეობის ან ქვესახეობის დამოუკიდებელი ანალიზის დროს. კერძო და საჯარო სამართლის სფეროების გაუმჯობესება საკლასიფიკაციო სქემაში უზრუნველყოფს სტრუქტურულად ერთგვაროვანი საბუთების ერთ საკლასიფიკაციო ჯგუფში მოხვედრას. სამართლებრივ საწყისებთან საბუთების მიმართების დადგენა მათი ინტერპრეტაციის საგანია (რაც ქვესახეობის ან ზოგჯერ კონკრეტული საბუთის ანალიზის დროს უნდა განხორციელდეს) და არ შეიძლება საკლასიფიკაციო საფეხურად მივიჩნიოთ, თუკი საერთოდ მივიღებთ სახეობრივ კლასიფიკაციას.

შენირულება	შენირულება – სახელმწიფო პოლიტიკის მიმართულება: ა) ეკლესიათა მშენებლობა, სახელმწიფო მამულების ბოძება
	ბ) ძველი შენობების განახლება – ეკლესიასთან ურთიერთობის სტაბილიზაცია
	შენირულება – კერძო პირთა სარწმუნოებრივ-ეთიკურ მოთხოვნილებათა რეალიზაციის გზა: ნირვის, ალაპის, სამწიველოს დანესება
	შენირულება – ზნეობრივი დანაშაულის გამოსასყიდად – საკანონო შენობა

წყალობა	შეუვალობის წყალობა ფეოდალთა მკვიდრ (ნამზითე, ნასყიდ) მამულზე
	ახალი მამულების წყალობა შეუვალობის მეტ-ნაკლები უფლებით
	ძველი წყალობის განახლება
	მკვიდრ და ნაანდერძე მამულებზე უფლებათა წყალობა
	სამოხელეო ქვეყნის და სარგოს წყალობა
სისხლის ფასის განსაზღვრა	სისხლის ფასის განსაზღვრა საერო ფეოდალთათვის
	სისხლის ფასის განსაზღვრა საეკლესიო სენიორისათვის
ანდერძი	სასულიერო ანდერძი
	მცირენლოვანზე მეურვეობის დანესება
	სამამულო ანდერძი
ნასყიდობა	უძრავი ან მოძრავი ქონების
გაცვლა	უძრავი ქონების
სესხი	ვალი
	დანინდვა
ყმობაში შესვლა	საერო ან საეკლესიო პირის ყმობა
დაცვისა და ერთგულების პირობა	მფარველობის (ფიცის და იმედის) ნიგნები, დადებული მეფესა და ფეოდალებს შორის
	კეთილმოყვარობის ნიგნები, დადებული ფეოდალებს შორის
	უდაბობის ნიგნები, დადებული შერიგებულ მხარეებს შორის

ისტორიული საბუთების სახეობრივი კლასიფიკაცია ასახავს საბუთების სოციალურ ფუნქციას. ფუნქციათა დაეინროება-და-კონკრეტება ხდება შიდა სახეობრივი კლასიფიკაციის საფეხურზე, მაგრამ საბუთში გაცილებით უფრო რთული და მრავალფეროვანი სოციალური სინამდვილეა დაფიქსირებული, ვიდრე ეს შეიძლება გამოიხატოს მათი კლასიფიკაციის დონეზე. ისევე როგორც არცერთი კლასიფიკაცია, ასევე სახეობრივი კლასიფიკაციაც არ შეიძლება ამონურავდეს კლასიფიცირებულ მასალის სრულ ინფორმაციულობას. ისტორიული საბუთის ტექსტი ასახავს არა მხოლოდ მისი შემდგენლის კონკრეტულ მიზანდასახულობას, არამედ თანადროული საზოგადოების მსოფლალქმას, იდეოლოგიურ, ზნეობრივ და სოციალურ წარმოდგენებს. ამიტომ გაუმართლებელია საბუთების მნიშვნელობის დაყვანა რომელიღაც ერთი, თუნდაც ძალზე მნიშვნელოვანი პრობლემის გაშუქებაზე.¹

თანამედროვე წყაროთმცოდნეობა აყენებს წყაროს მთლიანობაში შესწავლის საკითხს. ეს მოთხოვნა დოკუმენტური წყაროების შემთხვევაში შეიძლება გავრცელდეს მთელ სახეობაზე, ქვესახეობაზე და ა. შ. ყოველგვარი ცალკე არსებული სახეობა ან ქვესახეობა შესაძლებელია შესწავლილი იქნას, როგორც გარკვეული მთლიანობა. თავის მხრივ, ამ მთლიანობას განაპირობებს სოციალურად ერთგვაროვანი ქმედებანი, რომლებიც ასახავს ჰპოვებენ სახეობრივ წყაროში. ისტორიულ საბუთებში დაფიქსირებული ცხადი თუ ფარული ინფორმაცია, ერთმანეთის გადამკვეთი წარმოდგენები მოცემულია სახეობის (ქვესახეობის, ნაირსახეობის) ტექსტში. სახეობრივი ტექსტი არის ის მატერიალური ნაშთი წარსულისა, რომელშიც ორგანულად ერწყმის ერთმანეთს ისტორიული სინამდვილის კონკრეტული (ამდენად ცვალებადი) მოვლენების ასახვა და ამავე სინამდვილისათვის დამახასიათებელი უცვლელი, მყარი წარმოდგენები საზოგადოებრივი პროცესების შესახებ. მაგ., ს. შმიტს პერსპექტიულად მიაჩნია

¹ საისტორიო წყაროთა მიმართ „მომხმარებლურ“ დამოკიდებულებას უპირისპირდება წყაროსადმი, როგორც ისტორიის ფენომენისადმი, მიდგომის პრინციპი, რაც, თავის მხრივ, ხელს უწყობს წყაროთმცოდნეობის თეორიისა და პრაქტიკის დახვეწას. იხ. Тартаковский А. Г., Социальные функции источников как методологическая проблема источниковедения, с. 112.

ისტორიული წყაროების შესწავლა სემიოტიკური ასპექტით, ისე რომ, მხედველობის არეში იყოს მოხვედრილი ნიშნის ორმაგი მიმართება კონკრეტულად აღსანიშნ ობიექტთან და მის განზოგადებულ ასახვასთან, ამასთანავე სხვადასხვა დონეების ურთიერთმიმართება ერთი ნიშანთა სისტემის ფარგლებში.¹

რა თქმა უნდა, ის ფაქტობრივი მასალა, რომელსაც გვანვდის (სახეობრივი) წყარო, შესაძლოა სხვა ტიპის ან განსხვავებული სახეობის წყაროშიაც იყოს ამოცნობილი, მაგრამ აქ მთავარი და განმსაზღვრელია ინფორმაციის ორგანიზების წესი, რაც რეალიზებულია სახეობრივ ტექსტში. სახეობრივი ტექსტი ისტორიული ცხოვრების ამა თუ იმ სფეროს მეტ-ნაკლები სიზუსტის ასლია, მისი ენობრივი ნიშანია. ასახული სინამდვილე დოკუმენტში გადმოიცემა არა როგორც გარკვეულ მოვლენათა ჯამი, არამედ, როგორც გარკვეულ მოვლენათა კავშირი, ანუ კომუნიკაცია აღსანიშნსა და ნიშანს შორის.² სახეობრივი ტექსტის ორგანიზაციის წესი არანაკლები ინფორმაციის მატარებელი შეიძლება აღმოჩნდეს, ვიდრე უშუალოდ აღქმადი და მასში გამიზნულად შეტანილი ცნობა. ასეთ ინფორმაციას უწოდებს ი. კოვალჩენკო „ფარულს“.³

ისტორიული საბუთების ტექსტის გაცნობა ინტუიციურ დონეზეც კი, „შეუიარაღებელი თვალთ“, სრულ შთაბეჭდილებას ქმნის, რომ საქმე გვაქვს განსხვავებული საკომუნიკაციო ფუნქციის მქონე, ვიდრე ეს პირველად ენას შეიძლება ჰქონდეს, გარკვეულ ენობრივ სისტემასთან. სახეობრივი საბუთის ენა მხოლოდ მისთვის დამახასიათებელ ორგანიზაციის წესებს ემორჩილება, რაც საშუალებას იძლევა მკვეთრად გაიმიჯნოს ერთი რომელიმე სახეობის ტექსტი ისტო-

¹ Шмидт С. О., Современные проблемы источниковедения, с. 28.

² სემიოტიკის ძირითადი საკითხია ნიშნისა და აღსანიშნის მიმართება. ნიშნის არსი მის საგნობრივ სუბსტრატში არ მდგომარეობს, არამედ იმ ვითარებაში, იმ „ნიშნობრივ სიტუაციაში“, რომელშიც ფუნქციონირებენ ნიშნები. ნიშანს მნიშვნელობა ეძლევა მხოლოდ გარკვეულ ფაქტორთა მიმართებებში. ასეთ კავშირში იძენს საგანი ნიშნის ღირებულებას. იხ. Абрамман А. А., Основные понятия семиотики, ВФ. 1966, № 10, с. 54.

³ Ковальченко И. Д., даსახ. ნაშრ., გვ. 133, იხ. აგრეთვე Гуревич А. Я., Язык исторического источника и социальная действительность, БСНПОВИЗМ в средневековой Европе. Семиотика, СБ. статьи, по вторичным моделирующим системам, Тарту, 1973, с. 73.

რიული წყაროს სხვა სახეობისაგან. ი. ლოტმანი იმ ენებს, რომლებიც ბუნებრივ, პირველად ენებზე დაყრდნობით ახალი დონის საკომუნიკაციო სისტემებს ქმნიან, უწოდებს მეორად ენებს, ან მეორად მამოდილერებელ ენებს.¹ ასეთი მეორადი ენები არა მარტო საკომუნიკაციო, არამედ მამოდილერებელი საშუალებაა და ეს ორი ფუნქცია ერთმანეთისაგან განუყოფელია.² მეორად მამოდილერებელ ენობრივ სისტემებად არის მიჩნეული მეცნიერებების ხელოვნური ენები, მითის, რელიგიური ტექსტების, ზღაპრების ტექსტები. ასეთებად მიიჩნევს რ. ბარტი მასობრივი კომუნიკაციის სფეროში გამოყენებულ ზეპირ თუ წერილობით ტექსტებსაც. მისივე განმარტებით, აღნიშნული ტექსტები წარმოადგენენ შინაარსით გაერთიანებულ მეტყველების (წერიით და ზეპირი) დასრულებად ნაკეთებს, რომელთაც აქვთ მეორადი საკომუნიკაციო მიზნები და ამ მიზნების შესაბამისი შინაგანი ორგანიზაცია, დამყარებული პირველად ენაზე და სხვა კულტურულ ფაქტორებზე.³

შუა საუკუნეების საისტორიო წერილობითი წყაროების სახეობრივი კლასიფიკაცია განსაკუთრებული სიცხადით ავლენს ერთიანი მამოდილერებელი ენობრივი სისტემის ფუნქციონირებას სახეობრივად ერთგვაროვანი ტექსტების ფარგლებში. იგივე ნიშანი განარჩევს ურთიერთისაგან სახეობრივად განსხვავებულ წყაროთა ტექსტებს. ისტორიულ წყაროთა საკლასიფიკაციო საფუძველი – სოციალური ფუნქცია დაფიქსირებულია ამ ფუნქციის შესაბამისი ნიშნით – ყოველი გარკვეული სახეობისათვის დამახასიათებელი ენობრივი სისტემით. წყაროს სოციალური ფუნქციის და მისი ენობრივი სისტემის ერთიანობაში განხილვით ვლინდება ორგანული კავშირი წყაროთა საკლასიფიკაციო კრიტერიუმსა და მათი კვლევის მეთოდუკას შორის.

დოკუმენტური წყაროების კოდირების წესები, ანუ ტექსტის ენობრივი ორგანიზაციის თავისებურებანი, არა მარტო არადოკუმენტური (მატიანეები, მხატვრული მწერლობა და სხვ.) წერილო-

¹ Лотман Ю. М., Структура художественного текста, М., 1970, с. 3.

² იქვე, გვ. 22.

³ Р. Барт, Лингвистика текста, Новос в зарубежной лингвистике, М., 1978, с. 442.

ბითი წყაროებისაგან მათი გამიჯვნის საშუალებას იძლევა, არამედ თვით დოკუმენტურ სახეობებს გამოჰყოფს ერთმანეთისაგან. ენობრივ მახასიათებლებში ხდება რეალიზაცია დოკუმენტის სოციალური ფუნქციისა, არსებითად, დოკუმენტის სოციალური ფუნქცია - ალსანიშნი - ტექსტი, როგორც ამ ფუნქციის აღმნიშვნელი, ერთი და იმავე კრიტერიუმის სხვადასხვა ასპექტია.¹ კრიტერიუმი „სოციალური ფუნქცია“ ტექსტის „გარეთ“, სოციალურ სინამდვილეში არსებობს. მისი ენობრივი აღმნიშვნელია სახეობრივი ტექსტი, რომლის „შიგნით“ დახასიათებული შეიძლება იყოს მხოლოდ ტექსტის ორგანიზაციის წესი.

სახეობრივი წყაროს ტექსტი არის გარკვეული წესებით ორგანიზებული ენობრივი სისტემა. ამდენად, კვლევის პროცესში იგი განიხილება, როგორც სისტემური ობიექტი. სისტემური ობიექტის უპირველესი ნიშანია მისი დასრულებადობა, ანდა, მთლიანობა. მაგრამ სისტემური ობიექტი არ არის განუყოფელი მთელი, იგი გაყოფადია, შედგება ცალკეული ელემენტებისაგან, რომლებიც, თავის მხრივ, სისტემის თვისებებს ატარებენ, ანუ, შეიძლება კვლავ დაიშალოს კიდევ უფრო მცირე ელემენტებად და ა. შ. ამ თვისებაშია გამოხატული სისტემის მეორე აუცილებელი ნიშანი - მისი იერარქიულობა. სისტემის ელემენტები ასახული სინამდვილის სხვადასხვა ასპექტს შეესატყვისება, სხვადასხვა თვისობრიობას გამოხატავს და, შესაბამისად ამისა, მათი დახასიათება სხვადასხვა ნიშნით უნდა მოხდეს. სწორედ ამიტომ სისტემა, როგორც ერთიანი მთელი, არ განიხილება როგორც მისი შემადგენელი ელემენტების მნიშვნელობათა მექანიკური ჯამი. სისტემური მთლიანობა ელემენტებისა ხარისხობრივად ახალ მნიშვნელობას იძენს. სისტემის არსებით ნიშნად არის მიჩნეული აგრეთვე ელემენტთა იერარქიის ყველა დონეზე შინაგანი, სპეციფიკური კავშირების არსებობა. ცალკეულ ელემენტ-

¹ დოკუმენტების ეს თვისება აქვთ მხედველობაში ავტორებს, როცა მათ კლასიფიკაციის საფუძვლად გაუდიფერენცირებლად გამოჰყოფენ სოციალურ ფუნქციასაც და ენობრივი კოდირების წესსაც. იხ. Лунский А. В., Проппштейн А. П., Некоторые теоретические и методические проблемы источникововедения массовых источников. Источниковедение отечественной истории, М., 1981-1982, с. 10.

თა ურთიერთდაკავშირების მოქმედი წესები სისტემის ფარგლებში განაპირობებს ელემენტთა სისტემური მთლიანობის სურათს.¹

სისტემის მთლიანობის სურათი არის მოცემული სისტემის სტრუქტურაში. ერთგვაროვანი სისტემური ობიექტების მიმართ სტრუქტურა შეიძლება შეფასდეს, როგორც სისტემის ინვარიანტული ასპექტი.²

სისტემის აღნიშნული ნიშნები ახასიათებს საისტორიო აქტების ტექსტს. საბუთთა ტექსტები, თუმცა ინტუიციურად, მაგრამ მაინც სისტემად იყო აღქმული დიპლომატიკის ფუძემდებლების მიერ. ამ დისციპლინის განვითარებაც დაკავშირებულია საბუთის ტექსტში, როგორც სისტემაში, უფრო ღრმად წვდომის მოთხოვნასთან. საბუთის ტექსტის სისტემური აღქმა უდევს საფუძვლად იმ მეცნიერთა შეხედულებებს, რომლებიც მასში ხედავენ ადვილად ფორმალიზებად კომპონენტებს.

მტკიცება იმისა, რომ საბუთის ტექსტი სისტემური ობიექტია, სავსებით არ არის საკმარისი მისი შესწავლის ხერხებისა და საშუალებების განსაზღვრისათვის. ენობრივი სისტემები შეისწავლება სხვადასხვა მიზნით სხვადასხვა იერარქიულ დონეზე. ამიტომ კვლევის მეთოდის დახასიათებას წინ უნდა უძღოდეს უსათუოდ კვლევის მიზნის განსაზღვრა. ისტორიული დოკუმენტების – სახეობრივი ნყარობის – ტექსტი, როგორც ენობრივი სისტემა, ნყაროთმცოდნეობითი შემეცნების თვალსაზრისით საინტერესოა იმდენად, რამდენადაც მას აქვს ისტორიული სინამდვილის მამოდელირებელი ფუნქცია. საბუთის ტექსტი არის წარსულის გარკვეული ხატი, გარემოს ნიშნადი ასლი. საბუთის ტექსტში განხორციელებულია ე. წ. „სემიოტიკური უწყვეტობის“ პროცესი.³

¹ ლიტერატურა სისტემური ობიექტის შესახებ: Садовский В. Н., Парадоксы системного мышления, СИ, 1972, с. 134. იქვე. Каценелинбойген А. И., Системный анализ и проблема ценностей, с. 48 Юдин Б. Г., Становление и характер системной ориентации, СИ, 1971, с. 26 გ. სიხარულიძე, სისტემურ-სტრუქტურული ანალიზის საკითხისათვის, მაცნე, ფილოსოფიის სერია, 1973, 4, გვ. 8.

² Овчинников П. Ф., Категория структуры в науках о природе. Структура и формы материи, М., 1967, с. 35.

³ Виноградов В. А., Глизибург Е. Л., Система, ее актуализация и описание, С 1971, с. 93.

სინამდვილის მამოდელირებელი ენობრივი სისტემის შესწავლა და დახასიათება ნიშნავს იმ ზედა ზღვრული მიჯნის დადგენას, რომლის მიღმა აღებული ენობრივი სისტემა თავად აღიქმება სხვა, უფრო დიდი სოციალური სისტემის ელემენტად. ისტორიული საბუთების ტექსტის დიპლომატიკური ანალიზი მხოლოდ იმ ისტორიული გარემოს აღწერისა და დახასიათებისაკენ შეიძლება იყოს მიმართული, რომელსაც იგი ენობრივი სტრუქტურებით გადმოსცემს. ამასთანავე საბუთების მასობრივი ხასიათი საშუალებას იძლევა აღინეროს ასახული სოციალური გარემო მის მოძრაობაში. ისტორიული საბუთი, სემიოტიკის ცნებებით თუ ვილაპარაკებთ, არის რთული ნიშანი, აღმნიშვნელი შესაბამისად რთული სოციალური სინამდვილისა. სწორედ ამიტომ აღმნიშვნელის ენობრივ სისტემაში ყოველგვარი სტრუქტურული ცვლილება შეიძლება შეფასდეს, როგორც მითითება შესაბამის ცვლილებაზე აღსანიშნ სინამდვილეში. დიპლომატიკა შესასწავლი ობიექტის მხოლოდ გარეგნული ნიშნების აღწერით არ შეიძლება შემოიფარგლოს. აუცილებელია შეფასდეს საბუთის ტექსტის ცალკეული ელემენტების გაქრობა ან გადანაცვლება იურიდიულ, ისტორიულ თუ ეკონომიკურ და სოციალურ ცხოვრებასთან მიმართებით.¹ უთუოდ ისტორიული საბუთების ტექსტსა და მასში ასახულ რეალობას შორის ამგვარ დამოკიდებულებას გულისხმობენ სპეციალისტები, როცა ისტორიულ საბუთებს უწოდებენ საზოგადოებრივი სისტემების და მათთვის დამახასიათებელი სტრუქტურების ფუნქციონირების ამსახველ წყაროს.²

ამრიგად, ისტორიული საბუთის ტექსტი ფუნქციური ტექსტია. მისი ძირითადი დანიშნულება ექვემდებარება რომელიღაც სოციალური ქმედების გადმოცემას. სწორედ ეს ფუნქციაა, რომლითაც ხორციელდება ტექსტის კავშირი სოციალურ სინამდვილესთან.³ ამავე

¹ G. Tessier, *Diplomatique*, p. 667.

² Ковалченко Н. Д., დასახ. ნაშრ., გვ. 141.

³ ტექსტის ლინგვისტური თეორიის თანახმად, ყოველგვარი ტექსტის ქმნა-დობა დამოკიდებულია სოციალურ და საგნობრივ კონსტანტებზე და ტექსტის კომუნიკაციური დანიშნულება განსაზღვრავს მასში კომპოზიციური ელემენტების ორგანიზაციას. იხ. მაგ., X. Изенберг, *О предмете лингвистической теории текста, новое в зарубежной лингвистике*, М., 1978, с. 53-55.

დროს მხედველობაში უნდა იქნას მიღებული კონკრეტულობისა და ზოგადობის ის ასპექტები, რომლებითაც ხასიათდება ისტორიული საბუთის ტექსტი. ყოველი ცალკეული საბუთი კონკრეტულ სოციალურ სინამდვილეს ასახავს. კონკრეტულია საბუთის ავტორი და ადრესატი, კონკრეტულია საბუთით დადგენილი სამართლებრივი დამოკიდებულებანი. ამ კუთხით თუ შევხედავთ, ისტორიული საბუთების ტექსტები უაღრესად ცვალებადია, რადგან ყოველი მათგანი წარსულის სოციალური ცხოვრების სხვადასხვა ფრაგმენტს აცოცხლებს. მაგრამ ყოველ ისტორიულ საბუთს, გარდა კონკრეტულისა, აქვს ზოგადი დანიშნულება, რამდენადაც მასში თავმოყრილია სოციალური სისტემის (რომელიმე ურთიერთობის) ზოგადი ნიშნები. ეს ნიშნები მყარია და განმეორებადი საბუთის სახეობის ფარგლებში, ანუ, ვლინდება სახეობის სტრუქტურაში, რომელიც შეიძლება შეიცვალოს მხოლოდ ასახული საზოგადოებრივი ურთიერთობის ცვალებადობის შესაბამისად. ამრიგად, ისტორიული საბუთის ტექსტი ცვალებადია კონკრეტული საბუთის დონეზე და უცვლელი სახეობის დონეზე. ყოველი საბუთის ტექსტი „ცვალებადი“ და „უცვლელი“ ელემენტების კომბინაციას წარმოადგენს. საბუთის „უცვლელ“ ელემენტთა რიგს განეკუთვნება ენობრივი ფორმულები, რომელთაც თავიანთი გარკვეული ადგილი და ფუნქცია აქვთ საბუთის მთლიან ტექსტში. ასეთი ფორმულების შესახებ ვ. კლუჩევსკი ამბობდა, რომ ისინი იქმნებოდნენ გარკვეულ კერძო შემთხვევათა განზოგადების საფუძველზე და მხოლოდ კანცელარიული სტილის კონსერვატიულობის გამო გადაჰქონდათ საბუთიდან საბუთში. არავითარი ფუნქცია ამ ფორმულებს უკვე აღარ ჰქონდათ.¹ ძნელია ფორმულების ასეთ შეფასებას დავეთანხმოთ, თუ გავითვალისწინებთ, რომ საბუთების შემდგენნი არც ისეთი კონსერვატორები იყვნენ, როგორც ეს მათ მიენერებათ ტრადიციულად.

უცვლელი ელემენტების არსებობა საბუთის შემქმნელი საზოგადოების გარკვეულ შეხედულებათა და ურთიერთობათა სიმყარეს, მის სტატიკურობას უჩვენებს. ცვალებადი ელემენტების გაჩენა კი სოციალური ცხოვრების ობიექტურ მდინარებას, მასში მიმდინარე პროცესებს ასახავს (აქვე უნდა აღინიშნოს, რომ ცნებებს „ცვალებადი“

¹ Ключевский В. О., Сочинения, т. 6, М., 1956, с. 12.

და „უცვლელი“ გარკვეული პირობით ვიყენებთ. საბუთის ტექსტის ანალიზის დროს აუცილებელია სინქრონულობის პრინციპის დაცვა. რა მახასიათებელიც „უცვლელია“ ერთი ეპოქისათვის, შეიძლება „ცვალებადი“ აღმოჩნდეს სხვა დროისათვის).

ერთ სინქრონულ ჭრილში აღებული ერთგვაროვანი ფუნქციის საბუთთა უცვლელი ტექსტობრივი ელემენტები ქმნიან საბუთის სტრუქტურას, რასაც შეიძლება ვუნოდოთ ასახული სინამდვილის ენობრივი მოდელი.

ისტორიული საბუთების კვლევის მეთოდის შეფარდებული უნდა იყოს საბუთის ტექსტში დაფიქსირებული ისტორიული სინამდვილის ამოცნობის მიზანთან. ეს კი მოითხოვს ტექსტის შინაარსობრივი ორგანიზაციის კვლევას, ანუ ტექსტის სემანტიკურ ინტერპრეტაციას. სემანტიკური ინტერპრეტაცია, უპირველეს ყოვლისა, გულისხმობს სრული ტექსტის, როგორც სტრუქტურული მთლიანობის, დანიშნულების განსაზღვრას და მხოლოდ შემდეგ შეეხება მის ცალკეულ ნაწილებს.¹ პრაქტიკულად ტექსტის ანალიზის ეს საფეხური სრულდება კლასიფიკაციის დროს, რადგან აღნიშნული საკლასიფიკაციო კრიტერიუმის გამოყენება უკვე გულისხმობს საბუთის ტექსტის სემანტიკურ ინტერპრეტაციას.

ყოველი ტექსტის სემანტიკური ანალიზის დროს ძირითად სა-
მუშაო ტერმინად მიჩნეულია სიტყვა „თემა“.² რადგან ისტორიული საბუთების შემთხვევაში საქმე გვაქვს ფუნქციურ ტექსტებთან, რომლებშიც მრავალი სხვადასხვა ინფორმაციული ღირებულების თემა კვეთს ერთმანეთს, ამდენად, მოსახერხებლად მიგვაჩნია აღინიშნოს საბუთის სოციალური ფუნქციის შესატყვისი ტექსტის მონაკვეთი ტერმინით – ძირითადი თემა. ძირითადი თემის გამოყოფა უზრუნველყოფს სახეობრივი ტექსტების, როგორც ერთი მთლიანის, ანდა, როგორც სისტემური ენობრივი ობიექტის წარმოდგენას. ძირითადი თემა სახეობრივი ტექსტის ცენტრალური სტრუქტურული ელემენტია. ყველა დანარჩენი სტრუქტურული ელემენტი – დიპლომატიკური თემა – დაკავშირებულია მასთან. სტრუქტურის ელემენტები, ანუ დიპლომატიკური თემები, თავისთავად რთული

¹ Шмидт З. И., «Текст» и «история», как базовые категории Новое в зарубежной лингвистике, М., 1978, с. 98.

² Москальская О. И., Грамматика текста, М., 1981, с. 17.

აღნაგობისაა და, შესაძლებელია, დაიშალონ ცალკეულ ელემენტებად. ასე რომ, საბუთის ტექსტის დაშლა შესაძლებელი ხდება იერარქიულად სხვადასხვა დონეებზე, რომლებიც საბუთის გაბმულ ტექსტში უწყვეტი ურთიერთკავშირით ქმნიან სტრუქტურული მთლიანობის სურათს.¹ ყოველ დიპლომატიკურ თემას (სტრუქტურის ყოველ დაშლად ელემენტს) მისთვის დამახასიათებელი ენობრივი კონსტრუქცია შეესაბამება. უკვე აღნიშნული იყო, რომ საბუთის ტექსტი რთული ინფორმაციული კომპლექსია, მასში ჩადებული ინფორმაცია აღემატება ძირითადი თემის ინფორმაციულ მოცულობას. ცალკეული დიპლომატიკური თემები ასახავენ ისტორიული რეალობის ამა თუ იმ ასპექტს, მოვლენას, შეხედულებას, მიმართულებებს და ა. შ. რადგანაც არაერთგვაროვანია თვით ასახავე რეალობა, სხვადასხვა კატეგორიის მოვლენები ერთ ენობრივ სისტემაშია გადმოცემული, ამდენად, ბუნებრივია, მათი დახასიათებაც სხვადასხვა ენობრივი საშუალებებით ხდება.

დიპლომატიკური ანალიზის დროს უაღრესად დიდი მნიშვნელობა აქვს საბუთის ტექსტის სეგმენტაციის წესების დადგენას, ანუ იმ ზღვრული მიჯნების მიგნებას, რომლის იქით ტექსტის ელემენტებად დაშლა კვლევის ინტერესებს სცილდება. სახეობრივი ტექსტის დაშლა ძირითად თემად და ცალკეულ თემებად გვაძლევს ტექსტის სემანტიკურ სტრუქტურას. ეს უკანასკნელი, რა თქმა უნდა, არ შეიძლება ემთხვეოდეს ტექსტის სინტაქსურ სტრუქტურას (სინამდვილის პროექცია ხდება არა სინტაქსის დონეზე, არამედ სემანტიკის დონეზე). სემანტიკა იმორჩილებს სინტაქსს.² ტექსტის სხვადასხვა

¹ სისტემური გამოკვლევების მთავარ მიზნად და ამავე დროს სირთულედაც მიჩნეულია ისეთი მეცნიერული ხერხების მოძიება, რომლებიც უზრუნველყოფენ შესასწავლი ობიექტის, როგორც მთლიანობის, წარმოდგენას. ასეთი მიდგომა გულისხმობს იმ სპეციფიკური ნიშნების დახასიათებას, რომლებიც აპირობებენ შესასწავლი ობიექტის სისტემურობას. განსაკუთრებული როლი ასეთი მიზნისათვის ენიჭება სისტემატნარმომქმნელი კავშირების გამოვლენასა და შეფასებას. იხ. მაგ., Блауберг И. В., Юдин Э. Г., Системный подход в социальных исследованиях, В. ф., 1967, № 9, с. 100-103., გ. სიხარულიძე, სისტემურ-სტრუქტურული ანალიზის საკითხისათვის, გვ. 8.

² В. Дресслер, Синтаксис текста. Новое в зарубежной лингвистике, М., 1978, с. 136.

სემანტიკური თემა სინტაქსურ დონეზე სხვადასხვა კონსტრუქციით - ცალკეული სიტყვით, ფრაზით, წინადადებით ან ზეფრაზული ერთობით არის გამოხატული. ეს დამოკიდებულება ტექსტის გამოსახვის (სინტაქსის) დონესა და სემანტიკურ დონეს შორის არის მიზეზი იმისა, რომ საბუთის ტექსტის სემანტიკის დროს სინტაქსურად ტოლფარდი ტექსტის უმცირესი ერთეულის მიგნება არ ხერხდება. სხვადასხვა სემანტიკური თემა ტექსტში სინტაქსურად სხვადასხვა ზომისა და კონსტრუქციის ერთეულით რეალიზდება. ამდენად, ტექსტის დაყოფის წესი მიზნად ისახავს მის სემანტიკაში მაქსიმალურად ღრმა წვდომას და არა სინტაქსური კონსტრუქციების დახასიათება-აღწერას.

შეთანხმებითი სახეობის საისტორიო აქტების სემანტიკური მოდელი შეიძლება აღინეროს გრაფიკულად. მოდელის ელემენტები გამოყოფილია სახეობის შემადგენელი ქვესახეობების ძირითადი სემანტიკური თემების აბსტრაქტირების საფუძველზე. მოდელის ცენტრალურ ელემენტად მიჩნეულია აქტი (C), რადგან სახეობაში გაერთიანებული ტექსტების სოციალური ფუნქცია გამოიხატება რომელიღაც სოციალური ქმედებით. აქტი მყარდება ორ იურიდიულ პირს შორის (A, B). იგი ემყარება ზნეობრივ, რელიგიურ ან იურიდიულ საფუძველს (D). აქტით ხდება სამართლებრივი ნორმების გავრცელება გარკვეულ ობიექტზე - მატერიალურზე ან იურიდიულზე (E). აქტს ესაჭიროება დაცვა ან უზრუნველყოფა. (F)

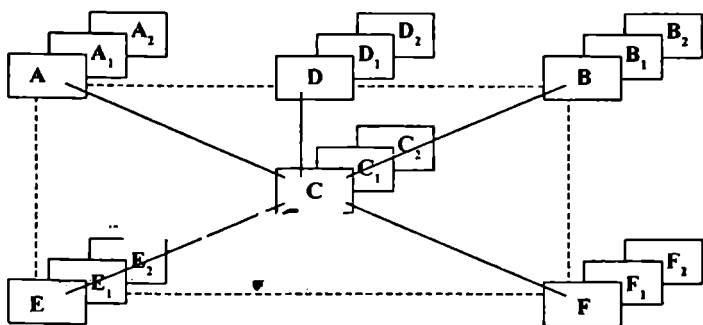

გრაფიკული მოდელი გამოხატავს შეთანხმებითი სახეობის საბუთების უმთავრესი თემატური კომპონენტების ურთიერთკავშირს.

მოდელის ყოველი ელემენტი დაკავშირებულია ცენტრალურ ელემენტთან. უწყვეტი ხაზები გამოხატავს ძირითად სტრუქტურულ კავშირებს, რომელთა არსებობას განაპირობებს თვით აქტი. წყვეტილი ხაზები უჩვენებენ იმ კავშირებს ცალკეულ ელემენტებს შორის, რომლებიც იერარქიულად დამყარებულნი არიან ძირითად კავშირებზე. ამავე დროს ყოველი ცალკეული ელემენტი თავად შეიძლება ქმნიდეს იერარქიულ სტრუქტურას მაგ., A: A₁A₂ და ა. შ.

ძირითადი თემა (ტრადიციული დიპლომატიკის *dispositio*, გრაფიკული მოდელის ელემენტი C), გამოიხატება ტექსტის იმ ნაწილით, რომელიც საბუთის შედგენის მიზანდასახულობას არკვევს. ძირითადი თემის გამოყოფა საბუთში „ალაგებს“ მასთან დაკავშირებულ სხვა თემებს. ძირითადი თემის ხასიათი განაპირობებს ტექსტში დანარჩენი თემების შერჩევის და მათი ურთიერთმიმართების პრინციპს. შესაძლებელია საბუთის ტექსტში ძირითადი თემა ერთზე მეტი იყოს (ორი, ზრგჯერ სამიც), ეს ხდება იმ შემთხვევაში, როდესაც საბუთის ტექსტი გამოხატავს შერეულ სახეობებს (ან ქვესახეობებს).

საბუთის ტექსტში ძირითადი თემა ყოველი სახის იურიდიული გარიგებისათვის შესაფერისი სპეციალური ტერმინებით და სტერეოტიპული გამოთქმებით გადმოიცემა. ძირითადი თემა შესაძლებელია თავად იმლებოდეს ცალკეულ შემადგენელ თემებად, რაც დამოკიდებულია იურიდიული გარიგებების პირობებზე, მონაწილე მხარეთა შორის გარკვეული ვალდებულებების არსებობაზე. ძირითადი თემის დამუშავების წესებში ასახულია, ერთი მხრივ, მოქმედი კანონმდებლობის პრაქტიკული რეალიზაციის პროცესი, მეორე მხრივ, თვით პრაქტიკის გავლენა საკანონმდებლო ნორმებზე.

ძირითადი თემის გადმოცემისას საბუთის ტექსტში უაღრესად თავისებურ მოვლენად აღიქმება ძირითადი თემის განმეორების (ან განმეორებების) ფაქტი. განმეორებისას იმდენად მყარია ძირითადი თემის ადგილი ტექსტის სინტაგმატურ ლერძზე, შერჩეული სინტაქსური კონსტრუქციები და გამოთქმის ლექსიკური შედგენილობა, რომ სრულიად ცხადია განმეორების, როგორც წესის, თვითმიზნურობა. ცალკეული დიპლომატიკური თემების შეგნებული განმეორებები შემჩნეულია ბიზანტიურ და რუსულ დიპლომატიკაშიც.¹ ცნობილია

¹ Медведев И. П., Очерки византийской дипломатии, с. 59-60., Каштанов С. М., Богословская пресамбула жалованных грамот, ВИД, V, Л., 1979, с. 95.

განმეორებების, როგორც სტილური ხერხის, გავრცელებულობა და ფუნქცია შუა საუკუნეების სხვადასხვა დარგის მწერლობის ძეგლებში.¹ აქტებში თემის განმეორებების დროს განსაკუთრებული დატვირთვა მოდის შესატყვის გამოთქმებში ზმნის გრამატიკულ დროზე. განმეორებული თემები ყოველთვის გადმოცემულია გამოთქმებით, რომლებიც ორიენტირებულია მომავალ დროზე, რითაც გამოხატულია შეხედულება მოცემულ სოციალურ წესრიგზე, როგორც დროში უცვლელ მოვლენაზე.

აქტის საფუძველი (გრაფიკული მოდელის ელემენტი D). ამ თემაში ერთიანდება ყველა ის მოტივი, რომელიც შეიძლება მიჩნეული იყოს ამა თუ იმ იურიდიული გარიგების მიზეზად. ასეთთა შორის უპირველესი და იერარქიულად ყველა დანარჩენ მიზეზზე უფრო მაღალი არის ღვთაებრივი ნება (ტრადიციული დიპლომატიკის *invocatio*), აქტის შედგენის მიზეზად გარკვეული ქვესახეობის საბუთებში დასახელებულია ზნეობრივი და იურიდიული მოტივები – პრემბულა (ტრადიციული დიპლომატიკის *arenga, prooemium*). ეს მოტივები უაღრესად საინტერესოა იმ იდეოლოგიური და სამართლებრივი წარმოდგენების დასადგენად, რომლებსაც ანგარიში ენეოდა იურიდიულ გარიგებათა შედგენისას. აღნიშნული თემები წარმოდგენილია უამრავი ვარიანტით, რომლებიც დიაქრონიულ ჭრილში განვითარების საკმაოდ მკაფიო სურათს წარმოგვიდგენენ. იურიდიულ გარიგებათა მიზეზებად საბუთებში ჩამოთვლილია პირადი მოტივები, ძალზე ფართო სპექტრის ყოფითი პრობლემები, რომლებიც პოლიტიკურ-სარწმუნოებრივი ან სოციალური პროცესების კონტექსტში პოულობენ ახსნას. საბუთის ტექსტში ასეთი მოტივების შესატყვისად არ გვხვდება და არც შეიძლება იყოს მყარი სტიერეოტიპული გამოთქმები ან ენობრივი ფორმულები, რადგან ისინი ერთჯერადი, „სიტუაციური“ მოვლენების კარნახით არიან წარმოქმნილი და წარსულის სოციალური ცხოვრების ცვალებად, ცოცხალ ფრაგმენტებს წარმოაჩენენ. ასეთი „ყოფითი“ მიზეზები დიდ ზეგავლენას ახდენს ძირითადი თემის შინაარსზე, მხარეთა შორის კონკრეტულ სამართლებრივ ურთიერთდამოკიდებულებაზე.

¹ Лихачев Д. С., Поэтика древнерусской литературы, М., 1979, с. 127.

გარიგების იურიდიული მხარეები (გრაფიკული მოდელის A, B ტრადიციული დიპლომატიკის *intitulatio, inscriptio*). ქართულ საბუთებში, მცირე გამონაკლისის გარდა, საბუთის გამცემი ამავე დროს არის იურიდიული გარიგების ავტორიც. ავტორის თემის სტრუქტურა დიდად არის დამოკიდებული გასხვისებული ობიექტის მიმართ ავტორის (იურიდიული პირის) იურიდიულ უფლებებზე. იურიდიული პირი შესაძლოა წარმოდგენილი იყოს რამდენიმე ფიზიკური პირით – სამონასტრო კრებულთ, სასოფლო თემით და ა. შ. თვით სამეფო სიგელებშიც თავს იჩენს განსხვავება ავტორის თემის დამუშავების წესში იმისდა მიხედვით, გასხვისებული ობიექტი წარმოადგენდა სახელმწიფო საკუთრებას, თუ სამეფო დომენის კუთვნილებას. საბუთის გამცემი პირის ოჯახის წევრების ჩამოთვლა მიუთითებს სახლის საერთო უფლებებზე გარიგების ობიექტის მიმართ. ავტორის თემის ვარიანტებით შესაძლებელია განისაზღვროს ფორმები, რომლებიც შეადგენენ გარიგების ობიექტის სამართლებრივ შინაარსს. არსებითად ამავეს თქმა შეიძლება ადრესატის თემის შესახებ. ადრესატი – იურიდიული პირი ასახავს უფლებათა იმ სტრუქტურას, რა უფლებებითაც მას გადაეცემა გარიგების საფუძველზე ობიექტი.

ობიექტის თემა (გრაფიკული მოდელის ელემენტი E, ტრადიციული დიპლომატიკის *dispositio*). იურიდიული გარიგებების ძირითადი ობიექტი ფეოდალური ხანის საბუთებში არის ყმა-მამული და სხვადასხვა შინაარსისა და ხარისხის უფლებები (იმუნიტეტური, ადმინისტრაციული). შესაბამისად ობიექტის რაობისა, მისი ამსახველი და დამახასიათებელი ენობრივი კონსტრუქციები ერთმანეთისაგან განსხვავდება. განსხვავება თავს იჩენს ერთგვაროვანი ობიექტის დახასიათების წესებში დიაქრონიულ ჭრილში, რაც უფლებათა სტრუქტურაში შესაბამის ცვლილებებზე მიუთითებს. საუკუნეების მანძილზე მყარი ენობრივი კონსტრუქციებით – ფორმულებით ხდება გასხვისებული მამულის აღწერა, რაშიც გამოვლენილია ფეოდალური საზოგადოებისათვის ნიშანდობლივი სააზროვნო კატეგორიების უცვლელობა. გარიგების ობიექტის იურიდიული მახასიათებლები უსათუოდ შეესაბამება და განსაზღვრავს ძირითადი თემით დადგენილ სამართლებრივ ნორმებს.

ძირითადი თემით გამოხატული სამართლებრივი ურთიერთობების დაცვა (გრაფიკული მოდელის ელემენტი F, ტრადიციული დიპლომატიკის *sanctio, corrobtoratio*). იურიდიული გარიგების

აუცილებელი თემატური კომპონენტია ძირითადი თემით დამყარებული ურთიერთობების დაცვა. ამ თემაში ფაქტობრივად საკმაოდ ბევრი კონკრეტული თემა ერთიანდება, რომელთაც აქვთ ერთმანეთთან იერარქიული კავშირები და საერთო ფუნქცია ძირითადი თემის მიმართ. საბუთით დამყარებული ურთიერთობების დაცვა გამოხატულია: 1. აკრძალვით ყველა შესაძლო დამრღვევთა მიმართ (აკრძალვას შეიძლება მინიჭებული ჰქონდეს ბრძანების ფორმა, შეიძლება მას ახლდეს ლვთაებრივი სასჯელის მუქარა). 2. დამტკიცებანი ან მონშეთა ჩვენებანი. ეს უკანასკნელი თემები, უპირველეს ყოვლისა, ასრულებენ მხარეთა უფლებების საბუთით დაფიქსირებულ დაცვის ფუნქციას. სწორედ ამ ფუნქციას ემყარება ის ყოველი ცალკეული თემა, რომლებიც ერთიანდება საბუთთა აღებული სახეობის მიმართ უფრო ზოგად - დაცვის თემაში, ხასიათდება ძალზე სპეციფიკური სინტაქსური კონსტრუქციებით. ამ თემათა „გავრცელების არეალიც“ საბუთთა ქვესახეობების მიხედვით ზუსტად შეიძლება შემოისაზღვროს.

თავი მეორე

ისტორიული აქტების ქვესახეობები

ნაშრომის მეორე ნაწილში მოცემულია ქართული საისტორიო აქტების დიპლომატიკური ანალიზი. განხილული მასალა ძირითადად მოიცავს XI-XV საუკუნეებს, მხოლოდ ზოგიერთი სპეციფიკური საკითხის კვლევისას გამოყენებულია უფრო გვიანდელი, XVI-XVIII სს. დასავლურ-ქართული წარმოშობის საბუთებიც. ჩვენს მიერ შერჩეული საკლასიფიკაციო კრიტერიუმის თანახმად, შესასწავლი საბუთები დაჯგუფებულია ქვესახეობებად, მათი წარმოქმნისა და მოქმედების პირობები დახასიათებულია აღებული ეპოქის სოციალურ და სამართლებრივ ურთიერთობებთან კავშირში. ამრიგად, ნაშრომში შესწავლილია საბუთთა შემდეგი ქვესახეობები: შეწირულების, წყალობის, შეუვალობის, სისხლის ფასის განმსაზღვრელი საბუთები, ანდერძი, ნასყიდობის წიგნები.

თითოეული ქვესახეობა განიხილება როგორც ერთი ტექსტი, რომლის სემანტიკური ინტერპრეტაციის დროს საორიენტაციოდ აღებულია უკვე განხილული ლოგიკურ-სემანტიკური მოდელი. ქვესახეობათა დახასიათება გულისხმობს ქვესახეობრივი ტექსტის ცალკეული თემების ინტერპრეტაციას ერთმანეთთან კავშირში. ზოგიერთი თემის დამუშავებისას სხვადასხვა ქვესახეობის საბუთთა ტექსტებში შერჩეულია ერთნაირი ენობრივი საშუალებანი: სინტაქსური კონსტრუქციები და ენობრივი ფორმულები. საკითხის განმეორების თავიდან აცილების მიზნით ნაშრომში ასეთ თემებზე მსჯელობა წარმოდგენილია ცალკეულ ქვესახეობათა ფარგლებს გარეთ. ასეთია, მაგ., ავტორისა და ადრესატის თემები, ობიექტის თემა, ზოგიერთი საერთო ენობრივი ფორმულა, ხოლო ის ძირითადი თემები, რომელთა საფუძველზე ხდება ქვესახეობათა ურთიერთ-საგან გამიჯვნა, უაღრესად სპეციფიკური თავისი გამოსახვის ნე-

სებითა და შინაარსით, გამოყოფილია ქვესათაურებით. ამდენად, ნაშრომის მეორე ნაწილის სტრუქტურას განაპირობებს აღნიშნული „საერთო“ და „სპეციფიკური“ თემების არსებობა მოცემული სახეობის საბუთთა ტექსტებში. „სპეციფიკურობის“ ნიშნით გამოყოფილია შემდეგი თავები: შენორულების აქტები, წყალობის აქტები, სასისხლო სიგელები, ანდერძი, ნასყიდობის აქტები. ცალკე თავებშია განხილული ის თემები, რომლებიც თანაბრად ახასიათებს საბუთთა ყველა განხილულ ქვესახეობას ან რამდენიმე მათგანს. ასეთებია: ავტორისა და ადრესატის თემები, მამულის (ობიექტი) თემა, დაცვის (გარიგების პირობების) თემა და დიპლომატიკური ფორმულები.

შენიშვნების აქტები

შენიშვნების აქტების სტრუქტურა

ეკლესიისადმი უძრავ-მოძრავი ქონების ან უფლების სხვადასხვა პირობით გადაცემას ქართული დიპლომატიკური ტერმინოლოგიით, ეწოდება შენორულება. ქართულ საბუთებში ერთმანეთისაგან გარჩეულია „წყალობა“ და „შენორულება“, როგორც ერთმანეთისაგან განსხვავებულ სოციალურ ქმედებათა იურიდიული გამოხატულებანი. ტერმინები წყალობა და შენორვა მხარეთა იერარქიულ დამოკიდებულებაზე მიუთითებენ, მხოლოდ იმ განსხვავებით, რომ „წყალობაში“ იერარქიული მიმართება გააზრებულია ზემოდან ქვემოთა საფეხურზე (მწყალობელი → შეწყალებული), შენორულებისას ეს მიმართება შებრუნებულია (შემწირველი → ეკლესია). ამ მიმართებაში ნაგულისხმევია ფეოდალური საზოგადოების არსებობის იდეოლოგიური საფუძველი, გამოხატული ეკლესიის მიმართ ზნეობრივ-სარწმუნოებრივი მოვალეობის აღსრულებაში. ეს ტერმინი თანაბრად გამოიყენება სხვადასხვა სოციალური რანგისა და წოდების პირთა მიერ ეკლესიისათვის ქონების ბოძების თუ უფლებების მინიჭების შემთხვევაში. საბუთებში მოიპოვება შენორულების ბადალი სინონიმური ტერმინები (შევსწირე – მოვაწსენეთ... მოვაწსენეთ და შევსწირეთ... – გკადრე და მოგაწსენე...), რომლებშიც ასეთივე იერარქიული დამოკიდებულების შინაარსია ჩადებული.

ბიზანტიურ დიპლომატიკაში საბუთთა კლასიფიკაციის საფუძვლად საჯარო და კერძოსამართლებრივი ნორმებია მიჩნეული, შენირულების საბუთთა შორის გარჩეულია იმპერატორთა და მოხელე ფეოდალთა მიერ გაცემული შენირულობები, ანუ საჯაროობის ნიშნებით აღბეჭდილი შენირულობანი და კერძო სანყისებზე გაცემული შენირულობა-ნაჩუქრობები.¹ ბიზანტიურ საბუთთა ტექსტებში „შენირულების“ შინაარსს ფარავს ტერმინი „წყალობა“. „წყალობა“ და „ჩუქება“ მკაცრად ერთმანეთისაგან გამიჯნული არ არის. ორივე ტერმინი, საბუთის ავტორის მიუხედავად,² თანაბრად იხმარება ქართული „შენირულების“ ტოლი მნიშვნელობით. რუსულ დიპლომატიკაშიც გარჩეულია ერთმანეთისაგან შენირულების საბუთები საჯარო და კერძო სამართლის ნიშნებით. საჯარო შენირულებებს უწოდებენ წყალობის სიგელებს (жалованные грамоты), კერძო – ნაჩუქრობას (данные, дарение).³ ამასთან ერთად, ტერმინით „წყალობა“ როგორც ბიზანტიურ, ასევე რუსულ დიპლომატიკაში, აღინიშნება საერო პირებისათვის ბოძებული წყალობის საბუთებიც.

ქართულმა სამართლებრივმა აზრმა შენირულების საბუთები ტერმინით „შევსწირე...“ ცალკე გამოჰყო, როგორც გარკვეული ტიპის სოციალური ქმედების იურიდიული გამოხატულება. შენირულების საბუთების შიდა დაყოფა გამცემის მიხედვით (საჯარო-კერძო) მეცნიერების გარკვეულ პოზიციას უჩვენებს, რომელიც უსათუოდ ანგარიშგასანევია, მაგრამ ნაკლებად ასახავს შენირულების საბუთებისადმი მისი შემქმნელი საზოგადოების დამოკიდებულებას. რუსულ დიპლომატიკაში წყალობის საბუთთა მთავარ გამაერთიანებელ ნიშნად მიჩნეულია იმუნიტეტის თემა, რამდენადაც იმუნიტეტის ინსტიტუტები ფეოდალიზმის პროცესის უპირველესი ეკონომიკურ-სამართლებრივი მახასიათებელია. იმუნიტეტის თემის გამო წყალობის საბუთებს უწოდებენ იმუნიტეტურს ან თარხნობისას (მიუხედავად იმისა, წყალობა საერო ვასალისადმია მიცემული, თუ ეკლესიისადმი).⁴ ავტორობის მიხედვით შენირულების საბუთთა დაყოფის წინააღმდეგ გამოთქმული აქვს მოსაზრება მ. სვერდლოვს.

¹ F. Dölger S., Karayannopoulos, დასახ. ნაშრ., გვ. 24, 108.

² Медведев И. И., Очерки византийской дипломатии, с. 59.

³ Черепнин Л. В., Русские феодальные архивы XIV-XV вв. I-II, с. 65, 97.

⁴ Черепнин Л. В., დასახ. ნაშრ., გვ. 7.

იგი ფიქრობს, რომ ასეთი დაყოფა იწვევს ერთგვაროვანი მოვლენების იზოლირებას სახეობათა წარმოქმნის საერთო პროცესში, განიხილავს ნაჩუქრობის საბუთებს (ланыше грамоты) მთავრების მიერ გაცემულ საბუთებთან მსგავსების თვალსაზრისით და ადასტურებს მათი ფორმულარების იდენტურობას.¹

ეკლესიისათვის ბოძებული წყალობის საბუთების (= ქართ. შეწირულება) საჯაროდ მიწნევისას რუსულ დიპლომატიკაში ამოსავალი მნიშვნელობა მიენიჭა იმუნიტეტს, როგორც მსხვილი ფეოდალური მინათმფლობელობის გაჩენის მასტიმულირებელ მექანიზმს. ამდენად, საბუთთა სახეობის ჩამოყალიბების პროცესში სოციალური ფუნქცია გაიგივებულია იმუნიტეტის მოქმედების არეალთან. ამ ნიშნით მართლაც არავითარი განსხვავება არ არის საერო პირებისათვის ბოძებულ წყალობის სიგელებსა და საეკლესიო საჯარო შეწირულობებს შორის, მაგრამ შეწირულების აქტების მნიშვნელობის დაყვანა მხოლოდ იმუნიტეტის შესწავლის ამოცანებამდე, ვფიქრობთ, გაუმართლებელია. ასეთ შემთხვევაში უნდა დაეუშვათ, რომ ამ საბუთებმა დაკარგეს ისტორიული წყაროს ღირებულება, რადგან იმუნიტეტი ერთ-ერთი კარგად შესწავლილი საკითხთაგანია ჩვენს მეცნიერებაში. შეწირულების საბუთებში გამოვლენილი საიმუნიტეტო ურთიერთვალდებულებანი მხარეთა შორის სოციალური ურთიერთობის მხოლოდ ერთი ასპექტია. სინამდვილეში შეწირულების საბუთების მიხედვით ფეოდალური საზოგადოების სხვადასხვა რანგის წარმომადგენლებსა და ეკლესიას შორის არსებობს და მოქმედებს დამოკიდებულებათა მთელი სისტემა, რომელშიც არეკლილია, ერთი მხრივ, სოციალურ-ეკონომიკური ურთიერთობანი და მეორე მხრივ, რელიგიურ-ეთიკურ წარმოდგენათა მთელი კომპლექსი. ეს მრავალმხრივი და ურთიერთგადაჯაჭვული ასპექტები ურთიერთობისა, მოქცეულია ვალდებულებითი სიმართლის ჩარჩოებში, რომელსაც ქართულ სინამდვილეში ეწოდებოდა შეწირულება.

შეწირულების აქტი გულისხმობს ორმხრივ ვალდებულებას, მაგრამ შეწირულების დამოუკიდებელ სოციალურ თვისებას განაპირობებს თვით ვალდებულებათა განსაკუთრებული შინაარსი, – გაცვლა, ანუ „ხორციელი კეთილის“ და „სულიერი კეთილის“ – „შეზავება“.²

¹ Свердлов М. В., Древнерусский акт X-XIV вв., ВИД, VIII, Л., 1976, с. 56.

² ზ. ლომინაძე, სამწიგნობრო XIII საუკუნეში, მიმოხილველი, I, 1949 წ., გვ. 311.

ბიზანტიური შენირულება-ჩუქება დაკავშირებული ჩანს რომაული ჩუქების ინსტიტუტთან - donatio, მაგრამ ბიზანტიურ პერიოდში ამ ინსტიტუტმა გარკვეული მეტამორფოზა განიცადა და ორმხრივ ვალდებულება - გაცვლად იქცა. დადასტურებულია შემთხვევები, როცა ბიზანტიურ საბუთებში „ჩუქების“ ტერმინოლოგიით შენიღბულია ფაქტობრივი სყიდვა.¹ სპეციალურ ლიტერატურაში აღნიშნულია, რომ შუა საუკუნეების „ჩუქებაში“ ორი ინსტიტუტი შეერწყა ერთმანეთს: რომაული და შემდეგ საეკლესიო სამართლის donatio, რომელიც სრულ კერძო საკუთრებას ემყარებოდა, და, ძველგერმანული ჩუქების ინსტიტუტი, რაც გაცვლას გულისხმობდა.² ცნობილია ისიც, რომ ჩუქების ინსტიტუტი კლასობრივ საზოგადოებამდე გაჩნდა. იგი გამოხატავდა მხარეთა შორის დამოკიდებულებას არა მხოლოდ მატერიალური შინაარსით, არამედ სულიერ პლანშიც. ინდივიდის წარმოდგენაში არ იყო მკვეთრი ზღვარი გავლებული საგანსა და მის მფლობელს შორის. მჩუქებელი, გარკვეული აზრით, ინარჩუნებდა „იდეალურ“ კავშირს გასაჩუქებულ ობიექტთან.³ ვფიქრობთ, რომ შენირულების საგანზე ასეთივე იდეალიზირებულ წარმოდგენას შეიცავს გიორგი მერჩულეს თხზულებაში დამონმებული ტერმინი „შეზავება“. შენირულების ნივთიერი (ეკონომიკური) შინაარსი საბუთების მიხედვით, მოქცეულია თვით შენირულების შესახებ წარმოდგენათა სისტემაში. ასეთ წარმოდგენათა და მატერიალურ კავშირთა განუყოფლობა და ურთიერთგანპირობებულობა არის თვით საზოგადოების სოციალური თვითშეგნების მახასიათებელი ნიშანი. ამ მიმართებით უნდა იქნას შეფასებული შენირულების საბუთთა სოციალური ფუნქცია. ანგარიშგასანევია ისიც, რომ თვით ტერმინი „შენირვა“ და ის კონტექსტები, რომლებშიც იგი იხმარება, არავითარ საფუძველს არ იძლევა დაეახასიათოთ საბუთები მათი ავტორობის მიხედვით. ასეთი მანიპულაცია მასალის შესწავლის დროს, რა თქმა უნდა, შესაძლებელია, მაგრამ არა სახეობრივი განსხვავების დადგენის მიზნით.

¹ Медведев П. П., *დასახ. ნაშრ.*, გვ. 70-72.

² Гуревич А. Я., *Проблемы генезиса феодализма в западной Европе*, М., 1970, с. 66.

³ Гуревич А. Я., *Проблемы генезиса феодализма в западной Европе*, М., 1970, გვ. 66.

სპეციალურ ლიტერატურაში შენირულების საბუთთა იურიდიული ინტერპრეტაცია სხვადასხვაგვარია. ეს გამოიწვია იმან, რომ მათში არ არის მხოლოდ ერთი რომელიმე სამართლებრივი ინსტიტუტის მოქმედება ასახული. ივ. ჯავახიშვილი შენირულებებს ვალდებულებითი სამართლის სფეროში განიხილავს, რადგან „ეკლესია-მონასტრებისათვის მიძღვნილი შენირულება ჩვეულებრივ ქონებრივი თვისების ხელშეკრულებას ნარმოადგენდა და შენირულების მიმღები დანესებულება სამაგიეროდ ვალდებული იყო, რომ შემწირველისათვის ან სახსენებელი, ან ალაპი გაეჩინა“.¹ როგორც ჩანს, ივ. ჯავახიშვილი საერთოდ ყოველგვარ შენირულებას კერძოსამართლებრივ ინსტიტუტად მიიჩნევს. ასევე კერძოსამართლებრივ ურთიერთობაზე აღმოცენებულად არის ჩათვლილი მის მიერ შეუვალლობის საბუთებიც.² შეუვალლობის საბუთთა საჯარო უფლებრივი ხასიათი საკამათო არ არის, რამდენადაც იმუნიტეტური უფლებების მინიჭება, უპირველეს ყოვლისა, საჯარო ხელისუფლების კომპეტენციაში შედიოდა. კერძოსამართლებრივ ურთიერთობათა სფეროში შენირულების აქტებს ქართული სამართლის ისტორიის ზოგიერთი მკვლევარი აღარ განიხილავს.³ მაგრამ ასევე თვალსაჩინოა, საბუთების მიხედვით, იმუნიტეტური უფლებების გამოყენება ფეოდალთა კერძო მამულების ფარგლებში, რაც იმაზე მიუთითებს, რომ თავისთავად მახასიათებელი – იმუნიტეტური უფლების ბოძება – არ არის საკმარისი საბუთში დამონმებული იურიდიული ურთიერთობის სამართლებრივი ინტერპრეტაციისათვის. იმუნიტეტის ნყარო, მართალია, საჯარო ხელისუფლებაა, მაგრამ იმუნისტი ამ უფლებას უკვე კერძო სანყისებზე განაგებს.

შენირულების საბუთთა მიმართება მოქმედ სამართლებრივ ნორმებთან არ შეიძლება დადგინდეს მარტოდენ გამცემის სოციალური სტატუსის საფუძველზე. ცნობილია, რომ სოციალური პროცესები ყოველთვის წინ უსწრებენ ოფიციალურ კანონმდებლობას, ამიტომ ძნელდება მოცემული პირის ფორმალურ-იურიდიული უფლებების მიხედვით განისაზღვროს შენირულების საბუთთა სა-

¹ ივ. ჯავახიშვილი, ქართული სამართლის ისტორია, ტ. VIII, გვ. 314.

² ივ. ჯავახიშვილი, ქართული დიპლომატიკა, გვ. 42.

³ ი. ფუტყარაძე, ქართული ვალდებულებათა სამართლის ისტორიის ნარკვევები, გვ. 6.

ჯარო თუ კერძო ხასიათი. კერძოსამართლებრივი ინსტიტუტების ზეგავლენა საჯარო ხელისუფლებაზე საქართველოში ფეოდალიზმის განვითარების სხვადასხვა ფაზაში ცვალებადია ისევე, როგორც სხვა ფეოდალურ ქვეყნებში. სწორედ ეს მერყეობა არის ასახული საჯარო ხელისუფალთა მიერ გაცემულ შენირულებათა საბუთებში. ამიტომ შენირულების საბუთთა შიდა კლასიფიკაციის პრინციპად ავტორის გამოცხადება და ამის მიხედვით მათი „საჯაროობის“ ან „კერძოობის“ განსაზღვრა არ იქნება მართებული. არაერთი შემთხვევა გვაქვს, როცა მეფე-შემწირველი იურიდიულად კერძო პირის უფლებებს იყენებს, ანდა რომელიმე კერძო ფეოდალური მამულის პატრონი შენირულების გალებისას საჯარო სამართლებრივ უფლებებს იჩემებს; შესაძლოა ერთი საბუთის ფარგლებშიც დადასტურდეს შერეული ფორმები. ასე რომ, შენირულების აქტები რეალურ უფლებათა გადანაწილებას დინამიკაში ასახავენ.

უაღრესად დიდი მნიშვნელობა შენირულების აქტების სამართლებრივი კატეგორიის გარკვევისათვის აქვს საჯარო გადასახადებისა და კერძოსამართლებრივი რენტის ურთიერთობის განსაზღვრას. ზოგიერთი ავტორის მოსაზრებით, ფეოდალურ საკუთრებაზე დამყარებულ ურთიერთობათა გენეზისი ასახულია შენირულების სიგელებში ჩამოთვლილ გადასახადთა სახელწოდებების იურიდიულ შინაარსში,¹ თუმცა საგადასახადო ტერმინები ყოველთვის ასეთი გამიჯვნის საშუალებას არ იძლევა.² ამავე დროს მნიშვნელობა აქვს იმასაც, თუ რა ზომითა და მოცულობით ინარჩუნებს შემწირველი შენირულების ობიექტზე უფლებებს ან რა სავალდებულო სამსახურს აკისრებს ადრესატს. ერთი სიტყვით, შენირულების სიგელებში მოცემულია სოციალური ურთიერთობის საკმაოდ რთული, ზოგჯერ რამდენიმე საფეხურიანი სტრუქტურა: ყოველივე ამის გამო შენირულების საბუთების ზუსტი გამიჯვნა კერძო ან საჯაროსამართლებრივი კატეგორიების მიხედვით ჭირს (ეს უფრო ითქმის საჯარო ხელისუფლების წარმომადგენელთა მიერ გაცემულ საბუთებზე, რადგან სწორედ მათშია შერეული სამართლებრივი ნორმები. „სუფთა“ სახით, საკუთრივ კერძო შენირულებების დადგენა პრობლემას არ წარმოად-

¹ Хвостова К. В., Особенности аграрноправовых отношений в поздней Византии XIV-XV вв., М., 1968, с. 36.

² გ. ძიძიგური, საკუთრებისა და ექსპლუატაციის ფორმები ფეოდალურ საქართველოში, თბილისი, 1988, გვ. 3-26.

გენს). ამიტომ ჩვენ ვფიქრობთ, რომ ასეთი ხასიათის ინტერპრეტაცია (საჯარო თუ კერძო) ყოველი ცალკეული საბუთის ან საბუთთა გარკვეული ჯგუფის მიმართ უნდა განხორციელდეს. შენირულების საბუთთა სამართლებრივად სინკრეტული ბუნება გამოხატულია თვით ტერმინში შენირვა, რომელშიც არის ხაზგასმული მხარეთა ურთიერთობა (მატერიალურ-სულიერის გაცვლა) და არა ცალკეული სამართლებრივი ინსტიტუტების მოქმედების არეალი.

შენირულების საბუთთა იურიდიული დახასიათებისას მხედველობაშია მისაღები შენირული ობიექტის რაობა (არის იგი მხოლოდ უფლებები, უძრავ-მოძრავი ქონება თუ ორივე ერთად), რა უფლებრივ დამოკიდებულებაში იმყოფებოდა შემნირველი შენირულ ქონებასთან და რა სახის ურთიერთვალდებულებები ეკისრებათ მხარეებს შენირულ ობიექტზე. მხარეთა ურთიერთვალდებულებანი და თვით შენირულების ობიექტის იურიდიული შინაარსი ასახულია შენირულების საბუთთა ენობრივ სტრუქტურაში, რაც სახეობის სემანტიკურ მოდელთან მიმართებაში შეიძლება წარმოვიდგინოთ. შენირულების საბუთთა სპეციფიკური თემების დამოკიდებულება მთლიანად სახეობის სემანტიკურ სტრუქტურასთან ასახულია ცაბულაში:

საფუძველი	1. ჯერჩინება: ზნეობრივი, იურიდიული
ძირითადი თემა	2. განკარგულება
ობიექტი	3. შენირულების ობიექტი: რაობა: საიმუნიტეტო უფლებები, ყმა-მამული, ნივთები, ფული
საფუძველი	4. შენირულების ობიექტის იურიდიული დახასიათება შენირვის აქციამდე
ძირითადი თემა	5. შენირულების ობიექტის გასხვისების პირობები: სრული ან ნაწილობრივი შეუვალლობის მინიჭება, გადასახადების ვადისა და მოცულობის განსაზღვრა
	6. შემნირველის მიმართ ადრესატის ვალდებულებათა განსაზღვრა: სასულიერო სამსახურის სახე: ნირვა, მოსახსენებელი ალაპი, სამსახურის კალენდარული დროის და მოცულობის დანესება

ძირითადი თემა	7. სასულიერო სამსახურისათვის ახალი ორგანიზაციული სტრუქტურის დაარსება - სამნირველო ეგვტერი
	8. ეგვტერის სამეურნეო-ორგანიზაციული მართვის განსაზღვრა შემნირველის მიერ
	9. სასულიერო მომსახურე პერსონალის სარჩო-გასამრჯელოს დადგენა
გარიგების უზრუნველყოფის თემა	10. შემნირველის ვალდებულება - დაიცვას მის მიერ დადგენილი პირობები
	11. შემნირველის მოთხოვნა - დაიცვას ადრესატმა დადგენილი პირობები

ტაბულა უჩვენებს, რომ იურიდიულ კლაუზულათა უმრავლესობა მოდის შენირულების საბუთთა ძირითად თემაზე - შენირვაზე. მასშია გახსნილი შენირულებით დადგენილი ურთიერთობის შინაარსი. რა თქმა უნდა, ყოველი შენირულების საბუთი არ არის ასეთი სისრულისა, მაგრამ ყოველ ცალკეულ საბუთში მეტ-ნაკლები ოდენობით არის შესული აღნიშნული კლაუზულები.

შენირულების აქტების გაცემის საფუძველი

1. ზნეობრივი და იურიდიული Arenga (ივ. ჯავახიშვილის ტერმინოლოგიით „ჯერჩინება“) შენირულებების სიგელებში ცალკე თემატურ კომპონენტს წარმოადგენს. მისი ფუნქციაა შენირულების გაღების ზნეობრივი და იურიდიული მოტივების დასახელება. ეს მოტივები ხშირად ერთმანეთს ერწყმის და თანაბარი ძალით ასაბუთებს შენირულების გაცემის აუცილებლობას. XI-XIII საუკუნეების ქართველ მეფეთა შენირულების სიგელების arenga დიდ შინაარსობრივ მსგავსებას ამჟღავნებს შუა საუკუნეების ბიზანტიური და დასავლეთ-ევროპული საბუთების ანალოგიური ხასიათის თემებთან.

შუასაუკუნოვანი ევროპული საბუთების arenga-ს შესწავლის შედეგად გამოვლინდა, რომ მის შინაარსში ნამყვანია რამდენიმე ძირითადი მოტივი: ხელმწიფის სამართლიანობა, უცოდველობა და ღეთის-

მოსაობა, მინიერ საქმეთა წარმავლობა, წინაპართა პატივისცემა, მათი სიძლიერისა და სოციალური ღირებულების ზედროული მნიშვნელობა. ეს მოტივები ზოგჯერ საუკუნეთა მანძილზე გადმოცემულია უცვლელი ფორმულებით, ზოგჯერ კი სტილური სამკაულებით მორთული ახალი ფრაზეოლოგიით. რომაული *arcnga*-ების ლიტერატურული წყაროები ანტიკური ხანის მწერლობაშია მიკვლეული, ანტიკურ ღვთაებათა თვისებები შუა საუკუნეების მეფეებს მიენერა, უკანასკნელთ კი ქვეშევრდომთათვის მისაბაძი მაგალითის ძალა შეიძინეს.¹

ხელმწიფის მიზნევა ღვთაებრივი ნების შემსრულებლად, მისი პერსონალური სიდიადის ჩვენება, საბოლოო ჯამში, სამეფო ხელისუფლების სასარგებლო პროპაგანდას ემსახურებოდა, ხოლო ეკლესიის მიმართ გაღებულ შეწირულებებში *arcnga*-ს მოტივები სახელმწიფოს საეკლესიო პოლიტიკას გამოხატავდა. ასეა ევროპულ დიპლომატიკაში შეფასებული *arcnga*-ს ფუნქცია. რუსეთის მთავართა მიერ გაცემულ წყალობის სიგელებში საღვთისმეტყველო *arcnga* არის გავრცელებული (*богословская преамбула*). იგი თვით წყალობის აქტს ღვთაებრივ კარნახს მიაწერს და ამავე დროს უჩვენებს სოციალურ-პოლიტიკურ ურთიერთობათა თავისებურებას რუსეთის მთავართა ხელისუფლებასა და სასულიერო ორგანიზაციებს შორის.²

ქართულ შეწირულების აქტებში ძალზე დამახასიათებელია განმეორების სტილური ხერხის გამოყენება. განმეორება ორგვარია: მეორდება ფრაზა უცვლელად – ან მეორდება თემა განსხვავებული ფრაზით. ეს წესი განსაკუთრებით მკაფიოდ ჩანს *arcnga*-ს თემის დამუშავებისას და შემწირველის განკარგულების გამომხატველ გამოთქმებში. განმეორებათა წესი შემწინებულია დასავლეთ ევროპულ და ბიზანტიურ საბუთებში, უნგრულ და რუსულ დოკუმენტებში. ასეთი განმეორებები რიტორიკული ხელოვნების ზეგავლენით არის ახსნილი.³ *arcnga*-ს თემაში განმეორებადი მოტივების გაჩენა გაბმულ ტე-

¹ P. Classen, *Kaiserreskript und Königsurkunde*, Archiv für Diplomatik, t. I, Cologne, 1955, S. H. Fichtenau, *Note sur l'origine du preambule dans les diplomes médiévaux*, Moyen age, t. LXII, I, 2.

² Каштанов С. М., *Богословская преамбула жалованных грамот*, с. 95.

³ H. Fichtenau, *დასახ. ნაშრ.*, გვ. 7. აგრეთვე: R. Marsina, *Die Arcngen in Ungarischen urkunden bis zum s. 125.*, Folia Diplomatica I. Brno, 1971, p. 218.

ქსტში, სრულიად განსხვავებულ თემატურ რკალში, ხაზს უსვამს შენირულების მოტივირებისას ზნეობრივ საფუძველს. ამავე დროს ამ თემაში მინიშნებულია შენირულების საჯარო ან კერძო ხასიათი. განვიხილოთ arenga-ს თემები ქრონოლოგიური თანამიმდევრობით.

XI საუკუნიდან მოღწეულია სამი სამეფო შენირულების სიგელი. ბაგრატ IV-ის მიერ 1057 წ. შიომღვიმის მონასტრისათვის ბოძებულ შენირულების სიგელში arenga მოსდევს და აზრობრივად უკავშირდება მონასტრის მტრისაგან აოხრების თემას: „...და ესე ნმიდათა მამათა მღუიმელთა ფრიად დაუმძიმდა, რომლისათუისცა გულს-ვიდგინეთ შესაცესებელად ალოჯრებულისა მამულისა ნმიდისა ლაქრისა და დაკლებულობისა მათისა გასაკურნებლად მოსაჯსენებლად სულსა პირველგარდაცვალებულთა მეფეთა, მამათა ჩემთა და სალოცველად სულისა ჩემისა და სალხინებელად ცოდვათა ჩემთა შვეს[წირე]...“¹ მეფეს სურს წარმოაჩინოს ჯერ ობიექტური ვითარების მნიშვნელობა (მონასტრის მამულების აოხრება, რამაც აიძულა შენირულება გაეღო, შემდეგ კი საკუთრივ arenga-ს „კლასიკურ“ მოტივებს ჩამოთვლის. ესენია: 1. წინაპარ მეფეთა სულეების მოხსენიება, 2. შემწირველი მეფის მიერ საკუთარი ცოდვეების მონანიებაზე ზრუნვა. ამავე საბუთში, უკვე „ძირითადი თემის“ ბოლოს, კვლავ მეორდება arenga-ს მოტივები: „რამეთუ თავისუფლობით შემინირავს... რაითა, მეოხებითა ნმიდისა მამისა შიოისითა, ლოცვითა ნმიდათა მამათა მღუიმელთაითა, მოგუენიჭოს ღმრთისა მიერ შენდობაი ამის ნაქმრისა და დაკლებისა მათისად წარმემართოს ლაშქრობაი ესე და ყოველნივე დღენი ცხორებისა ჩემისანი ნებასა შინა ღმრთისასა მშუიდობით და მტერთა ჩემთა ზედა ძლევით აღვასრულნე. და შემდგომად სიკუდილისა მეოხ იყოს წინაშე ღმრთისა სულისა ჩემისითუის ნმიდაი იგი და მადლი მათ ყოველთა ნმიდათა მამათაი...“² როგორც arenga-ს დამონმებული ტექსტიდან ირკვევა, შენირულება გაცემულია უშუალოდ ლაშქრობის წინ. ამიტომ მეფე სთხოვს ღმერთს ლაშქრობაში შენევენას. ზოგადად კი ეს მოტივი გამოხატავს შემწირველის თხოვნას ამქვეყნიურ საქმეებში დახმარებისათვის. დასასრულ, თხოვნა ეხება სიკვდილის

¹ კორპუსი I, გვ. 35-36.

² იქვე, გვ. 36.

შემდეგ შემწირველის სულისათვის ლოცვა-კურთხევას. Arenga-ს მოტივები საბუთის დასაწყისსა და მისი ძირითადი თემის – განკარგულების ბოლოში სხვადასხვა ფუნქციას ასრულებენ. დასაწყისში arenga უჩვენებს შეწირულების მიზეზს (რომლისათვისცა...), ბოლოში – შეწირულების მიზანს (რაითა... მოგუენიჭოს...), რაც სათანადოდ გამოხატულია სინტაქსური კონსტრუქციების შერჩევაში. Arenga-ს ადგილის მიხედვით აზრობრივი ფუნქციების გადანაწილება საერთოდ დამახასიათებელი ჩანს ამ თემისათვის.

მსგავსი ვითარება გვაქვს ბაგრატ IV-ის მეორე სიგელში, რომელიც სასამართლო დავას შეეხება და სასამართლო განაჩენია, მაგრამ საბუთის ერთი ნაწილი შეწირულებას წარმოადგენს. საბუთში შესულია შეწირულებისათვის დამახასიათებელი თემები, მათ შორის arenga: „...ჩუენ ესე შფოთი მათი გუიმძიმდა, რავდენ იგი ნმიდანი უდაბნონი მშუიდობისა და დანყნარებისა და, ჩუენ, მეფეთა, ლოცვისათვის აღშენებულნი არიან. და გულსმიდგინა ღმერთმან და მადლმან მათ ნმიდათამან და ჳელყყავ ხარკებით საურავესა მათსა!... მოყვანილ ტექსტში გამოხატულია სამეფო ხელისუფლების ოფიციალური პოზიცია: 1. მონასტრებს შორის უთანხმოების მოსპობის აუცილებლობა, 2. თვით მონასტრების ვალდებულება მეფეთა მიმართ („მეფეთა ლოცვისათვის აღშენებულნი არიან“). Arenga-ს მეორე გამოთქმა მიჯნაძორის მონასტრისათვის დამტკიცებული მამულების კანონიერებას და ოპიზელთათვის ახალი მამულის ბოძებას ასაბუთებს: „...და სამართლად ეს გავიგონეთ, რომელ ჳელნი ამათნი მრავალნი და მტკიცენი იყუნეს, და ჩუენგან მათი გატეხაი არა ჯერ-იყო, და სულსა მათ პირველთა მეფეთასა არა დავამძიმებდით, და, თუმცა ოპიზარნი უნუგეშინისცემოდ გაგუეშნეს, იგინი შენუხდებოდეს, და ესე ჩუენ ბრალად შევინახეთ, და ან, სალოცველად მეფობისა ჩემისა და შვილისა ჩემისა გიორგი კურაპალატისა და სალოცველად სულსა მათ პირველთა მეფეთასა ესრეთ განვაგე და დავამტკიცე საქმე მათი...“² აქ პირველად გვხვდება ე. წ. იურიდიული Arenga (ჳელნი ამათნი მრავალნი და მტკიცენი იყუნეს...“), ამავე დროს ამ მოტივების მიხედვით დასმულია ერთგვარი ტოლობის ნიშანი იურიდიულ

¹ კორპუსი I, გვ. 33.

² იქვე.

საბუთთა და ქრისტიანულ-ზნეობრივ მოტივებს შორის. ოპიზელებმა მონინალმდევე მონასტერთან სასამართლო ბრძოლა წააგეს, მაგრამ ზნეობრივი მოტივი საკმარისად არის მიჩნეული მათთვის ახალი მამულის ბოძებისათვის. ი. სურგულაძე ფიქრობს, რომ მეფის მიერ ოპიზელი ბერებისათვის „სამამასახლისოისა სამსახურებლისაგან“ სატრაპეზო მამულის გადაცემა მეფის ხელისუფლების შედარებით სისუსტეზე მეტყველებს¹ და ამდენად, Arenga-ში გამოთქმული მოტივირება წმინდა ფორმალობად მიაჩნია. ჩვენი აზრით, აქ ხელისუფლების სისუსტე არ არის გამოვლენილი. უფრო საფიქრებელია, რომ მეფის გადაწყვეტილებას ოპიზისადმი განსაზღვრავს საერთო პოლიტიკური კურსი – ეკლესიათა გაძლიერებაში ხელისუფლების დაინტერესება („მეფეთა ლოცვისათუის აღშენებულნი არიან“). ამ საბუთის რიგით მესამე Arenga მოცემულია განგებულების ბოლოს, ოპიზელთათვის ბარევანის მიცემის თაობაზე გადაწყვეტილების შემდეგ. სინტაქსური კონსტრუქციისა და ადგილის მიხედვით ეს arenga შემწირველის ოფიციალურად გამოხატულ მიზანს გვამცნობს: „რათა ესე ორნივე წმიდანი უდაბნონი მშუიდობით და უშფოთველად იყუნენ და მეფობასა ჩემსა და ძესა ჩემსა გიორგი კურაპალატსა გუილოცვიდენ და მათ პირველთა მეფეთა მამუნებელთა და შემწირველთაცა ულოცვიდენ, რათა ღერთმა, მეოხებითა მათ წმიდათა მოციქულთათა და მათდა მიმართ ვედრებითა მათ წმიდათა მამათათა, დღესა მას განკითხვისასა ულხინოს ცოდვილსა სულსა ჩემსა, მიწსნას სასჯელთაგან საუკუნეთა“.² ამ საბუთში ცალკეული გადაწყვეტილების გამოცხადებას თან ერთვის Arenga-ს მოტივები, რომლებიც წარმოაჩენენ მონარქის ღვთისმოსაობას და სამართლიანობას. მნიშვნელოვნად გვეჩვენება ამ საბუთის მიხედვით იურიდიული და ზნეობრივი მოტივების გათანაბრება. გიორგი II-ის 1073 წ. სიგელში arenga საბუთში ორ სხვადასხვა ადგილას არის მოცემული, შესაბამისად შენირულების მიზეზის და მიზნის ჩვენებისა. მიზეზის arenga-ში ნაცნობი მოტივები მეორდება: შემწირველი მეფისათვის ლოცვა და წინაპარ მეფეთა სულების მოხსენიება. წინაპარ

¹ ი. სურგულაძე, ნარკვევები საქართველოს სახელმწიფოსა და სამართლის ისტორიიდან, II, თბილისი 1963, გვ. 8.

² კორპუსი I, გვ. 33-34.

მეფეთა მოტივი, რომელიც ყოველ განხილულ საბუთში მეორდება, უპირველესად გულისხმობს „მაშენებელ და შემწირველ“ მეფეებს, რომელთა სულის „არდასამძიმებლად“ ყოველი ახალი მეფე თავს ვალდებულია რაცხს განუახლოს მონასტრებს მათგან შეწირული მამულები. Arenga-ში შენარჩუნებულია ნარმოდგენა ნინაპარ მეფეთა და შემწირველთა „სულიერი“ კავშირის თაობაზე მათ მიერვე შეწირულ მამულებთან და ასევე მათ მიერვე მონასტრებისადმი მინიჭებული უფლებების „განგრძობითობის“, უწყვეტობის შესახებ. მიზნის arenga-ში კვლავ ჩნდება ამქვეყნად მეფობის კეთილად წარმართვის და სიკვდილის შემდეგ სულიერი შენევის თხოვნები.

სამივე საბუთის Arenga ერთმანეთს ემსგავსება ძირითადი მოტივებით, გამოყენებული სინტაქსური კონსტრუქციებითა და ფუნქციების განაწილებით საბუთის ტექსტში. განსხვავებას ქმნის ის მოტივები, რომლებიც მონასტრების კონკრეტული მდგომარეობის გათვალისწინებითაა შექმნილი.

Arenga-ს ტექსტების სინქრონულ ჭრილში განხილვა საინტერესოდ მიგვაჩნია იმ თვალსაზრისით, რომ ეს თემა უჩვენებს სამეფო ხელისუფლებაზე და საკუთრივ მეფის პერსონაზე შემუშავებულ ოფიციალურ შეხედულებებს. ამ შეხედულებებში ჩანს უკვე დამკვიდრებული იდეალიზირებული ნარმოდგენები მეფის პერსონაზე: მეფე არის ქრისტიანული სათნოების ნიმუში, იგი განასახიერებს უმაღლესი სამართლიანობისა და ქრისტიანული მონყალების იდეას – მფარველობს ეკლესიას და მისი მატერიალური კეთილდღეობისათვის ზრუნავს. იგი არის ნინაპართა იურიდიული და ზნეობრივი მემკვიდრე და მათი საქმეების გამგრძელებელი. მეფის ღვთისმოსაობა, გამოსატული ეკლესიებზე ზრუნვაში, არის გარანტი ამქვეყნად თვით მისი (მეფის) და ტახტის მემკვიდრის წარმატებებისა.

XII საუკუნიდან გიორგი III-ის ერთი შეწირულების სიგელია მოღწეული შიომღვიმისადმი (1170 წ.). ამ სიგელში arenga თავის ძველ ადგილას აღარ გვხვდება. იგი მოქცეულია თითქმის ტექსტის ბოლოში, აკრძალვის თემის შემდეგ და სინტაქსურად დაკავშირებულია ამ თემასთან: „რათა ღმერთმან, ნმიდისა ღმერთ-შემოსილისა მამისა შიოის მადლითა და ნმიდათა მემლუიმეთა ლოცვითა, ამას სანუთოსა წარმართებაი მოსცეს მეფობასა ჩუენსა და მერმესა ცხოვრებასა ბრალთა ჩემთათუის შემწე მეყოს ნმიდაი მამაი შიო ნინაშე

ქრისტესსა“. მოტივების მიხედვით, ეს arenga შედარებით ღარიბია, გამოხატავს მხოლოდ ამ ქვეყნად წარმატებული მეფობის სურვილს და ცოდვათა შენდობას საიქიო ცხოვრებაში. თავისი ადგილის და მოტივების მიხედვითაც ეს arenga შენირულების გაცემის მიზანს გამოხატავს და არა მიზეზს. შენირულების ზნეობრივი მოტივირება ამ საბუთში საერთოდ არ არის. მას ცვლის მთლიანად იურიდიული arenga – შენირული მამულის იურიდიული დახასიათება. ამ დახასიათებელთა საშუალებით გამოხატულია აზრი, რომ შენირულება საკმარისად მოტივირებულია.

თამარის მიერ გელათისათვის ბოძებულ (1187-1188 წწ.) სიგელში arenga-ს მოტივები შეერთებულია სიგელის თავთან – სახელდება-წოდებულებასთან და მომდევნო ადრესატის თემასთან: „...მე, თამარ ბაგრატიუნაჲმან, ნებითა ღმრთისაითა... ვინებე, რათამცა წარსამართებელად მეფობისა ჩემისად და ს[ალოცველ]ად მომავლისა ჩემისა, სინათლისა იესო ქრისტეს წინაშე წარდგომისა ჟამსა საღბინებელად სულ[ისა] ჩემისა, ჩემგანმცა სიქველისა საქმე ჩენილიყო ღმრთივ-გუირგუინოსანთა მეფეთა, პაპათა ჩემთაგან სრულქმნილსა, ყოვლითურთ შემკობილსა საყოფელსა... გელათსა შინა... რომელი აღეშენა სალოცველად სულისა მათისად და წარსამართებელად შემდგომად მათსა მომავალთა, ტახტსა მათსა ზედა მსხდომთა მეფეთა“. ² გამოთქმა „ვინებე, რათამცა...“ უჩვენებს, რომ arenga ამ შემთხვევაში გამოხატავს შენირულების მიზანს და არა მიზეზს, მიუხედავად იმისა, რომ საბუთის თავშია იგი მოქცეული. მიზანია ამქვეყნიური მეფობის „წარმართება“ და სულის ხსნა იმ ქვეყანაში, რის გამოც მეფე ჩადის „ქველ საქმეს“. წინაპართა თემა აქ დაკავშირებულია თვით ადრესატის – გელათის თემასთან. გელათი არის აღშენებული მეფეთა სალოცავად (კონკრეტული ეკლესიის ღირსების წინ წამონევა Arenga-ს თემაში ძალზე დამახასიათებელია XV ს. საბუთებისათვის). შემდგომ განგებულებაში კვლავ ჩაირთვება arenga-ს მოტივები: „და ულოცვიდენ მეფობასა ჩემსა სოფელსა ამას შინა წარმართებისათვის და სიგრძოისათვის დღეთაია და მერმესა მას საუკუნესა შესანდობელად ჩემდა“, ³ – რაც

¹ კორპუსი I, გვ. 70.

² იქვე, გვ. 78.

³ იქვე.

აგრეთვე შენირულების მიზნის გადმოცემას ემსახურება. მაგრამ აქ არის ერთი თავისებურება. და ჰქონდეს..." ასეთი დასაწყისი ჩვეულებრივია განგებულებისათვის (ძირითადი თემა). ჩვეულებრივ, ამ ზმნით იწყება ხოლმე განგებულებაში განკარგულების განმეორებადი კლაუზულები. Arenga-ს მოტივიც ექცევა განგებულების თემაში და აღიქმება, როგორც განგებულების ერთ-ერთი პირობა (შემდგომში ასეთი „გადაადგილება“ arenga-ს ფუნქციაზე ზეგავლენას ახდენს და ხდება მისი ფუნქციური შერწყმა განგებულების თემასთან). Arenga-ს მოტივების შესუსტება თვალსაჩინო ხდება XII ს. II ნახევრიდან (გიორგი III). თამარის აღნიშნულ სიგელში arenga – მოტივები ისეთი სისრულის აღარ არის, როგორც XI ს. საბუთებში იყო. თამარის მეორე შემორჩენილ სიგელში შიომღვიმისადმი arenga საერთოდ არ არის წარმოდგენილი, როგორც გამოკვეთილი თემა. სამაგიეროდ მღვიმის (ადრესატის) განსაზღვრებად ორჯერ გვხვდება „მონასტერსა სამლოცველოსა ჩუენსა“//„სამლოცუქლოსა ჩუენსა მონასტერსა“.¹ ესეც უკვე ნიშანია თემის შესუსტებისა. იგივე ფრაზა, მხოლოდ განსხვავებულ სინტაქსურ კონსტრუქციაში, გვხვდება ლაშა-გიორგის 1222 წ. სიგელში შიომღვიმისადმი. „...ქართლისა მთავარებისკოპოსმან... გუეჰაჯა... რაითამცა იგი გაუშუით, სალოცველად მეფობისა ჩუენისად“.² Arenga-ს ფუნქცია – შენირულების მიზანი – აქ გამოხატულია, მაგრამ აშკარაა თემის „გალარიბება“. სამაგიეროდ ამ საბუთში, ტექსტის იმ ადგილას, სადაც ძველი ნიმუშების მიხედვით, „მეორე“ arenga იყო მოსალოდნელი. ჩანაცვლებულია წირვის გაჩენის თაობაზე განკარგულება „...ამისათვის გუიჩენია მწირელი და გაგუიკუეთა სანირაეად ჩუენთუის ათორმეტნი საუფლონი დღესასწაულნი...“³ ეს მოტივი მწირველის გაჩენისა და წირვის წირვის დანესების შესახებ აღმოცენებულია arenga-ს ძველ ადგილზე, იქ, სადაც ადრე გვხვდებოდა მონარქისათვის ლოცვა-კურთხევის მოტივი. მწირველის გაჩენის შესახებ მითითება გვაქვს ლაშა-გიორგის მეორე საბუთშიც, სადაც ლაპარაკია სოფელ დერჩის გელათისათვის სამწირველოდ გადაცემის შესახებ.⁴ უფრო ადრინდელი საუკუნეების

¹ კორპუსი I, გვ. 100.

² იქვე, გვ. 110.

³ იქვე.

⁴ იქვე, გვ. 106.

(XI-XII) სიგელებში arenga-მიზანი განგებულების ბოლოში გვხვდება და მას შესაბამისი სინტაქსური კონსტრუქცია შეესაბამებოდა (მიზნის გარემოებითი დამოკიდებული წინადადება).

თამარის საბუთში arenga-ს მიზანი თავისი გამოხატვის საშუალებებით უკვე განგებულების სხვა მოტივებს ემსგავსება. ლაშა-გიორგის საბუთებში კი იგი სრულიად გარდაიქმნება განგებულების კლაუზულად. ახლად გაჩენილი მოტივი კი (ლაშა-გიორგის საბუთები) ადასტურებს მეფის მიერ სამწირველოს გაჩენის ფაქტს. სამწირველოს ინსტიტუტი X-XI საუკუნეებიდან დასტურდება.¹ ცნობილია კვირიკე კახთა მეფის სამწირველო, მაგრამ ერთიანი საქართველოს მეფეების შეწირულების სიგელებში სამწირველოზე მიუთითებლობა, ჩვენი აზრით, შემთხვევითი არ უნდა იყოს. ვფიქრობთ, რომ გაძლიერებული საჯარო ხელისუფლების პირობებში ასეთი საჭიროება არ იყო, რადგან „წმინდანი უდაბნონი“... „მეფეთა ლოცვისათვის იყვნენ აღშენებულნი“, ამავე დროს სამეფო მონასტრების არსებობა (გელათი, შიომღვიმე) თითქოს უნდა ხსნიდეს უზენაეს ხელისუფალთა სამწირველოს გაჩენის საჭიროებას. სამწირველოს სოციალურ-სამეურნეო სტრუქტურა შემწირველსა და ეკლესიას შორის კერძოსამართლებრივ ურთიერთობაზეა აღმოცენებული. ლაშა-გიორგის გელათისადმი ბოძებული სიგელის ფრაგმენტიდანაც ჩანს, რომ შეწირული სოფელი დერჩი ნასყიდა.² ასე რომ, მეფის შეწირულება ამ შემთხვევაში კერძო შეწირულების ხასიათისაა. დავით ნარინის 1271 წ. სიგელში გელათის მონასტრისადმი მსგავსი ვითარებაა ასახული. შეწირულია ნასყიდი სოფელი საბანელა. Arenga სიგელის თავშია მოქცეული და შემწირველის „სასულიერო“ მიზანს გამოხატავს: „გულს-ვიდგინე მცირედი ესე სამსახურებელი მათი: სალოცველად და საჯსრად სულისა ჩუენისა საუკუნოდ, წარსამართებელად მეფობისა ჩუენისა და ძეთა ჩუენთა დღეგრძელობისათვს...“.³ ნაცნობი მოტივებიდან ამ საბუთის arenga-ში გვხვდება მხოლოდ სამი: მეფის სულისათვის ლოცვა, ამქვეყნიური მეფობის „წარმართების“ და ძეთა დღეგრძელობის სურვილი. აქ უკვე ძალიან დაშორებულია

¹ ბ. ლომინაძე, სამწირველო XIII საუკუნეში, გვ. 310.

² კორპუსი I, გვ. 106.

³ იქვე, გვ. 175.

მეფის პერსონა XI საუკუნეში შექმნილი მოდელისაგან. Arenga-ში ასახულია შემწირველის მხოლოდ პირადი სურვილი – რიგითი ქრისტიანის სულის ხსნისათვის ზრუნვა.

ასეთია XI-XIII საუკუნეებში arenga მეფეთა შეწირულების სიგელებში. განხილული მასალის მიხედვით, მისი მნიშვნელობა ტექსტებში თანდათანობით მცირდება. ვფიქრობთ, რომ ამ თემის ასეთი შესუსტება და თითქმის გაქრობა სამეფო სიგელებში მეფის საჯარო უფლებებზე კერძოფეოდალური უფლებების ზეგავლენის ანარეკლი უნდა იყოს.

XII-XIII საუკუნეებიდან შემორჩენილია კიდევ arenga-ს შემცველი რამდენიმე შეწირულების საბუთი, რომელთა ავტორები არიან ფეოდალები. გვაქვს ორიოდ საბუთი თამარ დედოფლის (დავით ნარინის მეუღლის) მიერ გაცემული. Arenga-ს მოტივთაგან ყველა ამ საბუთისათვის საერთოა სულის სალოცავის ან „სამუნოდ მოხსენიების“ თემა, შეწირულების გაღების მიზეზად გამოცხადებულია პირადული სარწმუნოებრივ-ზნეობრივი მოტივი.¹

XIV-XV სს. მეფეთა შეწირულების სიგელებში ზნეობრივი arenga ისეთივე შინაარსისაა, როგორიც არის XI-XIII სს. საბუთებში, ძალზე იშვიათად მეფობის „წარმართების“ თემა კვლავ შენარჩუნებულია, მაგრამ მეფის პერსონის განმადიდებელი მოტივები თითქმის აღარ გვხვდება. უფრო ჭარბობს რელიგიური განწყობილების გამომხატველი მოტივები: ნუგეშისსაცემელად სულისა ჩუენისა...“, საუკუნო სახსენებლის, ცოდვათა განტევების მოთხოვნები, ქველი საქმის ჩადენის სურვილი და სხვ.

XV საუკუნიდან შედარებით ბევრია მოღწეული სვეტიცხოველისათვის ბოძებული შეწირულებათა სიგელები. ერთი ნაწილი ძველ შეწირულებათა განახლებაა. განახლების აქტი, ჩვეულებრივ, დასაბუთებული არის შეწირულების სიძველით. მითითება სიძველეზე შეადგენს იურიდიული arenga-ს თემას. ეს თემა ხშირად გამოიხატება სტერეოტიპული გამოთქმით: „ვითა სამართლად გემართებდა, ეგრეთ ჯერ-გუიჩნდა, გულსმოდგინებით ჳელვყავთ და გამონულივით ვიძიეთ და ვცანთ, რომე სულკურთხეულთა პაპათა და მამათა ჩუენთა ძველთაგან სურვილით და ნადიერებით შეწირული ქუეყანა

¹ კორპუსი I, გვ. 161, 163.

მეტეხნი საქმეთა რაიმე შემოსრულობისაგან და ჟამთა შლილობა-ქცვისაგან ხან რაოდენიმე შესცვლოდა და აღარა ჰქონდა და ან მანვე, ჯერმჩინებელმან ნყალობისამან, გულისჰმაგუიყო ღუნა სულისა ჩუენისა".¹ ნინაპარ მეფეთა – როგორც ძველი შემწირველების თემა ამ საუკუნეების საბუთებში იურიდიულ Arenga-სთან არის შეერთებული. შეწირულების განახლების უეჭველ საფუძვლად მიჩნეულია შეწირულების სიძველე. უფრო სწორად, სიძველე არის ქცეული იურიდიული ძალის ფაქტორად.

შეწირულების საბუთებში შეწირულების გაღების მიზეზად გარდა სარწმუნოებრივ-ზნეობრივი მისწრაფებებისა, დასახელებულია ბოლმე ზნეობრივი „რჯულისმიერი“ დანაშაული. ასეთი შეიძლება იყოს მკვლელობა, განქორწინება ან უხვედრი ცოლის შერთვა, ლალატი და სხვა. ზნეობრივი დანაშაულის ჩამდენს უნდა გადაეხადა საკანონო, რაც მატერიალურ შეწირულებაში გამოიხატებოდა. საკანონო შეწირულებები უსათუოდ გაღებულია კათალიკოსისა და სვეტიცხოვლის სახელზე. XV საუკუნიდან გვაქვს საკანონო საქმეზე გაცემული რამდენიმე შეწირულების საბუთი: თაყა ზედგინისძის,² რამინ ამირეჯიბის,³ ვამიყ შაბურისძის.⁴ სამივე მათგანი გაცემულია „უხვედრი“ ცოლის შერთვასთან დაკავშირებული საეკლესიო კანონის დარღვევის გამო – თხრობა ასეთი ზნეობრივი დანაშაულის შესახებ წარმოადგენს საკანონო შეწირულებების იურიდიულ arenga-ს.

ნასყიდი მამულების შეწირულების საბუთებში იურიდიული arenga-ს ფუნქციას ასრულებს ცნობა მამულის ნასყიდობის შესახებ: „მოსატყეველად ცოდვათა ჩემთა თანა შევიტანე ესე ჩემგან ნასყიდი ქუეყანა...⁵ საბუთებში ხშირად დანვრილებით არის ხოლმე მოთხრობილი მამულის შეძენის ისტორია, რითაც დასაბუთებულია შეწირულების აქციის კანონიერება. მაგ., ელიოზ კათალიკოსის შეწირულების საბუთში ნათქვამია: „ქათათური მამული, ნასყიდი შიმშილობისაგან ჩემის ძმისაგან, აგრეთვე ნასყიდი ვენაჭი

¹ 1393 წ. გიორგი VII-ის შეწირულების საბუთი სვეტიცხოვლისადმი, ქრ. II, გვ. 200-201.

² იქვე, გვ. 1449-1479.

³ იქვე, 1449-1481.

⁴ სსცსა 1449-1486.

⁵ 1449-1511-1408 წწ. დავით ცნოდისძის შეწირულება სვეტიცხოვლისადმი.

ახატანს შიმშილობისაგან, პირველად პინტიშვილისაგან გასყიდული იყო უჯარმელასძესა ზედა. მერმე უჯარმელასძემან დათუა შალვაშვილს მიჰყიდა... მერმე ჩემმა ძმამა ამირახორმა იყიდა შალვაშვილისაგან..." 1452 წ. ნანიტა ყიფიანის მიერ ქვათახევისათვის ბოძებულ შენირულების დანერილში აღწერილია შენირული ვენახის შექმნის გარემოებები: „მას უამსა, როდესა ქალაქი თათართა ქონდა, მოარდავე (sic) ესე კავთისჯევი წარიტყუენეს და ტუარსაშვილის ჯალაბი დატყუევდა, მერმე მოვიდა, ამისი ზენარი და აჯა ითხოვა, რომე მადლი არის, ურჯულოთა ჯელთა ამოვნყდით, დავტყუევდითა. მერმე მან ვენაჰი მომყიდა, სამასი თანგა მივეცი"...².

საბუთიდან ჩანს, რომ ტუარსაშვილი ითხოვს მონასტრისაგან, დააყენოს იგი შემწირველის – ნანიტა ყიფიანის მეღალაპედ თავის ნაქონ ვენახზე. ეს საბუთი განხილული აქვს გ. აკოფაშვილს ქართლში აზნაურული ფენის ჩამოყალიბების საკითხთან დაკავშირებით.³ იგი ფიქრობს, რომ საბუთში ნახსენები ტუარსაშვილი თავისუფალი მესაკუთრეა და გაჭირვების გამო ჰყიდის თავის მამულს და კარგავს სოციალურ მდგომარეობას – შედის მონასტერთან (ცდილობს) ყმურ დამოკიდებულებაში. მოტანილი ნაწყვეტიდან, ვფიქრობთ, რომ საპირისპირო სურათი იშლება. ტუარსაშვილი შემწირველს – ნანიტა ყიფიანს „ზენარს და აჯას“ თხოვს ვენახის გაყიდვისათვის. მაშასადამე, იგი თავისუფალი წვრილი მიწის მფლობელი კი არ არის, არამედ შემწირველის ყმაა. „ზენარი და აჯა“ სხვა არაფერია, თუ არა ნებართვის თხოვა მამულის გასხვისებისათვის. ეს არის ვასალის სუზერენისადმი სოციალური დაქვემდებარების გამომხატველი ფრაზა. ბატონმა – ნანიტა ყოფიანმა ხელი გაუმართა თავის ყმას იმით, რომ შეიძინა მისგან მკვიდრი საგლეხო მამული – ვენახი. ცნობილია, გლეხებს ეჭირათ მიწები მათი განკარგვის მეტ-ნაკლები უფლებით.⁴ ვენახში გადახდილი დაბალი ფასიც – 300 თანგა ადასტურებს, რომ

¹ ქრონიკები, II, გვ. 206.

² 1448-1482.

³ გ. აკოფაშვილი, სოციალური ურთიერთობის ისტორიიდან XV-XVIII სს. ქართლში, გვ. 23.

⁴ საგლეხო მამულების შესახებ იხ. დ. მეგრელიძე, გლეხობის კლასობრივი ბრძოლა ფეოდალურ საქართველოში XVII-XVIII სს. თბილისი, 1979, გვ. 27-35.

ტუარსაშვილი გლებია, თავისი ჯალაბის გამოსახსნელად მან მიიღო, როგორც ჩანს, მინიმალური ფასი (ამ დროის დოკუმენტების მიხედვით მონასტრის ყმებზე დანესებული ჩანს 1 000 თანგა პირის გასამტეხლოდ).¹ შემწირველმა სულის სამსახურისათვის შეიძინა გაჭირვებაში ჩავარდნილი ყმისაგან ვენახი და შესწირა მონასტერს. შეწირულების იურიდიული და ზნეობრივი საფუძვლის დახასიათებისათვის არანაკლებ საინტერესოა შემწირველის მიერ იმის აღნიშვნაც, რომ ვენახი შეძენილია ტუარსაშვილის დატყვევებული ჯალაბის გამოსახსნელად.

ტყვეობის მიზეზით მინის გასხვისების ფაქტები დადასტურებულია ქართულ საბუთებში. ბერძნული კანონმდებლობის ძეგლებში სპეციალური პარაგრაფებია შეტანილი დატყვევებულების ნათესავეების უფლებამოვალეობათა განმარტების მიზნით. ტყვის დახსნისათვის კანონი ზრუნავდა და უნარჩუნებდა მას უფლებებს მის მამულზე.² როგორც ქართული საბუთებიდან ჩანს, ადრეული ხანის კანონმდებლობით, ყოველ შემთხვევაში, იურიდიული პრაქტიკიდან, ცნობილი იყო ტყვეთა გამოსხნის მიზნით მამულების გაყიდვა და „ქველის საქმის“ ჩადენა. საბუთებში არის მითითებები, რომ დატყვევებულს რჩებოდა თავისი სახლის მამულზე წილის უფლება (ბეგა სურამელის დანერილი ქუაფქუა ჯომარდისძისადმი), დატყვევებულის სახლის ნევრები ვალდებულნი იყვნენ საერთო ქონებიდან და თვით დატყვევებულის წილიდან გაეღოთ ხარჯი მის გამოსახსნელად. (ფავნელის დანერილი, ზედგინიძეთა საჩივრის წიგნი), ტყვის გამოსახსნელი ხარჯებისაგან თავისუფალი იყო მხოლოდ ინდივიდუალური საკუთრება (იხ. კახა თორელის დანერილი, ძაგან აბულეთისძის დანერილი).

XIV-XV საუკუნეებში ზნეობრივი arenga-ს ადგილს იჭერს საღვთისმეტყველო arenga. საღვთისმეტყველო arenga-ში შერწყმულია ერთი ფუნქციით ორი თემა: ზოგადად ღვთისმეტყველება და კონკრეტულად საეკლესიო ადრესატი. საეკლესიო ადრესატის დიდებულება, მისი მნიშვნელობა საეკლესიო იერარქიაში, მისი დამსახურება ამქვეყნიური მშვიდობიანი ან ძლევამოსილი ცხოვრებისათვის წინა

¹ ქრონიკები, II, გვ. 170.

² ბერძნული სამართალი, ვახტანგ VI-ის სამართლის წიგნთა კრებულიდან, გამოსცა თ. ბრეგაძემ, თბილისი, 1964, მუხლები: 299, 300.

პლანზეა წამოწეული საღვთისმეტყველო arenga-ში. საღვთისმეტყველო arenga განსაკუთრებით გამოკვეთილია სვეტიცხოვლის საბუთებში. ზოგადი მოტივი მეფეთა მიერ ეკლესიათა მფარველობის შესახებ აქ შეცვლილია კონკრეტულად ერთი ეკლესიის – სვეტიცხოვლის ყოვლისშემძლეობისა და ყოვლისმფარველობის, და მისი, როგორც ქართული ეკლესიის სიმბოლოს, მსოფლიო საყდრებთან გატოლების თემით.

arenga-ს თემები, რომლებიც სვეტიცხოვლის მნიშვნელობას განადიდებს, ყურადღებას იპყრობს ქართული საისტორიო მწერლობის თემატიკასთან სიახლოვითა და სტილური თავისებურებებით. საღვთისმეტყველო arenga-ს მთლიანი ტექსტი დაწერილია როგორც ქება და მიმართვა ადრესატისადმი. აქ გამოყენებულ კონსტრუქციებს ყურადღება მიაქცია ივ. ჯავახიშვილმა. მან შეამჩნია, რომ საღვთისმეტყველო შესავალი XV საუკუნის საბუთებში უფრო სრულია და რთული აღნაგობის, ვიდრე წინამავალი საუკუნეების ნიმუშებში.¹ სვეტიცხოვლის საბუთებში ვრცლადაა დამუშავებული ღმერთის, ღვთისმშობლის და სვეტიცხოვლის თემები. საკუთრივ სვეტიცხოვლის თემა ამ საუკუნის საბუთებში აღებულია, როგორც ჩანს, ძველი საბუთებიდან. მელქისედეკის დაწერილში სვეტიცხოვლის ატრიბუტები იგივეა, რაც XIV-XV სს. სიგელებში: «ყოველთავე ჩრდილოეთისა კედართა შორის უაღრესსა და უაღმატებულესუდიდებულესსა, ნმიდასა და კათოლიკე სამოციქულოსა საყდარსა მცხეთისასა, სალოცველსა და სახლსა ღმრთისა დიდებისასა და მას შინა ღმრთივ-აღმართებულსა სუეტსა ცხოველსა, კუართსა სამეუფოსა და მირონსა ღმერთმყოფელსა და ნმიდამყოფელსა...»² მხოლოდ შეცვლილია გრამატიკულ-სტილური კონსტრუქცია. უხვადაა შესული თეოლოგიური შინაარსის, დროთა განმავლობაში სტერეოტიპულ მხატვრულ სახეებად ქცეული გამოთქმები იესო ქრისტესა და ღმრთისმშობლის საქებრად, ისეთები, რომლებიც ხშირია ქართულ საეკლესიო მწერლობის ნიმუშებში – ჰომილიებსა და ჰიმნებში. მაგალითები უამრავია, მოვიყვანო რამდენიმე ნიმუშს: ღმრთისათვის: პირველითგან მყოფო ღმერთო და მარადის თანაარსო

¹ ივ. ჯავახიშვილი, ქართული დიპლომატიკა, გვ. .

² კორპუსი, I, გვ. 22.

და არსებითო ძეო და სიტყუაო მამისაო", „უნინარესო ჟამთაო“, არა სამნო ღმერთნო, არამედ პირებითა განყოფილო, ბუნებით შეყოფილო“; „ერთო ღმერთო, რომელი აღსასრულსა ჟამთასა მოუხედ შემოსად თბისა ადამიანისა“, „...უსაზღვრო, განუცდელი და გარეშემოუნერელო...“ „ურაბამო, ურულო, ყოველგან მყოფო და ყოველთა მხედო“; „ღმერთებისა და კაცებასა, ორითა ბუნებითა სრულთა, რომლისა შობასა ანგელოზნი, ვითარცა ღმერთისა, მოგუნი ვითარცა მეუფესა, ვარსკულავნი ვითარცა დამბადებელსა, ერნი ვითარცა მეუფესა და მწყემსნი ვითარცა მონათასა მსახურებდეს...“

ღმრთისმშობლის ქება: „ეჰა, ვითარ წსნისათვის ჩუენ ცოდვილთასა საშოსა შენსა უთესლოდ, უხრწნელად, შეურევენელად და შეუგინებელად დაიგია დაუტევენელი ცათა და ქუეყანისა და თბითა კაცობრივითა შემოსილ იქმნა“; ცხედარო სოლომონისო, ასულო დავითისაო“, რომელი ეგე ადამს ემამე და დედა ექმენ ევასა“; „დედაო და ქალწულად მშობელო ემმანოელისაო...“ (მაგალითები ძალზე ბევრია). ასეთი საღვთისმეტყველო პრეამბულები (=arenga) გამოირჩევა არა მხოლოდ თეოლოგიური შინაარსის მხატვრული სახეების სიმდიდრით, არამედ სინტაქსური კონსტრუქციებითაც. ფრაზათა პერიოდულად განმეორებადი დასაწყისები „რომელი არს“... „რომლისა მიერ...“, „რომელმან...“ რიტმულ-მელოდიურ სტრუქტურებს ქმნიან, რომლებიც მსმენელზე ემოციურ ზეგავლენას ისახავენ მიზნად. გარკვეული ფრაზები იწყება შორისდებულით „ეჰა“, რასაც მოსდევს მიმართვა წმინდანისადმი. სრულიად აშკარაა ასეთი ზემოქმედება. ჩვენთვის საინტერესოა საკუთრივ სვეტიცხოველის შესხმა-ქება და მისთვის განკუთვნილი მხატვრული ეპითეტების და მეტაფორების სემანტიკა.

სვეტიცხოველის „ქების“ მოტივებში ქართულ საისტორიო ტრადიციასთან კავშირია ასახული. ქების მოტივები საკმაოდ მრავალფეროვანია. მოვიყვანთ გავრცელებულ ვარიანტებს: 1. „...შენ, ცათა მობაძაო კათოლიკე ეკლესიაო სუეტო ცხოველო და მას შინა მყოფო კუართო საუფლოო და მირონი წმიდაო... „...უკუილაგმა გონება ჩუენი სამსახურებელად სუეტისა ღმრთივ-აღმართებულისა კუართისა საუფლოსა და მირონისა ღმერთმყოფელისა“. 2. „ეჰა, სიტყუაო ღმრთივ-დიდებულო და ღმრთივ-ბრწყინვალეო, სიმტკიცეო და სიქადულო ქართველთა ნათესავისაო, რომელი აღყვანებულ იქმენ ზეცად ანგე-

ლოზთა მიერ და კუალად გამოგჭნდი მსხდომარეთა ბნელსა და დაემყარე შორის ცასა და ქუეყანასა საშუალ და იწყე დენად მირონისა და ღმერთმყოფელისა, რომლისა მიერ დაეცნეს და შეიმუსრნეს, განიბნიენეს და განილიენეს ყოველნი საძაგელნი და ბილწნი კერპნი არმაზისანი და მოოჭრდა ყოველი შენებულება მათი. დაიქცეს და იავარ იქმნეს ყოველნი ბომონნი, ბაგინი, საზორველნი და სამსახურებელნი მათნი და აღუშენეს მათ წილ სახლნი ღმრთისანი, ტაძარნი დიდებისანი და საყდარნი სამეუფონი, რომელსა შინა მკუიდრ არს კუართი საუფლო ზეგარდმო ქსოილი, შეღებილი სისხლითა მით საუფლოთა, რომლისა მიერ განმტკიცნა სჯული და განათლდეს ყოველნი ადამიანნი და მხიარულ არს ყოველი სოფელი და განთავისუფლდეს ტყუენი და განიწსნეს კრულნი...“¹ 3. „...თქვენ, სვეტიცხოველისა და მირონისა და წმიდისა კუართისა საუფლოსა და კათოლიკე ეკლესიისათვის და მას შინა მკვიდრ ელიას ხალენისათვის...“² დამონმებულ ტექსტებში იმდენად აშკარაა „მოქცევაჲ ქართლისაჲს“ და „წინოს ცხოვრების“ ტექსტების ზეგავლენა, რომ ცალკეული პასაჟების მითითებას აღარ გამოუვდგებით. მოტანილი მასალის თანახმად, სვეტიცხოველის მნიშვნელობა მსოფლიო ეკლესიათა რანგშია აყვანილი: „უდიდებულესო და უაღმატებულესო, ადამისითგან ვიდრე მოაქამომდე ყოველთა და ვიდრე აღსასრულამდე ყოფილთა და ყოფადთა საყდართა და ეკლესიათა დიდებაო, სიმტკიცეო, სიქადულო, საფარველო და გუირგუინი მორწმუნეთაო“;³ სვეტიცხოველი არის „მეორედ იერუსალემი“, „ცათა მობაძავი“, მასში დამარხულია საუფლო კვართი და ელიას ხალენი. ორივე სასწაულის მოხმობა (ერთი ინტერპრეტირებულია, როგორც ქრისტეს ქართლში მოსვლა, მეორე – უფლის მეორედ მოსვლის წინასწარმეტყველება, ესქატოლოგიური მოლოდინი).⁴

სვეტიცხოველის საბუთებში „მოქცევაჲ ქართლისაჲდან“ მასალა შერჩევითაა ამოკრეფილი. ეს შერჩეული ცნობები ემსახურება თავად

¹ სსხცსა, 1449-1511.

² იქვე, 1449-1642.

³ იქვე, 1449-1524.

⁴ ლ. პატარიძე, „მოქცევაჲ ქართლისაჲს“ დროის კონცეფციის გარკვევისათვის (ელიას ხალენი წინოს ცხოვრებაში), მაცნე, ენისა და ლიტ. სერია, 1987, № 2, გვ. 109-112.

სვეტიცხოვლის მნიშვნელობის წარმოჩენას ქრისტიანული სამყაროსათვის და „ქართველთა ნათესავთათვის“. წყაროსადმი ინტერესი სრულიად მიზანდასახული ჩანს და იგი გამოიხატება ეროვნულ-სარწმუნოებრივი ფასეულობების დამკვიდრებაში. სვეტიცხოვლის საბუთებში ისტორიული წყაროს ათვისების პროცესი სოციალური მეხსიერების უწყვეტობის გამოვლინებაა. ცნობილია, რომ დამწერლობითი კულტურის მქონე ერებში ისტორიული წარსული თაობებში ცოცხლობს არა მხოლოდ ზეპირი გზით, არამედ – სოციალურ-კულტურული მექანიზმებით და ინდივიდუალური თუ საზოგადოებრივი შემეცნების ყოველ ეტაპზე ახალ ამოცანებს ემსახურება. ასე ხდება წარსულის რეკონსტრუქცია.¹ სვეტიცხოვლის თემის განსაკუთრებული გაძლიერება, გამოხატული წარსული სრეალიების გაცოცხლებაში, მართლმადიდებლური ბიზანტიის პოლიტიკური დაკნინების ფონზე საქართველოს სახელმწიფოს ეროვნულ-სარწმუნოებრივი მისიის შეხსენების მცდელობად შეიძლება ჩაითვალოს.

სვეტიცხოვლის საბუთებში სვეტიცხოვლის აღსანიშნავად გამოიყენება გამოთქმა „ყოველთა ჩრდილოეთისა კედართა შორის უაღრეს-უაღმატებელს უდიდებულესი² (ან უაღრეს უზემთაესი). ამ გამოთქმის სემანტიკური ვარიანტებია: ყოველთა საქართველოსა და აღმოსავლისა კედართასა და პირველ ყოველთა ჟამთა სახლად ღმრთისა განკუთვნილისა...“ „...ყოველთა საქართველოსა კედართა შორის უწარჩინებულესისა და ვიდრე კამართამდე ცისათა აღწევნილისა დედაქალაქისა, კათოლიკე საყდრისა მცხეთისა...“³ ამ გამოთქმებში გეოგრაფიულ მხარეთა აღმნიშვნელი ტერმინები „აღმოსავლეთი“, „ჩრდილოეთი“ გულისხმობს საქართველოს – მართლმადიდებლურ სამყაროს, ისევე როგორც მეფეთა ტიტულატურის კულტურულ-სარწმუნოებრივ ფორმულაში (ამ ტერმინთა შესახებ ქვემოთ გვექნება საუბარი). ყურადღებას იქცევს სიტყვა „კედარი“ მრავლობით რიცხვში, ამ ეპითეტით, როგორც ჩანს, აღინიშნება არა მხოლოდ სვეტიცხოველი, არამედ საერთოდ ქრისტიანული

¹ Илизаров В. С., Архивный документ в свете представлений о социальной памяти, АЕ за 1985 г., М., 1986, с. 44. Уйбо А. С., Информационный подход в проблеме объективности реконструкции исторического прошлого, ФН, 1982, № I, с. 32-33.

² 1459 წ., სსცსა 1449-1484, 1465 წ.

³ 1454 წ., სსცსა 1449-1525.

ეკლესიები. საკუთრივ სვეტიცხოვლისათვის კედარის წოდება ადვილად ასახსნელი ფაქტი ჩანს „მოქცევაის“ მონაცემებზე დაყრდნობით. ბიბლიურ ნიგნებში კედარი იგივეა, რაც ლიბანის ნაძვი. „მოქცევაის“ თანახმად, სვეტიცხოველი აღემართა „მახლობელად ნაძვსა მის ლიბანით მოღებულისა და მცხეთას დანერგულისა“. ამ ნაძვისგან შეიქმნა ის სვეტი, რომელთანაცაა დაკავშირებული სვეტიცხოვლის სასწაული. სვეტიცხოვლის ეპითეტად „კედარის“ ხმარება საკმაოდ გამჭვირვალე სემანტიკაზეა დამყარებული. ჩვენთვის საინტერესო გამოთქმებში სვეტიცხოველი ყველაზე დიდებული საყდარია ქრისტიანული სამყაროს სხვა „კედართა“ შორის. კედარის სინონიმი – ლიბანის ნაძვი ქრისტიანული ეკლესიის მნიშვნელობით დადასტურებული გვაქვს მცირე სჯულისკანონში: „... ან უკუე ჩუენთა ღმრთისმსახურებასა და მართლასარებასა სარწმუნოებებისასა წამამლლად ვქადაგებთ, რომელსაცა ზედა ეკლესიაჲ ქრისტჳსი დაფუძნებულ არს და დლითი-დღე აღორძინდების და აღმატების უფროჲს ნაძუთა მათ ლიბანისათა“.¹ კედარის, როგორც საერთოდ ქრისტიანული ეკლესიის სიტყვიერი სიმბოლოს, აზრი, სვეტიცხოვლის განდიდებაში გამოხატული, ისევ ეროვნულ-სარწმუნოებრივ მნიშვნელობას იძენს.

XV ს. სვეტიცხოვლისათვის ბოძებულ მეფეთა სიგელებში გვხვდება კიდევ ერთი სტიერეოტიპული გამოთქმა, რომელშიც კვლავ ვხვდებით სიტყვას „კედარი“, მხოლოდ განსხვავებული მნიშვნელობით. ეს გამოთქმა შედის arcnga-ს თემაში და შენირულების გაცემის ზნეობრივ ვალდებულებას გამოხატავს: „რაოდენი ქება და მადლობა შევსწირო თქვენდა მომართ, ვითარი ქველის საქმე ვქმნეთ წინაშე ძისა შენისა ჩუენდა მომართ ესრეთ წყალობა-აურაცხელი-სა, ვითარცა ესერა, დღეს ბრწყინვენ ოთხნივე კედარნი სამეფოსა ჩუენისანი.² ამ გამოთქმაში „კედარი“, ცხადია, არ ნიშნავს ეკლესიას, ისე როგორც წინა გამოთქმებში. კონტექსტის მიხედვით კედარი აქ ნიშნავს, მხარეს, კიდეს, (ეს მნიშვნელობა აქვს შენარჩუნებული გუ-

¹ შატბერდის კრებული, გამოსაცემად მოამზადეს ბ. გიგინეიშვილმა და ე. გიუნაშვილმა, თბილისი, 1979, გვ. 339.

² 1393 წ. ქრონიკები II, გვ. 200-201, 1419 წ., ხელნაწ. ინსტ. A-183, 1420 წ., სსცსა 1449-1513, 1424 წ., სსცსა 1449-1650.

რულ და იმერულ დიალექტებში დღესაც ამ სიტყვას).¹ გამოთქმა „ოთხი კედარნი სამეფოსა ჩუენისანი უნდა გავიგოთ, როგორც სამეფოს ოთხი კიდე. „ოთხის“ სიმბოლიკა ცნობილია ქართველთა კოსმოგონიურ ნარმოდგენებში, იგი სამყაროს ორიენტორთა სისტემის აღმწერი რიცხვია.²

„ოთხი კედარი“ მარტივად ოთხ მხარეს ნიშნავს, მაგრამ ზემოთ მოტანილ გამოთქმაში კედრის შინაარსში ჩანს ერთი ასპექტი, რომელიც საინტერესოდ გვეჩვენება. საქმე ის არის, რომ კედარი „ბრწყინავს“. ბრწყინავენ ოთხნივე კედარნი...“ საბას ლექსიკონში კედარი განმარტებულია როგორც „ბნელი საქმუნავი“. „ქილილა და დამანას“ საბასეულ რედაქციაში კედარი ნახმარია „ბნელის“ მნიშვნელობით: „რა ქვეყნის მანათობელმა დილამან კედარის ფარდაგი წინადაძა აიხადა და ქვეყანისა მაჩვენებელმა მზის სარკემა ჯიმშედის ჯამსავით ეღვა დაიწყო“.³ ბიბლიურ ნიგნებში კედარი უპირველესად იხმარება ხის – ნაძვის მნიშვნელობით. ამავე დროს მას უკავშირდება სიბნელის, სიშავის შინაარსი. კედარის საყოფელი ბნელია: „შავ ვარ მე და შუენიერ, ასულნო იერუსალიმისანო, ვითარცა საყოფელნი კედარისანი და ვითარცა კარავი სოლომონისი (ქება 1, 4). ბიბლიურ ტექსტებში კედარის სამყოფელი გააზრებულია, როგორც სულიერი მნიშვნელობის, ყმუნვის ადგილი. „ვაიმე, რამეთუ განმიგრძდა მე მწირობაი ჩემი და დავემკვიდრე მე საყოფელთა თანა კედარისათა (ფსალმუნი 119,5). ეკლესიასტეს თარგმანების ქართულ თარგმანშიც „კედარი“ ისეთი სიბნელის მნიშვნელობით იხმარება, რომელიც სარწმუნოებრივმა ნათელმა უნდა განაბრწყინეოს. „...და განავრცე გონებაი შენი შარავანდედთა მიმართ მზისა სიმართლისათა, რათა ზიარებითა და შეერთებითა მისითა განჰნათლდე და ეღვარე იქმნე და კედარსა შინა მსხემობისა მაგის უაღრესად და ურჩეულესად გამოჩინებულ იქმნე“.⁴ იგივე მხატვრული სახე „სამსხემოსა ამას კედარსა შინა“, ამქვეყნიურ ბნელში მწირობის, სააქაოში ლტოლვილობის მნიშვნელობით, გამოყენებული აქვს დავით აღმაშენებლის ისტორიკოსს მეფის გარდაცვა-

¹ ქართული ენის განმარტებითი ლექსიკონი, ტ. 4.

² ი. სურგულაძე, ქართული ხალხური ორნამენტის სიმბოლიკა, თბილისი, 1986 წ., გვ. 35-40.

³ ს. ს. ორბელიანი, თხზულებანი II-1, თბილისი, 1962 წ., გვ. 151.

⁴ კ. კეკელიძე, თარგმანება ეკლესიასტისა, ტფილისი, 1920, გვ. 6.

ლების ეპიზოდის თხრობისას. „ეგრეთვე ჟამსა შინა შუენიერსა და ჯეროვანსა მოუნოდა ღმერთმან შემყუარებელსა თვისსა და მარადის მოსურნესა სამარადისოდ მეფობად წინაშე მისსა და არღარა მიუშვა მრავალჟამ სჯად და დაჭირვად სამსხემოსა ამას კედარსა შინა მკვდრობათა...“¹ ს. ყაუხჩიშვილს სამსხემო კედარი განმარტებული აქვს როგორც მწირი მხარე.² ვფიქრობთ, რომ კედარი აქ ნიშნავს ბნელს, ეს მნიშვნელობა უფრო შეესაბამება მოტიანილი ტექსტის შინაარსს. აქ ლაპარაკია იმაზე, რომ ღმერთმა დავით მეფე წაიყვანა თავისთან მარადიული მეფობისათვის და არ დატოვა მინაზე დიდი ხნით ჭირთათმენისათვის და ამქვეყნიური სიბნელის სამყოფელში მკვიდრობისათვის. ტექსტში ამქვეყნიური სამყოფელი ბნელად არის მიჩნეული მარადიულ ნათელთან შეპირისპირებით. „სამსხემო კედარი“, ჩვენი აზრით, იგივეა, რაც „საყოფელნი კედარისანი“. კედართა შინა მსხემობა ან „სამსხემო კედარი“ ნიშნავს სარწმუნოებრივი ნათლისაგან შორს ყოფნას, ბნელში მყოფობას. სვეტის ღვთაებრივი ძალის შეფასებისას ნახმარია გამოთქმა: „გამოგუიჩნდი მსხდომარეთა ბნელსა“. „მსხდომარენი ბნელსა“, ვფიქრობთ, „კედართა შინა მსხემობის“ სემანტიკური ვარიანტია.³

„მოქცევაი ქართლისაიში“, რომლის შინაარსის, ასევე სახეობრივი სისტემის უდიდესი გავლენა ატყვია სვეტიცხოვლის საბუთებს, ასევე „წინოს ცხოვრებაში“, გვხვდება სიტყვა კედარი. თხზულების დასაწყისში ნათქვამია, რომ „ოდეს ალექსანდრე მეფემან ნათესაენი იგი ლოთის შვილთანი წარიქცინა და შეკადნა იგინი კედარსა მას ქუეყანასა, იხილნა ნათესაენი ბუნ-თურქნი, მსხდომარენი მდინარესა ზედა მტკუარსა.“⁴ „კედარსა მას ქუეყანასა“ აქ უნდა ნიშნავდეს ბნელ ქვეყანას, რომელსაც სარწმუნოებრივი ნათელი ჯერ არ სწევია. წინოს ცხოვრების ერთ სასწაულებრივ ეპიზოდში წინო მიმართავს სპარსთა ლაშქარს: „...უბრძანებ ქართა და ნიაეთა, წარვედით ბნელთა ჩრდილოესათა, მათათა მთ კედარისათა. აქა მოვიდა იგი,

¹ ქართლის ცხოვრება I, გამოსაცემად მოამზადა ს. ყაუხჩიშვილმა, თბილისი, 1955, გვ. 362.

² იქვე, გვ. 451.

³ 1428 წ., სსცსა 1448-1243, 1449 წ., სსცსა 1449-1525, 1446 წ., ლაი H-76,2-4.

⁴ მატბერდის კრებული, გვ. 320.

რომელსა თქვენ ევლტოდეთ".¹ „ბნელთა ჩრდილოისთა“ და მათათა მათ კედარისათა“ აქ სინონიმური ნყვილებია, ორივე ნიშნავს ადგილს, საცა სარნმუნოების ნათელი არ წვდება.

გვიანდელი ხანის ქართული წერილობითი ძეგლებიდან „ქვეყანა კედარისა“, ჩანს, სტერეოტიპულ გამოთქმად იყო ქცეული და იხმარებოდა პირდაპირი და გადატანითი აზრით ისეთ კონტექსტებში, სადაც სულიერი უმეცრების ღვთაებრივი ძალით ან ვისიმე ინტელექტუალური ზემოქმედებით გადალახვის შესახებ არის საუბარი. მაგ., გივი თუმანიშვილის ანდერძში, რომელიც არჩილ მეფის თბულებათა კრებულს ერთვის, ლაპარაკია არჩილის უდიდეს დამსახურებაზე ქართველი ერის განათლების საქმეში: „ამან აღმოგვიბრწყინვა შარავანდი ესე მზისა, რომელი ვითარცა რა მზემან მოჰფინოს სხივი მისი ყოველთა კიდეთა ქვეყანისათა და დაფაროს ბნელი და განანათლოს არე, ეგრეთ განმანათლებელმან ყოვლისა წყუდიადისამან და უფროსლა ამის ქვეყანისა კედარისამან მართლმადიდებლობისა მწნემან... პატრონმან არჩილ...“² ვახტანგ VI-ის სამართლის წიგნის შესავალში ვახტანგის უდიდეს განმანათლებლურ ღვაწლზეა საუბარი ქართველი ხალხის წინაშე: „და ვითარცა შარავანდედი და სხივნი მისნი ყოველთა კედართა და განანათლის არე დაბნელებული, ეგრეთ ყო ჩუენდა და ქუეყანათა ამათ ქართლისათა მან მოჰფინა ნათელი“.³ ამ ნაწყევტში კედარი განმარტებულია მომდევნო გამოთქმით „არე დაბნელებული“. მოტანილი მასალა, ვფიქრობთ, საკმარისია სვეტიცხოვლის საბუთებში აღნიშნული მეტაფორული გამოთქმის შინაარსის გასარკვევად. „განაბრწყინვენ ოთხნი კედარნი მეფობისა ჩუენისანი“ ნიშნავს: სვეტიცხოვლის ღვთაებრივმა ნათელმა შუქი მოჰფინა ჩვენი სამეფოს ოთხ ბნელ მხარეს. ამ გამოთქმაში შენარჩუნებულია შორეული მინიშნება ქართლის მოქცევის ისტორიაზე და სვეტიცხოვლის სასწაულებრივ ეპიზოდზე.

ამრიგად, შენირულების აქტებში arenga ორგვარია: ზნეობრივი და იურიდიული. ზნეობრივი შინაარსის arenga იერარქიულად უფრო „მაღალი“ მიზეზია შენირულების გაცემისა, ვიდრე იურიდიული. შემნირველი მეფის საჯარო უფლებების გამომხატველ აქტებში arenga

¹ შატბერდის კრებული, გვ. 344.

² ქართულ ხელნაწერთა აღწერილობა, 5 კოლექცია, ტ. 1, ტვ. 543.

³ ქართული სამართლის ძეგლები, 1, ტექსტები გამოსცა, გამოკლევა და ლექსიკონი დაურთო ი. დოლიძემ, თბილისი, 1963, გვ. 99.

მეფის იდეალური „პორტრეტის“ შექმნას ემსახურება და სახელმწიფოს საეკლესიო პოლიტიკის მიმართულებას ასახავს ზნეობრივი ასპექტით. ეკლესიასთან კერძო უფლებრივი დამოკიდებულების შემთხვევაში თვით მეფეთა საბუთების arcnga-ც ადამიანის ქრისტიანულ-ეთიკური ფასეულობებისადმი ერთგულებას გამოხატავს. XIV ს. ბოლოდან სვეტიცხოვლის საბუთებში ვრცელდება საღვთისმეტყველო arcnga. მასში გამოყენებული სტერეოტიპული გამოთქმების შინაარსში ხაზგასმულია იმ კულტურულ-სარწმუნოებრივი ღირებულებების მარადიული („უნყვეტი“) მნიშვნელობა „ქართველთა ნათესავთათვის“, რომლებიც ქრისტიანული სარწმუნოების შემოსვლით იწყება.

იურიდიული arcnga შენირულების აქტებში ხშირად ორიენტირებულია შენირულების სიძველეზე ან გამოხატულია სხვადასხვა ყოფითი რეალიებით: განეული შრომა, ტყვეობა და სხვა.

შენირულების აქტების ძირითადი თემა

შენირულების აქტების ძირითადი თემა – ორმხრივი ვალდებულებების გამოხატვა. მეფეთა შენირულების ადრინდელ ნიმუშებში შენირულებათა გაღების მიზეზი და მიზანი მთლიანად იყო გამოხატული arcnga-ს მოტივებით. ასეთია საჯარო შენირულების დამახასიათებელ ნიშანი XI-XII საუკუნეებში. XIII საუკუნეში ჩნდება ე. წ. მეფეთა კერძო შენირულებანი (უსათუოდ ასეთი იქნებოდა კვირიკე კახთა მეფის შენირულება შიომღვიმისადმი, რომლის საუძველზეც რამდენიმე საუკუნის მანძილზე არსებობდა კვირიკეს სამწირველო შიომღვიმეში). ასეთი შენირულების გაცემა ხდება არა სახელმწიფო მიწების, არამედ ინდივიდუალური საკუთრების – ნასყიდი მიწების ხარჯზე. კერძო შენირულებების დამახასიათებელი ნიშანია მხარეთა ორმხრივი ვალდებულებების ზუსტი აღნუსხვა. კერძო შენირულების აქტში აუცილებლად არის მითითებული ნირვა-ალაპისა თუ მოსახსენებლის დღე, შემწირველის სახელზე დანესებულია სათანადო სასულიერო სამსახურის წესი და რიგი. ასეთია, მაგ., გიორგი IV-ის შენირულების საბუთი გელათისადმი. მეფემ გელათს შესწირა ნასყიდი სოფელი დერჩი, სამაგიეროდ გაიჩინა სამწირველო.¹ ამავე

¹ კორპუსი I, გვ. 106.

მეფის მიერ შიომღვიმისადმი ბოძებული საბუთით, მეფის სახელზე დანესებულია წირვა თორმეტ საუფლო დღეს.¹ წირვის ან აღაპის გაჩენა საბუთებში ერთგვარი მინიშნებაა შეწირულების კერძო ხასიათზე. მაგრამ გიორგი მეფის სიგელში მღვიმისადმი ლაპარაკია მღვიმის სოფლის, აგარის, გათავისუფლებაზე „ზროხის შებმისაგან“.² გიორგი III-ის 1170 წლის სიგელიდან ცნობილია, რომ მღვიმის ეს სოფელი სამეფო შეუვალობით სარგებლობდა, „მხოლოდ ვალად ედვა ერთი ტაიჭის შენახვა „თორმეტითა რემითა“. ეს სავალდებულო სამსახური სოფელს უნდა მოეხადა მეფისათვის, როგორც კერძო ფეოდალისათვის (გიორგი III-ის სიგელზე ქვემოთ იქნება საუბარი). შემდგომში, როგორც ჩანს, აგარას უკანონოდ დაადევს მეფის მოხელეებმა „ზროხის შებმა“.³ თავად სახელწოდება ამ ვალდებულებისა და საერთოდ გიორგი IV-ის საბუთის სხვა მონაცემები გვაფიქრებინებს, რომ „ზროხის შებმა“ როგორც მეფის, ასევე ადრესატის მიერ აღიქმებოდა, როგორც კერძო ფეოდალური ბეგარა (უკანონოდ შეწერელი). გიორგი მეფეს იოვანე ქართლის მთავარეპისკოპოსის თხოვნით „გაუშუია ზროხისა შებმა“ აგარის სოფელზე. ეს მინიჭებული თავისუფლება განიხილება არა როგორც საჯარო აქტი, არამედ, როგორც ფეოდალის მიერ შეწირული კერძო უფლება და ამიტომაც არის სიგელში შეტანილი კლაუზულა წირვის გაჩენის თაობაზე თორმეტი საუფლო დღესასწაულის დროს.⁴ გიორგი მეფის მესამე სიგელში, სადაც ლაპარაკია სველნეთის გამოღებაზე საერისთავო-სახელო მინებიდან და მისი ქვათახევისათვის შეწირვაზე, მეფე წირვა-აღაპს არ იჩენს. აქ უკვე სახელმწიფო მამული გადაეცა მონასტერს კერძო მფლობელობაში (ამიტომაც საბუთში მხოლოდ მარტივი arenga-ს თემაა მეფობის „წარმართების“ შესახებ).⁵

¹ კორპუსი I, გვ. 106.

² იქვე, გვ. 110.

³ მ. ბერძნიშვილი ფიქრობს, რომ აგარაზე დადებული „ზროხის შებმა“ სახელმწიფო შრომითი ვალდებულება იყო, თუმცა იქვე აღნიშნავს, რომ მეფის დომენის მოხელეებს – საგამგეოს მოურავებს და მუხრანის „საქმის მოქმედთ“ უკრძალავს მეფე აგარაში შესვლას. გაუგებარია, სახელმწიფო ვალდებულების ახდა როგორ დაეკისრებოდათ დომენის მოხელეებს. იხ. მ. ბერძნიშვილი, საქართველოს XI-XII საუკუნეებში. თბილისი, 1979, გვ. 65.

⁴ იქვე, გვ. 110.

⁵ იქვე, გვ. 108.

დავით ნარინის შენიღუბების სიგელი გელათისადმი ასევე კერძო შენიღუბების ნიმუშია. შენიღულ ნასყიდ სოფელს შეწერილი აქვს მონასტრის სასარგებლოდ მხოლოდ „ცვილის ბეგარა“. საბუთში განსაზღვრულია ცვილის გადახდის დღე, მისი რაოდენობა და დანთების „ნესი“ მთელი წლის კალენდარულ დღეებზე. დადგენილია მეურვე-კანდელაკი, რომელსაც ევალებოდა შენიღული მამულის მეურნეობაზე ზრუნვა და მისი „საურავი საქმეების“ მოგვარება. მინიჭებული აქვს სრული სასამართლო და საგადასახადო იმუნიტეტი. ეს უკანასკნელი პირობები – იმუნიტეტის მინიჭება, რა თქმა უნდა, მეფის საჯარო უფლების ატრიბუტია, მაგრამ მთავარი და განმსაზღვრელი ამ უფლებებისა მაინც არის მამულის „ნასყიდობა“. იმუნიტეტური უფლებებით გელათის მონასტერი უკვე ისედაც იყო აღჭურვილი ამ დროისათვის. მინების შეწირვისას გელათში ხდება არა ახალი უფლებრივი ელემენტების მიმატება, არამედ გელათში უკვე მოქმედ სამეურნეო-ადმინისტრაციულ სისტემაზე მორგება. „ვითა დიდის მონასტრის საქონელთა მართებს, მით წესითა“.

მხარეთა ორმხრივი პირობა-ვალდებულებათა განსაზღვრისას, სამართლებრივი თვალსაზრისით, უფრო ჭრელი სურათია მოცემული ფეოდალთა შენიღულობებში.

ჭიაბერის მიერ შიომღვიმისათვის ბოძებული დანერილის თანახმად, ჭიაბერი მონასტრის სასარგებლოდ გადაკვეთს შენიღულ ყმებზე გამოსაღებს – 15 ლიტრა ცვილს. სამაგიეროდ, გაიჩენს ნირვა-ალაპს 28 იანვარს. ჭიაბერის მიერ შენიღული ყმები არ არიან ნასყიდნი. ესენია მეფის „კითხვითა და ბრძანებით“ მიღებული ჟინოვნიდან, მაშინ, როდესაც ჭიაბერს ჟინოვნი ეპყრა, როგორც სახელო ქვეყანა. მიუხედავად ამისა, ჭიაბერი იჩენს ნირვა-ალაპს. ჭიაბერი იჩენს ალაპს ისევე, როგორც კერძო (ნასყიდი) ქონების შენიღუბების შემთხვევაში შეეძლო გაეჩინა. იურიდიულად შენიღული ყმები იერარქიული საკუთრების საგანია: მეფე-ჭიაბერი-ეკლესია, ფაქტობრივად კი ისინი ჭიაბერს ეკუთვნიან, რეალური უფლებები შეიძლება ითქვას, „აღემატება“ იურიდიულს, რაც იქიდან ჩანს, რომ ჭიაბერი ალაპს იჩენს.

XIII ს. II ნახევარში აღმოსავლეთ საქართველოში გაცემულ კერძო შენიღუბებების საბუთებში უაღრესად საინტერესო მონაცემებია საერო ფეოდალთა გაფართოებული უფლებების შესახებ. ძაგან აბულეთისძემ შესწირა შიომღვიმეს თავისი საფასით შეძენილი მამული;

გაიჩინა სამწიროველო და მწიროველი; განუსაზღვრა მწიროველს სარჩოდ ყმა-მამული; დაინესა ალაპი თევდორობა დღეს.¹ ალაპისა და წიროვის მოცულობას შემწიროველები, როგორც წესი, თავად განსაზღვრავენ. აქ ნათქვამია, რომ მღვდელნი წიროვითა და მწირონი მუჯლ-მოდრეკით, ღამისთევითა და პანაშვიდით მოიხსენიებდნენ მათ. დაადგინა კარგალებული ტრაპეზი. შეწიროულ სოფელს მინიჭებული აქვს სრული შეუვალობა: საგადასახადო, სამოხელეო და სასამართლო.

ძალზე ვრცლად არის შეწიროვლების პირობები ჩამოთვლილი რკონის დანერილში. შეწიროულია ნასყიდი სოფელი ხოვლე და რამდენიმე მიწის ნაკვეთი მეტეხთა ღმრთისმშობლისათვის, ვარძიის ღმრთისმშობლისათვის და კავთის მონასტრისთვის. შემწიროველი ზუსტად განსაზღვრავს წიროვის დღეებს წლის კალენდარულ რიგზე. 25 მარხვის დღის გამოკლებით 340 დღეს დაინესა წიროვა. ცალკე ანესებს მწიროველის შეცვლის წესს. მწიროველის ვალდებულებაა მონასტერში დადებულ ყველა ალაპზე შემწიროველის სახელზე სეფისკვერისა და ღვინის ჩამოტარება, ალაპის ჩატარება აღდგომა დღეს, განსაზღვრულია საჭამადის რაოდენობა. დანესებულია გასამრჯელო და „სარჩოი“ მწიროველთათვის ცალ-ცალკე, განსაზღვრულია შეწიროული ყმების ნატურალური და ფულადი გამოსაღების ოდენობა, სამუშაო დღეები. შეწიროულ ყმა-მამულს მინიჭებული აქვს სრული შეუვალობა.²

კერძო და საჯარო შეწიროვლების ელემენტებია შერწყმული გრიგოლ სურამელის შიომღვიმისადმი ბოძებულ შეწიროვლებაში. ეს საბუთი არის შეწიროვება-ანდერძის ნიმუში. ამ საბუთის საჯარო და კერძო-იურიდიული კლაუზულების შერეულმა ხასიათმა გამოიწვია, როგორც ჩანს, საბუთის განსხვავებული ინტერპრეტაცია სამეცნიერო ლიტერატურაში.³ გრიგოლ სურამელმა განუახლა შეუვალობა შიომღვიმის მონასტერს გავაზელთა სოფელზე. „აჰხადა უსამართ-

¹ კორპუსი I, გვ. 148-150.

² რკონის დანერილის შესახებ იხ. ვრცლად Шошпашвили Н. Ф., «Рконая Грамота» как исторический источник, Автореферат диссертации на соискание ученой степени кандидата исторических наук, Тбилиси, 1957.

³ მ. ბერძინშვილი, საქართველო XI-XII საუკუნეებში, გვ. 75. ი. ანთელავა, საქართველოს ცენტრალური და ადგილობრივი მმართველობა XI-XIII საუკუნეებში, გვ. 185, 187.

ლო ბეგარა" და „საციხოი სამართალი“. უფლებების განახლება სურამელის მიერ განიხილება, როგორც მისი სახლის მიერ გაღებული შეწირულება: მე შემინირავს თავისუფლად და შეუვალად...“ „...მისი სიგელიც აქუნდა დანერილი ჩუენისა სახლისაგან წმიდასა უდაბნოსა...“

საბუთში ცალ-ცალკე იურიდიულ კლასიფიკაციას ადრე გამოყოფილი „საციხოი სამართლის“ ნორმები, რომელთა მიხედვით, სამართალწარმოების უფლება გადაეცემა მემკვიდრეს. გარჩეულია „ჩუენი კაცის“ და „მლუიმის კაცს“ შორის ქურდობისა თუ სხვა დანაშაულთა შემთხვევები. სასამართლო უფლებები მონასტრისა აღდგენილია. ხსენებულ სადავო სოფელს ხელახლა ენიჭება აგრეთვე სამოხელეო შეუვალობა. საეკლესიო სწორია მოსაზრება, რომ გრიგოლ სურამელი ახორციელებს ამ შემთხვევაში საჯარო უფლებებს.¹ მონასტრს მან მიანიჭა საჯარო შეუვალობა (მოხელეთა აღმნიშვნელი ტერმინოლოგიაც მის საჯაროობაზე მიუთითებს და არა კერძო-ფეოდალურზე). მაგრამ უცნაურია ასევე, საჯაროობის თვალსაზრისით, ერთი მხრივ, ანდერძის ელემენტები ამ საბუთში და მეორე მხრივ, შემწირველის მიერ ალაპის დანესება.

„საერისთავო კერძი“ შვიდეული, რომელიც გრიგოლ სურამელმა შესწირა მღვიმეს (ოჯახის ნევრთა თანხმობით), იურიდიულად ისედაც მღვიმეს ეკუთვნოდა „მონასტრისა წესითა“. რადგან სასამართლო შეუვალობა შიომღვიმეს ჯერ კიდევ დავით აღმაშენებლის დროიდან ჰქონდა მიღებული. იურიდიულად და ფაქტობრივად სამართლიანობა აღდგა, მაგრამ მნიშვნელობა აქვს იმასაც, რა შინაარსის უფლებები ჰქონდათ მიტაცებული სურამელებს.

ანდერძი, ჩვეულებრივ საერთო საოჯახო საკუთრებაზე ან პირად ქონებაზე დგებოდა. სურამელის მიერ გაღებული შეწირულების ობიექტი (კერძოდ, სურამელთა მიერ მითვისებული მღვიმის უფლებები) თვით შემწირველის მიერ განიხილება როგორც სახლის საერთო საკუთრება „...მარჯუენით დგომასა ძმისა ჩემისა ივანესსა და წინა დგომასა ძისა ჩემისა ბეგასსა“...² ამავე დროს გრიგოლ სურამელი მეურვეობას შეწირულებაზე ავალებს თავის ძეს ბეგას. ამ

¹ ი. ანთელავა, დასახ. ნაშრ., გვ. 187.

² კორპუსი I, გვ. 78.

პერიოდის საბუთების თანახმად, ნირვა-ალაპის გაჩენა ხდება მხოლოდ კერძო შენატანის საფუძველზე. მაშასადამე, სურამელებმა შენირული უფლებები (სინამდვილეში საჯარო) ჩათვალეს ასეთ კერძო შენატანად. აქ საქმე გვაქვს არა საჯარო მოხელის (ერი-სთავის), არამედ კერძო პირის ნების გამოვლინებასთან. ერისთავის პრეტენზიები მღვიმის შემოსავალზე მესაკუთრულია, ექსპლუატაციის ფორმები – საჯარო. სახეზეა სახელოს გამკვიდრების კარგად ცნობილი მოვლენა, მაგრამ ჩვენთვის საინტერესოა ამ მოვლენის „ცნობიერი“ ასპექტი: შემნირველისათვის ფაქტობრივი მდგომარეობა, რომელიც კანონიერების ჩარჩოებში არ თავსდება, თვით იქცევა „სამართალქმნადობის“ საგნად. სურამელის დანერილში, როგორც ოფიციალურ იურიდიულ დოკუმენტში, კანონიერი სახე აქვს მიღებული ფაქტობრივად უკანონო მოქმედებას (მონასტრის კანონიერად კუთვნილი უფლებების განახლება გამოცხადებულია როგორც კერძო უფლებების გაცემა და საკომპენსაციოდ დანესებულია ალაპი).

გრიგოლ სურამელის დანერილის ბოლოს, არსენი ბერის მინანერი საბუთის ცნობით, სურამელებს ეს შენირულება სინამდვილეში გაუყიდათ. არსენიმ გადაიხადა „საფასე“. ამ მინანერი საბუთიდან ჩანს, რომ გავაზელთა სოფელზე სურამელებს ძველი პრეტენზიები აქვთ. გრიგოლის საბუთში კი ნასყიდობის ფაქტი არ ასახულა. სურამელებმა, რომლებიც ფავნელთა მემკვიდრეები არიან, როგორც ჩანს, გამონირეს გავაზელთა სოფელი ფორმალურად საჯარო ხელისუფლების აქტით. ამით აიძულეს მონასტერი დაებრუნებინა ამ მამულში ფავნელთაგან ოდესღაც აღებული საზღაური.

XIII საუკუნიდან შემორჩენილია კიდევ რამდენიმე კერძო ხასიათის შენირულება: იაკობ დეკანოზისა გელათისადმი,¹ დავით ნარინის მეუღლის, თამარ დედოფლის ორი შენირულება გელათისადმი,² მიქელ სურამელის მეუღლის, ქაქანასი – კავთის წმინდა გიორგისადმი.³ ამ საბუთების მიხედვით შენირული მამულები შემნირველთაგან ახლად ნასყიდია (იაკობ დეკანოზის დანერილში ჩამოთვლილია მის მიერ მონაგები და მეფისგან წყალობით მიღებული ყმა-მამული. იგი სწირავს ასეთ ყმა-მამულსაც, რადგან საგანგებოდ

¹ კორპუსი I, გვ. 142.

² იქვე, გვ. 161, 1627

³ იქვე, გვ. 194.

მიღებული აქვს ნებართვა მეფისაგან). ამ საბუთებს აქვთ საერთო ნებართვის თემა ობიექტის გასხვისებაზე, ისევე როგორც ჭიაბერის დანერილს.

შენიშვნების პირობები ამ საბუთებში დაახლოებით ერთნაირი შინაარსის იურიდიული კლასუზულებით არის განსაზღვრული: შენიშვნულ ობიექტებზე გადაკვეთილი გამოსაღებები მონასტრების სასარგებლოდ, გათავისუფლება შემწირველთა სახლის გადასახადებისაგან (ქაქანას დანერილი), მონასტერში წირვისა და ალაპის დღის განწესება, მწირველის დადგენა, მწირველის მემკვიდრეობის წესის განსაზღვრა.

XV საუკუნის მეფეთა შენიშვნების სიგელთა შორის საკმაოდ ბევრია როგორც საჯარო, ასევე კერძო შენიშვნოვები. ალექსანდრე მეფემ 1413 წ. სვეტიცხოველს შესწირა ატენში თბილელასძენი თავისი ბებიის, რუსას სულის საალაპედ. დაუნესა ამბროსობა დღეს ალაპი.¹ მანვე ატენში შესწირა სვეტიცხოველს გაგნიაური ზვარი და გაიჩინა რამდენიმე ალაპი: ღმრთისმშობლის დაბადების დღეს – 8 სექტემბერს, ორმოცთა წამების დღეს და ალაპი ხაზინადარ გიორგისათვის² 1435 წ. თავისი შვილის, დავითის საფლავისათვის სვეტიცხოველს შესწირა ქალაქში მცხოვრები ყმები: მექვაბე ჯანდილა, ლუკია და ბურჩიხთა, რომელთაც დააკისრა გამოსაღები – თვეში ლიტრანახევარი ზეთი.³ 1441 წ. აიშენა სვეტიცხოველში ეგვტერი, შესწირა ქვეყანა სხორი., ვირშის სახლი, მისაქციელი. გაიჩინა ოთხი მწირველი ელიოზისძენი, გაუჩინა მათ სარჩო-ბეგარი ეგვტერის შენიშვნებიდან, განანესა წირვა – საუფლო დღესასწაულის შაბათ კვირიაკეს.⁴ ამავე ეგვტერს შემდგომში შესწირა თავისი საფასით აშენებული ნაოხარი სოფელი კუნელი და ზერის ნახევარი. დაინესა სამი კარგადებული ალაპი ფერისცვალების, ამალლებისა და სულიწმიდის მოფენის დღეებში.⁵ 1448 წ. სვეტიცხოველს შესწირა გიორგი მეფემ სოფელი ბაგა, გაიჩინა შვიდი ალაპი ჯვრის ამალლების დღეს, ლაზარეს აღდგინების დღეს, იოვანე ნათლისმცემ-

¹ სსცსა, 1449-1512.

² იქვე, 1449-1478.

³ იქვე, 1449-659.

⁴ ქრონიკები II, გვ. 299.

⁵ სსცსა, 1449-1520.

ლის თავისკვეთის დღეს, ღვთისმშობლის „სარტყლის დადებასა“ და „ჯორციელისა კუირიაკესა“. განსაზღვრულია ნირვის ნესი: „თუთი პატრონი კათალიკოზი და რაოდენნი მოძღუარნი, მღვდელ-მონაზონნი და მთავარდიაუონნი იყუნენ მწირველნი, ჩემთვის შეიმოსებოდენ და წარსამართებლად მეფობისათვის და სალხინებელად სულისა ჩუენისათვის ჟამსა ნირვიდენ...“¹

ვახტანგ მეფემ 1442-1446 წლებში გელათის მეფეთა ეგვიტერს შესწირა ყმა-მამული რაჭაში „მეუფლად, მკუიდრად, დაუცლებლად“² და გაიჩინა მწირველი. ტექსტიდან არ არის მთლად ნათელი, სახასიათო თუ სახელმწიფო შეწირული მამული. ამ საბუთის arenga ძალიან ჰგავს საჯარო შეწირულებათა arenga-ებს („მტერთა ზედა ძლევა“).

XV ს. ასეთი ხასიათის შეწირულებებში უკვე ყოველთვის აღარ არის შეტანილი მამულის იურიდიული მახასიათებლები. აქ უკვე ძნელი დასადგენი ხდება, კერძოა თუ არა შეწირული მამული. ვარაუდი, რომ შეწირულება კერძოა, შესაძლებელია შემომნდეს ტექსტში შეწირულებათა მიზნის – ნირვა-ალაპის თემების არსებობა-არარსებობით. არც ალექსანდრე მეფის სიგელებში, არც ვახტანგ და გიორგი მეფეების შეწირულებათა აღნიშნულ სიგელებში არ არის მითითება შეწირული ყმა-მამულის სამართლებრივი სტატუსის შესახებ (გარდა კუნელის შეწირულებისა). მთლიანად კი საბუთების ტექსტები უჩვენებენ, რომ შეწირულებები კერძო სამართლის ნორმებში ექცევა (ნირვა-ალაპის, გამოსალების ნორმა, გასამრჯელო, მწირველთათვის და ა. შ.). ამიტომ სრულიად აშკარაა, რომ თავად შეწირულ მამულზე შემწირველი კერძოსამართლებრივ უფლებებს ახორციელებს. ამავე დროს მამულის იურიდიული მახასიათებლები, რაც სრულებით აუცილებელი იყო, ვთქვათ, XII-XIII სს. სიგელებისათვის, XV ს. აღნიშნულ საბუთებში აღარ არის. ეს შემთხვევითი მოვლენა არ არის. ამ ვითარების მიზეზი უნდა იყოს სახელმწიფო და სამეფო საკუთრებაზე იურიდიული უფლებების ურთიერთგადახლართვა, გაუმიჯნავობა. ცნება „სახასო“ გულისხმობს ერთსაც და მეორესაც. ამ მოვლენის მიზეზი იგივეა თავის საფუძველში, რა მიზეზითაც ჩნდება საბუთის სახელდებაში მეფის სახლის წევრთა სახელები (იხ. ნაშრომის თავი ავტორისა და ადრესატის თემები საისტორიო აქტებში).

¹ სსცსა, 1449-1523.

² იქვე, 1448-5023.

შენიშნული მამულების იურიდიული რეჟიმის განმსაზღვრელი ატრიბუტები ფეოდალთა კერძო შენირულებებში უფრო გამოკვეთილია, ვიდრე მეფეთა სიგელებში. XV საუკუნეში შენირული მამულების „იურიდიულ მახასიათებლებად გვხვდება „მკვიდრი“, „ნასყიდი“, „ნანყალობევი“, „ნასისხლი“. თვალში საცემია ის გარემოებაც, რომ აღნიშნულ ეპოქაში მალალი რანგის ფეოდალთა შენირულებებში თითქმის არავითარი განსხვავება არა ჩანს სხვადასხვა კატეგორიის მამულებზე განხორციელებულ უფლებებში, თუმცა ფორმალურ-იურიდიულად მათ შორის განსხვავება ისევ უნდა არსებულებო. შენირული მამულის სანაცვლოდ ალაპის დანესება მოასწავებს იმას, რომ შემწირველის მიერ შენირულების ობიექტი განიხილება როგორც პირად-ინდივიდუალური ან ოჯახის საერთო საკუთრება. სოფელ ყორანთას სვეტიცხოველს ბარათა ქაჩიბაძის მთელი სახლი სწირავს,¹ იჩენენ ორ ალაპს: „მიცვალებას ყოვლად ნმიდისა ღმრთისმშობლისა“. საბუთს ხელს ურთავენ ქაჩიბაძეთა სახლის ნევრები, რაც იმისი მონობაა, რომ შენირულება გაღებულა მათი დასტურით. შემდგომში, როგორც ირკვევა, ქაჩიბაძეებს გამოუწირავთ ყორანთა „ჩუენისა სივაჟისა მიუმხდომობითა და ავთა მზაკვართა კაცთა ენითა და შემობეზლებითა“.² ამიტომ XV ს. 60-იან წლებში ხელახლა სწირავენ ამ სოფელს სვეტიცხოველს, როგორც თავიანთ მკვიდრ მამულს და იწესებენ ალაპს. ქავთარ ლაკუზასძეს შეუწირავს სვეტიცხოვლისათვის მკვიდრი მამული ელიოზის კათალიკოსობის დროს.³ შემწირველის სახელზე დანესებულია ალაპი. ასევე მკვიდრი ყმები შესწირა ხიმშია აბაზასძემ სვეტიცხოველს და გაიჩინა ალაპი.⁴ მაგრამ როგორც საბუთის შინაარსიდან ირკვევა, შემწირველი „მკვიდრს“ უწოდებს სინამდვილეში ნანყალობევე ყმებს. მკვიდრ მამულთან გატოლებულია, ალაპის პირობების მიხედვით, თაყა ზევდგინისძის მიერ 1433 წ. სვეტიცხოვლისათვის ბოძებული ნანყალობევი ქვეში.⁵ „მეფეთაგან წყალობად მკუიდრად ბოძებული ქვეში, ნასოფლარი, პირველ აბულახტარისძეთა“ ნაქონი მამული ყოფილა. ნაოხარი სოფლის მოშენების შემდეგ შემწირველი

¹ სსცსა 1449-1527.

² იქვე, 1449-1528.

³ ქრონიკები II, 217.

⁴ სსცსა 1449-1510.

⁵ იქვე, 1449-1479.

ითხოვს ალაპის დადებას. მხოლოდ ალაპის დღისა და მოცულობის განსაზღვრის უფლებას ანიჭებს ადრესატს – კათალიკოს თევდორეს: „ვითარ გუხუდებოდეს, აგეთი ალაპი განგუიჩინა და თუ ერთი ალაპი გუხუდებოდეს, და თუ ორი, და რაოდენცა განგუიჩინეთ, მისი დღეცა გააჩინეთ.

შენიშვნების პირობების განსაზღვრა მხოლოდ შენიშნული მამულის იურიდიული მახასიათებლებით არ არის შესაძლებელი. შენიშვნების პირობები დამოკიდებულია თვით შენიშვნების მიზანდასახულებაზე. საკანონო შენიშვნების გამლენი ნირვა-ალაპს ვერ იჩენენ და შენიშნულ მამულს ეკლესიის სრულ განკარგულებაში გადასცემენ.

შეუვალობის თემა შენიშვნების საბუთებში

შეუვალობის თემა შენიშვნების საბუთთა იურიდიულ შინაარსს განსაზღვრავს. თვით ქართული საბუთების ტერმინოლოგიაც უჩვენებს, რომ შეუვალობის აქტი აღიქმებოდა, როგორც შენიშვნების კერძო გამოვლინება. ბაგრატ IV-ის მიერ შიომღვიმისათვის ბოძებულ საბუთში მეფის განკარგულება გამოხატულია სიტყვით „შევსნირე“, შემდეგ დაკონკრეტებულია „შენირვის“ შინაარსი: „გაუთავისუფლეთ ყოვლისა შესავლისა და გამოსავლისაგან.“¹ გიორგი II-ის სიგელში ჩამოთვლილია შიომღვიმის მონასტრის შენიშვნობები, რომელთაც მეფე ახალ უფლებებს ანიჭებს: „დაგუიმტკიცებთან დანერილნი... აზნაურთა შემნირველთანი“, შემდეგ კი „...ვითა თუით პირველთა სიგელთა სწერიან და ვითა შემნირველთა ჯელითერილსა შინა სწერიან შეუვალობისა და თავისუფლობისა მათისათვის...“.²

შეუვალობა ძირითადი შინაარსია შენიშვნების ტექსტის იმ მონაკვეთისა, რომელიც იურიდიულად აფორმებს შემნირველის მიერ საეკლესიო ადრესატისათვის ბოძებულ იმუნიტიტურ უფლებებს. სწორედ ამიტომ შენიშვნების საბუთები ითვლება იმუნიტიტის ინსტიტუტის შესწავლისათვის პირველხარისხოვან საისტორიო წყაროდ. შეუვალობის აქტები, რა თქმა უნდა, უპირატესად საჯარო

¹ კორპუსი I, გვ. 36.

² იქვე, გვ. 47.

ხელისუფლების იურიდიულ უფლებებს გამოხატავენ, მაგრამ სამართლებრივი ნორმების აღრევა მათაც ახასიათებთ და ამ ნიშნით მათი დაყოფა არ ხერხდება. შეუვალობის შენირულებანი, უპირველეს ყოვლისა, ახასიათებს სახელმწიფოსა და ეკლესიის ურთიერთობას (XI-XIII სს.) და ამ ურთიერთობის ნაწილად უნდა აღიქვათ ფეოდალური ფენის ცალკეულ წარმომადგენელთა ურთიერთობაც ეკლესიასთან. საქართველოს ერთიანი სახელმწიფოს არსებობის ადრეულ ეტაპზე, XI-XIII სს. მოღწეული მცირერიცხოვანი შენირულებათა აქტების მიხედვით, ურთიერთობაში: მეფე-ეკლესია, მეფის ხელისუფლების აქტიური პოზიცია უფრო იკვეთება (არენგა-ს თემები). სამეფო ხელისუფლებას ეკლესიის თანადგომა, რა თქმა უნდა, გაერთიანების შემდგომაც ესაჭიროებოდა. სამეფო ხელისუფლების მიერ გაღებული უხვი შენირულებანი (ზოგჯერ შეზღუდვებიც) სამეფო პოლიტიკის მიმართულებად ჩანს და არა იძულებად, როგორც ამას ზოგიერთი ქართველი მეცნიერი ფიქრობს.¹ შემდგომში, XIV-XV საუკუნეებში, საეკლესიო შეუვალობის შენირულებები უკვე დადგინილი, გამყარებული ურთიერთობების კვლავწარმოების პროცესს ასახავენ და არა რაიმე განსხვავებული პოლიტიკური გეზის არსებობა-არარსებობას.

ქართველი მეფეების შეუვალობის სიგელების მთავარი მახასიათებელი თვით შეუვალობის თემაა (ძირითადი თემა), რომელიც გამოხატულია ან შეუვალობის ფორმულებით, ან სხვა სპეციალური იურიდიული კლაუზულებით.

„შეუვალობა“ ევროპული იმუნიტეტის ან ბიზანტიური ექსკუსიის შესატყვისი ძირითადი ტერმინია ქართულ საბუთებში. ასეთივე მნიშვნელობით იხმარება „გათავისუფლება“, „გარდაცდება“, „ახდა“, „გაშვება“. XV საუკუნიდან ვრცელდება ტერმინი „თარხნობა“. ტერმინი „შეუვალობა“ მომდინარეობს ზმნიდან სლვა, შესლვა, რაც უჩვენებს, რომ ამ ტერმინის შინაარსში მთავარი მომენტი იყო შესვლის (მოხელეთაგან) აკრძალვა. მეღქისედეკის დანერილში ტერმინი „შესავალნი“ ნიშნავს მოხელეთაგან შესვლის უფლების ქონას: „და რომელნი სოფელნი ძუელად ჰქონდეს ამას ნმიდასა დედაქალაქსა, შესავალნი იყუნეს და მოვაჴსენე გამზრდელსა ჩემსა

¹ ი. სურგულაძე, ნარკვევები საქართველოს სახელმწიფოსა და სამართლის ისტორიიდან, თბილისი, 1963, გვ. 8.

ბაგრატი კურაპალატსა და შეუვლად გამიჯანდეს და მიბოძეს სიმტკიცე შეუვალობისაჲ". „შეუვალობის“ სინონიმებში უფრო მეტად გადასახადისაგან გათავისუფლების აზრია ჩადებული, „შეუვალობაში“ – მოხელეთაგან დაცვისა.

შეუვალობის ფორმების გავრცელებულობაზე მეტ-ნაკლები სიზუსტით წარმოდგენას გვიქმნის შენირულებათა საბუთების შეუვალობის ფორმულები. XI-XII საუკუნეების შენირულებათა სიგელებში მოცემულია ერთი ნესით შედგენილი საგადასახადო ფორმულები.

ბაგრატი IV, 1058 წ. შიომღვიმე	გიორგი II, 1073 წ. შიომღვიმე	გიორგი III, 1170 წ. შიომღვიმე
და გაუთავისუფლეთ ყოვლისა შესავლისა და გამოსავლისაგან.	ან ჩუენცა მასვე ზედა გაგუითავისუფლებიან... ესე ყოველნი საქონელნი მღიმისანი...	ესე ყოვლნი მათნი საქონებელნი შეუვალ-გუიქმნიან
საწელმნიფოისა	საწელმნიფოისა	საერისთვოისა
საერისთვოისა	საერისთვოისა	
სააზნაუროისა		
საცხისთვოისა	საცხისთვოისა	საცხისთვოისა
საწვეისუფლოისა	საწვეისუფლოისა	
საბანჯრისა		
საწიდისა		
საკოშრისა		
და ყოვლისა ღმრთისა დაბადებულისა შესავალისა და გამოსავლისაგან	შურტათა და ჩინებულთაგან და ყოველთა საქმისმოქმედთაგან	საშურტაოისა

მოცემულ ტაბულაში შეუვალობის ფორმულებს აქვთ საერთო ზოგიერთი შემადგენელი ელემენტი და სახელმნიფო გადასახადების განსაზღვრის ნესი: გადასახადის სახელწოდება შეესაბამება ქვეყნის ადმინისტრაციულ-პოლიტიკური ერთეულების იერარქიულ სტრუქტურას. შეიძლება ითქვას, რომ ბაგრატი IV-ის სიგელში ეს სტრუქტურა სრული ჩანს „სახელმნიფოდან“ „საწვეისუფლომდე“. მაგრამ უკვე

ხსენებულ ფორმულაშიც გადასახადების აღსანიშნავად შერეული ნესია გამოყენებული: საბანჯრე, საჭიდი და საკომრე სახელმწიფო უწყებათა მოხელეს აღარ ნიშნავს, არამედ თვით გადასახადისა თუ ვალდებულების რაობას. ბაგრატის სიგელით მღვიმეს შენირულ სოფელ ბორცუისჯუარზე ენიჭება სრული შეუვალობა: „არა რაი ზედა აც, თუნიერ სამსახურებელისა მის ნმიდისა ლავრისა მღუიმისა“.¹ მაშასადამე, საგადასახადო ფორმულა თავისი შერეული ელემენტებით სრულად ამონურავს შეუვალობის რეალურ შინაარსსაც. სხვა დამატებითი განმარტებანი ამ საბუთში მინიჭებული შეუვალობის პირობების შესახებ არა გვაქვს. ყურადღებას იპყრობს საგადასახადო ტერმინთა შორის „სააზნაუროს“ მოხსენიება. ეს ტერმინი სხვა ფორმულებში არ გვხვდება. ვფიქრობთ, რომ მასში კერძო ფეოდალური გადასახადი იგულისხმება, რომელიც შენირულ სოფელს, ბორცუისჯუარს, ედო თავისი ადრინდელი მფლობელისაგან. ბორცუისჯუარი კლდეკარის საერისთავოში შედიოდა, ბაგრატს მისი შენირვა შიომღვიმისათვის შეეძლო მას შემდეგ, რაც მისმა მოქიშპე ფეოდალმა „ჩაიცუნა ჩოჯანი ლიპარიტი და შეჰვედრა ძე თვსი მეფესა, დარჩა არგუეთის მამული ივანეს“.² კლდეკარი ბაღვაშთა საერისთავო სახელო ქვეყანა იყო თუ მამული, ამის შესახებ ერთმანეთისაგან განსხვავებული თვალსაზრისები არსებობს.³ ბორცუისჯუარს მამულობით იჩემებენ ლიპარიტის შთამომავლები შემდეგაც. გიორგი III-ის სიგელში ნათქვამია: „ბორცუისჯუარი, ძუელადვე მღუიმისაი, ლიპარიტეთაგან ნალებული, ან ახლად პაპისა ჩემისა დიდისა მეფისა დავითისგან შემონირული...“.⁴ „სააზნაურო“, რომლისგანაც ათავისუფლებს ბორცუისჯუარს ბაგრატი IV, არ არის სახელმწიფო გადასახადი. „სააზნაურო“ აქ, შესაძლებელია, არის ანარეკლი „ლიპარიტეთ“

¹ კორპუსი, I, გვ. 36.

² ქართლის ცხოვრება I, გვ. 305.

³ რ. შეტრეველი, საქართველოს ისტორიის ზოგიერთი საკითხის დათარიღებისათვის, ნარკვევები ფეოდალური საქართველოს ისტორიიდან, თბილისი, 1972, გვ. 23. სანინალმდეგო თვალსაზრისს ატარებს იგივე ავტორი სხვა ნაშრომში. იხ. მისი დავით IV აღმაშენებელი, თბილისი, 1986, გვ. 76, ი. ანთელავა, საქართველოს ცენტრალური და ადგილობრივი მმართველობა XI-XIII სს. გვ. 182.

⁴ კორპუსი, I, გვ. 68.

საგვარეულოს კერძო პრეტენზიებისა თავიანთი სახელო ქვეყნის მიმართ. ბორცუისჯუარს ედო სააზნაურო და, როგორც უკანონო, თვითნებური გადასახადი, აჰხადა მეფემ.

გიორგი II-ის სიგელის შეუვალობის ფორმულა არსებითად ემთხვევა ბაგრატიის სიგელის ფორმულას „სამოხელეო“ გადასახადების ნაწილში. მაგრამ ფორმულის შინაარსი, როგორც ტექსტიდან ირკვევა, არ ამონურავს თავად შეუვალობის შინაარსს. საბუთში შეტანილია დამატებითი იურიდიული კლაუზულები შეუვალობის დასაზუსტებლად. ეს დამატებანი შეეხება მღვიმის გათავისუფლებას საციხო ბეგარის, სამუშაოს, სუხრისა და ბაჟისაგან. რა თქმა უნდა, სახელმწიფო ბეგარა-გამოსაღებები იგულისხმება ტერმინში „საქელმწიფოსა“, მაგრამ საკმარისად, როგორც ჩანს, არ იყო მიჩნეული ზოგადი მითითება. საგადასახადო ფორმულა აღარ შეესაბამება კონკრეტულ სინამდვილეს. გიორგი III-ის მითითებულ სიგელში ნათქვამია, რომ ციხეთა სამსახურებელი, სამუშაო, სუხრაი, ბაჟი, „მძღაერთა და უღმრთოთა კაცთა“ უკანონოდ შეუწერიათ მღვიმის საქონებელზე.¹ თავისთავად ცხადია, გადასახადთა უწყებრივი დასახელების პრინციპი მთლიანად ვერ ამონურავს იმ ნატურალურ თუ შრომით ბეგარა-გადასახადებს, რომლებიც, როგორც ჩანს, თავისი იურიდიული შინაარსით კერძოფეოდალურია. სწორედ ამ შინაარსის გამო ეწოდება აქ მითითებულ ბეგარა-ვალდებულებებს „დაჭირებითი სამსახური“. აღნიშნული ვითარების გამო ჩნდება საბუთებში შეუვალობის ახალი თემები, რომლებიც ფორმულაში აღარ აისახება. საერთო ჯამში, საბუთში შეუვალობის თემა საკმაოდ ვრცელია და გადასახადთა დასახელების წესი – ორი, ურთიერთისაგან განსხვავებული. შეუვალობის ფორმულების ადრინდელ ნიმუშებში სამოხელეო ტერმინებით გადასახადის გამოხატვის წესმა გამოიწვია ის, რომ ადმინისტრაციული შეუვალობის ფორმულა ადრინდელ შეუვალობის სიგელებში არა გვაქვს. საგადასახადო შეუვალობის ფორმულა „ითავსებს“ ადმინისტრაციული შეუვალობის თემასაც. საერთოდ კი უნდა ითქვას, რომ საჯარო გადასახადების ჩამოთვლის ასეთი წესი სრულ წარმოდგენას ვერ გვიქმნის გავრცელებულ ბეგარა-გადასახადებზე. თანადროულ ბიზანტიურ ხრისობულებში მიღებ-

¹ კორპუსი, I, გვ. 47.

ული იყო გადასახადთა ვრცელი ნუსხების შეტანა.¹ თუმცა, როგორც მონასტრების პრაქტიკონებთან შედარება უჩვენებს, ეს ნუსხებიც არ ყოფილა სრული.²

შეუვალობის ფორმულებისა და მთლიანად შეუვალობის თემის ნაწილების ურთიერთმიმართებაზე დაკვირვება გვიჩვენებს, რომ შეუვალობის ფორმულით გამოხატული იყო მხოლოდ საჯარო გადასახადები. კერძოფეოდალური გადასახადი, ანუ ის, რაც თავისი შინაარსით ფეოდალურ რენტას წარმოადგენდა, ფორმულით არ გამოიხატებოდა. გიორგი III-ის აღნიშნული სიგელის მიხედვით „მძღაერთა და უღმრთოთა კაცთა“ მღვიმის საქონებელზე „ბეგარი დაუც“ და „დაჭირებითი სამსახური უქნევია“.³ აქ „მძღაერ კაცებში“ უნდა იგულისხმებოდეს მღვიმის საქონებელზე განხორციელებული უკანონობა, რაც გამოიხატებოდა ბეგარისა და სამსახურის კერძო-ფეოდალურ მიჩემებაში. მნიშვნელოვნად გვეჩვენება განსხვავება გადასახადთა აღნიშვნის წესში. საჯარო გადასახადები აღინიშნება სამოხელეო ტერმინებით, რომლებიც შეუვალობის ფორმულაშია გაერთიანებული, ხოლო ის გადასახადები, რომლებიც თავიანთი დანიშნულებით საჯარო არ არის, აღინიშნება თავად გადასახადის ან შრომითი ვალდებულების კონკრეტული სახელით. ასეთი სახელწოდებებით შეუვალობის „საჯარო“ ფორმულები XI-XIII საუკუნეებში არასოდეს არ არის შედგენილი.

აღნიშნული განსხვავება, ჩვენი აზრით, უფრო მკაფიოდ ჩანს გიორგი III-ის სიგელში მღვიმისადმი. სიგელში ძალზე ვრცელია შეუვალობის თემა, მაგრამ შეუვალობის ფორმულა მღვიმის უფლებებს გამოხატავს მხოლოდ შენირული სოფლების ერთ ნაწილზე და ქალაქის საქონებელზე. თავისთავად მღვიმის საქონებელის ზრდა, საგადასახადო, ადმინისტრაციული და გარკვეულწილად სასამართლო შეუვალობის ფორმები, გარკვეულ სოფლებზე ნაწილობრივი შეუვალობის დანესება, ორმხრივი უფლებების დანვრილებითი

¹ Яковенко П. А., К истории иммунитета в Византии, Юрьев, 1908, с. 13.

² Хвостова К. В., Особенности аграрноправовых отношений в поздней Византии XIV-XV вв., с. 35., Острогорский Г. А., К истории иммунитета в Византии, ВВ, 1958, XIII, с. 71.

³ კორპუსი I, გვ. 47.

განსაზღვრა - ყველაფერი, რაც ამ საბუთის შეუვალობის შინაარსს ქმნის, შეუძლებელია ჩატეულიყო შეუვალობის ფორმულაში. საბუთში ასახულია ამ დროისათვის ჩამოყალიბებული და იურიდიულად გაფორმებული ურთიერთობანი მეფის სახლსა და მონასტერს შორის, რაც დავით აღმაშენებლის მეფობის დროს და შემდგომ უნდა დამყარებულიყო. მაგ., გიორგი III-ის საბუთში, სადაც ლაპარაკია მღვიმის კუთვნილი ქულბაქების გათავისუფლებაზე, ნათქვამია: „ეგრეთვე ქალაქს, რომელ ქულბაქნი აქუან: ხუთნი სპარსობითგანვე და ოთხნი, რომელ უკანის მიუყიდიან და შემოუნირვან, თავისუფალნი და უხარაჯონი საამიროისა, საამიდოისა, სარაისოისა, საგუსტასიბოისა და ყოვლისა სანუკერისაგან“¹; გამოყენებული უნდა იყოს დავით აღმაშენებლის ანდერძი შიომღვიმისადმი: „ტფილისს საამიდოით, ვით სხვათა ცა ნიშნითა, თვთველითა ჩემითა დამინერია ასი დრაჰმანი მღვდელთა და მგალობელთათვის, ნუენ დააკლებს...“² ასევე გამოყენებული ჩანს სიგელში თბილისის ამირათა მიერ მღვიმისათვის ბოძებული შეუვალობის საბუთებიც („სპარსობითგანვე“).

სასამართლო იმუნიტეტის ფორმა - „სასჯულოა სამრებლოა“, რომლის უფლება განახლებულია გიორგი III-ის სიგელში, დადასტურებულია დავით აღმაშენებლის ანდერძშიც.³ გიორგი III უახლებს მონასტერს სამპარავთმეძებლო სამართლის უფლებასაც, რაც, მოსალოდნელია, ისევ დავით მეფისაგან ჰქონდა მიღებული მას.

ცალკე იურიდიული კლაუზულა ეხება ბაჟისაგან გათავისუფლებას. ბაჟისა და სუხრისაგან გათავისუფლების თემა ცალკე კლაუზულად არის გამოყოფილი ჯერ კიდევ გიორგი II-ის სიგელში და შემდგომ დავითის ანდერძშიც.⁴ საბანჯრე გამოსაღებისაგან თავისუფლდება მხოლოდ ოთხი სოფელი: ცხევერი, გავაზელნი, ციხედიდი და სხალტბა: „ვითა ძუელითგან უსაბანჯრონი ყოფილან, ეგრეთვე ჩუენგან შეუვალნია...“. ბაგრატი IV-ის 1058 წლის სიგელიდან ჩანს, რომ საბანჯრე გადასახადი ახდელი ჰქონდა ბორცუის-ჯუარსაც. გიორგი III-ის დროს ეს სოფელი ისევ მღვიმისაა, მაგრამ საბანჯრე გადასახადისაგან თავისუფალი აღარ არის. გიორგი III-ის

¹ კორპუსი I, გვ. 68.

² იქვე, გვ. 57.

³ იქვე, გვ. 69.

⁴ იქვე, გვ. 55.

სიგელის მიხედვით, საერთოდ მონასტრის იმუნიტეტი ძალზე ვრცელ ტერიტორიაზე ვრცელდება, მაგრამ შეიძლება ითქვას, უფლებები დანაწევრებულია. გარკვეულ სოფლებზე მონასტერს ნაწილობრივი შეუვალობა ენიჭება. დაწესებული რიგით ამ სოფლებზე სამეფო ხელიც ვრცელდებოდა და მონასტრის უფლებებიც. შიომღვიმე ამ დროისათვის სამეფო მონასტერია და მეფის უფლებები მღვიმის საქონებელის გარკვეულ ნაწილზე კერძო ფეოდალურ ხასიათს ატარებს. ჩვენთვის საინტერესოა ამ უფლებების გამოხატვის წესი. ცხადია, საჯარო შეუვალობის ფორმულით ამ შემთხვევაში მღვიმის იმუნიტეტური უფლებების გამოხატვა შეუძლებელი იყო. ეს ფორმულა აღარ არის საკმარისი შეუვალობის კონკრეტული შინაარსის გადმოსაცემად და საბუთის ტექსტში ჩნდება ახალ-ახალი იურიდიული კლავზულები, რომლებიც მონასტრის იმუნიტეტსა და მეფის მიერ დატოვებულ უფლებებს შორის ზუსტ მიჯნას ავლენენ.

უფლებები, რომელთაც გარკვეული რეჟიმით მეფე (ამ შემთხვევაში კერძოფეოდალური უფლებით) იტოვებს მღვიმის ზოგიერთ სოფელზე, საბუთში გამოხატულია კონკრეტულ ყმურ ვალდებულებათა ჩამოთვლის წესით. სწორედ ეს წესი განასხვავებს ერთმანეთისგან შეუვალობის საჯარო და კერძო საწყისებზე აგებულ უფლებებს. მაგ.: რუეთელებს, შიოსუბნელებს, ჩიქუნურელთ მეფემ დაუტოვა სამეფო სამსახური - ორი დღე სახნავი. ამავე სოფლებს დააკისრა ორი დღე სამკალის სამუშაო. სამეფო სამსახური ევალებოდათ „ოთხთა ჭურისა მრეცხელთა სხალტბელთა, მარანსა ჩუენსა ტყეკორათა მოსცემდენ სამსა კუირასა“. მეფის ბაზიერებს უფლება ჰქონდათ ერთ დღეს ჩამდგარიყენენ მღვიმის სოფლებში - სხალტბასა და წყალშატროანში. „მეტად ნუ ოდეს დადგებიან“. მონადირეებსაც ეკრძალებოდათ იმუნისტის ტერიტორიაზე შესვლა, რადგან მათ სადგომად ადრევე გამოუნირავეს მეფე დიმიტრის ქანდაი (მეფის სადგომად გამოწირული ქანდაი, ცხადია, დომენს შეუერთდა, სადგომები მეფეებს ჰქონდათ საკუთარ მამულებში),¹ მერემაეებს აეკრძალათ შესვლა მღვიმის სოფლებში, გარდა აგარისა. აგარაში მეფე იტოვებს მხოლოდ უფლებას „ერთი ტაიჭი შეუნახონ თორმეტითა რემითა“.

¹ ქ. ჩხატარაიშვილი, ნარკვევები სამხედრო საქმის ისტორიიდან ფეოდალურ საქართველოში, თბილისი, 1979, გვ. 53-54.

სხვა მოხელეებს „საქმის მოქმედებს“, მეჯორეებს, მანდატურებს, მესანოლეებს და სხვებს ეკრძალებათ მღვიმის სოფლებში შესვლა და ჩადგომა.¹

ამგვარად, თვით სამეფო სიგელშიც არ არის გამოხატული მხოლოდ საჯარო უფლებები. კერძოფეოდალური უფლებები საჯაროსთან არის შერწყმული.

თამარის მიერ გელათისათვის ბოძებულ შენირულების სიგელში შეუვალობის ფორმულა კიდევ უფრო ზოგადი შინაარსისაა, ვიდრე გიორგი III-ის საბუთში: „ჰქონდეს... მკუიდრად, თავისუფლად და შეუვალად ყოვლისა შესავლისა და გამოსავლისაგან, ვითა თუით სხუანი საქონებელნი მის მონასტრისანი აზადნი და შეუვალნი არიან“.² ასევე ზოგადი ხასიათისაა „თავისუფლების“ განმარტება თამარის მეორე სიგელში შიომღვიმისადმი (აქ შეუვალობა გამოხატულია სამოხელეო თემით და არა საგადასახადოთი): „არას ჟამსა შეეცვალოს და არცა რაი მას წყალსა და გლეხსა ზედა ჴელისუფალთა ჩუნთა ჴელი შეუვიდოდის, ყოვლითურთ შეუვალი და თავისუფალი არს“.³

განხილულ სიგელებში შეუვალობის ფორმულები და ამ თემის გამომხატველი ცალკეული კლავზულები შენირულების გამცემის საჯარო და კერძო უფლებების რეალიზაციას გამოხატავენ. შეუვალობის მინიჭების უფლებით სარგებლობენ საერო ფეოდალებიც, მაშინაც, როდესაც მათ მიერ შენირული ყმა-მამული არის კერძო, საკუთარი და მაშინაც, როცა იგი ნანყალობევია. ჭიაბერის დანერილში შიომღვიმის მონასტრისადმი შეუვალობის თემა გამოხატულია შემდეგნაირად: „ველმოსხლექითა და მოუდევრად მომიწსენებიან და შეუვალად ყოვლისა შესავლისაგან და არა ზედა-აც ბეგარი, ვითა სადაცა სხუაგან შემონირულნი ვაჭარნი თქუნენი ყოვლისა მავნებლისაგან შეუვალნი და ნებიერნი სხენან, ეგრეთვე ესენი სხდენ“.⁴ ჭიაბერმა მღვიმეს ყმები შესწირა თავისი სახელო ქვეყნიდან („ჩემსა ჟინოვნისა ქონებასა შინა“), რისთვისაც მას დასჭირდა მეფის სპეციალური ნებართვა. ეს ყმები მან მიიღო თამარისაგან, როგორც წყალობა და შესწირა მღვიმეს თავისი „სულის სალოცავის“ გასაჩენად.

¹ კორაუხი I, გვ. 69.

² იქვე, გვ. 78.

³ იქვე, გვ. 100.

⁴ იქვე, გვ. 96.

მაშასადამე, ჭიაბერმა ნანყალობე ყმებზე განახორციელა კერძო-ფეოდალური უფლება, ამავე დროს შეუვალობის ფორმულა ტექსტში საჯარო უფლებების (მეფის მოხელის) მქონე პირის მიერ გაცემული განკარგულების შესაფერისია: „შეუვალად ყოვლისა შესავლისაგან...“. ამ საბუთის მიხედვითაც შემნირველის უფლებამოსილებაში კერძო და საჯარო ელემენტი შერწყმული ჩანს.

XIII ს. ფეოდალთა კერძო შენირულებების საბუთებში შეუვალობის შესაძლო დამრღვევთა შორის ფეოდალის სახლის ნევრების გარდა მოიხსენიებიან სახელმწიფო მოხელეებიც მაშინ, როცა შენირული მამული ნასყიდია. ასეთია, მაგ., 1259 წ. ძაგან აბულეთისძის მიერ შიომღვიმისათვის ბოძებული სოფელ ანგროინის შენირულება. ანგროინი შემნირველს შეუძენია საკუთარი მონაგებით: „ბაღდადს ნაშოებითა ოქროითა“. ამდენად, შემნირველს უფლება ჰქონდა გაეთავისუფლებინა შენირული მამული იმ სახელმწიფო და მათ შორის მონღოლური გადასახადებისაგან, რომლებიც მის სახლს „ედვა“: „არცარაი სათათროი გამოსალბელი ზედა უც ჩემისა სახლისაი ანგროენელთა და არცა რაი სხუა გამოსავალი და ბეგარი“.¹ ამავე დროს ძაგანი ათავისუფლებს შენირულ მამულს თემის ხელისუფალთა (ე. ი. თემის პატრონი ფეოდალის და სახელმწიფო მოხელეთა) ხელისაგან: „და არცრაი თეძამისა პატრონთა ჳელი შეუვიდოდეთ მათ ზედა. და სასეფოი თეძამისა პატრონთაი არა ზედა სდებია, არცა ჳელისუფალთა შესულაი და არცა რაი სხუაი“.

შეუვალობის თემის გაშლა XIII საუკუნის კერძო შენირულობების საბუთებს მეტად ახასიათებს, ვიდრე სამეფო სიგელებს. თამარის დროიდან მოყოლებული, ვრცელდება შეუვალობის ზოგადი ფორმულა: „მკუიდრად, შეუვალად და თავისუფლად ყოვლისა – შესავლისა და გამოსავლისაგან“.²

ადმინისტრაციული და სასამართლო შეუვალობის თემა გვხვდება დავით ნარინის მიერ გელათისათვის ბოძებულ შენირულების სიგელშიც.³ მეფის მიერ შენირულია ნასყიდი სოფელი საბანელა, ამდენად, შენირულება კერძო ხასიათისაა. შენირული სოფლის საა-

¹ კორპუსი I, გვ. 140.

² იქვე, გვ. 108.

³ იქვე, გვ. 176.

ლაპე მეურნეობაზე, მეფისათვის დანესებულ „სულის სამსახურზე“ მეურვეობა ეკისრება კანდელაკს. მასვე ენიჭება დამოუკიდებელი სასამართლო ფუნქციები: მან უნდა გაარჩიოს სოფლის მცხოვრებთა სასაურო საქმე, აგრეთვე სადავო საქმეებიც სოფლის „გარეთ“ და საბანელას მკვიდრთ შორის. სამართალწარმოების ნორმები, ცალკეულ დანაშაულთა მიხედვით ზუსტად არ არის საბუთში განსაზღვრული, რადგან მითითებულია „დიდის მონასტრის“ წესი, რომლითაც უნდა იხელმძღვანელოს კანდელაკმა. მაშასადამე, მეფემ იმუნისტს მიანიჭა ის უფლებები, რომლებიც გელათის მონასტრის საქონებელს უკვე ჰქონდა მიღებული. სოფლის ფარგლებში კანდელაკის იურისდიქციაში შედის სასისხლო საქმეებიც. შენირული სოფელი გათავისუფლებულია თვით გელათის იერარქთა ჩარევისაგან და სამეფო მოხელეთა შესვლისაგან: „სხუაი არა ვისი ჴელი შევიდოდეს მათ ზედა და შვილთა და მომავალთა მათთა ზედა. არცა ვისგან რა ეწყინებოდეს, არცა მოძღუარით-მოძღუართა და წინამძღუართაგან და ძმათაგან, არცა ჩუენთა ჴელისუფალთაგან და კარის გასულთა მოსამსახურეთაგან, არცა მექერეთაგან რა ეწყინებოდეს“. შემწირველმა მეფემ მამულს დაუტოვა გადასახადთაგან: სახელმწიფო, უცხოური გადასახადი – სათათრო, აგრეთვე სასვიანო, რომელიც კერძო გამოსაღები ჩანს. აღსანიშნავია, რომ „სათათრო“ გადასახადისაგან აღმოსავლეთ საქართველოში თავისუფლდება შენირული ნასყიდი მამულიც, დასავლეთ საქართველოში ნასყიდიც იხდის უცხოურ გადასახადს. დავით ნარინის აღნიშნული სიგელი ერთდროულად ატარებს კერძო და საჯარო სამართლისადმი დაქვემდებარების ნიშნებს. შენირული სოფელი ნასყიდია და, ამდენად, შენირულება კერძოა. სიგელით მინიჭებული უფლებები: სახელმწიფო გადასახადის დატოვება, სასამართლო იმუნიტეტის მინიჭება – საჯარო უფლებრივ დამოკიდებულებაზე მიუთითებს. ამდენად ეს სიგელიც ასახავს შერეულ სტრუქტურას სამართლებრივი ურთიერთობის სფეროში.

ფეოდალურ კერძო უფლებებს და მღვიმის გაძლიერებულ სუვერენიტეტს ასახავს შიომღვიმის კრებულის დანერილი გრიგოლ სურამელისადმი.¹ ეს არის ერთ-ერთი იმ იშვიათ შემთხვევათაგანი, როცა შენირულების ადრესატი არის საბუთის ავტორი. საბუთში

¹ კორპუსი I, გვ. 130-131.

გამოხატულია ორი სახის იურიდიული გარიგება: ნასყიდობა და შენირულება. გრიგოლ სურამელმა ააშენა ნისქვილი, იყიდა გლეხი მღვიმისაგან, დააყენა მენისქვილედ და შემდეგ შესწირა ნისქვილი მენისქვილითურთ ისევ მონასტერს. საბუთში დაფიქსირებულია ფეოდალური სოციალური ურთიერთობის ტიპური შემთხვევა: მონასტერი ჰყიდის თავის საქონებელს, რათა შემდეგ ნასყიდობის უფლებით უკან მიიღოს. საბუთის ავტორი-მონასტერი (მყიდველი) თავად აწესებს შენირულების პირობებს: კერძოდ, ფეოდალის სახლის მოხელეთაგან შეუვალობას: „ნუცა ვინ თქუენისა სახლისა ჩამომავალნი და მომავალნი შიგა-დგომათა, ნუკვევითა და სათხოველითა და სხუითა რაითამე აწყენენ და არცა რაი ვის საქმე უც. და ვითა ციხედიდს სხვაი საქონებელი მღუიმიისაი არს და შეუვალი, ჰაგრევე ესე ქავთარული, თქუენგან ნასყიდი გლეხი, შეუვალი იყოს თქუენისა სახლისაგან“. მონასტერი თავად აცხადებს სრულ შეუვალობას „მცხეთის სახლის ბეგრისაგან“; სახელმწიფო უცხოური გადასახადებისაგან: სათათროი – მალი, ყაფჩერი, სალაშქრო, საიამე; ფეოდალური გამოსაღებებისაგან: „და გლეხსა არ სუხრაობაი, არა გენდგაობაი, არ მონიგნურობაი, არ საბანჯრე, არ საწმარი და არაისტანაი არა“. საბუთი საინტერესოა იმ თვალსაზრისით, რომ შენირულების მიმღები მხარე თავად განსაზღვრავს თავის უფლებებს შენირულების ობიექტზე და ანიჭებს მას ისეთ უფლებებს (სრული შეუვალობა), რომელთა მინიჭებაც მონასტრის კერძოფეოდალური უფლებების გაფართოვება-გასაჯაროებაზე (მცხეთის სახლისაგან გათავისუფლება, სახელმწიფო გადასახადების მოხსნა) მიუთითებს. მღვიმის კრებულის აღნიშნული საბუთი, ისევე როგორც ძაგან აბულეთისძის შენირულების საბუთი მღვიმისადმი, უკიდურესად გაღრმავებულ კერძოსამართლებრივ ურთიერთობას ასახავს XIII საუკუნის II ნახევრის აღმოსავლეთ საქართველოში.

შედარებით უფრო ძლიერი ჩანს საჯარო ელემენტი ამავე პერიოდის დასავლეთ საქართველოს საბუთებში (დავით ნარინის, თამარ დედოფლის, იაკობ დეკანოზის საბუთები). ამ პერიოდის აღმოსავლურ ქართულ საბუთთა შორის განსაკუთრებით მნიშვნელოვანი, კერძოსამართლებრივი უფლებების გაფართოვების თვალსაზრისით, არის კახა თორელის დანერილი რკონის მონასტრისადმი. კახა თორელის მიერ შენირული ნასყიდი სოფელი ხოვლე სრული შეუვალობით სარგებლობს, მაგრამ ასეთი შეუვალობის გამომხატველი ფორმულები საბუთში არ გვხვდება. მაგ., ხოვლეში ჩადგომა

ეკრძალებათ მოხელეებს: „და თუ ბერთა არა სწადდეს, ვერცავინ ერთი ღამე გაათენოს შიგა და ნუც ვინ იჭუების შიგა“.¹ შეუვალობა ამ საბუთში გამოხატულია სხვა თემათა კომბინაციით: გლეხური ვალდებულებების განსაზღვრა, აკრძალვა-დაუცილებლობის თემები გაზრდილი ვარიაციებით და ა. შ.

ძაგან აბულეთისძისა და კახა თორელის დანერილებში წარმოდგენილი შეუვალობის თემები სხვა მხრივაც იპყრობს ყურადღებას. ორივე საბუთის მიხედვით, შემწირველები თავიანთი სამწირველოებისათვის შეწირულ მამულებს სასამართლო შეუვალობასაც ანიჭებენ. ბ. ლომინაძემ ყურადღება მიაქცია იმ გარემოებას, რომ სამწირველოს გაჩენის შემთხვევაში შემწირველი დიდ თავისუფლებას იჩენს მწირველის დადგენის თუ სამწირველოს სამეურნეო და ადმინისტრაციული მართვის ნესების განსაზღვრაში.² ძაგან აბულეთისძე თავის მიერ დადგენილ მწირველს სრულ დამოუკიდებლობას ანიჭებს მონასტრის წინამძღვრისაგან სამწირველო მამულის მართვა-გამგეობაში და, მათ შორის, სამართალწარმოებაშიც. მონასტრის წინამძღვარს ეკრძალება სასამართლო საქმეებში ჩარევა: „ანგროვნისა საქმე და სამართალი, რაიცა შეჰქედეს მღუიმეს, მოძღურისა და მოურავთაგან დაიურვებოდეს, მემღუიმისაგან შიგ შედგომით და ჳელმიყოფით ნუ რაი ეწყინების...“.³ შიომღვიმის მონასტერი სასამართლო შეუვალობის უფლებით დავით აღმაშენებლის დროიდან სარგებლობდა. გაუგებარია, როგორ შეეძლო კერძო პირს მონასტრის იურისდიქციაში კორექტივი შეეტანა და ფაქტობრივად ახალი სასამართლო-ადმინისტრაციული სტრუქტურა შეექმნა მღვიმის ხელისუფალთაგან დამოუკიდებლად, თუ თავად არ გააჩნდა ასეთი უფლება. ბუნებრივია, ვიფიქროთ, რომ ძაგან აბულეთისძეს თავის ნასყიდ მამულზე ისედაც ჰქონდა სამართალწარმოების უფლება, ანუ სასამართლო შეუვალობა. სასამართლო წარმოების წესს უდგენს კახა თორელიც რკონის მონასტერში დაარსებულ თავის სამწირველოს. შემწირველი აქ ზღუდავს წინამძღვრის ერთპიროვნულ უფლებას საურავი საქმეების გადაწყვეტაში: „და მუნებური საქმე წინამძღუარმან, მოძღუარ-

¹ კორპუსი I, გვ. 148.

² ბ. ლომინაძე, სამწირველო ფეოდალურ საქართველოში, გვ. 322, 323,

³ კორპუსი I, გვ. 141.

მან, დეკანოზმან და ერთობილთ კრებულმან და დაყუდებულთაცა, ქუაბთა შინა მსხდომთა, ერთად იურვოს ყოველმან, ვითა გარესჯისა საქონებელნი არიან, ეგრე იურვებოდეს ხოვლური საქმე, წინამძღუარი მეტად ნუ ჰპატრონობს“.¹ რკონის მონასტერი თორელთა საგვარეულო მონასტერი იყო და სარგებლობდა სრული შეუვალობით.² ეს უფლებები მას, ცხადია, მინიჭებული უნდა ჰქონოდა თავის პატრონთაგან. მონასტრისათვის შენირულ მამულზე კახა თორელს მხოლოდ ის უფლება შეეძლო გადაეცა, რომელიც თავადაც ჰქონდა.

საერო სასამართლო იმუნიტეტის თაობაზე ქართულ ისტორიოგრაფიაში ურთიერთისაგან განსხვავებული აზრი არსებობს. ივ. ჯავახიშვილი ფიქრობდა, რომ საქართველოში გავრცელებული იყო საგადასახადო იმუნიტეტი, მხოლოდ გამონაკლისის სახით მოქმედებდა სასამართლო იმუნიტეტიც.³ სასამართლო იმუნიტეტით თითქოს სარგებლობდა მხოლოდ რამდენიმე მონასტერი.⁴ შემდგომმა გამოკვლევებმა და, განსაკუთრებით, ქართულ-სპარსული ორენოვანი საბუთების გამოვლენამ დაადასტურა საერო-სასამართლო იმუნიტეტის არსებობა გვიანდელი შუა საუკუნეების საქართველოში. აღმოსავლეთ საქართველოში ფეოდალები თავიანთ საბატონოში მოსამართლენიც იყვნენ, სასამართლო საქმეების უმრავლესობა მათ ხელში იყო, ფეოდალური იურისდიქციიდან ამოღებული იყო მხოლოდ განსაკუთრებით მძიმე დანაშაულობანი სისხლის სამართლის სფეროდან.⁵ იგივე ვითარება ჩანს დასავლეთ საქართველოშიც.⁶ გ. ჯამბურია იმუნიტეტური უფლებების გაფართოვებას და გაღრმავებას სათავადოების წარმოქმნის წინაპირობად მიიჩნევს, მაგ-

¹ კორპუსი I, გვ. 150.

² Шошнашвили Н. Ф., Ркони́ская грамота, как исторический источник, с. 24-25.

³ ივ. ჯავახიშვილი, ქართული სამართლის ისტორია, თხზულებანი VI, თბილისი, 1982, გვ. 252-253.

⁴ ბ. ლომინაძე, ქართული ფეოდალური ურთიერთობის ისტორიიდან, I, თბილისი, 1966, გვ. 19, მისივე გელათი, თბილისი, 1955, გვ. 66. მ. ბერძნიშვილი, XI ს. ქართული საისტორიო წყაროები, თბილისი, 1979, გვ. 84-85.

⁵ ი. სურგულაძე, საქართველოს სახელმწიფოსა და სამართლის ისტორიისათვის, I, თბილისი, 1952. მ. ლეკვეიშვილი, შემამულეთა სასამართლო უფლებამოსილების საკითხისათვის XVII-XVIII სს. აღმოსავლეთ საქართველოში, საზ. მეცნ. განყ. მოამბე, 1960, № 2, გვ. 199.

⁶ ო. სოსელია, ფეოდალური ხანის დასავლეთ საქართველოს ისტორიიდან, თბილისი, 1966, გვ. 189.

რამ არ გამორიცხავს, რომ დიდებულებსაც ჰქონდათ შეუვალლობის უფლებები მკვიდრ მამულებზე, მაგრამ ეს მამულები მაინც პირობითი იყო.¹ ალ. ვაჩიშვილი თვლის, რომ იმუნიტეტის ასეთი ფორმა გაცილებით ადრე უნდა გაჩენილიყო.²

კახა თორელის და ძაგან აბულეთისძის ზემოთ განხილულ საბუთებში, ჩვენი აზრით, არის მინიმუმბა საერო-სასამართლო იმუნიტეტის არსებობის თაობაზე, მაგრამ ორივე შემთხვევაში, როგორც მოსალოდნელი იყო, ეს უფლება ვრცელდება მხოლოდ ფეოდალთა ნასყიდ მამულებზე, ე. ი. მხოლოდ იმ მამულებზე, რომელთა თავისუფალი გასხვისების უფლება მათ კანონიერად ჰქონდათ.

XIV-XV სს. შენირულების საბუთებში შეუვალლობის თემა ორი ვარიანტითაა წარმოდგენილი: 1. შეუვალობაზე ზოგადი მითითება და 2. შეუვალობის გაშლილი ფორმულა, რომლის ელემენტები განსხვავდება XI-XII სს. ცნობილი ფორმულისაგან. XIV-XV საუკუნეებში შეუვალობის გაშლილ ფორმულაში ნატურალურ გადასახადთა სახელწოდებებია ჩამოთვლილი, ნაცვლად სამოხელეო გადასახადთა აღმნიშვნელი ტერმინებისა. ზოგჯერ ერთი საბუთის ფარგლებში შესაძლებელია თანაარსებობდეს მოკლე და ვრცელი შეუვალობის ფორმულები.

ამავე დროს XIV-XV საუკუნეთა საბუთებში სამოხელეო შეუვალობის ფორმულები უფრო ხშირია, ვიდრე წინა საუკუნეებში. სამოხელეო შეუვალობაც ძირითადად ზოგადი და კონკრეტული ვარიანტებითაა წარმოდგენილი. სამოხელეო შეუვალობის ზოგადი ფორმულის ნიმუშია: „არა ჩუენი კაცი სათხოვრად შევიდოდეს“³ „სხუისა ჳელი არავისი შევიდოდეს“,⁴ „ჩუენი ყმა და მოსამსახურე ვერას საქმისა და სათხოვრისათუის მათსა კარს ვერ

¹ გ. ჯამბურია, სათავადოთა საკითხისათვის, საქართველოს ფეოდალური ხანის ისტორიის საკითხები, I, 1970, გვ. 8-9.

² ალ. ვაჩიშვილი, ნარკვევები ქართული სამართლის ისტორიიდან, III, თბილისი, 1963, გვ. 245-246. საერო იმუნიტეტის არსებობას სარწმუნოდ მიიჩნევს ადრეფეოდალურ ქართლში ა. ზოგვერაძეც. იხ. მისი, „ქართლის პოლიტიკური და სოციალურ-ეკონომიკური განვითარება IV-VIII საუკუნეებში“, თბილისი, 1979, გვ. 137.

³ გსიემ 7601/30.1382 ნ., დავით მეფის სიგელი ოქონის საყდრისადმი.

⁴ სსცსა, 1449-1624. 1413 ნ., ალექსანდრე მეფის სიგელი სვეტიცხოვლისადმი.

მივიდეს",¹ „არავისა საქმე უც მცხეთისა შესავლისა თანა. არა კარისა ჩუენისა ნარვლენილთა მოსაქმეთა და მოასილთა და არა სხუისა ადგილთა მოურავთა არა“.²

ვრცელი და დანვრილებითი ჩამოთვლა იმ კონკრეტულ მოხელეთა, რომელთაც ეკრძალებათ შენირულ მამულებში შესვლა, მოცემულია 1413 წ. ალექსანდრე მეფის სიგელში სვეტიცხოვლისადმი:³ „არავისა საქმე უც ამა ჩუენგან შემონირულთა თბილელასძეთა და მათსა მამულსა გუერდსა. არა ატენისა მპყრობელთა და პატრონთა, არა მოურავთა, არა ნაცვალსა და გზირსა, არა მოასილთა, არა მეკულუხეთა, არა პურისა, საკლავისა, თეთრისა და სხუის საწმარისა მკრებელთა, და არას გუარსა, და არას ნათესავესა კარით ჩუენით ნარვლენილთა მოსამსახურეთა“. გვხვდება შერეული ვარიანტებიც, როცა საგადასახადო და სამოხელეო შეუვალობის თემა ერთ ფორმულაშია ჩატეული.⁴ სამოხელეო შეუვალობის ვრცელ ფორმულაში სამეურნეო-ადმინისტრაციული მართვის სტრუქტურა არის ასახული, ისევე როგორც ამავე საუკუნეების საბუთების ბრძანებულების თემაში.

შეუვალობის ზოგადი ფორმულა უმთავრესად ისეთ საბუთებშია ნარმოდგენილი, რომლებიც შენირულების განახლებას ასახავენ. ასეთი ფორმულები, ვარიანტული სახესხვაობით, შეუვალობის სისრულეზე მიგვანიშნებენ. ეკლესიის შეუვალობა ამ დროისათვის იმდენად დადგენილი და მტკიცე წესად არის მიჩნეული, რომ კონკრეტული გადასახადების ჩამოთვლის საჭიროებაც გამქრალია. შეუვალობის ზოგად ფორმულებად ასეთ საბუთებში შეიძლება ჩაითვალოს გამოთქმები: „კელშეუვალად და განთავისუფლებით მოგუირთმევი და შემოგუინირავს“, გუითავისუფლებია და გუითარხნებია ყოვლისა სათხოვრისია და გამოსაღებისაგან...“ „თარხნად და შეუვალად“. ხშირად, შენირულებათა განახლების შემთხვევაში,

¹ სსცსა, 1449-1567. 1433 წ., ალექსანდრე მეფის სიგელი სვეტიცხოვლისადმი.

² იქვე, 1449-1175. 1488 წ., კონსტანტინე მეფის სიგელი სვეტიცხოვლისადმი.

³ იქვე, 1449-1512.

⁴ იქვე, 1449-1479. 1433 წ., თაყა ზევდგენისძის საბუთი სვეტიცხოვლისადმი.

საგადასახადო შეუვალობა განსაზღვრული არ არის, მითითებულია მხოლოდ ძველად მიღებული უფლება: „გუითავისუფლებია და გუითარხნებია ყოვლისა სათხოვრისა და გამოსაღებისაგან, ვითა პირველი კათოლიკე საყდრისა დედაქალაქისა მცხეთისათვის შენირულსა და მოწსენებულსა მართებს...“, „ვითარ სხუანი მცხეთისა მამულნი შეუვალნი არიან, აგრევე შეუვალად ესე...“, „როგორცა სხუათ მცხეთისა მამულნი თარხანნი და შეუვალნი არიან, აგრევე თარხნად და შეუვალად... მოგუიწსენებია და შემოგუინირავს...“. თუკი შენირულ ყმა-მამულს სრული შეუვალობა არ ენიჭებოდა, მაშინ ზოგად ფორმულას ემატებოდა მხოლოდ იმ ვალდებულებათა ჩამოთვლა, რომლებიც რჩებოდა შენირულ ობიექტს. მაგ., 1439 წ. ალექსანდრე მეფის მიერ სვეტიცხოვლისათვის შენირულ ლომაშვილებს მეფემ დაუტოვა სახელმწიფო გადასახადი – მალი და ვალდებულება – ლაშქარ-ნადირობა. ამიტომ შენირულების ფორმულა აქ და ანალოგიურ შემთხვევებში ასეთ სახეს იღებს: „გქონდეს... ყოველთა შეუვალად და თარხნად, თუინიერ მალისა და ლაშქრობისაგან, მეტი არა ეთხოებოდეს“.¹

ახლად შენირული ყმა-მამულისათვის მინიჭებული შეუვალობა XIV-XV საუკუნეებში თითქმის ყოველთვის არის განსაზღვრული, მაგრამ რადგანაც ამ საუკუნეებში ახალი შენირულებების გაღება უფრო იშვიათად ხდება, ვიდრე ძველი შენირულებების განახლება, ამიტომ საგადასახადო შეუვალობის ვრცელი ფორმულებიც ნაკლებად გვხვდება. 1433 წ. ალექსანდრე მეფემ სვეტიცხოველს შესწირა ამუჭი და დირსი. ეს შენირულება მოჰყვა ლორეს ქვეყანაში მეფის წარმატებით ლაშქრობას. საბუთს ახლავს საგადასახადო და სამოხელეო შეუვალობის ვრცელი ფორმულა: „...არა ეთხოებოდეს ულუფა, არა გუთნისთავი, არა ყანის სამუშაო, არა სამეჯინიზო და არა სახორსალარო, არა დიდი და არა მცირე სათხოვარი და ჩუენი ყმა და მოსამსახურე ვერას საქმისა და სათხოვრისათვის მათსა კარსა ვერ მივიდეს..., „თარხნად და შეუვალად...“.² ამ საბუთში შეუვალობა გამოხატულია აღნიშნულ საუკუნეებში გავრცელებული წესის მიხედვით: გადასახადები ჩამოთვლილია არა მათი დანიშნულების

¹ სსცსა 1449-159.

² იქვე, 1449-1567. ასეთივე ფორმულაა ალექსანდრე მეფის 1434 წ. საბუთში. სსცსა 1449-1622.

მიხედვით (სამოხელეო), არამედ გლეხური გადასახადების და ვალდებულებების დასახელებებით. შეუვალობათა ასეთი ფორმულების ცალკეული ელემენტები სხვადასხვა საბუთში ერთმანეთისაგან განსხვავდება, რაც უთუოდ იმისი ნიშანი უნდა იყოს, რომ საბუთების შედგენისას გათვალისწინებული იყო ფისკალურ ერთეულთა მოცულობა და სამეურნეო თვისებები. 1435 წ. ალექსანდრე მეფის მიერ სვეტიცხოვლისათვის ბოძებული სიგელის შეუვალობის ფორმულა ეხება ქალაქში მცხოვრები ყმების თავისუფლებას გადასახადებისაგან: „არა ეთხოვბოდეს არა ტიკი, არა ტომარა და არა ულაყი, ერთისა მალისა და სამუშაოსაგან მეტი არა ეთხოვბოდეს რა...“.¹ როგორც ცნობილია, 1440 წ. ალექსანდრე მეფემ საქართველოს მოსახლეობას ამოუკვეთა მალი² – კომლზე 40 თეთრი. მიუხედავად ამისა, მალი, შენერილი მოსახლეობაზე, მომდევნო ხანის საბუთში კვლავ ჩანს. 1448 წ. გიორგი მეფემ შესწირა საალაპედ სვეტიცხოველს ბაგა „ჭართლურიითა მამულითა“. გაათავისუფლა გადასახადებისაგან, გარდა მალისა: „მოგუიწსენებია... თარხნად ამა ნესითა, რომ არა ეთხოვბოდეს არა ულუფა, არა გუთნისთავი, არა ზროხა-საკლავი, არა სამეჯინიბო, არა სახოლსარლო და არა სამუშაო, თუნიერ ერთისა სათათროსა მალისაგან მეტი. არასთანა გამოსალები, არა დიდი და არა მცირე, ეთხოვბოდეს“.³

საეკლესიო იმუნიტეტი ხშირად ილახებოდა, რის გამოც ეკლესია ითხოვდა იმუნიტეტურ უფლებათა დამამტკიცებელ ახალ საბუთებს. ასეთ საბუთებში შეტანილია იმ კონკრეტულ გლეხურ ვალდებულებათა სახელწოდებანი, რომლებიც შეუვალობის ფორმულებში ჩვეულებრივ არ აღინიშნებოდა. გიორგი VIII-მ გაათავისუფლა მცხეთის საქონებელი უკანონოდ შეწირული გადასახადებისაგან, რომლებიც „ამას წინათ სდებოდა“. ესენია: „სთუელთა შიგან ულაყი და ულამი, ჯარურემი და საპალნე და ტიკი“.⁴ ამავე მეფემ 1457 წ. მცხეთის „სახლს და მამულს“ ამოუკვეთა საბალახე, რადგან „არას უამსა არ ყოფილიყო“. ასე რომ, საგადასახადო შეუვალობის თვით ვრცელ ფორმულებშიც კი არ არის სრული რეალურად დანესებუ-

¹ სსცსა, 1449-1659.

² ხელნაწ. ინსტ. Hd-1368

³ სსცსა 1449-1523.

⁴ ხელნაწ. ინსტ. Hd-1371.

ლი გადასახადების და ვალდებულებების ჩამონათვალი. შედარებით უფრო შევსებული ჩანს მცხეთის საყდრის ძველი მამულების გაერთიანებული სიგელი, რომელიც გიორგი VIII-მ 1448 წ. უბოძა სვეტიცხოველს: „ან ჩუნ ახლად გუჯრითა ამით ვათარხნეთ და ვათავისუფლეთ სათხოვრისა და გამოსალებისაგან; არა ეთხოებოდეს და არა ენერებოდეს არაოდეს და არას უამსა შიგა არა: არა დიდი სათათრო ულუფა, არა ნურილი სანერი, მუდამი ულუფა, არა მეჯინიბეთა, არც ბაზიართა, არა ახორსალართა, არა მეძალღეთა, არა ულაცი ეთხოებოდეს. არა საკლავისა შემნახავნი, არა სამზარეულოს შემის მზიდავნი და არა ნყლის მზიდავნი, და რა, კაცისაგან მოიგონების და ანუ მნიგნობრისაგან დაინერების, არასთანა არ ეთხოებოდეს და არა ენერებოდეს არაფერი და სათხოვარი არა. არა პური და არა ლუინო, არა ძროხა, არა საკლავი, არა სამუშაო“.¹ ვალდებულებათ და გადასახადთა შევსებისათვის საინტერესოა ალექსანდრე კახთა მეფის (I), ისევე სვეტიცხოვლისათვის ბოძებული სიგელის შეუვალობა: „თარხნად, თავისუფლად, რომე არაფერი საჩვენო არა ეთხოვებოდეს... ესენი ესე თარხნად და ჳელშეუალად განგვითავისუფლებია ყოვლისფერისა და ნივთისაგან, არა ენერებოდეს რა, არა ეთხოებოდეს რა: არა პური, არა ლეინო, არა საკლავი, არა ბზე და ქერი, არა სამასპინძლო, არა დიდი საური, არა ბაშმალი, არა საბაზიერო და სარემაო, არა შემის ზიდვა და ქეშიკობა, არა მალი, არა სათათრო დიდი ულუფა, არა საჯინიბო, არა მეურმეთა და, რაც რამ ფერი თუ მოცლით იყოს საყდრის მუშაობისაგან, ციხე და სასახლე უმიზეზოდ გვიმუშაონ“.²

საგადასახადო და სამოხელეო შეუვალობის მინიჭების უფლების ხარისხი თითქმის ერთნაირი ჩანს XV ს. მეფეთა და საერო ფეოდალთა მიერ გაცემულ შენირულების საბუთებში. 1405 წ. ხიმშია ამილახორის მიერ მცხეთისათვის ბოძებული შენირულების საბუთის შეუვალობის ტექსტი არაფრით განსხვავდება მეფის სიგელის შესაბამისი ნაწილისაგან. შეუვალობის თემა საბუთში ყველაზე მკაფიოდ უჩვენებს შემწირველის უფლებების გრადაციას კერძოდან საჯაროსაკენ ან პირიქით. ხიმშია აბაზასძის საბუთის მიხედვით, შემწირველი საჯა-

¹ სსცსა, 1449-1523.

² იქვე, 1449-1642.

რო უფლებრივი ნორმებით სარგებლობს თავის „მკვიდრ“ მამულზე (რომელიც სინამდვილეში ნანყალობეია): „არა ეთხოვებოდეს არა მეფეთაგან ძაგნაკორნელთა ზედა შემონერილისაგან, არა ჩემგან... შემდეგ ჩამოთვლილია სახელმწიფო და ფეოდალური გადასახადები, რომელთაგან იგი ათავისუფლებს შენირულ გლეხს: „არა დიდი ულუფა, არა სათათრო გამოსაღები, არა კულუხი, არა მესთულეთა და მეკულუხეთა და მერუეთა პურისა ქმევა, არა საყურძნე გოდორი და არასთანა რაი...“.¹

ასეთივე უფლებებს ანიჭებს თაყა ზევდგინისძე 1433 წ. სვეტიცხოვლისათვის შენირულ თავის ნანყალობევე სოფელ ქვეშს: „ესრეთ გუიბოძებია... ვერამან მეფეთა მოსამსახურემან ვერ ულუფისათვის, ვერ გუთნისათვის, ვერ საჯინიბოსა, ვერ სახორასლოსა, ვერ მამითადისა სამუშაოსა, მაგისაგან კიდე, ვერავინ რა საქმე დაუდოს...“.² დატოვებული აქვს შენირულ სოფელს მხოლოდ მალი. საბუთში აღნიშნულია, რომ შენირული სოფელი ნაოხარია, მაგრამ შემწირველი შეუვალობის პირობებს ავრცელებს იმ შემთხვევისათვისაც, თუკი სოფელი „მოშენდება“.

1451 წ. რამინ ამირეჯიბი სწირავს სვეტიცხოველს თავის ნასისხლ ქონებას: „კრცხილოანს ერთი გლეხი ლალასძე მისითა მამულითა უკლებლად, და ერთი გლეხი ერგნეთს – ჯოხასძე ორითა ვენახითა, და ერთი ვენაჯი სხუავე შენი და ველი და მინაი სამისა ღლისა“.³ ეს ყმა-მამული შენირულია „ველმოჯსნით, თარხნად და შეუვალად“. ცხადია, თარხნობის უფლებას შენირულ მამულს მისი „ნასისხლობა“ ანიჭებს, მაგრამ საერთო სურათის მიხედვით ნანყალობევე, მკვიდრ და ნასისხლ მამულებზეც ფეოდალები ერთნაირი ნესით ავრცელებენ თავიანთ უფლებებს.

საკუთარი საფასით აშენებული მკვიდრი მამულების შენირულების შემთხვევაში ფეოდალთა მიერ შეუვალობის მინიჭების უფლება, ცხადია, არავითარ კონტროლს აღარ ექვემდებარება. ასეთი შენირულობების გაღება განიხილება, როგორც ფეოდალთა კერძო უფლება და ამიტომ ასეთ საბუთებში სრული შეუვალობის ფორ-

¹ სსცსა, 1449-1510.

² იქვე, 1449-1479.

³ იქვე, 1449-1481.

მულის არსებობა აღარც არის აუცილებელი. შეუვალობის უფლებას გამოხატავს შენირული მამულის იურიდიული დახასიათება (მკვიდრი) ან მასზე განეული შრომისა და ხარჯის შესახებ თხრობა. ასეთი შენირულებების მაგალითია ქაჩიბაძეების მიერ ყორანთას შენირულების თაობაზე სვეტიცხოვლისათვის გაცემული ორი საბუთი. ყორანთა დახასიათებულია, როგორც „მკუიდრი, მოუდევარი და უსარჩლელი“.¹ ამავე სოფლის შენირულების განახლების საბუთში ადრესატის უფლება დახასიათებულია: „სრულად, უკლებლად, თავისუფლად, თარხნად და შეუვალად ყოვლისა სათხოვრისა და გამოსალებისაგან“.² აღსანიშნავია, რომ ორთავე ამ საბუთს ამტკიცებენ მხოლოდ ქაჩიბაძეთა სახლის წევრები და არცერთი საჯარო ხელისუფლების წარმომადგენელი.

„უსარჩლავი და მოუდევარი“ მამული – ნოჯიკეთი ეკლესიით და ყმა-მამულით შესწირა სვეტიცხოველს ვამეყ შაბურისძემ 1465 წ.³ შენირული მამული არის შემწირველის „სახასო“, რაზედაც ახორციელებს სრული მესაკუთრის უფლებას. შენირულია „თარხნად და წელშეუვალად“.

ნასყიდი მამულების შეწირვის შემთხვევაში შეუვალობის ფორმულა თითქმის აღარ გვხვდება შენირულების საბუთებში. შენირული მამულის განსაზღვრება – „ნასყიდი“ უკვე მოიცავს მამულის შეუვალობის შესახებ ცოდნას. ასეთი მამულების შენირულების თაობაზე განკარგულებას შესაძლებელია დაერთოს დაუცილებლობა – დაცვის თემის სპეციალური დიპლომატიკური გამოთქმები. ვთქვათ, „არა ვის რა საქმე უც ამა ჩემგან შემოწირულსა ქუეყანასა აღაიანთა გუერდის“.⁴

XV საუკუნიდან ორიოდ შემთხვევა გვაქვს, როცა შენირულება გაღებულია მეფის ნებარვით, ანუ იურიდიულად დადასტურებულია შენირულების ობიექტზე იერარქიული საკუთრება. ერთია თაყა ფანასკერტელის მიერ ელიოზ კათალიკოსის დროს სვეტიცხოვლისათვის ატენში ბოძებული ლუსმალაური მამულის შენირულება. შეუვალობის ფორმულა ამ საბუთში შეეხება ადგილობრივ, ლო-

¹ სსცსა, 1449-1527.

² იქვე, 1449-1528.

³ იქვე, 1449-1486.

⁴ 1408 წ., დავით ცნოდისძის შენირულების საბუთი. სსცსა 1449-1511.

კალური მნიშვნელობის ფისკალურ მოხელეებს: „მატანელთა არა საქმე დააგდონ მის გუერც, არა ყალანსა, არა კულუხსა თანა...“.¹ ამ საბუთში დასახელებული შენირული მამული მეფის დომენიდან არის აღებული, სოფელი შენირულია დედოფლის – სათიხათუნის და მისი ძმის (შემწირველის) საალაჰედ. ამდენად, შეუვალობის დამონ-მებული ფორმულაც შედარებით „მოკრძალებულია“ იგი შეესაბამება შენირულ მამულზე იმ ნამდვილად არსებულ იერარქიულ უფლებას, რაც მეფის ნებართვის თემით არის გამოხატული ამ საბუთში.

სრულიად განსხვავებულია თავისი იურიდიული შინაარსით შალვა ქვენიფნეველ ერისთავის მიერ ლარგვისისადმი 1470 წ. ბოძებული შენირულების საბუთი. ეს საბუთიც გაცემულია „კითხულობითა და ბრძანებითა მეფეთ-მეფისა ბაგრატისათა“. საბუთში ლაპარაკია შემწირველის მიერ სოფლებისა და აგარაკების აღშენებაზე, რომ-ლებიც მან შესწირა ქვენიფნეველთა საძველე მონასტერს. შენირულ მამულებს მიანიჭა სრული შეუვალობა: „მეფეთა, ერისთავთა, ქარ-თლის ერისთავთა და ყოველთა პატრონთა და ხელისუფალთაგან შეუვალი და თავისუფალი და მოუსარჩლელ-მოუდევარი“. ეკლესიის მამულებს ენიჭებათ სამოხელეო შეუვალობის გარდა, სასამართ-ლოც, – საბუთში გარჩეულია ლარგვისის ეკლესიის იურისდიქციაში შესული დანაშაულობებისა და სასჯელის ფორმები, განსაზღვრულია იმუნიტეტის მოქმედების ტერიტორია – „სადამდისაცა სარეკლოსა და ზარისა წმაჲ ისმოდეს“. ამ საბუთში ასახულია კერძო-ფეოდა-ლური უფლებების უაღრესად გაფართოებული – გასაჯაროებული ფარგლები, მეორე მხრივ, შენარჩუნებულია პატრონყმური ურთ-იერთობის ის მოდელი, რომელიც ბარის საქართველოსათვის უფრო ადრინდელ საუკუნეებშია დამახასიათებელი.

¹ ქრონიკები, II, გვ. 222-223.

წყალობის აქტები

ტერმინი „წყალობა“ სუზერენულ-ვასალურ ურთიერთობას ასახავს ფეოდალური იერარქიის ყველა საფეხურზე. მწყალობელის სოციალური როლის შესაბამისად გამოიყოფა მეფის, ფეოდალის, საეკლესიო იერარქების ან სამონასტრო კრებულების მიერ გაცემული წყალობის საბუთები.

წყალობის შესატყვისად საბუთებში გამოიყენება ამავე მნიშვნელობის სიტყვა „ბოძება“ (მიუბოძეთ...). როცა წყალობა გაცემულია ადრესატის თხოვნის შედეგად, წყალობის აქტი გამოხატულია გამოთქმებით: „დაგვაჯერა ღმერთმან“ ან „ვისმინეთ აჯა და მოხსენება“; „ვინებე, რათამცა წყალობა გუეყო...“ სუზერენის ნების გამომხატველი გამოთქმები საბუთთა უმრავლესობაში მეორდება წყალობის კონკრეტულ შინაარსთან ერთად. განმეორების შემთხვევაში ასეთ გამოთქმათა შერჩევა ხდება ერთგვარი კანონზომიერების დაცვით. სუზერენის განცხადება წყალობის გაცემის შესახებ გამოიხატება ზმნით ნამყო დროში (შეგინყალეთ და გიბოძეთ... დაგვაჯერა ღმერთმან... ვისმინეთ აჯა და ა. შ.), თემის განმეორების დროს კი უსათუოდ იხმარება მომავალი დროის ფორმები ზმნებისათვის (გქონდეს და გიბედნიეროს ღმერთმა...), რითაც ხაზგასმულია წყალობის აქტის დროში განგრძობითობა.

წყალობის უფლება საჯარო ხელისუფლების ატრიბუტია თავის კლასიკურ გამოვლინებაში. ფორმალურ-იურიდიულად წყალობა საჯარო ხელისუფლების უფლებას გამოხატავდა ქართული ფეოდალიზმის განვითარების ყოველ სტადიაზე, მაგრამ თვით წყალობის აქტში კონკრეტულად ნაგულისხმევი უფლებრივი დამოკიდებულებანი ყოველთვის საჯარო სამართლის სფეროში არ თავსდებოდა. წყალობის საბუთები, ისევე როგორც შეწირულების საბუთები, სამართლებრივ ურთიერთობათა საკმაოდ ჭრელ სურათს უჩვენებენ.

წყალობის საბუთებში თვით წყალობის შინაარსი გადმოცემულია ცალკეული იურიდიული კლაუზულებით. მათი შერჩევა დამოკიდებულია მწყალობელის რეალურ უფლებებზე, წყალობის ობიექტის იურიდიულ რეჟიმზე და წყალობის აქტის კონკრეტულ მიზანდასახულობაზე. წყალობის ობიექტი შეიძლება იყოს საიმუნიტეტო უფლებები, სახელმწიფო ან საეკლესიო ქონება, ბეითალმანი ან სხვა პირისათვის ჩამორთმეული, ნასყიდი, მკვიდრი, ნასისხლი ან ნაანდერძევი

მამულები, თანამდებობა და მასთან დაკავშირებული სახელო ქვეყანა. წყალობის აქტით ხორციელდება არსებული საკანონმდებლო ნორმებიც და იქმნება ახლებიც. ცალკეულ შემთხვევებში წყალობის აქტები სამართალქმნადობის პროცესს ასახავს.

ცნობილია, თუ რა ძლიერმომქმედი იარაღი იყო შენყალების უფლება საჯარო ხელისუფლების ხელში. ცნობილია ისიც, რომ ამ უფლებამ ცვლილებები განიცადა ერთიანი საქართველოს სახელმწიფოს ფარგლებში XI-XV საუკუნეების განმავლობაში.

მიუხედავად იმისა, რომ მეფეთა წყალობის სიგელები თითქმის არა გვაქვს XI-XIII საუკუნეებიდან, გარკვეულ განსხვავებაზე XI-XIII საუკუნეების და XIV-XV საუკუნეების სამეფო წყალობის სიგელებს შორის მაინც შეიძლება საუბარი. მართალია, საბუთის სტრუქტურა მყარია საუკუნეების მანძილზე, მაგრამ თვით წყალობის შინაარსი, გამოხატული ცალკეული იურიდიული კლაუზულებით, გარკვეულ ცვლილებებს განიცდის.

წყალობის აქტებში წყალობის გაცემის ზნეობრივ მიზეზად გამოცხადებულია ერთგული სამსახური. ეს თემა არ არის გამოხატული დამოუკიდებელი სინტაქსური კონსტრუქციებით. იგი შერწყმულია ადრესატის თემასთან, როგორც ადრესატის არტიბუტული მსახურელი ან ჩართულია მწყალობელის ნების გამომხატველ ფორმულაში. ერთგული სამსახური წყალობის საბუთებში წყალობის აქტის ზნეობრივ საფუძვლად არის გამოცხადებული. ამდენად ასრულებს ეს თემა ზნეობრივი *arenga*-ს ფუნქციას. დავით აღმაშენებლის ფრაგმენტულად მოღწეულ წყალობის სიგელში ნიანია ნიანიასძისადმი ერთგულად მსახურების თემა ასეა გამოხატული: „...ჩუენიცა დიდად ნამსახური და ბერი კაცი იყო...“.¹ ეს ფრაზა განმარტავს წყალობის გაცემის მიზეზს. დავით და ვახტანგ მეფეების სიგელში ვახტანგ თულაისძისადმი ადრესატის დამსახურებაზე ნათქვამია „...ეგრევემცა მეფობასა ჩუენსა კმსახურებდა...“.²

XIV-XV სს. წყალობის სიგელებში ერთგულად სამსახურის თემა გამოხატულია ვარიანტულად მრავალფეროვანი გამოთქმებით: „ერთგულად მსახურებასა შინა“, „მოვიდა ჩუენი დიდად ნამ-

¹ კორაუხი I, გვ. 51.

² იქვე, გვ. 181.

სახური და ერთგული...“, „ჩვენსა ერთგულსა და თავდადებით ნამსახურსა...“, „როგორც პატრონთა ერთგულობისათვის და სამსახურისათვის დღეს თქვენ გაქუს...“ XV საუკუნეში ვრცელდება ასეთივე მნიშვნელობის ახალი რედაქციის გამოქმეები: „ჩუნთა თანა შეზრდილ-გაზრდილთა“,¹ ჩუნისა მორჭუმისა და ამოდ ყოფისათვის მექმე და მეცდე დამჭირნე...“, „ჩუნ თანა შეზრდილ-გაზრდილსა, დლე და ლამე ჩუნისა მორჭუმისა და ამოდ ყოფის მომჭირნე და მეცადურნი...“ XIV საუკუნის რამდენიმე საბუთში ერთგული სამსახურის ზოგადი მოტივი დაკონკრეტებულია. ერთგულ მსახურებად არის მიჩნეული „ურდოს ლაშქარში“ მეფის ხლება.² როცა წყალობა რომელიმე კონკრეტულ ფაქტთან დაკავშირებით იყო გაცემული, ასეთ შემთხვევაში arenga-ს ფორმულას ცვლის თხრობა ადრესატის კონკრეტული დამსახურების შესახებ.

ერთგული სამსახურის თემა მხოლოდ წყალობის გაცემის ზნეობრივ მოტივირებას არ ემსახურება. ერთგული სამსახური არის წყალობის გაცემის მიზეზიცა და მიზანიც. იგივე თემა წყალობის განკარგულების ბოლოს უსათუოდ მეორდება საბუთში. ასეთ შემთხვევებში ზმნის კავშირებითი კილო (გქონდეს... ჰმსახურებდეს...) ხაზს უსვამს წყალობის პირობას სამომავლოდ. მწყალობელი მოითხოვს ერთგულ სამსახურს გაღებული წყალობის სანაცვლოდ. ერთგული სამსახურის მოთხოვნის დიპლომატიკური ფორმულები უცვლელად გადადის საბუთიდან საბუთში საუკუნეების მანძილზე „ჰქონდეს (ადრესატი, წყალობის ობიექტი) ერთგულად მსახურებასა შინა მეფობისა ჩუნისასა“.

წყალობის განახლების საბუთების ზოგიერთი თემა შინაარსით განსხვავდება ე. წ. „პირველადი წყალობების“ შესაბამისი თემისაგან. განახლებისას აუცილებელია მფლობელობის უფლების დასაბუთება. ამიტომ არის ასეთ საბუთებში განვითარებული იურიდიული arenga. პირველადი წყალობის შემთხვევის დადგენა შესაძლებელია ასეთი

¹ ტერმინ „გაზრდილის“ სოციალური შინაარსის შესახებ.: შ. ზადრიძე, სენიორალური ხელისუფლების ზოგიერთი პოლიტიკური ნიშნისათვის ადრე ფეოდალურ ქართლში. საქართველოს ფეოდალური ხანის ისტორიის საკითხები, I, თბილისი, 1970, გვ. 142.

² ხელნაწ. ინსტ. H-11616, გიორგი V-ის სიგელი შალვა მეაბჯრეთუხუცესისადმი, დავით მეფის სიგელი ეზოს ჩუხჩარეხ პიპოსადმი, H-219.

arenga-ს არქონით. პირველადი წყალობისას ადრესატის ერთგული სამსახურის აღნიშვნა საკმარისია. სამაგიეროდ ასეთი საბუთების უმეტესობაში ძალზე განვითარებულია „დაცვის“ (დაუცილებლობა) თემა. ამ თემის გაძლიერების ტენდენცია იწყება XIII საუკუნის გასულიდან (იხ. ჭარმაულ-ჭაჭნიასშვილის საბუთი) და ძალზე „აქტიური“ ხდება XV ს. II ნახევარში. ეს უკვე ფრიად ადრეული ვითარების მონმობაა, როცა სოციალურ ცხოვრებას ანესრიგებს არა იმდენად კანონი, არამედ ძალაუფლება.

წყალობის აქტების გაცემის საფუძველი

წყალობის გაცემის საფუძველი. წყალობის საბუთების იურიდიული arenga გამოხატავს წყალობის განახლებისათვის არსებულ იურიდიულ მოტივს. ამდენად, იგი ასახავს მფლობელობის ფაქტობრივ ვითარებასა და მოქმედ კანონმდებლობას შორის მიმართებას. დავით აღმაშენებლის მიერ ნიანია ნიანიასძისათვის ბოძებულ წყალობის სიგელში აღნიშნულია, რომ ნიანია ნიანიასძის მამული „პირველცა ზითვად ჰქონებოდა“.¹ მამულის „ზითვად“ ქონება არის ის არსებითი ნიშანი, რამაც განსაზღვრა თვით წყალობის კონკრეტული შინაარსი. იურიდიული arenga საერთოდ უაღრესად მნიშვნელოვანი თემატური კომპონენტია საბუთის ტექსტისა, რადგან მასში უკვე მნიშვნელოვანწილად ნაგულისხმევია წყალობის პირობები.

XIII საუკუნიდან მოღწეულ ყველა სამეფო წყალობის სიგელს იურიდიული arenga არა აქვს. ასეთია, მაგალითად, დავით მეფის სიგელი ჭარმაულ გრიგოლ ჭაჭნიასშვილისადმი.² ეს არის ე. წ. „პირველადი წყალობის“ შემთხვევა, რის საფუძვლადაც საკმარისად არის მიჩნეული ერთგული მსახურება, ამიტომ იურიდიული დასაბუთება წყალობისა ამ საბუთში არც შეიძლება ყოფილიყო. დავით და ვახტანგ მეფეების წყალობის სიგელში ვახტანგ თულაისძისადმი³ გამოკვეთილი იურიდიული arenga არ არის, მაგრამ სიგელის საერთო შინაარსიდან ირკვევა, რომ შეწყალებულ პირს მეფემ მამულები

¹ კორპუსი I, გვ. 51.

² იქვე, გვ. 183.

³ იქვე, გვ. 181.

მისცა ადრე ნაწყალობევი შორაპნისა და ლუერკის სანაცვლოდ. ამ საბუთში ასახულ ვითარებას ნინ უძლოდა, როგორც ჩანს, ძველად ნაწყალობევის გამორთმევა. ფაქტობრივად მოხდა გაცელა, მაგრამ, რადგან ეს აქტი განხორციელდა იერარქიულად განსხვავებულ საფეხურებზე მდგომ პირთა შორის, იგი იურიდიულად ფორმდება, როგორც ახალი წყალობა. წყალობის იურიდიული საფუძველი ადრესატისათვის ძველად ნაწყალობევი ქონების გამორთმევაა (სამუქფო წყალობა).

XIV-XV საუკუნეებიდან წყალობის საბუთთა შედარებით მეტად მოღწეულობის გამო წყალობის გაცემის იურიდიული დასაბუთებები უფრო მრავალფეროვანი ვარიანტებით არის წარმოდგენილი. ხშირად სამეფო ხელისუფლება გვევლინება ადრე გაცემული წყალობის განმაახლებლის როლში. წყალობის ადრე გაცემულობა ამ დროს საკმარის საფუძვლად არის მიჩნეული მისი განახლებისათვის. 1339 წ. შალვა მეაბჯრეთუხუცესის სიგელიდან ჩანს, რომ მეფემ ადრესატს განუახლა უფლებები ადრე ნაწყალობევი მამულზე. ახალი წყალობის საფუძვლად სიძველეა გამოცხადებული: „რაგუარ პატრონსა შენსა ებოძა შენი მამული შენთვის, ჰაგრევე ან ჩუენ შეგინწყალეთ...“¹ მეფეთა წყალობის საბუთები, გარდა საკუთრივ ნაწყალობევი მამულზე წყალობის განახლების მიზნით, ასევე გაიცემა „გუარეულად ნაქონებ“ და ნასისხლ მამულებზეც: „და შეგუაჯერა ღმერთმან და ვისმინეთ აჯა და მოჯსენება თქუენი და მოგიბოძეთ თქუენი მკუიდრი და ნასისხლი მამული...“² ორბოძელისიეულ ნასისხლ მამულს წყალობის აქტით უმტკიცებს კონსტანტინე მეფე 1467 წ. ზაზა ფანასკერტელს.³ გიორგი მეფე მაჭავარიანებს უმტკიცებს მკვიდრ და ნასისხლ ზოვრეთს 1452 წ.⁴

ნაწყალობევი ქონება – მამული ამ ეპოქაში განიხილება, როგორც მემკვიდრეობითი ქონება, ამიტომ არის იურიდიულ საფუძვლად მიჩნეული წყალობის სიძველე. „გუარეულად“ ნაქონებ და ნაწყალობევი მამულებს შორის ტერმინოლოგიის დონეზე ზღვარი ხშირად

¹ ხელნაწ. ინსტ. H-11626.

² იქვე, Qd-9701, 1451 წ., გიორგი მეფის სიგელი ვირმელ წულუკიძისადმი.

³ იქვე, Qd-64, 1467 წ., კონსტანტინე მეფის სიგელი ზაზა ფანასკერტელისადმი.

⁴ იქვე, Ad-1564. გიორგი მეფის სიგელი მაჭავარიანებისადმი.

ნაშლილია. „მკვიდრი“ ენოდება ნაწყალობეუ მამულსაც. ზევდგინისძეთა 1453 წ. სიგელის მიხედვით, წყალობის განახლების იურიდიული საფუძველი არის, ერთი მხრივ, წყალობის სიძველე, მეორე მხრივ, ადრესატის „უბრალობა“. ქარუმისძეები ზევდგინისძეებმა მიიღეს ალექსანდრე მეფისაგან. შემდგომში გიორგი მეფეს ჩამოურთმევია: „ქარომისძენი პატრონისა მეფისა ალექსანდრესაგანცა თქუენტუის მკვიდრად საყმოდ ნაბოძები იყო. ნაბოძავმან კაცმან თქუენი თავი შემოგვაბეზლა და ცოტასა ოდენ ჴანსა ჩამოგართვთ. კიდე მოკითხული ვქენით და ყოველსა საქმესა ზედან მართალნი და უბრალონი იყავით და ჩუენა არაფერსა სამდურავსა არას გემართლებოდით“.¹

1345 წ. გიორგი V-ის მიერ გამრეკელ ჯავახიშვილისათვის ბოძებული სიგელიდან ჩანს, რომ წყალობის იურიდიული საფუძველი არის ადრესატის მემკვიდრეობითი უფლება მისი ბიძაშვილის (როგორც ჩანს, უმკვიდრო) ნაქონ ყმებზე.² 1377 წ. გუგუნა მაცაშვილისათვის ბოძებული წყალობის საფუძველია ადრესატის ბიძის უმემკვიდრეოდ გადაგება.³

1348 წ. სიგელის მიხედვით ნითლოსან ქუენიფნეველისათვის წყალობის ბოძების საფუძველი გამხდარა ადრესატის მიერ ანდერძით მამულის მიღება. მამული უანდერძებია ადრესატისათვის მის ცოლისძმას, სალარე მუხისძეს.⁴ ამრიგად, წყალობა ენოდება ანდერძის დამტკიცებასაც. ასეთივე საფუძველზე იღებენ 1466 წელს ჯავახიშვილები კონსტანტინე მეფისაგან წყალობას: „ესე მამულნი გაბაშვილთა მკუიდრი იყო და სამართლადცა თქუენ ხუდებოდა.“⁵ 1439 წ. ალექსანდრე მეფემ მესტუმრე დავით ქარცისძეს დაუმტკიცა „ბიძისა თქუენისაგან ნაშვილებნი სასახლე და მონასტერი და გლეხები“.⁶

არსებითად მეფეთა სიგელების მსგავსია წყალობის დასაბუთება სასულიერო იერარქთა და სამონასტრო კრებულის მიერ გაცემულ წყალობის საბუთებში. მაგ., მღვიმის კრებულის მიერ ტოხაისძე-

¹ ქართული სამართლის ძეგლები II, გვ. 133.

² იქვე, გვ. 99.

³ იქვე, გვ. 100.

⁴ იქვე, გვ. 98.

⁵ იქვე, გვ. 135.

⁶ სსცსა 1449-301.

ბისათვის ბოძებულ დანერჩილში წყალობის იურიდიული საფუძველი არის წყალობის ობიექტზე – კვირიკე კახთა მეფის სამწირველოზე – ადრესატის საგვარეულო უფლება: „ამად, რომე თქუენისა გუარისა მოძღუარი ყოფილიყო კვირიკე კახთა მეფისა...“ ასეთ საბუთში ძირითადი თემის ბოლოს მეორდება წყალობის საბუთების სტერეოტიპული გამოთქმა „გიბედნიეროს ღმერთმან... ერთგულობასა შინა...“. ერთგულების მოტივი საერთოა ყველა წყალობის საბუთისა, როგორც საერო, ასევე საეკლესიო პირების მიერ გაცემულეებისათვის.

მღვიმის კრებულს მიერ ზოსიმესათვის ბოძებულ წყალობის დანერჩილში წყალობის გაცემის რამდენიმე მიზეზია დასახელებული: 1. ფაქტობრივი მფლობელობის სიძველე, ადრესატის მიერ სამწირველოს ქონების გაზრდა-შემომატებაზე განუული შრომა; მეურნეობის აღდგენა, ყამირი მინის დამუშავება, ახალი მიწების შექენა.¹ მონასტერი, როგორც უზენაესი მესაკუთრე, უახლებს ამ მამულეზე წყალობას ადრესატს. ადრესატის უფლებები ამ შემთხვევაში განსაზღვრულია მისი ფაქტობრივი მფლობელობით.

ადრესატის დანახარჯი და განუული შრომა შეიძლებოდა ისეთი წყალობის მიზეზიც გამხდარიყო, რომელიც კანონიერების ფარგლებში არ ეტოდა. ასეთი შემთხვევა ჩანს არვანბეგ საბაისძისათვის ნიკოლაოზ კათალიკოსის მიერ მიცემულ დანერჩილში.² არვანბეგ საბაისძისათვის მეფეს უწყალობებია სვეტიცხოვლის სამწყსოს კუთვნილი სოფელი შეუბანი. კათალიკოსი არ ცნობს კანონიერად ამ წყალობას. ადრესატს წარუდგენია მეფის სიგელები, მაგრამ კათალიკოსი უტოვებს წყალობას არვანბეგ საბაისძეს არა მეფის სიგელების საფუძველზე, არამედ იმიტომ, რომ მას ხარჯი გაულია ხსენებული მამულის გამოსახსნელად: „ალარ ეგებოდა ამისი შეცვალებაი, ამად რომე დიდი ნანაგები ჩანდა თქუენგან და მონასყიდენიც იყვნით გელათის და აბუსერეთაგან“.

საეკლესიო პირების მიერ გაცემულ წყალობის დანერჩილებში პირადი დამსახურებაც ისევე ხშირადაა მიჩნეული წყალობის გაცემის მოტივად, როგორც სამეფო სიგელებში არსენ ჭყონდიდელ-

¹ კორპუსი I, გვ. 89.

² იქვე, გვ. 178.

მნიგნობართუხუცესის მიერ მგელა აბულახტარისძისათვის ბოძებულ წყალობის დანერილში მწყალობელი თავის გადაწყვეტილებას ასაბუთებს ადრესატის პირადი დამსახურებით მის წინაშე: „ოდეს... მეფეთ-მეფემა რუსუდან ბათოისსა გამგზავნეს სამსახურად, შენ მაშინ თანა მყევ და დიდი მოიჭირვე და ჭირნი ჰნახენ, ერთგულად მსახურებისათვის მეჰაჯე ღუერკისა მოცემასა...“¹ მანგლელ-თბილელ იოანეს წყალობის საბუთშიც საყდრიშვილ დანიელ ნექისძისადმი ადრესატის პირადი დამსახურება არის ხაზგასმული: „ამად რომე ორჯელ პატრონსა სულკურთხეულსა მეფესა კოსტანტინეს ურდოს ხლებოდი და თბილელობა შეცვლილიყო და მოგეჭირვა პატრონისა წინაშე და სულკურთხეულსა მეფესა კოსტანტინეს ახლად გაეჩინა“.²

წყალობის მიზეზად შეიძლება ქცეულიყო ადრესატის უკიდურესი გაჭირვება, გამონვეული ომით, საერთო უბედურებით. მიქაელ კათალიკოსის დანერილი მსახურთუხუცეს ვაჩე გუარამაისძისადმი გვამცნობს, რომ ადრესატის მკვიდრი მამული და სახელო-სარჩო მამულიც ამონყვეტილი და აოხრებული ყოფილა ხვარაზმელთა და მონღოლთა შემოსევების შედეგად: „ჩუენ დავხედენით: პირველ არაის ქონებასა და მერმე რომელნილა საყდრისა სასამსახუროდ სოფელნი გქონებოდეს, მოოწრებულ იყუნეს და ვერა რაით დაჰრჩებოდი“.³

Arenga-ს განხილული მოტივები უჩვენებენ, რომ XI-XV საუკუნეთა წყალობები სამართლებრივი ურთიერთობის საკმაოდ ფართო სპექტრს მოიცავენ. წყალობა გაიცემა სხვადასხვაგვარი მიზეზით – იურიდიულით ან ზნეობრივით. თითოეული ცალ-ცალკეც და ერთად სრულიად საკმარისია წყალობის აქტის დასასაბუთებლად. ერთგული სამსახური, როგორც საერო, ასევე საეკლესიო ხელისუფალთა მიერ გაცემული წყალობების აუცილებელი პირობა, მიზეზიც არის და მიზანიც. ერთგული სამსახურის საფუძველზე ხდება სახასო მამულების ან ბეითალმანი ქონების გადაცემა. წყალობის ობიექტია ნასყიდი, ნაქრთამევი, ნასისხლი, ნაწყალობევი, ანდერძით მიღებული და მემკვიდრეობით გადაცემული მამულები. ასევე წყალობის საფუძველად არის ცნობილი მამულზე განეული შრომა და დანახარჯი. წყალობის

¹ კორპუსი I, გვ. 119.

² ქართული სამართლის ძეგლები, III, გვ. 186.

³ კორპუსი I, გვ. 115.

საბუთთა არქივში გამოვლენილი სამართლებრივი ურთიერთობანი ადასტურებენ ტერმინ „საჯაროს“ პირობითობას წყალობის აქტების მიმართ. არსებული მასალის მიხედვით XII-XIII საუკუნეების საქართველოში წყალობის აქტები აფორმებენ პირობით საკუთრებას, ხოლო XIV-XV საუკუნეებში – უპირობოსაც. ამ საუკუნეებში წყალობის ინსტიტუტი ემსახურება არა თვით საკუთრების ობიექტზე უფლებათა გადანაწილებას, არამედ მწყალობელსა და შეწყალებულს შორის იურიდიულ უფლებათა იერარქიულობის ჩვენებას. წყალობის აქტით ხდება განმტკიცება ფეოდალური საკუთრებისა, რაც თავის თავში მოიცავს ერთდროულად კერძო და საჯარო უფლებრივ სანყისებს.¹

უფლებათა გადანაწილების ერთნაირი სტრუქტურაა ასახული მეფის, კათალიკოსის თუ უფრო დაბალი რანგის ხელისუფლის ან რიგითი ფეოდალის წყალობის საბუთში (ვთქვათ, ბარათა ქაჩიბასძის 1461 წ. წყალობის სიგელში თევდორე ბუჟლუაშვილისადმი ისეთივე ვასალური ურთიერთობაა ასახული, როგორც მეფის წყალობის სიგელში).² წყალობის გამცემი უზენაესი მესაკუთრეა, წყალობის მიმღები ფაქტობრივი და მემკვიდრეობითი მფლობელია. წყალობის საბუთებში ასახულია სამართლებრივი ნორმების ფეოდალიზმისათვის დამახასიათებელი „მოძრაობა“. ამიტომაც არის, რომ წყალობის მთხოვნელის მიერ წარმოდგენილი საბუთები ნაწყალობე მამულზე არაფრით განსხვავდება კერძო მესაკუთრის პრეტენზიებისაგან. ზღვარი „მკვიდრობის“ ცნებასა და „წყალობის“ ცნებას შორის ნაშლილია. უფლებათა სტრუქტურაში ჭარბობს ორსაფეხურიანი დამოკიდებულებანი: მეფე – ფეოდალი. ეკლესია – ფეოდალი. ფეოდალი – ყმა-აზნაური, ფეოდალი – ეკლესია. იშვიათად გვხვდება სამსაფეხუროვანი იერარქიაც. მეფე – საეკლესიო ფეოდალი – ეკლესია (მცხეთიშვილობის წყალობა).

წყალობის საბუთებში იურიდიული გარიგებების ხასიათისა და შინაარსის მიხედვით შეიძლება გამოიყოს: წყალობა – შეუვალობის მინიჭება მკვიდრ მამულზე; წყალობა – ძველი საგვარეულო მფლობელობის განახლება; წყალობა-ანდერძით მიღებული მემკვიდრეობის დამტკიცება; ახლად აღზევებული პირისათვის „პირველადი წყალობა“; წყალობა-გაცვლა; სახელო ქვეყნის წყალობა და სხვ.

¹ Барг М. А., Категории и методы исторической науки, М., 1984, с. 25.

² ხელნაწ. ინსტ. Hd-14858.

გვაქვს არაერთი შემთხვევა, როცა წყალობის საბუთი ადრესატს უმტკიცებს რამდენიმე სხვადასხვაგვარი იურიდიული რეჟიმის მქონე მამულს: მკვიდრს, ნასყიდს, ნასისხლს, ნამზითეს და ადრე ნაწყალობევს. ასეთ საბუთებში ყოველი ცალკეული მამული დახასიათებულია იურიდიული ნიშნებით და განსაზღვრულია ადრესატის მფლობელობის პირობები – „რაგუარცა მართებს“ სხვადასხვა კატეგორიის მამულის მიმართ. XIII-XIV საუკუნეებში ნაწყალობევ მამულზე ჯერ კიდევ შეზღუდული ჩანს საერო იმუნიტეტური უფლებები, მაგრამ ძალზე გაზრდილი ჩანს ასეთი უფლებები ყველა სხვა კატეგორიის (მკვიდრ, ნასისხლ, ნასყიდ) მამულებზე. მკვიდრ მამულებზე, წყალობის განახლების საბუთების მიხედვით, ფეოდალს სრული შეუვალობა ენიჭება, მაგრამ XV საუკუნის დასაწყისიდანვე (შეიძლება უფრო ადრეც) უფლებრივი ზღვარი მკვიდრსა და ნაწყალობევს შორის თითქმის იშლება. ნაწყალობევი მამულიც უკვე აღჭურვილია იმუნიტეტური უფლებებით.

საიმუნიტეტო უფლებების წყალობის ნიმუშია დავით აღმაშენებლის სიგელი ნიანია ნიანიასძისადმი. ამ საბუთს ყურადღება მიაქცია ნ. ბერძენიშვილმა და ჩათვალა, რომ საბუთში ლაპარაკია ადრესატისათვის ნამზითე მამულზე მფლობელობის უფლების დატოვებაზე: „ვეძისწვევი ნიანიას ნამზითევი ქონება იყო, რადგან ლაშქრობა აღარ შეეძლო, მას ეს ნამზითევი ვეძისწვევი უნდა დაეტოვებინა. ამ მამულს იმას მისცემდნენ, ვინც ამ მამულის ფეოდალურ სამსახურს გასწევდა... არიშიანს აჯას ის უადვილებდა, რომ ეს მამული ნიანიას ნამზითევი იყო. ე. ი. რამოდენიმედ მაინც, თუ არა, მეფის საკონტროლოდან გამოსული იყო“.¹ ნ. ბერძენიშვილის თანახმად, ისე ჩანს, თითქოს ნიანია ნიანიასძეს მეფემ უწყალობა მისივე ნამზითევი მამული. მაგრამ საბუთის ტექსტი, ვფიქრობთ, განსხვავებულ ვითარებას ასახავს: „ან გაგუიშუია ნიანია, მისითა მამულითა, ზითვით ნაქონები ვეძისწვევითა, გაგუითავისუფლებია ყოვლისა გამოსავალისა და შესავალისა საწელმნიფოისა და საცხოვრისაგან...“² მ. ბერძენიშვილი ფიქრობს, რომ ამ საბუთებით მეფემ ნიანიასძის მამული გაათავი-

¹ ნ. ბერძენიშვილი, საქართველოს ისტორიის საკითხები, VIII, გვ. 629.

² კორაუსი I, გვ. 51.

სუფლა სამხედრო სამსახურისაგან.¹ ტექსტი ფრაგმენტულად არის მოღწეული, მაგრამ დამონმებული ნაწილი რომ შეუვალაობის ფორმულას წარმოადგენს, სრულიად აშკარაა. ნიანია ნიანიასძეს მეფე უწყალობებს შეუვალაობას მის ნამზითვ მამულზე და არა თვით მამულს („გაგუიშუია“ მხოლოდ გადასახადის ახდის მნიშვნელობით იხმარება საბუთებში).² ნამზითვი მამული მეფეს არც შეეძლო ჩამოერთმია ადრესატისათვის. მზითვის ინსტიტუტი საქართველოში ჩამოყალიბებული ჩანს უკვე IX საუკუნეში. ასეთი მამულის იურიდიული რეჟიმი განსხვავდებოდა ნაწყალობევი მამულისაგან,³ მასზე მემკვიდრეობითობის უფლება სამართლის ძალით ხორციელდებოდა. ამავე უფლების საფუძველზე გადაუცია გრიგოლ მაოჭრებელს ნიანიასთვის სამკვიდროდ მამული ვეძისწყევი და ისევე ეს უფლება არის საბუთში გამოცხადებული ადრესატის თხოვნის კანონიერების საფუძველად. ნამზითვი მამული, ისევე როგორც ნასყიდი მამული, XIII საუკუნის საბუთების მიხედვით, გადასახადებისაგან თავისუფალი იყო. ცოხაისძეთა მამულებს შორის დასახელებულია ერთი დედული – მზითვად მოცემული მამული, „რომელ სამსახური არას ზედა-აც“.⁴ შიომღვიმის კრებული იცავს მამულის ამ უფლებას.

მაგრამ დავითის სიგელის მიხედვით, როგორც ჩანს, საჯარო გადასახადები დაწესებული იყო ნამზითვ მამულზეც (ალბათ მკვიდრ მამულებზეც), რაც შესაძლებელია, შეფასდეს როგორც საჯარო ხელისუფლების ძლიერი ზეგავლენა, კერძო-სამართლებრივი ინსტიტუტების „გასაჯაროება“. ანალოგიური ვითარების ანარეკლია, ჩვენი აზრით, ე. წ. „ფავენელის დანერილში“, რომელიც დავით აღმაშენებლის დროს უნდა იყოს შედგენილი: „ვთხოვენ ჩემნი მკუიდრნი მამულნი მეფესა და მიბოძნა, რომე ტყუენი დავიჭსნე და მკუდრისა სული ვაურვო...“.⁵ აქ არის დაცული ცნობა იმის თაობაზე, რომ ფა-

¹ მ. ბერძნიშვილი, საქართველო XI-XII საუკუნეებში, გვ. 68.

² ამ საბუთში შეუვალაობის შინაარსს დებს ა. ზოგვერაძეც. იხ. მისი „ქართლის ადრეფეოდალური საზოგადოებრივი ურთიერთობის ისტორიიდან“, გვ. 68.

³ გ. ნადარეიშვილი, ქართული საოჯახო სამართალი, თბილისი, 1965, გვ. 14.

⁴ კორპუსი I, გვ. 89.

⁵ იქვე, გვ. 18, ამ საბუთის დათარიღების შესახებ იხ. ი. ანთელავა, XI-XIV სს. ქართული საისტორიო წყაროები, გვ. 134.

ენელმა თავისი მკვიდრი მამულის გაყიდვის უფლება მიიღო მეფისაგან. ი. ანთელავა თვლის, რომ რადგან შიომღვიმე ამ დროს სამეფო მონასტერი იყო, ფაენელს თავისი სახლისაგან ძველადვე შენირული მამულის გამონირვის უფლებისათვის დასჭირდა მეფის ნებართვა.¹ შენირულების საბუთებში დაცულია არაერთი მითითება, როცა შემწირველი, კერძო პირი, ტყვეობიდან ოჯახის ნევრის გამოხსნისათვის კრძალავს შენირული (ნასყიდი) მამულის გამონირვას. ასეთ შემთხვევებში აკრძალვა ეკუთვნის ყოველთვის შემწირველის სახლის ნევრებს: მაგ.: „ან ვინცა შეგიცვალოს.. ანუ ჩემისა გუარისა კაცმან, ანუ გადიდებითა და ანუ გამრავლებითა, ანუ ტყუეობისა დამართებათა...“² „და, თუ ტყუედაც ვინ ჯდეს ჩემის გუარის კაცი, მითა ნუ იცსნების“.³ ფაენელს შენირული საგვარეულო მამულის გამონირვის იურიდიული უფლება დასჭირდებოდა საკუთარი სახლის ნევრებისაგან და, მეორე მხრივ, მემღვიმისაგან. ან, შესაძლოა, ქყონდიდელ-მნიგნობართუხუცესისაგან, რომელსაც შიომღვიმეზე მეურვეობა ჰქონდა დაკისრებული. თავისი მკვიდრი მამულის გამონირვის უფლება, ჩვენი აზრით, ფაენელს იმიტომ არ აუღია მეფისაგან, რომ შიომღვიმე სამეფო მონასტერი იყო. ფაენელის მამული მკვიდრია. ეს მამულები „ცხევერეთი გულდერიითურთ, გავაზელნი კოტმითურთ“, საბუთის შედგენის მომენტისათვის უკვე კარგა ხანია გამონირული ჩანს (საეჭვოა, რომ გამონირვისათვის ნებართვა აეღოთ). მას ფლობენ ფაენელნი „მკვიდრობის“ უფლებით, მაგრამ ადევთ საჯარო გადასახადი, რისგან გათავისუფლების უფლებაც უნდა მიეღოთ მეფისაგან, შემდეგ თავისუფალი მამული მიეყიდათ მონასტრისათვის, როგორც უკვე კერძო საკუთრება, რომლის გასხვისების უფლებაც ექნებოდათ.

დავით ნარინის წყალობის სიგელი ჭეფინისხეველთა და ნაქველთათვის, ასევე სოფლებისათვის შეუვალობის მინიჭებას ეძღვნება. ეს აქტი საბ უთში გამოხატულია ფორმულით: „გამოვიყვანეთ ყოვ-

¹ ი. ანთელავა, დასახ. ნაშრ., გვ. 132. „ფაენელის დანერილის“ შესახებ ვრცლად იხ. მ. სურგულაძე, ფაენელის დანერილის თარიღისათვის, ვრ. ანამკი (ნ. შოშიაშვილის ხსოვნისადმი მიძღვნილი), თბილისის სახ. უნივერსიტეტი, 2002.

² ძაგან აბულეთისძის შენირულების დანერილი, იხ. კორპუსი I, გვ. 140.

³ კახა თორელის დანერილი, იხ. კორპუსი I, გვ. 147.

ლისა შესავალისაგან: „საჯელმნიფოისა, საერისთავთ-ერისთვოისა და საჯელისუფლოისა“.¹ ეს ფორმულა მოცემულია ადრესატის თხოვნაში, როგორც ჩანს, ადრეული საბუთების (გიორგი მეფის II ან III) ტექსტის გავლენით. მაგრამ შეუვალობის რეალური შინაარსი არ არის ფორმულაში სრულად ასახული, რასაც ამტკიცებს მეფის განკარგულების გამომხატველი სპეციალური კლაუზულები. სიგელში მშვენივრად ჩანს, რაოდენ ალარა აქვს კონკრეტული შინაარსი გადასახადების დასახელების ძველ წესს. საბუთის ძირითადი ტექსტი ემსახურება იმის განმარტებას, თუ რა უნდა იგულისხმონ მხარეებმა შეუვალობის უფლებებში. შეუვალობის ძველი ფორმულა ივსება სრულიად კონკრეტული ცოცხალი შინაარსით. სპეციალური კლაუზულა არის შეტანილი ნადირობის უფლებებთან დაკავშირებით. ტექსტი ამ ნაწილში დაზიანებული და ნაკლულია, მაგრამ არსებული ნაწილიდან ჩანს, რომ სოფლის მცხოვრებთ გარკვეულ ტერიტორიაზე ნადირობის უფლება ეძლევათ: „თუ რას ნადირობაი ჰქონებოდა, ჰაგრევე მიუბოძეთ...“, გარკვეულწილად კი ეკრძალებათ (ნადირის სახეობაზე?) „...მისი ნადირობაი არ ჰქონდეს ყე...“ სოფლელების მიერ ნადირობის უფლების დარღვევის შემთხვევაში ტყისმცველთ ეკრძალებათ შიგ ჩადგომა, „გარეთ გარდააჯდევენ“. ასევე ეკრძალებათ მეფის მოხელეებს კაცის მოკვლის შემთხვევაში დარბევა და დანვა სოფლისა, მათ ეკისრებათ დაურევა იმავე წესით, როგორც ადრევე ყოფილა განჩინებული გიორგი მეფის სიგელში. სოფლები თავისუფლებიან ნატურალური გადასახადისაგანაც: „ლუინისა მკრეფელნი და ჩამომანყუევარნი საკლავსა... ქათმისა მეტსა ნუ სთხოვენ“. ამ სიგელში სოფლებს ენიჭება საგადასახადო და სამოხელეო შეუვალობა განსაზღვრული მოცულობით. ეს არის ჩვენამდე მოღწეული ერთადერთი საბუთი, რომლის მიხედვითაც იმუნიტიტური უფლებები სასისხლო დანაშაულობებზეც ვრცელდება (შემთხვევითი არ უნდა იყოს, რომ ეს საბუთი დასავლეთ საქართველოდანაა. სამართლებრივი სინკრეტიზმი დასავლეთ საქართველოსათვის მეტადაა დამახასიათებელი, ვიდრე აღმოსავლეთ საქართველოს ბარისათვის). აღნიშნულ სიგელში შეუვალობის თემა გადმოცემულია ორი წესით: 1. შეუვალობის ფორმულა და 2. თემის

¹ კორპუსი I, გვ. 168.

გაშლა ცალკეული კლავზულებით, რომლებშიც მოხელეთა უფლებები და ნატურალური გადასახადებია ჩამოთვლილი. საეჭვოა, რომ ამ საბუთის შეუვალობის ფორმულას რეალური დანიშნულება ჰქონდა. უფრო საფიქრებელია, რომ ფორმულა ძველი საბუთების ზეგავლენით არის ტექსტში მოხვედრილი და საბუთის გაცემის დროისათვის ამ ფორმულაში ჩამოთვლილი საჯარო ინსტიტუტები ადრესატის ტერიტორიაზე არ ფუნქციონირებდნენ. უნდა ვიფიქროთ, რომ აღნიშნული სოფლების მიმართ მეფის უფლებები თავისი შინაარსით უფრო კერძოფეოდალურია, ვიდრე საჯარო.

ვახტანგ თულაისძისათვის 1287/1288 წწ. დავით და ვახტანგ მეფეების მიერ ბოძებულ წყალობის სიგელში წყალობის ობიექტია სახასო მამული რაჭაში – პიპილეთის წმინდა გიორგის ეკლესია მისი შესავალი სოფლებით: ჟაშქუით და ირით. წყალობა ბოძებულია შეუვალობის პირობით: „არაი ვისი რაი ჳელი შევიდოდეს, არცარაი ვის საქმე ედვას მასთანა“.¹ ადრესატის უფლებები ამ საბუთის მიხედვით ძალზე გაფართოებული ჩანს ნაწყალობე მამულზე.

1297-1298 წ. ჭარმაულ გრიგოლ ჭაჭნიასშვილისათვის ბოძებული მამული – ლაუში – მეფეს გამოუღია „ჟინოვნისა შესავლობისაგან“. მაშასადამე, სახელმწიფო მიწა, რომელიც შედიოდა ჟინოვნის პატრონთა სახელოში, ნაწყალობე მამულად იქცა. სწორედ ამიტომ არის შეტანილი საბუთის ტექსტში სპეციალური თემა – დაცვა აღნიშნული მამულისა ჟინოვნის მოხელეთაგან: „და თუ რაი ვის ლაუშისა სიგელი და ანუ ნიშანი რაი აქუს, სიგელითა ამით გაგუიტეხია და მტკიცე ესეოდენ და გამოგუიღია ჟინოვნისა შესავლობისაგან, პატრონთა და ამირათაგან.“² საბუთში არ არის საგადასახადო ან სამოხელეო შეუვალობის ფორმულა, სამაგიეროდ მოცემულია ჟინოვნის პატრონთაგან დაცვის თემა, რაც სამოხელეო შეუვალობის უფლებას ისედაც გამოხატავს.

შეუვალობის მიმნიჭებლის როლში გამოდის მონასტერი მისდამი ორგანიზაციულად დაქვემდებარებულ სამწირველო მამულებზე მეურვეებად დანიშნული მწირველების მიმართ. 1189-1200 წლებით დათარიღებულ ტოხაისძეთა დანერილის მიხედვით, მონასტერი ანიჭებს შეუვალობას კვირიკე კახთა მეფის მწირველებს

¹ კორპუსი I, გვ. 181.

² იქვე, გვ. 184.

- ტოხაისძეებს: 'გქონდეს ჩუენგანცა შეუვალად, ვითარცა გინდეს, ეგრეცა იმსახურებდეთ'. მაგრამ მონასტრის უზენაესი უფლება სამნირველო მამულზე მაინც არის შენარჩუნებული. ეს უფლება საბუთში გამოხატულია რამდენიმე სპეციალური კლავზულით: 1. მონასტრის კრებული განუსაზღვრავს მნირველს სარჩოს სამნირველო მამულიდან: „და ედვას ღალაჲ ნაოთხალი თქუენტვს მოსახუჰდრებელად“; 2. მონასტრისადმი დაქვემდებარების აღსანიშნავად მნირველს უდგენს ნინამძვრისათვის ძღვენის მირთმევის ვალდებულებას: „ოდესცა მივიდოდეთ, ძღუჰნი მოგუჰრთმოდეს“; 3. ერევა ნირვატრაპეზის შენირულების ნესში: „უკუჰთუ ხუცესი არა იყოს, ტრაპეზი გარდაიჲდებოდეს კკრიკე კახთა მეფისათვს“. 1200 წ. ახლო ხანებში მღვიმის კრებული უახლებს ზოსიმეს სამნირველო სახლისა და მამულის ნყალობას.² საბუთში ლაპარაკია იმ მამულების ნყალობაზე, რომლებიც ზოსიმეს და მის გამზრდელ იოვანეს შეუმატებიათ კკრიკე კახთა მეფის სამნირველოსათვის. საბუთში დანვრილებითაა მოთხრობილი, თუ რა გზით არის შექენილი ყოველი ცალკეული ნაკვეთი, რომელიც ადრესატს ნანყალობევი მამულის პირობით გადაეცემა. მონასტერმა მისცა ზოსიმეს „თომაურნი სახლნი“, რომელიც ზოსიმეს სინამდვილეში მონასტრისათვის გაუცვლია სხვა სახლსა და მამულზე. შემდგომ მონასტერი გაცვლილ თომაურ სახლს ზოსიმეს უმტკიცებს, როგორც ნყალობას და ადებს მასზე გამოსაღებს - სასაკუმეველოს. სასაკუმეველოს მონასტერი უტოვებს გაცვლილ მამულზე, მაგრამ უხსნის მას ნასყიდ და ნამზითვ (დედულ) მინებზე. დედული მამული გამოსაღებისაგან გათავისუფლებულია ორმაგი მიზეზით: ვინათგან... მოგეჭირვა შენ, ზოსიმეს, დედულსა ზითვად მოცემულსა ზედა...“ და რადგან ზოსიმე დიდად დახარჯულა ამ მამულის გაშენებაზე, ამავე დროს დედულს „სამსახური არა ზედა-აც“. მაგრამ საბუთიდან ჩანს, რომ დედულის გათავისუფლება გამოსაღებისაგან მონასტერს უჭირს. ამიტომ არის გამახვილებული ყურადღება დედულ მამულზე განეულ ჯაფაზე, რაც კონკრეტულ შემთხვევაში უფრო მნიშვნელოვან საფუძვლად მიუჩნევია კრებულს, ვიდრე ის, რომ დედულს „სამსახური არა ზედა-აც“. იქვე აღნიშნულია, რომ ამ დედული მამულის სანაცვლო ბეგარას გადაიხდის სტეფანესძე „საეკლესიოსა და სამეფოსა სამსახ-

¹ კორპუსი I, გვ. 83.

² იქვე, გვ. 89-90.

ურსა: კულუხსა, ლალასა და ყოველსავე გამოსაღებელსა“, რადგან დედული გაცემული ყოფილა სტეფანესძეთ მამულისაგან (როგორც ჩანს, ისევე მღვიმის ყმების). მზითვად გაცემული იყო მამული იმ პირობით, რომ მისი წილი ბეგარა სტეფანესძეთ დანარჩენ მამულს უნდა ეხადა: „ჰაგრე მოცემული არს ესე მიწაი ზითვად“.¹ საბუთში ზოსიმეს მიერ ყოველი მიწის ნაკვეთის შეძენის ისტორია მოთხრობილია ძალზე დანვრილებით, რადგან ახალი განკარგულება ამ მამულებზე ემყარება მათზე უკვე არსებულ იურიდიულ რეჟიმს. მონასტერი ზოსიმეს აძლევს შეუვალობას. შეუვალობა სრულია. დატოვებული აქვს მხოლოდ „ეკლესიისა მამითნადი“, რომელიც სიმბოლური მნიშვნელობის სამსახურია.² შეუვალობის ფორმულა უჩვენებს, რომ მონასტერი უფლებამოსილია დაიცვას თავისი იმუნიტეტი სამეფო ხელისაგანაც: „არა-ვის საქმე-უც ამას ადგილსა ზედა: არცა სამეფოს სამსახური ზედა-აც, არცა მდგური, არცა გამოსაღებული, თუნიერ ეკლესიისა მამითადნი, ყოვლითურთ უბეგროდ არს მით, რომელ ნასყიდი არს“.³ ამრიგად, მღვიმის მონასტერი, რომელიც თავად სარგებლობს შეუვალობის უფლებით, შეუვალობას ანიჭებს მონასტრისადმი დაქვემდებარებულ პირს საჯარო უფლებრივ სანყისებზე.

1241 წ. მიქაელ კათალიკოსი უბოძებს ვაჩე გუარამაისძეს წყალობას.⁴ წყალობის შინაარსია „საყდრისა სასამსახურო-სამამულოდ სარჩომი“. ვაჩე გუარამაისძეს ეკუთვნოდა „სასამსახუროდ“ ხატისოფელი და ორომაშენი გარდა ამ სოფლებში მსხდომი სიგლოსანი ხუცებისა, რომლებიც მწირველებად იყვნენ დადგენილნი და რომელთაც, როგორც ჩანს, შეუვალობა ჰქონდათ მინიჭებული. „სამამულო სარჩომი“ იგულისხმება აღნიშნულ სოფლებზე დანებებული გადასახადის მიღების უფლება თვით ამ სოფლებზე მფლობელობის უფლების გარეშე. სასამსახურო სარჩომი თავისი შინაარსით უახლოვდება ბიზანტიურ „სოლომნეას“ ინსტიტუტს, რომელიც აგრეთვე მემკვიდრეობითად ქცევის ძლიერ ტენდენციას ამჟღავნებდა.⁵ ვაჩე

¹ კორპუსი I, გვ.

² ზ. ლომინაძე, შიომღვიმე, თბილისი, 1953, გვ. 39-42.

³ კორპუსი I, გვ. 90.

⁴ იქვე, გვ. 115.

⁵ Хвостова К. В., Особенности аграрноправовых отношений... с. 210.

გუარამაისძეს „სარჩომი სასამსახურო“ მიეცა სამამულოდ „შვილთა და მომავალთა“ – მემკვიდრეობითობის უფლებით.

1241-1242 წწ. არსენ ჭყონდიდელ-მნიგნობართუხუცესმა მგელა აბულახტარისძეს უწყალობა მამული.¹ ადრესატს გადაეცა ჭყონდიდის საყდრის მამული – სოფელი ლუერკი. წყალობა გაცემულია „გარეთ უშესავლოდ“, ანუ შეუვალად და მემკვიდრეობის უფლებით: მკუიდრად, სამამულოდ, თავისუფლად, შეუვალად და შეუცვალებლად ყოვლისა შესავლისა და გამოსავლისაგან“ და აუცილებლობის თემაც (ანუ წყალობის პირობების დარღვევის აკრძალვა, მიმართული ჭყონდიდის პატრონებისადმი) ამავე შეუვალობას ადასტურებს. ჭყონდიდელი წყალობას აძლევს ისეთივე სრული შეუვალობის პირობებით, როგორითაც შიომღვიმის მონასტერი – ტოხაისძეებს, რაც იმაზე მიუთითებს, რომ თვით ჭყონდიდის საყდარი სარგებლობდა შეუვალობის უფლებებით.

გვაქვს შემთხვევა, როცა მამულის წყალობა საეკლესიო ხელისუფლების მიერ გაცემულია შეუვალობის გარეშე, ბეგრის ვალდებულებით. არვანბეგ საბაისძისათვის ნიკოლოზ ქართლის კათალიკოსის მიერ ბოძებული დანერილის მიხედვით ადრესატისთვის ნაწყალობე მამულზე კათალიკოსი ზუსტად განსაზღვრავს შენერილ საეკლესიო გამოსაღებს – ნელინადმი 20 ლიტრა ცვილს. წყალობა გაცემულია მემკვიდრეობის უფლებით: „მკუიდრად, სამამულოდ“.

წყალობა – მემკვიდრეობითი უფლების განახლება

მემკვიდრეობითი სამართლის მიხედვით მამიდან შვილზე ქონების გადაცემა ხდება ანდერძის გარეშე, რადგანაც ნაწყალობე მამულზე ვრცელდება მემკვიდრეობითი უფლებები. ამდენად, საკმარისი იყო ახალი წყალობის საბუთის ბოძება ვაჟი მემკვიდრისათვის. გვაქვს ცნობები, რომელთა მიხედვითაც მამა სიცოცხლეში იღებდა მეფისაგან „იმედის წიგნს“, რათა მისი გარდაცვალების შემდეგ მისი კუთვნილი მამული დაემტკიცებინათ შვილისათვის. ასეთი ცნობაა 1429 წ. ალექსანდრე მეფის სიგელში ურდოელისადმი. „ღმრთივ

¹ კორპუსი I, გვ. 119.

გურიგუინოსანმან მამამან ჩუენმან ამისი იმედისა ნიგნი მოგცა თქუნ, ურდოელსა, რომე რასაც მქონებელი დღეს ხარ, იგი თქუნს უკანით თქუნსა შვილსა და თქუნს სახლისა მომავალთა დარჩეს".¹ ასეთი „ნიგნი“ ურდოელს დასჭირდა უმთავრესად იმის გამო, რომ მისი მამულები ახლად შექმნილია, არა აქვს ამ დროისთვის აუცილებელი ატრიბუტი გვარის ღირსებისა – მამულების სიძველე. ჩვეულებრივ, ძველ მამულებზე ახალი მემკვიდრის უფლების განახლებას არ საჭიროებდა იმედის ნიგნებს, რადგან წყალობის ან მკვიდრობის სიძველე ყველაზე მნიშვნელოვანი გარანტია იყო წყალობის გასაახლებლად.

მემკვიდრეობითი სამართლის ნორმები ვრცელდებოდა ფეოდალური სახლის სხვა წევრებზეც. მამულის „ამოგდების“ შემთხვევაში პრეტენზიას მამულზე, პირველ ყოვლისა, აცხადებდნენ უახლოესი ნათესავები: „ძმა, ძმისნული, ბიძაშვილი და ა. შ., გაუყოფელი სახლის წევრები. თუ ასეთი მამაკაცი წევრები არ აღმოჩნდებოდნენ სახლში, მხოლოდ მაშინ ეძლეოდა მამული განაყოფს: ბეგა სურამელის დანერილში ქუაფქუა ჯომარდისძისადმი აღნიშნულია, რომ ქუაფქუას ბეგა სურამელმა მისცა მისი განაყოფის, ოქუროისა კერძი მამული“ იმ პირობით, რომ „რაი ოქუროისა ძმისნულსა საქმე ედვას, იგი ოქუროისა კერძსა მამულსა თანა, თუ მისი ძმისნული შინა მოვიდეს, რაიცა ძმისა მისისა კერძი მამული ჰმართებდეს, განალამცა ჴელთა ჰქონდა მას ვაჟსა, და თუ არ მოვიდეს, მისი კერძიცა შენთუისვე მომიცემია“.² 1345 წ. გიორგი მეფემ გამრეკელ ჯავახიშვილს უწყალობა კაგიოსოს (სოფლის სახელია) ორი გლეხი მიწებიანად, რომლებიც, როგორც ტექსტიდან ირკვევა, გამრეკელის ბიძაშვილის შვილს, შალვას შვილს ეკუთვნოდა.³ როგორც ჩანს, ამ უკანასკნელს მემკვიდრე არა ჰყავდა და ამიტომ მისი მამული მეფემ უწყალობა ადრესატს, როგორც კანონიერ მემკვიდრეს,⁴ მხოლოდ იმ პირობით, რომ შალვას შვილს აღნიშნული მამული უნდა სჭეროდა მის სიცოცხლეში („მამისა საქმისა შეკაზმამდის“). გუგუნი მაყაშვილის სიგელის მიხედვით, მეფემ ადრესატს უწყალობა „ბიძისა

¹ სსცსა 1449-1515.

² კორპუსი I, გვ. 166.

³ იქვე, გვ. 166.

⁴ ქართული სამართლის ძეგლები, II, გვ. 98.

მისისა ნაქონები" სოფელი ბოტკოი, „რაგვარცა სამართლადცა დაჰმართებდა“. მამულს ენიჭება საგადასახადო შეუვალობა, რომლითაც იგი სარგებლობდა წყალობის გაცემამდე, „რაგვარცა ბიძასა შენაა ჰქონებია... მკუიდრად, შეუვალად“.¹

ახალი წყალობის სიგელები დგებოდა ნაანდერძევი ქონების დამტკიცების მიზნითაც. წყალობის საბუთის ტექსტი ასეთ შემთხვევაში ნაწილობრივ იმეორებდა ანდერძის შინაარსს, რითაც ხაზგასმული იყო წყალობის გაცემის კანონიერება.

1348 წ. ანდრონიკე მეფე წყალობის საბუთს აძლევს ქუენიფნეველ ნითლოსანს.² საბუთში განსაზღვრულია ადრესატის მკვიდრად და შეუვალად ფლობის იურიდიული უფლებები, რომლებიც ნაანდერძევე მამულს ჰქონდა ძველი მფლობელის ხელში. ნაანდერძევი მამულის დამტკიცებაზეა საუბარი 1439 წ. ალექსანდრე მეფის მიერ სვეტიცხოვლის მესტუმრის, დავით ქარცისძისათვის ბოძებულ წყალობის სიგელში.³ მეფემ უწყალობა ადრესატს „ჭარებს და ფლავს ბიძისა თქვენისაგან ნაშვილებნი სასახლე და მონასტერი და გლეხები „სამკვიდროდ“. 1481 წ. ალექსანდრე კახთა მეფის სიგელში მღვდელ იოანე ჭარმაულისადმი ჩანს, რომ ჭარმაულებს სამცხეთიშვილო ნილი და სახელო ანდერძით მიუღიათ ბერინასშვილისაგან. საბუთში განსაზღვრულია ადრესატის უფლებები ნაანდერძევე მამულზე „სამკვიდროდ“. 1460 წ. გიორგი მეფის სიგელით ვირშელ ურდოველასშვილისადმი⁴ ადრესატს ეძლევა წყალობა „ნაშვილებ“ მამულზე. საბუთში აღნიშნულია ადრესატის – მცხეთიშვილის სავალდებულო სამსახურის მოცულობა და ვალდებულება: მეფისათვის აღაპის გადახდა და კათალიკოსის ხდება. საბუთიდან ჩანს, რომ მეფე (გიორგი VIII), თავად არღვევს ნაანდერძევე (და აგრეთვე ნასყიდ) მამულზე ადრესატის მკვიდრობის კანონიერ უფლებებს. ურდოველასშვილის მამული „ცოტა ხანს წითელასშვილისათვის" უბოძებია. წყალობის განახლება გამოიხატება ადრესატისათვის უსამართლოდ ჩამორთმეული უფლებების აღდგენაში. როგორც საბუთის მინაწერიდან ჩანს, ადრესატს „სამართლიანობის აღდგენისათვის" მეფისა და

¹ ქართული სამართლის ძეგლები, II, გვ. 100.

² ქართული სამართლის ძეგლები II, გვ. 98.

³ სსცსა 1449-301.

⁴ იქვე, 1449-1171.

კათალიკოსისთვის გადაუხდია ქრთამი: „ქამბა სამი, იაზდური ხარა ერთი, ოქროს სალტე სამი, 32 მიტყალი ფეროზიანი ოქროს ბეჭედი, 1 ვენეტიკური ფლური, 30 ვერცხლის თასი. კათალიკოსისთვის – 500 თანგა, სომი ერთი, სკალტი ერთი, თასი ერთი, უნაგირი, ფლური ოთხი“. საბუთის ოფიციალური ნაწილი არსებული საკანონმდებლო ნორმების შესაბამისად არის შედგენილი და ძნელია აქ ამოვიცნოთ ნყალობა-გაყიდვის შემთხვევა, მაგრამ, რომ ასეთი შემთხვევები მოხშირებულა (განსაკუთრებით XV საუკუნიდან, ცხადი ხდება საბუთის ტექსტში აკრძალვის თემის გაძლიერება-გამრავლებით). „ნაშვილები“ ანუ ნაანდერძევი მამული უწყალობა კონსტანტინე მეფემ ჯავახიშვილებს¹ 1466 წელს. ნაბოძები მამული სრულიად თავისუფლდება სახელმწიფო გადასახადებისაგან.

წყალობის პირობების ზუსტი განსაზღვრა ჩვეულებრივია ისეთ საბუთებში, რომლებიც „პირველად“ წყალობას ასახავენ. XIV-XV სს. წყალობის სიგელებში შეუვალობა ხშირად გამოიხატება მოკლე ფორმულით – „ველმოხსნით“, „შეუვალად“. მკვიდრ მამულზე ადრესატის უფლებები შეიძლება გამოხატული იყოს თვით მამულის იურიდიული მსაზღვრელებით: „ნასყიდი“, ნაშითვი“ და სხვ. 1365 წ. დავით მეფის მიერ ეზოს ჩუხჩარეხ პიპოსათვის ბოძებულ წყალობის სიგელში მფლობელობის მაჩვენებელი ფორმულები საერთოდ არ არის, მაგრამ ასეთი უფლებების განსაზღვრის საშუალებას იძლევა თვით მამულის ფორმულა: „გორს ქისიყელისეული მამული შენთვის გუიბოძებია სამართლიანი, გასყიდული და დანინდულიც...“²

1401 წ. გიორგი მეფის მიერ ფალავანდიშვილებისათვის³ ბოძებული სიგელის მიხედვით წყალობა გაცემულია „სამკვიდროთ და სამამულოთ“. ხაზგასმულია მამულის „მოუდევრობა“ და დაუცილებლობა. შეუვალობის არც მოკლე და არც ვრცელი ფორმულა ამ საბუთში არა გვაქვს. ალექსანდრე მეფის წყალობის სიგელებში, ვთქვათ, ზევდგინისძეებისათვის, ურდოველაშვილისათვის და სხვ., მიღებულია შეუვალობის მოკლე ფორმულები „ველმოხსნით და ყოვლის დაბადებულისგან უსარჩლელად“, ან „მისითა შესავლითა“⁴

¹ ქართული სამართლის ძეგლები II, გვ. 135.

² ხელნაწ. ინსტ. Hd-2199.

³ სსცსა 1450-11/103.

⁴ ხელნაწ. ინსტ. Hd-11634.

(მსგავსი მაგალითი ბევრია). შეუვალობის ფორმულების შესუსტება-გაქრობა ნიშანია იმისა, რომ მან ფუნქცია დაკარგა. მის ადგილს იკავებს ისეთი ფორმულები, როგორცაა: „მკუიდრად, შეძულებით, სამამულოდ, მოუდევრად“ და დაუცილებლობის გაძლიერებული მოტივები. შეუვალობის ფორმულების არარსებობა ან იშვიათი ხმარება მხოლოდ იმის მომასწავებელია, რომ შეუვალობა, როგორც ასეთი, მამულის თვისებად იქცა, წყალობა უკვე შეიცავს შეუვალობის ცნებას, ისევე როგორც მკვიდრობისას. სწორედ ამიტომ აღარ არის მისი ფორმულირება აუცილებელი. აღნიშნავენ მხოლოდ იმ სამსახურს, რომელსაც უტოვებენ ადრესატს (უმთავრესად ლაშქარ-ნადირობა). „ვინცა ლაშქარს აგიტანოს, ლაშქარს ნაჰყევით, ვინცა შინა დაგაგდოს, შინა მსახურებდით.¹ ანდა: „სათათროსა და საყალნოსა და საჩუენოსა სამსახურსა თანა დაიყენებდი და ვერვინ რა საქმე დაიგოს შენს მეტმა“;² - აღნიშნულია გიორგი ბრწყინვალის მიერ გამრეკელ ჯავახიშვილისათვის ბოძებულ წყალობის სიგელში.

XV საუკუნიდან მოღწეული საერო ფეოდალთა მიერ გაცემული წყალობის საბუთები სამართლებრივი ურთიერთობის ისეთსავე სტრუქტურას ასახავენ, როგორსაც მეფეთა წყალობის სიგელები. საერო ფეოდალთა საბუთების მიხედვით, ფეოდალი ნაწყალობევი მამულის უზენაესი მესაკუთრეცაა (ამას ადასტურებს „ნებართვის“ თემის გაქრობა ფეოდალთა წყალობის აქტებში, ეს თემა შენარჩუნებულია კათალიკოსთა მიერ მცხეთიშვილებისათვის ბოძებულ წყალობის საბუთებში). მისი არქონით საერო ფეოდალთა მიერ გაცემულ წყალობის საბუთებსა და სამეფო წყალობის საბუთებს შორის განსხვავება, თემათა შედგენილობის თვალსაზრისით, სრულიად ქრება. 1412 წ. შოთა, სიაოშ და მირიან ზევდგენისძეთა წყალობის დანერილში³ დედაბრიშვილებისადმი, მღვიმის ყმები, დედაბრიშვილები, თავისუფლებიან ფეოდალური გადასახადებისაგან მათსავე ნასყიდ მამულებზე: „არცარა ჩუენი საყალნო და სამსახური თქუნა ინდომეთა თქუნგან ნასყიდისა მეტი და იმაზედა ჩუენც განთავისუფლებითა გამყოფენითა. ასრე და ამა პირსა ზედა, რომე

¹ ხელნაწ. ინსტ. Hd-11626.

² ქართული სამართლის ძეგლები, II, გვ. 98.

³ ხელნაწ. ინსტ. Sd-143ა.

არაფერი სათხოვარი და გამოსაღები არა გეთხოვებოდეს რა, უდაბნოსა სამსახურისა მეტი არა საწნავი და სამკალი. არა სალენავი, არა მუჯირობა, არა ზურისა მუშაობა, არასთანა სათხოვარი და გამოსაღები..." სამაგიეროდ, ამ პირებს ეკისრებათ ზევდგინისძეთა სახლის ნეერებისათვის წირვის გადახდა. ჩამოთვლილი გადასახადები არის არა სახელმწიფო, არამედ საფეოდალო და ამასთანავე ადრესატს უთავისუფლებენ მის ნასყიდ მამულს, რადგან ზევდგინისძეები ითვლებიან ამ ნასყიდი მამულის უზენაეს მესაკუთრედ. ამრიგად, ეს საბუთი იმეორებს მცირე მასშტაბით სუზერენულ-ვასალური ურთიერთობის მოდელს უფრო დაბალ საფეხურზე ისე, რომ განყვეტილია ყოველგვარი კავშირი უფრო მაღალ საფეხურთან (ნებართვის თემის არქონა, მაშინ, როცა ზევდგინისძეებისათვის მღვიმე თავისთავად ნაწყალობევი მამულია).

ბარათა ქაჩიბასძემ უწყალობა თევდორე ბუჟულაშვილს ნაქურდები შეუვალობის უფლების გარეშე. საბუთში მითითებულია ნაწყალობევი მამულის ზუსტი საზღვრები. ეს საბუთიც სუზერენულ-ვასალური ურთიერთობის „განყვეტილ“ სისტემას ასახავს, ისე როგორც დავით ქაჩიბასძის წყალობის საბუთი, აშოთაძეებისათვის ბოძებული.² ამ უკანასკნელში წყალობის შინაარსი ფორმულირებულია ისევე, როგორც მეფეთა წყალობის საბუთებში. ადრესატი გათავისუფლებულია გამოსაღებებისაგან: „არა გეთხოვებოდეს არაფერი სათხოვარი და გამოსაღები არა ჩუენგან და არა მომავალთა ჩუენთაგან“... „ვინ იცის და ქნას ღმერთმან და აღაშენოთ, არაფერი სათხოარი არ გეთხოვებოდეს: არცა ულაცი, არცა ულამი, არცა საჯორცე და არცა საჯინიბო, არცა საყუელიარო, არცა საჯორციელო. არცა სააღდგომო, – არაფერი გამოსაღები არა გეთხოვებოდეს ყოვლისა გამოსაღებისაგან თავისუფალნი იყუნენ“.

საგია თურმანიძის მიერ 1465 წ. ვიგრიაშვილებისათვის გაცემული წყალობის საბუთიც³ აბსოლუტურად იმეორებს სამეფო სიგელის სტრუქტურას, მწყალობელი საგია თურმანიძე ატენის მოურავია, ანუ მეფის მოხელეა. საბუთს აძლევს ატენის ნაცვალს – ვიგრია-

¹ ხელნაწ. ინსტ. Hd-14858.

² იქვე, Ad-1070.

³ იქვე, Hd-1301.

შვილს, ასევე მეფის მოხელეს, მაგრამ საბუთში გამოხატული ურთიერთობა მინც კერძო ხასიათისაა: მწყალობელი – საგია თურმანიძე თავის ადრესატს უბოძებს თარხნობას „ყოვლისა სათხოვრისა და გამოსაღებისაგან“, უტოვებს ვალდებულებას – „ერთი სამსახურისა მეტი თქუნესა კარსა ზედა არა მოდგებოდეს რა“. ამ საბუთში ასახული ურთიერთობა მეფის მოხელეთა შორის იერარქიული ურთიერთობის ფარგლებით არ ამოიწურება. ადრესატს დატოვებული აქვს ერთი სამსახური სამეფო „კარსა ზედა“, მაგრამ სამეფო მოხელის ფუნქციები კერძო ფეოდალურ ინტერესებთან იმდენად მჭიდროდ არის გადაჯაჭვული, რომ მათი ურთიერთისაგან გამიჯვნა შეუძლებელიცაა. თავისთავად სტრუქტურა – კერძო და საჯარო-სამართლებრივი ურთიერთობები ერთნაირად არის წარმოდგენილი. ამას ადასტურებს საბუთის სხვა თემატური კომპონენტებიც. საგია თურმანიძე საბუთს სცემს არა როგორც მეფის მოხელე, არამედ როგორც ფეოდალური სახლის უფროსი თავის სახლის წევრებთან (შვილებთან: ზაქარია, სიაოშ და შალვა) ერთად.¹ ადრესატიც სახელდებულია მისი „სახლის მომავალთან“ – შვილებთან ერთად. სახელდების ასეთი ნესის გავრცელება თვით მეფეთა სახელით გაცემულ წყალობის საბუთებშიც კი იჩენს თავს XIV-XV საუკუნეებში და იგი კერძო-უფლებრივი ხანყის გაძლიერებას მოასწავებს. საერთოდ ეს ნესი სრულიად ბუნებრივია კერძო აქტებისათვის (ნასყიდობის, გაცვლის და სხვ. ნივთები). სახლის წევრებთან ერთად გასცემენ წყალობებს ზემოდასახელებულ საბუთებში შოთა ზევდგინისძე, ბარათა და დავით ქაჩიბასძეებიც. საგია თურმანიძის საბუთში დაუცილებლობის თემაც ძალზე მსგავსია ფეოდალთა კერძო უფლებების გამომხატველი საბუთების ანალოგიური თემისა: „ესე არაოდეს მოგეშალოს არა ჩუენგან და არა შვილთა და მომავალთა ჩუენთაგან, ერთისა სამსახურისა მეტი თქუნესა კარსა ზედა არა მოდგებოდეს რა, არაფერი სათხოვარი და გამოსაღები და სამუშაო“.² მოტიანილი ნანყვეტის მიხედვით მოურავი საგია თურმანიძე ადრესატისათვის მინიჭებულ შეუვალობას განსაზღვრავს თავისი სახლის – „შვილთა და მომავალთა ჩუენთაგან“ – სახელით, რაც ასევე საჯარო უფლე-

¹ დანვრილებით საბუთის ავტორისა და ადრესატის თემების შესახებ ქვემოთ იქნება საუბარი.

² ხელნაწ. ინსტ. Hd. 1301.

ბების კერძო ფეოდალური უფლებებისაგან განუსხვისებლობის მაჩვენებელია.

ფეოდალთა წყალობის საბუთებს კერძო აქტებთან ფორმალურ მსგავსებას ანიჭებს მონმეთა დასახლების წესი. შოთა ზევდგინისძის დამონმებულ საბუთს ამონმებს ორი პირი: მახარებელ კაიშერაშვილი და თეგასძე გულია. დავით ქაჩიბასძის აშოთაძეებისადმი ბოძებული წყალობის მონმეებად დასახლებული არიან აზნაურიშვილები – სულ ათი პირი დამწერის ჩათვლით.¹ საგია თურმანიძის წყალობის საბუთს ამონმებს დამწერი – ავთანდილაშვილი ჟამიერა და კიდევ ოთხი პირი, რომელთა მონმობა დაფიქსირებულია ოთხი ჯვრის გამოსახულებით.²

იმართა მეფეების წყალობის აქტები

XV საუკუნის წყალობის საბუთებში ძალზე აშკარად ვლინდება წყალობის აქტზე კერძო-სამართლებრივი ინსტიტუტების ზეგავლენა. საბუთის ტექსტში იგი გამოიხატება ახალი თემების დამკვიდრებით, ვთქვათ, მოტანილია ცნობა წყალობის მატერიალური საფასურის შესახებ, მონმეთა ხელრთვების გაჩენა, დაუცილებლობის თემაში მწყალობელის სახლის წევრების ჩამოთვლა და ა. შ. ეს ნიშნები მეტნაკლებად ახასიათებს მეფეთა წყალობის სიგელებსაც. სანიმუშოდ კვლავ დავუბრუნდებით ზოგიერთ მათგანს. 1417 წ. ალექსანდრე მეფემ ლაფირასძის ნაქონი მამული უწყალობა სალაროს მუშრიბს, ურდოველას შვილს, სუმბატს.³ ძაგნაკორნაში მდებარე ლაფირასძის მამული უპატრონო იყო. „მათსა გუარისა აღარავინ იპოვებოდა“. მაშასადამე, ეს მამული სამეფო მიწების ფონდში იყო გადასული ბეთალმანის წესით. ურდოველასშვილი სუმბატი მეფემ დასვა „ახალ ლაფირასძედ“. ასეთი შემთხვევები ჩვენს საბუთებში ბშირად არის ასახული. ამოგდებულ მამულზე ახალი მეპატრონის დასმა ყველა შემთხვევაში განიხილება, როგორც წყალობა, გაცემული ერთგუ-

¹ ხელნაწ. ინსტ., Sd-143ა.

² იქვე, Hd-1301.

³ იქვე, Hd-1601.

ლი სამსახურის პირობით. აღნიშნული სიგელის ტექსტიდან ჩანს, რომ მოცემულ კერძო შემთხვევაში ნყალობას ფაქტობრივად ცვლის ნასყიდობა, ანუ მეფეს ლაფირასძის ნაქონი მამული მიუყიდია ახალი მფლობელისათვის. „აგრე ნასყიდობით სამკუიდროდ და სამამულოდ გუიბოძებია...“ „გუიბოძებია ნასყიდობით მკუიდრად და სამამულოდ...“ ასეთივე ნასყიდობის მოტივი მეორდება დაუცილებლობის თემაში: „არცა ვის რა საქმე ედვას, რაგუარცა ოქროთა ნასყიდსა მართებს“. ამავე ურდოველას უბოძებს ალექსანდრე მეფე 1438 წ. იმედის წიგნს,¹ რომელშიც მეფე პირდება ადრესატს, რომ მის (ურდოველას) შვილს, სუმბატს, არ ჩამოართმევდა მისი მამის ნაქონ მამულებს. ასეთ მამულებში ჩათვლილი იყო თვითონ ურდოველას მიერ ნასყიდი და „ჩუენტა მომავალთა და ჩუენგან ბოძებული და ნაქრთამევი მამული“. „ნაქრთამევი მამულში“ აქ იგულისხმება ძაგნაკორნაში მდებარე ლაფირასძის მამული. ეს იგივე მამულია, რაც წინა საბუთში მოხსენიებული ნასყიდი მამული. მაშასადამე, „ნასყიდი“ და „ნაქრთამევი“ მოცემულ საბუთებში სინონიმურად იხმარება. ლაფირასძის მამულის მეფისაგან გაყიდვის ფაქტზეა ლაპარაკი გიორგი VIII-ის მიერ უკვე სუმბატის შვილობილის, ვირშელისათვის ბოძებულ ნყალობის სიგელში.² „ძაგნაკორნათა ურდოველას შვილისა სუმბატისაგან ლაფირისძეული მამული და გლეხები ორჯელ მისგან ნასყიდი იყო“. როგორც ჩანს, სუმბატს მეორედაც დასჭირებია ერთბელ უკვე შეძენილი მამულის შესყიდვა. გიორგი VIII-ის სიგელიდან ისიც ირკვევა, რომ ვირშელი, სუმბატის ნაშვილები, მესამედ ყიდულობს იმავე მამულს მეფისაგან, რადგან ეს მამული „ცოტაოდენსა რასმე ხანსა წითელასშვილსა ივანეს ჰქონდა და ჩუენ სიგელი და ნიშანი უბოძეთ“. შემდგომში მეფეს ვირშელის მოთხოვნა კანონიერად უცვნია, რადგან ვირშელს „ურდოველასა შვილისაგან ნაშვილებობისა სიგელი და ნიშანი“ წარმოუდგენია. ამასთანავე, კანონიერ მოთხოვნასთან ერთად ვირშელს მეფისათვის მიურთმევია ქრთამი, რაზედაც საუბარია არა საბუთის ძირითად ტექსტში, არამედ მინანერში, მეფის ხელრთვის შემდეგ (საბუთიდან ჩანს, რომ ურდოველას შვილის კუთვნილი მამული ვირშელის დროს მცხეთას ეკუთვნოდა.

¹ სსცსა 1449-1518.

² იქვე, 1449-1171.

ვირშელი მცხეთიშვილია და მას კათალიკოსის სამსახური ევალება. ამიტომაც არის ქრთამის ნაწილი განკუთვნილი კათალიკოსისათვის), ასე, რომ, ქრთამის თემა საბუთის ტექსტის აუცილებელ კომპონენტად არ არის მიჩნეული. წყალობის გაცემის მიზეზად ძირითად ტექსტში მოხოვნელის კანონიერი უფლებაა დასახელებული. ეს მონაცემები საფუძველს გვაძლევს ვიფიქროთ, რომ მეფის წყალობა გარკვეულ პერიოდში იყიდება.

ამავე საუკუნის II ნახევარში, 1468 წელს ბაგრატ და კონსტანტინე მეფეების სახელით ზაქარია, კახა და ზაზა ჯავახიშვილებისათვის ბოძებულ წყალობის სიგელში¹ ნათქვამია, რომ ჯავახიშვილებმა თავიანთი მკვიდრი მამულები, ქვეში და რატეანი, რომლებიც ჯერ კიდევ თამარ მეფისაგან და მომდევნო მეფეებისაგან ჰქონდათ სამკვიდროდ ბოძებული, ხელახლა შეისყიდეს: „ახლადვე დიდი ფასი და საქონელი გამოიღეს... მათვე მივჰყიდეთ... როგორც თქვენს მკუიდრსა და ახლადვე თქუენგანვე ნასყიდსა, დაცილება არავის მართებს...“

ისტორიული საბუთის იურიდიული შინაარსი, მისი შედგენის მიზანი მთლიანად ნათელი ხდება ტექსტის ძირითადი თემის გაშლისას. ჩვეულებრივ, საბუთის ავტორის (წყალობის გამცემის) ნების გამომხატველი ფრაზის (აღნიშნული საბუთების მიხედვით, „რათამცა... შევინყაღე...“) ტერმინოლოგია შინაარსობლივად უნდა შესატყვისებოდეს ძირითადი თემის ტერმინებს. ასე არის ყოველთვის, როცა კანონი ნორმალურად მოქმედებს. მაგრამ, მოტიანილი მაგალითების მიხედვით, ლოგიკური შესაბამისობა ტექსტში გამოყენებულ ტერმინებს შორის დარღვეულია. ტერმინი „შენყაღება“ ჩანაცვლებულია ყიდვის ან ქრთამის აღების შინაარსით. მაშასადამე, საბუთის ტერმინოლოგია ზუსტად არ ასახავს საბუთით გამოხატული იურიდიული გარიგების არსს. ცხადია, ერთგვარი წინააღმდეგობა ტერმინოლოგიის დონეზე გამოწვეულია ცვლილებებით თვით ასახულ სინამდვილეში. სამართლებრივი ნორმების ცხოვრებასთან შეუსაბამობა გამოიხატებოდა არა მარტო საზოგადოებრივ ყოფიერებაში, არამედ ცნობიერებაშიც. ამ მასალაში არეკლილია სოციალური და სამართლებრივი მექანიზმების მოდიფიკაციის პროცესი, რაც წინ

¹ ქართული სამართლის ძეგლები, II, გვ. 137.

უძლია ერთიანი საქართველოს დამლას. ისტორიული პერიოდების ერთმანეთისაგან განმასხვავებელი ნიშნების დაძებნისას ისეთი საკითხიც წარმოჩნდება, როგორცაა ძალაუფლებისა და კანონის ურთიერთმიმართება, ანდა „არსებულის დამოკიდებულება იმასთან, რაც უნდა იყოს“.¹

XV ს. წყალობის საბუთებში ძალზე მკაფიოდ ჩანს დაცელება წყალობის იდეალურ მოდელსა და რეალურ პირობებს შორის. ზემოთ დასახელებული შემთხვევების გაჩენა არ შეიძლება აიხსნას მეფეთა პირადი თვისებებით.² ამ საუკუნის წყალობის სიგელებში ძალზე გაძლიერებულია ე. წ. დაუცილებლობის თემაც, რაც ადასტურებს, რომ წყალობის ინსტიტუტი ხსენებულ საუკუნეში გარკვეულ დეფორმაციას განიცდის. კანონიერების დამრღვევად ხშირად გვევლინება თვით სამეფო ხელისუფლება, ერთი და იგივე მამული რამდენჯერმე გაიცემა სხვადასხვა პირზე. ეს არის მამულებისათვის გააფთრებული ბრძოლის ეპოქა. მეფე ყიდის თავის საჯარო უფლებებს და, როგორც ჩანს, მამულებით ასეთი მანიპულაცია შემოსავლის წყაროდ არის ქცეული. მსგავსი პრეცედენტები, სავარაუდოა, რომ XIII ს. II ნახევრიდან იყოს დაწყებული. კახა თორელის ცნობილ საბუთში რკონის მონასტრისადმი რამდენჯერმე გეხვდება სიტყვა „ქრთამი“, როგორც მამულის არაკანონიერი გზით დაპატრონების მიზნით გაღებული საფასური: „წინამძღუარმა ანუ ვინ სხუამა მოურაემა შეცვალოს ქრთამისთვის...“ „თუ მიწაი დაუკაცრდებოდეს, რაისგანცა ქრთამით ნუ ვის გარდაერთვის...“ „ვინცა და რამანცა გუარმან კაცმან: ანუ გუარისა ჩემისამან, ანუ სხუამან ვინ, ანუ მძღავრობით, ანუ მოხუეჭით, ანუ ქრთამისათვის, გადიდებისათვის გინა დამცრობისათვის...“³ ყველა შემთხვევაში საქმე ეხება კახა თორელის, შემწირველის მიერ გაღებული შეწირულების მომლას უცხო პირის მიერ ქრთამის გაღებით. „ქრთამის“ ხმარება მსგავს კონტექსტებში თავისთავად უჩვენებს იმ გზას, რომელიც ამ სიტყვის მნიშვნელობამ გაიარა. „ხელმწიფის კარის გარიგებაში“ „ქრთამი“ დაკანონებული საზღაურია გარკვეულ მოხელეთათვის: „ჭყონდიდის

¹ Герман Клинер, От права природы к природе права, М., 1988, с. 223.

² მ. სურგულაძე, ბაგრატი VI-ის 1468 წ. სიგელის დიპლომატიკური თავისებურება. მაცნე, ისტორიის სერია, 1978, № 1, გვ. 94-97.

³ კორპუსი I, გვ. 149.

და სანოლის მნიგნობრის ქრთამი გათავედეს, რომელსაც დაენეროს... „ქრთამი სიგელისა მანდატურთუხუცესსა და ამირსპასალარსა სნორი მართებს მესტუმრეს – უმცროსი“.¹ საბა ქრთამს განმარტავს ასე: „საცოდავი ძლუჴნი“. ამ დროისათვის, როგორც ჩანს, ამ სიტყვას უკვე მხოლოდ ასეთი შინაარსი დაუმკვიდრდა. სხვა მნიშვნელობას საბა არ იცნობს.

სათავადოების სისტემის გაბატონების შედეგად მეფის მიერ წყალობის გაცემის უფლება ნომინალური ხასიათისა იყო.² ნაწყალობევი მამული თავადის საკუთრებას ნარმოადგენდა, მაგრამ ამ უფლებას, თუნდაც ნომინალურს, ცენტრალური ხელისუფლების ავტორიტეტისათვის მაინც დიდი მნიშვნელობა ჰქონდა. სიგელის განახლება, ისე როგორც მისი პირველი ბოძება, მბოძებლისათვის გარკვეული საზღაურის, ქრთამის მირთმევას მოითხოვდა, რაც მას დიდ შემოსავალს აძლევდა.³ ეს მოვლენა, რომელიც XV ს. წყალობის საბუთების მიხედვით ცალკეული პრეცედენტების სახით ვლინდება, სისტემატურ ხასიათს იძენს მოგვიანებით იმერეთის სამეფოში.

იმერთა მეფეების სიგელებში ქრთამის (ანდა ფეშქაშის) თემა ხშირად ჩნდება, როგორც წყალობის გაცემის საფუძველი. ტექსტში ეს თემა, ჩვეულებრივ, შეტანილია იქ, სადაც წყალობის გაცემის იურიდიული დასაბუთება იყო ხოლმე მოცემული. ამავე დროს სიტყვა „ქრთამი“ შედის ფორმულად ქცეულ გამოთქმაში: „ქრთამიც კარგი მოგართვით, რითაც ჩენი გული შესჯერდებოდა“. მაგ., 1691 წ. ალექსანდრე იმერთა მეფე ქაიხოსრო, ამ უკანასკნელის თხოვნის თანახმად, წერეთელს აძლევს სამოურავო სოფელ ლიჩს. თანხმობა მეფისა გამოხატულია შემდეგი ფორმულით: „ვისმინეთ აჯა და მოხსენება შენი, ქრთამიც კარგი მოგვართვით, როგორითაც გული შეგვიჯერდებოდა“.⁴ ეს ფორმულა აუცილებელი ატრიბუტია ნასყიდობის წიგნებისა, მხოლოდ იქ, ნაცვლად სიტყვისა „ქრთამი“, უსათუოდ წერია სიტყვა „ფასი“, თუმცა, იმერულ საბუ-

¹ ქართული სამართლის ძეგლები, II, გვ. 83.

² ვ. გაბაშვილი, ქართული ფეოდალური წყობილება XVI-XVII სს. თბილისი, 1958, გვ. 149.

³ ო. სოსელია, ნარკვევები ფეოდალური ხანის დასავლეთ საქართველოს სოციალურ-პოლიტიკური ისტორიიდან, თბილისი, 1981, გვ. 199.

⁴ ისტორიული დოკუმენტები იმერეთის სამეფოსა და გურია-ოდისის სამთავროებისა, შ. ბურჯანაძის გამოცემა, ნ. I, გვ. 26.

თებში „ქრთამი“ „ფასის“ მნიშვნელობით ჩვეულებრივ ნასყიდობის ნიგნებშიც გვხვდება. მერაბ წულუკიძემ ქაიხოსრო ნერეთელს მიჰყიდა თავისი ნასისხილი მამული: „მოგეცით იის ციხე, და ქრთამიც მოგეცით, როგორცა გული შეგვიჯერდებოდა“.¹ ქართულ ნასყიდობის ნიგნებში, ჩვეულებრივ, იშვიათი გამონაკლისის გარდა, მამულის ფასი არ აღინიშნება ხოლმე. იგულისხმება, რომ გამყიდველი დაკმაყოფილებულია აღებული ფასით, „შეჯერებულია“. ნასყიდობის ნიგნების ფორმულის გადატანა წყალობის საბუთებში იმაზე მიუთითებს, რომ „ქრთამი“ აქ სიმბოლური ან რიტუალური ძღვენი კი არ არის, არამედ მამულის რეალური ღირებულების დამფარავი საზღაო. ქრთამი არის ოფიციალურად გამოცხადებული საკმარისი და აუცილებელი საფუძველი (არა მხოლოდ საზღაო) წყალობის გაცემისათვის. იმერულ საბუთებში იშვიათია მითითება მხოლოდ კანონიერ, „სამართლიან“ საფუძველზე, როგორცაა, ვთქვათ, მამულის ძველთაგან, საგვარეულოდ ფლობა და სხვ. არ არის გამორიცხული, რომ ადრესატის კანონიერი უფლებების აღიარებასთან ერთად ქრთამის გადახდის მოტივიც იყოს შეტანილი ტექსტში, როგორც წყალობის საფუძველი.

ამრიგად, ქრთამი წყალობის გაღების მიზეზად გამოცხადებულია: 1. მაშინ, როდესაც ადრესატი ითხოვს ახალ წყალობას (მამულს, რომელიც ადრე მას არ ეკუთვნოდა), 2. მაშინაც, როდესაც ადრესატი თავის კანონიერ უფლებებს იმტკიცებს საგვარეულო მამულზე. დავასახელებთ რამდენიმე მაგალითს: იმერთა მეფემ ალექსანდრე III-მ ბეჟან ნერეთელს უწყალობა თავისი სახასო მამულიდან საჩხერეში „ჩუენის სახასოს ხვადაბუნის ნახევარი“. წყალობის დასაბუთება ასეთია: „დაგვიჯენით და ჩვენ ვისმინეთ აჯა და მოხსენება თქვენი, ფეშქაშიც მოგვართვით. შეგინყალეთ...“² – ალექსანდრე მეფის ამავე პირისადმი ყმა-მამულის წყალობის სხვა სიგელში წყალობის საფუძველად ისევ გამოცხადებულია ადრესატის აჯა და მის მიერ მორთმეული ქრთამი.³

არჩილ მეფის მიერ ქაიხოსრო ნერეთლისათვის 1661 წლის ახლო ხანებში ბოძებული წყალობის სიგელიდან ირკვევა, რომ ადრესატს

¹ ისტორიული დოკუმენტები იმერეთის სამეფოსა..., გვ. 44.

² იქვე, გვ. 25.

³ იქვე, გვ. 29.

ორჯერ გადაუხდია ქრთამი ერთსა და იმავე ყმებში ორ სხვადასხვა მეფესთან: „ბატონს მამაჩემს ქავთარაძეები: იონათან და გიორგი, თქვენთვის ებოძა. მერმე მეფეს ბაგრატს გამოერთმია და გივი ქავთარაძისათვის ებოძა. მერმე ან ამის საქმეზედ დაგვეაჯენით და ბატონის მამის ჩემის საფიცარი ვერ გავსტეხეთ. ქრთამი თავად ბატონის მამიჩემისათვის მიგერთმიათ და ჩვენც სრული ქრთამი გამოგართვით. შეგინყალეთ და გიბოძეთ გივი ქავთარაძე იონათამისეული, გიორგისეული მისის სახლ-კართა...“¹ ბაგრატ მეფე 1668 წელს ქაიხოსრო წერეთელს უწყალობებს ყმებს საფალავანდისშვილოდან. „შემოგეხვენეთ და გვიაჯენით... ქრთამიც კარგი მოგვართვით“, – აღნიშნულია საბუთში.² ასეთი მაგალითები ბევრია. უმრავლესობის მიხედვით ჩანს, რომ მეფე ქრთამად უწყალობებს სახასო მამულებს (რაც ემთხვევა მეფის დომენს ან ჩამორთმეულ და ბეითალმან მამულებს). გვაქვს მითითებები, რომ მეფე ქრთამით გაიღებს წყალობას მაშინაც, როცა ადრესატის უფლებები მამულზე სამართლის ნორმებს სრულად ეთანხმება. 1965 წელს ბაგრატ მეფემ ხოსია ჯაფარიძეს უწყალობა ხოსიას განაყოფისათვის ჩამორთმეული ყმები ზეგლევეში. საბუთის ტექსტში აღნიშნულია, რომ ლომკაცს (ხოსიას განაყოფს), ხოსიას სამკვიდრო ყმა-მამული ჰქონია დაჭერილი. „შენი სამკვიდრო შენვე მოგიბოძეთ, ქრთამიც კაი გართვით და ან ის ზეგლევეს ხუთი გლეხიცა და სხვა, რაც დღეს ლომკაცის გეჭიროს, ისიც მოგვიცემია“.³ პაატა წერეთელს უშვილებია თავისი ძმისწული, ქაიხოსროს შვილი – ქველი. შვილად აყვანას, ბუნებრივია, პაატას მამულის მემკვიდრეობითი უფლებით ქველისათვის გადაცემა მოჰყოლია. ამ სრულიად კანონიერი აქტის დამტკიცებაში ბაგრატ მეფე იღებს ქრთამს: „ქრთამიც კარგი მიგვართვით და შეგინყალეთ და ჩვენც გიბოძეთ...“⁴ გიორგი მეფემ ბეჟან წერეთელს, ამ უკანასკნელის თხოვნის საფუძველზე, უწყალობა მისი განაყოფის, დავით წერეთლის შვილის, ზაალისეული ყმა-მამული „მართლის სამართლიანის საქმითა“, აღნიშნულია, რომ ისედაც „თქვენი სამხროც იყო“, მაგ-

¹ ისტორიული დოკუმენტები იმერეთის სამეფოსა..., გვ. 34.

² იქვე, გვ. 39.

³ იქვე, გვ. 36.

⁴ იქვე, გვ. 37.

რამ ადრესატს მაინც გადაუხდია ქრთამი: „ქრთამიც მოგვართვი, რარიგათაც ჩვენი გული შესჯერებოდა“.¹

ამგვარად არის იმერეთის მეფეთა წყალობის სიგელებში დაფიქსირებული წყალობის საჯარო უფლების ოფიციალური გაყიდვის წესი. იმერული წყალობის წიგნები სხვა მხრივაც იპყრობს ყურადღებას. საერთოდ გამარტივებულია ფორმულარი. საბუთი მცირე მოცულობისაა, რაც გამონეეულია ძირითადი თემის ცალკეული მოტივების განმეორებათა წესის მოშლით და ზოგიერთი თემის (ბრძანებულება) სრული ამოგდებათ. შედარებით სრულია საღვთისმეტყველო თემა, რითაც იმერული საბუთები არა ჰგავს ქართლის სამეფოში გავრცელებულ წყალობის წიგნებს. გვხვდება საღვთისმეტყველო თემის გამარტივებული სახე: ქანნილი ან ქანნილი და „ნებითა ლუთისათა“. ჩვეულებრივ, გავრცელებულია ტიტულატურის ორი ვარიანტი. მარტივი: „მეფე//მეფეთ-მეფე“, რთული: „ღმრთივ-აღმართებული, ძლიერი“; „ღმრთივ-ღვთივგვირგვინოსანი“, იშვიათად – „ლიხთ-იმერისა და ამერის მეფე“. ავტორის თემაში მეფე და მისი ოჯახის წევრები ჩამოითვლებიან ისევე, როგორც ქართლ-კახეთის საბუთებში. ადრესატის თემაც ისევე მუშავდება, როგორც საერთო ქართულ საბუთებში. ძირითად თემას ამთავრებს სტიქეოტიკული გამოთქმა: „გქონდეს და გიბედნიეროს ღმერთმა ჩემსა ერთგულობასა და სამსახურსა შიგან“. ერთგული სამსახურის მოთხოვნა განსაკუთრებულად არის გაძლიერებული იმერულ საბუთებში და იგი გამოხატულია გამოთქმით, რომელშიც შერწყმულია საკუთრივ ერთგული სამსახურის და დაუცილებლობის თემათა მოტივები: „და თუ თქვენ ჩუენი ერთგული, ჩუენი სიტყვისა და ბრძანების მორჩილი ყმა იყოთ, აღაროდეს არ მოგიშალოთ“. ეს გამოთქმა თითქმის ყველა წყალობის სიგელს აბლავს ძირითადი თემის დასასრულს და ერთგული სამსახურის პირობის მნიშვნელობას განსაკუთრებით აძლიერებს. ამ თემის გაძლიერება, უფრო კი მისი გააზრება ტექსტის სხვა თემებთან მიმართებაში და საბუთებში წარმოდგენილი ფაქტობრივი ვითარება წყალობათა ყიდვა-გაყიდვის თაობაზე გვიჩვენებს, რომ თავად „ერთგული მსახურების“ შეფასების კრიტერიუმში საკმაოდ შერყეული

¹ ისტორიული დოკუმენტები იმერეთის სამეფოსა..., გვ. 51.

იყო. შეწყალების ზნეობრივი საფუძველი - ერთგული სამსახური უმთავრესად მეფის, როგორც კერძო პირის და ადრესატის, პირადი ურთიერთობით არის განსაზღვრული. შემთხვევითი არ არის, რომ იმერეთის სამეფოში ამავე ხანებში ძალზე ვრცელდება მეფეთა მიერ გაცემული საფიცრის წიგნები, რომელთა ერთადერთი ფუნქციაა მეფის წყალობებისათვის გარანტიების მინიჭება. ასეთი გარანტიები სჭირდებოდა, როგორც ჩანს, გარიგების ორთავე მონაწილე მხარეს. სახელმწიფოებრივი იდეალისა და სამართლებრივი საწყისების მოშლის პირობებში საფიცრის წიგნები ერთგვარი დაცვის და მფარველის არსებობის ილუზიას შექმნიდა. ამიტომ ხშირია წყალობის საბუთთა ძირითად თემაში ამგვარი ფორმულირებები: „...თუ ვინმემ თქვენი თავი შემოგვაბეზლოს, გაუკითხავად არ გაგინყრეთ, გაგიკითხოთ, თუ მართალი გამოხვიდე, არ გავარჩიოთ რაა და არცა სააჯოს კარი დაგიჭიროთ და არავის საძალო და სააეკაცოდ დაგანებოთ“.¹ ასეთი შინაარსის დაუცილებლობის თემის გავრცელება იმერულ საბუთებში რეალური ვითარების გათვალისწინებით იყო ნაკარნახევი. დასმენა, როგორც ჩანს, ხშირად სრულიად დაუსაბუთებელი, ხშირად იყო ფეოდალის ყმა-მამულის აკლების და მისი დამცრობის მიზეზი. მერაბ წულუკიძე დაუსმენია მეფესთან ზაალ ფალავანდიშვილს: „მეფემ სასიკვდილოდ ასაოხრებლად გამომიმეტა“.²

იმერულ წყალობის საბუთებს არა აქვთ სამოხელეო *sanctio*-ს თემა. სამაგიეროდ ძალზე გავრცელებულია მათში მონმეთა ჩვენებების წესი, რაც უჩვეულოა არა მარტო ერთიანობის ხანის წყალობის სიგელთათვის, არამედ შემდგომში ქართლური და კახური წარმოშობის წყალობის საბუთებისთვისაც. მონმეთა დამტკიცებები იმერულ წყალობის საბუთებში ტექსტის აუცილებელ კომპონენტს წარმოადგენს, რაც კიდევ უფრო ააბლოვებს ამ საბუთებს კერძო აქტებთან. დამონმების ფორმულა ანალოგიურია ნასყიდობის წიგნებში გავრცელებული ფორმულისა. წყალობისა და ნასყიდობის წიგნებში გავრცელებულია საერთო სტერეოტიპული გამოთქმა, რომელიც ზეციურ ძალთა მონმეობის მოტივს შეიცავს: „ამისად გასათავებლად მომიცემია თავად ღმერთი და ყოველი მისი წმიდანი

¹ ისტორიული დოკუმენტები იმერეთის სამეფოსა ..., გვ. 20.

² იქვე, გვ. 44.

ზეცისანი, ქვეყნისანი, ხორციელნი და უხორცონი“. იმერულ წყალობის საბუთთა საკმაოდ დიდ ნაწილს „ზეციურ“ მონმეთა არსებობაზე მითითების გარდა ერთვის ნამდვილ „ჯორციელ“ მონმეთა ჩამოთვლაც იმავე წესით, როგორც ეს კერძო აქტებშია“.¹

ასეა გამოხატული იმერთა მეფეების წყალობის სიგელებში დაცულია მოვლენის იდეალური მოდელისა (შენწყალება) მისი მატერიალური პლანისაგან (გაყიდვა). ქრთამის გალება წყალობის მისაღებად უჩვეულო რამ არ ყოფილა არც ქართლ-კახეთის პრაქტიკაში. მაგ., ლეონ მეფის 1578 წ. განჩინებაში ჩოლოყაშვილთა ყმა-მამულის საქმეზე შემდეგი ცნობაა დაცული: „მივე, შვევხვენე ბედნიერს ბატონს, ბოქაულთხუცობა დაუდევ, ქრთამი მივეც და შემინყალა და ბასილის უბანი მიბოძა“. ანალოგიური მითითება გვაქვს ბაადურ მაჩაბლის საჩივრის ნიგნში.² მაგრამ ქართლისა და კახეთის სამეფოებში გაცემული წყალობის სიგელების ოფიციალურ ტექსტში ქრთამის თემა არასოდეს არ არის შეტანილი. ამ თემის არსებობა იმერულ საბუთებში წყალობის ინსტიტუტის კიდევ უფრო მკვეთრ დეფორმაციას და სამეფო ხელისუფლების განსაკუთრებულ სისუსტეზე მეტყველებს. ეს საბუთები არაფრით განსხვავდება კერძო აქტებისაგან. ქრთამისა და მონმეთა თემების დამკვიდრება იმერულ წყალობის საბუთებში, აგრეთვე დაუცილებლობა-ბრძანებულების თემის გაქრობა, გარდა იმისა, რომ წყალობის საჯარო ინსტიტუტის გადაგვარებაზე მეტყველებს, მოასწავებს ამ ვითარების კანონიერების აღიარებასაც საზოგადოებრივ ცნობიერებაში. ის, რაც ანომალიად აღიქმებოდა, ვთქვათ, XV ს. საბუთების მიხედვით, იმერეთის სამეფოს სინამდვილეში კანონიერ უფლებას იძენს.

ამრიგად, თუ იმერეთის მეფეთა წყალობის სიგელებს შევაფასებთ საჯარო და კერძო-უფლებრივი ელემენტების ურთიერთზეგავლენათა ბარისხით, გამოდის, რომ მათში კერძო ელემენტი ბევრად აღემატება საჯაროს.

¹ ისტორიული დოკუმენტები იმერეთის სამეფოსა..., №№ 13, 26, 32, 44, 48, 44, 45...

² ხელნაწ. ინსტ. Qd-8670.

სასისსლო სიგელები

XIII-XIV საუკუნეებში ფეოდალური საზოგადოების შიგნით მნიშვნელოვანი ძვრები ხდება მთელი საქართველოს მასშტაბით. მიმდინარეობს ფეოდალური უფლებების ხელახალი გადანაწილება.¹ ამ ხანას უკავშირდება ახალი სოციალური ფენის – აზნაურობის გაჩენა. აზნაურთა ფენის წარმოქმნა-ჩამოყალიბების პროცესზე ძლიერი ზეგავლენა უნდა მოეხდინა გარეშე ფაქტორს – მონღოლთა ბატონობას, რამაც გააღრმავა ფეოდალური კლასის შიგნით ქონებრივი დიფერენციაცია. მცირე მამულის მქონე აზნაურები კარგავენ მკვიდრ მამულებს და სოციალური მდგომარეობის შენარჩუნების მიზნით თავს აფარებენ მათზე უფრო ძლიერ ფეოდალებს, შედიან მათთან ყმურ დამოკიდებულებაში. აზნაურთა ახალი სოციალური ფენა წარმოიქმნება ფეოდალთა ერთი ნაწილის დამცრობის გზით.² სპეციალურ ლიტერატურაში ეს პროცესი ახსნილი და შეფასებულია ქართლის სამეფოს ვითარების გათვალისწინებით. აზნაურთა ფენა ჩნდება დასავლეთ საქართველოშიც, მაგრამ ნაკლებად მოსალოდნელია, რომ იქაც ქართლის ანალოგიურ სოციალურ-ეკონომიკურ მექანიზმებს მიეცათ ბიძგი ამ ფენის ჩამოყალიბებისათვის. ქართულ ისტორიოგრაფიაში ბოლო ხანებში დამკვიდრდა აზრი, რომ ფეოდალიზაციის პროცესი ქართული სახელმწიფოს ცალკეულ რეგიონებში სხვადასხვა ფაზაში იყო შესული. მიჩნეულია, რომ ქართლსა და ტაო-კლარჯეთში ფეოდალური ურთიერთობანი, უმთავრესად მსხვილი მინათმფლობელობის ბაზაზე შესაბამისი სოციალური ინსტიტუტების განვითარებით, უფრო ღრმად იყო წასული, ვიდრე ისტორიული აფხაზეთის და კახეთის სამეფოებში. კიდევ უფრო ნაკლებ იყო განვითარებული ეს პროცესი საქართველოს მთის რეგიონებში.³ გ. მელიქიშვილი ამასთანავე თვლის, რომ საქართველოს ცალკეულ

¹ ს. ჯანაშია, შრომები, II, თბილისი, 1952 წ., გვ. 464.

² გ. აკოფაშვილი, სოციალური ურთიერთობის ისტორიიდან XV-XVIII სს. ქართლში, თბილისი, 1965, გვ. 13-28.

³ გ. მელიქიშვილი, ფეოდალური საქართველოს პოლიტიკური გაერთიანება, საქართველოში ფეოდალურ ურთიერთობათა განვითარების ზოგიერთი საკითხი, თბილისი, 1973, გვ. 106.

რეგიონებში განსხვავებული სოციალურ-ეკონომიკური სტრუქტურების არსებობამ უფრო მეტად განსაზღვრა ქართული ფეოდალიზმის განვითარების პერსპექტივები, ვიდრე საგარეო ფაქტორმა. ერთიანი საქართველოს სახელმწიფოს ფარგლებში, ცხადია, გარკვეულწილად მიმდინარეობდა ამ განსხვავებათა ნიველირების პროცესიც, მაგრამ იგი არ შეხებია თვით საფუძვლებს. სოციალურ-ეკონომიკური ხასიათის განსხვავებანი საქართველოს რეგიონებს შორის შენარჩუნებული უნდა ყოფილიყო მონღოლების უწინარეს ხანაშიც.¹ მონღოლების დროს ერთიანი საქართველოს ორ სამეფოდ დაყოფის შემდეგ ასეთი განსხვავებანი, შესაძლებელია, მოდიფიცირებული სახით უფრო შესამჩნევი გამხდარიყო. საქართველოს ორ სამეფოში, „ლიხთ-იმერსა“ და „ლიხთ-ამერში“, ურთიერთისაგან განსხვავებული სოციალური სტრუქტურების არსებობა არეკლილია დოკუმენტურ მასალაში. მხედველობაში გვაქვს იმერული სამეფო საბუთების საგრძნობი დაცილება ქართლის ანალოგიური საბუთებისაგან, გამოხატული საბუთის ტექსტის სტრუქტურაში, მის „მრავალთემიანობაში“, საერთო თემების დამუშავების წესებში და დასავლეთ საქართველოსათვის სპეციფიკური დიპლომატიკური მოვლენის – სასისხლო სიგელების გაჩენაში.

სასისხლო სიგელები დასავლეთ საქართველოს აზნაურული ნოდების წარმომადგენლების სოციალური პრივილეგიების დამადასტურებელი იურიდიული აქტებია. უპირველეს ყოვლისა, უნდა გაირკვეს სასისხლო სიგელების, როგორც დიპლომატიკური მოვლენის, არსი, ჰქონდა თუ არა სოციალური საფუძველი მათ გაჩენას და, აქედან გამომდინარე, სოციალური ფუნქცია თვით სასისხლო სიგელებს. სასისხლო სიგელთა ნატყუარობისა და მათთან დაკავშირებული სხვა სადავო საკითხები, ჩვენი აზრით, უნდა დაისვას მხოლოდ მას შემდეგ, თუ ჯერ ვალიარებთ სასისხლო სიგელების, როგორც ქართული საისტორიო დოკუმენტურ წყაროთა განუყოფელი ნაწილის, როგორც გარკვეული სოციალური ფუნქციით დატვირთული სახეობის არსებობას.

¹ გ. მელიქიშვილი, ფეოდალური საქართველოს პოლიტიკური გაერთიანება, საქართველოში ფეოდალურ ურთიერთობათა განვითარების ზოგიერთი საკითხი, გვ. 105.

სასისხლო სიგელების წარმოშობის საკითხი უშუალო კავშირშია დასავლეთ საქართველოში აზნაურული ფენის წარმომშობ მიზეზებთან. საამისო დოკუმენტური მასალა მართალია, ძალზე მცირეა, მაგრამ გარკვეული განზოგადების უფლებას, ვფიქრობთ, მაინც იძლევა. XIII ს. II ნახევრის დასავლეთ საქართველოს სოციალური ვითარების დამახასიათებელი სურათი ჩანს დავით ნარინის სიგელებში. მის მიერ ხეფინისჯეველთა და ნაქველთათვის ბოძებულ შეუვალობის სიგელის მიხედვით, ამ ორი სოფლის მკვიდრნი თავისუფალი მეთემენი ჩანან.¹ ისინი თავისუფლებით სარგებლობენ ჯერ კიდევ „დიდისა მეფისა გიორგის“ დროიდან, რომელსაც „შეენყალნეს და შეუვალ ექმნნეს იგინი“.² რომელი მეფე გიორგიც არ უნდა იგულისხმებოდეს ამ ცნობაში (გიორგი II ან გიორგი III), ცხადია, რომ შეუვალობით ეს სოფლები მოცემული საბუთის გაცემამდე დიდი ხნით ადრე სარგებლობდნენ და, მოსალოდნელია, თვით „გიორგი მეფისაგან ბოძებულსა სიგელსა შიგან“ ძველთაძველი ვითარების ლეგალიზაცია მომხდარიყო. ხეფინისჯეველთა და ნაქველთა საბუთი ყურადღებას იმსახურებს სხვა მხრივაც. საბუთის ძირითად თემში, სადაც საუბარია საგადასახადო თუ სამოხელეო შეუვალობის ბოძებაზე, ჩართულია სისხლის დანაშაულის თემაც: საბუთის ადრესატები დაცულნი არიან მეფის მიერ მოხელეთა რბევა-ანიოკებისაგან იმ შემთხვევაში, „თუ კაცი მოკლან“. იქვე მითითებულია ისევ გიორგი მეფის ძველი სიგელი, რომლის თანახმადაც, ხეფინისჯეველები და ნაქველები სისხლის დანაშაულის ჩადენის შემთხვევაში გათავისუფლებულნი ყოფილან იმ ოფიციალურად მიღებული სასჯელისაგან, რაც „ცეცხლის შედებასა“ და „მორბევაში“ გამოიხატებოდა. მაშასადამე, გიორგი მეფის სიგელი ერთგვარი არქტიპი ყოფილა დავით-ნარინის სიგელისათვის. ორივე სიგელს (როგორც რეალურად არსებულს, ისე მის თეორიულ არქტიპს) ახასიათებს სამართლებრივი სინკრეტიზმი, იურიდიულ პირობათა გაუმიჯნავობა, რაც არ არის დამახასიათებელი ერთიანობის ხანის, მათ შორის აღმოსავლურ-ქართული წარმოშობის საბუთებისათვის.

¹ თავისუფალ მეთემეებად მიიჩნევს ამ საბუთის ადრესატებს ი. ანთელავაც. იხ. მისი ნაშრომი: XI-XV საუკუნეების საქართველოს სოციალურ-პოლიტიკური ისტორიის საკითხები, თბილისი, 1980 წ., გვ. 174.

² კორპუსი I, გვ. 167-168.

როგორც ჩანს, ერთიანი საქართველოს მეფეები ნყალობის საბუთების გაცემისას ითვალისწინებდნენ ადგილობრივ თავისებურებებს (სოციალურ და სამართლებრივ ინსტიტუტებს), ამიტომ შეღავათებისა და პრივილეგიების მინიჭებისას სტანდარტული ფორმულარებით არ ხელმძღვანელობდნენ. ხეფინისწვეველთა და ნაქველთა საბუთში მოცემულ იურიდიულ პირობათა შერწყმა მიუთითებს ნაკლებად დიფერენცირებულ მცირე საზოგადოებაზე, რომელშიც მოქმედებს ასევე ნაკლებად დიფერენცირებული სამართლებრივი ინსტიტუტები. რა თქმა უნდა, ხეფინისწვევისა და ნაქვის სოციალური ვითარება არ შეიძლება მთელი დასავლეთ საქართველოს მიმართ თანაბრად გავავრცელოთ, მაგრამ ისიც შეუძლებელია დაეუშვათ, რომ მხოლოდ ამ სოფლებში იყვნენ თავისუფალი მეთემეები. თავისუფალ მეთემეთა ხვედრითი წონა მონღოლების წინარე ხანის დასავლეთ საქართველოში უმნიშვნელო არ უნდა ყოფილიყო. თავისუფალი თემის შემდგომი ფეოდალიზაციის თანმხლები პროცესი უნდა იყოს დასავლეთ საქართველოში აზნაურთა ფენის გაჩენა. თავისუფალი მწარმოებლების ფეოდალურ ურთიერთობაში შესვლა ფეოდალიზმის პროცესის თანმხლები უნივერსალური მოვლენა იყო. თავისუფალ წვრილ მიწისმოქმედთა ფეოდალურ დაქვემდებარებაში მოსაქცევად აუცილებელი იყო არა მხოლოდ მიწისმოქმედთა ერთი ნაწილის გალატაკება და, აქედან გამომდინარე, მათი, როგორც მესაკუთრეების, ექსპროპრიაცია (თუმცა ასეთი პროცესიც მიმდინარეობდა), არამედ მათი ნაწილის აღზევებაც. ჩვენი აზრით, ასეთ პროცესებს უნდა შეეწყო ხელი დასავლეთ საქართველოში აზნაურთა ფენის ჩამოყალიბებაში, რაც არსებითად განსხვავდება აღმოსავლეთ საქართველოში მიმდინარე, დოკუმენტებით დადასტურებულ, უკვე მკვიდრ აზნაურთა დამცრობის პროცესისაგან. დასავლეთ საქართველოში აზნაურთა ფენა უნდა წარმომდგარიყო თავისუფალ მეთემეთა კონტიგენტიდან. ახალგაზრდა აზნაურული ფენა სოციალურ დაცვას და სოციალურ გარანტიებს საჭიროებდა, რისი უზრუნველყოფა არ შეეძლო მოქმედ კანონმდებლობას. ამ მოვლენასთან უნდა იყოს დაკავშირებული სასისხლო სიგელების გაჩენა დასავლეთ საქართველოში.

მოღწეული სასისხლო სიგელების უმრავლესობა დასავლურქართული წარმოშობისაა. გარკვეული ნაწილი მართლაც ნატყუარი ჩანს, მაგრამ ნატყუარობის ცალკეული შემთხვევები ვერ ხსნის

თავისთავად ამ სახეობის საბუთთა „გამოგონების“ ფაქტს. ნატყუარი სასისხლო სიგელების არსებობა დასტურია იმისა, რომ არსებობდა ნამდვილი სასისხლო სიგელები, რომელთა მიბაძვით იქმნებოდა ნატყუარები.¹ შეუძლებელია თავისთავად მოვლენა – სასისხლო სიგელი – ნატყუარად ჩავთვალოთ, მით უმეტეს, რომ ქართული სამართლის უმნიშვნელოვანეს ძეგლში (ვახტანგის სამართალი, მუხლები: 23, 25-34) დაცულია ცნობები სასისხლო სიგელების გავრცელებულობის თაობაზე. ისიც გასათვალისწინებელია, რომ სასისხლო სიგელებზე დართული მინაწერი საბუთების მონაცემებით, ზოგიერთი ამკარად ნატყუარი საბუთიც კი ნამდვილად ყოფილა მიჩნეული და იურიდიულ მტკიცებულებადაც გამოიყენებოდა. ასეთი დამოკიდებულება ძველსავე დროში სასისხლო საბუთების მიმართ მხოლოდ იმის დადასტურებაა, რომ სასისხლო სიგელების არსებობა რეალურ საფუძველს ემყარებოდა.

სასისხლო სიგელებისადმი ჩვენს მეცნიერებაში გაბატონებულ უნდობლობას საფუძველი ჩაუყარა ივ. ჯავახიშვილის მიერ ყველა სასისხლო სიგელის ყალბად გამოცხადებამ. ივ. ჯავახიშვილმა სასისხლო სიგელთა ცალკეული თემატური კომპონენტები შეუდარა ნამდვილი სიგელების შესაბამის ნაწილებს. შედარებისას მეცნიერი აკვირდებოდა როგორც ცალკეული დიპლომატიკური გამოთქმების ლექსიკურ შედგენილობას, ასევე ფრაზათა აგების წესებსაც. ივ. ჯავახიშვილმა გამოავლინა და ყურადღება გაამახვილა მრავალ ისეთ დიპლომატიკურ „ცთომილებაზე“, რომელთა გაუთვალისწინებლად, მისი აზრით, ყოვლად შეუძლებელია სიგელის ნამდვილობაზე ლაპარაკი. მან განიხილა 16 სასისხლო სიგელი, „როგორც ენისა და გამოთქმულობის მხრივ, ისევე ქართული სიგელთმცოდნეობის წესების თვალსაზრისით“ და ყოველი მათგანი ნატყუარად ცნო. ამასთან მან უარყო იმ 14 სასისხლო სიგელის ნამდვილობაც, რომლებიც ს. კაკაბაძემ გამოაქვეყნა „საისტორიო მოამბეში“.² სასისხლო სიგელებისადმი, შეიძლება ითქვას, გადაჭარბებული ნდობა გამოაცხადა ს. კაკაბაძემ.³ იგი საერთოდ არ ითვალისწინებს დიპლო-

¹ ს. კაკაბაძე, სასისხლო სიგელების შესახებ, საისტორიო მოამბე, II, ტფილისი, 1924, გვ 71.

² ივ. ჯავახიშვილი, ქართული დიპლომატიკა, გვ. 156-188.

³ ს. კაკაბაძე, სასისხლო სიგელების შესახებ, გვ. 1-107.

მატიკური ანალიზის შედარებით მეთოდს და სასისხლო სიგელებში დაცულ ცნობებს შეუმონებლად გენეალოგიური და ქრონოლოგიური გამოკვლევების საფუძვლად იყენებს. თუმცა, ყურადღებას იმსახურებს ს. კაკაბაძისეული ზოგადი ხასიათის მოსაზრებანი, რომლებიც შეეხება სასისხლო სიგელებს, როგორც დიპლომატიკურ მოვლენას. ს. კაკაბაძე პრინციპულად იცავს იმ აზრს, რომ სასისხლო სიგელებში დაფიქსირებულია გვაროვნულ საზოგადოებაში წარმოშობილი სისხლის სამართლის ნორმები, რომ ეკონომიკური და სოციალურ-კულტურული განვითარების პირობების გარდაქმნას უნდა გამოენვია სასისხლო სიგელების ხმარებიდან გამოსვლა. ამავე დროს თვლის, რომ სასისხლო სიგელები საერთო ქართული მოვლენა უნდა ყოფილიყო. მხოლოდ ქართლ-კახეთში მათი მოქმედება უფრო ადრე შესუსტებულა, ვიდრე ლიხთ-იმერეთს.¹ ასე ხსნის იგი სასისხლო სიგელების უმეტესობის დასავლურ-ქართული წარმომავლობის ფაქტს. ს. კაკაბაძეს კრიტიკულად არ განუხილავს სასისხლო სიგელთა ტექსტები, არ უცდია გაემიჯნა ნაყალბევი ცნობები ნამდვილისაგან, რის გამოც მისი შრომის პოზიტიური ნაწილიც დაიწრდილა. ქართულ წყაროთმცოდნეობაში სასისხლო სიგელთა მიმართ დიდხანს იყო დამკვიდრებული ჰიპერკრიტიკული დამოკიდებულება, რაც ამ მასალის ივ. ჯავახიშვილისეული შეფასების გამოძახილს წარმოადგენდა.

სასისხლო სიგელების წყაროთმცოდნეობით ღირებულებას ეხება ჯ. ოდიშელი სტატიაში „ქართული დიპლომატიკის ისტორიიდან“.² მკვლევარი თვლის, რომ სასისხლო სიგელების მონაცემები, გარკვეული სიფრთხილის დაცვით, უსათუოდ გასათვალისწინებელია იმ შემთხვევაშიც, როცა სასისხლო სიგელი უეჭველად ნატყუარია. სასისხლო სიგელები ძველადვე არიან შექმნილები და საბუთში მოცემული ყველა მომენტი არასწორად რომ იყოს წარმოდგენილი, მაშინ, თვით ყალბისმქნელობა ყოველგვარ აზრს დაკარგავდა.³ უკანასკნელ ხანს სასისხლო სიგელებისადმი უნდობლობა განელდა, რაც უმთავრესად განაპირობა სისხლის საზღაურად დანესებული ფულადი

¹ ს. კაკაბაძე, სასისხლო სიგელების შესახებ, გვ. 49.

² ჯ. ოდიშელი, ქართული დიპლომატიკის ისტორიიდან, მაცნე, 1966, № 4, გვ. 207-223.

³ იქვე, გვ. 209.

ერთეულების - კირმანეულის და ძველი ცხუმური თეთრის რაობის დადგენამ. გარკვეულია, რომ ვერცხლის მონეტის ნონა XIII-XV სს. დასავლეთ საქართველოში განსაკუთრებით ეცემა, რისი ანარეკლიც უნდა იყოს სასისხლო სიგელებში დაწესებული სისხლის მაღალი ფასები.¹ გამოთქმულია აგრეთვე მოსაზრებანი ცალკეული სასისხლო სიგელების ნამდვილობის შესახებ. არავითარ ეჭვს არ იწვევს ყურულების და მაღალაძეთა სასისხლო სიგელების ნამდვილობა.² ი. ანთელავა ასაბუთებს ორალელისძე-კუიტაშვილთა, ფალავანდიშვილთა და ცირლილაძეთა სიგელების ნამდვილობას ამ საბუთებში მოხსენიებულ პირთა. სხვა წყაროების მონაცემებთან შედარების საფუძველზე.³ სასისხლო სიგელებს სამართლის ისტორიის სანდო წყაროდ მიიჩნევს ე. ხოშტარია-ბროსე.⁴

მოღწეულ სასისხლო სიგელთაგან (საერთო რაოდენობა ორმოცდაათამდეა) უმრავლესობის ნამდვილობა მართლაც ეჭვს იწვევს, მაგრამ ეს ეჭვი აღმოცენებულია სასისხლო სიგელების დიპლომატიკური აღნაგობის აღმოსავლურ-ქართულ ან თუნდაც ერთიანობის ხანის მეფეთა სიგელებთან შედარების საფუძველზე. იბადება კითხვა, მეთოდოლოგიურად რამდენად გამართლებულია ურთიერთისაგან განსხვავებულ სოციალურ ვითარებაში და განსხვავებული დანიშნულებით შექმნილი საბუთების შედარება? მხედველობაშია მისაღები ისიც, რომ სასისხლო სიგელების უმრავლესობაში „დიპლომატიკური ცთომილებები“ თითქმის ერთნაირია. უფრო ლოგიკურია ვიფიქროთ, რომ ამ საბუთების სტრუქტურის ჩამოყალიბება სპეციფიკურ გარემოში ხდება, რაც აისახა კიდევ მათ სპეციფიკურ სტრუქტურაში. სასისხლო სიგელებთან დაკავშირებით შეიძლება გავიზიაროთ ი. ლურიეს აზრით: „ისტორიკოსის ამოცანა არ მდგომარეობს წყაროს

¹ თ. აბრამიშვილი, XIII-XIV სს. დასავლურ-ქართული ფული, თბილისი, 1959 წ., გვ. 33-44, გ. დუნდუა, სამონეტო მიმოკცევის საკითხისათვის XV ს. საქართველოში, თბილისი, 1964, გვ. 93-94. შავი ზღვის სანაპირო ბაზრებზე XIII-XV საუკუნეებში მიმოკცევაში ყოფილა კირმანეულიც და ცხუმური თეთრიც. Т. Берძაძე, Мореплавание и морская торговля в средне-восточной Грузии, Тбилиси, 1989, с. 112-113.

² ჯ. ოდიშელი, დასახ. ნაშრ., გვ. 220, 222.

³ ი. ანთელავა, დასახ. ნაშრ., გვ. 63.

⁴ ე. ხოშტარია-ბროსე, ე. წ. „ბაგრატ კურაპალატის სამართლის“ შესწავლის საკითხისათვის, მაცნე, ისტორიის სერია, 1987, № 1, გვ. 61.

„დაცვაში“ ან მისთვის „ბრალდებს წაყენებაში“. მკვლევარის ვალია დაადგინოს, რას ნარმოადგენს წყარო და რა საკითხები შეიძლება მასზე დაყრდნობით აღიძრას, მკვლევარი უნდა გაათავისუფლდეს ყოველგვარი „პრეზუმპციისაგან“ წყაროზე მსჯელობის დროს”.¹

სიგელის ნამდვილობის დასამტკიცებლად არ არის საკმარისი რომელიმე ერთი მახასიათებლის, ვთქვათ, მასში მოხსენიებულ პირთა იდენტიფიკაციის მეთოდის გამოყენება. შესაძლებელია ასეთი იდენტიფიკაცია მოხერხდეს ყალბი სიგელის მონაცემებითაც. ასევე შესაძლებელია გამართული დიპლომატიკური წესებით შესრულებული სიგელიც აღმოჩნდეს ყალბი. სხვა საქმეა, რომ ასეთ სიგელებს აქვთ წყაროთმცოდნეობრივი ღირებულება და მათი შესწავლა სრულიად აუცილებელია. ზემოთ ჩამოთვლილ სიგელთაგან ფალავანდიშვილთა საბუთი საერთოდ არ არის სასისხლო სიგელი, იგია კონკრეტულ სასისხლო საქმესთან დაკავშირებით შედგენილი სასისხლო განაჩენი.² ვფიქრობთ, რომ ნამდვილად მიჩნეულ სასისხლო სიგელებს უმტკივნეულოდ შეიძლება მიემატოს ორალელისძე-კუიტაშვილთა³ და ვაჩნაძეთა⁴ სასისხლო სიგელები. ორალელისძე-კუიტაშვილთა სიგელის განხილვისას ჯ. ოდიშელი მის ნატყუარობას ასაბუთებს გიორგი VIII-ის ინდიკტიონის არასწორი მითითებით (სიგელში არასწორადაა მითითებული ინდიკტიონი, 1463 წ. გიორგი VIII-ის მეფობის 15 ინდიკტიონს საბუთის შედგენა ნიშნავს, რომ იგი 1448 წელს გამეფდა). ასევე საეჭვოდ მიაჩნია მას 1463 წ. ქუთაისში ლიპარიტ დადიანისა და მისი ძის, მამია გურიელის „შუა შემოსვლით“ სასისხლო სიგელის ბოძების შესაძლებლობა იმ დროს, როდესაც ბაგრატ იმერთა მეფე ქართლში მძლავრობდა.⁵ იგი არ ითვალისწინებს ზევდგინიძეთა ერთ-ერთი საჩივრის წიგნის ცნობას, რომლის მიხედვითაც, გიორგი VIII-სა და ბაგრატ ერისთავს შორის ბრძოლის ერთ-ერთ ეტაპზე გიორგი მეფეს ქუთაისი ნაურთმევეია ბაგრატიანთა,⁶ რასაც შემდგომ ბაგრატიან ქუთაისზე

¹ Лурье Я. С., О так называемой «презюмции невиновности» источника, ИР, 1982, Тбилиси, 1985, с. 51.

² ს. კაკაბაძე, დასახ. ნაშრ., გვ. 24.

³ ხელნაწ. ინსტ. Qd-9021.

⁴ იქვე, Qd-7588.

⁵ ჯ. ოდიშელი, დასახ. ნაშრ., გვ. 221.

⁶ ხელნაწ. ინსტ. Qd-1800

გალაშქრება მოჰყოლია. ეს ამბავი უნდა მომხდარიყო 1463 წლის მონაკვეთში. სწორედ ამ დროს შეიძლებოდა გიორგი მეფეს გაეცა სასისხლო სიგელი ორალელისძე-კუიჭაშვილისათვის.

ვაჩნაძეთა სიგელში განსაკუთრებულ ეჭვს იწვევდა ძალზე მაღალი სისხლის საზღაური – 800 ათასი კირმანეული. მაგრამ, როგორც ნუმისმატთა გამოკვლევები ცხადყოფს, ეს თანხა უჩვეულოდ აღარც შეიძლება ჩაითვალოს (აზნაურის სისხლი 400 ათასია თითქმის თანადროული სიგელის მიხედვით). გარდა ამისა, სისხლის ფასის გამოხატვის წესს სხვა თავისებურებაც ახასიათებს, რაზედაც ქვემოთ შევჩერდებით.

სასისხლო სიგელთა დიპლომატიკური სტრუქტურის დასადგენად და მათი სოციალური და სამართლებრივი ფუნქციის გამოსარკვევად ერთნაირად საინტერესოა როგორც ნატყუარი, ასევე ნამდვილი სასისხლო სიგელები.

ნაწილი სასისხლო სიგელებისა არის არა პირველადი, არამედ განახლებული. ამიტომ ხშირია მითითება ძველ სიგელებზე. აშკარად ნატყუარ საბუთებში ლაპარაკია გვარის ძველთაძველ დამსახურებაზე მეფის წინაშე, რაც ზოგჯერ შეზავებულია ფანტასტიკური ამბების თხრობით. მთავარი ისაა, რომ პირადი დამსახურება ჩათვლილია გვარის აღზევების მიზეზად, საერთოდ კი ნატყუარი საბუთების შემქმნელთა აზროვნება მთლიანად ნარსულისკენ არის მიპყრობილი, წყალობის სიძველე გვარის სიძველის დასტურია, ეს კი აღიქმება სოციალური პრესტიჟულობის უმთავრეს ნიშნად.

ლიტერატურაში არაერთგზის არის აღნიშნული, რომ სასისხლო სიგელებში დანესებული საზღაოს ფულადი ერთეულის სახელწოდება მიმოქცევაში არსებულ ფულს ყოველთვის არ ემთხვევა. აღმოსავლეთ საქართველოში გაცემულ სასისხლო სიგელებში იგივე კირმანეული იხმარება სისხლის ფასის გამოსახატავად, რომელიც მითითებულია დასავლურ სასისხლო სიგელებში. ეს გარემოება სასისხლო სიგელთა დასავლური წარმოშობის ერთ-ერთ არგუმენტად არის გამოყენებული, მაგრამ არ არის ახსნილი, რატომ არ ცვლიდნენ აღმოსავლეთ საქართველოში დასავლური ფულის ერთეულს აღმოსავლური ეკვივალენტით მაშინ, როდესაც აღმოსავლეთ საქართველოში კირმანეულის ზომა ყველას შეიძლება არც სცოდნოდა. ამის გამო ჟურნულების და ვაჩნაძეების სასისხლო სიგელებს კირმანეულის განმარტება და აღმოსავლეთ საქართველოში გავრცელებულ

ფულად ეკვივალენტზე გადაანგარიშება ახლავს. ასევე კირმანეულით არის შეფასებული მალალაძეთა სისხლის ფასი XVI ს. მინურულს გაცემულ საბუთში.

არა მარტო აღმოსავლეთ საქართველოში, თვით დასავლურ საბუთებშიც ასახულია ფულისადმი „უცნაური“ დამოკიდებულება. ძველი საბუთების განახლებისას უცვლელად ტოვებენ ადრე გაჩენილ საზღაოს, ცხადია, იმავე ძველი ერთეულის სახელწოდებით. მიუხედავად იმისა, რომ ფულის კურსი საგრძნობლად განსხვავდებოდა ერთმანეთისაგან საუკუნეთა მანძილზე, სასისხლო სიგელებში არავითარი ცდა სისხლის ფასის რეალურ კურსთან მიახლოებისა არა ჩანს. პირიქით, მითითებულია ხოლმე ფულადი საზღაურის ძველად დადგენილი ოდენობა. „ძუელსაც განაჩენსაც აგრე ენერა და ჩუენცა მათივე ნესითა გაგიჩინეთო“. შეუძლებელია დაუშვათ, რომ სისხლის ფასის განსაზღვრისას ასეთი კონსერვატიულობა გამონკვეული იყოს ფულის ძველი და ახალი კურსების თანაფარდობის უცოდინარობით. ურულებისა და ვაჩნაძეების სიგელებზე დართული მითითებები უჩვენებენ, რომ ძველი ფასის შესაბამისი ეკვივალენტი ცნობილიც იყო და, სურვილის შემთხვევაში, შეიძლებოდა ძველი ან უცნობი ფულის ერთეულის გადაანგარიშება მიმოქცევაში მყოფ ფულზე. მაგრამ, როგორც ჩანს, ასეთი საჭიროება არ არსებობდა. სასისხლო სიგელებში აშკარა ტენდენციაა ფულის „დაძველებისაკენ“, რადგან გაცილებით უფრო მნიშვნელოვნად არის ჩათვლილი ფასის სიძველე, ვიდრე ფულის რეალური მსყიდველობითი უნარი.

სისხლის ფულადი საზღაო სასისხლო სიგელებში ნომინალურია და არა რეალური. სასისხლო განაჩენებიდან ცნობილია, რომ სისხლის ფასს იხდიდნენ ყმა-მამულით, ნაირ-ნაირი უძრავ-მოძრავი ქონებით, მხოლოდ ნაწილობრივ და, ისიც იშვიათად, ფულით. ამასთან გადასახდელი ქონების ღირებულების განსაზღვრა ყოველთვის ხდებოდა სასამართლოს მიერ უკვე რეალური ფასების შესაბამისად. სასისხლო სიგელებში დადგენილ სისხლის ფასს შეიძლებოდა ჰქონოდა უფრო გვარის სიძველეზე მაორიენტირებული მნიშვნელობა და არა აბსოლუტური. სისხლის ფასისადმი ამგვარმა დამოკიდებულებამ განსაზღვრა ფულადი ერთეულების დასახელების არსებული ნესი სასისხლო სიგელებში. ფასი სიმბოლოა გვარისა, მისი სიძველის დამადასტურებელი. სისხლის ფასი, ისევე როგორც მთლიანად სასისხლო სიგელი, ინახავს ხსოვნას გვარის სიძველეზე. იგი ასრუ-

ლებს სოციალური ნიშნის ფუნქციას. ამდენად, ფასიცა და თავად სიგელიც სიმბოლოა და მას ისევე უფრთხილდებიან, როგორც სოციალური ღირსების გამომხატველ სხვა სიმბოლოებს. ცირლილაძეთა სასისხლო სიგელში წერია, რომ კურსებმა ცირლილაძეებს „ძველი სასისხლო სიგელი დაუნვეს და წაუხდინესო“.¹ ეს გამხდარა მიზეზი იმისა, რომ კონსტანტინე მეფეს 1408 წ. ცირლილაძეთათვის ახალი სიგელი უბოძებია, რომელშიც განსაზღვრული იყო „ახლად ძუელი იგივე სისხლი პაპათა ჩუენთაგან გაჩენილი“.²

შემთხვევითი არ არის არც ის გარემოება, რომ სასისხლო სიგელები შესრულებულია განსაკუთრებული მონდომებით და თან ძვირფას მასალაზე – ეტრატზე, შემკულია მინიატურებით (ორალელისძე-კუიტაშვილთა სიგელის პირველ დაზიანებულ კეფზე შემორჩენილია სამი ფიგურის ფერადი მინიატურა. ე. თაყაიშვილს ამოუკითხავს სახელები საბუთის თავში გამოსახული პირებისა: მეფე ალექსანდრე, დადიანი ლიპარიტ და ლიპარიტისძე მამია.³ უფრულების სასისხლო სიგელის თავში გამოსახულია ქრისტე, გადაშლილი სახარებით ხელში. მეორე კეფზე გამოსახულია ტახტზე მჯდომარე გვირგვინოსანი და მის წინ მუხლმოყრილი ფიგურა.⁴ მაღალაძეთა სასისხლო სიგელს შებმული აქვს მითრიდატე II პართელის მონეტა ბერძნული ლეგენდით.⁵ მინიატურებით არის შემკული ნატყუარად მიჩნეული – გუგუნბერიძეთა, ქერობიძეთა, გირგალაძეთა და შერგილაძეთა სასისხლო სიგელები.⁶

ცალკე საკითხია სასისხლო სიგელების სამართლებრივი ასპექტები: მათი მიმართება საჯარო კანონმდებლობის ძეგლებთან და

¹ ე. თაყაიშვილი, საქართველოს სიძველენი, III, თბილისი, გვ. 435.

² სასისხლო სიგელების შეფასებისას მხედველობაშია მისაღები საზოგადოებრივ ღირებულებათა ის სისტემა, რაც ფეოდალური ეპოქისათვის სპეციფიკურ, ისტორიულად განპირობებულ სამყაროსეულ აღქმას ემყარება. იხ. Гуревич А. Я., Социальная психология и история, Историко-коведческий аспект. Историковедение, М., 1969. с. 385.

³ საქართველოს სიძველენი, III, № 452, გვ. 435.

⁴ ხელნაწ. ინსტ. Qd-7118.

⁵ იქვე, Ad-1588.

⁶ ქუთაისის მუზეუმი №№ 1026, 1607, ხელნაწ. ინსტ. Q: 6937, 1317. სსცსა 1448-5035. ვისარგებლეთ ჯ. ოდიშელის მიერ შესრულებული არქეოგრაფიული აღწერილობით. იხ. მისი ნაშრომი „ქართული სასისხლო სიგელები, როგორც ისტორიული წყარო, თბილისი, 1964 წ., ხელნაწერი.

თავად სისხლის დაურევების თემის დანაწევრება. აღმოსავლეთ საქართველოს ბარში, წინააღმდეგ ხ. კაკაბაძის ვარაუდისა,¹ ჩვენ ვფიქრობთ, რომ არც არასოდეს ყოფილა სასისხლო სიგელების გაჩენის პრაქტიკა. მაგრამ ასეთი რამ მოსალოდნელია აღმოსავლეთ საქართველოს მთიანეთში. აღმოსავლეთ საქართველოს ბარში, რადგან აზნაურული ფენის წარმოქმნის ძირითადი გზა იყო დამცრობა და არა აღზევება, ამ ფენის იურიდიული გარანტიები სისხლის სამართლის სფეროში ისედაც უზრუნველყოფილი იქნებოდა საჯარო ნორმატიული აქტებით. ბექას სამართალი იცნობს აზნაურთა რამდენიმე კატეგორიას: 1. საპატიოს და ტაძრულ აზნაურს, ციხოსან-მონასტროსანს, 2. საპატიოს „ქვეშეთს“, რომელსაც უამისაგან მამული დამცრობოდეს, უციხო, უმონასტრო იყოს“, 3. ისეთს, რომე დამცრობა დაენყოს..² (მუხლები 2, 3). არსებითად აზნაურთა ასეთივე კატეგორიებია დადასტურებული ქართლში,³ სადაც მოქმედებს სისხლის სამართლის საჯარო კანონმდებლობა. ასეთ ძეგლად სამართლის ისტორიკოსები თვლიან ბექასა და აღბუღას კანონმდებლობას, რომელიც თითქოს არა მარტო საათაბაგოში, არამედ მთელი საქართველოს მასშტაბით გამოიყენებოდა.

გიორგი ბრწყინვალის „ძეგლისდებაში“ განმგებლის სისხლთან დაკავშირებით მითითებულია „ძველთაგან გაჩენილი წესი“ (მუხლი 2). ი. დოლიძე თვლის, რომ „ძველთაგან გაჩენილში“ უსათუოდ მთიულეთში მოქმედი ადრევე დადგენილი საკანონმდებლო ნორმა იგულისხმებოდა: „როგორც ძეგლიდან ჩანს, ცალკეულ საკითხებზე ზოგიერთი განაჩენი, ანუ კანონი მანამდე ყოფილა გაჩენილი, ანუ დადგენილი“.⁴ ი. დოლიძე ამოდის იმ ძირითადი დებულებიდან, რომ „ძეგლისდება“ პარტიკულარული კანონმდებლობაა, რომელსაც ზუსტად განსაზღვრული ლოკალური დანიშნულება ჰქონდა და, ამდენად, სამართლის ძეგლი ბართან შედარებით სოციალური განვითარების უფრო დაბალ დონეზე მდგარი მთიულეთის ვითარებას ასახავს.⁵

¹ ხ. კაკაბაძე, სასისხლო სიგელების შესახებ, გვ. 49.

² ქართული სამართლის ძეგლები, I, გვ. 426-427.

³ გ. აკოფაშვილი, დასახ. ნაშრ., გვ. 11-28.

⁴ ი. დოლიძე, გიორგი ბრწყინვალის სამართალი, თბილისი, 1957, გვ. 43.

⁵ იქვე, გვ. 3.

ცხადია, ეს თვალსაზრისი სწორია და იგი საცესებით გაზიარებულია ჩვენს მეცნიერებაში. მაგრამ არ მიგვაჩნია მართებულად ამ პოზიციიდან „ძეგლისდების“ ყოველი მუხლის ინტერპრეტაცია, კერძოდ, გამგებლის სისხლის შესახებ მეორე მუხლის შეფასება, როგორც ადგილობრივი ნორმის დაწესება. გამგებელი სახელმწიფო მოხელეა, რომლის მოკვლისათვის დაწესებულია საჯარო სასჯელი. გამგებლის სოციალური კუთვნილება ასახავს პპოვებს სასჯელის ზომაში, მისი სისხლი განსაზღვრულია ერისთავის სისხლის შემდეგ. როგორც ერისთავის, ასევე გამგებელის ინსტიტუტები, „ძეგლისდების“ პერიოდისათვის მაინც, ჯერ კიდევ მოქმედებს ფეოდალურ საზოგადოებაში. ორივე, ერისთავიც და გამგებელიც, მეფის მოხელენი არიან. ე. ხოშტარია-ბროსეს აზრით, გამგებელი ერისთავის ნაცვალაია, ერისთავისავე ფუნქციით აღჭურვილი, თუმცა უფრო დაბალი რანგის საქვეყნოდ გამრიგე მოხელეა.¹ გამგებლის ინსტიტუტს საერთოდ მთელი საქართველოს მასშტაბით გავრცელებულად თვლის ი. ანთელავა.²

გამგებლის სისხლის დაურევების წესში და საფასურში ძნელი დავინახოთ ლოკალურად მოქმედი სამართლებრივი ნორმა და არა სახელმწიფო კანონის გამოვლინება. გამგებლის სისხლის განსაზღვრისას მითითებული „ძეგლთაგან გაჩენილი“ კანონი უნდა იყოს არა მხოლოდ მთიულეთისათვის დაწესებული ადგილობრივი პირობებით ნაკარნახევი „განაჩენი“, არამედ საერთო სახელმწიფო კანონი, რომელიც გიორგი ბრწყინვალემ მთიულეთზეც გაავრცელა. „ძეგლისდებაში“ განსაზღვრულ ხვეის მოხელეთა სისხლის ფასის შესახებ ი. დოლიძე ამბობს, რომ „ხვეის მოხელეთა სისხლის ნიხრი გიორგი ბრწყინვალეს მიერ პირველად უნდა იყოს დადგენილი ადგილობრივი სამართლის მიხედვით, რადგან არავითარი ცნობა მათი სისხლის ფასის ოდენობის შესახებ სხვა ადრინდელ ან იმდროინდელ წყაროებში არ მოიპოვება“.³ მაგრამ გაუგებარი

¹ ე. ხოშტარია (ბროსე), არაგვის ხეობის სოციალურ-პოლიტიკური განვითარების საკითხები XIV-XV სს. ქართული საისტორიო ძეგლების მონაცემებით, მრავალთავი, VIII, თბილისი, 1980, გვ. 76-77.

² ი. ანთელავა, საქართველოს ცენტრალური და ადგილობრივი მმართველობა XI-XIII სს., თბ., 1983, გვ. 195.

³ ი. დოლიძე, დასახ. ნაშრ., გვ. 43.

რჩება „ძეგლისდებაში“ ერისთავის და გამგებლის (თუ გამგებელი აზნაურია) სისხლის საფასურის განსაზღვრისას მითითება „მის გუარსა ზედან დაიურვოს“ (მუხლები 1, 4). ცხადია, ადათობრივი სამართლის გავლენა ამ ძეგლზე ძალზე დიდია, მაგრამ ასახსნელია, ფეოდალური განვითარების გზაზე შემდგარ საზოგადოებაში როგორ არჩევდა ადათი ერთმანეთისაგან ერისთავისა და აზნაურის სისხლს დიფერენცირებულად? ი. დოლიძე ყურადღებას ამახვილებს „ძეგლისდადების“ კიდევ ორიოდ მუხლზე (41, 45), რომლებიც ადასტურებენ „ძეგლისდების“ ავტორის მიერ მანამდე არსებული კანონმდებლობის გამოყენების ფაქტს.¹ მაგრამ ეს უაღრესად საინტერესო მიგნებანი შეფასებულია, როგორც „მანამდე დადგენილი კანონმდებლობის არსებობა და გამოყენება ისევ მთიულეთის სინამდვილეში“.² უფრო სარწმუნოდ გვეჩვენება, რომ „ძეგლისდებაში“ გამოყენებული საკანონმდებლო წერილობითი წყარო (რისი არსებობაც დასტურდება მუხლებით: 1, 4, 41, 45), განკუთვნილი იყო არა მთიულეთის, არამედ საქართველოს ბარისათვის. გიორგი ბრწყინვალეს მთიულეთის სინამდვილეში გადააქვს ფეოდალურ ბარში მოქმედი ზოგიერთი სამართლებრივი ინსტიტუტი. „ძეგლისდებაში“ შემორჩენილია არაპირდაპირი მოწმობა საქართველოს ბარში მოქმედი კანონმდებლობის შესახებ. ჩვენი საკითხისათვის განსაკუთრებით საინტერესოდ გვეჩვენება მოხელეთათვის დანესებული სისხლის საზღაურის მუხლები (2, 4), რომლებიც გვაუწყებენ, რომ სისხლი „გვარსა ზედა“ უნდა შეფასებულიყო. ამასთან დაკავშირებით საყურადღებოა ვაჩნაძეთა სასისხლო სიგელში დაცული ცნობა „დიდი ბრჭობის განაჩენის“ არსებობის შესახებ. ს. კაკაბაძე ამ ცნობას ძალზე დიდ მნიშვნელობას ანიჭებდა. „აქ განსაზღვრულია (ვაჩნაძეთა საბუთში) საერთოდ სისხლის რაოდენობა, ხოლო დეტალების შესახებ მეფე იხსენიებს „დიდი ბრჭობის განაჩენს“, ე. ი. არსებობდა საკანონმდებლო ძეგლი, რომელსაც საყოველთაო მნიშვნელობა ჰქონდა.“³ ვაჩნაძეთა სიგელი ყალბიც რომ იყოს, ეს არ გვაძლევს უფლებას მასში მითითებული „დიდი ბრჭობის განაჩენიც“ ყალბად ჩავთვალოთ. სწორედ იმის

¹ ი. დოლიძე, დასახ. ნაშრ., გვ. 44.

² იქვე, გვ. 44.

³ ს. კაკაბაძე, სასისხლო სიგელების შესახებ, გვ. 51.

გამო, რომ ვაჩნაძეთა სიგელი სხვა სასისხლო სიგელებთან ერთად ნატყუარად იყო მიჩნეული, მისი ცნობა „დიდი ბრჭობის განაჩენის“ შესახებ უყურადღებოდ იყო დატოვებული.

საერთოდ საქართველოში ადრე (ბექას სამართლამდე) შექმნილი კანონმდებლობის არსებობაში ეჭვი არ ეპარებათ სამართლის ისტორიის მკვლევრებს.¹ მეცნიერთა ნაწილი ასეთი კანონმდებლობის ფრაგმენტად მიიჩნევს ბაგრატ კურაპალატის სამართალს. ამავე დროს ყველა მკვლევარი, როგორც მისი სიძველის მომხრენი, ასევე გვიანდელობის მამტიციებელნი, აღიარებენ, რომ ბაგრატის სამართალი დასავლეთ საქართველოს სინამდვილეზეა გათვლილი.² „დიდი ბრჭობის განაჩენში“ და „ძეგლისდების“ ხსენებულ მუხლებში იგულისხმება ისეთი წყარო, რომელშიც აღმოსავლურ-ქართული სოციალური სტრუქტურის შესაბამისი კანონმდებლობა იქნებოდა ასახული. სახელმწიფო სამართლის დაწერილი კანონების არსებობას მთელი სახელმწიფოს მასშტაბით ვარაუდობს ვ. ითონიშვილიც, კერძოდ, არაგვის ხეობაშიც, გიორგი ბრწყინვალის ძეგლისდების შექმნამდე.³ სისხლის დანაშაულთა კოდიფიკაცია საჯარო კანონ-

¹ ი. დოლიძე, დასახ. ნაშრ., გვ. 44.

² ივ. ჯავახიშვილი, ქართული სამართლის ისტორია, თხზულებანი, IV, გვ. 85-93; ი. სურგულაძე, საქართველოს სახელმწიფოს და სამართლის ისტორიისათვის, თბილისი, 1952, გვ. 73; ი. დოლიძე, ძველი ქართული სამართალი, თბილისი, 1953 წ., გვ. 53; ა. კიკვიძე, ვის ეკუთვნის ბაგრატ კურაპალატის სახელით ცნობილი სამართალი? მასალები საქართველოს ეთნოგრაფიისათვის, XVI-XVII, 1972, გვ. 239; ზ. რატიანი, საქართველოს სოციალური წყობა XIII-XIV საუკუნეებში, თბილისი, 1970წ.; მ. კეკელია, ბაგრატ კურაპალატის სამართლის წიგნის შესახებ. კრებ. ქართული სამართლის ისტორიის საკითხები, IV, 1986, გვ. 96. სანინალმდეგო თვალსაზრისისათვის იხ. ს. კაკაბაძე, სჯულმდებელი ბაგრატ კურაპალატი, 1912. მისივე, ეგრეთ ნოდებული ბაგრატ კურაპალატის სამართლის შესახებ, საისტორიო მოამბე, II, ტფილისი, 1924, გვ. 244; ი. ანთელავა, XI-XV საუკუნეების საქართველოს სოციალურ-პოლიტიკური ისტორიის საკითხები, 1988, გვ. 56, 58, 63; დ. ჟღენტი, იერუსალიმის ქართული მონასტრების ისტორიიდან, მაცნე, ისტორის სერია, 1983, № 2, გვ. 174-176; ე. ხოშტარია-ბროსე, ე. წ. ბაგრატ კურაპალატის სამართლის შესწავლის საკითხისათვის, მაცნე, ისტორიის სერია, 1987, № 1, გვ. 45-64.

³ ვ. ითონიშვილი, არაგვი და არაგველები, თბილისი, 1989, გვ. 182.

მდებლობაში აღმოსავლეთ საქართველოს სინამდვილისათვის უკვე ცნობილი იყო მანამ, სანამ დასავლეთ საქართველოში პირველი სასისხლო სიგელები გაიცემოდა. ამგვარად, ვფიქრობთ, რომ აღმოსავლეთ საქართველოს ბარში სასისხლო სიგელების გაჩენის საჭიროება არ არსებობდა, რადგან ყველა სოციალური კატეგორიის სისხლის ფასი ისედაც ცნობილი იქნებოდა საჯარო კანონმდებლობით („დიდი ბრჭობის განაჩენი“). იგივე ან (ამ ტიპის) ძველი უნდა ყოფილიყო გამოყენებული სისხლის დანაშუღთა კლასიფიკაციისათვის და კოდიფიკაციისათვის დასავლეთ საქართველოს სასისხლო სიგელების შედგენისას (რადგან შეუძლებელია დავუშვათ, რომ ასეთი სამუშაო ტარდებოდა ყოველი ცალკეული სიგელის გაცემისას).

სპეციალურად დასავლეთ საქართველოსათვის ისეთი კანონმდებლობის არსებობა, რომელშიც გათვალისწინებული იქნებოდა ყველა სოციალური კატეგორიის, მათ შორის მეთემეთაგან აღზვევებული აზნაურობის სისხლის ფასი, არ არის მოსალოდნელი. ამ გარემოებას უნდა გამოენვია სასისხლო სიგელების, როგორც იურიდიული დოკუმენტების, გაჩენა.

დასავლეთ საქართველოს კიდევ უფრო მეტად ახასიათებს სამართლებრივი პარტიკულარიზმი, ვიდრე აღმოსავლეთ საქართველოს. ამისი დასტურია დასავლურ-ქართულ დოკუმენტებში მოხსენიებული და ზოგიერთი ჩვენამდე მოღწეული „იადგარი“ (ბიჭვინტის იადგარი, გელათის იადგარი, ხოფის იადგარი), ასევე მთის ნმინდა გიორგის ეკლესიის სასისხლო სიგელი. ესენი ის ძეგლებია, რომელთა საფუძველზე სისხლის სამართლის საქმეები უნდა განხილულიყო სენიორიის ფარგლებში. დაბოლოს, საერთო სასისხლო კოდექსის უქონლობას ადასტურებს ისევ სასისხლო სიგელები. დავით ნარინის სიგელში ხეფინისჯველთა და ნაქველთადმი სისხლის დაურვებაზე საუბრისას, ცხადია, სისხლის ფასი არ არის და არც შეიძლება ყოფილიყო დიფერენცირებული მეთემეთა შორის, მაგრამ ამ მეთემეთაგან დანიანურებულ აზნაურებს უკვე სჭირდებათ იურიდიული დასაბუთება თავიანთი სოციალური პრივილეგიებისა, რაც სასისხლო სიგელებით ხორციელდებოდა.

სასისხლო სიგელთა ძირითადი თემა, რაც აერთიანებს როგორც ნამდვილ, ისე ნატყუარ სასისხლო სიგელებს, არის სისხლის დაურვება. სისხლის დანაშაულთა კოდიფიკაცია, ცალკეულ დანაშაულზე დადებული საზღაოს პროპორციული მიმართება სრულ

სისხლთან ყველა სასისხლო სიგელში ან იდენტურია, ან ძალზე მსგავსი. ეს უტყუარი მონიშნავს იმისა, რომ სასისხლო სიგელები სისხლის დანაშაულთა კოდიფიკაციის საერთო სისტემას ემყარება. ამ თვალსაზრისით სასისხლო სიგელები (მათ შორის აშკარად ნატყუარებიც) ქართული სამართლის ისტორიის უაღრესად საინტერესო ნაწილად უნდა ჩაითვალოს.

სასისხლო სიგელები გამოხატავენ მხარეთა შორის სამართლებრივ ვალდებულებებს სისხლის სამართლის სფეროში. ამ ნიშნით სასისხლო სიგელები შეიძლება კერძო სამართლებრივ აქტებს მივაკუთვნოთ. მეორე მხრივ, სასისხლო სიგელები გაიცემა სამეფო ხელისუფლების მიერ. დანაშაულთა კატეგორიების განსაზღვრა და მათზე სასჯელის დანეშება ისევ საჯარო ხელისუფლების სანქციით ხორციელდება. სასისხლო სიგელებში განსაზღვრულია საჯარო გადასახადი – საზღაო. ამ თვისებების გამო სასისხლო სიგელები საჯარო-სამართლებრივი აქტებია. სასისხლო სიგელთა ერთ ნაწილს ერთვის მონმეთა ჩამოთვლა, რაც დიპლომატიკაში კერძო აქტების განმსაზღვრელ ერთ-ერთ ძირითად ნიშნადაა მიჩნეული. ასე რომ, სასისხლო სიგელები, როგორც სამართლის ძეგლები, კერძო და საჯარო სამართლებრივ საწყისთა შერწყმით ხასიათდება.

სასისხლო სიგელებში იურიდიული პირის მიმართ ჩადენილი დანაშაულობანი შესაძლებელია დავაჯგუფოთ კატეგორიებად: 1. ფიზიკური ქმედების შედეგი დანაშაულობანი; 2. ზნეობრივი დანაშაულობანი; 3. ქონების ხელყოფა. ფიზიკური ქმედებით გამოწვეულ დანაშაულთა შორის გამოყოფილია: მკვლელობა, დაჭრა, დასახინჩრება. ძალზე დანერილებით არის გარჩეული სხეულის ცალკეული ნაწილების – „ექვსი ასოს“ დაზიანება ან მოკვება, ცემა, უჩინარ ან საჩინო ადგილზე მიყენებული ჭრილობა, გარჩეულია ცემის დროს გამოყენებული საგნები და იარაღი, არგნით ცემა, ჯოხით ცემა, ისრის სროლა. ზნეობრივ დანაშაულთა შორის დასახელებულია ცილისნამება, ლალატი, პატრონთან დაბეზლება, გრძნეულების შენამება, ცოლის ნართმევა და შეურაცხყოფა, ქალიშვილის დაგდება, უომარი შვილის ცემა, სასაფლაოს შებილნვა და მკვდრის გაძარცვა. დანაშაულად არის მიჩნეული მუქარაც, ანუ დანაშაულის განზრახვა. ქონების ხელყოფის მიზნით ჩადენილი დანაშაულობებიც მრავალგვარია: სახლზე თავდასხმა, „ჯოგის გატეხა“, სამეურნეო ნაგებობების: ნალიის, ნისქვილის გატეხვა, ჯოგის გატაცება,

სახლ-კარის გადანვა, გლეხის წართმევა, მოახლე ქალის, ყმისა და მწყემსის ცემა.

ცალკეულ დანაშაულობებზე დანესებული სასჯელის ფასი სასისხლო სიგელებში, ცხადია, მერყეობს იმისდა შესაბამისად, თუ რამდენია სრული სისხლის საფასური, მაგრამ მსგავსია სრულ სისხლთან მიმართებით ცალკეულ დანაშაულთათვის სასჯელის ზომის შეფარდების წესი. ამ მხრივ სასისხლო სიგელები სისხლის ფასის განანიღბის საკმაოდ მწყობრ, ერთიან სისტემას უჩვენებენ. გვარის წარმომდგენელი მამაკაცის სრული სისხლის ნახევარია გადაკვეთილი ცოლის წართმევაზე (საბუთთა უმრავლესობის მიხედვით), ამდენივეა გვირგვინშემკული ქალის დაგდებაზე, გრძნეულების დანამებაზე, პატრონთან ცილისნამებაზე. თვალის ამოგდება და ხელფეხის დაშავება აგრეთვე ნახევარ სისხლად არის შეფასებული; საბუთთა მეორე ჯგუფში - ერთ მეექვსედად. ასევეა გადაკვეთილი წინა კბილის ფასი. უომარი შვილის შეგინება ნახევარი სისხლი ღირს (ზოგან - ერთი მეოთხედი), სახლზე თავდასხმა და დანვა-დარბევა, საბუთთა ერთი ჯგუფის ჩვენებით, სრული სისხლია, მეორე ჯგუფის მიხედვით - ნახევარი. ნახევრიდან სრულამდე მერყეობს სისხლის ფასი სასაფლაოს გატეხვისათვის და მკვდრის გაძარცვისათვის.

სასისხლო სიგელებში წარმოდგენილი სისხლის დანაშაულთა სახეები და მათზე დანესებული საზღაურის შეფარდება სრული სისხლის რაოდენობასთან დიდ მსგავსებას ავლენს საქართველოს მთიანეთში (სვანეთი, დუშეთი, ხევსურეთი) ჩვეულებითი რჯულის მიხედვით დადგენილ კომპოზიციათა სისტემასთან.¹

თუშური ადათის მიხედვით, მამაკაცის სისხლი 120 ძროხა ღირდა, ქალისა - მისი ნახევარი. სხეულის დაზიანებისათვის დანესებული იყო სისხლის ნახევარი, მარჯვენა კიდურის ჭრილობის დროს სისხლის საფასური იზრდებოდა. მიყენებული ჭრილობის ადგილის, ხარისხის და გამოყენებული იარაღის მიხედვით განსხვავებული იყო სისხლის საფასური ხევსურეთში. სვანეთში სხვადასხვა

¹ იხ. ჯ. მერაბიშვილი, ივანე ცისკარაშვილის ცნობები თუშურ სამართალზე, მისივე, „სამშობლო ხევსურისას“ ავტორი ქართველ მთიულთა სამართლის შესახებ, შ. კეკელია, სვანეთის სულხან-საბას - ბესარიონ ნიჭარაძის დაკვირვებები სვანურ ჩვეულებით სამართალზე კრებულში: ქართული ჩვეულებრივი სამართალი, თბილისი, 1988, გვ. 39-46, 46-58, 63-94.

ფასი იყო დანესებული იმისდა მიხედვით, რითი იყო სხეულზე დაზიანება მიყენებული: ხელით, ჯოხით თუ ქვით. ქართული სამართლის ისტორიკოსთა შრომებში დიდი ხანია გარკვეულია ქართული ადათობრივი სამართლის ათვისების ფაქტი ფეოდალურ კანონმდებლობაში. შესწავლილია ბექა-ალბულას, გიორგი ბრწყინვალის საკოდიფიკაციო საქმიანობაში ადათობრივ სამართალთან დამოკიდებულების საკითხი, მაგრამ სასისხლო სიგელებში დამონმებულ დანაშაულთა კატეგორიებისა და მათზე დანესებულ საზღაოთა სრულ სისხლთან შეფარდების სისტემა ჩვენთვის ცნობილ საკანონმდებლო ძეგლებში სრულად არ არის არეკლილი. ძალზე ძნელდება ბექა-ალბულას, გიორგი ბრწყინვალის ან თუნდაც ბაგრატიის სამართლის საკანონმდებლო კრებულების სისხლის სამართალთან დაკავშირებული მუხლების მიჩნევა სასისხლო სიგელებში წარმოდგენილი სისტემის წყაროდ. სისხლის დანაშაულთა დიფერენციაცია სასისხლო სიგელებში უფრო ღრმადაა წასული, ვიდრე აღნიშნულ საკანონმდებლო ძეგლებში. ასევე შეუძლებლად მიგვაჩნია სასისხლო სიგელებში ასახული სასისხლო დანაშაულის კოდიფიკაცია ცალკეული პრეცედენტების საფუძველზე ავხსნათ.

სასისხლო სიგელებში სისხლის დანაშაულთა კოდიფიკაცია უსათუოდ ემყარება რაღაც ჩვენთვის უცნობ კოდექსს, რომელიც დასავლეთ საქართველოს პირობებში შეიძლებოდა გამოეყენებინათ არა სისხლის ფასის განსასაზღვრავად, არამედ მხოლოდ სისხლის დანაშაულის კოდიფიკაციისათვის. ამიტომ კვლავ ვუბრუნდებით ვაჩნაძეთა სიგელში დამონმებულ „დიდი ბრჭობის განაჩენს“, რადგან სწორედ ეს ძეგლი უნდა ყოფილიყო ის ნორმატიული აქტი, რომელშიც სასისხლო დანაშაულთა კოდიფიკაცია იქნებოდა ჩატარებული. ასეთი ძეგლის ან ანალოგიური დანიშნულების სხვა ძეგლის „ძველთაგან გაჩენილის არსებობის არაპირდაპირი მონმოზა ჩანს XIII ს. „სისხლის სარჩელიდან“. ეს დოკუმენტი საინტერესოდ გვეჩვენება ჩვენი საკითხისათვის, რადგან მასში მომჩივანის მიერ წამოყენებული ბრალდებები გარკვეულ წარმოდგენას გვიქმნის სისხლის დანაშაულთა იმ დროისათვის უკვე არსებული კოდიფიკაციის შესახებ. შეიძლება ითქვას, რომ მომჩივანი დანაშაულთა გამიჯვნისას ისეთსავე სისტემას ემყარება, როგორც სასისხლო სიგელებშია ასახული. სისხლის სარჩელის ავტორი თავისი მონინააღმდეგის დანაშაულებრივი ქმედებების გადმოცემისას ფაქტობრივად

ჩამოთვლის დანაშაულობებს, რომლებსაც მნიშვნელობა უნდა ჰქონოდა სასამართლო პროცესისათვის. ბრალდებები ერთმანეთისაგან გამიჯნულია გამოთქმით: „ვირჩი ამასცა“. მომჩივანმა იცის, თუ რომელი ქმედება შეიძლება მიჩნეულ იქნას ცალკე დანაშაულად. სარჩელში ჩამოთვლილია ერთმანეთისაგან გამოყოფილი ბრალდებები: მოსავლის წართმევა, ხვასტაგის გარეკვა, სახლის წვერი ქალების გაძარცვა, ყმების ცემა, ყმების დაჭერა და მითვისება, გამგებლის შვილისათვის ხელის მოკვეთა (მდრ. გიორგი ბრწყინვალის ძეგლისწერა, საცა გამგებელზე ცალკეა სისხლი დაწესებული). ქალის (მომჩივანის დედის) შურაცხყოფისა და გაძარცვის მუქარა, სახლის დანვა, მიცვალებულის გაძარცვა. ამრიგად, თუ ყოველივე ზემოთქმულს სარწმუნოდ მივიჩნევთ, შეიძლება დავასკვნათ, რომ სასისხლო სიგელების სახით საქმე გვაქვს არა სამართალქმნადობის პროცესთან, არამედ უკვე არსებული „დანერილი“ კანონმდებლობის მოდიფიკაციასთან.

სასისხლო სიგელებთან სისხლის დაურევების თემით ნათესაობას ამჟღავნებს დასავლურ-ქართული წარმოშობის საბუთთა ერთი ჯგუფი, რომლებიც იადგარის სახელითაა ცნობილი. იადგარი სპარსული წარმოშობის სიტყვაა, ნიშნავს: სამახსოვრო, დასახსომებელი (მდრ. დიპლომატიკური ტერმინი - რუს. память). ამ სახელით აღინიშნება ქართულ საეკლესიო მწერლობაში ცნობილი ლიტურგიკულ-ჰიმნოგრაფიული კრებულები, ასე რომ, თვით ტერმინი „იადგარი“ ზოგადი შინაარსისა და ჩვენთვის საინტერესო საბუთების სპეციფიკურ შინაარსს არ ხსნის.

იადგარები ეწოდება უსათუოდ საეკლესიო იურიდიული პირისადმი მიცემულ საბუთებს, რომელთათვის ნიშანდობლივია მრავალთემიანობა. აუცილებელი თემებია იადგარებისათვის საეკლესიო მფლობელობის განსაზღვრა, კუთვნილი და გასაცემი სარგოს დადგენა და სისხლის სამართლის ნორმების დანესება საეკლესიო პირების ან ქონების ხელყოფის შემთხვევაში, ანუ სისხლის დაურევების თემა. ამრიგად, იადგარი მრავალთემიანი (ორი, სამი) და, შესაძლოა, მრავალსაბუთიანი კრებულია, რომელშიც თავმოყრილია საეკლესიო სენიორიის სამეურნეო და სასამართლო საქმიანობისათვის საჭირო ინფორმაცია. სწორედ ამ დანიშნულების გამო დაერქვა ასეთ კრებულებს „იადგარი“ („სამახსოვრო“).

ყველაზე ადრინდელი იადგარია შამადავლა დადიანის მიერ ხოფის საყდრისათვის ბოძებული საბუთი. მასში შეტანილია ციტატა კიდევ უფრო ძველი იადგარიდან: „ეგრევე ჩუნ, ბატონმა დადიან-გურიელმან შამადავლა მოვიკითხეთ იადგარი, ძუელთაცა აგრე ენერა, ვინცა ხოფის საყდარს გარეშემო უპატიობა იკადროს...“.¹ ძველი იადგარის საკმაოდ ვრცელ ტექსტში, რომელიც შესულია შამადავლა დადიან-გურიელის საბუთში, განსაზღვრულია ხოფის საყდრის ყმა-მამულის საზღაური, ანუ მოცემულია სისხლის დაურვების თემა. დანაშაულობანი აქაც საკმაოდ დანაწევრებულია ისევე, როგორც სასისხლო სიგელებში. განსაზღვრულია ხოფის კუთვნილი ქონების შესაძლო ხელყოფა: ყმისა და ჯოგის ტაცება, სასახლის დარბევა, გატეხა, ეკლესიის მსახურთა შეურაცხყოფა, კაცის კვლა. დანაშაულთა საფასური განსაზღვრულია ყმა-გლეხებითა და ფულით. ფულის ერთეულად ბოტინატის მოხსენიება მონიშნავს, რომ საბუთში ციტირებული იადგარი XIII საუკუნეზე გვიანდელი არ შეიძლება იყოს.² ე. ხოშტარიას დაკვირვებით ძველი ვერ შეიქმნებოდა XIII საუკუნეზე ადრე, რადგანაც მასში ბატონყმური ურთიერთობაა დაფიქსირებული.³ საკუთრივ შამადავლას საბუთი 1470-1474 წლებითაა დათარიღებული. ამ საბუთში, გარდა იმისა, რომ განახლებულია ძველი იადგარის სისხლის დაურვების წესი, შესულია კიდევ სხვა თემებიც. ეს არის ხოფის საყდარზე დანესებული საკათალიკოსო სარგოს განსაზღვრა (ყმა-მამული, გადასახადი და „საფერხავი“) და მისი სახოფო სარგოსაგან გამიჯვნა. ასე რომ, ეს საბუთი ორმაგ დანიშნულებას ასრულებდა. ასეთი საბუთები სპეციფიკურია დასავლეთ საქართველოს სინამდვილისათვის. შამანდავლა დადიანის იადგარს, თავის მხრივ, სიტყვა-სიტყვით იწერს ლევან II დადიანი (1611-1657 წწ.), ისე რომ, არ ცვლის XIII საუკუნის ტექსტსაც.⁴ ამგვარად, ხოფის იადგარის მაგალითზე დოკუმენტურად დადასტურებულია სასისხლო თემის უცვლელი ფორმულირება ოთხი საუკუნის მანძილზე.

¹ სსცსა 1449-1571.

² გ. ჯაფარიძე, ოქროს მონეტის ტერმინოლოგია XI-XIII სს. საქართველოში, მაცნე, ისტორიის სერია № 3, 1976, გვ. 90.

³ ე. ხოშტარია-ბროსე, ე. წ. ბაგრატ კურაპალატის „სამართლის“ შესწავლის საკითხისათვის, გვ. 59.

⁴ ქართული სამართლის ძეგლები, II, გვ. 185.

იმერეთის მეფის, ბაგრატ III-ის ორ საბუთში მოხსენიებულია „გელათის იადგარი“. ერთი მათგანია ბაგრატ მეფის მიერ ახლად აშენებული და გელათისათვის შენირული სოფლების, ნებისსოფლისა და თხილელთათვის ბოძებული შეუვალობის სიგელი: „ვინცა უსამართლოდ ძალად შინა ჩამოგიხდესუ და ანუ, ვინმე მოგიხდეს, ანუ ჯოგი გაგიგდოს, ანუ მართალსა გრძნეულობა გითხრას, ანუ ვინმე წინა დაგიდგეს, ანუ ვინმე ქალი დაგიგდოს, ანუ უომარი ყმარნული შეგიგინეს, ანუ სახლად ვინმე ჩამოგიწდეს, ანუ უსამართლოთ დარბაზს დაგასმინოს, ანუ ვინმე მოკლას, ანუ ვინმე დაგიდალოს, ანუ რა გინდა რა უპატიობა გიყოს, რაც გელათს იადგარშიგან სწერია, დაგიდევით და იმაზედან დაიურვებდით“.¹ მაშასადამე, გელათის იადგარში განსაზღვრული ყოფილა გელათის ყმა-მამულზე დანესებული სისხლის სამართლის ნორმატივები. ბაგრატ III-ის მიერ გელათის წმინდა გიორგისათვის ბოძებულ შენირულების სიგელში კი გელათის იადგარიდან ის ნორმატივებიცაა მითითებული, რომლებიც მოძღვრის პიროვნებას იცავს: „ვინცა-ვინ ამა ჩვენგან დამონმებულსა მოძღვარსა უჯერო და ურიგო ჰკადროს ანუ სიკვდილითა, ანუ დაკოდითა, ანუ ჳელთ დაჭირვისა, ანუ გაცუარცუითა, ანუ მეკობრობითა, ანუ სახლად ჩახდომითა, ანუ ჯოგის გატეხითა, ანუ გინებითა, ამასცა და რაცა ჩვენ გლახნი შეგვიწირავს, რარიგადცა გენათის საყდრის ძველს იადგარსა და გუჯარშიგა სწერია, ისრე დაეურვებოდეს“.²

როგორც ჩანს, გელათის იადგარი იუგლისხმება 1527 წ. ბაგრატ მეფის მიერ მოძღვართ-მოძღვარ იოსებ ფანჩულიძისათვის ბოძებული სიგელის წყევის ფორმულაში: „ვინც... იმა ალაგშიგან უპატიობა იკადროს ან ეკლესიის გატეხით, ან შინა ჩახდომით, ან მასშიგან... შიგან რა გინდა-რა უპატიობა ჰკადროს, რაგვარაც დიდისა საყდრისა დავთარშიგან ეწეროს მისის საყდრიშვილის უპატიობა, ისე დაეურვებოდეს...“.³ მოტანილი ამონაწერებიდან საკმაოდ ვრცელი და დანაწევრებული ნუსხა შეიძლება შედგეს იმ სისხლის დანაშაულებებისა, რომელთა საფასური დანესებული ყოფილა გელათის იად-

¹ ს. კაკაბაძე, დასავლეთ საქართველოს საეკლესიო საბუთები, I, გვ. 7.

² ქართული სამართლის ძეგლები, II, გვ. 185.

³ ს. კაკაბაძე, დას. ნაშრომი, I, გვ. 9.

გარში. მოძღვართ-მოძღვრის მიმართ: მოკვლა, დაჭრა, დაჭერა, გინება, დარბაზში დასმენა, გაძარცვა, მეკობრეობა, სახლში თავდასხმა, ჯოგის მოტაცება. ეკლესიისა და ეკლესიის ყმების მიმართ: ეკლესიის გატეხვა, შიგ ჩახდომა, ჯოგის მოტაცება, გრძნეულების დანაშეება, ქალის დაგდება, უომარი ყმანვილის შეგინება, მოკვლა, დაღის დამჩნევა. ამგვარად, გელათის იადგარში მოცემულია სისხლის დანაშაულთა კოდიფიკაცია. ამავე ძეგლში განსაზღვრული ყოფილა გელათის სასამართლო შეუვალობა: „მოძღვართ-მოძღვრის მეტი სხვათა ხელი არავის შევიდოდეს“. ბაგრატ III-ის ხსენებულ სიგელებში დანაშაულთა ჩამოთვლისას არ არის ნაჩვენები მათზე დაწესებული საფასური, რადგან „რაც გელათის იადგარშიგან სნერია, იმაზედან დაიურვებოდესო“. მაშასადამე, სისხლის საფასური უცვლელად გადადიოდა თაობიდან თაობაზე და ვრცელდებოდა ისეთ ყმ-მამულზეც, რომლის შეწირულება გელათმა მიიღო იადგარის შედგენიდან დიდი ხნის შემდეგაც. ეს ვითარება მხოლოდ იმას მოწმობს, რომ სისხლის საფასურს რეალური ძალა დაკარგულ ჰქონდა, მაგრამ შენარჩუნებული ჰქონდა სიმბოლური მნიშვნელობა, რაც უფრო შეესაბამებოდა საზოგადოებრივ ცნობიერებას, ვიდრე რეალური საფასური.

სხვა საბუთებში შერჩენილ გელათის იადგარის ფრაგმენტებში საზღაურის მიუთითებლობა აძნელებს გელათის იადგარის დათარიღებას. ბაგრატ III მას უწოდებს „ძველს“. „ძველი“, რალა თქმა უნდა, ერთი ან ორი თაობის წინათ შექმნილ საბუთს არ შეიძლება ეწოდოს (შამანდავლა დადიანი ძველს უწოდებს ორი საუკუნით ადრე შექმნილ იადგარს). მით უმეტეს, როცა ლაპარაკია დასავლეთ საქართველოსათვის უპირველესი მნიშვნელობის საეკლესიო სენიორიის იურიდიულ დოკუმენტზე. დათარიღებისათვის შეიძლება უმნიშვნელო არ იყოს მოძღვარი-მოძღვრის სასამართლო-ადმინისტრაციული ფუნქციის მინიშნებაც ბაგრატის საბუთში ნებისსოფლელთა და თხილელთათვის. „მოძღვართ-მოძღვრის მეტი სხვათა ხელი არ შევიდოდეს“. მოძღვართ-მოძღვრის ინსტიტუტი დადასტურებულია XIII ს. დავით ნარინის გელათისადმი ბოძებულ სიგელში. ამავე დროს ნაკლებად მოსალოდნელია, რომ ხოფის იადგარი, რომელიც ხოფის საყდრის იერარქიულ დამოკიდებულებას განსაზღვრავს საკათალიკოსო საყდრისადმი, გელათის იადგარზე უწინარეს იყოს შექმნილი. გელათის იადგარის (არ არის გამორიცხული, რომ

ივსებოდა) თავდაპირველი შრე XIII საუკუნეზე ადრეულ პერიოდს უნდა ეკუთვნოდეს. ბ. ლომინაძე თვლის, რომ გელათის მონასტრის სასამართლო და სხვა რიგის შეუვალლობის ამსახველი დოკუმენტი უნდა ყოფილიყო სწორედ ნყაროებში მოხსენიებული გელათის იადგარი. ხოლო ასეთი პრივილეგიები მონასტერმა მიიღო დავით აღმაშენებლის დროს.¹

გელათის იადგარის თემა, რომლის გათვალისწინება მეტ-ნაკლებად ხერხდება სხვა საბუთების საფუძველზე, შეეხება სისხლის დაურევბას. მასში წარმოდგენილ დანაშაულთა კოდიფიკაცია აბსოლუტურად ფარავს სასისხლო სიგელებისას, დამატებით გათვალისწინებულია მოძღვართ-მოძღვრის პიროვნების მიმართ ჩადენილი დანაშაულობები. სასისხლო სიგელებში სისხლის დანაშაულთა კოდიფიკაციის მწყობრი სისტემა ძალზე ახლოს დგას დასავლეთ საქართველოს საეკლესიო საბუთების სასისხლო თემასთან. ცხადია, ეს თემა საეკლესიო საბუთებში უფრო ადრე დამუშავდებოდა, ვიდრე საერო პირთა სასისხლო სიგელები გაიცემოდა.

იადგარის სახელით ცნობილ დასავლურ-ქართულ საბუთთა შორის განსაკუთრებული ადგილი უკავია ბიჭვინტის იადგარს. ეს არის უზარმაზარი საბუთი, „სხვადასხვა პირთა მიერ განეული ღვანლისა და შენირულებათა აღმნუსხველი ძეგლი, რომელიც ამასთან ერთად შეიცავს საკათალიკოსო ეკლესიის უძრავ-მოძრავი ქონების მფლობელობის სამართლებრივ ნორმებს, საგადასახადო და სასამართლო შეუვალობათა დამამტკიცებელ საბუთებს“.²

ბიჭვინტის იადგარი მკვლევართა ერთ ნაწილს ნატყუარად მიაჩნია. ძირითადი არგუმენტები ბიჭვინტის იადგარის ნატყუარობის დასამტკიცებლად ჩამოყალიბებული აქვს ლ. მუსხელიშვილს: 1. რვა კათალიკოსის ხელრთვიდან პირველი სამი იადგარის ტექსტის ხელნათა შესრულებული (ეჭვის მომგვრელია უკვე ის გარემოება, რომ რვავე ხელრთვა ხუცურია და არა მდივანმწიგნობრული); ბაგრატ III თავისთავს „დიდს“ უწოდებს; 2. მამია დადიანი (+1532/3 წ.) პირველი პირით ლაპარაკობს და დადიანებად იხსენიებს თავის ძეს, ლე-

¹ ბ. ლომინაძე, გელათი, გვ. 66.

² ბ. ლომინაძე, აფხაზეთის საკათალიკოსო დიდი დავთარი, ქართული საბჭოთა ენციკლოპედია, ტ. II, გვ. 31.

ონს და შვილისშვილებს: გიორგის და მამიას (+1590 წ.), რომელთა დადიანობას, რასაკვირველია, ვერ მოესწრებოდა; 3. ასევე იქცევა როსტომ გურიელი, რომელიც გურიელად ასახელებს თავის შვილს, გიორგის; 4. გიორგი II სწირავს ხომტიბელას და ჩუნეშს „ბიჭვინტის ღვთისმშობელს“ იმ დროს, როდესაც მისივე 1569 წ. სიგელით მას შეუწირავს ეს ადგილები გელათის საკათალიკოსო წმინდა გიორგისათვის; 5. დიდი ნაწილი იადგარში შეწირულად მოხსენიებული სოფლებისა „აფხაზეთის საკათალიკოსო დიდ დავთარში“ შეტანილი არაა; 6. სისხლის ფასი არაჩვეულებრივად მაღალია, მოგვაგონებს სასისხლო სიგელებს და არაფერი აქვთ საერთო კათალიკოსთა სამართალთან, რომელიც შედგენილი უნდა იყოს 1543-1549 წლებში.¹ ი. დოლიძემ სავსებით გაიზიარა ლ. მუსხელიშვილის მოსაზრებანი ბიჭვინტის იადგარის ნატყუარობის შესახებ და, თავის მხრივ, დაუმატა კიდევ შემდეგი არგუმენტები: 1. საბუთში მოხსენიებულია კათალიკოსი ევდემონი (1557-1578 წწ.), რომლის შეწირულებას აახლებს ბაგრატ III (1510-1565 წწ.). გამოდის, რომ საბუთი დაიწერა არა უადრეს ევდემონის კათალიკოსობისა და არა უგვიანეს ბაგრატ III-ის მეფობისა, ე. ი. 1557-1565 წწ., მაგრამ საბუთის ხელრთვებში ხდება უცნაური რამ: პირველ ხელჩამრთველად გვევლინება ევდემონის წინამორბედი კათალიკოსი ეფთჳმე. გამოდის, რომ საბუთი დაიწერა ევდემონ კათალიკოსის დროს და მას ხელი ჩაუთო უკვე გარდაცვლილმა ეფთჳმემ; 2. საბუთს ხელს არ ურთავს არცერთი მისი გამცემი: არც მეფე, არც დადიანი, არც გურიელი, არამედ ხელს ურთავს საბუთის მიმღები კათალიკოსი. ასეთი რამ ქართული დიპლომატიკისათვის უჩვეულოა.²

ბიჭვინტის იადგარი ნამდვილ საბუთად მიაჩნდა მის პირველ გამომცემელ ალ. ხახანაშვილს.³ მისი აზრით, ძეგლი დგებოდა თანდათანობით და შემდეგ გადაიწერა ერთი ხელით. ს. კაკაბაძემ ბიჭვინტის იადგარის ძირითადი ნაწილი, სრულიად სამართლიანად, მიიჩნია პირად, რომელიც უნდა გადაწერილიყო XVI საუკუნის დასასრულს. პირის გადამღებსავე უნდა გადაეტანა პირველი სამი ხელ-

¹ ლ. მუსხელიშვილი, დასავლეთ საქართველოს გლეხობის სოციალურ-ეკონომიური კატეგორიები, ენიშკის მოამბე, V-VI, 1940 წ. გვ. 269.

² ქართული სამართლის ძეგლები, II, გვ. 616-617.

³ გუჯრები, 1891 წ., გვ. 124-153, 156-157.

მონერა კათალიკოსებისა. მეოთხე და მომდევნო ხელრთვები უკვე ნამდვილი უნდა იყოს. ძირითადი ტექსტი გადანერილია კათალიკოს ეფთვიმე საყარელიძის დროს (1578-1616 წწ.), ხოლო შედგენილი – ბაგრატ III-ის ზეობის და მალაქიას კათალიკოსობის თანმხვედრ ნლებში (1525-1550 წწ.)¹ ბ. ლომინაძე ძირითადად იზიარებს ს. კაკაბაძისეულ დასკვნებს ძეგლის შედგენის თაობაზე, მხოლოდ თავდაპირველი ტექსტის შედგენის დროდ მას მიაჩნია ბაგრატ III-ისა და ედემონ კათალიკოსის მოღვაწეობის თანმხვედრი ნლები (1557-1565 წწ.). ამასთანავე მკვლევარი ფიქრობს, რომ ძეგლი შედგენილია არა თანდათანობით, არამედ ერთდროულად.² ბიჭვინტის იადგარი ასევე ნამდვილ საბუთად მიაჩნია ი. ანთელავას. ტექსტში დადასტურებული შეუსაბამობანი მას, მართალია, ცალ-ცალკე არ განუხილავს, მაგრამ ძირითადად სწორად ახსნა: „სხვადასხვა დროის სიგელთა მონაცემების ერთად თავმოყრითა და მათი ციტაციის თავისებურებით“.³ ბიჭვინტის იადგარის მონაცემებს სამართლის ისტორიის საკითხების კვლევისას სანდოდ მიიჩნევს ე. ხოშტარია-ბროსე.⁴

ბიჭვინტის იადგარში გამოვლენილი ტექსტობრივი შეუსაბამობანი, ხელრთვათა უცნაური რიგი, დადიან-გურიელთა ჯგუფური შენირულებანი და სხვა დეტალები მართლაც საფუძველს ქმნის ამ ძეგლის ნამდვილობაში ეჭვის შესატანად, მაგრამ ზოგიერთი გარემოების გათვალისწინება ამ ძეგლის შეფასებისას აუცილებლად მიგვაჩნია.

ბიჭვინტის იადგარის სადავო ნაწილი, ანუ ძირითადი ნაწილი, თავისთავად წარმოადგენს სხვადასხვა დროს შესრულებულ შენირულების საბუთთა კრებულს, რომელსაც მოსდევს სისხლის დაურევების თემა. თანამიმდევრობა თემებისა ასეთივეა ხოფის საყდრის იადგარში: შენირულება-სისხლის დაურევა. იადგარში შესულია ბაგრატ მეფის ორი საბუთი (რომელიც აღიქმებოდა მკვლევართა მიერ ერთ

¹ ს. კაკაბაძე, აფხაზეთის საკათალიკოსო დიდი იადგარი, საისტორიო მოამბე, II, 1925 წ., გვ. 180-197.

² ბ. ლომინაძე, ქართული ფეოდალური ურთიერთობის ისტორიიდან, თბილისი, 1966, გვ. 182.

³ ი. ანთელავა, დასახ. ნაშრ., გვ. 59.

⁴ ე. ხოშტარია-ბროსე, დასახ. ნაშრ., გვ. 58.

საბუთად). პირველი, როგორც ჩანს, იყო ბაგრატიის მიერ ბიჭვინტის მამულებისათვის სამოხელეო და საგადასახადო შეუვალობის სიგელი, რომელიც თავდება აკრძალვის თემით: „და ან ამას მოგახსენებთ ყოველთავე დიდთა და მცირეთა...“¹ სწორედ ეს საბუთი (ანუ მისი დედანი) უნდა იყოს გაცემული მალაქიას კათალიკოსობის დროს, რასაც ასახავს იადგარის ბოლოში მალაქიას ხელრთვა პირველ ადგილზე. ბაგრატიის მეორე საბუთი იწყება სიტყვებით: „აგრეთვე გადრეთ ჩუენ, მეფემან მეფეთამან, მეფემან დიდმან ბაგრატი...“² და გრძელდება გიორგი მეფის საბუთამდე.

ამ საბუთში სხვა შენირულებათა შორის მოხსენიებულია გელათის წმინდა გიორგის სადედოფლო მონასტერი. არსებობს ბაგრატი მეფის 1545 წ. გაცემული საბუთი გელათის წმინდა გიორგის მონასტრისადმი, რომლის მიხედვით მეფეს ეს მონასტერი ხელახლა აუშენებია და შეუმკია. გელათის წმინდა გიორგის შენირვა ბიჭვინტისათვის შეიძლებოდა მომხდარიყო მხოლოდ 1545 წ. საბუთის გაცემის შემდეგ. ამაზე ადრე ბიჭვინტის იადგარის ცნობა, რომ ბაგრატიმა გელათის სადედოფლო საყდარი ბიჭვინტას შესწირა, ვერ მოხდებოდა. ბაგრატიის ამ მეორე საბუთში მოიხსენიება სწორედ ევდემონ კათალიკოსიც. ევდემონ კათალიკოსის მოხსენიება ბიჭვინტის იადგარში არავითარ წინააღმდეგობას არ ქმნის მალაქიას ხელრთვასთან (როგორც ამას ფიქრობს ი. დოლიძე), რადგან იადგარი კი არ არის შედგენილი მალაქიას დროს, არამედ მალაქიას კათალიკოსობის დროს შედგენილი საბუთი შევიდა ბიჭვინტის იადგარში რიგით პირველ საბუთად. 1569 წ. გიორგი მეფეს გელათის წმინდა გიორგის ეკლესიისათვის შეუწირავს ხოშტიბელას სასახლე და ჩუნეთში, შემდეგ ამავე მამულს ვხედავთ ბიჭვინტის იადგარში შეტანილ გიორგი მეფის შენირულების სიგელში, რაც, ლ. მუსხელიშვილის აზრით, იადგარის ნატყუარობის დამატებითი დამამტკიცებელი საბუთია. მაგრამ არ არის მხედველობაში მიღებული, რომ გელათის წმინდა გიორგის მონასტერი თავისი შესავლით ბიჭვინტისათვის იყო შენირული, ამდენად, გიორგი მეფეს შეეძლო ეს შენირულება განეახლებინა უშუალოდ ბიჭვინტის საკათალიკოსო საყდრისათვის.

¹ ქართული სამართლის ძეგლები II, გვ. 178.

² იქვე, გვ. 178.

ბიჭვინტის იადგარში შენირულად მოხსენიებულია აფხაზეთის სამთავროს შემადგენლობაში მყოფი სოფლების ერთი ჯგუფი, რომლებიც ბიჭვინტის საკათალიკოსო სამწყსოს სხვა სტატისტიკური მასალებით არ შედიოდა ბიჭვინტის სამწყსოში. იადგარის არც ეს ცნობა გამოდგება მინცადამინც მისი ნატყუარობის დასამტკიცებლად. ამ „საეჭვო“ სოფლების ბიჭვინტის სამწყსოში შემოსვლის ფაქტი ჩვენს მეცნიერებაში ახსნილია ოდიშის სამთავროს პოლიტიკური ზეგავლენის გავრცელებით იადგარში ჩამოთვლილ სოფლებზე.¹

დადიანებისა და გურიელების მოხსენიება საბუთში ერთდროულ შემწირველებად შეიძლება აიხსნას შემდეგი გარემოებით: იადგარის შემდგენელს ხელთ ჰქონდა ერთნაირი შინაარსის შენირულებათა საბუთები - დედნები, რომლებიც ერთმანეთისაგან განსხვავდებოდნენ მხოლოდ შემწირველთა დასახელებით. იდენტური ტექსტების რამდენჯერმე განმეორების თავიდან აცილების მიზნით კრებულში მისმა შემდგენელმა გადაიტანა მხოლოდ ერთი ტექსტი და წინ წარუმძღვარა შემწირველთა ყველა სახელი მათი ნოდებებითურთ.

ბიჭვინტის იადგარში თავმოყრილი და გარკვეული ნუსრიგით დალაგებული მასალა ნამდვილ საბუთებს ემყარება, მაგრამ თვით იადგარი არ არის გამოყენებული როგორც საბუთების ზუსტი ასლი. აქ გასათვალისწინებელია ამ ძეგლის დანიშნულება. იადგარი არის საკათალიკოსოს პრაქტიკული საჭიროებისათვის შექმნილი, საკათალიკოსო მამულების და მისი სამართლებრივი უფლებების აღმნუსხველი კრებული. ეს არის არა პირი დოკუმენტებისა, არამედ ერთგვარი კომპილაცია. ასეთი საბუთები ბიზანტიურ დიპლომატიკაში ცნობილია „თავისუფალი ასლების“ სახელწოდებით. თავისუფალი ასლები ყოველთვის მზადდებოდა საბუთის მფლობელების (და არა გამცემის) ინიციატივით (შდრ. ბიჭვინტის იადგარი შედგენილია კათალიკოსის ინიციატივით). ასეთი ასლები იყო მარტივი და ავთენტური. მარტივ ასლებში დოკუმენტის ტექსტი გადაღებული იყო იურიდიული გაფორმების გარეშე, ხელრთვები და ნოტარიუსის მონაწილეობა ან არ ჰქონდა, ან გადამწერის ხელითვე სრულდებოდა. ავთენტურ ასლებს ერთვოდა ავთენტურობის ფორმულა, რომელიც

¹ Н. Антелава, Очерки по истории Абхазии XVII-XVIII веков, Сухуми, 1951, с. 27; З. Аичабадзе, Из истории средневековой Абхазии, Сухуми, 1959, с. 258.

რომელიმე თანამდებობის პირის ხელრთვას წარმოადგენდა. მაგრამ ეს თანამდებობის პირი არ იყო დოკუმენტის შემქმნელი. მარტივი ასლების გადაღებისას სრულებით არ იყო აუცილებელი დედნების ზუსტი მიდევნება.¹ ბიჭვინტის იადგარი, ჩვენი აზრით, ამგვარი თავისუფალი ასლის მარტივი სახეობაა. იგი შედგენილია კათალიკოსის (როგორც ფიქრობენ, ეფთვიმე საყვარელისძის მიერ) ან მისი დაკვეთით. ამიტომ ერთვის საბუთს კათალიკოსის (საბუთთა მიმღებების) ხელრთვები და არა მათი გამცემების. ბიჭვინტის იადგარი ადრესატის – საბუთთა მფლობელების მიერ შედგენილი კომპილაციური ხასიათის ასლია.

იადგარის ნამდვილობა საეჭვო არ არის. ამ ძეგლის მიმართ საკითხი უნდა დაისვას სხვაგვარად: ჰქონდა თუ არა ბიჭვინტის იადგარს იურიდიული დოკუმენტის ძალა? ვფიქრობთ, რომ არა (ლაპარაკია იმ ნაწილზე, რომელიც კომპილაციას წარმოადგენს). ამგვარი საბუთი სასამართლო მტკიცებად არ შეიძლებოდა გამოეყენებინათ და არც ექნებოდათ მისი შედგენისას ასეთი მიზანი.

დიდი მამულების მქონე ეკლესიებსა და მონასტრებში გავრცელებული იყო ასლების კრებულებში გადატანის ტრადიცია (ბიზანტია, რუსეთი). ასეთი ასლები დგებოდა უთუოდ ჩვენშიც. ბიჭვინტის იადგარი ასეთი პრაქტიკის არსებობის დადასტურებაა. სვეტიცხოვლის საბუთებს შორისაც ვხვდებით კრებით დოკუმენტებს, რომლებშიც თავმოყრილია რამდენიმე საუკუნის მანძილზე სვეტიცხოვლის მიერ დაგროვებული (შენირულების თუ ნასყიდობის) მამულების ნუსხები. ასეთი დოკუმენტები ემყარება ცალკეულ შენირულებათა ამსახველ ნამდვილ საბუთებს (დედნებს). ცალკეული შენირულობების შესახებ ცნობები მოლნეულია ჩვენამდე ალექსანდრე დიდის და მისი უშუალოდ მომდევნო მეფეების მიერ გაღებულ შენირულებათა საბუთების სახით. ყველა ეს საბუთი და ასევე ფეოდალთა მიერ გაღებული ზოგიერთი კერძო შენირულებანი² შეჯამებულია კრებით დოკუმენტებ-

¹ Медведев М. П., Очерки византийской дипломатики, Л., 1988, с 31-32.

² მაგ., ბარათა ქაჩიბაძის მიერ 1426-1428 წლებში გაცემული სოფელ ყორანთას შენირულების საბუთი, სსცსა 1449-1527, რამინ ამირეჯიბის მიერ კრცხილოვანში გლეხების შენირულებების საბუთი 1451 წ., სსცსა 1449-1481, ვამყე შაბერიძის მიერ ნოჯიკეთის შენირულების საბუთი 1465 წ., სსცსა 1449-1486.

ში. სვეტიცხოვლის შენორულებათა კრებით საბუთებში აღარ არის აღნიშნული ცალკეულ შემნირველთა სახელები. ასეთი საბუთების მიზანია სვეტიცხოვლის საქონებელთა შესახებ ცნობების თავმოყრა მამულების მართვის ორგანიზაციის გასაადვილებლად. აღნიშნული საბუთები გაცემულია მეფეთა სახელებით, გაფორმებულია როგორც სამეფო შენორულების სიგელი, თუმცა მეფე აქ უკვე მხოლოდ არსებულ შენორულებათა დამამტკიცებლის როლში გამოდის. ვფიქრობთ, რომ სვეტიცხოვლის კრებითი საბუთების სახით საქმე გვაქვს ე. წ. თავისუფალი ასლების ავთენტურ ნაირსახეობასთან. საბუთები შედგენილია ეკლესიის მესვეურთა – კათალიკოსთა ინიციატივითა და თხოვნით. მეფეთა სახელითა და მათივე ხელრთვებით ასეთი საბუთების დამტკიცების წესით უზრუნველყოფილია ასლების იურიდიული ძალა. პირველი ასეთი საბუთია გიორგი VIII-ის 1447 წლის საბუთი სვეტიცხოვლისადმი.¹ ამავე საუკუნის ბოლოს ან XVI საუკუნის დასაწყისში უნდა იყოს შედგენილი ალექსანდრე I კახთა მეფის საბუთი.² XVI საუკუნიდან გვაქვს მოღწეული სვიმონ I-ისა³ და ალექსანდრე II-ის⁴ საბუთები.

ბიჭვინტის იადგარის ის ნაწილიც, რომელიც მეფე-მთავართა შენორულებების აღნუსხვას მოსდევს და ბიჭვინტის სასამართლო პრივილეგიების და სისხლის დანაშაულთა ჩამოთვლას შეიცავს, ავტორად (შემდგენლად) ასევე ეკლესიას გულისხმობს. ტექსტის შენორულებათა ნაწილში თუ კიდევ ჩანს შემნირველთა სახელები (მათი შენარჩუნება ეკლესიის ინტერესებში შედიოდა), „სასისხლო თემის“ ნაწილში უკვე სრულებით არის ნაშლილი კვალი სამეფო ხელისუფლების, როგორც ჩამოთვლილ ნორმატიულ უფლებათა მიმნიჭებლისა. ეს ნორმატიული ნაწილი შედგენილია, როგორც ჩანს, თავად ეკლესიის მესვეურთა მიერ, თუმცა ფორმალურად მეფისადმი დაქვემდებარება აღიარებულია: „და ვინცა ამა საშინელსა საყდარსა შესცოდოს და უვარყოს ღმერთი და წარინყმიდოს სული თვისი, და გატეხოს და შიგნით საყდრიდამა რამე გაიტანოს, თუ ისი კაცი მეფისა იყოს სახასო კაცი და მამული, რასდენიცა განაყოფი იყოს, მათითა

¹ სსცსა 1448-5016.

² ხელნაწ. ინსტ. Hd-8712.

³ იქვე, Ad-1572.

⁴ იქვე, Sd-464

მამულითა საყდარსა მიაბაროს. სხუას მეფისასა ვერას ვიტყვთ რას, ამისთვის, საყდარი მათი არის“.¹

ამ ძეგლის მიხედვით, სასისხლო თემის დამუშავების პრინციპი საერთო ჩანს საეკლესიო იურიდიული პირისათვის (ხოფის იადგარი, გელათის იადგარის ფრაგმენტი) და განსხვავდება საერო პირებისათვის ბოძებული სასისხლო სიგელების ანალოგიური თემისაგან. სისხლის დანაშაულობები ჩამოთვლილი არის არა თვით დანაშაულთა კატეგორიების მიხედვით, არამედ – საეკლესიო სამწყსოს იერარქიულ-ადმინისტრაციული სტრუქტურის შესაბამისად. პირველად განსაზღვრულია თვით საკათალიკოსო საყდრისადმი იერარქიულად დამოკიდებული საერო ფეოდალების „თავი ნიშანი“, მითითებულია სამწყსოს ტერიტორია, შემდეგ უკვე დანაშაულობანი და მათზე დანესებული სასჯელები დიფერენცირებულია (ხშირად ერთი და იგივე დანაშაული) იმისდა მიხედვით, თუ სად არის ჩადენილი (ეკლესიის შიგნით, გარეთ, ზღუდის გარეთ) ან რა რანგის საეკლესიო იერარქის მიმართ არის ჩადენილი (კათალიკოსი, ძმათაგანი). შემდგომ ასევე იერარქიულობის პრინციპით არიან ჩამოთვლილნი ეკლესიის ყმანი და მოხელენი, რომელთა მიმართ ჩადენილი დანაშაულობანი აღნუსხულია და მათზე დანესებული სასჯელები ზუსტად ან სხვა დოკუმენტზე დაყრდნობით არის მითითებული. ვვარაუდობთ, რომ ჩვენამდე მოუღწეველ გელათის იადგარშიც ასეთივე პრინციპით იქნებოდა სისხლის დანაშაულთა ჩამონათვალი. ყოველ შემთხვევაში, ეს პრინციპი ცხადად იქნებოდა ხოფის იადგარის ტექსტის მოღწეულ ფრაგმენტში და მთის ნმინდა გიორგის სასისხლო სიგელში. ამგვარად, საეკლესიო საბუთებში სასისხლო თემის დამუშავების ნესი საეკლესიო განსაგებებლზე და ქონებაზე, იერარქიულ-ადმინისტრაციული მართვის ჩვენების ფუნქციასაც ითავსებს და ამავე დროს სასამართლო შეუვალობის გავრცელების დონეებსაც უჩვენებს.

¹ ქართული სამართლის ძეგლები, II, გვ. 180.

ისტორიული აქტების ცალკე ქვესახეობას წარმოადგენს ანდერძი. ანდერძი დგებოდა იმ შემთხვევაში, როცა რომელიმე პირის ქონებაზე მემკვიდრეობითი სამართლის ნორმები აღარ ხორციელდებოდა (მემკვიდრის არყოფნის შემთხვევა), მაგრამ ფეოდალური სამართალი კრძალავდა უძრავი ქონების ნებისმიერ პირზე ანდერძით გადაცემას.² მემკვიდრეობის უფლება ვრცელდებოდა, გარკვეული ნესების დაცვით, მონადერძის ნათესავებზე. ადგილ-მამულზე უშუალო მემკვიდრის არარსებობის შემთხვევაში ხდებოდა მამულზე იმ ნათესავის „შვილება“, რომელსაც ყველაზე მეტად ერგებოდა ნათესაური მუხლის მიხედვით მონადერძის მამული. ამიტომ ქართულ საბუთებში ზოგჯერ „ნაშვილობის წიგნი“ ანდერძს ეწოდება. მონადერძის სურვილები საკანონმდებლო ნორმებთან ყოველთვის შესაბამისობაში იყო მოყვანილი. ანდერძში გათვალისწინებული იყო საანდერძებელი ობიექტის იურიდიული მახასიათებლები და ანდერძის მიმღები პირის უფლებებიც. ანდერძის ადრესატის სამართლებრივი უფლებები განსაკუთრებით კარგად ჩანს სასულიერო ანდერძში, ანუ ეკლესიის სახელზე შედგენილ ანდერძებში. სწორედ ეს თავისებურება აქვს მიღებული მხედველობაში დ. ჩერეპნინს, როცა ანდერძს ახასიათებს არა როგორც ცალმხრივი ნების გამოძახატელობა, არამედ ორმხრივ ხელშეკრულებას.³ სასულიერო ანდერძებს იგი ამსგავსებს კერძო შენირულებებს, ანუ ნაჩუქრობებს (данные). ფეოდალური საზოგადოების ეკონომიკური ორგანიზაცია ზეგავლენას ახედენს კერძო პირის ნება-სურვილის იურიდიულ გაფორმებაზე. ფეოდალური ხანის ქართულ ანდერძებშიც თვალსაჩინოა საკუთრივ ანდერძისა და ჩვეულებრივი კერძო შენირულების საბუთებისათვის დამახასიათებელი თემების შერწყმა. ქართული სამართლის ისტორიის მკვლევრები აღნიშნავენ, რომ ფეოდალური ხანის ანდერძები შინაარსობრივად სხვა სახეობის საბუთებს უახლოვდებიან და, პირიქით, ანდერძის ელემენტებს შეიცავს ისეთი საბუთებიც, რომ-

¹ ივ. ჯავახიშვილი, ქართული სამართლის ისტორია, თბზ., VII, გვ. 275.

² ი. დოლიძე, ძველი ქართული სამართალი, თბილისი, 1953, გვ. 163.

³ Черепнин Г. В., Русские феодальные архивы, т. II, с. 72.

ლებიც ხშირად საკუთრებითი თუ ვალდებულებითი ურთიერთობის მონესრიგებას ისახავენ მიზნად.¹ ორი ან მეტი იურიდიული პირობის ან სხვადასხვა სამართლებრივი ინსტიტუტის მოქმედების ანარეკლი ერთი საბუთის ფარგლებში უჩვეულო არ არის შუა საუკუნეების აქტებისათვის. ასევეა ქართულ საბუთებშიც.

თემათა სპეციფიკური შედგენილობის მიხედვით ანდერძებში გამოიყოფა სამი ნაირსახეობა: 1. სასულიერო ანდერძები; 2. დაობლებულ მცირენლოვანთათვის მეურვის დანიშვნის თაობაზე შედგენილი ანდერძები და 3. შვილად აყვანილი პირისათვის მამულის გადაცემასთან დაკავშირებით შედგენილი ანდერძები. ანდერძის შედგენის პირობები და გაფორმების წესები შეტანილია ქართული კანონმდებლობის ძეგლებში.

საქართველოში ნერილობითი ანდერძების შედგენის პრაქტიკა ადრეული ხანიდან არის ცნობილი.² მოღწეულ ანდერძთაგან უძველესია მელქისედეკის ანდერძი, დავით აღმაშენებლის ორი ანდერძი. XIII საუკუნიდან გვაქვს გრიგოლ სურამელის ანდერძი, XIV-XV საუკუნეებიდანაც არის შემორჩენილი რამდენიმე ანდერძი და ცნობა ასეთი დოკუმენტების არსებობის შესახებ. ეს ანდერძები განსხვავებული შემთხვევისათვის არის შედგენილი და, მიუხედავად მცირერიცხოვნებისა, მაინც გვიჩვენებს ამ სამართლებრივი ინსტიტუტის ფართო მოქმედებას.

დავით აღმაშენებლის ორი ანდერძიდან ერთი სასულიერო ანდერძის ნიმუშია. მეორეს იგი უტოვებს თავის მემკვიდრეს – მეფე დიმიტრის, რომელსაც ნიშნავს თავისი მეორე, მცირენლოვანი ვაჟის მეურვედ.

ივ. ჯავახიშვილი დავითის პირველ ანდერძს არ მიიჩნევს ასეთი ხასიათის ძეგლების ტიპურ ნიმუშად იმ მოტივით, რომ თავად გამცემი „უბრალო მომაკვდავი არ ყოფილა და ამიტომ შეუძლებელია

¹ ბ. ზოიძე, ანდერძი, როგორც კომპლექსური ხასიათის ისტორიული საბუთი, მაცნე, ეკონომიკის და სამართლის სერია, 1988, № 3, გვ. 91-93. მსგავსება შენიღულების აქტებსა და სასულიერო ანდერძს შორის შემჩნეულია რუსულ ანდერძებშიც, იხ. Семеновичко Г. В., Завещания церковных иерархов XV в. как исторический источник. Источниковедение отечественной истории, Л., 1984, М., 1986, с. 154.

² ივ. ჯავახიშვილი, ქართული სამართლის ძეგლები, თხზ. VII, გვ. 275.

მის ანდერძს ჩვეულებრივი სახე ჰქონდეს".¹ ასეთ შეფასებას ივ. ჯავახიშვილი აძლევს დავითის ანდერძს გრიგოლ სურამელის ანდერძთან შედარებისას, რომელსაც ანდერძის კლასიკურ ნიმუშად თვლის. ამ ორ ანდერძს შორის მართლაც არსებითი განსხვავებაა როგორც შინაარსში, ასევე გაფორმების თვალსაზრისით, მაგრამ ორივე მათგანი განუხრელად მისდევს ასეთი საბუთებისათვის შემუშავებულ წესს. დავით აღმაშენებლის ანდერძი შიომღვიმის მონასტრისადმი მართლაც გამორჩეული ძეგლია ინფორმაციის სიუხვით და თემათა სიმრავლით, მაგრამ თავისი ეპოქის სამართლებრივი შეხედულებების ფონზე უჩვეულო არ არის. არც იმის მტკიცება იქნება სწორი, რომ შიომღვიმის ანდერძში სამართალქმნადობის მომენტიცაა აღბეჭდილი. ამ დოკუმენტში ასახული უნდა იყოს მოქმედ საეკლესიო კანონმდებლობაზე დამყარებული იურიდიული პრაქტიკა. როგორც დავითის ანდერძს, ასევე გრიგოლ სურამელისას ბიზანტიური კანონმდებლობის გარკვეული ზეგავლენა ეტყობა. ეს ზეგავლენა დავითის ანდერძის შინაარსში ვლინდება, ხოლო გრიგოლ სურამელის ანდერძის – გაფორმებაში. ეს გარემოება უნდა აიხსნას ქართულ კანონმდებლობაზე ბიზანტიური კანონმდებლობის საერთო გავლენით.

ანდერძისათვის დამახასიათებელი სპეციფიკური ნიშნები გრიგოლ სურამელის ანდერძზე დაყრდნობით გამოყოფილია ივ. ჯავახიშვილის „ქართული სამართლის ისტორიაში“. ესენია: 1. მონდერძის ვინაობა სრულად; 2. ცნობა იმის შესახებ, რომ ანდერძი მონდერძის ნებით იყო შედგენილი; 3. ანდერძის დაწერის დროს მონდერძის სრული ცნობიერების აღნიშვნა; 4. მონდერძის ფიზიკური სიჯანსაღე; 5. ანდერძს აუცილებლად უნდა ჰქონოდა მონმეთა ხელრთვები. ყველა ეს ნიშანი ანდერძისა ცნობილია ბიზანტიურ კანონმდებლობაში.² დავით აღმაშენებლის შიომღვიმისადმი ბოძებულ ანდერძს ჩამოთვლილ ნიშანთაგან შემდეგი აქვს: 1. მონდერძის ვინაობა; 2. ცნობა ანდერძის საკუთარი სურვილით დაწერის შესახებ, 3. ანდერძის დასაწყისი და დასასრული ფრაზები დაწერ-

¹ ივ. ჯავახიშვილი, ქართული სამართლის ძეგლები, თბზ. VII, გვ. 275.

² Эклога. Византийский законодательный свод VIII века, вступ. статья, перевод, комментарий К. С. Липшиц, М., 1965, с. 51853.

ილია მოანდერძის საკუთარი ხელით,¹ რაც, როგორც ჩანს, ცვლიდა მთელი ტექსტის საკუთარი ხელით დანერის წესს. მოწმეთა ხელრთვები ანდერძს არა აქვს, მაგრამ ტექსტი მთავრდება კათალიკოსის და მღვდელთმოდვართადმი მიმართვით, რათა მათ დაემტკიცებინათ საბუთი. „და თუ სხვსა დანერად ჟამი აღარ მომხუდეთ, თვთ ესე დაამტკიცეთ“.² დამტკიცებები ისევე უნდა პქონოდა ამ ანდერძს, როგორც მეფეთა შენირულობების საბუთებს. დამტკიცებები მოწმეთა მტკიცებულებების ფუნქციას ასრულებდა საჯარო ხელისუფალთა მიერ გაცემულ საბუთებში.

ანდერძის დანერის მიზეზი გამხდარა მეფის მიერ შარვანზე ლაშქრობა. ივ. ჯავახიშვილს აღნიშნული აქვს, რომ მოანდერძე თავის ნებას სიკვდილის წინ ან რაიმე განსაცდელის მოახლოების ჟამს აცხადებდა. საბუთში მოტანილია ვრცელი დასაბუთება იმისა, თუ რატომ თელიდა მეფე თავს ვალდებულად მღვიმის მონასტრისათვის ანდერძი შეედგინა.

ანდერძი დანერილია არსენი ბერის „ბრძანებით“. არსენის ნებისადმი მორჩილება სხვა რეალურ გარემოებათა თხრობასთან ერთად გამოხატავს საბუთის შედგენის იურიდიულ და ზნეობრივ მიზეზებს, ანუ დასაბუთებას ანდერძის აუცილებლობისა: შარვანზე ლაშქრობის წინ მეფეს მოუნახულებია მღვიმის მონასტერი და იქ მის მიერ აშენებული ღვთისმშობლის ეკლესია. არსებითი მნიშვნელობა აქვს ეკლესიის მშენებლობის ფაქტს, რადგან სწორედ ამ ეკლესიის არსებობამ განაპირობა ანდერძის დანერა. ეკლესიის მშენებლობა ამ დროისათვის, როგორც ჩანს, ძირითადად დასრულებული ყოფილა. „ეიხილე ეკლესიაჲ, ჩემ მიერ აშენებული დასრულებულად“. შემდეგ მეფე მოგვითხრობს უკვე იმ მიზეზებზე, რამაც უბიძგა აშენებინა ეკლესია მღვიმის მონასტერში: „...ურიცხუთაგან ერთი მიზეზად თხრობისავე მივსცე თხრობასა...“ აქ მოთხრობილია მღვიმის ბერების ერთგულებაზე, რაც გამოამჟღავნეს მათ მეფის წინაშე ძაგანისა და მოდისტოსის შეპყრობის დროს: „არამცირედი ერთგულებათა აჩუქნეს ჩუქნდა მომართ მამათა მემღკმეთა“. ამგვარად, როგორც წყალობის

¹ ვ. სილოგავა, დავით აღმაშენებლის ანდერძი შიომღვიმისადმი (1123/1124 წწ.), მრავალთავი, IX, თბილისი, 1981, გვ. 92.

² კორპუსი I, გვ. 59.

საბუთებში, აქაც ანდერძის გაცემის მიზეზად ერთგული სამსახური არის გამოცხადებული. ახალი ეკლესია ერთგული სამსახურის საზღაურად გაცემულ ჯილდოდ არის ტექსტში შეფასებული, მაგრამ, როგორც ტექსტიდან ირკვევა, ეკლესია შენების პროცესში ყოფილა შარვანზე ლაშქრობის წინ და განსრულებამდე კლებია შელესვა, მოხატვა, კურთხევა და წეს-განგების დადგენა.

ეკლესიის მშენებელთათვის ბიზანტიურ კანონმდებლობაში შემუშავებული იყო სპეციალური სამართლებრივი ნორმები. ეს ნორმები ცნობილ იყო საქართველოშიც თუ უფრო ადრე არა, ყოველ შემთხვევაში, „დიდი სჯულისკანონის“ თარგმნის დროიდან. „დიდი სჯულისკანონი“, როგორც ამჟამად გარკვეულია, XI საუკუნის ბოლოსათვის უკვე იყო თარგმნილი.¹ ამ ძეგლის სისტემატურ ნაწილში სპეციალური თავი ეხება ეკლესიათა მშენებლობის და შენირულებათა გაღების წესებს. აქ, სახელდობრ, ნათქვამია: „უკუეთუ ვინმე... ინებოს აღშენებაჲ სალოცველისა სახლისაჲ, საქონელიცა განუჩენინ მას, რომლითა სათანადო იყოს მკვდრისა მიერ და მონაცველისა მისისა განსრულებაჲ მისი, დაღათუ თვთ ვერღარა ენიფოს და განსრულდეს რაჲ, მიეცეს მას საქონელი იგი“.² აქვე აღნიშნულია ისიც, რომ ეკლესიის მაშენებლის ნება ეკლესიის დასრულების და მისთვის ქონების ბოძების თაობაზე უნდა გაფორმებულიყო წერილობითი ანდერძით: „უკუეთუ ვინმე ყოს კეთილად მსახურებითი ანდერძი და დაუტყოს ვინმემ მემკვიდრე ანუ ლელატი მორწმუნესა ვისმე მისაცემელად მიზეზთა სიკუდილისა შიშისაითა აღსაშენებლად ეკლესიისა ანუ სხვსა რაჲსამე ზემოთქმულთაგან, საჭიროდ უჭმს მას, რომლისადა ჴელთდადებულ იყოს საქმე იგი მაშენებლობისაჲ მის, რაჲთა იიძულოს ეპისკოპოსისა მიერ მათ ადგილთაჲსა, დაღათუ არა განენესოს, არამედ დაეყნოს ამისი ქმნაჲ ანდერძის დამდებელსა მას“.³

„ეკლესიის მაშენებელთა“ შესახებ მუხლი შესულია „ბერძნულ სამართალშიც“. კანონმდებელი ამ სამართლებრივ ნორმას ლეონ ბრძენს მიაწერს. აქ ნათქვამია, რომ თუ ეკლესიის მაშენებელი მანამ

¹ დიდი სჯულისკანონი, გამოსაცემად მოამზადეს ე. გაბიძაშვილმა, ი. გიუნაშვილმა, მ. დოლაქიძემ, გ. ნინუამ, თბილისი, 1975, გვ. 16-23.

² იქვე, გვ. 137.

³ დიდი სჯულისკანონი, გვ. 137.

გარდაიცვლებოდა, სანამ ეკლესია დასრულდებოდა, მაშინ ეკლესია მის შვილად უნდა გამოცხადებულიყო და ამშენებლის ქონებიდან წილი ეკუთვნოდა".¹ დავითის ანდერძი ადასტურებს, რომ საქართველოს იურიდიულ პრაქტიკაში ბიზანტიური საკანონმდებლო ნორმები ეკლესიის მამულებელთა მიმართ დანერგილი იყო. ე. გაბიძაშვილის მოსაზრების თანახმად, არსენ იყალთოელმა სათარგმნი მასალა შეარჩია საქართველოს სინამდვილის შესაბამისად.² დავითის ანდერძის მიხედვით, ეკლესიის მშენებლობის დასრულება დაევალა არსენი ბერს, რომელსაც მეფე გადასცემს საჭირო სახსრებს: „კონსტანტი და პერპერა, კალაპოტი გამოუყარონ, მოლესენ, მოხატონ.“³ შემდეგ კი, როცა სრულიად დამთავრდებოდა ეკლესიის შენება, მეფე ავალებს თავის ძეს, დემეტრეს, „თანადგომითა კურთხეულისა მნიგნობართუხუცესისა და ჩემთა ბერთაჲთა“, აკურთხონ ჴელითა იოვანე ქართლისა კათალიკოზისათაჲ, თანა-დახუდომითა იმერთა და ამერთა, ყოველთა ეპისკოპოსთაჲთა“. მაშასადამე, მეფემ მთლიანად განსაზღვრა ის საქმიანობა, რომელიც უნდა ჩატარებულიყო ეკლესიის მშენებლობის დასასრულებლად მისი კურთხევის ჩათვლით.

დავითის ისტორიკოსს მოთხრობილი აქვს, რომ მონასტრებში და საეპისკოპოსოებში წეს-განგების შერჩევა-დამკვიდრებაში სამეფო ხელისუფლება დიდ მონაწილეობას იღებდა. ასეთ დამოკიდებულებას სამეფო ხელისუფლებისა ეკლესიისადმი, რაც დავითის პოლიტიკის ნაწილი იყო, დავითის მეფობაში მოქმედი კანონის ძალა ჰქონდა: „და კუალად მონასტერნი და საეპისკოპოსნი და ყოველნი ეკლესიანი წესსა და რიგსა ლოცვისასა და ყოვლისა საეკლესიოსა განგებისასა დარბაზის კარით მიიღებდიან, ვითარცა კანონსა უცთომელსა, ყოვლად შუენიერსა და დანყობილსა, კეთილ-წესიერებასა ლოცვის და მარხვისასა“.⁴ ანდერძი სავსებით ადასტურებს ისტორიკოსის ამ ცნობას: ახლად ამშენებული ეკლესიისათვის მეფე მოითხოვს სვიმონნიმიდის გაგების შემოღებას: „რაჲთამცა წესსა ზედა სჳმეონ ნმი-

¹ ქართული სამართლის ძეგლები, I, გვ. 196.

² დიდი სჯულისკანონი, გვ. 22.

³ კორპუსი I, გვ. 54.

⁴ ქართლის ცხოვრება, I, გვ. 352.

დისასა დავსხენ მონასტრისა მღვმისა წესნი...“¹ ასევე განსაზღვრავს იგი მემღვიმის არჩევის კანონსაც: „თვნიერ ერთი მიიცვალოს, ვითა თვთ წესი არს მის წმიდისა შიოის საფლავსა ზედა წილ-გდებამ, ამით სხუამ განაჩინონ და ჩუქნსა დარბაზსა მოიყვანონ და ჩუქნ არგანი მოვაქსენოთ და შევქვედროთ მონასტერი“.²

„დიდ სჯულისკანონში“ საუბარია იმაზეც, რომ ეკლესიის აღმამენებელი ვალდებულია ახლად აშენებულ ეკლესიას შესწიროს ქონება: „მოდრავი ანუ უძრავი ანუ თვთმოდრავი სახელად მონამისა, ანუ წინასწარმეტყველისა, ანუ მართლისა, ანუ ანგელოზისა“³ აღმშენებლის მიერ ანდერძებული ქონების გადაცემა ეკლესიისათვის კანონით სავალდებულოდ იყო მიჩნეული აღმშენებლის მემკვიდრისთვისაც.⁴

დავითმა თავის ეკლესიას უანდერძა უძრავი ქონება: „ბროლისა, ბაზიჯისა და მინისა კანდლები... სასანთლები, აგრეთვე სხუამ ჭურჭელი, იავარი სპარსთამ“, თვალმარგალიტი, „სინმიდის სამსახურისათვის“ ბარძიმი და ფეშხუქში; მოძრავი ქონებიდან ცხვარი, ჯორი, ფური და ხარი, ფული – „ოცდაათი ლიტრამ ვეცხლი წმიდა“. უანდერძა აგრეთვე ვაჭრებზე დადებული ცვილის გადასახადი, პური და ხმელი ხილი (ხილი ფურნისამ).

საეკლესიო კანონი მკაცრად მოითხოვდა ეკლესიაში წმინდა ნაწილების დასვენებასაც. კართაგენის კრების 83-ე კანონში აღნიშნულია, რომ მონამეთა სახელზე აშენებულ საკურთხეველში „არცა ერთი გუამი ანუ ნაწილი მონამეთამ იპოებოდის მდებარედ, უკუეთუ შესაძლებელ იყოს, დაიქცენ ეპისკოპოსისა მიერ მათ ადგილთამსა“.⁵ ამ კანონის გამოძახილი უნდა იყოს დავითის ანდერძში სპეციალური თემის შეტანა ეკლესიის წმინდა ნაწილებით შემკობის შესახებ: „ძელი ცხორებისამ და ნაწილნი წმიდათანი, ორი მოთხე სავსე, ესე თვთ ამას ჩემსა ეკლესიასა შინა იყოს“.⁶

¹ კორპუსი, I, გვ. 56.

² იქვე, გვ. 58.

³ დიდი სჯულისკანონი, გვ. 137.

⁴ იქვე.

⁵ იქვე, გვ. 326.

⁶ კორპუსი I, გვ. 56.

მთელი ნაანდერძევი ქონება მეფემ ჩააბარა „შევედრებულ“ პირს,¹ არსენის, რომელსაც ევალებოდა ზრუნვა მეფის ეკლესიის განსრულებაზე.

ანდერძის ტექსტში შეტანილია ისეთი მუხლებიც, რომლებიც ახლად აღმენებულ ეკლესიას აკისრებს აღმშენებლის სახელზე „სულის სამსახურს“. დიდმარხვის ყოველ პარასკევს „ტფილსა სფისკულტრსა განუყოფდნენ საწსენებლად ჩემდა, და პირველისა შკდელისა პარასკევსა თითო კარასეული მიეცეს...“² აქვე დანვრილებით არის აღნუსხული მღვდელმსახურებისათვის ვის რამდენი და რა სახის გასამრჯელო ეკუთვნოდა. ეს თემები ამჟღავნებს ანდერძის – ორმხრივი ხელშეკრულების ხასიათს. ამ თემების არსებობით იგი ძლიერ უახლოვდება კერძო შენირულებებს.

საკუთრივ ახალი ეკლესიის მიმართ გაცემული განკარგულებების გარდა ანდერძის ტექსტი შეიცავს მონასტრისათვის შენირულების განახლების თემასაც. ეს უკვე ამ ანდერძის მეორე ძირითადი თემაა, რაც ორგანულ კავშირშია მღვიმის ახალი ეკლესიის თემასთან. საქმე ის არის, რომ ახალი ეკლესიისათვის მეფეს მამული არ უბოძებია, რაც იმაზე მიუთითებს, რომ ახალ ეკლესიას მღვიმის საერთო სამეურნეო ორგანიზაციისაგან გამოყოფის უფლება არ მიუღია.

მღვიმისათვის ბოძებული შენირულებების განახლების თემა თან ახლავს მონასტრისათვის ბოძებული პრივილეგიების ჩამოთვლას. აქ არის წარმოდგენილი საგადასახადო და სასამართლო იმუნიტიტური უფლებები, ისევე, როგორც შენირულების სიგელებში, განსაზღვრულია ეკლესიის ქონება, შემოსავლის განაწილების წესი და მღვიმის კრებულის სავალდებულო სამსახური შემნირველის მიმართ. ასე რომ, ანდერძის ეს ნაწილი ჩვეულებრივი შენირულების სიგელია.

ცალკე განსაზღვრულია ვალდებულებითი ნორმები მეფესა და სვიმონწმიდის სახელზე აშენებულ სოხასტერს შორის, რადგან ამ უკანასკნელს მამული ჰქონია შენირული მეფის მიერ. ასევე ცალკეა დადგენილი ვალდებულებანი მუხრანის ეკლესიისა მეფის მიმართ

¹ „შევედრებული“ პირი იგივეა, რაც ბიზანტიური კანონმდებლობით მეურვე, ოპეკუნი. იხ. Липшиц Е. Э., Право и суд в Византии в IV-VIII вв., Л., 1976, с. 198.

² იქვე, გვ. 57.

(როგორც ჩანს, მუხრანის ეკლესია შიომღვიმეს ადმინისტრაციულად ექვემდებარება): ოდეს მუხრანს ვიყვნეთ, ნმიდისა შიოს ხატსა შეგვამთხვენენ, სამი სეფისკუჭრი, ერთი ფილას საზედამე და ფარჩითა კაპარი გველოგიონ. მთავარმამამან მემღვმემან მოილოს ჟუარი მისი - მას გვაამბორონ. ჩუჴნ პატივისცეთ, ვითარცა სულიერსა მამასა ჰჴუჴნის, საჯდომელითა და სერიითა".¹

მთლიანად მღვიმის მონასტერზე და მის საქონელებზე მეურვეობა ჩაბარებული აქვს სვიმონ ბედიელ-ალავერდელს, რომლისთვისაც მეფეს მიუნიჭებია ჭყონდიდელ-მნიგნობართუხუცესობა.² მეურვის დადგენა და მისი უფლება-მოვალეობის განსაზღვრაც ანდერძის სპეციფიკური თემაა (მხოლოდ ახალი ეკლესიის მშენებლობაზე და მის საქონეებზე მეურვეობა დაეკისრა არსენის). საბუთის სპეციალური მუხლი განმარტავს ჭყონდიდელ-მნიგნობართუხუცესის უზენაეს უფლებებს მთლიანად მღვიმის მონასტერზე: „და თვთ ძუჴლთა და ანინდელთა ქართლისა კათალიკოზთ ჴელნი ვითარად ჰქონიან, არცა ქართლისა კათალიკოზისა საქმე არს მღვმესა ზედა, არცა ვის სხვსა ეპისკოპოსისა, არცა ზვერი, არცა მეფეთა, არცა მუხრანის მგეთა“.³

საბუთის ძირითად თემას მოსდევს აკრძალვისა და ნყევის ისეთივე თემები, როგორიც შენირულების საბუთებისათვის არის დამახასიათებელი. საბუთის პირობების დარღვევაზე აკრძალვა მიმართულია მომავალი საერო ხელისუფლების და მღვდელმთავრების წინააღმდეგ.

ბიზანტიური კანონმდებლობით ანდერძის შემდგენს უფლება ჰქონდა გაებათილებინა ადრინდელი ანდერძი უფრო გვიან შედგენილით: „უკეთუ მეორე ანდერძი ქნას ვინმე პირველისა მის უმტკიცესი, პირველი იგი ანდერძი მოიშლების მეორისა მისგან“.⁴ სამართლის ამ ნორმას გულისხმობს დავითის ანდერძის დამამთავრებელ ნაწილში გამოთქმა: „უკუეთუ უამი მომცეს ღმერთმან

¹ კორპუსი I, გვ. 58. ტექსტის ამ ადგილის განმარტებისათვის იხ. დ. მეგრელაძე, დავით აღმაშენებლის ანდერძის ერთი ადგილის გარკვევისათვის, მაცნე, ისტორიის სერია, 1989, № 3, გვ. 46-50.

² ქართლის ცხოვრება I, გვ. 345.

³ კორპუსი I, გვ. 58.

⁴ ქართული სამართლის ძეგლები I, გვ. 161.

და სუხაი უახლესი ანდერძი დავენერო... და თუ სხვსა დანერად ჟამი აღარ მომხუდეს, თვთ ევე დაამტიკიცეთ".¹

დავით მეფის მეორე ანდერძი ამ ძეგლის ბოლო გამოცემის კომენტარში მიჩნეულია ნაყალბევადა. სამნუხაროდ, ანდერძი მოლნეულია მხოლოდ XIX ს. შესრულებული პირებით, დედნის უქონლობის გამო მრავალი საკითხი ღიად რჩება. ანდერძის ნატყუარობის დამამტიკიცებელი არგუმენტები შემდეგია: 1. საბუთი დანერილია დავითის გარდაცვალების შემდეგ; 2. დანერილია არა მეფის მიერ, არამედ მისი მლოცველი ბერის ხელით, ამიტომ მას იურიდიული ძალა არ ექნებოდა. ამ ბერის სახელი არცაა მოხსენიებული; 3. საბუთის გამოთქმა: „ყოველთა დიდებულთა და ნარჩინებულთა სამეფოსა... კათალიკოზთა, ეპისკოპოზთა, ერისთავთა და ყოველთა შეწყალებულთა“, უჩვეულოა ტერმინოლოგიური შედგენილობით; 4. მეფე აწესებს მემკვიდრეობის ახალ წესს.²

ანდერძის შედგენის ზნეობრივ-რელიგიური მოტივები: ქმუნვა სანუთროს დატევების გამო, სიკვდილ-სიცოცხლის კატეგორიების ქრისტიანული მორალის პოზიციიდან გააზრება, საკუთარი თავის დამდაბლება, პირველცოდვის სინანული და ღვთის მონყალეების მოლოდინი ძალზე აახლოვებს ამ ტექსტს დავითის პირველ ანდერძთან. ანდერძი ამკვიდრებს ძლიერი და ღვთისმოსავი ხელმწიფის იდეალს, რაც ძალზე ახლოა დავითის ეპოქის საერთო სულისკვეთებასთან. ეს ანდარძი ნაყალბევიც რომ იყოს, იგი მაინც დავითის ეპოქის ძეგლად უნდა მივიჩნიოთ.³ უფრო მნიშვნელოვანია ანდერძის სამართლებრივი შინაარსის გარკვევა.

უპირველეს ყოვლისა, უნდა დადგინდეს ანდერძის შედგენის იურიდიული მოტივები და მიზანი, ასევე უნდა დადგინდეს, შეიძლებოდა თუ არა იგივე მიზნები ჰქონოდა ყალბისმქმნელს.

¹ კორპუსი I, გვ. 59.

² იქვე, გვ. 60.

³ სავსებით სწორად მიგვაჩნია ა. ბოგვერაძის მოსაზრება, რომლის თანახმადაც, თუ ანდერძი ყალბია, იგი უნდა შეეთხზათ ვახტანგის გამეფების მოსურნე დიდებულებს. მაგრამ ამ დიდებულთა შეთქმულების ფაქტი სრულიად აუფასურებდა ყალბი ანდერძის მნიშვნელობას. იხ. ა. ბოგვერაძე, დავით აღმაშენებლის ისტორიის თარიღისა და ხასიათის შესახებ, ქართული ისტორიოგრაფია, II, 1971, გვ. 76-77.

ანდერძის პირველ ნაწილში მეფე ახსენებს მეფე დიმიტრის. იგი იგულისხმება ანდერძის ადრესატადაც. ანდერძის მიზანი არ არის, რასაკვირველია, დიმიტრისათვის მემკვიდრეობის გადაცემა. ეს უფლება მეფე დიმიტრის ისედაც ჰქონდა მემკვიდრეობითი სამართლის ძალით. ტახტის მემკვიდრის გამეფება საქართველოს სინამდვილეში ყოველგვარი ანდერძის გარეშე ხდებოდა – დიმიტრი, ანდერძის თანახმად, ხელმწიფეა მამულობით ნაქონი და ახლად მოგებული, ნაღვანი ქვეყნისა „ნიკოფსითგან დარუბანდისა საზღუარამდე და ოვსეთითგან სპერად და არეგანამდე“.¹ მეფე სთხოვს მეფე დიმიტრის მეურვეობას დაქვრივებულ დედოფალზე და მცირეწლოვან ვაჟზე. სწორედ ამ მეურვეობის გადაცემა არის ანდერძის ერთი მთავარი თემა. ქართულ ანდერძებში კარგად ჩანს მეურვეობის ინსტიტუტის ფართო მოქმედება. მეურვეებად მხოლოდ საეკლესიო პირები არ ინიშნებოდნენ (XV ს. ერთი საბუთის მიხედვით შევედრებული პირი – მეურვე – არის დედოფალი).² დავითი მეურვეობას სთხოვს დიმიტრის – „მივანდუჰნ შვლნი და დედოფალიცა... რაფთა ძმაჲ მისი გაზარდოს... და დათა მისთა პატივისცეს“. დიმიტრისათვის ასეთი „ბუნებრივი“ მოვალეობების ანდერძით დაკისრება უნდა გამოენვია იმ ფაქტს, რომ გურანდუხტ დედოფალი დემეტრე მეფისათვის დედა არ იყო და გურანდუხტისაგან შეძენილი ვაჟი კი მეფეს მცირეწლოვანი დარჩა.³ დიდგვაროვან მცირეწლოვანებზე მეურვეობის დანებსება გავრცელებული ნესი იყო როგორც ბიზანტიამი,⁴ ასევე ჩვენშიც. მცირეწლოვანებს ენიშნებოდათ მეურვე უახლოესი ნათესავებიდან, თუ ასეთი არავინ აღმოჩნდებოდა, მაშინ გადაეცემოდა მათზე მეურვეობა ეკლესიას. მაგრამ მოანდერძე მეფის სურვილია,

¹ კორპუსი I, გვ. 62. დამაჯერებლად მიგვაჩნია ქ. ჩხატარაიშვილისეული ნაიოთხვა ანდერძის ადგილისა „ოვსეთიდგან სპერად და არეგანამდე“ ნაცვლად „ოვსეთიდგან სოერად და არეგანამდე“, იხ. მისი „დავით აღმაშენებლის ეპოქის ისტორიისათვის“, მაცნე, ისტორიის, არქეოლოგიის, ეთნოგრაფიისა და ხელოვნების ისტორიის სერია, 1989, 3, გვ. 8.

² სსცსა 1449-1518.

³ ბიზანტიური სამართლის მიხედვით, მამაკაცი მცირეწლოვნად ითვლებოდა 14 წლამდე, ქალი – 12 წლამდე. История государства и права зарубежных стран, М., 1983, с. 524.

⁴ Уклога, გვ. 56.

რომ დიმიტრის მცირენლოვანი ძმა, „თუ ინებოს ღმერთმან და ვარგ იყოს ცუატა, შემდგომად მისსა მეფე ჰყოს მამულსა ზედა..“¹ ეს გამოთქმა იწვევს ანდერძის ნამდვილობაში ყველაზე დიდ დაეჭვებას. მეფის სურვილი შეფასებულია, როგორც ანაქრონიზმი და მიენერება იგი ყალბისმქმნელს. ტექსტის ამ ადგილს ეყრდნობა საბუთის ორიგინალურობის წინააღმდეგ მიმართული მთავარი არგუმენტი. რა თქმა უნდა, ძნელია ახსნა იმისა, თუ რატომ მოისურვა დავით მეფემ მცირენლოვანი ვაჟისათვის ტახტის გადაცემა. მით უფრო დაუჯერებელია „მემკვიდრეობის ახალი წესი“ შეეთხზა ყალბისმქმნელს მისი რეალობად ქცევის რაიმე იმედით.

ანდერძის, როგორც იურიდიული დოკუმენტის, თავისებურება არის ის, რომ იგი არ გამოხატავს საყოველთაო, „ჩვეულებით“ ან „მემკვიდრეობით“ წესს და კანონს. ამდენად, ანდერძი არც არავითარ წესს არ ამკვიდრებს, როგორც ამას ამტკიცებენ ნაყალბეობის მომხრენი. ანდერძის საშუალებით მონადერძის პირადი ნება იღებს კანონიერ ძალას. ანდერძით ხდება პრეცედენტის გაკანონიერება და არა მისი წესად ქცევა.²

საკანონმდებლო ძეგლებში ანდერძთან დაკავშირებით შეტანილი მუხლები ადასტურებენ, რომ ანდერძის გადაცემის მრავალგვარი პირობა იყო კანონმდებლობაში გათვალისწინებული. მონადერძის პირადი ნება კანონმდებლობის ნორმებთან უნდა ყოფილიყო შეთანხმებული. დავითის ანდერძში გამოხატული მონარქის ნება – უმცროსი ვაჟის გამეფების შესახებ არცერთი ქართული საკანონმდებლო ძეგლის ნორმას არ ეფარდება. მაგრამ სრულიად უცხოდ იმ დროის სამართლებრივი აზრისაგან იგი მაინც არ შეიძლება ჩაითვალოს. XII ს. სომეხი კანონმდებლობის, მხითარ გომის კანონებში შეტანილია „სამართალი ჴელმნიფეთა“, სადაც აღნიშნულია: „თუ ჴელმნიფემ ანდერძი ქნას თავის სისცოცხლით, შეუძლია თავის

¹ კორპუსი I, გვ. 62.

² რ. მეტრეველი ფიქრობს, რომ დავით აღმაშენებელმა დაუშვა ტახტის მემკვიდრეობის წესის შეცვლის შესაძლებლობა. მაგრამ, რადგან ცხოვრებაში ეს წესი არ შესრულებულა, ამიტომ, მისი აზრით, „ახლად დადგენილი სამემკვიდრეო წესი არის კერძო ხასიათისა და არ წარმოადგენს შემდგომში სამეფო ტახტის მემკვიდრეთა განსაზღვრის ნორმას. იხ. მისი, დავით IV აღმაშენებელი, გვ. 21-22.

მაგიერად, ვისიც უნდა, დადგინება ჯელმნიფეთ...“.¹ რასაკვირველია, სომბური სამართლის ნორმაზე, როგორც უშუალო წყაროზე, ჩვენ ამ შემთხვევაში არ ვუთითებთ, მაგრამ თავისთავად საინტერესოა ასეთი ხასიათის ნორმების არსებობა, როგორც ეპოქის იურიდიული აზრის მახასიათებელი. ვფიქრობთ, რომ დავითის ანდერძში გამოხატულია დავითის პირადი სურვილი მონარქის უზენაესი უფლების საფუძველზე. ასეთი უფლება მეფეს რომ ჰქონდა, თვით ანდერძის ტექსტი ამტკიცებს (თუ ანდერძი ყალბისმქმნელის ხელიდან არის გამოსული, მაინც მონარქის არსებული უფლების ილუსტრირებას წარმოადგენს). ყალბისმქმნელობას ყოველგვარი აზრი დაეკარგებოდა, თუ იგი საკანონმდებლო ნორმებთან არავითარ კავშირში არ იქნებოდა.

ანდერძის მეორე თემა შეეხება გელათის სამეფო მონასტრისათვის საბოძვარის – შენირულების დატოვების გადაწყვეტილებას. მეფე უბარებს მეფე დიმიტრის, რომ მისი (დავითის) საკუთარი მონაგები – ფული და თვალმარგალიტი გელათის ხახულის ღმრთისმშობელს შესწირონ. ანდერძის ეს ნაწილი უკვე სასულიერო ანდერძის თემას შეიცავს. მეფე იჩენს „სულის სამსახურს“ და შესანიშნავ ქონებას აბარებს დემეტრე მეფეს, რათა „თუ ელეოდეს მეფე დიმიტრი, ყოველი მისცეს მოძღუარსა ჩუენსა, თუ არა – ნახევრისათვის წინაშე ღმრთისა ვესაჯები, რაჟთა რომელნი მონასტერნი მამულისა ჩემისანი განმიმნარებან, მოძღუარმან ჩემმან უკ-ცემითა მათითა ალოცნეს ჩემთვის“.² მონასტრებზე ზრუნვის თემით ეს ანდერძი ეთანხმება დავითის ანდერძს შიომღვიმისადმი. შიომღვიმეში აშენებულ ახალ ეკლესიას მეფე სწირავს ფულს და ნივთებს, აგრეთვე მოძრავ ქონებას, მაგრამ არა მამულს. აქაც მეფე ეკლესიას სწირავს ფულს და თვალმარგალიტს. ცალკე გამოყოფს მოანდერძე „სამარხავი“ მონასტრის, რომელიც დაუსრულებელი დარჩენია, თემას. აქაც, ისევე როგორც შიომღვიმის ანდერძში, მოანდერძე მოვალედ თვლის თავს მონასტრის დასრულების საქმე გადააბაროს მემკვიდრეს. ეს თემა სრულ შესაბამისობაშია „დიდი სჯულისკანონის“ სამართლებრივ ნორმასთან, რომელიც მითითებული იყო დავითის პირველი ანდერძის განხილვის დროს.

¹ ქართული სამართლის ძეგლები, I, გვ. 271.

² კორპუსი I, გვ. 63.

შენიშნულ ქონებაზე მეურვედ ანდერძი აცხადებს არსენი ბერს, ხოლო პასუხისმგებლობას მისი ნების შესრულებაზე აკისრებს მეფე დიმიტრის. მეურვეობის ფუნქციების განაწილების თვალსაზრისით ამ საბუთში ზუსტად ისეთი ვითარებაა აღწერილი, როგორც კერძო შენირულების საბუთებში: შენირულების პირობების დაცვაზე პასუხისმგებლობა ენიჭებათ სასულიერო პირს (ეკლესიის ნარმომადგენელს) და საერო პირს (შემწირველის სახლის ნარმომადგენელს).

დავითის ამ ანდერძის ნატყუარობის ერთ-ერთ არგუმენტად მოხმობილია ფრაზა: „ყოველთა დიდებულთა და ნარჩინებულთა, სამეფოსა მისისათა: კათალიკოზთა, ეპისკოპოსთა, ერისთავთა და ყოველთა შეწყალებულთა“.¹ გამოთქმულია აზრი, რომ ასეთი მიმართვა უჩვეულოა დავითის მეფობის პერიოდისათვის.² ასეთი არგუმენტის წამოყენებისას გაუგებარია, რა არის მხედველობაში მიღებული: ფრაზის ტერმინოლოგიური შედგენილობა, თუ კონსტრუქცია. ყოველ შემთხვევაში, ეს ფრაზა ორივე ნიშნით სრულიად ბუნებრივად იკითხება სწორედ დავით აღმაშენებლის ეპოქაში, უფრო ადრინდელი და მომდევნო ხანისათვისაც. მისი მიჩნევა ისეთ საყრდენად, რომელმაც შეიძლება გადანყვიტოს ანდერძის ნამდვილობა-ნატყუარობის საკითხი, მართებულად არ მიგვაჩნია.³

ანდერძი დანერილი ყოფილა მართლაც მეფის მლოცველი ბერის ხელით. მოსალოდნელია, რომ ეს ბერი იყო არსენი, რომელიც სახელდებით ტექსტის ბოლოში გამოჩნდება. მთლიანად ანდერძი შესრულებულია პირველ პირში. ერთი შეხედვით ეს „უჩვეულო“ გარემოებაც ადვილად იხსნება. ანდერძი საერთოდ ინერგობდა პირველ პირში, რადგან მას მოანდერძის ნება უნდა გამოეხატა. დედნის უქონლობის გამო მოკლებულნი ვართ შესაძლებლობას გავარკვიოთ, რამდენად მონაწილეობდა წერის პროცესში მოანდერძე მეფე. ანდერძი, როგორც ჩანს, შესრულებულია დავითის სიკვდი-

¹ კორპუსი I, გვ. 62.

² იქვე, გვ. 61.

³ ქ. ჩხატარაიშვილიც ანდერძის სიყალბის დასადასტურებლად ამ არგუმენტს არ მიიჩნევს დამაჯერებლად. „ეს ანდერძი მიმართულია სამეფოს უმაღლესი წრისადმი. ამ მიმართებაში მოცემული ყოველი ტერმინი ჩვეულებრივია XII საუკუნისათვის“. იხ. მისი, „დავით აღმაშენებლის ეპოქის ისტორიისათვის, გვ. 9.

ლის წინ. ტექსტში კი მოანდერძე გარდაცვლილად არის წარმოგენილი – მოანდერძის მიერ თავის თავზე წარსულ დროში საუბარი, თითქოსდა უკვე გარდაცვლილი პირის მიერ, ჩვენი აზრით, სტილური ხერხია და ყალბისმქმნელობას სრულებით არ ადასტურებს. ანალოგიური ნესით არის შესრულებული ერთი გვიანდელი, პაპუა მაღალადის მიერ 1681 წელს შედგენილი ანდერძი. მოანდერძე ამ ტექსტშიც თავის თავზე საუბრობს, როგორც უკვე გარდაცვლილზე: „მე არა თავის ქებით მოგახსენებ, ჩემო პატრონო და ნათესავნო... მაგრამ რომ არ მოგახსენო, ჩემი ენა კი დადუმდა...“, „გავედ ამ უხანოს სოფლისაგან და მივალ წინაშე მეუფისა...“¹

ანდერძის გაფორმებისათვის აუცილებელი კომპონენტი – მონმეთა ხელრთულობები ამ ანდერძს აკლია. ასევე აკლია ეს ხელრთულობები პირველ ანდერძს. ორივე ანდერძის შემთხვევაში საქმეს ის ართულებს, რომ დედნები არა გვაქვს ხელთ. ამდენად, ამოსავალი ვითარება ჩვენთვის უცნობია. ბიზანტიური კანონმდებლობის მიხედვით, ანდერძს ესაჭიროება მონმის ხელრთვა – წინააღმდეგ შემთხვევაში მას იურიდიული ძალა არ გააჩნდა. დამტკიცებათა და მონმეთა ხელრთვები იცის ქართულმა დიპლომატიკამაც, მაგრამ მეფის შემთხვევაში, როგორც ჩანს, ეს ნესი არ იყო სავალდებულო.

გრიგოლ სურამელის მიერ შიომღვიმის მონასტრისათვის ბოძებული საბუთი სასულიერო ანდერძია. იგი, ისევე როგორც დავით აღმაშენებლის ანდერძი შიომღვიმისადმი, შენირულების საბუთებთან დიდ მსგავსებას ამჟღავნებს.

ბიზანტიური კანონმდებლობის მიერ შემუშავებული ანდერძის შედგენის ნესები ყველაზე უკეთ ამ საბუთშია გამოხატული, რისთვისაც ივ. ჯავახიშვილი მას ანდერძის კლასიკურ ნიმუშად მიიჩნევს. ანდერძისათვის დამახასიათებელი სპეციფიკური თემებიდან აქ გვხვდება: მოსალოდნელი განსაცდელის წინ ანდერძის დანერის აუცილებლობა: „ან გულმოდგინებით ვნერ წამავალი მეოთხედ წარმართთა თათართა შიგან ქრისტეს სჯულისა და ერისა და ეკლესიისა დაცუისათვის...“² გრიგოლ სურამელს ანდერძი დაუნერია „ჩემითა ნებითა, სრულითა ცნობითა, სიმრთელესა შინა ტანისა

¹ სსცსა 1448-5038.

² კორპუსი I, გვ. 122.

ჩემისასა...".¹ ბიზანტიური ეკლოგის მიხედვით, ანდერძის შედგენის უფლება ჰქონია სულიერად ჯანსაღ ადამიანს საპატიო პირთა თანდასწრებით.² კანონმდებლობის ამ მოთხოვნის გამო ანდერძის ტექსტში ჩვეულებრივ აუცილებელი ყოფილა ცნობა მონაწირის სრულფასოვნების შესახებ. საქართველოში გავრცელებული ყოფილა ასეთი სამართლებრივი ნორმა, ამას XI საუკუნის სინური ხელნაწერის ანდერძიც ადასტურებს: „ესე ანდერძი მე, გიორგი მორკნეველმან დავწერე სისრულესა ზედა ცნობისა ჩემისასა“.³

ანდერძი მისი დამდების ხელით უნდა ყოფილიყო შესრულებული. ეს წესი მითითებულია იუსტინიანე კეისრის სამართლის ნიგნებშიც და ძალაში იყო მთელ მომდევო პერიოდში. ამ წესის აუცილებლობას იმეორებს ეკლოგაც.⁴ გრიგოლ სურამელი აღნიშნავს, რომ ანდერძი საკუთარი ხელით დაუნერია.⁵ ბიზანტიური კანონმდებლობის ძეგლებში არა ჩანს მითითება სახლის წევრების დასწრების აუცილებლობაზე ანდერძის შედგენის დროს. ეკლოგაში ლაპარაკია შვიდი საპატიო ადამიანის დასწრებაზე. გრიგოლ სურამელთან ძმისა და შვილის მითითება გამოწვეული უნდა იყოს ნაანდერძევი უფლებების ხასიათით და ადგილობრივი ადათით. საბუთში ხაზგასმულია ძმისა და შვილის „დგომის“ რიტუალური წესი: „მარჯუნით დგომასა ძმისა ჩემისა ივანესსა და წინა დგომასა ძისა ჩემისა ბეგასსა“⁶ (აქ, ჩვენი აზრით, არეკლილია სახლის პატრონიმული სტრუქტურა და უფლებათა შესაბამისი განაწილება).

ანდერძი შეიცავს ე. წ. მეურვეობის თემას. მეურვეს „მიუთულავს“ სურამელი თავის ნაანდერძევს. ასეთ მეურვედ ანდერძის გამლეზი დაადგენს არსენი ბერს. ამ შემთხვევაშიც საბუთი ზუსტად ასრულებს კანონმდებლობის მოთხოვნას: ეკლესიისათვის ბოძებულ ქონებას მეურვედ უნდა ჰყოლოდა საეკლესიო პირი,⁷ ხოლო ანდერ-

¹ კორპუსი I, გვ. 123.

² Ναισος, გვ. 52.

³ სინურ ხელნაწერთა აღწერილობა, I, გვ. 5.

⁴ ივ. ჯავახიშვილი, ქართული სამართლის ისტორია, თბზ., VII, გვ. 276, Ναισος, c. 52.

⁵ კორპუსი I, გვ. 123.

⁶ იქვე.

⁷ დიდი სჯულისკანონი, გვ. 142.

ძის გამღები მხარე ვალდებული იყო დაეცვა ანდერძით გარიგებული პირობები. ამიტომ პირობების დაცვა ეკისრებათ გრიგოლის ძმასა და შვილს – ივანესა და ბეგას. ანდერძში ორი ურთიერთვალდებული მხარის გამოკვეთა ხაზს უსვამს ამ დოკუმენტის ორმხრივ ვალდებულებით ხასიათს.

გრიგოლ სურამელის ანდერძს ამონმებს შვიდი მონმე ისევე, როგორც ეს ბიზანტიურ-რომაული კანონმდებლობით იყო გათვალისწინებული. ასეთია გრიგოლ სურამელის მიერ შიომღვიმის მონასტრისათვის ბოძებული ანდერძის დამახასიათებელი ნიშნები. ეს საბუთი იმავდროულად შეუვალობის განახლების თემას შეიცავს და ეს, შეიძლება ითქვას, საბუთის ძირითადი თემაა. საბუთში წარმოდგენილი ურთიერთობა სურამელსა და მღვიმეს შორის გამოხატულია საჯარო-სამართლებრივი ნორმების საფუძველზე მღვიმის უფლებების აღდგენით. ამდენად, ეს ურთიერთობა სცილდება კიდევ მონადერძე პირის კერძო-სამართლებრივ კომპეტენციას. გრიგოლ სურამელის საბუთი, მართალია, გაფორმებულია ანდერძის წესებით, მაგრამ დამყარებული ურთიერთობა – მონასტრის კანონიერად არსებული შეუვალობის აღდგენა, გაცილებით მეტად აახლოვებს ძველს შეუვალობის საბუთებთან. ეს ანდერძი გამოხატავს სინამდვილეში არა ანდერძის დამდების ნებას, არამედ ადრესატის – მონასტრის კანონიერ მოთხოვნაზე თანხმობას.¹

სასულიერო ანდერძის ნიმუშია ალექსანდრე მეფის მიერ 1442 წ. ქვათახევის მონასტრისათვის ბოძებული საბუთი.² ტექსტი ფრაგმენტულადაა მოღწეული, მაგრამ ფრაგმენტის შინაარსიდან მაინც ირკვევა, რომ ანდერძი შედგენილია ქვათახევის მონასტრის ხელახლა აშენებასთან დაკავშირებით: „უკუეთუ ვინმე ჳელჰყოს და იკადროს ჩუენ მიერ მრავლითა ჭირითა და რუდუნებითა აღშენებულისა ამის დიდებულისა საყდართასა“... განახლებული საყდრისათვის მეფეს შეუწირავს სოფლები, აგარაკები, ვენახები, ოქრო, ვერცხლი და რვალი, საეკლესიო ნივთები, წიგნები და ხატები. მაშასადამე, ამ ანდერძის მიხედვით, მეფე ალექსანდრეს განუხორციელებია ის სამართლებრივი ნორმები, რისი შესრულებაც საეკლესიო კანონ-

¹ გრიგოლ სურამელის ეს საბუთი, როგორც შენირულების დანერილი, განხილულია ცალკე შენირულების საბუთთა შორის.

² ქრონიკები, II, გვ. 251.

მდებლობით მოეთხოვებოდა ეკლესიის მშენებელთ. ანდერძის ტექსტის სტრუქტურული ელემენტები ძალზე დიდ მსგავსებას ავლენს კერძო შენირულებებთან. ტექსტის შემორჩენილი ნაწილი აკრძალვის თემაა. აკრძალვა შეეხება შემწირველი პირის მომავალ ნათესავეებს, არ დაარღვიონ ანდერძით დაკანონებული პირობები მონასტერთან. ეს საბუთი გაფორმების წესებითაც შენირულების სიგელებს მეტად ჰგავს (ყოველ შემთხვევაში, მისი შემორჩენილი ნაწილი), ვიდრე ანდერძებს. საბუთს ამტკიცებენ ხელრთვებით მეფე ალექსანდრე, დედოფალი თამარი და შვილები: ვახტანგი, დიმიტრი, დავითი, გიორგი, რამაზი. ეკლესიის წარმომადგენელთაგან - კათალიკოსი მალაქია (შევედრებული პირის და მეურვის თემები ანდერძში არა გვაქვს).

XIV-XV საუკუნეებიდან შემორჩენილი ანდერძები გაფორმების წესების მიხედვით ნაკლებად მიჰყვება ბიზანტიურ ანდერძს, ვიდრე ეს, ვთქვათ, გრიგოლ სურამელის ანდერძის მაგალითზე შეინიშნებოდა. ამ საუკუნეებიდან მოღწეულია სხვა საბუთებში (წყალობის და საჩივრის წიგნებში) შესული ცნობები ანდერძის შედგენისა და მისი გაფორმების წესების შესახებ. მოღწეულია რამდენიმე ანდერძიც სრული სახით.¹ კერძო ანდერძის შედგენა ხდებოდა მოანდერძე პირის უშვილობის შემთხვევაში. მაგრამ ფეოდალური სამართალი არ იძლეოდა ანდერძით ქონების ნებისმიერ პირზე გადაცემის საშუალებას. კანონმდებლობით ზუსტად იყო დადგენილი ნათესაობის საფეხურები, რომლებზედაც შეიძლებოდა უმკვიდროდ დარჩენილი მამული გადაცემულიყო მემკვიდრეობითი სამართლის ნორმით. უპირველეს ყოვლისა, ასეთ მამულზე მკვიდრობის უფლება ენიჭებოდათ ფეოდალური სახლის უახლოეს მამაკაც ნათესავეებს, მაგრამ თუ ასეთებიც არ აღმოჩნდებოდნენ, ადგილ-მამული შეიძლებოდა გადასცემოდა ქალის ხაზით მემკვიდრეებს. ქართული კანონმდებლობა ითვალისწინებს სიძის შვილად აყვანის შემთხვევებს (ბაგრატი კურაპალატის სამართალი № 157, ვახტანგის სამართალი № 145).² ამგვარად, მამულზე მემკვიდრედ ნათესავის შერჩევის უფლება კანონმდებლობით რეგლამენტირებული იყო. ანდერძით ფორმდებოდა ახალი მემკვიდრის „შვილად აყვანა“ პირდაპირი მემკვიდრის

¹ ქრონიკები, II, გვ. 253.

² ქართული სამართლის ძეგლები, I, გვ. 469, 517.

გარეშე დარჩენილ მამულზე. 1348 წ. ანდრონიკე მეფის მიერ ნითლოსან ქვენიფენეველისათვის ბოძებული წყალობის წიგნის მიხედვით, ვინმე სალარე მუხისძემ თავისი მამული დაუტოვა დისნულეხს. თავისი ნება მას დაუდასტურებია წერილობითი ანდერძით: „დაგუაჯერა ღმერთმან და ვისმინეთ აჯაი ქუენიფენეველისაი ნითლოსანისი, ვინადგან მათის ცოლისძმის მუხისძეს სალარესცა მისთვის და მისთა დისნულათთვის ეანდერძა მისი მამული...“¹ მარკოზ კათალიკოსის მიერ მამისა ბერინასშვილისათვის ბოძებული წყალობის საბუთის მიხედვით, ანდერძის გაცემის მიზეზი გამხდარა მონადერძის „უმკვიდრობა და უნათესაობა“, რის გამოც მამისა ბერინასშვილს მიუღია თავისი სიმამრისაგან მამული,² შემდგომში მამისა ბერინასშვილმაც იმავე მამულზე იშვილა ზაქარია, თავისი „ძმისნული“ (სინამდვილეში ბიძაშვილის შვილი).³ მამისა ბერინასშვილის ანდერძის მიხედვით, წერილობითი ანდერძი მაშინაც დგებოდა, როცა ქონება ბიძიდან ძმისნულზე გადადიოდა. 1439 წლით დათარიღებული ალექსანდრე მეფის წყალობის სიგელში დავით ქარსიძისადმი აღნიშნულია, რომ საბუთის ადრესატს ჰქონია ბიძისაგან ანდერძით მიღებული „ნაშვილებნი სასახლე და მონასტერი და გლეხები“.⁴ ალექსანდრე მეფის მიერ ურდოველისათვის ბოძებული წყალობის წიგნის ცნობით, ურდოველს ანდერძით გადაუცია მეფისაგან ნაწყალობევი მამული თავისი შვილის, სუმბატისათვის იმასთან დაკავშირებით, რომ ურდოველი ბერად შემდგარა. ურდოველს თავისი შვილი მეფისათვის შეუვედრებია, რათა ამ უკანასკნელს მისთვის ურდოველის ქონება დაემტკიცებინა. ურდოველი თავის შვილზე მეურვეობას სთხოვს დედოფალს (როგორც ჩანს, სუმბატი ამ დროს მცირეწლოვანია): „პატრონსა დედოფალსა უანდერძეთ და შევევედრეთ და, როგორაცა მათისა შემოვედრებულსა და ანდერძსა მართებს, აგრე სამკუიდროდ ჰქონდეს თქუენსა შვილსა სუმბატს და მისთა შვილთა...“.⁵

¹ ქართული სამართლის ძეგლები, II, გვ. 98.

² სსცსა 1448-5024.

³ ხელნაწ. ინსტ. -1354.

⁴ სსცსა 1449-301.

⁵ იქვე, 1449-1518.

ანდერძში უსათუოდ იყო მოცემული ნაანდერძევი ქონების რაობა და მისი იურიდიული დახასიათება, იყო იგი ნასყიდი, ნაქრთამევი, ნანყალობევი თუ მამულობით მიღებული. ნაანდერძევი მამულების აღსანიშნავად ხშირად გამოიყენება ადრინდელი მფლობელის საკუთარი სახელები. მაგ., „მუხისძის სალარისეულნი სოფელნი“, „ლაფირასძეული მამული“. როცა ნაანდერძევი ქონება შედგებოდა სხვადასხვა იურიდიული რეჟიმის მქონე მამულისაგან, ასეთ შემთხვევაში ანდერძში ახალი მემკვიდრის „შვილება“ აღინიშნებოდა ცალ-ცალკე, ყოველ ასეთ ქონებაზე. მაგ., ურდოველმა თავს შვილს, სუმბატს, დაუტოვა ძაგნაკორნაში ლაფირასეული და ბაღდაური მამულები, ქალაქში სასახლე, ყმები, ვენახი, ქულბაქები. ეს ქონება იყო ნანყალობევიც, ნასყიდიც და ნაქრთამევიც.¹ შემდგომში სუმბატმა იშვილა ვირშელი და იგივე ქონება მას გადასცა ანდერძით. ანდერძში ზუსტად იყო განსაზღვრული, თუ რომელი ქონება რა გზით იყო შეძენილი, ყოველ ნაანდერძევ ობიექტზე მემკვიდრის უფლება ცალ-ცალკე აღინიშნებოდა „...ძაგნაკორნათა ურდოელასშვილისა სუმბატისაგან ლაფირისძეული მამული და გლეხები ორჯერ მისგან ნასყიდი იყო და მერმე მაზედა თქუენ ნაშვილებნი იყენით და ქალაქს რაც ჰქონდა, სუმბატისაგან მაზედაცა გიშუილა და ესე ჩუენცა დაგუიმტკიცა...“² როგორც XV საუკუნის მასალები უჩვენებენ, ანდერძით შეიძლებოდა, სათანადო ნებართვის შემთხვევაში, ნანყალობევი მამულის გადაცემაც. ურდოელისათვის ზემოხსენებული ნყალობის სიგელის მიხედვით, ძაგნაკორნაში სუმბატისათვის ნაანდერძევი მამული ნანყალობევია. ასევე ნანყალობევი მამულის ანდერძით ბოძება იგულისხმება მამისა ბერინასშვილის 1477 წელს ზაქარიასათვის ბოძებულ ანდერძში, რადგან ნაანდერძევი მამული სამცხეთიშვილო ნილს წარმოადგენდა, ამიტომ ანდერძი შედგენილია „კითხვითა და დამონმებათა ნმიდისა მეუფისა კათალიკოზისა დავითისითა და ყოველთა ჩემთა უფროსთა მცხეთისშვილთა“.³

ანდერძით გასხვისებულ ობიექტს საბუთებში ხშირად ეწოდებოდა „ნაშვილები“ (ნაშვილებნი სახლნი, ნაშვილები მამული). ანდერძები

¹ სსცსა 1449-1518.

² იქვე, 1449-1518ა.

³ ხელნაწ. ინსტ. Hd-1354.

ცხადყოფს, რომ შვილად აყვანა გაიაზრებოდა, როგორც მამულზე შვილობა. ასეთი მნიშვნელობით იხმარება ტერმინი „ნაშვილები“ 1200 წლის ახლო ხანებში შედგენილ შიომღვიმის კრებულის წყალობის დანერილში ზოსიმესადმი: „და შენ ზოსიმეს გამზრდელსა იოვანეს ერთნი ნაშვილებნი სახლნი და ერთნი მამულნი ეკლესიასა ქუე დაუსხენით“.¹ ივ. ჯავახიშვილი საბუთის ამ ადგილის შესახებ ამბობს, რომ, როგორც ჩანს, მთელი სახლის შვილად აყვანაც შეიძლებოდა.² მაგრამ, როგორც ეს მაგალითი და სხვა ანალოგიური მასალა უჩვენებს, აქ ლაპარაკია არა მთელი სახლის შვილობაზე, არამედ „შვილობით“ ანუ ანდერძით იურიდიული პირისათვის სახლის გადაცემაზე. „ნაშვილებნი სახლნი“ მითითებულ საბუთში ნიშნავს, რომ იოვანეს ანდერძით მიუღია სახლი თავისი გამზრდელისაგან. დავით ქარცისძისადმი ბოძებულ ალექსანდრე მეფის სიგელშიც ნათქვამია: „ბიძისა თქვენისაგან ნაშვილებნი სასახლე და მონასტერი და გლეხები გვიბოძებიაო“.³ მაშასადამე, ლაპარაკია იმ უძრავ ქონებაზე, რომელიც ბიძამ უანდერძა ადრესატს. „ნაშვილები“ უძრავ-მოძრავი ქონების იურიდიული მახასიათებელი იყო ისევე, როგორც ნასყიდი, ნაწყალობევი და ა. შ. „მამულსა ზედა შვილობის“ ინსტიტუტი ფეოდალური ურთიერთობის პატრონიმულ მოდელს ემყარება. „ნაშვილები“ თანაბრად იხმარება როგორც პირის – ინდივიდის, ასევე მამულის – ქონების ატრიბუტად. ყველა შემთხვევაში ნაშვილები ქონება ანდერძით გადაცემულ ქონებას ენოდება.

ანდერძის შედგენის წესების შესახებ XIV-XV საუკუნეების საბუთებში დაცულია ზოგიერთი ცნობა. XV საუკუნის საჩივრის წიგნის მიხედვით, ანდერძის დანერა მოანდერძის საკუთარი ხელით არ ყოფილა სავალდებულოდ მიჩნეული. იგი უნდა დაენერა იურიდიული განათლების მქონე ოფიციალურ პირს – მდივანს. მამისა მეჯინიბეთუხუცესის და მისრი ედილაშვილის ანდერძები დანერილია მცხეთის ქადაგის, მახარებელ მალალასძის ხელით.⁴ მომჩივანი ზევდგინისძე გვაუწყებს, რომ გაბელისძის ნაქეზებით მდივანს შეუდგენია მომჩივანის ძმის, ვითომცდა თაყა ზევდგინისძის სურვილით, ყალბი ან-

¹ კორპუსი I, გვ. 89.

² ივ. ჯავახიშვილი, ქართული სამართლის ისტორია, თბზ., VII, გვ. 270.

³ სსცსა 1449-301.

⁴ ქრონიკები, II, გვ. 252-253; ხელნაწ. ინსტ. Hd-1354.

დერძი. საბუთის სიყალბეს მომჩივანი იმით ასაბუთებს, რომ მას არ უკონია არც თავადთა მონმობები, არც მეფის ხელრთვა: „...თუ არა მეფეთა ჯელჩართული და მისთა მდივანთა ჯელწერილი თავადთა მონმობითა უნდოდა და ჩუენს მამულზედა შეილობა უნდოდა, ვინ იყო ჩუენი მოცილე?“¹ მაშასადამე, ანდერძს ესაჭიროებოდა „თავადთა მონმობა“ და მეფის ხელრთვა, რაც საბუთს კანონიერებას ანიჭებდა. ანდერძის ნებსების დამონმებისას, როგორც ჩანს, მხედველობაში იყო მიღებული მოანდერძის სოციალური რანგი. თუკი ზევდგინისძის ანდერძს მეფის ხელრთულობა და თავადთა მონმობა ესაჭიროებოდა, მცხეთიშვილ მისრი ედილაშვილის ანდერძს მცხეთის სახლის მოხელენი და მცხეთიშვილნი ემონმებიან, – სულ შვიდი პირი, მერვეა დამწერი, რომელიც აგრეთვე მონმეცაა. მაშისა მეჯინიბეთუხუცესის ანდერძს, დამწერის ჩათვლით, ემონმება ცხრა პირი. არც მეფე და არც კათალიკოსი ამ ანდერძებს არ ამტკიცებენ.² ზევდგინისძის ზემოთ დამონმებული საჩივრის წიგნის თანახმად კი მეფის დამტკიცების გარეშე ანდერძი ნამდვილად არ ჩაითვლებოდა. მომჩივანი ჰყვება, რომ თაყა ზევდგინისძეს ადვილად შეეძლო „რომ მეფეთა ერთი ნიშანიცა აელო და მოეცა, ანუ მეფე ალექსანდრეს ჯელი ყოფილიყო და ანუ გიორგი მეფის ჯელი, მაგრა აგრე ტყუილი არის, რომე მეფეთ ჯელჩართუის მაგიერ გაბლისძის ჯელჩართული და ნიშანი აქუს“.³

ანდერძის დამტკიცებისათვის საჭირო იყო კათალიკოსის ხელრთვა, როგორც ჩანს, მაშინაც, როცა ანდერძის ადრესატი საერო პირი იყო. 1348 წლის ანდრონიკე მეფის ზემოთ დასახელებული საბუთი მთავრდება წყალობის საბუთებისათვის უჩვეულო მიმართვით საეკლესიო იერარქებისადმი, რათა დამტკიცებინათ მეფის წყალობა: „და თუქენ, წმიდაო მეუფეო, ქრისტეს მიერ ქართლისა კათალიკოზო და ყოველნო მღრდელთმოდღუარნო, უჯუარობითა დაუმტკიცეთ“.⁴ მეფის წყალობის სიგელში საერო ფეოდალისადმი ასეთი მიმართვის გაჩენა მხოლოდ იმით შეიძლება აიხსნას, რომ აღნიშნული წყალობის საბუთი, ფაქტობრივად, ანდერძის დამტკიცე-

¹ ხელნაწ. ინსტ. Hd-14904.

² ქრონიკები, II, გვ. 252-253. ხელნაწ. ინსტ. Hd-1354.

³ ხელნაწ. ინსტ. Hd-1354ა.

⁴ ქართული სამართლის ძეგლები, II, გვ. 98.

ბას წარმოადგენს. ანდერძი, გარდა იმისა, რომ უნდა დაემტკიცებინა ხელრთვით მეფეს, როგორც ჩანს, ცალკე წყალობის საბუთითაც იყო გამაგრებული. მცხეთიშვილებისათვის ბოძებული მეფეთა წყალობის სიგელებიც ადასტურებს, რომ ნაანდერძევი მამულის დამტკიცებას მეფეთაგან ცალკე წყალობის საბუთის შედგენა ესაჭიროებოდა, რომელსაც კათალიკოსი ამტკიცებდა.

ანდერძისათვის დამახასიათებელი თემა, რომელიც მოანდერძე პირის გადაწყვეტილების ნებაყოფლობითობას გამოხატავდა, ამ ეპოქის ზოგიერთ ანდერძში ყოფილა შენარჩუნებული. [კონსტანტინე] მეფის წყალობის სიგელში, რომლითაც მეფე უმტკიცებს იოვანე ჭარმაულს ბერინასშვილისაგან ნაანდერძევ მამულს, წერია: „ბერინასშვილსა მისითა ნებითა და ნადილითა უშვილებიხართ, და იმაზედა მოგიზომეთო“.¹ მაშასადამე, ბერინასშვილის ანდერძში მოანდერძის პირადი ნების გამომხატველი სპეციალური თემა ყოფილა შეტანილი.

ნასყიდობის აქტები

ნასყიდობის აქტების წერილობითი საბუთით გაფორმების პრაქტიკა ჩვენში დადასტურებულია VII საუკუნიდან. ნ. ბერძენიშვილის თანახმად, ნასყიდობა საქართველოში უძველესი ინსტიტუტია, რომელიც ფეოდალური ურთიერთობის გამარჯვებამდე არსებობდა, იურიდიულად სავსებით გაფორმებული.² პირველი ასეთი წერილობითი საბუთია წყისეს ცნობილი ეპიგრაფიკული წარწერა.³ ჩვენამდე მოღწეულ უძველეს საბუთებში მრავალი ცნობაა დაცული წერილობითი ნასყიდობის საბუთების არსებობის შესახებ (მელქისედეკის დაწერილი, ნიკოლაოსწმინდელის დაწერილი). როგორც მრავალი სხვა

¹ 1505 წ., ხელნაწ. ინსტ. Hd-14681.

² ნ. ბერძენიშვილი, საქართველოს ისტორიის საკითხები, I, გვ. 370.

³ ლაპიდარული წარწერები, I, შეადგინა ნ. შოშიაშვილმა, თბილისი, 1980, გვ. 98.

ხალხის ფეოდალურ წარსულში, საქართველოშიც ნასყიდობის წერილობითი აქტების გაჩენას წინ უძღოდა ზეპირი აქტების შედგენის ადათობრივი პრაქტიკა. შემდგომშიც ეს პრაქტიკა თანაარსებობდა წერილობითი საბუთების შედგენის წესთან ერთად.¹ მინის გასხვისებასთან დაკავშირებული ზეპირი აქტები ხორციელდებოდა ადათობრივი ნორმებით, რიტუალური ქმედებებით და გარკვეული სამართლებრივი ინსტიტუტების მარეგულირებელი ზემოქმედებით. ს. ვალკის აზრით, წერილობითი აქტების გაჩენა უნდა გამოენვია უფლებრივი დამოკიდებულებების დროში დაფიქსირების საჭიროებას. ამ ფუნქციას ასახავს დიპლომატიკური ტერმინი *память* რუსულ დიპლომატიკაში. ამ ტერმინში ჩადებული შინაარსი გულისხმობს ხსოვნის შენახვას მომხდარი იურიდიული გარიგების შესახებ. წერილობითი ხელშეკრულებების გაბატონებაზე ზეგავლენა უნდა მოეხდინა სამამულო დავების შემთხვევებთან დაკავშირებით შემუშავებულ პროცესუალურ პრაქტიკას.²

ქართულ სინამდვილეში ზეპირი ნასყიდობის აქტების შესახებ ცნობები დაცულია ნიკოლაოსწმინდელის დანერვილში. ამ საბუთში ნასყიდობის ფაქტების ჩამოთვლისას ხშირად მინერილია ფორმულა „მონამე არიან კაცნი“. თავდაპირველად ივ. ჯავახიშვილმა მიაქცია ყურადღება ამ ფორმულას: „ოცდაექვს ნასყიდობას აქვს ასეთი მითითება, ხუთს – არა“. ამიტომ ასკენის, რომ „ნასყიდობა“ ხშირად ზეპირად წარმოებდა ისე, რომ სყიდვა-გაყიდვის შესახებ არავითარი საბუთი არ იწერებოდა. ასეთი ნასყიდობის მოუდევრობისათვის მხოლოდ მონმეთა თანდასწრება ყოფილა საჭიროდ მიჩნეული.³

ნიკოლაოსწმინდელის დანერვილის მიხედვით, მითითებულ წერილობით საბუთებსაც და ზეპირ აქტებს სრულიად თანაბარი ძალა აქვთ. მაგრამ აშკარაა, რომ ზეპირი ნასყიდობების ბედი დამოკიდებულია „მონამე კაცების“ ფიზიკურ არსებობაზე. მონმეებს უნდა დაედასტურებინათ ნასყიდობის კანონიერება დავის შემთხვევაში. თანდათანობით, როგორც ჩანს, უპირატესობა მიენიჭა წერილობით

¹ Пявлов-Сильванский Н. П., феодализм в России, М., 1988, с. 483-505.

² Валик С. Н., Начальная история древнерусского частного акта, ВИД, М.-Л., 1937, с. 288-289.

³ ივ. ჯავახიშვილი, ქართული სამართლის ისტორია, თბზ., VII, 1984., გვ. 310.

ნასყიდობის საბუთებს. შიომღვიმის კრებულის მიერ ზოსიმესათვის მიცემულ წყალობის დანერილში მოთხრობილია, თუ როგორ დაეკარგა ზოსიმეს გამზრდელს, იოვანეს, ნასყიდი მინა. „...იოვანეს ნაკალოები მჭედლურა ეყიდა და ზედა მოეკიდა და კულა იოვანეს მთხრობელი აუდგა – ივანბერი წუერგრძელისძე და მინაი დაკარგული უთხრა. და მან მისითა მოჭირვებითა და საურავითა ზედავე შესძინა. თვით ამისი დანერილი ძეს“.¹ იოვანეს დროინდელი ნასყიდობა ზეპირი აქტით ყოფილა განხორციელებული, რასაც შემდგომში, როგორც ჩანს, მონმეთა გარდაცვალების გამო იურიდიული ძალა დაუკარგავს („მინაი დაკარგულად უთხრა“). იოვანე იძულებული გამხდარა იგივე მინა ხელახლა შეეძინა და „დანერილითაც“ გაეფორმებინა. რადგან ნასყიდობის იურიდიული ძალა მთლიანად მონმეებზე იყო დამოკიდებული, ბუნებრივია, წერილობით ნასყიდობის აქტებში უდიდესი მნიშვნელობა ენიჭებოდა მონმეთა ჩამოთვლას. ნასყიდობის წიგნებში (ისევე როგორც საერთოდ კერძო გარიგებებში) მონმეთა ჩამოთვლა საბუთის ბოლოს ტექსტის აუცილებელი თემატური კომპონენტია. ეს არის ნასყიდობის წიგნებში სწორედ ის თემა, რასაც ჩვენ აქტის უზრუნველყოფის თემას ვუნოდებთ მთელი სახეობის მიმართ. მონმეთა ჩამოთვლა ნასყიდობის წიგნებში იწყება საუკუნეების განმავლობაში უცვლელი ფორმულით: „არიან ამისი მონმენი თავად ღმერთი და ყოველნი მისნი წმიდანი, კაცთაგან... (კონკრეტულ პირთა დასახელება).

ნასყიდობის საბუთებში თემათა შედგენილობა და თანამიმდევრობა მყარია. ამ თემათა პირობითი სახელწოდებანი და რიგი მოცემულია მ. ბერძნიშვილის ნაშრომში.² მთლიანად შეთანხმებითი სახეობის საბუთების სტრუქტურულ მოდელთან მიმართებით მითითებული ავტორის მიერ გამოყოფილი თემები შემდეგნაირად ნაწილდება: I. გარიგების (აქტის) მიზეზი; 1. საღვთისმეტყველო შესავალი; 2. ნასყიდობის კონკრეტული მიზეზების დასახელება. II. ავტორის თემა: 1. საბუთის ავტორი. III. ადრესატის თემა: 1. საბუთის ადრესატი. IV. ძირითადი აქცია: 1. გამყიდველის ნება; 2. ფასის მიღების აღნიშვნა;

¹ კორპუსი I, გვ. 89.

² მ. ბერძნიშვილი, ფეოდალური ხანის საქართველოს ისტორიის წერილობითი წყაროები, თბილისი, 1989, გვ. 45.

3. ნასყიდობის პირობები. V. ობიექტის თემა: 1. გასხვისებული ობიექტის რაობა და მისი ატრიბუტები. VI. აქციის უზრუნველყოფა: 1. წყვეა დამრღვევთა მიმართ და მოწმეების დასახელება.¹

სალვთისმეტყველო შესავალი ნასყიდობის საბუთებში აქციის ღვთაებრივი მიზეზით განპირობებულებას უჩვენებს. ასეთი შესავლები შეთანხმებითი სახეობის სხვადასხვა ქვესახეობების საბუთთა ანალოგიური შესავლებისაგან არაფრით განსხვავდება. ხშირად ნასყიდობის საბუთში მოთხრობილია ხოლმე იმ კონკრეტულ გარემოებათა შესახებ, რამაც აიძულა საბუთის გამცემი გაეყიდა დასახელებული გაყიდვის ობიექტი. ტექსტის ეს ნაწილი მეტისმეტად ცოცხალ სურათს გვიქმნის იმ ეკონომიკური სიძნელების შესახებ, რაც აიძულებდა ამა თუ იმ ოჯახს გაეყიდა თავისი ძლიერებისა და ზოგჯერ არსებობის საფუძველი – მიწა.

ნასყიდობის ნიგნებში ავტორისა და ადრესატის თემებთან დაკავშირებული საკითხები განხილულია შესაბამის ადგილას, აქ მათზე მსჯელობას ალარ გავიმეორებთ. ასევე არ განვიხილავთ აქ ნასყიდობის ობიექტს, რადგან ობიექტი – ყმა-მამულის დახასიათების წესი საერთოა მთელი სახეობისათვის, მისი დახასიათება მოცემულია ცალკე-დავუმატებთ მხოლოდ, რომ ნასყიდობის საბუთებში ობიექტის დახასიათება ხდება როგორც აღნიშნული ფორმულებით, ასევე რეალური მახასიათებლებით. მნიშვნელოვანი ნაწილი ტექსტისა მოდის სწორედ რეალურ მახასიათებლებზე, როგორცაა მამულის საზღვრები, ფართობი, მამულის სამეურნეო დანიშნულება და სხვ.²

ძირითადი აქტი – გამყიდველის ნების გამოხატვა, ცნობა ფასის აღების შესახებ – ჩვეულებრივ სტერეოტიპული გამოთქმებით გამოიხატება, რომელიც ნაკლებ ემორჩილება მნიშვნელოვან ცვლილებებს. ზმნა „მოგყიდე... ნამყო დროში (თემის განმეორების შემთხვევაში, ის-

¹ რომაული ციფრებით აღნიშნულია სახეობის მოდელის სქემატურ თემათა რიგი. არაბულით – მ. ბერძნიშვილის მიერ გამოყოფილი თემათა სახელწოდებანი.

² ფეოდალური ხანის ნასყიდობის ნიგნებში მამულის რეალური სამეურნეო ნიშნებით დანვრილებითი დახასიათების წესი შემჩნეულია სხვა ხალხების იურიდიულ პრაქტიკაშიც. იხ. Хорошкевич А. Л., Жалованные грамоты литовской метрики юнца XV века и их классификация. Источниковедческие проблемы истории народов прибалтики, Рига. 1970, с. 57. მამულის ფორმულის შესახებ ქვემოთ იქნება საუბარი.

ევე როგორც ნყალობის საბუთებში, იხმარება გამოთქმა „გქონდეს და გიბედნიეროს...“). ნასყიდობის ნიგნთა უმრავლესობაში ფასის რეალური შინაარსი არ არის მითითებული. მის ნაცვლად მოცემულია ფორმულა: „ავიღეთ ფასი სრული, რომლითაც ჩვენი გული შესჯერდა“ (ვარიანტული ცვლილებებით). ეს ფორმულა, როგორც ჩანს, ადათობრივი სამართლის ანუ ზეპირი აქტების დროს მიღებული ნესის ზეგავლენით არის შეტანილი ნასყიდობის საბუთის ტექსტში. ფასს ასახელებდნენ, როგორც ჩანს, არა გამყიდველები, არამედ „კაცნი“. 1413 წ. ანდრია დეკანოზის მიერ დემეტია ნითლისძისათვის მიცემულ ნასყიდობის ნიგნში ფასის ფორმულა ასეა გახსნილი: „მოგყიდე და ავიღე ფასი სრული, რაოდენიცა კაცთა თქუეს და ჩუენ შევჯერდით“.¹ მაშასადამე, მამულის ფასს ანესებდნენ „კაცები“, საგანგებო უფლებამოსილებით აღჭურვილი პირები, რომელთა სიტყვა „შესაჯერებელი“ იყო ორივე მხარისათვის.

¹ ხელნაწ. ინსტ. Hd-1358ბ.

თავი მასამ

ისტორიული აქტების საერთო თემატიკა

ავტორისა და ადრესატის თემა

საბუთში ავტორისა და ადრესატის თემები, მათი კონკრეტული შინაარსი, უკვე მიაჩნებოდა საბუთით გამოხატული გარიგების იურიდიულ ხასიათზე. ამ თემათა განხილვისას ჩნდება ისეთი საკითხი, როგორცაა მიმართება იურიდიულ პირსა და ფიზიკურ პირს შორის. გასხვისებული ობიექტის იურიდიული რაობა და მასთან გარიგების მონაწილეთა უფლებრივი დამოკიდებულებანი თავისებურად აირეკლება ავტორისა და ადრესატის თემებისათვის დადგენილ დიპლომატიკურ სტრუქტურაში. თუ რა ფუნქცია აკისრია ამ თემათა დამუშავების წესს საბუთით გამოხატული იურიდიული გარიგებებისადმი, ძალზე მკაფიოდ ჩანს კერძო ხასიათის გარიგებებში. მაგ., XIII საუკუნის შუა წლებით დათარიღებულ ვალის ხელშეკრულებაში საბუთის ავტორი – იურიდიული პირი არის ბურჯულთა ოჯახი: კავთულა, თევდორა და ამათი შვილები: ბასილა და მშუიდა.¹ ნათელია, რომ ხელშეკრულებით ნაკისრი ვალდებულებანი თანაბრად ეხება ოჯახის ჩამოთვლილ წევრებს. 1200 წ. ახლო ხანებში შედგენილ წარაისძეთა დანერილში გიორგი მუშერისძისადმი² საბუთის ავტორი – იურიდიული პირი – ორი კაცია: კუირიკე და ბასილი. როგორც შემდგომ ტექსტიდან ირკვევა, ძმები. სადავო ქონების საზღაური

¹ კორპუსი I, გვ. 94.

² იქვე, გვ. 92.

- „ორი გუთანი მინაი მჭედლიური“, რაც ძმებმა გიორგი მუშე-რისძისაგან მიიღეს, მათ საერთო საკუთრებად იქცევა. ავტორისა და ადრესატის თემებში რამდენიმე ფიზიკური პირის სახელთა ჩამოთვლა საკუთრების საოჯახო ხასიათით არის განპირობებული. ეს კარგად ცნობილი მოვლენაა ქართული სამართლის ისტორიაში. გასხვისებულ ობიექტზე ოჯახის ყველა იმ წევრს ჰქონდა უფლება, რომელიც იხსენიება საბუთის ავტორის (ობიექტის გასხვისებამდე) და საბუთის ადრესატის (ობიექტის გასხვისების შემდეგ) თემებში: „თუ კაცი ნასყიდობის წიგნში ჩაინერებოდა, მაშინ გაყრის დროს ნასყიდში წილი მიეცემოდა. გამყიდველის და მყიდველის მხარე ნასყიდობის წიგნში წერდა ოჯახის იმ წევრებს, ვისაც ნასყიდ მამულზე წილობრივი უფლებები ექნებოდა“.¹

ავტორი ან ადრესატი ერთი ფიზიკური პირის სახელით აღინიშნება მხოლოდ მაშინ, თუ ნასყიდი ან გასხვისებული ქონება პირის საკუთარი მონაგებით არის შეძენილი, ანუ თუ საქმე ინდივიდუალურ საკუთრებასთან გვაქვს. ასე მაგ., ძაგან აბულეთისძე თავის საალაპედ სწირავს შიომღვიმეს სოფელ ანგროინს, რომელიც შეუძენია თავად „ბაღდადს ნაშობითა ოქროითა“.² კახა თორელმაც თავისი ნასყიდი სოფელი შესწირა რკონის მონასტერს, მაგრამ საბუთში შემწირველებად ორი პირია მოხსენიებული, კახა და მისი მეუღლე ხათუთა.³ ხათუთას მოხსენიება ავტორის თემში გამონეული იმით, რომ წირვა-ალაპის გაჩენა მისთვისაც არის დაკისრებული მონასტერზე. ამრიგად, ფიზიკური პირის რაოდენობას ავტორის თემში განსაზღვრავს გასხვისებულ (ამ შემთხვევაში შეწირულ) ყმა-მამულზე დანესებული სავალდებულო სამსახური შემწირველის ნების შესაბამისად.

მონასტრის სახელით გაცემულ საბუთებში ავტორის თემა კორპორაციული საკუთრების სტრუქტურას შეესაბამება. შიომღვიმის მონასტრის მიერ ტოხაისძეებისადმი ბოძებულ ნყალობის დანერილებში

¹ ვ. ბზიშვილი, მხარეები ნასყიდობის ხელშეკრულებაში გვიანფეოდალურ საქართველოში XVII-XVIII სს., მაცნე, ფილოსოფიის, ფსიქოლოგიის და სამართლის სერია, 1973, № 4, გვ. 179.

² კორპუსი I, გვ. 140.

³ იქვე, გვ. 146.

იურიდიული პირი - ავტორი - მთელი მონასტერია. ჩამოთვლილია მემღვიმე ბასილი, მნათე ნიკოლაოზ და ყოველი კრებული¹ ან მხოლოდ კრებული.² ასევე კრებულად მოიხსენიება იურიდიული პირი - მონასტერი - მაშინაც, როცა იგი გარიგების ადრესატია: „ჩუენ, სრულიად მღუიმისა კრებულმან, მნათემან თათეოზ და ყოველთა მამათა...“ (მღვიმის კრებულის დანერილი გრიგოლ სურამელისადმი). ამრიგად, ავტორისა და ადრესატის თემებში ჩამოთვლილ ფიზიკურ პირთა უფლებრივი კავშირი გარიგების ობიექტთან სრულიად კანონზომიერია. ეს ვითარება აისახება ავტორისა და ადრესატის თემებში სახლის მამაკაცი ნევრების ჩამოთვლისას ნათესაური დამოკიდებულებების აღმნიშვნელი ტერმინების სპეციფიკურ შინაარსშიც. კერძოდ, ტერმინები „ძმა“ და „შვილი“ ყოველთვის პირდაპირი მნიშვნელობით არ იხმარება. ორივე ტერმინი გამოიყენება სახლის უფროსის მიმართ (ჩამონათვალის პირველი ნევრი) სხვადასხვა მუხლის ნათესავი მამაკაცის აღსანიშნავად.⁴ ფეოდალური სახის „შვილობა“ ან „ძმობა“ ნიშნავს ჩვენთვის საინტერესო თემებში სახლის ნევრის იურიდიულ უფლებას, ანუ წილს ყმა-მამულში. მხოლოდ მრავალრიცხოვანი საბუთების ურთიერთშეჯერება იძლევა ნათესაური ხარისხების ზუსტად დადგენის საშუალებას.⁵

¹ კორპუსი I, გვ. 83.

² იქვე, გვ. 89.

³ იქვე, გვ. 130.

⁴ აღნიშნული ტერმინების ასეთი სოციალური შინაარსით დატვირთვა ძველი მოვლენაა. იგი ახსნას პოულობს „სახლის“ პატრონიმულ სტრუქტურაში, რაც ფეოდალიზმის განვითარების სხვადასხვა ეტაპზეც შენარჩუნებული იყო საქართველოს სოციალურ სინამდვილეში. იგი ძალზე დამახასიათებელი მოვლენა ჩანს სათავადოების პოლიტიკურ აღნაგობაში. იხ. შ. ზადრიძე, სენიორალური ხელისუფლების ზოგიერთი პოლიტიკური ნიშნისათვის ადრეფეოდალურ ქართლში. საქართველოს ფეოდალური ხანის ისტორიის საკითხები, I, გვ. 142-143. გ. მამულაია, პატრონყმობა, 1987, გვ. 32.

⁵ ასეთი სამუშაო ჩატარებულია XVI-XVII სს. საბუთებში, რადგან ამ ხანიდან შედარებით მეტი საბუთია მოღწეული ცალკეულ საგვარეულოზე. მაგალითები ძალზე ბევრია და აქ აღარ მოვიტანთ. შედეგები ასახულია „პირთა ანოტირებულ ლექსიკონში XI-XVII სს. მიხედვით“.

ავტორისა და ადრესატის თემებში იურიდიულ მხარეთა გამოხატვის აღნიშნული წესი სრულიად ნათელია კერძო-სამართლებრივი ურთიერთობების გამომხატველ საბუთებში. რა ვითარება გვაქვს ამ მხრივ საჯარო ხელისუფლების წარმომადგენელთა საბუთებში? ავტორის თემა მეფეთა საბუთებში, ივ. ჯავახიშვილის მიერ მიგნებულ ტერმინებს თუ გამოვიყენებთ, შედგება ორი თემატური კომპონენტისაგან: „სახელდება“ და „წოდებულება“. ფიზიკური და იურიდიული პირის მიმართების საკითხისათვის საინტერესოა სახელდება.

ერთიანობის ხანის მეფეთა საბუთების განხილვისას ივ. ჯავახიშვილმა ყურადღება მიაქცია იმ გარემოებას, რომ XI-XIV სს. სიგელებში საბუთის მბოძებელი მეფე მხოლოდ თავის თავს იხსენიებს და სამეფო სახლის არც ერთი წევრთაგანი აღნიშნული საუკუნეების სიგელებში არ იხსენიება.¹ ეს დასკვნა დასტურდება საბუთთა უმრავლესობით, მაგრამ, როგორც ჩანს, სამეფო სახლის წევრების მოხსენიების წესი საბუთის თავში XIV საუკუნეზე უფრო ადრე შემოვიდა. მაგ., 1382 წელს დავით მეფის მიერ ოქონის ხატისადმი ბოძებული სიგელის სახელდებაში მოხსენიებულნი არიან მეფის ძეები: გიორგი და ალექსანდრე.² XIV საუკუნის საბუთები საერთოდ მცირერიცხოვანია და მოღწეულთაგან უმეტესობა – თავნაკლულიც, ამიტომ სახელდების წესის შემონახვა XIV საუკუნის მანძილზე არ ხერხდება. გვაქვს საფუძველი ვიფიქროთ, რომ ეს წესი არა თუ XV საუკუნიდან, არამედ XIII საუკუნის ბოლო ათეული წლებიდან ჩნდება. შესაძლებელია დავუშვათ, რომ აღმოსავლეთ საქართველოში გაცემულ საბუთებში უფრო გვიან მკვიდრდება იგი. თავდაპირველად კი დასავლეთ საქართველოს სამეფო საბუთებში უნდა ჩამოყალიბებულიყო. 1287/1288 წწ. დავით ნარინის და მისი ძის, ვახტანგ მეფის მიერ ვახტანგ თულაისძისათვის ბოძებულ წყალობის სიგელში საბუთის გამცემებად მოიხსენიებიან მეფის ოჯახის წევრები: „დავითისაგან ბაგრატუნისა, ძისა რუსუდანიისა და თანამეცხედრისა ჩუენისა მარიამისა და ძისა ჩუენისა ვახტანგ მეფისაი...“³ რა თქმა უნდა, ვახტანგის თანამეფობა გულისხმობდა იმა-

¹ ივ. ჯავახიშვილი, ქართული დიპლომატიკა, გვ. 123-124.

² გორის საისტორიო-ეთნოგრაფიული მუზეუმი, № 7601/30.

³ კორპუსი I, გვ. 181.

საც, რომ იგი საბუთის გამცემად მამასთან ერთად უნდა მოხსენიებულიყო, მაგრამ მოტანილ ტექსტში ვახტანგის ხსენება მოჰყვება დედოფლის ხსენებას. სახელდების სტრუქტურა: მეფე-დედოფალი – ძე, სამეფო სახლის წევრთა უფლებების ზუსტად ისეთსავე სტრუქტურას ასახავს, როგორც წარმოდგენილია XV საუკუნის მეფეთა სიგელებში. XV საუკუნეში სახელდების ასეთი წესი საყოველთაოდ ვრცელდება. მეფესთან ერთად ჩამონათვალში უსათუოდ აღინიშნება ჯერ დედოფალი, შემდეგ მეფის ძეები – უფროს-უმცროსობის რიგით და ზოგჯერ მეფის ძმებიც. ამგვარი ცვლილება სახელდების სტრუქტურაში ივ. ჯავახიშვილმა სახელმწიფოებრივობის დაქვეითებით ახსნა.¹ მ. ბერძნიშვილმა ამ მოვლენაში სამეფო სახლის ყოველი წევრის თანაბარუფლებიანობა დაინახა სამამულო მფლობელობის საკითხში.² ეს აზრი გაღრმავებულია და დაკონკრეტებული ი. ანთელაევას ნაშრომში. სახელდების ასეთი ვარიანტების გაჩენა მეფეთა საბუთებში მან ფეოდალიზაციის დასასრულით ახსნა, რასაც სახელმწიფო ფონდის მიწების სრული გაქრობა და სახასო და სამეფო დომენის მამულების ურთიერთდამთხვევა მოჰყვა თან.³ სახელდებაში დედოფალთა და უფლისწულთა სახელების გაჩენის თანმხლები მოვლენაა სიგელთა „ბრძანებულებაში“ (აქტის დაცვის თემა) ახალი ელემენტების „დედოფლის“ და „უფლისწულის“ შეტანაც. ისინი ჩამოთვლილნი არიან მეფის განკარგულების შესაძლო დამრღვევთა შორის. ცხადია, აქ სახეზეა ერთი და იმავე სოციალური პროცესის გამოვლინება საბუთის სხვადასხვა თემაში. იურიდიული აზრით, ეს მოვლენა შეიძლება შეფასდეს, როგორც კერძო-სამართლებრივი საწყისის გაძლიერება საჯარო ხელისუფლების წარმომადგენელთა აქტებში.

მეფეთა საბუთებში სახელდებასთან დაკავშირებით საინტერესოდ მიგვაჩნია კიდევ ერთი ასპექტი. დინასტიურობის გვარსახელი

¹ ივ. ჯავახიშვილი, ქართული დიპლომატიკა, გვ. 125.

² მ. ბერძნიშვილი, ქართული დიპლომატიკის ისტორიიდან, ქართული წყაროთმცოდნეობა, V, გვ. 59.

³ ი. ანთელაევა, XI-XV საუკუნეების სოციალურ-პოლიტიკური ისტორიის საკითხები, გვ. 127.

ბაგრატიონი XI-XIII საუკუნეების მეფეთა საბუთებში ყოველთვის იწერება მეფის სახელის შემდგომ (დავით IV-ის საბუთებში გვარსახელი არ აღინიშნება). გიორგი II-ის 1073 წ. შიომღვიმისადმი ბოძებულ სიგელში და დავით ნარინის სიგელებში სახელდებაში ნახსენებია მეფის ძეობაც. „ძემან სულკურთხეულისა მეფისა ბაგრატიისამან“. დავით ნარინი ნოდებულია „რუსუდანის ძედ“.¹

ივ. ჯავახიშვილმა ყურადღება მიაქცია ბიბლიური გენეალოგიის შემოტანას ქართველ მეფეთა სახელდებაში XV საუკუნის სიგელებში. ე. ხოშტარიამ შეამჩნია, რომ ეს თემა უკვე XIV საუკუნეში ჩნდება სახელდებაში.² სანიშნოდ მოჰყავს გუგუნი მაყაშვილისათვის მიცემული გიორგი VII-ის წყალობის სიგელი, რომელშიც გიორგი მეფე მოხსენიებულია „დავითიან-ბაგრატიოვანად“. XV საუკუნიდან სიგელები შედარებით მეტია შემორჩენილი. შეიძლება დადასტურება ბიბლიური გენეალოგიის ნაირნაირი ვარიანტებისა: იესიან-დავითიანი, იესიან-დავითიან-სოლომონიან-ბაგრატიონიანი.

ქართველ მეფეთა ბიბლიური გენეალოგიის ფორმულა, მისი წარმოქმნის ისტორიულ-კულტურული წანამძღვრები ახსნილია ქართულ ისტორიოგრაფიაში.³ შევნიშნავთ მხოლოდ, რომ ისტორიულ საბუთებში ამ ფორმულის დამკვიდრება უფრო გვიან ხდება, ვიდრე ნარატიულ თხზულებებში.

XV საუკუნის ერთ საბუთში მეფის სახელდებაში „დავითიან-ბაგრატიონიანთან“ ერთად შეტანილია საკუთარი სახელი „ხოხროთანგი“.⁴ მისი ადგილი და ფუნქცია მიუთითებს, რომ იგი გაგებულია არა როგორც პირის საკუთარი სახელი, არამედ როგორც დინასტიური გვარსახელი მსგავსად „ხოხროიანისა“. ასე რომ, ამ მეფის სახელდებაში ერთდროულად ქართველ მეფეთა ორი დინასტი-

¹ კორპუსი I, გვ. 46, 167, 175.

² ე. ხოშტარია, საქართველოს პოლიტიკური ერთიანობის იდეის ასახვა ქვეყნის დაშლილობის ხანის ქართულ დოკუმენტურ წყაროებში, მრავალთავი, VI, თბილისი, 1978, გვ. 192.

³ ივ. ჯავახიშვილი, ქართული სამართლის ისტორია, თხზ., VII, თბილისი, 1988, გვ. 96. მ. სურგულაძე, ბაგრატიონთა წარმოშობის ბიბლიური ლეგენდა, „კლიო“, 2004, გვ. 3-15.

⁴ სსცსა 1448-5032.

ური გვარსახელია მოცემული, ბაგრატიონიანიც და ხოსროიანიც. ამ „შეცდომით“ მოხმობილ გვარსახელში წარსულის ერთგვარი გაიდვალების და ქართველ მეფეთა პოლიტიკური ძალაუფლების უწყვეტი მემკვიდრეობითობის აზრია ჩადებული. ვფიქრობთ, რომ ამგვარივე დამოკიდებულება უდევს საფუძვლად „ნატყუარ“ სასისხლო სიგელებში ვახტანგ გორგასლის¹ სახელის გაჩენას. ამგვარად, ქართველ მეფეთა დინასტიური მიკუთვნებულობა მეფეთა სიგელების სახელების მიხედვით საზოგადოებრივი ცნობიერების ორ სიბრტყეზე გაიზრება: იდეალური (დავითიანი...) და ისტორიულ-რეალური (ბაგრატიონიანი, ხოსროიანი).

იერარქიულობის პრინციპის გამოსატყვევ ავტორისა და ადრესატის თემებში

წყალობისა და შენიღბულების საბუთთა უმრავლესობის მიხედვით საბუთის ავტორსა და ადრესატს შორის ორსაფეხუროვანი სუბერენულ-ვასალური ურთიერთობა იგულისხმება, მაგრამ სრულიად გარკვეულ ქრონოლოგიურ მონაკვეთებში და გარკვეულ რეგიონებში შედგენილ შენრულებისა და წყალობის საბუთებში ავტორისა და ადრესატის თემებში დადასტურებულია სამსაფეხუროვანი ურთიერთობაც. მხედველობაში გვაქვს ე. წ. „ნებართვის“ და „შუამდგომელთა“ თემები. გვაქვს შემთხვევები, როცა ავტორის თემა არ შემოიფარგლება მხოლოდ იურიდიული პირის სახელის, ტიტულის თუ თანამდებობის მითითებით. ამ მონაცემებს ემატება საბუთის ავტორის განცხადება სუბერენისაგან ნებართვის აღების თაობაზე, რაც იმაზე მიუთითებს, რომ გარიგების იურიდიული უფლება მთლიანად დამოკიდებულია უზენაესი ნებართვის ავტორზე. ანუ, სხვაგვარად რომ ვთქვათ, ავტორის ნებართვის თემაში მოცემულია უფლებათა იერარქიული დანაწილების სურათი. ასე მაგ., ჭიაბერის დანერილში შიომღვიმის მონასტრისადმი აღნიშნულია:

¹ ს. კაკაბაძე, ვახტანგ, უცნობი აფხაზეთის და იმერეთის მეფეთაგანი და მისი მემკვიდრე მეფე გიორგი, თბილისი, 1912, გვ. 9-11.

„უამსა უინოვნისა ქონებასა შინა ვჰკადრე და მოვაჯსენე ღმრთისა სწორსა მეფეთა მეფესა თამარს და მის მიერითა ბრძანებათა და კითხვითა გკადრე და მოგახსენე შენ, ნმიდასა მამასა შიოს...¹ ნებართვის თემა საბუთში შეტანილია, ცხადია, იმიტომ, რომ ჭიაბერი მონასტერს სწირავს არა თავის მკვიდრ ყმებს, არამედ ყმებს თავისი სახელო ქვეყნიდან „ჩემსა უინოვნისა ქონებასა შინა“, რომელთა უზენაესი პატრონი მეფეა.

ნებართვის თემა არის მინიშნებული ფავენლის ნასყიდობის დანერილში: „ეთხოვენ ჩემნი მუკიდრნი მამულნი მეფესა და მიბოძნა...“² ნებართვა აქ აღებულია უკვე მკვიდრი მამულის გაყიდვაზე. საბუთი შედგენილი უნდა იყოს დავით აღმაშენებლის მეფობის დროს და გაძლიერებულ საჯარო უფლებებს გამოხატავს სამამულე ურთიერთობის სფეროში (შდრ. არიშინის საბუთი). შემდგომში, XIII ს. II ნახევარში, აღმოსავლეთ საქართველოში გაცემულ კერძო ხასიათის გარიგებებში ასეთი თემა აღარ გვხვდება. როცა ძაგან აბულეთისძე ან კახა თორელი სწირავენ ნასყიდ მამულებს, მათ არავითარი ნებართვის აღება არ ესაჭიროებათ. მაგრამ დაახლოებით იმავე ხანებში დასავლეთ საქართველოში გაცემულ საბუთებში უფრო ადრინდელი ვითარება ჩანს შენარჩუნებული. დავით ნარინის თანამეცხედრის, თამარ დედოფლის შენირულების დანერილების მიხედვით დედოფალი გელათს სწირავს მამულებს „კითხვითა და ბრძანებითა ღმრთისა სწორისა მეფისა დავითისათა და მათითა ვაზირთა კითხვითა და მოქმედებითა...“³ ანდა: „ღმრთისა სწორისა რუსუდანის ძისა მეფეთ-მეფისა ბრძანებითა და დაჯდომითა...“⁴ ორსავე შემთხვევაში ლაპარაკია არა მეფის ოჯახის კუთვნილ ან დედოფლის ნამზითვ მამულებზე, არამედ პირადი მონაგებით შექენილზე. ამიტომ ძნელია ამ საბუთებში „ნებართვის“ თემის გაჩენა ოჯახური სამართლის ნორმების მოქმედებით აიხსნას. აქ ის განსხვავებული სამართლებრივი სტატუსი უნდა იყოს ასახული, რაც უნდა ჰქონოდათ დასავლეთ საქართველოში საერო ფეოდალების და

¹ კორპუსი I, გვ. 96.

² იქვე, გვ. 18.

³ იქვე, გვ. 161.

⁴ იქვე, გვ. 164.

ეკლესიის მამულებს. საერო ფეოდალთა მამულები სახელმწიფო გადასახადებისაგან ნაკლებად იყო გათავისუფლებული და თვით ნასყიდიც საჯარო იურისდიქციას ემორჩილებოდა, როგორც ჩანს, მეტად, ვიდრე საერო ფეოდალთა მამულები ამავე პერიოდის აღმოსავლეთ საქართველოში. ეკლესიის, მით უმეტეს, გელათის განკარგულებაში გადასული მამულები კი სრული იმუნიტეტით სარგებლობდა. ამიტომ ვფიქრობთ, რომ აღნიშნული საბუთების ნებართვის თემებში აირეკლა ეკლესიის საკუთრებაში მამულების გადასვლის შეზღუდვის ცდები სამეფო ხელისუფლების მიერ.

საეკლესიო იერარქთა მიერ გაცემულ წყალობის საბუთებშიც ხშირად გვხვდება „ნებართვის“ თემა. ნებართვას იღებს წყალობის უშუალო გამცემი გასხვისებული ობიექტის უზენაესი მფლობელისაგან, რომელიც წყალობის გამცემზე იერარქიულად უფრო მაღალი იურიდიული პირია. დემეტრე ნირკნელის დანერილში საბასადმი აღნიშნულია, რომ წყალობა გაცემულია სამონასტრო კრებულის ნებართვით: „კითხვითა და ნებართვითა სრულად მღუიმისა კრებულთაითა“.¹ ნებართვის თემა გვაქვს კათალიკოსთა მიერ მცხეთის მღვდლებისათვის ბოძებულ წყალობის საბუთებში და ანდერძის დამტკიცებებში. დავით კათალიკოსის მიერ 1479 წ. მახარებელ და ოქროპირ მაღალაძეებისათვის ბოძებულ დანერილებში მითითებულია, რომ წყალობა გაცემულია „ბრძანებითა და ნებადართვითა ღმრთივ-გუირგუინოსნისა მეფეთ-მეფისა ბაგრატიისითა და სრულად მცხეთისმღვდელთა“.² მეფის ნებართვის მოტივი ქართლის კათალიკოსთა საბუთებში მცხეთის მამულებზე სახელმწიფო ხელისუფლების უზენაესი უფლების ფორმალურ-იურიდიული გამომხატულებაა.

სუზერენულ-ვასალური სამსაფეხუროვანი იერარქია ასახულია ადრესატის თემშიც. მხედველობაში გვაქვს უშუალო ადრესატის ხსენებამდე შუამდგომელ ფეოდალთა გამოცხადების წესი. დავით აღმაშენებლის წყალობის სიგელი, ნიანია ნიანიასძისათვის მიცემული, გაცემულია არიშიანის შუამდგომლობით.³ ე. ი. საბუთს ორი ად-

¹ კორპუსი I, გვ. 112.

² ხელნაწ. ინსტ. Ad-1498-ვ.

³ ნიანიასძის სუზერენად მიაჩნია არიშიანი თ. პაპუაშვილსაც. იხ. მისი, დავით აღმაშენებლის ეპოქაში ფეოდალური ურთიერთობის საკითხები, მაცნე, ისტორიის სერია, 1989, № 1, გვ. 77.

რესატი ჰყავს, რომელთა შორის იერარქიული დამოკიდებულება არსებობს: „ანლა მოვიდა ჩუენ ნინაშე არიშიანი და გუეჰაჯა, რაითამცა გაუშუით და გავათავისუფლეთ ნინია, გრიგოლ მაოჭრებლისა შვილი, მისითა მამულითა ვეძისჯევითა“.¹

ასეთივე შუამდგომელი სუზერენები არიან დასახელებულნი სასისხლო სიგელებშიც, რომლებიც უმთავრესად დასავლეთ საქართველოს სოციალურ ინსტიტუტებს ასახავენ. აღმოსავლეთ საქართველოდან ერთადერთი ჟურულთა სასისხლო სიგელი გვაქვს,² მასშიც „შუამდგომლის“ ფუნქციას ასრულებენ შალვა ერისთავი და ლარგველი. თუ გავითვალისწინებთ სასისხლო სიგელების წარმოქმნის პირობებს, მოულოდნელი არ უნდა იყოს აღმოსავლეთ საქართველოს მთიანი რეგიონის და დასავლეთ საქართველოს აზნაურთა ნოდებრიობის დამადასტურებელი საბუთების ამ ნიშნით მსგავსება. მაგ., მიქაბაძეთა სიგელი გაცემულია მეფის მიერ გოგატი ჩხეტიძის შუამდგომლობით,³ კუკუ გუგუნავასი – ქველ ჭილასძის შუამდგომლობით,⁴ ორალელისძე – კუიტაშვილებისა – ლიპარიტ დადიანის და მამია გურიელის შუამდგომლობით.⁵

ამრიგად, ავტორისა და ადრესატის თემებში, ერთი მხრივ, ნებართვას, მეორე მხრივ, შუამდგომლობის თემების შეტანა განვითარებული ვასალიტეტის ფუნქციონირებაზე მიგვანიშნებს. თვალსაჩინო უნდა იყოს ის გარემოება, რომ ეს სისტემა ფეოდალიზმის განვითარების ფაზებს სხვადასხვა ისტორიულ რეგიონში ერთდროულად და თანაბარი ხარისხით არ ახასიათებდა.

¹ კორპუსი I, გვ. 56.

² ხელნაწ. ინსტ. Qd-7118.

³ ქუთ. მუზ. № 1605.

⁴ იქვე, № 1607.

⁵ ხელნაწ. ინსტ. Qd-9021.

პოლიტიკური და კულტურულ-სარწმუნოებრივი ფორმულა ქართველ მეფეთა ტიტულატურაში

მეფეთა ნოდებულება¹ (intitulatio) უაღრესად მნიშვნელოვანი ნაწილია საბუთის ტექსტში მეფეთა იურიდიული უფლებების გავრცელების არეალის შესასწავლად. საინტერესო ინფორმაციაა ამ თემაში ჩადებული ფეოდალურ საზოგადოებაში გაბატონებულ სახელმწიფოებრივ და პოლიტიკურ შეხედულებებზე, მათ იდეოლოგიურ ნანამძღვრებზე და ისტორიული რეალობისადმი საზოგადოებრივი ცნობიერების მიმართებაზე.

ნოდებულების შინაარსი, გამოსახვის საშუალებები: სტერეოტიპული გამოთქმები, ფორმულები, თვით სინტაქსური კონსტრუქციები არ არის უცვლელი XI-XV საუკუნეთა მანძილზე. აქ უნდა გავავლოთ ზღვარი XIII საუკუნის ბოლო ათეულ წლებზე, რომლის შემდგომ ხანებში ამ თემათა გამოხატვის განსხვავებული წესები მკვიდრდება.

საქართველოს მეფეთა ტიტულატურის პოლიტიკური და იდეოლოგიური ნანამძღვრები, ასევე ამ თემის გამოსახატავად გამოყენებული დიპლომატიკური სტრუქტურები საფუძვლიანად არის შესწავლილი ჩვენს სამეცნიერო ლიტერატურაში. ჩვენ გვაინტერესებს საკითხის მხოლოდ ზოგიერთი ასპექტი.

XI-XIII საუკუნეებში ქართველ მეფეთა ტიტულატურა ზუსტად შეესაბამებოდა საქართველოს მეფის პოლიტიკური ძალაუფლების რეალურ შინაარსს.² ამ საუკუნეებში ყალიბდება მეფეთა ტიტულატურის პოლიტიკური ფორმულა, რომელიც თითქმის უცვლელად გადადის მომდევნო საუკუნეებში. ტიტულატურაში ასახულია ის ისტორიული რეალობაც, რომ ერთი ხელმწიფის უფლებების ქვეშ გაერთიანებული პოლიტიკური წარმონაქმნები „საქართველოს სახელმწიფო ცხოვრებაში კვლავინდებურად ცოცხლობენ... გაერთიანებ-

¹ ეს ტერმინები შემოიღო ივ. ჯავახიშვილმა, იხ. „ქართული დიპლომატიკა“, გვ. 94.

² ივ. ჯავახიშვილი, ქართული სამართლის ისტორია, თბ. VII, გვ. 88-94; შ. ბადრიძე, დავით დიდი ტაოელი, თსუ შრომები 8-9, № 155-156, თბილისი, 1974; ი. ანთელავა, XI-XIV სს. ქართული საისტორიო წყაროები, თბილისი, 1988, გვ. 103, 104.

ული საქართველოს სახელმწიფო წყობილება ადგილობრივი და სათემო თავისებურებების დაცვის პრინციპზე იყო დამყარებული¹. ამავე ეპოქაში დამკვიდრებული წარმოდგენა, რომლის თანახმადაც საქართველოს მეფობა ღეთის ნების გამოხატულება იყო, ასახვას პპოვებს პოლიტიკური ტიტულატურის დასაწყის ფორმულაში „ნებითა ღმრთისაჲთა“. ქართველ მეფეთა ტიტულატურა მხოლოდ პოლიტიკური ფორმულისაგან არ შედგება, მასში გაერთიანებულია მეორე ფორმულაც, რომელის ძირითადი შინაარსობრივი დატვირთვა მოდის გეოგრაფიულ ცნებებზე: „აღმოსავლეთი“, „დასავლეთი“, „ჩრდილოეთი“ და ერთიანი საქართველოს გამომხატველ ტერმინზე – „ყოველი საქართველო“. ეს ფორმულა ნაირნაირი ვარიანტებით არის წარმოდგენილი, რომლებიც თანაბრად საინტერესოა მისი შინაარსის დადგენისათვის. თვალსაჩინოებისათვის მოვიტანთ ამ ფორმულის ვარიანტთა ნუსხას XI-XIV საუკუნეების საბუთების მიხედვით.

- | | |
|-------------------------------------|---|
| 1170 წ., გიორგი III, შიომღვიმე | ...აღმოსავლისა და ჩრდილოისა მფლობელისაჲ... |
| 1187 წ., თამარი, გელათი | ყოვლისა აღმოსავლეთისა და დასავლეთისა თუითმფლობელმან... |
| 1195/1196 წწ., შიომღვიმე | ...ყოვლისა აღმოსავლეთისა და დასავლეთისა ფლობით მპყრობელისა... |
| 1207/1222 წწ., გიორგი IV, ქვათახევი | ...ყოვლისა აღმოსავლეთისა და დასავლეთისა ფლობით მპყრობელისა... |
| 1211/1212 წწ., შიომღვიმე | ...ყოვლისა აღმოსავლეთისა და დასავლეთისა თუითმპყრობელისა... |

¹ ივ. ჯავახიშვილი, ქართული სამართლის ისტორია, თბზ., VII, გვ. 93.

1261/1262 წ., დავით რუსუდანის ძე, ხეფინისხევი	...ყოვლისა საქართველოსა და ჩრდილოეთისა ფლობით მპყრობელისა
1271/1272 წ., გელათი	...ყოვლისა აღმოსავლეთისა და დასავლეთისა მპყრობელმან...
1287/1288 წ., დავით და ვახტანგ მეფეები - ვახტანგ თულაისძე	...ყოვლისა აღმოსავლეთისა, საქართველოსა და ჩრდილოეთისა ჯელმნიფედ მპყრობელი
1297/1298 წ., დავით მეფე - ჭარმაული	...ყოვლისა საქართველოსა ჯელმნიფედ მპყრობელისა
1338 წ., გიორგი V - ივანე თორელ-ჯავახიშვილი	...ყოვლისა აღმოსავლეთისა და დასავლეთისა თვითფლობით მპყრობელი...
1377 წ., გიორგი VII - გუგუნი მაყაშვილი	...სრულსა საქართველოსა, აღმოსავლეთისა და დასავლეთისა ჯელმნიფედ ფლობით-მპყრობელსა...

მოყვანილი ამონაწერების მიხედვით შემდეგი ვარიანტები დგინდება: 1. აღმოსავლეთი და ჩრდილოეთი, 2. აღმოსავლეთი და დასავლეთი, 3. ყოველი საქართველო და ჩრდილოეთი, 4. ყოველი აღმოსავლეთი, საქართველო და ჩრდილოეთი, 5. ყოველი საქართველო. სრულიად აშკარაა, რომ ფორმულის ყოველ კომპონენტს ერთმანეთის თავისუფალი ჩანაცვლების უნარი აქვს. ე. ხოშტარიამ ყურადღება მიაქცია იმას, რომ ეს ცნებები ერთმანეთს ცვლიან ტიტულატურაში და ეს მოვლენა ახსნა „დადგენილი ფორმულის დარღვევად“ ან „გადამწერთა დაუდევრობად“. ძირითადი და სწორი გამოთქმა, მისი აზრით, არის „აღმოსავლეთისა და დასავლეთისა“.¹

¹ ე. ხოშტარია, საქართველოს პოლიტიკური ერთიანობის იდეის ასახვა ქვეყნის დაშლილობის ხანის ქართულ დოკუმენტურ წყაროებში, მრავალთავი, VI, თბილისი, 1978, გვ. 191.

ტერმინი „აღმოსავლეთი“ ქართული სამყაროს აღსანიშნავად ხშირად იხმარება ქართულ საისტორიო წყაროებში. თ. ჟორდანიას, როგორც ეს თეოფილე ხუცესმონაზონის ანდერძზე დართული კომენტარიდან ჩანს, „აღმოსავლეთი“ ესმოდა, როგორც საქართველო.¹ ქართველ მეფეთა ტიტულატურაში ეს ტერმინი დადასტურებულია დავით კურაპალატის დროიდან.² იგი შედიოდა ბაგრატ III-ის ტიტულატურაში. ვ. კოპალიანის აზრით, „აღმოსავლეთი“ ქართველი კურაპალატების ტიტულატურაში ოფიციალურ ხასიათს არ ატარებდა. ტერმინში იგი დებს კონფესიურ შინაარსს. „ყოველი აღმოსავლეთი“ უნდა ნიშნავდეს მართლმადიდებელ ყოველ საქართველოს.³ უფრო ადრე ასეთივე კონფესიური შინაარსი დაინახა ამ ტერმინში ს. ჯანაშიამ. „აღმოსავლეთი“ ნიშნავს აღმოსავლეთის მართლმადიდებელთა სამყაროს.⁴ შ. ბადრიძეს „აღმოსავლეთის“ გეოგრაფიული არეალი ძალზე ფართოდ ესმის: „რაც შეეხება მთელ აღმოსავლეთს, იგი შეესაბამება კავკასიური და მცირეაზიური ტერიტორიების ერთობლიობას, რომელიც განიხილებოდა არა როგორც ბიზანტიური აღმოსავლეთი, არამედ, როგორც საერთოდ აღმოსავლეთი. უფრო მეტიც, ქართველთა გაგებით, ესაა აღმოსავლეთი, რომელიც მათი ხმლითაა დაპყრობილი და მათივე უნდა იყოს“. ამასთანავე მკვლევარი ფიქრობს, რომ თვით ტერმინი თავისი პოლიტიკური შინაარსით ბიზანტიის პოლიტიკურ წრეებში უნდა გაჩენილიყო და აღმოსავლეთის ტერიტორიების მიმართ ბიზანტიის პოლიტიკურ პრეტენზიებს გამოხატავდა. ქართველთა აზრით კი, აღმოსავლეთი ბიზანტიურ დასავლეთთან დაპირისპირებული სამყაროა, რომელიც „შედარებით სტაბილურად კუთვნილ ოლქებთან ერთად მოიცავდა უზარმაზარ მხარეებსაც.“⁵ არსებითად აღმოსავლეთის შინაარსის ასეთ გაგებას იზიარებს ი. ანთელავაც და რუის-ურბნისის კრების ძეგლისწერაში დამონმებულ გიორგი II-ის ტიტულს: „ყოვლისა აღმოსავლეთისა და

¹ თ. ჟორდანია, ქრონიკები, I, გვ. 229.

² შ. ბადრიძე, დასახ. ნაშრ., გვ. 83.

³ ვ. კოპალიანი, „ყოვლისა აღმოსავლეთისა“ კურაპალატის საკითხისათვის, მაცნე, ისტორიის სერია, 1972, № 3, გვ. 174.

⁴ საქართველოს ისტორია, ნან. I, 1948, გვ. 219-220.

⁵ შ. ბადრიძე, დასახ. ნაშრ., გვ. 83, 86.

დასავლისა კესაროსი" ხსნის, როგორც პრეტენზიას დასავლეთის (ე. ი. ბიზანტიის) მემკვიდრეობის დაუფლებაზე.¹

„დასავლეთის“ მიმართ ქართველთა პოლიტიკური პრეტენზიების შესახებ დასკვნა, ჩვენი აზრით, ემყარება ტერმინ „აღმოსავლეთის“ არასწორ ინტერპრეტაციას. „აღმოსავლეთი“, რა თქმა უნდა, ნიშნავს საქართველოს, როგორც ფიქრობდნენ ს. ჯანაშია და ვ. კოპალიანი, მაგრამ განსხვავებით ამ უკანასკნელის შეხედულებისაგან, მიგვაჩნია, რომ „აღმოსავლეთი“ ოფიციალურ ტიტულატურაში შედიოდა ჯერ კიდევ კურაპალატების დროიდან. ჩვენი აზრით, „აღმოსავლეთი“, მართალია, მეფეთა ტიტულატურაში შედის, მაგრამ სრულიად არ არის აუცილებელი, რომ იგი პოლიტიკური შინაარსის ტერმინი იყოს. პოლიტიკური ფორმულა ტიტულატურაში ცალკე არსებობს „აფხაზთა, ქართველთა, რანთა“ და ა. შ., რომლის ფუნქციაა სწორედ ქართველ მეფეთა პოლიტიკური უფლებების არეალის გამოხატვა. ეს ფორმულა თავისი სტრუქტურით „დაყოფადია“, ანუ ცალკეულ პოლიტიკურ ნარმონაქმნებზე არსებული უფლებების კრებითობას გულისხმობს. ეს იმას ნიშნავს, რომ ერთიანი საქართველო ქართულ საზოგადოებრივ ცნობიერებაში გიორგი მერჩულისეული „ფრიად ქვეყნების“ პოლიტიკური გაერთიანებაა. ხოლო „აღმოსავლეთი“ მთლიანი, განუყოფელი ცნებაა, რომელიც სარწმუნოებრივ ერთობას გულისხმობს. იმავე მერჩულისეული სიტყვით: „პირველად აღმოსავალისა კათალიკოსთა მიპრონი იერუსალემით მოჰყვანდა, ხოლო ეფრემ... მიპრონისა კურთხევაჲ ქართლს განანესა“... სწორედ ეს „აღმოსავალია“ განმარტებული როგორც პოლიტიკურად „ფრიადი ქვეყნები“, რომლებიც ენისა და სარწმუნოების ნიშნით არის „ქართლი“ ანუ საქართველო. ამ ძეგლში „აღმოსავალი“ სარწმუნოებრივ-კულტურული ნიშნით გაერთიანებული საქართველოა. მეფეთა ტიტულატურაშიც „აღმოსავლეთი“ ჩვენი თვალსაზრისითაც ნიშნავს ერთიან განუყოფელ საქართველოს, როგორც სარწმუნოებრივ-კულტურულ ერთობას. საქართველო აღმოსავლეთად, რა თქმა უნდა, ბიზანტიასთან მიმართებაში არის გააზრებული, მაგრამ ეს არ გვაძლევს უფლებას ქართველ მეფეთა ტიტულატურის თავდაპირველ ვარიანტში ტერმინი „დასავლეთიც“ მოსალოდნელად ჩათვალოთ.

¹ ი. ანთელავა, დასახ. ნაშრ., გვ. 103.

აღმოსავლეთთან ერთად ფორმულის თავდაპირველ ვარიანტში ან, შესაძლოა, მის ნაცვლად, უნდა ყოფილიყო „ჩრდილოეთი“ და არა „დასავლეთი“.

„ჩრდილოეთის“ შინაარსში გასარკვევად მნიშვნელოვანია სვეტიცხოვლის საბუთები, რომლებშიაც ჩრდილოეთი ისევეა გააზრებული, როგორც მეფეთა ტიტულატურაში. პირველად ეს ტერმინი გვხვდება მელქისედეკის დანერილში: „ესე დანერილი მოვაჯსენე და შეესნირე ყოველთავე ჩრდილოეთისა კედართა შორის უალრესსა და უალმატებულეს-უდიდებულესსა, ნმიდასა კათოლიკე და სამოციქულოსა საყდარსა მცხეთისასა...“.¹ ჩვენი საკითხისათვის საინტერესოა გამოთქმა „ჩრდილოეთის კედარი“, რომელიც სვეტიცხოვლის ეპითეტად არის გამოყენებული. ეს ეპითეტი ძალზე გავრცელებულია XV საუკუნის სვეტიცხოვლის საბუთებში.² „ჩრდილოეთის კედარის“ პარალელურად იხმარება მისი სემანტიკური ვარიანტები: „საქართველოსა კედარი“,³ „ყოვლისა საქართველოსა და აღმოსავლეთისა კედარი“.⁴ ამ გამოთქმათა ადგილისა და ფუნქციის მიხედვით ტექსტში სრულიად ნათელია, რომ „საქართველოს კედარი“, იგივეა, რაც „ჩრდილოეთის კედარი“ და „აღმოსავლეთის კედარი“. საკუთრივ კედარის შესახებ ჩვენ აქ სიტყვას აღარ გავაგრძელებთ, რადგან მასზე ზემოთ იყო საუბარი. ამჟამად გვაინტერესებს „ჩრდილოეთის“ საქართველოდ გააზრების საფუძველი. საკითხის გამოსარკვევად საინტერესოდ გვეჩვენება ქართლის მოქცევის ისტორიასთან დაკავშირებულ თხზულებებში სიტყვა „ჩრდილოეთის“ მნიშვნელობა.

„მოქცევაჲ ქართლისაჲ“ ნინოს მარშრუტს ნარმოგვიდგენს, როგორც სამხრეთიდან ჩრდილოეთით სვლას – „ნინო... ნარმოემართა მთათა კერძო ჩრდილოისათა...“.⁵ ასეთივე გეოგრაფიული ორიენტაციაა დაცული ლეონტი მროველისეულ ნინოს ცხოვრებაშიც: „ხუდა ნილითა მით (ლაპარაკია ქრისტეს სამოსელზე) ჩრდილოელთა მცხეთელთა მოქალაქეთა“.⁶ „მოქცევაჲში“ ქართველთა ნათესავის ქვეყ-

¹ კორპუსი I, გვ. 22.

² სსცსა 1449-1484, 1449-1486.

³ იქვე, 1449-1525.

⁴ ხელნაწ. ინსტ. Hd-1352.

⁵ შატბერდის კრებული, გვ. 322.

⁶ ქართლის ცხოვრება, I, გვ. 78.

ანა მხოლოდ ჩრდილოეთია. მაყვლოვანში დამკვიდრებული ნინო ფიქრობს: „და მე ვპოვე ცთომასა შინა ჩრდილოასა ესე ქუეყანაა“.¹ საბერძნეთიდან მოყვანილი მთავარეპისკოპოსიც მირიან მეფესთან საუბრისას მცხეთას „ჩრდილოს ქალაქს“ უწოდებს. იერუსალიმში მყოფ ნინოს ძილში გამოცხადებული ღვთისმშობელი ეუბნება: „ნარვედ ქუეყანად ჩრდილოეთისა და უქადაგე სახარებაჲ ძისა ჩემისაჲ“.² ქრისტეს კვართის ქართლში შემოტანის და ქართველთა განმანათლებლის მიერ განვლილი გზები ერთმანეთს ემთხვევა სამხრეთიდან (იერუსალიმიდან) ჩრდილოეთამდე (მცხეთამდე). ქართველთა საქრისტიანო ჩრდილოეთია იერუსალიმის მიმართ. ასეა ეს გააზრებული ძეგლში (აქ ვეხებით „ჩრდილოს“ მხოლოდ გეოგრაფიულ პლანს, თუმცა აშკარაა, რომ მას აქვს მეორეც – უმზეოს, ბნელის გაგებაც). ამავე დროს ლეონტი მროველისეულ „ნინოს ცხოვრებაში“ ჩრდილოეთი იგივეა, რაც აღმოსავლეთი. ნინო ეკითხება სარა ნიაფორს: „სადა არს ჩრდილოსა იგი ქუეყანა, სადათ-იგი მოსრულთა მათ ჰურიათა ნილზუდა და ნარილეს სამოსელი იგი უფლისა ჩვენისა იესო ქრისტესი? მიუგო და რქუა სარა ნიაფორმან, ვითარმედ: „არს აღმოსავლეთით ქალაქი სახელით მცხეთა, ქუეყანა ქართლისა და სომხითისა...“.³ როგორც ჩანს, აღმოსავლეთი და ჩრდილოეთი ლეონტი მროველისათვის ტოლფარდი ტერმინებია, მაგრამ მცხეთის მიმართ თავდაპირველად („მოქცევაჲ“) მხოლოდ „ჩრდილოეთი“ იხმარება. „ჩრდილოეთის კედარი“ არის სვეტიცხოველი, რამდენადაც იგი ქართლის (ჩრდილოეთის) უპირველესი საყდარია. ვფიქრობთ, ზედმეტია ვამტკიცოთ, რომ ეს ტერმინი არ არის პოლიტიკური შინაარსისა არც სვეტიცხოვლის მიმართ (ჩრდილოეთის კედარი) და არც ქართლის მოქცევის ციკლის ნანარმოებებში. „ჩრდილოეთი“ რეალურ-გეოგრაფიულ პლანში საქართველოა, კულტურულ-სარწმუნოებრივი ასპექტით – ისევ საქართველო, როგორც ქრისტიანული სამყარო. ასე რომ, ჩრდილოეთი იგივეა, რაც აღმოსავლეთი. ამ ორი ტერმინის იდენტურობა დამონშებულია ლეონტი მროველთან. ასეთივე მნიშვნელობით არის ეს ტერმინები მეფეთა ტიტულატურაში. გიორგი III-ის ტიტულატურის ფორმულაში „ჩრდილოეთი“ და

¹ შატბერდის კრებული, გვ. 322.

² იქვე, გვ. 323.

³ ქართლის ცხოვრება, I, გვ. 79.

„აღმოსავლეთი“ ერთად არის წარმოდგენილი. უნდა ვიფიქროთ, რომ თავდაპირველად ამ სახით ჩამოყალიბდა იგი. განსხვავება ამ ორი ტერმინის სემანტიკაში მხოლოდ მაორიენტირებელი ცენტრების (იერუსალიმი, ბიზანტია) მიმართ დამოკიდებულებაში ძვეს.

თამარის საბუთებიდან მოყოლებული, ერთიანი საქართველოს მეფეების ტიტულატურაში შემოდის ცნება „დასავლეთი“. როგორც ჩანს, საბუთების სიმცირით აიხსნება ეს გარემოება, ისე კი მოსალოდნელია, რომ „დასავლეთი“ ადრეც შედიოდა ტიტულატურაში, რადგან უკვე გიორგი II, „რუის-ურბნისის ძეგლისწერის მიხედვით, „ყოვლისა აღმოსავალისა და დასავალისა კესაროსია“. „დასავალი“ ქართულ წყაროებში ბიზანტიას ენოდება, მაგრამ ბიზანტიაც კულტურულ-სარწმუნოებრივი არეალის მნიშვნელობით შემოდის და არა პოლიტიკურის. არ იქნებოდა სწორი ტერმინთა შერჩევისას ერთი ფორმულის ფარგლებში კრიტერიუმი სხვადასხვა შინაარსეულ სიბრტყეზე გვეძებნა. „დასავალი“ ბიზანტიის მიმართ იმასვე ნიშნავს, რასაც „აღმოსავალი“ და „ჩრილოეთი“ საქართველოს მიმართ. ქართველ მეფეთა ტიტულატურაში ამ ელემენტის გაჩენა მართლაც გარკვეულ პრეტენზიას გულისხმობს. მაგრამ არა პოლიტიკურ პრეტენზიას, როგორც ფიქრობს ზოგიერთი მკვლევარი,¹ არამედ კულტურულ-სარწმუნოებრივი გათანაბრებისა და ტოლობისას. ასეთი გათანაბრების ტენდენცია კარგად არის ცნობილი X-XIII საუკუნეების ქართული მწერლობის ძეგლებიდან, ასეთი იდეა დამკვიდრებულია საზოგადოებრივ ცნობიერებაში და ბუნებრივად უნდა ჩაითვალოს, რომ იგი გამოიხატა ქართველ მეფეთა ტიტულატურაშიც, როგორც ოფიციალური თვალსაზრისი. ქართველ მეფეთა რეალური პოლიტიკური მიღწევები და, შეიძლება, პოლიტიკური პრეტენზიებიც ასახულია ტიტულატურის პოლიტიკურ ფორმულაში, ხოლო საქართველოს და ქართველ მეფეთა კულტურულ-სარწმუნოებრივი როლი ხაზგასმულია ტიტულატურის მეორე ფორმულაში, რომელიც გეოგრაფიული ცნებებით არის შედგენილი.

ამ ფორმულის ვარიანტები უჩვენებენ, რომ გეოგრაფიული ცნებები შეიძლება ჩაენაცვლოს გამოთქმას – „ყოვლისა საქართველოსა“. ეს, რა თქმა უნდა, არავითარ შეცდომად ან აღრევად არ შეიძლება

¹ ი. ანთელავა, XI-XIV სს. ქართული საისტორიო წყაროები, გვ. 103

ჩაითვალოს,¹ რადგან ერთმანეთის ადგილს იკავებს სემანტიკური პარადიგმები, რომელთა თავისუფალი მონაცვლეობა ფორმულის აზრს არ ცვლის. კულტურულ-სარწმუნოებრივი ფორმულა პოლიტიკური ფორმულის შინაარსს კი არ იმეორებს, არამედ ავსებს. ორივე ერთად კი წარმოადგენს საქართველოს მეფის სრულყოფილ ტიტულს.

საქართველოს სამეფოს პოლიტიკური ძლიერების დაცემა, სახელმწიფოს ორ ნაწილად გაყოფა (XIII ს. II ნახ.) ტიტულატურის აღნიშნულ პოლიტიკურ და სარწმუნოებრივ ფორმულებში არ ასახულა. ეს ფორმულები არსებითად არ შეცვლილა XV საუკუნის გასულამდე. პოლიტიკური ტიტულატურა რეალურ ისტორიულ ვითარებას ამ დროს უკვე აღარ ასახავს, მაგრამ მაინც განაგრძობს არსებობას უკვე განსხვავებული ფუნქციით. ფეოდალური საზოგადოებისათვის საერთოდ დამახასიათებელია ორიენტაცია წარსულზე. სინამდვილის „სასარგებლოდ“ წარსულის ყავლგასული მოვლენების სწრაფი დავინყება არ ხდება, წარსული განაგრძობს არსებობას როგორც აზროვნებითი კატეგორია და მას მეტი მნიშვნელობაც აქვს საზოგადოებრივ ფასეულობათა სისტემაში, ვიდრე სინამდვილეს.² ასეთი ზოგადი დამოკიდებულება წარსულისადმი განსაზღვრავს ზოგიერთი მყარი ენობრივი სტრუქტურის არსებობას საბუთთა ტექსტებში და, მათ შორის, ტიტულატურის ფორმულაშიც. თქმული არ ნიშნავს იმას, რომ მიმდინარე პროცესები ტიტულატურაში სულ არ აისახებოდა. სარწმუნოებრივ-კულტურული ფორმულა XV საუკუნის საბუთებში ყველა ძველი ვარიანტით გამოიყენება. ამასთანავე ჩნდება ახალი ვარიანტიც „აღმოსავლეთიდან ვიდრე დასავლეთამდის“.³ ასეთი ცვლილება ფრაზის კონსტრუქციაში

¹ ასე მიაჩნია ე. ზოშტარიას, იხ. მისი დასახ. ნაშრ., გვ. 191. მეფეთა ტიტულატურის „ყოვლისა საქართველოსა“ იმავე შინაარსის ტერმინია, რაც ადრინდელი, VI-VII საუკუნეების „ყოვლისა ქართლისა“. მის სემანტიკაში ძირითადად არის მიჩნეული სარწმუნოებრივი ნიშანი და ის შემკრები როლი, რომელიც ქრისტიანულმა სარწმუნოებამ ყოველი ქართლის „შეკრებაში“ ითამაშა. იხ. ეპისტოლეთა ნიგნი, სომხური ტექსტი ქართული თარგმანით, გამოკვლევითა და კომენტარებით გამოსცა ზ. ალექსიძემ, თბილისი, 1968, გვ. 181-186.

² Гуревич А. Я., Проблемы генезиса феодализма в западной Европе, с. 190.

³ სსცსა: 1449-1516, 1449-1519, 1461-14/20, Qd-9001, 1446-1242, Hd-1347, 1449-301, 1449-1531, 1449-1230, 1449-1518, Hd-1348, 1448-5027...

არ შეიძლება არ დაეუკავშიროთ ბიზანტიის კულტურული როლის დაცემას აღმოსავლეთისათვის.

ძველი პოლიტიკური ფორმულის გვერდით ადგილს იკავებს ახალი პოლიტიკური ფორმულა, რომელშიც ასახვა ჰპოვა XIII ს. შემდგომ საქართველოს პოლიტიკური ისტორიის უმთავრესმა მომენტმა, კერძოდ, სახელმწიფოს დაშლამ ორ სამეფოდ და შემდგომმა ხელახალმა გაერთიანებამ. ეს არის „ორისავე სამეფოს“ ან „ლიხთ-იმერისა და ლიხთ-ამერის“ ტახტის მპყრობელობის ფორმულა. ამ ფორმულის ვარიანტები ძალზე ბევრია,¹ მაგრამ ყველა დადის ამ ორ ძირითად ვარიანტზე. „ლიხთ-იმერი“ და „ლიხთ-ამერი“ იგივეა, რაც ორი სამეფო და ორი ტახტი. ეს ფორმულა, მოსალოდნელია, გიორგი ბრწყინვალის მეფობის დროს უნდა გაჩენილიყო, მაგრამ მოღწეულ საბუთთაგან პირველად 1393 წ. გიორგი მეფის სიგელში დასტურდება.

ვერ დავეთანხმებით მტკიცებას, რომ საქართველოს ორ სამეფოდ გაყოფის დაკანონების საფრთხემ წარმოშვა ტიტულატურაში ცნება „ყოველი საქართველო“, როგორც ქვეყნის გაერთიანებისაკენ მისწრაფების გამოხატულება.² „ყოველი საქართველო“ იგივეა, რაც „ყოველი აღმოსავლეთი“ და ამ მტკიცების საილუსტრაციოდ მოხმობილი დავით ნარინის საბუთი არ გამოდგება, რადგან იგივე მეფე თავის მეორე საბუთში „ყოვლისა საქართველოს“ ნაცვლად ხმარობს გამოთქმას „ყოვლისა აღმოსავლეთისა“ (იხ. ცხრილი).

საქართველოს პოლიტიკური ერთიანობის ახალი ფორმულა („ორისავე ტახტის“) თანაარსებობს ძველი პოლიტიკური ფორმულის (აფხაზთა, ქართველთა...) გვერდით. ასე რომ, XIV-XV საუკუნეების საქართველოს მეფეთა ტიტულატურამ შეინარჩუნა ერთმანეთისაგან განსხვავებულ ისტორიულ ვითარებაში საქართველოს ორჯერ გაერთიანების ხსოვნა. ამ ფორმულათა შემადგენელი ელემენტები, როგორც პოლიტიკური წარმონაქმნების აღმნიშვნელები, ნაწილობრივ

¹ ქრონიკები, II, გვ. 200, სსცსა: 1449-1512, 1442-1513, 1449-1650, ხელნაწ. ინსტ. H-1055, Ad-6, ქრონიკები, II, 287, Sd-2892, Ad-150, სსცსა: 1449-1175, 1448-5016, 1449-1523, 1449-1520, 1449-1523, 1448-5016.

² ე. ზოშტარია, საქართველოს პოლიტიკური ერთიანობის იდეის ასახვა... გვ. 193.

მაცნე განსხვავებულ აზრობრივ დატვირთვას იძენენ („ლიხთ-იმერი“ ახალ ფორმულაში ფარავს „აფხაზთა“-ს, ხოლო „ლიხთ-ამერი“ მოიცავს ძველი პოლიტიკური ფორმულის ყველა დანარჩენ ნევრს).

„ორისავე სამეფოს“ ფორმულაში არეკლილია ის ვითარებაც, რომ საქართველოს ხელმეორე გაერთიანება მოხდა აღმოსავლეთ საქართველოდან. ფორმულაში აღმოსავლეთ საქართველოს ლიხთ-ამერი ეწოდება, დასავლეთს – ლიხთ-იმერი. ლიხთ-იმერი ისეთივე პოლიტიკური შინაარსის ტერმინია, როგორც „აფხაზთა“ (თვით იმერთა მეფეები თავიანთ ტიტულატურაშიც არ ცვლიან საორიენტაციო სიტყვებს. „ლიხთ-იმერი“ მათთვისაც დასავლეთ საქართველოა! მხოლოდ შემდგომში ხდება ამ ტერმინის („იმერთა“) გეოგრაფიულ ცნებად გადაქცევა.

XV ს. გავრცელებულია მეფეთა ნოდებულების მარტივი და სრული ვარიანტები. სრულ ვარიანტებში მოცემულია განხილულ ფორმულათაგან ყველა (ორი პოლიტიკური ფორმულა და ერთი სარწმუნოებრივი) ან არსებული სამიდან რომელიმე ორი. მარტივი ტიტულატურის ნიმუშებია „მეფემან“ ან „მეფეთა-მეფემან“ (ასეთი ტიტულატურა ხშირია ალექსანდრე დიდის საბუთებში). სრული ტიტულატურა ჩვეულებრივ საეკლესიო შენირულების საბუთებშია წარმოდგენილი. გვაქვს ერთი შემთხვევა, როცა მარტივი ტიტულატურა მხოლოდ რეალურ იურიდიულ უფლებას შეესატყვისება, „კახეთისა მეფემან გიორგი“ ასე იწყება გიორგი მეფის (VIII) 1446 წლის სიგელი.¹

XV საუკუნის მეფეთა ტიტულატურას ახასიათებს მეფის პერსონისათვის შექმნილი ეპითეტების სიჭარბე. „ღმრთივ-გვირგვინოსანი“, „ღმრთივ-ზეცით-გვირგვინოსანი“² და ა. შ. ეს ეპითეტები, ვფიქრობთ, მეფეთა კურთხევის ცერემონიალის სიტყვიერი სიმბოლოებია. ამავე ხანებში ვრცელდება მეფისა და მისი ოჯახის წევრების ეპითეტად სოციალური ტერმინი „პატრონი“.³

XV-XVIII სს. განმავლობაში კვლავ განაგრძობს არსებობას ერთიანი საქართველოს მეფეთა ტიტულატურა, მაგრამ მის პარალელურად ფეხს იკიდებს ცალკეულ სამეფოთა მეფეების რეალური

¹ ლაი H 6, 2-4.

² სსცსა: 1461-14/207, 1449-1483, 1449-1524, 1449-1171, 1449-1621.

³ ხელნაწ. ინსტ. H-2830, 151; Hd-1055, Ad-2050, Ad-1498, სსცსა 1449-777, 1449-1567.

იურიდიული სტატუსის ამსახველი ფორმულებიც. ამასთანავე ტიტულატურაში ყოველთვის აისახებოდა ყოველგვარი პოლიტიკური ცვლილება ქართულ სამეფოთა საზღვრებს შორის.¹

ნატყუარ სასისხლო სიგელებში ხშირად არასწორად არის შედგენილი მეფეთა ტიტულატურა. ყალბისმქმნელებს, როგორც ჩანს, წერილობითი ნიმუშები ყოველთვის ხელთ არ ჰქონდათ და უფრო ზეპირი ცოდნა გააჩნდათ იმის თაობაზე, თუ როგორ უნდა შედგენილიყო ფორმულარი. სწორედ ამიტომ ასეთ სიგელებში დაშვებულია უნიგნურობის დამადასტურებელი შეცდომები, განსაკუთრებით ტექსტის იმ ნაწილებში, რომლებიც უკვე ტრაფარეტული წესით იქმნებოდა და რეალურ სინამდვილეს ნაკლებად შეესაბამებოდა. ასეთ თემათაგანია მეფეთა ტიტულატურა. სამაგიეროდ, ტიტულატურის ფორმულაში დაშვებული შეცდომები ავლენენ იმ შინაარსობლივ ცვლილებებს, რომლებიც განიცადეს ფორმულებში ადრე დამკვიდრებულმა ცნებებმა. ყალბი დოკუმენტების შემდგენლები, რა თქმა უნდა, ცალკეულ ცნებებში თავიანთი დროისათვის შესაფერის მნიშვნელობებს დებდნენ. ეს ითქმის ზემოთ განხილულ ორივე ფორმულაზე.

კულტურულ-სარწმუნოებრივი ფორმულა, რომელიც „აღმოსავლეთის“, „დასავლეთის“ და „ჩრდილოეთის“ კომბინაციისაგან შედგება, უმრავლეს შემთხვევაში სწორადაა გადმოცემული სასისხლო სიგელებში. გვხვდება ერთგან შემთხვევაც, რომელიც ამ ფორმულის ერთგვარ განმარტებას შეიცავს. ეს არის თოდოსძეთა სიგელი, ხელის მიხედვით ჯ. ოდიშელი მას ათარიღებს XV საუკუნით.² საბუთის შემდგენს გეოგრაფიული ფორმულის შინაარსი გახსნილი აქვს, როგორც ყოველი საქრისტიანო: „...აღმოსავლეთისა და დასავლეთისა, ჩრდილოეთისა და ყოულისა საქრისტიანოსა პირველდასაბამითგან და ვიდრე უკუნისამდისა, ნებითა ღმრთისათა ხელმწიფედ ფლობით მკყრობელმან“...³ სხვა საბუთში ეს ტერმინები საბუთის შემდგენს გეოგრაფიულ ცნებებად გაუგია და შეუვსია ტერმინით „სამხრეთი“.

¹ დანერილებით XV-XVIII სს. ქართველ მეფეთა ტიტულატურის შესახებ იხ. მ. ბერძნიშვილი კრებულში „ქართული წყაროთმცოდნეობა, VI, გვ. 78-94.

² ჯ. ოდიშელი, ქართული სასისხლო სიგელები, როგორც ისტორიული წყარო, 1964, ხელნაწერი.

³ ქუთაისის მუზეუმი, № 591.

„აღმოსავლეთის, დასავლეთის, სამხრის და ჩრდილოეთის... მეფემან..“¹ უფრო ძლიერი შინაარსობლივი ცვლილება განუცდია „აფხაზთა“, „ქართველთა“ და ა. შ. ცნებებს, პოლიტიკური ფორმულის შემადგენელ ელემენტებს. ეს ფორმულა მრავალ სასისხლო საბუთში განერცობილია ქართველური და საერთოდ კავკასიური სატომო სახელებით. აქ შემოდის ისეთი ეთნონომები, როგორიცაა „ჯიქთა“, „ალანთა“, „სომეხთა“, „აფხაზთა“ (ეს უკანასკნელი უკვე განსხვავდება თავისი შინაარსით ძველი ფორმულის „აფხაზთაგან“. აქ მას სატომო სახელის მნიშვნელობა აქვს). სასისხლო სიგელების ამგვარად დამახინჯებულ ფორმულებს საფუძვლად სახელმწიფოებრივი შეგნების დამცრობა და ტომობრივი ფსიქოლოგიის გააქტიურება უდევს. მეფეთა ტიტულატურის პოლიტიკური ფორმულა უკვე ეთნიკური შინაარსით იტვირთება. ასეთ ფორმულებში ხშირად აღრეულია ელემენტთა ჩამოთვლის რიგიც. ფორმულის ელემენტები სრულიად თავისუფლად გადაადგილდებიან: „...რანთა, კახთა, აფხაზთა, ქართველთა, ჯიქთა, სვანთა, მესხთა, შანშთა და შარვაშთა“.² „აფხაზთა“, ქართველთა, ჯიქთა, ალანთა, კახთა, სომეხთა მეფე, შენშე, შარვანთა...“³ „აფხაზთა, ქართველთა, რანთა, კახთა და სომეხთა, ჯიქთა, ალანთა მეფე, შანშე შარვანშე...“⁴ „აფხაზთა, ქართველთა, რანთა, სუვან-ბერძენთა, სომეხთა და ქართველთა, ჯიქთა და ალანთა მეფე“⁵ „აფხაზთა, კახთა, სომეხთა და ქართველთა, ჯიქთა და ალანთა მეფე“⁶ „მეფე შარვაშთა, შანშე, რანთა, კახთა, ბერძენთა, სომეხთა, სვანთა, სომეხთა“.⁷

ტიტულატურის ცალკეული ცნებები ამ ფორმულათა ავტორებს ესმით, როგორც ეთნიკურ დაჯგუფებათა აღმნიშვნელი ტერმინები და არა როგორც პოლიტიკურ ერთეულთა ისტორიული სახელწოდებები. იგივე შეეხება ტერმინს „აფხაზთა“. სასისხლო სიგელების ტიტულატურაში „აფხაზთა“ დასავლეთ საქართველოს სამეფოს – „ლიხთ-იმერს“

¹ ქუთაისის მუზეუმი, № 1650.

² იქვე, № 591.

³ სსცსა 1448-5036.

⁴ ქუთაისის მუზეუმი, № 1539.

⁵ სსცსა 1448-5040.

⁶ ქუთაისის მუზეუმი, № 875.

⁷ იქვე, № 1607.

აღარ უტოლდება შინაარსით, როგორც ეს არის ჯერ კიდევ XV საუკუნის საბუთების ოფიციალურ ტიტულატურაში. რადგან ტიტულატურის შემადგენელი ტერმინები პოლიტიკური შინაარსისაგან უკვე დაცლილი იყო. ისინი აღიქმებოდნენ ეთნონიმებად, ამიტომაც ხდება მისი „შევსება“ ყველა შესაძლო ეთნონიმით.

ბარბეგის ხანბრძლივობის გამოსატყვა – დროის კატეგორიის გააზრება საისტორიო აქტივში

შუა საუკუნეების ფეოდალური საზოგადოების წარმოდგენებს მატერიალური სამყაროს, სოციალური წესრიგის, ისტორიული პროცესის შესახებ გვაცნობს სივრცისა და დროის კატეგორიები, ანუ, გარკვევა იმისა, თუ როგორ იაზრებდა ამ კატეგორიებს შუასაუკუნოვანი ადამიანი. იურიდიული საბუთები ამ საკითხისათვის საინტერესო მასალას შეიცავს. შეიძლება ითქვას, რომ სხვადასხვა ქვეყნის ფეოდალური ხანის დოკუმენტები დროისა და სივრცის გააზრებისას ერთნაირ სოციალურ მოდელს ასახავენ. ქართული საბუთების „დროული და სივრცული წარმოდგენებიც“ სავსებით კანონზომიერად ჯდება იმ საერთო აზროვნებით სისტემაში, რომელსაც ლიტერატურაში შუა საუკუნოვანი სამყაროს სურათი ეწოდება.

ცნობილია, რომ დროის და სივრცის კატეგორიებისადმი ადამიანთა დამოკიდებულება სხვადასხვაგვარი იყო. ა. გურევიჩი ისტორიული საზოგადოებების კულტურათა შესწავლის მიზნით სრულიად აუცილებლად მიიჩნევს აზროვნების ძირითადი კატეგორიებისადმი ფსიქიკური განწყობის თავისებურებების დადგენას და გათვალისწინებს: „დროისა და სივრცის კატეგორიებს ისტორიკოსები მიიჩნევენ მატერიის არსებობის ობიექტურ ფორმებად და არ აქცევენ ყურადღებას იმ გარემოებას, რომ ეს კატეგორიები შეუძლებელია თანაბრად მიესადაგოს ბუნებასაც და საზოგადოებასაც. წარსულის მკვლევართ ავინყდებათ, რომ დრო და სივრცე არა მარტო ობიექტურად არსებობს, არამედ სუბიექტურად აღიქმება და განიცდება ადამიანთა მიერ.“¹

¹ Гуревич А. Я., Категории средневековой культуры, М., 1972, с. 26.

ისტორიულ აქტებში უსათუოდ არის განსაზღვრული საბუთით დადგენილი უფლებრივი მდგომარეობის ხანგრძლივობა. ივ. ჯავახიშვილი ისტორიული საბუთის ფორმულარის დახასიათებისას აღნიშნავს, რომ საბუთის „განგებულებაში ყოველთვის იყო ხოლმე აღნიშნული ახლად დამყარებული უფლებრივი მდგომარეობის თვისება და ხანგრძლივობა და, როდესაც ნაწყალობევი მართო სიგელის მიმღებს კი არ ეძლეოდა პირადად, არამედ მის შთამომავლობასაც, ეს გარემოებაც საგანგებოდ იყო ხოლმე აღნუსხული.¹ იქვე ავტორი საგანგებოდ ჩერდება იმ სიტყვებსა და გამოთქმებზე, რომლებიც უფლებების ხანგრძლივობას გამოხატავენ. ესენია: „წელმოსხლეტითა და მოუდევრად“, „მკუიდრად“, „სამამულოდ და მკუიდრად“, „სამამულოდ“, „მკუიდრად და შეუცვალებელად“, „სამკუიდროდ, სამამულოდ და უცილობელად“, „მკუიდრად და შეძლებით“. ამ გამოთქმათა შინაარსი გვაცნობს იმ ცოდნა-წარმოდგენებს, რომლებსაც ქართული ფეოდალური საზოგადოება დებდა დროის კატეგორიის ცნებაში.

ჩამოთვლილ გამოთქმებს შეიძლება დაეუმატოთ იმავე დანიშნულების კიდევ რამდენიმე გამოთქმა და დიპლომატიკური ფორმულა, რომლებიც XI-XV საუკუნეების ქართულ იურიდიულ საბუთებში გვხვდება. საბუთებში ხშირადაა ხმარებული სიტყვები „მკვიდრი“, „სამამულო“. ისინი კარგად ცნობილი იურიდიული ტერმინებია, გამოხატავენ ქონებაზე მემკვიდრეობითობის ფეოდალურ უფლებას. „წელმოსხლეტით“ ნიშნავს სხვა „წელების“ ანუ უფლების არცნობას გაცემულ ქონებაზე – მამულზე. „შეძულებით“ აგრეთვე იურიდიული უფლების მახასიათებელი ტერმინია. „შეძულება“ საკუთრებისა ნიშნავს მის ხანგრძლივ ჭერას. ფეოდალური საზოგადოების იურიდიულ პრაქტიკაში საკუთრებით ხანგრძლივად (შთამომავლობით) ჭერა მასზე უფლების კანონიერების საკმაო საფუძველი იყო.

ამავე ხანებში უფლებათა ხანგრძლივობის გამოსახატავად გვხვდება გამოთქმები „არას უამსა შეგეცვალოს“, „მიუჟუნისამდე უამთა“, რომლებშიც მომავალი დროისადმი მიმართება უკვე დროული ცნებებით „უამი“, „უჟუნისი“ გამოიხატება. უფლებათა ხანგრძლივობის გამომხატველი დანარჩენი გამოთქმების უმრავლესობა

¹ ივ. ჯავახიშვილი, ქართული დიპლომატიკა, გვ. 102.

კი იურიდიული ტერმინების საშუალებითაა შედგენილი. ამ ტერმინთა დამოუკიდებელი ფუნქცია არის საკუთრების იურიდიული და სოციალური დახასიათება. ხოლო საბუთის ტექსტის გარკვეულ მონაკვეთში ისინი აღნიშნავენ უფლების ხანგრძლივობას დროში. იგივე ითქმის X-XV სს. გავრცელებულ ფორმულაზე: „ან, ვინცა პნახოთ შემდგომთა ჩუენთა მომავალთა მეფეთა, ერისთავთა-ერისთავთა... და ა. შ., დაუმტკიცეთ და ნუვინ ჳელჳყოფთ შლასა და შეცვალებასა ამისსა“ (აქციის უზრუნველყოფის თემა). ეს ფორმულა გამოხატავს საბუთით დადგენილი უფლებების დაურღვევლობის მოთხოვნას არა ანმყოში, არამედ მომავალში. დრო ამ შემთხვევაშიც გააზრებულია, როგორც მომავალი ხელისუფლების უფლებათა გაგრძელება, უფლებათა უწყვეტობა. ეს უწყვეტობა გულისხმობს იმ სოციალური ურთიერთობების არსებობას მომავალშიც, რაც საბუთის შექმნის მომენტში არსებობს. მაშასადამე, დროში სოციალური წესრიგის შეცვლა არ წარმოიადგინება, ამიტომ დრო უცვლელი სამართლებრივი და სოციალური კატეგორიებით არის გამოხატული.

XIII საუკუნიდან ჩნდება საბუთებში უფლებათა ხანგრძლივობის გამოხატველი ფორმულა „შვილთა და მომავალთა“..., რომელიც ვარიანტული სახეცვლილებებით გამოიყენება საბუთებში XVIII საუკუნის გასვლამდე. ამ ფორმულას ორმაგი დანიშნულება აქვს: ერთი აღნიშნავს საბუთით დამყარებული უფლებების გავრცელებას არა ერთ პიროვნებაზე, არამედ – მთელ მის სახლზე; მეორე – გამოხატავს უფლებების ხანგრძლივობას მომავალშიც. მემკვიდრეობითობის კანონის ძლევაგამოსილებამ ფეოდალურ საზოგადოებაში გამოიწვია დროის აღწერა სამართლებრივი კატეგორიებით. დრო აქაც გააზრებულია, როგორც იურიდიული უფლების უწყვეტი გაგრძელება. ადრესატის თემის თანმხლები ასეთი დიპლომატიკური ფორმულა მისი (ადრესატის) მემკვიდრეობითი უფლებების გამოხატვას ემსახურება.

სოციალური წესრიგის მარადიულობას გამოხატავს აგრეთვე ფორმულა: „ესე უკუნისამდე ჟამთა და ხანთა გასათავებელი... ნიგნი და სიგელი“... განსხვავებით უკვე განხილული დიპლომატიკური ფორმულებისაგან, ეს ფორმულა დროის კატეგორიისადმი მიმართებას გამოხატავს არა იურიდიული, არამედ რელიგიური ასპექტით. არსებული სოციალური ურთიერთობანი დანახულია და შეფასებული ესქატოლოგიური დროის პრიზმაში. ეს ურთიერთობანი „ამ დროის“

ნიშანია, იურიდიული საბუთი ახალ უფლებრივ მიმართებას კი არ ამყარებს, არამედ იმეორებს მამა-პაპათაგან მიღებულ ნორმებს, რომლებიც უცვლელად უნდა გადაეცეს მომავალ თაობებს. ამ ფორმულაში (ისევე როგორც გამოთქმებში: „არას ჟამსა შეგეცვალოს“, „უკუნისამდე ჟამთა“) დროულ ცნებას გამოხატავს ისევე დროის აღმნიშვნელი სიტყვები: „ჟამი“, „ხანი“, „უკუნისი“.

„ჟამი“ და „ხანი“ ქართულად თარგმნილი უძველესი დოგმატიკური თხზულებების მიხედვით, ამქვეყნიური დროა, რომელსაც უპირისპირდება მარადიული დრო – უკუნისი. „უკუნისამდე ჟამთა და ხანთა გასათავებელი ნიგნი“ არის საბუთი, რომელსაც ვადა აქვს ამქვეყნიურ დროში, უკუნისამდე. „ჟამი“ და „ხანი“ დასრულებადია, „გასათავებელია“. ორგვარი დრო, პირველი – ამქვეყნიური, მინიერი და მასზე იერარქიულად უფრო მაღალი – უკუნისი – სამყაროს სურათს დროულ მოდუსში წარმოადგენს.¹ როგორც ცნობილია, ქრისტიანული გაგებით, ისტორია ღვთიური გეგმით მიედინება და იგი უნდა დასრულდეს მსოფლიო კატასტროფით – მეორედ მოსვლით.² ასეთი აღქმა დროისა სრულ ანალოგიას პოულობს სხვა ქრისტიანი ერების დროულ წარმოდგენებთან: ადამიანი ვერ გრძნობს ობიექტური დროის არსებობას, რადგან იგი გაცნობიერებულად არ მონაწილეობს დროის მსვლელობაში. იგი, უბრალოდ, ემორჩილება ღვთიურ წესრიგს, მოვლენები ერთმანეთს მისდევს, თაობები – თაობებს, მაგრამ ყოველი ახალი თაობა ძველი ცხოვრების წესს იმეორებს. სოციალური ცხოვრება განმეორებადი მოვლენებისაგან შედგება. სწორედ ასეთ განმეორებებს შეესატყვისება განმეორებადი გამოთქმები და ფორმულები იურიდიულ აქტებშიც.

¹ Аверинцев С. С., Поэтика раннеславянской литературы, М., 1977, с. 104.

² Из научного наследия О. М. Фрейденберг, Труды по знаковым системам, VI, Тарту, 1973, с. 514; Вайнштейн О. Л., Западноевропейская средневековая историография, М-Л, 1964, с. 68-69.

საისტორიო აქტივში ერთნაირი წესებით ხდება გასხვისების ძირითადი ობიექტის – მამულის დახასიათება. ამ დახასიათებებში უსათუოდ გამოიკვეთება ორი აზროვნებითი სიბრტყე: იდეალური და რეალური. რეალურ სიბრტყეზე მამულის ფიზიკური ნიშნების და თვისებების გადმოცემა ყოველ საბუთში ინდივიდუალურია და იგი კონკრეტული ობიექტის რეალურად არსებულ მონაცემებს შეესაბამება. ამდენად, ასეთი დახასიათებები მყარი სინტაქსური კონსტრუქციებით არ შეიძლება გადმოიცეს. შესაძლებელია მხოლოდ იმ ძირითადი სემანტიკური ელემენტების აღწერა, რომლებიც მეტ-ნაკლები სისრულით არიან წარმოდგენილი ობიექტის აღწერილობაში. ასეთი ელემენტებია: ობიექტის საკუთარი სახელი (ტოპონიმი), ობიექტის რაობა (მინა, ვენახი, სასახლე, ადგილი და ა. შ.), ობიექტის იურიდიული ან სოციალური მახასიათებელი (საკომლო, ფუძე, ნაფუძარი, ნასყიდი, მკვიდრი და ა. შ.), ობიექტის საზღვრები: ბუნებრივ-გეოგრაფიული, ტოპოგრაფიული ან მოსაზღვრე მფლობელთა გვარსახელების მითითება. ნასყიდობის წიგნებში უფრო აქცენტირებულია გასხვისებული მამულის ზომა (დღიური, ქცევა) და მისი სამეურნეო მახასიათებელი (საყანე, სავენახე...).

მამულის დახასიათება ჩამოთვლილი ნიშნებით სინამდვილის მეტ-ნაკლებად ადეკვატურ სურათს ქმნის. მაგრამ საბუთთა დიდ უმრავლესობაში ჭარბობს მამულის „იდეალური“ დახასიათება, რაც მიიღწევა სპეციალური ენობრივი ფორმულებით. ასეთი ფორმულები რთულია, ანუ მრავალელემენტური და ასახავს შუასაუკუნოვან წარმოდგენას სიერცულ წესრიგზე. უნდა აღინიშნოს, რომ მამულის დახასიათების ორივე წესი თავისუფლად თანაარსებობს საბუთის ტექსტში, როგორც შემავსებელი დახასიათებები. ამასთანავე, რეალური დახასიათება არ არის აუცილებელი, საბუთთა დიდ უმრავლესობაში გვხვდება მხოლოდ მამულის იდეალური მოდელის აღწერა. ეს აღწერა საერთო კონტექსტში უფრო მნიშვნელოვანი ჩანს, ვიდრე მამულის დახასიათება რეალურად არსებული ნიშნებით. მამულის აღწერის ორგვარი წესის არსებობა ქართულ საბუთებში იმავე რიგის წარმოდგენებს ასახავს, რომელთა მსოფლმხედველობრივ საფუძვლად შუა საუკუნეების ლიტერატურისა და კულტურის მკვ-

ლევარი მიიჩნევენ სამყაროს დუალისტურ აღქმას. შუასაუკუნოვანი ორიანუსოვანი სამყაროს ხატი გამოვლენილი იყო სივრცული მოდუსითაც.¹

ივ. ჯავახიშვილი საბუთის ამ ფორმულას, რომელიც მამულს ახასიათებს, „რიანობას“ უწოდებს. ასეთი ფორმულები შესაძლებელია ერთმანეთისაგან ვარიანტულად სხვაობდეს, მაგრამ ძირითადად უცვლელია მთელი შუა საუკუნეების მანძილზე. ფორმულაში წარმოდგენილი მამულის ატრიბუტები ერთობლიობაში გარკვეულად მთლიან, დასრულებულ წარმოდგენას ქმნიან მამულზე, ამავე დროს ეს დასრულებულობის წარმოდგენა დამყარებულია დანანევრებადი მთლიანობის აღქმაზე.

მამულის ატრიბუტები ქართულ საბუთებში არსებითად იგივეა, რაც დასავლეთ ევროპულ და ბიზანტიურ ანალოგიური ხასიათის საბუთებში. თვალსაჩინოებისათვის მივუთითებთ რამდენიმე მაგალითს: „ამ მიწებში შედის ფერდობები ბუჩქნარით, ველები, ტყეები, ბაღები, საძოვრები, გამდინარე და დამდგარი წყლები“...² „...საცხოვრებელი სახლებით, ვენახებით, ველებით, მინდვრებით, ტყეებით, დამდგარი და გამდინარე წყლებით, შესავლითა და გასავლით, ყველაფრით, რაც მას (სოფელს) ეკუთვნის...“³ ასეთ ფორმულებში ჩვეულებრივი მოვლენაა ყმების – ცოცხალი ადამიანების გატოლება ბუნებრივ და სამეურნეო ობიექტებთან: „...მინდვრებით, ველებით, ვენახებით, ეზოებით, ნაგებობებით, გამდინარე და დამდგარი წყლებით, იქ მცხოვრები სერვეებით...“⁴

ფეოდალური ხანის დოკუმენტებში მამულის აღსანიშნავად გამოყენებული ფორმულების მსგავსება სრულიად აშკარაა. მათში გამოვლენილია ფეოდალური საზოგადოებისათვის ნიშანდობლივი მრავალგანზომილებიანი წარმოდგენა მამულზე – ფეოდალური საკუთრების უმთავრეს ობიექტზე.

მამულის ეს ფორმულები ერთ-ერთი ყველაზე უფრო მყარი ელემენტია საბუთის სტრუქტურაში. მყარია არა მხოლოდ ფორმუ-

¹ Авришицев С. С., დასახ. ნაშრ., გვ. 104-108.

² Хрестоматия по истории средних веков. М., 1961, с. 483.

³ იქვე, გვ. 493.

⁴ იქვე, გვ. 497.

ლის შემადგენელი ელემენტები, არამედ ფორმულის სინტაქსური კონსტრუქციაც. ქართულ საბუთებზე დაკვირვება უჩვენებს, რომ ეს ფორმულები თანდათანობით ელემენტებით „მდიდრდებიან“. შეიძლება მიეთითოს გარკვევით ქრონოლოგიური ზღვარი, რომლის ქვემოთ ზოგიერთი ელემენტის არსებობა ფორმულაში გამორიცხულია. სემანტიკური ნიშნით მამულის ფორმულები შეიძლება დავყოთ რამდენიმე ჯგუფად: 1. მამულის ბუნებრივი, „ლანდშაფტური“ მახასიათებლები; 2. ბუნებრივი სამეურნეო ობიექტები; 3. ხელოვნური სამეურნეო ობიექტები (ხელოვნური ლანდშაფტი); სამეურნეო და საყოფაცხოვრებო ნაგებობები; ადგილის (მამულის) იურიდიული მახასიათებლები.

მამულის ფორმულაში ჩატეულ საზოგადოებრივ წარმოდგენებს უფრო ადრეულ ეპოქამდე მივყავართ, ვიდრე თვით ფეოდალიზმი. საქართველოში, ისევე როგორც ბევრ სხვა ქვეყანაში, ფეოდალური საკუთრება აღმოცენდა სათემო საკუთრებაზე. სათემო საკუთრების ობიექტები, რომლებზედაც დაფუძნებული იყო მეურნეობა, გადაიქცა ფეოდალური საკუთრების ობიექტებად. ფეოდალური მამული „დაეფარა“ თემის მამულს. უშუალო მწარმოებლის წვრილი მეურნეობა, როგორც ეკონომიკურად დამოუკიდებელი, ასევე დამოკიდებული, ფეოდალიზმის სანყის ეტაპზე სენიორის მეურნეობისაგან განსხვავდებოდა მხოლოდ ზომით, სიდიდით და არა ეკონომიკური სტრუქტურებით.¹ სათემო საერთო საკურთება ვრცელდებოდა ტყეზე, ნყალზე, ველ-მინდორზე, სათიბზე, საძოვარზე (სანადირო, სათევზაო) და ა. შ., რომლებიც ერთიანობაში ქმნიან საცხოვრებელი ადგილის, მიწის სოციალურ შინაარსს. საბუთები მამულის აღმწერ ფორმულებში დაფიქსირებულია მამულის სწორედ ასეთი შინაარსი. მათში ერთმანეთს ერწყმის სივრცის ბუნებრივი და კულტურული სფეროების მახასიათებელი ელემენტები. გეოგრაფიული გარემო აქ სოციალური არსებობის ნაწილად აღიქმება. იგი არის პირობა და ფორმა საზოგადოებრივი ურთიერთობების ფუნქციონირებისათვის.²

¹ Сказкин С. Д., Очерки по истории западноевропейского крестьянства в середине века, М., 1968, с. 68.

² Зборовский Г. Е., Пространство и время как формы социального бытия, Свердловск, 1974, с. 56. 69.

ქართული საბუთების ჩვენამდე მოღწეულ ყველაზე ადრინდელ ნიმუშებში (XI-XIII სს.) წარმოდგენილია თემური საზოგადოების „ლანდშაფტი“, რომელსაც თანდათანობით ემატება საკუთრივ ფეოდალური ყოფისათვის დამახასიათებელი ატრიბუტები: ციხე, ეკლესია, სასახლე, სასაფლაო... თუმცა, უნდა ითქვას, რომ ფორმულის პირველი შრე უფრო სტაბილურია, ვიდრე მეორე. დამახასიათებელია ამ ფორმულებისათვის ისიც, რომ ისინი ერთნაირად მიესადაგებიან მინას, მამულს და ადამიანსაც. მაგ., „... ციხედიდს გლეხნი, ძუელადვე ნასყიდნი, მათითა სამართლიანითა ტყითა, წყლითა, ველითა, საჯმრითა და უჯმრითა...“¹ „... კავაისძისა ცოლეული... მთითა, ბარითა, ტყითა, ველითა, წყლითა, წისქვილითა და ყოვლითა სამართლიანითა ზღვრითა და მიმდგომითა მისითა, საჯმრითა და უჯმრითა“.² ადამიანის და მისი გარემომცველი გარემოს მკვეთრი დაპირისპირება ფეოდალური ეპოქის აზროვნებამ არ იცის. ეს დამოკიდებულება მრავალი ასპექტით მყლავნდება შუა საუკუნეების წერილობით ძეგლებში, მათ შორის საბუთებშიც.

ისტორიულ საზოგადოებებში ადამიანი სოციალური სივრცის ისეთივე ნაწილად აღიქმება, როგორც კულტურული ლანდშაფტის სხვა ელემენტები. ადამიანი – გლეხი – თავად შეადგენდა ფეოდალური კლასის „სუბსტანციას“, ისევე როგორც მინა.³ XIII საუკუნის II ნახევრიდან ქართული საბუთების „მამულის ფორმულაში“ ისეთი ელემენტები ჩნდება, რომლებიც მამულის მფლობელის სოციალურ მდგომარეობაზეც ქმნის წარმოდგენას. ერთ-ერთი ასეთი ელემენტია „საჯდომი“. „საყდარი და საჯდომი“ თავდაპირველად სამეფო ხელისუფლების მატერიალური ნიშნების აღმნიშვნელი ტერმინთაგანი იყო.⁴ შემდგომში ეს ტერმინი ამავე მნიშვნელობით იხმარება საერთოდ ფეოდალური წოდების წარმომადგენელთა მიმართ. ასეა მაგ., ბეგა სურამელის დანერილში ქუაფქუა ჯომარდიძისადმი – „მომინდა თქუენი მკუიდრი მამული პატარაი, ადგილი ჩემად საჯდომად... სანაცვლოდ შენისა განაყოფისა ოქუროისა მამული

¹ კორპუსი 1, გვ. 68.

² იქვე, გვ. 78.

³ Барг М. А., Категории и методы исторической науки. с.252.

⁴ ივ. ჯავახიშვილი, ქართული სამართლის ისტორია, თბზ., VII, გვ. 158.

ნასყიდი და უსყიდელი და მისი საჯდომი სახლითა...¹ მამულის ფორმულაში ეს ტერმინი პირველად გვხვდება არსენ ჭყონდიდელის მიერ მგელა აბულახტარისძისათვის ჭყონდიდის მამულის ნყალობის დანერილში: „მოგეც ლუერკი სოფელი... მისითა საჯდომითა და მიწა-წყლითა, მთითა, ბარითა, ტყითა, ველითა, წყლითა, წისქულითა“²... მოყვანილი მაგალითების მიხედვით „საჯდომიანი“ მამული ფეოდალთა ფენის წარმომადგენელთა კუთვნილებაა (ბეგა სურამელი ქართლის ერისთავია, მგელა აბულახტარისძე, როგორც ჩანს, საეკლესიო აზნაური). XIII ს. მამულის ფორმულაში გვხვდება საკუთრების იურიდიული კატეგორიის გამომხატველი ტერმინიც „ნასყიდი და უსყიდი“.³ XIV-XV საუკუნეებში ასეთი სოციალური შინაარსით დატვირთული ელემენტების რიცხვი მამულის ფორმულაში მატულობს: „სანადიროთა“, „ეკლესიითა“ ან „მონასტრითა“, „სასახლითა“, „საძებრითა“, „გლეხითა“, „აზნაურითა“.

მაგალითები ძალიან ბევრია, მოვიყვანთ რამდენიმეს. 1348 წ. ნყალობის სიგელი ანდრონიკე მეფისა ქუენიფნეველ ლარგველისშვილ ნითლოსანისადმი: „...კარბაი და გარეჯუარ ბაკურისუბანი მათითა სამართლიანითა მძღვრითა, მთითა, ბარითა, ტყითა, ველითა, ვენაჯითა, წყლითა, წისქულითა, ჭალითა, სათიბითა, სანადიროთა...“; 1401 წ. გიორგი მეფის ნყალობის სიგელი ფალავანდ ფალავანდიშვილისადმი: „...ჩიხას დუნთა მისითა სამართლიანითა ყოვლითა, მკვიდრათ... მისითა მთითა, ბარითა, ველითა, მიწდორითა, შესავლითა, ჭალითა, წისქვილითა, მზღვრითა სამართლიანითა, საძებრითა და უძებრითა...“⁴ 1425 წ. ალექსანდრე მეფის ნყალობის სიგელი ავთანდილ ზედგინიძისადმი: „ქარუმიძე ქავთარ და მისი შვილი და მომავალნი სახლისა მათისანი მათითა მამულითა, საჯდომითა სახლითა, ყანითა, ვენახითა, წყლითა, წისქვილითა, ჭალითა, ტყითა, სანადიროთა, მთითა და ბარითა, სახმრითა და უხმრითა...“⁵; 1429 წ. ალექსანდრე მეფის ნყალობის სიგელი ავთანდილ ზედგინიძისადმი: „კასპი და იგოეთი... ციხითა, მონასტრითა, აზნაურითა, გლეხე-

¹ კორპუსი I, გვ. 165.

² იქვე, გვ. 119.

³ იქვე, გვ. 89.

⁴ ქართული სამართლის ძეგლები, II, გვ. 99.

⁵ სსცსა 1450-11/103.

ბითა, ვენახითა, ნყლითა, ნისქვილითა, ჭალითა, სათიბითა, ტყითა, სანადიროთა, მზღვრითა, მითთა და ბარითა, საჯმრითა და უჯმრითა, მისითა მიმდგომითა და შესავლითა ერთობ ყუელათა".¹

მამული-ობიექტის ფორმულაში შესაძლებელია ორი შინაარსობლივი შრე გამოიყოს. პირველი ახასიათებს ფეოდალიზმამდელი, ადრეკლასობრივი საზოგადოების წარმოდგენას სოციალურ სივრცეზე, მეორე ავსებს ამ წარმოდგენას საკუთრივ ფეოდალიზმის წიაღში ჩამოყალიბებული დამოკიდებულებითა და გამოცდილებით.

მამულის „ფეოდალურ“ მახასიათებლებში შესულია ფეოდალთა ძლიერების საფუძვლების და პრესტიჟულობის გამომხატველი ატრიბუტები (ციხე, ეკლესია, საჯდომი//სასახლე). ასევე საკუთრების ობიექტებზე მათი იურიდიული უფლებების გამომხატველი ცნებები (ნასყიდი, სანადირო, საძებარი, შესავალი). ამ ცნებებში არეკლილია ფეოდალური მფლობელობის იერარქიულობის პრინციპიც (ფეოდალი ასხვისებს ყმის მამულს ამ უკანასკნელის ნასყიდი მამულითაც) და იმუნიტეტური უფლებების გაფართოების პროცესიც (სანადირო, საძებარი, შესავალი). ტერმინი „სანადირო“ დაკავშირებულია ისეთ უმნიშვნელოვანეს სახელმწიფო ვალდებულებასთან, როგორიც ლაშქარნადირობა. ამ ვალდებულებებისაგან სამეფო ხელისუფლება არავის ათავისუფლებდა იშვიათი გამონაკლისის გარდა. რა თქმა უნდა, მამულის ბოძება „სანადიროთი“ აღნიშნულ თავისუფლებას არ გულისხმობდა. მამულის ფორმულაში „სანადიროს“ გაჩენა სამეფო მოხელემონადირეთაგან იმუნისტის ტერიტორიაზე საკუთრივ სანადირო ადგილებში შესვლაზე დაწესებულ აკრძალვაზე მიუთითებს.

მამულის ატრიბუტად ტერმინ „საძებრის“ გაჩენა მოასწავებს სამპარავთმეძებლო უფლებების გადასვლას ფეოდალის კომპეტენციაში. მპარავთმეძებარნი განსაკუთრებული დანიშნულების მოხელენი იყვნენ, რომელთა მოვალეობას მპარავთა ძებნა, აღმოჩენა, დევნა და გასამართლება შეადგენდა.² XI-XII სს. სამპარავთმეძებლო სამსახური მეფის სპეციალურ სასამართლოს ემორჩილებოდა. როგორც ცნობილია, სასამართლო იმუნიტეტი საქართველოში შედარებით შეზღუდული იყო. შეზღუდული სამპარავთმეძებლო უფლებები ჰქო-

¹ ქართული სამართლის ძეგლები, II, გვ. 118.

² ივ. ჯავახიშვილი, ქართული სამართლის ისტორია, VII, გვ. 343.

ნია მინიჭებული შიომღვიმის მონასტერს, რის თაობაზეც ყველაზე ადრინდელი ცნობა შენახულია გიორგი III-ის სიგელში. როგორც ჩანს, საერო ფეოდალური იმუნიტეტის გაფართოვება საქართველოში, შესაძლოა, შეზღუდულად, მაგრამ სასამართლო პრივილეგიების მინიჭებითაც ხდებოდა. შეუძლებელია ტერმინი „საძებარი“ წყალობისა და შეწირულების სიგელების ფორმულებში შემთხვევით იყოს შეტანილი. პირველად იგი გვხვდება 1401 წლის ფალავანდისშვილთა ზემოთ დამონმებულ სიგელში. ვფიქრობთ, რომ ამ ტერმინში მამულის სასამართლო პრივილეგია იგულისხმება. ეს პრივილეგია უკვე XV საუკუნეში ფეოდალური მამულისათვის თანდაყოლილ თვისებად აღიქმება. ერისთავი ვამეყ შაბურისძე 1465 წ. სვეტიცხოველს საკანონოდ სწირავს მამულს, რომელიც იყო: „უსარჩლავი და მოუდევარი... სასახლითა, საჯდომითა, ველითა, საძებრითა და უძებრითა, საჭმრითა და უჭმრითა...“¹ (სამპარავთმძებნელო ინსტიტუტი იგივეა, რაც XVI ს. ტერმინოლოგიით „მეკობრეთმძებნელთა“ ინსტიტუტი. 1590 წლის სვიმონ I-ის ბრძანება სამეფო მეკობრისმძებნელთა მოქმედების არეალის შესახებ, ვრცელდება „დილომს ზედათ, მტკუარ-გამომღმართ, ვიდრე ჳევამდე“.² ი. სურგულაძის თვალსაზრისით, სამეფო ტერიტორია სამპარავთმძებნელო ზონებად იყოფოდა, ყოველ ზონას თავისი მოხელე განაგებდა.³ მაგრამ მასალებიდან არ ჩანს, რამდენად ექვემდებარება „სამპარავთმძებნელო“ დანაშაულის გარჩევა იმუნიტეტურ მამულებზე მეფის მოხელეებს).

XIV საუკუნიდან მამულის განმსაზღვრელ ფორმულაში ჩნდება ელემენტი „შესავალი“. ეს ტერმინი დამოუკიდებლად, ფორმულის გარეშე, გაცილებით ადრე გვხვდება საბუთებში. მელქისედეკის დანერილში ჩამოთვლილ სოფლებს ხშირად ახლავს ეს ტერმინი: „ყინცუისი შესავლითა მისითა“, „ცუქითი შესავლითა მისითა“, „კატეხისა ეკლესიაჲ, შესავლით მისითა“⁴ და ა. შ. ამავე საბუთში ლაპარაკია იმაზე, რომ სვეტიცხოვლის სოფლები „შესავალნი იყუნეს“. შემდგომ მელქ-

¹ სსცსა 144981486.

² ქართული სამართლის ძეგლები, II, გვ. 204.

³ ი. სურგულაძე, ნარკვევები საქართველოს სახელმწიფოსა და სამართლის ისტორიიდან, II, გვ. 45-49.

⁴ კორპუსი I, გვ. 26.

ისედეკის თხოვნით ბაგრატ კურაპალატმა „შეუვალად გაჯადნა“¹ ეს სოფლები, ანუ იმუნიტეტი მიანიჭა. ეს ტერმინი ისეთივე ტევადი შინაარსისაა, როგორც ფეოდალური სოციალური სინამდვილის ამსახველი მრავალი ტერმინი. მელქისედეკის საბუთიდან დამონმებული ადგილების მიხედვით „შესავალში“ შერწყმულია ტერიტორიისა და უფლების ცნებები. შესავალი აქვს სოფელს, ეკლესიას. შესავალი ის ტერიტორიაა, რომელზედაც ფისკის მოხელის შესვლა შეიძლებოდა. მაშასადამე, სოფლებთან ერთად მელქისედეკმა შეიძინა ამ სოფლებში „შესვლის“ უფლება. „შეუვალობა“ კი ნიშნავს მამულზე შესვლის უფლებებზე უარის თქმას თვით ამ უფლების მიმნიჭებლის მიერ. „შეუვალობა“ საბუთებში XI-XIII საუკუნეებში ცალკე თემატურ კომპონენტს წარმოადგენს, რომელშიც იმუნიტეტის ცალკეული ფორმები დეტალურადაა ასახული. მაგრამ მამულის ფორმულაში ტერმინი „შესავალი“ უფრო გვიან XIV საუკუნიდან ჩნდება. ეს იმის დამადასტურებელია, რომ მამული ცნობიერად აღიქმება მხოლოდ შეუვალობის „ბუნებრივი“ უფლებით, რადგან ეს თვისება მამულს უკვე ჩვეულებით აქვს განმტკიცებული.

მამულების ფორმულაში გვხვდება ადგილ-მამულის ზოგადად შემფასებელი გამოთქმა „მისითა სამართლიანითა მზღვრითა“ ან „მისითა სამართლიანითა ყოვლითა საქმითა“. მთლიანად ფორმულაში ჩამოთვლილი მამულის ატრიბუტები შეფასებულია, როგორც „სამართლიანი“. ეს ტერმინი „დიდ სჯულისკანონში“ ნიშნავს უფლებებსაც.² „სამართალი მამულობისაჲ“ კი – სამემკვიდრეო უფლებას. მამულის ფორმულის მიხედვით მამულს აქვს თავისი „სამართლიანი მზღვარი“, „საქმე“, ანუ უფლებების გავრცელების არეალი. ყველა ის ატრიბუტი, რომელიც აბასიათებს მამულს, „სამართლიანია“. ყველა თანაბრად, ცალ-ცალკე და ერთად ეკუთვნის მამულს, რომელშიც არის ჩადებული მთლიანობის და განუყოფლობის იდეა.

სწორედ ამ იდეის არსებობა განაპირობებს იმას, რომ მამულის ფორმულებში მუდამ ორი შინაარსობრივი პლანი კვეთს ერთმანეთს – რეალური და იდეალური. ორივე ერთად ქმნის იმ მთლიან მოდ-

¹ კორპუსი I, გვ. 27.

² დიდი სჯულისკანონი, ლექსიკონი, გვ. 50.

ელს, რომელიც შეესატყვისება ფეოდალური საზოგადოების წარმოდგენას მამულზე.

მამულის ფორმულებში აუცილებელი ელემენტია „სამართლიანი მზღვრის//საქმის“ ცნება. „სამართლიან მზღვარში“ სრულებით არ იგულისხმება მიწის ნაკვეთის რეალური ფართობი. აქ წინა პლანზე წამოწეულია უფლებრივი, სამართლებრივი ცნება, რომელიც ფეოდალური სივრცის უპირველეს მახასიათებელს წარმოადგენს. სამამულე ფორმულების მიხედვით სხვადასხვა საბუთში დახასიათებული ლანდშაფტები ერთმანეთს ჰგავს. ე. ი. სოციალური სივრცე (რომლის ნაწილია მხოლოდ გეოგრაფიული), ტიპურია და არა ინდივიდუალური. ეს ტიპურობა არის წარმომჩენი გარემოს ღირსებისა. გარემოს აღმწერი ცალკეული ელემენტები, რომლებზედაც საუბარი იყო, მოქცეულია ერთ სინტაქსურ კონსტრუქციაში და ერთმანეთთან დაკავშირებულია ლექსიკური წყვილულებით, ანუ ბინარული სტრუქტურებით. წყვილულების საშუალებით ობიექტის აღწერის წესი შემწეულია სხვადასხვა ნიშანთა სისტემებში. სხვადასხვა მიზანდასახულობის ტექსტებში ამ წესის საყოველთაობის გამო მეცნიერები აღიარებენ განსხვავებულ ენობრივ სისტემებს შორის უფრო ღრმა სისტემურ კავშირებს. მიჩნეულია, რომ ოპოზიციური წყვილულების არსებობა მითებსა და რიტუალებში ახასიათებს დუალისტური წარმოდგენების და ორგანიზაციის ისტორიულ საზოგადოებებს.¹ წყვილულები სტრუქტურები ასევე დამახასიათებელია შუა საუკუნეების ლიტერატურისათვის. ბინარულობა არ არის მხოლოდ სტილური ხერხი, იგი გამოხატავს სამყაროს ორი საწყისის შეპირისპირებას.² შეიძლება ითქვას, რომ ლექსიკური წყვილებით საგნის დახასიათება შუა საუკუნეების ქართულ დოკუმენტებში ყველაზე თვალშისაცემი ხერხია. გამოყოფილი მახასიათებლების უმეტესობა სემანტიკურად ოპოზიციურ წყვილებშია გაერთიანებული. ოპოზიციურ წყვილებს შეადგენენ ენაში ბუნებრივად წარმოქმნილი სემანტიკურად დაპირისპირებული სიტყვები (მთა-ბარი, ტყე-ველი), ასევე ხელოვნურად შექმნილი სიტყვებიც, რადგან ოპოზიციის შექმნა აუცილებლობად

¹ Иванов В. В., Бинарные структуры в семиотических системах. СИ. М., 1979, с. 206.

² Лихачев Д. С., Поэтика древнерусской литературы, М., 1979, с. 127-128.

არის მიჩნეული (სათიბი-უთიბი, სანადირო-უნადირო, სახმარი-უხმარი...). ამ ხერხის დახასიათებისას შუა საუკუნეების მწერლობის ნიმუშებში გამოყოფენ მნიშვნელობათა კონტრასტის (ოპოზიციური წყვილები) და მსგავსების (სინონიმური წყვილები) პრინციპებსაც. არის შემთხვევები, როცა არცერთი პრინციპთაგანი ბოლომდე არ ამონურავს მასალის შინაარსს. შემჩნეულია წყვილულების შერჩევისას შემაჯავებლობის პრინციპის მოქმედებაც.¹ სამივე პრინციპი მოქმედებს მამულების ფორმულაში, მაგრამ წამყვანია მაინც კონტრასტის პრინციპის გამოყენება.

სივრცის ოპოზიციური წყვილებით დახასიათება არსებითად ნიშნავს სივრცის განსაზღვრას დადებითი და უარყოფითი ნიშნებით. ასეთივე მეთოდი ქრისტიანულ თეოლოგიაში ღმერთის სრულყოფილების იდეის გადმოსაცემად არის გამოყენებული (კატაფატიკა და აპოფატიკა). ანალოგიური წესით გადმოიცემა სივრცის სრულყოფილება მამულის ფორმულებში. ეს არის „სამართლიანი მზღვარი“, შემოსაზღვრული ტერიტორია, რაზედაც ზემოთ იყო საუბარი. მასში მოიაზრება თვითკმარობა, თავის თავში დასრულებულობა, როგორც ფეოდალური საზოგადოების არსებობის პირობა.

ფორმულა „მინაზე დასმა“

მინის მფლობელობასთან დაკავშირებული სპეციალური გამოთქმები და სინტაქსური კონსტრუქციები ავლენენ ისეთ რთულ სემანტიკურ სტრუქტურას, რასაც ფეოდალური საზოგადოებრივი ცნობიერება დებდა ცნებაში „მამული“. ერთ-ერთი ასეთთაგანია „დასმა“ ზმნისაგან და უბრალო დამატებით (ვითარებითი ბრუნვა) შედგენილი გამოთქმები: „მინაზე დასმა“, „ლაფირაძედ დასმა“ და ა. შ. ეს ფორმულა სამამულე ურთიერთობას ასახავს სუზერენულ-ვასალური კავშირების ყველა საფეხურზე. იურიდიული აზრით მინაზე დასმა იგივე ნყალობაა. ასეთ მამულს შენარჩუნებული აქვს ნინანდელი მესაკუთრის სახელი. ბეგა სურამელი თავის ნასყიდ მინაზე

¹ Гуревич К. Я., Парная формула в эдической поэзии. Художественный язык средневековья, М., 1982, с. 62-63.

სვამს ტოტიბაიშვილებს: „მოგეც მე, ბეგამან სურამელმან, თქუენ, ტოტიბაისაშვილთა, გურზსა და გიორგის, შვილთა და მომავალთა თქუენტა. დაგსხენ ესე ნაესძისა მინათა, ჩემსა ნასყიდსა ზედა... მოგეც რაიცა დემნასაიდა მიმეცა და ესე ნაესძისა მინაი არს ყუელაი, კარსა ზედა ვენაჟი და წყალი სანისქუილე, ნალკოტისა და გამ... თსა მეტი, რაიცა სადა არს სარწყავი და ურწყავი, ჭალაი, და რაიცა სადა არს, ყუელაი ესე ნაესძისა მინისაი, მკუიდრად, სამამულოდ...“¹ შემდეგ ჩამოთვლილია ის ფეოდალური გამოსაღებები, რომლებიც უნდა გადაეხადა ნაესძის მინაზე მჯდომ პირს. მინა ადრე, როგორც ჩანს, ეკუთვნოდა ნაესძეს, ამიტომ მინის სახელწოდება, მისი საკუთარი მსაზღვრელი არის ეს გვარსახელი – „ნაესძის მინა“, თუმცა სინამდვილეში ეს მინა ნაესძეს აღარ უჭირავს. „ნაესძის მინა“ თავისი შინაარსით მოიცავს იმ ვალდებულებებს, რომელიც მასზე არის დადგენილი, ანუ მამულის განსაზღვრებაში მოცემულია მამულის ეკონომიკური და სოციალური ფუნქცია. „დაგსხენ ესე ნაესძისა მინასა“ იგივეა, რაც „ნაესძედ დასმა“. ასეთი კონსტრუქცია ძალზე ხშირად გვხვდება XV საუკუნის საბუთებში. 1464 წ. კონსტანტინე მეფე მინას უწყალობებს გლეხებს: ვარდია, გოგია და სხვა დოლისძეებს: „ჩუენად სახასოდ გლეხად დაგსუით და დაგასახლეთ...“² მანამდე ხსენებული პირები სახასო გლეხები არ ყოფილან. საბუთის ტექსტიდან ჩანს, რომ ნაწყალობევია სახასო ზვარი, 100 დღის ხოდაბუნი და მთელი სამეურნეო კომპლექსი. შემდეგ ჩამოთვლილია ის ყმური ვალდებულებანი, რომლებიც ნაბოძებ მამულზე ყოფილა გადაკვეთილი და, რომლებიც უნდა შეესრულებინა საბუთის ადრესატს. ტექსტიდან არ ჩანს, ვინ „იჯდა“ ადრე ხსენებულ მამულზე, მაგრამ აშკარაა, რომ იგი „ამოგდებულია“, საბუთის გაცემის მომენტი-სათვის დაცარიელებულია. დოლისძეების „გლეხად დასმა“ ნიშნავს მამულის „ამოქმედებას“, მის ფუნქციონირებას. ასეთია მამულზე „დასმის“ შინაარსი მაშინ, როცა მამული გადაეცემა უშუალო მწარმოებელს. აქ ხაზგასმულია იმ გამოსაღებების აღება მამულიდან, რომლებიც გაცემულ მამულზეა გადაკვეთილი. მწარმოებელი – ყმა, არის შემავსებელი იმ ფუნქციისა, რომელიც აკისრია მამულს.

¹ კორპუსი I, გვ. 137.

² სსცსა 1448-5027.

ბეითალმანი მამულის ახალი პირისათვის ბოძების აღსანიშნავად საბუთებში გამოიყენება ზმნა „დასმა“, დანყვილებული გვარსახელთან. 1405 წელს გაცემულ სვეტიცხოვლის შენირულების საბუთში ხიმშია აბაზასძე თავის თავს უწოდებს „აბულეთისძედ დასმულს“.¹ „აბულეთისძედ დასმა“, ანუ აბულეთისძეთა ნაქონი სამფლობელოების წყალობის მიღება მას მამულთან ერთად სძენს ახალ გვარსახელსაც – „აბულეთისძე“: „მე... პირველ აბაზასძემან მარილელმან და ან თქუენ მიერთთავე შეწვენითა, მეფეთაგან დიდად საბატიოდ შეწყალებულმან აბულეთისძემან, ამირახორმან ხიმშიამან და ჩემმან ცოლმან ესნიამან და ჩემმან შვილმან იმარინდო...“.² ამგვარად ხდება ხიმშია აბაზასძე მარილელი აბულეთისძეც. აბულეთისძეობა აქ შეძენილი გვარსახელია, რომელიც, ერთი მხრივ, გამოხატავს აბაზასძეთა მიერ ახალ მამულზე მკვიდრობის უფლების მიღებას, მეორე მხრივ, ინარჩუნებს ხსოვნას ძველი მესაკუთრის შესახებ.

განსაკუთრებით საინტერესოა ასეთ გამოთქმაში პატრონიმული გვარსახელის მონანილეობა. პატრონიმული გვარსახელი ამ შემთხვევაში უახლოვდება ელ დაბოლოებიან ტოპონიმურ გვარსახელს იმ აზრით, რომ მოიცავს ტერიტორიის ცნებას. ასეთი გვარსახელიანი გამოთქმები სხვა საბუთებშიც არის დამონმებული. ალექსანდრე I-ის მიერ სუმბატ ურდოველასშვილისათვის ბოძებულ სიგელში ნათქვამია: „ან შეგინყაღეთ და დაგსხით ლაფირისძედ და მათისა გუარისა აღარავინ იპოვებოდა... რაიცა მკუიდრად ლაფირასძეთა ჰქონებოდეს, აგრევე მით წესითა შეგინყაღეთ და გიბოძეთ თქუენ...“.³ ცნობაში ხაზგასმულია, რომ ურდოველასშვილის მამულზე დასმა მოხდა „იმ წესითა“, რაც ნინანდელ მფლობელს ჰქონდა. მამულთან ერთად ახალ მფლობელს ეძლეოდა სახელოც, რადგან სახელოც აღიქმება უკვე, როგორც მამულის ნაწილი. ალექსანდრე (კახთა) მეფის მიერ მახარებელ მალალაძისათვის მიცემულ წყალობის სიგელში აღნიშნულია: „სოფლის ვითარებისაგან პატიოსანი ივანისაძეთა საქადაგო სახლი და სახელო უმკვიდრო ქმნილიყო და მამას ჩვენს და ჩუენთა გვართა და კათალიკოზს მას ზედა ახლადა

¹ სსცსა 1449-1510.

² იქვე.

³ ხელნაწ. ინსტ. Ad-1601.

ივანიასძედ და ქადაგად განეჩინე და, რაც კავთისხევს და მცხეთისა საყდარს საქადაგო მამული, შესავალი და სახელო იყო, თქვენთვის მოებოძა... გიბედნიეროს ღმერთმან თქვენ, ახალსა ივანიასძეს, ქადაგსა მახარებელსა..."¹ „ივანიასძედ და ქადაგად განეჩინე“ აზრობრივად იგივეა, რაც „ივანიასძედ და ქადაგად დასმა“. აქაც გვარსახელით „ივანიასძე“ აღნიშნულია ფეოდალური სახლის სამფლობელო, სახელო და სამსახური. აღნიშნული ნიშნები ერთობლიობაში ახასიათებს მამულს (და არა ივანიასძეს). ახალმა ივანიასძემ უნდა შეასრულოს ამ ფეოდალურ ორგანიზაციაზე დაკისრებული ფუნქცია. ანალოგიური ვითარებაა ალექსანდრე მეფის მიერ 1441 წ. მაკუჭაძეებისათვის ბოძებულ სიგელში. ალექსანდრე მეფემ მცხეთისშვილებად აქცია მაკუჭაძეები, რომელთაც უწყალობა სამცხეთიშვილი ერწოული მამული: „...ჩუენგან ბოძებულითა ერწოულითა მამულითა და სოფლითა შემინირვიხართ ასრე და ამას წესითა, რომე მცხეთიშვილად დამისმიხარ“.² ამ საბუთში ტერმინი მცხეთიშვილი ნახმარია იქ, სადაც ზემოთ განხილულ საბუთებში იჯდა გვარსახელი, მაგრამ ფუნქციის მიხედვით მათ შორის არაავითარი განსხვავება არ არის. ამ შემთხვევაში მცხეთიშვილობა იმასვე ნიშნავს, რასაც „ივანიასძეობა“ ანუ სრულიად გარკვეულ სამფლობელოზე ჯდომა.

1487 წ. საბუთის თანახმად, „მირიანისძედ სვამს“ კონსტანტინე მეფე საღვინოს მოლარეს, ახალციხელ ქავთარასძეს: „...ოდეს მირიანისძე დაბოლოვდა და უმკვიდრო იქმნა და თქუენ დიდი სამსახური და ერთგულობა გამოიჩინეთ ჩუენ ზედა და ჩუენსა შვილსა ურდოს იახლენით და მისად შედეგად ესე წყალობა გიყავით, დაგსუით მირიანისძის მამულზედა და დაგიმკუიდრეთ და გიბოძეთ... ესე მამული ყველა მირიანისძეს ჰქონდა და რაცა მას ჰქონდა, იგი უკლებლად თქუენტვის გუიბოძებია...“.³

მოყვანილი მასალა საინტერესოა მამულის ცნების გააზრების ზოგადი და კონკრეტული ასპექტებით. ზოგადი აზრით, მინა, მამული არ აღიქმება როგორც მხოლოდ ფიზიკური რეალობა. იგი არ არსებობს ადამიანის (მისი მჭერის ან მფლობელის) გარეშე. მინა

¹ ხელნაწ. ინსტ. Ad-1498-1.

² სსცსა 144-1976.

³ ხელნაწ. ინსტ. Hd-14695.

და ადამიანი არის ერთი აზრობრივი სტრუქტურა. მათი ერთიანობა გაპირობებულია მამულის ფუნქციით, რომელიც რიგ შემთხვევაში ვლინდება ყმურ ვალდებულებაში, რიგ შემთხვევაში – ფეოდალურ სამსახურში. მინის ცნებაში ჩადებული იყო სოციალური შინაარსი. მინა აღიქმებოდა ფისკალური ანუ სოციალურ-პოლიტიკური ასპექტებით.¹ ასეთია მამულის გასოციალურებული შინაარსი თავისი უზოგადესი ნიშნებით. მამულისა და ადამიანის ერთობა ლიტერატურაში მიჩნეულია ფეოდალური საზოგადოების ერთ უმთავრეს აზროვნებით კატეგორიად. „მინაში ადამიანი ხედავდა თავისი ბუნების უშუალო გაგრძელებას და ჯერ კიდევ არ უპირისპირდებოდა მას, როგორც სუბიექტი გარეგან ობიექტს.“²

ნარმოდგენა მინისა და ადამიანის განუყოფლობაზე უდევს საფუძვლად მამულების საკუთარ სახელებად ანთროპონიმების გადაქცევის პროცესს. ფეოდალური საგვარეულოს გვარსახელები, და, რაც უფრო მნიშვნელოვანია, პატრონიმული გვარსახელები, მამულების და ფეოდალური სახლების აღმნიშვნელებად თანაბრად გამოიყენება. ასეთი გვარსახელები ფეოდალური მამულების სახელწოდებად დამონმებულია XV საუკუნის მასალაში. ხიმშია ამირახორის საბუთის ცნობით, თვით ხიმშიას სახლს აბულეთისძეობა უნდა მიეღო XIV საუკუნეში („მეფეთაგან შეწყალებულმან“). ჩვენთვის „აბულეთისძედ დასმის“ ანალოგიური მაგალითები საინტერესოა არა, ვთქვათ, თვით მოვლენის თვალსაზრისით (ერთი საგვარეულოს მეორეთი შეცვლა), არამედ მოვლენის სტრუქტურის ნათელსაყოფად. XIV-XV საუკუნეების განმავლობაში ქართული ფეოდალური ონომასტიკონი მკვეთრ ცვლილებას განიცდის. ნ. ბერძენიშვილის საინტერესო დაკვირვების თანახმად, გვარსახელთა წარმოების წესი თავისებურად აირეკლავს საზოგადოების სოციალური განვითარების ეტაპებს. მან „ქვეყნების“, როგორც ადმინისტრაციულ-პოლიტიკური ერთეულების ჩამოყალიბების პროცესისა და როლის გარკვევისას ყურადღება მიაქცია -ელ სუფიქსიან გვარსახელებს. -ელ სუფიქსიანი გვარსახელები გამოხატავენ „იმ ეტაპს ჩვენი საზოგადოე-

¹ Гуревич А. Я., Проблемы генезиса феодализма в западной Европе, с. 83.

² Гуревич А. Я., Социальная психология и история. Источниковедческий аспект. Источниковедение и методические проблемы, М., 1969, с. 410.

ბის განვითარებისას, როცა ეს პუნქტები (ჯაყი, თორი, თმოგვი და სხვ.) განასახიერებენ ქვეყნებს, რომელთა პოლიტიკური ცენტრებიც არიან¹. მამულისა და მისი მფლობელის განუყოფლობა, მათი არადიფერენცირებული გააზრება ფეოდალური ონომასტიკონის ძალზე სპეციფიკური ნიშანია. საუკეთესო მაგალითია ამისა ქსნის ფეოდალთა საგვარეულო სახელები: ქუენიფნეველი, ლარგუელი, რომლებიც ერისთავთა მკვიდრი მამულების სახელწოდებებს ემთხვევა. XV საუკუნის მასალაში ტოპონიმურ ელ სუფიქსიან ფეოდალურ გვარსახელებს მასობრივად ცვლის პატრონიმული გვარსახელები. (მხედველობაში გვაქვს მხოლოდ ფეოდალური პატრონიმები და არა საერთოდ ქართული პატრონიმები). პატრონიმული გვარსახელისაგან ასევე განუყოფელია მამულის ცნება; მაგრამ ისიც აშკარაა, რომ ნინა პლანზეა წამონეული გვარსახელის მნიშვნელობა მამულის განსაზღვრაში (სტრუქტურა ფეოდალური მამული, იგივე ქვეყანა-გვარსახელი შეცვლილია სტრუქტურით: გვარსახელი-ფეოდალური მამული). „ქვეყნების“ ადმინისტრაციულ-გეოგრაფიული პრინციპი, რომლის ბუნებრივი შენარჩუნებით საზოგადოება შევიდა განვითარებული ფეოდალიზმის ფაზაში, მოშლილია. ამ დროს პოლიტიკურ-ადმინისტრაციული ერთეული არის გამკვიდრებული საგვარეულო მამული და არა გეოგრაფიული ქვეყანა. ასეთი ვითარება XIV-XV საუკუნეების დოკუმენტური მონაცემებით უკვე საზოგადოებრივი ცნობიერების ფაქტია, გამოხატული მყარი ენობრივი სტრუქტურებით.

XIV-XV საუკუნეების საბუთებში ფეოდალური მამულისა და საგლეხო ფუძის გვარსახელით განსაზღვრა გავრცელებული წესია. ფეოდალური გვარსახელები მას შემდეგაც განაგრძობენ თვინათ ნომინალურ არსებობას, რაც თვით ფეოდალური სახლი გადაშენებულია. ეს გვარსახელები სხვა საგვარეულოს ფარგლებში კვლავ „ცოცხლობენ“, როგორც „ფეოდალური სიერცის“ საკუთარი სახელები. ამ მოვლენის საილუსტრაციოდ ბევრი მაგალითის მოყვანა შეიძლება. ძალზე საინტერესო ნიმუშად გვეჩვენება ამ თვალსაზრისით XVI ს. დასაწყისში შედგენილი მცხეთის სამწყსოს სამცხე-საათაბაგოს თავადთა ნუსხა. ამ საბუთში საბუთის გაცემის

¹ ნ. ბერძენიშვილი, საქართველოს ისტორიის საკითხები, VIII, გვ. 125-126.

დროისათვის რეალურად არსებული ფეოდალური სახლების სამფლობელო ტერიტორია განსაზღვრულია ძველ მფლობელთა გვარსახელების მოშველიებით. ძველ და ახალ საგვარეულოთა შენაცვლების ფაქტები ერთნაირი სინტაქსური კონსტრუქციებითაა დალაგებული. ყოველ ცალკეულ წინადადებაში პირველ ადგილზე მდგომი ანთროპონიმი აღნიშნავს „ამოვარდნილ“ საგვარეულო ტერიტორიას. მაგ., „ბუმბულისძენი მათითა სასაფლაოთა, მონასტრითა და კარის ეკლესიითა, ავალისშვილთა და სლესართა აქუს“. ასეთი „ამოვარდნილი“ საგვარეულო მამულებია: სამძივარი, ბუმბულისძენი, ლონგოსძენი, ჯერჯემლისძე, ჩორჩანელი, ლობიერნი, ბოცოსძენი, ოთარი, ხერთვისარნი, თმოგუელნი, ბულადარასშვილნი, ასპანისძენი, კალმახელი. ყოველ გვარსახელს ერთვის ფეოდალური მამულისათვის დამახასიათებელი ატრიბუტების ჩამონათვალი: „სასაფლაოთა, მონასტრითა და კარის ეკლესიითა“.¹

სვეტიცხოვლის ყმა-მამულის კრებით სიგელებში მცხეთის კუთვნილი ყმა-აზნაურთა მამულების ჩამოთვლა ამ აზნაურთა გვარსახელებით ჩვეულებრივი მოვლენაა, რამდენადაც ამაზე მცხეთის მოღწეული საბუთებით თვალის გადავლება შეიძლება. მრავალი ამ აზნაურულ სახელთაგან (მცხეთიშვილები) რეალურადაც დიდხანს, საუკუნეების მანძილზე არსებობდა და განაგრძობდა მცხეთის სამსახურს. მათი გვარსახელების შეტანა სვეტიცხოვლის შენირულებათა განახლებულ საბუთებში უმრავლეს შემთხვევაში ამ გვარსახელთა პატრონების რეალურ არსებობას და მათი მამულების ფუნქციონირებასაც გულისხმობს (ვთქვათ, ტოხაისძენი, მალალაძენი, ოდიშელისძენი, მროელაშვილი და სხვ.).² ყოველთვის ვერ ხერხდება ასეთი შესაბამისობის დადგენა, მაგრამ რამდენიმე აშკარა მონაცემით გვარსახელი სრულიად ნომინალურად იხმარება, იგი ეკუთვნის დიდი ხნის წინ გადაშენებულ საგვარეულოს. მაგ., სვეტიცხოვლის ჩამოთვლილ ყმა-მამულს შორის მოიხსენიება „ძაგნაკორნას კომლი კაცი ცამეტი, ლაფირასშვილის მამული და შერგილასშვილისა“.³

¹ ქართული სამართლის ძეგლები, II, გვ. 243.

² სსცსა: 1449-1513, 1448-5016, 1449-1514, 1449-1312, ხელნაწ. ინსტ. Ad-1572, Hd-8712, Sd-464.

³ ხელნაწ. ინსტ. Ad-1572.

ლაფირასშვილის მამულში აქ იგულისხმება ის მამული, რომელიც ლაფირასძის უძეოდ გადავარდნის გამო ალექსანდრე მეფემ XV ს. დასაწყისში უწყალობა სუმბატ ურდოველასშვილს, „ლაფირასძედ დასვა“. შემდგომში, 1446 წ. ეს ურდოველასშვილი ლაფირასძის მამულიანად გიორგი VIII-მ შესწირა სვეტიცხოველს: „შევსწირეთ და მოვახსენეთ ურდოველასშვილი მისითა მამულითა ძაგნაკორნათა ლაფირასძეულითა და ბაღდაურითა“.¹ მსგავსი შემთხვევა იგულისხმება სვეტიცხოველის მამულებში „ცოცხადის მამულის“ დასახელებისას.² ცოცხადის, იგივე ცუცხადე არსენისეული მამული 1439 წლის საბუთით ებოძა მცხეთიშვილ დავით ქარსიძეს.³ ცოცხადის მამული იგივე ქარციძის მამულია, რომელიც დასახელებულია სვეტიცხოველის 1559 წ. საბუთში.⁴ ასე რომ, გვარსახელებით ყმა-მამულის აღნიშვნის ნესში ერთგვარი პირობითობა შეინიშნება. გვარსახელი, უპირველეს ყოვლისა, გარკვეულ ტერიტორიულ-სამეურნეო ობიექტს აღნიშნავს, მთავარია ეს მიმართება არ იყოს დარღვეული. თავად ფეოდალური საგვარელო, რომელსაც, რა თქმა უნდა, თავდაპირველად აღნიშნავდა გვარსახელი, შეიძლება სრულებით აღარ არსებობდეს.

გვარსახელთა (პირის სახელებისაც) ასეთი ნომინალური ფუნქცია კიდევ უფრო ამკარაა დასავლურ ქართული წარმოშობის საბუთებში. აქ უფრო ადრე, ვიდრე აღმოსავლეთ საქართველოში, გასხვისებული მამულის აღსანიშნავად გამოიყენება ყმათა გვარსახელებით (შეიძლება პირის საკუთარი სახელებითაც) ჩამოთვლის წესი. ამ წესის გავრცელებაზეც უთუოდ ზეგავლენა მოახდინა იმ გარემოებამ, რომ დასავლეთ საქართველოს სოციალური სინამდვილე კერძო-სამართლებრივი ინსტიტუტების საჯარო-უფლებრივ სტრუქტურებზე გაბატონებას მეტად ხელს უწყობდა, ვიდრე ეს შესაძლებელი იყო აღმოსავლეთ საქართველოში. დასავლურ ქართულ საბუთებში შეწირული მამულების ან ეკლესიის საქონებელის აღნუსხვა ხდება ყოველთვის ანთროპონიმებით (ყმების ჩამოთვლით), მაშინ, როდესაც აღმოსავლურ ქართული წარმოშობის საბუთებში ასეთი ფუნქ-

¹ ს-პბ. H-6.2 -4.

² ხელნაწ. ინსტ. Sd-464.:

³ სსცსა 1449-301.

⁴ ხელნაწ. ინსტ. Ad-1572.

ცია აქვთ დაკისრებული ტოპონიმებს. ფეოდალური სარენტო ურთიერთობები გლეხების გვარსახელთა ფიქსაციის აუცილებლობას იწვევდა.¹ მაგალითად, 1964 წ. გიორგი მეფის მიერ გელათისათვის ბოძებულ შენირულების სიგელის მიხედვით, გლეხნი ფანჩულისძენი შენირულია ისეთივე ატრიბუტებით, როგორითაც ხდებოდა მამულის დახასიათება: „შემოგნირე იქი მსხდომნი გლეხნი ფანჩულისძენი მამულითა, მთითა, ბარითა, ნყლითა... როგორიცა თქუენსა მკუიდრსა და უცილობელსა მამულსა მართებს, აგრე გაგითავდეს“.² აქ გლეხნი „ფანჩულისძენი“ გატოლებულია „მამულთან“, რომელსაც მონასტრისათვის ვალდებულებები „მართებს“.

გლეხების გვარსახელები რეალურად არსებულ იურიდიულ პირებს შეესატყვისება მხოლოდ შენირულების პირველად აქტებში. შენირულებათა განახლების შემთხვევებში ყმათა გვარსახელები მხოლოდ საგლეხო მამულებს და მათზე გადაკვეთილ ბეგარა-ვალდებულებებს აღნიშნავენ. ასეთი სურათი ჩანს, მაგალითად, ხოფის საყდრის იადგარში. მოღწეულია ხოფის საყდრის ორი იადგარი. პირველი გამოცემულია 1470-1474 წლებში შამანდავლა დადიანის მიერ, მეორე – 1611-1657 წლებში ლევან II დადიანის მიერ. მეორე საბუთი პირველის განახლებაა. ტექსტი ორივეგან მის ძირითად ნაწილში აბსოლუტურად იდენტურია. ამდენად, ამ ორი საბუთის მიხედვით, საშუალება გვაქვს თვალი გავადევნოთ შენირული ყმების „უცვლელობის“ ფაქტს რამდენიმე საუკუნის მანძილზე. ლევან დადიანის სახელით გაცემული საბუთის შემდგენელს სრულებით არ უცვნია საჭიროდ ორი საუკუნის წინათ მცხოვრები გლეხების სახელთა შეცვლა. ცხადია, შენირულების ასეთი ნესი თვით შენირულებას ძალას არ უკარგავდა. საკუთარი სახელებით აღნიშნული იყო სრულიად გარკვეული სამეურნეო ობიექტები.

¹ Кап.пан А. Б., Некоторые вопросы изучения французской средневековой антропонимии, Европа в средние века, М., 1972, с. 423.

² სსცსა 1448-5025.

შამადავლა დადიანი¹

ჯუარისმტვირთველად ბერი ზოსიმე
კემხელს გეგებერია

ვაჭრისშვილები: ბაბადიშა და მისნი
მისნი ძმანი: კახიაი და ვაჟიბედაი

მისთანა ორნი მამისძენი: დედისმამაი და ლადარია

ორნი ლადარია (აქ: ნადირა):
მიქელა და მამისთუალი

ნუნუნარი მამული და მარანი
მისითა ტყითა

კუირია მასხულია მისითა შვილებითა

ოთარაი ნუნუნავა მისითა მამულითა

ბერია მისითა მამულითა

წყლისპირს ბონია ქრისტეშიაი
მისითა მამულითა

...ოთხი კომლი კაცი: ყურუ... და
სხუიტავა, ანდალისშვილი, შონია
მისითა მამულითა

ლევან დადიანი²

ჯუარისმტვირთველი(თა) ბერი
ზოსიმე
კემხელს გეგებერია

ვაჭრისშვილები: ბაბადიში და
მისნი ძმანი: კახიაი და ვაჟიბედაი

მისთანა ორნი მამისძენი: დედისმამაი და ლადარია

ორნი ლადარია: მიქაილ და მამისთუალი

ნუნუნარი მამული და მარანი
მისითა ტყითა...

კკრია მასხულია მისითა შვილებითა

თათარაი ნუნუნავა მისითა მამულითა...

ბერია მისის მამულითა

წყლისპირს ბონია ქრისტეშია
მისით მამულითა

ნოხუდენს ოთხი კუამლი კაცი:
ყურუა და სხუიტავა, ანდალისშვილი და შონია მისით მამულითა

ანალოგიური სურათი გვაქვს ბაგრატი III-ის 1545 წ. გელათის ნმინდა გიორგისათვის შეწირულ სიგელში. საბუთში მითითებულია ძველი სიგელები, რომლებითაც მეფეს უსარგებლია ახალი საბუთის შედგენისას: „...არაიგადცა მეფეთა და დედოფალთა შეწიროს, და

¹ სსცსა 1449-1571.

² ქართული სამართლის ძეგლები, II, გვ. 210.

მათგან დადებულსა ძველსა სიგელშიგან ენეროს, რაცა მათგან დანე-
სებული აღაპნი და ნირვა იყოს, ისი მათ ნუ მოეშლებიხ...¹ შემდგომ
ტექსტში შეტანილია ის ფრაგმენტი ძველი სიგელიდან, რომელშიც
ჩამოთვლილი ყოფილა შენირული ყმა-მამული. გლეხი ზღუდეს გა-
რეთ, საბა მოძღვრისეული სენაკი, ოხოშირაში ვირისალაძენი და
იბრიალიძენი, ნაბოსლევს კოზოლაძე, კურსებს (... აქ აკლია). ძველი
საბუთიდან გადმოღებულ ტექსტში კორექტივი შეტანილია მხოლოდ
იმ ადგილას, სადაც ლაპარაკია პარტახტ მამულზე. მითითებულია,
რომ როცა ასეთ ადგილებზე კაცი დაესახლება, „რაცა იმა ალაგსა
ბეგარა მართებოდეს, იმას გამოიღებდეს“. „კაცის“ – ყმის საკუთარი
სახელები მნიშვნელოვნად არის მიჩნეული იმდენად, რამდენადაც
ისინი სახლობენ გარკვეულ ადგილას და იხდიან ბეგარას – „რაც იმა
ალაგსა მართებდეს“. პარტახტ ადგილს ბეგარა ისევე აქვს შენერილი,
როგორც დასახლებულს. „თუ კაცი დაესახლოს, მართალი ბეგა-
რა ქნას“. ამ საბუთში გამოყენებულია სხვა საბუთებიც, როგორც
ჩანს, ნასყიდობის წიგნებიც. ყოველი ასეთი საბუთიდან ბაგრატის
საბუთში შეტანილია ნასყიდი ყმა-მამულის ნუსხები. გამოყენებულ
საბუთთა ფრაგმენტების ერთმანეთისაგან გამიჯვნა შეიძლება ფრა-
ზით: „კვალადცა გკადრეთ, მოგახსენე და შემოგნირეთ...“ ტექსტზე
დაკვირვება ცხადყოფს, რომ მოცემულ საბუთში დასახელებულ
ნასყიდ ყმათა სახელები სიტყვა-სიტყვით არის გადმონერილი. ამ
უკანასკნელთაგან ზოგიერთი (ლაშხიშვილის) საბუთი, თავის მხრივ,
გადმონერილია ნიჟარაძის სასისხლო განაჩენიდან. ამგვარად, ყმათა
სახელებმა, სანამ ისინი ბაგრატის საბუთში მოხვდებოდნენ, საბუ-
თიდან საბუთში უცვლელად „იმოგზაურეს“. არსებითი მნიშვნელობა
თვით ბაგრატის საბუთისათვის აქვს მხოლოდ იმას, რომ ყმათა სახ-
ელებით აღნიშნული სამეურნეო ობიექტები „მართალ ბეგარას“ იხდი-
ან. რეალურად რამდენად შეესატყვისებოდა გვარსახელი (ფიზიკური
პირი) იურიდიულ პირს, არ არის მხედველობაში მიღებული. ყმათა
სახელების ჩამოთვლა ფუნქციით უტოლდება მოქმედი სამეურნეო
ობიექტების სტატისტიკურ აღწერას. ზუსტად ასევე პირობითია
ადამიანთა საკუთარი სახელები დასავლეთ საქართველოს ეკლე-
სიების შემოსავლის დავთრებში, რომლებშიც ყოველი ცალკეული

¹ ქართული სამართლის ძეგლები, II, გვ. 183-190.

ობიექტის დასახელება იწყება ზმნით „მართებს“... ზმნა „მართებს“ ეკუთვნის მამულს, სამეურნეო ობიექტს და არა ადამიანს, როგორც ეს ერთი შეხედვით ჩანს.

მოტანილი მაგალითები, ვფიქრობთ, ადასტურებს, რომ ცნებების „ადამიანი“ და „მამული“ სემანტიკური არეალი ნაწილობრივ ერთმანეთს ფარავს. ზღერის დადება მათ შორის შეუძლებელია, რადგან ერთი მუდამ გულისხმობს მეორეს.

მამულისა და ადამიანის, როგორც ერთი სოციალური სტრუქტურის, განუყოფლობას ადასტურებს ნათესაობის აღმნიშვნელი ტერმინების - „შვილი“, „ძმა“, სპეციფიკური მნიშვნელობანი საბუთთა ტექსტებში. ნაანდერძევი მამულების შესახებ არსებულ საბუთებში შემორჩენილი გამოთქმებით ჩანს, რომ შვილად აყვანა გაიაზრებოდა, როგორც მამულის ფუნქცია, რომელსაც ასრულებდა (იურიდიულად აფორმებდა) მამულის მფლობელი პირი. ვირშელ ურდოველასშვილისათვის გიორგი VIII-ის მიერ ბოძებულ წყალობის სიგელში ნათქვამია: „ძაგნაკორნათა ურდოელასშვილისა სუმბატისაგან ლაფირისძეული მამული და გლეხი ორჯელ მისგან ნასყიდი იყო და მერე მაზედ თქუენ ნაშვილები იყვნით. და აგრეთვე ქალაქს რაც არ ჰქონდა, სუმბატმან მაზედაცა გიშუილა...“.¹ მაშასადამე, სუმბატს ვირშელი უშვილებია როგორც ნაწყალობევე (ძაგნაკორნაში), ასევე თავის საკუთარ მონაგებ (ქალაქში) მამულებზე და სხვა ქონებაზე. გამოთქმა „მაზედაცა გიშუილა“ უჩვენებს, რომ სუმბატმა ვირშელი იშვილა მამულზე. აქ გამოვლენილია ნარმოდგენა, რომ შვილად აყვანა „მართებს“ მამულს. მარკოზ კათალიკოსის საბუთში მამისა ბერინასშვილისადმი ანალოგიური დამოკიდებულება ჩანს შვილად აყვანისადმი: „შენი სიმამრი მახარებელი სოფლისა ვითარებისაგან უმკვიდრო და უნათესაო იქმნა და მისავე სიცოცხლეშიგა გიშვილნა მისა მამულზედა“.²

„მამულის მიერ შვილება“ კერძო სამართლის ნორმების რეალიზაციას გულისხმობს. იმერეთის სამეფოს ერთ საბუთში უმკვიდროქმნილი მამულის „შვილად“ თავს აცხადებს მეფე ბაგრატ III. „ესე გლეხნი ლოლაბერიძის, ციხისთავის, მკვიდრი მამული იყო და

¹ სსცსა 1449-1171.

² იქვე, 1448-5024.

უშვილოდ გარდახდა და ჩვენ ნაშვილეობით მოგვეცა და ჩვენ ჩვენის სულისათვის შევსწირეთ".¹ ციხისთავის მამული მეფეს საჯარო უფლებით, როგორც ბეითალმანი, გადაეცა. აღმოსავლურ ქართულ საბუთებში ანალოგიურ შემთხვევებში არასოდეს არ არის მეფის უფლება გამოხატული ტერმინით – „ნაშვილეობით“. ვფიქრობთ, რომ ამ ტერმინის ხმარება მოცემულ კონტექსტში ასახავს კერძო და საჯარო სამართლებრივ კატეგორიებს შორის ზღვრის ერთგვარ მოშლას. მეფის მიერ მისი საჯარო უფლება აღიქმება, როგორც კერძო. შეიძლება ითქვას, რომ ტერმინში ჩანს ნორმისადმი დამოკიდებულება. „ნაშვილეობით“ მიღებულ მამულს მეფე სწირავს გელათის წმინდა გიორგის მონასტერს თავისი სულისათვის. ისე, როგორც კერძო საგვარეულო საკუთრებას.

მამულის ცნებაში ჩადებული „შვილობის“ ანუ მემკვიდრეობითობის ფუნქცია ასახულია ფეოდალური საგვარეულოს პირის საკუთარ სახელთა „მიგრაციაში“. დადასტურებულია შემთხვევები, როცა ძველ ფეოდალურ მამულზე მოსული ახალი საგვარეულოს წარმომადგენლები ირქმევენ ძველი საგვარეულოსათვის დამახასიათებელ სახელებს. ამირახორ ხიმშია აბაზასძის დამონმებულ საბუთში ხიმშიას ძეს ეწოდება იმარინდო. მოგვიანებით ამირახორობა და, როგორც ჩანს, საბელო ქვეყანაც გადადის ზეედგინისძეთა საგვარეულოს ხელში (XV ს. შუა ხანები).² ამ ხანებში ჩნდება საბუთებში ზეედგინისძეთა საკუთარ სახელად იმარინდო, რაც შემდეგ ამ საგვარეულოს კუთვნილება ხდება.³ მირიანისძეთა ადგილას დამკვიდრებული ახალციხელი ქავთარაძის შვილთა შორის ვხვდებით სახელს „მირიან“. ⁴ XVII ს. ბარათაშვილთა და ყორღანაშვილთა შორის იდება მრავალი ნასყიდობის ხელშეკრულება,⁵ ყორღანაშვილები ყიდულობენ ბარათაშვილებისაგან მიწებს, გარდა ამისა, ყორღანაშვილე-

¹ ქართული სამართლის ძეგლები, II, გვ. 188.

² პირველი ამირახორია თაყა ზეედგინისძე. ამირახორობა მას მიუღია ალექსანდრე მეფის (I) ძის, ვახტანგ მეფის დროს (Hd-1799). შემდგომ ამირახორად იხსენიება ამირინდო, ზეედგინისძეთა საგვარეულოდან. როგორც ჩანს, ბაგრატი ქართლ-იმერეთის მეფის თანამედროვე. ქრ. II, გვ. 205.

³ სსცსა 1449-1628.

⁴ 1487 წ. ხელნაწ. ინსტ. Hd-1349.

⁵ სსცსა 1450: 1|102, 16/106, 16/81, 1/103, 1/69, 1/113, 1/70, 1/50, 1/86.

ბი მეფეთაგან წყალობითაც იღებენ ბარათაშვილთა ამოვარდნილ მამულებს.¹ ბარათაშვილთა ადგილებზე ყორღანაშვილთა დამკვიდრებას თან სდევს ბარათაშვილთა საგვარეულოს დამახასიათებელი სახელების „შექნაც“. საბუთებში კარგად ჩანს ბარათაშვილთათვის დამახასიათებელი სახელების შემოჭრა ყორღანაშვილთა ოჯახებში. მაგ.: ზაალ, ქაიხოსრო, პაატა, პაპუნა, სიაუშ, თაყა, გარსევან, მერაბ, ოთარ.

ბარიგების უზრუნველყოფის თემა

იურიდიულ მხარეებს შორის საბუთით გაფორმებული გარიგება საჭიროებდა დაცვას. ამ მიზანს ემსახურება თვით საბუთის ტექსტში შეტანილი სპეციალური თემა, რომელსაც ევროპულ დიპლომატიკაში ეწოდება *sanctio*. ეს თემატური კომპონენტი საბუთის გაბმულ ტექსტში ჩნდება მხოლოდ მას შემდეგ, რაც ძირითადი თემა საბუთისა მთლიანად ამოიწურება. *Sanctio* თავისთავად რთული შედგენილობისაა, იგი რამდენიმე ქვეთემისაგან შედგება, რომელთაგან თითოეულს თავისი გრამატიკული კონსტრუქცია და ფრაზეოლოგიურ-ტერმინოლოგიური შედგენილობა ახასიათებს.

Sanctio-ს თემების გამაერთიანებელი იდეაა კონკრეტული საბუთით დადგენილი სამართლებრივი ურთიერთობის დაცვა და მისი სავალდებულოდ გამოცხადება. ამ იდეის გამოხატვა შესაძლებელი ხდება შემდეგი თემებით: 1. გარიგების ობიექტზე კანონიერების შესაძლო დამრღვევთა მოქმედების აღკვეთა; 2. სხვა პრეტენდენტთა უფლებების გაუქმებულად გამოცხადება; 3. ბრძანება მომავალ ხელისუფალთა მიმართ, რათა შეასრულონ გარიგების პირობები; 4. ასეთივე განკარგულება საზოგადოების სხვადასხვა კატეგორიის წარმომადგენლებისადმი და გარიგების ყველა შესაძლო დამრღვევის მიმართ. რა თქმა უნდა, საბუთებში ერთდროულად ყველა ეს თემა იშვიათად არის თავმოყრილი, მაგრამ ერთი მაინც უსათუოდ იქნება. მათი თანაარსებობა ან *sanctio*-ს თემების შერჩევა განისაზღვრება საბუთის ქვესახეობით.

¹ სსცსა 1450: 16/93, 1449-765, ხელნაწ. ინსტ. Qd-2432, 1450-1/2.

1. გასხვისებულ ობიექტზე კანონიერების დამრღვევთა მოქმედების აღკვეთა. XI-XIII საუკუნეებში ეს თემა გვხვდება მეფეთა შენირულების სიგელებში. იგი მოსდევს უშუალოდ ძირითად თემას. მის გრამატიკულ თავისებურებად შეიძლება ჩაითვალოს ზმნის ხმრება პირველი თურმეობითის მწკრივში („თავისუფლობით შემინირავს ყოველსავე მეუნებლისა და დამაკლებლისაგან“¹ „... არავინ გუიბრძანებია არცა მშლელი და მაქცეველი ბრძანებისა ამის ჩუენისაი“² „ეე ყოველი, ვითა გუიბრძანებია და დაგუინერია გაჩენით... ნუმცა ვის უკადრებია ნყენაი...“³ ასევე დამახასიათებელია ლექსიკური ერთეულები: „მეუნებლე“, „დამაკლებელი“, „მანებელი“, „მაქცეველი“, „მანყინარი“, რომელთაც აქვთ სინონიმური მნიშვნელობა და აღნიშნავენ უნებართვოდ, თვითნებურად მოქმედ პირს. „ნყენა“ და „დაკლება“ საბუთებში ყოველთვის უკავშირდება უკანონო მოქმედებას, მაგრამ ჩადენილს არა ნებისმიერი ადამიანის მიერ, არამედ სახელმწიფო აპარატის ფისკის მოხელის ან რომელიმე სხვა მოხელის – „საქმის მოქმედის“ მიერ. გიორგი III-ის სიგელში შიომღვიმის მონასტრისადმი ნათქვამია: „ბაზიარნი ერთსა დღელამესა აგარას დადგენ უწყენელად“⁴ ...ეს თემა თავისი შინაარსით ძალზე უახლოვდება სამოხელეო შეუვალობის თემას. მასში კონკრეტულ მოხელეთათვის პირდაპირ არ არის აკრძალული შესვლა იმუნისტის ტერიტორიაზე, მაგრამ მისი ფუნქცია ტექსტის მიმართ განსხვავებულია, მასში ჩადებულია გარიგების დაცვის აზრი.

გვაქვს ორიოდ შემთხვევა, როდესაც სამოხელეო შეუვალობის მკვეთრად გამოხატული მოტივები ტექსტში სწორედ ამ განსახილველი თემის ადგილს იკავებს. ადგილის ჩანაცვლებაც იმას მონშობს, რომ sanctio-ს ეს ადრინდელი ვარიანტი ადმინისტრაციული იმუნიტეტის შინაარსისა იყო. ასეთი აკრძალვა გვაქვს დავით ნარინის მიერ გელათისათვის ბოძებულ შენირულების სიგელში: „...არც ქუთაისის მეგერგილეთა და ამირათაგან რა ეწყინებოდეს და არც ვის სხვსაგან და კანდელაქისაგან კიდე, არც ვისი ჳელი შევიდოდეს სამებელასშვილს და მის მამულზედა, რაც არის...“⁵ ამავე მეფის ნყალობის სიგელში

¹ კორპუსი I, გვ. 35.

² იქვე, გვ. 47.

³ იქვე, გვ. 79.

⁴ იქვე, გვ. 69.

⁵ იქვე, გვ. 176.

ვახტანგ თულაისძისადმი *sanctio*-ს აღნიშნული გამოთქმა უშუალოდ აგრძელებს სამოხელეო იმუნიტეტის ამჟამად გამოხატულ თემას: „და არაი ვისი რაი ჳელი შევიდოდეს, არცა რაი ვის საქმე ედვას მის თანა... არცა რაი ვისგან ეწყინებოდეს... და არავინ გუიბრძანებია მშლელი და მაქცეველი ბრძანებულისა ამის ჩუენისაი, არცა ვინა მეუნებლე, მანყენელი და დამაკლებელი მათი...“¹

2. სხვა პრეტენდენტთა უფლებების გაუქმებულად გამოცხადება. ეს არის ის თემა, რომელსაც „ქართულ დიპლომატიკაში“ ეწოდება „დაუცილებლობა-გაცუდებულობა“. ივ. ჯავახიშვილის განმარტებით, ზოგიერთი საბუთის განგებულებით ნაწილს დაერთო-და ნაკვეთი, რომელიც „სიგელით ნაბოძების დაუცილებლობა-მოუდევრობისა და პასუხისგამცემობის შესახებ შეიცავდა ცნობას. მერმე, ამ მიცემულობის ნიგნის საწინააღმდეგო შინაარსის წინანდელი საბუთების გაუქმებას“². ეს თემა ძალზე გავრცელებულია XIV-XV სს. საბუთებში, მაგრამ უფრო ადრე გვხვდება მხოლოდ ერთგან, 1287/1288 წ. დავით მეფის წყალობის სიგელში ვახტანგ თულაისძისადმი. აქ ეს თემა იზოლირებული არ არის *sanctio*-ს ხსენებული პირველი თემისაგან, სინტაქსური კონსტრუქციით მასთან არის დაკავშირებული: „თუ რა ვის ამათ ადგილთაი სიგელი, ანუ ჩაქი და ნიშანი ჰქონეს, ყუელაი სიგლითა ამით გაგუიტიხია და მტკიცე ესე ოდენ“³.

დაუცილებლობის თემა ძალზე ძლიერდება XIV-XV საუკუნეების წყალობის საბუთებში. 1338 წ. გიორგი ბრწყინვალის მიერ ივანე თორელ-ჯავახიშვილისათვის მიცემულ წყალობის სიგელში ვკითხულობთ: „და არავინ გუიბრძანებია მშლელი ბრძანებულისა ამის ჩუენისა, არცა მეუნებლე, მვენებელი ამისი“⁴. იგივე ფორმულა, თითქმის უცვლელად, გვხვდება 1348 წ. ანდრონიკე მეფის მიერ ნითლოსან ქვენიფნეველისადმი ბოძებულ სიგელში,⁵ აგრეთვე გიორგი VII-ის სიგელში გუგუნი მაყაშვილისადმი,⁶ ალექსანდრე

¹ კორპუსი I, გვ. 1817

² ივ. ჯავახიშვილი, ქართული დიპლომატიკა, გვ. 4.

³ კორპუსი I, გვ. 181.

⁴ ქართული სამართლის ძეგლები, II, გვ. 97.

⁵ იქვე, გვ. 99.

⁶ იქვე, გვ. 101.

მეფის სიგელებში ავთანდილ ზევდგინისძისადმი,¹ გიორგი VIII-ის სიგელებში² და სხვა. ჩამოთვლილ საბუთებში ძალზე ადვილად გამოიყოფა ჩვენთვის ნაცნობი ფორმულა – დაუცილებლობა, მაგრამ მთლიანად დაუცილებლობის თემა შეიცავს დამატებით კიდევ ახალ თემებს, რაც მხოლოდ XIV-XV საუკუნეების საბუთებში შეინიშნება.

დაუცილებლობის ტრადიციულად შემუშავებული ფორმულა გამახატავს მეფის ბრძანებას – არავის დაერღვია მის მიერ ახლად გაცემული განკარგულება. ეს იყო ერთადერთი მოტივი, რომელსაც შეიცავდა დაუცილებლობის ტექსტი. ივ. ჯავახიშვილი დაუცილებლობის განმარტებისას აღნიშნავს, რომ შემდეგ (იგულისხმება XIV ს. შემდგომი ხანა) ეს ნაკვეთი გამოხატავდა გაცემული საბუთის სანინაალმდეგო შინაარსის მქონე სხვა საბუთების გაუქმებას.³ პირველად დაუცილებლობის თემაში ასეთი ახალი მოტივი ჩნდება ანდრონიკე მეფის მიერ 1348 წ. ნითლოსან ქვენიფნეველისადმი ბოძებულ წყალობის სიგელში. აქაც დაუცილებლობა ძირითად თემას ასრულებს: „და თუ ვის რაი ამა ადგილთა სიგელი და ანუ ნიშანი ჰქონდეს, ყოველივე სიგლითა ამით გაგუიტიხია და მტკიცე ესე ოდენია. და არავინ გვიბრძანებია მშლელი და მაქცეველი ბრძანებულის ამის ჩუენისაჲ და არცა მეუნებლე, მავნებელი და დამაკლებელი“.⁴ აქ დაუცილებლობის თემა მთლიანად ორ ქვეთემას მოიცავს. პირველი გამოხატავს ნაწყალობევე სოფლებზე გაცემული სხვა ყველა საბუთის გაუქმების მოთხოვნას, ხოლო მეორე – ძველი, უკვე ნაცნობი, ტრადიციული დაუცილებლობის ფორმულაა. ეს უკანასკნელი მეფეთა წყალობისა თუ შენირულების სიგელებში ძალზე ზოგადი შინაარსისაა. როგორც უკვე აღვნიშნეთ, იგი წარმოადგენს საერთო აკრძალვას, მიმართულს გარიგების პირობების შესაძლო დამრღვევთა წინააღმდეგ. მისი დანიშნულება მეფის ავტორიტეტისა და ძლიერების დადასტურებაში უფრო მდგომარეობს, ვიდრე იმის ჩვენებაში, თუ ვინ შეიძლება იყოს მეფის გადაწყვეტილების დამრღვევი ან რა სახისაა ეს დარღვევა. სწორედ

¹ ქართული სამართლის ძეგლები, II, გვ. 119-122.

² იქვე, გვ. 130.

³ ივ. ჯავახიშვილი, ქართული დიპლომატიკა, გვ. 105.

⁴ ქართული სამართლის ძეგლები, II, გვ. 99.

ამას აზუსტებს დაუცილებლობის ახალი, XIV-XV სს. გაჩენილი მოტივები.

1401 წ. გიორგი მეფე მამულებს უწყალობებს ფალავანდ, ივანე და სხვა ფალავანდისშვილებს. წყალობის გამოძახებულ იურიდიულ კლაუზულებს მოსდევს დაუცილებლობა: „და ვისაცა რაი სიგელი, ანუ ბრძანება აქვს, ანუ ჩაქი სხვათა მეფეთაგან, ყველა სიგლითა ამით გამიცუდებია და მტკიცე ესე ოდენ არს.“¹ 1425 წ. ალექსანდრე მეფე ავთანდილ, ზერდგინ და თაყა ზევდგენისძეებს უბოძებს აზნაურ ქავთარ ქარუმისძეს. სიგელის ძირითად თემას ამთავრებს საკმაოდ ვრცელი დაუცილებლობა: „ვერაჲინ დაგეცილოს ქარუმისძესა ქავთარს, მისთა შვილთა და მომავალთა, და რასაცა დღეს მქონებელი არის, ვერას ჟამისა შემოსრულობისათვის, ვერას ჟამსა ვერა. და თუ ვის რა ამა ჩუენგან ბოძებულისა ნიგნი და ნიშანი აქუს, ყველა ამ სიგლითა გაგვიცუდებია და მტკიცე ესე ოდენ არის. ჴელმოხსნით და ყოვლისა დაბადებულისაგან უსარჩლელად მოგუიხსენებიან... და არაჲინ გუიბრძანებია მშლელ და მქცეველი მტკიცედ ბოძებულისა ამის ჩუენისა, არცა მეუნებლე, მავნე და დამაკლებელი“.² ტრადიციული ფორმულა „არაჲინ გუიბრძანებია...“ დაუცილებლობის სრული ტექსტის ბოლოშია მოქცეული და მას მხოლოდ დეკლარაციული მნიშვნელობა აქვს შერჩენილი. დაუცილებლობის ნამდვილი, უკვე რეალურად საჭირო ტექსტი კი ავლენს სრულიად ახალ მოტივებს. აღნიშნული ტექსტის პირველი გამოთქმა ზევდგინისძეთა კუთვნილებაში გადასულ ყმებზე, ქარუმისძეებზე, ახალი მფლობელის სამშვილდო უფლებას აცხადებს („ვერჲინ დაგეცილოს...მისთა შვილთა და მომავალთა“). იგი აძლიერებს სწორედ ამ მემკვიდრეობითობის აზრს. მეორე გამოთქმა უკვე ნაცნობ მოტივს შეიცავს წყალობის ობიექტზე არსებული სხვა საბუთების გაუქმების შესახებ. მესამე გამოთქმა: „ჴელმოხსნით და ყოვლისა დაბადებულისაგან უსარჩლელად მოგუიხსენებიან“ – ზოგადი ხასიათისაა და იმეორებს აზრს წყალობის უსარჩლელობის შესახებ. იგი თავის ფუნქციას სწორედ ამ განმეორებით ასრულებს, რადგან დიპლომატიკური თემის ან მოტივის განმეორება

¹ სსცსა 1450-11/102

² ქართული სამართლის ძეგლები, II, 118.

განსაკუთრებით აძლიერებს განმეორებადი თემის მნიშვნელობას მთელი საბუთის მიმართ.

დაუცილებლობის ახალი ვარიანტები უჩვენებს, რომ აკრძალვა მიმართულია უკვე არა აბსტრაქტული დამრღვევის, არამედ გასხვისებული ობიექტის სრულიად კონკრეტული პრეტენდენტების მიმართ. მაგ., 1450 წ. გიორგი VIII-ის სიგელში სუმბატ ურდოველასშვილისადმი წერია: „...ცოტაოდენსა რასმე ხანსა ნითელსაშვილსა ივანეს პქონდა და ჩუენ სიგელი და ნიშანი უბოძეთ ან იგი სიგელი გაგუიციუდებია და ამა მტკიცითა სიგლითა გაგუიტეხია და მტკიცე ესე ოდენ არის ამაღ, რომე სამართლითა თქუენ გმართვედა.¹ 1453 წ. გიორგი VIII ხელახლა უბოძებს ზევდგინისძეთა სახლს აზნაურ ქარუმისძეებს, რადგან ამ დროისათვის ქარუმისძენი უკვე ჩამორთმეულნი ყოფილან ზევდგინისძეებისათვის: „ქარუმისძენი პატრონის მეფისა ალექსანდრესაგანცა თქუენთუის მკუიდრდ სამყოდ (ნაბოძები იყო). ნაბოძავმან კაცმან თქუენი თავი შემოგვაბეზლა და ცოტასა ოდენ ჯანსა ჩამოგართვით ...კიდე მოკითხული ვქენით და ყოველსა საქმესა ზედან მართალნი და უბრალონი იყავით... და ქარუმიძე მკუიდრითა მამულითა თქვენთვე გიბოძეთ...² სრულიად აშკარაა, რომ საბუთით დამყარებულ ხელშეკრულებას არღვევს თვით მეფე, რადგან იმას აღარა აქვს პრაქტიკულად მნიშვნელობა, თუ „სამართლითა“ ვის „მართვედა“ ყმა-მამული. როგორც ცნობილია, წყალობის ბოძებისა და დამტკიცების უფლებას სამეფო ხელისუფლება ერთგული ფეოდალების გამრავლებისა და ურჩების მოდრეკის მიზნით იყენებდა. წყალობის განახლების უზენაესი უფლებით მეფეს საშუალება პქონდა შეეზღუდა ფეოდალთა ფართო მიდრეკილება იმუნიტეტის გაძლიერებისადმი, თუმცა, პრაქტიკულად, ამ უფლებას იგი ყოველთვის ერთნაირი წარმატებით ვერ ახორციელებდა.

XIV-XV საუკუნეების ფეოდალური საქართველოსათვის დამახასიათებელია შიდაფეოდალური ქიშპობა, რაც ახალი ფეოდალური სახლების აღზევებაში და სხვათა დამცრობაში გამოიხატა. მაგრამ ასეთი პროცესები, როგორც საბუთებიდან ირკვევა, სამეფო ხელისუფლების მიერ მაინცა და მაინც სამართლებრივი,

¹ სსცსა 1449-1171.

² ქართული სამართლის ძეგლები, II, გვ. 133.

ანუ კანონიერების ნიშნით არ რეგულირდებოდა. მაგ., 1451 წ. ნულუკიძეებისათვის გიორგი VIII-ის მიერ ბოძებული წყალობის სიგელი აღწერს, თუ რა პირობებში შეიძლებოდა „სხვებს“, ე. ი. მამულის არაკანონიერ მჭერებს ჩაეგდოთ ხელში ესა თუ ის სამფლობელო: „პაპანი და მამა თქუენნი ჩუენსა დიდსა სამსახურსა და ერთგულობასა შიგან დაჯოცილან და ჩუენთა გუართათვთს მრავალი უმსახურებია. და თქუენ ობოლნი და ნურილნი დარჩომილხართ. მას დროსა და ჟამსა შიგან მეფემობით თუ ვისმე ესე თქუენი მკუიდრი და ნასისხლი მამული – სოფელი ინა გამოეურვოს და ემოვნოს მეფეთაგან, მაშინცა დიდი ძალი და უსამართლო გჭირებია.“¹ გიორგი მეფე „სამართლიანად“ მოქცეულა და ძველი პატრონებისათვის დაუბრუნებია მკუიდრი და ნასისხლი მამულები. ციტირებულ ტექსტში საინტერესოა გამოთქმა: „გამოეურვოს და ემოვნოს მეფეთაგან“. იგი პირდაპირ უჩვენებს, რომ მეფე თვით არის უპირველესი დამრღვევი წყალობის თუ სხვა გარიგებისა. როდესაც ერთსა და იმავე მამულზე რამდენიმე სამეფო სიგელი არსებობდა გაცემული, ცხადია, ამ სიგელთა წყარო ისევ სამეფო ხელისუფლება იყო. ამიტომაც მეფეები ზოგჯერ იძულებულნი იყვნენ გაეუქმებინათ მათ მიერვე გაცემული ძველი საბუთები: „არა თუ ან თქუენსა მკუიდრსა და ნასისხლსა ამა მამულსა სოფელსა ინასა მოგასარჩლოთ და ძალად და უსამართლოდ ნაქონებისათვის ვისმე სხუასა კაცსა სიგელი აელოს, ტყუვილია, ცუდი და უსამართლობა არის და ამა ჩუენმან სიგელმან გატეხოს იგი“.² მამულების წყალობა-ჩამორთმევის უფლების ასეთი გამოყენება სამეფო ხელისუფლებას „ერთგულ“ ფეოდალთა მეტად არასაიმედო რაზმს უქმნიდა. ამიერიდან ერთგულება კი აღარ იყო მამულის წყალობის საფუძველი, არამედ, პირიქით, მამულის შენარჩუნება იყო მეფისადმი ერთგულების მაიძულებელი მიზეზი. ამიტომ მამულზე უფლებების განმტკიცების მიზნით ფეოდალი იმ პატრონს ემსახურება, ვის მხარეზეც პოლიტიკური ძალა მეტი აღმოჩნდება.³

¹ ქართული სიმართლის ძეგლები, II, გვ. 130.

² იქვე, გვ. 130.

³ ნ. ბერძენიშვილი, ფეოდალური ურთიერთობიდან XV ს-ში, საქართველოს ისტორიის საკითხები, II, თბილისი, 1965, გვ. 131.

ზევდგენისძეთა ერთ-ერთ დავის წიგნში ნათქვამია: „მე ბატონსა დავითს ასრე მოვახსენე: თუ შენ ბაგრატ მეფისა ყმა არ შეიქმნები, მე ჩემსა მამულსა არავინ მამცემს. თუმცა ყმა არ შექმნილიყო, ჩემსა მამულსა არავინ მოგუცემდა“.

მეფეთა ასეთი პოლიტიკა, მეორე მხრივ, ფეოდალთა ურთიერთ-ქიშპობასაც უწყობდა ხელს. დასმენის, ერთგულებაში ეჭვის შეტანის საფუძველზე, მეფე ყმა-მამულს ართმევდა ერთს და აძლევდა სხვა ფეოდალს. ასეთი ქიშპობით მეფის ხელისუფლება დროებით სარგებლობდა, მაგრამ, როგორც ჩანს, დროებით წარმატებებსაც ცვალებადი უპირატესობით ლებულობდა. ყველა ფეოდალი როდი უცდიდა მეფის თანხმობას მამულის მოთხოვნაზე. ზევდგენისძეთა ერთ-ერთ საბუთში ნათქვამია: „ახალციხე მამისა ბიძაჩემს ჰქონდა, წინამური ასრე წამირთმევია, არას ბატონისათვის ჩოქი არ მიქნია“.¹ მეფისაგან შეწყალებულ ფეოდალს თავისი მამულის დაცვა უხდებოდა როგორც სხვა ფეოდალებისაგან, ასევე თვით მწყალობელი მეფისაგან, რადგან მყარი გარანტიები (არც იურიდიული, არც ზნეობრივი) აღარ არსებობდა. 1429 წ. ალექსანდრე მეფე აეთანდღილ ზევდგენისძეს უწყალობებს გომს და ნადარბაზევს. ამ საბუთის დაუცილებლობა შემდეგ მოტივებს შეიცავს: 1. რა დროც არ უნდა დადგეს, ადრესატს ვერავინ ვერ უნდა შეეცილოს ნაწყალობევ და ნასისხლ მამულებს; 2. თუ მაინც ვინმე გამოჩნდება მოცილე, მეფე პირად პასუხისმგებლობას კისრულობს მის წინაშე; 3. ყველა სხვა სიგელი ამ ახალი სიგელით უქმდება; 4. ტრადიციული ფორმულა, რომელიც ზოგადად კრძალავს მეფის წყალობის შეცვლას. ჩამოთვლილ მოტივთაგან სრულიად ახალია მეორე, მეფის პირადი პასუხისმგებლობის მოტივი მოდავეთა წინაშე. ამ მოტივის გაჩენა გამოძახილია სამეფო ხელისუფლების მიდრეკილებისა ადმინისტრაციული უფლებების გაძლიერებისადმი, რადგან ამოქმედებული სოციალურ-ეკონომიკური მექანიზმები მხოლოდ ფეოდალური სეპარატიზმის გაძლიერებას უწყობდა ხელს.

დაუცილებლობის თემა XIII-XV საუკუნეების მანძილზე ძლიერდება ახალი მოტივებით და საბუთის ტექსტშიც მნიშვნელოვან ადგილს

¹ ნ. ბერძენიშვილი, ფეოდალური ურთიერთობიდან XV ს-ში, საქართველოს ისტორიის საკითხები, II, გვ. 143.

იკავებს. შესამჩნევად იზრდება მისი ხვედრითი წონა საბუთის სხვა სპეციალურ თემებთან შედარებით. დაუცილებლობის ფუნქციის გაძლიერება XIV-XV საუკუნეების წყალობის სიგელებში სრულიად ამკარაა. ამკარაა ისიც, რომ საბუთების ტექსტში ამგვარი ცვლილება ანარეკლია საზოგადოების შიგნით მიმდინარე ძლიერი სოციალურ-პოლიტიკური პროცესებისა. უკიდურესად დაძაბულია ვითარება სამამულე ურთიერთობის სფეროში მეფესა და ფეოდალებს შორის, მეორე მხრივ – თვით ფეოდალთა შორის. ნაწყალობევი მამულის გამკვიდრების ტენდენცია პრაქტიკულად ცხოვრების წესად არის ქცეული. იქმნება შთაბეჭდილება, რომ სამეფო ხელისუფლებას ახალი წყალობის გაცემა შეუძლია მხოლოდ ჩამორთმეული მამულების ხარჯზე, ანუ სახელმწიფო მიწების ფონდი ივსებოდა მხოლოდ ჩამორთმეული (რა თქმა უნდა, ბეითალმანითაც) მიწებით (ბეითალმან მამულებზე დაყრდნობით მეფეს, ცხადია, არ შეეძლო სერიოზული საშინაო პოლიტიკის წარმოება, რადგან ბეითალმანი მამულები ბევრი არ შეიძლებოდა ყოფილიყო). სწორედ ამ პერიოდში უნდა მომხდარიყო ცნებების „სახელმწიფო“ და „სახასო“ ურთიერთდამთხვევა, რადგან, ფაქტობრივად, სახელმწიფო მიწები აღარც არსებობდა. ამ პერიოდის სამეფო ოჯახის შენირულების საბუთებიც ადასტურებს ამ ვითარებას. დაუცილებლობის ახალი მოტივების გაჩენა თუმცა არაპირდაპირი, მაგრამ უტყუარი მონმობაა ფეოდალური საზოგადოების სამამულე ურთიერთობებში მომხდარი ცვლილებებისა.

3. ბრძანება მომავალ ხელისუფალთა მიმართ. Sanctio-ს ამ თემას ივ. ჯავახიშვილი უწოდებს „ბრძანებულებას“. იგი მას მხოლოდ მეფეთა საბუთების შემადგენელ კომპონენტად მიაჩნია.¹ „ბრძანებულებაში“ საბუთის გამცემი მიმართავს ფეოდალური საზოგადოების მაღალი და დაბალი რანგის მოხელეებს, უმაღლეს ხელისუფალთ, რათა განუხრელად დაიცვან საბუთის გადაწყვეტილებანი. ბრძანებულებას იმპერატიული ტონი აქვს (რაც მიიღწევა ტექსტში გამოყენებული ზმნების ბრძანებითი კილოთი) და იგი მეფეების, დიდ საერო ხელისუფალთა მიერ გაცემულ აქტებს დაერთვის, როგორც მათი უფლებამოსილების დადასტურება.

¹ ივ. ჯავახიშვილი, ქართული დიპლომატიკა, გვ. 106.

ბრძანებულებაში ჩამოთვლილ მოხელეთა ნუსხას ნინ უძღვის სტერეოტიპული გამოთქმა: „ან ვინცა კნახოთ შემდგომად ჩემსა მომავალნო...“ სწორედ ამ გამოთქმის ნყალობით შეეხება ბრძანებულების მოთხოვნა მომავალ დროს. მასში მომავალი დროის კატეგორია გააზრებულია, როგორც არსებული სოციალური ნესრიგის უცვლელი განმეორება.

ბრძანებულების თემა ცნობილია ბიზანტიურ დიპლომატიკაში. XI-XII სს. ბიზანტიურ ხრისობულებს დაერთვის იმ მოხელეთა ვრცელი სიები, რომელთაც არ უნდა დაერღვიათ ადრესატისათვის საბუთით მიცემული შეღავათები.¹

ბრძანებულების სტრუქტურული ტიპი საკმაოდ მყარია და იგი XI-XV სს. მანძილზე თითქმის არ იცვლება (ერთნაირია დასაწყისი და დამაბოლოებელი სტერეოტიპული გამოთქმები, შუაშია მოქცეული მოხელეთა ნუსხა), მაგრამ საგრძნობლად სხვაობს იმავე ქრონოლოგიურ ჩარჩოებში მოხელეთა შემადგენლობა და მათი ჩამოთვლის პრინციპებიც. ცვალებადობა გამოწვეულია იმით, რომ ბრძანებულებაში შეტანილი სამოხელეო ტერმინები ყოველთვის საბუთის თანადროულ სამოხელეო სისტემას ასახავს და იცვლება ამ სისტემაში მომხდარი ცვლილებების შესაბამისად. ამ მიზეზების გამო „ბრძანებულება“ სრულად ვერ ჩამოყალიბდა ფორმულად, როგორც ეს მოხდა საბუთის ტექსტის ზოგიერთი ნაწილების შემთხვევაში. „ბრძანებულების“ ეს თავისებურება მით უფრო ზრდის მის ნყაროთმცოდნეობით ღირებულებას ფეოდალური სახელმწიფოს სამოხელეო აპარატის შესწავლისათვის. ბრძანებულებაში ჩამოთვლილ მოხელეთა ზუსტი, ქრონოლოგიურად დადგენილი ნუსხები მნიშვნელოვანი დამხმარე მასალაა უთარილო საბუთების დათარიღებისთვისაც.

XI-XIII საუკუნეებიდან მოღწეულ საბუთთაგან, რომლებშიც გვხვდება ბრძანებულების თემა, შვიდი შეუვალობის სიგელია, ერთი – ნყალობის სიგელი, ერთიც – სამონასტრო დავის გარიგებისა და შეწირულების საბუთი. ამ საბუთთა გამცემები მეფეები არიან. ამავე ხანის ზოგიერთ სამეფო სიგელს კი ბრძანებულების თემა საერთოდ არა აქვს (გიორგი III, დავით ნარინი).

¹ Яковенко П. А., К истории иммунитета в Византии, с. 13.

XI-XIII სს. ბრძანებულებათა ქრონოლოგიური ტაბულა ასახავს ამ თემის განვითარებას. ყოველი საბუთის ბრძანებულება იწყება სტერეოტიპული გამოთქმით „ან ვინცა ჰნახოთ...“ და სრულდება „...ჩინებულნი და ყოველნი საქმისმოქმედნი (ან „ხელისუფალნი და საქმის მოქმედნი“). ეს გამოთქმები ქმნიან ბრძანებულების ჩარჩოს, რომლის შიგნით სხვადასხვა ვარიანტით ხდება მოხელეთა ჩამოთვლა. მოხელეთა სიები მეტ-ნაკლები სისრულით ასახავენ იმ სამოხელეო აპარატს, რომელსაც ივ. ჯავახიშვილი „კარით გამრიგებებს“ უწოდებს. ამავე დროს ბრძანებულებაში მოხელეთა გარდა დასახელებულნი არიან ფეოდალური ზედაფენის სხვა წარმომადგენლები: აზნაური, მემამულე, მოსაკარგავე, დიდებული.

ეს ნიმუშები სისრულის მიხედვით ერთმანეთისაგან იმდენად სხვაობს, რომ საეჭვოა თავად სისრულე იყოს მათი შედგენისას გამოყენებული კრიტერიუმი. თუმცა ზოგიერთი დიპლომატიკური თემისათვის დამახასიათებელია საგნის ამონურვადობისაკენ სწრაფვა. სისრულის ილუზიას მაინც ქმნის დამასრულებელი გამოთქმა „ყოველნი საქმისმოქმედნი“. ვფიქრობთ, რომ XI საუკუნის ბრძანებულებანი მოხელეთა შერჩევის პრინციპის მიხედვით უნდა გაიმიჯნოს XIII საუკუნის ანალოგიური მასალისაგან.

ყველა შემთხვევაში ბრძანებულების ეს თემა, როგორც ტექსტის დამოუკიდებელი სტრუქტურული ელემენტი, ადვილად მოსაყოფია გაბმული ტექსტიდან, მაგრამ შინაარსობლივად ძირითად თემასთან მას უფრო ღრმა კავშირი ეძებნება. XI ს. ბრძანებულებათა შედარება საბუთების ძირითად თემასთან უჩვენებს, რომ ბრძანებულებაში ჩამოთვლილი მოხელეთა სახელწოდებები გარკვეულ შესაბამისობაშია შეუვალლობის თემებთან. მაგ., ბაგრატ IV-ის 1057 წ. სიგელის მიხედვით, შიომღვიმის სოფელს, ბორცუისჯუარს, მეფე უბოძებს შეუვალობას სახელმწიფო, საერისთავო, სააზნაურო, საციხისთავო, სახევისუფლო, საბანჯრე, სახიდი და საკოემრე გადასახად-ვალდებულებათაგან. აღნიშნული გადასახადების სახელწოდებებთან ბრძანებულების სამოხელეო ტერმინების სიახლოვე იმისი საბუთი უნდა იყოს, რომ ბრძანებულება საბუთის კონკრეტულ მიზანდასახულობას დაცლებული არ იყო. იგი ზუსტად იმ მოხელეებს მიმართავდა, რომელთაც რეალურად ხელი მიუწვდებოდათ გასხვისებულ ობიექტზე. ასეთივე შესატყვისობა შეიმჩნევა გიორგი II-ის

სიგელის შეუვალობის ტექსტთა და ბრძანებულებაში ჩამოთვლილ მოხელეთა შორის. სიგელში ჩამოთვლილია მრავალი სოფელი, ქალაქში ქონება, რომელთაც შეუვალობა მიანიჭა მეფემ. ბუნებრივია, გადასახადებიც მეტი და მრავალფეროვანია. ჩამოთვლილია: „სახელმწიფო, საერისთვო, საციხისთვო, სახევისთვო, სახევისუფლო, შურტათა და ჩინებულთა, ციხეთა სამსახური, სუხრა, ბაჟი“. ეს გადასახადები, როგორც ჩანს, შესაბამისი დასახელების მოხელეთა მიერ კონტროლდებოდა. ბაგრატიის მეორე სიგელი, ოპიზართა და მიჯნაძორელთათვის ბოძებული, სასამართლო დავის გარჩევის თაობაზეა შედგენილი. აქ, ცხადია, შეუვალობის მინიჭებაზე საუბარი არ შეიძლება იყოს. ბრძანებულებაში, მეფის გარდა დასახელებულია მხოლოდ ერისთავთ-ერისთავი და ერისთავი, რადგან რეალურად მათ შეეძლოთ მეფის სასამართლო გადანყვეტილებაზე კონტროლი დაენესებინათ. ასე რომ, ამ საბუთში, ლაღაც ლაპარაკია სადავო საქმეზე, ერისთავზე უფრო დაბალი რანგის მოხელე არც მოიხსენიება. ესეც იმის ნიშანია, რომ ბრძანებულების მოტივები საბუთით ასახულ კონკრეტულ გარემოებათა გათვალისწინებით იყო შერჩეული.

გიორგი III-ის 1170 წლის სიგელში ბრძანებულება ძალზე ზოგადი შინაარსისაა, მოხელეები საერთოდ არ არიან დასახელებულნი: „ან ვინცა ჰნახოთ ბრძანებაი და სიგელი ესე ჩუენი, ყოველთავე დაუმტკიცეთ და ნუ ვინ უშალავთ თუინიერ შენევისა და თანადგომისა“.¹ სამაგიეროდ, ამ საბუთში ძალზე დანერვილებით არის დამუშავებული ადმინისტრაციული შეუვალობის თემა.

XIII ს. სამეფო სიგელების „ბრძანებულება“ სტრუქტურულად არაფრით განსხვავდება XI ს. ბრძანებულებათაგან. მხოლოდ ამ საუკუნიდან ბრძანებულება შევსებულია მოხელეთა „ახალი კონტიგენტით“, ანუ, შეიმჩნევა ბრძანებულების სრულყოფა დაბალი რანგის მოხელეთა აღმნიშვნელი ტერმინებით. ასეთი ბრძანებულებები განსაკუთრებულ მნიშვნელობას იძენს ისეთი შეუვალობის საბუთებისათვის, რომლებშიც თვით შეუვალობის ფორმები არ არის დანერვილებით და ზუსტად გამოხატული. ასეთ შემთხვევებში ბრძანებულება ავსებდა საბუთის ძირითადი თემის არასრულყოფილებას. ბრძანებულებაში მოხელეთა ჩამოთვლა მიგვანიშნებს ბოძებული

¹ ქართული ისტორიული საბუთების კორპუსი I, გვ. 70.

ყმა-მამულის სამეურნეო პოტენციალზე და ლოკალურად გავრცელებულ საგადასახადო ფორმებზე თუ ვალდებულებათა სახეებზე. თუ XI საუკუნის საბუთების მიხედვით საგადასახადო სახელწოდებანი განისაზღვრებოდა სამოხელეო ტერმინებით, თამარის დროიდან მოყოლებული შეიმჩნევა პირიქითა ტენდენცია, ზოგიერთი სამოხელეო ტერმინისათვის ამოსავალია თვით გადასახადი (ეთქვათ „მესაბანჯრე“, „მოხარაჯე“, „მეზროხე“, „პურისა და საკლავისა მკრეფალი“) ან ვალდებულების სახელწოდება. ასეთი შერეული პრინციპითაა ჩამოთვლილი მოხელენი თამარის, გიორგი-ლამას, დავით ნარინის სიგელების ბრძანებულებებში.

1057 წ., ბაგრატ IV, მღვიმე	1057 წ., ბაგრატ IV, ოპიზ. მიჯნ.	1072 წ., გიორგი II, მღვიმე
მეფე ერისთავთ-ერისთავი ერისთავი აზნაური ციხისთავი ხევისუფალი ჩინებულნი და ყოველნი საქმის მოქმედნი	მეფე ერისთავთ-ერისთავი ერისთავი ყოველნი ხელისუფალნი და საქმის მოქმედნი	მეფე ერისთავთ-ერისთავი ერისთავი აზნაური მემამულე მოსაკარგავე ციხისთავი ხევისუფალი მანდატური ჩინებულნი და ყოველნი საქმის მოქმედნი
1187 წ. თამარ მეფე - გელათი	1195-1196 წწ. თამარ მეფე - მღვიმე	1211-1212 წ. გიორგი IV - მღვიმე
მეფე ერისთავთ-ერისთავი ერისთავი აზნაური ოთხმიზღური ნაცვალი აჯამეთის აბრამადი ტყისმცველთუხუცესნი	მეფე	საგამგეოს მოურავი მუხრანის ციხისთავი მეზროხე

გოგნის ციხისთავი ხელისუფალნი ხელისუფალნი გზირი ყოველნი საქმის მო- ქმედნი	ზეზადნისა ციხისთა- ვი მპარავთმეძებელი მოხარაჯე მესაბანჯრე	ყოველნი საქმის მო- ქმედნი
1207-1218 წწ. გიორ- გი IV – გელათი	1261-1262 წწ. დავით- ნარინი – ხეფინისხ- ეველნი და ნაქველნი	1287-1288 წწ. დავით- ნარინი – ვახტანგ თულაისძე
ერისთავთ-ერისთავი ოთხმიზდური ნაცვალი ტყისმცველთუხუცე- სი ყოველნი მათ ქუეშე- თი ხელისუფალნი და საქმის მოქმედნი	ერისთავთ-ერისთავი დიდებული აზნაური ოთხმიზური ნაცვალი ტყისმცველთუხუცე- სი ყოველნი საქმის მო- ქმედნი	მეფე ვაზირი მოურავი ერისთავთ-ერისთავი ერისთავი დიდებული აზნაური პურისა და ღვინის მკრეფალი მეჯინიბე მერემაე ყოველნი საქმის მო- ქმედნი

მნიშვნელოვანი ელემენტია ბრძანებულების მოხელეთა სიაში სოციალური ტერმინი „აზნაური“. არსებობს მოსაზრება, რომ, მართალია, „აზნაური“ ადმინისტრაციული ტერმინი არ არის, მაგრამ, რადგანაც აზნაურსაც ეკისრებოდა პასუხისმგებლობა გადასახადის შეკრებაზე, იერთებდა ფისკის მოხელის ფუნქციას და ამით აიხსნება მისი მოხსენიება ადმინისტრაციულ უწყებათა მოხელეთა შორის.¹ ვფიქრობთ, რომ „აზნაურის“ მოხსენიება ბრძანებულებაში სხვა ვითარების ანარეკლია. შეუვალლობის თემის განხილვისას ჩვენ

¹ მ. ბერძნიშვილი, საქართველო XI-XII საუკუნეებში, გვ. 57-58.

შევეცადეთ დაგვესაბუთებინა, რომ საბუთში საჯარო გადასახადების დასახელების ნესი განსხვავდება კერძოფეოდალური გადასახადების აღნიშვნის ნესისაგან. კერძოფეოდალური გადასახადები, რომლებიც უკანონოდ ხშირად ეწერებოდა იმუნისტიც ტერიტორიას, აღნიშნებოდა ტერმინით „საზნაურო“ (იხ. ბაგრატი IV-ის სიგელი ოპიზელთა და მიჯნაძორელთათვის). ბრძანებულებაში ჩამოთვლილ მოხელეთა შორის „აზნაურის“ შეტანა გამონვეული უნდა იყოს იმ გარემოებით, რომ სწორედ აზნაურთა მიერ ხდებოდა პრაქტიკულად იმუნისტისათვის საჯარო სანყისებზე ბოძებული უფლებების ხელყოფა. ბრძანებულებაში ჩამოთვლილ „საქმის მოქმედთა“ შორის მხოლოდ სახელმწიფო უწყების მოხელენი კი არ ივარაუდებია, არამედ იმ სოციალური ნოდების წარმომადგენლები, რომელთაგან სინამდვილეში საჭიროებდა დაცვას იმუნისტი. იგივე შეიძლება ითქვას ბრძანებულებაში ტერმინ „მემამულეზე“.

ის შესაბამისობა შეუვალლობის თემასა და ბრძანებულების სამოხელეო ნუსხას შორის, რომელიც XI ს-ის საბუთებში შეიმჩნევა, XIII საუკუნეში დარღვეული ჩანს. ამიტომ ბრძანებულებას ასეთი საბუთებისათვის ძირითადი თემის შევსების ფუნქცია აქვს პრაქტიკულად შექნილი. რომ არა ბრძანებულება, სრულიად გაუგებარი იქნებოდა, რა სახის პრივილეგიები მიიღო აღნიშნული საბუთების მიხედვით იმუნისტმა. შეიძლება ითქვას, რომ თავისი ფუნქციით ბრძანებულება სამოხელეო იმუნიტეტის თემას უახლოვდება. საილუსტრაციოდ შეიძლება დავასახელოთ რამდენიმე სიგელი: თამარ მეფემ გელათის მონასტერს შესწირა არგვეთში სოფელი ჭორვილანი, რომელიც მოხსენიებულია, როგორც კავაისძის ცოლელი (ნამზითვი). საბუთში არაფერია ნათქამი იმაზე, თუ კონკრეტულად რომელი გადასახადებისაგან თავისუფლდება შეწირული ობიექტი. მოცემულია მხოლოდ შეუვალლობის ზოგადი ფორმულა: „მკუიდრად, თავისუფლად და შეუვალად ყოვლისა შესავლისა და გამოსავლისაგან“. ამ ყოველი შესავალ-გამოსავლის“ კონკრეტული გამოხატულება შესაძლებელია აღდგეს იმავე საბუთის ბრძანებულებაში ჩამოთვლილი მოხელეების მიხედვით: „მეფე, ერისთავთ-ერისთავი, ერისთავი, აზნაური, ოთხმიზდური, ნაცვალი. აჯამეთის აბრამადი, ტყის მცველთუხუცესი, გოგნის ციხისთავი, ხელისუფალი, გზირი“.¹ თამარის მიერ შიომღვიმისათვის ბოძებული შეწირულების

¹ კორპუსი I, გვ. 79.

სიგელის ბრძანებულებაში ჩამოთვლილია, ჩვენი აზრით, მხოლოდ სამეფო დომენის მოხელენი. აქ მაღალი რანგის ადმინისტრაციული უფლებით აღჭურვილი მოხელეებია საერთოდ არ არიან სიაში მოხვედრილები, გვხვდება მხოლოდ შენირულ ობიექტთან უშუალო კავშირის მქონე, ლოკალური მნიშვნელობის დაბალი რანგის მოხელენი: ზეზადნისა ციხისთავი, მპარავთმეძებელი, მოხარაჯე, მესაბანჯრე.¹ ასევე მეფის დომენის „საგამგეოს“ მოხელეებია ჩამოთვლილი ლაშა-გიორგის მიერ შიომღვიმისათვის ბოძებულ სიგელში² და ამ საუკუნის სხვა სიგელებშიც. მოხელეთა ასეთი შედგენილობა, ვფიქრობთ, იმისი დადასტურებაა, რომ ბრძანებულების ტექსტში მხოლოდ იმ მოხელეების ჩამოთვლა იყო ნესად მიჩნეული, რომელთაც იმუნისტის ტერიტორიაზე შესვლის რეალური შესაძლებლობა ჰქონდათ. შეიძლება ითქვას, რომ ბრძანებულების სიები უფრო „რეალურია“, ვიდრე „იდეალური“. ისინი ასახავენ არა თვით აპარატის სისრულეს, არამედ იმუნისტთან შესაძლო კავშირის მქონე მოხელეებს. ანტიკომ, ვფიქრობთ, რომ ბრძანებულების შედგენის ნესიც ამჟღავნებს კერძო და საჯარო უფლებათა ურთიერთზემოქმედებას, რასაც ცხოვრებაში ექნებოდა ადგილი.

„ბრძანებულების“ ასეთი თავისებურებანი შეიძლება გამოყენებულ იქნეს უთარილო საბუთების დათარიღებისათვის დამხმარე საშუალებად. მაგალითისათვის განვიხილავთ გიორგი მეფის (ლაშას) შენირულების სიგელს გელათის მონასტრისადმი. საბუთი ფრაგმენტულია. თავის დროზე თ. ჟორდანია მას დავით აღმაშენებლის მამის, გიორგი II-ის მიერ გაცემულად თვლიდა.³ ამ საბუთის მეორედ გამომცემელმა, ს. კაკაბაძემ იგი პალეოგრაფიული ნიშნებით დაათარილა XII-XIII სს. მიჯნით.⁴ შემდეგ კი მნიგნობარ მიქელ კატარანისძის მოხსენიებაზე და გამცემი მეფის ტიტულატურაზე დაყრდნობით მკლვევარმა სრულიად სამართლიანად – ეს საბუთი გიორგი-ლაშას მიაკუთვნა. ამ საბუთის გადათარიღებამ გადანყვიტა შიომღვიმის მონასტრისათვის ბოძებული კიდევ ერთი უთარილო სიგელის თარიღის საკითხიც. ორივე საბუთი შეუდგენია ერთ

¹ კორპუსი I, გვ. 101.

² იქვე, გვ. 110.

³ ქრონიკები II, გვ. 50.

⁴ ს. კაკაბაძე, არსენ ჭყონდიდელის ახლად მოპოვებული სიგელი 1240 წ. ახლო დროისა. საისტორიო მოამბე, II, 1925, გვ. 127.

მნიგნობარს, მიქელ კატარანისძეს. საბუთის კუთვნილებას ლაშა-გიორგისადმი, კორპუსის გამომცემელთა აზრით, ამაგრებს ქართლის მთავარეპისკოპოსის, იოვანეს მოხსენიებაც.¹ საბუთის დათარიღება არავითარ ეჭვს არ იწვევს, მაგრამ მაინც გვინდა შევჩერდეთ მის ერთ დიპლომატიკურ მახასიათებელზე, რასაც დათარიღების მეთოდისათვის მნიშვნელობა აქვს. გიორგი მეფის გელათისადმი ბოძებული სიგელის ბრძანებულებაში ჩამოთვლილია შემდეგი მოხელები: ერისთავთ-ერისთავი, ოთხმიზდური, ნაცვალი, ტყისმცველთუხუცესი. ასეთი შედგენილობის ბრძანებულება არ არის მოსალოდნელი თამარის მეფობის ხანაზე ადრე. მხოლოდ თამარის გელათისადმი ბოძებული სიგელის ბრძანებულებაშია შეტანილი ყველა ეს სამოხელეო ტერმინი. იგივე სამოხელეო ტერმინები დასტურდება დავით ნარინის სიგელში ხეფინისხველთა და ნაქველთამდი. ასეთი შედგენილობის ბრძანებულება ახასიათებს მხოლოდ XIII საუკუნეს და, მასთან, დასავლეთ საქართველოში გაცემულ საბუთებს. ტყისმცველთუხუცესი და ოთხმიზდური არ გვხვდება არც მომდევნო ხანების (XIV-XV სს.) საბუთთა ბრძანებულებებში. ასე რომ, მხოლოდ ბრძანებულების ტექსტის მიხედვითაც გიორგი მეფის ხსენებული საბუთი არ შეიძლებოდა გაცემულიყო არც XIII საუკუნეზე ადრე და არც ამ საუკუნეზე გვიან.

ბრძანებულების სრული ვარიანტები ჩანს გავრცელებული XIII საუკუნის ბოლო ათეულ წლებში (დავით ნარინის სიგელი ვახტანგ თულაისძისადმი, დავით მეფის სიგელი ჭარმაულ გრიგოლ ჭაჭინასშვილისადმი). ამ საბუთთა ბრძანებულებაში მეფის შემდეგ ნაცვლად ერისთავთ-ერისთავისა და ერისთავისა, მოხსენიებულია ცენტრალური აპარატის მოხელენი – ვაზირი და მოურავი, მხოლოდ შემდეგ ერისთავ-ერისთავი და ერისთავი. ძნელია, ბრძანებულების ტექსტში ასეთი ცვლილებების მიღმა თვით სამოხელეო აპარატში გარკვეულ ფუნქციათა გადანაცვლება არ დავინახოთ. ყოველ შემთხვევაში, ამ პერიოდამდე გაცემული შენირულების საბუთების ბრძანებულებებში ცენტრალური აპარატის მოხელეთა ჩამოთვლა არ არის მიღებული. ამიტომ, ვფიქრობთ, რომ მამულების წყალობისა თუ შენირულების საკითხებს მეფე ერთპიროვნულად წყვეტდა.

¹ კორპუსი I, გვ. 106.

თანდათანობით ბრძანებულების შედგენილობაში ცვალებადობა, მასში ახალი ელემენტების შეტანა (სამეფო კარის უმაღლეს მოხელეთა აღმნიშვნელი ტერმინები), ვფიქრობთ, რომ ასახავს მეფისა და სავაზიროს თანამშრომლობის ერთ ასპექტს – ერთობლივი გადაწყვეტილებების მიღებას მამულების გასხვისების დროს შეწყალებისა თუ შენირულების სახით.

XIV საუკუნის რამდენიმე წყალობის სიგელი შეიცავს ბრძანებულებას.

1338 წ., გიორგი V – ივანე თორელ-ჯავახიშვილი	1348 წ., ანდრონიკე მეფე – ნითლოსან-ქვენიფნეველი	1377 წ., გიორგი VII – გუგუნი მაცაშვილი
მეფე დედოფალი ერისთავთ-ერისთავი ტფილისის ამირათ-ამირა, კოყრის დაბისა მოურავი.	მეფე დედოფალი ვაზირნი ერისთავთ-ერისთავი ქართლის ერისთავი „გორისა და ჩვენთა ციხეთა ციხისთავნი“ მეციხოვნე გორის მოურავი მერემაე მეჯინიბე ბაზიარნი მონადირენი ხვარბლის მკრეფელნი მესაბანჯრენი მეკულუხენი	მეფე დედოფალი დიდებულნი „კარისა ჩვენისა ვაზირნი“, დიდნი და მცირენი

გიორგი V-ის 1338 წ. სიგელის მიხედვით, ივანე თორელ-ჯავახიშვილს უწყალობეს „კოყრისა ძირს“ მონასტერი ათენაგუენი სამკვიდროდ და თავისუფლად. თვით „თავისუფლების“ ანუ საგადასახადო შეუვალობის თემა საბუთში გაშლილი არ არის. სამაგიეროდ ბრძანებულებაში ჩამოთვლილია მეფე, დედოფალი და შემდეგ საქვეყნოდ გამრიგე მოხელეები, მათ შორის ლოკალური დანიშნულების მოხელეები, რომელთაც ევალებოდათ იმუნისტის უფლე-

ბების დაცვა. ასე რომ, ბრძანებულება თავისი ფუნქციით სამოხელეო შეუვალობის თემას უახლოვდება. ამ ბრძანებულებაში პირველად გვხვდება „დედოფალი“. დედოფლის შეტანა ბრძანებულების თემაში დაკავშირებული ჩანს იმავე რიგის მოვლენასთან, რამაც გამოიწვია სიგელის თავში, მეფის სახელდებაში, მეფესთან ერთად დედოფლისა და უფლისწულთა თემების გაჩენა. კერძოდ, სახელმწიფო და სამეფო დომენის მიწების ურთიერთდამთხვევა, რაც თავისებურად აირეკლა მოხელეთა ჩამოთვლის წესშიც. დედოფალი XIV-XV სს. ბრძანებულებებში უმრავლეს შემთხვევაში გვხვდება.

შეუვალობისა და ბრძანებულების თემების ასეთივე თანაფარდობა გვაქვს 1348 წ. ანდრონიკე მეფის სიგელში წითლოსან ქუენიფნეველისადმი. ადრესატისადმი მინიჭებული შეუვალობის თემა აქაც დაუმუშავებელია. ამ თემას შინაარსობრივად ავსებს ვრცელი ბრძანებულება. მასში, გარდა მეფისა და დედოფლისა, ჩამოთვლილია კარის მოხელენი (ვეზირები), საქვეყნოდ გამრიგე მოხელენი (იერარქიულად), გადასახადების ამკრეფ მოხელეთა ჩათვლით. ამ უკანასკნელთა სახელწოდებანი უჩვენებს, თუ საკუთრივ რომელი გადასახადებისაგან არის გათავისუფლებული იმუნისტისათვის ნაწყალობევი ტერიტორია.

განსხვავებული ვითარება ჩანს გიორგი VII-ის მიერ 1377 წ. გუგუნი მაყაშვილისათვის ბოძებული სიგელის ბრძანებულებაში. ამ საბუთში თანამდებობის პირთა შერჩევის პრინციპი ბრძანებულებას მეტისმეტად ზოგად შინაარსს ანიჭებს. სრულებით არ არიან სიაში მოხედრილნი საქვეყნოდ გამრიგე მოხელენი, მით უმეტეს, გადასახადთა ამკრეფნი. ასე რომ, ეს ბრძანებულება არ შეიძლება ითავსებდეს ადმინისტრაციული შეუვალობის ფუნქციას. სამაგიეროდ, ამ საბუთის ძირითადი თემა დანვრილებით უჩვენებს, თუ რომელ მოხელეთა შესვლისაგან თავისუფლება იმუნისტისათვის ნაწყალობევი სოფელი. ჩამოთვლილია ხვარბლის მკრეფელი, მეკულუხე-მეჯინიბე, მერემაე, მესაბანჯრე, ბაზიარი, მპარავთმაძებარი. ამ საბუთით კიდევ ერთხელ დასტურდება მოსაზრება, რომ ბრძანებულების თემები საბუთებში ავსებენ ძირითად თემას. სწორედ ბრძანებულებაში ჩამოთვლილი გადასახადის ამკრეფ მოხელეებს ეკრძალებათ იმუნისტის ტერიტორიაზე შესვლა. თუ საბუთის ძირითად თემაში შეუვალობის თემა გაშლილ-განვრცობილია, მასში შეკუმშულია და ზოგადი შინაარსისაა ბრძანებულება და, პირიქით:

როცა დაუმუშავებელია შეუვალობის თემა, განვრცობილია ბრძანებულება. ასეთი სურათი ჩანს XIII საუკუნიდან მოყოლებული XV საუკუნის ჩათვლით. მანამდე კი, XI საუკუნის მასალის მიხედვით, ორივე თემა თანაბრად მუშავდება და ერთმანეთთან სრული შესატყვისობის პრინციპს ემორჩილება. ამავე დროს XIV საუკუნის საბუთების მიხედვით (შეიძლება XIII საუკუნის ბოლო ათეული წლებიდან), შეინიშნება ახალი ელემენტებით ბრძანებულების გამდიდრების ტენდენცია. იგი ასახავს არა მხოლოდ იმუნისტის ტერიტორიაზე მოქმედ საჯარო უწყების მოხელეთა რიგს, არამედ საერთოდ ყველა „საქმის მოქმედს“, რომელთაც შეეძლოთ იმუნისტის ტერიტორიაზე კანონიერად ან უკანონოდ შესვლა.

XV საუკუნის პირველ ნახევარში გავრცელებულია XIV საუკუნეში ჩამოყალიბებული ვრცელი ბრძანებულების ტიპი. ეს ბრძანებულებები XV საუკუნის სამოხელეო აპარატის საკმაოდ ვრცელ ნუსხას იძლევა. სიახლეს XIV საუკუნის ბრძანებულებებთან შედარებით ქმნის ცვლილება სამოხელეო რიგში – მოხელეთა ჩამოთვლის დანყება არა დარბაზის უამლესი რანგის მოხელეთა სახელწოდებებით, არამედ ერისთავთა-ერისთავითა და ერისთავით. ვაზირი და მოურავი ერისთავის შემდეგ მოიხსენიებიან. სამოხელეო ტერმინების ასეთი გადანაცვლება ბრძანებულებაში, სადაც იერარქიის პრინციპი ყოველთვის მკაცრად არის დაცული, შემთხვევითი არ უნდა იყოს. XV საუკუნის საბუთთა ტექსტებში ამ მოვლენას სისტემატური ხასიათი აქვს. ბრძანებულების სტრუქტურაში ასეთი ცვლილება უსათუოდ უნდა ასახავდეს იმ მეტამორფოზას, რაც ერისთავის ინსტიტუტმა განიცადა ფეოდალურ საქართველოში. ტერმინი ერისთავთ-ერისთავი (ან ერისთავი) მოხელეთა რიგში პირველ ადგილას ექცევა, დარბაზის მოხელეთა წინ. უნდა ვიფიქროთ, რომ ერისთავიცა და ერისთავთ-ერისთავიც ასევე დარბაზის მოხელეთა შორის განიხილებიან, ისევე როგორც ვეზირი და მოურავი. დაკვირვება ბრძანებულების თემის განვითარებაზე ასეთი დასკვნის საშუალებას იძლევა და მხარს უჭერს ი. ანთელავას მოსაზრებას იმის თაობაზე, რომ გვიანდელი (მხედველობაში აქვს XIV ს.) დიდი ერისთავები იმავდროულად ვეზირებიც იყვნენ.¹

¹ ი. ანთელავა, საქართველოს ცენტრალური და ადგილობრივი მმართველობა XI-XIII სს., გვ. 162.

1401 წ., გიორგი მეფე - ფალავანდ ფალავანდიშვილი	1413 წ., ალექსანდრე მეფე - სვეტიცხოველი	1419 წ., ალექსანდრე მეფე - სვეტიცხოველი
მეფე დედოფალი კარის ხელისუფალნი დიდნი და მცირენი მერემაენი მერემაენი მეკულუხენი ხორბლის მკრეფელნი ბაზიარნი მპარავთმეძებარნი მესაბანჯრენი	მეფე-დედოფალი დედოფალი ერისთავთ-ერისთავი ვაზირნი გორისა და ატენის მოურავნი	მეფე დედოფალი ერისთავთ-ერისთავი ვაზირნი და მოურავნი ვაზირნი და მოურავნი უზედაესი უქვედაესი
1425 წ., ალექსანდრე მეფე - ავთანდილ ზევდგინისძე	1429 წ., ალექსანდრე მეფე - სვეტიცხოველი	1429 წ., ალექსანდრე მეფე - ავთანდილ ზევდგინისძე
მეფე დედოფალი ერისთავთ-ერისთავი ვაზირი მოსაქმე მეჯინიბე მერემაე მეულუფე პურისა და საკლავის მკრებელი	მეფე დედოფალი ერისთავთ-ერისთავი ვაზირნი მოურავი მეჯინიბენი მერემაენი ბაზიარნი მეულაყენი	მეფე დედოფალი ერისთავნი ვაზირნი მოურავნი გორისა და ატენის მოურავი მეჯინიბენი მერემაენი ბაზიარნი
1430 წ., ალექსანდრე მეფე - ავთანდილ ზევდგინისძე	1434 წ.	1438 წ., ალექსანდრე მეფე - ურდოელი

მეფე დედოფალი ერისთავთ-ერისთავი ვაზირნი მოსაქმენი	მეფე დედოფალი ერისთავთ-ერისთავი ვაზირნი მოსაქმენი	მეფე დედოფალი ერისთავთ-ერისთავი ვაზირნი მოურავნი
მეჯინიბენი მერემაენი მეულუფენი პურისა და საკლავისა მკრებელნი ბაზიარნი მეულაყენი მპარავთმეძებარნი ტყისმცველნი მესაბანჯრენი	მოურავნი მეჯინიბენი მერემაენი ბაზიარნი პურისა და საკლავი- სა მკრებელნი	ქალაქის ამირათა ამირი ხელოსანნი მეჯინიბენი მერემაენი ბაზიარნი მეულუფენი პურისა და საკლავი- სა მკრებელნი მეულაყენი მესაბანჯრენი
1439 წ., ალექსანდრე მეფე - დავით ქარ- სიძე	1442 წ., ალექსანდრე მეფე - სვეტიცხოვე- ლი	1451 წ., გიორგი მეფე - ვირშელ ნულუკისძე
მეფე დედოფალი ერისთავთ-ერისთავი ვაზირნი მოურავნი გორის მოურავნი მოსაქმენი მეჯინიბენი მერემაენი ბაზიარნი პურისა და საკლავისა მკრებელნი ტყვის მპარავნი მეძებარნი მეულუფენი მეულაყენი	მეფე დედოფალი ერისთავთ-ერისთავი ვაზირნი მოურავნი მეჯინიბენი მერემაენი ბაზიარნი მეულუფენი პურისა და საკლავი- სა მკრებელნი მეულაყენი	მეფე დედოფალი ერისთავთ-ერისთავი ვაზირნი მოურავნი მეჯინიბენი მერემაენი მოსაქმენი მეკულუხენი პურისა და საკლავი- სა მკრეფელნი ტყვისა და მპარავთ მეძებარნი ციხისთავნი ციხიანნი მეჯინიბენი მერემაენი ახორსალარნი ბაზიარნი მესაბანჯრენი

1454 წ., გიორგი მეფე გამრეკელ-ჯავახიშვილი	1481 წ., ალექსანდრე მეფე - ჭარმაულები	
მეფე დედოფალი ერისთავთ-ერისთავი ვაზირნი მოსაქმენი	მეფე დედოფალი ერისთავთ-ერისთავი ვაზირნი დივანნი მნიგნობარნი მეჯინიბენი მერემაენი მეთალისთავე მესაბანჯრე პურისა და საკლავისა მკრებელნი მაპარავთმეძებარი	

4. ბრალთგადამხდელობა. ქართულ საბუთებში გავრცელებულია Sanctio-ს განსაკუთრებული ტიპი, რომელსაც ივ. ჯავახიშვილის „დიპლომატიკაში“ ბრალთგადამხდელობა ეწოდება. მისი შინაარსი ძალზე ზოგადად ასე შეიძლება გადმოვცეთ: ყოველი ადამიანი, რომელიც დაარღვევს საბუთით დადგენილ დაკანონებულ წესებს, უმადლესი სასჯელით დაისჯება. „ბრალთგადამხდელობის“ თემა აუცილებელი ელემენტია შენირულების სიგელების, ანდერძების და საეკლესიო პირთა მიერ გაცემული წყალობის საბუთებისა. საერო პირთა მიერ გაცემულ წყალობის საბუთებში ბრალთგადამხდელობა ძალზე იშვიათია. ეს თემა განუყრელი ნაწილია აგრეთვე კერძო პირთა შორის დადებული სხვადასხვა ხელშეკრულებებისა (გაცვლა, ვალის დაფარვა, ნასყიდობა).

XI-XV საუკუნეების მანძილზე ბრალთგადამხდელობა მცირეოდენი ვარიანტული ცვლილებებით არის ნარმოდგენილი. ვარიანტული სხვაობა შეიმჩნევა როგორც თემის მასტრუქტურებულ გამოთქმებში, ასევე შინაარსში. თვით თემის ფარგლებში ორი მცირე თემა გამოიყოფა: ერთია საბუთის პირობების შესაძლო დამრღვევთა და პოტენციურ დანაშაულთა თემა, მეორე წყევა და შეჩვენება ასეთთა მიმართ.

ბრალთგადამხდელობა იწყება უმრავლეს შემთხვევაში ფრაზით: „და ვინცა და რამანცა გუარმან კაცმან... არის შემთხვევები,

როცა ეს გამოთქმა შუაშია მოქცეული. ამ ფრაზის ვარიანტული სახეცვლილებანია: „და უკუეთუ ვინმე, რასაცა უამსა, რაიცა გუარი კაცი...“ „რამანცა კაცმან მოშალოს ანუ ვინცა ნათესაემან... არავინ იყოს მოცილე და მოსარჩლე...“

ამ ფრაზებს ჩვეულებრივ მოსდევს ხოლმე ზოგადი მითითებები ან კონკრეტული ჩამოთვლა იმ შესაძლო პირებისა, რომელთაც შეიძლება დაარღვიონ საბუთის პირობები. ამგვარი ჩამოთვლის მიზანია საბუთით დადგენილი ურთიერთობების დაცვა დამრღვევთათვის ღვთიური სასჯელის მუქარით. ამიტომ ამ თემატურ ნაკვეთში გარკვეული პრინციპების დაცვით მინიშნებულია საზოგადოების ყველა ნევრი, მიღწეულია საზოგადოების მრავალფეროვნების და სისრულის შთაბეჭდილება. ჩვენთვის საინტერესოა სწორედ იმ კრიტერიუმთა დადგენა და განხილვა, რომლითაც შერჩეულია საზოგადოების დიფერენციაციის ამსახველი ცნებები. თემის განვითარება ასახულია ქრონოლოგიურ ტაბულაში.

XI ს., მელქისედეკის დანერ- ილი	1054-1072 წწ., ბაგრატ IV - ოპიზისა და მიჯნაძორის მონასტრები	1123-1124 წწ., დავით IV - შიომღვი- მისადმი ანდერძი
რამანცა გუარმან კაც- მან.	რაიცა გუარი კაცი, დიდი გინა მცირე	მეფე მთავარი ეპისკოპოსი მონაზონი ჯელისუფალი გლეხი აზნაური
1195-1196 წწ. ანტონ ჭყონდიდელი - შიო- მღვიმე	1189-1200 წწ. მღვი- მის კრებული - ტო- ხაისძეები	1200 წ. ახლო მღვი- მის კრებული - ზო- სიმე
დიდი - მცირე აზნაური - მოსაკარგა- ვე ხელისუფალი - უხელი- სუფლო მონაზონი - ერისაგანი	შინა - გარე მძლავრი უდაბნოს მფლობელი ჯელმნიფე დიდებული - მცირე- ბული	შინა - გარე დიდი - მცირე

გარეთა - შიდა მყოფი წინამძღუარი - კრებული		
XIII ს. II მეოთხ., მამასვიმონი - კრებული	1259 წ., ძაგან აბულეთისძე - მღვიმე	1260 წ., კახა თორელი - რკონის მონასტერი
დიდი - პატარა დიდებული - აზნაური მოლაზონი ძმათაგანი	პატრონი ჩემისა გუარის კაცი	შვილი, მეყვისი, ძმა გუარისა ჩემისა დიდი - მცირე მემამულე მოსაკარგავე ქართველი სპარსი სომეხი
1259-1293 წწ., იაკობ დეკანოზი - ხახულის ღმრთისმშ.	IV ს., ბედან ერისთავი - სორის მონასტერი	1832 წ., დავით მეფე - ოქონის ხატი
დიდებისა მქონებელი დიდებული აზნაური	ჩემისა გუარისა კაცი შვილი პატრონი ერისთავი	ნათესავმან ჩვენმან მეფე მთავარი მცირე
1317 წ., მანგლელი - უცნობი პირი	1414 წ., ალექსანდრე მეფე - სვეტიცხოველი	1446 წ., გიორგი მეფე - სვეტიცხოველი
მანგლელი დიდი - მცირე პატრონი ანუ ამას ნამსახური ქართველი სომეხი	კაცი დიაცი უზედაესი უქვედაესი	მეფე დედოფალი უფლისწული
1441 წ., ალექსანდრე მეფე - თბილელ-მანგლისელი	1451 წ., რამინ ამირეჯიბი - სვეტიცხოველი	1465 წ., ვამეყ შაბურისძე - სვეტიცხოველი

მეფე დედოფალი ზემომან ანუ ქუმო- მან	მეფე დედოფალი მძლავრი უქუედაესი	მომავალი ჩუენი სხუისა გუარისა კაცი და დედაკაცი თავადი დიდებული აზნაური
1466-1479 წწ., და- ვით ქაჩიბასძე - სვეტიცხოველი	1467 წ., აბრამ აბალა- კი - სვეტიცხოველი	1467 წ., ბაგრატ მეფე - დანიელ ელიზისძე
ჩენი ნათესავი სხვა მებატონე	ეპისკოპოსი მეფე მთავართაგანი	მეფე დედოფალი დიდი - მცირე
1479 წ., ალექსანდრე მეფე - სვეტიცხოვე- ლი	1479 წ., ალექსანდრე მეფე - სვეტიცხოვე- ლი	1494 წ., ვამიყ შაბუ- რისძე - ბოდორნის ეკლესია
დედოფალი მემძლავრე კაცი აზნაური გლეხი მოსაქმე	კაცი დიაკი მძლავრი - მძლავ- რობით უქუედაესი რჩომისათვის მეფე დედოფალი	ჩუენისა სახლისა და გუარისა კაცი სხვა მებატონე ჯელისუფალი მეფე დედოფალი ერისთავი ეპისკოპოსი მონაზონი მღვდელი დიაკონი ერისკაცი ჯელისუფალი მოსაქმე

დავით მეფის (ალმაშენებელი) შიომღვიმისადმი ბოძებული ან-
დერძის ბრალთგადამხდელობა XI საუკუნის ნიმუშებისაგან განსხ-
ვავდება იმით, რომ ფრაზა „რაჲ გუარი, გინდა ვინ იყოს“ მოქცეუ-
ლია არა ბრალთგადამხდელობის თავში, არამედ შუაში, უშუალოდ
წყევლის ფორმულის წინ, დასაწყისში კი გამლილია თვით ფორმულა
„რაი გუარი კაცი“ და ჩამოთვლილია შესაძლო დანაშაულობანი: „და

ან შემდგომად ამისა, ანუ მეფემან, ანუ მთავარმან, ანუ ეპისკოპოსმან, გინა მონაზონმან, გინა ჳელისუფალმან ვინ, თუნდა გლეხმან და თუნდა აზნაურმან ანუ ანდერძი ესე ჩემი შეცვალებად იურვოს, ანუ ვინ საურავი მოულოს, ანუ საქმისათვის, ანუ თუ თვთ იქმოდეს, ანუ მძლავრებით და ანუ ღმრთისმსახურებასა რასმე აჩუჭნებდეს, ანუ მღვმესა შიგან სადგომად იურვოდეს, ანუ თავისათვის რადმე მოსაწმარებლად, ანუ გარეშე მონაზუნისა მნიგნობართ-უხუცესისა სასაურობასა ვინმე იკადრებდეს... რაჲ გუარი, გინდა ვინ იყოს"..."¹

ტერმინი „გუარი“ აერთიანებს დიდსა და მცირე საერო და სასულიერო ხელისუფლების მპყრობელთ (მეფე, მთავარი, ეპისკოპოსი, ჳელისუფალნი), ასევე საზოგადოების მაღალი და დაბალი ფენის წარმომადგენლებს განურჩევლად ნოდებისა (მონაზონი, აზნაური, გლეხი). ასევე განვრცობილია ეს თემა ანტონ ჭყონდიდელის საბუთში, რომელიც თან ერთვის თამარის შეწირულების საბუთს შიომღვიმისადმი. „...და რამანცა გუარმან კაცმან: დიდმან ანუ მცირემან, აზნაურმან ანუ მოსაკარგავემან, ჳელისუფალმან ანუ უჳელისუფლომან, მონაზონმან გინა ერისთავმან, გარეთმან და თუნდა შინა მყოფმან, წინამძღუარმან და ანუ კრებულმან დააკლოს..."² აქ კიდევ უფრო დაკონკრეტებულია „დიდისა და მცირეს“ მნიშვნელობა. აღსანიშნავია, რომ ჩამოთლილ ოპოზიციურ წყვილებში დამაპირისპირებელი ნიშანი სხვადასხვაა: „აზნაური“ და „მოსაკარგავე“ სამამულე მფლობელობის უფლებით განსხვავდებიან ერთმანეთისაგან, ხელისუფალი და უხელისუფლო – თანამდებობით (ხელით), მონაზონი და ერისაგანი – ნოდებრიობით, „გარეთა“ და „შიდა მყოფი“ თვით მონასტერთან კანონიერი დამოკიდებულებით. „შიდა“ ნიშნავს მონასტრის დაქვემდებარებაში მყოფ პირს, გარე – მონასტრის უფლებამოსილების მიღმა მყოფს. ყველა კატეგორია ერთიანდება უფრო განმაზოგადებელი ცნებების „დიდის“ და „მცირეს“ ქვეშ, ხოლო ეს უკანასკნელნი ხასიათდებიან „გუარით“.

გამაერთიანებელი ცნება „გუარი“ აჯგუფებს განსხვავებულ საზოგადოებრივ კატეგორიებს იმ ზოგადი ნიშნით, რომელიც ყველას თანაბრად ახასიათებს. გვარი ფეოდალური საზოგადოების ძირითადი ცნებაა. ადამიანი წარმოადგენს გვარს, ანდა, გვარის გარეშე არა-

¹ კორპუსი I, გვ. 58.

² იქვე, გვ. 103.

ვინ არ დგას. ივ. ჯავახიშვილმა მიაქცია ყურადღება იმ გარემოებას, რომ ტერმინი „გვარი“ XI ს-ზე უნინარეს ქართულ სამწერლობო ენაში არა ჩანს და მხოლოდ ორი სიტყვა – „ნათესავი“ და „სახლიდა“ გვრჩება, რომელიც გვარის აღსანიშნავად შესაძლებელია მიღებული ყოფილიყო.¹ მოყვანილი ადგილი ამოღებულია საქართველოში გვაროვნული ნყობილების დროინდელი საზოგადოების შესახებ მსჯელობიდან, მაგრამ ამ ტერმინების იდენტური შინაარსი შეინარჩუნა ფეოდალურმა საზოგადოებამაც. გვარი „ბრალთგადამხდელობაში“ ზოგჯერ ჩანაცვლებულია ტერმინით „ნათესავი“; „...ანუ ვინცა ნათესავმან ჩვენმან... ქცევად და გამონირად ჳელჳყოს (იხ. ტაბულა დავით მეფე – ოქონის ხატი). გვარი ასევე სახლის მნიშვნელობით ან სახლის ნევრთა გამაერთიანებელი ნიშნის ფუნქციით არის ნახმარი შემდეგ მაგალითშიც: „ან დღესითგან წალმართ არავინ იყოს ჩუენისა გუარისა, არცა ჩუენ, კუირიკე და ბასილი და არცა ჩუენნი შვილნი და მომავალნი ამის სახლისანი“.² ასეთივე მნიშვნელობა აქვს „გვარს“ ძაგან აბულეთისძის შენიღულების დანერილის ბრალთგადამხდელობაში: „ან ვინცა ესე ჩემგან ნასყიდი სოფელი... შეგიცვალოს ანუ პატრონმან მძლავრობით და ანუ ჩემის გუარისა კაცმან ანუ გადიდებითა და ანუ გამრავლებითა...“.³ გვარი აერთიანებს სახლის ნევრებს, მაშინაც, როცა ისინი სისხლისმიერი ნათესაობით არ არიან ერთმანეთთან დაკავშირებულნი. გრიგოლ სურამელის ანდერძის ბრალთგადამხდელობაში წერია: „...და რამანცა გუარმან კაცმან აქციოს ესე ჩემგან ნაქმარი ანუ ჩემისა სახლისა შეილმან, ანუ სძალმან, ანუ სიძემან...“.⁴ ამრიგად, გვარი სახლის ნევრთა საერთო სოციალური ნიშანია. დავით აღმაშენებლის ანდერძის ბრალთგადამხდელობის დამოწმებული ტექსტის მიხედვით გვარი აქვს გლეხსაც.

ბრალთგადამხდელობის ტექსტებში გვარი (ნათესავი, სახლი) ყველაზე ზოგადი ცნებაა, რომელიც ერთნაირად ახასიათებს „დიდსა“ და „მცირეს“. დიდი და მცირე ასევე განმაზოგადებელი ცნებებია, რომლებიც ავსებენ ფეოდალური საზოგადოების იერარ-

¹ ივ. ჯავახიშვილი, ქართული სამართლის ისტორია, VI, გვ. 137.

² კორპუსი 1, გვ. 82.

³ იქვე, გვ. 140.

⁴ იქვე, გვ. 124.

ქიულ კიბეს. ბრალთგადამხდელობის ერთ ჯგუფში მხოლოდ ასეთი ზოგადი მითითებით არის ნაგულისხმევი ფეოდალური საზოგადოებრივი ჯგუფები, ზოგიერთში კი „დიდი“ და „მცირე“ გაშიფრულია და საკმაო სისრულით არის ნარმოდგენილი ყველა ის ფენა თუ ნოდება, რომლებიც ერთმანეთთან იერარქიული საფეხურებით არიან დაკავშირებულნი. ამრიგად, ბრალთგადამხდელობის შინაარსს მთლიანად იერარქიულობის პრინციპი განსაზღვრავს. ბრალთგადამხდელობის ელემენტების ქრონოლოგიური ტაბულა უჩვენებს, როგორ ხდება ტექსტში იერარქიული ელემენტების შევსება, გადანაცვლება ან გაქრობა.

მოცემული ნიმუშები, პრინციპული მსგავსების მიუხედავად, გარკვეული აზრით, ერთმანეთის მიმართ სრულფასოვან ვარიანტებად ვერ ჩაითვლება. საქმე ის არის, რომ ნარმოდგენილ ნუსხებში სოციალური ტერმინების არც თანამიმდევრობა, არც შედგენილობა არ არის ერთგვაროვანი. განსაკუთრებით საყურადღებოა შედგენილობა, რომელიც მკაცრად ეთანხმება საბუთის შექმნის დროს. ბრალთგადამხდელობაში „დედოფლის“ შეტანა მხოლოდ XIV საუკუნიდან ჩანს შესაძლებელი, XV საუკუნის ნიმუშებში როგორც ერთი მაგალითით ჩანს, შეტანილი ყოფილა „უფლისწულიც“. ტერმინები „თავადი“ და „მებატონე“ ასევე XV საუკუნის ბრალთგადამხდელობას ახასიათებს. ამავე საუკუნისათვის არის დამახასიათებელი „თავადის“ შემდეგ „დიდებულისა“ და „აზნაურის“ დასახელება. ტერმინთა რიგი იცვლება იმის მიხედვითაც, თუ რა ხასიათისაა იურიდიული გარიგება. როდესაც საბუთის ძირითადი თემა კერძოსამართლებრივ სანყისებზე ხორციელდება, ასეთ შემთხვევაში ბრალთგადამხდელობაში საბუთის ავტორის სახლის ნევრებია დასახელებული (ნათესაური დამოკიდებულების გამომხატველი ტერმინებით), რამდენადაც გასხვისებულ ობიექტზე რეალური პრეტენზიების გამოცხადება სწორედ მათგან უფრო იყო მოსალოდნელი. განზოგადებული ტერმინები „დიდი და მცირე“ XI-XIII სს. საბუთებში სიის თავშია მოქცეული, XIV-XV საუკუნეებში – ბოლოში. ასეთივე მნიშვნელობა – განზოგადობისა – აქვთ ტერმინებს „კაცი“ და „დიაცი“ (დედაკაცი). ისინი მხოლოდ XV ს. ვარიანტებში ჩნდებიან.

ბრალთგადამხდელობის მოცემულ ვარიანტებში ნარმოდგენილი ტერმინოლოგიური მასალა ფეოდალურ სამართლებრივ აზროვნებაში შემუშავებული კრიტერიუმების მიხედვით ასახავს ფეოდა-

ლური საზოგადოების დიფერენციაციის სურათს. კრიტიკიუმების შერჩევის ძირითად პრინციპად მიჩნეულია საზოგადოების იერარქიული სტრუქტურის საყოველთაობა. ამ პრინციპის საფუძველზე ხდება სოციალური კატეგორიების გამიჯვნა. XV საუკუნის დასაწყისში ბრალთგადამხდელობაში ცალკეული სოციალური კატეგორიების დაღმავალი რიგით ჩამოთვლის წესი იცვლება ფორმულით „უზესთაესთა და უქუედაესთა“ (ვარ. „ზემოთა და ქუემოთა“). ამრიგად, სოციალური კრიტიკიუმი ყველაზე უფროა გამოკვეთილი ბრალთგადამხდელობისათვის შერჩეულ ცნებებში. მეორე მნიშვნელოვან კრიტიკიუმად შეიძლება მივიჩნიოთ ნოდებრიობა – საერო და სასულიერო ნოდებებად გამიჯვნა. (მონაზონი – ერისაგანი). საკუთრივ სასულიერო ნოდების ტერმინებიც იერარქიული წესით არის დაჯგუფებული (ეპისკოპოსი, მონაზონი, მღვდელი, დიაკონი). მესამე კრიტიკიუმად გამოყენებული ჩანს იურიდიული უფლება საბუთის ადრესატისა მიღებულ ობიექტზე (გარე – შინა ვარ. გარეთა – შიდა მყოფი, მძლავრი – უდაბნოს მფლობელი). უფლებრივი კრიტიკიუმის საფუძველზე არის შემოტანილი ბრალთგადამხდელობაში ნათესავეების თემა. ესენია ის ძირითადი კრიტიკიუმები, რომლითაც თავმოყრილია ბრალთგადამხდელობაში სხვადასხვა საზოგადოებრივი კატეგორიების გამომხატველი ტერმინები. ამათ ზოგიერთ შემთხვევაში შეიძლება დაემატოს კიდევ ერთი – ეთნიკური: ქართველი, სპარსი, სომეხი (იხ. ტაბულა, კახა თორელი).

აღნიშნული ტერმინები ბრალთგადამხდელობის გაბმულ ტექსტში ჩამოთვლილია მნიშვნელობათა იერარქიულობის პრინციპის დაცვით. ჩამოთვლის ამ წესშია ასახული სოციალური იერარქია (და, რა თქმა უნდა, არა ცალკე აღებულ ტერმინებში). ბრალთგადამხდელობის ტექსტის სტილური ნიშანია ლექსიკური ნყვილების გამოყენება საზოგადოებრივ კატეგორიათა ჩამოთვლისას. სისრულის და ყოვლისმომცველობის ეფექტის მისაღწევად უმრავლეს შემთხვევაში გამოყენებულია ოპოზიციური მნიშვნელობის ნყვილები. ასეთ ნყვილეულებს შორის შინაარსობრივი დაპირისპირება მიღწეულია ხან სიტყვათა ამოსავალი მნიშვნელობის ხარჯზე (დიდი – მცირე, შინა – გარე, მონაზონი – ერისაგანი), ხან კი ხელოვნურად შექმნილი ანტონიმებით (ხელისუფალი – უხელისუფლო, დიდებული – მცირებული). ასეთი ნყვილეულების რიგში შეიძლება განვიხილოთ XV ს. საბუთთა ბრალთგადამხდელობის ტექსტებში გაჩენა ნყვილეულისა

„კაცი – დიაცი“. „დიაცი“ საბუთის ტექსტში შემოტანილია მხოლოდ „კაცის“ მნიშვნელობის გაძლიერების მიზნით, როგორც მისი ანტონიმი, როგორც სტილური ელემენტი, დამოუკიდებელი მნიშვნელობა ამ ცნებაში არ არის ჩადებული. შესაძლებელია ბრალთგადამხდელობაში გამოყენებული იყოს „საფეხურებრივი“ ცნებებისაგან აგებული წყვილები, რომლებიც ავსებენ ანტონიმური წყვილეულები-საგან შექმნილ სურათს (დიდებული – აზნაური, აზნაური – მოსაკარგავე). ოპოზიციურ მნიშვნელობათა დაწყვილების პრინციპი განზოგადებულად არის გამოხატული ფორმულაში „უზედაესმან ანუ უქუედაესმან...“, რომელიც თანდათანობით, XV საუკუნის ბოლოდან წარმატებით ცვლის ბრალთგადამხდელობის მთლიან ნუსხას. ასეთია ბრალთგადამხდელობის თემის დამუშავებისას გამოყენებული გამოსახვის საშუალებანი. ტექსტში ნამყვანი სტილური ფონია აღნიშნული წყვილეულების ჩამოთვლა, ასეთ ფონზე თავისუფლად ემატება ზოგიერთ საბუთში შემავსებელი ცნებები, რომლებიც წყვილეულ სტრუქტურებში არ ერთიანდებიან (ვთქვათ, ნათესაობის ან ეთნიკური ტერმინები).

დოკუმენტურმა წყაროთმცოდნეობამ (დიპლომატიკამ) თავისი განვითარების მანძილზე რამდენიმე მნიშვნელოვანი მიმართულება შეიძინა: 1). დიპლომატიკა ჩამოყალიბდა როგორც დამზმარე დისციპლინა, რომელსაც ნმინდა პრაქტიკული დანიშნულება ჰქონდა (იურიდიული აქტების ნამდვილობის დადგენა), ამ დანიშნულებას იგი ასრულებდა ამჟამად „ტრადიციულად“ ნოდებული მეთოდით – ფორმულარული ანალიზით კერძო და საჯარო სამართლებრივი კრიტერიუმით კლასიფიცირებულ აქტურ წყაროებზე; 2. აქტების სტრუქტურული ტიპების დადგენა და მათი ცვლილებების შესწავლა სამართლებრივი ინსტიტუტების ევოლუციის გამოსავლენად. ეს მიმართულება დაკავშირებულია ა. ლაპო-დანილევსკის სახელთან. ამ უაღრესად საინტერესო და პერსპექტიულ გზას ერთგვარ წინააღმდეგობას უქმნიდა ტრადიციული დიპლომატიკის საკლასიფიკაციო სქემაში ჩაკეტვა; 3. დოკუმენტური წყაროების უდიდესმა მნიშვნელობამ ფეოდალური საზოგადოების პოლიტიკური და სოციალურ-ეკონომიკური ისტორიის კვლევისათვის ცხადი გახდა ფორმულარული ანალიზის შეზღუდული შესაძლებლობანი და აქტურ წყაროთა შინაარსობრივი მონაცემებით დაინტერესება ნამოსწია წინ. ასეთმა მიზნობრივმა მიდგომამ წყაროსადმი გააბატონა თემატური კლასიფიკაცია, რასაც შედეგად მოჰყვა კვლევის სპეციფიკური მეთოდების უგულვებელყოფა და დოკუმენტურ წყაროთა ცალსახა ინტერპრეტაცია; 4. საისტორიო წყაროთა წარმოშობის პროცესში სოციალური ფაქტორის როლის განსაზღვრა. წყაროს დანიშნულების ამოცნობა მისი შემქმნელი საზოგადოებისათვის, რასაც თანამედროვე წყაროთმცოდნეობა ისახავს მიზნად, დღის წესრიგში აყენებს წყაროს მთლიანობაში შესწავლის მოთხოვნას. ამ მოთხოვნის რეალიზაციის გზად შეიძლება ჩაითვალოს სახეობრივი კლასიფიკაციის თანამიმდევრული გატარება და კვლევის შესაბამისი მეთოდის შემუშავება. ეს უკანასკნელი მიმართულება თანამედროვე დიპლომატიკაში გამოიკვეთება, ჯერ მხოლოდ როგორც ტენდენცია, რომლის მართებულობა კვლევის კონკრეტულმა შედეგებმა უნდა დაადასტუროს.

საისტორიო აქტები დოკუმენტური წყაროების საერთო მასიდან გამოიყოფა სახეობრივი კრიტერიუმის საფუძველზე, მაგრამ

ამავე კრიტერიუმის დაცვით შიდა სახეობრივი კლასიფიკაცია თანმიმდევრულად არ განხორციელებულა. ნაშრომში მოცემულია ასეთი კლასიფიკაციის ჩატარების ცდა და მისი თეორიული დასაბუთება. საისტორიო აქტებში დაცული ტერმინებიდან შესაძლებელი ხდება შეირჩეს ისეთები, რომელთაც კლასიფიკატორის ფუნქცია ჰქონდათ შეძენილი თავად ფეოდალურ საზოგადოებაში. ასეთი ტერმინები ნაშრომში გამოყენებულია შიდა სახეობრივი კლასიფიკაციის დროს საბუთთა ჯგუფების აღსანიშნავად. ყოველი მათგანი შეესაბამება ქართულ ფეოდალურ საზოგადოებაში მოქმედ სამართლებრივ ინსტიტუტებს.

რამდენადაც საისტორიო აქტების სახეობრივობა განპირობებულია მათი სოციალური ფუნქციით, ამდენადვე სახეობრივი ტექსტი განიხილება, როგორც ფეოდალური საზოგადოების ფუნქციონირების ამსახველი ენობრივი ნიშანი. საბუთის ტექსტის შედგენის წესში, მის ცალკეულ თემატურ ელემენტთა შორის სტრუქტურულ კავშირებში გამჟღავნებულია, ერთი მხრივ, ცვალებადი სოციალური პროცესების იურიდიული რეალიზაციის გზები, მეორე მხრივ, ფეოდალური საზოგადოებისათვის სპეციფიკური აზროვნების წესის სტაბილურობა. სახეობრივ საბუთთა ტექსტები წარმოადგენენ ენობრივ სისტემას, რომელიც ახასიათებს ისტორიულ წარსულს არა „უშუალო“ და „პირდაპირი“ ცნობებით, არამედ ე. წ. სტრუქტურული ინფორმაციით. დიპლომატიკის საგნად ნაშრომში ასეთი ინფორმაციის გამოვლენა და ინტერპრეტაცია არის მიჩნეული.

საისტორიო აქტები აგებულია საერთო სტრუქტურულ მოდელზე, რომლის ცალკეულ ელემენტებს შეესატყვისება ტექსტის თემატური კომპონენტები. მოდელის ცენტრალურ ელემენტად მიჩნეულია სახეობრივი ტექსტის ძირითადი თემა, ანუ ტექსტის ის მონაკვეთი, რომლის საფუძველზე ხდება საბუთის სოციალური ფუნქციის ამოცნობა. ძირითადი თემის სემანტიკური ინტერპრეტაცია გულისხმობს საბუთით ასახულ სოციალურ სტრუქტურებსა და მათ გამომხატველ იურიდიულ ნორმებს შორის შესაბამისობის შეფასებას.

შენიშნულობის აქტებში ძირითადი თემის დამუშავების წესები ამჟღავნებენ კონტრაგენტთა ორმხრივ უფლება-მოვალეობებს და იმ რეალურ უფლებათა ზღვარს, რომლის ფარგლებში ფორმდება მხარეთა იურიდიული ურთიერთობა. ტექსტის სტრუქტურულ ელემენტებში ვლინდება საჯარო და კერძო-სამართლებრივი ნორმების

ურთიერთზემოქმედების ხარისხი, რასაც უთუოდ მნიშვნელობა აქვს საქართველოს ისტორიულ რეგიონებში ფეოდალიზაციის ფაზების განსაზღვრისათვის. საჯარო უფლებრივი ელემენტის შესუსტების ტენდენცია სამამულო ურთიერთობის სფეროში, გამოვლენილი შენირულების აქტებში, თვალსაჩინოა XIII ს. II ნახევრიდან აღმოსავლეთ საქართველოში, XIII ს. გასულიდან - დასავლეთ საქართველოში. ეს ტენდენცია სოციალური ურთიერთობის ნორმად იქცევა XIV-XV საუკუნეებში.

XII-XIII საუკუნეებიდან ძალზე მცირე რაოდენობით არის მოღწეული წყალობის აქტები, მაგრამ არსებულზე დაკვირვება მაინც იძლევა წყალობის ინსტიტუტის ფუნქციონირების არეალზე გარკვეული დასკვნების გამოტანის შესაძლებლობას. XII საუკუნეში საერო ფეოდალთა კერძო-მესაკუთრული ინტერესები მეტისმეტად შეზღუდულია. სრული საკუთრების უფლებით არ სარგებლობს ისეთი კატეგორიების მამულებიც, როგორცაა მკვიდრი და ნაშთი (გვაქვს საფუძველი ვიფიქროთ, რი? ნასყიდვ). XIII საუკუნიდან თავისუფალი გასხვისების უფლებით სარგებლობს არა მხოლოდ ნასყიდი, არამედ, ცალკეული პრეცედენტებს სახით, ნაწყალობევი ყმა-მამულიც, მაგრამ მფლობელობის იერარქიული სტრუქტურა ასეთ ქონებაზეც არის შენარჩუნებული.

XIV-XV საუკუნეების წყალობის აქტები ადასტურებენ ფეოდალური უფლებების უკიდურესად გაფართოება-გასაჯაროების პროცესს. სხვადასხვა იურიდიული კატეგორიის მამულებზე ფაქტობრივად ერთნაირი (ფეოდალური) რეჟიმი ხორციელდება. ამ საუკუნეებში სრულდება საერო ფეოდალური საკუთრების ჩამოყალიბების პროცესი. იერარქიული სტრუქტურა (მეფე-ფეოდალი) და, აქედან გამომდინარე, მეფის საჯარო უფლებები შენარჩუნებულია იურიდიულ უფლებათა გადანაწილების სფეროში. კერძო სამართლებრივი ურთიერთობების ზეგავლენა წყალობის ინსტიტუტზე განსაკუთრებით მკაფიოდ ჩანს იმერეთის მეფეთა მიერ გაცემულ წყალობის აქტებში.

წყალობის აქტების ნაირსახეობაა სასისხლო სიგელები: მათი წარმოქმნა და გავრცელება დაკავშირებული ჩანს დასავლეთ საქართველოში ფეოდალიზაციის პროცესის თავისებურებებთან. სასისხლო სიგელი წარმოადგენდა ახლად აღზევებული აზნაურული კონტიგენტის სოციალური პრივილეგიების დამადასტურებელ იური-

დიულ საბუთს. ასეთი პრივილეგიების საფუძველად კი, ფეოდალური საზოგადოების წარმოდგენათა შესაბამისად, შეიძლებოდა მიჩნეული ყოფილიყო ერთგული სამსახური და გვარის სიძველე. გვარის სიძველისა და ღირსების დასადასტურებლად სასისხლო სიგელებში სისხლის ფასი განსაზღვრულია ფულის ერთეულის ძველი სახელწოდებებით.

სასისხლო სიგელები და მათთან ერთად საეკლესიო იადგარები (რომლებშიც სისხლის დაურვების თემა უსათუოდ არის შეტანილი), დასავლეთ საქართველოში ძალზე გაღრმავებულ სამართლებრივ პარტიკულარიზმზე მიუთითებენ. ასეთ ფონზე ამ რეგიონში განსხვავებული დანიშნულებისა და სტრუქტურის საბუთები უფრო ხშირად იქმნებოდა, ვიდრე, ვთქვათ, აღმოსავლეთ საქართველოში, სადაც სამართალწარმოება ბევრად უფრო ცენტრალიზებული იყო. ამიტომ არ არის მეთოდოლოგიურად გამართლებული დასავლურქართული წარმომბობის საბუთების ნატყუარად გამოცხადება აღმოსავლეთ საქართველოში შემუშავებული დიპლომატიკური წესებისაგან დაშორების საფუძველზე. სისხლის დანაშაულთა კოდიფიკაციის საერთო სისტემა: დანაშაულთა დიფერენციაცია და სრულ სისხლთან მიმართებით ცალკეულ დანაშაულთა საფასურის განსაზღვრა აშკარად მონაშობს ჩვენს დრომდე მოუღწეველი საკანონმდებლო ძეგლის არსებობაზე (ვაჩნაძეთა სასისხლო სიგელში მითითებული „დიდი ბრჭობის განაჩენი“).

ანდერძების ძირითად თემაზე დაკვირვება ავლენს ამ ჯგუფის საბუთებში ორმხრივი ხელშეკრულების ნიშნებს. სასულიერო ანდერძებში შესულია შეწირულების აქტებისათვის დამახასიათებელი სპეციფიკური თემები, კერძო ანდერძებში – წყალობისა. XII-XIII სს. ჩვენამდე მოღწეული სასულიერო ანდერძების მიხედვით, ეკლესიას გადაეცემა უძრავი ქონება (ანუ უფლებები უძრავ ქონებაზე). XIV-XV სს. შემორჩენილი საერო ანდერძების (ან ასეთი საბუთების შესახებ ცნობების) თანახმად, მამულის ანდერძით გადაცემა ხდებოდა მოანდერძის ნათესავისადმი ამ უკანასკნელის მამულზე შვილად აყვანის გზით. ანდერძების შედგენისა და გაფორმების წესებში მკაცრად რეგლამენტირებული სამართლებრივი ურთიერთობა არის ასახული. სასულიერო ანდერძების როგორც შინაარსზე, ისე გაფორმების წესებზე თვალსაჩინოა ბიზანტიური კანონმდებლობის ძლიერი გავლენა.

ნასყიდობის აქტების ტექსტის სტრუქტურა საერთოდ სტაბილურია. ნასყიდობის საბუთებში ფასის ფორმულის შეტანა რეალური ფასის მითითების გარეშე დადასტურებაა ე. წ. ზეპირი აქტების შედგენის დროს შემუშავებული ადათობრივი ნორმების სიცოცხლისუნარიანობისა.

გარიგების პირობათა ხანგრძლივობა (დროის თემა) გამოხატულია საბუთის ტექსტის სხვადასხვა მონაკვეთში გადანანილებული სტერეოტიპული გამოთქმებით. ამ გამოთქმათა ერთი ჯგუფი ავლენს დროის კატეგორიის „გასოციალურებულ“ შინაარსს: დრო აღიქმება უცვლელად არსებული სოციალური სტრუქტურების უცვლელი გადატანით მომავალში. ადრესატისათვის მინიჭებულ უფლებათა ხანგრძლივობა აღინიშნება მემკვიდრეობითობის წესზე მითითებით, იურიდიული და სოციალური ტერმინებით. ამასთანავე, საბუთთა ტექსტებში იგი გააზრებულია თეოლოგიური ასპექტითაც (ჟამთა და ხანთა გასათავებელი... უკუნისამდე...) მომავალი წარმოდგინება, როგორც სოციალური წესრიგის უცვლელობა სამყაროს აღსასრულამდე.

იურიდიულ გარიგებათა მიზეზების ჩამოთვლისას აქტებში დაცულია იერარქიულობის პრინციპი. რიგით პირველ, ყველაზე „მაღალ“ მიზეზად ჩათვლილია ღვთაებრივი ნება (ღვთისმეტყველების თემა). რიგით მეორე მიზეზად დასახელებულია ზნეობრივი, ხოლო რიგით მესამე მიზეზად არის მიჩნეული იურიდიული მოტივი. ღვთაებრივი და ზნეობრივი მიზეზები ერთად წარმოადგენს იდეალურ საფუძველს, იურიდიული მოტივი - რეალურს. საგნისა თუ მოვლენის აღწერისას „იდეალურ“ და რეალურ ნიშანთა შერწყმა (სტილური პარალელიზმი), დამახასიათებელი ფეოდალური საზოგადოების აზროვნებისათვის, თანაბრად არის გამოხატული საისტორიო აქტების - სახეობრივი ტექსტის ყველა თემაში.

შენიშნულების აქტებში გარიგების ზნეობრივი მიზეზის გამოხატვის წესი უჩვენებს შემწირველის უფლებრივ დამოკიდებულებას (საჯარო, კერძო) შენიშნული ობიექტისადმი. საჯარო საწყისებზე გაცემული შენიშნულების ზნეობრივი მოტივირება ემსახურება შემწირველის (მეფე) იდეალიზირებული სახის შექმნას, ხოლო კერძო შენიშნულებისას შემწირველისათვის „სულის სამსახურის“ მოთხოვნათა დაკმაყოფილებას.

XIV საუკუნის ბოლოდან და XV ს. განმავლობაში სვეტიცხოვლისათვის ბოძებულ შენირულების აქტებში ჩნდება გარიგებათა მიზეზის ახალი რედაქციული ვარიანტი, რომელშიც შერწყმულია სულიერი და ზნეობრივი მიზეზების თემები. ახალი ვარიანტი შედგენილია სტერეოტიპული მხატვრული სახეებით, რომელთა სემანტიკა საინტერესოა წარსულთან დამოკიდებულების გააზრებით. ისტორიულ წარსულთან უწყვეტი კავშირი გამოხატულია სარწმუნოებრივ-კულტურული კატეგორიებით. წარსულისადმი დამოკიდებულება, უკვე სამართლებრივი ასპექტით, გამოვლენილია XIV-XV საუკუნეების წყალობის აქტებშიც, სადაც შეწყალებული პირის უფლებათა კანონიერება წყალობის ობიექტზე დასაბუთებულია უფლებების „ძუელადვე“ ქონებით. წარსულის ასეთმა მნიშვნელობამ ფეოდალური საზოგადოებისათვის განაპირობა სასისხლო სიგელებში გვარის სიძველის დამადასტურებელი ისტორიების შეტანა (მათ შორის გამოგონილისაც), რასაც წყალობის სამართლიანობა უნდა დაესაბუთებინა.

წყალობის აქტებში წყალობის იურიდიულ საფუძვლად მიჩნეულია აგრეთვე ადრესატის მემკვიდრეობითობის უფლება, ანდერძით მიღებული მამული, ფაქტობრივი მფლობელობა, მამულზე განეული შრომა.

ავტორისა და ადრესატის თემების დიპლომატიკური სტრუქტურა ავლენს იურიდიული პირის უფლებრივ დამოკიდებულებას გარიგების ობიექტისადმი (იურიდიული პირისა და ფიზიკური პირის მიმართება) და, აქედან გამომდინარე, საკუთრების (სახელმწიფო, ოჯახური, კორპორაციული, ინდივიდუალური) ფორმების ნაირსახეობას. ავტორისა და ადრესატის თემებში ასახულია აგრეთვე სუზერენულ-ვასალური ურთიერთობების ორსაფეხუროვანი და სამსაფეხუროვანი (ნებართვისა და შუამდგომლობის თემები) იერარქიული სტრუქტურები.

მეფეთა ავტორობით გაცემულ აქტებში უაღრესად ინფორმატიული თემატიკური კომპონენტია ტიტულატურა, რომელიც შედგება პოლიტიკური და კულტურულ-სარწმუნოებრივი ფორმულებისაგან. პოლიტიკური ფორმულა თავისთავად ორია (1. აფხაზთა, ქართველთა, 2. ლიხთ-ამერისა და ლიხთ-იმერისა), თითოეულ მათგანში შენარჩუნებულია ხსოვნა საქართველოს ორჯერ გაერთიანების დროინდელ ურთიერთისაგან განსხვავებულ პოლიტიკურ მოვლე-

ნებზე. ტიტულატურის კულტურულ-სარწმუნოებრივი ფორმულა შედგენილია გეოგრაფიულ მხარეთა აღმნიშვნელი ტერმინებით (ჩრდილოეთი, აღმოსავლეთი, დასავლეთი). თითოეული ცალ-ცალკე და ერთად აღნიშნავს ქრისტიანულ მართლმადიდებლურ საქართველოს, ანუ იმასვე, რასაც „ყოველი საქართველო“. ფორმულის გეოგრაფიულ ტერმინთა შორის შინაარსობრივი განსხვავება განპირობებულია მხოლოდ მათში ნაგულისხმევი კულტურულ-სარწმუნოებრივი ორიენტირების (იერუსალიმი, ბიზანტია) განსხვავებული გეოგრაფიული მდებარეობით.

გარიგების უზრუნველყოფის, ანუ გარიგების დაცვის თემა საისტორიო აქტებში წარმოდგენილია რამდენიმე სპეციალური თემით: ბრძანებულება, დაუცილებლობა, ბრალთგადამხდელობა, მონმეთა ჩამოთვლა. თითოეული მათგანის შეტანა საბუთის ტექსტში და მათი ფუნქციური დატვირთვა განპირობებულია გარიგების სამართლებრივი შინაარსით. განსხვავებანი და ცვლილებანი ამ თემათა დიპლომატიკურ სტრუქტურებში შეესაბამება აღმინისტრაციული აპარატის ევოლუციას, სამართლებრივი ინსტიტუტების ფუნქციონირების კონკრეტულ არეალს, კანონიერებისა და რეალური უფლებების შეფარდებას, ფეოდალური საზოგადოების დიფერენციაციის ხარისხს.

გარიგების ობიექტის – მამულის დახასიათებისას საისტორიო აქტებში გამოყენებულია ორი ხერხი: 1. მამულის აღწერა რეალური ნიშნებით (საზღვართა მითითება, სამეურნეო ობიექტების აღნიშვნა, სოციალური და იურიდიული მახასიათებელი და სხვ.) და „იდეალურით“. ობიექტის იდეალურ დახასიათებას ემსახურება მამულის დიპლომატიკური ფორმულა, რომელიც საუკუნეთა მანძილზე უცვლელად გადადის საბუთიდან საბუთში. ფორმულაში აღწერილია არა კონკრეტული მამული, არამედ ფეოდალური მამულის სრულყოფილი მოდელი. მასში გადმოცემულია ტიპური ლანდშაფტის სურათი თემური საკუთრების და საკუთრივ ფეოდალური მამულის ატრიბუტებით. მამულის ფეოდალურ მახასიათებლებში შედის ადამიანიც, ანუ ადამიანი და მინა ერთიან სტრუქტურად არის გააზრებული (რაც შუა საუკუნეების საზოგადოების უნივერსალურ სააზროვნო კატეგორიად არის მიჩნეული). „ადამიანისა“ და „მამულის“ ცნებების ურთიერთდამთხვევა მყლავნდება საისტორიო აქტებში ფეოდალურ გვარსახელთა სტრუქტურებშიც და მათ ფუნქციაში – აღენიშნათ აღმინისტრაციული და ფისკალური ერთეულები.

GEORGIAN HISTORIC CHARTERS

(XI – XVII CENTURIES)

Summary

During the period of its development Documentary Source Studies (Diplomatics), acquired a few significant directions: 1. diplomatics formed as an auxiliary discipline, which had a purely practical purpose (establishment of the authenticity of acts of law), this purpose was served through what we now call a "traditional" method – formulary analysis of the act sources, classified according to the private and public law criteria; 2. definition of the structural types of legal charters and studying of their alteration, in order to reveal the evolution of legal institutions. This direction is related to the name of A. Lapo-Danilevsky. The fact that this extremely interesting and prospective direction was locked in the traditional classification scheme of diplomatics, created some hindrance to it; 3. the immense importance of documentary sources for the research on the political and social-economic history of feudal society, revealed the limited capabilities of the formulary analysis. Such special approach to sources resulted in the domination of thematic classification, which, in its turn, resulted in neglecting of specific research methods and a one-sided interpretation of documentary sources; 4. definition of the role of social factor in the period of evolvement of historic sources, definition of the source purpose for the society that created it, envisaged by contemporary source studies, puts on the agenda the demand for an overall study of a source. One of the ways of meeting this demand could be conduction of a generic classification and development of an appropriate methodology. This latter direction is only represented as a trend in contemporary diplomatics, the advisability of which must be proved by concrete research results.

Historic facts get extracted from the whole of documentary sources by means of generic criterion; however, internal generic classification with preservation of this criterion has never been carried out consistently. This paper presents an experiment of this classification, as well as its theoretic rationalization. The terms preserved in historic charters enable us to pick those of them which acquired

the function of a classifier back in the feudal society. These terms have been utilized in this paper for indication of the groups of documents during internal generic classification. Each of them corresponds to the legal institutions existing in Georgian feudal society.

Due to the fact that the genericness of the historic charters results from their social function, the generic text is normally considered as a lingual symbol of the functioning of a feudal society. The rule of composing the text of documents, as well as of the structural connection between its separate elements, reveals, on the one hand, the juridical ways of realization of social processes, and on the other hand, the stability of a specific way of thinking of the feudal society. The texts of generic documents represent a lingual system, which characterizes the historic past not by "direct" and "immediate" indications, but by so-called structural information. The subject of diplomatics in this paper is represented by revealing and interpretation of such information.

Historic acts are based on a common structural model, separate elements of which correspond to the thematic components of the text. The main topic of the generic text is considered to be the central element of the model, which serves as a basis for determining the social function of a document. Semantic interpretation of the main topic implies evaluation of the accordance between the social structures reflected in the document and the legal norms expressing them.

The method of processing of the main topic of church donation charters reveals the bilateral responsibilities and the limits of the real rights, according to which the legal relations between the parties are validated by a document. The structural element of the text reveals the degree of interaction between private and public legal norms; this, undoubtedly, is very important for defining the phases of feudalization of the historic regions of Georgia. The trend of weakening of the public legal element in the sphere of national relations, revealed in the church donation charters, is illustrative of Eastern Georgia in the second half of the 13th century, and after 13th century – of Western Georgia. This trend becomes a norm of social relations in the 14th-15th centuries.

From the 12th-13th centuries very few grant charters have reached us; however, observation of the existing charters enables us to make conclusions about the scope of functioning of the granting institutions. In the 12th century the interests of the secular feudal lords, regarding their private property are extremely limited. Even such categories of estates like marriage portion estates and own estates (we have reason to believe that purchased estates as well) did not enjoy the full right of property. From the 13th century not only the purchased estate, but in a few cases ancestral estates enjoy the right of free alienation; however, the hierarchic structure of ownership of such property is preserved.

The grant charters from the 14th-15th centuries prove the process of extreme expansion and publicity of feudal rights. Virtually, identical (feudal) regime was applied to various legal estate categories. These centuries mark the end of the process of formation of secular feudal property. The hierarchic structure (the king-the feudal lord) and, thus, the public right of the king are preserved in the sphere of distribution of legal rights. The influence of the private legal relations on the pardon institution is especially distinct in the grant charters issued by the kings of Imereti.

One of the varieties of grant charters are the charters of blood-money: their origin and distribution can be seen in the Western Georgia, alongside with the specificities of the process of feudalization. The charters of blood-money represented a legal document, confirming the social privileges of the newly-emerged contingent of noblemen (*aznauris*). The basis for such privileges, according to the notion of feudal society, could be devoted service or the ancientness of the family. In order to prove the ancientness of the family and nobility the price of blood in the charters of blood-money was denominated by the ancient names of monetary units.

The charters of blood-ransom, as well as church registers (which undoubtedly include the topic of blood-money) point to the profound legal particularism in Western Georgia. Resulting from this, it was typical of this region to issue documents different in purpose and structure from, for example, those that were issued in Eastern Georgia, where jurisprudence was much more centralized. This is why it is not methodologically justified to declare some important documents to be fabricated, on the basis of the deviation from the rules of diplomatics elaborated in the Eastern Georgia. The common system of felony classification: crime differentiation and definition of the money for each separate criminal act regarding the "total blood", obviously points to the existence of legislative monuments that have not reached us ("Verdict of a Great Council" mentioned in the Vachnadzes' charter of blood-money).

Observations of the main theme of testaments reveal signs of a bilateral contract. The ecclesiastic wills include specific themes, typical of the charters of church donation, and private wills – those of grant charters. According to the ecclesiastic wills of the 12th-13th centuries at hand, the church inherits all movables (or the rights on movables). According to the secular testaments of the 14th-15th centuries (or records of them) assignation of the estate from a testator to his relative was carried out through adoption of the latter by the estate. The rules of drawing up a will and its legalization reflect strictly regimented legal relations. The strong influence of Byzantine legislation is obvious either in the contents, or the legalization rules of testaments.

The text structure of the purchase deeds is normally stable. Repetition of the price formula in purchase deeds over the centuries proves the vital capacity of the traditional norms of so-called verbal contracts.

The duration of the contract conditions (time theme) is expressed by stereotypic expressions, distributed between various abstracts of the document text. One group of these expressions reveals the "socialized" context of the time category: time is perceived as constant repetitions of the existing social structures. The duration of the rights of an addressee is expressed by legal and social terms, pointing to the rules of agnation. Further more, time in the text of the documents is considered from a theological aspect (till the end of time... in perpetuity...) as a future notion of constancy of the social order until the end of the world.

In the listing of the reasons of legal transactions the hierarchic principle is preserved in the acts. The first action on the list, the "highest" reason is the divine will (theological theme). The second reason is a moral motive, and the third – the legal motive considered in the documents. Together, the divine and moral reasons represent an ideal basis for transaction, and the legal motive – a real basis. Junction of an ideal and real characteristic (stylistic parallelism) in the description of a subject or a fact, typical of the feudal society way of thinking, is equally expressed in all themes of the historic acts – generic texts.

In church donation charters, the rule of expressing the moral motive of the action shows the rightful attitude (public, private) of the donor towards the object of donation. The moral motivation for the donation given on a voluntary basis, serves the purpose of creating an idealized image of a donor (the king), in the case of a private donation – satisfaction of the demand for "soul service" of the donor.

From the end of the 14th century and in the 15th century in the donation charters for Svetitskhoveli, the motivation appears for new editorial versions of the reason of action, which conjugates the divine and moral themes of reason. The new version is composed of stereotypic artistic characters, the semantics of which acquires interesting together with the comprehension of the past. Continuous connection with the historic past is expressed by religious-cultural categories. The legal aspect of the attitude towards the past appeared in the grant charters of the 14th-15th centuries, where the legality of the rights of a recipient person is substantiated by "the right from time immemorial". Such importance of the past in feudal society conditioned the inclusion of proof of the ancientness of the family in the charters of blood-ransom (including fabricated ones), which served the purpose of conditioning the fairness of pardon.

In the acts of pardon the addressee's right of succession, the inherited estate, actual ownership and the work carried out for the estate was considered to be a legal basis.

Diplomatics structure of the themes of the author and addressee reveals the legal relationship of a juridical person towards the object of transaction (relationship between a juridical person and a natural person), and, consequently, the variety of ownership forms (state, family, corporation, individual). The two-stage and three-stage (themes of permission and solicitation) hierarchic structure of suzerain – vassal relationship is also expressed in the themes of an author and an addressee.

Royal style and titles represent a very informative thematic component of the acts issued by kings, which consisted of political and cultural-religious formulas. There exist two political formulas (1. Abkhaz, Georgian; 2. Likht-Ameri and Likht-Imeri); the memory of two different political processes of the unification of Georgia is preserved in each of them. The cultural-religious formula of Royal style and titles is composed from the terms denominating Geographic regions (North, East, West), each of which and all of them together, denote Christian Orthodox Georgia, in other words “every Georgia”. The contextual difference between the geographic terms is conditioned by a different geographic location of cultural-religious objects (Jerusalem, Byzantium).

Guarantee of the charter, or charter safeguarding theme is represented by a few specific themes in the historic charters: decree, guarantee commitment, duty payment, listing of witnesses; inclusion of each document in the text and their functional context is conditioned by the legal contents of transaction. Differences and deviations from these themes in the diplomatics structure corresponds to the evolution of an administrative body, the specific sphere of functioning of legal institutions, correspondence between the law and real rights, the level of differentiation of feudal society.

In the historic charters two means of characterizing of the estate – the object of the act are utilized: 1. description of an estate by means of real features (indication of borders, notation of facilities, social and legal characteristics, etc.) and 2. “ideal”. The ideal characteristic of an estate is normally expressed by diplomatics formula, which, from century to century, remains unchanged in the documents. The formula describes not a specific estate, but an ideal model of a feudal estate. It is presented by a picture of a typical landscape of a community property and the attributes of the feudal estate itself. Man is also one of the characteristics of a feudal estate, in other words, a man and the land are perceived as unified structure (which is considered to be a universal thinking category of the Middle Ages), coincidence of the notions of “man” and “land” is revealed in the historic charters in the structure of feudal family names and their function – to denote administrative and fiscal units.

სარჩევი

შესავალი.....3

თავი პირველი

დიპლომატიკის თეორიის საკითხები

დიპლომატიის შესწავლის ობიექტი.....5

დიპლომატიის შესწავლის საგანი და დოკუმენტურ წყაროთა
კლასიფიკაციის პრინციპი..... 18

თავი მეორე

ისტორიული აქტების ქვესახეობები

შენიშვნების აქტები.....63

შენიშვნების აქტების სტრუქტურა.....63

შენიშვნების აქტების გაცემის საფუძველი70

შენიშვნების აქტების ძირითადი თემა..... 91

შეუვალობის თემა შენიშვნების საბუთებში 100

წყალობის აქტები..... 122

წყალობის აქტების გაცემის საფუძველი 125

წყალობა – მემკვიდრეობითი უფლების განაზღვრა 138

იმერთა მეფეების წყალობის აქტები 145

სასისხლო სიგელები 155

ანდერძი 186

ნასყიდობის აქტები 208

ისტორიული აქტების საერთო თემატიკა

ავტორისა და ადრესატის თემა	213
იერარქიულობის პრინციპის გამოხატვა ავტორისა და ადრესატის თემებში	219
პოლიტიკური და კულტურულ-სარწმუნოებრივი ფორმულა ქართველ მეფეთა ტიტულატურაში	223
გარიგების ხანგრძლივობის გამოხატვა – დროის კატეგორიის გააზრება საისტორიო აქტებში.....	236
ობიექტის თემა – „მამული“, როგორცაზროვნებითი კატეგორია საისტორიო აქტებში.....	240
ფორმულა „მინაზე დასმა“	249
გარიგების უზრუნველყოფის თემა.....	262
დასკვნები	293
Georgian Historic charters (XI-XVII cc.). Summary.....	300

გამომცემლობა არტანუჯი

კორნელი კეკელიძის ხელნაწერთა ინსტიტუტი

ერთობლივი გამოცემები:

1. პირთა ანოტირებული ლექსიკონი. XI-XVII სს. ქართული ისტორიული საბუთების მიხედვით. III. მასალები შეკრიბეს და გამოსაცემად მოამზადეს ანა ბაქრაძემ, ლევან რატიანმა და გიორგი ოთხმეზურმა. ტომი შეადგინეს დარეჯან კლდიაშვილმა და მზია სურგულაძემ. თბ. 2004.
2. ძველი ქართული აგიოგრაფიული ლიტერატურის ძეგლების სიმფონია-ლექსიკონი. I. ნარგიზა გოგუაძის, ზურაბ სარჯველაძისა და მზექალა შანიძის რედაქციით. თბ. 2005.
3. ენრიკო ბაბიძაშვილი. ძველი ქართული მწერლობის ნათარგმნი ძეგლები. ბიბლიოგრაფია. 2. ასკეტიკა და მისტიკა. თბ. 2006.
4. მანანა მანისურაძე. ქართულად თარგმნილი უცხოური პომილეტიკური ლიტერატურის კატალოგი. თბ. 2006.
5. ნიკო ხუციშვილი. იერუსალიმის ჯვრის მონასტრის მინათმფლობელობა საქართველოში. თბ. 2006.
6. აბუბაქარ ბინ აბდულაჰი. გამარჯვებათა ნიგნი. თურქული ტექსტი ქართული თარგმანით, შესავლითა და შენიშვნებით გამოსაცემად მოამზადა მარინე ილურიძემ. თბ. 2006.
7. მზია სურგულაძე. ქართული საისტორიო აქტები (XI-XV სს.). თბ. 2006.

გამოსაცემად მზადდება:

- ◆ ეფთვივა მთაწმინდელი. წინამძღვარი (სარწმუნოებისათვის). ტექსტი გამოსაცემად მოამზადეს თორნიკე ჭყონიამ და ნანა ჩიკვატიამ. გამოკვლევა, ლექსიკონი და საძიებლები დაურთო ნანა ჩიკვატიამ.
- ◆ კათალიკოსი კალისტრატე (ცინცაძე). რაც გამახსენდა. ტექსტი გამოსაცემად მოამზადა, ბოლოსიტყვაობა და საძიებელი დაურთო მიხეილ ქავთარიამ.
- ◆ იონანე ზოჯაშვილი, სტიფანე აბინაშვილი, სტიფანე ნაპროზაშვილი. ახალციხური ქრონიკები. ტექსტი გამოსაცემად მოამზადეს აკად. ნიკო ბერძენიშვილმა და მიხეილ ქავთარიამ. გამოკვლევა და საძიებლები დაურთო მიხეილ ქავთარიამ.
- ◆ ძველი ქართული აგიოგრაფიული ლიტერატურის ძეგლების სიმფონია-ლექსიკონი. II. ნარგიზა გოგუაძის, ზურაბ სარჯველაძისა და მზექალა შანიძის რედაქციით.
- ◆ პირთა ანოტირებული ლექსიკონი XI-XVII სს. ქართული ისტორიული საბუთების მიხედვით. IV. ზაზა ალექსიძის რედაქციით.
- ◆ ქართული ისტორიული საბუთების კორპუსი. II. ედიშერ ხოშტარია-ბროსეს რედაქციით.
- ◆ ენრიკო ბაბიძაშვილი. ძველი ქართული მწერლობის ნათარგმნი ძეგლები. ბიბლიოგრაფია. 3. ბიბლიოლოგია, ეგზეგეტიკა, აპოკრიფები.
- ◆ საქართველო VII-X საუკუნეების სომხურ საისტორიო წყაროებში (სებეოსი, ლეონდი, თომა არნრუნი, ანონიმი არნრუნი, ფსევდო შაპუა ბაგრატიანი). ძველი სომხურიდან თარგმნა და გამოსაცემად მოამზადა ელენე ცაგარეიშვილმა.
- ◆ სტიფანოს ტარმნეცი. მსოფლიო ისტორია. ძველი სომხურიდან თარგმნა და გამოსაცემად მოამზადა ელენე ცაგარეიშვილმა.
- ◆ სტიფანოს ორბელიანი. სისაკანის სახლის ისტორია. ძველი სომხურიდან თარგმნა და გამოსაცემად მოამზადა ელენე ცაგარეიშვილმა.
- ◆ გულიკო მჭედლიძე. გუდარეხის მონასტერი. ქვემო ქართლის სამონასტრო სენიორიების ისტორიიდან.
- ◆ გულიკო მჭედლიძე. ფიტარეთის მონასტერი. ქვემო ქართლის სამონასტრო სენიორიების ისტორიიდან.