

საქართველოს სსრ მეცნიერებათა აკადემია
აკად. ს. ჯანაშიას სახელობის საქართველოს სახელმწიფო მუზეუმი

ე. გოგაძე.

თრიალეთის ყორღანული კულტურის პერიოდიზაცია და გენეზისი



გამომცემლობა „მეცნიერება“

თბილისი

1972

ნაშრომში პირველადაა მოცემული მთლიანი მოცულობით და დეტალურად შესწავლილი ადრე-და შუაბრინჯაოს ხანის თრიალეთის ყორღანულ სამარხთა კომპლექსები, რომლებიც ბ. კუფტინის ხელმძღვანელობით გათხრილ იქნა 1936—1941 და 1947 წწ. ავტორი გეთუაზობს რიგ ახალსა თუ დაზუსტებულ თარიღებს და განსაზღვრებს. ნაშრომში დადგენილია თრიალეთის კულტურის ძირითად ელემენტთა გენეტიკური კავშირი წინამორბედ ადრებრინჯაოს ხანის ამიერკავკასიურ (ე. წ. „მტკვარ-არაქსის“) კულტურასთან, გამოკვლენილია თრიალეთის ინტენსიური კულტურული კავშირები ვარეშე სამყაროსთან.

ბ. კუფტინის ხელმძღვანელობით 1936—1940 და 1947 წლებში თრიალეთში სხვადასხვა ხასიათის პედაგოგიურ ძეგლებთან ერთად გათხრილი იქნა 50-მდე ყორღანული სამარხი, რომლებიც კუფტინმა ქრონოლოგიურად სამ ჯგუფად დაყო: ადრებრინჯაოს, შუაბრინჯაოსა და შუადან ბრინჯაოს გვიან პერიოდზე გარდამავალი ხანის სამარხები. ბ. კუფტინის მიერ ამ ძეგლების მასალათა შესწავლისა და პუბლიკაციის შედეგად თრიალეთის ყორღანული კულტურა ფართოდ გახდა ცნობილი, როგორც ამიერკავკასიის ერთ-ერთი უძველესი და უბრწყინველესი, სრულიად ახალი და მანამდე უცნობი კულტურა.

თრიალეთის ეს კულტურა წარმოადგენს მნიშვნელოვან საფეხურს არა მარტო საყოფარჩო არიალეთის სხვადასხვა ხანის ძეგლთა შორის, არამედ მთელი ამიერკავკასიის მატერიალური კულტურის ისტორიაში. მან ერთგვარად შეავსო ხარვეზები მანამდე ცნობილ საფეხურებს შორის და მოგვცა ამ ტერიტორიაზე ისტორიული პროცესის უფრო სრულად წარმოდგენის საშუალება. ამასთან ერთად, მისი საგარეო ურთიერთობანი მეტად ფართო ჩანს. როგორც მიიჩნევიან, ამ კულტურის აღმოჩენამ გასაგებო გახადა ჩრდ. კავკასიაში მაიკოპის ბრწყინვალე კულტურის გაჩენა და ამიერკავკასიაში უძველესი სახელმწიფოების წარმოშობა. თრიალეთური კულტურის აყვავების პერიოდში ხელოვნობისა და ხელოვნების მრავალი ნიმუში ძველი მსოფლიოს შედეგრთა გვერდით დგას.

ამიტომაც იყო, რომ თრიალეთის კულტურის აღმოჩენამ და კუფტინის ზემოხსენებული ნაშრომის გამოქვეყნებამ სათანადო გამოხმაურება პოვა: არ დარჩენილა მასობრივი აღმოაველეთის კულტურის არც ერთი მკვლევარი, რომელმაც ან ზოგადად ლითონის ადრეული ხანის პერიოდიზაციის, ან სხვადასხვა კონკრეტულ საკითხთან დაკავშირებით არ გამოთქვა მოსაზრება თრიალეთური კულტურის არსისა და ქრონოლოგიის შესახებ. კუფტინის ნაშრომზე დაიწერა არაერთი რეცენზია.

თრიალეთის ყორღანული კულტურის ზოგადი განაზღვრის თვალსაზრისით და მრავალ ცალკე-

ულ საკითხთან დაკავშირებით ბ. კუფტინის დებულებები ძირითადად სწორია და თვით ამ კულტურის მნიშვნელობის შესაბამისად მათ უღრღესი როლი შეასრულეს. ისინი წარმოადგენენ შემდგომი კვლევის საფუძველს. მაგრამ იმ სამწახარო მოვლენის გამო, რომ ბ. კუფტინი გამოაყვანა კავკასიის უძველესი კულტურის მკვლევართა რიგებს, მასალათა შემდგომი შესწავლა და მათი სრული პუბლიკაცია საგრძობლად დაყოვნდა.

აქად. ს. ჭანაშვიას სახელობის საქართველოს სახელმწიფო მუზეუმის სამუშაო გეგმის თანახმად რამდენიმე წელია მიმდინარეობს შემოაზნა ამ მასალებზე. თავიდანვე ამ სამუშაოს დაგეგმვა, ისე როგორც ბ. კუფტინის მიერ მოპოვებულ სხვა მასალებზე წარმოებული სამუშაოებთან, ითვალისწინებდა როგორც სათანადო ფონდის მოწესრიგებას, მასალათა დადგენა-დამუშავებას, ფიქსაციასა და ინვენტარიზაციას, ასევე პუბლიკაციისათვის მასალის მომზადებასა და პროდუმატურ საკითხებზე მუშაობას. ამჟამად უკვე, ამ სამუშაოთა დასასრულს, ადრე-და შუაბრინჯაოს ხანის მასალათა ატალაოვები მომზადებულია გამოაცემად, ხოლო თემატური მუშაობის შედეგები წინამდებარე ნაშრომის სახით წარმოდგენილია ორი უმთავრესი პრობლემის გარშემო, — თრიალეთის ყორღანული კულტურის პერიოდიზაციისა და გენეზისის საკითხებზე.

ამ საკითხებზე შეჩერება გამოწვეულია ჯერ ერთი იმით, რომ თარიღებისა და პერიოდების კონკრეტობაცაა არასამართი იყო და წინამდებარეობებს შეიცავდა; შუაბრინჯაოს ხანის ძეგლების ქრონოლოგიური თანმიმდევრობა ერთგვარად კითხვის ნიშნის ქვეშ რომ დარჩა, ამ გარემოებამ თვით ბ. კუფტინიც უსევადა ხაზს.

ადრე- და შუაბრინჯაოს ხანის ძეგლებს შორის დაშვებულია მნიშვნელოვანი ქრონოლოგიური შეაღვლი (იხ. ქვემოთ, გვ. 4 და შემდეგ). ეს გარემოება ვერ გვიყარანხებებს დღეისათვის ცნობილი რაიმე მასალის აღნიშნული ხარვეზის შევსებას, მაგრამ საკითხის დასამ მოითხოვს სათანადო შემოწმებას.

არქეოლოგიური თელასხარისათვის უფრო ნაკლებად იყო გაშუქებული თრიალეთის ყორღანული კულტურის გენეზისის საკითხი. ამ ძეგლების ნიუთიერი მასალის სიახლე, მისი წინააწარმო შესწავლა და პუბლიკაცია ბ. კუფტინის არ აღძვლდა ან საკითხს ფართოდ განხილვის საშუალებას.

საღლითოდ სპეციალურ ლიტერატურაში ჩვენ ზეცდებით მრავალგვარ, ხშირად ურთიერთსაწინააღმდეგო შეხედულებას აღნიშნული ორთავე პრობლემის ირგვლივ, რაც გამოწვეულია არა მარტო სხვადასხვა ავტორთა თავისებური თვალთახედვით, არამედ იმიტომ, რომ საკუთრივ თრიალეთის ყორღანების მასალა ჯერ კიდევ არ არის გამოქვეყნებული მთლიანად და საჭირო სისრულით. ეს გარემოება თავისთავად მოითხოვს ამ პრობლემების განხილვას.

ამიერკავკასიის არქეოლოგიის უახლესი მიღწევების გათვალისწინებით თრიალეთის მასალების განხილვა ამჟამად შესაძლებელს ხდის დაზუსტდეს ან დაიკავს აღნიშნულ პრობლემებთან დაკავშირებული ზოგიერთი საკითხი. ამ განხილვიდან გამომდინარე ზოგადი დასკვნა აქ წინააწარმეთიანად შეიძლება ჩამოეყალიბოთ:

თრიალეთის ყორღანულ კულტურაში, რომელიც დიდ პერიოდს მოიცავს (დაახლოებით ძვ. წ. 2300—1400 წწ.), ცალკეული დარგების მიხედვით შესაძლებელია განვითარების სტადიების დადასტურება. კულტურის ძირითად ელემენტთა „ადგილობრივი“ (ამიერკავკასიური) ფუნქცია სხვადასხვა სახით ვლინდება, რაც არ გამოირჩევა ამათუ იმ ეტაპზე აგრეთვე უცხო კულტურული ელემენტების შემოჭრას (ეს შემოჭრა პირითადად დასაშვებია მიგრაციის გზითაც). შედარაწინაა ხანის მთელი მასალის შიგნით წინამჩნევი წინამორბედ და მომდევნო საფეხურთა ნიშნებას ცალკეული ჯგუფებას მიხედვით განაწილება, თუმცა გვიანბრინჯაოს ხანის კონკრეტულ ძეგლებს ამ ხანის ძეგლებში ნაკლებად ვხვდებით.

შედარაწინაა ხანის ძეგლთა კლასიფიკირებული ჯგუფებაათვის ჩვენ ვეპირდებით კუფტინისაწინამორბედო მიმართულებას, რადგან ასეთი რიგი ამ ძეგლებს უფრო თანმიმდევრულად აკავშირებს წინამორბედ პერიოდებთან. საჭირო ხდება ამ ხანის ძეგლების ქრონოლოგიის განზრდაც; შედარაწინაა ხანის ადრეულ კერამიკას ამ პერიოდის ქვედა საზღვარი ძვ. წ. II ათასწლეულის დასაწყისით

სკენ გადააქვს, რაც შეიძლება დადასტურდეს ზოგიერთი სხვა მასალის აბსოლუტური თარიღითაც. შედარაწინაა ხანის ძეგლთა ქრონოლოგიის რამდენიმე ვარსკვლავის შესახებ არსებობს კიდევაც თრიალეთის ძეგლების შესწავლის საფუძველზე ამ უკანასკნელ ხანს გამოთქმული მოსაზრებამ.

ამგვარად, თრიალეთის ყორღანული კულტურის აღნიშნული უმოკრესი საკითხების კვლევა დღისწინარდის იხვედრება. როგორც ქვემოთ დავინახავთ, თითონ ბ. კუფტინი აღნიშნავდა შემჩნეულ წინააღმდეგობებსა და ითვალისწინებდა მომავალში ადგილობრივი მონაცემების მიხედვით უფრო სრულ ძიებას. ასეთი წინამდებლობები, როგორც შენიშნავენ, შეიძლება მართლაც თრიალეთის საზოგადოების შიგნით არსებულ წინააღმდეგობებს ასახედეს. ამჟამად ძნელია მათი დამტკიცება, — ძირითადად, თრიალეთის კულტურის ძალზე მკაფიო თავისებურებების, შესწავლილი ძეგლების საერთო სიმცირის, მათი მხოლოდ სამარხებულ ხასიათთან და, როგორც ხშირად მიიჩნევენ, ცალმხრივი სოციალური ამსახველობის გამო. წინამდებარე ნაშრომში არ შეიძლება არ გავცეთ თრიალეთის ფაქტობრივ მონაცემთა ურთიერთსაწინააღმდეგო ხასიათი.

ნაშრომში გამოყენებული და ზოგადად გათვალისწინებული თრიალეთში და მის მეზობლად კუფტინის შემდეგ შესწავლილ ყორღანულ ძეგლთა მასალები (ო. ჭავჭავიძისა და გ. გობეჯიშვილის გათხრები), აგრეთვე თრიალეთური ტიპის მასალები თრიალეთის გარეთ შესწავლილი ზოგიერთი ძეგლიდან. თრიალეთის ძეგლების კლასიფიკირების დროს ჩვენ ამ ძეგლთა უმეტეს ნაწილს ჩვენ მხრივ მიუთხინებ ქრონოლოგიური ადგილი, მხოლოდ აქ მოცემულ წინამდებარეულ სიაში შეტანილი არა გვაქვს.

დაბლობის, მაღლობით გვიანდა აღნიშნობთ ის დაზარება, რაც გამოუქვეყნებელი მასალების მოწოდებით და სხვა მხრივ თავის დროზე გაგვიჩნის სპეციალისტებმა ალ. ჭავჭავიძის, ო. ჭავჭავიძის, გ. გობეჯიშვილის, ტ. ჩუბინაშვილის, შ. დედარაბიშვილის, ბ. შეტარაშვილის, მ. ბარამიძის, ვ. ხან-ხალაიანის, ვ. ქვასანიძის, ვ. ალიევი და სხვებმა. საკლასიფიკაციო ნაწილის შესრულებათათვის მაღლობას ეხსენებ მხატვარ-არქიტექტორის ვ. ჩაგუნაქასა და მუხუბერის შვენ. თანამშრომელს ვ. ჭავჭავიძის.

პირველი თავი

საკითხის ისტორია

თრიალეთის ყორღანული კულტურა ბ. კუფტინის მიხედვით „მტკვარ-არაქისა“ ენეოლითურ კულტურასთან გენეტიკურ კავშირშია. კუფტინი განსაკუთრებით ხაზს უსვამდა აღრეული ყორღანებს კერამიკის კავშირს ენეოლითურ კერამიკასთან⁸. შუაბრინჯაოს ხანის კულტურას იგი უფრო აღრეული ძეგლებს მეშვეობით აკავშირებდა „მტკვარ-არაქისის“ კულტურასთან⁹. ამასთანავე, „მტკვარ-არაქისა“ და შუაბრინჯაოს ხანის შავზე-დაპირიანი კერამიკის ურთიერთშავსებებს ფაქტურის მიხედვით განსაკუთრებულ მნიშვნელობას ანიჭებდა¹⁰.

ყორღანული კულტურის დამოკიდებულებას მომდევნო ხანის ძეგლებთან ბ. კუფტინი ნაკლებად ხელობდა, მაგრამ საერთოდ ლითონის აღრეული ხანის ეტაპებს საქართველოს ტერიტორიაზე ცალკეულ შემთხვევაში განიხილავდა როგორც ქართული კულტურის წინა საფეხებებს.

აღრეული ყორღანების კულტურას კუფტინი თავდაპირველად ძვ. წ. III ათასწლეულის დასასრულთა¹¹, შემდგომ კი დაახლოებით მეორე ნახევრით (ძვ. წ. მე-24—22 სს.)¹² განსაზღვრავდა.

შუაბრინჯაოს ხანის ძეგლების დათარიღებისას (ძვ. წ. II ათასწლეულის შუა ხანა¹³; ძვ. წ. მე-18—15 სს.)¹⁴). ბ. კუფტინი ემაჯობოდა ყორღანებში რკინის ნაწარმის არარსებობას, ინვენტარის განსხვავებას სამხრეთ კავკასიის გვიანი ბრინჯაოს ხანის ნაკეთობათაგან და ძვირფასი ნივთების მიღრეკილებას უძველესი ფორმებისაყენ, რომლებიც ცნობილია ურიდან, ურტყიდან (საშხრ. მესობოტამია), ალჯა ჰუიუკის სამეფო სამარხებიდან (მცირე აზია) და კრეტა-მიკენიდან (საბერძნეთი)¹⁵.

შუაბრინჯაოს ხანის ყორღანები კერამიკის მიხედვით ბ. კუფტინმა სამ მთავარ ჯგუფად და-

ყო: 1. წითლად შეღებილი, შავად მოხატული კერამიკიანი (ყორღანები №№ I, VII, XV), 2. მოთეთროდ ანგობირებული, მოშავო-რუხი საღებავით მოხატული კერამიკიანი (ყორღანები №№ V, VI, XVI, XVII, XXVI) და 3. ტლანქად ჩაქრილი ხაზოვანი და ჩადარულ-ამოხვეტილი ორნამენტით შემკული კერამიკიანი (ყორღანები №№ VIII, IX, XVIII)¹⁶. ყველა ყორღანისათვის საერთო იყო შავპირიანი კერამიკი (ცალკეული ჯგუფისათვის გარკვეული სახეობები), რომელშიც შედიოდა აგრეთვე ორი გვერდითი ჯგუფი (XI და XXV ყორღანები კერამიკა). ამ უკანასკნელთა ადგილი ძირითადი ჯგუფების მიხედვით იმჯერად დაუდგენელი დარჩა.

ყორღანული ჯგუფების ქრონოლოგიური განლაგება აღნიშნული თანმიმდევრობით მოხდა (პირველი-მესამე ჯგუფები). საბილ-ახჩას ეტლიან ყორღანს (X XIX ყორღანი) კუფტინი ამ ჯგუფებზე აღრეულად მიიჩნევდა. ამ რიგს თითქმის მზარს უყვრდა: პირველი ჯგუფის მოხატული კერამიკის საკვარაულო კავშირი ელამურ მე-2 სტილთან; სტილის თანმიმდევრული განვითარება ვერცხლის კერამიკის შემკობაში (საჩწყული და სასმისი) ორმოიანი და უფრო მოყორღანების თანმიმდევრობა.

ყველა ამ ყორღანიდან ძვირფასი ლითონთა ნაკეთობებში ბ. კუფტინი ხედავდა შედარებით ქრონოლოგიურ სიახლოვეს¹⁷. იგი აღნიშნავდა, რომ კერამიკა და სხვა ინვენტარი მნიშვნელოვნად უფრო აღრეული ხანისაა, ვიდრე ნაქვეყნებდნენ მიღრეკილებას¹⁸, მაგრამ აბსოლუტური თარიღის დადგენისას ყურადღება მიექცა ნაკეთობათა რამდენადმე განსხვავებას სტილისა და ტექნიკის მიხედვით შემერულნიდან, ხოლო გვიანდელი ასურულიდან დაშორებას და მიკენურთან სიახლოვეს¹⁹.

ბ. კუფტინი დიდ მნიშვნელობას ანიჭებდა ცნობილი თრიალეთური ბრინჯაოს მასრიანი შუბისაკის თარიღს²⁰. ეს შუბისპირი მისი კლასიფიკაციის მიხედვით აღრეული ჭაფუბის კერამიკის შემდეგ კომპლექსში აღმოჩნდა, ამიტომ მანვე განსაზღვრა ამ ჭაფუბების ქვედა თარიღი.

მაგრამ ბ. კუფტინისათვის შუბბრინჯაოს ხანის ძველთა ჭაფუბების ქრონოლოგიური თანმიმდევრობა საბოლოოდ და მტკიცედ ჯერ კიდევ არ იყო გაკვეთილი. ითვალისწინებდა რა მონაცემებს, რომლებიც არღვევდნენ აღნიშნულ რიგს, კუფტინი საწინააღმდეგო ვარაუდად გამოიყენებდა²¹; იგი მსჯელობდა ყორღანების მესამე (კუფტინის მიხედვით გვიანდელი) ჭაფუბის კერამიკისა და უძველესი (ენეოლით-აღრებრინჯაოს ხანის) კერამიკის ურთიერთმსგავსებაზე²², და აგრეთვე იმაზე, რომ VIII ყორღანში (გვიანი ჭაფუბი) აღმოჩენილი ოქროს აქტიანი კულონის ვადატანა მთლიანად ძვ. წ. II ათასწლეულის პირველ ნახევარში არ ქმნიდა მისი საკუთარ განხილვების საფუძვლებს²³. ამჟამად ეს საკითხები სხვა მონაცემების ფონზე უფრო იხირობს ჩვენს ყურადღებას.

თრიალეთის ძველების ქრონოლოგიისა და გენეზისის საკითხებთან დაკავშირებით სპეციალისტთა მიერ სხვადასხვა მოსაზრებები და შენიშვნები გამოთქმულა. ჩვენ აქ გვაქვს ხილვები ურადლებას-ზოგაერთ მათგანზე ცალკეულ საკითხთა მნიშვნელობის შესაფერისად.

ბ. კუფტინის პირველ ნაშრომს თრიალეთზე საბჭოთა და უცხოელმა სპეციალისტებმა (ს. ვ. კოსელიოვი, მ. ი. არტამონოვი, ტ. ს. პასეი, ე. მინსი, ჯ. შუფერი და სხვები) მიუძღვენეს რეცენზიები, რომლებშიც ძირითადად იზიარებდნენ ბ. კუფტინის მოსაზრებებს, მაგრამ ზოგჯერ თავიებურად განმარტავდნენ ქრონოლოგიის ამა თუ იმ საკითხს. მავალითადა ს. ვ. კოსელიოვი თვლიდა, რომ ბ. კუფტინი თრიალეთის ბრწყინვალე კულტურის ხანას ძვ. წ. II ათასწლეულის პირველი ნახევრით განსაზღვრავდა²⁴. შემდეგში კიევილი იმ ძველენისათვის თვითონ იძლევა თარიღს — ძვ. წ. III ათასწ. დასასრული — II ათასწ. დასაწყისის²⁵. იგივე შეიძლება ვთქვათ ტ. ს. პასეის ინტერპრეტაციის მიმართ მისი სარეცენზო წერილის ზოგიერთი ადგომის მიხედვით²⁶. შესაძლებელია ამგვარი ინტერპრეტაცია გამოწვეული იყო იმით, რომ ბ. კუფტინის ნაშრომში ქრონოლოგია შედარებით ზოგადად იყო წარმოდგენილი და სხვადასხვა ვარაუდის

საშუალება რჩებოდა. ეს განსაკუთრებით იგრძნობა ვ. ა. არციხოვისკისა და ა. ლ. მონგაიტის ზოგადი ხასიათის არქეოლოგიურ ნაშრომებში, სადაც თრიალეთის შუბბრინჯაოს ხანის ყორღანების თარიღი მეტად თავისებურადაა მოცემული — ძვ. წ. მე-17 ს. (ა. არციხოვისკი)²⁷ და ძვ. წ. მე-18 სს. (ა. მონგაიტი)²⁸. გაუგებარია თუ რას ეყრდნობა ამგვარი დათარიღება.

მეორე მხრივ, ვასაგებია ს. კოსელიოვისა და ტ. პასეის მიერ კუფტინისეული ქრონოლოგიის რბტიმალური ვარიანტის გაზიარება (თუმცა ტ. პასეი მას თანმიმდევრულად არ იცავს), რადგან, ირივე ავტორის აზრით, თრიალეთის ბრწყინვალე კულტურა შუქს ფენს ჩრდ. კავკასიის ოლქში მაიკოპის კულტურის გაჩენას, კავკასიის გზით ჩრდილოეთით ძველი აღმოსავლეთის ძლიერი და რეგულარული გავლენის შეტრას. ამ გავლენას ადგილი ჰქონდა III ათასწლეულის ბოლოსა და II ათასწლეულის დასაწყისში (პასეი) და შეიძლება რამდენიმე ადრეც (კოსელიოვი). ს. კოსელიოვი სამართლიანად უსაძადა ხაზს თრიალეთისა და მაიკოპის ვერცხლის ტექტურებზე სცენათა გამოსახულების დიდ მსგავსებას. ამავე დროს იგი აღნიშნავდა, რომ ყველა სახის ნივთი თრიალეთის ყორღანებთან შექმნილია ადგილობრივი ოსტატების მიერ უძლიერი ხელოვნებისა და ხელოვნური ტექნიკის გამოყენებით; რომ მრავალი მათგანი წარმოადგენს შემერული ნიმუშების შემდგომ განვითარებას, ხოლო ზოგიერთი აღმატება ყოველივეს, რაც იქ რამ ჩვენთვის ცნობილია ძველ აღმოსავლეთში²⁹.

თრიალეთისა და მაიკოპის კულტურათა ურთიერთობის შესახებ არსებობს სხვა მოსაზრებებიც. მ. ი. არტამონოვი ბ. კუფტინის ნაშრომზე დაწერილ რეცენზიაში თრიალეთის კულტურის განიხილავს როგორც სრულიად ახალ მოვლენას და მაიკოპისა და ძველი აღმოსავლეთის მხოლოდ ტერიტორიულად დამაკავშირებელ შუალედ რგოლს. მისი თქმით, წალკის ყორღანებსა და უქბანის დიდ ყორღანებს საერთო ანაფერი აქვთ³⁰. ამავე აზრს გამოთქვამს ინგლისელი არქეოლოგი ე. მინსი რეცენზიაში ბ. კუფტინის წიგნზე. იგი ფიქრობს, რომ თრიალეთის მასალა ემსგავსება არა მაიკოპის მასალას, არამედ ძვ. წ. II ათასწლეულის შუა ხანების მიტანურს, ხურიტულს და ხეთურს³¹.

საინტერესოა და ხშირ შემთხვევაში გასათვალისწინებელი ჩანს რეცენზიების ავტორთა შენიშვნები.

ენები თრიალეთის კერამიკისა და მასთან დაკავშირებული საკითხების შესახებ.

ს. კისელიანის აზრით, კუფტინის ზოგიერთი დამუშავდა წინა აზიისა და კავკასიის მოხატულ კერამიკასთან დაკავშირებით უნდა დაზუსტდეს³². ე. მინსი კი თვლის, რომ თრიალეთის მოხატული კერამიკა სინამდვილეში არ გავს არც ერთ ცნობილ სახეობას, იმ დროს, როდესაც ყუზილ ვანის მოხატულ კერამიკას ირანისავე მიეკუთვნა. II ქვეუბნის მოხატული კერამიკა მინსის თქმით, სრულიად ზეერულად გვაგონებს ელამის მე-2 პერიოდს; არც რბილკეციანი ლევა ნაქროთფერი კერამიკა იჩენს მსგავსებას რომელიმე სხვა ნაწარმთან. თუ შეიძლება რომ ვივარაუდოთ ანალოგიები, მინსის აზრით, ეს იქნება შამირამალტის კერამიკა (ვანთან) და ახალი მონაპოვარი ვანიდან და ალოზო III-დამ³³. მინსი ფიქრობს, რომ შუაბრინჯაოს ხანის კერამიკა ჩარჩბს ნაკეთები უნდა იყოს. თრიალეთის ადრებრინჯაოს ხანის ზოგიერთ კურკელსა (ჩვენი ტაბ. 8, 8; 9, 1; 10, 1) და პალმტატის (რკინის ტანა ევროპაში) კურკულებს შორის მინსი საკვირველ მსგავსებას ხედავს. მაგრამ ლითონის ზოგიერთი ნივთი ამავე ყორღანებიდან (ტაბ. 5, 2; 10, 2, 3), მისი თქმით, გამოიყურება როგორც III ათასწლეულის შუა და დასასრული ხანისა. ე. მინსი არასწორად შენიშნავს, რომ ეს ადრეული ყორღანები ყველა ორმოიანია³⁴.

ტ. პასეკის შენიშვნა, რომ ბ. კუფტინის მიერ სამარხთა ტიპებისა და სამი კერამიკული კომპლექსის დაკავშირება არ იძლევა ადრეულ და შუაბრინჯაოს ხანაში თრიალეთის ყორღანების ქრონოლოგიური თანმიმდევრობის დამაჯერებელ დასაბუთებას, შეიძლება გავიზაროთ. რაც შეეხება შუაბრინჯაოს ხანის კერამიკის სამი ქვეუბნის არსებობას, რაშიც პასეკს ეკვი შეაქვს, ვფიქრობთ, აქ იგი ზედმეტად ფრთხილობს და ბ. კუფტინის დასკვნა ძირითადად სწორია. ტ. პასეკის თქმით, ბ. კუფტინის წიგნის მიხედვით აუხსენია ქრონოლოგიური წყვეტილი თრიალეთის წითელფონიან მოხატულ კერამიკას (ფი. წ. II ათასწლეულის პირველი ნახევარი) და ტაზაკენდურ მოხატულ კერამიკას (IV—III ათასწლეულები) შორის³⁵. მაგრამ, ცნობილია, რომ ტაზაკენდის კერამიკის თარიღად ბ. კუფტინს IV—III ათასწლეულები (ელამის 1-ლი სტილის თარიღი) არ მიუღია და თრიალეთის წითელფონიან კერამიკის სტილის მიხედვით ტაზაკენდისა და ელა-

მის 1-ლი სტილის კერამიკას კი არ ადარებდა, როგორც პასეკი აღნიშნავს, არამედ ელამის მე-2 სტილისას³⁶.

მ. არტამონოვი კუფტინის მიერ მოცემული კერამიკული ქვეუბნების ქრონოლოგიურ განლაგებასა და ვერცხლის კურკულების გამოსახელებათა სტილის განვითარებას შორის წინააღმდეგობას ხედავს. აღსანიშნავია მ. არტამონოვის სხვა ხასიათის შენიშვნა. რადგან მდირტულ ყორღანთა თანადროული რიგითი სამარხები აღმოუჩენელია, მ. არტამონოვი გამოთქვამს ვარაუდს, რომ შეიძლება ისინი სხვაგვარად — უყორღანოდ იყვნენ განწყობილი და სინამდვილეში წარმოადგენდნენ მასწავლებელს არა ქრონოლოგიურად, არამედ სოციალურ-ეკონომიურად³⁷. ვფიქრობთ, რომ ეს ვარაუდი დაუშვებელია. დამარხვის ასეთი განსხვავებული წესის არსებობის შემთხვევაში ჩვეულებრივ იწვევტარი განსხვავებულია ტიპოლოგიური და ტექნიკური თვალსაზრისითაც.

ამიერკავკასიისა და წინა აზიის არქეოლოგიის კერძო ან ზოგად საკითხთა შესწავლისას მკვლევრები განიხილვენ ჩვენთვის ამჟამად საინტერესო თრიალეთის კულტურის საკითხებსაც. ეს მოსაზრებებიც აქ ძირითადი საკითხების მიხედვით შეიძლება დაეაჯგუფოთ. ისე როგორც ზემოთ, ყველა შემთხვევაში ჩვენ ვერ შევხვედებით ცალკეული ავტორის მოსაზრებისა და დებულების კრიტიკულ განხილვაზე, რამდენადაც ამ შეხედულებათა შეფასება წინამდებარე ნაშრომის დასკვნებიდან გამომდინარეობს, მაგრამ ზოგიერთი არგუმენტი თუ ფაქტისადმი დამოკიდებულება უთუოდ აქვე მოითხოვს შენიშვნას.

მკვლევართა ერთი ნაწილი კუფტინისეულ ქრონოლოგიას მისდევს. ზოგჯერ მიუთითებენ, რომ საჭიროა ამ ქრონოლოგიის დაზუსტება და დეტალიზაცია.

ა. იესენის თვალსაზრისით თრიალეთის კომპლექსების დათარიღება მოითხოვს დეტალიზაციას და არა ძირფესვიან ვადასინჯვას. საერთოდ კი თრიალეთის ქრონოლოგიის დეტალიზაცია, იესენის თქმით, კავკასიის არქეოლოგიის უახლოესი ამოცანაა³⁸.

თრიალეთის ადრეული (კუფტინისეული ადრებრინჯაოს ხანის) ყორღანების აბსოლუტური ქრონოლოგიის შესახებ მკვლევართა უმრავლესობის თვალსაზრისში პრინციპული სხვაობა არ ჩანს. ეს თა-

რილი ზოგადად განისაზღვრება ძვ. წ. III ათასწლეულის მე-2 ნახევრით¹⁵ ან დასასრულით, თუ ბოლო საუკუნეებით¹⁶ და III ათასწლეულის დასასრულითა და II ათასწლეულის დასაწყისით¹⁷. მაგრამ არსებობს მისგან რაღაცეაღრდა განსხვავებული თარიღებიც: III — II ათასწლეულების მიჯნა (2050—1950 წწ.)¹⁸; ძვ. წ. II ათასწლეულის დასაწყისი ან პირველი ნახევარი¹⁹.

ახსოვლტური ქრონოლოგიის საკითხთან ერთად პერიოდოზაციის სხვა საკითხებიც წამოიჭრება.

ა. იესენი თვლის, რომ თრიალეთის ადრეული ყორღანების ჯგუფი და საჩხერის რაიონის ყორღანები დღემდე „ადრებრინჯაოს ხანად“ წოდებულ ეპოქით პერიოდით უნდა განისაზღვროს (ამ თვალსაზრისს ადგანან სხვა ძველეულებიც). მაგრამ ეს ძეგლები და რიგი სხვა ძეგლებისა, იესენის აზრით, ადრებრინჯაოს III პერიოდს უნდა განეკუთვნოს, ხოლო „მტკვარ-არაქსის ენეოლითის“ ძეგლები—ადრებრინჯაოს I და II პერიოდებს²⁰. ეს სქემა ძირითადად ეთანხმება ჩ. ბარნეის მიერ აღმ. ანატოლიის ძეგლებისათვის მიღებულ სქემას. ბარნეის მიხედვით თრიალეთის ადრეული ყორღანები (მათ შორის VIII და XI ყორღანები) დაახლოებით აღმ. ანატოლიის (მალათიის, ელაზიგისა და ვანის ოლქები) ადრებრინჯაოს III პერიოდის სინქრონულია, რომელიც ცოტათი უფრო ადრე იწყება (ძვ. წ. 2200 წ.). თრიალეთის ამ ძეგლების პერიოდი ბარნეის მიხედვით ემთხვევა გეოლოგიურ-ფორმაციულ (ჟურმისპირეთი) K₃ ფენის დასასრულს, G ფენას და D ფენის დასაწყისს, ტრაპეკენდის (ციხილა-კალა) მოხატული კერამიკის საწყის ხანასა და სხვ. კუფტინისეულ „მტკვარ-არაქსის ენეოლითური“ კერამიკა ჩ. ბარნეის აღმ. ანატოლიის ადრებრინჯაოს I და II პერიოდების (ძვ. წ. 3000/2900 — 2200 წწ.) კულტურულ წრეში შეჰყავს. მხოლოდ, თრიალეთში ეს კულტურა (მისი II ფაზა) უფრო გვიან წყდება (ძვ. წ. 2 100 წ.), არაქსის შუა წელზე—კიდეც უფრო გვიან (ძვ. წ. 2000 წ. შემდეგ). თრიალეთის ყორღანული კულტურა, ბარნეის მიხედვით, გენეტიკურად მოწყვეტილია წინამორბედი კულტურისაგან, ხოლო თრიალეთის VIII ყორღანს, კუფტინის მიხედვით შუაბრინჯაოს ხანისას, რომლის კერამიკა, როგორც ბარნეის ბანიჩია, ჭერ კიდეც წინამორბედი ადრებრინჯაოს II პერიოდის კერამიკასთან იჭერს კავშირს, იგი თრიალეთის ყორღანებს შორის ყველაზე ადრე-

ულად თვლის (ძვ. წ. 2100 წ.)²¹. ამ თანმიმდევრობის შესახებ სამართლიანადაა შენიშნული ო. ჭაფარიძის მიერ, რომ მისი დაშვების შემთხვევაში VIII ყორღანი დიდი ყორღანების ბრწყინვალე კულტურის დანარჩენი ძეგლებისაგან (შუაბრინჯაოს ხანა) მოწყვეტილი რჩება, ხოლო მეორე მხრივ, სწორედ ადრებრინჯაოს ხანით დათარიღებული ყორღანების კერამიკა იძლევა ყორღანულ და უფრო ადრეულ (ძ. წ. ენეოლითური) კულტურათა დაკავშირების საშუალებას²².

თეთთან ო. ჭაფარიძე ერთ შემთხვევაში ადრეული ყორღანების მეტ ნაწილს ძვ. წ. 2100—2000 წწ. ათარიღებდა, მათგან უძველესს—2300—2000 წლებით²³. ამის შემდეგ გამოქვეყნებული მისი ნაშრომისა და უახლესი ქრონოლოგიური სქემითაც, ყველა ეს ადრეული ძეგლი 2200—1900 წლებს განეკუთვნება²⁴.

ადრეული კულტურათა პერიოდები თავისებურადაა წარმოდგენილი გ. მელიქიშვილის ნაშრომში „საქართველოს, კავკასიისა და მახლობელი აღმოსავლეთის უძველესი მოსახლეობის საკითხისათვის“. საქართველოს ე. წ. ადრებრინჯაოს ხანის კულტურა (საჩხერის ეტაპი), რომელსაც ამ სახით ბ. კუფტინი გამოჰყოფდა (მხოლოდ, კუფტინი გამოჰყოფდა თრიალეთის ძეგლებთან ერთად), ეტარა „მტკვარ-არაქსის“ კულტურის მოგვიანო ვერაპად მიანიჩია (ძვ. წ. 2500—2200 წწ.), რაც საერთოდ არ ჩანს საფუძველს მოკლებული ავტორი ამ ეტაპს ადრებრინჯაო II-ედ განსაზღვრავს²⁵. თრიალეთის ყორღანების კულტურას მდლიანად გ. მელიქიშვილი შუაბრინჯაოს ხანას აკუთვნებს, ქრონოლოგიურად ადრებრინჯაო II-ის უშუალო მომდევნო საფეხურად თვლის და იზიარებს ძვ. წ. III ათასწლეულის დასასრულითა და II ათასწლეულის დასაწყისით განსაზღვრულ მის საწყის თარიღს (ძვ. წ. 2200 წლის შემდეგი ხანა)²⁶.

ა. მარტროსიანი სომხეთის ბრინჯაოს ხანის ძეგლების შესწავლისას ადრებრინჯაოს ეტაპს ძვ. წ. III ათასწლეულის მეორე ნახევრის ფარგლებში გამოჰყოფს. ამ ეტაპის გვიანდელი ჯგუფის (ელარისა და არაგაცის ტიპის) ძეგლებისათვის (ძვ. წ. 2300—2000 წწ.) პარალელბად მის მიანიჩია ქვაცხელების ზედა ფენები, საჩხერე, ემარი, თრიალეთის XL ყორღანი და ოზნიც კა²⁷, რომელიც საერთოდ ცნობილია, რომ საკუთრივ „მტკვარ-არაქსის“ კულტურას მიეკუთვნება.

თრიალეთის შუაბრინჯაოს ქრონოლოგიური პერიოდის შესახებაც წარმოდგენილია სხვადასხვაგვარი თვალსაზრისი, თუმცა მკვლევართა უდიდესი ნაწილი ზოგადად ძვ. წ. II ათასწლეულის შუა ხანებით განსაზღვრულ თარიღს იზიარებს. დაახლოებით ამ თარიღს ემხრობა ა. იესენი. იგი თრიალეთის VII ყორღანის წითლანგობიან მოხატულ კერამიკას (კულტურისეული I ჯგუფი) რამდენადმე უფრო გვიანდელად თვლის (ძვ. წ. მე-17 ს.), ვიდრე ასეთვე ფონიან ტახაკედურ კერამიკას (მისივე დათარიღებით ძვ. წ. მე-18—18 სს.) და რამდენადმე უფრო ადრეულად, ვიდრე უზერლიქ-თეფეს (აზერბაიჯანი) შუა ფენის (ძვ. წ. მე-17—15 სს.) წითელფონიან მოხატულ კერამიკას. ნათელფონიანი კერამიკის შემცველ თრიალეთის ყორღანებს (კულტურისეული II ჯგუფი) იესენი ძვ. წ. მე-16—15 სს. ათარიღებს⁵².

ბ. პიოტროვსკი თრიალეთის შუაბრინჯაოს ხანის ყორღანების თარიღად ძვ. წ. II ათასწლეულის შუა ხანებს მიიჩნევს და მათი არსებობის პერიოდს დაახლოებით 200 წლით განსაზღვრავს. მისი თქმით, გათხროლი ყორღანების რაოდენობა, კი 12 უდრის⁵³, დროის აღნიშნულ მონაკვეთზე მიუთითებს; ქრონოლოგიურად ეს ყორღანები თრიალეთშივე გათხროლი სპილენძის ხანის ყორღანებს მოსდევნენ⁵⁴.

ბ. პიოტროვსკი ძვ. წ. II ათასწლეულის ამიერკავკასიის მოხატულ კერამიკაში მონოქრომიული და პოლიქრომიული სტილის ქრონოლოგიურ მონაცემლებას ამჩნევს, რასაც ელამის 1-ლი და მე-2 სტილის თანმიმდევრების სტილიურ განმეორებად თვლის⁵⁵. ამჟამად ამ თვალსაზრისის საფუძვლიანად უარყოფს სომხეთის შუაბრინჯაოს ხანის ძეგლების ახალი პერიოდიზაცია ა. მარტიროსიანის მიხედვით, რომელსაც ყიზილ-ვანქის (კარმირ-ვანქის) მასალა (ფედროპოვის კოლექცია) ადრეული იერის ბიქრომული კერამიკითა და ბრინჯაოს ნაწარმით, და ასეთივე ხასიათის მქონე ნონ-ბაიაზეთის კერამიკა, სამართლიანად იკავებს თავის ადგილს შუაბრინჯაოს ხანის საწყის ეტაპზე (ძვ. წ. მე-20—18 სს.) მონოქრომიულ კერამიკასთან თანაბრად (ტახაკენდი, მუხანათ-თაფას ქვედა ფენა, ელარი)⁵⁶.

მაგზარ, ჩვენ ვერ დავეთანხმებით ა. მარტიროსიანს თრიალეთის ქრონოლოგიის საკითხში. თრიალეთის მდგრადი ყორღანების მთელ კულტურას ავტორი ძვ. წ. მე-18—15 სს. ფარგლებში ტოებს⁵⁷, მაშინ როდესაც სომხეთის ძეგლების ახალი

შესწავლაც (ა. მარტიროსიანის მიერ) გვიკარნახებს თრიალეთის ამ საფეხურის ძეგლების ქრონოლოგიის საკითხების დასმას. ის გარეგნობა, რომ თრიალეთის მასალა და საერთოდ კულტურისეული მასალები სთანაღო სისრულთ აუ არის გამოქვეყნებული, ითქმობა ა. მარტიროსიანის წიგნის მიხედვითაც. მაგალითად, სრულიად გაუგებარია მარტიროსიანის მიერ თრიალეთის კერამიკის დაჯგუფება ინტერპრეტაციას, ამ კერამიკის ტიპოლოგიისა და ქრონოლოგიის სქემა⁵⁸. ხოლო მდგრად ყორღანებს გარდა, ესება რა რიგითი ძეგლების გეოგრაფიულ განლაგებას, ა. მარტიროსიანი მიუთითებს ერთგვარიანი კულტურული იერის ერთი პლასტზე, რომელიც მოიცავს სომხეთის ზეგანის მნიშვნელოვან ტერიტორიას და ვრცელდება ერზერუმის ოლქიდან თრიალეთამდე⁵⁹. ამ კულტურის რაიმე გამოვლენებას უფრო ჩრდილოეთით, ავტორი ვერ ხედავს. ეს უკანასკნელი გარეგნობა რამდენადმე მოულოდნელია, მით უმეტეს, როცა საქმე ესება რიგით ძეგლებს; ყარჯა ხანია არსებობს მითითებები და ფაქტობრივი მონაცემები თრიალეთს ამ ხანის კულტურის რადიკალურ შესახებ მის ჩრდილოეთით მდებარე მეზობელ ოლქებში⁶⁰, თუმცა სათანადო მასალაა მნიშვნელოვანი ნაწილი ჭერ ისევ გამოუქვეყნებელია.

ასევე მოსალოდნელი იყო, რომ ამიერკავკასიის შუაბრინჯაოს ხანის უმნიშვნელოვანესი სტრატოფიცირებული ძეგლის, უზერლიქ-თეფეს ნამოსახლარის შესწავლა აზერბაიჯანში გაარკვევდა თრიალეთის ქრონოლოგიის ზოგიერთ საკითხს. უზერლიქ-თეფეს ქვედა ანუ I ფენას ამ ძეგლის გამთხრელი და შემსწავლელი კ. კუშნარიოვა ძვ. წ. II ათასწლეულის პირველი ორი საუკუნით ათარიღებს; ე. წ. ზედა ფენებს (შუა და ზედა, ანუ II და III ფენები) ძვ. წ. მე-18—15 საუკუნეებით, ან ამ ათასწლეულის შუა ხანებით⁶¹. თრიალეთის მდგრადი ყორღანები საერთოდ სინქრონიზებულია უზერლიქ-თეფეს ზედა ფენებთან⁶².

უზერლიქ-თეფესა და თრიალეთის კერამიკული მასალის ურთიერთშედარებამ ამჟამად შეიძლება დაგვარწმუნოს იმაში, რომ უზერლიქ-თეფეს ქვედა ფენის კერამიკას, გრავირებული ორნამენტურა სახეების მიხედვით, თრიალეთის შუაბრინჯაოს ხანის ადრეული კერამიკა უახლოვდება (ჩვენი სავარაუდო თანმიმდევრობით პირველი და ნაწილობრივ მეორე ჯგუფებისა), ხოლო ზედა ფენებისას,

დაკბილული შტამპის ორნამენტის, წითელფონიანი მოხატული კურკლისა და სხვათა მიხედვით—მეორე და მესამე ჭკუფების კერამიკა. მეორე მხრივ, თრიალეთისა და უზერლიქ-თეფეს ზუსტი ქრონოლოგიური შეფარდების განსაზღვრაში სინდლეს ქმნის კერამიკის ლოკალური თავისებურებები და ის გარემოება, რომ უზერლიქ-თეფეს ზედა ფენების საკმაოდ დიდი პერიოდის (კუმშარიოვას მიხედვით ძვ. წ. მე-18—15 სს.) მასალა ქრონოლოგიურად სრულად დაუნაწევრებელია. ასე რომ, ჩვენ ჭერ გარკვევით ვერ ვიტყვით—თრიალეთის უფიანისი ჭკუფის VII ყორანისა და კიროვკანის ყორანის ოქრო-ვერცხლის ფილების ფორმები მართლაც წარწადგენდნენ ნიმუშებს უზერლიქ-თეფეს II ფენის მომცრო თიხის კურკლებისათვის, როგორც ამას ქ. კუმშარიოვა ამტკიცებს⁶⁵, თუ აქ სხვაგვარი ახსნა საჭირო. საქმე ისაა, რომ II ფენის საწყისი თარიღი დაახლოებით 1800 წელია (ქ. კუმშარიოვა), ხოლო აღნიშნული ყორანები მე-16—15 საუკუნეებით უნდა დათარიღდეს, რასაც თავის მიხედვით აწინამდებელია II ფენის ერთ-ერთი ნაგებობის შესაძლებელი ქვედა თარიღი, C14-ის მეოდიით განსაზღვრული, — ძვ. წ. 1600 წ.⁶⁴.

თრიალეთის შუაბრინჯაოს ხანის ძეგლებისათვის განსაკუთრებით შემოკლებულად გამოიყურება ქლ. შეფერის თარიღი, რომელსაც იგი იძლევა ამ ძეგლების განხილვისას თავის კაპიტალურ ნაშრომში ძვ. წ. III—II ათასწლეულების დასავლეთ აზიის შედარებითი სტრატეგრაფიისა და ქრონოლოგიის შესახებ⁶⁵.

ქლ. შეფერის თვალსაზრისით ამ ხანის თრიალეთური სხვადასხვა სახის კერამიკა სხვადასხვა საწარმის პროდუქტიაა და თითქმის ერთდროულად არსებობს. შეფერი ლითონის ნაკეთობებშიც ხედავს მსგავსებას. III ათასწლეულის შემერული ივეკლირული ხელოვნების ნიმუშებთან უშუალო კავშირი მას დამაჯერებლად არ მიაჩნია და სხვა.

თრიალეთის ყორანთა დათარიღებისას შეფერის ეყრდნობა თრიალეთურ შუბისპირს XV ყორანთან, რომელიც მსგავსებებს იჩენს რას შამრას შუბისპირთან (1550—1450 წწ.) და უფრო ზუსტად იმპორტის მიყვანთან ახლოს მდებარე კეფლარის ნაპირის სამარხებიდან ცნობილ შუბისპირებს (1450—1350 წწ.). შეფერი ითვლისწინებს ამ უკანასკნელთა უფრო განვითარებულ ფორმას და თრიალეთურ შუბისპირს და მასთან ერთად თრიალეთის

შუაბრინჯაოს ხანის ყველა ყორანს ძვ. წ. 1550—1450 წლებით აღარიღებს. მისი აზრით, ამ ძეგლების ხასიათს შეესაბამებოდა კავკასიისა და მახლობელი აღმოსავლეთის იმდროინდელ (მე-16—15 სს.) ძეგლებში საბრძოლო იარაღის სიმკრთა (საერთო პოლიტიკური მდგომარეობის სტაბილური ხასიათი)⁶⁶.

შეფერი განსაკუთრებით უსვამს ხაზს ამ ხანის თრიალეთური ნივთების მსგავსებას უფრო გვიანდელ სხვადასხვა მასალასთან და თრიალეთის შუაბრინჯაოს კულტურას გვიანი ბრინჯაოს ხანის კულტურას უწოდებს⁶⁷.

ამგვარი, კლ. შეფერი სრულიად უარყოფს ბ. კუფტინის კლასიფიკაციის შინაარსს—თრიალეთის კულტურის შიგნით განვითარების საფეხურების არსებობას. უკვე ამ უკანასკნელის დადასტურებას, ვფიქრობთ, შეფერის დებულებათა საწინააღმდეგო არგუმენტაციის მნიშვნელობა ექნებოდა⁶⁸.

თრიალეთის ყორანების ყველაზე განსხვავებული პერიოდია C14, როგორც ძეგლების რიგის, ისე თარიღების მიხედვით, ჩ. ბარნეის ეჭვით. შუაბრინჯაოს ხანის ყორანებსაც ბარნეი საკმაოდ აღრუელ, მაგრამ მოკლე ქრონოლოგიურ პერიოდში ანაწილებს; კუფტინის კლასიფიკაციის ხანის ყორანებს (ბარნეის მიხედვით 2050—1950 წწ.) უშუალოდ მოსდევს V, XVII ყორანები და ა. შ. ყველაზე გვიანდელად ბარნეი XXIX ყორანს თვლის (საბრძოლავანი ეტლანის ყორანი), რომელიც ძვ. წ. მე-18 საუკუნის აკუთვნებს⁶⁹.

ო. ჯაფარიძეს, როგორც უკვე აღვნიშნეთ, საჭიროდ მიაჩნია შუაბრინჯაოს პერიოდის გაზრდა. მისი აზრით მასობრივი შუბისპირის ამიერკავკასიაში პირველად III ათასწლეულის შუა ხანებში გამოიწერა მთლიანად შუაბრინჯაოს ხანის კულტურას ამ ქრონოლოგიური ჩარჩოებით ვერ განსაზღვრავს და სხვა⁷⁰.

თრიალეთის გათხრების შესახებ ბოლო დროს გამოხლული წიგნი ო. ჯაფარიძე თრიალეთის (მათ შორის კუფტინის მიერ გათხრილი) ყორანების პერიოდისაიკის ახალ სქემას გვთავაზობს, რომელშიც განსაკუთრებით თავისებურად და ახლებურად გამოიყურება შუაბრინჯაოს ხანის ყორანების ტიპოლოგიური კლასიფიკაცია და ქრონოლოგია. ამ პერიოდის ყორანებს აქტორი შეეზედამირიანი კერამიკის მიხედვით ორ ძირითად ჭკუფად ყოფს.

პირველი წგუფის განმასხვავებელი ნიშანია ნაზი წერტილოვანი ორნამენტით შემკული, კარგად გაპრიალებული ყელშაღალი ჭურჭლები. მეორე წგუფისათვის ეს უპირატესად ყელშაღალი ჭურჭლები, ძირითადად ნაჟწრი, ამოღარული და, ხშირად, კობებიანი ორნამენტით შემკული. მეორე წგუფის ყორღანები უფრო ადრეულია, ძირითადად ძვ. წ. მე-18 ს. და მე-17 ს პირველ ნახევარს განეუფლებოდა, პირველი წგუფისა კი მე-17 ს. პირველ ნახევარს და მე-18 ს.⁷¹ მოცემულია აგრეთვე დეტალურებული (ცალკეულ ძეგლთა) ქრონოლოგიური რიგის განსაზღვრის ცდა. მაგრამ ტიპოლოგიური კლასიფიკაცია წგუფების მიხედვით ძალზე ზოგადი ჩანს. არქეოლოგიურ ლიტერატურაში ზოგჯერ ვხვდებით თარიღებს, რომლებიც საერთოდ საქართველოს ტერიტორიაზე შუაბრინჯაოს პერიოდს განსაზღვრავს და არა თრიალეთისას კონკრეტულად, მაგრამ აქცე უმოაგრესად უნდა იგულისხმებოდეს თრიალეთის ძეგლები.

გ. გობეჯიშვილი შუაბრინჯაოს ხანის ძეგლებს ძვ. წ. მე-17—13 სს. ათარიღებს⁷². ა. აფაქიძე კი შუაბრინჯაოს პერიოდის დასაწყისად ძვ. წ. მე-18-17 სს. თვლის და ამ პერიოდს 5—6 საუკუნით განსაზღვრავს⁷³.

ვ. ალიევი, შეისწავლის რა აზერბაიჯანის მოხატულ კერამიკას, პირველ ეტაპად გამოყოფილი მონოქრომიული მოხატული კერამიკის (ძვ. წ. მე-20—18 სს.) ანალოგიურად თვლის თრიალეთის VII და XV ყორღანებისა და რუსთავისა და ნარეკევის წითლად მოხატულ ჭურჭელს საქართველოდან. ტახაყენდისა და მუხანათ-თავის მოხატულ კერამიკას სომხეთიდან. მეორე ეტაპზე (ძვ. წ. მე-17—15 სს.) ვ. ალიევი ათავსებს ყიზილ-ვანჭის, შახტახტის, ქიულ-თაფე 1-ისა და ქიულ-თაფე 2-ის მოხატულ პოლიქრომიულ კერამიკას და ა. შ.⁷⁴.

უნდა შევნიშნოთ, რომ აღნიშნულ წგუფებში გაერთიანებულია სრულიად სხვადასხვა და მრავალი სტილის კერამიკული სახეობები, რომელთა სინქრონიზაცია სტილის მიხედვით ძნელია. ვარდა ამისა, ბრინჯაოს მასრიანი შუბისპირების განვითარებული ტიპის გავრცელება ამიერკავკასიაში, რომელიც მიხედვით აბტორი მთელ მონოქრომიულ კერამიკას ძვ. წ. მე-20—18 საუკუნეების ფარგლებში აქვეს, ასეთი ადრეული თარიღით ვერ განისაზღვრება. ასევე არ გამოდგება ყიზილ-ვანჭის კომპლექსში შემავალი „სახნურული“ ტიპისა და ე. წ. წინაზიუ-

რი ტიპის სატყვერებისათვის კონკრეტული თარიღი ძვ. წ. მე-17—13 სს., პირველი ტიპის უფრო ადრეულობისა და მეორის გავრცელების განსხვავებული ქრონოლოგიური დინამიკის გამო.

თრიალეთის ყორღანული კულტურის გენეზისის საკითხებზედაც ორჯერა თვალსაზრისი არსებობს. მკვლევართა უმრავლესობა აღიარებს ამ კულტურის ადგილობრივ წარმოშობას და მომდევნო საფეხურებზე ხელდას მის შემკვლადრობით განვითარებას. მეორე ნაწილი უარყოფს წინამორბედ ამიერკავკასიურ კულტურასთან ყორღანული კულტურის (ან მისი განვითარებული საფეხურის) გენეტიკურ კავშირს, ვარაუდობს თრიალეთში მის შემოტანასა და სხვა.

პირველი თვალსაზრისი უფრო მკაფიოდ და სრულადაა გამოთქმული გ. გობეჯიშვილის მიერ. იგი თვლის, რომ სახსრული ცულები და შუბისპირები წინააზრი ფორმებიდან მომდინარეობენ, მაგრამ სახსრული კულტურა და მისი შესაბამისი ძეგლები სხვა კუთხეებში ენეოლითურ ფესვებზეა ანოზრდილ და საკუთარი მეტალურგია გააჩნია⁷⁵, ისე როგორც „შუაბრინჯაოს ხანის ქართულ კულტურას“⁷⁶. გ. გობეჯიშვილი ხაზს უსვამს იმას, რომ ენეოლით-ადრეობრინჯაოს კულტურები მრავალ დარგში შუაბრინჯაოს კულტურის საწყისებს მოიცავენ (შეგავსა ჭურჭელი, ლითონის ნაყოფები და მბეჭავი)⁷⁷.

თრიალეთის შუაბრინჯაოს ხანის ყორღანების კულტურას გ. გობეჯიშვილი აღმოსავლურ ქართულ კულტურის წრეს აყუთვნიებს და მონათესავე აღმოსავლურ ქართული კულტურის სინქრონულად თვლის⁷⁸; შიდა ქართლის ძეგლები ამ ორი კულტურული წრის დამაკავშირებელია⁷⁹. აღმოსავლურ ქართული კულტურის წრეს, გ. გობეჯიშვილის თქმით, კიდევ განეუფენება მცხეთის ყორღანი, ნარეკევის მასალა, კიროვანიის ყორღანი, სევანის ტბის ძეგლები, ძირაპესიდან და ასავერდის რაიონიდან ცნობილი ნივთები და სხვა⁸⁰; კულტურის ეს ზონები მომდევნო პერიოდში უფრო მეტ-მეტად გამოიკვეთა. რადგან შუაბრინჯაოს ხანის ძეგლების აღმოჩენის ადგილებში ყოველთვის გვხვდება გვიანი ბრინჯაოსა და მისი მომდევნო პერიოდების არქეოლოგიური ძეგლები და ბრინჯაოს ხანის ძეგლები ეთნიკურ კატასტროფებს არ მოწმობენ, მოსახლეობის ეთნიკურ შემადგენლობაში, გ. გობეჯიშვილის თვალსაზრისით, არსებითი ცვლილე-

ბები არ მომხდარა. მას მიაჩნია, რომ თრიალეთის კულტურა ამასთანავე ეხმაურება წინა აზრისა და კრუტა-მიკენის ცივილიზაციათა კერებს და ა. შ.⁸¹. შეიძლება თავისუფლად დავეთანხმოთ გ. გობეჯიშვილს ამ კულტურათა სავირო დასახლებებში, მაგრამ როგორც ეთნიკური შემადგენლობის საკითხთან, ისე შუა და გვიანბრინჯაოს კულტურათა ურთიერთობის საკითხთან დაკავშირებით ასლა უკვე ნათელი ხდება, რომ ზოგჯერ აღარ შეიძლება დღემდე კუმპარიტად მიღებულ კრიტერიუმებს დავეყრდნობო.

იგივე შეიძლება შევნიშნოთ ა. აფაქიძის მიერ გამოქვეყნებული მოსაზრების გამო⁸², რომლის თანახმად შესაძლებელი ხდება სპილენძის ხანისა და ადრებრინჯაოს ხანის ძეგლების გენეტიკური დაკავშირება შუა- და გვიანბრინჯაოს ხანის ძეგლებთან; ცვლილებები სამარხის მოწყობისა და მასში ჩატანული ინვენტარის მნიშვნელობის მიხედვით (ლაპარაკია ეკონომიურ მნიშვნელობაზე—გ. გ.), ა. აფაქიძის თქმით, სოციალური სტრუქტურის სხვადასხვა საფეხურს ასახავს⁸³. ა. აფაქიძე ხაზს უსვამს თრიალეთის შუაბრინჯაოს ხანისა და ხეთების კულტურათა მემკვიდრეობით ერთიანობას⁸⁴. ყორღანული კულტურის საფეხურებზე იგი საქართველოსა და სამხრეთ კავკასიაში „პართული კულტურის ღრმა და ძლიერ ფეხებზე“ ხედავს⁸⁵.

უდავოდ, მნიშვნელობა აქვს სოციალური და ეკონომიური ევოლუციის ამსახველ მონაცემებს. მაგრამ ეს იქნებოდა მოვლენის ერთი მხარე, როგორც ცნობილია (და ასლა ამასვე უფრო გარკვევით ლაპარაკობენ), კულტურათა განვითარების ყველა თანამიმდევრული საფეხურის დადგენა თავისთავად ვერ სწყვეტს კულტურის წარმომავლობის საკითხს⁸⁶. მატერიალური კულტურის გენეზისის განხილვისას მორფოლოგიურ-ტიპოლოგიური ევოლუციის საკითხი უმთავრეს საკითხად რჩება.

ო. ჭაფარიძის მიხედვითაც თრიალეთის ადრეული ყორღანების კულტურის დაახლოება წინამორბედ ენეოლითურ კულტურასთან („მტკვარ-არაქსის“ კულტურა) კერამიკის საშუალებით ხდება. ო. ჭაფარიძე შენიშნავს, რომ თრიალეთის კულტურათა როგორც ეტილი და ეტლზე დასვლაფეხების რიტუალი, ისე სხვა მრავალი ნიშანი არ უნდა მიეწერებოდეს მხოლოდ და მხოლოდ ჩრდილოურ გველს, როგორც ამას ჩ. ბარნეი ფიქრობს⁸⁷.

ბ. პიოტროვისკი თრიალეთის ადრეული ყორღანების კერამიკაში ტექნიკის, ფორმისა და ორნამენტაციის მიხედვით უეჭველ მსგავსებას ხედავს როგორც ენეოლითურ („მტკვარ-არაქსის“), ისე თრიალეთის მდირღანების კერამიკასთან⁸⁸. შუაბრინჯაოს ხანის ყორღანებში, ბ. პიოტროვისკის თქმით, იმ მდირღან მესაქონლე ტიპში ეკუთვნოდა, რომელიც ტომთა გაერთიანების სათავეში იდგა და რომლის ძალაუფლება თრიალეთის რაიონს გარეთაც ვრცელდებოდა. თრიალეთის მაღალგანვითარებული კულტურა, პიოტროვისკის მიხედვით, ადგილობრივი წარმოშობისაა, ის ამავე დროს დაკავშირებულია ძველ აღმოსავლეთთან, კერძოდ, უძველეს ხეობურ სამეფოსთან. იმ ძეგლების აღმოჩენა, რომლებთანაც თრიალეთის ძეგლები უშუალოდ იქნებიან დაკავშირებული, პიოტროვისკის ოქმით, საყარაულოა მცირე აზიის ჩრდილო-აღმოსავლეთ ნაწილში, ანთიკავკასიის ძეგლებთან კავშირი კი თვალნათლივ ვლინდება (ლაპარაკია შავდ მოხატულ წითელ კერამიკაზე და სხვა ანალოგიებზე)⁸⁹.

ა. მარტიროსიანის მონოგრაფიაში სომხეთისა და ამიერკავკასიის მატერიალური კულტურის განვითარება „ენეოლით“-ბრინჯაოს ხანაში უწყვეტად და წარმოდგენილი⁹⁰. ავტორი სომხეთ-საქართველოს ადრეულ მასალებში სწორად ამჩნევს მორფოლოგიურ ერთიანობასა და ბრინჯაოს ადგილობრივი წარმოების განვითარებას ამიერკავკასიაში. მიუხედავად იმისა, რომ ა. მარტიროსიანი ადრებრინჯაოს ეტას „მტკვარ-არაქსის“ კულტურიდან გამოჰყოფს, იგი არ უარყოფს ამ ეტასში ზოგიერთი ადრეული კომპლექსის (ლითონისა და კერამიკის) „მტკვარ-არაქსის“ კულტურული წრისადმი (ა. მარტიროსიანის მიხედვით ენეოლითური კულტურა—მ. წ. III ათასწლეულის პირველი ნახევარი⁹¹) კუთვნილებას⁹².

ი. კიკვიძის მონოგრაფიაში საქართველოს ძველი საირიგაციო მეურნეობის ისტორიის შესახებ საინტერესო დებულებაა, რომელიც თავისებურ საყრდენს ქმნის ბრინჯაოს ხანის კულტურათა წარმომავლობის ასხანაში. ავტორი უარყოფს გავრცელებულ თეორიას, რომ ამიერკავკასიაში შუაბრინჯაოს ხანაში ეკონომიური ცენტრის, ინტენსიური მეურნეობის მთავი გადანივლება გამოიწვია მეტალურგიისა და მეცხოველეობის განვითარებამ. იმ ფაქტს, რომ აღმ. ამიერკავკასიის ბარის არქეოლოგიური პრიზონტები შუაბრინჯაოს ძეგლებს

ნაკლებად შეიცავენ, ავტორი ხსნის ენეოლით-ადრებრინჯაოს ხანის მუერნეობის, კერძოდ მიწათმოქმედების განვითარების დაბალი დონითა და ამ რაიონებში კლიმატის სიმშრალისაკენ მიდრეკილებით⁸⁵, მოსახლეობის მიერ ხელოვნური რწყვის არკონდითა და ამის გამო საცხოვრებლად მთაში (ზომიერი კლიმატის ზონაში) გადანაცვლებით⁸⁶.

o. კიკვიძე ფიქრობს, რომ მთისა და ბარის მუერნეობაში არსებითი განსხვავება გვიანბრინჯაოს ხანაში უნდა მომხდარიყო, როცა მთა ინტენსიური მიწათმოქმედებისათვის შეუსაბამო გახდა და უპირატესად იქ მესაქონლეობა განვითარდა⁸⁶.

ეს დებულება, ცხადია, უარყოფს დღემდე არსებულ წარმოდგენას შუაბრინჯაოს ხანაში მთიელ მეკოგე-მომთაბარე ან ნახევრად მომთაბარე ტომებზე; იგი უარყოფს მტკიცებას, რომ შუაბრინჯაოს ხანაში მესაქონლეობა მუერნეობის წაშლას დაზღვევდა, მაგრამ მიწათმოქმედებას და სხვა. o. კიკვიძის ეს დებულება შეიძლება მოითხოვდეს განმტკიცებას სხვა კონკრეტულ ფაქტებსა და მასალებზე დაყრდნობით, მაგრამ იგი წარმოდგენილი სახითა და სინტეზის ჩანს და თავისებურად აყვებნის თრიალეთის კულტურის არსის, წარმოშობისა და შემკვიდრების საკითხებს.

ღაბოლოს, უნდა შეფიქრდეთ სხვა მკვლევართა მიერ თრიალეთის კულტურის გენეზისის საკითხთა განხილვის შედეგად მიღებულ დასკვნებზე, რომლებიც ზემოთხსენებულ მოსაზრებებისაგან პრინციპულად განსხვავებით თვალსაზრისს გამოხატავენ.

ჩ. ბარნეის კერამიკული მასალის განხილვის საფუძველზე მიაჩნია, რომ თრიალეთის ყორღანული კულტურა ორი სრულიად სხვადასხვა ელემენტის შერწყმის შედეგად წარმოიშვა; ერთი ჩრდილოეთ კავკასიიდან მომდინარეობდა, მეორე—არაქსის ხეობიდან და საბოლოო ანგარიშით ჩრდ. ირანიდან. ეს კულტურა, ბარნეის მიხედვით, მოწყვეტილია წინაბორბელი კულტურისაგან, რომელსაც კუფტინი, ბარნეისად თქმით, ხალხობითურ კულტურას უწოდებდა⁸⁷. ჩრდ. კავკასიიდან შემობრუნდა ორანამენტს ჩ. ბარნეი XI ყორღანის კერამიკაზე ამჩნევს, რომელიც VIII ყორღანზე ბევრად ახალგაზრდა არ არის. კუფტინისეული ადრებრინჯაოს ხანის ყორღანების კერამიკის ორანამენტს კი ბარნეი ამ ორანამენტის ადგილობრივ გადაშლშეუბნად მიიჩნევს. V ყორღანის მოხატული კერამიკა, მისი აზრით, ირანული წარმოშობისაა. ხოლო XIII ყორ-

ღანის კერამიკაზე შერწყმულია ირანული სახეები (ტალღური და ჰარდაკული გამოსახულებები) და კლასიკური ტრაპიკოლური მოტივები (გველის გამო-სახულებიანი სარტყელი და გადაბმული სპირალები). წინდად გრავირებულ რთულ ორანამენტსა და ჯერის გამოსახულებაში ბარნეი სტეპების ზონიდან შემოტანილი გრავირებული ორანამენტის ადგილობრივ სრულყოფას ხედავს. X XIX ყორღანში ხის ეტლის აღმოჩენა ბარნეის აქ ჩრდილოეთის ელემენტთან ინდოეპოპულაციის მოსვლის დადასტურებად მიაჩნია. მათი თრიალეთში გამოჩენა კი, მისი აზრით, ძვ. წ. 2100—2000 წლებს შორის უნდა მომხდარიყო⁸⁸.

ჩ. ბარნეი სწორად შენიშნავს თრიალეთის კერამიკის გარკვეულ მსგავსებას ჩრდილოურ და ირანულ კერამიკასთან და შეიძლება აღნიშნული ელემენტების თრიალეთში შემოტანასაც კი, მაგრამ უსაფუძვლოდ უარყოფს ადგილობრივი ელემენტის არსებობასა და განვითარებას. ერთ შემთხვევაში ჩ. ბარნეი თვითონ აღიარებს ადგილობრივი ელემენტის არსებობას, რომლის ადრეულბადა სწორად აქვს შენიშნული. ესაა VIII ყორღანის კერამიკა, რომლის მსგავს ნაწარმს, ჩვენი აზრით, შეიცავს თრიალეთის ყორღანების დიდი ჯგუფი და რომელიც შემდგომ განვითარებას პოეებს თრიალეთში, ისე როგორც VIII ყორღანის საიუველირო ნაწარმის ტრადიციები.

ინგლისელი მეცნიერი ლ. ვული აგრეთვე ფიქრობს, რომ არაქსის კულტურა („მტკვარ-არაქსის“ კულტურა — გ. გ.) რომელიც ნეოლითში დაიწყო და ხალკოლითში გრძელდებოდა, კავკასიაში შემდგომ განვითარებას ვერ პოევს. ვულის მიხედვით ეს კულტურა უეტციე შეწყდა, სამოსახლოები და-ცარიელდა; რომელიც მიზეზების გამო ხალხ-მთლიანად აიყარა, თავდაპირველი საშობლო მიატოვა და ახალი საშობლო საძებნელად დაიძრა. ლ. ვული თვლის, რომ ეს მოძრაობა ერთ-ერთი იყო ადრეულ „მასობრივ მიგრაციათაგან“. სერმულიც შუა აღმოსავლეთის ისტორიაში მნიშვნელოვანი როლი შეასრულეს. ვული, ისე როგორც ზოგიერთი სხვა ავტორი, ამუქის ველზე (ჩრდ. სერაბა) ხალკოლითურ ხანაში „მტკვარ-არაქსის“ კერამიკის გამოჩენას და საერთოდ შემდგომში სირია-პალესტინაში (გადამწვარ სამოსახლოებს ზემოთ მდებარე ფენებში) მის გავრცელებას ამ კულტურის მატარებელი ხალხის შეჭრით ხსნის, რომელსაც ინდო-

ეროპელ ხეთებთან აიგივეებს. უფრო გვიან, ლ. ვულის თქმით, ეს ხალხი ამუქის ველიდან სხვა ხალხმა განდევნა, მისი ნაწილი კი ბრძოლთ ანატოლიაში შევიდა და საბოლოოდ კვ. ლალისზე დაჰყვინდნენ. „მტკვარ-არაქისი“ ამ ბრძოლის კვალს ლ. ვული ცენტრალურ ანატოლიაშიც ამჩნევს⁹⁹.

ჟ. მელარტს მიაჩნია, რომ ჩრდ.-აღმოსავლეთ ანატოლიის, კოლხეთის, აღმ. საქართველოსა და გეო-თუფეთს (ირანის აზერბაიჯანში) ადრეგებინჯაოს ხანის კულტურები მჭიდროდ არიან ერთმანეთთან დაკავშირებული. ამ კულტურის დასასრულის თარიღს მელარტი ძვ. წ. მე-20 ს. ფარგლებში ადგენს, რადგანაც შუაბრინჯაოს ხანის კერამიკა ნიშანდობლივად არ მოიპოვება ადრეგებინჯაოს ხანის არც ერთ განათხარ პუნქტში, მაგალითად, ბუშთაშენში, ოზნში (თრიალეთი), დაბლაგოშში (კოლხეთი) და ყაარის ოქის მრავალ ადგილას. ჟ. მელარტის აზრით, არსებობს უწყვეტი ადგილობრივი ადრეულ და შუაბრინჯაოს კულტურებს შორის. ასეთ წყვეტილს ან გადატრიალებას (ხშირად ნივრევას) იგი ამჩნევს მრავალ ადგილას (ძვ. წ. 1900 წ. ახლოს) შემოსული ხეთების მოძრაობათა გზაზე¹⁰⁰. ხეთების მოძრაობას შუააღმოსავლური ცივილიზაციის შიგნით ჟ. მელარტი გვიღისხმობს საქართველოდან ცენტრალურ ანატოლიამდე. ხოლო მათ სამშობლოს — ამიერკავკასიის გარეთ, ჩრდილოეთ სტეპების მხარეს¹⁰¹.

ჟ. მელარტის თქმით, მომხდურთა ძირითადი დარტყმა განიცადეს მიგრაციების წინ აღმ. ანატოლიურმა ქიზაზის კულტურამ (მესამე უქანსკელი ფაზა) და მისმა მონათესავე თრიალეთის ადრეგებინჯაოს ხანის ყორანების კულტურამ, რომლებიც ძვ. წ. მე-20 ს.-ში არსებობდნენ და რომლებიც გაქრნენ ამ შემოტრევის შედეგად, მელარტი კონკრეტულად არ ეხება თრიალეთის ამ კულტურისა და შუაბრინჯაოს ხანის კულტურის ურთიერთობის საკითხს. სანტერესთა, რომ იგი აღმოსავლეთ და ცენტრალური ანატოლიის განადგურებული ქალაქების ხეთებისდროინდელ კულტურას ქრონოლოგიური წყვეტილის შემდეგ ადრეგებინჯაოს ხანის ადგილობრივი კულტურის გაგრძელებად თვლის¹⁰². ამიტომ, ჩვენ მელარტს ვერ მივაწერთ თრიალეთის შუაბრინჯაოს ხანის კულტურის ადგილობრივი (ამიერკავკასიური) წარმომავლობის უარყოფას, მაგრამ კულტურის „გაქრნას“ თითქმის უნდა გულის-

ხმობდეს თრიალეთის ამ კულტურათა სახეებით გათიშვას.

გაცილებით ადრეულობის გამო ჩვენ ბეშთაშენისა და ოზნის ტიპის ნაშობსლარ ადგილებს უშუალოდ ვერ დავუკავშირებთ შუაბრინჯაოს ხანის ძეგლებს. თუ არ ცვლებით, მათ შეუალდნენ ადრეული ყორანების არსებობა ჟ. მელარტს კარგად აქვს წარმოგვეჩინილი. ეს ყორანული ორი კულტურა კი ყველაზე ახლოს დგას ერთმანეთთან.

თრიალეთის ადრეული ყორანებისა და აღმ. ანატოლიის შუაბრინჯაო კერამიკას შორის კავშირს მელარტი არც სხვა შემთხვევაში უარყოფს¹⁰³. მაგრამ იქვე აღნიშნავს, რომ ყორანული დაკრძალვის ჩვეულება, რომელიც ამ დროს უცხოა ანატოლიისათვის შემოტანილი უნდა ყოფილიყო შავი ზღვისპირეთის სტეპებიდან; ყორანების პირველი გამოჩენა თრიალეთის მაღლობზე, რომელიც მოუწყვლიან, მაგრამ საცხოვრებლად ხელსაყრელი მეყოფა ხალხისათვის, მელარტის აზრით, შეიძლება სწორედ იმაზე მიუთითებდეს, რომ აღმოსავლეთ ანატოლიაში ინდოევროპულ ენაზე მოლაპარაკე ხალხი ჩრდილოეთიდან მოვიდა; და ამის შემდეგ სულ მალე აღმ. ანატოლიაში ადრეგებინჯაოს პერიოდის დასრულებას, მელარტისავე თქმით, იგივე მნიშვნელობა შეიძლება ჰქონდეს. ჟ. მელარტი მხარს უჭერს ზ. ბარნის თარიღებს: ამ ხალხის თრიალეთში მოსვლის თარიღს — ძვ. წ. 2100 წ. და აღმ. ანატოლიაში ადრეგებინჯაოს დასასრულის თარიღს — დაახლ. ძვ. წ. 2000—1950 წწ., რაც მისი აზრით დასაშვებია ხდის ინდოევროპული ელემენტების დასავლეთისაკენ მოძრაობას ქიულ-თუფეთ II-ის (ცენტრ. ანატოლია) პერიოდის განმავლობაში (ძვ. წ. 2000—1900 წწ.).

გ. მელიქიშვილი ზემოთ მითითებულ ნაშრომში ადგენს, რომ გვიანბრინჯაოს ხანის ამიერკავკასიის არქეოლოგიური კულტურები თანამედროვე კავკასიელი ხალხების უშუალო წინაპარი ტომების კულტურები იყო¹⁰⁴. როგორც ითქვა, თრიალეთის კულტურას იგი სახეებით გამოჰყოფს საჩხერის ტეაპისაგან (ადრეგებინჯაო II), რომლის დამახასიათებლად მიაჩნია უპირატესად წინა აზიასთან მჭიდრო კავშირის დამყარება. ამიერკავკასიაში წინააზიური ელემენტების აქტიურობის ვარაუდს მკვლევარი ამაგრებს სხვადასხვა მონაცემებით (საჩხერული ბრინჯაო, ჩრდილოეთ მხარეებში სამხრეთული ელემენტების აქტიურობა, კატასტროფები „მტკვარ-

არაქსის“ კულტურის სამოსახლოებზე, დამარხვის ყორღანული და დოღმენური წესი). კავკასიის მოსახლეობაში იგი ვარაუდობს გარკვეული წინააზიურის ნაკადის განვინს, რითაც „მტკვარ-არაქსის“ კულტურის დიდ ტერიტორიაზე ეთნიკური ერთგვარონება ირღვევა და მშვიდობიანი მიწათმოქმედის მოსახლეობის კულტურა მთელი მემობარი ტომების კულტურის იცვლება (ძვ. წ. III ათასწლეულის მეორე ნახევარი და II ათასწლეულის პირველი ნახევარი). ეს ცვლილებები, ავტორის თქმით, ბრინჯაოს მეტალურგიის განვითარებით და პატრიარქატის ჩამოყალიბებით ვერ აიხსნება, რადგან ორივე ეს მოვლენა უკვე „მტკვარ-არაქსის“ ადრეულ ეტაპზე იჩენს თავს. შინაგანი განვითარების გვერდით ავტორი საქართველოსა და კავკასიაში ახალი ეთნიკური ნაკადის სახით წინააზიური წარმოშობის მთელი ტომების მოსვლას ვარაუდობს¹⁰⁵.

„მტკვარ-არაქსისა“ და თრიალეთის კულტურებს შორის გ. მელიქიშვილი მკვეთრ განსხვავებას ხედავს და, რაკი ეს განსხვავება ქრონოლოგიური შუალედის გარეშეა, თრიალეთის კულტურის ანუ შივ მოსახლეობის ეთნიკურ შემადგენლობაში ცვლილებას უშეგებს; ხალხის ახალი ნაკადის მოსვლას კი სამხრეთ მესოპოტომია-ირანიდან ვარაუდობს, რადგან თრიალეთის კულტურა სამხრეთ რაიონებისკენ იჩენს ლტოლვას და ამ ქვეყნების კულტურას უკავშირდება¹⁰⁶. კონკრეტულად, თრიალეთის კულტურის გამოჩენას ავტორი ჩრდილოდასავლეთ ირანიდან ხურიტული ტომების ექსპანსიას უკავშირებს¹⁰⁷.

რიგი ისტორიული მიზეზების ახსნისა¹⁰⁸ და აგრეთვე ქართველური ენების ინდოევროპული სუბსტრატისა (სუბსტრატისა) და უძნობი წარმომავლობის ინდოევროპული ლექსიკის განსაზღვრის საფუძველზე, რომელიც საერთო ქართველურმა ენამ ისეხსა ადრეულ ეპოქაში (ბერძნულთან, სპარსულთან და სხვა მოგვიანო ენებთან კონტაქტების დამყარებამდე და ქართველურის დიფერენციაციამდე), საგარეულოა, ხეთურ-ლუვიურიდან და თრაკიულ-ფრიგიულიდან, ავტორი ჰიპოთეზის სახით გამოთქვამს მოსაზრებას „მტკვარ-არაქსის“ კულტურის მატარებელთა ინდოევროპული წარმომავლობის შესახებ¹⁰⁹.

ანგარიშვასაწევია გ. მელიქიშვილის მიერ მოტანილი სხვადასხვა ხასიათის მრავალი არგუმენტაცია. ბევრი მათგანი ჩვენთვის სასეხებით მისაღებია.

არქეოლოგიური კულტურის თვალსაზრისით დასაშვებია აგრეთვე, რომ მოხდა ხალხთა მასების მიგრაცია, რამაც გარკვეული სიძლეე შეიტანა „თრიალეთის ეტაპზე“ (უფრო ფართო მასშტაბით -- ანტიკავკასიაში). მაგრამ არქეოლოგიური მონაცემები ეწინააღმდეგება იმ ვარაუდს, რომ თრიალეთში მატერიალური კულტურა მთლიანად შეცვალა მიგრაციამ და რომ ეს მიგრაცია უმთავრესად მოხდა დასამხრეთიდან და არა სხვა მხრიდან. ევგბ შესაძლებელია თრიალეთში ძირითადი ეთნიკური ცვლილებები იმ საფეხურზე ექმებოთ, რომელზეც უკვე მატერიალური კულტურის განვითარებაში წყვეტილი (მკვეთრი ცვლილება) ყველაზე თვალსაჩინოა, უთქვამთ, შუაბრინჯაოს ხანის დასასრულს (ან დასასრულისკენ), რომლის თარიღი ახლა უკვე ისტორიის სიღრმეში იწევის (ძვ. წ. II ათასწლეულის შუა ხანები).

ასეთია ძირითადად ის მოსაზრებები, რომელიც თრიალეთის ყორღანების კულტურასა და მის პერიოდებს ზოგადად განიხილავს ან ცალკეულ სათანადო საკითხისამი იჩენს დამოკიდებულებას. ათექმის ყველა აქ წარმოდგენილი უმთავრესი საკითხი ჯერ ისევე პრობლემატურია და მოითხოვს მრავალგზის შესწავლას. ამდენად, არსებულ შეხედულებათა საბოლოო შეფასება, რომელიც ხშირად ურთიერთსაწინააღმდეგო ხასიათს ატარებს, უმთავრესად მომავლის საქმეა.

თრიალეთის ყორღანული კულტურის ცალკეულ საკითხთან დაკავშირებით სხვადასხვა ავტორებს გამოთქმული აქვთ მოსაზრებები, რომელთაც ჩვენ საქორიობისდა მიხედვით ქვემოთ შევეხებით.

მეორე თავი

ალდბრინჯაოს ხანის ყორღანები. შედარებითი და ახსოვლური ქრონოლოგია

თრიალეთში ბ. კუფტინის მიერ გათხრილი ყორღანებიდან ადრეულ ჯგუფს შემდეგი უნდა განეკუთვნოს¹¹⁰:

1. IV ყორღანი („კარანტი“) , სოფ. წინწყაროსთან, ორმოიანი, 1937 წ.
2. X ყორღანი (შეფთავის ყორღანი № 1), ორმოიანი, 1938 წ.
3. XI ყორღანი (ბეშთაშენის¹¹¹ ყორღანი № 11), ორმოიანი, 1938 წ.

- 4. XII ყორღანი (ბეშთაშენის ყორღანი № 12),
ორმოიანი, 1938 წ.

5. XIII ყორღანი (ბეშთაშენის ყორღანი № 13),
ორმოიანი, 1938 წ.

6. XIX ყორღანი (ბეშთაშენის ყორღანი № 7),
ორმოიანი, 1938 წ.

7. XXII ყორღანი (შეფთაყის ყორღანი № 5),
ორმოიანი, 1938 წ.

- 8. XXIV ყორღანი („დურნა თევფის“), სოფ.
ყარაყომთან¹², ორმოიანი, 1939 წ.

- 9. XXV ყორღანი („ბეიქუ აიუ თევფის“), სოფ.
ბაშკეთან, ორმოიანი, 1939 წ.

10. XXVII ყორღანი („დურნა თევფის“), სოფ.
ბაშკეთან, უორმო, 1940 წ.

11. XL ყორღანი (ფარაგენის ყორღანი № 3, „მე-
ორისა“), უორმო, 1940 წ.

- 12. XLVI ყორღანი („მწვანე ყორღანი“), სოფ.
ეუმთან, ორმოიანი, 1947 წ.

აღნიშნული ჯგუფის (ძეგლთა უმეტესი ნაწილის)
ბ. კუფტინისეული ქრონოლოგიური და სტადიალ-
ობის განსაზღვრა (ძე. წ. III ათასწლეულის და-
სასრული ანდა ძე. წ. მე-24—22 სს., აღრებრინჯაოს
ხანა)¹³ ამჟამად მკვლევართა შორის ძირითადად
ექვს არ იწვევს.

ბ. კუფტინის პუბლიკაციის მიხედვით არ ჩანს
XII და XXVII ყორღანების თარიღი. საველე ჩანა-
წერებში მიხედვით შეიძლება ვივულისხმოთ, რომ
კუფტინი მათ აღრეულად თვლიდა¹⁴. 1940 წლის
სეზონის შედრეგ შედრევილ რუკაზე XII ყორღანი
აღრებრინჯაოს ხანისაა, XXVII ყორღანი კი აღნი-
შნულ არ არის. კერამიკული მასლის მიხედვით ეს
ყორღანები აღნიშნულ საფეხურს უნდა მიეკუთ-
ვნეთ („აღრებრინჯაოს ხანა“). იმავე საფუძველზე
ძეგლთა აღნიშნულ ჯგუფს უნდა დაუხასლოთ
X XII და XXV ყორღანები, რომელთაც ბ. ა. კუფ-
ტინი შუაბრინჯაოს ხანას აკუთვნებდა¹⁵. ამავე
ხანით დათარიღებული XI ყორღანი¹⁶ შემდეგში
კუფტინმა გადაათარიღა და არღვლი ხანით გან-
საზღვრა¹⁷. ზემოაღნიშნული რუკაზე XXVI ყორ-
ღანი („ქუქუქ აიუ თევფის“, სოფ. ბაშკეთან, ორ-
მოიანი, 1939 წ.) დატანილია აგრეთვე როგორც
აღრეული ჯგუფის ძეგლი, მაგრამ ბ. კუფტინი თა-
ვის დღერში წერს, რომ იქ არაკეთარი მასალა არ
აღმოჩენილა¹⁸.

როგორც ამ ხასიათის შესწავილი ძეგლების,
ისე მათში აღმოჩენილი მასალის სიმცირის გამო

ჩვენ ჯერჯერობით საშუალება არა გვაქვს ხსენებუ-
ლი ჯგუფის შინით გარკვევით მოვახდინოთ ქრო-
ნოლოგიური დაყოფა, მიუხედავად იმისა, რომ შეი-
ნიშნება შედარებით აღრეული და გვიანდელი ელე-
მენტები. ამიტომ, მისთვის დამახასიათებელ თავი-
სებურებათა მიხედვით უფრო შეიძლება ვილაპარა-
კოთ ამ ჯგუფის ერთობლივ გამოყოფაზე წინამორ-
ბედ და მომდევნო ხანის ძეგლებისაგან (ე. წ.
„მტკარ-არაქსის“ კულტურა და შუაბრინჯაოს
ხანის კულტურა), მაგრამ ამავე დროს, მნიშვნელო-
ვანია ხაზი გავსავს მეორე გარემოებას—წინამორ-
ბედ და მომდევნო ხანისათვის დამახასიათებელი
ელემენტების თავმოყვას აღნიშნულ ჯგუფში (ძირი-
თადად იგულისხმება კერამიკული მასალა); პრევე-
ლი გადმონაშთების სახით ელინდება, მეორე—ჩანა-
სახის სახით. აღნიშნული თვალსაზრისით თრიალე-
თის ამ ძეგლების შესწავლა მნიშვნელოვანია, რად-
გან სწორედ ეს გაიძვევს საშუალებას უფროქმნათ
გარკვეული შეხედულება ახალ მოსაზრებებზე,
რაც ცალკეულ შემთხვევაში შედარებითი ქრონო-
ლოგიის დადგენიას (ე. ბარნეი), ანდა აღრე-და
შუაბრინჯაოს ხანის კულტურათა ურთიერთდა-
მოკიდებულების საკითხთა განხილვისას (ე. ბარ-
ნეი, ლ. ვული, ჯ. მელარტი, გ. მელიქიშვილი) იყო
გამოთქმული (საკითხი ეხება ამ კულტურათა სხვა-
დასხვა წარმომავლობას) (იხ. ზემოთ, გვ. 8, 13—
15).

ეს თავისებურებები თრიალეთის აღრეული
ყორღანების კულტურას ერთგვარ გარდამავალ სა-
ფეხურად ხდის III ათასწლეულის „მტკარ-არა-
ქსის“ კულტურის დიდ წარესა და II ათასწლეულის
თრიალეთის შუაბრინჯაოს ხანის კულტურას შო-
რის¹⁹. მაგრამ ეს საფეხური, კულტურის განვითა-
რებისა და ქრონოლოგიური მონაკვეთის თვალსაზ-
რისით, შეიძლება საკმაოდ მნიშვნელოვანი იყოს.

ძე. წ. III ათასწლეულის ამიერკავკასიის კულ-
ტურის პერიოდების ნომენკლატურაზე განსხვავე-
ბული შეხედულებები არსებობს. ახალ განსაზღვ-
რავშიც, რომლის მიხედვით „მტკარ-არაქსის“ კულ-
ტურა აღრებრინჯაოს ეტაპია²⁰, თრიალეთის აღრე-
ული ყორღანული კულტურა ისევე III ათასწლეუ-
ლის კულტურის დასასრულს ეკუთვნის, ე. ი. აღ-
რებრინჯაოს ხანის ბოლო (III) პერიოდს განეკუთ-
ნება²¹.

თრიალეთის ადრეული ყორღანების მასალიდან პირველ რიგში ყერამიკა უნდა მიმოვიხილოთ. ლითონის ან სხვა სახის ნივთები ამ ყორღანებიდან შედარებით მცირე რაოდენობით მოგვეპოვება. საკერძოა ხაზი გავსკას თავისებურებებს, რომლებიც საშუალებას გვაძლევს გავარკვიოთ ამ ყერამიკის წარმოშობა-განვითარების გზები და განვსაზღვროთ მისი შედარებითი ქრონოლოგიური ადგილი. ჩვენ ამ მონაცემებზე, ორივე ასპექტის გათვალისწინებით, ძირითადად ერთდროულად გვექნება საუბარი.

თრიალეთის ადრეული ყორღანული ყერამიკა ორ ძირითად ჯგუფად შეიძლება დაიყოს. ესაა თიხის მოზრდილი ან საშუალო ზომის სქელკედლიანი კერპლები (0,8—1,2 სმ სისქის კეითი) და მომცრო, მტკწილად თხლკედლიანი კერპლები (0,3—0,5 სმ სისქის კეითი). თითქმის ყველა კერპელი შეპრიალაზედაპირიანია. ფორმის მიხედვით ამ ჯგუფებს შეიძლება შეიმჩნევა განსხვავება.

მოზრდილი კერპლები (დაახლ. 30—50 სმ სიმაღლის) ხშირად მსხლისებური ფორმისაა, მაღალი ყელით (ტაბ. 5, 1; 7, 8; 8, 8; 9, 1; 10, 4, 5). არის სფერულტანიანი და კვერცხისებურტანიანი დახლკედლიანი დიდი კერპლები (ტაბ. 7, 9; 11, 1, 8; 8, 7, 8) და ბიკონუსური ფორმის, შეიკვლზე ან მხართან მკვეთრად გარდატეხილკედლიანი მოზრდილი კერპლები (ტაბ. 8, 2).

მომცრო კერპლებიდან ძირითადი წამყვანი ფორმაა სფერულტანიანი ცალყურა ან ორყურა კერპლები, რომელთაც სწორი (უფრო ხშირად შეუვლი) ყელი მკვეთრად აქვთ გამოყოფილი პირიან და მხრისაგან. არის აგრეთვე ძირვირბო ღრმა ჟამისებური კერპლები, ძირვირბო ტოლჩები, სხვადასხვა ფორმის სასმისები და სხვა.

ადრეული ყორღანების ყერამიკა და შემდეგ შეუბრინჯავოს ხანის ყერამიკა ტექნიკურად მსგავსებას იჩენს „მტკვარ-არაქსის“ ყერამიკასთან¹²². შეიმჩნევა განსხვავებაც, რომელიც მოწმობს მათში გარკვეული ხასიათის თანდათანობით გარდაქმნებს. ერთერთი ძირითადი განსხვავება იმაში ჩანს, რომ „მტკვარ-არაქსის“ კულტურის განვითარებულ საფეხებზე ყერამიკა თანაბრად ან მნიშვნელოვანი რაოდენობით შეიცავს მოწითალოდ. მოყავისფროდ ან მოყვითალოდ გაპრიალებულ კერპულს. წითელ და ლიანდებრიანი ნაპრიალები კერპული

ჩვენს ადრეულ მასალაში ძალზე იშვიათია. მოგვიანო ყორღანული ყერამიკისთვის — კიდევ უფრო ნაკლებ დამახასიათებელი. მოხატული და შეღებილი ყერამიკა სულ არ გვხვდება, თუ არ ჩათვლით ერთ სავარაუდო შემთხვევას IV ყორღანის მასალაში (იხ. ქვემოთ). ნათელანგობიანი მოხატული ყერამიკული ფრაგმენტები აღმოჩენილია ადრეპრინჯავოს ხანის ბედენის ყორღანში (გ. გობეჯიშვილის გათხრები), ხოლო წითლად შეღებილი კერპული — წალკაში გათხრილ ხადიკის ყორღანში (გ. გობეჯიშვილისა და ი. გვქლიშვილის გათხრები)¹²³, რომელიც შეიძლება უფრო ადრეულ („მტკვარ-არაქსის“) ეტაპს ეკუთვნოდეს. როგორც ჩანს, ადრეული ყორღანების ხანაში მოხატული და შეღებილი წითელი ყერამიკა კიდევ უფრო ნაკლები ოდენობითაა სავარაუდებელი ვიდრე „მტკვარ-არაქსის“ კულტურის ძეგლებში, რომლებშიც ამგვარი კერპული საერთოდ ცოტაა. ამგვარი ყერამიკა სომხეთის დაახლოებით სინქრონულ ძეგლებზეც არ ჩანს. ეს თავისებურება თან სდევს თრიალეთის ყორღანულ კულტურას შეუბრინჯავოს ადრეულ საფეხებზედაც.

შეუბრინჯავიანი კერპლის კეიტი ჩვეულებრივად ორფენოვანია, ე. ი. თიხა გამოშვარია ისე, რომ კეიტი გადანატეხზე ორფენად, გარეთ — შავი ან მოშავი, შიდაპირისკენ — ღია ფერის, ჩვეულებრივ ღია მოყავისფრო ან ღია მოყვარდისფრო. მოწითალო და მონაცრისფრო. ამ წესით გამოშვარი კეიტი ჩვეულებრივ არ არის ძალზე მკვრივი და მავარი. იხსნაყუთობით „რბილია“ მომცრო კერპულთა კეიტი. მაგრამ ძალზე თხლკედლიანი ზოგჯერ მომცრო კერპული შესწინააღმდეგადაა გამოშვარი და გაპრიალებული (ტაბ. 11, 2, 3).

„მტკვარ-არაქსის“ შეუბრინჯავიანი ყერამიკულ მასალაში მნიშვნელოვანია ერთფერად ან ღია ერთმანეთისგან ძალზე არამკვეთრად გამოყოფილ მოშავო და ღია ფენებდ გამოშვარ კერპულთა რაოდენობა. მათ ხშირად ზედაპირი საუცხოოდ აქვთ გაპრიალებული. კეიტი — ჩვეულებრივ მავარი, მაგრამ ხშირად ძვლებით ორფენოვან გაპრიალს იმ სახით, როგორც ზემოთ იყო აღწერილი. ბ. პილტროვის სომხეთის სპილენძის ხანის („მტკვარ-არაქსის“ კულტურის — ე. გ.) შავი კერპის დიდ ნაწილს ახასიათებს როგორც შავი და მოწითალოდ გამოშვარი კეიტიანს¹²⁴. ზოგჯერ ამგვარი გამოშვარი წესი (წითელსაპრიალიანი თუ წითელშიდაპირიანი

კეი) დადგენილია „მტკვარ-არაქსის“ ტიპის შავ-ზედაპირიანი კერამიკისათვის აღმ. ანატოლიაში და პალესტინაში, ხოლო შავ და მონაკრისფერი ფენები და გამოწვეთა — აწვეუ ტიპის კერამიკისათვის გეოლოგებზე¹²⁵. ადრე-და შუაბრინჯაოს ხანის არქაოლოგიური ყორღანული შეპირილა კერამიკა უმთავრესად ორფენოვანია (მეტ-ნაკლებად მკვეთრად გამოყოფილი ფენები), თუმცა, იშვიათად, გვხვდება ერთფენად გამოშვარებული კურკული. ყორღანების ორივე პერიოდში გვხვდება „რბილკეციანი“ ანდა წმინდა თიხისაგან ნაბერძნი კურკულები, რომელთა კეი თითოეულ: ან პერიოდში სპეციფიკურ ნიშნებსაც ატარებს. „მტკვარ-არაქსის“ კერამიკაში ზოგჯერ ვხვდებით წმინდა თიხის მომცრო კურკულებს¹²⁶, ანდა მსუბუქი თიხის შედარებით რბილკეციან კურკულებს¹²⁷. უზარალებების კერამიკის მსგავსად, ძალზე წმინდა ნივთიან ფაქობ ორნამენტს „მტკვარ-არაქსის“ კერამიკაში ატარებს წმინდა თიხის შეპირილა კურკულები. ადრეული ყორღანების კურკულთა ერთი ნაწილი, რომელიც თავისებური „მსუქანი“ თიხის „რბილი“ კეით (მოზრდილი კურკული) ანდა წმინდა თიხის „რბილი“ კეით ხასიათდება (მომცრო კურკული), ადვილებს ამ ყორღანების კერამიკული კომპლექსების გამოყენებას. არის ფერის მიხედვით ძალზე მკვეთრად გამოყოფილი ფენებიანი „რბილკეციანი“ კურკული, რაც საერთოა ადრე-და შუაბრინჯაოს ხანის კერამიკისათვის (ცალკეული შემთხვევა). შესწავლილი ნიმუშების მიხედვით ყორღანული კერამიკის გამოწვეთა მაქსიმალური ტემპერატურა, რაც ივარაუდება ლობის ტემპერატურის მიხედვით (1000 — 1150°), 950° ფარის (შეიძლება 700 — 800°). „მტკვარ-არაქსისა“ და უფრო ადრეული კერამიკის კი, როგორც ზოგიერთი გამოკვლევა ადასტურებს¹²⁸ — 1050°.

როგორც ბ. კუფტინი აღგენდა, სამხრეთკავკასიური (მათ შორის თრიალეთური და საჩხერული) კერამიკის ტექნიკური თვისებები ამ ადრეულ ეტაპზე უკვე განსაკუთრებულად უფრო დაშორებული რაიონების (დას. მესოპოტამიის, სირიისა და მცირე აზიის) ენოლოთური და ადრებრინჯაოს ხანის კერამიკული ფაქტურისაგან თავისი საკუთარი სპეციალური ნიშნებით, რომელშიც შედის ეკის ორფენოვანი (ორფენად) გამოწვეთა, ფართოდ გამოყენებული ანგობირებისა (ზედაპირსა და შიდაპირზე) და სხვა წესების თავისებური გამოყენება¹²⁹. ჩვენ-

ში ყველა ეს ტექნიკური ნიშანი უფრო ადრეულ ადგილობრივ ტრადიციებს ავსებებს¹³⁰.

ადრეული ყორღანების დიდი ზომის კურკულების ზედპირი შედარებით მკრთალადან ნაწარმობი, ისე როგორც შუაბრინჯაოს ხანის პირველი ხანის მეორე ჯგუფის ყორღანების დიდ კურკულთა მეტი ნაწილი; ხოლო ზოგიერთი ყორღანები (IV, X, XI, X XVII, XLVI ყორღანები) დიდი და მოზრდილი კურკულები (ტაბ. 5, 1; 7, 9; 11, 8; 14, 4, 5) შავად და მოყავისფროდაა გამოშვარი (მოყავისფროა სარჩული), მსგავსად შუაბრინჯაოს ხანის I (-ადრეული) ჯგუფის დიდი კურკულების მეტი ნაწილისა, ან შავად და მოყავისფროდ (IV, X, XI, X XVII ყორღანები), რაც უფრო ხშირად შუაბრინჯაოს ხანის პირველ და მეორე ჯგუფის ყორღანებში გვხვდება. ზოგიერთი კურკული „მსუქანი“, წერილმარტყლიანი ან უხეზად შეზღოლილი მოყავისფრო თიხისა, მოყვითალო ქანის (თითქოს შამოტის მინარევით) (ტაბ. 10, 5, 7). ამ კურკულების კეი ასევედონ ისეთივეა, როგორც შუაბრინჯაოს ხანის VIII ყორღანის (I ჯგუფი) ზოგიერთი კურკულისა, რომელთა თავისებურებებს ბ. კუფტინი აღნიშნავდა¹³¹. საინტერესოა, რომ ეს კურკულები (ფრაგმენტების მიხედვით თუ ვიშჩენულთ) ზოგჯერ ფორმითაც ძალიან ჰგავს შუაბრინჯაოს ხანის კურკულებს (ტაბ. 20, 27; 21, 8; 84), მაგრამ ამ ორი პერიოდის კერამიკული ნაწარმის დამაკავშირებელი ყველაზე თვალსაჩინო ტექნიკური ნიშანია წმინდა ან მინარევიანი „მსუქანი“ თიხის დიდი კურკულის კეი, ძალზე შავად გამოშვარი გარე სქელი ფენით, რაც შუაბრინჯაოს ხანის ადრეული ყორღანებიდან ყველაზე მეტია პირველ ჯგუფში შემავალ VIII ყორღანის მასალაში და რაც ყველაზე უფრო არქაული ფორმის დაბადულებთან პირადად უშუალოდ კურკულს ახასიათებს (ტაბ. 20, 16 — 28).

XI ყორღანიდან განსაკუთრებით ბევრია ორფენად (შავად და მოყავისფროდ ან შავად და მონაკრისფროდ) გამოშვარი დიდი ზომის სქელკედლიანი სხვადასხვა კურკულის ფრაგმენტები. ამ კურკულთა ადრეგანა ვერ მოხერხდა, მაგრამ ფრაგმენტების მიხედვით მათ შუაბრინჯაოს ხანის დიდი სფერულტანიანი ან კვერცხისებურტანიანი კურკულს მოყვანილობა უნდა ჰქონდეთ.

კურკულის შიდაპირი ჩვეულებრივად ანგობირებულია ან „სველად მოღებულუბული“. იგი შეიქ-

ლება მუქი იყოს, მოშავო ან მურა, სხვადასხვა ელფერი, კეცის შიდა ფენა კი ღია ფერისა: შიდაპირზე გვხვდება ღია მოვარდისფრო ანგობი, რომელიც ღილი სისქისა და ნაკლები სიმკვრივის, ე. ი. სუსტად გამოწევის გამო ხშირად აღმოჩენილია. როგორც მუქ შიდაპირს, ისე ამდაგვარ ანგობს უფრო ხშირად ვამჩნევთ ყორღანულ კერამიკულ ჭედიშში და იშვიათად — „მტკვარ-არაქსის“ კერამიკაში.

ღია (მოყავისფრო) ფერის საესეებით გლევი შიდაპირით ხასიათდება XLVI ყორღანის რელიეფური (ჩაღარულ-ამონხეილი) სპირალური და კომბინირებული ორნამენტის მქონე კურკული ორნამენტის (ტაბ. 14, 4). როგორც სპირალური ორნამენტის, ისე კეცისა და შიდაპირის მიხედვით ამ ფრაგმენტების ზუსტი განმარტებაა შუაბრინჯაოს ხანის IX და XVII ყორღანებში (1, ადრეული ჭედიში) აღმოჩენილი ფრაგმენტები (ტაბ. 21, 22; 25, 23). ასეთი შიდაპირი ჩვეულებრივ ღია მოვარდისფრო და კარგად მოგლუვებული, დამახასიათებელია „მტკვარ-არაქსის“ კერამიკისთვის და შუაბრინჯაოს ხანის მეორე ჭედიშის კერამიკისთვის (ტაბ. 17, 36, 39, 40; 25, 10; 31, 5, 11, 17, 19 და სხვ.).

კურკლის კედელზე შიგნიდან ზოგჯერ ზოლებად აღებულია სხვადასხვა სიწიურის წერილი პარალელური ხაზების წყებები, რაც შუაბრინჯაოს ხანის კერამიკას უფრო ხშირად ახასიათებს და რომლებიც, როგორც ფიქრობენ, შიდაპირის მოსწორებისა და გაწმენდის კვალია. ამ ანაბეჭდებს ჩვეულებრივ ანგობივრულ შიდაპირზე ვამჩნევთ ზოგჯერ კი მოგლუვების შედეგად წაწლილი.

ამ მონაცემებზე დაკვირვება უფრო მოსახერხებელია შუაბრინჯაოს კერამიკის მიხედვით, რომლის შიდაპირზე ეს ხაზები (თითქმის დაკვირვებული ინსტრუმენტის კვალი) თუშკა ხშირად წყდება ან ერთმანეთს ჰკვეთს, მაგრამ საერთო განლაგება ჩვეულებრივ პორიზონტალურია და იშვიათ შემთხვევაში შევლიან ამ ძალებს დასრული. ამიტომ, დასაშვებია, რომ ამგვარი დამუშავებისას გამოყენებული იყო ნელა მბრუნავი კერამიკული მორაკი. დაახლოებით ასეთი დამუშავება ზოგჯერ „მტკვარ-არაქსის“ ეტაპზედაც გვხვდება. იქ ხშირია აგრეთვე სასესეებით გლევი შიდაპირი, ამ მასებზე ოდნავად შეიძინება თითების ნაკვალავი ფართო ზოლები და სხვა. შედარებით ხშირად ვამჩნევთ ამ ტექნიკას „მტკვარ-არაქსის“ მოგვიანო კერამიკაზე, რომლის

ზოგიერთ ნიმუშზე, მაგალითად ქვატხელადან, შეიძლება შევნიშნოთ წყარო ხაზების ან ზოლების შეუქული განლაგება: შუაბრინჯაოს ხანის დიდი კურკლების ზოგიერთ ნიმუშზე დაკვირვება მოწმობს, რომ მისი კედლები ძირებით ღილი ორფენადაა ამოყვანალი. მაგრამ კურკლის ცალკეული ნაწილი შეიძლება მორგებულ ყოფილიყო დამზადებულა. როგორც ეს დღემდე გვხვდება პრაქტიკაში სამედიუნო ხელოსნობაში (დიდი კურკლის ძირისა და პირის ცალკე ჩაზხზე დამზადება). შუაბრინჯაოს ხანის ცალკეულ კურკლებზე ხაზები თუ ზოლები შიდაპირზე წრიულ კონცენტრულიადაა განლაგებული, მაგალითად, უანგობო შიდაპირი ზოგიერთ მოხატულ კურკლებზე (ინვ. 9—63/125; 9—63/127), რაც ცხადყოფს მათს მორგებულ დამზადებას. უწყვეტი კონცენტრული წრეებზე შეიმჩნევა აგრეთვე ამ ხანის მომერი ხელაგებები (ტაბ. 24, 8, 9, 11, 19, 20). შუაბრინჯაოს ხანის ისეთ ადრეულ ნაწარმში, როგორიცაა ტაზაკენდური მოხატული კერამიკა, ზოგიერთ კურკლებზე შეინიშნება მორგების (შეიძლება ჩაახსნის) გამოყენების კვალი — წერილსაზოვანი ზუსტი კონცენტრული წრეები კურკლის ყელ-პირის შიდაპირზე (საქ. მუხ. ინვ. 20 — 02/62 — 2743; 20 — 02/63 — 2748; 20 — 02/64 — 2745).

როგორც ითქვა, ადრეული ყორღანები (IV, XI, XIII და XXIV) შეიცავენ მოზრდილსა და საშუალო ზომის ე. წ. მსხლისებური ფორმის კურკლებზე მხოლოდ შეუქული და პირისკენ შექვირებული ყელი, მკვეთრად გამოყოფილი უკულია და, ხშირად, ვიწრო ძირით (ტაბ. 5, 1; 7, 8; 8, 8; 9, 1; 10, 4, 7). ამგვარი აგებულების უფრო მოზრდილი და დაბეჭდილი ფორმის კურკლისაგან (ტაბ. 9, 1; 10, 4) უნდა იყოს განვითარებული შუაბრინჯაოს ხანის ყორღანებში მრავლად აღმოჩენილი „პირიები“ (ტაბ. 24, 14, 18 და სხვა), ზოგჯერ მსგავსი ორნამენტული დეტალები (ყელზე ღუნტური სარტყელი). „მტკვარ-არაქსის“ კულტურის ზოგიერთ ძეგლზე გვხვდება თრიალეთური ამ ფორმითა პროტოტიპები—ადრეული¹² და უფრო მოგვიანო¹³; ცალკეულ მათი დეტალები კი (ყელის გაფართოებული ქვედა ნაწილი, შექვილი მხარი, ქველის გამობურცული შუა ნაწილი) ხშირად შეინიშნება „მტკვარ-არაქსის“ კერამიკაში¹⁴. ერთერთი ქრონოლოგიური სქემის მიხედვით. ამ კონს-

ტრუქის კურკელი „ენეოლისი“ ბოლო საფეხურზე ჩნდება (ძვ. წ. 2800—2500 წწ.)¹³⁵.

ადრეულ ყორღანებში გვხვდება ბაკონუსური კურკლები (მუცელზე მკვეთრი გარდატეხის წიბოთი (ტაბ. 5, 4, 8; 7, 6, 7, 8; 2, 9; 3; 10, 5). არაალეთური (და ზოგიერთი მათი სინქრონული¹³⁶) ბიკონუსური კურკლების პროტოტიპებად შეიძლება მივიჩნიოთ „მტკვარ-არაქისი“ ძველძინებად ცნობილი არქული ნიმუშები¹³⁷. ხშირად სხვადასხვა ფორმის კურკლებისათვის დამახასიათებელია ვიწრო ძირი (ტაბ. 7, 7; 8, 7, 8; 10, 1, 4), რაც აგრეთვე ადრეული ხანის კერამიკულ ტრადიციას გამოხატავს.

ადრეულ ყორღანულ კერამიკაში ჩნდება დაბალეკლიანი, მომრგვალოტანიანი და ბრტყელიძირიანი მოზრდილი კურკლის ფორმა, მეტწილად შუაბრინჯაოს ხანის მოზრდილი კურკლების ზომებისა და პროპორციების, ზოგიერთი მათგანი პირგადაშლილია (ტაბ. 7, 9; 11, 1; 18, 8; 14, 1), ზოგს კი შვეული ყელი და ზემოდან ბრტყელი გადაქმნილი (იშვიათად ოღნავ გადაშლილი), თითქოს წაუპართილი პირი აქვს (ტაბ. 8, 9; 9, 10, 5; 6; 12, 1; 18, 7; 14, 5). ეს ფორმა ტიპურია შუაბრინჯაოს ხანის ადრეულ (I ჯგუფის) კერამიკაში (ტაბ. 20, 16, 22, 27; 20, 3—5, 6 და სხვ.), მიაკვლია ელ-პირის აღნიშნული თავისებურება მიუთითებს მიმამკვებელი ლითონის კურკელთა ფორმებისადმი. სინტერგისა, რომ ერთერთი ასეთი თრიალეთური კურკელი, რომელიც თეთრიწყაროს ადრებრინჯაოს ხანის ყორღანში აღმოჩნდა (გ. გობეჯიშვილის გათარსება, 1956 წ.). ატარებს რელიეფურ-დეკორატიულ დეტალს კურკლის ყურში გამოცმული ლითონის რელიეფის იმიტაციის სახით.

მომცრო კურკლების ერთი სახეობა (ტაბ. 8, 1, 3; 9, 10; 11, 6) სპეციფიკურია ადრეული ყორღანებისათვის; თხის ძალზე წმინდაა, კეკი მონაცრისფერი, „რბილი“ („სწერს“), რის გამო შვეი (ალბათ ნაპრალები) ზედაპირი მეტწილად დაზიანებულია. კურკელი სფერულტანიანია, ყელი სწორი აქვს (ან შუაზე სულ ოღნავ გამობურცული), მხრისა და პირისაგან მკვეთრად გამოყოფილი, პირი კი — სწორად გადმორგებული. არც წინაპირბედ და არც მომდევნო ხანაში, გარდა იშვიათი გამოჩენილების (მაგალითად, მეტწილადვე განსხვავებული ფაქტურის მქონე კურკლები შუაბრინჯაოს ყორღანებში), ზუსტად ასეთი პროფილიანი კურ-

კელი ჩვენთვის ცნობილ მასალაში არ გვხვდება. თავისებურად მოდელირებული ყურებისა და ვანსაკუთრებით ყელ-პირის მკვეთრი პროფილით ამ კურკლებს უახლოვდება სხვა მომცრო კურკლები იმავე ყორღანებიდან, რომლებიც რამდენადაც განსხვავებული ფაქტურით ხასიათდება (ზოგჯერ — ძალზე კარგად გამოშფარით თხელი კეციით), ვაპირალბებული ზედაპირი და სხვადასხვა ორნამენტით აქვთ (ტაბ. 11, 4, 5, 8, 16; 7, 5, 6, 10; 11, 2, 3, 4; 14, 3). პროფილი ამ თავისებურებას გვაგონებს ზოგიერთი დიდი კურკელიც (ტაბ. 11, 1). აღნიშნული მცირე კურკლები კარგად შეესატყვისება ლითონის კურკლებიდან გადმოღებულ ფორმებს.

ამგვარად, მკათიოდ დაყოფილებული და მკკვ არპროფილიანი ელ-პირის მქონე კერამიკა, რომელიც ლითონის ფორმების იმიტაციას ახდენს, ყორღანთა ორი ჯგუფის — ადრებრინჯაოს ხანის ყორღანებისა და შუაბრინჯაოს I ჯგუფის ყორღანების გენეტიკურ კავშირზე და უშუალო კონოლოგიურ სიახლოვეზე მიუთითებს. ამ თავისებურებათა საკვარადო საწყისებზე ჩვენ ქვემოთ კონკრეტულად ვაპირებთ. რაც შეეხება „მტკვარ-არაქისი“ კერამიკას, მასში სათანადო ნიმუშებს ჩვენ ვერ ვამჩნევთ, თუ მხედველობაში არ მივიღებთ რამქანად მე მსგავს თავისებურებას დალაგაომის „ენეოლითური“ ქვედა ფენის ერთერთ მოზრდილ კურკელზე¹³⁸. აღნიშნული თავისებურების მქონე მომცრო კურკლების არსებობა ყორღანთა დიდ ნაწილში (XI, XII, XXII, XXVII ყორღანები) ერთ-ერთი საფუძველი ჩანს ამ ყორღანთა ერთ ქრონოლოგიურ ჯგუფში გასაერთიანებლად; როგორც ვხედავთ, ეს ხეება XXII, XXV და XXVII ყორღანებსაც, რომელთა თარიღის დაზუსტების შესახებ ჩვენ ზემოთ გვექონდა საუბარი.

დაბალქუსლისებურად მეტწილად გამოყოფილი ძირი (ტაბ. 5, 5, 11; 7, 8) ხშირად აქვთ აგრეთვე შუაბრინჯაოს ხანის დიდ კურკლებს I და II ჯგუფის ყორღანებიდან.

სხვადასხვაგვარია კურკლის ყურები და სახელებიც. მათი ფორმები ცხადყოფენ თრიალეთური ადრეული კერამიკულა ნაწარმის გარდამავალ ხასიათს. აქ ხშირია ისეთი ყურები, რომლებიც უცარად ვე. ენეოლითურ ნახევარსფერული ყურების ან პირთანპირითეული სახელებების გადმონაშთებს წარმოადგენენ სხვადასხვა ვარიანტით (ტაბ. 6, 16; 7, 2, 8; 8, 2, 7, 8; 9, 1; 10, 1; 18, 7,

10; 14, 5). ეს ყურები ზოგჯერ ლენტურ ფორმას იღებენ მაგრამ მათა „ენეოლითური“ ხასიათი კუნძულის კედელზე მიძიარვის ადგილას (თავისებური გაფართობა) და კედლის მენისკისებურ შეზღვეობაზედაც ჩანს. გვხვდება „ნახევარსფერული“ ყურის იმიტაციაც (პატარა დეკორატიული ყური) (ტაბ. 8, 1), რაც „მტკვარ-არაქსის“ ეკრამიკაში სწორია. ერთ შემთხვევაში გვაქვს სივრცოვ ჩაღარულ-ამორაულ-საბუნიანი ყური (ტაბ. 10, 7), რომლის მსგავსი (უფრო რელიეფურზოლიანი) თეთრიწყაროს ყორღანის კურკულზეა (ადრებრინჯაოს ხანა. გ. გომეცივილის გათხრები) და საჩხერას არქაული („მტკვარ-არაქსის“) ფორმის კურკულზედაც (ინე. 10—61/20). ამასთან ერთად გვხვდება შუაბრინჯაოს ხანის კურკულისათვის დამახასიათებელი სქელი ლენტური ყურები (ტაბ. 5, 9, 11; 11, 5; 13, 9). ზოგიერთ კურკულზე ვხედავთ თხელ ლენტურ ყურს (ტაბ. 11, 1).

ჩვენს ეკრამიკულ მასალაში ფრაგმენტებზე სახითაა მოპოვებული „ენეოლითური“ („მტკვარ-არაქსის“) ტიპის დისკოიდური ხუფები, რომელთაგან ერთი, ორნამენტური მოზორი თიხის სუფი შვეეციანია (ტაბ. 13, 10), მეორე კი მოზრდილი წითელყეციანი ხუფის ფრაგმენტს წარმოადგენს (ტაბ. 11, 10) და ალბათ შავი კურკულისათვის იყო განკუთვნილი (ამ კომპლექსიდან წითელი კურკული არ გვაქვს), ისე როგორც უფრო ადრეულ „მტკვარ-არაქსის“ ხანაში წითლად გამომწვარ ხუფებს ხშირად შავი კურკულისთვის იყენებდნენ. როგორც ყორღანულ ქვეყნში დიდ კურკულს კედელზე ზოგჯერ თითო საჩხერულ აქვს დატანებული (ტაბ. 13, 7; 25, 17 და სხვ.), რაც ზოგჯერ „მტკვარ-არაქსის“ ტიპის დიდ კურკულსავე ახასიათებს, ეგრძოდ, თრიალეთის (ბეშთაშენი)³⁹ და ქვატხელებიდან ცნობილს.

ჩვენ უკვე აღვნიშნეთ რელიეფური სპირალური (ჩაღარულ-ამოზნეკილი) ორნამენტი თრიალეთის ადრებრინჯაოს ხანის ყორღანში (ტაბ. 14, 4). იგი გვხვდება აგრეთვე საჩხერულ გვიანდელ კერამიკაზე⁴⁰ და თრიალეთის შუაბრინჯაოს ხანის ყორღანულ ეკრამიკაზე (ტაბ. 20, 18; 21, 22; 25, 23). ამ წესით ორნამენტრებას ვხვდებით „მტკვარ-არაქსის“ ეკრამიკაზე, რომელზედაც იგი განსხვავებული სახეობისაა (მაგ., სათვალისებური ორმაგი სპირალი, კონცენტრული წრეები, ორმაგი ვოლუტებისა და სხვადასხვა სქემატურ გამოსახულებ

ბათა სპირალური დაბოლოებები) და უფრო ადრეული იდეოლოგიური წარმოდგენებისა და ზოგჯერ ადრეულივე ტექნიკური ხერხების გამოშახებულია (ბეშთაშენი, ოზნი, შენგავიში, შრემ-ბლური, დირაკლარი, ბაბა-დერეოში, ამირანის გორა, შულავური, ქარაზი, გეოი-თეფე, ნახჭევანის ქიულ-თეფე, ენმინის ქიულ-თეფე, კაიკენტის ნამოსახლარი)⁴¹. აგრეთვე უნდა აღინიშნოს, რომ ამ სხვადასხვა პერიოდის რელიეფურ (ჩაღარულ-ამოზნეკილი) სპირალებს შორის დიდი მსგავსებაა. ღარულ ან ჩაღარულ-ამოზნეკილი ორნამენტიდან ყორღანულ ადრეულ ეკრამიკაში შეიძლება ევიარაუდოთ ტალღური ზოლებისა და კონცენტრული რკალების არსებობა (ტაბ. 8, 6)⁴², გვხვდება მოკლე ირიბი ღარები (ტაბ. 10, 1; 11, 2), შვეული (ტაბ. 11, 9, 13—16; 14, 3) და კურკულის მხარზე პორიზონტალურად დატანილი (ტაბ. 5, 3; 6, 4, 10, 11, 13; 7, 6, 10) ზოლები წყებები. მთავან „მტკვარ-არაქსის“ ეკრამიკაში ტიპურია მხოლოდ მოკლე ირიბი ღარების შემკვლავობა. შუაბრინჯაოს ხანის ადრეულ ეკრამიკაში პალსტიკური ორნამენტის ზემოწამოთლილი სახეობები ხშირია. მეტწილად ისინი დიდი ზომის კურკულზე გვხვდება და ორნამენტიც სათანადო მასშტაბშია (ტაბ. 20, 16—18, 22; 21, 36), თუმცა ზოგჯერ ძალზე იცვლის სახეს (ტაბ. 25, 30; 26, 4; 27, 9, 12). ეს უკანასკნელი გრემოვად განსაკუთრებით შეიმჩნევა შუაბრინჯაოს ხანის უფრო მოგვიანო ეკრამიკაში (ტაბ. 25, 8, 9, 30; 27, 3; 28, 15, 25, 35; 31, 4, 15). „მტკვარ-არაქსული“ ეკრამიკის იმიჯით ორნამენტს წარმოადგენს თავისებური ვიწრო პორიზონტალური ღარების რიგი კურკულის კედელზე (ფრაგმენტები ბეშთაშენის ციხის „ენეოლითური“ ფენიდან)⁴³, რომელიც ასეთივე შესრულებით გვაქვს IV ყორღანის ეკრამიკულ ფრაგმენტებზე (ტაბ. 5, 3). არის ცალკე მიძიარული რელიეფური ზოლი (ტაბ. 14, 5 — ფრაგმენტი), რომელიც შეიძლება იყოს ისეთივე, როგორც შუაბრინჯაოს ხანის ეკრამიკაზე (ტაბ. 10, 4; 20, 25; 25, 17). ეკრამიკულ ფრაგმენტებზე ადრებრინჯაოს ხანის თრიალეთური ტიპის ზედნის ყორღანდან (თეთრიწყაროს რაიონი)⁴⁴ გვაქვს თავისებური სწორკუთხა სახეების მქონე სქელი წიბურიანი რელიეფური დეკორი, რომელიც ტიპურია „მტკვარ-არაქსის“ ეკრამიკაში (ბეშთაშენი)⁴⁵, ბაბა-დერეოში და სხვ.). ერთ-ერთი სახის რელიეფურ

ორნამენტს — ე. წ. მქედრო რელეფურ სტილს (close-relief style), რომელიც აგრეთვე დამახასიათებელია „მტკვარ-არაქსის“, განსაკუთრებით ქარაზის ეკრამიკისთვის¹⁴⁸, ჩვენი მასალიდან რამდენიმე გვაგონებს თავისებურად შექცეულ, ფაქიზი დაბალრელიეფური ორნამენტი (ტაბ. 6, 13).

საყურადღებოა შუაბრინჯაოს ხანისათვის დამახასიათებელი სხვადასხვა ზომის (მწკრივებდა განლაგებულები) ნახევარსფერული მიძირაწილი კოპების გაჩენა ადრებრინჯაოს ხანის ყორღანულ კურკლებზე (ტაბ. 6, 13, 15; 8, 9; 11, 2, 3; 14, 3, 4). კოპები ასეთი სახით „მტკვარ-არაქსის“ ეკრამიკაზე არ გვხვდება. მასზე არის წყვილი მომზადებული ამ შევრილის მსგავსი ცალკეული კოპი. წვრილკოპიანი მწკრივების ეკრამიკული ორნამენტის სხვა ვარიანტი თრიალეთის ადრეული ყორღანების ხანაში გარკვეულა ცნობილი ნოვოსელობრნაის ტაძის ყუბანისპირეთის ძეგლებიდან (ძე. წ. 2300 — 2000 წწ.)¹⁴⁷. პლასტიკური ორნამენტი განსაკუთრებულად ხშირადაა შესაბამეული გრაფიკულ სახეებთან და ქვირულ ელემენტებთან „მტკვარ-არაქსისა“ და ადრეულ ყორღანულ ეკრამიკაში (მომცრო კურკლები).

შეიძლება ითქვას, რომ გრაფიკულ ორნამენტს წააქვანდი ადგილი უქირავს თრიალეთის ადრეულ ყორღანულ ეკრამიკაში (ძირითადად გრავირებული და ზოგჯერ პრაიალახაზოვანი ორნამენტი). წამყურნა აგრეთვე იგი შუაბრინჯაოს ხანის ეკრამიკულ ქვეფეხში და ასევე „მტკვარ-არაქსის“ კულტურის გარკვეულ საფეხურებზე ან ეკრამიკის გარკვეულ ლოკალურ ქვეფეხში. ორივე პერიოდის ყორღანების ეკრამიკული ორნამენტისათვის საერთო გრავირებულ და ბრიალა ბადისებური, ნაძვისებური და სხვა სახის მარტივი გეომეტრიული ელემენტები (შეად. ტაბ. 5, 6; 11, 1; 10, 5; 11, 4, 8 და შემდ. ტაბულები). ამ ორნამენტში გარკვეული საერთო სტილი შეიძლება შევინშნოთ, თუმცა ადრეული მასალებისთვის სპორადულ მონაკლებზე და ყრღნობით. ადრეული ყორღანული ეკრამიკის ძირითად გრაფიკულ ორნამენტულ სტილს წარმოადგენს ხაზოვანი, ხშირად ხაზოვან-წერტილოვანი შესრულება პორიზონტალური სარტყელსა და ფრინის (დაშტრიხული სამკუთხედების ან რომბების მწკრივი, დაშტრიხული ფრინი) და ხაზოვანი შევრონები ან სხვადასხვა ელემენტებით შევსებული ლენტების შევრონები (ტაბ. 5, 7; 6, 9—13—16;

7, 3—6, 10; 8, 4, 7, 8; 0, 1; 14, 3). ეს სტილი შეიძლება დავეუქვებოთ როგორც წინამორბედი ხანის, ისე მომდევნო პერიოდის გრაფიკულ დეკორს.

„მტკვარ-არაქსის“ ეკრამიკის ორნამენტში იშვიათი არ არის, მაგალითად, კურკლის მხარათა დტანილი შტრიხებიანი სამკუთხედების მწკრივი (ამირანის გორა, შულავერი, სახხერე, სოხეთის ძეგლები და სხვ.), რომელიც წარმოდგენილია თრიალეთშიც ბუშთაშენის ეკრამიკაზე¹⁴⁸ და რითაც ხასიათდება აგრეთვე ადრეული ყორღანების ეკრამიკა (ტაბ. 8, 4, 7, 8; 0, 1; 10, 4, 5). ადრეულსავე ტბისციან მონუმოს გრავირებული ხაზების წყვეტებისაგან შედგენილი თავისებური ორნამენტი (ხაზოვანი კუთხეებით დაკავშირებული) შევრონები (ტაბ. 8, 7, 8). ორნამენტის ეს სქემა, სხვადასხვა ხერხით გადმოცემული, ჩვენთვის კარგადაა ცნობილი „მტკვარ-არაქსის“ ეკრამიკიდან ამ კულტურის განვითარებულ საფეხურზე¹⁴⁹, ზოგჯერ კი ვამჩნევთ შუაბრინჯაოს ხანის ადრეული ეკრამიკის ორნამენტში (ტაბ. 10, 6). მეორე სახის, მოგობო შევრონული ორნამენტი, ჩამოშვებული გრავირებული ხაზბო-საგან შედგენილი, რომელიც ბუშთაშენის „ენეოლითური“ („მტკვარ-არაქსის“ ხანის) კულტურული ფენიდან ცნობილ ეკრამიკაზე გვაქვს¹⁵⁰, ჩვენს ადრეყორღანულ მასალაში არ ჩანს და საერთოდ ამ ტიპის ეკრამიკაში ჭერკონებით ძალზე იშვიათია; იგა ახლახან გახდა ცნობილი შულავერის ერთერთი ყორღანიდან (ო. ჭავჭავიძის ვაზხარები, 1966 წ), მაგრამ შუაბრინჯაოს ხანის I ქვეფეხის ყორღანების ეკრამიკაზე ასეთი შევრონები თავს იჩენს როგორც ერთერთი წამყურანი ორნამენტული მოტივი (ტაბ. 20, 21, 23; 21, 8; 25, 32; 26, 6). II ქვეფეხის ეკრამიკაში კი ისინი უფრო ხშირადაა სახეშეცვლილი ან სხვა ელემენტებთან შერწყმული (ტაბ. 18, 14; 24, 12, 27, 28).

მოზრდილი კურკლის ფრაგმენტები XXVII ყორღანიდან (ტაბ. 11, 8)¹⁵¹, წონდა თიხისაგან გამოშვარი რბილი კეცისა და მსხვილი ქდეული ორნამენტის მიხედვით ზემდმოყენით მსგავსია ბუშთაშენის „მტკვარ-არაქსის“ ფენაში აღმოჩენილი ფრაგმენტისა¹⁵², რასაც ბ. კუფტინი ხაზგავსით აღნიშნავს¹⁵³. მაგრამ, არ არის გამორიცხული, რომ მეორე მთავანი ბუშთაშენის ძირითად „ენეოლითური“ მასალაზე მოგვიანო იყოს.

„მტკვარ-არაქსის“ ეკრამიკაზე ხშირად პლასტიკურად (ჩალარულ-ამოზნეკილად და დარეულად

ან გრავირების წესით დატანილია ორნამენტული სახე (თითქოს ფრინველის სქემატური გამოსახულება), რომლის გრავირებული სახესსავალა ლენტური ფიგურული ორნამენტის სახით გვხვდება X XIV ყორანის კურკულე (ტაბ. 10, 4). „მტკვარ-არაქისი“ ეკრამიკაზე ეს მოტივი სხვადასხვაგვარი შესრულებით ცნობილია ბეშთაფენიდან, შქაცხე-ბოდან, ნახქვეისი ქიულ-თეფედან, შერეპლერიდან, მაშტი-ბულიდან, ექმიანინდან, ფრანგ-ციდან, დირაკლარიდან, თავაგორანისტიდან, შულავერიდან, არაბატის ქიულ-თეფედან, იგდარის ველიდან (თურქეთი)¹⁵⁴. ამ ორნამენტში სხირად შთავარი ელემენტია თავისებური სპირალი, რომლის სახესსავალს საერთოდ „მტკვარ-არაქისი“ ეკრამიკის ორნამენტში თითქოს ლენტური კუთხური მხანდრი ან სვასტიკის მსგავსი გამოსახულება წარმოადგენს; ეს უყანასენლი კი სხირად თავისებური ლენტური სახით მოცემულია ფროზში¹⁵⁵, რაც შეიძლება შეუპარინჯაოს ხანის ლენტური სვასტიკის ჩანასახი იყოს.

მე-10, 1 ტაბულაზე გამოსახული ტოლჩრებური კვარკლის გარშემო რითმულად გარშემოღებული Z-მავგარი სახეების კრილხაზოვანი ორნამენტის მსგავსი სახეები შედის „მტკვარ-არაქისი“ ეკრამიკის იმავე ორნამენტულ სისტემაში. მსგავსად აღნიშნული კურკულისა, ამ სახეების კომბინირებას ტედულწერტილოვან და ღარულ ელემენტებთან ეხდავთ ზოგადად „ენეოლითურ“ („მტკვარ-არაქისი“ ხანის) კურკულე, მაგ., ნახქვე-ნის ქიულ-თეფეს სათანადო ფენიდან (ლალიან-სეული მასალა). ჩვენს კურკულეზე ორნამენტი უფრო სქემატურია, ქიულ-თეფეს კურკულეზე უფრო რთული და ფიგურულ-სიმბოლური. Z-მავგარი გრავირებული ორნამენტი „მტკვარ-არაქისი“ ეკრამიკაზე გვხვდება ჩაღრმავებული ორნამენტის გარეშე¹⁵⁶. იგი დატანილია აგრეთვე ჩვენი კვარკლის ფორში კურკულეზე სამგორის ყორანისაიდან, რომლის მეორე დიდი კურკულეა¹⁵⁷ მსგავსი XII ყორანის მოზრდილი კურკულისა (ტაბ. 8, 2).

ჩვენ უკვე ვახსენეთ თრიალეთის ადრებრინჯაოს ხანის ყორანადი ეკრამიკაში გრავირული ორნამენტის ძირითადი სტილი. ესაა სხვადასხვა ვარიანტით მოცემული ფრთხული, ჰორიზონტალურ-რითმული (სარტყელი) და შვერონული სახეები. ამ ორნამენტის კონკრეტულ სახეობათა დაკავშირების გარდა ადრეული და მომდევნო სახეუ-

რების სათანადო ნიმუშებთან, შესაძლებელია აღინიშნოს მისი უფრო ზოგადი ხასიათის კავშირები ორივე ამ პერიოდის ეკრამიკის გრავირულ ორნამენტციკლთან.

„მტკვარ-არაქისი“ და ადრეული ყორანული ეკრამიკის, განსაკუთრებით კი მომცრო კურკულებსა, საერთო ტრადიციას წარმოადგენს ძალზე წმინდა და ფაქიზი გრავირებული (ქდეული ან ნაკაწრი) ხაზებით ორნამენტორნამ¹⁵⁸. როგორც ითქვია, ორივე პერიოდის მომცრო კურკულეზე ამგვარი ორნამენტი სხირად შერეულულია პლასტიკურთან. თრიალეთში „მტკვარ-არაქისი“ ტიპის ეკრამიკაზე (ბეშთაფენი, ოზნი) ჩვენ ვამჩნევთ წმინდა პრილა ხაზოვანი ორნამენტის გამოჩენას¹⁵⁹, ხოლო შემდეგ ხანაში, — განვითარებას (ტაბ. 5, 6; 8, 1; 11, 4; 15—18 და სხვ.). მიუთითებენ აგრეთვე ამგვარი ორნამენტის არსებობაზე სომხეთის იმავე პერიოდის ეკრამიკაში¹⁶⁰.

„მტკვარ-არაქისი“ ტიპის ეკრამიკაში სხირად ეხვდებით კურკულის მხარეზე ეწორი ფრჩხის სახით დატანილ გრავირებულ ორნამენტს. რომლის შემავსებელ ელემენტებს წარმოადგენს ხაზოვანი კუთხეები ან მსხვილი პუნქტორი, ზღისებური შტრიხები, ნაძვიებურად დაშტრიხული: მეტოპოსებური ლენტები, პუნქტირისანი გეომეტრიული ფიგურები — სამუთხებები, უჭრედები და ა. შ. (შენგავითი, ბეშთაფენი, შულავერი და სხვ. ძეგლები); ხოლო ზოგჯერ ასეთი ფრჩხის თუ სარტყლის ქვემოთ ჩამოშვებულია სამუთხა შევრონები (მაგ., იხ. ეკრამიკა სადაზლოდან, ტ. ჩეხვანიშვილის გათხრები). ერთი მხრივ, ამ ორნამენტის ცალკეულ სახეობას, მაგ., გრავირებულ ხაზოვან-კუთხებთან ან სვასტიკისებურლენტებთან ფრჩხს, ან შვერონებთან ფრჩხს, თითქოს უფრო შესატყვისი სქემის ფართოდ გავრცელებული ორნამენტი შეუპარინჯაოს ხანის ეკრამიკაში მოუქმებნება: ყვრილ, ესაა ლენტურ-წერტილოვან კუთხებიანი, სვასტიკიანი და სხვა ფიგურებიანი ფრჩხი (ტაბ. 23, 12; 24, 14, 15, 18 და სხვ.), შვერონები და ლენტური ფრჩხი ან სარტყელი (ტაბ. 10, 13; 20, 21; 24, 27; 25, 11, 24, 29; 29, 19, 33); იგივით შემთხვევაში კი აქვე ეხვდებით ზემოაღნიშნულ ხაზოვან-კუთხეებიანი ეწორი ფრჩხის თითქმის ზუსტად შესატყვის ორნამენტს¹⁶¹. მაგარამ, მეორე მხრივ, ამ სახეებთან კიდევ უფრო ზოგადი მსგავსების მქონე იგივე სქემები შეიძლება შევნიშნოთ

აღრებრინჯაოს ხანის ყორღანების კერამიკულ ორნამენტში (ფრიზი და შვერონები საერთოდ,—ტაბ. 7, 5, 10; 14, 3) ან ორნამენტულ დეტალში (ხაზოვანუბნებებიანი ფრიზი, — ტაბ. 10, 1). იგივე ითქმის „მტკვარ-არაქისი“ და შუბრინჯაოს ხანის კერამიკულ ორნამენტის სეპარირებულ ურთიერთმსგავს ზოგიერთ (თუმცა იშვიათ) სახეებზე. როგორცაა, მაგალითად, ირიბად დაშტრიბული ლენტების შეკრებიები თუ შევული და ირიბი ასეთივე ლენტების კომბინირება (ტაბ. 20, 28; 21, 35)¹⁶², რომელთა მსგავს გამოსახულებებს ჩვენ მხოლოდ ელემენტების სახით ვამჩნევთ ადრეული ყორღანული კერამიკის ზემოხსენებულ შეკრულთა ტიპის ორნამენტში (ტაბ. 8, 7, 16; 7, 5, 10; 0, 1; 14, 3).

ერთმანეთის მსგავს ორნამენტულ მოტივებსა და ცალკეულ სახეებზე „მტკვარ-არაქისი“ და შუბრინჯაოს ხანის თრიალეთური კერამიკიდან, რომლებიც ადრეული ყორღანების პერიოდში ქვეყნობით არ ჩანს, ანდა ძალზე იშვიათია ა. შ., უფრო სრულად ჩვენ ქვემოთ შევებებით, მკვებრინჯაოს ხანის კერამიკის განხილვისას.

რაც შეეხება თრიალეთის ადრეულ შუბრინჯაოს ხანის კერამიკის გრავიულ ორნამენტულ სახეებს შორის ზოგადი სტილისტური და ცალკეული მარტივი ელემენტების მიხედვით მსგავსებას, ამაყსა. ჩვენი მასალების მიხედვით, შეიძლება თვლი გავადვენოთ (შეად. ტაბ. 5, 4 და 28, 17; 5, 6; 8, 1, და 16, 8; 19, 16; 22, 25; 11, 6, 8 და 32, 11; 6, 14, 15 და 18, 20; 25, 24; 7, 5 და 17, 42; 7, 6 და 24, 12, 22; 27, 14; 7, 10 და 10, 28; 8, 2 და 18, 26; 9, 1 და 29, 24; 10, 5; 11, 8 და 30, 30).

ამგვარად, „მტკვარ-არაქისი“ და თრიალეთის ყორღანულ კერამიკას შორის შეიძლება ვივარაუდოთ გენეტიკური კავშირი და განვითარების საერთო ხაზი. მაგრამ, ამასთანავე, თრიალეთის ყორღანული კულტურის ცალკეულ საფეხურზე ჩნდება ისეთი კერამიკული ფორმები და ელემენტები, რომელთაც ადგილობრივი წინამძღვრები არ უჩანს. თრიალეთურ ყორღანულ კერამიკას გამოიჩინა ზოგადად „მტკვარ-არაქისი“ კერამიკიდან მომდინარე თავისებურებები. ამიტომ, „ადგილობრივი ელემენტის“ შინაარსს მხოლოდ ლოკალური ე. ო. თრიალეთური მნიშვნელობა არ უნდა მიეცეს.

თრიალეთის ადრეული ყორღანების ერთიან ჯგუფში ჩვენ ჩამოვთვალეთ ყორღანები XI, XII, XXII, XXV, XXVII, და XLVI, რომელთაც ყვე-

ლაზე უფრო თვალსაჩინოდ ქრონოლოგიურად აერთიანებს თავისებური ფორმების მკვეთრპროფილიანი მომცრო კუჩუკელი. ერთმანეთთან ერთიანდება IV, XIII, XIX და XXIV ყორღანი, აგრეთვე თავისებურების მქონე მსხლისებური კუჩუკლის საშუალებით; ეს ქვეჯგუფები ერთმანეთს უკავშირდებიან გარდატეხილკედლიანი კურკლის, ნახევარსფერული ყურების, სამკუთხა და შვერონული ორნამენტისა და სხვათა მეშვეობით. საერთოდ კი ადრეული ყორღანები ერთმანეთს უკავშირდებიან კერამიკული ფაქტურის თავისებურებებითაც. X და XL ყორღანებიდან თითო კერამიკული ფრაგმენტი გვაქვს, მაგრამ მათი ხასიათი არ ეწინააღმდეგება ამ საპარხთა მიუეთენებას აღნიშნული ჯგუფისადმი.

კერამიკული მასალის ტიპოლოგიის მიხედვით ეს ჯგუფი „მტკვარ-არაქისის“ და თრიალეთის შუბრინჯაოს ხანის ძველად შორის საშუალო უნდა გარდამავალ ადგილს იკავებს. ეს განსაზღვრა ზოგადია და ერთი კულტურიდან მეორეზე გარდამავალ აბსოლუტურ თარიღს ზუსტად ვერ დაადგენს.

ამ ჯგუფის შიგნით, როგორც ითქვა, ქრონოლოგიური დანაწილება ჯერჯერობით ძნელია. საქმეს ძირითადად არ ცვლის ბ. კუფტინის გათხრების შემდგომ თრიალეთში შესწავლილი რამდენიმე ძველი (ო. ჭაფარიძისა და გ. გობეჯიშვილის გათხრები) და თრიალეთის ვარუდ მომჩენილი მცირეოდენი მასალა. კერამიკულ მასალაში ადრეული და მოგვიანო ტენდენციების მიხედვით, რაზედაც ზემოთ გვეწინააღმდეგება, ძალზე პირობითად, მაგრამ მაინც შეიძლება ვარაუდის დაშვება. ვფიქრობთ, რომ უფრო ადრეულად IV, X, XIII და XXIV ყორღანები შეიძლება მივიჩნიოთ. დანარჩენი ყორღანები მოგვიანო ხანისა ჩანან, თუმცა ზოგიერთ მათგანში და თრიალეთის ვარუდ მომჩენილი მცირეოდენი მასალის საფუძველზე ვივარაუდებთ, რომ ისინი შეიძლება შეეხებოდნენ (იხ. ტაბ. 0, 4, 5, 6; 11, 10; 31, 10). ყველაზე გვიანდელი ხანისა შეიძლება იყოს XXIII, XXIV და XL ყორღანები.

თრიალეთის ადრეული ყორღანებიდან (ქუფტინისეული ძეგლები) დამათარილებელი მნიშვნელობის მქონე ლითონის იარაღები XL ყორღანში აღმოჩნდა. ამავე ყორღანში მოპოვებული ლატის-თავისა (ტაბ. 12, 2) და სხვა თრიალეთური „მსლი-სებური“ ფორმის ჰემიტის ლატისთავების¹⁶³

თარიღი ფაქტურად მიღებული იყო ყორღანების მთელი ჯგუფისათვის. კუფტინი ამ თარიღს (ძვ. წ. III ათასწლეულის დასასრული) ადგენდა სირიაში, პალესტინაში, ალიშარის ბორცვზე (მცირე აზიაში), ახიზლანკენში და სტეფანავანკენში მოპოვებული ანალოგიების მიხედვით¹⁶⁴. ეს ანალოგიები შეესატყვისება თრიალეთურ ლაბტისთავეს, თუმცა თრიალეთური ლაბტისთავეები, ისე როგორც მათი ვარიანტები ანალოგიები, ფორმის მხრივ შეიცავენ ვარიანტებს და გარეშე დათარიღებული ნიმუშები ქრონოლოგიურ სხვაობას უჩვენებენ; სირიული პარალელური ტელეოლატ ელ ჰასულის „ეგვიპტოლოგია“ ფენიდან შეიცავენ როგორც მსხლისებურ, ისე სფერული ფორმის ჰემატიტის ლაბტისთავეს. ორივე ეს ვარიანტი თრიალეთურის მსგავსად ცილინდრულნახევრეტიანია (იქვე აღმოჩნდა ბიკონუსურხევირეტიანი ქვის ლაბტისთავეები¹⁶⁵). პალესტინური პარალელებიდან, როგორც ჩანს, ბ. კუფტინი მხედველობაში იღებდა ფართო მსხლისებურ ქვის ლაბტისთავეს, რომლებიც, როგორც ა. ირკუ აღნიშნავს, ზოგიერთ სხვა ფორმასთან ერთად ძვ. წ. III ათასწლეულში უმთავრესად ყოფილა გავრცელებული პალესტინაში¹⁶⁶.

ალიშარ ჰეიუჯის II პერიოდის ფენებში აღმოჩენილი ჰემატიტის ლაბტისთავეებიდან ის ეგზემპლარი, რომელსაც ე. შმიდტი აქვეყნებს¹⁶⁷, ფორმით ზუსტი განმეორება საბიდ-ახჩასა და ბეიუტუმების აღნიშნული ლაბტისთავეებისა და ზომითაც მებტ-ნაყლებად მათ უახლოვდება¹⁶⁸. XL ყორღანის ლაბტისთავის შესატყვისი ფორმას ეხვედრათ ალიშარის იმავე ფენებში აღმოჩენილ ქვის ლაბტისთავეს შორის. იქვეა ჰემატიტის სფერული ლაბტისთავეები¹⁶⁹.

ალიშარ II-ის მასალის ქრონოლოგიური დანაწევრება არა გვაქვს¹⁷⁰, მაგრამ საესებოთ დასაშვებია ალიშარ II-ის დასაწყისში (ძვ. წ. III ათასწლეულის დასასრული) ამ ნივთების არსებობა; ე. შმიდტი ხაზს უსვამს იმ ფაქტს, რომ მხოლოდ მოსული უცხო ხალხი (ე. ი. ალიშარ II-ის მოსახლეობა) ხმარობდა მსხლისებურ ლაბტისთავეს, რომლებიც ზოგჯერ ჰემატიტისა იყო — იმ მასალისა, რომელსაც ადგილობრივი მოსახლეობა არ იყენებდა და სავარაუდოდ, რომ ეს იარაღი იქ შექმნიდათ¹⁷¹. საინტერესოა თრიალეთის XL ყორღანის სატყეირისპირის (ტაბ. 12, 3; 33, 1) საკმაოდ მსგავსი იარაღი, რომელიც შმიდტის მიერ აღნიშ-

ნულ ლაბტისთავეთა ერთად ქვეყნდება¹⁷² (ტაბ. 33, 5).

ის გარემოება, რომ ჩვენთვის საინტერესო ამ ნივთებს ე. შმიდტი „კაპალკოყრ ფირფიტებთან“ (ძვ. წ. მე-20 ს. ახლო ხანა) და მათ თანადროულ მასალასთან (ალიშარ II-ის მეორე სამშენებლო ფენა¹⁷³, ერთად აქვეყნებს და განიხილავს, და ალიშარ III-ის მასალაზე აღრეულად მიიჩნევს¹⁷⁴, მიუთითებს ამ ნივთების ალიშარ II-ის ადრეული ფენებიდან წარმოშობაზე.

ისიც უნდა აღინიშნოს, რომ ზოგიერთი ავტორი ალიშარ II-ის დასაწყისს ძვ. წ. 2000 წელზე არა უადრესს ამ უფრო გვიან თარიღით ეარაუდობს¹⁷⁵. ასევე უნდა აღინიშნოს ირანში თუფევიანზე მოპოვებული ჰემატიტისა და ქვის (გრანიტის) მსხლისებური ლაბტისთავეები¹⁷⁶, რომელთა თარიღი ე. ჰერცფელის მიხედვით ძვ. წ. XIX — XVII საუკუნეებია¹⁷⁷. ფორმის მიხედვით ისინი ორ ტიპს განეკუთვნებიან. მათ შორისაა ელამური ერთ-ერთი უძველესი ფორმის¹⁷⁸ მომრგვალო მსხლისებური ლაბტისთავი, რომელიც უფრო ზუსტად შესატყვისება XL ყორღანის ლაბტისთავს. იგი მსგავსია აგრეთვე სარგონ აკადელის ლაბტისთავის¹⁷⁹. ე. ჰერცფელი მსხლისებური ლაბტისთავის ამ ტიპს უფრო ადრეულად მიიჩნევს. მეორე ტიპს წარმოადგენს მოგრძო მსხლისებური, მეტნაკლებად ცილინდრისებურად გამოყოფილ ფუძიანი („მუფთიანი“) სადა ლაბტისთავეების ვარიანტები, რომელთა ფორმები სხვადასხვა პერიოდიდანაა ცნობილი¹⁸⁰.

აგრეთვე მსგავსია XL ყორღანის ლაბტისთავისა (მხოლოდ უფრო ტლანქი ჩანს) დიორიტის ლაბტისთავი თუფევიანის III (B ან C) ფენიდან (ირანი)¹⁸¹, რომლის ქვედა ქრონოლოგიური ზღვარი შეიძლება ძვ. წ. 1900 წ. იყოს, ან ცოტათი უფრო ადრეულიც. ჰისარ III-ის ქრონოლოგია ახლა უკვე რიგი მკვლევრების მიერ ძვ. წ. III ათასწლეულის დასასრულთან და II-ის დასაწყისით განიხილავს (მრავლე ქრონოლოგია), რაც სინჯონული ძეგლების რადიოკარბონული მეთოდით დადგენილი თარიღებითაც დასტურდება¹⁸².

ნახკევისს ქიულ-თუფეზე გვიანეოლოთურ ფენაში („მტკვარ-არაქისი“ ფენების ქვეშ) ქვის ლაბტისთავეს გარდა აღმოჩენილი ყოფილა ჰემატიტის მსხლისებური ლაბტისთავი¹⁸³. „მტკვარ-არა-

ქის“ ხანის ტყეიავის ყორღანიდან ქვის მომრგვა-
ლო-მსხლისებური ლახტისთავია ცნობილი¹⁸⁴.

XL ყორღანის ლახტისთავის უახლოეს ტიპო-
ლოგიურ პარალელებად შეიძლება ტყეიავის, სტე-
ფანაკერტის, ხაჩენაგეტისა (მთიანი ყარაბაღი) და
სახბუღაღის (დას. აზერბაიჯანი) ყორღანებში აღ-
მოჩენილი ლახტისთავები მივიჩნიოთ (ამ უკანას-
კნელი შესახებ იხ. ქვემოთ). სტეფანაკერტში
ლახტისთავები აღმოჩნდა № 119 და 125 ყორღა-
ნების შუა ფენაში¹⁸⁵, რომელსაც ი. ჰუმელი „ენე-
ოლითის“ ხანით, ძვ. წ. III—II ათასწლეულების
მიჯნით ათარილებს¹⁸⁶. მკვრივი თეთრი კირქვის
ლახტისთავი (№ 119 ყორღანიდან) ზუსტად ჩვენი
ლახტისთავის ფორმისაა. მაგნეტიტის ლახტისთა-
ვი კი (№ 125 ყორღანიდან) მას უახლოვდება, თით-
ქმის სფერულია, ოღენდ მსხლიანებური. ამ ლახტის-
თავის ხვრელი ისეთივე ცილინდრულია და იმავე
წყესითაა ამობურღული, როგორც თრიალეთის
ლახტისთავებისა (შოგინიდან კარგად შემჩნევა
წერილი პარალელური შვერილები და დარბები),
რასაც ი. ჰუმელი ამობურღლის თავივითი ტექ-
ნიკით ხსნის¹⁸⁷. ამ ლახტისთავის იდენტური ფორ-
მისაა ქვის ლახტისთავი ხაჩენაგეტის ყორღანი-
დან¹⁸⁸, რომელსაც ზოგადად სტეფანაკერტის ყო-
რღანების ხანას აკუთვნებენ. სტეფანაკერტის თიხას
ქურქული ქსოვილის გამოყენებით ყოფილა დამ-
ზადებული. ამიტომ კ. კუმსარიოვა მას „ენეოლი-
თურ“ („მტკვარ-არაქსის“ — ე. გ.) კერამიკის ად-
რეულ საფეხურსაც კი მიაკუთვნებს (ადრე მიღე-
ული აბსოლუტური ქრონოლოგიით ძვ. წ. III
ათასწლეულის შუა ხანა და დასასრული)¹⁸⁹. რ. მუნ-
ჩაიევი იმავე საფუძველზე ამ ძეგლებს „ენეოლი-
თის“ ადრეულ საფეხურს აკუთვნებს (მისი აბსო-
ლუტური დათარიღებით ძვ. წ. IV—III ათასწლე-
ულების მიჯნა და III ათასწლ. პირველი ნახევარ-
ი)¹⁹⁰. არქაული ფორმისაა სატყვერბებიც, მაგრამ
არქაულ ინვენტართან ერთად აქ უფრო მოგვიანო
იერის ნივთებიცაა, მაგალითად, ოქროს ოვალური
საქილები, მძივების ოქროს განსაკრავები, სწორ-
კუთხად ფუძემოძარაული ოხსიდიანის ისრისპირე-
ბი და კერამიკის ფრავმენტები მოგვიანო ხასიათის
ჩალარული და გრავირებულ ორნამენტო¹⁹¹. „ქსო-
ვილიანი კერამიკა“, როგორც ამას ბოლო ხანე-
ბის ზოგიერთი აღმოჩენა ცხადყოფს (მაგ., შ. დე-
დაბერიშვილის მიერ შესწავლილი კერამიკა იტოს
ნამოსახლარიდან — იხ. ქვემოთ), „მტკვარ-არაქ-
სის“ კულტურის გვიან საფეხურზეც უკანაობა არ
ყოფილა.

ხაჩენაგეტის ყორღანების ინვენტარი (სტეფა-
ნი, ოქროს მილაკები, თიხის ქურქული)¹⁹², რო-
გორც მიჩნევენ კიდევაც, რამდენადაც მოგვიანო
ჩანს ვიდრე სტეფანაკერტის ყორღანებისა. ბ.
პოტროსკი ხაჩენაგეტის კერამიკას „ენეოლი-
თურ“ კერამიკას უახლოებს¹⁹³ ან მის ანალოგი-
ურად თვლის¹⁹⁴. თ. ჭავჭავიძე ყორღანების არივე
ამ ჭრეფს უფრო მოგვიანო („ადრებრინჯაოს“) ხა-
ნით განსაზღვრავს¹⁹⁵.

როგორც ჩანს, სტეფანაკერტისა და ხაჩენაგე-
ტის ყორღანები „მტკვარ-არაქსის“ კულტურის ბო-
ლო საფეხურზე ადრეული არ უნდა იყოს.
დას. აზერბაიჯანში, საჩხუდელში, ვათხრილი
ერთ-ერთი ყორღანის კომპლექსი, რომლისათვის
სხვადასხვა აბსოლუტური თარიღი არსებობს (ძვ.
წ. II ათასწლეულის დასასრ.,¹⁹⁶ III ათასწლეუ-
ლის შუა ხანა¹⁹⁷), შეიცავს იმ ფორმისა და ზომის
პემბიტის ლახტისთავს, როგორსაც XL ყორღა-
ნი, და მომცირე თიხის ქურქულს, რომლებიც შემე-
კლია თრიალეთის შუაბრინჯაოს ხანის ადრეული
კერამიკული ჭრეფისათვის დამახასიათებელი ტი-
პური დაქვედული ორნამენტით (მხარზე პატარა
წრეებისა და ქლებების სარტყელი, მოკლე ხაზო-
ვანი შვერიონები და ნაძვისებულად დამტრახული
მოგობო შვერიონები: ორნამენტი შეად. ტაბ. 20,
26; 25, 24, 29). იქვე აღმოჩენილი არქაული ფორ-
მის დაკბილულყუნწინანი სატყეარი ამ ძეგლს ადრე-
ბრინჯაოს ხანის ძეგლებს უახლოებს (III ათას-
წლეული). საჩხუღაღის კომპლექსის ერთობლივი
ნიშნების მიხედვით შეიძლება აღნიშნული ორივე
ლახტისთავის არსებობა დაახლოებით ადგილობრივ
(ამიერკავკასიურ) ძეგლთა ადრე-და შუაბრინჯაოს
პერიოდების მიჯნაზე ვიგულისხმოთ.

ამგვარად, იქმნება საერთო შთაბეჭდილება,
რომ ყველაზე ახლო პარალელები თრიალეთის
ლახტისთავებს ძვ. წ. III ათასწლეულში და მის
დასაბრუნებელ აქციებს. მაგრამ ამ მონაკვეთს შიგნით
თითქოს უფრო კონკრეტულ აბსოლუტურ თარიღს
გვაძლევს სხვა ანალოგიები, მაგალითად, XL ყო-
რღანის სატყვერის ანალოგიები ანატოლიიდან (იხ.
ქვემოთ) და ჩავარა ბაზარიდან სირიაში (ტაბ. 20,
2). ეს უკანასკნელი III ათასწლეულის დასასრუ-
ლით ან III—II ათასწლეულების მიჯნით თარიღ-
დება¹⁹⁸.

თრიალეთური სატყეარი (ტაბ. 12, 3) ყველაზე ახლოს დგას ასეთივე „სამკეთხა“ ფორმის ანატოლიურ ბრტყელ სატყეარებთან (ბაინდოიკო, ტროა და იაზილიკია დას. ანატოლიაში, თერმო კუნძულ ლესბოსი, ალიმარი, ჰაზუიუფი და კაიაზინარი ცენტრ. ანატოლიაში), რომელთა უნახვერტო ან ერთნახვერტიანი ფართო ყუნწი აქვთ. ეს სატყეარები, აღრებრინჯაოს ხანის ანატოლიური ბრინჯაოს წარმოშობის ამჟამად არსებული ტიპოლოგიური სქემის მიხედვით (დ. სტრონახი), სატყეარებზე II და III ტიპებში შედიან²⁰⁰ და უმთავრესად ძვ. წ. III ათასწლეულის მეორე ნახევარში თავსდებაინა (ძვ. წ. 2000 წლამდე)²⁰⁰. ამ პერიოდის მცირეაზიული სატყეარები ძირითადად ადგილობრივი წარმოშობის იარაღებადაა მიჩნეული (ზოგიერთი ფორმა III ათასწლეულის ბოლოს ვრცელდება სიჩიოდან). ეს ვრცელდებიანა იმ ფაქტს, რომ ანატოლიური ფორმების ერთობლიობა იძლევა ტიპოლოგიური განვითარების სურათს²⁰¹ და, რომ ეს ფორმები საციფიურია ანატოლიისათვის²⁰².

თრიალეთის მსგავსი ფორმის სატყეარები ალიშარ II-დან (ტაბ. 33, 5), და ჩაგარ ბაზარიდან (ტაბ. 33, 2), რომელთაც მისგან განსხვავებით ორნახვერტიანი ყუნწი აქვთ, როგორც ჩანს, თრიალეთის სატყეარისათვის ზედა თარიღს გვაძლევენ, რადგანაც ამ ტიპის სატყეარებიდან ისინი უფვიანესია და უფრო განვითარებული სახე აქვთ (ორნახვერტიანი ყუნწი). ალიშარზევე „ნაკოლითური პერიოდის“ უფვიანეს მე-12 ფენიდან, რომლის ზედა თარიღი ძვ. წ. 2500 წლის ახლოს ივარაუდება²⁰³ და ასეთივე აბსოლუტური განსაზღვრით ანატოლიის აღრებრინჯაო I-ის დასასრულს ემთხვევა²⁰⁴ ან აღრებრინჯაო II-ის დასწყისს მონღის²⁰⁵, გვაქვს ბრტყეარი სატყეარი ერთნახვერტიანი ფართო სწორკუთხა ყუნწით²⁰⁶; იგი ნაკლულია, მაგრამ აშკარად ავლენს დიდ მსგავსებას ჩვენს სატყეართან და არ შეიძლება აღნიშნული ნიშნებით ზუსტად ამავე ტიპს არ მივაუთვნოთ. როგორც ჩანს, ეს სატყეარი წარმოადგენს ჩვენთვის საინტერესო ტიპების ერთ-ერთ უადრეს ნიმუშს.

ალიშარ II-ისა და ჩაგარ ბაზარის სატყეარისპირების ანატოლიური (ამ უკანასკნელის ზუსტად მსგავსი) სატყეარისპირი აღმოჩნდა ოსპრისის ყორღანში (ტაბ. 33, 3)²⁰⁷ (შიდა ქართლი, სამხ. ოსეთის ტერიტ.). ოსპრისის სატყეარს, ჩაგარ ბაზარისა

და ალიშარ II-ის სატყეარების მსგავსად, ყუნწეული ორი ნახვერტი აქვს. ოსპრისის ყორღანშივე აღმოჩნდა თიხის კურკლები (ტაბ. 33, 4) შეუპირნჯაოს ხანისათვის დამახასიათებელი ფორმისა და ორნახვერტიანი მქონე (კუკუჩხისებურტრანთან პირფართო ქილა მოგარბო შევრონების ორნახვერტიანი და სფერულტრანთან ქილა დაბალი ყელით). იქვე იყო შევრონებიანი არქაული ფორმის ქილა²⁰⁸.

ამგვარად, თრიალეთური სატყეარის პირდაპირი და უახლოესი ტიპოლოგიური ანატოლიის მიხედვით შეიძლება ამ სატყეარის (და მისი თანმხლებელი კომპლექსის) თარიღი ძვ. წ. III—II ათასწლეულებში მიჩნდეს ვიკუჩხისებრით და (ზოგიერთი მონაცემის მიხედვით) აღრებრინჯაოს დასასრულზე ვიკუჩხულდით, თუ ამას ქრონოლოგიური რიგის სხვა ფაქტები დაგვიდასტურებს.

თრიალეთური და ანატოლიური აღრეული სატყეართა ტიპებს რამდენადმე უახლოვდება დაახლ. ამავე ხანის ელარის მოგარბო, უნახვერტო ყუნწიანი სატყეარი სომხეთიდან, რომელსაც XL ყორღანის სატყეარზე რამდენადმე უფრო არქაულად და აღრეულად მიიჩნევენ²⁰⁹.

XL ყორღანის ხელშეუბისპირისა (ტაბ. 12, 4; 33, 7)²¹⁰ და, როგორც ჩანს, XIX ყორღანის ნაკლული იარაღის (ტაბ. 8, 2) უახლოესი ტიპოლოგიური პარალელია ურბნისში ხიზანანთ გორაზე, „მტკეარ-არაქისი“ ხანის D ფენაში აღმოჩენილი იარაღი, რომელიც აღნიშნულ ფენაში საჩხერული ტიპის სატყეართან ერთადაა ნაპოვნი²¹¹.

XL ყორღანისა და ხიზანანთ გორას იარაღები საესებით იდენტურია. მათ უახლოვდება ცენტრალური ანატოლიიდან, თეკევილიდან ცნობილი ნიმუში, დაახლ. III ათასწლ. შეუახნებისა²¹² და ამ უკანასკნელის თითქმის იდენტური, საჩხერეში ცარცის გორაზე აღმოჩენილი იარაღი, რომელიც მასიურ უეშობლიან (უფერტიან მიხედვით სამუშაო) ცულთან ერთად აღმოჩნდა²¹³. ეს საჩხერული ცული განსხვავებულია ტიპურ საჩხერულ საბრძოლო თუ პარადულ ვიწროტრანთან ცულებისაგან. უფრო თანაბარი სიგანის ნაკლებად მოკალი ტრანი აქვს. ჩვენ ვთვლით, რომ ეს საბრძოლო ცულიც და საჩხერულიც მასალა უმთავრესად თრიალეთის ყორღანებზე აღრეულია, რაზედაც ქვემოთ გვექნება საუბარი.

ჩვენს ხელშეუბისპირთან ახლო მსგავსებას იჩენს ეშერის IV ლომენის იარაღები²¹⁴ (ტაბ. 33,

11, 12). ერთ-ერთი მათგანი, რომელსაც ა. ტალ-
გრენი აქვეყნებს, ქარაზ ჰუიუყის მომცრო შუბის-
პირის (იხ. ქვემოთ) იდენტურია. ამ იარაღთა კონ-
კრეტული დანიშნულება აგრეთვე გაურკვეველია
(ა. ტალგრენის მიხედვით სატეარია ან შუბისპირ-
ი²¹⁵, ბ. კუფტინის მიხედვით — შუბისებური და-
ნისპირი²¹⁶). მათი შემცველი კომპლექსის (დოლ-
მენების ქვედა ფენის) დაახლოებით თარიღად მი-
თებულია ძვ. წ. III ათასწლეულის დასაწყისი
(თუ მე-2 ნახევარი) ან II ათასწლეულის დასაწყისი²¹⁷.
ეშერისა და საჩხერის აღნიშნულ იარაღთა
ანალოგიურია სტანიცა კოსტრომსკაიას ყორღანულ-
ი კომპლექსიდან ცნობილი მომცრო იარაღები
(ნოვოსტრომდნაიას ეტაპზე რამდენადმე ადრეული
თარიღი)²¹⁸.

ეშერის დოლმენში აღნიშნულ იარაღს თან ატ-
ლავს ფართო ფოთლისებურიპირიანი, ვიწროყუნწი-
ანი იარაღები²¹⁹, რომლებიც ტიპური ან საერთო
ფორმის (განსაკუთრებით თავისებური, ოდნავ ბო-
ლოვფართოებული ყუნწის) მიხედვით დამახასია-
თებელია ჩრდ. კავკასიური I და II ეტაპის (ყაბარ-
დო-პიატიგორიის II სტადიის, „შუაყუბანური“
ჯგუფის) ყორღანებისათვის (ძირითადი და ჩაშვე-
ბული სამარხები) და სხვა ტიპის სამარხებისათ-
ვის²²⁰ (ძვ. წ. 2300 — 1600 წწ. — ა. შიმიდტი²²¹;
II ათასწლეულის პირველი ნახევარი ან II ათას-
წლეული ზოგადად — სხვა ავტორებმა²²²), აგრეთ-
ვე — სამხრეთ რუსეთის ეტაპობური სამარხები-
სათვის²²³ (II ათასწლეულის პირველი ნახევარი
და შუა ხანები²²⁴; 1800—1500²²⁵). ამავე ძეგლები-
დან უფრო სლად ან პრიმიტიული ერთეულები²²⁶
(ზოგჯერ აღნიშნულ ფოთლისებური ტიპისა) რამ-
დენადმე უახლოვდებიან ეშერისა და თრიალეთის
იარაღს. ზოგიერთი მოგძობ ფოთლისებური
გრძელყუნწიანი სატეარ-შუბისპირი აფხაზეთისა
და ჩრდ. კავკასიის დოლმენებიდან²²⁷ შეიძლება
ვავეხილა როგორც საჩხერული ტიპის სატეარე-
ბის განვითარება. თრიალეთის მომცრო შუბისებუ-
რი იარაღის რამდენადმე მსგავსი ფორმები უფრო
სამხრეთის ოლქებში შეიძლება შედარებით ადრე იწ-
ყებდეს გამოჩენას (საჩხერე, თეკეყო ქარაზი),
თუმცა ჩრდილოეთშიც ისინი ჯერ კიდევ მაიკოპის
კულტურის ადრეულ ძეგლებში ჩანან (კოსტრომს-
კაია).

ერთმანეთის მსგავსი მომცრო შუბისებური ია-
რაღები ურბინისის სამარხიდან²²⁸ და გვიო-თეფეს

K ფენიდან²²⁹ თრიალეთურზე გაცილებით არქა-
ულებია. ხოლო მსგავსი მომცრო იარაღები ჰისარ
III-დან²³⁰ და დიგორიიდან (პ. უვაროვას კოლექ-
ცია)²³¹ მოყვანილობით ძალიან გვაგონებს თრი-
ალეთურს, მაგრამ მათზე უკვე შეიმჩნევა წიბუ-
რის მსგავსი შუა ქელი.

ქარაზ ჰიუიუყის ნამოსახლარზე ერზერუმთან
სტრატოგრაფიკული იყო „მტკვარ-არაქსის“ კე-
რაშიცა და აქ უვაროვს ზედა ფენები შეიცავდა
თრიალეთის ყორღანულ კერამიკასთან ახლოს
მდგომ მასალას²³² და თრიალეთური სპილენძის
ხელშეშისპირის დაახლ. მსგავს ფორმებს²³³ (ტაბ.
მ3, 9, 10). აქვე აღმოჩნდა საჩხერული ტიპის
ბრტყელი და უუაღაპანებული ცულები²³⁴. უკანას-
კნელს პირი თანაბარი სივანისა აქვს, რითაც ემს-
გავება აფხაზეთის დოლმენურ ზოგიერთ ცულს²³⁵,
რომლის თანმხლები სხვა ინვენტარიც²³⁶ საჩხე-
რულზე მოგვიანა ჩანს. დ. სტრონანი ქარაზის
ერთ-ერთ იარაღს ყუბანისა და თერგის ოლქების
„უნახერეთო სატეარების“ მონათესავედ თვლის²³⁷.
ასევე, ვ. ლამბი ქარაზის ცულებს შუაყუბანური
პერიოდის ცულებთან აკავშირებს (ათარილებს ძვ.
წ. მე-20 ან 19 საუკუნით) და საერთოდ ქარაზის
ბრინჯაოს იარაღებს კავკასიურ სპეციალურ ტიპს
აკუთვნებს²³⁸; ხოლო ე. დილო ცულების აღნიშ-
ნულ ტიპს „დოლმენურ ცულებს“ უწოდებს²³⁹.
ა. მარტროსიანი ქარაზის ზედა ფენების ყორღამიკას
სომხეთში არაგაცის ჯგუფის კერამიკისათვის (მისი
დათარიღებით ძვ. წ. III ათასწლეულის დასასრუ-
ლი) საკმაოდ ახლო პარალელად მიიჩნევს²⁴⁰, ხო-
ლო ქვედა ფენების კერამიკას კლარის ძეგლებს
უკავშირებს²⁴¹ (იმავე ათასწლეულის ბოლო მესა-
მელი); ქარაზის ქვედა ფენები მეტ-ნაკლები ხან-
გრძლივობით დათარიღებულია ძვ. წ. III ათას-
წლეული, დაახლოებით 2300 წელმდე²⁴². ზედა
ფენები — მომდევნო პერიოდი²⁴³, ჯ. მელარტი
მათ დასასრულად ძვ. წ. მე-20 საუკ. თვლის²⁴⁴.

ხოლოში (შიდა ქართლი) გათხრილი ყორღა-
ნის № 2 ჩაშვებული სამარხიდან ტიპურ თრიალე-
თურ კერამიკასთან ერთად (მცირე ზომის ჭურჭ-
ლები, შედ. ტაბ. 7, 10; 14; 3 და სხვ.) გვაქვს
მომცრო ბრტყელი შუბისპირი (თუ სატეარია),
მხრებთან და წვერთან გაფართოებული²⁴⁵. იგი რამ-
დენადმე მსგავს პარალელებს პოულობს პოროზ-
თეფეზე (ერაბასთან, ცენტრ. ანატოლიის ჩრდილო
სანაპირო ზოლში) აღმოჩენილი წელშენეცილი

შუბისპირებისა (თუ სატყეების) სახით²⁴⁶. ყველა ამ იარაღს რამდენადმე მოვავსონებს ირანში თევზ-ჭისარ III B-დან ცნობილი უფრო განვითარებული, შუაქედინი და მოკალუწყნაინი სატყეარბი²⁴⁷ (ჭისარ III B თარიღები: ძვ. წ. 1900—1700²⁴⁸, 2300—2000 წწ.²⁴⁹ და უფრო ადრეული)²⁵⁰ და სხვა. ფორმის ზოგიერთი თავისებურების გამო ჰოროზ-თევზს ნიმუშებთან შედარებით ხოლეს იარაღის რამდენადმე მოგვიანო თარიღი დასაშვებია. აღნიშნული მსგავსება საქმალ ზოგადია, მაგრამ ხოლეს ყორღანშივე, უფრო მოგვიანო № 1 სამარხში (სტრატოციტიკობული ზედა სამარხი)²⁵¹ აღმოჩნდა სატყეარი (ნაკლული) პატარა ნახვრეტებიანი ფართო დაბალი მომრგვალებული (კარგად განმყოფილი) ყუნწით და, ჩანს მოგრობო სამკუთხა პირით (ტაბ. 38, 6), რომელსაც მოეძებნება ახლო ტიპოლოგიური პარალელები ტროას A და F განძებში²⁵², წარმოადგენს რა, ამრიგად, ანატოლიური სატყეარების მე-2 ტიპის ვარიანტს (2ა ტიპი დ. სტრონახის მიხედვით)²⁵³. როგორც მიჩნევენ, F განძი ტროას განძებს შორის შეიძლება მოგვიანო იყოს, ტროა III-ეს ეკუთვნოდეს²⁵⁴. ხოლეს № 1 სამარხში აღმოჩნდა აგრეთვე თიხის ტოლრა და კაყის ისრისწვერები, რომლებიც ზოგადად თრიალეთის ადრეულ ყორღანებზე გვიანი ხანისა არ შეიძლება იყოს, რადგან, ერთი მხრივ, ამ ყორღანებში მსგავსი ფორმების არსებობის შემთხვევა გვაქვს (ტაბ. 8, 7; 9, 4), — განსაკუთრებით საყურადღებოა ტოლრა მსგავსივე ორნამენტით, — ხოლო მეორე მხრივ, ხოლეს ამ ნივთებს საერთოდ არქაული იგერი აქვთ. მაშასადამე, ხოლეს ყორღანის ორივე კომპლექსი თრიალეთის ადრეული ყორღანების თანადროულია.

ჰოროზ-თევზს მასალის ერთ-ერთი თარიღია ძვ. წ. 2150—2050 ან 2200—2100 წწ., რომელსაც ტ. ოზგუჩი და მ. აკოკი ადგენენ ალაჩა-ჰუიუკის (ცენტრ. ანატოლია) ე. წ. სამეფო სამარხებისათვის და პირდაპირ ვაღმაკეთ ჰოროზ-თევზსათვის ორივე ამ ძეგლზე აღმოჩენილი მთელი რიგი ნივთების ურთიერთშესატყვისობის საფუძველზე²⁵⁵. ალაჩის სამარხებისათვის არის სხვა თარიღებიც — ძვ. წ. 2500—2400, 2300—2000²⁵⁶, 2400—2200²⁵⁷, 2500—2300/2200 წწ.²⁵⁸, 2200—1900 წწ.²⁵⁹, ანდა საწყისი თარიღი — 2500 წწ.²⁶⁰.

როგორც ცნობილია, ახდენენ ტროა II-სთან, ზოგჯერ კი ურის სამეფო სამარხებთან, ალაჩის სა-

მარხების სინქრონიზებას, ან ზოგად თუ ნაწილობრივ სინქრონიზებას²⁶¹. ტროა II-სათვის ცნობილი თარიღია ძვ. წ. 2500—2000 წწ. (ვ. დორაფელი-სა)²⁶². მაგრამ არსებობს სხვა თარიღიც — ძვ. წ. 2600—2300 წწ., რაც ტროაში წარმოებულ ახალ გათხრებს ემყარება (კ. ბლეგენი)²⁶³ და რასაც ეგეოსის შედარებითი ქრონოლოგიის შესწავლაც არ უარყოფს (ს. ვეინბერგი)²⁶⁴. ამას ეთანხმება კ. შეფერის თარიღიც (ზედა თარიღი ძვ. წ. 2300 წწ.)²⁶⁵ და ბარტონ-ბრაუნის ქრონოლოგიური სკემიდან, ვა-მომდინარე თარიღი (2550—2325 წწ.)²⁶⁶. კ. ოსტენიცი ასევე მითითებს მიჩნევენ, რომ ტროა II-ის დასასრული 2300 წელაა²⁶⁷. ხოლო კ. მელა-არტი ტროა II-ის თარიღად იღებს 2500—2300 წლებს (ტროა I—3000/2700—2500 წ.წ.), თვის რა მას ერთ-ერთ პირობით (ანუ აღიარებულ) თარიღად (2600/2500—2300), ხოლო შესაძლებელ საწყის თარიღად მიაჩნია 2800 წ. (ტროა I-ის შესაძლებელი საწყისი თარიღი-3500 წ.)²⁶⁸.

ასეთ დთარიღებას დაახლოებით ეთანხმება ა. გუტტეს თარიღი: ტროა II—2750—2450 (ტროა I—3000—2750)²⁶⁹ და დ. ფრენჩის თარიღი: ტროა II—2800—2300 წწ.²⁷⁰ ეს მალალი თარიღები სხვა მონაცემებთან ერთად ემყარება აგრეთვე ტროას სამშენებლო პერიოდების სიძრავლეს და ზოგიერთი მონათესავე კულტურის რადიოკარბონული მეთოდით განსაზღვრულ თარიღებს. ყოველივე ამის შესაბამისად, ტროა III-ისათვის ამჟამად უმთავრესად აღიარებულია შედარებით მალალი თარიღები — ძვ. წ. 2300—2200 (კ. ბლეგენი, კ. მელარტი)²⁷¹, ს. ვეინბერგი, დ. ფრენჩი, როგორც ჩანს, დ. სტრონახი²⁷² და სხვები). 2300—2100 (კლ. შეფერი), და 2100—1900 (გ. ჩაილდ)²⁷³.

ამგვარად, მიღებულ თარიღთა უმრავლესობის მიხედვით, ძვ. წ. 2300 წ. ტროა II-სა და ალაჩის (და ამდენად ჰოროზ-თევზს) ქრონოლოგიური ურთიერთშეხების ზღვარს ან დაახლ. საშუალო თარიღს გამოხატავს.

ხოლემო აღმოჩენილი იარაღები თრიალეთის ადრეული ყორღანების უმეტესი ნაწილის თანადროულია (იხ. მითითება კერამიკის მსგავსებაზე). მათი გარეშე ანალოგიების მიხედვით (ტროა II, III, ჰოროზ-თევზი), ამ ქველსათვის ჩვენ შეიძლება მივიღოთ თარიღი, რომლის ზედა ზღვარი დაახლ. 2200 წელია, ანდა არა უკვიანეს 2100 წელსა. ეს თარიღი შეუსაბამო არ იქნება იმ ვარაუდით-

სა, რომ უგვიანესი, ვთქვით XL ყორანის თარიღი (ამ ყორანის სატევრის ზედა თარიღი) III—II ათასწლეულების მიჯნაა. ყორანების უდარესი ქვეყნებზე 2300 წლის ახლო ამ რამდენადმე ადრეულ პერიოდში მოთავსდება.

მართლაც, XL ყორანი, როგორც ითქვა, რიგი ნიშნების მიხედვით უგვიანესი ჩანს თრიალეთურ ადრეულ ყორანებსა და ამ პერიოდის სხვა ძეგლებს შორის, თუმცა. როგორც ვნახეთ, ხელშეებისარის ფორმა ამ კომპლექსიდან საკმაოდ ადრე, „მტკვარ-არაქისი“ ხანაში იჩენს თავს. გარდა სხეუბული სატევრისა, XL ყორანის მასალიდან კიდევ შეიძლება მივუთითოთ მოგვიანო იერის სხვა ნეოთეხევის, როგორცაა ბრინჯაოს აბჯრის ნაწილები და მანქლიანი დასაქრავები, ძალზე თხელფურცლოვანი ოქრის შემოსაქრავები და ოხსიდიანის სწორკუთხად ფუძემოლარული ისრისპირები (ტაბ. 11; 18). ა. იქსენი თრიალეთური აბჯრის ნაწილებისათვის (ტაბ. 12, 5) საკმაოდ ახლო პარალელუბად მიიჩნევს ჩრდ. კავკასიის შუაყუბანდური ჭვუდის ყორანებში (საწყისი თარიღი ძვ. წ. II ათასწლ. დამდევი) აღმოჩენილ ნიმუშებს²⁷⁴.

ასევე, ლთონის მნიშვნელოვანი იარაღების შემკელობით გამოირჩევა თრიალეთური ტიპის კომპლექსები ადრებრინჯაოს ხანის თეთრიწყაროს ყორანიდან (გ. გობეჯიშვილის გათხრები, 1956 წ.) და შულავერის ერთ-ერთი ყორანიდან (ო. ჯაფარიძის გათხრები, 1967 წ.), რომლებიც მთელი რიგი ნიშნების მიხედვით შედარებით მოგვიანო იერის ატარებენ. თეთრიწყაროს კომპლექსს გ. გობეჯიშვილი დაახლოებით ადრებრინჯაოს დასასრულის მთაყუთენებს. მომრგვალოტანიან დიდ ჭურჭელს ამ კომპლექსიდან შეუბრინჯაოს ხანის ადრეული ჭვუდის ჭურჭლთან ზუსტი შესატყვისი ფორმა აქვს (შეად. ტაბ. 20, 22, 27). ასეითვე მოგვიანო იერი აქვს მსხვილ ოთხწახნაგა სატეხს, რომელიც განსხვავებულია საჩხერულ და ადრეულყუბანდურ ვიწროღრიან სატეხებისაგან, და საუცხოოდ დამუშავებულ, ფუძემოლარულ ოხსიდიანის ისრისპირებს: ერთ-ერთი სატევარი კი საესებით უახლოვდება სატევრის სამგორის დიდ ყორანიდან, რომლიდანაც გვაქვს როგორც ტიპური თრიალეთური ადრეული ყორანული სხედასხვა ჭურჭელ²⁷⁵, ისე საუცხოოდ ფრაგმენტები შეუბრინჯაოს ხანის კერამიკული ორნამენტით (კდეული ნაქვისებური ორნამენტი. ფართო კანელურები მოზრდილი ჭურ-

ჭლის მხარზე თუ ყელზე და სხვ.). შულავერის კომპლექსიდან გვაქვს ბრინჯაოს სატევარი, რომელიც აშკარად ემსგავსება აფხაზეთის დოღმენებისა და რამდენადმე უფრო მოგვიანო ჩრდილოეთ კავკასიური იარაღების ტიპებს; აქვეა ბრინჯაოს სხვა იარაღებიც (საქ. მუხ. ინვ. 18—996/90—96). განსაკუთრებით საინტერესოა ორივე ამ ყორანში აღმოჩენილი ყუამილიანი და ბრტყელი ცულები (თეთრიწყაროს უფრო მასიური და მოზრდილები), რომლებიც შესაძლებელია გენეტიკურად უკავშირდებოდეს საჩხერულ სთთანადო იარაღებს. მაგრამ, ამავე დროს, ყუამილიანი და ყუდაქანებული საჩხერული საბრძოლო თუ პარადული ვიწროტანიანი (ტანმოხრილი) ცულები მნიშვნელოვან განსხვავდებიან თეთრიწყაროსა და შულავერის ყუამილიანი ცულებებისგან, რომელთაც უფრო სწორი და თანაბარი სიფართის მასიური ტანი აქვთ (ამ უკანასკნელთა ზუსტი ანალოგიის წარმოადგენს გობეჯიშვილის ცული ჩეჩნეთ-ინგუშეთიდან—დაახლ. ძვ. წ. 2000 წ.²⁷⁶). ორივე ამ ტიპის დამაკავშირებელ გარდამავალი ფორმის იარაღს უნდა წარმოადგენდეს საჩხერეში ცარცის გორაზე აღმოჩენილი მასიური, ოღნავ ტანმოხრილი ცული, რომელიც XL ყორანის შეებისპირთან ზოგადი მსგავსების მქონე იარაღთან აღმოჩნდა (იხ. ზემოთ). ეს ცული ტიპურ საჩხერულ საბრძოლო ცულეზე მოგვიანო უნდა იყოს, თუმცა მას ზოგჯერ მსხვა საჩხერულ ცულეზე არაქულად მიიჩნევენ²⁷⁷. იგი რამდენადმე გვაგონებს ერთ-ერთ ცულს საჩხერის უფრო სწორტანიან მასიურ ყუამილიან ცულეს შორის (საჩხერის ცულების კოლექციიდან)²⁷⁸, რომლებიც ახლოს დგანან სწორშუბლიან მასიურ ყუამილიან ცულთან ვოლინში (პოლონეთი) აღმოჩენილ სტუბლოს განძიდან და ასეთსავე ცულეებთან კარპატების ოლქში ან ცნობილი კომპოლი განძიდან (უნგრეთი) (ძვ. წ. 2000 წ. და უფრო მოგვიანო ხანა)²⁷⁹. რამდენადმე ტანმოხრილი მასიური ყუამილიანი ცულებისათვისაც საკართველოდან და მის გარეშე ტერიტორიიდან²⁸⁰ აღნიშნული თარიღზე უფრო ადრეული თარიღი არ არის ცნობილი. ცარცის გორის აღნიშნული ცული პირველ რიგში საჩხერულ „ალბერადებს“ უკავშირდება და შეიძლება მხოლოდ მათი საშუალებით — შემერეულ პარტიკატებს (ყუამილიან საბრძოლო ცულებს), რადგან საშუალო ცულები ტანის მორკალვს უმთავრესად არ მოითხოვს და შემერეულ მასიური ცულები სწორი ან თა-

ნაბარსი სიფართის ტანიანია. ამ ცულთან მესობოტამიიდან ყველაზე მეტი მსგავსება შედარებით მოგვიანო ნიბუში — ნარამ სინის სტელოზე გამოსახულ ერთ-ერთ სამარს ყუამილიან ცულში შეიძლება ვერაწმნო (სარკონიდული ხანა)²⁸¹; მაგრამ ცარცის გორას ცულის განვითარება უფრო შესაძლებელია საჩხერის ტანმოხრილი ცულებიდან, ვიდრე ამ უკანასკელი ფორმები. შუმერს ვართვრამ სწორტანიანი ანდა მასიური უბრალო სამუშაო ცულების წარმოშობა შესაძლებელია უფრო გვიან, ვიდრე შუმერული და ირანული ყუამილიანი სამარაო ცულების ვაერცელება, ამავე მიუთითება ბ. კუფტინი და აღნიშნავდა სპილენძის რაოდენობის გამო ამ ცულების სიძვირეს²⁸². თრიალეთური ტიპის (თეთრი წყაროსა და შულავერის) ცულები კიდევ უფრო ახლოს დგანან სტელოსა და კომპლდის ცულებთან (იხ. ზემოთ) და ამ ტიპის ყუამილიან მასიურ ცულებთან ჩრდ. კავკასიიდან, შვეი ზღვისპირეთიდან, აღმ. ევროპიდან²⁸³ და დუნაის ქვეყნებიდან²⁸⁴, რომელთა საერთო ქრონოლოგიური განსაზღვრა ძვ. წ. II ათასწლეულის დასაწყისით და უფრო გვიანი ხანითაა შესაძლებელი. თრიალეთურ კომპლექსებში ამ ცულების აღმოჩენას ვარკვეული სისხაღე შეაქვს თრიალეთისა და საჩხერის ძეგლთა ქრონოლოგიური ერთიგობადამოკიდებულების საკითხში, რასაც ჩვენ ქვემოთ შევეხებით.

არსებობს მრავალი ძეგლი, რომლებთანაც ახდენენ თრიალეთის ადრეული ყორღანების სინქრონიზაციას. პირველ რიგში, ესაა სამარხები საჩხერის ყორღანებიდან.

ჩვენ შეგვიძლია ზოგადად დავეთანხმოთ თრიალეთის ყორღანებისა და საჩხერის ძეგლთა სინქრონიზებას, რასაც ბ. კუფტინი ახდენდა (ძვ. წ. მე-24 — 22 სს. ფარგლებში)²⁸⁵. უფრო ზუსტი იქნება შეფარდება თუ ვავიზიარებთ ო. ჯადარძის სქემას, რომელშიც თრიალეთის ყორღანები ქრონოლოგიურად გათანაბრებულია საჩხერის სამარხების მოგვიანო ჯგუფთან (ძვ. წ. 2200—1900 წწ.)²⁸⁶.

თრიალეთური შუბისებური იარაღის (ტაბ. 12, 4) პარალელი საჩხერისა²⁸⁷ შეიძლება მოგვიანო იყოს საჩხერულ იარაღთა შორის. საჩხერული სატევრების ძირითადი ტიპი (ციწრო-მალაყუნწიანი და მხრებდაქანებული ბრტყელი სატევრები)²⁸⁸, როგორც ამას ო. ჯადარძეც აღნიშნავს, უფრო არ-

ქულ ნიშნებს ატარებს, ვიდრე თრიალეთური ბრტყელი სატევარი ნახევრეტიანი ფართო ყუნწით (ტაბ. 12, 3), რომელიც ტიპოლოგიურად შეაბრინჯაოს ხანის სატევრებს უფრო უახლოვდება²⁸⁹. საჩხერული ტიპის (ცოტათი უფრო არქაული იერის) სატევრები, რომლებიც საჩხერულს მსგავსებდა და რიშანიანი სპილენძისგანაა დამზადებული, აღმოჩენილია ამირანის გორას ადრეულ სამარხებში (№ 7 და 24 სამარხები). „მტკვარ-არაქსის“ კერამიკასთან ერთად²⁹⁰. ამავე ტიპის არქაული იარაღი აღმოჩენილია ხიზნანთ გორაზე „მტკვარ-არაქსის“ ხანის D დონეში²⁹¹. იმეათი ფორმის ლითონისტარიანი საჩხერული (ცარცის გორასა და ქორეთის) სატევრების²⁹² იდენტური რელიეფური გამოსახულება ცნობილია ქვაქსელების C დონის თიხის ქურქულზე²⁹³ („მტკვარ-არაქსის“ პერიოდი). ურბნისის ერთ-ერთი სამარხიდან, რომელიც ქვაქსელას C1 ან B3 ფენის ასაკისა (II ათასწლ. I ნახევარი ან შუა ხანა), ცნობილია აგრეთვე საჩხერული ტიპის ოთხწახანაგ ხიშტი²⁹⁴, თუმცა მას ყუნწი საჩხერულისგან განსხვავებით მოკალი აქვს²⁹⁵. უფრო არქაული სწორყუნწიანი მოჭახანაგ ხიშტი აღმოჩენილია ნახჭევანის ქიულ-თეფეს II ფენაში²⁹⁶. ქვაქსელას B დონიდან ცნობილია საჩხერული ტიპის T-მაგვარი საყინძი²⁹⁷ და სხვ. ერთნახევარი ზეობის საჩხერული საყიდები²⁹⁸ თრიალეთურთან (ტაბ. 5, 2; 8, 8) შედარებით არქაულებია. XXII ყორღანის ოქროს ორმაგვოლუტისანი თავიანი საყინძი (ტაბ. 9, 9) ყველა ადრეული საყინძისგან ტექნიკურად განსხვავებულია. ამ უკანასკელთა შორის მოიპოვება თრიალეთურის პროტოტიპები (საყინძები ქვაქსელადან, ურბნისიდან, ძალნადან, ამირანის გორადან, ლათმხიდან: „საყიდ საჩხერისა“)²⁹⁹. იგივე თქმის საჩხერულ საყინძის „სადეიგებზე“, რომლებიც თრიალეთურთან შედარებით არადიფერენცირებული ფორმისაა (ღერო და ყუნწი ერთმანეთისგან გამოყოფილი აქვთ), და კანკის ისრისპირებზე³⁰⁰, რომლებიც „ენეოლითურ“ ტრადიციას ატარებდნენ (შეად. ზოგერთი მთავანი თრიალეთურს—ტაბ. 11, 11; 13, 6). შესაძლოა, რომ ზოგიერთი სხვა მასალა (წეროლი ნივთები) საჩხერის ყორღანებიდან და მათი სინქრონული ძეგლებიდან ტიპურ „მტკვარ-არაქსის“ ძეგლების მასალას უახლოვდებოდეს.

საჩხერის კერამიკული მასალის უფრო არქაული ხასიათი ჩანს თიხის ქურქლის საერთო ფორ-

მების, ცალკეული დეტალებისა და ორნამენტაციის მიხედვით. აქ უფრო მრავალადაა „მტკვარ-არაქსის“ კერამიკული ფორმები — ძალზე პირფართო დიდი ზომის კურკელი გადაშლილი ყელ-პირით ანდა ცოხიანდრული ყელით, ვიწროძირიანი კურკელი, ბადიისებური კურკელი, „ნახევარსფერული“ ყურე-ბილი და სხვა³⁰¹. კურკული ნაწლებად დიფერენცირებულია, შედარებით არქაული პროპორციები აქვს. უფრო ხშირია არათანაბარი გამოწევა (შავი ფერის ზედაპირი ღია ლაქებით), თუმცა საერთოდ კერამიკა შეეხდებიანია. უფრო ხშირია აგრეთვე ერთფეროვანი ანდა მკერვი, კარგად გამოწევარი კეცი: საერთოდ კი ღია სარხულიანი (ორფეროვანი) კეცი სქარბობს.

მართალია, ბ. კუფტინი მიუთითებდა თრიალეთურ და საჩხერული კერამიკის ზოგადი შესატყვისობაზე³⁰², მაგრამ კერამიკა ნებ-ნაკლებად თრიალეთური თავისებურებებით საჩხერის სამარხებში ძალზე ცოტაა და მათ ნივთების მნიშვნელოვანი კომპლექსები არ ახლავთ. ისინი საჩხერის სამარხებიდან შეიძლება ყველაზე გვიანდელს ეკუთვნოდნენ. საჩხერის ამ მასალის დასაბლობითი სინქრონიზაცია თრიალეთის ადრეულ ყორღანებთან სასესობით შესაძლებელია.

პასეთის ყორღანის № 1 სამარხში (სოფ. ქორეთი), რომელსაც ე. ჭაფარიძე ყველაზე გვიანდელად მიიჩნევს (მისი დათარიღებით ძვ. წ. 1900.—1800 წწ.)³⁰³ და რომლის კერამიკას ყორღანული კერამიკის იერი აქვს, არის საჩხერული ყულაშლიანი ვიწროტანიანი ცულის ვარიანტი. ნაჩრქებევის № 3 სამარხში (1951 წ.)³⁰⁴ და ცარკის გორამ № 2 სამარხში (1946 წ.)³⁰⁵ თრიალეთურის მსგავსორნამენტაინ, რამდენადმე არქაული ფორმის კურკულთან არის საჩხერული ტიპის საკინძები და სხვა სახის არქაული კერამიკა. ამ სამარხების გამო ჩვენ გადავიტოვებთ მინც ვერ უარყოფთ თანხედრობას აღნიშნული პერიოდების მნიშვნელოვან ნაწილში, რაც შეიძლება მიუთითებდეს საჩხერული ბრინჯაოს მანგარტობაზე.

მისაზრება, რომ საჩხერულ კერამიკაში ამიერკავკასიის ენეოლითური („მტკვარ-არაქსის“) კერამიკისათვის დამახასიათებელი ელემენტები უფრო დიდხანს შემორჩა, ვიდრე აღმოსავლეთ საქართველოში და აქ შუაბრინჯაოს ხანის დასაწყისამდე კერამიკამ ძირითადად შეინარჩუნა თავისი სახე³⁰⁶,

ანგარიშგასაწევი, მაგრამ მოითხოვს შემდგომ დასაბუთებას.

თუ ჩვენ საჩხერისა და თრიალეთის სრულ ქრონოლოგიურ დამხვევასა და ამასთანავე ამ მოსახლობათა შორის უმჭიდროვეს კავშირს³⁰⁷ დავინახავთ, ასახსნელი იქნება თრიალეთში საჩხერული ლითონის ნაკეთობათა ძირითადი ტიპების თითქმის სრული შეუღწეველობა. ამასთან, ჩვენ არ შეგვიძლია უარყოფოთ საერთო კულტურული და ეთნიკური ერთიანობა.

ყურადღებას იქცევს საჩხერის მოგვიანო სამარხების სინქრონიზაცია ქვაცხელების B ღონესთან (აღ. ჭავჭავიძე, ლ. ლონეტი). ამასთან, B ღონისათვის დადგენილი თარიღი, — ძვ. წ. 111 ათასწლეულის შუა ხანა (უკიდურესი ზედა თარიღი 24-ეს)³⁰⁸, ანგარიშგასაწევი ჩანს. ამის ერთ-ერთ საფუძველს წარმოადგენს „მტკვარ-არაქსის“ კულტურის ძველებზე სტრატეგიული სარჩის საშუალო დონეების განსაზღვრა რადიოკარბონული მეოთხით. ქვაცხელების C₁ ფენისათვის ეს განსაზღვრა იძლევა ძვ. წ. 2800-90 წ., ნახევრის ქელ-თევს „მტკვარ-არაქსის“ ფენების საშუალო სიღრმისათვის — ძვ. წ. 2920-90 წ.³⁰⁹. დაახლოებით ამავე თარიღებს შეესატყვისება C₁₄-ის მეთოდით განსაზღვრული ამირანის გორას ფენათა თარიღები³¹⁰. ამდენად, ქვაცხელს B ღონისა და საჩხერის შედარებით მოგვიანო სამარხების დაახლოებით ძვ. წ. 111 ათასწლეულის შუა ხანებით განსაზღვრა საესობით რეალურ ვარაუდს წარმოადგენს. ამავე ქრონოლოგიით საჩხერის ადრეული სამარხები ქვაცხელს C ღონეს უთანასწორდება (ძვ. წ. 111 ათასწლეულის პირველი ნახევარი). ზემოხსენებული ავტორები ხაზს უსვამენ B ღონის კერამიკის საესობოვეს თრიალეთის ადრეული ყორღანების კერამიკასთან³¹¹. მართლაც, ამ ორი კულტურის კერამიკის შორის ბევრი საერთო ჩანს, მაგრამ ისინი შეიძლება მაინც ნაწილობრივ იყვნენ სინქრონულნი; ძირითადად, თრიალეთის ეს პერიოდი ქვაცხელს B ღონის პერიოდს უშუალოდ უნდა მოსდევდეს. B ღონის მასალა რამდენადმე უფრო არქაულია. საჩხერის ყველაზე გვიანდელი სამარხები შეიძლება ქვაცხელს B ღონის მომდევნო ხანის იყოს.

ამირანის გორას გვიანდელ სამარხებს ტ. ჩუბინიშვილი ძველათა იმავე რიგში აყენებს („მტკვარ-არაქსის“ კულტურის ბოლო საფეხური), ძვ. წ. III ათასწლეულის მეორე ნახევრით თარიღებს და

თრიალეთის ადრეული ყორღანების თანადროულად თელის³¹². მართლაც, კერამიკის მიხედვით მსგავსება აქაც დიდია. მაგრამ ეს კერამიკაც თრიალეთურზე რამდენადმე ადრეული ჩანს. საერთოდ კი ამ სამარხებიდან მომდევნო მასალის სიმკირის გამო გადაჭრით ვერაფერს ვიტყვი.

ამავე საფუძველზე ჩვენ არ შეგვიძლია გავიზიაროთ ა. იესენის მიერ ბოლო დროს გამოთქმული მოსაზრება საჩხერის ძეგლების და თრიალეთის ადრეული ყორღანების ერთ პერიოდში მოქცევის შესახებ³¹³, თუ აქ ძალზე ზოგადი სინქრონიზმი არ იგულისხმება. ა. იესენი ვარაუდობს, რომ „მტკვარ-არაქსის“ კულტურა შესაძლებელია მის ძირითად ტერიტორიაზე III ათასწლეულის ბოლო მეოთხედამდე მოდიოდეს³¹⁴, შეიძლება გავრცელდეს საჩხერის ძირითად ძეგლებზედაც, რადგან ისინი უფრო „მტკვარ-არაქსის“ კულტურისკენ იხიენ მიდრეკილებას. ამასთან ერთად, შესაძლებელია დაზუსტდეს ის ქრონოლოგიური შეფარდება, რა-მრისაც ა. იესენი „ყუბანის დიდი ყორღანებს“ და თრიალეთის ყორღანებს შორის ადგენდა³¹⁵. ახალი აბსოლუტური ქრონოლოგიით (ა. იესენი) „ყუბანის დიდი ყორღანების“ პერიოდი მნიშვნელოვან მონაკვეთს მოიცავს (ძვ. წ. 2500—2000 წწ.)³¹⁶ და იგი ვერ მოთავსდება „მტკვარ-არაქსის“ პერიოდის დასაბრუნებას და თრიალეთის ადრეული ყორღანების პერიოდის დასაწყისს შორის, თუნდაც „მტკვარ-არაქსის“ კერამიკასთან თრიალეთური კერამიკული მასალის ნიჰილაციის გამო. ამიტომ ა. იესენის მიერ ადრე გამოთქმული ვარაუდი, რომ „ყუბანის დიდი ყორღანები“ შენგავითა და შრეშბულერზე (სომხეთი) გვიანდელია, ხოლო თრიალეთის ყორღანთა ყველა ჯგუფზე ადრეული³¹⁷, უმჭირბესია ვადიზიაროთ იმ გავებით, რომ ყუბანის ვეულაზე ადრეული ძეგლები — მაიკოპის ჯგუფი, დაახლოებით „მტკვარ-არაქსის“ პერიოდის დასაბრუნებლზე მოდის (საჩხერე, ქვაკულების B დონე და სხვ.), ხოლო ნოვოსელოდნიას ეტაპი თრიალეთის ადრეული ყორღანების ხანას ემთხვევა (ამ უკანასკნელთან შედარებით ა. იესენი მაიკოპის ჯგუფის ადრეულობას უფრო მეტად ამჩნევს). ანგვარი ვარაუდისას შეიძლება ძეგლთა ჯგუფებს შორის სტადიალური შეფარდება გავგებვალისწინებია; ისე როგორც ამას ა. იესენი ითვალისწინებს ყუბანის ძეგლების დათარიღებისას.

თრიალეთის ადრეული ყორღანების „შუაყუ-

ბანურ“ ძეგლებთან („ყუბანის დიდი ყორღანების“ მომდევნო პერიოდი) ქრონოლოგიურად დაახლოების ცდისას ა. იესენი ძალზე შეიძლება არსებობდეს მათი ქრონოლოგიური ურთიერთმოსაზრებების გამო (ძვ. წ. III—II ათასწლეულების მიჯნა), მაგრამ მათი სინქრონიზების შემთხვევაში ყორღანული სტადია ამირკავკასიაში ძალზე დავკვიანებული გამოდის. „შუაყუბანური“ კულტურის³¹⁸ (ისე როგორც მისი სინქრონული „ჩრდილო-კავკასიური“³¹⁹ და სამხრეთ რუსეთის კატაკომპური³²⁰ კულტურების) საწყისი პერიოდისა და თრიალეთის ადრეული ყორღანული კულტურის სისწრაფობაზე შეიძლება მიუთითებდეს ის გარემოება, რომ აქ საერთო „მეტალურგიული დონე“ უფრო დაბალია³²¹, ვიდრე შესატყვისად მათ წინამორბედ კულტურებში — „ყუბანის დიდი ყორღანებისა“ და საჩხერის ძეგლებში, რომლებშიც ამ დონეს წინააზიური გავლენებით ხსნიან.

მეორე მხრივ, თრიალეთის შუაბრინჯაოს ხანის ყორღანების (ხაზგასასმელია, რომ უპირატესად შუა ჯგუფის) და მაიკოპის ყორღანის ზოგიერთი მასალის მსგავსება, მაგალითად ვერცხლის ჭურჭლებისა ცხოველთა გამოსახულების სტილის მუხედვით³²², ოქროს ფურცლისაგან ნაკეთობი ფეხურა მიძიებისა და ქვისა და პასტის მიძიების³²³ ფორმისა და დამზადების ტექნიკის მიხედვით³²⁴ (ამის შესახებ იხ. ქვემოთ), მათ შორის ქრონოლოგიურ შუალედს ამოკლებს, თუმცა თავისთავად არასაქმარისია იმისათვის, რომ თრიალეთის ყორღანთა ჯგუფების ქრონოლოგიური დამოკიდებულება მიიკოპთან კონკრეტულად განისაზღვროს.

როგორც ითქვა, თრიალეთის ადრეული ყორღანები ქრონოლოგიურად უშუალოდ უნდა მოსდევდეს საჩხერის ძირითად ძეგლებს, ან ნაწილობრივ მათი სინქრონული უნდა იყოს. ამ შეფარდებაში აქ შეგიძლია შევეხებით საჩხერელი ბრინჯაოს ზოგიერთ აბსოლუტურ თარიღს, ვეყრდნობით რა ძირითადად ბ. კუფტინისა და ო. ჯაფარიძის მიერ ან მასალის დეტალურ ქრონოლოგიურ შესწავლას.

საჩხერული (ცარკის გორაკზე აღმოჩენილი) ლიზიტებისური იარაღისა და შუბისპირის თანხლები ინვენტარი უცნობია. ამდენად ისინი შეიძლება საჩხერის სამარხების მხოლოდ ზოგადად განმსაზღვრელი იყოს (რამდენადღაც ამ სამარხებმა თითქმის

ერთგვაროვანი მასალა მოგვცა³²⁵). ო. ჯაფარიძე ამ იარაღებს ძვ. წ. 2200—2000 წწ. შორის აქცევს³²⁶. ხიჭოსებური იარაღისათვის კუფტინისეული თარიღია ძვ. წ. 24—22-ე სს.³²⁷ ასეთივე იარაღი შუმერში ცნობილია უფრო ადრეულ ხანაშიც (III ათასწლეულის I ნახევარი)³²⁸. როგორც ბ. კუფტინი აღნიშნავდა, საჩხერელი შუბისპირი საოკრაიო სიზუსტით იმეორებს იმავე ადრეულ ხანის შუმერული საწყისი ფორმების ერთ-ერთ ნეტალს — რაწახანავა ღეროს, რომელიც ოთხწახანავა სწორ ყუნწში გადაღის³²⁹ (შუბისპირები ურის სამეფო სამარხებიდან³³⁰). მომღვენო პერიოდში (აქადურ ხანაში) საყუთრი შუმერში ეს თავისებურება აღარ გვხვდება³³¹. შუმერს ვარეთაც ასეთი სიზუსტით მას იშვიკად ვამჩნევთ; ეს ეხება მეტალურგიის სირიულ ცენტრებსაც, რომლებიც შუმერის მომღვენო ხანაში მახლობელ აღმოსავლეთში უმნიშვნელოვანესად ითვლება³³² და სადაც აქადურ ხანაში და III ათასწლეულის დასასრულს მელთითონეები შუმერულ ფორმებს (მათ შორის შუბებისას) ჯერ ისეუ მპაქადენენ³³³. შუმერულ იარაღებს აღნიშნული ნიშნით რამდენადმე მოგვაგონებს ხიშტიმსავალი მოკაულუყუნწიანი იარაღი სოლი პომპეიპოლისის განძიდან კილიკიაში³³⁴ (ძვ. წ. III ათასწლეულის დასასრულიც³³⁵; 2200—2000)³³⁶.

სწორყუნწიანია აგრეთვე საჩხერეში 1965 წელს შემთხვევით მოპოვებული შუბი³³⁷ (ღუნდარ თეფს შუბის ტიპისა მცირე აზიიდან — იხ. ქვემოთ), რომელიც უფრო მასიური და პირი განივი პრილში ლინზური აქვს, ღერო და ყუნწი—ოთხწახანავა. რამდენადმე მისი ანალოგიურია სვანეთში ნაპოვნი ექვსწახანავა ღეროიანი შუბისპირი³³⁸, რომელიც წიბურისებური ქედილი, ოთხწახანავა ღეროთ, რაწახანავა ყუნწით და საერთო ფორმითაც ყველაზე უფრო ახლოს დგას შუმერულ ფორმასთან.

საჩხერელი შუბი (ცარცის გორიდან) პირის მოყვანილობითა და ყუნწით ძალიან ჰგავს აგრეთვე შუმერული ხანის შუბებს ლავშიდან (შუმერი) და ელამიდან³³⁹, ხოლო განსხვავდება ყველა მესოპოტამიური ადრეული იარაღისაგან მომრგვალებულ მსიბური ქედით, რომელიც ღეროს გაგრძელებას წარმოადგენს.

მეტ-ნაკლებად მკვეთრი ან მომრგვალებული ქედი აქვთ სხვადასხვა ფორმის შუბისპირებს: ჩრდ. სირიაში კარხემისის სამარხ ქვაყუთებიდან³⁴⁰ (და-

ახლ. ძვ. წ. 2200³⁴¹; 2200—2000 წწ.³⁴²), ტროა II-დან³⁴³ (2600—2300; 2500—2300 წწ.), კუნძულ ამორგოსიდან (ტროა II-სა და ადრემოსისორი III პერიოდი)³⁴⁴, ტელ ამპარის (ტელ ბარსიბი, სირია) დიდი აკლამიდან³⁴⁵ (ძვ. წ. 2500—პალეოლით³⁴⁶; 2475—2294—იხ. კონტენი³⁴⁷; საკავონილული ხანა—24—23-ე სს.—ჩაილდი³⁴⁸; 2350, 2300—2000 წწ.³⁴⁹), კვიპროსიდან (2300/2100—1900)³⁵⁰, თურან თეფიდან ირანში³⁵¹ (2500; 2500; 2000—1700³⁵²), ტარსუსიდან³⁵³ (2100 წლამდე³⁵⁴; დაახლ. 2000 წ.³⁵⁵); ბოლავჯიდან³⁵⁶ (1950 წ.), ნოვოსეობდნაისი ყორღანიდან³⁵⁷ (2300—2000—იხ. ზემოთ) და სხვა.

კარხემისის შუბისპირზე ქედი ღეროსთან შედარებით მკვეთრად ვიწროვდება, ხოლო ნოვოსეობდნაისი შუბის მსიბური მომრგვალო ქედი პირთან შედარებით მოკლეა. ორივე ეს ნიშანი შეიძლება მოგვიანო ტექნიკური თავისებურება იყოს (შეად. მასრიან შუბისპირებზე ქედის განვითარება).

საჩხერის შუბი ქედისა და ღეროს მიხედვით ნველაზე ახლოს დგას რას შამარას შუბებთან (სირია), რომლებიც კლ. შეფერის მიხედვით უგარიხის (რას შამარას) ადრეულიდან შუა პერიოდზე გარდამავალ ქრონოლოგიურ მონაკვეთში (UA III—UM I) თავისებობს და ძვ. წ. 2100 ან 2000 წ. თარიღდება³⁵⁸. მაგრამ ამჟამად უკვე, როგორც დ. სტრონახი აღნიშნავს, UM I-ის გადათარიღების გამო³⁵⁹ ეს შუბისპირები 2200 წელზე უფრო ადრეულ ხანას უნდა განეკუთვნოს³⁶⁰. მეორე მხრივ, ისინი უფრო განვითარებული ჩანან ვიდრე საჩხერული შუბისპირი. ღეროსა და ყუნწის შეერთების თავისებურების გამო მათ მასრიანი შუბების იმიტაციად მიიჩნევენ³⁶¹; პირის მოყვანილობაც მოწმობს მათთან სიახლოვეს (შეად. ადრეული სირიული და შუბარინჯაოს ხანის ამიერკავკასიური მასრიანი შუბები). საჩხერელი შუბი ამ მხრივ მეტი არქაელობით გამოირჩევა. ვარდა ამისა, რას შამარას შუბებს დილისებურბოლოიანი მოკაული ყუნწი აქვთ. მოკაულყუნწიანი, და განსაკუთრებით დილისებურბოლოიანი იარაღები, როგორც დ. ვორლონი გამაყუღევის მიხედვით ჩანს³⁶², და ო. ჯაფარიძეც დასაშვებად მიიჩნევს, უფრო მოგვიანო ხანაში ყოფილა ვავრცელებული³⁶³, თუმცა ზოგჯერ სწორყუნწიანი შუბებთან თანაარსებობდნენ³⁶⁴. მეტწილად მათ ქვ. წ. III ათასწლეულის დასასრულით ან III — II

ათასწლეულების მიჯნით ათარიღებენ. მაგრამ მოკა-
ულყუენწინი იარაღის ნიმუშები რამდენადმე ადრე-
ული ხანიდან ჩანს. ჩვენში, როგორც ვთქვით, ოთხ-
წახნაგა ხიმტი, რომელსაც უენწი შეიძლება მოკა-
ული ჰქონდეს (?), ცნობილია ურბნის ერთ-ერთ
ადრეულ სამარხიდან. საკმაოდ ადრეულ ხანაში
(III ათასწლეულის პირველი ნახევარი ან დაახ-
ლოებით შუა ხანა) შუბიპაირი ამგვარადვე მოღუ-
ნული ყუენწი ცნობილია ტლ ჭუნდიდელან სი-
რაშია³⁶⁵. სოლი პომპეოპოლისის მოკაულყუენწი-
ანი ხიშტისებური იარაღი ადრეულ ბაბილონური და
შუმერული იარაღების მონათესავედ ითვლება³⁶⁶.
სოლისა და ბიბლოსის განმებიდან ცნობილ ამ ია-
რადს კომპლექსში თან ახლავს რიგი იარაღებისა,
რომელთაც მკვლევრები ადრეულ შუმერულ ფორ-
მებს უახლოებენ³⁶⁷. არადიფერენცირებულ მოკა-
ულყურთაიანი შუბი ზაქენიდან³⁶⁸, რომის ანალო-
გიები ცნობილია თეფე ჰისარ IIIA-დან³⁶⁹, კნარო-
სიდან³⁷⁰ და ამიერკავკასიიდან³⁷¹, და რომელიც
შორის დგას შუმერული ფორმებიდან (ბ. კუფტინი),
საკმაოდ ადრეული უნდა იყოს, რადგან მასთან აღ-
მოჩენილი სატარებელიანი სოლისებურბირია-
ნი ცული³⁷² უკაშირდება მაიკოპის ყორდანის ცუ-
ლის³⁷³, ნოვოსიბოიდანაის მრავალრიცხოვანი ცუ-
ლისა³⁷⁴ და სხვა ამგვარი ცულების³⁷⁵ ფორმებს,
და განსაკუთრებით ურის II დინასტიის პერიოდი-
დან (III ათასწლეულის პირველი ნახევარი) ცნო-
ბილ ერთ-ერთ ტიპს³⁷⁶ და ნარამ სინის სტელაზე
გამოსახულ ცულს³⁷⁷ (აკადური ხანა), რომელთა
პროტოტიპები მესოპოტამიაში ელ ობეიდის ხანი-
დანაა ცნობილი³⁷⁸ და III ათასწლეულის დასაწყის-
ში ქრება (ბ. კუფტინი); მაგრამ, ჩანს, ზაქენის კომ-
პლექსი „მტკვარ-არაქის“ პერიოდის სიღრმეში
დიდად არ იწეებს, რადგან აღნიშნული ტიპის უფრო
არქაული ცულები შენგავითში და გარნისში (სომ-
ხეთი), „მტკვარ-არაქის“ კულტურის ძირითად ფე-
ნებთანაა დაკავშირებული³⁷⁹ და ქულბაქებზე (ში-
და ქართლი) — „მტკვარ-არაქის“ განვითარებულ
კერამიკასთან³⁸⁰.

ამგვარად, თითქოს დასაშვებია, რომ შუმე-
რულ ფორმებთან დაკავშირებული აღნიშნული
საჩხერული იარაღები ქრონოლოგიურად დაახლო-
ებით შუმერულსა და მათგან ტიპოლოგიურად გან-
სხვავებულ იარაღებს შორის იდგნენ, III ათას-
წლეულის პირველი ნახევრისა და შუა ხანისავე

უფრო იწვედნენ, ვიდრე ამ ათასწლეულის დასას-
რულისკენ.

ამავე თარიღზე შეიძლება მიუთითებდეს საჩ-
ხერისა და ტერიტორიულად მისი მახლობელი სინ-
ქრონული ძეგლების (ძალიან სამაროვანი, ქვა-
ცხლა, ამირანის გორა და სხვ.) სპილენძბრინჯაოს
ზოგიერთი მასალის მსგავსება ტროა II-ის, ალი-
შარ I-ის („ხალკოლითური პერიოდი“ და „ხილენ-
ძის ხანა“³⁸¹), ჰისარ II-ის, თეფე ვიან IV-ის³⁸²
და შეიძლება სხვა ცნობილი ძეგლების ლითონის
ნივთებთან (ტროას ძვირფასი სამკაულებისა და
სხვა მასალის გამოკლებით). ჰისარ II-ის ზედა თა-
რილი, შეიძლება ძვ. წ. 2300. ან ახლო ხანა (მაკა-
ლითად, 2500 ან 2400 წ.) იყოს³⁸³, თუმცა
ერთ-ერთი უახლესი სქემის მიხედვით ჰისარის
ფენების ქრონოლოგია გაცილებით უფრო არ-
ქაულ პერიოდებს ემთხვევა³⁸⁴, ისე როგორც
ე. შმადტის მიხედვით³⁸⁵. აღნიშნული გარ-
ეშე ძეგლებისა და ამიერკავკასიის ეს ნაქე-
ოთბები ხშირად ტექნიკურადაც ახლოს დგა-
ნან ერთმანეთთან. ასეთი მსგავსი ნივთებია: მე-
თულშემოხვეული მარჯუენიშუართავიანი საკინძე-
ბი³⁸⁶, ორმაგ სპირალიანთავიანი საკინძები და სა-
კიდები³⁸⁷, თავდახვეული თუ თავმოღუნული საკინ-
ძები³⁸⁸, ერთნახევარი სპირალიანი და ბოლოებგახ-
სნილი მავთლის მრგვალი „სასაფეთქელ საკინ-
ძი“³⁸⁹, მავთლის ერთნახევარი და მრავალზღვიანი
სამაჭურები³⁹⁰, მარჯული ცულები³⁹¹ და სხვა.³⁹²

ტროას მარჯუენიშუართავიანი საკინძები რამ-
დენადმე მარტყულ ნაქეთები ჩანს, ისე როგორც
ჰისარ II-ის (იხ. ზემოთ), ბიბლოსის (2300—
2100)³⁹³, უნჯეთის „პრეჰისტორიული“ ხანისა (II
ათასწლ.³⁹⁴), ეგვიპტური (IV ათასწლეულის)³⁹⁵ და
უფრო გვიანი ეგზემლარები და სხვა ამგვარი სა-
კინძები³⁹⁶. მაგრამ ტროანულსა და საჩხერულს
ზუსტი შესატყვისი ორივე ვარიანტი სირიანში (ტულ
ელ-ჭუნდიდელი) ერთდროულად არსებობს³⁹⁷ ესაა
ამუქის H ფაზა, რომელიც უმსოპოპოზის ადრეულ
დინასტიური I პერიოდის დასასრულსა და III პე-
რიოდის დასაწყისს შორის მოქცეული ხანით თა-
რილდება³⁹⁸, ე. ო. ძვ. წ. III ათასწლეულის პირვე-
ლი ნახევარი. მათგან განსაკუთრებით საინტერე-
სოა ზედა ნაწილზე ლილაკისებური ვაფართობის
მქონე თავისებური ნიმუშები, რომლებიც ამუქისა
და საჩხერის გარდა ჩვენთვის ჭერაჭერობით უცნო-
ბია.

ასევე განსხვავებულ ვარიანტებად შეიძლება და მიგვეჩნია ტროა II-ის რიტუალურ-პარადული ლითონისტარიანი სატევარი ფეგურული (ცხოვე- და სკულპტურული გამოსახულებანი) თვით³⁹⁹ და საჩხერის (ცარკის გორასა და ქორეთის) ლითონისტარიანი სავანგებოდ ნაკეთები სატევრები⁴⁰², რომლებიც საერთო კონსტრუქციით თითქოს ერთმანეთს ემსგავსება. მაგრამ განსხვავებაც მათ შორის ღლიდა.

საჩხერის აღნიშნულ სატევართა მსგავსი იარაღის გამოსახულების შესახებ ქვატხელას ჰერ-ველზე ჩვენ ზემოთ უკვე ვთქვით (იხ. გვ. 31).

საჩხერის ამ სატევართა ყველაზე ახლა ანალოგიება კონსტანტინოპოლის (პიატაგორსკის ოლქი) სატევარი აპუნტინის კოლექციიდან⁴⁰¹ (უკომპლექსო) და ანატოლიის ქოლთეფზე ნაპოვნი სატევარი⁴⁰², რომელთაგან მხოლოდ ქოლთეფის სატევრის თარიღი გვაქვს—ძვ. წ. 2300 წ. ქოლთეფის სატევარი დათარიღებულია მასთან აღმოჩენილი ყუდაშეებული ცულუმის⁴⁰³ საშუალებით, რომლებიც მსგავსია ჩრდ. მესოპოტამიაში ატურის E ფენის ერთ-ერთ სამარხში აღმოჩენილი ცულუმისა (ძვ. წ. 2300 წ.)⁴⁰⁴ და თეფე ვავრას VI ფენიდან ცნობილი ცულუმისა⁴⁰⁵ (ძვ. წ. III ათასწლეულის პირველი ნახევარი — ე. შპაიხერა⁴⁰⁶; წინასარგონიელი ხანა, III ათასწლეულის შუა ხანები — გ. ჩაილი⁴⁰⁷, და სხვა თარიღები). დაახლოებით ამავე თარიღების მიჩვენებულია ქოლთეფის სატევართან აღმოჩენილი მეორე, ვიწროთირიანი ყუამოლიანი ცული (Pikel)⁴⁰⁸ შუმერული⁴⁰⁹ და ადრეული ლურისტანული⁴¹⁰ ტიპისა (სადა ეგზემლარია).

აშკარად ჩანს გენეტიკური სახალცივე საჩხერულ სატევრების ძირითად ტიპსა და ანატოლიური სატევრების ერთ-ერთ სახეობას შორის (სტრონახის 2 C ტიპი). ანატოლიური სატევრების ეს ქვეტიპი, რომელიც ჩერჯერობით უმთავრესად ცენტრალურ და დასავლეთ ანატოლიის ჩრდილოეთ ოლქებიდანაც ცნობილი (აპლათიმბელი, თუკეკო, ბაინდირკეი, პოლატილი), ხოლო ერთ შემთხვევაში კილიკიიდანაც (სოლო), ისე როგორც ჩვენებური სატევრები, ვარიანტებოთაა წარმოდგენილი⁴¹¹. მათ შორის საყურადღებოა როგორც საჩხერულის შესატყვისი ვარიანტი (ვიწროყუნწიანი, მხარებმოშვალეული, გვერდებშეზნეწილი პირით)⁴¹², ისე ამირანის გორიდან ცნობილი სატევრების⁴¹³ შესატყვისი ვარიანტი (ვიწროყუნწიანი, დაქანებული

კუთხური მხრებით, გვერდებშეზნეწილი მოგარძო წვეტიანი პირითა და გამოყოფილი ფხებით⁴¹⁴). ანატოლიური ყველა ეს ნიმუში სხვადასხვა ქრონოლოგიურ მონაკვეთში თავსდება—დაახლ. III ათასწლეულის შუახანიდან დაწყებული მის დასასრულამდე. მაგრამ ყველა შემთხვევაში ეს ეგზემლარები ტექნიკურად უფრო განვითარებულია, ვიდრე ამიერკავკასიურის აღნიშნული ვარიანტები; ანატოლურ სატევრებს ბრტყელ ყუნწზე ყველის ნახერეტი აქვს, კარგად გამოყოფილი ფხები, ზოგჯერ ფართო ქედვით ბრტყელი შებეჭება და ძალზე დახვეწილი ფორმა აქვთ. ყოველივე ეს მუთუთებს ზოგად ქრონოლოგიურ რიგზე, რომელშიც ამიერკავკასიური ნიმუშები (საჩხერე, ამირანის გორა) უფრო ადრეულ საფეხურზე დგანან.

საჩხერული ბრინჯაოსათვის ზოგიერთ ქრონოლოგიურ დასაყენდნს გვაძლევს ჰოროზ-თეფეს მასალა, რომლის ერთ-ერთი სავარაუდო თარიღი (ძვ. წ. 2300 წ.) ჩვენ აღნიშნეთ. ჰოროზ-თეფეს აღნიშნულ შუბისპირეზე (თუ სატევრებს) ავტორები ყველაზე უფრო ე. წ. კიპროსულ შუბისპირეებსა და სატევრებს უახლოვდებიან⁴¹⁵. მაგრამ შუაკიპროსული პერიოდის (დასაწყისი 2100 წ.) ვიწრო მოკალუფწიწიანი, ფუძეშეზნეწილი (ე. წ. ვულისე-სატეფუძინა⁴¹⁶) ან ზოგიერთ მხრებმოშვალეულ სატევარ-შუბისპირეთან⁴¹⁷ მსგავსება ჰოროზ-თეფეს იარაღებისა ზოგადია. პირზე გაკეთებული წყვილი ამონაპერის მიხედვით ჩანს მათზე სხვა სახის „კიპროსული“ სატევრებისა და შუბისპირების გავლენა, რომელთა ტიპი ზოგიერთ ავტორის მიერ პირველ (უძველეს) ეგოსურ შუბისპირადაა მიჩნეული⁴¹⁸ და რომელთა ვარიანტები ცნობილია ტროა II-დან⁴¹⁹, ტარსულიდან (2000⁴²⁰, 2200—2100⁴²¹; ან 2300 წელზე ადრეული ხანა⁴²²), ალაჯა ჰუთიკიდან (2500—2400; 2300—2100; 2000; 2100—2000 წწ. და სხვა)⁴²³, ტოლ ბარსიბიდან (2300—2200⁴²⁴ და სხვადასხვა თარიღი — ძვ. წ. III ათასწლეულის მეორე ნახევარი. იხ. ზემოთ), რას შამარდან (2300—2100⁴²⁵), კრეტლან და კიკლადებიდან⁴²⁶ (მცირე აზიაში შუბისპირის ეს ტიპი დ. სტრონახის კლასიფიკაციის თანახმად ძირითადად ძვ. წ. III ათასწლეულის მეორე ნახევრის ფარგლებში არსებობს⁴²⁷).

ზოგიერთი ნიშნის მიხედვით ჰოროზ-თეფეს იარაღები საჩხერულ სატევრებთან უფრო ახლოს დგანან (ვიწრო მაღალი სწორი ყუნწი, მომრგვალებ-

ბული მხრები, ვიწრო წვერი და მხრებს ქვემოთ შევიწროებული პირი). ქედის მიხედვით საჩხერელი შუბისპირის ანალოგიურია იქვე აღმოჩენილი მომრავალებულ მასიურქედიანი დიდი ზომის შუბისპირის ფრავმენტები⁴²⁸; საჩხერელის ანალოგიურია აგრეთვე ვიწროლერიანი სატეხი⁴²⁹ და ზოგიერთი სახის კერამიკა⁴³⁰. პირობ-თეფეს შუბისპირთა (?) სპეციალიზებული ფორმა, და სატრეხევილიანი უკლი გაფართოებული გორდა პირით (თითქმის ყველა ადრეული ტელისგან განსხვავებული ნიშანი), სწორი ტანითა და ოდნავ დაქანებული შვერილიანი ყუთი⁴³¹, რომელიც ამოღლება სამუშაო იარაღ იყოს (შვერილები ყუბაზე შემოკლებს აქრთ⁴³²), შესაძლებელია ამ მასალას უთანაბრებდეს საჩხერის შედარებით მოგვიანო პერიოდს.

ჩრდილოეთ ოლქებში უკვე ძვ. წ. III ათასწლეულიდან ამიერკავკასიისა და კერძოდ, საქართველის გზით წინააზიური კულტურის გავლენას ამჩნევს⁴³³. ცნობილია მოსახრებები იმის შესახებ, რომ სატრეხევილიანი საბრძოლო და მათ შორის ყუბილიანი ტულების ფორმები ადმ. ევროპასა და კავკასიაში შუმერიდან ვრცელდება⁴³⁴ და დუნაის მხარეში ეს ფორმები სამხრეთ რუსეთიდან და კავკასიიდან შედის⁴³⁵; რომ ყუბილიანი და ყუბაქანებული ტულები კავკასიის გზით აღწევს ჩრდილოეთ რაიონებს⁴³⁶.

ძვ. წ. 2000 წელზე მნიშვნელოვანად ადრეული თარიღით ამ მიმართულებით ჯვრჭვრებით მიიწი შეუძლებელია კონკრეტული მასალის გამოხატვა, რომელიც საჩხერული ტიპის ტულებთან იქნებოდა დაკავშირებული. ჩრდ. შვეი ზღვისპირეთიდან ცნობილ ყუბაქანებულ ტულებს⁴³⁷ ბ. კუფტინი დღემდებნის ტულებთან აახლოებს⁴³⁸, რომლებიც საჩხერულზე მოგვიანო ჩანან. სტუმბლოს ტულებიც ამავე თარიღს არ სცილდება (იხ. ზემოთ). იგივე თქმის უნჯრეთის ცნობილ ყუბაქანებულ და ყუბილიან ტულებზე⁴³⁹, რომლებიც გ. ჩაილიძის მიხედვით დუნაის კულტურის III პერიოდში ჩნდება (ძვ. წ. 2000—1700)⁴⁴⁰, თუმცა გ. ჩაილიძე ადრეულ ნაშრომებში დუნაის ამ პერიოდისათვის უფრო მაღალ თარიღებს იძლევა (ძვ. წ. 2300—1850⁴⁴¹; 2200—1750 წწ.⁴⁴²), ხოლო შემდგომი არაერთგზის მიუთითებს მაღალი თარიღების შესაძლებლობაზე⁴⁴³. რაც შეეხება ლურისტანულ პარადულ ფორმებს, ბ. კუფტინი სწორად შენიშნავს, რომ მათი

დიფერენცია (განვითარება — ე. გ.) საჩხერელის პარალელურად ხდებოდა⁴⁴⁴, ე. ი. — დამოუკიდებლად.

ჩრდ. კავკასიაში გავრცელებულ T-მაგვართვიან და „ჩაქუჩისებურთვიან“ ლითონის ქინძისთავეების წარმომავლობას ხშირად საჩხერულ T-მაგვართვიან ქინძისთავეებს უკავშირებენ⁴⁴⁵. T-მაგვარი და რამდენადმე განსხვავებული ქინძისთავეები ნალჩიკის ყორღანებიდან⁴⁴⁶ საჩხერელის გვიანდელ გადამუშავებას წარმოადგენს.

მკვლევრები აღნიშნავენ სამხრეთ რუსეთის კატაკომბური ძეგლებიდან ცნობილი ძვლის „ჩაქუჩისებური“ ქინძისთავეების⁴⁴⁷ უდიდეს მსგავსებას ჩრდილოეთკავკასიურ ამავე ტიპის ლითონის ქინძისთავეებთან⁴⁴⁸. მაგრამ ამგვარი ძვლის ქინძისთავეები ჩნდება ე. წ. ორმოიანი სამარხების კულტურაში⁴⁴⁹ (ძვ. წ. III ათასწლეულის ბოლო საუკუნეები ან ბოლო მიუთხედ⁴⁵⁰ თუ სხვა თარიღები) და ჩრდ. კავკასიის პირველი ტუპის ძეგლებში⁴⁵¹ („უბუნის დღის ყორღანების“ ხანა). უფრო დასავლეთით, მაგ., ბოქეშიაში, ცნობილია ერთეულები (ძვლისა და ბრინჯაოსი, ენობილის ხანა⁴⁵²). აქველა ამ ქინძისთავის ერთმანეთთან გენეტიკური დაკავშირების შემთხვევაში საჩხერული ქინძისთავეების საწყისი თარიღი (ისინი საჩხერის მთელ პერიოდში არაბეობენ⁴⁵³), ძვლის ქინძისთავეებზე ადრეული უნდა იყოს⁴⁵⁴. ჩვენი აზრით, საველებით მართებული ჩანს მ. არტამონოვის კრიტიკული შენიშვნები ბ. ლატინინის მოლოგრაფიულ ნაშრომზე⁴⁵⁵, რომელშიც ბ. ლატინინი ჩაქუჩისებური საკინძების შესწავლა მაგალითზე განიხილავს სამხრეთ რუსეთისა და ჩრდ. კავკასიის უძველესი კულტურების მნიშვნელოვან საკითხებს. ბ. ლატინინი ადვებს, რომ რქისაგან ნაკეთობი ჩაქუჩისებური საკინძები განეფუთვნება მათ. შვეი ზღვისპირეთის უძველესი ორმოსამარხების კულტურას, ხოლო სპილენძის ასეთვე საკინძები — ჩრდ. კავკასიის მაიკოპის კულტურას. ამ უკანასკნელს იგი ფართო ტერიტორიის მომცელო ძეგლებით განსაზღვრავს (ნოვოსეობოდნაის ტიპის ძეგლების გამოკლებით) და ორმოსამარხების კულტურის სინქრონულად თვლის (ძვ. წ. III ათასწლეულის მე-2 მეოთხედიდან ბოლო მეოთხედამდე); აღნიშნულ საკინძებს ცალკეულ ამ კულტურაში, ისე როგორც თვით ამ კულტურებს, სრულიად დამოუკიდებელ წარმომავლობას მიაწერს, ხო-

ლო კატაკომბურ კულტურაში მათ არსებობას უარყოფს. მაიკობის კულტურისათვის ჩაქურჩის-ეპოის საკინძები დამახასიათებელია საყოფიერო მიაკობის მომღველო კონსტრუქციასა და ანდრიუკოვის ეტაპებისათვის (III ათასწლ. მე-2 ნახევარი)⁴⁵⁶. ბ. ლატინინის მოსაზრების საწინააღმდეგოდ, მ. არტამონოვის მიაჩნია, რომ მცირეაზიულ-ამიერკავკასიური კოქსებურთავიანი სპილენძის საკინძების (ე. ა. ალაჩისა და სანხერის ტიპის T-მაგვარი საკინძების საფუძველზე წარმოიშვა ჩრდილოკავკასიური საკინძები, მათი მიზამეთ კი გაჩნდა რქისაგან დამზადებული საკინძები, რომლებიც ფართოდ გავრცელებულა ჩრდ. შვეი ზღვისპირეთის სტეპებში ჩრდილოეთკავკასიური წარმოშობის სხვა ელემენტებთან ერთად. ასეთი საკინძების შემცველი კატაკომბური სამარხების არმოკუთვნება კატაკომბური კულტურისადმი მ. არტამონოვს არ მიაჩნია სამარხლიანად (იხ. შენ. 5).

ყველევე ზემოთქმული, ვეჭრობთ, არ ეწინააღმდეგება თრიალეთის ადრეული ყორღანების თარიღის ძე. წ. 2300—2000 წლებით განსაზღვრას. შეიძლება ქვედა თარიღის ვადატანა 24-ე ს. ფარგლებში დასაშვებაც იყოს. ამ თარიღსა და ადრე მიღებულ თარიღებს შორის, როგორცაა ძე. წ. 24—22-ე სს. (ბ. კუტუნი) და 2200—1900 წწ. (ო. ჭაფარიძე), პრინციპული სხვაობა არ ჩანს და მათი კატეგორიული წინააღმდეგე ჩვენ ვერ ვიქნებით. მაგრამ ყველა ეს განსაზღვრა მომავალში მნიშვნელოვნად იქნება დამოკიდებული უმთავრეს შესაღარებელ ძეგლთა თარიღების დაზუსტებაზე. მთლიან პერიოდის ხანგრძლივობა, — დაახლ. 300 წელი, — შესაფერისი ჩანს; ამ რიგის ძეგლების რიცხვი, როგორც ვხედავთ, თანდათან იზრდება. ბოლო წლების მანძილზე შესწავლილი ძეგლებიდან აღრებრიწვას ხანის თრიალეთური ტიპის ძეგლებს (უმთავრესად კერამიკის მიხედვით) ჩვენ უნდა მივაკუთვნოთ თეთრიწყაროს ქვაყრილიანი ყორღანები ე. გ. ვაგოიშვილისა (1956 წ.) და ო. ჭაფარიძის მიერ (1957 წ.) გათხრული (მეორე მთვარანი კლდეში ამოკვეთილი სამარხი. ორმოთი⁴⁵⁷), ბედენის მიწაყრილიანი დიდი ყორღანი ხის აკლდამიანი სამარხი ორმოთი (1966)⁴⁵⁸, სამკორის დიდი ყორღანი ხის ნაგებობიანი სამარხით (1948—1950), ხოვანის ყორღანში ჩაშენებული სამარხები (1957) და შულავერის რამდენიმე ყორღანი (1966—1968). საყურადღებოა აგრეთვე თრიალეთურთან რამდე-

ნადმე მსგავსების მქონე კერამიკის აღმოჩენა სანხერეში, შიდა ქართლში (ქანდის ყორღანები⁴⁵⁹) და კახეთში (ილტოს ნასახლარი⁴⁶⁰) ქვემო ქედის ყორღანი⁴⁶¹). თრიალეთური კერამიკის ცალკეული სპეციფიკური ნიშანი შეიმჩნევა სომხეთში (არაგვის კერამიკა)⁴⁶² და აღმ. ანატოლიაში (ქარაზი)⁴⁶³, ერთ შემთხვევაში კი, როგორც აღენიშნეთ, — დაბლაგომში⁴⁶⁴.

თავი მესამე

შუაბრინჯაოს ხანის ყორღანები.

პერიოდიზაცია

შუაბრინჯაოს ხანის ყორღანები შემდეგია:

1. I ყორღანი („ბეიუქ-თეფე“), სოფ. სანთასთან, ორმოიანი, 1936 წ.;
2. II ყორღანი (მცირე ყორღანი „ბეიუქ-თეფესთან“), ორმოიანი, 1936 წ.;
3. III ყორღანი („წრიულქვევბიანი ყორღანი“), სოფ./სანთასთან, //უორმოო, 1936 წ.;
4. V ყორღანი („ყორუხ-ტაში“), სანამერთან, უორმოო, 1937 წ.;
5. VI ყორღანი („ჩუჩუკ-თეფე“ ანუ „ქუჩუკ-თეფე“), სანამერთან, უორმოო, 1937 წ.;
6. VII ყორღანი („აოსტოლინ-თეფე“), სანამერთან, ორმოიანი, 1937 წ.;
7. VIII ყორღანი („თემაინ-თეფესთან“), სანამერთან, უორმოო, 1937 წ.;
8. IX ყორღანი (მცირე ყორღანი „თემაინ-თეფესთან“), უორმოო, 1937 წ.;
9. XIV ყორღანი (ბეშთაშენის ყორღანი № 14), უორმოო, 1938 წ.;
10. XV ყორღანი (შეფიკის ყორღანი № 2), ორმოიანი, 1938 წ.;
11. XVI ყორღანი (შეფიკის ყორღანი № 3), ორმოიანი, 1938 წ.;
12. XVII ყორღანი (შეფიკის ყორღანი № 4), ორმოიანი, 1938 წ.;
13. XVIII ყორღანი (ბეშთაშენის ყორღანი № 2, აეროდრომთან), უორმოო, 1938 წ.;
14. XXIII ყორღანი // („ქეიანი // ყორღანი“), ბეშთაშენ-სანთას გზაზე⁴⁶⁵, უორმოო, 1939 წ.;
15. XXVIII ყორღანი (საბილ-აჩხას ანუ ზაბით-აჩხას ყორღანი № 1), ორმოიანი, 1939 წ.;

16. XXIX ყორღანი (საბილ-ახჩას ყორღანი № 2), ორმოიანი, 1939 წ.;
17. XXX ყორღანი (საბილ-ახჩას ყორღანი № 3), ორმოიანი, 1939 წ.;
18. XXXI ყორღანი (საბილ-ახჩას ყორღანი № 4), ორმოიანი, 1939 წ.;
19. XXXII ყორღანი (ჩინისის ყორღანი¹⁶⁶, „ყორღანი ქობთან“, სოფ. კუშჩან, უორმო, 1939 წ.;
20. XXXIII ყორღანი (კუშჩის ყორღანი, „ოქროს-მძივანი ყორღანი“), სოფ. ნარდევანთან¹⁶⁷, უორმო, 1940 წ.;
21. XXXIV ყორღანი („ირმის ყორღანი“), სოფ. ნარდევანთან¹⁶⁸, ორმოიანი, 1940 წ.;
22. XXXV ყორღანი („ღარიბული ყორღანი“), სოფ. ნარდევანთან, უორმო¹⁶⁹, 1940 წ.;
23. XXXVI ყორღანი („თოფ-ქარი“ № 1), სოფ. კუშჩან, დასკარძალე დარბაზიანი, 1940 წ.
24. XXXVII ყორღანი (თაფარაენის ყორღანი № 1), ორმოიანი, 1940 წ.;
25. XXXVIII ყორღანი (თაფარაენის ყორღანი № 2), ორმოიანი, 1940 წ.;
26. XXXIX ყორღანი (თაფარაენის ყორღანი № 4), უორმო, 1940 წ.;
27. XLI ყორღანი (ტაბაწყურის „დიდი დანგრეული ყორღანი“), უორმო, 1940 წ.;
28. XLII ყორღანი (ტაბაწყურის „მიწაყრილიანი მცირე ყორღანი“), ორმოიანი, 1940 წ.;
29. XLIII ყორღანი (ტაბაწყურის ყორღანი), უორმო, 1940 წ.;
30. XLIV ყორღანი (ტაბაწყურის ყორღანი), ორმოიანი¹⁷⁰, 1940 წ.;
31. XLV ყორღანი („თოფ-ქარი“ № 2), სოფ. კუშჩან, დასკარძალე დარბაზიანი, 1947 წ.;
32. საბილ-ახჩას ყორღანი № 5, ორმოიანი, 1939 წ.¹⁷¹.

გარდა ამისა, გაითხარა რამდენიმე ყორღანი, რომლებიც სრულიად უინვენტარო აღმოჩნდა:

1. სანთას დანგრეული ყორღანი („ანტონინ-თეფისი“ ანუ სანთას ყორღანი № 6), ქვა-მიწაყრილიანი, უორმო, 1938-1939 წ.;

2. სანთას მცირე ყორღანი, უორმო, 1939 წ.;
3. ბაიბურთუნ გარშისის ყორღანი, 1939 წ.;
- (ბოლომდე არ გათხრილია);
4. ტაბაწყურის ყორღანი № 5, მიწაყრილიანი, ორმოიანი, 1940 წ.

ქვემოთ მოცემული ჩვენების შემადგენლობას საფუძვლად უდევს კუფტინისეული ტიპოლოგიური კლასიფიკაცია¹⁷², რომელიც ძირითადად სწორი ჩანს. ჩვენ მიერაც უორღანები დაყოფილია სამ ჩვენად. მათში შედის ზოგიერთი ძველი, რომელსაც ამა თუ იმ ჩვენში ბ. კუფტინი არ ასახელებს, მაგრამ გულისხმობს, ანდა რომელიც განსხვავებული მასალის გამო კუფტინისეულ ჩვენებში არ მოხვდა. სხვაგვარად, ეს იქნება ყორღანების სამი პერიოდი თუ ეტაპი.

პირველი (I) ანუ უადრესი ჩვენის (უადრესი პერიოდის) ყორღანებია (კუფტინისეული მესამე ანუ უგვიანესი ჩვენის ჩათვლით): III, VIII, IX, XIV, XVIII, XXIII, XXXIII, XXXIX, XLI და XLIV ყორღანები; მეორე (II) ჩვენისა — V, VI, XVI, XVII, XIX, XXI, XXIV, XXVI და XLV ყორღანები; მესამე (III) (კუფტინისეული პირველი ჩვენის ჩათვლით) — I, II, VII, XV, XXVIII, XXX, XXXII, XLII ყორღანები და საბილ-ახჩას ყორღანი № 5.

XXXV, XXVII, XXXVIII და XLIII ყორღანებიდან ჩვენ ამჟამად არავითარი მასალა ხელთ არა გვაქვს და გარკვეული ჩვენისადმი მათი მიკუთვნება არ შეგვიძლია.

1. ძირითადი კარამაიული ჯგუფები

შუაბრინჯაოს ხანის თრიალეთის ყორღანებში უკვლახე დიდი რაოდენობით მოპოვებულია კერამიკა, შეიდეგ კომპირფას ლითონის ნაკეთობები. ეს მასალა კარგად გამოხატავს ზოგად ერთან სტილს. ამჟამად უკვე, თრიალეთში და მის გარეთ თრიალეთური ტიპის ახალი ძეგლების აღმოჩენისა და შესწავლის შედეგად, ბრინჯაოს და სხვა სახის მასალა რამდენადმე გამრავლდა, რაც საშუალებას იძლევა მეტ-ნაკლები სისრულით წარმოვიდგინოთ აგრეთვე ამ ნაკეთობათა ტიპოლოგიური სქემა.

ამ ხანის ყორღანების ერთ-ერთი თავისებურებაა ინვენტარის სიმდიდრე, ტექნიკურად და მხატვრულად სრულყოფილი ნაკეთობები.

თრიალეთის ძველთა ქრონოლოგიური თან-

მიმდევრობის საკითხის განხილვა, ისე როგორც გენეზისის საკითხისა, პირველ რიგში შესაძლებელი ხდება ეკრამიკული მასალის შესწავლის საფუძველზე. გენეზისის საკითხს ჩვენ ცალკე კიდე შევხებით. მაგრამ ქრონოლოგიის განხილვის გამო ამყვრად უნდა აღვნიშნოთ, რომ შუაბრინჯაოს ხანას ოქრომჭედლობის ნიმუშები, სხვა იუველერული ნაყოფები და ხშირად ბრინჯაოს იარაღი წინამორბედებს პოულობს ძველადმოსახლეს ნიმუშებში, ანდა წარმოიშობა იმავე ძველადმოსახლური ტექნიკისა და ხელოვნების საერთო მიღწევების საფუძველზე; ამავე დროს, ეკრამიკული უძრავრესად შეიმჩნევა ადგილობრივი უძველესი ტრადიციის ვაგრძელება, რასაც გამოხატავს ყველაზე მასობრივი მასალა—შავპირიალაზედაპირიანი ეკრამიკა. ეს ვაგრძელება ვერ უარყოფს მაღალგანვითარებულ ლითონის წარმოებისა და სხვა დარგების აღდგობრივ არსებობას (თუნდაც მრავალი ძველი ნაყოფისა და სტილის ზოგადი სვეტიცუბრობის გამო), მაგრამ აუცილებელს აცხადებს ცალკეული ფორმისა და ტექნიკისათვის დამოუკიდებელი საწყისი საფუძვლების ძებნას და სათანადო მნიშვნელოვანი ქრონოლოგიური პერიოდის ვარაუდს ამ ძეგლებსა და ადგილობრივად ცნობილ წინამორბედ ძეგლებს შორის.

ყველაზე მდიდრული ყორღანები მრავალ ათეულ ქურტუხს შეიცავს. ძირითადი ფორმების მიხედვით ეს ეკრამიკა ნაკლებად მრავალფეროვანია, ვიდრე ადრეული ყორღანების; სამაგიეროდ აქ შეიმჩნევა ცალკეულ ფორმათა ვარიაციებისა და სხვადასხვა ორნამენტულ სახეთა სიმრავლე. მასში უმრავლესობას შეადგენს დიდი ზომის (მეტწილად 50—60 სმ სიმაღლის) შავპირიალა ქურტუელი — მომალყოელიანი ეკერცისებურტანიანი (ტაბ. 15, 3, 4, 16, 22, 24; 19, 4, 8, 20 და სხვ.) ან მსლსისებური ფორმის (ტაბ. 17, 26; 24, 14, 18 და სხვ.) პიღრები (დიდი დერგისებური ქურტუელი) და დაბალყოელიანი ეკერცისებურტანიანი (ტაბ. 18, 11, 14, 16; 22, 22, 27, 20) ან სფერულტანიანი (ტაბ. 17, 25; 20, 16, 27; 22, 15, 16, 21; 25, 24; 28, 18) პითოსები (დიდი ქლისებური ქურტუელი). I მარჯვნივ შემოდის წითელკეციანი მოხატული ეკრამიკა (II და III ქვებები), რომელიც ზოგადად ამ ფორმებს იმეორებს. იშვიათად, მაგრამ მაინც გვხვდება მცირე ზომის ქურტუელი — ხელაღები (ტაბ. 24, 8, 9, 11, 17, 19, 20), ტოლჩები (ტაბ. 20,

17; 24, 29; 20, 10), მოხატული და შავზედაპირიანი ნახევარსფერული ჯამები (ტაბ. 15, 13, 14; 22, 14). იშვიათია აგრეთვე უხეშად ნაყოფები ქურტუელი (ტაბ. 24, 29; 28, 8, 19; 30, 8). ეს ეკრამიკა შეიცავს მთელ რიგ ახალ სახეობებსა და ელემენტებს, მაგრამ ვამჩნევთ ადრეული ხანის ქურტულასათვის დამახასიათებელი ფორმებისა და დეტალების განვითარებასაც, რაზედაც ძირითადი წინათავსი უყვე იყო საუბარი. შავზედაპირიანი ეკრამიკის ფაქტურა და დამზადების ტექნიკა აგრეთვე ადრეული ეკრამიკიდან მომდინარეობს.

შუაბრინჯაოს ხანის I ქვუფის ყორღანების ეკრამიკას ერთ ჯგუფში პირველ ყოვლისა აერთიანებს არქაული ფორმა დიდი ზომის პირგადაღულული ქურტულისა (ტაბ. 20, 16, 22, 27; 21, 8; 20, 3, 5, 6; 32, 10), აგრეთვე, თავისებური ფართო ჩაღრულად-მოხუნქილი ორნამენტი (ტაბ. 20, 16—20, 22, 27; 25, 23, 30; 27, 9, 12), შვერნული და ლენტური ღრმად ჩაჭრილ-ჩაჭდული ორნამენტი (ტაბ. 20, 21, 23, 26, 28; 21, 8, 9; 25, 24, 29, 32; 25, 6; 30, 2, 4, 6, 10), „მსუქანი“, ზოგჯერ უხეშად ნახული თიხის „რბილი“ კეცი, თავისებური მოწითალო მომავრო კეცი და სხვა. ზოგიერთი ელემენტი ზუსტად იმეორებს ადრეული ყორღანული მასალის თავიანთებრებას (მაგ., ჩაღრულად-მოხუნქილი სპირალური ორნამენტი) ან მეორდება მომდევნო (II ქვუფის) ყორღანებში (მაგ., მსხვილი ტეხილხაზოვანი პრიალა ორნამენტი) (ტაბ. 27, 11, 30, 21). მაგრამ ისინი I ქვუფის კომპლექსებში დაეკრებრება სხვა მრავალ ელემენტთან, რამელთა ერთობლიობა გამოჰყოფს მთლიანად ამ ქვუფს. სხვა თავისებურებების მიხედვით ანალოგიურად გამოიყოფა დანარჩენი ქვუფებიც. II ქვუფის ყორღანული ეკრამიკა უმთავრესად გამოიყოფა მსლსისებური ქურტულების, სავარცხლისებური ტეფრული (შტამპიანი) ორნამენტის, სწორად დეკორატიულად გაფორმებული ყელ-პირის, მონარცისფრთ კეცის, კრემისფერი და ღია მოწითალო ანგობიანი მოხატული ეკრამიკისა და სხვა ნიშნების მიხედვით; III ქვუფისა — მალალ-და დაბალყოელიანი მომრგვალიტანიანი ქურტუელთა თაქცუბურად გადმოშლილი ყელ-პირით, კოპეტიანი და პრიალა ხაზოვანი ორნამენტით, წითლანგობიანი მოხატული ქურტულებითა და სხვა. ყოველივე ამაზე კონკრეტულად ვხადავხა გვექნება საუბარი. ადრეობრინჯაოსა და შუაბრინჯაოს ეკრამიკის

კავშირი მსგავსი ნიშნების მიხედვით უფრო ბუნებრივი ჩანს ყორღანული ჯგუფებისათვის აქ წარმოდგენილი ირანის დაშვების შემთხვევაში. შუაზრინჯაოს ყორღანებიდან ორი ძირითადი კერამიკული ფორმა — მსხლისებური და მომრგვალოტანიანი მოზრდილი ჭურჭელი, — როგორც უკვე აღინიშნა, ადრებრინჯაოს ხანის ყორღანებში ჩნდება (პირველი — არქაული სახით). მომრგვალოტანიანი ჭურჭლის ვარიანტი — დაბალყეობიანი პირგადაშული ჭურჭელი, რომელიც წამყვანი ფორმაა პირველი ჯგუფის უორზოო ყორღანებში, ერთ შემთხვევაში მნიშვნელოვანი რაოდენობით, მაგრამ რამდენადმე სახეშეცვლილი, გვხვდება II ჯგუფის XLV ყორღანში (ტაბ. 34, 9, 13, 14, 18). თრიალეთში ადრებრინჯაოს ხანაში ამგვარპროფილიანი ჭურჭლის არსებობა საესებთ ექვეყნარეშა; როგორც ითქვა, გ. დომოქიშვილის მიერ თეთრიწყაროს ყორღანში აღმოჩენილი ჭურჭელი, რომელშიც აღმოჩნდა ტიპური ადრებრინჯაოს ხანის ლითონის იარაღი, დიდ მსგავსებას იჩენს V III ყორღანის ჭურჭლებთან. ასეთი ყურპირიანი ან II ჯგუფის მსხლისებური ფორმის ჭურჭელი III ჯგუფის ყორღანებში არ გვხვდება. ამ ჯგუფის კერამიკისებურტანიანი პითოსები და პიდრები ყველა პირგადაშულია და აერ-პირი უფრო ვიწრო აქვთ, ვიდრე I ჯგუფის ყორღანში აღმოჩენილია ჭურჭლებს (I ჯგუფში მაღალყეობიანი ჭურჭელი არ გვხვდება) და II ჯგუფის პიდრებისა და პითოსების უდიდესი ნაწილს. რბილად პირგადაშული მოზრდილი ჭურჭლები ადრეულ ყორღანებში შედარებით უმნიშვნელო ოდენობით გვხვდება, შუაზრინჯაოს I ჯგუფის ყორღანებში — მნიშვნელოვანი რაოდენობით; II ჯგუფის კერამიკაში ეს ცვორბეა სპირანობის, ხოლო III ჯგუფისშიც, როგორც ითქვა, ერთადერთია. ადრეული ყორღანული კერამიკის ფორმებისათვის დამახასიათებელი სხვა თავისებურება — ცილინდრული ყელი, პირთან და მხართან მკვეთრი გარდატეხა — II ჯგუფში იშვიათ შემთხვევაში შემორჩენილია წმინდა თიხისაგან გამოშვარი ჭურჭელზე (ინვ. 9—63/254. რომელიც კეციტ ადრებრინჯაოს კერამიკას უახლოვდება.

III ჯგუფის ჭურჭლებს ჩვეულებრივ ყურები და სახელურები არა აქვთ, თუ მხედველობაში არ მივიღებთ მინიატურულ-დეკორატიულ ყურებს¹⁷³. ამ მხრივ ადრებრინჯაოს კერამიკის ტრადიციას აშ-

კარად I და II ჯგუფის კერამიკა განაგრძობს, რომელზედაც მეტწილად მომცრო სქელი ლენტური ყურები თითქმის „ენოლოთური“ ნახევარსფერული ყურებისა და შემდეგ ადრეული ყორღანების ჭურჭელთა ყურების განვითარებას წარმოადგენს. უფრო სწორად ამავე ჯგუფებში ვხვდებით მოზრდილ ჭურჭელს, რომელსაც ადრეული ყორღანული ზოგიერთი ჭურჭლის მსგავსად ძირი დაბალ ქუსლივითურად აქვს გამოყოფილი. I და II ჯგუფებისავე შავ ჭურჭელს, ადრეული კერამიკის მსგავსად, ახასიათებს მეტწილად მჭრქალად გაპრიალებული ზედაპირი, სწორად სქლად ანგორბრებული ძალზე გლუვი შიდაპირი, წმინდა ან „მსუქანი“ თიხის „რბილი“ კეცი და სხვა ტექნიკური ნიშნები. III ჯგუფის ჭურჭელს კი უშთაერსად კარგად გაპრიალებული ზედაპირი აქვს, რომელზედაც მჭრქალი ზოლები ქმნის ფონს პრიალა საზოფიანი ორანგენისათვის; ამ ჭურჭელთა კეცი უფრო ერთგვაროვანია, საშუალოდ სილანარევი, მეტწილად მიაშეო უნაგვრო შიდაპირით, ან თხელი ანგობაში, ზოგჯერ თითქმის ერთფერად კეციშვარი. ამ ჯგუფის მოზრდილ ჭურჭლებს ადელი უფრო თხელი აქვთ, საშუალოდ 0,7—0,9 სმ სისქისა, ცალკეულ შემთხვევაში უფრო თხელი: თხელყეობიანი ჭურჭლის კეცი უფრო მკვირვია, კარგად გამოშვარი. ეს ტექნიკური ნიშნები ზოგადად გვიანბრინჯაოს ხანის კერამიკის თვისებებს გვაგონებს. ადრებრინჯაოს ხანის ყორღანებთან I ჯგუფის ყორღანებს ისიც ახასილებს, რომ აქ სხვა ჯგუფების ყორღანებთან შედარებით კერამიკული მასალა ნაყლებია და ჭურჭელი სრულიად არ არის მოხატული.

ზემოთ მითითებული იყო იმის შესახებ, რომ ადრეული ყორღანების კერამიკულ ორნამენტთან ყველაზე მეტ მსგავსებას იჩენს I ჯგუფის ჭურჭლების ჩაღარულ-ამოზნეკილი ორნამენტი (სპირალი, ირიბი ღარები), რელიეფური დეკორი; ჩაკრილ-ჩაქედლებზაზებიანი სხვდასხვა შევრონული სახეები კი ამავე ჯგუფის კერამიკიდან სწორ შემთხვევაში უფრო ზოგად მსგავსებას იჩენს ადრეული ყორღანების კერამიკულ ორნამენტთან და შემდეგში, უფრო გადამუშავებული სახით ან ახალ ელემენტებთან შერწყმული, გვხვდება II ჯგუფის ყორღანებში. ზემოთ ითქვა, აგრეთვე, რომ ჩაღარულ-ამოზნეკილი და შევრონული გრავირებული ორნამენტი განსაკუთრებით წამყვანი ჩანს I ჯგუფში და იშვიათი გამოჩენილის გარდა (ტაბ. 10, 13)

III ქვეფში არ გვხვდება. შვერონული სახეები, რომლებიც II და III ქვეფის მოხატულ კერამიკაზე გვაქვს, თითქოს გრავირებულ შვერონებს ეკლს—წყევბა II ქვეფის კერამიკაში (სხვა მოხატულ სახეებთან ერთად) და თითქმის ერთადერთ მოხატულ ორნამენტულ სქემას წარმოადგენს III ქვეფის კერამიკაში.

უმატვერსად კერამიკის პირველ ორ ქვეფში ვაჩვენებ „მტკვარ-არაქსის“ ხანის (ან თრიალეთის გარეთ ცნობილ ცოტათი უფრო გვიანდელ) ზოგიერთ ორნამენტულ მოტივს და ელემენტს, რომელიც თრიალეთის ადრეულ ყორღანულ კერამიკაზე არ გვხვდება ან თავისებურად განსხვავებული ხასიათისა თუ იშვიათობის გამო ჩვენ ზემოთ ადრეული ყორღანული კერამიკისათვის ტიპურად არ მივჩნევია; ასეთია მაგალითად: ჩაჭრილი და ნაყაწური პარალელური ხაზებით შედგენილი მოკლე შვერონები (სამკუთხედები), რომელთა შიდა არე შეუცხებელია (ტაბ. 18, 6; 21, 9; 25, 29 და სხვ)¹⁷¹; ერთმანეთში ჩახაზული და თავისებურად გადაბმული რომბების სარტყელი (ტაბ. 18, 26)¹⁷²; ერთმანეთით შეესებული კვადრატები (ტაბ. 24, 16; 22, 9)¹⁷³; კუბის ყელზე ტლანქად ამოკაწრული ან ღრმად ჩაჭრილი ხაზების ორნამენტი — ფრხში ჩახაზული სამკუთხედების ვიწრო სარტყელი (ტაბ. 17, 34)¹⁷⁴; შეუღლი ხაზებით შეესებული მოგრძო შვერონები (ტაბ. 18, 14; 20, 21 და სხვ)¹⁷⁵; დაშრიბილი ლენტების შვერონები (ტაბ. 20, 23; 21, 35)¹⁷⁶; პარალელურად განლაგებული დამტრიალული ტეხილი ლენტები (ტაბ. 28, 30)¹⁸⁰; ღუზისებური და ცხვრის რქისებური (ან ორმაგ სპირალისებური) რელიეფური გამოსახულება (ტაბ. 17, 27; 26, 16)¹⁸¹; განცალკევებული რელიეფური ზოლები კუბის ყელზე (ტაბ. 28, 21)¹⁸² ან განცალკევებული შვერილსებური მომადლო კოპი (ტაბ. 25, 31)¹⁸³; დილისებური პატარა დისკოსებური (ზედაპირსუნქილი) ან პატარა წრისებური მინაფერე კუბის ყელზე (ტაბ. 20, 28)¹⁸⁴; წრიული ჩანჭილი (ან წრიული ამობურცული) ორნამენტი შუაში ბურცული (ტაბ. 20, 19, 20, 27)¹⁸⁵; წყვილი მრგვალო ფოსონები კუბის ყელზე (ტაბ. 28, 6)¹⁸⁶.

რაც შეეხება „მტკვარ-არაქსის“ კერამიკის გრავირებულ ორნამენტებიან მომდინარე ფრიზულ და ფრიზულ-შვერონულ სქემას, ჩვენ უკვე აღვნიშნეთ, რომ ამ სქემის ზოგიერთი თავისებურება

თითქოს „შუაბრინჯაოს ხანის“ კერამიკული ორნამენტის ფრიზულ-შვერონულ სქემაში უფრო აისახება.

აღნიშნული ორივე პერიოდის კერამიკას შორის არის მსგავსება ზოგიერთი თავისებური ნიშნის მიხედვითაც. მაგალითად, XVII ყორღანის ცილინდრულულიანი ხელისებურ კურტლებს (ტაბ. 24, 8, 19, 20) ფორმის მიხედვით პროტობიები მოეძებნება „მტკვარ-არაქსის“ კერამიკაში (ხიზნანთ გორას D ღონე, ტევიავისა და შულავერის ყორღანები, სამაროვნები ხანლართან)¹⁸⁷ ან რამდენადღე უფრო მოგვიანო ხანის ძეგლზე (არაგაცი)¹⁸⁸, ხოლო ზოგიერთ მათგანს (მაგ. ხიზნანთ გორას კურტლებს) ფაქტურის მიხედვით ზუსტად ემთხვევა თრიალეთური ეს კურტლები. შუაბრინჯაოს ხანის I და II ქვეფის ყორღანების კერამიკაში გვაქვს შეპირილია დიდი კურტლები თავისებური დეკორით: I ქვეფში შემავალი III ყორღანის ერთ-ერთ შეპირილია კურტელს კედლის ნაწილი წითელი საღებავით შეღებილი და მოლიანად ამოწითლოდ გადმოწეწვარი აქვს (ტაბ. 28, 19); მეორე გამოწეწვა ხელოვნურად უნდა მომხდარიყო, რადგან ზედაპირის შეღებვა გამოწეწვამდ ხდებოდა; დეკორირების ამავე ხერხს ვხვდებით XVIII ყორღანის (I ქვეფი) ღრმად ჩაჭრილხაზებით ორნამენტის მქონე კურტლებს (ტაბ. 25, 29) და ი. ჯ. ფაფარიძის მიერ შესწავლილ ზურტაკეტის ყორღანებში (II ქვეფი) აღმოჩენილ შავ კურტლებზე, რომელთაგან ერთ-ერთზე წითლად გამოწეწვარი და შეღებილი ადგილები გამოწეწვამდ (რბლ თიხაზე) დეტალური პუნქტირისა შტამის ლენტური კონტურებითაა გარშემოვლებული¹⁸⁹. შესაძლებელია გამოწეწვის ამავე წესში „მტკვარ-არაქსის“ კერამიკისადმი მიზნების ტრადიცია ჩანდეს, რომლის არათანაბარ ფერებად გამოწეწვა მიზანდასახავად ხდებოდა. დეკორატიული მიზნით ზედაპირის განსხვავებულად გამოწეწვა წესი კრებზე ცერ კიდევ აღვნიშნოთ II და III პერიოდებშია ენობრივი (ძვ. წ. 2700—2200 წ.წ.). ესაა ვასილიკის კურტლები შელაქებიანი ზედაპირით¹⁹⁰.

III ქვეფის კერამიკამ ზოგიერთი ადრეული თავისებურება, ნაკლებად, მაგრამ მაინც შეინარჩუნა, მაგალითად, კუბის ყელზე მიძირწილი რელიეფური წრები (ტაბ. 10, 5) და ნახევარწრები (ტაბ. 10, 10), როგორც „მტკვარ-არაქსის“ კერამიკაზე გვხვდება ზოგჯერ¹⁹¹. ამ ქვეფში კურტ-

ლის ზედაპირი მეტწილად კარგადაა გაპრიალბებული, დაახლოებით „მეტეკარ-არაქის“ ქუჩების მსგავსად. ამასთანავე, ვამჩნევთ, რომ ადრეული ეკრამიკის ზოგერთი იშვიათი ნიშანი ძირითადი ხედავს ამ ქვეფენის კერამიკაში, მაგალითად, ოღნე და დედული (III ქვეფენი მეტწილად კეთხერი) და დაუძვეველი პრიალახაზოვანი ორნამენტი, მოზრლილი კოპების შემკულობა და სხვ. (პრიალა ხაზებისა და კოპების ორნამენტი III ქვეფენი ყველა სახის ორნამენტს სჭარბობს). ამ მხრივ II ქვეფენის კერამიკა გარდამავალ საფეხურად გვეყვინება. მაგრამ პუნქტირის ტიფრი იმ სახით, როგორც II ქვეფენის ქუჩებზე გვაქვს (სავარცხლისკიბილისებზე ორნამენტი ლენტეხის სახეებში), სრულიად ახალი ყორღანულ კერამიკაში, ისე როგორც მასთან დაკავშირებული მრავალი ორნამენტული სახე და სიმბოლური ფიგურა. საინტერესოა, რომ ეს ორნამენტი უმთავრესად კერამიკის უძველეს ადგილობრივ ფორმას უკავშირდება — მსლისებურ ქუჩებს, თუმცა პირველ ქვეფენში ეს ფორმა ჭარბობით მკაფიოდ არ ჩანს. II ქვეფენი უმდიდრესია როგორც ორნამენტის, ისე ქუჩების ფორმითა ვარიანტების მიხედვით და საერთოდ ინენტიარის მხრივ.

ორნამენტის ზოგიერთი სახე ტრანსფორმირებას განიცდის II და III ქვეფენის შორისაც. ამ ცვლილების ხასიათი თითქმის ეთანხმება ამ ქვეფენების ქრონოლოგიურ თანმიმდევრობას (III ქვეფენის სახეები II ქვეფენის ორნამენტთან გამომდინარეობს). III ქვეფენის შავი ქუჩების ორნამენტში შემორჩენილია II ქვეფენის ორნამენტის ზოგადი სქემა — ფრიზი და მასში განაწილებული ფიგურები. II ქვეფენის ეს სახეები უმთავრესად პუნქტირითაა შესრულებული, III ქვეფენის — ნაკაწრი, ჩაჭრილი, ქედული ან პრიალა ხაზებით. მაგრამ გეომეტრიული სიმბოლური გამოსახულებები II ქვეფენის: სვასტიკა, ჯვარი, ტრაპეციისებური (სახნისისებური) ფიგურა, სოლარული ნიშნები — წიგები და სხვა, III ქვეფენის ამ ორნამენტში არ არის. ხშირ შემთხვევაში სქემა გართლებული და ვადატირთულია, მრავალსარტყლიანი ლენტების ამ ნეტებთან ფრიზების წყებათა სახეს ატარებს (ტაბ. 15, 21; 19, 3; 22). ტრაპეციისებური (სახნისისებური) გამოსახულების ნაცვლად ფრიზში სწორკუთხედი ან შვეული შემკვსებელი ლენტური ზოლია ჩასმული (ტაბ. 15, 23; 19, 3; 20, 32). ჯვრის ნაცვლად ჭვარებიანი ფიგურაა, ხოლო სვას-

ტიკის გამოსახულება მისი ფრაგმენტებითაა (სწორი კუთხეების კომბინაციათ) შეცვლილი (ტაბ. 10, 29). ფრიზი მეტწილად მსოლოდ ხაზოვანი (და არა ლენტური) კუთხებითაა შეკვსებული, ანდა ასეთი კუთხეების სარტყელი უფრიზოდაა დატანილი (ფრაგმენტი პრიალა ხაზებისა და ოღნე და დედული ხაზების ორნამენტი). პუნქტირი იშვიათია და ზოგჯერ თითქმის ნაცვლები დასლოვნებითაა შესრულებული. იგი კომბინირებულია რელიეფით მინაძერწვით ან ორავიგებულ ლენტებთან (ტაბ. 15, 20, 25). ზოგიერთი ადრეული (მაგალითად, I ქვეფენის) რელიეფური სიმბოლური გამოსახულება (გველი) (ტაბ. 24, 1) წმინდა დეკორატიული სახეს იღებს (ტაბ. 10, 4) და სხვა. ასეთი შეცვლა არ შეიძლება ზოგჯერ თვით II ქვეფენის ორნამენტში არ შეენიშნოთ, მაგრამ III ქვეფენში ამ ხასიათის სახეები ჩვეულებდრია.

VIII ყორღანიდან გვაქვს მეტო თაისებურ მორუსო-მონაცრისფროკეციანი, დაბალეულიანი ქუჩქელი (ტაბ. 21, 9, ინე. 9 - 63/620). ამ ქუჩქლის თაისებულება ერთი შესლევით ექვს იწვევს ძირითადი სამარხიდან მის წარმომავლობაში, მიუხედავად იმისა, რომ ორნამენტი საქმოდ მსგავსია შავპრიალა ტიპური ქუჩქლების ორნამენტისა I ქვეფენის XVIII ყორღანიდან (ტაბ. 23, 24, 29) და კეცი ფენის მიხედვით გვაგონებს მონაცრისფრო, ძალზე წმინდა თიხისგან გამოძეწარი (ზოგჯერ შეზედაპირიანი) რბილ კეცს დიდი და მომცრო ქუჩქლებისას II ქვეფენის ყორღანებიდან, რომელთაც ჩვეულებრივად ნაძვისებური ორნამენტი აქობს (ტაბ. 17, 28; 18, 15, 16, 17, 33; 10, 3; 21, 9). ორნამენტისა და ფაქტურის მიხედვით ამავე ტიპს უნდა ეკუთვნოდეს კერამიკა II ქვეფენის VI, XXXVI, და XLV ყორღანებიდან (ტაბ. 20, 20; 22, 11, 13), ზოგჯერ ძალზე კარგად გამოძეწარი მაგარი კეცი (ტაბ. 22, 11). ამ კერამიკის ყველაზე უფრო განსხვავებული, თაისებური ნიმუშების (ინე. 9 — 63/452—462 და სხვ.) ყორღანთა ძირითადი სამარხებისადა მიეკუთვნება კარგად სიმბოლოდ ვადაწვეტილი არა გვაქვს. რაც შეეხება VIII ყორღანის აღნიშნულ ნიმუშს, ანალოგიური ქუჩქლები აღმოჩენილია ზურტაკეტის ერთ-ერთი უორმოო ყორღანის (II ქვეფენი) ძირითად სამარხში (1962 წ. 9¹).

თრიალეთის ყორღანულ კერამიკას გვიანბრინჯაოს ხანაში პირდაპირი გავრძელება ჭარბობით არ უჩანს და გვიანბრინჯაოს ხანის ზოგიერთი ეკ-

რამიკულ ფორმასთან და ორნამენტთან მსგავსება მეტად ზოგადია; III ჯგუფის კერამიკის მსგავსება გვიანბრინჯაოს ხანის ადრეულ კურკულთან უფრო ქრონოლოგიურ სიახლოვეზე მიუთითებს ვიდრე უშუალო გენეტიკურ კავშირზე. ამ ჯგუფის უფრო მოშალაყელიანი კურკულები საერთო ფორმის მიხედვით გვიანბრინჯაოს ადრეული ეტაპის ზოგიერთ ტიპის კურკულს შეიძლება მივასვაგავსოთ, მაგალითად, მოზრდილ დერგებსა და სადღეობლებს⁴⁹³. ყველაზე ახლო მსგავსება კი მათ აქვთ სოფ. ახალ ულიანოვკასთან (სოფ. ბეშენტი) 1961 წ. გათხრილ გვიანბრინჯაოს ხანის ყორღანის მოზრდილ შავ კურკულთან, რასაც ამ ძეგლის გამთხრელი რ. აბრამიშვილი აღნიშნავს კახეთის ექსპედიციის 1961 წლის მუშაობის ანგარიშში.

2. XIV შორხანის კომპლექსი

შუაბრინჯაოს ხანის ყორღანებიდან ყველაზე ადრეულ ძეგლად შეიძლება XIV უორმოთა ყორღანი მიჩნინოთ⁴⁹⁴. ამდენადვე შეგვიძლია იგი მივაკეთოთ ადრე-და შუაბრინჯაოს ხანათა მიჯნას ან ადრებრინჯაოს უეკიდურეს დასასრულს. ადრეულ ხანაზე, პირველ რიგში მივითითებთ მასში აღმოჩენილ „მსუქანი“ თიხის შუპრიალა (რამდენადმე მჭკრულადპირიანი) მოძიკრა კურკული ყელ-პირის მეკეთრი პროფილითა და რელიეფური (ჩაღრუთლ-ამოზნეილი) ორნამენტით (ტაბ. 21, 36), რომელიც ადრებრინჯაოს ხანის ყორღანების ერთერთი ძირითადი ტიპის კურკლის (ტაბ. 8, 10; 11, 6 და სხვ.) განშორებას წარმოადგენს. ეს კურკული XIV ყორღანს უშუალოდ აახლოებს თრიალეთის ადრეულ ყორღანებთან, რადგან შუაბრინჯაოს ხანის ძეგლებში ზუსტად ამ ტიპის კურკულა (ღარ გვეხდება. მეორე, საშუალო ზომის კურკულზე (ტაბ. 8, 6)⁴⁹⁵ ღარებიანი და ქვებიანი ორნამენტი კარგად ეთანხმება ადრეული ორნამენტის ხასიათს. ამდენადვე, ადრეული ჩანს ოქროს მეკეთლისაგან მარტოვად (მთლიანი მეკეთლის მოყენილ) ნაკეთები ხეიები (ტაბ. 21, 32). მაგრამ, XIV ყორღანის სხვა ინვენტარი შუაბრინჯაოს ხანის მასალისაგან იჩენს მიღრეკილებას, ანდა ტიპური შუაბრინჯაოს ხანაში. ასეთი ნივთებია: თიხის დიდი კურკლის ფრაგმენტი, გრავირებული ორნამენტით (ტაბ. 21, 35), ოქროს თხელი ფურცლისაგან ნაკეთები ცილინდრული ობტები (ტაბ. 21, 30. შეად-

რე VIII და IX ყორღანების ასეთსავე ობტებს — ტაბ. 21, 3, 5, 15), წაყვეთილ-ბიკონუსური სარდონის მძივები, ორი მხრიდან ნაკეთები ბიკონუსური ნახვრეტი (ტაბ. 21, 33, შეად. ტაბ. 23, 14), ასეთვე ფორმის თეთრი პასტის ობტები (ტაბ. 21, 29, შეად. ტაბ. 11, 21) და სხვა.

იქვე აღმოჩენილი სამკუთხა და ადამიანის ფეხის ფორმის აპტის საკიდეები, ამეთვისტოს გულინებური საკიდე და სარდონის ბიკონუსური მძივები და მოგარძო ცილინდრული ინკრუსტირებული პატარა მძივი (ტაბ. 21, 25—28, 33) შესანიშნავიდა გახვნილი და დამუშავებული. თრიალეთში ეს ტექნიკა დამახასიათებელია შუაბრინჯაოს ხანის ყორღანებისათვის. მაგრამ ასეთ დამუშავებას, ისე როგორც ფერად ქვის ამ ნაკეთობათა ფორმებსა და პასტის სხვადასხვა ფორმის წერილ მძივებს (ობტებს), თრიალეთის გარეთ, ძველდმოსავლური კულტურის წრეში, ვხვდებით უფრო ადრეულ ხანაშიც, თუმცა, როგორც ცნობილია, ქვის მძივები და საკიდეები დიდხანსაა ხმარებამი და ადრეულ ფორმების გამოირებას (კავკასიის ჩათვლით) ზოგჯერ ადგილი აქვს საკმაოდ გვიან პერიოდებში⁴⁹⁶, ისე როგორც ამ ნაკეთობათა მეორად გამოყენებას.

აღნიშნული ტიპის წაყვეთილბიკონუსური დაბალი მძივები ცნობილია ჩველდურ ნასრიდან სამხრ. მესოპოტამიაში ძვ. წ. IV—III ათასწლეულების მიჯნად⁴⁹⁷, ე. ი. იმ პერიოდში, როცა იქ ამჩნევდნ საერთოდ სარდონის მძივების იშვიათობას⁴⁹⁸. იმავე პერიოდში საკმაოდ მრავლად გველდათ ამ ფორმის მძივებს ურუკში. ისინი ცნობილია ურის ადრეულ დინასტიურ სამარხებიდანაც ბიკონუსური მძივების სხვადასხვა ვარიანტს შორის⁴⁹⁹, რომელზეც იქ ყველაზე მრავალრცხობიანია⁵⁰⁰. ამ ფორმის სარდონის მძივები ცნობილია აგრეთვე თეფე გავრის VIII ფენიდან (IV ათასწლეულის დასასრული⁵⁰¹), ალაჯ ჰუიტილდის⁵⁰², ტროადის⁵⁰³, სირიიდან ამუკის E და H ფაზებში⁵⁰⁴ (ძვ. წ. IV—III ათასწლეულები), თეფე ჰისარ I C-დან⁵⁰⁵, II B-დან IIB—IIIA-დან⁵⁰⁶. ჩვენში ამ ფორმის მძივები, მხოლოდ გივრისა, მრავალადაა აღმოჩენილი შუაბრინჯაოს უფრო მოგვიანო ხანის ქვასათლის სამარხებში.

XIV ყორღანის სარდონის მძივზე თეთრი ინკრუსტიციის ტექნიკა (ტაბ. 25, 28) გამოყენებულია მძივებზე ურის სამარხებიდან, განსაკუთრე-

ბით სარგონიდულ ხანისაზე. საერთოდ შუმერში ინკრუსტირებული მძივები იშვიათია. კიშში ისინი სარგონიდული ხანით თარიღდებიან⁵⁰⁷. ასეთი მძივები მრავლად აღმოჩენილი ინლოფში (მაგ., მონეჩო დაროვა. — ძვ. წ. III ათასწლეული⁵⁰⁸) და მათ სხვადასხვა ხანით ათარიღებენ⁵⁰⁹. ე. მაკეი და ლ. ვული უშეებენ შესაძლებლობას, რომ სხვა ქვეყნებში ინკრუსტირებული ორნამენტირებული მძივები ინლოფთან შექონდათ⁵¹⁰. ჩვენნი ნიმუშის მსგავსი (მოკრძო ცილინდრული ფორმის) თერთად ინკრუსტირებული მძივები ცნობილია ჰინსარის III C ფენიდან⁵¹¹.

XIV ყორღანის სამეფოს საკიდების ანალოგის წარმოადგენს ურბნისის ადრებრინჯაოს ხანის ერთ-ერთ სამარხში აღმოჩენილი წითელი სარდონის საკიდი⁵¹², ოღონდ თრიალეთური საკიდები უფრო გულმოდგინედაა დამუშავებული. მათი წვერისაკე შექმნება (განვი ნახებურის ადგილი, რაც ასეთ საკიდებს ყოველთვის არ ახასიათებს, სამეფოსა საკიდის თავისებურებას წარმოადგენს ჭრე კიდვე წინაინსტირის ხანის ეგვიპტეში⁵¹³. აღმოჩენის ფეხის ფორმის ამუღურსაკ მოეკვება გარეშე ადრეული პარალელები ძველი სამეფოს ხანის ეგვიპტეში⁵¹⁴ (ძვ. წ. III ათასწლეული) და თეთვ გავრას IV ფენიდან⁵¹⁵ (ე. შაიზრის მიხედვით დაახლ. ძვ. წ. 2250 წ.წ⁵¹⁶). თეთვ გავრას ფენებიდან ჩვენთვის ცნობილია სხვადასხვა მასალაგან ნაკეთები სამეფოსა და მსხლისებური საკიდები⁵¹⁷. ამ უკანასკნელს ზუსტად იმოკრებს VIII ყორღანში (I ჭკუდი) აღმოჩენილი მოქვი ყავისფერი სარდონის საკიდი (ტაბ. 20, 12) და სამთავროს ყორღანიდან ცნობილი მისი ანალოგია, რომლებიც საკმაო მსგავსებას იჩენენ აგრეთვე ურიდან ცნობილ მსხლისებურ საკიდთან⁵¹⁸. სირიიდან ამუქის C ფაზაში ცნობილია ზუსტად თრიალეთურის მსგავსი გულისებური საკიდი⁵¹⁹ და აგრეთვე რამდენადმე მსგავსი მსხლისებური და გულისებური ქვის საკიდები (ბო უკანასკნელი განსჯევებული ყუნწი⁵²⁰. ზღო ბროლის მსხლისებური („ტრემლისებური“) საკიდები ცნობილია ჰისარ II B-დან⁵²¹.

I და II ჭკუდების სხვა ფორმის მძივების ანალოგებიტ ჩანს III ათასწლეულის წინააზიურ ძეგლებზე, მაგალითად, VIII ყორღანის მომრგვალო-ბიკონუსური მძივებისა (ტაბ. 20, 13)⁵²². V ყორღანის მომალლო წაკეთილ ბიკონუსური სარ-

დონის მძივისა (ტაბ. 17, 20)⁵²³ და სხვა ფორმის მძივებისაკ (ცილინდრული, დაბალცილინდრული, კასრისებური, თთისტარისებური და სხვ.). ამავე დროს, აღმოსავლური ფიკრული და გომოტირული სხეულის ფორმის მძივების მრავალი სახეობა თრიალეთში არ ჩანს, შეიძლება ადგილობრივი წარმოების თავისებურების, შეიძლება კი განსახილველყო ცენტრიდან იმპორტირების გამო.

III ათასწლეულის წინააზიურ ძეგლებში შედარებით იშვიათია სარდონის და მსგავსი მასალის (აქატი, ონიქსი, ქალცედონი) სფერული და ბირთვისებური მძივები. ინლოფთის ხარაპას კულტურაში (ძვ. წ. 3000—2500 წწ.) ქვის მძივებს შორის ყველაზე ვაერკებული ყოფილა მოკრძო კასრისებური და ცილინდრული მძივები⁵²⁴. აქედან ხლებოდა მათი იმპორტირება შუმერის ქალაქებში⁵²⁵, სადაც, ზოგიერთი მონაპოვების მიხედვით, სარდონის მოკრძოცილინდრული მძივები ყველაზე ფართო გამოყენება ჰქონდა აკადურ პერიოდში⁵²⁶. კიშში სარდონის მძივებიდან ყველაზე მრავალრიცხვანია მოკრძო მძივები — თთისტარისებური და შედგე — ბიკონუსური⁵²⁷, ხოლო ურის ადრეულ სამარხებში — ბიკონუსური, და საერთოდ ქვის მძივებიდან — „ფინიკისებური“ (ფაეტტირებული და სხვა)⁵²⁸, ოქრო-ვერცხლისა და ლაპის-ლაზურის სფერული მძივები შედარებით სწორია ურის სამარხებში. როგორც ლ. ვული აღნიშნავს, ყვლსაბამში ისინი ზოგჯერ განსხვავებული ფერონების მისაღებად შეცვლილი იყო სარდონის სფერული მძივებით⁵²⁹. სფერული მძივები სამოკრძო მოქნილს ხლიდა მდიდრულ ყვლსაბამ-სამკაულებს; ურუქში ენას ტაძარში აღმოჩენილ ყვლსაბამში სარდონის და ოქროს მრგვალი მძივები ამ მოხნით იყო განაწილებული ოქროში ჩასმულ აქატის სხვადასხვა ფირფიტებს (ყვლონებს) შორის⁵³⁰ (ურის III დინასტიის ან ადრეული ბაბილონური ხანა⁵³¹). ამ დანიშნულების მძივები ეგებებად მოქვეყრილი ბრინჯაოსი (ინლოფური)⁵³² და სხვა. კიშიდან ცნობილია თაბაშრისიცილები ქვის მოქვეყრილი სფერული მძივები, მაგრამ ისინი იშვიათია⁵³³. ოქროს მრავალრიცხვანი წვრილი სფერული მძივების სამკაული ცნობილია მოხენჯოდაროდან და ნოვოსეობოდანაიდან, სადაც ქვის მძივების წინააზიურ ფორმებს შორის მომრგვალო იშვიათია⁵³⁴.

III წვეულის ყორღანებში მხოლოდ სფერული და ბირთვისებური ქვის მძივებია აღმოჩენილი (ტაბ. 13, 2; 22, 11)⁵³⁵, არის პასტის სფერული მძივებიც. მართალია, ასეთი მძივები ერთი შემთხვევის გარდა (XV ყორღანი), სადაც ისინი, ჩანს, მთლიან აკვან შეადგენენ, დღი რაოდენობით არ მოგვეპოვება, მაგრამ როგორც ქვემოთ დავინახათ, ამ წვეულის სინტრონულ მახლობლად ძველებზეაო ქვის მჭეთა შორის ეს ფორმა ძირითადი ან მნიშვნელოვანია. ერთდროულ ნიმუშები ცნობილია საქაოლ ადრეტ. ურბნისის „მტკვარ-არქისის“ ხანის სამარსში აღმოჩენილია პატარა სფერული მძივიც ერთი სარდიონისა (ინგ. 15—55/490). ი. ჭავჭავაძის მიერ გათხრილ საბინ ახჩას ყორღანთან (I წვეუთი) ცნობილია, სარდიონის კარგად დამუშავებული მოზრდილი სფერული მძივი⁵³⁶, ხოლო ზურტაყეტის მომზგვალ მძივებში⁵³⁷ (I, II წვეუთი) ზოგიერთი სფერულია. კუბინისეული მასალადანაჲ (I და II წვეულის ყორღანები) ზოგიერთ შემთხვევაში გვაქვს საუცხოოდ გახეხილი მრგვალი და მომზგვალ (აფერულ-სეგმენტური) მძივები (ტაბ. 18, 3, 13; 20, 11—ოქროსი გარსაყარეთ; 25, 20); არის მთის ბროლის ბირთვისებური მძივებიც (ტაბ. 21, 18; 25, 2). მაგრამ აქ სხვა ფორმის მძივები სჭარბობს. სფერული და მომზგვალ მძივების გახეხობის ტექნიკა III წვეულის ასეთსავე მძივებთან შედარებით განსხვავებულია. III წვეულის ამ მძივებს ცალი მხრიდან ნაკეთები ძალზე ფირონ ნახერეტი აქვთ (ალბათ აღმასის ბურლით ნაკეთები), I და II წვეულის სფერულ მძივებს კი ახასიათებთ სპილენძის ან ბრინჯაოს შტიფტით ორმხრივ ნაკეთები ბიპარაბოლო-დღერ-კონუსური ნახერეტი (ტაბ. 18, 3; 25, 20)⁵³⁸ და ლითონის მილაკით ნაკეთები ფართო ცილინდრული მძივისათვის (ტაბ. 18, 13; 20, 11; 21, 18; 25, 21). ტიპური ბიკონუსური კრატერისებური ნახერეტი, ობსიდიანის ბურლით ნაკეთები, დამახასიათებელია XIV ყორღანის საკიდებისათვის და ბიკონუსური მძივისათვის (ტაბ. 21, 25—27, 33). იგი დამახასიათებელია აგრეთვე სხვა საკიდებისა (ტაბ. 17, 20; 20, 12) და მძივებისათვის (ტაბ. 23, 14). კავკასიური ქვის მძივების კლასიფიკირებისას გ. ლემუიერი კრატერისებურად გამოარღვის არსს (ორმხრივ ნაკეთები ნახერეტი) ეყულებოდა აქაულად მიიჩნევს და მას ადრეულ მძივებზე ამჩნევს, ისეთებზე, როგორცაა მაიკოპისა და ნოვისკობო-

დნაის ყორღანებიდან ცნობილი მძივები⁵³⁹ და სსკა. ხოლო ძვ. წ. II ათასწლეულის შუა ხანებზე უფრო მოგვიანო პერიოდის ძველებზე (მინგეჩაურ-რი, ხოჯალი) ამგვარი მძივების აღმოჩენას იგი ადრეული მძივების მეორადი გამოყენებით ხსენებს⁵⁴⁰. ყველაზე არქაული სახით მახლობელი ძველებიდან ეს ტექნიკა ურბნისის ადრებრინჯაოს ხანის სამარსებში აღმოჩენილია ქვის მძივებზე გვაქვს⁵⁴¹. საჩხერის ადრებრინჯაოს ხანის ერთ-ერთ სამარსში აღმოჩენილ დაბალცილინდრულ ფორმის მოვარდისფრო სარდიონის მძივს⁵⁴², რომელსაც აღნიშნულ ტექნიკასთან დაკავშირებით გ. ლემუიერიც იხსენიებს⁵⁴³, ზუსტად ისეთი ნახერეტი აქვს (შვიგინდან გახეხილ-გაპარალელული), როგორც თრიალეთის მძივებს. ამ ტექნიკას ჩვენ ვხვდებით შუმერში, ეგვიპტეში და ინდოეთში (ძვ. წ. III ათასწლეული)⁵⁴⁴, დამუშავების სხვაგვარ წესთან ერთად (სწორი ნახერეტის კეთება). მაგრამ იგი, ისე როგორც ფართო ნახერეტის კეთების წესი (ორივე ერთდროულად შეიმჩნევა, მაგ., მაიკოპის ყორღანის მძივებზე), აკავსაიაში წინ უსწრებს უფრო სრულყოფილ აბრახეული წესით ნახერეტის ტექნიკას. თრიალეთშიც I და II წვეულების ხანაში ეს ორი განსხვავებული წესი (ბიკონუსური და სწორი ნახერეტის კეთება) თანაარსებობს, მაგრამ უფრო გვიან (III წვეუთი) პირველი წესი ზოგიერთ სათანადო ფორმასთან ერთად არა ჩანს. გვიანბრინჯაოს ხანაში იგი სრულიად ქრება. მხოლოდ, რამდენადღე გვაგონებს თრიალეთურ მძივებს წყვეტილ ბიკონუსური სარდიონის მძივები კონუსური ორმხრივი ნახერეტი ხოროქოის გვიანბრინჯაოს ხანის № 2 სამარხიდან⁵⁴⁵. მაგრამ ამნარად დამუშავებული სარდიონის მძივები, როგორცაა, მაგალითად დაბალცილინდრული მძივები სოლომენკას ყორღანიდან ნალჩიეთს („მაიკოპის“ კულტურიდან „ჩრდილოკავკასიურ“ კულტურაზე გარდამავალი სახით დათარიღებული)⁵⁴⁶, და ასეთივე მძივები მიათლის ადრეული ყორღანებიდან ჩრდ. დალესტანში („ადრებრინჯაოს“ ხანა)⁵⁴⁷, „ჩრდილო კავკასიური“ კულტურის საწყისი ხანისათვის დამახასიათებელია მიჩნეული⁵⁴⁸. გვიანბრინჯაოს ხანაში ამიერკავკასიაში სფერული და მომზგვალ სარდიონის მძივები საგრძობლად მატულობს და ხშირად სჭარბობს სხვა ფორმის მძივებს. მეტწილად ისინი ტლანქადა დამუშავებული, მაგრამ გვხვდება შესანიშნავად ნაკეთები სფერული მძივებიც,

როგორცაა ნოსირისა და ფარცხანყანეის მრავალრიცხოვანი მძივები⁵⁴⁹, რომლებიც დამახასიათებელია აქემენიდური ხანისათვისაც. ამ ხანის თრიალეთის სამაროვნებზე მრავალი და მომრგვალო სარდონის მძივები სტაბილს, სამფაროზე, გვიანბრინჯაოს საწყისი კერპის შემდეგ, „დახთქილი“ მძივები ამ ფორმის მძივების თანაბრად გვხვდება. როგორც ჩანს, სარდონის სფერულ მძივებს ჩვენში უპირატესობა ეძლევა შუაბრინჯაოს ხანის დასასრულს — დაახლ. ძვ. წ. II ათასწლეულის შუა ხანებიდან. დაახლოებით ამ ხანიდან (ან ცოტათი უფრო ადრე) უნდა მატულობდეს მათი რიცხვი წინააზიასა და მახლობელ აღმოსავლეთში. გვიანმინოსურ და მიკენურ ძეგლებში (ძვ. წ. 1600—1100 წწ.), ჩვეულებრივ გავრცელებულ მძივებს შორის, ადრეული პერიოდებისაგან განსხვავებით, უმრავლესად სფერული მძივები, როგორც ოპროსი, ისე სხვა მასალებს⁵⁵⁰. სამკრძანეთში, მიკენურ სამარხებში ზოგჯერ საკმაო რაოდენობით ვამჩნევთ ამეთვისტოს სფერულ მძივებსაც⁵⁵¹, ისე როგორც გვირბის სხვადასხვა სიდიდის სფერულ მძივებს⁵⁵². ცალკეულ შემთხვევებში ამეთვისტოსა და ფიანის სფერული მძივების შუამინოსური ხანის (ძვ. წ. 2000—1600 წწ.) სამარხში აღმოჩენის შემთხვევებზედაცაა მითითება⁵⁵³. გვიანმიკენურ-გეომეტრიული პერიოდის ყელსაბაში კენწულ-გვიანდანი მავლად გვხვდება სარდონის წვრილი სფერული მძივები⁵⁵⁴. გვიან პერიოდებში ამ ფორმის მძივების შედარებით სიმრავლეზე მიუთითებს წინააზიური ზოგიერთი მასალაც⁵⁵⁵.

3. თრიალეთის ახლად უნდაწავლილი ყორღანები და თრიალეთური ტიპის მახლობელი ძეგლები

შუაბრინჯაოს ხანის I ქვეფში ბ. კუფტინის მერე გათხრილი ყორღანებიდან ერთიანდება მხოლოდ უორმოო ყორღანების — გუნტზე გამართულ დასაკრძალავო დანიანი სამარხების ერთი ნაწილი; ამ ტიპის სამარხები შედის აგრეთვე ადრე-ბრინჯაოს ხანის ყორღანების ქვეფში და შუაბრინჯაოს ხანის II ქვეფში. მაგრამ უკანასკნელ ხანს თრიალეთში ჩატარებული გათხრები (ო. ჭაფარიძე) ცვლის ამ ქვეფის სამარხების ტიპობრივი შემადგენლობის სურათს⁵⁵⁶. I ქვეფს უნდა მიეკუთვნოს, მაგალითად, 1958 წ. გათხრილი საბილ ახჩას № 1 კამერიანი (ქვისნაგებობიანი) უორმოო ყორღანი, რომლიდანაც შეპირილა თიხის ქურქების ღარული

და ჩაზნექილი ორნამენტის⁵⁵⁷ იმეორებს VIII ყორღანის ქურქის ორნამენტს (ტაბ. 20, 22).

1958 წ. გათხრილი საბილ ახჩას № 4 ორმოიანი ყორღანიც თითქოს I ქვეფს უნდა მიეკუთვნოს. აქ აღმოჩნდა ფრაგმენტები უხეშად დამტრინხული ლენტური ორნამენტითა (შეად. ტაბაწყურის ყორღანის აშკარად I ქვეფის კერამიკის⁵⁵⁸) და ირიბი ღარებით (შეად. ტაბ. 11, 2; 20, 16), აგრეთვე ქურქელი სამი წყვილი პატარა ყურით⁵⁵⁹ (შეად. ტაბ. 30, 4). ამავე ქვეფს უნდა ეკუთვნოდეს საბილ ახჩას № 3 ყორღანი (იხ. ლენტური კერამიკული ორნამენტი)⁵⁶⁰.

I ქვეფს უნდა მიეკუთვნოს გომარეთის პლატოზე ზურტაკეტში (დმანისის რაიონი) 1959 წ. გათხრილი № 2 კამერიანი ყორღანი⁵⁶¹, რომელშიც აღმოჩნდა შეპირილა ქურქის ფრაგმენტები⁵⁶² შუაბრინჯაოს ხანის IX და XVIII ყორღანების კერამიკისა და ადრებრინჯაოს X LXVI ყორღანის კერამიკის ჩალარულ-ამონეკილი სპირალური ორნამენტის (ტაბ. 14, 4; 21, 22; 23, 23) მსგავსი შემკულობით, უფრო ზუსტად კი ადრებრინჯაოს ხანის საჩხერული კერამიკული ორნამენტის⁵⁶³ სახეობისა. ამ ყორღანში მოგვსა ოქროს ფურცლისაგან ნაკეთები ახალი ტიპის შინდის კურკის ფორმის მძივები, რომელთა მსგავსი მძივები წინა აზიაში სხვადასხვა პერიოდში იყო გავრცელებული; აქვე ნაპოვნია ტიპური გვიანბრინჯაოს ხანის მძივებიც, რომელთაც ო. ჭაფარიძე ძირითად სამარხს აკუთვნებს⁵⁶⁴. ჩვენი აზრით, ისინი შეიძლება ყორღანში ჩამუშეული მოგვიანო სამარხიდან წარმო-მავლობდნენ.

ზურტაკეტის № 2 ყორღანს, რომლის დასაკრძალავი დარბაზი დიდრიზი ლოდებით იყო ნაგები, ჩანს, ეს სამშენებლო ტექნიკაც ქრონოლოგიურად განასხვავებს ფოლკეთი ნაგებ დარბაზთან II ქვეფის ყორღანებისაგან. მაგრამ ნაგებობის კონსტრუქციის მხრივ მას კავშირი აქვს ზურტაკეტშივე გათხრილ № 1 ყორღანთან, რომელიც კერამიკის მიხედვით (საუარესობის კიბოსებური ორნამენტი) II ქვეფს უნდა განეკუთვნოს; ორივე ამ ყორღანის დარბაზს გარედან მიშენებულ ჰქონდა ფოლკეთი გადახურული პატარა სათავისებო⁵⁶⁵.

განსაკუთრებით საინტერესოა 1962 წ. გათხრილი ზურტაკეტის № 4 დასაკრძალავდარბაზიანი დიდი ყორღანი, რომელიც მდიდრულ ყორღანთა რიცხვს ეკუთვნის (ოქრო-ვერცხლის ნაკეთობები).

და სხვა)⁵⁶⁶. მისი კერამიკის გარკვეული სახეობები უკავშირდება I ჯგუფის კერამიკას — ლარულ-კლანოლორნამენტური კურკელი⁵⁶⁷ (მდრ. ტაბ. 20, 22), მოკლე სამკუთხე შევარონების, წრეებისა და ქღვევის ორნამენტ⁵⁶⁸ (მდრ. ტაბ. 21, 9; 23, 24, 29), ჰორიზონტალურწიბურისანი (მუხლისებური) ყური (მეად. ტაბ. 30, 1), პირგადაუშლელი დაბალყელიანი კურკელი და სხვა. აქვე აღმოჩნდა დიდი შუაპირი კურკელი სფერული ტანითა და ცილინდრული ყელით, რომელიც პროფილით აღრეული ყორღანების მოძირკე კურკლებს მოგვაგონებს (მეად. ტაბ. 14, 3). ხშირია ეს კურკლები კეკის მიხედვით XVIII და XXII ყორღანების კერამიკის ერთი სახეობის — მკერვი ნოწითალაკეციანი შავხედაპირიანი კურკლების ანალოგიურია. საყურადღებოა ამ ყორღანო II ჯგუფის ტიპის მსხლისებრი კურკლის არსებობა, რომელიც თითქმის რამდენიმე არქაული ჩანს⁵⁶⁹; საყურადღებოა აგრეთვე ჰრილხაზოვანი ორნამენტის სიკარბე და უხეშო პუნქტირით ან მოკლე წყვეტილი ხაზებით შესრულებული სახეები სხვადასხვა კურკელებზე, რაც II ჯგუფის ფაქიზო პუნქტირისანი ტიპის ორნამენტისაგან განსხვავებულია. შეიძლება ეს ყორღანი II ჯგუფის ყორღანებზე რამდენიმე აღრეული, ან აღნიშნულ ჯგუფში შედარებით ადრეული იყოს.

ზურტაყეტის დასაქრძალავდარბაზიანი დანარჩენი ყორღანებიდან⁵⁷⁰ (როგორც ცნობილია, ზურტაყეტის ყველა ყორღანი ამ ტიპისაა) II ჯგუფს უნდა ეკუთვნოდეს № 1 და № 3 ყორღანები, რომელთა კერამიკაში საყარცხლისებურორნამენტური კურკლები სჭარბობს, და, შეიძლება № 5 ყორღანი, როგორც მასში აღმოჩენილი კერამიკის ზოგადი დახასიათებიდან ჩანს (ო. ჭაფარიძე). შეიძლება ამავე ჯგუფისა იყოს № 6 ყორღანი, რომელშიც მსგავსი კერამიკა იყო. თუმცა შესაძლებელია, რომ ეს ყორღანი ქრონოლოგიურად III ჯგუფს უფრო უახლოვდებოდეს, რამდენადაც მასში, როგორც ო. ჭაფარიძე აღნიშნავს, შუადღე მოხატული წითელი კერამიკა აღმოჩნდა. საერთოდ კი გამოირიხებული არ არის, რომ თრიალეთში მოხავალი კვლევა-ძიების შედეგად უფრო მკაფიოდ გამოვლინდეს ერთი ჯგუფიდან მეორეზე გარდასხვავებული ტეგლები ორივე ამ ჯგუფის დამახასიათებელი ნიშნებით, როგორც, მაგალითად, ჩვენ ლილოს ყორღანისა (თბილისთან) და ნულის სამარხების (შიდა

ქართლი) კერამიკაზე ვამჩნევთ (შაპირილა კერამიკა თრიალეთის II და III ჯგუფების კერამიკის ნიშნებით). რაც შეეხება № 7, № 8 და № 9 ვაძარცულ ყორღანებს, რომლებშიც მცირე მასალა აღმოჩნდა, მათზე დამატებით მსჯელობა ჩვენ არ შეგვიძლია. როგორც ვიცით, ზურტაყეტის ყორღანებს ო. ჭაფარიძე კერამიკის მიხედვით ყველაზე უფრო აახლოებს ბ. კუფტინის მიერ კუშჩი თოფქარის ამავე ტიპის (დასაქრძალავდარბაზიანი) ყორღანებთან, და თითქმის მთლიანად თავსებს საკმაოდ ვიწრო ქრონოლოგიურ ჩარჩოებში, ესაა ძვ. წ. მე-17 ს. დასასრული და მე-16 ს. დასაწყისი (№ 4 ყორღანი მისი მიხედვით მიეკუთვნება მე-17 ს. შუა ხანას). ო. ჭაფარიძის მიერ შესწავლილი საბილ ახჩას ყორღანებიდან კი, ჩვენი აზრით, II ჯგუფს უნდა ეკუთვნოდეს 1958 წ. გათხრილი № 5 ეტლიანი ყორღანი.

შუაპირინგაოს ხანის კომპლექსები, რომლებიც 'შეიცავენ ტიპურ თრიალეთურ კერამიკას ან სხვა მასალას, ლოკალურად განმასხვავებელი მკაფიო ნიშნების გარეშე, ჩვენთვის ზოგჯერ ცნობილია თრიალეთის ვარეთაუ.

ბ. კუფტინის მიერ 1951 წ. გათხრილ აენევის უორმოო ყორღანში (შიდა ქართლი) აღმოჩენილია სფერულტანიანი დიდი კურკელი⁵⁷¹, რომელიც ფორმის, ფაქტურისა და ორნამენტის მიხედვით ზუსტად ემთხვევა VIII ყორღანის კურკლებს (ტაბ. 20, 21; 21, 8). VIII ყორღანიდანვე ცნობილი ორნამენტის (ფართო ირიბი ღარების) მქონე დიდი კურკელი ვეაქვს ქულბაქების ერთ-ერთი სამარხიდან (ო. ჭაფარიძის გათხრები 1954 წ.⁵⁷²). ეს ძეგლები I ჯგუფის კერამიკის ტერიტორიული ჯაგრეკლების თვალსაზრისით განსაკუთრებით იქცევი ჩვენს ყურადღებას. ამ კურკლებთან დამატებითი სხვა ნივთი არ აღმოჩენილა, თუმცა მათ თანმშლები უზარალო კურკლები საკმაოდ არქაული იერისაა.

განსაკუთრებით საინტერესოა თბილისის მახლობლად, სადგურ ლილოსთან აღმოჩენილი ყორღანი, რომელიც ჩვენ ზემოთ დავასახელებთ, და კიოვკაქანის ცნობილი ყორღანი (სომხეთი), რომელიც თრიალეთის III ჯგუფის ყორღანების ანალოგიურად და თანადროულად შეიძლება ჩათვალოს. მრავალმხრივ საინტერესოა ცალკეულ მასალებს თუ მთლიან კომპლექსებს ამ ყორღანებიდან ჩვენ შეეხებებოთ თრიალეთურ მასა-

ლათა დარგობრივად განხილვისას. ასევე, მასალათა (კერამიკის, ლითონის ნაკეთობათა და სხვ.) დარგობრივად განაწილებისას მოგვიხდება საუბარი სხვა არქეოლოგიურ ძეგლებზე (მაგ., შიდა ქართლიდან), რომელთა თითოეულ ამ დარგის მასალაში ვამჩნევთ როგორც თრიალეთური კულტურის ელემენტებს, ისე ლოკალურ თავისებურებებს. გარდა ამისა, ხვლია, ამიერკავკასიაში და მის გარეთ არის თრიალეთურის პარალელური ძეგლები, რომლებიც ჩვენს ყურადღებას იმყრობს კერამიკის ზოგადი ხასიათის, ქრონოლოგიისა თუ სტრატეგრაფიის თვალსაზრისით.

4. პარალელური ძეგლები და მასალა

აქ ჩვენ უმთავრესად ვვლდებით გაცემულ ცნებებში, რომელთა კერამიკულ კომპლექსებში, მაგალითად, შეიძლება შევამჩნიოთ თრიალეთურის მსგავსი ან ზოგადად მსგავსი ნიშნები. ის ყოველთვის არ გამოხატავს გენეტიკურ კავშირს საერთო წარმოშობის თვალსაზრისით, და ცალკეულ ასეთი ნიშნის მიკვლევა შეიძლება უფრო ადრეულ და მოგვიანო სხვა ძეგლების მასალებში, რაზედაც აგრეთვე შეიძლება გაკვირვებით; მაგრამ იქმნება პარალელური მოვლენების ამასხვედლ ერთგვარი საერთო სურათი, რომელაც ზოგადად ადასტურებს ჩვენს ქრონოლოგიურ სქემას.

მიუხედავად ლოკალური თავისებურებისა, სტრატეგრაფიულად ჩვენთვის საინტერესოა უზერლიქ-თეფის კერამიკა (აგდამის, ყარაბახ-მილას ევლზე აზერბაიჯანში). ამ დანახარის კვედა ფენის (ძვ. წ. მე-20—19 სს.) II ქვეფის ქურჭლები, რომლებიც წმინდა თიხისგანაა ნაქრწი, შედარებით დაბალ ტემპერატურაზეა გამოწვეარი და ზოგჯერ მოყარისფერი შიდაპირი აქვთ (შეად. ადრეულ ყორღანულ კერამიკას), მხოლოდ ჩაჭრილ-ხაზოვან ორნამენტს ატარებენ, მეტწილად ტლანქად შესრულებულს⁵⁷³, როგორც ძირითადად თრიალეთის I ქვეფის კერამიკის ხაზოვანი ორნამენტია. ორნამენტული სტილი შემოიფარგლება ლენტური სახეებით, რომელშიც დაახლოებით თრიალეთური ლენტური ორნამენტის მსგავსად მოვახსია ირიბი, ტეხილი და ნაძვისებური ხაზებით დაშტრიხული პირიზონტალური ლენტური სარტყლები, ლენტური ჩამოშვებული სამკუთხედები, კუთხეები, ზიგზაგები, ე. წ. თალისებური

სახეები და სხვა⁵⁷⁴ (შეად. ტაბ. 20, 21, 25, 26, 28; 21, 35; 24, 29; 80, 2, და II ქვეფის ნაძვისებური სახეები). უზერლიქ-თეფის კერამიკის ამ ორნამენტს ტექნიკურად და სტილისტურად კარგად შეესაბამება აგრეთვე საბიდ ახასა და ტახაწყურის ზემოსენებული ყორღანების კერამიკული ორნამენტი⁵⁷⁵ (I ქვეფი). მაგრამ უნდა აღინიშნოს აგრეთვე, რომ უზერლიქ-თეფის I ფენიდანვე ცნობილია ფაქიზი ორნამენტის მქონე ქურჭლები და დახვეწილი ფორმის პირგადაშლილი ქურჭლები⁵⁷⁶. არის ზოგიერთი შეპირილი ნიმუშიც, თრიალეთის ადრეული ყორღანული კერამიკის მსგავსად წმინდად გრავირებული დაშტრიხული ლენტური ორნამენტით⁵⁷⁷.

წვეტიანი იარაღის გასმით დატანილი (ჩაჭრილი) ხაზების ნაძვისებური ორნამენტი, რომელიც თრიალეთში განსაკუთრებით დამახასიათებელია II ქვეფის მონაკისფრო „ბილკეციაში“ კერამიკისათვის (ტაბ. 17, 28; 18, 11, 16, 17, 33; 23, 13; 20, 3; 31, 9, 14), გვხვდება უზერლიქ-თეფის პირველი ფენის მუქფერადიან კერამიკაზე. თრიალეთში ეს ორნამენტი მხოლოდ თავისებურ შევრონულ სახეებს ქმნის, რაც ძალიან გავიგნებს უზერლიქ-თეფის „თალისებურ“ ორნამენტს. VI ყორღანში, რომელშიც ასეთი შევრონებიანი ქურჭელიც არის, სრულიად არ გვხვდება პუნქტირის ორნამენტი, რაც შეიძლება II ქვეფში ამ ყორღანის ადრეულობაზე მიუთითებდეს. ამის მანიშნებლად შეიძლება მივჩინოთ აგრეთვე მოხატული ერთ-ერთი ქურჭელი (ტაბ. 18, 18) მსგავსება (ფორმის მიხედვით) ადრეპირიყოს ხანის 25 ყორღანის დიდ შუქურქელთან (ტაბ. 11, 1) და დანარჩენი კერამიკის ორნამენტისა და კეცის ხასიათით.

უზერლიქ-თეფის II და III ფენების შეპირილა კერამიკის ორნამენტში სახეები (ზოგჯერ I ფენის ორნამენტული სახეები) მთლიანად შესრულებულია დაბილკული შტამპით—პუნქტირითა და მოკლე შტრიხებით⁵⁷⁸; და ამ კერამიკას თან ახლავს წითელფერისანი მოხატული კერამიკა⁵⁷⁹. დაახლოებით ამგვარადვე, თრიალეთის II ქვეფში ძირითადად პუნქტირისანი შტამპის ორნამენტი და ამავე ქვეფში ჩნდება მოხატული კერამიკა, თუმცა უმეტესად ნაოფლონისანი. ის უკანასკნელი უზერლიქ-თეფეზე იშვიათია; მაგალითად, თეთრანგობიანი ფართო სარტყელი შავი მოხატულობით, ისე როგორც თრიალეთის II ქვეფში იშვიათია წითელფერ-

ნიანი (მოწითალო ფონიანი) კერამიკა. მარტოდენ წითელფონიანი კერამიკა თრიალეთში გვაქვს უფრო გვიან — III ჩვეულებით.

ყოველივე ზემოთქმული საფუძველს გვაქვს ვივარდულო, რომ თრიალეთის I ჩვეულების ყორღანების დაახლოებითი სინქრონიზაცია უზერლიქ-თიფეს I ფენასთან (ძვ. წ. 2000—1800 წწ.) დასაშვებია. II და III ჩვეულებები ზოგადად უნდა შეუფარდებოდეს უზერლიქ-თიფეს ზედა (II და III) ფენებს (ძვ. წ. 1800—1500 წწ.). ამგვარად, ზოგადი ხასიათის ანალოგიურ მოვლენათა საფუძველზე ვამჩნევთ ამ კულტურათა პარალელურ განვითარებას. I ჩვეულების კერამიკის აღნიშნულ საწყის თარიღზე მიუთითებს ხაზბულადის ყორღანის მასალაც (აზერბაიჯანი, ყაზახის რაიონი), რომელიც ჩვენ ზემოთ მოიხსენიეთ — თიხის კურკელი თრიალეთის VIII და XVIII ყორღანების კერამიკული ორნამენტით და ჰემატიტის ლახტის-თავი. აქ ჩვენ ვვარაუდობთ აღნიშნული ძეგლების ქრონოლოგიურ სიახლოვეს.

ვ. მარკოვინი სოფ. გატინ-კალეს (ჩეჩენთა) ერთ-ერთ სამარხში აღმოჩენილ რელიეფურ ორნამენტთან კურკელის ფრაგმენტებს თრიალეთის VIII ყორღანის კერამიკის ანალოგიურად მიიჩნევს⁵⁸⁰. ამ სამარხს იგი ძვ. წ. 1700—1500 წწ. ათარიღებს⁵⁸¹. მაგრამ თუ ეს თარიღი სწორია, მაშინ სხენებული კერამიკა შეიძლება წარმოადგენდეს თრიალეთის I ჩვეულების კერამიკის გვიანდელ რეპლიკას. ამას დასაშვებს ხდის გატინ-კალეს კერამიკის ხასიათი; ვ. მარკოვინი სამარხიდანაღ შენიშნავს, რომ გატინ-კალეს კერამიკაზე უშუალოდ ამიერკავკასიური კერამიკის გავლენა ჩანს და, რომ ეს კერამიკა ენეოლითიდან დაწყებული სხვადასხვა ხანისა და სხვადასხვა სახის კერამიკის ნიმუშებს ავლენს⁵⁸². კერძოდ, ჩვენთვის საინტერესო კურკელს „ენეოლითური“ ყურები ჰქონია მიძიროწილი⁵⁸³.

დასაშვებია, რომ I ჩვეულების კერამიკასთან ასეთსავე შეფარდებაში იყოს ლქაშენის (სომხეთი) № 6 ყორღანის ერთ-ერთი კურკელი (ჭრილხაზოვანი მოგვძო შევრონული ორნამენტით), რომელსაც გამოხრელი ე. ხანხაღიანი თრიალეთის VIII ყორღანის კერამიკულ ტიპს მიაკუთვნებს. იქვე აღმოჩენილ მოხატულ კურკლებს (მტრიხებიანი ორნამენტთა და ჰორიზონტალური ტალღური ხაზებით შემკულს) ე. ხანხაღიანი თრიალეთის წითელ

ფონიანი მოხატული კერამიკის ჩვეულებას აკუთვნებს. ამიტომ, იგი თვლის, რომ ორივე სახის კერამიკა (უფტინისეული I და III ჩვეულების) ლქაშენში ერთდროულია და მათი ერთმანეთისაგან დაშორება არ შეიძლება⁵⁸⁴. მაგვამ ცხადია, რომ მოხატულობის სტილის მიხედვით თრიალეთისა და ლქაშენის ამ კურკლების გაიგივება არ შეიძლება. ა. მარტიროსიანი ლქაშენის № 6 ყორღანს განსაზღვრავს სომხეთის შუაბრინჯაოს ძეგლების უფრო ადრეული პერიოდით (მეორე პერიოდი, ძვ. წ. 1800—1600 წწ.)⁵⁸⁵, ვიდრე თრიალეთური ტიპის წითელფონიანი მოხატული კერამიკა. ამ ეტაპზე სომხეთში ხმაერებაში შემოდის შავპირილა კურკელი, უზერლიქ-თიფეს II ფენისა და თრიალეთის II ჩვეულების ყორღანების შავპირილა კერამიკის მსგავსად ძირითადად მავარცხოსებური შტამით ორნამენტირებული. სხვაობა, როგორც უშუალოდ თავისებურების მქონე, ეს ორნამენტი ლოთარესად ტეხილხაზოვანი სახეებისაგან შედგება და ჩვეულებრივად თეთრადან ინკრუსტირებული⁵⁸⁶. პუნქტირირანი ტევიფკალი ორნამენტული სახეების თეთრ ინკრუსტაციას ხშირად თრიალეთის კერამიკაზედაც ვხვდებით. თრიალეთის I ჩვეულების კერამიკის ნიმუშების მატარებელი ლქაშენის აღნიშნული კურკელი ფორმის მიხედვით უშუალო მსგავსებას იჩენს ყიზილ-ვანქის პირვანდაულელ ნათელანგობიან მოხატულ კურკლებთან, რომლებიც სომხეთის შუაბრინჯაოს ხანის I პერიოდის (ძვ. წ. 2000—1800 წწ.) დასასრულით თარიღდებიან⁵⁸⁷, თავის მხრივ ყიზილ-ვანქის ამ კურკლებს თრიალეთის I ჩვეულების ფორმებთან არქაულობის ნიშნები აკავშირებთ (გადაუშლელი, თითქოს „მოკრილი“ პირი და სხვა⁵⁸⁸).

ჩვენ არ შეგვიძლია უგულებელვყოთ კოლხეთის დაბლობის გორა-ნასახლარების — ნაოხვამუნსა და დიხა გუძუბეს სტრატეგიციკრებული კერამიკა, მიუხედავად იმისა, რომ იგი თრიალეთურისაგან განსხვავებულ კერამიკულ ფილიაციას წარმოადგენს და ტერიტორიულად ეს ოლქი დაშორებულია თრიალეთისა და ცენტრალური ამიერკავკასიის ოლქებს. მაგრამ, ზოგიერთი კერამიკული ელემენტის წარმომავლობის საერთო წყაროც კი ამ ოლქებშიათვის საბოლოო ანგარიშით შეიძლება დასაშვები იყოს.

დიხა გუძუბეს მეორე ფენა ბ. კუფტინის განსაზღვრით გრინჯაოს საქმოდ განვითარებულ

ეტაპს განეკუთვნება⁵⁸⁹. როგორც ჩანს, ეს არის ადრებრინჯაოს დასასრული ან შუაბრინჯაოს დასაწყისი, რადგან პირველი (ქვედა) ფენაც („ფერფლისებურ ნაქრისფერი“ მომცვე ქუჩულების შემცველი⁵⁹⁰) ადრებრინჯაოს განვითარებული ეტაპით განისაზღვრება⁵⁹¹. მეორე ფენა ძირითადად შეიცავდა არქაული ფორმის ბადისებურ და ქილისებურ ქუჩულებს. ამ ქუჩულებს ახასიათებთ ფესტონისებური და შერონისებური ღარეული ორნამენტი, მინიატურული, თითქმის „ნახევარსფერული“ ცალი ყური და ცალკეული მსხვილი კოპრ⁵⁹². შერონული სახეობის შედარებას თრიალეთის I ქვეფის ორნამენტთან ერთგვარად ამართლებს გიზა გუძუბეს მესამე ფენისა და ნოხვამუს ქვედა, პირველი ფენის კერამიკა, რომელიც შუაბრინჯაოს ფარგლებში ექცევა⁵⁹³. იგი ძირითადად თრიალეთის II ქვეფის კერამიკული ორნამენტის მსგავსი ტექნიკით შესრულებული სავარცხლისებური შტამპისა და ნაქვისებური ქდეების ორნამენტს ატარებს; ზოგიერთი ფორმის მხრივაც ეს კერამიკა შედარებით უფრო უახლოვდება თრიალეთურ კერამიკას (მაგ., ხალანის ფორმის შუაპრიალა ქურკელი)⁵⁹⁴. ეს თავისებურებები ნაწილობრივ გადადის ღიზა გუძუბესა და ნოხვამუს გვიანბრინჯაოს ხანის ფენებშიც⁵⁹⁵. მეორე მხრივ, ისიც უნდა აღინიშნოს, რომ ცალკეული კერამიკული ელემენტი კოლხეთის ამ ძეგლებზე უფრო გვიან ჩნდება ვიდრე თრიალეთში და ზოგიერთ მის მახლობელ ძეგლებზე. ე. წ. „მუხლისებური“ ანუ „ფირინელის გულისებური“ და „შევილიანი ყურები“; ქურკლის ტოლჩისებური ან ქოთნისებური ფორმები⁵⁹⁶ კოლხეთის აღნიშნულ ძეგლებზე სავარცხლისკბილისებური ორნამენტის თანადროულა. ხოლო ამგვარი ყურიანი ადრებრინჯაოს ხანაში ჩვენ გვაქვს საჩხერისა (ქორეთი) და ხოვლეს ყორღანების კერამიკაში. ისინი თრიალეთში სავარცხლისკბილისებურორნამენტის კერამიკისაგან (II ქვეფი) ქრონოლოგიურად უმთავრესად გამოყოფილი ჩანს (I ქვეფი) (ტაბ. 80, 1, 3, 4). II ქვეფის კერამიკაში ყურების ეს თავისებურება გვხვდება უკვე ვადონაშობის სახით (ტაბ. 24, 8, 9, 11, 19, 20; 32, 14). ასევე, პირგადაუშული მრგვალი მუქლიანი ქურტლები, ნაქვისებური თუ სხვა სახის სარტყლებისა და ფართო ღარების თუ კანელურების ორნამენტი კოლხეთში გვიანბრინჯაოს ხანის ფენებში ჩნდება⁵⁹⁷, თრიალეთში კი უფრო ადრე-

ულ კერამიკაზე გვაქვს. მეორე მხრივ, ზოგიერთი ეს ურთიერთმსგავსი ელემენტი და თავის მხრივ კოლხეთის კერამიკა გარკვეულად აკავშირებენ ამიერკავკასიის კულტურებს ვარეულ სამყაროსთან.

აქ უნდა გავიხსენოთ ის ფაქტორი არაუად, სადაც ბ. კუფტონი კოლხეთის ამ კერამიკის ცალკეული ელემენტებისა და სახეობებისათვის მრავალ შემთხვევაში პოულობდა ანალოგიებს⁵⁹⁸. კუფტონი მათთან ურთიერთობის საკითხის საბოლოოდ გარკვევას მომავლის საქმედ თვლიდა⁵⁹⁹ და ეს დღესაც ასეა. ანალოგიები უმთავრესად აღმოსავლეთ და სამხრეთ ევროპის, მკიკე აზიისა და ეგვიპტის ქვეყნების კულტურათა ცალკეულ კერებში ვლინდება და და ხშირად ადრეული ქრონოლოგიით იყო განსაზღვრული. ბ. კუფტონი ამ რიგის ელემენტებად თვლიდა სავარცხლისებური დაკბილული შტამპის ორნამენტს, რომლის სათავეები საბოლოო ანგარიშით შეიძლება აღმოსავლეთ ევროპის ნეოლით-ენეოლითთანაც კი ყოფილიყო დაკავშირებული⁶⁰⁰. ასევე, მუხლისებური და შევილიანი ყურიანი ტიპოლოგიას ადრებრინჯაოს ხანის კოლხელებისა თუ ხმელთაშუა ზღვისპირეთის კერამიკის ტრადიციებისაკენ მიეყვებათ (ძვ. წ. III ათასწლეული), ხოლო მრავალ სხვა ელემენტს — ანატოლიისა და სირია-პალესტინის ადრეულ პერიოდებამდე. მკიკეაზე უნდა ჩრდილოკავკასიის კერამიკისთან კავშირუროთიერობის თვალსაზრისით საინტერესოა აგრეთვე ამიერკავკასიის შუაი ზღვისპირეთის ჩრდ. ნაწილში შესწავლილი ნამოსახლარი ძეგლების კერამიკა⁶⁰¹.

კავკასიის ზოგიერთ სხვა მხარეშიც შეიძლება შევამჩნიოთ თრიალეთის ადრეულ კერამიკულ კომპლექსთა ელემენტების პარალელები, როგორც დაახლოებით მათი თანადროული, ისე მოკვიანო. მაგალითად, ჩრდ. დაღესტანში სოფ. მიათლითან მდ. სულაყზე შესწავლილი უადრესი ყორღანები და ათარღებულა „ადრებრინჯაოს ხანით“, II ათასწლეულის I ნახევრით. აქ გვხვდება სხვადასხვა ქურკლის მხარზე დატანილი ჩაკრილი ხაზების შერონული ორნამენტი (დაშტრიხული სამკუთხედები), რომლებიც ზოგადად გვაგონებს თრიალეთის I ქვეფის კერამიკის ორნამენტს. ამ კერამიკის შემცველ უადრეს სამარხებში აღმოჩენილია აგრეთვე ბრინჯაოს ნაკეთობების ადრეული ტიპები. ასეთია, მაგალითად ყუდაქანებული ცული, მარჯუთისებურთავიანი საკინძი, ფოთლისებური სატყვე-

ბი, ერთნახევარი ხეის მრგვალი საკილები, კონუსურნახევრეტიანი სარდიონის მივები, გრძელცილინდრული პასტის მივები და სხვა⁶⁰². მაგრამ მოკლე ზიგზაგებით შედგენილი ფართო პირაზონტალური სარტყლების ორნამენტი (შვად. ტაბ. 20, 21, 25), დაღესტანში კაიაკენტ-ხოროჩის კულტურაში იჩენს თავს⁶⁰³ (ძვ. წ. II ათასწლეულის ბოლო მესამედი და I ათასწლეულის დასაწყისი)⁶⁰⁴, როგორც მიუთითებენ, „ენეოლითურის“ მსგავს პურქვლებ და სხვა⁶⁰⁵.

II ჯგუფის შავპირალაზღადაპირიანი კერამიკა, როგორც თქვა უმთავრესად საეარცისოსებური ორნამენტის მიხედვით იჩენს ზოგად მსგავსებას ალმ. ამიერკავკასიის კერამიკის ზოგიერთ ლოკალურ სახეობებთან (II პერიოდი), კერძოდ უზერლუქ-თეფესა (აზერბაიჯანი)⁶⁰⁶ და სომხეთის კერამიკულ მასალასთან (სეგანჰსი, ლჰაშენი, აპარანი, ნორ-ბაიაზეთი)⁶⁰⁷. ლოკალურ სახეობას წარმოადგენს აგრეთვე შიდა ქართლის კერამიკული ნაწარმი, მაგრამ მასში ეს ორნამენტი თრიალეთის გველით წარმოქმნილი ჩანს. ამასთანავე, მისი გავრცელების ძირითადი პერიოდი ჩამორჩება თრიალეთის II ჯგუფის პერიოდს, რასაც ძველების კომპლექსური შესწავლა ამტკიცებს (იხ. ქვემოთ). იგივე შეიძლება თქვას შუამბროხეთის ხანის III პერიოდისა და ცოტათი უფრო მოგვიანო ხანის სომხეთის ზოგიერთ ძველზე, კერძოდ, კიროვაკანის, ყარსის ყორღანებზე და ნორატუსის სამარხზე, სადაც პუნქტირია ორნამენტის გვეხვდება უკვე თრიალეთური თავისებურებით (წერტილების ირიბი მწყობრებით შეესებული ლენტური სარტყლები)⁶⁰⁸. სომხეთის უფრო ადრეულ ძველებსა (II პერიოდი) და უზერლუქ-თეფეზე ეს ტექნიკა რამდენადმე განსხვავებულია. მაგრამ კიროვაკანის ყორღანი უდავოდ თრიალეთის III ჯგუფის ყორღანთა თანადროულია, რასაც აგრეთვე ადასტურებს ამ ძველების კომპლექსური შედარება (იხ. ქვემოთ). პუნქტირია ორნამენტის აღნიშნული სხვა ვარიანტები ალმ. ამიერკავკასიაში ზოგჯერ საკმაოდ ადრეულ ძველზე ჩნდება. ხანლართან და განჯა-ჩაიზე ი. ჰუმეის მიერ შესწავლილ იქნა რიგი ძველების — ყორღანული და სხვა სახის სამარხები, რომელთაც იგი კერამიკის მიხედვით (შვი და მოყვითლო პრიალა პურქელი) „ენეოლითის“ (?) თუ ადრებრინჯაოს ხანის აუ-

თენებს და ძვ. წ. III—II ათასწ. მიკნით ათარილებს. ამ პურქვლებს შორის არის დაკვირვული შტამპით—შტრიხებითა და პუნქტირით ორნამენტრეტიული ნიმუშები⁶⁰⁹. მეოლი ეს ერთდროული კერამიკა ცალკეულ ფორმათა მიხედვითაც ახლოს დგას „მტკვარ-არაქსისა“ და ადრეულ ყორღანული ხანის კერამიკასთან. ასეთია, მაგალითად, ცართო ცილინდრულიყორღანი ხელადისებური პურქვლები იმ ტიპისა, რომელიც ჩვენ უკვე აღვნიშნეთ და რომელიც ცნობილია ზიზანანთ ვორას ქვედა D დონიდან, ტუეიავისა და შულაერის ყორღანებიდან („მტკვარ-არაქსის“ პერიოდი) და არაგვის სამარხებიდან. სხვა კერამიკული ფორმის—პირთან მიერთებულყორღანი ფართოპირიანი თავისებური ქილის მიხედვით⁶¹⁰ ხანლარისა და განჯა-ჩაის კერამიკა უახლოვდება სტეფანაკერტის, უჩ-თეფეს (აზერბაიჯანი) და ხადილის (თრიალეთი) ადრეული ყორღანების კერამიკას⁶¹¹. ხანლარისა და განჯა-ჩაის მომცრო პურქვლები ზოგიერთი ორნამენტული მოტივის მიხედვით⁶¹² ახლოს დგას აგრეთვე ხაჩნულაღის ყორღანის კერამიკასთან (იხ. ზემოთ). ა. იესენის მიერ შესწავლილ უჩ-თეფეს აღნიშნული ყორღანი (დიდი ყორღანი მილის ველზე), რომლისთვისაც რადიოკარბონული მეთოდით დაღვენილი თარიღი ძვ. წ. III ათასწლეულის დასასრულზე გვიანი არ არის, შეიცავდა აგრეთვე თრიალეთის I და II ჯგუფების მონაკრისფრო მოზრდილ პურქვლთა ერთ-ერთი ფორმის (უყულო, პირგამოყოფილი სვეურღანი პურქვლების⁶¹³) ზუსტ ადრეულ ანალოგებს⁶¹⁴.

მონაკემები პუნქტირია ორნამენტის შტამპის გაჩენის შესახებ აგრეთვე ადრებრინჯაოს ხანის კერამიკაში ილტოს ნაშოსახლარზე (აშბეტის რანი), რომლის შესახებაც ამ ძველის გამოთრელი შ. დღდაბრინჯევი საყურადღებო მოსაზრებებს გვიზიარებს, სავსებით ახლებურია. ასეთი ორნამენტია კერამიკა ცნობილია ჩრდ. კავკასიიდანაც. მასში საინტერესოა თრიალეთურის მსგავსი ზოგიერთი ორნამენტული მოტივი (კუთხებით შეესებული ფრაზი პურქვლის მხარზე), თუმცა რამდენადმე განსხვავებული ტექნიკით შესრულებული. ეს ნიმუშები ძვ. წ. 1700—1500 წლებს შორის ხვდება⁶¹⁵.

სომხეთისა და უზერლუქ-თეფეს კერამიკის პუნქტირია ორნამენტული ორნამენტი ეტრწილად თეთრი ინკრუსტაციითაა შესრულებული. ამ ტექნიკას ჩვენ თრიალეთში სწირად ვაკვირდებით —

როგორც კრილხაზოვანი, ისე კლდეულწერტილოვან ორნამენტში (მაგ., ტაბ. 81, 9, 11—14; 82, 3—10); ფაქიზი ნაკლდეები და ჩაქრილი ხაზები ორნამენტში ამოვსებულია თეთრი მასით, ანდა ძალზე წმინდა მოთვრით თიხით. ხოლო ერთ შემთხვევაში (V ყორღანი, ინვ. 9—63/275) კ. ყუფტინის მიერ დოკუმენტირებულია შავპირალია კურკლის ფრავმენტის იმის აღნიშვნით, რომ მასზე სავარცხლისებრილი სტრუქტურა ორნამენტზე აღმოჩნდა წითელი საღებავის ნაშთი. თრიალეთის შასალაში წითელი ინკრუსტაცია ჩვენ სხვა შემთხვევაში ძალზე მცირე ნაშთის სახით შეგვხვდებოდა⁶¹⁶. შეიძლება საამისოდ გამოყენებული ნივთიერების მიწაში ცელდ გამძლეობის გამო ბევრმა კურკელმა არ შემოინახა მისი კვალი. ნაწილი კურკლებისა სრულიად დაუზიანებლად ინარჩუნებს ორნამენტის თეთრ ინკრუსტაციას, ნაწილზე კი იგი სრულიად არ შეიმჩნევა. თითო ეს ინკრუსტაცია მსუბუქად აფერადებს კურკლის ზედაპირს, მაგრამ კარგად გამოყვით ორნამენტს. როგორც თეთრი, ისე ფერადი მასით შევსებული გეომეტრიული ორნამენტის შესახებ მითითებენ მცირე აზიის უძველეს შავპირალია კერამიკაზე (ალიშარი)⁶¹⁷. ათარი ინკრუსტაციის ტექნიკა ცნობილია სხვადასხვა კულტურაში. მაგრამ მცირე აზიაში მისი უძველესი ტრადიცია ჩანს და ხშირად გამოყენებულია პუნქტირიან ორნამენტში. ორნამენტის თეთრი ინკრუსტაციით მერსინში (სამხ. ანატოლია) ჩანს როგორც გვიან ხალკოლოთურ XVI ფენაში (წერტილოვანი ორნამენტი)⁶¹⁸, რომლის დაზუსტებული თარიღი ძვ. წ. 4000 წლის ახლოს ივარაუდება⁶¹⁹, ისე უფრო ადრეულ ხალკოლოთურ ფენებში (ხაზოვანი და წერტილოვანი ორნამენტი შავ, რუხ და ყაიისფერ გაზარალბულ კურკელზე)⁶²⁰. საერთოდ კი წერტილებისა და მოკლე შტრიხების სავარცხლისებრილი სტრუქტურის ორნამენტი, ისე როგორც შესანიშნავად (ლითონისებურ მზონივარებამდე) გაპირალბული შავი კურკელი ხეი კიდევ უფრო ადრე ჩნდება—ნეოლითური ხანის დასასრულს⁶²¹ (ძვ. წ. 6000—5400 წწ.)⁶²². შავპირალია კურკელი ასეთ ადრეულ საფეხურებზე, როგორც ფიქრობენ, შესაძლებელია მერსინის კერამიკის ლოკალურ თავისებულებას წარმოადგენდეს⁶²³.

მათალია, ეს შედარება ძალზე ზოგადი ხა-

სითისაა, — იგივე ითქმის მრავალ ორნამენტულ გამოსახულებაზეც. — მაგრამ აღსანიშნავია, რომ II ჯგუფის გავირებული ორნამენტის სახეებში ზოგჯერ ვაკულებით უფრო ადრეულ გარეულ ელემენტთან იქნენ ახლო მსგავსებას. ამ მხარე, პირველ რიგში საყურადღებოა უფრო კარგად დათარიღებული წინააზიური ნიმუშები. საინტერესოა, მაგალითად, ჩვენი ორნამენტული სახეების (ტაბ. 28, 17; 81, 17; 82, 1) მსგავსება ადრეპროტოკლასის ხანის აღმ. ანატოლიური კერამიკის გავირებული და ჩადარულ ორნამენტთან⁶²⁴, რომელიც მოცემულია სახით „მეტყარ-არაქსის“ კერამიკისთვის არ არის დამახასიათებელი, თუმცა პურკლები მისი მონათესავე ჩანს. ჩვენი ერთ-ერთი ორნამენტი (ტაბ. 28, 11) იმავე მოტივზე გადმოკვეცვს, რასაც თუფე გავიას ერთ-ერთი მოხატული კურკლის ორნამენტი (ძვ. წ. IV ათასწ.)⁶²⁵. თრიალეთური გავირებული წრეები გარეშემო წერტილებით (ტაბ. 28, 17, 10) გვაკონებს ტელ-სალაფის კერამიკის (ჩრდ. მესოპოტამია, V—IV ათასწლეულები) მოხატული ორნამენტის მებრდ კონსულარულ მსგავს ელემენტებს⁶²⁶. ხოლო თრიალეთური თავისებური ოთხკუთხა ორნამენტული ელემენტები (ტაბ. 17, 36, 39; 29, 31) ძალიან მსგავსია III ათასწლეულ. ირანული და მესოპოტამიური გავირებული თუ მოხატული სახეებისა. ამ უკანასკნელთა თავდაპირველი მნიშვნელობა, როგორც ფარაგებიანი კარვის თუ შემორჩაგულობის გამოსახულება, უდაოდ მტკიცდება, თუმცა მთელი ამ ორნამენტის ტერიტორიული და ეთნიკური წარმომავლობა გაურკვეველია⁶²⁷. III ათასწლეულში ეს მოტივი უშთავრესად უკვე წმინდა ორნამენტული სახითაა, ისე როგორც საყოველთაოდ გავრცელებული ტრადიციონალური მოტივი მოხატულ კერამიკაში, რომლის შინაარსი, როგორც წყლის გამოხატულება, შორს იწევს პრეისტორიის სიღრმეში (შეად. V ათასწლეულის კურკელი თუფე გავარდანი ტერკოსისა და ევეფრატის პეოპოლით გამოსახვიით⁶²⁸). მაგრამ მოხატული კერამიკის შესახებ — კვემოთ.

თუ არ ჩავთვლით უზერლიქ-თეფეს, რომელიც რამდენადაც დეტალიზებულ სტრატოგრაფიულ სურათს გვაძლევს, აღმ. ამიერკავკასიის ზოგიერთ შესწავლილ ძეგლზე ჩერჩეობით გამოვლენილია შუაპროტოკლასის ხანის ერთი მთლიანი ფენა შავი და მოხატული კერამიკის ამა თუ იმ ვარიანტით, რო-

მელიც „ენეოლითის“ („მტკვარ-არაქსის“) და გვიანბრინჯაოს ფენებს შორისაა დადგენილი⁶²⁹.

შიდა ქართლი მნიშვნელოვან სტრატეგიკურ რეზერვუარს წარმოადგენს გ. გომეზიშვილის მიერ შესწავლილი სტადიონის ნაპირებისა, რომლის II ფენა შეიცავს თრიალეთური ორნამენტის მონათესავე ტვიფრულორნამენტთან კერამიკას და ძვ. წ. II სათასწლეულის მორავ ნახევრითაა დათარიღებული. ამ ფენის უშუალოდ ემისის საკუთრივ გვიანბრინჯაოს ხანის III ფენა, რომელიც მას ჰუბერის ერთი და იგივე ფორმებით უკავშირდება⁶³⁰.

ნაკარგორის II ფენის ზოგიერთ მასალას, შიდა ქართლის სხვა მასალებთან ერთად ჩვენ ქვემოთ განვიხილავთ, როგორც თრიალეთის III ჯგუფის ყორღანების ზოგადად თანადროულს.

როგორც უკვე აღვნიშნეთ, თრიალეთის III ჯგუფის შავპირილა კერამიკაში უმოაერეს ორნამენტის წარმოადგენს პრიალაზოვანი სახეები. თრიალეთში ეს ორნამენტი განსაკუთრებულად მრავალფეროვნებითა და სიფაქიბით ხასიათდება, როგორც ჩვენთვის სხვაგან იშვიათადაა ცნობილი (ტაბ. 5, 6; 6, 1; 11, 4—ადრეული ყორღანები; 27, 11—I ჯგუფი; 25, 4, 5; 28, 20, 22—24; 29, 21; 29, 81, 1—3—II ჯგუფი; 18, 3, 5—9; 11, 15, 18—19, 24, 26; 16, 1, 3—4, 7, 8; 19, 9, 11, 13—19, 23—27; 22, 20, 25, 33, 36, 37, 40; 28, 1, 2, 5, 7; 80, 9—III ჯგუფი). ამ ორნამენტის საწყისები თრიალეთში და ამიერკავკასიაში ჯერ კიდევ „მტკვარ-არაქსის“ კერამიკაში ჩანს. ხოლო ჩრდ. სირიაში მას კიდევ უფრო ადრეული ტრადიცია აქვს (იხ. ქვემოთ). ყორღანების ხანაში იგი აშკარად უწყვეტად ხაზით ვითარდება. III სათასწლეულში ჩრდ. დას. ირანში ჩნდება რუხი და შავი კერამიკა, რომელიც ცენტრალურ კერამიკას. ამ კერამიკის სათვის გარკვეულ საფეხურზე დამახასიათებელი ხდება პრიალაზოვანი ორნამენტი. ჩრდ. ირანის შავი და რუხი კერამიკის უცხოურ წარმომავლობაზე საერთო აზრი არსებობს⁶³¹. ჩვეულებრივად მის შემოტანას თურქმენეთის გზით მოსულ ხალხს მი-აქვსილიან. მაგრამ არსებობს მოსაზრება მცირე აზია-კავკასიიდან გაერკელების შესახებაც⁶³². თრიალეთურისაგან განსხვავებული მრავალნაირი კერამიკული ფორმები, რომლებიც ჩვეულებრივ შემკულია მკრთალ ფონზე დატანილი პრიალა ორნამენ-

ტით (ბაღისებური და თავისებური ტეხილზაზოვანი სახეები) ცნობილია ჰისარ III-დან და თურან თევდან⁶³³. მათ ე. ჰერცფელდი III სათასწლეულის დასასრულითა და II-ის დასაწყისით ათარიღებს⁶³⁴. ზოგიერთი ავტორის თქმით, პრიალა ორნამენტი ჰისარზე II პერიოდის დასასრულს ჩნდება⁶³⁵. მაგრამ ძირითად პუბლიკაციაში ე. შმიდტის მიერ გარკვევითაა ხაზგასმული, რომ ჰისარ III-ის კერამიკაზე ჩნდება ნაყოფი და ქვედული ორნამენტი, ხოლო ნამდვილი პრიალა ორნამენტი ჰისარ III B-ზე უფრო ადრეულ ფენებში ნაპოვნი არ ყოფილა⁶³⁶. ჰისარ III-ისთვის, როგორც ვიციტ, განსხვავებული თარიღებია ცნობილი, მათ შორის ყველაზე მოგვიანოა ძვ. წ. 1500—1200 წწ.⁶³⁷, მაგრამ III სათასწლეულის დასასრული და II-ის დასაწყისი ამ I ნახევარი უფრო სავარაუდოდ უნდა იყოს. საინტერესოა თურან თევდის ბრინჯაოს პერიოდის სტრატეგრაფიული მონაცემებიც გამოთხრებათ მიერ მოცემული ქრონოლოგიის ფარგლებში (ძვ. წ. 2500—1200⁶³⁸ ან 2200—1200 წწ.⁶³⁹). ამ პრიალაორნამენტები ჰუბერის დიდი რაოდენობით შეიცავდა ზედა ფენები (ძირითადად სამარხები), ხოლო ქვედა ფენებში არც ერთი მათგანი არ აღმოჩენილა. ქვედა ფენებისკენ თანდათანობით მატულობდა გრავირებულობა (ნაძვირებულობა) (საინტერესოა), ღარებიანი და კოპებიანი კერამიკა. აქვე აღსანიშნავია კრემისფრად ანგობირებული მონახტული ტურქის ფრაგმენტი. წითელანგობიანი მონახტული (მათ შორის ტალურ-ზაზოვანი) ტურქული იქ ყველა ფენაზე ნაპოვნიდებოდა⁶⁴⁰. მაშასადამე, ირანულ კერამიკაზე პრიალა ორნამენტი უფრო ადრეული არ ჩანს, ვიდრე თრიალეთსა და ამიერკავკასიაში, სადაც მისი გაჩენა ირანულ ვავუნას ან უნდა მიეწეროს.

საინტერესოა აგრეთვე გვიანბრინჯაოს ხანის ამიერკავკასიური კერამიკის პრიალა ორნამენტი. სათანადო მასალა ჩერჩერობით უკეთ არის გამოქვეყნებული ძვ. წ. მე-13—12 სს. სომხეთის ძეგლებიდან (არტიკი, ლკაშენი, გეხაროთი და სხვა). ამ ცალკეულ შემთხვევაში თრიალეთურის მსგავსი ორნამენტული სახეებიც გვხვდება: წერბილი ტენილი, ტალური, კუთხური და ბაღისებური სახეები, ზოგჯერ ფართო პრიალა ზოლოებით დაყოფილი ტენილი ხაზები და სხვა⁶⁴¹. დაახლოებით ამ პერიოდის სათანადო მონაპოვარი ჩვენშიც თანდათანობით მატულობს.

თავისებური ორნამენტული მოტივი (ლენტუ-რი სწორი კუთხეები) მესამე ჩგუფის კერამიკიდან (ტაბ. 10, 29), რომელიც ამავე ჩგუფის სხვა სახის ნაკეთობაზედაც გვაქვს (ტაბ. 22, 2), ზოგადი სტილის მიხედვით უფრო შესავსებელია მოკვიანო ხანას. კერძოდ, იგი კუთხურ მენადრთან ერთად ფართოდ არის გამოყენებული სანებრძნეთის გეომეტრიული ხანის კერამიკაში⁶⁴², ცენტრალური ევროპის პალმტატის ხანისა⁶⁴³ და სამხრეთ ამიერკავკასიის ვაიანბრინჯაოს ხანის ზოგიერთ კერამიკულ ნაწარმში⁶⁴⁴.

5. მოხატული კერამიკა

კარგადაა ცნობილი მრავალი სხვადასხვა თვალსაზრისი თრიალეთისა და ამიერკავკასიის მოხატული კერამიკის შესახებ. ამიტომ აქ მათ არ შეეხებით. მხოლოდ უნდა აღვნიშნოთ, რომ ხშირად ტექნიკისა და სტილის ისეთ ზოგად ნიშნებს, როგორიცაა მოხატულობის მონოქრომიულობა და პოლიქრომიულობა, ზედაპირის წითლად ნათელფერიაობა (ფენი), მოხატულობის სიმარტივე და სიმკვრივე, საფუძვლად უდებენ შესატყვის კრანოლოგიურ რიგს. ეს წესი შეიძლება მოქმედებდეს ცალკეულ ან უმრავლეს შემთხვევაში, მაგრამ იგი არ წარმოადგენს საყოველთაო კანონზომიერებას. სიმშეთ-აზურბაიჯანის ძეგლების მიმართ ამას ადასტურებს ერთ-ერთი უახლესი ჰერითოდიზაცია (ა. მარტიროსიანისა), რომელსაც ჩვენ ზემოთ შეეხებთ. თრიალეთის ტიპურ ადრებრინჯაოს ხანის IV ყროლანში აღმოჩენილი იყო ვარდისფერკეციანი მოზრდილი ჭურჭლის ფრაგმენტები (ინვ. 4—66/10), რომელთა ძირითადი სამარხიდან წარმომავლობა ექვს არ იწყვეს⁶⁴⁵. ამ ფრაგმენტებს ზედპირზე ზოგან შერჩენილი აქვს სტრიქონ კრემისფერი ნათელი ანგობი, რომელიც დამახასიათებელია II ჩგუფის მოხატული ჭურჭლების მნიშვნელოვანი ნაწილისათვის (ტაბ. 17, 26, 37, 42; 23, 14); ფრაგმენტებმა არ შემოინახეს რაიმე კვალი მოხატულობისა, რომელსაც, საფიქრებელია, ჭურჭელი ატარებდა. მაგრამ ასეთივე ზედაპირიანი და მურა საღებავით (მარტოი ხაზოვანი სახებობით) მოხატული კერამიკა აღმოჩნდა ადრებრინჯაოს ხანის ბედნის ყოროლანში, ხოლო შულავრის ყოროლანის ადრეული იერის მქონე კომპლექსი შეიცავდა მურა მოხატულობის მქონე კრემისფერზედაპირიან (უანგობო) ჭურჭელს. პირველი მათგანი გათხარა

გ. გობეჯიშვილმა (1966 წ.), ხოლო მეორე—ო. ჯაფარიძემ (1965 წ.).

ამგვარი ფაქტები საცვებით დასაშვებს ხდინა თრიალეთში უმთავრესად ლაფონიანის მოხატული კერამიკის ადრეულობას წითელფონიანთან შედარებით. როგორც ვიცით, პირველი მათგანი დამახასიათებელია II ჩგუფის ყოროლანებისთვის, მეორე კი—III ჩგუფისთვის. მაგრამ ამავე დროს წითელზედაპირიანი (წითლად შეღებილი) მოუხატავი ჭურჭლები კარგადაა ცნობილი „მტკვარ-არაქისი“ კერამიკიდან, ხოლო უფრო იშვიათად ადრეული ყოროლანებიდან (მაგ., ხადიკის ყოროლანი თრიალეთში და შეიძლება სხვა). ჭევაბრინჯაოს ხანის I და II ჩგუფის ზოგიერთ შავ ჭურჭელზე, როგორც ვნახეთ, წითელი საღებავით დაფარულია წითლად გამოშვარი ნაწილი (ტაბ. 10, 19; 25, 29). გარდა ამისა, II ჩგუფის ზოგიერთი მოხატული ჭურჭელი მოწითალოზედაპირიანია (ადგილ-ადგილ მოყვითალოში გარდამავალი) (ტაბ. 18, 18; 24, 22), თუმცა III ჩგუფის ბექქიშისლად შეღებილი და შავად მოხატული ჭურჭლებიდან მაინც განსხვავებული. ამგვარად, არ არის გამორიცხული, რომ თრიალეთში ყოროლანული კულტურის ადრეულ საფეხებზედ წითელზედაპირიანი მოხატული ჭურჭლის რამდენიმე სახეობაც გამოილანდეს. ამიერკავკასიაში, როგორც ვიცით, შუაბრინჯაოს ხანის საწყისი საფეხურზე წითელანგობიან მონოქრომიულ მოხატულ კერამიკასთან ერთად (ტაზაქენი) არსებობს წითელანგობიანი ბოქრომული (ნორბაიაზეთი) და ლია ანგობიანი ბიქრომული მოხატული კერამიკა (ყიზილ-ვანქი)⁶⁴⁶. პოლიქრომიული მოხატულობის ტექნიკა თრიალეთში უცნობი არ ჩანს. ყოველ შემთხვევაში, მისი ჩასახვა მაინც შეიძლება ვივარაუდოთ; II და III ჩგუფის ზოგიერთ ჭურჭელზე მოყავისფრო ან შავი საღებავის გარდა მოხატულ სახებებში გამოყენებულია მონოთეთრი-მონოცისფრო საღებავი, რომლითაც დატანილია ან განმეორებით შემოხაზულია წიწვე, წიწვრტოლები და კონტურული ხაზები (ტაბ. 17, 2; 25, 14; 24, 22). როგორც მოხატულობის ეს ფერადონეება, ისე ზედაპირის ტონალობა კარგადაა გადმოკეპულია. კუთხინის გამოცემაში დართულ ფერად ილუსტრაციებზე⁶⁴⁷.

ორნამენტული სახეების მიხედვით თუ ეპოქებზე, ამიერკავკასიის მოხატული კერამიკის ზემოაღნიშნული ადრეული ჭურჭლების გაყუნა

თრიალეთზე სრულებით არ ჩანს. ძირითადად ეს ადრეული ორნამენტული სახეებია: წყვილ-წყვილი სამკუთხედებისა და ბადეების მეტოპები და აკუი-სებური სპირალების არხია (ტაზაკენდის ტიპის კერამიკა), სამკუთხედებისა და კაუქუსებური სპირალების რიგი (ნორ-მაიაზეთის კერამიკა), სხვადასხვაგვარი მეტოპები, რომები, სამკუთხედები და სხვა (ციხილ-ვანქის კერამიკა)⁶⁴⁸. ზოგიერთი ცალკეული ელემენტის მიხედვით ზოგადი მსგავსება, ცხადია შეიძლება შეიმჩნეოდეს, მაგრამ ეს უფრო ითქმის ციხილ-ვანქის მოხატულ ორნამენტსა და თრიალეთის გრაფიკულ ორნამენტს შორის მსგავსებაზე. ორი ქურქული ტაზაკენდის სამაროვნიდან უნიკალურია ამ სამაროვნის მასალებში და თრიალეთური მოგვიანო ტიპის (III ჩკუფის) ქურქულს უფრო შეესატყვისება. ესაა თრიალეთური ტიპის პირდა რამდენადმე მსგავსი ორნამენტით და ნახევარსფერული ჩამო თრიალეთურის მსგავსი კონცენტრული ნახევარწრეების ორნამენტით⁶⁴⁹. ისინი კომპლექსურად დაკავშირებული არ არიან ტაზაკენდურ ტაბურ ქურქულბთან და შეიძლება მოგვიანო ხანისა იყვნენ.

II ჩკუფის მოხატული კერამიკის შესატყვისობა კი სომხეთ-აზერბაიჯანის II პერიოდის (1800—1600 წწ.) ტიპურ მოხატულ კერამიკასთან (უზერლიქ-თეფე, ლქაშენი)⁶⁵⁰ უკვე ნაყოლობრივ საერთო ორნამენტულ ელემენტებში გამოიხატება. ასეთია ტალღური ხაზები, რომელთა გარდა უზერლიქ-ლქაშენის ტიპის კერამიკაში მთავარი ელემენტია დამტრიახული ორმებუთის სარტყელი. მაგრამ ორნამენტული სახეები მაინც განსხვავებულია (თრიალეთში გვაქვს ტალღურხაზებითი შერაბული სახეები, განსხვავებული სპირალები და სხვ.—ტაბ. 17, 26, 35, 37, 42; 18, 18; 24, 13, 23; 29, 6, 10, 11; 81, 10). ზოგიერთ შემთხვევაში კი შეიძლება შევამჩნიოთ ზომოზრდილი თავისებური პრიმიტიული სტილის იგივეობა თრიალეთის ქურქულზე (ფრინველი, ტაბ. 17, 42) და ლქაშენის კერამიკაზე (ცხოველები)⁶⁵¹. თრიალეთისა და ლქაშენის ეს გამოსახულებები თავის მხრივ ზუსტად შეესატყვისება გეოი თევდის D პერიოდის (ზედა თარლი III—II ათასწლეულების მიჯნა) ფრინველთა გამოსახულებებს⁶⁵². ისინი შესატყვისებიან აგრეთვე ჩრდ. მესოპოტამია-სირიის II ათასწლეულის საწყისი ხანის ზოგიერთი მოხატული ქურქლის ცხოველთა გამოსახულების სტილს⁶⁵³.

სრული დამთხვევა ამიერკავკასიის გარკვეული ძეგლებისა და თრიალეთის მოხატული კერამიკისა (მოხატულობის სტილისა) შუბარინჯაოს ხანის დასასრულ ეტაპზე ხდება (1600—1550, 1400 წწ.). ამ დროს ადგილი აქვს მოხატულობის სტილის ერთგვარ უნიფიკირებას. მრავალი აღმოჩენა (ჯერჯერობით უმთავრესად სამარხეული მასალისა) აქვს ენ სტილის ფართოდ გავრცელებას აღნიშნულ პერიოდში. ესაა თრიალეთის III ჩკუფის პილრიგების ტიპის მოხატული კერამიკა წითელან-გობიანი ზედაპირითა და შავად მოხატული სახეებით. ამ სახეების ჩვეულებრივად შეღის: ტალღურხაზებითი მოგვიანო შერაბები, ყელზე ან მხარზე ტალღურხაზებითივე მეტოპები, ხშირად წყლის ფრინველთა გამოსახულებები და ზოგჯერ სხვა დეტალები (სვასტიკა, მომჭიკო წრები) (ტაბ. 13, 4, 16, 22; 18, 9, 10; 18, 8, 20; 22, 29). უხელოებით აგრეთვე ნახევარსფერულ ჩამებს პირზე შემოყოლებული კონცენტრული ნახევარწრეებით (ტაბ. 22, 14). სომხეთში ეს კერამიკა ცნობილია კროვაციანის, ყარსის, მცირე პერგეტის (ყარსის ოლქი) ყორღანებიდან, ნორატუსისა და ეჩმაიძინის სამარხებიდან⁶⁵⁴, ელარის სამარხებიდან, კიროვის, კარმირის, აღენატუნის კოლექციებიდან და დროის შუბარინჯაოს ხანის ფენიდან⁶⁵⁵, აზერბაიჯანში კი იგი ცნობილია აზნებურდის⁶⁵⁶, ზურნაბადის⁶⁵⁷ ყორღანებიდან და გაიურ გალას მასალიდან⁶⁵⁸. ქურქლები ხშირად წარმოადგენს თრიალეთის ტიპის პილრიგებს, ზოგჯერ კი შედარებით მომჭიკო ქილისებურ ქურქულბსა და აღნიშნული ტიპის ნახევარსფერულ ჩამებს.

III ჩკუფის მოხატული კერამიკის სტილის ფართოდ გავრცელებას შესატყვისება ამ კერამიკის გავრცელების ხასიათი თვით თრიალეთში; ამ ჩკუფში მოხატულობა სრულიად ერთგვაროვანია, მაშინ როდესაც II ჩკუფში ორნამენტული სახეები მეტ-ნაკლებად განირჩევა ერთმანეთისაგან. თუმცა, III ჩკუფის სტილს უფრო საწყისები მხოლოდ II ჩკუფში აქვს (ტალღურხაზებითი შერაბული ორნამენტი). ამგვარად, ჩვენ ამ შემთხვევაში ისეთივე სურათი გვაქვს, როგორც თრიალეთური ვარიანტის ბუნქტირიანი ტეფრული ორნამენტის მხრივ. თუ II და III ჩკუფის ძეგლების აქ წარმოდგენილი ქრონოლოგიური რიგი დადასტურდება, III ჩკუფის მოხატულობის სტილის წარმომავლობის საკითხი ამიერკავკასიის მასშტა-

ბით თრიალეთის სასარგებლოდ უნდა გადაწყვედა. ყველა დანარჩენი ადრეული ქვეყნი, თუმცა ისინი ისევე დამოუკიდებელ სახეობებს ქმნიან, როგორც თრიალეთის II ქვეყნის მონახტული კერამიკა, მაგრამ III ქვეყნთან ასეთივე უშუალო კავშირი არა აქვთ. ყოველივე ეს არ ნიშნავს იმას, რომ თრიალეთის მონახტულმა კერამიკამ, ისე როგორც ამირკავკასიისამ, გარედან ყოველგვარი ზიჯის გარეშე იწყო ჩასახვა-განვითარება. როგორც ჩანს, უფრო სწორია მოსახლეობები (ეგრძოდ. თრიალეთის მიმართ), რომლებიც სხვადასხვა გარეშე გავლენას ვარაუდობენ. ელამურ-ირანულმა მონახტულმა კერამიკამ (ძვ. წ. IV—III ათასწლ.), რომელსაც ზნორად მიიპარავენ ამირკავკასიის მონახტული კერამიკის საპარალელოდ, ძვ. წ. III — II ათასწლეულებში დიდი გავლენა მოახდინა მახლობელ აღმოსავლეთზე. და ამ გავლენის კვალი ამირკავკასიის კერამიკასაც უნდა აეახსა. მაგრამ ისმის საკითხი თუ რამდენად უშუალოა ეს გავლენა. თ. ბარტონ ბრაუნი ვერობს, რომ თრიალეთისა და გვიო-თეფეს D ჰეჩროდის მონახტული ჭურჭლების ორნამენტულ სახეებს (მათ შორის იგი საერთო ელემენტებს პოულობს) ირანულ კერამიკასთან საერთო არაფერი აქვთ. იგი მსგავსებას ხედავს ფრინველთა გამოსახულებების მიხედვით, მაგრამ თვლის, რომ სულ II-ის სტილის კერამიკაზე ეს ფრინველები სხვაგვარადაა შესრულებული⁶⁵⁹. ეს შეხედულება ძირითადად შეიძლება ვაიზობარით. ე. წ. ელამური II სტილის კერამიკასთან თრიალეთის მონახტული კერამიკის კავშირი მეტად ზოგადი ჩანს. ელამურ I სტილის იგი უფრო დამორბეულია. II სტილიდან, იშვიათ შემთხვევაში, ზოგადი მსგავსება თრიალეთური ორნამენტის საერთოდ შეიძლება აღინიშნოს ორნამენტულ სქემის მიხედვით (ელამური სტილის ჭურჭელზე ფრინველი სარტყელი ხაზოვანი კუთხეებით)⁶⁶⁰, ხოლო თრიალეთურის ზოგადდ მსგავსი ორნამენტული ელემენტებია: ჭვარი, სვასტოკა⁶⁶¹ (სულა I-ის კერამიკა და უფრო ადრეული), ანდა ტალღური ხაზები⁶⁶², ჰარაქული გამოსახულება⁶⁶³, წყვილი ფრინველი (თრიალეთში „წიფილითურთა“)⁶⁶⁴ ან წყლის ფრინველი საერთოდ⁶⁶⁵ (სულა II-ის კერამიკა). სამხრეთკავკასიური კერამიკული მონახტულობის მსგავსება ელამურ I სტილთან შეიმჩნევა ორმაგი სამკუთხედებისა და ბადების მეტაპური განაწილების მიხედვით⁶⁶⁶.

ხოლო მის მსგავსებას ზოგიერთი ელემენტის მიხედვით (რომებიც, სამკუთხედები, და სხვა) ვამჩნევთ ნინევის V ფენის სახეებთან (III ათასწლ.)⁶⁶⁷ და ქველდებ ნასრის კერამიკის მონახტულობასთან (მეტაპური და სხვ.)⁶⁶⁸.

ამ ელემენტებიდან ზოგიერთი, მაგ., ტალღური ხაზები, ფართოდაა გავრცელებული უფრო გვიანი პერიოდის ურამისპირეების ჩრდ. მესოპოტამიისა და სირია-კაბადოკიის კერამიკულ ქვეყნებშიც, რომელთა ელამური და ირანული წარმომავლობა ახლა უფრო საეჭვოდაა მიჩნეული. ამ ქვეყნებთან თრიალეთისა და საერთოდ სამხრეთამიერკავკასიურ მონახტულ კერამიკის ორნამენტული ელემენტების (ზოგჯერ სახეების) მიხედვით უფრო მეტი მსგავსება აქვს (ჭურჭლის ფორმები უმთავრესად განსხვავებულია). წყვილი ფრინველის მრტირი ფართოდაა ცნობილი საკმაოდ გვიანდელ კულტურებშიც, მაგ., როგორცაა გეომეტრიული ხანის საბერძნეთისა და ჩრდ. იტალიის ელანოვას კულტურები⁶⁶⁹. მაგრამ ამ მხრივ თითოეულ ელემენტსა და პერიოდს თავისი სტილი ახსითებს. ძვ. წ. II ათასწლ. შუა ხანის ირანულ მონახტულ ჭურჭლებზე (თეფე გიანი) ეს გამოსახულება სრულიად განსხვავდება ადრეულისაგან⁶⁷⁰. მიივთ იქამის სვასტოკაზე, ჭვარზე⁶⁷¹ და სხვაეულივე და გავრცელებულ სხვა სიმბოლოებზე.

ურამის ოლქში გვიო-თეფეზე, მონახტულ კერამიკაში დიდი ქრონოლოგიური წყვეტლის შემდეგ, რომელიც K და G პერიოდებს ემთხვევა („მტკეპარ-არქისისა“ და მომუდური საფეხური), ჩნდება სხვადასხვა ფორმის ნათელზედაპირიანი პოლიქრომიული მონახტული ჭურჭლები. მათი ერთერთი ორნამენტული მოტივია თრიალეთურის (II და III ქვეყნი) მსგავსი წყვილი ფრინველი (შეად. ტაბ. 17, 42; 19, 8), თრიალეთურის (II ქვეყნი) მსგავსავე ზოგიერთ ორნამენტულ ელემენტთან შერწყეული (წყვილი სამკუთხედების რიგი და ჰარაქი — შეად. ტაბ. 17, 26, 35, 37, 42). ერთერთ ძირითად ორნამენტულ მოტივს წარმოადგენს ტალღურხაზებიანი გრძელი სამკუთხა შეერონები, რომლებიც დაახლოებით თრიალეთის პითოსებისა და ჰიდრიების ტიპის ჭურჭლებზეა დატანილი⁶⁷². ამ სახეზე უფრო შეესატყვისება თრიალეთის I ქვეყნის შეერონული ორნამენტი, რომელშიც მოგვრძო შეერონები ასევე ვიწროა და ჰორიზონტალური ტალღური ხაზებითაა შეხვეული (ტაბ. 17,

26, 35). III ჯგუფში ფართო სამკუთხა შვერონებში მხოლოდ შეველი ტალღური ხაზებია. II ჯგუფის კერამიკის ამ თავისებურებას გამოხატავს ევგვიტის პრედინასტრიკის ხანის ნათელფონიანი ჭურჭლების ორნამენტები — ვიწრო შვერონისებური შეველი „პანელები“ ტალღური ხაზებით⁶⁷². საერთოდ პორიზონტალური ტალღური სახეები სწორადაა სხვა ადრეულ კერამიკულ ჯგუფებშიც. გვიო თეფის დაბალტანიან ბაღისებურ ჭურჭლებზე ხშირად შვერონს ტალღური ხაზებით შევსებული ფართო ფესტონი ცვლის⁶⁷⁴. ზოგჯერ კი ფესტონს ამ შვერონს ასეთავე ჭურჭელზე შემოუყვება ტალღური ხაზით შევსებული ვიწრო ლენტ⁶⁷⁵, როგორც ეს თრიალეთის III ჯგუფის ჭურჭლებზე და მათ მსგავს ამიერკავკასიურ მოხატულ კერამიკაზე ჩვეულებრივ შვერონებს ახასიათებს (ტაბ. 19, 8, 20). მთლიან ხორნამენტიცა თრიალეთურთან შედარებით ადრეულია, ნაკლებად განვითარებულია და უფრო ღარიბია ელემენტებით.

ასეთსავე მრტირებს ვხვდებით ჩვენ ე. წ. კაპადოკიურ კერამიკაზე, რომელიც ცენტრ. ანატოლიდანაა ცნობილი (ქიულ-თეფე, ალიზარი). იგი, ისე როგორც გვიო-თეფეს მოხატული კერამიკა, ერთგვარი ქრონოლოგიური წყვეტილის შემდეგ (მოხატული კერამიკის იშვიათობის შემდეგ) შემოდის ხმარებაში დაახლოებით იმავე პერიოდში — ადრებრინჯაოს ხანის დასასრულს. აქ გამოირჩევა როგორც მონოქრომიული წითელანგობიანი და ნათელფონიანი, ისე პოლიქრომიული და მათ შორის მოთეთრო-კრემისფერპანელიანი მომცრო ჭურჭლები⁶⁷⁶. ხშირად ისინი მოხატულია ტალღური ხაზებით და შვერონისებური ხაზოვანი სახეებით. ხოლო ხშირია ირიბი ლენტრი, რომელშიც ზიგზაგო თუ ტალღური ხაზია ჩაახლული და რომელიც მომცრო შვერონის ნაწილს შეადგენს (დაახლოებით გვიო-თეფეს სახეების მსგავსად). მაგრამ საერთოდ ეს ორნამენტაცა უფრო რთული და უფრო დამუშავებულია ვიდრე გვიო-თეფისი. მასში არსებობს სხვა მრავალი ელემენტიც (ორმაგი და ბადისებური სამკუთხედები, სამკუთხედების მჭკრივები, რომები, მეტრაპები და სხვ.). შვერონული ორნამენტი, რომელშიც ჩართულია ცვსტეკა, გეხვდება ქიულ-თეფეს ხელაღისებურ ჭურჭლებზე⁶⁷⁷ (ზოგადად შეად. ტაბ. 19, 20). ტიპურ მოგრიძო სამკუთხა შვერონებს (შვეული ხაზებით შევსებულს) მოხატულ ორნამენტში ვამჩნევთ ალიზარის

ზოგიერთ ფრაგმენტზე, რომლებიც „კაპადოკიურ“ კერამიკას ცოტათი უსწრებენ წინ (ე. წ. გარდამა-მავალი პერიოდი⁶⁷⁸).

არსებობს მოსაზრებები, რომელთა მიხედვით „კაპადოკიურ“ კერამიკა ორნამენტის მხრივ კავშირშია ჩრდ. მესოპოტამიის (ე. წ. ქაბურის კერამიკის ადრეული პერიოდი — ძვ. წ. II ათასწ. I ნახევარი), კილიკიის, სირიისა და პალესტინის კერამიკათან⁶⁷⁹. მაგრამ კაპადოკიურ ორნამენტის ის ელემენტები რომლებიც ჩვენ თრიალეთთან და გვიო-თეფესთან დაკავშირებით დავასახელებთ, ამ კერამიკულ ჯგუფებში არ ჩანს და უმნიშვნელოა. ასევე, მხოლოდ „კაპადოკიურ“ და ამიერკავკასიურ ადრეულ მოხატულ კერამიკას (ტაზაკენი, ნორბაიაზეთი) აკავშირებს ამ ხანაში კაუქისებური სპირალი, რომელიც ორივესთვის ძალზე პოპულარულია. ცნობილია, რომ ამიერკავკასიის კერამიკის ჯგუფები, პირველ რიგში სწორად და სპირალური ორნამენტის საშუალებით თარიღდებიან „კაპადოკიურ“ კერამიკასთან შედარების ფხიზე. თავის მხრივ კი ანატოლიაში ეს სპირალი გზიგიული ტრამის მიერ მაკელნიიდან შემოტანილად ითვლება (პ. ფრანკფორტი)⁶⁸⁰.

აღსანიშნავია, რომ მოგრიძო შვერონული სახეები ირანის მოხატულ ორნამენტში მხოლოდ II ათასწლეულის მეორე ნახევარში ჩნდება (ელამური კერამიკის ზოგიერთი იშვიათი ნიმუშის გამოკლებით⁶⁸¹). ამ დროს იგი აქ ცნობილია თეფე გიანზე⁶⁸² და თეფე სიალის B საპაროვანზე⁶⁸³, ე. წ. უფრო გვიან ვიდრე ანატოლიისა და კავკასიის ნიმუშებზე, ხოლო ამ უკანასკნელთა წყაროს ერთი მხრივ ალბათ ქმნიდა მსგავსი მოტივები წინაურ ხანის მონოქრომიული ჭურჭლების გრავირებულ ორნამენტში; თრიალეთში ასეთია, მაგალითად, ადრებრინჯაოს ტიპის ორნამენტი (იხ. ზემოთ); ცენტრ. ანატოლიაში ეს იქნება „ხალკოლოთური“ ტიპის (ალაჯა)⁶⁸⁴, აპლოლიბელის ტიპის ორნამენტი⁶⁸⁵ და სხვა. მეორე მხრივ კი, აღნიშნული მოხატული მოტივები შეიძლება საზრდობადა შვერონული სახეების ადრეული ტრადიციით სამხრეთ ანატოლიისა და საბერძნეთ-ბალკანეთის მოხატულ კერამიკაში. მესანიშნო ხალკოლოთურ სხვადასხვა ეფენაში ბევრია კრემისფერი, მოწითალო და სხვაგვარად ანგობირებული, მოზრდილი შვერონებით მოხატული ჭურჭლები და შეპირალია ჭურჭელი სხვადასხვა გრავირებული შვერონებით. როგორც

ქ. გარსტანგი აღნიშნავს, ხალკოლოთური ხანის დასასრულს აქ ერთი და იგივე შვედონული სახეები მეორდება მოხატულ კურკელზე და შავპრიალა კურკელის გრავირებულ ორნამენტზე⁶⁸⁸. ქიულ-თეფეს ზემოაღნიშნულ მოხატულ კურკელზე შვედონული ორნამენტი იგივეა, რაც თესალიის შვედონოლოთური ხანით, IV ათასწ. დასასრულით დათარიღებული კერამიკის ერთ-ერთი ორნამენტი. ეს უკანასკნელი წითელ ფონზეა შერჩეული და წარმოადგენს პარალელური ხაზებით შედგენილი ფართო ლენტების შევრონებს წვერთან მიერთებული პატარა სამკუთხედებით⁶⁸⁷. ეს კერამიკა ხერონეაში (ფოკია) „ნეოლოთურ“ ყველა ფენაში დიდი რაოდენობითაა აღმოჩენილი⁶⁸⁸. მას, ისევე როგორც ანატოლიურ (ქიულ-თეფეს) აღნიშნულ ორნამენტს, საკმაოდ საეულისხმო მსგავსება აქვს თრიალეთის ორნამენტის ფართო სამკუთხა შევრონეებთან. თრიალეთის დიდ კურკელზე შევრონები მსგავსივე ვანლაგებითაა დატანილი და ბოლოებზე გეომეტრიული მცირე ფიგურები აქვთ „ჩამოკიდებული“ (სამკუთხედების ნაცვალად წრებები). სხვა კურკელზე საბერძნეთის იმავე მასალებიდან ვამჩნევთ კურკელის ცილინდრულ ყელზე დატანილ შვეულ ტალღურ ხაზებს⁶⁸⁹, როგორც ეს ჩვენს კურკელზეა (ტაბ. 10, 20). უფრო მოსახერხებელია აქვე მოვიხსენიოთ სხვა ადრეული პარალელები, თუმცა უფრო ზოგადი ხასიათის, მაგრამ შესაძლებელია, საერთოდ თრიალეთური და ამიერკავკასიური შვედონული ორნამენტის საწყისებთან დაკავშირებული.

ხაზოვანი შევრონების მოტივი, როგორც მოხატულ, ისე გრავირებულ ორნამენტში განსაკუთრებით გავრცელებულია სამხრეთ და სამხრ. დასავლეთ ანატოლიაში. აქ არა მარტო მესობოტამიასთან ჩანს კულტურული ურთიერთობა, არამედ ეგეოსიდან და ბალკანეთის მხრიდანაც გარკვეულ ადრეულ გავლენებს თუ მიგრაციებს ვარაუდობენ⁶⁹⁰, თუმცა მრავალი საკითხი, კერძოდ დასავლეთ ქვეყნებთან ურთიერთობისა, ჯერ კიდევ გაუდარკველია⁶⁹¹. მაგრამ შვედონული ორნამენტის ადგილობრივი ტრადიცია ჩანს. ამის სათლესტრაციაო მასალა ვვაძლევს: სხვადასხვა ტიპის კერამიკა კან პასანის (ყარამანანა) შუა ხალკოლოთური ფენებიდან, სქელი კრემისფერი და ხორცისფერი ხს(ჩ) ანგობითა და შავი მოხატულობით⁶⁹²; ბერჩესლოანის მოყავისფრო პრიალა კურკელი მო-

თეთრი მოხატულობით, გვიანი ხალკოლოთური ხანისა (IV—III ათასწ. მიწა)⁶⁹³ და შავპრიალა და რუხი კურკელები თეთრი ინკრუსტაციით ადრეულ ბრინჯაოს მე-2 პერიოდისა (III ათასწ. მეორე ნახევარი)⁶⁹⁴; კონიის ეელის შვეფითელ და ნათელ ზედპირიანი გაპრიალებული (ან გლევი) თეთრად მოხატული, გრავირებული, ინკრუსტირებული, ღარებანი თუ პრიალახაზებითაა კერამიკა⁶⁹⁵ ადრე-ბრინჯაოს ხანისა (საწყისი თარიღი — III ათასწ. პირველი მეოთხედი)⁶⁹⁶; მერსინის კერამიკა სასველით ასეთივე (პარალელური ხაზებით შედგენილი) შვედონული ორნამენტით, რომელიც (ორნამენტი) იქ ნეოლოთის დასასრულს (XXVI—XXV ფენები) იწყებს ჩასახვას⁶⁹⁷ (პარალელური პორიზონტალური ზოგზავები, რომელთაც „შვედონების პროტოტიპად“ მიიჩნევენ⁶⁹⁸), ხოლო შედგენში უწყვეტად ვითარდება. ეს შემდგომი საფეხრები მერსინში კარგადაა წარმოდგენილი: „პროტოხალკოლოთურ“ XXIV ფენაში (წითელად ყავისფერზედაპირიანი⁶⁹⁹, კრემისფერი, ხორცისფერი და ვარდისფერანობიანი მოხატული კურკელები⁷⁰⁰, შავი და რუხი პრიალა კურკელები ხაზოვანი და წერტილოვანი გრავირებული ორნამენტით, ხშირად თეთრად ინკრუსტირებული⁷⁰¹); ადრეულ ხალკოლოთურ XXIII—XX ფენებში (კრემისფერზედაპირიანი მოხატული⁷⁰² და გრავირებული კერამიკა)⁷⁰³; გვიანხალკოლოთურ XIX—XII ფენებში (ასეთივე სახეები, რომლებიც ხალაფისა და შემდგომ ობიდის ტიპის ორნამენტთან თანაბრებულნი⁷⁰⁴, ადრებრინჯაოს პერიოდში (III ათასწ.) (თეთრად მოხატული შავპრიალა კერამიკა)⁷⁰⁵. ზემოხსენებული ტიპის შვედონულ სახეებს (პარალელური ხაზების კუთხეებს თუ „სამკუთხედებს“), გრავირებულსა და მოხატულს, ზოგჯერ ვამჩნევთ ანალოგიურ „ხალკოლოთის“ დასასრულს (III ათასწ. შუა ხანა)⁷⁰⁶ და მომდევნო „სპილენძის ხანაში“⁷⁰⁷.

თეთრად მოხატული პრიალა კერამიკა ადრე-ბრინჯაოს ხანაში ფართოდაა გავრცელებული სამხრეთ, ცენტრალურ და ჩრდ.-დასავლეთ ანატოლიაში, ჩრდ. აღმოსავლეთ საბერძნეთსა და მაკედონიაში⁷⁰⁸. საერთოდ მიიჩნევენ, რომ ეს ორნამენტი და თეთრი ინკრუსტაციის ტექნიკა ერთი და იმავე იდგის გადმოცემის სხვადასხვა საშუალებათა. თუმცა ქ. მელაარტი უარყოფს ამას. იგი თვლის, რომ თეთრი მოხატულობა წარმოადგენდა ინკრუს-

ტაციის უფრო მაღალი ტექნიკის იმიტაციას⁷⁰⁹. ანატოლიურ ამ კერამიკაში მრავლადაა ქამსებური და ბადიისებური ფორმის ვარდისფერ-და წითელ-წაგომიანი პურქელი ხაზოვანი მოზრდილი ნახევარწრიული ფესტონებით ამ მოკლე სამკუთხა შერონებით⁷¹⁰. ფორმისა და ორნამენტული შერტივის მიხედვით დახლოებით შესატყვისი კერამიკა წარმოადგენილა გეომი-თევზებზე, რომელზეც ჩვენ ზემოთ მიუთითეთ.

განსაკუთრებით საინტერესოა ადრებრინჯაოს ხანის დასაწყისიდან მოყოლებული სამხრეთ ანატოლიაში (კლიკიასა და კინიის ველზე) კარგად ცნობილი ე. წ. მონატული თხელკედლიანი ლითონისებური პურქლები (Painted thin metallic ware).⁷¹¹ მონატულობა (ნათელ და ზოგჯერ მუქ ზედაპირზე) ჩვეულებრივად მარტივია — ზოლი ჰორის გაყოლებით და წერტილები ყელისა და მხრის შეგრძობაზე (ლითონის მანქვლების იმიტაციად მიჩნეული), ხოლო თიხა—ძალზე კარგად გამოწყვარია. ამ პურქელთა ფორმების მრავალ თავისებურებასთან საკვირველ მსგავსებას იჩენს თრიალეთის ადრეული ყორღანული კერამიკა (მომცრო და ზოგიერთი მოზრდილი პურქელი). ეს ნიშნებია: მკვეთრი გადასვლები პურქლის ნაწილების შეგრძობაზე (ტაბ. 8, 1), მომაღლო ყელის შუა ნაწილის თხელი ოდნავ გამომზრტულობა ამავე ტიპის პურქლებზე (ტაბ. 8, 3; 9, 10), მხრისკენ თანდათან გაფართოებული მაღალი ყელი (ტაბ. 8, 8; 10, 4), დაბალი ცილინდრული ყელი და ვადაუშვლო მკვეთრად მოჭრილი პირი (ტაბ. 10, 5; 20, 16, 27), წერტილები მხრისა და ყელის შეერთებაზე (თრიალეთში ქვეული — ტაბ. 11, 2; 12, 1). ზოგჯერ ზუსტად მსგავსპროფილიან პურქლებზე (ტაბ. 12, 1) და სხვა.

„მტკვარ-არაქისი“ კერამიკაში, როგორც ვიცით, შევრონული ორნამენტის ჩანასახებია. შემდეგში კერამიკული ორნამენტაცია ამ მხრივ უფრო უხლოვდება უძველეს ტრადიციებს, რომელთა მოქმედების სფერო ჩვენ ზოგადად და არასრულად საორიენტაციოდ მოგვხაზეთ. შუაბრინჯაოს ხანაში კერამიკოს-მხატვრებმა თრიალეთში საკუთარი და თავისებური სტილი შექმნეს. მაგარა მათ წარმატებით აითვისეს თავისი დროის მიღწევები, თავისებურად გადაამუშავეს სხვადასხვა წარმომავლობის მქონე ელემენტები. თითქოს ექვს გარეშე S-ის მაკვარი ვადაბმული სპირალის ეგოლისური

წარმომავლობა (ტაბ. 17, 26), რადგან ამ დროს კერამიკაში მისი სპონტანურად და სრულიად უპრეცედენტოდ წარმოქმნა ძნელად დასაშვებია. ამ მონატულეობით ურთიერთობაზე უნდა მიუთითებდეს სხვა ელემენტები კერამიკულ მონატულობაში, როგორცაა, მაგალითად, მოზრდილი დისკოს გამოსახულება (ტაბ. 18, 18). იგი კარგადაა ცნობილი კახეთის შუამინოსურ I პერიოდში (ქურქლები ანაბისის სამარხებიდან) და, როგორც ა. ევანსი აღწერს, სპირალი სხვა ორნამენტული სახეებისაგან იზოლირებულად არის დატანილი⁷¹², როგორც თრიალეთის ქურქელზეა. თავისებური ანაბრის—წრელებითა და სხვა ელემენტებით შევსებული „ტალღური ფრიზის“ მტივი განსაკუთრებით გავრცელებული ჩანს გვიანმინოსურ ორნამენტში⁷¹³ (შეიღ. ტაბ. 24, 23). შესაძლებელია ევანსის და ორნამენტის და ორნამენტს საერთო წინაპრები აკვშირებდეს, მაგალითად, ტრიპოლის ტიპის სიმბოლური ორნამენტის ტიპისა⁷¹⁴. ამ უკანასკნელთან დამაკავშირებელ სხვა ფორმალურ ნიშნებს თრიალეთსა და ამიერკავკასიაში მრავლად ვამჩნევთ. კერძოდ, ესაა თავისებური ფართოფუძიანი ვოლუტები (ტაბ. 24, 13). მიუხედავად ამისა, აღნიშნული ხასიათის ყველა მსგავსება ცალკეულ ელემენტებს შეეხება. თრიალეთის ჭავჭავების რა თხელი დეტალებია ან უნდა მივიღოთ, შუაბრინჯაოს ხანის მონატული კერამიკა, მისი ტექნიკური და მხატვრული დონე საწყის საფეხურზედაც უაღრესად მაღალია. მაგრამ მხრივ, მისი ძირითადი თავისებურებები ადგილობრივ სტილზე მიუთითებენ. ვერ ვიგარაუდებთ, რომ ეს კერამიკა მთლიანად მიჯრაციის შედეგი იყოს. მართალია, იგი ყორღანული კულტურის დასაწყისიდან არ ჩანს, მაგრამ ყორღანულ შავ კერამიკასთანაცაა დაკავშირებული (ქურქლის ფორმები, შევრონული ორნამენტი ზოგადად) და მის გარკვეულ საფეხურზე ჩნდება, რომელზედაც შავ კერამიკაში და საერთოდ ყორღანულ კულტურაში მკვეთრი ცვლილება არ არის. ამგვარად, რჩება ვარაუდი, რომ უფრო ადრეული საფეხურები ამ კერამიკისა შესაძლებელია გამოვლენილ იქნას. საერთოდაც, ყორღანული კულტურის განვითარებას ჩვენ აბსოლუტურად უწყვეტი კამპული ხაზით ვერ წარმოვიდგენთ, არამედ მტრნაკლები სისრულით ადვადგენთ. შეიძლება საძებნი იყოს თრიალეთური მონატული კერამიკის უშუალო წინამძღვრები თრიალეთის გარეთაც, რომელთა

სახით მასთან უფრო მეტი მსგავსების მქონე ელემენტები აღმოჩნდება, ვიდრე გეოი-თეფეს D პერიოდის კერამიკაში და ე. წ. კაპადოკიურ კერამიკაშია. თვით ამ ჯგუფების გენეზისი ჯერჯერობით გარკვეული არ არის. გეოი-თეფე პოლიტიკოლოგიური კერამიკის გაჩენა, თ. ბარტონ ბრაუნის მიხედვით ახალი ხალხის მოსვლას უკავშირდება⁷¹⁵, რომელმაც შემდეგ პოლიტიკოლოგი (ლია ფონზე შავად და წითლად მოხატული) გეომეტრიული სახეობიანი კერამიკა და სხვა ელემენტები ფართოდ გავრცელა წინა აზიაში⁷¹⁶. ბარტონ-ბრაუნს ამ ხალხის სადღობოდა გარკვეული არა აქვს. ბოლო დროს გამოხატულ ნაშრომში იგი ვარაუდობს რომ ელემენტების თუ „პროტოკულტების“ წინაპარი ხალხი ე. წ. 2000 წელს კავკასიიდან უკვე მოძრაობდა სამხრეთით ეგვიპტისაკენ და დასავლეთით ეგვიპტის ქვეყნებისაკენ, თუმცა ეს არ ნიშნავს, რომ ამ მოძრაობის დამოსავალი წერტილი კავკასიაში იყოს⁷¹⁷.

კაპადოკიური კერამიკის აღმოსავლური წარმომავლობა (ჩრდ. ირანიდან, გეოი-თეფედან) ზოგიერთის მიერ უარყოფილია ერთი მხრივ იმის გამო, რომ ჩრ. მესოპოტამიის (და პალესტინის) მოხატული კერამიკა ქრონოლოგიური წყვეტების შემდეგ უფრო გვიან შემოდის ხმარებაში, ვიდრე კაპადოკიური და ჩრ. სირიული — არა უადრეს II ათასწლეულისა. მეორე მხრივ, ეს უარყოფა ეყრდნობა იმას, რომ კაპადოკიური კერამიკის მსგავსი და ნაკლებად სრულყოფილი გეოი თეფეს მოხატული კერამიკა მისი თანადროულია, მაშინ როდესაც პროტოტიპი უფრო ადრეული უნდა იყოს⁷¹⁸.

კონკრეტული აბსოლუტური თარიღის მისაღებად მეტი მონაცემები გვაქვს თრიალეთის წითელფონიანი კერამიკისათვის. ეს კერამიკა III ჯგუფის ძეგლებიდანაა ცნობილი. ამავე კომპლექსებში შედის აგრეთვე ბრინჯაოს სხვადასხვა ტიპის იარაღები, რომლებშიც შედარებით კარგავს თარიღდება.

6. ბრინჯაოს ნაპოთოვაპი

ბ. კუფტინის მიერ გათხრილი I ჯგუფის ყორღანებიდან ცნობილია ბრინჯაოს ერთადერთი იარაღი. ესაა XVIII უორმოო ყორღანში ნაპოვნი შესანიშნავად პატივრიცხვით მოძებრილი ფოთლისებური სატევარი თუ დანა. იგი თითქმის ბრტყელია,

პირზე ოდნავ შესამჩნევი წიბური გასდევს და ძალზე ფართო გახვრეტლი ყუნწი აქვს (ტაბ. 25, 28). შეიძლება ხაზი გავსკის ბრინჯაოს მხრივ ამ ყორღანების საოკარ სიღარიბეს, თუ ამას სამარხისა გაცარკეულით არ ავსენით. მაგრამ ასეთი დასკვნისათვის საფუძველი ყოველთვის არ გვაქვს. ამ მხრივ საქმარისია გავიხსენოთ ოქროდობობა და სხვა სახის ინვენტარი მებტად მდიდარი „უბრინჯაო“ და „უიარაღო“ VIII ყორღანში.

აღნიშნული იარაღი ბ. კუფტინის მიერ ყორღანებში მოპოვებულ საბრძოლო იარაღების დასახელებაში გამოტოვებულია⁷¹⁹, მაგრამ საერთოდ მისხეივბული და რეკონსტრუირებულია, რაგორც ყორღანის ყრილის ქვეშ აღმოჩენილი; ბ. კუფტინის გამოქვეყნებაში იგი ილუსტრირებულია შუაბრინჯაოს ხანის მასალათა შორის და სატევრისპირად იწოდება⁷²⁰.

მებტ-ნაკლები მსგავსების მქონე სხვა ნიმუშები—პატარა დანისპირები—ცნობილია სამთავროს გვიანბრინჯაოს ხანის № 336 ორმოსამარხიდან და 243 ყორღანული საბრინჯაოს⁷²¹, რომელიც შუაბრინჯაოს ხანის შუა პერიოდისა უნდა იყოს (იხ. ქვემოთ), აგრეთვე — შუაბრინჯაოს ხანის ქვასათაბლის № 8 სამარხიდან (1452 წ.)⁷²² და სევანის ტაბის სანაპიროდან (უკომპლექსო)⁷²³. ამავე ტიპის იარაღი ცნობილია ქარელის რაიონის სოფ. დიდი ახალსოფლიდან (შიდა ქართლი)⁷²⁴. აქ, შემთხვევითი აღმოჩენის ადგილისა და პირობების გამოარკვევისას, არქეოლოგ სპეციალისტებმა ო. ჯაფარიძემ და ტ. ჩუბინიშვილმა მიიღეს ცნობა, რომ აღნიშნული იარაღი ნაპოვნი იყო იმ ადგილას, სადაც მათ „ენეოლითური“ ფენა დაადგინეს. მაგრამ, თვლიდნენ რა ამ იარაღს უფრო გვიანდელ, შუაბრინჯაოს ხანისათვის დამახასიათებელ ტიპად, ანტროპიბი თავს იკავებდნენ აღნიშნულ ფენასთან მისი დაკავშირებისაკენ⁷²⁵. მოყვანილობით ძალიან მსგავსია XVIII ყორღანის იარაღისა აგრეთვე 1966 წ. შუალევერის № 4 ყორღანში აღმოჩენილი ნიმუში, მხოლოდ უნახვრეტო ყუნწიანი, რომელიც ტიპურად ბრინჯაოს ხანის ყორღანულ კერამიკულ კომპლექსთანაა დაკავშირებული (საქ. სახ. მეზ. ინვ. 18—969/36).

ალსანიშნავია ამ იარაღის საერთო არქაული იერი. აგრეთვე ალსანიშნავია, რომ XVIII ყორღანის იარაღი დაახლოებით თანადროულია საქმოდ მსგავს, მაგრამ უადრესად არქაულ და პრიმიტიულ,

თუმცა უნდა ვახსენებთ იარაღის საბილ ახას № 1 კამერაიანი ყორღანდანი⁷²⁶ (ო. ჭაფარიძის გათხრები). ყორღანის მიხედვით ეს ყორღანი პირველი ჭაფურის პერიოდით განისაზღვრება (იხ. ზემოთ 33-47).

საბილ ახას № 1 ყორღანს კი ადრეული ზეპიროდით (II ათასწლეულის საწყისი ხანით) ათარიღებს მასში აღმოჩენილი ბრინჯაოს სხვა ნივთები — სამკურთხევლო ნიშნის მქონე საკინძი მკურთხეველი ღეროები და თავზე ნახევრით, და მსხვილი მეთულის ბოლოგაგასნილი სამაჯური ცრურგზების მაგვარად წვრილი ხაზით გრავირებული, ერთ ბოლოზე განივი ქლებით⁷²⁷. ეს ნივთები ყორღანების კულტურაში ჭარბობით უნიკალური ჩანს. მაგრამ მათ პარალელურად შეიძლება ჩავთვალოთ მეციღობო (პალესტინა) აღმოჩენილი ბრინჯაოს საკინძი (რომელიც ძვ. წ. 2300—2100 წლებს განეკუთვნება⁷²⁸), და ბიზოსისად (ლიბანი) ცნობილი ოქროს სამაჯური, რომელიც ძვ. წ. 1900—1750 წლებით თარიღდება⁷²⁹. ბიზოსის სამაჯური, როგორც ჩანს, მეტის სიზუსტით ახდენს ტრაია II-ის „გრეხილდერიანი“ ოქროს სამაჯურების იმიტირებას რომლებიც განთქმულ „პრიაიმოსის განაში“ შედიან (განძი A)⁷³⁰. თრიალეთის სამაჯურის დეტალი—ერთ ბოლოზე შემოქცეული ხაზები შეინიშნება აგრეთვე ე. წ. ლიბანის განძის (ბიზოსის) ოქროს სამაჯურზე (ძვ. წ. 1840—1770 წწ. ამენემეტ III-ის ხანა)⁷³¹.

ზემოაღნიშნული საკინძების აშკარა ვენტური კავშირი შეიმჩნევა ადრეულ ხანაში ფართოდ გავრცელებულ ძვლის თევზაგრებილი ნიშნისებურ საკინძებთან (მაგ., ჩრ. სირიიდან, ანატოლიიდან, თევზ მისარიდან და ევროპიდან⁷³²), მათთან ერთად ასევე ფართოდ გავრცელებული ჩანს ძვლის საკინძის მეორე ტიპი — IX ყორღანის (I ჭაფურ) ვერცხლის საკინძის (ტაბ. 21, 14) ანალოგიური ან პაროტიპული ფორმის საკინძები⁷³³. IX ყორღანის საკინძი ვეკონებს აგრეთვე ძვლის საკინძს ქვატხელას B ფენიდან⁷³⁴, ხოლო საბილ ახას ბრინჯაოს საკინძი — სამეფო კლდეში აღმოჩენილ ძვლის საკინძს⁷³⁵.

II ჭაფურის ყორღანებიდან ცნობილია ლიპონის რამდენიმე იარაღი. ესაა სავანგებოლ ნაკეთები ვერცხლის სატევარი XVII ყორღანიდან (ტაბ. 24, 4; 38, 19), ასეთივე ხასიათის და მისივე მსგავ-

სი ბრინჯაოს სატევარი XXIX ყორღანიდან (ტაბ. 20, 14; 38, 14) და კიდევ ორიოდ საკმაოდ კარგი ნაკეთობის ბრინჯაოს სატევარი ო. ჭაფარიძის მიერ შესწავლილი საბილ-ახასის № 5 ყორღანიდან (1958 წ.)⁷³⁶ და ზურტაქეტის № 3 ყორღანიდან (1961 წ.)⁷³⁷ (ტაბ. 33, 15, 17). ამ ნაკეთობებს ანალოგიები კავკასიაში ჭარბობით არ მოეძებნება, თუ არ ჩავთვლით ჩრ. კავკასიურ ორ მოგებულ სატევარს კუმბურთიდან ჩრდ. ოსეთში⁷³⁸, რომლებიც ძვ. წ. II ათასწლ. მეორე ნახევრით თარიღდება და წარმოადგენენ ზურტაქეტის სატევრის ტიპის უხეშ მინაბას. ამის საწინააღმდეგო სურათი ჩანს მეციღობოს სატევრისა (პალესტინა ძვ. წ. 2000—1600 წწ.)⁷³⁹ და ზურტაქეტის სატევრის შედარებისას (ტაბ. 33, 16); მეციღობოს სატევრის განსხვავებული დეტალის მიხედვით (ნახვრეტები მხრებზე), მათ შორის ახლო მსგავსებაა (ფორმა, რომელიც განივი კეები, მხრისა და უნდასის შემოკრებილი წიბურები). დაახლოებით იგივე შეიძლება ითქვას საბილ-ახას ყორღანისა (ტაბ. 33, 17) და ბიზოსის (2100—1900 წწ.)⁷⁴⁰ სატევარისა საერთო ფორმის მსგავსებაზე; აგრეთვე XVII ყორღანის ვერცხლის სატევრისა (ტაბ. 33, 19) და იერიზოს (პალესტინა) სატევრის (ძვ. წ. 1900—1700, 1650 წწ.)⁷⁴¹ მსგავსებაზე (ტაბ. 33, 20). მაგრამ უკანასკნელი უფრო სადა—ქედის გასწვრივი რელიეფური ხაზების გარეშეა.

აღსანიშნავია, რომ თრიალეთის სავანგებოლ ნაკეთობის სამივე იარაღი (XV ყორღანის შუბისპირის რთული) აშკარადაა ვაფორმებული (რელიეფურ-ხაზოვანი დეკორი), რაც რთულ და თავისებურ მაღალტექნიკურ სახსმელო ხერხების გამოყენებას გულისხმობს, შეიძლება თრიალეთში ტრადიციულ⁷⁴². ამ ტექნიკას საწყისი ურთხ აქვს⁷⁴³. განსხვავებული ფორმის სატევარზე თევზ გიანიდან (ტაბ. 38, 13), რომელიც ე. პერტველდის მიერ ძვ. წ. 1500 წელზე ადრეული ხანით თარიღდება⁷⁴⁴, ეს დეკორატიული ელემენტი ოდნავ მოიუხუშებს, მაგრამ კარგად შეესატყვისება თრიალეთის იარაღებს.

XXXVI ყორღანში ნაყარის ძირზე აღმოჩენილი ბრინჯაოს იარაღის ფრაგმენტები (ტაბ. 28, 14) შეიძლება სატევრის პირის ნაშთი იყოს, მას ვიწრო მეკეთი ქელი გაუყვება. როგორც იარაღის ტრანსა და ფორმაზე, ისე ძირითადი სამაჩიდან მის წარმოშობაზე გადპირით ვერაფერს ვიტყვი.

XV ყორღანიდან (III ჯგუფი) გვაქვს ბინ-
ჯაოს გრძელი (ნაკულის სიგრძე 25 სმ), ბრტყე-
ლი, ლინზურგანივკვეთიანი სატყერისპირი მხრებ-
ზე ნახვრეტებით (ტაბ. 22, 5). ამავე ყორღანიდანაა
შესანიშნავად ნაქეთები ბრინჯაოსმასარის შუბის-
პირი მალაი წიბურბინი ქედით, ფაჭიზი რელიე-
ფური ხაზებით ქედის გასწვრივ, ვერცხლის სალ-
ტითა და ტარის დასამავრებელი ნახვრეტებით
მასრანზე (ტაბ. 22, 13).

XV ყორღანის შუბისპირასა და სატყერისპი-
რის ტიპის იარაღები I—II ჯგუფებისათვის არ
არის დამახასიათებელი. ამ ძეგლებიდან შუბისპი-
რის საერთოდ უცნობია, ხოლო ყველა აღმოჩენილი
სატყერისპირი სრულიად განსხვავდება XV ყორ-
ღანის ბრტყელყუნწიანი მხრებგახვრეტილი გრძე-
ლი სატყერის ტიპისაგან. მეორე მხრივ, XV ყორ-
ღანის იარაღის ორივე ტიპი ამიერკავკასიაში გან-
საზღვრულ პერიოდში ფართოდ გავრცელებული
ჩანს. პირველ რიგში, ესაა იმავე XV ყორღანის რი-
ვის ძეგლები—ყორღანული და სხვა სახის სამარ-
ხები. გარდა ამისა, ამ ტიპის იარაღები გარკვეულ
გენერაციურ კავშირშია მოგვიანო იარაღებთან, ხო-
ლო ხშირად თრიალეთს გარეთ მეზობელ ოლქებში
აღივლი დასადგენია ამ იარაღების შემცველი კომ-
პლექსების ქრონოლოგიური სიახლოვე მომდევნო
გვიანბრინჯაოს ხანის კომპლექსთან. დაბოლოს,
თარიღის თვალსაზრისით არსებობს საკმაოდ კარ-
გად შესწავლილი შორეული ანალოგიები.

კიროვაციანის ცნობილ ყორღანში აღმოჩნდა
თრიალეთის შუბისპირის (ტაბ. 22, 13) ზუსტი ანა-
ლოგია⁷⁴⁵. ორივე ეს შუბისპირი ცნობილია თავი-
ნი დამთარიღებელი მნიშვნელობით. მათ პრო-
ტოტიპებად შეიძლება მივიჩნიოთ სირიული პრე-
ული შუბისპირების (რას შამრა, ჩაგარ ბაზარა)
ყველაზე განვითარებული ნიმუშები (1900 —
1750)⁷⁴⁶, ხოლო უფრო ზუსტად ისინი ემთხვევიან
სირიულ და მიკენურ ზოგიერთ შუბისპირს (ძვ. წ.
ძვ. 16—15 სს.)⁷⁴⁷. ამ უკანასკნელ როგორც ჩანს,
მიკენურ ხანაშივე ცვლიან მასრიანი შუბისპირე-
ბის სხვა მკიანტები, როგორც ცნობილია, მაგა-
ლითად, ვიკინის IV მახტურის სამარხიდან⁷⁴⁸, ბო-
ლორინის განძიდან და სხვა⁷⁴⁹. კიროვაციანის სა-
მარხი შეიცავდა თრიალეთის XV ყორღანის სხვა
ანალოგიებსაც — ტიპურ წითელფინიან მოხატულ
კერამიკას, შავბრიალა კერამიკას (მსგავსი ფორ-
მებისა), ოქროს ფილას ლომების გამოსახულ-

ბით⁷⁵⁰, რომელიც ფორმით VII ყორღანის (III
ჯგუფი) ოქროს ფილას (ტაბ. 19, 2) განმეორებაა,
ხოლო გამოსახულება ძალიან გვაგონებს ლომების
გამოსახულების სტილს ოქროს შტანდარტზე XV
ყორღანიდან (ტაბ. 22, 2); იგი შეიცავდა აგრეთვე
სპილენძის ქვებს⁷⁵¹ (შეად. ტაბ. 22, 12), მძივებსა
და სხვ.

კიროვაციანში აღმოჩენილი მასლის ერთი ნა-
წილი ტიპოლოგიურად აშკარად უკავშირდება მომ-
დევნო (გვიანი ბრინჯაოს) ხანის საწყისებს, რო-
გორც უშუალო წინა საფეხური. ამასთან დაკავ-
შირებით გამოთქმულია კიდევაც აზრი, რომ აქ
აღმოჩენილი ჩუგლუვის ტიპის ბრინჯაოს ელვი,
ბრტყელი ელვი, მასრიანი სატყე, სატყერისპი-
რები, შუბისპირი და სხვა⁷⁵², „აღმოსავლურ-ქარ-
თული კულტურის (გვიანბრინჯაოს ხანა — ე. გ.)
იარაღის შესწავლისათვის მნიშვნელოვანი მასა-
ლაა⁷⁵³ და, რომ კიროვაციანის კომპლექსი უფრო
გვიანდელ ხანაში წარმოქმნილ ლითონის ნაქეთ-
ებებსაც შეიცავს⁷⁵⁴.

კიროვაციანის სატყერები მოგვძო პირის მიხე-
დით უკავშირდებიან რა XV ყორღანის სატყერის
ტიპს, სატარის მიხედვით მსგავსებას იჩენენ იმ
სატყერებთან, რომლებიც ჩვენში შედარებით კარ-
გადა ცნობილი (ნარეკეაფის, ღარისა და საშოკ-
ისა ტიპის სატყერები)⁷⁵⁵. გ. ლომთაიძე ამ უკა-
ნასკნელთ გვიანბრინჯაოს ხანის სამთავროს ფოთ-
ლისებურ უძველესი სატყერების წინამორბედ ტი-
პებს შორის ასახელებს (ყორანისი, რუსთავის,
ბრეთის, დღვრისი და სხვა სატყერები)⁷⁵⁶. ფოთ-
ლისებური სატყერების ევოლუციაში სატარის მო-
მენტ, რასაც ტ. ჩუბინიშვილი განსაკუთრებით
ითვალისწინებს⁷⁵⁷, ყველაზე უფრო თვალსაჩინოდ
ავაშროებს კიროვაციანის სატყერებს უფრო მოგვი-
ანო ხანის ფოთლისებურ სატყერებთან. კიროვაცი-
ანის სატყერებზე უკვე კარგად შეიჩნევა ყუნწის
შემოკლებისა და არამკვეთად გამოყოფის ტენ-
დენცია, რაც წინ უმდგომარეობს ბრტყელ ფოთ-
ლისებურ სატყერისპირების ჩამოყალიბებას. ტ.
ჩუბინიშვილი საგანგებოდ მომრგვალებულ ყუნ-
წის უმნიშვნელო სიგრძე-სიღრმედ განსაკუთრებით
კიროვაციანის და ღარის სატყერისპირებზე ამ-
ჩნევს⁷⁵⁸. როგორც ითქვა, ამ ნიშნის მქონე პატარა
სატყერისპირი გვიანბრინჯაოს ხანის სამთავროს
უძველეს ორმოსაპირიდანაც არის ცნობილი⁷⁵⁹.
ზოგიერთს ამ ტიპის იარაღთაგან ახასიათებს სამ-

მანქელაინი სატარე, რაც კარგად აკავშირებს მათ როგორც თრიალეთის XV ყორღანის სატევართან, ისე „სამთავრულ“ ფოთლისებური ტიპის სატევარებთან.

ჩრდ. სირიაში, კილიკიასა და კვიპროსზე სამკუთხა სამანქველ სისტემის მქონე სატევარები ჯერ კიდევ III ათასწლეულის დასასრულს ჩნდება (დაახლ. ძვ. წ. 2200 წ. შემდეგ). გრძელუწყნაინი ადრეული ტიპი მესოპოტამიაში მხარებში იყო ადრეული დინასტიური ხანიდან. მაგრამ ანატოლიის მეტი წილი სატევარებისა სამი ან მეტი მანქველი ჩნდება ძვ. წ. 2000 წ. შემდეგ. მომრგვალებულდაბალუწყნაინი სამანქველიანი და მომრგვალებულ სატარაინი სატევარები იქ დაახლ. II ათასწლეულის შუა ხანებამდე განაგრძობენ არსებობას⁷⁶⁹.

მკვლევართა შეხედულებით, კიროვაციანული ჩუქლუფისებური ტულისაგან უშუალოდ განვითარდა ცენტრალურ ამიერკავკასიური ჩუქლუფის ტიპის ტულები⁷⁶¹. ხლო კიროვაციანის პატარა ბრტყელი ტული⁷⁶², რომელსაც სუსტად გამოხატულ შვირისებრი მხრები და ბრტყელი სატარე აქვს, ამიერკავკასიის შვერლებიან ბრტყელ ტულებს შორის უძველესად ითვლება, მას გვიანბრინჯაოს ხანის ზოგიერთ ბრტყელ ტულთან აახლოებენ (არტიკი, ლქაშენი)⁷⁶³. ეს იარაღი საკმაოდ გავრცელებულია III—II ათასწლეულის ადრეულ წინააზიურ შვერლიანი ტულებისაგან (გეზირი, ქანტა, ტრანსუსი, ალიშარ II, თურან თევზ⁷⁶⁴) და ზოგიერთი მოგვიანო ვარიანტისაგან (ამარატის ტული ტალიშიდან, ძვ. წ. 1550—1500)⁷⁶⁵. ამათგან იგი უფრო უახლოვდება ჰოია დაულ კაპრუს ტულებს (ტალიში, 1550—1450 წწ.)⁷⁶⁶. პალესტინისა და მცირე აზიის გარდა (თურან-თევზის გამოკლებით)⁷⁶⁷ შვერლიანი ბრტყელი ტულები გვიან ჩნდება (1350—1300 წწ.)⁷⁶⁸. მაქსიმალური ამ სახის ტულებს აზიაში იყო ტიპად ყოფს და თვლის, რომ სამივე მხარეებში იგი ერთსა და იმავე დროს. უშემეტყველებს იგი მიაკუთვნებს II ათასწლეულის შუა ხანას ან მეორე ნახევარს⁷⁶⁹. კიროვაციანის ამ ტულის ფორმასთან გვიანა ხანის ტულები ამიერკავკასიური ბრინჯაოსა და რკინის ევოლიცი საკმაოდ ახლოს დგას⁷⁷⁰.

თრიალეთის ყორღანების დათარიღების ერთ-ერთ საყრდენს წარმოადგენს ევეოსური ტიპის სამგერებელი გრძელი მახვილიც („რაპირა“); 1962 წ. ლილოში (თბილისთან) აღმოჩენილი ყორღანის

სამუშალებით⁷⁷¹ ეს იარაღი უშუალოდ დაუკავშირდა თრიალეთურ კერამიკას. ასეთი იარაღი, როგორც ცნობილია, საქართველოსა და ამიერკავკასიაში სხვადასხვა ადგილას (სამთავრო ძობრპესი, ყაჩაღანი, უზუნლარი და სხვა). მათ თარიღზე სხვადასხვა აზრი არსებობს⁷⁷². შუაბრიალა კერამიკა ლილოს ყორღანიდან სასეხებით ანალოგიურია თრიალეთის კერამიკისა, მაგრამ იგი ატარებს როგორც II ქვეფის, ისე III ქვეფის კერამიკის ნიშნებს. სხვა მასალისთვისაც დაახლოებით იგივეა დამახასიათებელი. თიხის ჭურჭლებს შორის არის კოპებიანი ჭურჭელი, შედარებით ვიწრო გადაშლილი ყელით (შეად. ტაბ. 26, 15, 21). გვხვდება აგრეთვე თხევადლიანი (0,4—0,5 სმ სიმაქი) მოზრდილი ჭურჭელი და ფრაგმენტები რელიეფურ ზოლზე დატანილი პუნქტირიაინი ორნამენტით (შეად. ტაბ., 15, 20, 25). ეს ნიშნები (კოპებს გარდა) მხოლოდ

II ქვეფის კერამიკა ახასიათებს. მაგრამ ლილოს ყორღანშივე იყო შეაბრიალა თიხის დიდი ჭურჭლის ფრაგმენტები პუნქტირით შესრულებული ტრაპეციისებური გამოსახულებით (შეად. ტაბ. 28, 27, 37). ასეთი გამოსახულება მხოლოდ მეორე ქვეფის ჭურჭლებზეა დატანილი. მოგრობო ფოთლისებური სატევარი ბრტყელი ფართო უნახვებრტო ყუწწით, პატარა რკილი ბრტყელი ბოლოებით, ოთწახანავა ისრისპირი და ცისფერი პასტის ცილინდრული ხორკლიანი მძივები დაახლოებით XV ყორღანის სათანადო ნივთების ტიპებს განეკუთვნება (შეად. ტაბ. 21, 12; 22, 5, 6, 10). ბრინჯაოს დისკო (ფარის - უმზომნი?) მოგვიანო ხანის ნითვის იერს ატარებს.

ამგვარად, შეიძლება ვივარაუდოთ, რომ ლილოს ყორღანი თრიალეთის II ქვეფიდან III ქვეფზე გარდამავალი ხანის ძეგლია, ანდა III ქვეფის საწყისი ხანისაა. ლილოს მახვილი შეიძლება იმპორტული იყოს: მასში ბრინჯაოს შენადნობი შეიცავს 10,08% კალას. იმავე კომპლექსში აღმოჩენილი ლითონის სხვა ნივთები კი დარჩენილია ბრინჯაოსა ანდა განსხვავებული შემადგენლობისა⁷⁷³.

ევეოსური მახვილების უახლეს კლასიფიკაციაში (6. სანდარსი) ჩვენთვის საინტერესოა ძვ. წ. მე-16 ს-ში კრეტადან და საბერძნეთიდან ენობილი გრძელი მახვილების A ტიპი⁷⁷⁴ და ძვ. წ. მე-15—14 სს-ში ევეოსურ სამყაროში გავრცელებული გრძელი მახვილების C და D ქვეფები⁷⁷⁵.

A ტიპის მახვილები ამიერკავკასიურს ემსგავსება ნახევრეტიანი ვიწრო ბრტყელი ყუნწითა და ზოგჯერ მაღალი მკვეთრი ვიწრო ქედით. მაგრამ მათ უფრო ფართო პირი და მიმდგომი მახვილები მხრები აქვთ. C და D ტიპის მახვილების მსგავსება ამიერკავკასიურთან გამოიხატება ტართან პირის გაფართოებაში. მაგრამ მათ ყუნწის მაგიერ ჩარჩოიანი სატარე ნაწილი, რქისებური ან ქვისებური S შევირლებიანი მხრები და ჩვეულებრივად მრგვალგანივილიანი ქედი აქვთ, ზოგჯერ კი ძალზე ვიწრო პირი. ეს იარაღები უფრო დამორებული ჩანან ამიერკავკასიურ მახვილებთან.

ძვ. წ. მე-15 ს. დასაწყისისათვის ადრეული (A და B) ტიპის რაპირები ეგეოსის ქვეყნებში ეშვი-ათი ხდება⁷⁷⁸. მე-16 ს-ში კი ჩვენ ვამჩნევთ ადრეულ მიკენურ სამარხებში გრძელი მახვილების სიმრავლეს, რომელთაც, ჩვენებური მახვილების მსგავსად, ძალზე მოკლე ყუნწი აქვთ. ამის გამო მათ საბრძოლო დანიშნულებას არ მიაწერენ, თუმცა ძლიერი ქედი საწინააღმდეგოზე მეტყველებს (იქვეა ნამდვილი ვოტივური თხელი მახვილი⁷⁷⁹). ამასთანავე, მიკენის შახტურ სამარხებში აღმოჩენილი ზოგიერთი განსხვავებული ზომის მახვილი⁷⁸⁰ საერთო მოყვანილობით კარგად შეესატყვისება ამიერკავკასიური მახვილების თავისებურებას. ვიწროტანიანობასთან ერთად მას ახასიათებს კუთხური სწორი მხრები, — ზოგიერთ ვიწროტანიან და მხრებაწყურ (ზევით წაწვეტილ) მიკენურ-ეგეოსურ დერივატისაგან⁷⁷⁹ განსხვავებით. მეორე მხრივ, იმავე მიკენური სამარხებიდან ცნობილია გრძელი მახვილების თანადროული მასრიანი შუბისპირები⁷⁸⁰, რომლებთანაც, როგორც ვთქვით, თავისი ფორმით დაკავშირებულია „ბესარაბიის განძიდან“ ცნობილი შუბისპირები⁷⁸¹, აგრეთვე ამ ტიპის იარაღები ჩრ. შავი ზღვისპირეთიდან, ანდრანოვოს კულტურიდან და სხვ., რომელთა საწყისი თარიღი ახლა შახტური სამარხების თარიღამდეა გადაწეული (ძვ. წ. მე-16 ს.)⁷⁸². ეს შუბისპირები საერთოდ თრიალეთური ტიპის შუბისპირების შიშ-დევნო ჩანან. ასე, რომ, ამიერკავკასიური მახვილების ძვ. წ. მე-16 ს. დასაწყისში არსებობა დაუშვებელი არ არის.

1963 წ. ნახჭევანში ნარაზინის რაიონის სოფ. აზნებურდთან გათხრილი ყორღანის კომპლექსი⁷⁸³ უთუოდ თრიალეთ-კიროვკანის ჯგუფს ეკუთვნის (III პერიოდს). აქ აღმოჩენილი მრგვალქედიანი

მასრიანი ბრინჯაოს შუბისპირი განვითარებული ფორმისაა. იგი თითქმის გვიანბრინჯაოს ხანის შუბისპირებსაც წააგავს. მაგრამ მოხატული კერამიკა აქ ყორღანიდან თრიალეთური წითელფერის კერამიკის დენდრიაა. აქვე აღმოჩენილი გრძელი სატერისპირი (ნაყელის სიგრძე 27 სმ) მხოლოდ მხრების უნახევრეობით განსხვავდება თრიალეთურისაგან. ამავე კომპლექსიდანაა ბრინჯაოს პირამიდულთავიანი მრავალი საკინძი (რომლებიც დიდი რაოდენობითაა აგრეთვე ცნობილი შიდა ქართლის თრიალეთული ძეგლებიდან), XV ყორღანის ტიპის პასტის ცისფრად მოქიქული სფერული მძივი (შეად. ტაბ. 22, 11) და სხვა. თრიალეთის, კიროვკანისა და აზნებურდის ერთგვაროვანი კომპლექსებისათვის ერთ-ერთი ყველაზე თვალსაჩინო საერთო ელემენტი მოხატული კერამიკაა. თითქმის ისე ჩანს, რომ მოხატული კერამიკის გავრცელების რაიონებში ადრეული მასრიანი შუბისპირები და გრძელი სატერები თანმხლებია მხოლოდ III ჯგუფის მოხატული ქურქლისა⁷⁸⁴ (ერთადერთი გემონალისის გარდა. — იხ. ყიზილგანქის არქაეოლოგიური ფორმის ადრეული ხელშუბისპირები⁷⁸⁵). თრიალეთში წითელზედაპირიანი კერამიკისა და მასრიანი შუბისპირის დაკავშირების სხვა შემთხვევაც აქვეს უკნობდ, ბ. კუფტინი მოუთხოვს, რომ საბილ ახჩას № 5 ყორღანში, რომელიც გაპარტული იყო, წითელფერის კურქლის ფრაგმენტებთან ერთად აღმოჩნდა შუბისპირის მასრის ფრაგმენტი⁷⁸⁶. განჯა-ჩაის ასეთი ქურქლები აშკარად ატარებს განვითარებული ბრინჯაოს კვალს. მასზე ის ფრინველებია გამოსახული, რომლებიც ბრინჯაოსაგან მზადდებოდა და ფართოდ იყო გავრცელებული აღმ. ამიერკავკასიაში გვიანბრინჯაოს ადრეული ხანიდან. ი. ჰუმელი სამაროლიანად შენიშნავს ამ იგივეობას, აკვირდება რა ფრინველების მოხატულ გამოსახულებათა და აზნაურულ ტანს, სავსებით ისეთს, როგორიც ბრინჯაოს სტულბტურებშია⁷⁸⁷. აქვე შეიძლება აღვნიშნოთ ერთი ფაქტი: XV ყორღანში აღმოჩენილი ბრინჯაოს რგოლების (ტაბ. 22, 10) ზუსტად მსგავს რგოლებს (ბრტყელი ბოლოებითა და გარეშემოქრებით), მხოლოდ უფრო მოზრდილს, შეიცავდა აის წინათ ფასანურში აღმოჩენილი ბრინჯაოს ნივთების განძი გვიანბრინჯაოს ხანისა⁷⁸⁸.

განსხვავებულ სურათს გვაძლევს შიდა ქართ-

ლი, სადაღ ჩვეულებრივად მოხატული კერამიკა არ გვხვდება. აქ გამოჩნალოს წარმოადგენს ნარეკევის მომობო კურქელი თრიალეთური ტიპის მოხატულეობო, ჩანს, თრიალეთური ტიპის სატევაზო-ან დავაშრებულე⁷⁸⁹, და წითლეფონიანე მკერეფრაგმენტები ბ. კუფტინის მიერ ფრინევი შეგროვებული მისალიდან⁷⁹⁰. მაგრამ შიდა ქართლის ლეკალური ხასიათის კომპლექსებში კარგადაა წარმოდგენილე ტიპური თრიალეთური (XV ყორანის ტიპის) შუბისპირები, უფრო სადა, მაგრამ დახეწილე ფორმისა და საუცხოო ნაკეთობის, და გრძელე სატევისსპირები ტარის დასამაგრებელი სამწანქელანის სისტემბო (ოღნეე უფრო მოკლე ყუწრი). აქვე შრავლადა აღმოჩენილე იარაღის სხვა ვარიანტები — უფრო პრიმიტიული შუბისპირები და მოგვიანო იერის მქონე მომრგვალებულესტარიაინე მოგროძო ფოთლისებური სატეკრები. რეე შემთხვევაში ამ კომპლექსებში შედის კერამიკა თრიალეთის II ჭგუფის კერამიკის ნიშნებით (ზოგჯერ III ჭგუფის კერამიკის ნიშნებითა) — პუნქტირიაინე ორნამენტით და მსგავსი ორნამენტული სქემბო, უმთავრესად თრიალეთური სიმბოლური გამოსახულებების ვარეშე⁷⁹¹. მაგრამ ეს კერამიკა აქ უფრო მოგვიანოა, ვიდრე თრიალეთის II ჭგუფისა, რადგან III ჭგუფის აღნიშნული იარაღები და სხვა ნივთები აქ კომპლექსურად სწორად ვერთანდებთან მათ მოგვიანო ვარიანტებთან ან აშკარად გვიანბრინჯაოს ხანის ნივთებთან.

ეს ძეგლები კარგად მეტყველებენ როგორც ადგილობრივი კულტურის თავისებურებაზე, ისე მის კავშირზე თრიალეთურ კულტურასთან. სწორედ ამგვარი ხასიათი ქმნის შთაბეჭდილებას თრიალეთური კულტურის რადიკალიზზე, რასაც ბ. კუფტინი თავის დროზე ვარაუდობდა⁷⁹².

პირველ რიგში ყურადღებას უნდასა და ქვასათლის სამაროვნები იპყრობის. 1931 წ. ე. აჩელანასა და ა. სმირნოვის მიერ ნულში გათხრილ კოლექტიურ სამარხებს⁷⁹³ ბ. კუფტინი თრიალეთის „მოგვიანო“ ყორანების (ჩვენი I ჭგუფი) სინქრონულად თვისის და ძვ. წ. მე-15—14 სს. აუთენებს⁷⁹⁴. მათ გ. გობეჩიშვილი რამდენადმე კოლხურ-ყობანურ კულტურას უახლოებს⁷⁹⁵. ამ ძეგლებისა და შემდგომი (1945, 1949, 1952—1954 წწ.) ბ. კუფტინისა და ო. ჭავჭავაძის მიერ შესწავლილი ნულისა და ქვასათლის კოლექტიური და ინდივიდუალური სამარხების უდიდესი ნაწილი დაახლო-

ებთ თანადროულია. ადვილად შეიმჩნევა ძირითადი ინვენტარის ერთგვაროვნება. ცხადია, ცალკეული კოლექტიური სამარხი გარკვეულ პერიოდს მოიცავს. მაგრამ საკმაოდ მკიერ ზომის ორმოიან ამ სამარხებში საზოგადოების შრავალი თაობის წარმომადგენელთა დაკრძალვის წესი თითქმის გამორაცხული უნდა იყოს. ცალკეული ძეგლების რამდენადმე განსხვავებული თარიღი კი დასაშვებია.

სახედასხვა კომპლექსებში ურთიერთმსგავსი ნივთებიდან შეიძლება დავასახელოთ: ბრინჯაოს მასრაგახსნილე და მთლიანმასრიაინე შუბისპირები; ყუწრიაინე ბრტყელი სატევისსპირები; ოხსილიანის ფუტეამოლარული ისრისპირები; ქვისა და ბრინჯაოს კვერთხისთავები; ბრინჯაოს ნახევრადმრგვალ ვანიეპირიაინე წვრილე სამაჭურები; ზოგჯერ ნაეისებურბოლოებიანი სსახეფუტელე საეიდები; ბრინჯაოს საეინქები დისკოსებური, პირამედული, ბურთულისებური, ლურსმნისებური და სოკოსებური თავები; ნიბისებური საეინქები; მავთულეანი ხეილე; სხვადასხვა ფორმის შავზედაპირიაინე, მეტწილად საშუალო ზომისა და მომერო კურქელები, სწორად საეარცხლისკბილისებურად გრავირებული ლენტებბო ან რელიეფებბოთა და კომებბო შემკული; ნახეეარსფერული ღრმა ჭამისებური კურქელის სხვადასხვა ვარიანტები, წელშეხეეეილე სსამისები და სხვა⁷⁹⁶.

ნულის ზოგიერთი შესანიშნავად ნაკეთები შუბისპირი⁷⁹⁷, ანდა 1952 წელს ქვასათლის №1 კოლექტიურ ორმოსამარხში ნაპოვინე შუბისპირები და სატეკრები⁷⁹⁸, ისე როგორც ბრილის შუბისპირები (რაქა. შუბარბინჯაოს მოგვიანო ხანა)⁷⁹⁹, ფორმის მიხედვით ძალზე ახლოს დგანან XV ყორანის იარაღთან. შესატყვისი პრობორციებბოთა და ზოგიერთი მსგავსი დეტალით ხასიათებბოთა თლის სამაროვნის №1 კოლექტიურ სამარხში (გვიანბრინჯაოს ხანა) აღმოჩენილე მასრაგახსნილე შუბისპირი⁸⁰⁰.

დეტლების განსხვავების მიუხედავად საერთო ფორმის საკმაოდ ზუსტი დამთხვევა ამ ტიპის შუბისპირებს შორის გასათვალისწინებელი ჩანს. თრიალეთის იარაღთან კიდევ უფრო ზოგადი მსგავსების საფუძველზე ათარილებ ე. კურხნოვი მის მიერ ყაბარდღოში აღმოჩენილე ერთ-ერთ შუბისპირს⁸⁰¹. შიდა ქართლის შუბარბინჯაოს ხანის მატერიალური კულტურა ხასიათდება მრავალი თავისებუ-

რებით და მრავალმხრივი კულტურული ურთიერთობებით. ამას გამოხატავს როგორც ეკრამპია, ისე ლითონის ნაწარმი. აქ, მაგალითად, თრიალეთური ტიპის სატყერებს ვარდა მხარეებშია სულ სხვა ტიპი ამ იარაღისა, თუმცა თრიალეთურის პარალელური⁸⁰². ესაა ყუნწიანი ან მომრგვალებულსატყარიანი (ზოგჯერ აგრეთვე სამხანგრებიანი), მაგრამ მეკეთილკედლიან გრძელი ფთოსილებური სატყერები, დაახლოებით იმ ტიპისა, რომელი იმავე ხანაში კარგადაა ცნობილი რაქიდან (ბრილი)⁸⁰³. ლითონის სიმრავლე ამ ძეგლებში უნდა მოწმობდეს მეტალურგიის მოგვიანო და განვითარებულ ეტაპს, თუმცა აქვე ცალკეულ საუკეთესო ნიმუშებთან ერთად ჩვენ ვამჩნევთ პრიმიტიული და მარტივი იარაღების დიდ სიმრავლეს, რაც ადრეულ ეტაპთან (მაგ., თრიალეთთან) შედარებისას მკაფიოდ ჩანს, სწორედ ამ ახალ ეტაპთან დაკავშირებით, რომელსაც თან სდევს „რთავარი რეგრესია“ იარაღის წარმოებაში, გ. ლომთათიძე უდავოდ საყურადღებო მოსახრებებს გამოთქვამს. იგი ამ მოვლენას უკავშირებს ბრინჯაოს ინდუსტრიის თვალსაზრისით ეგეოსურ-წინააზიური სამყაროდან მოწყვეტას და საკუთარი ეიწრო პროვინციული გზით წასვლას. ეს იარაღის წარმოების დარგში ხელახალი ევოლუციით გამოიხატა, რაც პრიმიტიული სატყერისპირებიდან დაიწყო (ასეთ ევოლუციას წინა აზიასა და ეგეოსურ სამყაროში უფრო ადრე ჰქონდა ადგილი)⁸⁰⁴. ცხადია, რომ საუარაუდლებელია გარკვეული სოციალურ-ეკონომიური ცვლილებები, როგორც ამ მოვლენათა საფუძველი, და, შესაძლებელია, ეთნიკური სიახლენიც.

ნულის № 6 სამარხში (1949 წ.) თრიალეთური ტიპის ბრინჯაოს ჩამოსხმულ შუბისპირთან⁸⁰⁵ და შუაბრინჯაოს ტიპის სხვა ნაეკეთებთან აღმოჩნდა ოთწახანავა მასიური რგოლები, გვიანბრინჯაოს ხანის რგოლური აბზინდების (სამთაერო, ბეშოაშენი⁸⁰⁶) ტექნიკით ნაკეთები. აქვე აღმოჩნდა დაბალკონუსურ სოკოსებურთავიანი საკინძები და ოვალური პატარა საკიდი, რომელთა ტიპები ცნობილია ოზნის გვიანბრინჯაოს ხანის ადრეული ეტაპის სამარხიდან (1947 წ.)⁸⁰⁷ და, ჩვეულებრივ, — შიდა ქართლიდან. აღსანიშნავია, რომ ოზნის ჭურჭელზე დატანილია თრიალეთის II ყორღანის (ტაბ. 10, 13. III ჩვეუთი) და ნულის № 4 სამარხის ჭურჭლების ორნამენტი⁸⁰⁸. ოზნის კომ-

პლექსი შეიცავდა აგრეთვე სარლიონის მძივებს კონუსური ნახევრებით.

ნულის №1 კოლექტიური სამარხში (1949 წ.) თრიალეთის XV ყორღანის ყუნწიანი ბრტყელი სატყერისპირის ანალოგიურ სატყერისპირთან ერთად აღმოჩნდა დაახლოებით იმავე ზომის (25 სმ სიგრძის) ბრტყელი სატყერისპირა⁸⁰⁹, რომელსაც გვიანბრინჯაოს ხანის ადრეული პერიოდის ფთოსილებური სატყერების ერთ-ერთი ვარიანტის მსგავსად სამკეთება სატარე და მასზე სამი სამხნველე ნახევრები აქვს. ამავე სამარხში იყო ბრინჯაოს სხვადასხვა სახის შუბისპირი, გვიანბრინჯაოს ხანის სთვის დამახასიათებელი დიდი მასიური რგოლები, დისკოსებურთავიანი, პირამიდისებურთავიანი და ქოლგისებურთავიანი საკინძები (გარდამავალი ხასიათის ნივთები), ცისფერი პასტის ცილინდრული ფორმის ორგები (შუაბრინჯაოს ხანის ტიპისა) და სხვა. იმავე ტიპის სატყერისპირი (უფრო მომრგვალებული სატარით) აღმოჩნდა 1953 წ. ვაახრილ ქვასათლის № 2 სამარხში⁸¹⁰. იგი აღმოჩნდა ნულისა და ქვასათლის ტიპის ჯანსიერე ჭურჭლებთან⁸¹¹ (შუაბრინჯაოს ხანა) და დაბალკედლებთან და ეიწროძირიან შვე თიხის ლანგართან⁸¹² ერთად (ოურკის⁸¹³, სამთაეროს⁸¹⁴, ბეშოაშენის⁸¹⁵ ქვასათლის⁸¹⁶ და ურბნისის⁸¹⁷ გვიანბრინჯაოს ხანის ადრეული ლანგარების ტიპისა). აღნიშნული ტიპის სატყერისპირი ცნობილია თლის ზემოაღნიშნულ № 1 სამარხიდანაც⁸¹⁸. სატყერის ამ ტიპთან ახლოს დგას სოფ. ღარის (რაქა) ზოგიერთი სატყერისპირი⁸¹⁹ (გვიანბრინჯაოს ხანის ნივთების კოლექციიდან) და სხვა ამგვარი იარაღები.

მსხვილი და უხეში პუნქტირით შესრულებული ორნამენტია თიხის ჭურჭელზე, რომელსაც შეიცავდა ნულის № 2 სამარხი (1954 წ.). მასში აღმოჩნდა აგრეთვე ჩაჩხზე ნაკეთები ევერცისისებურტრინიანი შვიი ჭურჭელი მხრებზე წყრილი პორიზონტალური ღარების ორნამენტით და ბრინჯაოს მსხვილი სამაჭურები ვრავიერებული ორნამენტით.

თრიალეთის III ჩვეუთის ეკრამიკისათვის ზოგჯერ დამახასიათებელი პუნქტირია ორნამენტული მოტივი (შეად. ტაბ. 10, 29) გვხვდება ქვასათლის № 1 სამარხის (1952 წ.) შუახედაპირიან ჭურჭელზე, ხოლო პუნქტირით დეფარული რელიეფური სარტყლის, რელიეფური შვეული ზოლებისა და ვრავიერებული სარტყლის ფრიზული ორნამენტი (აგრეთვე III ჩვეუთის ორნამენტის ხასიათისა)

გვხვდება ქვასათლის № 6 სამარხის (1953 წ.) საშუალო ზომის შავ ქურქულზე⁸²⁰.

ნულში 1954 წ. გათხრილი № 15 თხრილის № 1 სამარხში და № 21 თხრილის № 1 სამარხში აღმოჩენილია შევპრიალა მოზრდილი ქურქულების მრავალი ფრაგმენტი, რომლებზეც ლენტუხე ორნამენტი უხეში პუნქტირითაა შესრულებული. № 15 თხრილის № 1 სამარხში შეუბრინჯაოს ხანის მრავალ ნივთთან ერთად აღმოჩნდა გვიანბრინჯაოს ხანისათვის დამახასიათებელი ვარიანტი თავხვია საკნისა.

ორნამენტაციის ზემოდანიშნული ტექნიკა ხშირად გამოყენებული ნაიარგოების შეუბრინჯაოს ხანის ქურქულზე (სხედასხვა სახეებით შემკობაში). ასეთი უხეში სახით ეს ორნამენტი ცნობილია აგრეთვე მეტესის ერთ-ერთ ყორღანთან (კასპის რაიონი, 1963 წ.), დიდი ახალყოფიდან და სხვა (ცალკეულ შემთხვევაში თრიალეთიდან).

მეტეხის აღნიშნული ყორღანების კომპლექსები⁸²¹ ადასტურებს თრიალეთის III ჯგუფისა და ქვასათალ-ნულის ძირითად ძველთა თანადროულობას და მათ მოგვიანო თარიღს შეუბრინჯაოს ფარგლებში. მეტეხის ერთ-ერთ ყორღანში აღმოჩნდა XV ყორღანის ტიპის ბრინჯაოს გრძელი სატევრასპირი მხრებზე სამაწვეკულ ნახერტებით, და ოთწახნავა ისრისპირი. აქვე იყო მასრაგახსნილი შუბისპირი, რომელსაც თრიალეთის შუბისპირის რამდენადმე მსგავსი მოყვანილობა აქვს, მაგრამ პროპორციებით იგი უფრო უახლოვდება ბუშაშენის № 20 სამარხის შუბისპირის ტიპს (გვიანბრინჯაოს ხანა)⁸²². ამავე ყორღანში აღმოჩნდა ნულისა და ქვასათლისათვის ტიპური სხვა მასალაც: ბრინჯაოს პირამიდულთავიანი და პატარა ბურთულისებურთავიანი საიკნებე, მუქი მოყავისფრო სარდლისის წერილი სფერული, შეასანიშნავად ვახებლი მძივეები (თრიალეთის I ყორღანის მძივეებისა და ნულის მრავალრიცხოვანი მძივეების მსგავსი) და თრიალეთური ტიპის (III ჯგუფი) ცისფრად მოქიქული პასტის სფერული მძივეები. კერამიკიდან აღმოჩნდა როგორც ნულისა და ქვასათლის ტიპის ცალყურა მომცრო ჯამები და წელში გამოყვანილი პატარა სასმისები, ისე თრიალეთური ორნამენტით (პუნქტირი და სხვ.) შემკული ჰიდრიები. ამავე დროს, კერამიკა ერთ-ერთ ყორღანში (ჩანს უფრო მოგვიანოში), ზემოხსენებული ტიპის ჯამებთან ერთად შეიცავდა გარეშე მო „კონცენტრიული“ წრე-

ებით დაფარულ ღია ზედაპირიან ქოთნებს, რომლებიც უფრო აღმოსავლეთ რაიონებში (განსაკუთრებით კახეთის ტერიტორიაზე) დამახასიათებელია გვიანბრინჯაოს ხანისათვის.

სატევრას-შუბისპირის ჩვენ მიერ განხილულ ტიპთა კიდევ უფრო გვიანი გედმონაშთები, რომლებიც შემთხვევით იქნა აღმოჩენილი, დაცულია მხარეთმცოდნეობის ზოგიერთ მუზეუმში. ხშირად ასეთი სატევრას-შუბისპირი ან ურთიერთგანსხვავებული სატევრები თუ შუბისპირები სამარხულ კომპლექსშია აღმოჩენილი. ამ მხრივ განსაკუთრებით საყურადღებოა ბორჯომის მუზეუმში დაცული ნივთები სოფ. ქვედა გომნიდან, კაობისხევიდან, ბანისხევიდან და სხვა⁸²³.

წელში გამოყვანილი წიბურიანი მომცრო სასმისები, რომლებიც როგორც თელიან, თრიალეთის ვერცხლის ფიალათა ფორმების (ტაბ. 22, 7) მიზაქითაა ნაკეთები, ჩანს, რომ უმოთაგრესად ნულის კერამიკის თავისებურებას წარმოადგენს. როგორც ვიცით, თრიალეთისა და კირავაჯანის ოქროს ფიალათა ფორმის (ტაბ. 10, 2) თიხის ქურქული მრავალადა აღმოჩენილი უზრტოქი-თეფეს ზედა ფენებში. ხოლო სტალინირთან (სატყუო კომბინატის ფართობზე) გათხრილი სამაროვინდან ერთ-ერთი ქურქულის ფორმა⁸²⁴ ზუსტად იმეორებს XV ყორღანის სპილენძის „ეპასას“ (ტაბ. 22, 9). აღსანიშნავია, რომ მომცრო ქურქულები ამ სამარხებიდან ხშირად ჩარხზეა დამზადებული. სწრაფ მბრუნვლ ჩარხზე დამზადებული თიხის ქურქულები თრიალეთის XXVIII და XLII ყორღანებიდანაც გვაქვს (ტაბ. 28, 9; 80, 9). გვიანბრინჯაოს ხანის კერამიკასთან ამ ქურქულების სიახლოვე აშკარაა. მათთან უხეშად ნაკეთები თითო ქურქული იყო, რომელთაც, საერთოდ, არსებობის ხანგრძლივი პერიოდი აქვთ. აღსანიშნავია მათი მსგავსება XXIX ყორღანის ქურქულთან (ტაბ. 28, 17). XXVIII და XXIX ყორღანები საბილ ახაში გვერდიგვერდ მდებარეობდნენ და ერთნაირი აგებულებისა იყვნენ. XXIX ყორღანის დანარჩენი კერამიკა კი, საერთოდ, მეტად თავისებურ იერს ატარებს და მისთვის კლასიფიკაციაში ადგილის მიჩენა გვიძნელდება. ამ ყორღანის სატევრის მსგავსების გამო XVII ყორღანის სატევრათან ჩვენ ეს ყორღანი შუა პერიოდით დაუთარილეთ. ასევე ძნელია XXXII ყორღანის ერთადერთი ქურქულის სარწმუნო თარიღის დადგენა. მაგრამ ეს მომცრო ქურ-

ქელი უფრო წააგავს მომცრო ფორმებს ქვასათაღ-
ნულის მასალიდან და პირობითად შეიძლება ყო-
რანების დასასრულ ხანას მივაკუთვნოთ.

ამგვარად, თრიალეთის ყორღანული ჯგუფებს
აბსოლუტური ქრონოლოგიის დადგენისათვის ერთ-
ერთ ძირითად საყრდენს წარმოადგენს ბრინჯაოს
ნაყოფობები. ზემოთ მოცემული განხილვიდან შე-
იძლება დავასკვნათ, რომ თრიალეთის III ჯგუფის
ძეგლები შუაბრინჯაოს დასასრულ პერიოდს მიე-
კუთვნება. ძვ. წ. 1600—1450 წწ. ამ პერიოდისათ-
ვის შესავფეროთის თარიღი უნდა იყოს. სხვადა, ამ
ქრონოლოგიური საზღვრების, განსაკუთრებით
ზედა ზღვარის რამდენადმე ვადაადგილება მოსა-
ლოდნელია, მაგალითად, გვიანბრინჯაოს ხანის ძეგ-
ლების საწყისი თარიღების გათვალისწინებით.

შუაბრინჯაოს ხანის ძეგლების ზედა თარიღს
ერთგვარად განსაზღვრავს ადმ. საქართველოს გვი-
ანბრინჯაოს ადრეული ეტაპის უმთავრესი ძეგლე-
ბისათვის მიღებული უახლესი თარიღები⁸²⁵. ამ
ეტაპის დასაწყისი ძვ. წ. II ათასწლეულის ყორღან-
ისა უახლოვდება. თრიალეთის ტიპური შუაღან-
ული ძეგლები დაახლოებით ამ ხანაზე (ძვ. წ. მე-
15 ს. ან მე-15—14 სს. ზღვარი) უნდა ემოჭნებო-
დეს გვიანბრინჯაოს ხანის ძეგლებს, თუ თრიალეთ-
ში სავარაუდოდ არ არის მნიშვნელოვანი გარდამა-
ვალი პერიოდის არსებობა. შესაძლებელია, რომ
გვიანბრინჯაოს ადრეული ეტაპის ძეგლები მეტ-ნა-
აკლებად სინქრონული იყვნენ ქრონოლოგიურად
გარდამავალად მიჩნეული ძეგლებისა, მაგალითად,
ბაიბურთის ტიპის სამარხებისა თრიალეთში⁸²⁶,
რომლებიც ჩვენში ერთობლივი მნიშვნელოვანი
ჯგუფის სახით ჩერჭერობით გამოყოფილი არ არ-
ის⁸²⁷. მათ შესახებ ჩვენ ვაჩვენებთ ბუერს ვე-
რაფერს ვიტყვი. მაგრამ, ბაიბურთის სამარხების
გვიანბრინჯაოსაკენ მიდრეკილება უფრო ნათლად
ჩანს.

როგორც ვნახეთ, შუაბრინჯაოს ხანის ადრეუ-
ლი ძეგლების (I ჯგუფის) თარიღი საკმაოდ მიახ-
ლოებული უნდა იყოს ადრებრინჯაოს ძეგლების
თარიღთან, შეიძლება ჩერჭერობით გარკვეული
ქრონოლოგიური წყვეტილით. შუა ჯგუფის ძეგლე-
ბისათვის (II ჯგუფი), რომლებიც ყველაზე მრავ-
ალრიცხოვანი ჩანს და ყველაზე უფრო განვითარ-
ებულნი საფეხურისაა, შესაძლებელია ინტერპო-

ლაციის გზით უფრო ხანგრძლივი შუალედი ადგი-
ლის მიჩნევა (ძვ. წ. 1800 — 1600 წწ.).

7. ოპრომიკელური ნაწარმი

ოქრომქველდობის ნიმუშები სამივე ჯგუფის
ყორღანებიდან ტექნიკისა და სტილის მიხედვით
გარკვეულ მთლიანობაშია, რაც მათი ერთობლივი
განხილვის საფუძველს გვაძლევს, ისე როგორც
ამას ჩვენ ეუშვებთ ზოგიერთი სხვა მასალის მი-
მართ. ბ. კუტინინი სამართლიანად აღნიშნავდა ამ
ერთიანობას. მაგრამ ასევე სამართლიანად I და II
ჯგუფების ამ ხასიათის მასალას (მისი კლასიფიკა-
ციით III და II ჯგუფებისას) იგი ერთმანეთთან
უფრო აახლოვებდა⁸²⁸ (სფერული მძივები, გავარ-
სისა და ფილიგრანის ტექნიკა, პუნსონური ორნა-
მენტი, სპირალბითა და ფერადი თვლებით შექმე-
ნილი ნაკეთობები და სხვა). ამასთანავე თითოეულ
ჯგუფს სპეციფიკური ნიშნები ახასიათებს.

ოქრომქველდური ტექნიკის მრავალი სახეობა,
პირველ რიგში გავარსისა და გრეხილურის ტექ-
ნიკა (გრანულაცია და ფილიგრანი) ძველ აღმოსავ-
ლეთში სირიკისა და ცილის შუალედებით ჩნდება,
ზოგიერთ ადრეული ეოლიზნაოსის ხელოვნებაში
ან მის გარკვეულ ეტაპზე იჩენს თავს. გარეშე ნი-
მუშებს თრიალეთის ნივთების ზოგადი ნიშნებით
დროის დიდი დიაპაზონი აქვს (რასაც ბ. კუტინინი
თავის დროზე ითვალისწინებდა). ამიტომ სათანადო
შედარება-დაპირისპირება პერიოდიზაციის სის-
ტემაში მნიშვნელობას იქნას კორელატიური გან-
ხილებისას.

თრიალეთის კომპლექსებში სწორად არის შე-
ნიშნული რთული და მარტივი ტექნიკური და მხატ-
ვრული საშუალებებით შესრულებული ოქრო-
მქველდური ნაწარმის ერთდროული არსებობა (რაც
თვით საგნების თავისებურებით არის ახსნილი) და
ამასთანავე განვითარების ხაზის დადგენის სიძნელე
(აღ. ჭაუხიშვილი). მაგრამ იმავე დაკვირვებით, ისე
როგორც ბ. კუტინინის მიერ, ეს ხაზი მაინც დაკვი-
რიალია, თუმცა იმხანად აღიარებული შედარებით
ხანმოკლე პერიოდის ფარგლებში; ხანგასმულია
აგრეთვე ის გარემოება, რომ თრიალეთში „ოქრო-
მქველდობის მაღალი დონე... არ წარმოადგენს ისეთ
განსაკუთრებულ მოვლენას, რომლის გაგებისათვის
ჩვენ დავუჭირდებოდა შორეული ფეხების ძა-
ვება; ეს არის სრულიად ბუნებრივი შედეგი საერ-
თო მხატვრული მოთხოვნისა, რომლებიც

წარმოიშვა ადგილობრივი საზოგადოების განვითარების გარკვეულ საფეხურზე⁸²⁹ და ა. შ.

ურთულესი ტექნიკის მქონე ოქრომპეკლური ნაწარმის ერთობ მოულოდნელი გაჩენა ძველადმოსავლურ კულტურებში ჩვეულებრივ მოვლენას წარმოადგენს, თუმცა იგი ახსნას პოულობის სოციალურ-ეკონომიურ და კულტურულ საერთო პროგრესში. შემერული ოქრომპეკლდობის შედეგების შესახებ ურის სამეფო სამარხებიდან⁸³⁰, ლონარდ ეული შენიშვნას, რომ მათი ოდნავად მსგავსი რამ მესოპოტამიაში ადრე არაფერი აღმოჩენილა⁸³¹. ეს ნიმუშები ძველი ხელოვნების საკვირველ მოვლენად ითვლება დღემდე⁸³². ტროას განძების ოქროულობას ადგილზე წინამორბედი და მომდევნო ისტორია არა აქვს და თავისი დონით ტროანული ყველა ხელისნუროს დარგის ნაწარმს გაცილებით აღემატება. ეს ფაქტი ამოუცნობ საიდუმლოებად მიიჩნდა არა მარტო ტროას აღმოჩენის პენარხ ზლომანს, არამედ შემდგომი ხანის მკვლევართაც⁸³³. დაახლოებით იგივე შეიძლება ითქვას სხვა კულტურთა მიმართ. მაგრამ ყოველივე ეს არ ნიშნავს ოქრომპეკლური და ივეურული ხელოვნების ყოველგვარი წინამძღვრების უარყოფას. მასში მხატვრულ სახეებს გარდა ზოგჯერ ფორმალურად განსაზღვრული მანამდე არსებული ტექნიკური ხერხები. ამ მხრივ ურის ზემოაღნიშნული ნიმუშებიდან ყველაზე თვალსაჩინო მაგალითს წარმოადგენს ლაზურიტის ტარიანი ოქროს სატევრის ოქროსავე აყურული ქარქაში, რომელიც მცენარეული წნულის (ქარქაშის) იმიტაციას წარმოადგენს⁸³⁴. ზოგიერთი მკვლევარი თვლის, რომ გრანულაციისა და ფილიგრანის იმიტაცია აღნიშნულ ნაკეთობაზე ამ ტექნიკის ადრეულობის დამამტკიცებელია და მგელი ეს ტექნიკა უფრო ძველი პრაქტიკიდან მომდინარეობს—ქერქოსის ძაფის ან წვრილი კილასავან დაწნული ნაკეთობიდანაა ლითონზე გადმოტანილი; ფილიგრანული ტექნიკის ერთ-ერთი დეტალი კი (წნული თასმისებური დეკორი) უფრო ადრე უმერში გამოყენებულია გლობატაში და ბარელიეფზე⁸³⁵. ურის იმავე სატევრის ტარი და სხვა სატევრები შემკულია მსხვილი გავარსით⁸³⁶ (ოქროს მარცვლებით), რომელიც უხემ გავარსადაა მიჩნეული⁸³⁷. ხოლო სხვა ნაკეთობებზე გამოყენებულია ფილიგრანი⁸³⁸. ზოგჯერ გავარსის წარმოშობას საერთოდ პუნქტირის (პუნსონის) ან ე-

რამიკული თუ ხის ნაკეთობათა ორნამენტს უკავშირებენ, თუმცა ეს საკითხი გადაუჭრელია⁸³⁹.

ადრეულ კულტურებში ხშირად შეიძინევა ძვირფასი ლითონისაგან ნაკეთები სამკურნო და ჭურჭლის მსგავსება სხვა მასალების სათანადო დანიშნულების ნივთთან — სილიქმ-ბრინჯაოსა თუ ძელის საკინძებთან, მძივებთან, ამულეტებთან, კერპებთან თიხის ჭურჭელთან და სხვა. ჩვენში არაქალაქი და პრიმიტიული ხასიათის ადრებრინჯაოს ხანის ოქრომპეკლური და ივეურიული ნაკეთობებიც კარგადაა ცნობილი (თრიალეთი, საჩხერე, ამირანის გორა), თუმცა შედარებით იშვიათია. ამ პერიოდის ამიერკავკასიისა ნაწარმიდან მომდევნო ხანის განვითარებულ საფეხრის უმეტესად ერთეული ნიმუშები უკავშირდება. ამ მხრივ აღსანიშნავია პუნსონური ორნამენტის ოქროს მილაკი ხაჩნავაგეტებიდან⁸⁴⁰, მძივების ფურკოვანი გარსაკრავები და მოხდენილი ნაკეთობის ოვალური ფორმის ოქროს საკიდი სტეფანაკრტიდან⁸⁴¹. თრიალეთიდან მნიშვნელობას იძენს XIV და X XII ყორანის კომპლექსები (პირველის უმსახებ დაწვრილებით ის. ზემოთ), რომლებიც ერთმანეთთან მჭიდროდ აკავშირებენ ადრე-და უშაბრინჯაოს ყორანულ კულტურებს.

X XII ყორანის ოქროს საკინძი ოვოლურტრანი თავითა და შედგენილი ღეროთი (ტაბ. 9, 9)⁸⁴² კომპლექსურად ადრებრინჯაოს ხანის ყორანულ კერამიკას უკავშირდება⁸⁴³. მაგრამ მას კარგად ებმის თრიალეთის უშაბრინჯაოს ხანის ივეურიული ტექნიკა. ამ მხრივ ყურადღებას იპყრობს პუნსონური ორნამენტი ჩვენი საკინძის თავზე, რომლის ტექნიკა და ორნამენტული ელემენტები (ამოქდევული პატარა წრეები და ხაზები) ასეთსავე მარტე სახეებში შეორდება VIII ყორანის ოქროს ფორ-ფიტებზე (ტაბ. 20, 2). ხოლო უფრო არტულ სახეებს ისინი ქმნიან ოქროს ფოლგებზე II ჭგუფის ყორანებიდან (ტაბ. 28, 11; 28, 10). საკინძის თავის რელიეფურ (ამოქდევულ) კონტურულ ხაზში იმიტრებულ უნდა იყოს გრებიცა და თფული, რომელიც შემდგომი ხშირად გამოყენებული უშაბრინჯაოს ნაკეთობებში. ამ საკინძის ღერო კი, როგორც სხვა საკინძების, ცალკეა დამზადებული (შეად. ტაბ. 24, 2; 28, 8). მის თავთან ნახებრული აქვს (შეად. ტაბ. 17, 2, 6; 21, 14; 24, 7) და დაღარულია (შეად. ტაბ. 21, 14). როგორც ვხედავთ, ყველა ეს თავისებურება დამახასიათებელია I და

II ჩვეულების ყორანების ნაკეთობებისათვის. პუნსონის ორნამენტი გაქვს XV ყორანის ოქროს-ფურცლოვან ნაკეთობებზედაც III ჩვეულებიან (ტაბ. 22, 2, 4), მაგრამ აღნიშნული ორნამენტი-ული ფურცლების გარეშე.

XXII ყორანის საკინძის ფორმა არ ჩანს კავკასიის გარეთ. ადრეულ ხანაში ტრაოდან (II და III ქალაქები) ცნობილი ოქროს საკინძები დიდი ბრტყელი ფეკურული ოთხკუთხა თავით, რო-მელიც სპირალებით ბოლოვდება⁸⁴⁴, მხოლოდ სა-ერთო პროპორციებით მოგვაგონებენ თრიალ-ეთურ საკინძს. იგივე ოქმის მისარ III-ისა⁸⁴⁵ და უფრო მოგვიანო ხანის ლურისტანულ⁸⁴⁶ დისკო-სებზე და ნიჩბისებურთავიან საკინძებზე, აგრე-თვე ევროპულ (რომულ- და დისკოსებურთავი-ან)⁸⁴⁷ და გვიანსაშუაოს ხანის ეგვიპტეში ნაპოვ (დისკოსებურთავიან)⁸⁴⁸ ნიმუშებზე. თრიალეთური საკინძი, როგორც უკვე თქვეა, „მეტეარ-არაქსის“ ხანის ბრინჯაოს საკინძების ფორმებს უკავშირდებ-და (ურბნისი, ქვატხელა, ამირანის გორა, აღთმა-ზი, ძაღნი). ხლო მოგვიანო ხანაში კავკასიაში განავრცობს არსებობს როგორც ამ ფორმის (მაგ-რამ მთლიანადსმული)⁸⁴⁹, ისე მასთან დაახლოე-ბული ფორმის ბრინჯაოს ორკოლტანი საკინძე-ბი⁸⁵⁰. ეს უფანასენელი ბრინჯაოს ხანის დასას-რულს უფრო სახეშეცვლილი ჩანან და მათი გე-რცელების არე უმთავრესად შემოიფარგლება დი-გორითი ჩრდ. კავკასიაში⁸⁵¹. ჩვენი საკინძის იდე-ტური ფორმის, მხოლოდ მთლიანადსმული ოქ-როს საკინძი მასიური თავით და მასზე ქედური ორნამენტით აღმოჩნდა ახლახან გათხრილ თრია-ლეთის ტიპის ერთ-ერთ ადრეულ ყორანსა (ბე-დუნთი, თეთრიწყაროს რაიონი)⁸⁵², რომელსაც გამ-თხრელი გ. ვიბეჩიშვილი ძვ. წ. III ათასწლეუ-ლის დასასრულით ან II-ის დასაწყისით ათარი-ლებს⁸⁵³.

სფერულთავიანი საკინძებისათვის (საკინძის თავისათვის) II ჩვეულის ყორანებშიდან (ტაბ. 24, 2; 28, 8) ცნობილია ბ. კუფტინის მიერ მითითე-ბული ანალოგია ვაფიოდან საბერძნეთში. ესაა ოქროს ფურცლისაგან ნაკეთები სფერული მძივი, რომელსაც ჩვენი საკინძების თავის მსგავსად თველების ჩასასმელი ბუდეები აქვს და გავარსს მარცვლებითაა შემკული. იგი მიკენური ხანით, დაახლ. ძვ. წ. 1500 წლით თარიღდება⁸⁵⁴. სპეცია-ლისტიების მიერ ანალოგიური მძივების დათარი-

ლება⁸⁵⁵, ან რამდენადმე მსგავსი ნაკეთობების (გა-ეარსიანი სფერული მძივებისა და საკიდების) გან-სახლდება⁸⁵⁶ არ ცლის ამ თარიღს. მაგრამ ამ სტი-ლის წარმომავლობა გარკვეული არ არის და, სხვა მონაცემებით, მიკენური გავარსის საწყისი თარი-ლი დამორბეული ჩანს თრიალეთის (I და II ჩვე-უები) გავარსიანი ნაკეთობების (ტაბ. 17, 13; 20, 5—7) ქვედა თარიღისაგან.

მიკენურ ოქროშეკვლობაში (მას ზოგჯერ დათო ქრონოლოგიური მასშტაბით ვანიხილავენ: ძვ. წ. 1800—1100⁸⁵⁷; 1600—1100⁸⁵⁸ წწ.) გავარსი, რომელიც აქ უმთავრესად „მოფანტული“ ტექნი-კითაა შესრულებული (Streugranulation)⁸⁵⁹, ძვ. წ. 1550 წელზე ადრე არ ჩანს და შედარებით მზო-რად გამოიყენება ძვ. წ. მე-15 ს ში⁸⁶⁰. ოქროულ-ობით უაღრესად მდიდარი მიკენური შახტური სა-მარხები, რომელთა თარიღად ძირითადად ძვ. წ. მე-16 საუკუნეა აღიარებული (1600—1500, 1580—1500 წწ.)⁸⁶¹ ან მე-17 ს. დასასრული — მე-16 ს.⁸⁶² თითქმის სრულიად არ იცნობს გავარსს⁸⁶³. ზოგ-ჯერ მიჩნევენ, რომ ეგეოსურ ოქროშეკვლობაში (კრეტზე) გრანულაციისა და ფილოგრანის უაფ-რესმა ტექნიკამ უშუალოდ მიკენე აზიიდან ან სი-რიიდან შეაღწია, ხლო გრანულაციის თავდაპირ-ველ წყაროს მესოპოტამია წარმოადგენდა, რაც არაგუბუნებურებულა კრეტზე ენოსოსის სასახლ-ში სათანადო ნიმუშის აღმოჩენით⁸⁶⁴ (ჰამურაბს წინაზე ხანის ბაბილონური გავარსიანი ცილინ-დრული საბეჭდები⁸⁶⁵). შემდეგში აქ გავარსიანი ნა-კეთობების ადგილობრივი, კრეტულ-მიკენური სტილის არსებობა იგულისხმება (მ. როზენბერგის მიხედვით—ძვ. წ. 1600—1400 წწ.) და რადგან ამ სტილის ნაკეთობები ეგვიპტეში, დაშურის სამე-ფო სამარხებში, უფრო ადრეულია (ძვ. წ. 2000—1785 წწ.) და თანადროული ეგვიპტური სტილისა-გან განსხვავებული, მ. როზენბერგი კრეტულ-მი-კენური სტილის ორივე ამ ჩვეუფისათვის რომე-რული უცნობ საერთო წყაროს ვარაუდობს⁸⁶⁶. არსებობს ვარაუდიც, რომ გავარსის ტექნიკა ეგ-ვიპტეში ეგეოსის სამყაროდანაა შესული⁸⁶⁷.

მართალია, თრიალეთური გავარსიანი ნაკეთ-ობები მხატვრული თვალსაზრისით ძალზე სრულ-ყოფილია, მასში გავარსის მარცვლები ორნამენ-ტულ სახეებს ქმნის და ა. შ., მაგრამ შეიძლება შევნიშნოთ რამდენადმე „არაქული“ ტექნიკაც. აქ ოქროს მარცვლები მეთულის გაყოფებითაა დას-

მული (ტაბ. 20, 5, 6, 10; 24, 5), ან მავთულებს შორისა მოქცეული (ტაბ. 17, 13), ხშირად კი თვის ბუნდეს შემოუყვება. სრულიად არა გვაქვს ნაკეთობის ზედაპირზე თავისუფლად, ამგვარი „საყრდნობის“ გარეშე დარჩილული გავარსის მწკრივები, ან მთლიანად ზედაპირის გავარსით დაფარვა თუ „გროვებად“ დტანილი გავარსი⁸⁶⁶. ეს ტექნიკა მიეკუთვნება ხანის ნაკეთობებს ხშირად ახასიათებს და უფრო გვიანაც, კერძოდ ჩვენში⁸⁶⁷, ჩვეულებრივ მოვლენას წარმოადგენს. მ. როზენბერგი სწორედ მიეკუთვნებოდა ტრაო II-ისა (ოქროს საყურეები) და ნაწილობრივ კრეტას გავარსულ ტექნიკას — გავარსის ჩასმის წესს მავთულებს შორის (ტრაო) ან სპეციალურად გაკლებულ ღარებში (მასიურ ნაკეთობებზე ტრაოდან და ფურცლოვანზე კრეტადან). თუმცა, მიეკუთვნება ნაკეთობებს იგი მხატვრული თვალსაზრისით და შესრულების ტექნიკითაც უფრო მდრე და ნაკლებად სრულყოფილ ნაწარმად მიიჩნევენ⁸⁷⁰. თრიალეთური ტიპის გავარსიან ორნამენტს (მეაღ. ტაბ. 20, 5), რომელიც მიეკუთვნება ხანის ერთ-ერთ ნაკეთობაზე მეორედმა (ბეჭდი ვურლიიდან კრეტაზე), როზენბერგი მიეკენისა და ეგეოსისათვის უცხოოდ თვლის⁸⁷¹. თრიალეთურ გავარსში არ ჩანს შორიშორს დასმული მარცვლები მწკრივი (მიეკუთვნება ხანამდელ და შემდეგაც კრეტადან ცნობილი⁸⁷²). მისი შემცველი შეიძლება თრიალეთის სფერულ მძივებზე ამოკედული კოპების მწკრივები იყოს (ტაბ. 20, 8; 27, 8). მაგრამ ვაქვს მარცვლის ცალკეულად დარჩილების წესი, რაც საკმაოდ ადრე გვხვდება კრეტაზე (ძვ. წ. 2500—1800 წწ.) და დაპურში. ჩვენს ნაკეთობებზე ასეთი მარცვლები ზოგჯერ მავთულოვანი სპირალის ცენტრშია (ტაბ. 20, 6, 7; 21, 13; 28, 8), ზოგჯერ კი ზედაპირზე ანდა მასზე ფოსოსებური ჩაღრმავების ადგილასაა დარჩილული (ტაბ. 20, 6). სფერულ მძივებზე ვერ ვამჩნევთ ნახევრეტების შემავრთბელ ღერძს მილაკის სახით, როგორც ხშირად ახასიათებს მიეკურს და, უფრო გვიან, ამიერკავკასიურ სფერულ მძივებსა და საკიდებს. ტრაოს სამკალთა ერთ-ერთ სახეობაზე—პატრა ლილაკობზე გამოყენებულია უმათულოდ ირგვლო შემოყოლებული გავარსის მარცვლები⁸⁷³. მაგრამ, მთლიანად ადებული, ტრაოს გავარსი თრიალეთურთან შედარებით უფრო აჩქალ იერს ატარებს. თრიალეთური გავარსისათვის უადრეს თარღად

ძვ. წ. II ათასწლეულის დასაწყისის მიღება დასვენებით დასაშვები იქნება, თუ ჩვენ გავითვალისწინებთ აგრეთვე თეფე ვიანის დისკოს ფორმის ოქროს საკიდს. იგი, ჩვენი ნაკეთობების მსგავსად, შემკულია მავთულგავარსიანი სახეებით (შემკრულ ქალმერთ იშტარის ასტრალური სიმბოლოებით) და ნახევრად ძვირფასი ქვებით. ვასათვალისწინებლია ასეთივე ხასიათის (ზოგჯერ პუნსონიანი), შამაშისა და იშტარის სიმბოლოებიანი საკიდები ჰილაპაბბილონიდან, რომლებიც იანის I დინასტიის ხანით — III ათასწლეულის დასასრულით თარიღდებიან, და მათი ანალოგია ბიბლოსიდან⁸⁷⁴ (ძვ. წ. 2100—1900 წწ.)⁸⁷⁵. უმეტესობას ამ დისკოთაგან გვაგონებს ჩვენი ოქროს ფურცლოვანი დისკო (პუნსონური შესრულებით) XVII ყორღანიდან (ტაბ. 24, 6). იგი ორნამენტული შოტიეთ იმავე ხასიათისაა: რვა წრე ცენტრალური წრის გარშემო და პუნქტური, მხოლოდ, რვაქიმიანი ვარსკვლავის გარეშე. ე. პერცედილი თვისს, რომ გარეშემო წრებით ქიმიბია მსგავსად აგრეთვე სხივებს გამოხატვენ. ზურტაკეტის № 3 ყორღანიდან გვაქვს პუნსონით შესრულებული ქიმიბიანი დისკო⁸⁷⁶. თრიალეთური დისკოს პარალელები III ათასწლეულში ცნობილია ურიდან⁸⁷⁷, პალესტინიდან⁸⁷⁸ და სხვა. გამოსახულების ასეთი შოტიე ცოტათი უფრო გვიან ცნობილია ზოგიერთ კავკასიურ ნაკეთობაზე და უფრო ჩრდილოეთითა⁸⁷⁹. ეხედებით აგრეთვე ორნამენტული ტექნიკის ან ზოგადი იერის მიხედვით რამდენადმე მსგავს ფიგურტოვან დისკოებს და სხვა ნაკეთობებს, როგორც ადრეულს (III ათასწ.)⁸⁸⁰, ისე დაახლოებით თანადროულს⁸⁸¹ და უფრო მოგვიანოა⁸⁸².

წრეებისა და კონცენტრიული წრეების პუნსონური შოტიე ორნამენტული გვაქვს ვიანის სპილენძის მოგრძო ფიგურტოვან ნაკეთობებზეც ადრედინანსტიურ III პერიოდში, აგრეთვე ოქროს ფურცლოვან მსგავს ნაკეთობებზე ურიდან, კიშობიდან, კრეტადან⁸⁸³, და ზოგიერთი გვიანდელი ძეგლიდან⁸⁸⁴. ეს სტილი მიეკუთვნება შებურ სამარხებში კომპლექსურად უპირისპირდება რთულსა და ფაქიზად შესრულებულ სახეებს — სპირალების, წრეების, ვარდულებისა და მრავალნაირი მრუდნახოვანი ელემენტების კომპოზიციებს (ფურცლოვანი დიადემები და სხვა). ნაკეთობათა ამ ორ გულს, ისე როგორც სამარხთა სათანადო ჭგუფებს, ჭერ კიდევ კ. შუპარდტი განასხეუვებდა ერთმანეთისაგან ქრო-

ნოლოგიურად. მაგრამ კომპლექსთა თუ ცალკეულ სახეობათა განვითარების საკითხი — მარტივიდან რთულისაკენ თუ საწინააღმდეგო მიმართულებით, — გადალწყვეტელი დარჩა. უშპარტული ორივე შესაძლებლობას დანაშევად თვლიდა⁸⁸⁵. აღსანიშნავია, რომ ამ რიგის რთული ნაქეთობები მიკენში ძირითად სტილს გამოხატავს და სწორედ მას აქვს გაგრძელება მიკენურ მოგვიანო პერიოდში და შემდეგაც (კვიპროსი, ეგნა და სხვა⁸⁸⁶). შეიძლება მივეთვითოთ ჩვენი ზოგიერთი უმარტივესი, მაგრამ თავისებური ფურცლოვანი ნაქეთობის (ტაბ. 17, 38) ზუსტ ადრეულ ანალოგიაზედაც ბიბლოსიდან (ძვ. წ. 2100—1900)⁸⁸⁷.

თუმცა ალაჩის კულტურის რიგ ელემენტებს თრიალეთი არ იცნობს, ისე როგორც მაიკოპისას ტრაოსას და ა. შ., მაგრამ იუველარული ნაწარმი რამდენადმე ამქალაქებს ურთიერთისაზღვრავს. ასეთია, მაგალითად, პუნსონური ორნამენტის ელემენტები (ტაბ. 20, 2; 24, 6)⁸⁸⁸, პასტის მოკლე ცილინდრული ობიექტი (ტაბ. 24, 30), „წაკეთილბეიკუნუსური“ და სხვა მძივები (ტაბ. 23, 14)⁸⁸⁹, ოქროს ფურცლოვანი ცილინდრული და მილაკისებური შემოსაკრავები (ტაბ. 17, 12; 18, 9, 12; 22, 3, 4)⁸⁹⁰, ოქრო-ვერცხლის განიწობურებიანი თუ ლარბიანი შემოსაკრავები და მილაკები (ტაბ. 24, 32; 28, 2)⁸⁹¹. ნახევარსფერული და ლურსმნისებურთაიანი (ტაბ. 17, 2; 24, 7) საკინძები⁸⁹², ფურცლოვანი ოქროს თავსამაღები ხეივები (ტაბ. 20, 14; 26, 13)⁸⁹³, თვლიანი შექმული სფერულთაიანი საკინძები (ალაჩის—ბრინჯაოსღეროიანი საკინძი სხვა დეკორის გარეშე) (ტაბ. 24, 2; 28, 8)⁸⁹⁴, რომელთა სხვა ადრეულ ვარიანტს კრეტას გავარსიანი საკინძი წარმოადგენს⁸⁹⁵. შეიძლება საყურადღებო იყოს თრიალეთის კერამიკის ორნამენტული მოტივები ალაჩის ოქრომქედლობაში—სვასტიკის ფორმის ოქროს ფორფიტოვანი საბნევები, რელიეფური სპირალური თუ კონცენტრიული და გრავირებული ტენილახაზოვანი სახეები (შვად. ტაბ. 20, 17, 18, 25) ოქრო-ვერცხლის ჭურჭლებზე, რომელთაგან ზოგიერთი ადრეული ყორანების თიხის ჭურჭლის პროფილებს გვაგონებს (ტაბ. 1ა, 2-4)⁸⁹⁶.

ერთ-ერთ ძირითად ორნამენტულ მოტივს თრიალეთის ოქრომქედლობაში სპირალი წარმოადგენს. ზნური და S-ისმაგვარი (შებრუნებული ზნური) ორმაგი სპირალი, შესრულებულია რა-

გორც მეთულის დარჩილით (ტაბ. 20, 7; 21, 13; 20, 16), ისე მეთულთა და გავარსით (ტაბ. 20, 6; 28, 8). ოქროს თასზე გრეხილური შავთულითა და თვალბედებებით ლენტრად შედგენილი თავისებური სპირალური ვოლუტების რიგია (ტაბ. 24, 5)⁸⁹⁷, ხოლო რელიეფურად შესრულებული ოთხი ასეთივე ვოლუტი ფურცლოვანი დოღურას თავზე წრიულ არეს აქვებს (ტაბ. 22, 2)⁸⁹⁸. სპირალის განლაგება, ნაქეთობის ხანაითა და მიხედვით, უმთავრესად წრიულია (სფეროს გარშემო, დისკოსა და კუბქულზე). მეთულოვანი ორმაგი სპირალი აქ ყოველთვის იზოლირებული სახით გვაქვს მოკლედ, როგორც ეს კერამიკის რელიეფურ ორნამენტშია. მაგრამ ეს შეიძლება მეთულის ტექნიკური მხარეებითაც აიხსნას, რაკი ამ ხანებში მოხატულ კერამიკაზე ჩვენ გვაქვს გადაბმული S-ისმაგვარი სპირალის სახეები (ტაბ. 17, 26), რომელიც ეგეოსურ სპირალურ სისტემაში (გადაბმული სხვადასხვა სპირალი — running spiral) უმთავრესია და უფრო ადრეული საწყისის მქონე, ისე, როგორც იქ სპირალების წრიული (დისკოს ფორმის) კომპოზიცია.

მიუხედავად სიძნელისა, თითქოს მაინც შეიძლება დადგინდეს გარკვეული კონკრეტული პარალელიზმი. კომპოზიციის თვალსაზრისით ეს იქნება ძვ. წ. II ათასწლეულის დასაწყისის ანატოლიურ (ყარაპუიუქის VII ფენის) ბულათა რელიეფური გამოსახულებები (ზენისმაგვარი სპირალური) მეთულოვანი აპლოკაიოს ტიპის დისკოზე⁸⁹⁹, როგორცაა ჩვენი ოქროს მედალიონები XXXVI ყორანიდან (ტაბ. 20, 16). ამ დროს ყარაპუიუქში და კონიის ველზე (ცენტრ. ანატოლიის სამხრ. ნაწილი) შემჩნეულია სპირალური მოტივის პოპულარობა სხვადასხვა ანაბეჭდებში⁹⁰⁰, ისე როგორც ცოტათი უფრო ადრე — მახლობელ ოლქში ტარსუსში⁹⁰¹. ტექნიკის თვალსაზრისით ინტერესს იწვევს კრეტადან (კალათიანა მესარასთან) ცნობილი ოქროს ცილინდრული მძივი, გარშემო მეთულოვანი განცალკევებული ზნური სპირალებით შემოყოლებული, რომელიც ადრემინოსური მესამე პერიოდის (ძვ. წ. 2600—2200 წწ.)⁹⁰² დასასრულთ თარიღდება, და ტრაო II-ში აღმოჩენილი ასეთივე შემკულობის ნაკეთობა („გაგრონი“)⁹⁰³. ტრაოდან საერთოდ კარგადაა ცნობილი მრავალრიცხოვანი შესანიშნავი სამკაული ასეთივე ტექნიკით. ესაა სამაჭურები და საკინძები მეთულის

რზოლირებული სათვალისებური ორმაგი სპირალებით, რომელთა „ფონს გლუვზედაპირიანი ფურცლოვანი ოქრო წარმოადგენს“⁹⁰. ტრაოდან-ვე კარგად ვიცნობთ ჩვენ მთლიანად მავთლისა-ნა (ფორფიტისებურად ერთმანეთთან მიერთებით) ნაკეთებ ოქროს სამკაულებს („კალთისებურ“ საყურებებს)⁹⁰. რჩილის ასეთივე წესი გამოყენებულა ჩვენს ოქროს ავრაფზე თრიალეთის IX ყორანდანი (ტაბ. 21, 13).

თრიალეთური ტიპის ზენური და S-ისმაგვარი მავთულის სპირალები ზოგიერთ შემთხვევაში გვხვდება ურის ოქროს სამკაულებზე (საყურე, საკინძი, გულსაბნევი)⁹⁰. არტურ ევანსი თვლის, რომ სპირალური ფორმების ეგეოსური სისტემა მკიდროდა დაკავშირებული ზვეულ ნაკეთობებთან ლითონზე, თავდაპირველად კი შეიძლება თოკთან. ასეთი ნაკეთობების ნიმუშებს იგი ხედავს ზემოხსენებულ სამკაულებში კრეტადან და ტროადან (სპირალებიანი ცილინდრული მძივი და რკოლი) და ჰუბრანისის (კრეტა) ქვის ჰერკლის მალარელიედიუმი ორმაგსპირალურ დეკორში. პირველი მათგანი, ევანსის თქმით, განსაკუთრებულ ინტერესს იწვევს, რადგან მასში ჩანს აღმოსავლეთიდან შემოტანილი ცილინდრის ტიპი, რომელიც ამ ხანიდან იწყება კრეტაზე გავრცელებას და ეგეოსური სპირალური ორნამენტის განვითარებულ ტიპს უკავშირდება⁹⁰. თუმცა ევანსს ეგეოსური სპირალური ფორმების სამშობლო კილადები და კრეტა მიანიან⁹⁰, — ფრანკფორტისაგან ვანსხევაებით, რომელიც მათ თავდაპირველ წარმოშობას დაუნაის ქვეყნებიდან თვლის, ხოლო კრეტაზე სხვადასხვა ფორმების დიფუზირებას ხედავს⁹⁰. ცხადია, არსებობს შეხედულება, რომლის თანახმად სპირალის სპონტანური წარმოშობა დაუშვებელი არ არის⁹⁰. ზოგჯერ ვარაუდობენ რა აზიური სხვადასხვა ადრეული სპირალის განსხვავებულ წარმოშობას, ცილობენ მათ დაკავშირებას მეტალურგიულ პროცესებთან, კერძოდ ურის, ტროას, ალკის საიუველირო ნაწარმის მაგალითზე. ამასთანავე, ადგენენ აღმოსავლეთში (წინა აზიაში) სპირალური ორნამენტის უმნიშვნელო როლს, ხოლო დასავლეთ აზიაში ეგეოსური სპირალის ფართოდ გავრცელებას სავაჭრო ურთიერთობათა შედეგად შუამინისური პერიოდიდან თვლიან (II ათასწლ. პირველი ნახევარი)⁹¹. საკუთებით იზიარებს რა ამ უკანასკნელ დებულებას სპირალის გავრცელებს

შესახებ, პ. ფრანკფორტი აღნიშნავს, რომ უწყვეტად გადაბმული სპირალების სახეები არსებითად განსხვავდება მასობელი აღმოსავლეთის დეკორში ჩვეულებრივად გამოყენებული სახეებისაგან და მითუმეტეს საერთო არაფერი აქვთ სათვალისებურ სპირალთან, რომელიც აშკარად ლითონისმკეთებლების სამკაულს წარმოადგენს (ურში, ტროასა და სხვაგან)⁹². შენიშნულია, რომ ლითონზე სპირალის ვაგენა ზნორად არ უკავშირდება სპირალური ორნამენტის კომპლექსურ სისტემათა განვითარებას და მრავალი ოლქი, სადაც ბრინჯაოს ნაწარმს ასეთი სპირალი ახლავს, არ იცნობს საერთო სპირალურ ფორმებს⁹³. მეორე მხრივ აღსანიშნავია, რომ სათვალისებური სპირალი, რომელიც განსაკუთრებით პოპულარულია ტროას ოქრომკვლელობაში (ტროა II-ის დასასრულს), არანაკლებ პოპულარობით სარგებლობს უფრო ადრეული ხანის „მეტეარ-არაქსის“ ეკრამიაში. ზენური და S-ისმაგვარი სპირალები ჩვენს ოქრომკვლელობაში, რომლებიც წინაზე საფეხებზე კავა-ნაში თითქმის არ გვხვდება⁹⁴, შეიძლება უკავშირდებოდეს კიდევაც ეგეოსური სისტემის ამ სახეობას (რზოლირებული S-ისმაგვარი სპირალი ეკრამიაში, გლიტიკრამია)⁹⁵, ანდა ე. წ. ლენტეხიანი ეკრამიის (Bandkeramik) ზოგიერთ სახეებს (დუნაისპირეთისა და ტრიპოლის ეულტურა)⁹⁶. მაგრამ, როგორც ვნახეთ, მისი უშუალოდ დაკავშირება უფრო შესაძლებელია ზემოაღნიშნულ ლითონის ნაწარმთან — ოქრომკვლელო ადრეულ ნიმუშებთან. ამიერკავკასიურ მელითონობაში სპირალურ-რელიეფურ ორნამენტთან უადრეს ნიმუშს წარმოადგენს საჩხერეთის ბრინჯაოს სატევარი⁹⁷.

ამოღვეული ოთხი ვოლტის თავისებური კომპოზიცია, რომელიც XV ყორანის ოქროს დოლურის თავზეა (ტაბ. 22, 2), გვაგონებს ეგეოსურ თავისებურ ეკრამიულ და სხვა ორნამენტულ სახეებს. თრიალეთისთვის, და გვიანბრინჯაოს ხანა-დელ კი ამიერკავკასიისთვის, სრულიად უცნობია ოქროს ოთხსპირალიანი მავთულოვანი მძივები, ისე როგორც ე. წ. „კალანის“ ფორმის (калан - чашка) ანუ სხვაგვარად ნაწლავისებური საყურებები Schlauchohrgehänge), რომლებიც ფართოდაა გავრცელებული მიერს მასობელ აღმოსავლეთში⁹⁸.

თრიალეთური სფერული მძივები და მძივების გარსაკრავები, რომლებიც ორი ნახევარსფერული ნაწილისაგან შედგება, მთლიანი ფურცლის ცი-

ლინდრული მომტრო მძივები და სხვა ნაკეთობები ხშირად ოქროს ძალზე თხელი (ჩვეულებრივად 0,01 სმ სისქის) ფურცლისაგანაა დაშვადებული. ბევრ მათგანზე ნაპირების ერთმანეთზე მიჩლივის კვალი თვალთ სრულიად არ შეიმჩნევა. ოქრო-ვერცხლის ფურცლოვანი ნაკეთობები — ორნამენტირებული ფოლგები, ვადასაკრავები, შტანდარტის ფოლგები, ზოგიერთი მილაკი, სპილენძის ფორგოტიან სარჩულზეა დაკრული, რომელიც ოქროს ფურცელთან ერთად ორნამენტირებისას პუნსონის წესითაა ამოკრული. ზოგჯერ ოქროს ფურცელი ხეზე ან სხვა მასალაზე ჩანს გადაკრული. მთელი ეს ტექნიკა ძველ აღმოსავლეთში ცნობილია საკმაოდ ადრეული ხანიდან დაწყებული. ურში, ლ. ველის დახასიათებით, ადრედინსტიური ხანის ოქროს ღრუ მძივები ჩვეულებრივად სქელი ლითონისაგანაა ნაკეთები, ზოგჯერ ხის ან ბიტუმის გულზეა დაკრული და ზოგჯერ კი შესანიშნავად დამუშავებული⁹¹⁹. განსხვავებულია სარგონიდული ხანის მძივები, რომლებიც ყოველთვის მსუბუქია და ჩვეულებრივად ოქროს ფურცლის სპილენძზე გადაკრითაა ნაკეთები. ამ ხანაში ურში ხშირად ოქროს ძალზე თხელი ფურცლის ნაკეთობები⁹²⁰. ასეთი ფურცლები, სპილენძზე და სხვა მასალაზე წებოვანი ნივთიერებით მათი დამაგრების წესი, გამოყენებული იყო უძველესი სამეფოს ხანის ეგვიპტეში⁹²¹. მაიკოპის ყორღანის სფერული და სხვა სახის ღრუ მძივები⁹²² თრიალეთის მსგავსად ოქროს თხელი ფურცლისაგანაა ნაკეთები, წმინდა, უჟელო რჩილის წესით. იქვე გვხვდება თრიალეთის V ყორღანში აღმოჩენილი ოქროს „დაბალცილინდრული“ დაკბილულგვერდებიანი მძივების (ტაბ. 17, 8, 9) მსგავსი, ოქროსავე თხელი (წმინდად დარჩილი) ფურცლისაგან ნაკეთები მძივი⁹²³ და ზოგიერთი თრიალეთური მძივის⁹²⁴ მსგავსად ღარებით ორნამენტირებული მძივის⁹²⁵. ამავე პერიოდებიდან ვიცნობთ ოქროსა და ვერცხლის შერწყინობ (ვლექტრუმს), როგორც ამას თრიალეთშიც აქვს აღვსი. წმინდა რჩილესა კ. შლიმანი ამჩნევს ტროას ოქრო-ვერცხლის ჭურჭლებზე (სახელურებზე), რომებზეც იგი ხშირად აღწერს (როგორც ლითონის ერთი მძივანი ფურცლის გამოკრედივითა და შემოკბივით (პუნსონით) ნაკეთებ ჭურჭლებს⁹²⁶. მათ შორის ჩვენ ვამჩნევთ თრიალეთის ვერცხლის თასის (ტაბ. 17, 16) მგავს ფორმებს (ერთ შემთხვევაში მსგავსივე ღრუ ფე-

ხით), რომლებიც მარტივ რელიეფურ დეკორს ატარებენ⁹²⁷. ჩვენს ჭურჭელს განსაკუთრებით ტროას ერთ-ერთი ოქროს თასი მოგვაგონებს, დაახლ. მისივე ზომისა (9,5 სმ სიმაღლის)⁹²⁸. სპეციალური გამოკვლევის შედეგად ამჟამად ცნობილია თრიალეთის (II და III ჭგუფის ყორღანების) ოქრო-ვერცხლის თასებისა და ფიალების (ტაბ. 17, 16; 19, 2; 22, 7; 24, 5) დამზადების ტექნოლოგიური პროცესი⁹²⁹, რომლითაც, ჩანს, ეს ჭურჭლები (აგრეთვე მძივანი ფურცლისაგან ნაკეთები) განსხვავდებიან ტროას ჭურჭლებისაგან; ესაა გაწნევის წესით მმრუნე ხელსაწყოზე (სახარატო ჩარხზე) ზედაპირის დამატებითი დამუშავებისა და ერთ შემთხვევაში (ოქროს თასი) ფორმის პლასტიკურად გამოყვანის ტექნიკა. მაგრამ თრიალეთის ამ ჭურჭლების ფორმებს შორის აღნიშნული ჭგუფების მიხედვით შეიმჩნევა მკვეთრი განსხვავება. თრიალეთური ცნობილი ვერცხლის თასი (II ჭგუფი), როგორც ითქვა, ტროას თასების ფორმისაა; ხოლო ყორღაყანის ყორღანში (III ჭგუფი) აღმოჩენილია ე. წ. ვაფიოს ეაზათა (ძვ. წ. მე-15 ს.)⁹³⁰ ფორმის ვერცხლის ჭურჭელი დამახასიათებელი (ვაფიოს ტიპის) ყურით (გამოუქეყენებელია). ყორღაყანის ყორღანში, რომელიც თრიალეთის III ჭგუფთან უმკრთოვეს კავშირშია (იგულისხმება ტორეგოკაი. ეკრძოდ ოქროს ფიალები), სხვა ნიმუშების შორის მოიპოვება ვერცხლის სადა ჭურჭლები⁹³¹, რომლებიც ფორმით მოგვაგონებენ „ვაფიოს ვაზას“. III ჭგუფის ტორეგოკაილი ფორმების განსაკუთრებული პოპულარობა ამიერკავკასიის ეკრამიულ შეიძლება და აგვეხსნა მნიშვნელოვან პერიოდში მათი ფართო გავრცელებით. ეს მოეწონა თავის მხრივ თითქმის ენაურება მიკენური ძვირფასი ჭურჭლის — ვაფიოს ტიპის ვაზათა ფორმის გავრცელების (რომელიც შორს გასცდა საბერძნეთის საზღვრებსა და წარმატებით შეუთვისა ეკრამიულ ნაწარმს). ეს აგრეთვე შეესაბამება ძვირფასი ლითონის გავრცელების წარმოქმნილ თავისებურებებს დასავლეთ ანატოლიურ ე. წ. მინიურ ეკრამიაში (განსაკუთრებით ტროა VI ხანა). თუმცა, აღებობიწაოს ხანიდან დაწყებული, ლითონისა და ეკრამიული ჭურჭლის ფორმულა კონტაქტი ამიერკავკასიაში შემოქმენველი არ არის. თრიალეთის ვერცხლის თასის უღრენსად საინტერესო გამოსახულებებზე ქვემოთ გვეჩვენა საუბარი. საინტერესოა, რომ ოქროს ერთი ჭურჭელი ბიბლოსიდან (ძვ. წ. 1840—1770 წწ.)⁹³², რო-

გორც ჩანს მინიატურული ქვაბი, ზუსტად აელენს V და XV ყორღანებში (II და III ჯგუფი) აღმოჩენილ სპილენძის მოზრდილი ქვაბების (ტაბ. 17, 19; 22, 12) საერთო ფორმისა და დეტალების თავისებურებებს³³³.

ჩვენ უნდა გავიხსენოთ თრიალეთური ოქროშვედლობის ელემენტები, რომლებიც ძველ შემართან ამაშენ კავშირს (რახსადც ბ. კუფტინის მიუთითებდა³³⁴) და რომელთა სამუხალებით I და II ჯგუფების მთელი ეს მასალა თანმიმდევრობით შეიძლება დაუახლოვდეს ძვ. წ. III—II სათაწლეულების მიჯნას. სწორედ ამ ხანის ურტუცი აღმოჩენილი ქურუმ ქალთა სამკაულები შეიცავდა იმ წესით ნაკეთებ ოქროს ჩარჩოვან კულონებს³³⁵, როგორც VIII ყორღანიდან გვაქვს (ტაბ. 20, 10). ამ საკაულებში აქატის ფირფიტებს სიგრძევი ორბრთვი ვიწრო ნახევრები აქვს, ხოლო ოქროს ფურცლისაგან ნაკეთები ჩარჩოვანი (ბოლოებზე კავსებულებით) თვალბუდეებითა და გრეხილურითაა შემკული. ურტუცის კულონები შემკულია ისეთივე წნული ბორღურით, როგორც თრიალეთური ვერცხლის სარწყულის ოქროს ჩარჩოს შემადგენლობაში (ტაბ. 24, 3). ჩვენი კულონი განსხვავებულია მხოლოდ მოყვანილობით³³⁶. მაგრამ, როგორც უკვე ვთქვით, ამ ფორმის აქატის კულონა, იქროთი უფრო სადად შემკული, აღრედიანსტიურ ხანაში ცნობილია ურიდან. ამავე ფორმის ონიქსის ფირფიტები კი აღმოჩენილია გვიანმიკენური ხანის ე. წ. ნესტორის სასახლის გათხრისას მესენურში (საბერძნეთი)³³⁷ და სხვა. ურტუცის იმავე საკაულებში მრავლად იყო ოქროს ფურცლისაგან ნამზადი მრგვალი წვირილი მძივები³³⁸. ტექნიკური თვალსაზრისით დაახლოებით ამ სახის ნაწარმა I და II ჯგუფის ყორღანებში აღმოჩენილი ოქროს მრავალრიცხოვანი იოტები და ღილაკები, ცირკადაა ცნობილი უფრო ადრეული შემერული პარალელები, ძირითადად ბ. კუფტინის მიერ მითითებული, — სკულპტურულ ნაკეთობათა დეტალები და ტექნიკა, სპირალური ფუევი საილაკები, ცირკაგრანის ტექნიკა, S-ისმავჯარი დეკორი, ტორეტიკული ნაწარმის ზოგიერთი დეტალი, ძვირფასი ლითონისაგან იარაღის კეთების პრაქტიკა, ფერადი ქვის ინკრუსტიკა³³⁹, ძვირფასი ლითონთა გაწყობილი თუ ინკრუსტირებული ხის კოლონები და სხვა ნაკეთობები³⁴⁰.

ცნობილია განსხვავებულად რედიენსტიური ხა-

ნის შემერულ და თრიალეთურ ნაკეთობებს შორის: ურში, როგორც ითქვა, გავარსი საწყისი საფეხურზეა; ვერ გამჩნევი დიდი ზომის სფერულ მძივებს, პოლიქრომობის მიზნით თვალბუდეების გამოყენებას, ლითონის ზოგიერთი დანიშნულების ქურუმებს და სხვა³⁴¹. ყოველივე ეს შეიძლება უჩვენებდეს თრიალეთური ოქროშვედლობისა და ტორეტიკის არა მარტო შედარებით ახალგაზრდა ასაკს, არამედ აგრეთვე მის თავისებურებასაც. როგორც ცნობილია, თრიალეთში ეს დარგები სავალოდ მკვეთრი ინდივიდუალობით ხასიათდება, მაგრამ ყოველთვის იყო შენიშნული ცალკეული გარეშე პარალელი.

ერთმანეთის დაახლოებით სინქრონულ უფრო ადრეულ კულტურებში, ვიდრე თრიალეთის შუაბრინჯაოს ხანის კულტურაა, მესოპოტამიური ამა თუ იმ ხელოვნების გავლენასთან ერთად (იუველირული და ოქროშვედლური ხელოსნობის საერთაშორისო კონტაქტების მიუხედავად), ზმირად ამჩნევან სათანადო დარგის თავისებურებასაც. 3. ფრანკფორტი ამას აღნიშნავს როგორც ტრაას „პრინციპალიური იდიოსინკრაზიული“ ხასიათის იუველირული ხელოსნობის მიმართ, ისე ალაჯისა და მაიკოპის სახვითი ხელოვნების მიმართ, რომლებიც მისი თვალსაზრისით, ერთი წრიდან გამოსულ კულტურებს ეკუთვინის³⁴². ცნობილია, მაგონი სხვა შეხედულებებიც მაიკოპის მხატვრულ ხელოსნობაზე — მასში როგორც წინააზრთი ელემენტებიც და ადგილობრივი ელემენტების არსებობის შესახებ³⁴³, ისე თავისებური „ეკსკისიური“ სტილის საწყისების შესახებაც³⁴⁴. აქ კვლავ შეიძლება მიუთითოთ იმ მოსაზრებებზე, რომლებიც ზოგადად ძველდამოსვალური ხასიათის ცხოველთა რეალისტურ გამოსახულებებს თრიალეთის ევრცხლის ქურპლებზე (ტაბ. 17, 16; 24, 3), უფრო კონკრეტული თვალსაზრისით მაიკოპის სტილის შემდგომ განვითარებად თვლის³⁴⁵. და აქვე შეიძლება მოვიგონოთ ბ. კუფტინის მოსაზრება ერთი მხრივ ამ გამოსახულებათა გარკვეულ კავშირზე ადრეულ ეგვიპტურ, მესოპოტამურ, ელამურ, კანადიკურ და აგრეთვე მაიკოპის ნიმუშებთან, მეორე მხრივ კი ასურული ელემენტებისაგან განსხვავება³⁴⁶.

ამ სტილისტური განსაზღვრის დადასტურებას უნდა წარმოადგენდეს ყორღანულ კომპლექსთა II და III ჯგუფების აქ შემოთავაზებული ქრონო-

ლოკური შეფარდება; ჩვენთვის საინტერესო II ჯგუფის გამოსახულებები (ძვ. წ. მე-18 და მე-17 სს.) — საჰაერო რეალისტური, მაგრამ მშვიდი და მოძრაობის თვისებებით მანერით ვადმოცემული ცხოველები, მტის უშუალოდ უკავშირდება ამავე მხატვრულ სტილს მაიკობიდან, ანატოლიდან (ალჯა და სხვა) და ძველი შუმერიდან⁹⁷. სტილთა და შინაარსით განსხვავებული — უფრო სქემატური, მაგრამ „მედივარე“ ცხოველთა გამოსახულებები (ლომები) (ტაბ. 22, 2) უფრო ანეხ III პერიოდში ექცევა (ძვ. წ. მე-16 და მე-15 სს.), ისე როგორც დაახლოებით ასეთვე გამოსახულებები ოქროს ფილაზე თანადროულ კიროვაქანის ყორღანიდან⁹⁸.

XV ყორღანისა და კიროვაქანის ეს გამოსახულებები მოგვაგონებენ ხეთურ-ხურიტულ „გვიანხეთურ“ და შუასურულ ხანს ლომების გამოსახულებებს (მონუმენტური ქანდაკება, რელიეფი ქვაზე, მცირე ქანდაკება, გლიპტიკა და სხვა)⁹⁹. მსგავს გამოსახულებებს — ხახადალებზე, კულაშუულ, ერთმანეთის მოპირდაპირე ლომებს, მხოლოდ წირთქოვანი პუნსონით ძალზე სქემატურად შესრულებულს, ვხედებით აღრეული ხანის ეგეოსურ კერცხლის ღიადებზე (ძვ. წ. 2200 — 2000 წწ.)¹⁰⁰. მინოსურ ძეგლებში ვაგრცულებულია საერთოდ მოპირდაპირე ლომების გამოსახულება¹⁰¹. ხოლო უფრო გვიან, ამავე მოძრაობას გადმოსცემს ლომების რეალისტური გამოსახულებები ეგეოსური ხასიათის სხვადასხვა ნაკეთობებზე, კერძოდ ლევანტიდან¹⁰². ეგეოსური ეველა გამოსახულება სტილისტურად არსებითად განსხვავებულია შუმერულ ლომებისაგან.

თითი შუმერული სახითი ხელოვნების პრინციპებს ჯერ კიდევ აკადემო ხანაში შეერყა საფუძველი, რის მანიშნებლად ნარამ სინის გამარჯების სტილზე მოცემულ ცოცხალ გამოსახულებებს თვლიან¹⁰³. შემდეგში განსაკუთრებით მეკეთარა დინამიკური ასურული ხელოვნების განსხვავება ბაბილონურისაგან, რომელიც II ათასწლეულში ნაკლებად დაშორდა შუმერულ-აკადურ ხელოვნებას, რასაც იქ (ბაბილონეთში) ასოციაციის ბატონობას მიაწერენ¹⁰⁴. ასურულმა ხელოვნებამ ძველ შუმერულ სულიერ და რელიგიურ მეგვიდრეობასთან ერთად ათთვისა და განავითარა ხურიტული ელემენტები — ფანტასტიკური და მითოლოგიური არსებები, გენიები სიცოცხლის ხესთან, ზღის დის-

კო, ხურიტული ხელოვნების მიმართულება — ანადირობისა და ომის სცენები¹⁰⁵ (მონუმენტური ძეგლები; საბუდეები და სხვა)¹⁰⁶. „ხურიტული“ კულტურა ძვ. წ. II ათასწლეულში მოველიან ჩრდ. მესოპოტამიას (მიტანი), მის შემოღებულ ქემბს ვანისა და ურმიის ჩათვლით (პერი), სირია-პალესტინას, და ძლიერი გავლენა მოახდინა გვიანხეთურ კულტურაზე ცენტრ. ანატოლიაში. „ხურიტული ხელოვნების ჩამდგომელ პრიმიტიული იერი ბარბარიზმების შთაბეჭდილებასაც კი ახდენს“. მან თითქმის ყველგან მოშალა ძველი ტრადიციები. მაგრამ ამავე დროს ზოგან, სადაც ხურიტთა ბატონობა სუსტი იყო, შემუშორდა და აკადური ძველი კულტები უფრო შემორჩა, მაგ., ჩრდ. სირიაში, განსაკუთრებით ორონტზე. აქ სხვა კულტურული წრის გავლენები (ეგვიპტური, ეგეოსური) უფრო თვალსაჩინო იყო; ეგეოსური გავლენა მძაფრ მოძრაობებზე სცენებში გამოიხატა, როგორცაც ძველადმოსავლურ გამოსახულებებში ანალოგია არა აქვს¹⁰⁷.

თორავითის თასზე ზედა ფრინში გამოსახული რიტუალური სცენა (ტაბ. 17, 16)¹⁰⁸ მრავალმხრივ იქცევს მკვლევართა ყურადღებას. არსებობს ეთნოგრაფიულ მონაცემებზე დაფუძნებული მტკიცება, რომ ამ სცენაში ანთროპომორფული ფიგურები წარმოდგენენ ღვთაების ქართულ ტომთა უძველესი პანთეონიდან; ამასთან, ისინი ქართულ ეთნოგრაფიულ სინამდვილეში დამოწმებულ ტრასაქციულ არააან გამოწყობილი¹⁰⁹. სხვა მოსახრებების თანახმად, აქ გამოსახულია ადამიანთა საკულტო სცენა რიტუალური ნადიმის წმინდა სპემლის მიღებით — ნაყოფიერების ღვთაების თაყვანსაცემად, რომელიც თავდაპირველად დაკავშირებული იყო მომადირობის ღვთაებასთან¹¹⁰, ან გამოსახულია ქურუმთა საზეიმო მისტერია ნაყოფიერების მამობითი ღვთაების თაყვანსაცემად¹¹¹. როგორც არ უნდა იყოს კონკრეტული ახსნა, ეველა ეს მოსახრება ჩვენთვის საინტერესო სცენას მჭიდროდ უკავშირებს უძველეს ქართულ სარწმუნოებრივ და ყოფაცხოვრებით სფეროს, რაც უდავო ფაქტობრივ მონაცემებს ეყრდნობა.

ყურადღება მიქცეულია იმ ფაქტზეც, რომ რიტუალური სცენის სიუჟეტი ძველი აღმოსავლეთის სხვადასხვა ხალხების კულტთან კავშირშია¹¹². განსაკუთრებით აქვეყნა ყურადღებას, და სამართლიანადაც, „ხეთური“, „ხეთურ-სირიული“ ხელო-

ნების ძეგლების — კედლის რელიეფების რიტუალურ სცენებს (პროკესიებს), ფიგურათა კონტიუმებს და მონუმენტურ სტილს⁹⁶³, რომელსაც გვაგონებს ჩვენი თასის მცირე პლასტიკა⁹⁶⁴. ამ ძეგლებს უფოლდ ემატება ხურტიანი (მიტანური) რელიეფები ქვაზე ჩრდ. მეაოპოტამიიდან (ტელ ხალფი, კერკუკი, ნუზი და სხვა)⁹⁶⁵, რომლებზედაც ჩვენ ვხედავთ კონტიუმის იმავე თავისებურებას.

ამგვარად, ხეთურ-ხურტიული ხელოვნების ამ ელემენტებს (მათთან მსგავსებას) თრიალეთური კულტურის ძეგლებში ვამჩნევთ როგორც II ჯგუფის ნიშნულზე (პროკესია ვერსელის თასზე), ისე III ჯგუფის ნაკეთობებზე (ლომები თრიალეთის შტანდარტზე და კიროფიანის ფიალაზე). ამ უკანასკნელ გამოსახულებებში შეიძლება ეგვიპტურ სტილთან გარკვეული მსგავსებაც ჩანდეს. როგორც ვთქვით, პირველი ნიმუშის უფრო ადრეულობას მხარს უჭერს მასზე „მესოპოტამიური“ სტილის ცხოველთა გამოსახულებებიც. მეორე მხრივ, ხეთურ-მიტანური აღნიშნული ძეგლებს გვიანი საწყისი თარიღის გამო (ჩრდ. მესოპოტამიაში. ძვ. წ. 1500, 1450 წ., მცირე აზიაში 1400 წ.⁹⁶⁶), მათი გავლენა თრიალეთის ნაკეთობებზე თითქოს გაძორისებულია.

რიტუალური სიუჟეტი, ფიგურათა ტიპები და კონტიუმის თავისებურება რელიგიურ და ეთნაურ სამყაროს ასახავს, რომელიც ნაყლებზეც ეკადრება. შეიძლება დადგავდეს, რომ აღნიშნული როგორც მსგავსებები ეთნიკურ სიასლოვეს გამოხატავს მიტანის ხალხთან ან ხეთებთან, რადგან ისინი უფრო ადრე არიან აქ, მაგ., ჩრდ. მესოპოტამიაში — ძვ. წ. III ათასწლ. ბოლოდან ან II ათასწლეულის დასაწყისიდან⁹⁶⁷ ანდა 1950—1750 წწ.⁹⁶⁸. როგორც ვიკით, არსებობს მოსაზრებები, რომლებიც ხეთების მცირე აზიაში მოსვლას კავკასიის ვახთ ვარაუდობს. გ. მელიქიშვილი კი თრიალეთის ასახვ გამოსახული პროკესიის მსგავსებას იახილოკიას რელიეფთან (ხურტიული ელემენტი ხეთების სამეფოში) ჩრდ.-აღმოსავლეთ ირანიდან მცირე აზიაკენ ხურტიული ექსპანსიით ხსნის⁹⁶⁹.

ხურტიული მოსახლეობა (მიტანი) სხვადასხვა ეთნიკურ ელემენტს შეიცავდა: ვარაუდობენ, ვაგალითად, ინდოევროპული ელემენტების მნიშვნელოვან წილს გაბატონებული ფენის შემადგენლობაში⁹⁷⁰, ან ნაყლებს ვიდრე საკუთრივ ხურტიული

ელემენტი იყო⁹⁷¹. ასევე, ხეთების სამეფო წარმოადგენდა სხვადასხვა ეთნიკურ კონგლომერატს (კონფედერაციას)⁹⁷².

მიტანური კულტურა განსაკუთრებით გამოხატავს მრავალი სხვადასხვა კულტურის ელემენტთა შერწყმას⁹⁷³. ჩრდ. მესოპოტამიური ე. წ. ნუზის მოხატული კერამიკა, რომელიც მიტანურ მოსახლეობასთანაა დაკავშირებული, ძლიერ განიცდის ეგვიპტურ გავლენას⁹⁷⁴. ძვ. წ. მე-15 ს-მდე კი ეს კერამიკა არ არსებობდა⁹⁷⁵ და ხურის მოსახლეობა, რომელიც აქ იგულისხმება, სულ სხვა კერამიკას ხმარობდა (ე. წ. ქაბულის ადრეული კერამიკა თუ სხვა სახეობები), რომლის ელემენტი შეიძლება უფრო იყო დაკავშირებული მცირე აზია-კავკასიასთან (III—II ათასწლ.). სამხრეთ მესოპოტამიურ ელემენტს ამ ხალხისა, როგორც ჩანს, მოხატული კერამიკა ჩრდ. მესოპოტამიაში არ მოუტანია, რადგან სამხრეთ მესოპოტამიაში III ათასწლეულში იგი მოხატულ კერამიკას არ ხმარობდა, ჩრდ. მესოპოტამიაში კი სხვადასხვა თავისებური სახეობები ათავის და სხვა⁹⁷⁶.

II ათასწლეულის ხეთური მონოქრომიული კერამიკა სრულიად განსხვავდება როგორც ამიერკავკასიისისაგან, ისე III ათასწლეულის კაბადოკიური მოხატული სახეობისაგან. მაგრამ არსებობს კატეგორიული მტკიცება, რომ კაბადოკიური მოხატული კერამიკა (III ათასწლ.) ხეთების შემოტანილია⁹⁷⁷. როგორც ვიკით, დაახლოებით ხურტიების გამოჩენის მომენტისათვის ბარტონ პერსონი დიდ კულტურულ ექსპანსიას ვარაუდობს ჰერეთის ერთ-ერთი ოლქიდან (ურშია) სამხრეთით და სხვა მხარეს. სანტერესოა აგრეთვე ო. ჯფარიდის მოსაზრება, რომელიც ჯერ კიდევ „მტკვარ-არაქსის“ კერამიკის გავრცელებას სამხრეთით ჰურტიული ტომების მიგრაციას უკავშირებს⁹⁷⁸, წინააღმდეგ ი. ალიევისა, რომელიც სუბარულ-კავკასიურ-ხურტიულ ეთნიკურ ჯგუფებს ამ ხანებში ჩრდ. ირანსა და ურმიის ოლქში ავტოქტონურ მოსახლეობად მიიჩნევს⁹⁷⁹.

ერთი სიტყვით, ხეთებთან და ხურტიებთან კავკასიისა და კერობი თრიალეთის ურთიერთობას საკითხი ჭეჭრეობით მეტად რთულ პრობლემას წარმოადგენს, მაგრამ ამასთანავე მრავალგვარი ვარაუდის საშუალება ჩრება. ჩვენ მიერ განხილული ნიმუშები არასაკმარისია, მაგრამ რაღვენაღმე დასაშვებს ხდის ხეთურ-ხურტიული ოლქებისა და

ამიერკავკასიისათვის საერთო მონათესავე ეთნიკური ელემენტების არსებობას. აღნიშნული ნიმუშების ხასიათის გამო, მათ თარიღები არ უნდა მიუთითებდეს სათანადო ოლქებში ამ ეთნიკური ელემენტების გაჩენის ხანაზე, კიდევაც რომ ვივულისხმოთ, რომ ისინი არ წარმოშობდნენ ამ ტერიტორიათა უძველესი მოსახლეობის მსივებინდან, ამიერკავკასიაში, ვთქვათ, — „მტკვარ-არაქსის“ კულტურის მატარებელი ხალხიდან.

თ ა ვ ი მ ე ო თ ხ ე

თრიალეთის ყოფილი კულტურის განმარტვისა და საზარბო ურთიერთობების შესახებ. დასკვნები

როგი მკვლევებისა ვარაუდობს ზემოხსენებულ ეპოქებში მიგრაციებს ამიერკავკასიაში და ამიერკავკასიის გზით, მათ ხეთური (ინდოევროპული) ან ხურიტული მოდგმის ხალხთა მოძრაობებს უკავშირებს. მაგრამ, რამდენადაც კავკასიაში ამ დროს შეუძლებელია რომელიმე არქეოლოგიური კულტურისა და ეთნიკური ჯგუფის გამოვლენა (ურთიერთმიკეთებება), ჭერჭერობით უფრო მოსახერხებელია არქეოლოგიურ კულტურებზე ეთნიკურ სახელთა აღნიშვნის გარეშე ვილაპარაკო.

ხეთურ-ხურიტულ სამყაროსთან ურთიერთობათა მრავალგვარი შესაძლებლობის დაშვება, რაც ამა თუ იმ მიგრაციულ ტალღასაც არ გამორიცხავს, ვფიქრობთ არ ეწინააღმდეგება დებულებას თრიალეთის კულტურის (მისი ძირითადი ელემენტის) ადგილობრივი წარმოშობის შესახებ. საესებით სამართლიანი ჩანს „მტკვარ-არაქსის“ და ყორღანული კულტურების მკაფიო თავისებურებათა აიატება⁹⁰; გენეტიკური კავშირი მათ შორის ზოგჯერ ნაკლებად თვალსაჩინოა. მაგრამ ამგვარი კავშირისა და საერთო ევოლუციის დაშვების საფუძველს წარმოადგენს ტენქიურა ტრადიციების განგრძობა კერამიკაში (შავნიათა კერამიკა „მოვარდისფრო სარჩულით“), ზოგჯერ ფორმათა დამახასიათებელი დეტალების გადმონაშთები, ხშირად დეკორატიული ელემენტების მსგავსება და ვანიტარება. ყორღანების საფუძვრზე კერამიკაში შეაპრილა კურკლის გაბატონება უნდა ახსნას გამოწვევის დროს დამყარებული და აღმდგენელი ცეცხლის რეგულირების ორივე წესიდან ერთ-ერთის (აღდგენითი პროცესის) ფართო გამოყენებით.

ეს ცვლილება გასაგები ხდება, მაგალითად, სახურული კერამიკის გათვალისწინებით, რომელშიც ჭერ ისევ „მტკვარ-არაქსის“ კერამიკული ფორმები თითქმის მთლიანად შევზედაპირიანია. ამ რიგის ტენქიურა ცვლილებათა ახსნის ზოგიერთ სსვა ფაქტიც, მაგალითად, ტრაო II-ის წითელპირალა კერამიკის გაჩენა ტრაო I-ის შევზედაპირიანი კურკლების შემდეგ, რამდენადაც ტრაოს ამ ორი პერიოდის კერამიკა ერთმანეთთან გენეტიკურადაა დაკავშირებული⁹¹. „მტკვარ-არაქსის“ კულტურის ზოგიერთი ლოკალური ვარიანტი შეაპრილა კერამიკის კულტურის სახელწოდებითაც კია ცნობილი, მაგალითად, შენგავეთის კულტურა.

ნიშნები, რომლებიც ყორღანულმა კერამიკამ შეიძინა „მტკვარ-არაქსის“ კერამიკიდან, როგორც აღინიშნა, ამ უკანასკნელისთვის დამახასიათებელია მისი გავრცელების მთელ ტერიტორიაზე, მაგრამ უფრო სრულად ისინი ვლინდებიან ამიერკავკასიაში (განსაკუთრებით მტკვარისა და არაქსის ორმდინარეთში) და შეიძლება აღმ. ანატოლიის ზოგიერთ მებოზელ ოლქში, რომელთა გარეთ, პერიფერიებზე, „მტკვარ-არაქსის“ კერამიკა მეტ-ნაკლებად იცვლის თავის კლასიკურ სახეს ან თანაარსებობს სსვა სახის კერამიკულ ნაწარმთან. უმთავრესად ამიერკავკასიიდან ივარაუდება „მტკვარ-არაქსის“ კულტურის ექსპანსია. ირანის აზერბაიჯანში გეოლოგიურად ეს კერამიკა ძირითადად ცნობილია რუხი და შავი გაბრიალებული კურკლების სახით, ჩვეულებრივ ვარდისფერი სარჩულის გარეშე (ზოგჯერ ღია მორუხი შიდაპირით თუ სარჩულით). შეაპრილა კურკელი ჩვეულებრივია K2 ქვეპერიოდიდან ხოლო ნათლულედაპირიანი (მოვარდისფრო და მოყავისფრო) კურკლები საკმაოდ ხშირი ხდება K პერიოდის დასასრულს (K3). თუმცა პროპორციულად შეაპრილა კურკლის ოდენობა იზრდება. ზოგიერთი კურკლის თავისებური ფორმა ან შექმულობა სსვაგან უცნობია. ცალკეულ შემთხვევაში კი ფორმები მიავსა გეოლოგიურ M პერიოდის, ელ ობეილისა და სილუქ III-ის კერამიკულ ფორმას. „მტკვარ-არაქსის“ ტიპის ნახევარსფერული მინიატურულ და (K პერიოდის დასასრულს) ოვალურ გახერხებულ ყურბებს გარდა გვხვდება შეუქმულობისებურნახერხებულები და მარყუჟისებური შეუქმულობა და პორიზონტალური ყურბები. მხოლოდ გეოლოგიურად თავისებურებას წარმოადგენს აგრეთვე დეკორატიული ხასიათის მოგრანო პორიზონტალური და

დიაგნოსტიკური ფოსტები და, როგორც ამ ძეგლის გამთხრელი თ. ბარტონ-ბრაუნი მიიჩნევს, სხვაგან ნაპოვნი ცნობილი გვირი-თეფის ტიპის წრიუ-დი ფოსტები (K₂ ქვეკერიოლი). K₃-ის დასარტულს კი ფორმული მომრგვალო და ტლანქი სხვა, ბოლო დაქდეული ორნამენტი—მდარე შესრულ-ბული⁸².

სირია-პალესტინის ე. წ. კირბეტ-კერაის კერამიკის მსგავსებასთან ერთად „მტკვარ-არაქისი“ კერამიკაგან განსხვავებული სახეც აქვს; ეს კერამიკა, რომლის სამშობლოდ ხშირად სამხრეთ კავკასიის თელიან (ჰელი, ველი, გოეტე)⁸³ და სხვა, ზოგიერთი მოსაზრების თანახმად უძველესდ ეგრება ანატოლიის ხალკოლითისა და ძველმდის ხანის კერამიკის (წარმოშობა სირო-კილიკი-დან) და ამიერკავკასიური კერამიკის შიშვით თა-ვისებურებას ავლენს. სირიაშიც ეს კერამიკა თა-ნააარსებობს ადგილობრივ სახეობასთან და არ უკავშირდება ადგილობრივი ტიპის საცხოვრებ-ბელ სახლებს. ამუქის ველზე ჩრდ. სირიაში წითე-ლი და შავი გაბარალებული ქერტლები (Red Black Burnished Ware), ჩვეულებრივ დარებით დაფარ-რული ზედაპირით, კიდევ უფრო მეტ თავისებუ-რებას ავლენს. ეკვიცი კი არის გამოთქმული კი-რბეტ-კერაის სახელით და კულტურის აღნიშვნის მართებულობის შესახებ⁸⁴ პალესტინის კირბეტ-კერაის ტიპის კერამიკის გაჩენა ერთერთი მოსა-ზრების თანახმად (რ. აზრანი), შეიძლება მხოლოდ „ეთიოპური მიგრაციით“ აიხსნას, რომლის დასა-წყისი ანატოლიაში იგულისხმება. აქ საინტერესოა მოითხოვდ კირბეტ-კერაის კერამიკის უველა ძირა-თადი ტიპის შესატყვისობაზე ცენტრალური და აღმ. ანატოლიური ადრეგებრინჯაოს კერამიკის ტიპე-ბთან (ე. წ. ხალკოლით, სპილენძის ხანა)⁸⁵. რო-გორც ვითრე, ცენტრალურ ანატოლიაში საკუთრივ „მტკვარ-არაქისი“ ტიპის აღმოჩენები სპორადულ-აა. ვ. ლამბი თვლის, რომ „მტკვარ-არაქისი“ კე-რამიკის წარმოშობისა და გავრცელების საკითხის გადჭრა დამოკიდებულია შუალედი ძეგლების დადგენაზე და „მტკვარ-არაქისი“ ძეგლების ქრო-ნოლოგიის დაზუსტებაზე⁸⁶.

„მტკვარ-არაქისი“ კულტურა სტრატეგიიკრებ-ბულ ძეგლებზე (გვიო თეფე, ნახსკევისის ქულ-თე-ფე) მიწვევებულია ქვედა ფენის კულტურას. მაგ-რამ არსებობს ტენდენციაც ამ კულტურის ადგი-ლობრივად (ამიერკავკასიაში) ჩამოყალიბების აღა-

არებისა და ამავე დროს მისი დაახლოებისა ანა-ტოლიის, ჩრდ. მესოპოტამიის, აღმ. ხმელთაშუა ზღვისპირეთისა და ჩრდილოეთის (აღმ. ევროპის) ქვეყნების კულტურებთან⁸⁷. ბ. კუფტინმა თავის დროზე ვარკვევით ჩამოყალიბა ასეთი თვალსაზ-რისი. იგი აღნიშნავდა მრავალი სახლების არარსე-ბობას ირანსა და სამხრ. მესოპოტამიაში და ამავე დროს მათ არსებობას ამიერკავკასიაში, ჩრდ. მე-სოპოტამიაში, პალესტინაში, კვიპროსზე და სამხრ-ძნეთში. კუფტინი ასევე ხაზს უსვამდა კერის კულ-ტრისა და ქალღმერთის არსებობას ამ ქვეყნებში. იგი ხაზს უსვამდა თიხის ქურტლის ქსოვილზე დამზადებისა და ასიმეტრულქუსლიანი კაყის ის-რისპირეთის კეთების ტრადიციას, საერთოს ამი-ერკავკასიისა და აღმ. ევროპისათვის (უცნობს მე-სოპოტამიასა და ხმელთაშუა ზღვისპირეთში)⁸⁸.

ვ. მასონი ავტოვად აღიარებს „მტკვარ-არაქ-ისი“ კულტურის წარმოშობის სავარაუდო ოლქე-ბად ამიერკავკასიისა და აღმ. ანატოლიის, ნაქლ-ბად კი—ჩრდ. დასავლეთ ირანს; ბოლო ამავე კულ-ტურის ერთიანებაში ვარაუდობს სათანადო ეთნო-გენეზურ პროცესებს და ხუროციულ ენობრივ ერთობლობას. იგი სავესებო იზიარებს ბ. კუფტინ-ის მოსაზრებას, რომ ეს კულტურა მიდრეკილე-ბას იჩენს უფრო მცირე აზიასა და აღმ. ხმელთა-შუა ზღვისპირეთისკენ, ვიდრე მესოპოტამიასა და ირანისკენ⁸⁹. რ. მუნჩაევი აღნიშნავს, რომ „მტკვარ-არაქისი“ კერამიკა განსხვავებულია ტაბა-რა ველ აკრადის (კირბეტ-კერაის ტიპის) კერამი-კისაგან (გვიანდელი და აღმ. ანატოლიიდან გავრ-ცელებული ვარიანტი). მაგრამ იგი აღიარებს კავ-კასიური-მცირეაზიულ-აღმოსავლეთ ხმელთაშუა ზღვისპირულ კულტურული სამყაროს ერთიანო-ბას. მუნჩაევის სამხრეთკავკასიური კულტურის მცირე აზიიდან და ხმელთაშუა ზღვისპირეთიდან წარ-მოშობის ვარაუდი დასაშვებად მიაჩნია⁹⁰.

„მტკვარ-არაქისი“ ტიპის ჩრდილოეთკავკასი-ური კერამიკა მკიდრო კავშირშია ამიერკავკასიურ-თან⁹¹. მაგრამ იგი იქ სხვა სახის თიხის ნაწარმთა-ნაა შექრემული; ლუგოვოვის ნამოსახლარი საყ-ვირველად მსგავს ანალოგიებს ავლენს როგორც „მტკვარ-არაქისი“ კერამიკისთან (განსაკუთრებით შიდა ქართლთან და სამხრეთ ოსეთთან), ისე მი-ოქის კულტურასთან⁹². კიაკენტიანის ნამოსახლარ-ზე ზღვისპირა დაღესტანში „ენეოლითური“ კერა-მიკა მკიდრო კავშირში ჩანს ამიერკავკასიურთან.

მაგრამ გაპრიალებული კურკლები იქ რუხი და მოყვინფროა, არის გაუპრიალებელი კურკლებიც თავისებური რელიეფური ორნამენტით და სხვა⁹⁹³. აქ ვარდისფერსარჩულიანი კურკლის იშვიათი შემთხვევაა ცნობილი⁹⁹⁴, თუმცა ზოგიერთ ძეგლზე იგი გვხვდება; მთიან დაღესტანში ჩინასა და გინჩის ნამოსახლარებზე კერამიკის ძირითადი მასალა „მტკვარ-არაქისის“ ტიპის რუხბრიალა და შავ-ბრიალა კურკლები — ღია სარჩულენია, სწორად კი ვარდისფერსარჩულიანი. მეორე ჩვეულების უხეში კურკელი ადგილობრივია. გინჩის ქვედა ფენა კი კერამიკის მიხედვით ძვ. წ. IV ათასწლეულის აღმ. ამიერკავკასიისა და ჩრდ.-დასავლეთ ირანის ძეგლებს უკავშირდება (ქიულთეფე I, გეო თეფე⁹⁹⁵). საერთოდ ჩრდ.-აღმ. კავკასიის „ნეოლითის“ შესახებ მიღებულია დასკვნა, რომ იგი წარმომავლობს ამიერკავკასიისად (ახერბაჯიანი, საქართველო). ამასთან, აღიარებულია, რომ უხეში კერამიკის ტიპი ამ დროს იქ ადგილობრივია, რადგან ამიერკავკასიაში და ჩრდ. კავკასიის უძველეს ძეგლებზე იგი არ გვხვდება. ამგვარად, ადგილობრივი მოსახლობა იქ შეადგენდა მეორე ნაწილს, „მტკვარ-არაქისის“ კერამიკის შემომტანი ხალხისაგან განსხვავებულს⁹⁹⁶.

ბოლო ხანებში ამიერკავკასიაში გამოვლენილი და შესწავლილია „მტკვარ-არაქისის“ წინაურ (ნეოლით-ენეოლითის) ხანის უკავშირის ნამოსახლარი ძეგლი (ძვ. წ. V—IV ათასწლეულები)⁹⁹⁷. მკვლევრები მიიჩნევენ იმეგრე დიანახან აქ „მტკვარ-არაქისის“ უძველესი ძეგლებისათვის დამახასიათებელი მრავალი ნიშნის საწყისაა⁹⁹⁸. ქვემო ქართლისა და მისი მიმდგომი მხარეების ამ ხასიათის ძეგლებზე დაყრდნობით გამოთქმულია მოსაზრება, რომ უძველესი მიწათმოქმედი კულტურები, — ერთი მხრივ, ეს ადგილობრივი კულტურა და, მეორე მხრივ, მცირეაზიული მოსული კულტურა (ნაგულისძმეგია მოსახლეობის მოსულა — ე. გ.), შერწყმის შედეგად წარმოიშობენ უფრო დაწინაურებულ „მტკვარ-არაქისის“ კულტურას⁹⁹⁹. ყოველ შემთხვევაში, კონტაქტები ამიერკავკასიურ და მცირეაზიურ კერამიკას შორის შეიძლება ამ უძველესი ხანდან ვივარაუდოთ; ცენტრალურ ანატოლიაში აღიშარის „ხალკოლითური“ მე-12 ფენიდან (ძვ. წ. III ათასწლეულის შუა ხანა) ცნობილია ფეხიანი ქილისებური კურკლები ცურისებური შვერილებით (კოპებით)¹⁰⁰⁰, რომლებიც შულა-

ვერის ტიპის ანალოგიებთან (თუ პროტოტიპებთან)¹⁰⁰¹ შედარებით, მიუხედავად ღიდი ქრონოლოგიური დამოკებისა, სულ მცირედად თუ იცვლიან ფორმას. ამდენადვე მაგაცხებას ეხედვით „შულავერის“ ამ კურკლების გავარებულ ორნამენტურ-სა და ალიშარის ხალკოლითური სხვადასხვა კურკლის მოხატულ ხაზოვან ორნამენტულ მოტივებს შორის¹⁰⁰². გარკვეული მსგავსებაა აგრეთვე ალიშარის მომდევნო პერიოდის („სპილენძის“ ხანის) და სამეფო კლის (მასალა გამოვლენებულა) ვიწრო მაღალტანიანი ღიდი კურკლების (თითქოს ცილინდრულ) ფორმებს შორის¹⁰⁰³; მათი განვიითარებული სახე შეიძლება „მტკვარ-არაქისის“ კერამიკის ზოგიერთ ნიმუშშიც ჩანდეს¹⁰⁰⁴. ალიშარის ამ ფენების მასალაში „მტკვარ-არაქისის“ კერამიკის ცალკეულ ნიმუშთანაც შეიძლება შეენიშნოს მსგავსება. მაგრამ ერთობლივად იგი განსხვავებული სახათისაა.

ასე რომ, „მტკვარ-არაქისის“ კულტურის წარმომავლობისა და გავრცელების თუ ლოკალურ განსაზღვრათა საკითხების საბოლოოდ დასწავლვამდე ამ რიგის მონაცემებიდან კარგად ჩანს სამხრეთკავკასიის კერამიკის თავისებურებანი. მათ თრიალეთის ყორღანების კერამიკა თითქოს უფრო მჭიდროდ უკავშირდება (ამ კავშირის შესახებ იხ. წინა თავები). მეორე მხრივ, კულტურის ისტორიის მრავალ მოვლენას ჩვენ ამ ორი კულტურის პირდაპირი გენეტიკური კავშირითა და ევოლუციით ადვილად ვერ ავხსნით. თრიალეთის კულტურაზე გარეშე გავლენათა გზებისა და საშუალებების სრულად გაშუქება ჯერჯერობით შეუძლებელია. სხვადასხვა დარგში ახალი ელემენტების წარმომავლობა სრულიად განსხვავებული ცენტრიდან ამ კულტურებიდან შეიძლება წარმოვივლინოთ. მაგრამ გარკვეულ წრეებთან მეტ სიახლოვეს ხაზი უნდა გავესას. მცირე აზიისა და აღმოსავლეთ ხმელთაშუა ზღვისპირეთის კულტურებთან ჯერ კიდევ „მტკვარ-არაქისის“ კულტურის დაახლოების ცდა უსაფუძვლო არ ჩანს. შემდგომში ამ მიმართულებით მჭიდრო ურთიერთობის ტრადიციას აშკარად გრძელდება. ამასთანავე საყარაუდებელია კონტაქტები ეგეოსურ და აღმ. ევროპის კულტურებთან. ვფიქრობთ, რომ ამ წრეებთან დაპყავშირებელ მონაცემებს უფრო შეუძლიათ გააკვირონ თრიალეთის მოსახლეობაში ახალი ეთნიკური ელემენტის შესახებ დასმული საკითხი. აქაც დასაყრ-

დენს პირველ რიგში ეკრამიკული მასალა წარმოადგენს. ურთიერთობათა პრაქტისში დასაშვებია როგორც კულტურული ურთიერთგავლენები, ისე მუსახლეობის გადაადგილება — ცალკეული ეთნიკური ნაკადები, თუმცა მათი მიმართულება ყოველთვის მკაფიოდ არ ჩანს.

ძვ. წ. III ათასწლეულში ევროპული მიგრაციები, რომლებსაც კი აწინებენ მკიერ აზიაში, მეტ-ნაკლებ გავლენას ახდენდა ადგილობრივი კულტურების განვითარებაზე. ასეთ მოძრაობათა აღიარების გარეშეც დგინდება მკვიდრო კულტურული კავშირი ევროპასა და მკიერ აზიას შორის. ჩვენ აქ არ შევიძლია დეტალურად შეჩვენება ამ საკითხებზე. ისინი სუციალურ კვლევას მოითხოვენ. ვრცელი დასახლება ნაშრომებისა, რომელთა ავტორები უნებთან ბალკანეთის, ეგეოსის კუნძულებსა, დუნაისპირეთისა და ევროპის შემოქმედნიანად აზიის კერამიკის მრავალ თავისებურებათა არსებობას თუ გავრცელებას ცენტრალურ ანატოლიაში (ე. წ. ხალკოლოთური პერიოდი) და დას. ანატოლიაში, მიკეუმელი აქეს ჰ. ისტენს¹⁰⁰⁵. ცენტრ. ანატოლიაში შემდეგი პერიოდის (ე. წ. ადრებრინჯაოს ხანის) კულტურას (ალიშარ III, ძვ. წ. III ათასწლ. დასასრული) ახალი ხალხის მოსვლას უკავშირებენ (ხეთების გამოჩენა?), რის შემდეგ მალე ისევ ცვლილებები ხდება (ალიშარ II) და ხეთების იმპერიის პერიოდი იწყება¹⁰⁰⁶.

ა. გოეტცე კილიკიის ადრებრინჯაოს ხანის (III ათასწლ.) კულტურის ძირითად თავისებურებას ჩრდ.-დას. ანატოლიიდან (მანამდე ბალკანეთიდან) მოსვლი ხალხის მიერ მის „ანატოლიონიებში“ ხედავს. უფრო ადრეული კულტურები აქ სირიულ-მესოპოტამიური ხასიათისა იყო და ხასუნა-ხალაფობიების ფაზებს ასახავდა¹⁰⁰⁷. გოეტცე, იმის საფუძველზე, რომ „ხეთობა“ მონღოენტების იეროგლიფები ხურიტულ ენაზე დაწერილი არ აღმოჩნდა, მათ ჩრდ. სირიულ „ლუვიურ“ კულტურას (ენას) მიაკუთვნებს. იგი ფიქრობს, რომ ლუვიელები სირიაში ადრეულ ხანაში შეიჭრებოდნენ და შემდეგ იქ ხურიტებთან შეხვედრისას „შერეული კულტურა შექმნეს, რომელშიც მკირეაზიული მესოპოტამიურთანაა შეიჭრული. ა. გოეტცეს აზრით, ე. წ. ხეთური ხელოვნების საშობლო ჩრდ. სირია, მის საწყისების ვეპოლობით ტელ-ხალფის ხელოვნებაში (ჩრდ. მესოპოტამია); იეროგლიფური წარწერებისა და მონუმენტების გამოჩენა ანატოლიაში

აიხსნება ხურიტულ-ლუვიური ოლქის მიერ ანატოლიაზე გავლენის მოპოვებით II ათასწლ. შუა ხანისათვის¹⁰⁰⁸.

ჯ. მელაარტის მიხედვით, ძვ. წ. 2500 წ. ახლოს ჩრდ.-დას. ანატოლიაში ბალკანეთიდან (ეგესლიონოს კულტურა) პირველი ინდოევროპელი ხალხი ლუვიელები შემოიჭრა (ქვემო დუნაიდან გუმელნიის კულტურის მატარებელი ხალხის მოწოდის შედეგად), რომელმაც დაანგრია ტროას I ქალაქი (ტროაში შემდეგ ადგილობრივი კულტურა განახლდა) და სანაპირო ოლქები დაიჭირა, სადაც თანდათანობით ახალი კულტურა განვითარდა. მთავარი ძალები კი ზღვით ნაპირ-ნაპირ კილიკიისკენ გაემართნენ და ძვ. წ. 2400 წელს იგი დაიპყრეს. აქედან ახალმა კულტურამ გავრცელება იწყო ანატოლიის პლატოზე (კონიის დაბლობი). ახალმოსულებს მალე მათი მონათესავე სხვა ხალხები მოჰყვნენ, მაგ., უძველესი გემოები (რომლებიც უფრო გვიან სხვა მიხეზების მიერ ახლანდელ საბერძნეთში გადასახლდნენ). III ათასწლეულის მეორე ნახევარში მთლიან დას. ანატოლია ახალმა კულტურამ მოიცვა¹⁰⁰⁹. როგორც მელაარტისავე მიხედვით ვითია, უფრო გვიან (ძვ. წ. 1900 წ.) ცენტრ. ანატოლია კავკასიის გზით მოსულმა ხეთებმა დაიპყრეს და სხვა¹⁰¹⁰.

გ. მელიქიშვილის ახალი კონცეფციის თანახმად ძვ. წ. III ათასწლეულის მეორე ნახევარში დას. ანატოლია და კილიკია ლუვიელებს უკავიათ, ხოლო ცენტრ. ანატოლია — ხეთ ნესიტებს. ორივე ეს ენა (დასავლური ინდოევროპული დაღალებები) ერთმანეთის ახლო მონათესავეა. ეს ხალხები ბალკანეთის გზით ევროპიდან დაახლოებით ერთობლივად მოვიდნენ. გ. მელიქიშვილის მიხედვით, სწორად ე. წ. პროტოხეთები (არაინდოევროპელები) წარმოადგენენ ხურიტულ-კასიტურ ელემენტს, რომელმაც სთებზე უფრო გვიან შემოაღწია ცენტრ. ანატოლიაში სამხრ.-აღმოსავლეთიდან, და მალე (II ათასწლ. დასაწყისიდან) ჰევემონობა მოიპოვა ხეთების სამეფოს ჩამოყალიბებაში¹⁰¹¹. როგორც ვითია, გ. მელიქიშვილი ხურიტების ერთი ნაკადის მოსვლას (ზაგროსიდან და ურმიის ოლქიდან) რადენდამდე უფრო ადრე ამიერკავკასიაში ამჩნევს (თორაღების კულტურა). საყურადღებოა, რომ მესოპოტამიაში უშვებს ძვ. წ. III ათასწლეულში ამიერკავკასიაში ინდოევროპული ენობრივი გზუფის არსებობის შესაძლებლობას. იგი იზიარებს ან

ანგარიშს უწევს მოსახრებებს ანატოლიაში ნესიტების ნელ-ნელა შემოღწევის შესახებ, აგრეთვე ცენტრ. ანატოლიური „კანადოკიური კერამიკის“ ინდოევროპულ მოსახლეობასთან იდენტუიტირებინას¹⁰¹, კოლიკიაში ხურტილის ნაკადის გვიან მოსვლისა (2100 წ.) და ჩრდ. მესოპოტამურ ხურიტულ სამყაროში (მიტანი) სხვა ინდოევროპული ნაკადების შეღწევის შესახებ. ფეოკრობი, რომ ასეთი სიტუაციის გათვალისწინებით, ფაქტიური წებვედრები თრიალეთის კულტურის ელემენტებისა III ათასწლეულის ანატოლიურ ელემენტებთან შეიძლება ნაკლებად დაეკავშიროთ ხურიტულ გავლენას. იგივეს უნდა გვიკარანახებდეს ის ფაქტი, რომ როგორც ეს აღვჩინეთ ანატოლიური კულტურები, ისე თრიალეთის კულტურა (ცალკეული ელემენტები) მნიშვნელოვან მიგრაციულ ბას იჩენს ევროპის კულტურებთან მსგავსებისაღმი.

პრეისტორიული ევროპისა და წინა აზიის ურთიერთობათა ისტორიის საკითხებზე კარგადაა ცნობილი პროგრესული ინგლისელი მეცნიერის გორდონ ჩაილდის კონცეფცია (დიფუზიონისტური თეორია). ჩვენთვის ამჭერად საინტერესოა ზოგიერთი ძირითადი ფაქტი. ჩაილდის შეხედულება ჩამოყალიბებულია ო. მონტელიუსის პიპოთებისა და აქსიომური დებულებების საფუძველზე, — რომ აღმოსავლეთის ცივილიზაცია უძველესია და მისი ელემენტები გავრცელდა ევროპაში; პრეისტორიული ევროპული კულტურები უფრო ღარიბია, ვიდრე თანადროული აღმოსავლური კულტურები, ე. ი. ცივილიზაცია ევროპაში უფრო გვიანა და სწავ¹⁰². ევროპასა და აზიას შორის მიგრაციების ხასიათი გ. ჩაილდს ყველაზე სრულად გაშუქებული აქვს წიგნში არიელების შესახებ. მართალია, უფრო გვიან ჩაილდი მრავალ მოვლენას სულ სხვა თვლით უყურებს, მაგრამ აქაც ჩვენს ყურადღებას ფაქტების ხასიათი და სიტუაციის ერთობლივი სურათი იქცევს. გ. ჩაილდის შეხედულებების თანახმად ჩრდილოური კულტურის ძველამოსილი ექსპანსია, სადაც არ უნდა იყავს კონკრეტულად მისი დასაწყისი, წარმოადგენს ევროპის პრეისტორიის უპირველეს ფაქტს ძვ. წ. 2500-დან 1000 წლამდე. ჩრდილოეთის მეომარი ხალხები („საბრძოლო ცულების კულტურა“) ევროპაში ზედოზედ აღედგინენ უფრო მაღალი ტიპის კულტურების (ოლქების) ანექსირებას. ეს ხალხი შეადგენდა ძირითად ბირთვის არაიული მოსახლეობისა,

რომლის სამშობლო ევროპაა. კერამიკა და საბრძოლო ცულები მათი მოძრაობის კვალს სტოვებს აღმ. და ცენტრ. ევროპაში სხვადასხვა მომართულეობა. მცირე აზიაში არიელებმა დაიკავეს, სულ ცოტა, მისი ჩრდ.-დას. კუთხე. მესოპოტამიასა და ირანზე გალაშქრების წინ ისინი კავკასიას მიადგნენ. მთელ ამ პროცესში კულტურების ინფუზირება ხდებოდა¹⁰³. მაგრამ ცენტრ. და აღმ. ევროპულ კულტურებში წინააზიური მოწინავე კულტურის ელემენტები, რომლებიც მცირე აზია-კავკასიისა თუ კავკასიის გზით შევიდა, რაიმე მნიშვნელოვანი მიგრაციით არ შეიძლება აიხსნას. მესოპოტამიური გავლენა ყველაზე ინტენსიური იყო კავკასიის ჩრდ. ფერდობზე — ყუბანისა და თერგის ველებზე. აქ ნამდვილ სამეფო სამარხებში — ტომთა ბელადების ყორღანებში, ოქრო-ვერცხლის ხელოსნური ნაწარმი და სპილენძის იარაღები მიუთითებს მიგრაციების წინ დაწყებულ რელიეფზე ამიერკავკასიაში, კანადოკიასა და მესოპოტამიაში, სადაც მოხვეწილ იქნა ეს სიმილადე. ამ არიელებმა აღმოაჩინეს სვებები, რომლებმაც ისინი მიტანის სამეფოს სათავეში მოაქცია და ინტელის ველამდე მიიყვანა¹⁰⁴. ანატოლიურ კულტურასაც სრულად სახით არ შეუღწევი ევროპაში. მრავალი ევროპული კერამიკული პარალელი განისაზღვრება ტროას ლითონის ჭურჭლების იმიტაციით, რაც, მსგავსად ცენტრ. ევროპაში უფრო გვიან გავრცელებული ლითონის სამკაულისა, ვაჭრობის შედეგი უნდა იყოს (ტროა II-ის საგანძურის ქვის ცულები კი. ჩაილდის აზრით, შეიძლება ჩრდ. შაგი ზღვისპირიდან აქ მოსულ ბელადს მიეკუთვნოს და სხვა). გ. ჩაილდი უარყოფს თეორიებს მცირეაზიელების განსახლებაზე თესალიურ-ილირიულ-დუნანასპირული კულტურების ასხნის, ევროპაში აზიური იმიგრაციის განუწყვეტელი ტალოებისა და ძვირალღმისალოური ცივილიზაციის შეტანის შესახებ. იგი მიიჩნევს, რომ ცენტრ. და სამხრ. ევროპას ურთიერთობა ჰქონდა ევროპიზირებულ ტროას კულტურასთან. ნეოლითური ხანაში, ჩაილდის თქმით, აზიიდან ევროპაში მხოლოდ ერთი ტალა შეიძლება შიამჩნით. ამ ტალამ მოიტანა საიდუმლოებით მოცული კულტურები მოხატული კერამიკისა თისალღიაში. ტრანსილღიანიაში, ბოლღარეთსა და უკრაინაში. მასვე უკავშირდება ზოგიერთი დიდმნიშვნელოვანი სიახლე სამხრეთ-აღმ. ევროპის ცივილიზაციაში. მაგრამ არც ამ მიგრაციისა შეზღუდული

იყო და მოსული აზიელები მალე გაიჟივინდნენ ადგილობრივ ხალხში. ეს სიახლენი კი ათივისეს და განავითარეს სხვა ტომებმა. ამავე ხანებში (ადრეულ ნეოლითში) სხვა იმპულსები ჩრდ. და აღმ. ევროპაში წყაროქმნა ხმელთაშუა ზღვისპირეთის (ევრაფრიული წარმოშობის) ხალხთა ნაკადებმა (დოლმენების მშენებლები) და ა. შ.¹⁰¹⁷.

ამჟამად საბჭოთა და უცხოელი არქეოლოგების მიერ მნიშვნელოვანი წარმატებებით მიღწეული სახერ.-აღმ. ევროპის უძველესი განვითარებულ მ-წათმომქმედ და ადრეულ ლითონმწარმოებელ კულტურათა შესწავლის დარგში (ტრაპოლიესა და ბალკანეთ-დუნაისპირეთის კულტურები). დღინდება გენეტიკა და მკოდრო უძველესი კავშირები მათ შორის და ვლინდება უძველესი ნეოლითური ფესვები. მეორე მხრივ, შეისწავლიან მცირე აზიანეთისა და წინა აზიის ქვეყნებთან ამ კულტურათა ურთიერთობას, რომლის ხასიათის გარკვევა მნიშვნელოვანწილად ქრონოლოგიურ შეფარდებათა დაზუსტებაზეა დამოკიდებული (ზოგჯერ ხდება ევროპული ამ ძეგლების ასაკის გაზრდა)¹⁰¹⁸. მეგრამ ამ ურთიერთობის განსაზღვრა ყრფერობით უფრო ზოგად ხასიათს ატარებს, მაგალითად, როგორცაა „კულტურულ-ისტორიული კავშირის“ აღნიშვნა¹⁰¹⁹ და სხვ.

თრიალეთის კულტურა თავისებურად ასახავს გარე სამყაროსთან ურთიერთობის მომენტებს. კულტურათა შედარება-დაპირისპირებისას საყურადღებოა არა მარტო მათი ცალკეული ელემენტები, არამედ საერთო იერიც.

შვი და წითელზღაპირიანი (ან ნათელზღაპირიანი) გაპრიალებული მონოქრომიული კერამიკის საშობლოდ მახლობელ აღმოსავლეთში ტრადიციულად მცირე აზია და მისი მუხობლი ქვეყნები ითვლება. კილიკიაში, როგორც ითქვა, შავპრიალა კურკლები უძვე ნეოლით-ბალკოლითიდანა ცნობილი. შვი და წითელი გაპრიალებული კერამიკა ნეოლითისა და ენეოლით-ადრეგინჯაოს ხანაში, ზოგად უფრო გვიან, დამახასიათებელია აგრეთვე კიკლიდებისათვის, კრეტასათვის, საბერძნეთისათვის და ბალკანეთ-დუნაისპირეთისათვის¹⁰²⁰. ამ ტრადიციას მკვეთრად უპირისპირდება ირანისა და სამხრ. მესოპოტამიის კერამიკური ტრადიცია, რომელიც მხოლოდ მოხატულ კურკებს იცნობს. ამიტომ, ამგვარი ტრადიციის დარღვევა სამხრ. მესოპოტამიაში ურტყის პერიოდს (ძვ. წ. IV ათას-

წლეულის მეორე ნახევარი), როდესაც იქ დროებით შემოდის რუხი და წითელი მონოქრომიული სადა კურკლების წარმოების პრაქტიკა, რიგი მკვლევარების მიერ განიხილება როგორც ჩრდილოური კულტურის ექსპანსია, რომელიც მიმართული იყო მცირე აზიიდან¹⁰²¹ თუ ჩრდ. სირიიდან და პალესტინიდან¹⁰²². უფრო გვიანი ხანისათვის ასეთსავე საგარეოდ მოვლენაზე (გარკვეულ გველებზე) ზღაპრის კერამიკასთან დაკავშირებით ჩვენ ვილაპარაკეთ. ჩრდილოური თავისებურება თავს იჩენს აგრეთვე ანგობის გამოყენებაში, რაც ირანულსა და მესოპოტამიურ უძველეს კერამიკას არ. ასახაითებს¹⁰²³. კერამიკული ორნამენტიდან სპირალი პლასტიკური სახით ამიერკავკასიისა და „მტკვარ-არაქსის“ კულტურის უფრო ფართო წრის გარდა დამახასიათებელია ბალკანეთისა და დუნაისპირეთის ზოგიერთი ადრეული კულტურისათვის¹⁰²⁴ და ზოგჯერ დას. ანატოლიისათვის¹⁰²⁵. უფრო გვიან თავისებური დარტუკონცენტრული წრეები დამახასიათებელია კვიპროსის წითელპრიალა კერამიკისთვის¹⁰²⁶. მოხატული ორნამენტის სახით კი სპირალი გვხვდება ტრაპოლიურ, დუნაისპირულ და გეგოსურ კერამიკაში. თრიალეთურის მსგავს პრიალახაზოვან ორნამენტს (ტექნიკას) უდრეკი ხანიდან დაწყებული გხვდებით ჩრდ. სირიაში (ამუის B, C, D, G და H ფაზები)¹⁰²⁷, სადაც H ფაზაში იგი უდრესად წმინდად შესრულების ტექნიკით გამოირჩევა. საერთოდ კი ორნამენტი პრიალა ხაზებით ცნობილია მცირე აზიაში, კრეტაზე, სამოსზე, დუნაისპირეთსა და სხვაგანაც ევროპაში¹⁰²⁸.

თ. ბარტონ-ბრაუნი გეოი-თეფესა და თერმის (უნდ. ლესბოსზე) A პერიოდის შავპრიალა კურკლების ფაქტურას შორის განსაკუთრებულ სიახლევს ხედავს. იგი აღნიშნავს აგრეთვე კვიპროსზე „მტკვარ-არაქსის“ კურკლების თავისებურებათა არსებობის ფაქტს (ცილინდრულყელიანი წითელი გაპრიალებული პითოსი რელიეფური ორნამენტიცა და მინიატურული ნახევარსფერული ყური, ორნამენტის რელიეფური ხასიათი საერთოდ). ამას იგი დასავლეთისკენ კულტურულ გავლენათა გავრცელების ერთ-ერთ ნიშნად მიიჩნევს¹⁰²⁹, რაც საესებით დასაშვებია. „მტკვარ-არაქსის“ კულტურის ექსპანსია უფროდ მოჰყვა ამ კულტურის გავლენათა კიდევ უფრო შორს გავრცელება, მაგრამ შეიძლება გარკვეულ ელემენ-

ტა და გავლენათა გავრცელების საწინააღმდეგო (ან განსხვავებული) მიმართულებაც წარმოგვედგინა, არამდენადაც ეს თავისებურებები დასავლეთში (ან ჩრდილოეთში) უფრო აღრეული და ზოგჯერ უფრო დამახასიათებელი ჩანს. ზოგერთი მათგანი ამერიკაჟეკასიაში უკვე „მტკვარ-არაქისის“ საფეხურზე იჩენს თავს, მაგრამ მნიშვნელოვანი ხდება უფრო გვიან. ამიტომ, ბუნებრივია, რომ ადგილი აქვს მრავალ თავისებურებას. შეაჩვენა და განვითარების რთულ პროცესს. ელექტულ ელემენტთა წარმომავლობის განსაზღვრას ხშირად აწვდის ელტურათა აღნიშნული საერთო იერი, მაგალითად, ანატოლოური და სამხრ.-აღმ. ევროპული ელტურებშია.

გამორჩეული არ არის „მტკვარ-არაქისის“ ეკრაშიის ურთობობა სამხრ.-დას. ანატოლოური „ლითონისებურ თხელკლიან მიზაბულ თიხის ნაწარმთან“ (იხ. ზემოთ)¹⁰³⁰, რადგან ორივე მათგანში ზოგადი მსგავსების მსხლისებური ქუჩკლები გვხვდება¹⁰³¹, ხოლო ანატოლოური ამ ეკრაშიის საწყის თარიღად ჩვეულებრივად III ათასწლეულის დასაწყისი იგულისხმება. მაგრამ ანატოლოური ფორმების მსგავსება უფრო მრავალმხრივია ყორღანულ „ლითონისებურ“ ეკრაშიულ ფორმებთან (ადრეული ყორღანები). მეორე მხრივ, „მტკვარ-არაქისის“ ტიპის ქუჩკლებზე „ლითონისებური“ ტექნიკის დამოუკიდებელი თავისებურებაც ჩანს—მენისკისებური შეზნეილობა, რომელსაც ლითონის ტექნიკის იმიტაციად მიიჩნევა¹⁰³² და რომლის კვალი ზოგჯერ შემორჩენილია თრიალეთურ „ლითონისებურ“ ქუჩკლებზე. ამ უკანასკნელს ადგილობრივი თავისებურებაც აქვს.

ვეგოსური გავლენის შედეგად გვიჩვენება ქუჩკლის შემკობა რიგგადა მიძერწილი მომცრო ყურებში (ტაბ. 22, 21; 23, 9; 22, 14), რაც კრეტზე, შუამინოსური II პერიოდის დაწყებული (ძვ. წ. 2000—1800 წწ.), ენოსოსისა და ფესტოსის პითოსებისათვის ხდება დამახასიათებელი. ასევე, დას. მცირეაზიულ-გეოსური და დუნაისპირული (ძვ. წ. IV—II ათასწლ.) ტიპის ყურებს¹⁰³³ ენათესავება მუხლისებური, შევილიანი და სივრტივ ჩაღრმულ-ამონხევილი სხვადასხვა ყურები თრიალეთურ ქუჩკლებზე (ტაბ. 10, 7; 20, 1, 3, 4). მუხლისებური ყურები კარგადაა ცნობილი აგრეთვე ეკიპროსისა და ჩრდილოეთ ხმელთაშუა ზღვისპირეთის სხვადასხვა ხანის ეკრაშიკიდან¹⁰³⁵. ჩვენ

ერთ-ერთი ნიმუში (ტაბ. 20, 1), როგორც თვით ქუჩკლის, ისე ყურის ფორმის მიხედვით, საკმაოდ ზუსტად იმეორებს ზოგიერთ ასეთ აღრეულ ქუჩკელს (ბელგარეთი, კახანლიკის ევლო, ძვ. წ. IV ათასწლ.)¹⁰³⁴, როგორც დას. ანატოლიისათვის (ძვ. წ. III ათასწლ.), ისე ცენტრ. ანატოლიისათვის (III ათასწლ. დასასრული) და შემდეგში კი მინოსური ეკრაშიისათვის დამახასიათებელია პორიონტალური მრავალგანიჭილიანი ყურები¹⁰³⁷ (შეად. ტაბ. 20, 16; 21, 4). შეიძლება საგულისხმოც იყოს ლენტური სადა მომცრო მინაძერწი ყურების ზოგიერთი თავისებურება, რომელიც ადრე (შეახლოებითურთ ხანაში) ჩნდება პალესტინის ეკრაშიაში¹⁰³⁸ და თერმში (III ათასწლ. დასაწყისი)¹⁰³⁹. პალესტინიდანვე (ხალკოლითი და ადრე-ბრინჯაო) ცნობილია „თრიალეთური“ შევილიანი ყურების მკვერ¹⁰⁴⁰, ისინი დაახლოებით მსგავსია ადრე და შუაბრინჯაოს ხანის ამიერკავკასიური სხვადასხვა (მეტწილად უხეშო) ქუჩკლის მოზრტეული შევილიებისა (ზოგადად შეად. აგრეთვე ჩვენი ქუჩკლის მოზრტად ნახევარკოლტურ დეკორატიულ მინაძერწს — ტაბ. 19, 12), ასეთი შევილიები განსაკუთრებით მრავალადაა წარმოდგენილი აიდან იერუსალიმთან (III ათასწლ.), სადაც აღმოჩენილია იმავე ხანის ეიროძინიანი ღრმა ჯამები და ოთხწახანავა ქუჩკლისმკვერი ფარნები თუ სსაკმეველები¹⁰⁴¹, რომელთა ზუსტ ანალოგიებს ჩვენში „მტკვარ-არაქისის“ ეკრაშია შეიცავს (ოზნი, ამირანის გორა, ქვაცხელები)¹⁰⁴². „მტკვარ-არაქისის“ ეკრაშიაში უცნობი არ არის ქუჩკელი ცურისებური პატარა ფეხებით (სამფეხა ქუჩკელი)¹⁰⁴³, ამგვარი ფეხები განსაკუთრებით დამახასიათებელია მომცრო ქუჩკლებისათვის დას. ანატოლიაში, ხშირად ბალკანეთში და საერთოდ ევროპაში (სამფეხა და ოთხფეხა ქუჩკლები). დას. ანატოლიის ასეთი ქუჩკლები მარაბუშია უკვე ჰაქილიანის აღრეული ხალკოლოური პერიოდის (VI—V ათასწლ.); უფრო განსჯავებული—ჩათალ-ჰუიუსის აღრეული ნეოლითიდან¹⁰⁴⁴. სამფეხა მომცრო ქუჩკელი ახლა ცნობილია თრიალეთის აღრეული ყორღანული ეკრაშიკიდანაც. უფრო კვიან იგი გავრცელებული ჩანს ირანშიც. თრიალეთურ ბრინჯაოს „ვაზას“ (ტაბ. 22, 9) ფორმის მხრივ მოქმედება ადგილობრივი ეკრაშიული ანალოგიები (სტალინიის მასალიდან და სხვა): ამ ფორმებს

კერამიკულ „პროტოტიპებს“ კი დას. ანატოლიაში ვხვდებით¹⁰⁴⁵.

თრიალეთში ყველა იმ ფორმის ლემიტანას, რომელსაც ვარეშე აღვრეული პარალელი მოპოვება, ჩვენ ვერ ვუვარაუდებთ. ალშარის „ხალყოლიური“ ხანისა¹⁰⁴⁶ და სხვადასხვა პერიოდის ჩრდ. სირიული კვერცხისებურტანიანი დღიე კურკვარი¹⁰⁴⁷ თრიალეთურზე აღრეულია, მაგრამ ამგვარ ფორმებს საერთოდ ფართო გავრცელება აქვს. თრიალეთის ასეთი კურკვლები შეიძლება ადგილობრივი ფორმებიდან განეთარეზულიყო, მაგ., ქვეცხელს მომრგვალო ტანიანი კურკვლების მსგავსი ფორმებიდან.

უფრო სპეციფიკურია „ბიკონუსური“ და „მსხლისებური“ ფორმა კურკვლებისა. თრიალეთის ამგვარი კურკვლები, ჩანს, გენეტიკურად უკავშირდება „მტკვარ-არაქსის“ კერამიკის უფრო არქაულ ფორმებს. ალშარზე „ხალყოლიის“ დასასრულის ვხვდებით ბიკონუსურტანიანი ვიწროძირიან კურკვლებს ფართო მაღალი ან დაბალი ყელით¹⁰⁴⁸. მათ შეესაბავსება ქვაკვლებიანა და ტრიბოლიეს ფორმების ზოგიერთი ვარიანტი¹⁰⁴⁹. მაგრამ ალიშარის და ტრიბოლიეს კერამიკის ამ ფორმებს მეტი ურთიერთმსგავსება აქვთ (ამავე ხანაში ალიშარზე ვხვდებმა ტრაპირი ტრიბოლურ-დუნაისპირული ფორმა—მაღალფეხიანი „სახილე ვაზა“ და ა. შ.). შეიძლება საერთო ტრადიციას მოწმობდეს ქვაკვლებისა და ალიშარის აღნიშნულ კურკვლებზე დეკორატიული დეტალი — ბრტყელი რელიეფური სარტყელი (ალშარი) და რელიეფური ზოლი თუ ყელის თავისებური შეწყულობა (ქვაკვება; იხ. აგრეთვე საჩხერის კურკვლებზე)¹⁰⁵⁰, რაც თავდაპირველად კურკვლის ორი ნაწილის ცალკე დაზუზუბის შედეგად უნდა იყოს წარმოქმნილი, ისე როგორც სუხა II სტილის ირანულ პითოსებზე ამგვარი დეტალია ახსნილი (რელიეფური სარტყელი)¹⁰⁵¹. ქვაკვებას ზოგიერთი სხვა კურკვლი ამ წესით კონსტრუირების უშუალო კვალს ატარებს, რომელიც არავითარი დეკორით არ აის დაფარული. ასე რომ, ყორღანული ბიკონუსური კურკვლებისათვის საკარაუდებელია ისეთი ადგილობრივი წანამძღვრებიც რომელთაც ვერცხული თავისებურების მიხედვით ვარეშე ანალოგიები ექნება. ალიშარის იმავე ფენებში (მე-12 ფენა) გვხვდება უბრალო ქალისებური, ონდავ მუცელგამობერი კურკვლები, რომლის ფორმაც თრია-

ლეთში შეაბრინჯაოს პერიოდის უბრალო კურკვლებში ჩანს (ტაბ. 20, 8, 19). მომდევნო „სპილენძის ხანაში“ კი ალიშარზე ვხვდებით ნახევარსფერული დაბალი კოპების შემკულობას¹⁰⁵², რომლის მსგავსი დეკორი დაახლოებით ამავე ხანაში პოულობს ფართო გავრცელებას ყუბანისპირეთსა და თრიალეთში.

აღნიშნულ ყველა ბიკონუსურ კურკვლებიდან მომრგვალოძირიანი ვიწროძირიანი ვარიანტისათვის (ტრიბოლურ კერამიკაში ე. წ. მსხლისებური კურკვლი)¹⁰⁵³ შეიძლება ერთგვარი პროტოტიპები დაგვეხაზავდ. მესოპოტამიურ ხასუნას უძველესი მიწათმოქმედ კულტურისათვის (ძვ. წ. VI—V ათასწლ.)¹⁰⁵⁴—ქვედა ფენებში დამახასიათებელი ბიკონუსურ კურკვლებში¹⁰⁵⁵. მაგრამ ამ თავისებურებათა გავლენას უფრო ჩრდილოეთით რომელიმე ძალთან აღრეულ პერიოდში თუ ენებოდა აღვიწი. იგივე ითქმის ხასუნას სფერულტანიანი კურკვლების ხშირ ტეხილზაზოვან და წიწვისებურ გრავირებულ ორნამენტზე¹⁰⁵⁶ და IV ათასწლეულის ნუნის (ჩრდ. მესოპოტამია) შეუღლ ტეხილზაზოვან, წიწვისებურ და სავარცხისკობისებურ გრავირებულ ორნამენტზე¹⁰⁵⁷ (დაახლ. შვად. ტაბ. 20, 21, 25; 30, 14; 82, 14), რომელიც ჭკრჭკრობით იზოლირებულად გამოიყურება მესოპოტამიაში. ხასუნას უძველეს კერამიკაში (I—VI ფენა) სამ ჭკვუტს გამოიყვანენ—ე. წ. არქაულს (უძველესს), სტანდარტულს (Standard ware) და მოხატულ სამაჩულს (ზოგიერთის აზრით სამხრეთის იმპორტს)¹⁰⁵⁸. უმთავრესად არქაული და სტანდარტული კერამიკის მოხატული ორნამენტს და ზოგჯერ გრავირებულს ახასიათებს შვეკრონული სახეები. არქაულ მოხატულ კერამიკაში ხედავენ სირიულ-კალიკურ ნეოლითურ კერამიკასთან მსგავსებას¹⁰⁵⁹, ზოგიერთი კი სირიულ-კალიკურ ვავუნანს აჩვენებს ხასუნას გრავირებულ ორნამენტში¹⁰⁶⁰.

როგორც ითქვა, გრავირებულ და მოხატულ სხვადასხვა შვეკრონულ ორნამენტს მტკიერ აზიაში აღრეული ტრადიცია აქვს. თრიალეთური შვეკრონული ორნამენტის დაკავშირება ვარეშე სამეკროსთან არ უნდა ეწინააღმდეგებოდეს ზემოთ გამოთქმულ დავიერებას, რომ „მტკვარ-არაქსის“ კერამიკაში ეს ორნამენტული თემა უკვე ისახება. ამას თავის მხრივ ვავუნანს უნდა მოუხდინას ყორღანული კერამიკის ორნამენტზე, რაც შვეკრონული და ფრიზული ელემენტების შეწყვეტაში ჩანს. ამგვარი

შერწყმა ზოგჯერ „მტკვარ-არაქის“ კერამიკის ორ-ნამუშევრში შეიმჩნევა¹⁰⁶¹. „მტკვარ-არაქის“ კერამიკულ ორნამენტში ზოგჯერ თვალსაჩინოა აკრებულ სვასტიკისა და თავისებური ლენტური კუთხეების მოტივის ჩასახვა¹⁰⁶². ისინი უფრო გვიან, განსვითარების და სხვა ელემენტებთან შერწყმის შედეგად (მაგ., წვარი), აგრეთვე შეიძლება გარეშე ტექნიკური და მხატვრული მანერის გავლენის შედეგად, თავისებურ სახეს იძენენ თრიალეთური ფრჩხულ ორნამენტში (ტაბ. 17, 40, 43; 24, 18; 29, 15, 18, 22). თრიალეთური ეს გამოსახულებები (შუაბრინჯაოს ხანისა) ორნამენტულ კომპოზიციაში განლაგების საერთო იერით თუ თავისი ფორმით უფრო ახლო დგანან აღმოსავლეთ, ქულთფეხს (მაგ., სვასტიკა შერონებთან — შეად. ტაბ. 19, 20), ალაქისა და ტროას III ათასწლეულის გამოსახულებებთან¹⁰⁶³ და შემდეგი პერიოდის მკირავნიულ-კაკასიურ თუ ეგოსთურ-ვეროსულ ნიშნებთან, ვიდრე ხალაფურ, ობეიდურ, ელამურ და სხვა წინააზიურ თუ შუააზიურ გამო-სახულებებთან¹⁰⁶⁴.

თრიალეთისა და ტროას კერამიკულ ფორმებში (ტროა I—V) მსგავსებას ვერ ვხედავთ, რაც ხშირად შეიმჩნევა თრიალეთისა და სხვა კერამიკულ ჯგუფებს შორის, როდესაც ორნამენტის მიხედვით მათ შორის მსგავსებაა. ტროას ზოგიერთი ლენტური, პუნქტირანი და ხაზოვანი შერონული ან ფრჩხული ინკრუსტირებული ორნამენტის ელემენტებს და მოტივებს (კერამიკაზე) და პატარა წრეებს ცენტრში წერტილით. (კერამიკა და სხვა ნივთებზე)¹⁰⁶⁵ თრიალეთშიც ფართო გამოყენება აქვს (შეად. ტაბ. 20, 21, 25, 28; 25, 29; 28, 30; 31, 5—ლენტები, შერონი, პუნქტირი; ტაბ. 17, 31, 36, 40, 44; 25, 29—წრეები; შეიქლება აგრეთვე ტაბ. 9, 9; 20, 2; 28, 10—წრეები ოქრომკედელურ საყეთობებზე).

მართალია, დასავლეთ და აღმოსავლეთ ანატოლიური ორი წრის კულტურას, ყერძოდ კერამიკას, მკვეთრად ასხვავებენ ერთმანეთისგან¹⁰⁶⁶, მაგრამ არის შეხედულება (ა. გოეტცი, „კაპადოკიური კერამიკა“ ჟგუფს, მაგალითად (ალიშპო III-ის პერიოდში), უკავშირებს ტრიალეთ ნაწარმს, როგორც ზოგიერთი ფორმის (ნიკარატინი ჩაიდნები, სახელოვანი ჩაშები), ისე ძირითადი დეკორატიული მოტივის—ზიგზაგაიანი სახეების მიხედვით, რომელთა

შორის განსხვავებას მხოლოდ შესრულების ტექნიკაში ხედავენ (ტროაში კრილხაზოვანი, აქ კი მოსატული). ა. გოეტცი, ამასთანავე, იზიარებს მოსახრებას ამ ტრიალის დასავლურ (ბალკანურ) წარმოშობაზე¹⁰⁶⁷. „კაპადოკიურ“ მოსატულ კერამიკაზე ჩვენ ზემოთ უკვე გვერინდა საუბარი.

ჩვენ გვეონია, რომ შუაბრინჯაოს ხანის თრიალეთური სიმბოლური ნიშანი — ე. წ. ტრიალეთური გამოსახულება უკერამიკაზე (ტაბ. 29, 1, 14, 15, 18) ენათესავება ხარის კულტურის დაეკვირვებულ ამიერკავკასიურ ადრეულ სიმბოლიკას, — არქისებურშვერილებთან თხის საღვრებს „მტკვარ-არაქის“ კულტურაში. ამ უკანასკნელს თავის მხრივ კავშირი უნდა ჰქონდეს უძველეს მკირავნიულ სამხსენვრლოს ფორმასთან (ბეიჩესულტანი, ძვ. წ. III ათასწლ. შუა ხანები¹⁰⁶⁸) და შემდეგი ხანის მრავალგვარ ეგოსურ არქისებურშვერილებთან საყურთხეულ-სამხსენვრლოების, საღვრების და სხვა ობეიქტებისა და ნვთების სიმბოლურ ფორმებთან (კრეტულ-მინოსური „შესწირავი რქების“ გამოსახულება, ნამდვილი რქების მიბაძვლებთან¹⁰⁶⁹, ანა სიმბოლო კრეტული „პუნების ქალღმერთისა“, რომელიც იდენტიფიცირებულია მკირავნიულ „დიდ დედასთან“ და ეგვიპტურ მიწის მამრობით მღვთვ „პორთან“¹⁰⁷⁰). ბ. კუფტინი სამართლიანად მიუთითებდა „მტკვარ-არაქის“ ხანის საღვრების ამგვარ ერთიანობაზე არა მარტო უძველესი (ენეოლითის ხანის) მკირავნიულ-ეგოსურ აღმოჩენებთან (მერსინი, მოხლოსი), არამედ შემდეგი პერიოდის ძეგლებთანაც (ალიშპო, კრეტა-შიკენი)¹⁰⁷¹. ეგვიპტეში ამგვარი აღმოჩენები დაკავშირებულია კრეტა-მიკენის კულტურულ გავლენებთან¹⁰⁷². გვაქვს საფუძველი ვიფიქროთ, რომ თრიალეთური ტრაპეციისებური ფიგურა (ბ. კუფტინის მიხედვით ნაყოფიერებას მდებარეობით სიმბოლოს ტრანსფორმაცია¹⁰⁷³) წარმოადგენს ხარის სიმბოლურ ნიშანს — ხარის თავს ანგაშში, რომის სქემაზე იგი უფრო მოგვაგონებს. ამ ვარაუდს უნდა ადასტურებდეს გამოკვლევებთა ანალიზური ფორმების არსებობა სხვადასხვა პერიოდში, როგორცაა მაგალითად, ფრანკის შემავსებელი ერთ-ერთი გამოსახულება მიტანური კელაში მანატრებში (ნუზი). ტრაპეციისებური ფორმა, მხოლოდ ამჟამად ხარისთავი რქებით¹⁰⁷⁴, და ჩრდ. მესოპოტამიის ხალაფური კერამიკიდან კარგად ცნობილი მსგავსივე (უფრო მარტივი) ფრჩხული

მოხატული გამოსახულებები, აგრეთვე ძვლის ოთხკუთხა ფირფიტის სახით სტილიზებული ხარის თავი რქებით ბილჩე ზლოტოდან (ტრიპოლიეს კულტურა).¹⁰⁷⁵ საინტერესოა აგრეთვე სულტურ-ული ფიგურები ტრაპეციული ანფუსით მიყვანურ ოქროს დაიდემში¹⁰⁷⁶, რომელთაც ჩვენი გამოსახულების მსგავსად რქები აკლია და ყურები აქვთ¹⁰⁷⁷, ისე როგორც მუკრანოლუმის ფორმის მი-კენურ და კვიპროსულ მუკრად ოქროს საკიდი¹⁰⁷⁸. თრიალეთურ გამოსახულებათა ხასიათისა უნდა იყოს უბრიისპირეთის ერთ-ერთი ყორღანდანი ცნობილ მოხატულ კურკულზე გამოსახული ტრა-პეციისებური ფიგურები (რქისებურად აშვერილი კუთხებით). ისინი მტენარეულ მოტივით — რტოსმაგვარ გამოსახულებასთანა დაკავშირებულ-¹⁰⁷⁹ („სიკოცხლის ხე“ თუ ხუნების განახლების სიმბოლო). ასევე სიკოცხლის ხეს უკავშირდება „მტკვარ-არაქისი“ ხანის რქისებურშევირლიანი საღვრები¹⁰⁸⁰ და ეგეოსური ზემოაღნიშნული სიმ-ბოლოები (მათთან გამოსახული მცენარით)¹⁰⁸¹. თრიალეთურ გეომეტრიზირებულ ორნამენტულ სიტყვაში მკენარეული მოტივის გამოყენება ძნე-ლია, მაგრამ სოლარულ სიმბოლოებთან (ესასტიკა, ჭვარი) ხარის სიმბოლოს დაკავშირება ფრინის კომპოზიციამში ერთ შემთხვევაში კი ისინი შერწყ-მულია — ტაბ. 27, 21) აგრეთვე ნაყოფიერება და ბუნების განახლების კულტთან უნდა აკავში-რებდეს ხარს¹⁰⁸². ყოველივე ეს გასაგები ხდება როგორც წინამორბედი ადგილობრივი ტრადიციის, ისე თრიალეთის მიწათმოქმედ — მესაქონლე სა-ნოვოკლევის ხასიათის გამო, ხოლო ფორმები, რომ-ლითაც ეს კულტი ხორციელდება, უფრო დასავ-ლეთთან ავლენს ერთიანობას. გამოსახვის კონკრე-ტული სტილი, — ფრიულ სტემამში მოცემულა გამოსახულება, — შეიძლება ჩრდ. მესობოტამიას-თან იყოს დაკავშირებული, სადაც აშვერილი სახეები ჭერ კიდე უძველეს ხალაფის კერამიკაში შეიმ-ჩნევა.

ჩაღარულ-ამონენქილი და ღარულ ორნამენ-ტის სიკარბე დამახასიათებელია: თრიალეთის ად-რეული პერიოდების, ამუყის H და J ფაზებისა და მკირეაზიული აპლათობელის ტიპის კერამიკის-თვის¹⁰⁸³. მაგრამ ადრეული ყორღანული კერამი-კის გოფირებული დეკორი, ვარსკლავებულ მო-ნაკვეთებზე დატანილი (ტაბ. 8, 13—16; 7, 10; 14, 3), ყველაზე უფრო გავრცენებს ტრიპოლიეს კულ-

ტურის ადრეული პერიოდის (ძვ. წ. 3000—2700) კერამიკის ერთ-ერთი ჯგუფის (დნესტრისპირეთის) ამავე ხასიათის კანელურებთან შექმულობას, ხში-რად თრიალეთისავე მსგავსი წმინდა წერტილ-ების მწკრივებით¹⁰⁸⁴. აღსანიშნავია აგრეთვე აშვე-რეკერამიკის (მეორე პერიოდი — 2700 — 1100) სა-ვარცხლისკბილისებური შტამპისა და (მომცრო-ტურკულზე) ლენტურ წრეებში ჩასმული წვეტი-ანი ბურცულების ორნამენტი,¹⁰⁸⁵ რაც ძალიან ემსგავსება თრიალეთის კერამიკის ორივე ამ სახის ორნამენტს (ტაბ. 15, 21; 17, 41; 28, 10). სავარ-ცხლისებური შტამპიანი კურკულები ტრიპოლურ კერამიკაში ატარებენ კიდევ წერილი მრგვალი კოპების მწკრივებს, რაც დამახასიათებელია თრი-ალეთის ადრეული ყორღანებისათვის და განსაკუ-თრებით ყუბანის ყორღანებისა და ნაოსხლარე-ების კერამიკისათვის ნოვოსკობოდნისა ეტაბზე („მარგალიტისებური ორნამენტი“)¹⁰⁸⁶, რომელიც სინქრონულია თრიალეთის ადრეული ყორღანების ეტაპისა. საერთოდ მრგვალი კოპებისა და სავარ-ცხლისკბილისებური შტამპიანი ორნამენტის გამო-ჩენას ტრიპოლურ კერამიკაში ჭერ კიდე ამ კულ-ტურის ადრეულ პერიოდში ვამჩნევთ (3000—2700)¹⁰⁸⁷. მაგრამ, მეორე მხრივ, თრიალეთის მომ-ცრო კურკულები ატარებენ სხვა ორნამენტულ ელე-მენტებსაც — ლენტურ შევირონებს, — და სხვა ნიშნების მიხედვით ასახავენ აშკარად ადგილო-ბრივ ადრეულ ტრადიციას. ესაა შეპარიალა ზედა-პირი, კეისი „ორფეოვანი“ გამოწევა, ნახევარფე-რული ყურების თავისებურება, ვიწრო ძირი და ა. შ.; მონაკვეთებად დატანილი აღნიშნული ორნა-მენტი კი ჩაღარულ-ამონენქილი ორნამენტის ტრა-დიციული ტექნიკით სრულდება.

ვერობის მიწათმოქმედი კულტურების კერამი-კული ელემენტების მთელი რიგი შესაძლებელია ამიერკავკასიაში მკირეაზიისა და სხვა ქვეყნები-საგან დამოუკიდებლად იყოს შემოღწეული. ცენტრ. ანატოლიაში ალიშარ III-ის პერიოდამდე, ე. წ. ნაქოლიეთურ და სპილენძის ხანაში, როდესაც იქ არსებობს სამხრ. ვეროპულ კერამიკასთან მსგავსე-ლის მქონე ელემენტები, კერამიკაში საესებით უც-ნობია სპარალი. შემდეგში კი მხოლოდ კაქსისე-ბური სპარალი ჩნდება. თრიალეთში ფართოფე-ძიანი ვოლუტის გამოჩენა (ტაბ. 24, 13), რომელიც უცნობია წინა აზიაში (თუ არ ჩავთვლით ელამურ უძველეს ორნამენტში სტილიზებულ რქებს და

ფართოფუძიანი ვოლუტის იშვიათ ორნამენტს კოშიდან¹⁰⁸⁸), ტრიბოლური ტიპის მოხატული და გრავირებული კერამიკის გავლენას შეიძლება მიეწეროს. მასში ვოლუტები (მათ შორის ფართოფუძიანი), კოსმოლოგიურ-მითოლოგიური შინაარსისა, ფართოდაა გამოყენებული¹⁰⁸⁹. თრიალეთური ოქროს თასის ვოლუტებით თითქოს პირდაპირ ვადმიღებულს ჰგავს ტრიბოლური ორნამენტის ერთ-ერთი ვარიანტიდან, რომელიც ფართოფუძიან ან ასეთსავე თანაბარი სიგანის ლენტურ სპირალს წარმოადგენს და სიგრძეზე დაფარულია წრიული ელემენტებით¹⁰⁹⁰ (შეად. ფერადი თვლების ვანლაგება თასზე—ტაბ. 24, 5). აქ საწინააღმდეგო მიმართულებით გავლენა ძველი წარმოსადგენია (ტრიბოლური მთელი ორნამენტული სისტემის გამო და სხვ.). თრიალეთის შტანდარტის ოთხკუთხედიანი (ტაბ. 22, 2) და აგრეთვე აღმოსავლეთში კარვად ცნობილი სამკაულების ობსიდიანო-მოტივის საწყისიც ეგებ ტრიბოლური „ციური ირმების“ ოთხ კოლუტივებში სიმბოლიურ გამოსახულებებში დაგვეჩვენა¹⁰⁹¹ (?), რომელიც მოხაზულობა და განწყობების სქემა როგორც ჩვენი ვოლუტების წრიული ვანლაგების მსგავსია. მრავალი ელემენტი ტრიბოლური ორნამენტისა სხვაგანაც შეიძლებადა შეგვეჩინა: დისკო და კლავანიო მუანდრი—ეგვიოსურ ორნამენტში, ნახევარდისკო მცენარითურთ („მიწისა და მიწიერის“ სიმბოლო) — ტროას გრავირებულ ორნამენტში. მაგრამ ამ მხრივ განსაკუთრებით საინტერესოა „კარაიოკური კერამიკის“ ერთ-ერთი სახის გვიწინაპრი ორნამენტი, სხვადასხვა სწორი და ირიბი ჩამოშვებული ზოლებით კომბინირებული¹⁰⁹²; და გვიან-თუფეს ტიპის ფართო ნახევარწრიული საზოკანი ფესტივების, ტალღური ხაზებით შეესებულ¹⁰⁹³, თუმცა ეს ორნამენტი ტრიბოლურ კერამიკაში რამდენადმე მოგვიანო ჩანს (გვიანი ეტაპი — 2100—1700). აღსანიშნავია აგრეთვე გრავირებული (ე. წ. ჩაღრმავებული) და ჩაზნექილი ორნამენტის ზოგიერთი თავისებურება ტრიბოლურ კერამიკაში, რომელთაც თრიალეთური ორნამენტი გვაგონებს. ესაა მსხვილი წერტილების კომბინირება ლენტებთან და კრილხაზოვან სახეებთან (სიგრძეზე გაყოფილი წერტილები)¹⁰⁹⁴ (შეად. ტაბ. 5, 4, 7; 6; 8, 17, 29; 18, 20; 28, 1, 7, 18), ნაქისებული მცენარეული „სამკუთხა“ გამოსახულება¹⁰⁹⁵ (ტაბ. 20, 26), შეეული კანელურები კურკლის

ყელს ქვემოთ¹⁰⁹⁶ (შეად. ტაბ. 20, 20; 25, 30), როგორც უკვე ითქვა, არ არის გამოირჩეული, რომ ამიერკავკასიური და კერძოდ თრიალეთური ორნამენტის გავლენა ჩრდ. ოლქებში ჩანდეს. ყუბანისპირეთის კერამიკის შტრიხებიანი ტხელი ლენტების ორნამენტი (მემოტი, ძვ. წ. VII—II ათასწლ. მიწან) თრიალეთურთან ტრიბოლოგიურ კავშირშია განხილული¹⁰⁹⁷ (შეად. ტაბ. 29, 30), და შეიძლება მასში ამიერკავკასიური ორნამენტის გავლენა ჩანდეს (მაგ., „მეტეკარ-არაქისის“ ხანის ბეთშაენური ტიპის)¹⁰⁹⁸ — შეად. ტაბ. 28, 30). აქვე აღსანიშნავია თრიალეთური შერონული ორნამენტის ერთ-სახეობის (ტაბ. 25, 29) სქემის მსგავსი ზუსტი ანალოგია ყუბანისპირეთიდან, რომელიც II ათასწლეულის ადრეული დასაწყისით თარიღდება¹⁰⁹⁹ და ჩრდ. შუაი ზღვისპირეთისა და სტეპების კერამიკის ტიპის წერილი თოყსებები ანაბეჯლითაა შესარულებული.

ამ ხასიათის შედარებები არ განისაზღვრება მარტო ტრიბოლური კერამიკით. ეს უკანასკნელი, როგორც ვიცით, თვითონაა დაკავშირებული აღმ. და ცენტ. ევროპის დიდ კულტურულ წრებთან, — კერძოდ იმ ნიშნებითაც, რომლებიც ჩვენ ზემოთ აღვნიშნეთ. ეს თავისებურებები ქრონოლოგიურად უმთავრესად წინ უსწრებს ამიერკავკასიაში მათ გამოჩენას და, ამასთანავე, ტერიტორიულად ძალზე დაშორებული არიან ამ ოლქიდან, იმისათვის, რომ აქ უშუალოდ მეზობელი კულტურების გავლენები დაგვეჩვენა. ეს თავისებურებები თრიალეთში სხვადასხვა საფეხურზე ჩნდება, ჩანს, ჩრდილოეთის რომელიცაა გზით. იგივე თიქმის დასაკლეთის მხრიდან შემოღწეულ თავისებურებებზე. ყველა შემთხვევაში აქ საქმე ეხება ცალკეულ ელემენტებს. ამგვარად, შეიძლება დაეუშვათ, რომ სხვადასხვა მხრიდან ეთნიკური ელემენტის შემოღწევა თრიალეთში, ან მასთან დაახლოება, თანდათანობით მოხდა. ჩვენ ვერ დავამტკიცებთ, რომ ყველა ამ კულტურის მატარებელ ხალხსა წარმოადგენლები აქ პირდაპირ მოვიდა, მაგრამ შეიძლება დასაშვებია, რომ ესა თუ ის შემოსული ნაქალი ან კულტურებთან ოდესღაც კონტაქტში იყო და სხვა. ყორღანური „ლითონისუბოები“ კურკელი ერთი მხრივ სახმრ.-დას. ანატოლიურ ფორმებს ემსგავსება (რომელთა შორის განსხვავებული ფორმებიცაა). მეორე მხრივ კი ტრიბოლური კერამიკის მსგავს დეკორატიულ ელემენტებს ატარებს. აქ აი-

სახება ორმხრივი ურთიერთობა (დასავლეთთან და ჩრდილოეთთან). რომლის შუალედები ჩვენთვის უცნობია. შესაძლებელია რომ შორეულ ოლქებთან გარკვეულ ურთიერთობას ადგილი ჰქონდა ჯერ კიდევ „ბტკვარ-არაქისს“ კულტურის ხანაში. შეიძლება ამით აიხსნებოდეს გუგუთნიკას კულტურაში (ბულგარეთი, რუმინეთი) თრიალეთურის მსგავსი მხსლისებური კურკლების არსებობა¹⁰⁹, ისე, როგორც სამხრ. ანატოლიური „ლითონისებურ“ კერამიკულ ნაწარმში. თუმცა ამგვარი ვარაუდი ჯერჯერობით პირობითია და შეიძლება, რომ ეს ფორმები თითოეულ ამ კულტურაში სრულიად დამოუკიდებელი წარმოადგენლობის იყოს. თუ რამდენად ამით მოაზღვევს თრიალეთური ზოგიერთი ვარიანტის (ტაბ. 5, 1; 24, 14) ახლო მსგავსება გუგუთნიკას კერამიკის ფორმებთან „ბტკვარ-არაქისს“ შემდგომი ხანის ურთიერთობის ანარეკლს, ამის თქმა ძნელია. ირადანამისილის (ზემარ დუნაი) კერამიკური ორნამენტი¹⁰¹ აგრეთვე მსგავსია თრიალეთურისა (ტაბ. 5, 1). ფორმების მხრივ აჩანავლებ ზუსტი ანალოგები მოქმედებდა კურკლებს, რომლებზედაც ირადანამისილის ეს ორნამენტა დატანლია. ესა იზიხ გუგუთნს ქვედა ფენის ნაჯიისფერკეციანი მრავალტანისანი მომცრო კურკლებში პირსა და მხარზე მიგრებული მოგარძო ლენტური წყვილი სახელურით¹⁰².

საინტერესოა წმინდა პუნქტირიანი შტამპის ორნამენტი და საერთოდ საეარცხოსკიბილი-სებური შტამპი. მისი გავრცელება ბრინჯაოს ხანაში მთელ ევროპასა და ჩრდ. აზიას ჰქვარავს (ევროპაში მისი საწყისები ჯერ კიდევ ნეოლითში). როგორც ჩანს, ამას ადგილი აქვს მისი ტექნიკური უპირატესობისა და მონოკრომიულ მქუ კერამიკაზე ფექტრანობის გამო (ზხირად ინკრესტაცია). მაგრამ ამ ორნამენტის ცალკეული სახეობების წარმოშობა-გავრცელების გარკვევაც კი სიმძნელს წარმოადგენს. ამ საკითხებზე მრავალი მოსაზრება გამოითქვა, კერძოდ უგრო-ფინური წინაპარ-ხალხის მიერ¹⁰³ თუ იბერიის (პირენეის) წინაპარკუნძულიდან გავრცელების შესახებ¹⁰⁴. ზხირად ორნამენტული სახეებიც კი იგივეობას ავლენს უშორეს მანძილებზე. ირიბი შტრინებისმგავრად პუნქტირით შევსებული გარეშეშო ლენტები განსაკუთრებით დამახასიათებელია ე. წ. ზარისებური თასებისათვის, რომლებიც ევროპის ყველაზე მოძრავი ტომების კვალს ავლენს ცენტრ.

ევროპიდან დაწყებული ესპანეთ-პორტუგალიამდე და იტალია-სიცილიამდე¹⁰⁵. ასეთი სტილის ორნამენტს, თეთრად ინკრესტირებულს შავპირალა კურკლებზე, ჩვენ ვხვდებით სარდნიის ენეოლითურ ფენებში (ზოგიერთის აზრით „იბერიული“ გავლენის მქონე კულტურა და სხვ.); ამ კერამიკას ქრონოლოგიურად წინ უსწრებს თავისებური მხსლისებური კურკლები, მენისკიანი ყურები და ა. შ.¹⁰⁶ ამავე პერიოდში ჩრდ. იტალიაში (რემენდოლას კულტურა—2300 წ. შემდეგ) ზარისებური თასების მკეთებელმა ხალხმა შემოიტანა დასავლეთ-ევროპული კულტურის ელემენტები და ამასთანავე ხელი შეუწყო ლუნიის კელთან კავშირის დამყარებას. აქ ნაპოვნია მათი ევროპა, რომელიც განსხვავებულია ადგილობრივი ნაწარმისაგან, ე. წ. „მოკალე ცერისებურ“ ანუ „სხვირის კეხისებურ“ ყურბანი კურკლებისაგან¹⁰⁷ (ყურები, რომელთაც ამ დროიდან ჩვენ თრიალეთშიც ვხვდებით და რომლებიც დამახასიათებელია ხმელთაშუა ზღვის ჩრდილოეთით მდებარე ქვეყნებისათვის, — ტაბ. 84, 1). მაგრამ შემდგომი ამ კერამიკამ გავლენა მოახდინა ადგილობრივი კერამიკის ორნამენტზე (პოლადას კულტურა)¹⁰⁸, თუმცა კერამიკამ ძირითადად ადგილობრივი ძველი ნიშნები შეინარჩუნა. ამ ნიშნებს ვხვდებით უფრო გვიანაც, ტერამარების ხანაში, (ძვ. წ. 1600—1500 წწიდან), როდესაც აქ კერამიკაში მრავლად ვაჩვენებთ იპბოდ-ახჩას ყორდანის ტიპის წრიულლენტრიან-ბურცულიან ორნამენტს (ტაბ. 28, 10), გვიანბრინჯაოს ხანის კალხური ტიპის რქისებურშევირლიან ყურებს, კანლურებთან კურკლებს¹⁰⁹ და სხვ.

აღნიშნული ტიპის პუნქტირიანი ლენტური ორნამენტი (თავისებური ლენტურკუთხედიანი ფრიზით) შორეულ მალაიაშიც კი გვხვდება (გუაქა, ნეოლით, ძვ. წ. I ათასწლეული), სადაც იგი მანადღე ჩრდილოეთის მხრიდან (სამხრ. ჩინეთიდან) წამოსულ კულტურას მიეწერება¹¹⁰. მაგრამ ყველაზე საინტერესოა ის, რომ დაახლოებით „ზარისებური თასის“ ფორმის ეს კურკული რთული ლენტურ-სპირალური და გვირგვინიანი ორნამენტული ელემენტებისა და ფორმის მხრივ თითქმის ახლო-ლენტურად ემთხვევა აპენინის კულტურიდან ცნობილ კურკულს (სასოფერბარო, ძვ. წ. 1400 — 1200 წ. წ.)¹¹¹. საერთოდ ამდგგვარი ორნამენტის ინტენსიური გავრცელება სხვადასხვა პერიოდს ეკუთვნის. მაგ., აღმ. ევროპის სტეპების, ან ჩრდი-

ლო კასპისპირეთისა და დას. ციმბირის რაიონებში (ანდრონოვის კულტურა და სხვ., 11 ათასწლ. მეორე ნახევ.) იგი უფრო გვიანია ვიდრე სხვაგან ევროპასა და ამიერკავკასიაში. პუნქტირიანი ლენტიური ორნამენტის გაჩენა ამიერკავკასიაში შეიძლება ისეთ მოძრავ (გ. ჩაილის მიხედვით „მოვაკრე“) ხალხთან კონტაქტს მიეწეროს, როგორც „ზარისებური თასების შეთევზეული ხალხი“ იყო. ამიერკავკასიის მეზობლად ორნამენტის ეს სახეობა მანამდე უცნობია. მან შესცვალა ადრეპრონინჯაოს ხანის უფრო მარტივი პუნქტირი. პუნქტირიანი შტამპის ლენტებით შედგენილ თრიალეთურ ფრინულ ორნამენტში (ტბ. 28—29; 31—32) უნდა ჩანდეს უფრო ადრეული ადგილობრივი ფრინული ორნამენტისა („მტკვარ-არაქისისა“ და ადრეულ უკრანდების კერამიკის ხაზოვანი ფრინული ორნამენტი) და ახალი ტექნიკურსტატიისტური ხერხის (ლენტურ-პუნქტირიანი ფრინი) შერწყმა.

უკრანდების ხანაში ამიერკავკასიაში შეიძლება შევამჩნიოთ ჩრდილოეთით მომიჯნავე ტომების კულტურის ელემენტები; თუმცა, აქ შეიძლება როგორც მიგრაციის, ისე კულტურულ-ეკონომიური ურთიერთობის ვარაუდი; თრიალეთურ კერამიკაში (ბედენი) ჩნდება III ათასწლეულის ჩრდ.-აღმ. კავკასიური და შემდეგი ხანის—კატაკომბური კერამიკისთვის დამახასიათებელი რელიეფური სარტყლის ორნამენტი მრგვალი ფოსლით¹¹². ჩნდება აგრეთვე ქილისებური ტლანქი ჭურჭლები (ტბ. 20 8, 19; 20, 8) მაიკოპისა და შემდეგში (II ათასწლ.) ჩრდ. კავკასიური კულტურისათვის დამახასიათებელი ფორმის¹¹³. მათი ტეხილახოვანი ორნამენტი საკმაოდ ზუსტად შეესაბამება სამხრ. რუსეთის „ორმოიანი“ უკრანდების კერამიკისებური ჭურჭლების ორნამენტს¹¹⁴; ამდენად, ამ ჭურჭლების გაჩენა თრიალეთურ სრულყოფილ კერამიკაში (ცნობილია ალოშარზეც — იხ. ზემოთ) ამ კერამიკული ტრადიციის მიმდევარი ხალხის ნაკვალევს უნდა ავლენდეს. ამავე როგისა უნდა იყოს ჩვენში ადრეპრონინჯაოს და შუაპრონინჯაოს ხანის კერამიკის ერთი ჯგუფი (ადრეპრონინჯაოს ხანის შულავერის უკრანი, შუაპრონინჯაოს ხანის თრიალეთის უკრანდები და ავენიის უკრანი), წყვეტიანი შტამპით მოთიანად დაფარული ზედაპირები (ტბ. 27, 7). ეს კერამიკული ტექნიკა კარავადა წარმოდგენილი აფხაზეთის დოლმენებში¹¹⁵ და მათ მეზობელ ზოგიერთ ნამოსახლარზე¹¹⁶. ხოლო ჩრდილო-

ეთის ოლქებში — „ორმოიან სამარხებში“, ზოგჯერ ადრეული ხანის კატაკომბებში¹¹⁷ (ამ ორ კულტურას შორის ახლა ადგენენ გენეტიკურ კავშირს¹¹⁸) და კიდევ უფრო ადრეულ ტრიალურ ზეა პერიოდის ძეგლებში (ე. წ. ზედაპირის ზოლური მოგლეუების ტექნიკა)¹¹⁹.

შუაპრონინჯაოს ხანიდან დაწყებული შეიძლება ამავე გზით იყოს ევროპიდან და ჩრდ. ხმელთაშუა ზღვისპირეთიდან დას. საქართველოში შემოდინებული ახალი გავლენები თუ მოსახლეობის ნაყოფი, რაც კერამიკაშიც აისახება (ნაოხვამუ, დისა გუჯუბე, ნოსირი და სხვ.). კერძოდ სავარცხლისებურ ბაჭყალიან (ფართო ოვალურქვედებიან) ორნამენტში, რომელიც სავარცხლისებრიან შტამპის უდრეს ტექნიკაზე ითვლება და ძალზე დამახასიათებელია ჩრდილოეთ ევროპული კერამიკისათვის¹²⁰, ხოლო აქ პუნქტირიანი სავარცხლისებრიან ორნამენტზე ადრე არ ჩნდება. ეს გავლენები გამოიხატება აგრეთვე, როგორც ვიციით, ფრინულის გულისებური („მოკალე ცერისებური“) ყურების, „შუქრიანი“ კერამიკის „პარკეტული“ ორნამენტისა და სხვა ელემენტების გაჩენაში. როგორც ვიციით, დოლმენური ნაგებობები შუა ზღვისპირეთში გავრცელებულია უფრო ჩრდილოეთითაც (ყუბანი). სადაც დამარხვის ეს წესი თავდაპირველად შეიძლება ხმელთაშუა ზღვისპირეთიდან ან ჩრდ. ევროპის სანაპიროებიდან იქნა მიტანილი. ხოლო დოლმენური ბრინჯაოს ფოთლისებური მომცრო სატევარ-შუბისპირეთი როგორც ენახეთ, ჩრდ. კავკასიური და კატაკომბური იარაღის ტიპს უახლოვდება. ასე, რომ, გარკვევით ჩანს აფხაზეთის დოლმენური კულტურის კავკასიონის ჩრდილოეთით მდებარე ოლქებისაღმე მიდრეკილება. მეორე მხრივ, ამ იარაღებთან გარკვეულ მსგავსებას ჩვენ თრიალეთისა და საჩხერის მასალაშიც ვხედავთ (ტბ. 9, 2; 12, 4; 33, 7, 8) და ანატოლიის აღმ. და ჩრდ. ოლქებიდან ცნობილ ნიმუშებშიც (ქარაზი, თეკეკო). სრულიად უდრეაო ანატოლიურ-გეგოსური და ჩრდ.-სირიული მეტალურგიის (უფრო ადრე, „მტკვარ-არაქისის“ პერიოდში დაწყებული) გავლენა თრიალეთზეც (მოგარძო სამეფოსა სატევარი ნახევრებიანი ბრტყელი ყუნწით, სამამანველიანი სატევარი, მასარაღის შუბისპირაი რას შამრას უფრო ადრეული იარაღის ტიპისა)¹²¹, გეგოსური რაპირა, სხვადასხვა საკინძები, ტრეტეტიკისა და ოქროშვედლობის ზოგიერთი ნაწარმი). შეიძლება უმოთხრესად

სირია კაპადოკიის გზით მყარდებოდა დასავლეთ ამიერკავკასიის კავშირი ს:მხრ. მესოპოტამიასთან (ჩარლის ზოგიერთი თავისებურება, ოქრომქედ-ღური და ევგელიური ნაწარმი).

არ შეიძლება არ ვივარაუდოთ კულტურულ-ეკონომიური ურთიერთობები ამიერკავკასიისა ჩრდ. მესოპოტამიასთან და ჩრდ. ირანთან, სადაც (ურბი-ის ოლქში) „მტკვარ-არაქის“ პერიოდის შემდეგაც ლოკალიზებული იყო ამიერკავკასია-მდინარეზიასთან საერთო ელემენტების მქონე კულტურა. ჩრდილოეთის ქვეყნებთან ამიერკავკასიის ურთიერთობაში საერთოდ გულისხმობენ ამ გზით წინააღიური დაწინაურებულ კულტურების გავლენათა გავრცელებას, განსაკუთრებით მეზოპოტამიის დატრფში. მაგრამ ლითონის ფორმები ძირითადად ყველგან გადაშენებებს განიცდიდა და საკუთარ თავისებურებებს იჩენდა. შეიძლება არც ცდებოდა ზოგიერთი მკვლევარი, როდესაც სამხრეთმდინარეული და მცირეზოტა-კავკასიური ზოგიერთი ტიპის იარაღებისა და ბრინჯაოს სხვა ნაკეთობების გავრცელებას ირანში და ინფლეთში ხედავს¹²², ან მცირეზოტა-კავკასიური ფორმების ელემენტებს — ლურისტანის ბრინჯაოში¹²³. ევოი-თუფეს D პერიოდის მოხატული კერამიკის გარკვეული ელემენტები (იხ. ზემოთ) შეიძლება იმ საერთო მოვლენების შედეგი იყოს, რომელიც დიდი მიგრაციების დასაწყისში მცირეზოტა-კავკასიაში კაპადოკიური და შემდეგ თრიალეთური მოხატული კერამიკის გაჩენა თუ წარმოშობა მოჰყვა შედეგად. ყოველ შემთხვევაში, თრიალეთის საფე კერამიკის ახალი ელემენტების არაუაზრი ნაწილის ურბიის მხარეში არ ჩანს (ისე როგორც მოხატული კერამიკის აღნიშნული ელემენტებისა). შემდეგ ხანაში, რამდენადაც მიტანური და შუა ხეთური სამეფოების კულტურები სხვადასხვა ელემენტთა შერწყმის შედეგად წარმოიქმნილი ჩანან. მათ ჩამოყალიბებაში თრიალეთისა და ამიერკავკასიის კულტურებს განსაზღვრული წვლილი შეიძლება ეკუთვნოდეს, თუმცა სათანადო ელემენტებს, მაგ. კერამიკულს. ძლიერ ტრანსფორმირებული სახით თუ შევაჩვენეთ¹²⁴. არსებობს ვარაუდი, მაგალითად, რომ მიტანის მოსახლეობა შეიძლება ჩრდ.-აღმოსავლეთის მხრიდან იყოს მოსული. არსებობს მოსაზრებებაც ხურისა და ქართლის ენებს-ს მონათესავეობაზე¹²⁵ და სხვა.

ჩრდილოეთიდან ამიერკავკასიაში მიგრაციული ტალღები, თუ ამის ვარაუდს დავუშვებთ, არ

ჩანს, რომ მხოლოდ შავი ზღვისპირა დამაკავშირებელი გზით მოდენილყოფს. უზერლიქ თუფეს შავი კერამიკაზე შტრიხებიანი ან პუნქტირიათი ნახევარწრიული ფესკონების ორნამენტი¹²⁶ განსაკუთრებით კატაკომპური კერამიკის (დონეის ვარიანტის) ორნამენტს¹²⁷ ევგავიგნებს. ეს ორნამენტი ზოგჯერ თითქოს მსგავსივე ფორმის ქუსლიან პურქულზეა დატანილი, თუმცა აღსანიშნავია ფორმათა ამ მსგავსების პირობითობა. დონეის ხსენებული კერამიკის ორნამენტულ სისტემის ზოგჯერ განიხილავენ, ერთი მხრივ, როგორც ტრიპოლური მოხატული სტილისაგან განსტოლებულს, ზოლოდ მეორე მხრივ, ბალკანეთ-დუნაისპირული ლენტური ორნამენტისაგან განსტოლებულს და შემდეგში დამოუკიდებლად განვითარებულ სახეობას¹²⁸. თალიესური ლენტური ორნამენტი კი უზერლიქ-თუფედან¹²⁹ ცენტრ. ევროპის ე. წ. ლენტური ორნამენტის კერამიკის ერთ-ერთი ორნამენტული ვარიანტის (ფრანკფურტი მაინზე, IV ათასწლ)¹³⁰ განმეორებაა.

ყორდანულ ნაგებობებს ანდა კრემაციის წესით დაკრძალვას, რაც „მტკვარ-არაქის“ და ყორდანული კულტურების ერთ-ერთი განმასხვავებელი ნიშანი (პირველისათვის უმთავრესად დამახასიათებელია ორნოსა თუ ქვაყუთის ტიპის სამარხები და ინჰუმაციის წესით დაკრძალვა), ზოგჯერ მიმართავენ ამ კულტურათა შორის გენეტიკური კავშირის ურასკოვად. მაგრამ ცნობილია, რომ დაკრძალვის ახალი წესი შეიძლება ამა თუ იმ საზოგადოებრივმა გუნდმა შეითვისოს გარკვეულ მომენტში. ამავდროულად უმთავრესი ხეთვის სამეფოს ისტორიასთან დაკავშირებული არქეოლოგიური მასალები და დოკუმენტები¹³¹. ევროპისა და აზიის არქეოლოგიური მონაცემებზე დაყრდნობით გ. ჩაილმა თავის დროზე ჩამოაყალიბა შეხედულება, რომ არ არსებობს ზალხი, რომლისთვისაც შეიძლება მიგვეწერა კრემაციის ყველა მოვლენა; რომ კრემაციით ინჰუმაციის შეცვლას, ზოგიერთ შემთხვევაში მაინც, არავითარი რასობრივი (ეთნიკური — ე. გ.) ცვლილება თან არ სდევს (ანთროპომეტრული ან კულტურული); არ მტკიცდება, რომ მიცვალებულის დაწვის წესი წარმოიშობა ცენტრ. ევროპაში, რომ იგი მხოლოდ აქედან ვრცელდება და სხვა¹³². კრემაციისა და ინჰუმაციის წესი ზოგჯერ ერთდროულადაა დამოწმებული, მაგ., ურში, აშურში და ტროაში¹³³. „მტკვარ-არაქის“ პერიოდში, რო-

გორკ ჩანს, ანალოგიურ მოვლენასთან გვაქვს საქმე ურბნისის სამაროვანზე (ერთი შემთხვევა)¹¹⁴ და შეიძლება, კოეფისა და ტუცივის ცალკეულ სამარხებში¹¹⁵. იგივე სურათი გვაქვს ხაჩნაგეტის ადრეობინჯაოს ხანის, შეიძლება „მტკვარ-არაქსის“ პერიოდის ერთგვაროვან ყორღანებში, სადაც აქციხლის კვალის გარეშე დაფლულ მიცვალებულთა ჩონჩხებთან ერთად (№ № 1, 2, 3 ყორღანები) აღმოჩნდა დამწვარი ძვლები (№ № 4, 5 ყორღანები)¹¹⁶. ფაქტიურად იმავეს ადასტურებს ხანლარის დიდი ორმო-სამაროვანი, რომელშიც წარმოებული საყრდენული პროცესები უტყუარ ფაქტს წარმოადგენს (ეცხლის კრები, ნაყრის ფენა, ავამიანთა დამწვარი ძვლის კრები)¹¹⁷ და რომელიც კერამიკით სავსებით ემსგავსებოდა ჩონჩხების შემცველ სტეფანაკეტრის საგვარეულო ყორღანებსა და მეზობელ სხვა სამარხებს (ხანლარის №10, №31 და სხვა ყორღანები კრემაციით)¹¹⁸. მაგრამ განსაკუთრებით საინტერესოა, რომ აქ დამარხვის წესის მიხედვით განსხვავებული ორი ჯგუფი რომელიღაც მნიშვნელოვანი რიტუალით უკავშირდება ერთმანეთს, რასაც მოწმობს მათთან აღმოჩენილი მრავალნაგებობათა კვალი (ერთ შემთხვევაში ელიფსური)¹¹⁹. შეიძლება ეს იმ ხასიათის ნაგებობებია, რომელთა დანიშნულება მიცვალებულის კულტისა და დაკრძალვის რთული პროცესის შესრულებისას ხეობურ ტექსტებში დაწვრილებითაა აღწერილი (ყარაი, „ქვის სახლი“)¹¹⁴⁰.

თრიალეთის ადრეულ ყორღანებში ინჰუმაციის წესით დაკრძალვა (XXII, XXIV ყორღანები, ბედენის ყორღანი) დასტურდება კრემაციის გვერდით (დანარჩენი ყორღანები). ეს ფაქტი შეიძლება გარდაშვებობის მანიშნებლად მიგვიჩნია (იგულისხმება, რომ შუაბრინჯაოს ხანაში აქ აბსოლუტურად გაბატონებულია კრემაცია, რამდენადაც სამარხებში ჩონჩხები არ აღმოჩენილა). მკვხეთაში გათხარილი რამდენიმე ყორღანიც იძლევა ერთსა და იმავე პუნქტში კრემაციისა (ზოგიერთის აზრით კენოტაფის) და ინჰუმაციის დადასტურებას¹¹¹.

მაგრამ რა შეიძლება ითქვას თვით ყორღანული დაკრძალვის წესზე? ჩვენ ჭარ არა გვაქვს ისეთი სიმრაველი გამოვლენილი ძეგლები, რომ სავსებით ნათელი იყოს დაკრძალვის წესის თანდათანობით ცვალებადობა. მაგრამ მანც ცხადი ხდება, რომ ყორღანული დამარხვის წესი (დიდიწყაროვანი

ან ქვაყრილიანი სამარხები) რამდენადმე „მტკვარ-არაქსის“ კულტურის წიაღში იწყებს ჩასახვას. ამის მავალით უნდა იყოს საჩხერის ყორღანები, სადაც ქვის დიდი წყარო წინასწარ არსებობდა (აღბნათ წყარინაგული პირის დიდი ლაქარაგული შემდეგ). რადგან სამარხები სხვადასხვა ღონეზე აღმოჩნდა¹¹², ყორღანული ტიპისა იყო ტუცივის საგვარეულო სამარხები „მტკვარ-არაქსის“ ტიპის არაქული ინტერკრები, რომლის თარიღია ძვ. წ. 2800—2600 წწ.¹¹⁴³ ან III ათასწლ. შუა ხანა¹¹⁴, და აგრეთვე 1965 წ. შულავერში გათხარილი №3 ყორღანი, რომლის სამარხები შეიცავდა ტიპურ „ენეოლითურ“ ვიწრობრიან ქაშებს წყვილი კობით და სხვა ჭურჭლებს. შეიძლება „მტკვარ-არაქსის“ პერიოდისა იყოს სტეფანაკეტრის, ხაჩნაგეტის (აზერბაიჯანი), ხაღიკის (თრიალეთი) ყორღანები და სხვა. თითქმის ადვილად წარმოსადგენია, რომ ამგვარი სამარხები უნდა წარმოშობილიყო კოლექტიური და ინდივიდუალური საოჯახო და საგვარეულო ორმოიანი და ქვაყრილიანი სამარხების ხარჯზე, მაგ., ისეთისა, რაგორც კიკეთის, ქვაჯხელას, ამირანის გორას სამარხებია¹¹⁴⁵. შემდეგში ძირითედში ორმოიანი და უორმოო ყორღანების ურთიერთშედადება ეთნიკურ განსხვავებას არ იძლევა. მათი რაოდენობრივი შეფარდება კი სავსებურების მიხედვით იცლება.

ამგვარად, შეიძლება დაეუშვათ, რომ ყორღანული ტიპის სამარხების გამოჩენა პირველ რიგში უკავშირდება თრიალეთის საზოგადოების სოციალურ-ეკონომიურ განვითარებას. ამ ხანის მიიერ-კავკასიის გვაროვნულ საზოგადოებაში სწრაფ ტემპით იწყებს განვითარებას მეცხოველეობა და მეურნეობის სხვა დარგები. ამასთან დაკავშირებით, როგორც საერთოდ თვლან, გამოიყოფა და ძლიერდება გვაროვნული არისტოკრატია. წინაუღლებიან ცალკეული თემები და ტომები. მათი ჰეგემონიით იქმნება დიდი ტომობრივი კავშირები. თრიალეთში და ზოგიერთ სხვა ადგილას უკვე აღრებრიონჯაოს დასასრულს (ადრეული ყორღანების ხანაში) ყორღანული „რიგითი“ სამარხების გვერდით უკვე ჩნდება მდიდრული სამარხები ინდივიდუალური ხასიათისა, რომლებიც უთუოდ გვყვანა და ტომთა შიდაღებებს ეკუთვნოდა. იკლება ინდივიდუალური და რელიგიური წარმოდგენები, რასაც ინჰუმაციისა და კრემაციის წესის ცვალებადობაც ასახავს. ზოგიერთ ყორღანში (ხაღიკის, ურ-თევსა

და სტეფანაკერტის ყორღანები) დამოწმებულია წითელი ოქრის მოყრა მიკვალბულის ნეშტზე და სამარხის ძირზე¹¹⁶ — ჩვეულება. რომელიც ნეოლითიდან დაწყებული ფართოდაა გავრცელებული ჩრდ. კავკასიაში და აღმ. ევროპაში. ამასთან დაკავშირებულა. და საერთოდ, ყორღანული წესით დაკრძალვის საკითხი შეიძლება სხვა კანექტშიც დაიხსნას: რამდენად საგარეუდებელია მისი ჩრდილოური წარმომავლობა? ცხადია, ამ საკითხის საბოლოო გადაწყვეტაც ჭარბობით შეუძლებელია. მაგრამ არ არის დაუშვებელი, რომ თრიალეთის კულტურის საწყის ხანაში ეს წესი უფრო დამახასიათებელი ყოფილიყო ჩრდილოური ნაჯადებისათვის, რომელთაც დააჩქარეს აქ დაწყებული პროცესი ყორღანულ წესზე გადასვლისა. ამგვარი იმპულსები უფრო ეფექტური უნდა ყოფილიყო, თუ ახალმოსულები სამხედრო პრიორიტეტს ფლობდნენ და სოციალურ დაწინაურებას მიაღწიეს. მაშინ მათ „პოლიტიკური“ ძალაუფლებაც უნდა გაენაწილებიათ (სამხედრო დემოკრატია, ტომთა გაერთიანება). მაგრამ უნდა შეჩვენოდნენ ადგილობრივი მოსახლეობას. თრიალეთის კულტურა უმთავრესად საზოგადოების ადგილობრივი ნაწილის შექმნილი ჩანს, პირობითად პრეინდოევროპული მოსახლეობისა; დასავლეთის მხრიდან — მცირე აზიის გზით შემოსული ნაჯადებიც შეიძლება მნიშვნელოვანწილად ინდოევროპული ყოფილიყო. მეცხოველეობის უდავო დაწინაურება უფრო მოძრავს ხდიდა ამ ტომებს და, რაც მთავარია, ამდიდრებდა. მაგრამ ეს არ უნდა ნიშნავდეს მეურნეობის ცალმხრივ დარკობრივ განვითარებას; არქეოლოგიური მასალების მიხედვით ამ დროს ბუკრგან ისეთ პარამონიულობას არ აღწევს ხელისნობის ძირითად

დარგები (მაგ., ტროაში, ალაჟში, მაიკოპში და შეიძლება ძველადმოსავლური მრავალი ცივილიზაციის შიგნით), როგორც თრიალეთის მაღალგანვითარებულ კულტურაში; ჩნდება საერთო სტილისტური თავისებურება და სხვა. ცალკეული საფეხურების შესატყვისი სტილისტური იგივეობა, სხვა მონაცემებთან ერთად, ეკონომიურ ერთობასა და საზოგადოებრივ ცენტრალიზებას უნდა ასახავდეს. უოველივე ეს სავარაუდებელი ხდის მკაფათოქმედების ინტენსივობასაც. თრიალეთის კულტურა საუკუნეების მანძილზე ძირითადად ერთ ოლქშია ლოკალიზებული და საფიქრებელია, რომ მოსახლეობის საერთო განსახლება მუდმივი ხასიათის გარკვეულ სამოსახლო ბაზებს უნდა დაყრდნობოდა, რომელთა აღმოჩენა მომავალი კვლევა-ძიების საქმეა.

წინამდებარე ნაშრომში დასმული მრავალი საკითხი შემდგომ კვლევისა და დაზუსტებას საჭიროებს. სრულიად გაუშუქებული რჩება საკითხი თრიალეთისა და მომდევნო ხანის ამიერკავკასიური კულტურების ურთიერთდამოკიდებულების შესახებ. როგორც ვიცით, ამ მოგვიანო კულტურების ეთნიკური განსაზღვრის საკითხები დასმულია და წარმადებით შესწავლება. დადებითად წყდება აგრეთვე საკითხი ქართველური ენების ინდოევროპეიზმების შესახებ. ამ უკანასკნელთა ერთ-ერთი წყარო, ჩვენთვის ცნობილი მიზეზების გამო, შეიძლება თრიალეთის საზოგადოების შიგნით იყოს. ასეა თუ ისე, შუა- და გვიანბრინჯაოს ხანის მატერიალურ კულტურათა ურთიერთობის საკითხი იმ კვანძად ისახება, რომლის გახსნას შეუძლია გაარკვიოს ჩვენთვის საინტერესო პრობლემათა მთელი რიგი.

ქრონოლოგიური სქემა

	თრიალეთის ძეგლები	პარალელური ძეგლები
"ბეკარაქის" კულტურის კვანი პერიოდი	ბ ე შ თ ა შ ე ნ ი	
	ძვ. წ. 2500 (II, III კომპლექსები ციკლოპური ციხის ქვედა ფენიდან).	ქეაცხელა B; ამირანის-გორა; ილტო IV; შენგავითი (ზედა ფენა); გარნისი; საჩხერე; ტყეავეის ყორღანები; შულავერის ყორღ. № 3 (1965).
აღებრინების დასარული	2300 IV, X, XIII, XIV ყორღანები.	სტეფანავერტისა და ხაჩნავერტის ყორღანები; ხანლარის სამაროვანი.
	XI, XII, XIX, XXVII, XLVI ყორღანები; თეთრიწყაროს ყორღ. (1957).	საჩხერე (გვიანი). ილტო III; ელარი; არაგაცი; ქარაზის ზედა ფენა; სამგორის ყორღ.; ხოლეს ყორღ.;
	XXII, XXV, XL ყორღ.; ბედენის ყორღ. (1966); თეთრი წყაროს ყორღ. (1956).	შულავერის ყორღანები № 4 და სხვ. (1966— 1968); ხაჩბულაღის ყორღანი.
აღებრინების ხანი	2000 XIV ყორღანი. VIII, IX, XVIII ყორღ.; საბიღ-ახჩას ყორღანები № 1, № 3, № 4 (1958); ტაბაწყურის ყორღ. (1958); ზურტაკეტის ყორღ. № 2.	უზერლიქ-თეფეს I ფენა (ძირა ფენა).
	1800 III, XXIII, XXXIII, XXXIX, XLI, XLIV ყ. VI ყორღ.: ზურტაკეტის ყორღ. № 4. V, XVI, XVII, XXIX, XXXIV, XXXVI, XLV ყორღანები; საბიღ-ახჩას ყორღ. № 5 (1958); ზურტაკეტის ყორღანები № 1, № 3, № 5, № 6, № 7, № 8, № 9.	უზერლიქ-თეფეს II—III ფენები.
შუაბრინების დასაწყისი	1600 I, II, VII, XV ყორღ.; საბიღ-ახჩას ყორღ. № 5 (1939).	ლილოს ყორღანი; სამთავროს ყორღ. № 243. ნული; ქეასათალი; კიროვკანის
	XXVIII, XXX, XXXII, XLII ყორღ.;	ყორღ.; აზნებურდისა და განჯაჩაის ყორღანები; ელარის სამარხები.
გვიანბრინების დასაწყისი	1400 ბაიბურთის სამარხები.	ეჩმიადინის, ნორატუსის, შკირე პერგეტის სამარხები.

ПЕРИОДИЗАЦИЯ И ГЕНЕЗИС КУРГАННОЙ КУЛЬТУРЫ ТРИАЛЕТЫ

Резюме

I. ИСТОРИЯ ВОПРОСА

В результате раскопок, проведенных в 1936—1940 и 1947 гг. Триалетской археологической экспедицией, руководимой Б. А. Куфтиным, была выявлена и стала широко известной курганная культура Триалети. Открытие этой культуры трудно переоценить. Оно содействовало более полному освещению исторического процесса, протекавшего на территории Закавказья, более полному выявлению культурных связей между этой областью и внешним миром.

Со времени раскопок Б. А. Куфтина число подобных памятников значительно увеличилось. За последнее десятилетие археологическими экспедициями (руковод. О. М. Джапаридзе, Г. Ф. Гобеджишвили) ведутся систематические раскопки и исследуются курганные памятники Триалети (Цалкинский и Дманисский районы) и по соседству с ней (Тетрицкaro, Бедени, Шулавери). Отдельные памятники, наиболее тесно примыкающие к этой культуре, известны и в довольно отдаленных от триалетских курганных групп пунктах, например, в Лилло (ок. Тбилиси), в Кировакане и т. д. Материалы этих памятников (новейшие из них не опубликованы) по возможности учтены в предложенной нами классификации триалетских курганов.

Б. А. Куфтин выделял в триалетской культуре два основных хронологических этапа: эпохи ранней бронзы и эпохи средней бронзы. Выдвинутые Б. А. Куфтиным основные положения общего характера (хронология, культурные сношения) и ряд отдельных вопросов в интерпретации триалетской культуры не потеряли своего значения и поныне являются отправными в исследовании этой культуры.

В дальнейшем периодизация, предложенная Б. А. Куфтиным и поставленные им во-

просы генезиса оказались исполнены и требовали уточнения. Еще сам Б. А. Куфтин отмечал, что выработанная им хронологическая последовательность памятников эпохи средней бронзы неудовлетворительна. А между памятниками этой эпохи и ранней бронзы сохранялся следующую датировку триалетских (курганных) памятников: раннебронзовые курганы были датированы им концом III тысячелетия до н. э., затем — XXIV—XXII вв до н. э.; среднебронзовые курганы — серединой II тыс. или XVI—XV вв. до н. э.

Вопрос генезиса триалетской культуры археологически был разработан довольно неполно, хотя Б. А. Куфтин в общем подчеркивал генетическую связь курганной керамики с керамикой «куро-аракской» культуры. Существующие на сегодня разноречивые суждения в отношении периодизации и генезиса триалетской культуры вызваны в первую очередь неполной публикацией материалов.

Данные датировки носили общий характер. Поэтому в рецензиях на работы Б. А. Куфтина, и в отдельных трудах, наблюдается различие в отношении хронологию (Т. С. Пассек, С. В. Киселев, М. И. Артамонов, В. А. Арциховский, А. А. Монгайт и др.). Часть исследователей придерживается куфтинской хронологии, отмечая при этом, что требуется ее детализация (А. А. Иоссен). Другие же не соглашались с начальными датами и хронологической длительностью отдельных периодов (Ч. Барней, Кл. Шеффер, О. М. Джапаридзе, С. В. Киселев, В. Г. Алнев и др.).

Суммируя взгляды отдельных исследователей по вопросу генезиса, мы видим, что часть их придерживается мнения Б. А. Куфтина о родстве курганной культуры с «куро-аракской» (Г. Ф. Гобеджишвили, А. М. Алакидзе, Б. Б. Плотровский, О. М. Джапаридзе, А. А. Мартirosян и др.), а часть отрицает это (Ч. Барней, Дж. Меллард, Г. А. Меликишвили).

Изучение материалов триалетских курганов дает нам возможность внести некоторые коррективы как в вопросы генезиса, так и в хронологию и периодизацию этой культуры.

II. КУРГАНЫ ПЕРИОДА РАННЕЙ БРОНЗЫ. СРАВНИТЕЛЬНАЯ И АБСОЛЮТНАЯ ХРОНОЛОГИЯ

Определенная группа триалетских курганов была отнесена Б. А. Куфтиным к эпохе ранней бронзы, а т. н. «куро-аракской» культура — к энеолиту. На сегодняшний же день последняя рассматривается как I и II хронологические этапы ранней бронзы, а указанная группа курганов — как поздняя ступень этой эпохи. В эту группу Б. А. Куфтин объединил IV, X, XI, XII, XIII, XIX, XXIV, XLVI (ямы), XL (безъямный) курганы. Помимо этого мы сюда включаем XXII и XXV (ямы) курганы, которые Куфтин отнес к эпохе средней бронзы, и XXVII (безъямный) курган, не названный им в какой-либо группе. В эту группу должны быть включены курганы Тетри-Цкаро, с каменной насыпью, раскопанные Г. Ф. Гобеджишвили (1956 г.) и О. М. Джапаридзе (1957 г.) (последний с вырезанной в скале ямой), большой Беденский курган со срубчатой гробницей в яме, раскопанный Г. Ф. Гобеджишвили (1966 г.), большой Самгорский курган с бревенчатым строением в яме (1953 г.), впускные погребения кургана в Ховле (Внутренняя Картли) (1957 г.), и несколько курганов Шулавери (Нижняя Картли) (1966-1968 гг.). Керамика, имеющая определенные сходные с триалетской керамикой черты, известна нам также из некоторых других памятников.

Малочисленность материала, обнаруженного в курганах этой группы, затрудняет выделение в ней отдельных хронологических ступеней, и лишь его своеобразие дает возможность выделить эту группу между памятниками «куро-аракской» культуры и эпохи средней бронзы.

Материалы этой группы (в основном керамика) имеют признаки, характерные как для предыдущего, так и для последующего периода. Первые проявляются как пережитки, вторые же представляют собой зачатки особенностей последующего этапа. Это дает возможность, во-первых, считать данную группу за своего рода переходную ступень от ранней бронзы к эпохе средней бронзы, связывающую генетически эти две культуры, во-вторых, получить новые выводы о взаимоотношении

курганных групп Триалети по вопросу их относительной хронологии. Однако в керамике и другом материале раннекурганной группы, или вообще курганных групп, можно найти элементы, источники которых трудно заметить в «куро-аракской» культуре. Поэтому естественно ставится вопрос о происхождении отдельных таких элементов курганной культуры.

Ведущее место в материалах ранней группы курганов занимает чернолощенная посуда. Расписная керамика, за исключением редких случаев, отсутствует.

Керамика ранних курганов подразделяется на две основные группы: толстостенные (0,8—1,2 см) сосуды больших размеров и небольшие, в основном тонкостенные (0,3—0,5 см) сосуды. Сосуды этих групп отличаются друг от друга по формам.

Большие и средние сосуды (высота 25—50 см) зачастую имеют т. н. грушевидную форму (табл. 5, 1; 7, 8; 8; 9, 1; 10, 4, 5). Есть сосуды с округлым или яйцеобразным туловом (табл. 7, 9; 8; 9; 11, 1, 8; 14, 1) и своеобразной биконической формы, с резким изломом в средней части тулова, на месте перехода от плечика к тулову или от последнего к донышку (табл. 5, 4, 8; 8; 2, 9, 3). Грушевидные сосуды появляются в «куро-аракской» культуре довольно рано (Кулбакеби, Квацхелеби), но варианты этой формы, наиболее сходные с триалетскими, замечаются на развитой ее стадии (Амиралис Гора). На той же стадии часто отдельные детали этой конструкции. Впоследствии из этой формы раннекурганных сосудов развиваются т. н. гидрии грушевидной формы эпохи средней бронзы (табл. 24, 14, 18 и др.). Биконические формы сосудов также известны в «куро-аракской» керамике, но они, конечно, более архаичны (Озни, Бешташони, Квацхелеби и т. д.).

Форма упомянутых крупных сосудов с округлым туловом менее связана с керамическими формами предыдущего периода, но она становится господствующей в последующие периоды. На определенных этапах развития курганной культуры она проявляет специфические черты. На рассматриваемой ступени — это низкорослые сосуды. У некоторых из них край «срезанный», четко формованный и неотгнутый на месте венчика (табл. 8, 9; 10, 5, 6; 13, 7; 14, 5), что должно представлять собой подражание металлическим сосудам. Один из таких триалетских сосудов раннебронзового периода (курган в Тетри-Цкаро, раскопки Г. Ф. Гобеджишвили, 1956 г.) носит

на себе рельефную декоративную деталь, имитирующую металлическое кольцо, протоего в ушко сосуда. С этими сосудами часто совпадают по форме и фактуре большинство сосудов из I группы среднебронзовых курганов (табл. 20, 16, 22, 27; 21, 8; 26, 3, 5, 6), а во II группе эта форма более изменяется, она отходит от металлической формы. Среди крупных сосудов раннекурганной группы имеется сосуд и с резкими переходами у горловой части и четкой формовой деталью (табл. 11, 1), сообразно малым сосудам из той же группы, составляющим другую группу керамики и в основном характерных лишь для ранних курганов. Эти малые формы преимущественно — сферической формы, порой мискообразной, и обычно имеют одно или два ушка (табл. 6, 4, 16; 7, 5, 10; 8, 1, 3; 9, 10; 11, 2, 4, 6; 14, 3). У них прямое горлышко, резко отделенное от венчика и плечика. Формовкой, а иногда и блестящей поверхностью и тонким черепком прекрасного обжига, эти сосуды также напоминают «металлические» формы. В группе малых сосудов мы замечаем так же «биконическую» форму с узким донышком (табл. 7, 6—7), узкодонные кружки, близкие по форме и орнаменту с сосудами из «куро-аракской» керамики (табл. 8, 7; 10, 1), и сосудики для питья (табл. 11, 5, 7).

Именно упомянутая специфическая малая посуда «металлических» форм, в частности, изготовленная из прекрасно отмученной глины с мягким пишущим черепком (табл. 9, 10; 11, 4, 6), и позволяет нам включить в раннюю группу курганы XXII, XXV и XXVII. Сосуды этих форм в редких случаях встречаются в ранних комплексах среднебронзовой группы. Таким образом, керамика, имитирующая металлические формы, свидетельствует о генетической и непосредственной хронологической связи двух групп курганов — раннебронзовой и среднебронзовой I.

Многие внешние признаки сосудов, в особенности узкое дно (табл. 7, 7; 8, 7, 8; 10, 1, 4), отражают ранние традиции. Но, вместе с тем, есть сосуды с широким плоским дном (табл. 5, 11; 7, 8, 9, 11; 11, 1), и, как уже отмечалось, с округлым туловом, которые предвсхизают пропорции и размеры сосудов эпохи средней бронзы.

Встречаются полушарные ушки (средних декоративные), соединенные с венчиком ручки, и дисковидные крышки, — типа «куро-аракских» (табл. 8, 2, 7; 9, 1; 10, 1; 11, 10; 13, 7, 10). Что же касается ушек, имеющих

определенную ленточную форму, то они явно развиваются из типичных «куро-аракских» полушарных ушек (табл. 6, 16; 7, 2, 5, 6, 8—10; 8, 8; 9, 1; 11, 2—4; 14, 5). Особенно хорошо это прослеживается по концам ушек в месте прикреплении их к сосуду и по менее видным углублениям под ними. Появляются ленточные ушки разной толщины (табл. 5, 9, 11; 11, 1). Толстые ленточные ушки, наиболее характерные для крупных сосудов I и II групп среднебронзовых курганов, будто бы развиваются вообще от полушарных.

Почти все сосуды из ранних курганов чернолощены. Ведущее место в этой керамике занимает черепок «двухслойного» обжига — черный на розовой (овстлой) подкладке. Подобная керамика имеет широкое распространение на развитой и заключительной стадиях «куро-аракской» культуры и впоследствии преобладает в эпоху средней бронзы. На некоторых образцах керамики с внутренней стороны имеются горизонтальные, пазного режее — взаимопересекающиеся полосы различной частоты. Особенно хорошо они прослеживаются на сосудах эпохи средней бронзы и возможно указывают на появление и употребление медленно вращающегося гончарного круга.

Сходство по определенным техническим признакам наиболее ярко проявляется между керамикой ранних курганов и курганов I группы средней бронзы, свидетельствуя т. о., об их хронологической близости; таковым является черепок из чистой или с примесями «жирной» глины, принадежающей сосудам с прямыми низкими горлышком и неотогнутым краем (табл. 8, 9; 20, 16—22). Это свойство в керамике I группы было подмечено еще Б. А. Куфтинным. Но использование «жирной» или же тонко отмученной чистой глины, которая обычно обожжена лучше, чем в курганной керамике, иногда мы замечаем и в «куро-аракской» керамике (например, Бешташени). Тонкогравированным орнаментом наиболее часто украшены малые сосуды «куро-аракской» и раннекурганной керамики, которые изготовлены из чистой глины.

Основным техническим отличием курганной керамики данного периода от керамики «куро-аракской» культуры является то, что во второй имеется значительное количество красноватого, коричневатого или желтовато лощеной блестящей посуды, а в первой она крайне редка.

Основным видом украшения чернолощеной посуды раннекурганной группы является

графический орнамент — гравированный (табл. 5, 1, 4, 7; 6, 6—8, 13—16; 7, 1, 4, 6, 10; 8, 2, 4, 7, 9; 9, 1, 4, 5; 11, 4, 8; 14, 3) и иногда лощеный (табл. 5, 6; 6, 1), изображающий меандры, шевроны и т. п. Он является вселущим и на керамике эпохи средней бронзы, а также встречается на определенной ступени (или в определенных локальных керамических группах) «куро-аракской» культуры.

Встречается на керамике данной группы, в совокупности с разными видами гравированного, и рельефный, выукло-вогнутый и желобчатый орнамент в виде спиралей, концентрических кружов или полукружков, вертикальных, чуть скошенных и горизонтальных полосок (табл. 5, 3; 6, 4, 9, 10, 11, 13—16; 7, 6, 10; 8, 6; 10, 1; 11, 2; 14, 3—5)¹. Рельефный орнамент (за исключением последнего вида) широко распространен в эпоху «куро-аракской» культуры, правда, в определенной группе памятник, но обычно имеет более сложный и многообразный характер. Вследствие этого орнамент довольно часто встречается на ранних больших сосудах эпохи средней бронзы, а в керамике поздних (II—III) групп сильно видоизменяется (табл. 18, 28; 20, 16—20, 22, 27; 21, 22, 23, 36; 25, 8, 9, 23, 30; 22, 3, 9, 12; 28, 15, 16, 21, 25, 35; 31, 4, 15).

Выукло-вогнутый спиральный орнамент мы имеем на сосудах раннебронзового кургана LVI и из I группы среднебронзовых курганов (курган IX и XVIII). Он характерен и для сачхерской (по-видимому поздней) керамики. А в «куро-аракской» керамике широко распространены разные виды такого орнамента, обычно, выукло-вогнутые или рельефные очкообразные изображения и своеобразные копцовки узоров — схематизированных фигур, а также — двуволютные рельефные изображения.

В орнаменте большой кружки раннебронзового кургана XXIV мы видим сочетание тонкожелобчатых и углубленно-точечных эле-

ментов с гравированным z-образным узором лестничной двуспущности, движущимся вокруг сосуда (табл. 10, 1). Этот орнамент относится к типичным орнаментальным мотивам «куро-аракской» керамики Южного Закавказья. На другом, больших размеров сосуде из того же кургана гравированная ленточная фигура в виде схематического изображения птицы (табл. 10, 4), подобна элементам из упомянутой орнаментальной схемы, встречающейся на ранних сосудах в линейном или рельефном исполнении. Ряды косых желобков, встречаются на сосудах из раннебронзовых и из I группы среднебронзовых курганов (табл. 10, 1; 11, 2, 3; 20, 16) характерны также для «куро-аракской» керамики. Обычным орнаментальным мотивом для сосудов раннекурганной группы является гравированный ряд из заштрихованных треугольничков у соединения шейки сосуда с плечиком (табл. 5, 1; 8, 7, 8; 9, 1; 10, 4, 5), унаследованный от «куро-аракской» керамики. Столь же раннюю традицию отражают своеобразные шевроны из рядов гравированных линий, соединенных углами из таких же линий (табл. 8, 7, 8, 26). Эта схема орнамента хорошо нам известна из керамики «куро-аракской» культуры на развитой ее стадии (Бешташени, Амиранце Гора, Квахе-леби), а иногда замечает в среднебронзовом раннем орнаменте (табл. 30, 6). Значительная часть Чернолощеной посуды, как «куро-аракской» (напр. Бешташенской), так и раннекурганной керамики характеризуется тонкогравированным орнаментом. В керамике ранних курганов имеются образцы с орнаментом из узких горизонтальных желобков (табл. 5, 6; 6, 1) или же своеобразных насечек (табл. 11, 8). Эти виды орнамента, хотя редко, встречаются и на типичной «куро-аракской» посуде (Бешташени).

Отдельные элементы берут начало в «куро-аракской» керамике, но позже, почти не меняя характера, повторяются лишь в среднебронзовой. Таковыми являются рельефные налеты в виде двойных волют или же жорля, кругов, полукругов, валиков, дисковидный налет, отдельные и парные круглые углубления в стенке сосуда и отдельные конические шпешки (табл. 17, 27; 19, 5, 10; 20, 19; 25, 31; 28, 16, 21; 30, 27, 28). Можно найти сходство и между некоторыми гравированными видами орнамента «куро-аракской» и триалетской среднебронзовой керамики. Например, короткие линейные шевроны, которыми главным образом орнаментированы сосуды уруна, в

¹ В настоящее время выяснено, что один из сосудов (табл. 8, 6), включенный нами ранее в комплекс кургана XIII и иллюстрированный здесь соответствующим образом, принадлежит комплексу кургана XIV, который в полевых документах иногда ошибочно обозначался под тем же номером XIII. Это обстоятельство в сущности не должно противоречить вышеприведенному рассмотрению упомянутого сосуда, поскольку комплекс кургана XIV относится к рубежу раннебронзового и среднебронзового периодов, или же к самому началу средней бронзы.

Квацхелеби, обычно дополненные другими элементами, часто фигурируют и в орнаменте сосудов I и II групп (табл. 18, 6; 21, 9; 25, 29 и др.). Из бешташенской керамики периода «куро-араксской» культуры известен удлиненно-шаровый орнамент из слухенных линий или же из заштрихованных лент, а также орнамент из параллельных заштрихованных ломаных лент. На некоторых среднебронзовых сосудах из I и II групп эти виды орнамента встречаются почти без изменения (табл. 20, 23, 28; 21, 6; 28, 30), но вообще они часто варьируют (табл. 18, 14, 20, 32; 25, 32). Первый из упомянутых видов особенно характерен для керамики I группы. Своеобразный поясик из ромбических изображений или вписанные друг в друга ромбы и квадраты триалетского среднебронзового орнамента (табл. 18, 6, 26; 25, 16; 32, 8) напоминают схему гравированного и пластического орнамента некоторых сосудов «куро-араксской» керамики. Возможно с такими же ранними мотивами связаны и треугольники в узком фризе (табл. 17, 34). В орнаменте «куро-араксской» посуды, преимущественно в Центральном Закавказье, в значительном виде наблюдаются такие основные схемы гравированного орнамента триалетских среднебронзовых сосудов, как фризовая схема (табл. 17, 33—34, 36, 39, 40, 43 и др.), шевроны, сочетаемые с фризом или ленточным пояском (табл. 20, 21; 25, 24, 29; 28, 37; 30, 2). Есть сходство и по некоторым своеобразным признакам между сосудами упомянутых двух периодов. Так, болбовидные кубашнички из кургана XVII (табл. 24, 8, 9, 19, 20) имеют прототипы в «куро-араксской» керамике (Тквиави, Хизанаант Гора, Шулаверн, Ханлар), или в несколько поздней (Арагац), и точностью совпадают с некоторыми из них по фактуре (напр., Хизанаант Гора). В керамике I и II групп среднебронзовых курганов имеются крупные чернолощенные сосуды, у которых часть стенки с декоративной целью искусственно обожжена в красный цвет и окрашена красной краской (табл. 16, 19; 25, 29), что напоминает особенность «куро-араксских» чернолощенных сосудов со светлыми пятнами на поверхности. Керамику той же культуры напоминают крупные триалетские сосуды (чаще из II группы) с прокраской сглаженной внутренней поверхности. Некоторые среднебронзовые сосуды имеют узкое отверстие в стенке, которое встречается и на сосудах из Бешташени и Квацхелеби.

Помимо керамического, теперь уже обнаруживаются и другие материалы, указывающие на генетическую связь раннекурганной культуры Триалети с предыдущей «куро-араксской». В этом отношении заслуживает внимание бронзовое оружие из урвни Д Хизанаант Гора, подобное наконечнику дротика из кургана XL (табл. 12, 4). Он найден в одном слое вместе с книжалом сачхерского типа. Немало интересны находки в курганах Тетри-Цкаро (раскопки Г. Ф. Гобеджишвили, 1956) и Шулаверн (раскопки О. М. Джапаридзе, 1968) бронзовых трубчатобушных топоров и плоских топоров, связанных типологически с топорами сачхерских памятников, относящихся главным образом к «куро-араксской» культуре (см. ниже). Однако эти орудия более поздние. Типологически они приближаются к топорам Гатын-Кале, Стубло, Комлод и др. датируемым рубежом III—II и началом II тыс. до н. э. Интересны, также золотые булавки с двуволнотной головкой из триалетского кургана XXII (табл. 9, 9) и кургана в Бедени (1966 г.). По технике изготовления и орнаментации они тесно примыкают к среднебронзовым ювелирным изделиям, в основе которых лежат древневосточные технические достижения. Однако, форма триалетских булавок происходит, вероятно, от бронзовых прототипов «куро-араксского» периода (Урбинси, Квацхелеби, Амрианси Гора, Сачхере, Дзагидла, Гантмази).

Вопросы о зарождении и развитии в Триалети самого типа курганных захоронений пока не могут быть достаточно освещены. Но обращает на себя внимание появление разных видов (коллективных и, возможно, отдельных индивидуальных) курганов уже в «куро-араксской» культуре на территории Грузии (Сачхере, Тквиави, Шулаверн и др.), и Азербайджана (Степанакерт, Ханлар, Хаченагет), а также появление обряда кремации в некоторых памятниках того же периода (Хаченагет, Ханлар, возможно и отдельные погребения Кижети, Тквиави и Квацхелеби). Как известно, для закавказской «куро-араксской» культуры преимущественно характерны не курганные погребения, а т. н. грунтовые, ящичные и др. Нужно считать, что появление захоронений курганного типа прежде всего связывается с социально-экономическим развитием триалетского общества.

В закавказских родовых обществах этого времени начинает быстро развиваться скотоводство и другие отрасли хозяйства. В связи с этим, как обычно принято считать, выделяется и усиливается родовая знать, опережаются отдельные общины и племена. Под их гегемонией складываются крупные племенные союзы. В Триалети и в некоторых других местах уже к концу ранней бронзы (период ранних курганов) появляются, наряду с «ярдовыми», богатые курганные захоронения индивидуального характера, принадлежащие родоплеменным вождям. Идеологические и религиозные представления также претерпевают изменения. Наличие, наряду с кремашней, обряда ингумации в раннебронзовых курганах XXII, XXIV и в Бедоюком кургане (среднебронзовые — все с кремашней) отражает переходный характер погребального ритуала в этот период.

Однако, наряду с процессом внутреннего социально-экономического развития общества, перешедшего триалетских племен к обрядам курганных захоронений и кремашней могли содействовать и импульсы извне, такие как иммиграция племен и т. д., направленные из-за пределов «куро-араксской» культуры.

Генетическая связь между отдельными группами курганных памятников выступает более отчетливо. Преимущественно прослеживается непрерывное развитие в материальной культуре. На соответствующие данные в основном будет указано ниже, при рассмотрении сравнительной хронологии среднебронзовых групп триалетских курганов.

Таким образом, на основании типологического анализа керамики можно констатировать, что триалетские ранние курганы занимают промежуточное место между «куро-араксской» культурой ранней бронзы и памятниками средней бронзы. Внутри этой группы пока что трудно установить отдельные хронологические ступени. Однако наличие определенных тонкостей в материале курганов IV, X, XIII и XXIV позволяет считать их наиболее ранними, остальные же — более поздними, хотя в них можно заметить и противоречия этому признаку (см. табл. 9, 4, 5; 11, 10; 13, 10). Наиболее поздними очевидно являются XXII, XXV, XL курганы². При типологической близости ряда образцов керамики этой группы с керамикой «куро-араксской» культуры, дан-

ная группа хронологически непосредственно примыкает к последней.

С данной группой триалетских курганов часто синхронизируют ряд памятников. Б. А. Куфтин синхронизировал их вообще с сачхерскими погребениями (XXIV—XXII вв. до н. э.). Однако, на наш взгляд, более приемлема точка зрения О. М. Джалиридзе, который считает, что лишь поздняя группа сачхерских погребений соответствует ранней группе триалетских курганов (XXII—XIX вв. до н. э.). Действительно, сачхерский материал имеет, по сравнению с триалетским, более архаичный облик. Помимо этого, некоторые исследователи (А. И. Джавахишвили, Л. П. Глюнт) склонны синхронизировать сачхерские памятники с памятниками «куро-араксской» культуры (Квацхелеби, Амранис Гора и т. д.), верхнюю дату которой они определяют в пределах XXIV в. до н. э. На наш взгляд, это вполне оправдливо, прежде всего потому, что основная масса сачхерской керамики имеет много общего с «куро-араксской» и типологически она должна быть отнесена к «куро-араксской» культуре. Лишь небольшое количество керамики из поздних погребений аналогично триалетской. Наряду с этим, полной синхронизации этих памятников противоречит отсутствие в триалетских комплексах типичной сачхерской бронзы. Таким образом, триалетской группе ранних курганов по времени приблизительно соответствуют самые поздние погребения сачхерских курганов. По-видимому, они и содержали наиболее сходную с триалетской керамикой посуду.

Памятник «куро-араксской» культуры — поселение Квацхелеби раскопщик синхронизирует с сачхерскими погребениями; ряд керамических форм и отдельные медно-бронзовые предметы (штыкообразные оружия, форма цельнолитых кинжалов и плоского топора, Т-образные и другие булавки, четырехгранные шпилья и т. д.) с обиходными памятниками сходны между собой. Ведущая форма сачхерских кинжалов близка с кинжалами Амранис Гора и Хизанаант Гора Д. относящихся к «куро-араксскому» периоду. В урне D Хизанаант Гора обнаружен незаконченный дротика, близкий по форме с сачхерским, хотя и аналогичный с триалетским. Для упомянутых штыкообразных оружий Сачхере и Квацхелеби известен и прототип в Закавказье (Кюль-Теште II).

С радиокарбонным изучением дат для средних уровней стратифицированных поселе-

² По поводу комплексов XIII и XIV курганов см. примечание на стр. 99.

ний «куро-аракской» культуры (Квацхелеби, Амраианс Гора, Кюль-Теле), дающим определение этих уровней в пределах начала III тыс. до н. э., вполне согласуется определение верхнего хронологического рубежа Квацхелеби и Сачхере XXIV веком до н. э. (А. И. Джавахишвили, Л. И. Глонтц). Рассматривая опорные абсолютные даты сачхерских бронз, мы считаем, что в основном этот материал тяготеет к I-ой половине и к середине III тыс. до н. э. Укажем на некоторые внешние параллели предметов сачхерского («куро-аракской») типа и на их датировку.

Известно близкое по деталям сходство сачхерского копья с раннединастическими шумерскими I-ой половины III тыс. до н. э., а также с сирийскими из Рас Шафра. Последние, по сравнению с сачхерскими (из Сачхере теперь имеются и другие копья), более развиты по форме и теперь датируются временем более ранним чем 2200 г. до н. э. Штыкообразное оружие (см. выше) бывало в Шумере не только в аккадское время, но и в раннединастическое. Упомянутые кинжалы типа Сачхере и Амраианс Гора архаичнее однопалых анатолийских образцов (Ахлатлибел, Текекой, Солн Помпейолитис), датировемых второй половиной III тыс. до н. э. Плоские топоры сачхерского типа хорошо известны из Трои II (2600—2300 гг. до н. э.) и из других памятников. Цельнолитый кинжал с орнаментированной фигурной рукояткой, типа сачхерских кинжалов, был найден на анатолийском Кюль-Теле, вместе с бронзовыми топорами типа слоя E в Ассуре (2300 г. до н. э.) и слоя VI Теле Гавра (середина III тыс.). Булавки с пуговичным расширением в верхней части, идентичные с сачхерскими, известны из Амурской долины в Сев. Сирин (Тель Джудейде), где они попадают в фазу H (первая половина III тыс. до н. э.). Другие украшения и некоторые мелкие предметы (булавки с двуспиральной или с закрученной головкой, полутораспиральные подвески и браслеты, подвески с раздвоенными концами, многоспиральные браслеты и т. д.) хорошо известны также из переднеазиатских памятников этого периода (Троя II, Алишар I, Теле Гиссар II, Теле Гиян IV и др.).

При абсолютной датировке ранних курганов могут быть использованы гематитовая булва, медный кинжальчик и листовидный палочечник копья или дробика из кургана XL (табл. 12, 2—4). Весь комплекс кургана XL примыкает к образцам III тыс. и рубежа III—II тыс. до н. э.; но он должен быть определен

как один из позднейших закавказских комплексов рассматриваемого этапа ранней бронзы.

Типологическими параллелями для упомянутой булвы (как об этом в основном указал Б. А. Куфтин) являются: каменная булва из тывинского кургана, каменная и гематитовая булвы из степанажерских курганов в Нагорном Карабахе (период «куро-аракской» культуры), гематитовая булва из позднеэнеолитического слоя нахичеванского Кюль-Теле (IV тыс. до н. э.), каменная булва из хачнагетского кургана в Нагорном Карабахе (середина или вторая половина III тыс. до н. э.), гематитовая булва из Хачбулагского кургана в Зап. Азербайджане (вторая половина или конец III тыс. до н. э.), гематитовые и каменные булвы из Алишара II (конец III — начало II тыс. до н. э.), из Сирин и Палестин (III тыс. до н. э.), с Топе Гияня и Топе Гиссара в Иране (начало II тыс. до н. э.), некоторые каменные булвы из Месопотамии (конец III тыс. до н. э.) и др.

Ближайшими аналогиями кинжальчика из кургана XL (табл. 12, 3) являются: анатолийские кинжалы второй половины и конца III тыс. до н. э. (Байциркой, Троя и Язилькая в Зап. Анатолии, Терм на о. Лесбосе, Алишар, Газгуюк и Каптинар в Центр. Анатолии) и кинжал из Чагар Базара в Сев. Сирин (табл. 33, 2). Последний датирован рубежом III—II тыс. до н. э. и с ним совершенно сходен кинжал из Осприсского кургана в Южной Осетии (табл. 33, 3). Следует подчеркнуть, что в осприсском комплексе присутствует сосуд (табл. 33, 4), близкий по форме и орнаменту с керамикой I группы среднебронзовых курганов Триалети. Древнейшим из упомянутых анатолийских кинжалов, по-видимому, является кинжал (фрагментированный) из т. н. халколитического слоя Алишара, датированный приблизительно III тыс. до н. э. или несколько ранним временем. А кинжалы из Трои II (2600/2500—2300) и Трои III (2300—2200), наиболее соответствуют по форме и деталям кинжальчику из кургана в Ховле во Внутренней Картии (табл. 33, 6). Комплекс, содержащий данное оружие, приблизительно совпадает по возрасту с другим комплексом из того же кургана (позднее погребение), в котором оказалось множество малых сосудов триалетского раннекурганного типа (сравни. табл. 7, 10; 8, 1; 9, 10 и др.), а с ними — и кинжальчик или копье с суженым по середине лезвием. Последний напоминает в общих чертах

бронзовые оружия конца III тыс. до н. э. с Хороз-Теле в Центр. Анатолии и некоторые другие.

Листовидный наконечник дротика из кургана XL и, по-видимому (судя по фрагменту), такое же оружие из кургана XIX (табл. 9, 2) имеют более или менее близкие типологические параллели как в памятниках куро-аракского типа (Хизанагаит Гора, Сачхоре), так и в других памятниках, датированных несколько более поздним временем (Тесекой и Караз-Гуок в Анатолии, эшерские и прикубанские мольмены) (табл. 33, 7—12).

Исходя из всего вышесказанного, рассматриваемую группу триалетских раннебронзовых курганов можно датировать приблизительно 2300—2000 гг. до н. э.

III. КУРГАНЫ ЭПОХИ СРЕДНЕЙ БРОНЗЫ. ПЕРИОДИЗАЦИЯ

Опираясь на классификацию Б. А. Куфтина, курганы эпохи средней бронзы мы также подразделяем на три хронологические группы, т. е. по трем периодам (или этапам). В первую (I), раннюю группу входят курганы III, VIII, IX, XIV, XVIII, XXIII, XXXIII, XXXIX, XLI и XLIV. В эту группу включается куфтинская третья или поздняя группа курганов. Вторая группа состоит из V, VI, XVI, XVII, XXIX, XXXI, XXXIV, XXXVI и XLV курганов. Третья, поздняя группа — из I, II, VII, XV, XXVIII, XXX, XXXII, XLII курганов и сабитахчинского кургана № 5 (1939 г.). Сюда в основном включена куфтинская I, ранняя группа. Т. о. три группы из названных Б. А. Куфтиным курганов нами рассматриваются в обратной хронологической последовательности: за исключением в настоящее время материалов из курганов XXXV, XXXVII, XXXVIII и XLIII, мы не можем отнести их к какой-либо хронологической группе. В соответствии с данным делением учтены также материалы из курганов, исследованных за последние годы в Триалети и за ее пределами. Из этих триалетских курганов в I группу следует включить сабитахчинские курганы № 1, № 3 и № 4 (1958 г.), табацкурский курган (1958 г.), зуртакетские курганы № 2 и № 4; во II группу — зуртакетские курганы № 1, № 3, № 5, № 6, № 7, № 8 и № 9, курган № 5 Сабит-Ахва (1958 г.) (ракопки О. М. Джапаридзе).

Первая группа. Сюда входят в основном безымянные курганы. В керамике данной группы ведущее место занимают чернолощенные

большие пизкогорные сосуды с округлым туловом (табл. 16, 17—19; 20, 16, 22, 23, 27; 21, 8, 9; 25, 24, 32; 26, 1—3, 5, 6; 27, 10). Керамика в основном украшена выжукто-вогнутым орнаментом (спираль, косые полоски), рельефным декором и разновидными шевронами из резных линий и др. (табл. 20; 21; 25). Встречаются ленточный орнамент, штампованные кружочки и шишечки (табл. 20, 28; 25, 27, 29; 27, 12). Реже встречается лощеный орнамент (табл. 27, 10). Появляются горизонтальные, круглые в сечении, и своеобразные колеччатые или с выступом ушки (табл. 20, 16; 30, 1, 3, 4). Впоследствии упомянутую технику эластического орнамента и гравированный орнамент, в особенности шевроны, мы встречаем в переработанном виде на керамике II группы (табл. 18, 14, 20).

Бронзовые оружия в I группе крайне малочисленны. Ювелирные изделия представлены как простыми и архаичными, так и сложными по исполнению изделиями из золота и цветных камней (табл. 20, 2—15; 21, 15, 19—21, 25—34).

При датировке данной группы курганов мы исходили из следующих факторов: близость основной формы керамики этой группы (табл. 20, 16, 22, 27 и др.) (крупные сосуды с отогнутым и неотогнутым краем) с некоторыми формами сосудов раннебронзовых курганов (табл. 8, 9; 13, 7; см. также сосуды из тетрицкаройского кургана с явно раннебронзовым металлургическим инвентарем — 1956 г.); сходство орнаментации сосудов из тех же курганов (срвни. табл. 11, 2 и 20, 16; 14, 4 и 21, 22; 25, 25; 8, 6 и 20, 17; 7, 10 и 25, 24); некоторые пережитки форм типично раннебронзового характера (табл. 21, 36); архаичность некоторых форм каменных бус (напр. биконическая) и подвесок, архаичность техники их сверления (двухстороннее кратеровидное или широкое прямое отверстие) (табл. 20, 12; 21, 25—27, 33 и др.), что прослеживается и во второй группе курганов (табл. 23, 14), но не в третьей (табл. 15, 2; 22, 11) и синхронных ей памятниках, в которых представлены многочисленные сферические каменные бусы с односторонним узким штифтовым сверлением (Нули, Метехи и др.); архаичность формы кинжала из кургана XVIII (известной те-терь и из раннебронзового кургана в Шулаверн — 1967 г.) и в особенности из синхронного ему сабитахчинского кургана № 1 из раскопок О. М. Джапаридзе (1958 г.), содержащего наряду с этим и другие датирующие бронзовые

предметы (булавка с плоской лопатовидной головкой и отверстием на ней и «пигмой» браслет); внешние аналогии этих последних (Меллидо, Библос), а также уруколка аналогии агатового кулона в золотой оправе из кургана VIII (табл. 20, 10) дают нам абсолютную дату припл. начала II тыс. до н. э.; отличие комплексов данной группы в целом от комплексов II и в особенности III курганной группы, указывают на их архаичность и раннюю дату; на основании перечисленных факторов и типолого-сравнительного анализа материалов рассматриваемой группы, сопоставление с материалами синхронных памятников, напр., нижнего слоя Узерлик-Тепе (сходство разного орнамента на керамике), позволяет датировать эту группу XX—XVIII вв. до н. э.

Вместе с тем, следует подчеркнуть, что в Триплете техника обработки драгоценных металлов, и ювелирная техника вообще, возникает на основе общих достижений древневосточной техники. Но такого рода триплетские изделия среднебронзовой эпохи (со сложной техникой) нельзя считать появившимися вне всяких местных предпосылок. Такими предшественниками можно считать, например, золотые булавки с двуволотной головкой из раннебронзовых курганов XII (табл. 9, 9) и раскопанного в Бедени (1966 г.), типологические прототипы которых нетрудно подметить в медно-бронзовых образцах «куро-аракской» стадии ранней бронзы (Квацхелеби, Урбинси, Дзагина, Амирадзе Гора, Сачере, Гаптвази).

Вторая группа. Состоит из ямных и безъямных курганов. Ее отличает богатство инвентаря и обилие керамики, множество видов орнаментации сосудов. Керамические комплексы этой группы имеют переходный от I к III характер, но наряду с этим в них проявляются новые черты, неизвестные в I группе. Здесь вновь возрождается характерная для эпохи ранней бронзы грушевидная форма сосудов, но в более развитом виде; постепенно исчезают характерные для I группы низкие прямые горловины и начинают преобладать сосуды с мягкоогнутым венчиком, которые впоследствии становятся характерной особенностью почти для всех сосудов III группы.

Орнаментальные мотивы и их техническое выполнение, по сравнению с керамикой I группы, более усложняется. Увеличивается по сравнению с I группой, но не достигает той интенсивности что в III, лошенин орнамент, а также шишечный. В этой группе появляются: новый технический прием нанесения орнамента — пунктирный гребенчатый штамп (табл. 17; 24; 25; 27—32), и незнакомая I группе расписная керамика, носящая вполне сформировавшийся характер (табл. 17, 26, 35, 37, 42; 18, 18, 24, 13, 23; 29, 6, 10, 11; 31, 10).

Необходимо отметить, что расписная керамика не может быть всецело местного происхождения, хотя мотивы и элементы росписи II и III групп иногда повторяют таковые гравированного и другого орнамента древней (или же сравнительно ранней) чернолощеной посуды, например шевроны, зигзаги, меандр, «васитки» и т. д. (ср. табл. 7, 5 и 17, 42; 20, 22 и 24, 23; 20, 28; 25, 3 и 15, 4, 16, 22; 16, 10 и др.).

Последовательность появления гребенчатого штампа и штриховки вслед за резным орнаментом на керамике некоторых стратифицированных памятников, в частности Узерлик-Тепе, а также памятников Армении, для которых существует новая периодизация (А. А. Мартиросян), позволяет нам считать, что аналогичная последовательность бытует и в Триплете. При этом, начальная дата II группы не кажется нам поздней, чем начало II слоя Узерлик-Тепе (XVIII в. до н. э.), так как некоторые виды резного орнамента II группы (табл. 17, 28; 18, 33; 23, 13; 29, 3; 30, 2; 31, 9) по мотиву или способу выполнения выявляет большое сходство с орнаментом керамики узерликовского нижнего (I) слоя (аркообразный и елочный орнамент). Во II узерликовском слое, подобно триплетской II группе, берет начало расписная керамика.

Комплексы II группы триплетских курганов датируются нами XVIII—XVII вв. до н. э. Приблизительно ту же дату получаем при хронологической их интерполяции, отмечая при этом, что III группа сравнительно прочно определяется последующим периодом — XVI—XV вв. до н. э., а II группа по многим признакам занимает промежуточное место между I и III группами. Данный вывод подкрепляется типолого-сравнительным анализом отдельных комплексов и предметов, хотя здесь мы часто обращаемся к своего рода интерполяции, так как роскошные и специфические металлические изделия Триплете редко находят свои параллели в общеизвестных памятниках, а со сходными в общих чертах изделиями часто нельзя их синхронизировать. Короче говоря, типологическое сопоставление с параллельным материалом в целом не должно противоречить нашему хронологическому определению II периода триплетских среднебронзовых курганов.

Например, книжалы из XVII и XXIX курганов (табл. 24, 4; 26, 14; 33, 14, 19) по характерной технике рельефно-декоративного оформления поверхности лезвия можно сопоставить с книжалом из Тепе Гяйна, датироваемым временем до 1500 г. до н. э. (табл. 33, 13), а книжалы из зуртакетского и сабитахчинского курганов из раскопок О. М. Джапаридзе (табл. 33, 15, 17) (II группа) по общей форме и деталям следует сопоставлять с книжалами из Мегиддо (2000—1600 гг. до н. э.) и Библоса (2100—1900 гг. до н. э.) (табл. 33, 16, 18).

Так как триалетские ювелирные изделия I и II групп тесно связаны друг с другом, в особенности по технике, то они рассматриваются и сопоставляются в совокупности. Как уже было упомянуто, в этой группе, как и в I, присутствуют сердоликовые бусы с биконическим сверлением. Большие сферические («дутые») золотые бусы, декорированные зернушкой, пока известны в памятниках микенской культуры и датируются серединой II тыс. до н. э.; по технике изготовления подобных триалетских изделий (отсутствие т. н. рассыпной грануляции) как и вся техника грануляции, несомненно отличается архаичностью, хотя в художественном отношении они более совершенны. На некоторую хронологическую разность с Микенами должно указывать и то, что в Триалети совершенно отсутствует криволинейный стиль пунсоного орнамента, характерный для микенских и более поздних памятников. Зато некоторые мотивы пунсоного орнамента — диск с расположенным радиально шпичечками из XVII кургана (табл. 24, 6), как и отдельные стилистические и технические приемы других изделий (скульптура животного из V кургана, кулон из VIII кургана) (табл. 17, 5; 20, 10, 14) тяготеют к месопотамским образцам III и начала II тыс. до н. э. Привлекают внимание и другие технические приемы, формы и стиль триалетских изделий, хорошо известные, часто и лучше представляемые в древневосточных памятниках в III тыс. до н. э. как например: тончайшая техника пайки листовых изделий, в частности «дутых» бус, не оставляющей следов на них, изготовление тонкого листового золота, наклеивание его на дерево и другие материалы (Шумер, Троя, Майкоп); изготовление пластичных украшений из продольно спаянных проволок (табл. 21, 13); формовка металлического сосуда или его части путем обтягивания на модели (Троя); инкрустирование шкатулок и других предметов (Шумер); изготовление бу-

лавок со сферической золотой головкой, украшенной вставными цветными камнями (сравл. табл. 24, 2; 28, 8) без грануляции (Аладжа-Эюк) или же с отдельной зернушкой (Крит); филигранная техника, изготовление золотых трубочек-обкладок (табл. 17, 4; 18, 9; 22, 4; 24, 32), иногда со «ступенчатой» поверхностью (табл. 28, 2) (Аладжа-Эюк); техника изготовления зубчатых малых бус (табл. 17, 8, 9) (Майкоп) и сферических с желобчатым орнаментом (Майкоп, зуртакетский курган II группы в Триалети); формы разных каменных подвесок — амулетов и некоторых бус (табл. 17, 20; 21, 25—28, 33; 23, 14); применение мелких золотых бус (древневосточные памятники); наконец, форма знаменитых триалетских кубков (серебряного из кургана V и золотого из кургана XVII (табл. 17, 16; 24, 5), которые в особенности форма серебряного кубка) тяготеют скорее к формам троянских кубков (Троя II), чем микенских (кубки типа Вафно) с которыми более сопоставимы, а иногда идентичны, некоторые серебряные сосуды из III группы (Кироваканский курган); стиль изображения животных на упомянутом триалетском серебряном кубке и влекере из кургана XVII, который, как известно, сближается с майкопским и древнешумерским художественным стилем (в противоположность этому, львиные сцены на изделиях III группы — на золотом штандарте из Триалети (курган XV) и кироваканской чаше, более соответствуют изобразительному стилю среднеэтских и митанских монументальных памятников).

Третья группа. Состоит из ямных курганов, за исключением кургана XXXII. Типичная среднебронзовая триалетская керамика хорошо представлена в курганах I, II, VII, XV (табл. 15; 16, 1—15; 19; 22; 23, 1—9). В ней как и в керамике II группы, чернолощенная посуда количественно значительно превосходит расписную. Формы и ornamentация сосудов становятся более однородными. Большие сосуды представлены т. н. инфосами и гидриями с яйцеобразным туловом, сравнительно узкой шейкой и хорошо отогнутым венчиком. Сосуд с сильно вздутым сферическим туловом является редкостью (табл. 19, 3). Новый вид сосудов представляют полусферические миски, расписные и чернолощенные (табл. 15, 13, 14; 22, 14). Сосуды безушны, за исключением больших сосудов с рядом миниатюрных декоративных ушек (табл. 15, 10; 22, 16, 21; 23, 9), а редко с двумя ушками (табл. 19, 7). На чернолощенной керамике в значительной мере

преобладает ложенный и шпичечный орнамент, обыкновенно в сочетании друг с другом (табл. 13, 5 — 9, 11, 12, 15, 18, 19, 24, 26; 16, 1—4, 6—8; 19, 9, 10, 11, 13—19, 24—27; 22, 16, 20, 25, 26, 30, 33—38, 40; 23, 1—3, 5, 7), реже встречается другие виды орнамента — рельефный (табл. 15, 11, 20, 25; 16, 5; 19, 3—5, 10, 11), резной (табл. 15, 23; 19, 3, 21, 22, 23; 22, 23, 24) и выполненный точечно-гребенчатым штампом (табл. 15, 20, 21, 25; 16, 13; 19, 29; 22, 17, 19, 28, 32; 23, 4, 6, 8), — также состояющиеся друг с другом. Шевронная схема гравированного орнамента, ранее традиционная в Триалетии, почти совершенно исчезает в III группе. Шевроны здесь в основном расплывшие.

Ложенные узоры главным образом выполнены тонкими линиями (зигзаги и др.); но есть и вдавленные короткие ложенные линии, составляющие углы вокруг сосуда (табл. 19, 10, 15, 18; 22, 16, 20, 26, 30, 34, 35, 38; 23, 3, 9). Этот мотив напоминает лепточные штампованные углы в фризе, частые на сосудах второй группы. Однако в данном орнаменте отсутствуют какие-либо символические изображения, очень характерные для фризовой орнаментальной композиции II группы. Вообще орнаментальная система черлощенной керамики III группы в основном приобретает чисто декоративный характер; например, трапециевидные символы II группы здесь заменены простыми прямоугольными фигурами и разными полосками (табл. 15, 23; 19, 3, 28; 22, 28, 32), угловатая свастика — комбинацией лепточных прямых углов, крест — перекрестными лентами (табл. 19, 29) и т. д. Правда, в данной группе мы видим некоторые декоративные элементы раннего (раннебронзового) облика (рельефные круги и полукруги (табл. 19, 5, 10), как и во второй группе керамики, в которой они проявляются более подчеркнуто (якорьобразные рельефные налеты и др.) (табл. 7, 27, 34; 8, 6; 28, 16, 21), но в целом создается впечатление, что черлощенная керамика III группы представляет последующую ступень развития керамики II группы. В ней отсутствуют такие, наблюдаемые в ранних керамических группах (включая и раннебронзовую) технические признаки, как например, черлоз из чистой «мягкой» или «жирной» глины, густо обмазанная и прекрасно сглаженная внутренняя поверхность сосуда и т. д.

Керамика из курганов XXVIII, XLII — черлощенные и грубо лепленные коричнево-то-бурые сосуды (табл. 26, 8, 9; 30, 8, 9), — в

целом отличается от основных керамических групп триалетских курганов, примыкая больше к началу позднего этапа бронзы, но по некоторым признакам может быть отнесена и к концу III группы.

К подобным же заключениям об относительной хронологии триалетских керамических групп может привести и рассмотрение триалетской расписной керамики. Расписные сосуды II группы характеризуются бурой росписью по светлому кремезному или же красноватому ангобированному фону. Сосуды же III группы — черной росписью по темно-красному окрашенному фону. По мотивам росписи существует связь между обеими группами керамики (шевроны с волнистыми линиями), но есть и различие: в росписи сосудов II группы наблюдается разный стиль изображений. В ней заметны и зачатки полихромии (табл. 17, 26, 35, 37, 42; 18, 18; 24, 13, 23; 29, 6, 10, 11; 31, 10). Разновидность же художественного стиля в монохромной росписи III группы наблюдается лишь в одном случае — между волнистолинейным шевронным орнаментом больших «гидриев» (табл. 15, 4, 16, 17, 22; 16, 9, 10; 19, 8, 20; 22, 29) и несложным фестонным узором расписной миски (табл. 22, 14).

В общепризнанной классификации триалетской керамики более сложная и совершенная роспись II группы рассматривается как более поздняя ступень развития, что действительно является серьезным доводом с точки зрения общих представлений. Однако, если и считать расписную керамику III группы более ранней, то, как начальная ступень, она покажется слишком развитой и вполне сформировавшейся. Есть основание считать, что более ранние и начальные ступени курганной расписной керамики (определенных масштабов) еще не выявлены; в некоторых триалетских курганных комплексах раннебронзового периода, открытых за последнее время, имеется керамика с бурой росписью (простые геометрические узоры) на кремезом ангобе или же светлой поверхности сосуда (Бедени, Шулаверси), а из триалетского кургана IV имеются «красные черепки со следами плотного кремезового ангоба, типа расписных сосудов II группы (роспись не сохранилась). В настоящее время, согласно одной из хронологических схем, известно, что уже в начале II тысячелетия до н. э. в Закавказье светлофонная и краснофонная полихромная керамика появляется наряду с краснофонной монохромной.

Помимо этого, триалетская расписная ке-

рамки II группы, как и вся культура на этом этапе вообще, ярче отражает разносторонние внешние связи. В целом в обоих группах расписки мы замечаем разнохарактерные элементы, которые могли бы появиться благодаря импульсам извне (эгейские спирали, трипольского типа волюты, волнистолинейный элемент, известный в разных культурах Передней Азии и Египта, шевроны и косые ленты с зигзагами типа периода D Геой-Теле и каппадокийской керамики и др.), и которые, при этом, могли сочетаться и с местными особенностями гравированного орнамента. Такие далекие связи, и, притом, связи с определенными культурными кругами подчеркиваются и тем обстоятельством, что ни один из стилей или основных орнаментальных элементов ранней расписной керамики Южного Кавказа (Тасакед, Кизил-Ваик, Нор-Баязет) в Триалети не проникает. Что же касается стилистических особенностей расписки III группы Триалети, то они имеют широкое распространение в Армении и Азербайджане, датируясь там III этапом средней бронзы — XVI—XV вв. до н. э., а в Триалети, как мы уже знаем, начало основного орнаментального мотива этого стиля восходит ко II группе. Все это не должно противоречить хронологическому выделению расписной керамики II группы от расписной керамики позднего, III периода среднебронзовых памятников Восточного Закавказья и ранней ее дате.

Именно этот последний вид расписной керамики (III группа) и сопровождается в памятниках Восточного Закавказья (Кировакан, Эчмиадзин, Азиебург, Триалети) сравнительно многочисленными бронзовыми оружиями типа триалетской III группы — втульчатыми копьями и длинными клинками, подобные которым неизвестны в других группах триалетских памятников. Из них триалетское и кироваканское копьё хорошо известны своим дагдующим значением (XVI—XV вв.). Их прототипами являются наиболее развитые из ранних сирийских втульчатых копий (1900—1750 гг. до н. э.), а более точно они совпадают с некоторыми микенскими и поздними сирийскими копьями (XVI—XV вв. до н. э.). В закавказских памятниках без расписной керамики (Нули, Квасатали, Метехи и др.) упомянутые типы оружия комплексно связываются с черполощенной керамикой, носители определенной общины как II, так и III триалетской керамической группой черты. Это должно объясняться поздней здесь датой для элементов ке-

рамки II группы. Эти комплексы Внутренней Картли в отдельных случаях соприкасаются и с элементами поздней бронзы. Подобно этому, признаки керамики II—III групп Триалети носит керамика из кургана в Лило (близ Тбилиси, 1963 г.), в котором был обнаружен и длинный меч — рапра эгейского типа, датируемого там XVI—XV вв. до н. э. Следует подчеркнуть также присутствие лепноточно-гребенчатого штампа на черполощенной керамике Кироваканского кургана и близкий с ним плазматика Армениш, вместе с некоторыми прототипами типичных восточно-закавказских оружий поздней бронзы (бронзовый топор-секира, шлюский топор, долото, крюк).

Верхний хронологический рубеж III группы в общем определяется с существующими на сей день начальными датами позднебронзовой эпохи (конец XV—XIV вв. до н. э.), но не исключена возможность существования переходного периода той или иной хронологической длительности.

IV. О ГЕНЕЗИСЕ И ВНЕШНИХ СВЯЗЯХ КУРГАННОЙ КУЛЬТУРЫ ТРИАЛЕТИ

Относительно генезиса триалетской курганной культуры, как было сказано, существуют диаметрально противоположные мнения. Ряд исследователей предполагает, что в эту эпоху в Закавказье или через него происходила миграция хеттских (индоевропейских) или же хурритских племен. Однако пока еще нет никакой реальной возможности связывать рассматриваемые археологические культуры с какой-либо определенной этнической группой.

Допущение той или иной миграционной волны в Закавказье, окажем, хеттской или хурритской, не должно противоречить положению о местном (закавказском) происхождении основного элемента триалетской культуры, следовательно и народа, его носителя. Как отмечалось, большое количество ведущих элементов триалетской культуры (в особенности керамики) берет начало еще в «куро-аракской» культуре (техническая традиция черполощенной керамики на «розовой подкладке» — обыкновенный признак триалетской керамики, отдельные детали форм сосудов, сходство или же развитие декоративных элементов). Производство полированной керамики с ирреобтаданием сосудов с черной поверхностью в отдельных случаях наблюдается еще на поздней стадии «куро-аракской» культуры (например, Сачхерс, Шенгавит). Призна-

ки, которые триалетская керамика унаследовала от «куро-аракской», более характерны для керамики Закавказья, в частности двуречья Куры и Аракса и слабее они проявляются на периферийном распространении «куро-аракской» керамики (Урмийская область, Сев. Кавказ, Центральная Анатолия, Сев. Сирия, Палестина). Однако, как в этих областях, так и в более отдаленных, мы можем заметить элементы, не связанные своим происхождением с «куро-аракской» культурой, но постепенно появляющиеся в триалетской. Таким образом, местное происхождение основных элементов триалетской культуры почти не вызывает сомнения. Но, вместе с тем, мы не можем не считаться и с тем фактом, что в некоторых случаях генетическую связь, т. е. эволюцию элементов между «куро-аракской» и триалетской культурами трудно проследить. При этом, можно допустить, что отдельные новые элементы могли бы появиться вследствие культурных сношений с внешним миром. Но элементы, наиболее своеобразные и характерные для территориально отдаленных культур, в первую очередь керамические, можно было бы поставить в связь с иммигрировавшими в Закавказье или Триалети какими-то группами населения, хотя при этом, нам не будут известны конкретные пути этого движения.

При всем этом, необходимо учесть тяготение триалетской культуры, как и «куро-аракской», к определенным областям, порой территориально далеко отстоящим. Эти области культуры лежат в Малой Азии, вост. Средиземноморьи, Эгее и Вост. Европе. Известно мнение ряда ученых (Б. А. Куфтин, Р. М. Аунчаев, В. М. Массон и др.), отмечающих тесное отношение «куро-аракской» культуры к малоазийско-средиземноморскому культурному миру. Б. А. Куфтин отмечал также некоторые черты, общие с восточноевропейскими и северомесопотамскими культурами.

При рассмотрении вопроса хронологии мы по традиции обращались к древневосточным памятникам, т. е. на их основе датировка носит более прочный характер. Культурные и экономические связи Закавказья со странами Юга и Востока (Месопотамия, Иран) безусловно должны были осуществляться в течение длительного времени и должны были различаться в различных отраслях (например, ювелирная техника, расписная керамика и т. д.). Однако триалетская керамика указывает на более осязательные и конкретные связи со

странами, лежащими к западу и к северу от Закавказья (Малая Азия, Сев. Сирия, Юго-Восточная Европа).

Смену культур на территории Сев. Месопотамии, Малой Азии, Сирии и Балкан в III — начале II тыс. до н. э. чаще всего связывают с миграцией племен того или иного направления. Миграция индоевропейских народов в Зап. и Центр. Анатолию и на Балканы с различными северными направлениями признается почти бесспорной. Известно положение Т. Бартона-Брауна о том, что культурные течения с Южного Азербайджана (Урмия) и Закавказья были направлены на Запад и Юг. Он обнаруживает признаки «куро-аракской» керамики в Термиз (на о. Лесбосе) и на Кипре, что вполне допустимо, ибо определенное влияние этой керамики могло распространиться и за пределы ее типичной экзистенции. Но, с другой стороны, можно было бы представить и обратное направление влияний и распространения отдельных элементов. В отношении Закавказья и Триалети особенно привлекают наше внимание керамические элементы, оказывающиеся в западных и северных от нее областях более ранними и характерными. В Триалети они появляются на различных этапах, в сложном сочетании с местными особенностями и друг с другом, что требует выделения и рассмотрения каждого в отдельности. Трудность определения этих элементов порой обуславливается и отмеченным выше общим обликом культур, например, культуры Анатолии и Юго-Восточной Европы.

Наиболее общими чертами керамических групп упомянутых культур является лощеная монохромная поверхность черных и красных (или светлых) сосудов, гравированный, рельефный, углубленный и лощеный орнамент или часто даже отдельные виды орнамента, например, разнохарактерные спирали, «шевроны и т. д. Появление временами отдельных этих особенностей в странах ранних культур расписной керамики (Иран, Месопотамия) обычно рассматривают как распространение их из более северных или западных областей.

Малые и некоторые крупные сосуды из ранней триалетской керамики, по отдельным деталям форм (резкие переходы в профиле и выключность шейки малых сосудов, расширение шейки к плечу и срезанность венчика у крупных сосудов), а также по тонкому черепку (малых сосудов) и высокому качеству обжига (некоторых сосудов) (табл. 6—8 и др.), могут быть связаны с тонкостенными распис-

ными глиняными изделиями металлических форм», распространенными в Ю.-З. Анатолии. Но орнамент в виде «участковой гофрировки», сопровождаемой горизонтальными желобками или рядом точек и мелких шишек на триалетских малых сосудах, очень напоминает по этим деталям т. п. канцелярный орнамент мелкой триалетской посуды Поднепровья, а также «жемчужный» орнамент ноло-свободненской керамики Прикубанья (по мелкошишечному элементу). Однако те же триалетские сосуды несут и другие элементы орнамента — ленточные шевроны — и отражают ранние местные традиции; это есть черполощенная поверхность, «двуслойность» обжига. Иногда пережитки полусферических ушек и менсиковидных углублений, узкодонность сосуда и т. д. Техника же выполнения упомянутого участкового орнамента уподоблена местной традиционной технике выукло-вогнутого или рельефного орнамента.

Лишь с эгейскими керамическими особенностями (Крит) мы можем связать ряды миниатюрных ушек на триалетских сосудах (табл. 22, 21; 23, 9; 32, 14). А с малоазийско-эгейскими особенностями III тыс. до н. э. и также с южно-европейскими, хорошо увязываются разные ушки с выступами и с рельефными и вогнутыми продольными полосками (табл. 10, 7; 30, 1, 3, 4). Горизонтальные ушки (табл. 20, 16; 31, 4) характерны для западно-анатолийской, а позднее (к концу III тыс.) уже известны в центрально-анатолийской и южной керамике.

Мы не можем утверждать, что все сходные с триалетскими, но более ранние по возрасту, западные (или же другие) керамические формы и детали проникли в Закавказье и в Триалети. Имея в виду связь с западом, определяемые пока лишь в общих чертах, мы только отмечаем наличие в раннюю эпоху таких форм, как алшарские халколитические или же северо-сирийские разновременные яйцевидные сосуды, которые в ту или иную эпоху имеют широкое распространение вообще. Но одна из волеущих форм триалетской курганной керамики — большие сосуды с яйцевидным (иногда со сферическим) туловом могла бы развиться самостоятельным путем в соответствии с местными потребностями, имея своим предшественником округлые формы сосудов, подобные квацхельским большим округлым сосудам.

Более специфическими являются т. п. грушевидные и биконические формы сосудов.

Триалетским сосудам этих форм предшествуют более архаичные сосуды «куро-аракской» культуры. Тем самым, «местное» происхождение первых становится очевидным.

Возможно, что определенные влияния на отдаленные области имели место еще в пору «куро-аракской» культуры. Может быть этим и следует объяснить присутствие в гумельницкой культуре (Болгария, Румыния) грушевидных сосудов, как и в упомянутой южно-анатолийской «металлической» керамике. Однако в подробности подобных явлений мы пока не можем проникнуть. Ближкое сходство некоторых разновременных триалетских вариантов (табл. 5, 1; 24, 14) с гумельницкими возможно выражает параллелизм в развитии, имевший общее начало, но возможно и представляет более сложную картину последующего взаимодействия деталей.

Также и некоторые биконические формы «куро-аракской» керамики (Квацхела) общим своим обликом совпадают с анатолийскими (алшарский халколит) и с европейскими (трипольскими) формами сосудов. Но, при этом, квацхельские биконические и близкие с ними другие сосуды (напр., сачхерские) могли бы являться прототипами курганной биконической форм.

В «куро-аракской» керамике можно заметить также некоторые другие формы, по-видимому, западноанатолийского и сиропалестинского происхождения (сосуд с сосковидными пожками с Амираше Гора, «конические» мски и четырехгранные курильницы из Озун и др.).

Разновидные гравированные шевроны в Триалети наиболее часты в орнаменте ранне-бронзовой и ранней среднебронзовой керамики. В целом в этом орнаменте мы также можем увидеть сочетание местных отдельных черт и восприятый извне традиции. В таких же широких масштабах этот орнамент издавна бытует в анатолийской керамике, а местные черты он проявляет в варианте, заражающемся еще в «куро-аракской» керамике, соединяющем шевроны с фризом. В столь же запаточном виде мы могли бы заметить в упомянутом «куро-аракском» фризовом орнаменте ленточные углы и свастичку, которые впоследствии, может быть под влиянием новой манеры исполнения, а также в соединении с другими символическими изображениями (крест, разнообразие астральные знаки — кружочки и т. д.), составляют ведущие элементы триалетского среднебронзового фризового орнамента.

та (табл. 24, 18; 25, 29; 28; 29; 31; 32). Трапешевидный символ в том же фризе возможно является схематическим изображением бычьей головы, которое должно связываться с «куро-араксским» подставками, имеющими роговидные выступы. Последние символизируют посвященного быка и хорошо известны также в мезолитско-эгейском мире. Может быть своим содержанием упомянутое триалетское изображение перекликается и с культовыми скульптурами быка Аладжи и Майкола (стандарты и др.).

Родные на триалетских сосудах в молодых элементах сходна с росписью на более ранней анатолийской и юго-восточноевропейской, а также тяготеющей к ним южноазербайджанской (Геой-Тене D).

Можно допустить проникновение в Закавказье ряда керамических орнаментальных элементов и приемов, характерных для юго-восточных европейских земледельческих культур, в частности для трипольской культуры, что в определенной мере отражает триалетская керамика. Такими являются: мотивы волнообразных спиралей (табл. 24, 5, 13) на дне диска (табл. 23, 18), популярного также в Эгее; комбинирование лент и резных линейных узоров с углубленными точками (табл. 5, 4, 7; 6; 8, 6; 17, 29; 18, 20; 28, 1, 7, 19); «треугольное растительное» изображение (табл. 20, 26); вертикальные каннелюры ниже шейки сосуда (табл. 20, 20; 25, 30) и упомянутое выше участковое нанесение каннелюр (табл. 6, 13—16; 7, 10; 14, 3); определенные виды лент, выполненные гребенчатым точечным штампом (табл. 15, 21; 17, 41); сосковидные выпуклости, распространенные позднее в Европе (табл. 16, 10) и т. д.

Некоторые особенности триалетского орнамента можно заметить и на более дальнем расстоянии. Например, примечательно сходство триалетского простого, но характерного линейного орнамента (табл. 5, 1) с иорданско-мюльским (Верхний Дунай), причем нанесенным на сходные по форме с закавказским (нижний слой Диха Гудзубе) сосуды.

В особенности интересен лепточный орнамент в виде фриз, выполненный точечным гребенчатым штампом (табл. 28; 29; 31; 32). В нем хорошо прослеживается соединение старой местной традиции фризового орнамента из простых линейных углов и других геометрических узоров («куро-араксская» и курганная раннебронзовая керамика) с новым техническим и конкретным стилистическим приемом —

лепточно-гребенчатым, наличие которого мы отметили еще в трипольской керамике, и который впоследствии охватывает многие культуры Восточной и Западной Европы. Особо примечательны в этом отношении т. н. колоколообразные кубки с горизонтальным лепточным орнаментом, которые приписываются племенам, передвигавшимся с одного конца Европы в другой. Можно было бы предположить проникновение в триалетскую культуру совершенно новых керамических особенностей из лежащих к северу от Закавказья областей. Таковыми должны быть: формы и некоторые технические приемы широкогорлых грубых сосудов (курганы XXVIII, XXIX, XLII) (табл. 26, 8, 19; 30, 8), характерные для керамики майкопской, а позднее — северокавказской культуры; линейный орнамент на тех же триалетских сосудах, характерный для керамических курганов Южной России; появившийся с круглыми вдавлениями, известный на керамике Сев.-Вост. Кавказа (III тыс.), а позднее — на катакомбной керамике и др.; техника сглаживания поверхности сосуда штампованными полосками (табл. 27, 7), наиболее характерная в Закавказье для керамических абхазских дольменов, а на севере — для сосудов, известных из ямных курганов и ранних катакомбных погребений, также для некоторых сосудов из трипольской керамики. Интересно отметить, что и по некоторым формам бронзовых оружий абхазские дольменные тяготеют к северокавказской, катакомбной и сев.-восточной причерноморской (дольменной) культурам. Вместе с этим, они отчасти сближаются с сачхерской и триалетской раннебронзовыми культурами и Сев.-Вост. Анатолией. Триалетская бронза главным образом тяготеет к анатолийскому и сиро-палестинскому центрам металлургии, а частично — к эгейскому, месопотамскому и т. д.

На основании вышесказанного, и ряда других факторов, мы можем получить следующий вывод: пройдя длинный путь развития (прибл. от середины III до середины II тыс. до н. э.), представленного перед нами пока с некоторыми проблемами, триалетская курганная культура хорошо отразила основные ступени этого развития, а также генетические связи (прямые с «куро-араксской» культурой) и разносторонние внешние отношения. Воспринятые извне отдельные элементы культуры, конечно, обогащающие местную, почти всегда перерабатываются в соответствии с характером местных традиций и приводятся

в сочетании с другими элементами. В целом каждый этап связан с предыдущим и последующим.

С такой общей ситуацией будто бы согласуются и изменения в обряде погребения; коллективные захоронения курганного типа (триалетские все считаются индивидуальными), как было сказано, появляются еще в эпоху «куро-аракесской» культуры. То же самое следует сказать о кремации, которая в раннюю бронзу в одних и тех же культурах наблюдается наряду с ингумацией. В Триалети в среднюю бронзу как будто всецело соблюдается кремация (в раннюю бронзу с триноположением известны курганы XXII, XXIV, и Беденский курган). Однако в других пунктах Грузии и Закавказья в среднюю бронзу оба этих обряда сосуществуют. В раннюю бронзу коллективные погребения постепенно сменяются индивидуальными, что объясняется поступательным социальным развитием триалетского общества — усилением экономической и политической власти родовой аристократии; среди курганных погребений выделяются также погребения, сопровождаемые богатым инвентарем.

Данным, подтверждающим развитие курганной культуры в основном по одной генетической линии не противоречит периодическая смена ямных и безъямных курганов. А группировке комьялехов в классификации не противоречит сосуществование разных типов курганных погребений (напр., II этап средней бронзы). Обряд захоронения с деревянной повозкой характерен как для раннебронзовой группы, так и для среднебронзовых групп.

Вместе с тем, процесс перехода к курган-

ному типу погребения мог быть ускорен и новым притоком населения. С северного и северо-западного направлений (Восточная и Центральная Европа) могли явиться люди с подобными обрядами захоронения (курганное сооружение, кремация, посылка погребения красной охрой и т. д.), которые вначале возможно обладали военным приоритетом, позволявшим им разделить власть и принять участие в «политической жизни» триалетского общества (военная демократия, консолидация племени).

Таким образом, фактические данные отчасти указывают на одновременное продвижение отдельных групп населения к Закавказью и к Триалети, об ассимиляции их культуры триалетской, воспринявшей некоторые элементы пришельцов. Эти потоки предполагаются нами главным образом с севера и запада. Первые из них можно условно считать как индоевропейские. Западные же течения могли быть связаны с древним местным населением, но в значительной части — быть индоевропейского происхождения, так как в этих областях произошел или происходил процесс индоевропеизации.

Многие вопросы, выдвинутые в данном труде, проблематичны. Мы почти не касаемся вопроса о взаимоотношениях Триалетской культуры с позднебронзовыми культурами Закавказья, разрешение которого может пролить свет на многие интересующие нас проблемы. Однако все еще ощущается недостаток в соответствующих фактических данных, что требует дальнейших изысканий.

ლიტერატურა და მონოგრაფიები

1. Б. А. Куфтин, Археологические раскопки в Триалести, I. Тб., 1941; Б. А. Куфтин, Археологические раскопки 1947 года в Цалкинском районе, Тб., 1948.
2. იველისსმება ბ. კუფტინის დებულებები თრიალეთის კულტურის ადგილობრივ წარმონაქობაზე (Б. А. Куфтин, I, стр. 102—105, 123—125; Б. А. Куфтин, К вопросу о древнейших корнях грузинской культуры на Кавказе, см. Монабэ, XII—В, 1944; Б. А. Куфтин, Археологическая маршрутная экспедиция 1945 года в Юго-Осетию и Имеретию, Тб., 1948, стр. 1—2), ძველი აღმოსავლეთის კულტურულ მიღწევებთან მისი მჭიდრო კავშირის შესახებ (Б. А. Куфтин, I, стр. 88—100; Б. А. Куфтин, I, стр. 18—21), ქრონოლოგიის ზოგად და ზოგადად კერძო საკითხებზე და სხვა.
3. Б. А. Куфтин, I, стр. 86—87, 94—95, 99.
4. შუაბრინჯაოს ხანის აღებული ერთმთავრა იველისსმება ჩვენ მიერ ნაჯრადღევი რიგის მიხედვით. ქვემოთ, ძველუბის კულტურისეული თანმიმდევრობის აღნიშვნისას სპეციალურად იქნება შენიშნული.
5. ი. ჯაფარიძე, არქეოლოგიური გათხრები თრიალეთში, თბ., 1960, გვ. 35—37; ი. ჯაფარიძე, არქეოლოგიური გათხრები თრიალეთში, თბ., 1969, გვ. 233—248.
6. М. И. Артамонов, Б. А. Куфтин... (რუკენ-ბო). Вестник АН СССР, 9—10, 1942, стр. 92.
7. იველისსმება შეხედულება იმის შესახებ, რომ ეს ყოვლანაწილად სამარხები ტომთა ბელადებს ეუფლებოდა.
8. Б. А. Куфтин, I, стр. 104—105, 116; Б. А. Куфтин, 2, стр. 77—78.
9. Б. А. Куфтин, I, стр. 123—121; Б. А. Куфтин, I, 2, стр. 5; Б. А. Куфтин, 2, стр. 294.
10. Б. А. Куфтин, I, стр. 84.
11. Б. А. Куфтин, I, стр. 101—102.
12. Б. А. Куфтин, 2, стр. 75—78.
13. Б. А. Куфтин, I, стр. 99; Б. А. Куфтин, I, 2, стр. 5; ბ. კუფტინი, ქართული კულტურის უძველესი კერა თრიალეთში, საქარო ლექციის სტენოგრაფია, თბ., 1949, გვ. 5, 20—21.
14. Б. А. Куфтин, 2, стр. 73. ბ. კუფტინს ერთ შემოხვევაში იმასაც აღნიშნავს, რომ თრიალეთის შუაბრინჯაოს ხანის კულტურის პერიოდი რამდენიმე საუკუნით განისაზღვრება (ბ. კუფტინი, 13, გვ. 24).
15. Б. А. Куфтин, 2, стр. 307.
16. Б. А. Куфтин, I, стр. 84—86.
17. Б. А. Куфтин, I, стр. 97—98.
18. Б. А. Куфтин, 2, стр. 307.
19. Б. А. Куфтин, I, стр. 147.
20. Б. А. Куфтин, I, стр. 96—97; Б. А. Куфтин, 2, стр. 73.
21. Б. А. Куфтин, I, стр. 86—87, 94—95.
22. Б. А. Куфтин, I, стр. 86—87.
23. Б. А. Куфтин, I, стр. 94.
24. С. В. Киселев, Открытие древнейшей цивилизации Кавказа (ჩუეცნობა). Архитектура СССР, № 1, 1942, стр. 40; С. В. Киселев, «Б. А. Куфтин...» (ჩუეცნობა), Исторический журнал, № 5, 1942, стр. 154.
25. С. В. Киселев, Бронзовый век СССР, МНА, 130, 1965, стр. 26.
26. Т. С. Пассек, Б. А. Куфтин..., (ჩუეცნობა). ВДИ, 1 (15), 1946, стр. 150, 155.
27. В. А. Арциховский, Основы Археологии, М., 1954, стр. 96.
28. А. А. Монгайт, Археология в СССР, М., 1955, стр. 117—118.
29. С. В. Киселев, 24, стр. 40; С. В. Киселев, 25, стр. 20—27; Т. С. Пассек, 26, стр. 158.
30. М. И. Артамонов, 6, стр. 92.
31. Ellis H. Minns, Trialeli (ჩუეცნობა) Antiquity, vol. LXVII, 1943, გვ. 134 1943 (აქვე ამონიბეჭდი).
32. С. В. Киселев, 24, стр. 154.
33. Е. Н. Minns, 31, стр. 133.
34. Е. Н. Minns, 31, стр. 132.
35. Т. С. Пассек, 26, стр. 148.
36. Б. А. Куфтин, I, стр. 86, 97.
37. М. И. Артамонов, 6, стр. 98.
38. А. А. Иессен, Хронология кавказских культур эпохи энеолита и бронзы. Тезисы докладов Р. М. Мунчаев, Научная сессия по археологии Дагестана, СА, 1959, № 4, стр. 335.
39. ბ. ჩუბინიშვილი, ამირანის გორა, თბ., 1962, გვ. 82; ა. ხანზადიანი თრიალეთის IV ყორანს (აგრეთვე ციტის გორის მასალას, ბუშთაშენის კულტურისეული III კომპლექსს, ბარაქსისობისა და ტაშ-ბაშის სამარხებს თრიალეთთან, და ამირანის გორის № 19 სამარხს) სომხეთის აღმარბრინჯაოს ხანის III პერიოდის ძეგლების ფარგლებით—ძე. წ. III სათაწლეულის მეროზე ნახევრით განსაზღვრავს (ჟ. В. Ханзаян, Культура древнейших племен

93. ი. კიკვიძე, მორწყვა ძველ საქართველოში, თბ., 1963.
94. ი. კიკვიძე, 93, გვ. 14—16.
95. ი. კიკვიძე, 93, გვ. 21.
96. ი. კიკვიძე, 93, გვ. 15—16.
97. С. А. Burney, 42, стр. 175.
98. С. А. Burney, 42, стр. 176—178.
99. J. В. Уолли, Введение (Глава первая второй части первого тома «Истории научного и культурного развития человечества»), Вестник истории мировой культуры, 1957, № 1, стр. 101—102; J. Hawkes and L. Woolley, Prehistory and the Beginnings of Civilization, vol. 1, London, 1963, გვ. 375 შებლ. (ცირებულა ბ. მელიქიშვილის ზემოთხილებული ნაშრომის, გვ. 117).
100. J. Mellaart, 41, გვ. 9—10, 12 შებლ.
101. J. Mellaart, 41, გვ. 11, 14.
102. J. Mellaart, 41, გვ. 12.
103. J. Mellaart, Anatolia before c. 4000 B. C. and c. 2300—1750 B. C. (Revised Edition...), v. I, Cambridge, 1964, გვ. 36—37.
104. გ. მელიქიშვილი, 41, გვ. 50—102, 122, 200—202.
105. გ. მელიქიშვილი, 41, გვ. 123—129.
106. გ. მელიქიშვილი, 41, გვ. 130—136.
107. გ. მელიქიშვილი, 41, გვ. 199.
108. გ. მელიქიშვილი, 41, გვ. 122—123.
109. გ. მელიქიშვილი, 41, გვ. 203—246.
110. აქ მოცემულია ჩამოთვლა ბ. კუდრინის მიერ თრიალეთის ყველა ყორანისათვის მიღებული საერთო ნუშე-რაციისა და დოკუმენტაციებში და გამოცემებში აღნიშნული კერძი და ლოკალური დასახლებების მიხედვით, გათხრის წესის აღნიშვნით.
111. ზოგადი აღნიშვნება როგორც შეფიციკის ყორანი № 11.
112. აღნიშნულია ხოლმე სოფ. საფარ-ხარამას მიხედვითაც.
113. Б. А. Куфтин, 1, стр. 101—102; Б. А. Куфтин, 2, стр. 75, 78.
114. Б. А. Куфтин, Дневник, Триалетская археологическая экспедиция, 1939 г., стр. 14 (ხელნაწილი) და იმავე წლის სხვა ჩანაწერები (საქ. სახ. მუზეუმში, თრიალეთის არქეოლოგიურ მასალათა ფონდი).
115. Б. А. Куфтин, 1, стр. 81, 86, ტაბ. LXXXIV, ზემოხსენებულ რუკაზე XXV ყორანი აღნიშნულია როგორც ადრებრინჯაოს ხანის ძველი.
116. Б. А. Куфтин, 1, стр. 81.
117. Б. А. Куфтин, 1, стр. 22—26, სურ. 11—12, ტაბ. XXIV—XXV.
118. Б. А. Куфтин, 114, 1939, გვ. 42.
119. როგორც ცნობილია, «მტკვარ-არაქსის» კულტურის გავრცელების თვალსაზრისით დადგენილია აბეალო მოიკის მტკვარისა და არაქსის ორმდინარეთს. დღესდღეობით ეს კულტურა გამოკლებულია აგრეთვე ენის ტემის რაიონს და ურმიისპირეთში, ჩრდ. კავკასიის აღმ. ნაწილში, დას. საქართველოს ცალკეულ რაიონებში, აღმ. ანატოლიის მთელ რიგ ოლქებში და, რაც მისაზრებელია თანახმად, სირია-პალესტინაში. თრიალეთის კულტურის შედარება შესაძლებელია მთლიანად «მტკვარ-არაქსის» კულტურასთან, პირველ რიგში კი მის ამიერკავკასიურ და აღმ. ანატოლიურ ვარიანტებთან, რომლებიც ძირითად და თავდაპირველ ვარიანტებად უფროა მიჩნეული.
120. А. А. Иессен, 40, стр. 4; К. Х. Кушнаряев, Т. Н. Чубенитшвили, Историческое значение Южного Кавказа в III тысячелетии до н. э., СА, 1963, № 3, стр. 10—24; В. Ханиадзян, 39; ტ. ჩუბინიშვილი, მტკვარისა და არაქსის ორმდინარეთის უძველესი კულტურა, თბ., 1965, გვ. 9—11, 137—138 (შეფ. 11); ტ. ჩუბინიშვილი, 39, გვ. 8—14; ალ. ქავთაიშვილი, ლ. დლონტი, ურანისი, 1, თბ., 1962, გვ. 47, 54—59; О. А. Абибулаев, К вопросу о древней металлургии Азербайджана, МИА СССР, № 125, 1965, стр. 72; О. А. Абибулаев, Остатки жилищ во втором слое поселения Кюль-Тепе около Нахичевани, МИА СССР, 125, стр. 64; О. А. Абибулаев, Некоторые итоги научения холма Кюль-Тепе в Азербайджане, СА, 1963, стр. 165; Т. Burton Brown, Excavations in Azerbaijan, 1948, London, 1951, გვ. 52, შენიშვნა 24, იხ. აგრეთვე გვ. 34—45; С. А. Burney, 42, стр. 175; გ. მელიქიშვილი, 41, გვ. 123—125; И. И. Селимханов, Металлургия Закавказья в IV—III тысячелетии до н. э. Материалы сессии посвященной итогам археологических и этнографических исследований 1964 года в СССР (Тезисы докладов), Баку, 1965, стр. 19—21.
121. А. А. Иессен, 40, стр. 5, შენიშვნა 12.
122. თრიალეთის კორანების კვრამეული ნიმუშების ლაბორატორიულ-ტექნოლოგიურ შესწავლას თავის დროზე უნარღებმა მიჰქია ბ. კუდრინმა (იხ. აღკვეთილია სათანადო განსაზღვრის შედეგებზე მის არქივში). აღსაზნ ახეთი ნიმუშები საშენ მასალათა საცვლევ ინსტიტუტში შეისწავლა ი. ფიცხელაურმა და საქ. მუზეუმის ქიმიურ-სარკვევითა-ლო ლაბორატორიაში — ს. სარაქიშვილმა. აღკვეთილია ადკირებმა მოაღწინა აგრეთვე გეოლოგმა ბ. ხუბუბი.
123. ი. გძელიშვილი, ხაღისი ყორანი, საქ. სსრ მუცნ. აკად. «ზოამბე», ტომი XI, № 10, 1950, გვ. 702, სურ. 4k; გაურკვეველია წითლუკეთანი ფრაგმენტები ი. ქაფურის მიერ 1957 წ. თეთრწყაროში გათხრილ ადრებრინჯაოს ხანის ყორანებიან.
124. Б. В. Пиотровский, 43, стр. 173.
125. С. А. Burney, 42, გვ. 165; Т. Burton Brown, 120, გვ. 42; Ruth B. C. Amiran, Connections Between Anatolia and Palestine in Early Bronze Age. Exploration Journal, vol. 2, № 2, 1952, გვ. 92.
126. საქ. მუზეუმის ინვ. 43—68/83, 92, 93, 98, 100, 102, 117, 126 (ბეშაშენი), 129—68/58 (ოზნი); ტ. ჩუბინიშვილი, ი, 120, ტაბ. VI, 1 (შულავერი).
127. საქ. მუც. ინვ. 43—68/22, 33, 47, 48, 65, 110 (ბეშაშენი).

128. ი. გეველიშვილი, ლ. ასათიანი, ი. ფიცილაძე, ი. კვარაცხელიძის ხელნაწილის რეპროდუქცია. თბ., 1963 (ხელნაწილი).

129. Б. А. Кувштин, 2, стр. 76—77.

130. რ. შენავეი სამხრეთკავკასიური ანეოლითური კერამიკის ძირითადი ნიშნავი შორის, რომლებიც, მისი თქმით, გაქრობას იწყებენ ამ კულტურის ბოლო საფეხურებზე (III—II სათასწლეულების მიწას), ასახელებს შავკარაღა ზედაპირს „კარსისთვის სარჩულზე“ (Р. М. Мунчаев, Кавк. ист.-экон. поселение и проблема кавказского энеолита. СА, XXII, 1955, стр. 17). მაგრამ, როგორც ცნობილია, გამოწვევის (და ზედაპირის დამუშავების) აღნიშნული წესი თრიალეთში შუაპირინჯის ხანაშიც განვითარდა არსებობს, როგორც კერამიკის ერთ-ერთი ძირითადი ნიშანი. ჩაცმულია მისი თითქმის უგებმულყოფილია.

131. Б. А. Кувштин, 1, стр. 84.

132. ი. ჭაფარიძე, 41, სურ. 1; 2; 5; 11; Л. Глозტი და სხვა ავტორები, Некоторые итоги полевых работ 1964 г. Урбинской и Квирильской Археологических экспедиций. в сб. „შობაზე“, XXV—B, 1968, გვ. 5, ტბ. III, 28, 33.

133. ტ. ჩუბინიშვილი, 39, სურ. 5, 26, 32—34;

Г. С. Исмаилов, Из истории древнейшей культуры Западного Азербайджана, Баку, 1964 (საღიგებრივი სამუშაო, ხელნაწილი).

134. Б. А. Кувштин, Урартский колумбарий у подножья Апарата и Куро-Араксский энеолит, в сб. „შობაზე“, XIII—B, 1944, ტბ. XXIV, 1, 2; Б. Б. Пиотровский, 43, табл. 2; Э. В. Ханзаяди, Культура Армянского нагорья в III тысячелетии до н. э., Ереван, 1967, табл. XIX—XXIII.

135. გ. ფხაკაძე, ქუეში ქართლის ენეოლითი, თბ., 1963, გვ. 128—131, ტბ. XVI.

136. ი. ჭაფარიძე, 41, სურ. 12, 1.

137. ალ. ჭავჭავაძე, ელ. ლოტო, 120, ტბ. XXVIII, 1, XXI, 3, XXX, XXXI, 1; Б. А. Кувштин, 1, სურ. 122, ტბ. CXXIII, 1; ი. ჭაფარიძე, 41, ტბ. V, 9, VII.

138. Б. А. Кувштин, Материалы к археологии Кольчиды, И, Тб., 1950, გვ. 133—134, 138—139, ტბ. 43, 1; ტ. ჩუბინიშვილი, 39, სურ. 16, 6.

139. სპ. შუბ. ინგ. 43—68/3; Б. А. Кувштин, 1, სურ. 122, 1.

140. ი. ჭაფარიძე, 41, ტბ. X, 1, XI, 1.

141. Б. А. Кувштин, 134, ტბ. XXI, 3, XXVIII, 3, XXIX, XXX, 1, 3, სურ. 55, 2; Б. А. Кувштин, 1, табл. CXX, 2, 4, 5; Б. А. Кувштин, 2, табл. XXXV, სურ. 14; Б. Б. Пиотровский, 43, გვ. 175; სურ. 1; О. А. Бинделас, 120, ვ, табл. II, 2. Г. С. Исмаилов, Организация керамики древнего поселения Баба-Дервизи в ее взаимосвязи с энеолитическими памятниками Закавказья. Сессия, посвященная итогам археологических работ 1963 г. (Ин-т истории АН Аз. ССР), Тезисы..., Баку, 1964, стр. 8; Э. В. Ханзаяди, 39, стр. 18;

ტ. ჩუბინიშვილი, 39, სურ. 36—37, 41; ტ. ჩუბინიშვილი, 120, ტბ. VI, 1, 2; გ. ფხაკაძე, 135, ტბ. II, 4, 6, 8—10; Р. М. Мунчаев, 130, стр. 11; А. П. Круглов, Северо-Восточный Кавказ во II—I тысячелетия до н. э., МИА, 69, 1958, стр. 28, рис. 5; T. Burton Brown, 120, ტბ. III, 45; H. Z. Koçay-K. Turfan, Erzerum-Karaz Kazisi. Türk Tarih Kurumu, Belleten, XXIII, № 91, 1959, გვ. 361—384, № № 35, 170, 43, 98, 130, 131, 139, 145.

142. ამავედ ვარკვეული, რომ ერთ-ერთი კერტული (ტბ. VIII, 6), ადრე ჩვენს მიერ XIII ყორღანის კომპლექსში შეტანილი, ეთნოტის XIV ყორღანის კომპლექსს, რომელიც იმავედ დოკუმენტაციაში ზოგჯერ შეცდომით აღინიშნებოდა იმავედ XIII ნომრით. ეს ვარკვეული არსებობდა არა უნდა ეწინააღმდეგებოდეს სხეხებული კერტლის ორნამენტის ზემოთყოფილი განხილვის, რადგანაც XIV ყორღანის კომპლექსი განვითარებდა ადრეპირინჯისა და შუაპირინჯის პერიოდების მიწას, ანდა შუაპირინჯის ხანის სულ ადრეულ დასაწყისს. იმავე მიზეზის გამო კომპლექსურად მტკიცედ არ არის ვარკვეული შორეუ კერტული (ტბ. VIII, 9).

143. სპ. შუბ. ინგ. 43—68/40, 117, 122.

144. გ. ვიბეჭიშვილის ვახუშტი. 1965 წ.

145. სპ. შუბ. ინგ. 43—68/114.

146. W. Lamb, The Culture of North-East Anatolia and its Neighbours. An. St., IV, 1954, გვ. 24, 32, სურ. 2, 5, 6, 8; H. Z. Koçay-K. Turfan, 141, გვ. 403, 404, № № 126, 129, 131, 132.

147. Т. Б. Погова, Дольмены станции Новосободной, М., 1963, табл. XIV, 2, XV, 1; А. А. Формозов, Камешный век и энеолит Прикубанья, М., 1865, стр. 64—73, рис. 30; 34; 40—41.

148. სპ. შუბ. ინგ. 43—68/83; Б. А. Кувштин, 1, табл. CXXI, 3.

149. Б. А. Кувштин, 1, ტბ. CXX, 3; ტ. ჩუბინიშვილი, 39, სურ. 7, 7; ალ. ჭავჭავაძე, ელ. ლოტო, 120, ტბ. IV, № № 143.

150. სპ. შუბ. ინგ. 43—68/28, 98; Б. А. Кувштин, 1, ტბ. CXXII, 6

151. სპ. შუბ. ინგ. 4—66/141.

152. სპ. შუბ. ინგ. 43—68/140.

153. Б. А. Кувштин, 114, გვ. 14; იმავედ წლის საველე აღწერა, ინგ. 95.

154. Б. А. Кувштин, 1, რის. 120—121, табл. CXX, 1, 2; Б. А. Кувштин, 134, ტბ. XXIV, XXV, XXVIII, 4, 5, 7, 8, XXIX, 3; [XXX, 1, 5, 6, სურ. 61, 1, 5, 6; ტ. ჩუბინიშვილი, 120, ტბ. VI, 2, სურ. 11, 2, 3, 5, 7; 12; 14; 15, 4; 16, 2, 4, 15; ალ. ჭავჭავაძე, ელ. ლოტო, 120, ტბ. IV, 138. А. А. Каранетян, Формы и ornamentация энеолитической керамики Армении, Изв. АН Арм. ССР, № 6, 1964, табл. IV; С. А. Вурпеев, 42, стр. 188, рис. 130; Э. В. Ханзаяди, 134, рис. 121; 22—24; табл. XII, 2, XIX, 4, 5, XX, 2, XXI, XXII, XXV, II, 1, 2, 4, 5.

155. შად. Б. Б. Пиотровский, 43, ტაბ. 2; А. А. Караетян, 154, ტაბ. IV; С. А. Е с а я н, Каталог археологических предметов Музея истории города Еревана. Ереван, 1964, № 13 (стр. 19), табл. II, 7; Б. Н. Аракелян, Гарни, I, Ереван, 1951, рис. 6; А. А. Мартirosян, 40, табл. XXXIII, III, 4; Э. В. Ханзадян, 134, таб. XXIII, 2, 4, 5; XXV, II, 3; рис. 15; 27.

156. Б. А. К у ф т и н, 134, გვ. 97—98, ტაბ. XXIV, 2, XXV, 2 (კულ-თფუგ); Э. В. Ханзадян, 134, ტაბ. XXI, 3 (გრაფიკული ორნამენტი ქერქელებზე, კამბლ სომხეთში).

157. რ. ქ ა ფ ა რ ი ძ ე, 41, სურ. 12.

158. შავალთაღ. ბეშთაშენიდან: საქ. შუბ. ინგ. 43—68, 82, 83, 97—99; Б. А. К у ф т и н, I, табл. CXXII.

159. საქ. შუბ. ინგ. 43—68/87, 92; 119—68/58, 60 და სხვ.

160. Э. В. Ханзадян, Мшашенский курган № 6, КСИА, вып. 91, 1962, стр. 70.

161. რ. ქ ა ფ ა რ ი ძ ე, 52, ტაბ. XV, 3, სურ. 22 (მარჯვნივ).

162. საქ. შუბ. ინგ. 43—68/100 (ბეშთაშენი); Б. А. К у ф т и н, I, ტაბ. CXXII, I.

163. XL ყორღანის ლაბტისთვის გარდა საქართველოს მეზღუდში დატულია ბ. კუფტინის მიერ თრიალეთში შეძენილი, ერთი ასეთივე და მზრეპ დამზადებულ განსხვავებული (ფართო მსხლისებური ფორმის პედატიტის ლაბტისთავები, რომლებიც მოპოვებული უფოლა ბეიუქ ტუმბის დანერგულ ყორღანზე (Б. А. К у ф т и н, II, ტაბ. CXV bis, 2) და საბილ-აღანის ერთ-ერთ ყორღანზე, და რომელიც XL ყორღანის ლაბტისთავთან ერთად ბ. კუფტინი აღრეული ყორღანული ქვეფის დამთარბლებლად მიიჩნევს (ბ. კუ ფ ტ ი ნ ი, 133, გვ. 18—19).

164. Б. А. К у ф т и н, I, გვ. 101; ბ. კუ ფ ტ ი ნ ი, 133, გვ. 18.

165. A. Mallon, R. A. Koepfel et R. Neuville, Teililat Ghassul, I, Rome, 1934, გვ. 71, ტაბ. 3.

166. A. Jirku, Einige Kleinfunde aus Palästina und Syrien. Zeitschrift der Deutschen Morgenländischen Gesellschaft (N. F.), Ed. 13—Heft 2 (Bd. 88), Leipzig, 1934, გვ. 168—169.

167. Erich F. Schmidt, Anatolia Through the Ages, Chicago, 1931, გვ. 93—94, სურ. 138 (იხ. აგრეთვე Б. А. К у ф т и н, I, გვ. 101, სურ. 110).

168. შმედტთან აღიზარის ლაბტისთავი გამოხატულია „ლაბტისთავი ნატურალური სიდიდით“, რომელიც უდრის 5,3 სმ (D.) X 3,7 სმ (H.). კუფტინთან—ნატურალური სიდიდით—7,3 სმ (D.) X 5,3 სმ (H.); საბილ-აღანის ლაბტისთავის D. უდრის 5,3 სმ, H.—3,7 სმ; ბეიუქ-ტუმბის ლაბტისთავის D.—7,3 სმ.

169. H. H. von der Osten. The Alikhar Hüyük, seasons of 1930—1932, Part II (OIP, vol. XXIX), Chicago, 1937, გვ. 230, სურ. 259, d 155, d 1933, d 2633.

170. აღიზარ II-ზე წოდებული ტერასული კულტურული ფენები. ძვ. წ. III ათასწლეულის დასასრულს იწყება და

II ათასწლეული გადაის, ე. შმედტის მიხედვით ნაწილობრივ წინ უსწრებს აღიზარ III-ეს, როგორც უცხო მოსახლეობის კულტურა, ა. ისტენის და ე. ბეტელის მიხედვით კი მოსდებს აღიზარ III-ეს (E. F. Schmidt, 167, გვ. 47, 50, 52, 69 და შუბ.: H. H. v. d. Osten, 169, Part II, გვ. 459; Part III, გვ. 433—34, 463; H. H. v. d. Osten, 'Supplementary note,—E. F. Schmidt-თან, 167, გვ. 157—159; K. Bittel, Prähistorische Forschungen in Kleinasien. Istanbul Forchungen, Istanbul, 1924, გვ. 23.).

171. E. F. Schmidt, 167, გვ. 93—94.

172. E. F. Schmidt, 167, გვ. 91, სურ. 137, B.

173. H. H. v. d. Osten, 169, Part III, გვ. 433—434.

174. E. F. Schmidt, 167, გვ. 59—100.

175. იხ. R. Dussaud-ის რეკონსტრუქცია შმედტის ნაშრომებზე, Syria, XIII, 3, 1932, გვ. 304; XIV, 1932, გვ. 207—208; C. F. A. Schaeffer, 65, გვ. 327.

176. E. E. Herzfeld, Iran in the Ancient East, London, New York, 1941, გვ. 122, ტაბ. XXVI; G. Contenau et R. Ghirshman, Fouilles de Tépé Giyan près de Nehavand 1931 et 1932. 1935, ტაბ. 22, № 70.

177. E. E. Herzfeld, 176, გვ. 122. ზოგადი მათემატიკის სხვა თარიღები არსებობს, მაგ., ძვ. წ. 1800—1400 წწ.—C. F. A. Schaeffer, 65, გვ. 458, 465.

178. O. Montelius. Die älteren Kulturperioden in Orient und Europa, II, Stockholm, 1903—1923, გვ. 221, სურ. 666.

179. J. de Morgan, La prehistoire anatolienne, III, Paris, 1927, სურ. 145, 5.

180. მიგროს ენსლისებური, ცილინდრული ფორმის კვის ლაბტისთავები მოხალთაღ, შავალთაღ, ელამიდან სუზა II-ის პერიოდში (J. de Morgan, 179, სურ. 145, 3, 4), თუვე გან II-დან (1800—1400 წწ.) (G. Contenau et R. Ghirshman, 176, ტაბ. 22, № 70), ჩვენში კი—შენაკეთიდან (მეტი-რარაქსის ხანა) (Э. В. Ханзадян, 134, ტაბ. VI). უზარჩენათის აღრეული ხანის ყოველ ენსლის მასალიდან (A. A. Мартirosян, 40, გვ. 55, სურ. 20a) და უფრო მოვიანო ხანის ქვასათლის სამარხიდან (O. M. Джанаридзе, Квасатальский могильник эпохи бронзы в Юго-Осетии. КСИИМК, 60, 1955, გვ. 28, სურ. 4, 1).

181. E. F. Schmidt, 'Excavations at Tere Hissar Daghgan, Philadelphia, 1937, გვ. 221, ტაბ. LIII, H. 2748.

182. B. M. Maccson, რეკონსტრუქცია J. M. Casalis-ის ნაშრომი „Fouilles de Mundigak“ (v. I—II. MDAFA, I, XVII, Paris, 1961), CA, 1964, № 4, გვ. 230.

183. ტ. ჩუ ბ ი ნ ი შ ვ ი ლ ი, 120, გვ. 36.

184. ს. შ. კ ა ლ ა თ ი ა, ტყევეის ყორღანული სამარხების არქეოლოგიური გათხრები, გორის სახელმწიფო ისტორიულ-ეთნოგრაფიული მუზეუმის შრომები, I, თბ., 1943, გვ. 29, სურ. 28 (ლაბტისთვის ლაბტისთავი). ს. შავალთაღ რეკონსტრუქციის ლაბტისთვის „მსხლის ფორმის ლაბტისთავად“ მიიჩნევის, ე. კრუპნიცი — „აბსოლუტურად მრავალ“ ლაბტისთავად (E. И. Крупица, Материалы по археологии

Северной Осетии докобанского периода, МИА, № 21, 1951, стр. 41).

185. Я. И. Гуммель, Некоторые памятники раннебронзовой эпохи Азербайджана, КСНИМК, вып. XX, № 48, стр. 17, 19, 20, рис. 8, 9, 10; К. Х. Кушнарера, 43, стр. 178, рис. 2, 9, 10; ბ. კუჭტიანი, 13, გვ. 18.

186. Я. И. Гуммель, 185, გვ. 15, 21.

187. Я. И. Гуммель, 185, გვ. 20, სურ. 8, 10.

188. ОАК, 1897 г., გვ. 156; К. Х. Кушнарера, 43, გვ. 169, სურ. 1, 2.

189. К. Х. Кушнарера, 43, გვ. 176, 179, სურ. 2, 11—14.

190. Р. М. Мунчаев, 130, გვ. 16. ხანჯავტის ყორანებს და წალის (თრიალეთის) ყორანების ერთ ჩანუსს რ. შენჯანის ავიან ნეოლითის აკუეუნებს (მისი დათარიღებით ძვ. წ. III—II ათასწლეულების შუაში) (იქვე, გვ. 16—17).

191. Я. И. Гуммель, 185, გვ. 19—20, სურ. 8, 1,

2, 4, 6, 15; К. Х. Кушнарера, 43, გვ. 176, სურ. 2.

192. E. Rösler, Neue Ausgrabungen am Flusse Schachenael... Zeitschrift für Ethnologie, 1899, გვ. 243—253, სურ. 6; II—14; 17; ОАК, 1897, გვ. 156; К. Х. Кушнарера, 43, გვ. 166—169 შუბღ. სურ. 1, 1, 3—5.

193. Известия Армянского Филиала АИ СССР, I серия, № 1, 1943, стр. 60.

194. Б. Б. Пиотровский, 43, გვ. 179. სტუფანჯავტის ყორანებსა და პიოტრესკი იმავე ხანას აკუეუნებს (იქვე, გვ. 180).

195. თ. ჭაფარიძე, 41, გვ. 110.

196. Г. П. Кесамаиля, Доклад на сессии Института истории Аз. ССР. Тезисы докладов и сообщений, Баку, 1964, стр. 14.

197. თ. ჭაფარიძე და ვამოსელიან იმავე სისხაზე.

198. С. Ф. А. Schaeffer, 65, გვ. 83, 94, 426, სურ. 87.

199. D. B. Sironach, The Development and Diffusion of Metal Types in Early Bronze Age Anatolia. An. St. VII, 1957, გვ. 92—94, სურ. 1, 1, 2, 20; 2, 6 (უწესებურებელი სატყეები II ტიპის); გვ. 96, 98, სურ. 1, 6; 2, 9 (უწესებურებელი ფართოფეხიანი სატყეები III ტიპის); Э. М. Гогадзе, К вопросу о генезисе и периодизации курганной культуры Триалетии, ძველი ისტორიის საკითხები (კვანასოფრ-პლალინოსელი კრებული, III), თბ., 1970, ტბ. V, 32—39.

200. D. B. Sironach, 199, გვ. 89, 90, 92, 94 შუბღ. დ. სტრონახის მიხედვით ამ ტიპის გაბატონებულიყორანის სატყეები ყველაზე ადრე ტროადში ჩნდება, ტროა I-ის პერიოდში (ძვ. წ. 2750—2500 წწ.) (იქვე, გვ. 90, 92).

201. D. B. Sironach, 199, გვ. 89—90. ტიპოლოგიური კლასიფიკაცია მოიცავს ფორმებს უნახებუტო ვიწროფეხიანი პრიმიტიული სატყეებიდან სხვადასხვაქვედა მრავალნახებურებელ სატყეებამდე.

202. როგორც სტრონახი ხაზს უსვამს, უმეტესი სატყეებისაგან განსხვავებით, რომელთაც ჩვეულებრივად სამხერტოანი უწენი აქვთ, თავისებური ფორმის ანატოლიურ სატყეების შორის იშვიათია სატყეები ერთზე მეტნახებურებელი (D. B. Sironach, 199, გვ. 92. შუბღ. L. Woolley, Ur Excavations, II, London, 1934, ტბ. 228). შუბღ. ჰა აღნიშნის აგრეთვე, რომ ირანულ სამეფოებში ირანულ ნეოლით (მეტწილად ბრეტულ) სატყეების თუთვიანის სხვადასხვა ფენიან ერთნახებურებელ ან უნახებურებელ ვიწროფეხი თავისებურ განსხვავებულ ფორმას ადევს (შუბღ. G. Contenau et R. Ghirshman, 176, ტბ. 8, № 3, 14; 9, № 5, 1; 12, № 12, 3; 13, № 26, 8; 23 № 76, 5; 27, № 88, 2; 28, № 93, 5, № 97, 9); განსხვავებული სიხარის ბრეტული, შუბღ. არაბული უნახებურებელი (შუბღ. E. F. Schmidt, 181, გვ. 56, ტბ. XVI, № № H. 3408, 3483—სისარ I, გვ. 119, ტბ. XXIX, № № H. 3012, 4677—სისარ II, გვ. 203, ტბ. LI, № H. 4312—სისარ III B); ხოლო ვიანის ნახებურებელი უნახებურებელი ფართოფეხიანი სატყეები თავისებურია შორის მოყვანილობითა და სხვადასხვა ქელის გამო (შუბღ. E. Herzfeld, 176, გვ. 133, ტბ. XXVIII, a, b, სურ. 250). მკრეფიანი სატყეებისაგან ტიპოლოგიურად განსხვავებულია აგრეთვე ვიწროფეხი, პალესტინური და ვივიტური ადრეული სატყეებისგან, უმთავრესად უწესურ, საკეთხა ან მოძრავ-ვალეუბელი ფეხით, და ინდოეთის უნახებურებელი ვიწროფეხიანი სატყეები (G. Child, Die Bedeutung des allsumerischen Metalltypen für die Chronologie der europäischen Bronzezeit. Mitteilungen der Anthrop. Gesellschaft in Wien, LXIII, 3—4, 1933, გვ. 217).

203. D. B. Sironach, 199, გვ. 90.

204. J. Mellaart, Anatolian Chronology in the Early and Middle Bronze Age. An. St., VII, გვ. 71, 73; C. A. Burney, 42, გვ. 207.

205. J. Mellaart, Anatolia c. 4000—2300 B. C., Cambridge, 1965, გვ. 44—45.

206. H. H. v. d. Osten, 169, Part I (OIP, Vol. XXVIII), გვ. 91, 93, სურ. 96 c, 289; Э. М. Гогадзе, 199, ტბ. V, 39.

207. Б. В. Тухов, К истории изучения памятников эпохи энеолита и бронзы в нижнем течении реки Большой Лнахви. Тб., 1963, стр. 37, рис. 20.

208. Б. В. Тухов, 207, გვ. 31.

209. А. А. Мартиросян, 40, გვ. 38, სურ. 7; Э. В. Ханзадия, О металлургии древнебронзовой эпохи в Армении, СА, 1964, 2, გვ. 99—100, სურ. 2, 5, 6. ირანული ადრეული ელარის სამარხებს კომპლექსებს დაახლ. ძვ. წ. 2300—2000 წწ. ათარღებს და XL ყორანის კომპლექსს (ი. ხანზადია კი საერთოდ თრიალეთის ყორანებს) ამ პერიოდის ფრეკტებში უფრო მოვიანოდ თვლის. XL ყორანის აღნიშნული მოვიანობის საბაბი ჩვენ დაშავებულად გვეჩვენება, მაგრამ საერთოდ თრიალეთის ადრეული ყორანული კომპლექსების გვიანდლობა ექვს იწვევს. შარბალი, ილარის კერამიკის, მტკვარ-არაქსულ კერამიკულ ფორმების შუბღ. ჰა აქვს, სტ. როგორც ელარის სპარაღულ სამაჩურებსა და სხვ. — მტკვარ-არაქსის ხანის ლითონის ნაკეთობებთან, მაგრამ ამასთანავე. მისი ზოგიერთი თავისებუ-

რება შეესატყვისება თრიალეთური კერამიკისას, მაგ., „შკა-
თილი დალაღობება“ („четкая формовка“) რასაც ა. მარტირო-
სიანი აძინებს, „სამკუთხოვანი (არა უფრობა და მლიანად
კერამიკის შავი რაღა ზედაპირი (А. А. Мартиросян,
40, გვ. 36, სურ. 6; Э. В. Ханзадян, დასახ. ნაშრ., გვ.
99, სურ. 4). ელარის ბრინჯის ფოთლისებური მომცრო
შუბისპირი (Э. В. Ханзадян, დასახ. ნაშრ., გვ. 100, სურ.
3,3) რამდენადაც განსვლავებული XL ყროლის შუბისპი-
რის თუ ხელშეშისპირის (ტაბ. XII, 4), სახერხის (ტაბ. 1,
8) და თუციკის (D. B. Sironach, 199, გვ. 90, სურ.
2, 1) თარღებისაგან, რომელთა ფორმა წერ კიდევ „მეტყარ-
არაქის“ ხანაში ჩნდება (ხიზნანთი გორა) (იხ. ქვემოთ). მაგ-
არა იგი უფრო უხსტად ემთხვევა შუღარებთა მოგვიანო
ხანის ქარხის (იხ. ქვემოთ), აფხაზეთის დღემდინებისა (ტაბ.
XXXIII, 9, 11, 12) და ჩრდილოეთკავკასიურ ამავე ტი-
პის იარაღებს (ციფროწყერაინი ან წუტაინი მოკლეუწყერაინი
იარაღები).

210. ბ. კუფტინი პირველად მას შუბისპირად თვლიდა.
შუღარებში აღნიშნავდა ან სამარხებში მიიჩნევს (Б. А.
Купфтин, 2, გვ. 71). მაგრამ ფორმის ეს იარაღი შუბს ან
ხელშეშისპირის უფრო გვაგონებს (წყერისაგან რამდენადაც
შეუწროებელი და გვერდულშეზღველი ორზხოიელისი პი-
რი). ძველდამისაეულერ სამარხებებს (შეშერი, ევეიბტ)
შეგორი მომგვავალი პირი აქვთ, ისე, როგორც ჩრდილოეთ-
კავკასიურ სოფსეოლოდიანის ერთერთი დღემდინდა და
კოსტრომსკიანდა (Б. А. Купфтин, 138, 1, 1949, გვ. 307,
სურ. 65, 4, 5; 67). ზოგიერთ უძველეს სამარხებულში, მაგ.,
ტრაპი II-დან შერინშენა პირის ოღევი ცალმხრივი შეუწროება (H.
Schliemann, Ilios, Leipzig, 1881, №№ 965—967).
საჩოროელთა ხანის იარაღ ტელდან (ტელანი, სამხრ. ვიკო-
პიტშია) ჩვენს იარაღებს მოგვაგონებს, განსაკუთრებით სახე-
რულს (პირი თანაბარი სიგარისა აქვს), მაგრამ J. ენეიუ-
ე პის სატეარის უწოდებს (H. Genouillac, Fouilles de
Telloh. t. I, Paris, 1934, გვ. 89, № № 1123, ტაბ. 71, 2a).
211. Л. Глюнтის და სხვ., 132, გვ. 9—10, ტაბ. V, 8; 9.
212. D. B. Sironach, 199, გვ. 90, სურ. 2, 1. ეს
იარაღი სტრონისის შიგრ სატეარად მიჩნეული, Э. М. Го-
гадзе, 199, ტაბ. V, 42.

213. Б. А. Купфтин, 2, გვ. 71, ტაბ. LVI, პირის მოვეა-
ნილობით თუეკოისა და სახერხის იარაღებს მოგვაგონებს
თუეე გვიან II-ის (II ათასწლ.) იარაღი (G. Solenau et
R. Ghirshman, 176, ტაბ. 23, № 73, 8), მაგრამ იგი
მოკლეუწყერაინია.

214. Б. А. Купфтин, 138, 1, სურ. 277—278, ტაბ.
XXXII, 5; А. М. Tallgren, Sur les monuments du
Caucase. ESA, IX, 1934, გვ. 25, სურ. 24, 5.

215. А. М. Tallgren, 214, გვ. 25.

216. Б. А. Купфтин, 138, გვ. 27.

217. Б. А. Купфтин, 138, გვ. 287 შუღარ.; Б. А.
Купфтин, 2, გვ. 305; ო. ქავთარძე, 41, გვ. 237—
239; ო. ქავთარძე, დღემდინური კულტურის საკართველში,
თბილისს-და. უნივერსიტეტის შრომები, 77, სტრია 1, 1959,
გვ. 99—100.

218. Т. Б. Попова, 147, გვ. 44, 46, ტაბ. XIX,
1,2 (სატეარებში თუ დანებში).

219. Б. А. Купфтин, 138, 1, ტაბ. XXXII, 6, 7;
А. М. Tallgren, 214, სურ. 24, 4, 6.

220. A. V. Schmidt, Die Kurgane der Slanica
Konstantinovskaja. ESA, IV, 1929, სურ. 1 და 5 (ან ზე-
პიხისპირები ან სტეპერები) კვავ. გვ. 13); OAK. 1897, Рас-
копки Веселовского, Курган 2 (ვასილესკის მიხედვით
ფოთლისებური შუბისპირები); Е. И. Крупнов, Погребен-
ия эпохи бронзы в Северной Осетии, Труды ГИМ,
вып. VIII, 1939, стр. 43, фото 2; Е. И. Крупнов, 184,
стр. 49, рис. 14,7; Б. Е. Деген, Курганы в Кабар-
динском парке, МИА, № 3, 1941, табл. XIV, 7; А. А. Иес-
сен, 40, табл. III, 3, IV, 3; В. И. Марковин, О
проникновении северокавказской культуры, СА, 1,
1959, рис. 1, 29, 39; В. И. Марковин, Культура
племен Северного Кавказа в эпоху бронзы (II тыс. до
н. э.), МИА, № 93, 1960, гв. 33, 42, 52, სურ. 5, 4; 12,
10; 17 და სხვა. ვიანბრინჯის ძეგლებიდან ან ტრის იარაღი
აღმოჩენილი დაფესტანში სოფ. ტრატანი, კოკეტი-ხორო-
ნისის კულტურისათვის დამახასიათებელ კომპლექსში. კ. სმი-
რნოვი ხაზს უსვამს ამ იარაღის ძალზე არაბულ იერს (К. Ф.
Смирнов, Археологические исследования в р-не до-
гостинского селения Тарки в 1948—1949 гг., МИА, 23,
1951, стр. 254, рис. 14).

221. A. V. Schmidt, 220, გვ. 21.

222. А. А. Иессен, Археологические памятники
Кабардино-Балкарши, МИА, № 3, стр. 16—19; А. А.
Иессен, Майкопская культура и ее датировка, Тези-
сы докладов на заседаниях посвященных итогам полев-
ых исследований 1961 г. (АН СССР), М., 1962, стр.
19, 21; А. А. Миллер, Работы Северо-Кавказской
экспедиции ГАИМК в 1932 г., Проблемы истории мате-
риальной культуры, № 1—2, 1933, гв. 47—48; Е. И.
Крупнов, 184, гв. 53—56; Б. Е. Деген, 220, гв.
265—269; А. П. Круглов, Б. В. Пиотровский,
Г. В. Подгаецкий, Могильники в г. Нальчике,
МИА, № 3, 1941, стр. 127; В. И. Марковин, 220,
стр. 4; В. И. Марковин, 220, стр. 23, 30—69.

223. Т. Б. Попова, Племена кабардинской куль-
туры, Труды ГИМ, вып. 24, 1955, табл. VIII, 1, 2;
А. А. Щепинский, Культура энеолита и бронзы
в Крыму, СА, 1966, № 2, рис. 1, 80; 7, 13; 9, 5.

224. Т. Б. Попова, 223, стр. 28—30; Т. Б. По-
пова, Этапы развития и локальные варианты катаком-
бной культуры, СА, XXII, 1955, стр. 25—29.

225. А. М. Tallgren, Pontide Presciliuе. ESA,
II, 1926, гв. 142; ESA, XI, 1936, гв. 105.

226. А. М. Tallgren, Zu der nordkauk. frühen
Bronzezeit. ESA, VI, 1931, гв. 131, სურ. 17; А. М.
Tallgren, 225, სურ. 45, 1; В. П. Шилов, Раскопки
Калиновского курганного могильника, КСИИМК, вып.
59, 1955, стр. 119. სურ. 49, 2 (ავტორი ამ იარაღს კატა-
კომბური ტრის დანას უწოდებს. მაი. პირის მოვეანილობით
განსაკუთრებული შვავისება აქვს თრიალეთურ იარაღთან, მაგ-
რამ მოკლეუწყერაინია).

227. Б. А. Купфтин, 138, 1, ტაბ. XXX, 2, 3,
სურ. 65, 5.

228. ალ. ქავახიშვილი, ლ. ლლოტი, 120, ტაბ. XXXVI.
229. T. Burton Brown, 120, გვ. 47, სურ. 29, № 1207 (ავტორის მიხედვით შეუბნისპირი).
230. E. F. Schmidt, 181, გვ. 203, 405; ტაბ. LI, H. 2104 (შმიდტის მიხედვით დანა).
231. П. С. Уварова, Могильники Северного Кавказа. МАК, VIII, М., 1900, გვ. 228, ტაბ. XCV, 8. უნაროვას მიხედვით ხელშეუბნისპირი.
232. H. Z. Koşay-K. Turfan, 141, №№ 20, 26, 27, 28, 29, 30, 31, 32, 33, 34, 35, 36, 37, 38, 39, 40, 41, 42, 43, 44, 45, 46, 47, 48, 49, 50, 51, 52, 53, 54, 55, 56, 57, 58, 59, 60, 61, 62, 63, 64, 65, 66, 67, 68, 69, 70, 71, 72, 73, 74, 75, 76, 77, 78, 79, 80, 81, 82, 83, 84, 85, 86, 87, 88, 89, 90, 91, 92, 93, 94, 95, 96, 97, 98, 99, 100, 101, 102, 103, 104, 105, 106, 107, 108, 109, 110, 111, 112, 113, 114, 115, 116, 117, 118, 119, 120, 121, 122, 123, 124, 125, 126, 127, 128, 129, 130, 131, 132, 133, 134, 135, 136, 137, 138, 139, 140, 141, 142, 143, 144, 145, 146, 147, 148, 149, 150, 151, 152, 153, 154, 155, 156, 157, 158, 159, 160, 161, 162, 163, 164, 165, 166, 167, 168, 169, 170, 171, 172, 173, 174, 175, 176, 177, 178, 179, 180, 181, 182, 183, 184, 185, 186, 187, 188, 189, 190, 191, 192, 193, 194, 195, 196, 197, 198, 199, 200, 201, 202, 203, 204, 205, 206, 207, 208, 209, 210, 211, 212, 213, 214, 215, 216, 217, 218, 219, 220, 221, 222, 223, 224, 225, 226, 227, 228, 229, 230, 231, 232, 233, 234, 235, 236, 237, 238, 239, 240, 241, 242, 243, 244, 245, 246, 247, 248, 249, 250, 251, 252, 253, 254, 255, 256, 257, 258, 259, 260, 261, 262, 263, 264, 265, 266, 267, 268, 269, 270, 271, 272, 273, 274, 275, 276, 277, 278, 279, 280, 281, 282, 283, 284, 285, 286, 287, 288, 289, 290, 291, 292, 293, 294, 295, 296, 297, 298, 299, 300, 301, 302, 303, 304, 305, 306, 307, 308, 309, 310, 311, 312, 313, 314, 315, 316, 317, 318, 319, 320, 321, 322, 323, 324, 325, 326, 327, 328, 329, 330, 331, 332, 333, 334, 335, 336, 337, 338, 339, 340, 341, 342, 343, 344, 345, 346, 347, 348, 349, 350, 351, 352, 353, 354, 355, 356, 357, 358, 359, 360, 361, 362, 363, 364, 365, 366, 367, 368, 369, 370, 371, 372, 373, 374, 375, 376, 377, 378, 379, 380, 381, 382, 383, 384, 385, 386, 387, 388, 389, 390, 391, 392, 393, 394, 395, 396, 397, 398, 399, 400, 401, 402, 403, 404, 405, 406, 407, 408, 409, 410, 411, 412, 413, 414, 415, 416, 417, 418, 419, 420, 421, 422, 423, 424, 425, 426, 427, 428, 429, 430, 431, 432, 433, 434, 435, 436, 437, 438, 439, 440, 441, 442, 443, 444, 445, 446, 447, 448, 449, 450, 451, 452, 453, 454, 455, 456, 457, 458, 459, 460, 461, 462, 463, 464, 465, 466, 467, 468, 469, 470, 471, 472, 473, 474, 475, 476, 477, 478, 479, 480, 481, 482, 483, 484, 485, 486, 487, 488, 489, 490, 491, 492, 493, 494, 495, 496, 497, 498, 499, 500, 501, 502, 503, 504, 505, 506, 507, 508, 509, 510, 511, 512, 513, 514, 515, 516, 517, 518, 519, 520, 521, 522, 523, 524, 525, 526, 527, 528, 529, 530, 531, 532, 533, 534, 535, 536, 537, 538, 539, 540, 541, 542, 543, 544, 545, 546, 547, 548, 549, 550, 551, 552, 553, 554, 555, 556, 557, 558, 559, 560, 561, 562, 563, 564, 565, 566, 567, 568, 569, 570, 571, 572, 573, 574, 575, 576, 577, 578, 579, 580, 581, 582, 583, 584, 585, 586, 587, 588, 589, 590, 591, 592, 593, 594, 595, 596, 597, 598, 599, 600, 601, 602, 603, 604, 605, 606, 607, 608, 609, 610, 611, 612, 613, 614, 615, 616, 617, 618, 619, 620, 621, 622, 623, 624, 625, 626, 627, 628, 629, 630, 631, 632, 633, 634, 635, 636, 637, 638, 639, 640, 641, 642, 643, 644, 645, 646, 647, 648, 649, 650, 651, 652, 653, 654, 655, 656, 657, 658, 659, 660, 661, 662, 663, 664, 665, 666, 667, 668, 669, 670, 671, 672, 673, 674, 675, 676, 677, 678, 679, 680, 681, 682, 683, 684, 685, 686, 687, 688, 689, 690, 691, 692, 693, 694, 695, 696, 697, 698, 699, 700, 701, 702, 703, 704, 705, 706, 707, 708, 709, 710, 711, 712, 713, 714, 715, 716, 717, 718, 719, 720, 721, 722, 723, 724, 725, 726, 727, 728, 729, 730, 731, 732, 733, 734, 735, 736, 737, 738, 739, 740, 741, 742, 743, 744, 745, 746, 747, 748, 749, 750, 751, 752, 753, 754, 755, 756, 757, 758, 759, 760, 761, 762, 763, 764, 765, 766, 767, 768, 769, 770, 771, 772, 773, 774, 775, 776, 777, 778, 779, 780, 781, 782, 783, 784, 785, 786, 787, 788, 789, 790, 791, 792, 793, 794, 795, 796, 797, 798, 799, 800, 801, 802, 803, 804, 805, 806, 807, 808, 809, 810, 811, 812, 813, 814, 815, 816, 817, 818, 819, 820, 821, 822, 823, 824, 825, 826, 827, 828, 829, 830, 831, 832, 833, 834, 835, 836, 837, 838, 839, 840, 841, 842, 843, 844, 845, 846, 847, 848, 849, 850, 851, 852, 853, 854, 855, 856, 857, 858, 859, 860, 861, 862, 863, 864, 865, 866, 867, 868, 869, 870, 871, 872, 873, 874, 875, 876, 877, 878, 879, 880, 881, 882, 883, 884, 885, 886, 887, 888, 889, 890, 891, 892, 893, 894, 895, 896, 897, 898, 899, 900, 901, 902, 903, 904, 905, 906, 907, 908, 909, 910, 911, 912, 913, 914, 915, 916, 917, 918, 919, 920, 921, 922, 923, 924, 925, 926, 927, 928, 929, 930, 931, 932, 933, 934, 935, 936, 937, 938, 939, 940, 941, 942, 943, 944, 945, 946, 947, 948, 949, 950, 951, 952, 953, 954, 955, 956, 957, 958, 959, 960, 961, 962, 963, 964, 965, 966, 967, 968, 969, 970, 971, 972, 973, 974, 975, 976, 977, 978, 979, 980, 981, 982, 983, 984, 985, 986, 987, 988, 989, 990, 991, 992, 993, 994, 995, 996, 997, 998, 999, 1000.
233. H. Z. Koşay-K. Turfan, 141, №№ 177, 178.
234. H. Z. Koşay-K. Turfan, 141, №№ 174, 175.
235. Б. А. Купфин, 138, I, ტაბ. XXXI, I და სხვა გამოუქვეყნებელი ცალი.
236. Б. А. Купфин, 138, ტაბ. XXX, XXXII.
237. D. B. Stronach, 199, გვ. 94.
238. W. Lamb, 146, გვ. 24.
239. PZ, XXVII, 1936, გვ. 72, 163, სურ. 4, 5 (სტირებელია Lamb-დან. 146).
240. А. А. Мартиросян, 40, გვ. 46.
241. А. А. Мартиросян, 40, გვ. 37.
242. J. M. Mellaart, 205, გვ. 41, 43, 45 (ქარახის დასაწყისის უღრის აღმ. ანატოლიის ადრეგობრივი I-ის დასაწყისის და მესოპოტამიის I-ის მონაკვეთი—3000/2750—2600/2500 წწ. და სხვა); W Lamb, 146, გვ. 25 (დასაწყისის მონაკვეთი III ათასწლ. I ან II შეიძლება).
243. W. Lamb, 146, გვ. 24; J. Mellaart, 103, გვ. 36.
244. J. Mellaart, 41, გვ. 12.
245. გ. გ. ბიგოლია, ყორღანის სოფ. ხოვდესთან. ასპირანტთა და ახალგაზრდა მეცნ. მუშაკთა IX სამეცნ. კონფ. მისსენებლისათვის, თბ., 1958. გვ. 41—43. სმ კოლექცია.
246. T. Ozgüç-M. Akok, Objects from Horoztepe. Belleken, TTK, XXI, № 82, Ankara, 1957, გვ. 216, სურ. 14; 16—19; 30—33. ეს იარაღები ბრინჯაოს ნივთების კოლექციიდანაა, რომელსაც ავტორები სამარხულ კომპლექსად თვლიან (იქვე, გვ. 212).
247. E. F. Schmidt, 181, გვ. 164, 201, 203, ტაბ. L, H. 2023, 2024.
248. D. Gordon, The Chronology of the Third Cultural Period of Tepe Hissar. Iraq, XIII, L., 1951, გვ. 60. სხვა ფუნქციონალური გორდონის თარიღებით: სისარ III A—2000—1900, სისარ III C—1700—1550. სისარ II B დასასრულს (2300 წ.) და III A დასაწყისის შორის დაშვებულია წყაბელი.
249. C. F. A. Schaeffer, 65, გვ. 451.
250. М с О в н-ის თარიღი: სისარ III დასაწყისი—
- 2600 წ. (იხ. D. H. Gordon-თან, 248, გვ. 51). გამოთხრებების მიხედვით სისარ III იწყება დაახლ. ძვ. წ. 3500 წ. (E. F. Schmidt, 181, გვ. 320, 334—326).
251. № 2 სამარხის აღმოჩენა № 1 სამარხის ქვეშ 1,5 მ უფრო ღრმად და გაცილებით ღრდ ფართობზე.
252. A. Götzle, Die Kleingeräte...: W. Dörpfeld; Troja und Ilion, I, Athen, 1902, გვ. 328, 334, სურ. 262a.
253. D. B. Stronach, 199, გვ. 96, სურ. I, 20.
254. A. Götzle, 252, გვ. 334.
255. T. Ozgüç-M. Akok, 246, გვ. 218. ქ. მელა-არტს შიანია, რომ პირობითურად თარიღის დახსენებებზე ეყრდნობით შეიძლება მხოლოდ ვარაუდით გამოითქვას. იგი აღნიშნავს ალქის და „პონტოს კულტურის“ (ეგრეთვე პირობითურად) ერთიანობას, ალქის სამარხებთან შედარებით პონტოს კულტურის უფრო გვიანობად არსებობის შესაძლებლობას (J. Mellaart, 103, გვ. 33, 37).
256. C. F. A. Schaeffer, 65, გვ. 301.
257. J. Mellaart, 201, გვ. 66; J. Mellaart, 103, გვ. 33; D. B. Stronach, 199, გვ. 94.
258. J. Mellaart, 205, გვ. 8—9, 44.
259. A. A. Hecsen, 222a, გვ. 21.
260. H. Koşay and M. Akok, The Pottery of Alaca Hüyük. AJA, 1947, vol. LI, № 2, გვ. 152.
261. H. Koşay, Ausgrabungen von Alaca Hüyük. Ankara, 1944, გვ. 151, 153, ტაბ. CXIII; II. H. v. d. Osten, 169, Part III, გვ. 419—420, 425; A. A. Hecsen, 40a, გვ. 191; J. Mellaart, 205, გვ. 8—9, 44.
262. W. Dörpfeld, 252, გვ. 31.
263. BSA, XXXVII, Session, 1936—37, გვ. 8—12; AJA, XIV, № 3, 1940, გვ. 365—366.
264. S. S. Weinberg, Aegean Chronology..., AJA, v. LI, 2, 1947, გვ. 180—182.
265. C. F. A. Schaeffer, 65, გვ. 261.
266. T. Burton Brown, 120, 249, უნერუნა 14, გვ. 164—265.
267. H. H. v. d. Osten, 169, III, გვ. 420.
268. J. Mellaart, 204, გვ. 71—73, 86—87; J. Mellaart, 205, გვ. 9, 43—45.
269. A. Goetze, Kleinasien, München, 1957, გვ. 36. ცნობილი ორუგელისტი და ხელოვანი აღზრდებ კოტუტ უფრო ღრმად ტროა II-ის დასაწყისად დაახლ. 2600 წ. მიიჩნევა (A. Götzle, Kleinasien, München, 1933, გვ. 33).
270. D. H. French, Late Chalcolithic Pottery in North-West Turkey and Aegean. An. St., XI, 1961, გვ. 118.
271. შევსებულად ტროა III-ზე განსაკუთრებით იხ. 103, გვ. 31—32, 40.
272. დ. სტრონახის ტროას წინა პერიოდებისათვის იზიარებს შევსებულს თარიღებს.
273. Г. Чайлд, У истоков европейской цивилизации, Москва, 1952, გვ. 449.
274. A. A. Hecsen, 40a, გვ. 189.
275. ი. ქავახიშვილი, 41, გვ. 67, სურ. 12.
276. C. B. Kiselev, 25, სურ. 5.5.

277. დ. ქორიძე, კოლხური ელტურის ისტორიისათვის, თბ., 1965, გვ. 53, სურ. 46; Б. А. Купфтин, 2, გვ. 71.

278. Б. А. Купфтин, 1, გვ. 15, სურ. 14, 2, 4.

279. V. Antoniewicz, Der in Stub in Wolhinen aufgefundenen Bronze:chatz. ESA, IV, Helsinki, 1929, გვ. 142, 145—146, სურ. 2 (ძვ. წ. 2000 წ.); Б. А. Купфтин, 1, სურ. 14; Б. А. Mozsolics, Bronzefunde des Karpatenbeckens, Budapest, 1967, გვ. 15—17, 21, 121, სურ. 1, 8, ტაბ. 1, 5—8 (ძვ. წ. XIX ს. შემდეგი პერიოდი). სტუბლის განწმენვით მოპოვებულ მურეზი—ვიწროტანიანი უფიჭიანი ცულო, რომელსაც ვა ჩაილი დამაყრებლად უკავშირებს შუამურულ პროტოტიპებს (G. Childe, Eurasian shaft-hole axes. ESA, IX, Helsinki, 1934, გვ. 167, სურ. 5, 7), მაგარი იგი სახსრული ტიპის ვიწროტანიან ცულებთან დაკავშირებულ აჩ ჩანს და უფრო განვითარებულად გამოიყურება.

280. დ. ქორიძე, 277, სურ. 46, 2, ტაბ. 1, 3, XLI, 2, XLV, 6, 8; Б. А. Купфтин, 2, სურ. 8, 2, 3; Б. А. Купфтин, 2, გვ. 35—36, ტაბ. XX; А. М. Tallgren, 225, სურ. 92, 5, 6, 10; А. И. Ессеев, Прикубанский очаг металлургии и металлообработки в конце медно-бронзового века. МИА, № 23, 1951, გვ. 97, სურ. 26, 3; Е. И. Крупнов, 184, გვ. 46, სურ. 9, 11, 13, 14; А. Mozsolics, 279, ტაბ. 1, 5.

281. A. Godard, Les Bronzes du Luristan. Ars Asiatica, XVII, Paris, 1931, სურ. 20, 2; J. de Morgan, 179, სურ. 230, 5.

282. Б. А. Купфтин, 138, I, გვ. 285.

283. Б. А. Купфтин, 2, სურ. 8, 5, 8; დ. ქორიძე, 277, სურ. 66, ტაბ. II, I, III, 4, XXXV, 5; А. М. Tallgren, 225, სურ. 98, 3; А. М. Tallgren, 214, სურ. 18, 1; С. В. Киселев, 25, სურ. 5, 5.

284. G. Childe, The Danube in prehistory, Oxford, 1929, გვ. 206, 208, სურ. 113, 4—6; Г. Чайлд, 273, გვ. 162, სურ. 53, კვეთი პარტენი.

285. Б. А. Купфтин, 2, გვ. 75.

286. ო. ქაფარიძე, 41, გვ. 120.

287. Б. А. Купфтин, 2, ტაბ. LVI. უფრო ჰავს სატუვარს ან დანისების ანვე ზომის შიგნით, წვეტიანი უზრიალო იარაღი წაჩერებულადაა (საქ. მუხ. ინვ. 9—61/1).

288. ო. ქაფარიძე, 41, გვ. 151—156, სურ. 21—23; 25; 29; ტაბ. IX, 5, 6, XIV, 2, XVIII, 2, 12, XIX, 2, 8, 9.

289. ო. ქაფარიძე, 41, გვ. 153, 156.

290. ტ. ჩუბინიშვილი, 39, გვ. 47, 53—54, სურ. 11, 2, 7, 14, 27, 28, 31.

291. Л. Глонт и др., 132, გვ. 6, ტაბ. V, 8.

292. ო. ქაფარიძე, 41, გვ. 152, სურ. 32.

293. ალ. ქავახიშვილი, ლ. დლონტი, 120, ტაბ. IV.

294. ალ. ქავახიშვილი, ლ. დლონტი, 120, გვ. 23—24, 43—44, 58. ტაბ. XXXVI.

295. როგორც გამოხრელები თვლიან, ამ იარაღს უნდა შეეტად თავისებურად აქვს შიშობილი, რაც შეიძლება დარდალათთან ან დარდალუს რიტუალთან იყოს დაკავშირებული.

296. О. А. Абнбуллаев, 120, გვ. 68, სურ. 1, 11.

297. Л. Глонт и др., 132, გვ. 10, ტაბ. 1, 8.

298. ო. ქაფარიძე, 41, გვ. 176—177, სურ. 32, 2, ტაბ. XIV, 4, XVI, 10, XVIII, 8, XX, 1—2, 5, 9 და სხვ.

299. აღ. ქავახიშვილი, ლ. დლონტი, 120, ტაბ. XX XVI დ. ქლიაშვილი, ნაქლავარი ურბნისი, თბ., 1964, გვ. 20, სურ. 4, 1; ო. ქაფარიძე, 41, სურ. 36, 4, 44, 8, ტაბ. XVIII, 13; ტ. ჩუბინიშვილი, 120, გვ. 17, 8; 18, 7; 20; 1; ტ. ჩუბინიშვილი, 39, სურ. 14, 4, 7; Л. Глонт и др., 132, ტაბ. I, 21.

300. ო. ქაფარიძე, 41, გვ. 183—184, სურ. 22, 5—11; 38; ტაბ. XIII, 6, 7. ერთ შემთხვევაში „თრიალეთის ტიპის (თითქმის რამდენადმე უფრო არქაული) ობსიდიანის ფოთისებური ფუნდამენტული ისრისძირის აღმოჩენის ფაქტი გვაქვს ვარსის (სომეხები) მდებარეობის სტრუქტურულ ფენაში (Б. Н. Аракелян, 155, სურ. 10).

301. ო. ქაფარიძე, 41, გვ. 185—189, სურ. 21; 22; 24—29; 39—41; ტაბ. IX, 1, 4, X, 1, 4, XI, XIV, 5, 6, XVII, XXI—XXII; Б. А. Купфтин, 2, სურ. 31; 33; ტაბ. XII—XIII, XIX.

302. Б. А. Купфтин, 1, გვ. 75—76, სურ. 31, 2.

303. ო. ქაფარიძე, 41, გვ. 195, 120, სურ. 29, ტაბ. XIX, 1—3.

304. ო. ქაფარიძე, 41, გვ. 125—126, ტაბ. XI, 1.

305. ო. ქაფარიძე, 41, გვ. 133—134, სურ. 26.

306. ო. ქაფარიძე, 41, გვ. 189.

307. Б. А. Купфтин, 2, გვ. 75.

308. ალ. ქავახიშვილი, ლ. დლონტი, 120, გვ. 58—59.

309. А. А. Ессеев, 401, გვ. 4; ალ. ქავახიშვილი, ლ. დლონტი, 120, გვ. 58—59. ამ თარიღების შესაძლებელი სტატისტიკური გახაზების სრული დანაშაუნიან გათვალისწინების შემთხვევაში ქავახიშვილის და ქულთოფეს გამოკვლევით ნიმუშები მოექცევა შესატყვისად ძვ. წ. 3070—2530 წლებსა და 3190—2650 წლებს შორის (А. А. Ессеев, 401, გვ. 14, შენიშვნა 47).

310. ტ. ჩუბინიშვილი და სხვა ავტორები, სამხრ. საქართველოში 1965 წელს ჩატარებული არქეოლოგიური კვლევების ძირითადი შედეგები. ისტორიის ინსტიტუტის XV სამეცნიერო სესია, მოხსენებთა ანოტაციები, თბ., 1966, გვ. 6.

311. ალ. ქავახიშვილი, ლ. დლონტი, 120, გვ. 58—59.

312. ტ. ჩუბინიშვილი, 39, გვ. 36, 42, 82, სურ. 17.

313. А. А. Ессеев, 401, გვ. 14.

314. А. А. Ессеев, 401, გვ. 4.

315. А. А. Ессеев, 42, გვ. 187—189.

316. А. А. Ессеев, 222, გვ. 20—22.

317. А. А. Ессеев, 401, გვ. 189.

318. Л. А. Иессен, К вопросу о древнейшей металлургии меди на Кавказе, Изв. ГАИМК, вып. 120, 1935, гв. 92—111.
319. В. И. Марковиц, 220; В. И. Марковиц, 220, гв. 3—20.
320. Т. Б. Попова, 223.
321. А. А. Иессен, 318, гв. 83, 95; Б. Е. Дежен, 220, гв. 237.
322. Ш. Я. Амиранашвили, Серебряный кубок из раскопок в Триалети, ВДИ, № 2 (20), М.-Л., 1947, гв. 151, 157 და სხვა. შ. ამირანაშვილის მიხედვით მაიკოპისა და თრიალეთის ამ ნივთების შორის ქრონოლოგიური განსხვავება არც თუ სხვა დიდი უნდა იყოს (შ. ა მ ი რ ა ნ ა შ ვ ი ლ ი, ქართული ხელოვნების ისტორია, თბ., 1961, გვ. 19); ალ. ჭ ა ვ ა ხ ი შ ვ ი ლ ი, მხატვრული ხელოვნობა, ევრზ. სახელობა ხელოვნება, 1955, № 6, გვ. 16.
323. ОАК за 1897 г., СПб., 1906; Б. В. Фармаковский, Архангелский период в России. МАР, вып. 34, 1914 г.; Т. Б. Попова, 147, стр. 40—41, табл. I, XX, XXIII.
324. ოქრო-ვერცხლის სამაჯურები მაიკოპის ევტერის სხვა ძეგლებში შედარებით ნაკლებია (Е. И. Крупинов, Древняя история и культура Кабарды, М., 1957, გვ. 52); მომდევნო ხანაში (ძვ. წ. II ათასწლ.) ჩრდ. კავკასიის ძეგლებში მათ ადგილს ძირითადად ბრინჯაოსა და ძეღის სამაჯურებმა იკავებს (იქვე, გვ. 56). საბრინჯაოს შიგვიანი ეუბანის ოლქში გვხვდება „ადგილ ყორღანების“ ხანაში, მომდევნო პერიოდში კი ჭაჭერობით უნდა იყოს ამ მათი არსებობა დასადაგვნი (А. П. Круглов, Б. В. Подгаецкий и Г. В. Подгаецкий, 222, გვ. 127).
325. ო. ჭ ა ვ ა რ ი ძ ე, 41, გვ. 144.
326. ო. ჭ ა ვ ა რ ი ძ ე, 41, გვ. 120 (ქრონოლოგ. სქემა).
327. Б. А. Куфтин, 2, გვ. 74, სურ. 29, ტაბ. LX.
328. L. Woollcy, 202, გვ. 412, 525, ტაბ. 227, U. 7925, 7930.
329. Б. А. Куфтин, 2, გვ. 72—73, სურ. 29, ტაბ. LIX.
330. L. Woollcy, 202, გვ. 63—64, 432, ტაბ. 189a, 227 და სხვ.
331. G. Child, 202, გვ. 217.
332. D. B. Stronach, 199, გვ. 113.
333. Г. Чайлд, Древнейший Восток в свете новых раскопок, М., 1956, стр. 325, 327; D. B. Stronach, 199, გვ. 113—114.
334. K. Bittel, Der Dappfund von Soloi-Pumpeiopolis. Zeitschrift für Assyriologie und vorderasiatische Archäologie, № 7, Ed. 12 (Bd. 46), Berlin, 1940, სურ. 10.
335. C. F. A. Schaeffer, 65, გვ. 278, სურ. 174.
336. D. B. Stronach, 199, გვ. 114. კ. ბეტლის თარღია ძე. XX—XVIII სს. (K. Bittel, 334, გვ. 193).
337. დაცულია სახეობის მე-2 სპ. სკოლის სასკოლო მუზეუმი.
338. ინახება ქუთაისის მუზეუმში, ინვ. 5488/11.
339. O. Montelius, 178, გვ. 204, 239, №№ 631, 779; Б. А. Куфтин, 2, გვ. 73, სურ. 29, ტაბ. LIX.
340. C. F. A. Schaeffer, 65, სურ. 80, B.
341. C. Christian, Altertumskunde des Zweis-tromlandes, Bd. I, Leipzig, 1910, გვ. 385, ტაბ. 324, 4—7.
342. C. F. A. Schaeffer, 65, გვ. 81. აქედანვეა ოსწახანა ბიჭვინთის ობოლი.
343. H. Schliemann, 210 (კ. ზემანის მიხედვით სატეროსის). ვერცხლისა.
344. Г. Чайлд, 273, გვ. 83, სურ. 23, I.
345. F. Thureau-Danghin in L. Dunand, Til Barsib, P., 1936, ტაბ. XXXI.
346. Antiquity, XI, 1937, გვ. 335—336.
347. G. Contenau, Manuel d'Archéologie Orientale, III, Paris, 1931, გვ. 1616, ტაბ. I.
348. Г. Чайлд, 333, გვ. 327, 336, ტაბ. XXXIX.
349. C. F. A. Schaeffer, 65, გვ. 83, სურ. 82, 6, 9; D. B. Stronach, 199, გვ. 107, 109, 115—114.
350. C. F. A. Schaeffer, 65, გვ. 317—318, ტაბ. LI, 2.
351. F. R. Wulsin, Excavations at Turang Tepe near Astrabad. Bulletin of the American Institute for Persian Art and Archaeology (Su peiment), vol. 2, № I bis (whole № 3), 1932, გვ. 12, ტაბ. XX. ავტორი ამ უძველესი გარკვეული ფენის სამარხებიდან კონკრეტულად არ ათარღებს; ზოგადად ბრინჯაოს ხანით განსაზღვრული ნაშთსაღარი ფენების (გორების) თარიღია ძე. 2500—1200 წწ. (იქვე, გვ. 5, 12).
352. D. H. Gordon, 248, გვ. 47—48, 60, სურ. 2, 29.
353. H. Goldman, Excavations at Gözlu Kule, Tarsus. AJA, XLII, სურ. 14.
354. D. B. Stronach, 199, გვ. 117.
355. D. H. Gordon, 248, გვ. 50.
356. D. H. Gordon, 248, გვ. 50.
357. А. А. Иессен, 40, გვ. 191, ტაბულა, II, 5; Т. Б. Попова, 147, გვ. 31, ტაბ. XI, 1.
358. C. F. A. Schaeffer, 65, გვ. 88, სურ. 55; C. F. A. Schaeffer, La Contribution de la Syrie ancienne l'invention du Bronze. The Journal of Egyptian Archaeology, vol. 31, L., 1945, გვ. 93, ტაბ. XIV, I; D. H. Gordon, 248, გვ. 50.
359. K. Kenyon, Eleventh Annual Report, Institute of Archaeology, 1955, გვ. 18 (ბ. დ. სტრონახთან, გვ. 117).
360. D. B. Stronach, 199, გვ. 117.
361. C. F. A. Schaeffer, 65, გვ. 38; D. H. Gordon, 248, გვ. 50; H. Goldman, 353, გვ. 35. მასთანვე უძველესი ადრე სირიის ნიღბა და, რო-

გორკ ვარაუდობენ, აღნიშნულ პერიოდში შეიძლება თანაარ-
სებობდნენ ამ ტრის ეუნწნა შეგებთან.

362. D. H. Gordon, 248, გვ.50—52, სურ. 2, 15—35.

363. ო. ჭაფარიძე, 41, გვ. 164—165; იხ. აგრეთვე

Г. Чапид, 333, გვ. 327.

364. ო. ჭაფარიძე, 41, გვ. 164.

365. R. J. Braidwood and L. S. Braidwood, Excavations in the Plain of Antioch, I, Chicago, 1960, გვ. 373, სურ. 293, 4; დ. სტონაჩი ქუდღის რეკონსტრუქციის შესასდებელ ერთ-ერთ თარიღად ძვ. წ. 2500—2300 წწ. მიიხეივს (P. B. Storch, 199, გვ. 115).

366. K. Bittel, 334, გვ. 192.

367. H. Frankfort, Archaeology and the Sumerian Problem, Chicago, 1932, გვ. 52 შეზღ.—ცენტრებულია K. Bittel-ის მიხედვით, 334, გვ. 203.

368. B. A. Купфтин, 1, გვ. 10—11, სურ. 7, а.

369. E. F. Schmidt, Tepe Hissar Excavations 1931. The Museum Journal, v. XXIII, № 4, Philad., 1933, გვ. 367, ტაბ. Cl, H, 1040; B. A. Купфтин, 1, გვ. 11, სურ. 8, б. ამ შემოსარს გამოხრებულ არც თვეუქ ჰისარ II В ფენის აკრუებდნენ, მაგრამ, როგორც ჩანს, IIIA, ფენის კუთხის (D. H. Gordon, 248, გვ. 50).

370. B. A. Купфтин, 1, გვ. 11, სურ. 8, а.

371. სპ. მუხ. ინვ. 1—36/68; B. A. Купфтин 1, სურ. 7, б.

372. B. A. Купфтин, 1, გვ. 10, სურ. 5.

373. B. A. Купфтин, 1, გვ. 10, სურ. 6.

374. A. M. Tallgren, 214, გვ. 24, სურ. 21, 12; 23, 13; T. B. Попова, 147, გვ. 28—30, ტაბ. V, 1, IX 4—6, XVII, 3.

375. A. A. Иессен, 318, გვ. 83, სურ. 4, 11;

A. M. Tallgren, 225, სურ. 82, 2.

376. L. Woolley, 201, გვ. 283, ტაბ. 223, U. 15314.

377. A. Godard, 282, სურ. 20, 3; J. de Morgan, 179, სურ. 230, 7.

378. G. V. Schilde, 279, გვ. 159, სურ. 3.

379. A. A. Мартиросян, 40, გვ. 26—27, სურ.

1, სურ. 3; Э. В. Ханзяян, 209, გვ. 93, 96, სურ. 1, 1, 2; 3, 4.

380. В. П. Любин, 'Археологическая разведка в окрестностях Сталинира. КСИИМК, вып. 60, М., 1955 გვ. 15—16, 18—19, სურ. 1, 4; ო. ჭაფარიძე, 41, გვ. 90—91.

381. აღიზარის 'გვიანი ხალკოლოტური პერიოდი' — და-
ახლოებით ძვ. წ. 2800—2500 წწ., ასპინდლის ხანაა — და-
ახლ. 2500—2200 წწ. (J. Meilaari, 204, გვ. 73).

382. ვან 1V—დაახლ. 2800—2300 წწ. (B. M. Массон, Средняя Азия и Древний Восток, М.—Л., 1964, გვ. 241).

383. D. H. Gordon, 248, გვ. 60; C. F. A. Schaeffer, 65, გვ. 451; B. M. Массон, 262, გვ. 241.

384. L. Vanden Berghe, Archéologie de Iran ancien, Leiden, 1953, პრინოლ. ტაბულა.

385. E. F. Schmidt, 281, გვ. 320 შეზღ.

386. A. Götze, 252, სურ. 294, d, e (ტრაო II); B. A. Купфтин, 1, გვ. 14, სურ. 13 (სახტრე და სხვ.);

M. Eberl, Reallexicon der Vorgeschichte, Bd. 8, Berlin, 1927, გვ. 399, ტაბ. 132, b, f (კვირისი, აგვობა, ტრაო, ფერობა A (უნტურა)); ო. ჭაფარიძე, 41, გვ. 170—171, სურ. 26, ტაბ. XII, f, XVIII, 4—6, XIX, 6, 12 (სახტრე), XXIV, 12 (ძლინა).

387. H. Schliemann, 210, № 848, 932; A. Götzze, 252, სურ. 294, h, i; C. F. A. Schaeffer, 65, სურ. 165, 2 (ტრაო II); E. F. Schmidt, 181, გვ. 119, ტაბ. XXIX, H. 4856 (საქრე); გვ. 121, ტაბ. XXX, H. 2659, 2982 (საქრე, ჰისარ II); M. Eberl, 386, გვ. 199, ტაბ. 132, d (გერობა A I); ო. ჭაფარიძე, 41, ტაბ. XIII, 8, 9, XIX, 1 (სახტრე); ტ. ჩუბინიშვილი, 39, სურ. 14, 6 (გერობა); E. Herzfeld, 176, გვ. 154, სურ. 273 (ანუ II, ინდოეთ და სხვა—III ათასწ.).

388. A. Götze, 252, სურ. 294, а (თავმოღუნული საკინი), б, с, f, g (თავდახვეული საკინები ტრაოიდან) (თავდახვეული ანუ 'თავებუ' საკინები ტრაოში გვხვდება II ქალკის მომდევნო პერიოდში—იხ. H. Schliemann, 210, №№ 1231, 1234); H. H. v. d. Osten, 169, Part I, 1937, გვ. 91, 93, სურ. 96, с 2463 ('თავებუ საკინი—'ახალკოლოტური ხანაა' აღმარე); ო. ჭაფარიძე, 41, გვ. 173, ტაბ. XVIII, 11 (თავმოღუნული საკინი), XIX, 11 (თავდახვეული საკინები სასქრეიდან); ტ. ჩუბინიშვილი, 39, სურ. 14, 14 (თავმოღუნული საკინი ამირანის გორიდან), სურ. 14, 9, 10, 21 (თავდახვეული საკინები ნახტრის ქულე-თეფელი, სუმბოიდან); O. A. Абуляев, 120, სურ. 1, 5—7 ('თავებუ' საკინები ნახტრის ქულე-თეფელი). თეფე ჰისარტ 'თავებუ' საკინი გვხვდება III ფენაში (E. F. Schmidt, 181, ტაბ. LIII, H. 3141). ფერისიზი (კოლიკა) ამ ტრის საკინები ცნობილია როგორც ძვ. წ. IV ათასწლეულის ფენებში (XVI ფენა), ისე II ათასწლეულის ფენებიდან და უფრო გვიან (X, VI—IV ფენები) (J. Garstang, Prehistoric Mersin, Oxford, 1953, გვ. 139, 140, 232, სურ. 85; 149, 8, ტაბ. XXI, а, б, XXIX, а, XXXI, а, б, XXXII, а).

389. H. Schliemann, 210, №№ 839, 845—846, 878, 880 (ტრაო II); E. F. Schmidt, 181, გვ. 121, ტაბ. XXVIII, H. 3175, XXX, H. 2983 (ჰისარ II); H. H. v. d. Osten, 169, Part I, გვ. 93, სურ. 43, e 2239 ('ახალკოლოტი'), გვ. 198, სურ. 197, 561, 1328, 1582, 1643, 1952 ('ასპინდლის ხანაა' აღმარე); G. Contenau et R. Ghirshman, 176, ტაბ. 32, № 111, 3—5 (ვან IV); ო. ჭაფარიძე, 41, გვ. 176, 177, ტაბ. XIII, 2, XIV, 4, XVI, 10, XVIII, 8, XX, 1, 2, 5, 9, 16 (სახტრე), XXIV, 5, 10 (ძლინა). შრავლადა ცნობილი ამიერკავკასიის დარგბინ-ქაოს ხანის ძეგლებთან, მომდევნო ხანაში იშვიათია.

390. E. F. Schmidt, 181, გვ. 120, ტაბ. XXVIII, H. 1919, 1920, 2169, 2170, 2194 (ჰისარ II); H. H. v. d. Osten, 169, Part I, 1937, გვ. 91, 93, სურ. 43, e 2236—2239, სურ. 52, e 2038 (აღმარე, 'ახალკოლოტი'); G. Contenau et R. Ghirshman, 176, ტაბ. 31, № 108, 8 (ვან IV); A. Götze, 252, ტაბ. 43, а, б, с, d (ტრაო II); ო. ჭაფარიძე, 41, გვ. 178, ტაბ. XX, 3, 14 (სახტრე), გვ. 295, სურ. 44, 5, ტაბ. XXIV, 14 (ძლინა); ტ. ჩუბინიშვილი, 39, ტაბ. X, 6.

თეფე ქისარზე სპირალურ სამაყურებსა და საყიდებს
111 A და B ფენაში უცვლელი (E. F. Schmidt, 181, გვ. 206, 207, ტაბ. L111—LV) სხვა სახის სამაყურთან ერთად (იქვე, გვ. 208, ტაბ. LV).

აბრეღინსტურ ხანაში შემეროდან ცნობილია მავთულის უნძარო სპირალური სამაყურები და რგოლები, აგრეთვე, რამდენადაც თავისებური თავები საყინებში (Г. Чаялд, 333, გვ. 244, 246, სურ. 92, 5—7; 94; ტაბ. XXV, 6).

391. H. Schliemann, 210, №№ 807—810 (ტრაია 1); ო. ჯაფარიძე, 41, გვ. 150, სურ. 30 (სახეები); ალ. ჯაფარიძე, ო. ლ. ლონგტი, 120, ტაბ. IV (ჩამოსახმევი ყალიბი ქეატსელადან).

„სპილენძის ხანის“ ამ ფორმის (ფორსტერის) ნივთები აღმოჩნდას I. ოსტენის პონექტების (ფრაგმენტებ) მიონგებს (H. H. v. d. Osten, 169, Part I, გვ. 198, სურ. 197, d 1877, e 480, c 2477), ჩასაც მოზრდილი ნივთები განსაკუთრებით არ ჰქავს.

ქვ. წ. IV—III ათასწლეულების მიწანზე სუბანიდან (სურბა I პერიოდი) და სიალუ III-დან ცნობილია მტ-ნაკლებად არაქული სოლისებური იარაღები (B. M. Maccoll, 382, გვ. 192, 204, სურ. 33—34; Г. Чаялд, 333, გვ. 124, სურ. 83), აგრეთვე თავისებური ფორმის, — პირთან გაფართოებული ეფროტიანი იარაღი (იხ. იქვე), რომლის ანალოგია მოიპოვება ქისარ I-ში (E. F. Schmidt, 181, გვ. 57, ტაბ. XVI, H. 4176). რაც შეეხება ადრეინსტურ ხანის შემერულ ბრტყელ ცულებს, ცნობილია, რომ მათ განსახსრეველად თავისებურებას წარმოადგენს წყეტარის (სამკუთხა) უკა (G. Child, 202, გვ. 217; Г. Чаялд, 333, გვ. 241, სურ. 87, 1).

392. როგორცაა, მაგალიად, სპილენძის ოთხწახანა მარტო „სადენებში“ და კაისის ოსისპირები (ზოგიერთ ძეგლზე).

393. C. F. A. Schaeffer, 65, გვ. 65, სურ. 68, 27.

394. N. Åberg, *Bronzezeitliche und Frühisenzeitliche Chronologie*, Teil III, Stockholm, 1932, გვ. 71, სურ. 130; Г. Чаялд, 273, გვ. 169—170, სურ. 55, 1.

395. Г. Чаялд, 333, გვ. 96, სურ. 20, 1.

396. Б. А. Кудтун, 1, გვ. 14, სურ. 12.

397. R. J. Braidwood and L. S. Braidwood, 365, გვ. 376, სურ. 292, 14—16, ტაბ. 53, 6, 8.

398. R. J. Braidwood and L. S. Braidwood, 365, გვ. 519.

399. H. Schliemann, 210, გვ. 562—563, № 927; A. Götz, 252, სურ. 262.

400. ო. ჯაფარიძე, 41, გვ. 152, სურ. 32; Б. А. Кудтун, 2, გვ. 72, ტაბ. LX, 1.

401. A. M. Tallgren, 226, გვ. 139, სურ. 50.

402. *Jahrbuch Deutsch. Archaeol. Inst.*, Bd. 55, 1940, გვ. 80, სურ. 9; C. F. A. Schaeffer, 65, სურ. 16, 1. სატარის გამოყოფით რამდენადაც შევადგინებს საჩრტვლ ამ სატარებს ნოესოპოლიდანის II დღემის სატვარი უფრო უფრო ბრინჯაოს ტარო (A. M. Tallgren, 214, სურ. 23, 10; Т. В. Попова, 147, გვ. 33, ტაბ. XII, 2) და ელარის ერთ-ერთი სატვარი (Э. В. Ханзаян, 134, სურ. 7, 2).

403. *Jahrbuch Deutsch. Archaeol. Inst.*, Bd. 55, 1940, სურ. 12; C. F. A. Schaeffer, 65, სურ. 16, 3, 4.

404. W. Andrae, *Die archaischen Ischtartempel in Assur*, Leipzig, 1922, გვ. 105—106, ტაბ. 60, B; C. F. A. Schaeffer, 65, სურ. 16, 3, 4.

405. E. Speiser, *Excavations at Tepe Gawra*, vol. I, Philadelphia, 1935, ტაბ. 48. ამავე ტაბის, მხოლოდ უფრო განვითარებული ფორმისა უნინჯანის რაიონიდან ცნობილი ცუდი (A. A. Мартыросян, 40, გვ. 61, სურ. 27).

405. A. A. Мартыросян, 40, გვ. 183; E. Speiser, *Closing the Gap at Tepe Gawra*. From the Smithsonian Report for 1939, Washington, გვ. 438—439.

407. Г. Чаялд, 333, გვ. 325.

408. *Jahrbuch Deutsch. Archaeol. Inst.*, Bd. 55, სურ. 11; C. F. A. Schaeffer, 65, სურ. 16, 2.

409. L. Woolley, 202, გვ. 437, 517, ტაბ. 224, U. 9680.

410. A. Godard, 281, სურ. 22, ტაბ. XV, 47; C. F. A. Schaeffer, 65, სურ. 263, 3 (ლოკიტანული ნივთებისათვის შეფრის ორლოა 2300—2100 წწ.).

411. D. B. Stronach, 199, გვ. 91—96, სურ. 1, 4, 5; 2, 7, 8; 3, 2; Э. М. Гоголдзе, 199, ტაბ. V, 28, 29.

412. D. B. Stronach, 199, სურ. 1, 5; 2, 8.

413. ტ. ჭებინიშვილი, 39, სურ. 11, 2; 7; 14, 28, 31.

414. D. B. Stronach, 199, სურ. 2, 7; 3, 3.

415. Т. Озгүң-М. А. Кок, 246, გვ. 216.

416. არსებობს ასეთი დეტალის მქონე უფრო ადრეული იარაღები (მაგ., ტრაია II-დან) და ზოგჯერ მათ სხვა იარაღებზე ადრეულად მიიჩნევენ (A. E. Remonchamps, *Griechische Dolch-und Schwerförmann... Internationales Archiv für Ethnographie*, Bd. XXVIII, Leiden, 1927, გვ. XXIV—XXV).

417. E. Gjerstad, *The Swedish Cyprus Expedition 1927—1931*, vol. I, Stockholm, 1934, გვ. 93, 113, 139, ტაბ. XXX, XXXIV, 3, CXLII, 1—3, 9 ანატოლიაში ამ სახის იარაღებზე აღბრინჯაოს პერიოდში ექცევა, კერძოდ, უადრესი — III ათასწლ. შუა ხანის ახლოს (D. B. Stronach, 199, გვ. 106, სურ. 4, 2; 9, 5).

418. H. R. Hall, *The Civilization of Greece in the Bronze Age* (the third lectures, 1923), London, 1928, გვ. 80, 84.

419. H. Schliemann, 210, № 901; A. Götz, 252, გვ. 328, 344, სურ. 262, d, 263; C. F. A. Schaeffer, 65, გვ. 261, სურ. 168, 13, 14.

420. H. Goldman, *Excavations at Gözlu Kule Tarsus*, 1938, AIA, XLIV, № 1, 1940, გვ. 65, სურ. 19.

421. D. H. Gordon, 248, გვ. 48.

422. C. F. A. Schaeffer, 65, გვ. 275—276, სურ. 173, 4.

423. C. F. A. Schaeffer, 65, გვ. 301, სურ. 176, 23—24; 192, 11.

424. D. B. Stronach, 199, გვ. 107, სურ. 5, 5.
425. C. F. A. Schaeffer, 65, გვ. 83, სურ. 82, 3, 4; 192, 6 (ტლ ბარსბი), გვ. 22, ტაბ. X, 1 (რას შამრა).
426. H. R. Hall, 418, გვ. 80; A. E. Remon-champs, 416, გვ. XXV, სურ. 2—4; N. Åberg, 391, გვ. 150, სურ. 283.
427. D. B. Stronach, 199, გვ. 103—117, სურ. 6—7, ტაბ. VIII, ა.
428. T. O z g u c - M. A k o k, 246, გვ. 216, სურ. 19.
429. T. O z g u c - M. A k o k, 246, სურ. 35.
430. ზოგიერთი კურკული, შემდეგში პირბო-თუფეხე შე-გროველად, მეტწილად შეპირილად ზედაპირად წითლბარ-წულად კერამიკად, მაგალითად, ყელთან პირბოზონდური რელიეფური სარტული და სხვ. (T. O z g u c - M. A k o k, 246, გვ. 217, სურ. 39—41; 43—48). იმავე ოლქში, დუნდარ-თუფეხე (სამუფინთან), პირბო-თუფეს ანალოგიურ კერამიკას-თან ერთად აღმოჩენილია შუბისპირები (იქვე, გვ. 217 სურ. 25), რომელთა მსგავსი იარაღი ახლანდ შემთხვევით აღმოჩნდა სახერხეთში (იხ. ზემოთ, გვ. 37).
431. T. O z g u c - M. A k o k, 246, სურ. 37—38.
432. W. M. Flinders Petrie, History in Tools. From the Smithsonian Report 1918, Washington, 1920, გვ. 565, სურ. 5 და 6.
433. Sł. Przeworski, Das Problem der vorderasiatischen Einflüsse in der Faljanowo-Kultur Central Russlands, Swialowit, XV, 1933 (გერმ. რუსულად), გვ. 23 და სხვ.
434. G. Childe, The Axes from Maikop and Caucasian Metallurgy. Liverpool. Ann., vol. 23; 1936, გვ. 114; C. Childe, 279, გვ. 159—161.
435. G. Childe, 284, გვ. 206—208, სურ. 112—113, რუკა VI; G. Childe, The Dawn of European Civilization, London, Second Edit., 1927, გვ. 178, 187—189, სურ. 87, რუკა III; Г. Чайлд, 273, გვ. 160, 170 სურ. 53.
436. В. А. Городцов, Культура бронзової эпохи в Средней России. Отчет Российского исторического музея за 1914 г., М., 1915, стр. 148; L. Woolley, 202, стр. 305; В. А. Кувшин, 2, стр. 71.
437. A. M. Tallgren, 225, გვ. 171, სურ. 98, 5, 6, 9, 10; A. M. Tallgren, 226, 1, გვ. 176; 225, გვ. 117, სურ. 7, 5.
438. В. А. Кувшин, 2, გვ. 306—307.
439. G. Childe, 284, სურ. 113.
440. Г. Чайлд, 273, გვ. 167, 177, 449.
441. G. Childe, 284, გვ. 418.
442. G. Childe, 435, გვ. 203.
443. Г. Чайлд, 273, გვ. 155, 163—161, 175—176, 446—453.
444. В. А. Кувшин, 2, გვ. 71.
445. Е. И. Крუპნიკ, 324, გვ. 85; В. И. Марковин, 220, გვ. 15, სურ. 2, 1, 2, 5; В. И. Марковин, 220, გვ. 95, სურ. 43, 9 და სხვ.; ი. ქაფარიძე, 41, გვ. 172—173.
446. Б. Е. Деген, 220, გვ. 219, 253—254, სურ. 34, 2—4; 35, 1—2; 37, 1—3 და შემდ.
447. Т. Б. Попова, 223, გვ. 25—28, სურ. 28—29, ტაბ. V; ESA, II, 1926, გვ. 100.
448. В. И. Марковин, 220, გვ. 15; С. С. Березанская, О. Г. Шапошников, (რუსულად), СА, 1957, № 2, გვ. 273—274.
449. Т. Б. Попова, 223, გვ. 27; В. И. Марковин, 220, გვ. 15; В. И. Марковин, 220, გვ. 95, А. А. Щепинский, 223, გვ. 12, სურ. 1, 24—25; 3, 10.
450. О. А. Кривоша-Грехова, Гетимская связь ямной и катакомбной культуры. Труды ГИМ, вып. VIII, М., 1938, стр. 38; БСЭ, т. 49, გვ. 562.
451. Т. Б. Попова, 223, გვ. 27; А. М. Tallgren, 225, 1, გვ. 100.
452. A. M. Tallgren, 225, 1, გვ. 100.
453. ი. ქაფარიძე, 41, გვ. 172.
454. ჩვენ სავარაუდოდ შეგვიძლია გავითვალისწინოთ აგრეთვე სახერხეთის მსგავსი ვერცხლის სასტიკო რემედილუს ენეოლითური ხანის სამაროვნიდან ჩრდ. იტალიაში (N. Åberg, 394, სურ. 177), რომლის საწყისი თარიღი (სამაროვ-ნისა) 2300 წელზე გვიანდელი არ არის (Г. Чайлд, 273, გვ. 329).
455. იხ. შ. არტამონოვის წინასიტყვაობა შ. ლატინისის ნაპოვნი „Молоточковидные булавыки, их культурная атрибуция и датировка“. Археологический сборник, вып. 9, Ленинград, 1967, стр. 3.
456. В. А. Латынин, 455, Археологический сборник, вып. 9, Л., 1967, გვ. 93—95 (5—95).
457. ი. ქაფარიძე, 51, გვ. 3—6, ტაბ. 1, II.
458. გ. ვოხეჯიშვილი, ბედენის აკლამა. ძეგლის შემოაზრ. 12, თბ., 1967.
459. ეს კომპლექსი, ფრაგმენტების სახით მოპოვებული, ზოგიერთ შემთხვევაში განსაზღვრულია შეპირიანის ხანით, კერძოდ ლ. წ. XVII—XVI სს. (6. ოქტო ბ პირბო, მუხრანის ძეგლის არქეოლოგიური ძეგლები, ძვ. წ. XVII—VII სს., მასალის საქართველოსა და კავკასიის არქეოლოგიისათვის, ტ. IV, 1965, გვ. 28), ჩასებ ჩვენ ვერ დავეთანხმებით.
460. კ. ფიცხელაური, შ. დედამარიშვილი, კახეთის არქ. ექსპ-ის მიერ 1965 წ. ჩატარებული საველე მუ-შეობის შედეგები. ისტორიის ინსტ-ის XV სამეცნიერო სესია, მოხსენებთა ანოტაციები, თბ., 1966, გვ. 16.
461. შ. დედამარიშვილი, 1964 წ. კახეთის არქეო-ლოგიური ექსპლაციის დაგეგმვითი სამუშაოების შედეგები. ისტ. ინსტ-ის XIV სამეცნ. სესია, მოკლე ანგარიშები, თბ., 1965, გვ. 21.
462. А. А. Мартиросян, 40, გვ. 42—46, სურ. 10—14.
463. H. Z. Кофасу-К. Турган, 141, №№ а 117, 146, 159, 60.
464. В. А. Кувшин, 138, II, Тб., 1950, გვ. 133—134, 138—139, ტაბ. 43, 1.
465. რუკაზე აღნიშნული არ არის.
466. ამ კორანს სახელწოდება ვახტანგის მიერ მო-

494. ეს ყორღანი ზ. კუტინის წიგნი დასახლებულია როგორც XIII ყორღანი (Б. А. Кутини, 1, CI ტაბულის განმარტება). მაგრამ ამ ნომრით იმავე გამოცემაში აღინიშნება აღმარბინჯაოს ხანის ერთ-ერთი ორმოიანი ყორღანიც. ზ. კუტინის ჩანაწერები, რუკა და ვეკა სხვა დოკუმენტაცია მონიშნავს, რომ ჩვენი ხანის სანტრეგის ურმოი ყორღანი ბუშთაშინის № 14 ყორღანია; ზ. კუტინი ამ ყორღანის ნივთებს (იხ. ზემალინიშნული ტაბულა) შუაბრინჯაოს ხანის მასალაში აქვეყნებს. როგორც ირკვევა, ნომენკლატურული შეცდომა მომდინარეობს სავსელ აღწერილობის ხელნაწერიდან, რომელშიც ამის კვალი ჩანს.
495. იმავე შეცდომის გამო (იხ. შენ. 494) ეს კურკული XIII ყორღანის კომპლექსში მოხდა, ამიტომ, როგორც ჩვენ ზემოთ უკვე შევთვითთ (იხ. შენიშვნა 142), იგი არასწორად XIII ყორღანის ნივთთაგან გვაქვს ილუსტრირებული.
496. მაკალით, ჩვენი ერთ-ერთი საყიადის ფორმა (ტაბ. 17, 20; 21, 25) უახლოვდება მინიატურულ საყიდებს რომლებიც მათაგარის გვიანდელ (რკინის ნივთების შემცველ), №111 ორმოცმარხში აღმოჩენილ შესანიშნავ ევლსაბაშია (იხე. 10—54/2305); VIII ყორღანის აქატის კლონის (ტაბ. XX, 12) და ურის კლონის ფორმას (L. Woolley, 202, სურ. 79) იმეორებს ადრენატეკური ხანის ერთ-ერთი კოლექციონარ ცნობილი აქატის ანულებები (I. Rabinowitch, Aramic inscriptions of the fifth century B. C. E. from North-arab shrine in Egypt. Journal of Near Eastern Studies, XV, 1956, № 1, გვ. 1).
497. E. Mackay, Report on Excavations at Jemdet Nasr, Iraq. Fieldmuseum Anthropology Memoirs of Natural History, vol. 1, № 3, Chicago, 1931, ტაბ. LXXIV.
498. E. Mackay, 497, გვ. 271.
499. L. Woolley, 202, გვ. 368, სურ. 70, 18, ტაბ. 131; 132; 144.
500. L. Woolley, 202, გვ. 270.
501. E. A. Speiser, 405, გვ. 208, ტაბ. LXXXIII, 10; ჰრონოლ. ტაბულა (გვ. 183).
502. H. Z. Kogay, 261, გვ. 107, ტაბ. LXXXV.
503. H. Schliemann, 210, გვ. 547, № 852.
504. R. J. Braidwood and L. S. Braidwood, 365, გვ. 220, 385, სურ. 166, 2; 296, 3.
505. E. F. Schmidt, 181, გვ. 61, სურ. 44, H. 3412.
506. E. F. Schmidt, 181, გვ. 123, 232, ტაბ. XXXII, H. 1836, 2179 (სარდონის), H.-4340 (თაშარის).
507. L. Woolley, 202, გვ. 373—374, ტაბ. 133—134.
508. Г. Чайлд, 333, გვ. 277, ტაბ. XXXI.
509. E. Mackay, A Sumerian Palace and the "A" Cemetery at Kish, Mesopotamia, II, Chicago, 1929, გვ. 185; H. C. Beek, Etched Carnelian Beads. Antiquar. Journal, XIII, 1933, № 4, გვ. 382—398.
510. E. Mackay, 509, გვ. 185; L. Woolley, 202, გვ. 134.
511. E. F. Schmidt, 181, გვ. 220, ტაბ. XXXV.
512. აღ. ქავთარბიძე, ე. ლ. ნონტი, 120, ტაბ. XXXVI.
513. Г. Чайлд, 333, სურ. 38, № 1567.
514. Fl. Petrie, Amulets, 1914, გვ. 11. შოთოთებულა გ. ლემუენის მიხედვით (იხ. КСИМК, XXXII, გვ., 171).
515. E. Speiser, 405, გვ. 136, 209, ტაბ. LXXXIV 21 (თიბერი მარმარილოსი).
516. E. Speiser, 405, გვ. 183.
517. E. Speiser, 405, გვ. 209, ტაბ. LXXXIV, 1, 10, 12.
518. L. Woolley, 202, გვ. 368, სურ. 70, 22.
519. R. J. Braidwood and L. S. Braidwood, 365, გვ. 327, ტაბ. 71, 5. აბტორები ასეთ საყიდებს «წუთოსტებს» უწოდებენ.
520. R. J. Braidwood and L. S. Braidwood, 365, გვ. 327, სურ. 252, 25, 27, ტაბ. 70, 19 (ფ. V. III თაშარის უფლის დასაწყისი—ტაბ. გვ. 516—518).
521. E. F. Schmidt, 181, გვ. 122, ტაბ. XXXII, H. 2187.
522. L. Woolley, 202, სურ. 76.
523. E. A. Speiser, 405, გვ. 208, ტაბ. LXXXIII, 11 (სარდონის შვიდი) და სხვ.
524. E. Mackay, Bead Making in Ancient Sindh. Survey of the American Orient Society, vol. 57, Ph., 1937, გვ. 2. თუმცა გ. ჩაილდი ხაზასს მიუყვება ვეკაზე ტაბურად თელის დისკოსებურ შვიდებს (Г. Чайлд, 333, გვ. 275).
525. E. Mackay, 524, გვ. 3.
526. H. de Genouillac, 210, გვ. 61 სურ. 6.
527. E. Mackay, 509, გვ. 182.
528. L. Woolley, 202, გვ. 370.
529. L. Woolley, 202, გვ. 369.
530. H. Lenzen, Die Historischen Schichten von Eanna: A. Naldecke, A. Haller, H. Lenzen und E. Heinrich, Achter Vorläufiger Bericht über die von der deutschen Forschungsgemeinschaft in Uruk-Warka untergenommenen Ausgrabungen. Aus den Abhandlungen der Preussischen Akademie der Wissenschaften, Jahrgang 1936, Phil.-Hist. Klasse, N. 13, Berlin, 1937, გვ. 23, ტაბ. 39, 1, 2.
531. H. Lenzen, 533, გვ. 20, 22.
532. E. Mackay, The Indus Civilization, L., 1935, გვ. 108, ტაბ. L.
533. E. Mackay, 509, გვ. 182.
534. Г. Чайлд, 333, გვ. 271, ტაბ. XXXI; T. B. Понова, 147, გვ. 41, ტაბ. 1, 4, 5.
535. VII ყორღანიდან გვაქვს კარგად აღმუშავებული აქატის მოგვრო კასრისებური შვიდი (იხე. 9—63/561) და სარდონის მოგვრო შვიდები—კასრისებური (იხე. 9—63/562—563) მრგვალი (იხე. 9—63/564); სამარხი ორმოც ნაყარში აღმოჩენის გამო ძირითად სამარხისაღმო შოთი მიუყვება რამდენიმე საეკვოა.
536. ი. ქავთარბიძე, 5, გვ. 8—10, ტაბ. V.

537. О. М. Джапаридзе, Археологические раскопки в Триалети в 1959—1962 гг., СА, 1964, № 2, გვ. 105—106, 116, სურ. 2, 3, 4, 15; 4.
538. ეს ნახვრეტები წმირად კრატერისებურ-ბიკონუსურსა და ჰეკას ზონაბაზოლიდურ ნახვრეტ მოვიყვანო მძივებს უფრო ვარკვევით ჩანს ხოლმე, ისე, როგორც მას ვ. ლე-ლური ახასიათებს (Г. Г. Леммлейн, Техника сверления каменных буc на раскопках на Кавказе, КСИИМК, XVIII, 1947, გვ. 26, სურ. 7, 2).
539. Г. Г. Леммлейн, 538, გვ. 24—26, სურ. 7, 1; Г. Г. Леммлейн, Опыт классификации форм каменных буc. КСИИМК, XXII, 1950, 165; შუად. ОАК за 1897 г., გვ. 4, სურ. 7; Б. В. Фармаковский, 323, გვ. 51, სურ. 25.
540. Г. Г. Леммлейн, Основные типы каменных буc Мингечаурского некрополя. Доклады АН Аз. ССР, т. V, № 2, 1949, გვ. 84, სურ. 1; Г. Г. Леммлейн, 538, გვ. 25.
541. ღ. ქავთაძის შვილი, ღ. ღ. ღ. 120, ტაბ. XXXVI.
542. Б. А. Куфтин, 2, გვ. 79, ტაბ. LXV (საქ. მუზ. ინვ. 10—51/9).
543. Г. Г. Леммлейн, 538, გვ. 25.
544. Г. Г. Леммлейн, 538, გვ. 25.
545. А. П. Круглов, 141, გვ. 102, სურ. 25, 6, 12.
546. В. И. Марковни, 520, გვ. 40, სურ. 11, 6, 7.
547. В. И. Канивец и С. С. Березанская, Курганы бронзового века на Сулаке. Материалы по археологии Дагестана, т. I, Махачкала, 1959, გვ. 64, 81, ტაბ. I, 14, 15; III, 10.
548. В. И. Марковни, 220, გვ. 101; В. И. Канивец и С. С. Березанская, 547, გვ. 85.
549. Б. А. Куфтин, 1, გვ. 133—135, სურ. 131
550. R. A. Higgins, Greek and Roman Jewellery. L., 1961, გვ. 73.
551. C. Bielen, The Palace of Nestor. Excavations of 1962, Part I. AIA, v. 67, № 2, 1963, გვ. 159, სურ. 2.
552. C. S. Schuchhardt, Schlimanns Ausgrabungen, Leipzig, 1890, სურ. 174.
553. R. A. Higgins, 550, გვ. 62.
554. G. Becall, Oreficerie Antiche, Roma, 1955, ტაბ. XXIV, 114.
555. F. Oppenheim, Der Tell Halaf, Leipzig, 1931, გვ. 191, ტაბ. 58, ა (ბაზილიონ-სპირიული პერიოდი); M. Ebert, 386, 7 Bd., B., 1926, გვ. 181, ტაბ. 171, 172 (ბაბილონი); A. Parrot, Les fouilles de Mari. Syria, XVIII, 1937, გვ. 83, ტაბ. XVI; Syria, XIX, გვ. 21 (ასპირიული პერიოდი—ფ. შ. 14—13 სს.); E. F. Schmidt, 181, გვ. 229, ტაბ. XXXV, H. 3215, 3216 და სს.; (ასპირ III C); H. H. v. d. Osten, 169, Part II, გვ. 230, 237, №№ 1250, 2092, 23. 1280 2775 (ხელის ძმპერიათა პერიოდი); გვ. 427, 487, №№ 1648, 226, 1007, 1297, 227, 409 (ფრეგიული პერიოდი); L. Woolley, Carclemish, Part II, London, 1921, გვ. 133—134 (შუა ხეობის პერიოდი);
- J. de Morgan, 179, გვ. 275, სურ. 256 (ტალოზ, ტინის ნაწი).
556. ამ ძეგლების მასალები და მათი ინტერპრეტაციის საკითხები ყველაზე სრულად მოცემულია ო. ქავთაძის ახლანდ გამოსულ გამოკვლევაში (ო. ქავთაძის ძეგ., რომელიც ჩვენ აქ მხოლოდ წარმოგებთ და ზოგადად ვსარგებლობთ, ვინაიდან აღნიშნულ პუბლიკაციამდე წინამდებარე ნაშრომში ვალაშული იყო გამოსაცემად და მასში მშენებლური დამატებების ან ცვლილებების შეტანა შეუძლებელი გახდა).
557. ო. ქავთაძის ძეგ., 5, გვ. 8, ტაბ. V; ო. ქავთაძის ძეგ., 5, სურ. 64, 1.
558. ო. ქავთაძის ძეგ., 5, ტაბ. XXIII.
559. ო. ქავთაძის ძეგ., 5, გვ. 11, ტაბ. VII.
560. ო. ქავთაძის ძეგ., 5, გვ. 10, ტაბ. VI.
561. ო. ქავთაძის ძეგ., ზურტაყეტის უბრუნებში. საქ. მუზ. ინვ. ადვ. „შობაშენ“, XXX, 1, 1963, გვ. 248—252, სურ. 1, 3; ო. ქავთაძის ძეგ., გვ. 18—24, ტაბ. III—VIII, სურ. 4.
562. О. М. Джапаридзе, 537, გვ. 110, სურ. 16; ო. ქავთაძის ძეგ., 41, ტაბ. VIII, 1.
563. ო. ქავთაძის ძეგ., 41, ტაბ. X, 1.
564. ო. ქავთაძის ძეგ., 561, გვ. 251; О. М. Джапаридзе, 537, გვ. 106, სურ. 4; ო. ქავთაძის ძეგ., 5, ტაბ. III, 2.
565. ო. ქავთაძის ძეგ., 561, გვ. 248, 250, სურ. 1 და 3; О. М. Джапаридзе, 537, გვ. 105, 106, სურ. 1, 2; ო. ქავთაძის ძეგ., 5, ტაბ. I, II, V, VI, სურ. 2 და 4.
566. ო. ქავთაძის ძეგ., 1962—1963 წლების თრაქლეოსის არქეოლოგიური ექსპედიციის შედეგები. თბილისის სახელმწიფო უნივერსიტეტი, ტ. 107, 1964, გვ. 66—83; О. М. Джапаридзе, 537, გვ. 107, 109, სურ. 11; 12; 13; ო. ქავთაძის ძეგ., 5, გვ. 39—43, სურ. 30—37, ტაბ. XVIII—XXI.
567. ო. ქავთაძის ძეგ., 5, ტაბ. XXI (შესაძებ რეგია), სურ. 34, 2.
568. ო. ქავთაძის ძეგ., 5, სურ. 33; 36, 2; ტაბ. XX, 4, XXI (შე-4—6 რეგია).
569. ო. ქავთაძის ძეგ., 5, სურ. 34, 1.
570. ო. ქავთაძის ძეგ., 5.
571. საქ. მუზ. ინვ. 34—61/11; ო. ქავთაძის ძეგ., ტაბ. XXV, 2.
572. საქ. მუზ. ინვ. 10—59/11.
573. К. X. Кушнарєва, 43, გვ. 84.
574. К. X. Кушнарєва, 43, გვ. 84—85, სურ. 17—22.
575. ო. ქავთაძის ძეგ., 5, ტაბ. VI, VII, XXIII.
576. К. X. Кушнарєва, 43, გვ. 86, სურ. 20, 1; 21—22.
577. К. X. Кушнарєва, 43, სურ. 20 1; 21.
578. К. X. Кушнарєва, 43, გვ. 85—98, სურ. 23—26.
579. К. X. Кушнарєва, 43, გვ. 93, სურ. 26—27.
580. В. И. Марковни, 491, გვ. 120, სურ. 17, 3.
581. В. И. Марковни, 481, გვ. 132.
582. В. И. Марковни, 481, გვ. 113—122.

583. В. И. Марковни, 481, გვ. 120.
584. Э. В. Ханазяни, 160, გვ. 70, სტრ. 23—25.
585. А. А. Мартиросян, 40, გვ. 59, სტრ. 23—25.
586. А. А. Мартиросян, 40, გვ. 56 შებდ., სტრ. 21—22.
587. А. А. Мартиросян, 40, გვ. 49—51, სტრ. 2), 10—13.
588. არქეოლოგიის ასოციაციის აღმასმუდ პერიოდში სეკუნდარული არ არის. ზოგჯერ ვხვდებით კერძო კარგად დაცულ ნივთებს, მაგალითად ღირსს და სხვ., ისე როგორც თორიკოსის ადრეული ყორღანების კერამიკაში (ი.გ. 3, მეოთხე პროფილიანი მთავრ კერძოები) და აბტყარ-არაქსის კერამიკაში.
589. Б. А. Куфтин, 138, II, გვ. 240—242 შებდ., 252, 257.
590. Б. А. Куфтин, 138, გვ. 245—248, სტრ. 66, I; 67, 3, 5; ტაბ. 63, 2, 4; 66, 3, 4 (—ლიონის ფრებების იმპრეზიო). თრიალეთში მონასტრის კერამიკა შილოდ შუაბრინჯის ხანაში ჩნდება (I და II ყვედები).
591. Б. А. Куфтин, 138, II, გვ. 240—242.
592. Б. А. Куфтин, 138, II, გვ. 49—50, სტრ. 68, I, 3, 5, 7, 9; ტაბ. 66, 13.
593. ბ. კუფტინის მიხედვით ღია გუძებზე ზედა (შესაძებ და მეოთხე) ფენები დაახლოებით ნაოჭებულ სინკრონულაა. რომლის ქვედა (პირველი) ფენა შუაბრინჯის დასასრულს არევა. ღია გუძებზე დასასრული (მეოთხე ფენა) გვიანბრინჯის ფრებებს აღარ სცილდება. ნაოჭებულ ღია გუძებზე გვიან ფრამოიზა და მასზე გვიან დამთერვა არ-სებობა (Б. А. Куфтин, 138, II, გვ. 231—2, 237—8, 253, 256—7).
- კოლხეთის ამ ძეგლებისათვის გაკლებული უფრო ადრეული თარიღებიც არსებობს—ნეოლითის დასასრულის ახლო ხანა (А. А. Иессен, Проблема изучения археологических памятников Колхидской низменности. Бюллетень Комиссии по изучению четвертичного периода, № 6—7, М.-Л., 1940, გვ. 108) და კენოლითის ხანა (ნაოჭებულ ქვედა ფენისათვის) (Р. М. Мушкетев, 130, გვ. 9). ა. იესენის თარიღს ბ. კუფტინი არ იზარებს (Б. А. Куфтин, 138, II, გვ. 242, შებდ. 1), რის საფუძველს მას აძლევს დამატარებელი ზრინჯის ნივთები და სხვა მასალა (ი.კ. ვე, გვ. 173—185, 242, ტაბ. 52—54, 64—65, სტრ. 42—43, 45; 64—65).
594. Б. А. Куфтин, 138, II, გვ. 189, 192, 230—238, 253—255, სტრ. 48; 60; 63, 6, 8; 71, I; ტაბ. 47; 48, 6, 8; 60; 2; 61—62.
595. Б. А. Куфтин, 138, II, სტრ. 48, 73, 74, 83; 49 ვ, 4; ტაბ. 56, 3, 4; 57, 16; 61, I.
596. Б. А. Куфтин, 138, II, სტრ. 48, 60, 68, 103, 105, 106, 109, 111; 49ა, 6, 8; 60, 3, 7; ტაბ. 53, 4; 60, 2; 61, 2; 62, 1, 2.
597. Б. А. Куфтин, 138, II, გვ. 194—195, ტაბ. 57, I, 2, 5; სტრ. 49ა, 5, 7; 49ა, I, 2; 52; 67, I.
598. Б. А. Куфтин, 138, II, გვ. 165, 195, 200, 220, 222—227, 230—232, 237, 243, 248, 250.
599. Б. А. Куфтин, 138, II, გვ. 237.
600. В. А. Куфтин, 138, II, გვ. 232.
601. Л. Н. Соловьев, Новый памятник культурных связей Кавказского Причерноморья в эпоху неолита и бронзы—стоянка Воронцовской пещеры. Труды Абхазского Института языка, литературы и истории, XXIX, Сухуми, 1958, стр. 149—150 შებდ.
602. В. И. Каннивец и С. С. Березанская, 547, გვ. 60—85, ტაბ. I, III, IV, 2, ა; 5; 9, 14; П. Костюченко, Раскопки Миятлинского кургана июля 1955 г., Мат-лы по археологии Дагестана, I, გვ. 86—95, 100—101, 110—114, ტაბ. I, სტრ. 5 და 9, ტაბ. III.
603. А. П. Круглов, 141, გვ. 62, 64, 66, სტრ. 14; 15; 21, 4.
604. В. И. Каннивец, Миятли—новый памятник бронзового века в северном Дагестане. Мат-лы по арх. Дагестана, т. I, стр. 50. ა. კრუგლოვი ამ კულტურას თავის დროზე ფ. IX—VIII სს. განსაზღვრავდა (А. П. Круглов, 141, გვ. 92).
605. А. П. Круглов, 141, გვ. 62 შებდ., სტრ. 14—15 და 21.
606. К. X. Кушнарева, 43, გვ. 86—93.
607. А. А. Мартиросян, 40, გვ. 56—59, სტრ. 21—22.
608. А. А. Мартиросян, 40, გვ. 65, 74, ტაბ. I, 2, 4, III, I, 2, IV, 8, 9.
609. Я. И. Гуммель, 185, გვ. 25—28, სტრ. 11—12.
610. Я. И. Гуммель, 185, სტრ. 10, 2.
611. Я. И. Гуммель, 185, სტრ. 8, 11—12; А. А. Иессен, Раскопки большого Кургана в урочище Уч-тепе. МИА, 125, 1965, გვ. 185, სტრ. 38, 39; ი. გ. ვ. ლიშვილი, 123, სტრ. 4, კ, i.
612. Я. И. Гуммель, 185, სტრ. 11, 4, 4 ა.
613. იესენ ილუსტრაციებზე არ არის. უახლოვდება ტაბ. 21, 9 გამოსახულ ფორმას.
614. А. А. Иессен, 611, გვ. 182—188, სტრ. 37, 2, 3; 38, 4.
615. В. Марковни, 220, გვ. 59, სტრ. 24.
616. თრიალეთის კერამიკის წითელი ინტრუსტიის შესახებ ჩანს, ბ. კუფტინის ინფორმაციის საფუძველზე, სწორედ სხვა ადრეულზე (Б. Б. Пиотровский, 43, გვ. 45; А. А. Мошгайт, 28, გვ. 118).
617. St. Przeworski, Der Grottenfund von Ordu. Archiv Orientaln, VII, 1935, № 3, გვ. 392.
618. J. Garstang, 388, გვ. 150, სტრ. 93, 8, 14, 19.
619. J. Mellaart, 103, გვ. 23.
620. J. Garstang, 388, გვ. 59, 60, სტრ. 36, 49—53.
621. П. П. Ефименко, Неолитический Мерсин. СА, 1959, № 1, გვ. 295; J. Garstang, 388, გვ. 35—36, სტრ. 19; 20, 12—14.
622. J. Mellaart, 103, გვ. 13.
623. J. Mellaart, 103, გვ. 25.
624. С. А. Вурней, 42, გვ. 190, № 128 (გრაფიკებულ ირანმენტო, ივრის ველ.), გვ. 201, № 230 (ჩადარული

ტბილი და ოსტეუხა ობს., მალათია); H. Koşay—K. Turfan, 141, a 159 (მენქტორანი ვიწროლენბურტი კოხიები ფროში შავარიალა კარტვლე, ქარაზი).

625. E. Speiser, 405, ტბ. XXVI, a, LXIII.

626. M. E. L. Mallowan and J. Cruikshank Rose, Excavations at Tell Arachyah, 1933. Iraq, v. II, Part I, London, 1935, გვ. 143, 151, 167, სურ. 67, 2; 76, 2; 78, 21.

627. A. Z. Eitz, Nomadic Tradition in Prehistoric Near East. Bulletin of the American Institute for Iranian Art and Archaeology, vol. V, № 2, 1937, გვ. 63—69, სურ. 1—7.

628. E. A. Speiser, Excavations at Tepe Gawra during the Season of 1936—37. Bulletin of the American Institute for Iranian Art and Archaeology, V, № 1, გვ. 6, სურ.: გვ. 5.

629. Е. Вайбуртия. Проблемы крашеной керамики Армениш. Изв. Инст-та литературы и искусства Арм. ССР. II, Ер., 1937 (на арм. яз.), стр. 276 сл., рис.: стр. 270 и 289; О. А. Абибулаев. К изучению холм Кюльтепе. Тр. Инст-га ист. и филос., IX, Баку, 1956, стр. 19; О. А. Абибулаев. Первые итоги раскопок Кюльтепе. Тр. Музея ист. Азербайджана, II, Баку, 1957, стр. 95; О. А. Абибулаев, Раскопки холма Кюльтепе. Ближ. Нахичевана в 1955 г., МИА, 67, стр. 437—440; К. Х. Кушнарера, 62, стр. 144—146; А. А. Мартиросян, 40, стр. 51—52; Б. В. Пиотровский, 43, стр. 49—50; В. Г. Алнев, 74, стр. 4—6, 18—20; Т. С. Хачатрян, С. А. Есяян, Археол. находки в с. Апаран (Арм. ССР). СА, 1958, № 4 стр. 156—197.

630. ე. ვაიბურთია, სტალინბრის ნაქარგო, მიმოხილვები, I, 1951, გვ. 246—251 შუგდ., ტბ. V, 4.

631. R. Ghoshman, Iran. Bushaj, 1954, გვ. 59, 70; E. Herzfeld, 176, გვ. 103, 105; E. F. Schmidt, 181, გვ. 112; M. Warren, The Early Cultures of Damghan (Tepe Hurr): A. U. Pope, A Survey of Persian Art, I, 1932, გვ. 154.

632. R. W. Hutchinson, Uruk and Yoran. Iraq, II, Part II, 1935, გვ. 6, 122.

633. E. F. Schmidt, 181, სურ. 105—110, ტბ. XXXVII, XL—XLI; A. U. Pope, 631, I, ტბ. 12, b, c, d; 14, c, d.

634. E. Herzfeld, 176, გვ. 103, სურ. 203 და 205 (კარანტეუე, ჰისარი), სურ. 204, 206—207 (სევა აღდგუბი).

635. R. W. Hutchinson, 632, გვ. 216.

636. E. F. Schmidt, 181, გვ. 308.

637. M. R. Warren, 631, გვ. 151, შუგდ.

638. F. R. Wulsin, 351, გვ. 5.

639. F. R. Wulsin, Early Cultures of Astrabad; A. U. Pope, 631, გვ. 163, შუგ. 4 (მოთხოვა: H. Peake-H. J. Fleure, Marchant ventures in Bronze. The Caridors of Time, VII, Oxf., 1931, გვ. 157—166).

640. F. R. Wulsin, 351, გვ. 8—10, ტბ. IV—XIV; F. R. Wulsin, 639, გვ. 165.

641. Т. С. Хачатрян, Материальная культура древнего Артика, Ереван, 1963, გვ. 91—121; А. А. Мартиросян, 40, გვ. 92—93, სურ. 44, ტბ. VII.

642. P. Kahane, Die Entwicklungsphasen der attisch-geometrischen Keramik. AJA, XLIV, 4, 1940, ტბ. XVII, 1, 4, XVIII, 2, XX, 1, 2, XXII, 4, 5, XXIV, 2, XXV, 3, XXVII, 1—3.

643. Hoernes - Menghin, Urgeschichte der bildenden Kunst in Europa, Wien, 1925, გვ. 465—470, 480—485.

644. А. А. Ивановский, По Закавказью. МАК, VI, 1, 1930, III; Hoernes-Menghin, 643, გვ. 497; Б. В. Пиотровский, 43, ტბ. 9.

645. ეს ყოვლიანი გამარტული და კერამიკა მონოტილი იყო. მაგრამ აღნიშნული კუბულის ფრაგმენტის ნაწილი აღმოჩნდა ორბის ბირზე. აღვებინებთ ხანის შუა კუბულთან ერთად. ფაქტურით იგი ყოვლიანული მოხატული კუბულების ტიპისაა. ხოლო თრიალეთის ყურბანგეში ყორბანგეზის პერიოდის „ჩაშეხული“ სამარხი უცნობია.

646. А. А. Мартиросян, 40, გვ. 47—56, სურ. 15—20.

647. Б. А. Куфтин, I, ტბ. LXXVI—LXXXI.

648. А. А. Мартиросян, 40, გვ. 48—54, სურ. 15—20, ტბ. XXXIV (I—IV).

649. К. Х. Кушнарера, 62, გვ. 147, სურ. 3, 7, 14.

650. К. Х. Кушнарера, 43, გვ. 93, სურ. 26, 5; 27; А. А. Мартиросян, 40, გვ. 56, 58—59, სურ. 23, ტბ. XXXIV (V, 3—6).

651. Э. В. Ханзаян, 160, გვ. 69, სურ. 25, 2, 3.

652. T. Burton Brown, 120, სურ. 24, № 735. შუგდ. აფრეუე შობლენი С-პერიოდის სტოველს გამოსახულებს (ივ. 3, სურ. 30, № 51).

653. B. Hrouda, Die bemalte Keramik d's zweiten Jahrtausends in Nordmesopotamien und Nordsyrien, Berlin, 1957, გვ. 36, ტბ. 14, II (ტულ ბლა, შე-1 ფრა).

654. А. А. Мартиросян, 40, გვ. 64—70, ტბ. II, 1, 2, 5—7, III, 3, IV, 6, XXXIV (VIII, 3, IX, 5, 7), 655. მასალა დატულია ენგვის ისტორიულ მუზეუმში.

656. В. Г. Алнев, К изучению культуры расписной керамики в Азербайджане (Резюме на русск. яз.). Материальная культура Аз-на, VI, Баку, 1965, გვ. 63—64, ტბ. 1, 1, 2; В. Г. Алнев, Новые Материалы о культуре расписной керамики в Аз-не. СА, 1967, № 1, გვ. 120—121 სურ. 3.

657. Я. И. Гуммель, Крашенная керамика в долине Ганджа-чая. Изв. Аз. филиала АН СССР, № 5, 1939, გვ. 37—41, სურ. 1—4.

658. მასალა დატულია აზერბაიჯანის ისტორიულ მუზეუმში.

659. T. Burton Brown, 120, გვ. 76.

660. G. Contenau, La Civilization d'Assur et de Babylone, P., 1937, გვ. 38, სტრ. 12, 1, 2; A. U. Pope, 631, IV, ტაბ. 9, B.
661. A. U. Pope, 631, I, სტრ. 23, Y, Z; IV, ტაბ. 2 და 4; G. Contenau, 660, სტრ. 8; E. Herzfeld, 176, სტრ. 23; 92, 94, 98, 107, ტაბ. IV, VIII, 4, X.
662. A. U. Pope, 631, IV, ტაბ. 5, A; 8, A, B; I, სტრ. 31, b, f, k; E. Herzfeld, 176, სტრ. 170, ტაბ. VI; G. Contenau, 650, გვ. 38, სტრ. 13, 1, 2.
663. A. U. Pope, 631, IV, ტაბ. 15, D; 16, S; E. Herzfeld, 176, სტრ. 183.
664. E. Herzfeld, 176, სტრ. 147, 151, ტაბ. XVIII.
665. G. Contenau, 660, გვ. 38, სტრ. 12, 1, 2; J. de Morgan, 179, ტაბ. I.
666. J. de Morgan, 179, გვ. 53 შედგ., სტრ. 60, 2.
667. Г. Чайлд, 333, სტრ. 107.
668. E. Mackay, 497, ტაბ. LXVIII, 1, 11, LXXVII, 1, LXXVIII, 1, LXXIX, 1; B. I. Goff, Symbols of Prehistoric Mesopotamia, New Haven and London, 1963, სტრ. 727—728.
669. A. Roes, Greek Geometric Art, its Symbolism and Origin, Oxford, London, 1933, გვ. 16—18, 28—39, 50, 60, 75 შედგ., სტრ. სტრ. 4, 6, 7, 10—11, 14, 32, 46.
670. C. F. A. Schaeffer, 65, სტრ. 243.
671. A. Roes, 669, გვ. 10—11, 37 შედგ., სტრ. სტრ. 1, 2, 19, 29—30 და სხვ.
672. T. Burton Brown, 120, სტრ. 15, № 24; 20, № 430; 22, № 1053.
673. A. Lansing, The Egyptian Expedition 1934—1935, The Metropolitan Museum of Art, MCM, XXXV, New York, 1935, გვ. 40—41, სტრ. 5; J. de Morgan, 179, გვ. 242, სტრ. 235—236.
674. T. Burton Brown, 120, სტრ. 19, №№ 829, 826, 59, 412, 20, № 57; 21 №№ 84, 94, 877; 22, № 1046; 24, № 945.
675. T. Burton Brown, 120, სტრ. 20, № 1620; 22, № 1055.
676. H. Genouillac, Ceramique Cappadocienne, I, Paris, 1926, გვ. 1—11, 31—52; II (ტაბულატი); H. H. v. d. Osten, 169, I, გვ. 230—241, სტრ. 237—269, ტაბ. V, VI.
677. K. Bittel, 170, ტაბ. VII, 3.
678. H. H. v. d. Osten, 169, I, სტრ. 232, 3; 236, 10.
679. B. Hrouda, 653, გვ. 27—45, ტაბ. 9—16; M. W. Seton Williams, A Painted Pottery of the Second Millennium from Southern Turkey and Northern Syria, Iraq, XV, part I, 1953, გვ. 64—65, სტრ. 2—5.
680. E. Pottier, L'Art Hitite, Paris, 1931, გვ. 54 (შოთაბე: H. Frankfort, Studiis...).
681. შედგ. G. Contenau, 347, I, P., 1927, სტრ. 195.
682. A. Godard, 281, ტაბ. XXV; C. F. A. Schaeffer, 65, სტრ. 240.
683. St. Przeworski, Altortler.tali.cle Altortfimer in skandinavischen Sammlungen, ESA, X, 1936, გვ. 102—103, სტრ. 24—25.
684. H. Z. Koçay and M. Akok, 260, გვ. 152, ტაბ. XXXIV, a, b.
685. K. Bittel, 170, ტაბ. IV, 2.
686. J. Garstang, 388, გვ. 175, სტრ. 103—104, 115.
687. S. S. Weinberg, 264, გვ. 175, ტაბ. XXX, a.
688. A. J. B. Wace and M. S. Thompson, Prehistoric Thessaly, Cambridge, 1912, გვ. 199—200, სტრ. 140, 2.
689. A. J. B. Wace and M. S. Thompson, 688, სტრ. 140, d.
690. J. Mellaart, Excavations at Hacilar. An. St., X, 1960, გვ. 90—92; J. Mellaart, 41, გვ. 28—38.
691. V. G. Child, Anatolia and Thrace. An. St., VI, გვ. 45—48.
692. D. H. French, Excavations at Can Hasan. An. St., XII, გვ. 32, 34, 40, სტრ. 6, 2; 7, 1; 8; 9, 1, 6 (სტრ. 9, 2—ინტერსტრუქტურა).
693. S. Lloyd, J. Mellaart, Beycesultan Excavations. An. St., VIII, გვ. 112 (ქრონოლ.), 115, 124, სტრ. 4, 3.
694. S. Lloyd, J. Mellaart, 693, გვ. 118—120, სტრ. 2, 4, 16.
695. J. Mellaart, Preliminary Report on a Survey of Pre-classical Remains in Southern Turkey. An. St., IV, 1954, №№ 163 (166, 168, 171—2, 174, 176, 180, 182,—4, 263, 401, 407—15, 425, 431—2, 437—9 (მათ შორის ზოგიერთი ამასიგებრი და ბაღისიგებრი, შევნიღან მოხატული კურკული), 158, 393, 396, 400 (გრაფიკული), 345, 397 (ინტერსტრ.), 195, 364, 366, 392 (ღარული), 153 (პირაღა ორნამენტო)).
696. J. Mellaart, 695, გვ. 189.
697. J. Garstang, 388, გვ. 39, სტრ. 22.
698. J. Garstang, 388, გვ. 40.
699. J. Garstang, 388, გვ. 56, სტრ. 31, 20, 23; 36, 12, 29.
700. J. Garstang, 388, გვ. 60, სტრ. 36, 1—11, 13—16, 17, 26, 28.
701. J. Garstang, 388, გვ. 63, სტრ. 35, გვ. 60, სტრ. 49, 53—56.
702. J. Garstang, 388, სტრ. სტრ. 52—58.
703. J. Garstang, 388, სტრ. 54, 4; 55, 26.
704. J. Garstang, 388, სტრ. სტრ. 71—76, 91—93, 102, 107, 114, 115.
705. J. Garstang, 388, სტრ. 118.
706. H. H. v. d. Osten, 169, I, სტრ. 65, 8; 66, 14; 68, 6.
707. H. H. v. d. Osten, 169, სტრ. 162 და 163, ტაბ. III და IV.
708. J. Mellaart, 695, გვ. 194—6, 202—206, 209—210, რუკა 4.
709. J. Mellaart, 695, გვ. 207—210.
710. J. Mellaart, 695, გვ. 238, №№ 440—455.
711. J. Mellaart, 695, გვ. 191—194, 217, 219, №№ 95—147.

712. A. Evans, The Palace of Minos, II, Part I, L., 1928, გვ. 185, სტრ. 97, დ. ს.

713. Дж. Пендлберн, 490, გვ. 221, სტრ. 34, 8; 35, 8.

714. Б. А. Рыбаков, Космология и мифология земледельцев эолиота. СА, 1965, № 1, სტრ. 12, 1, 4; 19, 6; Т. С. Пассек, Периодизация трипольской поселений. МИА, 10; П. И. Ховляк, Новые данные..., СА, 1959, № 3, стр. 206, рис. 1, 1.

715. ეს პიგარცია ერთ-ერთი აღმოსავლეთიდან დასავლეთით და ჩრდილოეთიდან სამხრეთით მიმართული მოძრაობაა (T. Burton Brown, 120, გვ. 253 შუგლ.).

716. T. Burton Brown, 120, გვ. 86-7, 251-3 (იხ. აგრეთვე გვ. 245-252). ესაა შედარებით მოკვიანო ხანის პოლიტიკური კერამიკა, რომელიც ვრცელდება აგრეთვე ელამში, ირანში და ა. შ. უფრო აღრეული ტიპის შესაბამისი პოლიტიკური კერამიკის (ქველტ ხასარი) ფართო გავრცელება არ ჰქონდა (იქვე, გვ. 87-91).

717. T. Burton Brown, Early Mediterranean Migrations, Manchester, 1961, გვ. 72.

718. В. Нгоуда, 653, გვ. 40, 42-44.

719. В. А. Куфтин, 1, გვ. 103.

720. В. А. Куфтин, 1, ტაბ. CV (ტაბ. აღწერილობა, გვ. 229), სტრ. 77, 1. 1938 წლის საეული აღწერილობაში აღინიშნება როგორც შუბისპირი (იხვ. 462).

721. ტ. ჩუბინიშვილი, 493, გვ. 72, ტაბ. XVI, №№ 2280, 2764; ტ. ჩუბინიშვილი, სამთავროს ყოვანდული სამარხი № 243. მასალები საქართველოს და კავკასიის არქეოლოგიისთვის, I, თბ. 1955, გვ. 20, ტაბ. V, 1, 2 (ზედა რიგი).

722. О. М. Джaparидзе, 180, გვ. 23, სტრ. 2, 10.

723. ტ. ჩუბინიშვილი, 493, გვ. 72, ტაბ. XVI, № 20-05/4.

724. ო. ქაფარიძე, ტ. ჩუბინიშვილი, ახლად აღმოჩენილი ენეოლითური და შუბისპირის ხანის კერამიკის სმ. მასალები, XV-B, 1048, გვ. 29, სტრ. 3ა.

725. ო. ქაფარიძე, ტ. ჩუბინიშვილი, 724, გვ. 29-30.

726. ო. ქაფარიძე, 5, გვ. 9, ტაბ. V.

727. ო. ქაფარიძე, 5, გვ. 8, 9, ტაბ. V.

728. C. F. A. Schaeffer, 65, გვ. 172, სტრ. 137.

729. C. F. A. Schaeffer, 65, გვ. 64, 72, 78, სტრ. 63.

730. H. Schliemann, 210, გვ. 5:0, № 693; A. Götz, 252, გვ. 331, ტაბ. 43, № 1, ა, ბ.

731. C. F. A. Schaeffer, 65, გვ. 88, 142, სტრ. 78, G.

732. R. J. Braidwood and L. S. Braidwood, 365, გვ. 338, სტრ. 256, 12, ტაბ. 74, 10, 16, 18 (აშუქის G ფაბა, III ათასწლ. დასაწყისი); H. H. v. d. Osten, 169, I, გვ. 87, სტრ. 94, სტრ. 194 („ხალკოლითური“ და „სპილენძის ხანა“, III ათასწლ.); E. F. Schmidt, 181, გვ. 222, ტაბ. LXV, № 2648 (ქისარი III); M. Ebert,

386, Bd. 8, გვ. 396, ტაბ. 131, ა (უწმტრ. ვერობა, ენეოლითის ხანა). რამდენადაც მსგავსა და უხეში ნაკეთობის ნივთები, რომლებიც უფრო გვიან ხანაშიც გვხვდება, სადგომებზე და სახეობებზე მარტოვე (E. F. Schmidt, 181, გვ. 222, ტაბ. LXV, № 3094; H. H. v. d. Osten, 169, I, 237, სტრ. 265, გვ. 427, სტრ. 488; III, გვ. 174, სტრ. 196; CA, 1965, № 1, გვ. 73, სტრ. 5, 21; МИА, 69, გვ. 26, სტრ. 3, 5).

733. R. J. Braidwood and L. S. Braidwood, 365, გვ. 338, სტრ. 256, 8, 9, ტაბ. 74, 5, 13, 14 (აშუქის G ფაბა), გვ. 391, სტრ. 299, 4 (H ფაბა); E. F. Schmidt, 181, გვ. 222, ტაბ. LXV, № :900 (ქისარი III); M. Ebert, 386, Bd. VIII, გვ. 396, ტაბ. 131, e.

734. აღ. ქაფარიძე, ენეოლითური, 120, ტაბ. IV, 64.

735. Л. Глonti და სხვები, 132, ტაბ. VIII, 26.

736. ო. ქაფარიძე, 5, 1, ტაბ. XVII; ო. ქაფარიძე, 5, სტრ. 63.

737. ო. ქაფარიძე, 5, სტრ. 9, 2; О. М. Джaparидзе, 537, სტრ. 9.

738. Е. И. Крупнов, 184, გვ. 49, სტრ. 14, 8.

739. C. F. A. Schaeffer, 65, სტრ. 145.

740. C. F. A. Schaeffer, 65, სტრ. 81.

741. C. F. A. Schaeffer, 65, სტრ. 117.

742. იხ. აგრ. გვიანბრინჯაოს ხანის ტრიალითური დეკორირებული სატევრის ტიპი (B. A. Куфтин, 1, სტრ. 77, 4, ტაბ. L, 5).

743. L. Woolley, 202, ტაბ. 152; 157; 228. ასეთივე საზოგადოებრივი წინადასტურის ხანის ეგვიპტური იარაღის არქეოლოგიური დეკორი (Г. Чадва, 333, გვ. 110, სტრ. 30, 3).

744. E. Herzfeld, 176, გვ. 133, ტაბ. XXVIII, 2, სტრ. 250.

745. А. А. Мартиросян, 40, სტრ. 28. ბ. პოტიკოსის თქმით, ამ შუბისპირების ერთი ძალბოში ჩამოსხმაც კი საკარგოა (Б. Б. Пиотровский, 43, გვ. 47).

746. C. F. A. Schaeffer, 65, გვ. 86, სტრ. 45, A, B; 49, 10; 83, T. 143, 2, T. 154, 1, 2; ტაბ. X, 2, XIII, 27.

747. C. Blegen, Prosimia, II, Cambridge, 1937, სტრ. 510; M. Gimbutas, Bronze Age Cultures in Central and Eastern Europe, London, 1965, გვ. 92, სტრ. 51, 1; C. F. A. Schaeffer, 65, გვ. 511-512.

748. C. Schuchhardt, 552, სტრ. 206.

749. Э. Р. Ф. Штерн, Бесарабская находка древностей 1912 г., МАР, № 34, 1914, გვ. 1-14, ტაბ.: გვ. 120; А. И. Тереножкин, Основы хронологии Бродницкого периода. СА, 1965, 1, გვ. 64-65; В. С. Бочкарев, Проблема Бродницкого клада. Проблемы археологии, вып. I, Л., 1969, стр. 75, 154.

750. А. А. Мартиросян, 40, სტრ. 32.

751. А. А. Мартиросян, 40, სტრ. 31, 2.

752. А. А. Мартиросян, 40, სტრ. 29-31.

753. ტ. ჩუბინიშვილი, 493, გვ. 70.

754. А. А. Мартиросян, 40, გვ. 64-55, სტრ. 31, 1, 2.

755. ტ. ჩუბინიშვილი, 721, ტაბ. V, ქვედა რიგი.

756. გ. ლომთათიძე, ბრინჯაოს სატყევეები და მახვილები სამთავროს უძველეს სამარხებში, საღვთისმეტყველო ნაშრომი, ხელნაბეჭდი, თბილისი, 1943, გვ. 146—149.

757. ტ. ჩუბინიშვილი, 493, გვ. 72; ტ. ჩუბინიშვილი, 721₂, გვ. 21.

758. ტ. ჩუბინიშვილი, 721₂, გვ. 21.

759. ტ. ჩუბინიშვილი, 721₂, ტაბ. V, სურ. 1; ტ. ჩუბინიშვილი 493, ტაბ. XVI, № 1962.

760. D. B. Stronach, 199, გვ. 99—101, სურ. 2.

761. ტ. ჩუბინიშვილი, 493, გვ. 70, სურ. 16;

K. X. Кушнарева, Некоторые памятники..., СА, XVII, 1957, გვ. 156; A. A. Мартиросян, 40, გვ. 64, სურ.

29; და ქრონიკა, შუაბრინჯაოს პერიოდის პარადული ცელები ადრ. საქართველოდან, თბ., 1962, (ხელნაბეჭდი. საქ. სახ. მეცნიერებათა აკადემიის გამომცემლობა, თბილისი, 1962), გვ. 26—30, 35—36; და ქრონიკა, კოლხური სამეურნეო იარაღები და განმეხები (ხელნაბეჭდი, საქ. სახ. მეცნიერებათა აკადემიის გამომცემლობა, თბილისი, 1962), გვ. 322.

762. A. A. Мартиросян, 40, სურ. 31.

763. Т. С. Хачатрян, 641, გვ. 63, ტაბ 3, 5.

764. D. H. Gordon, 248, გვ. 47, სურ. 2, 1—6.

765. R. Maxwell-Hislop, Bronze lugged Axe-or Adze Blades from Asia. Iraq, XIV, 1952, გვ. 83, სურ. 6, 7; J. de Morgan, Mission Scientifique en Perse, I, p. I, P., 1897, სურ. 77, 1; C. F. A. Schaeffer, 65, გვ. 422, სურ. 226.

766. R. Maxwell-Hislop, 765, გვ. 83, სურ. 69, გვ. 258, სურ. 3-4; C. F. A. Schaeffer, 65, გვ. 418—419, სურ. 222, B; J. de Morgan, 179, გვ. 207—208, სურ. 205, 1, 2.

767. თერან თევფი 11, სადაც ეს ეტლი აღმოჩნდა, უღრის პისარ 111-ს (გორდონის მიხედვით 1900—1700 წწ.).

768. D. H. Gordon, გვ. 218, გვ. 48.

769. R. Maxwell-Hislop, 765, გვ. 172—80.

770. A. A. Мартиросян, 40, გვ. 34, ტაბ. XII, 5—8, სურ. 53, 10 (ბრინჯაოს ცელები. ახტაღის განძი და თავის სამარხიანი სომხეთში. გვიანბრინჯაოს ხანა); J. de Morgan, Mission Scientifique au Caucase, I, Paris, 1882, გვ. 132, სურ. 127; Б. В. Пнотровский, 43, ტაბ. 11 (ბრინჯაოს ცელები. VII—VI სს.); ტ. ჩუბინიშვილი, არქეოლოგიური ძეგლები შივისხის მდინარეში. დან. საქ. მეც. მოამბე, XVII—B, 1953, გვ. 178, სურ. 4 (ბრინჯაოს ცელები. ქუთაისის ილქი, თერჯოლის რ-ნი).

771. მასალა დატეული საქ. სახ. მეცნიერებათა აკადემიის მიერ.

772. ტ. ჩუბინიშვილი, 721₂, გვ. 23, ტაბ. 11, სურ. 7; ტ. ჩუბინიშვილი, 493, გვ. 92, ტაბ. VIII, № 2279; გ. ლომთათიძე, 756, გვ. 363; A. A. Мартиросян, 40, გვ. 70—71, სურ. 35.

773. თ. საყვარელიძე, თრიალეთში და ლილოში საკვლევი არქეოლოგიური ძეგლები აღმოჩენილი ლითონის ნივთების მეტალოგრაფიული შესწავლა, თბ., 1966 (ხელნაბეჭდი, მეტალოგრაფიის ინსტიტუტი).

774. N. K. Sandars, The First Aegean Swords and their Ancestry. AJA, vol. 63, № 1, 1961, გვ. 22, ტაბ. 16, 6; 17, 1—3, 5—6.

775. N. K. Sandars, Later Aegean Bronze Swords. AJA, 67, № 2, 1963, გვ. 119—123 შუბლ., ტაბ. 21—23; 28.

776. N. K. Sandars, 775, გვ. 117.

777. S. Marinatos, Ausgrabungen und Funde auf Kreta 1931—1935. Archäologischer Anzeiger, 1935, Bd. 50, 1—2, გვ. 252, სურ. 5; Г. Чапидз, 273, გვ. 58, სურ. 14, 1 (იხ. აგრეთვე სანდარსთან).

778. C. Schuchhardt., 552, გვ. 299, №№ 268—269.

779. J. Dechelette, Manuel d'Archéologie préhistorique, II, I, Paris, 1910, გვ. 215, სურ. 66.

780. C. Schuchhardt, 552, სურ. 206.

781. Э. П. Штерн, 749, გვ. 120 (ლუსტრ.)

782. А. И. Тереножкин, 749, გვ. 84—65.

783. В. Г. Алеев, 656₂, გვ. 120—121.

784. В. Г. Алеев, 655₂, სურ. 3; A. A. Мартиросян, 40, სურ. სურ. 28, 30, 33, 34.

785. A. A. Мартиросян, 40, სურ. 20, 14, 15.

786. Б. А. Куфтин, 114, გვ. 59 (საქ. მეც. ინფ.).

787. Я. И. Гуммель, 657, გვ. 39, სურ. 2—3.

788. დატეული ღუმულის მხარეთმცოდნეობის მუზეუმში.

789. ირეკე ს ნიეთი — აღნიშნული მოხატული ჭურჭელი და XV უროანის ტიპის სატყეარი, შემთხვევით აღმოჩენილი კოლქოპშია და თანადროულია თეთლებმა (ნ. ოქროპოპოვი, ნარეკვის სამარხიანი. საქ. სსრ. მეცნ. აკად. ისტორიის ინსტიტუტის შრომები, VII, 1963, გვ. 183—184, ტაბ. 111, 3; აღკადანდაძე, მუხეთის მონასტლის სიტილოურ-კერამიკის მდგომარეობის და კულტურული ეთარეზის დასასათუბისათვის, ხელნაწერი, თბ., 1957, გვ. 5. მითითებულია ნ. ოქროპოპოვის დასახელებული ნაშრომის მიხედვით.

790. საქ. მეც. ინფ. 36—61/8, 16, 17; თ. წათარძიძე, 5₂, ტაბ. XXV, 5.

791. საქ. მეც. ინფ. 9—59/234, 240; 12—59/30, 35, 52; 29—61/4—8, 50, 65, 72, 79, 192—198, 202, 258.

792. Б. А. Куфтин, 2₂, გვ. 16.

793. Е. Т. Печелна и А. П. Смирнов, Дневник археологических раскопок. Изв. Юго-Осет. Научн. Исслед. Инст-та краеведения, вып. 1, Сталинград, 1933, стр. 290—297.

794. Б. А. Куфтин, 2₂, გვ. 51.

795. გ. ვაგბეჭიშვილი, 630, გვ. 268.

796. Б. А. Куфтин 2₂, გვ. 31—35, სურ. 10—13, ტაბ. XVII—XIX, О. М. Джапаридзе, 180, გვ. 20—30, სურ. 2—4; იხ. აგრეთვე საქ. მეც. კოლექციები: 9—59; 29—61.

797. ტ. ჩუბინიშვილი, 493, ტაბ. XIX, 49 (1949 წ., სამარხი VI); საქ. მეც. ინფ. 29—61/224; 29—61/81 (1949 წ., სსმ. 1).

798. О. М. Джапаридзе, 180, გვ. 20 შუბლ., სურ. 2, 1, 6, 7; საქ. მეც. ინფ. 9—59/1, 6, 8.

799. ა. აფაქიძე და სხვ., 72, გვ. 113, ტაბ. XI. 4: გ. გომბეჭიცილი, 75, ტაბ. X, 10, 11; გ. გომბეჭიცილი, 80, ბრინჯაოს ქართული ძაღვები, საღისერტყიო ნაწარმი (ხელნაწიდი), თბ., 1942, ტაბ. VIII, 3, XXII. 9, 10, 12, 13.

800. Б. В. Техов, Позднебронзовая культура Лиахвского бассейна, Тб., 1957, ტაბ. 1, 5. თლის სამაროვანი მდებარეობის სამხრეთ რელიეფი. ი. ჩრდ. აღმ. ნაწილი, ლოკალიზაცია თავისებურების მიხედვით რაინ დეკაუმეტრულია შიდა ქართლის სამხრ. დას. რაიონებთან. გ. ტეხოვის მიხედვით კოლქტორის სამარხების მასალის თარიღი ძვ. წ. II ათასწლეულის შუა ხანებთან იწყება და გვიანდელი ხანასაც მოიცავს (იქვე 3, გვ. 135, 151).

801. Е. И. Крупнов, Археологические работы в Кабарде и Грозинской области. КСИИМК, XXXII, გვ. 90.

802. საქ. მუზ. ინვ. 29—61/130—133 (ნული); გ. გომბეჭიცილი, 630, გვ. 249—250, ტაბ. VII, 3 (ნატარგორა); ი. ჭაბარაძე, ტ. ჩუბინიცილი, 724, გვ. 30, სურ. 3, 3 (დღი ახალსურფი).

803. გ. გომბეჭიცილი, 630, ტაბ. VIII, 1, 5; XXII, 1, 5, 6.

804. გ. ლომთათიძე, 756, გვ. 369—371.

805. საქ. მუზ. ინვ. 29—61/224.

• 806. Б. А. Кухтин, I, სტრ. 74a, ტაბ. XLV, 3; Fr. Bayer, Bemerkungen und Ansichten über die Kaukasus..., Verhandlungen der Berliner Gesellschaft für Anthr., Ethn. und Urgesch., Berlin, 1882.

807. Б. А. Кухтин, I, გვ. 35—36, ტაბ. VIII.

808. Б. А. Кухтин, I, ტაბ. VII.

809. საქ. მუზ. ინვ. 29—61/21, 45.

810. საქ. მუზ. ინვ. 9—59/149.

811. საქ. მუზ. ინვ. 9—59/150.

812. საქ. მუზ. ინვ. 9—59/151.

813. საქ. მუზ. ინვ. 7—59/67 (ორმოსპარხი № 8); 7—59/63 (ორმოსპარხი № 12); 7—59/79 (ორმოსპარხი № 10)—1951 წ.

814. ტ. ჩუბინიცილი, 493, ტაბ. XV, № 806, სურ. 5, № 5525, სურ. 8, № 6104.

815. საველე № 47 607 (სამარხი № 3), 1938 წ.; სავ. № 47 99 (სამარხი № 7).

816. საქ. მუზ. ინვ. 9—59/146—148 (სამარხი № 1), 1953 წ.

817. ინვ. 1—62/3816—3817 (სამარხი № 219), 1961 წ.

818. Б. В. Техов, 800, ტაბ. 1, 2.

819. Б. А. Кухтин, 2, ტაბ. XXIX, 1, 3.

820. საქ. მუზ. ინვ. 9—59/240.

821. შ. ბარაშიძე, კასის სამაროვანი. მასალები საქართველოს და კავკასიის არქეოლოგიისათვის, IV, 1965, გვ. 57.

822. Б. А. Кухтин, I, ტაბ. L, 4.

823. ყველა წესის მასალა შეისწავლა და გამოსაცემად მოამზადა დ. ქორიძემ, რომელმაც ჩვენ იგი დეტალურად გავეყენა.

824. საქ. მუზ. კოლექცია 28—61.

825. ძვ. წ. XV ს. შერეო ნახევარი—XVI ს.—სამთავრო, ს.ა დემოპოლის სამარხებისათვის (რ. აბრამიცილი, რკინის თვისების საკითხისათვის აღმოსავლეთ საქართველოს ტერიტორიაზე (ძვ. წ. XIV—VI სს). სსმ მოამბე, ტ. XII—B, 1961, გვ. 313—314; რ. აბრამიცილი, სამთავროს სამაროვანზე აღმოჩენილი გვიანბრინჯაოს ხანისა და რკინის ფართო ათვისების ხანის ძეგლების აღთარღებისათვის. სსმ მოამბე, ტ. XI—A და XII—B, 1957, გვ. 138); ძვ. წ. XV—XIV სს.—სამთავროსა და შიდა ქართლის ძეგლებისათვის (ტ. ჩუბინიცილი, 493, გვ. 103, ძვ. წ. XV ს. დ. სასურული—XIV ს.—თბილისის ტერიტორიიდან ცნობილი არქეოლოგიური მასალისათვის (შ. თარღის ემბროსა, დ. ქორიძე, ნაელები შირ შერეო მდებარე თარიღის—ძვ. წ. XIV—XIII სს.—დ. ქორიძე, თბილისის არქეოლოგიური ძეგლები, I, თბ., 1955, გვ. 148—152; დ. ქორიძე, თბილისის არქეოლოგიური ძეგლების შესწავლისათვის. სსმ მოამბე, V X—B, 1959, გვ. 53); ძვ. წ. XIV—XIII სს.—შიდა ქართლის ძეგლებისათვის (შ. ბარაშიძე, 821, გვ. 59—60; შ. ბარაშიძე, შიდა ქართლი გვიან ბრინჯაო—ადრე რკინის ხანაში, საღისერტ. ნაწარმი, ხელნაწიდი. თბ., 1966, გვ. 280).

821. Б. А. Кухтин, I, გვ. 75—77, სურ. 87—88, ტაბ. LIV—LVIII.

827. ამ მხრე ურადლებას იყრობს სომხეთის ძეგლები, რომელთა შორის გამოყოფენ შუაბრინჯაოდან გვიანბრინჯაოს ხანაზე გარდამავალი ძეგლების ღირსიონტს (ძვ. წ. XV ს. ბოლო—XIV ს.) საერთო გვიანბრინჯაოს ხანის ძეგლების მთელი რიგი ნიშნებით (А. А. Мартиросян, 40, გვ. 73—78).

828. Б. А. Кухтин, I, გვ. 85, 97—98.

829. აღ. ჭაბახიცილი, 322, გვ. 14—16.

830. სხვადასხვა თარიღი III ათასწლ. I ნახევრის ფარგლებში.

831. Л. Вулли, Ур халеев, М., 1961, გვ. 61.

832. Н. Д. Флитнер, Культура и искусство Двуречья, Л.-М., 1958, გვ. 115—128.

833. D. Prace, რეცენზია С. W. Blecken-ის ნაშრომზე Troy and the Trojans ('Ancient Peoples and Places', vol. 32, L., 1963). Antiquity, XXXVII, № 148, გვ. 310.

834. Н. Д. Флитнер, 832, გვ. 116; Л. Вулли, 831, გვ. 61.

835. G. Conleau, 347, III, 1931, Appendix III, გვ. 1510.

836. L. Woolley, 202, ტაბ. 146 და 157.

837. Г. Чайлд, 333, გვ. 246, ტაბ. XXVI, a.

838. Г. Чайлд, 333, გვ. 246, ტაბ. XXVI, b.

839. M. Rosenberg, Geschichte der Goldschmiedekunst auf teehnischer Grundlage. Abteilung: Granulation, Frankfurt A. M., 1918, გვ. 7.

840. К. X. Кушнарева, 43, გვ. 175, სტრ. I, 5.

841. Я. И. Гуммель, 185, გვ. 19, 20, სტრ. 8, 6.

842. საკონის ბრტყელი თაბი ამოკვეთილი ნაწილები ირი ფურცლებთან შედგება, რომლებიც ერთმანეთზე მარჩილული სპილენძის მრავალფეროვანი ღერის შემოკრული აქვს იქნის ფურცელი, რომლის ჩრდილის ყველა თვა-

ლოტ შეუმჩნეველია და რომლითაც ლერო თავთანა მიმაგრებულა.

843. იგი აღმოჩნდა ფრაგმენტებულ კერპლებს შორის სპარსი ორმოს ნაპირთან (ტაბ. 2, 2). ამ კერპულთან შეხვედრის მასალებში ერთია დაღული (ტაბ. 8, 10). მეორე ასეთვე კერპლის აღმოჩენის შესახებ ბ. კუფტინი საეაღ დღიურში შეიკითხება (Б. А. Куптин, 114, გვ. 21). და არ სწებოს ამ ქვრტლის ცალკე ჩანახატა.

844. A. Götz, 252, გვ. 341, ტაბ. 43, II, III, სტრ. 292, v. c; Г. Чайлд, 273, გვ. 76, 78, სტრ. 22, 3.

845. R. Heine-Geldern, New Light on the Arian Migration to India. Bulletin of the American Institute for Iranian Art and Archaeology, vol. V, № 1, 1937, გვ. 10, სტრ. 6 და 7. ჰინე-გელდერნი ამ ფორმებში თავისი გავლენის სედას.

846. R. Ghirshman, Persia, France, 1964, გვ. 48—50, სტრ. 57—63; R. Ghirshman, 631, ტაბ. 8; E. Herzfeld, 176, გვ. 154, სტრ. 274.

847. Э. Р. фон Штерн, 497, გვ. 120; E. Herzfeld, 176, სტრ. 274; Г. Чайлд, 273, სტრ. 59, 7; G. Child, 284, ტაბ. IX, A, 6.

848. The Metropolitan Museum of Art, MCM, XXXIV, 1932—1933, გვ. 8, სტრ. 13.

849. М. Г. Гаджиев, О бронзовых булавах Дигестана эпохи Бронзы. СА, 1964, № 4, გვ. 187—188, სტრ. 2. ამ სკანის ეტერიო ძე. წ. II ათწლეულს. შუა ხანათა თარიღებს (იკვ. 3, გვ. 186).

850. М. Г. Гаджиев, 849, გვ. 188, სტრ. 1, 3—4; В. И. Марковиц, 220ა, გვ. 95—96, სტრ. 27, 3; 43, 10. 851. В. И. Марковиц, 220б, გვ. 95—96, სტრ. 27, 11, 12.

852. გ. ვ. ბეჭიშვილი, 458, გვ. 15, სტრ. 1; გვ. ახალგაზრდა კომენსიტო, № 136, 17/XI—66 წ., გვ. 4.

853. გ. ვ. ბეჭიშვილი, ახალი არქეოლოგიური აღმოჩენა თურქი წყაროს რაიონში. ისტ. ინსტიტის XVI სამეცნიერო სესია, მოკლე ანგარიშები, თბ., 1967, გვ. 35.

854. M. Rosenberg, 839, გვ. 34, სტრ. 49, 10.

855. P. Amandry, Collection Hélène Stathatos, Les Bijoux Antiques, Sirasburg, 1953, გვ. 24, ტაბ. VIII, 2; R. A. Higgins, 550, გვ. 74, სტრ. 13.

856. F. H. Marshall, Catalogue of the Jewellery, London, 1911, გვ. LIII, LIV და 41, ტაბ. V, № 623; M. Rosenberg, 839, გვ. 31—35, სტრ. 49, 11, 13, 18; 55; 56.

857. F. H. Marshall, 856, გვ. XVI.

858. R. A. Higgins, 550, გვ. 68 შებლ.

859. M. Rosenberg, 839, გვ. 33; R. A. Higgins, 550, გვ. 22.

860. M. Rosenberg, 839, გვ. 33—35, სტრ. 49 (სტრ. აღწერილობა); R. A. Higgins, 550, გვ. 22.

861. K. Bittel, 170, გვ. 17, 23; G. E. Milonas, Ancient Mycenae..., Princeton, 1957 (ცრტყვეულია: CA, 1965, № 1, გვ. 64).

862. G. Caro, Mykenai: M. Ebert, Reallexicon der Vorgeschichte, Bd. VIII, Berlin, 1927, გვ. 381.

863. Roeder, Granulation: M. Ebert, 386, Bd. IV, Zweite Hälfte, Berlin, 1926, გვ. 497; M. Rosen-

berg; 839, გვ. 33.

864. R. A. Higgins, 550, გვ. 22.

865. A. Evans, 712, IV, გვ. 423, სტრ. 349; AJA, XLIX, 1945, გვ. 16.

856. M. Rosenberg, 839, გვ. 37—38, სტრ. 57—58.

867. W. Wolf, Das Ägyptische Kunstgewerbe: H. Th. Bossler, Geschichte des Kunstgewerbes, Bd. IV, Berlin, Zürich, 1930, გვ. 109.

868. ამ უკანასკნელს შეიძლება გაეგონებდეს თრიალეთის უფრო მოკვიანი (II ქვეულის) ნაქეთობა გავარისის მარკულების სამკუთხედური წყობით განლაგება (ტაბ. XXIV, 2) რაც თითქმის ეკვალა დროის ოქროშეკობაში გაეკვება.

869. O. A. Мишакалиян, Раскопки курганы на побережье оз. Севан в 1956 г., СА, 1957, № 2, სტრ. 4 და 11; Б. А. Куптин, 1, გვ. 133—135, სტრ. 119—122; აგრეთვე ნაქეთობა ზ. აბრამოვილის მიერ 1960 წ. კახეთში, ახალ ულიანოეკში გათხრილი გვიანბრინჯაოს ხანის ყორღანდა.

870. M. Rosenberg, 839, გვ. 25—30, 33, სტრ. 36—38; 40—44; ტრასის გავარისინი ნაქეთობები იხ. აგრეთვე შლიმანის, დროშედელისა და ფრანკფორტის ზემოდასახელებულ ნაშრომებში.

871. M. Rosenberg, 839, გვ. 34, სტრ. 49, 14.

872. M. Rosenberg, 839, გვ. 25, 28, სტრ. 40.

873. M. Rosenberg, 839, გვ. 25, სტრ. 39.

874. E. E. Herzfeld, 176, გვ. 145, ტაბ. XXX, სტრ. 261; B. Meissner, Altbabylonische Plastik. Der Ailer Orient, Nr. 15, 1—2, 1915, გვ. 61; R. Dussaud: Syria, IV, 1923, გვ. 311; IX, 1928, გვ. 173 (მითითება შარსნერზე და დუსოდ იხ. ე. პერსეფლონი, იკვ.)

875. C. F. A. Schaeffer, 65, გვ. 72, სტრ. 61, M.

876. ი. ქაფარიძე, 52, გვ. 40, ტაბ. XIX, 4.

877. L. Woolley, 202, ტაბ. 21ფ, U. 8374 და 8007.

878. R. B. K. A miran, 125, გვ. 99, ტაბ. 6, a.

879. OAK sa 1698 г. სტრ. 82; В. И. Марковиц, 220б, გვ. 44, 51, სტრ. 13, 67; 16, 9 (სეიტლოვოსკო და აღწერილობა ჩრდ. კავკასიაში, ძე. წ. 1700—1500 წწ.); Т. Б. Попова, 223, გვ. 105—106, სტრ. 24, 2 (კატალოგური კვლევა); Б. А. Куптин; 1, გვ. 99, სტრ. 106 (უზუნლარი მდ. დუბდა-ჩაიზე, შუაბრინჯაოს ხანის კომპლექსი).

880. H. Z. Köşay, 261, ტაბ. XXXII, 28—30, CIX, 117 (ბლქა); H. Schliemann, 210, გვ. 558, № 903, 904 (ტრაია II).

881. C. Schuchhardt, 552, სტრ. 189—191 (მიკენი); A. Evans, 712, II, სტრ. 105, f, g, h (კრტ); O. M. Джайпаридзе, 537, სტრ. 12 (თრიალეთი, შუა-რანაქა).

882. E. O. Negahban, The Wonderful Gold Treasures of Mariik, The Illustrated London News, № 6404, 1962, გვ. 663—4, ტაბ. II, სტრ. D (პასანდუსთან ირანში); A. Parrot, 555, გვ. 83 (გვ. შარის, შესობობაში).

883. E. E. Herzfeld, 176, გვ. 146, სტრ. 263.

884. R. Ghirshman, 846, გვ. 314, № 380, A, B.

885. C. Schuchhardt, 5.2, გვ. 209, 308—310, სურ. სურ. 148—155, 167—168, 189—193, 210—214, 219, 227, 229, 235.

886. F. H. Marshall, 856, ტაბ. I—III, VI—IX; P. Amandry, 855, ტაბ. VI—IX. ამ სტილის ნაქეთობა ტროა II-ში იშვიათია, შლემანის მიერ მხოლოდ 3 ცალა იყო ნაპოვნი (H. Schliemann, 210, გვ. 558, № 903—904).

887. C. F. A. Schaeffer, 65, გვ. 72, სურ. 58, a.

888. H. Z. Koşay, 261, ტაბ. LXXXII, 28—30, LXXXVII, MA 53—56, MA 73/a XCII, 33, 34, CIX, 177; C. F. A. Schaeffer, 65, ტაბ. XL, D.

889. H. Z. Koşay, 261, ტაბ. LXXXV.

890. H. Z. Koşay, 261, ტაბ. L და XCIX.

891. H. Z. Koşay, 261, ტაბ. CI, CIII, CIX.

892. H. Z. Koşay, 261, ტაბ. CXIV, CIX.

893. H. Z. Koşay, 261, ტაბ. CXIV (გვ. 154—5); B. A. Kyftini, I, გვ. 94. თრიალეთური ტიპის ასეთი სუბემა, გავარსით შემწვლი, აღმოჩენილი უძველესი გვირი თევზის D პერიოდის სამარხში, რის შესახებაც 1966 წ. თბილის-ში ყოფნისას ვაკანომა ბ-მა თეოდორ ბარტონ-ბრაუნმა.

894. C. F. A. Schaeffer, 65, ტაბ. XII, F.

895. M. Rosenberg, 839, გვ. 25, 28, სურ. 40.

896. C. F. A. Schaeffer, 65, ტაბ. XL, B, XLI, B, XLII, A, C, I.

897. B. A. Kyftini, I, ტაბ. XCIII.

898. B. A. Kyftini, I, ტაბ. XCIX.

899. M. J. Mellink, *Archaeology in Asia Minor*, AJA, vol. 67, 2, 1963, გვ. 177—178, 38, 8.

900. M. J. Mellink, 899, გვ. 177, ტაბ. 38, 8.

901. H. Goldman, 420, გვ. 71, სურ. 29.

902. Дж. Пендлберн, 490, გვ. 401.

903. A. Evans, 712, II, London, 1928, გვ. 194, სურ. 104, B (კრეტადნ); H. Schliemann, 210, გვ. 489, № 837 (ტროადნ).

904. H. Frankfort, *The Art and Architecture of the Ancient Orient*, Baltimore, 1955, გვ. 113, სურ. 44, A და D.

905. H. Frankfort, 904, გვ. 113, სურ. 44, B და C; H. Schliemann, 210, გვ. 517, 518, № 568—571.

906. L. Woolley, 202, ტაბ. CXXXVIII, U, II584, 10984, CXXIX, U. 8374.

907. A. Evans, 712, II, გვ. 193—194, სურ. 104, A.

908. A. Evans, 712, II, გვ. 193—198.

909. H. Frankfort, 901, გვ. 249, ზენ. 25; H. Frankfort, *Studies in Early Pottery of the Near East*, II, London, 1927.

910. E. Pottier, 680, გვ. 46.

911. H. F. Cantor, *The Aegaeon and the Orient in the Second Millenium B. C.* AJA, vol. LI, № I, 1947, გვ. 30—32, 77.

912. H. Frankfort, 901, გვ. 249, ზენ. 22 და 25 (იხ. გვ. 133, 137—8, 142).

913. A. v. Schellera, *Spiralmuster.*: M. Eberl, 386, XI, გვ. 350—351.

914. თრიალეთის ყორღანების ფრაგმენტირებულ კვათ-შიკაზე რელიეფური სპირალური ორნამენტის სრული სხეუ-ბა ჩანს.

915. Дж. Пендлберн, 490, გვ. 126, 138, სურ. 17, 8 და 19, 2 (შუამინისური I პერიოდი), გვ. 180, სურ. 26,5 (III პერიოდი—1800—1500 წწ.); გ. ჩაილდის მიხედვით III პერიოდი—1700—1550 წწ.

916. Г. Чайлд, 273, გვ. 147—148, სურ. 47.

917. ო. ჩაილდისი, 411, სურ. 32, 2.

918. H. Schliemann, 210, №№ 836—837, 853, 909 (ძივები), 830—831, 900 (საყურეები, ტროა II); H. Z. Koşay, 261, ტაბ. IX, 12. 26 (ააჟა); A. Parrot, 555, გვ. 83, ტაბ. XVI (ბრო, შესობტობა); A. O. Минакаки-яма, 860, სურ. 11 (საყურე სომხეთიდან, ძვ. წ. II ათას-წლ.); Б. Б. Пиотровский, *Искусство Урарту*, Ленинград, 1962 (იურატული საყურეები, ძვ. წ. VIII—VI სს); E. O. Negahban, 882, სურ. 9; K. Ghirshman, 816, გვ. 114, სურ. 27 და 153; J. de Morgan, 179, გვ. 214, სურ. 113, 9 (ძივები და საყურეები ირანდან და აზრბაიჯანიდან, ძვ. წ. I ათასწლ.).

919. L. Woolley, 202, გვ. 370.

920. L. Woolley, 202, გვ. 372.

921. A. Лукас, *Материалы и ремесленные прои-водства древнего Египта*, М., 1938, გვ. 36)—361, 385—386.

922. OAK за 1897 г., სურ. 6, 8, 9, 10.

923. OAK за 1897 г., სურ. 6, მარჯვ. ზეობზე.

924. O. M. Джапаридзе, 537, სურ. 10, 2.

925. OAK за 1897, სურ. 9.

926. H. Schliemann, 210, გვ. 519—522, №№ 772—773, 775—781.

927. H. Schliemann, 210, №№ 776—777, 791; A. Götzle, 252, გვ. 331, სურ. 280.

928. H. Schliemann, 210, გვ. 521, № 776.

929. ფ. თაყაძე, შ. მესხია, ვ. ბარქაია, ფერ-ცლავანი ლითონების ჩარბზე დამუშავება შეუღ საქართვე-ლოში, იბ., 1954, გვ. 17—24, სურ. 1—20.

930. Дж. Пендлберн, 490, გვ. 177—178.

931. A. A. Мартиросян, 40, გვ. 65, სურ. 32, I.

932. C. F. A. Schaeffer, 65, სურ. 78, N.

933. დაახლოებით შესავსია თრიალეთურისა კიროვკანის ყორღანის სპილენძის ქვაბი (შეა). A. A. Мартиро-сян, 40, სურ. 31, 2).

934. B. A. Kyftini, I, გვ. 94—95.

935. H. Lenzel, 530, გვ. 23, ტაბ. 39, 2; H. Frankfort, 904, ტაბ. 68, 13; B. A. Kyftini, I, გვ. 94, სურ. 98.

936. თუ არ ჩავთვლით იმ განხილვებს, რომ ურუკის ეს სკაელები ფერადი მასითა ინტერსტირებული (თელევი), ხოლო თრიალეთისა—წითელი სარდლიონი. თრიალეთის ნაე-თობებზე თელევიზიონის გამოყენებულა აგრეთვე ლანს ლაზური, შემუშავი განსაკუთრებით ხმარებულ, შეფერული კვარციტი, ვიშნორ, კარვა (ტაბ. 24, 5). ბროლი და ბუნებრივი შინა (ტაბ. 28, 8).

937. C. W. Blegen, 551, გვ. 33, ტაბ. 25, სტრ. 4.
 938. H. Lenzén, 530, გვ. 23, ტაბ. 33.
 939. Б. А. Кувшин, I, გვ. 94—95.
 940. О. М. Джанашидзе, 537, გვ. 114.
 941. Б. А. Кувшин, I, გვ. 96.
 912. H. Frankfort, 904, გვ. 113—116.
 943. W. A. v. Jenny, Die Übergangszone zwischen Asien und Europe: H. Th. Bossert, Geschichte des Kunstgewerbes, Bd. IV, Berlin, Zürich, 1930, გვ. 4.
 944. Б. В. Фармаковский, 323; F. Hantzar, Probleme des kaukasischen Tierstils. Mitteil. der Anthropol. Gesellsch., LXV, Berlin, Wien, 1935.
 945. Ш. Я. Амيرانашвили, 322, გვ. 150—157; აღ. ქვაბის შვილი, 322, გვ. 16.
 946. Б. А. Кувшин, I, გვ. 88.
 947. ვრთხელული სტენები ვერცხლის ჭურჭელებს და ოქროს სველბურღული და რელიეფური ფიგურები შეიკრიბიან; ბრინჯაოს ჰორნარტების სველბურღული ფიგურები აღიარებენ, შირაზ-თელედან და სხვა ძეგლებიდან ცენტრალურ ანტიკლოში; სამხრეთ მესოპოტამიური სხვადასხვა სხის გამოსახლებები.
 948. А. А. Мартыросян, 40, სურ. 32.
 949. G. Contenau, L'Art de l'Asie Occidentale ancienne, Paris et Bruxelles, 1928, გვ. 25, ტაბ. III (ბოლახეი, ძვ. წ. 1300 წ.). XXX (მერეში და შვის სალი, ძვ. წ. X ს.); G. Contenau, 347, II, Paris, 1931, სტრ. 708 (ბეისანი); H. Frankfort, 904, სტრ. 50, ტაბ. 128. A (ბოლახეი), გვ. 181, სტრ. 87, ტაბ. 163 (ზენორი, სირია), გვ. 175, 181, ტაბ. 156 (ტელ ტაიანტი, ჩრდ. სირია, ძვ. წ. IX—VIII სს.), გვ. 175, სტრ. 86 (ტელ ხალაუ, ძვ. წ. IX ს.), სტრ. 151, C, D (ალაქი) (სველბურღული), გვ. 140, სურ. 63 (სამეშვიდი), გვ. 181, სტრ. 89 (რელიეფი, სავაგოტი), ტაბ. 147 (ბეისანი), გვ. 197, ტაბ. 172, B (გამოსახლებები ბრინჯაოს ფიგურები, ნიშნული, ძვ. წ. VIII ს.); A. Götzle, Hethiter, Churriter und Assyrer, Oslo, 1936, სტრ. 23; 26 და 27 (სველბურღული, ჩრდ. სირია, ბოლახეი, ტელ. ხალაუ).
 950. R. A. Higgins, 550, გვ. 50, სტრ. 6.
 951. Г. Чайлд, 273, სტრ. 10.
 952. H. Frankfort, 904, გვ. 138, სტრ. 60 (ოქროს კარკაში, ბილბოსი, II ასაწლ.), გვ. 149—151, სტრ. 68 (ოქროს ფილა, რას შამრა), სტრ. 69 (ბრინჯაოს ფილა, ბილბოსი, II ასაწლ.), და სხვა.
 953. A. Götzle, 549, გვ. 17, ტაბ. 9.
 954. A. Götzle, 949, გვ. 124.
 955. A. Götzle, 549, გვ. 183—185.
 956. A. Götzle, 949, გვ. 122—123.
 957. A. Götzle, 949, გვ. 145—146.
 958. Б. А. Кувшин, I, ტაბ. CXI, CXII.
 959. В. А. Бардавелидзе, Древнейшие религиозные верования и обрядовое графическое искусство грузинских племен, Тб., 1957, გვ. 95—105, 115—118, 248—252.
 960. Б. А. Кувшин, I, გვ. 89—90, 92.
 961. Ш. Я. Амيرانашвили, 322, გვ. 156.
 962. Ш. Я. Амيرانашвили, 322, გვ. 154—155.
 963. A. Goetze, 269, ტაბ. 10, 17; 11, 20 (იაზიკი და მადრიტის პროტესტი).
 964. Ш. Я. Амيرانашвили, 322, გვ. 153—154, 156; Б. А. Кувшин, I, გვ. 89.
 965. A. Götzle, 949, №№ 25, 33—34, 37, 42, 43, 48 (ტელ. ხალაუ და სხვა); G. Contenau, La Civilisation des Hittites et des Mitanniens, ტაბ. IV, VI—VIII, XIII; G. Contenau, 347, II, Paris, 1931, სტრ. 672—683 შირი; L. Woolley, 555, ტაბ. B 22—23; 26 და სხვა.
 966. A. Goetze, 269, გვ. 177; A. Götzle, 949, გვ. 63 შებდ.; H. Frankfort, 904, გვ. 117 შებდ. 140 შებდ.
 967. О. В. Циклишвили, Из истории хурритского об-ва по материалам архива Нунан, Автореферат диссертации, Тб., 1956, გვ. 6—10.
 968. A. Götzle, 949, გვ. 32.
 969. გ. მელოქიშვილი, 41, გვ. 195, 199.
 970. A. Götzle, 949, გვ. 111; H. Frankfort, 904, გვ. 143 შებდ.
 971. О. В. Циклишвили, 967, გვ. 9.
 972. Л. Вулл, 99, გვ. 101—102.
 973. H. Frankfort, 901, გვ. 140—143 შებდ.
 974. H. Frankfort, 904, გვ. 142—143.
 975. В. Hrouda, 653, გვ. 21, 45.
 976. В. Hrouda, 653, გვ. 44.
 977. A. Goetze, 269, გვ. 44; TTK, Bellefen, 19, 1955, გვ. 459.
 978. ი. ჭაფარიძე, 41, გვ. 253.
 979. И. Адиев, История Мидии, I, Баку, 1900.
 980. გ. მელოქიშვილი, 41, გვ. 130.
 981. H. Frankfort, 909; H. Frankfort, 367, გვ. 18; E. Pottier, 680, გვ. 40; R. W. Hutchinson, 632, გვ. 211.
 982. T. Burton Brown, 12), გვ. 36—47.
 983. S. Hood, Excavations at Tabara el Akrad, 1948—1949. An. St., II, 1951, გვ. 139; L. Woolley, Forgotten Kingdom, გვ. 31—37; A. Goetze, 269, გვ. 40.
 984. R. J. Braidwood and L. S. Braidwood, 365, გვ. 518—519.
 985. R. B. K. Amiran, 125, გვ. 56—102.
 986. W. Lamb, 146.
 987. აქვე უნდა აღვნიშნოთ მეორე ტენდენციის არსებობა—უფრო მესოპოტამიურ-ირანულ წრესთან „მეტეორ-არაქსის“ კულტურის დახლოებისა (Т. Чубенишвили, Куро-аракская культура в Закавказье. Доклады и сообщения археологов СССР, VII Международный Конгрессе доисториков и протисториков, Москва, 1966, стр. 135—136).
 988. Б. А. Кувшин, К проблеме энеолита Внутренней Картии и Юго-Осетии. Сб. Записки, XIV—V, 1947, გვ. 67 შებდ. (განსაკუთრებით გვ. 67—68, 78).
 989. В. М. Массон, 382, გვ. 237—240.

990. P. M. Мунчаев, Древнейшая культура Северо-Восточного Кавказа, МИА, 100, 1961, стр. 151—154.
991. А. А. Иессен, Итоги и перспективы археологич. изучения Северного Кавказа. Тезисы докладов на пленарных заседаниях конференции по археологии Кавказа... М., 1956, стр. 13.
992. P. M. Мунчаев, 990, გვ. 130.
993. А. П. Круглов, 141, გვ. 25—30, სტრ. 4 და 5; А. П. Круглов, Северо-Восточный Кавказ..., КСИИМК, XIII, 1946, стр. 131.
994. P. M. Мунчаев, 990, გვ. 100 ზედი.
995. М. Г. Гаджиев, Новые данные о связях Дагестана с Закавказьем и передней Азией в IV—III тыс. до н. э. Материалы сессии, посвященной итогам археолог. и этногр. исследований 1964 г. в ССР (Тезисы докладов), Баку, 1965, стр. 61—62.
996. P. M. Мунчаев, 990, გვ. 154—155.
997. შულავერის გორა და იბირის გორა ქვემო ქართლში, შოშუთაჲე, თორია თუჲე ყახახის რეიზი აზერბაიჯანში, სოხანათ გორა ურბნისში, სამეფო კლდისა და სამერცხლე კლდის გამოქვაბულები საჩხერის რაიონში და სხვა (ო. ქაფარბიძე, ა. ქაჯახიშვილი, ქვემო ქართლის არქეოლოგიური ექსპედიციის შუდეგები (1965—1966 წწ.). შატვე, 1967, № 3 (36); Л. Г. Лолити და სხვები, 132; Г. Нарманов, Древнейшая Земледельческая культура Закавказья. VII Международная конференция доисториков и протодоисториков, М., 1966, стр. 121—126).
998. ო. ქაფარბიძე, ა. ქაჯახიშვილი, 997, გვ. 296—298.
999. ო. ქაფარბიძე, ა. ქაჯახიშვილი, 997, გვ. 298.
1000. H. H. v. d. Osten, 169, I, სტრ. 62; 72, e 1620, 1708 და სხვა.
1001. ო. ქაფარბიძე, ა. ქაჯახიშვილი, 997, ტბ. IV.
1002. H. H. v. d. Osten, 169, I, სტრ. 63, 1; 64, 1, 2, 4.
1003. H. H. v. d. Osten, 169, I, სტრ. 172, c 1413.
1004. ო. ქაფარბიძე, ტ. ჩუბინიშვილი, 721, სტრ. 3, c.
1005. H. H. v. d. Osten, 169, III, გვ. 416—418.
1006. H. H. v. d. Osten, 169, III, გვ. 429—433, 469.
1007. A. Goetze, 269, გვ. 18—19, 45.
1008. A. Goetze, 269, გვ. 176—177.
1009. J. Mellaart, 41, გვ. 28—32, რუკა 4.
1010. J. Mellaart, 41, გვ. 9—15, 19—21, რუკა 1.
1011. გ. მელიქიშვილი, 41, გვ. 143—169 ზედი.
1012. Т. В. Гамкрелидзе, Хеттские языки и вопрос о переселении в Малую Азию индоевропейских племен. საქ. სსრ მეცნ. აკად. ენათმეცნ. ინსტიტუტის შრომები, აღმოსავლურ ენათა სერია, II, 1957.
1013. В. В. Иванов, Хеттский язык, М., 1963, стр. 15—16; A. Goetze, 269, გვ. 44, 60—62.
1014. V. G. Child, The Orient and Europe. AJA, XLIII, № 1, 1939, გვ. 10—26.
1015. V. G. Child, The Aryans, London, 1926, გვ. 200—202 სტვ.
1016. V. G. Child, 1015, გვ. 194—196.
1017. V. G. Child, 1015, გვ. 134—137.
1018. Доклады и сообщения археологов СССР, VII Международный Конгресс доисториков и протодоисториков, М., 1966, стр. 87—120; Т. С. Пассек, 714, стр. 231—239; Л. С. Клейн, О дате Карбунскогоклада (К проблеме абсолютной датировки раннеисторической культуры). Проблемы археологии, Л., 1968, стр. 5—74. სხვადასხვა მოხსენებები ობ. აგრეთვე ობ. J. В. Wace-თან, Thessaly and Tripoli. ESA, IX, გვ. 123—132.
1019. Т. С. Пассек, 714, გვ. 137.
1020. Г. Чайлд, 273, გვ. 70, 75, 79, 90, 95, 101, 104, 110, 121—123, 131; E. Pottier, 680, გვ. 40; H. Frankfort, 909, გვ. 53—85.
1021. H. Frankfort, 367, გვ. 17—18. დას. ანატოლიაში ამ დროს მხარგზავნა შავი ქრისტეული (ქობაქრისადა), მაგრამ ფრანკფორტის თეორიას, რომ რუხი და წითელი კერამიკის წარსესები შავი კერამიკის ელენეშენია. მას შესაძველისებაში მოქალაქე ურკესია და გროსი ი-ის ქრონოლოგია (შავი კერამიკის დასაწყისი). ზოგიერთი არ თანაშენა ამგვარ დასვენებს და შეუდღელებს, რომ ურკესის ქვტურის მატარებელი ხალხი კავკასიურ ენაზე მოლაპარაკე უფუნტია (V. Christian... ობ. Orient Literatur-zitung, № 12, 1933; G. Conteneu, ობ. Syria, XIV, 3).
1022. Г. Чайлд, 332, გვ. 294.
1023. H. Frankfort, 567; J. de Morgan, 179, გვ. 55; R. W. Hutchinson, 632.
1021. V. G. Child, 1015, გვ. 140, სტრ. 22; Г. Чайлд, 273, გვ. 100, 131—132, 135—136, 178—180, 192—194, სტრ. 47; 68—69.
1025. J. Mellaart, 195, გვ. 231, № 319.
1026. E. Gjerstad, 417, I, ტბ. XCV; C. F. A. Schaeffer, 65, ტბ. L—LII, სტრ. 195—197; 201.
1027. R. J. Braidwood and L. S. Braidwood, 365, გვ. 73—74, 109, 141, 158, 178, 293, 354, სტრ. 51, 1—3, 5—10; 81, 1—3; 110; 122, 2, ტბ. 82, 6; 137, 22—24, 233, 2, 4, 5, 11; 272.
1028. Г. Чайлд, 273, გვ. 66, 101.
1029. T. Burton Brown, 120, გვ. 38, 40.
1030. J. Mellaart, 695, გვ. 217, № 95—123.
1031. „ბტყვარ-არქაოლოგია“ კერამიკები: იბირის-გორაზე ტ. ჩუბინიშვილი, 39, სტრ. 26, 30—34) და უტრო არქეული ქვტურებიდან (ო. ქაფარბიძე, 41, სტრ. 2, 1, 2; 4; 3, 5, 2, ტბ. IV, 7, VI, 3).
1032. T. Burton Brown, 120, გვ. 40.
1033. Дж. Пендлберн, 490, ფოტო 54, 2; Б. А. Купфля, 1, გვ. 20, სტრ. 10.
1034. W. Lamb, Excavations at Themy in Lesbos, Cambridge, 1936, ტბ. XXXIV, 6, XXXI (თერმის ლესბოსზე); S. S. Weinberg, 264, გვ. 178 ზედი, სტრ. 1; 7, a, b, ტბ. XXXII, C (დას. ანატ.); J. Mellaart, 695, გვ.

224, 226, 228, 232 (სურათები) (სამხრ. ანატოლია); V. G. Child, 691, ტაბ. I, b, c (მხალჩი, კარანგი, ვესლი-ნოის კელტარა ბულგარეთში); D. H. French, 270, XI, სურ. 7, 40, 47; 14, 11 (სამხრ.წინეთი, გვიანი ხალკოლითი); V. G. Child, 284, სურ. 34; Г. Чайлд, 273, გვ. 106, 126 (ადრეულ პერიოდს ხანა, აგრეთვე მაკედონია და უფრო ჩრდ.)

1035. C. F. A. Schaeffer, 65, სურ. 18, 1—6; 196; 201; ტაბ. LII (კურობის, ადრე და შუაბრინჯაო); Г. Чайлд, 273, გვ. 130.

1036. Народен Музей Казанлък, старо изкуство, София, 1967, стр. 134, რუც. 6.

1037. J. Mellaart, 695, გვ. 218, № 154, გვ. 224, № 235, გვ. 236, № 402 (სამხრ.-დას. ანატოლია); H. H. v. d. Osten, 169, I, სურ. 243—244 და სხვ.; H. Genouillac, 676, II, ტაბ. 22, 10; 23, 11 (უცნობი ანატოლია).

1038. G. E. Wright, The Pottery of Palestine from the Earliest Times to the End of the Early Bronze Age, New Haven, 1937, გვ. 26, სურ. 12, a.

1039. W. Lamb, 134, ტაბ. XXXIV, 1. შორე მხრივ, III სასწრაფოში თეზმოდან ცნობილია თავისებური რელიეფურ-სარაზღვრი, ღარღლი და გრავირებული ორნამენტები, „სახეობისებრი უცხო მუხისებრი მუხევილობით და სხვაობისებრი ხეობით (იქვე, სურ. 31, ტაბ. XVII), თითო მსგავსი ელემენტები ამკეთებ-არაქსის კერამიკისა.

1040. G. E. Wright, 133, სურ. 6, 7d, ტაბ. A, b, c; G, VII, c, d; D, VII, e, VII, d.

1041. J. Marquet-Krause, La deuxième campagne de fouilles de A (1934). Syria, XVI, 4, 1935, გვ. 331—336, ტაბ. LV, LVII.

1042. სპ. მუხ. ივ. 129—58/12—13, 75 (ოზნის ჩამება და „ფარანები“); Б. А. Купфян, 1, ტაბ. XXXVI (ჩამოზნის); Л. Глонти და სხვ. 132, ტაბ. 1, 31 (ფარანი კუცხულად).

1043. ტ. ჩუბინიშვილი, 39, სურ. 8.

1044. S. Lloyd and J. Mellaart, 693, სურ. 2, № 3 შუბ. (ბევრესლობით, ადრებრინჯაო); An. St. IX, 1959, სურ. ტაბ. IV (პაქლარი, VI სასწრაფ.); XII, 1962, სურ. 9, № 3 შუბ. (ხაოლ ჰეილე, ნეოლითი); G. Child, 691, ტაბ. I—C (კარანგი); H. Schliemann, 210, № 44 შუბ., 252—263, 1130 (ტრა I—IV); Г. Чайлд, 273, გვ. 70, სურ. 17 (თეზი I—II); C. F. A. Schaeffer, 65, სურ. 79; 162—164; 166, 244; 247, 249; 253; 260; ტაბ. LII.

1045. J. Mellaart, 695, გვ. 220—222, 232, №№ 189, 217, 365.

1046. H. H. v. d. Osten, 169, I, სურ. 73, e 1876; 71, e 2.02; 78, e 2110, 228, ტაბ. VII.

1047. R. J. Braidwood and L. S. Braidwood, 365, სურ. 111, 15; 130; 228, 1; 280; 285, 4, 5; 309, 4, 5; 314, 9, 10; 336, 6; 345, 3, 5, 6; 361, 7; 362, 10, ტაბ. 24, 34, 39, 47 (ტაბ. 85, 6—უელ-პირი კერამიკის).

1048. H. H. v. d. Osten, 169, I, სურ. 62; 74, e 1870, 1871; 79, e 2296.

1049. აღ. ქავახიშვილი, ლ. ლონტი, 120, ტაბ. XXVIII, 1, XXIX, 3, XXXII, 1; T. C. Passeur, 714, სურ. 53, 1, 2, 4; 59, 4; 60, 1.

1050. აღ. ქავახიშვილი, 41, ტაბ. X, 1, XI, 1.

1051. E. Herzfeld, 175, გვ. 77, სურ. 146.

1052. H. H. v. d. Osten, 169, I, სურ. 173, № 2306.

1053. H. H. v. d. Osten, 169, I, სურ. 79, № 2296, ტაბ. VII (XIII ხალკოლითური ფინა, III სასწრაფ. I ნახევ.); აღ. ქავახიშვილი, ლ. ლონტი, 120, ტაბ. XXXII, 1; T. C. Passeur, 714, სურ. 53, 1, 2.

1054. A. Parrot, Archéologie Mesopotamienne, Paris, 1953, გვ. 41 (V სასწრაფ.); B. M. Masson, 282, გვ. 51, 241, (VI სასწრაფ. II ნახევ. და V სასწრაფ. I ნახევ.).

1055. A. Parrot, 1051, სურ. 13; R. J. Braidwood, S. Lloyd, F. Safar, Tell-Hassuna. Journal of Near Eastern Studies, IV, Chicago, 1915, სურ. 5, 1—5.

1056. A. Parrot, 1054, სურ. 19 და 19; R. J. Braidwood, S. Lloyd, F. Safar, 1055, სურ. 4 და სხვ.

1057. N. W. Elliot, the Pottery from Kudish Saghir.: R. Starr, Nuzi, I, L. 1939, გვ. 609, ტაბ. 44, C, 1; 46, D.

1058. R. J. Braidwood, S. Lloyd, F. Safar, 1054, გვ. 263—281, სურ. 1—20, ტაბ. XIII—XXI; A. Parrot, 1054, სურ. 13; 16—21. უფრო გვიანდელ ფენებში ჩნდება ხალკის და ობილის კერამიკა და ა. შ.

1059. R. J. Braidwood, S. Lloyd, F. Safar, 1055, გვ. 259, 264.

1060. B. M. Masson, 382, გვ. 58, სურ. 10.

1061. С. А. Сардарян. Первоначное общество в Армении, Ереван, 1967 (სომხურ ენაზე), ტაბ. LVII, 4, LXI, 2; აგრეთვე უახლეს ნიმუშები ვაეთუფდან ქვემო ტარაში (1965 წ.).

1062. С. А. Сардарян, 1061, ტაბ. LVI, 3, LVII, 4, 6, LXI, 1, 2; E. В. Ханазяни. Энеолитическое поселение близ Кировакана. СА; 1963, № 1; გვ. 156 შუბ., სურ. 5, 1, 2; 7, 1, 2.

1063. H. Genouillac, 676, I, სურ. 76; II, ტაბ. 33, № 16; K. Bittel, 170, ტაბ. VII, 3; H. H. v. d. Osten, 169, I, სურ. 66, 24, 25, 28 (ყვარი, სვასტა კერამიკა.—ქოლცედი, ალმარი); C. F. A. Schaeffer, 65, ტაბ. XLII, c (ოქროსი სამკული,—ალაქი); H. Schliemann, 210, №№ 1826—1921 შორის (სვასტა თიხის კერამიკებზე).

1064. A. Parrot, 1054, სურ. 39, 6; 47; 59, 8; 50—51 შორის; A. Pore, 631, სურ. 23, ტაბ. 15, D, 2, 3; B. M. Masson, 382, სურ. 25—26; 33; 36; 48, 52—53, 67; 68; 73; 81—82; E. Herzfeld, 176, სურ. 17—28 და სხვ.; И. Н. Хлопкин, Изображение креста..., КСИА, 91.

1065. H. Schmidt; W. Dörffeld, 252, I, გვ. 243—235, სურ. სურ. 118, 119, 120; ტაბ. 36, V, VII; 38, I, IV, V, VI, VII (კერამიკული ორნამენტები), სურ. სურ.

349, 384; H. Shillemann, 210, №№ 36, 100 141, 142 (კრამბული და სხვა ნივთების წრიული ორნამენტი).

1066. K. Bittel, 170.

1067. A. Götzle, 269, გვ. 44.

1068. S. Lloyd and J. Meilaart, 693, გვ. 113, სურ. 5.

1069. A. J. Ewans, The Mycenaean Tree and Pillar Cult and Its Mediterranean analogies. Journal of Hellenic Studies, XXI, Part 1, L., 1901, გვ. 99, 135—138.

1070. W. Gaerte, Die Bedeutung der kretisch-minoischen Horns of Consecration. Archiv für Religionswissenschaft, Bd. 21, Heft 1, 2, Leipzig-Berlin, 1922, გვ. 72—84 შეშდ.

1071. Б. А. Куфтин, 988, გვ. 70 შეშდ.

1072. H. R. Hall, 418, გვ. 25 შეშდ., სურ. 18.

1073. Б. А. Куфтин, 1, გვ. 20.

1074. H. Frankfort, 90, სურ. 65; G. Conle-
paux, 347, IV, 1947, სურ. 1216.

1075. Б. А. Рыбаков, Космогония и мифология земледельцев энеолита. СА, 1963, № 2, გვ. 24, სურ. 38, 2.

1076. G. Becatti, 554, გვ. 153, ტბ. XVI, № 51.

1077. უფრო საფორმებელია, რომ გამოშვებული წვე-
ტები ჩვენს ამოსახულებებში ხარის უკრებს აღნიშნავს, თუმ-
ცა შეიძლება დავთვროთ რომ პირქოთაა: წვეტების სახით
ფიგურის აქვს მარტივი რქები, ისე როგორც ზოგიერთი გვი-
ანდელი საკიდი რქიანი და უფროა (G. Becatti, 554,
სურ. 366, a), როგორც ბილჩე ზღოტოს ფირფიტა (იხ. ზე-
მოთ).

1078. F. H. Marshall, 856, ტბ. IV, №№ 488, 501,
510, 512, 536, 538. ტბ. VIII, 782, G. Becatti, 554, ტბ.
XXII, №№ 105, a, b; 106; 107, a, b. ამ საკიდებში რქებს
ფიგურის დამკვირი რგოლი ეკლის. შეიძლება, ამგვარადვე,
თბილეთურ ორნამენტში ფრახის ზედა ლენტე რქების აღ-
ვლს იკავებდეს.

1079. R. Wirthow, Fundstücke aus Grabhügel-
bei Urmia. Z f E, 1900, გვ. 609, 611, სურ. 5. აქ მონახი-
ვარ (შეგროვებულ) მასალებს რ. ვირაივი ამიერკავკასიურის
ამსჯავს.

1080. ნახებრებში ისეთ სადგურებს ხის ტოტის ჩასამე-
რებლად ჰქონდა განუყოფელი, რასაც ბ. უფრონი კრეტა-მა-
კედურ სამსხვერპლოებზე აღმართული შედარის (მისი უმე-
ცულის, კრეტული „ორბეი ეტლის“) ანალოგიით ხსენს, —
როგორც ნაყოფიერების ქალღმერთის განსაზივრებას (Б. А.
Куфтин, 988, გვ. 71—72).

1081. A. Evans, 1069, გვ. 100—101, 135—137,
სურ. 1; Б. А. Куфтин, 988, გვ. 71—74, სურ. 5 და 6.

1082. მიკედურ ხელოვნებაში ცნობილია უკეთავლენტური
შეიშვებლის სიმბოლოები აბრებულებების ურთიერთდაკე-
შირება—„ორბეი ეტლის“, მეცნარის, შიხსა და შთარის
(A. Evans, 1069, გვ. 107—108).

1083. R. J. Braidwood and L. S. Braidwood
355, გვ. 358—368, 348—403; სურ. 281—284; 304; 306—7;
ტბ. 86; K. Bittel, 170, ტბ. VI.

1084. Т. С. Пассек, Раннеземледельческие (три-
польские) племена Поднепровья. МИА, 81, 1961, სურ.
13, 11, 13; 17, 1, 3, 6, 10, 11; 21, 8.

1085. Т. С. Пассек, 1084, სურ. 31, 1, 4, 5, 10.
ამ ხასიათის სხვა ნიმუშები ახსნილია, როგორც დიდ დღის
მეგრად (Б. А. Рыбаков, 714, სურ. 10).

1086. Т. Б. Попова, 117, ტბ. XIV, 2, XV, 1;
А. А. Формозов, 147, გვ. 61—73, სურ. სურ. 20, 24,
40, 41.

1087. К. Е. Черныш, К истории энеолитического
времени в среднем Поднепровье. МИА, 102, 1962, სურ.
27, 30, 34, 39.

1088. E. Herzfeld, 176, სურ. 81, ტბ. XII, XIII;
გვ. 86, სურ. 171.

1089. Т. С. Пассек, 714, სურ. 6, 4—6; 8, 2; 9,
2; 11, 1 (შესაშვ სურტი), 1, 7 (შეშვ სურტი); 15, 6, 10,
11; 18, 1; 19, 7; 62, 1, 2 (პირველი სურტი), 4 (მეორე სურტი);
Б. А. Рыбаков, 714, სურ. 12, 1; Б. А. Рыбаков,
1075, სურ. 36.

1090. Т. С. Пассек, 714, სურ. 3, 5 (შესაშვ სურტი);
6, 5; 11, 2 (მეორე სურტი); 62, 18 (მეორე სურტი); 63; Б. А.
Рыбаков, 714, სურ. 12, 2.

1091. Б. А. Рыбаков, 1975, სურ. 26—28.

1092. Б. А. Рыбаков, 1075, სურ. 37, 1; Т. С.
Пассек, 714, სურ. 83, 6, 7; 98, 4, 7.

1093. Т. С. Пассек, 714, სურ. 100, v; Б. А. Ры-
баков, 714, სურ. 19, 8.

1094. Т. С. Пассек, 714, სურ. 4; 8, 3; 26, 1, 5,
6; 63, 5; 65, 10, 11; 75, 2; 77, 3.

1095. Т. С. Пассек, 714, 67, 1 (პირველი სურტი),
1, 2 (მეორე სურტი); Б. А. Рыбаков, 714, სურ. 6, 3;
16, 3.

1096. Т. С. Пассек, 714, სურ. 3, 5—7 (მეორე
სურტი); 9, 5, 8—9.

1097. А. А. Формозов, 147, გვ. 76, სურ. 38, 1—4.

1098. Б. А. Куфтин, 1, ტბ. СХХII, 3.

1099. Т. Б. Попова, 147, გვ. 23—24, 46, სურ. 9.

1100. Г. Чайлд, 273, გვ. 184, სურ. 63, 1, 2.

1101. N. Åberg, 394, სურ. 1—2, 5; G. Child.
284, სურ. 5; Г. Чайлд, 273, გვ. 251, 254, სურ. 88
(ღუნაის კულტურის II პერიოდი).

1102. Б. А. Куфтин, 138, II, ტბ. 63, 4; 68, 2.

1103 J. Ailio, Fragen der russischen Steinzeit.
Finsu Forn Foremogens Tidskrift, XXIX, 1922, გვ. 4.

1101. N. Åberg; La civilisation néol. dans la
peninsule Iberique, სურ. 250—ტბ. რებ. J. Ailio-დან,
1103, გვ. 88.

1105. Г. Чайлд, 273, გვ. 293—306, სურ. 107.

1106. E. Alzani, The Cave of San Bartolomeo,
Sardinia. Antiquity, XXXVI, № 143, 1962, გვ. 184—188,
სურ. 1—2, ტბ. XXIV—XXVI; Г. Чайлд, 273, გვ.
340—348.

1107. Г. Чайлд, 273, გვ. 323—329, სურ. 117.

1108. Г. Чайлд, 273, გვ. 330.

1109. Hoernes-Menghin, 643, გვ. 400 (სტრ.);
 Г. Чайлд, 273, გვ. 332, სტრ. 115.
1110. V. Elisséeff, Asiatic Protohistory. Enciclopedia of World Art, II, New York, Toronto, London, 1960, გვ. 6—7, სტრ. 14 (პარტ. ცენტრში).
1111. G. Liverani, R. Peroni, Ceramics. Enciclopedia of World Art, III, გვ. 205, ტაბ. 124.
1112. А. П. Круглов, 141, სტრ. 4, 6—9; Т. Б. Попова, 223, სტრ. 16; 27, 4, 5; 36.
1113. В. И. Марковин, 226, სტრ. 48, 19—22.
1114. Г. Чайлд, 273, გვ. 216, სტრ. 77, 3, 4; CA, 1966, 2, სტრ. 3, 3, 4.
1115. სჯ. მუხეზის კოდექსი: 21—61.
1116. Л. Н. Соловьева, 601, გვ. 149—150, 154.
1117. О. А. Кривцова-Гракова, 450, გვ. 36, სტრ. 1—2.
1118. О. Кривцова-Гракова, 450, გვ. 33—38.
1119. Т. С. Пассек, 714, გვ. 101, სტრ. 56.
1120. J. Ailio, 1103, გვ. 37.
1121. C. F. A. Schaeffer, 65, ტაბ X, 2, სტრ. 45, A, B.
1122. R. Heine-Geldern, 845, გვ. 7—16.
1123. F. Hančar, Kaukasus-Luristan. ESA, IX, გვ. 60 შეკვ.
1124. ასეთი სახით (და რამდენადმე სტილიზებული) შეიძლება წარმოვიდგინოთ თეთრად მოხატული კერამიკის ფრაგმენტები ე. წ. ნუზის კერამიკაში (სურვი, ტელლიგანი, ტელ ბილა): ირიბად დამტრიბული ლენტური კუთხეებისა და პატარა წრეებისანი ფოთლისებური (სიმბოლური) გამოსახულება (შეად. ტაბ. 24, 18), ლენტური კუთხეები ფრაგმ. და მათ შორის მომცროსი სამკუთხედები, ორმაგი სამკუთხედები და წერტილოვანი წრეები (შეად. ტაბ. 27, 22; 28, 32, 37; 29, 1) (B. Hroudá, 653, ტაბ. 3, 3; 5, 6, 7).
1125. T. Burton Brown, 20, გვ. 55.
1126. К. Х. Кушнарева, 43, სტრ. 23, 1—4; 24, 1, 10, 13; 29, 2.
1127. Т. Б. Попова, 223, ტაბ. II.
1128. J. Ailio, 1103, გვ. 102—103.
1129. К. Х. Кушнарева, 43, სტრ. 18, 11; 20, 1; 23, 56; 28, 4.
1130. R. Peroni, Ceramics. Charact. and develop. in Europe and Asia. Enciclopedia of World Art, III, გვ. 198 შეკვ., სტრ. 197, 3.
1131. გ. მელიქიშვილი, 41, გვ. 193—194.
1132. G. Child, 10; 5, გვ. 144—149.
1133. G. Contreau, 347, I, გვ. 83.
1134. აღ. ქავახიშვილი, ლ. ლონტი, 120, გვ. 23.
1135. ო. ჭავჭავაძე, 5, გვ. 70.
1136. К. Х. Кушнарева, 43, გვ. 166—169.
1137. Я. И. Гуммель, 185, გვ. 21—24.
1138. Я. И. Гуммель, 185, I გვ. 24; E. Rensler, 192.
1139. Я. И. Гуммель, 185, სტრ. 10.
1140. H. Otten, Hethilische Tiermotive, Berlin, 1958, გვ. 14—17, 132.
1141. ტ. ჩუბინიშვილი, 493, გვ. 43—44; აღ. ბოხონაძე, აღ. კალანდაძე, კ. ფიციხელაური, მცხეთის არქ. ექსპ. 1961 წ. მუშაობის შედეგებისათვის... მოხსენებები, თბ., 1961, გვ. 88, 30—31.
1142. ო. ჭავჭავაძე, 41, გვ. 141—144; Б. А. Кухтин, 2, გვ. 67—70, 79.
1143. ო. ჭავჭავაძე, 41, გვ. 120—121.
1141. ს. შაკალაია, 184, გვ. 50 შეკვ.
1145. გ. ფხაკაძე, 135, გვ. 18—60; აღ. ქავახიშვილი, ლ. ლონტი, 120, გვ. 22—25; ტ. ჩუბინიშვილი, 39, გვ. 42.
1146. ი. ძეღლიშვილი, 123, გვ. 703 (ბადიკი); А. А. Иессен, 611, გვ. 187 (უნ-თუფი); Я. И. Гуммель, 185, გვ. 21 (სტრუაქერტი).

შეამკლმბათა სია

- საქ. მეზ. ინვ. — საქართველოს სახელმწიფო მუზეუმის ინვენტარი
 საქ. სახ. მუზ. მოამბე — საქართველოს სახელმწიფო მუზეუმის მოამბე
 სსშ მოამბე — საქართველოს სახელმწიფო მუზეუმის მოამბე
 АН — Академия Наук
 ВДИ — Вестник Древней Истории
 Изв. ГАИМК — Известия Государственной Академии истории материальной культуры
 КСИА — Краткие сообщения Института археологии
 КСИМК — Краткие сообщения Института истории материальной культуры
 МАК — Материалы по археологии Кавказа
 МАР — Материалы по археологии России
 МИА — Материалы и исследования по археологии СССР
 ОАК — Отчет Археологической Комиссии
 СА — Советская археология
 Тр. ГИМ — Труды Государственного исторического музея
 АJA — American Journal of Archaeology
 An. St. — Anatolian Studies
 BSA — Annual of the British School at Athens
 ESA — Eurasia Septentrionalis Antiqua
 JNES — Journal of Near Eastern Studies
 PZ — Prähistorische Zeitschrift
 TTK — Türk Tarih Kurumu (Belleten)
 ZfE — Zeitschrift für Ethnologie

ბ ა ბ ჯ ლ ე ბ ი ს ა ლ ფ ე რ ი ლ ო ბ ა

- I. 1—IV ყორანის კრილი; 2—X ყორანის კრილი.
- II. 1—XIX ყორანის გეგმა და კრილი; 2—3—XXII ყორანის გეგმა და კრილი;
- III. 1—XXIV ყორანის გეგმა და კრილი; 2—XXV ყორანის გეგმა და კრილი; 3—4—XL ყორანის დასაქრატავეი მოედნის გეგმა.
- IV. 1—2—XLVI ყორანის გეგმა და კრილი.
- V. IV ყორანი: 1, 3—11—შავბრიალა კერამიკა (მოზრდილი კერპლები) გრავირებული (1, 4, 7), ღარული (3) და პრიალა (6) ორნამენტით; 2—ვერცხლის ხევი; 12—13—ობსიდიანის რეტეშირებული ლამელები.
- VI. 1—3—X ყორანი: 1—ფრაგმენტი შავბრიალა დიდი თიხის კერპლისა პრიალა ორნამენტით; 2—3—ობსიდიანის რეტეშირებული ანატევი და ლამელები. 4—16—XI ყორანი: ფრაგმენტები თიხის მოძერო შავბრიალა კერპლებისა გრავირებული, ჩაღარულ-ამოზნექილი და კომებიანი ორნამენტით.
- VII. შავბრიალა კერამიკა XI ყორანიდან: 1, 8—9, 11—ფრაგმენტები მოზრდილი კერპლებისა გრავირებული (1) და კომებიანი (9) ორნამენტით; 2—პატარა ტრალი; 3—7, 10—ფრაგმენტები მოძერო კერპლებისა გრავირებული და ჩაღარულ-ამოზნექილი ორნამენტით.
- VIII. 1—5—XII ყორანი: 1, 3—შავი და ღია-ნაცისი-ფრაგმენტი მოძერო შავბრიალა კერპლები; 2—მოშავი და მოყავისფროდ გაპრიალებული მოზრდილი კერპული გრავირებული ორნამენტით; 4—5—ფრაგმენტები შავბრიალა მოზრდილი კერპლებისა გრავირებული ორნამენტით. 6—9—შავბრიალა კერამიკა გრავირებული და ჩაღარულ-ამოზნექილი ორნამენტით XII და XIV ყორანებიდან: 6, 8—9—მოზრდილი კერპლები, 7—პატარა ტრალი (იხ. შენ. 142, 495).
- IX. 1—7—XIX ყორანი: 1, 3—შავბრიალა კერამიკა (მოზრდილი კერპლები) გრავირებული ორნამენტით (1); 2—სპილენძის იარაღის ფრაგმენტი; 4—5—ობსიდიანის ისრისპირები; 6—7—ობსიდიანის ლამელები. 8—12—XXII ყორანი: 8—ვერცხლის ხევი; 9—ოქროს საყინძი; 10—შავბრიალა ნაცის-ფრაგმენტიანი მოძერო კერპლები; 11—თფრის პასტის ობეტი; 12—ვერცხლის შემოსაყრავი.
- X. XXIV ყორანი: 1, 4—7—შავბრიალა კერამიკა—ღიდი ტრალი (1) და ფრაგმენტები მოზრდილი კერ-

- პლებისა გრავირებული და ჩაზნექილი ორნამენტით; 2—3—სპილენძის ობზნახნავა ნივთები.
- XI. 1—4—შავბრიალა კერამიკა XXV ყორანიდან: 1—ღიდი კერპლები; 2—4—მოძერო კერპლები ჩაღარულ-ამოზნექილი, გრავირებული და კომებიანი ორნამენტით. 5—11—XXVII ყორანი: 5—9—ფრანგ-შენტეტი მოძერო (5—7) და მოზრდილი (8—9) შავბრიალა კერპლებისა (5, 7—სასმისებე) ქვეულ-პრიალა ორნამენტით (8); 10—წითელკეციანი ხუფთა ფრაგმენტი; 11—ობსიდიანის ისრისპირი.
- XII. XL ყორანი: 1—ფრაგმენტი შავბრიალა მოძერო კერპლისა მსხვილი ჩაქდებული წერტილებით; 2—კეპტის ღახტისთავი; 3—5—სპილენძის ნივთები: 3—საბეგავარი, 4—ხელშუბისპირი, 5—აჭრის ნაწილები.
- XIII. 1—6—XL ყორანი: 1—სპილენძის დასაყრავები და მანქნელები; 2—მოლაკ ტუავის თამით (ფრაგმენტი); 3—4—ობსიდიანის რეტეშირებული ანატეკევი; 5—„შვილის“ ოქროს თხელფერცლოვანი შემოსაყრავები; 6—ობსიდიანის ისრისპირები. 7—10—შავბრიალა კერამიკა XLVI ყორანიდან: ფრაგმენტები მოზრდილი კერპლებისა და მოძერო დისკოსებური ხუფისა გრავირებული ორნამენტით (10).
- XIV. შავბრიალა კერამიკა XLVI ყორანიდან: 1—2, 4—5—ფრაგმენტები მოზრდილი კერპლებისა რელიეფური და ჩაღარულ-ამოზნექილი ორნამენტით; 3—მოძერო კერპული ჩაღარულ-ამოზნექილი და გრავირებული ორნამენტით.
- XV. I ყორანი: 1—გეგმა და კრილები; 2—სარდიონისა და ცისფერად მოქიქული პასტის მძივები; 3, 5, 7, 10—11, 15, 18—21, 23—26—ფრაგმენტები შავბრიალა დიდი კერპლებისა პრიალა და კომებიანი (3, 5, 7, 15, 18, 24—26), ქვეულ-პრიალა (6, 8—9, 12), რელიეფური და გრავირებული (11, 20—21, 23, 25) ორნამენტით; 13—14—შავი და წითელი თიხის ყამები; 4, 16—17, 22—მოხატული კერამიკა (დიდი კერპლები).
- XVI. 1—10—I ყორანი: 1—8—შავბრიალა კერამიკა (მოზრდილი კერპლები) ქვეული (6), პრიალა და რელიეფური ორნამენტით; 9—10—მოხატული კერამიკა. 11—15—II ყორანი: 11—გეგმა და კრილი; 12—ცისფერი პასტის მძივები; 13—15—შავბრიალა კერამიკა გრავირებული (13) და კომებიანი ორნამენტით. 16—19—III ყორანი: 16—ქვის წყობა

ყორანის ყრილში (მოგვიანო?); 17—18—შავპრია-
ლა დიდი ჭურჭლები; 19—შავპრიალა და წარღობ-
არი წითელხედაიანიანი (წითლად შეღებილი) დიდი
ჭურჭელი.

XVII. V ყორანი: 1—თხრილების გეგმა; 2, 6, 16, 38—
ფერცლის ნივთები: 2,6—საივები, 16—თასი, 38—
ფირფიტა; 3—5, 7—15, 17—18, 22—ოქროს ნივთ-
ები: 3—სფერული სეგმენტი, 4—მთლიანკაფისი შემო-
საყრავი, 5—სხოველის ქანდაკება კეის სფეროთი,
7—ფერცლის ნახევები, 8—9, 17—18—მძივები, 10—
11, 14, 22—ლილაკები, 12—შემოსსაკრავები, 13—აგ-
რათი, 15—გადასაკრავი (ფრავმენტი); 19—სპილენძის
ქვაბი; 20—სარღოინის მძივები; 21—ცისფერი პას-
ტის იბებები; 23—ობსიდოინის დსკეები; 24—ობსი-
დოინის ისრისპირი; 25, 27—34, 36, 39—41, 43—44—
შავპრიალა კერამიკა (დიდი ჭურჭლები) რელიეფური
(27) და გრავირებული ორნამენტები; 26, 35, 37, 42—
მხატვრული კერამიკა (მოზრდილი ჭურჭლები და
ფრავმენტები).

XVIII. VI ყორანი: 1—დასაკრავი ზოდანი (პენქტი-
რი) და განათხარი ფართობი; 2, 7—10, 12—ოქროს
ნივთები: 2,8, 10 — მძივები, 7—ლილერი, 9—პირ-
კი, 12—„ბუნია“; 3, 5, 13— სარღოინის მძივები;
4—პასტის იბებები; 6, 11, 14—17, 19—33—შავპრია-
ლა კერამიკა რელიეფური (27), დარღული (28) და
გრავირებული ორნამენტით (6—გრავირებული და
ჩახვეილი); 18 — მოხატული დიდი ჭურჭელი.

XIX. VII ყორანი: 1—გეგმა და პრილი; 2 ოქროს ფი-
ალა; 3—7, 9—19, 21—29—შავპრიალა კერამიკა
(მოზრდილი ჭურჭლები) რელიეფური (3, 5, 10, 11)
(3—რელიეფური და გრავირებული), გრავირებული
(6, 21—22, 28, 29), პრიალა და კოქებიანი (9, 11,
13—14, 16—17, 19, 23—27) და ჭვეულპრიალა
(10, 15, 18) ორნამენტები; 8, 20—მოხატული დიდი
ჭურჭლები.

XX. VIII ყორანი: 1—ვანათხარი ფართობი და აღმო-
ჩენები (ლითონი, კერამიკა, ცხოველის ძვლები);
2—9, 14—ოქროს ნივთები: 2—ფირფიტაინი გა-
დასაკრავები, 3—შემოსსაკრავები, 4—ფერცლოვანი
დასაკრავები, 5—7—სფერული დიდი მძივები, შემე-
ლი ფრადი თევზები (6), გეავასითა და მავთულ-
ვანი ალკალითი, 8—9—სფერული მძივები, ამპულ-
ვოკოქებიანი და სადა, 14—ფევე (ფერცლოვანი)
ხეები; 10—აქატის კელონი ფრადი თევზებითა და
გეავასით შემეული ოქროს ჩარჩოთი; 11—ოქროს
გავასითიანი სარღოინის მძივები; 12—სარღოინის
საკიდე; 13—სარღოინის მძივები; 15—ცისფერი პას-
ტის იბებები; 16—28—შავპრიალა კერამიკა (17—
მომტრო ჭურჭელი) ჩაღრული (16, 20, 22, 27), ჩა-
ღრულ-ამოზნეული (17—19), გრავირებული (21, 23,
25—26, 28) და რელიეფური (24) ორნამენტით.

XXI. 1—11—VIII ყორანი: 1—7—ოქროს ნივთები—1—
ფირფიტა, 2—იბები, 3—5—წერილი მძივები, 6—
7—ფერცლის ნახევები; 8—11—ფრავმენტები შავ-
პრიალა (8, 10—11) და მონეტისფერი (9) დიდი

ჭურჭლებისა გრავირებული და რელიეფური ორნა-
მენტები. 12—24—IX ყორანი: 12—განთხარი ფარ-
თობი და აღმოჩენები (ლითონი, კერამიკა); 13, 15—
16, 19—ოქროს ნივთები: 13—აგრათი, 15—16, 19—
მძივები; 14—ვერცხლის საყრდენი; 17, 21—ცისფერი
და თეთრი პასტის იბებები; 18—პრიალის მძივი; 20—
სარღოინის მძივი; 22—24—შავპრიალა კერამიკა ჩა-
ღრულ-ამოზნეული (22) და რელიეფური ორნამენ-
ტით. 25—36—XIV ყორანი: 25—26—აქტის ნი-
ვები; 27—ამფოთისტის საკიდე; 28, 33—სარღოინის
მძივები; 29—თეთრი პასტის იბებები; 30, 32—ოქ-
როს იბებები და ხეები; 31—ცისფერი პასტის იბ-
ებები; 34—პრიალის მძივი; 35—36—შავპრიალა კე-
რამიკა (36—მომტრო ჭურჭელი) გრავირებული და
ჩაღრულ-ამოზნეული ორნამენტით.

XXII. XV ყორანი: 1—გეგმა და პრილი; 2—4—ოქროს
შტანდარტის ნაწილები; 5—6, 9—10, 12—13—სპი-
ლენძ-პრინციას ნივთები: 5—სკევერი, 6—ოთხქა-
ნადა „სადისი“, 9—უახა, 10—ჩოდოები, 12—ქვაბი
(სპილენძის), 13—შემოსსაკრავი; 7—ვერცხლის ფი-
ალა; 8—ობსიდოინის ისრისპირები; 11—სარღოინისა
და ცისფრად მოქიქული პასტის მძივები; 14, 29—მო-
ხატული კერამიკა; 15—17, 19—28, 30—40—შავპრია-
ლა კერამიკა (მოზრდილი ჭურჭლები) პრიალა (20,
25, 33, 36—37, 40), ჭვეულპრიალა (16, 20, 26, 30,
34—35, 38), გრავირებული (17, 19, 23—24, 28, 32),
დარღული (39—ჭურჭლის ძირი) და კოქებიანი ორნა-
მენტები; 18—თიხის საღებავი (სპილენძის ქვაბისა-
ფისი).

XXIII. 1—9—შავპრიალა კერამიკა (მოზრდილი ჭურჭლები)
XV ყორანისაგან, პრიალა (1—2, 5, 7), ჭვეულპრია-
ლა (3, 9) გრავირებული (4, 6, 8) და კოქებიანი ორ-
ნამენტები. 10—15—XVI ყორანი: 10 სამარხის ობი-
ექტი; 11—ოქროს ფოლგა; 12—13—შავპრიალა სი-
ლი ჭურჭლები გრავირებული ორნამენტები; 14—სარ-
ღოინის მძივები; 15—ვერცხლის ტრუსა.

XXIV. XVII ყორანი: 1—გეგმა და პრილი; 2,5—6,
24—25, 32—33—ოქროს ნივთები: 2—საკონტები (ვერ-
ცხლის ღერითი); 5—თასი, 6—ფირფიტაინი დსკე,
24—25—ლილაკები, 32—მილაკი, 33—ფირფიტის
ფრავმენტი; 3—4, 7—ვერცხლის ნივთები: 3—სარწ-
უნული, 4—საქევიარი, 7—საკონტები; 8—9, 11, 17, 19,
20—შავპრიალა (11,17) და ნათლკეკიანი ხელსაღები;
10, 12, 14—16, 18, 21—22, 27—28, 31—შავპრიალა
კერამიკა (დიდი ჭურჭლები) გრავირებული ორნამენ-
ტით (21—22, 27—28, 31—ორნამენტის სქემები ნაწა-
ტები); 13,23—მოხატული დიდი ჭურჭლები; 26—აქს-
ტისა (მოგრძო) და სარღოინის მძივები, ცისფერი
პასტის, სარღოინისა და გიშრის იბებები; 29—მოთა-
ვსფერი უხეში თიხის ტორა; 30—თეთრი პასტის
იბები.

XXV. 1—18—შავპრიალა კერამიკა (მოზრდილი ჭურჭლე-
ბი) XVII ყორანისაგან, კოქებიანი და დარღული (1—
2, 8—9, 13, 16), გრავირებული (3,7, 10—11, 14, 16),
პრიალა და კოქებიანი (4—5), რელიეფური (14, 17)

და ქველუპარიალა (18) ორნამენტით. 19—32—XVIIII ყორანი: 19—ქვის წყობა და მოწაპარაი (წერტილებით) განახარ დარიობზე; 20—21—სარ-ლონის შივიები; 22—იასის შივი; 23—24, 27, 29—30, 32—შაპარიალა კერამია (ლიდი ქუტკლები) ჩა-ღარულ-ამოხვეილი (23, 30), გრავირებული და კო-პეზიანი ორნამენტით; 25—26—ოქროს ნახევარშივი და ლისკებური გადასაკრავი; 28—ბრინჯაის მომც-რო სატყვარი; 31—მოშავო-მოყავისფერი თიხის მომ-ცრო ქუტკელი წვეტიანი მომადლი კოპებით.

XXVI. 1—6—შაპარიალა კერამია (ლიდი ქუტკლები) XVIIII ყორანიდან, რელიეფური (1), ჩანხეილი (4) და გრავირებული (6) ორნამენტით. 8—9—XVIIII ყორანი: 8—მოშავო-მოყავისფრო უხეში თიხის ქუტკელი რელიეფური და გრავირებული ორნამენ-ტი, 9—შაპარიალა მოზრდილი ქუტკელი ქველი ორნამენტით. 7, 10—20—XXIX ყორანი: 7—გეგმა და კრილი; 10—შაპარიალა ტონა; 11—ცისფერი პასტის იოტები; 12—გიზის ცილინდრული, ბრინ-ჯაის რელიეფური (ბლომბგასნლი) და წითე-ლი პასტის წყვეთილიციონესური იოტები; 13 —-ოქროს ფეყე და ფირფიტოვანი ზვიები; 14—ბრინ-ჯაის სატყვარი; 15—ხის ეტლის საშვიბი; 16, 18, 20—ლიდი და საშუალო ზომის შაპარიალა ქუტკლე-ბი; 19—მოშავო-მოყავისფრო უხეში თიხის ქილა; 17—ხის სამფეხა ხონა (რესტავირებული).

XXVII. 1—3—შაპარიალა კერამია XXX ყორანიდან, და-რული ორნამენტით (2—3) (3—მომცრო ქუტკელი); 4—6—შაპარიალა კერამია XXXI ყორანიდან (4—გრავირებული ორნამენტით); 7—მოშავო თიხის ქუტკელი XXXII ყორანიდან, დაღდეულზე-ბიანი ზედაპირით. 8—12—XXXIII ყორანი: 8—ოქროს შივი; 9—12—შაპარიალა კერამია (ლიდი ქუტკლები) ჩაღარულ-ამოხვეილი (9, 12) და პრია-ლა (11) ორნამენტით. 13—23—შაპარიალა კერამი-ა (ლიდი ქუტკლები) XXXIV ყორანიდან, გრავი-რებული და კოპეზიანი ორნამენტით.

XXVIII. XXXVI ყორანი: 1 — დასაკრავი და რბაზის გეგმა და აღმონებნი ცერამია, ლითონი); 2—6, 8, 10—ოქროს ნივთები; 2—ხის სკეტის თხვლეფრ-ლოვანი შუშოსაკრავი, 3—6—შივიები, 8—საკინძი (ვერცხლის ღეროთი), 10—ფოლვა; 7—საკინძის ვერ-ცხის ღერი; 9—ბრინჯაის რგოლი (ფრაგმ.); 11—ცისფერი პასტის შივიები (შვიძლება მოკვიანო); 12—13—ობსიდიანის ისრისპირები და ფიფიტები; 14—ბრინჯაის იარაღის ფრავგენტი (შვიძლება მოკვიანო); 15—37—შაპარიალა კერამია (ლიდი ქუტკლები) ღარული (15, 25, 35), რელიეფური (16, 21), გრავი-რებული (17, 18, 26—33, 36—37) და პრიალა (20,

22—24) ორნამენტით.

XXIX. ეკრამია (ლიდი ქუტკლები) XXXVI ყორანიდან: 1—5, 9, 12—19, 21—33—შაპარიალა კერამია გრავი-რებული (1, 3, 5, 9, 12—19, 21—22, 24, 27, 31, 33) და პრიალა (2, 4) ორნამენტით; 6—8, 10—11—მოხატული კერამია (მოზრდილი ქუტკლები); 20—მონსტრატორ-მოყვიალო ქუტკელი გრავირებული ორნამენტით.

XXX. 1—შაპარიალა თიხის მომცრო ქუტკლის ფრავგენ-ტი გრავირებული ორნამენტით XXXIX ყორანი-დან. 2—7—შაპარიალა კერამია XLI ყორანიდან (3—მომცრო ქუტკელი), გრავირებული ორნამენტით. 8—9—XLI ყორანი: 8—მოშავო-მოყავისფრო უხე-ში თიხის ქილა გრავირებული ორნამენტით; 9—შე-პარიალა მომცრო თიხის ქუტკელი კანფურებისა და პრიალა ხაზების ორნამენტით. 10—მოზრდილი შე-პარიალა ქუტკელი გრავირებული ორნამენტით XLIV ყორანიდან; 11—30—XLV ყორანი: 11—დასაკრ-ავიანი და რბაზის გეგმა და აღმონებნი ცერამია, ლითონი; 12—ვერცხლის საყვები; 13—18, 20, 22—23—ოქროს ნივთები; 13—შივიები, 14—შტანდარ-ტის დორლები, 15, 17, 20—ფირფიტები, 16—მე-დალიონი, 18—ლიტაისებური მცირე ფირფიტები, 22—გარსაკრავი, 23—ბრტყელი მავთულენი და წყრილი ფირფიტები კოლონის ინტარტაკოსია; 19 — ვერცხლის ფირფიტა გრეხის მავთულენით; 21, 26—30—შაპარიალა კერამია (ფრავგენტები ლიდი ქუტკლებისა), პრიალა (21, 29), გრავირებუ-ლი (26, 30), რელიეფური და ჩანხეილი (27—28) ორნამენტით; 24—25—ობსიდიანის ფირფიტები და ისრისპირები.

XXXI. XLV ყორანი: 1—9, 11—19—შაპარიალა კერამია (ლიდი ქუტკლები) პრიალა (1—3, 8), ღარული (4, 15) და გრავირებული (5, 7, 9, 11—14, 16—19) ორ-ნამენტით; 10—მოხატული ქუტკლის ფრავგენტი.

XXXII. შაპარიალა კერამია (ლიდი ქუტკლები) გრავირ-ებული ორნამენტით XLV ყორანიდან.

XXXIII. 1—თრიალეთი, XL ყორანი; 2—ჩაგარ ბაზარი (სირია); 3, 4—რუსების ყორანი; 5—ალიშარ 11; 6—ხოცეს ყორანი; 7—თრიალეთი, XL ყორანი; 8—სახეზე, ცაყის გორი; 9, 10—ქარაზ-პიტივი; 11, 12—მეგრის IV ღორენი; 13—თეფე ჰიანი (ირანი); 14—თრიალეთი, XXXIX ყორანი; 15—თრიალეთი, ზურტაყევის ყორანი; 16—მეჭოლი (მალსტინა); 17—თრიალეთი, სანიღ-ახის ყორანი; 18—ბიბლიანი (ლობანი); 19—თრიალეთი, XVII ყორანი; 20 იერი-ხი (პალსტინა).

XXXIV. XLV ყორანი: მომცრო (3) და ლიდი ქუტკლების ყელ-პირის პროფილები.

ОПИСАНИЕ ТАБЛИЦ

- I. 1 — разрез кургана IV; 2 — разрез кургана X.
- II. 1 — план и разрез кургана XIX; 2—3 — план и разрез кургана XXII.
- III. 1 — план и разрез кургана XXIV; 2 — план и разрез кургана XXV; 3—4 — план погребальной площадки кургана XL.
- IV. 1—2 — план и разрез кургана XLVI.
- V. Курган IV: 1, 3—11 — чернолощенная керамика с гравированным (1, 4, 7), желобчатым (3) и лощеным (6) орнаментом; 2 — серебряный завиток; 12—13 — обсидиановые пластины.
- VI. 1—3 — курган X: 1 — фрагмент чернолощеного большого сосуда с лощеным орнаментом; 2—3 — обсидиановый отщеп и пластины. 4—16 — курган XI: чернолощенная керамика (малые сосуды) с гравированным и выпукло-вогнутым орнаментом.
- VII. Чернолощенная керамика из кургана XI: 1, 8—9, 11 — фрагменты больших сосудов с гравированным орнаментом (1) и шишечками (9); 2 — кружка; 3—7, 10 — фрагменты малых сосудов с гравированным и выпукло-вогнутым орнаментом.
- VIII. 1—5 — курган XII: 1, 3 — чернолощенные малые сосуды с лощеным (1) и светло-серым (3) черепком; 2 — сосуд среднего размера с черной и коричневатой лощеной поверхностью и гравированным орнаментом; 4—5 — фрагменты чернолощенных больших сосудов с гравированным орнаментом. 6—9 — чернолощенная керамика с гравированным и выпукло-вогнутым орнаментом из XIII и XIV курганов: 6, 8—9 — сосуды средних размеров; 7 — глиняная кружка (см. прим. 142, 495).
- IX. 1—7 — курган XIX: 1, 3 — чернолощенная керамика (большие сосуды) с гравированным орнаментом (1); 2 — фрагмент медного лезвия; 4—5 — обсидиановые наконечники стрел; 6—7 — обсидиановые пластины. 8—12 — курган XXII: 8 — серебряные завитки; 9 — золотая булава; 10 — чернолощенный малый сероглиняный сосуд; 11 — белопастый бисер; 12 — серебряная обкладка.
- X. Курган XXIV: 1, 4, 7 — чернолощенная керамика — большая кружка (1) и фрагменты больших сосудов с гравированным (4, 5) и вогнутым (7) орнаментом; 2—3 — медные четырехгранные предметы.
- XI. 1—4 — чернолощенная керамика из кургана XXV: 1 — большой сосуд; 2—4 — малые сосуды с вогнуто-выпуклым, гравированным и шишечным орнаментом. 5—11 курган XXVII: 5—9 — фрагменты чернолощенных малых (5—7) и больших (8—9) сосудов с вдавленно-лощеным орнаментом (8); 10 — фрагмент красноглиняной крышки; 11 — обсидиановый наконечник стрелы.
- XII. Курган XL: 1 — фрагмент чернолощеного малого сосуда с наколопиточным орнаментом; 2 — тематитовый наконечник булавы; 3—5 — медные оружия и выпуклости от «лат».
- XIII. 1—6 — курган XL: 1 — медные накладки и гвоздики; 2 — медная трубочка с ремешком (фрагмент); 3—4 — обсидиановые отщепы; 5 — золотые тонколистные обкладки дерева; 6 — обсидиановые наконечники стрел. 7—10 — чернолощенная керамика из кургана XLVI: фрагменты больших сосудов и крышка малого сосуда с гравированным орнаментом (10).
- XIV. Чернолощенная керамика из кургана XLVI: 1—2, 4—5 — фрагменты больших сосудов с рельефным и выпукло-вогнутым орнаментом; 3 — малый сосуд с выпукло-вогнутым и гравированным орнаментом.
- XV. Курган I: 1 — план и разрезы; 2 — сердоликовые и голубые глазурованные пастовые бусы; 3, 5, 7, 10, 11, 15, 18—21, 23—26 — фрагменты чернолощенных больших сосудов с лощеным и шишечным (3, 5, 7, 15, 18, 24—26), вдавленно-лощеным (6, 8—9, 12), рельефным и гравированным (11, 20—21, 23, 25) орнаментом; 13—14 — черно-и красно-глиняные миски; 4, 16—17, 22 — расписная керамика (большие сосуды).
- XVI. 1—10 — курган I: 1—8 — чернолощенная керамика (большие сосуды) с вдавленным (6), лощеным и рельефным орнаментом; 9—10 — расписная керамика. 11—15 — курган II: 11 — план и разрез; 12 — бусы из голубой пасты; 13—15 — чернолощенная керамика с гравированным (13) и шишечным орнаментом. 16—19 — курган III: 16 — каменная кладка в насыпи кургана (поздня ?); 17—18 — чернолощенные большие сосуды; 19 — большой сосуд с чернолощеной и частично краснообожженной (красноокрашенной) поверхностью.
- XVII. Курган V: 1 — план раскопки; 2, 6, 18, 38 — серебряные предметы; 2, 6 — булавы, 16 — кубок,

- 38 — пластина; 3—5, 7—15, 17—18, 22 — золотые предметы; 3 — сферический сегмент, 4 — трубчатая обкладка, 5 — скульптура животного с каменной подставкой, 7 — листовые фрагменты, 8—9, 17—18 — бусы, 10—11, 14, 22 — пуговицы, 12 — обкладки, 13 — аграф, 15 — нашивка (фрагм.); 19 — медный котел; 20 — сердоликовые бусы бисер пастовый, голубой; 23 — обидановые диски; 24 — обидановый наконечник стрелы; 25, 27—31, 36, 39—41, 43—44 — черлошечная керамика (большие сосуды) с рельефным и гравированным орнаментом; 26, 35, 37, 42 — расписная керамика (большие сосуды и фрагменты).
- XVIII. Курган VI: 1 — лагребальная площадка (пунктиром) и раскопанная площадь; 2, 7—10, 12 — золотые предметы; 2, 8, 10 — бусы, 7 — барабанчик, 9 — трубочка, 12 — «навершие»; 3, 5, 13 — сердоликовые бусы; 4 — бисер пастовый; 6, 11, 14—17, 19—33 — черлошечная керамика с рельефным (27), желобчатым (28) и гравированным орнаментом (6 — с круглыми вдавлениями); 18 — расписная большая сосуд.
- XIX. Курган VII: 1 — план и разрез; 2 — золотая чаша; 3—7, 9—19, 21—29 — черлошечная керамика (большие сосуды) с гравированным и рельефным (3), рельефным (4, 5, 10, 11), гравированным (6, 21—22, 28, 29), лощеным и шпиченым (9, 11, 13—14, 16—17, 19, 23—27) и вдавленно-лощеном (10, 15, 18) орнаментом; 8, 20 — расписные большие сосуды.
- XX. Курган VIII: 1 — раскопанная площадь и находки (металл, керамика, кости животных), 2—9, 14 — золотые предметы; 2 — пластинчатые накладки, 3 — обкладки, 4 — листовые нашивки, 5—7 — сферические большие бусы, украшенные цветными камнями (6), зерну и проволочной аппликацией, 8—9 — сферические бусы, простые и с пуисоном; 14 — золотые заштки; 10 агатовый кулон в золотой оправе, украшенной цветными камнями и зерну; 11 — сердоликовые бусы в золотой оболочке; 12 — сердоликовая подвеска; 13 — сердоликовые бусы; 15 — бисер пастовый, голубой; 16—28 — черлошечная керамика (17 — малый сосуд) с вогнутым (16, 20, 22, 27), выпукло-вогнутым (17—19), гравированным (21, 23, 25—26, 28) и рельефным (24) орнаментом.
- XXI. 1—11 — курган VIII: 1—7 — золотые предметы — 1 — пластина, 2 — бисер, 3—5 — мелкие бусы, 6—7 — обрывки листа; 8—11 — фрагменты черлошечных (8, 10—11) и сероглиняного (9) больших сосудов с гравированным и рельефным орнаментом. 12—24 — курган IX: 12 — раскопанная площадь и находки (металл, керамика); 13, 15—16, 19 — золотые предметы — 13 — аграф, 15—16, 19 — бусы; 14 — серебряная булава; 17, 21 — бисер пастовый, голубой и белый; 18 — хрустальная буса; 20 — сердоликовая буса; 22—24 — черлошечная керамика с выпукло-вогнутым (22) и рельефным орнаментом. 25—36 — курган XIV: 25—26 — агатовые подвески; 27 — амистовая подвеска; 28, 33 — сердоликовые бусы; 29 — бисер пастовый, белый; 30, 32 — бисер золотой и золотые заштки; 31 — бисер пастовый, голубой; 34 — буса интария; 35—36 — черлошечная керамика с гравированным и выпукло-вогнутым орнаментом.
- XXII. Курган XV: 1 — план и разрез; 2—4 — части золотого штандарта; 5—6, 9—10, 12—13 — медно-бронзовые предметы: 5 — княжал, 6 — четырехгранное «шило», 9 — ваза, 10 — кольца, 12 — котел (медный), 13 — колья, 7 — серебряная чарка, 8 — обидановые наконечники стрел; 11 — сердоликовые и пастовые (глазурированные голубые) бусы; 14, 29 — расписная керамика; 15—17, 19—28, 30—40 — черлошечная керамика (большие сосуды) с лощеным (20, 25, 33, 36—37, 40), вдавленно-лощеном (16, 20, 26, 30, 34—35, 38), гравированным (17, 19, 23—24, 28, 32), желобчатым (39) — дно сосуда) и шпиченым орнаментом; 18 — глиняные подставки (для котла).
- XXIII. 1—9 — черлошечная керамика (большие сосуды) из кургана XV с лощеным (1—2, 5, 7), вдавленно-лощеном (3, 9), гравированным (4, 6, 8) и шпиченым орнаментом. 10—15 — курган XVI: 10 — план погребальной ямы; 11 — золотая фольга; 12—13 — черлошечные большие сосуды с гравированным орнаментом; 14 — сердоликовые бусы; 15 — серебряная кружка.
- XXIV. Курган XVII: 1 — план и разрез; 2, 5—6, 24—25, 32—33 — золотые предметы: 2 — булава (с серебряным стержнем), 5 — кубок, 6 — диск пластинчатый, 24—25 — пуговицы, 32 — трубочка, 33 — фрагмент пластины; 3—4, 7 — серебряные предметы: 3 — ведрко, 4 — княжал, 7 — булава; 8—9, 11, 17, 19, 20 — черлошечные (11, 17) и светлоглиняные кувшины; 10, 12, 14—16, 18, 21—22, 27—28, 31 — черлошечная керамика (большие сосуды) с гравированным орнаментом (21—22, 27—28, 31 — схемы орнамента на рисунках); 13, 23 — расписные большие сосуды; 26 — агатовая подвеска и сердоликовая буса, бисер пастовый голубой, сердоликовый и агатовый; 29 — кружка из коричневатой груболепленной глины; 30 — бисер пастовый белый.
- XXV. 1—18 — черлошечная керамика (большие сосуды) из кургана XVII, с шпиченым и желобчатым (1—2, 8—9, 13, 16), гравированным (3, 7, 10—11, 14, 16), лощеным и шпиченым (4—5), рельефным (14, 17) и вдавленно-лощеном (18) орнаментом. 19—32 — курган XVIII: 19 — каменная кладка и

- находки (точками) на раскопанной площадке; 20—21 — сердоликовые бусы; 22 — яшмовая буса; 23—24, 27, 29—30, 32 — черлолошенная керамика (большие сосуды) с выпукло-вогнутым (23, 30), гравированным и шишечным орнаментом; 25—26 — половина бусички и дисконидная накладка; 28 — бронзовый кишжалчик; 31 — коричнево-бурый сосуд с высокими острыми шишками.
- XXVI. 1—6 — черлолошенная керамика (большие сосуды) из кургана XXIII, с рельефным (1), вогнутым (4) и гравированным (6) орнаментом. 8—9 — курган XXVIII: 8 — коричнево-бурый груболепешный сосуд с рельефным и гравированным орнаментом; 9 — черлолошенный большой сосуд с вдавленным орнаментом. 7, 10—20 — курган XXIX: план и разрез; 10 — черлолошенная кружка; 11 — бисер пастовой, голубой; 12 — бисер: гагатовый, цилиндрический; бронзовый, кольцевидный; и пастовой, красный, усеченнобиконический; 13 — полые и пластинчатый золотые завитки; 14 — бронзовый гишжалчик; 15 — остатки деревянной колесницы; 16, 18, 20 — большие и средние черлолошенные сосуды; 19 — коричнево-бурый грубый сосуд; 17 — деревянное блюдо (реставр.).
- XXVII. 1—3 — черлолошенная керамика из кургана XXX, с желобчатым орнаментом (2—3) (3 — малый сосуд). 4—6 — черлолошенная керамика из кургана XXXI (4 — с гравированным орнаментом). 7 — черловатый сосуд со штампованной бороздчатой поверхностью из XXXII кургана. 8—12 — курган XXXIII: 8 — золотая буса; 9—12 — черлолошенная керамика (большие сосуды) с выпукло-вогнутым (9, 12) и лощеным (11) орнаментом. 13—23 черлолошенная керамика (большие сосуды) из кургана XXXIV с гравированным и шишечным орнаментом.
- XXVIII. Курган XXXVI: 1 — план погребального зала и находки (керамика, металл); 2—6, 8, 10 — золотые предметы: 2 — тонколистная обкладка деревянного столбика, 3—6 — бусы, 8 — булавака (с сереб. стержнем), 10 — фольга; 7 — серебряный стержень булаваки; 9 — бронзовое кольцо (фрагм.); 11 — бусы пастовые, голубые (возможно поздне); 12—13 — обсидиановые наконечники стрел и пластина; 14 — фрагмент бронзового клишка (возможно поздний); 15—37 — черлолошенная керамика (большие сосуды) с желобчатым (15, 25, 35), рельефным (16, 21), гравированным (17, 18, 26 — 33, 36—37) и лощеным (20, 22—24) орнаментом.
- XXIX. Керамика (большие сосуды) из кургана XXXVI: 1—5, 9, 12—19, 21—33 — черлолошенная керамика с гравированным (1, 3, 5, 9, 12—19, 21—22, 24, 27, 31, 33) и лощеным (2, 4) орнаментом; 6—8, 10—11 — расписная керамика (большие сосуды); 20 — фрагменты серовато-желтого большого сосуда с гравированным орнаментом.
- XXX. 1 — фрагмент черлолощенного малого сосуда с гравированным орнаментом из кургана XXXIX. 2—7 — черлолошенная керамика (3 — малый сосуд) с гравированным орнаментом из кургана XLI. 8—9 — курган XLII: 8 — коричнево-бурый груболепешный сосуд с гравированным орнаментом; 9 — черлолошенный сосуд с каннелюрным и лощеным линейным орнаментом. 10 — большой черлолощенный сосуд с гравированным орнаментом из кургана XLIV. 11—30 — курган XLV: 11 — план погребального зала и находки (керамика, металл); 12 — серебряный затвор; 13—18, 20, 22—23 — золотые предметы: 13 бусы, 14 — бараблочки от штандарта, 15, 17, 20 — пластины, 16 — медальон, 18—пуговковидные маленькне пластины, 22—обкладка, 23 — улощенные проволочки и миннаторные пластины для никростации шкатулки; 19 — серебряная пластина с филигранным проволочкам; 21, 26 — 30 — черлолошенная керамика (фрагменты больших сосудов) с лощеным (21, 29), гравированным (26, 30), рельефным и вогнутым (27—28) орнаментом; 24—25 — обсидиановые пластины и наконечники стрел.
- XXXI. Курган XLV: черлолошенная и расписная керамика (большие сосуды) с лощеным (1—3, 8), желобчатым (4, 15), гравированным (5, 7, 9, 11—14, 16—19) и расписным (10) орнаментом.
- XXXII. Черлолошенная керамика (большие сосуды) с гравированным орнаментом из кургана XLV.
- XXXIII. 1 — Триалети, курган XL: 2 — Чагар Базар (Сирия); 3, 4 — Осирисский курган; 5—Алшар II: 6—курган в Ховле; 7 — Триалети, курган XL: 8 — Сакхере, Шарци Гора; 9—10—Караз; 11—12 — Эшерн, дольмен IV: 13—Тесе Гиян (Иран); 14 — Триалети, курган XXIX; 15 — Триалети, Зуртакетский курган; 16 — Мегиддо (Палестина); 17 — Триалети, курган Сабид-Ахча; 18 — Виблос (Ливан); 19 — Триалети, курган XVII; 20—Иерихо (Палестина).
- XXXIV. Курган XLV. Профили венчиков малого (3) и больших сосудов.

ଠି ଟ ଠି ପୁ ଶ୍ଵ ଗ ଠି ଠି

IV ყობიანი

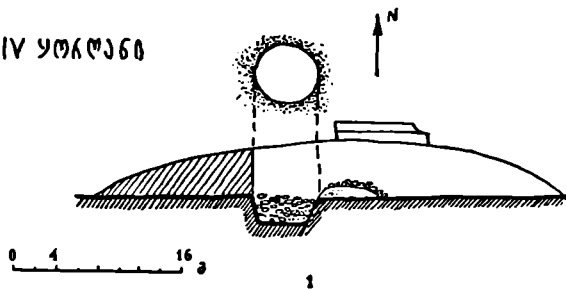

X ყობიანი

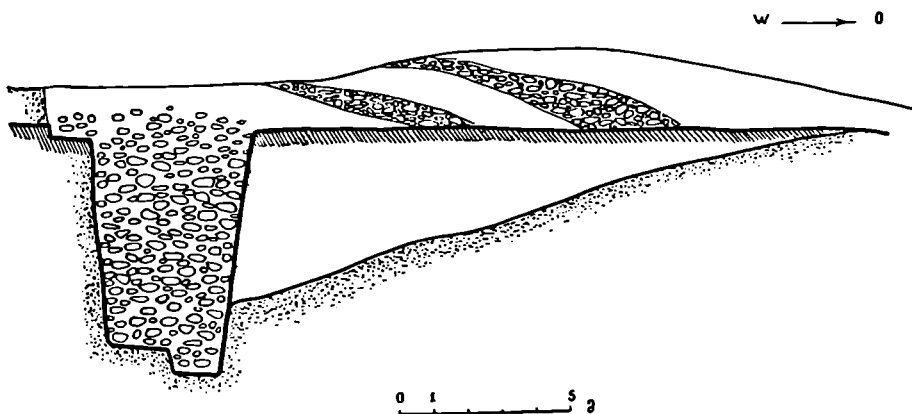

XIX ԿՈՒՐՈՒՄ

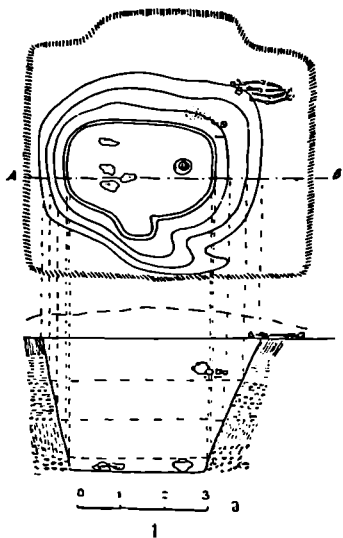

XXII ԿՈՒՐՈՒՄ

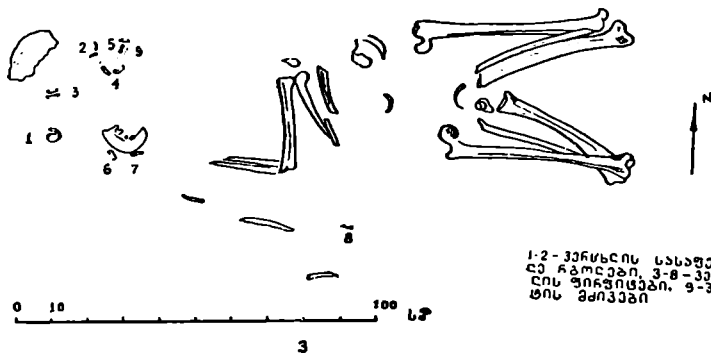
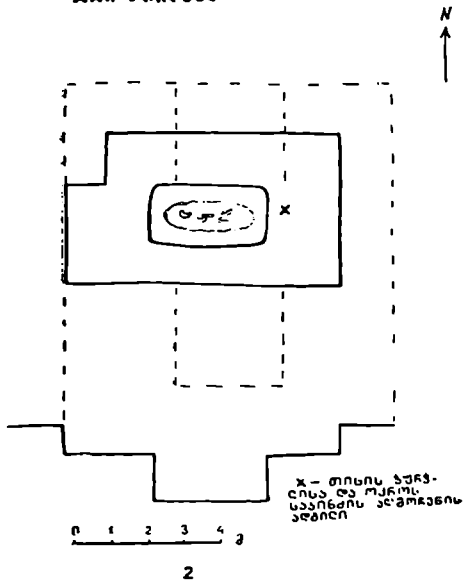

XXIV ყოჩაქანი

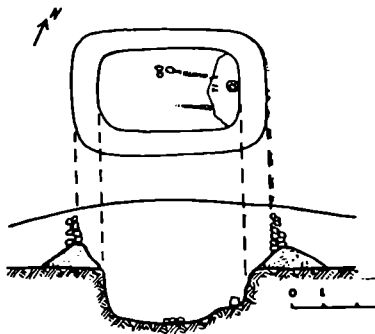

1

XXV ყოჩაქანი

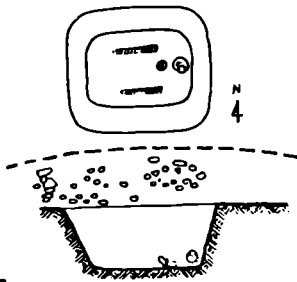

2

XXI ყოჩაქანი

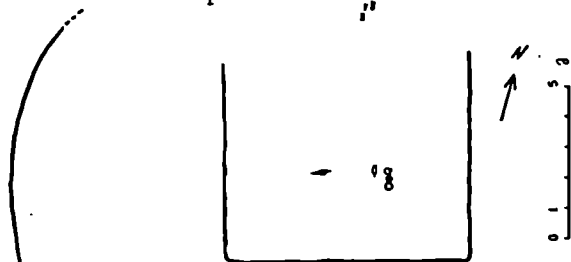

3

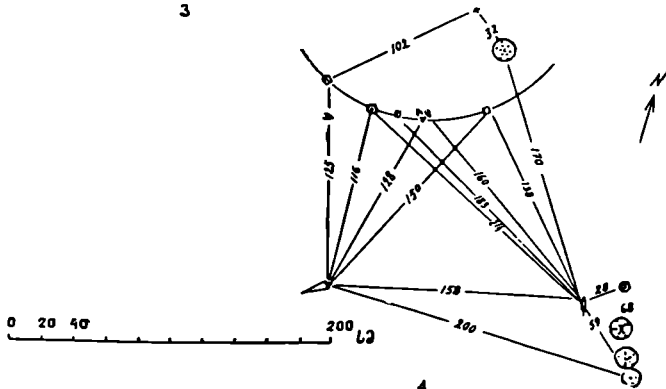

4

XLVI ԿՊԱԿՆՅՈՒ

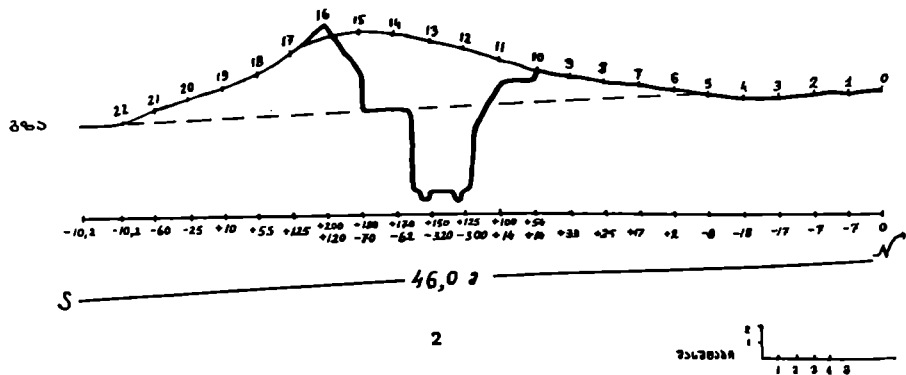
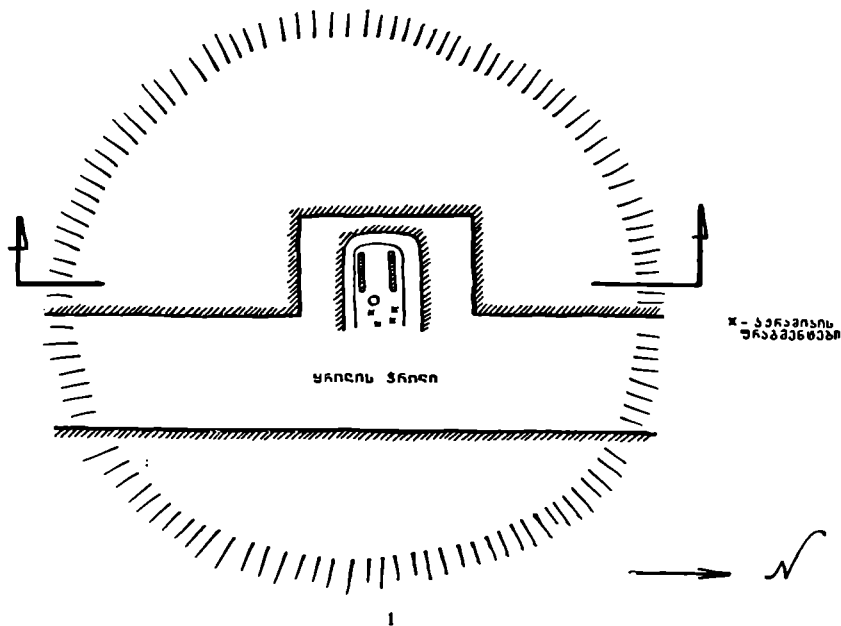

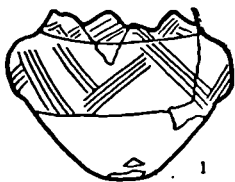

1



2

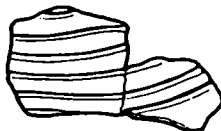

3



4



5

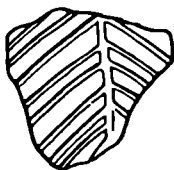

6

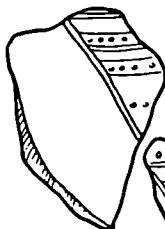

7



8

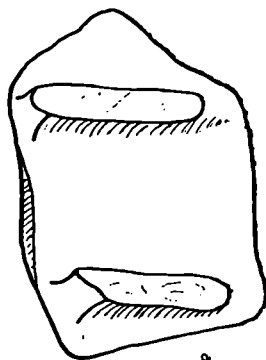

9

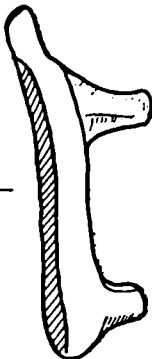

10

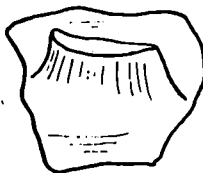

12



13



11

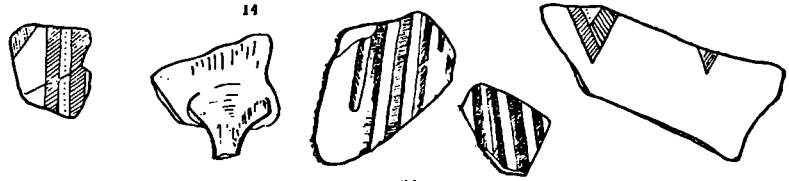
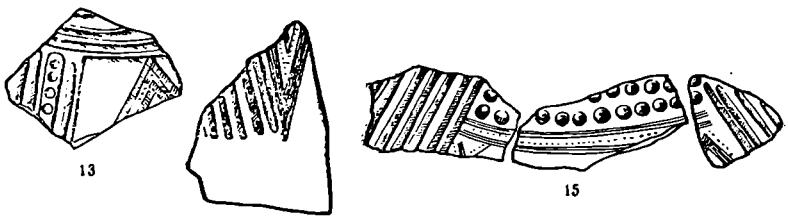
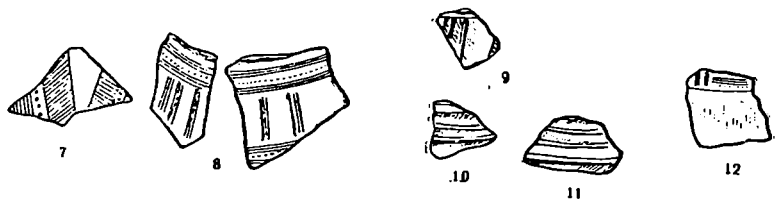
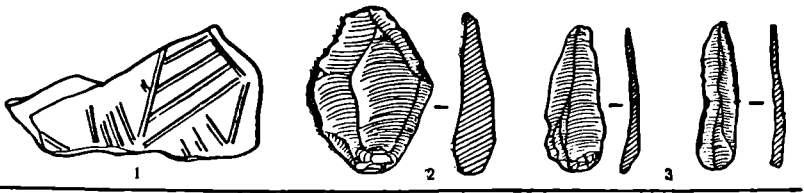

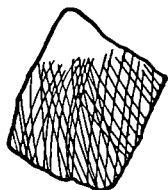

1



2



3



4

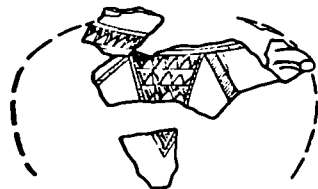

5

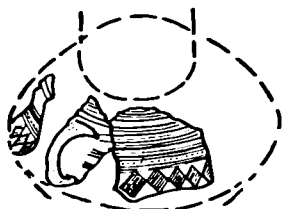

6

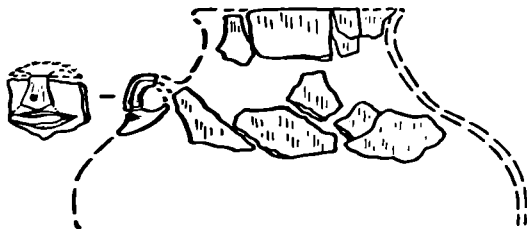

8

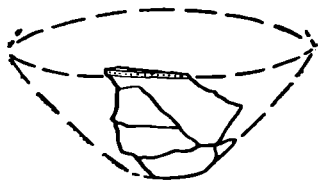

9



11

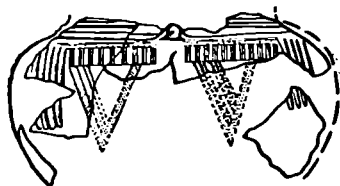

12



13

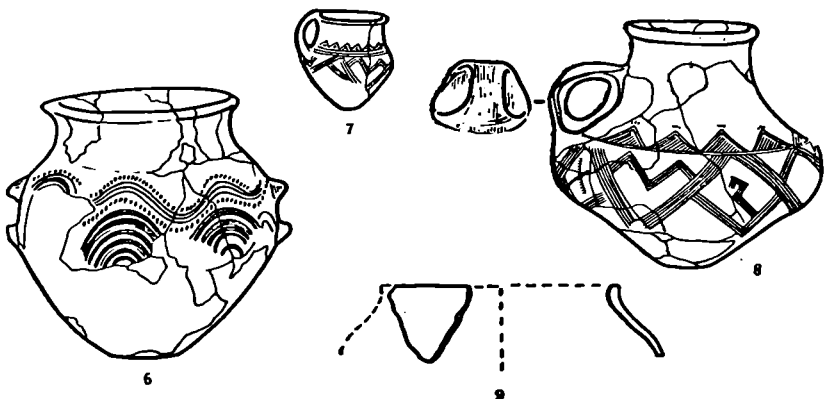
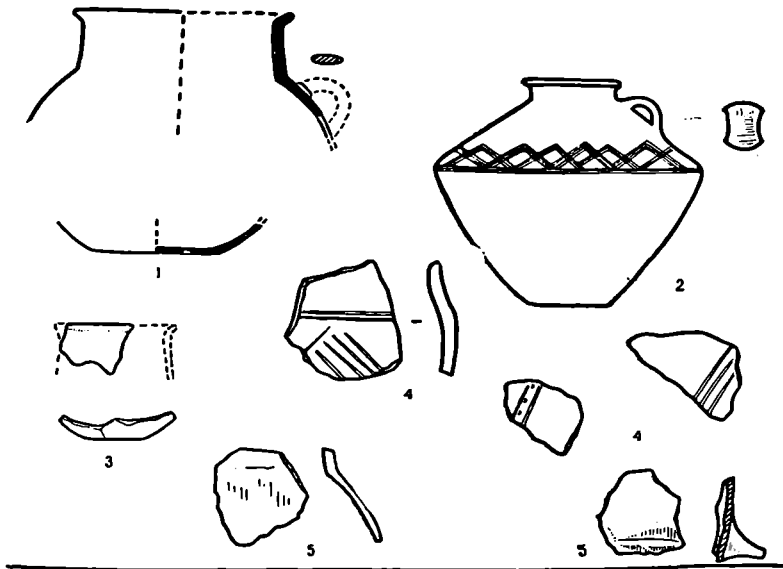

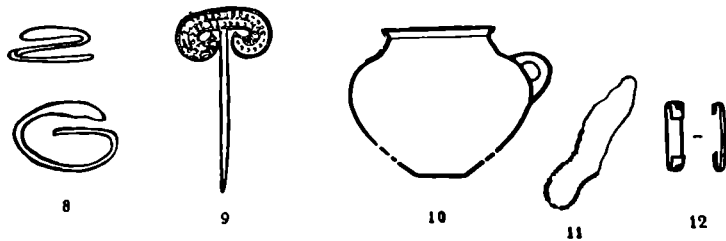
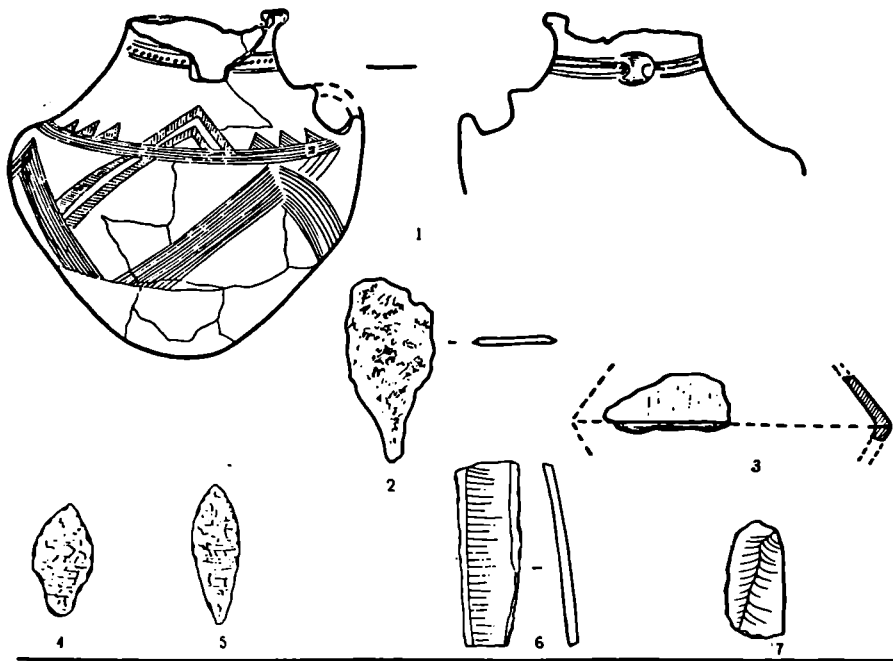

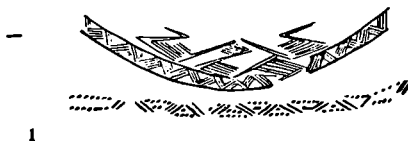
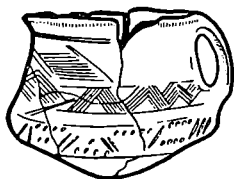

1

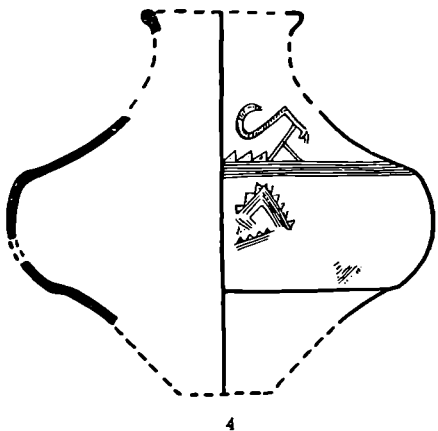

4



2

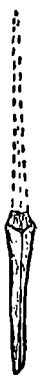

3

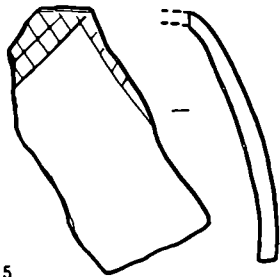
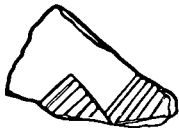

5



6



7



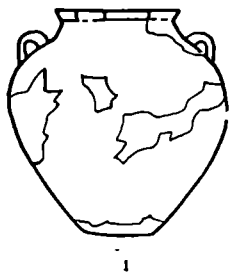

1



2



3

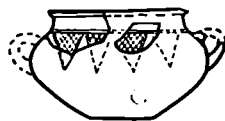

4



5



6



7

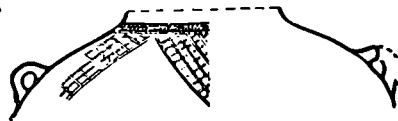

8

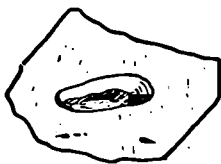

10

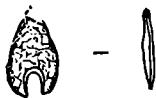

11

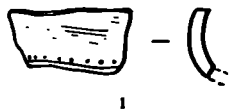

1

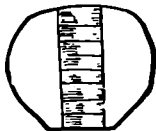

2



3



4

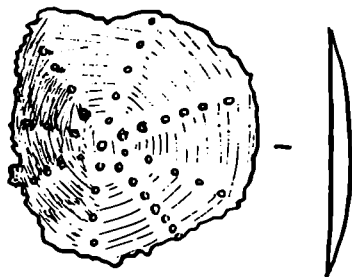
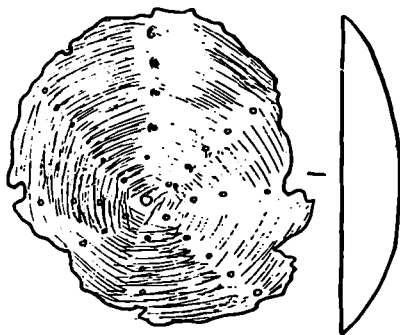

5

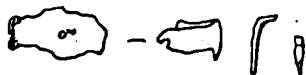

1



2

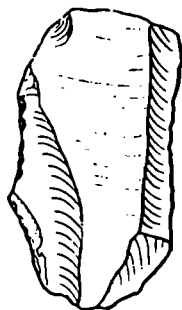

3



4



5



6

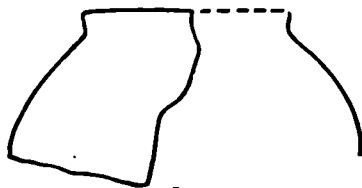

7



8



9

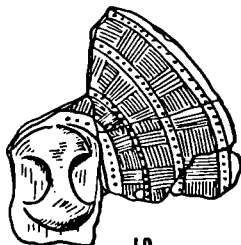

10.



1



2



3

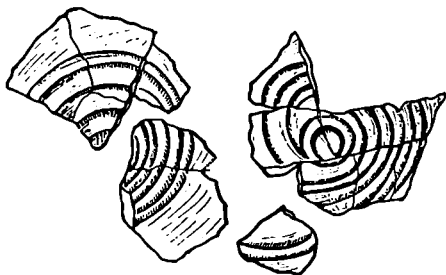

4

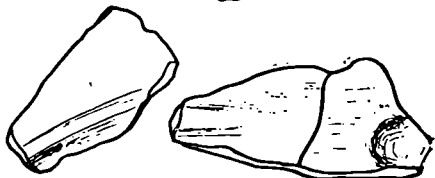
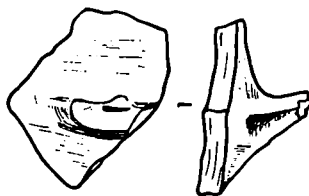

5

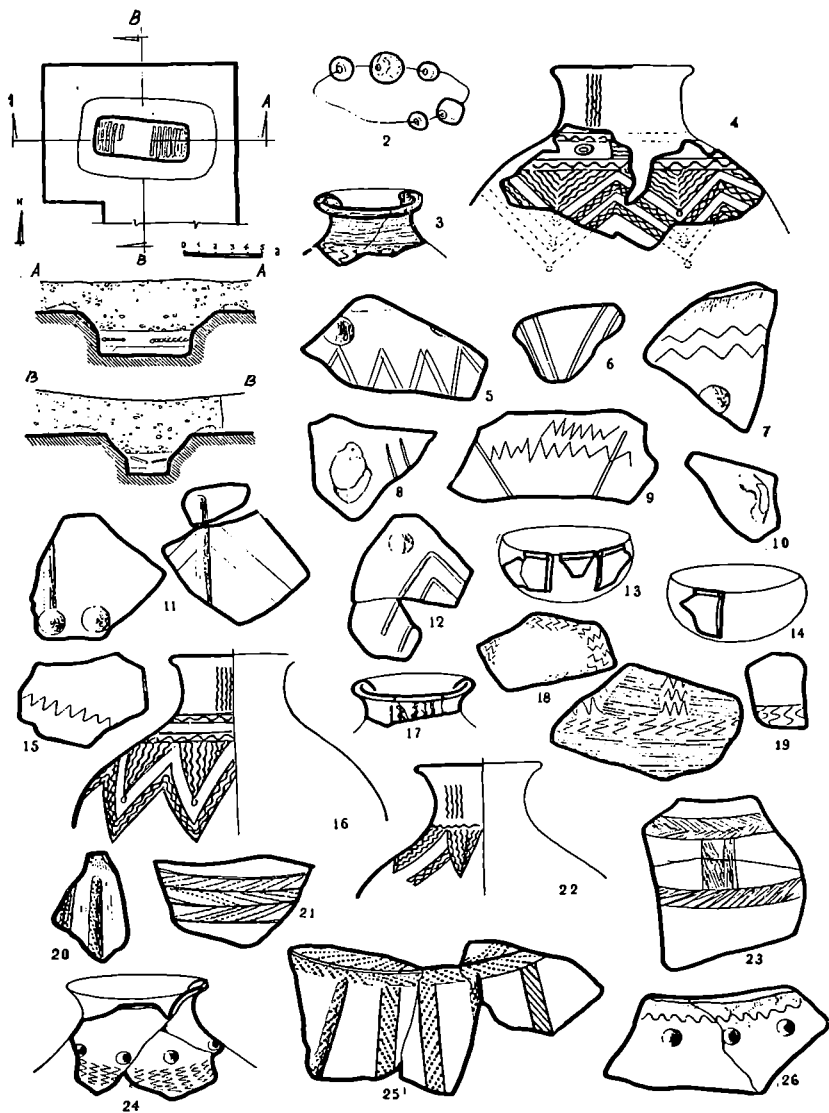

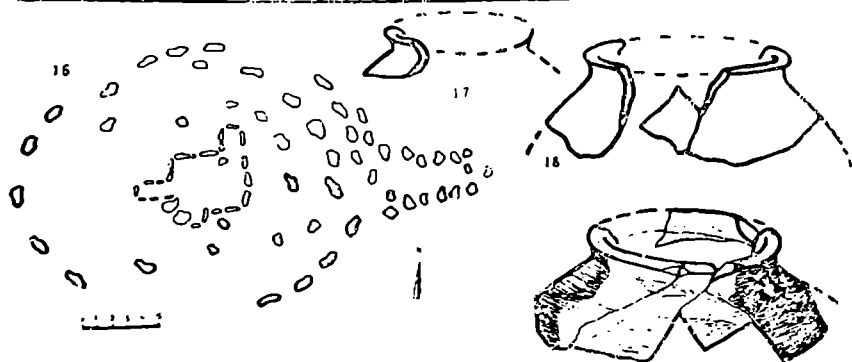
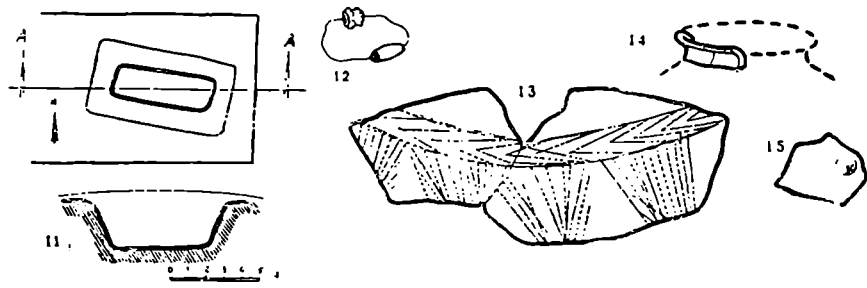
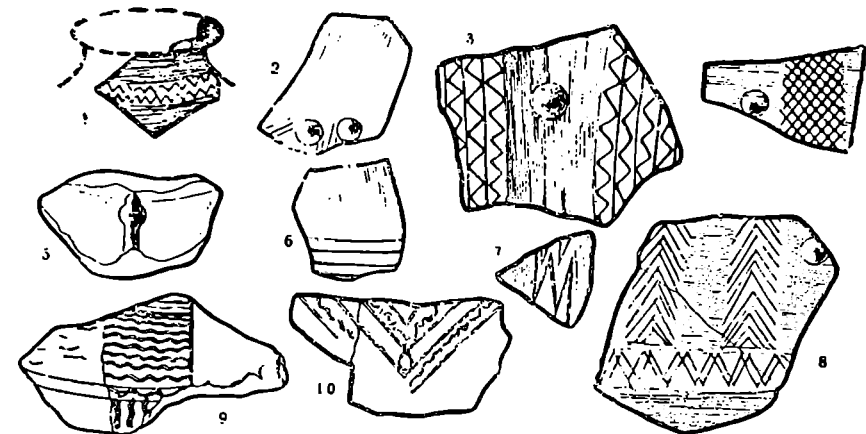

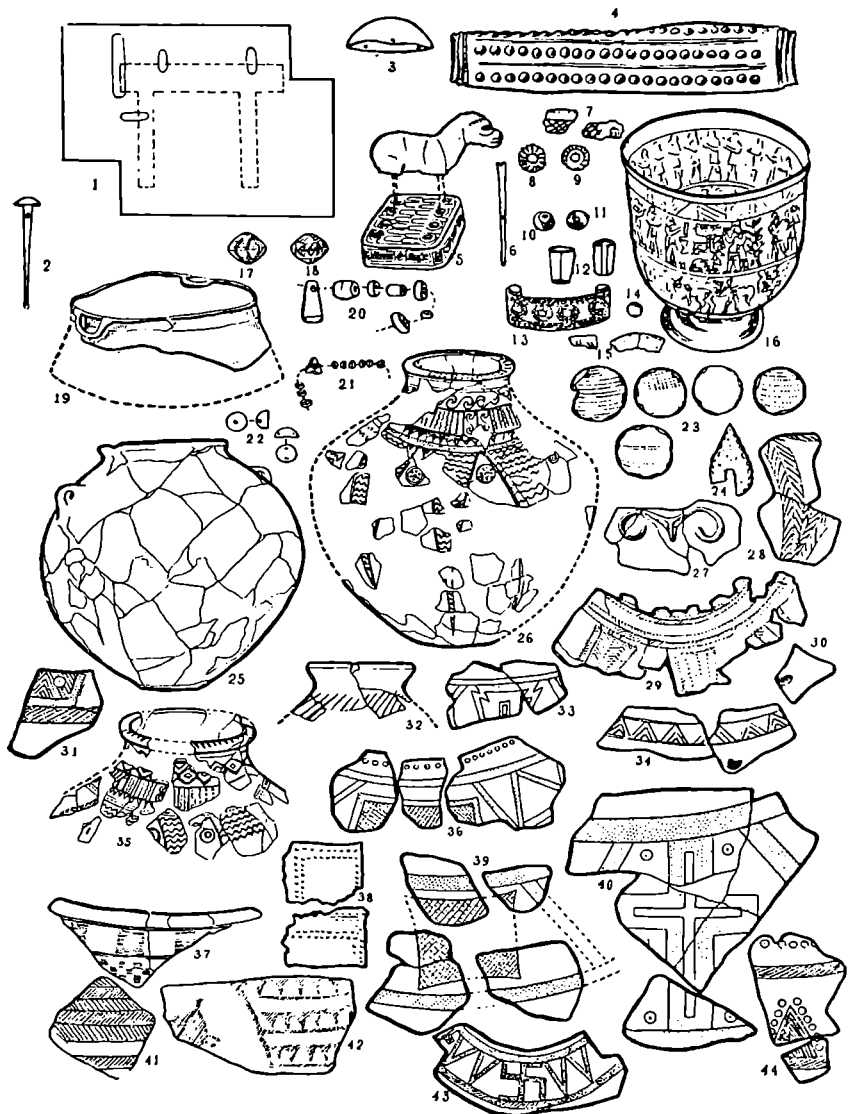

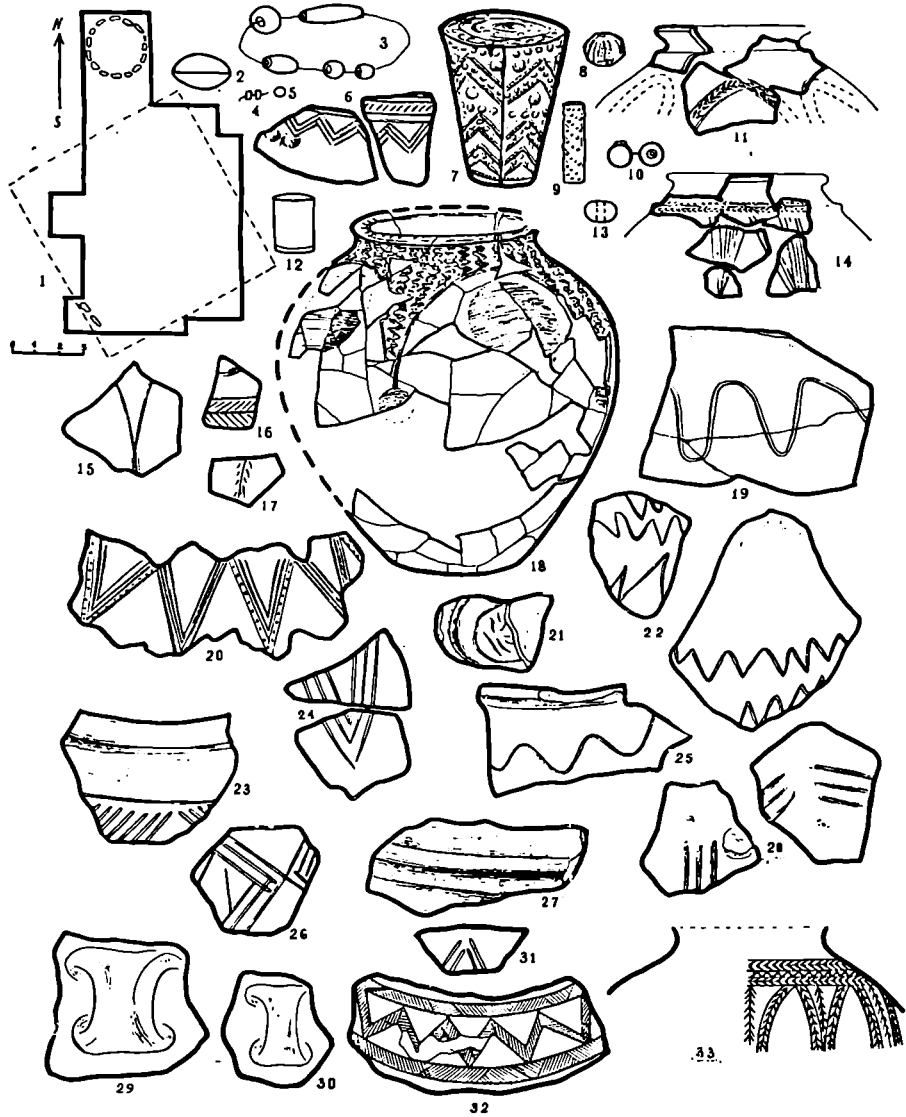

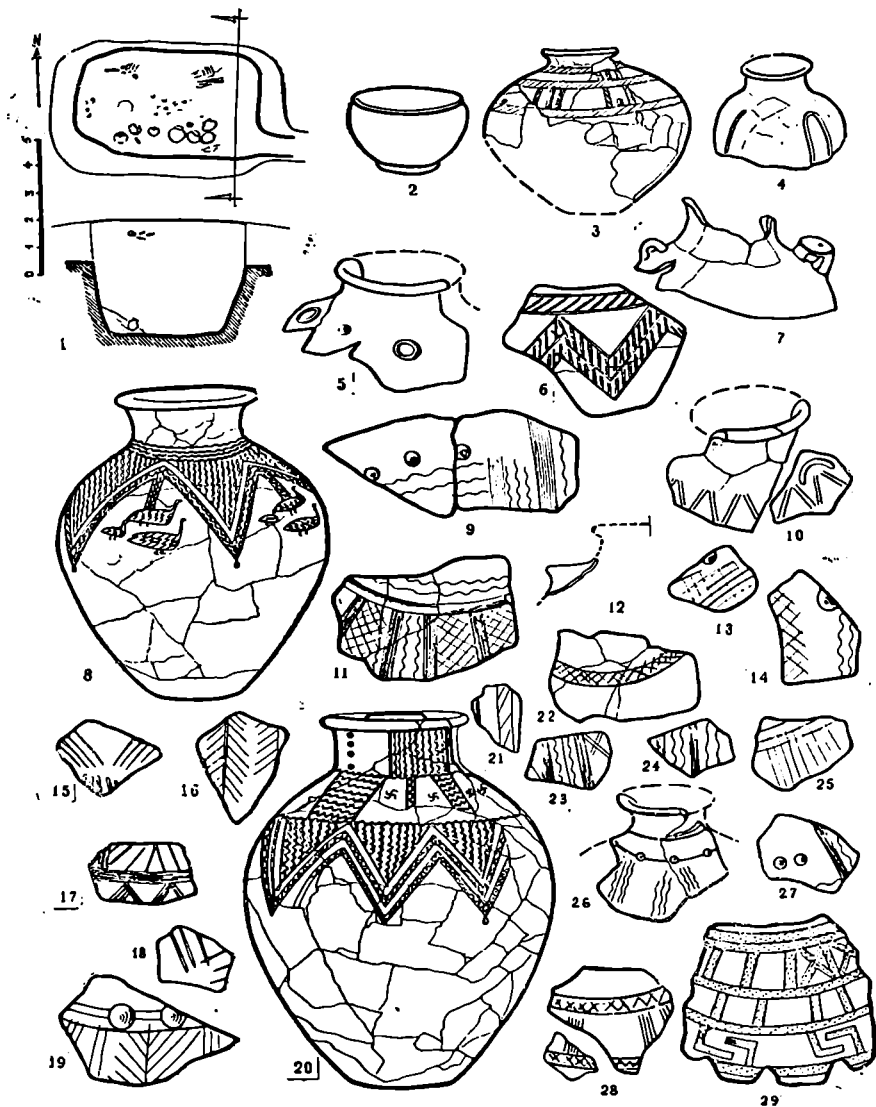

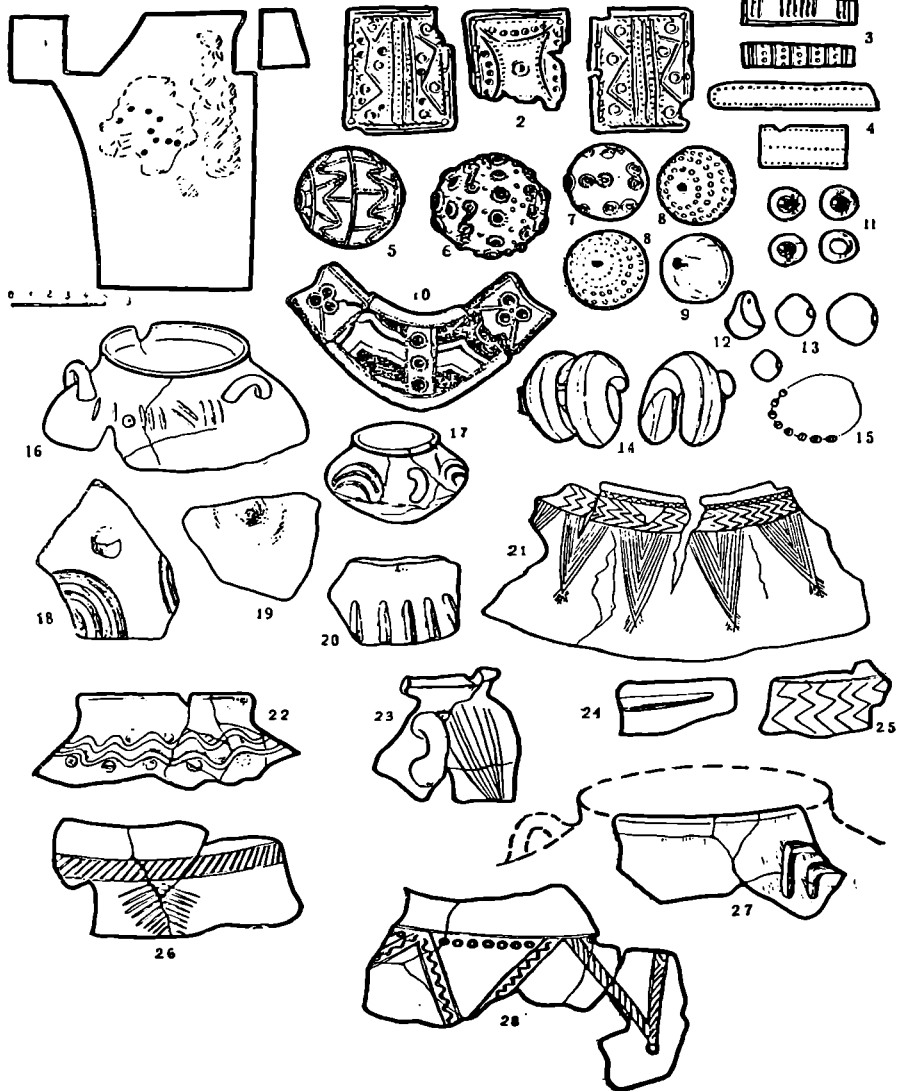

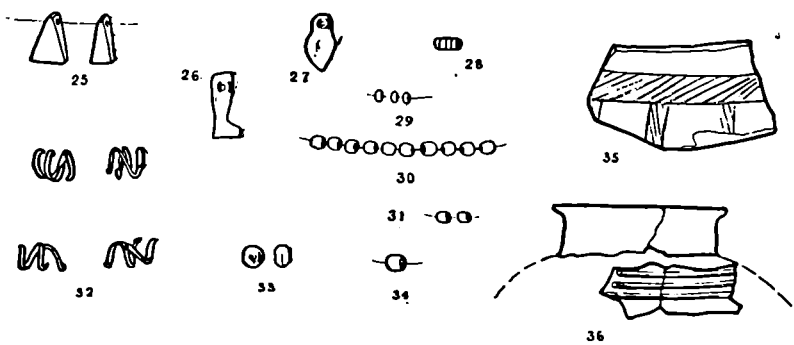
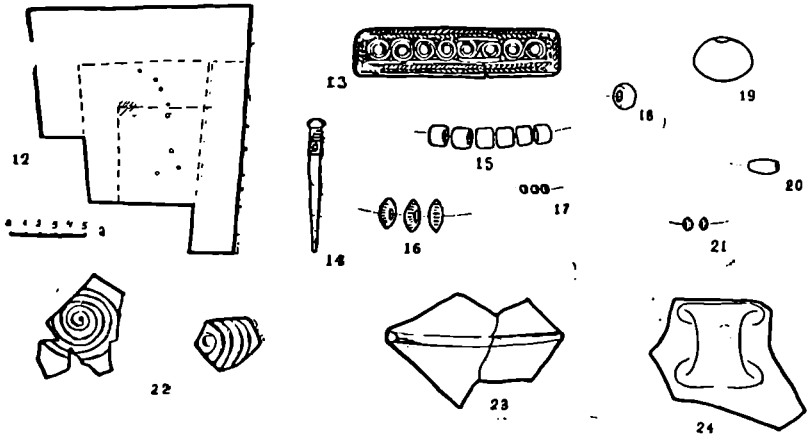
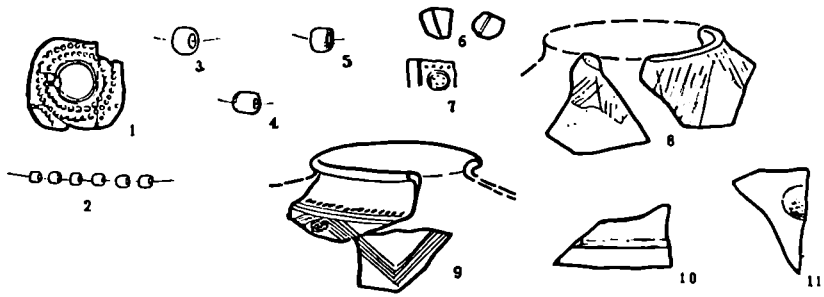

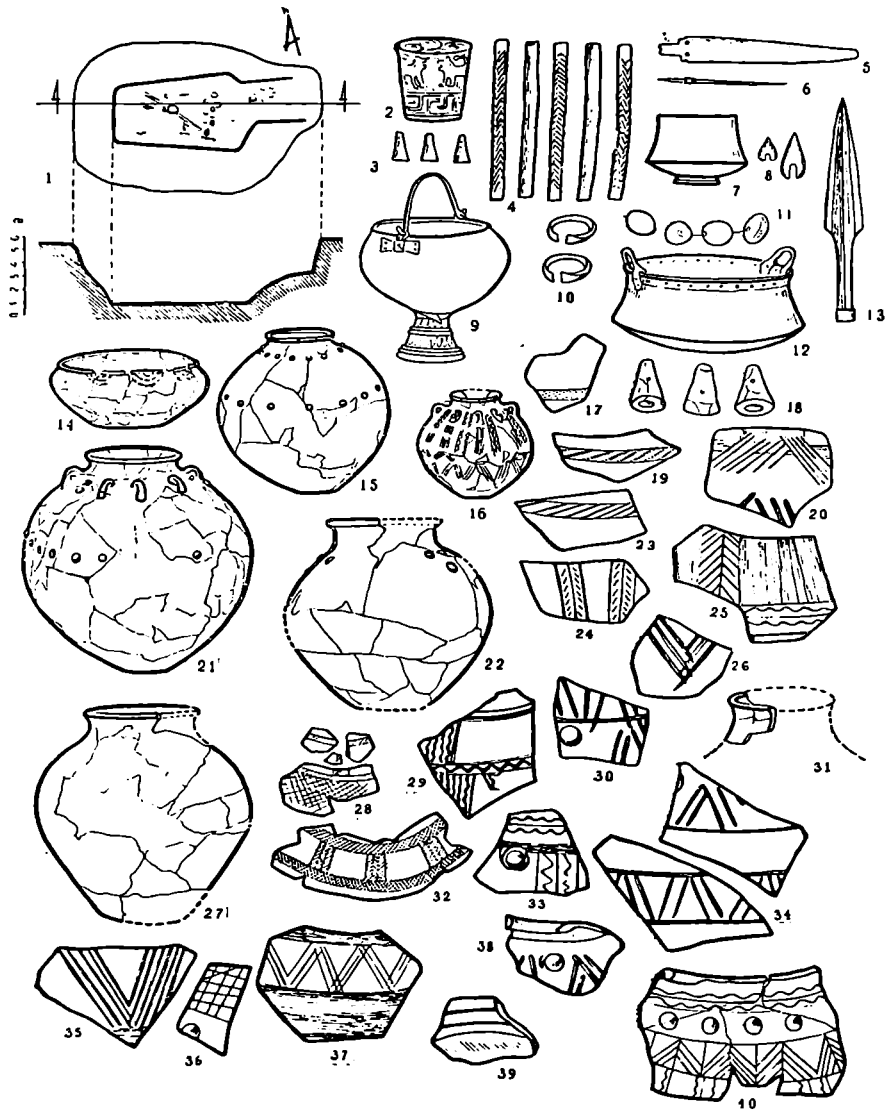

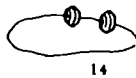
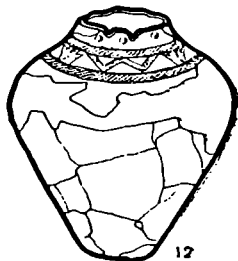
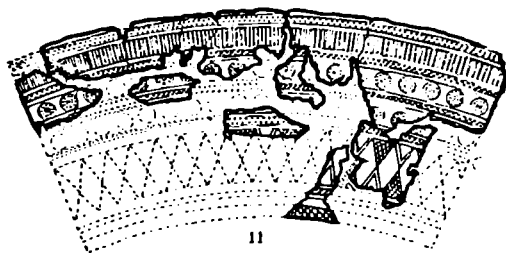
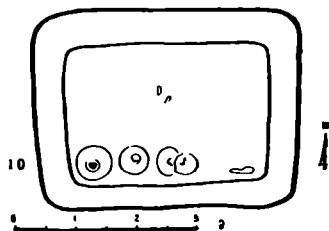

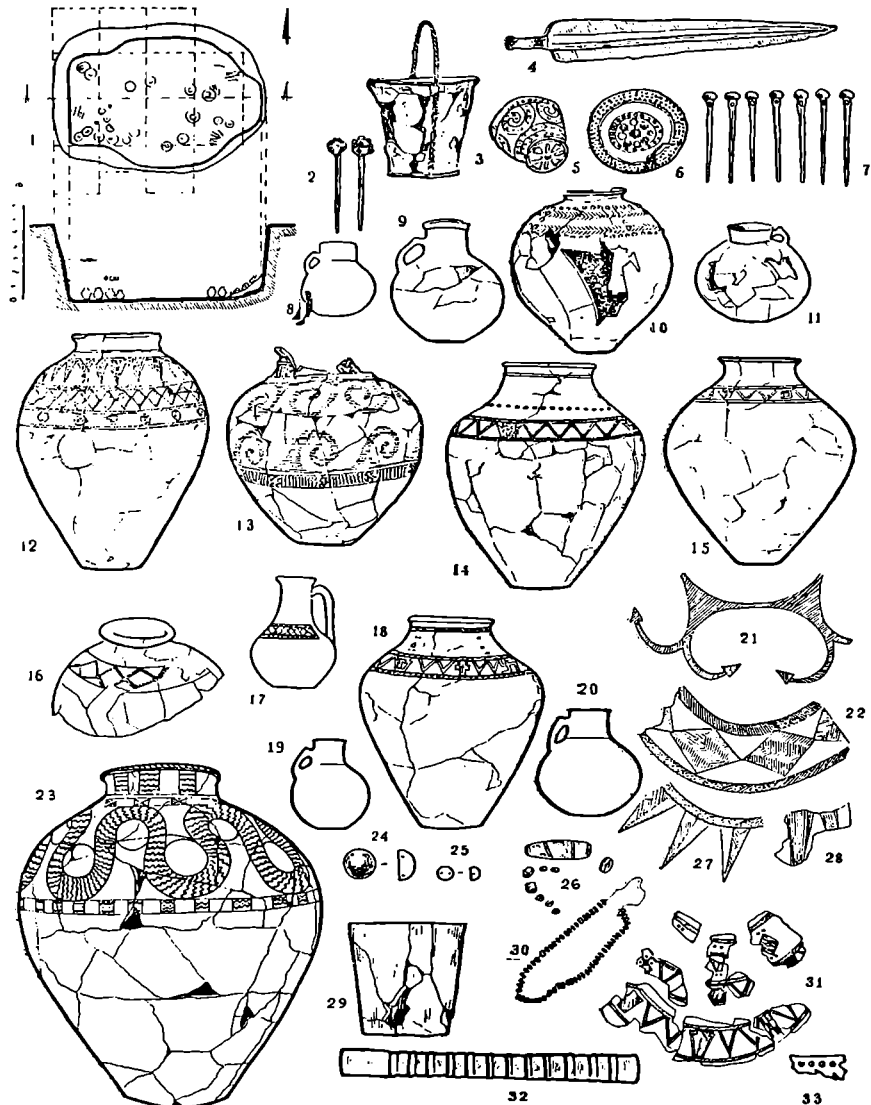

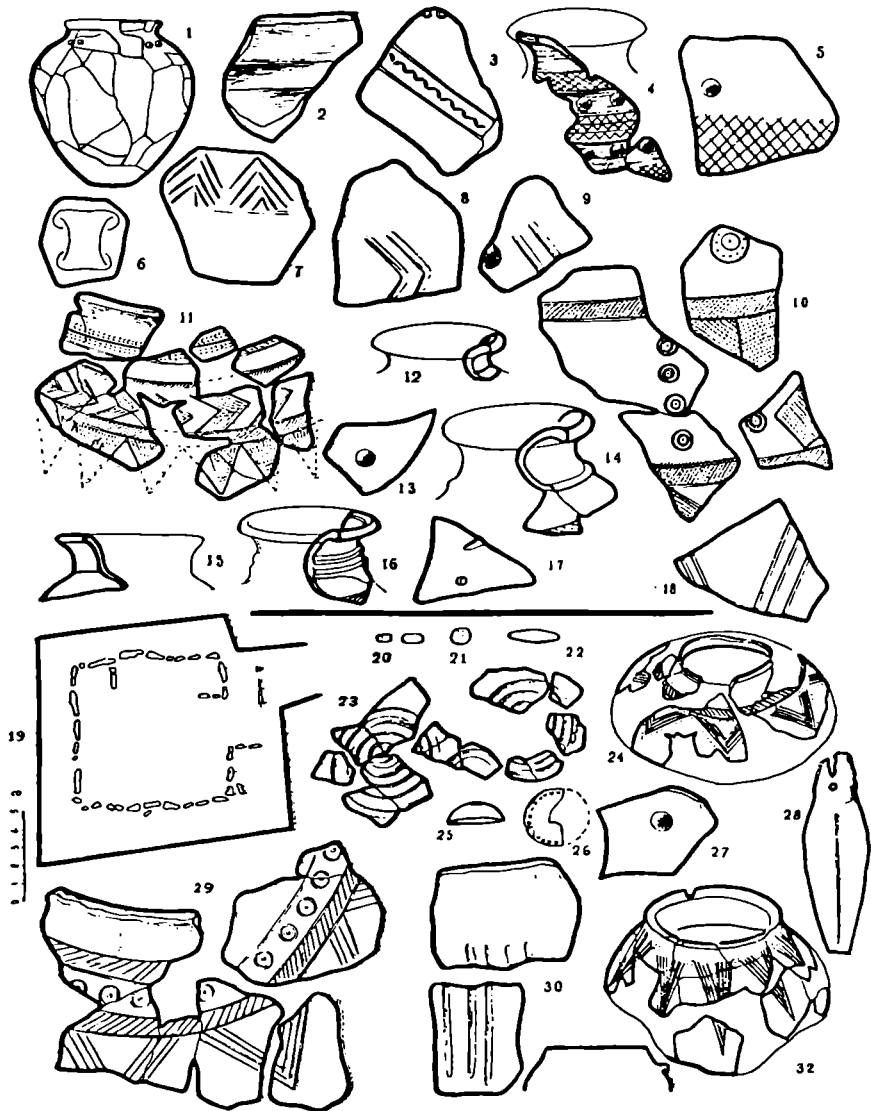

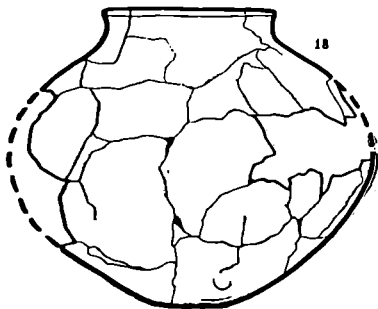
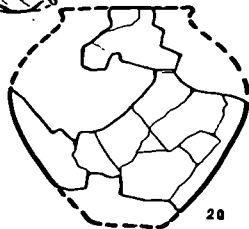
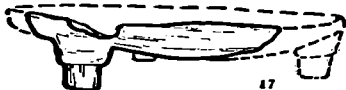
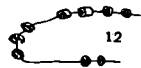
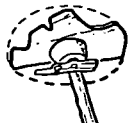
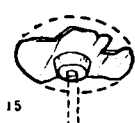
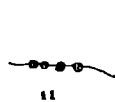
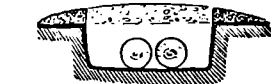
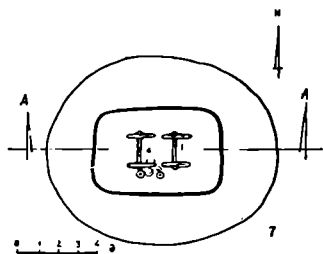
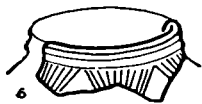
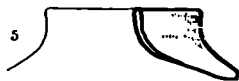
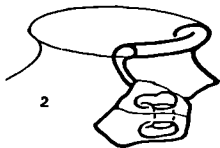
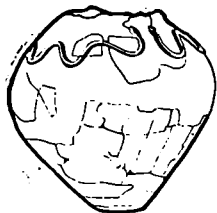

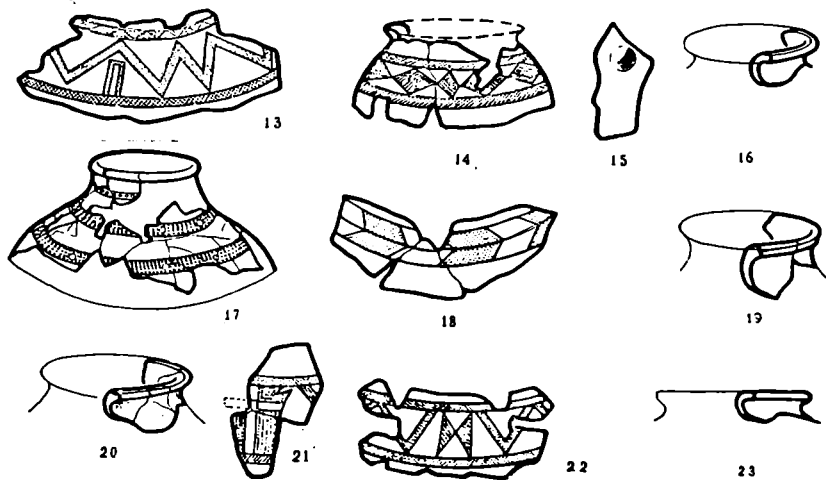
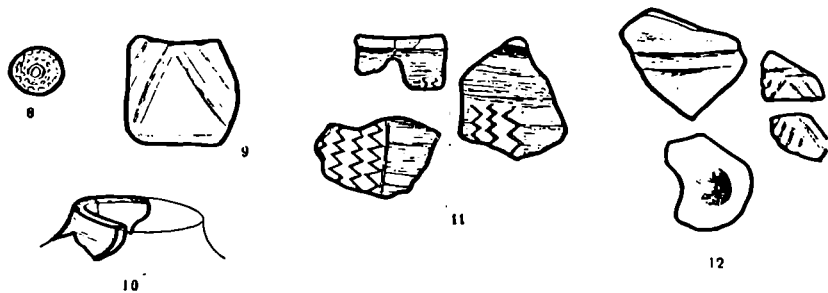
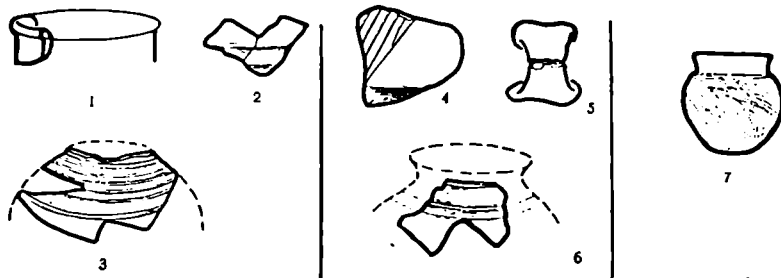

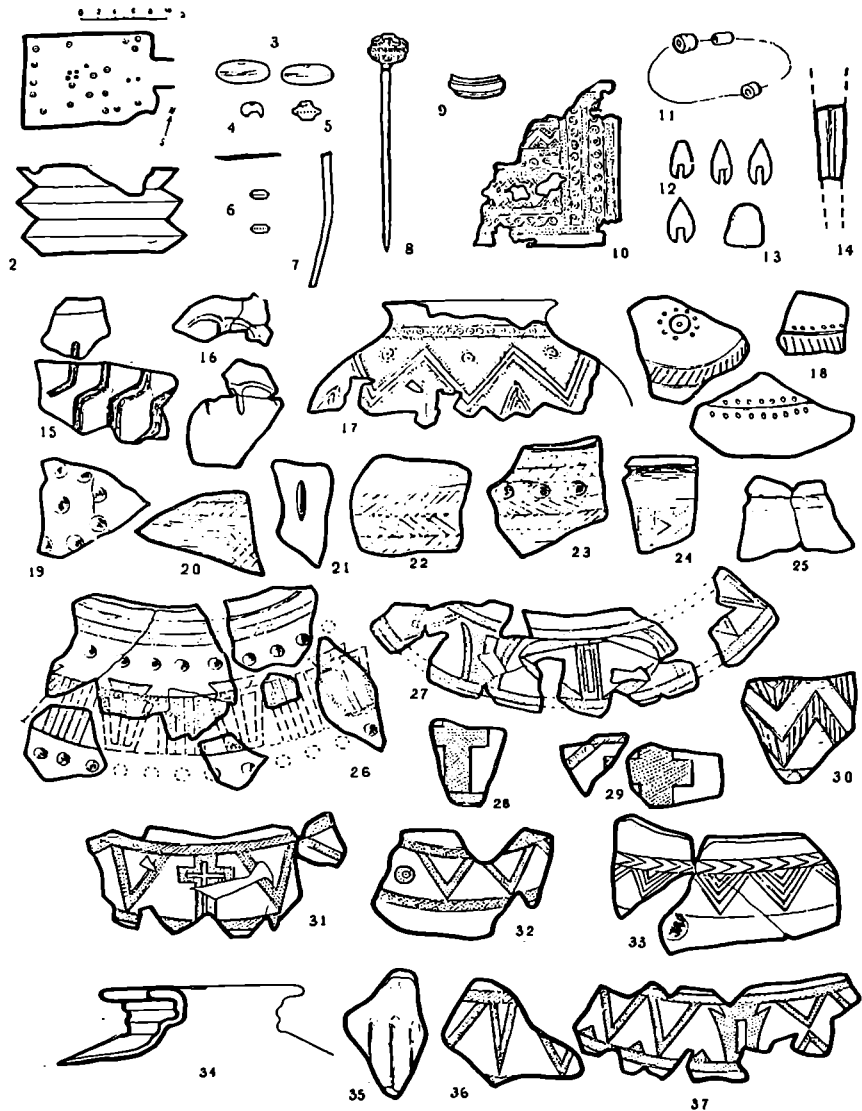

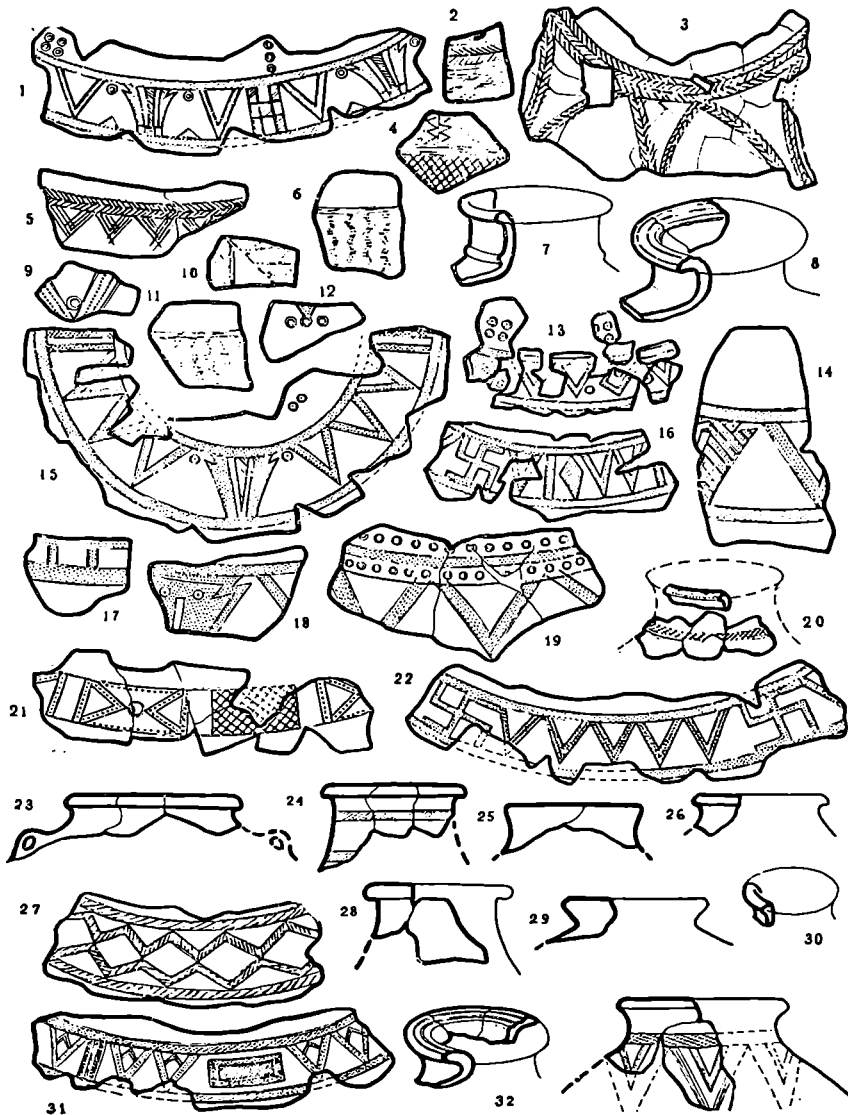

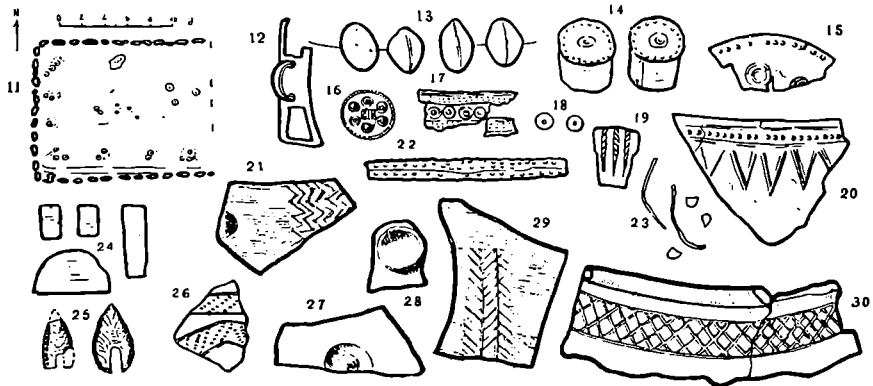
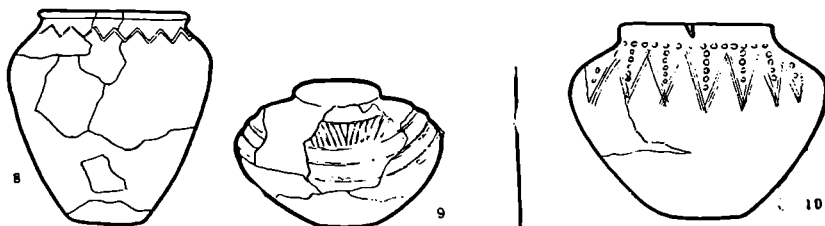
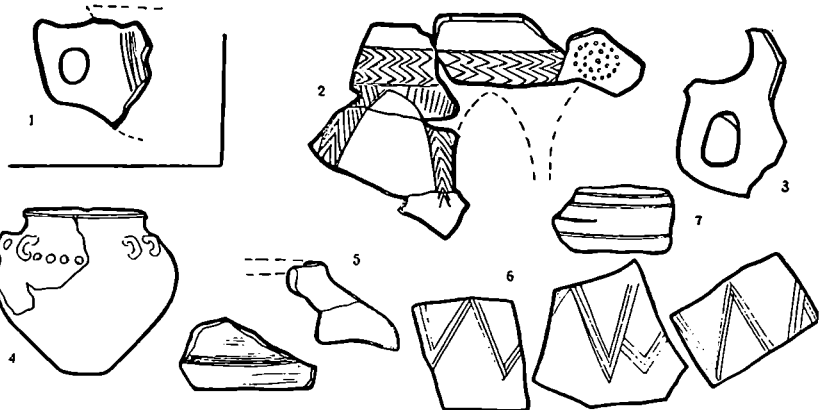

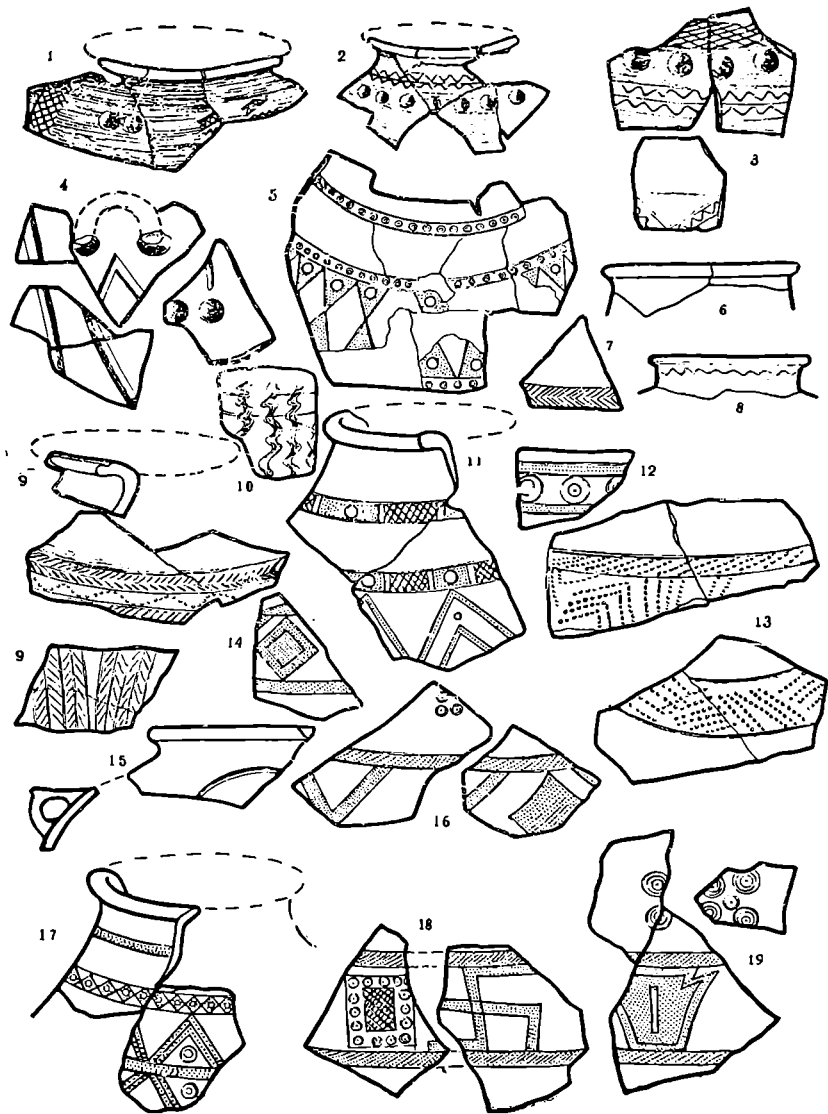

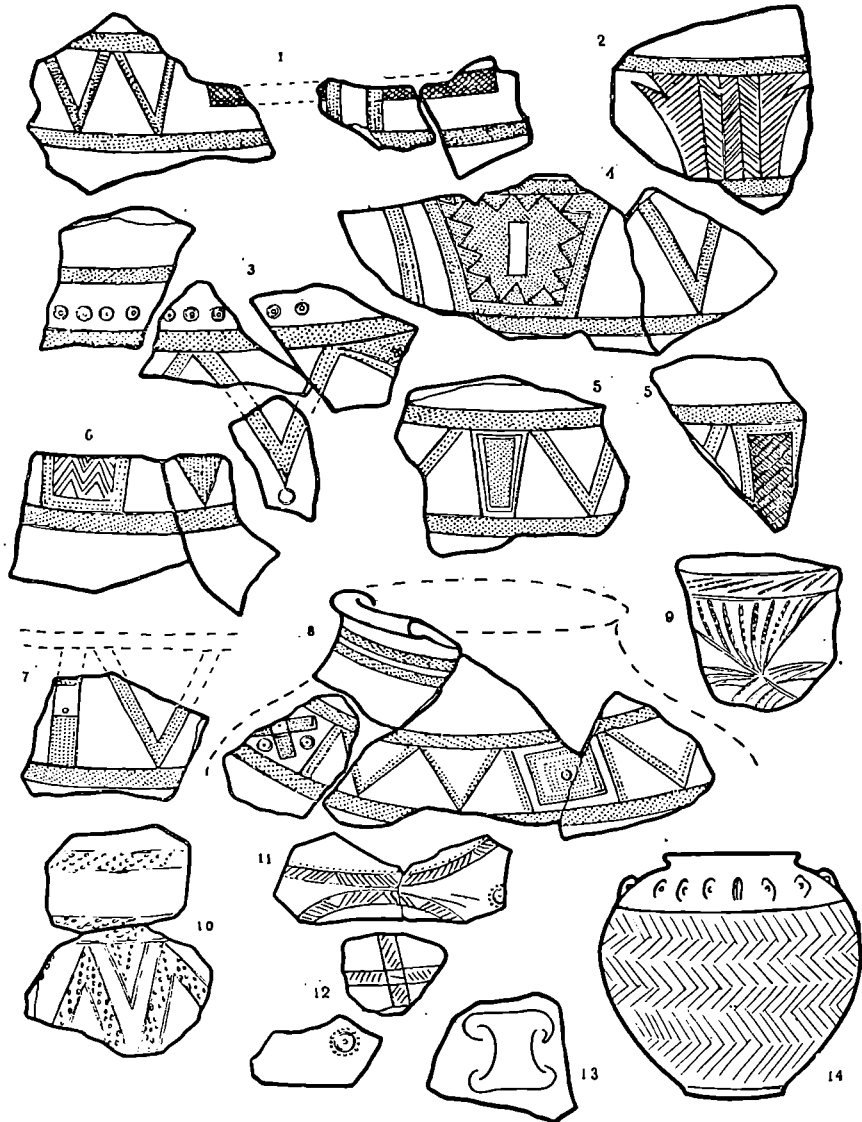

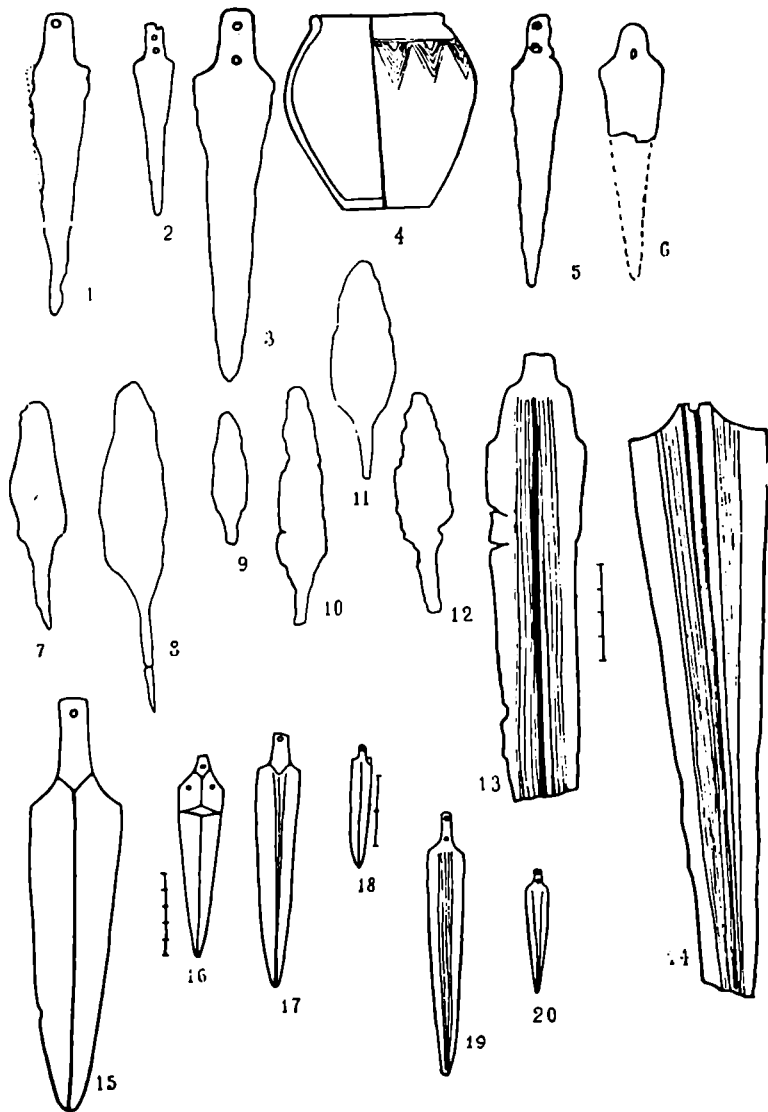

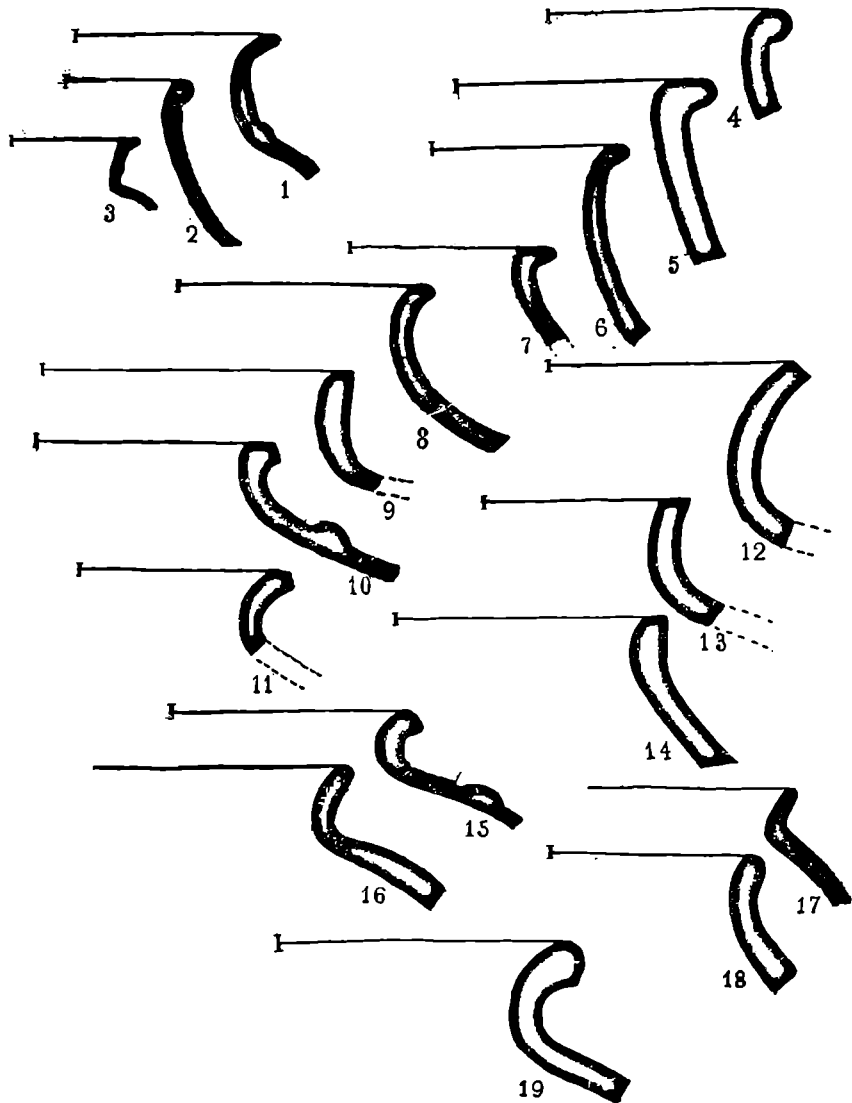

შ ი ნ ა ა რ ს ი

	პი-
შესავალი	3
პირველი თავი	5
საყოთის ისტორია	5
მეორე თავი	15
ადრბრინჯაოს ხანის ყორღანები, შედარებითი და აბსოლუტური ქრონოლოგია	15
მესამე თავი	38
შუაბრინჯაოს ხანის ყორღანები, პერიოდიზაცია	38
1. ძირითადი კერამიული ჯგუფები	39
2. XIV ყორღანის კომპლექსი	41
3. თრიალეთის ახლად შეიქმნილი ყორღანები და თრიალეთური ტიპის მასალური ძეგლები	47
4. პარალელური ძეგლები და მასალები	49
5. მოხატული კერამიკა	55
6. ბრინჯაოს ნაეთობები	61
7. ოქრომკვდლური ნაწარმი	69
მეოთხე თავი	79
თრიალეთის ყორღანული კულტურის გენეზისისა და საგარეო ურთიერთობების შესახებ, დასკვნები	79
ქრონოლოგიური სქემა	95
Периодизация и генезис курганной культуры Триалети. Резюме	96
ლიტერატურა და შენიშვნები	112
შემაჯღებათა სია	141
ტაბულების აღწერაობა	142
Описание таблиц	145
ტაბულები	149

დაიბეჭდა საქართველოს სსრ მეცნიერებათა აკადემიის
სარედაქციო-საგამომცემლო საბჭოს დადგენილებით

*

რედაქტორი ალ. ჭავჭავაძე

გამომც. რედაქტორი ელ. ქაჯაია

მხატვარი ე. ჩაგუნაძე

გარეანის მხატვარი გ. ნადირაძე

ტექნიკური რედაქტორი ნ. ბოკერია

კორექტორი ი. ლონაძე

გადაეცა წარმოებას 14.4.71 ხელმოწერილია დასაბუღებლად 20.4.72;
ქაღალდის ზომა 60×90¹/₈; ნაბეჭდი თაბახი 19.53; სააღრიცხვო-საგამომცემლო
თაბახი 19.98; უჯ 01008; ტირაჟი 1400; შეკვეთა 846
ფასი 2 მან. 25 კაპ.

გამომცემლობა „მეცნიერება“, თბილისი, 380060, კუტუზოვის ქ., 19
Издательство «Мечниереба», Тбилиси, 380060, ул. Кутузова, 19

საქ. სსრ მეცნ. აკადემიის სტამბა, თბილისი, 380060, კუტუზოვის ქ., 19
Типография АН Груз. ССР, Тбилиси, 380060, ул. Кутузова, 19

ბამოცემლობა „მეცნიერებათა“ ბამოსცა ზემღეგი წიგნებრი:

1. მ. ხუციშვილი, საქართველოს საეგზარქოსოს რეაქციული ღონისძიებანი რევოლუციური მოძრაობის განვითარების პერიოდში, ფასი 36 კაპ.
2. საქართველოს სახელმწიფო მუზეუმის მოამბე, ტ. XXIX—B, ფასი 1 მან. 77 კაპ.
3. ავტორთა კოლექტივი, საქართველოში ლენინური კოოპერაციული გეგმის განსორციელების ისტორიისათვის, ფასი 1 მან. 23 კაპ.