

ოქტობრის ქვირკველია

სურათი
მედიის
მედიის
მედიის

გამომცემლობა „განათლება“
თბილისი
1971

რედაქტორი ხელნაწერების
დოქტორი პრფ. ი. თიციშვილი

7-1-5

71

72 (031)

72 (038)

3 46

წინასიტყვაობა

წინამდებარე შრომა ქართული ხუროთმოძღვრული ლექსიკონის შედგენის პირველი ცდაა. მასში მოკლედ არის განმარტებული ხუროთმოძღვრული, სახეითი ხელოვნების, ავეჯეულობისა და კაზმულობის ორი ათას ათასამდე ტერმინი. ცხადია, განმარტებითი ლექსიკონი ვერ შეეკლის ხუროთმოძღვრულ ცნობარს.

ლექსიკონში ზოგჯერ შეევხედებით ნაგებობისა თუ შენობის ნაწილის ამსახველ რამდენიმე სინონიმს. ვფიქრობთ, წინამდებარე ლექსიკონში მოცემული მასალა შემდგომში საფუძვლად დაედება სპეციალისტების — არქიტექტორისა და ენათმეცნიერის ერთობლივ ნაშრომს, რომელშიც დადგენილი იქნება ერთ-ერთი სინონიმის უპირატესობა.

წიგნში შეტანილია ისეთი ტერმინებიც, რომლებიც ხუროთმოძღვრულ ლიტერატურაში ჯერ არ არის დამკვიდრებული, მაგრამ ხალხში ცოცხლობს და ე. წ. დიალექტებს მიეკუთვნება. ამგვარი სიტყვები სარეზერვო ლექსიკურ ფონდს წარმოადგენს და მათი ნაწილი შესაძლებელია დროთა განმავლობაში დამკვიდრდეს ლიტერატურულ ენაში.

ლექსიკონში აგრეთვე მოყვანილია ხმარებიდან გამოსული სიტყვები. მათ წინ უწერია „ძვ“, ე. ი. ძველი, მოძველებული. მათი მოყვანა მიზნად ისახავს ცხადი ვახალოს ნაწარმოების ტექსტი, სადაც ასეთი ტერმინებია ნახმარი.

ლექსიკონში ბევრი ბერძნულ-ლათინური, ინგლისური, ფრანგული და სხვა უცხოური ტერმინი თარგმნილი არ არის. ისინი საერთაშორისო სიტყვებია და მათი შესატყვისების პოვნა ქართული ენის სავანდურში არ ხერხდება.

ლექსიკონი შემდეგი წესით არის შედგენილი: თვით ტერმინი გამოყოფილია მსხვილი შრიფტით. ფრჩხილებში აღნიშნულია ტერმინის ეტიმოლოგია. განმარტების წინ გამოყოფილი სიტყვები განსაზღვრული ტერმინის სინონიმებია.

ხუროთმოძღვრული ლექსიკონის პირველ გამოცემაში შეიძლება უზუსტობანი აღმოჩნდეს. ყველა შენიშვნასა და მითითებას ავტორი მადლობით მიიღებს და გაითვალისწინებს ლექსიკონის შემდეგი გამოცემისას.

შემოკლებათა განმარტება

არაბ.	.არაბული	პოლ.	პოლონური
არაბ. სპარ.	არაბულ-სპარსული	რუს.	.რუსული
ბერძ.	.ბერძნული	სპარ.	. სპარსული
გერმ.	გერმანული	ფრან.	ფრანგული
„ვეფხ“	„ვეფხისტყაოსანი“	შდრ.	შეადარე
„ვისრ“	„ვისრამიანი“	გ. ჩუბინ.	.გიორგი ჩუბინაშვილი
თურქ.	თურქული	დ. ჩუბინ.	დავით ჩუბინაშვილი
ინგ.	.ინგლისური	ძვ.	ძველი, მოძველებული
იტალ.	იტალიური	ივ. ჯავ.	ივანე ჯავახიშვილი
იხ.	.იხილე	ხალხ.	ხალხური
კუთხ.	.კუთხური	ქოლან.	.ქოლანდიური
ლათ.	.ლათინური		
მაგ.	მაგალითად		
მისთ.	მისთანები. მიწათანათა		

აბაკი (ბერძ.) — კაპიტელის ზედა ნაწილი, რომელიც, ჩვეულებრივ, კვადრატული ფილაი, სწორი (დორიული ორდერი) ან ჩახნექილი (კორინთული ორდერი) ნაპირებით.

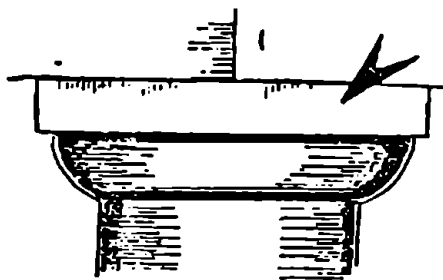

აბანო — საბანაო მოწყობილობით — აუზებით, შხაპებით და ა. შ. აღჭურვილი საგანგებო შენობა.

„მრავლად იყო სირაჯები ვარდისწყლისა აბანოსა“

(ვეფხ.)

აბაჟური (ფრან.) — შუქფარი, ქსოვილის ან სხვა მასალის ფარი, რომელიც ღამბაზე ან ელნათურაზე ჩამოიდგება.

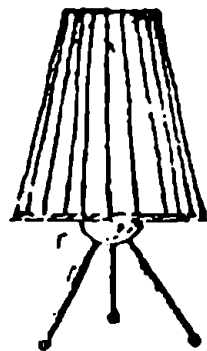

აბრა — ფირნიში; შალხების, საეპრო-სამრეწველო საწარმოების, სახელოსნოების, საზოგადოებრივ და სახელმწიფოებრივ დაწესებულებათა შესასვლელთან (ჩვეულებრივ, სადარბაზო კარის გვერდით ან მის თავზე) მოთავსებული წარწერიანი და ზოგიერთ შემთხვევაში ნახატებიანი დაფა სათანადო დაწესებულების დანაშნულებისა და საქმიანობის აღსანიშნავად.

აბრისი (გერმ.) — 1. გაბორტი, კონტური, კონფიგურაცია; საგნის ვარვ მოხაზულობა. 2. მონახაზი; ტოპოგრაფიულ სამუშაოებში ხე-

ლით შესრულებული ნახაზი, რომელზეც დატანილია მიღებული მონაცემები.

აბსიდი (ბერძ.) — იგივეა, რაც აფსიდი.

აბსოლუტური ნიშნული — ადგილის სიმაღლე ზღვის დონიდან.

აბარა — ქვ. იგივეა, რაც ავარაკი. „სადგური საზაფხულო“ (საბა).

აბარაპი — საცხოვრებელი (უშეტესად ზაფხულობით) ადგილი ქალაქის გარეთ.

აბეგმვა — განსაზღვრული ტერიტორიის ტოპოგრაფიული აზომვა.

აგლომერაცია (ლათ.) — დასახლებული ადგილების, ქალაქების გაერთიანება, თავმოყრა.

აბორა (ბერძ.) — საბერძნეთის ანტიკური ქალაქის თავდაპირველად სავაჭრო, შემდგომში საზოგადოებრივი და საქმიანი ცენტრი, რომელიც წარმოადგენდა სავაჭრო, საზოგადოებრივი და საკულტო ნაგებობებით განაშენიანებულ მოედანს.

ადგილ-მამული — მამული; ეი-სიმე. საკუთრებაში მყოფი მიწა-წყალი.

ადგილმდებარეობა — განსაზღვრული ტერიტორიის რელიეფის, ბუნების ხასიათი.

ადიტონი (ბერძ.) — ბერძნული ტაძრის სიღრმეში, ნაოსის უკან განლაგებული საკურთხეველი, რომელშიაც შესვლა ნებადართულია კქონდათ მხოლოდ კულტის მსახურთ („ადიტონი“ ბერძნულად წმინდას ნიშნავს).

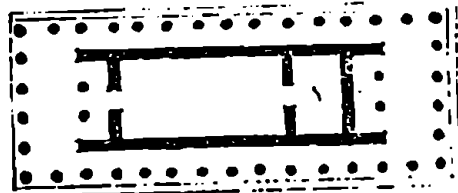

ადგინისტრაციული შენობა — შენობა, სადაც მოთავსებულია სახელმწიფო ან საზოგადოებრივი დაწესებულება.

აეროდრომი (ბერძ.) — თვითმფრინავების ასაფრენ-დასასვლელი ადგილი.

აეროვაგზალი (ლათ.) — თვითმფრინავით მოგზაურთათვის საგანგებოდ აგებული შენობა აეროპორტში მოსაცდელად, საბარგო ოპერაციებისა და სხვა სახის მომსახურების გასაწევად.

აპარატი (ლათ.) — აეროსო-
ლარიუმი; საჰაერო აბაზანების მი-
საღებად განკუთვნილი ბაქანი.
აპარტსი (ლათ.) —
იგივეა, რაც აერარიუმი.

აპარტი (ბერძ. ლათ.) —
საჰაერო ხაზების საკვანძო პუნქტ-
ში მოწყობილი დიდი აეროდრო-
მი აეროვაგზლით.

აპანანი — ძვ. აუზი; ხელოვნუ-
რად აგებული თაღლია წყალსა-
ტევი.

„მტილ სამოთხენი
თვალთ სამოთ ხენი
ხედ აგაზანოა
შექმნულობანი“. (აბღ.-მეს.)

აპანესტიბიული (ფრან.) —
უშუალოდ შესასვლელთან, ვესტი-
ბიულის წინ მოთაესებული სად-
გომი (თეატრის შენობაში იგი,
ჩვეულებრივ, სალაროების ან გა-
სახდელებისათვის არის განკუთ-
ვნილი).

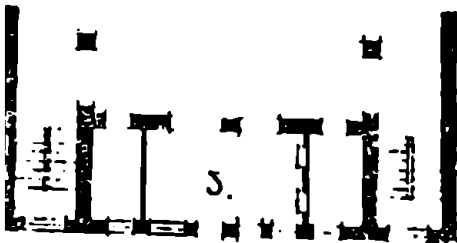

აპანსალი (ფრან.) — წინა დარ-
ბაზი; საზოგადოებრივი შენობის
მთავარი დარბაზის (მაყურებელ-
თა დარბაზის, აუდიტორიის და
ა. შ.) წინ განლაგებული სად-
გომი.

აპანლი (ფრან.) — მცირე
ზომის სადგომი, რომელიც წინა
ოთახის სახით უშუალოდ უკავ
შირდება ლოჯას.

აპანკორტი (ფრან.) — გემების
ლუზაზე დგომისათვის განკუთვნი-
ლი ნავსადგურის გარე ნაწილი,
რომელიც, ჩვეულებრივ, დაცულია
ზღვის ლელვისაგან და სადაც
წარმოებს გემების დატვირთვა.

აპანსტენა (ფრან.) — პროსკე-
ნიუმი; მაყურებელთათვის მულ-
მივად თეატრისაწვდენი სცენის ნა-
წილი იყარდასა და რამბას შორის.

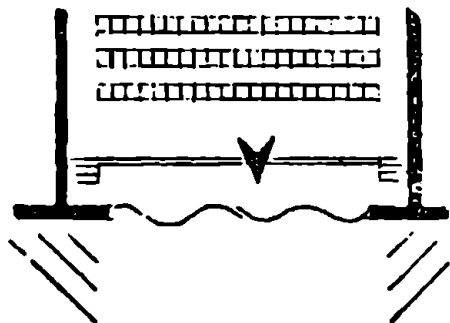

აპარტანი — მანა, პალო, ჩხუ-
ტი, სარი, მარგილი; მიწაში
ჩასარქობი ბოლოწაწვეტებული
მსხვილი ჯოხი.

აპენიუ (ფრან.) — განიერი, გამ-
წვანებული ქუჩის აღმნიშვნელი
ტერმინი, მიღებული მსოფლიოს
მრავალ ქვეყანაში.

აპეჯბაწყობილობა — ოთახის,
ბინის, დარბაზის და ა. შ. ავეჯის
ერთობლიობა, ხასიათი.

აპეჯეულობა — იგივეა, რაც
აპეჯი.

აპეჯი — ბინის ან სხვა სახის სა-
თავსების ღვაში (მაგიდა, სკამი,
კარადა და მისთ.).

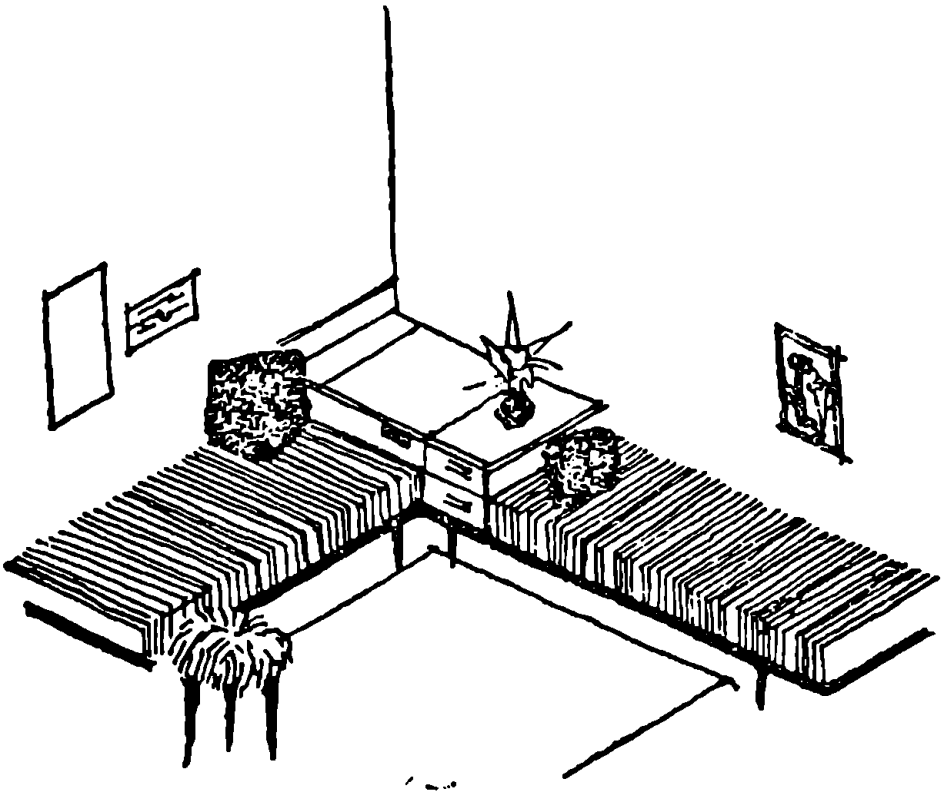

ავეჯ-სამკაული — ავეჯი და სამკაული — ოთახის მოსაწყობ-მოსართავი ნივთები, კაზმულობა.

ავეჯი — დიდი ზომის წყალსატე-ვი ჰურჭელი.

ავეჯანდა — პწყალა; ხის ან ლი-თონის მისადგმელი კიბე.

ავტობაზა (ლათ.) — ავტომობი-ლების სადგომი, სარემონტო ად-გილი და სათადარიგო ნაწილებისა და საწვავის საწყობი.

ავტობუსი — საავტომობილო გზა-ის. გზატყეველი.

ავტოდრომი (ლათ.) — ავტო-მობილების შეჯიბრებისათვის სა-განგებოდ მოწყობილი მოედანი.

ავტომატული (ფრან.) — მეზა-ერთი მომსახურებისათვის საქა-ლაქთაშორისო საავტობუსო მარშ-რუტების სატრანზიტო და კიდუ-რა პუნქტებში ავებული შენობა-თა კომპლექსი.

ავტოსადგური — იგივეა, რაც ავტოვაგზალი.

ავტოსტრადა (იტ.) — გზატკე-ცილი, რომელიც არ არის გადაჭ-რილი განივი გადასასვლელებით და გამიზნულია მანქანების გა-ჰყოლი მოძრაობისათვის.

აზარმატი — ოწინარი; ქსთან დამიგრებული ბერკეტი წყლის ამოსატანად. საერთოდ, სიმძიმის ასაწევი ბერკეტი.

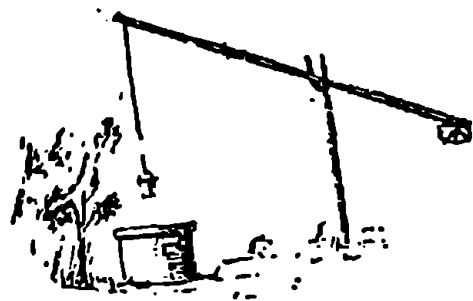

აივანი (სპარ.) — 1. ბალკონა; შენობის ფასადის სიბრტყიდან გა-მოწეული და, როგორც წესი, შიგა სათავესებთან დაკავშირებული, მო-აჯირით შემოსაზღვრული ბაქანი.

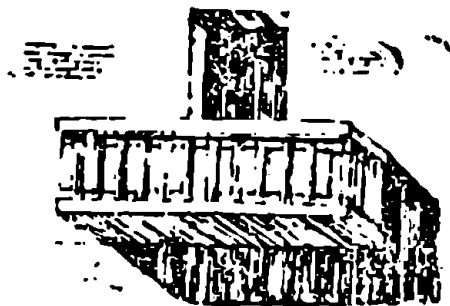

2. დერეფანი; საცხოვრებელი სახ-ლის (კერძოდ, ქართული საცხოვ-რებელი სახლის) ერთ ან სამეზრივ ღია ნაწილი სვეტებზე დაყრ-

დნობილი გადახურვით. ასეთი აივანი ქვედა სართულის კედლებზე ან ამგვარივე აივნის სვეტებზეა დაყრდნობილი, ან შეკიდულია.

აკადემიზმი ხელოვნებაში — 1. მხატვრული სისტემა, რომელიც კლასიკური ხელოვნების კანონებს დოგმად მიიჩნევს. აკადემიზმმა თავის დროზე მნიშვნელოვანი როლი შეასრულა კლასიკური ხელოვნების სისტემატიზაციისათვის, მაგრამ შემდეგ კლასიკური სერხები უსიცოცხლო სქემებამდე დაიყვანა. იგი, როგორც მიმართულება, გავრცელებული იყო მე-17, მე-19 საუკუნეებში. 2. მხატვრული სკოლის ტრადიციების დაცვა.

აკაღღამა — იგივეა, რაც აკლდამა (ლიტერატურულად უბირატესია აკლდამა).

აკანთი (ბერძ.) — სკულპტურული ორნამენტი, რომელიც ამავსე სახელწოდების მცენარის სტილიზებული გამოსახულებაა და საფუძვლად უდევს კორინთული კაპიტელის, კარნიზის, ფრიზის და

სხვა არქიტექტურული ელემენტების დეკორს.



აკვარელი (ფრან.) — წყალში გასახსნელი საღებავი ან ასეთი საღებავებით დახატული სურათი.

აკვარიუმი (ლათ.) — წყლით ვავსებული რეზერვუარი ან ჭურჭელი, სადაც თევზებია გაშვებული.

აკვედუკი (ლათ.) — რუსხმული; ხიდისმაგვარი, უმეტესად თაღოვანი სუბსტრუქციები, რომლის მეშვეობით წყალგაყვანილობის მილები, სარწყავი და ქიდროტექნიკური არხები ხევებზე, გზებზე, მდინარეებზე გადაყავთ.

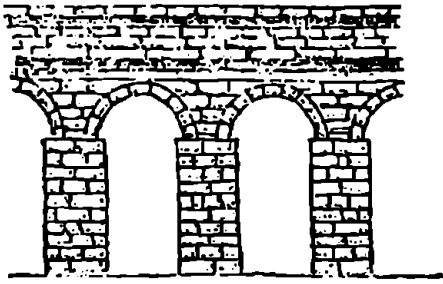

აკლდამა — სამურავი; ნაგებობა, რომელშიაც მიცვალებული ასვენია. იხ. ლუსკუმა, სარკოფაგი, მასტაბა, მავზოლეუმი, პირამიდა.

აპრი (ლათ.) — დასავლეთ ამერიკისა და აფრიკის ქვეყნებში მიღებული ფართობის საზომი ერთეული, რომელიც 0,4 ჰექტარს შეადგენს.

აპროლიტი (ბერძ.) — ქანდაკება, რომლის შიშველი ნაწილს მარმარილოშია შესრულებული, ხოლო ტანსაცმელი — ხეში.

აპროკოლისი (ბერძ.) — ანტიკური ბერძნული ქალაქის გამაგრებული ნაწილი, რომელშიაც თავსდებოდა საზოგადოებრივი და საკულტო შენობები და რომელიც,

ჩვეულებრივ, შემადგებულ აღგილზე მდებარეობდა. იხ. ზედიციხე.



აპროტერიონი (ბერძ.) — ფრინტონის კუთხეებზე მოთავსებული ქანდაკება ან სკულპტურულად შესრულებული ორნამენტული მოტივი (მაგ., პალმეტა).

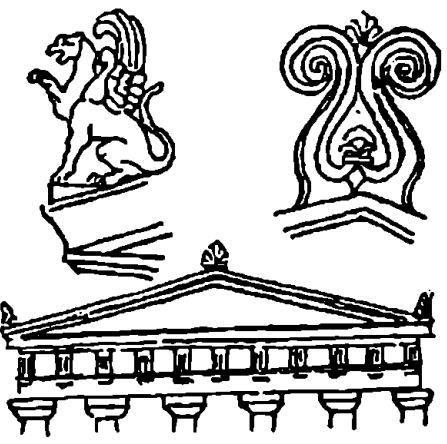

აპუსტიკა არქიტექტურული — იხ. არქიტექტურული აკუსტიკა.

ალა (ლათ.) — რომაული სახლის დამხმარე სათავსი.

აღაბე — საბიჯელი; ღობეზე
გადასასვლელი, გადასაბიჯებელი
ადგილი.



აღაბრეკი (ლათ.) — მენდრი,
ტეხილი ან მრუდხაზოვანი ორნა-
მენტი.



აღათა სარკმლისა — იხ. სარ-
კმლის ალათა.

აღაყაფის კარი — ბჭელი, ბჭის-
კარი, ბჭე-კარი; ვალაენის მთაეა-
რი შესასვლელი.

აღაჩოყი (თურქ.) — ალაჩუხი,
ფალანგი; შუა აზიის მომთაბარე-
თა გადასატანი სადგომის სახე-
ობა, რომლის ხის ჩონჩხელი და

მასზე ამოყვანილი ლატნებით შექ-
მნილი კონუსის ფორმის გუმბათი
კეამლის გასაყვანი ხერეტიო და-
ფარულია ქსოვილისა და ტყავის
ნაჭრებით.

აღაჩუხი — იგივეა, რაც ალა-
ჩოყი.

აღიბჭე — არხი, რომელსაც აი-
რები ღუმლიდან კეამლსადენში
გადაჰყავს.

აღინმანი (ფრან.). — მეგალი-
თური ქვების აღეა.

აღკასარი (ესპ.). — ციხე-ღარ-
ბაზი ან სასახლე ესპანეთში.

აღკოვი (ფრან.) — კედლის ნა-
წილის შეწვეით ან კედელში
ღრმა ნიშის მოწყობით შექმნი-
ლი დამატებითი სათაესი ოთახ-
ში. აღკოვი მოთაესებულია ოთა-
ხის ღონეზე ან მას საფეხურებით
უკავშირდება. უმეტეს შემთხვევა-
ში აღკოვიში საწოლი თავსდება.

აღფრესკო (იტ.) — იგივეა,
რაც ფრესკა.

აგაღლებული თალი — თალი,
რომლის წარმმართველი რკალის
ცენტრის ქვევით, ქუსლებამდე
სწორხაზოვანი მონაკვეთებით
გრძელდება.

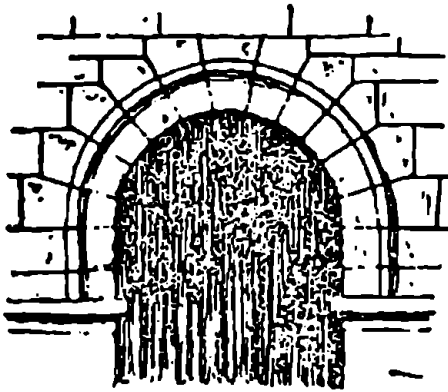

ამბარი (სპარ.) — 1. ბელელი. ხორბლეულის შესანახი, უმთავრესად ხის ნაგებობა. 2. კუთხ. ხორბლის ან ფქვილის შესანახი ყუთის მსგავსი დიდი ტევადობის სათავსის დასახელება ქართლ-კახეთში.

ამბიონი (ბერძ.) — 1. აღრიზიანი ქრისტიანული ტაძრის გუმბათის ქვემოთ ან პატრონიკუს სწვრივად მოთავსებული კათედრა. 2. სამქადაგებლო, საფსალმიუნე; ქადაგების წარმოსათქმელად მოწყობილი შემალღებელი ადგილი საკურთხევის წინ.

ამბრაზურა (ფრან.) — 1. საღვთისკენ გაფართოებული ფანჯარის ზერტი. 2. სათოფური; ციხესიმაგრის კედელში სროლისათვის დატოვებული სერტი.

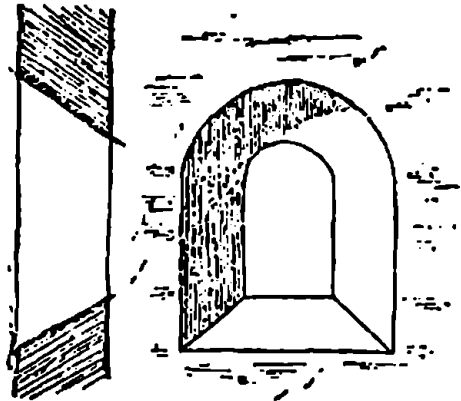

ამბულატორია (ლათ.) — სამკურნალო დაწესებულება, რომელიც მოსიარულე და სახლში მწოლიარე აუადრყოფებს უწყევს დახმარებას.

ამონასსი — გრაფიურა; ხის ან ლითონის დაფაზე სპეციალური საჭრისებით ან სიმეაით ამოყვანის საშუალებით შესრულებულ ნახატის ბეჭდვითი აღწარმოება.

ამპირი (ფრან.) — ტერმინი უმთავრესად გამოიყენება ნაპოლეონ პირველის იმპერიის პერიოდის ფრანგული ხელოვნების მიმართ, თუმცა შემდგომში ამპირი გარკვეულად ევროპის მთელი რიგი ქვეყნების არქიტექტურასა და გამოყენებით ხელოვნებაში მე-19 საუკუნის პირველ მეოთხედში. ისევე როგორც კლასიციზმი, ამ-

პირი ეყრდნობა ანტიკური ხელოვნების კლასიკურ ფორმებს. იგი იყენებს დახვეწილ მონუმენტურ ფორმებსა და ეგვიპტური და რომაული ხელოვნების მოტივებს. ორნამენტულად ფართოდ გავრცელდა სამხედრო ემბლემატიკა.

ამფითმატრი (ბერძ.) — 1. ხარისხებად განლაგებული მაყურებელთა ადგილები დარბაზში. 2. ანტიკური მონუმენტური ნაგებობა სარბიელით (რომში) ან სცენით (საბერძნეთში) და ცენტრულ რიგებად განლაგებულ მაყურებელთა ადგილებით. სიტყვა „ამფი“ ძველბერძნულად ნიშნავს — „ორთავე მხარეზე“.

აფიპროსტილი (ბერძ.) — სწორკუთხოვანი მოსახულობისა და ორივე ვიწრო მხარეზე პორტიკების მქონე ანტიკური ტაძარი.

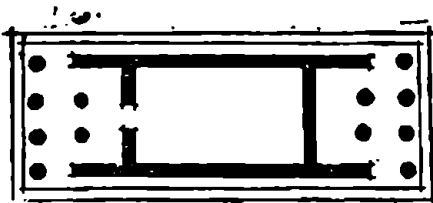

ამფისძვეშა კოში — სამრეწველო შენობის, ჩვეულებრივ, ვარკივი

კედლის გასწვრივ განლაგებულ სვეტებზე დაყრდნობილი ხის, ლითონის ან რკინაბეტონის კოჭი, რომელზედაც ამწის ხიდი მოძრაობს.

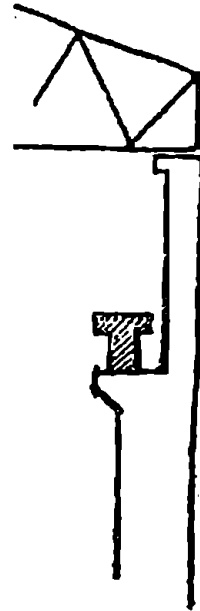

ანაბიპი — ნაკები, ნაგებობა. შენობა. ნაშენი.

ანაპრები კონსტრუქციები — ანაწობი კონსტრუქციები; შენობის ნაწილები, რომლებიც ქარხნული წესით მზადდება და ადგილზე მონტაჟდება (კედლის ბლოკი, პანელი, გადახურვის ფილა და მისი.).

ანაპრემბი სახლი — სახლი, რომელიც მთლიანად ადგილზე აიწყობა ქარხნული წესით დამზადებული ლეტალებისგან.

ანაშენი -- იგივეა, რაც ანაგები.

ანაწყობი კონსტრუქციები — იგივეა, რაც ანაკრები კონსტრუქციები.

ანბარი (ფრან.) — თეიამფრინაგების სადგომი.

ანბობი (ფრან.) — თეთრი ან ფერადი თიხის თხელი ფენა, რომლითაც იფარება კერამიკული ნაკეთობა ვამოწვამდე, გლუვი ზედაპირის მისაღებად.

ანდრონი (ფრან.) — მამაკაცებისათვის განკუთვნილი სადგომი პერძნულ საცხოვრებელ სახლში. ანდრონი პერისტილურ ეზოს (პერძნული სახლის ცენტრალურ ნა-

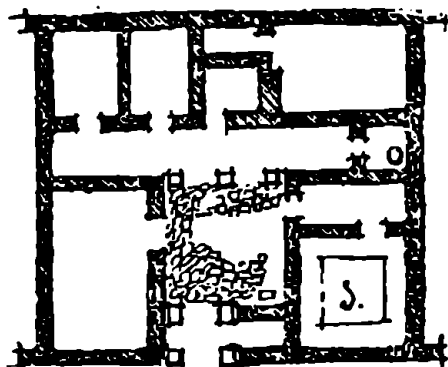

წილს) უშუალოდ ან მცირე ტანის სამუალებით უკავშირდება.

ანთემიონი (ბერძ.) — მცენარეთა (პალმეტა, ყვავილები და ა. შ.) სტილიზებული გამოსახულების წნულისაგან შედგენილი ორნამენტი.

ანპარი (გერმ.) — შენობის ცალკეული ელემენტების კედელთან დამაკავშირებელი (კედლის წყობაში ცალი ბოლოთი დატანებული) ლითონის საბმური.

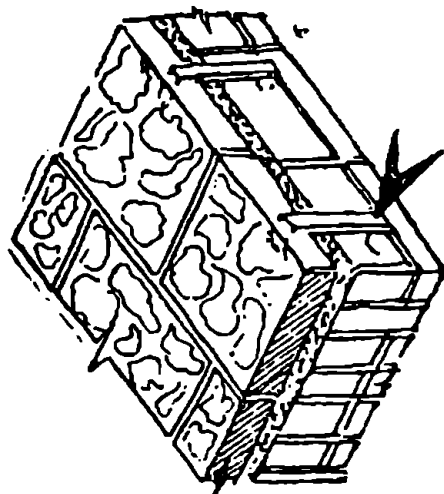

ანსამბლი არქიტექტურული — ის, არქიტექტურული ანსამბლი.

ანტაბლემანი (ფრან.) — იგივეა, რაც ანტაბლემენტი.

ანტაბლემენტი (ფრან.) — ანტაბლემანი; არქიტექტურული ორდერის სექტზე დაყრდნობილი პორიზონტალური ნაწილი. ანტაბლემენტი შედგება არქიტრავის, ფრიზისა და კარნიზისგან. ყოველ ცალკეულ არქიტექტურულ ორდერში ანტაბლემენტს გააჩნია განსხვავებული პროპორციები და პლასტიკურად სხვადასხვანაირად მუშავდება.

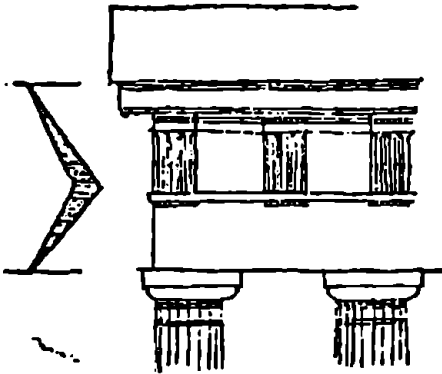

ანტარალა — მლოცველითა სადგომი ინდურ ტაძარში.

ანტეფიქსი (ლათ.) — სახურავის კიდულის გასწვრივ მოთავსებული მარმარილოს ან კერამიკული სამკაული. ანტეფიქსი, ჩვეულებრივ, სკულპტურულად შესრულებული მცენარეული ორნა-

მენტია ან ფანტასტიკური ცხოველის ნიღაბი.

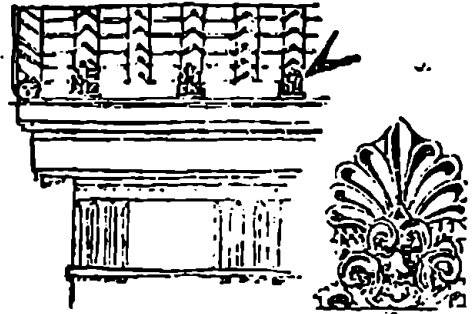

ანტი (ლათ.) — ანტიკური შენობის გრძივი კედლის გამოწვევარი. ანტები ორმხრივ საზღვრავს სწორკუთხა მოხაზულობის მქონე შენობის ვიწრო მხარეზე ვანლაგებულ პორტიკის სივრცეს. ამგვარი კომპოზიცია დამახასიათებელია ანტიკური ტაძრების გარკვეული ჯგუფისათვის. ისინი არქიტექტურაში ცნობილია სახელწოდებით: „ანტიური ტაძარი“ ან „ტაძარი ანტებში“.

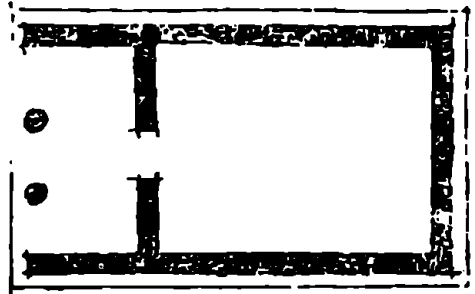

ანტიკი (ფრან.) — ანტიკური ქანდაკების ან მისი ნაწილის ორიგინალისა და აგრეთვე ანტიკური ქანდაკების პირის დასახლება.

ანტიფიმა (ლათ.) — ფრისის უკანა მხარე.

ანტრანსოლი (ფრან.) — 1. სასარგებლო ფართობის გაზრდის მიზნით სართულის მოცულობაში ჩაშენებული ნახევარსართული (ზოგჯერ ღია ღერეფნის სახით). 2. დამხმარე სათაფსის თავზე მოთავსებული კარადა.

ანფილადა (ფრან.) — ერთ გრძივ ღერძზე განლაგებული, კარებებით დაკავშირებული ოთახების, დარბაზების რიგი.

ანულუბი (გერმ.) — სვეტისთავის რგოლური თასმები.

ანჟოლი — თავარა, ორთავი, წირთხლი; ღიობის შემომფარველელი შივა სიბრტყე.

ანძა — 1. მაღალი ბოძი, რომელზედაც გადაჭიმულია სხვადასხვა დანიშნულების მავთულები. 2. გემზე აღმართული მაღალი ძელი იალქნის დასამაგრებლად. 3. ძვ. წვერმანხილი ძელი დასასაჯელის ასაცემლად.

ანწალა — ბიგა, ბიგი, ბიჯგი, ბოკონი, ბოძი, ბოძკინტი, ღვარი, საკაევი, ჭალა, ხაშარი; საყრდნობი ძელი.

ანწუსი — ავარტანი, სარი, ჩხუტი, ჭიგო, ხარდანი; წაწეტილებული ჯოხი, ძელი.

ანჯამა — მარყუევი; კარის ან სარკმლის ჩამოსაკიდი რკინის მოწყობილობა.

აპაღანა (სპარ.) — მრავალსვეტიანი პარადული დარბაზი ირანულ სასახლეებში.

აპარტამენტი (ფრან.) — კეთილმოწყობილი ბინა ან დიდი ზომის, ძვირფასად მოპირკეთებული და მოწყობილი ოთახი.

აკოლიტმარიშმი (ლათ.) — გასახდელი რომის თერმებში.

არაბესკა (ფრან.) — 1. მუსლიმანური არქიტექტურისათვის დამახასიათებელი ორნამენტი, რომელიც მიიღება გეომეტრიული ფიგურების, ხაზებისა და სტილიზებული მცენარეული მოტივების წყალობით. ორნამენტში ჩართულია ზოგჯერ არაბული დამწერლობა. არაბესკა, ჩვეულებრივ, მკვეთრად არის დაფერილი. 2. კო-

მპოზიციურად რთული ორნამენტური, რომელშიაც გადაწნულია სხვადასხვა სტილიზებული მიატივი (მათ შორის ადამიანთა და ცხოველთა გამოსახულებანი).

არამსანა (არაბ. სპარ.) — პარამხანა; საგანგებო სადგომი მუსლიმანურ აღმოსაელეთში, სადაც კარჩაკეტილად ცხოვრობენ შეძლებული მუსლიმანის ცოლები.

არღაბაბი (არაბ.) — 1. შემაღლებული ბაქანი კანკელის წინ. 2. ძვ. სახურავის ან სხვათა კიდულის გასწვრივ დადგმული მოაჯირი. 3. ძვ. სარკმელი. 4. ძვ. წყლის ვასადინარი მილი.

არღბმული — კალოს სახლი, საცეხველი სახლი; ხორბლეულის შესანახი შენობა.

არენა (ლათ.) — 1. ასპარეზი, სარბიელი; მოედანი რომაულ ამფითეატრში, რომელზედაც გლადიატორები იბრძოდნენ. 2. სანახაობის საჩვენებლად გამიზნული მრგვალი ბაქანი ცირკის შენობაში.

არეოსტილი (ბერძ.) — გარკვეული პროპორციების დაცვით აგებული ანტიკური ტაძრის პორტი-

კი. ვიტრუვიუსის კლასიფიკაციის მიხედვით ამგვარი პორტიკის სვეტის სიმაღლე მისი რვა დიამეტრის ტოლია, ხოლო სვეტების ბიჯი უდრის 4,5 დიამეტრს.

არიმრსტენა (ფრან.) — სცენის ნაწილი, რომელიც მისი ძირითადი ბაქნის უკან არის მოთავსებული.

არპადე (ფრან.) — თაღედი; სვეტებზე დაყრდნობილი თაღების რიგი.

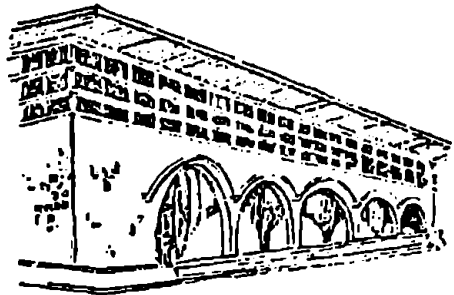

არპატურა (გერმ.) — თაღნარი; კედლის სიბრტყეზე გამოყვანილი ყრუ თაღედი, რომელიც დეკორაციულ ელემენტს წარმოადგენს.

არპბუტანი (ფრან.) — გარესაყრდენი თაღი, ნახევარკალის ფორმის კონსტრუქციული ელემენტი, რომელიც კამარას გამბჯენ ძაბვებს საგანგებო საყრდენებს

— კონტრფორსებს გადასცემს და კედლის ან სვეტის სისქის მნიშვნელოვნად შემცირების საშუალებას იძლევა.

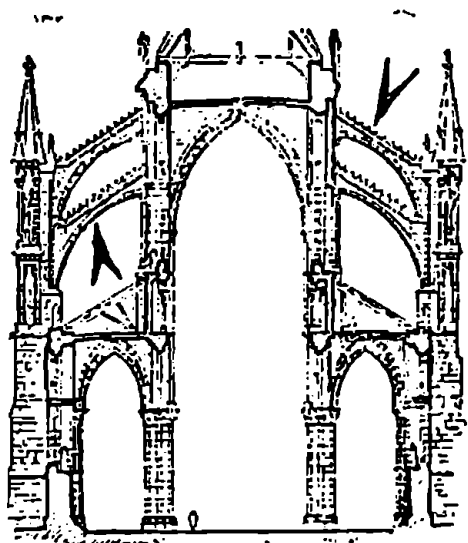

არკოსტოლიუმი (ფრან.) — სარკოფაგის მოსათავსებელი ნიში.

არმატურა (ფრან.) — 1. რკინაბეტონის კონსტრუქციებში ბეტონის სისრქეში მოქცეული ფოლადის ღეროების ერთობლიობა. 2. ნაკეთობის ჩონჩხედი. იხ. საშუქი არმატურა.

არსენალი (ლათ.) — ზარადხანა; შენობა, სადაც წარმოებს იარაღის დამზადება, შეკეთება და შენახვა.

არქანიზაცია (ბერძ.) — არქაიზმი; მიბაძვა ძველი ფორმებისა და მოტივებისადმი.

არქანიზმი (ბერძ.) — იგივეა, რაც არქაიზაცია.

არქანიპა (ბერძ.) — ხელოვნების განვითარების აღრინდელი პერიოდი. ტერმინი, რომელიც იხმარება ძველი ბერძნული ხელოვნების ერთ-ერთი უმნიშვნელოვანესი პერიოდის მიმართ (მე-7 — მე-5 სს ჩვენს ერამდე).

არქეოლოგია (ბერძ.) — მეცნიერება, რომელიც ისტორიულ წარსულს ადგენს მატერიალური კულტურის ძეგლების შესწავლის გზით. მისი ძიების ძირითადი მეთოდია გათხრები.

არქიმოლტი (იტ.) — თავსართი; თაღის მოჩარჩოება, რომელიც წარმოადგენს მთლიან ან დანაწევრებულ ზოლურას.

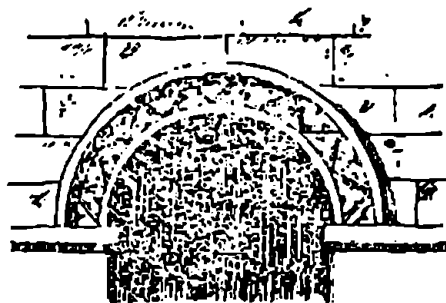

არქიტექტონიკა (ბერძ.) — შენობის კომპოზიციის და სტრუქტურის დამახასიათებელი წყობა, რომელიც გამოისახება ცალკეულ ნაწილების ურთიერთკავშირით, რიტმით, პროპორციებით, ნაგებობის ელემენტების მასშტაბურობით. მეორეხარისხოვანი ელემენტების მთავარისადმი დამორჩილების ხერხით.

არქიტექტორი (ბერძ.) — ხუროთმოძღვარი; პირდაპირი თარგმანით — მთავარი. უფროსი მშენებელი. სპეციალისტი არქიტექტურის დარგში.

არქიტექტურა — იხ. ხუროთმოძღვრება.

არქიტექტურული აკუსტიკა — აკუსტიკის დარგი, რომელიც შეისწავლის შენობაში ხმის გავრცელების საკითხებს.

არქიტექტურული ანსამბლი — ერთიან კომპოზიციას, გარკვეულ არქიტექტურულ იდეას დამორჩილებული შენობების და ნაგებობების ერთობლიობა, ჩამოყალიბებული თანდათან — ხანგრძლივი დროის მანძილზე ან ერთდროულად.

არქიტექტურული კომპლექსი — განსაზღვრული დანიშნულების შენობათა ჯგუფი.

არქიტექტურული კომპოზიცი — ნაგებობათა ჯგუფის (ანსამბლის, კომპლექსის) ან ნაგებობის ცალკეული ნაწილების განსაზღვრული წყობა, რომელიც ერთიან მთლიანობას ქმნის.

არქიტექტურული მასშტაბი — არქიტექტურული ელემენტების კომპოზიციური წყობის ხერხი, საშუალება, რომელიც დაფუძნებულია შენობის ნაწილების ურთიერთ შეფარდებასა და ამ შეფარდების ათვისების უნარზე. მასშტაბის ცნების გავრცელებულ გაგებისაგან განსხვავებით არქიტექტურული მასშტაბი არ გულისხმობს კონკრეტულ სიდიდეს და დამოკიდებულია ადამიანის მიერ შენობის მოცულობათა აღქმის უნარზე, თავისებურებაზე. მისი უმთავრესი მიზანია ნაგებობის ნაწილების ისეთი მწყობრის შექმნა, რომელიც განსაზღვრულ მთაბეჭდილებას მოახდენს ადამიანზე, რაც უმთავრესად მიიღწევა შენობის აბსოლუტური ზომების შეფარდებით ადამიანისათვის ჩვეულო განზომილებასთან.

არქიტექტურული ორდერი — არქიტექტურული კომპოზიცია, სისტემა, რომელსაც საფუძვლად უდევს დგარულ-კოჭოვანი კონსტრუქცია და წყობის განსაზღვრული კანონები. ჩაისახა ანტიკურ საბერძნეთში და გავრცელდა ევროპის მრავალი ქვეყნის კლასიკურ არქიტექტურაში. ორდერი სამი ძირითადი ნაწილისაგან შედგება: ფუძე, სვეტი და კოჭოვანი სისტემა — ანტაბლემენტი. ცნობილია ხუთი კლასიკური ორდერი: დორიული, ტოსკანური, იონიური, კორინთული, კომპოზიტი. ძირითადი განსხვავება ცალკეულ ორდერებს შორის მდგომარეობს როგორც ცალკეული ელემენტების წყობასა და მხატვრულ დამუშავებაში, ასევე მთავარი და მეორეხარისხოვანი ელემენტების პროპორციებში.

არქიტექტურული პროფილები — მოლიურები, მულიურები; არქიტექტურული ფორმების შემადგენელი ელემენტები. არქიტექტურული პროფილები იყოფა ორ ჯგუფად: სწორხაზოვანი (თარო, პლინტი და სხვ.) და მრუდხაზოვანი (ლილვი, ფოსო, ბატიყელა, ქუსლი, სკოცია).

არქიტექტურული რიგი — არქიტექტურული სტილი; არქიტექტურულ-კონსტრუქციული და მხატვრული ხერხების ისტორიულად ჩამოყალიბებული მდგრადი ერთიანობა, რომელიც შეპირობებულა ისაზოგადობერჩევ-ისტორიული იდეური შინაარსის ერთობლიობით. ტერმინი აღნიშნავს რომელიმე ხალხის, დროის მონაკვეთის, მიმდინარეობის, მიმართულების, სკოლის ხუროთმოძღვრული ხელოვნების მახასიათებელი ნიშნების ერთობლიობას. ზოგჯერ ეს ტერმინი იხმარება იმ ძეგლთა ჯგუფის გამოსაყოფად, რომელთაც გააჩნიათ მკაფიოდ გამოსახული განმასხვავებელი ნიშნები.

არქიტექტურული სტილი — იგივეა, რაც არქიტექტურული რიგი.

არქიტრამი (ბერძ. ლათ.) — 1. ანტაბლემენტის ქვედა ნაწილი, რომელიც უშუალოდ სვეტებს ეყრდნობა. 2. სამერხული; მზიდი კოჭი, რომელიც აერთიანებს საყ-

რღუნების რივს და მას გადასცემს ზევით მღებარე კონსტრუქციების დატვირთვას.

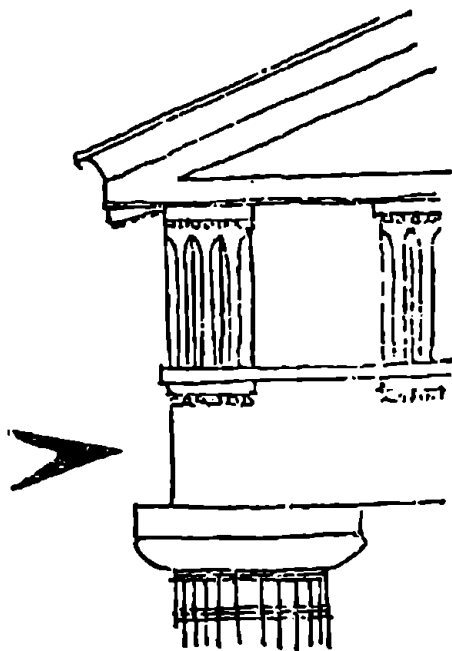

არქიტრაჟული გადახურვა — სწორხაზოვანი გადახურვა (თაღურისაგან განსხვავებით).

არუიის ძემა — ბორდიური; მოლის, ქუჩის საეალი ნაწილის და მისთ. კიღურის მოსაპირკეთებელა, საგანგებოდ ვათლილი ქვა.

არშინი — ქვ. სიგრძის სასოჭი ერთეული, რიშელიც 71 სმ-ს უღრის.

არწივაპი — ღღელი, საწელე; სახლის კედლებზე განივად გაღებული ღიღი კოჭი. რომელზედაც ძელჭერია დაგებული და ნივნივების სისტემაა დაყრდნობილი.

არხი — 1. წყლის საღენი საგანგებო თხრიღი. იხ. საღერივაციო ა., სარწყავი ა., წყალსარინი ა. 2. მიღგაყვანიღობა შენობაში კვამლის გადასაყვანად, საღგომის საეენტილაციოდ და ა. შ. იხ. კვამლსარინი ა., საეენტილაციო ა.

ასახჰჰვი — შარავზის განსაზღვრულ ნაწილზე მოძრაობის ჩაკეტვისას (მაგ. სარემონტო სამუშაოების ჩატარებისას) მოწყობილი შემოსაეღელი უზა.

ასპარეზი — არენა, სარბიელი; სპორტული თამაშების ან სხვა სახის შეჯიბრების ჩასატარებლად გამიზნული მოეღანი. იხ. ავტოდრომი, სტადიონი, ეელოდრომი, ჰიპოდრომი.

ანტრახალი (ბერძ.) — არქიტექტურული პროფილი, რომელიც ლილვისა და თაროს შეუღლებით მიიღება.

ატელიე (ფრან.) — მხატვრის, მოქანდაკის და სხვათა საგანგებოდ გამართული სახელოსნო.

ატიკი (ბერძ.) — შენობის მაგვირვეინებელი ლავგარდანის თავზე განლაგებული კედელი, რომელიც პარაპეტისაგან განსხვავდება მეტი სიმაღლითა და პლასტიკური დანაწევრების ხასიათით. ატიკის სიბრტყე ხშირად გამოიყენება წარწერებისა და რელიეფების მოსათავსებლად (მაგ., სატრიუმფო თაღის ატიკი).

ატიკის სართული — ატიკის დონეზე განლაგებული სათავსების ჯგუფი.

ატლანტი (ბერძ.) — ტელამონი; საყრდენი მამაკაცის ქანდაკების სახით.



ატრიუმი (ლათ) — 1. რომაული სახლის ცენტრალური ნაწილი, ლიობით გადახურვის ცენტრში, რომლის ვარშემო განლაგებულია ძირითადი სადგომები. თავდაპირველად ატრიუმის შუაგულში მოთავსებული იყო კერა. შემდგომში ატრიუმი რომაული სახლის

ერთ-ერთ საზეიმო დარბაზად იქცა. 2. სვეტებით გარშემორტყმული ესო გვიან რომაულსა და ბიზანტიურ არქიტექტურაში.

აუღიტორია (ლათ.) — კრებების, მიტინგების, ლექციებისა და სხვა ანალოგიურ ღონისძიებათა ჩასატარებლად გამიზნული სათაესი საზოგადოებრივ შენობებში.

აუზი (არაბ.) — ისარნები; ხელოვნური თავლია წყალსატევი.

აული (თურქ.) — წარსულში მომთაბარე, დღეს ბინადარი დასახლება შუა აზიაში. ჩრდილო კავკასიის მთებში განლაგებული დასახლება, სოფელი.

აფთიპი (ლათ.) — საგანგებოდ მოწყობილი და აღჭურვილი შენობა ან სათავსო ჯგუფი, სადაც მედიკამენტებს ამზადებენ.

აფრა — 1. პანდატივი, ყურე; სფერული სამკუთხედის ფორმის კონსტრუქციული ელემენტი, რომელიც იძლევა სწორკუთხა ფუძიდან გუმბათოვანი გადახურვისაკენ გადასვლის საშუალებას.

2. ბოყვი; ფიცრული სახლის კე-

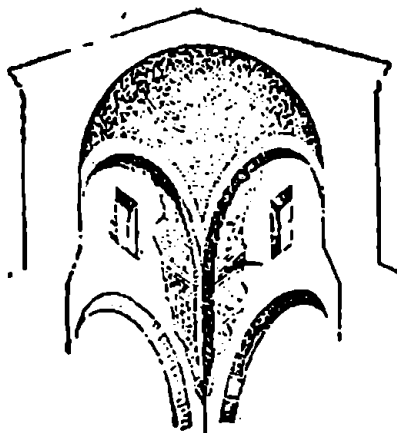

დელში ვერტიკალურად დაყენებული, ერთი ან ორი მხრიდან გრძივად ამოღარული სქელი ფიცარი ან დგარი. ნალარში დატანებულია კედლის ფიცრების თავები.

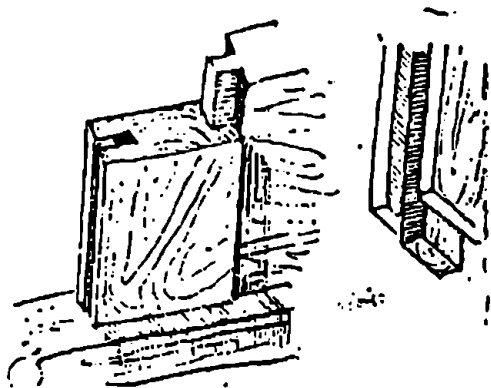

აფრაპი — იალლოჯი, ნავერღული, ნამორი, ნაშური; პირმრუდე ფიცარი.

აფრიანნი გუშბათი — აურეზზე
ამოყვანილი გუმბათი.

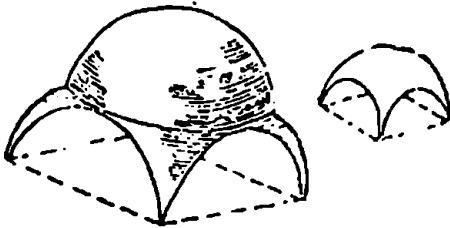

აფროვანი კამარა — სფერული ზედაპირის ვერტიკალური სიბრტყეებით წაკვეთით მიღებული სხეულის ფორმის კამარა.

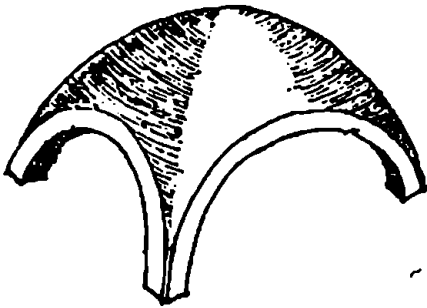

აფსიდი (ბერძ.) — აბსიდი; წრიული ან მრავალწახნაგოვანი მოხაზულობის, ჩვეულებრივ, შეკრული კამარით გადახურული მოცულობა. ტაძრის აფსიდაში მოთავსებულია საკურთხევლის ნაწილი.

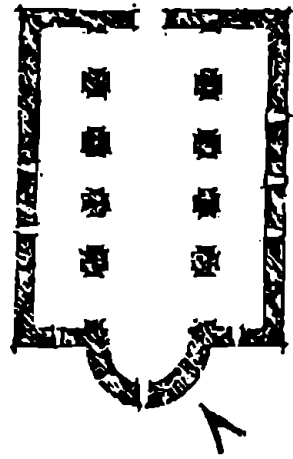

აღაღმა — ძვ. გამოქანდაკებული სახე. „ჩაყინებით ჩაქურებული ქეისაგან ნაკვეთ ლამაზ აღაღმას, გარნა უსულოს.“ (ვ. ბარნ.)

აღმართი — დასახლების ცენტრიდან აღმა მიმავალი ქუჩა (მაგ., ბარათაშვილის აღმართი თბილისში).

აღორძინება — რენესანსი; პირობითი ტერმინი, რომელიც გამოიყენება ცენტრალურ და დასავლეთ ევროპაში აღმოცენებული ბურჟუაზიული ქვეყნების იდეოლოგიის და კულტურის განვითარების მიმართ მე-15 საუკუნის მეორე ნახევარსა და მე-16 საუკუნეში. გამონაკლისს წარმოადგენს იტალია, სადაც აღრინდელი აღო-

რძინება იწყება მე-14 საუკუნე-ში. ტერმინი „აღორძინება“ შეპირობებულია ბურჟუაზიის აღმოცენების ეპოქის უდიდესი ინტერესით ანტიკური კულტურის მატერიალისტური (ფილოსოფიაში) და რეალისტური (ხელოვნებაში) ელემენტებისადმი.

აღსავალი — 1. საქურთხევის შემადგებულ ბაქანზე ასასვლელი ხარისხედი. 2. კიბე, კიბის სვლა, საფეხურების რიგი.

აღსავლის კარი — კანკელის სამ კართავან საშუალო.

აჰარი — 1. სხვენზე განივად (ნივნივებს შორის) ვადებული ლატანი. „სხუნის ლატანი გინა საკიდარისა“ (საბა). 2. ხარისხა, მუკენი, ჭოვრი, კადონი, ქანდარა; განივად ვადებული ძელი. 3. კუთხ. სხვენი.

აჰრდნ(იბილი სჰეტი) — კედლის სეეტი, პილასტრი; ვერტიკალური გამონაშეერი კედლის სიბრტყიდან, რომელიც იმეორებს რომელიმე ორდერის სეეტის მწყობრს და წარმოადგენს დეკორაციულ ელემენტს ან კედლის კონსტრუქციულ შესქელებას.

ახალშენი — 1. ახლად გაშენებული დასახლებული პუნქტი. 2. მშენებარე შენობათა ჯგუფი, შენობა.

ახორი (სპარ.) — 1. კუთხ. სახლს მიშენებული ან მილობილი სადგომი საქონლის დასაბმელად. 2. „ცხენის ბაგა“ (საბა).

აჯატი — კუთხ. ოჯახში სასმარო სხვადასხვა იარაღი და ჭურჭელი.

აჯილა — ძვ. „საქორწილო ტახტი“ (დ. ჩუბინ.).

— ბ —

ბაბა — 1. სანაყრე, საპირე, პირის ბაგა; დაბმული საქონლისათვის განკუთვნილი საკვების ჩასაყრელი (წნული ან ფიცრული). 2. დაწესებულება, სადაც დღის განმავლობაში მოსავლელად მშობლები ჩვილ ბავშვებს აბარებენ.

ბაბეტი (ფრან.) — პროფილირებული, ჩუქურთმიანი ან მოვარაყებული ხის თამასა ჩარჩოსათვის.

ბაბინი — 1. ბომონი, საყვარო; „ბაგინი საერთოდ წარმართების, არაქრისტიანების სამლოცველოს ნიშნავდა“ (ივ. ჯავ.). „ძველა-

დევ ბავინი შუარე ტერძინის საკუ-
რპოს შესატყვისადაც გეხვდებო-
და ნახმარი, ე. ი. იმ სამლოცვე-
ლოსი, სადაც კერპები იყენენ დად-
გმული და სადაც თავყანს სცემ-
დნენ კერპებს" (იე. ჯაე.). იხ. სა-
ზორველი, სამსხვერპლო. 2. ძე.
ებრაელთა სალოცავი.

ბაბირი — გვარლი; მსხვილი
თოკი, ფოლადის მავთულის წნუ-
ლი.

ბაბოვნები — ძე. სახურავი.

ბადე — თოკის, მავთულის და
მისთ. თანაბარ მანძილზე გადასკე-
ნით მიღებული თვალედი, ცხრი-
ლისებრი ქსოვილი.

ბადიმი — ორმოს ან ჳის პირის
ჩარჩოში ჩასმული ხის სახურავი;
ქვევრის ხის სარქველი.

ბადისახე — სერსეროთი, ბადუ-
რა; ფანჯრის დასაცავი ლითონის
ბადე. „რკინის ფანჯარა“ (საბა).
იხ. ვისოსი, ცხაური.

ბადურა — 1. იგივეა, რაც ბადი-
სახე. 2. წერილთვალეიანი ბადე.

ბაზარი (სპარ. არაბ.) — სურ-
სათ-სანოვაგითა და ფართო მო-
ხმარების წაგნებით ეაჭრობისა-
თვის განკუთვნილი ადგილი.

ბაზილიკა (ბერძ.) — 1. პორტი-
კი ათენში, სადაც არქონტ-ბაზი-

ლეკის ადვილსამყოფელი იყო.
2. წაგრძელებული სწორკუთხე-
დის ფორმის გეგმის მქონე შენო-
ბა, ბოძების ან სვეტების რიგე-
ბით დაყოფილი სამ ან ხუთ გრძივ
ნაწილად (ნავად), რომელთაგან
შუა, ჩვეულებრივ, გვერდით ნა-
ევებზე მაღალი და განიერია. ძველ
რომში ბაზილიკაში თავსდებოდა
სასამართლო, სავაჭრო დაწესებუ-
ლებანი. შემდგომში ბაზილიკა
ქრისტიანული ეკლესიის კომპო-
ზიციის მეტად გავრცელებული
სახეობაა (განსაკუთრებით აღრინ-
დელ ქრისტიანულ არქიტექტურა-
ში).

ბაზილიკური შენობა — გრძივ
ნაწილებად (ნაეებად) გაყოფილი
შენობა, რომელთაგან შუა შედა-
რებით მაღალია და ნათდება მის
ზედა ნაწილში მოქცეული სარკმე-
ლებით.



ბაზისი (ფრან.) — სვეტის, კე-
დლის სვეტის, ანტიის ქვედა სა-
ყრდენი ნაწილი.

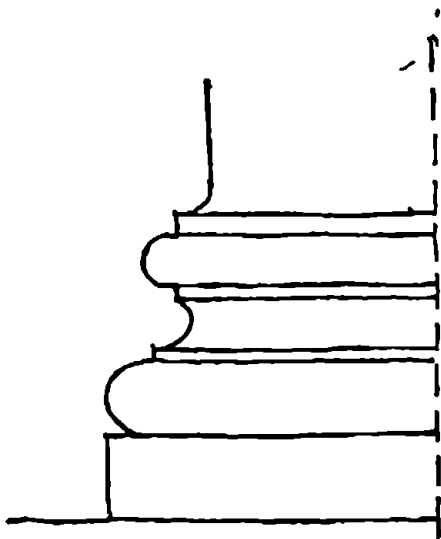

ბაზმა — ბაზმაკი; ზეთის სანათი. „ლაშპარი, სანათი ან კანდე-ლი“ (დ. ჩუბინ.).

ბაზმაპი — იგივეა, რაც ბაზმა.

ბაზო — ძელაკებისაგან შედგენილი ჩარჩო ფანჯრის ალათებებისა და კარის გულფიცრის ირგვლივ.

ბათქაში — ფარდასტი, შელესვა. განსაკუთრებული ხსნარით (გაჯის ან კირლამის ნარევი) შელესილი შრე ჭერის და კედლის შივა ზედაპირზე.

ბაპი — 1. ტრუშული, ქარაბაკი. წნული ზღუდეთი გამოყოფილი ადგილი. „მოზღუდვილი“ (საბა). 2. მსხვილი წნელით ამოყვანილი

ლობე. 3. ურმების დასაყენებლად მოზღუდული ეზო-ყურე. 4. საქონლის დასამწყვედევად შემოლობილი ადგილი.

ბალავარი — 1. კედლის საყრდენი გათლილი ლოდი საძირკველში. 2. გამირი; გათლილი ლოდი კარ-ფანჯრის თავზე წირთხლების შესაკრავად. „საძირკვლის ქვანი დიდ-დიდნი“ (საბა).

ბალავერი — იგივეა, რაც ბალავარი.

ბალახანა (თურქ.) — ზედა სართულის სადგომი აზერბაიჯანსა და შუა აზიაში.

ბალდახინი (იტ.) — 1. გავალაკი; უძრავ ან გადასატან ბოძებზე ან ლატნებზე დამაგრებული ქსოვილის ჩარდახი, საჩრდილობელი. 2. ქვაში, ხეში, ლითონში შესრულებული არქიტექტურული ფორმა — ჩარდახი კოლონებზე ან ბოძებზე (მაგ., სამეფო ტახტის თავზე). იხ. სალხინობელი.

ბალიასინა (იტ.) — ბალიუსტრა, რკული, სურაია; მცირე ფიგურული ბოძი, რომელსაც ეყრდნობა კიბის, აივნის, ტერასის და მისთ მოაჯირი.

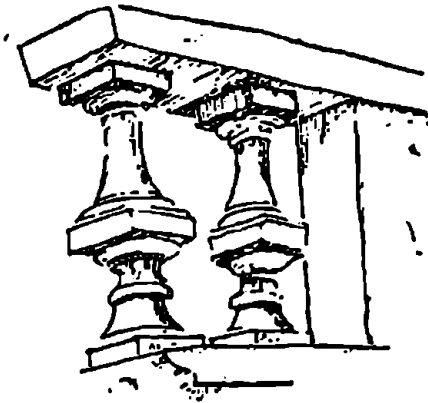

ბალიუსტრა (იტ.) — 1. იგივეა რაც ბალიასინა. 2. იონიური სვეტისთავის გვერდითი ნაწილი.

ბალიუსტრადა (იტ.) — აივნების, კიბეების და მისთ. გამჭოლი ზღუდე, რომელიც წარმოადგენს საერთო მოაჯირით გაერთიანებულ რიგების (ბალიუსტრების) მწკრივს.



ბალიში — 1. ძელის ქვეშ საყრდენად ამოღებული ხის ნაჭერაი. 2. ოთხკუთხა ფილა — სვეტისთავი ან მისი ნაწილი. იხ. აბაკი.

ბალკონი (ფრან.) — იგივეა რაც აივანი.

ბანაპი — ცისქვეშ გამართული დროებითი სადგომების ჯგუფი (ტურისტული ბ., ჯარის ბ. და ა. შ.).

ბანდუში — კუთხ. სვეტისთავის ქართლში გავრცელებული დასახელება. იხ. ბულაური, დათვი.

ბანი — ერდო; შენობის ბრტყელი სახურავი.

ბანიანი სახლი — ბრტყელი სახურავით, ბანით გადახურული სახლი.

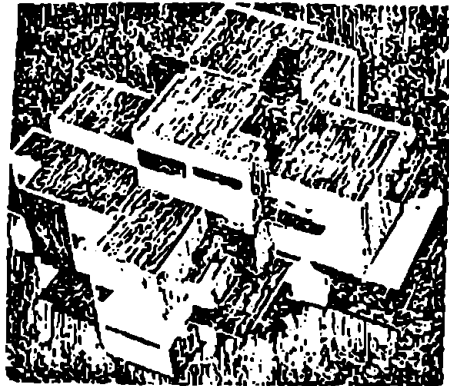

ბანის-ბანი — ქორი, ჩარდასი; შენობის ზედა, დამაკვირვებელი ნაწილი, რომელიც ცალმხრივ ან ყოველმხრივ დიაა. ფანიატურის მსგავსი დროის გასატარებელი ნაგებობაა. „ძველად

ქორის შავიერია ბანის-ბანი, რაც მე-15 საუკუნეში უკვე აღარა ვაქვს. ქორისა და ბანის-ბანის ნაცვლად ესლა ჩარდახი შემოდის“ (ივ. ჯავ.).

„ზღვის პირას სახლი ნაგები დვა ქვითა წითელ-მწვანითა, ქვეშეთვე სრითა ტურფითა, კვლა ზედათ ბანის-ბანითა (ეეფხ.).

ბანქატი (ინგლ.) — ტრაპეციის კვეთის დაბალი ქვის ზვინული.

ბანური გადახურვა — ბანი, ბრტყელი გადახურვა; შენობის უქანობო სახურავი.

ბანური სახურავი — იგივეა, რაც ბანური გადახურვა.

ბა(ო) — კუთხ. მოლი ეზოში (რაჭაში გავრცელებული ტერმინი). ბარაკი (გერმ.) — გამარტივებული კონსტრუქციის ერთსართულიანი დროებითი ნაგებობა.

ბარელიეფი (ფრან.) — სკულპტურული გამოსახულება სიბრტყეზე, რომლის ყველა ნაწილი სიბრტყიდან თავისი მოცულობის ნახევარზე ნაკლებად არის გამოყოფილი. შდრ. გორელიეფი.

ბარი (ინგლ.) — რესტორნის ერთგვარი სახეობა, სადაც ფეხზე

მდგარი შექცევიათ საჭმელ-სასმელს.

ბარიერი (ფრან.) — თარჯი; ზღუდე, რომელიც აფერხებს თავისუფალ გასვლას (მაგ., რაიმე სანაწობაზე).

ბაროკო — მე-16 საუკუნის ბოლოდან მე-18 საუკუნის ნახევრამდე ევროპის ხელოვნებაში (განსაკუთრებით იტალიაში) გავრცელებული სტილისტური მიმართულება. მისთვის დამახასიათებელია დიდი ანსამბლები, რომელთაც არქიტექტურის პლასტიკური ფორმები, ფერწერა, დინამიური ქანდაკება და გამოყენებითი ხელოვნების ნაწარმოებები მაღალფარდოვან, საზგასმულად საზეიმო ხასიათს უქმნიან. ბაროკო თამამად არღვევს კლასიკური კანონების პირობით საზღვრებს და მხატვრული შინაარსის გამოსაყენებად ჰქმნის არქიტექტურის ახალ საშუალებებს, ახალ კომპოზიციურ ხერხებს. რენესანსის ნაწარმოებთა მკაფიო ჰარმონიულობა და დახვეწილობა შეცვალა ფორმების გართულებულმა წყობამ.

ბარტიზანი (გერმ.) — შენობის კუთხეზე ამოყვანილი მცირე კოშკი.

ბარტყი — ნივნივის ნაწილი, რომელიც ხშირად კედლის გარეთ არის გამოწეული და მოჩუქურთმებულია.

ბარჯა — ბარჯვი, ბოქინტი. მცირე საყრდენი ძელი (სახლის).

ბარჯბი — კუთხ. იმერეთსა და გურიაში გავრცელებული ტერმინი, რომელიც იგივეს ნიშნავს, რაც ბარჯა.

ბასკა — კუთხ. ყავარზე დაჭედილი ლატანი.

ბასტიონი (ფრან.) — 1. ვრავალკუთხა მოხაზულობის ფორტიფიკაციული ნაგებობა ციხე-სიმაგრის კუთხეში.

2. ბურჯი, ციხე-სიმაგრის გამოწეული ნაწილი.

ბატიყელა — მრუდხაზოვანი არქიტექტურული პროფილი, რომელიც წარმოადგენს ორი რკალის შეუღლებას რუსული სელნაწერი „გ“ ასოს მსგავსად და რომელიც ხშირად კარნიზს აგვირგვინებს. იხ. შექცეული ბატიყელა.

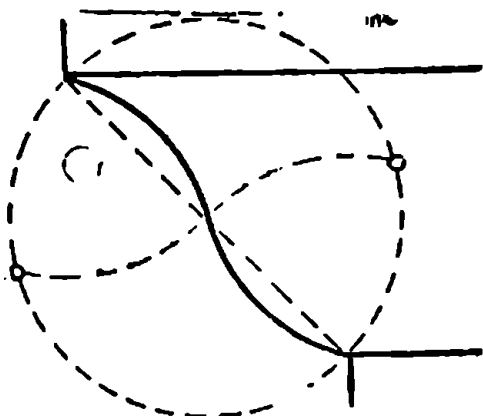

ბაქანი — 1. ოროკო; „კლდეში მცირე ვაკე რამ“ (საბა).

2. ეზოებში, ბაღ-პარკებში გამოყოფილი მცირე მოედანი სათამაშოდ, საცეკვოდ და ა. შ.

3. მიწაყრილის ან სუბსტრუქციებით შექმნილი ნიადაგიდან ამალელებული თარაზული სიბრტყე.

4. კიბის სვლებს შორის მოქცეული მცირე მოედანი. იხ. კიბის ბაქანი.

ბაღდადური კედელი — თხელი ფიცრებითა და ტყეჩით ნაგები და ბათქაშით შელესილი მსუბუქი კედელი.

ბაღი — შემოკაეებული მიწის ნაკვეთი საგანგებოდ დარგული ხეხილით (ან სხვა ხეებით), ბუჩქებით, ყვავილებით, სასიარულო ბილიკებით.

„ვარდისა ბალსა მოგუბდა
ცრემლისა საგუბარია“.

(ვეფხ.).

ბალნარი — ადგილი, სადაც ბევრი ბალია.

ბალ-პარკული არქიტექტურა — ბალების, პარკების, სკვერებისა და მისთ. მშენებლობის ხელოვნება.

ბალჩა — პატარა ბალი, სადაც მეტნაწილად ყვავილებს რგავენ და ზოგჯერ ბოსტნეულს თესენ.

ბაჰი — მესერი; წნული ღობე.

ბაშტი — კუთხ. ბოსელი, გომი, კომური; მსსვილფესა რქოსანი საქონლის საზამთრო სადგომი თუ შეიში.

ბელეტაჟი (ფრან.) — 1. შენობის მეორე, მთავარი სართული, რომლის ოთახები უფრო მაღალია და პარადულად არის მოპირკეთებული. 2. მაცურებელთა დარბაზის პარტერისა და ამფითეატრის თავზე მოთავსებული პირველი იარუსი.

ბელვედერი (იტ.) — 1. შემალლებულ ადგილზე განლაგებული ცალკე მდგომი პარკული ნაგებობა. 2. შენობის დამაგვირგვინე-

ბელი ზედნაშენი, კოშკურა, რომლისთვისაც დამახასიათებელია მრგვალი ან ოვალური ფორმა და სვეტებზე დაყრდნობილი გუმბათოვანი გადახურვა. 3. ცალკეული სასახლეების დასახლება (სასახლე ვარშავაში, ვენაში, ვატიკანში და ა. შ.).

ბელლარი — „რუსთავეის ღარის ხიდი“ (საბა).

ბელლოჯი — ხვრეტი კედელში.

ბემი — ბემონი, ტიქი, ტოგუნი; შეკიბული ბაქნები სავარძლებისათვის (ამფითეატრის მსგავსად). „მაღალი ხარისხი“ (საბა).

ბემონი — იგივეა, რაც ბემი.

ბენუარი (ფრან.) — სცენის დონეზე ან ოდნავ მაღლა განლაგებული ლოქების რიგი თეატრში.

ბერა — 1. ორმხრივ მოლობილი საქონლის შესარეკი (ჩვეულებრივ ცხვრის სათვლელად ან საწველად). 2. ზოლი ასპარეზზე, რომლის ვადალმა მოჭიდავენი ისვენებენ ან მორბენალნი იწყებენ შეჯიბრს. ის პელა. 3. შლაგბაუმი; გზის ჩასაყეტი მოწყობილობა.

ბელელი — 1. ხალამბარი; ნაგებობა, უმთავრესად ხისა, პურეუ-

ლის (ქერის, ჰევის, ფეტვის) შესანახად. 2. კუთხ. საკულტო ემბლემებისა და სახატე ჭირანხლის შესანახი შენობა ფშავ-ხევსურეთში.

„სამნი წაეიდნენ საჯარეს,
შეაღეს ბელლის კარია,
გამააბრძანეს ღროში...“
(ვაჟა).

ბელო — ფარდული, სადაც ვალეწვამდე ძნას აწყობენ შესანახად. „საძნე სახლი“ (საბა).

ბეშთაძი (თურქ.) — მონუმენტური კარიბჭე, რომელიც, ჩვეულებრივ, ისრული თალით დაგვირგვინებულ ღრმა ნიშს წარმოადგენს. აღნიშნული არქიტექტურული ფორმა განსაკუთრებით ვაერცელდა შუა აზიის ქვეყნების არქიტექტურაში.

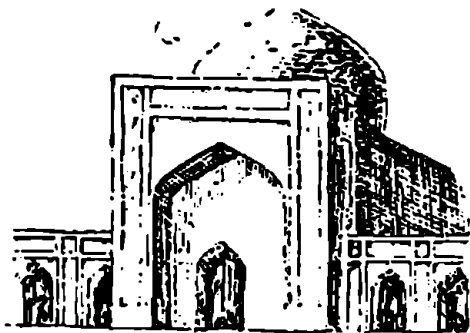

ბიბლიოთეკა (ლათ.) — დაწესებულება, სადაც ინახება და წასაკითხად გაიცემა წიგნები.

ბიზა — ანწალა, ბივი, ბიჯგი, ბოკონი, ბოძი, ბოძინტი, დგარი, საკაევი, საღვარი, ჭალა, ხაშარი; რისამე დასამაგრებლად ან დასაკაეებლად შეყენებული ძელი.

ბიბი — იგივეა, რაც ბივა.

ბიეში (ფრან.) — მდინარის ორ მუხობელ კაშხალს ან არხის ორ რაბს შორის მოქცეული წყლის არე.

ბილიკი — 1. საცალფეხო გზა. 2. სასეირნო გზა ბალ-პარკებში.

ბინა — 1. სამყო; საცხოვრებელი, საღვომი. 2. საცხოვრებელი სახლის შემადგენელი ნაწილი დამოუკიდებელი შესასვლელით, რომელიც ერთ ოჯახზეა გათვალისწინებული და შეიცავს საცხოვრებელ ოთახებსა და დამხმარე სათავებს (სამზარეულოს, სანიტარულ კვანძს და სხვ.).

ბირძი — ბლისკინა; წყლით გასეხებული თხრილი ციხე-სიმაგრის გარშემო.

ბიუჯეტი (ფრან.) — მინერალური წყლის წყაროს თავზე დაღეული ნაგებობა.

ბიუსტი (ფრან.) — ადამიანის
ზედა ნაწილის (ვეულმკერდის ჩათ-
ვლით) სკულპტურული გამოსახუ-
ლება.

ბიფორი (გერმ.) — სვეტია
ორად გაყოფილი ვოთიკური ფან-
ჯარა.

ბიშთაქი (თურქ.) — იგივეა,
რაც ბეშთაქი.

ბიჰზი — იგივეა რაც ბივა.

ბიჰი სვეტებისა — იხ. სვე-
ტების ბიჰი.

ბლინდაში (ფრან.) — რკინაბე-
ტონით ან მიწაწაყრილი მორებით
ვადასურული სანგარი.

ბლისკინა — იგივეა, რაც ბირ-
ქი.

ბლოკი (ინგლ.) — 1. ფუნქცი-
ური მისანშეწონილობის გათვა-
ლისწინებით გამოყოფილი სადგო-
მების ჯგუფი შენობაში. 2. რაი-
მე ნიშნით ვაერთიანებული შენო-
ბათა ჯგუფი. 3. დიდი ზომის ხე-
ლოვნური საკედლე ქვა. იხ. ზღუ-
დარის ბ., რაფის ბ., შუაკედლი-
სის ბ.

ბლოკირებული სახლი — სა-
ცხოვრებელი სახლი, სადაც ვაე-
რთიანებულია მიჯრით განლაგე-
ბული იზოლირებული (ერთ ან
ორსართულიანი) ბინები, რომ-
ლებიც უშუალოდ უკავშირდება
მიწის ნაკვეთს.

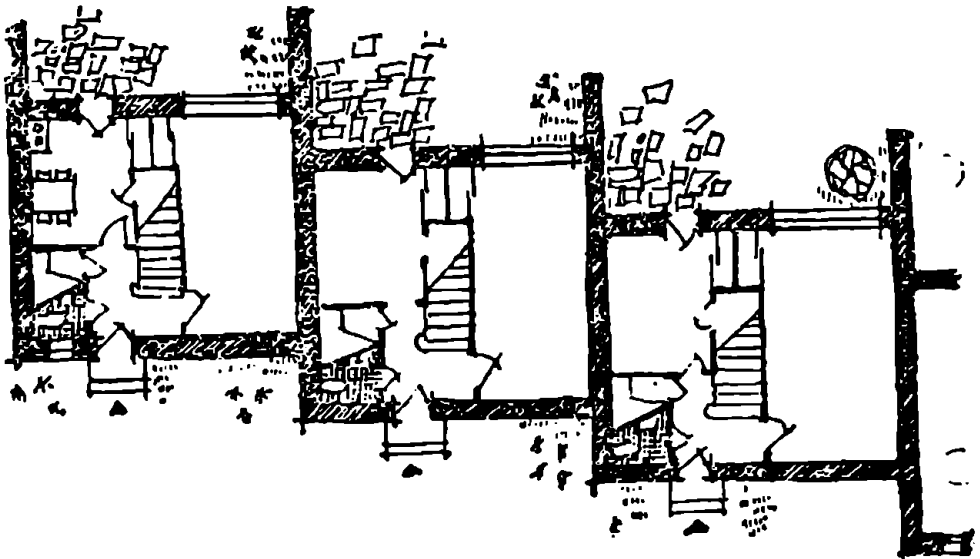

ბლოკური სახლი — მსხვილი ბლოკებით აგებული სახლი.

ბლოკჰაუსი (გერმ.) — 1. იგივეა, რაც ბლოკური სახლი. 2. თავდაცვიანი დანიშნულების ნაგებობა.

ბოგა — „მცირე ხიდი“ (საბა).

ბოგირი — საცალფესო ხიდი. ხიდად გადადებული მიწადაყრილა ძელები. „ბოგას უდიდე, მცირე ხიდი“ (საბა). „გადავედით ბოგირს და შეეუდექით ტყის აღმართს“ (ვაჟა). შდრ. წანწალა.

ბოკონი — 1. იგივეა, რაც ბივა. 2. შორის ბოძები, რომლებზედაც დაყრდნობილია სახლის (ოდასახლის) სასაძირკველ დირეები.

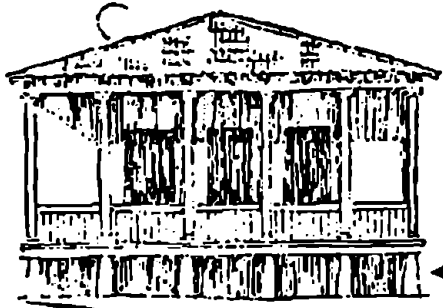

3. ეზოში გამართული ძელ-საჯდომი.

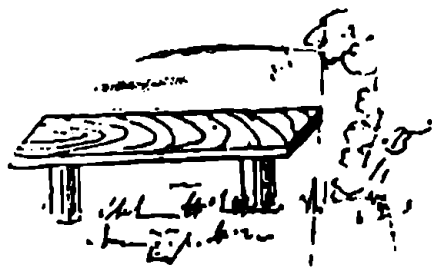

ბოლქვისებრი გუმბათი — რუსულ არქიტექტურაში გავრცელებული გუმბათის ფორმა, რომელიც ვარჯნულად ბოლქვს წაგავს და, ჩვეულებრივ, ამოყვანილია ცილინდრული ფორმის გუმბათის ყელზე.

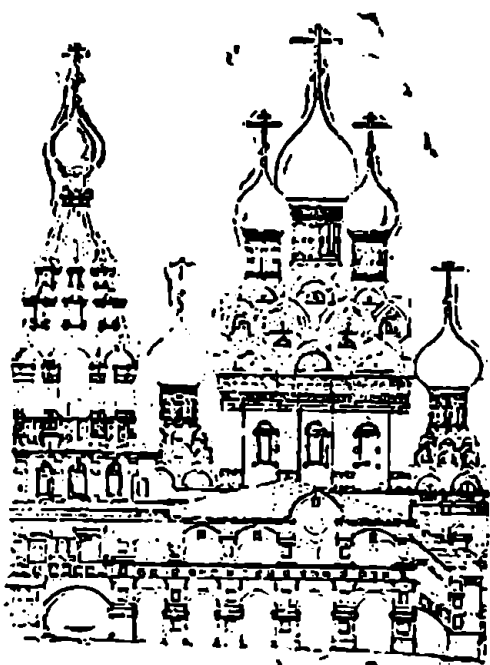

ბომი — იგივეა, რაც ბომონი.

ბომონი — 1. ბაგინი, საკერპე; წარმართთა სალოცავი. 2. სვეტი, რომელზედაც კერპს აღმართავდნენ. „სუეტია, ხატსა ანუ კერპსზედ აღმართვენ“ (საბა).

ბონდი — ნაპირიდან ნაპირზე ვაბმულ ბაგირებზე შეკიდული ხიდი.

ბორღიური (ფრან.) — 1. არშინის ქვა; გვერდული ქვები, ფილები, რომელნიც შემოსაზღვრავენ ტროტუარს, გაზონს ვზასავალისაგან. 2. ბალ-პარკებში ცალკეული ნაკვეთების შემომფარაველი მცენარეულობის დაბალი და ვიწრო ზოლი.

ბოსელი — გომი, გომური; მსხვილფეხა რქოსანი საქონლის სადგომი. იხ. ბაშტე.

ბოსკატი (ფრან.) — 1. განსაზღვრული ნაკვეთის გამოსაყოფად ან ნაგებობის (მაგ., სამეურნეო ნაგებობის) დაფარვის მიზნით დარგული ხეების ჯგუფი. 2. დეკორაციულად გასწვლილი ბუჩქნარი.

ბოტანიკური ბაღი — საგანგებო ბაღი, სადაც შერჩევით თაე-

მოყრილია სხვადასხვა მცენარეულობა. ერთგვარი დენდროლოგიური მუზეუმი ბაღში.

ბოქლომი (ბერძ.) — კლიტე; ჩამოსაკიდი საკეტი.

ბოქსი (ინგლ.) — საავადმყოფოს იზოლირებული სადგომი დამოუკიდებელი შესასვლელით. 2. ერთი მანქანისთვის განკუთვნილი სადგომი ვარაქში. 3. იზოლირებული სადგომი შენობაში.

ბოყვებიანი სახლი — სახლს „...რომელიც ბოყვების საშუალებით იყო აგებული, ბოყვებიანი სახლი ან ბოყვებში გამოყვანილი სახლი ეწოდებოდა“ (იე. ჯავ.). იხ. ბოყვი.

ბოყვი — 1. აფრა; ვერტიკალურად დამაგრებული ფიცარი ან ძელი, რომელიც ერთი ან ორმხრივ არის ამოღარული და რომელშიაც კედლის ფიცრის თავებია ჩამჯდარი. 2. კუთხ. ქობინო, ხისაგან დამზადებული კრამიტის ყალიბის სახელწოდება იმერეთში.

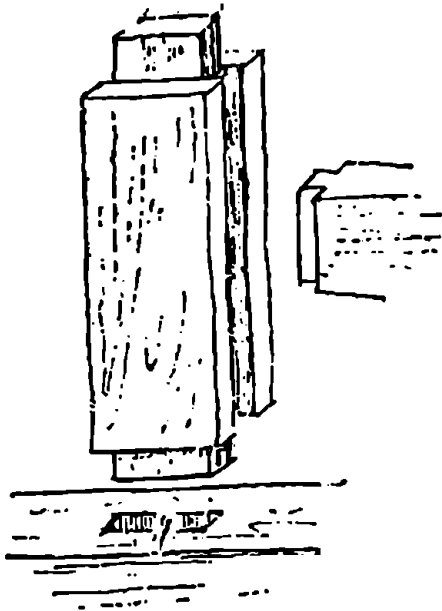

ბოძი — 1. სვეტად ამართული ცალკე მდგომი ძელი. 2. ანწალა, ბივა, ბოძკინტი, ღვარი, საღვარი, საკაევი, ჭალა, ხაშარი; რისამე საყრდენი ძელი.

ბოძკინტი — რისამე საყრდენი, ხშირად მიწაში ჩასმული, მცირე ბოძი.

ბოლაზი (თურქ.) — ძვ. ნავსადგური.

ბოჯბი — ბაგირის დასამაგრებელი დაბალი ბოძი (მაგ., ნავსაყუდარზე).

ბრბ (ფრან.) — საწათი არმატურის სახეობა. კედელზე დამაგრებული შანდალი ან ჭალი.

ბრანდმაშერი (გერმ.) — ცეცხლამრიდი კედელი; ხანძრის საწინააღმდეგო კედელი, რომელიც გამოყოფს შენობის განსაზღვრულ ნაწილს და გამიზნულია ხანძრის ვავრცელების დასაბრკოლებლად.

ბრტყელი გადახურვა — ბანი, ბანური გადახურვა, ბანური სახურავი; შენობის თითქმის თარაზული, მცირექანობიანი სახურავი.

ბრტყელი კამარა — კამარის ისრის ფარდობა მალთან $1/4$ -ზე ნაკლებია.

ბრტყელი სასურავი — იგივეა, რაც ბრტყელი გადახურვა.

ბრუსტმერი (გერმ.) — მიწაყრილი; დაყრილი მიწით შექმნილი შემადლებული ადგილი, ზღუდე.

ბრჰენი — კრონშტეინი, კონსოლი; კედლის წყობიდან გამოშვერილი კოჭის ნაწილი, რომელზედაც, ჩვეულებრივ, დაყრდნობილია კარნიზი, ქანდაკება, აივანი და ა. შ.

ბუბელი (გერმ.) — სათავისი, ლიბლივი; რკინის სალტე, რომელიც ჩამოეცმება ხიშინჯის თაყს. **ბუღე კოტისა** — კედლის წყობაში საგანგებოდ დატოვებული ადგილი კოჭის თაყის დასაყრდნობად.

ბუღრუბანა — 1. დარაჯაგი, ჯიხური, ერთოთახიანი პატარა შენობა (მაგ., გუშაგისათვის); 2. აფიშების გასაკრავი კოშკურა.

ბუღუარი (ფრან.) — ქალის საწოლ ოთახს მიკედლებული მცირე სასტუმრო ოთახი.

ბულევეტარიონი (ბერძ.) — უმაღლესი ადმინისტრაციული და საკანონმდებლო ორგანოების სსდომების შენობა ქველ ქალაქ-სახელმწიფოებში.

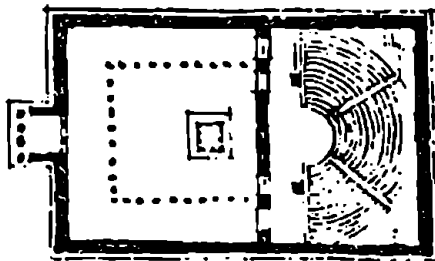

ბულვარი (ფრან.) — ქუჩის გამწვანებული ნაწილი ხეივნებითა და სავალი ბილიკებით.

ბუნბალი (ინგლ.) — მსუბუქი საავარაკო შენობა ვერანდებით.

ბუნკარი (ინგლ.) — 1. ხეივარი, ძაბრისმაგვარი ყუთი ფხვიერი მასალის (ქვიშის, ხორბლის და მისთ.) დროებით შესანახად. 2. რაიმეს შესანახი მიწისქვეშა სათაყსი.

ბურჯი — 1. საბჯენი, საყრდენი; მზიდი კონსტრუქცია (მასიური ბოძი და სსვ.), რომელიც დატვირთველს საძირკველს გადასცემს. იხ. კედლის ბურჯი. ხიდის ბურჯი. 2. ბასტიონი: „ბურჯი ციხის ზღუდის ვარკვეულ მანძილზე გამოწეულს მიმრგვალებულ, ან ოთხკუთხ საბრძოლველ ნაწილს ეწოდებოდა. კოშკი, ჩვეულებრივ, ყოველმხრივ დახურულ ნაგებობას წარმოადგენდა, ბურჯი — კი წინიდან იყო შემოვლებული“ (ივ. ჯავ.).

ბუტაფორია (იტ.) — 1. რისაზე მაკეტი, რომელიც საჩვენებლად ან რეკლამისათვის არის გამიზნული. 2. სცენის მოწყობილობის საგნები, რომელთაც დეკორაციული მნიშვნელობა აქვთ და არ ასრულებენ პირდაპირ დანიშნულებას.

ბუშეტი (ფრან.) — 1. სუფრის გაწყობილობის შესანახი დიდი კარადა. 2. მცირე სასაუზმე ოთახის საზოგადოებრივ შენობაში.

ბულაური — 1. სვეტისთავი ან მისი ზედა ნაწილი. „იგი აბაკის ქართული შესატყვისია“ (ივ. ჯავ.).

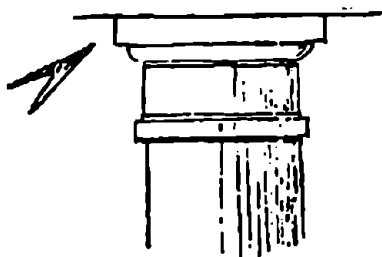

2. კუთხ. მთიულური განმარტებით — დედაბოძზე და დათვზე ამოჭრილი სახეა. ფშავსა და კახეთში კი ეს ტერმინი სვეტისთავზე ამოჭრილ ჩუქურთმას ნიშნავს. 3. კუთხ. თუშური ვაგებით იგი ტერმინების „დღველი“ და „საწელეს“ სინონიმია, ე. ი. ჭერის წელის სიმაგრისათვის გადადებული დიდი და მსხვილი კოჭია.

ბუძი — კუთხ. ურდულის ვასაყრელი ყური იმერეთში.

ბუკულა — 1. კუთხ. „პატარა წისქვილი“ (საბა). 2. კუთხ. „იმერეთში პატარა ფაცხა“ (დ. ჩუბინ.).

ბუსარი — ღიაკვრიანი ღუმელი.

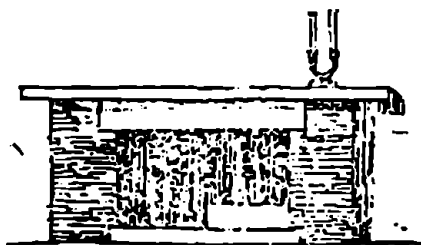

ბუჯარი — ნიშში მოწყობილი ქურჭლის დასაწყობი თაროები.

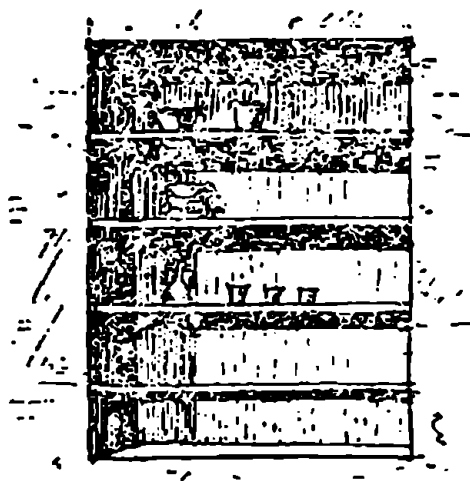

ბჭი — 1. ძვ. დიდი კარი, შესასვლელი. „ეს არს სახლთა და ტაძართა შესავალი“ (საბა). 2. ძვ. ზღუდე, ვალაევანი, რომელშიაც ვა-

ნიერო შესასვლელია მოწყობილი.
3. ზღურბლი, კარაპანი, კარნაგე-
ლა, გამირი; კარის ვადასასვლელ-
ზე გადადებული დირე; კარის
ჩარჩოს ქვედა ნაწილი.

ბჰმედი — იგივეა, რაც ბჰე.

ბჰმ-პარი — ბჰე, ბჰის-კარი, ტიშ-
კარი, ალაყაფის კარი; განიერი
კარი, მთავარი შესასვლელი.

ბჰის-პარი — იგივეა, რაც ბჰე-
კარი.

— ბ —

ბაბარიტი (ფრან.) — რაიმე
საენის, შენობის და სხვ. ზღერუ-
ლი, გარე მოხაზულობა.

ბაბიონი (ფრან. იტ.) — 1. ბე-
ტონის ბლოკი, რომლის საშუალე-
ბითაც ეწყობა დაბალი ჯებირი ან
სხვა პიდროტექნიკური ნაგებობა.
2. ქვით გაესებული მავთულის
კალათა ჯებირების ამოსაყვანად,
სიღის ბურჯების დასაცავად, ნა-
პირების გასამაგრებლად და ა. შ.

ბადასასვლელი — 1. საგანგე-
ბოდ გამოყოფილი და აღნიშნული
ადგილი ქუჩის ერთი მხრიდან
მეორეზე გადასასვლელად ფეხით
მოსიარულეთათვის. 2. ცალკე
ჯგუფებად გამოყოფილი სათაესე-
ბის ან შენობების შემაერთებელი
ნაგებობა დერეფნის, შუშაბანდის
და მისთ. სახით.

ბადახშრმა — შენობის კონსტ-
რუქციული ელემენტი, რომელიც
მას სართულებად ყოფს და დატ-
ვირთვებს კაპიტალურ კედლებს ვა-
დასცემს. ის არქიტრაული გ., პა-
ნური გ., ბრტყელი გ., ვანტური
გ., კამაროვანი გ., კოჭოვანი გ.,
სართულშუა გ., სხვენის გ., უკო-
ჭო გ.

ბაპალაპი — ბაღდასინი, სალსი-
ნებელი. ბოძებზე თუ ლატნებზე
დამაგრებული უძრავი ან მოძრა-
ვი ჩარდანი (მაგ., სამეფო ტახ-
ტის, ტრაპეზის თავზე).

ბაზონი (ფრან.). — მოკლედ და
თანაბრად შემოკაფული, ბაღასით
გამწვანებული, დეკორაციული ზო-
ლი პარკში, ხეივანში, ეზოში და
ა. შ.

ბაღასანი — ქალაქის, ციხის,
ეზოს, ცალკეული არქიტექტურუ-

ლო კომპლექსის (სასანლის, მონასტრის და ა. შ.) ვარშემო შემოვლებული, ჩვეულებრივ, ქეის კედელი. ზღუდე.

ბალაპი — ძვ. „სადედოფლო საწოლი ოთახი“ (დ. ჩუბინ.).

ბალერმა (ფრან.) — 1. შენობის სხედასხვა ნაწილების დამაკავშირებელი სვეტნარი ან თაღედი. 2. შენობის სხედასხვა ნაწილების დამაკავშირებელი გრძელი სათაესი. 3. მიწისქვეშა გადასასვლელი ციხე-სიმაგრეებში ან შახტებში. 4. ქანდარა; მახურებელთა დარბაზის ზედა იარუსი.

ბალერაინი სახლი — საცხოვრებელი სახლი. სადაც ბინებში შესასვლელები სახლის ცალმხრივ, სართულებად განლაგებულ გალქრეებიდან არის მოწყობილი.

ბალი — 1. ძვ. საკუჭნაო; სურსათ-სანოუვაისა და სხედასხვა ნივთების შესანახი სათაესი. 2. კაბინა; საგანგებოდ მოწყობილი, მცირე, შემინული სათაესი (მაგ., ტელეფონის გ., ლიფტის გ., ამწის გ. და მისთ).

ბალია — მავთულის ან რკინის ბაღურით შემოზღუდული სადგო-

მი ცხოველთა და ფრინველთა დამაწყვედეად.

ბალიაპი — 1. ძვ. მხოლოდ ქალთათვის განკუთვნილი ოთახი სასახლეში. „...ისეთივე მნიშვნელობა ჰქონდა, როგორც შემდეგში მაკმალიანობის ვაერცელების შემდეგ ე. წ. არამხანას მიენიჭა“ (იუ. ჯავ.). 2. ძვ. მცირე ზომის სადგომი სახლში. „გალია კაცთა საჯდომი“ (საბა).

ბამა (ლათ.) — ფერების ერთობლიობის ხასიათი ფერწერაში (მაგ., ნათელი გ., თბილი გ. და ა. შ.).

ბამური — პროსპექტი; ქალაქის სწორი, განიერი და ვრძელი ქუჩა (ლიტერატურულად უპირატესია პროსპექტი).

ბამირი — 1. იგივეა, რაც რკალი, ოდრიკალი; 2. სარისა, ვალსტენი; ერთმანეთისაგან ვარკვეულ მანძილზე დასმული ბოძების, ბოკონების შემაერთებელი ქელი. 3. ბალავარი, ბჭე, ზღურბლი, კარაპანი. კარნაგელა; კარის ან ფანჯრის, ან საერთოდ რაიმე ლიობის ზედა ან ქვედა ძელი.

ბავიოუნა — 1. ხელოვნების, ლიტერატურის და სხვ. ნაწარმოებთა ვანტენა დასათვალისწინებლად. 2. ადგილი, საგანგებო შენობა ან დარბაზი, სადაც დასათვალისწინებლად გამოტანილია და ვანტენილი ხელოვნების, ლიტერატურის და სხვ. ნაწარმოებები.

ბამსტჰენი — 1. გამირი, გრძივა, ზეწარი, ლანდური; სვეტების ან სხვა სახის საყრდენების დამაკავშირებელი პორიზონტალური კონსტრუქციული ელემენტი (სხვადასხვა კვეთის ძელი), რომელსაც ეყრდნობა გადახურვის კოჭები, ნივნივები და მისთ. 2. ბუღალური, დღველი, საწელე; გადახურვის მოსაწყობად ან ჭერის წელის გასამაგრებლად კაპიტალური კედლების განივად გადებული მსხვილი ძელი.

ბანაშენიანება — ქალაქის, სოფლის, დაბის ან მაიი ნაწილების გაშენების სასიათი. იხ. რეგულარული გ., არარეგულარული გ., პერიმეტრიული გ., მწკრივული გ., პწკარული გ.

ბანაშენიანების გეგმა — ქალაქის, რაიონის, კვარტალის, მიკრორაიონის და მისთ. არსებული

ან მომავალი განაშენიანების გრაფიკული გამოსახულება.

ბანაშენიანების სიმჰიდროში — შენობებით დაკავებული ტერიტორიის, ჩვეულებრივ, პროცენტობით გამოსახული შეფარდება შესაბამისი დასახლების, რაიონის, კვარტალის და ა. შ. მთლიან ფართობთან.

ბანმბრჰენი — დახრილი ან თარაზული ძელი კონსტრუქციაში მისი ნაწილების მდგრადობისა და განსაზღვრული მდებარეობის სისისტის შესანარჩუნებლად.

ბანმტვირთავი თალი. — თალი, რომელიც, ჩვეულებრივ, კედლის წყობაშია დაყოლებული და შენობის ზედა ნაწილების დატვირთვას ცალკე მდგომ საყრდენებს გადასცემს ან პირიქით, ცალკეული საყრდენების დატვირთვებს საძირკველს გადასცემს. იხ. ყირათალი.

ბანშენა — განშლა; ქუჩის ან მისი ნაწილის, მოედნის და ა. შ. განაშენების ფრონტალური სედის გრაფიკული ასახვა.

ბანშლა — იგივეა, რაც ვანტენა.

ბანჯინა — სურსათ-სანოვაგის ან ნივთების შესანახი კელლის კარადა.

ბარაბადი — კარხა, საკიდარი; კავებიანი (რიკებიანი) ღვაში ტანისამოსის ჩამოსაკიდებლად.

ბარანბი — კუთხ. ხარისა; განივად გაღებული ძელი ფშავში.

ბარაჟი (ფრან.) — გადახურული ადგილი ან შენობა ავტომანქანების სადგომად ან შესაკეთებლად.

ბარდერობი (ფრან.) — 1. ტანისამოსის კარადა. 2. ზედა ტანსაცმლის შესანახი ადგილი საზოგადოებრივ დაწესებულებაში.

ბარეთუბანი — ლიტერატურულად უპირატესია გარეუბანი.

ბარეპირნაკეთობა — შენობის გარე მხარის — ფასადის მოპირკეთება.

ბარესაჟრდენი თალი — იგივეა, რაც არკბუტანი.

ბარეუბანი — ქალაქის განაპირა უბანი.

ბარნიტური (გერმ.) — საგნების კრებული, რომელიც ერთ მიზანს ემსახურება (მაგ., ავეჯის გ.).

ბარსი — მრუდხაზოვანი კამაროსანი ტანი, რომელიც მიიღება ერთი და მეტი მრუდხაზოვანი წარმოქმნელით და რომელსაც კამარასთან შედარებით დაბალი ისარი აქვს. გარსს ზოგჯერ მრუდ ფირფიტას უწოდებენ.

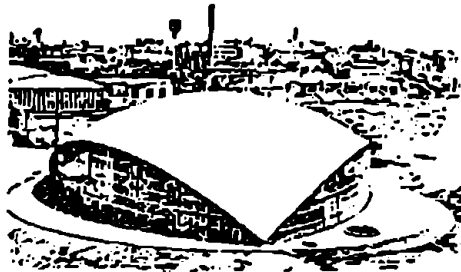

ბარსუმეოსავლელი — შენობის ნაწილი ღია ტერასის ან გალერეის სახით, რომელიც გარს ერტყმის ნაგებობას (მაგ., ეკლესიას).

ბასაჟარი — კუთხ. ვზამოსირი, ვზაჯვარედინი; ადგილი, სადაც ვზა ორად იყოფა.

ბასაშლელი კარები — მრავალკარედი, რომელიც იკეცება და იხსნება შირმისმაგვარად.

ბასახლელი — 1. სათაესი, სადაც ტანსაცმელს იხდიან (საშხაპეში, სპორტდარბაზში და ა. შ.). 2. გარდერობი; ზედა ტანსაცმლის

შესაწინა ადგილი საზოგადოებრივ დაწესებულებათში.

ბეზმა — 1. შენობის სართულის თარაზული ჭრილის გრაფიკული გამოსახულება. 2. დასახლებულ ადგილში შენობების, უბნების, ქუჩებისა და სხვა ნაწილების ურთიერთგანლაგების მაჩვენებელი გრაფიკული გამოსახულება — გენგეგმა. იხ. განაშენიანების გ., გენერალური გ., სიტუაციური გ.

ბეზმარი — პროექტი; ასაშენებელი ნაგებობის, დასახლების ან მისი ნაწილის ამსახველი ნახაზების (ფასადები, ვეგეტიბი, ჭრილები, გენგეგმა და ა. შ.) ერთობლიობა.

ბეზი — ტრასა; არხის, რკინიგზის, შარავზის, მილგაყვანილობის და მისთ. მიმართულება.

ბეზნიშანი — 1. ტრასა; ნახაზი ადგილმდებარეობისა, სადაც უნდა აწარმოონ მიწის სამუშაოები (გზის, არხის გაყვანა). 2. იგივეა, რაც გეზი.

ბემა (ლათ.) — ჩაღრმავებული (ინტალიო) ან ამობურცული (კამბეა) რელიეფურგამოსახულებიანი ქვა.

ბეშოსაშენი — უერფო, ნიესაშენი; საწარმო, სადაც აშენებენ ან არემონტებენ გემებს.

ბენერალური ბემა — დასახლებული ადგილის ან მისი ნაწილის დაგეგმარების ამსახველი გრაფიკული გამოსახულება.

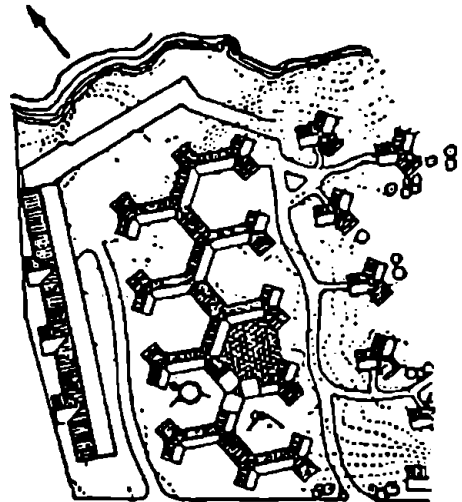

ბენბემა — იგივეა, რაც გენერალური გეგმა.

ბერბი (პოლ.) — პირობითი გრაფიკული გამოსახულება, რომელიც მიკუთვნებული აქვს სახელმწიფოს, ქალაქს და ა. შ.

ბეტო (ლათ.) — ძველად დიდ ქალაქებში ებრაელთა განსაკუთრებული უბნები, რომლის გარეთ

ებრაელებს არ ქმონდათ გასე-
ლის უფლება.

ბვარლი — ბაგირი; კანაფის ან
ფოლადის მავთულის წნული.

ბვერგვი — 1. ხის ან წნულის
რგოლი, რომელსაც ჩამოაცმევენ
ორ სარს დასამაგრებლად. 2. რკი-
ნის ან ხის საღტე, რომელსაც
ჩამოაცმევენ კასრს და მისთ. ტკე-
ჩების შესაკერებლად.

ბვერდსამაბრი — კონტრფო-
რსი, გოდლედი, კედლის ბურჯი;
კედლის შეეული ან დაცერილი
შეერილი. მასიური პილასტრის
სახით, რომელიც იღებს გვერდულ
ვანბრჯენას და ზრდის კედლის
მდგრადობას.

ბვიმი — 1. საკვამლე მილის ის
ნაწილი, რომელიც სახურავის ზე-
ვითაა მოქცეული. 2. ჭის თავზე
დადგმული თიხის, ფიცრის ან წნუ-
ლის ცილინდრული დანადგამი.

ბვირაბი — მიწის ქვეშ გაყვანი-
ლი საქვეითო ან სატრანსპორტო
გასასვლელი.

„ქალაქსა შიგან მავარი კლდე
მალაღი და გრძელია,

მას კლდესა შიგან გვირაბი,
ასაძრომელი ხერელია“

(ვეფხ.).

ბვირგვინი — 1. „ღარბაზის“
ტიპის ქართული საცხოვრებელი
სახლის კარვის ფორმის გადასუ-
რვა, რომელიც მიიღება ზევითკენ
თანამიმდევრობით შემციირებული
ოთხკუთხედების ან მრავალკუთხე-
დების წყობით.



2. ჯარგვალი; ჩაჭრით შეუღლე-
ბული მორების ან ძელებისაგან
შედგენილი სწორკუთხედი ან მრავალ-
კუთხედი.

ბზა — დედამიწის ზედაპირზე გა-
კეღეული ან გაყვანილი ზოლი,
რომელიც განკუთვნილია ადამიან-
ის, ტრანსპორტის და სხვათა მი-
მოსვლისათვის.

„მეგრა აწ ყოფნა არ ვარგა,
წავლა სჯობს გზისა

გრძელისა,

იუ ქაჯნი მოგვესწრებიან,
საეჭვო არს სიძნელისა“

(ვეფხ.).

გზაბოძალი — კუთხ. იგივეა, რაც გასაყარი, გზაჯვარედინი.
გზატკეცილი — შარავნა; სრე-
შით მოფენილი და დატკეპნილი ან
ასფალტირებული გზა.

გზასნილი — ვიადუკი; ხევზე ან
სეობაზე ამოყვანილი საქვეითო
ან სატრანსპორტო ხილი.

გზაჯვარედინი — მებოძირი;
ადგილი, სადაც გზები ერთმანეთს
გადაკვეთენ ან სადაც გზა იყო-
ფა.

ბირბვლა — კუთხ. ფიცრული
ლობის არშიისმაგვარი თავის და-
სახელება იმერეთში.

ბირლანდა (ფრან. იტ.) — ყვა-
ვილწნული; ყვაილებისა და სხვა
მცენარეულობის წნულის გამოსა-
სულებისაგან შედგენილი ლენტუ-
რი ორნამენტი.

ბისონი — პარაპეტი; სახურა-
ვის, აიენის, ხიდის, სანაპიროსი
და მისთ. შემომწლუდავი დაბალი
კედელი, რომელიც მეტნაწილად
ყრუ, გაუმჭოლ ზღუდეს წარმოა-
დგენს. „სოფლიოთა ენითა ზღუდე
მცირესა ეწოდება, სიმაღლე სამ
წყრთიეულსა, ესე იგი არს გზისა
დამაყენებელი, რომელსა ელლე-
ნებრ ორინგოლ ეწოდება“ (საბა).

ბისონი — კანკელი, ლანძვი,
ცხაური; ბადისებრ დასლართული
ან რიკულებივით შეკრული სის
ან ლითონის ზოლები.
გლიპტიკა (ბერძ.) — ქვაზე
ჭრის ხელოვნება.

გლიპტოტიკა (ბერძ.) — სკულ-
პტურული ნაწარმოებების, მო-
ხუჭურთმებული ქვების კრებული.

გობელენი (ფრან.) — ავეჯის
გადასაკრავად, მოფარდაგებისა-
თვის ან სხვა მიზნისათვის განკუ-
თვნილი ქსოვილი, რომელიც თავ-
დაპირველად (მე-17, მე-18 სს.)
ხელით ნაკეთობას წარმოადგენდა
და გარკვეულ სიუჟეტს ასახავდა.

გობი — ვაცა, ვაცე, ცივი; დვა-
რი, რომელსაც სახურავის სათავე
ეყრდნობა.

გოდლედი — გვერდსამაგრი, კე-
დლის ბურჯი, კონტრფორსი; კე-
დლის დასრილი ან შევეული შევე-
რილი, რომელიც ღებულობს გვე-
რდით განბრჯენას და ზრდის კედ-
ლის მდგრადობას.

გოდოლი — 1. ძვ. დონეონი,
კოშკი; შენობის საერთო მოცუ-
ლობიდან მკვეთრად გამოყოფი-
ლი, გევამში, ჩვეულებრივ, კვად-
რატული, მრავალკუთხა ან წრიუ-

ლი მოხაზულობის ნაწილი, რომლის სიმაღლე საგრძნობლად სჭარბობს ფუძის ზომებს, ასეთივე პროპორციების მქონე ცალკე მდგომი ნაკებობა. ტერმინი ძირითადად ვაერცელებული იყო მე-9, მე-10 სს-მდე. როდესაც იგი კოშკმა შეცვალა, იუმცა შემდგომშიც იყო შერჩენილი.

2. წრიულგვემიანი კოშკი.

გოდორ-ყორე — გოდორ-ყური, ხეიმრი; ქვით გავესებული დაწნული ჯინი მდინარის ნაპირის გასამაგრებლად ან წყლის დინების განივად ჩაყრით, წყალსატევის შესაქმნელად.

გოდორ-ყური — იგივეა, რაც გოდორ-ყორე (უპირატესია გოდორ-ყორე).

გოტიკა — ევროპის ხელოვნების განვითარების პერიოდი, რომელსაც გოთიკური ეწოდა. დაკავშირებულია ვაჭრობის, ხელოსნობის, განვითარებისა და ზოგიერთ ქვეყანაში მონარქიის დამკვიდრების ხანასთან (მე-12 საუკუნის ბოლო, მე-13 და მე-14 სს-ები). გოთიკური არქიტექტურისათვის დამახასიათებელია ტანწერწეტა, ზეცისკენ მისწრაფებული ტაძრები და საზეიმო ხასიათის რატუსები, წაისრული ფორმები, ახალი კონ-

სტრუქციები (არკბუტანი, კონტრაფორსი, ნერვიურიანი კამარა და სხვ.), ვიტრაჟები, ქანდაკების, ფერწერისა და არქიტექტურის ღრმა სინთეზი.

გოტიკური თალი — ისრული თალი; კუთხით გადაკვეთილი ორი რკალისაგან შედგენილი წარმმართეელის მქონე თალი.

გოტიკური კამარა — ისრული კამარა; კამარის განივკვეთს გოთიკური თალის მოხაზულობა აქვს.

გოტიკური სარკმელი — ისრული სარკმელი; გოთიკური თალით დაჯირგეინიებული სარკმელი.

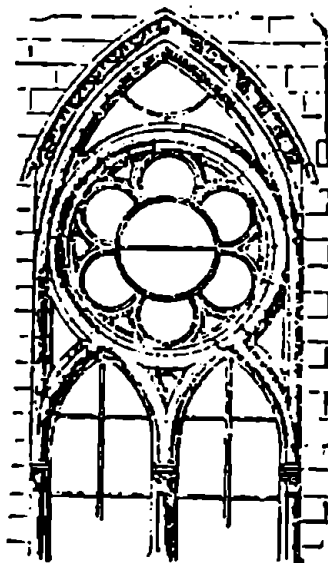

გოთიკური სახურავი — შვეთ-
რად დაქანებულკალთებიანი, წვე-
ტურიანი სახურავი.

გოთიკური წვეტი შილით, ფი-
ალით ან ჯვრით დამთავრებული
თაეწვეტიანი მოცულობა.

გომი — იგივეა. რაც გომური.

გომური — 1. ბოსელი, გომი,
საძროხე, მსხვილფეხა რქოსანი
საქონლის საზამთრო სადგომი. იხ.
ბაშტე. 2. ძვ. „სახლი გლეხური“
(საბა).

გომური (ფრან.) — სავარცხ-
ლისებური ან ტალღისებურ-
ზედაპირიანი ლითონის ან ფანე-
რის ფურცელი, რომელიც გამოი-
ყენება სახურავის ან კედლის და-
საფარავად.

გომჯი — ძვ. სიგრძის საზომი
ერთეული, რომელიც არშინის
 $1/16$ ანუ 44 მმ-ს უდრის.

გრაპიურა (ფრან.) — 1. ფიცა-
რი ან ფირფიტა, რომელზედაც
ამოჭრილია რელიეფური გამოსა-
ხულება პოლიგრაფიული ანაბეჭ-
დის მისაღებად. 2. გრავირებული
ფიცრის ან ფირფიტის ანაბეჭდი.
3. გრავირებით (რელიეფური ამო-
ჭრით) მხატვრული გამოსახულე-
ბის შექმნის ხელოვნება.

გრაფიკა (ბერძ.) — ხატვის ხე-
ლოვნება, სადაც ჭარბობს ფორმის
ხაზოვანი ასახვა.

გრაფიტი (იტ.) — უძველესი
ნახატები და წარწერები სასლას
კედლებზე, ჭურჭელზე და ა. შ.

გრაზაილი (ფრან.) — ერთი ფე-
რით (ძირითადად ნაცრისფერით)
შესრულებული ფერწერა, რაც,
ჩვეულებრივ, ნაძერწის იმიტა-
ციაა წარმოადგენს.

გრიფონი (ფრან.) — არწივის
ფრთების, ლომის ტანისა და თავის
მქონე მითიური არსების — გრი-
ფის გამოსახულება.



ბრ(ი)ტმსკი (ფრან.) — 1. ადამიანთა და ცხოველთა ფიგურების, ნიღბებისა და მცენარეულის გამოსახულებათა წნულისაგან შედგენილი ორნამენტი (რომაულ ეპოქებადღებებში — გროტებში — აღმოჩენილი მხატვრობის მიხედვით). 2. ხელოვნების ნაწარმოები, რომელიც საგნებს ან პიროვნებებს წარმოგიდგენს კომიკური, დამახინჯებული სახით, ცალკეულ თვისებათა გადაჭარბებული ხასხასით.

ბრუნტი (გერმ.) — მიწის, ნიადაგის მყარი ზედაფენა.

ბრძივა — 1. გამსტენი, ზეწარი, ლანდური; ხეტების ან სხვა სახის საყრდენების დამაკავშირებელი თარაზული ძელი, რომელსაც ეყრდნობა გადახურვის კოჭები, ნივნივები და ა. შ.

2. ბულაური, დღველი, საწელე; კოჭების დასაწყობად ან ქერის წელის გასამაგრებლად კედლების ვანივად გადაღებული ძელი.

ბუაში (ფრან.) — გაუმჭვირვალე წყლის საღებავი ან ასეთი საღებავით შესრულებული ფერწერული ნაწარმოები.

ბუბურა — ტბორი; ბუნებრივი ან ხელოვნური, გაუმდინარე, მცი-

რე წყალსატევი პარკში, ტყე-პარკში და მისთ.

ბულბალი — შაბაქი; აივნის ჩუქურიმიანი (სეივ ქრით შესრულებული) ტიმპანი.

ბუმბათი — კამარა, რომლის შიდა ზედაპირის მოყვანილობა უახლოვდება ვერტიკალური ღერძის გარშემო რკალის მოძრაობით მიღებულ ნახევარსფეროს ან ელიფსოიდს; ზემოთ აღწერილი კამარის გარე ზედაპირი. იხ. აფრიანი გ., კონუსური გ., სფერული გ., ქოლესებრი გ., ცრუ გ.

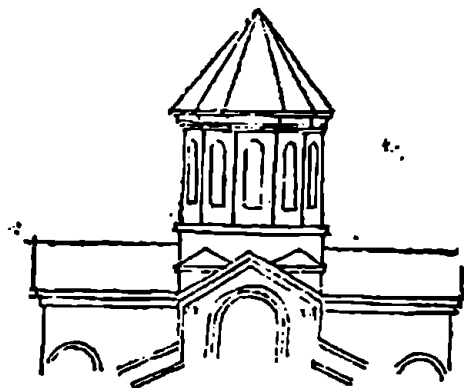

ბუმბათის ყელი — ბუმბათის მზიდი ნაწილი, რომელიც, ჩვეულებრივ, სარკმლის ხერეტებით გაჭრილ ცილინდრულ ან მრავალწახნაგოვან მოცულობას წარმოადგენს.

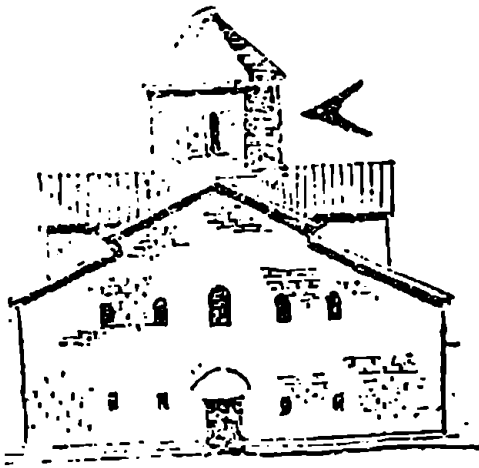

გუმბათოვანი კამარა — იგივეა, რაც გუმბათი.

გუმბათოვანი სახსრავი — გუმბათის ფორმის სახურავი.



ბურტი (გერმ.) — კამარის შიდა შედაპირის დამანაწევრებელი პროფილებული ზოლი.

ბუტბი — წვეთები; წაკვეთილი კონუსის, ცილინდრის ან სხვა ფორმის სამკაული დორიულ ანტაბლემენტზე.

— ღ —

დაბა — ქალაქის ტიპის დიდი სოფელი, მუშათა დასახლება სამრეწველო ცენტრის ან დიდი ფაბრიკა-ქარხნების გარშემო.

დაბირი — სამსხვერპლო, საზორავი, სამკვეთლო; მსხვერპლის შეპაწირი ადგილი.

დაბეგმარება — დასახლებული ადგილის, მისი შემადგენელი ნაწი-

ლის განაშენიანების პროექტი. იხ. რაიონული დ., ზონალური დ.

დათვი — კუთხ. ბალიში, ბანდუში, ბულაური; სვეტისთავის აღმნიშვნელი ტერმინი, რომელიც აღმოხაველეთ საქართველოში და მეტწილად ფშავშია გავრცელებული. „დათვი-კი ხალხურ თანამედროვე მეტყველებაშიც, როგორც დაერწმუნდით სვეტისთავის სახელია“ (ივ. ჯავ.).

დალივი — ქ. „ტახტი დიდებულთა დასაჯლომელი“ (დ. ჩუბინ.).

დაერეტი თალი — თალი, რომლის ქუსლები სხვადასხვა დონეზეა ვანლაგებული.

დაერეტი ქამარა — კამარის განივკვეთის დამრეცი თალის მოხაზულობა აქვს.

დამხმარე ფართობი — ბინის დამხმარე სადგომების (სამზარეულოს, სანიტარული კვანძის, საკუჭნაოს, დერეფნის და მისთ) საერთო ფართობი. ბინის ფართობი საცხოვრებელი ფართობის გამოკლებით.

დანაშენი — შედგმული, შედნაშენი; ნაგებობის ძირითადი მოცულობის აგების შემდეგ დაშენებული შენობის ზედა ნაწილი — სართული ან ნახევარსართული, რომელიც არ იყო გათვალისწინებული თავდაპირველ ჩანაფიქრში.

დარაბა — 1. საგდული; ფრთა; სარკმლის, კარის, ჭიშკრის და მისთ. შემადგენელი მოძრავი ნაწილი. 2. ფანჯარაზე ან კარებზე ასაფარებელი დასაყვი ფარი.

დარანი — 1. სამალაფი, სახიზნარი; მიწისქვეშა სახიზნავი ნაგე-

ბობა (ჩვეულებრივ, ცისი ქვედა სართულში). 2. დარღალა; გამოქვამული მიწაში ან კლდეში. „კლდეში ანუ მიწას ქვეშ შესასვლელი“ (საბა).

დარაზაბა (სპარ.) — ბუდრუგანა, ჯიხური; ერთსადგომიანი საყარაულო ნაგებობა.

დარბაზი — 1. ძვ. ტაძარი (მე-5, მე-11 სს.), სრა (მე-11 ს-დან), სასახლე (მე-15 ს-დან); „სამეფო დიდი სახლი“ (საბა).

„მე ვარ არაბი, არაბეთს არს ჩემი დარბაზებია, მიჯნურობითა დამწუხრვარ, ცეცხლი უმრეტი მგზნებია“ (ვეფს).

2. სასახლის ის ვრცელი ოთახი „...სადაც სახელმწიფო საქმეების გამო მეფის თანდასწრებითა და მონაწილეობით სხდომა იმართებოდა ხოლმე“. (ივ. ჯავ.). 3. ქართული საცხოვრებელი სახლის სახეობა, რომლის გადახურვა დედაბოძე დაყრდნობილ გუმბათისებრ კონსტრუქციას წარმოადგენს (იხ. გვირგვინი). 4. საგანგებოდ მოწყობილი დიდი საკრებულო ოთახი, გათვალისწინებული კრებების, ლექციების, კონცერტების

და მისთ. ჩასატარებლად. იხ. მო-
საცდელი დ., სააქტო დ., საგამო-
ფენო დ., სსდომათა დ. ნ. ზალა,
დიდი სასტუმრო ოთახი ბინაში.

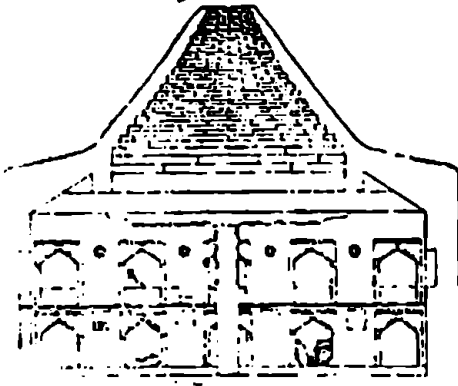

დარინა — ძვ. ფანჯარა, სარკმე-
ლი.

დარღალა — დარანი; კლდეში
ნაგები ქვაბული. „ნაგები დარა-
ნი“ (საბა).

დასაყუდარი — ძვ. „დასაყანე-
ბელი შესაფარი“ (დ. ჩუბინ.).

დასახლუბა — მუღმივად სამო-
სახლო ადგილი საცხოვრებელი
და სხვა შენობებით.

დასახლუბული ადგილი —
იგივეა, რაც დასახლება.

დასტაქი — კუთხ. ქართლში —
ნივნივების სამაგრი.

დაფა მემორიალური — იხ.
მემორიალური დაფა.

დაღმართი — დასახლების ცენ-
ტრიდან დაღმა ჩამავალი ქუჩა
(მაგ., ელბაქიძის დაღმართი თბი-
ლასში).

დახლი — გამყიდველის დაზვა
და ასეთი დაზვით გამოყოფილი
ადგილი.

დგამი — ბინის ან სხვა სახის სა-
დგომი აუეჯი (მაგიდა, სკამი, კა-
რადა და მისთ.).

დბარი — 1. ანწალა, ბიგა, ბიჯ-
ვი, ბოკონი, ბოძკინტი, საკავი, სა-
ღიარი, ჭალა, საშარი; რისამე სა-
ყრდნობი ძელი. 2. ფერმის, ნიე-
ნიეების სისტემის და მისთ. ვერ-
ტიკალური ღერო.

დბარმილი — მიღების სისტემის
(მაგ., წყალსადენის სისტემის)
ვერტიკალური ელემენტი — მი-
ლი.

დეამბულატორიუმი (ლათ.) —
გოთიკური ტაძრის აბსიდაში, პა-
ტრონიკეს ირგვლივ, მოწყობილი
გარშემოსავლელი.

დებარკაღერი (ფრან.) — რკი-
ნიგზის სადგურის პლატფორმა,
სადაც მატარებელი ჩერდება.
2. გემის მოძრავი (მცურავი) სად-
გომი.

დედაბოძი — ჩვეულებრივ, ქვე-
ვითკენ დავიწროებული ხის ბო-
ძი, რომელსაც ეყრდნობა ქარ-
თული საცხოვრებელი სახლის —
ღარბაზის გადახურვა.

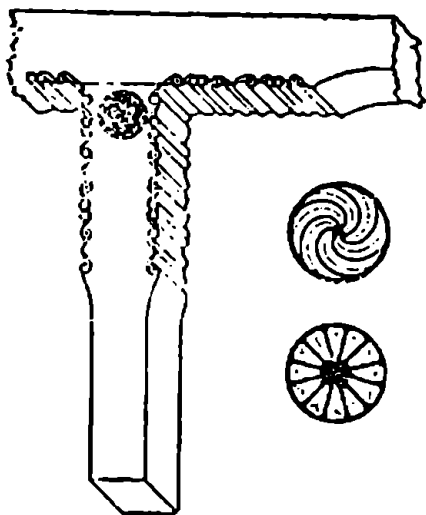

დედაქალაქი — სახელმწიფოს,
ქვეყნის მთავარი ქალაქი, ჩვეუ-
ლებრივ, მთავრობისა და უმაღლე-
სი საკანონმდებლო ორგანოს ად-
გილსამყოფელი.

დექასტილი (ლათ.) — ანტიკუ-
რი ტაძრის ტიპი, რომლის მთა-
ვარ ფასადზე ათი სვეტი გამო-
დის.

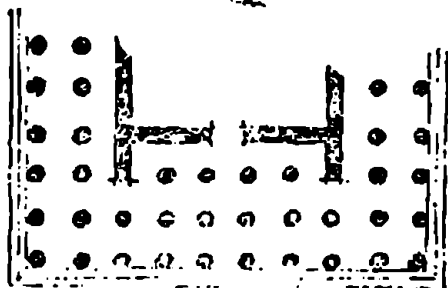

დეკორაცია (ფრან.) — 1. თეა-
ტრალური სცენის მხატვრული
გაფორმება (ნაგულისხმევი მოქ-
მედების ადგილის იმიტაცია) ფერ-
წერული და სხვა საშუალებებით.
2. არამიმზიდველი ადგილის და-
საფარავი საშუალება — ფარდა,
გამწვანება, მხატვრული ტილო და
ა. შ.

დეკორი (ფრან.) — დეკორაცი-
ული კაზმულობის ერთობლიობა,
სისტემა.

დეკუმანუსი (ლათ.) — რომაუ-
ლი ქალაქის ან ბანაჯის ურთიერთ-
პერპენდიკულარული ქუჩათაგა-
ნი, რომელიც მიმართულია აღმო-
სავლეთიდან დასავლეთისაკენ.

დეკუმარია (ლათ.) — ვერტიკა-
ლური გამწვანება; არქიტექტურა-
ში გამოყენებული ხეიარა და მცო-
ცავი მცენარეულობა.

დენდროლოგია (ბერძ.) — ბოტანიკის ნაწილი, რომელიც შეისწავლის ხე-ბუჩქოვან ჯიშებს.

დენტოკული (ლათ.) — კბილანა, ქონგური; იონიური და კორინთული ორდერის კარნიზის ნაწილი, რომელიც გამოწვეულ ოთხკუთხა პრინციპს წარმოადგენს.

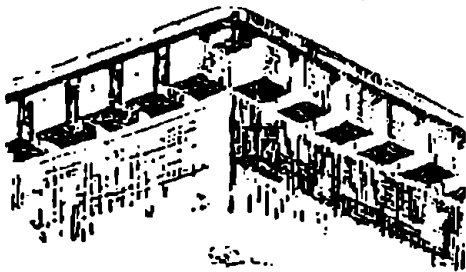

დეკო (ფრან.) — ორთქმავლების, სახანძრო მანქანებისა და ვაგონების სადგომი და სარემონტო შენობა.

დერეფანი — აივანი; საცხოვრებელი სახლის ერთ ან სამმხრივ ღია ნაწილი, სვეტებზე დაყრდნობილი გადასურვით „ფარდია სახლი“ (საბა).

დეზორმაცია (ლათ.) — სხეულის (კონსტრუქციის) ფორმის და მოცულობის ცვლილება: კუმშვა, გაჭიმვა, გრესა, ღუნვა და ა. შ.

დეციმეტრი (ლათ.) — სიგრძის საზომი ერთეული, მეტრის მეთოდი ნაწილი.

დვირმი — იგივეა, რაც ღირე.

დიასტომა (ლათ.) — ნახევარწრიული კოლონადა ძველ ბერძნულ თეატრში.

დიასტილი (ლათ.) — ანტიკური ტაძრის სახეობა, რომლის სვეტებს შორის მანძილი სვეტის სამ დიამეტრს უდრის.

დიბლიზი — ბუგელი, სათავისი; რკინის სალტე, რომელიც სიმინჯს თავზე ჩამოეცმება.

დივანი (სპარ.) — დასაჯდომი და დასაწოლი რბილი ავეჯის სახეობა.

დიდვალაღი შენობა — მრავალსართულიანი შენობა, რომლის მოცულობა ფუძესთან შედარებით საგრძნობლად ვითარდება სიმაღლეში.

დიკა — შემალღებული ბაქანა მიწვითში.

დილეგი (სპარ.) — 1. მიწის ქვეშ მოთავსებული საპყრობილე საკანი. 2. ციხე-კოშკი, რომლის ქვედა ნაწილი გამოყენებული იყო საპყრობილედ.

დინზა — კუთხ. საგანგებო აღვილი აღმოსავლეთ საქართველოს

სოფელში, სადაც იკრიბებიან და ბაასობენ.

დიორამა (ბერძ.) — 1. მინის, ქსოვილის ორივე მხარეზე შესრულებული სურათი. 2. სურათი, რომლის წინა პლანზე მოცულობითი გამოსახულებაა მოთავსებული.

დიპტირისი (ბერძ.) — ანტიკური ტაძრის სახეობა, რომლის ძირითად მოცულობას გარს არტყია სვეტების ორი რიგი (ერთ-რიგიანი სვეტნარით გარშემორტყმული ტაძრის — პერიპტეროსისაგან განსხვავებით).

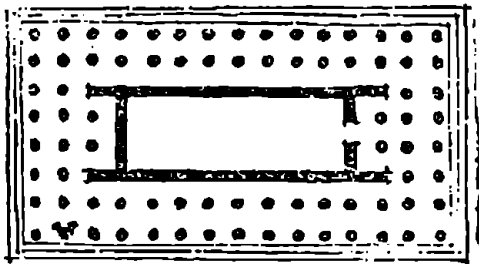

დირე. — 1. საძირკვლის კოჭი; წყვეტილ საძირკვლებზე, კარკასის კოლონების შვერილებზე ან სპეციალურ სადგარებზე (ბოკონებზე, ბოქინტებზე და ა. შ.) დაყრდნობილი ძელი, რომელიც იღებს კაპიტალური კედლის ნაწილის ან კარკასის შევსების და-

ტვირთვას. 2. ზღურბლი, ბჭე, კარბანი, კარაბინი, კარნაგელა; კარის ქვეშ, ვადასავლეულზე, ვადებული ძელი. კარის ჩარჩოს ქვედა ძელი.

დირეპი — კუთხ. ანწალა, ბივა, ბარჯგი, ბოკონი, ბოქინტი, საღვარი, საკავი, ჭალა, ხაშარი; სის სახლის საყრდნობი სვეტების დასახელება იმერეთსა და სამეგრელოში.

დოდეკასტილი (ლათ.) — ანტიკური ტაძრის სახეობა, რომლის მთავარ ფასადზე თორმეტი სვეტია.

დოკი (პოლ.) — ნაგებობა, სადაც წარმოებს გემების შეკეთება (ზოგჯერ აგება).

დოლაბი — 1. ერდო; ბანში მოწყობილი ღიობი, საიდანაც სინაიულე ჩადის და კვამლი ამოდის. 2. ბუჯერი, ვანჯინა, თასჩა, კედელში დატანებული უკარო კარადა. 3. წისქვილის ქვა.

დოლმენი (ფრან.) — პირველყოფილ-თემური საზოგადოების მეგალითური ნაგებობა — სამარხი, რომელიც წარმოადგენს თარაზული ფილით გადახურულ, ვერტიკალურად დაყენებულ რამდენიმე ქვის ლოდს ან ფილასს.

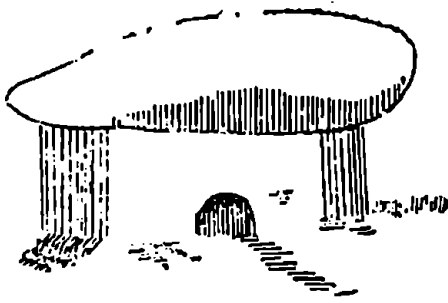

დომინანტა (ლათ.) — ქალაქის, მოედნის, ქუჩის და ა. შ. განაშენიანებაში ვაბატონებული ნაგებობა ან მისი ნაწილი (კოშკი, გუმბათი, ბელვედერი).

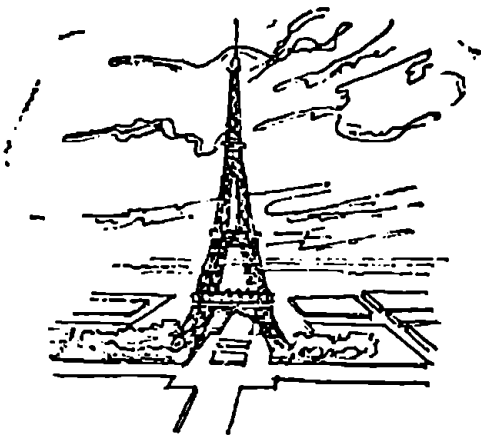

დონჟონი (ფრან.) — კოლონი; შუა საუკუნეების ციხე-დარბაზის მასიური კოშკი, რომელიც ფეოდალის საცხოვრებელსა და თავშესაფარს წარმოადგენდა.

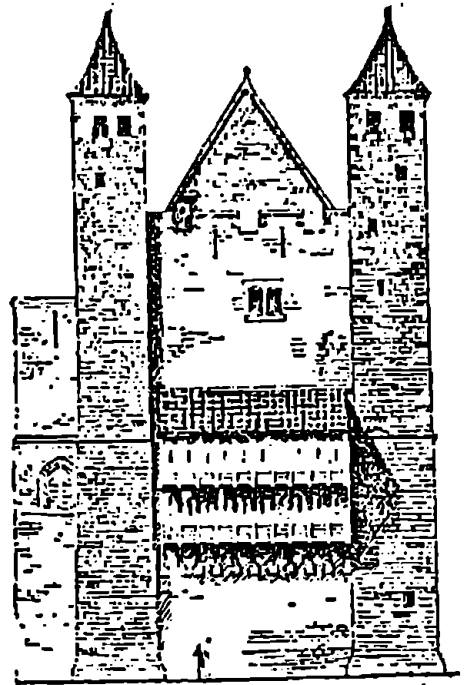

დირიულ() — ძვ. „სარეცელაზეთ და ვარ მოთარდაგული“ (საბა).

დორიული ორდერი — ის. არქიტექტურული ორდერი.

დრენაჟი (ფრან.) — თხრილების, მილების და სხვა საშუალებათა სისტემა, ყაშირის წყლების დონის დასაწევად.

დრომოსი (ბერძ.) — ვიწრო გასასვლელი სამარხის საკანისკენ.

დროშის ჰოკი — დროშის დასამაგრებელი სის ან ლიიონის ლატანი.

დრუსო — ძე. „დრუსო არს ზღუდე ქვისა კოშკიანი, დიდი და კუთილად შენებული“ (საბა).

დურო — სალოდე; ციხე-სიმაგრის ზედა ნაწილის შეერილზე მოწყობილი ხერტი ქვის დასაშენად.

დუქანი — სავაჭრო სახლი. შე-ქ საუკუნეში ამ ტერმინმა შეცვალა სიტყვა ქულბაქი. იხ. საყასბო, საბაელო, სამიკიტნო.

დღველი — ბულაური, გამსტენი, საწელე; ბანიანი სახურავის სიმაგრისათვის ან კოჭების დასაწყობად კედლების განივად გაღებული მსხვილი ძელი.

— ე —

ეპიტარი (ბერძ.) — იგივეა, რაც ეკედარი.

ედიკულა (ლათ.) — ფრონტონით დაგვირგვინებული და სვეტიებით ან პილასტრებით შემოსაზღვრული ნიში.

ეისტილი (ლათ.) — ანტიკური ტაძარი, რომლის სვეტშორისი სვეტის 2,25 დიამეტრს შეადგენს.

ეზო — 1. შემოკავებული მიწის ნაკვეთი, სადაც სახლი და სხვა ნაგებობები დგას და სადაც, ხშირად, საჩრდილობელი ხეები და ხეხილია.

2. ძე. „გალავანი მოხრილი“ (საბა).

ეზო-პარი — ეზო-ყურე, კარმიდამო, სახლ-კარი; სახლი ეზოთი და დამხმარე ნაგებობებით.

ეზო სამშენებლო — მშენებლობასთან არსებული დამხმარე წარმოება.

ეზო-ყურე — იგივეა, რაც ეზო-კარი.

ეკვდარი (ბერძ.) — 1. ეპიტარი, საჯამნო, სამლოცველო; ეკლესიის სიხალისეს აგებული ან ეკლესიას მიშენებული მცირე ნაგებობა სალოცავად. „მცირე სამწირვალო“ (საბა). 2. ეკლესიას მიღებული საგვარეულო აკლდამა.

ეკლესია (ბერძ.) — 1. საყდარი, ტაძარი; საკულტო ნაგებობა, სა-

ლაც წარმოებს ლეთისმსანურება და რელიგიურ წესჩვეულებათა შესრულება. 2. „თავდაპირველად ამ ტერმინს ძველ ქართულში სარწმუნოებრივი მნიშვნელობა არ ჰქონია. მაგ., ყრილობა როდესაც იმართებოდა ხოლმე, იმ ადგილს ეკლესია ეწოდებოდა და თავდაპირველად საერთოდ ეკლესია შესაკრებელი სახლის სახელიც იყო“ (ივ. ჯგაე.) „შესაკრებელი“ (საბა).

ეკლექტიზმი არქიტექტურაში — ძირითადად მემკვიდრეობიდან ნასესხები მხატვრული ელემენტების და არქიტექტურული მოტივების მექანიკური, არაშემოქმედებითი, აღრევით გამოყენება შენობის იდეურ-სახვითი და კონსტრუქციული საფუძვლის ნაწილობრივ ან მთლიანად უგულველყოფით (დამახასიათებელია XIX ს-ის მეორე ნახევრისათვის).

ელამი — კარიბჭე, სტოვა; „ბჭეთა თანა აღაგიან სადგომი კაცთათვის. რათა ჰამბ (ვ) ის (ა) შესვლა-გამოსვლამდე მუნ დაიცადონ“ (საბა).

ელამონი — იგივეა, რაც ელაში. „კარის ადგილს სადგომი ადგილი“ (საბა).

ელემენტორი (ლათ.) — დიდი რაოდენობის ხორბლის შესანახი ნაგებობა, აღჭურვილი მისაღები, ასაწონი, დასამუშავებელი (გაშრობა, გაწმენდა და ა. შ.) და განსატვირთი დანადგარებით. ელევატორის ძირითადი ნაწილებია: მისაღები დანადგარები, კოშკი და სასილოსე კორპუსი.

ელემენი — თაღოვანი სარკმელი; „სარკმელი კამაროსანი მაღალი ტაძართა შინა, გინა სახლთა“ (საბა).

ელინბი (პოლ.) — 1. ნავსაშენის ძირითადი ნაწილი, სადაც წარმოებს გემების აწყობა და წყალში ჩაშვება. 2. ნავსადგურის სასაწყობო სათავსი.

3. დირიჟაბლების სადგომი და შესაკეთებელი შენობა.

ელიფსური თაღი — ელიფსის მოხაზულობის თაღი.

ემბლემა (ბერძ.) — რაიმე ცნების, იდეის სიმბოლური გამოსახულება.

მეცხარეობა (ლათ.) — ტბების, აუზებისა და სხვა წყალსატევების წყლის დონის მარეგულირებელი გვირაბი ძველ რომში.

მეცხარეობა (გერმ.) — საქცეველი, პატრონიკე; ტაძრის შესასვლელის ან გვერდითი ნაგებობის თავზე მოწყობილი ღია გალერეა.

მეცხარეობა (ბერძ.) — ცვილის საღებავებით ფერწერის ტექნიკა.

მეცხარეობა (ბერძ.) — სვეტის ტანის გამოზნექილობა კლასიკური კოლონის დაასლოებით 1/3-ის ზევით, რაც სვეტის ტანის შეზნექილობის შთაბეჭდილებას აქარწყლებს.

მეცხარეობა (ბერძ.) — წარწერა საფლავის ქვაზე.

მეცხარეობა — 1. დოლაბი; სახურავში, შუაგულსა და თავზე, ამოჭრილი ადგილი, რომელსაც სარკმლისა და საკვამურის დანიშნულება აქვს.

2. რაჭაში — ქვერში ამოჭრილი ღიობი სართულიდან სართულზე გასასვლელად. ხეში — ასეთივე ოთხკუთხა ღიობი, საიდანაც კი-

ბის მეშვეობით საქონლისათვის განკუთვნილ ქვედა სართულში ჩადიან. 3. ბანი, საინესი; ბრტყელი სახურავი.

მეცხარეობა — იგივეა, რაც ერლო, ბანი.

მეცხარეობა სახლი — ქართული საცხოვრებელი სახლის სახეობა, რომელიც ერლოიანი სახურავით არის დახურული.



მეცხარეობა — ერთფართიანი კარი.

მეცხარეობა (გერმ.) — შენობის ფასადის სიბრტყიდან გამოტანილი სხვადასხვა მოხაზულობის (ნახევარწრიული, სამკუთხა, წახნაგოვანი) შემინული მოცულობა, რომელიც ზრდის ძირითადი სადგომის ფართობს.

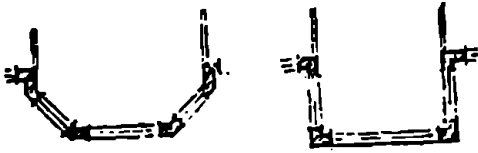

მრმიტაჟი (ფრან.) — მრავალი ქალაქგარეთა ვილის, ბალპარკული ნაგებობისა და სხვათა სახელწოდება.

მსთმტიკა (ბერძ.) — მეცნიერება, რომელიც შეისწავლის მშენიერებას, ხელოვნებას, მხატვრულ შემოქმედებას, იკვლევს ხელოვნების დამოკიდებულებას სინამდვილესთან, მშენიერების არსსა და გამოვლინებას ცხოვრებაში და ხელოვნებაში, შეისწავლის ხელოვნებას, როგორც იდეოლოგიის ერთ-ერთ ფორმას, ხელოვნების განვითარების კანონებს, მის საზოგადოებრივ მნიშვნელობას.

მსკალატორი (ფრან.) — დახრილად განლაგებული სატრანსპორტო ამწე მოწყობილობა, მოძრავსაფეხურებიანი კიბის სახით.

მსკიზი (ფრან.) — მომავალი ნაწარმოების — არქიტექტურული პროექტის, ქანდაკებისა და

ა. შ. ვრაფიკული, ფერწერული ან სკულპტურული ჩანახატი.

მსკლანადა (ფრან.) — 1. ქუჩა მის ღერძზე მოქცეული ხეივნით. 2. მოედანი დიდი ნაგებობის წინ.

მსტაკადა (ფრან.) — 1. რკინიგზის, საავტომობილო გზის და სხვა კომუნიკაციების გადასაყვანი, აგრეთვე სამრეწველო შენობების ზედა სართულების დასაკავშირებელი ნაგებობა. 2. ხიმინჯებზე გამართული თიყარნაგი გემების მისადგომად იმ ადგილებში, სადაც ზღვის მკირე სიღრმის გამო გემები ნაპირს ვერ ადგებიან. 3. მშენებლობის წარმოებისას ქუჩაზე გადასასვლელად მოწყობილი თიყარნაგი.

მსტამპი (ფრან.) — ტვიფარი; ანაბეჭდი გრაფიურადან.

მსტრადა (ფრან.) — ორატორების, მსახიობების, გუნდების, ორკესტრებისა და სხვათა გამოსასვლელად განკუთვნილი შემაღლებული ბაქანი.

მსტაჟერი (ფრან.) — თაროელი; თაროებიანი დგამი.

მტიკი — გზის მაჩვენებელი.

მტიული (ურან.) — სახვითი ხელოვნების ნაწარმოების ან მისი ნაწილის პირველადი ჩანახატი (ჩვეულებრივ, ნატურიდან).

მქეონი (ბერძ.) — ანტიკური ნაგებობის კედელში ჩაფლული აკუსტიკური ჭურჭელი.

მქინი (ბერძ.) — დორიული კოლონის კაპიტელის, გეგმაში წრიული მოხაზულობის, მრუდსაზოვანი (ჩვეულებრივ, ნაოთსალი ლილვის) პროფილის მქონე ნაწილი.

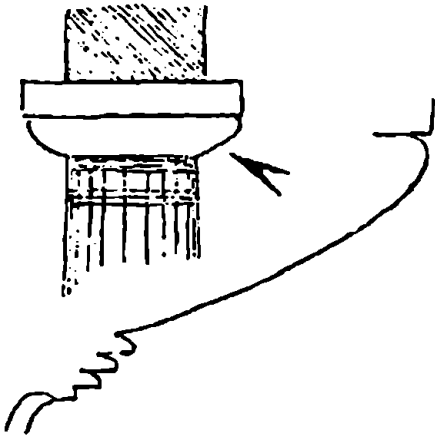

მქსედრა (ბერძ.) — 1. ნახევარწრიული მოხაზულობის ნიში კედელში ან ასეთივე ფორმის დანეგებისა და საუბრებისათვის განკუთვნილი ღია ანტიკური შენობა. 2. ანტიკური საცხოვრებელი სასლის პერისტილისაკენ ვასსნილი პარადული სადგომი.

მქსკლიკაცი (ლათ.) — ნახაზზე დართული ტექსტი, რომელიც განმარტავს პირობითს აღნიშვნებს.

მქსკოზნიცი (ლათ.) ხელოვნების ნაწარმოებთა, ისტორიული (სამუსეუმი) მასალის და სხვათა გამოფენა განსაზღვრული სისტემით.

მქსკონატი (ლათ.) — მუზეუმებში ან სხვა სახის გამოფენებზე გამოტანილი სავანი (სურათი, ქანდაკება, რისამე ნიმუში და ა. შ.).

— 3 —

მპბზალი (ურან.) — მეზავრთა მომსახურების მიზნით მიმოსვლის გზების სადგურებზე აგებული შენობა ან შენობათა კომ-

პლექსი. ის. აეროვაესალი, ავტოვაეზალი.

მპზა (ლათ.) — ლარნაკი; ბრო-

ლის, კერამიკული ან რაიმე სხვა მასალის ჭურჭელი.

ვალანი — „ფიცრული ვალავანი ფიცრისა“ (დ. ჩუბინ.).

ვანი — 1. ძვ. ბინა, სადგომი.

2. „...შერჩენილი ვეაქვს, როგორც გეოგრაფიული სახელი. სოფლები არის, რომლებსაც ვანი ეწოდება“ (ივ. ჯავ.).

ვანტი (პოლ.) — ჩვეულებრივ, ფოლადის მავთულის წნულისაგან დამზადებული ბაგირი, რომლის ბოლოები მავრდება საგანგებო დასაჭიში ხელსაწყოებით (ტალპერებით). გამოიყენება მაღალი ლითონის მილების, ანძების და მისთ. დასამავრებლად.

ვანტური გადახურვა — გადახურვა, რომლის ძირითადი მზიდი კონსტრუქციაა ვანტები (შუალედ საყრდენებზე გადადებული და ბოლოებში დასაჭიში ხელსაწყოებით დამავრებული ბაგირები).

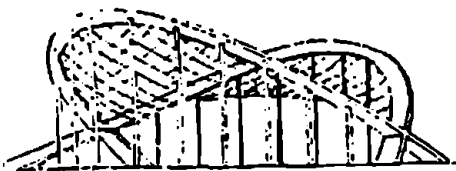

ვარდული — როზეტი; ორნამენტური, სტილიზებული ყვავილის სახით.

ვარსკვლავი — კამარის საფუძველს წარმოადგენს ნერვიურიანი კამარის კარკასი, მასში ჩართული დამატებითი წიბოებით.

ვაცა — კუთხ. 1. იმერეთში — მიწიდან აღმართული ვერტიკალური ძელი, რომელზედაც დაყრდნობილია სახლის სახურავი. 2. გოგი, ციგი. ხის ძელი, რომელიც დაბჯენილია სახლის სარტყელზე გადადებულ დიდ კოჭზე (საწელეზე) და რომელსაც სათავე ეყრდნობა.

ვაცი — იგივეა, რაც ვაცა.

ვედუტა (იტ.) — სურათი, რომელიც ასახავს ადგილმდებარეობის, ქალაქის, უბნის და მისთ. ხედს.

ველოგზა — გზა ველოსიპედებით მოსიარულეთათვის.

ველოდრომი (ლათ.) — ღია ან გადახურული სპორტული ნაგებობა ველორბოლის ჩასატარებლად.

ველოტრეპი (ინგლ.) — წრისებური ან მოგრძო, საგანგებო გზა ველორბოლისათვის.

ვენეციური ფანჯარა — სამშალიანი ფართო ფანჯარა,

ვენზელი (პოლ.) — მონოგრაფია; ხვეულწერილით გამოყვანილი ინიციალები.

ვენტილაციონა (ლათ.) — განიავება. ქაერის გაძეება და ახლით შეცვლა ბუნებრივი ან იძულებითი გზით.

ვენური ავეჯი — წვრილი და მრგვალი, ვრეხილი ხის ღეროებისგან დამზადებული ავეჯი.

ვერანდა (ინგლ.) — დერეფანი; ღია ან შემინული (ჩვეულებრივ, გაუმთბარი) მინაშენი, რომელიც წარმოადგენს გადახურულ სექტორს მოაჯირით ან შემინულ გალერეას. სახურავიანი აივანი.

ვერტიკალური გამწვანება — ღეკუმარია; ხვიარა და მცოცავი მცენარეულობის გამოყენება არქიტექტურაში.

ვერტიკალური დაბეზმარება — განსაზღვრული ტერიტორიის — ქუჩის, მოედნის, კვარტალის და ა. შ. რელიეფის საპროექტო ღონეებისა და მათზე შენობების განლაგების სქემა.

ვესტიბიული (ლათ.) — 1. ტალანი რომაულ სახლში. 2. სადგომი საზოგადოებრივი შენობის

შესასვლელთან, რომელიც ამ უკანასკნელს ძირითად ოთახებთან ან კიბის უჯრედთან აკავშირებს.

ვეშაპი — მეგალითური ძეგლი, რომელიც წარმოადგენს ქვის დიდ ლოდს — შენძირს, მათზე ამოკვეთილი ფანტასტიკური თევზის — ვეშაპის რელიეფური გამოსახულებით.

ვიალუკი (ლათ.) — ეზახიდი; ხეზე, ხეობაზე, რკინიგზაზე გადადებული თაღოვანი ან კოჭოვანი კონსტრუქციის ხიდი.

ვიბვაში — ჩრდილოამერიკელი ინდიელების გუმბათისებრი საცხოვრებელი სახლი.

ვივარიუმი (ლათ.) — საცდელი ან სადემონსტრაციო ცხოველების სადგომი.

ვილა (ლათ.) — ქალაქგარეთა სახლი, აგარაკი.

ვიმპარბი (გერმ.) — გოთიკური შენობის კარების ან სარკმლის ღიობის თავზე მოთავსებული წვეტიანი, მოჩუქურთმებული ფრონტონი.

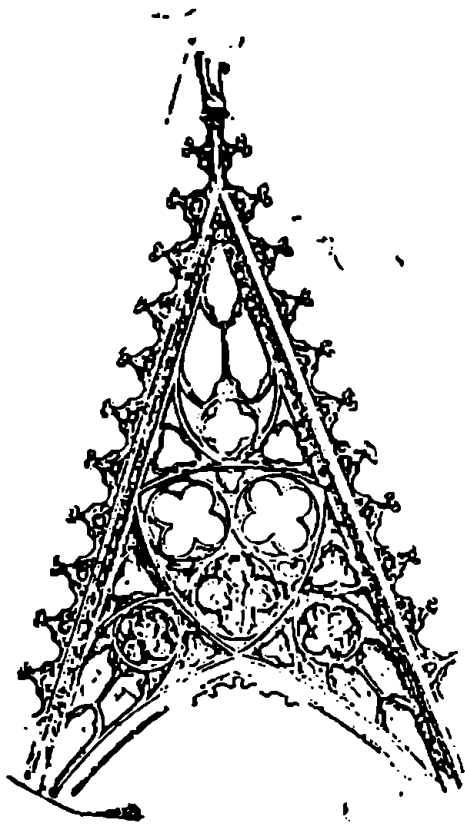

პინიეტი (ფრან.) — წიგნის ან სელნაწერის ტექსტის ბოლოში ან დასაწყისში მოთავსებული სა-
მკაული ორნამენტის ან ნახატის სახით.

პირაჟი (ფრან.) — მოსახვევი აეტოსტრადაზე ტრანსპორტის ასსლეტის თავიდან აცილების მი-
ზნით მოწყობილი ქანობით, რო-
მელიც მოსხვევის ცენტრისკენ

არის მიმართული; ასეთივე მო-
სახვევი ველოდრომზე.

პიტრაჟი (ფრან.) — ღიობის შემინვა ფერადი მინის ცალკე-
ული ნაჭრებით, რომლებიც ქმნის
ვარკვეულ ორნამენტს ან ნახატს.
შემინვის ამგვარი ხერხი განსა-
კუთრებით გავრცელდა რომანულ
და ვოთიკურ არქიტექტურაში.

პიტრინა (ფრან.) — ექსპონა-
ტების გამოფენის მიზნით სპეცია-
ლურად მოწყობილი შემინული
ადგილი მუზეუმში, გამოფენაზე,
მაღაზიაში (ჩვეულებრივ, შემინ-
ული ღიობის, ყუთის ან კარადის
მსგავსად).

პოლიმარი (ფრან.) — ლითო-
ნის გისოსით შემოზღუდული ბა-
ქანი, რომელიც უმთავრესად ბე-
წვიან ნადირთათვის არის გამი-
ზნული.

პოლიუტა (ლათ.) — ხეიარა
სპირალის სახის, სკულპტურულად
შესრულებული ორნამენტული
დეტალი ცენტრში მოთავსე-
ბული რგოლით. ვოლიუტა იონი-
ური, კორინთული, კომპოზიტუ-
რი კაპიტელებისა და სხვა არქი-
ტექტურული ფორმების (მაგ., ბა-
როკულ არქიტექტურაში კარ-
ფანჯრების მოჩარჩოების) შემა-
დგენელი ნაწილია.

ზალა. (ფრან.) — დარბაზი; სავანეებოდ მოწყობილი დიდი ზომის ოთახი.

ზარაფხანა (სპარ.) — ძვ. „ფულის მოსაჭრელი ადგილი“ (დ. ჩუბინ.).

ზარადხანა (სპარ.-არაბ.) — ძვ. არსენალი; შენობა, სადაც წარმოებდა სამხედრო იარაღის დამზადება, შეკეთება და შენახვა.

„პოეს ერთი ზარადხანა,
აბჯრისათვის სახლად
ქმნილი“
(ვეფხ.).

ზედაციხე — შიდაციხე, შუა-ციხე, ციტადელი; დასახლების (ქალაქის) შიგნით, ჩვეულებრივ, მაღალ, გაბატონებულ ადგილზე განლაგებული ციხე-სიმაგრე.

ზედა სინათლე — სათავის ზემოდან — სახურავიდან ვანათების ხერხი.

ზედგეული — დანაშენი, ზედნაშენი; ნაგებობის ძირითადი მოცულობის აგების შემდეგ დაშენებული შენობის ზედა ნაწილი — სართული ან ნახევარსა-

რთული, რომელიც არ იყო თავდაპირველად გათვალისწინებული.

ზედნაშენი — იგივეა, რაც ზედგეული.

ზეპნა — ლატკეპნილი მიწა ბანზე.

ზესხმენი — კუთხ. სამზარეულოს, ბელლის და მისთ. ფიცრებისგან ან ჩელტისაგან გაკეთებული ჭერი, რომელზედაც ყრიან სიმინდს შესანახად ან გასახმობად. ზოგჯერ ზესხმენი ფარავს სადგომის მხოლოდ ნაწილს, ზოგჯერ კი ჭიგობით არის ჩამოკიდებული კერის თავზე.

ზეძირკველი — ცოკალი; კედლის ქვედა, შეკიბული ნაწილი.

ზეწარი — გრძივა; ლანდური; ძელი, რომელსაც ეყრდნობა გადახურვის კოჭები და ნივნივები.

ზევინული — ყრილი; მიწის, ქვის და მისთ. გროვა ზღუდის, შემადლების და სხვა სახით.

ზეპურატი — საფეხუროვანი პირამიდის მგაჯაი საკულტო ნაგებობა მესოპოტამიაში.

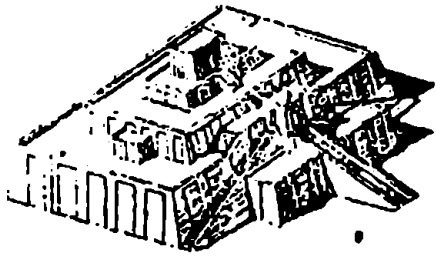

ზინაკოშკი — ძვ. „კოშკის უშინავანესი ადგილი ან ოთახი მშენიერად მორთული“ (დ. ჩუბინ.).
ზირზა — რაზა; კარის ან ფანჯრის დასაკეტი კავიანი რკინა, რომელიც კოჭაკს გადაეცმება.
ზოლურა — კედლის სიბრტყიდან უმნიშვნელოდ გამოწეული, თარაზული, ხშირად, არქიტექტურული დეტალების მომჩარჩოებელი, პროფილირებული (ქვის ან მობათქაშებული) სარტყელი.

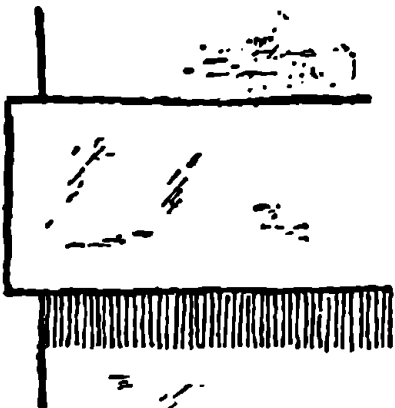

ზონა (ბერძ.) — ერთნაირი თვისებებით გაერთიანებული ქა-

ლაქის ტერიტორიის ნაწილი (საცხოვრებელი ზ., სამრეწველო ზ. და ა. შ.). მცირე და საშუალო ზომის ქალაქებში ზონა უმთავრესად კომპაქტურ მასივს წარმოადგენს, ხოლო დიდ ქალაქებში შედგება რამდენიმე მასივისაგან.

ზონალური დაგეგმარება — პროექტი, რომელიც ითვალისწინებს დასახლებული ადგილის ტერიტორიის მიზანშეწონილ დაყოფას განსაზღვრული ნიშნით გაერთიანებულ ნაწილებად — ზონებად (საცხოვრებელი ზონა, სამრეწველო ზონა, სატრანსპორტო ზონა, გამწვანების ზონა და ა. შ.) და მათ ფუნქციურად დასაბუთებულ ურთიერთკავშირს.

ზოოლოგიური ბაღი — გალიებითა და ვოლიერებით საგანგებოდ მოწყობილი ბაღი ქალაქში, სადაც ხდება გარეული ცხოველების დემონსტრაცია.

ზოომორფული ორნამენტი — ორნამენტი, რომლის ძირითადი შემადგენელი ელემენტია ცხოველთა სამყაროს სტილიზებული გამოსახულება.

ზოოფორი (ბერძ.) — ცხოველებისა და მცენარეულობის ამსახველი სკულპტურული ზოლი.

ზღვე — ძვ. „ქვაფენილი ან გაფიცრული ძელებით“ (დ. ჩუბინ.).

ზღუდარი — 1. ზღუდე; ქალაქის ან სხვა სახის დასახლების, ეზოსი და მისთ. გარშემო შემოვლებული კედელი (ლობე, გალავანი და ა. შ.). 2. ბარიერი, ზღუდე, ნაგებობა, რომელიც აფერხებს თავისუფალ გასვლას, 3. კაშხალი, მოლო, ოფო, ონჯარი, რაბი, სათავანი, ხერგი, ჯებირი; წყლის დასაგუბებლად დინების კანივად ამოყენილი კედელი.

4. ბალავარი, გამირი; კონსტრუქციული ელემენტი, რომლითაც გადაიხურება კარის ან ფანჯრის ღიობი.

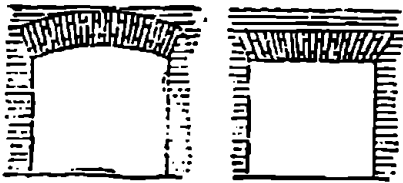

ზღუდარის ბლოკი — მსხვილბლოკური კედლის ელემენტი, რომლითაც გადაიფარება კარის ან ფანჯრის ხერეტი.

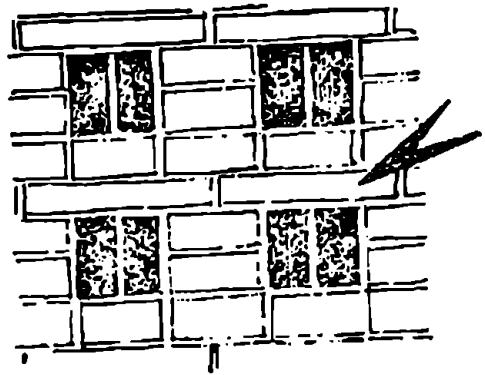

ზღუდე — იგუევა, რაც ზღუდარი.

ზღურბლი — ბჰვე, ღირე (კარისა), კარობანი, კარაპინი, კარნაგელა; კარის ჩარჩოს ქვედა ძელი ან ის უნილავი ხაზი, რომელიც გასდევს დახურულ კარს იატაკზე.

— 0 —

თაბუთი — ყორღანი, ტაგრუცი; „ტაგრუცი, საფლაფი ნაგები“ (დ. ჩუბინ.).

თავადი კოშკი — ძვ. მთავარი,

მეტად გამაგრებული ან შეწინავე კოშკი ციხე-სიმაგრეში.

თავადი ციხე — ძვ. ციხე-სიმაგრის კოშკლესში „თავადი ცი-

ზე სამხედრო და დაცვის თვალსაზრისით ყველაზე უფრო მნიშვნელოვანი იყო" (ივ. ჯავ.).

თავანი — სხვენი; სახურავსა და ზედა სართულის გადახურვას შუა მოქცეული სივრცე.

თავარა — აწყობი, ორთავი, წირთხლი; კარის აწყობი.

თავბანდი — თავზე, სათავე; ნივნივების ჩამოსაკიდი ძელი.

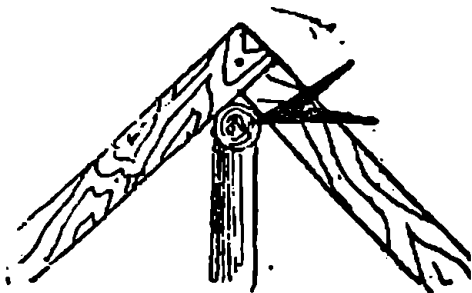

თავპიღე — საკუთხი, ქვაკუთხი; შენობის კუთხეში საფუძვლად დაღებული ლოდი.

თავპოშპი — მოწინავე კოშკი პიღროტექნიკურ, მელიორაციულ და მისთ. ნაგებობათა კომპლექსში ან ციხე-სიმაგრეში. შღრ. თავი კოშკი.

თავპოშპი — მაუერლატი; ქვის გარე კედლების შენაჭრზე მოთაფ-

სებული ხის (ძელური ან მორუ-ლი) სარტყელი, რომელზედაც დაბჯენილია ხისვე დახრილი ნივნივები.

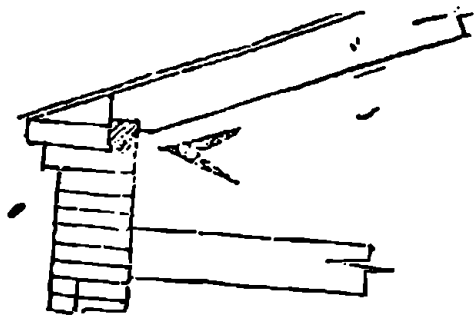

თავლა — საჯინიბო; ცხენების საღგომი.

თავსართი — არქივოლტი, სათაური; თალის ან თაღოვანი სარკმლის მოწარჩობა.

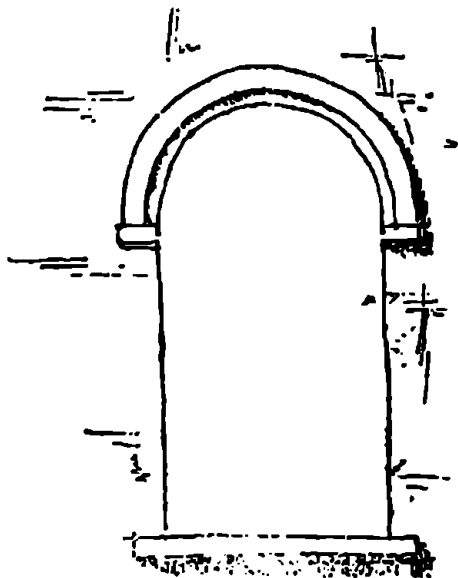

თავხე — 1. იგივეა, რაც თავბან-
დი. 2. დარბაზის ტიპის სახლში
დედაბოძზე დაყრდნობილი ძირი-
თადი კოჭი.

თალავარი — იგივეა, რაც თა-
ლარი, ტალავერი (ლიტერატუ-
რულად უპირატესია თალარი).

თალარი — 1. თალავარი, ტა-
ლავერი; ბალ-პარკული, მსუბუქი
კონსტრუქციის ნაგებობა. 2. ვა-
ზის ხეივანი.

თალუკა — კუთხ. ბოსლის კარ-
ზე მინაშენი სადგომი, ბოსლის
კარსელი.

თამასაქი — ხის ვიწრო ზოლი,
რომელიც მინას ჩარჩოზე ამაგ-
რებს და ცეცხლის საგოზავს.

თანთანა — „საქვეითო ბილიკი
გზის აქეთ-იქით“ (დ. ჩუბინ.).

თარბი — 1. შაბლონი; არქი-
ტექტურული დეტალის ნატურა-
ლური სიდიდით შესრულებული
ნახაზი. 2. ნაკეთობის დასამზადე-
ბელი ნიშნა.

თარო — 1. კედელზე ან ნიშში
(დოლაბში) დამაგრებული პორი-
ზონტალური ფიცარი ჭურჭლის,
წიგნების და მისთ. დასადებად. იხ.
იკორთა. 2. არქიტექტურული პრო-

ფილი სწორკუთხოვანი შვერილის
სახით.

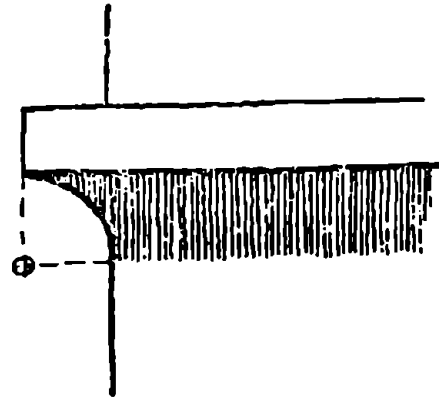

თაროელი — ეტაჟერი; თაროვ-
ბიანი დგამი.

თარონი — სტელაჟი; კედელზე
ჩამოკიდებული, იარუსებად გან-
ლაგებული თაროების რიგი. კე-
დელზე მიდგმული თაროელი.

თარჰი — ბარიერი, ზღუდარი,
ზღუდე, გალავანი; „გალავანი ქი-
ლაქის გარშემო, ეზო, სახლთა
ზღუდე“ (დ. ჩუბინ.).

თაღელი — არკადა; სვეტებზე
ან ბოძებზე დაყრდნობილი თაღე-
ბის რიგი.

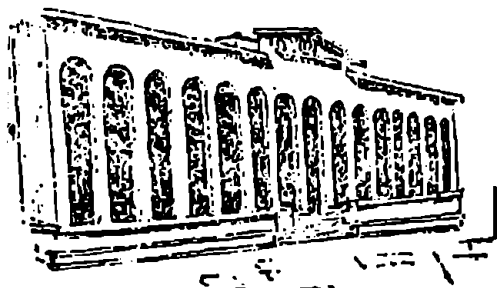

თალი — ორ საყრდენს შორის ამოყვანილი მრუდხაზოვანი ზღუდარი, გადახურვა. ის. ამადლებული თ., განმტვირთავი თ., გარესაყრდნობი თ., გოთიკური თ., დამრეცი თ., ელიფსური თ., ისრული თ., კილისებრი თ., კბილანა. თ., კოლოფა თ., კონცენტრული თ., კუმშვილი თ., მრავალფრთიანი თ., მშვილდა თ., მცოცავი თ., ნალისებრი თ., ნახევარწრიული თ., პარაბოლური თ., პერსპექტიული თ., სამფრთიანი თ., სამცენტრიანი თ., სატრიუმფო თ., სოლისებრი თ., შეკიდული თ., შემადლებული თ., ხოკერული თ., ცრუ თ., ტიუდორის თ.

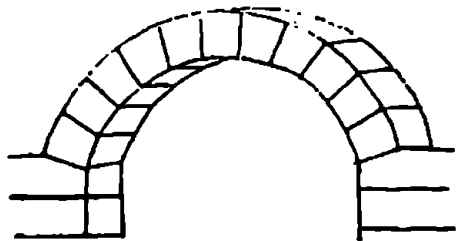

თალნარი — არკატურა; კედლის სიბრტყეზე გამოყვანილი ყრუ თაღედი, რომელიც დეკორაციულ, პლასტიკური დამუშავების მიზნებს ემსახურება.

თაღოვანი კარები — თალით გადახურული ღიობიანი კარი.

თაღოვანი კაშხალი — კაშხალი, რომელიც გეგმაში მრუდხაზოვან კედელს წარმოადგენს და რომელიც, მუშაობს რა კამარის მსგავსად, თავისი ქუსლების მეშვეობით წყლის პორიზონტალურ დატვირთვებს თითქმის მთლიანად კლდოვან ნაპირებს გადასცემს.

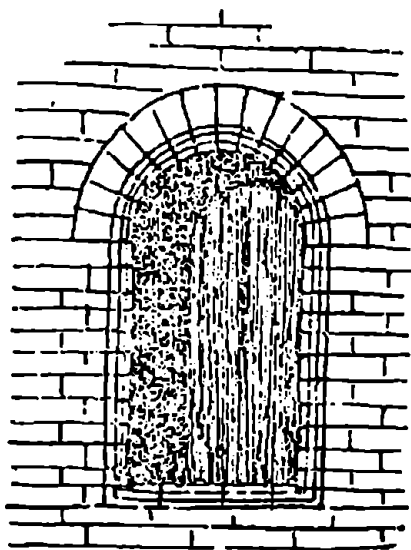

თაღოვანი ფანჯარა — ელევანი; თაღოვანი ზღუდარით დამთავრებული ფანჯარა.

თბოელსადგური — ელსადგური, რომელიც ერთდროულად იმუშავებს ელექტროენერგიასა და სითბოს. ეს უკანასკნელი მიეწოდება მომხმარებელს ორთქლისა და ცხელი წყლის სახით.



თბოიზოლაცია — საგანგებო ღონისძიება (თბოგაუმტარი შრის მოწყობა) შენობაში ან სადგომში სითბოს დაკარგვის თავიდან აცილების მიზნით.

თბოსაიზოლაციო შრე — თბოიზოლაციის სახეობა, — საგანგებო, თბოგაუმტარი მასალისაგან შექმნილი შრე გადახურვაში, კედელში.

თეატრონი (ბერძ.) — მაყურებელთა ადგილები ძველ ბერძნულ თეატრში, რომლებიც, ჩვეულებრივ, ნახევარწრიულ რიგებად იყო განლაგებული მთის კალთებზე.

თერმები (ლათ.) — ანტიკური რომის საზოგადოებრივი აბანოები, რომლებიც მოიცავდნენ აგრეთვე სპორტულ დარბაზებს, დისპუტების ჩასატარებელ სათავსებს, ექსედრებს საუბრისა და კითხვისათვის.

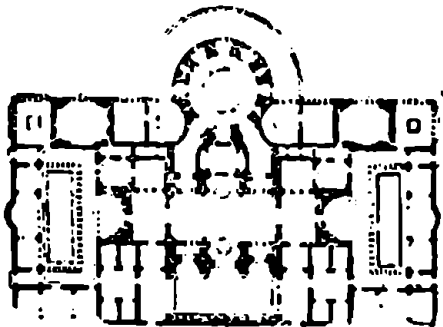

თეჯირი — საძვილე, სინდონი; დასაკეცი დგამი, რომელიც ოთახის დროებით გატიხერის ან ოთახში ცალკე კუთხის გამოყოფის საშუალებას იძლევა.

თიურბე (არაბ.) — საძვალე მუსლიმანური აღმოსავლეთის ქვეყნებში.

თვალი — ოთახი.

თიმი (თურქ.) — სავაჭრო შენობა შუა აზიაში.

თოლოსი (ბერძ.) — იგივეა, რაც ფოლოსი.

თორნე — პურის საცხობი.

თხრილი — ხანდაკი, ტრანშეა; გრძელი და ვიწრო მთხრებლი.

იალლოჯი — აფრიკი, ნაკვერ-
დული, ნამორი, ნაშური; „ფიცი-
რი პირ-მრული“ (საბა).

იარანბი — ჩრდილოეთის მომ-
თაბარე ტომების სადგომი, რომე-
ლიც შედგება ქვებითა და კორ-
დის ბელტებით შემოწყობილი
ვერტიკალური კარკასული კედ-
ლებისა და ირმის ტყაეის ნაჭრე-
ბით დაფარული, ლატნებით შედ-
გენილი კონუსური გადახურვი-
საგან.

იარღი (ინგლ.) — ინგლისში და
ამერიკის ზოგიერთ ქვეყანაში მი-
ღებული სიგარძის საზომი ერთეუ-
ლი, რომელიც 91, 4-სმ-ს შეად-
გენს და იყოფა სამ ფუტად.

იარუსი (ლათ.) — სართული;
შენობის ერთმანეთის თავზე გან-
ლაგებული ერთ-ერთი განმეორე-
ბადი ნაწილი.

იატაპი — სართულშუა გადახუ-
რვაზე ან მიწაზე მოწყობილი
სხვადასხვა მასალის (ხის, ლინო-
ლეუმის, მოზაიკური, ქვის ფი-
ლების, ასფალტის და ა. შ.) ფენი-
ლი სადგომში.

იამათალი — 1. ძვ. შუაკედლი-
სი; კედელი კარ-ფანჯრების ღი-
ობებს შორის. 2. ძვ. ტიხარი,
ძგიდე; თხელი კედელი.

იამთალი — იგივეა, რაც იაქა-
თალი.

იბლუ — ესკიმოსთა გუმბათისე-
ბრი, ყინულის საცხოვრებელი.

იზოლატორი (ფრან.) — 1. გა-
ურკვეველი ან ინფექციური სე-
ნით დაავადებულთა ღროებით მო-
სათავსებელი სადგომი ან სადგო-
მთა ჯგუფი საავადმყოფოში.
შდრ. ბოქსი. 2. ფაიფურის, პლას-
ტმასისა და სხვა საინჟოლაციო
მასალის მოწყობილობა შენობა-
ში ელგაყვანილობის შესაყვანად
ან ელმავთულების შესაკიდად.

იზოლაცია (ფრან.) — განცალ-
კეება, გამოყოფა. იხ. თბოინჟო-
ლაცია.

იზოპიკსი (ბერძ.) — ზღვის
ღონიდან ერთსა და იმავე სიმაღ-
ლეზე განლაგებული დედამიწის
ზედაპირის წერტილების შემა-
ერთებელი ნაკულისხმევი საზის
გვემილი რუკაზე ან გეგმაზე.

იპანაქელი — სერპანტინი; სრახნისებრ კლაკნილი გზა მთავორიან რელიეფზე.

იკორთა — „ფიცრის თარო“ (დ. ჩუბინ.).

ილუმინატორი (ლათ.) — 1. გადახურვის სიბრტყის თანხვედრილი სასინათლო ღიობი. 2. წრიული ან ოვალური ფორმის საარქმელო (მაგ., ვემზე, თვითმფრინავზე და ა. შ.).

ივალუვიუმი (ლათ.) — ატრიუმის ცენტრში მოთავსებული აუზი, რომელშიც კომპლუვიუმის მეშვეობით გროვდებოდა სახურავიდან ჩამოსული წვიმის წყალი.

ივოსტი (ლათ.) — 1. ბრტყეული ან პროფილირებული თარო, რომელსაც ეყრდნობა თაღის ქუსლი. 2. წახნაგოვანი მოცულობის (ბიზანტიური არქიტექტურა) ან ანტაბლემენტის ფრაგმენტის ფორმის მქონე ბალიში სვეტისთავსა და თაღის ქუსლს შორის. 3. ფანჯრის ან კარის ჩარჩოს გამყოფი განივი ძელი. 4. ორი ფანჯრის ალათებს შორის მოქცეული ვერტიკალური ძელი, სვეტი.

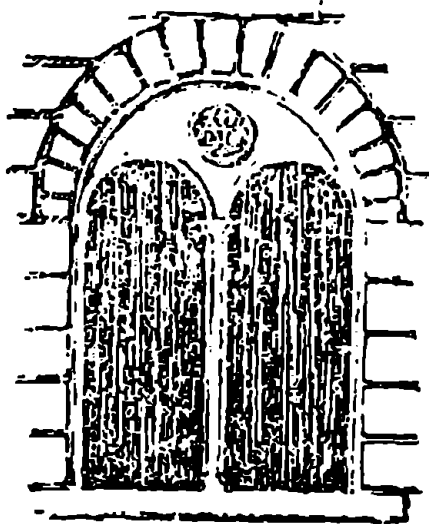

ინკრუსტაცია (ლათ.) — სიბრტყეში ჩაჭრილი ძვირფასი (ძვალი, სადაფი) ან ფაქტურით განსხვავებული მასალის ნაჭრებისაგან შედგენილი მოპირკეთება.

ინსოლაცია (ლათ.) — ზედაპირის განათება მზის სხივებით. ინსოლაციის სიდიდე განისაზღვრება დროის მონაკვეთში ფართობის ერთეულზე მიღებული მზის სხივების რაოდენობით, რაც სპეციალური ხელსაწყოებით იზომება.

ინსულა (ლათ.) — შემოსავლიანი სახლი ანტიკურ რომში.

ინტარსია (იტ.) — სხვადასხვა ფიშისა და ფერის ხისაგან შესრულებული ინკრუსტაცია.

ინტერიერი (ფრან.) — სადგომის არქიტექტურულად გაფორმებული შიგა სივრცე.

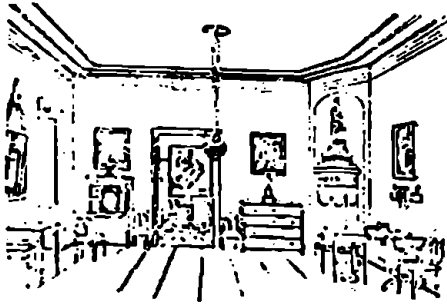

ინსერტი (ლათ.) — ბეტონის კონსტრუქციული მოპირკეთება ქვით. შდრ. რეტიკულატი.

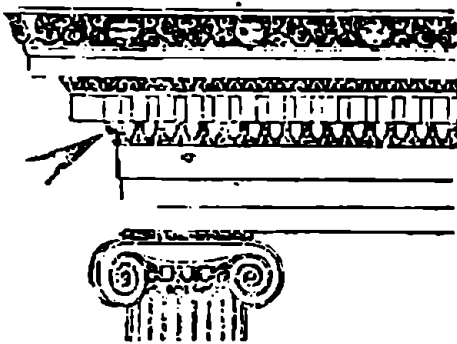

იონიკები (ბერძ.) — ორნამენტი, რომელიც, ჩვეულებრივ, ამშვენებს ნაოთხალ ლილვს და

მიიღება ოვალური ამოხნეკილობის, ისრისებრი წიბოებისა და ფოთლოვანი მოტივების შენაკვლებით.

იონიური ორდერი — იხ. არქიტექტურული ორდერი.

იპოდრომი (ლათ.) — სადოღე, ცხენისარბიელი; ცხენოსნობაში შეჯიბრების ჩასატარებლად განკუთვნილი ნაგებობა მაყურებელთათვის გამოყოფილი ადგილებით.

ირმპლივი გზა — მაგისტრალური გზატკეცილი ან რკინიგზა, რომელიც ვარს უვლის დასახლებულ ადგილს და მას ჩიხური შესასვლელებით უკავშირდება.

ირებულარული დაბმებარება — აჩარეგულარული დაგეგმარება; დასახლებული ადგილის დაგეგმარების ხასიათი, რომელსაც რებულარული დაგეგმარებისაგან განსხვავებით საფუძვლად არ უღევს ქუჩების ქსელის რამდენადმე გეომეტრიული ან რაიმე დერძის მიმართ სიმეტრიულად განლაგების პრინციპი. ასეთი დაგეგმარება გვხვდება რთულ მთაგორიან რელიეფზე განლაგებულ დასახლებებში, შუა საუკუნეების ქალაქების უმრავლესობაში, უც-

რად, ქაოსურად წარმოქმნილ დასახლებებში.

ირიბანა — სამშენებლო კონსტრუქციის (ფერმის, კარკასის) ელემენტი, რომელიც ერთმანეთს უკავშირებს კონსტრუქციის ორ შემადგენელ ნაწილს და განსაზღვრული კუთხით არის მიმართული დგარებისა და პორიზონტალური სარტყლის მიმართ.



ისარნები — ძვ. აუზი, აუზი; ხელოვნური თავდია წყალსატევი. ისრული თალი — გოთიკური თალი; კუთხით გადაკვეთილი ორი რკალისაგან შედგენილი წარმართველის მქონე თალი.

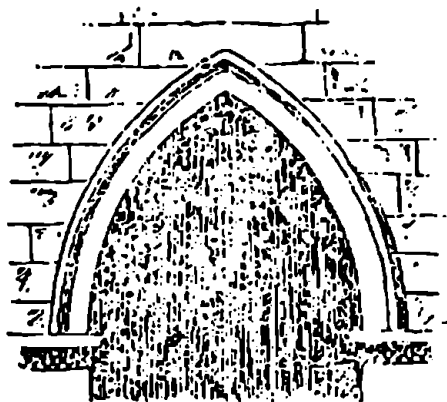

ისრული კამარა — ისრული-თალის მოხაზულობის განივკვეთის მქონე კამარა.

ისრული სარკმელი — გოთიკური სარკმელი; ისრული თალი დაგვირგვინებული სარკმელი.

იშელი — ხულა; წერილფეხსაქონლის სადგომი.

— 3 —

კაბინა (ფრან.) — გალი; ოთახისმაგვარი მცირე სამყოფელი (მაგ., ტელეფონის კაბინა).

კაბინეტი (ფრან.) — 1. ჩვეულებრივ, გონებრივი შრომისათვის განკუთვნილი სამუშაო ოთახი

ში ბინაში ან თანამდებობის პირის ასეთივე ოთახი დაწესებულებაში. 2. ავადმყოფთა მისაღებად ან ამა თუ იმ პროცედურის ჩასატარებლად საგანგებოდ მოწყობილი ოთახი სამკურნალო დაწესებულებაში.

სებულებაში. ვ. სასწავლო ან სა-
მეცნიერო დაწესებულებაში საგან-
გებოდ მოწყობილი ოთახი ამა
თუ იმ საგანში (დარგში) სამეცა-
დინოდ და სამუშაოდ.

კადო — იგივეა, რაც კადონი.

კადონი — აყარი, მუკენი, ქან-
დარა, ჭოგრი, ხარისა; განივად
გადებული ლატანი, ძელი.

კავეული — რკინისაგან დამზა-
დებული სხვადასხვა წვრილი ნაკე-
თობა (კავი, კაუჭი, ჩანგალი და
მისთ.).

კავეულობა — იგივეა, რაც კავე-
ული.

კაპი — 1. კაკვი, რკალი, კაუჭი,
ჩანგალი, ბოლოში მოკაკვული
რკინა რამეზე გამოსადებად, რი-
სამე დასაკიდად და ა. შ. 2. კუთხ.
კახეთში — სახურავის ლატანი,
რომელზედაც მაგრდება ყავარი,
კრამიტი, ისლი და მისთ.

კაპი — იგივეა, რაც კავი.

კაპუტი — ნივნივი, მარწუხი,
ჩალანგარი, ჯალაბდარი; სახურა-
ვის ჩონჩხელი — დახრილი ძე-
ლი, რომელზედაც დამაგრებულია
ლარტყები ან ფიცარნავი (რაჭას,

ლენსუმსა და სამეგრელოში გავ-
რცელებული ტერმინი).

კალა — ფეოდალური აღმოსა-
ვლური ქალაქის ციხე-სიმაგრე.

კალდარიში (ლათ.) — ცხელ-
აბაზანებიანი სადგომი რომის თე-
რმებში.

კალოს სახლი — არდგმული,
კარაბანი, საცეხველი სახლი; პუ-
რეულის შესანახი ნაგებობა.

კამარა — მრუდხაზოვანი, შეზ-
ნეკილი ზედაპირის მქონე სივრ-
ცითი კონსტრუქცია (გადასურვა).
იხ. ამალღებული კ., აფროვანი კ.,
ბოქემური კ., ბრტყელი კ., გო-
თიკური კ., გუმბათოვანი კ., და-
მრეცი კ., ვარსკვლავა კ., ისრუ-
ლი კ., კასრული კ., კოლოფა კ.,
მარაოსებრი კ., ნახევარწრიული
კ., ნერვიურიანი კ., ორმაგი სი-
მრუდის კ., სამცენტრიანი კ.,
სარკიანი კ., სოლისებრი კ., შეკ-
რული კ., შემალღებული კ., ცი-
ლინდრული კ., ცრუ კ., წიბოვა-
ნი კ., ჯვარელი კ.

კამარელი — კამარების რიგი.

კამაროვანი გადახურვა — იხ.
კამარა.

კამაროვანი ბალერმა — კამარებით (მაგ., შეკრული კამარებით) გადახურული გალერეა.

კამაროვანი სახურავი — კამარის ფორმის სახურავი.

კამერა (ლათ.) — 1. საგანგებო (ჩვეულებრივ, საინჟინრო) დანიშნულების სადგომი. იხ. სავენტილაციო კ. 2. საკანი; ოთახი, სადაც პატიმარია დამწყვდეული.

კამარის შპი — კამარით წარმოქმნილი სივრცე.

კანალიზაცია (ლათ.) — სანიტარულ-ტექნიკურ ნაგებობათა სისტემა, რომელიც იღებს, ამუშავებს და ასევებს ჩამდინარე წყლებს.

კანალიზაციის ქსელი — შენობიდან ან დასახლებული ადგილის ტერიტორიიდან ჩამდინარე წყლების გასაყვანი მილგაყვანილობის სისტემა.

კანდელაბრა (ფრან.) — კანდელი, საკანდელე; ტოტებიანი შანდალი, რომელშიაც რამდენიმე სახეობის დამაგრებელი.

კანდელი — იგივეა, რაც კანდელაბრა.

კანელიურა (ფრან.) — 1. კედელდარი; სვეტის ან პილიასტრის ტანზე ამოკვეთილი ვერტიკალური ღარები. 2. პორიზონტალური ღარები იონური ბაზისის ლილვზე.

კანეფორა (ლათ.) — კარიატიდა კალათით ან ვაზით თავზე.

კანკელი — 1. იკონოსტასი; ზღუდე, რომელიც საკურთხეველს გამოყოფს ეკლესიის დანარჩენი ნაწილისაგან. 2. ვისოსი, ლანძვი, ცხაური; ლითონის, ხის ან სხვა სახის ბადე.

კაპელა (ლათ.) — კათოლიკური საყაშნო, ეკვდერი.

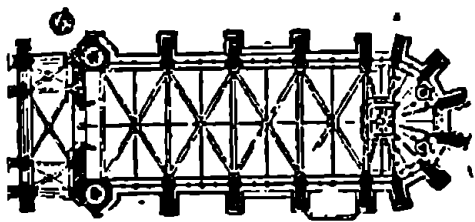

კაპიტალური კედელი — კედელი. რომელიც აღიქვამს და საძირკვლებს გადასცემს კონსტრუქციულ დატვირთვებს.

კაპიტელი (ლათ.) — სვეტისთავი; სვეტის დამავეირვეინებელი ნაწილი.

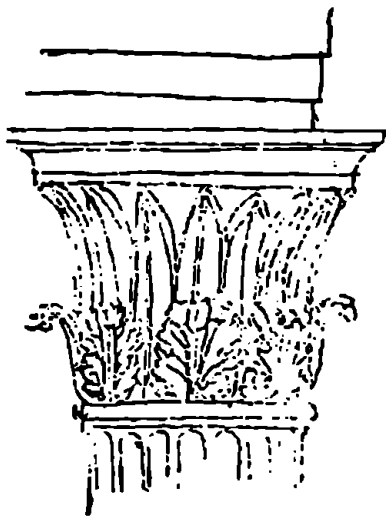

პარაბანი — კუთხ. ბჭე, ზღურბლი, კარის ღირე, კარაპინი, კარნაგელა; იმერეთში — კარის ადვილი.

პარადა — ჭურჭლეულის, წიგნების, ტანსაცმლის და შისთ. შესანახი კარებიანი და თაროებიანი დვაში.

პარაპი — გადასატანი ან უძრავი, ხშირად პირამიდის ან კონუსის ფორმის, მსუბუქი კონსტრუქციის სადგომი.

„მუნ დადვა ლომი აეთანდილ,
დაიდვა მცირე კარაეი“
(ვეფხ).

პარაპანი — იგივეა, რაც კარაბანი.

პარაშანი — მცირე, გადახურული ადგილი შესასვლელთან.

პარდო (ლათ.) — რომაული ქალაქის ან ბანაკის ერთ-ერთი ურთიერთპერპენდიკულარულ ქუჩათაგანი, მიმართული ჩრდილოეთიდან სამხრეთისაკენ.

პარები — კარი; შენობის, ოთახის ან შემოზღუდული ადგილის შესასვლელის დასახური (ხის, რკინის), რომელიც ცალი გვერდით კედელზეა ჩამოკიდებული.

პარპისებური გუმბათი — მაღალი პირამიდის ფორმის გუმბათი.

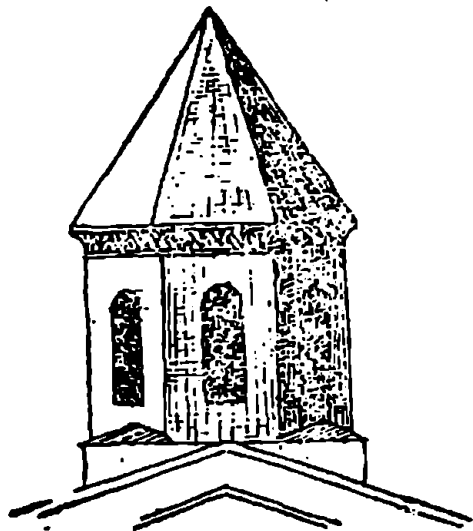

პარი — 1. იგივეა, რაც კარები.
იხ. ალაყაფის კ., ქალაქის კ.

„ემა, ადგეს ორნივე, არცა
ქვე ასმათ მჯდომია,
დაღეწეს კარი ორმოცი,
მათგან არც ზედა ომია“
(ვეფხ.).

2. ეზო-კარი. კარმიდამო, სახლკა-
რი; სახლი ეზოთი და დამხმარე
ნაგებობებით. 3. მეფის რეზიდენ-
ცია. „მეფის კარი“ — მეფის
სასახლე.

პარიატრიდა (ბერძ.) — ქალის



ქანდაკება, რომელიც ასრულებს
საყრდენი სვეტის როლს.

პარიბჭე — 1. კარსე, ელამი;
ციხის, ქალაქის, სასახლის და
მისთ. გალავანში (სახეიმო) შე-
სასვლელი. 2. პორტიკი, სტოვა;
შენობის შესასვლელთან მიშენე-
ბული დერეფნისმაგვარი სადგომი.

პარის გულფიტარი — ლირსი;
კარის ჩარჩოს შემავსებელი ფიტ-
არის ფარი.

პარის შემსავალი — ძე. ვესტი-
ბიულისმაგვარი სადგომი დარბა-
ზის წინ, სადაც მოხელეები იცდი-
დნენ.

პარპასი (იტალ.) — ნაგებო-
ბის კონსტრუქციული ჩონჩხი —
დვარების განმბრჯენებისა და
ირიბანების სისტემა.

პარპასული კედელი — კედ-
ლის მზიდ ელემენტს კარკასი წა-
რმოადგენს, დანარჩენი ნაწილი
ასრულებს ტიხარის ფუნქციასა
და არ აღიქვამს კონსტრუქციულ
დატვირთვებს.

პარმიღამო — 1. ეზო-კარი, ეზო-ყურე, სახლ-კარი, სახლი ეზოთი და დამხმარე ნაგებობებით. 2. საბჭოთა მეურნეობის საწარ-მო-საცხოვრებელი ცენტრი.

პარნაბულა — კუთხ. ბჭე, დი-რე (კარისა), ზღურბლი, კარობა-ნი, კარაპინი; იმერეთში — კარის ქვეშ გადასასვლელზე გადებული ძელი. კარის ჩარჩოს ქვედა სარ-ტყელი.

პარნიზი (ბერძ.) — ლავგარდა-ნი; ანტაბლემენტის, კედლის ან მისი ნაწილის დამავეირვეინებელი პროფილირებული ელემენტი.

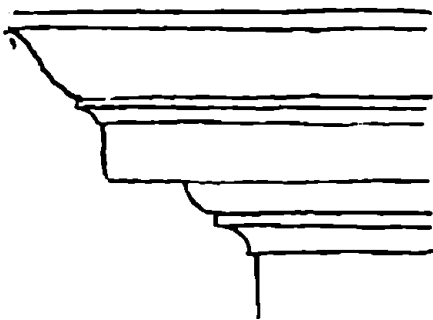

პარსაპრავი — საპირე; კარ-ფან-ჯრების პროფილირებული ზოჩა-

ჩილება, რომელიც ფარავს კარის ჩარჩოსა და ღიობის პირაპირს. პარსპ — იგივეა, რაც კარიბჭე.

პარსელი — წინკარი, ტამბური; ეესტიბიულის წინ მოწყობილი მცირე სადგომი სიცივისა და ქა-რისაგან დასაცავად.

პარტუში (ფრან.) — კედლის სკულპტურული სამკაული, რომე-ლიც ასახავს ნახევრად გაშლილ გრაგნილს მის შიგა ზედაპირზე მოთავსებული გერბით, ემბლემით, წარწერებითა და ა. შ.

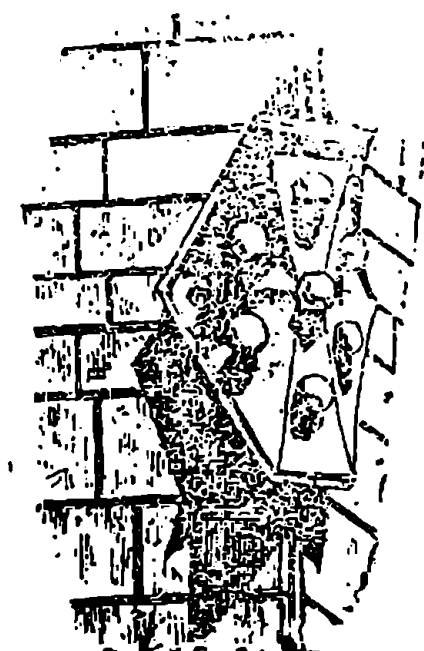

პარჩხა — გარაბადი, საკიდარი; კედელზე დამაგრებული კაეებიანი ფარი ან ასეთივე დეამი ტანი-სამოსის ჩამოსაკიდებლად.

პასკალი (ფრან.) — ჩქერალი; სელოუნური შეკიბული ჩანჩქერი ან ჩანჩქერების სისტემა.

პასროვანი პამარა — კამარის ფორმა მიიღება მრუდსაზოვანი წარმოქმნელის მოძრაობით ასეთივე წარმართველის გასწვრივ. ასეთ კამარას ზოგჯერ ორმაგი სიმრუდის კამარას უწოდებენ.

პატაკობები (ლათ.) — 1. მუმიების მიწისქვეშა ჰაერძალავი ძველ ეგვიპტეში. 2. მიწისქვეშა გალერების სისტემა, რომელიც ქრისტიანების დევნის პერიოდში წარმოადგენდა რელიგიურ წესჩვეულებათა შესრულებისა და მიცვალებულთა დაკრძალვის ადგილს. ცნობილია შორის ყველაზე ვრცელია რომის კატაკომბები, რომელთა საერთო სიგრძე 900 კმ-ს აღწევს.

პაუმი — კაეი, კაკვი, კოჭაკი, რკალი, ჩანგალი, ბილოში მოკაქეული რკინის ზოლი ან ღერო რამეზე გამოსადებად, რისამეც დასაკიდად და ა. შ.

პაუე (ფრან.) — პატარა რესტორანი, სადაც თავაზობენ ჩაის, ყავას, ციე საუზმეს და მისთ.

პაუეტერიუმი (ესპ.) — კაუე-რესტორანი, სასაუზმე.

პაუსალი — რაბი, სათაენი, ონჯარი, ჩნდე, ჯებირი, ხერვი, საგუბარი; ქვის, ბეტონის, მიწის ნაგებობა, რომელიც ელობება წყლის დინებას, ამალლებს მდინარის დონეს და კქმნის წყალსაცავს.

პაუანი — სსლტე, ცოცხალი ღობე; ეკლიანი ბუჩქნარის ღობე.

პბილანა — დენტიკული, ქონგური; კარნიზის სამკაულის ელემენტი, რომელსაც პრიზმის ფორმა აქვს.

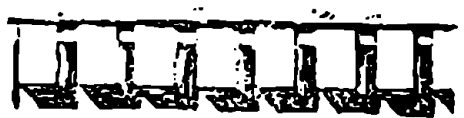

პბილანა თალი — თალის შიგა წარმართველი შედგება ნახეუარ-წრიული რკალებისაგან, რომლებიც გადაკვეთისას კბილანებს წარმოქმნიან.

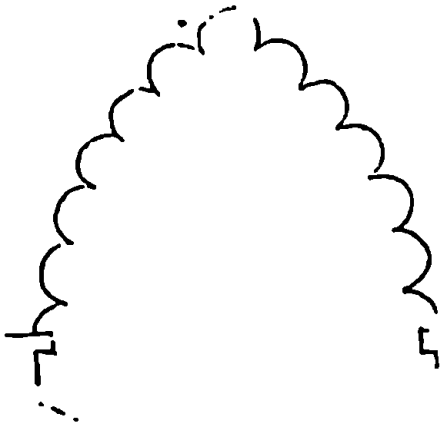

კელა — კუთხ. რაზა, საგდული, ურდული; კარის საკეტი მოწყობილობა მარყუჟში გაყრილი რკინის ზოლის სახით.

კელელი — შენობის ერთ-ერთი უმნიშვნელოვანესი ნაწილთაგანი — შეეულად აღმართული ბრტყელი ნაშენი. იხ. კაპიტალური კ., კარკასული კ. მზიდი კ., საყრდენი კ., ქალაქის კ., ყრუ კ., სანძრის საწინააღმდეგო კ.

კელელარი — კანელიურა; ვერტიკალური ამონაღარი სვეტის ტანსუ.

კელა — თაჯიდე, საკუთასი, ქვა-კუთხელი; შენობის კუთხეში საფუძვლიან დადებული ლოდი.

კედლის ბურჯი — ვერდსამავრო, ვოდლედი, კონტრფორსი; კე-

დლის დასრილი ან შეეული შეე-რილი მასიური პილიასტრის სახით, რომელიც ზრდის კედლის მდგრადობას.

კედლის სვეტი — აყრდნობილი სვეტი, პილიასტრი, ვერტიკალური გამონაშეერი კედლის სიბრტყიდან, რომელიც წარმოადგენს კედლის კონსტრუქციულ შესქელებას ან დეკორაციულ ელემენტს და ხშირად იმეორებს რომელიმე ორდერის სვეტის მწყობრს.

კედლის წყობა — კედლის შემადგენელი ელემენტების (აყურის, ქვის, ბლოკის და მისთ.) ურთიერთკავშირის სასიათი (ჯგერული წყობა, ჯაჭვური წყობა და ა. შ.).

კეთილმოწყობა — მოსახლეობისათვის ცხოვრების, დასვენების და შრომის მოსახერხებელი პირობათა ერთობლიობა ბინაში, კვარტალში, დასახლებულ ადგილში და ა. შ.

კეიტონი — ძე. სამშობიარო სასლი. „მას სასლს ეწოდების, სადა დედანს შეილსაა შობენ“ (საბა).

კეპევი — კუთხ. იმერეთში — ფიცრის სასლის დაშლისას ფიცარიზე ნაჯასის წვერით დაღებულ ათეული ნიშანი, რაც მიუთითებს ფიცრების წყობის თანმიმდევრობას ქვევიდან ზევით.

კეპო — კუთხ. იმერეთში — პატარა ოთახი.

კელაპტარი — „სასანთლე, ხოლო აწ დიდს სანთელსა უხმობენ ტყუ(ე)ილად“, (საბა).

კელენი (ლათ.) — ბერის ოთახი მონასტერში.

კელენი — მსხვილად დაწნული ქილობი. ის. ნეჭა.

კემაინგი (ინგლ.) — ტურისტ-აეტიმოზილისტების გასაჩერებელი ნაგებობათა კომპლექსი, რომელიც მოიცავს საცხოვრებელ, დასასვენებელ, მანქანების სარემონტო და მისთ. შენობებს.

კენტავრი (ბერძ.) — მითიური არსების — ნახევრად ცხენისა და ნახევრად ადამიანის გამოსახულება.

კერა — 1. ლანძვი, ყვერბი; მიწის იატაკის ის ადგილი, სადაც ცეცხლს ანთებენ. 2. საცეცხლური; ღუმლის, ბუნჯის ის ნაწილი, სადაც ცეცხლს ანთებენ.

კესონი (ფრან.) — 1. გადასურვის კოჭებით ან წიბოებით შექმნილი ბადის ელემენტი — კვადრატის ან სხვა გეომეტრიული ფორმისა. 2. ლითონის ან რკინა-ბეტონის გადმოპირქვეებული ყუთი, რომელსაც იყენებენ დიდ სიღრმეზე ნაგებობის (ხიდის, კამხალის და მისთ.) წყალქვეშა ფუძის მოწყობისას წყლისაგან თავისუფალი მოცულობის შესაქმნელად.

კესონური ჰერი — ხონჩა; ჰერის სიბრტყიდან გამოწეული კოჭების ან დეკორატიული ზოლურების ვადაკეფით შექმნილი ჰერი.

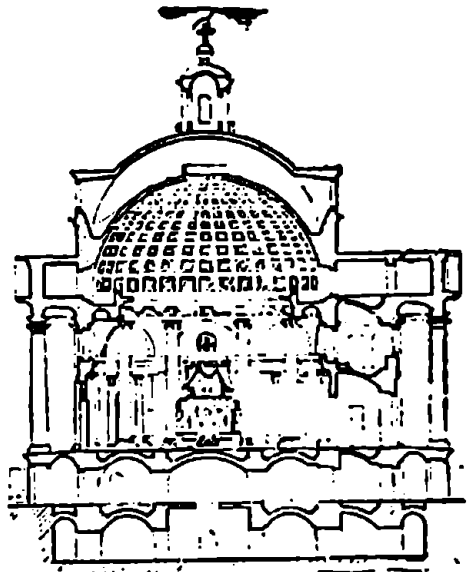

კმსი — სახურავის კალთების ვადაკვეთის ზედა თარაზული საზი.

კვადრატული მეტრი — ფართობის საზომი ერთეული, რომელიც უდრის ერთი მეტრის სიგრძის გვერდების მქონე კვადრატის ფართობს.

კვადრი (ლათ.) — მართკუთხა ფორმის თლილი საკედლე ქვა.

კვადრიბა (ლათ.) — ორთელიანი ანტიკური ეტლი, ერთრიგად შებმული ცხენების ოთხეულით. კვადრივას სკულპტურული გამოსახულება საიუქელად დაედო შენობების ფრანტონების, სატრიუმფო თაღების და სხვა ნაგებობების სკულპტურულ სამკაულს.

კვამლსარიანი არსი — საკვამური; კედლის წყობაში დაყოლებული ან სპეციალურად ამოყვანილი არსი. ღუმლიდან კვამლის გარეთ გასაყვანად.

კვანძი სანატიარული — იხ. სანატიარული კვანძი.

კვარტალი (ლათ.) — ქუჩებით (ჩვეულებრივ, ოთხი ქუჩით) შემოსაზღვრული ქალაქის ნაწილი.

კვარცხლამი — 1. პიედესტალი, პოსტამენტი; ქანდაკების ღარი-

ნაკის. ობელისკის ქვესაღიმი. 2. ძვ. მეფეთა და მღვდელმთავართა საჯდომის საფეხური, შეკობული ბაქანი.

კვამლსარი — კუთხ. „სახლის გარეთ კუთხე“ (საბა).

კვარვა — ჭედვა; რელიეფური გამოსახულების მისაღებად საკვერით ლითონის დამუშავების ტექნიკა.

კიბე — ხარისხედი ნაშენი, რომლის საშუალებითაც ხორციელდება სართულების, ქუჩის და შენობის, რელიეფის სხვადასხვა ნიშნულზე განლაგებული ბაქნების ურთიერთკავშირი.

კიბის ბაქანი — კიბის სელეპის დამაკავშირებელი თარაზული ბაქანი.

კიბის სვლა — აღსაეალი; საფეხურების უწყვეტი რიგი (კიბის ბაქნებს შორის). სელების რაოდენობა სართულზე განსაზღვრავს კიბის ტიპს (ერთსელიანი კიბე, ორსელიანი კიბე და ა. შ.).

კიბის უჯრემი — კედლებით შემოსაზღვრული შენობის ნაწილი, რომელშიაც კიბეა მოთავსებული.

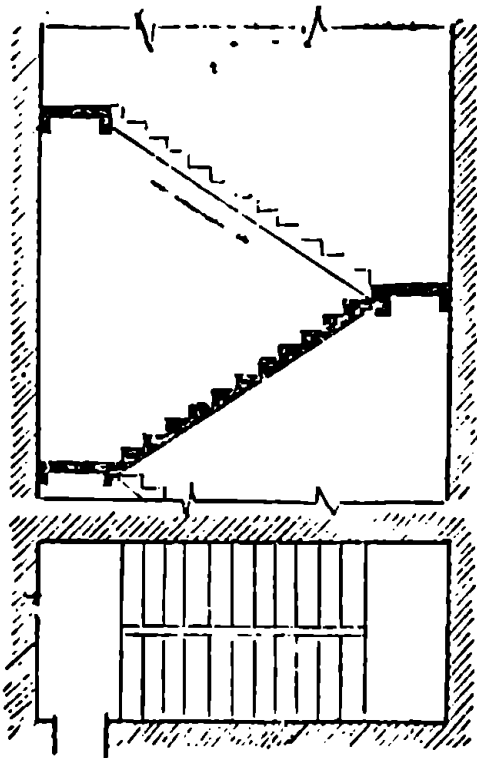

კილოვანი — 1. გვირგვინი; ქლოპით შეერთებული მორული ან ქელური ოთხკუთხედი ან სამკუთხედი. 2. სის სამკუთხა ბურჯი. 3. დიდი ზომის სახურავიანი ყუთი რისამე შესანახად.

„მუნ აბჯარი ყოელი-ფერი ასრე იღეა, ეითა მწნილი. შიგან ერთი კილობანი დაბეკდილი, არ-ვახსნილი“ (ვეფხ.).

კივ(ირი)შვი (ლათ.) — 1. ქრისტიანული ტაძრის საკურთხეველში მოწყობილი შეწირულობათა საცავი.

2. საღვინებელი, ჩარდახი; საკურთხეველში დადგმული გაეალაკი.

კილისებრი თალი — თალი, რომლის მოხაზულობა გადმოობრუნებული კილიანი გემის განივი კრილის კონტურს წააგავს.

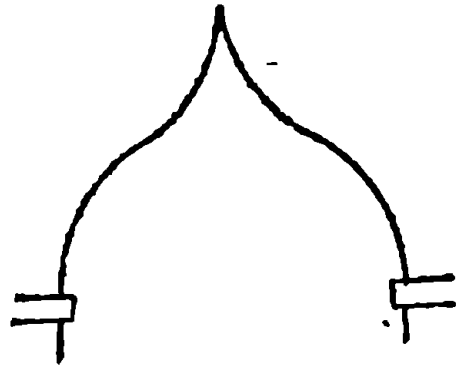

კილო — ბუდე. ღარიო სის ძელში, ფიცარში, რიშელშიაც ჯღება სოვმანი, კოტა.

კილომეტრი (ფრან.) — სივრძის საზომი ერთეული მეტრულ სისტემაში, რომელიც 1000 მეტრს უდრის.

კიმატიშვი (ბერძ.) — 1. კარნიზის დამავეირგვინებელი მრუდ-

ნახოიანი ნაწილი. 2. მრულსა-
სოიანი არქიტექტურული პრე-
ფილი — ბატიყელა, ქუსლი, ფასო.

კინოთეატრი — შენობა, სადაც
წარმოებს კინოფილმების დემო-
ნსტრაცია.

კიოსკი (სპარ.) — პაეილიონი,
ფარდული; წერილი საქონლით სა-
ვაჭრო მცირე ნაგებობა.

კიპორპი — ცალდირე ხიდი,
წანწალა; ხილად გადებული ძელი,
საცალფენო ხიდი.

კლამერა (ვერმ.) — თუნუქის
ფურცლის ვიწრო ზოლი, რომ-
ლის მეშვეობითაც თუნუქის სა-
ხურავის ფურცლები მიგრდება
მოლარტყევაზე.

კლასიციზმი (ლათ.) — მიმ-
დინარეობა კულტურის ისტო-
რიაში, რომელიც აღმოცენდა
საფრანგეთში და ვაერცელდა ვე-
როპაში მე-17 ს. და მე-18 ს-ის
დასაწყისში. არქიტექტურაში კლასი-
ციზმი თანამიმდევრულად ატა-
რებს ანტიკური და აღორძინების
სიანის შემკვიდრების მკაცრ სის-
ტემატიზაციას. ვაწონ. წარჩინებუ-
ლი კომპოზიციები გამოსახულია
მკაფიო ხაზებითა და კლასიკურა
პროპორციებით.

კლასტერი (ვერმ.) — ანაღო
ქალაქმშენებლური ორგანიზმი
(ჯგუფი), რომელმაც სპეციფიკუ-
რი ფორმა გაანინა და რომელიც,
მეტაბოლისტების აზრით, შეცე-
ლის დღეს ფართოდ ცნობილ სა-
ხლის, ქუჩის, რაიონის, ქალაქის
ცნებას. მეტაბოლისტური თეო-
რიით, კლასტერი წარმოადგენს
მხარდ ქალაქმშენებლურ, სივრ-
ცით და არა დაგეგმარებით, ერთე-
ულს. რამდენიმე კლასტერი
შეადგენს უფრო მეტად რთულ
და მსხვილ გაერთიანებას. იხ.
მეტაბოლიზმი.

კლიმატური რაიონირება --
ქვეყნის ტერიტორიის დაყოფა იმ
კლიმატური პირობების ერთო-
ბლიობის მიხედვით, რომლებიც
გაულებას ასდენს ნაგებობათა კონ-
სტრუქციების და მასალების შერე-
ჩეეასა და დაგეგმარებაზე.

კლიროსი (ბერძ.) — მხარი;
მეტალობელთა და მედაეითნეთა-
ვის განკუთვნილი შემალღებული
ადვილი ტაძარში.

კლიტი — ბოქლომი; ჩამოსაკა-
დი კარის საყეტი მოწყობილობა.
„კლიტეთა დაველწ ვავანვამ,
ქნახონ გალება კარისა“
(ვეფხ.).

კლ(ა)პა (ლათ.) — უწმინდუ რობის ჩასარეცხი დასურული არხი ანტიკურ რომში.

კლუბი (ინგლ.) — 1. შენობა, რომელშიაც განლაგებულია კულტურულ-საგანმანათლებლო დაწესებულება და მოიცავს კულტურული ვართობისათვის, ფიზკულტურული ღონისძიებათა და ა. შ. საკირო სათაგნებს. 2. კაპიტალისტურ ქვეყნებში — საზოგადოებრივი ორგანიზაცია, რომელიც აერთიანებს განსაზღვრული წრის ან პროფესიის ადამიანებს საქმოსნური ან პოლიტიკური მიზნებისათვის და, აგრეთვე, გამიზნულია საერთო ვასართობებისა, სპორტული თამაშებისა და მისთ. მოსაწყობად.

კლუმბა (ინგლ.) — ყვავილნარი; ყვავილებ დარგული სხვადასხვა კონფიგურაციის ნაკვეთი.

კოლი — არხი ან მილი, რომელიც წყალს მიმართავს წისკვილის თვალზე.

კოზიმიტი — სარკმლის ფარდა. „მიცირე კრეტსაბმელი სარკმლისა“ (საბა). შდრ. კრეტსაბმელი.

კოზმილი — ფრიზი; კედლის ზოლი ლაეგარდანსა და სამერ-

ხულს შორის, ჩვეულებრივ, გამოყენებული სკულპტურული გამოსახულებების ან ორნამენტული მოტივების მოსათავსებლად.

კოლერი (ლათ.) — საღებავის ფერი, ტონალობა და სისშირე.

კოლექტორი (ლათ.) — მკრები; წყალსადენის და ვაზვაყვანილობის მილების ან სხვა დანიშნულების კაბელების ჩასაწყობა მიწისქვეშა გალერეა და, აგრეთვე, ჩამდინარე წყლების შეშეკრები და სარინი მოწყობილობა.

კოლონა (ლათ.) — სვეტი; ჩვეულებრივ, მრგვალი კვეთის საყრდენი (ბოძის სახით), რომელზედაც დაყრდნობილია ანტიპლემენტი ან თალის ქუსლი.

კოლონადა (ლათ.) — სვეტნარი; საერთო არქიტრავის ქვეშ განლაგებული კოლონების რივა.

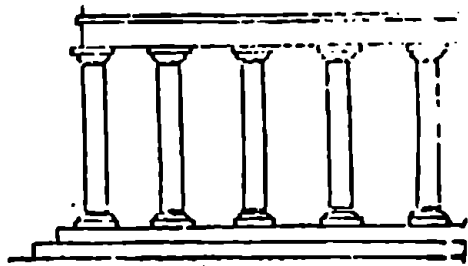

კოლორი — ნახევარწრიული თალი; თალის წარმმართველი ნახევარწრეს წამოადგენს.

კოლორიტი (იგ). — მრავალფერიანი ნაწარმოების (სურათი, ორნამენტი, კაშიულობა, ოთახის მოპირკეთება და ა. შ.) დაფერვის საერთო სახელი.

კოლოფა თალი — ხოკერული თალი; სამ (სამცენტრიანი) ან სუთი ცენტრიდან მოხაზული რკალის ფორმის თალი.

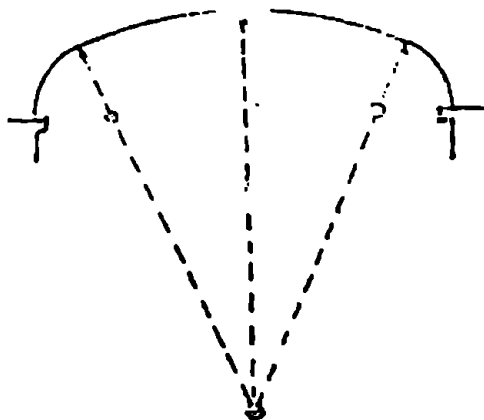

კოლოფა კამარა — კოლოფა თალის მოხაზულობის განივი კვეთის კამარა.

კოლუმბარიუმი (ლათ.) — სამარხი კედელი, რომლის წყობაში დატანებულია სანეშტე ურნების მოსათავსებელი ნიშები.

კომპლექსი არქიტექტურული — ის. არქიტექტურული კომპლექსი.

კომპლუვიუმი (ლათ.) იმპლუვიუმის თავსე განლაგებული ღობი ატრიუმის სასურაეში.

კომპოზიტური ორდერი — ის. არქიტექტურული ორდერი. კომპოზიცია არქიტექტურული — ის. არქიტექტურული კომპოზიცია.

კომუნიკაციები (ქალაქისა) (ლათ.) — კავშირგაბმულობის ხაზები. მიწისქვეშა კაბელები, წყალსადენისა და კანალიზაციის მილგაყვანილობა, კოლექტორები და ა. შ.

კომფორტი (ინგლ.) — კეთილმოწყობილი ყოფა-ცხოვრების პირობათა ერთობლიობა.

კონსოლი (ფრან.) — ბრჯენი, კრონშტეინი; კედელში ერთი ბოლოთი ჩაჭედდელი კოჭი, ფილა ან კედლის წყობიდან გამოშვერილი კოჭის ნაწილი, რომელზედაც, ჩვეულებრივ, დაყრდნობილია კარნიზი, აივანი, ქანდაკება და ა. შ.

კონსოლური აფრა — ოთხკუთხედიდან გუმბათის ფუძის წრე-

ნახსენადსაველი კონსტრუქცია — აფრა, რომელიც წაწყურის წყობით წარმოიქმნება.

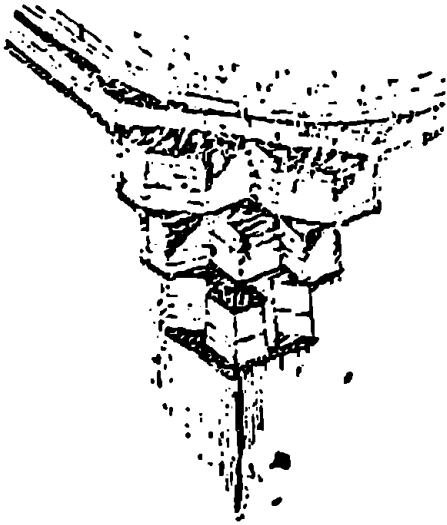

კონსტრუქტივიზმი — პირველი მსოფლიო ომის შემდეგ გავრცელებული მიმართულება არქიტექტურაში, რომელიც მიისწრაფის თანამედროვე სამშენებლო მასალების (რკინა-ბეტონის) გამოყენების პირობებში ფორმების მისახსენებლობისადაღი და ფუნქციური შინაარსის მაქსიმალურად რაციონალური გადაწყვეტისადმი.

კონსტრუქცია (ლათ.) — ნაგებობის სტრუქტურა, მისი ცალკეული ნაწილების ურთიერთგანლაგება.

კონსტრუქციული კვანძი — კონსტრუქციული ელემენტებისა და დეტალების შეუღლება.

კონტრფორსი (ფრან.) — ვოლლედი, გვერდსამკარი, კედლის ბურჯი; კედლის ვერტიკალური ან დახრილი მასიური შევრილი, რომელიც გადაეცემა გვერდულ განმბრჯენა და ზრდის კედლის მდგრადობას; იგი განსაკუთრებით გავრცელდა ვოთიკურ არქიტექტურაში.

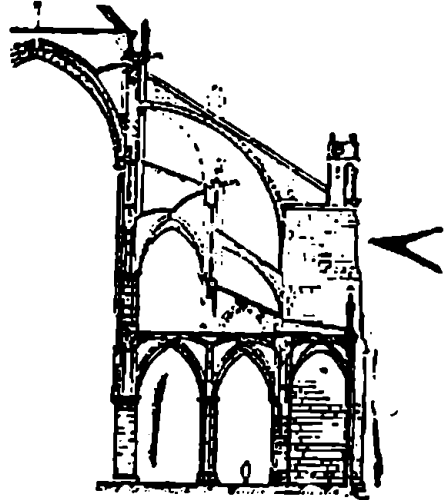

კონტური (ფრან.) — აბრისი, მონახაზი, კონფიგურაცია, ვაბარიტი; საგნის გარე მოხაზულობა.

კონქა (ბერძ.) — შენობის ნახევარწრიული ნაწილის (აფსიდის) მეოთხედსფეროს მოყვანილობის გადახურვა.

კონკრი (ბერძ.) — ივიეა, რაც კონქა.

კონფიგურაცია (ლათ.) — ივიეა, რაც კონტური.

კონსენტრული თალი — პერსპექტიული თალი; კედლის სიღრმისაკენ თანამიმდევრულად შემევირებული რადიუსის მქონე თაღების ერთობლიობა.

კორიდორი (ფრან.) — შენობის ცალკეული ნაწილებისა და ოთახების დამაკავშირებელი, ჩვეულებრივ, ვრცელი სათაესი.

კორიდორული სისტემა — კორიდორის ერთ ან ორთავე მხარეზე ოთახების ან ბინების განლაგების სისტემა.

კორპუსი (ლათ.) — ერთ-ერთი შენობა ნაგებობათა კომპლექსში.

კორსო (იტ.) — იტალიური ქალაქის მთავარი ქუჩა.

კორტი (ინგლ.) — ჩოგბურთის მოედანი.

კოსპური — ჩანა; კიბის ბაქნებს შორის გადებული სხედასსვა ვანიეკეთის (ორტესებრი, შეელერი და ა. შ.) ლითონის დახრილი კოჭი, რომელზედაც ლავდება ქვის საფეხურები.

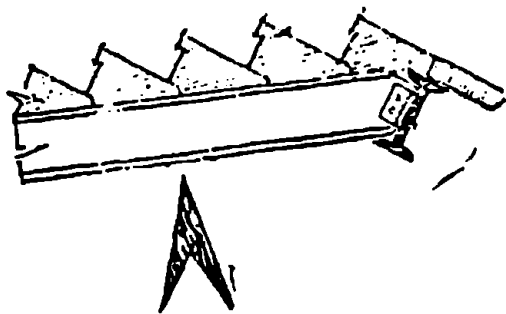

კოტა — 1. მომიჯნავე ფიცრებში ჩაყენებული რიკი შაიი ერთმანეთთან მჭიდროდ დასაკავშირებლად. იხ. სოკიანი. 2. ხის რიკი (კედელზე ან სვეტზე) რისამე ჩამოსაკიდებლად.

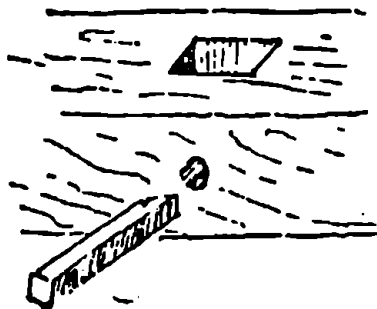
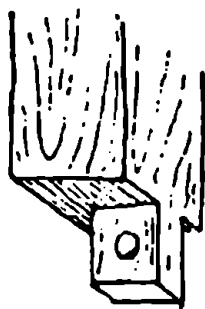

კოტეჯი (ინგლ.) — ცალკე სახლი; ეროზინიანი, ორსართულიანი ან ქორედიანი საცხოვრებელი სახლი.

კოშკი — ვოდოლი, მურყვამი, ქაეი, საებგურო; შენობის საერთო მოცულობიდან მკვეთრად გამოყოფილი, გვემაში, ჩვეულებრივ, მრგვალი, მრავალკუთხა ან კვადრატული მოსაზულობის ნაწილი, რომლის სიმაღლე საგრძნობლად სჭარბობს ფუძის ზომებს, ან ასეთივე პროპორციების ცალკე მდგომი ნაგებობა. ტერმინი სმარებაში შემოდის მე-9 საუკუნეში და თანდათან სცელის გოდოლს. იხ. სახიზნო კოშკი.



კოშკურა — მცირე კოშკი.

კოშკურა სახლი — ერთსექციური მრავალსართულიანი სახლი, რომლის სიმაღლე საგრძნობლად სჭარბობს მისი ფუძის ზომებს.

კოშკი — 1. მარკუჯი, საკილოე; კარის ან ფინჯრის ჩამოსაკიდი მოწყობილობის — ანჯამის ხერხელიანი ნაწილი, რომელიც ჩარჩოზე შეგრდება. 2. კარის საექტის ერთი (ხერეტიანი) ნაწილი, რომელსაც რაზა ვიდაეცმება და ბოქლომი გაეყრება.

კოჭი — ერთ (კონსოლი), ორ ან მეტ წერტილზე დაყრდნობილი, სხედასხვა კვეთის (სწორკუთხა, ტესებრი, კოლოფა და სხვ.) მზიდი ძელი. იხ. ამწისქეეშა კ., საძირკელის კ., კონსოლური კ., მრავალმალიანი კ., შედეენილი კ., შპრენგელური კ., პერბერის კ.

კოჭოვანი ბადახშურვა — ვადახურვა, რომლის მზიდი კონსტრუქციული ელემენტი კოჭი.

კრემლი — რუსული ფეოდალური ქალაქის გამაგრებული, გალაენით შემოფარგლული ნაწილი, რომელიც, ჩვეულებრივ, შემალღებულ ადგილზეა განლაგებული.

კრბი (გერმ.) — ვიშპერგის, წიეტურას და სხვათა სკულპტურული სამკაული, რომელიც სტილიზებულ მცენარეულ მოტივს წარმოადგენს.



პრეტსაბმელი — პორტიერა; ფარდა კარის ღიობის წინ. უდრ. კოზიმიტი.

პრიპტა (ბერძ.) — 1. კატაკომბები; მიწისქვეშა გალერეა, რომელშიაც მოწყობილია სამარხი. 2. კათოლიკური ტაძრის საკურთხეველის ქვეშ განლაგებული მიწისქვეშა ნაწილი, რომელიც წარმოადგენს საპატიო სამარხს ან საფაშნოს. 3. იგივეა, რაც კრიპტოპორტიკი.

პრიპტოპორტიკი (ლათ.) — კრიპტა; ვადახურვაში მოწყობილი ღიობების საშუალებით ვანათებული მიწისქვეშა გალერეა.

პრომლენი (ინგლ.) — პორიზონტალური ფილებით ვადახურული, წრეხაზზე შეეულად დაყენებული ქვები, ნეოლითის და,

უმსაფრესად, ბრინჯაოს სანის მეგალითური საკულტო ნაგებობა.

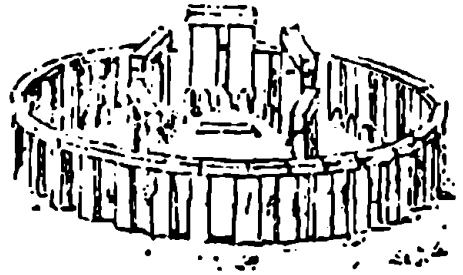

პრომეტიანი (გერმ.) — ბრვენი, კონსოლი; არქიტექტურულად დამუშავებული კონსოლი, რომელიც შენობის ვამოწყეული ნაწილების ან ქანდაკების საყრდენს წარმოადგენს.

კსილოგრაფია (ბერძ.) — ხეზე შესრულებული გრაფიურა.

კუბიკური მეტრი — მოცულობის საზომი ერთეული, რომელიც ეთანადება კვადრატული მეტრის ფართობის ფუძის და მეტრის სიმაღლის მქონე კუბის მოცულობის სიდიდეს.

კუბიკური მეტრი — იგივეა, რაც კუბიკური მეტრი.

კუთსი — პილონი; მასიური ბოძი, რომელიც წარმოადგენს კამარის, ვუშბათის ან სხვა კონსტრუქციის (მაგ., ხიდის) ერთ-ერთ საყრდენს.

უთხის ლოჯია — შენობის უსახეუ მოქცეული, ორი მხრიდან კედლებით შემოსილული აივანი. ის. ლოჯია.

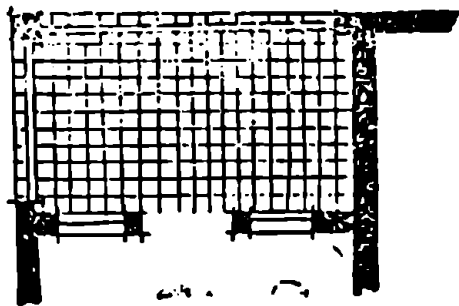

ქლისაბი (ურან.) — რამბის პარალელურად განლაგებული, მოსატული ტილოთი ან მკერივი ქსოვილით გადაკრული ჩარჩოების რიგი, რომელიც მაყურებლისგან შალავს სცენის გვერდითს ნაწილს.

კულტურის სახლი — შენობა, სადაც ტარდება კულტურული და სპორტული ღონისძიებანი.

კულუარაბი (ურან.) — სხლო-შოთა დარბაზის გვერდით ვანლაგებული დასასვენებელი ოთახების კაფე.

კუევილი თალი — შეკუმეული თალი; თალი, რომლის წარმ-

მართელი რკალის ცენტრი მის ქუსლებს ქვევით მდებარეობს.

კუნტული — კუთხე სადგომში.

კურღონარი (ურან.) — შენობის გამონაშეერებით ან ცალკე მდგომი კორპუსებით შექმნილი, ქუჩისკენ გახსნილი პარადული ესო.

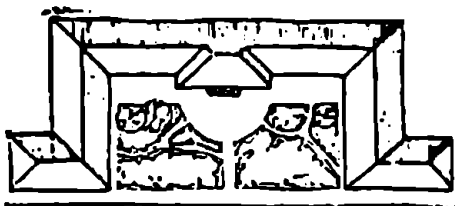

კურვატურა (ლათ.) — სწორ-საზოგანი არქიტექტურული ელემენტების უმნიშვნელო გამრუდება, რომელსაც მიმართავენ რაკურსით აღქმისას შესაძლებელი დამანინჯების თავიდან ასაცილებლად.

კურიბა (ლათ.) — ძველი რომის სენატის შენობა.

კურტიმლი — ძვ. „კურტიმლები — კარის კამრები“ (საბა).

კუტიპარი — პატარა შესასვლელი კარი ვალაუანში, ლიბეში.

ლაბირინთი (ბერძ.) — ლაბირინთი; ქუჩების, ხეივანების, კარიბჭების, სადგომებისა და სხვა რთული, დასწარიული განლაგება.

ლაბორატორია (ლათ.) — საგანგებოდ აღჭურვილი სადგომი რთული პრეპარატების დამზადებისათვის, სამეცნიერო კვლევის, სასწავლო პროცესისა და მისთ. ჩასატარებლად.

ლაპტოქანი — კარნიზი; კედლის ან მისი ნაწილის დამავეიარკონებელი, ხეულებრივ, პროფილირებულ ელემენტი.

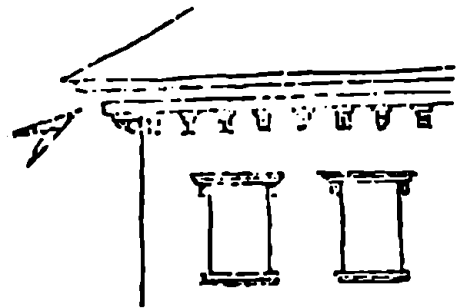

ლაპრა (ბერძ.) — ზოგიერთ მათა მონასტრის სახელწოდება.

ლაპრინთი — იგივეა, რაც ლაბირინთი.

ლაპვა — ძე. ლაკვანი, ჭა: წყლის შესაგროვებელი, მიწაში ჩადგმული (ჯირკვალური ან სხვაგვარი) ნაგებობა. „ჯურღმული ნაგები“ (საბა).

ლაპვანი — ძე. იგივეა, რაც ლაკვა.

ლაკონიუმი (ლათ.) — ოფლის სადენი სადგომი რომის თერმეში.

ლამასუ — მითიური არსების — ადამიანის თავის მქონე ფრთოსანი სარის ან ლომის სკულპტურული გამოსახულება ასირიულ სელოენებაში.

ლამფა — ჭერის თხელი ფიციარი.

ლამპარი — სანათი არმატურა.

ლამპიონი (ფრან.) — ფერადმინიანი სანათი.

ლანდური — კუთხ. გრძივა, გამსტენი, ზეწარი; ლიობის თავზე ან სვეტებსა და კედლებს შორის გადადებული მსხვილი ძელი, რომელსაც ეყრდნობა გადახურვის კოჭები — იმერეთში, რაჭა-ლეჩხუმში გავრცელებული ტერმინი. იხ. ბულაური, დღველი.

ლანდშაუბტი (ვერმ.) — ადგილ-
მდებარეობის საერთო ხელი.

ლანდშაუბტური პარკი — პეი-
ზაჟური პარკი; არარეგულარული
ლაივქმარების მქონე პარკი, რო-
მელიც მეტად წააგავს ბუნებრივ
ადგილს და სშირად მოიცავს ტყის
პატარა მინდერებით, ხეებს და
ა. შ.

ლანძვი — 1. ძვ. ვიწრო და მა-
ღალი სარკმელი. 2. კერა, ყვერ-
ბი, საცეცხლური; შუაციცხლის
ადგილი სახლში. 3. ვისოსი, კან-
კელი, ცსაური; ლითონის ან სის
სოლებით შექმნილი ბადე.

ლართსი — წოლანა; მიწაზე გა-
ღებული სის ძელი, რომელზედაც
ლაკდება იატაკის ფიცარფენილი.



ლარი — 1. კუთხ. ფაცხა, ჩო-
ლოლი, ლაჭყარი; წნელის ქოსი
იმერეთში. 2. კუთხ. ვრძელი და
ვანიერი სკამი, რომელიც საწო-
ლადაც გამოიყენება.

ლარნაკი (ვერმ.) — 1. ვაზა;
ყვავილების ჩასადგმელი, ხილის
მოსაიავსებელი ან სხვა დეკორა-
ციული დანიშნულების სსვადასხვა
მასალის (ბროლის, ვერცხლის, კე-
რამიკული და ა. შ.) ჭურჭელი.
2. ურნა; მარმარილოს, ვერცხლის
ან სხვა მასალის ჭურჭელი ადა-
მიანის ფერფლის შესანახად. 3. კი-
დობანი; „ეს არს მსგავსად კიდო-
ბნისა შემზადებული ფიცართაგან
ანუ ქვათაგან“ (საბა).

ლარტყა — 1. ლატანი; ოთხ-
კუთხა კვეთის ბრტყელი ძელი.
2. გეოდესისტის იარაღი — საზე-
ბითა და ციფრებით დაყოფილი,
ვრძელი და ბრტყელი ძელი დე-
დამიწის ზედაპირის ორი წერტი-
ლის შედარებითი სიმაღლის დასა-
დგენად.

ლარძაქონი — კუთხ. მარწუსი,
ჯალაბდარი; ნიენივის ვავრცე-
ლებული დასახელება დასავლეთ
საქართველოში (ვანსაქუთრებით
იმერეთში).

ლასტი — ჩელტი; წნელის წნუ-
ლით შექმნილი სსკიდასხვა დანი-
შნულების ფარი (თაროს, ჭვრის,
კარის ფარის და მისთ. მოსაწყო-
ბად).

ლატანი — 1. ლარტყა; გრძელი და ბრტყელი ძელი. 2. აყარი, კადონი, მუკენი, სარისა, ქანდარა, ქოვარი; განივად გადებული ძელი (მაკ., სხვენსე ნიუნიეებს შორის).

ლაფარა — კუთხ. დასავლეთ საქართველოში, განსაკუთრებით სამეგრელოში, იმერეთსა და გურიაში გაკრეფებული ტერმინი, რომელიც აღნიშნავს შენობის ირგვლივ ადგილს, მოქცეულს სასურავის ვადმოშვერილი ნაწილის ქვეშ.

ლაფაფი — კუთხ. იმერეთში — საკვამლე. ისლით დათარულ უბუსრო სასლში.

ლაქვორი — ლარი, ფაცსა, ნოდოლი; „ლერწმითა და წკებლითა დაწული სასლი“ (საბა).

ლენტური ორნამენტი — ჩუქურთმის ზოლი, რომელიც განმეორებადი ელემენტებისაგან შედგება.

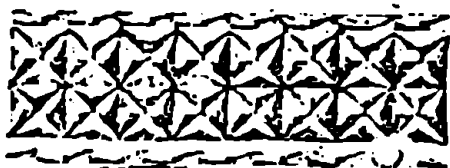

ლენტური ჩუქურთმა — იგივეა, რაც ლენტური ორნამენტი.

ლენტური სამირკველი — უწყვეტი საძირკველი; კაბიტალური კედლის ქვეშ უწყვეტად ამოყვანილი საძირკველი.

ლილვი — მრუდხაზიანი არქიტექტურული პროფილი, რომელიც განივკვეთში ნახევარწრეს წარმოადგენს. შდრ. ნაოთხალი ლილვი.

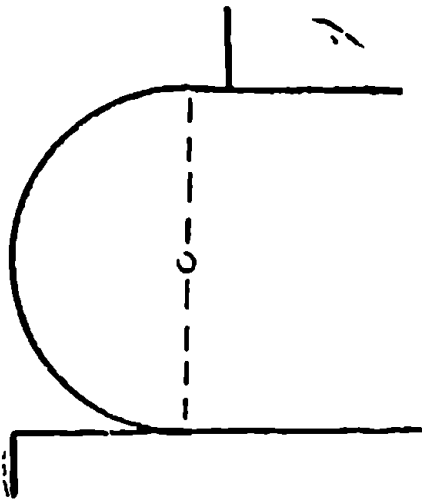

ლიმენი — ქე. ნავმისადკომი. **ლიმონარიში** (ლათ.) — საგანგებოდ მოწყობილი შემინული შენობა — ორანჟერეა, სათბური, სადაც აშენებენ ციტრუსოვან მცენარეებს.

ლინარუსტი (ლათ.) — კედლის შესამოსი რელიეფურ-ნასატიანი მუყაო.

ლირსი — 1. ჩარჩოში ჩასმული თხელი ფიტრის ფარი (მაგ., კარის ლირსი). 2. ორქანობიანი სასურავის ვიწრო მსარეებზე, კედლის სარტყლის ზემოთ სამკუთხადა ამოშენებული ფიტრები, რომლებიც ფრონტონს, წვეტურას წარმოქმნიან. 3. „ფიცარი ურიბად პირწაქრილი“ (საბა).

ლიფტი (ინგლ.) — სატრანსპორტო ამწე მოწყობილობა, ბავირზე ჩამოკიდებული გალის სახით, რომელიც მოძრაობს ვერტიკალურად სპეციალურ შასტში.

ლოპეიონი (ბერძ.) — ანტიკური სცენის წინ გამოწეული ნაწილის — პროსკენიუმის გადახურვა.

ლოქა (ფრან.) — ტიხრებით ან მოაჯირით გამოყოფილი განცალკევებული ადგილი მყოფრებელთა დარბაზში, სადაც რამდენიმე სავარძელი დგას.

ლორული სასლი — 1. კუთხ. იმერეთში — შუაზე გაბობილი მორეებით აკრებული უფანჯრაო სასლი. 2. „ლენსუმური ვაგებით კი

ლორულ ნაგები სახლი ცხრა ქალაიანი სახლია. „ივი „თავეშეფსკენილი“ იყო და „წურწუტი“ აბურაჟი კიონია“ (ივ. ჯავ.).

3. ქირისუფალითაივის საგანგებოდ მოწყობილი საღვთო. იხ. საქვრივი სასლი.

ლორფინი — ლოფინი; ქვის ფილა. „ქვის ფიცარი“ (საბა).

ლორწამი — კუთხ. ლორწი, ლორწომი; იმერეთში — საქვაბე ჯაქვის შესაიილი ძელი.

ლორწი — ივიევა, რაც ლორწამი.

ლორწომი — ივიევა, რაც ლორწამი.

ლოფინი — 1. კუთხ. რაქაში — ნივნივზე დაქედილი ლარტყა. 2. ივიევა, რაც ლორფინი.

ლოჯია (იტ.) — სამ ან ორ მხრიდან კედლებით შემოზღუდული შენობის ღია ნაწილი — აივანი. იხ. კუთხის ლოჯია.

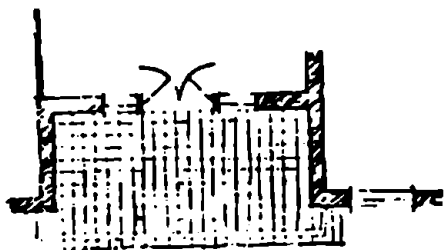

ლუპარნა (ფრან.) — სსენის ვა-
სანათებელი, დეკორაციულად და-
მუშავებული სარკმელი.

ლუნეტი (ფრან.) — 1. კამარის
ან გუმბათის წყობაში დატოვე-
ბული სასინათლო ღიობი. 2. აფრე-
პზე ან სხვა ნაწილებზე მოთავსე-
ბული ნაძერწი ან ფერწერული
სამკაული.

ლუსკუმა — 1. სარკოფაგი; კუ-
ბოს ან ლარნაკის ფორმის აკლდა-
მა ან საფლავეის ქვა. 2. მოხატვით
ან რელიეფით შემკული მონუმენ-
ტური კუბო. 3. მაღლად ნაგები
საფლავეი. იხ. ყორღანი, თაბუთი,
ტაგრუცი.

ლუფუნი — კუთხ. ტალატანი;
ზის გადასატანი კიბე.

— მ —

მაგისტრალი (ლათ.) — 1. მთა-
ვარი ხაზი, ძირითადი მიმართულე-
ბა. 2. წყალსადენისა და კანალი-
ზაციის მთავარი შილი, ელექტრო-
ბის, ტელეგრაფის, ტელეფონის
სისტემის მთავარი კაბელი.

მაგზოლეუმი — მონუმენტური
ხაზარხის სახელწოდება, რომლის
წარმოშობა დაკავშირებულია მე-
ფე მაგზოლის სამარხთან პალი-
კარნასში (მე-4 ს. ძვ. წ. ა.).

მაგთული — ლითონის ძაფი.

მაზარი (არაბ.) — მუსლი-
მანთა წმინდანის საფლავეი, აკლ-
დამა.

მაიდანი (თურქ.) — აღმოსავლე-
თის ფეოდალური ქალაქის მთა-

ვარი სავაჭრო და საზოგადოებრი-
ვი მოედანი.

მაიოლიკა (იტ.) — მოჭიქული
კერამიკული ნაკეთობა. ტერმინი
„მაიოლიკა“ წარმოიშვა კუნძულ
მაიორკას (მალიორკას) სახელ-
წოდებიდან. ამ კუნძულის გავ-
ლით იტალიაში ეზიდებოდნენ მავ-
რიტანულ კერამიკას.

მაკეტი (ფრან.) — მცირე ზო-
მის ნიმუში (მოდელი) განზრახუ-
ლი ან უკვე არსებული ნაკეთობი-
სა (შენობისა).

მალი — მანძილი ორ კედელს,
სვეტს ან სხვა საყრდენს შორის.

მაგული — ადგილ-მამული; მი-
წა-წყალი, რომელიც ვისმე სა-
კუთრებას შეადგენს.

მანა — ჩხირი; „არს პალო და მომცრო მარვილი“ (საბა).

მანდური — ნიში, წალო; „ყო-
რით ნაგები ნიში“ (საბა).

მანეში (ფრან.) — შემოზღუ-
დული ადგილი ან შენობა, სადაც
წარმოებს ცხენების გახედნა, ცხე-
ნოსნობის სწავლება ან ჯარების
წვრთნა.

მანსარდი (ფრან.) — უშუალოდ
სახურავის ქვეშ სხვენის სიერ-
ცეში მოქცეული სადგომი (მე-17
ს-ის ფრანგი ინჟინრის მანსარის
სახელის მიხედვით.)

მანსარდის სართული — სხვე-
ნის მოცულობაში განლაგებული
სათავსების ერთობლიობა.

მარანი — საეაჟინე; ღვინის შე-
სანახად განკუთვნილი ცალკე შე-
ნობა ან სათავსი.

მარაოსმბრი კამარა — ნერვი-
ურიანი კამარის სახეობა, სადაც
ერთი კუთხიდან მარაოსებრ გან-
შტოებული, ერთნაირი სიმრუ-
დის ნერვიურები ძაბრისებრ შე-
დაპირს ქმნის.

მარპილი — სარი, რომელიც
წაუთლელი ბოლოთია მიწაში ჩას-
მული. „ხე წვერწათლილი დასარ-
ჭობი“ (საბა.). იხ. ყერო.

მარპეტრი (ფრან.) — ინტარსია;
სხეადასხვა მასალის (მათ შორის
ხის) ნაჭრებით შესრულებული
ინკრუსტაცია ხეზე.

მარპიზა (ფრან.) — სამხეური,
საჩეხი; მზის სხივებისგან სათავსის
დაცვის მიზნით შენობის გარე
მხრიდან, ფანჯრის თავზე მო-
წყობილი საჩრდილობელი, ქოლგა.

მარყუში — საკილოე; რაზის გა-
საყრელი რგოლი.

მარწუსი — კაკუტი, ნივინი,
ჩალანგარტი, ჯალაბდარი; სახურა-
ვის საყრდენი კონსტრუქციის მთა-
ვარი ელემენტი — დახრილი ძე-
ლი, რომელზედაც დამაგრებულია
სახურავის მოლარტყვა ან ფიც-
არნავი. რაჭას, ლეჩხუმსა, იმერე-
თში და, ნაწილობრივ, ზემო კახე-
თში გავრცელებული ტერმინი.

მასვერკი (გერმ.) — აქურული
ორნამენტი ვოთიკურ არქიტექ-
ტურაში.

მასპარონი (იტ.) — არქიტექტურაში და გამოყენებით ხელოვნებაში ვაერცელებული დეკორაციული მოტივი, რომელიც წარმოადგენს ადამიანის პირისასის ან ცხოველის თავის სკულპტურულ (ბარელიეფი ან გორელიეფი) გამოსახულებას ნიღბის სახით.

მასტაბა (არაბ.) — ძველი ეგვიპტის სამარსების ერთ-ერთი სახეობა, რომელიც ფორმით წაკვეთილ პირამიდას მოგვაგონებს.

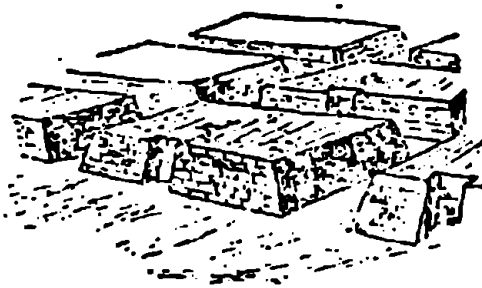

მამსურა (არაბ.) — ხალიფასა და დიდკაცობისაიყის მოაჯირით გამოყოფილი ადვილი (ლოქა) მიწეისაში.

მასშრაბი (კერმ.) — სიდიდის (სიგრძის) პირობითი გამოსახულება სიგრძის უფრო მცირე ერთეულში (სმ-ში). გეგმაზე, რუ-

კაზე — ხაზის სიგრძის ფარდობა მისივე სიგრძესთან ნატურაში, ე. ი. მის ნამდვილ სიგრძესთან.

მაშერლატი (კერმ.) — თაეკოკი; ქვის ვარე კედლის შენაკრზე მოთავსებული ხის (ძელური ან მორული) სარტყელი, რომელსაც ეყრდნობა ხისვე დახრილი ნიენიებო.

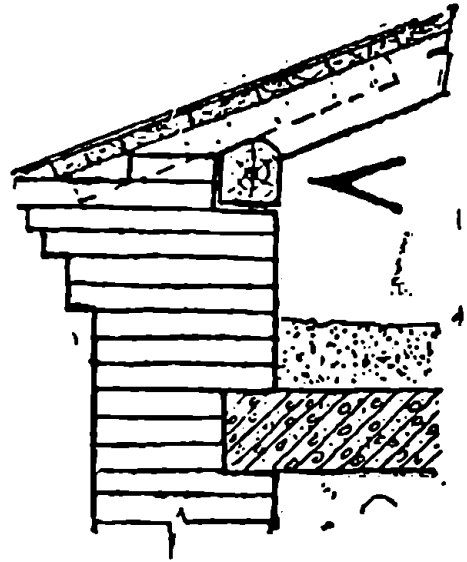

მალაზია — 1. შენობა, სადაც საქონელი იყიდება. 2. ძვ. სურსათ-სანოვავისა, ტყვია-წამლისა და სხვათა შესანახი დიდი საწყობი.

მანრდილ(ი)ბელი — ქ. ხანრდი-
ლობელი; ნაუებობა, რომელიც
ნრდილს იძლევა.

„დღეს ეს ნაქცევი, სახიერად
მანრდილობელი,
სედავს თვის ქვეშე
დამხოქველად ოდენ
პირუტყვთა“ (ა. ჭავჭავ.).

მანრდილ — 1. სასაწყობო შე-
ნობა საგანგებოდ მოწყობილი
დაბალი ტემპერატურის სათავსე-
ბით, სადაც ინახება სხვადასხვა
პროდუქტი. 2. საგანგებო კამე-
რა — პერმეტულად დახშული სა-
თავსი შენობაში ან ასეთივე კა-
რადა, რომელიც ინარჩუნებს და-
ბალ ტემპერატურას და სადაც ინა-
ხება სხვადასხვა სახის პროდუქ-
ტები, სამედიცინო პრეპარატები
და სხვ.

მანრდილობა — ნაუებობას, კონ-
სტრუქციის გამკლეობა.

მანრდილი (ბერძ.) — ალაგრეკი;
ტენილი ან მრუდსაზოვანი ლენ-
ტური ორნამენტი. ტერმინის წარ-
მოშობა დაკავშირებულია კლავნი-
ლი კალაოტის მქონე მდინარე
მანრდილის სახელწოდებასთან.

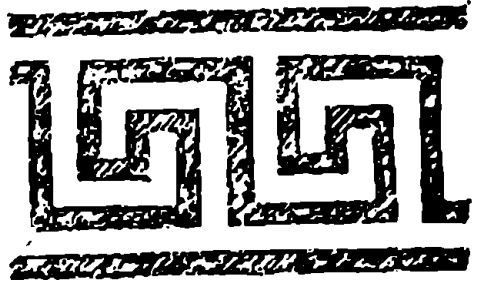

მანრდილი — გზაჯვარედინი;
„ჯვარედინი გზა, სადაც მრავალ-
ნი გზანი ერთად შექვრებიან“
(დ. ჩუბინ.).

მანრდილი — ფინიკიური სამი-
არსი.

მანრდილი — დიდი ზომის ვაუ-
თლელი ქვა. ლოდი.

მანრდილური ნაუებობა —
უძველეს დროში დიდი ზომის ვა-
უთლელი ქვებით (მევალითი) ა-
მოყვანილი ნაუებობა. ის ციკ-
ლოპური ნაუებობა.

მანრდილი (ბერძ.) — ბერძნუ-
ლი საცხოვრებელი სახლის სახე-
ობა, რომელიც გვერდში წარმოად-
გენს სწორკუთხოვან ნაუებობას
ანტებიანი პორტიკით მთავარ ფა-
სადზე. კერა და საკვამური (სახუ-
რაეში დატოვებული ლიობის სა-
ხით) თავსდებოდა დარბაზის ცენ-
ტრში.

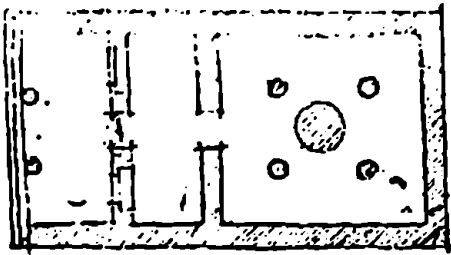

მედალიონი (ფრან.) — წრიულ ან ოვალურ ჩარჩოში მოთავსებული რელიეფური გამოსახულება ან ორნამენტი. „ბოლნისის სიონზე... გამოსახულია სწორმკლავიანი ჯვარი, რომელიც ჩასმულია წრეში, მედალიონში“.

(გ. ჩუბინ.).

მედრასე (არაბ.) — მუსლიმანთა უმაღლესი სასულიერო სასწავლებელი.

მეზონეტი (ინგლ.) — ტრადიციული ინგლისური ტიპის მიხედვით ორსართულად დაგეგმარებული ბინა მრავალსართულიან სასლში.

მეზონინი (იტ.) — ზედა ნახევარსართული ან დანაშენი საცხოვრებელ სახლზე.

მემორიალური ღაფა — რომელიმე ისტორიული ამბის ან პიროვნების ხსოვნის აღსანიშნავად შენობის კედელზე ან სხვა ნა-

გებობაზე მოთავსებული მარმარილოს, ქვის, ლითონის ღაფა სათანადო წარწერით.

მემორიალური ნაგებობა — ცალკეული პიროვნების ხსოვნის უკედესყოფად ან რაიმე ისტორიული ამბის სადიდებლად აშენებული ნაგებობა (სატრიუმფოთალი, ობელისკი, საფლავის ქვა და ა. შ.).

მენაპი — მენიაკი; მღვდელმთავრის, ეპისკოპოსის ხარისხებად შემალღებული ბაქანი ეკლესიაში. **მენიპი** — იგივეა, რაც მენაკი.

მენპირი (ბრეტ.) — მეგალითური ნაგებობა, რომელიც წარმოადგენს ვერტიკალურად დაყენებულ ქვის უზარმაზარ, ჩვეულებრივ, გაუთლელ ლოდს. ასეთი ლოდები დვას ცალკე ან თავისებურ სეივნის წარმოქმნელ პარალელურ რიგებად. მენპირი ზოგჯერ უხეშად ვათლილია და მასზე ამოკვეთილია რელიეფური გამოსახულება (მაგ., კავკასიაში მენპირი წარმოადგენს ქვის ლოდში გამოქანდაკებული ფანტასტიკური თევზის — ვეშაპის უზარმაზარ გამოსახულებას). ვარაუდობენ, რომ მენპირს საკულტო დანიშნულება ჰქონდა.

მეორეული სინათლე — შიგა კედელში სარკმლის მოთავსებით, გარე კედელს მოცილებული სათავისის ნათელი ოთახიდან განათების ხერხი.

მერხი — 1. გრძელი სკამი რამდენიმე ადამიანის დასაჯდომად. 2. დახრილზედაპირიანი სასკოლო მაგიდა, რომელსაც აქვს უჯრები და დასაჯდომი.

მესარი — მიჯრით ჩასობილი სარების, მარგილების ღობე. შდრ. დრუსო, კაწანი, ძელყორე, ყერო, ყორე, ხიმი, ხირხალი.

მეტაბოლიზმი (ბერძ.) — ბერძნულად ნიშნავს „ცვლილებას“, „შეცვლას“, ახლა „მეტაბოლიზმმა“ იაპონელი არქიტექტორების ჯგუფის ინიციატივით აღიარება კპოვა სპეციალურ ლიტერატურაში. იგი აღნიშნავს ქალაქმშენებლობის ახალ თეორიულ კონცეპციას, რომელსაც საფუძვლად უდევს ე. წ. დინამიკური ფაქტორის გათვალისწინება ქალაქმშენებლობის ამოცანების გადაჭრისას. ქალაქის განვითარების ციკლურ პროცესს იგი განიხილავს სამგანზომილებიან სივრცეში. მეტაბოლისტები ყველა თავის პროექტში გვთავაზობენ ახალ ქალაქ-

მშენებლურ გაერთიანებას — კლასტერს, რაც „ადამიანთა ასოციაციის“ იმ სპეციფიკურ ფორმად არის მათ მიერ წარმოდგენილი, რომელმაც უნდა შეცვალოს უკვე მოძველებული მცნება სახლის, ქუჩისა თუ უბნისა. იხ. კლასტერი.

მეტლახის ფილა — გამომწვარი თიხის გლუვზედაპირიანი, ფერადი, მცირეზომის ფილა, რომელსაც, ჩვეულებრივ, იატაკზე დასაგებად ხმარობენ.

მმტ(ო)პი (ბერძ.) — დორიული ფრიზის ელემენტი, რომელიც წარმოადგენს ტრიგლიფებს შორის მოთავსებულ სწორკუთხა

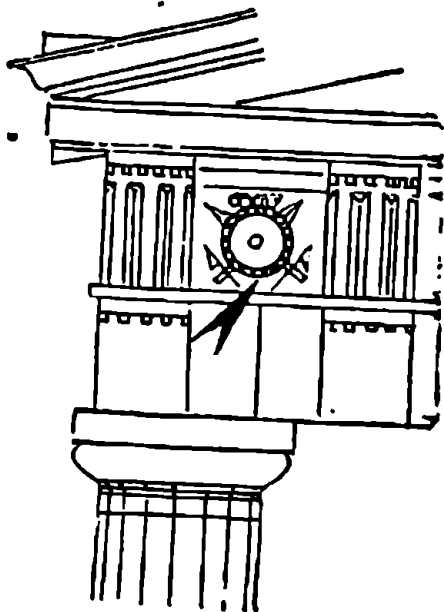

(ჩვეულებრივ, კვადრატულ). სწორად ფორწივრულ ან სკულპტურულ ჩელეფიით შექმულ ფილას.

მეტრაში (ფრან.) — მეტრობით გაზომილი სიგრძე.

მეტრი (ფრან.) — სიგრძის საზომი ერთეული, რომელიც დაახლოებით პარიზის მერიდიანის ერთ მემილიონედს უდრის.

მეტრი — იგივეა, რაც მეტროპოლიტენი.

მეტროპოლია (ბერძ.) — ქველბერძნულ ქალაქ-სახელმწიფოს — პოლისის დასახლება მის მიერ სსკა ტერიტორიებზე დაარსებულ დასახლებათა მიმართ.

მეტროპოლიტენი (ფრან.) — მეტრო; მიწის ქვეშ ან მიწიდან განსაზღვრულ სიმაღლეზე, ესტაკადებზე გაყვანილი რკინიგზა, რომელიც შიდასაქალაქო ტრანსპორტს წარმოადგენს.

მეტროტი — ძვ. ხარისხედი; „ხარისხი, ვინა აღსაველი“ (საბა).

მეჩეთი (არაბ.) — მიზვითი; მუსლიმანთა სამლოცველო, ტაძარი.

მეხსარილი — მეხსარინი; შენობაზე ან მის სიხსლოეუს დადგმული

სავანებო მოწყობილობა, რომელიც იცავს ნაგებობას მუხისაგან.

მეხსარინი — იგივეა, რაც მეხსარილი.

მზილი კედელი — კედელი, რომელსაც გადაეცემა კონსტრუქციული დატვირთვები.

მზილი კონსტრუქცია — ნაგებობის ან მისი ნაწილის მუშა ელემენტების სისტემა, რომელსაც გადაეცემა კონსტრუქციული დატვირთვები და რომელიც თავის მხრივ მას საძირკვლებს გადასცემს; (მაგ. კაპიტალური კედელი, სვეტი, კონტრფორსი და ა. შ.).

მზილი ფილა — გადახურვის ერთმალისანი, მრავალმალისანი ან კონსოლური ფილა, რომელიც ღებულობს ძირითად დატვირთვებს და ღუნეაზე მუშაობს.

მიზვითი — იგივეა, რაც მეჩეთი.

მიკრორაიონი — ქალაქის საცხოვრებელი მასივის თანამედროვე ორგანიზაციის ერთ-ერთი სახეობათაგანი, რომელიც მოიცავს რამდენიმე საცხოვრებელ კვარტალს, საზოგადოებრივი და-

წიებულეების ჯგუფს და დას-
ვენების საერთო ზიანებს.

მიღვაყვანილობა — განსა-
ზღვრული დანიშნულების მიღე-
ბის ერთობლიობა, სისტემა (მაკ.,
წყალსადენის, აირის მიღვაყვანი-
ლობა).

მილი — 1. ლულა, სოლინარი,
კერამიკული, ლითონის და ა. შ.
გრძელი, მეტნაწილად მრგვალი,
ღრუტანიანი ნაკეთობა სითხის,
ორთქლის, კვამლისა და მისთ. სა-
დენად. 2. (ინგლ.) — დასაქლეთ
ვერობის და ამერიკის ზოვიერთ
ქვეყნებში მიღებული სივრძის სა-
ზომი ერთეული, რომელიც 1609
მ-ს უდრის (საზღვაო მილი მიღე-
ბულია ყველა ქვეყანაში და
უდრის 1852 მ-ს).

მილიმეტრი (ლათ. ფრან.) —
მეტრის მეათასედი ნაწილი.

მილსადენი — მილებით შექ-
მნილი კომუნკაცია აირების, თხე-
ვადი (წყლის, ნავთის და მისთ.)
ან ფსვიერ ნივთიერებათა ამა თუ
იმ მანძილზე გადასაცემად.

მილყელი — მოკლე, მუხლიანი
მილი, რომელსაც ხმარობენ მილ-
სადენის მავისტრალის ვანშტოე-
ბისათვის.

მინარბ — იგუევა, რაც მინარე-
თი.

მინარისი — მინარა, საყიყარი;
მისკითთან ამენებული კოშკურა
ნაგებობა, რომლის ზედა ბაქნი-
დან მუეძინი მუსლიმანთ უხმობს
სალოცავად.

მინაშენი — შენობის ნაწილი,
აქებული ძირითადი ნაგებობის
ამენების შემდეგ.

მინიატურა (იტ.) — 1. ფერე-
ბით მოხატული მთაერული ასო
ან სურათი ძველ ხელნაწერებში.
2. მცირე ზომის ნახატი (ფერადი
სურათი) რაიმე ნაკეთობაზე. 3.
რისამე გამოსახულება მეტად შე-
მცირებულ ზომებში.

მისაბრჯენი — ღვარის ქვედა
ნაწილში სიმღვრადისათვის შეყე-
ნებული მცირე ირიბანა.

მისაპალი ვზა — მავისტრალუ-
რი ან ირველივი ვზის ვანშტოე-
ბა, დასასლებისკენ, აკიტიქტუ-
რული კომპლექსისკენ, შენობის-
კენ და ა. შ.

მისბითი — იგუევა, რაც მეჩეთი.

მიწაყრილი — დაყრილი მიწით
შექმნილი ბაქანი ან ერთგვარი
შემადლება — მიწის ზეინული.

მიწისკვეშა კომუნიკაციები

— მიწის ზედაპირის ქვეით მოთავსებული საინჟინრო გაყვანილობა — მილგაყვანილობა, სხვადასხვა სახის კაბელები (სატელეფონო, მაღალი ძაბვის და ა. შ.) და მისთ., რომლებიც სწორად სპეციალურ გვირაბში არის გაყვანილი.

მიწისკვეშა ნაგებობა — ნაგებობა, რომელიც მთლიანად მიწის ზედაპირის ქვეით არის მოქცეული.

მიწური — შეტ ნაწილად მიწაში მოთავსებული სახლი, სადგომი.

მიწუნა — რაიმეთი (ქეით, ლოდით, სვეტით, მიწაყრილით და ა. შ.) გამოყოფილი საზღვარი.

მკრები კოლექტორი — 1. წყალსადენის, გაზგაყვანილობის და სხვა დანიშნულების კაბელების ჩასაწყობი მიწისქვეშა გალერეა. 2. ჩამდინარე წყლების შეშენი და სარინი მილგაყვანილობა.

მოაწვრი — აივნის, კიბის და მისთ. შემომზღუდავი, სწორად ცსაური კონსტრუქცია.

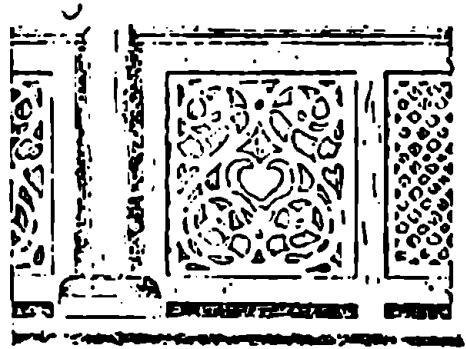

მოდელი (ფრან.) — 1. შაკეტი; რისამე ნიმუში. 2. შაკეტი; რაიმეს (მაგ., შენობის) მოცულობრივი ასახვა მასშტაბში. 3. ხელოვნებაში — გამოსახულების საგანი: მხატვრის წინ მდგარი მენატურე ეაეი ან ქალი.

მოდერნი (ფრან.) — მიმართულება ხელოვნებაში (უმთავრესად არქიტექტურაში), რომელიც გავრცელდა ევროპის მრავალ ქვეყანაში მე-19 ს-ის ბოლოს და მე-20 ს-ის დასაწყისში და წინ უსწრებდა კონსტრუქტივიზმს. მოდერნისტული ხელოვნების მიმდევარი ცდილობდნენ შეექმნათ ახალი სტილი და საზგასმით იყენებდნენ არქიტექტურული ელემენტების მიღებული წყობის ნებისმიერი გარდაქმით შექმნილ მანერულ ფორმებს. სამკაულში ბატონობდა სიმბოლიკა, ცალკეული ფორმე-

ბისა და მოტივების სტილიზაცია. ამასთან ერთად მოდერნი ხასიათდება უკიდურესი ინდივიდუალიზმით.

მოდული (ლათ.) — მსახვარი; პირობითი სიდიდე ან ნაგებობის ელემენტი, რომელიც შენობის ძირითადი ნაწილების ფერადობის განსაზღვრის მიზნით მიღებულია ზომის ერთეულად. კლასიკურ არქიტექტურულ ორდერში მოდული სვეტის ქვედა ნაწილის რადიუსია. თანამედროვე მშენებლობაში ერთიანი მოდული ხელს უწყობს შენობათა ნაწილების ტიპიზაციასა და სტანდარტიზაციას.

მოდულიონი (იტ.) — არქიტექტურულად დამუშავებული კონსოლი, რომელზედაც დაყრდნობილია კორინთული ან კომპოზიტური ორდერის კარნიზის დამაგვირგვინებელი ნაწილი.

მოდულის სისტემა — სისტემა, რომელიც შენობის სტრუქტურული ელემენტების ურთიერთდაკავშირების საშუალებას იძლევა. მოდულის სისტემა გულისხმობს სამშენებლო დეტალების ზომების თანაფარდობას ზომის განსაზღვრული ერთეულის — მოდულის მიმართ. მოდულის სისტემას გან-

საკუთრებული მნიშვნელობა აქვს მსხვილელემენტთან მშენებლობაში.

მოედანი — განაშენიანებისაგან თავისუფალი, საზოგადოებრივი დანიშნულების, არქიტექტურულად ორგანიზებული სივრცე დასახლებულ ადგილში.

„ათ დღემდის ისმის ყოველგან
ხმა წინწილისა, ებნისა,
მოედანს მღერა, ბურთობა,
დგრიალი ცხენთა დგენისა“.
(ვეფხ.)

მოედანი სამშენებლო — ის. სამშენებლო მოედანი.

მოზაიკა — საროთი, სოფიის კენჭი; მონუმენტური ფერწერის სახეობა, სადაც გამოსახლება მიიღება სხვადასხვა მასალის (მარმარილოს, მინის, კენჭების და მისთ.) ნაჭრების მჭიდროდ შეერთებით; ასეთი წესით მიღებული კედლის, იატაკის და სხვა ზედაპირი.

მოლარტყვა — ლარტყებით შედგენილი ცხაური.

მოლი — ბაო, ვაზონი; მოკლედ და თანაბრად შემოკაფული, ბალახით გამწვანებული ზოლი პარკ-

ში, მოკდანზე, ესოში და ა. შ.

მ(ო)ლიშოპანი (ურან.) — იგივეა, რაც არქიტექტურული პროფილები.

მონასტმარი — ლაერა; ხშირად ვალაენით შემოსაზღვრული ტერიტორია, რომელზედაც განლაგებულია ბერ-მონაზონთა თემის ძირითადი ნაგებობანი.

მონასაზი — იგივეა, რაც აბრისი.

მონობრამა (ურან.) — 1. ვენჯელი; ხეულწერილით შესრულებული ინიციალები. 2. პირობითი ნიშანი (ყეავილის, ცხოველის ან სხვა გამოსახულება), რომელიც ზოგჯერ ცკლის მხატვრის, გრაფიორის სელმოწერას.

მონოლითი (ბერძ.) — ქვის მთლიანი ზოდი; ქვის მთლიან ზოდში გამოთლილი ნაგებობა (სეგლი) ან მისი ნაწილი (სეგტი და სხვ.).

მონოპტიროსი (ბერძ.) — ანტიკური ტაძარი, რომელიც წარმოადგენს წრიულად განლაგებულ გადახურულ სეგტნარს, შეყენებულს სიმალლეზე საფეხურებით დანაწევრებულ მრგვალ პოდიუმზე.

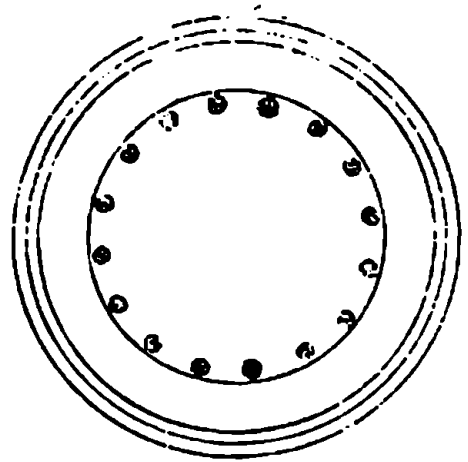

მონტაჟი (ურან.) — პროექტის საფუძველზე ნაგებობის ან მისი ნაწილის ადვილზე აწყობა (მაგ., ანაკრების სასლის მონტაჟი, კარკასის მონტაჟი და ა. შ.).

მონუმენტი (ლათ.) — ისტორიული ამბის აღსანიშნავად ან გამოხეილი პიროვნების უკვდავყოფად აღმართული მემორიალური ნაგებობა.

მონუმენტური ფერწერა — ფერწერა, რომელიც ძირითად არქიტექტურასთან არის დაკავშირებული. უმთავრესად, ფერწერა კედელზე (მაგ., ფრესკა).

მონუმენტურობა (ლათ.) — სახვითი ხელოვნების ნაწარმოების თვისება — სიდიადე, მნიშვნელობა, შთაბეჭდავი პროპორციები.

მოპირაპითება — პირნაკეთობა; ბუნებრივი ან ხელოვნური მასალებით ამოყვანილი ნაგებობის ვარჯ. საფარველი შრე, რომელიც მოპირკეთებულ ზედაპირს იცავს მექანიკური და ატმოსფერული ზეგავლენისაგან და ემსახურება შენობის არქიტექტურული გაფორმების მიზნებს.

მირბი (ურან.) — შენობა, სადაც დასვენებენ ხოლმე უცნობ მოცვალბულთა გვაშებს, რათა პატრონებმა შიაკითხონ და იცნონ. ამავე შენობაში მოცვალბულის გვაშს ამზადებენ დასასაფლავებლად და კრეშაციისათვის.

ხორი — ტოტებგაცილილი და უსეშად გათილილი მსხვილი ხე.

მოსაპირაპითებელი ფილა — კელის, იატაკის და შენობის სსეა ნაწილების შესამოსავად გამიზნული სამშენებლო ნაკეთობა, რომელსაც აქვს როფორც დაციითი, ისე დეკორაციული მნიშვნელობა.

კოსაცდელი დარბაზი — დიდი ზომის სადგომი საზოგადოებრივ და აღმინისტრაციულ შენობაში, სადაც იცდის ხალხის დიდი რაოდენობა (მაგ., კინოთეატრში, სადგურზე).

მოსახლეობის სიმკიდროვე — ვარკვეული ტერიტორიის — სოფლის, ქალაქის, კვარტალის და ა. შ. დასახლების სისშირის მარევენბელი, რომელიც გამოისახება მოსახლეობის რიცხვის შეთარდებით სათანადო ფართობთან.

მოსელი — კუიხ. სათავე, თავესე, თავებანი; „კოჭი, სართულის ძელი“ (დ. ჩუბინ.).

მეტელი (ინგლ.) — ავტოტურისტებისათვის განკუთვნილი სასტუმრო, რომელიც აერთიანებს ძირითად, საძილე კორპუსს, ჩვეული მომსახურებით, ავტოსადკომებს და მანქანების პროფილაქტიკისა და შეკეთებისათვის საჭირო სახელოსნოებს.

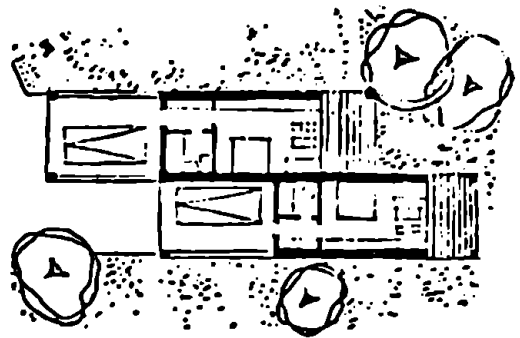

მოქანდაკე — სკულპტორი; ხელოვანი, რომელიც აქანდაკებს, ქერწავს.

მოსატულობა — კედელზე, ქვე-
რზე და საყოფაცხოვრებო დანიშ-
ნულების ნივთებზე შესრულებუ-
ლი ფერწერა.

მრავალფრთიანი თალი — თა-
ლი, რომლის წარმმართველი რამ-
დენიმე რკალისაგან შედგება. იხ.
სამფრთიანი თალი.

მსახვარი — იგივეა, რაც მო-
დული.

მტილი — ძვ. ბალი.

მუკენი — აყარი, კაღონი, ქანდა-
რა, ხარისხა, ჭოვრი; განივად გა-
დებული ძელი.

მულიაჟი (ფრან.) — თაბა-
შირში ან სანთელში ჩამოსხმული
მოდელი.

მულიურები — იგივეა, რაც მო-
ლიურები.

მურყვამი — 1. ძვ. „კოშკზე და
ვოდოლზე უწინარეს, როგორც
ჩანს, აღმოსავლეთ და დასავლეთ
საქართველოში ასეთ ნაგებობას
მურყევამი ეწოდებოდა“ (ივ. ჯავ.).
2. კუთხ. ოთხკუთხა კოშკის სეა-
ნეიში შემონახული დასახელება.

მუტული (ლათ.) დორიული კარ-
ნიზის დამაგვირგვინებელი ნაწი-

ლის ქვეშ მოთავსებული სწორ-
კუთხა, ბრტყელი შევრილი.

მუშაბალი — „ნალი, სათხელე-
ლი, სართხმული, ძელი კედელში
დატანებული სიმაგრისათვის“ (დ.
ჩუბინ.).

მუშარაბი — ფერადი მინით შე-
მინული მუშაბანლი.

მღვიმე — პარკული ნაგებობა
(პავილიონი, წყარო, დეკორაცი-
ული ელემენტი კედელში), რომე-
ლიც ბუნებრივი მღვიმის, ვამოქ-
ვაბულის იმიტაციას წარმოად-
გენს.

მყოდოლი — ვაზით დაფარული
ფანიატური.

მშვილდა თალი — ბრტყელა
რკალის, დაუჭიმავე მშვილდის
მოსახულობის თალი.

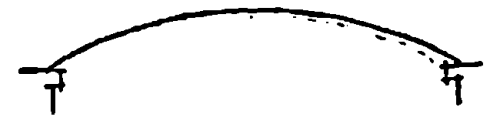

მშენებლობა — 1. ნაგებობათა
აღმართვის ხელოვნების თეორია
და პრაქტიკა. 2. ნაგებობის აღმარ-
თვის პროცესი. 3. მშენებარე ნა-
გებობა ან ნაგებობათა ჯგუფი; ტე-
რიტორია, რომელიც მშენებარე
ნაგებობებს უკავია.

მწკრიული განაშენიანება — ისეთი სახის განაშენიანება, სადაც სახლები, როგორც წესი, ქუჩის წითელი ხაზის გასწვრივ არის განლაგებული.

მხარი — კლიროსი; „არდაბავს ორთავ მხრივ, აქეთ-იქით, სადაც მგალობლები და მედავითნეები იდგნენ ხოლმე მხარი ეწოდებოდა“

(ივ. ჯავ.)

მსატპრობა — სახეთი ხელოვნების სახეობა -- ქალაღზე, ტილოზე, კედელზე და მისთ. ფანქარით, საღებავებით, მოზაიკით და ა. შ. გარემოცვის ან რაიმე იღვის ასახვის ხელოვნება. იხ. ფერწერა, გრაფიკა, მონუმენტური ფერწერა, გრავეურა, ფრესკა, მოზაიკა, პეიზაჟური ფერწერა, ნატიურმორტი, პორტრეტი, აკვარელა, გუაში.

— 6 —

ნაგავსადენი — ნავესარინი; სავანებო კამერაში ნავვის ჩასაშეები არხი (მილი) მრავალსართულიან შენობაში.

ნაგავსარინი — იგივეა, რაც ნავესადენი.

ნაგებნი — ნაგებობა, ნაშენი, შენობა; ყველაფერი ის, რაც აგებულია, აშენებულია.

ნაგებობა — იგივეა, რაც ნაგებნი.

ნაგვერდული — აფრაკი, ყუაფიცარი, იაღლოჯი, ნამორი, ნაშუარი; ცალმხრივ პირმრუდე ფიცარი.

ნავთსადგური — იხ. ნავსადგური.

ნავთსაყუღარი — ძვ. იგივეა, რაც ნავსადგური.

ნავთსაყული — ძვ. იგივეა, რაც ნავსადგური.

ნაპი — ნაოსი, ნეფი; ბაზილიკის ერთ-ერთი გრძივ (ზოგჯერ, განივ) ნაწილთავანი, რომელიც გამოყოფილია სვეტების რიგებით.

ნავსადგური — პორტი; ნაგებობა ვემების საღვომად.

ნავსაშენი — ვემთსაშენი, ვერთი; საწარმო, სადაც აშენებენ და არემონტებენ ვემებს.

ნაკვეთი საპარმილაჟო — ის. საკარმიდამო ნაკვეთი.

ნაპერი საღებურმაციო — ის. საღებურმაციო ნაქერი.

ნალია — ბელელი; მეტნაწილად სის ნაგებობა დასაელეთ საქართ-ველიში პურეულის ან სიმინდის შესანახად. „სალომე სახლი, ფაცხა“ (საბა).

ნალისპირი თალი — თალი, რომელიც ფორმით ნალს წააგავს. მისი წარმართველი წარმოადგენს ნახეარწრიულ რკალს, რომელიც ცენტრის ქვეით თალის შუაგული-საკენ დაცვრილი სწორი მონაკ-ვეთებით ვრცელდება.

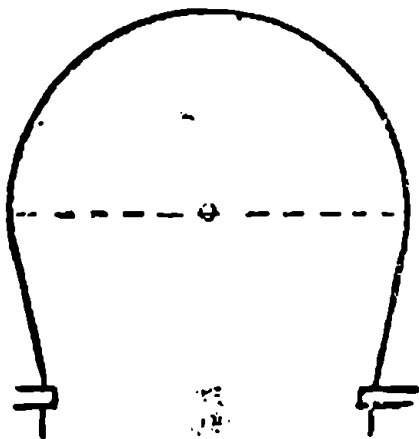

ნამორი — აფრაკი, იაღლოჯი, ნაგერდული, ნაშური; პირმრუდე ფიცარი. „ქელის მონაკვეთი, გინა შიმ(ე)რგვალეზული“ (საბა).

ნამოსასლარი — ნასახლარი; ქელი დასახლების ნაშთები.

ნაოთხალი ლილვი — არქიტექტურული პროფილი, რომელსაც წრის მეოთხედის მოსახლეობა აქვს.

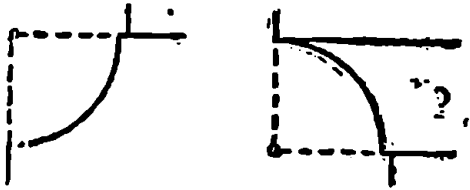

ნაოსი (ბერძ). — 1. სეკოსი; ბერძნული ტაძრის შთავარი სათავისი (შეესატყვისება ლათინურ ცელას). 2. ივივეა, რაც ნავი.

ნარანდი — 1. ნარიმანდი; ფიცარზე ან ქელზე ამოღებული სხვადასხვა ზომისა თუ ფორმის გრძივი ღარი, რომელშიაც ჯდება მესობელი ფიცრის გასწვრივი შვერილი.

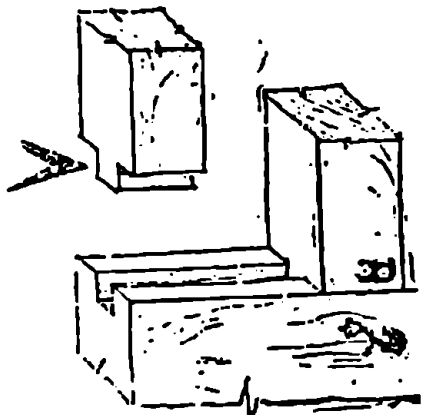

2. ხის, ლითონის ან რკინაბეტონის სიმინჯი, რომელსაც სხვა ამგვარ სიმინჯებთან შესაერთებლად ერთ გვერდზე აქვს ვასწვრივი ღარი, მეორეზე კი ამობურცული კბილი. იყენებენ ჰიდროტექნიკურ ნაგებობათა მშენებლობის დროს მცირე წყალგამტარ კედლის შესაქმნელად.

ნარიმანდი — იგივეა, რაც ნარანდი.

ნასახლარი — იგივეა, რაც ნამოსახლარი. !'

ნასოფლარი — ძველი სოფლის ნაშთები. „სოფელყოფილი“ (საბა).

ნატიურმორტი (ფრან.) — საყოფაცხოვრებო საგნების, ყვავილების, მოკლული ფრინველის, თევზის და სხვ. ფერწერული გამოსახულება.

ნატიურა (ლაათ.) — ხელოვნებაში — რეალური სინამდვილე, რომელიც მხატვრისათვის ასახვის საგანს წარმოადგენს.

ნაშენი — ფენილი; გადახურვის კოჭებზე, წოლანებზე, ნივნივებზე და მისთ. მიჯრით დაწყობილი ფიცრების, ფილების, ძელეების რივი.

ნაშობი — ტკეჩი; ფიცრის თხელი ანახეთქი. „სეთ ანახეთქი, ანათალი“ (საბა).

ნაქალაქარი — ნაქალაქევი; ძველი ქალაქის ნაშთები.

ნაქალაქევი — იგივეა, რაც ნაქალაქარი.

ნაქანდაკარი — ნაქანდაკევი, ნაქანდაკები, ნატიფი, ქანდაკები, სკულპტურა; მკვრივ ან პლასტიკურ მასალაში შესრულებული გამოსახულება.

ნაქანდაკები — იგივეა, რაც ნაქანდაკარი.

ნაქანდაკევი — იგივეა, რაც ნაქანდაკარი.

ნაქულბაქევი — ძველი ბაზრის ადგილი, ნაშთი.

ნაშენი — იგივეა, რაც ნაგები.

ნაშური — იგივეა, რაც ნამორი.

ნაძირი — იგივეა, რაც ნატიფი.

ნახეპარსარდაზი — მიწის ზედაპირის მიმართ თავის სიმაღლის ნახეპარზე ნაკლებად ჩაღრმავებული სართული.

ნახევარსვეტი — აყრდნობილი სვეტი, პილიასტრი, კედლის სვეტი; სვეტი, რომელიც კედლის სიბრტყიდან თავის საეულისხმო სისქის ნახევარზეა გამოწეული.

ნახევარფონტონი — ფონტონის სახეობა, რომელშიაც ამოღებულია პორიზონტალური ზოლურას შუა ნაწილი.



ნახევარფრიული თალი — კოლორი; ნახევარწრის მოხაზულობის თალი.

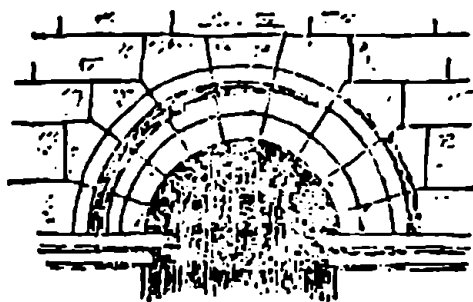

ნახევარფრიული კამარა — ცილინდრული კამარა; კამარა, რომლის წარმმართველი ნახევარი წრის მოხაზულობისაა.

ნეპროპოლისი (ბერძ.) — ანტიკური ქალაქის განაპირას მოწყობილი სასაფლაო.

ნერვიურა (ლათ) — გურტი; კამარის შიდა ზედაპირის დამანაწევრებელი პროფილირებული ზოლი, წიბო.

ნერვიურიანი კამარა — ნერვიურიან კარკასზე ამოყვანილი კამარა.



ნეფი — ნავი, ნოსი; ბაზილიკური შენობის ერთ-ერთი გრძივ ნაწილაგანი.

ნეპა — თხლად დაწნული ჭილობი. „სუფთა ჭილოფი“ (საბა). იხ. კელმენი.

ნივნივი — კაკუტი, ლარძაყონი, მარწუხი, ჩალანვარი, ჯალაბდარი; ერთი იმ ორ დახრილ ძელთაგან, რომლებიც ზედა ბოლოთი ერთმანეთთან არიან შეერთებული, ხოლო ქვედა ბოლოებით კედელს ეყრდნობიან და ქმნიან სასურავის ჩონჩხს.

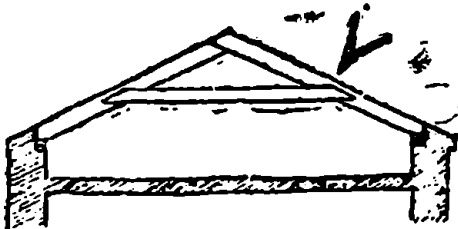

ნიმფუშმი (ბერძ.) — ბუნების ძალების განმასახიერებელი ანტიკური ქალღმერთებისადმი — ნიმფებისადმი მიძღვნილი ნაგებობა (შადრევანი, აუზი).

ნიშარა — 1. ბალ-პარკული ნაგებობა, რომელიც წარმოადგენს პარაბოლის ფორმის გადახურვის მქონე ესტრადას ღია ცისქვეშ კონცერტებისა და სხვა ღონისძიებების ჩასატარებლად. 2. სანტეჟნიკური ჭურჭელი საპირფარეშოში.

ნიში (ფრან.) — მანდური, წალო; სწორკუთხა, მრავალკუთხა ან წრიული მოხაზულობის გეგმის

მქონე შეღრმავება კედელში, რომელიც გამოიყენება დეკორაციული (ქანდაკების დასადგმელად) ან უტილიტარული (განჯინის მოსაწყობად) მიზნებისათვის.

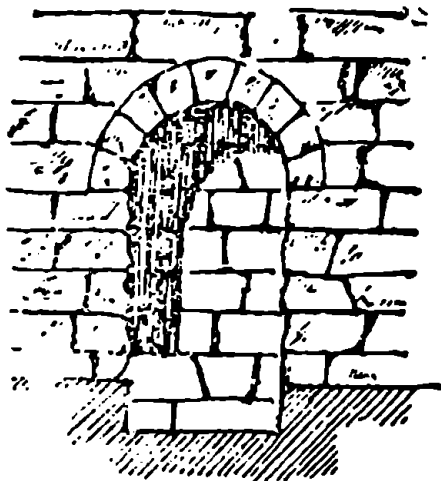

ნიშნული — მიწის ზედაპირის განსაზღვრული წერტილის სიმაღლის (ზღვის დონიდან) აღმნიშვნელი, მეტრებში გამოსახული რიცხვი ან ასეთივე აღმნიშვნელი რიცხვი რაიმე სხვა წერტილის ან დონის მიმართ, რომლის სიმაღლე პირობით ნულად არის მიჩნეული. იხ. წითელი ნიშნული, შავი ნიშნული.

ნორმა (ლათ.) — წესი, ზუსტი მითითება. გეგმარებაში — ამა თუ იმ შენობის სათავსების, კონსტრუქციების, გზების, მიწის ნაკვე-

თის დადგენილი სიდიდეები, ზომები; მოსახლეობის სიმჭიდროვის დასაშვები სიდიდეები; სხვადასხვა სახის მითითებანი ქალაქგეგმარებაში, შენობის ორიენტაცია და ა. შ.

ნორმატივი (ლათ.) — ერთეულზე მოსული რისამე რაოდენობა.

ბა. მავ., ერთ სულზე საცხოვრებელი ფართის რაოდენობა, სანიტარულ-ჰიგიენური დანადგარების რაოდენობა საზოგადოებრივ ან სამრეწველო შენობაში აღამიანთა გარკვეულ რიცხვზე და ა. შ.

ნონი — ორზოვა; გრძელი და ვიწრო ხალიჩა, საფენი.

— ო —

ობელისკი (ბერძ.) — მონუმენტის ~~სახეობა~~, რომელიც წარმოადგენს ზევითკენ დაეწრობულ ქვის წახნაგოვან ბოძს პირამიდულად წაწვეტებული დაბოლოებით.

ობსერვატორია (ლათ.) — შენობა ან შენობათა ჯგუფი, სადაც მოთავსებულია ასტრონომიული, მეტეოროლოგიური, სეისმური და მისთ. დაკვირვებების ჩასატარებლად საჭირო ხელსაწყოები.

ოდა — 1. ოთახი, სენაკი. 2. იგივეა, რაც ოდა-სახლი. 3. კუთხ. ქართლში — ბოსლის ის ნაწილი, სადაც საქონელი არ იმყოფება.

ოდა-სახლი — ხის ან ქვის ბოძებზე შეყენებული ფიცრული სახლი.

ოდემონი (ბერძ.) — მუსიკალური წარმოდგენებისა და ლექსაციისათვის განკუთვნილი წრიული მოხაზულობის სათავსი ბერძნულ თეატრში.

ოვები (ლათ.) — იონიკები; ჩვეულებრივ, ნაოთხალ ლილეზე გამოყვანილი ჩუქურთმა, რომელიც მიიღება ოვალური ამოზნექილობების, ისრისებრი წიბოებისა და ფოთლოვანი მოტივების შენაცვლებით.

ოთახი — სადგომი, სათავსი; საცხოვრებელი ან საზოგადოებრივი შენობის ნაწილი, რომელიც კედლებით გამოყოფილ სივრცეს წარმოადგენს.

ოქტასტილი (ლათ.) — ბერძნული ტაძრის სახეობა, რომლის

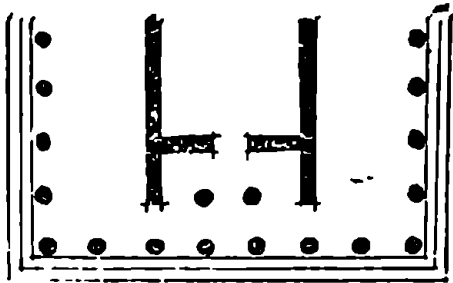

მთავარ ფასადზე რვა სვეტია განლაგებული.

ონბალი — ორკაბი; ორად განშტოებული ხის საყრდენი. „ქვეშ (ე) შესადგმელი კაპელი ბოძივით“ (საბა).

ონჯარი — საგუბარი, კაშხალი, რაბი, ოფო, სათაენი, ჩნდე, ჯგბირი; საგანგებო ნაგებობა, რომელიც წყლის დინების გასწვრივ აიგება და წყლის დონეს ამალღებს.

ოკისტოდომოსი (ბერძ.) — სადგომი ბერძნულ ტაძარში, რომელიც განლაგებულია მთავარი შესასვლელის საწინააღმდეგო მხარეს და დამოუკიდებელი ვასისვლელი აქვს.

ორანშერმა (ფრან.) — სათბური; საგანგებო შენობა, სადაც სინათლისა და სითბოს საჭიროპრობების დაცვით ხელოვნურად

აშენებენ თბილი ქვეყნების შვენარეულობას.

ორდერი არქიტექტურული — ის. არქიტექტურული ორდერი.

ორთავი — 1. ზღურბლი, ბჟედირე, კარობანი, კარაბინი, კარნაგელა; კარის გადასასვლელზე დადებული ძელი. 2. ანყოლი; კარის ღიობის (ჩარჩოს) შიდა გვერდითი სიბრტყეები. 3. კარძელი, ზღუდარი; კარის ღიობის შემკვრელი ზედა ძელი.

ორპარელი — ორსაგედულიანი კარი.

ორპაპი — იგივეა, რაც ონვალი.

ორმაგი სიმრუდის კამარა — კამარა, რომელიც მიიღება მრუდხაზოვანი წარმომქმნელის მოძრაობით ასეთივე წარმმართველის გასწვრივ.

ორმო — მცირე მისრებული მიწაში.

ორნამენტი (ლათ.) — ის. ჩუქურთმა.

ორნამენტიპა (ლათ.) — ამათუ იმ ძეგლის, შენობის სსკადასხვა სახის ორნამენტთა ერთობლიობა.

ორმოცე — მსაჯორიან რელიეფზე საფესურებად გამოყვანილი ტერასები — ვაკე ადგილები. „მიწა ბაქან-ბაქ(ა)ნად მოვაკებული“ (საბა).

ორტოსტატი (ბერძ.) — ორფოსტატი; ქვის კედლის ქვედა ნაწილის რელიეფით დაშუშავებული ვერტიკალური ფილები.

ორფოსტატი (ბერძ.) — იგივეა, რაც ორტოსტატი.

ორღობე — გასასვლელი ორ პარალელურ ღობეს შორის.

ორშუქა ღარბაზი — ორი სარეულის სიმაღლე დარბაზი.

ორქისტრა (ბერძ.) — 1. ბერძნული ტრაპედიის მოქმედი პირების ან გუნდის გამოსვლისათვის განკუთვნილი წრიული მოხაზულობის ბაქანი ბერძნულ თეატრში. 2. საპატიო სტუმრებისათვის განკუთვნილი ნახევარწრიული ფორმის ბაქანი ბერძნულ თეატრში.

ორხაო — იგივეა, რაც ორხოვა.

ორსოვა — ნოხი, ორხაო; ხაოიანი საფენი, ვრძელი და ვიწრო ხალიჩა.

ოსპარიში (ლათ.) — [. შიკვაღლებულის ფერფლის ან ქვლების შესანახი ქვის ან თიხის ყუთი. 2. ნეშტის მოსათავსებელი ნიშებიანი კედელი.

ოტელი (ფრან.) — 1. სასტუმრო; ქალაქში დროებით ჩამოსულთა საცხოვრებლად განკუთვნილი შენობა. 2. საცხოვრებელი ოთახების, საზეიმო დარბაზებისა და სასამსახურო სათავსების შემცველი სახლის დასახელება ფრანგულ არქიტექტურაში.

ოფო — იგივეა, რაც სავუბარია, ონჯარი, ჩნდე, ჯებირი, ხერვი. „მცირე სავუბარია წყალთა“ (დ. ჩუბინ.).

ოფორტი (ფრან.). — ლითონის შედაპირის მუქეებით ამოყვანის ვხით მიღებული გრაფიურა.

ოქოქი — კუთხ. ქოხი, ხელა, ხუსულა; ფინსით ან ჩალით დახურული სოფლის სახლი დასავლეთ საქართველოში.

ოქროს კვეთი — ოქროს კვეთის პროპორციები საფუძვლად უდევს მსოფლიო არქიტექტურის, კერძოდ — ანტიკური და აღორძინების ხანის არქიტექტურის, ბევრ

ნაწარმოებს. მისი არსი მდგომარეობს AC მონაკვეთის ორ ნაწილად ისეთ დაყოფაში, რომელიც იძლევა შემდეგ შეფარდებას:

$$\frac{BC}{AB} = \frac{AB}{AC}$$

ეს შეფარდება დაახლოებით უდრის 3/5, 5/8, 8/13 და ა. შ.



ოქსინო — ოქროქსოვილი ხავერდის ფარდავი.

„ტარიელ დაჯდა საჯდომსა ოქსინო — გარდაგებულსა“ (ვეფხ.).

ოჯინჯალი — კუთხ. ხის მოწყობილობა შუაცეცხლის თავზე, რომელზედაც ჯაჭვია შეკიდული (გურიასა და იმერეთში ვაერცელებული ტერმინი).

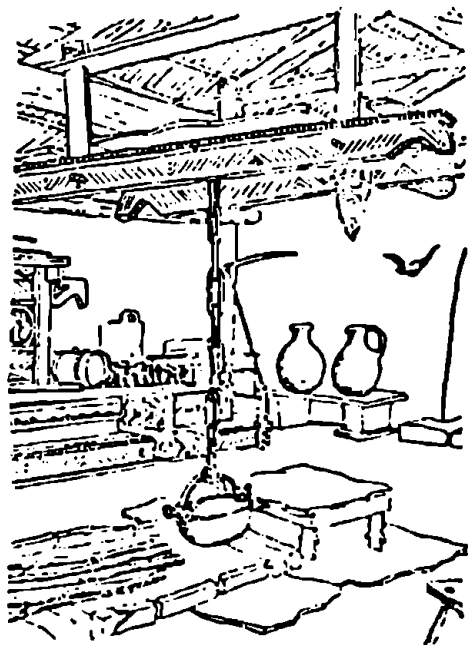

ოწინარი — აზარმაცი; ჭის თავზე დამაგრებული ბერკეტი წყლის ამოსატანად. საერთოდ, სიმძიმის ასაწევი ბერკეტული მოწყობილობა.

— 3 —

პაპოლა (ინგ.) — ბუდისტური საკულტო, მემორიალური (ჩვეულებრივ, მრავალთარუსიანი, კოშკურა) ნაგებობა, სადაც ინახება საკულტო რელიკვიები. ნაგებობის ეს ტიპი ვაერცელებულია ჩინეთში, იაპონიაში, ინდოეთში.

პაპილიონი (ფრან.) — 1. მსუბუქი შენობა ბალ-პარკებში.
2. ცალკე შენობა ან მინაშენი სახელდასელო ვაჭრობისათვის.
3. გამოღენის რომელიმე ვანყოფილებლისადმი ვანკუოვნილი შენობა.
4. კინო ან ფოტოგადაღებისათვის

სპეციალურად მოწყობილი შენობა.

პაკეღაჟი (გერმ.) — შარავნის ქვის საფუძელის სახეობა. შედგება ღორღით მოშანდაკებულ და მოსწორებულ მიწის ვაკისზე დალაგებული ქვებისგან.

პაკეღაჟი (გერმ.) — რკინიგზის სადგურთან ან ნაესადგურთან ტვირთის ღროებითი შესანახი სასაწყობო შენობა.

პალატა (ლათ.) — 1. ოთახი საავადმყოფოში, სადაც ავადმყოფები წვანან. 2. იგივეა, რაც პალატი.

პალატი (ლათ.) — 1. ძვ. სასახლის აღმნიშვნელი ტერმინი შუასაუკუნეების ქართულში „...ამ ღროს, მე-11, მე-12 სს-ში პალატი გვაქვს სასახლის აღსანიშნავად“ (ივ. ჯავ.). 2. დარბაზი სასახლეში. სავანეებოდ, ძვირფასად მორთული ოთახი.

პალატო (იტ.) — იტალიური სასახლის სახეობა, რომელიც ჩამოყალიბდა აღორძინების ხანაში და წარმოადგენს ორ ან სამსართულიან შენობას, სადაც დამხმარე სადგომები განლაგებულია ქვედა, ხოლო პარადული და საცხოვ-

რებელი ოთახები — ზედა სართულზე.

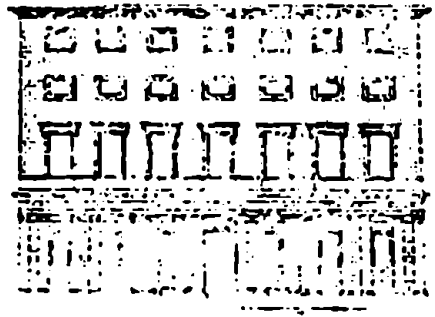

პალესტრა (ბერძ.) — ფიზიკური აღზრდის სკოლა ანტიკურ საბერძნეთში, რომელიც სპორტულ ნაგებობათა კომპლექსს მოიცავდა.

პალმეტა (ფრან.) — ფერწერული ან სკულპტურული ორნამენტი, რომელსაც საფუძვლად უდევს მცენარის (ჩვეულებრივ, პალმის) ფოთლის სტილიზებული გამოსახულება. პალმეტა ფართოდ იყო გამოყენებული წინა აზიის ქვეყნების, ანტიკური საბერძნეთისა და შემდგომში ევროპის არქიტექტურაში.

პალე — ავარტანი, მანა, ჩხუტი; მოკლე და მსხვილი ფოხი, რომელსაც ბოლო წაწვეტებული აქვს მიწაში ჩასარჭობად. შდრ. ანწუხი, მარვილი, სარი.

პანდატივი (ფრან.) — აფრა, ყურე; კამარის სფერული სამკუთხედის ფორმის კონსტრუქციული ელემენტი, რომლის მეშვეობითაც ხორციელდება გადასვლა კვადრატული ფუძიდან წრიულ გუმბათისაკენ.

პანდუქსიონი (ბერძ.) — ქარვასლა; სასტუმრო მგზავრებისა და ქარავნებისათვის.

პანდუსი (ფრან.) — სწორი ან მრუდხაზოვანი მოხაზულობის დახრილი სიბრტყე, რომელიც სცვლის კიბეს და, ხშირად, გამიზნულია ტრანსპორტის ასასვლელად.

პანელი (გერმ.) — 1. მოპირკეთებით გამოყოფილი კედლის ქვედა ნაწილი ოთახში. 2. კედლის შემადგენელი ელემენტი ანაკრებ მშენებლობაში, რომელიც წარმოადგენს წიბოზე დადგმულ ფილასს. 3. გადახურვის ანაკრები ელემენტი დიდი ზომის რკინაბეტონის ფილის სახით. 4. ტროტუარი; ასფალტის, ქვის ან ხის ფენილი ქუჩის ნაპირზე ქვეითათ მოსიარულეთათვის.

პანელური გადახურვა — პანელებით (3) შედგენილი სართულშუა გადახურვა.

პანთეონი (ბერძ.) — 1. „ყველა ღმერთის ტაძარი“ ძველ რომში. 2. გამოჩენილი ადამიანების საძვლე.



პანო (ფრან.) — ძვრწული ან სხვა სახის ჩარჩოთი შემოსაზღვრული კედლის ნაწილი, რომელიც ხშირად შევსებულია რელიეფით, ფერწერით ან ტილოზე შესრულებული სურათით.

პანორამა (ბერძ.) — მოცულობრივი გამოსახულებებით დამუშავებული წინა პლანის მქონე სურათი, რომელიც წრიული შენობის კედელზეა მოთავსებული და ზედა სინათლით ნათდება და რომელიც შენობაში მყოფ მაყურებელს პორიზონტის მთელ წრეზე რეალური სიერცის ილუზიას უქმნის.

პარაპ(ი)ლური თალი — თალი, რომელსაც პარაბოლის მოსაზუსტობა აქვს.

პარაპეტი (იტ.) — გისონი; სახურავის, აივნის, ხიდის და მისთ. შემოიშლუდავი დაბალი კედელი, რომელიც, მეტ ნაწილად, ყრუ, გაუმჭოლ ზღუდეს წარმოადგენს.

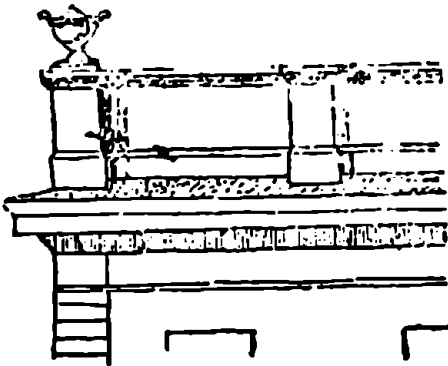

პარასკენიში (ბერძ.) — ანტიკური თეატრის შენობის გამოწეული ნაწილები, რომელნიც გვირდებიდან ზღუდავენ სცენას, ემსახურებიან აკუსტიკის გაუმჯობესების მიზნებს და, შესაძლოა, გამოიყენებოდა დეკორაციების ან სხვა თეატრალური ინვენტარის შესანახად.

პარასტაზისი (ბერძ.) — ბერძნული სახლის შიდა ეზოს შესასვლელში მოთავსებული ბოძების ან სვეტების რივი.

პარაპეტი (ერან.) — პატარა ზომის, ოთხკუთხა ან სხვა გეომეტრიული ფორმის ბრტყელი ფიცრები იატაკის შესაქმნელად. ასეთი ფიცრებით შექმნილი იატაკი.

პარპი (ერან.) — ბუნებრივი მცენარეებით ან ხელოვნური ნარგავებით, ბილიკებით, ხეივნებით, წყალსატყევეებით, გასართობი ბაჟნებითა და მისთ. დაკავებული ტერიტორია. ქალაქის ბაღთან შედარებით პარკი გამოირჩევა დიდი ზომით და ნაგებობათა კომპლექსის სირთულით. იხ. ლანდშაფტური პ., პეიზაჟური პ., რეგულარული პ.

პარმადი — ღია ან გადახურული ბაქანი სახლის შესასვლელთან. შდრ კარსელი.

პარტა (ლათ.) — მიღულის $1/12$ ნაწილი.

პარტერი (ერან.) — 1. მაყურებელთა დარბაზის ნაწილი, სადაც მაყურებელთა ადგილები ორკესტრის ორმოს ბარიერის პარალელურ ან კონცენტრიულ რიგებად არის განლაგებული. 2. პარკის ღია, გაშლილი ადგილი აუზის, წყლის ზედაპირის, ყვავილნარის და მისთ. სახით.

პარცნლ'ა (ფრან.) — მცირე ზომის მიწის ნაკვეთი.

პასაჰი (ფრან.) — საეაჰრო შენობის სახეობა, რომლის სათავსები განლაგებულია, ჩვეულებრივ, ზემოდან განათებული და პარალელურ ქუჩებზე გაშვალ გალერეის ორივე მხარეზე.

პასი (ფრან.) — გოთიკური საშენობის შემადგენელი ნაწილი, რომელიც სამფურცლა მცენარის სტილიზებულ გამოსახულებას წარმოადგენს.

პასტადა (ბერძ.) — 1. ერთმხრივ გახსნილი სათავსი; გვერდებიდან კედლებით შემოსაზღვრული პორტიკი. 2. ძველი ბერძნული სახლის სათავსი, რომლის მემკვიდრით საცხოვრებელი ოთახები შიდა ოსონ უკავშირდებიან.

პატნეზი — სანგარი; ვიწრო და ვრცელი იხრილი.

პატნაროსტირი (გერმ.) — შენობის ვერტიკალური ტრანსპორტის სახეობა, რომელიც წარმოადგენს განუწყვეტლივ მოძრავე ბავირზე შეკიდულ ღია კაბინების რიგს.

პატრონიკი (ბერძ.) — საატრონიკე, პატრონიკონი; ტაძარში,

მეორე იარუსზე, ანტრესოლის მსგავსად მოწყობილი ვიწრო ბაჟანი მანდალოსნებისათვის.

პატრონიკონი (ბერძ.) — იგივეა, რაც პატრონიკე.

პატრუმი — სანთლის ან ჭრაქის საგულე.

პეიზაჰი (ფრან.) — ლანდშაფტი; 1. ადგილმდებარეობის ხასიათი; ხედი გარემომცველ ბუნებაზე. 2. მხატვრული ნაწარმოები, რომელიც ბუნებას ასახავს.

პეიზაჰისტი (ფრან.) — მხატვარი, რომელიც დახელოვნებულია პეიზაჰის დარეში.

პეიზაჰური პარკი — ლანდშაფტური პარკი; არარეგულარული დაგეგმარების პარკი, რომელიც მეტად წააგავს ბუნებრივ ადგილს და, ხშირად, მოიცავს ტყეს პატარა მინდვრებით, სევეპა და მისთ.

პენდატივი (ფრან.) — იგივეა, რაც პანდატივი.

პენტასტილი (ბერძ.) — ბერძნული ტაძრის სახეობა, ხუთსვეტიანი პორტიკით მთავარ ფასადზე.

პერგოლა (იტ.) — თალარი; ბალ-პარკული ნაგებობა. იგი წარმოადგენს ზემოდან მოლარტყევით შეერთებულ თაღების ან ჩარჩოების რიგს, რომლის ირგვლივ დარგულია ხეიარა მცენარეულობა.

პერიმეტრიული განაშენიანება — ისეთი სახის განაშენიანება, სადაც სახლები კვარტალის პერიმეტრზეა განლაგებული.

პერიპტეროსი (ბერძ.) — ანტიკური ტაძრის ნაირსახეობა, რომლის ძირითადი სადგომი (ნაოსი) მთელ პერიმეტრზე გარშემორტყმულია სვეტნარით.

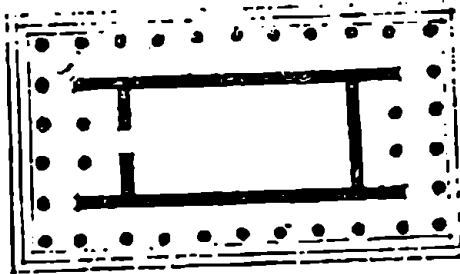

პერისტაზისი (ბერძ.) — პტერონი; სვეტნარი, რომელიც გარს ერტყმის ანტიკურ ტაძარს.

პერისტილი (ბერძ.) — სვეტნარით გარშემორტყმული შიდა ეზო ან მოედანი; თვით სვეტნარი, რომელიც

შელიც გარს ერტყმის ასეთ მოედანს ან ეზოს.

პერონი (ფრან.) — რკინიგზის ლიანდაგის გასწვრივ მოწყობილი ბაქანი.

პერსპექტიული თაღი — კედლის სიღრმისკენ თანამიმდევრულად შემცირებული რადიუსის მქონე თაღების ერთობლიობა.

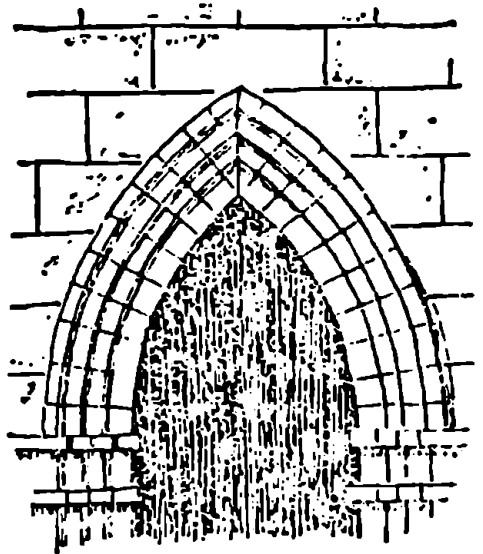

პიელესტალი (ფრან.) — 1. კვარცხლბეკი, პოსტამენტი; სკულპტურის, ვაზის, ობელისკის ქვესადგამი. 2. არქიტექტურული ორდერის ქვედა, საყრდენი ნაწილი.

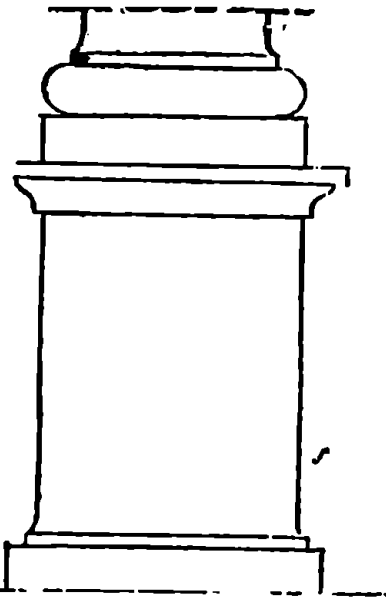

პიკნოსტილი (ბერძ.) ანტიკური ტაძარი, რომლის სვეტებს შორის მანძილი სვეტის 1,5-2 დიამეტრის ტოლია.

პილასტრა (იტ.) — აყრდნობილი სვეტი, კედლის სვეტი; კედლის სიბრტყიდან გამოწეული ვერტიკალური ზოლი, რომელიც იმეორებს რომელიმე ორდერის სვეტის მწყობრს და წარმოადგენს დეკორატიულ ელემენტს ან კედლის კონსტრუქციულ შესქელებას.

პილონი (ბერძ.) — 1. კუთხი; მასიური ბოძი, რომელიც წარმოადგენს კამარის, გუმბათის ან სხვა კონსტრუქციის ერთ-ერთ საყრდენს. 2. ხიდის ბურჯი. 3. ტრაპეციის კვეთის მქონე, მონუმენტური კომპლური მოცულობა. პილონები, ჩვეულებრივ, ორი მსრიდან ზღუდავს შენობის შესასვლელს.

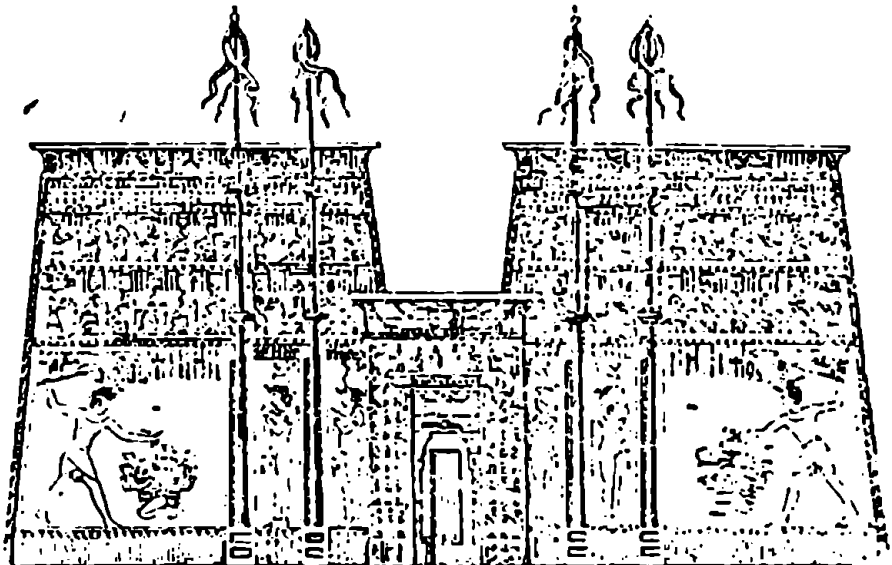

პინაკლი (ფრან.) — რომანული და ვოთიკური არქიტექტურის დეკორაციული ელემენტი, რომელიც წარმოადგენს წვეტიანი პირამიდით დაგვირგვინებულ კოშკურას. იგი ხშირად მთავრდება ფიალით და შემკულია კრაბებით.

პინაკოტიპა (ბერძ.) — ფერწერულ ნაწარმოებთა საცავი ძველ საბერძნეთში.

პირამიდა (ბერძ.) — ძველი ეგვიპტის აკლდამა, რომელიც ამავე სახელწოდების გეომეტრიული ფიგურის ფორმისაა.

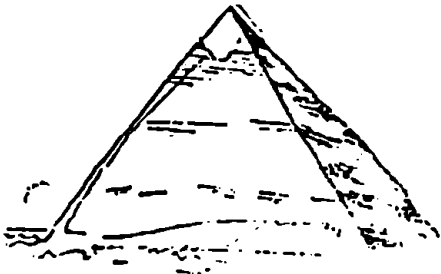

პირამიდული სასურავი — კარვისებრი სასურავი; მრავალკალოიანი, წვეტიანი სახურავი, რომელსაც პირამიდის ფორმა აქვს.

პირაპირი — ორი ნაწილის, დეტალის (მაგ., კედლის და იატაკის, სარკმლის მომიჯნავე ალაოების და ა. შ.) მიჯრის ხაზი.

პირპლსატახტო ქლაქი — დედაქალაქი, სატახტო ქალაქი; სახელმწიფოს, ქვეყნის მთავარი ქალაქი — უმაღლესი საკანონმდებლო ორგანოს ადვილსამყოფელი.

პირი — 1. ნაგებობის, მისი ნაწილის, რაიმე ნაკეთობის ზედაპირი. 2. კობიო; ორიგინალის ხელით შესრულებული ბუკვალური განმეორება. 3. საპირე; კარის ან ფანჯრის ლიობის გლუვი ან პროფილირებული მოჩარჩოება.

პირის ბაზა — კუთხ. ბაგა, საწყრე, საპირე; დაბმული საქონლისათვის განკუთვნილი საკვების წნული ან ფიცრული ჩასაყრელი.

პირნაქეთობა — მოპირკეთება, ბუნებრივი ან ხელოვნური მასალით ამოყვანილი ნაგებობის ან მისი ნაწილების საფარველი შრე, რომელიც ზედაპირს იცავს მექანიკური და ატმოსფერული ზეგავლენისაგან და ემსახურება შენობის ფასადის ან ინტერიერის არქიტექტურული ვაფორმების მიზნებს. იხ. ვარეპირნაკეთობა.

პირონი (ბერძ.) სამსკვალი; ლითონის ღერო, რომელიც სპეცი-

აღურ კილოებში მოთავსებით აკავშირებს ქვის ბლოკებს.

პირსი (ინგლ.) — ნავსადგურის ნაგებობა, რომელიც ვიწრო ზოლად არის შეჭრილი წყალში და ორივე გრძივ მხარეზე ნავსაბმელი აქვს მოწყობილი.

პლანშეტი (ლათ.) — ცალკეული (მოდრაფი) ფარებით შედგენილი სცენის იატაკი.

პლასტიკა (ბერძ.) — ძერწვის ხელოვნება, ქანდაკება, სკულპტურა.

პლანონი (ფრან.) — 1. ფერწერით ან რელიეფით შემკული ჭერი ან მისი ნაწილი; ასეთივე კამაროვანი ან გუმბათოვანი გადახურვა. 2. ჭერის სიბტყიდან ოდნავ ვამოწეული ან მასთან თანხვედნილი სანათი არმატურა.

პლასტი (გერმ.) — მოედანი ჯარის სავარჯიშოდ და სააღლუმოდ.

პლასტი (ფრან.) — ბანაობისათვის და მზის აბაზანების მისაღებად მოხერხებული, კეთილმოწყო-

ბილი სანაპირო ზოლი ზღვაზე, ტბაზე, მდინარეზე.

პლანტი (ბერძ.) — სეეტის ბაზისის ქვედა ნაწილი, რომელიც წარმოადგენს კვადრატულ ან მრავალწახნაგა ფილას.

პლანტუსი (ბერძ.) — კედლისა და იატაკის პირაპირის საფარი პროფილირებული თამასა.

პოდუმი (ბერძ.) — შენობის ძირი მაღალი ბაქნის სახით, რომლის წინა მხარეზე კიბეა მოთავსებული.

პოლიგონი სამშენებლო — სამშენებლო პოლიგონი.

პოლისი (ბერძ.) — მონათმფლობელური ქალაქი-სასელმწიფო ძველ საბერძნეთში.

პოლიპრომი (ბერძ.) — მრავალფერიანობა არქიტექტურის, სკულპტურისა და გამოყენებითი ხელოვნების ნაწარმოებებში.

პორტალი (ლათ.) — კარიბჭე; არქიტექტურულად დაიუშავებული შესასვლელი.

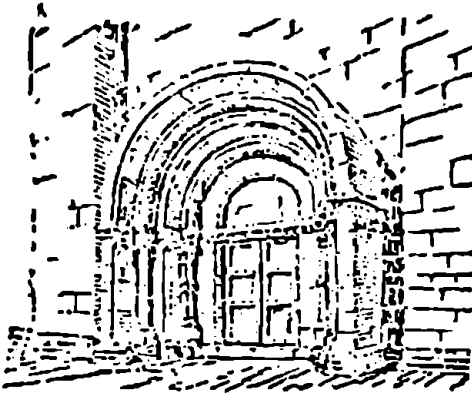

პორტი (ლათ.) — ნავსადგური; გემების მისასვლელი და სადგომი ნაგებობა.

პორტიმრა (ფრან.) — კრეტსაბ-მული; ფარდა კარის ღიობის წინ.

პორტიკი (ლათ.) — ფრონტონით ან ატიკით დაკვირვებულ სვეტნარი, რომელიც სშირად, შენობის მთავარ შესასვლელს წარმოადგენს.

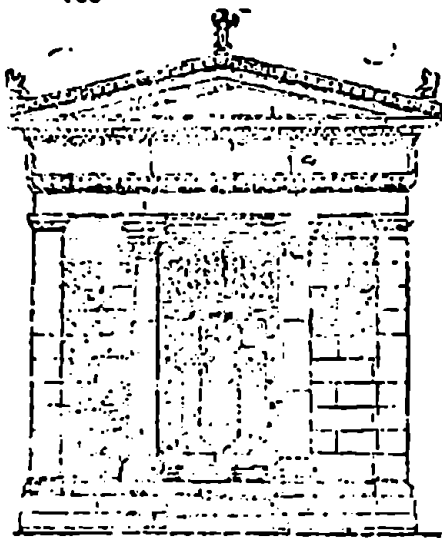

პორტრალი (ფრან.) — აღამიანის ფერწერული, სკულპტურული ან სხვაგვარი გამოსახულება.

პორტუზი (ფრან.) — მსუბუქი, გადასატანი სავარძელი.

პოსტამენტი (იტ.) — ივიკვა, რაც პიედესტალი.

პრესბიტერიონი (ბერძ.) — ადრექრისტიანული და კათოლიკური ეკლესიის საკურთხეველის უკან განლაგებული ნაწილი, სასულიერო პირთათვის განკუთვნილი რიგებად დალაგებული საჯდომებით.

პრიტანიონი (ბერძ.) — ქალაქ — სახელმწიფოს თანამდებობის პირების — პრიტანების სამყოფელი საზოგადოებრივი შენობა, სადაც მოთავსებული იყო პოლისის წმინდა, ჩაუქრობელი კერა, იღებდნენ ელჩებს, ეწყობოდა საზეიმო ნადიმები და იკვებებოდნენ ქალაქის წარჩინებული პირები.

პროპეტი (ლათ.) — გეგმარი; ასაშენებელი ნაგებობის, დასასლების ან მისი ნაწილის გრაფიკული ასახვა.

პროექცია (ლათ.) — რაიმე საე-
ნის ვევილი (ვაშოსასულება)
სიბრტყეზე.

პრომენადი (იურან.) — სასეი-
ნო ადგილი.

პრონაოსი (ბერძ.) — ანტიკუ-
რი ტაძრის ცალმხრივ ვასნლი
ნაწილი პორტიკა და ნაოსს შო-
რის.

პროპილეები (ბერძ.) — მონუ-
მენტური კარიბჭე; აკროპოლისში
ან სხვა არქიტექტურულ ანსამბლ-
ში შესასვლელი.

პროპორცია (ლათ.) — თანაზო-
მიერება, ნაწილების განსაზღვრუ-
ლი თანაფარდობა. იხ. ოქროს
კვეთი.

პროსპენიონი (ბერძ.) — ანტი-
კური სცენის წინა ნაწილი.

პროსპექტი (ლათ.) — ქალაქის
სწორი, ვანიერი და გრძელი ქუჩა.

პროსტადა (ბერძ.) — ბერძნუ-
ლი სახლის მთავარი დარბაზის
წინ განლაგებული, შუა ეზოსკენ
მიმართული პორტიკი.

პროსტაზა (ბერძ.) — ბერძნუ-
ლი სახლის სათავსების დამაკავ-
შირებელი ღია კორიდორი.

პროსტილი (ბერძ.) — ანტი-
კური ტაძრის სახეობა, რომელსაც
პორტიკი მხოლოდ მთავარ ფასად-
ზე აქვს.

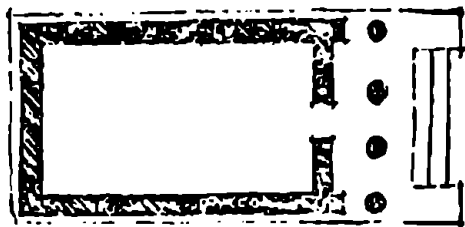

პროსტენიუმი (ბერძ.) — ავან-
სცენა; სცენის მაყურებლისათვის
უახლოესი ნაწილი.

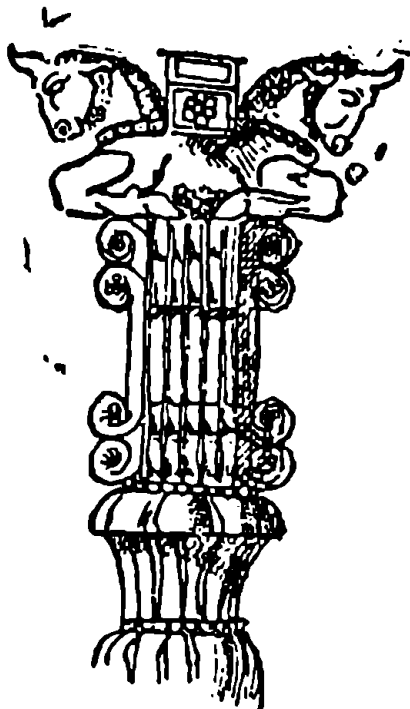

პროტომა (ბერძ.) — ცხოველის წინა ნაწილის სკულპტურული გამოსახულება.

პროტორენესანსი (ფრან.) — იტალიური ხელოვნების განვითარების პერიოდი, რომელიც მოიცავს მე-14 ს-ეს — აღორძინებული, თავისუფალი იტალიური ქალაქების ხელოსნობისა და ვაჭრობის მძაფრი ტემპებით განვითარების ხანას. პროტორენესანსი წინ უძღოდა და ნიადაგი მოუზღაურა აღორძინების ხანას.

პროფილი (ფრან.) — არქიტექტურული დეტალის, გზის და სხვათა მოხაზულობა, განივკვეთი.

პტერონი (ბერძ.) — იგივეა, რაც პერისტაზისი.

პუბლი — თემური სახლის სახეობა მექსიკაში.

პუნქტი (ლათ.) — რითიმე გამოორჩეული ადგილი მიწის ზედაპირზე. ასეთივე ადგილი შენობაში ან ვანსაკუთრებული შენობა (მაგ., სადაც სამედლიცინო დახმარებას ეწვევიან ან წარმოებს სპეციალური სამუშაოები). იხ. დასახლებული პუნქტი.

პუნქტირი (გერმ.) — ახლოს განლაგებული წერტილებით ან მოწაკვეთებით აღნიშნული ხაზი.

პუკალა — 1. ივეანდა; ხის ან ლითონის გადასატანი, მისადგმელი კიბე. 2. წანწალა, კიპორჭი, ცალდირე ხიდი; რუზე ან თხრილზე გადასასვლელად გადებული ხე.

პუკარული განაშენიანება — ისეთი სახის განაშენიანება, სადაც სახლები ერთმანეთის პარალელურად არის განლაგებული კვარტალის შემოფარგვლელი ქუჩების მიმართულებისდა მიუხედავად.

— უ —

უალიუზი (ფრან.) — ფირფიტა; ცხური დარაბა, რომლის შემადგენელი ხის ან ლითონის ფირფიტები ბრუნავს გრძივი ღერძის ვარშემო.

უარდინიარი (ფრან.) — საყვავილე; ოთახის მცენარეულის მო-

სათავსებლად განკუთვნილი იარუსული სადგარი, თაროედი.

უირანდოლი (ფრან.) — კედელზე დამაგრებული სანათი არმატურა — შანდალი სანთლის რამდენიმე ბუდით.

რაბატი (თურქ.) — ვაქარ-ხელოსანთა დასახლება შუა საუკუნეების ქალაქის ან მონასტრის კედლებთან.

რაბი — 1. პიდროტექნიკური ნაგებობა, რომელსაც მომიჯნავე ნაკვეთურებში (კამერებში) წყლის დონის თანდათანობით გათანაბრების ეზით გემები წყლის ერთი დონიდან მეორეზე გადაყავს. 2. სათავანი, კაშხალი, ჯებირი, სერგი; ნაგებობა, რომელიც მდინარის დინების ვანივად აიგება, კეტავს წყლის დინებას და ქმნის წყალსატევს.

რაბვი — წნული ღობე.

რადიატორი (ლათ.) — ცხელი წყლის და ორთქლის გამტარი ღრუტანიანი სექციებისაგან შედგენილი სასურებელი ხელსაწყო.

რაპელინი (ფრან.) — მომიჯნავე ბასტიონებს შორის განლაგებული ფორტიფიკაციული ნაგებობა.

რაზა — 1. ზირზა, კავი; რკინა, რომელიც კარის დასაკეტად კოჭაკს გადაეცემა. 2. ურდული; რკინისტარიანი ზოლი, რომელიც კარის დასაკეტად მარყუქში გა-

ყერება. 3. საიდული; წყლის დინების ვადასაღობი ფარი.

რაიონი (ლათ.) — ადმინისტრაციულ-ტერიტორიული ერთეული რაიონებად იყოფიან აგრეთვე მსხვილი ქალაქები, სადაც არანაკლებ 100 ათასი მცხოვრებია. **რაიონირება** — იხ. სამშენებლო დარაიონება.

რაიონული დაგეგმარება — პროექტი, რომელიც შედგენილია ნორმების საფუძველზე სახალხო სამეურნეო გეგმის გათვალისწინებით და რაციონალურად ანაწილებს: წარმოებას (კოოპერირების გათვალისწინებით), ენერგეტიკულ ნაგებობებს, ქალაქისა და სოფლის ტიპის დასახლებულ პუნქტებს, ქალაქგარეთ დასვენების ადგილებს, სატრანსპორტო ნაგებობებსა და ქსელს, სხვადასხვა სახის საინჟინრო ნაგებობებს, გამწვანებას, სოფლის მეურნეობის საწარმოებს და ა. შ.

რაპურსი (ფრან.) — საგნის ასახვა განსაზღვრული თვალხედვის წერტილიდან ფერწერაში, ნახატში, ქანდაკებაში მაყურებლისაგან დაცილებული ნაწილების შემცირებით.

რამპა (ფრან.) — ავანსცენის კიდულის გასწვრივ მოთავსებული სანათი არმატურის სისტემა.

რანდკოტი — ღირე, საძირკელის კოჭი; წყვეტილ საძირკვლებზე ან კარკასის ღვარების შეერილებზე დაყრდნობილი კოჭი, რომელიც ღებულობს კაპიტალური კედლის ნაწილის ან კარკასის შევსების დატვირთვებს.

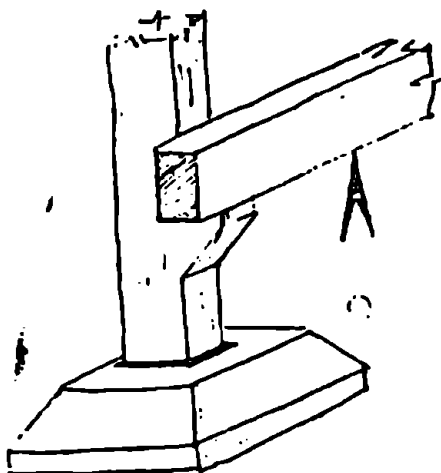

რაპორტი (ფრან.) — ორნამენტის, ნახატის განმეორებადი ელემენტი.

რატუსა (პოლ.) ევროპის მთელ რიგ ქვეყნებში მიღებული დასახელება შენობისა, სადაც თავსდება ქალაქის მმართველი ორგანო.

რავა — საფანჯალი; ფანჯრის ღიობის შიგა მოხარჩოების ქვედა

თარაზული ნაწილი, რომელიც წარმოადგენს კედლის სიბრტყიდან უმნიშვნელოდ გამოწეულ ფიცარს ან ფილას.

რავის ბლოკი — მსხვილბლოკური კედლის ელემენტი, რომელიც რავის ქვეშ არის მოთავსებული.

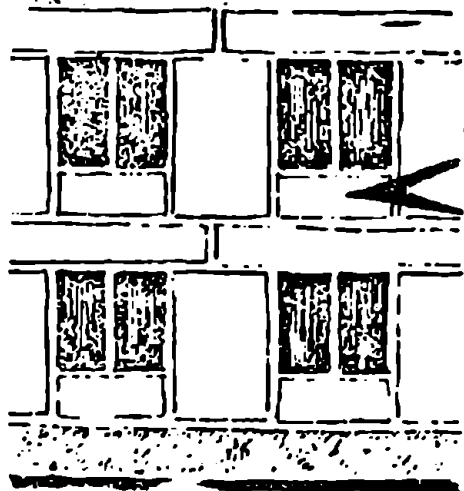

რამპულა (ლათ.) — ტრიგლიფის თავზე მოთავსებული თარო.

რამპულარული დაბეგმარება — დასახლებული ადგილის, მისი ნაწილის, პარკის და ა. შ. ისეთი დაგეგმარება, სადაც ქუჩების ქსელის სისტემა ძირითადად ეწყობა განსაზღვრულ გეომეტრიულობას ან რაიმე ღერძის სიმეტრიულად არის განლაგებული.

რამპულარული პარკი — ხეივნებისა და ყვავილნარების გეომეტ-

რიული დაგეგმარების ექონე პარკი, სადაც სჭარბობს ღეკორაციული მცენარეულობა. შდრ. პეიზაჟური პარკი.

რეზიდენცია (ლათ.) — სახელმწიფოს ან მთავრობის ხელმძღვანელის, აგრეთვე მნიშვნელოვან აღმინისტრაციულ პოსტზე მყოფი პიროვნების მუდმივი ადგილსამყოფელი.

რეკონსტრუქცია (ლათ.) — 1. შენობის, არქიტექტურული კომპლექსის, ქალაქის ძირეული გადაკეთება ახალი პრინციპების შესაბამისად. 2. არქიტექტურული, სკულპტურული ან სხვა ძეგლის გრაფიკული აღდგენა. რეკონსტრუქცია, რომელსაც დიდი მეცნიერული და შემეცნებითი მნიშვნელობა აქვს, რესტავრაციისაგან განსხვავებით მიზნად არ ისახავს ძეგლის ნატურაში აღდგენას.

რეკრეაცია (ლათ.) — სადგომი ან სადგომთა ჯგუფი, სადაც სკოლის მოსწავლენი ატარებენ შესვენებას ვაკეეთილებს შორის.

რელიეფი (იტ.) — 1. მიწის ზედაპირის ხასიათი. 2. ამობურცული სკულპტურული ვამოსახულება სიბრტყეზე.

რენესანსი (ფრან.) — იხ. აღორძინება.

რეპერი (ფრან.) გეოდეზიაში — ნიშანი ადგილზე, რომელსაც ეყრდნობიან ნიველირების ჩატარებისას და აგრეთვე სამშენებლო მოედნის დაკვალებისას.

რესტავრაცია (ლათ.) — არქიტექტურული, ფერწერული, სკულპტურული და სხვა ძეგლების პირვანდელი სახის აღდგენა. შდრ. რეკონსტრუქცია.

რესტორანი (ლათ.) — მაღალი კლასის სასადილო.

რეტიკულატი (ლათ.) — ბეტონის კედლის ქვით ბადისებრი მოპირკეთება ანტიკურ რომში. შდრ. ინცერტი.

რიბელი (გერმ.) — მწეკოჭი, შემეკრელი კოჭი; მზიდი კონსტრუქციის პორიზონტალური ელემენტი — სვეტების შემაერთებელი ძელი.

რიზი არქიტექტურული — იხ. არქიტექტურული რიგი.

რიზალიტი (იტ.) — სამხრე; შენობის გამოწეული ნაწილი.

რიპული — ბალიასინა, სურაია; მცირე ზომის ფიგურული ბოძი,

რომელსაც ეყრდნობა კიბის, აიუნის და მისთ, პოაჯირი.

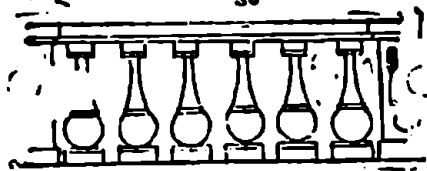

რკალი — 1. გამირი, ოდრიკალი; ბოლოებში თავმოხრილი რკინა, რომელიც იხმარება ცალკეული ნაწილების დასაკავშირებლად.

2. კაკვი, კაუჭი; ბოლოში მოკაცული რკინა რამეზე გამოსადეგად, რისაზე დასაკიდად და ა. შ.

როზმტი (ფრან.) — ვარდული; ორნამენტი სტილიზებული ყვავილის სახით.

როპილი (ფრან.) — ორნამენტული მოტივი, რომელსაც საფუძვლად უდევს ნიჟარის გამოსახულება.

როპოტო (ფრან.) — სტილისტური გვირგვინი ევროპის ზოგიერთი ქვეყნის (საფრანგეთის, გერმანიის და სხვ.) ხელოვნებაში, რომელიც გავრცელდა მე-18 საუკუნის პირველ ნახევარში და ხასიათდება დანაწევრებული და პრეტენციოზული ფორმების გამოყენებით. ტერმინის წარმოშობა დაკავშირებულია ამ პერიოდში გავრცელებული ორნამენტული

მოტივის როკაილის (ნიჟარის) სახელწოდებასთან.

როსტმერკი (გერმ.) — ბეტონის ბალიში, რომლის საშუალებითაც შენობის დატვირთვები ხიმინჯებს გადაეცემა.

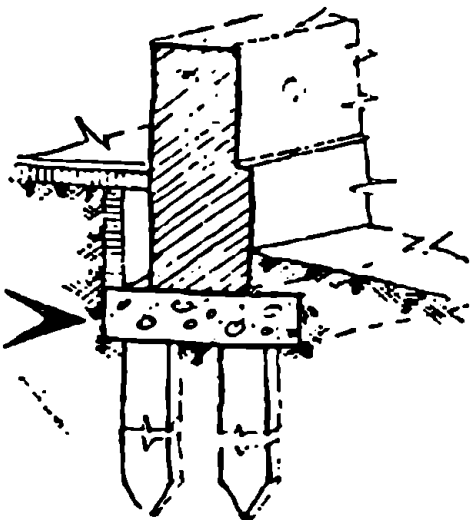

როსტრა (ლათ.) — დეკორატიული მოტივი — გემის წინა ნაწილის სკულპტურული გამოსახულება.

როსტრიანი სვეტი — გემის წინა ნაწილის სკულპტურული გამოსახულებით — როსტრათი შემკული სვეტი.

როტონდა (იტ.) — წრიული გემის მქონე, სვეტულებრივ, ვუმ-

ბათით დაგვირგვინებული ცენტრული ნაგებობა.

რუსტი (ლათ.) — კედლის მოსაპირკეთებელი ქვა, რომელსაც წინა პირი გაუთლელი, უხეშად დამუშავებული აქვს.

რუსტიკა (ლათ.) — კედლის დამუშავება ჩადრმაკებული ზოლით

შემოფარებული, ამოზრცულზედაპირიანი კედლებით, რუსტებით.

რუსხმული — აკედუცი; ხილი, რომლის საშუალებით წყალგაყვანილობის მიღები, სარწყავი და პიდროტექნიკური არხები ხევებზე, ვხეებზე და მდინარეებზე გადაყავთ. „მაღლა შეშენებული რუ“ (საბა).

— ს —

სააბაზანო — სპეციალური სათავსი, სადაც აბაზანაა დადგმული.

სააბატო (ლათ.) — კათოლიკური მონასტერი.

საავადმყოფო — სავანებო შენობა, მასში განლაგებული სამედიცინო დაწესებულებით, სადაც წარმოებს ავადმყოფთა სტაციონარული მკურნალობა.

საავტომობილო გზა — დასახლებული ადგილების დამაკავშირებელი საფარიანი (დატკეპნილი ხრეში, ასფალტი) სამანქანო გზა.

საამქრო — საწარმო სათავსი.

სააპტი დარბაზი — სხდომათა დარბაზი; დიდი ზომის დარბაზი, რომელიც სავანებოდ არის მოწყობილი სხვადასხვა სახის შეკრებულობის (სხდომის, კრების, მიტინგის და მისთ.) ჩასატარებლად.

საბაბირო გზა — რელიეფის სხვადასხვა დონის დაკავშირების სატრანსპორტო საშუალება ბაგირზე შეკიდული მოძრავი გალით.

საბაზე — შანდალი, სისანთლე; სანთლის ჩასადგმელი ხელსაწყო.

საბაჟლო — ძვ. დუქანი; ხილი-
თა და ბოსტნეულით, მსა სანოვა-
გითა და წვრილმანით სავაჭრო.

საბზემლი — კუთხ. იგივეა, რაც
საბძელი.

საბიჟელი — 1. საბჯენი; საფე-
ხურის თარაზული ზედაპირი.

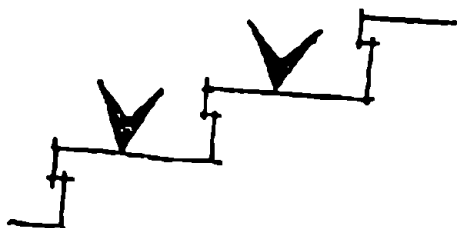

2. ფიცარი, განივად დაჭედილი
ლარტყეებით, რომელიც კიბედ ვა-
მოიყენება (გემზე, სარაიოებზე და
ა. შ. ასასვლელად). 3. კუთხ. აღა-
გე; ღობეზე გადასასვლელი ადგი-
ლი.

საბმური — ელემენტი, რომელიც
მზიდ კონსტრუქციებს (ფერმებს,
ჩარჩოებს და მისთ) ხისტ სიერ-
ცობრივ სისტემაში აერთიანებს.

საბნელო — ძვ. გლოვისათვის
ვანკუთენილი ადგილი (ოთახი)
სახლში ან იმავე დანიშნულების
დროებითი სადგომი. „გლოვის კა-
რაი“ (საბა).

საბრუნეი პარები — ურთიერთ
გადამკვეთი ორი, სამი ან ოთხი

ფრთისაგან შემდგარი კარი, რომე-
ლიც ბრუნავს ფრთების გადაკე-
თაზე მოქცეული ღერძის გარშემო.

საბ(რ)ჟენი — 1. ბურჯი, საყრ-
დენი; მზიდი კონსტრუქცია (სეე-
ტი, დგარი, კედელი და მისთ.).
2. იგივეა, რაც საბიჟელი (1).

საბპრთალო — ძვ. „ბურთის
სათამაშო მოედანი“ (დ. ჩუბინ.).

საბძელი — საბზელი; ჩვეულებ-
რივ, ფიცრული ან წნული ნაგე-
ბობა, ბზის და საქონლის სხვა სა-
ხის საკვების შესანახად. „საბზე(ე)
სახლი“ (საბა).

საბამოფენო ღარბაზი — დი-
დი ზომის სათავსი საზოგადოებ-
რივ შენობაში (ბიბლიოთეკაში,
ინსტიტუტში და ა. შ.), სადაც ეწე-
ყობა ლიტერატურის, ხელოვნების,
და სხვა ნაწარმოებთა ექსპოზიცია.

საბამოფენო კავილიონი —
მსუბუქი კონსტრუქციის ცალკე
შენობა, სადაც დასათვალიერებ-
ლად გამოტანილი და გამოფენი-
ლია ხელოვნების, ლიტერატურის
და სხვ. ნაწარმოებები.

საგარეუბნო ზონა — ტერიტო-
რია, რომელიც გარს ერტყმის ქა-
ლაქის ძირითად ბირთვს, ემსახუ-

რება ქალაქის მიკროკლიმატის ვა-
უპჯობებსებისა და სოფლის პრო-
დუქტებით მომარაგების საქმეს და
რომელშიაც განლაგებულია მწვანე
მასივები (ტყე-პარკები), დასვენე-
ბის ადგილები და დაწესებულება-
ნი, საავიარაგო და საგარეუბნო და-
ბები, სპორტული ბაქნები და ნა-
გებობები, კომუნალური დაწესე-
ბულებანი, ტურისტული ბაზები.
საგარეუბნო ზონას განსაკუთრე-
ბული სანიტარულ-ჰიგიენური მნი-
შვნელობა აქვს ქალაქისათვის და
მის ტერიტორიაზე სამრეწველო
საწარმოების (მხოლოდ არამაგნე)
განლაგება მკაცრად განსაზღვრუ-
ლია.

საბანბი — ძვ. ქარხანა, სახე-
ლოსნო. „სახლნი სამოხელიონი“
(საბა).

საბანძური — 1. ხაზინა, საჭურ-
ჭლე, სალარო, საუნჯე; განძე-
ულის შესანახი სავანებო სათაე-
სი შენობაში. 2. სადოშიარო; საეკ-
ლესიო ჭურჭლის შესანახი სათაე-
სი ტაძარში.

საბბოლისი — ძვ. „ბაზრის სამ-
ზარეულო“ (საბა).

საბდოლი — იგივეა, რაც საგ-
დული.

საპლული — 1. საგდოლი, ფრთა;
ფანჯრის, კარის, დარბის და
მისთ. მოძრავი ნაწილი, ფარი.
2. რაზა, საგდოლი, საეკალთი,
ურდული; კარის საეკტი მოწყო-
ბილობა. „კარის მიგდების გასა-
ყრები“ (საბა). 3. რაზა, საგდო-
ლი; წყლის დინების (არხში) გა-
დასალობი ფარი.

საპუმბული — მაზდეანების (ე-
ცხლთაყვანისმცემელთა) სამლოც-
ველო. „საგუმბელი უფრო შენო-
ბაში უნდა ყოფილიყო, ვიდრე
ცალკე ნაგებობად. თვით საგუმბე-
ლისათვის განუთენილ შენობას
თავისი სახელი ქქონდა. მის ტერ-
მინად არის საცეცხლე“ (ივ. ჯავ.).

საპუმბარი — რაბი, რაზა, საგდუ-
ლი, ონჯარი, ჯებირი, ხერვი;
წყლის დინების განივად მოწყობი-
ლი ზღუდარი წყლის დონის ასა-
წევად.

საპუმბი — 1. ძვ. კოშკის უპ-
ველესი დასახელება. 2. სადარა-
ჯო; გუშავისათვის, დარაჯისათ-
ვის განუთენილი ადგილი ან ნა-
გებობა.

საპარბაზი — მთავარი შესასვ-
ლელი შენობაში, საცხოვრებელ
სექციაში.

სადარბაზო კარები — მთავარი შესასვლელის, სადარბაზოს კარები.

სადარბაზო შესასვლელი — იგივეა, რაც სადარბაზო.

სადაყუდებლო — სამამაო, სოხასტერი; განდევილის სადგომი. „სადაყუდებლო ქართული სიტყვაა, ისეთ ნაგებობას აღნიშნავს, სადაც ბერი შედიოდა და იშვიათად უნდა გამოსულიყი იქიდან. დაყუდება ძველ ქართულში განუძებას ნიშნავს“ (ივ. ჯავ.).

სადგარი — 1. ბოძკინტი, ბივი, ბოკონი, საკავი; რისამე დასაკავებლად ან გასამავრებლად შეყენებული ძელი. 2. სტენდი; ფარა რომელზედაც განლაგებულია გამოფენის ნიმუშები, დიაგრამები, პროექტები, განცხადებები და ა. შ.

სადგომი — 1. ოთახი, სათავსი, კედლებით გამოყოფილი სივრცე შენობაში. 2. მანქანების დასაყუნებლად სავანგებოდ გამოყოფილი ადგილი, ბაქანი. 3. პალეოლითისა და ნეოლითის დასახლების ნარჩენები.

სადგური — 1. ძვ. „სადგომი, საფიქრებელია, ადამიანისათვის განკუთვნილს საცხოვრებელს წარ-

მოადკენდა, სადგური — კი უფრო ან ცხოველთან დაკავშირებულს ან საგნებთან დაკავშირებულს, სადაც ან სდგამდნენ რამეს, ან ჰყავდათ საქონელი“ (ივ. ჯავ.). 2. მატარებლის (ან სხვა ტრანსპორტის) განქრების ადგილი მგზავრთათვის, საბარგო ოპერაციებისათვის, ტრანსპორტის ტექნიკური მომსახურებისათვის განკუთვნილ შენობათა კომპლექსით.

სადღრივაციო არხი — წყლის ჰიდრავლიკური ტურბინებისაკენ მიმყვანი არხი (დერივაცია — წყლის გადაყვანა მდინარის მთავარი კალაპოტიდან.).

სადღორმაციო ნაქარი — ნაგებობის კონსტრუქციის გამჭოლი განაჭერი, რომელიც შენობის ცალკეულ ნაწილებს დამოუკიდებელი დღორმაციის საშუალებას აძლევს. იხ. ჯდომის ნ., სეისმური ნ., ტემპერატურული ნ.

სადღიაკვნი — საკურთხეელის სამხრეთ მხარეს განლაგებული სითავსი. შდრ. სამკვეთლო.

სადღილეგო (სპარ.) — ძვ. დღილეგი, საპყრობილე; ტყვეების, ტუსაღების დასამწყვდევი, მიწისქვეშ მოთავსებული საკანი. „სადღი-

ლევო... უკვე მე-8 ს-ის ქველში
უხსილდება და თამარის ისტორი-
კოსსაც აქვს ნახმარი“ (ივ. ჯავ.).

საღოღე — ცხენოსარბიელი,
იპოდრომი; ცხენოსნობაში შეჯიბ-
რის ჩასატარებლად სავანებოდ
მოწყობილი ადგილი.

საღოშიარო (ბერძ.) — სალა-
რო; „ბერძნულ-ქართული ტერმი-
ნი არის: „დოხეიონ“ ეწოდება სა-
მონასტრო სალაროს“ (ივ. ჯავ.).

საქებპურო — შენობაზე აღმარ-
თული კოშკი.

საქაზირო (თურქ.) — ძვ. სა-
თათბირო პალატი სასახლეში.

საქანე — ძვ. 1. საცხოვრებელი
ადგილის გამომსახველი ტერმინი.
2. მონასტრის ადგილ-მამული.

საქაშინე — მარანი; „ღვინის
შესანასად ვანკუთენილ ნაევობას
მარანს ვარდა სავაეინეც ეწოდე-
ბოდა“ (ივ. ჯავ.).

საქარღე — ვარდებით ვაშენე-
ბული საყუავილე. „ვარდის ადგი-
ლი“ (საბა).

საქარქელი — საჯდომი ღვამი.

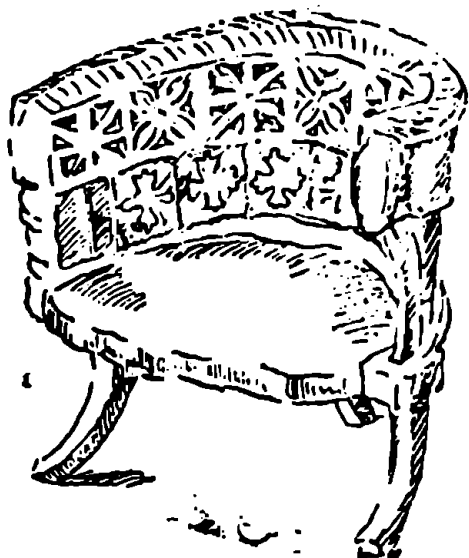

საქაპრო ღარბაზი — მთავარი
საღოში საეაქრო დაწესებულება-
ში, სადაც დასლებია მოწყობილი
და ყიღვა-ვაყიდვის ოპერაციება
ტარდება.

საქაპრო ნაბეზობა — შენობა,
სადაც წარმოებს სამრეწველო სა-
ქონლის, კვების პროდუქტების
ვაყიდვა (მაღაზია, უნივერსალი,
რესტორანი და მისთ.).

საქაპრო ცენტრი — მოედანი,
ქუჩის ნაწილი, უბანი და ა. შ.,
სადაც თავმჯდომარეობს ქალაქის ან
სოფლის მსხვილი საეაქრო დაწე-
სებულებანი.

საქმენტილაციო არსი — კედლის წყობაში ჩაყოლებული, საგანგებოდ გაყვანილი, გადახურვაზე შეკიდული და ა. შ. არსი, რომლის საშუალებითაც წარმოებს შენობაში სუფთა ჰაერის შეყვანა და უვარგისის გაძევა (ბუნებრივი ან იძულებითი გზით).

საზოგადოებრივი ცენტრი — საცხოვრებელი ზონის ნაწილი — მოედანი, მთავარი ქუჩა, ურთიერთდაკავშირებული მოედნები და ა. შ., სადაც თავმოყრილია დასახლებული ადგილის უმნიშვნელოვანესი საზოგადოებრივი და ადმინისტრაციული დაწესებულებანი. საზოგადოებრივი — იგივეა, რაც საზოგადოებრივი.

საზოგადოებრივი — საზოგადოებრივი, სამსახურადად; ადგილი ან ნაგებობა ან ნაგებობის ნაწილი, სადაც ხდებოდა მსხვერპლის შეწირვა.

საზოგადოებრივი — საჯდომი ავეჯის (სავარძლის და მისთ.) ზურგიით მისაყრდნობი ნაწილი.

საბავშვო — იხ. საბავშვო.

საბავშვო — თავბანდი, თავხე; სახურავის ზედა პორიზონტალური ძელი, რომელზედაც ნივნივები შეკიდული.

საბავშვო — ბუგელი, დიზაინი; ხიმინჯის თავზე ჩამოცმული რკინის სალტე.

საბავშვო — იგივეა, რაც საბავშვო.

საბავშვო შრი — თბოგაუმტარი მასალის საგანგებო შრი გადახურვის და სხვ. სიზრქეში.

საბავშვო — ორანჟერია; მინის სახურავისა და კედლების მქონე შენობა, სადაც სითბოს და სინათლის საჭირო პირობების დაცვით ხელოვნურად აშენებენ თბილი ქვეყნების მცენარეებს.

საბავშვო — არქიტექტორი, თავსართი, წარბი; თაღის ან ნახევარწრიული ფანჯრის — ელემენტის მოჩარჩოება, რომელიც წარმოადგენს მთლიან ან დანაწევრებულ ზოლურას თუ მოჩარჩოებულ ლენტურ ორნამენტს.

საბავშვო — ჰალტელი; პროფილირებული თამბასა, რომელიც იხმარება პირაპირა ნაკერების, წიბოების და მისთ. დასაფარავად.

საბავშვო — თივის შესანახი ადგილი ან ნაგებობა.

საბავშვო — იგივეა, რაც საბავშვო.

საბავშვო — საბავშვო; ციხე-სიმაგრის კედელში ცეცხლის სა-

წარმოებლად დატოვებული ხერხეტი.

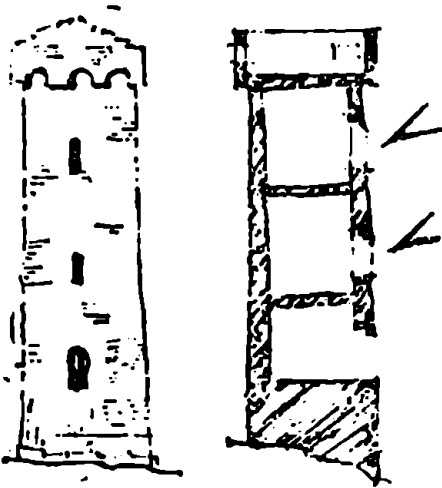

სათხელეული — 1. სათხეპელი, სართხმელი; კედლის წყობაში დატანებული ძელი სიმაგრისათვის. 2. ფახეერკი; დგარების, ძელუბისა და ირიბნებისაგან შედგენილი კონსტრუქცია კედლის მდგრადობის გასაზრდელად.

სათხეპელი — იგივეა, რაც სათხელეული (1).

საინჟინტარო — მცირე საწყობი, სადაც სხედასსევა სახის ინჟინტარი ინახება (საწარმოში, სპორტულ დარბაზთან, სკოლაში და ა. შ.).

საინჟინრო ნაბეობა — ნავეობა, რომელსაც უმთავრესად

ტექნიკური დანიშნულება აქვს. მაგ., ჯებირი, საყრდენი კედელი, ხიდი და ა. შ.

საირიგაციო არხი — ის. სარწყავი არხი.

საიფქლე — ხორბლეულის საწყობი.

საქაპვი — ბიგი, ბოკონი, ბოქინტი; რისამე დასაქავებლად ან გასამაგრებლად შეყენებული ძელი.

საქანდლე (ფრან.) — მაგიდაზე დასადგმელი სანათი არმატურა სანთლების ან სანთლისმავეარი ნათურების ჩასადგმელად.

საქანი — 1. ტუსაღთა დასამწყედვეი სათაესი საპყრობილეში. 2. „საქანი არს სახლის ფსკერს ქვეშე საპყრობილე ნაგები“ (საბა).

საქარმიდამო განაშენიანება — დასახლების ნაწილი, რომელიც, ჩვეულებრივ, ქალაქის გარეუბანშია მოქცეული ან მთლიანად დასახლება. მაგ. საავარაკო დაბა განაშენებული ცალკე სახლებით, კორტეჯებით.

საქარმიდამო მუშენებლობა — ცალკე სახლების, კორტეჯების მშენებლობა.

საპარმილაშო ნაკვეთი — სოცხოვრებელი სახლის, სამეურნეო ნაგებობების დასადგმელად და დამსმარე მეურნეობის მოსაწყობად პირად სარგებლობაში გამოყოფილი მიწის ნაკვეთი.

საპარცხული — „მცირე სკამლოვინი“ (საბა).

საპერამე — ბავინი; კერპთაყვანისმცემელთა სამლოცველო.

საპეტი — კლიტე; კარის ჩასაკეტი მოწყობილობა.

საპვალთი — კედა, ურდული, რაზა, საგდული; კარის საკეტი მოწყობილობა — რკინის ზოლი, რომელიც მარყუეში გაეყრება.

საპვამლე — საკვამლური, საკვამური; ნაგებობიდან კვამლის გამოსაყვანი არხი, მილი.

საპვამლური — იგივეა, რაც საკვამლე.

საპვამური — იგივეა, რაც საკვამლე.

საპვერცხელა — ცეცხლის კერა ცეცხლთაყვანისმცემელთა სამსხვერპლოში. „კერაკი, მაყალი, ღიანძვი ცეცხლის მოსაყთა“ (დ. ჩუბინ.).

საპილარი — ვარაბადი, კარჩხა; კავებიანი დვამი ტანისამოსის ჩამოსაყიდად.

საპიდელი — კერის თავზე დამაგრებული ჯაჭვი ქვაბის შესაყიდად.

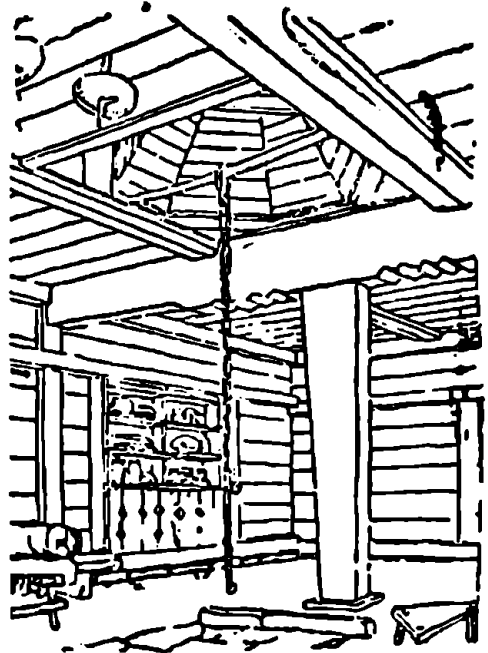

საპილოვე — მარყუევი, კოჭაკი; რაზის გასაყრელი რგოლი.

საპონსერტი დარბაზი — მაყურებელთა დარბაზი საგანგებოდ მოწყობილი ესტრადით სხედასხევი სახის (სიმფონიური, საესტრადო და სხვ.) კონცერტების ჩასატარებლად.

საკოშრე — ძე. საყაფრო; „დაწესებულება, სადაც სახელმწიფო სასწორი იყო და გასაყიდ სხვადასხვა საგნებს სწონიდნენ“ (ივ. ჯავ.).

საკოპი — ამა თუ იმ კონსტრუქციის (ნიენივების, თალის, კამარისა და სხვ.) შემკერული ძელი ან ლითონის ღერო.

საკრებულ — სამამაო; ბერების შესაკრები სადგომი მონასტერში.

საკრძალავი — საცავი; განძეულის, უნიკალური ნივთების, წიგნების და სხვ. შესანახი საგანგებო სათავსი შენობაში (ბანკში, მუზეუმში და ა. შ.).

საკუთხი — თაყიდე, კედი. ქვაკუთხედი; შენობის კუთხეში საფუძვლად დადებული ლოდი.

საკურორტი ზონა — საკურორტო ქალაქის ტერიტორია, რომელიც განკუთვნილია სანატორიუმების, დასასვენებელი სახლების, პანსიონატების, ბალნარკების, საზოგადოებრივი და სამკურნალო დაწესებულებების განსაზღვრულად.

საკურტნი კრამიტი — კეხის გასწვრივ დალაგებული საგანგებო

ფორმის (შეტანაწილად სახეობა წრიული ვანიკვეთის) კრამიტი.

საკურთხეველი — 1. სამხსვერპლო; მსხვერპლის შეწირვის ადგილი. იხ. ბამინი, ბომონი, დაბირი, საზორველი. 2. კანკელით გამოყოფილი ნაწილი ქრისტიანული ტაძრის აღმოსავლეთ ნაწილში.

საკუჭნაო — სურსათ-სანოვაგისა და ნივთების შესანახი მცირე სათავსი.

სალარო — 1. სადოშიარო, საგანძური; ანატორმებისა და სავკლესიო ჭურჭლის შესანახი სათავსი ტაძარში. 2. ხაზინა; ფულის შესანახი და გასაცემი სათავსი დაწესებულებაში. 3. კულტურულ-საგანმანათლებლო, სპორტულ სანახაობაზე დასასწრებად, რკინისგზით, გემით, თვითმფრინავით მოგზაუროდ და მისთ. განკუთვნილი ბილეთების გასაცემი საგანგებო სათავსი. 4. ძე. საუნჯე, საჭურჭლე; განძეულის შესანახი სათავსი.

სალაყბო — ძე. 1. „საეაჭრო მოედანი“ (დ. ჩუბინ.). 2. სასეირნო, თავშესაყრელი ადგილი.

სალახანა (სპარ.) — ძვ. საყას-
ბო; პირუტყვის სასაკლავო ადგი-
ლი.

სალმქარი — საწდომი; აუზი,
რომელიც განკუთვნილია სითხის
საწმენდად მინარევეებისაგან უკა-
ნასკენლთა დაღეკვის გზით სი-
თხის (წყლის) მოძრაობის სიჩქა-
რის შენელებისას ან სავსებით
შეწყვეტისას.

სალოდე — დურო; შუა საუკუ-
ნების ციხე-სიმაგრეთა კედლე-
ბის ზედა ნაწილის შეერილებზე
მოწყობილი ხერტი ქვის დასა-
შენად.

სალონი (ფრან.) — 1. მდიდრუ-
ლად გამართულ სახლში სტუმრე-
ბის მისაღები პარადული ოთახი,
სასტუმრო ოთახი. 2. პერიოდული
სამსატვრო გამოფენის სახელწო-
დება საფრანგეთში.

სალოცავი — სამლოცველო;
ლოცვისათვის განკუთვნილი შე-
ნობა ან სადგომი.

სალხინობელი — 1. კივორი-
უმი; საკურთხეველში ქვის ტრა-
პეზზე დადგმული, ოთხ სვეტზე
დაყრდნობილი საჩრდილობელი. 2.
ჩარდახი, ბალდახინი; ბოძებზე ან

ლატნებზე დამაგრებული უძრავი
თუ გადასატანი საჩრდილობელი.
სალსინო სახლი — ძვ. ლსინი-
სა და საზეიმო შეკრებისათვის
განკუთვნილი შენობა.

„სახლი სალხინოდ ნაგები,
მტკუარს იღვა ტურთა თალარი,
ფრანგ ოსტატთაგან ნაგები,
მათგანვე განათალარი...“ (შაჰნავ.)

სამაბრი — 1. შენობის ძირი ან
ყორღანის საყრდენი კედელი. 2.
ხის, ლითონის ან რკინა-ბეტონის
სპეციალური კონსტრუქცია სან-
გრის, გვირაბის, შახტისა და მისთ.
გასამაგრებლად.

სამაპეტი — სასელოსნო (მაგ.,
საპროექტო ორგანიზაციაში), სა-
დაც პროექტის საფუძველზე
მზადდება ნაგებობის, დასახლებუ-
ლი ადგილის, კვარტალის და ა. შ.
მაკეტები.

სამალავი — 1. დარანი, სასიზ-
ნარი; ჩვეულებრივ, ციხის ქვედა
სართულში მოთავსებული მიწის-
ქვეშა ნაგებობა შენიღბული მი-
სადგომით. 2. ძვ. სასახლეში ქალ-
თათვის განკუთვნილი ოთახი, სა-
დაც ქალისა და მის მახლობლებს
გარდა არავის შეეძლო შესვლა.
მდრ. საცხადო. „რა შინა შევიდა,
ვისი ველარა პოა. ძებნა საცხა-

დოსა და სამალავსა შიგან ყველ-
გან“ (ვისრამ.).

სამამართ — 1. საკრებულო; სა-
პატიო სტუმრების მისაღები და
საერთო სამონასტრო საქმეებზე
მსჯელობისათვის ვანკუთენილი
საკრებულო დარბაზი მონასტერში.
2. სადაყუღებლო, სოსასტერი; ვა-
ნდევგლის სადგომი.

სამანი — „...ქვა დადებული სამ-
ზღვრად“ (დ. ჩუბინ.).

სამარტვილე — 1. ქრისტიანთა
სამლოცველო. 2. წამებულ ქრის-
ტიანთა სასაფლაო. „საწამებელი,
მოწამეთა სამარხი“ (დ. ჩუბინ.).
საერთოდ ქრისტიანთა სასაფლაო.

სამარტვილო — იგივეა, რაც სა-
მარტვილე.

სამარხავი — იხ. სასაფლაო.

სამარხი — დასაფლავების ადგი-
ლი. ეიწრო გაგებით სამარხები
მიეკუთვნება ყორღანული ტიპის
საფლავებს, რომელთაც არ ვააჩ-
ნიათ ზედნაყარი (ე. წ. გრუნტის
ყორღანი).

სამღივანო სახლი — ძე. „სამ-
ღივნო სახლი სასამართლო სახლს
ნიშნავდა. ეს ტერმინი მე-17, მე-18
სს-ში ვიპოვეს“ (ივ. ჯავ.).

სამმარხული — არქიტრაფი; ძე-
ლი, რომელიც აერთიანებს ცალ-
კეულ საყრდენებს, სეკტნარს და
მას გადასცემს ზევით მდებარე
კონსტრუქციების დატვირთვას.

სამზარეულო — საგანგებოდ
მოწყობილი ოთახი ან ნაგებობა,
სადაც საჭმელს ამზადებენ.

სამზარეულო გლოქი — საგან-
გებოდ მოწყობილი სადგომია
ჯგუფი სასადილოში, რესტორან-
ში, კაფეში, საავადმყოფოში და
სხვ., სადაც წარმოებს საკვების
დამზადება და შენახვა.

სამზარელი — საკერეტელი;
მცირე ზომის ხერეტი ან ასეთი-
ვე სარკმელი კარებში ან კედელ-
ში.

სამზეური — მარკიზა, საჩხი,
მზის სხივებისგან დაცვის მიზნით
შენობის გარედან, სარკმლის თავ-
ზე მოწყობილი საჩრდილობელი.

სამიკიტნო — სახამრო, სარაჯ-
ხანა; ღვინის ღუქანი.

სამპარელი — ტრიპტიხი; სამფ-
რთიანი საკეცი (სურათი, შირმა
და ა. შ.).

სამკვეთლო — საკურთხევის წრილოეთ მხარეზე მოქცეული სადგომი, სადაც ღვთისმსახურების ერთ-ერთი წესის აღსრულება — „კეთა“ წარმოებს, რაც სეფისკვერიდან ნაწილის ამოღებას ნიშნავს. შდრ., სალიაკვენე.

სამკითხველო დარბაზი — ბიბლიოთეკაში საგანგებოდ მოწყობილი დარბაზი სხვადასხვა სახის ლიტერატურის ადგილზე გასაცნობად.

სამლოცველო — 1. იგივეა, რაც სალოცავი. 2. ეკლერი, საჟამნო; ეკლესიას მიშენებული სადგომი ან მის შორიახლოს აგებული შენობა სალოცავად.

სამოასლე — ძვ. მოახლეთათვის განკუთვნილი სახლი ან ოთახი.

სამორინე — ნარდის, ბანქოს, ჭადრაკისა და მისთ. სათამაშო სახლი. „სახლი შენარდეთა“ (საბა). „(კინტო) ნალეკია ყარაჩოღელთა ოჯახისა, ვაზრდილი ქუჩებსა და სამორინეში“ (ი. კრიშაშვილი).

სამოსახლო ტერიტორია — ქალაქის ტერიტორიის ნაწილი, სადაც განლაგებულია საცხოვრებელი მიკრორაიონები, კვარტალები, საზოგადოებრივი შენობების ნაკ-

ვეთები, ქუჩები, მოედნები, ბაღ-პარკები, სანიტარულად არამაუნე კომუნალურ-საყოფაცხოვრებო საწარმოთა ნაკვეთები.

სამრავალკანო — ყორანი; სამაგრიტ გარშემორტყმული სამარხი, რომელიც რამდენიმე აკლდამას მოიცავს. „საძველე აკ(ა)ლდამა“ (საბა).

სამრეკლო — ცალკე მდგომი ნაგებობა ან ტაძრის ნაწილი, სადაც ზარებია ჩამოკიდებული.

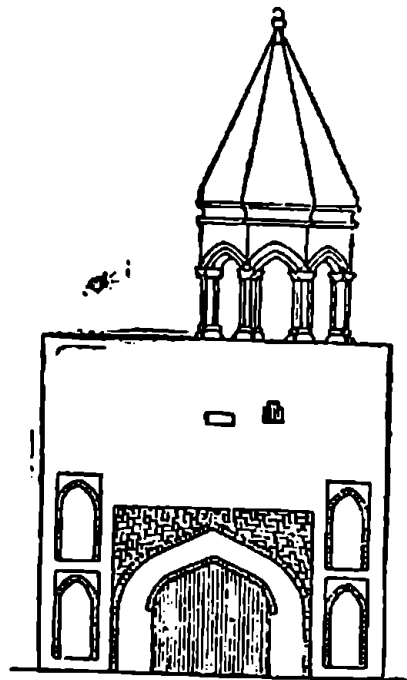

სამრელო — კუთხ. მშობიარე ქალისათვის განკუთვნილი დროებითი საცხოვრებელი, რომელიც მოშორებული იყო სახლს და სადაც ქალი იმყოფებოდა მშობიარობამდე.

„სამრელოს კარში ჩამავევუ, გამზრალი ორ, გაყინული, აღარც ჯალაბთ გამიგონეს, დაცილებულ-გაწირული“ (ხალხ.).

სამრეცხაო — სამრეცხლო, სამურკნელი; რეცხვისათვის საგანგებოდ გამოყოფილი სადგომი ან შენობა.

სამრეცხლო — ძვ. იგივეა, რაც სამრეცხაო.

სამრეწველო ზონა — ქალაქის ტერიტორია, რომელზედაც განლაგებულია სამრეწველო საწარმოები და მათთან დაკავშირებული სასაწყობო შენობები, სატრანსპორტო მეურნეობა და სხვ.

სამსხპალი — პირონი; ლითონის ღერო, რომელიც სპეციალურ კილოებში მოთავსებით აკავშირებს ქვის ზლოკებს.

სამსხპერპლო — დაბირი, საზორავი; მსხვერპლად შეწირვის ადგილი.

სამურავი — აკლდამა; მიცვალებულის ნეშტის შესანახი სათავსო. იხ. ლუსკუმა, სარკოფაგი, მასტაბა, მავზოლეუმი.

სამურკნელი — ძვ. იგივეა, რაც სამრეცხაო.

სამურკნო — ძვ. „სამრეცხლო“ (საბა).

სამფრთიანი თალი — ურთიერთგადაკვეთილი სამი რკალისგან შედგენილი მოხაზულობის თალი; მრავალფრთიანი თალის სახეობა.

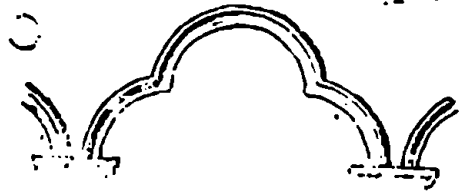

სამძაღაგებლო — ამბიონი, საფსალმუნე; ქადაგების წარმოსათქმელად მოწყობილი შემადლებული ადგილი საკურთხეელის წინ. ადრე ქრისტიანულ არქიტექტურაში ტაძრის გუმბათის ქვეით ან პატრონიკეს სწვრივად მოთავსებული კათედრა.

სამყო — ძვ. ბინა; საცხოვრებელი, სადგომი.

სამყომრო — ძვ. მოსაცდელი. „დასაყონებელი“ (საბა).

სამშენებლო ეზო — მშენებლობასთან არსებული დამხმარე წარმოება.

სამშენებლო მოედანი — ტერიტორია, რომელზედაც განლაგებულია მშენებარე ნაგებობები, დროებითი, ადმინისტრაციული და სამეურნეო შენობები, დამხმარე წარმოება, საწყობები და ამ მშენებლობისათვის საჭირო სხვა ნაგებობები.

სამშენებლო კოლიგონი — ტერიტორია, რომელზედაც განლაგებულია სამშენებლო დეტალები — სა და კონსტრუქციების წარმოება.

სამშენებლო რაიონირება — ქვეყნის ტერიტორიის დაყოფა რაიონებად განსაზღვრული ნიშნების (კლიმატი, სეისმომდევობა, სამშენებლო მასალები და სხვ.) მიხედვით. იხ. კლიმატური რ., სეისმური რ.

სამცენტრიანი თალი — კოლოფა თალი; სამი ცენტრიდან მოხაზული რკალის ფორმის თალი.

სამცენტრიანი კამარა — კოლოფა კამარა; კამარის წარმომქმნელი ელიპსურ ან კოლოფა მრუდს წარმოადგენს.

სამცედლო — ლითონის დასამუშავებელი საამქრო, მჭედლის საამქრო.

სამრჩაზველო — დარბაზი კელეფით და სასწავლო ინსტიტუტში, წარმოებაში და ა. შ., რომელიც ხაზვისათვის არის სავანგებოდ მოწყობილი.

სამხარი — კარძელი, სამხევეწილო; კარის ჩარჩოს ზედა ძელი, კარის ზღუდარი.

სამხვეწილო — იგივეა, რაც სამხარი.

სამხატვრო გალერეა — შენობა, სადაც ეწყობა სახვითი ხელოვნების ნაწარმოებთა გამოფენა.

სამხრე — რიზალიტი; შენობის გამოწეული ნაწილი.

სანათი ჭა — სარდაფის ან ნახევარსარდაფის ფანჯრის წინ ამოღებული ჭა სადგომში დღის შუქის შეყვანის მიზნით.

სანათლაპი — ცალკე შენობა ან ტაძრის ნაწილი, სადაც წარმოებს ნათლისღების წესის შესრულება.

სანათური — 1. სარკმელი; მცირე სასინათლო ღიობი. 2. სხვადასხვა სახის სანათი არმატურა.

სანაპირო — 1. საინჟინრო ნაგებობა, რომელიც გარს ეკერის წყალსატევს (მდინარეს, ტბას, ზღვის ნაპირს) და იცავს ნაპირებს წალექებისაგან. 2. გზა წყალსატევის ნაპირის გასწვრივ.

სანატორიუმი (ლათ.) — სამკურნალო და დასასვენებელი დაწესებულება აგარაკზე.

სანაპირი — ბაგა, პირის ბაგა, სპირე; დაბმული საქონლის საკვების წნული ან ფიცრული ჩასაყრელი.

სანასტრე — ნაცრის ჩასაყრელი ჭურჭელი.

სანაწილე — შეწირულობის შესანახი კარადა საკურთხეელის კედელში.

სანასშირე — ნახშირის დასაყრელი ადგილი ან ჭურჭელი.

სანამატარი — იგივეა, რაც სანიტარული გამტარი.

სანბარი — თხრილი, ტრანშეა; გრძელი და ვიწრო მთხრებელი მიწაში.

სანდრიპი (ლათ.) — კარის ან ფანჯრის ღიობის თავზე მოთავსებული მცირე ზომის ლავგარდა-

ნი — კლასიკური არქიტექტურული ფორმა, რომელიც გამოიყენება როგორც ინტერიერის, ასევე ფასადების დამუშავებისას.

სანთიობო — ძე. ახალ ჯვარდაწერილთათვის განკუთვნილი ოთახი.

სანიდაყვი — სახელური; მოაჯირის, პარაპეტის და მისთ. ზედა, ფართო ზოლი ხელის საყრდნობად.

სანიტარული გამტარი — სანიტარულ-ჰიგიენური დანიშნულების სადგომების ჯგუფი (სააბაზანო, საშხადო, გასახდელი და ა. შ.) სამრეწველო შენობაში, საავადმყოფოში და ა. შ.

სანიტარული კვანძი — ერთად თავმოყრილი აბაზანა, პირსაბანი და საპირფარეო საცხოვრებელ ბინაში ან სხვა სახის შენობაში.

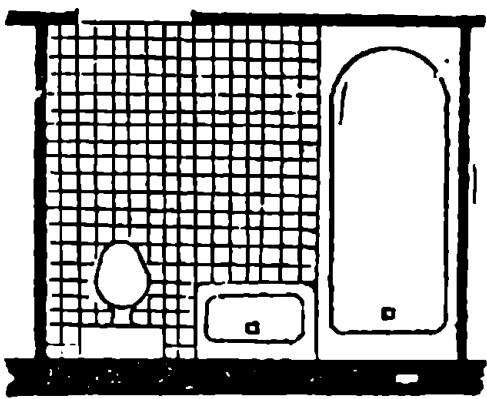

სანტიმეტრი — მეტრული სისტემის სიგრძის საზომი ერთეული, რომელიც მეტრის მესამედს უდრის.

საოპერაციო — ოპერაციების ჩასატარებლად საგანგებოდ მოწყობილი ოთახი საავადმყოფოში, პოლიკლინიკაში და სხვა სამედიცინო დაწესებულებაში.

საოსტიგნი — ძვ. სატრაპეზო; მონასტრის სასაღილო დამხმარე სათავსებით. „სატრაპეზო ჩვენ მხოლოდ მე-10, მე-11 და შემდეგდროინდელ საუკუნეებში გვხვდება. უფრო ადრინდელ ხანაში, მე-9 საუკუნეში საოსტიგნი იხმარებოდა“ (ივ. ჯავ.).

საპატიმრო — საპყრობილე; შენობა; სადაც ტუსაღებს ამწყვდევენ.

საპატრონიკა — პატრონიკე, პატრონიკონი, საქცეველი, ტრიფორიუმი; ტაძარში, გრძივი თაღის თავზე მოწყობილი ვიწრო ბაქანი, რომელიც მანდილოსნებისათვის იყო განკუთვნილი.

საპირი — პირი; ფანჯრის, კარის ღიობის და მისთ. გლუვი ან პროფილირებული მოჩარჩოება.

საპირი ძვა — ბუნებრივი ან ხელოვნური მოსაპირკეთებელი ქვა.

საპირსაბანო — სანიტარული კვანძის ერთ-ერთი სათავსი, სადაც პირსაბანი ან პირსაბანებია მოთავსებული.

საპირული — იგივეა, რაც საპირე.

საპირფარეშო — 1. ოთახი, სადაც იცვამენ და ირთვებიან (მაგ., თეატრში). „სახლი ტანთ ჩასაცმელი“ (დ. ჩუბინ.). 2. საგანგებოდ აღჭურვილი სათავსი ან ნაგებობა ბუნებრივი მოთხოვნილების დასაკმაყოფილებლად.

საპროექტო მოცემულობა — პროექტის შედგენის პირველი ეტაპი, რომელიც ასაბუთებს ნაგებობის ტექნიკურ შესაძლებლობას და ეკონომიურ მიზანშეწონილობას.

საპყრობილე — საპატიმრო; ტუსაღების დასამწყვდევი შენობა.

საშამნო — ეკედერი, სალოცავი, სამლოცველო; ეკლესიის შორიანლო აგებული ან ეკლესიას მიშენებული მცირე ნაგებობა სალოცავად.

სარაზაპი — რაზა, ურდული; კარის საეკტი მოწყობილობა — რკინის ტარიანი ზოლი, რომელიც მარყუქში გაეყრება.

სარაშარდა — „კედელთ ფარდაგი“ (საბა). დეკორაციული ფარდაგი, რომელსაც კედელზე კიდებენ.

სარაჟი (არაბ.) — 1. ქვაში ან ხეში ამოკვეთილი ხელოვნური რუ, არხი, „ქვისა და ძელის ღარივით რუსათვის“ (საბა). 2. ძვ. აუზი შადრევნით.

„შეფემან სახლი ააგო შიგან
სამყოფი ქალისა,
ქედ ფაზარ სხდა, კუბო დგა
იაგუნდისა ლალისა,
კარზედა ბაღია, საბანლად
სარაჯი ვარდის-წყალისა“
(ვეფხ.).

სარბენი ბილიკი — საგანგებოდ მომზადებული ბილიკი სტადიონზე მორბენალთა შეჯიბრის ჩასატარებლად.

სარბიელი — ასპარეზი; სპორტული თამაშების, შეჯიბრების ჩასატარებლად საგანგებოდ მოწყობილი მოედანი, ბილიკი და ა. შ. „სარბენელი ადგილი“ (საბა). იხ.

ცხენთსარბიელი, სტადიონი, იპოდრომი, ველოდრომი, ტრეკი, ავტოდრომი.

სარდაფი (სპარ.) — პირველი საართულის ქვეით, მიწის დონეზე დაბლა მდებარე საართული.

სარდაფის სართული — სადგომების ჯგუფი, რომელიც მიწის დონეზე დაბლაა განლაგებული.

სართულის სიმაღლე — მანძილი მომდევნო საართულების იატაკებს შორის. შდრ. საართულშუა სიმაღლე.

სართულშუა გადახურვა — შენობის კონსტრუქციული ელემენტი, რომელიც მას საართულგზად ყოფს, იღებს ტიხრების, მოწყობილობის, ავეჯის, ადამიანთა და სხვ. დატვირთვებს და მათ კაპიტალურ კედლებს გადასცემს.

სართულშუა სიმაღლე — მანძილი იატაკიდან ჭერამდე.

სართხმელი — სათხელელი, სათხეპელი; კედელში დატანებული ძელი სიმაგრისათვის.

სარი — სარჩუტი, ანწუხი, ჩხუტი, აეარტანი, ხარდანი; მიწაში ჩასასმელად წაწვეტიებული ჯოხი, ძელი.

სარკინანი კამარა — შეკრული კამარა პორიზონტალური სიბრტყით წაკვეთილი ზედა ნაწილით, რომელსაც სარკე ეწოდება.



სარკმელი — 1. საპაერე, შუკუში; ფანჯრის საგდულის ნაწილი, რომელიც დამოუკიდებლად იდება და სადგომის გასანიავებლად არის განკუთვნილი. 2. ფანჯარა; შემინული ღიობი კედელში, შენობის განათებისა და განიავებისათვის.

„ზღვითავე სარკმლით
გასტყორცნა, ზღვასა ქვიშათა
დარია

მისთვის არცა სად სამარე, არცა
სათხარად ბარია“ (ეფეს.).

სარკოფაზი (ბერძ.) — 1. ლუსკუმა; მოხატვით ან რელიეფით შემკული მონუმენტური კუბო. 2. კუბოს ფორმის აკლამა.

საროთი — მოზაიკა, სოფიის კენჭი; მონუმენტური ფერწერის სახეობა, სადაც გამოსახულება მიიღება სხვადასხვა მასალის (მარმარილოს, შინის, კენჭების და ა. შ.) ნაჭრების მიჯრით დალაგებით.

სარკე — ნიშნად დასობილი სარე (მაგ., მიჯრის აღსანიშნავად).

სარჩეტი — იგივეა, რაც სარი.

სარწყავი არხი — საირიგაციო არხი; არხი, რომელსაც წყალსატევიდან წყალი სარწყავად გადაყავს მინდვრებსა და ბაღებში.

სასაკლავო — ნაგებობათა ჯგუფი, სადაც საქონელს კლავენ და ამუშავებენ.

სასანთლე — საბაზე, შანდალი; სანთლის ჩასადგმელი არმატურა.

სასარგებლო ფართობი — ბინის საერთო ფართობი (საცხოვრებელი და დამხმარე ფართობების ჯამში).

სასულე — ხერტი ლუმელში, გახურებული ქაერის სადგომში გამოსაშვებად.

სასადილო — 1. საზოგადოებრივი დაწესებულების შენობა, სადაც წარმოებს საკვების დამზადება და გაცემა. 2. ოთახი ბინაში, რომელიც ძირითადად კვებისათვის არის გამიზნული.

სასაფლაო — სამარხაი, საძვ(ა)ლე; მიცვალებულთა ნეშტის დასამარხავად საგანგებოდ გამო-

ყოფილი ტერიტორია დასახლებული ადგილის გარეუბანში. იხ. სამარტვილე.

სასახლე — 1. მმართველის (იმპერატორის, მეფის, ფეოდალის) და მისი კარის ამაღის საცხოვრებელი. 2. პარადულსადგომებიანი მონუმენტური შენობა, რომელიც განკუთვნილია ხალხის პოლიტიკური და კულტურული მომსახურებისათვის.

სასიმიონდე — ძარი, ნალია; სიმიონდის შესანახი, ჩვეულებრივ, წნული ან ფიცრული ნაგებობა.

სასტუმრო — 1. ჩამოსულთა და საბინავებლად განკუთვნილი სახლი, სადაც ქირაედება ავეჯით გაწყობილი ოთახები. 2. სტუმრის მისაღები ოთახი ბინაში.

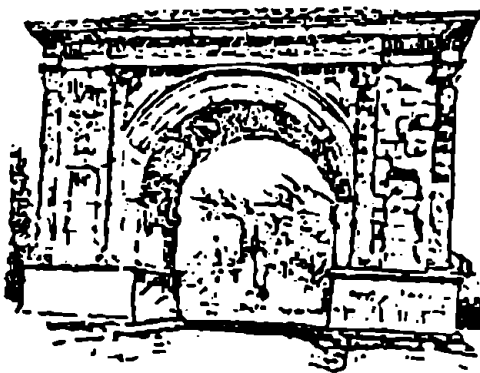

სასხლეთურა — კარის ჩასაკეტა მოწყობილობა.

სატახტო ქალაქი — დედაქალაქი; სახელმწიფოს, ქვეყნის მთავარი ქალაქი — უმაღლესი საკანონმდებლო ორგანოს ადგილსამყოფელი.

სატელიტი (ლათ.) — ქალაქის მახლობლად განლაგებული დასახლება, რომლის მოსახლეობის უმეტესი ნაწილი ქალაქში მუშაობს.

სატვინო — კუთხ. სათავე, თავბანდი, თავხე; სახურავის თარახული ქელი, რომელზედაც ნივნიეებია შეკიდული.

სატრაპეზო — საოსტივენე; მონასტრის სასაძილო დამხმარე სათაქებით.

სატრიუმფო ტალი — ცალკე მდგომი მემორიალური ნაგებობა თავისებური კარიბჭის სახით, ერთ ან სამმალიანი თაღოვანი გასასვლელით, აგებული რომელიმე გამოჩენილი პიროვნების უკვდავსაყოფად ან რაიმე ისტორიული ამბის აღსანიშნავად.

საუნჯე — 1. ძე. სავანძური, სალარო, საჭურჭლე; 2. „შესაკრებელი საქონლისა“ (საბა).

საფანვალი — 1. რაფა; ფანჯრის ღიობის შიგა მოჩარჩოების ქვედა ნაწილი, რომელიც წარმო-

ადგენს კედლის სიბრტყიდან ოდნავ გამოწვეულ ფიცარს ან ფილას. „მალლა ვიწრო თარო, რომელსა სპარსნი რაფ (ა)ს უწოდენ“ (საბა). 2. განჯინა, დოლაბი, თახჩა; ჩვეულებრივ, უკარო და თაროებიანი კედლის კარადა.

საფარეშო — ძვ. სახლი სამსახურებელი; „სახელოსნო, სადაც დიდი რაოდენობით ამზადებდნენ ხოლმე გასაყიდად განკუთვნილ საქონელს“ (ივ. ჯაფ.).

საფარი — კონსტრუქციის, გზის სამოსის და მისთ. ზედა ფენა.

საფეხური — ჩანაზე, კოსაურზე დამაკრებული ქვის, ხის, ბეტონის ან ლითონის კიბის განივი განმეორებადი ელემენტი.

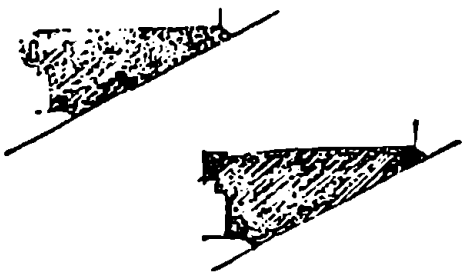

საფრთე — „ეკლესიის გუმბათის ქვეშ ნაშენი ვრდო ალმაცერად“

(დ. ჩუბინ.).

საფსალმუნე — ამბიონი, სამქადაგებლო; ქადაგების წარმოსათქ-

მელად მოწყობილი შემადლებული ბაქანი საკურთხევლის წინ.

საფუძველი — 1. ბაზისი; სვეტის, კედლის, ანტის ქვედა, საყრდენი ნაწილი. 2. ცოკოლი, ზეძირკველი; შენობის ქვედა, შეკიბული ნაწილი.

საქათმე — შინაური ფრინველის მოსათავსებელი ნაგებობა.

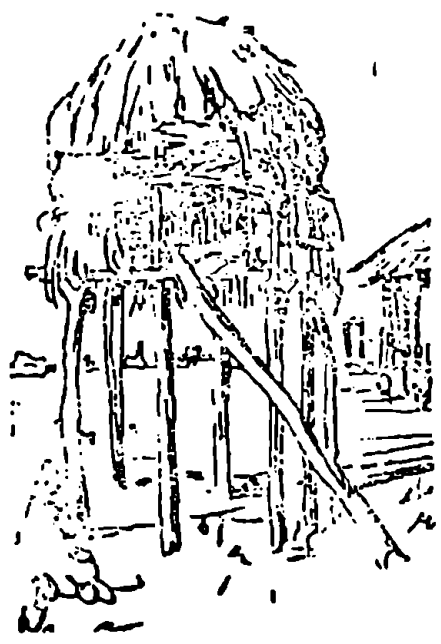

საძვპაბე 1. საკიდელი; ქვაბის ჩამოსაკიდი ჯაჭვი კერის თავზე. 2. გათბობის ცენტრალური სისტემის ცხელი წყლით მკვებავი და-

ნადგამების (მათ შორის ქვაბის) მოსათავსებელი საგანგებო სათავისი შენობაში ან ამავე დანიშნულების ცალკე მდგომი შენობა.

საპვრივო სახლი — ძვ. სამგლოვიარო დანიშნულების სახლი.

საქულბაქა — ძვ. „ქვეშ რომ დუქნები იყოს და ზევით სახლები“

(დ. ჩუბინ.).

საძცველი — პატრონიკე, პატრონიკონი, საპატრონიკე, ტრიფორიუმი; ტაძრის გრძივი ნაეზის გამყოფი თაღების თავზე მოწყობილი ბაქანი მანდილოსნებისათვის

საძცვენი — 1. ძვ. კიბის ბაქანი.
2. ცხოველების შესარეკი მოზღუდული ადგილი.

საყანდელო — ძვ. საშაქარლამო; ტკბილეულით სავაჭრო.

საყასბო — 1. ხორცის გასაყიდად დუქანი; ამგვარი დუქნების რიგი.
2. სალახანა; საგანგებო ნაგებობა საქონლის საკლავად. „ხორცის სავაჭრო ადგილი ან სალახანა საკლავთ დასახოცი ადგილი“ (დ. ჩუბინ.).

საყაფნო — ძვ. საყოშრე; სახელმწიფო სასწორის მოსათავსებელი. სადგომი ან შენობა. „...მე-17 ან მე-18 სს-ში საყოშრეს მაგიერ ტერმინად საყაფნო შემოდის“ (ივ. ჯავ.).

საყდარი — 1. ეკლესია, ტაძარი; საყულტო ნაგებობა, სადაც წარმოებს ღვთისმსახურება და რელიგიურ წესჩვეულებათა შესრულება. საყდარი, როგორც ეკლესიის სინონიმი, მე-14 ს-ში შემოდის. მე-14 საუკუნემდე საყდარი იმ ეკლესიას ეწოდებოდა, რომელიც ეპისკოპოსის ან ქორეპისკოპოსის საჯდომად ითვლებოდა. 2. ძვ. ტახტი; საჯდომი ძველ ქართულში. „ტახტი სპარსული სიტყვაა, შემოდის მე-9 საუკუნეში. მე-9 საუკუნემდე მის მაგიერ საყდარი იხმარებოდა“ (ივ. ჯავ.). 3. ტრაპეზის გასწვრივ კედელზე მიდგმული სამღვდელმთავრო საჯდომი საყურთხვეულში, რომლისგან ქვეით შეკიბული იყო ხარისხედი მღვდელმსახურთათვის.

საყვავილე — 1. ყვავილნარი, კლუმბი; ბალ-პარკული არქიტექტურის ელემენტი, ყვავილებით დარგული სხვადასხვა კონფიგურაციის მქონე მიწის ნაკვეთი. იხ. სავარდ. 2. ჟარდინიერი; ოთახის

მცენარეულობის მოსათავსებელი იარუსული სადგარი, თაროდნი.

3. ვაზა; ყვავილების მოსათავსებელი მინის, კერამიკული და სხვა სახის ჭურჭელი.

საყიპარა — მინარა, მინარეთი; მიზგითთან აშენებული ან მასზე დაშენებული კოშკური ნაგებობა, რომლის ზედა ბაქნიდან მუეძინი მუსლიმანებს ლოცვაზე უხმობს.

საყრდენი — საბ (რ) ჯენი, საყრდნობი, ბურჯი; მზიდი კონსტრუქცია (სვეტი, დგარი, ზოძი, კედელი და მისთ.).

საყრდენი კედელი — საინყინრო ნაგებობა, რომელიც მის უკან მდებარე გრუნტს იკაეებს.



საშაქარლამო — საყანდეულო; ტკბილეულით სავაჭრო.

საშუქი არმატურა — ელექტრო ნათურის დასამაგრებლად და მისი დენით უზრუნველსაყოფად გამიზნულ მოწყობილობათა ერთობლიობა.

საშხაპი — შხაპებისათვის განკუთვნილი საგანგებო სადგომი შენობაში.

საჩიხი — 1. სამზეური; მზის სხივებისაგან დაცვის მიზნით შენობის გარედან კარ-ფანჯრების, აივნის და მისთ. თავზე მოწყობილი საჩრდილობელი. „ქართულად დერეფნის პირის საჩრდილობელს ფიცარს ჰქვიან...“ (საბა). 2. ბანი, ერდო; შენობის პრტყელი სახურავი 3. კარაეი; მსუბუქი კონსტრუქციის თავშესაფარი, საჩრდილობელი. 4. იგიეეა, რაც საჩიხე.

საჩიხე — საჩიხი, საქცევი; პირუტყვის დასამწყედევი შემოლობილი ადგილი.

საჩრდილობელი — 1. ის. სამზეური, 2. მიწაში ჩასმული დიდი ზომის ქოლგა პარკში (მის ქვეშ მაგიდის დასადგმელად), პლაეზე და ა. შ. 3. თალარი, ტალაეერი, ფანჩატური; ბალ-პარკული, მსუბუქი კონსტრუქციის ნაგებობა, რომელიც პაერზე სახურავის ქვეშ ყოფნის საშუალებას იძლეეა.

საცაპი — საკრძალაეი; საგანგებო სადგომი განძეულის შესანახად მუზეუმში, ბანკში და მისთ.

სატეცხლუ — 1. მანდენთა (ცეცხლთაყვანისმცემელთა) სამლოცველო, სადაც საგზებელი (მანდენთა საკურთხეველი) იყო მოთავსებული. „მაშინვე ციხისაგან ვისი ჩამოვიდა და ჯიმშედის აგებულსა საცეცხლესა მივიდა ლოცვად“ (ვისრამ.). 2. საცეცხლური; ღუმელის ნაწილი, სადაც ცეცხლს ანთებენ.

სატეცხლური — 1. კერა, ლანძვი, ყვერბი; სახლში შუა ცეცხლის დასანთები ადგილი. 2. იგივეა, რაც საცეცხლე. (2) 3. კუთხ. საკვამურის დასახელება გურიაში.

სატეხველი სახლი — არღემული, კალოს სახლი; პურეულის შესანახი და სანაყი შენობა.

სატვრე — 1. ძვ. კარნიზი, ლავარდანი; კედლის დამაგვირგვინებელი, ჩვეულებრივ, პროფილირებული ნაწილი. „ბატონიშვილი ვახტანგ განმაახლებელი გუმბათით, ლორთინ-საცვრით მონასტრისა არის“ (თბილისის სიონის 1710 წლის წარწერიდან).

2. საცრემლე; სივრძივი ამონალარი კედლიდან გადმოშეყრილი ფილის ქვეშ (მაგ., კარნიზის ფილის ქვეშ), რომელიც წყლის წვეთს

მოსწევტს და კედელზე გადასვლის საშუალებას არ აძლევს.

საციხო ნაგებობა — ციხე-სიმაგრე; დასახლებული ადგილის ან განსაზღვრული ტერიტორიის დამცველი ფორტიფიკაციულ ნაგებობათა კომპლექსი.

საცურაო აუზი — განსაზღვრული ზომის აუზი, გარშემო განლაგებული ადგილებით მყურებელთათვის, სადაც სხეადასხეა სახის სპორტული შეჯიბრი ეწყობა (ცურვა, წყალბურთი, წყალში ხტომა და ა. შ.).

საცხადო — „მეფის სასახლეში ქალთათვის განკუთვნილი იყო სხვაგვარი ოთახებიც. ერთი მათგანი იყო საცხადო, სადაც ყველას ნახვა შეეძლო ქალს...“ (ივ. ჯაე.).

საცხომრეხელი ზონა — დასახლებული ადგილის ნაწილი, რომელიც მოიცავს საცხოვრებელ კვარტალებს, მიკრორაიონებს კულტურულ-საყოფაცხოვრებო და საზოგადოებრივი დაწესებულებებით.

საცხომრეხელი სახლი — საცხოვრებლად განკუთვნილი ერთი ან მრავალბინიანი ნაგებობა.

საცხოვრებელი სმცცია — საცხოვრებელი სახლის შემადგენელი განყოფილებადი ნაწილი — ნაკვეთური, რომელსაც ერთი კიბის უჯრედი ემსახურება.

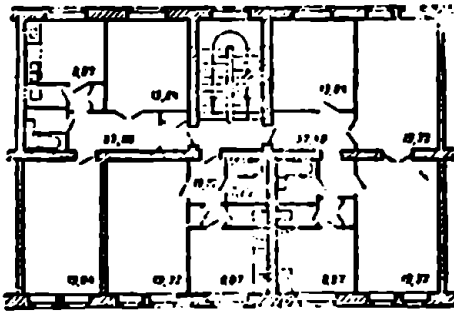

საცხოვრებელი ფართობი — ბინის საცხოვრებელი ოთახების საერთო ფართობი (არ შეიცავს დამხმარე სათავსების ფართობს). იხ. დამხმარე ფ., სასარგებლო ფ.

საძალნი — სარაზაი, რაზა, ურდული; კარის საკეტი მოწყობილობა.

საძგიდე — ტიხარი, ძგიდე; თხელი, არამზიდი კედელი, რომელიც გამოყოფს ოთახის სიერეს.

საძვალე — სამარხი, სასაფლაო; მიცვალებულთა ნეშტის დასამარხი ადგილი.

საძირკველი — ნაგებობის მიწისქვეშა საყრდენი ნაწილი, რომელიც

მელიც შენობის დატვირთვებს ფუძეს გადასცემს. იხ. ლენტური ს., წყვეტილი ს., წერტილოვანი ს.

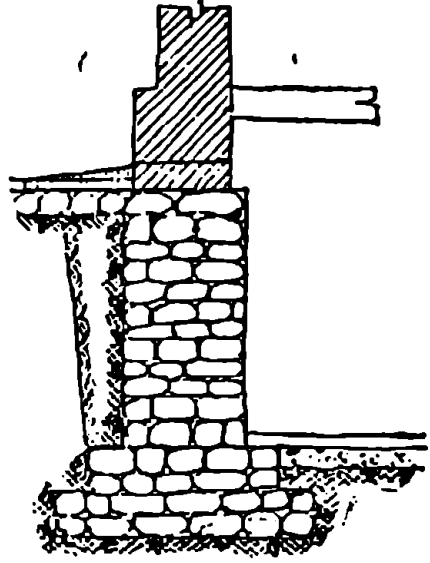

საძირკვლის კოჭი — რანდკოჭი, ღირე; წყვეტილ საძირკვლებზე, კარკასის ღვარების შევრილებზე ან საგანგებო საღვარებზე (ბოკონებზე და მისთ.) გაღებული ხის, ლითონის ან რკინა-ბეტონის ძელი, რომელიც კაპიტალური კედლის ან კარკასის შევების დატვირთვებს საძირკვლებს გადასცემს.

საძნე — ძნის შესანახი ფარდული.

საძრომნი — ხერეტი, მოწყობილობა, რომელიც საშუალებას აძლევს მომსახურე პერსონალს მიაღვეს აპარატის, მანქანის შიდა ნაწილებს დასათვალიერებლად და რემონტისათვის.

საძროხე — ბოსელი, გომი, გომური; მსხვილფეხა რქიანი საქონლის სადგომი. იხ. ბაშტე.

სანდომი — სალექარი; რეზერვუარი, აუზი, რომელიც განკუთვნილია სითხის გასაწმენდად მიწარეებისაგან უკანასკნელთა დალექვის საშუალებით.

საწელე — ბუღური, დღველი, გამსტეენი; ბანის სიმაგრისათვის ან კოჭების დასაწყობად გრძივი კედლების განივად ვადებული ქელი.

საწვიმარი მილი — საგანგებო მილი, რომლის შემწვობითაც წვიმის წყალი სახურავიდან გადაიყვანება კანალიზაციის ქსელში ან მიწის ზედაპირზე.

საწვიმური — შენობის სახურავზე, გარკვეულ ადგილებზე, მოწყობილი თუნუქის ძაბრი, რომლის მეშვეობითაც სახურავზე დაგროვილი წვიმის წყალი ჩადის საწვიმარ მილში.

საწნახელი — სადგომი; სადაც ღვინოს წურავენ.

საწოლი — 1. საძილე ოთახი.

„საწოლს შემოვე, ხელქმნილსა, ღონე არ მქონდა ძილისა“ (ვეფხ.).

2. ავეჯის სახეობა, რომელზედაც ძინავთ, წევანან.

„აეთანდილ ჯდა მარტო საწოლს, ეცვა ოღენ მართ პერანგი“ (ვეფხ.).

საწონაქი — კიდული თალის რკალების გადაკვეთაზე მოთავსებული სფეროს ან სხვა ფორმის დეკორაციული ელემენტი.

საწყობი — სხვადასხვა სახის ნიეთების, ბარჯის, ნაკეთობის, პროდუქტების და მისთ. შესანახი სათავსი შენობაში ან ამავე დანიშნულების ცალკე მდგომი ნაგებობა. იხ. პაკაუზი.

საპეძი — სომის ქვა; სოლისებრი ქვა თალის წყობის უმაღლეს წერტილში.

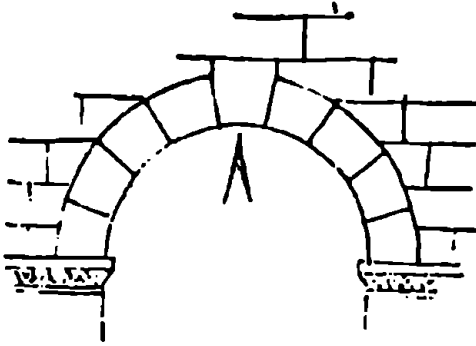

საძვრეპტილი — სამშენებლო; მცირე ზომის ხერხეტი ან სარკმელი კედელში თუ კარებში.

საძურკლე — ძვ. 1. საგანძური, საუნჯე, საღარო, ხაზინა; განძეულის, ფულის და მისთ. შესანახი სათაესი.

„პოვეს საძურკლე უსასო,
კვლა უნახავი თვალისა,
მუნ იღუა რიყე თვალისა,
ხელწმინდად განათალისა“
(ვეფხ.).

2. არსენალი, ზარადხანა; იარაღის შესანახი სათაესი ან ცალკე შენობა.

„მაქეს პატრონობა მრავალი
საძურკლე-ზარადხანისა“
(ვეფხ.).

სახაბაზო — ძვ. „აურის საცხობი და ვასაყილი“ (დ. ჩუბინ.).

სახამრო — ძვ. ღვინით სავაჭრო ღუქანი.

სახანაბო — ძვ. „სავლახო და თბოლთ საკრებულო“ (დ. ჩუბინ.).

სახანძრო კოშკი — სახანძრო საეზურო; სამეთვალყურეო კოშკი სახანძრო საამქროში.

სახანძრო სამბბურო — იგივეა, რაც სახანძრო კოშკი.

სახატე — ძვ. ხატების მოსათავსებელი ადგილი ან ნიში კედელში.

სახელოვნო — 1. ატელიე; მხატვრის, მოქანდაკის სამუშაო ოთახი ან ნაგებობა. 2. საგანგებოდ გამართული სადგომი ან შენობა, სადაც ხელოსანი მუშაობს.

სახელოური — სანიდაყე; მოაჯირის ზედა, ხელის საყრდნობი ნაწილი.

სახვითი ხელოვნება — ცნება, რომელიც აერთიანებს ფერწერას, ქანდაკებას, გრაფიკას, დეკორაციულ და გამოყენებით ხელოვნებას. ამ ცნებაში, მეტწილად, ხუროთმოძღვრებასაც გულისხმობენ.

სახიზნარი — დარანი, სამალაგი; ჩვეულებრივ, ციხის ქვედა ნა-

წილში მოთავსებული თავშესაფარი.

სახიზნო კოშკი — „ისეთ კოშკსა და ისეთ სადგომს გულისხმობს, რომელშიც სამხედრო განსაცდელის დროს მახლობელი სოფლებიდან მოსახლეობა უნდა აყრილიყო და შეხიზნულიყო, რომ მტრისაგან თავი დაეკვა. ის ბრძოლისათვის კი არ იყო საეანგებოდ განკუთვნილი, არამედ უმთავრესად თავშესაფარად. ცხადია, ასეთი კოშკის ნაგებობა საბრძოლო კოშკისაგან უნდა განსხვავებული ყოფილიყო, მეტი ფართობიც ჰქონოდა და საცხოვრებელი აღიარებული ნაგებობაც“ (ივ. ჯავ.).

სახლი — 1. საცხოვრებელი ან საზოგადოებრივი ნაგებობა. იხ. ბანიანი ს., ბოყეებიანი ს., ერდოიანი ს., კალოს ს., ლორული ს., სალხინო ს., სამდიენო ს., სამსახურებელი ს., საქერიეო ს., საცეხველი ს., სეკციური ს., ფიცრული ს., ძელური ს., ხერხული ს., ჯარკეალური ს., ტიპობრივი ს., კულტურის ს., კოშკურა ს., ბლოკირებული ს. 2. ძვ. ოთახი საცხოვრებელ ბინაში.

„მოვიყვანე შინა ჩემსა იგი პირმზე ტანით ალვით;

მოუყვანე სახლი ერთი, შიგან დაესვი მეტად მალვით“ (ვეფხ.).

სახსარი — სხეულების მოძრავი შეერთება. რომელიც მბრუნავ მოძრაობის საშუალებას იძლევა განსაზღვრულ ფარგლებში. სამშენებლო კონსტრუქციებში სახსარი იხმარება, კონსტრუქციის ელემენტების მლუნავი ძალებისაგან განტვირთვის მიზნით.

სახსურავი — ნაგებობის ზედა, დამაგვირგვინებელი ნაწილი.

სახსურავის კალთა — ქანობიანი სახურავის ერთ-ერთი სიბრტყე.

საჯაბადრო — ძვ. „აბჯართ საცავი“ (დ. ჩუბინ.).

საჯალაბო — ძვ. ქალთათვის განკუთვნილი სადგომი.

საჯდომი — დასაჯდომი ღვამი, აქეჯი (სკამი, სავარძელი, მერხი და მისთ.).

„მათ ქალ-ყმათათვის საჯდომი დაედგა თეთრ-ძოწეული“ (ვეფხ.)

საჯინიბო — თავლა; ცხენების სადგომი.

„შვეელ ფიცხლა საჯინიბოს,
ავხსენ ცხენი უკეთესი“
(ვეფხ.).

საპაპრე — ღუმელიდან სადგომ-
ში ცხელი ჰაერის გამოსაყვანი
ხვრეტი.

საირანი — შემოხლულული ად-
გილი ცხოველების გამოსარეკად.

საისმომდბრადობა — შენობის
მიერ მიწისძვრით გამოწვეული
ძალებისადმი წინააღმდეგობის
გაწევის უნარი, რაც მიიღწევა
დაგეგმარებითი ღონისძიებების
ჩატარებით და საგანგებო კონს-
ტრუქციების გამოყენებით.

საისმური ნაპირი — შენო-
ბის ვერტიკალური ნაკერი, რომე-
ლიც დიდი ზომის და რთული კო-
ნსტრუქციის ნაგებობას დამოუკი-
დებლად რხევის უნარის მქონე
ცალკეულ ნაკვეთურებად ჰყოფს.

საისმური რაიონირება —
ქვეყნის ტერიტორიის დაყოფა სე-
ისმური მოვლენების ნიშნების
(მაქსიმალური ინტენსიობა, დარ-
ტყმების სიძლიერე და ა. შ.) მი-
ხედვით.

საისმური სარტყელი — რკი-
ნა-ბეტონის სარტყელი, რომე-

ლიც ნაგებობას ცალკეულ ნაკვე-
თურებად — იარუსებად ყოფს
და აძლიერებს მის სეისმომდგრა-
ლობას.

სელი — 1. შესაკრავ-გასახსნელი
სკამი. 2. ძვირფასი სკამი, საეარ-
ძელი.

„მონამან სელნი დაუდვა,
დაჯდა კრძალვით და
რიდითა“
(ვეფხ.).

სენა — კუთხ. სამეურნეო დანი-
შნულების სათავსი სასლში, სადაც
ინახავენ რძის ნაწარმს და სხვა
სურსათ-სანოვაგეს (ხეცურეთში
და ხევში გაერცელებული ტერ-
მინი).

სენაკი — კელენი; ბერების სა-
ცხოვრებლად განკუთვნილი სათაე-
სი ან შენობა.

სერპანტი (ფრან.) — დაბალი,
მცირე ბუფეტი სასადილო ჭურ-
ჭლეულის შესანახად.

სერპიზი (ფრან.) — სადილის,
ჩაის ან ყაეის ჭურჭლის მთელი
კომპლექტი ადამიანთა განსაზღვ-
რულ რაოდენობაზე.

სერპანტინი (ფრან.) — იკანე-
ლი; მთაგორიან რელიეფზე ხრა-
ხნისებურად კლაკნილი გზა.

სპრსპროტი — ბადისახე; ლითონის ბადურა. „ბადესავეთ დაწნული რკინის მართული“ (დ. ჩუბინ.).

სეშა — ჩვეულებრივ, ფოთლიანი ტოტებით დაფარული გრძელი კარავი, რომელსაც მართავენ სახელდასელოდ ლსინის გასამართავად ღია ცის ქვეშ.

სეშე-ღარბაზი — ლსინისა და ოფიციალური მიღებებისათვის განკუთვნილი ღარბაზი სასახლეში.

„შე შოვალ მეფე ინდოთა
ღარბაზსა თქვენსა სეფესა“
(ვეფს.).

სეპტორი (ლათ.) — 1. ტეროტორიაზე ან შენობაში საგანგებოდ გამოყოფილი ნაწილი (მაგ., გასასვლელებით გამოყოფილი ტრიბუნების ნაწილი სტადიონზე). 2. რადიალური ხაზებით გამოყოფილი ნაკვეთი (მაგ., სტადიონზე — ბადროს სატყორცნი სექტორი).

სეპტია (ლათ.) — რისამე ნაწილი, განაყოფი. იხ. საცხოვრებელი სექცია.

სეპტორი სახლი — საცხოვრებელი სახლის სახეობა, რომელიც

შედგება ერთი, ორი ან მეტი საცხოვრებელი სექციისაგან.

სველი წერტილი — შენობის, ბინის ის სადგომი, სადაც წყალგაყვანილობაა. (მაგ., სააბაზანო, საპირსაბანო, საპირფარეშო და ა. შ.).

სვეტების ბაღე — სვეტების გეგმაში განლაგების სისტემა, სადაც მანძილი სვეტებს შორის ერთი მიმართულებით განსაზღვრავს მლის, ხოლო მის პერპენდიკულარულად — ბიჯის სიდიდეს.

სვეტშორისი — ხორში; მანძილი სვეტების გარე პირს შორის.

სვეტების ბიჯი — მანძილი სვეტების ღერძებს შორის.

სვეტი — კოლონა; ჩვეულებრივ, მრგვალი კვეთის საყრდენი ბოძის სახით, რომელზედაც დაყრდნობილია ანტაბლემენტი ან თალის ქუსლი და რომელიც შედგება ღეროს, კაპიტელისა და ბაზისისგან. იხ. აყრდნობილი სვეტი, კედლის სვეტი.

სვეტისთავი — კაპიტული; სვეტის დამაგვირგვინებელი ნაწილი, რომელსაც ეყრდნობა ორქიტრაფა.

სვეტის ტანი — სვეტის ბაზისსა და სვეტისთავს შორის მოქცეული გლუვი ან კანელიურებით დამუშავებული ნაწილი.

სვეტნარი — კოლონადა; საერთო არქიტრავის ქვეშ განლაგებული სვეტების რიგი.

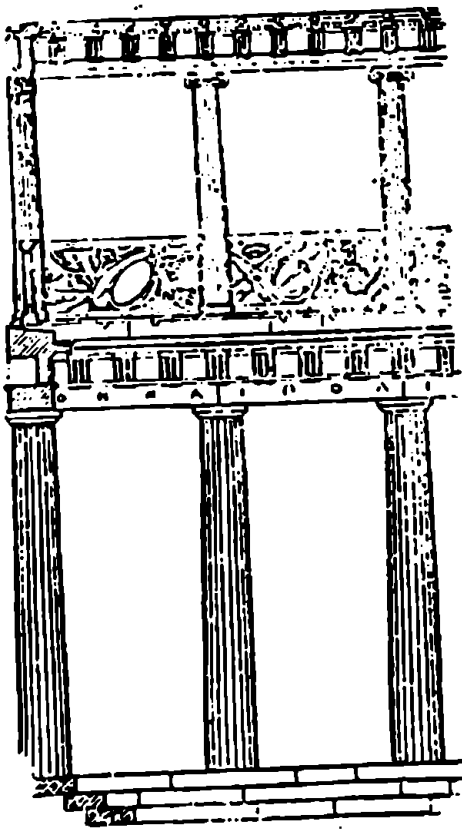

სიბაკარი — სოფელში შესასვლელი.

სიზრკე — კონსტრუქციის სიღრმე, სისქე (მაგ. ჭერის ს., კედლის ს. და ა. შ.).

სითბოიზოლაცია — თბოიზოლაცია; შენობაში ან სადგომში სითბოს დაკარგვის თავიდან აცილების მიზნით ჩატარებული კონსტრუქციული ღონისძიებანი (მაგ., თბოგაუმტარი შრის მოწყობა კედლის სიზრქეში).

სიმა (ბერძ.) — 1. კლასიკური კარნიზის გამოტანილ ფილაზე გაყვანილი წყალშემკრები ღარი. 2. რომაული კარნიზის დამავეირგვინებელი პროფილი.

სიმაგრე — ციხე-სიმაგრე; თავდაცვითი ნაგებობა ან ნაგებობათა კომპლექსი; ვამაგრებული ადგილი.

სიმბოლო (ბერძ.) — პირობითი გრაფიკული ნიშანი, რომელიც ვარკვეულ ცნებას აღნიშნავს.

სიმვიდროვე განაშენიანებისა — იხ. განაშენიანების სიმვიდროვე.

სიმვიდროვე მოსახლეობისა — იხ. მოსახლეობის სიმვიდროვე.

სინაგოგა (ბერძ.) — იუდეველთა საკულტო შენობა.

სინდონი — თეჯირი, საძგიდე; დასაკეცი ღვამი, რომელიც ოთახის დროებით გატიხვრის ან ოთახში რომელიმე კუთხის გამოყოფის საშუალებას იძლევა.

სინთეზი ხელოვნებასა — იხ. ხელოვნების სინთეზი.

სიო — ღობი; ფანჯრის, კარის ან სხვა ხერტი კედელში.

სირაჟხანა (სპარ.) — ძვ. დუქანი, სადაც სასმელები იყიდებოდა.

სისტილი (ბერძ.) — ანტიკური ტაძარი, რომლის სვეტშორისი სვეტის დიამეტრის ტოლია.

სიტუაციური გეგმა — ადგილმდებარეობის გრაფიკული გამოსახულება საგანგებო პირობითი ნიშნების საშუალებით.

სპამი — დასაჯდომი ღვამი, ფეხებიანი და ზურგიანი.

„ერთილა ახლავს იეთანდილ,
წინაშე უზის სკამითა;

უცხო ყმა ვინმე უნახავს,
ასე დაღრეჯით ამითა“

(ვეფხ.).

სპამლოგინი — ხის ფართო და ვრცელი სკამი, რომელსაც საწოლადაც იყენებენ.

სპანა (ბერძ.) — ძველი ბერძნული თეატრის სასცენო ნაწილი.

სპემერი (ინგლ.) — გამწვანებული და კეთილმოწყობილი ნაკვეთი მოედანზე, ქუჩაზე.

სპივრი — ნივთების შესანახი დიდი ყუთი.

სპირა — „უკიროდ, თიხითა და ქვით ნაგები კედელი“ (ივ. ჯავ.). შღრ. ქვითკირი.

სპოლა (ბერძ.) — მიმდინარეობა, მიმართულება მეცნიერებასა და ხელოვნებაში. 2. სასწავლო-აღმზრდელობითი დაწესებულება.

სპოცია (ბერძ.) — მრუდხაზოვანი არქიტექტურული პროფი-

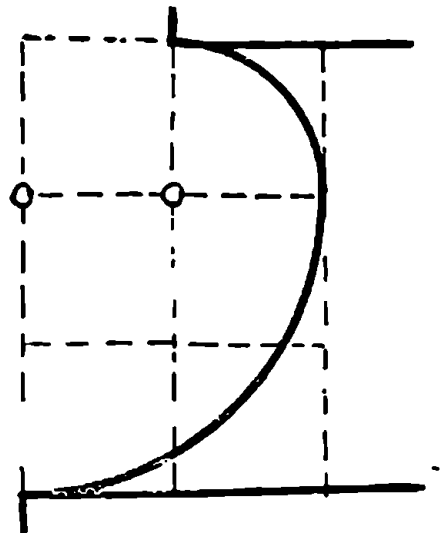

ლი, რომელიც მიიღება სხვადასხვა რადიუსის მქონე ორი რკალის შეუღლებით.

სკულპტურა — ქანდაკება, ნაქანდაკარი, ნატიფი, ნაძერწი; სახვითი ხელოვნების ნაწარმოები, რომელსაც მოცულობითი ფორმა აქვს და სრულდება მკვერივი (ქვა) ან პლასტიკური (თისა) მასალისაგან.

სკუმბია (ბერძ.) — გუმბათის დამაკვირვებელი ნაწილი, რომელსაც ამავე სახელწოდების თავსაბურავის ფორმა აქვს.

სომბანი — ქვის ფილების ან ფიცრების დამაკავშირებელი ჩანადგამი. იხ. კოტა.

სოლარიუმი (ლათ.) — 1. რომაული საცხოვრებელი სახლის სამხრეთ მხარეზე მოწყობილი ტერასა ან ბრტყელი სახურავი. 2. მზის აბაზანების მისაღებად განკუთვნილი ბაქანი.

სოლი — სამკუთხა კვეთის ხის ჩანადგამი, საჭეჭი; ასეთივე ქვა ან ლითონის ღერო.

სოლინარი — ძვ. წყლის სადინარი მილი.

სოლინაბრი 01ალი — სოლისებრი ქვებით — სომებით ან სწორკუთხა ქვების სოლისებრი ნაკერებით ამოყვანილი თალი.

სოლინაბრი კამარა — სოლისებრი ქვებით — სომებით ან ესეთივე ნაკერებით ამოყვანილი კამარა.

სოლყაპარი — ვიწრო და თხელი ფიცრის ფარფიტანები, რომლებიც, ჩვეულებრივ, სახურავის მოსაწყობად იხმარება.

სომი — საჭეჭი; სოლისებრი საკამრე ქვა. „საკამრე ქვა მოხრილი“ (საბა).

სომის ქვა — იგივეა, რაც სომი.

სოფა (თურქ.) — დაბალი და განიერი საწოლი (ან საჯდომი), რბილი ღვამი, დივანი.

სოფელი — დასასლებული ადგილი, რომლის მოსასლეობა ძირითადად მიწათმოქმედებას მისდევს.

სოფიის კენჭი — იხ. მოზაიკა.

სოფიტი (იტ.) — 1. კოჭის, თაღის, კამარის, ლავგარდანის და შენობის სხვა ნაწილების ქვეიდან ხილული, არქიტექტურულად და-

მუშავებული ზედაპირი. 2. სცენის კიდულსე ან მის გვერდებზე განლაგებული სანათების რიგი.

სონანამ — ძვ. დატკეპნილი მიწის იატაკი.

სონხასტარი (ბერძ.) — ძვ. სადაყულბლო. განდევილის სადგომი.

სპორტდარბაზი — სპორტულ ვარჯიშისათვის განკუთვნილი დარბაზი.

სპორტის სასახლე — სხვადასხვა სპორტული შეჯიბრის ჩასატარებლად განკუთვნილი მონუმენტური შენობა ასპარეზითა და მაყურებელთა ადგილებით.

სრა (სპარ.) — ძვ. „სრა სასახლის აღმნიშვნელია. მე-11 ს-დან თანდათან ვრცელდება და ვაბატონებული ხდება“ (ივ. ჯავ). მისი მნიშვნელობა იკარგება მე-15 საუკუნისათვის, როდესაც ფეხს იკიდებს ტერმინი სასახლე.

„სრა და ოთახთა სიკეთე
კაცმა ვით ვანიგულოსა“
(შასნაეაზ.).

სტადიონი (ბერძ.) — ნავებობების კომპლექსი, რომელიც მოიცავს ძირითად საასპარეზო ბიროტის, მაყურებელთა ტრიბუნებს,

სპორტული თაქაშების ბაქნებს, დამხმარე სადგომებს და სხვ.

სტალაქტიტები (ბერძ.) — დეკორაციული მოტივი საფეხურებად განლაგებული პრაზმული ფიგურების სახით, რომელნიც ბუნებრივ სტალაქტიტებს მოგვავონებს. ეს მოტივი ფართოდ არის გამოყენებული მუსლიმანურ არქიტექტურაში — ლავგარდანის და სხვა, ჩვეულებრივ, გამოწვეული ნაწილების დამუშაებისას.



სტამბა — წარმოება, სადაც ხდება წიგნების, ჟურნალების, ვაზეთების და სხვა პოლიგრაფიული ნაწარმის აწყობა, ბეჭდვა, აკინძვა და ა. შ.

სტანდარტი (ინგლ.) — ნაკეიობის, კონსტრუქციის ტიპური სახეობა, რომელიც უპასუხებს განსაზღვრულ მოთხოვნებს.

სტანდარტიზაცია (ინგლ.) — ნაქეთობის, კონსტრუქციის მრავალსახეობის დაყვანა მცირერიცხოვან ტიპურ სახეობებამდე, რაც წარმოების (მშენებლობის) მეტად რაციონალური ორგანიზაციის საშუალებას იძლევა.

სტაპელი (პოლ.) — გემთმშენებლობაში — ზღვის ნაპირზე შექმნილი, წყლისკენ დაქანებული მოედანი გემების ასაგებად და წყალში ჩასაშვებად.

სტატუსი (ლათ.) — ადამიანის ან ცხოველის ქანდაკება.

სტატუტი (ფრან. — მცირე ზომის სტატუა.

სტელა (ბერძ.) — მემორიალური ნაგებობა, რომელიც წარმოადგენს ვერტიკალურად დაყენებულ ქვის ფილას წარწერით ან რელიეფური გამოსახულებებით.

სტელაჟი (გერმ.) — თარონი; იარუსებად განლაგებული რიგები.

სტენდი (ინგლ.) — სადგარი; ფარი, რომელზედაც განლაგებულია გამოფენის ნიმუშები, დიაგრამები, პროექტები და ა. შ.

სტირეობატი (ბერძ.) ანტიკური შენობის ან სვეტნარის ძირა, ცოკოლი, რომელიც ხშირად საფეხურებად არის დაყოფილი.

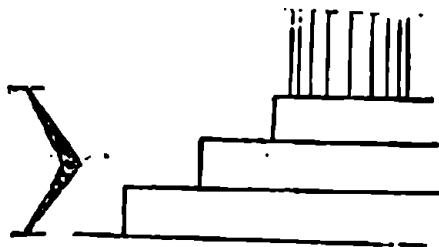

სტილი (ფრან.) — ხელოვნებაში — გარკვეული ეპოქის, ერის, მიმართულების ან ცალკეული შემოქმედის დამახასიათებელი გამოხატვითი ხერხების, მხატვრული თავისებურებების ერთობლიობა, რაც შეპირობებულია იდეური, საზოგადოებრივი-ისტორიული შინაარსის ერთიანობით. იხ. არქიტექტურული რიგი.

სტილიზაცია (ფრან.) — 1. რომელიმე სტილის ფორმების მიბაძვა ხელოვნებაში. 2. პირობით, დეკორაციულ ფორმათა გამოყენება ხელოვნებაში.

სტილობატი (ბერძ.) — 1. სტირეობატის ზედაპირი. 2. სვეტნარის საყრდენი ქვის ფილა.

სტილა (ბერძ.) — 1. ანტიკური საბერძნეთის საზოგადოებრივი და-

ნიშნულების ნაგებობა, რომელიც წარმოადგენს კედლის გასწვრივ ერთ ან ორრიგად განლაგებულ გადასურულ სვეტნარს. 2. კარიბჭე, ნართექსი; სვეტებიანი, გვერდლია, კამაროსანი ნაგებობა — ტაძრის მთავარი შესასვლელი ან ვარემოსავლელი. დროთა განმავლობაში სტოას პირვანდელი სახე შეიცვალა და სვეტებს შორის ადგილი კედლით ამოშენდა.

სტუდია (იტ.) — 1. ატელიე; მოქანდაკის ან მხატვრის სახელოსნო. 2. სკოლა, რომელიც მხატვრებს ან მსახიობებს ამზადებს.

სტუპო (იტ.) — მალახარისხოვანი ბათქაში, რომელიც იძლევა ვაპრიანებისა და საჭრისით დამუშავების საშუალებას.



სუბსტრუქცია (ლათ.) — ნაგებობის ან მისი ნაწილის ძირი, საყრდენი.

სურათი — გარემოცვის ან რაიმე იდეის ქალაღზე, ტილოზე, კედელზე და მისთ. ფანქრით, საღებავებით და ა. შ. ანასახი.

სურანი — ბალიასინა, რიკული; მოაჯირის საყრდენი მცირე ზომის ბოძი.

სუფრა — მაგიდაზე დასაფენი ქსივილი.

სფეროკონუსური გუმბათი — გუმბათის განივეკვის ისრული თალის მოხაზულობა აქვს.

სფერული გუმბათი — გუმბათის ფორმა უახლოვდება ნახევარსფეროს.

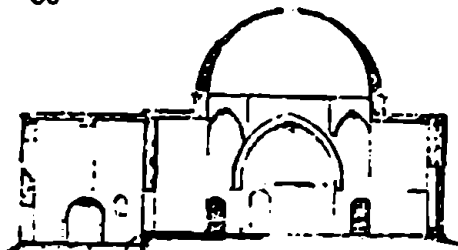

სფინქსი (ბერძ.) — ადამიანის თავის და ლომის სხეულის მქონე მითიური არსების ქანდაკება, რომელიც მეტად გავრცელდა ძველი ეგვიპტის არქიტექტურულ ანსამბლებში.

სქჰმა (ლათ.) — წინასწარი მო-
ნახაზი, გეგმა.

სტენა (ლათ.) — თეატრის შენო-
ბის ნაწილი — ბაქანი, რომელზე-
დაც ტარდება თეატრალური წარ-
მოდგენა.

სხლომათა დარბაზი — ის. სა-
აქტო დარბაზი.

სხვენი — თავანი; შენობის ზე-
და სართულის გადახურვასა და

სახურავს შორის მოქცეული სივრ-
ცე.

სხვენის გადახურვა — გადა-
ხურვა, რომელიც გამოყოფს შე-
ნობის ზედა სართულს სხვენისა-
ვან და სართულშუა გადახურვისა-
ვან განსხვავებით არ ვაინია ია-
ტაკი.

სხლტი — კაწანი, ცოცხალი ღი-
ბე; მიჯრით დარგული ბუჩქნარით
შეკმნილი ღობე.

— 3 —

ტაბერნა (ლათ.) — სავაჭრო
სადგომი, ზარაფხანა ძველ რომში.

ტაბერნაკლი (ფრან.) — 1. ნი-
ში, მასში მოთავსებული წმინდა-
ნის ქანდაკებით. 2. სანაწილე; სა-
კურთხევლის კედელში მოთავსე-
ბული შეწირულობის შესანახი
კარადა.

ტაბლა (პერს.) — დაბალი მა-
ვიდა.

ტაბლინუმი (ლათ.) — რომაული
სასლის ატრეუმის სიღრმეში გან-
ლაგებული ოთახი.

ტაბულარიუმი (ლათ.) — სა-
ხელმწიფო არქივის შენობა ძველ
რომში.

ტაბურეტი — უზურგო სკამი.

ტაბრუცი — თაბუთი, ყორღანი;
„მალა ნაეები საფლავი“ (საბა).

ტაპერნა (იტ.) — სამიკიტნოს
დასახელება იტალიასა და ზოგი-
ერთ სხვა ქვეყანაში.

ტალაპარი — 1. თალარი, საჩრ-
დილობელი, ფანიატური; მსუბუ-
ქი კონსტრუქციის ბალ-პარკული
ნაგებობა. 2. თალარი, მყოლოლი;
ვაზით ან სხვა ხვიარა მცენარე-
ულით გადახურული საჩრდილო-
ბელი.

ტალაპირი — ივიევა, რაც ტა-
ლავარი.

ტლანი — წინათაი; სათაესი ბინაში, რომლის მეშვეობით საცხოვრებელი ოთახები კიბის ბაქანს უკავშირდება.

ტლატანი — ლუფუნი; „ლატანი ხეზედ მისადები ზედ ასასელელად“ (დ. ჩუბინ.).

ტამბური (ფრან.) — მცირე ზომის სადგომი შენობის შემოსავლელიდან, რომელიც იტაეს შენობას გარედან შემოსული ცივი ქაერისაგან.

ტანტრა — დასადგმელი ოთხფეხიანი კიბე.

ტაძარი — 1. საკულტო ნაგებობა, სადაც წარმოებს ღვთისმსახურება და რელიგიური წესჩვეულებათა შესრულება. 2. ძვ. მე-5 — მე-9 სს-ში სასახლის, წარჩინებული მოხელის სახლის აღმნიშვნელი ტერმინი.

ტახტი (სპარ.) — 1. დასაწოლი ან დასაჯდომი სისკეული დგამი. 2. სამეფო რეჯიუტია. 3. საეარქელი, რომელშიაც მეფე ჯდებოდა ოფიციალური მიღების, ზეიმის და მისთ. დროს. 4. საეარქელი საკათედრალო ტაძარში უმაღლესი სასულიერო პირთათვის.

ტბორი — კუბურა; ბუნებრივი ან ხელოვნური მცირე, გაუმდინარე წყალსატევი.

ტელამონი (ლათ.) — ატლანტი; საყრდენი მამაკაცის ქანდაკების სახით.

ტელესტარიონი (ბერძ.) — მისტერიული ტაძარი ანტიკურ საბერძნეთში.

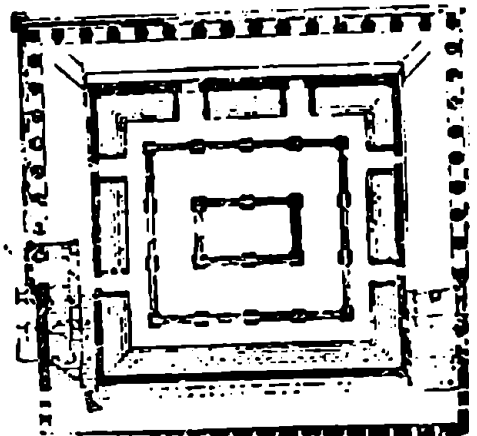

ტემენოსი (ბერძ.) — ზღუდართით შემოფარვლული მიწის ნაკვეთი, რომელზედაც განლაგებულია ბერძნული ტაძარი და მის აღმოსავლეთის ფასადის წინ, ღია ცის ქვეშ — საკუროსვეელი.

ტემპერატურული ნაპერი — ევრტიკალური ნაკერი, რომელიც შენობას საძირკვლამდე ჭრის და ნაგებობის ცალკეულ ნაწილებს

საშუალებას აძლევს დამოუკიდებლად განიცადოს ტემპერატურული ცვლადობით გამოწვეული დეფორმაცია.

ტენია (ბერძ.) — დორიული ორდერის არქიტრავის დამაგვირგვინებელი თარო.

ტეპილარიუმი (ლათ.) — თბილი წყლის აბაზანები რომაულ თერმებში.

ტერაკოტა (იტ.) — მოუჭიქავი კერამიკული ნაკეთობა, რომელსაც გამომწვარი თიხის ბუნებრივი ფერი და ფაქტურა აქვს.

ტერაცო (იტ.) — მოზაიკური იატაკი.

ტეტრაკონძი (ბერძ.) — ცენტრული ტაძარი, სადაც შენობის კვადრატული გეგმის მქონე, ცენტრალურ მოცულობას ოთხი აბსიდა უერთდება.

ტეტრაპილონი (ბერძ.) — სატერიუმთო თაღი, ურთიერთ მართობულად მიმართული ორი გასასვლელით.

ტეტრასტილი (ბერძ.) — ანტიკური ტაძარი ოთხსვეტიანი პორტიკით მოაყარ ფაბადზე.

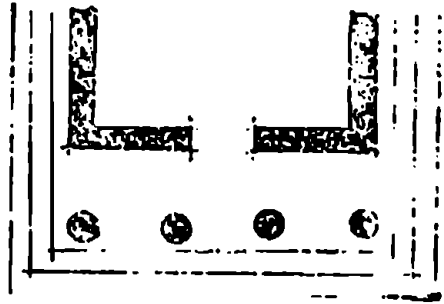

ტეტრაფორი (ბერძ.) — ოთხი კარიატიდისაგან შემდგარი ჯგუფი.

ტემნიკური პროექტი — პროექტის დამუშავების მეორე ეტაპი, რომელიც აზუსტებს საპროექტო მოცემულობას (ესკიზურ პროექტს). სამუშაო ნახაზების შესადგენად.

ტემნიკური სართული — საგანგებო სართული მრავალსართულიან შენობაში (მაგ., სასტუმროში), რომელიც გამოიყენება სხვადასხვა სახის სანტექნიკური მილგაყვანილობისათვის, სავენტილაციო არხებისათვის და მისთ. და ჩვეულებრივ სართულზე ნაკლები სიმაღლისაა.

ტვიფარი — ესტამპი; ანაბეჭდი გრავეიურიდან.

ტვიძი — ბეში, ბემონი, ტოგუნი; ამფითეატრის მსგავსად შეკიბული საჯდომი ბაქნები. „მაღალი

სასხდომი მრავალთა აგრემოვლებით" (დ. ჩუბინ.).

ტიმპანი (პერს.) — 1. ფრონტონის თარაზულ და დახრილ ზოლურებს შორის მოქცეული სამკუთხა არე. 2. პილიასტრს, თალსა და არქიტრავს შორის მოქცეული მრუდ-საზოვანი სამკუთხა არე.

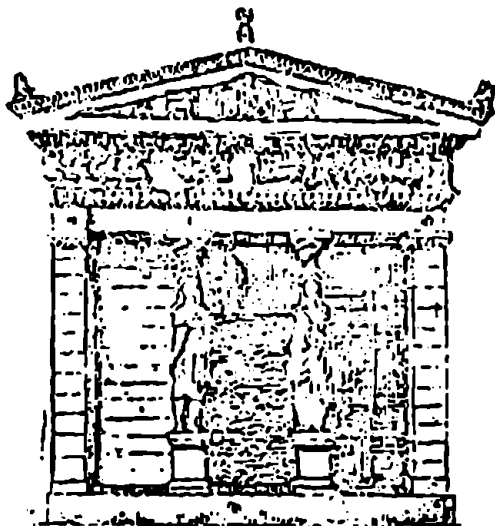

ტიპიზაცია (ლათ.) — მასობრივი მშენებლობისათვის გათვალისწინებული უნიფიცირებული ნაწილების, კომპლექსების, დეტალების ნომენკლატურის შედგენა და დაპროექტება.

ტიპობრივი პროექტი — საცხოვრებელი სახლის, საზოგადოებრივი ან სამრეწველო შენობის

პროექტი, რომელიც უნიფიცირებულ კონსტრუქციებსა და არქიტექტურულ დეტალებზეა დაფუძნებული.

ტიპობრივი სახლი — უნიფიცირებული არქიტექტურული და კონსტრუქციული ელემენტებით, ტიპობრივი პროექტის საფუძველზე აშენებული სახლი.

ტიპობრივი სექცია — სექციის პროექტი, რომელიც დამუშავებულია იმ შენობების ტიპობრივ პროექტებში გამოსაყენებლად, რომელთაც სექციური სტრუქტურა უდევს საფუძვლად (მაგ., საცხოვრებელი სახლი, სასტუმრო, საავადმყოფო და სხვ.).

ტირი (ფრან.) — მიზანში სასროლად განკუთვნილი, სავანგებოდ მოწყობილი დახურული ან ნახევრად ღია შენობა.

ტიუდორის თალი — ოდნავ შეისრული სამცენტრიანი თალი.

ტიუდორის ყვავილი — კვადრატული ორნამენტი, რომელსაც საფუძვლად უდევს სუროს ოთხოვთლის სტილიზებული გამოსახულება.

ტიხარი — სამკიდე, ძვიდე; ოთახის სივრცის გამომყოფი კედელი, რომელსაც კაპიტალური კედლისაგან განსხვავებით კონსტრუქტიული დატვირთვები არ გადაეცემა.

ტპეჩი — 1. ნაფოტი; ფიცრის თხელი ანახეთქი. 2. სივრძივ ვიწროდ დაჭრილი თხელი ფიცრები, რომლებიც კედელზე ჯვარედინად აიკვრება და შემდგომში შეიღვსება.

ტობუნი — ბემი, ბემონი, ტვიქი; ამფითეატრალურად განლაგებული საჯდომების რიგები ტაძარში. „მალალი საჯდომი მოვლებული“ (საბა).

ტონდო (იტ.) — წრიული ფორმის დეკორაციული დეტალი.

ტორუსი (ბერძ.) — იონიური კოლონის ბაზისის ლილვი.

ტორშერი (ფრან.) — იატაკზე დასადგმელი სანათი არმიტურა.

ტოსკანური ორდერი — იხ. არქიტექტურული ორდერი.

ტოტემი — სათაყვანო საგანი (ხშირად ცხოველი ან მისი გამოსახულება), რომელსაც პირველყოფილ საზოგადოებაში მიეწე-

რებოდა ოჯახის წარმომობა და კეთილდღეობა.

ტრავმა (ფრან.) — შეკრული კამარით ვადასურული შენობის ნაწილი — ნაეი.

ტრავმირსი (ფრან.) — 1. ჯებარის მსგავსი პიდროტექნიკური ნაგებობა, რომელიც აღიდგებული წყლისაგან იცავს მდინარის ვარკვეულ ნაწილს. 2. გამსტვენი, საწელე; განივად ვადებული ძელი.

ტრამპლინი (ფრან.) — საგანგებოდ მოწყობილი სპორტული ნაგებობა, საიდანაც თხილამურებით სტებიან.

ტრანსპეტი (ლათ.) — ტაძრის განივი ნაეი.

ტრანშეა (ფრან.) — ეიწრო, გრძელი და ღრმა თხრილი.

ტრბაქუნი (ბერძ.) — 1. საკურთხეელის ტახტი ეკლესიაში. ბიზანტიურისაგან განსხვავებით ძველი ქართული ტრადიციით ტრბაქუნი უძრავი, ქვისა კეთდებოდა და კედლის პირას იყო მოთავსებული. 2. მაგიდა, სუფრა. „ბერძნულია, ტაბლას ქქვიან“ (საბა).

ტრაპი (კოლ.) — 1. კიბე ვემზე. 2. სცენაზე ასავალი კიბე.

3. (ინგლ.) — წყლის მიმღები და გადასყვანი მოწყობილობა.

ტრასა (გერმ.) — 1. გეზნიშანი; ადგილზე დაკვალული ან რუკაზე დატანილი ხაზი, რომელიც განსაზღვრავს (გეგმაში, პროფილში) მიწის ზეინულის, რკინისგზის, ვხატკეცილის და მისთ. ღერძს. 2. ვეზი, გეზნიშანი; არხის, მიღეაყვანილობის და მისთ. მიმართულება.

ტრასარმტი (იტ.) — 1. შაბლონი, თარგი; არქიტექტურული დეტალის ნატურალური სიდიდით შესრულებული ნახაზი. 2. მუყაოს, ლითონის ან ცელულოიდის ფირფიტა, რომელშიც ამოჭრილია სარეპროდუქციო ნახატი ან წარწერა. გამოიყენება სამღებრო საქმეში.

ტრასპლანი (ბერძ.) — სექტის ყელი.

ტრეილერი (გერმ.) — თვლებზე შედგმული გადასატანი სახლი.

ტრეპი (ინგლ.) — ველორბოლისათვის სავანებოდ მოწყობილი ადგილი ან ნაკებობა.

ტრეპტი (ლათ.) — დიდი, ფართო მაგისტრალური გზა.

ტრეპტირი (გერმ.) — ძვ. სასტუმრო, ღამის გასათევი, რომელსაც რესტორანიც გააჩნდა.

ტრელაჟი (ფრან.) — 1. ხეიარა მცენარეულობით დაფარული ცხაური. 2. სამკარედი სარკე.

ტრიბუნა (ფრან.) — 1. ორატორისათვის სავანებოდ მოწყობილი ადგილი. 2. საფეხურებად განლაგებული მყურებელთა ადგილების რიგები.

ტრიბა (ლათ.) — სამცხენიანი ეტლის ქანდაკება, რომელიც ზოგჯერ ავეირგვინებს შენობას.

ტრიბლიფი (ბერძ.) — ღორი-

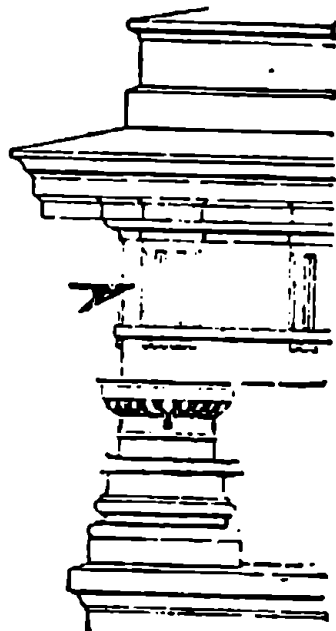

ული ორდერის ფრიზზე — მეტოპის შემნაცვლელი ნაწილი, რომელიც წარმოადგენს სამკუთხა პროფილის ვერტიკალური ღარებით დანაწევრებულ ფილას.

ტრიკლინიუმი (ლათ.) — სასადილო ოთახი, რომელსაც სოფლებზე სახლში.

ტრიკონი (ლათ.) — სამაგსიდიანი ნაგებობა.

ტრიპტიხი (ბერძ.) — სამკარედი; სამფრთიანი საკეცი (სერაი, ხატი).

ტრიუმი (პოლ.) — 1. სათავეს თეატრის სცენის ქვეშ. 2. ვიწრო ნაწილი ფსევრსა და ქვედა გემბანს შორის.

ტრიუმფი (ფრან.) — 1. შუაქედლისის მაღალი სარკე. 2. ორნამენტულად დამუშავებული შუაქედლისი.

ტრიუმფორიუმი (ლათ.) — პატრონიკე, პატრონიკონი, საპატრონიკე, საქცეველი; ტაძრის ვრძივი ნაგებობის გამყოფი თაღების თაღზე მოწყობილი ვიწრო ნაგებობა, რომელსაც ხშირად დეკორაციული მნიშვნელობა აქვს.

ტრომპი (ფრან.) — ნახევარძაბრის, კონუსის ნაწილის ან სფერული გუმბათის ნაოთხალის ფორმის კამარა, რომელიც მოთაესებულია სათავეს კუთხეში და სწორკუთხა გვეგმიანი მოცულობიდან წრიულ ან მრავალწახნაგა გუმბათის ყელზე და რვაკუთხა ან თექვსმეტკუთხა ზედა ნაწილზე გადასვლის საშუალებას იძლევა.

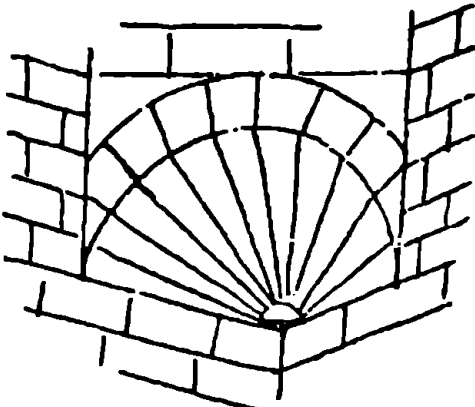

ტროტუარი (ფრან.) — ქუჩის საქვეითო ნაწილი.

ტროპილი (ბერძ.) — ასტრაგალებით დამუშავებული იონიური კალონის ბაზისის ფოსო.

ტრუშული — 1. ბაკი, ქარაბაკი; წნული ღობით საგანგებოდ გამოყოფილი ადგილი. 2. ძვ. ურმების დასაყენებლად მოზღუდული ადგილი. 3. მსხვილი წნელით ამოყვანილი ღობე.

ტყე-პარკი — გარეუბანში განლაგებული ბუნებრივი ან ხელოვნური ტყის მასივი, რომელიც აჯანმრთელებს ქალაქის გარეუბანს

და ქალაქის მცხოვრებთ ბუნებაში დასვენებისა და სეირნობის საშუალებას აძლევს. ტყე-პარკი, ჩვეულებრივ, მოიცავს პლაჟებს, მინდვრებს, წყალსატევებს და ა. შ.

— უ —

უბანი — დასახლებული ადგილის (ქალაქის, სოფლის) ნაწილი.

ულაბნო — ძვ. მონასტერი.

უნიფიკაცია (ლათ.) — რისამე (მაგ., კონსტრუქციული ან არქიტექტურული ელემენტების) დაყვანა ერთიან ნორმაზე, ერთიან ფორმაზე, ერთ სახეობაზე.

ურასა — იაკუტების საცხოვრებლის სახეობა, რომლის ჩონჩხს წარმოადგენს მიწაში ჩაფლული ბოძების რიგი.

ურბანიზაცია (ფრან.) — დიდ ქალაქებში მოსახლეობისა და მრეწველობის თავმოყრა.

ურბანიზმი (ფრან.) — ბურჟუაზიული იეორია, რომელიც ქადაგებს მატერიალური და სულიერი კულტურის თავმოყრას დიდ ქალაქებში და ქალაქების შემდგომ განვითარებას.

ურდული — კედა, საკვალთი, საედული, რაზა; კარის საკეტი ძელაკი ან ლითონის ღერო.

ურნა (ლათ.) — 1. კრემაციამნილი მიცვალებულის ნეშტის შესანახი კერამიკული, ქვის, იშვიათად — ლითონის ჭურჭელი. 2. ლარნაკი; სითხის შესანახი კერამიკული, მინის ან ლითონის ჭურჭელი ანტიკურ რომში.

უტილი (ლათ.) — მოუჭიქავე გამომწვარი ნაკეთობა კერამიკულ წარმოებაში.

უსყვეტი საძირკველი — ლენტური საძირკველი; კაპიტალური კედლის ქვეშ მთელ პერიმეტრზე ამოყვანილი საძირკველი.

უჯრედი კიბისა — იხ. კიბის უჯრედი.

ფაბრიკა (ლათ.) — მანქანების გამოყენებაზე დაფუძნებული მსხვილი სამრეწველო საწარმო.

ფაიფური — სხვადასხვა სახის ნაკეთობა (ჭურჭელი, სტატუეტი და სხვ.), რომელიც მზადდება ორგზის გამომწვარი და მოჭიქული შინარევიანი (მარმარილო, ცარცი და სხვ.) მაღალხარისხოვანი თიხის მინერალური მასისაგან.

ფალანგი — 1. იხ. ხარაჩოები. 2. ალაჩუხი; შუა აზიის მომთაბარეთა გადასატანი სადგომის სახეობა.

ფანზა (ჩინ.) — ქვის ან ალიზის, ხის კარკასიანი სახლი ჩინეთში.

ფანჩატური — თალარი, საჩრდილობელი, ტალავარი; მსუბუქი კონსტრუქციის ბალ-პარკული ნაკებობა.

ფანჯარა (თურქ.) — 1. სარკმელი; შემინული ლიობი კედელში, სათავსის განათებისათვის. იხ. გოთიკური ფ., თაღოვანი ფ., ისრული ფ., ორმაგი ფ., ყრუ ფ., ცრუ ფ. 2. ძვ. სარკმლის ბაღე ან შე-

მაღლებული (ვადასავარდნი) ადგილის მოაჯირი. ამ მნიშვნელობით ტერმინმა თითქმის მე-19 საუკუნემდე მოაღწია, როდესაც მან თავისი დღევანდელი მნიშვნელობა მიიღო. „თურქთა ენაა, ქართულად კანკელი და ლანძვი და არადაბავი ჭქვიან“ (საბა).

ფანჯარის ალატი — მინების დასამაგრებელი, მოძრავი (ზოგჯერ უძრავი) კარკასი, რომელიც კედელში ჩამაგრებულ ჩარჩოში თავსდება.

ფარდა — კარის ან ფანჯარის ქსოვილის საფარი. იხ. კრეტსამელი, კოზიმიტი.

ფარდაგი — 1. იგივეა, რაც ფარდა. 2. კედელზე ასაფარებელი უხაო ნოხი.

ფარდახტი — ბათქაში; ვანსაკუთრებული ხსნარით (გაჯის და კირლამის ნარევით) შეღესილი შრე კედლის ან ქერის ზედაპირზე.

ფარდული — 1. სამეურნეო და მნიშვნულების სასაწყობო (შეშის, საწარმოო იარაღის და მისთ. შესანახი) მცირე ნაგებობა. 2. ღვი-

რებზე შეყენებული ჩარდახი, სვეტებზე დამყარებული სახურავი.

ფარეხი — წერილფეხა საქონლის (ცხვრის) დასამწყვედევად სავანეობოდ შემოზღუდული ადგილი.

ფართობი დამხმარე — იხ. დამხმარე ფართობი.

ფართობი სასარგებლო — იხ. სასარგებლო ფართობი.

ფართობი საცხოვრებელი — იხ. საცხოვრებელი ფართობი.

ფარი — ჩეულებრივ, მართკუთხა ფორმის, ბრტყელი ელემენტი (მაგ., ანაკრები ხის სახლის ელემენტი — კედლის, ტიხრის, ფენილის, სახურავის და სხვ. შემადგენელი ნაწილი).

ფარნიში — იგივეა, რაც ფირნიში (უპირატესია ფირნიში).

ფარლია — ძვ. ლოჯია, აივანი. „სახლი გვერდლია“ (საბა).

ფასადი (ფრან.) — შენობის გარე მხარე.

ფაქტურა (ლათ.) — კედლის, კერის და სხვა არქიტექტურული ფორმის, ელემენტის და, აგრეთვე, მხატვრული ნაწარმოების (ფერწერა, ქანდაკება, გამოყენებითი ხე-

ლოვნება და ა. შ.) ზედაპირის დამუშავების ხასიათი.

ფაცხა — ლარი, ლაჭყორი, ჩოლოლი; წნული ქოხი დასაელეთ საქართველოში.



ფეანდაზი (სპარ.) — იგივეა, რაც ფეინდაზი; გრძელი და ვიწრო, ძვირფასი ნობი დასაფენად. „ქვეშ გასაშლელი ხელმწიფის საელელად“

(დ. ჩუბინ.).

ფეინდაზი — იგივეა, რაც ფეანდაზი.

ფენილი — გადახურვის კოჭებზე, ნივნივებზე, ლართებზე და მისთ. მიჯრით დაწყობილი ფიცრები (ფიცარფენილი, ფიცარნავი) ან ძელები (ძელჭერი).

ფერმა (ფრან.) — 1. წამწე; ეომეტრიულად მდგრად სისტემაში გაერთიანებული ხის, ფოლადის ან რკინა-ბეტონის ღეროებისაგან

შემდგარი მზიდი კონსტრუქცია.

2. კოლმეურნეობის ან საბჭოთა მეურნეობის საწარმო, რომელიც სოფლის მეურნეობის განსახლ-
ვრულ დარგს მისდევს (მეცხოვე-
ლეობის ფ., რძის ფ. და ა. შ.).

3. სოფლის მეურნეობის საწარმო კაპიტალისტურ ქვეყნებში საკუ-
თარ ან იჯარით აღებულ მიწაზე, რომელიც წარმოადგენს სასო-
ფლო-სამეურნეო ნაგებობების კომ-
პლექსს.

ფერწერა — სახვითი ხელოვნე-
ბის სახეობა, სადაც გამოსახულება
სრულდება საღებავებით.

ფესტონი (ფრან.) — ფერწერუ-
ლი ან ძერწული სამკაული ტალ-
ლისებრი ორნამენტის, გირლიან-
დის და სხვ. სახით.

ფიალი (ფრან.) — პინაკლების,
წვეტურების, კონტრაფორსების დე-
კორაციული დაგვირველება —
ჯვარედი ყვავილით შემკული
წვეტი (გოთიკური არქიტექტუ-
რის ელემენტი).

ფილაქი — მცირე ზომის (მოსა-
პირკეთებელი) ფილა.

ფილაქვა — თხლად, ფილის სა-
ხით გათლილი ქვა.

ფილიბრანი (ფრან.) — ოქროს,
ვერცხლის, სპილენძის და ა. შ.

წერილი, გრეხილი მავთულით შექ-
მნილი იუველირული მხატვრული
ნაკეთობა, რომელსაც წნული მაქ-
მანის სახე აქვს.

ფირნიში — აბრა; წარწერები-
ანი ან ნახატებიანი დაფა სახელ-
მწიფო თუ საზოგადოებრივ დაწე-
სებულებების, მაღაზიების და ა. შ.
შესასვლელებთან, მათი დანიშნუ-
ლებისა და საქმიანობის აღსანიშ-
ნავად.

ფირფიტა — მკერვი და ღრეკა-
დი სხეული, რომლის სიმაღლე გა-
ცილებით ნაკლებია სხვა განზომი-
ლებებთან. ფირფიტა, თხელი ფი-
ლის სახით, გამოიყენება სამშე-
ნებლო კონსტრუქციებში (მაგ.,
უკოჭო გადახურვის მოწყობისას).

ფირფიტანა — 1. მცირე ზომის
ფირფიტა. 2. ეალიუზი; ცხაური
დარაბა, რომლის შემადგენელი
ხის ან ლითონის თარაზულად გან-
ლაგებული ფირფიტები ბრუნავენ
გრძივი ღერძის გარშემო და ამით
იძლევიან სადგომში სინათლის ნა-
კადის რეგულირების საშუალებას.

ფიტალი — ბრტყლად გათლილი
და სუფთად დამუშავებული ქვა.

ფიტარი — ხის ფირფიტა.

შიცარჴნილი — ფიცარნაგი; მიჯრით დალაგებული ფიცრებით შექმნილი ზედაპირი.

შიცარნაზი — იგივეა, რაც ფიცარფენილი.

შიცრული — ფიცრის ღობე.

შიცრული სახლი — ფიცრებით აგებული სახლი.

ფლერონი (ფრან.) — ჯვარელი ყვავილი; ვოთიკური ორნამენტი, რომელიც წარმოადგენს ჯვარულად განშტოებული ღეროს მქონე სტილიზებული ყვავილის სკულპ-

ტურულ გამოსახულებას და რომელიც აგვირგვინებს ვოთიკური შენობის სხვადასხვა ნაწილებს (ფიალებს, ვიშპერგებს, წებურებს).

ფლიგელი (გერმ.) — 1. ფრთედი; საცხოვრებელი სახლის გვერდითი მინაშენი. 2. დიდი სახლის ეზოში მოქცეული მცირე სახლი.

ფლისპინა — ბირქი, ბლისკინა; „თხრილი, გარშემოვლებული ციხეთა და ქალაქთა სიმაგრისათვის, აესებული წყლითა“ (დ. ჩუბინ.).

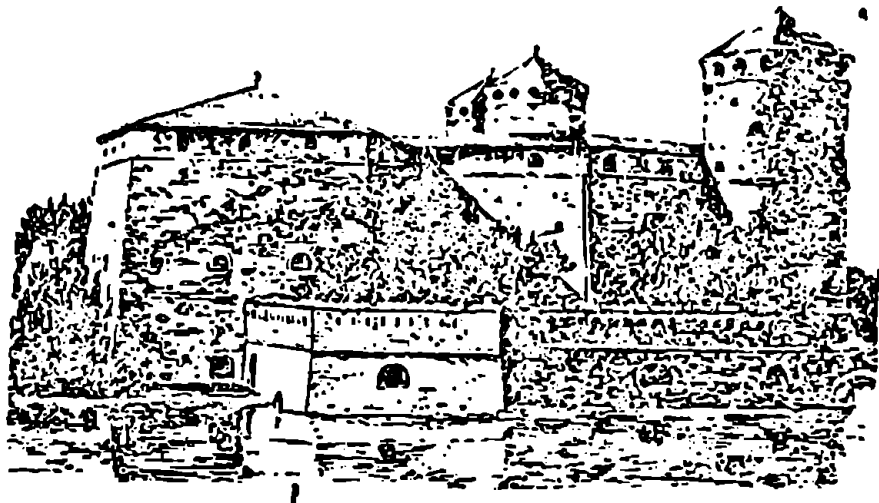

ფონი (ფრან.) — მაყურებელთა დარბაზს მიკედლებული სადგომი,

რომელიც განკუთვნილია მაყურებლების ან მსახიობების (არტისტული ფ.) დასასვენებლად.

ფოლვარკი (პოლ.) — ცალკე დასახლება ევროპის ზოგიერთ ქვეყანაში, კარმილამო, მამული.

ფოლოსი (ბერძ.) — წრიული მოხაზულობის გეგმის მქონე შენობა, რომელიც განლაგებულია საფეხურებად დანაწევრებულ პოლიუმიზე და მთელ პერიმეტრზე გარშემორტყმულია სვეტნარით...

ფონი — 1. ფეხით, ცხენით, მანქანით და ა. შ. გადასასვლელი აღვილი მდინარეზე. „მდინარის გასაყალი“ (საბა). 2. (ლათ.) — ფერწერული, სკულპტურული ნაწარმოების, ნახატის ზედაპირის ის, მეტად თუ ნაკლებად ნეიტრალური ან გლუვი ნაწილი, რომლისგანაც გამოყოფილია, გამოხატულია კომპოზიციის მთავარი ელემენტები, გამოსახულების მთავარი საგნები.

ფორტი (ლათ.) — ცალკე მდგომი მცირე ციხე-სიმაგრე.

ფორტიფიკაციული ნაგებობა — საციხო ნაგებობა; სამხედრო-საინჟინრო საქმეში — თავდაცვითი ნაგებობათა კომპლექსი, ციხე-სიმაგრე.

ფორუმი (ლათ.) — თავდაპირველად სავაჭრო, შემდგომში კი სა-

ზოციადროებრივი მოედანი ანტიკურ-რომაულ ქალაქებში.

ფოსო — წრეთარგი; შეზნეკილი, მრუდხაზოვანი არქიტექტურული პრიფილი, რომელსაც წრის მეოთხედის მოხაზულობა აქვს.

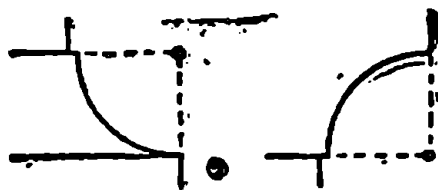

ფრამუზა (პოლ.) — კარ-ფანჯრების თავზე მოთავსებული ალათიების ზედა (ყრუ ან მოძრავი) ნაწილი.

ფრამსკა (იტ.) — კედლის ნოტიო შელესვაზე წყლის საღებავებით მოხატულობის შესრულების ტექნიკა; ასეთი ტექნიკით შესრულებული ნაწარმოები.

ფრთედი — ფლიგელი; „სახლის გვერდზედ მიშენებული სადგომი“ (დ. ჩუბინ.).

ფრიგიდარიუმი (ლათ.) — რომაული თერმების სადგომი ცივი აბაზანებით.

ფრიზი (ფრან.) — 1. ანტაბლემენტის პორიზონტალური ნაწილი, რომელიც მოქცეულია არქიტრავ-

სა და კარნიზს შორის. ფრიზის არე, ხშირად, გამოყენებულია სკულპტურული გამოსახულებების ან ორნამენტული მოტივების მოსათავსებლად.



2. კოზმიდი; კედლის ან იატაკის სიბრტყის შემოფარგვლული დეკორაციული ზოლი.

ფრონტისპისი (ფრან.) — 1. იგივეა, რაც ფრონტონი. 2. მთავარი ფასადი.

ფრონტონი (ფრან.) — ფასადის დამაგვირგვინებელი, ლავგარდანით შემოფარგვლილი სამკუთხა სიბრტყე; ფანჯრის, კარის და სხვ. ელემენტების ანალოგიური დავირგვინება.



ფსევდოიკთეროსი (ბერძ.) — ანტიკური ტაძარი, რომლის სვეტნარი განლაგებულია ნაოსის ვარშემო, მისგან ორმაგი სვეტშორისის მანძილზე.

ფსევდოპერიპტეროსი (ბერძ.) — რომაული ტაძარი, პორტიკით მთავარ ფასადზე და ნახევარკოლონებით სხვებზე.

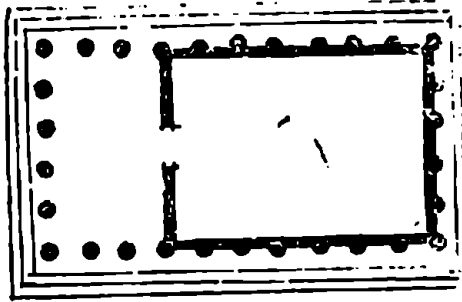

ფუნდუკი (ბერძ.) — 1. ქარვასლა; სასტუმრო ქარაენებისათვის. ტერმინი მე-17 ს-მდე გვხვდება, შემდეგ კი უკვე ქარვასლა იხმარება. შდრ. ხანაგა. 2. საქარაენო საქონლის საწყობი.

ფუნიკულიორი (ფრან.) — ქანობიან რელიეფზე მოწყობილი საბავირო რკინიგზა.

— ე —

ძაპი — კუთხ. საცხოვრებელი სახლის კოშკის დასახელება თუშეთში. იხ. გოლოლი, კოშკი, მურყვამი.

ძალა — კუთხ. კარძელი; კარის ჩარჩოს ზედა ძელი.

ძალანია — იგივეა, რაც ქალა.

ძალაძი — დიდი დასახლებული პუნქტი ადმინისტრაციული, კულ-

ფუნდუციონალური ზონირება — ქალაქის ტერიტორიის დაყოფა ცალკე ნაწილებად — ზონებად, გარკვეული სახის შენობების დასაჯგუფებლად. მაგ., საცხოვრებელი ზ., სამრეწველო ზ. და ა. შ. იხ. ზონალური დაგეგმარება.

ფუტი (ინგლ.) — ინგლისში, ამერიკაში და, ადრე, რუსეთში მიღებული სიგრძის საზომი ერთეული, რომელიც უდრის 0.304 მ-ს.

ფუძე-ჩარჩო — საძირკვლის ქვედა ნაწილი, რომელიც დატვირთვებს ფუძეს გადასცემს.

ტურულ-საგანმანათლებლო, სამრეწველო, საეაჭრო და მისთ. დაწესებულებებით.

„ამა ქალაქსა წესია, დღესა მას ნაეროზობასა არცა ვინ ვაჭრობს ვაჭარი, არცა ვინ წაეა გზობასა“ (ვეფხ.).

ქალაქი-თანამგზავრი — ქალაქი-სატელიტი; თანამედროვე ქალაქმშენებლობაში — ქალაქის

ფარგლებს გარეთ ვატანისლი სს-
ცხოვრებელი ზონის ნაწილი ცალ-
კე დასახლების სახით, რომელიც
მოსერსებულად არის დაკავშირე-
ბული ქალაქის ბირთვთან და ძი-
რითად საწარმოო რაიონებთან
რკინიგზის და საავტომობილო
ტრანსპორტის მეშვეობით.

ქალაქი-სატელიტი — იგივეა.
რაც ქალაქი-თანამგზავრი.

ქალაქის ბალანსი — ქალაქის
კედელი; შუა საუკუნეების ქალა-
ქის გარშემო აგებული კედელი
ერთი ან რამოდენიმე გამოსასუ-
ლელით.

ქალაქის კარი — ქალაქის კა-
რიბჭე; შუა საუკუნეების ქალაქის
კედელში მოთავსებული კარი, რო-
მელიც, ჩვეულებრივ, რომელიმე
მაგისტრალურ გზაზე გამოდიოდა.
„ცხადად მოვიდოდა შარასა გზასა
და მარტო შემოვიდოდა ქალაქი-
სა კართა“ (ვისრამ.).

ქალაქის კარიბჭე — იგივეა,
რაც ქალაქის კარი.

ქალაქის კედელი — იგივეა,
რაც ქალაქის ვალაყანი.

ქალაქმშენებლობა — ქალაქე-
ბის დაგეგმარების და მშენებლო-

ბის თეორია და პრაქტიკა არქი-
ტექტურული, ტექნიკური, სანიტა-
რულ-ჰიგიენური და სოციალ-ეკო-
ნომიური პრობლემების კომპლექ-
სური გათვალისწინებით.

ქანდაკება — ნაქანდაკები, ნა-
ქანდაკარი, ნატიფი, ნაძერწი,
სკულპტურა; სახეითი ხელოვნების
სახეობა, რომლის ნაწარმოებს
მოცულობითი ფორმა აქვს და
სრულდება მკვრივი (ქვა) ან
პლასტიკური (თიხა) მასალისა-
გან.

ქანღარა — 1. ანტრესოლი; სად-
გომის სასარგებლო ფართობის გა-
ზრდის მიზნით, ძირითად სართუ-
ლის მოცულობაში შემალღებულად;
ჩაშენებული ნახევარსართული ან
ამავე მიზნით მოწყობილი ნახე-
ვარსართულიანი ზედნაშენი და
დერეფნის სახით. 2. ანტრესოლი;
დამხმარე სათავსის თავზე მოწყო-
ბილი კარადა. 3. აყარი, კადონი,
მუკენი, ჭოგრი, ხარისხა; ვანიჯად
გადებული ლატანი, ძელი. 4. მა-
ყურებელთა დარბაზის ზედა იარუ-
სი.

ქანღაძარი — ძე. იგივეა, რაც
მოქანდაკე.

ქარაბაპი — ბაკი, ტრუშული;
1. წნული ღობით გამოყოფილი
ადგილი (მაკ., ურმების დასაყე-

ნებელი ეზო-ყურე). 2. საქონლის დასამწყვდევად მოზღუდული უსახურავო ადგილი. 3. მსხვილი წნელით ამოყვანილი ღობე. „ბაკი ნაკაუთაჲან“ (საბა).

ქარბანდი — კონსტრუქციის ელემენტი ღეროების სისტემის სახით, რომელიც გამიზნულია ქარის მიმართ ნაგებობის წინააღობის გასაზრდელად.

ქარბილი — თაღოვანი ან კამაროსანი კონსტრუქციის ამოსაყვანად

ნად აღძვრული დამხმარე მოწყობილობა, რომელიც იმეორებს ამოსაყვანი ფორმის ზედაპირის სიმრუდეს და რომელზედაც ქვების ან ბეტონის ჩასაწყობი ყალიბების წარმომქმნელი შეფიცვრა თავსდება.

ქარმასლა — ფუნდუკი; მგზავრებისა და ქარავენებისათვის განკუთვნილი სასტუმროს დასახელება ამიერ-კავკასიაში, წინა და შუა აზიაში. შღრ. ხანაგა.



ქართაკვეთი — კონკრეტული ადგილმდებარეობისათვის დადგენილი ქარების სიჩქარისა და სიხშირის საშუალო თეორი, წლიური სიდიდეების ვრაფიკული გამოსახელება ქვეყნის მხარეების გათვალისწინებით.

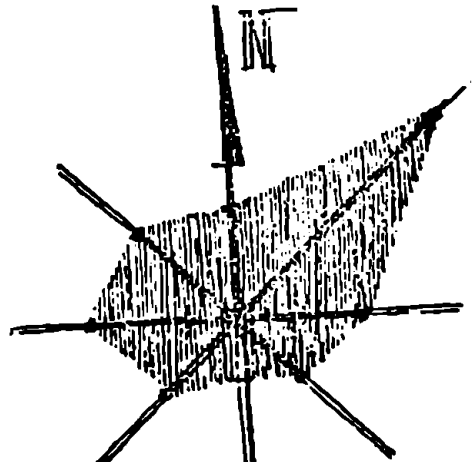

ქარხანა (სპარ.) — 1. მსხელი სამრეწველო საწარმო. 2. ძვ. საფარეო; „სახელოსნო, სადაც დიდი რაოდენობით ამზადებდნენ ხოლმე გასაყიდად განკუთვნილ საქონელს“ (ივ. ჯავ.).

ქაშანური — სხვადასხვა სასის ნაკეთობა, რომელიც მზადდება გამომწვარი და მოჭიქული თეთრი ან ფერადი მასისაგან (თიხის განსაკუთრებული სახეობა, რომელიც შეიცავს თაბაშირისა და სხვა მინარეებს).

ქვაბი — ქვაბული; ხელოვნური ან ბუნებრივი სათავსი კლდეში.
„ქვაბისა კარებს ასშათი მარტო ზის, არ ბარგოსანი“
(ვეფხ.).

ქვაბული — 1. განიერი და ღრმა მთხრებელი მიწაში (მაგ., სამირკველის ჩასაყრელად). 2. იგივეა, რაც ქვაბი.

ქვაზვინული — ქვის ყრილი, ქვის ზეინული.

ქვაპაცი — ძვ. სტატუა, ქორტი; აღამიანის ქანდაკება.

ქვაპუთხელი — თავკიდე, კელი, საკუთხე ქვა; შენობის სამირკველის კუთხეში საფუძვლად დაღებული

ლოდი. „ქვაკუთხედის დაღებით იწყებოდა და იწყება ყოველთვის სამირკველის ჩაყრა“ (ივ. ჯავ.).

ქვანაბი — მიჯრით დალაკებული ქვის ფილებით შექმნილი ზედაპირი.

ქვაშენილი — ქვების წყობით შექმნილი ქუჩის საფარი შრე.

ქვაჯვარი — ქვაში ამოკვეთილი ჯვრის გამოსახულება ქანდაკების ან რელიეფის სახით.

ქველი — კონსტრუქციის, დგამის, დანადგარის (მაგ., ღუმელის) ქვედა, საყრდენი ნაწილი.

ქვესაბჯანი — მისაბჯენი; დგარის სიმდგრადისათვის მის ქვედა ნაწილში შეყენებული ირიბანა.

ქვესაბეზი — ქვესაფენი; იატაკზე, მიწაზე დასაფენი ხალიჩა, კილობი და მისთ.

ქვესაღები — დგარის, პოძის, დანადგამის ქვეშ დატანებული ხის, ქვის, რეზინის და ა. შ. შრე, ნაჭერი.

ქვესაშენი — იგივეა, რაც ქვესაგები.

ქვითკირი — ქვითა და კირით ნაგები. შღრ. სკირა.

ქილიპი — 1. ფიცრების მალული კბილით ჭდობა კუთხეში. 2. კბილი, რომლითაც ფიცრების ჭდობა ხორციელდება.

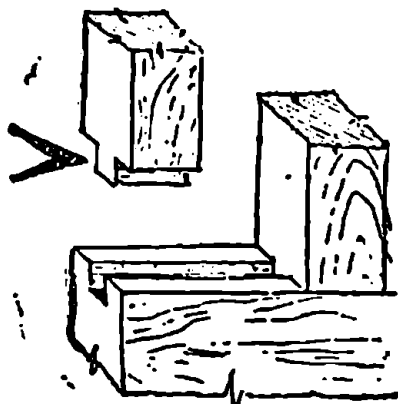

ქიმერა — გოთიკური ტაძრის სამკაულის ელემენტი, რომელიც წარმოადგენს ფანტასტიკური უჩხულის ქანდაკებას.

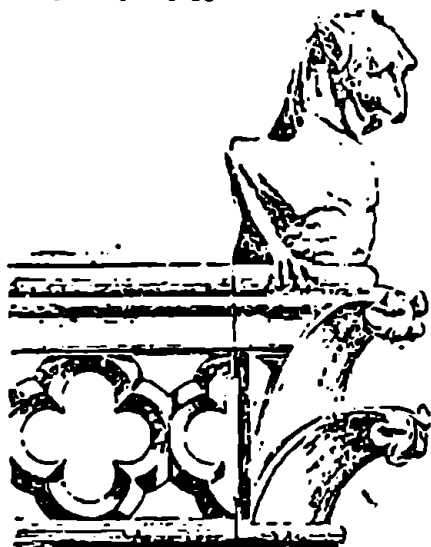

ქობინი — სფეროს ფორმის დეკორაციული მოტივი. „კარავთა, გაეალათა, დორიულთა ან ეტლთა ზედა ჩამოცმული მოოქროვილი ბურთი ვაშლის სახით“ (დ. ჩუბინ.).

ქოთარეთი — სფეროს ფორმის სვეტისთავი ან ნახევარსფეროს ფორმის პილიასტრის სვეტისთავი. „სვეტის თავზე მრგვალი“ (საბა).

ქოლბა — პლაჟზე, მაგიდის თავზე (მაგ., ჰაერზე მოწყობილ სისაუზუმეში) და ა. შ. მოწყობილი დგარზე დამაგრებული გასასხნელ დასაყეცი საჩრდილობელი.

ქოლგისაბრი ბუმბათი — შეფერებული ნაწილებისაგან შემდგარი გუმბათი, რომელიც წააგავს პაერთ ვავსებულ პარაშუტს, ვახსნილ ქოლგას.

ქონბური — ციხის დამავეირვეინებელი, სავარცხლისებური ელემენტი. დაცილება ქონგურებს შორის სათოფურებად გამოიყენებოდა.

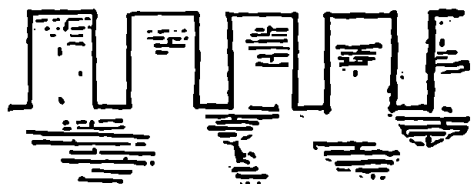

ქორედი — იგივეა, რაც ქორი.
ქორი — ძვ. მანსარდა, ქორელი; უშუალოდ სახურავის ქვეშ, სხვენის მოცულობაში მოქცეული სადგომი, რომელიც შესაძლოა მოეწყოს როგორც შენობის ვიწრო, ასევე გრძივ მხარეზე. „ქორი თუმცა ზევით სართულის სახელი იყო, მაგრამ მისი აგებულება განსხვავდებოდა იმ სართულის აგებულებიდან, რომელზედაც ის იდგა“ (ივ. ჯავ.).

ქორკანდელი — ჭალი, ხომლი; ჭერზე შეკიდული სანათი არმატურა.

ქოხი — ოქოქი, ჩალურა, ხულა, ხუხულა; ფინიხით ან ჩალით დახურული სოფლის სახლი.

ქსელი — გზების, მაგისტრალების, სხვადასხვა დანიშნულების მიწების, კაბელების და მისთ. ურთიერთგანლაგება, სისტემა. იხ. კანალიზაციის ქ., წყალსადენის ქ., ქუჩების ქ.

ქულბაკი (სპარ.) — დუქანი; სავაჭრო სახლი. ტერმინი ვაერცვილებული იყო საქართველოში მე-9, მე-18 სს-ში და შემდგომში დუქანია შეცვალა.

ქუნთა — „ბოჭკოიანი საფენი“ (დ. ჩუბინ.).

ქუსლი — არქიტექტურული პროფილი, შედგენილი ორი რკალის შეუღლებით, რომელთაგან ზედა ამოზნექილია, ხოლო ქვედა შეზნექილი. შდრ. შექცეული ქუსლი.

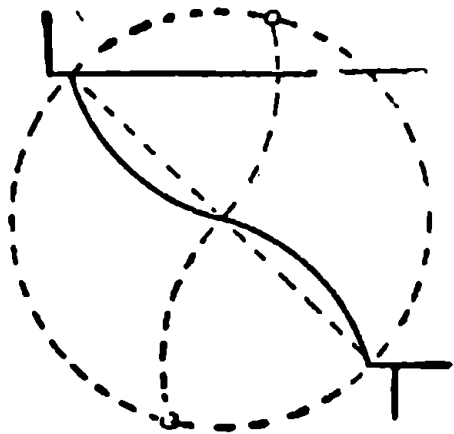

ქუნაბანდი — ჩიხი; ქუჩის განშტოება, რომელსაც არ გააჩნია გამჭოლი გასასვლელი.

ქუჩების ქსელი — დასახლებული ადგილის ქუჩების მიმართულებისა და ურთიერთგანლაგების სქემა. იხ. რეგულარული დაგეგმარება, ირეგულარული დაგეგმარება.

ღარაპი — მცირე ღარი.

ღარი — 1. ხეში, ქვაში, ლითონში და ა. შ. ამოღებული სიგრიძივი ჩაღრმავება. 2. მცირე არხი.

ღვარსაღმენი — ნიაღვრის საღვინე მიღების, თხილილების და მისიის სისტემა.

ღვარსარინი — ნიაღვრის გაღასაყვანი არხი ან მილი.

ღვარსაშვები — მდინარეში ან კანალიზაციის კოლექტორში ნიაღვრის ჩასაშვები მილი.

ღიობი — სიო; ფანჯრის, კარის და მისთ. ხერტი კედელში.

ღობი — ზღუდე. თარჯი; განსაზღვრული ადგილის მოსაკავებელი სხვადასხვა სახის კედელი. აღრე ღობეს ზღუდის განსაზღვრულ სახეს უწოდებდნენ. „ჯალჯის ზღუდე“ (საბა).

ღუმელი — ღობის გასათბობი დასურულაკრიანი ნაგებობა. 2. ბრძმელი; საწარმოში — მაღლის საღნობი დანადგარი.

ყაპარი — 13-25 მმ-ის სისქის ფიციარი, რომელსაც სმარობენ სახურავის მასალად ან კედლის შესამოსად.

ყაზარმა (თურქ.) ჯარის მუღმივად საღგომი შენობა.

ყალიბი — 1. თიხის ან სხვა მასალისაგან დამზადებული ფორმა, ქანდაკების ან სხვა ნაწარმის ჩამოსახმელად. 2. ბეტონის ან რკინა-

ნაბეტონის კონსტრუქციის ამოსაყვანად დამზადებული ხის ან ლითონის ფორმა.

ყარაღამი (აზერბ.) — აზერბაიჯანული საცხოვრებელი სახლის სახეობა.

ყელი გუმბათისა — გუმბათის ყელი.

ყერი — ზევიოკენ წაწვეტილებული ძელების მიწაში მიჯრით ჩა-

სობითი შექმნილი ზღუდე. „ყერო არს ძელი აღმართებულად ზღუდედ მოვლებული“ (საბა).

ქვაპილნარი — კლუმბა; ყვაეილებდარგული სხვადასხვა კონფიგურაციის მიწის ნაკვეთი.

ქვაპილწული — გირლანდა; ქვაილებისა და სხვა მცენარეულობის წნულის გამოსახულება.

ქირათალი — გადმოყირავებული თალი. იგი, სეულებრივ, კედლის წყობაშია ჩამარხული და საძირკველს გადასცემს ცალკე მდგომი საყრდენების დატვირთვებს. განმტვირთავი თალის ნაირსახეობა.

ქირმი (თურქ.) — შუა აზიაში გავრცელებული, ორნამენტის შესრულებით შესრულების ტექნიკა, რომელიც სგრაფიტოს წააგავს.

ქიულაქი (თურქ.) — დასახლება შუა აზიაში.

ყორამ — უკიროდ და უტალასოდ, მშრალად ნაგები ქვის კედელი — ზღუდე. მიჯნა.

ყორლანი — თაბუთი, ტავრუცი; სამარხი, რომელიც წარმოადგენს მიწაყრილს მის სიზრქეში დატანილი სამურაჟით. აკლდ:მიო.

ყომლანი — სვეტების წყვილი. „ორი რამ ტოლ(ი) სვეტ(ნ)ი ამართულ(ნ)ი“. (საბა)

ყრილი — ზეინული; ქვიშის, ქვების და მისთ. ვროვისაგან შექმნილი მიჯნა. იხ. მიწაყრილი

ყრუ კედელი — ულიობო კედელი.

ყრუ ფანჯარა — 1. ფანჯრის ალათები უძრავად არის ჩამაგრებული ჩარჩოში. 2. ფანჯრის იმიტაცია კედელზე, ცრუ ფანჯარა.

ყუაფიტარი — ნავეერდული, აფრაკი, იალლოჯი, ნამორი, ნაშუარი. ცალმხრივ პირმრუდე ფიცარი.

ყულფი — მარყუევი, საკილოე. რაზის გასაყრელი რვოლი.

ყურამ — აფრა, პანდატივი; სფერული სამკუთხედის ფორმის კონსტრუქციული ელემენტი, რომელიც იძლევა სწორკუთხა ფუძიდან ეუმბათოვან გადასურვისკენ გადასვლის საშუალებას. „...რასაც თანამედროვე ხუროთმოძღვრებაში რუსულად „двухъ“ „ქვიან“ (ივ. ჯავ.).

შაბაძი (თურქ.) — 1. ულურ-სმოდ (კოტეხით) შეერთებული ხის ელემენტებისგან დამზადებული გეომეტრიულსახიანი გისოსი აღმოსავლეთის არქიტექტურაში.

2. გულბადი, ხეზე ჭრით დამუშავებული აივნის ტიშპანი.

შაბლონი (გერმ.) — იხ. თარგი.

შადრეპანი (სპარ.) — სარაჯი; დეკორაციული ნაგებობა, რომელიც წარმოადგენს წყლის მალა ატყორცნილ ჭავლის ან ჩამდინარე ნაკადის ფუძეს და მოჩარჩობას.

შანდალი — საბაზე, სასანთლე, სანთლის დასამაგრებელი არმატურა.

შარა (არაბ. სპარ.) — „დიდი გზა საურმე“ (დ. ჩუბინ.). იგივეა, რაც შარავზა.

შახნიშანი (სპარ.) — ახლო აღმოსავლეთის სასახლეებში მოწყობილი ღრმა ნიში, რომელშიაც ხშირად ტახტი იდგა.

შახრასტანი (სპარ.) — შუა აზიის ფეოდალური ქალაქის ბირთვი — ქალაქის კედლებს შუა მოქცეული ნაწილი.

შეთავსებადი სანკვანძი — სანიტარული კვანძი, სადაც ერთ სადგომში მოთავსებულია აბაზანა, საპირფარეშო და ხელსაბანი.

შეკიდული თალი — თალი, რომლის წარმართველი ორი სხვადასხვა ცენტრიდან შემოხაზული, თალის უმაღლესი წერტილის ქვეით გადაკვეთილი რკალებისგან შედგება.

შეკიდული პერი — გადახურვის მზიდ ელემენტებზე (კოჭებზე, ფერმის ქვედა სარტყელზე) შეკიდულ საკიდურებზე დამაგრებული პერი.

შეკიდული ხიდი. — ხიდი, რომლის საველი ნაწილი ბაგირზეა შეკიდული.

შეპრული კამარა — მარიკუთხეა სათავის მთელ პერიმეტრზე დაყრდნობილი კამარა.

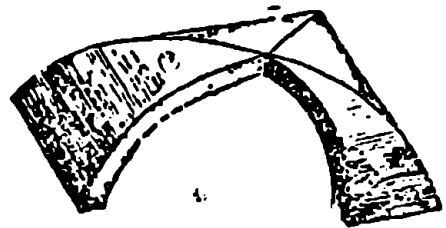

შეკუმშული თალი — კუმშვილი თალი; თალი, რომლის წარმართველი რკალის ცენტრი მის ქუსლებს ქვეით მდებარეობს.

შელესვა — ბათქაში; ნაგებობის ზედაპირზე სამშენებლო ხსნარით შექმნილი მოსაპირკეთებელი შრე, რომელიც ასწორებს ზედაპირს და ვარეშე გავლენისაგან იცავს კონსტრუქციას. ვარდა ამისა, შელესვის დანიშნულებაა მოამზადოს ზედაპირი შემდგომი შეღებვის, მოპირკეთებისა და ზედაპირისათვის დეკორაციული თვისებების — ფორმის, ფერის, ფაქტურის მისანიჭებლად.

შემაღლებული თალი — თალი, რომლის წარმართველი რკალის ცენტრის ქვეით (ქუსლებამდე) სწორხაზოვანი მონაკვეთებით გრძელდება.

შემაღლებული კამარა — კამარა, რომლის წარმართველი შემადგებელი თალის მოხაზულობისაა.

შეიპრავი — 1. ძელებისაგან შედგენილი ჩარჩო, რომელიც შენო-

ბის პერიმეტრზე კრავს კარკასული კედლის დვარების ზედა და ქვედა ბოლოებს. 2. ბაზო; ძელაკებისაგან შეკრული ჩარჩო კარის გულფიცრის ირგვლივ.

შემოგარენი — ქალაქის ირგვლივ მდებარე დასახლებული ადგილები.

შემოფიცვრა — ფიცრის სომოსი; მჭიდროდ მორგებული ფიცრების შრე.

შენადგამი — ანწალა, ბიგი, ბოქინტი, ბოძი, დვარი, სადვარი, საკაეი, ჭალა, საშარი; რისამე დასაკაეებლად ან ვასამაერებლად შეყენებული ძელი.

შენაპრი — ელემენტის კვეთი; კონსტრუქციის შეკიბული ნაწილის თარაზული სიბრტყე (მაგ., საძირკელისა და კედლის საზღვარზე).

შენობა — ნაეები, ნაეებობა, ნაშენი; ყველაფერი, რაც აშენებუ-

ლია. იხ. ბაზილიკური შ., ღიღ-
 მალაღი შ., მალღივი შ., ცენტრა-
 ლურ-გუმბათოვანი შ., ცენტრული
 შ., ჯვარისსახიანი შ.

შესასვლელი — შენობის, ეზოს,
 ქალაქის, ციხე-სიმაგრის და ა. შ.
 კარი, ბჭე, კუტიკარი, საღარბაზო,
 ჭიშკარი და მისთ.

შესასვლელი კარები — შენო-
 ბაში შესასვლელი, გარე კედელ-
 ში მოქცეული კარები. იხ. საღარ-
 ბაზო შესასვლელი.

შესაწვევი კარები — კარები,
 რომლის ფარი გაღებისას კედლის
 სიზრქეში დატოვებულ ბუდეში
 შეცურდება (ვაგონში მოწყობილ
 კარის მსგავსად).

შესახვევი — შუკა; ქუჩის გან-
 შტობა. შღრ. ქუჩაბანდი, ჩიხი.

შეჩქეული ბატიყელა — 180°-
 ით გაღმობრუნებული ბატიყელას
 მრსახულობის შქონე არქიტექტუ-
 რული პროფილი. შექცეული ბა-
 ტიყელა. ჩეულებრივ, საყრდენის
 ელემენტი (ბაზისი, ცოკოლი და
 მისთ.).

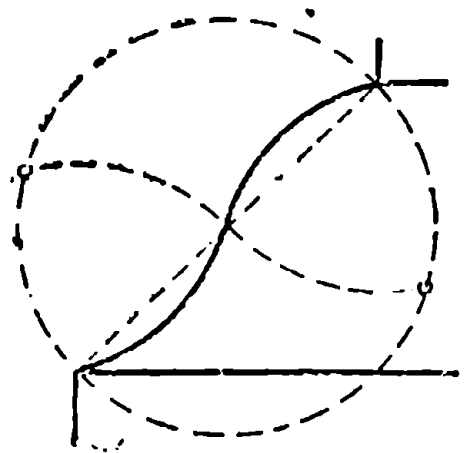

შეჩქეული ქუსლი — არქიტექ-
 ტურული პროფილი, რომელიც
 წარმოადგენს 180°-ით შეტრიალე-
 ბულ ქუსლს.

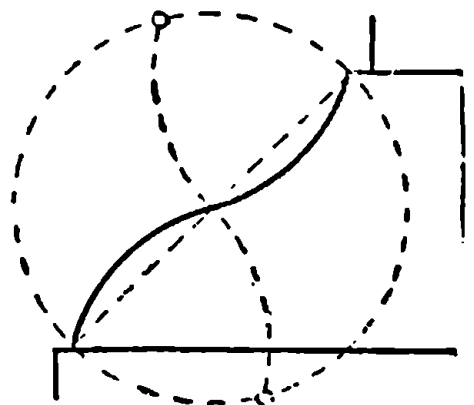

შიდაციხე — ზედაციხე, ციტა-
 დელი; შუა საუკუნეების დასახლე-
 ბის შიგნით, ჩეულებრივ ვაბატო-
 ნებულ ადგილზე განლაგებული
 ციხე-სიმაგრე.

შიდა ქუჩა — შენობებით ყოველმხრივ შემოთარავლული ეზო; შენობის შუაგულში მოწყობილი ეზო.



ვლაბბაში (გერმ.) — ბერძენის ჩასაკეტი მოწყობილობა, რომელიც, ჩვეულებრივ, ეწყობა რკინიგზისა და გზატკეცილის გადაკვეთაზე. განსაზღვრული მნიშვნელობის მქონე სამრეწველო ობიექტზე შესასვლელთან და ა. შ.

შორენკეცი — მოჭიქული ან მოჭიქავი კერამიკული მოსაპირკეთებელი ფილა.

შორისული კედელი — გარე კაპიტალურ კედლებს შორის მო-

ქცეული შიდა, მზიდი კედლები. **შრამელი** — „სამკუთხი სახლი ხისა“ (საბა).

შკალური (გერმ.) — 1. ქარხნული წესით დამზადებული გობელენი. 2. გასხვლილი ბუჩქნარის ან ხეების რიგი ბალის და მისთ. ბილიკის გასწვრივ. 3. სავანგებო ცხაური, რომელზედაც ამავრებენ ბუჩქს ან ხეს, მათთვის განსაკუთრებული ფორმის მისანიჭებლად.

შერენგალი (გერმ.) — ლეროვებით შედგენილი კონსტრუქცია, რომელიც ზრდის ძირითადი კონსტრუქციის (კოჭის, ფერმის და ა. შ.) სიხისტეს და ზიდვისუნარიანობას.

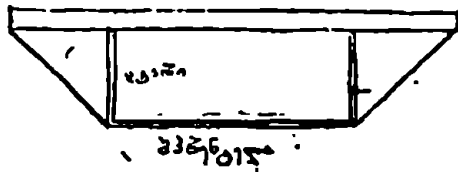

შუაპედლისი — ლიობებს შორის მოქცეული კედლის ყრუ ნაწილი.

შუაპედლისის ბლოკი — მსხვილბლოკური კედლის ელემენტი, კარ-ფანჯრების ლიობებს შორის. შუაპედლისის ბლოკი მთლიანად აესებს ამ ნაწილს ან მისი შემადგენელი ელემენტი.

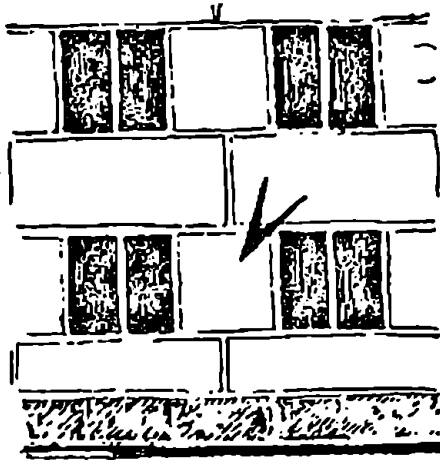

შუასადები — რაიმე კონსტრუქციის სიზრქეში მოქცეული სავანგებო შრე (მაგ., თბოსაიზოლაციო შრე).

შუაბინა — იგივეა, რაც შიდაციხე.

შუაჯვარადი — ტაძრის ნაწილი, რომელიც წარმოიქმნება გრძივი ნავისა და ტრანსეპტის (განივი ნავის) გადაკვეთით.

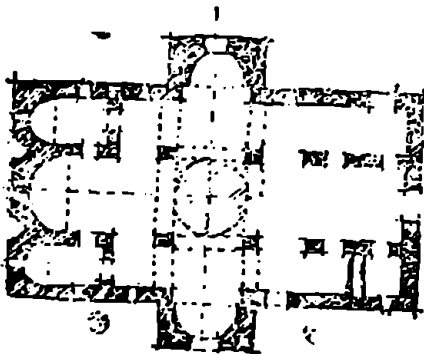

შუპა — შესახვევი; ქუჩის ვანტოება. შდრ. ქუჩაბანდი, ჩისი.

„შუკათა მოდგეს ეაჭარნი, ყოვლგნი მჭკრეტელია ჯარია“ (ვეფხ.).

შუპში — სარკმელი; ფანჯრის საგდულის ნაწილი, რომელიც დამოუკიდებლად იღება და სათავეს გასანიავებლად არის განკუთვნილი.

შუპი ზედა — იხ. ზედა შუქი.

შუპი მეორეული — იხ. მეორეული სინათლე.

შუპურა — ბრავაზე, შეჩენზე აგებული კოშკური ნაგებობა, რომელშიც თავსდება სინათლის ძლიერი წყარო გემმძლოლთა ორიენტირებისათვის.

შუპარანი — სათავეს ზედაშუქით განათების მიზნით მოწყობილი, შენობის გადახურვის სიბრტყიდან მკვეთრად გამოყოფილი შემინული ნაწილი. შდრ. ილუმი-ნატორი.

შუპარი — ლითონის ან სხვა მასალის ფარი, რომელიც ელექტროლამფაზე ჩამოიცმება შუქისაგან მხედველობის დასაცავად ან სინათლის სხივებისათვის გარკვეული მიმართულების მისანიჭებლად.

მუჰამადისაჲ — შუქფარაბისაჲ
სამაგრი არმატურა, დეაპი.

ჩალანბარი — კაკუტი, ნიენივი,
ლარქაყონი, მარწუხი, ჯალაბდა-
რი; ერთი იმ ორ დახრილ ძელთა-
ვან, რომლებიც ჰქმნიან სახურა-
ვის ჩონჩხედს.

ჩალური — ოქოქი, ქოხი, ხულა,
ხუნულა; ჩალით დაფარული სო-
ფლის სახლი.

ჩანან — კიბის სელის მზიდი, და-
ხრილი კოჭი.

ჩანახატი — ვარემოცვის, ნატუ-
რის მოკლე დროში შესრულებუ-
ლი, მიახლოებითი ნახატი, ესკი-
ზი. შდრ. ეტიუდი.

ჩანბალი — კავი, კაკვი, კაუჭი;
ერთ ბოლოში მოდუნული, მოკაუ-
ჭებული რკინა.

ჩარდახი (სპარ.) — 1. ქორი,
ქორედი; სახურავის მოცულობა-
ში მოქცეული სათავსი. 2. ტრაპე-
ზზე დადგმული ოთხსვეტიანი სა-
ჩრდილობელი. 3. საწოლზე,
ურემზე და მისთ. დადგმული სა-
ჩრდილობელი.

ჩარჩო — 1. ხისტად (რკინა-ბე-
ტონის ჩარჩოში — მონილითუ-

რად) დაკავშირებული დგარებისა
და თარაზული ან დახრილი რი-
გელებისგან შემდგარი ერთი ან
მრავალმალიანი მზიდი კონსტრუ-
ქცია. 2. ძელაკებისგან შედგენი-
ლი მართკუთხედი, მაგ., ფანჯრის
ალათების ან კარის შესაკიდად.

ჩაშენებული ავეჯი — მცირე
გაბარიტიანი ავეჯი, რომელიც
კედელზეა აკეცილი ან კედლის
საგანგებო ნიშნითა მოთავსებულა
და გაიშლება საჭიროების შემთხ-
ვევაში.

ჩელტი — კუთხ. ლახტი; წნულის
ფარი, რომელსაც მრავალმხრივი
გამოყენება აქვს თაროს, ჭერის,
კარის ფარის და მისთ. მოწყობი-
სას.

ჩიხი — ქუჩაბანდი; ქუჩის ყრუ,
გაუმჭოლი განშტოება. შდრ. შუკა.

ჩოდოლი — ლარი, ლაჭყორი,
ფაცხა; წნულის ქოხი დასაელეთ
საქართველოში.

ჩონჩხედი — კარკასი; ნაგებო-
ბის კონსტრუქციული ჩონჩხი.

ჩულაპა — უძველესი აკლამა პე-
რუსა და ბოლივიაში.

ჩუქი — ციმბირის ხალხების (ევანკების, კეტებისა და სხვათა) ვადასატანი სადკომი, რომელიც წარმოადგენს ლატნებით შედგენილ და ირმის ქურქის ნაჭრებით დაფარულ კონუსური ფორმის ნაგებობას.

ჩუქურთმა — ორნამენტი; ფერწერით, გრაფიურით, ჭრით, მოქარგვით, ძერწვით და ა. შ. შესრულებული, ჩვეულებრივ, რიტმულად განმეორებული ელემენტებისაგან შემდგარი სამკაული. იგი უმეტესად წარმოადგენს რეალური სამყაროს — მცენარეულობის, ცხოველების და სხვა გამოსახულებათა მკვეთრად სტილიზებულ განხორციელებას ან გეომეტრიული

ფიგურების შეუღლებას. ჩუქურთმაში თავის გამოსახულებას პოეზს როგორც სტილისტური თავისებურება, ასევე ნაციონალური კოლორიტი, იხ. ზომორფული ო., ლენტური ო., არაბესკა.



ჩამრალი — კასკადი; ხელოვნურად შეკიბული ჩანჩქერი ან ჩანჩქერების ასეთივე სისტემა.

ჩხუტი — ავარტანი, პალო, სარი, ჭივო, ხარდანი; მიწაში ჩასასმულად წაწვეტიებული ჯოსი.

— 3 —

ცალდირე ხიდი — კიბორჭი, წანწალა; საცალფეხო ხიდი, ხილად ვადებული ძელი.

ცალკარაი — ერთსაველიანი კარი.

ცალკე სახლი — კოტეჯი; განცალკეებულ ნაკვეთზე აშენებული, ერთ ოჯახისათვის განკუთვ-

ნილი ქალაქური საცხოვრებელი სახლი.

ცათამბჯენი — მრავალსართულიანი შენობა, რომლის სიმაღლე ზოგჯერ რამდენიმე ასეულ მეტრს აღწევს (ემპაირ-სტილ ბილდინგი ნიუ-იორკში — 380 მ.) მათი მშენებლობა გამოწვეულია განაშენიანების სიმჭიდროვის პირობებში

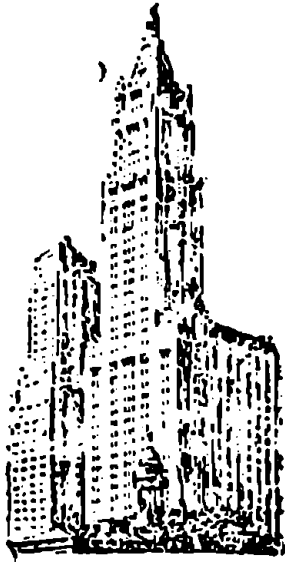

მიწის ნაკვეთის მაქსიმალურად გამოყენების აუცილებლობით.

ცალმაგი კარები — იგივეა, რაც ცალკარედი.

ცელა (ლათ.) — ანტიკური ტაძრის მთავარი სადგომი, სადაც თავსდებოდა საკულტო ქანდაკება (ბერძნული ნაოსის შესატყვისი).

ცენტრალურ-გუმბათოვანი შენობა — შენობის კომპოზიციის არსს შეადგენს ჯვარული გეგმის მქონე ცენტრალური მოცულობა, გადახურული ოთხი ცილინდრული კამარით, რომელიც გადაკვეთაზე აღმართულია ყელიანი გუმბათი.

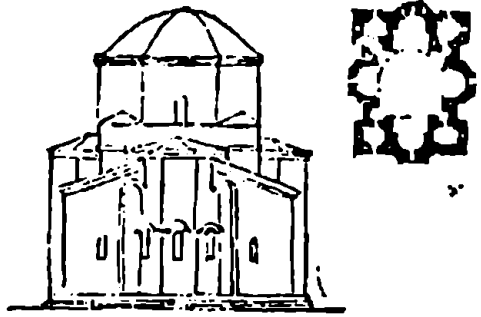

ცენტრული შენობა — ჩვეულებრივ, გუმბათით დავეირვინებული შენობა, მკვეთრად გამოსახული ცენტრალური ნაწილით, რომლის გარშემო განლაგებულია დანარჩენი სადგომები.



ცეცხლამრიდი კედელი — ბრუნდამუერი, ხანძარსაწინააღმდეგო კედელი; ცეცხლგამძლე მასალით ამოყვანილი კედელი, რომელიც გამოყოფს სათავეების ჯგუფს და გამიზნულია ხანძრის ვაერცულების დასაბრკოლებლად.

ცეცხლრიკი — საცეცხლურის ფსკერის შემქმნელი ლითონის ბადურა ან ზოლოვანი ცხაური, რომლის ქვემოთ სანაცრეა მოთავსებული, ცეცხლრიკის მეშვეობით სდება ჰაერის მიწოდება კერის არეში.

ციბი — ვოგი, ვაცა, ვაცი; ხის ბოძი, რომელიც მსხვილ კოჭზე (საწელზე) არის დადგმული და რომელსაც სახურავის სათავე ეყრდნობა.

ციკლოპური ნაგებობა — დიდი ქვის ლოდებით აშენებული ნაგებობა. ძველ საბერძნეთში ამგვარ ნაგებობების მშენებლობას მიაწერდნენ მითიურ გოლიათებს — ციკლოპებს.

ციკლოპური წყობა — დიდი ქვის ლოდების წყობა.

ცირკი (ლათ.) — 1. ადგილი ან ნაგებობა ძველ რომში, სადაც იმართებოდა შეჯიბრი ცხენოსნობაში, მუსტ-კრიეში და ა. შ. 2. შენობა, რომლის ცენტრში მოთავსებულია ასპარეზი, მის გარშემო ამფითეატრალურად განლაგებულია მაყურებელთა ადგილები, სადაც იმართება თეატრალური ხელოვნების ერთ-ერთი სასეობის წარმოდგენები (კლოუნების, აკრობატების გამოსვლები, გაწვრთნილ ცხოველთა ჩვენება და ა. შ.).

ციტადელი (იტ.) — 1. შიდაციხე, ზედაციხე, შუაციხე; ციხესიმაგრის ყველაზე მეტად გამაგრებული ნაწილი, რომელიც ალყაშიმორტყმულ დამცველთა უკანასკნელ თავშესაფარს წარმოადგენს. 2. შუა საუკუნეების ქალაქის ხედში გაბატონებული ციხე-სიმაგრე ან ციხე-დარბაზი.

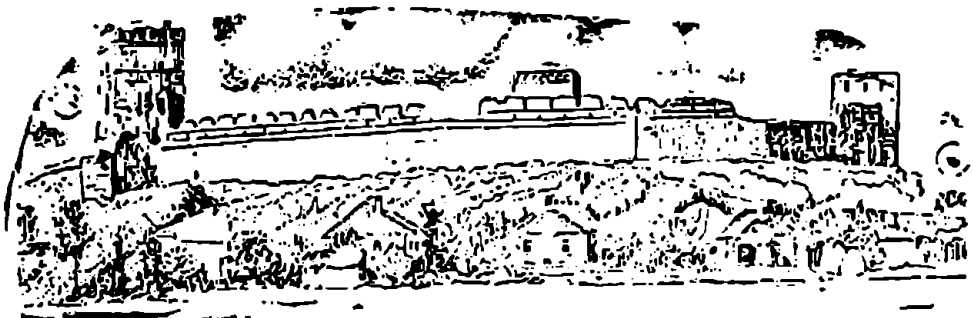

ცხემ — 1. იგივეა, რაც ცხე-
სიმაგრე. იხ. თავადი ცხე.

„ცხეს ეზი ეზომ მაღალსა,
თვალნი ძლიე
გარდასწვდებიან
გზა გვირაბითა შემოვა,
მცველნი მუნ ზელა დგებიან“
(ვეფხ.).

2. საპრობილე.

ცხემ-სიმაგრე — ცხე; გამაგრე-
ბული ადგილი — ვალავნით შემო-
ფარგლული თავდაცვიითი ნაგებო-
ბების კომპლექსი.

ცხემ-ღარბაზი — ცხის ვალაე-
ნით შემოფარგლული სასახლის,
საცხოვრებელი, სამეურნეო და
სხვა დანიშნულების შენობათა
შუასაუკუნეობრივი კომპლექსი.

ცხემ-ქალაქი — ცხე-სიმაგრე-
თა კომპლექსით გარშემორტყმუ-
ლი ქალაქი.

„ჩვენ მოგცეთ ცხე-ქალაქი,
მოგყვანენ ცოტანი ყმანი“
(ვეფხ.).

ცხის ვალავანი — გამაგრებუ-
ლი ადგილის ვალავანი, კედელი
ცხისა გარშემო.

ცოკოლი — საფუძველი. ზეპი-
რკველი; ნაგებობის ქვედა. მიწის-

ზედა ნაწილი, რომელიც გამო-
წეულია კედლის ძირითად სიბ-
რტყიდან.

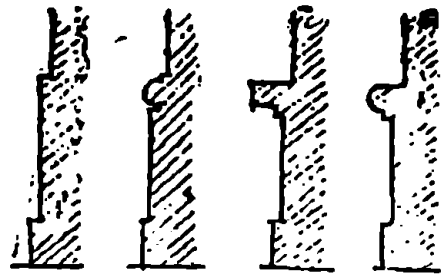

ცოკოლის სართული — ნახე-
ვარსარდაფი; მიწის ზედაპირის
მიმართ თავის სიმაღლის ნახევა-
რზე ნაკლებად ჩაღრმავებული ს-
ართული.

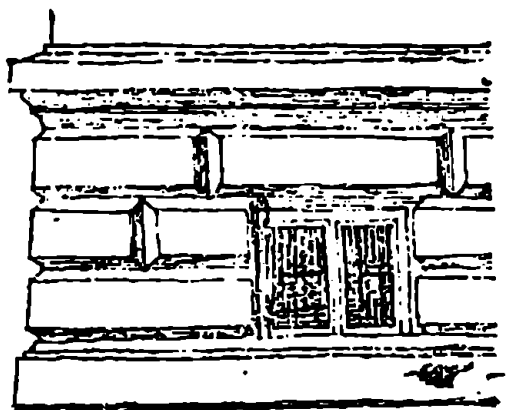

ცოცხალი ღობე — კაწანი; მჭი-
დროდ დარგული ეკლიანი ბუჩქნა-
რით შექმნილი ღობე.

ცრუ გუმბათი — გუმბათი, რო-
მელიც არ იწვევს გამბჯენ ძა-

ლებს და ამოიყვანება ქვის წყობის ან ხის გვირგვინების რიგების თანამიმდევრული წამოწევიით შუაგულისკენ.

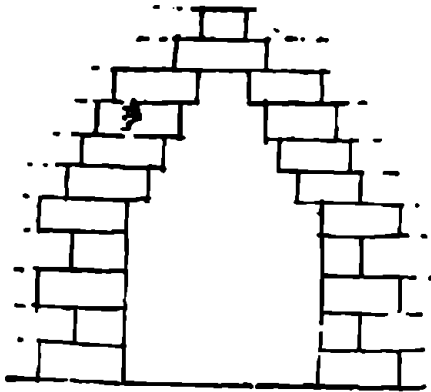

ცრუ თაღი — თაღი, რომელიც არ წარმოშობს ვაშბჯენ ძაბვებს და წაწყური წყობით არის ამოყვანილი.

ცრუ კამარა — წყობის რიგების თანდათან გადმოშვებით შექმნილი კამარა.

ცხაური — გისოსი, ლანძვი, კანკელი; ბადისებრ დახლართული ან რიკულებივით შეკრული ხის ან ლითონის ზოლები.

ცხენთსარბიელი — იპოდრომი, სადოღე, ცხენოსნობაში შეჯიბრის ჩასატარებლად მოწყობილი ტერიტორია.

— d —

ძალაყინი — კარის საკეტი ხის ძელი.

ძარი — ნალია, სასიმიინდე; სიმიინდის შესანახი წნული ან ფუცრული ნაგებობა.

ძვიღე — საძვიღე, ტიხარი; „გაღობილი, ვაფიცრული კედელი შენობაში“ (დ. ჩუბინ.).

ძვლთღება — ძეკლისწერა; „განწესება აღწერილი ძველზედ“ (დ. ჩუბინ.).

ძვლი — 1. განსაზღვრული პიროვნების, პიროვნებათა ჯგუფის ან რაიმე ამბის უკვდავსაყოფად აგებული სკულპტურული ნაწარმოები ან არქიტექტურული ნაგებობა (ობელისკი, სატრაიუმეო თაღი და ა. შ.). 2. ტერმინი, რომელიც იხმარება წარსულის უმნიშვნელოვანეს ნაწარმოებათა მიმართ.

ქებლისწმირა — ძეგლთდება; ძეგლზე მოთავსებული წარწერა.

ძელაპი — მცირე ზომის ძელი.

ძელი — დახერხილი ან გათლილი ხე, რომლის განივკვეთის ზომები 100 მმ-ს აღემატება.

ძელურა — ხერხული სახლი, ძელური სახლი; ძელებით აგებული სახლი.

ძელური სახლი — იგივეა, რაც ძელურა.

ძელფენილი — მჭიდროდ მორგებული ძელებით შექმნილი ფენილი. იხ. ძელჭერი.

ძელყორა — ძელებითა და ქვის წყობით ამოყვანილი ზღუდე.

„ქვითა და ძელით მოზღუდვილი“ (საბა).

ძელჭერი — კოჭოვანი გადახურვის შეესების მზიდი ნაწილს მჭიდროდ დალაგებული ძელაკების ან ნამორების სახით.

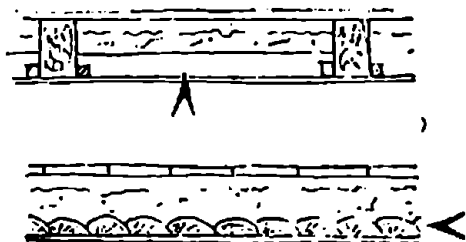

— 6 —

წალკოტი — „ხილის ადგილი, ბაღი“ (საბა).

წალო — ნიში, მანდური; „საგებლის დასაწყობი“ (საბა).

წამატი — წაწყვი; ხის კოჭის, ნიენივის და მისთ. ნაზრდი. იხ. ჯორაკი.

წამწე — 1. ფერმა; გეომეტრიულად მდგრად სისტემაში ვაერთიანებული ხის, ფოლადის ან რკინა-

ბეტონის ღეროებისაგან შემდგარი მზიდი კონსტრუქცია. 2. ხის ხიდის ჯირგვალური ბურჯი ნაპირზე. „ხილის ყურზე(დ) ძელნი ჯირგვლად წარზიდული ხიდის სიმაგრისათვის“ (საბა).

წანულეთი — ძე. სტუმრების მისაღები საზეიმო ოთახი.

წანწალა — კიბორჭი, ცალდირე ხიდი; თხრილზე ან რუხე გადასასვლელად ვადებული ხე.

წაწყვი — იგივეა, რაც წამატი.

წაწყური წყობა — ზედა რიგების თანდათანობითი გადმოშვებით ამოყვანილი წყობა. იხ. ცრუ თალი, ცრუ გუმბათი, ცრუ კამარა, გვირგვინი.

წვეთები — გუტები; წაკვეთილი კონუსის ფორმის სამკაული ღორიულ ანტაბლემენტზე.

წვეტურა — ლირსი; შენობის ეიწრო მხარეზე ორქანობიანი სახურავით შექმნილი სამკუთხი არე.

წიბოვანი კამარა — მრულნაჟიანი კოჭებით შექმნილი, კარკასზე ამოყვანილი კამარა.

წიბნსატავი — საგანებო სათავისი ან სათავსების ჯგუფი ბიბლიოთეკაში ან ცალკე შენობა, სადაც ინახება ბიბლიოთეკის ძირითადი ფონდი.

წითელი ხაზი — ქუჩის ან მოედნის განაშენიანების საპროექტო ხაზი; ხაზი, რომელზედაც იდგმება შენობები.

წინაღარბაზი — აუანზალი; საზოგადოებრივი შენობის მთავარი დარბაზის (მაცურებელთა დარბაზის, აუდიტორიის და მისთ.) წინ განლაგებული სათავისი.

წინპარი — ტამბური; საცხოვრებლად გამოუყენებელი (ცივი) სათავისი, რომელიც საცხოვრებელ ოთახებს ქუჩასთან აკავშირებს (ჩვეულებრივ, გარე კიბეების საშუალებით).

წინოთახი — ტალანი; სათავისი, რომლის მეშვეობითაც საცხოვრებელი ოთახები კიბის ბაქანს უკავშირდება.

წირთხლი — 1. აწყობი, თავარა, ორთავი; კარის ან ფანჯრის ღიობის შიდა, გვერდითი სიბრტყეები. 2. ბჭე, ღირე (კარისა), ზღურბლი, კარბანი, კარაბინი, კარნაგელა; კარის გადასასვლელზე გადებული ძელი. 3. ზღუდარი; კარის ღიობის შემკვერელი ზედა ძელი.

წირწკიმალი — იგივეა, რაც წკირა.

წკირა — წირწკიმალი; ხის ლურსმანი.

წნული — 1. წკებლების, მავაულის და მისთ. გადახლართვიით შექმნილი ფარი, ღობე, ვოდორი და ა. შ. 2. დაწნული ორნამენტი, რომელსაც, ჩვეულებრივ, საფუძვლად უდევს. მცენარეული ორნამენტი.

წოლანა — ლართხი; მიწაზე გადებულ ძელთაგანი, რომლებზედაც ლაგდება ფიცარფენილი.

წოლი — გადახურვის კოჭებზე ან საგანგებო სადგარებზე მოთავსებული ძელი, რომელზედაც ლაგდება ფიცარფენილი.

წრემთარბი — ფოსო; შეზნეკილი მრუდხაზოვანი არქიტექტურული პროფილი, რომელსაც წრის მეოთხედის მოხაზულობა აქვს.

წყალსაბღები — ხერეტი საგუბარის კედელში, რომლის საშუალებითაც ხდება ზედმეტი წყლის გადმოვდება წყალსაცავიდან.

წყალსაბროვი ნაბებობა — მიწისზედა და მიწისქვეშა წყლების შემკრები ნაგებობა სარწყავად, წყლის ენერჯის გამოყენებისა და სხვა მიზნებისათვის.

წყალსადენი — შენობაში ან მოსამარაგებელ ტერიტორიაზე წყლის გამანაწილებელი მილგაყვანილობა.

წყალსადინარი — ზედაპირული წყლების ვადაყვანი სისტემა.

წყალსადინარი მილი — ზედაპირული წყლების ვადაყვანი მილი.

წყალსათამსი — ხელოვნურად ამოშენებული წყლის დასაგროვებელი და შესანახი ნაგებობა.

წყალსარინი — არხი, არხების სისტემა ან სხვა მოწყობილობა ნაგებობიდან ზედაპირული ან მიწისქვეშა წყლების მოსაცილებლად.

წყალსატემი — ბუნებრივად ან ხელოვნურად შექმნილი წყლის მარაგი.

წყალსატუმბი — შენობა საგანგებო მოწყობილობით, რომელიც წყალს ტუმბავს ქვემოთ განლაგებული წყალსატევიდან.

წყალსაშვები — საგანგებო ანონაჭერი ჯებირის ზედა კიდურზე გადასაგდები წყლის თავმოსაყრელად ერთ ჭავლში.

წყალსაცავი — წყლის დინების შესაჩერებელი და დასაგუბებელი პიდროტექნიკური ნაგებობა.

წყალსაწმევი კოშკი — ჩვეულებრივ, შემადლებულ ადგილზე განლაგებული კოშკი, რომლის ზედა იარუსში მოთავსებულია წყლის რეზერვუარი, მოსამარაგებელ ტერიტორიაზე წყლის წნევით განაწილების მიზნით.

წყალჩამკეტი ნაგებობა — მდინარის დინების გადაკეტი ქი-
დროტექნიკური ნაგებობა.

წყარო — წყლის წყაროს თავ-
ზე ამოყვანილი ნაგებობა.

წყვეტილი საძირკველი — სა-
ძირკველი, რომელიც ლენტურის
საძირკველისაგან განსხვავებით
შენობის მთელ პერიმეტრს არ გა-
სდევს და საძირკველის კოჭით გა-
დახურულ ცალკეული სუბსტრუ-
ქციების სისტემას წარმოადგენს.

— ჭ —

ჭა — ლაკვა, ლაკვანი; მიწაში
ამოშენებული ბუნებრივი წყლის
რეზერვუარი.

„ორნი კაცნი მოდიოდეს
სადაურნი სადმე გზასა,
უკანამან წინა ნახა
ჩავარდნილი შიგან ჭასა“
(ვეფხ.).

ჭალა — ანწალა, ბიგა, ბიგი, ბი-
ჯგი, ბოკონი. ბოძი ბოძკინტი, სა-
დგარი, საკავი, ხაშარი; საყრდენი
ძელი.

ჭა სანათი — იხ. სანათი ჭა.

ჭალი — ქორკანდელი, ხომლი;
ჭერზე შეკიდული სანათი არმატუ-
რა.

ჭლობა — ხის ნაწილების შეერ-
თება, როდესაც ერთი ნაწილის
ნაშვერი — კბილი და მისთ. ფდება
მეორის სათანადო ამონაღარში.

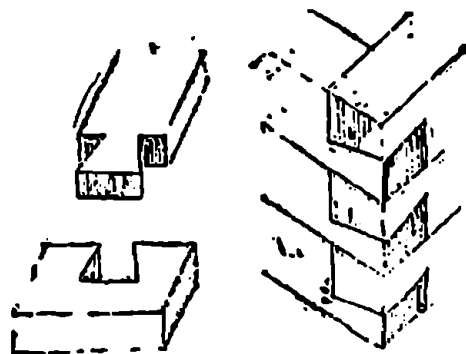

ჭმღვა — კვერვა; რელიეფური
გამოსახულების მისაღებად საკვე-
რით ლითონის დამუშავების ტექ-
ნიკა.

ჭირი — გლუვი ზედაპირი (ზოგ-
ჯერ რელიეფით ან მოხატვით და-
მუშავებული), რომელიც შემოდან
საზღვრავს სათავეს. იხ. შეკიდუ-
ლი ჭერი.

ჭირხო — კუთხ. სახლის ზედა
სართული.

„შევიყარნით სწორები,
ქერხოს დაესხედით სმაზედა.
ხელში მივეციტ საღვინე,
ხირჩლაი გვადგა თავზედა“
(ხალხ.).



მინტო — ავარტანი, პალო, სარი, ჩხუტი, ხარდანი; დიდი ზომის წა თლილი ჯოხი, ძელი.

მინობი — კელმენი, ნეჭა; „ჭი- ლთაგან წნული საფენი, რომელი- საცა სუფთას და კეთილს ეწოდე- ბა ნეჭა, ცუდსა კელმენი“
(დ. ჩუბინ.).

მინპარი — ალაყაფის კარი, ბჭე, ბჭე-კარი, ბჭის კარი; გალაგნის დიდი, განიერი კარი — მთავარი შესასვლელი.

მინბრი — 1. კაღონი, ლატანი, მუკენი, ხარხა; განივად გაღებუ-

ლი ძელი. 2. თხელი ლატანი. „მსოფლიონი წვრილს ლატანს უხმობენ“ (საბა).

მინტი — ძე. სტატუა, ქვაკაცი; ადამიანის ქანდაკება.

მინლი — პროექტის ნაწილი, რომელიც პირობითად ასახავს შე- ნობის ვერტიკალურ კვეთს კონ- სტრუქციებისა და ნაგებობის მო- ცულობათა გამოსავლენად.

— ბ —

ბანინა — საგანძური, საღარო, საუნჯე, საჭურჭლე; განძეულის შესანახი საგანგებო სათავსი.

ბანამბარი — ბელო; მცირე ბე- ლელი.

ბანაბა (სპარ.) 1. ძე. ობოლთა და ქვრივთა თავშესაფარი სახლი. „ობლების საკრებულო სახლებია“ (საბა). 2. დერვიშების სახლი სპარსეთში.

ბანდაკი — გზის ვაკისიდან ზე- დაპირული წყლის ვადასაყვანად

მოწყობილი არხი რკინიგზისა და შარაგზის გაყოლებით.

ხაზი წითელი — იხ. წითელი ხაზი.

ხანძრის სანებბურთ — სამეთვალყურეო კოშკი სახანძრო საამქროში.

ხანძრის საწინააღმდეგო კედელი — ბრანდმაურერი, ცეცხლამრიდი კედელი; ცეცხლგამძლე კედელი, რომელიც გამოყოფს სათავსების გარკვეულ ჯგუფს და გამიზნულია ხანძრის ვაერცელუბის დასაბრკოლებლად.

ხარაჩოები — ფალანგი; ხის ან ანაკრები ლითონის დროებითი სუბსტრუქცია, რომელიც შედგება ევრტიკალური დგარებისა და ფიცარფენილისაგან და რომელიც დიდ სიმაღლეზე სამშენებლო და სარემონტო სამუშაოების ჩატარების საშუალებას იძლევა.

ხარბა — ნაბდით დახურული კარავი.

ხარდანი — ავარტანი, პალო, სარი, ჩხუტი, ჭიგო; დიდი ზომის წათლილი ჯოხი, ძელი.

ხარისხედი — მექონოთი; შეკიბული ნაგებობა, ბაქანი.

ხარისხი — 1. ზეძირკველი, ცოკოლი; საძირკველსა და კედელს შორის მოქცეული შეკიბული მიწისზედა ნაწილი.

2. ძე. საფეხური; „ხარისხი ეწოდების ზე აღსაეაღსა და აღსაეაღსა ტახტ-ტახტად“. (საბა). „ქეთიოკირის კიბეთა ფეხის დასადგმელი“. (დ. ჩუბინ.). 3. სტილოზატი; შენობის საყრდენი შეკიბული ბაქანი. 4. მენაკი, მენიაკი; მღვდელმთავრის, ეპისკოპოზის შემადგებელი საჯდომი ეკლესიაში.

ხარისა — 1. გარანგი. ვადასავარდნ ადგილზე, აივანზე, სახურაუზე და მისით. გაღებული ძელი — მოაჯირი. 2. აყარი, მუკენი, კადონი, ჭოგრი, ქანდარი; ვანივად გაღებული ძელი.

ხარო — ძე. ქეთიკირით ამოყვანილი ორმო, სადაც ხორბალი ინახებოდა.

ხატორიული კაკიტილი — ევკიპტური ქალღმერთის — ხატორის თავის გამოსახულებით შემკული კაკიტილი.

ხაშარი — 1. ანწალა, ბიგა, ბიგი, ბოძი, ბოძ-კინტი, საღვარი, საკაენი, ჭალა; დაბალი საყრდენობი ბოძი. 2. ხარაჩოების ქვესადგა-

ში დგარი. „ფალანგი სვეტნი, რომელსა თურქნი ჩიბუხს უწოდენ“ (საბა).

ხეივანი — ბულვარი; ხეებით ორმხრივ შემოსაზღვრული განიერი ბილიკი პარკში; ქალაქის ასეთი ან გამწვანებული ზოლით შუაზე გრძივად გაყოფილი განიერი ქუჩა.

ხელოვნება — საზოგადოებრივი შემეცნების ერთ-ერთი ფორმა. მისი სპეციფიკური თავისებურებაა სინამდვილის მხატვრულ სახეებში ასახვა. იხ. სახვითი ხელოვნება.

ხელოვნებათმცოდნეობა — ხელოვნების შემსწავლელი მეცნიერება.

ხელოვნების სინთეზი — არქიტექტურისა და სახვითი ხელოვნების სხვადასხვა სახის ნაწარმოებთა ორგანული ერთიერთკაუშირი, დაფუძნებული სტილისტური მონაცემების ერთიანობაზე, მასშტაბებისა და პროპორციების თანწყობაზე, მთავარი მიზნის — წამყვანი იდეის გამოვლინებაზე.

ხმრბი — საგუბარი, რაბი, ოფო, გოლორყოფე, ონჯარი, ჩნდე, ჯებირი; წყლის დინების განივად

აგებული ნაგებობა, წყალსატევის შესაქმნელად.

ხმრხული სახლი — იგივეა, რაც ძელური სახლი.

ხვიპირი — ბუნკერი; ქაბრისმაგვარი ჭურჭელი ფხვიერი მასალის შესანახად.

ხიდი — მდინარის, ხევის, არხის და მისთ. ერთი ნაპირიდან მეორეზე გადასაყვანი ერთი ან მრავალმალიანი ნაგებობა. იხ. ბონდი, ბელლარი, ნავტიკი, ცალდირე ხიდი, კიპორჭი, წანწალა.

„ყმაზან უთხრა:“ დაო ასმათ,
ხილნი ზღვასა ჩაგვიცვიედეს,
ველარ მივხელით უაძიერად
ჩვენ
ვისიცა ცეცხლი გეწვიდეს“
(ვეფხ.)



ხიდის ბურჯი — კუთხი; ხიდის საყრდენი კონსტრუქცია.



ხიმი — ლერწმის ზღუდე. შდრ. დრუსო, ყორე, ყერო, ხირხალი, მესერი, კაწანი, ძელყორე.

ხიმიწი — მიწაში ჩასობილი ბოძი, რომელიც შენობის დატვირთვებს გრუნტს გადასცემს.

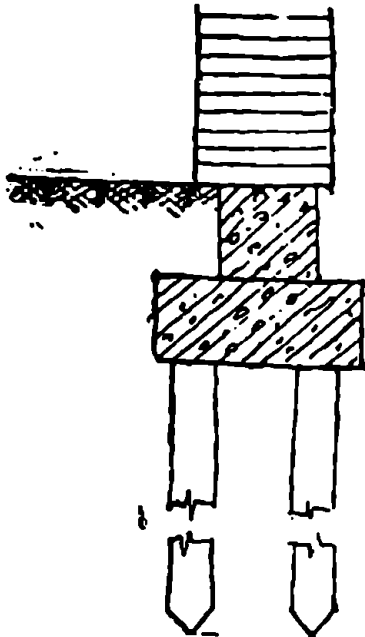

ხირხალი — ძელური ღობე.

ხმის იზოლაცია. — საგანგებო კონსტრუქციული და დაგეგმარე-

ბითი ღონისძიებების ჩატარება ერთი სათავესიდან მეორეში ან გარედან შენობაში ხმაურის გასვლის დასაბრკოლებლად.

ხმის საიზოლაციო შრე — კედლის ან სართულშუა გადახურვის სიზრქეში საგანგებო მასალის შრე, რომელიც აბრკოლებს ხმის გასვლას ერთი სათავესიდან მეორეში.

ხოკარი — ხის ქერქის ყუთი.

ხოკარული თალი — კოლოფათალი; სამი (სამცენტრიანი თალი) ან ხუთი ცენტრიდან მოხაზული რკალის ფორმის თალი.

ხომლი — ქორკანდელი, ჭალი; ჭერზე შეკიდული სანათი არმატურა.

ხორში — სვეტშორისი; მანძილი სვეტების გარეპირებს შორის.

სულა — 1. ძვ. ეაჭრების საწყობი. „სახლი სავაჭროს სადები“ (საბა). 2. ძვ. ღუქანი; სავაჭრო სახლი. 3. თქოქი, ქოხი, ჩალური, ხუხულა; ფიჩხით ან ჩალით დახურული სოფლის სახლი. 4. იშელი, სადორე; წვრილფეხა საქონლის სადგომი.

ხურმა — შენობის ზედა, შემოფარგვლელი კონსტრუქცია, რო-

მელიც შედგება მზიდი ელემენტებისა (ნივნივები, ფერმები და ა. შ.) და სახურავისაგან.

ხუროთმოძღვარი — არქიტექტორი; სპეციალისტი ხუროთმოძღვრების (არქიტექტურის) დარგში.

ხუროთმოძღვრება — 1. არქიტექტურა; შენობის, ნაგებობის და მათი კომპლექსების მშენებლობის ხელოვნება, რომელიც გამიზნულია საზოგადოების საყოფაცხოვრებო და იდეურ-მხატვრული მოთხოვნილებათა დასაკმაყოფილებლად და რომელიც მთელი თავისი არსებობის მანძილზე დამოკიდებულია

ბულია საზოგადოების საწარმოო ძალებისა და ურთიერთობის განვითარებაზე. არქიტექტურის ნაწარმოებში მთავარი ამოცანა — პრაქტიკული და უტილიტარული მოთხოვნის დაკმაყოფილება მჭიდრო კავშირშია მხატვრულ შემოქმედებასთან. 2. არქიტექტურა; არქიტექტურული კომპოზიციის ხასიათი, ნაგებობის მხატვრული სახე.

ხურობა — ძვ. სამშენებლო ხელოვნება.

ხუხულა — იგივეა, რაც ხულა.

— X —

ჰალაბდარი — კუთხ. კაკუტი, ლარძაყონი, მარწუხი, ნიენივი; ქიზიყში გავრცელებული ნიენივის დასახელება.

ჰამე — მეჩეთი, მიხვითი; მუსლიმანთა საკულტო ნაგებობა.

ჰარბვალდი — გვირგვინი, ჯირგვალი; ოთხკუთხად ან სამკუთხად შეკრული მორები, ძელები. მათი ერთმანეთზე წყობით ამოყვანება ჯარგვალური სახლი ან სხვა ნაგებობა.

ჰარბვალური სახლი — ოთხკუთხად (გვირგვინად) შეკრული ძელებით ან მორებით ამოყვანილი სახლი.

ჰდომის ნაპირი — ნაკერი, რომელიც შენობის ცალკეულ ნაწილებს — ნაკვეთურებს დამოუკიდებლად ჰდომის საშუალებას აძლევს.

ჰებირი — 1. კაშხალი, ონჯარი, რაბი, სათავეანი, ხერგი; წყალსატევის შემქმნელი ნაგებობა, რომე-

ლიც მდინარის დინების განივად ეწყობა. 2. პიდროტეექნიკური ნაგებობა, რომელიც წყალსატევის ნაგებობას წალეკვისაგან იცავს.

ჰერაკუმია — ძე. შესაძლოა, ატრიუმის მსგავსი ნაგებობა იყო. „სეუტებთა ზედა კამარათა შე (.)-კერენ და შუა ადგილსა დაუტოებენ და ვარემოს სასახლეს ალაშენებენ, შუა ადგილი არს ჯერაკუმია“ (საბა).

ჰვარული კამარა — ერთი და იგივე ისრის მქონე ცილინდრული კამარების გადაკვეთით წარმოქმნილი კამარა.

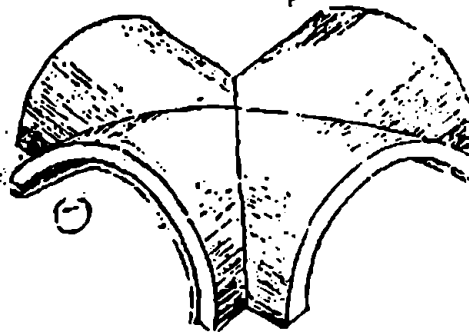

ჰვარედი — რისამე საყრდენი გადაჯვარებული ფიცრების, ძელების ან ლითონის ღეროების სახით.

ჰვარედი ყვავილი — იგივეა, რაც ფლერონი.

ჰვარისსახიანი შენობა — შენობის კომპოზიციის არსს შეადგენს ცენტრალური ნაწილის ჯვარული გეგმის მქონე მოცულობა, გადახურული ოთხი ცილინდრული კამარით, რომელთა გადაკვეთაზე აღმართულია ყელიანი გუმბათი.

ჰირბვალი — იგივეა, რაც ჯარგვალი.

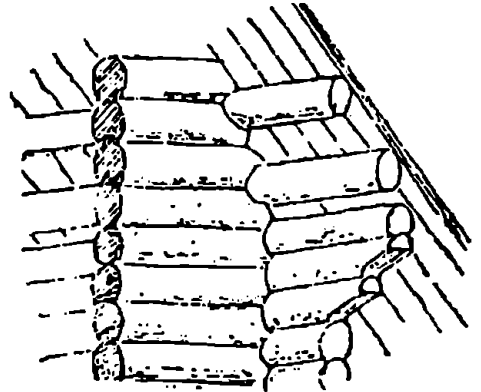

ჰიროლა — ბელელი, ბელო, ხალამბარი; მარცვლეულის მცირე საცავი.

ჰიქა — თალის შუაგული.

ჰიხური — 1. ხის კოშკი. 2. მცირე ზომის, ერთ სათავსიანი, მსუბუქი კონსტრუქციის ნაგებობა, განკუთვნილი საცალო და წვრილმანი ვაჭრობისათვის, საგაზეთო კოსკის მოსაწყობად და ა. შ. მ. ბუ.

დრუგანა; ერთოთახიანი მცირე შენობა ვუშაგისათვის.

ჯორა — ჯორაკი; შენობის გა-

რეთ ვადმოსული ნივნივის წანამ-ტი.

ჯორაპი — იგივეა, რაც ჯორა.

— 3 —

პა — ჰექტარის შემოკლებულ აღნიშვნა.

პალტილი (გერმ.) — 1. სათიელი; პროფილირებული ხის თამასა, რომელიც იხმარება პირდაპირი ნაკერის, შეერილების, წიბოების და მისთ. დასაფარად. 2. ხის ან ლითონის ნაკეთობის შიგა კუთხის დამრკვევლება.

პარამხანა (არაბ.) — არამხანა; საგანგებო სადგომი, სადაც კარჩაკეტილად ცხოვრობდნენ შეძლებულ მუსლიმანთა ცოლები.

პარმონია (ბერძ.) — შენობის მხატვრული ნაწარმოების ყველა ელემენტის მწყობრი შეთანხმებულობა და იანაზომიერება.

პაუპტმასტი (გერმ.) — 1. ადრე, საყარაულო შენობა ან სადგომი ბაქნიით, რომელზედაც გამოდიოდა საყარაულო განრიგი. 2. სამხედრო მსახურთა სასაფლავის მოსახდელი, საგანგებო სადგომი.

პეისონი (ბერძ.) — კლასიკური არქიტექტურული ორდერის კარნიზის გამოტანილი ფილა.

პელა — ძვ. საასპარეზო მოედნის მიჯნა.

პერალდიკური ორნამენტი — ორნამენტის ძირითად მოტივს წარმოადგენს ერთმანეთის პირისპირ, სიმეტრიულად განლაგებული ცხოველების გამოსახულება.

პერმა (ბერძ.) — ბოძზე ან სვეტზე დადგმული ბიუსტი.

პერონი (ბერძ.) — ვაღმერთობული გმირებისადმი მიძღვნილი საკულტო ნაგებობა საბერძნეთში, რომლის კარიბჭე დასაეღეთისაკენ — „ანრდილების სამეფოსკენ“ იყო მოქცეული.

პესი — პიდროელექტროსადგურის შემოკლებული დასახელება.

პესასტილი (ლათ.) — ეიტრუგიუსის კლასიფიკაციით — ბერძ-

ნული ტაძრის — პერიპტეროსია ერთ-ერთი სახეობა ექვსი სვეტით ფასადზე.

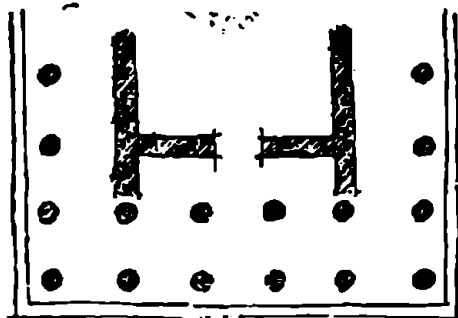

კექტარი (ფრან.) — მეტრიული სისტემის მიწის ფართობის საზომი ერთეული, რომელიც უდრის 10 000 კვ. მ-ს.

პიდროელექტროსადგური — პიდროტექნიკური ნაგებობათა კომპლექსი, რომელიც წყლის დინების ენერჯიას ელექტროენერჯიად გადაამუშავებს.

პიდროელსადგური — იუკეა, რაც პიდროელექტროსადგური.

პიდროიზოლაცია — 1. შენობის, მისი ცალკეული ნაწილების დაცვა მიწისქვეშა და ზედაპირული წყლებისაგან. 2. სავანგებო მისალის შრე ან კონსტრუქცია, რომელიც არ ატარებს წყალს და იცავს ნაგებობას ან მის ნაწილებს.

წყლისა და ტენიანობის ზეგავლენისაგან.

პიდროსაიზოლაციო ხალიჩა — მრავალფენიანი პიდროსაიზოლაციო შრე.

პიდროტექნიკა (ბერძ.) — წყლის რესურსების გამოყენებისა და წყლის სტიქიონთან ბრძოლის ტექნიკური საშუალებების შემსწავლელი მეცნიერება.

პიდროტექნიკური ნაგებობა — წყლის რეჟიმის რეგულირების, წალეკვისაგან ნაპირების დაცვის, წყლის დინების ენერჯიის გამოყენებისა და მისთ. მიზნებისათვის წყალსატევზე აგებული ტექნიკური ნაგებობა (ჯებირი, პესი და მისთ.).

პიმნასიუმი (ბერძ.) — ვარჯიშისათვის განკუთვნილი ნაგებობა ანტიკურ საბერძნეთში, რომელიც წარმოადგენდა მთავარი შენობისა და ღია ბაქნებისაგან შემდგარ კომპლექსს.

პიკეტრალური ნაგებობა — (ბერძ.) — ანტიკური ან ძველი აღმოსავლეთის ნაგებობა, სასინათლო ღიობით ჭერში.

კიკოსტილური დარბაზი —
 პრეალსეტიანი დარბაზი ეგვიპ-
 ტისა და ირანის აქიტექტურაში.

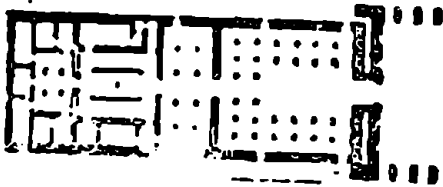
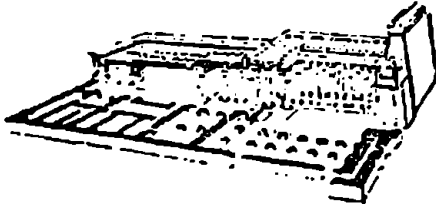

კიკოტრახელეონი (ბერძ.) —
 დორიული კაპიტელის ყელი, რომელიც სვეტის ზედა ნაწილშია მოთავსებული, ავრძელებს მის მოსაზულობას და ოდნავ ჩაღრმავებული, ვანივი ზოლებით არის გააყოფილი.

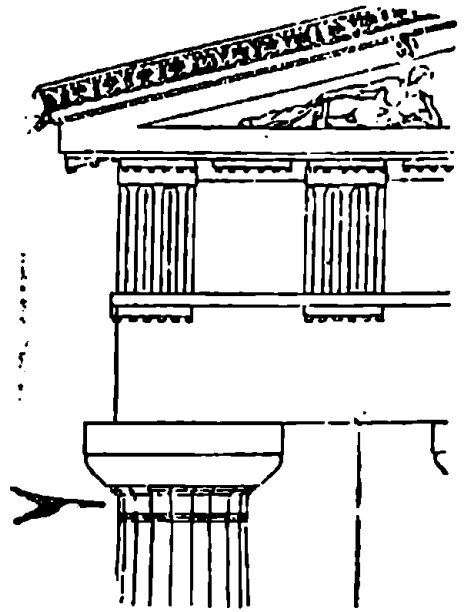

კორი (ინგლ.) — ვრცელი მოსაცდელი სადგომი საზოგადოებრივ შენობაში.

კორელიეფი (ფრან.) — მალაქის რელიეფის მქონე სკულპტურული გამოსახულება სიპრტყეზე. შღრ. ბარელიეფი.

КВИРКВЕЛИЯ ТЕНГИЗ РАФАЕЛОВИЧ

ТОЛКОВЫЙ АРХИТЕКТУРНЫЙ СЛОВАРЬ

(на грузинском языке)

რეცენზენტები:

არქიტექტურის დოქტორი, პროფ. რ. აგაბაბიანი
დოც. გ. ჩიგოვიძე

ნაშრომი რეკომენდებულია ვ. ი. ლენინის სახელობის საქართველოს პოლიტექნიკური ინსტიტუტის არქიტექტურის კათედრის მიერ

გამომცემლობის რედაქტორი პ. ლაბარტყავა
მხატვრული რედაქტორი ს. ბოტკოველი
ტიქრედაქტორი გ. ჯოსაძე
კორექტორი პ. დგებუაძე

ხელმოწერილია დასაბეჭდად 9/XI-70. ქალაქის ზომა 70×108.
ნაბეჭდი თაბახი 13,5. სააღრიცხვო-საგამომცემლო თაბახი 8,48.

ტირაჟი 5000. შეკვეთა № 2500.

ფასი 65 კპ.

გამომცემლობა „განათლება“, თბილისი, კამოს ქ. 18.
Издательство «Ганатлеба», Тбилиси, ул. Камо, 18.
1971

საქ. კბ ცკ-ის გამომც. სტამბა, თბილისი, ლენინის ქ. 14.
Типография изд-ва ЦК КП Грузии. Тбилиси, ул. Ленина, 14.