

სოლომონ (ბიჭი) თეზელიშვილი

მსოფლიოს სამეფო დინასტიები
(ლექსიკონი)
მეფეთა ცხოვრება

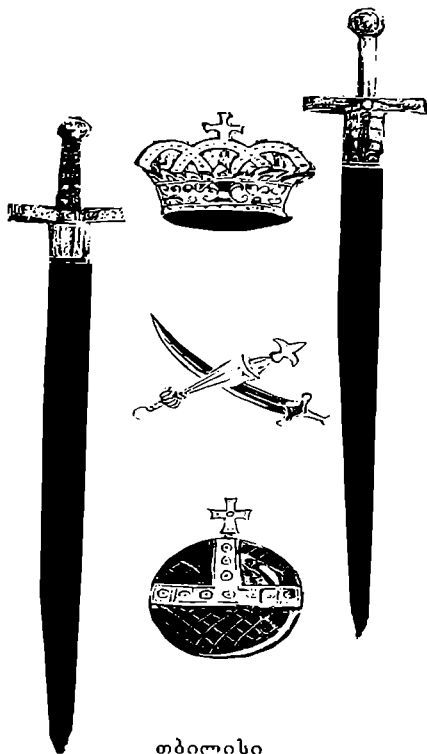

თბილისი
2005

უკ (UDK) 930. 9 (038)
თ. 414

წმ ღვთისმშობლთა, სკოს და მებარეულ ეკუ კოფელთა ღვთა წუთისთელისა ტქესა და მკეელისა ამ წიგნისა სან ღრთ ალაგიძისა.

ამ მასალაზე მუშაობით, ეცადე მემოქმედა შემდეგი პრინციპებით: უპირველეს ყოვლისა ყოფილიყო, ყველა სამეფო გვარი და მეფე-მონარქი და გავეცუქებინა ამ ქვეყნის ყველაზე ზლიერთა (მონარქთა) შედარებით ნაკლებად ცნობილი მოვლენები. ამიტომ მოგვიწია ისეთი წერილების შექმნა, რომლებიც იძლევიან ფრაგმენტებს მათი ცხოვრების საიდუმლო დეტალებიდან და, რა თქმა უნდა, თუ როგორ წარმოიშვა სამეფო ინსტიტუტები, მირონცხება, კურთხევა, რეგალიები და სხვა ამგვარი. თუ როგორ შეეძელით, ეს თქვენ თვითონ განსაჯეთ!

მთ. რედაქტორი და პროექტის ხელმძღვანელი
მურამ აბსანაძე

რეკენზენტები: **მურამ აბსანაძე,**
თამაზ ბაჩიაშვილი.

რედაქტორები: **თამუნა აბსანაძე,**
ოზარ კელაპატრიშვილი,
გობა აბსანაძე.

ტექ. რედაქტორები: **ვალერი უტიაშვილი,**
დათო უტიაშვილი

კორექტორები: **ინგა ჭუმბურიძე,**
ნათელა კელაპატრიშვილი.

კომპიუტერული დამუშავება: **თეანა ჯაქარაია,**
მანია ჯაქარაია,
მანია გორგიაშვილი.

ISBN 99928-0-391-6

© ს. თეზელიშვილი - 2005



შესავალი



მინდა წერილები და განსაკუთრებით ძველი აღთქმა მონარქიზმის ინსტიტუტს ლეთაბის ნებას უკავშირებდნენ, სადაც წინა პლანზე წამოწეულია დინასტიურობის პრინციპი და სამეფო ტახტის გადაცემა უფროს შვილზე, რასაც არც შემოხვევით უწოდებდნენ მეფეებს საკრალური წიგნები და ხალხური გადმოცემები „ლეთის მიერ განწესებულთ“. მიუხედავად ამისა მეფეთა განგებისმიერი განწესება არ ქდაგებდა მეფეთა ყველაზე დიდ ზნობას და სრულყოფას, არამედ ეს იყო ლეთაბიერი ნება იმისა, რომ ერთ ოჯახს და გვარს უნდა განესრულებინა ეს ინსტიტუტი და მას სჭირდებოდა ათეული საუკუნეებიც კი, რომელთაც ერთ-ერთ პირობად სისხლის არაღრევა და სიწმინდე ითვლებოდა. სამეფო ტახტის გადაცემის ეს უღებენტი იყო ერთ-ერთი და მეორე ის, რომ, ტახტი გადაეცემოდა უფროს შვილს და საფიქრალია, რომ ეს ხდებოდა იმის გამო, რომ არ ყოფილიყო ღებამიწაზე ადამიანთა სიხარბე ძალაუფლების, სიმდიდრის და სხვა პატივმოყვარე სურვილთა მიმართ. მიუხედავად ამისა, მეფე-მამას უფლება ჰქონდა, მის მემკვიდრედ და მიწიერების ხელმწიფედ მოველინებინა ისეთი სული, რომელმაც თავის თვისებებით, აკარგის შესწავლით და უნარიანობით წინა ცხოვრების ფაშს რომ დააგროვა, შეესაბამებოდა ამა თუ იმ ეპოქაში კონკრეტული ხალხის ბედს, განვითარების ღონეს და განაპირობებდა წონასწორობასა და ცვლილებებს საშინაო და საგარეო პოლიტიკაში. მეფეთა დინასტიური ცხოვრების სხვა განმარტებებიც არსებობს – მეფეთა დინასტიას ქნინან ერთი და იმავე გვარის მონარქი მმართველები, რომლებიც ერთმანეთს ცვლიან ტახტზე მემკვიდრეობის უფლებით. თუ კონკრეტულ მმართველს ღებეტიმურობას ანიჭებს მემკვიდრეობითობა, მთელი დინასტიური გვარის წარმომადგენელთა ღებეტიმურობა ემყარება ტახტისა და საკურთხეველის კავშირს. უძველესი ღრიიდან ღღემდე მსოფლიოში გაბატონებული მმართველობის ამ ფორმის ღებეტიმაციას ახდენდა ეკლესია. იგი საბოლოოდ ამკვიდრებდა დინასტიის კანონიერებას და მოსახლეობისაგან მიითხოვდა ამ მიწიერი, ღრიებითი ხელისუფლებისადმი მორჩილებას, ანუ მდიოდა თანხმობა ციდან მიწაზე. ძველი მსოფლიოს სამეფო პერიოდი პირწმინდად შეესაბამებოდა კაცობრიობის სიჭაბუკის ხანას, ანუ იმ ცნობიერებას, რომელიც გამორიცხავდა უეცარი ტრადიციის შექმნასა და ორგანიზებას, რომ თანამოქმეთა შორის წინამძლოად ახალი გვარის ან დაბალი ფენის კანდიდატი შეერჩიათ. ამიტომ იყო რომ, სულიერი სამყარო აწესებდა, როგორი ხელმწიფე უნდა ჰყოლოდა სხვადასხვა რასის და ეროვნების ხალხს და ჰქონდათ უკლავი წესი – ტრადიცია, სამეფო პირი გაზრდილიყო უბრალო ხალხში და სულ მცირე ერთი საფეხურით მიწეც დაბლა უნდა მდგარიყო ეს ოჯახი და ხალხი, სადაც მას უხდებოდა ყოფნა. სახელმწიფოს ეს მონარქიულ-დინასტიური სისტემა, რასების თეორიასთან უნდა ყოფილიყო კავშირში და ძველი გასარკვევია, რომელი რომელს უსწრებდა წინ. ინტერნაციონალური თუ პლანეტარულ-რასობრივი ცნობიერებიდან ეროვნულ ცნობიერებაზე, ანუ ეროვნულ კულტურების განვითარების პერიოდზე გადასვლა ცნობიერების მე-ს განვითარების გზაზე კაცობრიობის ზედასვლის



გზაჯვარედინს წარმოადგენდა, რომელმაც ახალ სინათლეზე გაიყვანა ადამიანები.

შუა საუკუნეების რაინდული ლეგენდა ბრძანებს: როცა მეფე-მღვდელმთავარი იოანე და ფრიდრიხ პარბაროს ხელს გაუწვდიანო ურთიერთს, გამხმარი კვერთხიც მაშინ აყვავდებაო. გამხმარი კვერთხის აყვავება ნიშნავს ვევეტაციის ძალების მძლავრ ამოქმედებას, რაც რელიგიურ სიმბოლიკაში მარადიული ცხოვრებისა და სპირიტუალობის გამოხმატველია.

მეფეთა ძველი ხელმწიფება არსებული საზოგადოებრივი სიმწიფის შედეგით იყო განპირობებული და სრულად პასუხობდა ძველი და შუა საუკუნეების საზოგადოების მორალურ-ეთიკურ გარემოს. ცხოვრება თვითონ იძლევა რეფორმების და ცვლილებების იმპულსებს და მასზე ყოველგვარი მცირე ძალდატანება ისევე მომაკვდინებელია, როგორც ვაზის კვირტის აყვავებაზე გაზაფხულის ზამთარში გამოძახება. დრო კი თავისით მოდის იმგვარად, რომ თვით პოეტებიც გაოცებული არიან დროთა ცვალებადობით და ამბობს პოეტი: „რა საოცარი გასრულდა წლები, მეფეთა წყება გაჰქარა ვით ლანდი, მოშორდნენ ტახტებს ვილქლემი, კარლოსს, ნიკოლოზი და ფერდინანდი...“

მიუხედავად დღეს მეფეთა მმართველობის და უფლებების დამცრობისა, უდიდესია მეფეთა ინსტიტუტის დეაწლი და კვალი კაცობრიობის კულტურის ისტორიაში. ტყუილად არ ამბობს ილია, „ეს ოხერი ჩვენი ისტორია მეფეთა და ომების ისტორიაა, მე კი ხალხის მწერალი ვარ და ხალხი არსაით ჩანს...“ თუმცა არა მარტო, ჩვენი ისტორია, ძველი და შუა საუკუნეები და საერთო მთელი მსოფლიოს ისტორია მე-20 საუკუნის დასაწყისამდე – მეფეთა და ომების ისტორია.

მითისა და რეალურის სამოსელში გახვეული მეფეთა ცხოვრება ისევე იწერებოდა, როგორც ოცნების ბურუსში მოხვედრილი აეტორის ფიქრი და ტვინი, რადგან მოვლენას ისე ვერ აღწერ, თუკი მას ცოტათი არ დაემგვანე. ამ გზაზე ბევრი იყო ისეთი ფაქტები, სადაც წყაროები ერთმანეთისაგან სხვაობდნენ და პრაქტიკულად შეუძლებელი იყო კონკრეტული თარიღის ან მკვიდრი პასუხის მოცემა ამ მოვლენაზე. ამიტომ მეცნიერებთან ხანგრძლივი კონსულტაციების შემდეგ მივედით იმ დასკვნამდე, რომ თარიღები და ტერმინები (თიულორები ან ტიულორები, პლანტაგენეტები ან ფლინთაგენეტები და სხვები) მაინც ისე მოგვეწოდებინა, როგორც მას სხვადასხვა წყაროები იძლევიან, რადგან თითოეული ისტორიული თარიღის და ტერმინის დადგენა, ეს ერთი წიგნის ან ბროშურის მოცულობის ტოლფასი შრომაა. ამჯერად ასე ვიკმაროთ, ჩვენ კი შედმივად ვეცდებით თარიღებს და ტერმინებს შორის სხვაობა-აცილება მინიმუმამდე იქნეს დაყვანილი. ასევე სირთულეები შეიქმნა ტერმინების (პოპენცოლერნები თუ გოგენცოლერნები ან ბაქინაჰეი თუ ბუკინგეი და სხვა ასეთი...) მოხმარებისას და აქაც ჩამოვყალიბდით ასე, მოგაწოდეთ ისე, როგორც ეს წყარო იძლევა. ჩემი მხრიდან, ნდობის თვალსაზრისით, უპირატესობას ვანიჭებ გენეალოგიურ სქემებს. საერთოდ, ყოველი საქმე და მითუმეტეს შემოქმედებითი, ტილო შეიძლება გაგრძელდეს უსასრულოდ, მაგრამ, რაც არ უნდა საინტერესოდ მოგაჩვენოს ყველაფერი, რაღაც ეტაპზე უნდა დასვა წერტილი. ამჯერადაც წერტილის დასმა აქ გადაწყვეტილი. რამდენიმე წლის მერე, თუ დღერთიც ჩვენს მხარეზე იქნება, მე კვლავაც შევეცდები ამ თემის განახლება-შეესებას და ყველა ნაკლიც შეძლებისდაგვარად მაშინ გამოსწორდება. ახლა კი, დასრულდა.



მონარქიული ქვეყნები და მონარქები

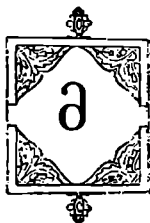

სოფლიო ისტორიაში ყველაზე დიდი ადგილი მეფეთა ცხოვრებას უკავია. ფიქრი მეფეზე, მონარქზე ყოველთვის იპყრობდა ადამიანის გონებას. ძველი რომაელები თავს ქალღმერთ ვენერას შათმომავლებად მიიჩნევდნენ. ზშირად ძე-ხორციელი მმართველები ღმერთებადაც ცხადდებოდნენ და ზეწუნდნენ საკუთარ სისხლს საუკუნების მანძილზე, რითაც უდიდეს ყურადღებას აქცევდნენ იმას, რომ მათში მღაბიო არ გამორეულიყო.

ღღევანდელმა მონარქებმა, რა თქმა უნდა, ძველი ძალაუფლება დაკარგეს, მაგრამ რაც ღარჩათ, იმას მკაცრად აკონტროლებენ. მაგალითად, ინგლისის პრემიერ-მინისტრს უფლება აქვს სამეფო კართან შეთანხმებული გზიდან გადაუხვიოს, თუკი ის ამას გაამართლებს, ან დამაჯერებელი არგუმენტაციით ახსნის. ამ გზას ზშირად მიმართავდა „რკინის ღღელად“ წოდებული მარგარეტ ტეტჩერი (რობერტსი), რისთვისაც ზშირად დღღოფლის უსიტყვო მრისხანებას იმსახურებდა. ისიც მომხდარა, რომ ინგლისის დღღოფალს ერთსაათიანი საუბრისას ტეტჩერისთვის სავარძელში დაჯღომაც კი არ შეუთავაზებია. ღღევანდელ სწრაფ, ცვალებად და უღმობელ ღროში მონარქი ერის მთღიანობის სიბბოღა.

უნდა აღინიშნოს, რომ მსოფლიო ისტორიაში იშვიათია ისეთი ერთგულება და თავგანწირვა, რომღღოთაც ჩვენი ბაგრატიონები გამოირჩეოდნენ. მათაც ჰყავთ ღღრსეული და მთიური წინაპრები: სოღოღონი, ისრაელის მე-2 მეფე და ფსალმუნების ავტორი დავითი. მას ზშირად წინასწარმეტყველადაც მოიხსენიებენ.

ღღეს ადამიანთა ცნობიერებაში კვღავ წამოტივტივდა მეფე, მონარქი, ძვირფასი სასახლე და სასახღისათვის დამახასიათებელი ფორიაქი. ღღევანდელი მსოფლიოს მრავალ ქვეყანას კვღავ ამშვენებს სამეფო გვირგვინი. ერთადერთია ბოშების მეფე, რომელსაც არა აქვს საკუთარი მიწა-წყალი. ისიც სულ რამღღენიმე წღის წინ არის არჩეული და ოფიციაღღური ადღღღსამყოფელი რუმიწეთში აქვს. ყვეღა დანარჩენი საკუთარ მიწა-წყალზე მეფობს მეფური ბრწყინეაღღებით.

1. ავსტრალია – მეფობს დღღოფალი ეღღსაბედ II, 1952 წღღიდან.
2. ანთიღღუა და ბარბუღა – მეფობს დღღოფალი ეღღსაბედ II, 1952 წღღიდან.
3. ბაჰამის კუნძუღღების თანამეგობრობა – მეფობს დღღოფალი ეღღსაბედ II, 1952 წღღიდან.
4. ბარბადოსი – მეფობს დღღოფალი ეღღსაბედ II, 1952 წღღიდან.
5. ბელიზი – მეფობს დღღოფალი ეღღსაბედ II, 1052 წღღიდან.
6. ბელღია – მეფობს მეფე აღღბერტ II, 1993 წღღიდან.
7. ბრუნეი – მეფობს სულთანი, მუღა ჰასანალ ჰოღღკაჰ მუიზადინ ვადღაღღაღი, 1967 წღღიდან.
8. ვატიკანი – პაპი ბენედიქტე XVI, 2005 წღღიდან
9. გაერთიანებული სამეფო – მეფობს დღღოფალი ეღღსაბედ II, 1952 წღღიდან.



10. გრენადა – მეფობს დედოფალი ელისაბედ II, 1952 წლიდან.
11. დანია – მეფობს დედოფალი მარგარეტ II, 1972 წლიდან.
12. დასავლეთ სამოა – ხელმძღვანელი და მეფე მალიეტოა ტანუმაფილი II. 1963 წლიდან.
13. ესპანეთი – მეფობს ხუან კარლოს I, 1975 წლიდან.
14. იორდანია – აბდულა II ტახტზე ავიდა 1999 წელს.
15. კამბოჯა – მეფობს ნოროდომ სიჰამონე, 2004 წლიდან.
16. კანადა – მეფობს დედოფალი ელისაბედ II, 1952 წლიდან.
17. კატარი – მეფობს ემირი ჰალიფა ბენ ჰამად ალ-თანი, 1972 წლიდან.
18. ლესოთო – მეფობს ლეთზია III, 1991 წლიდან.
19. ქუვეითი – მეფობს ემირი ჯაბერ ალ-აჰმედ ალ ჯაბერ ას საბაჰი, 1977 წლიდან.
20. ლიხტენშტეინი – თავადი ჰანს ადამს II, 1989 წლიდან.
21. ლუქსემბურგი – დიდი ჰერცოგი ჰანს II ნასაუ ტახტზე ავიდა 2000 წელს.
22. მალაიზია – 73 წლის მონარქი რაჯა ტუნკუ სიედ სირაჯუდინ იბნ ალ მარჰუნ სუედ ბუტრა ჯამალუაილი ტახტზე ავიდა დაახლოებით 2002 წელს. 73 წლის სალაჰუდინ აბდულ აზიზ შაჰი წარსულში იყო სელანგორას შტატის სულთანი.
23. მაროკო – მეფობს ჰასან II, 1961 წლიდან.
24. მონაკო – თავადი ალბერ II, 2005 წლიდან.
25. ნეპალი – გიანენდრა ბირ ბიკრამ შაჰ დევი ტახტზე ავიდა 2001.
26. ნიდერლანდები – მეფობს დედოფალი ბეატრიქსა, 1980 წლიდან.
27. ახალი ზელანდია – მეფობს დედოფალი ელისაბედ II, 1952 წლიდან.
28. საუდის არაბეთი – მეფობს ფაჰდ იბნ აბდ ალ-აზიზ ას საუდი, 1982 წლიდან.
29. სეაზილენდი – მეფობს მსვატი III, 1986 წლიდან.
30. სენტ ვინსენტი და გრენადინები – მეფობს დედოფალი ელისაბედ II, 1952 წლიდან.
31. სენტ-ქიტისი და ნევისი (სენტ ქრისტოფერი და ნევისი) – მეფობს დედოფალი ელისაბედ II, 1952 წლიდან.
32. სენტ-ლუსია – მეფობს დედოფალი ელისაბედ II, 1952 წლიდან.
33. სოლომონის კუნძულები – მეფობს დედოფალი ელისაბედ II, 1952 წლიდან.
34. ტაილანდი – მეფობს ჰუმიჰონ ადულიადეტი (რამა IX), 1946 წლიდან.
35. ტონგა – მეფობს ტაუფაჰაპუ ტუპოუ IV, 1965 წლიდან.
36. ტუვალუ – მეფობს დედოფალი ელისაბედ II, 1952 წლიდან.
37. შვედეთი – მეფობს კარლ XVI, ჰუსტაეი, 1973 წლიდან.
38. იამაიკა – მეფობს დედოფალი ელისაბედ II, 1952 წლიდან.
38. იაპონია – მეფობს იმპერატორი აკიჰიტო, 1989 წლიდან.
40. ბუტანი – ჯიგმე სენგე ვანგჩუკი, 1972 წლიდან.
41. ბაჰრეინი – ემირი, შეიქი ისა ბენ სალმენ ალ ჰალიფა, 1961 წლიდან.
42. არაბთა გაერთიანებული ემირატები – შეიქი სულთანი ზაიდ ბენ ალ ნაჰიანი 1971 წლიდან.



რომელი დინასტიები არსებობდა სხვადასხვა ქვეყნებში

სახელმწიფოები საბპარეულო დინასტიები



ავსტრია - უნგრეთი - გაბსბიურგები, გაბსბიურგ-ლოთარინგები.
 ავსტრია - გაქსბიურგები, გაბსბიურგ-ლოთარინგები.
 აულანეთი - სელეუკიდები, გაზნევიდები, გურიდები, დურანები.
 აზერბაიჯანი - სალარიდები, საჯიდები, ელდიგიზიდები, ჯელიარები.
 არაბეთი - ქაშიმიდები, ფატიმიდები, საუდიდები, ომეიადები, იდრისიდები,

აღდები, აბასიანები, აგლაბიდები.

ავსტრალია - უინძორები

ანტიგუა და ბარბუდა - იხ. ამჟამინდელი მონარქები

ახალი ზელანდია - იხ. ამჟამინდელი მონარქები



ბულგარეთი - საქს-კობურგ-გოთა, ასენები
 ბიზანტია - პალეოლოგოსები, მაკედონელები, კომნენები, ისავრიდები,
 დუკები, ანგელოსები
 ბირმა - ჰაგანები
 ბუხარა - მანლითები, ართარხანიდები (ჯანიდები)

ბავარია - ჰფალცები, ველფები (ბრაუნშვიგები)

ბოსფორი - სპარტაკოიდები, არქენაქტიდები

ბარბადოსი (ცენტრ. ამერიკა) - იხ. ამჟამინდელი მონარქები

ბაჰამის კუნძულები - იხ. ამჟამინდელი მონარქები

ბაჰრეინი - იხ. ამჟამინდელი მონარქები

ბელგია - იხ. ამჟამინდელი მონარქები. საქს-კობურგ-გოთა

ბელიზი - იხ. ამჟამინდელი მონარქები

ბრაზილია - ბრაგანსები, კობურგ-ბრაგანსები, კობურგ-გოთები

ბრუნეი - იხ. ამჟამინდელი მონარქები

ბრუტანი - იხ. ამჟამინდელი მონარქები



გერმანია - შტაუფენები, ფრანკონიელები, ჰფალცები, ჰფალცგრაფები,
 ვიტელსბახები, ჰოჰენცელერები, ანგლო-საქსები, გოტორპები, ოლდენბურგები,
 საქსონები. ასკანიები, ველფები, ვიურტემბერგები, გესენები, ნასუები.

გრენადა - იხ. ამჟამინდელი მონარქები



დანია - გლიუქსბურგები, ოლდენბურგები, შლეზვიგ-გოლშტეინ-ზონდერბურგ-გლიუქსბურგები.

დალესტანი - დერბენდები, დერბენდის სახანო
დასაელეთ სამა - იხ. ამჟამინდელი მონარქები
დამასკოს სახალიფო - ომეიადები



ერაყი - ქულემანები, მუზაფარიდები
ევკიპტე - ფარაონების 31 დინასტია, ტულინიდები, ატოლუმები,
პარამესვარა, მამელუკები, აიბულები, ბახრელები და ბურჯელები
ესპანეთი - ბურბონები, გაბსბურგები.



ვიეტნამი - ხო კუი ლი, ნგო, ნგუნები
ვალახეთი - ბასარაბი



თურქეთი - ხილდეები, ყარახანიდები, სელჯუკიდები, თუმინები, აშინები.



იტალია - საეოი, საეოი-კარინიანული ხაზი, მედიჩები (ფლორენციის მმართველები)

იაპონია - სიოგუნოვები (I დინასტია), ბოკაფუ, ასიკაგა (სიაგუნოვების II დინასტია), მინამოტო.

ინგლისი - ჰანოვერები, თიულორები, ფლინთაგენტები, ანგლო-საქსები

საქს-კობურგ-გოთა, ნორმანები, ლენქასტერები, უინძორები, იორკები, ანჟუები
ინდიელი ტომები (ამერიკა) შიუ, კოკომები
ინდოეთი - ხოისალა, სატავაჰანები, რაშტრაკუტა, მურები, იადავები, ჰარიანტა, სუნგა,
ბიჯაპური, ჰალავები, გუპტები, ტუვლაკიდები, ნანდა, ადილ-შაჰები, ბაბურიდები (მოგოლები),
თემურიდები, კხეტრები, ჩოლა,

ირანი - შელადიანები, ყაჯრები, ფექლევიანები, ტაპირიდები, საფარიდები, სელეუკიდები,
ზენდები, ბუიდები, სასანიანები, აქემენიდები, სეფევიდები, არშაკიდები

იაშიკა - (იხ. ამჟამინდელი მონარქები)

იორდანია - (იხ. ამჟამინდელი მონარქები.)

იუგოსლავია - კარაგეორგევიჩები, პეტროვიჩ-ნეგოშები



კორეა-ლი.

კორეა (სამხრეთ) დედაქალაქი სეული (იხ. ამჟამინდელი მონარქები),
კორიო

კამბოჯა - იხ. ამჟამინდელი მონარქები, კმეტურები

კატარი - იხ. ამჟამინდელი მონარქები

კუვეიტი - იხ. ამჟამინდელი მონარქები

კილიკია - რუბენიდები.



ლიტვა - იაგელონები, რაძივილები

ლიბანი - ბიჰაბელები

ლიდია - ჰერაკლიდები, მერამნიდები

ლესოტა - იხ. ამჟამინდელი მონარქები

ლიხტენშტეინი - იხ. ამჟამინდელი მონარქები, ლიხტენშტეინები

ლუქსემბურგი - იხ. ამჟამინდელი მონარქები, ნასაუები



მეერანახრა (შუა აზია) - სამანიდები

მაროკო - მარინიდები

მაკედონია - ანტიგონიდები, ტემენიდები

მონღოლეთი - კულაგუიანები (ილხანები), იუანები, ჩინგიზიდები,

ჩადეთელები

მალაიზია - იხ. ამჟამინდელი მონარქები

მანჯურია - ცინ-ები

მონაკო - გრიმალდები



ნორვეგია - გლიუქსბურგები, შლეზვიგ-გოლშტეინ-ზონდერბურგ-
გლიუქსბურგი

ნეპალი - იხ. ამჟამინდელი მონარქები

ნიდერლანდები - იხ. ამჟამინდელი მონარქები, ორანსი-ნასაუები



ოსმალეთი (თურქეთი) - ოსმანები

ომანი - იხ. ამჟამინდელი მონარქები მსოფლიოში.



პოლონეთი - პიასტები, იაგელონები

პარმა, პიჩენცო (იტალია) - ფარნეზე

პორტუგალია - ბრაგანსები, ავისიელები

პერგამი - ატალიდები, ატრიდები

პაპუა (ახალი გვინეა) - იხ. ამჟამინდელი მონარქები მსოფლიოში.



რუსეთი - რომანოვები, რიურიკები, გოლშტინ - გოტორპული ხაზი რომი - ფლავიუსები, სევერუსები, კლავდიუსები, იულიუს-კლავდიუსები, ანტონინები, არშაკიდები.

რუმინეთი - ჰოპენცელერ-ზიგმარენები

რომის საღვთო იმპერია - კურფიუსტები, საქსონები, ფრანკონიელები

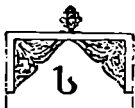

საღვთო რომის იმპერია - იხ. რომის საღვთო იმპერია

სარდინია - სავოი

სპარტა - ერაპონტიდები, ავაიდები, ატარიდები

სომხეთი - სელევიდები, კვირიკიადები, ერვანდუმები, ბაგრატიდები,

არშაკუნიალები

საქართველო - ფარნავაზიანები, შველიანები, ჯაფარიანები (თბილისი), ბაგრატიონები

სერბია - ობრენოვიჩები, ნემანიჩები, კარაგეორგევიჩები

საბერძნეთი - გლიუქსბურგები, ტემენიდები, ალკმენოიდები (ათენი), ანტიგონიდები, ეაკიდები (ეპირი), მერმანიდები, შლეზვიგ-გოლშტინ-ზონდერბურგ-გლიუქსბურგები

საფრანგეთი - ორლეანელები, ორლეანელთა სახლი, ლოთარინგები, კაპეტინგები, ვალუა, ბონაპარტები, ბურბონები, ბურბონები და ორლეანელები, ორანსკები

საუდის არაბეთი - იხ. ამჟამინდელი მონარქები მსოფლიოში

სენტ. ვისენტე და გრენადინები - იხ. ამჟამინდელი მონარქები მსოფლიოში

სენტ კიტსი და ნევისი - იხ. ამჟამინდელი მონარქები მსოფლიოში

სენტ ლუსია - იხ. ამჟამინდელი მონარქები მსოფლიოში

სვაზილენდი - იხ. ამჟამინდელი მონარქები მსოფლიოში

სოლომონის კუნძულები - იხ. ამჟამინდელი მონარქები მსოფლიოში



ტუნისი - ჰუსაინიდები, ჰაფსიდები

ტალიანდი - იხ. ამჟამინდელი მონარქები მსოფლიოში

ტონგა - იხ. ამჟამინდელი მონარქები მსოფლიოში

ტუვალუ - იხ. ამჟამინდელი მონარქები მსოფლიოში



უნგრეთი - ლუქსემბურგები, არჰალები

უელსი - დიედელები

უზბეკეთი - შიბანიდები



ფრანკების სახელმწიფო - მეროვინგები, კაროლინგები, ვეტინები.



ყირიმის სახანო - გირგები

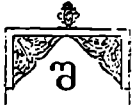

შირვანი - ქესრანილები, მაზიალილები (შირვანი), ღერბენლები
შეცია - ვაზა, ბერნალოტები
შოტლანდია - სთიუარლები

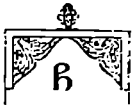

ჩერნიგორია - ნეგოშები
ჩეხია - პრემისლოვიჩები, ლუქსემბურგები
ჩინეთი - ჯოუ (დასავლეთ სამეფო) ჯოუ (აღმოსავლეთ სამეფო), ცინ, ვეი, ოუანები, ლიო, ლუ, მანი, მინი, სია, სუი, სუნი, ტანი, შანი, ც'ხანები, ცი, ხანი

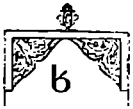

ხორვატია - ტრაპიმიროვიჩები, კარაგეორგევიჩები
ხვარაზმა - ხვარაზმშაპები



კოლანდია - სტატკაურლები

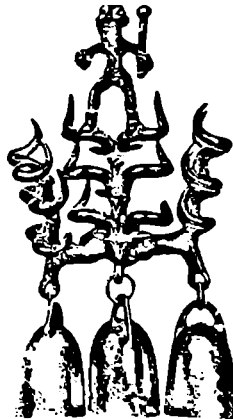



ზოგიერთი ქვეყნის ეროვნული და მონარქიული დღესასწაული

1. ავსტრია - მუდმივი ნეიტრალიტეტის პოლიტიკის გამოცხადების დღე - 26 ოქტომბერი.
2. ბელგია - მეფე ლეოპოლდ I გამეფების დღე - 21 ივლისი.
3. გერმანია - გაერთიანების დღე - 3 ოქტომბერი.
4. დანია - დედოფლის დაბადების დღე.
5. გაერთიანებული სამეფო - დედოფლის დაბადების დღე.
6. ესპანეთი - ესპანელი ხალხის დღე - 12 ოქტომბერი.
7. ირლანდია - წმინდა პატრიკის დღე - 17 მარტი.
8. იტალია - რესპუბლიკის გამოცხადების დღე - 2 ივნისი.
9. ლუქსემბურგი - დიდი ჰერცოგის დაბადების დღე.
10. მალტა - დამოუკიდებლობის დღე - 21 სექტემბერი.
11. ნიდერლანდები - დედოფლის დაბადების დღე.
12. ნორვეგია - კონსტიტუციის დღე - 17 მაისი.
13. საბერძნეთი - დამოუკიდებლობის დღე - 25 მარტი.
14. სან-მარინო - ეროვნული დღე - 3 სექტემბერი.
15. საფრანგეთი - ბასტილიის აღების დღე - 14 ივლისი.
16. ფინეთი - დამოუკიდებლობის დღე - 6 დეკემბერი.
17. შვეიცარია - კონფედერაციის შექმნის დღე - 1 აგვისტო.
18. შვედეთი - შვედეთის დროშის დღე - 6 ივნისი და მეფის დაბადების დღე.
19. თურქეთი - რესპუბლიკის გამოცხადების დღე - 29 ოქტომბერი.
20. ინდოეთი - დამოუკიდებლობის დღე - 15 აგვისტო და რესპუბლიკის დღე - 26

იანვარი.

21. მალაიზია - მალაიზიის ფედერაციის შექმნის დღე - 31 აგვისტო.
22. ნეპალი - მეფის დაბადების დღე.
23. ჩინეთი - სახალხო რესპუბლიკის გამოცხადების დღე - 1 ოქტომბერი.
24. ეგვიპტე - რესპუბლიკის გამოცხადების დღე - 23 ივნისი.
25. ნიგერია - დამოუკიდებლობის დღე - 1 ოქტომბერი.
26. აშშ - დამოუკიდებლობის დღე - 4 ივლისი.
27. კანადა - კანადის დღე - 1 ივლისი.
28. მექსიკა - დამოუკიდებლობის დღე - 16 სექტემბერი.
29. ავსტრალია - ავსტრალიის დღე - 26 იანვარი.
30. იაპონია - იმპერატორის დაბადების დღე.
31. რუსეთი - დამოუკიდებლობის დღე - 12 ივნისი.
32. უკრაინა - დამოუკიდებლობის დღე - 25 აგვისტო.
33. ბრაზილია - დამოუკიდებლობის დღე - 7 სექტემბერი.



34. ირანი - რევოლუციის დღე - II თებერვალი.
 35. ესტონეთი - დამოუკიდებლობის დღე - 25 თებერვალი.

ზოგიერთი ქვეყნის ეროვნული ვალუტა

- ავსტრალია - ავსტრალიური დოლარი.
 ავსტრია - ავსტრიული შილინგი.
 ალჟირი - ალჟირის დინარი.
 ანგოლა - კვანზა.
 ანდორა - ფრანგული ფრანკი.
 ანტიგუა და ბარბუდა - აღმოსავლეთ კარიბული დოლარი.
 არგენტინა - არგენტინის პესო.
 ავღანეთი - ავღანი.
 ბაჰამის კუნძულების თანამეგობრობა - ბაჰამის დოლარი.
 ბანგლადეში - ტაკა.
 ბელგია - ბელგიური ფრანკი.
 ბულგარეთი - ლევი.
 ბოთესანა - პულა.
 ბრაზილია - კრუზეირო.
 ბრუნეი - ბრუნეის დოლარი.
 გაერთიანებული სამეფო - ფუნტი სტერლინგი.
 უნგრეთი - ფორინტი.
 ვენესუელა - ბოლივარი.
 გამბია - დალასი.
 განა - სედი.
 პონდურასი - ლემპირა.
 საბერძნეთი - დრაკმა.
 დანია - დანიური კრონა.
 ეკვიპტე - ეკვიპტური ფუნთი.
 ზაირი - ზაირი.
 ზამბია - ზამბიური კვანა.
 ზიმბაბვე - ზიმბაბვეს დოლარი.
 ისრაელი - ახალი შეკელი.
 ინდოეთი - ინდური რუპია.



- ინდონეზია - ინდონეზიური რუპია.
ირანი - რიალი.
ირლანდია - ირლანდიური ფუნთი.
ისლანდია - ისლანდიური კრონა.
ესპანეთი - პესეტა.
იტალია - ლირა.
კანადა - კანადის დოლარი.
ჩინეთი - იუანი.
კვიპროსი - კვიპროსის ფუნთი.
კოლუმბია - კოლუმბიური პესო.
სამხრეთ კორეა - ეონა.
ქუვეითი - ქუვეითის დინარი.
ლესოთო - მალოთი.
ლუქსემბურგი - ლუქსემბურგის ფრანკი.
ლიხტენშტეინი - შვეიცარიული ფრანკი.
მალაიზია - რინგიტი.
მალტა - მალტის ფუნთი.
მაროკო - დირჰამი.
მექსიკა - მექსიკის პესო.
მონაკო - ფრანგული ფრანკი.
მონღოლეთი - ტუგრიკი.
ნიგერია - ნაირა.
ნიდერლანდები - გულდენი.
ახალი ზელანდია - ახალზელანდიური დოლარი.
ნორვეგია - ნორვეგიული კრონა.
არაბთა გაერთიანებული ემირატები - დირჰამი.
პაკისტანი - პაკისტანის რუპია.
პოლონეთი - ზლოტი.
საქართველო - ლარი
პორტუგალია - ესკუდო.
რუმინეთი - ლეი.
საუდის არაბეთი - საუდის რიალი.
სვაზილენდი - ლილანგენი.
სირია - სირიის ფუნთი.
სინგაპური - სინგაპურის დოლარი.
აშშ - დოლარი.
ტუნისი - ტუნისის დინარი.
თურქეთი - თურქული ლირა.



- გერმანია – მარკა.
 - ფილიპინები – ფილიპინების პესო.
 - ფინეთი – ფინური მარკა.
 - საფრანგეთი – ფრანგული ფრანკი.
 - შვედეთი – შვედური კრონა.
 - ეთიოპია – ეთიოპიის ბირი.
 - სამხრეთ აფრიკის რესპუბლიკა – სამხრეთ აფრიკული რენდი.
 - იაპონია – იენი.
 - რუსეთი – რუბლი.
 - სომხეთი – დრამი.
 - უკრაინა – გრინვა.
 - აზერბაიჯანი – მანათი.
 - ჩილე – ჩილეს პესო
 - შვეიცარია – შვეიცარიული ფრანკი
- მსოფლიოს უმსხვილესი საფინანსო ცენტრებია: ლონდონი, ნიუ-იორკი, ტოკიო, ციურხიზი, პარიზი, ლუქსემბურგი, ფრანკფურტი – მაინზე, სინგაპური, ჰონკონგი, ბეირუთი.

თანამეგობრობის წევრებია:

1. ანტიგუა და ბარბუდა – სახელმწიფოს მეთაურია დედოფალი ელისაბედ II.
2. ავსტრალიის კავშირი – სახელმწიფოს მეთაურია დედოფალი ელისაბედ II.
3. გრენადა – სახელმწიფოს მეთაურია დედოფალი ელისაბედ II.
4. იამაიკა – სახელმწიფოს მეთაურია დედოფალი ელისაბედ II.
5. ლესოთო – სახელმწიფოს მეთაურია მეფე ლეთზია III.
6. მალავი – რესპუბლიკა.
7. მალაზია – სახელმწიფოს მეთაურია სულთანი ტუნჯუ ჯააფარ აბდულ რაჰმანი.
7. ახალი ზელანდია – სახელმწიფოს მეთაურია დედოფალი ელისაბედ II.
8. პაპუა-ახალი გვინეა – სახელმწიფოს მეთაურია დედოფალი ელისაბედ II.
9. სენტ ჰიტსი და ნევისი (სენტ-ჰრისტოფერი და ნევისი) – სახელმწიფოს მეთაურია დედოფალი ელისაბედ II.
10. სენტ ლუსია – სახელმწიფოს მეთაურია დედოფალი ელისაბედ II.
11. სოლომონის კუნძულები – სახელმწიფოს მეთაურია დედოფალი ელისაბედ II.
12. სეაზილენდი – სახელმწიფოს მეთაურია მეფე მსვატი III.
13. ტონგა – სახელმწიფოს მეთაურია მეფე ტაუფააპაუ ტუპოუ IV.



14. ტუვალუ – სახელმწიფოს მეთაურია დედოფალი ელისაბედ II.

15. დასავლეთ სამოა – სახელმწიფოს მეთაურია ზელმბდვანელი მალიეტოა ტანუმაფილი

II.

თანამეგობრობაში შედის ასევე დიდი ბრიტანეთის, ავსტრალიის და ახალი ზელანდიის კომერციულ სისტემაზე დამოკიდებული ტერიტორიები.

„ბარქლეიზ ბენქი“ – გაერთიანებული სამეფო

„ნენსლ უენსთმინსთერ ბენქი“ – გაერთიანებული სამეფო

„სოსიეტე ენერალი“ – საფრანგეთი

„დრეზდენ ბანკი“ – გერმანია

„ბენქ ოვ ჩაინა“ – ჩინეთი

„იუნინონ ბენქ ოვ სუითზერლენდ“ – შვეიცარია

„კომერცბანკი“ – გერმანია

„ჩეიზ მენჰეთენ ქოორფორეიშ“ – აშშ

„ბანკა ნაციონალე დელ ლავორო“ – იტალია

„ნიპონ კრედიტ ბენქი“ – იაპონია

„მიდლენდ ბენქი“ – გაერთიანებული სამეფო

„ამსტერდამ-როტერდამ ბანკი“ – ნიდერლანდები

„როიალ ბენქ ოვ ქენადა“ – კანადა

„როსსელხოზბანკი“ – რუსეთი

„მოსბიზნესბანკი“ – რუსეთი





გვირგვინი

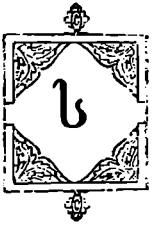

ამეფო გვირგვინი უზენაესია სამეფო რეგალია. თუ სკიპტრა, იგივე კვერთხი წარმოადგენს მიწაზე მსუფვე ძალამოსილებას, გვირგვინი ზენა სამყაროსთან, ღმერთთან არის მიმართებული, ამიტომ აბრწყინებენ მას ძვირფასი თვლებით და ქრისტეს ჯვრით. იგი იმ ადგილას თავსდება, სადაც სულის არსებობას ვარაუდობენ ძველი ბერძენი ფილოსოფოსები. ეს თავია და სხეულის სიმბოლიკაშიც იგი ზეცას ეკუთვნის.

გვირგვინს გააჩნია უამრავი სიმბოლური სახე და მათ შორის უპირველესად იგი უფლის სატებაა ქრისტიანულში, წარმართულში მზის შარავანდელია. სამოქალაქო და საეკლესიო ფორმით ქორწინების დროს, სიყვარულის შეერთების და მათი ბედნიერების სახეა, ამიტომ არის, რომ ცხოვრებაში ერთხელ ყველას უწევს მისი თავსაბურთე მფეობა და დედოფლობა. გვირგვინი – კაცობრიობის სიმაღლე და ნეტარებაა, რომლის საშუალებით მყარდება კაცობრივი ღმერთთან.

გვირგვინში შეერთებულია რწმენა, ზნეობა, თავისუფლება ღირსება, სიკვლეუ, თავგანწირვა და სიმაძაქე სიკეთისა და სამართლიანობისათვის.

აი, რას ამბობს უპირფასეო მამულიშვილი და მუდამ საქართველოზე მოფიქრალი ვახუშტი: ქართველთა წესზე და მათი საგნებთან დამოკიდებულებაზე: „... წესი მთავართა იყო გვარი და შთამომავლობა, ქართლოსიანობა და პატივი მისი. ზოლო უკეთუ მეფისა წესსა შინა იყო იგი...“

ზოლო აზნაურსა აქენდა გვარი და ჩამომავლობა, და სიმაგრე რაიმე მათა ანუ ზართა, და დაბნები და ძალედის გამოსვლა მარჯაფითა, კარავითა და მათითა განწყობილებითა და თვინიერ ამასა არა იწოდებოდა აზნაურად...“

ამ პატარა მონაკვეთშიც იგრძნობა ძალა და რიგობა ზნეობისა და რელიგიისა, პატივი წინაპართა და მომავლის მხნეობა ძველზე დაყრდნობით.

გვირგვინთან დამოკიდებულება კაცობრიობის ყველა ნაწილს ჰქონდა ერთნაირი, იმ ნიშნით, რომ ის იყო საკრალური. ძველი ეგვიპტის ზედა მხარედ წოდებული სამეფო ხელისუფალნი ატარებდნენ თეთრი ფერის შვეიწროებულ და წაგრძელებულს, მუზარადის მსგავსს, ქვემო ეგვიპტეში იყო წითელი ფერის, თხემის მხარეს ამალღებული, ცილინდრული ფორმის, თხემური ნაწილიდან დიაგონალურად აღმართული, ბოლოსაკენ დახვეული წნელით. ძვ. წ. 3100 წელს ფარაონმა მენესმა გააერთიანა ზემო და ქვემო ეგვიპტე და ასე შეიქმნა ერთი მთლიანი ეგვიპტე, სადაც გვირგვინის ფერებიც და სიმბოლიკებიც შეერწყა ერთმანეთს.

მეფედ კურთხევის მისტერიაში გვირგვინის თავზე დადგმა იყო, ყველაზე საკრალური და ამაღლებული ნაწილი კურთხევის ჩატარებისა და სრულყოფისათვის, ამის შემდეგ ბუნებრივად ზდებოდა სკიპტრის ანუ კვერთხის მიღება მეფეზე, რაც ცასთან (გვირგვინთან) და მიწაზე (კვერთხთან) ერთად უზენაესობას ნიშნავდა.

ეგვიპტურმა სამეფო რეგალიებმა უამრავი სამეფო გვირგვინი შემოგვინახა, რომელთა



შორის განსაკუთრებულია ტუტანხამონის, ნეფერტიტის და რამზეს II-ის გვირგვინები. თავის ფორმით ყველა თავის განვითარების ხაზს მინიშნებდა. მაგალითად ნეფერტიტის გვირგვინი – დიადემა, თავის წვარძელებით მეტყველებს მაღალი სულიერების ხაზზე და სავარაუდოა, რომ იგი იყო სასულიერო გვირგვინის შთაბეჭდილი. მუზარადის მსგავსი – საბრძოლო და მხედრობითი გვირგვინები მეტყველებს ნაჭრის გვირგვინი, ისეთი როგორც დავით აღმაშენებელს ჰქონდა. ლაპარაკობს, რომ იგი მწვერულთაგანია და თავის ხალხის მწვერულს არის მოვლენილი. წარმართულ ეპოქაში, მეფენი უმეტესად მწვერულის საქმიანობიდან ირჩეოდა, სადაც თავიდანვე დაკანებული იყო აზრი, ხალხის მსახურებისა.

აკადის მეფეს, სარგონს, თმის ვარცხნილობა შეხამებული ჰქონდა სალტესთან. ხეობის მეფეებს კონუსის ფორმის ჩაჩი-გვირგვინი ეხურათ. ამურის მეფეები, კბილანების შემოვლბული ცილინდრული ფორმის ქედებს ატარებდნენ. ამ უკანასკნელებს ყველაზე მეტი აქვთ საერთო შუა საუკუნეების პერიოდში არსებულ გვირგვინებთან. პატრიოსანი თვლებით ყველაზე მეტად აღექსნდრე დიდი იყო გატაცებული გვირგვინების მოოჭვით და ამ ნიშნის შემდგომ განვითარებას მას მიაწერენ. ძველ კოლხეთში, ფულზე გამოსახული მეფეები უმთავრესად ამ სახის გვირგვინს ატარებდნენ. შეიძლება ასეთი გვირგვინების ზეგავლენა იმის შემდეგი იყო, რომ ფარნავაზს ანტიოქელმა მბრძანებელმა სულევიკიმა, გამოუგზავნა გვირგვინი. ანტიოქიაში კი, სულევიკები აღექსნდრეს მხედრობითაგანის მიერ დაარსებული სამეფო დინასტია იყო. კასტელის ნახატებში მთავარი გურიელი ამ ფორმის მონათესავე გვირგვინით არის გამოსახული. ასეთი გვირგვინები ადგას თავზე მარტივლის ღეთისმშობლის ხატის, იესოს გენეალოგიურ ხეზე გამოსახულ საქართველოს მეფეთა ბიბლიურ წინაპრებს და ვახტანგ VI-ის ორთავა ბიზანტიურ არწივს.

ბიზანტიაში გვირგვინი ეგრეთწოდებულმა სტემამ შეცვალა, სავარაუდოდ, მის ზეგავლენაც დიდა შუა საუკუნეების ევროპაში. იუსტინიანეს და რავენის წმინდა ვიტალის სტემა მოზაიკაზე გამოსახული და მარგალიტებით მორთულ ოქროს სალტეს წარმოადგენს. ბიზანტიის შემდგომი იმპერატორები უფრო მდიდრული გვირგვინებით არიან ხელდასმული, რომლებსაც წინა მხარეს ჯვარი ადგას, ქვედა ნაწილში კი, ღაწვების გასწვრივ, ძვირფასი ქვებით მორთული ორი საკიდარი ეშვება (ე. წ. კატასიესტა). სტემას ქვევიდან ქსოვილი აქვს ამოღებული. სალტეს მინანქრებით ამკობდნენ. ქართველი მეფეები ფრესკებზე სწორედ სტემას ტიპის, კატასიესტით არიან შემკულნი. სტემასთან ერთად, კიდებით გადაბმული, ფირფიტებით შეკრული გვირგვინებიც გვხვდება. მაგ. ლეონ მეფე გრემის მთავარანგელოზთა ეკლესიის ფრესკაზე და დავით რუსუდანიძე გელათის ღეთისმშობლის ფრესკაზე.

დასკვლელთა ევროპაში იმპერატორის შეილები და უმაღლესი სასულიერო პირები ხმარობდნენ გვირგვინს, რომელსაც „სტეპანოს“ უწოდებდნენ.

ქრისტიანულ პერიოდში სტემაზე დაიწვეს მცენარეული ორნამენტის შრომანის, ნიახურის, მარწვევის და სხვა ფოთლების სტილიზებული გამოყენება, რაც სიმბოლურად აღნიშნავდა ზოდატყველი სისტემიდან გამოდინარე მეფე – სახელმწიფოთა ბუნებას. შრომანი დამკვიდრდა ინგლისსა და საფრანგეთში, სადაც იგი სამეფო და საუფლისწულო საკუთრებას წარმოადგენდა, თუმცა შრომანს იყენებდნენ ბოკემის და ტოსკანის სამეფოშიც. საქართველოში შრომანებით იყო მორთული ყინწისის XIII საუკუნის ფრესკები. იქნებ აქედან იღებს კონსტანტინე



გამსახურდას შთაგონება, როდესაც დედისიმედს ველის შრომანას და ყინწისის მჭმუნარე ანგელოზს ადარებს. შრომანებით არიან გამოსახული 1640 წლით დათარიღებულ ჭედურ ხატებზე ლევან II დადიანი და მისი მეუღლე.

სტემას ანუ საღატეს ფორმის გვირგვინებს, შემდგომში მომრგვალებული რკალები დაემატა და ქვევიდან ხავერდის ქელ-სარჩული ამოვლო.

ზოგადად გვირგვინების სამეფო რეგალიების ყველაზე უხე ბაზად ბიზანტია მიღებული და მათი ზეგავეუნა მეტად დიდი იყო მთელ შემდგომდროინდელ ევროპაში. გვირგვინებს სახელმწიფო გერბშიც გამოსახავდნენ და ეს დამოუკიდებელი ცალკე სუვერენიტეტის მქონე პოლიტიკური ერთეულის მანიშნებელია, რომ ის ღმერთის მიერ შექმნილი ქვეყნის და ასევე უზენაესის მიერ არის ხელდასხმული.

დავით წინასწარმეტყველი და მისი შვილი მეფე სოლომონი ენეციის სან მარკოს მოზაიკაზე და დავით აღმაშენებელი სინას მთის წმინდა გიორგის ხატზე იდენტური გვირგვინებით არიან გამოსახულნი. ერთნაირი გვირგვინებით არიან გამოსახული იმერეთის მეფე ბაგრატ III, დავით აღმაშენებელი, გელათის ღვთისმშობლის ფრესკაზე (XVI ს) და ბულგარეთის მეფე ალექსანდრე, პეტრიწინის მონასტრის საძვალის ფრესკაზე. ასეთი დახურული ტიპის გვირგვინის თავით შემოსვა, მეფეთა განსაკუთრებული მდგომარეობა იყო და ყველას არ ჰქონდა ამის უფლება. ამ პერიოდის უცხო წყაროები ბულგარეთს და საქართველოს იმპერიებად მოიხსენიებენ და იქნებ ეს უნდა ნიშნავდეს სხვა მეფეთა შორის უფრო მეტ უფლებას ან ზევით დგომას.

კარლოს მელოტი, როდესაც წმინდა რომის იმპერატორი გახდა, საბერძნეთის იმპერატორების სამოსი (მეწამული ფერის მანტია და წითელ ფერის წულები) და გვირგვინი გადაიღო, ამავე რეგალიებს ეთაყვანებთან ბერძენი დუკები.

გვირგვინის ტარება იმდენად მიმზიდველი იყო, რომ გვიანი შუა საუკუნეებში დიდებულთა რეგალიაც შეიქმნა, რამაც გამოიწვია გვირგვინთა შორის იერარქია და რანგები. ეს კარგად ჩანს კასტელისეულ გურიელის გვირგვინში. საქართველოში არსებობდა სამეფო სადღესასწაულო გვირგვინი, რომელსაც ძალზე იშვიათად და საეკლესიო ზეიმებში ხმარობდნენ, ასევე ხშირად მოსახმარი გვირგვინი ქელსარჩულით, რომელსაც ბევრი ჰქონდა შემოვლებული. ბევრნიანი გვირგვინი მონომახის სამეფო თავსაბურს ენათესავება და რუსული ზეგაველით უნდა იყოს შემოსული.

არსებობდა გვირგვინის შემდეგი სახეობები საიმპერატორო, სამეფო, დიდი მთავრის, მთავრის (შუა თავადი): (Grand duce – ფრანგული, Gro hersog – გერმანული, Erzherzog – ავსტრიული); ერისთავის ანუ დიდი თავადის (Duce – ფრანგული, უკე – ინგლისური, Herzog – გერმანული); შუა თავადის (Prince – ფრანგული, Furs – გერმანული); თავადის (Markghaf – გერმანული, Margus – ფრანგული, Marsguess – ინგლისური); ტახტის აზნაურის (Conte – ფრანგული, Eart – ინგლისური, Graf – გერმანული); შუა აზნაურის (Freihezz – გერმანული, Baron – ზოგადად ევროპაში); აზნაურის (Chevalier – ბელგია. Chaballero – პირენეებზე) და სხვა საეკლესიო პირთა გვირგვინები.



ევროპის (რუსეთი, საფრანგეთი, ავსტრია-გერმანია, საქართველო) იმპერატორთა გვირგვინები



ერმანიის იმპერატორები საკუთარ გვირგვინებს გერბზეც გამოსახავდნენ. ეილელემ I-ის, „მეორე რაიხის“ შექმნის დროს, სამეფო კურთხევისათვის შექმნილი გვირგვინი, წააგვდა კარლოს მაგნუსის გვირგვინს. ახალი გვირგვინის შექმნა განაპირობა, რომ კარლოსი ავსტრიის ტერიტორიას ფლობდა 1806 წელს, საღვთო რომის იმპერიის დაშლის შემდეგ, 1870 წელს, გაერთიანებული გერმანიის იმპერია რომსა და სამხრეთ ტერიტორიას აღარ მოიცავდა. და ბოლოს საუკუნეების მანძილზე საღვთო რომის იმპერიის ტახტზე მხოლოდ პაბსურგთა ავსტრიული დინასტიის წარმომადგენლები იხდნენ. მკვლევართა მტკიცებით კი, ამ გვირგვინებმა დასრულება მხოლოდ გერბებზე გამოსახვის დროს მიადწიეს. საგნობრივად კი გვირგვინი წარმოადგენს ბრილიანტის თვლებით მოოჭვილ ოქროს. დიდ ფირფიტებზე სამ-სამი ჯვარია, მცირეებზე კი ერთთავიანი არწივები. დიდი ფირფიტების უკანა მხრიდან ამოშავალი, ოქროთი დაფერილი რკალები სამეფო ვაშლის ქვეშ ერთდება.

კარლოს მაგნუსის გვირგვინი მე-10 საუკუნეში შეიქმნა გერმანიის მეფისა და საღვთო რომის იმპერატორ ოტონ I-სათვის. ეს გვირგვინი რვა ოქროს ფირფიტისგან შედგება და მართულა მარგალიტებით და ძვირფასი ქვებით, ფრონტალური ფორმის ორი მომცრო ფირფიტას, მარგალიტებით და საფირონებით, მინაქრით შესრულებული ფიგურები ამშვენებს. წინა ფირფიტას ზევიდან ჯვარი ამშვენებს, რომლის ფუტყსაც უერთდება რკალი წარწერით: „Chuoh-dradus Der gratia Romanorum imperator augustus“. ამ გვირგვინით 1027 წელს იმპერატორად ეკურთხა კონრად II და რკალი და წარწერაც მაშინ უნდა შექმნილიყო.

ავსტრიის საიმპერატორო გვირგვინი შეიქმნა 1662 წელს საღვთო რომის იმპერატორ რუდოლფ II-ისათვის, როგორც ე. წ. სამინაო, ხშირად მოსახმარი გვირგვინი, 1806 წლიდან კი ახლად წარმოქმნილი ავსტრიის იმპერიის გვირგვინად გვევლინება. სალტეზე ძვირფასი ქვებით მოჭვილი რვა ორნამენტიანი შროშანია გამოსახული, რომელთა შორისაა მარგალიტებით კიდევბორთული შუაზე გახსნილი, ბრილიანტებით მორთული რკალით ორად გაყოფილი მიტრა. ჯვარი სამეფო ვაშლის ნაცვლად დაუმუშავებელ საფირონს ადგას თავზე. ვაშლი სიმბოლურად ნიშნავდა გვირგვინში სამყაროს საწყისს, რადგან ევამ ადამი ცნობადის ხის, ვაშლის კამით აცდუნა. გვირგვინს ბოწეულის ქუდ-სარჩული აქვს გამოკრული.

საფრანგეთის საიმპერატორო გვირგვინი ნაპოლენ ბონაპარტისათვის შეიქმნა და წარმოადგენს სალტეს, რომელზეც რვა არწივი და რვა პალმის ტოტია განლაგებული.

რუსეთის საიმპერატორო გვირგვინი – რუსეთში პირველი ევროპული ტიპის გვირგვინია, რომელიც 1724 წელს ეკატერინე I-ისათვის დაამზადეს. ამ გვირგვინით აკურთხეს ეკატერინე II-ე. მან გვირგვინის გამოფენი რკალი დიდი ღალით მორთუვენა და თავზე ბრილიანტის



ჯვარი დაადგმევინა. ანა იოანეს ასულის კორანაციისათვის ამ ტიპის, მაგრამ უფრო დიდი ზომის მდიდრული გვირგვინი დაამზადეს. მის რკალზე პეტრე II-ის გვირგვინიდან ამოღებული ლალი მოათავეს. ამ გვირგვინს პოლონურს უწოდებენ და რუსეთის სახელმწიფო გერბში შემავალ პოლონეთის სამეფოს გერბის თავზე გამოსახავდნენ. ეკატერინე II-ემ საიმპერატორო კარის ოქრომჭედელს, პოზიეს, ახალი გვირგვინი შეუკეთა, რომლის მორთვასაც 58 ძალიან დიდი, 4878 პატარა ბრილიანტი, დიდი ლალი და 75 დიდი მარგალიტი დასჭირდა. გვირგვინი წარმოადგენს უფოთლებო და უკბილანო სალტეზე მორგებულ მიტრას და ავსტრიული გვირგვინის მიტრას უახლოვდება, მაგრამ შესრულების მანერით და პომეზურობით ბევრად უფრო აღმატებული. პავლე I-ისათვის გვირგვინი გააგანიერეს და 75 მარგალიტი 45 უფრო დიდი მარგალიტით შეცვალეს. ამ გვირგვინით ეკურთბა ყველა მომღვებო იმპერატორიც.

სამეფო გვირგვინები ფორმის მიხედვით, ზოგადად ორი სახისაა: ღია სამეფო, სალტეზე მოთავსებული რვა ფოთლით და რვა მარგალიტით. ფოთლებიდან გამოსული რკალები სამეფო სფეროს ქვეშ ერთდება და დახურულია, რომელიც წააგავს ღიას, მაგრამ შიგნიდან ამშვენებს ხავერდის ქუდსარჩული. რის გამოც ჰქვია კიდევაც დახურული.

საქართველოს სამეფო გვირგვინი, 1708 წლით დათარიღებული ნინოწმინდის სიგელზე გამოსახულ კახეთის მეფეთა ნაწილს სპარსულ ყაიდაზე აქვს გამოსახული და ბუმბულებით გაწყობილი გვირგვინები ახურავს. ნაწილს კი, მაგალითად თეიმურაზ I-ს, ალექსანდრე მეფეს და ლევან მეფეს, მცენარეული ფოთლების ორნამენტით, ურკალებო, ღია გვირგვინებით აქვთ მორთული. ქართლის მეფე გიორგი XI-ის გერბზე რკალებით დახურული ღია ტიპის გვირგვინია გამოსახული. ქართლის მეფე ქაიხოსროს გერბზე შრომანებიანი, მარგალიტებით მორთული რკალებით გადახურული და პერალდიკური სიმბოლიკის თვალსაზრისით ძალზე საინტერესო გვირგვინია გამოსახული. ერეკლე II-ის ჭედურ გერბზე, შრომანების ნაცვლად, მარწყვის ფოთლებიანი გვირგვინია გამოსახული. ამ გვირგვინის ახლობელია ის გვირგვინი, როდესაც პავლე I-ისათვის შეიქმნა ეგრეთწოდებული ქართული გვირგვინი, რომელიც რუსეთიდან საქართველოში კი არ შემოვიდა, არამედ საქართველოდან რუსეთში წაიღეს პავლე I-ის მეფედ კურთხევისათვის. საქართველოს გვირგვინი რუსეთის საიმპერატორო არწივის ფრთაზე გამოსახულ საქართველოს სამეფოს და ტფილისის გუბერნიის გერბებში ასეთივე სახით გვხვდება, თუმცა, აღწერებში მას შიგნიდან შავი ხავერდის ქუდ-სარჩული ამშვენებს.

ინგლისის სამეფო გვირგვინი წარმოადგენს – სალტეზე ოთხ შრომანს და ოთხი თათის (ბოლნური ჯვრის სახელწოდება დასავლეთში) ფორმის ჯვარს.

საფრანგეთის სამეფო გვირგვინი – სალტეზე რვა შრომანია, რომელთაგანაც აღმოცენებულია რვა რკალი შრომანის ქვეშ, ერთმანეთთან შეხვედრით.

უნგრეთის წმინდა სტეფანეს (უნგრეთის პირველი ქრისტიანი მეფე) გვირგვინი განსაკუთრებული აღნიშვნის ღირსია. ეს გვირგვინი შეიქმნა XI საუკუნის ბოლოს, რომის პაპის სილვესტრე II-ის მიერ, მეფე სტეფანესათვის ნაბოძებ სემისა და 1072 წელს ბიზანტიის იმპერატორ მიხეილ VII-ის მიერ გეზა II-ისათვის ნაბოძებ, ასევე ბიზანტიური ტიპის ღია გვირგვინის შერწყმით. ეს გვირგვინი ერთ-ერთი მათაგანია, რომელმაც კარლოს დიდის გვირგვინთან ერთად ჩვენამდე მოაღწია პირვანდელი სახით და ძალზე ახლოს დგას დავით



აღმაშენებლის გვირგვინთან, როგორც მხატვრული სახით, ასევე ფორმით, ეპოქის საერთო ნიშნებით და ავსტრიის ერცჰერცოგის გვირგვინთან, რომლის ყურყუმის ქუდის ძირზე რვა კბილანა და სფეროს ქვეშ მოთავსებული ოთხი რკალია.

საქართველოს ფეოდალურ-არისტოკრატიული იერარქია უფრო ევროპულს შეესაბამება გვირგვინებით, ვიდრე რუსეთის. სამწუხაროდ იგრძნობა, რომ არც აქ არ გაითვალისწინა რუსეთმა ქართულ დიდებულთა რვა საფეხური და ორამდე დაიყვანა. მაგალითად, დიდ მთავარსა და მცირე თავადს, ორივეს ტიტულით მოიხსენიებდა და მცირე განსხვავებით, „განათლებული“ და „ბრწყინვალე“, არადა დიდ მთავარსა და მცირე თავადს შორის კიდევ ორი საფეხური იყო დიდებული თავადი ანუ ერისთავი და შუა თავადი. ტახტის აზნაური კი, იერარქიულ კიბეზე პირდაპირ მცირე თავადის შემდეგ მოდიოდა, ყველა რანგის თავადს „ძმაო“-თი მიმართავდა, მათთან ერთად იჯდა დარბაზობის დროს და შეიძლება ითქვას, ქართველი გრანდების იერარქიას ასრულებდა, გაუთანაბრეს ცალმოგვი, აზნაურის აზნაური. რუსეთის იმპერიამ ორივე ტერმინი გააერთიანა, რითაც პირველის ამალგების და მეორის დამდაბლების ხარჯზე მცირე თავადსა და ტახტის აზნაურს შორის დისტანცია შეცვალა.

აქედან გამომდინარე, სასურველია, რუსეთამდე არსებული ქართულ-ბიზანტიურ-ევროპული იერარქიული კიბის აღდგენა ფენებს შორის, ტრადიციების გათვალისწინებით. რაც საბოლოო ჯამში დაეხმარება ქართულ პერალდიკაში არსებულ გაუგებრობას.

ქართული საზოგადოების შუა საუკუნეობრივი იერარქია ფენებს შორის ასე წარმოიდგინება:

1. გაერთიანებული საქართველოს გვირგვინი (დაეით აღმაშენებლის), დიდ მთავართა გვირგვინი.
2. დადიანის გვირგვინი
3. გურიელის გვირგვინი.
4. აფხაზეთის გვირგვინი (შარვაშიძის).
5. ერისთავთა – დიდებულ თავადთა გვირგვინი.
6. შუა თავადთა გვირგვინი.
7. მცირე თავადთა გვირგვინი.
8. ტახტის – განდიდებულ აზნაურთა გვირგვინი.
9. ტახტის – შუა აზნაურთა გვირგვინი.
10. საეკლესიო-საპატრიარქო აზნაურთა გვირგვინი.
11. ცალმოგვ-თავადის აზნაურთა გვირგვინი.
12. ცალმოგვ-აზნაურის აზნაურთა გვირგვინი. მასალის წყაროდ გამოყენებული იქნა, ზაქარია კიკნაძის წერილი „გვირგვინი“.

გვირგვინი (ენციკლოპედიური განმარტება) – 1. მონარქიული ხელისუფლების სიმბოლო – ძვირფასი ლითონისაგან (უმთავრესად ოქროსაგან) დამზადებული, პატიოსანი თელეებით მოჭვილი თავსამკაული. გვირგვინი სხვადასხვა ფორმისა იყო (ღიადმა, ქუდი, შარავანი, ფოთლებიანი თუ დაკბილული სალტე და სხვა.). არსებობდა ჯერ კიდევ ძველ სამყაროში (შუმერში, ძვ. ეგვიპტეში, ძვ. რომში და ა. შ.). ფეოდალურ ევროპაში XI ს-ში გვირგვინის მფლობელის ტიტულის შესაბამისად დადგინდა გვირგვინის სხვადასხვა ფორმა (საიპერატორო, სამეფო, სამთავრო, საერცოგო, საგრაფო და სხვ.).

გვირგვინს ძველ საქართველოში სხვადასხვა მოყვანილობა ჰქონდა. მისი ფორმა დროთა განმავლობაში იცვლებოდა. გვირგვინი მეფობის ერთ-ერთი უმნიშვნელოვანესი სიმბოლო იყო, ამიტომ მეფეს „გვირგვინოსანს“ უწოდებდნენ.

2. ჯვრიანი-ფორიანი საქორწინო რკალისებრი სამკაული, რომელსაც ჯვრისწერის დროს თავზე ადგამდნენ დასაქორწინებელ ქალ-ვაჟს (ნეფე-დედოფალს).



მარკიშთა გვირგვინებო

საფრანგეთის გვირგვინის სალტეზე ოთხი ფოთოლი და მათ შორის კბილანებზე სამ-სამად დასმული თორმეტი მარგალიტია.

მთავართა (ღუკთა) გვირგვინებო

ინგლისის გვირგვინთა სალტეზე რვა ფოთოლია, გვირგვინის შიგნით მოთავსებულია ქულ-სარჩული.

ნიდერლანდების გვირგვინის სალტეზე ოთხი ფოთოლი და ამდენივე მარგალიტია. გვირგვინის შიგნით ქულ-სარჩულია მოთავსებული.

საფრანგეთის და იტალიის გვირგვინების სალტეზე რვა-რვა ფოთოლია მოთავსებული.

ღაფნის გვირგვინი კველ მსოფლიოში

კაცობრიობის ყველა ეპოქაში გვირგვინი იყო სახელისა და დიდების სიმბოლო. უძველეს დროში ღმერთების გამოსახულებას სხვადასხვა გვირგვინით ამშვენებდნენ, მაგალითად იუპიტერის ნაირნაირი ბალახებისა და ყვავილების გვირგვინით ამკობდნენ, ზახუსს სუროსა და უსურვაზის გვირგვინს მიუძღვნიდნენ, ქალღმერთ მინერვას – ზეთის ხილის მწვანე რტოების გვირგვინს და ა. შ. თანდათანობით ეს ჩვეულება ქურუმებზეც გავრცელდა და იმათაც გვირგვინებით ამკობდნენ. დროთა მსვლელობაში შემოიღეს საქორწინო გვირგვინი, სამელოვიარო გვირგვინი, სამეფო გვირგვინი და სხვა.

ყვავილების გვირგვინი სიხარულის სიმბოლოს მოასწავებდა. საერთოდ, ყველა გვირგვინს, დანიშნულებისა და მიხედვით თავისი სიმბოლური მნიშვნელობა ჰქონდა. მაგალითად, ცვიპაროსისა და ნაძვის ხის გვირგვინი მგლოვიარობას ნიშნავდა და მას მიცვალებულთ მიუძღვნიდნენ, საქორწინო გვირგვინს თურინჯისა და სხვა ცოცხალი ყვავილებისაგან ამზადებდნენ. არსებობდა ე. წ. სამოქალაქო გვირგვინი, რომლითაც იმ ადამიანს აჯილდოებდნენ, რომელიც უბედური შემთხვევის დროს სიკვდილისაგან იხსნიდა ვინმეს. სამოქალაქო გვირგვინს მუხის ფოთლებისაგან აკეთებდნენ. იმ სამხედრო მოღვაწეს, რომელიც წარმატებით დაამთავრებდა ომს და საპატიო ზავს მიაღწევდა, ზეთის ხილის გვირგვინს მართმევენ, რაც შემდეგ ზავისა და მშვიდობის სიმბოლოდ გადაიქცა.

იულიუს კეისარს ძალიან უყვარდა ღაფნის გვირგვინი (ღაფნის ხის წარმოშობის მითი: მზის ღმერთმა აპოლონმა ნიმფა შეიყვარა. ნიმფას დაფნე ერქვა სახელად. დაფნეს არ უყვარდა აპოლონი და გაუბრბოდა მას. ერთხელ აპოლონი დაეღუფა ნიმფას. მან იუპიტერთან მიირბინა და შეელა სთხოვა. იუპიტერმა ხელ გადააქცია მშვენიერი ნიმფა და ამ ზეს მისი საკუთარი სახელი – დაფნე დაარქვეს, რაც უძველეს დროიდან არის შემოდებული ხმარებაში, როგორც გამარჯვების და მშვიდობის სიმბოლო).

მეფის გვირგვინის ნიშნის ერთ-ერთი სახე გახლავთ ღიაღმა, რომელიც გვირგვინის როლს ასრულებდა და უფრო შუა საუკუნეებამდე იხმარებოდა. „სამეფო სამხრე“ ასე აღნიშნავს ს. ს.



ორბელის დიადემას. იგი ბერძნული ტერმინია და საქართველოში ბიზანტიით შემოვიდა. თავდაპირველად დიადემა ნიშნავდა ძვირფასი ქვებითა და მარგალიტებით გაწყობილ აბრეშუმის თავსაკრავს და იხმარებოდა გვირგვინის მაგიერ, ისე როგორც დავით აღმაშენებელი ხმარობდა. მეფეს შემოსეისას ჯერ აცმევდნენ პოდირს, შემდეგ ბისონს, ბისონს ზემოდან დიადემას და წამოსახმდნენ პორფირს. შემდეგ თავზე ადგამდნენ გვირგვინს, მარჯვენა ხელში მართმევენ სკიპტრას, ხოლო მარცხენაში ქვეყნის სფეროს. გარეგნულად დიადემა იყოფოდა ორ ტოტად, და ჩამოშვებულია ბისონის ბოლომდე, მარცხენა ტოტი ხშირ შემთხვევაში ხელზე იყო გადაგდებული, როგორც გიორგი III-ის და ბაგრატ IV-ის ფრესკულ გამოსახულებებზეა გამოსახული. დიადემას შუაგული დაყოფილი იყო 3 განივი და 4 გრძივი უჯრედებად (სულ 12 უჯრედი). უჯრედების ცენტრში მოთავსებული იყო ძვირფასი ქვა, უმეტესად მარგალიტი, იშვიათად მარგალიტი იდაყვზეც იყო მიკერებული მაგ., ალექსანდრე I-ის ფრესკული გამოსახულებაზე. დიადემაზე თორმეტი უჯრა ზოგადად საკრალურ ციფრს და კონკრეტულად 12 მოციქულთან სიმბოლიზირდება. ჩემს მიერ თვალთ ნახულ დიადემებში, დავით აღმაშენებლის დიადემა ერთ-ერთი ყველაზე მიმზიდველია, თავისი უბრალოებით და სისადავით.





სამეფო და სახელმწიფო სიმბოლოები



აინტერესო მოსაზრებებს გამოთქვამს ბაგრატიონთა სახელმწიფო სიმბოლოებთან დაკავშირებით გრიგოლ რობაქიძე: „ბაგრატიონთა ალაში მეწამული იყო, ხოლო მას თეთრი ალი ჰქონდა შუა გულში გაწვდილი. ეს არაა ფერის შემთხვევით არჩევა. თუ ჩვენ მიუვლდებით ამ ორ ალამს ჰინდოელ „ვედანდას“ ფერის სწავლით, დაეინახავთ, რომ ბაგრატიონთა საომარი ალაში უფრო მაღლა სდგას, ვიდრე ალაში ფრანგ მეფეთა. ბაგრატიონთა ალაში გვამცნობს: მეწამული ფერით ალამის მმართველი ჯერ კიდევ შუა, ანუ ადამიანურ ფენაშია მოქცეული, როგორც მართველი ფრანგ მეფეთა ალამისა, ხოლო თანვე თეთრი ზოლით მას თითქოს მოსმული აქვს ზედა, ანუ ლეთიური ფენი. აქედანვე სჩანს ნათლად ისიც, თუ რად უწოდა ქართველმა ხალხმა თავის მწველს წმინდა გიორგი „თეთრი“.

სოლარიულ ანუ მზიურ ხანაში იერარქიული ურთიერთობა იყო დადგინებული, საკრალურ ქართულ ყოფაში ეს ურთიერთობა მაღნეულის ბუდობივითაა მოცემული. აქ მხოლოდ რამოდენიმე მაგალითი. ჩვენ ქალს ხელზე მკოცნით, ხოლო ლეთისმშობლის ხატს ევაბორებით; დარბაზში ვმღერით, სალოცავში ვვალობთ; საერო მწერლობისათვის მხედრული შრიფტი გვაქვს, საღვთო წერილისათვის ხუცური, ადამიანს მიემართავთ ბატონს, ღმერთს უფალო.

აქედან უფლება მომდინარეობს არა ბატონისაგან, არამედ უფლისაგან. მაშასადამე, ქართულ ყოფაში უფლება საკრალური ბუნების ყოფილა და წმინდა გრაალის ძირებიც აქ უნდა ევდიოთ. დვალთა მთაზე ისხდნენ მეფენი, მოგვითხრობს ერთი ქართული თქმულება. ისინი ცდილობდნენ ერთი ციდან ჩამოეარდნილი ვარსკვლავი დაეჭირათ, რათა ხალხის ბედი მართებულად წაეყვანათ. თამარ დედოფალს, მეორე თქმულებით, ჰქონდა იმავე დვალის მთაზე კოშკი, საცა ერთ სკივრში ასეთი ვარსკვლავი ესვენა (ეს თქმულება მოთხრობილია ბ-ნ ტ. მარგველაშვილის ერთ გამოუქვეყნებელ შრომაში). გრაალის შესახებ ცალკე, როცა ჩემს რომანს „მცველნი წმინდა გრაალისა“ შევხები.

არსად არცერთ ტრადიციაში არ ჩამოსხმულა ეს ცნება საკრალური მართვისა ისე ზეკაცურ, როგორც ეს არის გამოკვეთილი უგენიალეს ქართულ სახელდებაში: „ხელმწიფე“. „ხელი“ სდებს ზღვარს ადამიანს და ცხოველთა შორის. ამისათვის ხელით გადადიოდა კურთხევა ერთი ადამიანიდან მეორეზე.

მწიფე ნიშნავს: მდიდარს, უხვს, მაგარს. „ხელმწიფე“ – ამ ერთ სიტყვაში მოცემული კონცეფცია. ...არეისტორ-კონიგ“-სა პლასტიურად, რომელიც ერთადერთი ფუძე იყო მართვისა და რიგებისა ოქროს ხანაში.

ხელმწიფე ანუ მეფე-მღვდელი გვხვდება არა მარტო მოთხრობა ქართველი ერისა, არამედ მის ისტორიაშიც.“



დროშა

დროშა იყო სახელმწიფო, საზღვაო, სამეფო, სამთავრო და ზშირად სპარსალარებს, ამირსარსალარებს, ერისთავებს და ერისთავთერისთავებსაც ჰქონდათ. ასევე სახელმწიფო და სამეფო დროშა ან ერთი იყო ან ცალ-ცალკე დროშა, რომელიც ქვეყნის ხელისუფლებისა და დამოუკიდებლობის სიმბოლო იყო და იმის ხელში გადადიოდა, ვინც პირმშობის ან საანდერძო და სამემკვიდრეო კანონით სახელმწიფოს ტახტზე ავიდოდა. თამარ მეფის დროს, ბეგრატ III-ის და დავით აღმაშენებლის ნაქონები დროშა იყო საქართველოს სადროშო სიმბოლო. დავით აღმაშენებელი თავის ანდერძში ამბობს, რომ: „მიეცე დროშა ჩემი სვიანი“-ო. თამარ მეფის ისტორიკოსს ამ დროშაზე აქვს ნათქვამი: „დროშა სვიანად ხმარებული გორგასლიანი და დავითიანი“-ო. სახელმწიფოს გააჩნდა „სეფე დროშა“, რომელიც ორგვარი იყო დიდი და პატარა დროშა. დიდს განსაკუთრებულ შემთხვევაში გამოიტანდნენ, პატარას კი დღენიდავ სახმარებლად.

მეფის კურთხევის დროს, ბუნებრივია, მეფედ გამზადებულს, „დიდი სამეფო დროშა“ მიუძღოდა წინ და მხოლოდ ის შეჰქონდათ ეკლესიაში, დროშას გარდა ბუნისა (ტარი), ალაშისა (ქსოვილი), ჰქონდა დროშის ბუდე, ბუნიკი ანუ თავი. დროშისათვის ორი ფერი არსებობდა თეთრი და მუქი შინდისფერი. საერთოდ, მუქი შინდისფერი ღვთაებრიობის აზრის გადმოძეგნა და თეთრი სინათლის, რომლებზედაც ხშირად წმინდა გიორგი ან ოთხი ჯვარი იყო გამოსახული. ამათგან თეთრი ფერადი ბუნებისათვის, ანუ ასწერივი ზახისათვის ყოფილა განკუთვნილი. თვით ტილო კი ერთფეროვანი იყო, სახელდობრ მუქი შინდისფერი.

მეფის კურთხევის დროს ერთხელ არის მოხსენებული ეზოთუხუცესი, რომელიც ჩუხჩართან და მეაბჯრეთუხუცესთან ერთად მეფეს უკან უდგა და მას სამეფო ფარი, ლახტი და ქარქაში ჰქონდა ჩაბარებული. რაც იმის მაჩვენებელია, რომ მას ამ მოხელეებთან ერთად, ეს ვალდებულებაც მართებდა.

ნათლისმიღება წარმოებდა ემბაზის სახელის მქონე ჭურჭლიდან და სპილენძისა ან ძვლის უნდა ყოფილიყო, მოხსენიებულია ოშკის ოთხთავში.

ს.ს. ორბელიანი ასე განმარტავს ალაშს – „ალაში არაბული სიტყვაა, ნიშანსა და დროს ნიშნავს. საქართველოში ალაში ბოლურსმული კი არ ჰქონდათ, არამედ მიბმული იყო და ერთ ფერში, შინდისფრად წარმოგიდგენენ, ზოგ შემთხვევაში და არც თუ იშვიათად წმინდა გიორგი გამოსახულებით. რაც შეეხება თეთრ ალაშთან დროშას ოთხი ჯვრით, ჯვაროსნების გაველენას უნდა წარმოადგენდეს და ოთხი ჯვარი, ოთხ სახარებას და ქრისტეს ოთხ ჭრილობას უნდა ნიშნავდეს. საქართველო თავისი ამ ორი დროშით აღნიშნავდა, რომ იყო წმინდა გიორგის ქვეყანა და ჯვაროსნების ზეგავლენით მიღებული ალაშ-დროშით კი, რომ ქრისტიანობის და მისი საფლავის გამოსხნისთვის მზარეული და დამცველი ქვეყანაა. ისტორიული გადმოცემით, საქართველოს სახელმწიფო დროშა ის უნდა ყოფილიყო, რომელიც ეახტანგ გორგასალს ჰქონდა და ერქვა გორგასლიანური, ხოლო დავითის შემდეგ ეწოდა დავითიან-გორგასლიანური.



არგანი

არგანი ერთ-ერთი უმთავრესი ნიშანი იყო სამეფო ხელისუფლების სიმბოლოების, რომელიც ზოგჯერ მანდატურთუხუცესს ეძლეოდა და ზშირად ოქროსი იყო. კურთხევის დროს, მთავარდიაკონისა და ჯვარისმტვირთველის შემდეგ, მანდატურთუხუცესი არგანით ხელში წინ მიუძღოდა მეფეს ეკლესიისაკენ. ისტორია მიუთითებს, რომ სამეფო საკვებში შედიოდა რძე და თაფლი. სამეფო საგნებში გავალაკი, სამეფო ტახტრეკანის საჩრდილობელი, ქსოვილისაგან დამზადებული მოგზაურობისას გამოიყენებოდა როგორც ეტლზე, ისე ქვეითად. ს. ს. ორბელიანი ამბობს „სამეფო საჯდომელსა გავალაკიანსა“, ტერმინს კი, ასე განმარტავს: „ესე არს მეფეთა თავს ზეით საფარებელი ნაქსოვთაგან, საჩრდილობელი“ რასაც სხვა ისტორიკოსი მეცნიერებიც იმეორებენ თავის ნაშრომებში.

გერბი – სახელმწიფო და სამეფო სიმბოლო



გერბი, ალამი, დროშა სახელმწიფოს სიმბოლოთა პირველსახეს წარმოადგენს, ამიტომ მასში ასახული უნდა იყოს წარსული, აწმყო და მომავალი.

არსებობს დიდი სახელმწიფო გერბი, პატარა ანუ მცირე, შუა საუკუნეებში საგვარეულო და დღეს ნებისმიერ პირს ან საზოგადოებას შეუძლია ჰქონდეს საკუთარი გერბი და ისინი ყველა შემთხვევაში უნდა პასუხობდეს ამ ქვეყნის ან რომელიმე პირის საქმიანობას.

ჰერალდიკა

ჰერალდიკა გერმანული სიტყვაა და ნიშნავს დისციპლინის მცოდნეს. მისი შემქმნელი სიმბოლის შექმნისას ძირითადად უნდა პასუხობდეს (დიდი ჰერალდიკის ნიშნებთა მხედველობაში) რელიგიას, ტერიტორიას, სამართლებრივ მოთხოვნილებებს და სხვა ბევრი წერილმანიც შეიძლება გაითვალისწინონ, თუ ეს, რა თქმა უნდა, სურათს არ ტვირთავს.

ფერთა განლაგება ბაგრატიონთა სახელმწიფო გერბზე, რომელიც საფუძელად დაედო დღევანდელი სახელმწიფო გერბს, ძირითადად აღიქმებოდა, როგორც წითელის და ლურჯის ფერი ჰერალდიკურ აზროვნებაში და მას სამეფო ფერსაც უწოდებენ. ოქროს საწმისი, ყოველთვის იქმნება სილურჯის ფონზე და ამით ხაზი ესმება იმას, რომ იგი შავი ზღვისპირეთის პირას ხდება. ეს ლეგენდა-მისტერია ძველ მსოფლიოში ასოცირდება დიდი განვითარებასთან და სიუხვესთან, ანუ ოქროსთან. ევროპაშიც ფიქსირდება ოქროს საწმისი, ისეთ ქვეყნებში, რომლებსაც ლეგენდასთან ისეთი კავშირი არა აქვს როგორც, მაგალითად, ქართველებს, მაგრამ, ამ შემთხვევაში ადგილი უნდა ჰქონდეს სიუხვის და ზღვის ქვეყნების სიმკვიდრის სიმბოლოებს. ევრცხლისფერი



კვართი ხშირად ფერის შეგნებით იღება ძოწისფერზე და ძოწისფერი სამეფო რეგალია უმაღლესი რანგის ხარისხის მატარებელი მინანქარია, რაც სიწმინდის და უმწიკვლობის ნიშანია, ამასთანავე მორჩილების და თავდახრის.

დღევანდელი ჩვენი გერბის ცენტრალური და პრიორიტეტული ნაწილი ქრისტეს კვართია, რაც მიანიშნებს იმაზე, რომ ეს მისტერია, თავისი ზეობით ფარავს და აღემატება, ყველა დანარჩენს, წმინდა გიორგი და ვერძი (ოქროს საწმისი) კი ნიშნავს, რომ ჩვენ ისტორიის ჟამთასელის გზაზე ვართ ამ განათლების, კულტურის წინამძღოლნი ან თუ გნებავთ აუცილებლად ათასეებდნენ ქნარს, რაც მიანიშნებდა იმას, რომ, ისინი დავით წინასწარმეტყველის შობამძაველები არიან.

პერალდიკის ისტორიის საწყისად, ზოგი მკვლევარი მე-14-ს-ის ბურგუნდიის საჰერცოგოს მიიჩნევს, ზოგი XII, XIII და ზოგი კიდევ სხვას.

უტყუარად შეგვიძლია ვივარაუდოთ, რომ პერალდიკა და სამეფო რეგალიები ერთად იღებენ სათავეს, რადგან ეს იყო ერთი მთლიანი ტიტულატურა, რითაც მტკიცდებოდა სამეფო ხელისუფლების ღვთაებრიობა დედამიწაზე მოკვდავთა შორის.

სამეფო ტიტულებს უძველესი ცივილიზაციების დროსაც გააჩნდათ სხვა პარალელური, უმაღლესი ან სხვა რანგის ზეწოდებები. მაგალითად, ლაბარნა (აბარნა) ხეთების მეფეთა ტიტული, სახელი იყო „ძველი სამეფოს“ დროიდან (ზოგჯერ ახალგაზრდა ტახტის მემკვიდრის ტიტულიც იყო). ლაბარნა I (ძვ. წ. XVIII) ხეთების „ძველი სამეფოს“ ფუძემდებელია და ქალაქ ქუსარაში მბრძანებლობდა. მის დროს (დაახლ. ძვ. წ. 1650) დაიმორჩილეს მეზობელი ქვეყნები და დიდი ქალაქები რომლებსაც მისი ვაჟიშვილები განაგებდნენ და თავიანთი სამფლობელოები „ზღვიდან ზღვამდე“ ე. ი. შავიდან ხმელთაშუაზღვამდე განავრცეს. შეიქმნა ძვ. ხეთური სამეფო – ერთ-ერთი ძლიერი სახელმწიფო მაშინდელ წინა აზიაში. ვარაუდობენ, რომ სწორედ ამის შემდეგ გადაიქცა ლაბარნას სახელი, თაბარნას პარალელურად სამეფო ტიტულად. ეს ტიტული თავის შინაარსით ძალიან ახლო დგას რომაული კეისრის წოდებასთან.

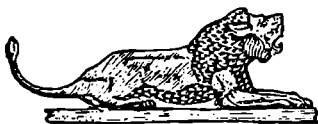



მეფის კურთხევის წესების რიგობითობა



დამიდან და ევადან დაწყებული ყველა სახელმწიფოებრივი ხელისუფლების გადაცემა მონარქზე იყო ამ პირთა ხელდასხმა – კურთხევა, ძველი და თანამედროვე გაგებით და ამ უფლებამოსილების წინ უძღოდა ცერემონია, რომელიც ადასტურებდა ამ უფლების გამოცხადება – გადაცემას მიწისა და ღმერთის წინაშე. ამით ხდებოდა ქვეყნის არჩეული ხელმძღვანელის ლეგიტიმურობა ანუ არჩევითობის აღიარება და მასთან ერთად ტარდებოდა დღევანდელი გაგებით ინაუგურაცია. (ინგ. Inauguration) ეწოდება. რაც შეეხება მონარქის ხელისუფლების ცნობას და მის მიერ ამ უფლების განხორციელებას, მთავარი წამყვანი ფიგურა იყო სასულიერო პირის მონაწილეობა, მის მიერ მეფეთა მიმართ კურთხევის მიღება და კორონაცია (ლათ. coronatio) ეწოდებოდა, რომლის აღსანიშნავად ასევე იხმარებოდა სხვა ტერმინებიც: გვირგვინის დაღმა, მეფედ კურთხევა, გვირგვინის კურთხევა და მირონცხება.

დღეს ინაუგურაციაც და კორონაციაც პოლიტიკური და სამართლებრივი აქტის სიმბოლური გამოხატულებაა და ღვთაებრივობის მონაწილეობის წილი, რამდენადაც დამტკიცებულია, რადგან თანამედროვე სახელმწიფოებრივი წყობა უფრო სამოქალაქო საზოგადოების შექმნის მომენტებზეა აქცენტირებული, ვიდრე წინანდელი რელიგიური და ტრადიციული სამართლის. ძველი ტერმინიც მეფე, როგორც უზენაესი ქურუმი დაკავშირებული იყო სიტყვა უფალთან, უფლებასთან და მეუფებასთან.

სამეფო-საზემო რიტუალში, მისტერიული თვალსაზრისით უპირატესი იყო კურთხევა, რომელიც ს. ს. ორბელიანს ასე აქვს განმარტებული, „კურთხევა არის გადიდება სახელისა მისისა, გინა ლოცვისა მიღება, გინა განცხადება, გინა მიახლება ღვთისა, გინა მოახლება ღვთის მიერ“ კურთხევის ცენტრალური ნაწილი იყო დალოცვა და ჯერის გარდასახვა. ამის მიხედვით ხდებოდა მეფეთა სული წმინდის მემკვიდრით მადლის, წყალობის და ძალით შემოსვა. კურთხევის დროს უმთავრესი ნიშან-სიმბოლო იყო მირონცხება, ანუ ნაკურთხი წყლის ცხება პირზე, საგანზე, გარემოზე და ა. შ. რომლის მიხედვით ხდებოდა მადლისა და წყალობის გადმოსვლა ღმერთიდან პირზე ან მოვლენაზე. მირონცხებას ასე განმარტავს ს. ს. ორბელიანი: „ცხება არს წმიდა ზეთი, ანუ მირონი, ანუ სუნ(ნ)ელი ზეთი, ანუ წამალი რამ(ე) შესცხონ“. ამ რიტუალით მეფე უკვე ღმერთის რჩეულია და მხოლოდ ამის შემდეგ სრულდებოდა გვირგვინის დაღმა. ყოველივე ზემოთაზოთვლილი იყო ყველაზე არსებითი მეფედ კურთხევის დროს, თუმცა შემდეგ დებოდა არანაკლებ მნიშვნელოვანი რიტუალების აღსრულება რაც დაკავშირებული იყო პირფირთან, ბისონთან, კვრთხთან, სამეფო მოსასხამთან, ხმლის შემორტყმის აღსრულებასთან.

ივანე ჯავახიშვილის მიხედვით მეფის კურთხევის ორი სხვადასხვა წესი ყოფილა საქართველოში. პირველი დაბეჭდა 1913 წელს ს. კაკაბაძემ შემდეგი სათაურით „მეფის კურთხევის წესი XII ს-ის დასაწყისის შდგენილი“ და მეორე „წესი და განგება კურთხევისათვის მეფისა დროისა, თუ ვითარ დაქსნდნენ მღვდელმთავარი სრულად საქართველოსანი“. პირველის



შესახებ გამოჩენილი მეცნიერი წერს, რომ: „მეფის კურთხევის წესი საეკლესიო კურთხევის წესს კი არ წარმოადგენს, არამედ მისი სახელმწიფოებრივი წესის განგებაა“. ამ ძეგლს და რიტუალს მეცნიერი ვარაუდობს XV ს-მდე და საეკლესიო კურთხევის წესად მიიჩნევს გვირგვინის დადგმას და მირონცხებას, რომელიც საბოლოოდ საერო წესით, ხმლის შემორტყმით სრულდებოდა ან სამეფო პირის წინაშე ჯერ ფერხთქვეშ დაუსვენებდნენ ხმალს და შემდეგ წელზე შემორტყამდნენ. საეკლესიო კურთხევა კორონაციის ცერემონიაში ღვთაებრივ აღსრულებად, უფრო შუა საუკუნეების ბოლო პერიოდში განმტკიცდა. სავარაუდოა, რომ მეფეთა კურთხევა სრულდებოდა სამეფო პირთა სურვილის მიხედვით, ისევე როგორც მიხილ სააკაშვილმა თავის საპრეზიდენტო ინაუგურაციის ცენტრალური ნაწილი, ფიცი და კურთხევა ჩაატარა გელათში, გიორგი II-ემ რუსში, თამარმა ნაჭარმაგვეში და ა. შ.

ივ. ჯავახიშვილის გამოკვლევით სამეფო რიტუალი ვითარდებოდა შემდეგი თანმიმდევრობით:

1. მეფის კურთხევის წინა საღამოს კათალიკოსი შეარჩევდა ერთ-ერთ მთავარეპისკოპოსს, რომელიც შემოსილი, მღვდელ-ღიაკენების თანხლებით უნდა მისულიყო სასახლეში და იქიდან წამოეღო სამეფო ნიშნები.

2. სამეფო ნიშნები – გვირგვინი, კვერთხი, პოდირი, პორფირი და ბისონი. ყველა ეს რეგალიები ფეშხუმზე უნდა დაეღოთ, გადასაფარებელით დაებურათ და ასეთი მდგომარეობით მიეტანათ სამეფო კურთხევის აღსასრულებელ ეკლესიაში.

3. ეკლესიაში სამეფო ნიშნები საკურთხეველში უნდა შეეტანათ და ტრაპეზზე დაესვენებინათ.

4. ამის შემდეგ, იწყებოდა მწუხრის ლოცვა ღამისთევითურთ. ღამე უძილობით და ლოცვა-ვედრებით უნდა გაეტარებინათ, როგორც სამეფო პირს, ასევე სასახლის თითოეულ წევრს. გათენებისას თაედებოდა ღამისთევა და ყველანი შინ ბრუნდებოდნენ.

5. მეფედ კურთხევის დროს, წირვის ფამისდადგომისას, ეკლესიაში სამჯერ დარეკავდნენ ზარს, ზარის შემოღებამდე ხის ძელზე აკაკუნებდნენ. კათალიკოსი, ეპისკოპოსები და მთელი სასულიერო კრებული სათანადოდ შეიმოსებოდა, მეფის „ჯუარის მტკირთველი“ კი „ძელი ცხორების“ (ღიდი სალიტანიო ჯვარი) წამძღვარებითა და მთავარღიაკონის წინ ზღებით სასახლეში მივიდოდა.

6. სასახლეში მისულ ჯვრისმტკირთველს სამეფო პირისთვის თავმოდრეკით უნდა მიემართა შემდეგი სიტყვები: „გაკურთხენ წმინდაო და თვითმპყრობელი მეფეო, მრავალმცა არიან წელნი მეფობისა. თქუენისანი“-ო. ამ სიტყვებს მის შემდეგ იმეორებდა, იქ მყოფი ლაშქარი, რაინდები და ღიღებულები.

7. შემდგომ ამისა, ჯვრისმტკირთველი მოუბრუნდებოდა ლაშქარს და ეტყოდა „და თქუენცა გიხაროდენ ძლიერნო და უძლეველნო და დამამხობელნო მტერთა სამეფოთანო. ყამი არს წინამდებარისა საქმისა აღსრულებად“.

8. ამ სიტყვის შემდეგ ყველანი მიემართებოდნენ ეკლესიისაკენ, შემდეგი რიგობით. წინ მიჰქონდათ „ზარი მეფეთა“ და შემდეგ, სამეფო ღროშა და შუბი. მათ შემდგომ მოდიოდნენ მთავარღიაკონი და ჯვარისმტკირთველი, შემდეგ კი მანდატურთუხუცესი თავისი არგანით, რომელსაც მოჰყვებოდა მეფე, მას უკან კი ლაშქარი.

9. მეფე ორივე მხრიდან გარშემორტყმული იყო ღიღებულებით და სახელმწიფოს ღიდი



მოხელეებით. მარჯვნივ სამხედრო უწყების წარმომადგენლები იყვნენ, მარცხნივ სამოქალაქო და საქვეყნოდ გამრიგე მოხელეები. კონკრეტულად კი:

– მეფეს მარჯვენა მხრიდან ხმაღმეზორტყმული ამირსპასალარი მოკყებოდა, რომელსაც წინ გაწვდილ ორივე ხელზე სამეფო ხმალი ესვენა;

– ამირსპასალარს მისი ორივე თანაშემწე აბილახარი და მეჯინიბეთუხუცესი თან ახლდა და მასთან ერთად მოდიოდნენ;

– მარცხნივ მოდიოდნენ ჭყონდიდელი, ათაბაგი და სხვა მთავრები;

– ბოლოს ეზოთ უხუცესს, ჩუხჩრანს და მეაბჯრეთუხუცესს სამეფო ფარი, ლახტი და ქარქაში მოჰქონდათ და მეფის უკან იმყოფებოდნენ.

10. ეკლესიის კარების წინ მეფეს თავმოდრეკილი კათალიკოსი უნდა დახვედროდა, რომელიც ყველას გასაგონად შემდეგი სიტყვებით მიესალმებოდა: „კურთხეულ არს მოსვლა თქუენი და დამტკიცებული მეფეთა – მეფედ სამეფოსა ამას თქუენსა ზედა და დაგიმორჩინეს ყოველნი მტერნი და წინააღმდეგომნი სამეფოსა ამის თქუენისანი ქუეშე ფერხთა თქუენთა“, კათალიკოსის ამ სიტყვებს, დამსწრე ხალხი შესძახებდა – სიტყვას, ამინ;

11. მეფე კათალიკოსის ამ სიტყვებს უსიტყვოდ მოისმენდა და „მდაბლად,, თაყვანსა სცემდა და ეკლესიაში შვეილოდა. მას მარჯვნივ ედგა კათალიკოსი და მისი მარჯვენა ხელი ეჭირა, მარცხენა ხელი კი იშენელს ან მთავარეპისკოპოსს ეყარა.

12. ეკლესიაში მეფეს „სამეფოსა ადგილსა“ დააყენებდნენ.

13. წირვის დაწყებამდე ჯვარისმტკირთეულს ამირსპალარისაგან „სამეფო ხრმალი“ უნდა მიეღო და საკურთხეველში „ძველი ცხოვრება“-ზე მიყრდნობილად დაედგა, ხოლო დროშა და შუბი საკურთხეველის კარების წინ აქეთ-იქით უნდა სჭეროდნენ.

14. მთავარეპისკოპოსს უნდა საკურთხეველიდან ბისონი აეღო, მეფისათვის თავი მოედრიკა და „ორთავე მუხლთა ზედა დაფენით“ დაედგა.

15. შემდეგ მეფეს კათალიკოსთან მიიყვანდნენ და თავმოდრეკილ მეფეს კათალიკოსისათვის უნდა მიემართა: „მაკურთხე მუუფო“. კათალიკოსი მეფეს ჯვარს გადასწერდა და იტყოდა: „კურთხეულ არს მეფობაი თქუენი დასასრულამდე ჟამთა და განგამტკიცენ სარწმუნობასა მისსა ზედა მოუდრეკლად“. ამის შემდეგ, კათალიკოსი მეფეს თავის ხელით ბისონს ჩააცმევდა და ჯვარს გადასწერდა. ბისონშემოსილი მეფე კი, ისევ თავის ადგილს უნდა დაბრუნებოდა.

16. შემდეგ კითხულობდნენ სახარებას და მეფეს ორივე მხრით ეპისკოპოსებისაგან ხელმოკიდებულს საკურთხეველისთვის სამჯერ თაყვანი უნდა ეცა და მერე საკურთხეველში უნდა შეეყვანათ.

17. საკურთხეველში მეფეს კათალიკოსის წინაშე მუხლი უნდა მოეყარა. მას ომფორს დაადებდნენ, კათალიკოსი ჯვარს გადასწერდა და ყველას გასაგონად ხმაძალდა იტყოდა: „საღმრთო მადლი, რომელი ყოველთავე უძღურებათა ჩუენთა ჰკურნებს და ნაკლულევანებასა ჩუენსა აღავსებს, განაჩინებს ღმრთის მოშიშსა (სახელი მეფისა) ერსა და სამეფოსა ამას ზედა მეფედ-მეფედ და გარშემოარტყამს საღმრთოსა ძალსა მისსა და ვილოცოთ ყოველთა, რათა დაამკვიდროს მისთანა მადლმან ყოვლად წმიდისა სულისამან“. შემდეგ ყველას სამჯერ კირელეისონ უნდა წარმოეთქვათ.



18. ამის შემდეგ, კვლავ კათალიკოსი საქმიანობდა და იღებდა პორფირს, რომელსაც მეფე ჩაიცვამდა, პირჯვარს დაიწერდა და კვლავ კათალიკოსი იღებდა სკიპტრას, მისცემდა მეფეს მარჯვენა ხელში და პირჯვარს გადასწერდა. გვირგვინ-სკიპტრით შემკული მეფე ტრაპეზის მარჯვნივ ორხაზზე უნდა დაეყენებინათ და მგალობლებს მეფისათვის მრავალჯამიერ წარმოეთქვათ: „მრავალჯამიერ კჳაენ. ღმერთო, მეფეთ-მეფე ჩყენი (სახელი მეფისა) მრავალჯამიერ კჳაენ.“

19. შემდეგ მღვდელმობღვაართ აზიარებდნენ, მერე მეფეს და ბოლოს მღვდლებს. წირვის დამთავრების შემდეგ მეფე ჩამოვიდოდა საკურთხევილიდან და ამირსპასალარს ხმალი უნდა შეება.

20. აქ თავდებოდა მეფეთა კურთხევის წესი და მეფე სასახლეში ბრუნდებოდა იგივე წესით, როგორც სასახლიდან გამოსვლისას, მხოლოდ იმ განსახეავებით, რომ სამეფო ნიშნები თვით მას ჰქონდა და მეფის მარჯვენა ხელი კათალიკოსს, მარცხენა კი ჭყონდიდელს ეჭირა. სასახლეში მოსვლისას კათალიკოსი და ჭყონდიდელი მეფეს ტახტზე შეჰყვებოდნენ. მეფე ტახტზე დაბრძანდებოდა და ისინი კი უკან უნდა გამობრუნებულიყვნენ.

21. ტახტთან მეფის მარჯვნივ გვირგვინმტვირთველი უნდა მდგარიყო ძელიცხოვრებით ხელში, სანამ თაყვანისცემა დაიწყებოდა. თაყვანისცემა და ძღვენის მირთმევა მილოცვას წარმოადგენდა და პირველად იგი დედოფალს უნდა შეესრულებინა.

22. თაყვანისცემა დედოფლის მერე შემდეგი თანმიმდევრობით უნდა მომხდარიყო: კათალიკოსი, ჭყონდიდელი, ათაბაგი, მანდატურთუხუცესი, ამირსპასალარი, მეჭურჭლეთუხუცესი, მსახურთუხუცესი. შემდეგ კი „ხელის მქონე (ხელოსანი) მოხელეები მიულოცავდნენ მეფეს და ბოლოს „უხელო“ დარბაზის ერი ანუ ხელისუფლების არმქონე სასახლის მთლიანი პერსონალი.

23. მილოცვის შემდეგ პურობა (წვეულება) უნდა გამართულიყო.

24. მეფის კურთხევის დღესასწაული სამი დღე უნდა გაგრძელებულიყო და ამ ხნის მანძილზე მეფე ტახტზე გვირგვინითა და პორფირით უნდა მჯდარიყო.

წინამდებარე მუხლები, სამეფო კურთხევის ცერემონიალზე ეფუძნება დავით სართანიას შრომას (მეფის კურთხევის წესები), რომელიც თავის მხრივ ემყარება ივ. ჯავახიშვილის გამოკვლევებს და სილოვან კაკაბაძის შრომას „მეფის კურთხევის წესი“-ის განხილვას.





„წესი და განგებაი მეფეთა კურთხევისაი“

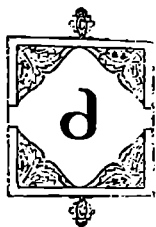

ველი ქართული სახელმწიფოს სამართლის ძეგლი. შეიცავს საქართველოს მეფის კურთხევის სინთეზირებულ საეკლესიო-საერო წესებს. შედგენილია XIII ს-ში. შემონახულია XVIII ს. კრებულში. ცნობა ძეგლის შესახებ პირველად დაბეჭდა თ. ჟორდანიამ (ქრონიკები და სხვა მასალა საქართველოს ისტორიისა, წგნ. I, ტფ., 1892), მღვდელმსახურების თვალსაზრისით განიხილა კ. კეკელიძემ (ლიტურგიკული ქართული ძეგლები სამამულო წიგნთსაცავებში, ტფ., 1908, რუსულ ენაზე). პირველად გამოაქვეყნა ს. კაკაბაძემ (მეფის კურთხევის წესი, ტფ., 1913). მეორედ — ი. დოლიძემ (ქართული სამართლის ძეგლები, ტ. 2, თბ., 1965, საბ. 21). ძეგლის მიხედვით, მეფის კურთხევის წინა საღამოს სასახლიდან

საზეიმოდ გამოიქონდათ სამეფო ნიშნები (გვირგვინი, სკიპტრა, პორფირი, ბისონი) და მიჰქონდათ იმ ეკლესიაში, სადაც კურთხევის წესი უნდა შესრულდებოდა. „მეფედ განმზადდების“ მონაწილეობით იწყებოდა ღამისთევა „ლოკითა და ვედრებითა“. გათენებისას მლოცველნი შინ ბრუნდებოდნენ და ისვენებდნენ. წირვის ეამს მეფე მღვდელმსახურთა, „ლაშქართა“ (რაინდობისა) და დიდ მოხელეთა თანხლებით კვლავ ეკლესიისაკენ მიემართებოდა. საზეიმო პროცესია განსაზღვრული წესრიგით წარიმართებოდა (კერძოდ, წინ მიჰქონდათ „ზარი მეფეთა“, „შემდგომად დროსა და შუბი“). ეკლესიაში მეფეს „სამეფოსა ადგილსა“ მიიყვანდნენ და დაყენებდნენ. მეფე კათალიკოსს თავმადრეკით სთხოვდა კურთხევას, კათალიკოსიც აკურთხებდა მას და სამეფო ნიშნებით შეამკობდა. „საკურთხევის კარით“ ჩამოსულ მეფეს ამირსპასალარი წელზე ხმალს შემოარტყამდა, რითაც კურთხევის წესი მთავრდებოდა. მეფე ბრუნდებოდა სასახლეში, სადაც ჯერ მილოცვა და „ძღობაი“ (ძღუენის მირთმევა) გაიმართებოდა, ხოლო შემდეგ „პურობა“ (წვეულება) იწყებოდა. კურთხევის დღესასწაული 3 დღეს გრძელდებოდა; მეფე „ყოველთა დღეთა“ „ტახტსა ზედა“ იჯდა „გვირგვინთა და პორფირითა“.

ძეგლში მნიშვნელოვნად არის შეცვლილი მეფის კურთხევის ადრინდელი წესები — წარხორცილია თემობრიობის ნიშნები და სამეფო ხელისუფლების წარმომავლობის ისტორიული ანარეკლი: მეფეს გვირგვინს ქუთათელი მთავარეპისკოპოსის ნაცვლად სრულიად საქართველოს კათალიკოსი ადგამს; განზრახ დარჩილულია სამხედრო ხელისუფლების მიღების ძველი სიმბოლური ჩვეულება, რომლის მიხედვითაც „სამეფო ზრმალს“ მეფეს შესაბამისი უწყების მეთაური ამირსპასალარი კი არ მართმევდა, არამედ ლიხთიმურეთის დიდგვარიან აზნაურთა საგვარეულოს წარმომადგენელი გადასცემდა. ცვლილებათა არსს მეფის თვითმპყობლობის მკაფიოდ გამოხატვა შეადგენდა. ამავე დროს ძეგლში „თვითმპყობელი“ მეფის თანასწორი პტივით („ძღიერი და უძღველი“) იხსენიება „ლაშქარი“, რომელიც თვალსაჩინო მონაწილეობას ლებულობდა კურთხევის ცერემონიაში. საერთოდ, მეფეთა კურთხევის „წესი და განგებაი“ მრავალმხრივ საყურადღებო ძეგლია. იგი საკმაო სიცხადით ასახავს იმდროინდელი საქართველოს სახელმწიფო წეს-წყობილებისა და ცხოვრების ვითარებას. ძეგლი „მეფისა წყაროდ უნდა იქმნეს მიწნული მეფის ხელისუფლების, სამოხელეო წესწყობილებისა და სახელმწიფო დარბაზობის შესასწავლად“ (ივ. ჯავახიშვილი). იგი ისეთივე ხასიათისა თუ დანიშნულების ძეგლია, როგორც „გარიგება ხელმწიფის კარისა“ და „განგება დარბაზობისა“.



დასავლეთ საქართველოს ანუ აფხაზეთის სამეფოს მეფედ კურთხევის წესი



ე-8 ს-ის მიწურულს აფხაზეთის ერისთავი ლეონ II ხაზართა დახმარებით განუდგა ბიზანტიას და ხელთ იგდო ძალაუფლება დასავლეთ საქართველოში – აფხაზეთსა და ეგრისში და თავი აფხაზეთის მეფედ გამოაცხადა. აქედან ვერება საფუძველი დასავლურ-ქართული სახელმწიფოს და მმართველი დინასტიის წარმომავლობას, რომელიც აფხაზთა სახელითაა ცნობილი. „აფხაზთა“ მეფეთა ეთნიკური წარმომავლობა და მათი საქმიანობა საერთო ქართული პოლიტიკით მოიაზრებოდა და საქართველოს მშენებლობაში მიღებული ღვაწლით არის ისტორიისთვის ცნობილი, ამბობდა ივ. ჯავახიშვილი.

აფხაზთა მეფეთა დივანი ქრონიკა, მეფეთა ნუსხა, ბაგრატ III-ის შეკვეთითაა შედგენილი, ანოსიდან დაწყებული ბაგრატ III-ით დამთავრებული და სულ 22 მეფეა. ამ ძეგლის ბერძნულ თარგმანს XVII ს-ში გაეცნო საქართველოში მყოფი იერუსალიმის პატრიარქი – დოსითეოსი. ექვ. თაყაიშვილმა აღმოაჩინა ქართული ორიგინალის ტექსტი (XVIII ს-ის ნუსხა, დაცულია საქართ. მეცნ. აკად. კ. კეკელიძის სახ. ხელნაწერთა ინსტ-ში). ივ. ჯავახიშვილი ჭეშმარიტების მხრივ ბაგრატ III-ის „მეფეთა დივანს“ ეჭვის ქვეშ აყენებდა და უპირატესობას ანიჭებდა „მატიანე ქართლისას“. გაერთიანებული ქართული სახელმწიფოს პირველი მეფე ბაგრატ III სამეფო ტახტზე მისი ბიძის, აფხაზთა სამეფოს უკანასკნელი მეფის თეოდოსის წყალობით ავიდა და ამ უკანასკნელმა და მისმა მამამ უკიდევანო ძალისხმევა ჩადეს თავიანთ შრომაში, რათა აფხაზეთი გაერთიანებულყო ქართველთა სამეფო ერთიანობაში. ეს იმდენად მრავლისმეტყველი ფაქტია, რომ ასეთ ფაქტებს, მხოლოდ უკომენტაროდ სტოვებენ. ისტორიის ფოლანტებში არის პირდაპირი მითითება, რომ აფხაზი და აფხაზეთი ნიშნავდა დასავლეთელ ქართველს და მხარეს. ზოგიერთი ისტორიული წყარო გვაუწყებს, რომ თამარ მეფემ თავის შვილს ლამა დაარქვა აფხაზთა ენის ზეგავლენით და ამ სიზბოლოთი ქვეყნის განმანათლებელს ნიშნავდა. მეფეთა ტიტულატურაშიც უმეტესად იწყება ასე აფხაზთა, ქართველთა, რანთა და ა. შ. რაც მხარეთა გეოგრაფიული რიგობით უნდა მოდიოდეს.

სამწუხაროდ დღემდე გაურკვეველია ისტორიისთვის ძველ საუკუნეებში ისეთი ფაქტორი, როგორც ენის და დამწერლობის მომენტია. აფხაზური დამწერლობა ჯერ საუკუნესაც არ ითვლის და ამიტომ მასზე ორიენტირების ძებნა არაფერს მოგვცემს, მხოლოდ ვიტყვი, რომ აფხაზთა მეფეების ლეონ II-ის და თეოდოსის სამეცხველო ენა, რომ დასავლურ-ქართული კილო-კავი იქნებოდა ეს უტყუარია, რადგან აფხაზთა მეფეები თავს მიიჩნევენ აფხაზთა და ქართველთა მეფეებად.

რაც შეეხება მეფედ კურთხევის ცერემონიალს, თუ მე-7-8 საუკუნეებამდე ჯარისა და დიდებულების როლი იყო გააქტიურებული, ქრისტიანობის მომძლავრობის ეპოქაში ეკლესიას დიდი როლით წარმოდგენილი. იზრდება თანამოსაყრდობის პრინციპი და ამ ფორმით ადიან ტახტზე დემეტრე პირველი, თამარი, ლამა, რაც იმაზე მეტყველებს, რომ მეძეიდრის ტახტზე



ასეღა ბერე ზიფათან იყო დაკემირებული. ამ დროს მეფე და უფლისწული ერთად მიდიოდნენ ეკლესიაში, ხოლო მეფის გარდაცვალების შემდეგ უფლისწულის კურთხევა მეორედ ზდებოდა, რაც ბიზანტიური წესის ზეგავლენის შედეგი უნდა იყოს. მას შემდეგ როცა აღველინებოდა სათანადო ლოცვა, პატრიარქს გამოჰქონდა სამეფო გვირგვინი და გადასცემდა მამა-მეფეს, რომელიც თავის ხელით ადგამდა გვირგვინს შეილ-მეფეს. ასევე გათვლილი იყო რეგალიების მიწოდების რიტუალი თუ პატრიარქი გვირგვინს ადგამდა მეფეს, ხმაღს დიდებულები შემოარტყამდნენ.

იწყებოდა კი ასე, რომ, კათალიკოსი ცერემონიაღის წინა დამე მწუხრისას, ანუ საღამოს ლოცვის ჟამს გამოჰყოფდა ერთ ეპისკოპოსს, რომელიც, უნდა მისულიყო სასახლეში და ფეშხუშე (ღანგარზე) დაეღაგებინა სამეფო ნიშნები: გვირგვინი, სკიპტრა, პორფირი და ბისონი (ძირითადი საეკლესიო სიმბოლოები), შემდეგომ ფეშხუში მიჰქონდათ ეკლესიაში, ასვენებდნენ ტრაპეზზე და მთელი დამის განმავლობაში ლოცულობდნენ, მათ შორის მეფეც. განთიადისას გაიყრებოდნენ, ცოტას მოისვენებდნენ და იწყებოდა მეფედ კურთხევის სამეფო ცერემონიაღი. კათალიკოსი, ეპისკოპოსები, მღვდლები, დიაკვნები შეიმოსებოდნენ, ჯვარისმტვირთველი ძელიცხოვეღს, სამეფო ზატს დაასვენებდა და სანთლებითა და საჭეღეღებით მიდიოდნენ სასახლეში, სადაც თავმოდრეკით შეჰკადრებდნენ მეფეს: „გუაკურთხენ, წმინდაღ და თვითმყრობეღო მეფეღ, მრავალმცა არიან წელნი მეფობისა თქუენისანი“. შემდეგ მიმართავდნენ ლაშქარს: „და თქუენცა გიზაროდენ ძალნი უძღვეღლნი და დამამზობღლნი მტერთა სამეფოთანიღ, ჟამი არს წინამღებარისა საქმისა აღსრუღებად“.

ამის შემდეგომ ჯვარისმტვირთველი და მანდატურთუხუცესი წამოუძღვებოდნენ. მეფესთან სახელმწიფო მოხელე პირები ასე იყვნენ განაწიღებული „ამირსასახღარი, ზრმალშემორტყმული, მარჯუენით კერძო ჰყეღბოდეს და სამეფო ზრმალი ორთავე ხელთა ზეღა ეტვირთოს... ხოლო ჭყონდიღელი და ათაბაგი მარცხენით მეფისა მიდოდნენ და სხვანი მთავარნი. ეზოთ-უხუცესსა, ჩუხჩარენსა, მეაბჯრეთ-უხუცესსა სამეფო ფარი და ლახტი ჰქონდეს და ჰარჩაში; უკანა უღღეს მეფესა“.

გვირგვინი ერთი უნდა ყოფიღიყო და თითვეღ მონარქს თავისი უნდა ჰქონოღა. კურთხევის შემდეგ მეფეს უღოცავდნენ შემდეგ რიგობით დედოფალი, კათალიკოსი, ჭყონდიღელი, ათაბაგი, მანდატურთუხუცესი, ამირსასახღასი, მეჭურჭღლეუთუხუცესი, მსახურთუხუცესი და შემდეგომ „ხეღოსანთა და უხეღოთა დარბაზის ერთა სრუღიადთა“. უმთავრესი წესი კი ის გახღდათ, რომ მეფე სამი დღის განმავლობაში უნდა მჯდარიყო ტახტზე გვირგვინითა და პორფირით. თითვეღლი მეფეს კურთხევის წინ ახალ გვირგვინს ადგამდნენ და რუღი ეღრღების მიხეღვით გეღათში არსებობღა საეციღღური კარაღა, სადაც გვირგვინები ინახავდნენ. ამგვარი იყო დასავღლეთ საქართვეღლოს და აფხაზეთის სამეფოს მეფედ კურთხევის წესი, რომღლებიც XIII ს-ის წყაროღებით არის აღწერიღლი, ე.ი. მცირეღღით განსხვავეღება მოცემულიღსგან.

მაჰმადიანი მეფეღების ტახტზე ასეღლისას კურთხევა არ ზდებოღა და ისინი მათ მიერ ხეღდასზმულ ქვეყანაში იღვბდნენ წინდაცუღვთას და კურთხეღას, მაგრამ XVIII ს-ღან მაჰმადიანური ინსტიტუტი საქართვეღლოში ადგიღობრივად მოქმეღებღა.

XVIII ს-ში როცა დაღღა დღის დღის წესრიგში საკითხი, რომ ერეკღლე II-ის დამის



თეიმურაზ II-ის მეფედ კურთხევის ცერემონიალთან დაკავშირებით, მაშინ ხდება ძველ წესებში მცირე, არაარსებითი კორექტივების შეტანა ძველში, მაგრამ ყოველივე ეს, ძველიც და ახალიც საბოლოოდ დაასამარა 1801 წელს რუსეთის იმპერატორმა, რომელმაც გააუქმა ქართლ-კახეთის სამეფო და მოგვიანებით მთელი საქართველო რუსეთის გუბერნიად აქცია.

მეფედ კურთხევა და სამოხელეო ინსტიტუტი (ივ. ჯავახიშვილის მიხედვით)



ვანე ჯავახიშვილის მიხედვით, შუა საუკუნეებში, მეფედ კურთხევის დროს მეფეს „ამირსპასალარი ხრმალ-შემორტყმული მარჯუენით – კერძო ჰყვებოდეს და მას „სამეფო ხრმალი ორთავე ხელთა ზედა ეტვირთოს“, ხოლო ამირსპასალარის ორივე თანაშემწე – „ამილახორი და მეჯინიბეთ-უხუცესი ხრმალ-შემორტყმულივე ამირსპასალარის კერძო ვილოდნენ“. ამნაირადვე „ჰყონდიდელი და ათაბაგი მარცხენით მეფესა ვილოდნენ და სხუანი მთავარი“. „ეზოთუხუცესს, ჩუხჩერახსა და მეაბჯრეთუხუცესსა სამეფო ფარი და „ლახტი“ ჰქონდეს და ქარქაში და უკანა უღგეს მეფესა“.

მეფის საეკლესიო კურთხევას რომ მორჩებოდნენ, შემდეგ მიართმევდნენ სამეფო ხელისუფლების ნიშნებს, მათ შორის განსაკუთრებული მნიშვნელობა ჰქონდა მახვილსა და ხრმალს, რომელიც სახელმწიფო ჯარის მთავარსარდლობის სიმბოლო იყო. ამ მხრივ საქართველო ძალზედ ჰგავდა ინგლისსა და საფრანგეთს, როდესაც სხვა მხრივ ყველანაირად ახლობელ ბიზანტიაში ამ ფორმით არ წარმოადგენდა სამეფო ხელისუფლების ნიშნებს.

გიორგი II-ემ თავის მეფობის დროს მეაბჯრენი ვერცხლის აბჯრით შემოსა, მათ შორის გამორჩეული იყო „სეფე“, მეაბჯრე და „კარგი“ მეაბჯრე. ამავე წყაროს მიხედვით „სეფე“ მეაბჯრეს აცვია უთეთრესი ჯაჭვი. დარბაზობის დროს, როდესაც თავის ადგილს იკავებდა, ხმალს „კარგ“ მეაბჯრეს გადასცემდა. „კარგ“ მეაბჯრეს მოხელეობა რაიმე დამსახურებისათვის უნდა მისცემოდა.

მეაბჯრეთუხუცესი ამირახორს ემორჩილებოდა, ითვლებოდა სამხედრო უწყების ხელისუფლად, ეკუთვნოდა ხმალი და მეფის კურთხევის დროს ხმალშემორტყმული იდგა ამირსპასალარისა და ამირახორის გვერდზე. მეფის კურთხევის დროს, როდესაც მეფე საყდარში მიდიოდა საკურთხებლად, იგი მეფეს უკან ედგა და სამეფო ფარი, ლახტი და ქარქაში ჰქონდა მიბარებული. „ხელმწიფის კარის გარიგების“ მიხედვით, ვაზირობას იგი არ ესწრებოდა, თუ მას არ დაიბარებდნენ სავაზიროში. მეაბჯრეთუხუცესს ამირახორთან ერთად ებარა ზარდახანა, სადაც ინახებოდა სამხედრო აღჭურვილობა. იგი წელიწადში ერთხელ ამირახორთან, ზარდახანის უხუცესთან და მწიგნობართან ერთად ზარდახანის აღწერილობას აკეთებდა.



საქართველოს სამეფოს მთავარ დაწესებულებებში საანგარიშო საბუთების საცაიოსათვის მიზნული იყო მოხელე, რომლებსაც „საანგარიშო გოდრებს“ უწოდებდნენ ანუ „მეგოდრენი“, რომლებსაც უკვე X ს-ის სიგელ-გუჯრებში არიან მოხსენებული (შიო მღვიმის საბ., 32-33).

მეკამბეზე დიასახლისი იყო მეჯამეთუხუცესის მოხელე და იგი სამეფო სასახლის სამზარეულოს ერთ-ერთი წევრი უნდა ყოფილიყო, ასევე მეზროზე იყო მეჯამეთუხუცესის მოხელე, რომლის ხელთ იყო წველა, ხოლო მეკამბეზე დიასახლისი და მეზროზე ისევე როგორც, სხვა ბევრი სასახლის უფროსი მზარეულის, მეჯამეთუხუცესის დაქვემდებარებაში უნდა ყოფილიყო.

მეფე ქვეყნის პირველი პირი, უზუნაესი ხელისუფალი, ქურუმი და საერო მმართველი, ხელდასხმული და ინიცირებული უნდა ყოფილიყო მიწიერი და ზეციური ძალების მიერ. მეფედ კურთხევის დროს მღვდელმთავარი აცხადებდა: „განიჩინების ერსა და სამეფოსა ამას ზედა მეფეთა მეფედ“. მართალია ქვეყნის მფლობელად ცხადდებოდა, მაგრამ მიწაყალი მის საკუთრებას არ წარმოადგენდა, არამედ მას ეძლეოდა პოლიტიკური და სამართლებრივი მმართველობა, რელიგიურ მსახურებასთან ერთად კატრიარქთან შეთანხმებით, მაგრამ ეკლესია დამოუკიდებელ სტრუქტურად იყო გამოცხადებული. კანონი გამოიცემოდა დარბაზის წევრთა თანამშრომლობით და სამართლის გაჩენად „კაცნი მართლად მცნობენი“ დააყენა დავით აღმაშენებელმა. მეფის ნების განმახორციელებელ-მოხელეებს კი არ ნიშნავდნენ, არამედ სხვადასხვა ინსტიტუციონალური გზებით ირჩევდნენ, რაც იმას მიუთითებს, რომ სახელმწიფოებრივი მოწყობა დამოკიდებული იყო არა კერძოუფლებრივ საფუძველზე, არამედ სახელმწიფოებრივ შეგნებასა და სამართალზე, რაც იმ დროში დღევანდელი დემოკრატიის პირველ სხივებად უნდა ჩაითვალოს.

სახელმწიფო და საეკლესიო კრების თავმჯდომარეს ირჩედა მეფე, სხვა პირობებში ეკლესიას განაგებდა კათალიკოსი და ავტონომიურად საქართველოს ჯარის უზუნაესი მთავარსარდალი და გარკვეულ შემთხვევაში წინამძღოლი იყო მეფე, თუმცა ამ საქმისათვის მას ჰყავდა განსაკუთრებული ვაზირი, ამირსპასალარი, ასევე საჭურჭლე ანუ საფინანსო საქმეებს დიდ კონტროლს უწევდა. სახელმწიფო ხაზინა და მეფის პირადი ქონება ერთმანეთისგან გამოყოფილი იყო, ამიტომ იყო, რომ დავით აღმაშენებელს გლახკათათვის განკუთვნილი წყალობის ქისა, მას პირადი შემოსავლებიდან ჰქონდა გადაღებული. მიუხედავად ყველაფრისა, მეფის უპირველეს ფუნქციას, მაინც საზღვრების დაცვა „იღეთაყრობანი“ და „ნაპირთა ჭირვანი“, და შიდა ომების განეიტრალება, ანუ „მთავართა ზაკვის ცნობა“ წარმოადგენდა.

სხვათა რჩევით და პირადი ერთპიროვნული გადაწყვეტილებით, მეფეთა პირად უფლებებში შედიოდა წარჩინების, წოდების და წყალობის მინიჭება საკუთარ მოსახლეობაზე, განსაკუთრებული სიგელის ან დოკუმენტის საშუალებით.

მისტერიული ხელდასხმისა და ინიციაციის გამო, მეფე ხშირად ღვთის სწორად იყო გამოცხადებული, ამგვარი ფორმულირებით, მეფეთა – მეფე იოანე შავთელი ასე აღწერს სამეფო შესამოსელთა რიგს: პოდირი, ბისონი, პორფირი, გვირგვინი, მიტრა, დიადიმა, სკიატრა და ამასთანავე ხაზს უსვავს მათ შორის გვირგვინის და პორფირის მნიშვნელობას. პორფირი წამოსასხამია, რომელიც ყელთან იკვრებოდა. პაპუნა ორბელიანი თეიმურაზ II-ის მეფედ კურთხევას ასე აღწერს, ჩააცვენ ბისონი, ზემოდან დიადიმა, წამოსახსეს პორფირი, დაადგეს გვირგვინი და მისცეს მარჯვენა ხელში სკიატრა, მარცხენაში კი სფერო ქვეყნისა. კონსტანტინე



პორფიროგენეტის ცნობით, ლაროსი (ღიაღმა) და ქლამინდი (პორფირი) ერთდროულად არ ჩაიცმებოდა.

ახლად აყვავებული მეფისათვის მილოცვისა და ძღვენის მირთმევის შემდეგ იმართებოდა წვეულება, რომელსაც პურობა ერქვა. დებულებით „პირველად დედოფალმან თაყუანისცეს, მერმთა კათალიკოზმან, ათაბაგმან, მანდატურუხუცესმან, ამირსპასალარმან, მეჭურჭლეთუხუცესმან, მსახურთუხუცესმან და შემდგომად ხელოსანთა და უხელოთა, დარბაზის ერთა სრულიადთა“. რის შემდეგ იწყებოდა პურობა.

პურობის დროს იმართებოდა ფერხული (რგვალი). XIV ს-ის I ნახევრამდე საქართველოს სამეფოში „ლაპრობა“ და „რგვალი“, ე. ი. ფერხული სიმღერა შაირობითურთ იმდენად მიღებული, ხშირი და თამამი იყო, რომ ეს დღესასწაულები თვით ყველაზე პურძვირ და ხელმოჭვირილ ხელისუფლებსაც არ ინდობდნენ და შაირობის დროს საკმაოდ მწვეველ გაკენწლავდნენ მისი თვისებებიდან გამომდინარე.

მეფეთა ტიტულები და კურთხევა (ზოგადი ანალიზი)



მეფეთა ინსტიტუტი დასაბამიდანვე სიმბოლიზირდებოდა საერო და სასულიერო ნიშნებთან, წოდებებთან. ირანის შაჰთა ტიტული შაჰინ-შაჰი, მეფეთა მეფეს ნიშნავდა და ამასთანავე თავის თავში გულისხმობდა ირანის მფლობელს. ქართველ მეფეებს ხშირად უწოდებდნენ პატრონს, რომელსაც ლათინურიდან შემოსულად თელიან ჯვაროსანთა ლაშქრობის დროიდან და ნიშნავდა დღევანდელ შინაარსით მცველს, მფარველს, მისგანვე უნდა იყოს ნაწარმოები სიტყვა ბატონი. პატრონად იწოდება დედოფალიც წილკნის გუჯრებში: „ჩვენ ღეთოე აღმატებულმან, ღეთით დამყარებულმან იასგან-დავითიან-სოლომონიან პანკრატონამან, ბემან ცხებულის საქართველოს მეფის თეიმურაზისამან და კახეთის არაგვის მყრობელ მქონებულმან ერეკლემ, თანამცხვდრემან ჩვენმან ქრისტეს მოყვარემან დედოფალთ დედოფალმან პატრონმან ანამ“... პატრონად იწოდებოდნენ გურიელებიც შემდეგ ისინიც ყმების ბატონები შეიქმნენ, მაგრამ, მართო მეფეს ეკუთვნოდა სიტყვიერად წოდება და მისტერიის „ცხებულის“, „გვირგვინოსანის“ აღსრულება, რუსეთში ცხებული „МИРОПО-МАЗАННИЙ“-ის სიტყვით აღინიშნებოდა.

ქართველი ისტორიკოსები ტიტულათა ინსტიტუტს ბიზანტიის და ახლო აღმოსავლეთის ძველი ცივილიზაციებიდან შემოსულად თელიან, მაგრამ სავარაუდოა, რომ მეფედ წოდება, ტიტულ და კურთხევა ერთდროულად წარმოშენენ, როგორც დრო, სინათლე და მოძრაობა. ბაგრატ დიდის გუჯარში ასეა მოცემული ტიტულათა წყობა და უპირატესობა: „სიკპატრა, პორფირის და გვირგვინის მყრობელმან აფხაზთა და ქართველთა მეფობისამან, რანთა, კახთა



და სომეხთა განგემ და ყოველისა აღმოსაელეთისა და ჩრდილოეთისა ორისავე ტახტისა... მეფეთა მეფემან დიდმან ბაგრაატ“.

გვირგვინოსანს და ლეთივ აღმატებულს უდრის ფრანკთა coronatus da divina dispensante gratia, skiptras ki Sceptier (accipie sceptrum rediae potestatis insigne). ფრანგების სამეფო დინასტიაში მირონცხება პირველად კაროლინგების დინასტიაში აღინიშნება, ხოლო ურიასტანში პირველად, „საულმა მირონ სცხო ღავით და აკურთხა მეფედ. ყველა დინასტიათა მეფობაში იყო შემთხვევები, როდესაც მირონცხება არ სრულდებოდა და იქ ხდებოდა მეფეთა ტახტზე აყვანა.

მეფეთა კურთხევას ხშირად ფიცითაც მოსაედნენ, როდესაც მეფე გიორგი III-ემ თავისი შვილი თამარი მეფედ და თანამმართველად აკურთხა 1178 წელს, „ფიცითა და აღთქმითა სამეფოსათა“ შეიკრა. ქართლის ცხოვრება ასე აღწერს ამ ცერემონიას: „განზრახვითა და გამორჩევითა მისითა (მამისა) და უფროსა განაგებითა ზენისა მის ყოველთა შარავანდელთა მინიჭებითა, შვილი მათი თამარ ნათელი და ბრწყინვალეხაი თვალთა მათთა და გვირგვინი და მანიაი ყოველთა მეფეთა და ხელმწიფეთა: მეფე ჰყო თანადგომითა პატრიარქთა და ყოველთა მეფეთა და ხელმწიფეთა: მეფე ჰყო თანადგომითა პატრიარქთა და ყოველთა ეპისკოპოსთათა, დიდებულთა იმერთა და ამერთა, ვაზირთა, სპასპეტთა და სპასალართათა და დასვა მარჯვენით თვისსა მეფე და დედოფალი შემკული და შემოსული პირადირადად ფესვედითა, ოქროვანითა, ბისონითა და მიზეზითა რომელსა ჰხადა მთად ღვთისად და დაადგა თავსა მისსა გვირგვინი ოქროსა მის ოფაზისა, აღმკული იაქინთთა და სამარაგლოთა მიერ და მდიდარნი ერისანი ლიტანიობდეს წინაშე პირსა მისსა და თვით მეფემან, მფიცებელმან ერთგულობისა და ერთსულობისა მისისათვის, შეჰკედრია იგი ღმერთსა“, ამ კურთხევას ქართლის ცხოვრება სხვა ადგილას ასე აგრძელებს: „შესხმასა და გალობასა შინა, ვინათგან ლიხთ-ომერთაგან იყო დადგმად გვირგვინისა თავისა სამეფოსა, აწვიეს მონაზონი, მაღლით შემოსილი, მთავარ-ეპისკოპოზი ქუთათელი ანტონი საღირის ძე მიღებად გვირგვინასა, და, სრულყვეს რა კურთხევაი დალოცეს მამინ კახაბერ კვირიკეს ძე, ერისთავი რაჭისა და თაყვერისა და სრულ ჰყვეს მოხელეთა სენათა და დიდებულთა ვარდანის ძეთა საღირის ძეთა და ამანელის ძეთა მიღებად და დადებად ხმრლისა, ამას შინა ჰკრეს სპილენძ-ჭურთა, ბუკთა, ქოსთა და წინწილთა და იყო ზარი და ზეიმი ქალაქსა შინა, სიხარული და მხიარულება, შვება და გამოსვენება და იმედი უიმელო ქმნილთა და თაყვანი სცეს, დალოცეს სპათა შეიღთავე სამეფოსათა და დაიპყრო თვითეულმან თავისი ადგილი“.

მცირედით განსხვავებულ ფორმებზეა უკვე საუბარი 500 წლის შემდეგ, როდესაც ერეკლე II-ის მამა თეიმურაზ II აკურთხეს სვეტიცხოველში. პაპუნა ორბელიანი მოგვითხრობს, რომ „ეკლესიაში მეფე მიიყვანეს აღსაელის კარს ქვემო ალაგას. გარშემო ეხვივნენ იქ მყოფნი ეპისკოპოსნი. აქ პატრიარქმან მეფეს ჯერ ჰკითხა სარწმუნოება და შემდეგ თვითონ წაუკითხა აღთქმის ეპისტოლე. ეკლესიის შუაგულში იყო გამართული დიდი ტახტი, რომელზედაც იდგა ორი სელი. როდესაც პატრიარქმან დაასრულა აღთქმის ეპისტოლეს კითხვა, მამინე მეფე ავიდა ტახტზედ და ერთ სელზედ დაბძანდა, გვერდით პატრიარქი მიუჯდა, მეფე შემოსეს მარტივის ბისონით, შემდეგ სარდალმა ქაიხოსრომ და მუხრან-პატრონმა მიიყვანეს იგი აღსაელის კართან. აქ მიეგებნენ მთავარ-ეპისკოპოზნი და აღავერდელი, რომელთაც შეიყვანეს საკურთხეველად



და სცხეს საცხებელი ჯვარის სახედ, შუბლზედ, ბეჭზედ და გულზედ. რა გაათავეს ყველა ეს, ბისონზედ ჩააცკეს დიადგმა, წამოასხეს პორფირი, სამეფო გვირგვინი დაადგეს, სკიპტრა მისცეს მარჯვენა ხელში და მარცხენაში კი ჰქონდა ქვეყნის სფერო. როცა გათავდა ამის წირვა, ცხებული მეფე დაბანდა სამეფო ტახტზედ და ამირ სპასალარმა ჭიხოსრო ორბელიანმა მართვა ხრმალი, რომელიც დალოცვის უმაღლ შემოართყვეს მეფესა. ოთხი დროშა იღებდა მონაწილეობას ამ ცერემონიაში“. მეფეთა კურთხევის დროს, ყველა მოძრაობა და რიტუალია მნიშვნელოვანი, რომელთა გამოტოვება არღვევს ერთ მთლიან გვირგვინს, მაგრამ უმთავრესია გვირგვინი და მირონცხება, რომელიც საბოლოოდ ხმლის წელზე შემორტყმით სრულდება. კურთხევა და მირონცხება იყო სიმბოლო უფლის საქმის ამქვეყნიური გაგრძელების და ადამიანი – მეფეს ღვთიურობის. „ქვეყნის გამგებელი ყოვლის დამბადებლის მადლით აღიჭურვებოდა და თვისთა ქვეშევრდომთა ბატონად ისახებოდა, რასაც კმოწმობდა ტახტი, გვირგვინი, პორფირი, სკიპტრა და ქვეყნის სფერო“.

რუსეთში, მეფედ კურთხევა, პეტრე პირველის დროიდან ჩანს, იქ თვით მეფე იღებდა ხელში სკიპტრას და ქვეყნის სფეროს, თვითონვე იღებდა გვირგვინს და ამით აღნიშნავდა ძალაუფლების ხელში აღებას.

ჩვენს მეფეთა ტიტულატურაში კი საზგასმულია სიტყვები: „ნებითა და შეწვენითა ღვთისათა“ ანუ „ჩვენ ღვთიე გვირგვინოსანმან“, რაც უდრის ევროპის მეფეთა *Dei gratiae, par la grace de Dieu. von gottes Gnaden, buth grace of God.* ევროპაში ნაპოლენ III-ის შემდეგ, იტალიამ და ბულგარეთმა შემოიღეს ტიტული: *par ia grace de Dieu la la volonte du peuple*, რაც ნიშნავს „მადლითა ღვთისათა და სურვილითა ერისათა“... მეფე როგორც ღვთისაგან ნაკურთხი, მსგავსად კათალიკოსისა, ხელშეუხებელი იყო, ამიტომ არის, რომ ვახტანგ VI-ის კანონები აწესებენ სასჯელს მათი შეურაცხყოფისათვის, „მეფისა და კათალიკოსის საქმე, უკადრისი თუ რაც რამ ფერია, ორისავე სწორი არის; ამიტომ რომ ერთი ხორცის ხელმწიფე არის და მეორე სულისა, კურთხევეც და პატიეც ღვთისაგან და კაცისგანაცა სწორი აქესთ“.

ქართველ მეფეებში სამეფო რეგალიები სიმბოლურად უთანაბრდებოდნენ შემდეგ ღირსებებს: 1. გვირგვინი – დიდებას. 2. სკიპტრა – მართლმსაჯულებას, სიბრძნეს, მადლს. (პირვანდელი მისი სახე მწვემისი კვერთხია). 3. სფერო – ქვეყანას და მის პურობას, (ბურთი დედაძიწის სახით გლობუსია) – ჯერ რომში იხმარებოდა და იქიდან გავრცელდა ევროპაში. 4. ტახტი სიმბოლო ხელმწიფობისა და ღვთიური ჩამომავლობის იყო, ისევე, როგორც უფალი განაგებს ქვეყანას ზეციური ტახტიდან. 5. პორფირი და ბისონი, ეკლესიის მსახურთა მსგავსად არის შექმნილი მეფისაგან და ჩემის აზრით სიმალეს, სისუფთავეს და სინათლის უნდა ნიშნავდეს. 6. სახელმწიფო დროშა და სახელმწიფო ხმალი, რიტუალის დამაგვირგვინებელი იყო და ძლევაბოსილების და ამ ძალის გამოყენების უფლებაბოსილებას ნიშნავდა. იოანე შავთელი ასე აღწერს თამარის რეგალიათა სიმბოლოებს.

„კვერთხი მეფეთა დიდ ხელმწიფეთა თვით გვაქვს გებალით სხვამც რადაკვეთოს, ჯაჭუ საჭურველნი, ძნელ სასურველნი, ძით სარკინოზნი მყის დაეკვეთოს, ხრმალი ღესული, მასზედ მხნე სული, ბარბაროსთ მსერელად, მყის წარგემართოს. მკლავნი ძლიერნი, გმირთა მძლიერნი, რისხვით მათზედა რომ მოგემართოს. შესამოსელი, შესამკობელი, გამოსიან ტანსა, ოქრო ნემსულნი, გვირგვინ სკიპტრანი, ბისონ



მიტრანი, ძოწეულითა თანა შექსულნი.

გაქექსლა პორფირთა, შთაცმა პოდირთა, სამარადღონი ერთგან ექსულნი.

ღიაღიძითა, ღიაღიძითა, ზეგარდმო გაქეს წმიდად ექსულნი“.

ყოველ ასეთ მისტირიას კი ჰქონდა რეფერენად ამგვარი ხასიათის სიტყვები:

„ნებითა და შეწევნითა ღვთისათა“ ანუ „სახელითა სახიერისა არსებისა დაუსაბამოს მამისა და ძისა და სულისა წმიდისათა და შუამდგომლობითა ყოვლად უბიწოთა წმიდისა სიონთა ღვთისმშობლისათა“ – რუსულად ასე განიმარტება: „Болеи и помощью Божиим мы Богомъ вознесенный, Богомъ утвержденный и Богомъ коронованный“, უთიოპიოს სამეფო უტიკეტი კი ასე განმარტავს ამ მომენტს: „Благовърный царь эѳіопскій Менелик II, из колына I уды, великому царю царей эѳіопіи царствующему Белею Божіей“.

მეფედ კურთხევის წესებთან დაკავშირებით ამგვარ ანალიზს აკეთებენ მეცნიერები (ივ. ჯავახიშვილი, დ. სართანია და სხვები), პირველ რიგში ყურადღებას აპყრობენ იმ ფაქტს, რომ არ ჩანს მეფია თანამედროვე – დედოფალი და იგი მხოლოდ მილოციის დროს ჩნდება, რომელიც პირველი რიგის მიმოლოცველია. ივ. ჯავახიშვილი აღნიშნავს, რომ კურთხევის ეს ფორმა, მე-17 ს-ის წესისა და საეკლესიო – საერო წესების სინთეზს წარმოადგენს. თანამოსაყდრეობის წესი, ანუ შეილის ტახტზე აყვანა მეფე – მამის სიცოცხლეშივე უნდა იყოს იმის შედეგი, რომ მომავალ მეფეს ტახტზე გარანტირებული ჰქონოდა, მაგრამ ისიც თვალნათლივ ჩანს, რომ მეფე – მამის სიკვდილის შემდეგ, ხელმოწერად ხდებოდა თანამოსაყდრის (თანამმართველი მეფე) მეფედ კურთხევა და მამის გიორგი III-ის გარდაცვალების შემდეგ, თამარ მეფის კურთხევასთან დაკავშირებით ეკითხულობთ, რომ „... მეფის კურთხევის ცერემონია ისეთი წესით შესარულეს, რომ ძელი დიდგვარიანი სახლების განსაკურთხეული მნიშვნელობა ტახტის მემკვიდრის სამეფო უფლებით აღჭურვის საქმეში, განსაკურთხებით იყო აღნიშნული და მეფედ კურთხევის ეს წესი დასავლეთ საქართველოში შემუშავდა, ადრეულ შუა საუკუნეებში და მეფის ხელისუფლება არა მხოლოდ ფორმალურად, ნაწილობრივ ფაქტობრივად წარჩინებულთა ხელიდან უნდა მიღებულყო, რადგან მეფის დამოკიდებულება უმაღლეს არისტოკრატიათან აშკარად მჭიდრო და ანგარიშგასაწევედ გამოიყურებოდა.“

პირველი ცნობა მეფედ კურთხევის შესახებ ჩნდება დავით აღმაშენებლის მამის გიორგი II-ის ცერემონიალიდან და მეცნიერები თვლიან, რომ რიტუალი უნდა ემყარებოდეს ლაზიკის (ტაო-კლარჯეთი) მეფეთა კურთხევის ტრადიციებს. IV ს-ის მიწურულისათვის დასავლეთ საქართველო გაერთიანებულია ლაზების (ეგრისის) სამეფოს მიერ. ლაზეთის (ეგრისის) მეფე ბიზანტიის იმპერატორის ვასალად ითვლებოდა, მართალია ეს დამოკიდებულება უფრო ფორმალური იყო, ვიდრე კოლონიური და პროკოფი კესარიელი წერს, – როდესაც მათ (ლაზებს) მეფე მოუკვდებოდათ, რომაელთა მეფე (იმპერატორი) უზაწინდა ლაზთა მეფეს ოქროს გვირგვინს – თვალმარგალიტებით შემკულს, კოჭბამედ გრძელ ქიტონს (ოქროსკედით მოქარგული), მიტრას (ოქროითი და თვალებით შემკული), წითელ წაღებს და თეთრ ქლამიდს (ოქროსკოვილითა და მეფური აბზინდით მორთული“). IX-X საუკუნეებში ტაო-კლარჯეთის ბგარტიონი მეფენი და მოხელენი ბიზანტიური სამოხელეო და სასატიყო სამოსელით და თავსაბურთით იყვნენ შემოსილნი და ჰქონდათ წოდებები (მაგისტრი, პატრიკოსი, ჰეპასტოსი, კურაპალატი და სხვა). ამ რვაჯიღების არა მხოლოდ მირთმევის, მათი ტარების წესიც არსებობდა. იმ პერიოდებში, როდესაც ლაზიკას



სპარსეთის შაჰი მოაქცევა პოლიტიკურ ზეგავლენაში, ბუნებრივად ბიზანტიური კურთხევის და რიტუალის ნაწილი ექცეოდა სპარსულ ყაიდაზე.

იე. ჯავახიშვილის აზრით, ერთიანი საქართველოს მეფეების სამეფო ნიშნები და კურთხევის წესები მიმდინარეობს აფხაზთა სამეფოდან, რომელიც თავის მხრივ ეფუძნებოდა ეგრისის სამეფო ტრადიციებს, ეს უკანასკნელი კი ძირითადად ბიზანტიური გავლენის ქვეშ უნდა ყოფილიყო. შემდგომ პერიოდში უკვე ჩანს ბიზანტიური ტრადიციისგან თავის დაღწევა და წინა პლანზე მოდის ადგილობრივი ქართული, უფრო გვიან საუკუნეებში კიდევ შეცვლილა მცირეთ და ხმალს ამირსპასალარი გადასცემდა, არგანს მანდატურთუხუცესი.

ყოველი ახალი მეფობა დაკავშირებული იყო მეფის მხრიდან სასიკეთო ღონისძიების გატარებაზე, რაც გამოიხატებოდა მისი (მეფის) მხრიდან, ხალხის შეწყალება, დალოცვა, თაყვანებაში და ხალხისთვის საჭურჭლის გაცემაში, ანუ გლახაკებს და უპოვარებს ურიგდებოდათ ფული და თავშესაზიხი სარჩო – საბადებელი.

ყოველივე ამ წესის, რიტუალის და ტრადიციის შესრულებას ჰქონდა თავისი დრო, შესრულების მანერა და შესაძლოა სამოსიც, მხედველობაში წარჩინებულთა ქცევები, რომლებიც გვირგვინდებოდა უბრალო თავის დახრით და აქ სრულდებოდა ყოველი მოკლე რიტუალური ფრაგმენტი.

ტიტულები



აგრატიონები მეფის ტიტულის მიღებამდე იყვნენ, ერისთავები, ერისთავთ – ერისთავები, მამფალები (კლარჯეთის მფლობელები), ქორიკოზი (კახეთის მფლობელები VIII-XI საუკუნეებში), მანამდე კი ერისთავთ-ერისთავებად იწოდებოდნენ და ბიზანტიის იმპერატორები საქართველოს მეფეებს აჯილდოებდნენ სხვადასხვა ხარისხით (კურაპალატი, ნობილისიმი, სევასტოსი – ბაგრატ IV (1028-1082) სამივე ამ ტიტულის მატარებელი იყო.) გიორგი II-ე ბაგრატ IV-ის შვილი და ღვათ აღმაშენებლის მამა ბიზანტიის კეისრის ტიტულს ატარებდა. კურაპალატობა პირველად გვარამბა (575-600) მიიღო, ჯილდოდ იმ შემწეობისათვის, რომელიც მან აღმოუჩინა იუსტინე მეორეს,

სპარსეთის მეფე ხოსროსთან ბრძოლაში. გვარამბის შვილიშვილი ანტიპატრიკად დაინიშნა კეისრის მიერ. ბიზანტიელი მწერლები გვაწვდიან ცნობებს, რომ ქართველ მეფეებს ყველაზე ხშირად, ბიზანტიაში ანიჭებდნენ მაგისტროსის და ეესტარხის ტიტულს. ზოგიერთი წყარო ამ უკანასკნელ ტიტულს სომხური მეფეთა დინასტიის ხარისხად თვლის, რადგან ამ სახელით მოისხენიებენ სომხეთში ჯარის წინამძღოლებს.

იერარქიულად ეს ტიტულები ზევიდან ქვევით ასე წარმოიდგინება, კეისარისა, სევასტისა, ნობელისიმიისა, კურაპალატისა, მაგისტრისა, ეესტარხისა, და ანტიპატისა.

კურაპალატობა ებოძებოდათ არა მარტო მეფეებს, არამედ თავადსაც მაგ. ეს წოდება



გააჩნდა ერთ-ერთ ლიპარიტ ბალუაშს.

ტიტული კეისარი (caesar), საიდანაც წარმოდგა სიტყვა „Царь“, (სებასტი, სევასტი), ნობელისიმი, და კურაპალატი უდრის შუა საუკუნეების უმაღლესობას (ВЫСОЧЕСТВО). ამ ოთხში კურაპალატი უმაღლესია.

მევე რომში მაგისტროსი ერთ-ერთი უმაღლესი ხარისხი იყო და აღნიშნავდა საერო მონებლებს: „magister equitem, magister peditum, magister officiorum (kancleri), magister iarum (praepositi sacri cubiculi). სევასტი, სევასტოსი წარმოადგენს თარგმანს, რომელთა ავგუსტუსის (augustus), ღვთაებრივი ნობელისიმი ბერძნულად და საერთოდ ლათინურად nobilissimus იყო ტიტული და ეძლეოდათ ბატონიშვილებს (ПРИНЦ КРОВИ). კურაპალატობა მხოლოდ ივერიის მეფეთა საკუთრებას წარმოადგენდა და შესაძლებელი იყო მისი მემკვიდრეობით გადაცემა.

არანაკლებ მრავალფეროვანია, ქართველი მეფეთა სპარსული წოდებები (ხანი, ბეგლარბეგი, სარდალ-სპასალარი და სხვა). როგორც ხელქეითი, ქართველი მეფეები იწოდებოდნენ ვალიებად. ვახტანგ V – შაჰნავაზად, ვახტანგ VI – შაჰყულიხანად, როსტომ მეფე – როსტომ ხანად, სვიმონ მეფე – სვიმონ ხანად, ერეკლე I-ულს იგივე ნაზარ ალი ხანს, შაჰი სულტან ჰუსეინი – ვალიად, ასევე იწოდებოდნენ მეფეები დაეითი და თეიმურაზი, და ეს ის დროა, როდესაც ქართლის ცხოვრება ასე აღწერს „ჟამთა ცვალებად ასრე დამდაბლებულმან, რომე ოდენ სახელი მეფე რქმევიათ“. რუსეთმა გიორგი XII-ის შემდეგ, მეფეთა ტიტული სულ გააუქმა და გენერალ ლაზარევის თავმჯდომარეობით შექმნა რვა სამდივანბეგო უწყებები. ასე ვთქვათ, წარსულს ჩაბარდა ბრწყინვალე და უღიაღესი რიტუალი, რომლითაც მეფეს და ხალხს ენიჭებოდა ღვთიური ძალა ურთიერთგაგებისა და ერთად მართვისა, წესი და განგება მეფეთა კურთხევისა, კი მოგვითხრობს: „ეკლესიაში შესვლის დროს მეფეს წინ შემორტყმული მარჯვენით ჰყვებოდეს და სამეფო ხმალი ორთავე ხელთა ზედა ეტვირთვოს, ამილახორი და მოლარეთუხუცესი ხმალ შემორტყმულივე ამირსპასალარის კერძო ვილოდენ. ჭყონდიდელი და ათაბაგი მარცხენით მეფისა ვილოდენ, ეზოთ-უხუცესი მეფეს უკან უდგას. ეკლესიასთან მეფეს მიეგებებიან შემოსილი სამღვდელეობა და კათალიკოზი ეტყვის: „კურთხეულ არს მოსულა თქვენი და დამკვიდრება მეფეთა მეფედ ხელს მარჯვნივ და დააყენებს ეკლესიაში სამეფო ადგილს“. „მღვდელმთავარმან მოიღოს ნელსაცხებელი და თავსა და მხართა სცხოს ხუთჯერ და თქვას სამგზის: ეცხების ნელსაცხებელი ღვთიე გვირგვინოსანსა მეფესა ჩვენსა. შემოსონ სამოსელ, შეარტყან სარტყელი და ხმალი, მოიღოს კათალიკოზმან პორფირი და გვირგვინი და დაადგას თავზედ. (ამ ცერემონიის დროს იკითხება ფსალმუნები)... რა ჟამს იკურთხების მეფე და დაჯდეს ტახტსა ზედა, ეპისკოპოზნი ამ წესითა დასხდნენ: კათალიკოზი ქართლისა დაჯდეს მარჯვნივ და ჭყონდიდელი მარცხნივ ტახტსა ზედა ნატითა და ბალიშითა“.



მეფეთა ყოფა-ცხოვრების წესები, ზნე-ჩვეულებები (კვანა და აღზრდის საკითხები)



უა საუკუნეების საქართველო და ზოგადად მსოფლიოს საეტიკეტო კულტურა მკვეთრ შემოსაზღვრულობას განიცდის. ეს ფორმები კიდევ უფრო მკაცრად იყო დაცული მისტერიების ეპოქაში. მეფე და ყველა ფეოდალი თავის მემკვიდრეს და შვილს, განსაკუთრებით ვაჟს ზრდიდა, ერთი საფეხურით ქვევით მდგომ ოჯახში. სამცხე-საათაბაგო ოფიციალურად იყო მიღებული სამეფო პირთა აღსაზრდელ კერად, თვითონ ათაბაგი თურქული წარმოშობის სიტყვაა და ნიშნავდა მეფის შვილის გამაზრდელს. მათი აღზრდა კი ორ ფორმას მოიცავდა ა) ყოფა-ცხოვრება და ზნე-ჩვეულებების წესები და ბ) სახელმწიფო წეს-წყობილება და დარბაზობის წესები. პირველში შედიოდა

1) სახელუწი და აღზრდის წესები, სწავლულება და სხვა ყოველმხრივ დღის გატარება; 2) ზრდილობის წესები; 3) ჭამა-სმის წესები; 4) მგზავრობის წესები; 5) გლეხის წესები; 6) ქორწინების წესები; 7) ნადირობის წესები; მეორეში: სახელმწიფო წეს-წყობილების აღსრულებაზე ზრუნვა, ზომების გატარება, ღონისძიებების გატარება და დარბაზის და სხვა რიტუალთა სრული დაცვა. ბუნებრივია ამ სწავლულებათა მიღება ათვისება, განხორციელება ხდებოდა სხვადასხვა ასაკში და გარემოში. სწავლა იწყებოდა ხუთი წლის ასაკში, ზოგ შემთხვევაში უფრო ადრეც, 8 წლის ასაკში ბავშვი კარგი მკითხველი უნდა ყოფილიყო, ზოლო სასკოლო სწავლულება 16 წლის ასაკში სრულდებოდა.

კვება ასე იწყებოდა და სრულდებოდა – საუზმე, სადილი, სამზარი, სერობა და მწუსრი და მასთან დაკავშირებული პურის ჭამა. ცხადია, ეს განრიგი მდიდართა და შეძლებულთა ხედრი იყო, თორემ ღარიბის ღმერთმა ასე დაუწესა, სადაც მოასწრებ და მოგხედება ხელში იქ უნდა მიიღო საკვები.

შუა საუკუნეების საქართველოში როგორც ფეოდალურ ფენებში, ასევე სამოხელეო სისტემაში საზოგადოება ღრმად კლასიფიცირებული, იერარქიული და კარგად დაცული იყო სამართლებრივად (სხვა საქმეა, თუ როგორ სრულდებოდა ყოველივე). თუ ორი ერთმანეთის ტოლი პირი შეხედებოდა ერთმანეთს და ცხენზე იჯდნენ, ჩამოხედობდნენ და ამბორი-კოცნით შეეხებოდნენ ერთმანეთს. „ეფეხისტყაოსანში“ ამის 10-ზე მეტი შემთხვევაა და „ეფეხისტყაოსნის“ მიხედვით ვიქტორ ნოზაძემ მრავალგვარი შინაარსი გამოყო: ა) ბავშვზე – შეყვარებულთა; ან მეგობართა; ღაწვზე – თანასწორთა; კისერზე – ცოტა არა თანასწორთა; მკერდზე – უფრო არა თანასწორთა; მუხლზე – მდაბლისა; ფეხზე და მიწაზე – მდაბლისა (263,191). ფაქტიურად აქ მოცემულია საზოგადოებრივი დახარისხება და ისტორიამ შემოგვინახა ერთი ასეთი ფაქტი, როდესაც ავაგ ამირსპასალარი მონღოლთა ყენისაგან ბრუნდებოდა და მას შანშე და ევარსლანი ცხენიდან ჩამოუსვლელად შეეგება, ავაგამ მათრახი „უხეთქნა“ და უბრძანეს მის ხელქვეითებს, ცხენიდან ჩამოესვათ სამოხელეო პატივით გაღალტებული უგვარო მოხელე.

ისტორიულ ძეგლებში აღნიშნულია, რომ მე-II საუკუნეში არსებობდა კლასიკური ნიშნების



მკონე სასწავლებელი, სადაც ასწავლიდნენ ზრდილობის წესებს, წერა-კითხვას, პუმიანტარულ საგნებს, სამამულო (სამხედრო) საქმეს და საგნებს: მუსიკას, ლექსებს, თხზვას და სკოლები მოწყობილი იყო მონასტრებში. სწავლა იწყებოდა 5 წლის ასაკიდან და განესრულებოდა 16 წლის ასაკში. ადამიანში იმდენად მკაცრად იყო დაცული ქცევის ეტიკეტი, რომ სტუმარი და მასპინძელი, ან ორივე ერთად უნდა მღვარიყენენ ფეხზე, ან ორივე დამჯდარი უნდა ყოფილიყო. მათ არასდროს არ უნდა ეკადრათ მიყულება, დაყრდნობა, ფეხის ფეხზე გადადება და სხვა. ერთ-ერთი წყარო ერთ მეტად ნახევრად სასაცილო ამბავს გვაწვდის, იმერეთის მეფეს, ქართლის მეფესთან ფეხს ფეხზე გადაუღვია და საუკუნო შერი ჩამოვარდნილა მათ შორის.

სამეფო და საეკლესიო ხელისუფალთა ერთიანობა

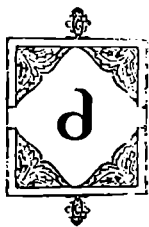

ველი მსოფლიოს კულტურა მეფობის კავშირს უზენაესთან ზედადა მითში და ლეგენდაში ასახულ გარდუვალობაში, რომელიც ჩვეულებრივი მისნის ან დელფოს პითიას მეშეობით სახელდება. ასე აღმოცენდა იაზონის პერსონაჟი ოქროს საწმისის მოტაცებაში და მას, რომ მამის სამფლობელო ჩაბარებოდა აუცილებელი იყო ოქროს მოპოვების კულტურა ანუ ოქროს საწმისი ჩაეტანა საბერძნეთში, ოიდიპოსში კი გარდუვალ ბედისწერას დაუკავშირეს მისი მეფობა, რომელშიც მოცემულია, რომ ოიდიპოსი ყოველგვარი შეცნობის გარეშე მოკლავდა ურჩხულს, შემდეგ მშობელ მამას, გამეფდებოდა

და ასევე შუცნობლად შვირთავდა ცოლად საკუთარ დედას.

დელფოს სამისნო და საერთოდ ქურუმთა სამისნო მმართველი დაწესებულები იყო, რომელიც ძირითადად ანზოგადებდა სამეფო სამფლობელოებს, თუ ვისი კვერთხის და ქვეშევრდომობის ქვეშ უნდა ყოფილიყო ესა თუ ის ქვეყანა.

ქრისტიანულმა ეკლესიამ მღვდელობასა და მეფობას შორის სიმფონიური კავშირი აღიარა და მეფის საქმიანობის თაიგულში წამყვანი კომპონენტის და ამ თაიგულის შექმნის ძირითად ხაზად წარმოადგინა მითით ხელდასხმული მეფობა, ოღონდ, როგორც წინასწარი მოცემულობა და ზრახვა უფლისა, ისაია წინასწარმეტყველის მიერ ნაქადაგებია, რომ „მეფეები სარწმუნოებისა და ლეთიური მცნებების დამცველნი იქნებიან“ (2 მეფეთა 5,2) და „მეფეები შენი გამზრდელი იქნებიან (ისაია 49,23) გაზრდაში ნაგულისხმევია ლეთიური აღზრდა.

დასაბამიდან ასე იყო, რომ საეკლესიო დოგმები უნდა ყოფილიყო სამოქალაქო კანონების დედა-წყარო და აქ მკვებავ ნანთლესავით – მზედ გვევლინება დიდი სჯულის კანონი და ქრისტეს ათი მცნება. XIII საუკუნეში მცხოვრები ბულგარეთის არქიეპისკოპოსი მიტრი



სომატინი ამბობდა, რომ: „იმპერატორი, რომელიც არის და იწოდება საეკლესიო წეს-წყობილების უმაღლეს დამცველად, საკრებო დადგენილებებზე მალა დგას და მათ ძალასა და მოქმედებას ანიჭებს. იგი სამღვდლოების ქცევასა და ცხოვრებასთან მიმართებაში არის საეკლესიო იერარქიის წინამძღოლი და კანონმდებელი; იგი უფლებამოსილია მიტროპოლიტებს, ეპისკოპოსებსა და სამღვდლო დასებს შორის არსებული კამათი გადაწყვიტოს და ვაკანტურ საეპისკოპოსო ადგილებზე დანიშნოს სასულიერო პირნი, მას შეუძლია საეპისკოპოსო კათედრების ამაღლება ეპისკოპოსების, მიტროპოლიტების დონეზე და მის დადგენილებებს მათთვის კანონის ძალა აქვთ“.

შუა საუკუნეების რუსეთის სამოქალაქო კანონი გემოძვრავდა, რომ: „იმპერატორი, როგორც ქრისტიანი ხელმწიფე, არის გაბატონებული სარწმუნოების დოგმატთა უზენაესი დამცველი და შენახველი, მართლმორწმუნეობის და ყოველი საეკლესიო კეთილმოწესების ზედამხედველი... ამ აზროვნების შედეგად იგი არის და იწოდება ეკლესიის თვად“ და მეფე მეურვეობს ეკლესიას, როგორც ეკლესიის საგარეო საქმეთა ეპისკოპოსი და ამით ამყარებს სიმფონიურ კავშირს საერო და სასულიერო ძალებს შორის, რომელიც მისი საქმიანობის თაიგულის ორი უმთავრესი ხაზია.

ეკლესია მეფეებს აკურთხებდა განსაკუთრებული სულიერებით, ატარებდა მირონცხების რიტუალს და ამგვარად აღწევდა მაღლის მოყენას მასზე სულიწმიდის მეშვეობით. ქალკედონის კრების მამები მარკიანე იმპერატორს მიესალმებიან, როგორც „მღვდელ-მეფეს“, ხოლო ქრისტიანობის მკაცრი მოძღვარი, პაპი ლეონ დიდი, სამეფო ხელისუფლებას აღიარებს, სასულიერო ასპექტში და პირიქით.

მართლმადიდებელ მეფე ქრისტიანთა შორის ხშირი იყო მათ მიერ ან მათი მოთხოვნით შექმნილი ჰიმნები, საგალობლები, ტროპარები და სხვა ასეთი. ჩვენ ქართველებს მრავალთა შორის გვაქვს ბრწყინვალე ნიმუში, დავით აღმაშენებლის „გალობანი სინანულისანი“ სახით. ცნობილია, თუოდეს მეორეს ბრძანება სამწმიდა საგალობელის, იუსტინიანეს საგალობელი „მხოლოდ შობილი ძე და სიტყვა ღვთისა უკვდავი არსება“.

კონსტანტინეპოლის პატრიარქი ანტონი, ეპისტოლეში მეფის საეკლესიო მსახურების შესახებ ამბობს: „მეფის ეკლესიაში უმაღლესი ადგილი უჭირავს, მათთან ვერ გათანაბრდება სხვა დაბალი წარჩინებულთა ხარისხი, მეფეები მთელ ქვეყანაზე ამტკიცებენ ღვთისმოსაობას. ისინი აწყობენ უფლებამოსილ საეკლესიო კრებებს და იღებენ კანონებს, რომელთა მეშვეობით ზრუნავენ სწორი დოგმატების მიღების და ქრისტიანული ცხოვრების კეთილმოწესებაზე, იბრძობენ სექტანტების წინააღმდეგ და დადგენილებებით განსაზღვრეს ხარისხები, კავშირები, ეპარქიათა საზღვრები, რის გამოც ეკლესიაში მათ მიერ გამოთქმულ აზრს ენიჭება უპირველესი მნიშვნელობა.“

კართაგენის კრების 104-ე კანონის თანახმად: „ეკლესია, რომელიც კეთილმსახური წიალიდან ქრისტეს მეფეები აღმოუშობა და რწმენის სიმტკიცით აღუზარდა“, აღიარებს, რომ ყოველ



მართალ მეფეს გააჩნია მღვდელმთავრის წოდება, იმპერატორი თავის თავში ითავსებს ეპისკოპოსის ყველა პრივილეგიას, რის საფუძველზეც მის საეკლესიო განკარგულებებს კანონიკური მნიშვნელობა ენიჭებათ“. — წერდა ბულგარეთის არქიეპისკოპოსი დიმიტრი სომატინი არქიეპისკოპოს კონსტანტინე კავასილს.

წმინდა და საკვირველმოქმედი იოანე კრონშტადტელი ამბობს, რომ „სამეფო პირთა მეშვეობით უფალი იცავს მიწიერ სამეფოთა კეთილდღეობას, არ აძლევს საშუალებას უღმერთო სწავლულებას, მწვალებლობებსა და საჩიზმებს, შუარყიონ იგი“. მოსკოვის მიტროპოლიტი მაკარის მიხედვით კი: „მეფის ხელისუფლება ვრცელდება ქრისტეს ეკლესიის საქმეებზეც, იმდენად რამდენადაც ეკლესიის მრეელი იმავ დროს დაქვემდებარებული ქვეყნის მოქალაქენიც არიან და ღვთისაგან ცხებულის ამ საღვთო (სამღვდლო) ხელისუფლებას მოკრძალებით აბარებს თავის თავს წმინდა ეკლესია, რომელმაც თვითვე აკურთხა იგი და მირონცხების საიდუმლოების გზით მალღმოსილაკო ღვთიური ნიჭიერებით და მას თელის როგორც თავის პირველშობილ შვილად. აგრეთვე დედამიწაზე თავის უმაღლეს მცველად და მფარველად“.

მხოლოდ მართლმადიდებელ ეკლესიაში აღიარებენ მეფის ხელისუფლების კავშირს სიმფონიური სწავლულებით, რომელიც ჩადებულია მასში მირონცხების საიდუმლოებით. მონოფიზიტური მიმდინარეობა ბუნებრივად გამორიცხავს ამ კავშირს, რადგან ისინი არ აღიარებენ ქრისტეს ორბუნებიანობას დიოფიზიტებისაგან განსხვავებით.

მართლმადიდებელი მეფე თავის სიმფონიური კავშირით მიწასა და ზეცას შორის, ბადებს საშუალებას, რათა განაერცოს თავის სულიერება და გაუწიოს მფარველობა თავის სამწყემსოს ღოგმატიკის და კანონიკურობის საფუძველზე, ხოლო ამაზე უარის თქმა გამოიწვევს სამეფო პირის სექტანტურ მწვალებლურ ერესს, მეფის მიერ განხორციელებულს.

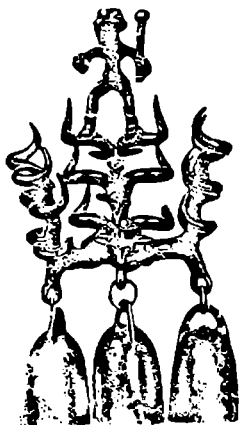



მემკვიდრეობითობის შინაარსი სამეფო ხელისუფლების გადაცემაში



ოგადად ცნობილია და არსებითად დამახასიათებელია მემკვიდრეობითობის გადაცემა სამეფო ხელისუფლებაში და აუცილებელი მონარქიაში.

მბრუნების შემდეგ იქნეს რა სამეფო ხელისუფალი ღვთიურობის ნიშანს, მისი გენი ანუ შთამომავლობა უფლებამოსილი ხდება გააგრძელოს მამის ღვთიური საქმე, მისდამი რწმუნებული ხალხის, სამწყვმსოს მწყემსვა.

„ღვთის წყალობა იყო დავითთან, როდესაც ფიცით წარმოსთქვა მასზე უმაგალითო აღთქმა: „მისი ნაშვილი მარადჟამს იქნება და მისი ტახტი, ვითარცა მზე, ჩემს პირისპირ“ (ფს.88.37) საღვთო ჭეშმარიტებასთან გვაქვს საქმე, როდესაც სოლომონი და მისი მომდევნო თაობები კურთხეულად და კურთხევით

მეფობდნენ ღვთის საყვარელ ერზე, განსაკუთრებით მაშინ, როდესაც იესე ქრისტეს უფალმა მისცა მამამისის დავითის ტახტი და გამეფდა იგი იაკობის სახელზე საუკუნოდ.

სასარებისეული ქეროდე ძალმომრეობით და პატივმოყვარეობის სურვილით აღზევდება ტახტზე, ამიტომაც უწოდებდა მას უფალი „მელის“ (ლუკა 13.32). ამ დროს კი უკვე დაბადებულია ჭეშმარიტი მეფე იესა და მიწისა იესო და მხოლოდ სახვევებში სუფევს. ეს ყველაფერი იცის უკვე ბოროტმა და უკანონო ქეროდე, ამიტომ იმდენად გაშმაგებით ეძებს იესოს, რომ მთელ იუდეაში აღწერას გამოაცხადებს, მაგრამ ისტორიის ბედი ყოველთვის ცაშია გადაწყვეტილი. „ნაყოფისაგან შენი მუცლისა დაესვამ შენს ტახტზე (ფს.131.11) გემომღერავს დავით წინასწარმეტყველი და ყოველივე ზემოთქმულიდან გამომდინარედ განზოგადდება, რომ: 1) ღმერთი სვამს ტახტზე მეფეს, რაც ქმედების ღვთიური ბეჭედი. 2) ღმერთი სამეფო ტახტზე სვამს მისი მუცლის ნაყოფს, ანუ ანიჭებს ამ საქმეს მემკვიდრეობითობის უფლებას და ამტკიცებს ამ ინსტიტუტის ღვთიურობას 3) მეფური ძალაუფლება კეთილმოსახმარი და კეთილის ყველგან სუფევის ღვთიური ნიჭია, რამდენადაც ღვთიური სახიერება მიუკერძოებელია და ღვთის ღიდი სიბრძნე ყოველისმომცველია.

ამიტომაც მიეცემა ღვთიური მადლის ნიჭი, რომელზედაც ხალხის ბედი უნდა იყოს დამოკიდებული, მაშინ, წინასწარაა განჭვრეტილი სიკეთე მთელი ხალხისა.

ზოგადად კი, სამეფო და სახელმწიფოებრივი სამართლის ძირეულ დებულებებს მიიჩნევენ როგორც უნაკლოს, რადგან ღვთის სიტყვაზე არიან დაფუძნებულნი, მეფეთა მეფის ძალაუფლებით განმტკიცებულნი და მისი ფიცის ბეჭდით არიან აღბეჭდილნი!“

ასეთი დაბეჯითებით და რწმენით გვიჩვენებს მიტროპოლიტი ფილარეტი ყოველივეს, რომ ძირითადი ღვთაებები ამ ინსტიტუტისა სამეფო ძალაუფლებისა საღვთო გამოცხადებაზეა წარმომოხილი და კიდევ იმ ჭეშმარიტებაზე, რომ სამეფო ძალაუფლება ღვთით დაღვნილი უფლის ნებაა.

ღვთით ხელმწიფება და ღვთითწინამძღოლობა, ასევე ღვთითბოძებული ღინასტიის სამეფო პირის, ხელისუფლების და ღინასტიის მიერ ხორციელდება, რომელიც აუცილებლად უწყვეტი ჯაჭვით ხორციელდება მემკვიდრეობით და უზენაესის ხელდასხმით



მეფეთა მირონცხება



ველი აღთქმა ერთმნიშვნელოვნად აღნიშნავს მირონცხების აუცილებლობას მეფეთა მიმართ „მეფედ მცხო უფალმა“ (1 მეფეთა 15,17) და ეს ზღვოდა მანამდე ვიდრე მომავალი ღვით ცხებული სამეფო პირი მიიღებდეს ან გაივლის საიდუმლო სულდასხმას და უფლებამოსილი იქნება გვირგვინოსანი – მეფობაზე.

მიტროპოლიტ ფილარეტის მიხედვით „ხელდასხმის წესი ეკლესიაში მოციქულთა დროიდან ღვმდის აღსრულება, ნიშნავს... სხვადასხვა საეკლესიო ხარისხში აყვანასა და კურთხევას“. „როდესაც იპერატორს პორფირს

მოასხამენ, იგი ხრის თავს, მღვდელმთავარი დასახავს ჯვარს და თავზე ჯვარსახოვნად დააწყობს ხელებს, ამაღაც გვირგვინის დადგმა იწოდება „წმიდა და ცხოველისმყოფელი სულის მიერ მოცემული მადლის ხელდასხმად“. „ეკლესია მღვდელ-მეფედ ხელდასხმისას ამბობს უფლისა მიმართ... სცხოს მეფე ზეთითა სიხარულისათა, შემოსოს ზეგარდმო ძლით, დაადგას თავსა მისსა გვირგვინი... ზეგარდმო ამორჩეულ ხელმწიფეს მეფედ სცხებს სულიწმიდა, სიტყვითა ღვთისათა, შსგავსად ამქვეყნის მსხნელისა, ღვდის მუკლითაგან, დლიდან მუკლადღებისა. საღვთო განგებულობის თანახმად, მრჩობილი ხარიზმატული ნიჭი ამ საიდუმლოების გზით აღმოჩნდება, რათა ცხებულების გზით ქვეშევრდომებს მიეობოთ. ღვთიური წინამძღოლობის მადლს ისინი რწმენის მიერ იღებენ, იმის მსგავსად, როგორც სხვა ღვთიურ საიდუმლოებებში ადამიანი მადლს შეიტკობს საამისოდ ხელდასხმული მღვდლის ანუ შუამავლის მიერ.“

ღვთის ცხებულზე, როგორც ღვთისწინამძღოლობაზე და ღვთისხელმწიფების იარაღზე, ღირსი იოანე კრონშტადტელი ამბობს: „თუკი ჩვენ მართლმადიდებლები ვართ, მოვალენი ვართ ვირწმუნოთ, რომ მეფე, რომელიც თავისი მადლობისილი სინდისის წინააღმდეგ არ მიდის, არ სცოდავს“. ზოლო თუ ჩვენ არ გვაქვს ამის რწმენა და დაჯერება, რომ ეს მადლი ღვთის ერს ერთიანი შემოქმედებისათვის მხოლოდ ღვთიეცხებულის მიერ ეძლევა და რომ უფალი, რომელიც მის მიერ მართავს, შუეტომელია, მაშინ ასეთ შემთხვევაში, თავი მართლმორწმუნე მართლმადიდებლადაც არ უნდა ჩავთვალოთ, მეფის განდევნა მხოლოდ უფალთან ერთად შეიძლება, რომელიც მას ზედა მადლიანად განისვენებს და რომელიც მადლიანად ზედა ადგას მას.

„ნუ სცთებით, ღმერთი არა შურააცხ-იქმნების (გალატელთა მიმართ 6.7.)

მეფის მიერ თავის საშვეყმოს მწვემსვა მიწიერი მეფის კერთხით, ეს წმინდა კვშმარტებაა. აქედან სჩანს, რომ მართლმადიდებლებისათვის ქრისტიანული სამყარო არის არა თეორიული ან მხოლოდ ქარიზმატული მოძღვრება, არამედ ღვითცხებულის მიერ ღმერთთან საიდუმლო ზიარების ცხოვრება, როდესაც ადამიანები, რომელნიც რწმენით ზეცას ეშვილენენ, მადლით



ერთმანეთის ღვიძლი ძმები ან სხვაგვარი ღვთაებრივად კანონიერი ახლობლები და ერთარსებები ზღბიან.

ერთადერთი საეკლესიო საიდუმლოებათა გზით ენიჭებათ ადამიანებს სულიწმიდის მაცხოვრებელი მადლის სისავსე და მხოლოდ რწმენის მიერ იღებენ ისინი ჭეშმარიტს და მოიცავს და მსჭვალავს სულიერის არსებობის ყველა მხარეს.

„ჩვენთან არს ღმერთი მართლმადიდებელი სარწმუნოების მადლით, ჩვენთან არს ღმერთი კურთხეული მემკვიდრეობითად მსჭვალავი სულიწმიდის მადლიანი ნიჭით. დე, ჩვენც ღმერთთან ეყოთ, წმიდა რწმენითა და სარწმუნოებით შესატყვისი ცხოვრებით, ღვთივმონიჭებული მუფისადმი შეუღრეკელი ერთსულოვნებით“, – გვმოდერავს მიტროპოლიტი ფილარეტი და გაისმის პეტრე-პაველეს დეკანოზის, მამა არჩილ მინდიაშვილის ხმა – ამინ.

მეფობა და ერთმთავრობა ძალაუფლების ერთი პიროვნების ხელში მოქცევა იყო. ივ. ჯავახიშვილის განმარტებით, მეფე „ქუეყანათა“ და „ნათესავთა“, ანუ ხალხის „მფლობელად“ მიიჩნეოდა. ის იყო „მკვიდრი“ მეფობისა, „უფალ ქუეყნისა განგებასა“ და ჰქონდა „ფლობაი“ „ხელმწიფობისაი“ ანუ გააჩნდა ხელდასხმა ღვთიური ძალისაგან, არც ერთი სხვა სიტყვა არ მოიცავს ინიციატურ ხელდასხმას, როგორც სიტყვა ხელმწიფება.

მეფე და მთავარი ყოველთვის, ყველგან ერთნაირი უფლებით არ იყო აღჭურვილი, ზოგი იყო „მქონებული დაუძინებელი თავისუფლებისაი“ ე. ი. ყველანაირ უცხო ძალაზე დამოუკიდებელი, ზოგი კიდევ უცხოელების ბატონობის ქვეშ იმყოფებოდა, მაშასადამე მისი თავისუფლება დამონებული იყო. თუ მეფეს სამეფოს ხელმწიფობა განუყოფლად ეყრა, ამას „ერთუფლება“ ერქვა, ანუ მთელი ძალაუფლება თავმოყრილი იყო ერთი გვირგვინის ქვეშ და ამგვარ მეფობას სრული ერთმთავრობა და მეფობა ერქვა.





მეფე და მისი ხელისუფლება ანუ უფლებამოსილება



ეფობა, ხელმწიფობა, იმპერატორობა, ფარაონობა და სხვა ამგვარი ზოგად ნაწილში დაკავშირებულია ხელისუფლების სრულ მფლობელობასთან, სადაც ყველაფერი მოცემულია ვერტიკალურ კრილში, ზეიდან ქვევით დაქვემდებარებაში და მმართველობა წარმოადგენს პირამიდის ქვების გროვას სადაც ყველაფრის წონასწორობას ანზოგადებს პირამიდის წვერში მყოფი ლოდი, რომელიც აბალანსებს სიმძიმის ცენტრის განაწილებას მთელ არქიტექტურულ კომპლექსზე.

მემატიანის სიტყვით: „მეფის მოვალეობანი უფსკრულსა ჰგავს, და ვინ უგუნური იქნებოდა, რომ ამ უფსკრულსა ძირი ეპოუნა და სიღრმე აღმოეწყო“.

თვითონ მეფეებისათვის რომ გეკითხათ, ისინი იტყვდნენ, „ნებითა და შეწყენითა ღვთისათა სრულის უფლებითა ვართ აღჭურვილიო. გიორგი II კი თავის სიგელში „აღმოსავლეთის და დასავლეთის“ თვითმპყრობელს უწოდებდა. არის აზრები გამოთქმული რომელიც მხოლოდ მისგან გამომდინარე მინიშნებით უნდა აიხსნას და ამ შემთხვევაში „აღმოსავლეთი და დასავლეთი“ განათლების განვრცობას უნდა ნიშნავდეს“.

კონკრეტულად კი მეფე დაინტერესებული იყო საგამგეო, (ანუ ზოგადი საშინაო პოლიტიკა), სამხედრო და საერთაშორისო, იგივე საგარეო საქმეებით, ამას ერთვოდა „საჭურჭლეთა“ და „სახელოთა და საბჭოთა სჯანი“ ანუ საკანონმდებლო საქმანობა. მაშასადამე მეფე ერთდროულად ფლობდა სამივე ხელისუფლების შტოს საკანონმდებლო, სასამართლო და აღმასრულებელს. ერთ-ერთი დემოკრატიული სხივი შუა საუკუნეების სამეფო კარზე იყო სათათბირო საბჭო, რომელიც მეტნაკლები ხარისხით სუფევდა ევროპის ყველა სამეფო კარზე, თუმცა ძველი საბერძნეთის და რომის სახელმწიფოები, იქ სადაც დაირწა დემოკრატიის აკვანი, ზალხის მმართველობის და თავისუფლების ამ ფორმებს და ელემენტებს უკვე იყენენ ნაზიარები.

საქართველოში მეფის უფლება თავდაპირველად საგვარეულო წეს-წყობილების ნიადაგზე აღმოცენდა, შემდეგ ეს უფლება შეჩერებული და გაუქმებული იქნა ჯერ სპარსელების და შემდეგ არაბთა ბატონობის მიერ და მხოლოდ მე-9 საუკუნის დამლევს დაახლოებით 889 წელს იგი აღმოცენდა ერისთავობის უფლებამოსილების საფუძველზე, რომელიც შემდეგ მთელი არსებობის მანძილზე თავგანწირვით იბრძოლებს, რათა განამტკიცოს ამ უფლებით მეფის და სახელმწიფოს ძლიერება.

დავით აღმაშენებლის მემატიანე ერთ მეტად საინტერესო ცნობას შეიცავს მეფის უფლებამოსილების შესახებ: „კიდეთაყრობანი, სამეფოსა წყნარობისა ღონენი, ლაშქრობათა მეცადინეობანი, მთავართა ზაკვისა ცნობანი, მხედართა განწესებანი, საერთოა შიშნი, საერთოა და საბჭოთა სჯანი, საჭურჭლეთა შემოსავალნი, მოციქულთა შემთხვევანი და პასუხნი, მეძღვნეთა ჯეროანნი მისაგებლნი, შემცოდეთა წყალობითნი წრთენანი, მსახურებელთა ნიჭმრავლობანი, და რაოდენნი ვინ აღმოწყენს სიტყვითა უფსკრულისაგან სამეფოთა საქმესა (ქართლის ცხოვრება 371).



ერთი რამ უტყუარად სჩანს, რაც საერთოა თითქმის ყველა დროისთვის, რომ ვისაც რა უნდა ტიტული ან ქონება მიეღო თავისი მეფისგან, ამ უკანასკნელის შემდგომი კვლავ თხოულობდნენ ამის აღიარებას და დამტკიცებას, მიუხედავად იმისა, რომ ზოგიერთი მეფე ამგვარ წყველ-კრულვასაც ჩაურთავდა თავის სიგელში: „უკუეთუ ვინმე, რასაცა ჟამსა რაიცა გვარი კაცი, დიდი გინა მცირე ადგეს და ამა ნაქარსა ჩუნესა აქტვედეს, გამცაურისხდების მამი, ძე და სული წმინდაი და ესემცა წმინდანი მოციქულნი არიან მსაჯულნი სულისა მათისანი დღესა მას განკითხვისასა“. (შიო მღვიმის ისტ. საბუთი 9. ბაგრატ IV. 1058 წ. სიგელი).

ზოგადად ყველა მეფისთვის დიდ პრობლემას წარმოადგენდა მორჩილების და ზემდგომობის უფლების მოპოვება გაყვლინან ქვეშევრდომ ფეოდალებზე, რაც ხშირად იყო სახელმწიფოებრივი დაცუის და სეპარატიზმის მსხვერპლი, მხოლოდ მცირედით რჩეულნი ახერხებდნენ ყოფილიყვნენ ერთიანი სახელმწიფოს სრულუფლებიანი გამგებელნი და ისტორია და მისი გამოცდილება ამტკიცებს იმას, რომ უმჯობესია იყო შეკრულ-მონოლითურ სახელმწიფოზე ბატონ-პატრონი და თუნდაც დიქტატორი, ვიდრე იმ დროისთვის შეუფერებელი და ეპოქისთვის ლიბერალური და დემოკრატი – რეფორმატორი. მთავარია სამეფო ხუნდები საითკენ იყო მიმართული, ქვეყნის გაძლიერებისათვის თუ პირადი განდიდებისკენ.

მეფედ კურთხევა



ოვლენას, რომ ჩაწედე, მას რამდენადმე მაინც უნდა ჩახედო გულუბრვეილოდ, ბავშვივით და ერთგვარად ეს პრინციპი განაგებს კიდევაც სამყაროს შეცნობის ბელს.

ახალგაზრდობაში ჩემთვის ყოველთვის, ყველაფრის შთანთქმელ ცნობის წადილს წარმოადგენდა, რომ, სამეფო პირზე არ შეიძლება ხელის ხელზე მოხვევა, ასე მიმართა – „საყვარელო“ ან „ჩემო პატარავ“, მას უნდა მიმართო მხოლოდ ამგვარად. თქვენო უდიდებულესობავ, მალაკეთილშობილევავ, ბრწყინვალევავ და სხვა.

ინგლისის დედოფლის უფროსი ვაჟის სახელია ჩარლზი და არა ჩაკი არ შეიძლება მას ესაუბრო ლაქიებზე, მოსამსახურეებზე ან ჰკითხოთ, რა ფილმი ნახა ბოლოს და ა. შ.

ყველაფერს მოვლენის არსებობის და დროის კანონზომიერი აუცილებლობა განაგებს, მამასადამე არაფერი არ იქმნება უმიზნოდ, მაშინ ვნახოთ კიდევაც, რა ხდება სამეფო ეტიკეტის კულუარებში, სადაც მუდმივად ინტრიგაა და საფრთხე დაბუღებული და ამასთანავე უდიდესი მოკრძალება და წესრიგი სამეფო ეტიკეტიდან გამომდინარე.

ქართველი მეფეები ატარებდნენ ძირითადად შემდეგ სამეფო ნიშნებს:

1. „გვირგვინი ქვათავან პატიოსანთა“. გვირგვინი მეფობის უმთავრესი ნიშანი იყო და



ამის გამო მეფე ხშირად მოიხსენიებოდა მარტივად „გვირგვინოსანი“.

2. პორფირი – წამოსასხამი იკვებოდა ყვლთან, რომლის ქვემოთ „ფესკელი“ ტანისამოსი, „ბისონი“ ეტყა, მეფეებს ხშირად უწოდებდნენ პორფიროსანსაც.

3. სკიპტრა ანუ კვერთხი, მეფეებს ასევე უწოდებდნენ სკიპტრის მპყრობელსაც.

4. მახვილი, რომელიც ღვთის აღმამშენებელმა თავის შვილს დემეტრეს მეფედ დასმის დროს „შარტყა წელთა“, და „ხმალი“. ბიზანტიაში მახვილი და ხრმალი სამეფო ნიშნებად არ ითვლებოდა, საფრანგეთსა და ბრიტანეთში კი სამეფო სიმბოლოების კუთვნილებად ითვლებოდა.

5. „საყდარი“ და „საჯდომი“ იმას ნიშნავდა თავდაპირველად, რასაც შემდგომში საპრსულიდან შემოსული ტახტი ნიშნავს, „ფერხედს ასამალღებულს“, რომელზედაც მეფის „საჯდომნი“ იდგმებოდა.

6. „ძელი ცხოვრებისა“, ანუ წინ წასაძლოში ჯვარი, რომელიც თამარის პირველი ისტორიკოსის სიტყვით, იყო „მცველი და მფარველი მეფეთა“. ამ „ძელი ცხოვრების“ წინ სატარებლად სამძვდელო პირი იყო გამოყოფილი, რომელსაც „ჯუარისმტვირთველი“ ეწოდებოდა. ასეთი ჯვარი და ჯვარის მტვირთველი კათალიკოს-პატრიარქსაც ჰყავდა.

7. დროშა. დროშა მარტო სახელმწიფო და სამეფო არ იყო, თავისი დროშები ჰქონდა ამირსპასალარს, სპასალარებს, ერისთავებს და ერისთავერისთავებს.

8. საქართველოს მეფეს სახელმწიფო ბეჭედი ჰქონდა. ერთი ოქროს ამგვარი ბეჭედი, ღვთის აღმამშენებლის ბეჭდად ცნობილი, რომელიც შემდეგ თამარის მამას გიორგი III-ეს ეკუთვნოდა, გელათის მონასტერში იყო დაცული „დიდი სასიგელე ბეჭდები“, სახელმწიფო ბეჭდად არ იყო მიღებული.

მეფეს გააჩნდა მუდმივი სამეფო სახლის ქალაქები, ბაგრატ III-დან ვიდრე ღვთის აღმამშენებელი თბილისს აიღებდა, სამეფო ქალაქად ქუთაისი ითვლებოდა. როცა თბილისი აიღო ღვთის აღმამშენებელმა, სრა-სასახლე ედგა დიდებულში და ისინი უბანში, რომელიც მაშინ გარეუბნად ითვლებოდა. ზაფხულში გრილ და საშუალოდ მთიან ადგილს ირჩევდნენ, ასეთები იყო გეგუთი, კარალეთი, ნაჭარმაგვეი, დიდგორი, ტაბახმელა და სხვა.

მეფე – დედოფლად, რომ შერაცხილი ყოფილიყვნენ, დაწინდვის შემდეგ საჭირო იყო „გვირგვინთა კურთხევაი“. 1104 წლამდე გვირგვინთა კურთხევა სახლშიც შეიძლებოდა მომხდარიყო. რუის-ურბნისის საეკლესიო კრებამ ეს აკრძალა და დაადგინა: „ვითარმედ თვინიერ ეკლესიასა და საკურთხეველისა არცა ნათლისცემი შესაძლებელ არს, არც გვირგვინთა კურთხევაი“.

არცერთი საერო სამოხელეო ინსტიტუტი, არ ყოფილა ღვთისთავებით ზედდასახმული გარდა მეფობისა, მაგალითად სპარსეთის შაჰებს ზუასროვნებს ღვთისთავობა, სამეფო პატივი „შარავენდლობით“ ჰქონდათ მიღებული. დღესაც ხმარობენ ლიტერატურაში შარავენდლობით მოსილი გზა ან შარავენდობით დაადგა თავს, რაც ნიშნავდა ზეციურ ძალთა კარნახს დღემდამდე, შარავენდობის საეკლესიო ფრესკულ ფერწერაშიც ხმარობენ, როდესაც მეფეს ან მაღალ სასულიერო პირს თავზე წრეს გამოსახავდნენ, რაც მათ გამოჩვენებს და განსაკუთრებულ მაღალ ადგილს ნიშნავდა ამა თუ იმ იერარქიაში.

თამარ მეფის ისტორიკოსის თანახმად („ისტორიანი და აზმანი“), შარავენდობით ქართველ მეფეებს მიღებული ჰქონდათ ფსალმუნების ავტორის ღვთის წინასწარმეტყველისგან, ამიტომ



იყო, რომ ქართველი მეფეები თავიანთ თავს „შარვანშას“ და „შაპანშას“ უწოდებდა, რაც ნიშნავდა შარავენდიანობას, ღვთიურობას და ზეციურ ძალთა ჩარევით ხელდასხმას.

ტერმინი „შარვანშა“ ასეთი რიგობით იყო ბოლოში მოხსენიებული „მეფე აფხაზთა, ქართულთა, რანთა, კახთა, სომეხთა და შარვანშა“. შარვანშას სახელს თავდაპირველად სომეხი მეფეებიც წერდნენ, მაგრამ ეტყობა შემდეგ მხოლოდ ქართველმა მეფეებმა დაისაკუთრეს. ღვთა აღმაშენებელთან ჩანს, რომ შარვანის შემოერთებას, გარდა გეოპოლიტიკური მნიშვნელობისა, უფრო მეტად ეკისრა ღვთიური ვალდებულების განხორციელების აზრი. ასევე ისიც უნდა დაუმატოთ, რომ დავით აღმაშენებელს შეეძლო თავის პოლიტიკური გავლენა გეოგრაფიულად გაფართოებინა, მაგრამ მან ეს არ გააკეთა, საეარაუღოა, რომ მან თავისი კუთვნილი ტერიტორია შემოიკავა და ქართველთა სულიერი მისია აღსრულებულად ჩათვალა. აქედან გამომდინარე ქართველი მეფის ტიტულატურა მთლიანად ფლობდა არსებითად იმ ტერიტორიას, რისთვისაც ბაგრატიონები იყვნენ ხელდასხმულნი.

სამეფო რეგალიათა კურთხევა – მიღების წესში უზნიშვნელოვანესი და უპირველესი იყო გვირგვინის დადგმა, მეფედ კურთხევის წესი „საყდარზე“ ანუ „ტახტზე“ აყვანილთა და დასმით იწყებოდა. შემდეგ სამეფო გვირგვინი უნდა მოეტანათ, ამ დროს მგონები მეფეს გვირგვინონობასა და ძლევამოსილების დღევრძელობას უგალობდნენ. გვირგვინს რომ შემოიტანდნენ მეფის კურთხევა და ცხება იწყებოდა. თამარ მეფის ისტორიკოსის („ისტორიანი და აზმანი შარვანდელთანის“) აუტორის თქმით, მეფის კურთხევის წესის თანახმად, მეფის თავზე გვირგვინის დამდგმელი უეჭველად ლიხთიმერელი მღვდელმთავარი უნდა ყოფილიყო. ეს გარემოება ცხადყოფს, რომ მეფის კურთხევის „განგება“ უკვე ამ დროს უნდა იყოს შედგენილი, როცა საქართველოს მეფეები მარტო აფხაზთა ანუ დასავლეთ საქართველოს მეფეები იყვნენ და ლიხთიმერი საქართველო მათ ჯერ არ ეკუთვნოდათ. ქუთათელი მთავარეპისკოპოსი მეფეს თავზე გვირგვინს ადგამდა და საეკლესიო „კურთხევა“ და „ცხება“ თავდებოდა. უკვე XIII ს-იდან, მეფის კურთხევის განგებაში დაცული ცნობით, მეფეს წინანდებურად ქუთათელი მთავარეპისკოპოსი კი აღარ ადგამდა გვირგვინს, არამედ ქართლის კათალიკოს-პატრიარქი. XIII-დან მეფედ კურთხევის ჯერ საეკლესიო წესი სრულდებოდა, შემდეგ, მეფის ტახტზე დაბრძანებამდე, კათალიკოსი და ჭყონდიდელი მეფის გვერდით იყვნენ, ტახტამდე მიაცილებდნენ და უკან ბრუნდებოდნენ. მხოლოდ ჯვარისმტკირთველი იდგა ტახტზე მჯდომი მეფის მარჯვნივ „ძელი ცხოვრებისათურთ“ ხელში.

მაღალი თანამდებობის პირთათვის დასასმელად განკუთვნილი იყო ბალიშინი სელები და „დასხმა სასთაულითა“ ერქვა. თამარ მეფის დროიდან, დარბაზობის წესებს წინა საუკუნეებთან შედარებით მეტი ყურადღება ეთმობოდა. მაგ., ვაზირებისათვის ტანსაცმელიც კი შეუცვლიათ და ოქროჭვდილ სელებზე დაუსვიათ. თამარ მეფის პირველი ისტორიკოსის გადმოცემით, მეფე თამარმა ვაზირები და სხვა მაღალი რანგის ხელისუფალნი დარბაზობის დროს სელებზე „დასხნა სასთაულითა“ ე. ი. ბალიშითა.



მეფეთა ჩაცმა-დახურვა და ხმლის ტარება. ევროპის ქვეყნების სამეფო სიმბოლოები



ვანე ჯავახიშვილი ქართული სამეფო ხელისუფლების სიმბოლოებად 8 ერთეულს ასახელებს: 1) გვირგვინი, 2) სკიპტრა, 3) პორფირი, 4) მახვილი და ზრმალი, 5) საყდარი და საჯდომი, 6) ღროშა, 7) დიდი სასიგელე ბეჭედი, 8) ძელი ცხოვრებისაი. საკვირველია და არ ამბობს თუ კვერთხი, ბისონი, მანტია, გერბი და სხვა რეგალიები რატომ არ ჩანს.

რომის საღვთო იმპერიაში ასეთივე ინსიგნიებად ითვლებოდა: სამოსი (განიერი სტოლა, სარტყელი, წინდები, სანდალი და ხელთათმანი) გვირგვინი, სკიპტრა, სფერო, სამი ხმალი, სახარება და წმინდანწილებიანი ყუთი.

ბიზანტიის იმპერიაში იმპერატორთა ხელისუფლების ნიშნები იყო: გვირგვინი (სხვადასხვა ღროს დიადემა, სტემა, კამილაკა), წითელი წაღები, პორფირი, ლაბარუმი, სფერო და სკიპტრა.

რუსეთის ხელისუფალთა იმპერატორთა საიმპერატორო ნიშნები იყო: გვირგვინი, სკიპტრა, სფერო, სახელმწიფო ხმალი, სახელმწიფო ღროშა, დიდი სახელმწიფო ბეჭედი და სახელმწიფო ფარი.

ბუნებრივია, არაფერი ისე არ ექვემდებარება ცვლილებებს, როგორც რიტუალი და წესი. მე-10-11 საუკუნემდე გვირგვინის ნაცვლად ხმარობდნენ სხვა ტერმინით თავსაბურავს: ზირი, შარავანდი, ტიარა, მიტრა, ვარშამაგი. ზოგ შემთხვევაში პორფირი და მანტია ერთმანეთთან იყო გაიგივებული, არადა პორფირი ზედა წამოსასხამი იყო და მანტია ბერად გრძელი, დაახლოებით მუხლებამდე. სამეფო სამოსში შედიოდა აგრეთვე, პოდირი (ფესუედი სამოსი), მოკვები, სამკლავე.

მეფეებს სხვადასხვა საზეიმო ღვთაებად განსახელებული სამოსი უნდა ჩაეკეთათ, იყო სამეფო კურთხევის, აუღენციგის, საახალწლო მილოცვის და სხვა ტანსაცმელი. ქართული სამართლის ძეგლის „ხელმწიფის კარის გარეგების“ მიხედვით მეფის შეკაზმვაში და ჩაცმაში რამდენიმე პირი იღებდა მონაწილეობას, „რაი მეფე შეკაზმოდეს, ტაშტი მსახურთუხუცესმან დაიჭიროს, პირის მანდილი მესაწოლეთ-უხუცესმან, წყალი მოღარეთ-უხუცესმან დაუსხას, ტანისამოსი მსახურთ-უხუცესმან ჩააცვას, დიდი მესაწოლეთ-უხუცესმან შეუკრას, მუხლ-დაყრით ქუდი მოღარეთ-უხუცესმან მოიღოს“ (35,95). ახალ წელს კი მსახურთუხუცესი აცემდა მეფეს აუცილებლად ახალ ტანსაცმელს და ესწრებოდა მონადირეთ-უხუცესის“ (120,383). სპარსეთში ძალზედ მიღებული იყო მეფე-სტუმართა ზღაღათი დასაჩუქრება, რაც დიდ წალობად ითვლებოდა.

არსებობდა ხმლის ტარების რამდენიმე წესი. ნ. ჩოფიაშვილი 4 წესს გვაწვდის: „ყაწიმათ მარცხენა გვერდზე, უკან და წინ“ (309,60) იე. ჯავახიშვილი ორ წესს აღნიშნავს, სარტყელზე დამაგრებით და მხარზე გადაკიდებით. სხვა წყაროებით, იყო კიდევ აგრეთვე უნაგირზე დამაგრებით. დაეით აღმაშენებელმა „სივანად ხმარებული“ ხმალი, თავის ხელით შემოარტყა წელზე მის მემკვიდრეს დემეტრეს, თამარს ხმალი ჯერ ფერხითი დაუგდეს და შემდეგ მანადეს ხელმუხებად. ხმლის გადაკიდება უფრო დაბალ მოხელეთათვის ყოფილა მიღებული. „ამირანდარეჯანიანში“



სუფელაღლეს შემოსვა - შეკაზმვაში მოცემულია ხმლის ტარების სამგვარი წესი: „სამნი ხრმალნი დაეკიდნეს. ერთი აღმედად, ერთი წელთა შემოერთყა და მესამე ტახტასა ჩამოეკიდა“-
ო. ს. ს. ორბელიანი განმარტავს, რომ „აღმედად მხარიღლივ“ ჩამოკიდებას ნიშნავს.

ღარბაზობის დროს არაუის არ ჰქონდა უფლება იარაღის ტარებისა, გარდა ამირსპასალარისა, მისი თანაშემწის - ამილახორისა და სეფე - მეაბჯრის, ე. ი. მეფის პირადი მეაბჯრის, რომელსაც ვერცხლის ჯაჭვი ეცვა ხშირად. თავად ამირსპასალარსაც მეფის წინაშე წარდგომა შეიარაღებულს არ შეეძლო, წარდგენის წინ იგი იარაღს იხდიდა“ (138, 282). იქვე მიუთითებენ, რომ იარაღის მუდმივად ტარება არეულობის და შფოთვის ხანაში დაიწყო.

მეფეთა ანდერძი



ამეფო საქმიანობის ერთ-ერთი ბოლო ეტაპი იყო ანდერძის დაწერა, რაც იმაზე მეტყველებს, რომ მათ, მეფეებს გათავისებული ჰქონდათ მიწიერი სიცოცხლის დასასრული და უნდა ეცადათ უფრო გარკვეული ყოფილიყო მისი მემკვიდრეების საქმიანობა, მათი სიკვდილის შემდეგ.

ანდერძი კი კონკრეტულად იყო თავის უფლებამოსილების გადაცემა მემკვიდრეებზე, განსაზღვრული უფლებების, ფუნქციების, მიწების და სხვა მოძრავ და არამოძრავ ქონებაზე საკუთრების და განკარგვის უფლებით. მეფეთა ანდერძში, მაინც მთავარი იყო პოლიტიკური მმართველობა, ანუ მეფობა, თუმცა ხშირად ეს უკანასკნელი გადაიცემოდა მეფის სიცოცხლეშივე

ან საეფოს სამართლებრივ აქტებში პირდაპირ იყო მიითებულები, რომ გადადიოდა უფროს მემკვიდრეზე, პირშმოზე ან სხვა რომელიმე შვილზე ან ნათესაზე.

ჩვეულებრივად ანდერძი იწერებოდა მეფეთა წიგნის ბოლოში, იშვიათად შუაში და დედნის ანდერძის შემდეგ, გადამწერილი თავის ანდერძსაც წერდა, სადაც წინამორბედ ანდერძზე იყო საუბარი.

ანდერძი, ერთგვარად იყო განსაცდელის მოლოდინში ყოფნა და გაურკვეველობის თავიდან აცილება მისი სიკვდილის შემდეგ და საბოლოო ნების გამოცხადება.

ივ. ჯავახიშვილი განიხილავს 1124 წლის დავით აღმაშენებლის და გრიგოლ სურამელის 1250 წლის ანდერძს, რაზეც წინაპირობად ამბობს, რომ: „როდესაც აღმაიანი ავადმყოფობას ან ომს გადაურჩებოდა და ლაშქრობითაგან შინ ჯანმრთელი დაბრუნდებოდა, მერე ზოგჯერ კარგა ხნის შემდგომაც, მას წინანდელის მაგიერ შეეძლო ახალი ანდერძი დაეწერა, რომელიც პირველს გაცულებულად ხდიდა. ამიტომ ამბობს კიდევაც დავით აღმაშენებელი: „უკეთუ ჟამი მომცეს ღმერთმან... სხუთი უახლესი ანდერძი დაეწერო“. დიდი მეცნიერი კი ასეთ დასკვნას აკეთებს ამ ანდერძისგან: 1. მონანდერძის ვინაობა სრულად, გარკვევით და ხაზგასმით უნდა ყოფილიყო



მოხსენიებული. 2. მისითა ნებითა, ე. ი. მონადრძისგან არ უნდა ჩანდეს ძალდატანება, რაც მეტყველებს იმაზე, რომ ჯერ კიდევ მაშინ ყოფილა ანდერძის შედგენა მუქარის ან ანგარების ზემოქმედებით 3. მონადერძე „სრულითა ცნობითა“ უნდა ყოფილიყო აღჭურვილი, ანუ გონებრივად უნდა ყოფილიყო ჯანმრთელი. 4. მონადერძე „სიმრთელესა შინა ტანისა“ უნდა ყოფილიყო, ე. ი. არ უნდა ყოფილიყო ცნობა და სასოშიხდილი ანუ ფიზიკური სხეულით შევირვებული, რასაც შეეძლო გაეღენა მოეხდინა მის გადაწყვეტილებასზე. 5. თუ მას წერა შეეძლო, აუცილებლად უნდა ყოფილიყო აღნიშნული, მთლიანად ან ნაწილობრივ. ესეც ერთგვარი თანამედროვე სამართლის ნიშან-თვისებაა, რითაც დასტურდება მონადერძის თუ ჩვენების დამწერის სისწორე. 6. ანდერძს მოწმეები უნდა ჰყოლოდა, რომელთაც ხელი უნდა მოეწერათ და საბუთი შეემოწმებინათ. 7. ანდერძის დამწერი ასახელებდა პირს ან ორგანოს ვისაც ანდერძი უნდა აღესრულებინა. 8. დაწერილი ანდერძი, ხშირად სულიერ მოძღვარს ჰქონდა მიბარებული, რომელიც მისი სიკვდილის შემდეგ უნდა მიეტანა მის მოძღვარს და ანდერძის აღრესატებისათვის წაეკითხებინა. ყოველივე ეს მეტყველებს სულიერების და ქრისტიანობის მაღალ ხარისხზე. ივ. ჯავახიშვილისვე განმარტებით ანდერძის ეს ფორმა რომაულ-ბიზანტიურის მსგავსია და სიტყვა ანდერძის თვდაპირველ შესატყვისად „აღთქემაი“ მიაჩნია. ტერმინი ანდერძი კი სპარსულია და „ანდერზ“ – რჩევას, განგებას, შევედრებასა და ანდერძს (დღევანდელ გაგებას) ნიშნავს.

„ასაკითა მოუმწიფებელი“ უფლისწული განსაზღვრულ წლოვანებას რომ მიღწევდა, „სრულ ასაკონად“ სრულწლოვანად ითვლებოდა, მანამდე კი იგი იყო „უსრულ ასაკითა“ ან „მოუმწიფებელი პასაკითა“. სამართლის ძეგლებიდან ეგებულობთ, რომ როდესაც ბაგრატ IV მეფედ უკურთხებიათ, იმდენად მცირე ასაკის ყოფილა, რომ კურთხევის შემდეგ „მზრდელი, დასჭირებია. აქედან, ჩანს რომ მეფეთა კურთხევა და ღეთაბრიობა ძირითადად დამოკიდებული იყო ზეციურ ძალებზე, ამიტომ არ თვლიდნენ სრულასაკონებას აუცილებლად. მცირეწლოვან ყრმა უფლისწულთათვის, ოღონდ სანამ სრულწლოვანი შეიქმნებოდა, „მზრდელსა“ და „პატრონს“ უნიშნავდნენ. ქართული სამართლის ძეგლების მიხედვით, „სრულასაკონება“ სამგვარი იყო: 1. სქესობრივი, რომელიც ქალისათვის 13 წლიდან იწყებოდა, ვაჟისათვის – 16 წლიდან. 2. პოლიტიკური, რომელიც მემკვიდრეებისათვის 16 წლიდან იწყებოდა და 3. სამხედრო, რომელიც მემკვიდრეებისათვის 21 წლიდან იწყებოდა. იქნებოდა ასევე აუცილებლად სამოხელეო, რომელიც წყაროებში არ ჩანს და ალბათ შეეხებოდა სახელმწიფო სამსახურში რა ასაკში შეიძლება ჩამდგარიყო.





მსოფლიოს ყველაზე დიდი მშენებელი მონარქები



უკეთა მაღალ ღირსებას და დამსახურებას, გარდა სხვა ყველა დიდი სიკვდილისა, რაც იზომებოდა მათი ქველობით, სიმაკით, გულუხვობით, გონებაგამჭრიახობით და ომებით, ასევე დამოკიდებული იყო, პირდაპირი გაგებით, მათ აღშშენებლობით საქმიანობაზე. ამ მხრივ ყველაზე გამოჩენულად ითვლებიან ეგვიპტის ფარაონი ხუფუ, იგივე ხეფსი (XXV სს. ძვ. წ.). ამ სახელით ცნობილია მსოფლიოში ყველაზე დიდ პირამიდა და მსოფლიოს პირველ საოცრება. ეს იყო ოთხკუთხა კონუსის კონფიგურაციის მქონე 147 მეტრი სიმაღლის ნაგებობა, რომლის თითოეული გვერდი დედამიწაზე 230 მეტრს წარმოადგენდა. პირამიდა წარმოადგენდა ხელდასხმისა და განბრძნობის უდიდეს ნაგებობას, რომლისგან მიღებული მისტერიული ღვთაებრიობა დღემდე ბოლომდე არ არის შეცნობილი და ეს იდუმალი ძალა ამ პირამიდას დღემდე აქვს შემონახული.

ფარაონ რამზეს II-მ (დაახ. 1304-1237 ძვ. წ.) განახორციელა არანაკლებ მნიშვნელოვანი სამშენებლო პროექტი და ეგვიპტეს ლიბიელებისაგან თავის დასაცავად შემოავლო, ზომებში დღემდე უცნობი საფორტიფიკაციო ნაგებობები, დიდებული ტაძრები, სარკოფაგები და სარიტუალო ნაგებობები, რომელთა შორის განდობილად თვლიდნენ აბუ-სიმბულეს ტაძარს.

ძვ. წ. VI ს-ში ნაბუქოდონოსორ II, ბაბილონში (ერაყი) ააგებს დაახლოებით 13 კილომეტრი სიგრძის და 18 მეტრი სიმაღლის მასიურ კედელს, რომელიც თავის სიგრცეში შემოსაზღვრავდა უამრავ ტაძარსა და სასახლეს. ამ ადგილებში, ერაყში გათხრების წარმოებისას, აღმოჩენილი იქნა დიდი მოცულობის ქალაქში შესასვლელი, ქალღმერთ იშთარის სახელზე შექმნილი კარებით. ამავე მეფის ეკუთვნის მსოფლიოს მეორე საოცრება „ცაში დაკიდული ბალები“, რომელიც ტერასებზე იყო სამ სართულად გაშენებული, უდიდესი სარწყავი სისტემით, ულამაზესი ხელებით, სასახლეებით და სარიტუალო ტაძრებით. ყველაფერი ეს კი აუგო თავის მეუღლეს, მიდიის მეფის ასულს სემირამიდას.

შენობათა შორის უდიდესია, განთქმული ჩინეთის კედელი, რომლის აგება დაიწყო ცინ ჩენგის (259-210 ძვ. წ.) დროს და შემდეგ მიიღო სახელი ცინ ში ხუანდი, რაც ნიშნავდა შემდეგს, „ჩინეთის პირველი იმპერატორი“.



მეფეთა სამარხები და დაკრძალვის რიტუალი

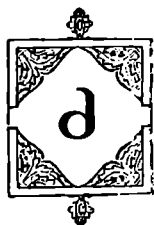

ველი მსოფლიოს ისტორიას, არცერთი მასალა არ იძლევა ისეთ ნათელ სურათს, იმ დროის შესახებ, როგორც არქეოლოგიური მიგნებები, ამ მხრივ ყველაზე კარგად და ნათლად შემორჩენილია მეფეთა და დიდებულთა სამარხები, სადაც ჩაყოლებული ნივთები და ცხედართა მდებარეობა, გაკძლევს იმის შესაძლებლობას, რომ აეხსნათ ეპოქის კულტურის დონე და მმართველობის ხარისხი.

ერთ-ერთი ყველაზე უძველესია 1920 წელს სერ ლეონარდო ველის მიერ, ერაყის ტერიტორიაზე გაკეთებული შუმერის უძველესი ქალაქის, ურის გათხრები, სადაც როგორც მოსალოდნელი იყო, არსებობდა განსაკუთრებული საკნის მოცულობის ქვის სარკოფაგი. მეფე ჩვეულებრივად დამარხული იყო იმ ძვირფასი ნივთებით და რეკალიებით, რომელიც მას ექნებოდა სამეფო კურთხევის და მირონცხების დროს. მასთან ერთად ამ დროს საიჭიოს მიემგზავრებოდნენ, თითქმის მთელი ამაღა მისი სასახლისა, ხარებთან და სხვა ცხოველებთან ერთად. ასეთივე მდგომარეობით არის წარმოდგენილი დედოფლის შადუ-ადას სარკოფაგი. აქ ნივთების ჩამოთვლას აზრი არა აქვს, რადგან, ეს შეიძლება წარმოედგინათ ერთი სიტყვით ასე, ეს იყო იგივე ნივთები, რაც მოგზაურს და ტურისტს სჭირდება ხანგრძლივი მივლინებისას, სადაც მას უწევს ცხოვრება ველურ გარემოში, ანუ მათი წარმოდგენით იმ ქვეყნად ცხოვრება და არსებობა გრძელდებოდა მთელი სიმძლავრით. ქალაქ ურის გათხრების შედეგებით ნათელი მიუფინა ძვ. წ. 2650-2500 წელს და ბოლოს უნდა ითქვას, რომ მასხურთა და ცოცხალ ცხოველთა ჩაყოლება ხდებოდა შხამის მიღებით და ამგვარი მოკვდინებით.

ძველი ეგვიპტე კიდევ უფრო ზრდის დასაფლავების რიტულის მნიშვნელობას და ლუქსორის ახლოს მზის სინათლეზე ამოტანილი იქნა ძვ. წ. 2649-2150 წლების პერიოდი, სადაც უკვე ნათლად ჩანს ბალზამირების კვალი, რაც დიდი ნაბიჯია მედიცინის სფეროში, მით უმეტეს, ეს ხდებოდა იმდენად მაღალ დონეზე, რომ დღესაც აკვირებს მედიცინის მუშაკებს.

1922 წელს პოვარდ კარტერი აღმოაჩინა XIV დინასტიის ყველაზე ახალგაზრდა ფარაონს 18 წლის ტუტანხამონის ბალზამირებულ ნეშტს, რომელიც დღემდე წარმოადგენს მსოფლიოს ერთ-ერთ ყველაზე ხმაურიან აღმოჩენას, რომლის მნიშვნელობა კიდევ უფრო გაზარდა იქ ჩაყოლებულმა ძვირფასეულობამ, სადაც იყო უამრავი ოქროს ნივთი და თვით სხეული ერთ მილიან ოქროში იყო ჩასმული. მოკლედ ამყარა, რომ მსოფლიო გონი მისწრაფეოდა იმისკენ, რომ ეს ყოფილიყო ნაბიჯი კულტურის გულისკენ, რათა იმქვეყნიური ცხოვრება მოეწყოთ მეტი კომფორტით და სიმდიდრით. ამ შემთხვევაშიც ნეშტი ისეა მუმიფიცირებული, რომ, ეს უდავოდ მეტყველებს მედიცინის მაღალ დონეზე.

1974 წელს ჩინეთში, ციანის პროვინციაში ადგილობრივი გლეხები შემთხვევით წააწყდნენ, ძველი სამყაროს იმპერატორის ცინ ში ხუანდის გრანდიოზულ სარკოფაგს. საურადადებოა ისიც, რომ სარკოფაგი ისე იყო მოწყობილი, რომ იქ შეპარული მმართველი და ქურდი, აუცილებლად განიგმობრებოდა მექანიკური მოწყობილობების მიერ, რომლებიც ისრებს ისროდა და აქვე უნდა აღინიშნოს, რომ ეგვიპტეში, სარკოფაგების მიგნებას ტუტანხამონის მუმიის და სარკოფაგის გარდა, თითქმის ყველაგან მმართველებმა დაასწრეს. ამგვარად, ამ ვნებებზე კარგი



წარმოდგენა უნდა ჰქონოდათ ძველი დროის ჩინეთშიც. ამ შემთხვევაში ჩინელ იმპერატორს ცოცხალი მასის მაგივრად, ჩაყოლებული ჰქონდა 7500 თიხის მეომარი, რაც იმის დასტურია, რომ ფიქრი იმქვეყნიურ ცხოვრებაზე, არც იქ არ წყდებოდა.

შუა საუკუნეების ბოლო პერიოდში, მსოფლიოს დაკრძალვის წესი კვლავ რამდენადმე ერთნაირია და როდესაც ელისაბედ I (1533-1603) გარდაიცვალა 24 მარტს 70 წლის ასაკში, მხოლოდ ერთი საპანაშვილო პატივის მერე მიეცა, ვესტმინსტერის სააბატოში დასაფლავების რიტუალს. დასაფლავების დროს ცხედარი მიქონდა ოთხ ცხენს, ეტლი რომლებშიც იყო შებმული ცხენები, დაფარული იყო ბლდახინით და ხელით მიქონდა ექვს რაინდს, ხოლო მათ უკან მიჰყვებოდათ პროცესია ოჯახის წევრებით, მონაზვნებით, სასულიერო პირებით და სხვა დიდებულებით და მოქალაქეებით, რომლებსაც ხელში ეჭირათ დროშები.

მეფეთა სამარხთა თხრობის დროს არ შეიძლება არ აღინიშნოს მსოფლიოს ერთ-ერთი საოცრება პალიკარნასის მავზოლეუმი, რომელიც ცოლმა აუგო მეუღლეს და წარმოადგენს ყველა დროის შედევრს არქიტექტურაში და ინდოეთში არსებული მოგოლთა დინასტიის წარმომადგენლის შაჰ ჯეჰანის მიერ მეუღლის საპატივსაცემოდ აგებული ტაჯ-მაჰალად წოდებული ტაძარი. არსობრივად ორივე ტაძრის აშენება უნდა შეფასდეს, რომ კაცობრიობის აზრი მარადიულად დასტურიალეს თავს სიკვდილ-სიცოცხლის საზრისს და ყველაზე შუეცნობელს - სიკვდილს და იმქვეყნიურ მარადისობას უძღენიდა, გონებრივი და ფიზიკური შესაძლებლობის მაქსიმუმს.

აბსოლიტური მონარქია



ბსოლიტური მონარქია ფეოდალური სახელმწიფოს უკანასკნელი ფორმაა. წარმოიშვა ფეოდალიზმის დაშლისა და კაპიტალისტური ურთიერთობის ჩასახვის პერიოდში. ამ დროს მონარქი საკანონმდებლო და აღმასრულებელი ხელისუფლების ერთადერთი გამტარებელია, ანუ მონარქი გამოსცემს კანონებს, ნიშნავს მოხელეებს, კრეფს და ხარჯავს ხალხის ქონებას ისე, რომ არ არსებობს არავითარი შეზღუდვა და კონტროლი მის მიმართ. ამგვარი სახელმწიფოს არსებობის შემთხვევაში სახეზეა, ღრმად ცენტრალიზებული აპარატის ფართო ქსელი, სადაც თითქმის არ არსებობს ჰორიზონტალური კავშირები, ყველაფერი ერთ მაღალ ვერტიკალშია გაჯიმული და სიმძიმის

ცენტრს წარმოადგენს მეფე-მონარქი, ისევე როგორც პირამიდის ცენტრში ლოდი-წვეტი. ყველაფერი ხორციელდება ძლიერი ჯარის და პოლიციის და საერთოდ სამართალდამცავი ორგანოების მეშვეობით. აბსოლიტური მონარქია თავისი არსით ფეოდალური კლასის დიქტატურის ფორმაა. ბურჟუაზია ამ დროს ჯერ კიდევ არ არის მზად ძალაუფლების ხელში ჩასაგდებად, მაგრამ მწეავედ უპირისპირდება ფეოდალურ კლასს. კარლ მარქსი საინტერესოდ განმარტავდა სახელმწიფოებრივი ფორუმის ამ ეტაპს, „უბრალო ხალხი რევოლუციის დროს



მორიდებელი ხდება და შემდეგ მეტად შორს შეტოპავს ხოლმე. ბატონი ბურჯუები ამის გამო ცდილობენ აბსოლუტური მონარქია, რამდენადაც მოსახერხებელია, ბურჯუაზიულ მონარქიად გარდაქმნან, რევოლუციის გარეშე, შშვილობიანი გზით“. ბურჯუაზის ამ კლასის წარმომადგენლები იყვნენ რევოლუციურ საფრანგეთში „ეირონდისტების“ პარტია.

ფეოდალური კლასი კი ნაკლებ, მაგრამ მინც ცოტაოდენი პრივილეგიების შესანარჩუნებლად იძულებულია შეურიგდოს პოლიტიკური უფლებების შეკვეცას და მხარი დაუჭიროს ანტიფეოდალური გამოსვლების დამთრგუნველ ძლიერი ცენტრალიზებული სახელმწიფოს შექმნას. შემდგომ ეტაპზე აბსოლუტური მონარქია ხელს უწყობს კაპიტალისტურ ურთიერთობათა განვითარებას და წოდებრივ მონარქიასთან შედარებით პროგრესულ როლს თამაშობს: სპობს ფეოდალურ ანარქიას, პარტიკულარიზმის, სეპარატიზმისა და პოლიტიკური დაქუცმაცების ნაშთებს, ატარებს მერკანტილიზმის და პროტექციონიზმის პოლიტიკას, ობიექტურად აჩქარებს ქვეყნის ეკონომიკურ გაერთიანებას და საერთოდ ერისა და ეროვნული სახელმწიფოს ჩამოყალიბების პროცესს, მაგრამ ეს გრძელდება მანამდე, სანამ არ ამოწურავს თავის თავს ეს ფორმა და ტექნოლოგიები, რომლის შემდეგ სასწრაფოდ იწყება კრიზისი, თუ არ გადაინაცვლა ფორმით ან რანგით ახალ საფეხურზე. ამ პერიოდში მზარდი ბურჯუაზია მზარს უჭერს აბსოლუტურ მონარქიას, თუმცა ეს უკანასკნელი ბურჯუაზიის სასარგებლოდ იმდენად მოქმედებს რამდენადაც ეს შეესაბამება ფეოდალთა კლასის ინტერესებს. ამგვარად, მონარქიის ეს ფორმა „თამაშობს“ აიწონა – დაიწონას საქანელაზე, სადაც ყოველთვის მიდის ძალების აბალანსების ხელოვნება.

აბსოლუტური მონარქიის გამოკვეთილი ფორმა ძველი ეგვიპტე თავისი ფარაონებით, მაგრამ ის იყო სხვა ეპოქა, თავის ფსიქოლოგიური შეგნებით, სადაც შზის და მთეარის კულტით და რელიგიით მთლიანი დათრგუნვილი იყო მოსახლეობა. როდესაც ხალხი და ისაერობა არ გრძნობდა რომ ეს იყო ბოროტება, არამედ იყო ღმერთის ნება.

ჩვენ კი ავიღეთ სამყაროს გვიანი შუა საუკუნეების ეპოქა, როდესაც ბევრად მაღალი და რთული იყო ადამიანთა შეგნება და იცოდნენ და გრძნობდნენ აბსოლუტური მონარქიის მანე, დრომოჭმულ და წამგებიან მზარებს, მაგრამ ფუფუნებას მიჩვეული ფეოდალებისათვის უმჯობესი იყო ჩამორჩენილი პოლიტიკის ქვეშ ეცხოვრათ, ვიდრე ყოფილიყვნენ პრივილეგიადაკარგულები.

აბსოლუტური მონარქიის ადრეული ფორმა იტალიის ქალაქ – სახელმწიფოები XIII-XVI საუკუნეებში (მედიჩი – ფლორენციაში, ვისკონტი და სფორცა – მილანში და ა.შ.). აბსოლუტური მონარქიის ჩასახვის ხანად მიჩნეულია XVს. დაძლევი და XVI ს. დასაწყისი (ლუი XI და ფრანსუა I – საფრანგეთში, ედუარდ IV, ჰენრი VII და ჰენრი VIII ინგლისში, ფერდინანდი და იზაბელა – ესპანეთში, ერიკ XIV – შვეიცარიაში, ივანე IV – რუსეთში). აბსოლუტური მონარქიის სრულყოფა ხდება XVII-XVIII სს. (ანრი IV, კარდინალი რიშელიე და ლუი XIV საფრანგეთში, ფილიპე II-ესპანეთში, ფრედერიკ III და მოძღვენი მეფეები დანიაში, კარლ X და XI – შვეიცარიაში, პეტრე I და მოძღვენი იმპერატორები რუსეთში და ა. შ.)

აბსოლუტური მონარქიამ შეცვალა ფეოდალური სახელმწიფოს მანამდე არსებული ფორმა წოდებრივი მონარქია. წოდებათა წარმომადგენლობითი კრებები ზოგან სრულიად მოისპო



(გენერალური შტატები – საფრანგეთში, საერობო კრებები რუსეთში და სხვა), ზოგან დაკარგა მნიშვნელობა (კორტესი – ესპანეთი), ზოგან კი სამეფო ხელისუფლებასთან თანამშრომლობდა (პარლამენტი – ინგლისში, რიქსდაგი – შვეიციაში და ა. შ.).

დაქუცმაცებულ გერმანიაში ერთიანი საიმპერატორო აბსოლუტიზმისათვის ბრძოლა მარცხით დასრულდა და გაიმარჯვა სამთავრობო აბსოლუტიზმმა. კაპიტალიზმის ნელი განვითარების პირობებში XVIII ს-ის აბსოლუტიზმი ზოგიერთ ქვეყანაში განათლებული აბსოლუტიზმის ფორმას იღებს (ფრიდრიხ II – პრუსიაში, იოზეფ II – ავსტრიაში, გუსტავ III – შვეიციაში, ეკატერინე II – რუსეთში და ა. შ.). აბსოლუტიური მონარქიის ტიპიური წარმომადგენელია ბრუნეის სულთანი ქასანალ ბოლკიაპი, რომელიც ქვეყნის 29-ე სულთანია მისი სრული სახელია ჰაჯი ქასანალ ბოლკიაპ ვალადა და არის მარჰუმ სულთან ჰაჯი ომარ ალი საიფუდიენ კაირი ვადენის უფროსი ვაჟი. მისი გვარი მე-14 საუკუნიდან მოდის. ქვეყნის ახლანდელ მმართველს 1967 წელს დაადგეს გვირგვინი. სულთნის პირდაპირი მემკვიდრეა უფროსი ვაჟი გვირგვინოსანი პრინცი, ჰაჯი ალ მუტაჟი ბილაჰი და სამეფო ოჯახის ამჟამინდელი ქონება 40 მილიარდს შეადგენს. დედაქალაქში – ბანდას სერი ბეგავანში ცხოვრობს 60 ათასი კაცი და დგას მსოფლიოში ერთ-ერთი ყველაზე დიდი მეჩეთი ომარ ალი საიფუდინის სახელობის, რომელიც 1958 წელს ააშენეს.

მითიური მონარქები



ამეფო გვარს და მეფეებს, რომ მტკიცე მფლობელობა ჰქონოდათ ხელმწიფობისა, ცდილობდნენ თავიანთი უფლებამოსილება ციური დალით ყოფილიყო აღზევდილი და ხელდასხმული, ამიტომ ისინი მუდმივად იყენენ მითების საშოსელში გახვეული.

უძველესი ლეგენდა მოგვითხრობს შუმერთა ქვეყნის (დღევანდელი ირაყი) მითიურ მეფეზე გილგამეშზე, რომელიც დილმუნის ქვეყანაში შეხედება უთანაპშიდს და მისგან შეიტყობს ჯადოსნურ მცენარეზე, რომელსაც აქვს უნარი უკვდავების თვისების მიანიჭებისა. დილმუნის ქვეყანად, ნავარაუდევია დღევანდელი ბაჰრეინი და ყველა მოვლენა და ტერიტორია კოდირებულია საიდუმლო შიფრით. მამასადამე რადგან ლეგენდა სიცოცხლის უკვდავებას უკავშირდება, ეს იყო სწავლულება სიცოცხლისა და სიკვდილის სწავლულების და საზრისის შესახებ.

ბერძნული მითის თანახმად, რომელიც კნოსოსის სახელს უკავშირდება, მოგვითხრობს, რომ, ზევსი, შენიღების მიზნით ხარად იყო გადაქცეული შეიყვარა პრინცესა ეეროპა, მოიტაცა და კუნძულ კრეტაზე წაიყვანა. ერთ-ერთი მათი სიყვარულის ნაყოფი გახდა კრეტას მეფე და მორჭმულად მეფობდა კნოსოსის სასახლეში. სხვა ბერძნული ლეგენდის თანახმად სამეფო



გვარის გმირმა წარმომადგენელმა თეზეუსმა მოკლა ურჩხული მინოტავრი, რომელიც ლაბირანთს იცავდა და არიადნას ძაფით თავი დააღწია დედალოსის მიერ აშენებულ გზისასაბნევე ხვეულებს. საერთოდ მითებში ხშირად არის სიბნელების დაძლევა, გველეშაპის და ურჩხულის განადგურება სიყვარულის შემწეობით. ისევე როგორც თეზეუსი და არიადნა, იაზონი და მედეა და სხვები. ღმერთის, ქურუმის და ყველა ლეთაებრიობის ძალის მატარებლები იყვნენ ძველი მაკედონიის მეფე ფილიპე II და მისი ძე ყველა დროის უპოპულარესი მეფე და სარდალი ალექსანდრე დიდი.

მთლიანად მითიურ პერსონაჟებად იყვნენ ტროას ომის ორივე მხარე ილიონა და ტროა, იგივე სპარტა.

მითოლოგიური მეფეები მითია თუ სინამდვილე?



ითის ფუნქცია ადამიანთა განათლება და ზეჯისვლა იყო. მითში სინამდვილის ახალი მიღწევა ნისლში ხეხევა, რათა დაიშფოროს ერის გენიალობა და სხვა ყველა მოკვდავთის ხელშესახები არ იყოს. ამ მხრივ ქართულ მითოლოგიაში ბალაერის როლს ასრულებს აიეტის და მისი გრძნეული შეილის მედეას სახე. თუ აიეტი ოქროს მწარმოებელია მეფეთა ოქროს საწმისის ფლობით, მედეა მედიცინის დედაა თავის კავკასიური ფლორის მწვანე აფთიაქით. აიეტი მზის ღმერთის კელიოსის შეილია, რაც გვაფიქრებინებს, რომ მათ, კოლხებმა განელეს მზის კულტის შეცნობა და ვაზის კულტურის სრულყოფაც უკვე დასრულებული ჰქონდათ. აიეტი რეალის პერანგს იცეამს, მრავალკეცი

ხარის ტყავის ფარს ხელთ იღებს, ანუ რეალის და ფოლადის წარმოება, მისთვის წარსულ ეპოქას წარმოადგენს, ხარის ტყავი და ის, რომ სპილენძისჩლიქებიანი ხარებით ხნავს ერთ დღეში შეიდი დღის სახნავს და ზოცავს მიწისშობილ ბუმბერაზებს, ანუ მიწათმოქმედება მის ქვეყანაში უმაღლეს ფაზაშია და უძლეველია თვით ბუმბერაზებთან ბრძოლაში.

ამ მეცნიერებამდე კი კოლხთა დიდმა წინაპრებმა, შუმერებმა, უკვე შექმნეს ვარსკვლავ-თმრიცხველობა, ზოლიაკაური სისტემა, მათემატიკა, გეომეტრიული ცხრილები, ფარმაკოლოგიური რეცეპტები და სხვა „პირველადი და აუცილებელი მოხმარების მეცნიერებები“. ძვ. წ. 1160-1150 წელს კი ასპარეზზე ჩნდება აიეტის და მედეას ახალი საგანმანათლებლო სხივი, თუმცა ერთი კი არის სადავო, რომ თუ ოქროს საწმისის მითში და ტროას ომში, ბევრი ერთი და იგივე მითოლოგიური პერსონაჟი იღებს მონაწილეობას, კოლხეთს მიმავალ არგონავტებსაც ყრმა აქილევსის მშვერა მიაცილებს, ამ თარიღს კი ისტორია ძვ. წ. 1160-1150 წლებით ნიშნავს.

აიეტი უტყუარად ცოცხალი და ისტორიის სცენაზე მოქმედი პირია და მხოლოდ შემოსეს ლეგენდით ისტორიკოსებმა იმ სიდიდის გამო, რომელსაც ის წარმოადგენდა თავის



ეპოქაში. მითში არის კიდევ ერთი საგულისხმო პასაჟი, — აიეტის სასახლეს ვაზის ლერწები ეხვევა, ეზოში ღვინისა და ანკარა წყლის შადრევნებია. იმ დროში არსებობდა მსგავსი იდეოლოგია, რომ ღვინის წარმოება მხოლოდ ჩვეულებრივად სილამაზის გამო არ ხდებოდა, არამედ უნდა ყოფილიყო იმ ხალხის დედასაქმე და ხდებოდა დომინანტი იდეოლოგიის მისტერიალური აღსრულება ცხოვრების ყველა კუნჭულში, მხედველობაშია, რომ აიეტის სასახლეს ვაზის ლერწები ეხვევა და ეზოში ღვინისა და ანკარა წყლის შადრევნებია. ბერძნები კი უკვე დიდი ხანია ეძახიან ქართველ ხალიბებს, „ხალიბიკოს“, ანუ პირველ მეტალურგებს.

დიდ გათვლაში აიეტი არის საქართველოს აღზევების ერთ-ერთი გზაჯვარედინი, სადაც მტკიცდება, რომ მსოფლიო კულტურა თავის განვითარებით ძალზე დაეალებულია კოლხური მიღწევებით. ამ კულტურის კრეტაზე შეტანის ფაქტი უნდა იყოს ის, რომ კუნძულ კრეტაზე, მთელი კულტურა უკავშირდება მეფე მინოსის სიბრძნეს, რომლის მეუღლეა კოლხი აიეტის და პასიფაე და კრეტაზე არსებული მისტერიის ცენტრალური ნაწილია აგრეთვე ხარი, რომელსაც კაცის ტანი აქვს და თავი ხარის (ურჩხული მინოტავრი), რაც პოსეიდონის ხართან შეუღლებით შუა პასიფაემ. აქ ადგილი უნდა ჰქონდეს იმას, რომ კრეტაზე განადგურდა მეფე მინოსის სამიწათმოქმედო კულტურა, რომელიც ველური იყო და ველურობას წარმოადგენს ხარი — ურჩხული მინოტავრი, რომელიც მანამდე შექმნა ან განავრცო პასიფაემ — აიეტის დამ, პოსეიდონის ხართან ანუ მისტერიასთან თავის მისტერიის შეუღლებით. ეს იყო ჭეშმარიტად მისტერიათა ქორწილი და სინთეზი. კავკასია კი იყო მისტერიათა სამჭედლო და სარუხერვო ფონდი, სადაც ხდებოდა ჩაშიფრვა, კოდირება და მისტერიათა გასაიდუმლოება. ამ ხარს თეზევსი კომბლით კლავს, საყურადღებოა ის, რომ ეს კომბალი მწყემსის ხომ არ არის და მესაქონლეობის გაძლიერებას და ამ საკითხთან დაკავშირებულ სწავლულებას ხომ არ უკავშირდება.

ამგვარადა, ტროაც, მედეაც, აიეტიც და ბევრი მითოლოგიური პერსონაჟი, ძეხორციელი არსებები იყვნენ, ოღონდ ჩვენ უნდა ვკითხულობდეთ მათ ისე, როგორც ისინი მაშინ შექმნეს და ამ სიმბოლოების ქვეშ რაც იგულისხმება. რაც შეეხება, ზევსს, ურანოსს, კრონოსს, პერას, რეას და სხვებს, ისინი იქმნებოდნენ როგორც სპექტაკლის პერსონაჟები, რომელთა მოქმედება-ქცევაში იწერებოდა სულიერი და საერო საგანმანათლებლო სიმდიდრე, რომლისკენაც ასე სულმოუთქმელად მიეშურებოდა კაცობრიობა.

მონარქი მეფეები კი მითოლოგიურ სიბრტყეში იმდენია და კულტურათა და მისტერიათა გაცვლა ისეთი სიმრავლის და დიდი მნიშვნელობის იყო, რომ მას არაერთი კალამი შეაკეთება და მელნის ტბა დაშრება. ამ მხრივ ამ თემაზე ფიქრი ჯერ კიდევ შორსაა და წინ ისეთი უზარმაზარი სიერცვა, რომელზეც მხოლოდ მოკლე და წერილის სახით მხოლოდ ამ ოდენობით შეიძლება ამ შემთხვევაში ჯერ ვწეროთ.



ბ ა გ რ ა ტ ი ო ნ ე ბ ი



ბაგრატიონთა სამეფო ხელისუფლების ისტორია



ეფობა ბელადის ინსტიტუტის ნანგრევებზე აშენდა და როგორც ყოველთვის ხდება ხოლმე, ყოველი ახალი ძეგლის ელემენტებს აუცილებლად წაიღებს, რაც კანონზომიერიც არის, რადგან ყოველი რეფორმა მცირე გარდამავალ ეპოქასაც გადის ყოველთვის ძველის წყალობით.

დაბალი სამშენებლის მატარებელი ხალხისთვის ძნელია, ისეთი მრავალგანშტოებიანი და საათის მექანიზმივით აკრეფილი ორგანოს მსგავსი სახელმწიფოს მართვა, როგორც დღესაა, ამიტომ თავდაპირველი მეფობა დაიწყო დაახლოებით ექვსი ათასი წლის წინ, სადაც მეფობა ღვთის ნებად იყო გამოცხადებული და მისტერიული მირონცხებით ხდებოდა მეფის

ხელდასხმა სამეფო ტახტზე. ყველაფერი ეს ხდებოდა ნათელხილვით და პატრიარქთა ეპოქაში, როდესაც ადამიანი ყველაფერს მიაწერდა ზენა ძალას, რაც იყო ღრუბლები, ბედისწერა, შვე და ა. შ. პირველი ნაბიჯი რესპუბლიკური და დემოკრატიული წყობისკენ გადადგა ძველმა საბერძნეთმა და ეს იყო ძველი სპარტის სამეფო ოჯახის შვილი ლიკურგე, რომელმაც შექმნა უხუცესთა საბჭო ოცდარვა კაცის შემადგენლობით და ჩააგდო მეფეს და ხალხს შორის ბუფერის და თუ გნებავთ შუამავლის ან მსაჯულის ფუნქციით.

უკიდევანოდ შორს იყო წასული ძველ მსოფლიოში სამეფო ხელისუფლება ძველ ეგვიპტეში და ის განიხილებოდა თავის ქვეყანაში, როგორც უზენაესი (იელიგიური ღვთაების მზის მოადგილედ, რომელიც ფაქტიურად და ლეგალურად ფლობდა მმართველის, მსაჯულის და უმაღლესი რელიგიური ქურუმის თანამდებობას. საქართველოში იყო მცდელობები დემოკრატიული საწყისების შექმნის, კერძოდ, სავაზირო და კარაგის სახით, მაგრამ, საერთო სახალხო იდეოლოგიური დონის დაბალი ხარისხის გამო, ყოველგვარი საზოგადოებრივი და ჯგუფური პოლიტიკური აქტიურობა კრახით თავდებოდა. რამდენადაც უცნაურად არ უნდა



ფორდეს, მცირე პარლამენტის შექმნის იდეა თამარ მეფის შვილს ლაშა-გიორგისაც ჰქონდა და ამ მიზნობით გადაიღვა კიდევაც ნაბიჯები, მაგრამ იგი ისეთივე უღლეური აღმოჩნდა, როგორც მისი ხანმოკლე მეფობა.

ქართველი ისტორიკოსები და მათ შორის ივანე ჯავახიშვილიც, სამეფო ხელისუფლებას ძე.წ III და ახ. წ. IV საუკუნეებში, საგვარეულო წესწყობილებაზე დაფუძნებულად თვლიან და მხოლოდ დროის ამ მონაკვეთში, რომელიც შემდეგ სპარსელებმა გააუქმეს. ამის შესახებ მემატიანე „მოქცევაი ქართლისაი“ მოგვითხრობს, „მეფობდა ბაკურ და კათალიკოზი იყო მაკარი... და ამის ბაკურისზევე დაესრულა მეფობაი ქართლისაი“ (ე. თაყაიშვილი, სამი ისტ. ქრ. 33)... „სპარსნი უფლობდეს ქართლს და სომხითს და სიენიეთს და გუასპურაგანს“; შემდეგ მემატიანე უმატებს: „და ნელადრეი შეკრბა ქართლი და განაჩინეს ერისთავად გურაშ“ (ჯღჯღ):

სპარსეთის ზემოქმედებამ დაამხო სასანიანელთა ან სხვა ტერმინით ფარნავაზიანთა დინასტია და ორი საუკუნე ერისთავობის ინსტიტუტი მართავდა, რაც სამეფო ხელისუფლებას ძლიერ და უფლებას დიაბაზონით ბევრად ჩამორჩებოდა. ამავე პერიოდში ჩვენს ქვეყანას კოლხიზატორ ვაჭრებლად არაბების ხალიფას მოადგილე მოველინა და ეს ორმაგი მმართველობა ძველი და შუა საუკუნეების მსოფლიოსათვის ჩვეულებრივი ამბავი იყო.

ერისთავობის სახელოთი მოდიან საქართველოს სამეფო ტახტზე ბაგრატიონები და დასჯელობით 888 წელს ბაგრატიონთა გვარი პირველ მეფეს ადარნასეს აფიქსირებს: „მოკლეს ნასრა, ბეგაჲ ზეხეთისასა, სოფელსა ასპინძას, ქრონიკონსა რეი და არა დაუშთა შვილი ნასრას და აფხიჯა სასწრებელი მისი. ადარნასე ძე დავით კურაპალატისა დასუეს ქართველთა მჯღჯღო“. ქართველი ტომების გაერთიანება კი ჯერ კიდევ არ არის შემდგარი და ამ მხრივ ბედი და პირველობა ტაო-კლარჯეთის სამეფოს აშოტ კურაპალატის ჩამომავლობას უწყლობებს ღმერთი 978-1014 წლებში გაერთიანებული საქართველოს მეფეა ბაგრატ III ბაგრატიონი, ძე გურგენ II მეფე მეფისა. როგორც უკვე წინა თავებში აღეწერეთ, 975 წელს ბაგრატს ქართლის გავლენიანი ფეოდალის იოანე მარუშის ძის ხელშეწყობით უშვილო დავით III კურაპალატი მოიწვეეს მეგვიდრედ. ამავე პერიოდში გარდაიცვალა მისი დედის გურანდუხტის მამა და იჯევე მისი პაპა, აფხაზთა მეფე გიორგი II, 1001 წელს მისი მამობილი დავით III კურაპალატი, 1008 წელს მისი მამა ტაო-კლარჯეთის მეფე გურგენ II, 1010 წელს შემოიერთა კახეთ-პერეთის სამთავრო, ამ დროს უკვე განადგურებული ჰყავდა ქართველ აზნაურთა შთოქმულება, რომლებიც ქათარ ტბელის მეთაურობით იყვნენ აჯანყებული, ფაქტიურად ორმოცი წლის განმავლობაში ბაგრატ III-ის ოერისდიქცია დამყარდა ტაო-კლარჯეთზე, აფხაზეთზე და მთლიანად დასავლეთ საქართველოზე, ქართლზე და კახეთ-პერეთზე, მსგავსი უსისხლო განწყენა არ ახსოვს არც მანამდე და არც მერე საქართველოს. ეს უკვე ის სახელმწიფოებრივი ორგანიზმი იყო, რომელსაც თავისუფლად შეეძლო შეესრულებინა ჰეგემონის როლი მთელს კავკასიაში. მან ააწენა უბრწყინკალესი არქიტექტურული კომპლექსები ბედაში, მოწამეთაში და იმ დროის საქართველოს ცრიონობის სიმბოლო ქუთაისში, დღევანდელი ბაგრატის ტაძარი და 1012 ან 1014 წლის 7 მაისს საჩუქად მოდ განისვენა ბედის მონასტერში. მისი ტიტულატურა ასე უნდა იყოს: „მეფეთა მტოჲ, აფხაზთა, ქართველთა, კახთა და რანთა“. საოცარი სისასტიკით



ებრძოდა ყოველგვარ წინააღმდეგობას და ღვიძლი ბიძაშვილები თმოგვისა და ფანასკერტის ციხეში გამოკეტა, სადაც გარდაიცვალნენ კიდევაც. წყაროები გაერთიანებულ საქართველოს მეფეებს აფხაზთა მეფეებს ეძახდნენ, იმდენად ორგანული იყო ეს ხალხი და მიწა საქართველოსთვის.

ძლიერი სახელმწიფო შექმნის შემდეგ საჭირო იყო ასევე ძლიერი სამეფო ხელისუფლების დამკვიდრება, რასაც ბუნებრივად თხოულობდა ძლიერი სახელმწიფოს და ხელისუფლების პარმონიის ძლიერება, ამიტომ ქართველი მეფეები თავიანთ სამეფო უფლებას ღვთის სახელს უკავშირებდნენ, მათი უფლება ზეციური მამისგან დაიწყო. გიორგი II შიო მღვიმის მონასტრისადმი ნაბოძებ სიგელს ასე იწყებდა: „ნებითა ღვთისათა აფხაზთა, ქართველთა, რანთა, კახთა და სომეხთა მეფისა“. (1088 წ. სიგელი, შიო მღ. ისტ. საბ. გვ. 13); ღვთის აღმაშენებლის წყალობის სიგელიც ამავეგვარია „ნებითა ღვთისათა აფხაზთა, ქართველთა, რანთა და კახთა მეფისა“. მაგრამ, შემდგომ ეტაპზე არამარტო ღვთის ნება, არამედ მფარველობა და ხელმძღვანელობა მოიპოვა და ღვთის აღმაშენებელი თავის ანდერძში ამბობს: „ოდეს მარწმუნა მის მიერ განგებულსა მეფობასა, თვისითა რათამე განგებითა არა უღირსმწინეულმან შარავანდსა შინა პატრიოსანსა უპატობასა ჩემისამან აქათგანეუ აღილო ხელი სიტკაობითა თვისითა განძლებად ჩემდა და თვით მეფე მეფეთაი იქმნადა საჭირველთა უჭირველად: ცხადთა წინააღმდეგობთა გამგებობისა თვისისათა მისცემდა მოსარველად“ (შიო მღვ. ისტ. საბ. გვ. 15).

თამარ მეფე, წმინდა სამების მეოთხე სახელ შერაცხეს და მწიგნობართუხუცესი, ვაზირი ჭყონდიდელი ამბობს: „ღვთისა სწორსა მეფეთ მეფესა თამარს შეეხვეწეო (სიგელი 1202 წ., შიო. მღ. ისტ. საბ. გვ. 27)

თამარის შესანიშნავი მეზობლები ჩაზრუხაძე კი თამარს ასე ამკობს: „დაუსაბამო თამარ ესთქვა ნათლად და ძედ მისად მზებერ საეანე, სულის საეანე, თანაგამწყოდ ძისა, სწორად მამისად“ ტაო-კლარჯეთის მონასტრების წინამძღვარი გრიგოლ ხანძთელი კი ასე მოძღვრავს აშოტ კურაპალატის შვილებს: „გაკურთხენ ყოველი პირმან ქრისტისგან და ყოველთა წმიდათა მან: რამეთუ ჭეშმარიტად სამართალ არს სიტყვა ესეი: სადა არს პატეი მთავრობისა, მუნ არს მსგავსება ღმერთებისაი, რამეთუ თქუნე ხელმწიფენი უფალ გვენა ღმერთმან ქუეყანისა განგებისა“ (ნიკო მარის გამოცემა ცხოვრება გრიგოლ ხანძთელისა).

ყველა ამ დოკუმენტებიდან ჩანს, რომ სამეფო ხელისუფლება და ამ შემთხვევაში ბაგრატიონებს, ღვთის ბოძებულობით აქვს მონიჭებული, მეფენი კი ამ უფლებას სულიერ-მიწიერ განზომილებაში ახორციელებენ, უხილავად კი ეს ღმერთის მმართველობა, წყალობა და განათლება იყო, ამის გამოა „პატეი მთავრობისა, მუნ არს მსგავსება ღმერთებისაი“, და მიუხედავად იმისა, რომ სამეფო უფლებას ზეციური ძალის მფარველობა და უცოდველობის თვისება ფარავდა, ისინი მაინც ხშირად თავისი ტერიტორიული უფლებამოსილებას სცდებოდნენ და საგარეო პოლიტიკაში ფრავგენტულად გამოსჭვივის კეისრის უფლებისა და თვითმპყრობელობის მქონე დოკუმენტები. ერთ-ერთი ასეთი, 1082 წელს შიო მღვიმისადმი ნაბოძებ წყალობის წიგნში, გიორგი II თავის თავს „ყოველისა აღმოსავლეთისა და დასავლეთისა თვითმპყრობელად“ აღიარებს, რაც ძველი მისტიკების სიმბოლოებით, განათლების გავრცელებას უნდა ნიშნავდეს, ვიდრე ვინმეს დაპყრობას.



მეორე თვისება და მოცემულობა ღვთის ძალის განგების გარდა, იყო პატრონყმობა, რომელზედაც სამეფო ხელისუფლება იყო დამყარებული და უტყუარ კავშირში. პატრონყმობა გახლავთ ის ინსტიტუტი, რომელიც გვიან შუა საუკუნეებში ბატონყმურ ურთიერთობაში გადაიზარდა. პატრონი კრებითი სიტყვა იყო და თავის თავში გულისხმობდა კერძო მესაკუთრეს, მეფეს, ბატონს, მფლობელს, მფარველს, მზრუნველს, თამარ მეფის მემატიანე ასე ახასიათებს თამარის პატრონყმობას, „პატრონმან ხმელთამან და ზღვისამან“, ატენის ტაძრის XI საუკუნის წარწერაში ნათქვამია: „ძლიერთა მეფეთ მეფემან ბაგრატ უბრძანეს მიწასა მათსა მირიანს, პატრონსა ჩემსა, სეფეს ზუარსა შიდა ქალაქისა აშენებაი... ავაშენეთ დარბაზი და ქალაქი. შევერწყალა მეფობამან მათმან, სასახლენი ადგილნი და საქულბაქენი მკვიდრად... მირიანს და ყმათა მისთა... შევიწირე წმიდასა სიონსა ატენისასა... სალოცველად... ჰვიანმცა უკუნისამდე ძლიერნი მეფეთა მეფე ბაგრატ სეფასტოსი და ძე მათი გიორგი კურაპალატი და სალოცველად მიწისა მათისა გამზრდელისა პატრონისა ჩემისათვის“. წარწერა გვიჩვენებს, რომ პატრონისადმი მამულის შეწირვით მოცემული იყო პატრონის სიყვარული, ნდობის ზარისხი და მისი საბოლოო მფარველობაში ყოფნის სურვილი. ყმა, ყმობა ძველ ქართულში და დღესაც სიმბოლიზირდებოდა ბავშვთა, ახალგაზრდულ უმწიფარობასთან, მხედართან, მეომართან, ბატონზე დამოკიდებულ და მიჯაჭვულ ყმობასთან და ყველაფერი იმასთან იყო კავშირში, თუ რა კონტექსტში იხმარდა მას ავტორი.

ამავე დროს პატრონყმობა, დიდ ზეგავლენას ახდენდა სახელმწიფო წესწყობილებაზეც, რადგან იგი უსათუოდ მჭიდრო კავშირში იყო სოციალურ და ყმათა უფლებრივ მდგომარეობასთან, რადგან ამ უკანასკნელთ შეეძლოთ მეფის დანიშნაში ან ხელისუფლების მინიჭებაში მიეღოთ მონაწილეობა. მწიგნობართუხუცესი გიორგი ჭყონდიდელი მეფე დავით აღმაშენებელთან იყო ერთად აღზრდილი და მემატიანე ამას ასე გვაშენობს: „თანაღზრდილი პატრონთანაო“. თამარის ძლევაშოსილი ლაშქარი როდესაც ბრძოლის ველიდან გამარჯვებული დაბრუნდა ასეთ ცნობას გვაწვდის ისტორია: „მოვიდეს წინაშე პატრონისა ღვთიეგანათლებულისა“-ო. სხვა ადგილას იგივე მემატიანე ამბობს: „არცა ძველთა ყმათა შინა და არცა ახალთა სადამე სმენილ არს, უკეთუ სადამე ქმნილ იყოს ნებსით ანუ უნებლიეთი განდგომილება მეფეთა დაწყობთაგან სოფლისათ არა სადა ვის უხილავს თუმცა წარმართებოდეს, ანუ გამარჯვებოდეს პატრონსა ზედაო“. „მივე ძლევა მოყმეთა თამარისათაო“, „მოვიდეს მოეგებნეს წინა ფანასკერტელი ზაქარია და ძინიელი, კალმახელნი, ყმანი კარგნი, პატრონთაგან შეწყალებულნი. არსებობდა სახელმწიფოთა პატრონყმობა და არაერთი პროვინცია და მხარე ყოფილა თამარის, დავითის, ერეკლე II-ის და სხვათა ყმა-ქვეშევრდომი. ყველა ზევითაღწერილი დოკუმენტები არის სამეფო ხელისუფლების ინსტიტუტის ურთიერთობა სახელმწიფო სოციალურ ფორმებთან და ნიშნავდა პატრონი მფარველს, მზრუნველს, თავადს, მეფეს და მეორე მხარეს იდგა ყმა - პიროვნება, მხედარი, სახელმწიფო, რომელიც ქვეშევრდომის უფლებით სარგებლობდა და სამეფო - სახელმწიფო უხეში ძალისგან იყო დაცული და მფარველობა გაცხადებული ღვთისმშობლის ცხებული, მეფე გვირგვინოსანის მხრიდან.

სიტყვა პატრონის ეტიმოლოგიის მრავალი განმარტება არსებობს, მათში უპირატესობა ენიჭება, რომ ის არის რომაული წარმოშობის და პირდაპირი ამ შინაარსით იხმარება, თუმცა



არც სხვა ვარაუდებია გამოსარიცხი, ამიტომ ამაზე არ შეგერდებით.

თვითონ პატრონეზობის არსის ქმედით და პრაქტიკული სიძლიერე კი იყო მთლიანობაში სახელმწიფო ძლიერების ერთ-ერთი უპირველესი ღერძი და მისი სიმტკიცე პირდაპირპროპორციული იყო სახელმწიფოებრივი სიმტკიცის.

ამგვარად მთელი სახელმწიფო სამეფო ხელისუფლების დროს წარმოადგენდა იერარქიულ დამოკიდებულებას მეფედან დაწყებული ყველა დაბალი ხარისხის ფენამდე და თვით დიდებულებიც პატრონებად მოიხსენიება ქართულ მატიანეში და თამარის და დავითის ისტორიკოსები შემდეგ პირებს ასახელებენ: „გუზან „პატრონი კლარჯეთისა და შუშეთისა“ (ქარ. ცხოვრება 426.), ვარდან დადიანი „პატრონი ორბეთისა და კენისა და ლიხთიქით ნიკოფსიამდის უცილებლად ქონებისა“ (ქარ. ცხ. 426), მხარგრძელი „პატრონი ლორისა“ (ქარ. ცხ. 431), აფრიდონ „თმოგვისა და სხვათა ციხეთა პატრონობითა აღზევებული“ (ქარ. ცხ. 408), იოანე ვარდანისძე „პატრონი გაგისა“ (ქარ. ცხ. 428) და მაყ „პატრონი კაიწონისა“ (ქარ. ცხ. 428).

მეფის კონკრეტულ უფლებამოსილებაზე ერთი მეტად საინტერესო დოკუმენტიცაა დავით აღმაშენებლის ისტორიიდან: კიდეთაყრობანი, სამეფოსა წყნარობასა ღონენი, ლაშქრობათა მეცადინეობანი, მთავართ ზაკისა ცნობანი, მხედართა განწყვებანი, საერთა შიშნი, სახელითა და საბჭოთა სჯანი, საჭურჭლეთა შემოსავალნი, მოციქულთა შემთხვევანი და პასუხნი, მეძღვნეთა ჯეროანნი მისაგებლნი, შემცოდეთა წყალობითნი წრთენანი, მსახურებელთა ნიჭმრავლობანი, მოჩივართა მართალნი გამოძიებანი, მოსაკითხეთა შესატყვისნი. საათა დაწყობანი და ღონიერნი მიმართებანი, და რაოდენნი ვინ აღმოწყენეს სიტყვითა უფსკრულისაგან სამეფოსა საქმეთასა“ (ქარ. ცხ. 371).

ამ დოკუმენტიდან გამოძინარე მეფის ხელისუფლება არის ძლიერად გამოხატული ცენტრალური მმართველობა, რომელიც პირამიდის არქიტექტურის პრინციპით ნაწილდება და სათავეში მყოფი ლოდის სიმძიმე ნაწილდება მთელს არქიტექტურაზე. მემატიანე აქვე დასძენს, რომ: „მეფის მოვალეობანი უფსკრულსა ჰკავდა, და ვინ უგუნური იქნებოდა, რომ ამ უფსკრულისა ძირი ეპოვნა და სიღრმე აღმოეწყო“

ძირითად საქმებად კი მაინც ითვლებოდა, საგაგეო, სამხედრო და საერთაშორისო საქმეები, აგრეთვე „საჭურჭლეთა შემოსავალნი“ ანუ საფინანსო საქმეები, „სახელითა და საბჭოთა სჯანი“ ანუ საკანონმდებლო, „მოჩივართა მართალნი გამოძიებანი“, რაც ნიშნავს, რომ მეფე უმაღლეს მსახურად ითვლებოდა, ხოლო წერილმან და საშუალო სადაეო საქმეებს, სამეფო მოსამართლეები იხილავდნენ. არც თუ იშვიათი იყო სამეფო დოკუმენტებში წყველაკრულვის ფრაგმენტები: „უკეთუ ვინმე, რასაცა ეჟმს რაიცა გვარი კაცი, დიდი გინა მცირე ადგეს და ამა საქნარს ჩუენსა აქცევეს, გამცაურისხდების მამაი, ძე და სული წმინდაი და ესემცა წმინდანი მოციქულნი არიან მსახურნი სულისა მათისანი დღესა მას განკითხვისა (შიო მღვ. ისტ. საბ. 9 ბაგრატ IV 1058 წ. სიგელი). ასევე სწყველის და შეაჩვენებს მეფის სიგელის უარისმყოფელთა და გამაუქმებელთ გიორგი კათალიკოზი, ვინც ბაგრატის სიგელს დაარღვევს „პრისხვამცა მამაი, ძე და სული წმინდაი, ღვთისმშობელი, კრულმცა არიან დაუსაბამოსა უფლისა სიტყუითა, ათორმეტთა წმიდათა მოციქულთა მადლითა, ექუსთა კრებათა მადლითა,



ხუთა პატრიარქთა ჯუარითა, წმიდისა დედაქალაქისა და სუეტს ცხოველის მადლითა, ჩემ გლახკის ჯუარითა გაუხსნელად სულით და ხორციით ამას ყოფასა და მას საუკუნესა არომცა ნაწილი მისი იუდასთანა ისკარიოტელისა და ყოველთა მწვალებელთა და უფლის უარისმყოფელთა თან შერაცხული". (ისტ. საბ. შიო მღ. იხილე ჯდჯდ გვ.12, 22 და სხვა).

საქართველოს მეფის უფლება მისი ტახტზე ასვლისთანავე იწყებოდა და ყველა მოხელეს რომელთაც ჰქონდათ ნაწყალობები წიგნები, სიგელები და სხვა საბუთები, ახალ მეფეს შეავედრებდნენ მის დამტკიცებას ან გაგრძელებას. იყო შემთხვევები, როდესაც ახალი მეფე აძლევდა ისეთ წყალობის წიგნს, რომელიც „საუკუნოდ უშლელად უნდა დარჩენილიყო“ და თავის ბრძანებაში ჩაუმატებდა: „აჲ ვინცა ჰნახოთ ბრძანებაი და სიგელი ესე ჩუენი შემდგომად ჩუენსა მომავალთა მეფეთა... დაუშტკიცეთ და ნუ უშალავთ ბრძანებულსა და გაგებოვილსა მას ჩუენსა (ბაგრატ IV 1058 წ. სიგელი, ყორღანია. ისტ. საბ. შიო მღ. 4).

მიუხედავად საბუთების არმოშლის ან მოშლის შემთხვევაში წყველა-კრულვის მიღების, თითოეული მეფის ბრძანებასა და განკარგულების მოქმედებას მაინც ედო საზღვარი და ეს საზღვარი მეფის სიკდილი იყო. სამეფო დოკუმენტებს მაშინ შერჩებოდათ ძალა და მნიშვნელობა, თუ სამეფო ტახტის მონაღვივები ამ საბუთთა პატრონთა თხოვნას შეიწყნარებდნენ და უქტვევლობას დაუშტკიცებდნენ.

თანამედროვე მონარქისტული ინსტიტუტი იმ შემთხვევაში არ ცნობს ქმედუნარიანად დოკუმენტს თუ გაუქმებული არ არის, ქართული სამეფო ხელისუფლების მოქმედებისას კი, მას ყოველი ახალი მონარქის მოსვლის შემთხვევაში თითქმის ყოველთვის ხდებოდა და სჭირდებოდა ახალი მეფის დამოწმება – დამტკიცება.

ბუნებრივია სამეფო ხელისუფლება და მმართველობა ბარომეტრის შკალაზე, იმ ზაზს იკავებდა, რაზეც მას შეეძლო ძალაუფლება განეხორციელებინა და არაერთხელ გაისმის ისტორიის ფურცლებზე, მემატინის დარდიანი ზმა. ერთი ასეთი ფრაზა ბაგრატიონთა გვარის ისტორიკოსს სუმბატ დავითის ძეს ეკუთვნის: „დაესრულა უფლება ქართლისა აზნაურთა ბოროტთა საქმეთა მათთაგანა“ -ო. „მოქტვეაი ქართლისაი“ კი სპარსეთის მიერ მეფის ხელისუფლების მოსპობას გვაუწყებს და ამბობს: „მით ჟამთაგან ეპყრა უფლება ქართლისა აზნაურთა ვიდრე ამათამდე“-ო. ერთი სიტყვით თუ საქართველოს მეფის გიორგი II-ის დროს საქართველო აზნაურებით შეწუხებულ ფულტკრის სკას ჰგავს, მისი შვილი დავით აღმაშენებელი მათ ამ ზუზუნის გამოძეგმ ფრთებს ძირში დააჭრის, მაგრამ დავითის შვილთა შვილის თამარის მეფობის მზის ჩასვლამდე კვლავ წამოყოფენ თავს და ასე გრძელდებოდა, რითაც გარეშე მტერზე მეტ ზიანს ისინი აყენებდნენ. ამისათვის თამარის დროს დიდგვაროვანთა სათათბირო საბჭოც შეიქნა „კარავის“ სახით და მეფე ძირეულად მხოლოდ ფეოდალთა ნების აღმასრულებელი ორგანო იყო. მაგრამ, უფლებათა გაყოფისას, შემდეგ ისინი, თვითონ ფეოდალები კვლარ რიგდებოდნენ.



ბაგრატიონთა ღვთიურობა და აღზევება სამეფო ხარისხში



ვითიურობა იგივე ღმერთის რჩეულობას გულისხმობს და ამიტომ პირთა და გვართა აღზევება რელიგიის თუ საერო ხელისუფლების ხარისხში, ნიშნავდა, რომ ეს ხდება ღმერთის ხელდასხმით. რაც იყო უზენაესობის ნების გამოვლენა მიწიერთა და მოკვდავთა მიმართ. არც უსაფუძვლოდ არ არის ნათქვამი, რომ როდესაც ადამიანები და ერი კარგავდა მართლმადიდებელი სარწმუნოების მიმართ გულწრფელ მიმართებას, ისინი ექვემდებარებოდნენ ტანჯვას და დევნას და წინა პლანზე მოიწვედა ბოროტ ხალხთა აღზევება საერო თუ სასულიერო ფენებში.

სამეფო დინასტიათა თუ სხვა სახეო საქმეთა ღვთიურობა რომ განხორციელებულიყო, ან გაზარებულიყო, მისი ჭეშმარიტებისათვის აუცილებელი იყო, რომ ამაზე იძლეოდას მოცემულობას კაცობრიობის დედაწიგნი ბიბლია, წინასწარგანზრახვის სახით, რომელთა მისტერიაში ჩადებული არსით ზორციელდება მესიანისტური იდეა ანუ სიკეთის და სამართლიანობის დამკვიდრება მიწაზე მოკვდავთა შორის.

ბაგრატიონთა საგვარეულოზე ადრეულ შუა საუკუნეებშივე შექმნილა ლეგენდა, რომლის ორი ვარიანტია შემონახული ბიზანტიის იმპერატორ კონსტანტინე პორფიროგენეტის (X ს.) და ბაგრატიონთა გვარის ისტორიკოსის სუმბატ დავითის-ძის (XII ს.) თხზულებებში.

სუმბატ დავითის-ძის ქრონიკა გვამცნობს, რომ: „ცხოვრება და უწყება ბაგრატიონთა, ჩუენ, ქართველთა მეფეთასა, თუ საღით მოიწიენეს ამას ქუეყანასა იგინი, ანუ, რომლით ჟამითგან უპყრიეს მათ მეფობა ქართლისა“ და შემდეგ მოცემულია გვარის გენეალოგია: „აღამ შვა სეით. სეით შვა ენოს. ენოს შვა კაინან. კაინან შვა მალელ. მალელ შვა იარედ. იარედ შვა ენოქ. ენოქ შვა მათუსალა. მათუსალა შვა ლამექ. ლამექ შვა ნოე. ნოემ შვა სემ. სემ შვა არფაქსად. არფაქსად შვა კაინან. კაინან შვა სალა. სალა შვა ებერ. ებერ შვა ფალეგ. ფალეგ შვა რაგავ. რაგავ შვა სერუქ. სერუქ შვა ნაქონ. ნაქონ შვა თარა. თარა შვა აბრამ. აბრამ შვა ისაკ. ისაკ შვა იაკობ. იაკობ შვა იუდა. იუდა შვა ფარუხ. ფარუხ შვა ესრომ. ესრომ შვა არამ. არამ შვა ამინადაბ. ამინადაბ შვა ნასსონ. ნასსონ შვა სალმონ. სალმონ შვა ბოოს. ბოოს შვა იობედ. იობედ შვა იესე. იესე შვა დავით მეფე. დავით მეფემან შვა სოლომონ. სოლომონ შვა რობუამ. რობუამ შვა აბია. აბია შვა ასაფ. ასაფ შვა იოსაფატ. იოსაფატ შვა იორამ. იორამ შვა ოზია. ოზია შვა იოთამ. იოთამ შვა აქაზ. აქაზ შვა ეზეკია. ეზეკია შვა მანასე. მანასე შვა ამონ. ამონ შვა იოსია. იოსია შვა იოვაკიმ. იოვაკიმ შვა იექონია. იექონიამ შვა სალათაელ. სალათაელ შვა ზორაბაბელ. ზორაბაბელ შვა აბიუდ. აბიუდ შვა ელიაკიმ. ელიაკიმ შვა აზორ. აზორ შვა სადუე. სადუე შვა აქიბ. აქიბ შვა ელიუდ. ელიუდ შვა ელიაზარ. ელიაზარ შვა მატათან. მატათან შვა იაკობ. იაკობ შვა იოსებ, ქმარი მარიამისა და ძმა კლეოპასი. კლეოპა შვა ნაომ. ნაომ შვა სალა. სალა შვა რობუამ. რობუამ შვა მოხთარ. მოხთარ შვა ელიაკიმ. ელიაკიმ შვა ბენიამენ. ბენიამენ შვა იერობემ. იერობემ შვა მოსე. მოსე შვა იუდა, იუდა შვა ელიაზარ.



ელიაზარ შვა ლევი. ლევი შვა იორამ. იორამ შვა მანასე. მანასე შვა იაკობ. იაკობ შვა მიქია. მიქიამ შვა იოვაკიმ. იოვაკიმ შვა იერუბემ. იერუბემ შვა აბრაჰამ. აბრაჰამ შვა იობ. იობ შვა აქამ. აქამ შვა სვიმონ. სვიმონ შვა იზაქარ. იზაქარ შვა აბია. აბია შვა გაად. გაად შვა ასურ. ასურ შვა ისაკ. ისაკ შვა დან. დან შვა სოლომონ. სოლომონ შვა შვილნი ძმანი, რომელნი იგი მოსცნა ღმერთმან ტყუებასა შინა.

და ესენი შვილნი ძმანი, ძენი ამის სოლომონისნი, წარმოვიდეს ქუეყანით ფილისტიმით, ტყუეობით წარმოსულნი ჰურიანი, და მოიწიენეს ეკლესს წინაშე რაქაელ დედოფლისა და მისგან ნათელ იღეს. და დაშთეს ივინი ქუეყანათა სომხითისათა და მუნ დღეინდელად დღემდე შვილნი მათნი მთავრობენ სომხეთს.

და ოთხნი ძმანი მათნი მოვიდეს ქართლს: ხელს ერთი მათგანი, სახელით გუარამ, განაჩინეს ერისთავად, და ესე არს ერისთავი ქართლისა და მამა ბაგრატიონთა. და ესე ქართლისა ბაგრატიონიანნი შვილის შვილნი და ნათესავნი არიან მის გუარამისნი.“

ბაგრატიონთა ებრაულ წარმომავლობას მხარს უჭერს სხვა ქართველი მემკვიდრეებიც და იდეოლოგიურად ასაბუთებდნენ ამ გვარის წარმომადგენელთა მეფობის აუცილებლობას საქართველოს სამეფო ტახტზე.

ამ ლეგენდის მიხედვით სოლომონის შვიდი ძე მოსულა ფილისტიმის ქვეყნიდან (პალესტინა), კონსტანტინე პორფიროგენეტის მიხედვით კი იერუსალიმიდან, დევნილნი (ტყუეობით მოსულნი) ჩავიდა სომხეთში, ეკლესს, აქ მათ ნათელ იღეს რაქაელ დედოფლისაგან. სამი მათგანი დარჩა სომხეთში, რომელთაგან ერთმა სახელად ბაგრატმა დასაბამი მოსცა სომეხ ბაგრატუნებს, ხოლო დანარჩენი ოთხი წამოსულა ქართლში. ამათგან ერთი გვარამი გამხდარა ქართლის ერისთავი და კურაპალატი (ბიზანტიური წოდება). იგივე გვარამი სხვა ადგილას მოხსენიებულია, როგორც დავით წინასწარმეტყველის ნათესავი.

წარმოდგენილ გენეალოგიაში, ჩანს, რომ ბაგრატიონები დავით წინასწარმეტყველის და მარიამ ღვთისმშობლის სიმბოლური მეუღლის ოსების შთამომავლები არიან. აქედან გამომდინარე ხდებოდა მათი კურთხევა და ხელდასხმა, რის შემდეგ ხდებოდა ჩამიფრევა-კოდირება ლეგენდამი იდუმალწერით ანუ არაპირდაპირი მითითებით და მინიშნებით. მაგრამ ყველა ლეგენდის საფუძველი (მხედველობაშია მსოფლიო მნიშვნელობის ხარისხი), უნდა იყოს ბიბლია, ამ შემთხვევაში ძველი აღთქმის წინასწარმეტყველება.

ძველი მსოფლიოს და განსაკუთრებით ძველი წელთაღრიცხვის დროის დინებაში მეფეები გათანაბრებული იყო უზენაეს ღვთაებებთან, ამის მაგალითებს უხვად იძლევა მამინდელი რომი, ეგვიპტე და საბერძნეთი. ამ მოვლენას რელიგიის ისტორიაში, იზოთიეზმში ეწოდება და ტერმინი იზოს ნიშნავდა ღვთისწორს. იზოთიეზმის ხაზი, მკაფიოდ აღინიშნება ვეფხისტყაოსანშიც და ასევე თამარის შერაცხვა სამების მეოთხე იპოსტასად, ამ ინსტიტუტის არსებობის დრამა დადასტურებაა.

ამგვარად, ეს მოვლენები ქართული სამყაროსთვის უცხო არ იყო და განათლების და სულიერების ეს ფორმა იმის მანიშნებელია, რომ ქართველური ტომები ღვთის რჩეული ხალხია, რაც უტყურად ამტკიცებს კიდევ ერთხელ ქართველი ხალხის საგანმანათლებლო სულიერი მისიის მატარებლობას.



მაგრამ, სანამ ქართველ ბაგრატიონთა შესახებ გამოწვლილვით სუბარზე გადავიდოდე, სასურველია სომეხ ბაგრატიონთა წარმოშობის ორი ვერსია წარმოვიდგინოთ. ერთი წყაროს მიხედვით პირველი წინაპარი ტყვე ებრაელი შამბათა ყოფილა, რომელსაც სომეხეთში მეფე ვალარშაკის კარზე გეორგიანის დამრქმელის პატივი და გვარის მამასახლისობა მიუღია (მოსე ხორენელი (V-VI ს.)). მეორე წყაროს მიხედვით, კი სომეხთა ლეგენდარული წინაპრის პაიკის არცთუ ახლო შთამომავალი ბაგრადატა ყოფილა (სებუოსი VIII ს.). ამ წყაროზე დაყრდნობით სომეხი ისტორიკოსი ნადონცი სომეხ ბაგრატუნთა წარმოშობას სომხურ-ირანულ ფესვზე შესაძლებლად მიიჩნევს. ამერიკელი მეცნიერი კ. თუმანოვი ბაგრატუნებს ერვანდიანების, აქემენიდური დინასტიის თანადროულ მმართველ დინასტიად და ამ უკანასკნელიდან გამომდინარე მიიჩნევს.

ყველა გათვლით, სომეხი ბაგრატუნები არ ჩანან იმ მსგავსებით, რომ მათ ძველ ებრაელ პატრიარქებთან ან მეფეებთან იყვნენ ჩაბმული ჯაჭვში, არც მათი ტიტულატურა ჟღერს ისტორიაში ბიბლური ხაზით, მაგ. როგორც ქართველ ბაგრატიონთა „იესეან-დავითიან-სოლომონიანი“ და სხვა ბევრი საბუთიანობა აკლია. მაგრამ, არის წყაროები, რომლებიც მათ „დიდ ნახარარებს“ უწოდებდნენ და ძვ. წ. VII ს-ში იხსენიებდა. ამ პატივით ძველ სომეხეთში დიდი პროვინციების მმართველებს მოიხსენიებდნენ.

არშაკუნიანთა დინასტიის მმართველობის ხანაში, ბაგრატუნებს მეორე ხაზზე აყენებდნენ სიენიეთის ნახარართა შემდეგ და ახ. წ. VI-VIII საუკუნეებში ბაგრატუნები მეორე დიდ გვართან დაპირისპირებული ჩანან და ბევრ სომეხ და ქართველ ისტორიკოსებს, ეს უკანასკნელი ეთნიკურ ჭეშნავად მიაჩნიათ.

განსაკუთრებით ამ აზრს იზიარებდა სომეხი ისტორიკოსი ადონცი. არ დაგვაიწყდეს, რომ წმინდა მოწამე შუშანიკის მამა ვარდან მაპიკონიანი გამოჩენილი სარდალი იყო და მას ადონცი ქართული წარმოშობის პირად მიიჩნევს. მე-9 საუკუნეში, არაბთა ბატონობის ხანაში, ამოტ სუბატის ძე ბაგრატუნი ჯერ მთავართა-მთავარია, შემდეგ კი 885 წ. აარსებს შირაკის სამეფოს, რომლის ცენტრია ანისი. მაგრამ, XI ს-ის შუა ხანებში ბიზანტიის დაპყრობის შედეგად, შეწყვეტს არსებობას.

საყურადღებო ასევე ის, რომ, როდესაც ქართველთა და კავკასიის საქრისტიანოს უდიდესი გადამრჩენი დავით აღმაშენებელი, სომეხთა სამეფოს განათავისუფლებს თურქ-სელჯუკებისგან, სომეხთა დედოფლის, კატრონიკეს (წარმოშობით ბერძენის) საფლავზე სიტყვას ამბობს და ჩასმახებს, რომ გიზნაროდეს დედოფალი ამიერიდან შენი ქვეყანა თავისუფალია, ამ სიტყვებში, რაღაც ღვთიური მისია დევს და არსად არ ჩანს დავით აღმაშენებლის წარმატებაში. ისეთი სიხარული, როგორც ამ ფრაგმენტში. ყოველ შემთხვევაში ასე იკითხება ისტორიის ეს მონაკვეთი. უკვე ხსენებული წყაროს, ისტორიკოსს სებუოსის მიერ ასევე სომეხ ბაგრატუნთა ფუძემდებლად მიჩნეულია ბაგრატი, რომელიც ფრანკავაზის შემდეგაა დასახლებული, როგორც მისი შთამომავალი.

საბოლოოდ კი სომეხ ბაგრატუნთა შესახებ, ასე უნდა დავამთავროთ, ყველაფერი აქ მოცემულია ზოგად შტრიხებში და მკვიდრი აზრი და დასკვნა არსად არ სუფევს. და კიდევ ერთი მინდა დავამატო, რომ მწერალი და მეცნიერი აკ. ბაქრაძე, ხშირად ამბობდა და წერდა, -



ეთნოში სომეხი, ისეთივე მნიშვნელობის უნდა იყოს, როგორც მესხი, ჯავახი და სხვა, რადგან მთელი მსოფლიო ამ ხალხს ებახის არმეებს და მხოლოდ ჩვენ, ქართველები ვართ, ვინც მათ სომეხს და სომეხებს ვეძახითო. მას მხედველობაში ჰქონდა ბოლოსართი ეხი, მით უმეტეს, რომ იმ მხარეს სადაც ქვემო ქართლია, მისი დიდი ნაწილი დღეს სომხეთშია და შუა საუკუნეების ისტორიკოსები, ამ ადგილს, ქვემო ქართლს და უფრო ხშირად სომხით-საბარათიანოს უწოდებდნენ.

დაუებრუნდეთ, კვლავ ქართველ ბაგრატიონთა ღვთიურობას და გვინდა ვთქვათ, რომ, აკაკი ბაქრაძე ამ დინასტიის მეფეთა ოთხ მესიანისტურ ნიშანს გამოჰყოფდა: 1. ქართული ენა - ქრისტეს ენა; 2. ქრისტეს კვართი დაფლულია მცხეთის მიწაში, სვეტის ქვეშ. 3. საქართველო ღვთისმშობლის წილხვედრია; 4. ბაგრატიონთა სამეფო დინასტია იესიან - დავითიან - სოლომონიანთა წარმომავლობისაა.

საერთოდ უნდა ითქვას, რომ, ისტორიული წყაროები არასოდეს არ ხმოვანებენ იმას, რომ ტიტულატურა ვინმე გააყალბა, ან წარმოადგინა ისე როგორც მას არ ეკუთვნის. როდესაც ირანის მმართველმა ნადირ-შაჰმა მისი მემკვიდრისათვის, ინდოეთის ღვთითმობროცხებული ქალიშვილის შერთვა განიზრახა თავის შვილზე ახალგაზრდა საპატარძლოს ინდოელი მშობლები წინააღმდეგი წავიდნენ, რადგან მათი რელიგია და ტრადიცია, ასევე მირონცხებული სამეფო გვარის წარმომადგენელს თხოულობდა სიძედ, მას, ნადირ-შაჰს არც კი გაუპროტესტებია, მისი დაბალი წარმომავლობა და მხოლოდ ეს თქვა: ჩემი ძე, ჩემი მახვილის შვილია და მას უნდა ენდოთო. ამგვარად, ნადირ-შაჰს არ გაუჭირდებოდა იმის მიღება-დამტკიცება, რომ ის იყოს ძალაზე ან ავანტიურაზე დამყარებული მირონცხებული და ხელდასხმული, მაგრამ ეს იმდენად მიუღებელი იყო, რომ მის მტკიცებას და გაყალბებას, თვით ნადირ-შაჰიც კი არიდებდა თავს.

ქართველ მეფეთა მირონცხებულობა, შეიძლება ითქვას, სრულად ატარებდა ყველა ნიშანს, რაც კი ამ დარგის - იზოთეიზმის სწავლულებაში იყო მოცემული და მთლიანად ლეგენდის სამოსელშია ჩასმული. ერთ-ერთი ყველაზე უძველესი სიმბოლოა, რომ „ქართველნი მეფენი მარჯვენა მხარეზე არწივის ნიშნით იბადებოდნენ“, რაც პირობითად მათი ზეცასთან კავშირს, სიძლიერეს და პირველობას უნდა ნიშნავდეს. ვახტანგ VI-ს (ქართლის მეფე) ნათესაობის წიგნში, ქართველი ხალხი განხილული ჰყავს, ბიბლიური ნოეს შვილის - იაფეტის შთამომავლებად, ხოლო ბაგრატიონები ნოეს უფროსი შვილის სემისაგან მომდინარედ არის მოცემული.

ნათესაობა აქ ამგვარად წარმოიდგინება გენეალოგიის მიხედვით: ნოე-სემი-აბრაამი-იაკობი-იესუ-დავით მეფე (წინასწარმეტყველი და ფსალმუნების ავტორი) - სოლომონი. ბაგრატიონები ამ პატრიარქთა და მეფეთა მემკვიდრეებად არიან წარმოდგენილი და დავით აღმაშენებელი ებრაელთა მეფის დავით წინასწარმეტყველის 78-ე შთამომავლად არის მიჩნეული, რომელზეც ასეა მოცემული: „...ბნელსა უკუნსა შინა იწყო აღმოცისკრებად მზემან ყოველთა მეფობათამან, დიდმან სახლითა და უდიდესგან საქმითა, სახელმოდგამან, დავით, ღმერთისა მამამან, და თვით სამეოცდამეთვრამეტმან შვილმან ამის დავითისგან, დავით“.

იწოდებოდნენ მესიის მახვილად, რაც ღმერთის საბრძოლო იარაღს უნდა ნიშნავდეს, ანუ მხსნელს ამ ქვეყანაში და ისინი ზეყანიდან, ზეციდან იყო ქვეყანაში გამოგზავნილი.

არაფერი მატერიალურ ყოფაში, ისე არ იყო მირონცხებული ეკლესიის შემდეგ, როგორც მეფეთა ღვთიურობა. ეს ძველთ-ძველი კულტურა მარადიულობასთან და უკვდავებასთან იყო წილნაყარი. მესიანისტურ იდეას უნდა დაემკვიდრებინა ეროვნულობის, წინაბრძოლის და



სიკეთის დამკვიდრების სწრაფვა, კაცობრიობის აზროვნების შეგნებაში. უნდა ითქვას, რომ, თუ კაცობრიობის წინაშე ამ მხრივ რომელიმე სამეფო გვარია ვალმოზღდი, ეს ბაგრატიონთა დინასტიაა.

უამრავი ლეგენდით იმოსებოდა ეს გვარი ქურუმთა და საეკლესიო პირთა შეგნებაში და ეს ზღებოდა იმის გამო, მეტი სიმკვიდრე ჰქონოდათ მათ ძალას დედამიწაზე.

ერთ-ერთი ლეგენდის მიხედვით, დავით აღმაშენებელმა, გელათის მშენებლობის დროს, — ეშმაკი რომელიც ტაძრის საფუძველს ანგრევდა, ცხენად აქცია და შემდეგ ამ მერნით გადაიარა მთელი ბრძოლები. აქედან გამომდინარე მას შეებლო, ეშმაკი დამორჩილებულ ძალად ექცია. ხოლო როდესაც ეს რაში მეკინებებს ხელიდან გაუქრებათ, დავითი წინასწარმეტყველებს თავისი სიცოცხლის დასასრულზე. გადმოცემის მიხედვით, დავითს შეეძლო ადამიანთა თვალთახედვის, უნარის და თვით ქვეყნის ბედიც გამოცნობაც, ასევე ამიტომ ზდება, რომ მტრის შუბსა და ისარს არ იკარებს სანამ, ღმერთის ნებით არ მოვა მასზე სიკვდილი. ლეგენდა დომინირებს აგრეთვე თამარის ვაჟის ლაშა-გიორგის უბიწო ჩასახვაზე. ამ ლეგენდის მიხედვით თამარს პირობა ჰქონდა დადებული უბიწოების აღთქმით, რომლის გამოც დიდებულები წუხდნენ მემკვიდრის არყოფნაზე და მათ თამარს მიუგზავნეს სტეფანწმინდის გამოქვაბულში მოღვაწე სულიწმინდით შემოსილი ბერი. ბერმა თამარს ეტრატო მიართვა, სადაც მეფემ ამოიკითხა ფსალმუნის ნაყოფიერი და უნაყოფო ხის შესახებ და მყისიერად დაარსულა. იმ დღესვე მას სიზმარში ბრწყინვალე ფრთოსანი ვარსკვლავი გამოეცხადა და აუწყა; ვაჟი გაიჩნდება და მას ირემი გაზრდის, მშობიარობის შემდეგ კი ისევე ქალწული დარჩებითო. ცხრა თვის თავზე თამარს ეყოლა ვაჟი, „დაბადებითვე მსგავსი ბრწყინვალე ვარსკვლავისა“. ყრმა ლაშა-გიორგი, გადიას სამეფო ბაღში სეირნობისას დაკარგვია და რამდენიმე ხნის შემდეგ თამარმა და მისმა მხლებლებმა იპოვეს ტყეში, ირმის ძუძუთი ნაკვები. ლეგენდის თანახმად, ბაგრატიანებს ირმის ხორცის ჭამა ეკრძალებოდათ.

მესიანიტური იდეით არის განხორციელებული, რომ თამარი, სამების — მამა ღმერთის, ძე ღმერთის და სულიწმინდის — მეოთხე წევრად არის შერაცხული, რაც მეფეთა მირონცხების ისტორიაში უპრეცედენტო შემთხვევაა. ზოგიერთ ისტორიულ ცნობებში თამარი გატოლებულია ღმერთისმშობელთან და დატყვევებული ჰყავდა ცისკარი ანუ შექურვარსკვლავი, რადგან საქართველოში, ზამთარი მისი მემეფობით მოდიოდა. ამ მითის თანახმად კი, საქართველოში მუდმივი გაზაფხული იდგა და ბუნება ხასხასა და ნაყოფიერი იყო მუდმივად. თამარს მიაწერენ ასევე სხვა იდუმალ ხასიათს და ძალას, რომლის მიხედვით ფრთამოტეხილ წეროს უმკურნულა და გველი რამად დაიმორჩილა. ხშირად, სულიერ მისიათა მკვლევარები, თამარის გაუჩინარებას მიაწერენ ღმერთებრივ ძალას, რომლის მიხედვით ანგელოზებმა გარდაცვლილი თამარი ოქროს აკვანში ჩააწვიეს, ზეცას გაფრინდნენ და პირისაგან მიწისა წაშალეს საფლავის ასავალ-დასავალი.

ღვთიურ ძალამიცემულ მეფეებს, რომლებსაც მომეტებულად ჰქონდათ ნიშნები, ხშირად ესახებოდათ სიმბოლოები მშობით, ვარსკვლავებით და განსაკუთრებით საღვთო ადგილზე (ბეჭი, მკერდი, ყელ-კისერი, თავი, მხარ-მკლავი) უნდა ჰქონოდათ. ისინი ამ ნიშნებს საიდუმლოდ ინახავდნენ, არავის აჩვენებდნენ რადგან უცხო თვალისაგან დაფარულად ჰქონოდათ ღმერთის ნაწილი შენახული და ამიტომ იყვნენ უძლეველნი.



ღვთის ნიშნით მირონცხებულთა ბრწყინვალე წარმომადგენელი ბაგრატიონთა დინასტიამი ერეკლე II, რომელსაც სრულად ყრმას საწაღეში აღმოაჩენს მონადირე, ირმის ძუძუთი გამოკვებულს. საყოველთაოდ, ცნობილია, რომ მთიულეთში, ირეში ღმერთის წმინდა, ტაბუდადებული ცხოველია. მისი რმით დანაყრებული და ცხოველმყოფელი ძალით არის აღჭურვული ფარნაოზ მეფე, რომელმაც წარმართული წესით, პირზე შზის ცვარი იცხო, ანუ შზის უზენაესობას აღიარებს დედამიწაზე და ასე გარდაისახა მასში ღვთიური ბუნება. ირმის ძუძუთი იკვებება ღვით გარეგელიც. ღვთიურობის ნიშნით ძალაშემოსილობის უნარი შესწევდა ერეკლე II-ს კავს, აღექანდრე ბატონიშვილს, ისტორიის თანახმად მფრინავი რაში ჰყავდა, რომლის წყალობით თავს გადაველებოდა კავკასიის მთებს და უმკლავდებოდა ბუნების სტიქიებს. საერთოდ კი ზაზგასმულია ის ფაქტი, რომ ბაგრატიონთა ღვთიურობაში დიდ მოცულობით იღებს მონაწილეობას რაში, ირეში, არწივი და სხვა.

მკვლევართა ნაწილი, ბაგრატიონებს ქართველ მეფეთა პირველ დინასტიასთან ფარნავაზიანებთან ანათესავენ. ვახტანგ VI-ის ქართლის ცხოვრების“ ჩანართის მიხედვით, გუარამ ქართლის ერისმთავარი, ბაგრატიონთა გვარის პირველი წარმომადგენელი, მთავრის ტიტულით „დელით ხოსროიანი იყო“, ე. ი. ფარნავაზიანი. ამავე წყაროს მიხედვით, ბაგრატიონთა გენეალოგიის სოლომონის (ისრაელის მეფე-ბრძენად წოდებული) შტოები ოგალურად არის გამოხაზული, რომელშიც ღვთისშობელია ჩახატული. წრიულად აღინიშნება მამინ, როდესაც გაძლიერებულია ზაზგასმა ღვთისშობლის ნათესაობისადმი და მისდამი წილხვედრილობისადმი.

ღვთისშობელმა მოაქვინა ივერიას, მოციქულთა სწორი წმ. ნინო მისადმი ხელდებულ ქვეყანაში. წმინდა ნინოს აღმზრდელი მოხუცი ქალი გადასცემს სულიერებას და მოუთხრობს – „ზარბასა და ნათლის ღებასა, ჯუარცუმასა და აღდგომასა, და სუდარისათვის და ტილოთა, და ჯუარისათვის და კუართისასა“, „ჰხუდა იგი წილად ჰურიათა მცხეთელთა“. წმინდა ნინო „ყოველსა ფაშსა ევედრებოდის სენაკსა შინა თვისსა ზატსა მას წმიდისა ღმრთისშობელისა წინაშე მდგომარე“, რომ თავისი თვალთ ენახა უპირველესი სიწმინდე ქრისტეს კვართი (პერანგი)“.

კვართი რომელიც ელიოზ მცხეთელმა და ლონგინოზ კარსნელმა მეორე იერუსალიმად წოდებულ ქალაქში, – მცხეთაში წამოიღო. ამ უპირველესი სიწმინდის ფლობა ბაგრატიონებმა, ღვთიური წარმოშობის ნიშნად სამეფო გერბზეც ასახეს, ასევე ამ ნიშნით იყო აღბეჭდილი მათი დროშები, ბეჭდები და სხვა სამეფო რეგალიები. გერბის წარწერაში მითითებულია: „სამეფო კვართან დავითიანი საქართველო“. სამეფო გერბზე კვართან ერთად გამოსახული იყო სფერო, კვართხი, ზმალი, ქნარი და შურდული. გერბზე ქნარი და შურდული დავით წინასწარმეტყველთან ნათესაობის აღმნიშვნელია და ღვთიურობის დამამტკიცებელი.

ქართულ მწერლობაში არსებობს ამ ნათესაობის უკვდავი დასტური ბრწყინვალე აგიოგრაფთან და სული წმინდით შემოსილ კაცთან, გიორგი მერჩულესთან, როცა ზანძთელი მიმართავს აშოტ კურაპალატს: „დავით წინასწარმეტყველისა და უფლისა მიერ ცხებულისა შეილადწოდებულ ხელმწიფეს, მეფობაი სათნობანიცა მისნი დაგიმკვიდრენ ქრისტემან“.

ბაგრატიონთა სამეფო რეგალიებზე და კერძოდ ბაგრატიონ – დავითაშვილების განაშტოებების გერბებზე, ასევე ცენტრალური ადგილი უკავია წმინდა გიორგის კულტს, რომელიც უნდა წარმოადგენდეს ძლევაშობილების და ბრძოლის სიმბოლოს ბაგრატიონთა



მხრიდან, ხოლო ხალხის მხრივ, მიწათმოქმედების და მცენარეთა კულტურასთან მუარელობის სიმბოლოს. ამ სიმბოლიკით ხაზგასმულია ბაგრატიონთა და ქართველი ხალხის ერთიანობა. ეს ერთიანობა და უფლებამოსილება წმინდა გიორგის წმინდა ნაწილების აქ შენახვითაც განისაზღვრება. თეიმურაზ ბაგრატიონის ცნობით „მეფენი მარადის ღრმშათა ზედა და ღერბთა მათთა დასწერდეს სახესა წმინდისა – გიორგისა“.

საქართველოს მეფეთა ტიტულატურაში კი ჩამოყალიბდა შემდეგი მინარსის ფორმულირება: „მეფე აფხაზთა, ქართველთა, რანთა, კახთა, სომეხთა, შირვანშა, შაჰანშა“ სადაც აფხაზთა ნიშნავდა დასავლეთ საქართველოს, ქართველთა – ქართლსა და მესხეთს, რანთა – ქერეთს, კახთა – კახეთს, სომეხთა – ლორე – ტაშირს, შირვანშა – შირვანს, შაჰანშა – ანისის სამეფოს.

კვლავ მინდა დაუბრუნდე ზეწოდებას მესიის მახვილთან დაკავშირებით და აღვნიშნო, რომ დავით აღმაშენებლის სპილენძის მონეტაზე არაბულად ამოკვეთილია: „მეფეთა მეფე დავით ძე გიორგისა, მესიის მახვილი“, სადაც მესიის მახვილი ნიშნავს, იგივე ღმერთის მოქმედებას და ღვთის მიერ ნაკურთხი მეფის წინააღმდეგ მოქმედება და ღალატი, ღმერთის წინააღმდეგ მოქმედება და გმობა. ამავსე ადასტურებს გრიგოლ ხანძთელის სიტყვები, რომ ზეციურობა მამამ გახადა ხელმწიფენი ქვეყნის გამგებლად, და მეფენი არიან ხელისუფალნი „ნებითა ღვთისათა აფხაზთა, ქართველთა, რანთა კახთა და სომეხთა მეფისა“ და ეს მინარსი ტიტულატურაში ადგილს იკავებს მაშინ, როცა ბიზანტია უკან იხევს თურქ-სელჩუკთა წინააღმდეგობის გავლენით, საქართველო კი ამიერკავკასიას ანთავისუფლებს გარეშე შტრისაგან დავით აღმაშენებლის მეოხებით.

ბაგრატიონთა კიდევ ერთი ნათესაობის შესახებ უნდა გვაქვამხვილოთ ყურადღება და ეთქვას, რომ, გარდა ბაგრატიონთა ნათესაური კავშირისა – გუარამ მამფალის ღვთის ხაზისა, რომელიც ღვთის ხოსროიანი ე. ი. ბაგრატიონი იყო, ზოგიერთი სხვა წყაროს ცნობით აზო და ფარნავაზიანი საერთო დინასტიური სახლის სხვადასხვა განშტოებას წარმოადგენს და აზოს (მცხეთის გამგებელს) უმცროს შტოდ მიიჩნევენ. წყარო „არანი – ქართლი“ კი მიიჩნევს, რომ ქართლის მეფე აზო თავის ქვეყანას იხსნის სომხეთის მძლავრობისაგან და სანამ დამარცხდება აზო ფარნავაზთან ბრძოლაში, ეს უკანასკნელი ტაო-კლარჯეთს შეაფარებს თავს. ხოლო სომხური წყაროების თვალსაზრისით, სწორედ აზოს შთამომავლებიდან დაწინაურებულმა ბაგრატიონებმა, ბაგრატიან ან ბაგადატიან დაუდეს სათავე ბაგრატიონთა დინასტიას. მას შემდეგ, რაც ეს მხარე მიიტაცა სომხეთის მეფე არტაშუს I-მა (ძვ. წ. II ს.), ბაგრატიონთა სამეფო ნუსხაში, სომხური წყარო ფარნავაზის შემდეგ სწორედ ამ ბაგრატს ასახელებენ. ასევე აღსანიშნავია, რომ როდესაც რომელიმე გვარის წარმომადგენელი („არანი ქართლი“) ზენა სოფლის კანონიერ მფლობელად არის გამოცხადებული, ნიშნავს იმას, რომ საგვარეულო სახლის წარმომადგენელი შეიძლება ბევრი იყოს, მაგრამ მირონცხება და ღვთიურობა ანუ ზენა სოფლის კანონიერი მფლობელობა“, ერთ შტოს ეკუთვნის.

მასალაზე მუშაობისას, ბუნებრივად იქმნებოდა და იბადებოდა ურთიერთგამომრიცხავი და საწინააღმდეგო ფაქტები, მათზე კვლევა და ანალიზი კი უთუოდ მოგვაცილებდა მთავარ თემას, ბაგრატიონთა ღვთიურ წარმოშობასთან დაკავშირებით, ამიტომ საჭიროდ ვცანით, რომ სადავო საკითხებზე მხოლოდ ზოგადი კონტურებით შემოვფარგლილიყავით, ერთი კი არის რომ, ყველა წყარო აღიარებდა ადასტურებდა მათი ჭანურ ტომთან ურთიერთკავშირს და ნათესაობას.



ბაგრატიონთა მეფობის ათვლის ძირითადი თარიღები



აგრატიონების დინასტიას საქეფო ხაზით განვითარებას მკვიდრი ციფრი არ გააჩნია. პირობითად მიღებულია 888 წელი, ზოგადად მე-9 საუკუნის მიწურული. ისინი იმ დროს უკვე სერის (თურქეთი) მკვიდრნი ყოფილან და წარმოშობას და ღვთიურობას დავით წინასწარმეტყველის (ისრაელის მეფე) და მათი წინაპრების ნათესავად მიიჩნევდნენ თავს, ამიტომაც მათ პერალდიკურ სიმბოლიკაში ქნარი მიჩნეულია განუყრელ და უცვლელ სიმბოლოდ.

საქართველოში ბაგრატიონები განსაკუთრებით დაწინაურდნენ VIII-ის ბოლოს ტაო-კლარჯეთში და ორი მხარის ტაო-ს და კლარჯეთის ორ მთავარ შტოდ ჩამოყალიბებულან. ტაოს ბაგრატიონებიდან ვინც ქართველთა მეფის წოდება მიიღო ადარნასე II კურაპალატი იყო და ამ ფაქტის აღსანიშნავად ისტორიკოსები სამ თარიღს 888, 897, 899 წლებს ასახელებენ. კლარჯეთის ბაგრატიონები XI ს-ის დასაწყისში ამოწყდა და საყარაულოდ ისინი გაანადგურეს ტაოს ბაგრატიონებმა.

ტაოს ბაგრატიონთა შტოდან გვევლინება, გაერთიანებული საქართველოს პირველი მეფე ბაგრატ III. ბუნებრივია ამ ხაზზე მოდიან, შემდგომ დიდი ქართველი მეფეები გიორგი I, დავით აღმაშენებელი, თამარი და სხვები.

XV ს-ის II ნახევრიდან, ერთიანი საქართველოს ფეოდალური მონარქიის დაშლის შემდეგ, გაბეფდნენ სამ სამეფო დინასტიად ქართლში, კახეთში და იმერეთში. ქართლის სამეფოს პირველი მეფე იყო კონსტანტინე II დემეტრეს ძე, ერთიანი საქართველოს მეფის ალექსანდრე I დიდის შვილიშვილი. მისი შთამომავლები 1658 წლამდე მეფობდნენ. მის შემდგომ ქართლის სამეფო ტახტს დაეუფლნენ ბაგრატიონთა მუხრანბატონების ხაზის დინასტიური წარმომადგენლები. ამ დინასტიურ შტოს საფუძველი ჩაუყარა ბაგრატ მუხრანბატონმა 1512 წელს, ხოლო ქართლის პირველი მეფე ამ დინასტიური ხაზიდან იყო ეახტანე V შანსაეზი, უკანასკნელი იესე, რომლის შთამომავალი იყო რუსეთის ცნობილი მხედართმთავარი პეტრე ბაგრატიონი.

კახეთის სამეფოს შტოს ფუძემდებელი იყო გაერთიანებული საქართველოს უკანასკნელი მეფე გიორგი VIII, რომელმაც 1466 წელს საფუძველი ჩაუყარა კახეთის სამეფოს და მის ტახტზე ავიდა გიორგი II-ის სახელით.

ბაგრატიონების ამ დინასტიური ხაზის წარმომადგენლები იყენენ, შემდგომ თეიმურაზ II და მისი შვილი ერეკლე II და ბოლოს ქართლ-კახეთის უკანასკნელი მეფე გიორგი XII, - ერეკლე II-ეს ძე.

ბაგრატიონების იმერეთის სამეფოს დინასტიის ფუძემდებელი იყო დავით VI ნარინი და მისი ძე მიქელი (გარდ. 1329 წ.). ამ დროიდან საქართველოს სამეფოს დაშლამდე (XV ს. II ნახ.) მიქელის მემკვიდრეები, რომლებიც საქართველოს მეფის ერისთავებად ითვლებოდნენ,



დროდადრო მეფობისკენაც იშვერდნენ ხელს. იმერეთის მეფის უკანასკნელი მეფე იყო სოლომონ II. რომელიც 1810 წელს იქნება ჯერ დაკავებული რუსეთის კოლონიური ძალების მიერ, შემდეგ იქიდან გაქცეული და მასთან ერთად წყდება საქართველოს სამეფო ხაზის დინასტიური შტო და ამ თარიღად 1810 წელს ცნობენ.

ბაგრატიონების სამეფო გვარიდან წარმოდგა რუსეთში ცნობილი გრუზინსკების და იმერეტინსკების გვარები, რომელთა წარმომადგენლები რუსული კულტურის მშენებლობაში, პოლიტიკაში და სამხედრო საქმეში დიდ როლს თამაშობდნენ.

306 იყვნიე იონანე მარუშისკე და მარუშიანები

საქართველოს ისტორიაში ამ გვარის წარმომადგენლები სულ სამი საუკუნე არიან ისტორიის აუანსცენაზე, მაგრამ, აშკარად ჩანს მათი ძლიერი ზეგავლენა პოლიტიკურ სარბიელზე. სავარაუდოდ, ამ გვარიდან წარმოიშვა ორი დიდი ფეოდალური გვარი საქართველოში: ვარდანისძე და დადიანი. ამის შემდეგ მამაკაცის სახელი მარუში ხშირად ჩანს ვარდანისძეებში. ცნობილია 2 მარუშიანი ვარდანისძე: XIII. 80-იან წლებში და XIII-XIV სს. მიჯნაზე. (სახელი მარუშიანი XIII-XIV სს-ში გვხვდება დასავლეთ საქართველოს სხვა გვარებშიც, აფაქისძეებში, ფალქოზისძეებში და სხვებში).

მარუშიანი ზვიადი იყო დასავლეთ საქართველოს დიდი ფეოდალი, აფხაზთა მეფის ლეონ II-ის (957-967) მოხელე და ჯავახეთის ერისთავი X ს. 60-იან წლებში. მისი ერისთავობის დროს აიგო კუმურდოს საყდარი და იხსენიება ტაძრის სამშენებლო წარწერაში (964 წ.).

მეორე მარუშიანი ზვიადი ასევე დასავლეთ საქართველოს დიდი ფეოდალი იყო X-XI მიჯნაზე, ბაგრატ II-ის მოხელე, თრიალეთის ერისთავი XI ს. 80-იან წლებში. დაახლოებით 988 წელს მეფემ კლდეკარი ჩამოართვა რატი ბაღვაშს და თრიალეთის ერისთავად დანიშნა ზვიად მარუშიანი, რასაც გვამცნობს ლივადის ეკლესიის წარწერა. 1014 წელს ზვიად მარუშიანმა ფანასკერტიდან (ტაო) ბეღიაში გადაასვენა ბაგრატ II-ის ცხედარი. 1020-იან წლებში, ბიზანტიასთან ომის დროს, ზვიად მარუშიანი სარდლობდა ქართველთა მეწინავე ლაშქარს. დროის მოგების მიზნით გიორგი I-მა მას დაავალა ბიზანტიელებთან საზავო მოლაპარაკების გამართვა. ზვიად ერისთავი მოხსენიებულია ზარზმის ხატის განმარტებლის წარწერაში, რომელსაც გიორგი ჩუბინიშვილი XI ს-ით ათარიღებს. მეწინავე ლაშქრის სარდლობა, მესხებს კქონდათ საქართველოს ლაშქარში და ზარზმის ხატის წარწერაში მოხსენიება საფუძვლად უდევს იმ ფაქტს, რომ იგი სამცხის ერისთავიც იყო. შემდგომში მას გიორგი I-თან კონფლიქტი მოსვლია და მეფეს ის შეუპყრია (გომარეთის წარწერა) და შესაძლოა, სწორედ ამის შემდეგ დაბრუნდნენ ბაღვაშები თრიალეთში. სავარაუდოა რომ ერისთავი ზვიად მარუშიანი იყო შვილიშვილი ჯავახეთის ერისთავის ზვიად მარუშიანისა და შვილი ჯავახეთის ერისთავის ვაჩესი.



იოანე მარუშიანი და მისი ინიციატივა საქართველოს გაერთიანებისათვის

(გაერთიანებული საქართველოს აირველი მუშა ბაბრატ გურამის კვ)

მარუშიანებში ყველაზე გამოჩენილი და ღვაწლმოსილი თავისი მოღვაწეობით არის იოანე (ივანე). მის სახელთან დაკავშირებულია საქართველოს დიდი გაერთიანება, რომელიც ჭეშმარიტად გზაჯვარედინია საქართველოს ისტორიის განვითარების გზაზე. ივანე მარუშისძე, იყო აფხაზთა მეფის მოხელე და ქართლის ერისთავი. მან 976 წელს დავით III კურაპალატს შესთავაზა ან თვითონ შემოერთებინა ქართლი ან თავისი შვილობილი ბაგრატ გურგენის ძე დაესვა მის გამგებლად. ივანე მარუშისძეს ამ შემთხვევაში შესაძლოა ამოძრავებდა საკუთარი ფეოდალური და სამოხელეო ინტერესები, ქიშპი ქართლის გამგებლობისათვის „ქართლის უფლებებთან“ – ტბელებთან და კახეთის ქორეპისკოპოსთან.

978 წელს ივანემ ბაგრატი (შემდგომში ბაგრატ III), როგორც აფხაზთა მეფის შვილიშვილი დედის მხრიდან, აფხაზთა, ანუ დასავლეთ საქართველოს მეფედ დასვა.

ბაბრატ III (Xს. 60-იანი წლები 7. V. 1014)

ბაგრატ III ტაოს ერთი ნაწილის სამეფო ოჯახის – გურგენ მეფისა და გურანდუხტ დედოფლის შვილი იყო, ხოლო ტაოს ბიზანტიური გავლენის მქონე სამეფოს მეფის, დავით III-ის უშვილო კურაპალატის შვილობილი, თავის მხრივ უმემკვიდრეო იყო გურანდუხტი დედოფლის მამა, აფხაზთა მეფე თეოდოს III-ე.

ბაგრატ III-ის პოლიტიკურ სარბიელზე გამოსვლა დაემთხვა საქართველოს გაერთიანებისათვის ბრძოლის გადამწყვეტ ეტაპს. დროის მანქანამ კი მოვლენები ამგვარად დაალაგა. Xს-ის დასაწყისიდან შიდა ქართლს აფხაზთა მეფეები ფლობდნენ. 70-იანი წლებიდან შიდა-ფეოდალური ომების შედეგად აფხაზეთის სამეფო ძალზე დასუსტდა. ანარქიამ განსაკუთრებული ხასიათი მიიღო თეოდოს III უსინათლოს მეფობაში 975-978 წლებში. ამით ისარგებლეს კახეთის პოლიტიკის მესვეურებმა და აქტიურად დაიწყეს ბრძოლა ქართლის ხელში ჩასაგდებად, რომლის პოლიტიკური ცენტრი უფლისციხე იყო. მოვლენები ძალზე სწრაფად განვითარდა და 975 წელს დავით III კურაპალატმა იოანე მარუშისძის დახმარებით გაამეფა თავის შვილობილი ბაგრატ III, რომელსაც მცირეწლოვნების გამო თანაგამგებლად დაუნიშნეს მამამისი ტაოს ნაწილის მეფე – გურგენი. უშვილო იყო ბაგრატ III-ის მამობილი დავით III კურაპალატი. ამგვარად, შეიქმნა ისეთი პოლიტიკური მდგომარეობა რომლის მიხედვით, ტაოს ორივე მხარე, აფხაზეთი და ქართლი საბოლოოდ ბაგრატ III-ის გამგებლობაში უნდა აღმოჩენილიყო. გაერთიანებას ეწინააღმდეგებოდნენ ქართლის მსხვილი ფეოდალები, რომლებმაც ბრძოლაში კახეთის ლაშქარი მოიშველიეს და ბაგრატის მშობლები ტყვედ შეიპყრეს, მაგრამ დავით III კურაპალატის ენერგიული ჩარევით მალევე იქნა განთავისუფლებული. 80-იანი წლების დასაწყისში ბაგრატ III-მ სძლია კიდევ ერთი აჯანყება ქართლში, რომელსაც ქვეთარ ტბელი მეთაურობდა, 989 წელს ბაგრატ III დაამარცხა კლდეკარის ერისთავი, გაერთიანების მოწინააღმდეგე რატი რატის ძე ბაღვაში და კლდეკარის საერისთავო შემოიერთა. 1001 წელს გარდაიცვალა ბაგრატ



III-ის მამობილი დაით III კურაპალატი, რომლის სამფლობელო, იმიერ ტაო ბიზანტიის იმპერატორ ბასილა II-სა და ბაგრატ III-ეს შორის ცილობის საგანი იყო. 1008 წელს, მამის გურგენ მეფის გარდაცვალების შემდეგ, შემოიერთა ამიერ ტაო (შავშვეთი, კლარჯეთი, სამცხე, ჯავახეთი). ამ დროიდან ბაგრატ III აფხაზთა და ქართველთა მეფის ტიტულს ატარებდა, 1010 წელს კი დაიკავა კახეთ-ქერეთი. ამგვარად საქართველოს გარეთ რჩებოდა თბილისის საამირო და იმიერ ტაო (მამობილის დაით III კურაპალატის სამეფო). მეფობის ბოლო წლებში სომხეთის მეფე გაგიკ I-თან ერთად ილაშქრა რანის (არანის) მფლობელ ფადლონის წინააღმდეგ, რომელიც ხშირად არღვევდა კახეთ-ქერეთს და აიძულა ეძლია ყოველწლიური ხარკი. აფხაზეთის სამეფო კი უკვე, პაპის თეოდოს III-ის გარდაცვალების შემდეგ დიდი ხნის გადასული მის ხელში 978-980 წლებში. მისი გამეფება ყველგან თავსდებოდა ეტაპობრივად, ჯერ მართვა-გამგება და შემდეგ მეფედ კურთხევა. ეს შესაძლებელია ერთი მთლიანი პოლიტიკის შემადგენელი ნაწილი იყო, ანუ ფრთხილი, მაგრამ უდრეკი ნაბიჯ-ნაბიჯით მიიწვედა წინ და მის ხელში აღმოჩნდა ამიერ ტაო, აფხაზეთი, (მამინ ასე ეწოდებოდა დასავლეთ საქართველოს), ქართლი, კახეთი, ქერეთი. როგორც ვთქვით, გარეთ რჩებოდა თბილისის საამირო და იმიერ ტაო. ეს იყო ყველაზე დიდი გაერთიანება მანამდე არსებულ საქართველოს ისტორიაში, და მას შემდგომ დაახლოებით 100 წლის მერე უფრო მეტს განახორციელებს დაით IV აღმაშენებელი.

ალსანიშნავია, რომ ბაგრატ III ხშირად უკიდურესად მწვავე ზომებსაც მიმართავდა და საქართველოს გაძლიერებისთვის მან თავის ნათესავები, კლარჯეთის ბაგრატიონთა შთამომავლები, სუმატი და გურგენი, ბაგრატ არტანუჯელის ძენი სადარბაზოდ მოიწვია ფანასკერტში, შემდეგ შეიპყრო და თმოგვის ციხეში დაამწყვდია, სადაც გარდაიცვალნენ 1012 წელს. კლარჯეთის ბაგრატიონთა სხვა მემკვიდრეებიც პატიმრობაში დაიხსენენ. ბაგრატ III შორისმჭვრეტელი და ენერგიული მმართველი პოლიტიკოსი იყო. მისწრაფვოდა ერთმმართველი და შეუზღუდველი ხელისუფლებისაკენ, წინანდელ მემკვიდრეობით მფლობელებს ყველგან მეფის მოხელეებით — ერისთავებით ცვლიდა და ამათ ასუსტებდა ტახტის მამიებელთა კონკურენციას. ბაგრატ III-ემ საფუძველი ჩაუყარა საქართველოს ფეოდალურ მონარქიას. ბაგრატ III-ის დროს აგებული იქნა ისეთი ცნობილი ტაძრები, როგორიცაა ბედიის მონასტერი, ბაგრატის ტაძარი ქუთაისში, ნიკორწმინდის ტაძარი რომელიც იქ ჯერ კიდევ გიორგი I-მდე აშენდა და სხვა ტაძრები. XI ს-ის ქართული მემატრიანე მას დამსახურებულად უწოდებს „დიდ მეფეს“, რადგან სისასტიკეს რომელსაც წარმატებული შედეგები მოჰყვება, ყოველთვის არის გამართლებული და არგუმენტირებული, მითუმეტეს როდესაც წარმოიდგენ იმას, რომ რკინის ხელის გარეშე, ჯერ არ აშენებულა დედამიწაზე მოკვდავთა შორის ძლიერი სახელმწიფო.

ბაგრატ III გარდაიცვალა ტაოში, ფანასკერტის ციხესიმაგრეში და დასაფლავებულია ბედიამში, რომელიც ითვლება, ქართველ მეფეთა პირველ ძვალშესალაგად.

კლარჯნი ხელმწიფენი, კლარჯნი მეფენი

ასე იწოდებოდნენ კლარჯეთის ბაგრატიონთა შტოს წარმომადგენლები სუმატ არტანუჯელი და გურგენი, ბაგრატ II არტანუჯელის ძენი, ბაგრატიონთა მემატრიანის სუმატ დაითის ძის



მიხედვით.

როგორც წინა თავში მოგაწოდეთ, გაერთიანებული საქართველოს პირველმა მეფემ ბაგრატ III-ემ. სუმბატი და გურგენი, რომლებიც მისი ნათესავეები იყვნენ, დარბაზობაზე მოიწვია ფანასკერტის ციხეში. შეიპყრო და თმოგვის ციხეში გამოკეტა, სადაც ისინი 1012 წელს გარდაიცვალნენ. მათ სამფლობელოს ბაგრატ III დაეპატრონა. სუმბატის ძე ბაგრატი და გურგენის ძე ღემეტრე კონსტანტინეპოლში გაიქცნენ ბასილა II ბიზანტიის კეისართან, რომ მისი დახმარებით მამაპაპისეული მხარე დაებრუნებინათ, მაგრამ უშედეგოდ. მათი შემკვიდრეები კი, რომლებმაც გაქცევა ვერ მოახერხეს პატიმრობაში დაიხსოვნენ. ამის შემდეგ, საქართველოს ისტორიაში კლარჯეთის ბაგრატიონები ამოწყვეტილად იწოდებიან და ისინი როგორც არტახუნჯელი და კლარჯეთის შტოს შთამომავლები არსად სჩანან.

ბაგრატიონთა გამეფების სხვა მნიშვნელოვანი თარიღები

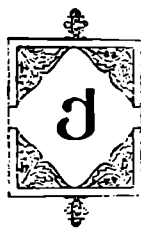

ართველი ბაგრატიონები ეიდრე მესხეთის და ქართლის ერის მთავარი გახდებოდნენ VI-VIII საუკუნეებში, სპერის (თურქეთი) ოლქის მკვიდრნი იყვნენ.

ადრეულ შუა საუკუნეებში, ბაგრატიონებს ისტორიული წყაროები, როგორც ბაგრატიონთა დინასტიის საღვთო მისიის თავში მოგიტხრეთ, ფარნავაზიანთა დინასტიის განშტოებიდან მიიჩნევენ, რომელთა გამეფებამდე იბერიის მხარეში მმართველად, მთავრებად და ერისთავებად გვევლინებიან, პირველნი პიტიახშები, სამეფო გვარეულობას მიეკუთვნებოდნენ, მეორენი კი ერისთავები არასამეფო წარმოშობის სახლად იყო მიჩნეული.

არიან-ქართლის მიხედვით ძე. წ. IV ს.-თვის აღმოსავლეთ საქართველოს ტერიტორიაზე ორი მსხვილი ტომობრივი გაერთიანება არსებობდა. ჩრდილო ქართული (ზუნა სოფელი) ქლაქ-ციხესიმაგრით უფლისციხით და სამხრეთში, ჯავახეთში წუნდის სახით, სამცხის ჩათვლით. მე-8 ს-ში ჯუანშერისეულ ქრონიკაში მოთხრობილია, რომ ბაგრატიონთა ერთი შტო კახეთ-ქერეთში დასახლებულა და ეს ხდება ადარნასე ბრძის ძმისწულების და მეფე არჩილის დროს მე-8 ს-ის შუა წლებში. მეორე შტო ბაგრატიონთა გვარისა დარჩენილა ჭოროხის ხეობაში, ძველ მიწაწყალზე და ამ ორი შტოს შესახებ შემატყანე მოგვითხრობს: „მასვე ფამსა პიტიახშნი ვინძე (იგულისხმება ჭოროხის ხეობის ბაგრატიონები) არა შეეშენენ კლარჯეთს სახლად და წარვიდეს ნახევარი მათგანნი და შეიპყრეს კლდე ერთი ტაოს, რომელსა ერქვა კალმახი და ადაშენეს ციხედ. ხოლო რომელნი იგი მოვიდეს კახეთს არჩილის თანა (იგულისხმება კახეთ-ქერეთში მცხოვრები ბაგრატიონები)... მიუბოძა არჩილმა წუქეთი ციხით კასრათურთ“ (პ.



ინგოროყვა).

ამ ვერსიით დადგენილია, რომ ავთენტური საისტორიო წყაროს თანახმად ბაგრატიონები ყოფილან პიტიახშები, სამეფო წარმოშობის და ფარნავაზიანთა ანუ იგივე ზოსროიანთა დინასტიას მიეკუთვნებოდნენ. საეარაუდოა, რომ საუბარია სამეფო ხაზის მემკვიდრეობაზე და არა სისხლით ნათესაობაზე.

ამვე ვერსიას ადასტურებს ძველი მწერლობის ძველი „ცხოვრება ვახტანგ გორგასლისა“, სადაც სამცხის ერისთავი ბაგრატიონი – „ბივრატინ სეფე-წულად“ არის მოხსენებული. აქ ასე წარმოდგენილია ამ გვარის გენეალოგია: „ფარნავაზ შვა ბავა და ბაგრატ; ბაგრატ შვა ბივრატი, ბაგრატ შვა ასპატი.“

სომეხი მემატიანის სეგოსის წყაროს მიხედვით ბაგრატიონთა გენეალოგიაში ბაგრატის წინაპრად მოხსენიებულია ფარნავაზი, ხოლო შუა საუკუნეების ქართული ავტორი არსენი, რომელიც ქართველთა ტომისა და ქართველი მეფეების შთამომავლობას ეხება, აღნიშნავს, რომ: „ყოველნი მეფენი ქართლისანი ამთ მეფეთა (აზო-ფარნავაზიანთა) შვილის-შვილნი არიან“.

მე-8 ს-ში სამთავროებს შორის ბრძოლა გაჩაღებულა, რომელშიც უკვე მონაწილეობას იღებენ, საკმაოდ ანგარიშგასაწევი პოლიტიკური ერთეულები – კახეთის, ჰერეთის, ტაო-კლარჯეთის სამთავროები, თბილისის საამირო და დასავლეთ საქართველო – აფხაზეთის სამეფოს სახით.

პირველობას აშოტ (დიდი) კურაპალატის მამა დავით I იგივე ადარნასი II იწყებს. მეტად მოქნილი და გამჭირავი მემკვიდრის აშოტ I კურაპალატის ხელში საფუძველი კიდევ უფრო მტკიცდებოდა, რომელიც უკვე გვევლინება მბრძოლველ მეფედ და ბიზანტიური კურაპალატის ტიტულით. საერთოდ უნდა ითქვას ქართველი მეფეები აშოტიდან დავით აღმაშენებლამდე უხვად ატარებდნენ ბიზანტიურ სხვა ტიტულებსაც: კურაპალატი, კესაროსი, ნოველისიზოსი, მამფალის, ერისთავის, მაგისტროსი, პატრიკოსი და სხვა.

ტაო-კლარჯეთის მმართველი ბაგრატიონები კი უკვე იმდენად გაძლიერდნენ, რომ 888 (899) წლიდან ქართველთა მეფის ტიტულით იხსენიებს თითქმის ყველა წყარო. სუმბატ დავითის-ძის წყაროს მიხედვით აშოტის და მის წინაპართა თავდაპირველი „სახლად მისი იყო ბარდავი და ტფილისი და ამირასთან უთანხმოების გამო გადავიდა ტაო-კლარჯეთში“.

IX-X სს. სამთავროში უმაღლეს ხელისუფლებას აშოტი I-ის შუათანა ძის ბაგრატ I-ის მემკვიდრენი განაგებენ. ტაო-კლარჯეთის ბაგრატიონთა გვარში ორი შტო გამოიყო: ტაოს, რომელსაც რეზიდენცია ბანაში (ან ოლთისში) ჰქონდა და კლარჯეთის შტო, რომლის რეზიდენცია არტანუჯი იყო. ტაო-კლარჯეთის მეფე ხელისუფალთა შორის იგრძნობა ტაოს შტოს უპირატესობა, მაგრამ გარკვეულ პერიოდში ასევე დაცულია კოლეგიალობის პრინციპი. ტაოს შტოს წარმომადგენელია გაერთიანებული საქართველოს პირველი მეფე ბაგრატ III, რომლის მოვლენა ქართული სახელმწიფოს შექმნაში დიდი ისტორიული გზაჯვარედინის წარმატებული გავლა იყო.

X ს-ის 70-იან წლებში ტაოელი ბაგრატიონი პირველად ხდება აფხაზეთა მეფე. ამვე საუკუნის 80-იან წლებში ბიზანტიის იმპერიის ხელშეწყობით აფხაზეთა სამეფოში შედიოდნენ საკუთრივ აფხაზები, აფშილები ვიქები, ქართველები, სვანები, მეგრელები, გურია და რაჭა-ლეჩხუმი. ეს იყო ერთი პოლიტიკური და ეთნიკურად მონათესავე ერთეული.



ფაქტიურად, ეს ყოფილა პოლიტიკური წარმონაქმნი ეგრისის ტერიტორიაზე. უმტკივნეულოდ არ წარიმართა შემდგომი გაერთიანებები სხვა სამეფოებთან, მაგრამ ფაქტიურთა, რომ მას განსაკუთრებული გართულებები არ მოჰყოლია. ეს იყო ქართული ტომების და სამეფოების დიდი გაერთიანება.

X ს-ის 70-იან წლებში აფხაზთა სამეფოს ტახტი, დედის – გურანდუხტის ხაზით ერგო ტაოს ბაგრატიონს, ერთიანი საქართველოს პირველ მეფეს ბაგრატ III-ს. მამის – გურგენ მეფეთ-მეფის გარდაცვალების შემდეგ ტაო-კლარჯეთის სამეფო ავტონომიურად შევიდა მის ქვეშევრდომობაში, ხოლო თვითონ ბაგრატ III-ე ნაშვილები ჰყავდა დავით კურაპალატს, რომელიც მის ოფიციალურ მამობილს წარმოადგენდა, ამ გაერთიანებაში უდიდესი როლი ითამაშა ქართლის ფეოდალმა იოანე მარუშისძემ, რომლის ინიციატივითაც მოხდა მისი შვილად სახელდება დავით III კურაპალატის მიერ. სამწუხაროა, რომ ამ დიდი პატრიოტი ფეოდალის სახელი ასე მივიწყებულია დღევანდელ ისტორიაში. XI-ს-ის პირველ ათწლეულში ბაგრატ III იპყრობს პერეთს (1001 წ.) და კახეთს (1008 წ.) და რა თქმა უნდა ქართველ მეფეთა ტიტულატურაში ყველა ამ ხალხის სახელი იქნება მოხსენიებული, ხოლო დავით აღმაშენებლის მიერ სამშვილდის აღებას, რომელიც სომეხი მეფის რეზიდენციას წარმოადგენდა და ქვემო ქართლის პროვინციის ცენტრი იყო, მოჰყვება შარვანის და ანისის გაწმენდა თურქ-სელჯუკებისგან, რაც საბოლოოდ გამოკეთეს სამეფო ტიტულატურას: მეფე აფხაზთა, ქართველთა, რანთა, კახთა, სომეხთა, შარვანმა და შაჰანმა“.

ეს ერთადერთი ეპოქაა, როდესაც XII ს-ის პირველი მეოთხედიდან XIII ს-ის პირველ მეოთხედამდე, საქართველო წინა აზიაში, ერთ-ერთი ყველაზე ძლიერი სახელმწიფოა, რომლის ძლიერებას საფუძველი ჩაუყარა აშოტ დიდმა და ბაგრატ III-მ. შემდეგ კვლავ დაიმცრო, მერე კი განადიდა და განამტკიცა დავით აღმაშენებელმა და თამარ მეფემ. XIII ს-ის II ნახევარში მონღოლებმა საქართველოს ტახტი ერთდროულად ორ პრეტენდენტს უბოძეს დავით-ულუს – ლაშას ძეს და დავით-ნარინს – რუსუდანის ძეს. 1329 წელს უშიშარმა და მამაცმა მეფემ გიორგი V ბრწყინვალემ კვლავ მოახერხა საქართველოს გაერთიანება და ტიტულატურაში განაწინა ახალი შინაარსი და განზომილებები: „ლიხთ-ამერისა და ლიხთ-იმერისა მეფე“. მაგრამ, ბედის შვიი ბორბალი ჯერ კიდევ უნდა დატრიალებულიყო და XV-ს-ის 60-იან წლებამდე იმერეთის ბაგრატიონები დროგამოშვებით ფლობდნენ ხან მეფის და ხან ერისთავის წოდებას.

1462 წელს ბაგრატ ბაგრატიონი (გიორგის ძე) მიიტაცებს იმერეთის სამეფო ტახტს, „აილო ქუთაისი და ეკურთხა მეფედ“ (ვახუშტი) ყვარყვარე ათაბაგის თანადგომით. ამ ბაგრატის ისტორიას ქართლის ბაგრატიონებს მიაკუთვნებენ. რომელიც ამის მერე, ისევე ყვარყვარე ათაბაგის თანადგომით ამარცხებს ერთიანი საქართველოს კანონიერ მეფეს ალექსანდრე დიდის ძეს გიორგი VIII-ეს და 1465 წელს ქართლშიც გაბატონდება. გიორგი VIII კი კახეთში გადადის და იქ დაუდებს სათავეს ბაგრატიონთა კახურ შტოს გიორგი I-ის სახელით. ქართლში ბაგრატის გარდაცვალების შემდეგ ისევ ძირითადი სამეფო ხაზის ალექსანდრე დიდის შვილიშვილი კონსტანტინე ადის ტახტზე. ეს უკანასკნელი დროებით ინარჩუნებს იმერეთის ტახტსაც, მაგრამ, იქ, საბოლოოდ ხსენებული ბაგრატის ძე ალექსანდრე გაიფედება. ასე და ამგვარად ბაგრატიონთა საგვარეულოდან სამი სამეფო სახლი წარმოიშვა ქართლის,



კახეთის და იმერეთის.

1512 წელს ქართლის მეფეს დავით კონსტანტინეს ძეს უმცროსმა ძმამ ბაგრატმა, „საუფლისწულო მამულად გამოისთხოვა მუხრანი, არაგვისა და ქსნის ხევი მთიულ-მოხვეითურთ თვისსა მორჩილებასა ქუეშე“. სამაგიეროდ ბაგრატი პირდებოდა ქართლის მეფეს, მის ძმას, კახეთის მეფის, მამისძველელის, ავეიორგის წინააღმდეგ ბრძოლას, რაც კიდევაც განხორციელდება და ავეიორგი ციხეში ჰპოვებს აღსასრულს. მუხრანელ ბაგრატიონთა საზღვრები, კი ასე განიზომა: „მეგვის წყლიდან დიდმის იწრომდე; აღმოსავლეთით არაგვის ჩრდილოეთით ბოდავის ციხე და რკინის მთა, დასავლეთით ოკამის გორა, სამხრეთით მტკვარი და გარდაჭრილი ხაზი შავტყესა და წლევისა კასპის ბოლომდე“ (ვახუშტი). მუხრანელი ბაგრატიონები, ქართლის ბაგრატიონთა განადგურების შემდეგ ადიან ტახტზე და პირველი მეფეა, თეიმურაზის ძე, ვახტანგი, როგორც მეხუთე, იგივე შაჰ-ნავაზი, რომელსაც ტახტის მემკვიდრეობა გადააბარა უშვილო როსტომ მეფემ 1658 წელს და მეფობდნენ XVII საუკუნის 20-იან წლებამდე. სარდლობდნენ მამარცხენე სადროშოს და ხუთ დიდ ფეოდალს მიეკუთვნებოდნენ.

ახლა გავარკვიოთ საიდან გაჩნდა ბაგრატიონთა გვარში დავითაშვილთა შტო.

XVI საუკუნის დასაწყისში კახეთის მეფის ალექსანდრე I-ის ძემ, გიორგიმ, მოკლა საკუთარი მამა, ძმას კი თვალები დათხარა ანუ დაწვა. ეს გიორგი სპარსეთშია აღზრდილი და მასზე ვახუშტი ამბობს, „აკი ბოროტ-მეშურნე და მესისხლე, რომელსაც როგორც ზევით ვთქვით ეწოდა, როგორც ხალხისგან ასევე ისტორიისგან – ავეიორგი. ავეიორგის დაბრძანებული ძმა დემეტრე „მოვიდა მცხეთას და სვეტიცხოველს შემოეხუცუნა“ (ახალი „ქართლის ცხოვრება“), დემეტრეს შთამომავლები, „რომელი არჩინა მეფემან“ დამკვიდრდნენ ქართლში და სათავე დაუდეს დავითაშვილების გვარს, რომლებსაც ზოგიერთი წყარო „თვალდამწერაინებადაც“ მოიხსენიებს. დავითაშვილების (ბაგრატიონების) სამფლობელო ყოფილა სოფლები: ნული, აბანო, სტკოცა, წაბლუნა, ბრეთი, თიხრევი, ბროწლეთი, ლეერთეთი, სატევე და სხვები. ჰყავდათ ვაჭრები გორში, მემკვიდრეობით ეყარათ ბოქალეთუხუცესის თანამდებობა და ასევე ვახუშტის ცნობით, მათი შთამომავლები ყოფილან რამაზიშვილებიც.

XVI საუკუნის I ნახევარში ქართლის ბაგრატიონთა საგვარეულოს კიდევ ახალი გვარი გამოეყო გორაშვილები, რომელიც არის სეიმონ მეფის პაპის დავით X-ის ძმისწული, სხვა წყაროებით გიორგი IX-ის ძე. გორა ბაგრატიონი იღუპება 1590 წელს გორის ალყის დროს, ოსმალებთან ბრძოლაში. XVII საუკუნეში როსტომ მეფის წინააღმდეგ მოწყობილ ქართველ თავადთა შეთქმულებაში მონაწილეობს გიორგი გორაშვილი და მისი შვილი გიორგი, რისთვისაც როსტომ მეფემ გიორგის თვალები დათხარა – 1639 წელს. იგივე ბედი სწევია მის შვილს იორამს, ოლონდ, ამჯერად დასჯა მოუხდენია ვახტანგ V შაჰ-ნავაზს, – 1664 წელს.

სხვა ვერსიით გორას წარმომავლობა კონსტანტინე II-ის (1466(1478-1505) ძის ალექსანდრეს შვილის გიორგისაგან იღებს სათავეს.

1724 წელს ვახტანგ VI მიემგზავრება დიდი ამალით რუსეთში და 1737 წელს გარდაიცვლება ასტრახანში.

1625-1632 წლებში თეიმურაზ I ცდილობს ქართლ-კახეთის ტახტის გაერთიანებას.

1661-1662 წლებში ჯერ იმერეთში და შემდეგ კახეთში 1664-1675 წლებში გააფუძვლა



ვანტანგ V-ის შვილი არჩილი.

მე-XVII საუკუნეში ქართულ თავადებს აქვთ მცდელობა, რომ ქართლის ტახტზე აიყვანონ ვანტანგ VI-ის ძმის იესეს გამაჰმადიანებული ძე აბდულაბეგი, მაგრამ ყველაფერი ამაოდ ჩაივლის. შემდეგ ამ ხაზის გამაჰმადიანებული ნაწილი ირანს შეეხიზნენ, ქრისტიანებმა კი რუსეთს მიაშურეს და ეს იყო ბაგრატიონთა მესამე დიდი ტალღას გადახვეწა სამშობლოდან.

1744 წელს თეიმურაზ II ქართლის ტახტის ამგვარი გაურკვევლობის ვითარებაში თვითონ აღის ქართლის სამეფო ტახტზე, ერეკლე II კი კახეთის მეფედ რჩება.

1762 წელს თეიმურაზ II-ის გარდაცვალების შემდეგ ერეკლე II როგორც მისი შვილი და მემკვიდრე შემოიერთებს ქართლის სამეფო ტახტს და ხდება ქართლ-კახეთის მეფე.

1801 წელს გარდაიცვლება გიორგი XII (ერეკლე II-ის შვილი). რუსეთის მეფე ალექსანდრე I მანიფესტით გააუქმებს საქართველოში მეფობას და მას, უკვე როგორც თბილისის გუბერნიას, რუსეთის იმპერიის ნაწილად გამოაცხადებს. ამას მოჰყვება იმერეთის სამეფოს გაუქმება 1810 წელს და შემდეგ პერიოდში, მთლიანად დასავლეთ საქართველოს სამთავროების.

ქართველ ბაგრატიონთა წოდებები რუსეთის სამეფო კარზე და სამეფო ხელისუფლება გაუქმების შემდეგ



რუსეთის სამეფო კარზე იმ ტიტულების მინიჭება, რომელზეც ქვემოთ ვეგქნება საუბარი, ამ წერილის თემის – ღვთიურობის არსებითი ნიშანია, ამიტომ შეეჩერდებით ამ საკითხზე.

რუსეთის საიმპერატორო კარი იმდენად შეაშფოთა, XIX საუკუნეში იმ აჯანყებათა სერიალმა, რასაც ქართლ-კახეთის უკანასკნელი მეფის ერეკლე II-ის ძის, გიორგი XII-ის შემდეგ ხდებოდა, რომ უცხოელებს პირობად ჩათვალეს, სამეფო ოჯახთა დაუყოვნებლივ გასახლება მათთვის მინიჭებული აღთქმული მიწიდან. ამიტომ, უპირველეს ყოვლისა ერეკლე II-ის და გიორგი XII-ის სახლის წევრები უნდა გასულიყვნენ ქართლ-კახეთიდან რუსეთის სამეფო

კარზე, სადაც ჩვეულებრივად ყალიბდებოდა მათზე სამოქალაქო მეთვალყურეობა და შემდეგ ტიტულებით, საჩუქრებით, ხელფასებით და მიწა-წყლით დასაჩუქრება.

ეს იმდენად ძველი და აპრობირებული ხერხებია დამპყრობელ ქვეყნების მხრიდან, რომ, ბევრი ბაგრატიონი მღვდარ წინააღმდეგობას უწევდა თვით ამ პრივილეგიებსაც, მაგრამ როგორც ყოველთვის ყველგან არსებობდა დამყოლნიც ან ისეთნი ვინც ამ საჩუქრების მიღებით თვალს უხვევდა კოლონიზატორებს.

რუსეთმა კი ასე გადაწყვიტა ქართველ ბაგრატიონთა დაპყრება და ტიტულთა მინიჭებაში ხაზს უსვამდნენ მათ კანონიერებას ღვთიურობაში ჩადებულ კავშირთან, მაგრამ არსებითად ეს



იყო მხოლოდ მათი სიმბოლური დამოკიდებულება ბაგრატიონთა სამეფო დინასტიისადმი.

ერეკლე II-ის და გიორგი XII შვილები ოფიციალურად ატარებდნენ ქართველი ბატონიშვილების ტიტულს და ენიჭებოდათ საპატიო წოდება „უგანათლებულესობა“. აი, ეს იყო სწორედ ღვთიურობის ნიშანი. რუსეთის საიმპერიო კარის 1804 წლის 12 სექტემბრის დადგენილებით და 1812 წლის 26 მარტის გადაწყვეტილებით განისაზღვრა, რომ საქართველოს მეფეების შვილები შეინარჩუნებდნენ ბატონიშვილობის წოდებას, ხოლო მათი შვილები „ქართველი თავადის“ (გრუზინსკების), იმერეთის ბატონიშვილების შვილები – „იმერეთის თავადის“ (იმერეტინსკების) წოდებას. ამ გადაწყვეტილებით ისინი გაუთანაბრდნენ რუსეთის იმპერიის პირველ გვარებს – უგანათლებულეს თავადებს. ქართლ-კახეთის და იმერეთის სამეფო შთამომავლები 1865 წლამდე ატარებდნენ ასევე საპატიო წოდებას „ბრწყინვალეობა“-ს და 1865 წელს რუსეთის იმპერატორმა ალექსანდრე II-ემ, ბაგრატიონთა სამი სამეფოს შტოს წარმომადგენლებს მიანიჭა „უგანათლებულსობის“ ტიტული.

1837 წლიდან ნიკოლოზ I-მა სოლომონ I-ის შვილთაშვილებს მიანიჭა, ბაგრატიონ – „იმერეტინსკების“ წოდება, რაც ერთგვარად ხაზის შენარჩუნება იყო ამ შტოს მხრიდან, იმერეთის სამეფო ტახტზე. მეფე დავით II-ის შთამომავლებს კი გააჩნდათ წოდება „იმერეტინსკი“.

ბაგრატიონთა გვარის ყველა დანარჩენი წარმომადგენელი ატარებდა თავადის ტიტულს ბაგრატიონ – მუხრანსკები, ბაგრატიონ-ღვთითიშვილები და სხვა ამგვარი.

1880 წელს, შთამომავლებში უფროსობა, მეფე გიორგი XII-ის შვილთაშვილს („უგანათლებულესი“) იოანე გრიგოლის ძე გრუზინსკის ებოძა გარდაცვალების შემდეგ. მის შემდეგ გვარში უფროსი – გამგრძელებლის ადგილს, მისი ძმისშვილი, უგანათლებულესი თავადი – პეტრე ალექსანდრეს ძე გრუზინსკი იკავებს, რასაც ადასტურებს გიორგი XII-ის შთამომავალი ოლღა გრუზინსკის 1910 წლის ხელნაწერი: „Петр, ныне старший в Царском роде“ (Центральный Исторический архив Грузинской Республик. Фонд 2, дело № 1415, лист 3).

რუსეთში ცხოვრობდნენ გიორგი XII-ის გვერდით ვახტანგ VI-ის უმცროსი ძმის, მეფე იესეს შთამომავლები. ამ შტოს არსებობა შეწყდა 1919 წელს თავად დიმიტრი პეტრეს ძე ბაგრატიონის გარდაცვალებით.

1907 წლის 19 დეკემბერს რუსეთის იმპერატორმა ნიკოლოზ II-ემ საქართველოს ტახტის მემკვიდრედ სცნო გიორგი XII-ის შთამომავალი ილია გრიგოლის ძე გრუზინსკის მეუღლე – ელისაბედი, გვარად ბეზობრაზოვა. ამით უნდოდა რუსეთს ქართველებში ჩაეხშოთ, მონარქიის აღდგენის სურვილი, მაგრამ ამის საპირისპიროდ, ელისაბედმა ძლიერი აქტიურობა გამოამჟღავნა და საიმპერატორო კარმა, სასწრაფოდ გაატარა საწინააღმდეგო ზომები.

1900 წელს კი „უგანათლებულესი“ თავადის, ვარშაიის გენერალ-გუბერნატორის ალექსანდრე კონსტანტინეს ძე იმერეტინსკის გარდაცვალების შემდეგ, გვარში უფროსობა გადაეცა სოლომონ I ძმის ბაგრატი ბატონიშვილის შთამომავალს, „უგანათლებულეს“ თავადს, დავით ალექსანდრეს ძე ბაგრატიონ-იმერეტინსკის, რომლის ასული ნინო ბაგრატიონი-იმერეტინსკი დღეს თბილისში ცხოვრობს.

1918 წლის 26 მაისს საქართველოს დემოკრატიული რესპუბლიკის შექმნის და 1921



წელს რუსეთის მიერ საქართველოს ოკუპაცია-ანექსიის შემდეგ ბაგრატიონ-მუხრანსკების ზოგიერთი წარმომადგენელი საფრანგეთში, ესპანეთში, იტალიაში, ა. შ. შ-ში და ზოგიერთ სხვა ქვეყანაში დასახლდა. 1903 წელს გარდაიცვალა მუხრანბატონთა უმცროსი შტოს საგვარეულოს უფროსი კონსტანტინე ივანეს ძე ბაგრატიონ-მუხრანსკი. წინამძღოლის გარეშე დარჩენილმა ბაგრატიონებმა 1942 წელს ბერლინში ჩაატარეს ტრადიციონალისტთა კავშირის დამფუძნებელი კრება, სადაც საქართველოს ტახტის მემკვიდრედ ირაკლი გიორგის ძე ბაგრატიონ-მუხრანსკი აირჩიეს.

1946 წლის 5 დეკემბერს, რუსეთის საიმპერატორო გვარის მემკვიდრემ და გამგრძელებელმა ვლადიმერ კირილეს ძე რომანოვმა, ხელი მოაწერა ბაგრატიონთა სახლის სამეფო უფლების აქტს, რითაც ოფიციალურად დაამტკიცა ირაკლი გიორგის ძე ბაგრატიონ-მუხრანსკი სამეფო უფლებების მემკვიდრედ საქართველოში. 1957 წელს, კი მამის, გიორგი ალექსანდრეს ძე ბაგრატიონ-მუხრანსკის გარდაცვალების შემდეგ, ირაკლი გიორგის ძე ბაგრატიონ-მუხრანსკი უცხოეთში ოფიციალურად გამოცხადდა საქართველოს ტახტის მემკვიდრედ. 1946 წლის სამართლებრივ აქტში ნათქვამია, რომ: ლეგიტიმურობის თვალსაზრისით ტახტის მემკვიდრის უფლების მინიჭება ირაკლი გიორგის ძე ბაგრატიონ-მუხრანსკიზე შეიძლება სადავოდ მიიჩნიოს ერეკლე II-ის პირდაპირმა შტომ, როგორც ქართლ-კახეთის უკანასკნელი მეფის ვაჟის ბაგრატ ბატონიშვილის შთამომავალმა, ნუგზარ პეტრეს ძე ბაგრატიონ-გრუზინსკიმ. ასევე ამგვარივე პრეტენზია შეიძლება გაუჩნდეს ბაგრატ ბატონიშვილის უმცროსი ძმის, ილია ბატონიშვილის შთამომავალს პეტრე პეტრეს ძე გრუზინსკის, რომელიც თავის ვაჟთან ევგენისთან და ორ ქალიშვილთან ერთად ცხოვრობს მოსკოვში. მკვლევართა ორიენტაცია კი ასეთია, რომ, ყველა პარლამენტის გათვლით საქართველოში მონარქიზმის ინსტიტუტის აღდგენის შემთხვევაში, უპირატესობა მიეცემა ერეკლე II-ის და გიორგი XII-ის ხაზს. იშვიათია ევროპაში და მსოფლიოშიც მეორე სამეფო დინასტია, რომელთაც ისეთი თავგანწირვით ემართოს ქვეყანა, როგორც ბაგრატიონებმა. ავი და სასტიკი არც მათ არ აკლიათ, მაგრამ მათმა გვარმა, მთელი მათი მოღვაწეობას ბალანსით, საეხებით თამამად შეუძლია გაიმეოროს, კონსტანტინე გამსახურდიას ისტორიული გმირის გიორგი I-ის სიტყვები, როცა ის თავის მიწიერ ცოდებზე ლაპარაკობს და ამბობს, რომ: „მაგრამ თავის ერისთავის არასოდეს არ უღალატია“.

არა ერთი და ორი სახელმწიფოები პოლიტიკურ რუკაზე წაშლილა და მიწისაგან პირისაგან აღგვილა და თუ დღეს გადარჩა ქართული მარცვლი, ეს უპირველესად ღმერთის მადლი და მათი დამსახურებაა.





ბაგრატიონთა მიწა-მამულთა საკუთრების და მმართველობის საზღვრები

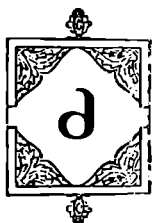

ველად, შუა საუკუნეებში პოპულარული იყო ასეთი გამოთქმა, ქართლში: „ციციანათ ქალობაო, თარხანიანთ ვალობაო, ჯავახანთ გონებაო და ბაგრატიონთა ქონებაო“.

შსგავსი ტყაებში შემთხვევით არ იხადება, რადგან, ასეთ აზრებში ჩადებულია ერის საერთო ზოგადი აზრი. ოდითგან კი ცნობილი იყო, რომ, ბაგრატიონები გამოირჩეოდნენ კარგი ზმლის ქნეით, ლექსებისადმი სიყვარულით და რა თქმა უნდა კარგი მეურნეობით და ორგანიზატორობით.

ბაგრატიონები, ასევე ცნობილია, მსხვილი ადგილ-მამულებით და უამრავი სამეფო დომენის ანუ სოფლების და ტერიტორიების პატრონ-მფლობელები

იყვნენ.

ბაგრატიონთა თავდაპირველი საცხოვრისი იყო დღევანდელ თურქეთში არსებული სპერის ოლქი, სადაც უნდა ვივარაუდოთ, რომ მათ იქ სულ მცირე მემამულური სტატუსი უნდა ჰქონოდათ. პირველი დიდი სამფლობელო და სამეფო ტაო-კლარჯეთი, შავშვეთი და აჭარა იყო. XIII საუკუნის ბოლოდან XV საუკუნის ჩათვლით თრიალეთი და ჯავახეთია, ახალქალაქის საერისთავოს და თმოგველთა ფეოდალური მამულის გამოკლებით. XIV საუკუნეში ჯავახეთი მეორადი ხარისხის სამეფოდ და ალასტანელ უფლისწულთა სამფლობელოდ გადაიქცა. XI საუკუნედან სამეფო დომენში შედიოდა ატენის ზეობაც. დასავლეთ საქართველოში ბაგრატიონებს ეკუთვნოდათ ქუთაისი ვრცელი შემოგარენით. მათი პირველადი სამეფო ქალაქები იყო: ქუთაისი, თბილისი, გორი, ატენი, კახეთის დიდი ნაწილი, რუსთავი, კარაღეთი, თელავი, დმანისი, კარი (XIII საუკუნემდე), სამეფო მონასტრები: გელათი, გარეჯი, შიო მღვიმე (XI-XIV სს-ში), ვარძია, ვანი, შუამთა, მცხეთის ჯვარი, ატენის სოფნი, ბოლნისის, მანგლისის, თბილისის და მცხეთის ეპარქიები.

XIV-XVIII საუკუნეებში მათ საკუთრებაში იყო თრიალეთის დიდი ნაწილი, დვალეთი, სოფლები ზემო და ქვემო ქართლში, თბილისი, გორი, სურამი, ალი.

XVIII საუკუნეში მათ ეკუთვნოდათ ქვემო ქართლში სომხითი, ყაიყული, თრიალეთი, ტაშირი, ზრამი, ალგეთის ხეობის ნაწილი, ყაზახ-ბორჩალო. სოფლები შიდა ქართლში და თებზის ხეობაში. XVIII საუკუნის 40-იან წლებში არაგვის და ქსნის საერისთავოების გაუქმების შემდეგ, ეს ტერიტორიებიც შეუერთდა სამეფო სახლს, შემდეგ კი საუფლისწულო მამულებად იქცა.

ბაგრატიონების ზემო ქართლის ადგილ-მამულებად მოიაზრება, ზემო ქართლში ხუფინისხევი, ფელის ხეობა, სურამი, ცხინვალი, ალი, დვანი, გორი და მისი შემოგარენი, ჯავის ხეობა, მეხევიანი, გუდა, თრუსოს ხეობა, როქი, გუფთა და სხვა.

კახეთში ბაგრატიონთა ძირეულ მამულებად ცნობილი იყო ქალაქები გრემი, ბაზარი, თელავი. ზოგიერთი წყარო მათ საკუთრებად მიიჩნევს უბატონო მხარედ ცნობილ ქიზიყს.



გარდა ამ მხარე – ტერიტორიებისა, მათ საკუთრებაში შედიოდა საგარეუკო, ენისელი, მარტყოფი, ერწო-თანეთი, შილდა, ჭიაური, ყვარელი, მარილისი, თუშეთი, ფშავე-ხევსურეთი, დიდოეთი და სხვა.

ამ მოცემულ მხარეებზე, სოფლებზე და ქალაქებზე არ არსებობს კატეგორიული წარმოდგენა, რომ ისინი ყველა ბაგრატიონთა უცილო საკუთრება იყო, მაგრამ ფაქტი ერთია, მათი დიდი მოცულობა წარმოადგენდა მათ საკუთრებას და ჟამთასვლაში ეს ადგილ-მამულები ხშირად გადადიოდა ხელიდან ხელში და ისინი – ბაგრატიონები ყოველთვის ითვლებოდნენ ყველაზე შეძლებულ გვარიშვილებად საქართველოში.

მესია ბიბლიაში ძველებრად სიტყვად არის მიჩნეული და ნიშნავს ცხებულს (ხრისტოს), ე. ი. სამეფოდ ცხებულს და კანონიერ მეფეს, ამიტომ იყო დავით აღმაშენებელი მახვილი მესიისა, ანუ იგი ღმერთისგან იყო მოვლენილი ქრისტიანობის განსამტკიცებლად.

ბაგრატიონთა ღვთიური ნიშნები და მესიანიზმი



აგრატიონთა სამეფო დინასტიის უმთავრეს წოდებად მესიანიზმი უნდა ყოფილიყო და სავარაუდოა, რომ იგი მიენიჭებოდა იმ მეფეს რომელიც განახორციელებდა მესიანიზმში ჩამოფრულ საიდუმლო მისიას, ქრისტიანობის გავრცელებას და განმტკიცებას. ეს წოდება ურყევია, პირდაპირ ძე ღმერთისგან და ქრისტეს მიერ მოცემულად უნდა ითვლებოდეს, მითუმეტეს, რომ პირველად ეს წოდება თუ ღვთიური სიმბოლო იწოდება ქრისტეზე. ამ წოდების მატარებელია ქართველთა უბღეველი მეფე დავით აღმაშენებელი, რომელმაც უკიდევანოდ განადიდა ქრისტიანობა იმიერ და ამიერ კავკასიაში.

კვლავ შევახსენებთ, რომ აკაკი ბაქრაძე მესიანისტური იდეის ოთხ მნიშვნელოვან ნიშანს გამოყოფდა: 1. ქართული ენა – ქრისტეს ენა; 2. ქრისტეს კვართი დაფლულია მცხეთის მიწაში, სვეტის ქვეშ; 3. საქართველო ღვთისმშობლის წილხვედრია; 4. ბაგრატიონთა სამეფო დინასტია იესიან-დავითიან-სოლომონიანთა წარმომავლობისაა.

ფილოლოგიის მეცნიერებათა დოქტორის, ამირან არაბულის აზრით მესიანისტური იდეის უმთავრესი მიზანი ეროვნული ხელჩაუქნელობა, უიმედობა, ნიჰილიზმის წინააღმდეგ ბრძოლა და თვითდამკვიდრებისაკენ სწრაფვა უნდა ყოფილიყო. ზოგადად ყველა მისტერია ამ ცნებებს მოიცავდა და ბუნებრივია, ამ შემთხვევაშიც ამ აზრის დამკვიდრება-განმტკიცებაში უნდა ყოფილიყო საქმე, ოღონდ აქ ეს ხდება ქრისტიანული მართლმადიდებლობის ხაზით.

ყველა მეფობა უკვდავებასთან არის წილნაყარი, და ამდენად არის ღვთიური და მარადიული.



თვით მსოფლიოს უდიდეს დიქტატორებსაც მაგ. ნადირ-შაჰს და სხვა ირანის შაჰებს არც უცდიათ გამხდარიყვნენ ლეთიური მირონცხების მატარებელი მეფეები და ისე განაგებდნენ უზარმაზარ იმპერიებს, როდესაც ქართველი ბაგრატიონები თავის გენეალოგიურ ხაზს დავით წინასწარმეტყველიდან იწყებდა და ქრისტესთან მათ სისხლისმიერ და სულიერ ნათესაობაზე თვით სამყაროს დედა-წიგნი ბიბლია ლაპარაკობს. ამიტომ არის ბაგრატიონთა სახლის წევრები მუდმივად მითის და ლეგენდის სამოსელში გახვეული:

დავით აღმაშენებელმა მკენე ეშმაკი უწყინარ ჯორად აქცია, გამუდმებით ომში მყოფი მეფის სხეული მტრისაგან ნასროლ შუბსა და ისარს არ იკარებდა. ხშირად ხდება, რომ ომის ქარცეცხლში გამოვლილი მეფე, ყოველგვარი ნაკაწრის გარეშე გამოდის. ამიტომ იყო დიდგორის ბრძოლის შემდეგ, როდესაც მეფეს შეხსნეს საჭურველი მტრის სისხლი კოლტებად ჩამოცივდა და თვითონ უბრალო ნაკაწრიც კი არ ჰქონდა. დავითის შემტანე ასევე ყოველგვარი მიკიბ-მოკიბების გარეშე საუბრობს მეფის წინასწარმეტყველურ უნარზე, გულთამხილაობაზე და სხვათა ზრახვების მიხედვარაზე.

ერთ-ერთი ლეგენდის მიხედვით თამარ მეფეს უფლის წინაშე უბიწობის აღთქმა ჰქონდა დადებული და ამის გამო დიდებულები წუხდნენ ტახტის მემკვიდრის არყოლის გამო. მათ მეფეს სტეფანწმინდის გამოქვაბულში მოღვაწე, სულიწმიდით შემოსილი ბერი მიუგზავნეს. იგი იმდენად წმინდა ყოფილა სულიერი ძალამოსილებით, რომ ამბობენ ფრენა შეეძლო. ბერი თამარს ეწვია და ეტრატე მიართვა, სადაც მეფემ ამოიკითხა ფსალმუნის სიტყვები ნაყოფიერი და უნაყოფო ხის შესახებ და მაშინვე იგრძნო, რომ დაორსულდა. იმ დღესვე მას სიზმარში ბრწყინვალე ფრთოსანი ვარსკვლავი გამოეცხადა და აუწყა, ვაჟი გაიჩინდება და მას ირემი გაზრდის, მშობიარობის შემდეგ კი ისევ ქალწული დარჩებიო. ცხრა თვის შემდეგ თამარს ეყოლა ვაჟი, „დაბადებითვე მსგავსი ბრწყინვალე ვარსკვლავისა“. ყრმა ლაშა-გიორგი გადიას სამეფო ბაღში სეირნობისას დაკარგვია. პატარა ლაშა დედოფალმა და მსხლებლებმა ტყეში იპოვეს სადაც ძუძუს ირემი აწოვებდაო. ამის შემდეგ ბაგრატიონთა გვარის წარმომადგენლებისათვის ირემი საკრალური ცხოველი იყო

ორმის ძუძუ ჰქონდა ასევე ნაჭვამი პატარა კახს (ერეკლე II-ეს). ამგვარად ირემი, როგორც მფარველი და საღვთო ნიშნის მატარებელი ცხოველი ისე ფიქსირდება ბაგრატიონთა გვარის ისტორიაში.

მესიანიისტურმა იდეამ თამარი ქრისტიანული სამების მამა-ღმერთის, ძე ღმერთის, სულიწმიდის მეოთხე წევრად შერაცხეს, რაც ამგვარი უზენაესი პატივის ერთადერთი შემთხვევაა ქრისტიანული ეკლესიის ისტორიაში. თამარი საისტორიო დოკუმენტებსა და ცნობებში ღვთისმშობელთან არის გატოლებული და ეს იმდენად აკრძალულია ჩვეულებრივ მოკვდავთა ურთიერთობაში, რომ აშკარაა დავით წინასწარმეტყველთან და ქრისტესთან ნათესაური კავშირი გადამწყვეტი უნდა ყოფილიყო ამ ფაქტის არსებობაში. თამარს, ერთ-ერთი თქმულებით, დატყვევებული ჰყავდა ცისკარი ანუ შუქურვარსკვლავი, რადგან საქართველოში ზამთარი მისი ძალით მოდიოდა. სწორედ ამიტომ იყო, რომ ღვთის წყალობით, საქართველოში მარადიული გაზაფხული იდგა და ბუნება მწვანედ ხასხასებდა. ლეგენდები, იმასაც გვეუბნებიან, რომ თამარ - მეფემ ფრთამოტეხილ წეროს უმკურნალა, გველი კი რაშად გაიხსდა. თამარის საფლავის



გაუჩინარებასაც ღვთის ნებას უკავშირებენ ლეგენდები, რომლის თანახმად, ციდან ჩამოსულმა ანგელოზებმა ოქროს აკანი ჩამოიტანეს, სადაც გარდაცვლილი მეფე – ქალი ჩააწვინეს და ზეცას გაფრინდნენ.

ზეპირისტყვიერების მიხედვით, ღვთიური მადლი ადამიანის ზედატანის რომელიმე ნაწილზე (ბეჭი, მკერდი, ყელკისერი, თავი, შხარ-შკლავი) აისახება. მეფე ფარნავაზი, როგორც ჩანს შობიდანვე არ იყო ღვთიურ მადლს ნაზიარები, მან გარედან მიიღო ეს მადლი ანუ პირზე ცვარი იცხო და იმ წამიდან იცვალა მისი ბუნება. საბედნიეროდ ასეთი ადამიანები ფასდაუღებელ მემკვიდრეობას და ცხოველმყოფელობას გადასცემდნენ თავის ერს ღმერთთან ამგვარი მიახლებით.

ერეკლე II-ის ვაჟზე, ალექსანდრე ბატონიშვილზე კი იყო მითიური გადმოცემა, რომ თვალის დახამხამებაში ევლებოდა თავს კავკასიის მთებს და უმკლავდებოდა ყველაზე საშიშ ბუნებრივ სტიქიებს. ახალშობილი ერეკლე II კი უცნობი მიზეზით მიუსაფრობაში მიტოვებული, ირემმა იპოვა და ძუძუ აწოვა. ყრმა საჩაღეში მონადირემ აღმოაჩინა. ცნობილია, რომ ირემი ღმერთის წმინდა, ტაბუდადებული ცხოველია. მისი რძით დანაყრებული, წამოზრდილი და მოღონიერებული ბავშვი, ფარნავაზის მსგავსად, ღვთიურ მადლს არის ნაზიარები.

ყველა ლეგენდა ასე მთავრდება, რომ ღმერთის რჩეული გმირები მეორედ მოსვლის ვაშს ზორციელად აღსდგებიან და კაცობრიობას ისევ მოევიწიებიან. ჩვენ ისლა დაგვრჩენია რომ იმედით ავივსოთ და დაველოდოთ მათ მოსვლას.

ბაგრატიონთა სამეფო დინასტიამ თავისი ღვთიურობით საქართველოს ისტორია მნიშვნელოვნად განსაზღვრა. თორმეტი საუკუნის განმავლობაში ბაგრატიონები განაგებდნენ ქვეყნის ბელსა თუ უბედობას. არსებობდა მრავალი თქმულება, რომლებიც ამ გვარის ღვთიურ წარმოშობაზე, მათ მესიანისტურ მისიაზე მოგვითხრობს.

ულოგიო არ იყო ის ფაქტი, რომ ჩვენი ქვეყნის ისტორიის გარკვეულ პერიოდში ქართველი მეფეები „მესიის მახეილად“ იწოდებოდნენ. მესიანისტური იდეა ქვეყანას სჭირდებოდა.

ღმერთის რჩეულ მეფეებს სხეულზეც ღვთის ნიშნები (მზე, ვარსკვლავი...) ჰქონდათ გამოსახული. ისინი ამ ნიშნებს საიდუმლოდ ინახავდნენ, არავის აჩვენებდნენ, რადგან სანამ უცხო თვალისაგან დაფარულად ფლობდნენ ღვთის ნაწილს, უძლებელნი იყვნენ. საკმარისი იყო, მტრული ძალების მხედველობის არეში მოხვედრილიყო მათ სხეულზე დაწერილი მშისა თუ მთვარის ნიშანი, რომ ისინი რიგით მოკვდავებად იქცეოდნენ. ამგვარი ნიშნები ჰქონიათ თამარ მეფეს, დავით აღმაშენებელს, ერეკლე მეორესა და მის ვაჟს, ალექსანდრე ბატონიშვილს.





სხვა სამეფო გვართა ღვთაებრივი წარმოშობა და ღიდი საკულტო ნაგებობები



სოფლიო ისტორია განსაკუთრებულ ხაზს უსვავს სამეფო გვართა ღვთაებრივ წარმოშობაზე ან პირდაპირ ნათესაურ კავშირს ლეგენდარულ მეფეებთან, ისევე როგორც ბავრატონებზე არსებობს წყაროები, რომ, ისინი წარმომდგარი იყვნენ ისრაელის მეფეთა ხაზით და ტიტულატურაში, მოიხსენიებდნენ, სამ ღიდი ებრაელ მეფეს – „დავითიან, სოლომონიან, იასენი“. მათ სახელმწიფო და საგვარეულო გერბებში ყოველთვის არსებობდა საკრავი ინსტრუმენტი „ქნარი“, რომელიც სიმბოლოა წინასწარმეტყველ დავითის, და ეს ის ქნარია ნაგულისხმევი, რომელზეც ექმნებოდა ღვთაებრივი ლოცვა-ფსალმუნები.

იაპონიის იმპერატორები, თავიანთ თავს თვლიდნენ მზის ღმერთის იამატოს შთამომავლად. ბენინის (ამჟამად შედის ნიგერიაში) ორივე ქვეყნის მეფეები ყოველი ადგილობრივი პანთეონის ღმერთების მოადგილეები იყვნენ მათ მიწაზე. ასევე თვლიდნენ თავიანთ თავს მზის მოადგილედ ეგვიპტის ფარაონები და ამ ძალის არდაკარგვის და განახლების გამო, ისინი ზშირად იღებდნენ მონაწილეობას სხვადასხვა მისტერია-ცერემონიალებში.

ჩინეთში, შანის (XVII-XI ძვ. წ. სს) დინასტიის წარმომადგენლები, თავიანთ თავს ზეციური ღმერთის შთამომავლად მიითვისდნენ და ასე უწოდებდნენ თავიანთ თავს „ციხ შვილი“, და ისინი უფლებამოსილი იყვნენ დაეცათ დედამიწაზე წესრიგი და პარმონია.

შეიძლება ითქვას, რომ ძველი მსოფლიოსათვის, მსგავსი რელიგიური ზეწოდებები აუცილებელი და ჩვეულებრივი მოვლენა იყო, რომლის საფუძველზე ხელდასხმისა და რიტუალის ჩატარებით ახდენდნენ ახალი განათლება-მისტერიის დამკვიდრებას თავიანთ საუფლოში.

ღღეს საყოველთაოდ პოპულარული ნეფერტიტის თანამედროვე ამენხოტეპ IV (XIV ძვ. წ.), ახალი ხელდასხმით შეუღდა მზის დისკოს ღმერთის ატონის თავყანს და მიიღო სახელწოდება „ენხატონი“, რაც მზის თავყანთან ერთად ნიშნავდა „ატონის ცოცხალ სულს“. ყოველთვის არსებობდა იდეოლოგიათა ბრძოლა და ფარაონის მისი სიკვდილის შემდეგ უკვე მოიხსენიებენ, როგორც დამნაშავე ენხატონი. ამგვარად, მსგავსი ზეწოდებები, დაკავშირებული იყო ახალ და სხვა განათლების იდეოლოგიასთან, რელიგიასთან და წესრიგთან.

ღვთიური ძალის წარმოშობის მატარებელია ჩინეთის ღიდი კედელი, რომელიც თავდაცვის საშუალებას წარმოადგენდა და უპირველესად პუნებისაგან. ნაგებობის სიგრძე წარმოადგენს დაახლოებით 6320 კილომეტრს, კედლის სისქე მერყეობს 4,5 მეტრიდან 12 მეტრამდე და სიმაღლე 10 მეტრამდე. კედელზე დატანებული იყო სათვალთვლო კომპლექსები რამდენიმე ასეულ მეტრებში და როდესაც მშენებლობაზე მონა ან მუშა მოკვდებოდა, წესის თანახმად, მის გეგმს კედელში ჩატანება ელოდა. ეს ერთადერთი ნაგებობაა, რომელიც კოსმონავტებს პირველად ხედება თვალში კოსმოსიდან.

აზიის კონტინენტის მშენებაა, ასევე შაჰ-ჯეჰანის (1592-1666) მიერ ინდოეთში აშენებული



ტადარი ტაჯ-შაჰის სახელით. დიდი მოგოლთა დინასტიის წარმომადგენელმა შაჰ-ჯეჰანმა სილამაზის, სინაზის და ღეთაებრიობის პარმონიის ეს ქმნილება, თავის უსაყვარლეს მეუღლეს მუმთაზ-შაჰალს აუშენა, რათა ცხრამეტწლიანი თანაცხოვრების სეველა მის მშენებლობაში გაეჟარებინა. ტადარში განიფებულა ადამიანური აზროვნების ყველა ძალა, რაც საბოლოოდ გვირგვინდება უნაზესი ესთეტიკით. შაჰ-ჯეჰანი 1658 წელს ჩამოავლო მისმა შვილმა და სანუკარი მეუღლის გვერდით ადგილი, გენიალურ ტადარში დაიკავა 1666 წელს.

ბაგრატიონთა სამეფო სუფრა

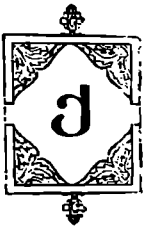

ართული სამართლის ძეგლი “ხელმწიფის კარის გარიგება“, ხაზგასმით აღნიშნავს რომ მეფედ კურთხევის შემდეგ იწყებოდა მილოცვა (ძღნობა) და მერე პურობა ანუ ნადიმი. ეს ორი პროცესი იმდენად გადაბმული იყო ერთმანეთზე, რომ აუცილებლად ქართული სუფრის რიგობა და წესი ანარკლი უნდა იყოს სამეფო ხელისუფლების ღრმად ცენტრალიზებული სისტემის, სადაც ყველა ფუნქცია განლაგებულია ვერტიკალში ზევდან ქვევით და უშთარეს გამაერთიანებელ სიმბიძის ცენტრს თამაშობდა მეფე, ისევე როგორც პირამიდის არქიტექტურაში, ყველაზე ზევით წვეტად გამოყენებული ქვა (სუფრაზე თამადა). ასევე საგულისხმოა რომ, ღვინის მირთმევის დროს უხვად გამოიყენებოდა ღვინის კულტის (გურამში-აგუნა, სამეგრელოში-ჯუჯუკელია) აღმნიშვნელი რიტუალები. ამ ორი ფორმის შერწყმის შედეგად მივიღეთ ქართული სუფრა, მთელი მისი ავლა-დიდებით. მაგრამ, აქვე უნდა დავძინოთ რომ, ვინაიდან ქართული მიწა ვაზის მიხედვით ერთ-ერთი ყველაზე საღვინე ნადავია, უნდა ვივარაუდოთ რომ, აუცილებლად ყველა რიტუალური წიაღსვლა პირველად საქართველოში გაჩნდა, ამიტომაც თელიან, რომ სიტყვა ღვინო მსოფლიოს ხალხებში პირველად საქართველოდან შევიდა. საინტერესოა რა მასალა არსებობს ღვინოსთან დაკავშირებით ძველი ქართული სამართლის ძეგლებში.

“ხელმწიფის კარის გარიგება“ ერთ-ერთ მუხლს ასეთ ფორმულირებას უკეთებს “საღვინე ჭურჭელი სანიადაგო, უმეჯლისო საღვინეში დვას და მეჯლისისანი კიდევან დვანან“. მას ასეთ განმარტებას აძლევს ივანე ჯავახიშვილი-საღვინეში ყოველდღიურად სახმარებელი სანიადაგო და ჩვეულებრივი “უმეჯლისო“ ღვინის ჭურჭელი მდგარა, ზოლო მეჯლისისათვის განკუთვნილი ღვინის ჭურჭელი “საღვინეში“ კი არ ინახებოდა, არამედ “კიდევან“ და ის ინახებოდა სალაროში, რადგან ყოველგვარ სასმურ ჭურჭელსა და მანდილებს გარდა, საღვინეში უეჭველია ღვინოც ინახებოდა იმიტომ რომ, “საღვინეს მოლარენი მეზურეთაგან აიღებენ ღვინოსა ვითარცა ზვარი იყოს“. ცხადია, რომ ღვინო იმავე ადგილას არ იქნებოდა შენახული, სადაც ჭურჭელი და მანდილები იდგა, არამედ მარნებში, მაგრამ ისიც საღვინე დაწესებულების შემადგენელი ნაწილი



იქნებოდა. ლეინის გარდა საღვინეში იქნებოდა ძვირფასი ჭურჭელი. აქ მომუშავე მოხელეებს კი რქმევიათ “საღვინის ზელისუფალნი”.

საღვინეს უზენაეს გამგედ რასაკვირველია ყოფილა მელვინეთ-უხუცესი, რისთვისაც მას ზვარიდან თითო ჭური ლეინო ეკუთვნოდა.

შემდეგ ნათქვამია რომ, “ზვართა მანდატურთიცა ადგა ზედა და სხვათა მელვინეთ-უხუცესი და მუქიფი იურვიან სამუშაოსა“. ამ სამსახურისათვის მუქიფსაც ექნებოდა სარგო ლეინის სახით. ამის შემდგომ მოდიოდა “საღვინეს მოლარე“, და იგი ქონების მტველი იყო. ივანე ჯავახიშვილის აზრით მასვე უნდაჲ ჰქონოდა ჩაბარებული ლეინის გადასახადიც. საღვინეს მოლარესაც სარგო ჰქონდა დანიშნული და წესად იყო დადებული, რომ “საღვინეს მოლარე მეზვრეთაგან აიღებს ლეინოსა ვითარცა ზვარი იყოს და მეზვრე“. ამგვარად, ყოველი საღვინეს მოსამსახურე სარგოდ ლეინოს იღებს, რაც ჩვენის აზრით იმ მოტივით ხდებოდა რომ, დარგში წაქეზების და წახალისების მომენტი ყოფილიყო. მათ გარდა მომსახურე პერსონალში ყოფილა უბრალო მელვინენი, რომლებიც საღვინის იარაღსა და მანდილებს აქცევდნენ ყურადღებას, “მანდილი უღარო, საბუქლე და საფუეკი... რა დამტვერნოდეს და გასარეცხი გახდეს, “საფარ შორსა მიიღებს მელვინე... გარეცხენ და საღვინესავე მიიღებენო“. მელვინეს უნდა მიერთშია მეფისათვის ის ლეინო, რომელიც მეფეს წესად ჰქონდა იმ დროს, “საღამოს მელვინე ფანჯას მომცროს მიიღებს მყინვარიანთა ჭურჭელითა ანუ ტაბაკითა, ზედა მყინვარსა დაჰყრის და ზელთა მანდილი აქვს ბალდაღისა“, “თუ მეფეს ღამით ლეინო მოეწყურის“ აღნიშნავს იქვე სამართლის ძეგლი. მელვინენი ბევრნი და სხვადასხვა გვარნი ყოფილან და ერთი ასეთნი “პირის მელვინე“ ყოფილა. ერთი მელვინენი ლეინის ულუფის დამწერნი იყვნენ და მეუღლუფენი ერქვათ, რომელნიც მე-X საუკუნის სიგელშიც არიან მოხსენიებულნი, მეორეს მხრივ ძველ სამართლის ძეგლებში “ლეინის მკრფელებსაც“ უწოდებენ. მელვინეთ-უხუცესს თავის დაქვემდებარებაში ჰყოლია მეხელადაეთ-უხუცესი“, რომელთა საქმიანობა მარნიდან ლეინის გაცემა ანუ ჭურჭელში ჩასხმა იქნებოდა. ამის შემდეგ მოდიან მწედნი-ლეინის სუფრაზე დამსხმელნი. დარბაზის წევრთა მოძღვართ-მოძღვართა, კათალიკოზთა, ჭყონდიდელსა და სამთა ვაზირთა: ათაბაგსა, ამირსპასარაღსა და მანდატურთ-უხუცესსა და სხვებს, რომლებიც სულ 8-10 სახელს ითვლიდა, ყველა თავადს მწედ უნდა ჰყოლოდათ. მეფის მწედს “პირის მწედ“ რქმევია, ხოლო ზემოთ აღნიშნული პირის მელვინე, მეფის მელვინე უნდა ყოფილიყო. საღვინე სამსახურის ნიუთები იმდენად ძვირფასი ყოფილა, რომ როდესაც გიორგი II-ეს თურქები თავს დაესხნენ და სასახლე გაძარცვეს, დავით აღმაშენებლის ისტორიკოსი აღნიშნავს, რომ თან წაიღეს “სასმურნი სამწედონი“. ხელმწიფის კარის გარიგებაში აგრეთვე შემორჩენილია ცნობა, რომ “საღვინო“-შიც საწლისთაო ანგარიშის შედგენა და შემოწმება იმავე წესით უნდა ყოფილიყო, როგორც სხვა სახელმწიფო დაწესებულებაში. ამ აზრს ადასტურებს პატარა ციტატა “ანგარიში საანგარიშო გოდორთა შინა ძეს“-ო.

სამეფო ეტიკეტის და პურობის შესახებ საინტერესო ცნობაა დაცული, შუა საუკუნეების საქართველოს სამართლის ძეგლში “ხელმწიფის კარის გარიგება“-ში, რომელიც ექვთიმე თაყაიშვილის ვარაუდით გიორგი V ბრწყინვალის (1318-1346) დროს უნდა იყოს შექმნილი-“მეფე განაგებს სახელმწიფოს ვაზირთა შემწეობით, რომელნიც პირველ ხარისხოვანი



ხელისუფალნი არიან სამეფოისა და უდრიან ეხლანდელ მინისტრებს. სულ ექესი ვეზირია: ჭყონდიდელი, ათაბაგი, ამირ-სასალარი, მანდატურთ-უხუცესი, მეჭურჭლეთ-უხუცესი და მსახურთ-უხუცესი, ამითი ჭყონდიდელი პირველი ვეზირია, ერთგვარი პრემიერია, უმისოდ არც ერთი საქმე არ გადაწყდება, ანუ როგორც გარიგებაში: ნათქვამი ყველა საურავი უმისოდ არ იქნების (461-62). დანარჩენები ორ ჯგუფად იყოფიან, ერთი არის სამთა ვეზირთა ჯგუფი: ათაბაგი, ამირ-სასალარი, მანდატურთ-უხუცესი, (12277-278) მეორე ორთა ვეზირთა ჯგუფი: მეჭურჭლეთ-უხუცესი და მსახურთ-უხუცესი (14 307-310). პირველ ჯგუფს მეტი პატივი აქვს დარბაზობის და პურობის დროს, ისე კი, როგორც ეტყობა, თანასწორნი არიან ყველა ვეზირები. ექვს ვეზირთა შორის ოთხი ძველი ვეზირია, ორი ახალი (ათაბაგი და მსახურთ-უხუცესი). ათაბაგობა დაარსდა თამარ მეფის უკანასკნელ წელს, ხოლო მსახურთ-უხუცესი რუსუდან მეფემ გახადა ვეზირი. მნიშვნელოვანი სახელმწიფო საქმეები წყდება ვეზირთა ბჭობაზედ, მეფის თავმჯდომარეობით. ამ ბჭობას ვეზირობა ჰქვია და მისი სხლომა განსაკუთრებული წესით და ცერემონიით ხდებოდა ხოლმე (მუხლი 36-38), ისევე როგორც შეკაზმვა მეფისა (მუხლი 35), წესრიგი პურობისა (მუხლი 31-33), წესრიგი დარბაზობისა (მუხლი 20-29), წესრიგი ახალი წლისა (მუხლი 1-2) წესრიგი განცხადებისა ანუ ნათლისღებისა (მუხლი 3), წესრიგი აღვსებისა ანუ აღღვობისა (მუხლი 6) და სხვა.

ექვთიმე თაყაიშვილისე ვარაუდით მე-14 საუკუნის სამეფო კარის ეტიკეტი, ძალზე ახლო დგას საფრანგეთის კარის ეტიკეტთან. მაგრამ, არ დაგვაიწყდეს, რომ აქ ლაპარაკი არ არის "პურობის" მუხლზე.

ამჯერად გავაცნობთ 31 და 33 მუხლებს, სადაც ლაპარაკია პურობის ნადიმის ეტიკეტზე და უნდა ვიცოდეთ რომ, მეფედ კურთხევის შემდეგ, ხდება მეფეთა მილოცვა საჩუქრის ფორმით და მერე პურობა. ეკლესიის რიტუალი იყო კავშირი ღმერთთან, პურობა და ნადიმი იყო წარდგენა საერო ხელისუფლების წინაშე, ეს ორი პროცესი ერთი მთლიანი რიტუალია ცისა და მიწის წინაშე.

მუხლი 31.

აქვს, ხელთა ზედა იბრუნებს, ქვე ვერ დაიბიჯებს. პირის მწდე საჭურჭლის ნაცვალი, მეღვინეთ უხუცესი. ზარდახნის მწიგნობარი საწოლის მწიგნობრობის გვერდით დგას. ეგრეთ საწერელი აქვს ღლიასა საგა(ნ)გებოსა მუქიფსა და საღვინის მუქიფსაცა. ესე ყოველნი პირისპირ დგანან. სხვანი მწიგნობარნი ოცდა ოთხი საწერლებით ჭყონდიდელს მკარს, მერივე და მანდატურნი ამირეჯიბსა და მესტუმრეს უკანით დგანან. დიდი დრომა კარის შემოსავალსა დგას. მერემეთ უხუცესი მკარს უთქს და მკარსა საგდებელი აცვია და მერემენი უკან უდგანან. ზარდახნის და მსახურთ-უხუცესი მკარსა დგანან.

მუხლი 33.

აწ მეფე უბრძანებს მანდატურთ-უხუცესსა, იგი არგანსა დაადგებს და ამირეჯიბი არგანს აიღებს. მანდატურთ-უხუცესი ტახტის წინ მიდგების: "პური მოილეო". მანდატურთ-უხუცესი მობრუნდების, არგანს გამოუღებს და პურის წინაობას იურეებს და რაი ამირეჯიბი და განმგეთ-უხუცესი გავიდნენ, კათალიკოზნი, მოძღვართ-მოძღვარნი, ჭყონდიდელი, ათაბაგი, ამირ-სასალარი და, ვინც ქვე სხედან, ყოველნი ზე ადგებიან. პატარა ხანი გამოვიდეს, მეფე აწვევს



კათალიკოზთა, მოძღვართ-მოძღვართა, ჭყონდიდელსა, ათაბაგსა და, ვისცა არ უბრძანებს, ვერავინ დაჯდების, ვიდრემდი სეფეს ტაბაკს არ დასდგმენ. ტაბაკს მანდატურთ-უხუცესი და ამირეჯიბი დასდგმენ. შეჭამაღსა განმგეთ-უხუცესი და ამირეჯიბი დასდგმენ. შეჭამაღსა განმგეთ-უხუცესი მიიღებს კოზმანჩიფა. უნდა ოქროს ტაბაკი შუაზედ ურთუმელი იყოს. ზედ ერთი კოეზი ბროლისა, ტარი მოჭედილი, ხალისის თვალი ზედ იყოს და ერთი ატლასის ჩილანი ზედ ისხდნენ. მოლარეთ-უხუცესი ადგების, მიიღებს, მსახურთ-უხუცესი, და იგი მიიღებს. აწ მანდატურთ-უხუცესი მივა და თავის ადგილს ქვე დაჯდების. ამირეჯიბი კათალიკოზთა, მოძღვართ-მოძღვართა, ჭყონდიდელსა, ამათ წინ ტაბლას დასდგმენ, და ზედ ტაბაკს იგი დაუდგამს. ეს ოთხნივე ადგებიან და თავმოდრეკით ხელთა ტაბაკზე დასხმენ, ამირეჯიბის ეთაყვანებიან. ათაბაგსა, ამირ-სპასარალსა და მანდატურთ-უხუცესსა ტაბაკს ეჯიბი დაუდგამს. ადგებიან (აქ გამოტოვებულია ფრაზა "და ეჯიბს ეთაყვანებიან"), განმგეთ-უხუცესი მონაზონთა ოთხთავე სამ-სამის ჯამით, აგრეთვე სამთა ვეზირთა ითვალავს, და მერმე ამირეჯიბი და განმგეთ-უხუცესი დასხდებიან, და მუქიფი ითვალავს სხვათა ვეზირთა ორალითა ჯამითა, პირის მწედეს, რაი მჭორეს ჭიქას გამოუღებს მეფე, ანუ შესაშესა, სათვალავს მატანინებს, და დაჯდების ამირეჯიბსა და განმგეთ-უხუცესთა და სამნივე ერთად დასხდებიან, საწოლის მწიგნობარი მსახურთ-უხუცესსთა. და სამნივე ერთად დასხდებიან. საწოლის მწიგნობარი მსახურთ-უხუცესის გვერდით ზის და რა. სუფრა დაუფინონ, ხელისუფალნი ესე, რომე ზემოთ დამიწერია, ვინც სხედან მებაჯრეთ-უხუცესსა პირდაპირ, ზარდახნის მწიგნობარი და მას ქვემოთ მწიგნობარი, დასხდებიან პირისპირ. და იქით სხვანი ხელისუფალნი და ხელოსანნი, სასახლის დიდებულნი ჩასხდებიან, სუფრის ბოლოს მერემეთ-უხუცესი და ფარეშთ-უხუცესი სხედან, და მათ ქვემოთ მეჯინიბენი. მაგრამ, სუფრაზედ ჭამაგირს ზედგას ოქსინოსა ზედა ცალკესა, და იგი წინამდგომი ტახტსა ზედა დგანან. ჭამაგირს ხელის მანდილით ცოტა ჩაჩმა აქვს. რაი საჭამადი წამოაყენონ, ჩამოით ამოიღებს და ხელს ზედა დაისხამს და შეხერგტს და აგრეთვე ღვინოს...

იშვითად ნახავს ადამიანი ასე სკრუპულოზურად გათვლილ ყველა მოქმედებას, როგორც აქ არის მოცემული, სუფრის, განლაგების და წესის აღსრულების რიტუალი. აქვე მოგაწვდით ცნობისმოყვარეობის თვალსაზრისიდან გამომდინარე მეფის შეკაზმის მუხლს. (ხაზი ჩემია ს.თ.)

მუხლი 35.

აწე ვიწყოთ შეკაზმა მეფისა და ვთქვათ ვაზირობისა. რაი მეფე შეეკაზმოდეს, ტაშტი მსახურთ-უხუცესმან დაიჭიროს, პირის მანდილი მესაწოლეთ-უხუცესსა, წყალი მოლარეთ-უხუცესმან დაუსხას, ტანისამოსი მსახურთ-უხუცესმან ჩააცვას, ღილი მესაწოლეთ-უხუცესმან შეუკრას, მუხლთ დაყრით ქუდი მოლარეთ-უხუცესმან მიიღოს.

მკვლევართა ვარაუდით ხელმწიფის კარის გარიგება დაწერილი უნდა იყოს გელათში ან გელათის მახლობლად, რადგან ერთ მუხლში ჩამოთვლილია მეფის მისართმელი საწელიწდისთაო ძღვენი საჭარმაგეო სეფისკერი, სამი შეკანული ღვინო, ზუთხი და ცხენი ფიცხლავ მოაგებონ საქრისტეშობით მომავალსა მეფესო (15 355-338). ამ სტრიქონების დამწერი, რომ სხვა ადგილას ყოფილიყო და არა გელათში, ანუ მის მახლობლად, იტყვიდა "მაგებონ მიმავალსა" მეფესო, განმარტავს ექ. თაყაიშვილი.



სამეფო სუფრის აღწერის ერთ-ერთ ბრწყინვალე ნიმუშს იძლევა ფრანგი მოგზაურის ჟან შარდენის მოგონებები.

ქართულ საქარწილო სუფრის სამეფო კარს დაწერილებით აღწერს შარდენი: “ქორწილის ზეიმი გამართული იყო როსტომ მეფის სასახლის ტერასაზე, რომელიც გარშემორტყმული იყო ორი ფუთის სიმაღლის მოაჯირით. ტერასა დაფარული იყო დიდი ფარდულით, რომელიც დამყარებული იყო ხუთ სვეტზე; სიმაღლით თითო ოცდამდე ფუტი. ფარდულის ჭერი გაკეთებული იყო ოქრო თუ ვერცხლ ნარევი ფარჩისგან, ხაერისაგან და ჭრელ ტილოსგან. ისე საკვირველად და მშვენიერად იყო შეწყობილი ეს მასალა და ფერები, რომ სეფა მამხალეების შუქზე ყვავილებიდან და ხატებიდან შეთხზულსა ჰგავდა. სეფას შუაში იდგა და დიდი ანთებული მამხლები ათობდნენ. იატაკი მოყვანილი იყო მშვენიერი ხალიჩებით. მთელი სეფა განათებული იყო ორმოცი დიდი მამხალით. ამათში ოთხი, რომელიც მახლობლად იდგნენ ოქროსი იყო, დანარჩენი ვერცხლისა. მამხლები ორმოც გირვანჯამდე იქნებოდა თითო. მამხლის ტოტებზე იდგა წმინდა ქონით საესე ჭრაქები პატრუქებით. ამგვარი მამხალა დიდ სინათლეს იძლევა.

სტუმრები ჩამწკრივებულნი იხსდნენ. მეფე თავში იჯდა მაღალ ტახტზე, რომელსაც ბალდახინი ჰქონდა წამოსურული გუმბათივით. მისი ვაჟი და ძმები მარჯვნივ იხსდნენ; ეპისკოპოსები მარცხნივ. ახლად ჯვარდაწერილი იმათში იჯდა. მეფემ მე კაპუცინებთან მიბოძა დაჯდომა, ეპისკოპოსების შემდეგ. ას კაცზე მეტი იყო ზეიმზე. შესაკრავები ქვეით იხსდნენ. ჩვენ რომ დავსხედით ცოტა ხნის შემდეგ შემოვიდა ახლად ჯვარდაწერილი. მას კათალიკოსი უძღოდა წინ, როცა მან დაიჭირა თავისი ადგილი, ნათესაებმა დაუწყეს მილოცვა და მიართვეს საჩუქრები. სტუმრებმა მიულოცეს და მიართვეს პირის სანახავი. ის ამბავი გაგრძელდა ნახევარ საათს მინც. საჩუქრად მოიტანეს ვერცხლის ჭურჭული: ღოჭები, თასები, მინდოდა გამეგო დაახლოებით რამდენი იქნებოდა პირისსანახავად მირთმეული განძი. მერე ამგვარად გამალეს სუფრა: გადაშალეს სუფრები ყველა სტუმრის წინ, სეფის ამ მხარეს სუფრები მაგილების სივრცისა იყო, შემდეგ მოიტანეს პური, პური იყო სამნაირი: თხელი როგორც ქალაქი, თითის სისხო და პატარ-პატარა დაშაქრული პურები. ხორცი მოიტანეს ვერცხლის დიდი ლანგრებით. ვერცხლისავე ხუფები ეხურა... სხვებს მოჰქონდათ შემოტანილი ხორცი დამჭრელებთან; დასჭრიდნენ, აესებდნენ სინებს და მოჰქონდათ სტუმრებთან მათი ღირსების მიხედვით, სამგვარი საჭმელი მოვიდა სუფრაზე, ყველა სამოცამდე ევება ლანგრით. მოვიდა ყველა ჯურის ფლაეი, ბრინჯი, ხორცთან ერთად მონარშული. აკეთებენ, სხვადასხვა ფერისას და გემოვნებისას, ყითელ ფლაეს შაქრით, დარიჩინით და ზაფრანით აზაგებენ, წითელს ბროწეულის წვეთით...

მორე თავად მოიტანეს კუპატები, ყურმა, მშვენიერი მომგაგოდ მონარშული ხორცი და სხვა ამგვარი საჭმელები. მესამე თავი შემწვარი იყო. ამ სამივე თავ-საჭმელს მისდევდნენ სამღვდლოთათვის თევზი, კერცხი, მწვანელი, ჩვენ სახსნილიც და სამარხოც მოგვიღოდა.

საკვირველი წესიერებით და სიწმინდით მოჰქონდათ საჭმელები. ყველა უთქმელად აკეთებდა თავის საქმეს. სუფრაზე სამი ევროპელი ვიყავით და ჩვენ უფრო მეტს ეხმარობდით, ვინემ ის ასორმოცდაათი კაცი, რომელიც სეფაში იყო.



გარდა ამისა, მეტად საკვირველი იყო სუფრის იარაღი და ავეჯეულობა. ასამდე ღვინის სასმელი ჭურჭელი იყო სუფრაზე: ბადიები, თასები, ყანწები, კულები, აზარფემა და სხვა. აზარფემა თითქმის ყველა ვერცხლისა იყო. თასები, ბადიები, ზოგი ძვირფასი თევლებით იყო მოჭედლილი, ყანწები სხვადასხვა სიდიდისა. უფრო ხშირად ყანწი სივრცით რვა გოჯია, სივანე პირში ორი გოჯი, ყანწები შავებია და ძალიან სუფთად დათლილები. ხმარობენ აგრეთვე მარტორქისა და ჯიხვების ყანწებს.

მოგზაური აგრეთვე აღწერს რა 120-მდე დასახელების ჭურჭელს, ყანწების ნაირფერობებს, მოცულობას, სილამაზეს, და აღნიშნავს "არ ვიცი რამდენ ხანს გასტანა ნაღიმმა, და ის კი ვიცი, რომ ჩვენ შუალამისას წამოვედით და ჯერ შემწვარი არ აელაგებინათ სუფრიდან. წინათ ყველანი ცოტას სვამდნენ; მხოლოდ მესამე თავი საჭმელი რომ შემოვიდა, მაშინ შეხურდნენ და საკვირველად დაიწყეს სმა. საღლეგრძელოები ამგვარად დალიეს: ჩამოურიგეს რვა კაცს, რომლებიც უფრო ახლოს ისხდნენ მეფესთან, ოთხს მარცხნივ, ოთხს მარჯვნივ რვა თასი, ერთსა და იმავე სიდიდისა და მოყვანილობისა და ერთნაირი ღვინოთი სავსე. ეს რვათი წამოდგნენ ზეზე და ფეხზე იდგნენ, ვიდრე დასტლიდნენ. შემარჯვენებმა დალიეს ერთად და გადასახეს - "იხშილო" და დაცალეს თასები. მერე ყველანი ისევ დასხდნენ. მერე მხარეთეს ღვინო იმავე რვა თასით მათ შემდგომ მსხდომთ და ასე ჩაჰყვნენ ბოლომდინ. მერე დაიწყეს ახალი საღლეგრძელო უფრო დიდი თასით. ჩვეულება ჰოითხოვს უფროსობის საღლეგრძელო დაღიონ ბოლოს და უფრო დიდი თასებით, რომ უფრო დაეთროთ სტუმრები, აძლებდნენ ღვინოს იმათი ზათრითა და პატივისცემით ვისიც საღლეგრძელო იყო. ამგვარად სვეს ჩემს იქ ყოფნის დროს ორი საათის განმავლობაში, და როგორც გავიგე, გათენებადის ესვათ ასე. მე და კაპუცინები გაგანთავისუფლეს სძისაგან. მართლაც, მე რომ დამელა იმდენი, რამდენიც ჩემს გვერდზე მჯდომმა სვა, იქვე მოკვდებოდი; მაგრამ მეფემ ზათრი გაგვიწია და უბრძანა ჩვენთვის არ დაეღვინებინათ საღლეგრძელოები. ჩვენ წინ იდგა ღვინო, წყალი და ოქროს თასი; როცა მოვიტხოვდით მაშინ გვასმევდნენ. როცა დაიწყებოდა საღლეგრძელო, საკრავებს დაუკრავდნენ და იმღერებდნენ.

ფეოდალური სუფრის სურათს გვაწვდის მწერალი და ცნობილი თამადა ალ. ორბელიანი (ტრადიციები. XIX ს.).

კერის შემოვლის შემდეგ ნეფე-პატარაძლი დაიკავებდნენ თავიანთ ადგილს, მათ წინ დადებდნენ ცარიელ თაბახს ან სინს, აირჩევდნენ დამძახებულს და იწყებოდა მილოცვა. პირველ რიგში გადასალოცს მხარითმედა ვაჟის მეჯვარე, მერე ვაჟის შშობლები, ბიძაშვილები, ნათლიები და სხვა. ისინი სათითაოდ მიდიოდნენ, ულოცავდნენ ბედნიერებას და აწყობდნენ თაბახზე შესაწევს და პირისსანახავს (რაიმე ნივთიერ საჩუქარს). ნეფეს მარჯვნივ უჯდა დღოფალი, მარცხნივ ეჯიფი და მაყრები, პატარაძლის მეორე მხარეს ისხდნენ ნათლიდედა, მღაღე და მისი მაყრები. ქალები ისხდნენ ერთ მხარეს, მამაკაცები მეორე მხარეს.

ფეოდალთა ოჯახებში გავლილი საქორწილო სუფრა, რა თქმა უნდა ძლიერ განსხვავდებოდა "გლეხური სუფრისაგან". ალ. ორბელიანი წერს: დაიწყო ჩვენი ძველობის პურობა, ნახევარ საათისა, თუ ცოტა მეტნაკლებისა, სადილის წინ შეიყარენ ყველანი საუცხოოდ დაფენილ



სასტუმრო სახლში, სადაც ყველა თავთავის ღირსეულ ადგილას დასხდნენ. მერე სრული სადილი გაიმალა გრძელ განიერ ვალანერის სუფრაზე, რომელზედაც სხვადასხვა ვერცხლის სურები შუა სუფრაზე გააშქრივეს, კახური წითელი ღვინით სავსე ღიდრონი ვერცხლის ხანაურები შუა სუფრაზე ჩადგეს, ორი თუ სამი ვერცხლის აზარფეშები და თასები დააწყვეს აქა-იქ, და ამასთან მოთეთრო ყანწები ვერცხლით მოჭვიდილი ზედ დააყოლეს, ორი ქარვასავით ღიდრონი ყვითელი ღვინის ყანწები მოიტანეს; ერთი სუფრის თავს დაიდგა, მეორეც იმის ტოლა, ბოლოს, რომელშიაც ნახევარი თუნგი მუტი ღვინო ჩაისხმოდა. ამ დროს ერთი ოქროს აზარფეშა მოიტანეს, რომელიც პირველი იყო...

სხვა სუფრის აღწერისას ალ. ორბელიანი ამბობს, ერთ ძველ ქართველს და ღვინის მსმელს ჰკითხა — დიდს სმაში ერთი ღვინო შეგიძლიანთ დალიოთ?

... - პირველ ღამეს ვახშამით დამსხდარვართ ქორწილში, მანამ მზე ამოვიდოდა დიდრონის ჯიხვებით ესეამდით, წერილ-წერილად და აუჩქარებლივ, სადაც ჩვენებური სიმღერები ბევრი იყო და დამწიფებული მზიარულბა, რომელთაც მეც და ჩემს ამხანაგებსაც, ჩემსავით მსმელებს, შეგვიჩურლებია, თითო ჩაფი, ასე მზიარულად, ასე წერილ-წერილად ისე დიდხანს, რომ გვისვამს, თან მოგვინებება და თან იმდენი ღვინო ამიტომ დაგვიღვევია, თორემ ერთს მოკლე სადილზე როგორ შეძლებდით იმდენი ღვინოს დალევას? იმდენ ღვინოს დალევას, ვინ მიჰყვება ხშირად, თუ არ იშვიათათ, ანუ ვისაც თუ არ შეუძლიან ვინ დაატანს ძალას: დალიეო, სირცხვილი და უზრდელიოა. აი ჩვენი ძველი ქართველების ჩვეულება ეს არისო.

ჯერისწერას ასე გადმოგვცემს. ერთ მხარეს სხდებოდნენ ვისაც სმა შეეძლოთ, მეორენი მეორე მხარეს ან ცალკე. ღვინის სმას იწყებდნენ აზარფეშებით და თამადა ეჯიბს გასძახებდა, რომელიც მეფეს გვერდით ეჯდა, - ეჯიბო მეფეს გაუმარჯოს და ისიც უპასუხებდა - თქვენც გაგიმარჯოთ. პირველი აზარფეშის ღვინის დალევის შემდეგ, ორი დიდი ჯიხვი მოიტანეს, ერთი ერთმა მხარემ აიღო, მეორე მეორე მხარემ და ვინც პირველი ადგილს ისხდნენ ერთმანეთის მოპირდაპირენი, იმათ ქარვისფერი ჯიხვები აავსეს ღვინითა და ამასთან ფეხზე წამოდგნენ, ამ სიტყვით:

— ეჯიბო, მეფის სადღეგრძელოს გიახლებით, ღმერთმა ადღეგრძელოს მეფე.

მეფის სადღეგრძელოზე ხალხი ერთპირად დაიძახებდა-ადღეგრძელოს და ამის შემდეგ ეჯიბი იტყოდა თქვენც ადღეგრძელოთ. ამ დროს მომღერალნი მოვიდოდნენ მეფის წინ დაიჩოქებდნენ და შემდეგ მრავალკამიერის იმღერებდნენ. ამ დროს მოპირდაპირენი ჯიხვის ყანწებს ცლიდნენ, ამასობაში ყანწები იღოდა, დარჩილი მომღერლები სიმღერას დაასრულებდნენ და ეს უკანასკნელნიც მოქიფებებს უერთდებოდნენ თავიანთ ადგილებზე. იყო ღვინი და ერთმანეთზე სიმღერების ჩამართმევა. ხშირი იყო სავსე ჯიხვის რქის პირადად მიტანა, ძმობის დაკონა, ვახტანგურით და ისე ქეიფი.

მეფის სადღეგრძელოს შემდეგ, დედოფლის სადღეგრძელოს დალევენ, მეფეს წაიყვანდნენ დედოფლისაკენ და მის გვერდით სვაენდნენ, ამ დროს მეფეს მყარულის სიმღერით მიაცილებდა გუნდი. ასე გრძელდებოდა მზის ამოსვლამდე, ამასობაში მოქიფებები სვაენდნენ, თითოეული საშუალოდ ხუთ-ხუთ ნახევარ ფუნგიან ჯიხვს და ბოლოს იტყოდნენ კარგი გვეყო... ამის შემდეგ სტუმრები იცეკვებდნენ ფერხულს. (საერთოდ უნდა ითქვას რომ, ფერხული შექმნილია



მზის და ვარსკვლავების მოძრაობის სათაყვანებლად) და ცეკვის შემდეგ ჩაის ჩამოურიგებდნენ. ასეთი ქეთვის ტოლუბაშობის მადლიერია ალ. ორბელიანი.

უფრო ხშირად პირველად ღმერთის სადიდებელს იტყოდნენ, რომელსაც ლოცვა და საგალობელი მოყვებოდა. თუ სუფრას მღვდელიც ესწრებოდა, მას ეტყოდნენ მამაო გვაკურთხო და მას შემდეგ გატეხდნენ პურს და თავდებოდა ყოვლადწმინდის სადღევრძელოს დაღვეით.

რა სახის ღვინის სასმისები არის აღწერილი ზემოთხსენებულ წერილში?, უფრო ხშირად კათხებით სვავდნენო, თუ ქორწილი ან რაიმე დღესასწაული იყო აზარფეშებით, და წერილ ყანწებით თეთრი და ყვითელი ყანწებით, სურებით, კულებით, თასებით და მრავალი სხვა. ღვინოთა რიგში ერთხმად ბატონობს წითელი კახური ღვინო.

სუფრა დატვირთული იყო მურალავაშა და გამტკიცული მრგვალი პურებით. საჭმელს ჩამოარიგებდნენ ხონჩებით, მაგრამ თითოეულს თავის მისაწვდენზე ათი სახეობაზე მეტი საჭმელი ედგა, მლაშე, მჭაფე, წინიანი, ცივები და შემწვრები და უნდა ვთქვათ რომ ორასი და მეტი წლის წინ უკვე ხმარობდნენ დანა-ჩანგალს, კოვზებს და სხვას. თუ ვინმეს ღვინო დარჩებოდა სასმისში, მას დაწურავდა მოსამსახურეები სანაჟრობებში. მოსამსახურეებს ეცვათ კარგათ, ფეხზე ჭრელ-ჭრელა წინდები და სტუმრებს იმას მხარბმეოდნენ რაც მათ სურდათ. საკუთარი ტრადიცია სიყვარულში ნაშობი შინაარსიანი ფუნქციით უნდა იშვას ადამიანთა გონებაში, როგორც ახალი უკეთესი. ტრადიციას გააჩნია თავის ზოგადი და კონკრეტული ამოცანა. ზოგადად მისი მიზანია ადამიანი თავის მოქმედების არეალში იყოს თავშეკავებული და გველინება იმ მკაცრ მსაჯულად, რომლის იქით გადაბიჯება არ შეიძლება, რადგან ეს შელახავს მორალის ევბირებს. კონკრეტულად მისი მიზანია მიწათმოქმედება, სოფლის მეურნეობა, ქორწილი, სუფრა, პურობა და სხვა. ქორწილი ეს ტრადიციის ფუნქციაზეა აგებული, ოღონდ ჩემის აზრით, მისი ბევრი ელემენტები რელიგიის წიაღიდან არის წამოღებული.

იშვიათია ტრადიციის ისეთი სიმრავლე სადმე, როგორც საქართველოშია, ყველაზე საკვირველი ის არის, ყველა ტყეს, ველს, წყაროს და სხვა ამგვარს თავისი სახელი ჰქვია. თუ შედარებითობის პრინციპიდან გამოვალთ, თვით ტრადიციით მდიდარი ქვეყნები, საქართველოს ვერ შეედრებიან, იმდენად მდიდარი და მრავალფეროვანია ჩვენი წარსული და ფოლკლორი.

ყველა ქვეყანა თავის შეილებს საიქიოს, ტრადიციით დახუნძლული რიტუალით ანუ ზაერებს, დასაფლავების რიტუალში უფრო მძლავრობს ტრადიცია, ვიდრე ადამიანის დაბადებაში, თუმცა არც ამ უკანასკნელშია ცოტა, მაგრამ მაინც ყურადღების აღნიშვნის ღირსია სვანური ზარი, რომელსაც მიცვალბულს საფლავში აყოლებდნენ, მე მასზე ხშირად ვფიქრობ და შემბიძლია ვთქვა რომ, ამ სიმღერის მელიოდურობაში ისე ძლიერდება ტრადიციის ფაზა, რომ ამით ძალას გადასცემენ მიცვალბულს, აქ ისეთ სიმძლავრეზე აღის სიმღერის ძალა, რომ ყოფითათ და იღუმალად მიცვალბულს გადაეცემა უხილავი ძალამოსილება, უცხო ქვეყანაში (საიქიოს) გასამგზავრებლად. მათატრეთ ასეთი თამამი განაცხადი, მაგრამ ეს ჩემი სუბიექტური აზრია და მხოლოდ ვარაუდის თვალსაზრისს ატარებს და მეტი არაფერი. სიმღერის შთაგონება კი მხურვალე ღაღადისით არის ჩამოტანილი ციდან და შეიძლება ითქვას ეს სიმღერა ადამიანებმა ღმერთებს გამოვლიოყეს ხელიდან. ამას დიდი ნიჭი და სიმამაცე უნდოდა, ისე როგორც ყველა გენიალური აზრის გამოთქმას და ეს გააკეთა მკაცრი მყინვარების და გოროზი მთების



შვილებმა – სეანებმა.

შემორჩენილ ხალხურ ლოცვებსა და სადიდებლებში ნათქვამია, რომ „პირველად ღმერთი ვახსენეთ, ის უფრო დიდებულია“ პირიშვის სადიდებელ ტექსტში კი ვკითხულობთ:

„ღმერთო შენა ხარ სახსენებელი და შენა ხარ სავედრებელი
რადგან ცანი დაძხურე და ქვეყნიერება შემოიბოქმედე!

ლომისის სადიდებელში ნათქვამია:

„ღმერთო დიდება შენთვინაო, ღმერთო შენთვინაო“ ფერხისაშიც ითქმებოდა, რომ „ჯერ პირველ ღმერთი ხსენებულა, პირველად ღმერთი ვახსენეთ ის უფრო დიდებულიო, ეგ უფრო დიდებულიაო, ეგ უფრო დიდებულია ყველაითგან და წილდებულია“.

ზოგან კი პირდაპირ ამბობენ, რომ „წინა ჭიქა-პარძიძითა შენ გადიდოს გაგამარჯოს, მაღალს ღმერთო“ და ამის შემდეგ ჩამოთვლილია სხვა ღვთაებები.

„მესხურ სადიდებელშიც“ ტრადიციულად პირველად ღმერთია ნახსენები და შემდეგ ქრისტიანული ღვთაებები.

„დიდება ღმერთსა და მოწყალესა

დიდება ჰქონდეს საშობის ერთარსებას

დიდება ჰქონდეს ბეთლემის ყოვლადწმინდას

დიდება ჰქონდეს ნინოწმიდასა,

დიდება ჰქონდეს ყორენის წმინდა გიორგის“ და სხვა.

აქვე შევნიშნოთ, რომ ქართულ სადიდებელსა თუ საღვებრძოლებში ღმერთის შემდეგ ყველაზე აღმატებული ადგილი უჭირავს, თვით ქრისტე ღმერთზეც კი, წმინდა გიორგის, ამის საიდუმლოება ასე აქვს ახსნილი ივანე ჯავახიშვილს, რომელმაც მიუთითა, რომ ქართული წარმართული პანთეონის მიხედვით, პირველი ადგილი ეკუთვნის მთვარეს, რომლის ადგილიც ქრისტიანობის შემდეგ წმინდა გიორგიმ დაიკავა. ამგვარად ამბობენ ჯერ ღმერთის სადიდებელს, შემდეგმ მუფე-დედოფლის, ქვეყანა-სამშობლოსი, იქ მსხდომი დარბაისელების და შემდეგმ უფრო გვარიშვილობით და გამოჩენილობის მიხედვით.

ვახსენებ VI ეფესისტყაოსნის გამოცემის (1712) კომენტარებში ნათქვამია „წესია პირველად ანდერძა და შესავალში პირველად ქება ღმერთისა და მერმე მუფეთა“ (გვ.289). სწორედ ეს აზრია ჩაღებული თვით „ეფესისტყაოსნის“ პირველსავე სტროფშიც-ღმერთის უპირველოსობის და შემდეგ მუფის უფლების ღვთისმსახურებაზე. ამგვარად საბოლოოდ ყველა მასალიდან მოდის ერთი და იგივე ხასიათის მონაცემები, რომ პირველი იყო ღმერთის სადიდებელი, მერე მუფის საღვებრძოლო. ეს ორი საღვებრძოლო ითქმებოდა რომ ღმერთი მფარველია ზესკნელიდან მიწისა და ქვესკნელისა, ხოლო მუფე მუფეა დედამიწის მოდგმისა და მესამე საღვებრძოლო კი სამშობლოსი წარმოითქმებოდა.

კლათონ იოსელიანი ერთ მეტად საკულისხმო ფაქტს გვაუწყებს ღვინის სმასთან დაკავშირებით საქართველოს უკანასკნელი მუფის გიორგი XII-ის შესახებ. ღვინო უყვარდა წითელი და აქენდა უკლეველი ზოღამწური და ყვარლული, რომელსაც



ცალკედ დიდად განწმენდილსა ქვეერში შეამზადებდნენ, საწელიწადოდ კარისათვის მეფისა. თვით მიირთმედა არა უმეტეს ერთისა ჩარეკისა ანუ თუნგისა მეთხედისა. დათრობა მას სძაგდა ვითარცა სიბილწე, და ხუმრობით და სიცილით დაუწუნებდა სადილსა მისისა მენახეთა, უკეთუ ვინმე გაურევდა წყალსა და წყალსხმულსა დაღვედა ღვინოსა, გაიგონე რა გაამბო, - იტყოდა განგრძელებულისა ხმისა კილოთი: - თუ გინდა ღვინო წყლიანი, მდაბალი სვი ღვინო; კარგი ღვინო არ უნდა წახედეს წყლისა შერევიითა“. არაყი არ იყო ჯერეთ დიდს ხმარებაში, გარნა ურჩევდა არა სევან ვითარცა მაცყინებელი აგებულებისა და არცა სასარგებლო, თუმცა მტკბარი თაფლითა, მურაბისა მირთმევის დროს, - ქართველთა ჩვეულებისა წესითა“.

„სამეფო სუფრის შესანიშნავ ფრაგმენტს გვაძლევს აკ.წერეთელი პეპეა „თორნიკე ერისთავი“:

მეფე დავითს კურაპალატს ჰქონდა ერთხელ წვეულება:
მშვიდობის დროს ჩვენს მეფეებს ჰქონიათ ეს ჩვეულება.
საქართველოს ყოველ კუთხით მოყვარა თავი ერსა,
ილხენდნენ და გააკვირდნენ ერთხმად “მრავალფაშვიერსა“,
და მართლადაც რომ შეენოდათ მაშინ იმათ ეს მოლხენა,
რადგან ამ დროს გადმოსული იყო ქართლზე მადლი ზენა,
მთვარალობა და სადღევრძელო სათვითოო არ იცოდნენ;
ჩვენს ღვინო რომ ენახათ, სირცხვილითაც დაიწყოდნენ,
პირველ სმაზე ახსენებდნენ საქართველოს და უფალსა,
დღევრძელობით თაყვანს სცემდნენ მეფესა და დედოფალსა;
ბოლოს გმირებს იგონებდნენ, მამულისთვის ომებში მკედარს
და მღვდელმთავარს კურთხევითა სვამდნენ იმათ შესანდობარს
სულ ამითი თავდებოდა მაშინდელი სადღევრძელო.

დასასრულს მინდა ვთქვა რომ, იშვიათია სხვა ვინმე ერი, ისეთ გულმოდგინებას და ფანტაზიას იჩენდნენ სუფრის მიმართ, როგორც ქართველები, აქ გლეხი ფეოდალს და პირიქით ფეოდალი გლეხს, ერთმანეთს არ ჩამოუყარდებიან, ორივე ფენა ჭეშმარიტად შემოქმედნი არიან და მრავალი საუკუნის განმავლობაში გულდაგულ კინძავდა ღვინის თუ სუფრის სათაყვანო რიტუალებს მთელი ცხოვრების გზაზე. უცხოელები იმასაც კი აღნიშნავენ რომ, არავისთან ისეთი სიხარული არ შეიძინევა ღვინის დროს, როგორც ქართველებში, ეს ამ ზალზმა დასაბამიდან ჩაღებული კოდი უნდა იყოს.

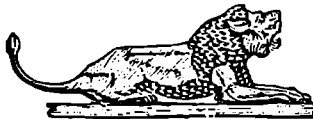



თამარის (ერეკლეს ქალიშვილი) და დავით ორბელიანის (სარდალი) ქორწილი



თი საათისათვის სასახლეში დავით ორბელიანის ნათესაევი გამოცხადდნენ და თამარს ნიშნად ოქროს სინზე დაწყობილი ძვირფასი სამკაულები და ღიდ ვერცხლის ლანგრებზე დალაგებული შპრით დამზადებული ტკბილეული მორთვეს, შემდეგ სტუმრები თავდახრით გამოეთხოვენ დარბაზში მყოფთ და ზურგ შეუბრუნებლად უკულმა ბიჯებით გაიკრიფნენ დარბაზიდან.

სადამოს სტუმრები და სასახლის მოქალაქენი კვლავ შეიკრიბნენ რუსული აუდიენციის ზალაში, სადაც გაშლილი იყო გრძელი სუფრა.

ანა (მამიდა) კარგებში შეეგება სასურველ სიძეს და შუბლზე ეამბორა და მეუღლეს თამარს წარუდგინა.

ეზოს მოძღვარმა სტუმრები სუფრასთან მიიწვია. ჩვეულების თანახმად ქალები ერთ მხარეზე დასხა, კაცები მეორე მხარეს. ერთმანეთის პირდაპირ მჯდომი აუცილებლად უნდა ყოფილიყო ან მეუღლე ან ახლო ნათესავი. დავითი და თამარიც ერთმანეთის პირდაპირ დასვეს, თამადად იონან ორბელიანი დასვეს, დაილია სადღევრძელოები და შემდეგ სთხოვეს, რომ დავითს დაეკავებინა ადგილი სამეუღლეოს გვერდით.

როდესაც თამარის გვერდით დასვეს, კარგახანს არ გახსენებია, რომ მისთვის თითვე ბეჭედი უნდა გაეკეთებინა და საგანგებოდ ნაჭედი აღმასის თვალებით მორთული ოქროს ვაშლი მიეწოდებინა. ხალხი ამბორს თხოულობდა, საბოლოოდ აიძულეს და საფეთქელთან აკოცა. შემდეგ ღრიაბული შეწყდა და დავითმა ხალხის შეუმჩნეველად თამარს თავის ხელსახოცი გაუცვალა.

ლხინის და პურობის მერე დავითი გამოეთხოვა ქალებს, რომლებმაც ის კარებამდე მაიცილეს.

ქორწილის დღე

ერეკლე დარბაზში შებრძანდა და პირდაპირ გაემართა ნეფე-დედოფლისაკენ. მან დავითისა და თამარის ხელები შეაერთა და ლაპარაკი დაიწყო.

ამირიდან გაუწყებ ძირთა და მოდგმათა ქართველთა თვადთა, აზნაურთა, გლეხთა და ყოველთა საეროთა, რომელთა ჰფარავდეს ლოცვა და ვედრება, მისი უწმინდესობის კათოლიკოს პატრიარქისა და ყოვლისა სამღვდელოსა ღმერთმსახურთა საქართველოს ეკლესიასა შინა, რამეთუ ჩვენის ნებასურვილით შევაუღლეთ ასული ჩემი თამარ საქართველოს ლაშქრის სასაქეტს და სახლთუხუცესს. დავით ორბელიანთან-განაგრძობდა ერეკლე, საოცრად მიჩუმათებულ დარბაზში თავის მომაჯადოებელი ხმით, ბედნიერპყოს უფალმან და მეუფემან დამზადებულმან ჩვენთა, ღმერთმა იესო ქრისტემ ქორწინება მათი, გვედრებ, შეილო ჩემო დავით, იყავ პატრონი და მფარველი ასულისა ჩვენისა, ვითარც შეპყვრის რაინდობით, სიკეთით და განათლებულობით აღსასვე გვარსა თქვენსა.



სასახლიდან სიონის ბჭებამდე ნოხები იყო დაფენილი, ხოლო ნოხების ზემოდან ნეფედლოფლისთვის ვარდისფერი აბრეშუმის ბაფთა ეფინა მთელ ქუჩას, სახლის ბანები და აივნები ისე იყო დახუნძლული საზეიმოდ მორთული ხალხით, რომ შენიბათა კედლებიც კი არ ჩანდა. დავითს მარჯვენა ხელში ეყრა თამარის წამოსასხამის მარჯვენა სახელო და ორივენი საოცარი წყნარი ნაბიჯით მიდიოდნენ ტაძრისაკენ. მათ ოდნავ მოშორებით მაიცლებდნენ თამარის მდადე ანა და დავითის ეჯიბი ბესიკო. შემდეგ კი უფროს-უმცროსობის მიხედვით მისდედნენ სეფე-ქალები, მაყრები, სასახლის დიდებულები. მთელი ეს საზეიმო მარაქა ისე აბრწყინდა ჩირალდების შუქზე, ისე აელვარდა მათი სტავრა-აბრეშუმის ტანსაცმელი და ძვირფასი თვალებით მოჭვდილი უამრავი სამკაულები, რომ ჩოგლოკოვს, რომელიც რუს ოფიცრებთან ერთად სიონის ბჭესთან ელოდებოდა მექორწინეთ, უნებურად აღმოხდა

მრავალხმიანი მაყრული მაიცლებდა მთელ ამ საზეიმო ცერემონიას.

სიონში რუს ოფიცრებს საპატიო ადგილი დაუთმეს, აღმოსავლეთ კარის მარჯვენა მხარეს, იმ ადგილას სადაც ოქროსგუმბათიანი სამეფო კვარცხლბეკი იდგა. მთლად თეთრებში მორთული თამარი ოდნავ თავდახრილი იდგა დავითის გვერდით და ძლივს სწვდებოდა მხრებამდე. რუსმა ოფიცრებმა ერთმანეთს წასჩურჩულეს “შეხედეთ რა ახალგაზრდა ბავშვია“. მათ რასაკვირველია არ იცოდნენ რომ ოც წელს გადაცილებული ახალგაზრდა ქალისთვის გათხოვება დაგვიანებულად ითვლებოდა.

ქანდარიდან გაისმა მგალობელთა შეწყობილი ძლიერი ხმები და მთავარ დიაკონმა თავისი ტბილი და თანაც უცნაური ძლიერი ბანით დაიწყო ქორწინების საიდუმლოების აღსრულება.

დავითს და თამარს თავზე გვირგვინები დაადგეს, რომელნიც მოჩუქურთმებული ოქროს რკალისგან შედგებოდა და თითოეულს ოთხი კოჩი ეკიდა.

სამი დღე გავრძელდა საქორწინო ნადიმი. ღამენათვეი, ნაქეიფარი სტუმრები ძლივს ასწრებდნენ გამოძინებას. სუფრა ზან აივანზე, ზან დარბაზში, ზან ბაღში იშლებოდა და გაუთავებლივ ისმობდა საზანდრის შეწყობილი ხმა, დუდუკთა ლულუნი, აშულთა გამყვიარი სიმღერები და გულისცემასავით ამაღლელებელი ბაგა-ბუვი ღირებისა. ყველაზე პატივსაცემი სტუმრები ამ ნადიმზე რუსი ოფიცრები იყვნენ, რომელთაც ყოველთვის საპატიო ადგილს სევამდნენ და ღვინის სმაში ავარჯიშებდნენ. რატივეს ეშინოდა მის ზელქვეით ოფიცრებს რაიმე უწესობა არ ჩაედინათ და სასტიკად უკრძალავდა ყველას მისი ნებართვის გარეშე ღვინის დალევას, განსაკუთრებით მაშინ, როცა სუფრას თავად მუფე ერეკლე ესწრებოდა.





სტუმარ მასპინძლობა საქართველოში თეიმურაზ II-ის მეფობის პერიოდში

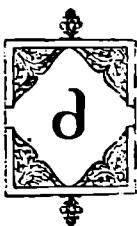

აღზე საინტერესოა სუფრაზე დაჯდომის წესი. ჩვენ ყველას კარგად გვახსოვს “შუმანიკის წამების“ (V ს.) მიხედვით — „ოდეს ყოფილ არს აქამოძღე, თუცა მამათა და დედათა ერთად ეჭამა პური?!“ და განრისხებულმა „ჭიქა იგი პირსა შეაღწეა და ღვინო იგი დაითხია“.

თეიმურაზ მეფე (XVIII საუკ.) თავის დროს კი ასე აღწერს:

„დედოფალს დარჩნენ ქალები, კაცი სულ ახლდეს მეფესო, ცალკე სხდეს ქალნი და კაცნი, მას მესამესა ღამესო კაცთ ნახონ ღვინო ძლიერი, სვამდნენ დასტაქანს საესესო“.

ასეთივე წესი ყოფილა დიდგვაროვნებში. ვახტანგ ბატონიშვილის აღწერით:

“დასხდიან ჩინებული კაცთა პირდაპირ თვისთა ცოლთა ანუ მახლობელთა ნათესავთა, ესრეთ რომელთაცა მუნ მსხდობი ასეთი ქალთა მიზეზითა არა ყვით მუნ ქმარი, მაშინ დაუსეიან მას პირდაპირ მამა ანუ მამა მახლობელი ნათესავი. უცხოთა კაცთა და ქალთა პირდაპირ სხდობა არ იყო რიგი“.

ყურადღება ექცეოდა აგრეთვე იმას რომ, სუფრაზე არ უნდა ყოფილიყო იარაღიანი ადამიანი და იარაღს ოჯახის უფროსი საიმედო ადგილას ინახავდა.

აკად. გ. ჩიტაიას მითითებით, ქორწილში ნეფე-დედოფლისთვის “საჯერისწერო პურის“ მიტანის დროს მარნით მიჰქონდათ ღვინო და ორივეს შესამეუდნენ. ამ ტრადიციას განსაკუთრებით ადგილი ჰქონდა ქართლში.

თავისებური იყო სასმელის მიღების წესიც. ყანწი თუ თიხის ჯამი მთელ სანადიმო სუფრაზე სულ სამი-ოთხი იყო, რომლებიც სასმელთან ერთად მერიქიფეხებს (საქართველოს ბარი) თუ “ზეზე მდგმურებს“ (აღმოსავლეთ საქართველოს მთა) ებარათ. ყოველ მორიგ სადღეგრძელის ჯერ თამბაქო დალევდა და ცარიელ სასმისს მოპირდაპირე მხარეს ერთ-ერთს (ქალის ოჯახში ნეფისას, ვაჟის ოჯახში დედოფლის მყარებს) გადააწოდებდა ანუ დაუღებდა. სასმისის მიღების ეს წესი, თეიმურაზ მეორეს ასე აქვს აღწერილი:

„უჯიბის პირით დაუღევს მეფე, ეინც ახლო ზისაო,

ხელჯობიანი აქეთ დგას, ერთია იქით მხრისაო,

ეს ეტყვის, უღევს სახელით, ზმამაღლა იმახისაო;

და „ამასა დაუღიოსო“-ის მთქმელი სახელისაო.

ერთს რიგზედა გარდაღევა ასე ჩავა ბოლომდიცა.“

(თეიმურაზ II დღისა და ღამის გაბაასება, გვ.45)

რეგიონალური სპეციფიკურობით ხასიათდებოდა, სმაში შეეჯიბრება აღმოსავლეთ საქართველოში. მაგალითად კახეთის მოსახლეობაში ქორწილის მერე დღეს ნეფე-დედოფლისათვის გვარეკინების მოხდის წინ იჯოდნენ „ხელადის დაწვა“, რაც შემდგომში მდგომარეობდა: ტაბლაზე დააწყობდნენ რამდენიმე ჭიქას (ისე, რომ მათში ერთი ხელადა ღვინო ჩასულიყო), ღვინით



შეავსებდნენ და თამადას მიაწოდებდნენ. თამადა დალევდა ღვინოს, ჭიქებს კვლავაც შეავსებდნენ და მოპირდაპირე მხარეს (მაყებში) ერთ-ერთს გადააწოდებდა. ასე „ჩამოივლიდა ხელადა“ რიგრიგობით ყველა მონადიბე მამაკაცთან. “ხელადის დაწვის“ შემდეგ, ნადიმი დამთავრებულად ითვლებოდა. თეიმურაზ II-ს ნადიმის ეს სტალია ასე აქვს აღწერილი:

„დრო მოვა წამოჩოქების, სვამდნენ ღვინოსა საესესა,
დალევენ ჩარიგებითა, ჩამოართმევენ თარებსა,
დროც მოვა საყენოსა, ყველა აღგება ფეხზედა,
ასე ასმეოდნენ ზემდგომთა, თასს არიგებენ მსმელზედა,
გათათებენ, თვით მსმელსა პირს აკოცებენ ზეზედა,
და წინ დაჩოქილს ცოტას ხანს, უკან დალევენ წესზედა“

ხეში, ქორწილის მეორე დღეს, ჩამოატარებდნენ საქორწილო ღვინით საესე „ჯიხეებს“ (ჯიხეის რქა), რომელთაგან ერთს ერქვა „გამახარე“ (მასში ჩადიოდა ერთი ლიტრი და ერთი ჩაის ჭიქა), მეორეს „გამაგორე“ (ერთი ლიტრა და ორი ჩაის ჭიქა), ზეზე მღვამურები პირველ რიგში ჩამოატარებდნენ „გამახარეს“ და ეს საეალღებულო იყო, „გამაგორეს“ დალევდა კი სურვილზე იყო.

ახალი წლის მილოცვა სამეფო ოჯახში



რისტიანობამდელ საქართველოში, ჩვეულებრივად ახალი წელი დაკავშირებული იყო შზის ღვთაების რელიგიასთან, ქრისტიანობის შემდეგ, კი წმინდა ვასილი ღიღის ხსენასთან, რაშიც ბუნებრივად მოხდა ძველი და ახალი რიტუალთა შერწყმა, მაგრამ შემდგომ როგორც ხდება ხოლომე ჩვეულებრივად, იმპლავრა ქრისტიანულმა.

გიორგი ბრწყინვალის „ხელმწიფის კარის გარიგება“ (XIV ს.). შემდეგ ცნობებს იძლევა ამ ღიღი დღესასწაულის შესახებდრად. მეფე და მისი ოჯახი რამდენიმე კვირით ადრე იწყებდნენ მზადებას. მსახურთუხუცესი ძვირფასი ხალიჩებით და რიტუალური წარწერებით რთავდა საცერემონიო დარბაზს.

მონადირეთუხუცესი მეფეს ძვირფას ტანსაცმელს მიართმევდა, დასვამდნენ მაღალ სკაშზე და წინ დაუდებდნენ ტაბლას გარეული ტახის თავით. ამ დროს მკერვალთუხუცესი და ტყის მცველნი სხედან და მესალედუხუცესნი დგანანო, გვაუწყებს ძეგლისდება – „ხელმწიფის კარის გარიგება“-ში. ცისკრის ლოცვის დაწყებამდე, ვაზირთა შორის უპირველესი – „მწიგნობარ-თუხუცესი“ უკვლევდა გზას, ჯვრით, ხატით, ძვირფასი ნივთებით და ტკბილეულის მიწოდებით და ტკბილად დაბერებას უსურვებდა.

იმავე დღეს წირვის შემდეგ, მეფეს ახალ წელს ულოცავდნენ ერისთავები, ვაზირები და



დარბაზის წევრები იერარქიის მიხედვით, რა თქმა უნდა შესაფერისი ძღვენით.

როგორც ზევით აღვნიშნეთ, პირველად მეფეს ბაზიერთ-უხუცესი ულოცავდა ქორ-შეგარდნით და ველური ტახტის მოიქროვილი თავით, შემდეგ მოდიოდა მეჯინიბეთუხუცესი ოქრო-ვერცხლით და შემკული ცხენით. ამკარაა, რომ ყველა საჩუქარი იყო სიმბოლო გამარჯვებასთან, ძლიერებასთან, სიმდიდრესთან, ჯანმრთელობასთან და რა თქმა უნდა სიახლესთან. ამირსპასალარი მართმედა ბურთს, ჩოგანს და საუკეთესო ცხენს. დადიანს „მართებდა“ სამი ცხენი, ორი უკეთესი და ერთი სატალახე, საქვეწმოდ „გამრიგე ხელისუფალნი“ (ერისთავები) ულოცავდნენ „არა კეთილთა ცხენის მირთმევით“, ანუ გამზღარ და ჯაგლაგ ცხენებს. იყენენ სპეციალური მიმლოცველნი, რომლებიც მეფეს მართმევენდნენ ისარს (ძველად) და შემდეგ ტყვიას, რომლის მიცემის შემდეგ წყველიდნენ მეფის მტრებს ასეთი სიტყვებით „მრავალ ჟამიერ ჰყოს ღმერთმან მეფობა თქვენი და ისარი ესე ანუ ტყვია განერთხას მეფობისა თქვენისა ორგულთა“. შემდეგ მოდიოდა სრულიად სამეფოს კარის წევრნი და დიდებულნი, ბოლოს სპანი და ლაშქარნი, რომლის შემდეგ იმართებოდა დიდი პურობა, სადაც მოწვეული იყო საუკეთესო მომღერალნი და დამკრეზლნი. იყო შაირობა, კაჟიობა, ჭილაობა, თოკის გადაწვევა და კიდევ სხვა გასართობებით თავდებოდა ახალი წლის ღამე. მეორე დღეს იმართებოდა ლაშქრობა-ნადირობა, ასპარეზობა და ხლებობა მეცელობა და ბელობა.

ამ დღეს მეფე ჯაგლაგ ცხენებს დაახოციებდა და სამონადირეო მინდორზე დააყრევიებდა, რათა ლეშის სუნზე მოეზიდათ გარეული ცხოველები, რისთვისაც მინდორზე შემოღობილ ღობის კარს ღიად ტოვებდნენ, რომლის შემდეგ შემოტყუებულ ნადირს ჩუმად დილით კარს მოუკეტებდნენ.

განთიადისას მოსული მეფე და მისი სახლიკაცები იწყებდნენ ნადირის ზოცვას ისრებით, რაც გათანაბრებული იყო მტრებთან ბრძოლას და მათ განადგურებას. ამგვარი, ნადირობის შემდეგ მეფე და მისი ამაღლა სიმღერით და გამარჯვებით უკანვე ბრუნდებოდა: „ესე იკვლევენ და შემოვიდნენ მხიარულნი სანადიმოდ“.

არის წყაროები, რომლებიც იძლევიან ამგვარ ცნობებს, რომ მაგალითად, სამეგრელოს მთავრის სასახლწლო ზეიშში მაღალი მოხელეების გარდა, ხელოსნებიც მონაწილეობდნენ.

იტალიელი მისიონერი და მოგზაური მოგვიტოხრობს, რომ, მომლოცველთა პროცესია „კირიელისონის“ გალობით მიემართებოდა მთავრის სასახლისაკენ სამეგრელოში. შესელისთანავე ერთ-ერთი მათგანი ალაყაყის კარს სურათით ამკობდა. მირთმეულ საჩუქრებს მთავარი და დელოფალი ხელით ეხებოდნენ.

გურიის მთავრის კარზე, მოძღვართუხუცესი სამჯერ დააკაუნებდა, ამგვარი სიტყვებით: „კარი გამოიღე!“, ამაზე მთავარი გურიელი პასუხობდა „რა მოგაკეტეს?“ – რასაც მოჰყვებოდა ყველა სასახლწლო საჩუქრის ჩამოთვლა. მთავარი, გურიელი შემდეგ კარს უღებდა იმას, რომელსაც წინ მოუძღოდნენ „ჩიჩილაკით“, მას მოჰყვებოდა ლანგრები დატიერთული ღორის თავით, პურებით, სიმინდით, ღვინით, ტბილეულით და სხვა სანოვავით, რომელსაც ასევე ხელის შეხებით ასრულებდნენ. მომლოცველთა პროცესია სამჯერ შემოუვლიდა და ისევ გარეთ გაეიდოდა, რის შემდეგ იმართებოდა თოფების სროლა, სასახლწლო სიმღერები და რა თქმა უნდა დიდი ნადიმი.



თამარი



ოდესაც თამარმა ვიორგი რუსის მიერ გაგზავნილი ხალხი (გაყრის თაობაზე), გამოავლო, მაშინ მოთმინებადკარგულ მეფე-ქალს საჯაროდ განუცხადებია: „რათგან ვითარცა მრუდე ხის ანრდილის გასწორება შეუძლებელია, ასევე შენი მორჯულება მე არ ძალმიძს, ამიტომ „განვიყერი მტკერსაცა, რომელი აღმეკრა შენ მიერ“. საოცრად მომზიბლველად აღწერენ მისი თანამედროვენი თამარს: „ტანსა ზომიერსა გარეგანობა თუაღთა და ღაწუთა სპეტაკთა ზეღა ვარდებრივ ფეროვნება, მორცხვივ ზეღვა, ლაღი მიზიხეღვა, ტკბილი პირი, მზიარული და უღიზღო სიტყვის სინარხნარე“ (თამარის მეორე ისტორიკოსი ბასილა ეზოსმოღღუარი და არა „ისტორია და აზმანი მარკანდღღთა“).

წმინდა წერიღღებში კი ასეა შემკობიღღი, „ღღთის სწორი“ და „სამეზისგან ოთხად თანაადღღევებული“, ანუ ერთადერთი შემთხვევა რომელსაც ზეციური ძალამოსიღღება და უცოდეიღღების თვისება მიანიჭეს. ასევე საგუღღისხზოა, რომ 1082 წღღის შიომღღეღისადმი ნაბიღღებ წყაღღობის წიგნში ვიორგი II თავის თავს „ყოვეღღისა აღმოსავღღეთის და დასავღღეთის“ მფღღობეღღად აცხადებს, რაშიც ტერიტორიის ფღღობა კი არ არის ნაგუღღისხმეღღეი წმინდა წერიღღებში, არამეღღ სამყაროს პირვეღღდამწყებობა და განმანათღღებღღობა.

ხეღღდასხმა თამარისა

მეფეთა ხეღღდასხმა – კურთხევა ხეღღბოღღა საყოვეღღთაოღღ მიღღებული ორ ნაწიღღის შესაბამისად, პირვეღღს ეკღღესი ანზორციეღღება და მისი ყვეღღაზე ამღღლებული ფაზა გვირგეღღინს დაღღგმა, ღღმერთთან სუღღიერი კავშირის სიზღღლო იყო, რითაც ხეღღბოღღა მისი ღღღება. (თანამედროვე პრეზიღღენტებს ეს აღღვიღღი ჩანაცკლებული აქეს სახარებაზე ხეღღის დაღღებით და ფიცის წარმოთქმით). ხმღღის გაღღაცემა ან წელზე შემორტყმა იყო მიწიერი ძალამოსიღღების გაღღაცემა მეფისათვის და დასტური იღღისა, რომ გვირგეღღინთ ბიღღებუღღა კავშირი ღღმერთთან, ანუ ხეღღბა ინიციაცია ღღღებით, ხმღღით მყარღღება კავშირი მიწასთან. თუ ძეღღელი მეფეთა ინაუგურაციაში თითქმის ცერემონიის 80 პროცენტი იყო რეღღიგიური, საერო 20 პროცენტი. ღღღეღღანღღელ პრეზიღღენტებში ეს განსაზღღერება პირიქით შეიღღლება გამოიყენით.

თამარი, მისმა მამამ ვიორგი III-ემ წარუღღგინა ქვეყანას თავის თანამოსავღღრედ (თანამმართვეღღად) 12 წღღის ასაკში 1178 წღღელს. ამ პროცესს ესწრებოღღა, მაშინღღელი 5 მიღღიონიანი ქვეყნის ყვეღღა ღღღებუღღი, რომღღებსაც ერთგუღღებაზე პირობა უნდა ჩამორთმეოღღათ. ასევე საგუღღისხზოა ეიცოღღეთ, რომ მაშინღღელი მსოფღღიო დაახლოებით 400 მიღღიონს მოიცავდა და თვით ევროპის ღღღეღღანღღელი გიგანტი ქვეყნები 2-ღღან 10 მიღღიონამღღე მერყეობღღენ.

28-წღღიანი მეფობის შემღღეგ, ნაჭარმაგვეს, ვნების კვირას გარღღაცივალა ვიორგი III.



თამარი მაშინ 20 წელს ძლივს იქნებოდა მიღწეული და ბიოგრაფიის მარაგში 6 წლიანი თანამმართველობის გამოცდილება გააჩნდა. მამიდაშ, რუსუდანმა და დარბაზის უზენაესმა საკრებულომ ვადაზე ადრე მოსთხოვა მას სამელოვიარე სენაკიდან გამოსვლა, სახელმწიფო-სამოსის ჩაცმა და ხელდასხმა – რიტუალის ჩატარების შემდეგ ერთპიროვნული და სრული მმართველობა-უფლებამოსილების განხორციელება.

წესისამებრ სასულიერო და საერო პირების წარმომადგენლებს უნდა აღეჭურვათ მეფე სამკაულებით, პირველად ქუთაისის მთავარეპისკოპოსი ანტონ საღირაძე და რაჭისა და თაყეერის ერისთავი კახაბერი მივიღენ თამართან. საქართველოს სამეფო ტახტზე აიყვანეს, დააბრძანეს და თავზე სამეფო გვირგვინი დაადგეს, შემდეგ დიდებულები ვარდანიძეები, საღირისძეები და აძნელიძეები მიიხსენენ და მეფეს სამეფო ხმალი ფეხითი დაუდეს, რომელიც შემდეგ ხელში აიღო და წელზე შემოარტყა თამარს, მისმა გამზრდელმა რაჭის ერისთავმა კახაბერმა, რადგან იგი გახლდათ ლაშქრის მთავარსარდალი. საეკლესიო წესის აღსრულების შემდეგ მეფე და მთავარსარდალი ჯვარს მიესალმნენ და ისმოდა ბუკი და ნალარა. თამარი თავის სიტყვაში განსაკუთრებული ხაზგასმით ამბობდა, რომ იქნებოდა „ობოლთა“ და „ქერიეთა“ მფარველი. ყველა მღეროდა, თამარი კი გასცემდა აურაცხელ სიმღიდრეს და ხორციელდებოდა უპოვართა და უქონელთა შემწეობა.

არცერთი მეფე არ არის ისე განდიდებული და შემკული სხვადასხვა საერო თუ საეკლესიო კანონიზირებული დოგმატიკით ისე ძლიერ, როგორც მეფე – ქალი, თამარი. ერთი ისტორიული დოკუმენტი კი მას ასე აღწერს: „აღმყვანელთა საყდართა და საჯდომთა მამა-პაპეულთა აღსუეს მზე იგი მზეთა და ნათელი ნათელთა, ელვარება და მზეებრ მამუქებელი სხუათა და მოიღეს გვირგვინი, ძლევეთ გვირგვინოსნობისა და მძლად მფლობელობისა და მოახსენეს მთასა ზეთის ზილისასა უჯური გამოჩენილი კონსტანტინესათვის და ამას ესევეითარსა შესხმასა და გალობასა შინა, ვინათგან ლიხთ-იმერთაგან იყო წესი დადგამდ გვირგვინისა თავსა სამეფოსა, მონაზონი ღირსი და მადლშემოსილი, მთავარეპისკოპოსი ქუთათელი, კახაბერი, ერისთავ-რაჭისა და თაყეერისა და სრულყვეს მოხელეთა სჯანთა და დიდებულთა ვარდანის ძეთა, საღირის ძეთა და ამენილის ძეთა მიღება და დაღება ხმლისა“.

უდავოა, რომ თამარის საერთო – სახალხო აღზევება-პოპულარობაში ყველა ელემენტი თამაშობდა თავის როლს: სიბრძნე, გონიერება, გარეგნობა, ლეთისმოსაობა და ა. შ.





ბრიტანეთი და კონსტიტუციური მონარქია



მონარქიული სამყარო

დედამიწის 450 მილიონი მოსახლე მონარქიულ სახელმწიფოებში ცხოვრობს. რომელი ქვეყნებია ეს?

ევროპაში: ბელგია, ინგლისი, დანია, ლიხტენშტეინი, ლუქსემბურგი, მონაკო, ნიდერლანდები, ესპანეთი, ნორვეგია, შვედეთი.

აზიაში: საუდის არაბეთი, ბაჰრეინი, ბრუნეი, ბუტანი, იორდანია, კამბოჯა, კატარი, ქუვეითი, მალაიზია, ნეპალი, არაბეთის გაერთიანებული საამირო, ომანი, ტაილანდი, იაპონია.

აფრიკაში: ლესოტო, მერიკია, მაროკო, სვაზილენდი.

ამერიკაში: კარიბის აუზის მრავალი მცირე სახელმწიფო, კანადა (ფორმალურად ისინი ბრიტანეთის სამეფოს დომინიონები არიან). ბრიტანეთის დომინიონებია, აგრეთვე, ავსტრალია და ახალი ზელანდია. დედამიწის ამ ნაწილში კიდევ ორი მონარქიაა – დასავლეთ სამოა და ტონგას სამეფო.

არსებობს სახელმწიფოები, სადაც მონარქი მხოლოდ მეფე კი არა, ქვეყნის მმართველია – როგორც ეს ხდება იორდანიაში და საამიროში, ომანსა და კატარში. ეს აბსოლუტური მონარქიის ქვეყნებია. აქაური სამეფო ოჯახის წევრები ფლობენ ყველა წამყვან და ძირითად პოსტს. მმართველობის ეს წესი აქვთ ქუვეითშიც.

მონარქიულ სახელმწიფოთა შორეულ ქვეყანაში კონსტიტუციური მონარქია არსებობს, სადაც მონარქი ერის ტრადიციული სიმბოლო უფროა და პრაქტიკულად, თავისი ძალაუფლების მოხმობა თითქმის არ უწევს. ნორვეგიელები ასეც კი ხუმრობენ – ჩვენნი მეფის ერთადერთი უსიტყვეო უფლებაა სამოქალაქო ტრანსპორტით უფასო მგზავრობა.

ინგლისის დედოფალი უმაღლესი მთავარსარდალია პოლკოვნიკის ჩინით, მაგრამ როდესაც ამას წინათ ფოლკლენდის კუნძულების თაობაზე ინგლის-არგენტინის კონფლიქტი წარმოიშვა, სამხედრო-საზღვაო ექსპედიციას არ ჩასდგომა სათავეში.

XX საუკუნე მონარქიის დამხობის საუკუნეა.

პირველი მსოფლიო ომის წინ, დაემხო იმპერატორული ჩინეთი. 1917-18 წლებში არსებობა



შეწყვიტა ავსტრია-უნგრეთის, რუსეთის, ოსმანთა იმპერიებმა და გერმანიის რაიხმა. დიდხანს ვერ მონღოლეთის მმართველმა გასძლო (1912 წ), 1931 წელს დაემხო ესპანეთის მეფე ალფონს XII. დიქტატორ ფრანკოს სიკვდილის შემდეგ, მეფის შვილიშვილმა, დემოკრატმა ხუან კარლოსმა დაიბრუნა ტახტი.

მეორე მსოფლიო ომმა მოსპო ხუთი ევროპული მონარქია, ბულგარეთი (1944 წ), იუგოსლავია (1945 წ), ალბანეთი, იტალია (1946) და რუმინეთი (1947წ).

70-იან წლებში რესპუბლიკელთა იდეები აზიასაც მოედო: 1973 წ. – ავღანეთი, 1975 წ. – ლაოსი, 1979 წ. – ირანი. 1953 წელს დაემხო ეგვიპტის სამეფო, მეფე ფარუქმა მწარე ომობრივ განჭვრიტა მონაქთა მომავალი – მალე დედამიწაზე ხუთ მეფე (კაროლი) დარჩება – ერთი ინგლისის და ოთხი ბანქოს დასტიდანო.

თანამეგობრობა

დღეისათვის თანამეგობრობაში გაერთიანებულია მსოფლიოს 53 სახელმწიფო, რომელთა შორის 16 ქვეყანა თავის სახელმწიფოს მეთაურად აღიარებს დიდი ბრიტანეთის დედოფალს ელისაბედ II, 6 ქვეყანას საკუთარი მონარქი ჰყავს, ხოლო 31 ქვეყანა რესპუბლიკაა.

თანამეგობრობის მეთაურია დიდი ბრიტანეთის დედოფალი ელისაბედ II.

კონსტიტუციური მონარქია

კონსტიტუციურ მონარქიულ ქვეყნებში, მონარქის ხელისუფლება ფიქციაა, მას რეალურად განხორციელებადი ფუნქცია არ გააჩნია. იგი განასახიერებს ტრადიციებს, ერის წარსულ და მომავალ ღირსებას და ხალხის ფენები განწყობილი არიან მეფისადმი შესაბამისი განწყობილებით. მეფე მთლიანობაში წარმოადგენს ერის სინდისს და ძირითადი მოვალეობაა ერის შეკვრამ-გამთლიანება. მიუხედავად მონარქის ამგვარი ფორმალური უფლებამოსილებით აღჭურვისა, კონსტიტუციურ მონარქიულ ქვეყნებში და განსაკუთრებით ინგლისში დედოფლის, ელისაბედ II-ის წინაშე რეგულარულად კეთდება პრემიერ-მინისტრის მხრიდან პატიაკი, სადაც აცნობს იგი ქვეყნის საგარეო და საშინაო მდგომარეობას მონარქს და ეს უკანასკნელი შეძლებისდაგვარად გამოხატავს კმაყოფილებას და უკმაყოფილებას მისი პოლიტიკის ან ღონისძიებების ზომებიდან გამოძინარე. მიუღი ეს ურთიერთობები სკრუპულოზურად არის განზოგადებული და მოცემული შესაბამის საკანონმდებლო აქტებში.

თანამედროვე მსოფლიოში, არ არსებობს ისე მტკიცედ და ზუსტად დაცული კონსტიტუციური მონარქია, როგორცაა დიდი ბრიტანეთის მონარქია, რომელსაც დედოფალი ელისაბედ II უდგას სათავეში და ამ წარმატების ერთ-ერთი მიზეზი დღეს სწორედ ელისაბედია. აქ მონარქის დაცვისა და არსებობის ძირითადი პრინციპია, რომ „მეფე მეფობს, მაგრამ არ მართავს“, რაც სრულად ზის ბრიტანეთის დემოკრატიულ ინსტიტუტში.

ბრიტანეთის კონსტიტუციის თანახმად მონარქის უმთავრესი ურთიერთობის შტრიხებია, რომ: 1) მონარქი აღმასრულებელი ხელისუფლების სათავეშია; 2) საკანონმდებლო ხელისუფლების



ნაწილია; 3) სასამართლო სისტემის უმაღლესი პირია; 4) შეიარაღებული ძალების მთავარსარდალია და 5) ანგლიკანური ეკლესიის სათავეშია.

მონარქია ერთ-ერთი უძველესი დემოკრატიული ინსტიტუტია ბრიტანეთში და IX საუკუნიდან იღებს სათავეს. თავისი სიძველით პარლამენტზე ოთხი და სასამართლოზე სამი საუკუნით უფროსია. მისი უდიდებულესობა, დედოფალი ელისაბედ II, საქსთა მეფის ედუარდის შთამომავალია, რომელმაც 829 წელს მისი მმართველობის ქვეშ გააერთიანა მთელი ქვეყანა. მონარქიის ინსტიტუტის მთლიანობა მხოლოდ ერთხელ ოლივერ ქრომველის დროს (1649-60 წწ) შეწყდა.

ტერმინები – სუვერენი (ან მონარქი) და გვირგვინი მონათესავე მცნებებია, მაგრამ მათ შორის განსხვავებაც არსებობს. სუვერენი ანუ მეფეა, რომელიც მეფობს მემკვიდრეობის და კონსტიტუციის კანონის შესაბამისად. გვირგვინი კი, აერთიანებს, როგორც სუვერენს, ასევე მთავრობას და უმაღლესი აღმასრულებელი ხელისუფლების სიმბოლოა.

დღეისათვის მონარქს აქვს ვალდებულება და არა ძალაუფლება, სწორედ ამ ვალდებულებებიდან გამომდინარე დგას იგი ქვეყნის საშინაო და საგარეო პოლიტიკის ცენტრში, ხოლო სამეფო ქვეყნის არისტოკრატიის და უმაღლესი საზოგადოების პირამიდის მთავარ ლოდს წარმოადგენს, აქედან გამომდინარე მინც იგრძნობა დედოფლის მონაწილეობა აქტიურ ცხოვრებაში, რადგან მონარქიზმი ტრადიციით ნაკლები ინსტიტუტია და ელისაბედ II-ც ამ ტრადიციის განუხრელი დამცველი და თავყანისმცემელია. მონარქს გააჩნია „რჩევის, თანხმობის, გაფრთხილების, მოწოდების უფლება და არაიმპერატიულიობით იგი ყველანაირი ძალაუფლების პატრონია.

მონარქი პარლამენტის შემადგენელი ნაწილია (ლორდთა და თემთა პალატასთან ერთად). მისი ბრძანებით ხდება ბრიტანეთის პარლამენტის (და ასევე შოტლანდიის პარლამენტის) მოწვევა, შესვენების გამოცხადება მომდევნო სესიამდე და დათხოვნა. როგორც წესი მონარქი ხსნის პარლამენტის ახალი სესიის სხდომას, მათ შორის შოტლანდიის პარლამენტის ახალი სესიის სხდომას, თავისი სუფე სიტყვით, სადაც კითხულობს მთავრობის სამომავლო პროგრამას, რომელსაც ტრადიციულად წერს პრემიერ-მინისტრი. თუ სესიის გახსნა მონარქს არ შეუძლია რაიმე საპატიო მიზეზის გამო, მის ფუნქციებს ასრულებს ლორდკანცლერი. ნებისმიერ კანონპროექტს, კონსტიტუციური წესით განიხილავს პარლამენტის ორივე პალატა და იმისათვის, რომ მან მიიღოს კანონის ძალა, აუცილებელია მონარქის თანხმობა, ასევეა შოტლანდიაშიც. სამეფო თანხმობის გაცემის შემდეგ იღებს დოკუმენტი იურიდიული ძალის მოქმედების უნარს. ბრიტანეთის მონარქს გააჩნია აბსოლუტური ვეტოს უფლება, რაც იმას ნიშნავს, რომ კანონპროექტის ძალა შეჩერებულია და ეს მდგომარეობა ასე აღინიშნება: „მეფე მოიფიქრებს“; მონარქის თანხმობა კანონპროექტზე ასე გამოიყურება „მეფეს ეს სურს“. თუმცა ასევე აღსანიშნავია, რომ 1707 წლიდან დღემდე პარლამენტის არცერთი კანონპროექტი ბრიტანეთის მონარქს არ უარყვია და მსგავსი რამ, 1707 წელს დედოფალ ანა სტიუარტის მეფობის დროს მოხდა.

დედოფალი ხელმძღვანელობს საიდუმლო საბჭოს, ორგანოს, რომელიც შეიქმნა შუა საუკუნეებში და რომელიც თავისებურ საკონსულტაციო ორგანოს წარმოადგენდა სამეფო



კარზე. დღეს მან თავისი პირვანდელი მდგომარეობა დაკარგა და მთელი შემადგენლობით მისი მოწყვეა ხდება ისტორიის ყველაზე მნიშვნელოვან გზაჯვარედინებზე. მისი წევრები ინიშნებიან მონარქიის მიერ, უმეტესად პრემიერ-მინისტრის რეკომენდაციით. წევრები არიან: სამეფო ოჯახის და უმაღლესი არისტოკრატიული ოჯახის წევრები, სასამართლო მოხელენი, საეკლესიო წრეების წარმომადგენლები, კაბინეტის წევრები, ცნობილი პოლიტიკური მოღვაწეები და ა. შ.

ჩვენ უკვე მოგახსენეთ, რომ მონარქი სასამართლო ხელისუფლების ნაწილია და მის მიერ ინიშნება სასამართლო იურარქიის ყველა უმაღლესი მოხელე, პრემიერ-მინისტრის წარდგენით. მხოლოდ დედოფალს შეუძლია ნებისმიერი დამნაშავეის შეწყალება. დედოფალი აცხადებს ომს, საგანგებო მდგომარეობას ქვეყანაში, დებს სამშვიდობო ზავს და სხვა სახის ხელშეკრულებებს.

დედოფალი ბრიტანეთის შეიარაღებული ძალების მთავარსარდალია. იგი ნიშნავს, მთავრობასთან შეთანხმებით ყველა უმაღლეს რანგის სამხედრო პიროვნებას, მის მიერ ხდება, რომ ყველა სამხედრო ძალები ფიცს დებენ მხოლოდ მონარქის წინაშე.

ბრიტანეთის მონარქი ანგლიკანური ეკლესიის მეთაურია. ამ ფორმულირებიდან გამომდინარე დედოფალი ნიშნავს არქიეპისკოპოსებს და სხვა საეკლესიო პირებს.

დედოფალი, როგორც სახელმწიფოს მეთაური, გაერთიანებული სამეფოს უმაღლეს ტიტულებს, ჯილდოებს, წოდებებს ანიჭებს თავის ქვეშევრდომებს და უცხოელ მოქალაქეებს, ამ შემთხვევაშიც ეს პროცედურა ზორციელდება მთავრობასთან შეთანხმებით; ქვეყნის ოთხი უმაღლესი ორდენით დაჯილდოება კი ძირითადად მონარქის პირადი შეხვედრებებით ხდება; ესენია: 1. წვივსახევი ორდენი, ქვეყნის ერთ-ერთი ყველაზე პოპულარული ორდენი. იგი დაარსდა 1348 წელს ედუარდ II-ის მეფობის დროს; 2. ორდენი „დამსახურებისათვის“ დაარსა მეფე ედუარდ VII-მ 1902 წელს; 3. ნარშაის ორდენი, რომელიც არის უმაღლესი ორდენი შოტლანდიის ჯილდოებს შორის და დაარსდა მეფე ჯეიმს II-ის დროს 1687 წელს; 4. სამეფო ვიქტორიანული ორდენი. დაარსდა დედოფალ ვიქტორიას მიერ 1896 წელს. დაჯილდოებულთა სპეციალური სიები ქვეყნდება წელიწადში ორჯერ: ახალ წელს და ქვეყნის ეროვნულ დღესასწაულზე – დედოფლის დაბადების დღეზე. დედოფალი ან სამეფო ოჯახის სხვა წევრები დედოფლის სახელით წელიწადში 20-ჯერ გადასცემენ დაახლოებით 4 ათასამდე სხვადასხვა რანგის ორდენს, მედალს თუ ჯილდოებს. დედოფალი დაჯილდოებას აწარმოებს ასევე თანამეგობრობის ქვეყნებსა და სხვა ქვეყნებშიც.

ყველა ქვეყნის ელჩები აკრედიტებული არიან, ქვეყნის მეთაურის მიერ წმინდა ჯეიმსის სასახლეში და რწმუნების სიგელებს გადასცემენ დედოფალს ბაქინჰემის სასახლეში.

გამომდინარე ზემოთქმულიდან დედოფალი და საერთოდ მონარქი უფრო თავყანისცემის სიმბოლოა, ვიდრე ძალაუფლების და იგი ფაქტიურად არის ქვეყნის სინდისი უმეტესად, ვიდრე მკაცრი მონარქი, მისი გემეობით ხდება კათარზისი და უარყოფითი ენერჯისგან განთავისუფლება და ყოველი უფლება და რიტუალი აფთიაქის სასწორზე იწონება.

დედოფალი, როდესაც ღონღონშია, ყოველ სამშაბათს, საღამოობით შეიღის ნახევარზე, აქვს აუდენცია ქვეყნის პრემიერ-მინისტრთან, რომელიც ვალდებულია გააცნოს მის უდიდებულოსობას მთავრობის საქმიანობის ყველა ეპიზოდი. დედოფლის ერთ-ერთი უმნიშვნელოვანესი კონსტიტუციური ფუნქცია პრემიერ-მინისტრის დანიშვნა. იგი ნიშნავს ასევე შოტლანდიის



პირველ მინისტრს, შოტლანდიის პარლამენტის წარდგენით. ამ თანამდებობაზე მისი უდიდებულოსობა ნიშნავს იმ პარტიის ლიდერს, რომელსაც აბსოლუტური უმრავლესობა გააჩნია თემთა პალატაში. პარლამენტის ქვედა პალატაში გამარჯვებული პარტიის ლიდერს დედოფალი იღებს ბაქნაშვილის სასახლეში და ე. წ. „ხელზე კონსის“ ცერემონიით აცხადებს, რომ მონარქი თანახმაა დაიკავოს პრემიერ-მინისტრმა ეს პოსტი. მასვე დედოფალი ავალბებს მთავრობის ჩამოყალიბებას. დღეს ეს დანიშნა უფრო ფორმალურია, თუმცა ისტორიას ახსოვს მონარქის დამოუკიდებლობის სხვაგვარი მოქმედებებიც, მაგალითად მეფე ჯორჯ V-მ 1923 წელს ქვეყნის პრემიერ-მინისტრად დანიშნა ბოლდუინი, კონსერვატორთა უმრავლესობა კი მომხრე იყო ქერზინის კანდიდატურისა, როდესაც 1957 წელს იდენი ავადმყოფობის გამო გადადგა, პარტიის ავანსცენაზე დაწინაურდა ორი კანდიდატურა: მაქმილანი და ბათლერი. ამ დროს დედოფალი კონსულტაციებს მართავს კონსერვატორული პარტიის ორ ცნობილ პოლიტიკურ მოღვაწესთან ლორდ სოლსბერთან და ჩერჩილთან. პრემიერ მინისტრი გახდა მაქმილანი. 1963 წელს შეიქმნა დაახლოებით იგივე სიტუაცია, ავადმყოფობის გამო გადადგა მაქმილანი, პრემიერად შეირჩა ჰიუმი. როცა იცვლება მთავრობა, იცვლება მისი ძირითადი შემადგენლობაც, თუმცა არის გამონაკლისებიც. მაგ: „უცვლელია პოსტი, რომელიც ე. წ. „პოლიტიკის გარეთაა“ და არ იცვლება მინისტრის შეცვლისას. აუცილებლობის შემთხვევაში შესაძლებელია დედოფლისა და პრემიერ მინისტრის შეხვედრა, გარდა ჩვეულებრივი სამამათისა, მოსალოდნელია იყოს კონფიდენციალურიც და ამის შემდეგ დედოფალი ვალდებულია საიდუმლო არ გაანდოს არც მეუღლეს და ტახტის მემკვიდრეს.

ბრიტანეთის დაუწერელი კონსტიტუციის თანახმად მონარქს გააჩნია უფლება დაითხოვოს პრემიერ-მინისტრი და მინისტრები. ასეთ პრეცედენტს ადგილი ჰქონდა 1783 წელს, მეფე ჯორჯ III მეფობის დროს.

დღევანდელი მონარქის ტიტული ჩამოყალიბდა 1953 წელს და მისი უდიდებულოსობის ტიტული გაერთიანებულ სამეფოში ასეთია: „ელისაბედ მეორე, ღმერთის წყალობით, დიდი ბრიტანეთისა და ჩრდილოეთ ირლანდიის გაერთიანებული სამეფოს და მისი სამფლობელოებისა და ტერიტორიების დედოფალი, თანამეგობრობის მეთაური და სარწმუნოების დამცველი“.

ტახტის მემკვიდრის უფლება განისაზღვრება საეციალური კანონმდებლობით და მემკვიდრეობის საერთო წესით. 1701 წელს მიღებული მემკვიდრეობის კანონის თანახმად, ბრიტანეთის სამეფო ტახტზე მემკვიდრეობის უფლება მიიღეს მხოლოდ პრინცესა სოფიას (მეფე ჯეიმს I 1603-25 წ.წ. შვილიშვილი) პროტესტანტული რწმენის შთამომავლებმა. ამგვარად მონარქი აუცილებლად პროტესტანტული რწმენის უნდა იყოს.

მონარქის მემკვიდრე ვაჟს უპირატესობა ენიჭება მის დებთან შედარებით, მონარქის ქალიშვილს კი უპირატესობა აქვს სუვერენის და-ძმებთან შედარებით. თუ მონარქს შვილები არ ჰყავს, გამეფების უფლებას იღებს მისი უფროსი ძმა, თუ მას ძმა არ ჰყავს, ტახტზე ადის მისი უფროსი და. მონარქის ქალიშვილი, რომელიც იღებს გვირგვინს, ხდება დედოფალი, და იძენს იგივე უფლებებს, როგორსაც მეფე. მეფის მეუღლე ატარებს იმავე ტიტულებს და ხარისხს რასაც მეფე, რაც მხოლოდ მიმართვის პროცესში ვლინდება.

როდესაც მონარქი გარდაიცვლება, იმ დღესვე წმინდა ჯეიმსის სასახლეში იკრიბებიან



საიდუმლო საბჭოს წევრები და ამბობენ ისტორიაში მუდმივად დაბუღებულ ცნობილ ფრაზას, „მეფე მკვდარია, გაუმარჯოს მეფეს“. ახალი მონარქის ტახტზე ასვლას ოფიციალურად აცხადებენ, რომლის შემდეგ ახალი მონარქი კითხულობს საპეციალურ დეკლარაციას და დებს ფიცს. ელისაბედ II-ის ტახტზე ასვლის დღეს (6 თებერვალი) აღინიშნება საპეციალური ზაღპით ჰაიდ პარკსა და ლონდონის თაუერთან.

გამეფების დღიდან გარკვეული პერიოდის შემდეგ ეწყობა მონარქის მეფედ კურთხევის ცერემონიალი, რომელსაც უძღვება ქენტერბერიის არქიეპისკოპოსი. იგი ტრადიციულად მიმდინარებს უესთმინსთერის საბათოში, ისტორიული წესის დაცვით, რომელსაც საფუძვლად უდევს საქსთა მეფის ედგარის, ბათში – 973 წლის გამეფების ცერემონიალი.

მონარქის უფროსი ვაჟი და მემკვიდრეობით რიგით პირველი, დაბადებიდანვე ავტომატურად იღებს ქორნოულის პერცოვის, როთზის პერცოვის, ქერქის გრაფის, რენფრუს ბარონის, კუნძულების ლორდის, შოტლანდიის პრინცის და დიდი მმართველის ტიტულებს. რაც შეეხება ტიტულებს „უელსის პრინცი“ და „ჩესთერის გრაფი“ მათ ტახტის მემკვიდრეს ანიჭებს გრაფი. პრინცმა ჩარლზმა აღნიშნული ტიტულები მიიღო 1958 წელს. მონარქის ყველა შვილი ატარებენ ასევე აღნიშნულ ტიტულს. მაგალითად, უელსის პრინცის შვილი, პრინცი უილიამი და მისი მმა ჰენრი, აღნიშნული ტიტულის მქონენი არიან. იგივე ვრცელდება იორქის პერცოვის ქალიშვილებზე, მაგრამ მდგომარეობა იცვლება მონარქის ქალიშვილების მიმართ, მაგალითად, პრინცესა ანას შვილებზე ტიტული „სამეფო უმაღლესობა“ არ ვრცელდება.

1917 წლის 17 ივლისს სამეფო ბრძანებულებით ბრიტანეთის სამეფო გვარი საქს-კობურგ-გოთა (გერმანული გვარია და ამ გვარის იყო დედოფალი ვიქტორიას მეუღლე პრინცი ალბერტი) შეიცვალა უინძორად (უინძორები). სამეფო ოჯახის ეს გადაწყვეტილება უპირველესად გამოწვეული იყო ბრიტანეთ-გერმანიის სამხედრო შეტაკებით 1914-18 წლებში. აღსანიშნავია, რომ ამ პერიოდში, ორივე სახელმწიფოს სათავეში მდგომი სამეფო ოჯახები სისხლით ნათესაურ კავშირებში იმყოფებოდნენ ერთმანეთთან (ბრიტანეთის მეფე ჯორჯ V და გერმანიის იმპერატორი ვილჰელმ II დედოფალი ვიქტორიას შვილიშვილები იყვნენ). თანამეგობრობის 54 სახელმწიფოდან 16 ქვეყანაში დედოფალი ელისაბედ II სახელმწიფოს მეთაურია. ეს ქვეყნებია: ანტიგუა და ბარბუდა, აესტრალია, ბაჰამის კუნძულები, ბარბადოსი, ბელიზი, გაერთიანებული სამეფო, კანადა, გრენადა, იამაიკა, ახალი ზელანდია, ჰაუაი ახალი გვინეა, სენტ ჰიტისი და ნევისი, სენტ ლუსია, სენტ ვინსენტი და გრენადინები, სოლომონის კუნძულები, ტუვალუ. ამ ქვეყნებში, ბუნებრივია გაერთიანებული სამეფოს გამოკლებით, მისი უდიდებულესობა წარმოდგენილია გენერალ-გუბერნატორებით, რომელთაც უშუალო კავშირი აქვთ ბაჰინჰემის სასახლესთან. თანამეგობრობის ექვს ქვეყანას, (ლესოთო, ბრუნეი, მალაიზია, სვაზილენდი, ტონგა და დასავლეთ სამოა) საკუთარი მონარქი ჰყავს, დანარჩენები რესპუბლიკური მმართველობისაა.

ყოველ წელს, შობა დღეს, დედოფალი, როგორც თანამეგობრობის მეთაური რადიოთი და ტელევიზიით შობა – ახალ წელს ულოცავს თანამეგობრობის მოსახლეობას მთელ მსოფლიოში. თავისი მეფობის 50 წლის მანძილზე მისი უდიდებულესობა ეწვია თანამეგობრობის ყველა ქვეყანას.

რაც შეეხება ნორმანდიის კუნძულებს საფრანგეთის ნაპირებთან და კუნძულ მენს ირლანდიის



ზღვაში, ისინი გაერთიანებულ სამეფოში არ შედიან, თუმცა თავიანთ უზენაესად სცნობენ მის უდიდებულოსობას, რომელიც ამ კუნძულებზე წარმოდგენილია ლეიტენანტ – გუბერნატორით.

სამეფო ოჯახის წევრთა ქორწინება ეფუძნება 1722 წელს მიღებულ აქტს სამეფო ქორწინების შესახებ, რომლის თანახმადაც სამეფო ოჯახის ყველა წევრის ქორწინებისათვის სავალდებულოა მონარქის თანხმობა (თანხმობა არ არის საჭირო პრინცესების შეილების ქორწინებაზე უცხოელთა ოჯახის წარმომადგენლებზე). 25 წლის შესრულების შემდეგ ქორწინება შესაძლებელია სამეფო სანქციის გარეშეც, თუ საიდუმლო საბჭო გასცემს თანხმობას ქორწინების შესახებ, თუნდაც ასეთი ქორწინების წინააღმდეგი იყოს პარლამენტიც.

მილიონებით ბრიტანელი და უცხოელი ტურისტი ადევნებს თვალებს მაგალითად პარლამენტის გახსნის საზეიმო ცერემონიალს, როდესაც დედოფალი თავისი ამალით ბაქინჰემის სასახლიდან მიემართება უესთმინსტერში, სეფუ სიტყვის წარმოსათქმელად, ანდა უცხოეთის სახელმწიფოს და მთავრობის ლიდერების სახელმწიფო ვიზიტებისას ლონდონში. შეხვედრები ეწყობა როგორც ბაქინჰემის სასახლეში, ასევე უინძორის ციხე-სიმაგრეში და ჰოლიერუდის სასახლეში, ედინბურგში. წელიწადში ძირითადად ეწყობა ორი ან სამი უმაღლესი დონის ვიზიტი, რომლის მოსამზადებელი სამუშაოები ეწყობა 6 თვით ადრე. ვიზიტთა უმეტესობა ეწყობა დედაქალაქში, სტუმრები რჩებიან ბაქინჰემის სასახლეში. ვიზიტი გრძელდება სამშაბათიდან პარასკევამდე. უმაღლესი რანგის სტუმრებს თვითმფრინავთან ზედება სამეფო ოჯახის და მთავრობის წევრები, ანდა პრემიერ – მინისტრი. დედოფალი და მისი მეუღლე, სტუმარს ეგებებიან ლონდონის ცენტრში „ჰოს გალზ პარეიჯზე“, საიდანაც სტუმარ-მასპინძელი ეტლებით, სამეფო ამალის თანხლებით, მიემართება ბაქინჰემის სასახლისაკენ, თუ სტუმარი უინძორში ჩამოდის, მაშინ მათ მონარქი მეუღლითურთ „ჰოუმ პარკში“ ზედება, საიდანაც ისინი მიემართებიან ციხე-სიმაგრეში. ჩამოსულ სტუმარს ეგებებიან ზალათ ჰაიდ პარკში, გრინ პარკსა და ლონდონის თაუერთან. ხანმოკლე „ლანჩის“ შემდეგ სასახლეში ეწყობა ოფიციალური საჩუქრების გაცვლა. დღის მეორე ნახევარში სტუმარი მიდის უესთმინსტერის საპატოში, სადაც ზედება უცნობი ჯარისკაცის საფლავის ყვავილებით შემკობა, შემდგომ წმინდა ჯეიმსის სასახლეში სტუმარს ზედება უესთმინსტერის მერი, საღამოს კი ბაქინჰემის სასახლის სამეჯლისო დარბაზში მისი უდიდებულოსობა სტუმრის პატივსაცემად მართავენ სამეფო ბანკეტს.

ვიზიტის მეორე დღეს სტუმარი კვლავ წმინდა ჯეიმსის სასახლეშია, ამაჯერად მას შეხვედრა ელის ბრიტანეთის დედაქალაქში აკრედიტებულ ელჩებსა და უმაღლეს კომისრებთან. ამ შეხვედრას მოსდევს ვიზიტი დაუნინგ სთრითის 10-ში ქვეყნის პრემიერ-მინისტრთან. დღის მეორე ნახევარში მოსალოდნელია სტუმრის პრეს-კონფერენცია ანდა მისი შეხვედრა გაერთიანებულ სამეფოში მცხოვრებ თანამემამულეებთან. ეწყობა ასევე შეხვედრები მინისტრებთან ანდა ოპოზიციის ლიდერებთან. საღამოს კი უმაღლესი რანგის სტუმარს მასპინძლობს ლონდონის სითის მერი, რომელიც სტუმრის პატივსაცემად მართავს ბანკეტს.

შესაძებ დღეს სტუმარი ატარებს დროს ძირითადად დედაქალაქის ფარგლებს გარეთ, საღამოს კი იგი დედოფლისა და მისი მეუღლის პატივსაცემად აწყობს ბანკეტს ან თავის საელჩოში ანდა რომელიმე მაგალი კლასის სასტუმროში. მეოთხე დღეს სტუმარი უმეტესად ტოვებს ქვეყანას.



ბრიტანეთის ხელისუფლება უდიდეს ყურადღებას უთმობს მისი უდიდებულოსობის ოფიციალურ ვიზიტებს საზღვარგარეთ. როგორც ყოფილმა პრემიერ-მინისტრმა მეიჯორმა აღნიშნა „დელოფალი ბრიტანეთის ისტორიაში ერთ-ერთი ყველაზე საუკეთესო ელჩია“.

დელოფალი წელიწადში ორ-სამ ოფიციალურ ვიზიტს აწყობს გაერთიანებული სამეფოს ფარგლებს გარეთ. მისი ვიზიტები საზღვარგარეთ შეიძლება დაიყოს სამ კატეგორიად:

1. დელოფლის ვიზიტები თანამეგობრობის იმ ქვეყნებში, რომლებიც მის უდიდებულოსობას აღიარებენ თავიანთი ქვეყნის სახელმწიფოს მეთაურად.

2. დელოფლის ვიზიტები თანამეგობრობის სხვა ქვეყნებში.

3. დელოფლის ვიზიტები თანამეგობრობის ქვეყნების ფარგლებს.

მეფობის 50 წლის მანძილზე დელოფალი ეწვია 125-ზე მეტ ქვეყანას. მსოფლიოს მრავალ კუთხეში აწვევს ასევე სამეფო ოჯახის სხვა წევრებსაც.

დელოფლის წლის სამუშაო გეგმა, რომელსაც ადგენს მისი პირადი მდივანი, პირველ რიგში ითვალისწინებს უკვე ტრადიციულად ტკეულ მთელ რიგ თარიღებს და აქედან გამომდინარე დგება მისი წლიური სამოქმედო პროგრამის ორგანიზება. ახალ წელს დელოფალი სამეფო ოჯახის სხვა წევრებთან ერთად ატარებს აღმოსავლეთ ინგლისში, ნორფოლქის საგრაფოში, სადაც მდებარეობს ბრიტანეთის მონარქების ზამთრის რეზიდენცია, სანდრინჰემის სასახლე, აქ სახელმწიფოებრივ საქმიანობასთან ერთად შესაძლოა, დროის გატარება ბუნებაში, გართობა ცხენებით და წიგნების კითხვა. კვირაობით კი სამეფო ოჯახი ლოცულობს სანდრინჰემის სამრევლო ეკლესიაში, რომელიც დელოფლის მამულში მდებარეობს.

ადგომის წინ, დიდ ხუთშაბათს, მის უდიდებულესობა, მეუღლითურთ, ქვეყნის ერთ-ერთ დიდ ტაძარში (2000 წ. ლინქოლნის კათედრალი, 2001 წ. უესტმინსტერის სააბათო, 2002 წ. ქენტურმერის კათედრალი) წირავს დიდ სამარხულ შესაწირს, საადგომო არდადეგებს კი სამეფო ოჯახი ატარებს უინძორის ციხე-სიმაგრეში. აპრილში ელისაბედ II არ აღნიშნავს თავის დაბადების დღეს, თუმცა ეს დღე, 21 აპრილი ზალპით აღინიშნება დედაქალაქში. მონარქის დაბადების დღე, ქვეყნის ეროვნული დღესასწაულია, XX ს-ის დასაწყისიდან აღინიშნება იენისის პირველ ნახევარში, უფრო ხშირად იენისის მეორე შაბათს. ამ ტრადიციას საფუძველი ჩაუყარა მეფე ედაურდ VII-მ, რომელიც ნოემბრის თვეში იყო დაბადებული, მაგრამ საზეიმო აღლუმი, რომელიც მიძღვნილი იყო მისი დაბადების დღისადმი აარიდა წვიმიანი შემოდგომის ღონღონს და გადაიტანა ზაფხულის პირველ თვეს.

1961 წლის იენისში ბაქინჰემის სასახლე მასპინძლობდა აშშ-ის 43-ე პრეზიდენტს ჯონ კენდისს და მის მეუღლეს ჟაკლინს. საერთოდ კი აშშ-ის პრეზიდენტები ხშირად ყოფილან ამ ყველაზე პრესტიჟული სასახლის სტუმრები მათ შორის იყვნენ: ჯორჯ ვაშინგტონი, თომას ჯეფერსონი, ორივე რუზველტი, ჯერალდ ფორდი და ასევე ორივე ბუში, ყველა ესენი პირდაპირ ნათესაურ კავშირში იმყოფებიან ბრიტანეთის სამეფო ოჯახთან, საერთოდ კი ცნობილია, რომ აშშ-ის 2/3 ბრიტანული სამეფო ოჯახის შთამომავალია.

ყურადღების აღნიშვნის ღირსია სამეფო ოჯახის მენიუ, როდესაც მაღალ სტუმრებს მასპინძლობენ და როცა ელისაბედ II უინძორის ციხე-სიმაგრეში წმინდა ჯორჯის კოლში 160 სტუმრიანი ბანკეტი გამართა პოლონეთის პრეზიდენტის, ნობელას პრემიის ლაურეატის



ლევ ვალენსას საპატივსაცემოთ, სუფრას აშშენებდა კერძების ისეთი ნაირსახეობა, როგორცაა: მწყრის კვერცხი, ზალტური, ხბოს ხორცი გარეული სოკოთი, ტოსკანის ატამი, რენიენი, კლარეტი და ა. შ., რომელსაც 300 ადამიანი ემსახურებოდა.

დელოფალმა პრეზიდენტს სამეფოს ერთ-ერთი უმაღლესი ორდენი – ბათის ორდენის დიდი ჯვარი, ასევე თავისი და ჰერცოგის ვერცხლის ჩარჩოში ჩასმული სურათი გადასცა. მისმა უდიდებულესობამ ვალენსას აჩუქა ასევე ჯონ სპიდის მიერ XVIII საუკუნეში შექმნილი პოლონეთის რუკა. თავის მხრივ, პრეზიდენტმა დედოფალი დააჯილდოვა პოლონეთის რესპუბლიკის ღირსების ორდენით, ასევე ყაიის ჭურჭლით, რომელზეც ხელითაა დახატული ვარშავის ხედები, ჰერცოგს კი ხმალი გადასცა.

უნიპორში ცხოვრებისას პრეზიდენტის და მისი მეუღლის აპარტამენტები განლაგებული იყო ციხე-სიმაგრის ლენქასთერის კოშკში, რაზეც პრეზიდენტმა მოსწრებულად იხუმრა: „მე ვერ შევძელი ჩემი მეუღლის პონა ასე დიდ საწოლში.“

დელოფალი ელისაბედი ასევე გამოირჩევა სამეფო პირისთვის დამახასიათებელი გონებაშეზღობით და როდესაც, დედოფალი აშშ-ის კონგრესში გამოდიოდა, თავის სიტყვა ასეთი სიტყვებით დაიწყო: „მე იმედი მაქვს, რომ თქვენ შეგიძლიათ დამინახოთ ადვილიდან“. ამ სიტყვებს კონგრესმენები არნახული ოვაციით შეხვდნენ.

ფლორდაში 12 წლის ამერიკელმა ბიჭუნამ მოულოდნელად ჰკითხა დედოფალს: „რამდენი ხანია, რაც თქვენ დედოფალი ბრანდლებით?“, რაზეც უპასუხა – „საკმაოდ ხანგრძლივად, მოიცადე და წაიკითხე ამის თაობაზე ისტორიის წიგნი“.

1992 წლის 12 მაისს ელისაბედი II სიტყვით გამოდის სტრასბურგში, ევროპარლამენტში, რომლის დროსაც მან აღნიშნა: „ვდგავარ რა აქ, ვერძნობ იმ განსხვავებას, რომელიც არსებობს პარლამენტის ტრადიციებს შორის, კავშირის მეორე მხარეს, რა თქმა უნდა, ბრიტანელებმა აქ მოიტანეს უესთმინსთერის პაეკობის ძლიერი, ენერგიული ტონი, სტილი, რომელიც შეიძლება იყოს კონფორტაკიულიც, ისეთი ტონი, ზოგიერთმა ჩვენმა წინაპარმა რომ გამოავლინა“.

1992 წლის ოქტომბერში დედოფალი გერმანიას ეწვია. ბანკეტზე დედოფალს ეცვა თეთრი კაბა, თავზე ეხურა დედოფალ ალექსანდრას რუსული თეარა, ყელზე კეთა საუდის არაბეთის მეფის ჰალიდის ნაჩუქარი ბრილიანტების ყელსაბამი. სამეფო სუფრაზე დედოფალმა წარმოთქვა სიტყვა, რომელშიც აღნიშნა: „ჩვენ ბრიტანელები, ვართ ევროპელები, ეს ნიშნავს, რომ ჩვენ ვართ პარტნიორები ერთიან ევროპაში, ევროპობით ახლოს ჩვენ მეგობრებთან ერთად აყვავებისა და მშვიდობისათვის“.

1994 წლის ოქტომბერში დედოფალი ელისაბედი II და მისი მეუღლე ედინბურგის ჰერცოგი რუსეთს ეწვიენ და იმ დარბაზში გაიმართა ბანკეტი, სადაც დაახლოებით საუკუნეზე მეტი წლის წინ ეკურთხა რუსეთის მეფე და იტალიის სამეფო ოჯახის ნათესავი ნიკოლოზ II. ამ კურთხევას ესწრებოდა დედოფალ ვიქტორიას უფროსი ვაჟი, შემდგომ მეფე ედუარდ VII. დედოფალთან საუბარში ელცინმა თქვა: „თქვენო უდიდებულესობავ, თქვენ ამტკიცებთ მნიშვნელოვან იდეას, მონარქია შესაძლოა გახდეს დემოკრატიული სისტემის მმართველობის ნაწილი“, „თქვენნი ვიზიტი იმის ნიშანია, რომ რუსეთი თავისი ათასწლოვანი ისტორიის შემდეგ გახდა დემოკრატიული ქვეყანა“. კრემლის დათვალეიერებისას დედოფალმა აღნიშნა, რომ, „მე არ



ველოდი ასეთი ბრწყინვალეების ხილვას“.

მისმა უდიდებულესობამ ელცინს საჩუქრად გადასცა ოქროს საკინძე, მის მეუღლეს კი ბაქინჯემის სასახლის ბაღიდან კაკლის ხის თესლით სავსე ყუთი, ელცინის ოჯახს კი აჩუქა სასადილო ჭურჭელი 20 კაცზე. ჭურჭელზე გამოსახულია რუსეთის გერბები. ელცინმა თავის მხრივ ელისაბედ II-ეს აჩუქა ტულელი ხელოსნების მიერ დამზადებული სამოვარი და ცნობილი რუსი მხატვრის პრესკინის მიერ შესრულებული ნახატი – დედოფლის პორტრეტი. მოსკოვის გაცნობის შემდეგ სამეფო წვეილი ეწვია სანქტ-პეტერბურგს. პუშკინოს დათვალეობების შემდეგ დედოფალი გაეცნო ერმიტაჟს, რამაც დედოფლის უდიდესი მოწონება დაიმსახურა. ეიზიტი დამთავრდა „ბრიტანიაზე“ გამართული სადილით, რომელიც დედოფალმა მოაწყო რუსეთის პრეზიდენტის საპატივსაცემოდ.

დედოფლის ყოველი დღე კი ასე იწყება. 7 საათსა და 30 წუთზე დედოფალი გაღვიძებულია. ამ დროს კარებზე გაისმის მორიდებული კაკუნის ხმა და ოთახში შედის მისი პირადი მოახლე, რომელსაც შავი ფერის კაბა აცვია და თეთრი წინსაფარი უკეთია. „დილა მშვიდობისა, M'am – ეს არის მოახლის ტრადიციული სიტყვები. მას ოთახში ფინჯანი ჩაი შეაქვს. ოთახში ჭარბობს მკრთალი მწვანე ფერი. შემდეგ დედოფალი სააბაზანო ოთახში ირთვება, აქ თეთრი მინიქრით დაფარული ვიქტორიანული აბაზანა დგას. დედოფალს და მის მეუღლეს ერთ ოთახში არ სძინავთ, პერცოვის საძინებელი ერთი სართულით დაბლაა. მეუღლეები ერთმანეთს საუზმეზე ხვდებიან 8 საათსა და 30 წუთზე. დედოფლის მენიუ შედგება ეროკვერცხისაგან, ე. წ. „თოუსის“, შებრაწული პურის ნაჭრისაგან და ზღოფაფისაგან და, რა თქმა უნდა მოაქვთ ჩაი. პრინცის საუზმე ნამდვილად ინგლისურია და ზემოთჩამოთვლილს ემატება ბეკონი და სოსისი. ოთახში აწყვია ბრიტანული პრესის წამყვანი გაზეთები: „სანი“, „დეილი მირორი“ და „დეილი სთარი“. დედოფალი უპირატესობას „დეილი ტელეგრაფს“ ანიჭებს. ამ დროს დედოფლის ძაღლებს მოახლეები ასეირნებენ და ყველას საკუთარი ვერცხლის ჯაში აქვს საჭმელისთვის.

9 საათსა და 30 წუთზე დედოფალი თავის კაბინეტშია, მაგიდასთან. კაბინეტი უფრო კომფორტულია ვიდრე მდიდრული. ოთახში დგას დივანები და სავარძლები. იატაკზე მწვანე ფერის ხალიჩაა. მეფე გიორგი IV-ის შემდეგ ეს ოთახი დიდად არ შეცვლილა. ოთახში ყოველთვის ცოცხალი ყვავილებია, ძირითადად ვარდისფერი ანდა წითელი მიხაკები, ანდა შროშანები, შესაძლოა იხილოთ ასევე მინდვრის ყვავილების თაიგული. მაგიდა, რომელიც ელისაბედ II-ის ქლერენსის სასახლიდან მოიტანა ჩიპენდილის სტილისაა. მაგიდაზე უამრავ სტუმარს შორის გამოირჩევა დედა-დედოფლის სურათი, რომელიც გადაღებულია მეორე მსოფლიო ომის დროს. აღსანიშნავია ასევე დედოფალ მერის სურათი.

დედოფალი ყოველდღე ღებულობს 200-300 წერილს. იგი ყველა წერილს ეცნობა და საპასუხოდ გადასცემს მათ ფრეილანებს ან პირად მდივანს.

ღილით დედოფალი იღებს ასევე მინისტრებს, უცხოეთის ქვეყნების ელჩებს, ბრიტანეთის ელჩებს და სხვა სახელმწიფო მაღალ მოხელეებს, მათთან შეხვედრები უმეტესად კონფიდენციალურია და 10-20 წუთს არ აღემატება. ღილით შეიძლება მოეწყოს დაჯილდოების ცერემონიალი, რომელიც იწყება II საათზე და გრძელდება ერთ საათს. ყოველდღე დედოფალი



ხედება საშუალოდ 100 ადამიანს და გადასცემს სხვადასხვა ჯილდოებს.

შუადღისას დედოფალი მიირთმევს ლანჩს და ამ დროს მარტია ლანჩი შედგება ფრინველის ხორცის, ომლეტის ან სალათისაგან, ხშირად ყველაფერი ერთად. მას ძალიან უყვარს ბატკნის ხორცის კატლეტი არტიშოკთან ერთად. სვამს ძირითადად მოლეების წყალს. ლანჩის შემდეგ დედოფალი განმარტოვდება სასახლის ბაღში თავის ოთხფეხა მეგობრებთან ერთად, შემდეგ შეიძლება ნახევარი საათი საძინებელ ოთახშიც კი დაისვენოს. ოფიციალური შეხვედრების დროს დედოფალს ყოველთვის თან ახლავს მისი მეუღლე, ედინბურგის ჰერცოგი. დედოფალი განსაკუთრებულ ყურადღებას უთმობს საავადმყოფოების, სკოლების, მოხუცთა თავშესაფარების, სამხედრო ჰოსპიტალების და სხვა მსგავსი დაწესებულების მონახულებას და მფარველობას ქველმოქმედების მხრივ.

შემდეგ კვლავ ჩაი რაციონით კმაყოფილება, რომელსაც თან ახლავს პატარ-პატარა ნაჭრებად დაჭრილი სენდვიჩი, ხილფაფა და დანდის ხილის ნამცხვარი.

როდესაც დედოფალი ლონდონშია, სამშაბათობით, 18 საათსა და 30 წუთზე ბაქინძამის სასახლეში აუდენციაზე იღებს პრემიერ-მინისტრს. სადილზე დედოფლის და ედინბურგის ჰერცოგის მენიუს ძირითადად ამშვენებს ბატკნის ხორცი, შებოლილი ორაგული, იორქის ჯუღინგი და ვაშლის ღვეზელი, ტრადიციული გერმანული ღვინით. სადილის შემდეგ დედოფალი ესწრება კინოსუნანს, მიდის თეატრში ან კონცერტზე. თუ პროტოკოლი ან ეტიკეტი აზღუდავს, დიპლომატთა მიღების ცერემონიალს ესწრებიან დედოფლის ოჯახის ყველა წევრი. 11 საათზე იგი უკვე საწოლ ოთახშია, თუმცა უძალ არ იძინებს. მას უყვარს უკვე საწოლ ოთახში კითხვა, ასე, რომ სასახლის ჩრდილოეთი ფრთის გვიანობამდე განათებული ოთახი დედოფლის საწოლი ოთახია.

დედოფალს და ედინბურგის ჰერცოგს, ასევე ძალიან უყვართ ტელევიზორის უყრება და ისინი უიქენდს ხშირად უინძორში ატარებენ.

2002 წელს აღინიშნა დედოფლის მონარქობის 50 წლისთავი. თანამედროვე მონარქებს შორის ეს ციფრი გაეკლილი აქვთ მონაკოს აწ უკვე გარდაცვლილ პრინცს რენიე III-ეს და ტაილანდის მეფეს რამა IX-ეს. ელისაბედ II ბრიტანეთის ისტორიაში მე-5 მონარქია. რომლის მეფობის ხანა 50 წელს აჭარბებს, უილიამ დამპყრობელის შემდეგ დედოფალმა ვითქორიამ იმეფა 63 წელი და 216 დღე, ჯორჯ III – 59 წელი და 96 დღე, ჰენრი III – 56 წელი და 29 დღე, ედუარდ III – 50 წელი და 147 დღე.

არასდროს, არსად არც ერთ დროს არ იწონება და ფასდება ვინმეს ცხოვრება ისე, როგორც მონარქის. განსაკუთრებით ძნელია დღევანდელი მაღალგანვითარებად ქვეყანაში იყო ასეთი სახელმწიფოს მონარქი, როგორც ინგლისია, რომლის მოსახლეობა 60 მილიონის აჭარბებს და ხელმძღვანელობს ქვეყნების ისეთ გაერთიანებას, რომლის მოსახლეობა მილიარდნახევარია და მონარქი – დედოფალი არსად არ აკლებდეს ყურადღებას. ანაე დროს არის უაღრესად მზრუნველი დედა, მეუღლე, და, შეილი და ინგლისის ისეთი რიგითი მოქალაქე, რომლის მხრიდან მოგერილ განცეიფრებას, ათი ათასობით კალამი აცვდება. სამამული ომის დროს, ჯერ კიდევ დედოფალ ელისაბედ II-ის ტახტზე ასვლამდე, ინგლისის სამეფო სახლმა ერთ ზამთარს ღუმელში ცეცხლი არ დაანთო, ნიშნად იმისა, რომ ხალხს ეგრძნო, – ჩვენ



გიონავგობობთ იმ ვაჭირებს, რაც ვერმანისთან ომის შედეგებით არის გამოწვეული. ამის გამო და საერთოდ ამგვარი დამოკიდებულებით ინგლისის მონარქია, გასიმბოლოებულია გაერთიანებული სამეფოს სინდისთან, პატიოსნებასთან, შრომასთან, სიმტკიცესთან და ერთგულებასთან, რაც ესოდენ ძლიერ ამოძრავებს ერთ მთლიანი ინგლისელი ხალხის სულს ქარმონისაკენ.

მოცემული თავი, დიდი ბრიტანეთის კონსტიტუციური მონარქია ვაკეთდა, დიდი ბრიტანეთის მონარქის თავყანისმცემლის ვია ჭანტურიას წიგნის „მისი უდიდებულესობა დედოფალი“-ის მიხედვით, მცირეოდენი ცვლილებებით.

საერთოდ კი არსებობს ამგვარი მცნება, წმინდა ინგლისური ღირებულებები, ჩაის სმა, ანსამბლი ბითლზები, ბუკინგემის (ბაქინჰემის) სასახლე, ტრადიციული ბრიტანული საუზბე (ერბოკვერცხი ბეკონით, რაც ძალიან უყვართ სამეფო ოჯახში, განსაკუთრებით უილიამს, ბრიტანეთის პარლამენტი, იორკშირული პუდინგი, ლონდონის ბანკები და რა თქმა უნდა მისი უდიდებულესობა დედოფალი – ელისაბედ II. აი ასეთი სიყვარულით და ტრადიციულობითაც მიიღწევა სამშობლოს სიყვარული და ერთგულება.

ბაქინჰემის სასახლე

ბაქინჰემის სასახლეს დასავლეთის ფასადიდან ფართო გასასვლელი აქვს სასახლის ბაღში, რომლის ფართობი 40 აკრია, მათ შორის 4 აკრი მოდის ტბაზე. ბაღში მრავალი ფრინველია. ეგზოტიკური ფრინველებიდან აღსანიშნავია ფლამინგოები. ბაღში 1906 წლიდან დგას 4.5 მეტრის სიმაღლის ვათერლოს ვაზა, იგი დამზადებულია კარარის მარმარილოსგან და რომელიც მეფე ჯორჯ IV აჩუქებს. სწორედ სასახლის ბაღში ეწყობა ე. წ. „ბაღის წვეულება“, ბაქინჰემის სასახლის ბაღში წელიწადში სამჯერ იმართება. ბაღის წვეულების მოწყობის ინიციატივა ეკუთვნის დედოფალ ვიქტორიას 1868 წლიდან.

უნიძორის ციხე-სიმაგრე უკვე 950 წელია, რაც ინგლისის მეფეების რეზიდენციაა. იგი ალბათ, ბრიტანეთის მონარქიის ინსტიტუტის ყველაზე საუკეთესო სიმბოლოა. ციხე-სიმაგრე აღმართულია მდინარე თემზის ნაპირებთან ახლოს არსებულ კირქვიან მთაზე, მოიცავს 13 აკრს და შედგება 1000-ზე მეტი ოთახისაგან, სადაც ცხოვრობს და მუშაობს 350 ადამიანი.

მისი უდიდებულესობა ციხე-სიმაგრეს იყენებს, როგორც პირადი ინტერესებისათვის (უიქენდი, შობა – აღდგომა და სხვა), ასევე ოფიციალური სახელმწიფოებრივი ცერემონიალებისათვის. ციხე-სიმაგრე არის იმავე ზომებში, რომელშიც 1070 წელს ააშენა უილიამ დამპყრობელმა.

უნიძორის ციხე-სიმაგრის თანამედროვე კომპლექსი შეიძლება პირობითად დავეყოთ სამ ძირითად ნაწილად: მის ქვედა ნაწილში დომინირებს მსოფლიოში სახელგანთქმული წმინდა ჯორჯის ეკლესია, რომლის მშენებლობაც დაიწყო 1475 წელს მეფე ედუარდ IV მეფობის პერიოდში და დასრულდა 1528 წელს მეფე ჰენრი VIII თიუდორის მეფობის ხანაში. ცენტრალური ანუ შუა ნაწილი უკავია მრგვალ კოშკს, ჩრდილოეთ ნაწილი კი წარმოდგენილია სახელმწიფო და პირადი აპარტამენტით. წმინდა ჯორჯის ეკლესია პერსპექტიული გოთიკის უნიკალური მაგალითია და უდიდეს შთაბეჭდილებას ახდენს მნახველზე, როგორც



გარე, ასევე შიგა ინტერიერით. განსაკუთრებულია ეკლესიის დასავლეთი ფანჯარა, რომელიც XVI საუკუნის დასაწყისში შეიქმნა და მოიცავს პაპთა, მეფეთა, პრინცთა და წმინდანთა 75 ფიგურას. თავისებური არქიტექტურული სიდიადით გამოირჩევა ასევე შენობის ჭერი. ეკლესიაში დაკრძალულია ინგლისის 10 მონარქი: პენრი VI (1471წ.), ედუარდ IV (1483 წ.), პენრი VIII (1547წ.), ჩარლზ I (1649წ.), ჯორჯ III (1820 წ.), ჯორჯ IV (1830 წ.), უილიამ IV (1837 წ.), ედუარდ VI (1910 წ.), ჯორჯ V (1936 წ.) და ჯორჯ VI (1952).

ციხე-სიმაგრის თითქმის ცენტრალურ ნაწილში აღმართულია მრგვალი კოშკი, რომელიც წარმოდგენილია მე-12 ს-ის სტრუქტურები განახლებული სახით და რომლის სამუშაოებიც ჩაატარა სერ ჯეფრი უაითუილმა XIX საუკუნეში. დღეს აქ სამეფოს არქივა მოთავსებული და როდესაც მისი უდიდებულესობა, დედოფალი ელისაბედ II უინძორის ციხე-სიმაგრეშია, სწორედ მრგვალ კოშკზე აღიმართება სამეფო ალაში.

სამეფო ალაში

სამეფო ალაში წარმოადგენს სუვერენს და გაერთიანებულ სამეფოს ერთად. სამეფო ალაში შედგება ოთხი ნაწილისაგან. მას ზედა მარცხენა და ქვედა მარჯვენა ნაწილში, წითელ ფონზე სამ-სამი ოქროსფერი ღიბა გამოსახული, (ინგლისის სიმბოლოები), ზედა მარჯვენა მხარეს ყვითელ ფონზე წითელი ფერის ღიბა (შოტლანდიის სიმბოლო), ხოლო ქვემო მარცხენა მხარეს ლურჯ ფონზე ოქროსფერი არფა გამოსახული, ირლანდიის სიმბოლო.

სამეფო ალაში ფრიალებს სამეფო სასახლეების თავზე (ბაქინების სასახლე, უინძორის ციხე-სიმაგრე, პოლირუდის სასახლე, ბოლმოროლის ციხე-სიმაგრე, სანდრინჰემის სასახლე), როდესაც მისი უდიდებულესობა სასახლეშია. ეს დროში ფრიალებს ასევე მანქანებზე, გემზე ანდა თვითმფრინავზე. სადაც დედოფალი იმყოფება. სამეფო ალაშის დაშვება არ შეიძლება, თუნდაც მონარქის გარდაცვალების გამო. ალაშის ზომებია: 360 სმ X 180 სმ.

დედოფლის პირადი ალაში

დედოფლის პირადი ალაში შეიქმნა 1960 წელს. იგი წარმოადგენს მისი უდიდებულესობის დედოფალი ელისაბედ II-ის პირად ალაშს. პირველად ალაში გამოყენებული იქნა 1961 წლის 21 იანვარს, დედოფლის ინოვაციური ვიზიტის დროს. დედოფლის პირად ალაშს, ძირითადად გამოიყენებენ მისი უდიდებულესობის თანამეგობრობის ქვეყნებში მოგზაურობისას. ალაში ლურჯი ფონისაა, რომლის ცენტრში ვარდების წნულის წრეა. წრეში აღნიშნულია ასო E თავზე სამეფო გვირგვინით. სიმბოლოები ოქროსფერშია წარმოდგენილი.

სამეფო გერბი

დღევანდელი ინგლისის გერბის ცენტრშია ფარი, რომელზეც წარმოდგენილია გაერთიანებული სამეფოს სხვადასხვა სიმბოლო. ფარი გაყოფილია ოთხ ნაწილად. ზემოთ მარცხენა და ქვემოთ



მარჯვენა მხარეზე, წითელ ფონზე არის სამ-სამი ოქროსფერი ლომი, ეს გერბის ყველაზე ძველი ნაწილია, რომელიც XIII საუკუნიდან, რიჩარდ ლომეულის დროიდან, წარმოადგენდა ინგლისის სამეფო გერბს. ფარის ზედა მარჯვენა მხარეზე ოქროსფერ ფონზე წითელი ლომია – შოტლანდიის სიმბოლო. ხოლო გერბის ქვემო მარცხენა მხარეზე ლურჯ ფონზე ოქროსფერი არფაა, ირლანდიის სიმბოლო. ფარი გარშემორტყმულია ლენტით, რომელსაც აწერია წიგნსახვევი ორდენის დევიზი: „სირცხელი მას, ვინც ცუდ რამეს ფიქრობს ამაზე“. ფარის ქვემოთ ინგლისის, ირლანდიის და შოტლანდიის ყვავილებია: ვარდი, სამფურა, და ნარშავი. მცენარეების ქვეშ ლენტია ლათინური წარწერით. „უფალი და ჩემი სამართალი“. ფარის მარცხნივ დგას ოქროსფერი ლომი – ინგლისის სიმბოლო, მარჯვნივ კი ერთრქა ცხენი – შოტლანდიის სიმბოლო. ფარს ზემოდან ადგას გვირგვინი და ლომი, მონარქის სიმბოლო.

ბრიტანეთის სამფლობელოებში მშპ არასოდეს ჩადის

ამჟამად მსოფლიოს 29 ქვეყანას ჰყავს მონარქი. ევროპაში – ათი მეფეა, აფრიკაში – სამი, აზიაში – თოთხმეტი, ოკეანეში – ორი. მაგრამ გაცილებით მეტია სახელმწიფოები და ტერიტორიები, რომლებიც ამა თუ იმ მონარქის სამფლობელოა. მაგალითად, ელისაბედ II არა მარტო დიდი ბრიტანეთის და ჩრდილოეთ ირლანდიის გაერთიანებული სამეფოს ოფიციალური მთავარია, არამედ მის გამგებლობაში შედის ავსტრალია, ანტიგუას, ბარბუდას, ბერმუდის, ბრიტანეთის ვირჯინიის კუნძულები, გრენადა, კაიმანის კუნძულები, ნიუე, ახალი ზელანდია, ტუვალუ, ფოჯი, იამაიკა და სხვა ტერიტორიები პლანეტის სხვადასხვა რეგიონში. ბრიტანეთის იმპერიის დროინდელი გამოთქმა – ბრიტანეთის სამფლობელოში მშპ არასოდეს ჩადისო, რაც არ უნდა უცნაური იყოს, დღემდე არ გახსენებულა.

დღეოფალი ელისაბედი მსოფლიოში ყველაზე მეტ ტერიტორიას ფლობს, მაგრამ ტახტზე ჯდომის ხანგრძლივობით მხოლოდ მესამე ადგილზეა (50 წელი), მას ჯონის ტაილანდის მეფე ფუმბოჟან ადუნიადტი, რომელიც 57 წელია მართავს ქვეყანას. მეორე ადგილზეა ახლახანს გარდაცვლილი მონაკოს მთავარი რენიე III. თავის ჯუჯა სამთავროს იგი 53 წელია უდგას სათავეში.

დღეოფალ ელისაბედ II-ის ტახტზე ასვლის 50 წელი დიდი ზარ-ზეიმით აღინიშნა ბრიტანეთის თანამგობრობის ქვეყნებში, არქტიკასა და ანტარქტიკაშიც იყო.

ელისაბედსა და პრინც ფილიპს ოთხი შვილი ჰყავთ – ჩარლზი, ანა, ენდრიუ და ედვარდი. ვერაინ იტყვის, რომ დღეოფალი დღედაღამ მუხლწაუხრელად შრომობს, მაგრამ არც უსაქმოდ.

დღეოფლის ყველაზე საყვარელი ცერემონიაა ყოველ წელიწადს საპარლამენტო სესიის გახსნა. ელისაბედი პარლამენტში მოქრული ეტლით მიბრძანდება. მას თან ახლავს ბრწყინვალე ამაღა. ვვირგინოსანი მხოლოდ ორჯერ – 1959 და 1963 წლებში ვერ ეწვია პარლამენტს, ცხადია, საპატიო მიზეზით – ფეხმძიმე გახლდათ. ელისაბედის მრავალმხრივ საქმიანობაზე მეტყველებს თუნდაც ის ფაქტი, რომ მან დაახლოებით 280 ათას წყვილს დეპეშებით მიულოცა



ბრილიანტის ქორწილი (60 წელი), გაგზავნა 37,500 საშობაო ბარათი, მონათლა 30 ბავშვი, გახდა 620 საქველმოქმედო ორგანიზაციის ოფიციალური მზრუნველი. ქვეშევრდომების უმეტესობას უყვარს თავისი დედოფალი, მან სიცოცხლის მანძილზე ქვეშევრდომთაგან 3 მლნ-ზე მეტი წერილი მიიღო და ვინ იცის, ყველა მათგანს ვერ წაიკითხავდა, მაგრამ ბევრზე ნამდვილად აქვს თვალი გადავლებული.

ელისაბედ II ოფიციალური ვიზიტით მსოფლიოს 128 ქვეყანაშია ნამყოფი.

დედოფლის ერთ-ერთი ყველაზე დამძლეული ვალდებულებაა – ფოტო და ტელეკამერების წინაშე პოზირება.

მისი ბიოგრაფიის ერთ-ერთი წყაროდან შევიტყვევებ, რომ ინგლისის დედოფალი ერთხელ კინალამ აფეთქების მსხვერპლი გახდა, როდესაც ელისაბედ II სატელევიზიო ფილმის გადაღებას ესწრებოდა. სცენარის მიხედვით სოფლის ფოსტის შენობა ფეთქდება. აფეთქება იმდენად ძლიერი აღმოჩნდა, რომ დეკორაციები დაანგრია და ნამსხვრევები კარგა მოშორებით მჯდომი დედოფლის და მისი ამაღის ფეხებთან დაიყარა. მაშინ, როცა გადაღების შემინებული მონაწილეები აქეთ-იქით გარბოდნენ, დედოფალმა მეფური სიმშვიდით დაამშვიდა ყველა.

კონტროლი სამეფო ხარჯებზე

ყოველ წელს დიდი ბრიტანეთის სათვისტომოთა პალატის სახელმწიფო ბიუჯეტის კომიტეტი მოისმენს მოხსენებას, სადაც შეჯამებული იქნება სამეფო ოჯახის კუთვნილი 20 მლნ. ფუნტის დახარჯვის შედეგები.

პირველად პარლამენტი მონარქსა და უელსის პრინცის „საფულს“ მდგომარეობას გულმოდგინედ შემოწმებს. ამ ხარჯებში შედის ქვეყანაში უძველესი ციხესიმაგრეებისა და მიწების მდგომარეობა. ეს სამფლობელოები სათავეს ჯერ კიდევ მე-15 საუკუნიდან – ალისფერი და თეთრი ვარდების სამოქალაქო ომის დროიდან იღებენ. შეგახსენებთ, რომ საკუთარი სახსრებისა და შემოსავლის გამოყენებისას, სამეფო ოჯახის წევრები განსაკუთრებული საგადასახადო შეღავათებით სარგებლობენ.

გასულ წელს დედოფალმა 8 მლნ. ფუნტი დახარჯა, პრინცმა ჩარლზმა – 12 მლნ. პრინცის ბუღალტრებმა პარლამენტარებს უნდა აუხსნან, თანხის რა ნაწილი დახარჯა ტახტის მემკვიდრემ, ვაჟების – უილიამისა და კარის სარჩენად და განათლებისათვის, ასევე უნდა მოახსენონ იმ თანხის რაოდენობაც, რაც ჩარლზის მიერ იქნა დახარჯული პირად თუ საზოგადო საქმეებზე.

კომიტეტის განსაკუთრებულ ყურადღებას იწვევს მიწების გამოყენება ლანკასტრის საჰერცოგოში, რომელიც 1265 წლიდან სამეფო საკუთრებაა. მონარქის საკუთრებაში იქ არსებული მამულის ფართობი 18 ათას ჰექტარს შეადგენს. გასულ წელს (2004) ეს მიწები 267,8 მლნ. ფუნტად შეფასდა, რაც 18 პროცენტით მეტია 2003 წელთან შედარებით.

რაც შეეხება პრინც ჩარლზს, კორნუოლის ჯაჰერცოგოში მას 55 ათასი ჰექტარი ეკუთვნის. მისი ღირებულება 463 მლნ. ფუნტია. გასულ წელს ამ მიწებიდან პრინცმა 11, 9 მლნ. მოგება მიიღო, საიდანაც მან გადასახადების სახით 4 მლნ. შეიტანა. ტახტის მემკვიდრის მფლობელობაში არსებული მიწების დიდ ნაწილს სასოფლო-სამეურნეო დანიშნულება აქვს, თუმცა მის საკუთრებაშია ასევე კრიკეტის მოედანი ლონდონის სამხრეთ რაიონში, საოფისე ცენტრი ლუერში და სავაჭრო მოედნები ლიდსში.



სამეფო გვირგვინის სახეცვლილება და შესუსტება ინგლისში



ონარქიზმის ბერი მკვლევარი თანამედროვე ინსტიტუტებიდან ყველაზე უძველესად მიიჩნევს სამეფო გვირგვინით ხელდასახმის ინსტიტუტს, რომლისგანაც აირეკლა დღევანდელი საპარლამენტო სასამართლო, აღმასრულებელი და თვით საეკლესიო ინსტიტუტები, თუმცა ბერი მეცნიერი საეკლესიო და სამეფო ინსტიტუტს ერთად წარმოშობილად ანუ ერთი მისტიკის პირშივე მიიჩნევს. სამეფო გვირგვინის დამსახურებაა, რომ სახელმწიფოები თავიდან იცილებდნენ სხვადასხვა ორდენთა შექმნას და მუდმივად უფლებამწიფი იყო მარად მუთუქავე სეპარატიზმის ფესვები. მონარქიზმის ინსტიტუტი თავის ძალაუფლებას ყოველთვის ანხორციელებდა ტრადიციისა

და რელიგიის საფუძველზე დამყარებული კანონიკური და ჩვეულებითი სამართლის მეშვეობით, მაგრამ მონარქიზმს გვიან შუა საუკუნეებში დაეწყო მუდმივი სახეცვლილების ტრანსფორმაცია და ინგლისში 1688 წელს რეოლუციის შედეგად შემოაქმნა პარლამენტში ახალი კანონი, რომლის ძალით მეფე ხდება პარლამენტში სამეფო გვირგვინის პირველი მაგისტრი აღმასრულებელი პრეოგრატივის გარეშე. 1689 წლის Bill of Rights-ით აღინიშნა პარლამენტის უფლებების გაფართოება კანონების გამონაკლისით გამოყენების საშუალება და ასევე ჩამოერთვა სხვა საკანონმდებლო უპირატესობებიც. მაგალითად, იგი კონკურენტუნარიანი ვერ არის პარლამენტის უფლებამოსილების განხორციელებასთან. სტიუარტთა დინასტიის აღდგენის უკანასკნელი მცდელობის შემდეგ, XVIII საუკუნის ბოლოსათვის მონარქიის პრინციპის საწინააღმდეგოდ, ვითარდება პალატების უზენაესობის ტენდენცია. 1778 წელს გეორგ III-ის სულით დაავადებას კონსტიტუციური კრიზისი მოჰყვა, რომლის დროსაც ერთმანეთს დაუპირისპირდნენ ისინი, ვინც თვლიდნენ, რომ უელსის პრინცს რეგენტობის აღსრულების საკუთარი უფლება ჰქონდა და ისინი, ვინც მიიჩნევდნენ, რომ მხოლოდ პარლამენტს შეეძლო რეგენტობის მოგვარება და სამეფო გვირგვინის მემკვიდრეს არ ჰქონდა განსაკუთრებული უფლება ტახტზე ასასვლელად. პარლამენტში ამ ტენდენციით ხდებოდა მეფის ძალაუფლების დამცრობა, რაც მიუღებელი იყო ინგლისის კანონმდებლობისა და ტრადიციისათვის. მიუხედავად ყველაფრისა, აღნიშნული ტენდენცია ინგლისში მაინც გრძელდებოდა. 1811 წელს გეორგ III-ის რეციდის დროს, როდესაც უელსის პრინცმა რეგენტობა განახორციელა პარლამენტის მოწვევით და სამეფო სანქციის გარეშე არსებული ტექსტის საფუძველზე გაჩნდა ერთგვარი უხერხულობა და დისბალანსი და ამ ორ ორგანოს შორის წამოჭრილი საკითხი წარმოადგენდა პარლამენტის პრეტენზიას, კანონი იმგვარად შეედგინათ, რომ სამეფო გვირგვინის წარმომადგენელს არ მიეღო მონაწილეობა საკანონმდებლო აქტში, რადგან განსაზღვრული კანონი ზღუდავდა რეგენტის უფლებებს და არ შეიძლებოდა სანქცირებული ყოფილიყო მეფის მიერ მისი ჯანმრთელობის მდგომარეობის გამო, რასაც ადგილი ჰქონდა გეორგ III-ის მეფობის და სულიერი ავადმყოფობის აღმოჩენის შემდეგ. მონარქიისათვის ამ სახიფათო სინდრომს არ ჰქონია გაგრძელება, მაგრამ



მან კვალი დატოვა ლიბერალურ-კონსტიტუციური ანუ ნეოვიგების გამოჩენის შემდეგ, რომელიც ჩინებულად წარმოაჩინა მეცნიერმა ბაჟეომ სამეფო გვირგვინთან დაკავშირებით და კონსტიტუციური შეთანხმების მექანიზმს აბსურდი უწოდა. ამ ლოგიკით, – ამბობდა ის, – მეფეს თავად უნდა მოეწერა ხელი თავისი სასიკვდილო განაჩენისათვის, თუკი ეს პარლამენტის ნება იქნებოდა, რაც იმას ნიშნავს, რომ მონარქის ინსტიტუტი თემთა პალატას უბრალო კენჭისყრაზე არის დამოკიდებული. უდავოა, რომ ამ დროს მონარქი დაარღვევდა მკაცრი სამართლის ზღუდეებს. მაგრამ 1688 წლის პრეცედენტებმა და გეორგ III-ის მეფობის დასასრულმა გარკვევით გვიჩვენა, როგორ შეუძლია ამ შედეგს შეერწყას საპარლამენტო სუვერენიტეტის პრინციპის ლოგიკას. დედოფალ ვიქტორიას მონარქიზმის ხანა კი ახალი ეპოქა იყო სამეფო გვირგვინის არსებობაში. მის დროს მონარქი აღარ იღებდა თავის თავზე პოლიტიკური ფუნქციის შესრულებას და ამიერიდან იფარგლებოდა სიმბოლური, მაგრამ არანაკლებ მნიშვნელოვანი ფუნქციით. ამის შემდგომ, XIX საუკუნის შუა ხანიდან ლიბერალი რეფორმატორებისათვის ნათელი გახდა, რომ სამეფო პრეროგატივის პიროვნული განხორციელება ამიერიდან პარალიზებული იყო კონსტიტუციური შეთანხმებით და ეს მხოლოდ კაბინეტს მიეკუთვნებოდა, X საუკუნის დასაწყისში არსებულმა კრიზისმა სამეფო გვირგვინის ფუნქციის გარშემო ახალი კამათი შექმნა და აქ ინიციატორად კონსერვატორი კონსტიტუციონალისტები გამოვიდნენ.

სამეფო პრეროგატივა და კონსტიტუციური შეთანხმებები (ინგლისი)

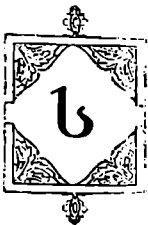

ამეფო პრეროგატივა შემდეგ კომპონენტებს მოიცავდა:

- მინისტრების, ზოგიერთი დიდი თანამდებობის პირის, მრავალი სახელმწიფო მოხელეების დანიშვნა, ახალი პირების დასახელება;
- კეთილშობილთა ტიტულებისა და ღირსების ორდენების მინიჭება;
- შვიარაღებულ ძალთა მთავარსარდლობა;
- პარლამენტის მოწვევის, დათხოვნის, ვადის გაგრძელების უფლება, კანონთა სანქციონირება და გამოქვეყნება;
- კანონის მიღების უფლება კოლონიების ტერიტორიებზე;

- ომის გამოცხადების უფლება, ხელშეკრულების დადება ან სახელმწიფოთა აღიარება;
- შეწყალების უფლება;
- საიდუმლო საბჭოს წინაშე აპელაციის ნებართვის თხოვნა.

ტრადიციისამებრ, ყველა ჩამოთვლილი კომპეტენცია მთავრობის მიერ ხორციელდება მისი ინიციატივით და პასუხისმგებლობით, რა თქმა უნდა, პრემიერ-მინისტრის დანიშვნის გარდა, რომელიც თავად კისრულობს პასუხისმგებლობას, რაც განსაზღვრულია ორპარტიული



სისტემისათვის დამახასიათებელი კონსტიტუციური შეთანხმებით. პირველი მსოფლიო ომის დაწყებამდე კონსტიტუციური სინდლები წარმოშვა ირლანდიის ავტონომიასთან დაკავშირებულმა ორმა ასპექტმა: საკანონმდებლო სანქციის (assent) და დათხოვნის საკითხმა.

1910 წელს, მეორე საყოველთაო არჩევნებში, პარლამენტის კანონპროექტთან დაკავშირებით, თავდაპირველად ოპოზიცია ცდილობდა კამათის გამართვას სამეფო ვეტოს გამოყენებასთან დაკავშირებით. დელოვალ ანას მეფობიდან, XVIII საუკუნის დასაწყისში, ეს უფლება აღარ იყო გამოყენებული და თითქოს დაიწყებას მიეცა. ბონარ ლოს აზრით, Parliament Act-მა შეცვალა საკითხის დებულებები. ამ მხრივ კონსტიტუციონალისტი იულიამ ანსონი კონსერვატორთა ლიდერს ეთანხმებოდა. მისი აზრით, მეფეს ყოველთვის გააჩნდა კანონპროექტის უარყოფის დისკრეტული უფლება და ლორდთა პალატის უფლებამოსილების გაუქმებას შეეძლო ახალი საბაბის გამოწვევა იმისათვის, რომ ვეტო მხედველობაში მიეღოთ. თუმცა ვეტოს განაზღვრის საკითხი არაადეკვატურად გამოიყურებოდა. მეფის წინაშე მისი წარდგენის შემდეგ ბონარ ლოს ეს საკითხი აღარ წამოუჭრია, მაგრამ ამან დათხოვნის ინიციატივაზე დადებითი როლი შეასრულა მთავრობის აზრის საწინააღმდეგოდ, რომელიც მას ეკისრებოდა. აღნიშნული წინადადება 1913 წლის 31 ივლისს მეფისადმი მოხსენების საბაბი შეიქმნა და მას მხარი დაუჭირა ამ სფეროში ორმა დიდმა ავტორიტეტმა, კონსერვატიული შეხედულების მქონე ანსონმა და დისემ. ბონარ ლოს აზრით, მეფის მიერ კაბინეტის დათხოვნა ამ პირობებში მოქმედების თავისუფლებას არ იძლეოდა და ის მეფის ვალდებულება იყო თუ მხედველობაში მივიღებთ სამოქალაქო ომის რისკს. დისეის და ანსონის არგუმენტები მოჰყავდათ ძალაუფლების კონსტიტუციურობის სასარგებლოდ, რომლის გამოყენებაც სუვერენის თავდაცვილობაზე იყო დამოკიდებული. პრემიერ-მინისტრი ასკიტი, რომელმაც გეორგ V-ს თხოვნით მემორანდუმი შეადგინა ამ საკითხზე, წერდა: „სუვერენს უეჭველად აქვს მრჩეველის შეცვლის უფლება“, მაგრამ 130 წლის მანძილზე ერთადერთი შემთხვევა იყო, როდესაც მეფემ გაათავისუფლა მინისტრთა კაბინეტი. რომელიც ჯერ კიდევ სარგებლობდა თემთა პალატის ნდობით.

მონარქიისა და ქვეყნისათვის უფრო მნიშვნელოვანი არაფერია, ვიდრე ის, რაც დამკვიდრებული და გამართლებულია პრაქტიკის შედეგად. ამ შემთხვევაში ძალები პოლიტიკურ პარტიებსა და მონარქიას შორის დაბალანსდა ისე, რომ მათ შეუძლიათ ერთმანეთს შეწყინაღმდეგონ მაშინ, როდესაც უფლებებს გადაჭარბებენ. ერთი სიტყვით, ისინი არ ერევიან იმაში, რაც არ არის მათი საქმე.

თუ მონარქი უარს ეტყობდა პრემიერ-მინისტრს მინისტრთა კაბინეტის დათხოვნაზე, ასეთ შემთხვევას ჩერჩილი სამეფო გეორგინის პეროგატივას უწოდებდა და ხაზს უსვამდა იმ ფაქტს, რომ ეს პეროგატივა არ ეკუთვნოდა მთავრობას. მაგრამ ამ ტიპის მარგინალური ვარაუდების და მეფის აქტიურმა პეროგატივამ დღეს აქტუალობა დაკარგა. ერთის მხრივ დაშვებულია სამეფო ოჯახის მიერ მთავრობის მიმართ ზომიერი კრიტიკის გამოთქმის შესაძლებლობა, თუკი მას არ ექნება ოფიციალური და ძირითადად პოლიტიკური ხასიათი, რომელსაც არ უნდა მოჰყვეს კონსტიტუციური შედეგები. ამის მაგალითია 1986 წელს დელოვალსა და მარგარეტ ტეტჩერს შორის წარმოქმნილი დაძაბულობა თანამეგობრობაში გაწვერიანებასთან დაკავშირებით მთავრობის საშხრეთ-აფრიკული პოლიტიკის შედეგების გამო,



ასევე უელსის პრინციის მიერ პრემიერ-მინისტრის კრიტიკა სოციალური ხარჯებისა და ეკონომიკური საქმიანობის შესახებ. საერთოდ კი, პერუოგატივის მხარდაჭერა სამართლებრივად არასოდეს ყოფილა ეჭვის საგანი და რაც არჩევნების ეპოქაში სუვერენის კანონიერი გაუღენა იყო, თანამედროვე ეპოქაში იგი შეცვალა დემოკრატიული კონსენსუსის ღმინანტმა. თუმცა, ზოგი მკვლევარი მაინც ვარაუდობს გვირგვინოსანის ჩარევას პერუოგატივის გამოყენებით, რომელსაც ადგილი ჰქონდა 1975 წელს ავსტრალიასთან დაკავშირებით.

კონსტიტუციური ბრიტანული მონარქია კი რჩება როგორც ერის კონსოლიდაციის და ისტორიის განვითარების სიმბოლო და წარმოადგენს ბრიტანული ხალხის და თანამეგობრობის ქვეყნების მარადიული მოწიწების საგანს. სამეფო ხალხის და მისი წევრებისადმი თავყანის გამოხატულება აყვანილია რელიგიური მორწმუნეობის ხარისხში, რასაც დღემდე კარგის გარდა არაფერი მოუტანია ბრიტანელი ხალხისა და თანამეგობრობის ქვეყნებისათვის. ურიგო არ იქნებოდა, რომ ესოდენ ღვაწლმოსილი ბაგრატიონთა დინასტიის ამჟამინდელი წარმომადგენლები წამოწეული იქნეს საზოგადოებრივად აქტიურ პოზიციებზე და შემზადდეს ნიადაგი საქართველოში მონარქიზმის აღდგენის, თუმცა ამას განაპირობებს დროის ფაქტორი, საზოგადოების შემზადება ამისათვის, მონარქიზმის ინსტიტუტის თეორიული კონსენსუსის ჩამოყალიბება და განსჯა და სხვა უამრავი თანამდევი საკითხები.

ბრიტანეთის სამეფო რეგალიები



ონდონის საქვეყნოდ ცნობილ ტაურში 1327 წლიდან, მეფე ედუარდ II-ის მეფობიდან დაკულია სამეფო რეგალიათა და სხვა ძვირფას რელიქიათა საგანბური, რომელიც 1994 წლის 24 მარტს დედოფალმა სასახლის პირველ სართულზე ვათერლოოს შენობაში გადმოატანინა.

გვირგვინთა შორის ერთ-ერთი გამორჩეულია 1661 წელს მეფე ჩარლზ II-თვის დამზადებული გვირგვინი, რომელსაც ახალი მონარქის მეფედ კურთხევისათვის იყენებდნენ. გვირგვინი გაკეთებულია 2,04 კოლოგრამი ოქროთი და მოჭედილია 440 ძვირფასი ქვით.

საგანბურისათვის უმნიშვნელოვანესი გვირგვინია დედოფალ ვიქტორიას კურთხევისათვის დამზადებული გვირგვინი, რომელიც შუიკავს 286 წრილიანტს, 277 მარგალიტს, 17 საფირონს, 11 ზურმუხტს და 5 ლალის თვალს. გვირგვინის თვლებში აღსანიშნავია სახელგანთქმული კულინანის ბრილიანტი, რომელიც იყო სიდიდით მეორე ნატეხი აფრიკის მეორე ვარსკვლავის შემდეგ. ნაპოვნი იქნა აფრიკაში 1905 წლის 26 იანვარს და თავიდან იწონიდა 3106 კარატს. კულინანის მესამე, მეოთხე და მეხუთე ნატეხებისაგან დამზადებული იქნა გულსაბნევი, რომელიც შესაბამისად იწონიდა 94.4, 63.6 და 18.8 კარატს.

სხვა გვირგვინებიდან აღსანიშნავია დედოფალ ელისაბედის, დედა დედოფლის გვირგვინი,



რომელიც 1937 წელს დამზადდა მეფე ჯორჯ VI-ის მეფედ კურთხევის ცერემონიალისათვის. დედოფალ ელისაბედისათვის ამ გვირგვინში ჩასვეს სახელგანთქმული კოპი-ნორის ბრილიანტი. ეს ბრილიანტი იწონის 107 კარატს და მასზე არსებობს 3000 წლიანი ისტორია-ლეგენდა.

1911 წელს მეფე ჯორჯ V-თვის დამზადდა ინდოეთის იმპერიული გვირგვინი, როგორც ინდოეთის მეფე-იმპერატორისათვის. გვირგვინი მოიცავს 6 ათას ძვირფასს ქვას და გამოყენებული იქნა 1911 წელს.

გვირგვინებს შორის თავისი განსაკუთრებით გამოირჩევა დედოფალ ვიქტორიას პატარა გვირგვინი, რომელიც დამზადდა 1870 წელს, იწონის ოქროსა და ვერცხლის ნაერთის 113 გრამს და მოიცავს 1300 ბრილიანტის თვალს.

ასევე პატარა გვირგვინებს მიეკუთვნება ჯორჯ IV-ის დიადემა, სადაც მოთავსებულია 1333 ბრილიანტი და მათი წონა 325.75 კარატია. დედოფალი ელისაბედი ამ დიადემას იყენებს პარლამენტის საზეიმო გახსნის ცერემონიაზე, როცა იგი ბაქინჰემის სასახლიდან პარლამენტში მიემართება და უკან ბრუნდება.

სამეფო რეგალიებში შემავალ ბეჭდებში აღსანიშნავია სამი ძვირფასი ბეჭედი. ერთი მათგანი გაკეთებულია სპეციალურად მეფე უილიამ IV-თვის 1831 წელს. ბეჭედის ცენტრში მოთავსებულია მსხვილი საფირონის თვალი, რომელსაც ზემოდან დაფარებული აქვს წმინდა ჯორჯის ჯვარი - ხუთი ლალის თვალი. ეს ბეჭედი ცნობილია ასევე, როგორც „ინგლისის საქორწინო ბეჭედი“. აღნიშნული დროისათვის გაკეთდა ასევე უილიამ IV-ის მეუღლისათვის (დედოფალი ადელაიდე) ბეჭედი, რომლის ცენტრში ზის ლალის თვალი და გარშემორტყმულია 15 ბრილიანტის თვლით. დედოფალ ვიქტორიას ბეჭედი დამზადებული იქნა 1838 წლისათვის და უახლოვდება უილიამ IV-ის ბეჭედს.

კურთხეებს შორის ცნობილია სამეფო კვერთხი, რომელშიც ჩასმულია მსოფლიოს ერთ-ერთი უდიდესი ბრილიანტი აფრიკის პირველი ვარსკვლავი. კვერთხი დამზადებულია ოქროსაგან და მისი სიგრძეა 91,4 სმ. კვერთხებს შორის გამორჩეულია ე.წ. კვერცხი მტრედით, რომელიც სიგრძით 104 სმ-ია და დამზადებულია ოქროსაგან. ერთი მხრიდან ბოლოვდება ოქროს სფეროთი და ფრთავაშლილი მტრედით. სამეფო რეგალიის დიდ ღირსებას წარმოადგენს ორი სფერო, რომელიც ძვირფასი ქვებით არის მოჭედილი და მათზე დგას ჯვრები. დიდი სფერო, რომელიც ელისაბედ II-ის მეფედ კურთხევის დროს გაკეთდა, სულ ოქროსია, მისი დიამეტრია 165 სმ და 1.3 კგ ოქროს იწონის. შედარებით მცირე ზომისაა დედოფალ მერი II-თვის დამზადებული მცირე ოქროს სფერო. აღსანიშნავია ასევე ოქროს სამაჯურები, ხმლები, მოვერცხლილი კოვზები, რომლებიც გამოყენებული იქნა 1199 წელს მეფე ჯონის მეფედ კურთხევის დროს.

ელისაბედ II-ის პირადი საგანძური შეფასებულია დაახლოებით 75 მილიონ ფუნტ სტერლინგად, რომლებიც მიღებული აქვს მემკვიდრეობით, საჩუქრების სახით, ასევე პირადი სურვილით აქვს შექმნილი.

მისი უდიდებულესობა ასევე ფლობს ძვირფას ქაშვებს, თეარებს, ძვირფას სამაჯურებს, მათ შორისაა დედოფალ მერის და იორკის ვარდის სამაჯური, კულონებს და სხვა უამრავ ძვირფასეულობას.



მონარქიზმი



ანამედროვე მონარქიზმი აკადემიური განმარტებით არის სახელმწიფო მმართველობის ფორმა, რომლის დროსაც უმაღლესი სახელმწიფო ხელისუფლება მთლიანად ან ნაწილობრივ (რეალურად ან ფორმალურად) სახელმწიფოს ერთპიროვნულ მმართველს – მონარქს (ხელმწიფეს, მეფეს, იმპერატორს, შაჰს, სულთანს და ა.შ.) ეკუთვნის. მონარქიულ მმართველობას იგი მემკვიდრეობით იღებს და მემკვიდრეს გადასცემს. განასხვავებენ აბსოლუტურ, შეზღუდვად და კონსტიტუციურ, პარლამენტურ მონარქებს, როდესაც მონარქის ძალაუფლება შეზღუდულია პარლამენტით ან სხვა სახით. პირველის

მაგალითებად შეიძლება ჩაითვალოს მონათფლობელური და ფეოდალური მონარქები. დღეს აბსოლუტური მონარქები ძალზე ცოტაა (საუდის არაბეთი, კატარი, ომანი, არაბეთის გაერთიანებული ემირატები და სხვ.). უფრო მრავლადაა კონსტიტუციური მონარქიის წარმომადგენლები (დიდი ბრიტანეთი, ესპანეთი, შვეიცია, ნორვეგია, ბელგია, დანია და სხვ.). განვითარებულ ქვეყნებში მონარქების ხელისუფლება უფრო სიმბოლურია, აქვს ფორმალური ხასიათი და ინარჩუნებენ უფრო დიდი დოზით წარმომადგენლობით და ცერემონიალურ ფუნქციას. ყველაზე იშვიათი თანამედროვე მსოფლიოში თეოკრატიული სახელმწიფოებია, ამგვარი მონარქიის არსებობის დროს სახელმწიფოს მეთაური ერთდროულად რელიგიური მეთაურიცაა (ომანი, კატარი და სხვ.).

განასხვავებენ ასევე ტერმინებს – სუვერენი და გვირგვინი, რომლებიც ორივე მონარქს უკავშირდება, მაგრამ არის სხვაობებიც: სუვერენი მეფობს მემკვიდრეობის და კონსტიტუციის შესაბამისად; გვირგვინის ქვეშ ერთიანდება, სუვერენის უფლებამოსილებასთან ერთად, მთავრობა და აღმასრულებელი ხელისუფლება. ამიტომ იყო, რომ იზმარებოდა ტერმინები: გვირგვინისანი, კურთხეული და სხვ. ეს უკანასკნელი იზმარებოდა მაშინ, როდესაც მეფობას იღებდა ზეციდან, პატრიარქთა მხრიდან რელიგიური ნიშნით.

მონარქია, როგორც სახელმწიფოებრივი მოწყობის დისციპლინა დაიწყო ბელადის ინსტიტუტით და მან თავისი სრულყოფა კპოვა მონარქიაში, სადაც მეფე იყო ცენტრალიზებული სისტემის ერთმმართველი. ძველი ბერძნული მონარქიის არსებობის დროს მონარქიასთან ერთად ჩნდება მეორე მმართველი და საკანონდებლო ინსტიტუტი „უხუცესთა საბჭო“, რომელიც ჩადგა მონარქსა და ხალხს შორის და აბალანსებდა მონარქის უფლებებს. მხოლოდ გვიან შუა საუკუნეებში ჩნდება უხუცესთა საბჭოს მონათესავე სახელმწიფოებრივი სტრუქტურა – პარლამენტი, რომელიც არის ამჟამად ხელშემწყობი რესპუბლიკური წყობისა და აღწევს სრულყოფის ფორმებს რესპუბლიკურ მმართველობაში. თუ ანტიკური ხანის მონარქია ერთად ითავსებდა მმართველობის ორგანოს გარდა ქურუმთა საბჭოს და აღმასრულებელ ხელისუფლებას, თანამედროვე, მასთან ახლოს მდგომი აბსოლუტური მონარქია, მაინც მოკლებულია საკანონდებლო და ქურუმთა ინსტიტუტს.

ყველაზე უფლებაშეუცვლელად დღეს მაინც კონსტიტუციური მონარქიის ფორმა წარმოგვიდგება და იგი უფრო გველინება სამეფო ხელისუფლების სიმბოლოდ, მიუხედავად



იმისა, რომ მოკლებულია რეალურ ძალაუფლებას.

კონსტიტუციური მონარქიის კლასიკურ ქვეყანაში — დიდ ბრიტანეთში მონარქი აღმასრულებელი ორგანოს სათავეშია, საკანონმდებლო ხელისუფლების ნაწილია, სასამართლო ხელისუფლების უმაღლესი პირია, შეიარაღებული ძალების მთავარსარდალია და ანგლიკანური ეკლესიის სათავეშია. აქ თავმოყრილია სახელმწიფოებრივი მოწყობის ხუთი უმაღლესი შტო და ამ შტოთა პირველი პირები წარმართავენ მართვა-გამგეობას მონარქის, დედოფალ ელისაბედ II-ის სახელით, ანუ მონარქი მეფობს, მაგრამ საქმიანობას განახორციელებენ სამოქალაქო და საერო პირები. მონარქს გააჩნია „რჩევის, თანხების და გაფრთხილების უფლება“.

საკანონმდებლო ფუნქციის განხორციელებაში კანონი უფლებამოსილებაში შედის სამეფო სანქციის გაცემის შემდეგ, ან კანონპროექტს მიეწერება შემდეგი სტყევები: „მეფე მოიფიქრებს“, „მეფეს ეს სურს“.

დედოფალი ხელმძღვანელობს საიდუმლო საბჭოს, რომელიც ინიშნება დედოფლის მიერ ხშირად პრემიერ-მინისტრის რეკომენდაციით. როგორც იურიდიულ პირს, მას შეუძლია ზავის, ომის, საგანგებო მდგომარეობის ან სხვა მაღალი რანგის ხელშეკრულების გამოცხადება, ასევე დაპნაშავის ან პატიმრის შეწყობა, ქვეყნის ოთხი უმაღლესი ორდენით დაჯილდოება, მათ შორის ტიტულატურის, წოდების და ჯილდოების მინიჭება.

ოთხი უმაღლესი ორდენით დაჯილდოება კი ძირითადად მონარქის პირადი შეხედულებით ხდება: 1) წვესახეევი ორდენი, ქვეყნის ყველაზე პოპულარული ორდენი (დაარსდა 1348 წელს ედუარდ III-ის მეფობის დროს); 2) ორდენი დამსახურებისათვის (დაარსდა 1902 წელს ედუარდ VII მეფობის დროს); 3) ნარშავას ორდენი, უმაღლესი ორდენი შოტლანდიის ჯილდოებს შორის (დაარსდა 1687 წელს ჯეიმს II-ს მეფობის დროს); 4) სამეფო ვიქტორიანული ორდენი (დაარსდა დედოფალ ვიქტორიას დროს 1896 წელს). წელიწადში 20-ჯერ გაიცემა დაახლოებით 4 ათასამდე ამგვარი ჯილდო.





ბრიტანეთის მონარქია რეკორდებში

ყველაზე ხანგრძლივი მმართველობა

მეფე

59 წელი და 96 დღე - ჯორჯ III (1760-1820)

მმართველი დედოფალი

63 წელი და 216 დღე - ვიქტორია (1837-1901)

დედოფალი-მეუღლე

57 წელი და 70 დღე - შარლოტა (1761-1818), ცოლი ჯორჯ III-ისა.

ყველაზე ხანმოკლე მმართველობა

მეფე

77 დღე - ედუარდ V (1483)

13 დღე - ჯეინი (1553 წ. 6-19 ივლისი)

154 დღე - იოლეტა (1285-1286), ალექსანდრე III-ის მეორე ცოლი.

ყველაზე დღეგრძელი მონარქი

მეფე

81 წლისა და 239 დღის - ჯორჯ III (1738-1820)

მმართველი დედოფალი

81 წლისა და 243 დღის - ვიქტორია (1819-1901).

ყველაზე მეტი კანონიერი შვილი

მეფე

18 - ედუარდ I (1272-1307)

მმართველი დედოფალი

9 - ვიქტორია (1819-1901)

დედოფალი-მეუღლე

15 - ელეონორა (1244-1290) და შარლოტა (1744-1818)

ყველაზე მეტი ქორწინება

მეფე

6-ჯერ - ჰენრი VIII (1509-1547)

მმართველი დედოფალი



3-ჯერ – მერი, შოტლანდიის დედოფალი (1542-1567)

დედოფალი-მეუღლე

4-ჯერ – ქეთრინ პარი (1512-1548), პენრი VIII-ის მეექვსე ცოლი

ყველაზე დიდი ასაკი გამეფებისას

მეფე

64 წლისა და 10 თვის – უილიამ IV (1830-1837)

მმართველი დედოფალი

37 წლისა და 5 თვის – მერი I (1553-1558)

დედოფალი-მეუღლე

56 წლისა და 53 დღის – ალექსანდრა (1844-1925), ცოლი ედუარდ VII-ისა.

ყველაზე კატარა ასაკი გამეფებისას

მეფე

269 დღის – პენრი VI (1422 წელს)

მმართველი დედოფალი

6 ან 7 დღის – მერი, შოტლანდიის დედოფალი (1542 წელს)

დედოფალი-მეუღლე

6 წლისა და II თვის – იზაბელა (1396 წელს), მეორე ცოლი რიჩარდ II-ისა.





აშშ-ს სახელმწიფო გერბი

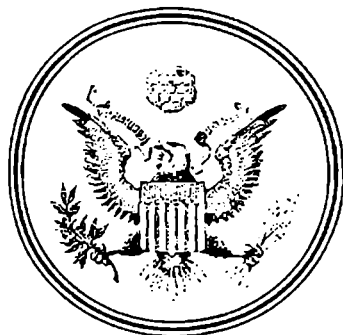

ამერიკის შეერთებული შტატების სახელმწიფო გერბის წინა მხარეზე გამოსახულია არწივი გაშლილი ფრთებით, სადაც 13 ისარი თავდაპირველი 13 შტატის სიმბოლოა. არწივს გულმკერდზე აფარებული აქვს გერბის ფარი, ასევე 13 ვერტიკალურად დაყოფილი თეთრი და წითელი ზოლებით. ფარის თავი ლურჯი ფერისაა და არწივს ნისკარტით უჭირავს ლენტის წარწერით: „მრავლიდან ერთი“ ანუ მრავალი შტატის ერთ სახელმწიფოდ გაერთიანება. არწივის თავზე კიაფობს ცამეტი ვარსკვლავის თანავარსკვლავედი, რომლის სხივები ღრუბლების გამჭოლად მიემართებიან. ბეჭდის უკანა მხარეს ცენტრში დაუმთავრებელი პირამიდაა გამოსახული. პირამიდის ფუძეზე წერია

ამერიკის შექმნის თარიღი – 1776. პირამიდის თავზე ყოვლისმხედველი უფლის თვალია გაბრწყინებული სამკუთხედის ფორმით. თვალის ზემოთ დევიზია: „შეწევა წამოწყებას“, ანუ საუბარია უფლის შეწევნაზე. პირამიდის ქვეშ ლენტაზე წარწერაა: „დროის ახალი წესრიგი“. ბეჭდის აღწერილი ორივე მხარე გამოსახულია ერთდოლარიანი ბანკოტის უკანა მხარეს.

1782 წლის 20 მაისს კონგრესმა სახელმწიფო ბეჭდის ეს ესკიზი დაამტკიცა, რომლის ავტორი იყო უბარტენი და მასში შეტანილი იქნა კონგრესის მდიანის ჩ.ტომპსონის შესწორებები. 1789 წლის 15 სექტემბერს აშშ-ის კონგრესმა თავის პირველ სესიაზე მიიღო კანონი, რომლითაც ეს ბეჭედი გამოცხადდა ბეჭედად და გერბად. ამის შემდეგ აშშ-ის სახელმწიფო დოკუმენტებს თან ერთოდა აბრეშუმის ლენტზე დამაგრებული სანთელში ჩამოსხმული ბეჭედი. მოგვიანებით ბეჭედის დაზიანების თავიდან აცილების მიზნით ჩაისვა ოქროსა და ვერცხლის ბუდეში. ბეჭდის გამოყენების ეს ტრადიცია 1871 წელს გააუქმა სახელმწიფო მდიანმა გ.ფიშმა და ამ დროიდან მოყოლებული ყველა დოკუმენტზე ისმება სახელმწიფო ბეჭდის წინა მხარე.

ბეჭედის (გერბის) წინა მხარე გამოსახულია აშშ-ის უზენაესი სასამართლოსა და სახელმწიფო დეპარტამენტის ბეჭედზე. ზოგიერთი სხვა მოდიფიკაცია წარმოდგენილია აშშ-ს პრეზიდენტის ბეჭედში. გერბის წინა მხარე, ასევე გამოსახულია სხვადასხვა საძვივნოს, უწყების, მაგალითად, ეროვნული არქივის, კონგრესის ბიბლიოთეკის და სხვათა ბეჭედებზე და გერბებზე. ასევე სამხედრო მოსამსახურეთა ქუდებზე, მუნდირის ღილებზე, სამკლავურებზე და ფართოდ იყენებენ დეკორატიული მიზნით.

გერბი ფერადი გამოსახულებით აშშ-ის საელჩოების, დიპლმატიური მისიების, საკონსულოების შენობების გარე ფასადების კარმონიულ ნაწილს წარმოადგენს.



დინასტიები მათი არსებობის თარიღები, მხარე, ტერიტორია, გამოჩენილი წარმომადგენლები



საბასიანები, აბასიდები. არაბი ხალიფების დინასტია (750-1258). წინაწარმოტყველ მაჰმადის ბიძის, ალაბასის შთამომავალი (აქედან მოდის დინასტიის სახელწოდება).

ლიტ.: *Босворт К.Э., Мусульманские династии, М., 1971.*

საბასიანთა სახალიფო (750-1258), ფეოდალური სახელმწიფო. განაგებდნენ აბასიანების დინასტიის ხალიფები. შეიქმნა აბუ მუსლიმის აჯანყების შედეგად, რომელმაც ბოლო მოუღო ომაიანების ბატონობას. ა. ს-ს ნაკლები ტერიტორია ეკავა, ვიდრე ომაიანთა სახალიფოს. VIII ს II ნახევრიდან მოყოლებული სხვადასხვა დროს მას ჩამოსცილდა პირენეის ნახევარკუნძული, ჩრდილოეთ აფრიკა და სირია. შედარებით დიდხანს დარჩნენ ა. ს-ს შემადგენლობაში ურაცი, ირანი, შუა აზია, არაბეთის ნახევარკუნძული, მცირე აზიის ნაწილი და ამიერკავკასია. სახელმწიფოს პოლიტიკურმა ცენტრმა სირიიდან ურაცი გადინაცვლა. ზალიფა აღმასწავლებელი ტახტი ქ. ბაღდადში გადაიტანა. ამიტომ ა. ს-ს ხშირად ბაღდადის სახალიფოსაც უწოდებენ. თუ ომაიანები არაბი ტომების ზედაფენას ეყრდობოდნენ, აბასიანების სოციალურ-პოლიტიკური დასაყრდენად ირანელი და შუააზიელი ფეოდალები იქცნენ. ა. ს-ში აღორძინდა სასანიანების ირანის პოლიტიკური ინსტიტუტები (ვეზირის სახელი. მრავალუწყებიანი დივანი) და გაძლიერდა ინდო-ირანული კულტურული ტრადიციები; ფართოდ განვითარდა სოფლის მეურნეობა, ვაჭრობა-ხელოსნობა, საქალაქო ცხოვრება; თვალსაჩინო მიღწევები მოიპოვა არაბულმა მეცნიერებმა, ფილოსოფიამ და ხელოვნებამ; ბაღდადი საერთაშორისო ვაჭრობის უმნიშვნელოვანეს ცენტრად იქცა. ა. ს-ს სამეურნეო კულტურულ განვითარებაში მნიშვნელოვანი წვლილი შეიტანეს არაბთა მიერ დაყრობილმა ხალხებმა (სპარსელებმა, ტაჯიკებმა, სირიელებმა). აბასიანთა მმართველობის ხანაში გაძლიერდა სახალიფოს მფლობელობაში მყოფი ქვეყნების მოსახლეობის ექსპლუატაცია, გამწვავდა კლასობრივი წინააღმდეგობანი. გახშირდა სახალხო ანტიფეოდალური აჯანყებები: მუკანას აჯანყება (776-83) შუა აზიაში, ბაბექის აჯანყება (816-37) აზერბაიჯანში და სხვ. ა. ს. საგრძობლად დაასუსტა შავკანიანი მონების - ზინჯების აჯანყებამ (869-83). სახალხო აჯანყებებმა და დაყრობილ ქვეყნებში ფეოდალიზმის განვითარებამ ხელი შეუწყო სეპარატისტული ტენდეციების გაძლიერებას, დააჩქარა ა. სამეფოს დაშლა. მის ტერიტორიაზე IX-X სს-ში წარმოიქმნა ნახევრად დამოუკიდებელი ფეოდალური სახელმწიფოები, რომლებსაც სათავეში უდგნენ ადგილობრივი დინასტიები: ტაპირიდები - ზოარსანში, საფარიდები - სისტანში, სამანიდები - შუა აზიაში, ბუიდები - ჩრდილო და დასავლეთ ირანში. ა. სამეფოს დაშლა დააჩქარა აგრეთვე ქართველი ხალხის განმათავისუფლებელმა ბრძოლამ. IX ს-ში დაიწყო



თბილისის საამიროს ჩამოცილება ა. სამეფოსაგან. სახალხო მოძრაობებისა და ფეოდალურ განკრძობებათა წინააღმდეგ ბრძოლის მიზნით ხალიფა ალ-მუთასიმმა (833-42) თურქი მონღოლთაგან საგანგებო გეარდია შექმნა. თურქებმა თავი გამოიჩინეს ირანის, ამიერკავკასიის და სხვა ხალხების განმათავისუფლებელი და ანტიფეოდალური აჯანყებების ჩაქრობაში, მაგრამ მათვე თავიანთ გავლენას დაუმორჩილეს აბასიანი ხალიფები. ა. სამეფოს დაცემისათვის გადამწყვეტი მნიშვნელობა ჰქონდა ბუიდების მიერ ბაღდადის აღებას (945); აბასიანმა ხალიფებმა საერო ხელისუფლება დაკარგეს და მხოლოდ სუნიტების ძლიერ მოძღვრებად დარჩნენ. ამიერიდან საერო მმართველის აღმნიშვნელ ტერმინად მუსლიმანურ აღმოსავლეთში სულთანი იქცა. აბასიანი ხალიფების რელიგიური ავტორიტეტი გამოიყენეს სელჩუკებმა. სულჩუკების წინამძღოლმა თორღულ-ბეგმა 1055 წელს ბაღდადი აიღო და ხალიფის მიერ ხელდასმულ იქნა სულთანად. ამ აქტით სელჩუკთა ზედა ფენას უნდოდა ახლო აღმოსავლეთში თავისი გაბატონებისათვის კანონიერი ხასიათი მიეცა. 1258 წელს სამეფოს ბოლო მოუღეს მონღოლებმა, რომლებმაც ბაღდადი აიღეს და უკანასკნელი აბასიანი ხალიფა ალ-მუსთაჰისი (1242-58) სიკვდილით დასაჯეს. 1261 წელს საგეარეულოს გადარჩენილი წარმომადგენელი ალ-მუსთაჰ-სირი (ნამდვილად ეკუთვნოდა თუ არა იგი აბასიანთა დინასტიას, დადგენილი არ არის) ხალიფად აღიარა ეგვიპტელი მამლუკების სულთანმა ბეიბარსმა. მისი შთამომავლები ხალიფობას ინარჩუნებდნენ ეგვიპტეში 1517 წლამდე, ვიდრე მათი უკანასკნელი წარმომადგენელი მუთაჰაჰი III ტყვედ არ წაიყვანა ოსმალეთის სულთანმა სელიმ I-მა. XVIII ს. ბოლოს ოსმალეთში შეიქმნა ყალბი ეერსია სელიმ I-თვის აბასიანთაგან სასულიერო ძალაუფლების გადაცემის შესახებ.

ლიტ.: Медников Н. А., Палестина от завоевания ее арабами до крестовых походов, по арабским источникам, (т. 1-4), СПб., 1897 - 1903 (Поавославый палестинский сб., т. 17).

ლიტ.: ნარკვევები მახლობელი აღმოსავლეთის ისტორიიდან (ფეოდალური ხანა), ვეკააშვილის რედ., თბ., 1957; Бартольд В. В., Сочинения, т. 6, М., 1966, с. 15.

აბასიანები - აბასიდების დინასტია. ა) არაბი ხალიფების დინასტია (750-1258). დამაარსებელია მუჰამედის ბიძა აბასი. აბასიდების დინასტიამ ყველაზე თვალსაჩინო წარმატებებს მიაღწია ალ-მანსურის (754-755) ალ მაჰდის (775-785) ჰარუნ არ-რაშიდის (786-809), ალ მამუნის დროს. მე-8 საუკუნის ბოლოს გამძლიერებული ფეოდალური ჩაგვრის წინააღმდეგ იფეთქა აჯანყებებმა (ცნობილია ბაბეისა და მუჰანის ხელმძღვანელობით). აბასიდების მთავარის დასაყრდენი იყვნენ ირანისა და შუა აზიის ფეოდალები. 762 წელს ხალიფა ალ-მანსურის ინიციატივით სატანტო ქალაქი სირიიდან ერაყში (ბაღდადი) გადაიტანეს. უკანასკნელი ხალიფა სიკვდილით დასაჯა მონღოლთა სახელმწიფოს დინასტიის ილხანთა წარმომადგენელმა ჰულაგუ ყანმა.

აბასიანი ხალიფები: აბუ ალ-აბას ალ-საფაჰი - 750-54, ალ-მანსური - 754-75, ალ-მაჰდი - 775-85, ალ-ჰადი - 785-86, ჰარუნ ალ-რაშიდი - 786-809, ალ-ამინი - 809-13, ალ-



გამუნი - 813-33, აღ-მუთასიძი - 833-42, აღ-ვასიკი - 842-47, აღ-მუთავაძილი - 847-61, აღ-მუნთასირი - 861-62, აღ-მუსთაინი - 862-66, აღ-მუთაზი - 866-69, აღ-მუქთადი - 869-70, აღ-მუთამიდი - 870-92, აღ-სუთადილი - 892-902, აღ-მუქთაფი - 902-08, აღ-მუქთადირი - 908-32, აღ-კაპირი - 932-34, აღ-რადი - 934-40, აღ-მუთაქი - 940-44, აღ-მუსთაქე - 944-46, აღ-მუქტი - 946-74, აღ-ტაიმი - 974-91, აღ-კადირი - 991-1031, აღ-კაიმი - 1031-75, აღ-მუქთადი - 1075-94, აღ-მუსთაზაპირი - 1094-1118, აღ-მუსთარშიდი - 1118-35, აღ-რაშიდი - 1135-36, აღ-მუქთაფი - 1136-60, აღ-მუსთანჯიდი - 1160-70, აღ-მუსთადი - 1170-80, აღ-ნასირი - 1180-1225, აღ-ზაპირი - 1225-26, აღ-მუსთანსირი - 1226-42, აღ-მუსთასიძი - 1242-58.

აზიანების დინასტია არსებობდა საბერძნეთის სპარტაში, რომლებიც ევროპონტიდებთან ერთად მართავდნენ სპარტას ორმეფობის ხანაში. დამაარსებელია ავისა I ძვ. წ. აღ. მე-5 საუკუნეში, შორეული აქველების შთამომავლები მეფობდნენ ძვ. წ. აღ. V-III სს-ში.

აგლაზიანების დინასტია. არაბი ეპირების საგვარეულო ჩრდ. აფრიკაში 800-809 წლებში, აბასიანების ვასლები, ამოწყდნენ ფატიმიდებთან ბრძოლაში, დამაარსებელია ხორუნ არ-რაშიდა იბრაჰიმ იბნ აღ-აგლაბი (800-812). (იგივე ალლაბიდების დინასტია).

ადილ-შაჰები სამეფო დინასტია. ინლოთი XVII-XVIII საუკ.

ავისის დინასტია (Avis, Aviz). პორტუგალიის სამეფო დინასტია (1385-1580). დააარსა ავისის ორდენის დიდა მაგისტრმა ჟუან I-მა (1385-1433). 1580 წელს ენრიკე I-ის გარდაცვალების შემდეგ ესპანეთის მეფე ფილიპე II ხელთ იგდებს პორტუგალიის სამეფო ტახტს და დინასტიური უნით დაუკავშირა ესპანეთს. გამოჩენილი წარმომადგენლები: ჟუან I - 1385-1433, ლუარტი I (ედუარდი) 1433-1433, ალფონსო V - 1433-1481, ჟუან II - 1481-1495, მანუელ I 1495-1521, ჟუან III - 1521-1557, სებასტიან I - 1557-1578, ენრიკე I - 1578-1580.

აიბულები დინასტია. ეგვიპტის მმართველები მე-12-13 საუკუნეში. (სირია, მესოპოტამია, სპს. არაბეთი) დააარსა სალამ აღ-დინომ 1171 წელს. ეგვიპტეში ფატიმიდების მმართველობის დამხობის შემდეგ წარმატებით აწარმოებდნენ ომებს ჯვაროსნებთან. დინასტიის ძირითადი შტო განადგურდა მამულუკების მიერ 1250 წელს. დინასტიის სხვადასხვა შტო მართავდა ეგვიპტეს (1171-1259), დამასკოს (1186-1260). პალაბს (1186-1260), კაშს (1178-1341), კოშს (1178-1262), მესოპოტამიას (1200-1245), არაბეთს (1173-1228).

ალექსანდრიის დინასტია. თესალიელი არისტოკრატები და მმართველები ანტიკურ ხანაში (ძვ. წ. აღ. X-I სს.). მათ პერიოდზე თესალიის ბასილევსებად (მეფე) იხსენიებს. ლარისა - თესალიის დედაქალაქი და ელგეადების რეზიდენცია იყო.



ალბიღების დინასტია. დაარსებულია ზალიფა აღისა და მისი მეუღლის ფატიმას (მუჰამედის შვილი) მიერ. მათ დაარსეს რამდენიმე დინასტია მუსულმანურ ქვეყნებში: ღირსიღები მაგრიბში, სულეიმანიდები მექაში, იემენში, სულეიმანიდების მეორე შტო მაგრიბში. ალიღებად მიითვლიდნენ თავს საადის (1525-1659) ფილალის შერიფები მაროკოში (1664) და სხვა ფატიმიდები ჩრდ. აფრიკაში და ეგვიპტეში (910-1071), ზეიდიტები იემენში (910-1968) და სადინასტო შტო ტაბორისტანში (864-928).

ალკემნოიდების დინასტია. ათენის არისტოკრატიული საგვარეულო, რომელსაც მიეკუთვნებოდნენ კლისთენე, პერიკლე, ალკიბიადე. თუ მათი გვარის წარმომადგენელი წმინდა ადგილას მოკლავდა ვინმეს, წყველად მიიჩნეოდნენ. ასეთი წესი ძვ. წ. აღ. 640 წელს დაარღვიეს ქლონის მომხრეებმა.

ალმორავიდების დინასტია. ისტორიულ ლიტერატურაში მიღებულია როგორც დინასტიურ ასევე საფეოდალო სახელმწიფოდ (11საუკ. – 1146 წელი). ჩამოყალიბდა ბერბერული ტომების შედეგად ჩრდ. აფრიკაში აბდალაჰ იბნ იასინის მეშვეობით. ინიციატორთა ცენტრი იყო თანამედროვე მაგრიტანია, სადაც მღებარეობდა მონასტერი რიბატ აშდალას იბნ იასენი. მის შთამომავლებს ეწოდათ თემუტუნთა საამიროს ტომი (აქედან მიიღო სახელწოდება ალმორავიდები). გამორჩენილი წარმომადგენლები იახი იბნ ომარი (გარდ. 1056), შემდგომ მისი ძმა აბუ ბუქრა იბნ ომარი (1059-1087 ან 1088). 1061 წელს იუსუფ იბნ ტაშფინმა მმართველობიდან გადააყენა თავისი ბიძა აბუ ბუქრა იბნ ომარი, მიიღო მისი ამირა ალ-მუსლიმინის ტიტული და აბუ ბუქრას სიკვდილის შემდეგ გახდა როგორც საერო, ისე რელიგიური ხელმძღვანელი. საერო და სამხედრო ხელმძღვანელთა თავგასულობა, განსაკუთრებით კი იბნ ტაშფინის შთამომავალთა (ალი იბნ იუსუფი 1106-43, ტაშფინე იბნ ალი 1143-45, იბრაჰიმ იბნ ტაშფინე 1145-46, ისხაკ იბნ ალი 1146) იწვევდა მასების უკმაყოფილებას, ყოველივე ამან დაასუსტა სახელმწიფო რის შემდეგ მათ ველარ შემლეს წინააღმდეგობა გაეწიათ ძლიერი და ასევე მათი მონათესავე ბერბერული ტომების აღმოქადებისათვის.

ალმოჰადების დინასტია. ისტორიულ ლიტერატურაში მიღებულია როგორც სამეფო ისე საფეოდალო დინასტიად (1121/1121-1269). ჩამოყალიბდა რელიგიურ-პოლიტიკური მოძრაობის შედეგად, რომლის ინიციატორები იყვნენ ბერბერული ტომები (ჩრდ. აფრიკა) და იბრაჰიმდნენ ალმორავიდების დინასტიის წინააღმდეგ. ამ მოძრაობის დამარსებელი იყო მუჰამედ იბნ თუმარტი, რომელიც მისწრაფოდა ერთღმერთიანობისაკენ. აქედან მომდინარეობს დინასტიის სახელწოდება ალმოჰადები (ერთღმერთიანობა) – მონოთეიზმი. 1121 წელს გადავიდნენ ალმორავიდებთან უშეღავთო ბრძოლაზე. გამარჯვების შემდეგ მიიღო წოდება მაჰდი. მისი სიკვდილის შემდეგ უახლოესი თანამებრძოლი აბდ ალ-შუმინი გახდა ზალიფა, რომელმაც 1146 წელს აიღო ქალაქი მარაკეში და თავის სახელმწიფოს დედაქალაქად გამოაცხადა. 1151-1152 და 1160 წლებში ალმოჰადებმა გამოაძევეს ნორმანული ტომები დაპყრობილი ქალაქების სანაპიროებიდან. 1269 წელს მარინიდების დინასტიის ემირებმა დაიკავეს ქალაქი მარაკეში



და ბოლო მოუღეს აღმოჩენების დინასტიას.

ანგელოზების დინასტია. ბიზანტიელი იმპერატორების დინასტია (1185-1204) დაარსა ისააკ II. ანდრონიკე კომნენის დამხობის შემდეგ. მათი ზღვრულად აღმართული იმპერია 1202-1204 წლებში განხორციელდა კვარონსული ომები. 1204-1318 წლებში არიან ეპირის სახელმწიფოს მმართველები.

ანგლო-საქსები. თავდაპირველად ტომობრივი ეთნიკური ჯგუფი, შემდგომ დინასტია იუტებისა და ფრიზების, რომლებმაც V-VI საუკუნეებში დაიპყრეს და დაიკავეს დიდი ბრიტანეთი. VII-XI საუკუნეებში ჩამოყალიბდნენ ანგლო-საქს ერებად, რომლებმაც თავის სხეულში შეიწოვა კელტების ნაწილიც, მოგვიანებით მათ ასევე შეიმატეს დანიელები და ნორვეგიელები. ხოლო 1066 წელს კასტინგის ბრძოლის შემდეგ, როცა ნორმანდიელებმა დაიპყრეს ანგლო-საქსები, საფუძველი ეყრება ინგლისელი ერის ჩამოყალიბებას.

ანჟუს დინასტია (Maison d'Anjou). ანჟუს გრაფების საგვარეულო დინასტია IX-XV სს-ის დასავლეთ ევროპაში. დაარსეს ფულკ I-ის (X ს.) მეშვეობით. ფულკ V-ის (1109-1131) შვილიშვილმა ანრი პლანტაგენეტმა საფუძველი ჩაუყარა ანჟუების დინასტიის ინგლისურ შტოს პლანტაგენეტთა დინასტიას, ხოლო ფულკ V-მ იერუსალიმის სამეფოს ანჟუს დინასტიის იერუსალიმის შტოს.

ანჟუს დინასტიას (ანჟუ-კაპეტინგების დინასტია) საფუძველი ჩაუყარა შარლ I-მა ანჟუელმა (1246-1285), რომელმაც საუფლისწულოდ მიიღო ანჟუ, შეიძინა პროვანსი და 1266 წელს დაიპყრო სიცილიის სამეფო (ნაწილი დაკარგა 1282 წელს „სიცილიის მწუხრის“ შემდეგ). შარლ II-ის ოთხმა შვილმა საფუძველი ჩაუყარა ანჟუს დინასტიის ოთხ შტოს: უნგრეთის (1290), ნეაპოლის (1309), დარენტოს (1294), პოლონეთის (1370).

ანჟუ-ვალუას დინასტია დაარსა ფილიპე IV ლამაზის ძმამ შარლ ვალუამ, რომელმაც მიიღო სახელი ანჟუ და მენი (1290). მისი შთამომავალი რენე ანჟუელი (1434-1480) ერთხანს ფლობდა ნეაპოლის სამეფოს (1338-1442). ანჟუს დინასტიის უკანასკნელი სამშვენიერო (ანჟუსი საპერცოგო და პროვანსი) შარლ V ანჟუელის ანდერძით, 1482 წელს მიიღო საფრანგეთის მეფე ლუი XI-მ. მისმა ძემ შარლ VII-მ ანჟუს დინასტიის პრეტენზიები ნეაპოლის სამეფოზე იტალიაში ლაშქრობისას (1494-1559) საბაბად გამოიყენა.

ანჟუების დინასტია. სამეფო დინასტია ინგლისში (1154-1399) (იხ. აგრეთვე ფლინტაგენეტების დინასტია ამავე ლექსიკონში) უნგრეთში 1308-1387, პოლონეთში 1370-1382 და 1384-1385 წლებში, სახელწოდება მოდის საფრანგეთის საგრაფოს ანჟუასგან.

ანტიგონიდების დინასტია. ელინისტური ხანის მაკედონიის მეფეების დინასტია ძვ. წ. აღ. 306-168 წლებში. დინასტიის დამაარსებელია აღ. მაკედონელის გამოჩენილი მხედართმთავარი ანტიგონე მონოფთალმოსი (ცალთვალა), დაიღუპა იაფსოს ბრძოლაში ძვ. წ. აღ. 301 წელს. მისი ძე დემეტროსი ტყვედ ჩაუკარდა სელევკე I ნიკიტორს (ჩვ. წ. აღ. 286



წელს) და გარდაიცვალა 283წ. დინასტია მისწრაფეოდა ელინისტური საბერძნეთის დაპყრობას და ძვ. წ. აღ. მე-III საუკუნიდან ბრძოლა კქონდა რომთან. ამ დინასტიის უკანასკნელი წარმომადგენელი ბერსეგსი (178-168) ძვ. წ. აღ.) ტყვედ ჩავარდა და რომმა მაკედონია რომის პროვინციად გამოაცხადა.

ანტონინები. რომის საიმპერატორო დინასტია 96-192 წლებში. სახელწოდება მომდინარეობს ანტონიო პიუსისგან. დინასტია დააფუძნა იმპერატორმა ნერვამ (96-98). გამოჩენილი წარმომადგენლები ტრაიანე (88-117), ადრიანე (117-138), მარკუს ავრელიუსი (161-180) და კომოდიუსი (180-182). მნიშვნელოვანი რეფორმები გატარდა მარკუს ავრელიუსისა და ტრაიანეს მოღვაწეობის პერიოდში. ამ დინასტიის მმართველობის დასასრულიდან იწყება რომის იმპერიის დაღმავალი პერიოდი ე. წ. „III საუკუნის კრიზისი“.

ანუშინის დინასტია. ბულგარეთის მეფეთა მე-2 პერიოდის დინასტია (1187-1280). დამარსებელია ძმები ბოლარები ასენ I და პეტრე, რომელთაც მოაწყვეს აჯანყება ბიზანტიის წინააღმდეგ 1185-87 წლებში. გამოჩენილი მოღვაწენი ასენა I (1187-96) და მისი ძმა პეტრე I მეფის თანამმართველი (1187-97), მეგკვიდრე კალოიანი (1197-1207), ბორილი (1207-18), ივან ასენი (1218-41), კალიმან II (1256-57), კონსტანტინე ასენი ტიზი (1257-77), მიხეილ II ასენი (1277-79), ივან ასენი III (1279-80). ამ უკანასკნელის ბიზანტიაში გაქცევის შემდეგ დინასტიამ არსებობა შეწყვიტა.

ართარსანიღები (იგივე ჯანიღები). ბუხარის ხანების დინასტია (1593-1753) მთავრის ჯუჩის შთამომავლების ასტრახანელ ხანთა მონათესავე შტო. ყველაზე გამოჩენილი იყო მათ შორის ხანი ჯანიბექ-სულთანი. ართარხანიღები შეტყალა შიბანიღების დინასტია.

არპადების დინასტია. უნგრეთის ფეოდალები (889-1000) და მეფეები 1000-1301 წლებში. გამოჩენილი წარმომადგენლები - იშტვან I, ლასლო I, ბელა IV.

არპადები, არპადის ძმნი. უნგრეთის მთავარები (899-1000). შემდეგ მეფეთა (1000-1301) დინასტია. დაარსა არპადმა (Arpad) (889-907) წლებში. არპადებში მთავრები იყვნენ: არპადი 889-907, ჟოლტი 907-947, ვალი 947-952, ტაქშინი 952-972, გეზა 972-997, იშტვანი 1000-იდან მეფე იშტვან I წმიდა 997-1038. მეფეები: პეტერ 1038-41 და 1044-1046, აბა შამუელი 1041-1044, ანდრაშ I - 1046-60, ბელა 1060-63, შალამონი 1063-74. გეზა I - 1074-77, ლასლო I წმიდა 1077-95, კალმანი (წწიგნობარი) 1095-1116, იშტვან II - 1116-31, ბელა II - 1131-41, გეზა - 1141-62, იშტვან III - 1162-72, ბელა III - 1172-96, იმრე - 1196-1204, ლასლო III 1204-05, ანდრაშ 1205-35, ბელა IV - 1235-70, იშტვან V - 1270-72, ლასლო V (კუნი) 1272-90, ანდრაშ III - 1290-1301.

არქმანაქტიღები. ბოსფორის სამეფოს მმართველი დინასტია (ძვ. წ. 480-438).



მმართველი და დამმართველი იყო არქაქალაქტია ბერძნული წარმოშობის დიდებული. დედაქალაქი - პანტიკაეი.

არშაკიდები, არშაკიანები. პართული დინასტია ირანში ძვ. წ. 250 წ. - ახ. წ. 224 წ. არშაკიდების უმცროსი შტო მეფობდა სომხეთში.

არშაკიდების (არშაკუნიანები) დინასტია. მოღვაწეობდნენ პართულ ირანში. ძვ. წ. აღ. 250 და ახ. წ. აღ. 224 წელს. ტერიტორია არსებობდა კასპიის ზღვის სამხ. აღმ. ნაწილში. პართიაში (ხოროსანი) ძვ. წ. აღ. 250 წელს მეფე არშაკი (ტირიდატე I) აირჩიეს მეფედ. გამორჩენილი წარმომადგენლები მითრიდატე I (ძვ. წ. აღ. 170-138-137), რომელმაც საფუძველი ჩაუყარა პართიული სახელმწიფოს ძლიერებას და მითრიდატე II (ძვ. წ. 123-88-87), რომელმაც საბოლოოდ განამტკიცა ბატონობა. უკანასკნელი წარმომადგენელი არტამან V (209-224) დაამარცხა სასანიანთა დინასტიის წარმომადგენელმა არდაშირმა და არშაკიდების დინასტიამ არსებობა შეწყვიტა.

არშაკუნიანების (არშაკიდები) დინასტია. სამეფო დინასტია სომხეთში ძვ. წ. 62-428 წლებში. პართულ არშაკიდთა უმცროსი შტო. დაარსა პართიის მეფის ვალარშ I-ის ძმამ თრდატ I (66-78). ირანსა და რომს შორის დიდი სომხეთის გაყოფის შედეგად დინასტიამ არსებობა შეწყვიტა.

არშაკ II. სომხეთის მეფე (350-367) არშაკუნიანების დინასტიისა, ტიგრან მეფის (338-350) ძე. იბრძოდა ხელისუფლების ცენტრალიზაციისათვის. მის ღროს გამწევედა კლასობრივი ბრძოლა. ა. II-მ ააშენა ქალაქი არშაკუანი (ახლანდ. ძველი ბაიაზიდი, თურქეთი) და ნახარათა წინააღმდეგ ბრძოლის დასაყრდენად აქცია. ერთ ხანს ქართლში გაიხიზნა და მისი დახმარებით განაგრძობდა ბრძოლას ნახარათა წინააღმდეგ. ებრძოდა სპარსელების ექსპანსიას. 367 სპარსეთის მეფე შაპურ II-მ სამშვიდობო ხელშეკრულების დადების საბაბით ქტესიფონში შეიტყუა და დააპატიმრა. ა. II გარდაიცვალა ხუზისტანში „მივიწყების ციხეში“.

არშაკი, „ქართლის ცხოვრების“ მიხედვით, ქართლის ორი მეფის სახელი. ა. I, ქართლის მეხუთე მეფე (დაახლ. ძვ. წ. II ს. II ნახ.), სომხეთის არშაკუნიანი მეფის ძე, მოწვეული ქართლის ერისთავთა მიერ (მისი ამგვარი წარმომავლობა საეჭვოა, რადგან არშაკუნიანები სომხეთში ორი საუკუნით უფრო გვიან გამოვლნენ); ა. II, ქართლის მეცხრე მეფე (დაახლ. ძვ. წ. I ს. დასასრული), ნეკრესისა და უფლისციხის მამნებელი. როგორც ჩანს, ა. I და ა. II უნდა იყვნენ „მოქცევი ქართლისაის“ მეექვსე მეფე არსოკი და მეათე მეფე არსოკი.

არშაკიანები. ქართლისა, „ქართლის ცხოვრების“ თანახმად, სომეხი არშაკუნიანების ქართლში გამოყვებული შტო. ცნობა გარკვეულ ეჭვს იწვევს, რადგან სომხეთში არშაკუნიანები ახ. წ. I ს. 60-იან წლებში გამოვლნენ, ქართლში კი, „ქართლის ცხოვრების“ მიხედვით, ისინი გამოყვებულან ძვ. წ. II ს. II ნახევარში.



ივ. ჯავახიშვილის სახ. ისტორიის ინ-ტის შრომები, 1958, ტ. 4, ნაკ. 1; მისივე.

არშაკიძეები, არშაკიანები. პართული დინასტია ირანში ძვ. წ. 250 – ახ.წ. 224; აშაკილები იყენენ პართული მოდგმის პარნების ტომისა, რომლებიც ადრიდანე დამკვიდრდა კასპიის ზღვის სამხრ. – აღმოსავლეთით, პართიაში (ახლანდ. ხორასანი). ძვ. წ. 250 წელს პარნებმა მეფედ აირჩიეს არშაკი (ზოგი მკვლევარი მას ტირიდატე I-თან აიგიუებს), რომელმაც დასაბამი მისცა აშაკილების დინასტიას. ამ დინასტიის ყველა მეფე საკუთარ სახელთან ერთად არშაკის სახელსაც ატარებდა. ტახტის მემკვიდრეობის წესი დინასტიაში არჩევითი იყო. მეფეს დიდებულთა საბჭო ირჩევდა, რომელშიც სამეფო ოჯახის წევრებთან ერთად მოკვებიც შედიოდნენ, ანგარიში ეწეოდა მეფის ანდერძსაც. მთელს ირანზე გაბატონებამდე რეზიდენცია ქ. ნისაში იყო (პართიის ცენტრი, ბერძნულად პართაენისა), შემდგომ კი პეკატომპილოსში (ახლანდელი დამგანის მახლობლად აშხაბადის ჩრდილო-დასავლეთით 18 კმ-ზე). „ქართლის ცხოვრებაში“ ასახულია არშაკილების გამოჩენა ირანში: „მაშინ შეკრბეს ერისთავნი სპარსეთისანი და დასუეს მეფედ აულალან (ე. ი. არშაკან) ბრძენი, მაშინ სომეხნი და ქართველნი იყვნეს მორჩილ აულალანისა, სპარსთა მეფისა“ (ტ. 1, 1955, გვ. 43). ამ დინასტიის მეფეებს შორის უსაჩინოესნი იყვნენ მითრიდატე I (ძვ. წ. დაახლ. 170-138/137), რომელმაც საფუძველი ჩაუყარა პართული სახელმწიფოს ძლიერებას, და მითრიდატე II (ძვ. წ. დაახლ. 123 – 88/87), რომელმაც საბოლოოდ განამტკიცა პართელების ბატონობა მთელს ირანზე და წინა აზიაზე. 224 წელს არშაკილების უკანასკნელი წარმომადგენელი არტაბან V (დაახლ. 209-224) დაამარცხა სასანიანმა არდაშირმა და ბოლო მოუღო არშაკილების დინასტიას ირანში. „... მეფე იქნა სპარსეთს ქასრე ანუშირვან სასანიანი, რომელმან მოსრნა მეფენი აულალანანი“ (იქვე, გვ. 59). არშაკილების უმცროსი შტო მეფობდა სომხეთში (იხ. არშაკუნიანები).

ლიტ.: ანდრონიკაშვილი მ., ნარკვევები ირანულ-ქართული ენობრივი ურთიერთობიდან, (ტ.) 1, თბ., 1966; Дьяконов М. М., Очерк истории древнего Ирана, М., 1961.

არწრუნები. სომეხ ნახარათა გელენიანი სახლი, ცნობილი IV ს-დან. სავარეულო სამფლობელო ალბაკ დიდის მხარეში ჰქონდათ, რეზიდენცია ციხე ადამკერტში (ახლანდ. ბაშყალე, თურქეთი). VII ს. ბოლოს არწრუნებმა ხელთ იგდეს რმტუნების სავარეულო დომენი ვანის ტბის სამხ-აღმ. სანაპიროები და პოლიტიკური ცენტრი ვანში გადაიტანეს, შემდგომში კი ვასპურაკანის ოლქიც დაიმორჩილეს. აქ გავიკ არწრუნის დროს (908-943) შეიქმნა ვასპურაკანის სამეფო. IX ს-ში ისინი მეტოქეობას უწევდნენ ბაგრატუნებს. 1021 წელს მეფე სენექერიმ არწრუნიმ (968-1022) თურქ-სელჯუკთა გამომდებელი თავდასხმით დასუსტებული ვასპურაკანის სამეფო ბიზანტიის იმპერატორ ბასილა II-ეს გადასცა, სანაცვლოდ კი მცირე სომხეთში სამემკვიდრეო სამფლობელოდ მიიღო ქალაქი სებასტია (ახლანდელი სივასი, თურქეთი) შემოგარენითურთ. არწრუნების მემკვიდრეობით პრივილეგია იქცა ალაშარის კათალიკოსობა.

ახანმების დინასტია (სენ, სენ). შუა საუკუნეების ბულგარეთის სამეფო



დინასტია (1187-1280). საფუძველი ჩაუყარეს მებმა ბოლიარებმა ასენ I-მა და პეტრემ, რომელთაც გაერთიანეს ბულგარელები და ვლახები. სათავეში ჩაუდგნენ ანტიბიზანტიურ აბოხეზას (1186-87) და შექმნეს ბულგართა მეორე სამეფო. ასენ I-ის და მისი თანამმართველი ძმის პეტრეს (1187-97) შემდეგ გამეფდა მათი უმცროსი ძმა კალიოანი (1197-1207) შემდეგ მეფობდნენ ამ დინასტიის სხვა წარმომადგენლები: ბორილი (1207-18), ივან II ასენი (1218-41). დინასტიის უკანასკნელი წარმომადგენლების შემდეგ კალიმან I (1241-46), მიხაილ I (1246-57), კალიმან II (1257-58), კონსტანტინე ასენ ტიხი (1258-77), მიხაილ II (1277-79) შემდეგ გაძლიერდა ფეოდალური დაქუცმაცება, რამაც დააჩქარა მონღოლთა შემოსევა და ივანილოს აჯანყებამ 1277-80 წლებში ივან III ასენი (1279-80) იძულებული გახდა ბიზანტიაში გაქცეულიყო, რის გამოც შეწყდა დინასტიის არსებობა.

ასნიკაბა. სიოგუნოების მე-2 დინასტია იაპონიაში (1335/38-1573)

ასპანინების. მმართველი დინასტია – გერმანიაში, იხ. გენეალოგიური ცხრილი

ატალიძების დინასტია. ქალაქ პერგამის (მც. აზია) მმართველები 283-133. აღსანიშნავია, რომ პირველად ამ ქალაქში შეიქმნა პერგამენტი.

ატრიძების დინასტია. ლეგენდით ლაკონიის პირველ მეფეს ლელგეს ჰყავდა შვილი ვერიტასი და შვილიშვილი ქალი – სპარტა, რომელიც ცოლად გაჰყვა ლაკედომონს, ზევისა და ნიშუა ტაიგეტის შვილს. ერთ-ერთ სახელოვან ჩამომავალს ლაკედომონისა ტინდაროსს და მის მეუღლეს ლედას ჰყავდა ორი ვაჟი კასტორი და პოლუქსი, იგივე ძმები დიოსკურიები, რომლებმაც მიიღეს მონაწილეობა მრავალ საგმირო საქმეში, მათ შორის არგონავტთა მოგზაურობაშიც ძველ კოლხეთში, დიოსკურიები პოლუქსი და კასტორი სიკვდილის შემდეგ შეიქმნენ ზღვის დელოს დამამშვიდებელი კეთილი ფერიები. მათი შთამომავალი წყნარი მუნღლაოსით იწყება ატრიძების მეფობის დინასტია სპარტაში. ატრიძების დინასტიის მეფობა ხანგრძლივი არ ყოფილა, რომლებიც შეცვალეს არისტოფემის შვილებმა ვერიოსთენესმა და პროკლუსმა (პერაკლიძების დინასტია) და დიპყრეს ლაკონია. ამათმა შვილებმა ავისმა და ეეროპონტმა დაარსეს ორი ახალი დინასტია ავიდები და ეეროპონტიდები. ამ უკანასკნელებმა დაარსეს სპარტაში ორმეფობა და ორი დინასტია ავიდები და ეეროპონტიდები.

აქემენიდური დინასტია. ისტორიულად ცნობილია, რომ მიდიის სამეფოს შემადგენლობაში შედიოდა მასზე დამოკიდებული პერსიდა, რომელსაც ძვ. წ. VII ს. აქემენიანთა სამეფო გვარი განაგებდა. ამ დინასტიამ სახელი მიიღო მისი დამაარსებლის აქემენისაგან (მითური გმირი). აქემენისა და შვილის – ტისასის შემდეგ აქემენიდების ორი შტო წარმოიქმნა: პირველ შტოს ეკუთვნოდა კიროს I, რომელიც პარსუშუმს განაგებდა. მან 639 ძვ. წ. ასურეთის მეფეს, ასურბანიფლს მძევლად მისცა თავისი შვილი არუქუ. ამავე შტოს ეკუთვნოდა, აგრეთვე კამბის I, რომელიც აქემენიდური სახელმწიფოს ფუძემდებლის კიროს II-ის მამა იყო. როგორც პეროდიტე წერს, კამბიზ I-ს ცოლად ჰყავდა მიდიის მეფის ასტიაგის ქალი – მანდანე.



აქემენიდების მეორე შტო შექმნა ტეისპას მეორე შვილმა არიარამმა. მას აგრძელებს მისი შვილი არსამი და შვილიშვილი პისტატი. უკანასკნელის ვაჟი დარიოს I (ძვ. წ. 522-486 წ.) განსაკუთრებულ ადგილს იკავებს დინასტიის წარმომადგენელთა შორის. ყველაზე გამოჩენილები იყვნენ კიროს II, დარიოს I, ქსერქსე I, არტაქსერქსე III. დინასტიამ არსებობა შეწყვიტა ალ. მაკედონელის დაპყრობის შემდეგ.

მეფეთა ქრონოლოგია: აქემენი(700-675), ჩიშიში (675-640), კიროს I (640-600), კამბიზ I (600-559), კიროს II (ირანში) (559-530), კიროს III (ბაბილონში) (539-530), კამბიზ II (530-522), ბერდია (სმერდისი, გაუმატა მოკლა დარიოსმა 522 წლის 29 სექტემბერს), ნაბუქოდონოსორი IV (521), დარიოს I (521-486), არტაქსერქსე (464-423), დარიოს II (423-404), არტექსერქსე II (404-359), არტაქსერქსე III (359-338), არსე (338-336), დარიოს III (336-331).

სხვა წყაროს მიხედვით, აქემენიდების დინასტიის ფაქტობრივი დამარცხებელია კიროს II დიდი (ძვ. წ. 558-530) ანშანის (ელაში) მეფედ იწოდებოდა. მისი ძის კამბისეს (530-522) შემდეგ აქემენიდების გვერდითი შტოს წარმომადგენელმა დარიოს I-მა (522-486) დინასტიის ახალი ხაზი გააგრძელა დარიოს I-ის წარწერის მიხედვით, გენეალოგია ასეთია „მამჩემი-ვიშტასა, ვიშტასას მამა არშამა, არშამას მამა-არიარამა, არიარამას მამა ჩიშიში, ჩიშიშის მამა აქემენი. ამიტომ ვიწოდებით აქემენიდებად“ ისტორიაში ცნობილია აქემენიდთა დინასტიის 12 მეფე: კიროს II დიდი 558/530, კამბისე 530/522, დარიოს I 522/486, ქსერქსე I 486/465, არტაქსერქსე I 465/424, სოგდიანე (ან სეკუნდიანი) 424/423, დარიოს II 423/404, არტაქსერქსე II 404/358, არტაქსერქსე III 358/338, არსესი 338/336, დარიოს III 336/330.

აქემენიდები (ძვ. სპარს. **Hachamanis** იია, ბერძნ. **Achaimenidai**). სამეფო დინასტია სპარსეთში (ძვ. წ. 558-330 წწ) რომელმაც გააერთიანა სპარსული მოდგმის ტომები და საფუძველი დაუდო სპარსელების ბატონობას მთელს წინა აზიაში.

აღმავალი დინასტია. არაბული წარმოშობის ამირების დინასტია (800-909) ჩრდ. აფრიკაში. დაარსა იბრაჰიმ ალლაბამ (800-812), რომელიც ხალიფა ქარუნ აღ-რამიდის მიერ ამ მხარის გამგებლად იყო დანიშნული. ალაბიდები აბსინანი ხალიფების ვასალებად ითვლებოდნენ. სასტიკად სდევნიდნენ ხარიჯიტებს. 827 წელს ამირა ზიადთ-ალაქ I-ის დროს დაიწყო სიცილიის, მოგვიანებით კი კალაბრიის დაპყრობა (შემდეგ იტალიის ეს ოლქები ალაბიდების სახელმწიფოს შემადგენლობაში შევიდა). ალაბიდების დინასტიის ადმინისტრაციულ-კულტურული ცენტრი იყო ქ. კაირუანი. ამირების გამაგრებული რეზიდენცია – კასრ ალ-კადიმი, კაირუანის მახლობლად იყო. ალაბიდების დინასტია დაამხეს შიიტებმა.

აშთარხანიდები, ჯანიდები. ბუხარის ხანების დინასტია (1599-1753), რომელთა მამამთავარი იყო ჯუჩის შთამომავალი, ასტრახანელ ხანთა წარმომადგენელი უფლისწული ჯანიბეკ-სულთანი ამ დინასტიამ შეცვალა მისივე მონაყოლად შიძინილების დინასტიით. ბუხარასა და ხვარაზმში გაბატონებისათვის დინასტიას აქაურ ტომებთან დიდი ბრძოლის გადატანა



მოუხდათ. დინასტიის არსებობის ბოლო წლებში იყვნენ ირანის შაჰის ნადირის ვასალები, 1753 წელს კი დასრულდა მათი მმართველობა და გაბატონდა მანლითების დინასტია. ცნობილი წარმომადგენლები: იმამ-ყული 1611/42, ნადირ უკამადი 1642/45, აბულლაზიზი 1645/80 სუბან-ყული 1680/1702, უბაიდულა II 1702/11, აბულფაიზი 1711/47.

აშინეზი. თურქული დინასტია შუა აზიაში მე-7, მე-8 საუკუნე.



ბაბურიდების დინასტია. იგივე მოგოლთა დინასტია. დამაარსებელია ჩინგიზ-ხანის და თემურ-ლენგის შთამომავალი ბაბური, რომელიც შუა აზიიდან ავღანისტანში შეიჭრა, იქიდან კი ხუთჯერ ილაშრა ინდოეთში ადგილობრივი მართველის იბრაჰიმ ლოდის წინააღმდეგ, ქალაქი აიღო და დაარსა ბაბურიდების დინასტია (დიდი მოგოლები). ამ ქალაქში იმეფა 4 წელი და შემდეგ ტახტი მის შვილს ჰუმაიუნგუს გადაულოცა. გამოჩენილ წარმომადგენლები იყვნენ აკმარი, ჯაჰანგირე შაჰ-ჯაჰანი (მისი მმართველობის დროს აიგო მსოფლიო ხუროთ-მომღერების უდიდესი ძეგლი ტაჯი-მაჰალი)

ბაბრატიდები. სამეფო დინასტია სომხეთში (888-1045) რომელთა შორის ყველაზე გამოჩენილები არიან აშოტ I, სმბატ I, აშოტ II (რკინის), აშოტ III (მოწყალე) გაგიკ I.

ბაგრატიონები

მთავართა და შემდგომ სამეფო დინასტია საქართველოში VI-XIX საუკუნეებში ერთი ისტორიული ვერსიის თანახმად ბაგრატიონები და ბაგრატიონები ერთ ფესვზე არიან ამოსულნი. ბაგრატიონთა სამეფო დინასტიის ყველაზე გამოჩენილი მოღვაწენი იყვნენ აშოტი, დავით აღმაშენებელი, თამარი, გიორგი ბრწყინვალე, ერეკლე II და სხვები. იხ. ბოლოში გენეალოგიური ცხრილი (ბაგრატიონები).

ქართლის მრისთმავარი. გუარამი (კურაპალატი) – მე-VI საუკუნის ბოლოს და მე-7 საუკ. I-ლ მეოთხედში მან დაიწყო და დაასრულა მცხეთის ჯერის მშენებლობა, აგრეთვე საფუძველი ჩაუყარა ტფილისისა და სიონის მშენებლობას, რომელიც დაასრულა ადარნასე ბაქურის ძემ 626 წელს. გუარამი გახდებდა მთავარი გმირი შემდგომში ფართოდ გავრცელებული ლეგენდისა, რომლის თანახმად ბიბლიური დავითისა და სოლომონისგან ღვთივითესლიერი -ნაკადიდან ხდება შეიდი ძმის მოსვლა, ამათგან სამი სომხეთში. დარჩა, „სომეხ ბაგრატიონთა“ შტოდ, ხოლო ოთხი საქართველოში მოვიდა „ქართველ ბაგრატიონთა“ მამამთავრებად. სწორედ ამ ოთხ მამათგან იყო გუარამი, ქართლის პირველი ერისმთავარი და ქართველ ბაგრატიონთა დინასტიის მამამთავარი.



სტეფანოზ I გურამის ძე, ქართლის ერისმთავარი მამამისის შემდგომ, VII საუკ. I-ელ მეოთხედში. 626 წელს ქართლს შემოესივნენ ბიზანტიელები, პერაკლე კეისარის სარდლობით და ხაზარები ჯიბლუ ხაკანის წინამძღოლობით. ტფილისის კვლევითან გამართულ სასტიკ ბრძოლაში სტეფანოზი გმირული სიკვდილით დაეცა. მომდევნო წელს ხაზარებმა აიკლეს და აიღეს ტფილისი.

ადარნასე ბაკურიძე, ქართლის ერისმთავარი სტეფანოზ I-ის შემდეგ, 626 წლიდან. მან დაასრულა მცხეთის ჯვრისა და ტფილისის სიონის ტაძართა მშენებლობა.

სტეფანოზ II ადარნასეს-ძე – მე-7 საუკ. 40-50-იანი – 80-90-იან წლებში

ნერსე I – მე-VII საუკ. 80-90-იანი და მე-VIII საუკ. 30-40-იანი წლები.

სტეფანოზ III – ქართლის ერისმთავარი მე-VIII საუკ. 30-40-იანი წლები – იმეფა მცირე ხანს.

მირი – სტეფანოზ III-ის უფროსი ძე. გარდაიცვალა არაბებთან ბრძოლის დროს მიღებული ჭრილობების შედეგად.

არჩილი – მირის ძმა და სტეფანოზ III-ის შვილი. იგი არაბებთან მშვიდობიანი მოლაპარაკების გზას დაადგა. არაბთა სარდალმა ასპათმა მოლაპარაკების დროს ქრისტიანული სარწმუნოების შეცვლა სთხოვა მაჰმადიანური სარწმუნოებით, არჩილისგან უარის მიღების შემდეგ მას თავი მოჰკვეთეს მე-VIII საუკ. 60-იან წლებში. ის ქართულმა ეკლესიამ წმინდანად შერაცხა. მისი ხსენების დღეა 4 ივლისი.

ჯუანშერი – არჩილის უმცროსი-ძე, – არჩილის სიკვდილით დასჯის შემდეგ მისმა შვილებმა იოვანემ და ჯუანშერმა საქართველო გაიყვეს. დასავლეთ საქართველო (იოვანე) და აღმოსავლეთ საქართველო (ჯუანშერი).

ნესრე II – ქართლის ერისმთავარი მე-VIII საუკ. 70-იან წლებში.

სტეფანოზ IV გურგენის ძე, ნერსე II-ის დისწული და ადარნასე ბაგრატიონის შვილიშვილი, ქართლის ერისმთავარი, მის დროს 785 წლის 21 იანვარს არაბებმა აწამეს აბო ტფილელი.

მართიანი საქართველოს მეფენი.

ბაგრატ III – სრულიად საქართველოს მეფე 978-1014, ძე გურგენ II მეფეთმეფისა, შვილობილი დავით III მეფეთმეფე კურაპალატისა. ბაგრატის დედა გურანდუხტი (გურგენ II-ის ძეუღლე) დასავლეთ საქართველოს მეფის, გიორგი II-ის ასული იყო – ამიტომ ბაგრატი საუკეთესო კანდიდატი უნდა ყოფილიყო გაერთიანებული საქართველოს ტახტზე.

975 წელს დავით III-მ იოანე მარუშისძის ხელშეწყობით, ბაგრატ III-ე ქართლის ტახტზე დასვა, ხოლო 978 წელს დასავლეთ საქართველოს (აფხაზეთის) ანუ ქუთაისის ტახტიც დაუმკვიდრა. ბაგრატი ენერგიულად მოქმედებდა, მან განადგურა ქართველ აზნაურთა შეთქმულება, რომელსაც ქვეთარ ტბელი მეთაურობდა, დაიმორჩილა კლდეკარის ერისთავი რატი ლიპარიტის ძე. 1001 წელს გარდაიცვალა დავით III, ხოლო 1008 წელს გურგენ II, სამხრეთ საქართველოც ბაგრატის ხელში გადავიდა. 1010 წელს ბაგრატ III-ემ შემოიერთა კახეთ-პერეთი და ამით დასრულდა საქართველოს გაერთიანება. მან ააშენა მოწამეთა ეკლესია და ბრწყინვალე ტაძრები ბელაისა და ქუთაისში. ბაგრატი III-ე გარდაიცვალა 1014 წლის 7



მაისს.

გიორგი I – (1014-1027) – ძე ბაგრატ III-ისა, მის დროს აშენდა ქართული ხუროთმოძღვრების ერთ-ერთი უდიდესი ძეგლი სვეტიცხოვლის მონასტერი (ქართველ მეფეთა საძეაუღე).

ბაგრატ IV – (1027-1072) – გიორგი I-ის ძე.

გიორგი II – (1072-1089) – ბაგრატ IV-ის ძე.

დავით IV აღმაშენებელი (1089-1125) – დიდი მხედართმთავარი და პოლიტიკოსი, უგანათლებულესი მწიგნობარი, პოეტი, კულტურ-ტრევერი. მის მიერ წარმოებულმა ბრძოლებმა უდიდესი თავანწირვის შეიხებით გადარჩინა ამიერკავკასიაში ქრისტიანული სახელმწიფოების არსებობის ბედი.

დემეტრე I – (1125-1156) – ძე დავით აღმაშენებლის.

დავით V – უფროსი ძე დემეტრე I-ის, იმეფა ექვს თვეს 1155 წელს.

გიორგი III – 1156-1185 უმცროსი ძე დემეტრე I-ის.

თამარ მეფე – 1184-1210 (1212) გიორგი III-ის ასული შუა საუკუნეების ერთ-ერთი გამოჩენილი მეფე-ქალი.

გიორგი IV ლაშა – (1210-1222) თამარ მეფის ძე.

რუსუდანი – (1222-1245) – თამარ მეფის ასული.

დავით VI ნარინი (1230-1293) – რუსუდანი მეფის ძე (დასავლეთ საქართველო).

დავით VII ულუ – 1247-1270 – გიორგი IV ლაშას ძე (აღმოსავლეთ საქართველო).

დემეტრე II თავდადებული – 1271-1289 დავით ულუს ძე.

ვახტანგ II – (1289-1292) – დავით ნარინის ძე.

დავით VIII – (1293-1313) – უფროსი ძე დემეტრე II თავდადებულისა

ვახტანგ III – (1302-1308) – დემეტრე II თავდადებულის ძე.

გიორგი VI მციხე – დავით VIII ძე (1311-1313).

გიორგი V ბრწყინვალე – (1314-1346) – დემეტრე II თავდადებულის ძე.

დავით IX – (1346-1360) – გიორგი V ბრწყინვალის ძე.

ბაგრატ V დიდი – (1360-1393) – დავით IX-ის ძე.

გიორგი VII (1393-1407) – ბაგრატ V დიდის ძე.

კონსტანტინე I (1407-1411) – ბაგრატ V დიდის ძე.

ალექსანდრე I დიდი (1412-1442) – კონსტანტინე I-ის უფროსი ძე.

ვახტანგ IV – (1446-1466) – ალექსანდრე I დიდის ძე.

ბაგრატ VI (1466-1478) იმერეთში ბაგრატ II (1463-1466).

კონსტანტინე II (1479-1505) – ალექსანდრე I დიდის შვილიშვილი.

ძართლის მიწები

დავით X (1505-1525) – კონსტანტინე II-ის უფროსი ძე.

გიორგი IX (1524-1527) – კონსტანტინე II-ის უმცროსი ძე.

ლუარსაბ I (1527-1556) – დავით X-ის ძე.

სიმონ I დიდი (1556-1600) – ლუარსაბ I-ის ძე.

დავით XI დაუდ-ხანი (1569-1578) – ლუარსაბ I-ის ძე.



გიორგი X (16-1-1606) – სიმონ I-ის ძე.

ლუარსაბ II (1606-1614) – გიორგი X-ის ძე.

ბაგრატ VII (ბაგრატიონი) (1615-1619) – დავით XI-ის უფროსი ძე.

სიმონ II (სვიმონ ხანი) (1619-1658) – დავით XI-ის ძე.

როსტომი (როსტომ ხანი) (1648-1675) – თეიმურაზ მუხრან ბატონის ძე, პირველი მეფე მუხრანბატონების ბაგრატიონებიდან.

გიორგი XI (1676-1688) – ვახტანგ V შაჰნავაზის ძე.

ერეკლე I (ნაზარ-ალი-ხანი) (1688-1703) კახეთის მეფე 1702-1706 წლებში, თეიმურაზ I კახთა მეფის შვილიშვილი.

ქაიხოსრო ლევანის ძე (1709-1711) ვახტანგ V შვილიშვილი.

იესე ალი-ყული-ხანი (1716-1724) – ვახტანგ V-ის შვილიშვილი.

ვახტანგ VI (1716-1724) – ვახტანგ V-ის შვილიშვილი.

თეიმურაზ II (1744-1762) – უმცროსი ძე ერეკლე I ნაზარ-ალი-ხანის.

კახეთის მეფენი

გიორგი I (1466-1476) – ერთიანი საქართველოს მეფე გიორგი VIII-ის სახელით (1446-1466).

ალექსანდრე I – (1476-1511) – გიორგი I-ის ძე.

გიორგი II (ავგიორგი) (1511-1513) – ალექსანდრე I-ის ძე.

ლევან I გიორგი II-ის ძე 1520-1574.

ალექსანდრე II (1574-1605) – ლევანის ძე.

დავით I – (1601-1602) ალექსანდრე II-ის ძე.

კონსტანტინე I (1605) იმეფა რამდენიმე თვე – ალექსანდრე II-ის ძე.

თეიმურაზ I (1606-1648) – დავით I-ის ძე, ქართლ-კახეთის მეფე 1625-1632.

არჩილ II – ვახტანგ V შაჰნავაზის ძე, იმერეთის მეფე (1661-1663). კახეთის (1664-1675), ისევე იმერეთის (1678-1679). 1690-1691, 1695-1696, 1698).

დავით II იმამ-ყული-ხანი (1709-1722) ერეკლე I ნაზარალი ხანის უფროსი-ძე.

კონსტანტინე II მაჰმად-ყული-ხანი (1722-1733) – ერეკლე I-ის ძე.

ქართლ-კახეთის მეფენი

თეიმურაზ I (1625-1632) – დავით I-ის ძე.

ერეკლე II – საქართველოს უკანასკნელი დიდი მეფე, ჯერ კახეთის (1744-1762) შემდეგ ქართლ-კახეთის 1762-1798.

გიორგი XII (1798-1800) – ერეკლე II-ის ძე.

იმერეთის მეფენი

დავით I – იხ. დავით VI ნარინი „ერთიანი საქართველოს მეფენი“

კონსტანტინე I – შუათანა ძე დავით VI ნარინისა (თამარ ამანელისძის ქალისგან) ვახტანგ II-ის მომდევნო ძმა, იმერეთის მეფე 1293-1327 წლებში. ქუთაისი ტახტზე ავიდა მამის



სიკვდილისთანავე, უმცროსი ძმა მიქელი არ შეურიგდა მის გამეფებას და რაჭა და არგვეთი წაართვა.

მიქელი - უმცროსი ძე დავით VI ნარინისა, იმერეთის მეფე 1327-1329 წლებში.

ბაგრატ I - ერისთავი (1329-1372) მიქელის ძემ იმეფა მცირე ხანს რადგან გიორგი ბრწყინვალემ შემოიერთა იმერეთის სამეფო და ბაგრატ I ერისთავს საბატონოდ დაუტოვა შორაპნის საერისთავო.

ალექსანდრე I - უფროსი ძე ბაგრატ I ერისთავისა, მამამისის სიკვდილის შემდეგ (1372) იმერეთის ერისთავად დაამტკიცა ერთიანი საქართველოს მეფემ ბაგრატ V დიდმა 1387 წელს. ამის შემდეგ იცოცხლა ორი წელიწადი და აღესრულა 1389 წელს.

გიორგი I - შუათანა ძე ბაგრატ I ერისთავისა (1389-1392).

ბაგრატ II - იგივე ერთიანი საქართველოს მეფე ბაგრატ VI სახელით.

კონსტანტინე II - იგივე ერთიანი საქართველოს მეფე კონსტანტინე II.

ალექსანდრე II - ძე ბაგრატ II (VI)-ის იმერეთის მეფე 1484-1510.

ბაგრატ III - ალექსანდრე II-ის უფროსი ძე. იმერეთის მეფე 1510-1565.

გიორგი II - უფროსი ძე ბაგრატ III-ის იმერეთის მეფე 1565-1586.

ლევანი - უმცროსი ძე გიორგი II-ის იმერეთის მეფე 1586-1590.

როსტომი - ძე კონსტანტინე ბატონიშვილისა, ძმისშვილი გიორგი II-ის იმერეთის მეფე 1590-1605.

გიორგი III - ძე კონსტანტინე ბატონიშვილის, ძმა როსტომ მეფის, იმერეთის მეფე 1605-1639.

ალექსანდრე III - უფროსი ძე გიორგი III-ის, იმერეთის მეფე 1639-16660.

ბაგრატ IV - ძე ალექსანდრე III-ის, იმერეთის მეფე 1660-1661, 1663-1665, 1666-1678 და 1679-1681.

ვასტანგ ჭუჭუნაშვილი - რამდენიმე თვიანი მეფობა.

არჩილი - იხ. არჩილ II - კახეთის მეფენი.

დემეტრე გურიელი - რამდენიმე თვიანი მეფობა.

გიორგი III გურიელი - ძე ქაიხოსრო გურიელისა, გურიის მთავარი 1664-1684 წლებში იმერეთის მეფე 1681-1683 წლებში.

ალექსანდრე IV - ძე ბაგრატ IV-ის, იმერეთის მეფე 1683-1690, 1691-1695 წლებში.

გიორგი IV გოჩია - იმერეთის მეფე 1696 წელს, თუმცა იყო „ბაგრატიონანთა ნათესავი“, მაგრამ იმერეთის ტახტზე სრულიად შემთხვევით მოხდა.

სვიმონ - ძე ალექსანდრე IV-ის, იმერეთის მეფე 1688-1701.

გიორგი V აბაშიძე - პატარა ძე, იმერეთის მეფე 1701-1703.

მამია III გურიელი - ძე გიორგი III გურიელის, გურიის მთავარი 1689-1711, იმერეთის მეფე 1701, 1711 და 1713 წლებში.

გიორგი VI - ძე ალექსანდრე IV-ის უმცროსი ძმა სვიმონის, იმერეთის მეფე 1703, 1711, 1713, 1714-1716 და 1718-1720 წლებში.

გიორგი IV გურიელი - იხ. აქვე გიორგი VI.

ალექსანდრე V - ძე გიორგი VI-ის, იმერეთის მეფე 1720-1740, 1741-1752 წლებში.



სოლომონ I დიდი - შუათანა ძე ალექსანდრე V-ის იმერეთის მეფე 1752-1784.

დავით II - ძე გიორგი VII-ის იმერეთის მეფე 1784-1789.

სოლომონ II - არჩილის ძე, სოლომონ I დიდის ძმისწული, იმერეთის მეფე 1789-1819.

ბაკოშუ. სამი სახელმწიფოს დინასტია სიოგუნოების იაპონიაში XII-XIX საუკუნეში.

ბასარაბი. ვალახეთის სათაეადოს ერისმთავარი XIV-XVII საუკუნეებში (ხანმოკლე შესვენებებით) მათ შორის ყველაზე ძლიერი ბასარაბ I (გარდ. 1352), ნიაგოე (გარდ. 1521), მატეი (გარდ. 1654). დააარსა 1324 წელს ნიკოლაე ალექსანდრემ (გარდ. 1364).

ბაქრელეზი და ბურჯელეზი. ეგვიპტის მამლუქთა დინასტიები XIII საუკუნეში. ერთ-ერთ ევროპულ სალიტერატურო წყაროში არსებობს ვერსია, რომ სალადინის (ეგვიპტის სულთანი) ერთ-ერთმა მეგვიდრემ 1230 წელს ჩერქეზეთში სამეგრელოსა და აფხაზეთში იყიდა 12 ათასამდე ახალგაზრდა კაცი და ამ მონებისაგან შეადგინა ეგვიპტეში მამლუქთა არმია. მამლუქებით სულთანების გამგებლობამ 267 წელს გასტანა. აქედან 257 წლის მონაკეთზე მათმა ორმა დინასტიამ (ბაქრელები, ბურჯელები) 47 სულთანი გამოიკვალა. მამლუქთა ბატონობის თარიღათ მიჩნეულია დაახ. 1250 წ. ბაქრელების დინასტიით, ბურჯელების დინასტიამ შეკვალა დაახ. 1382 წელს. ზოგიერთი ცნობით მამლუქთა არმიაში 21 ეროვნების ადამიანები იყვნენ უმთავრესად იბერები, მეგრელები, ჩერქეზები, აფხაზები. ეგვიპტეში იყო 24 მამლუქი-ბეგი რომლებიც განაგებდნენ ქვემო და ზემო ეგვიპტეს.

ბერნადოტეზი. შვეციის სამეფო დინასტია. დასაბამი მისცა ნაპოლეონ I-ის მარშალმა ჟან-ბატისტ ჟიულ ბერნადოტმა 1818 წელს. შვეციის სამეფო ტახტზე 1975 წლიდან კარლ XVI გუსტავი, ბერნადოტების დინასტიის წარმომადგენელია. იხ. გენეალოგიური ცხრილი შვეცია.

ბირენდრა ბირ ბიკრამ შაკ დევა. ნეპალის სამეფო დინასტია. აღნიშნულ დინასტიის სახელწოდება, ნაეპლის ამჟამინდელი მონარქის სახელი, გვარი და წოდებაა. დაიბადა 1945 წელს, მეფედ იწოდება 1972 წლიდან.

ბომბონიანი. ტერმინი რუსეთის შუა საუკუნეების სიგელებში და იწოდებოდნენ ჩინეთის იმპერატორები, რაც ნიშნავს წმინდას.

ბონაპარტეზი. ფრანგი იმპერატორების დინასტია, რომელიც 1804 წელს დააარსა ნაპოლეონ I ბონაპარტმა (1804-1814/15) და აღადგინა 1852 წელს ნაპოლეონ III 1870 წლის 4 სექტემბრიდან, რევოლუციის შედეგად მათი მმართველობა შეწყდა. იხ. გენეალოგიური ცხრილი ბონაპარტეზი.

ბრაბანსეზი. სამეფო დინასტია პორტუგალიაში (1640-1853) და იმპერატორები ბრაზილიაში (1822-89). დამაარსებელია ჟუან IV. იხ. გენეალოგიური ცხრილი №1, №2 პორტუგალია, №3 და №4 ბრაზილია.



ბუიღმბი. სამეფო დინასტია დასაკლეთ ირანში და ერაყში. 935-1055 წლებში ბაღდადის დაპყრობის შედეგად 945 წელს მათ ბოლო მოუღეს აბასიდების დინასტიას. ბუიღების დინასტია დააარსეს ძმებმა ალ ქასან და აჰმედ ბუიღებმა, დინასტიას ბოლო მოუღო თურქ-სელჯუკებმა 1055 წელს.

ბურბონები (ფრანგ. **Bourbons**, ესპ. **Borbones**, იტალ. **Borboni**). სამეფო დინასტია საფრანგეთში 1589-1792, 1814-1815, 1815-1830; ესპანეთში 1700-1808, 1814-1868, 1874-1931 და 1975-იდან; ორივე სიცილიის (ანუ ნეაპოლის) სამეფოში 1735-1805, 1814-1860; პარმისა და პიაჩენცის საჰერცოგოში 1748-1802, 1847-59. ანრი IV-ის გამეფებით დაიწყო საფრანგეთში ბურბონთა დინასტიის მმართველობა ბურბონების ერთ-ერთი გვერდითი შტო იყო ორლეანის შტო, რომლის წარმომადგენელი ლუი-ფილიპ ორლეანელი „ფრანგების მეფე“ გახდა 1830 წელს, რევოლუციის შემდეგ (იმეფა 1848-მდე). ბურბონების ესპანური შტო დაარსა ლუი XIV-ის შვილიშვილმა, ანჟუს ჰერცოგმა ფილიპმა, რომელიც 1700 წელს გაამეფეს ესპანეთში ფილიპ V-ის სახელით, 1735 წელს ფილიპ V-ის ვაჟებმა სამფლობელოდ მიიღეს ნეაპოლისა და სიცილიის სამეფო, 1748 წელს კი პარმისა და პიაჩენცის საჰერცოგოც და საფუძველი ჩაუყარეს ბურბონების ნეაპოლ-სიცილიის მეფეთა და პარმისა და პიაჩენცის ჰერცოგთა შტოებს.

ფრანგი ბურბონების ნუსხა: ანრი IV – 1589/1610, ლუი XIII – 1610/1643, ლუი XIV – 1643/1715, ლუი XV – 1715/1774, ლუი XVI – 1774/1792, ლუი XVIII – 1814/1815 – 1815/1824, შარლ X – 1824/1830, ლუი-ფილიპი 1830/1848.

ესპანურ შტოს სათავე დაუდო ლუდოვიკო XIV შვილიშვილმა ფილიპე V, ბურბონების სამეფო დინასტია მეფობდა ორივე სიცილიაში (1735-1805), რომელსაც სათავე დაუდო ფილიპე მე-V-ეს შვილმა კარლ IV. ამჟამინდელი ესპანეთის მეფე ზუან კარლოსი ბურბონთა დინასტიის წარმომადგენელია. იხ. გენეალოგიური ცხრილი ბურბონები, ბურბონები და ორლეანები, ორლეანები.



ბაბსბურგების დინასტია. ავსტრიის მმართველი ჰერცოგები, (1282 ჰერცოგები, 1453 ერცჰერცოგები, 1804 წლიდან იმპერატორები) მათი მმართველობის დროს 1526 წელს შემოერთებული იქნა ჩეხია და უნგრეთი, სადაც მათ ბოძებული ჰქონდათ მეფის ტიტული. გაბსბურგები იყვნენ საღვთო რომის იმპერატორები მუდმივად 1438-1806 წლებში, აგრეთვე იყვნენ ესპანეთის მეფენი 1516-1700 წლებში, გამოჩენილი წარმომადგენლები: კარლ V, ფილიპ II ესპანელი, მარია ტერეზა, იოსეფ II და ფრანც იოსები I. იხ. გენეალოგიური ცხრილი Nel ავსტრია-უნგრეთი.

ბაზნევიღები (ლაზნევიღები). სამეფო დინასტია ავღანეთის ტერიტორიაზე დამაარსებელი – ალფ-თეგინი თვალსაჩინო ძლიერებას მიაღწია მაჰმედ გაზნეველის (998-1030) დროს. გაზნევიღების დინასტია ლიკიდირებული იქნა გურიელების (ღურიელები) დინასტიის



მე-12 საუკუნის 70-80 წლებში.

გვსენების ლანდგრაფთა მმართველი დინასტია. XIII-XVI საუკუნეებში (გერმანია). გამოჩენილი წარმომადგენლები ფილიპ გესენი და მისი შვილები. გესენების გვარიდან წარმოიშვნენ კასელები და დარმშტადტები. იხ. გენეალოგიური ცხრილი

ბირბები (ბერაბები). ყირიმის ხანთა დინასტია (XV-XVIII). დაარსა ჯაბი გირეზი (1466). მისი შვილი მენგალ გირეზი ოსმალეთის ვასალი გახდა (1475). როცა ყირიმი რუსეთს შეურთდა 1783 წელს, უკანასკნელი ხანი შაგინ გირეზი გადადგა.

გლიუშხპურბები. დინასტია დანიაში 1863 წლიდან, ნორვეგიაში 1905 წლიდან და საბერძნეთში 1863-1967 წლებში. შლეზვიგ-გოლშტეინ-ჰონდერბურგ-გლოუქსბერგი – სამეფო დინასტია. იხ. გენეალოგიური ცხრილი.

გოგენცოლერნები (პოპენცოლერნები). ბრანდენბურგის კურფურსთა დინასტია 1415-1701, პრუსიის მეფეების 1701-1918, გერმანიის იმპერატორების 1871-1918. დამაარსებელია ფრიდრიხ ვილგელმი, გამოჩენილი წარმომადგენლები: ფრიდრიხ II; ვილჰელმ I; ვილჰელმ II; იხ. გენეალოგიური ცხრილი გერმანია.

გოგენცელერნები (პოპენცოლერნები). ზიგმარნები. სამეფო დინასტია რუმინეთში (1866-1947) იხ. გენეალოგიური ცხრილი რუმინეთი.

დამაარსებელია კარლო I, რომლის მემკვიდრეებად ითვლებოდნენ ფერდინანდ I (1914-1927), კარლო II (1930-40), მიხაი I, (1927-1930, 1940-47).

გოტორკები. გერმანელ ჰერცოგთა დინასტია, 1544-1773 წლებში განაგებდნენ შლეზვიგ-ჰოლშტაინის ჰერცოგთა ნაწილს, ჩრდილოეთ დანიელი ოლდენბურგების უმცროსი შტო, რომელთაც 1751-1818 წლებში შვეციის ტახტი ეკავათ. დინასტიის ჰერცოგი კარლ ულრიხი, პეტრე III-ის სახელით რუსეთის მეფეიყო 1761-1762 წლებში. 1773 წლიდან ეკატერინე II-ის ძემ დინასტიის ჰერცოგმა პავლე I დინასტიის სამფლობელოები შლეზვიგ-ჰოლშტაინში დანიის კუთვნილ ოლდენბურგზე და დელმენჰორსტზე გადაცალა.

გოლშტეინ-გოტორკის სამეფო დინასტია. რუსეთის მეფე პეტრე III იყო ამ დინასტიის წარმომადგენელი, რომლის მეუღლე იყო ეკატერინე II-ედ წოდებული სოფია ფედერიკა ავეუსტა ანჰალტ-ცერბსტი. იხ. გენეალოგიური ცხრილი №2, №3 რუსეთი.

ბრიგალდების სამეფო დინასტია. იხ. გენეალოგიური ცხრილი მონაკო.

ბუპტები. მაგადის მცირე მთავრებიდან აღზევებული დინასტია, რომელიც IV-VI



სს-ში ბატონობა და მართავდა ჩრდილოეთ ინდოეთში სახელმწიფოს, ჩამოყალიბება დაიწყო ჩანდრაგუპტა I-ის მმართველობის დროს (320 - დაახლ. 340) და იმპერატორის ტიტული მიიღო. სამუდრაგუპტამ და ჩანდრაგუპტა II ვიკრამადიტამ (დაახლ. 380-414) დაიმორჩილეს მთელი ჩრდილოეთ ინდოეთი. ქიშმირის, დასავლეთ პენჯაბისა და რაჯპუტინის გარდა სამუდრაგუპტამ დალაშქრა აგრეთვე დეკანი და სამხ. ინდოეთი. სკანდაგუპტა (V. ს) მძიმე ბრძოლებს ეწეოდა პუშამიტრების ტომებთან დას. ინდოეთში და ეფტალიტებთან სახელმწიფოს ჩრდილო-დასავლეთ საზღვრებზე. ბუდგაგუპტას მეფობის დროს დაიწყო სახელმწიფოს დაშლა, ჩამოცილდა გუჯარეთი და მალვა, ხოლო VI ს. დამდევს მისი დას. ნაწილი დაიპყრეს ეფტალიტებმა. დაახლოებით 528 წელს გუპტების მმართველმა ბალადიტამ ცენტრალური ინდოეთის გამგებელ იაშოდჰარმან მანდასორელთან ერთად დაამარცხა ეფტალიტები და ბოლო მოუღო მათ ბატონობას ინდოეთში (გარდა მისი ჩრდ-დას. ნაწილისა), მაგრამ გუპტები იმდენად დასუსტდნენ ეფტალიტებთან ომებით და საშინაო კრიზისით, რომ ვერ შეძლეს სახელმწიფოს საბოლოო დაშლის თავიდან აცილება. VI ს ბოლოს გუპტების ეპოქაში აღინიშნება ეკონომიკური, ხელოვნების და ლიტერატურის განვითარება.

ბჰრიშპტი. სულთანთა დინსტია, რომელიც დაარსდა 1148 წელს და მოიცავდა ავღანეთის თითქმის მთელ ტერიტორიას და ინდოეთის ოლქის ნაწილს. ზორეზმშაჰების სახელმწიფოს შემოსევების შედეგად 1206 წელს გურიდების სახელმწიფომ არსებობა შეწყვიტა.

ღარბანდი, ღარბანდი. შირვანის მმართველთა დინასტია (1382-1538). ფუძემდებელი იყო იბრაჰიმ I, ქ. ღარბანდის მმართველთა შთამომავალი, საიდანაც წარმოსდგა დინასტიის სახელწოდება. დინასტიას ბოლო მოუღო სეფიანმა შაჰ-თამაზ I-მა, რომელმაც შირვანი აიღო და შირვან-შაჰი შაჰრუხი 1538 წელს სიკვდილით დასაჯა.

ღიაუსი, ღიაოხი, ღიაიაჰი. ადრინდელი კლასობრივი სახელმწიფო ძვ. წ. XII-VIII სს-ში სამხ. ამიერკავკასიის ტერიტორიაზე. ტერმინი მომდინარეობს საქართველოს ერთ-ერთი ოლქის-ტაოს სახელიდან (დიაო(ხი)-ტიაო(ხი)-ტაო) ძვ. წ. XII ს-ის ბოლოს დიაუსი მოთავეობდა ზემო ევფრატში მცხოვრები ტომების დიდ გაერთიანებას, რომლებიც ასურელების წინააღმდეგ ბრძოლის მიზნით შეიქმნა. ძვ. წ. IX ს-ში დიაუსის წინააღმდეგ შეტევა დაიწყო ურარტუმ და მათმა მეფეებმა მენუამ და არგიშთი I-მა მრავალჯერ დაამარცხეს და ბოლოს განადგურეს დიაუსი (IX ს. ბოლო და - VIII ს. დასაწყისი). ცნობილია დიაუსის მეფეები სიენი (ძვ. წ. XII ს. ბოლო), ასია (ძვ. წ. IX ს. შუაწლები), უტუფურსი (ძვ. წ. IX-VIII სს. მიჯნა). დიაუსის მკვიდრთა შთამომავლობას ძვ. წ. V ს-ის დასასრულის ბერძენი გერარდი ქსენოფონტე ტაოსების სახელწოდებით იხსენიებს.



დიდი მოგოლები. მუსლიმანური ფეოდალური დინასტია ინდოეთში 1526-1858 წლებში. მისი დამაარსებელი თემურიდი ბაბური მოგოლისტანიდან იყო (ასე უწოდებდნენ იმ დროს შუა და ცენტრალური აზიის ტერიტორიას). აქედან წარმოდგა დინასტიის სახელწოდება „მოგოლები“. XVII ს. ევროპელმა მოგზაურებმა ამ დინასტიას „დიდი მოგოლები“ უწოდეს. დიდი მოგოლები ფაღიშაპის ტიტულს ატარებდნენ. მათმა სახელმწიფომ ძლიერების ზენიტს აქბარის მეფობაში მიაღწია.

დიდი მოგოლების სახელმწიფო ცენტრალიზებული ფეოდალური მონარქია იყო. XVII ს-ში იგი მოიცავდა მთელ ინდოეთს (უკიდურესი სამხრეთის გარდა) და ქაბულს. გარეგნული ბრწყინვალეობისა და ძლიერების მიუხედავად, ფაღიშაპების ჯაჰანგირისა (1605-27) და შაჰ-ჯაჰანის (1627-58) დროს დაიწყო შინაგანი კრიზისი, რომელიც აურანგზების (1658-1707) გარდაცვალების შემდეგ დიდი მოგოლების სახელმწიფოს დაშლით დამთავრდა. დიდი მოგოლების გამგებლობაში მხოლოდ ინდოეთის ჩრდილო-დასავლეთი (სინდი, პენჯაბი, ქაშმირი, სირჰინდი და დელი) და ავღანეთის სამხრეთ-აღმოსავლეთი ნაწილი დარჩა. 1738 ირანის შაჰმა ნადირმა სასტიკად დაამარცხა დიდი მოგოლები. XVIII ს. II ნახევარში დიდი მოგოლები ავღანებსა და მარათებს დაემორჩილნენ. 1803 ინგლისელთა ოსტინდურმა კომანდამ მიიტაცა დელი. დიდი მოგოლები ინდოეთის გამგებლად ითვლებოდნენ 1858 წ-მდე, ვიდრე ინგლისელთა კოლონიურმა ხელისუფლებამ არ გააუქმა ეს დინასტია.

დინასტიის წარმომადგენლები: ბაბური 1526/30, ჰუმაიუნი 1530/39, 1555/56, აქბარი 1556/1605, ჯაჰანგირი 1605/27, შაჰ-ჯაჰანი 1627/58, აურანგზები 1658/1707, ბადურ-შაჰი 1707/12, ჯაჰანდარ-შაჰი 1712/13, ფარუკ-სიარი 1713-13, ფარუკ-სიარი 1713-19, მუჰამად-შაჰი 1719/48, აჰმად-შაჰი 1748-54, ალაჰგირ II 1754-59, შაჰ-ალამ II 1759-1806, აქბარ II 1806-37, ბადურ-შაჰ II 1837-58.

დიდი მორავიის სახელმწიფო. მორავიის (დიდი მორავიის) სამთავრო, დასავლეთ სლავების ადრინდელი ფეოდალური სახელმწიფო IX ს-ში და X ს. დამდეგს. დიდი მორავიის სახელმწიფოს დაარსება განაპირობა დასავლეთ სლავებში ფეოდალიზაციის პროცესის დაჩქარებამ და გერმანიის ექსპანსიისაგან თავდაცვის აუცილებლობამ. დიდი მორავიის სახელმწიფოში შედიოდა მორავია, სლოვაკია, ჩეხია, ლუციტი (ლაუზიცი), პანონია, საგრაუდო მცირე პოლონეთიც და სლოვენიის მიწების ნაწილიც. დედაქალაქი იყო ველეგრადი, რომლის ადგილმდებარეობა ზუსტად არ არის დადგენილი. მრავალრიცხოვანი არქეოლოგიური გათხრები ადასტურებენ, რომ დიდი მორავიის სახელმწიფოში განვითარებული ყოფილა მიწათმოქმედება, ხელოსნობა (კერამიკული, რკინის, მინის, საიუველირო და სხვ. წარმოება). დიდი მორავიის სახელმწიფოს გატაცებულ ეაჭრობა ჰქონია ბიზანტიასთან, კიევის რუსეთთან და შვიზღვისპირა ქალაქებთან. ქვეყნის ეკონომიკური და პოლიტიკური ცხოვრების ცენტრი იყო გრადები – წარჩინებულთა ციხეები და რეზიდენციები, რომელთაგან აღსანიშნავია სტარე-მესტო ქ. უგერსკე-გრადიშტესთან, მიკულჩიც ქ. ვოლჩინთან, პოგანსკო, ნიტრა, დევისკე, ნოვა-ეესი. დიდი მორავიის სახელმწიფოს პირველი, ისტორიულად ცნობილი მთავარი იყო მოიმირ I (მართავდა 830-846), რომელმაც 833 წელს დიდი მორავიის სახელმწიფოს შემოუერთა



ნინოს სამთავრო და დაიწყო ქრისტიანობის გავრცელება. მისმა მემკვიდრემ როსტისლავმა (846-870) გააფართოვა სახელმწიფოს საზღვრები, კავშირი დადო ბიზანტიასთან (862) და ებრძოდა გერმანელთა აგრესიას. 863 როსტისლავის თხოვნით დიდი მორავიის სახელმწიფოში ბიზანტიიდან ჩამოვიდნენ კირილე და მეთოდე, რომელთაც დააარსეს (869 ან 870) გერმანული საეპისკოპოსოსაგან დამოუკიდებელი სლავური ეკლესია. ამან ხელი შეუწყო დიდი მორავიის სახელმწიფოს პოლიტიკური დამოუკიდებლობის განმტკიცებას. დიდი მორავიის სახელმწიფოს საზღვრები ყველაზე მეტად გაფართოვდა სვიატოპოლკის მმართველობის ყამს (870-894), რომელმაც სამეფოს შეუერთა (დაახლ. 874) ბლატენის სამთავრო. ფეოდალური მიწათმფლობელობის განმტკიცებასთან ერთად (IX ს. დასასრულისათვის) გაძლიერდნენ საუფლისწულო სამთავროები, განსაკუთრებით დიდი მორავიის სახელმწიფოს განაპირა მიწებზე. სვიატოპოლკის გარდაცვალების შემდეგ დიდი მორავიის სახელმწიფო გაიყვეს მისმა ვაჟებმა მოიმი II-მ, რომელიც უმაღლესი მთავარი გახდა და სვიატოპოლკ II-მ, რომელმაც საუფლისწულოდ პანონია მიიღო. მათ მმართველობაში დიდი მორავიის სახელმწიფოს ჩამოშორდა ჩეხია (895) და ლუჩინელი სერბების მიწები (897). 906 წელს მომთაბარე უნგრელებმა (მადიარებმა) დაარბიეს დიდი მორავიის სახელმწიფო და დაიკავეს მისი ტერიტორიის დიდი ნაწილი და ბოლო მოუღეს მის არსებობას.

დუკაი (Dukai). ბიზანტიის იმპერატორთა დინასტია, მცირეაზიელი არისტოკრატის შთამომავალი. მართავენ 1509-67 და 1071-78 წლებში. წყაროებში იხსენიება IX ს-დან. მე-X ს-ის დამდეგს იმპერატორის წინააღმდეგ გამოვიდნენ, მაგრამ დამარცხდნენ. მე-10 ს-ის დასასრულს მხარი დაუჭირეს აჯანყებულ ბარდა სკლიაროსს. დუკებს დიდი მამულები ჰქონდა ბალკანეთის ნახევარკუნძულზე და ენათესაებოდნენ ანგელოსთა, კომნენოსთა, სკლიაროსთა საგვარეულოებს. 1059-67 წლებში ტახტზე იყო კონსტანტინე X დუკა, ხოლო 1071-78 წლებში მისი ვაჟი მიქაელ VII, რომელსაც ცოლად ჰყავდა ბაგრატ IV-ის ასული მართა - დედოფალი მარია. დუკებს ძალაუფლება წართვა ნიკიფორე ბატონიატემ. 1081 წელს დუკებმა მხარი დაუჭირეს ალექსი I კომნენოსს. მიქაელ VII-ის ვაჟი კონსტანტინე 1081-94 ალექსი I კომნენოსის თანამმართველი იყო. დუკები დედაქალაქის უმაღლესი არისტოკრატის ინტერესებს გამოხატავდნენ, მათი მმართველობა ბიზანტიის დაცემის ხანა იყო. XIII ს-ში ანგელოს-დუკების გვარი ეპირის დესპოტატის ტახტს ფლობდა.

დურანმბი. ავღანური დინასტია მე-8 საუკ.



მეპიტა დინასტია. ეკე, ზევისისა და ეგინას-ძე, პელეგის მამა და აქილევსის პაპა იყო, აქილევსის ძე ნეობტოლემე, ანუ პიროსი დასახლდა ეპირში (ძველი საბერძნეთის პოლისი) და დასაბამი მისცა ეპირის მეფეთა ეაკიდთა შტოს. ამ შტოს ეკუთვნოდა ალექსანდრე მაკედონელის დედა ოლიმპიაცა.



მეროპონტიძეები. დინასტია, რომელიც მეფობდა ძველი საბერძნეთის სპარტაში. დინასტიის დამაარსებელია მეფე ეროპონტი ძე. წ. XI საუკუნეში. ისტორიულად ცნობილია, რომ ეროპონტიძეები მეფობდნენ ძე. წ. VIII ს. ამ დინასტიის წარმომადგენლები იყვნენ აგესილავ II, აგის III, აგის IV არქიდამე და სხვა.

მლღიზიძეები. მმართველი დინასტია სამხრეთ აზერბაიჯანში (1136-1225).

მრვანდუშვილები. მეფეთა და მმართველთა დინასტია ძე. სომხეთში. ხანმოკლე შესვენებებით მართავენ კეყეანას ძე. წ. VI ს-ის დასაწყისიდან და ძე. წ. III ს. ბოლოს. სახელი ეწოდა გვარში გავრცელებული სახელისგან „ერვანდი“-ს მიხედვით, ძე. წ. VI ს. და ძე. წ. IV ს-ის 30-იან წლებში ეს სამეფო ჯერ მიდიის, შემდეგ აქემენიდური სპარსეთის შემადგენლობაში იყო. სპარსეთის გაუქმების შემდეგ ერვანდუშები დამოუკიდებელი მეფეები გახდნენ. ძე. წ. მე-3 ს-ის შუა წლებში სომხეთს გამოეყო წაფქ-კომაგენის სამეფო, სადაც გამეფდა ერვანდუშების ერთ-ერთი შტო. ყველა ეს სამეფო სელევკიდებმა დაიპყრეს ძე. წ. III ს. ბოლოს. ამის მერე ერვანდუშები აღარ ჩანან სომხეთის სათავეში.



პაჭა. შეეციის სამეფო დინასტია (1523-1564) დამაარსებელია გუსტაე I. დიდი წარმომადგენლები: გუსტაე II ადოლფი (1587-1668). ამ დინასტიის წარმომადგენლები მეფობდნენ პოლონეთის სამეფო ტახტზე.

პალუა. სამეფო დინასტია საფრანგეთში, რომლის სამი შტო მგრანებლობდა საფრანგეთში 1328-1589 წლებში. ვალუათა დინასტია წარმოადგენდა კაპეტინების დინასტიის შტოს. უშვილო შარლ VIII-ის სიკვდილით შეწყდა ვალუათა დინასტიის პირდაპირი შტო და გამეფდა მათი გვერდითი შტოს წარმომადგენელი (ლუი XII), უძეო ლუი XII-ის სიკვდილის შემდეგ ტახტზე ავიდა ვალუათა დინასტიის მონათესავე ანგულების შტო. გამოჩენილი წარმომადგენლები: ლუდოვიკო XI, ფრანცისკ I, ჰენრიხ II, ჰენრიხ III.

პიი-ს სამეფო დინასტია. ჩინეთში ძე. წ. მე-4, მე-3 საუკუნე.

პელაგები (ბრაუნშვიგები). ჰერცოგთა მმართველი დინასტია 1142-1180 წლებში გერმანიის საქსონიაში და ბავარიაში. ბრაუნშვიგების სახლი მე-18 საუკუნეში გაიყო განშტოებულად ბრაუნშვიგ-ველფ-ბიუტელეზად და ლიუნებურგ-ჰანოვერებად. ამ უკანასკნელთ 1714 წელს ეკავა ინგლისის ტახტი. ველფების ყველაზე გამოჩენილი წარმომადგენელია ჰენრიხ ლომი.

პეტიენების მმართველი დინასტია. ფრანკთა და ტიურინგიის საზღვარზე მე-11 საუკუნეში. ამ გვარიდან გამოვიდა ორი მარკსგრაფო ნიდერალუზიციების და გეისენების. იხ. გენეალოგიური ცხრილი.



პიტელსბახები. გერმანიის სამხრეთში (ბავარია) მმართველი გვარი 1180-1918. ამ გვარს ეკუთვნოდა გამოჩენილი იმპერატორი ლუდოვიკო IV ბავარიელი.



გამო.

ზანდები. მმართველი დინასტია ირანში – ეთნიკური ჯგუფი დასავლეთ და სამხრეთ ირანში 1760-90 წლებში ტომის ბელადი და ხელმძღვანელი იყო ქერიმ-ხან ზენდი. დინასტიამ არსებობა შეწყვიტა ყაჯართა დინასტიის დარტყმის



თაკირელთა დინასტია. (ირანი) 821-873 წლები.

თემურიდები. მმართველი დინასტია შუა აზიაში 1370-1507. დამარსებელია თემურ-ლენგი. გამოჩენილი წარმომადგენლები: შახრუხი (1377-1447), ულუგბეკი (1394-1449), ბაბური (1483-1530). ეს უკანასკნელი ითვლება დიდი მოგოლების დინასტიის დამარსებლად ინდოეთში 1526 წელს.

თიუღორები (ტიუღორები). სამეფო დინასტია ინგლისში 1485-1603 წლებში, რომელიც შეცვალა იორკების დინასტიამ. დინასტიის დამარსებელია ჰენრი VI (1485-1507). გამოჩენილი წარმომადგენლები ჰენრი VIII (1509-1547). ედუარდ VI (1547-1553), მარიამ I (1553-1558), ელისაბედ I (1558-1563).

თუმიანები. თურქული დინასტია შუა აზიაში, დინასტიის დამარსებელია ისტემი, (მე-ნ საუკუნე), რომლის ტიტული იყო „ბლადური“.



იბბელონები. ლიტვის დიდ მთავართა (1377-1415) და პოლონეთის მეფეთა (1386-1572) დინასტია. სახელწოდება მომდინარეობს ამ დინასტიის ფუძემდებლის ვლადისლავ II-ის იაგელოს სახელიდან. იაგელოს დინასტიის უნგრულ-ჩეხური შტო შეწყდა 1552 წელს მოპაჩის ბრძოლაში, მეფე ლუდვიგის დაღუპვის, ხოლო პოლონეთში 1572 წელს სიგიზმუნდ II-ის ავგუსტის სიკვდილის შემდეგ.

იადამები. დინასტია, რომელიც XII-XIV ს-ში განაგებდა ამავე სახელწოდების ფეოდალურ სახელმწიფოს. სამხრეთ ინდოეთში იადავების სამთავროს დედაქალაქი იყო ქ. დევაგირი. XII ს. ბოლოს იადავების სახელმწიფო განთავისუფლდა დასავლეთ ჩასალუკების ვასალური დამოკიდებულებისაგან და დამოუკიდებელი გამგებლები გახდნენ. XII ს. ბოლოს



იადავების სახელმწიფომ თვითონ აღიარეს თავის-თავი დელის სულთნის ვასალად (1307) 1318 წელს იადავების დინასტია დელის სასულთნოს შუერთდა.

იღრისიღმბი. არაბული დინასტია, მართავენ მაროკოს მე-8, მე-10 საუკუნეებში. დაარსა იღრის იბნ აბდალასმა. იღრის II-ის (792-828) სიკვდილის შემდეგ სახელმწიფო დიშალა რამდენიმე ნაწილად, რომლებსაც მართავენ იღრისიღების დინასტიის შთამომავლნი, ამ დინასტიას ბოლო მოუღო კორდოვოს ხალიფამ 974 წელს.

იორქები. სამეფო დინასტია ინგლისში (1461-1485), ფლინთავენეტების განშტოება. გამოჩენილი წარმომადგენლები: ედუარდ IV, ედუარდ V, რიჩარდ V.

ისაპრიელთა დინასტია. სირიელთა დინასტია, ბიზანტიის იმპერატორთა დინასტია. მეფობდნენ 717-802 წლებში. სახელი ეწოდა დინასტიის დამფუძნებლის ლეონ II „ისაერის“ მიხედვით, თუმცა როგორც მეცნიერები გვამცნობენ ლეონ III სირიელი იყო და არა ისაერიელი. ისაერიელთა დინასტიის მმართველობის დროს იმპერიის მდგომარეობა საგრძნობლად განმტკიცდა. ისაერიელთა მეფეების ქრონოლოგია: ლეონ III 717-741, კონსტანტინე V – 741-775, ლეონ IV – 775-780, კონსტანტინე VI 780-797, ირინე (ლეონ IV-ის ცოლი) – 797-802.

იუანების სამეფო დინასტია მონღოლეთსა და ჩინეთში (1271-1368, ჩინეთში 1280) დამარსებელი მონღოლი ხანი ზუბილაი, რომელმაც დაასრულა ჩინეთის დაპყრობა. საბოლოოდ განადგურდა „წითელი ჯარების“ აჯანყების შედეგად 1351-1368.

იულიუს-კლავდიუსები. რომის იმპერატორთა პირველი დინასტია 14-68 წწ. დამარსებელია ოქტავიანე ავგუსტუსი, გამოჩენილი წარმომადგენლები ტიბერიუსი, კლაუდიუსი, კალიგულა, ნერონი.



კაპეტინები. სამეფო დინასტია საფრანგეთში (987-1328). დინასტიას საფუძველი ჩაუყარა ჰუგო კაპეტმა. მისი მმართველობის დროს სამეფო ხელისუფლება მემკვიდრეობითი გახდა. გამოჩენილი წარმომადგენლები: ფილიპე II ავგუსტი, ლუდვიკო IX წმინდანი, ფილიპე IV ლამაზი. კაპეტინების დინასტიის შემდეგ სამეფო ტახტზე აღიან ვალუების დინასტიის წარმომადგენლები.

კაპეტინები (გვიანდ. ლათ. Capetingi, ფრანგ. Capetiens). სამეფო დინასტია საფრანგეთში (978-1328). საფუძველი ჩაუყარა ჰუგო კაპეტმა. კაპეტინების მმართველობის დროს სამეფო ხელისუფლება მემკვიდრეობითი გახდა. მათ გააფართოვეს სამეფო დომენის ტერიტორია. XIV ს-ის დამდეგისათვის მასში საფრანგეთის ტერიტორიის 3/4 შედიოდა.



ხელი შეუწყვეს ცენტრალიზებული სახელმწიფოს ხელისუფლების ჩამოყალიბებას. კაპეტინგების დინასტიის შეწყვეტის შემდეგ გამეფდა ვალუას დინასტია. კაპეტინგების წარმომადგენლები იყვნენ (ქრონოლოგია): პუგო კაპეტი 987-996, რობერ II 996-1031, ანრი I – 1031-1060, ფილიპე I – 1060-1108, ლუი VI – 1108-1137, ლუი VII – 1137-1180, ლუი II ოგიუსტი 1180-1223, ლუი VIII – 1223-1226, ლუი IX (წმინდა ლუი) – 1226-1270, ფილიპე III მამაცი – 1270-1285, ფილიპე IV ლამაზი – 1285-1314, ლუი X – 1314-1316, ფილიპე V – 1316-1322, მარლ IV ლამაზი – 1322-1328.

პარაბეიმორბეპინიზმი. XIX საუკუნეში სამთავრო, ხოლო 1903 წლიდან სამეფო დინასტია სერბიაში, შემდგომ ხორვატებისა და სლოვენების სამეფოში (1918-1929), აგრეთვე, იუგოსლავიაში (1929-45). ფაქტობრივად დინასტიის დამარსებული იყო გიორგი კარაგეორგიევიჩი (მთავარი 1808-13). გამოჩენილი წარმომადგენლები: ალექსანდრე (მთავარი 1842-58), პეტრე I (მეფე 1903-21); ალექსანდრე I (მეფე 1921-34); პეტრე II (მეფე 1934-დან.) ეს უკანასკნელი 1944 წელს გერმანიის მიერ იუგოსლავიის ოკუპაციის შემდეგ ემიგრაციაში წავიდა. იხ. გენეალოგიური ცხრილი I იუგოსლავია.

პაროლინგები. სამეფო და იმპერატორთა დინასტია ფრანკთა სახელმწიფოში (751-X ს). იმპერიის დაშლის შემდეგ კაროლინგები მართავდნენ იტალიას 905 წლამდე. აღმოსავლეთ ფრანკთა სამეფოს (გერმანია) 911 წლამდე და დასავლეთ ფრანკთა სამეფოს (საფრანგეთი) 787 წლამდე. გამოჩენილი წარმომადგენლები: კარლოს დიდი, კარლოს მარტელი და სხვა.

პირიპიდიზმი (კვირიკიანები). სომეხი ბაგრატიონების (ბაგრატილები) ერთ-ერთი შტო შუა საუკუნეებში. ტაშირ-შორაზეტის (ლორე-ტაშირი) ფეოდალური სახელმწიფოს მმართველი დინასტია (978-1118) დაარსა გურგენმა (კვირიკე 978-989). სამეფო განსაკუთრებით გაძლიერდა გურგენის მემკვიდრის დავით I-ის „უმიწაწყლოს“ (989-1048) და კვირიკე II-ის (1048-89) დროს, ეს უკანასკნელი ერთადერთი დამოუკიდებელმა მმართველი იყო და მეფის ტიტულსაც ატარებდა, მაგრამ დამოუკიდებლობა დიდხანს ვერ შეინარჩუნა. იყო საქართველოს მეფის ბაგრატ IV-ის მოხარკე. საქართველოს მეფემ დავით IV აღმაშენებელმა მათი სახელმწიფო თურქ-სელჯუკების მოხარკეობისაგან გაათავისუფლა და საქართველოს შემოუერთა, XIII ს. დასაწყისში მათ იხსენიებენ, უკვე როგორც ტავეუშისა და მანაბერდის მფლობელებს.

კლავდინუსები. რომის იმპერატორთა დინასტია 69-96 წლებში. ამ დინასტიის ცნობილი წარმომადგენლები იყვნენ ვესპასიანი, ტიტუსი და დომიციანი.

კოზურბ-გომები. სამეფო დინასტია ბრაზილიაში. იხ. გენეალოგიური ცხრილი. ასევე იყვნენ კოზურგ-ბრანგანსები ბრაზილიაში იხ. გენეალოგიური ცხრილი.

კოზურბები. ბულგარეთის სამეფო დინასტია 1887-1946. ამ დინასტიის დაარსების



ფუძემდებელი იყო ფერდინანდ I (1887-1908), მთავარი (1908-1918) საქ-კობურგ-გოთას გვარის გერმანულ მთავართა შთამომავალნი შემდგომ მეფეობდა ბორის III (1918-1943) სიეონ II (1943-46) სახელით. დინასტიამ არსებობა შეწყვიტა 1946 წლის 15 სექტემბერს.

კოკომების დინასტია. ინდიელ ბელადთა მმართველი დინასტია მაის ტომებში (მე-13 საუკუნე).

კომენენები. ბიზანტიის იმპერატორთა დინასტია 1086-1185 წლებში. დაარსა ალექსი I. ფაქტობრივად დინასტიას სათავე დაუდო ისააკ კომნენა, (იმპერატორი 1057-59), კომნენების უკანასკნელი მონარქი ანდრონიკე I მართავდა ტრაპიზონის სამეფოს, კომნენებმა მიიღეს ასეთი წოდება „დიდი კომნენები“.

კორიო. სამეფო დინასტია კორეაში (918-1392), დამაარსებელია კორიო I.

კურფიურსტები. „საღვთო რომის იმპერიის“ თავადები (სასულიერო და საერო), რომელთაც მე-13 საუკუნეში მიენიჭათ იმპერატორის არჩევის უფლება და იურიდიულად გაფორმდა ოქროს ბულის სახელწოდებით 1356 წელს.

ქემერების დინასტია. კამბოჯა. ანგორის სამეფო მე-9 საუკუნეში.

ქმტრები. ინდუსების ბელადთა დინასტია. ასამის მართველობა (ინდოეთი).



ლაიოზ დიდი, იგივე ლაიოზ I (Lajos Nagy) (5.III 1326 – II. IX 1382 ნაღსობატი). უნგრეთის მეფე 1342-1382, პოლონეთის მეფე (ლუდვიგ I დიდის ან ლუდვიგ უნგრელის სახელით) 1370 წლიდან. ანჟუას დინასტიის წარმომადგენელი.

ლენქასტიმარები. ინგლისის სამეფო დინასტია (1399-1461) პლანტაგენტების შტო. დასაბამი მისცა ედუარდ III-ის ძემ ლენქასტიერის ჰერცოგმა – ჯონ გონტმა ლენქასტიერმა. მის დროს მკაცრად ახშობდნენ სახალხო მოძრაობებს, მიიღეს კანონები მწვალებელთა დაწვის შესახებ. ლენქასტიერებსა და იორკებს შორის შინაომების შედეგად 1461 წელს ინგლისის ტახტი დაიკავა იორკების წარმომადგენელმა ედუარდ IV.

ლი. სამეფო დინასტია კორეის სახელმწიფოში (1335-1408) (1897 წლამდე მეფეები, 1897-1910 წლიდან იმპერატორები).

ლიაოს სამეფო დინასტია (ჩრდ. ჩინეთი და კიდანში). დაარსა ლიაო 947-1127



ლიხტენშტაინი. სათავადო. 1699 წელს ავსტრიის სამეფო კარის კაბსბურგების დიდებულმა, თავადმა იოჰან ადამ ანდრეას ფონ ლიხტენშტაინმა 115 ათას გულდენად სენიორ შულენბერგისგან იყიდა მიწაწყალი (შემდგომში ლიხტენშტაინის სათავადო), ხოლო 1712 წელს ვალდუის საგრაფოც 290 ათას გულდენად და ამავე წელს გარდაიცვლება. გერმანიის იმპერატორთან კარლ VI-ესთან რესკრიპტით თავადი იოზეფ ვენცელი ხდება ამ მიწების მმართველი, ეს სახელმწიფო 343 წლიდან ერთ-ერთია წმინდა რომის იმპერიისა. ასე იწოდებოდა კაბსბურგების უზარმაზარი იმპერია.

1894-1898 წლებში ფრანც ლიხტენშტაინი იყო ელჩი რუსეთში. ეს უკანასკნელი მართავდა სათავადოს ფრანც I-ის სახელით 1929-1938 წლებში.

ლიხტენშტაინების გვარს საფუძველი ჩაუყარა გეორგ პარტამნა (1544-1585). იხ. განაგებულებები ცხრილი ლიხტენშტაინი - თავადი ფონ უნდ ცუ ლიხტენშტაინი.

ლოთარინგები. სამეფო დინასტია და აგრეთვე ისტორიული ნაწილი დასავლეთ საფრანგეთში, მეორე შინაარსითაც არის ცნობილი ლოთარინგების და ელზესების დინასტია. დამარსებელია ფრანცის I იმპერატორი - ჟერცოგი (1708-1765). გამოჩენილი წარმომადგენელი: ფრანც III-ედ წოდებული ფრანც სტეფან ლოთარინგელი.

ლუ-ს სამეფო დინასტია (დასავლეთ სამეფო). ჩინეთი 722-481 ძვ. წ. აღ.

ლუქსემბურგები (გერმ. *Luxemburger, Lutzelburger*; ფრანგ. *Luxembourg*). დინასტია, რომელიც თავდაპირველად მართავდა ლუქსემბურგის საგრაფოს, ხოლო 1308-13, 1347-1400, 1410-37 - „საღვთო რომის იმპერიას“. მათი ძლევამოსილების მთავარი დასაყრდენი იყო ჩეხიის სამეფო, რომელიც 1310 წელს ქორწინებით შეიძინა ჰაინრიხ VII-ის ძემ იოჰანმა (ჩეხურად - იანი). ლუქსემბურგებმა უდიდეს აღმავლობას მიაღწიეს იან ლუქსემბურგელის ძის კარლ IV-ის მმართველობაში (ჩეხიის მეფე კარლ I, 1346 - 78, იმპერატორი - 1347-78). მან ლუქსემბურგის საგრაფო აქცია საჰერცოგოდ (1354), ხელი შეუწყო ჩეხიის ეკონომიკურ და კულტურულ განვითარებას, ხოლო გერმანიაში კურფიურსტების გაძლიერებას (იხ. ოქროს ბულა). მისი უფროსი ძე ვაცლავ IV იყო ჩეხიის მეფე (1378-1419) და ერთხანს - იმპერატორი (1378-1400); უმცროსმა ძემ სიგიზმუნდ I-მა შეიძინა უნგრეთის სამეფო, რომელსაც განაგებდა 1387-1437 წლებში; იგი იყო „საღვთო რომის იმპერიის“ იმპერატორი (1410-1437), ჩეხიის მეფე (1419-1421), (1436-1437) ცდილობდა ჰუსიტური რევოლუციური მოძრაობის ჩახშობას. სიგიზმუნდ I-ის სიკვდილით მოისპო ლუქსემბურგების დინასტია ჩეხიასა და უნგრეთში, ხოლო მათი სამფლობელოები შეუერთდა ავსტრიულ კაბსბურგთა სამფლობელოებს.

ლი სონ ბე (სატაძრო სახელი თეჯო) (1335-1408). კორეის სახელმწიფოს ჩოსუნის მეფე, ლის დინასტიის დამარსებელი. 1388 წელს, კორიოსა და მინის დინასტიას შორის კონფლიქტების დროს მოაწყო სახელმწიფო გადატრიალება. 1391 წელს ლი სონ გეს მომხრეებმა გაატარეს კანონი მიწის ნაღვლების შესახებ. 1392 წელს იგი ტახტზე



აიყანეს. ლი სონ გეს სახელმწიფოს ეწოდა ჩოსონი, დედაქალაქი ვახა სეული. ცენტრალიზებული სახელმწიფოს შესანარჩუნებლად გატარდა რეფორმები, მაგრამ ბოლოს შეიქმნა ჩინეთის სახელმწიფოს ვასალი.



მავზიალადები (იაზიდები). არაბი მმართველების დინასტია შირვანში (799-XI ს. 1-ლი ნახევარი). დამარსებული იაზიდ იქნ მავზიდ ალ შიხანი. ისინი განსაკუთრებით გაძლიერდნენ X ს-ში, როცა თავის ძალაუფლება განაგრეს შაქის, ნაწილობრივ სამხრეთ-აღმოსავლეთ დაღესტანისა და თაბასარანის მფლობელებზე.

მაკედონელები. ბიზანტიელ იმპერატორთა დინასტია 876-1056 წლებში. დინასტიის წარმომადგენელთა უმრავლესობა არისტოკრატიის ინტერესებს იცავდა. დინასტია დააარსა მაკედონელმა გლეხმა ლეო VI (866-912). გამოჩენილი წარმომადგენლები იყვნენ ბასილი I (867-886); ლეო VI-ის ძმა ალექსანდრე (912-913), კონსტანტინე VII, ლეო VI-ის ძე, რომანოზ I ლუკაინოსი (820-944) კონსტანტინე VII, რომანოზ II (959-963), კონსტანტინე VII-ის ძე ნიკეფორე ფოკა 963-969, იოანე I (969-976), ბასილი II (976-1025), კონსტანტინე VIII (1025-1028); ბასილი II-ის ძმა, რომანოზ III არგოსი, კონსტანტინე VIII-ის ასულის ზოიას ქმარი 1034-1041 წლებში მიქაელ V (მიქაელ IV-ის ნათესავი), ზოიას შვილობილი (1041-1042), ზოია და თეოდორა კონსტანტინე VIII-ის ასულები (1042), კონსტანტინე IX მონომაქოსი - ზოიას მესამე ქმარი 1042-1055 წლებში, თეოდორა (1055-1056).

მან-ის მმართველი დინასტია ჩინეთში. დააარსა დაბალი ფენის წარმომადგენელმა ჯუ იუან-ჯანმა 1368 წელს.

მაჰმუდ უკმები. თავდაპირველად მონები, შემდეგ მეომარი ბეგები, რომლებიც შეადგენდნენ ახლებების დინასტიას მე-12, მე-14 საუკუნეებში.

მანგოლები (მანღოები). ბუხარის ხანთა (სემირაქო) დინასტია 1753-1920 წლებში. რომელთა არსებობა შეწყდა საბჭოთა იმპერიის ჯარების ოკუპაციის შედეგად.

მარინიდები (მერინიდები). ბერბერთა სახელმწიფო დინასტია მაროკოში, 1269-1465 წლებში. 1420 წლიდან მარინიდების დინასტიის სახელით მაროკოს მართავდნენ ფატარიდები.

მაშრიმები. მაგადპის (ძე. ინდოეთი) მეფეთა დინასტია ძე. წ. IV-II სს. დინასტიის დამარსებელია ჩანდრაგუპტა მაური (ძე. წ. 317-293), რომელმაც მაგადპისს შეუერთა ჩრდ.-დასავლეთი ინდოეთი, აღმ. აფღანეთი, ძე. წ. III ს-ის დასასრულს და II ს-ის დასაწყისში დაიწყო სახელმწიფოს დასუსტება. დინასტიის უკანასკნელი წარმომადგენელი ბრიჰატარათა



მოკლეს ძვ. წ. აღ. 180 წელს. გამოჩენილი წარმომადგენლები ჩანდრაგუპტას შვილი ბინდუსარა (ამიტრაგაპტა) (300-273 ძვ. წ.) და მისი შვილი აშოკი (ძვ. წ. 273-232). ეს უკანასკნელი იყო ერთ-ერთი დიდი მოაზროვნე და მმართველი.

მაჰპარაჰა (სანსკრ. სიტყვისიტყვიტ – დიდი გამგებელი), მაჰარანა, მაჰარაო მთაერების ტიტული ფეოდალურ ინდოეთში.

მედიჩები. მმართველი დინასტია ფლორენციაში (1434-1737), მათ უდიდესი როლი ითამაშეს შუა საუკუნეების იტალიის ცხოვრებაში. მედიჩებმა ერთ-ერთმა პირველებმა დააარსეს საეკონომიკური კომპანია (მე-15 ს.) ევროპაში.

გამოჩენილი წარმომადგენლები: კოზიმო უფროსი (1389-1464) მართავდა 1434 წლამდე, ლორენცო-დადი პოეტი (1449-1492) მართავდა 1469 წლამდე. მედიჩების გვარი ეკუთვნოდა ასევე საფრანგეთის დედოფალი ეკატერინე მედიჩი (1519-1589).

მეკლენბურგების თავადთა მმართველი დინასტია. 1348 წლიდან პერცოგები. სლავური წარმოშობის გვარი პოლადის მიწაზე, 1815 წლიდან ორი საპერცოგო შიქმმა ამ გვარიდან სტრელიტების და შვეინების.

მენუა. ურარტუს მეფე ძვ. წ. IX ს. დასასრულსა და VIII ს. დასაწყისში. მეფე იშფუინის უმცროსი ვაჟი. იშფუინის მეფობის დასასრულს მის თანამმართველად ითვლებოდა. იშფუინისა და მენუას სახელით დღემდე ცნობილია ათიოდე ურარტული წარწერა. მათში მოხსენიებულია ლაშქრობები მუსასირში, ბარშუის, ლუმის, ქათარზის, ვიტერუხისა და სხვა ქვეყნების წინააღმდეგ. საკუთრივ მენუას სახელით ასზე მეტი წარწერაა. მის დროს დიდი ბრძოლები გაიმართა მანასთან, დიანუსთან, დაიწყო ჩრდილოეთ სირიისა და ჩრდ. მესოპოტამიის დაპყრობა, არარატის ეელის დაუფლება და ათვისება; ააგეს ურარტუელთა ციხესიმაგრე მენუახინილი. მენუამ დიდ საღმრთებლო და საირიგაციო სამუშაოებს მოჰკიდა ხელი, კერძოდ, მან გაიყვანა 70 კმ არხი. რომელიც სასმელი და სარწყავი წყლით ამარაგებდა დედაქალაქ ტუმუას (ახლანდ. ქ. ვანი, თურქეთი); დააყრობილ ადგილებში ააგებდა ციხესიმაგრეებს, საკულტო ნაგებობებს. მენუა შეცვალა მისმა ვაჟმა არგიშთი I-მა.

მერმანდიზები. სამეფო დინასტია ლიდიაში (მცირე აზია). დამაარსებელია გიგისი (გუგუ) 692-654 (ძვ. წ. აღ.), მისი მემკვიდრეები სადიატე 629-617 (ძვ. წ. აღ.) და მისი უმცროსი ძმა (617-560) (ძვ. წ.).

მეროპინდები. სამეფო დინასტია ფრანკთა სახელმწიფოში მე-5 ს. ბოლოდან 715 წლამდე. დააარსა ნახევრადლეგენდარულმა მეროვეამ. გამოჩენილი წარმომადგენელი ზლოდვიგ I.



მინ. ჩინეთის საიმპერატორო დინასტია (1368-1644), დააარსა ჯუ იუან-ჯანო. დინასტია დაემხო ადგილობრივ გლეხთა აჯანყების შედეგად, მონღოლთა დინასტიის იუანის საშუალებით და ლი ცზი-ჩენას ხელმძღვანელობით.

მინამოტო. სიოგუნოების პირველი დინასტია იაპონიაში 1192-1333 წლებში.

მომოლქები. დიადი მოგოლების მმართველი დინასტია ინდოეთში (1526-1858). დამარსებელია ბაბური. გამოჩენილი წარმომადგენლები: აკბარი (აკბარი); ჯაჰანგირი; შაჰ-ჯაჰანი; აურანგზები. 1858 წელს დინასტიის არსებობა შეწყდა ინგლისელი კოლონიზატორების შედეგად. აღსანიშნავია, რომ მოგოლების დინასტიის დროს აშენდა მსოფლიოს ერთ-ერთი არქიტექტურული ძეგლი ტაჯი-მაჰალი. ეს სამეფო დინასტია უფრო ცნობილია ბაბურიების დინასტიის სახელითაც. ამავე თავში იხილეთ დიდი მოგოლები.

მონომახის ძუღი. გვირგვინი რუსეთის დიდ მთავართა და მეფეთა რეგალია, ხელისუფლების ერთ-ერთი სიმბოლო შუა საუკუნეების რუსეთში.

მუზაფარიდების დინასტია (1314-1393). დაარსდა ფარსსა და სპარსეთის ერაცში. დინასტიის უკანასკნელი მმართველი შაჰ-მანსური (1387-1393) თემურ-ლენგთან ბრძოლაში დაიღუპა, დინასტიის დანარჩენი წარმომადგენლები სიკვდილით დასაჯა თემურ-ლენგმა.



ნაბუშალასარი, ნაბოშალასარი. ახალბაბილონური სამეფოს დამაარსებელი. მეფობდა ძვ. წ. 626-601. წარმოშობით ქალდეელი, მსახურობდა ასურეთის ჯარში მთავარსარდლად. შემდეგ ბაბილონეთის მეფისნაცვლი გახდა. ძვ.წ.ად. 626 წელს ქერუმობასა და სავაჭრო-მიწათმფლობელურ არისტოკრატიაზე დაყრდნობით აუჯანყდა ასურეთს და ბაბილონეთში თავი მეფედ გამოაცხადა. 620 წელს აიღო ურუქი, 615 წელს – ნიფური. ნაბუფალასარამ კავშირი შეკრა მიდიის მეფე კიქსარესთან. ძვ. წ. 612 წელს მათ გაერთიანებული ძალებით ასურეთის დედაქალაქი ნინეფია აიღეს.

ნაბუქოდონოსორი, ნაბუქუდურისუპური. ბაბილონეთის მეფეთა სახელი.

1. ნაბუქოდონოსორ I, ბაბილონეთის ე. წ. IV დინასტიის ერთ-ერთი ძლიერი წარმომადგენელი (ძვ. წ. 1146-1123) წარმატებით ებრძოდა ასურეთს, მდ. ევლეზე ბრძოლაში გაანადგურა ელამელები, ილაშქრა ხმელთაშუაზღვისპირეთში. მის დროს გაიზარდა ბაბილონეთის ტერიტორია, განმტკიცდა ქვეყნის ეკონომიკური მდგომარეობა. 2. ნაბუქოდონოსორი II, ახალბაბილონური სამეფოს ქალდეური დინასტიის მეორე მეფე (ძვ. წ. 604-562). ნაბუფალასარის ძე. მამის სიცოცხლეშივე აქტიურად მონაწილეობდა ქვეყნის პოლიტიკური და სამხედრო ცხოვრებაში. ძვ. წ. 605 წელს ქარხემიშთან დაამარცხა ასურეთ-უგვიპტის ჯარი. აღმოსავლეთ



ხმელთაშუაზღვისპირეთში იბრძოდა სირიის, ფინიკიისა და პალესტინის შემოსაერთებლად, ამით დასაყრდენს იქმნიდა ეგვიპტის წინააღმდეგ. ძვ. წ. 597 აიღო იერუსალიმი, ძვ. წ. 586 ხანგრძლივი ალყის შემდეგ ხელშეორედ დაიმორჩილა და დაანგრია იგი. იერუსალიმის მოსახლეობის დიდი ნაწილი ბაბილონში გადაასახლა. ძვ. წ. 574 დაიპყრო ქ. ტერიოსიც. ნაბუქოდონოსორი II ეყრდნობოდა ქურუშთა წრესა და სავაჭრო მიწათმფლობელურ არისტოკრატას, მის დროს ბაბილონეთი გაძლიერდა. ქ. ბაბილონში აიგო არა ერთი სასახლე და ტაძარი, გაშენდა ცნობილი „ბაბილონის დაკიდული ბალები“, რომელთაც ძველი ბერძნები მსოფლიოს ერთ-ერთ საოცრებად მიიჩნევდნენ.

ნაირი. ასურეთის ჩრდილოეთით, ვანისა და ურმიის ტბების გარშემო მდებარე ტერიტორია. სავარაუდოა, რომ ნაირის სხვა ვარიანტი ნაპარიინისაა, როგორც ზოგჯერ მითანის საშეფოს უწოდებდნენ. ძვ. წ. XIII-XI სს. ასურეთის მმართველთა წარწერებში, გახვდება ცნობები ნაირის წინააღმდეგ ლაშქრობათა შესახებ. თუქულთი-ნინურტა I (ძვ. წ. 1245-09) წერს, რომ ილაშქრა ნაირისა და „ზემო ზღვის პირას მდებარე ქვეყნებზე“, დაიპყრო ისინი და მათი 40 მეფე დაიმორჩილა. მეფე ტიგლათფილესერ I (ძვ. წ. 1115-1077) უფრო ვრცლად აგვიწერს თავის ბრძოლას ნაირის 23 ქვეყნის გაერთიანებულ ლაშქართან. ამ დროის წარმოდგენებით „ნაირის ქვეყნები“ იწყებოდა მდინარეების დასავლეთ ეფფრატისა (ყარასუ) და აღმოსავლეთ ეფფრატის (მურადსუ) შესართავთან და ვრცელდებოდა ჩრდილოეთით შუამდინარეთისა და შავი ზღვის მიმართულებით. ნაირის შესახებ ცნობები გვხვდება აგრეთვე ძვ. წ. IX ს. ასურულ წყაროებში. ამ დროს ეს სახელი თავის ზოგად მნიშვნელობასთან ერთად ვიწრო მნიშვნელობითაც იხმარებოდა და აღნიშნავდა ვანის ტბის სამხრეთით მდებარე ხუბუშქიას სამეფოს მიწა-წყალს. გვიანდელ ხანაში ძვ. ნაირის ტერიტორია თითქმის მთლიანად ურარტუს სამეფოს ფარგლებში მოექცა და ტერმინი „ნაირი“ უკვე იშვიათად იხსენიება.

ნანდას დინასტია. მაგადკას სახელმწიფო და დინასტია ძვ. ინდოეთში. მაჰაპადმა ნანდამ ბოკლა პარიანტას დინასტიის უკანასკნელი წარმომადგენელი კალა-შოკა შვილებითურთ. ამ დინასტიამ იარსება აღ. მაკედონელის შემოსევამდე ძვ. წ. IV საუკუნის შუა ხანებამდე. სამეფო გვარის უკანასკნელი წარმომადგენელი აგრამესი დაამხო ჩანდრაგუპტა მაურიამ.

ნარამ-სინ დიდი (1555-1605). სიამის მეფე 1590-1605. მეთაურობდა სიამელების განმათავისუფლებელ ბრძოლას ბირმის ბატონობის წინააღმდეგ. 1584-92 წლებში დაამარცხა ბირმის არმია და სიამის დამოუკიდებლობა გამოაცხადა. ხელს უწყობდა სიამის ფეოდალური მონარქიის ცენტრალიზაციას, გააუქმა საუფლისწულო მამულები.

ნარამ-სინი. ძველი შუამდინარეთის ერთ-ერთი მეფე, აქადის დინასტიის მეოთხე წარმომადგენელი (ძვ. წ. 2290-2254). მის დროს აქადის იმპერიამ მიღწია თავისი ძლიერების ზენიტს. მეფობის დასაწყისში ჩააქრო აჯანყება ქვეყნის შიგნით. შემდეგ წარმატებით ილაშქრა ეფფრატის სათავეში, ხმელთაშუაზღვისპირეთსა და ელამში. სახელმწიფო ცენტრალიზებულ



ხელისუფლებას საბოლოოდ დაუმორჩილა რელიგია. ნარამსუენი სიცოცხლეშივე გააღმერთეს. ნარამსუენის სტელა, რომელზედაც გამოსახულია ლულუბელების წინააღმდეგ ბრძოლის ამსახველი სცენები, აქადური ხელოვნების მნიშვნელოვანი ძეგლია (ინახება ლუერში).

ნაპოლეონ III (Napoleon III). შარლ ლუი ნაპოლეონ ბონაპარტი. (20. IV. 1808 პარიზი, 9. I. 1873, ჩიზლპიერსტი, ლონდონის მახლობლად) – საფრანგეთის იმპერატორი (1852-70), ნაპოლეონ I-ის ძმის, ლუი ბონაპარტის ვაჟი, ნაპოლეონ II-ის გარდაცვალების შემდეგ (1832) ბონაპარტისტებმა იგი ტახტის მემკვიდრედ აღიარეს. ამოხევათა (1836 და 1840) მოწყობის ცდისათვის ნაპოლეონ III-ს (1840) სამუდამო პატიმრობა მიესაჯა. 1846 ინგლისში გაიქცა. 1848 თებ. რევოლუციის შემდეგ საფრანგეთში დაბრუნდა. მსხვილი ბურჟუაზიის დახმარებით 1848 წ. 10 დეკემბერს პრეზიდენტად აირჩიეს. 1851 წ. 2 დეკემბერს მოაწყო კონტრრევოლუციური გადატრიალება. საკანონმდებლო კრება დაითხოვეს, ლუი ნაპოლეონი გამოცხადდა იმპერატორად ნაპოლეონ II-ის სახელით. ნაპოლეონ III-ის რეჟიმი ბონაპარტიზმის ტიპურ გამოვლინებას წარმოადგენდა. საგარეო პოლიტიკის წარუმატებლობამ, განსაკუთრებით კი მექსიკის ექსპედიციის (1862-76) მარცხმა ძლიერ შეარყია ნაპოლეონ III-ის პოზიციები, ხოლო (1870-71) საფრანგეთ-პრუსიის ომმა გამოამყვანა მეორე იმპერიის უძღურება. 1870 წ. 2 სექტემბერს ნაპოლეონ III სეღანთან ტყვედ ჩააბარდა პრუსიელებს. სექტემბრის რევოლუციის (1870) შედეგად ნაპოლეონ III ტახტიდან ჩამოაგდეს.

ნასაუშები (ლუქსემბურგი). გრაფთა მმართველი დინასტია. გერმანიაში რაინის სანაიროზე დღევანდელი საარის ტერიტორიაზე მე-12 საუკუნეში. ამ საგრაფო დინასტიიდან გამოვიდა ვაილბურგების და დილენბურგების გვარი. 1789 წლიდან ამ ფესვიდან არსებობს ორი შტო უზინგები – საარების და საკუთრივ ვაილბურგების, ეს უკანასკნელი მე-19 საუკუნეში დააარსებს ლუქსემბურგების საჰერცოგოს. იხ. გენეალოგიური ცხრილი ლუქსემბურგები.

ნვ(ო). სამეფო დინასტია ვიეტნამში 939-965 დამაარსებელი ნგო კიუენი, რომელმაც სახელმწიფოს დედაქალაქი გადაიტანა ძველ ქალაქ კოლაში. დინასტიის წარმომადგენლები ცდილობდნენ შეექმნათ ძლიერი ცენტრალიზებული ხელისუფლება, ფეოდალებთან ბრძოლაში დახსუსტდნენ და 965 წელს უკანასკნელი მთავრის (ნგო სონგ ფანი) გარდაცვალების შემდეგ დაიწყო დაქუცმაცება.

ნვშენები. მმართველი ფეოდალური გვარი 1558-1802 წლებში, ახლანდელი ცენტრალური და სამხრეთ ვიეტნამის ტერიტორიაზე (1802 წლიდან 1945 წლამდე საფრანგეთის პროტექტორატის ქვეშ) იმპერატორთა დინასტია. ტვიშონთა აჯანყებებს დროს, XVIII ს. ბოლო მესამედში ნგუენების ხელისუფლება გაუქმდა. იგი აღადგინა 1802 წელს ნგუენ ანამ (ზია ლონგი), რომელმაც გაიმარჯვა ტვიშონებზე და გააერთიანა მთელი ვიეტნამი. 1860-იან წლებში ნგუენების ტერიტორიის ნაწილი (სამხ. ვიეტნამი) ფრანგებმა დაიპყრეს. 1884 წელს



დამარცხდნენ ფრანგებთან ომში და აღიარეს საფრანგეთის პროტექტორატი. ნგუენების დინასტიას ბოლო მოუღო აგვისტოს რევოლუციამ ვიეტნამში 1945 წელს.

ნეაპოლის სამეფო. პირველი სახელმწიფო სამხრეთ იტალიაში, რომლის დედაქალაქი იყო ნეაპოლი. შეიქმნა 1832 წელს, სიცილიის სამეფოს დაშლის შემდეგ. ნეაპოლის სამეფოს მმართველმა ანუეს დინასტიამ სიცილია საბოლოოდ 1302 წელს დაკარგა, ხოლო ნეაპოლის სამეფოში 1442 წლამდე შეინარჩუნა ხელისუფლება. ანუეს დინასტიის მმართველობის პერიოდში განმტკიცდა ფეოდალური წყობილება. არაგონის დინასტიასთან განუწყვეტილმა შინაომებმა და ბრძოლებმა სამეფო ხელისუფლება დაასუსტა. ქვეყნის ეკონომიურ განვითარებას აფერხებდა გადასახადების ზრდა და ის პრივილეგიები, რომლებიც ჩრდილო და შუა იტალიის ვაჭრებს ჰქონდათ ნაბობები. 1442 წელს ნეაპოლის სამეფო დაიპყრო და სიცილიას შეუერთა არაგონის მეფემ ალფონს V-ემ, რომელიც შემდეგ ორივე სიცილიის მეფედ იწოდებოდა (ალფონსო I). მისი სიკვდილის შემდეგ (1458 წ) ნეაპოლის სამეფო და სიცილია კვლავ გაითიშნენ. იტალიური ომების (1494-1559) შედეგად ნეაპოლის სამეფო ესპანეთის სამფლობელო გახდა (1504) და სიცილიასთან ერთად შეადგინა ორივე სიცილიის სამეფო. სახელწოდება ნეაპოლის სამეფო შერჩა ამ სახელმწიფოს კონტინენტურ ნაწილს. 2. საფრანგეთზე დამოკიდებული იტალიის სახელმწიფო ორივე სიცილიის სამეფოს კონტინენტურ ნაწილში (1806-15) საფრანგეთის მიერ მისი ოკუპაციის დროს. 1806-08 წლებში ნეაპოლის სამეფოს მართავდა ჟოზეფ ბონაპარტი, ხოლო 1808-15 წლებში, იოზეპ ბიურატი.

ნეგოშები, ნეგუშები (Hoerymj), კმტროჰიჩი-ნეგოშები. დინასტია ჩერნოგორიაში 1697-1918. ნეგუშების ტომიდან (აქედან მოდის სახელწოდებაც), ნეგოშების პირველი წარმომადგენლები, მიტროპოლიტები (ელადიკები), ფლობდნენ სასამართლო და საერო ხელისუფლებას. დინასტიის დამაარსებელი დანილო (მართავდა 1697-1735) აქტიურად ებრძოდა ოსმალეთს და პოლიტიკური ურთიერთობა დაამყარა რუსეთთან (1711). სხვა წარმომადგენლები იყვნენ: სავა (1735-81), პეტრე I (1781-1830), პეტრე II (1830-51) დანილო (1851-60), ნიკოლოზი (1860-1918). 1918 დიდმა სახელმწიფო სკუპშინამ ნეგოშები გადააყენა და ჩერნოგორია სერბიას შეუერთდა.

ნემანიჩები. დინასტია შუა საუკუნეების სერბიაში (XII ს-ის მე-2 ნახევარში და 1371 წლებში). მისმა დამაარსებელმა, რაშკის დიდმა ჟუჰანამ სტეფან ნემანიჩს საფუძველი ჩაუყარა სერბიის ერთიან ფეოდალურ სახელმწიფოს, ე. წ. ნემანიჩების სახელმწიფოს. ამ დინასტიის სხვა წარმომადგენლები იყვნენ: სტეფან პირველგვირგვინოსანი (1196-1227), სტეფან როდოსლავი (1227-1234), სტეფან ელადისლავი (1234-1243), სტეფან უროშ I (1243-1276), სტეფან დრაგუტინი (1276-1282), სტეფან უროშ II მილუტინი (1282-1321), სტეფან უროშ III დეჩანელი (1321-1331) და მისი ძე სტეფან დუშანი. სტეფან უროშის მეფობის დროს (1355-1371 წლები) ნემანიჩების სახელმწიფო დაიშალა და ნემანიჩების დინასტიამ არსებობა შეწყვიტა.



ნორმანდია (ნორმანები) ლინასტია. ინგლისის სამეფო ლინასტია 1066-1154 წლებში. ინგლისში ნორმანი ფეოდალების შუკრის დროს ნორმანდიის ჰერცოგის ვილჰელმ I დამპყრობლის (დაახლ. 1027-1087) მეთაურობით დაემხო ანგლო-საქსთა მეფე კაროლ II (მასტინგის ბრძოლა).



ობრანოვიჩები. 1815-1942, 1869-1882 ფეოდალთა ლინასტია, 1882-1903 წლებში სამეფო ლინასტია სერბიაში. დამარსებული მილოშ ობრენოვიჩი. გამოჩენილი წარმომადგენლები: მიხაილ ობრენოვიჩი; მილან ობრენოვიჩი; უკანასკნელი ალექსანდრე ობრენოვიჩი (1889-1903) მოკლული იქნა კარაგეორგევიჩების მხარდამჭერების მიერ.

ოირათთა სახანო. ოირათების ფეოდალური სახელმწიფო XVII-XVIII სს. ჯუნგარიაში (ახლანდელი ჩრდილო-დასავლეთ ჩინეთის ტერიტორიის ნაწილი). ხშირად მოიხსენიებენ ჯუნგარიის სახანოს სახელით. ოირათთა სახანო შეიქმნა XVII ს-ის 30-იან წლებში, როცა ერთ-ერთმა სამთავროს გამგებელმა ხარა-ხულამ და მისმა უკმა ბათურ-ხუნთაიჯამ (სამთავროს განაგებდა 1635-დან – დაახლ. 1660), ოირათთა წერილი სამთავროები ერთიან სამთავროდ გააერთიანეს. ბათურ-ხუნთაიჯის დროს ოირათთა სახანოს საშინაო მდგომარეობა განმტკიცდა. 1640 წელს ჯუნგარიაში შედგა მონღოლთა, ყალმუხთა და ოირათთა ყველა სამფლობელოს ხანების, მთავრების და ლამაისტური რელიგიის წარმომადგენელთა ყრილობა, რომელმაც დაამტკიცა ე. წ. მონღოლ-ოირათთა კანონები („ცააჯინი ჩიგი“).

ამ კანონების მიზანი იყო მთელი ძალების გაერთიანება გარეშე საფრთხის (განსაკუთრებით მანჯურიელთა აგრესიის) წინააღმდეგ საბრძოლველად და ფეოდალთა ბატონობის განმტკიცება. ოირათთა სახანოს სავაჭრო ურთიერთობა ჰქონდა რუსეთთან. ბათურ-ხუნთაიჯის მემკვიდრეები – გალდანი (1671-97), ცეენარაბდანი (1697-1727), გალდანი-ცერენი (1727-45), ხელს უწყობდნენ მიწათმოქმედებისა და სარწყების განვითარებას. XVII ს-ის დამლევს მკვეთრად გამწვავდა ოირათთა სახანოს ურთიერთობა მანჯურიის იმპერიასთან. გალდანი-ცერენის გარდაცვალების შემდეგ დაიწყო ხანგრძლივი ფეოდალური შინაომები, რის შედეგად დასუსტდა ოირათთა სახანო. ამით ისარგებლეს ჩინეთის მანჯურთა მთავრობამ და სამჯურ (1755, 1756 და 1757) გაგზავნა დიდძალი ჯარი ჯუნგარიაში და 1757-58 წლებში სასტიკად ჩაახშო აშურსანას აჯანყება, რის შემდეგ ოირათთა სახანო გაუქმდა.

ოლდენბურგები. გერმანიის საიმპერატორო გრაფების საგვარეულო ოლდენბურგში არსებობდა 1667 წლამდე. ამ საგვარეულოდან მომდინარეობს სამეფო ლინასტია დანიაში (1448-1864) და მასთან კალმარის უნიით გაერთიანებული სამეფო ხელისუფლება ნორვეგიასა (1450-1812) და შვეციაში (1457-1523). ოლდენბურგების ლინასტია ასევე მართავდა შლეზვიგ-



პოლშტანის (1460-1863). დანიური დინასტიის პირველი მეფე იყო კრისტიან I, გრაფ დიტრიხის უფროსი ძე. ბოლო – ფრიდრიხ VII. შემდგომ სამეფო ზაზი ორად გაიყო ფრიდრიხ I უმცროსის ვაჟმა პერცოვმა ადოლფმა (გარდ. 1586) დააარსა პოლშტანინ-გოტორპების შტო. მეორე ძირითადი შტოა სენდერბორგების ანუ ბონდერბურგების. 1825 წლიდან მათ ეწოდათ გლიუქსბურგები. იხ. გენეალოგიური ცხრილი I დანია.

ომიანიანთა სახალიფო (661-750). ადრინდელი ფეოდალური სახელმწიფო, რომელსაც განაგებდნენ ომიანიანთა დინასტიის ხალიფები (დედაქალაქის სახელის მიხედვით ეწოდება აგრეთვე დამასკოს სახალიფო). ხალიფებს ეკუთვნოდათ სასამართლო და საერო ხელისუფლება, ომიანიანებმა დაიპყრეს ჩრდილოეთ აფრიკა, პირენეის ნახევარკუნძულის დიდი ნაწილი, მცირე აზია, სინდი, ტაბარისტანი და გორგანი. VII-VIII სს. მიჯნაზე განმტკიცდნენ ამირკაკასაშიც. საქართველოს ტერიტორიაზე შემჭრეს ომიანიანთა სახალიფოს ადმინისტრაციული ერთეული – თბილისის საამირო.

ომიანიანთა სახალიფოში მიწები ითვლებოდა სახელმწიფო საკუთრებად. მიწაზე დაწესებული იყო ორი გადასახადი: უშრი (მეათედი) მუსლიმანთა მიწებზე და ხარაჯა არამუსლიმანთა მიწებზე. უშუალო მწარმოებელთა ძირითად მასას გლეხები შეადგენდნენ, სახელმწიფო ცენტრალიზაციის მიზნით VII ს. ბოლოს ხალიფა აბდულ-მალქ იბნ მარვანის დროს ჩატარდა რეფორმები, რომელთა შედეგად მოწესრიგდა საფოსტო კავშირი სახალიფოს დამორბეულ მხარეებთან, სახელმწიფო ენად არაბული გამოცხადდა, ადმინისტრაციული დაწესებულებებიდან განიდეგნა სპარსული და ბერძნული ენები, სასაწერი და ბიზანტიური მონეტები შეიცვალა არაბული ოქროს დინარებით და ვერცხლის დირჰემებით, რამაც ხელი შეუწყო სავაჭრო ურთიერთობის გაძლიერებას მთელი სახალიფოს მასშტაბით. ომიანიანებმა გააღიღეს საგადასახადო განაკეთები დაპყრობილ ქვეყნებში, რასაც გლეხობამ მიწების მიტოვებითა და ქალაქებში გაქცევით უკასუხა. ზაზინის შემოსავლის შენარჩუნების მიზნით გლეხებს იძულებით აბრუნებდნენ. ამას გარდა დაპყრობილ ქვეყნებში ჩასახლებულ არაბთა ზედაფენის მიერ არამუსლიმან მწითმფლობელთა მიწების მითვისებამ შეამცირა სახარაჯო მიწების რაოდენობა. მეორე მხრივ, დაპყრობილი მოსახლეობის გამუსლიმანებას მოსდევდა არამუსლიმან ქვეშევრდომებზე (ზიმიები) დაწესებული სულადი გადასახადის – ჯიზიის გადამხდელთა რიცხვის შემცირება. ამ ტუნდენტების აღსაკვეთად 700 წელს გამოცემული კანონის შესაბამისად, გამუსლიმანებული არაბი (მაველი) არ გათავისუფლდებოდა ჯიზიისაგან, ხოლო არამუსლიმთა მიწებს დაპატრონებული არაბები კვლავ გადაიხდიდნენ ხარაჯას და არა უშრს. იმის გამო, რომ არარაბები, გამუსლიმანების მიუხედავად, უფლებრივად ვერ გაუთანაბრდნენ არაბებს, ისლამის გავრცელება დაპყრობილ ქვეყნებში შეუერხდა. ასეთ პოლიტიკას მოჰყვა დაპყრობილი ქვეყნების ექსპლუატატორული კლასების უკმაყოფილების ზრდა, რომლებიც ომიანიანებმა ვერ გადააქციეს თავიანთ სოციალურ დასაყრდენად. VIII ს-იდან გაძლიერდა ანტიფეოდალური ბრძოლა, რაც შიიტობისა და ხარიჯიტობის ლოზუნგებით მიმდინარეობდა. დამბული ვითარების გასაწელებლად ხალიფა უმარ II (717-720) იძულებული გახდა არარაბი მუსლიმანები არაბებთან გაეთანაბრებინა, მაგრამ მისმა შემკვიდრებმა მალე აღადგინეს 700 წლის კანონი და არაბთა ბატონობის



წინააღმდეგ ბრძოლის უმნიშვნელოვანესი კერა იყო ამიერკავკასია. 736-738 წლებში ომაიანებმა ამიერკავკასიაში მოაწვეეს დამსჯელი ლაშქრობა (მურვან ყრუს შემოსევა). ომაიანებს ოპოზიციაში ჩაუდგნენ აგრეთვე ირანელი ფეოდალები (დეჰყანები). ისინი დაუკავშირდნენ აბასიანებს, რომლებმაც ფართო მასების ანტიფეოდალური მოძრაობა თავიანთი პოლიტიკური მიზნებისათვის გამოიყენეს. 750 წელს აბუ მუსლიმის აჯანყების შედეგად ომაიანთა დინასტია დაემხო და ძალაუფლება აბასიანების ხელში გადავიდა.

ომიანი ხალიფები:

დამსკისა: მუაუია I (661-80), ხაზიდ I (680-83), მუაუია II(683-84), შარვან I (684-85), აბდ ალ-მალიქი (685-705), ვალიდ I (705-15), სულეიმანი (715-17), უმარ II (717-20), იაზიდ II (720-24), ჰიშამი (724-43), ვალიდ II (743-44), იაზიდ III (744), იბრაჰიმი (744), მარვან II (744-50).

კორდოვისა: აბდ ალ-რაჰმან I (756-88), ჰიშამ I (788-96), ჰაქიმ I (796-822), აბდ ალ-რაჰმან II (822-52), მუჰამად I (852-86), მუნზირი (886-88), აბდ ალ-ლაჰი (888-912), აბდ ალ-რაჰმან III (912-29 ამირა; 929-961 ხალიფა), ჰაქიმ II (961-76), ჰიშამ II (976-1009; 1010-13), მუჰამად II (1009; 1010), სულეიმანი 1009-10; 1010-16), აბდ ალ-რაჰმან IV (1018), ჰამუდიდ ალ-კასიაი (1018-21; 1022-23), ჰამუდიდ იაჰია (1021-22), აბდ ალ-რაჰმან V (1021-24), მუჰამად III (1024-25), ბიშამ III (1027-31).

ომიანი დინასტია. დინასტიის დამაარსებელია პირველი ხალიფა მუაუია (661-680), კურაიშთა ტომის გვაროვნული არისტოკრატიის წარმომადგენელი იყო. 657 წელს დაიწყო ბრძოლა ხალიფა ალის წინააღმდეგ და 661 წელს, ალის მოკლის შემდეგ თავი ხალიფად გამოაცხადა. ამასთანავე მოიპოვა უფლება ხალიფას ხელისუფლება არჩევითიდან სამემკვიდრეოდ გამოეცხადებინა. სახალიფოს დედაქალაქი დამასკოში გადაიტანა. ომაიანთა დინასტია დაამხეს აბასიანებმა 750 წელს. მუაუიას დროს, ბიზანტიასთან დადებული ზავით (678), კვიპროსიდან, სომხეთიდან და იბერიიდან შემოსული ხარკი ბიზანტიასა და სახალიფოს შორის თანაბრად იყოფოდა. ამ დინასტიის უკანასკნელი წარმომადგენელი იყო საქართველოს ისტორიაში საკმაოდ ცნობილი მურვან ყრუ. ქართველი ისტორიკოსის ჯუანშერის ცნობით მურვანის შემოსევამ ისე გაანადგურა და ისე იქმნა „განწყურნილ ქუეყანა ქართლისა, სომხითისა და რანისა“, რომ „არღარა იპოებოდა ნაშენები, არცა საჭმადი კაცთა და პირუტყვთა ყოვლადე“ და ბერძენ კეისარს შეელა სთხოვესო.

ომიადები. არაბი ხალიფების დინასტია დამასკოს სახალიფოში (661-750), კორდოვას საამიროსა (756-929) და კორდოვას სახალიფოში (929-1031). სახელწოდება მომდინარეობს ომაიანების გვარის დამაარსებლის ომაიასაგან.

ომიანები. არაბი ხალიფების დინასტია დამასკოს სახალიფოში (661-750), კორდოვას საამიროსა (756-929) და კორდოვის სახალიფოში (929-1031). სახელწოდება მომდინარეობს გვარის დამაარსებლის ომაიასაგან. ომაიანების პირველი ხალიფა იყო მუაუია I. სირიის



გამგებლად ყოფნის დროს მან გაილაშქრა ხალიფა ალის წინააღმდეგ და 660 წელს თავი ხალიფად გამოაცხადა, ხოლო სახალიფოს სათავეში ჩაუდგა 661 წელს. ალის მოკვლის შემდეგ.

ორანსკმაპი. სათავადო დინასტია მდინარე რაინის სანაპიროზე. ქ. რონის მმართველები, რომლებიც ითვლებიან დილენბურგების (გრაფები) გვარიდან მე-16 საუკუნეში. ორანსკების სათავადო ტიტულის ლიკვიდირება და მიწების კონფისკაცია მოახდინა საბოლოოდ ლუდოვიკო XIV-ემ და მათი მიწები შეერთებული იქნა საფრანგეთისთვის. იხ. გენეალოგიური ცხრილი

ორანსო-ნასასუს დინასტია. თავდაპირველად მმართველ გრაფთა დინასტია ნიდერლანდებში. XVI–XVIII საუკუნეში გვარს საფუძველი ჩაუყარა გრაფმა ვილჰელმ ნასაუ-დილენბურგმა. ნიდერლანდების ამჟამინდელი მონარქი ამ დინასტიის წარმომადგენელია. იხ. გენეალოგიური ცხრილი ნიდერლანდები.

ორდონანსი (ფრანგ. **Ordonnances-ordonner** – ბრძანება). 1. მეფის ბრძანება საფრანგეთსა და ინგლისში. საფრანგეთში XII ს-დან გვხვდება. კანონიერი ძალის მინიჭების მიზნით ორონიანსებს XVI ს-დან პარლამენტი აღრიცხავდა. ორდონანსებს გამოსცემდნენ საფრანგეთის დიდ რეგოლუციამდე და რესტავრაციის პერიოდში. ინგლისში XIII ს-დან ორდონანსი იყო მეფის ბრძანება, რომელიც პარლამენტის დასტურს არ საჭიროებდა და 1587 წლიდან სტატუსებს გაუთანაბრდა. 2. საზღვარგარეთის ბევრ ქვეყანაში უმაღლესი საკანონმდებლო ან აღმასრულებელი ორგანოს მიერ მიღებული სამართლის აქტის სახელწოდება.

ორივე სიცილიის სამეფო. აერთიანებდა კუნძულ სიცილიასა და სამხეთ იტალიას. ამ სახელწოდებით ცნობილი იყო 1504 წლიდან. ესპანეთის მემკვიდრეობისათვის ომის (1701-14) შედეგად სიცილია 1713 წელს საეიის საჰერცოგოს, ხოლო სამხრეთ იტალია ავსტრიის პაბსბურგთა მონარქიას შეუერთდა. 1720 წელს ორივე სიცილიის სამეფო ავსტრიის პაბსბურგთა ხელისუფლების ქვეშ გაერთიანდა, ხოლო 1735 წლიდან მას ბურბონების ნეაპოლის შტოს წარმომადგენლები მართავდნენ. 1806 წლიდან ორივე სიცილიის სამეფოს კონტინენტური ნაწილი ფრანგებმა დაიპყრეს და აქ საფრანგეთზე დამოკიდებული ნეაპოლის სამეფო შექმნეს (1806-15). ვენის კონგრესის 1814-15 წლებიდან გადაწყვეტილებით ორივე სიცილიის სამეფო კვლავ აღადგინეს და ბურბონებს გადასცეს. ორივე სიცილიის სამეფო იტალიის ერთ-ერთი ყველაზე ჩამორჩენილი სახელმწიფო იყო. 1820-21 წლებიდან ბურჟუაზიული (ნეაპოლის) რეგოლუცია ავსტრიელებმა ჩაახშეს, მწვავე ბრძოლები იყო ორივე სიცილიის სამეფოში იტალიის (1848-49) რეგოლუციის დროს. გარიბალდის ექსპედიციამ სამხრეთ იტალიაში (1860) ხელი შეუწყო ორივე სიცილიის სამეფოში ბურბონთა დამხობას. 1960 წ. 21 ოქტომბრის რეფერენდუმით ორივე სიცილიის სამეფო გაუქმდა, მისი ტერიტორია სარდინიის სამეფოს შეუერთდა.



ორლქანელნი. მონარქიული დაჯგუფება მე-19 საუკუნის საფრანგეთში, რომელთა წარმომადგენელი ლუი ფილიპე 1830 წელს ავიდა ტახტზე. შემდგომში ისინი მხარს უჭერდნენ ორლქანელთა სახლის წარმომადგენლებს, რათა ისინი ასულიყვნენ სამეფო ტახტზე და გამოხატავდნენ ფინანსური არისტოკრატის ინტერესებს. იხ. გენეალოგიური ცხრილი საფრანგეთი (2) და ბონაპარტები.

ორლქანელთა სახლი. სამეფო დინასტიების ვალეების და ბურბონების უმცროსი განშტოება. გამორჩენილი წარმომადგენლები: საფრანგეთის მეფე ლუდოვიკო XII (მართავდა 1498-1515) და ლუი ფილიპე (მართავდა 1830-1848).

ორლქანისტები. ფრანგი მონარქისტები საფრანგეთის სამეფო სახლის ორლქანის შტოს მომხრეები. იელისის რევოლუციის (1830) დროს მათ გააძევეს ლუი-ფილიპე ორლქანელი. 1830-48 წლებში გაბატონებული მდგომარეობა დაიკავეს საფრანგეთში. გამოხატავდნენ ფინანსური არისტოკრატის ინტერესებს. 1848 წლის რევოლუციის შემდეგ მოქმედებდნენ ლეგიტიმისტებთან (ბურბონების მომხრეები) ერთად და ხელი შეუწყვეს მეორე იმპერიის დამყარებას. ორლქანისტები მონაწილეობდნენ პარიზის კომუნას ჩახშობაში 1871 წელს.

ორმეფობა ქართლში. ძვ. ქართულ საისტორიო წყაროებში დამოწმებული ვითარება, როდესაც ქართლის (იბერიის) სამეფო თითქოს ორად იყო გაყოფილი, მტკვარგალმა და მტკვარგამოლმა მხარეებად, რომელთაც საკუთარი მეფეები ჰყავდათ (ერთი იჯდა მცხეთაში, მეორე – არმაზში). ამგვარად, ქართლის მეფეთა სიებში მე-II მეფის შემდეგ მოხსენიებულია 5 წყვილი, რომლებიც თითქოს ერთდროულად მართავდნენ ქვეყანას. ესენია: ბარტომი და ქართამი, ფარსმანი და კოსი, აზორკი და არმაზელი, ამაზასპი და ღეროკი, ფარსმან ქველი და მირდატი. „ქართლის ცხოვრების“ მიხედვით, ორმეფობა ქართლში ახ. წ. 57 დაიწყო, მაგრამ უფრო სწორი უნდა იყოს „მოქცევაი ქართლისაი“, რომლის ცნობითაც, მეფეთა პირველი წყვილი ძვ.წ. II ს. 60-იან წლებში განაგებდა ქართლს (მათი მმართველობის დროს, ძვ. წ. 169 წელს, ამ ძეგლის მიხედვით, მცხეთაში ებრაული კოლონია გაჩენილა). ამ მოსაზრების სასარგებლოდ ლაპარაკობს ისიც, რომ მეფეთა პირველ წყვილში შემავალი ქართამი, „ქართლის ცხოვრების“ თანახმად, ქართლის სამეფოს ფუძემდებლის ფარნავაზის (ძვ. წ. IV-III სს. მიჯნა) თანამედროვე გერისის მმართველის ქუჯის შვილიშვილის შვილიშვილი იყო (ამასაღამე, ფარნავაზის დროიდან საუკუნე-საუკუნენახევრის შემდეგ უნდა ეცხვორა). ზოგიერთი საეცალისტი ორმეფობას ქართლში სამეფოს ნამდვილად ორად გაყოფად და ამ პერიოდში მეზობლების მოძალებით სამეფოს დასუსტების დამადასტურებლად მიიჩნევს. უფრო სწორი უნდა იყოს იმ მკვლევართა მოსაზრება, რომლებიც ორმეფობაში ნამდვილი მეფეების გვერდით „მეფის შემდგომ მეორე პირთ:“ – მთავარსარდლების (სპასპეტები) დასახელებას გულისხმობენ. ჩამოთვლილი წყვილებიდან ნამდვილი მეფეების უნდა იყვნენ ქართამი, ფარსმანი, აზორკი, ამაზასპი და ფარსმანი, დანარჩენები კი – სპასპეტები.



ორსინი (Orsjn). რომული ფეოდალური საგვარეულო. მის შესახებ პირველი სარწმუნო ცნობები XII ს. განეკუთვნება. განსაკუთრებით გაძლიერდა XIIIს-ში. ამ საგვარეულოს წარმომადგენლები იყვნენ 5 რომის პაპი მათ შორის ნიკოლოზ III (პაპი 1217-80) და ბენედაქტე (პაპი 1724-30), კორდინალები და კონდიტიერები. მათი საგვარეულო წინააღმდეგობაში იყვნენ ძველ რომულ საგვარეულოსთან, კოლონასთან მათ შორის ბრძოლა ძალზედ გამწვავდა კოლა დი რიენცოს აჯანყების წინ და შეწყდა XVI ს I ნახევარში.

ოსმანები. ოსმალეთის სულთნების დინასტია. დააარსა ოსმან I გაზიმ. დინასტიის გაუქმების შემდეგ (1924 წ. 3 მარტი) დინასტიის ყველა წევრი ქვეყნიდან განდევნეს.

ოსმანები, ოსმალები (Osman oguellarij) – ოსმალეთის სულთნების დინასტია. დაარსა ოსმან I გაზიმ. ცნობილი წარმომადგენლები იყვნენ ბაიაზიდ I ილდრიმი, მეჰმედ II ფათიხი, სელიმ I აუეზი, სულიმან I კანუნი, სელიმ III, მაჰმედ II, აბდულჰამიდ II, უკანასკნელი ოსმანი სულთანი მეჰმედ VI ვაჰიდინი (1918-1922) ოსმალეთიდან გაიქცა. სასულთნოს გაუქმების შემდეგ (1922 წ. I ნოემბ.), თურქეთის დიდმა ეროვნულმა კრებამ ხალიფად აირჩია ოსმანთა დინასტიის პრინცი – აბდულმეჯიდი. სახალიფოს გაუქმების შემდეგ (1921 წ. 3 მარტი) ოსმანთა დინასტიის ყველა წევრი ქვეყნიდან განდევნეს.

ოსმან I ბაზი (დაახლ. 1258-1324 (სხვა ვერსიით 1326) ბურსა). ოსმალეთის სულთანი 1299 ან 1300-იდან, ოსმანთა დინასტიის დამაარსებელი (იხ. ოსმანები). დაახლოებით 1281 წლიდან თავისი მამისაგან თორღულისაგან მემკვიდრეობით მიიღო სასახლერო საუფლისწულო მამული (უჯი), კონიის სასულთნოს ჩრდ.-დას. ნაწილში. ამ სასულთნოს საბოლოოდ დაშლის შემდეგ გახდა დამოუკიდებელი გამგებელი სამთავროსი, რომელსაც მისი სახელი ეწოდა, სახელმწიფო – „ოსმალები“, გავრცელდა აგრეთვე თურქ ტომზე – კაიზე (რომილსაც ოსმან I მეთაურობდა), შემდგომში კი სხვა თურქებზეც, რომლებიც ოსმალეთის სახელმწიფოში გაბატონებულ ეროვნებად ჩამოყალიბდნენ (ზოგჯერ ოსმალებს უწოდებდნენ სულთნის ყველა ქვეშევრდომს).

ოსმან იბნ აჰმან (გარდაიცვალა 656 წელს. ქ. მედინა) – მესამე, ე. წ. მართლმორწმუნე ხალიფა 644 წლიდან, არაბთა სახალიფოში.

ქმროს ბულა. შუასაუკუნეების ევროპაში მაღალი ხარისხის სახელმწიფოებრივ სიველთა ზოგადი სახელი, რომელიც სიველზე შეკიდული ოქროს ბეჭდისგან წარმოსდგა.

ძველ რომში ბულა (ლათ. bulla – ბუთულა) იყო მედალიონი, რომელსაც ყელზე ატარებდნენ დიდგვაროვანთა და თავისუფალ მოქალაქეთა შვილები მოწიფულობის ასაკამდე; შუა საუკუნეებში – შეკიდული ბეჭედი, რომლითაც მოწმდებოდა სახელმწიფოებრივი და საეკლესიო ხასიათის სიველები, აქტები და სხვა საბუთები. შემდეგ ეს სახელი გავრცელდა თვით ამ საბუთებზეც. ბულა ჩვეულებრივ ეწოდებოდა რომის პაპის განსაკუთრებულ ეპისტოლეებს.



ბულა წარმოადგენდა პლასტიკურ, ლითონის (ჩვეულებრივ, ტყვია) ან სხვა მასალის (მაგალითად, ცვილის) მრგვალ ფირფიტას, რომლის ორივე ზედაპირზე იყო რომის პაპის ბულის შუბლზე გამოსახული პეტრე და პავლე მოციქულთა თავები, ზურგზე კი პაპის სახელი და სიტყვები: უფლისა მონათა მონა“ („Servus servorum Die“). განსაკუთრებული მნიშვნელობის საბუთებს ოქროს ბულით ამკობდნენ და ბიზანტიაში მათ ხრისობულისი ეწოდებოდა. „ბიზანტიის კეისართა ოქროს ბეჭედიან (ბერძნულად „ხრისობულონ“) სიგელს ძველ საქართველოში ოქრობეჭედი ეწოდებოდა. ოქრობეჭედებზე ბევრგან არის საუბარი პეტრიწონის ქართველთა მონასტრის წესდებაში (XI ს.), რომელიც გრიგოლ ბაქურიანისძემ შეადგინა.

საქართველოში ბულის აღმოჩენის შემთხვევები იშვიათია. 1954 წელს ბიჭვინთაში აღმოჩნდა VIII საუკუნის ტყვიის ბულა, რომელიც ეკუთვნოდა აფხაზეთის მფლობელს კონსტანტინე I-ს ან კონსტანტინე II-ს. მის შუბლზე მოთავსებულია ბერძნული ზედწერილი „კონსტანტინოს“, ხოლო ზურგზე – „აბასგიას (ე.ი. „კონსტანტინე აბაზგი“). 1960 წელს აქვე აღმოჩნდა ადრინდელი ფეოდალური ხანის მეორე ბულა, რომლის შუბლზე წმინდა სოფიოს გამოსახულებაა, ხოლო ზურგზე – ბერძნული ზედწერილი „თეოდორე ეპისკოპო“ (თეოდორე ეპისკოპოსისა).

არქეოლოგიაში ბულა ეწოდება ნებისმიერი მასალის გუნდას, რომელზედაც შერჩენილია საბეჭდადების ანაბეჭდი. ასეთი ბულა იხმარებოდა სანოვაგეანი ჭურჭლისა და სხვა ამგვარის დასაბეჭდად. ძვ. წ. აღ. IV ათასწლეულის თიხის ბულა აღმოჩენილია აროუხლოს გორაზე, ხოლო IV-VII ს.ს. სასანური საბეჭდადების ანაბეჭდიანი თიხის ბულა – ურბნისში. ბულებს სწავლობს სფრაგისტიკა.



პაბანების სამეფო დინასტია. ბირმა XI-XIII საუკუნეები. პირველი სახელმწიფო დღევანდელი ბირმის ტერიტორიაზე. დამარსებულია ანართა (1044-1077).

პაბანნი. ბირმელების პირველი სახელმწიფო XI-XIII სს-ში. დაარსა ანართამ, რომელმაც გააერთიანა, ახლანდელი ბირმის თითქმის მთელი ტერიტორია. 1057 წლიდან პაგანებმა შუბოერთა მონების სახელმწიფოები (სამხრეთ ბირმა) და გახდა ერთ-ერთი უდიდესი სახელმწიფო სამხრეთ-აღმოსავლეთ აზიაში. აღმინისტრაციულ-ეკონომიური ცენტრი იყო ჩაუნეს ოლქი – ბრინჯის ბუდელი. ვაჭრობდა ჩინეთთან, ცეილონთან და ინდოეთთან. სახელმწიფო რელიგია იყო ბუდიზმი. ქვეყანაში ინტენსიურად აშენებდნენ ტაძრებს (დაახლოებით 5 ათასი ტაძარი და პაგოდა), განსაკუთრებით ჩანზიტის გამგებლობის (1084-1112) დროს. XIII – ს-ში პანდების სახელმწიფოს ჩამოშორდა მონათა ქვეყნის სამხრეთი. 1283 წელს. მონღოლთა ცხენოსანი ჯარის მიერ კაუნგსინესთან განადგურების შემდეგ პანდებმა შეწყვიტა არსებობა.

პალაპების დინასტია. XIII-XI საუკუნეში სამხრეთ ინდოეთის ერთ-ერთი



სახელმწიფო (დღევანდელი ჩრდ. ტაშილნადა) დედაქალაქი – კანჩი. გამოჩენილი წარმომადგენელი ნარასიმხა I (მე-7 საუკუნე).

პალეოლოგოზმები. უკანასკნელი მმართველი დინასტია ბიზანტიის იმპერიაში. დამარსებლად ითვლება ნიკეას იმპერიის მმართველი მიქაელ VIII. უკანასკნელი იმპერატორი კონსტანტინე XII (1448-1453) თურქებთან ბრძოლას შეეწირა 1453 წელს, კონსტანტინეპოლის აღებისას.

პანდების სახელმწიფო. სახელმწიფო სამხრეთ ინდოეთში, სამხრეთ ტაშილნადის ტერიტორიაზე (მე.წ. III ს. – ახ. წ. XIV ს. დასაწ.) სახელი ეწოდა მმართველი დინასტიის მიხედვით. დედაქალაქი მადურაი. სახელმწიფოს გაცხოველებული საზღვაო ვაჭრობა ჰქონდა სამხრეთ-აღმოსავლეთით აზიისა და დასავლეთის ქვეყნებთან, გამუდმებით ეომებოდა ცილონს, ჩრდ. მეზობლებს – პალაევებს, დასავლეთ ჩალუკიებს, რამტრაკმუტებს, ჩოლებს და ა. შ. პანდების სახელმწიფოს ემორჩილებოდნენ ჩვეულებრივ სამხრეთ კერალის სამთავროებიც X ს. დასასრულსა და XI ს. დასაწყისში. პანდების სახელმწიფო დაიპყრეს ჩოლებმა, რომელთა ბატონობისგან განთავისუფლდა XII ს-ში. პანდების სახელმწიფო გაძლიერდა ჯატავარმან სუნდარა პანდიას გამგებლობისას (1251-68), მან დაიპყრო ცილონი და ჩრდილო ტერიტორიები 1310 წელს პანდების სახელმწიფო გაანადგურა დელის მხედართმთავარმა მალიქაფურმა. პანდების გეარის მთავრები მოიხსენიებიან XVI-XVII სს-მდე.

პაპობა. რომის კათოლიკური ეკლესიის მონარქიული ხასიათის მმართველობის სისტემა. რელიგიური ტრადიციის თანახმად, პაპები ითვლებიან ქრისტეს მოციქულის, „ქრისტეს ვიკარის“ პეტრეს მოადგილეებად. კარდინალთაგან პაპს კონკლავი ირჩევს, მთელი სიცოცხლის ვადით, 1523 წელს კლემენტ VII-დან 1978 წლამდე (იოან-პავლე II) პაპად იშვიათი გამონაკლისის გარდა ყველა იტალიელი იყო. პაპის საეკლესიო პრიმატი ემყარება ვატიკანის I საეკლესიო კრების (1869-70) გადაწყვეტილებას. მონაწილეობს ეკლესიის მმართველობაში ვატიკანის II საეკლესიო კრების (1962-1965) დადგენილების შესაბამისად (ეპისკოპოსთა კოლეგია). 1965 წელს შექმნილ ეპისკოპოსთა სინოდს სათათბირო ხმის უფლება აქვს. პაპი იწვევს მსოფლიო საეკლესიო კრებებს, ამტკიცებს მათ დადგენილებებს, ანიჭებს კარდინალის წოდებას; ამტკიცებს ეპისკოპოსებს, მას ექვემდებარებიან მონაზვნური ორდენების გენერლები. ატარებს საკუთარ სამინაო და საგარეო პოლიტიკას ლეგატების, ენციკლიკებისა და ეპისკოპოსების მეშვეობით. რომის პაპი ერთდროულად არის მღვდელთმთავარი და თავის სამწყემსოს პატრონიც, ასევე ითავსებს მონარქის უფლებებსაც. ამდენად, მისი საქმიანობა დაკავშირებულია მონარქიზმის ინსტიტუტთან.

პარამესპარა. მალაის გამგებელი 1402 (ან 1403) – 1424 წლებში. ისტორიული ტრადიციის თანახმად, იყო სუმატრის (ან იავის) პრინცი, ცოლად ჰყავდა მაჯაპაჰიტას პრინცესა. 1400 წელს ტუმასიკში (სინგაპური) მოკლა ადგილობრივი გამგებელი და ხელთ იგდო



ძალაუფლება, საიდანაც განდევნეს სიამის ჯარებმა. პარამესავრამ დაარსა პატარა სამფლობელო მდინარე ძალაკის შესართავის დასავლეთ ნაწილში და საფუძველი დაუდო ძალაკის სასულთნოს. მის დროს დიწყო ისლამის გავრცელება ძალაკაში. 1414 წელს მიიღო ისლამი და სახელად დაურქვა მეგატი ისქანდარ – შაჰი.

პარამესავრად (სულთანთა დინასტია ეგვიპტეში). დამფუძნებელი და მმართველი (1202/3-24) მამლუქთა სასულთანოში.

პეტროვიჩ-ნებოშვინი. იხ. გენეალოგიური ცხრილი №2 იუგოსლავია.

პინასტები. პოლონეთის პირველ ფეოდალთა (დაახ. 960-1025) და მეფეთა (1025-1079) დინასტია (ხანმოკლე შესვენებებით 1295-1370). დამაარსებელი ლევენდალ ქვეული უბრალო გლეხი პიასტი. გამოჩენილი მოღვაწეები: მეშო I, ბოლესლავ I მამაი, ბოლესლავ III პირმოღრეცილი, კაზიმირ I აღმდგენელი, კაზიმირ III დიდი.

პლანტაგენიტები. იხ. ფლინთაგენიტები.

პრემისლოვიჩები. III-IV საუკუნეებში ჩეხი მთავრებისა და მეფეების დინასტია. გვარის ერთ-ერთი პირველი მთავარი იყო ვაცლავი (929-935/6), რომელიც კათოლიკურმა ეკლესიამ წმინდანად შერაცხა. პირველი მეფე იყო ბრატისლავ II (1085-1092). დინასტიის უკანასკნელი მეფე ვაცლავ III (1305-1306).

პროლემეები (ლაგიდები). სამეფო დინასტია, ელინისტურ ეგვიპტეში 305-30 წლებში (ძვ. წ.). დააარსა პტოლემე I სოტერმა „მხსნელი“ (ლაგას შვილი), რომელიც იყო ალექსანდრე მაკედონელის მხედართმთავარი და დიადოხი, დინასტიის უკანასკნელი შთამომავლის – კლეოპატრა დედოფლის შემდეგ ეგვიპტის სახელმწიფო რომმა დაიპყრო და დინასტიამ არსებობა შეწყვიტა. ეს მოხდა ძვ. წ. 30 წელს – ოქტავიანე „აგვისტუსის“ დროს.

პუალცები. საფეოდალო დინასტია შუა საკუნეების გერმანიაში, რაინის გასწვრივ (მე-12 ს.) ჰუალცგრაფები 1356 წელს იყვნენ კურფიურისტები. მთავარი ქალაქი გაიდელბერგი. მე-19 საუკუნეში სათავადო-საფეოდალო შედიოდა ბავარიის ოკრუგში, 1946 წლიდან ტერიტორია შედის რეინლანდ-ფალცში (დასავლეთ გერმანია).

პუალცბრაუზები (სიტყვასიტყვით სასახლის გრაფები). დინასტია ფრანკთა სახელმწიფოში და შუა საუკუნეების გერმანიაში თავდაპირველად მეფენი, შემდეგ თანამდებობის პირები სასამართლოს ფუნქციებით და ბოლოს წოდება პცალგრაფები გვარის მეთაურის ტიტულია.



რადიკილეზი. უმაღლეს თავადთა მმართველი დინასტია ლიტვაში შუა საუკუნეებში (მე-15, მე-16 საუკუნეებში). მათი გვარის წარმომადგენლებს პოლონეთის სამეფო კარზე მარშლის ტიტული ჰქონდათ მინიჭებული, რაც რადიკილთა გვარზე მეტყიდრობის უფლებით გადადიოდა.

რასტრაქშტა. სამეფო დინასტია შუა საუკუნეებში, ინდოეთის დასავლეთ ნაწილში (მასარაშტრა და კარნატაკი). მე-8-მე-10 საუკუნეებში ერთ-ერთი ყველაზე ძლიერი დინასტია.

რიშრიკმეზი. თავდაპირველად მმართველ ფეოდალთა საგვარეულო რუსეთში (ციევი, ვლადიმირი, მოსკოვი), ხოლო მე-16 საუკუნეში რუსეთის მეფეები, თავს თვლიდნენ რიურიკის შთამომავლებად. რიურიკების გვარის შტოს მიეკუთვნება რუსეთის რამდენიმე ფეოდალთა საგვარეულო.

ქრონოლოგიური ცხრილი: 1462-1505 ივანე III, 1505-1533 ვასილი III, 1533-1584 ივანე IV „მრისხანე“, 1584-1598 თევდორე ივანეს-მე „უნიჭო“. აქ სრულდება რიურიკების დინასტია და ტახტზე ადის ბორის გოდუნოვი (1598-1605), თევდორე ბორისის ძე (1605-), „ცრუდიმბერი“ (1605), ვასილ შუისკი (1606-1610).

რომანოვმეზი. თავდაპირველად ბოიარული გვარი მე-14-მე-16 საუკუნეების რუსეთში. ანდრეი კობილას შთამომავლები. მე-16 საუკუნემდე იწოდებოდნენ კოშკინებად, მე-16 საუკუნეში ზახარინებად. 1613 წლიდან მეფეები, 1721 წლიდან იმპერატორები. იხ. გენეალოგიური ცხრილი რუსეთი I.

ქრონოლოგიური ცხრილი:

1612-1645 მიხეილ რომანოვი, 1645-1676 ალექსი მიხეილის ძე, 1676-1682 თევდორე, 1689-1725 პეტრე I, 1725-1727 ეკატერინე I, 1727-1730 პეტრე II, 1730-1740 ანა იოანეს ასული, 1740 ივანე VI, 1741-1761 ელისაბედ პეტრეს ასული, 1761-1762 პეტრე III, 1762-1796 ეკატერინე II, 1796-1801 პაული I, 1801-1825 ალექსანდრე I, 1825-1855 ნიკოლოზ I, 1855-1881 ალექსანდრე II, 1881-1894 ალექსანდრე III, 1894-1917 ნიკოლოზ II, რომანოვების ეს უკანასკნელი მონარქი ფიზიკურად იქნა ლიკვიდირებული საბჭოთა იმპერიის მიერ ძალაუფლების ხელში აღების დროს, 1917 წლის ივლისში.

რუბინიძემეზი. მმართველი დინასტია კილიკიაში (მც. აზია) (1080-1375). დამარსებული რუბენ I, ყველაზე გამოჩენილი მოღვაწეები: ლეონ I (1129-41), ლეონ II (1187-1219), ლეონ III (1271-1289), ლეონ V (1320-1341).



საპოის დინასტია. XI საუკუნედან 1416 წლამდე გრაფები, 1416 წლიდან 1720 წლამდე პერსოვები, შემდგომ საუთის მმართველი დინასტია, სარდინიის მეფეები (1720-1861) და იტალიის სამეფოების გაერთიანებული მეფეები (1861-1946). იხ.



გენეალოგიური ცხრილი იტალია.

საპოი-პარინიანების დინასტია. იხ. გენეალოგიური ცხრილი №2 იტალია.

საპოიის საჰერცოგო. ფეოდალური სახელმწიფო 1416-1720 წლებში. დედაქალაქი – შაბერი, 1568-იდან – ტურინი. დასაულებით ესაზღვრებოდა საფრანგეთს, აღმოსავლეთით იტალიის სახელმწიფოებს. XV ს. შუა წლებიდან საფრანგეთის ექსპანსიის ობიექტი გახდა. XVI – XVIII სს-ში ჰაბსბურგებსა და საფრანგეთს შორის იტალიისათვის ბრძოლის დროს აოხრეს. ესპანეთის მემკვიდრეობისათვის ომის (1701-14) დროს (ესპანური მემკვიდრეობა) ჯერ საფრანგეთის მოკავშირე იყო, ხოლო 1703 წლიდან „საღვთო რომის იმპერიას“ მიემხრო. უტრეხტის ზავით 1713 წელს საჰერცოგოს ვიტორიო ამადეო II-მ მიიღო მონფერატო, მილანის საჰერცოგოს ნაწილი და სიცილია (სიცილიის მეფის ტიტული). 1720 წელს ლონდონის საზავო ხელშეკრულებით 1718 წელს დაკარგული სიცილიის ნაცვლად მიიღო სარდინია.

საპოიის დინასტია. *სარდინიის სამეფოს მეფეები:* ვიტორიო ამადეო II (1722-30), კარლო ემანუელ III (1730-73), ვიტორიო ამადეო III (1773-96), კარლო ემანუელ IV (1796-1802), ვიტორ ემანუელ I (1802-21), კარლო ფელიქს (1621-31), კარლო ალბერტო (1831-49), ვიტორიო ემანუელ II (1849-62), 1861-იდან გაერთიანებული იტალიის მეფე *იტალიის მეფეები:* ვიტორიო ემანუელ II (1861-76), უმბერტო I (1878-1900), ვიტორიო ემანუელ III (1900-იდან 1946 წ. 9 მაისამდე), უმბერტო II (1946 წ. 9 მაისიდან – 13 მაისამდე; 1944 წ. 5 ივნისიდან 1946 წ. 9 მაისამდე – მეფის ნაცვალი).

სალარინდები. მმართველი დინასტია აზერბაიჯანში მე-10, მე-11 საუკუნეებში.

სამანიდების დინასტია. მევენარახრას (შუა აზია) მმართველი დინასტია 819-999 წლებში. დამაარსებელია სამანი.

სამანიდების დინასტია (ირანი) 875-999 წლები. ირანელი პოეტის, „შაჰ-ნამე“-ს ავტორის ფირდოუსის ეპოქა.

სასანიანთი დინასტია. სამეფო დინასტია ირანში (226-651), წარმოშობით ფარსიდან იყვნენ. სახელი ეწოდა კაცის სახელის სასანის მიხედვით, რომელიც ერთ-ერთ პირველი მეფე, ასევე ანაჰიტას ტაძრის ქურუმს იყო და ფარსის სამეფოს საგვარეულოს ეკუთვნოდა. მისი შვილი პაპაკი ისთახრის მმართველი იყო (მას მეფის ტიტული ჰქონდა). პაპაკის შვილმა არდშირ I-მა დაამარცხა უკანასკნელი პართელი მეფე არტაბან V და თავისი ძალაუფლება გააგრძელა მთელ რიგ ოლქებზე, რომლებიც ადრე პართიის სახელმწიფოში შედიოდა. სასანიანების ხელმწიფეებს შაპურ I-დან (242-273) მოყოლებული ირანისა და არა



ირანის მეფეთმეფის (შაჰინ-შაჰის) წოდებულება ჰქონდათ. III ს-ში სახელმწიფოს ცენტრალიზაციის მიზნით ოფიციალურ რელიგიად გამოცხადდა ზოროასტრიზმი, რომლის გავრცელებასაც ისინი IV ს-იდან იბერიასა და სომხეთშიც ცდილობდნენ, მაგრამ ამ ცდას წარმატება არ მოჰყოლია. სასანიანების დროს ირანში მიმდინარეობდა ფეოდალური ურთიერთობის ჩასახვ-განვითარების პროცესი. გაბატონებული კლასი შედგებოდა ქურუმთა, მხედართა და „მწერალთა“ (მოხელეთა) პრივილეგირებული წოდებისაგან. სასანიანების ირანის ეკონომიკური ცხოვრების საფუძველი მიწათმოქმედება იყო. ქვეყნის ეკონომიკურ ცხოვრებაში მნიშვნელოვან როლს თამაშობდა ხელოსნობა და სატრანზიტო ვაჭრობა ინდოეთ-ჩინეთსა და ხმელთაშუა ზღვის ქვეყნებთან. ძირითადი მწარმოებლები – გლეხები – ფეოდალურად თანდათან დამოკიდებული ხდებოდნენ ღიბებულებისაგან. სასანიანების წინააღმდეგ მიმართული სახალხო მოძრაობები რელიგიურ საბურველში იყო გახვეული. III ს-ში ირანსა და შუა აზიაში ფართოდ გავრცელდა მანიქეელთა მოძრაობა. V ს-ის ბოლო წლებში, კავად I-ის დროს იფეთქა ღიბმა ანტიფეოდალურმა მოძრაობამ, რომელსაც სათავეში ჩაუდგა მავზაკი. მავზაკიელთა მოძრაობის ობიექტური შედეგი იყო ქურუმებისა და ღიბებულების გავლენის შესუსტება, სახელმწიფოს ცენტრალიზაცია, ფეოდალური ურთიერთობის შემდგომი განვითარება. სასანიანურ ირანში მაღალ დონეზე იყო კულტურა. სასანიანები საუკუნეების მანძილზე ებრძოდნენ რომს (ბიზანტიას) სომხეთის, იბერიის, ლაზიკის, ჩრდ. მესოპოტამიისა და არაბეთის ნახევარკუნძულის ხელში ჩასაგდებად. გაუთავებელი ქიშპი ჰქონდათ შუა აზიის მომთაბარე და ბინადარ ხალხებთან (ხიონიტები, კილარიტები, ეფტალიტები). 484 წ. ეფტალიტებთან ბრძოლაში დაიღუპა პეროზი. სასანიანებმა დაკარგეს უზარმაზარი ტერიტორია. მარვის აღმ-ით. შუააზიელი და ამიერკავკასიელი ხალხები თავგამოდებით იბრძოდნენ დამპყრობთა წინააღმდეგ: 451 წელს სომხეთში იფეთქა ღიბმა აჯანყებამ, 481-484 წლებში ვახტანგ გორგასლის მეთაურობით სასანიანების წინააღმდეგ ერთობლივად იბრძოდნენ ქართველები, სომხები და ალბანელები. 571 წელს სომხეთში კვლავ დიდი აჯანყება მოხდა. ზოსრო I ანუ შირვანმა, რომელმაც მრავალი რეფორმა გაატარა და ხელი შეუწყო ცენტრალიზაციის გაძლიერებას, გაანადგურა მავზაკიელების მოძრაობა. ზოსრო II ფარკოზი. ჰორმიზდას ძე მეფობდა 591-628 წლებში, სპარსეთის სამეფო კარზე გადატრიალების გამო ბიზანტიაში გაიქცა და იმპერატორ მავრიკოსის დახმარებით ტახტი დაიბრუნა, ხოლო შემდეგ თვით ბიზანტიას დაუწყო ბრძოლა, რისთვისაც ღიბებულებმა მოკლეს. იგი აგრესიულ პოლიტიკას ატარებდა იბერიის მიმართ. ხანგრძლივმა ომებმა გააღარბა სახელმწიფო ზაზინა, გადასახადების მკვეთრმა ზრდამ, სოციალური უთანასწორობის გაძლიერებამ დაასუსტა სასანიანთა სამეფო დინასტია და მათთან ერთად მათი სახელმწიფო, რითაც ისარგებლეს არაბებმა და დინასტიის არსებობას ბოლო მოუღეს. ისტორიკოსები ვარაუდობენ ამ დინასტიის დამარსებული არდაშირ I-ის შაჰი სასანი უნდა ყოფილიყო.

სასანიანთა შაჰები: არდაშირ I – 226-41, შაპურ I – 242-73, ჰორმიზდ I (ჰორმიზდ-არდაშირი) – 273-74, ბაპრამ I – 274-76, ბაპრამ II – 276-93, ბაპრამ III – 293, ნარსე – 293-302, ჰორმიზდ II – 302-09, შაპურ II – 309-79, არდაშირ II – 379-83, შაპურ III – 383-98, ბაპრამ IV – 388-99, ივზდიგერდ I – 399-421, ბაპრამ V გური – 421-438, ივზდიგერდ II – 438-57, ჰორმიზდ III – 457-59, პეროზი – 459-84, ბალაში – 484-88, კავად I – 488-96,



498-99, 531, ჯამასპი - 496-98-99, ხოსრო I ანუშირვანი - 591-79, ხლომუზ IV - 579-90, ბაპრამ ჩუბინი - 590-91 (არასასანიანთა საგვარეულოდან), ხოსრო II ფარვიზი - 591-628, კავად II - 628, არდაშირ III - 628-29, ფარუხან შაჰ-ვარაზი - 629 (არასასანიანთა საგვარეულოდან), ბორენა (დედოფალი) 629-30, აზარ მედუხტი (დედოფალი) - 630-31, ხოსრო III, პორმიზდ V - 629-32 (სახელმწიფოს სხვადასხვა ნაწილში შაჰებად ითვლებოდნენ) ფაროპზად ხოსრო (ქტესიფონის მმართველი) - 631-32, იეზდიგერ III - 632-51.

სატავაპიანთა დინასტია (ინდოეთი). ძვ. წ. I და ახ. წ. III საუკუნეში განაგებდნენ ერთ-ერთ სახელმწიფოს ინდოეთში. სატავაპიანთა დინასტიის დამსის შემდეგ III-IV-V საუკუნეებში ამ გვარის წარმომადგენლები დეკანის (ინდოეთის) სხვადასხვა ნაწილს განაგებდნენ.

საუღიღებნი. საუღის არაბეთის მმართველი დინასტია. დამარსებელია საუღ იბნ მუჰამედ იბნ მიკრონი (1719/20-1725). 1927 წლამდე ნაჯდის ამირები იყვნენ, 1927-1932 წლებში ქიჯაზის, 1932 წლიდან საუღის არაბეთის მეფენი.

საშარიღებნის დინასტია. სამეფო დინასტია ირანში 861-900 წლებში. დამარსებლები იყვნენ იაკუბ იბნ ლაისი და მისი ძმა ამირი (წარმოშობილი იყვნენ გლეხური ფენიდან).

საშარაქლთა დინასტია. (ირანი) 867-873 წლები

საქსონური დინასტია. გერმანელ მეფეთა დინასტია (919-1024) და „საღვთო რომის იმპერატორთა დინასტია“. ფუძემდებელია ჰაინრიხ I ფოგლერი (ფრინველთმჭერი) (939-973, 962-დან იმპერატორი), ოტო II (973-983). ოტო III-ის გარდაცვალების შემდეგ დინასტიის პირდაპირი შტო შეწყდა და მეფედ აკურთხეს დინასტიის გვერდითი შტოს წარმომადგენელი, ბავარიის ჰერცოგი ჰაინრიხი, საქსონური დინასტია ფრანკონიულმა შეცვალა.

საქს-ჰობურგ-გოთა. თავდაპირველად ჰერცოგები, ხოლო შემდგომ სამეფო დინასტია ბელგიაში. გვარს სათავე დაუდო ჰერცოგმა ფრანც კობურგ-ზალაფელდელმა (1750-1806). იხ. გენეალოგიური ცხრილები - ბელგია, ბულგარეთი და დიდი ბრიტანეთი.

გამოჩენილი წარმომადგენლები: ალბერტ I (1875-1934), ლეოპოლდ III (1934-1940). იხ. გენეალოგიური ცხრილი

საჟიღებნი. სამეფო დინასტია აზერბაიჯანში IX ს. დასარულს და X ს. დამდგეს. მისი ფუძემდებელი იყო აბდულ-საჯი 929 წელს.

სია-ს დინასტია. სამეფო დინასტია ძველ ჩინეთში ძვ. წ. III ათასწლეულის დასასრულს და II ათასწლეულის შუა ხანაში. დამარსებელია ცი. გამოჩენილი წარმომადგენლები



შო კანი და მისი შვილი ჯუ.

სპარტაკოიძები. ბოსფორის სამეფოს მმართველი დინასტია ძვ. წ. აღ. 438-109 წლებში. დინასტიის დამაარსებელი იყო სპარტაკ I. დინასტიის უკანასკნელი წარმომადგენელი პერისიდა V (დაახ. 125-109), მოკლეს აჯანყების დროს და ბოსფორის სამეფო მითრიდატე ეპატორის ბატონობის ქვეშ აღმოჩნდა.

სელევკიძების დინასტია. სამეფო და მმართველი დინასტია III-I ს-ებში (ძვ. წ.) ახლო აღმოსავლეთსა და შუა აზიაში (ძირითადად სირიის ტერიტორია). დამაარსებელია სელევკ I, აღ. მაკედონელის სარდალი და დიადოხი. განსაკუთრებულ აყვავებას მიაღწია ძვ. წ. მე-3 საუკუნეში ანტიოქ III-ის დროს. ძვ. წ. 65 წელს რომის იმპერიის დაპყრობის შედეგად დინასტიამ არსებობას შეწყვიტა.

სემერუსები. რომის საიმპერატორო დინასტია 193-235 წლებში (მათ შვექნეას სამხრეთ ბიუროკრატიული მონარქია). გამოჩენილი წარმომადგენლები: სეპტიმიუს სევერუსი (193-211), დიდუს იულიანე (193), ალექსანდრე სევერუსი (222-235), გეთიუსი (209-212), ნაკირინი (217-218).

სელჯუკიძები. თურქ სულთანთა დინასტია, ოგუზების სახლის ერთ-ერთი შტო, რომლებიც მე-11 და მე-14 საუკუნეებში მართავდნენ არაერთ მცირე და შუა აზიის სახელმწიფოს. გამოჩენილი წარმომადგენლები: თიღრულ-ბეგი (დამაარსებელი), ალფ-არსლანი, მალიქ-შაი.

სამუშვიძები. სამეფო დინასტია ირანში (1502-1736). დამაარსებელი ისმაილ I. შეიხის – სუფევი ად-დინი ისხაკის ორდენის შთამომავალი, რომლის მიხედვით ეწოდა დინასტიას სახელი. გამოჩენილი წარმომადგენლები: ისმაილ I, აბას I, თამაზ I.

სტატკაუდერთა მმართველი დინასტია. პოლანდიაში 1578-1584 წლებში. 1748 წელს კვლავ აღსდგა სტატკაუდერთა დინასტია – იხ. გენეალოგიური ცხრილი.

სტიპარტები (სტიუარდები). სამეფო დინასტია შოტლანდიაში (1371 წლიდან), შემდეგ ინგლისში (1603-1649, 1660-1714) დინასტიის სახელწოდება წარმოსდგა შოტლანდიური წარჩინებული გვარიდან, რომელთაც XII საუკუნეში სამეფო მმართველი სტიუარტის თანამდებობა ეკავათ. 1702-1714 წლებში ინგლისის ტახტი გადაეცა სტიუარტების შორეული ნათესავების მანოუერების დინასტიის წარმომადგენელთა ხელში.

სუნებას დინასტია. (ძვ. ინდოეთის მაგადჰას სახელმწიფო) დამაარსებელია პუშპამიტრა (ძვ. წ. აღ. 187-30 წ.) ამ უკანასკნელმა მოკლა მაურიების უკანასკნელი წარმომადგენელი ბრაჰატარათა და დააარსა სუნეას დინასტია.



სუი-ს სამეფო ღინასტია. ჩინეთში ღინასტია დაარსა იან ცზიანმა 581 წელს.

სუნ-ის სამეფო ღინასტია. ჩინეთში ღინასტია დაარსა ჯაო ლუნ-ინმა (ბუდისტური რელიგიის გამაძლიერებელი).



ტან-ის სამეფო ღინასტია. ჩინეთში ღინასტია 618-906 წლებში დაარსა ლი იუანმა.

ტაპირიღებნი. ღინასტია ზორასნის (ირანი) ფეოდალურ სახელმწიფოში 821-873 წლებში. ტაპირიღების სახელმწიფოსა და ღინასტიის დამარსებელია აბასიანთა ნაცვალის ზორასანში, ფეოდალი ტაპირ იბნ ჰუსეინი (განმგებლობა 821-822). მისმა ვაჟებმა ტალჰამ (822-828), შემდეგ აბდლაჰამა (828-844) განამტკიცეს სახელმწიფოს ფაქტობრივი დამოუკიდებლობა. ტაპირიღების ღინასტია ნომინალურად აბასიანთა ხალიფის ვასალად ითვლებოდნენ, მაგრამ ხალიფას სახელმწიფოს საშინაო საქმეებში ჩარევის უფლება არ ჰქონდა. გლეხთა დამშვიდებისა და ცენტრალური ხელისუფლების განმტკიცების მიზნით აბდლაჰამა შეზღუდა გადასახადები, ჩაატარა სარწყავი სამუშაოები, ცდილობდა გლეხები და ხელოსნები დაეცვა ფეოდალთა და სახელმწიფო მოხელეთა თვითნებობისაგან. საბოლოოდ ტაპირიღების სახელმწიფო საფარიღებმა დაიპყრეს.

ტემენიღების ღინასტია. ბერძნული წყაროების მიხედვით კარანე ჰერაკლეს შთამომავალთა (ე. წ. ტემენიღთა) მეთექვსმეტე თაობას ეკუთვნოდა. კარანემ მიატოვა სამშობლო არგოსი, მხედრობით გაემართა მაკედონიაში, დაიპყრო იქ ქ. ედესა და საფუძველი ჩაუყარა მაკედონიის სამეფოს. ამის გამო ტემენიღები მაკედონიის მეფეთა, მათ შორის ალექსანდრეს მამის ფილიპე მაკედონელის და რა თქმა უნდა, თვით ალექსანდრე დიდის წინაპრებად ითვლებოდნენ.

ტიუდორები. იხ. თიუდორები.

ტიკუბაჰვა. სიოგუნების სამეფო ღინასტია იაპონიაში 1603-1867 წწ. დამარსებელია იაზისუ ტოკუგავა (1542-1616), რომელმაც დაასრულა სახელმწიფოს გაერთიანება, დაწესებული ოდას და ტოიოტომის მიერ. ტოკუგავას ხელისუფლება განადგურებული იქნა ბურჟუაზიული რევოლუციის მიერ 1867-1868 წლებში.

ტრაპიმიროვიჩები. თედაპირველად დიდ ფეოდალთა საგვარეულო, 925 წლიდან მეფეთა ღინასტია ზორვატიაში (845 – მე-11 ს.) დამარსებელია ტრაპიმირო (845-864). გამოჩენილი წარმომადგენლები: მუტიმირო (890-910), ტომისლავი (910-928), სტეფან II (1090-1091).



ტუმლაკიძეები. მმართველი დინასტია დელის სასულთნოში 1320-1413 წლებში. დამარსებელია გაის-ად-დინ ტუგლაკი, გამოჩენილი წარმომადგენელი მუჰამედ ტუგლაკი.

ტულინიძეები. მმართველი დინასტია ეგვიპტეში 869-905 წლებში. დაარსა აბასიანთა ნაცვალმა ეგვიპტეში აჰმედ იბნ ტულუნმა (864-884). ტაჰარიდთა დროს ეგვიპტე აბასიანთაგან ფაქტობრივად დამოუკიდებელი გახდა. 905 წელს მათ დინასტიას ბოლო მოუღეს აბასიანებმა.



უღანი (სიტყვისიტყვით, 5 დინასტია). ჩინეთის ისტორიაში 907-960 წლების პერიოდის სახელწოდება, როდესაც ერთმანეთს ენაცვლებოდნენ დინასტიები ან სამეფოები: ზოუ ლიანი (907-923), ზოუ ტანი (923-937), ზოუ ძინი (936-947), ზოუ ხანი (947-950) და ზოუ ჯოუ (951-960). ეს სამეფოები ბატონობდნენ ძირითადად ჩრდილოეთ და ცენტრალურ ჩინეთში, ზოლო დანარჩენ ტერიტორიაზე არსებობდა 10 სხვა დამოუკიდებელი სამეფო. უღანი იყო ჩინეთის ფეოდალური დაქუცმაცებულობის, სხვადასხვა სამხრეთ ფეოდალთა ჯგუფებს შორის გამუდმებული ომების პერიოდი. დაეცა სოფლის მეურნეობა, ხელოსნობა და ვაჭრობა. სუნის დინასტიამ გააერთიანა ჩინეთი და ბოლო მოუღო უღანს.

უნიტორები. ინგლისის სამეფო დინასტია 1901 წლიდან. ამჟამინდელი სამეფო ხელისუფლების მემკვიდრენი (1917 წლამდე საქს-კობურგ-გოთები) გამოჩენილი წარმომადგენლები – ედუარდ VII, გეორგ V, ედუარდ VIII, გეორგ VI, ამჟამად ინგლისის დედოფალი ელისაბედ II (თანამედროვეობის ერთ-ერთი გამოჩენილი პოლიტიკური მოღვაწე და მონარქი). იხ. გენეალოგიური ცხრილი №2.



ფარნავაზიანები. ქართლის (იბერიის) სამეფო დინასტია (ძვ. წ. IV ს. მიწურული – ახ. წ. VI ს. 20-იანი წლები), რომლის ფუძემდებელი იყო მეფე ფარნავაზ I. ფარნავაზიანების დინასტიას ეკუთვნოდნენ იბერიის ცნობილი მეფეები – ფარსმან I, ფარსმან II, მირიან III, ვახტანგ I გორგასალი. ფარნავაზიანების დინასტიის უკანასკნელი მეფე იყო გურგენი. ზოგი წყაროს მიხედვით, კამანარსე VI-VIII სს. ქართლის ერისმთავრებიც ფარნავაზიანებად ითვლებოდნენ.

იბერია-ქართლის მეფენი

ფარნავაზიანები:

ფარნავაზი – IV-III საუკ. (მაშის სახელი ცნობილი არ არის). მცხეთის მამასახლისის სამარას ძმისწული. გამეფდა 27 წლის. იმეფა 65 წელი, აღესრულა 92 წლის.



საურმაგ I – ფარნავაზის ძე. ძე. წ. III საუკუნე.

მირიან I – საურმაგის ძე. ძე. წ. III საუკუნე.

ფარნაეოში – მირიან I-ის ძე. ძე. წ. III-II საუკუნეების მიჯნა.

არსოკ I – ქართლის მეფე. ძე. წ. II საუკუნე.

არტაგი – ძე. წ. I საუკუნე. მისი მეფობის დროს ძე. წ. 65 წელს იბერიას შემოესია პომპეუსი.

ფარნავაზ II ანუ ბარტომი – არტაგის ძე.

მირიან II – I საუკუნე.

მირდატ I ანუ ადერკი – გამეფდა დაახლოებით ქრისტეს დაბადების წელს. მის დროს მოვიდნენ ანდრია პირველწოდებული და სვიმონ კანანელი. თვითონ მირდატ I აღმოჩნდა ქრისტიანობის მოძულე.

ფარსმან I – ახ. წ. I საუკუნე.

მირდატ II – ფარსმან I-ის ძე. I საუკუნის 70-80-იანი წლები.

ქართამი – ახ. წ. II საუკუნე.

ფარსმან II ქველი – II საუკუნის პირველი ნახევარი. პატიეისციემის ნიშნად მას რომში ბეგლი დაუდგეს.

მირდატ III – მე-2 საუკუნის შუა წლები. ფარსმან II ქველის ბიძაშვილი.

ქსეფარნუგი – II საუკუნის დასასრული.

ადამი (ლადამი) – III საუკუნის დასაწყისი, ფარსმან II ქველის ძე.

ფარსმან III – III საუკუნის პირველი ნახევარი, ადამის ძე და ფარსმან II ქველის შვილიშვილი.

ამაზასპი – III საუკუნის შუა წლები, ფარსმან III-ის ძე.

რეე I „მართალი“ – III საუკუნის 70-იანი წლები. ამაზასპ მეფის დისწული.

ვაჩე – III საუკუნის 80-იანი წლები.

ბაკურ I – III საუკუნის 80-90-იანი წლები.

მირდატ IV – III საუკუნის დასასრული.

ასფარუგი – III-IV საუკუნეების მიჯნა.

რეე II – IV საუკუნის დასაწყისი.

მირიან III – IV საუკუნის პირველი ნახევარი.

ბაქარი – IV საუკუნის შუა წლები, ძე მირიან III-ისა.

მირდატ V – IV საუკუნის შუა წლები, ბაქარის ძე.

საურმაგ II – IV საუკუნის 70-იანი წლები, მირდატ V-ის ძე.

ვარაზ-ბაკური – IV საუკუნის 70-იანი წლები. საურმაგ II-ის ძე.

ფარსმან IV – იმეფა 400-412 წლებში, ვარაზ ბაკურის ძე.

ბუზმარი – იმეფა 412-430 წლებში. გამოჩენილი ფილოსოფოსის პეტრე იბერიის (მურვანოსი) მამა.

არჩილ I – იმეფა (430). ფილოსოფოს პეტრე იბერიელის (მურვანოსის) ბიძა.

მირდატ VI – V საუკუნის 30-40-იანი წლები.

ვახტანგ გორგასალი – გამეფდა 15 წლის (457), აღესრულა 60 წლის. იბერიის



ყველაზე გამოჩენილი მეფე, გოლიათური აგებულების (დაახ. 2, 40 სმ).

ღარი ანუ ღარჩილი – იმეფა 502-512 წლებში, ძე ეახტანგ გორგასალისა.

ბაკურ II – ღარის ძე, გამეფდა დაახლოებით 515 წელს და რამდენიმე თვეში გარდაიცვალა.

გურგენი – იმეფა 515-523 წლებში.

კამანარსე – იმეფა 523-535 წლებში.

ფარნაქი. პერსოების მმართველი დინასტია პარმასა და პიჩენცი (1545-1731). გამოჩენილი წარმომადგენელი ალექსანდრე ფარნაქი.

ფატიმიდები. არაბი ხალიფების დინასტია (909-1171) დინასტიის ფუძემდებლად ითვლება პირველი ხალიფა უბაიდ ალ-ლაჰ იბნ მაჰდი (909-434), რომელმაც ბერბერების (ერთ-ერთი სამეფო დინასტია ჩრდ. აფრიკაში) დახმარებით მოსპო ავღანიდების და რუსტამიდების სამეფო დინასტიები ჩრდ. აფრიკაში და თავისი ძალაუფლება დაამყარა.

XI საუკუნის შუა წლებიდან მმართველ წრეებში უთანხმოებამ იჩინა თავი, რომელსაც დაემატა დაპყრობილ ხალხთა წინააღმდეგობანი, ყოველივე ამან ფატიმიდების დინასტია დაეცემის გზაზე დააყენა და 1171 წელს დინასტიამ არსებობა შეწყვიტა. ძალაუფლება ხელთ იგდო სალაჰ ალ-დინმა.

ფეპლქვიანები. სამეფო დინასტია ირანში 1925 წლის 12 დეკემბრიდან 1979 წლის თებერვლამდე. ფეპლქვიანთა დინასტიის გამოჩენილი წარმომადგენლები იყვნენ შაჰები რეზა შაჰ ფეპლქვი (1925-41), მოჰამედ რეზა ფეპლქვი (1941 წლის 16 სექტემბერი 1979 წლის თებერვალი).

ფლავიუსები. რომელ იმპერატორთა დინასტია 69-96 დააარსა ტიტუს ფლავიუს ვესპასიანემ (69-79). დინასტიის წარმომადგენლები იყვნენ ვესპასიანეს შვილები – ტიტუსი (79-81) და დომიციანე (81-96). ფლავიუსები წარჩინებული ფენის ინტერესებს იცავდნენ; რიგ შემთხვევებში მათი პოლიტიკა სენატის უკმაყოფილებას იწვევდა.

ფლინტაპენიტები (პლანტაგენიტები). ინგლისის სამეფო დინასტია 1154-1399 წლებში. დასაბამს იღებს ანჟუს დინასტიისგან, დამაარსებელია ჰენრი II, წარმომადგენლები: რიჩარდ I ლომგული (1189-1199), ჯონ „უმიწაწყლო“ (1199-1216), ჰენრი III (1216-1272), ედუარდ I (1272-1307), ედუარდ II (1307-1827), ედუარდ III (1327-1377), რიჩარდ II (1377-1399). ამ უკანასკნელის გადაყენების შემდეგ ინგლისის ტახტზე ფლინტაგენიტების გვერდითი შტოს წარმომადგენლები ლენქასტერები (1399-1461) და იორკები (1461-1485) ავიდნენ.

ფრანკონიული დინასტია. გერმანიის სალიკური დინასტია, აგრეთვე „საღვთო რომის იმპერატორთა“ დინასტია (1024-1125). დამაარსებელია კონრად II (1024-39), რომელიც წარმოშობით წარჩინებული ფრანკონიული გვარიდან იყო. დინასტია ძალაუფლებას განამტკიცებდა რაინდობაზე დაყრდნობით. ფრანკონიული დინასტია შეცვალა საქსონურმა დინასტიამ.



ქსერანდიები. შირვანშაჰების მმართველი დინასტია, შირვანის ფეოდალურ სახელმწიფოში (1027-1382). დიდ ძლიერებას მიაღწია მუნაპარ II-ის (1120-49) და ახსითანის (1149-1203) მმართველობის დროს. ქსერანდიების დინასტია შეცვალა ღერბენდის დინასტიამ.



ღაზნევილები დინასტია. (ირანი) ღედაქალაქი ბუხარა. პირველი მუფე მაჰმუდ ღაზნევი (999-1030).



ყარახანიდიები. ილექ-ხანები, სამეფო დინასტია თურქეთის სახელმწიფოში, მართავდნენ სახელმწიფოს (927-1212), სახელწოდება მომდინარეობს პირველი ხანის აბულქარიმ სათუქ ყარახანიდან (გარდ. 955 ან 956) დინასტიის თვალსაჩინო წარმომადგენლები: ნასრი (Xსუკ. დასასრული), იბრაჰიმი (1046/1047-1068), არსლანი (1102-30). უკანასკნელი ხანი კლიჩ-არსლანი 1212 წელს მოკლა შაჰმა მუჰამედმა.

ყაჯარები. სამეფო დინასტია ირანში (1795-1925). დინასტიის დამაარსებელია ალა მაჰმად ხან ყაჯარი (გარდ. 1796) გამოხატავდა ირანის ფეოდალთა არისტოკრატიის ინტერესებს. უცხო კაპიტალის მიერ ქვეყნის დაკაბულებამ, ფეოდალების თვითნებობამ და მძიმე უღელმა გამოიწვია მასობრივი არეულობა, სახალხო მოძრაობები რამაც მიიყვანა დინასტია დამპყრობელ 1925 წელს ყაჯარების დინასტია ფეჰლევიანებმა შეცვალეს.



შაჰლიანები. ეგრის-ფხაზეთის მეფენი იოვანე 868-880, ადარნასე 880-887, ვანური წარმოშობის მამა-შვილი, რომელთაც უზურაყციის გზით ხელში ჩაიგდეს სამეფო ძალაუფლება. საბოლოოდ ბაგრატ I-ის მიერ მოკლული იქნა ადარნასე შავლიანი და ტახტზე ავიდა კვლავ ბაგრატ I. ქართულ ისტორიოგრაფიაში შავლიანების გვარს სამეფო დინასტიად არ განიხილავენ, მაგრამ ზემოთ აღნიშნულ პერიოდში მათი ხელისუფლების სათავეში ყოფნა ისეთივე ფაქტია, როგორც იმერეთის ტახტზე ბაგრატიონთა ნათესაის ვახტანგ ჭუჭუნაშვილისა (ძალზე მცირე ხნით).



შაილენდრამბი. მმართველი დინასტია ინდონეზიაში (შრივაჯაიას სახელმწიფო). განსაკუთრებით გაძლიერდნენ IX-X საუკუნეებში.

შან-ის დინასტია. ჩინეთის სამეფო დინასტია II ათასწლეულის შუა წლებიდან მის მიწურულამდე, დედაქალაქი ბოში. გამოჩენილი წარმომადგენლები: ჩენ-ტანი, პარ გენი XIII-XII ძე. წ., უ დინი და ძუძია XIII-XII ძე. წ.

შაპარაშენი. შაპების დინასტია სამხრეთ აფრიკაში (1100-1207).

შელადინანები. ქართული წარმოშობის ფეოდალური დინასტია ირანსა და სომხეთში (951-1199), დაარსა მუჰამედ იბნ შელადმა, რომელიც შემდეგ ღვინში გაბატონდა, განჯაში შელადანების შტო მართავდა ქვეყანას X საუკუნის 70-იანი წლებიდან 1075 წლამდე, ეიღრე სულჯუკები დაიპყრობდნენ. 1199 წელს ანისის საქართველოსთან შეერთების შემდეგ შელადანების დინასტიამ არსებობა შეწყვიტა.

შიბანიდები. შიბანის (შიბანის ჯუჩის შვილი) ბათოს ძმის შთამომავლები განეკუთვნებოდნენ უზბეკეთის შიბანის დინასტიის დამფუძნებელს მუჰამედ შიბანის (1451-1516) (ასულ ხაირის შვილიშვილი). აბდულაზან II-ის (1557-1598 წ.წ. 1583 წლიდან სრულიად უზბეკთა ხანი) სიკვდილის და მისი შვილის მოკვლის შემდეგ დინასტიის არსებობა შეწყდა. 1599 წლიდან გაბატონდნენ ართარხანიდები.

შირვანშაჰი. შირვანის მმართველთა წოდება შუა საუკუნეებში. პირველი მმართველები ამ წოდებით იხსენიებიან სასანური ირანის დროს შირვანშაჰების იაზიდიდთა საგვარეულოდან (861-1382) და სათავეს იღებს აღმოსავლეთ ამიერკავკასიის მმართველ არაბ სამხედრო მოხელეთაგან, XI ს-დან გვარის „დაძეულების“ მიზნით ისინი თავიანთ წარმომშობას სასანიანებს უკავშირებენ, ისევე როგორც იაზიდიდები, ქესრანიდები. შირვანშაჰებს ენათესავენ აგრეთვე, მათი საგვარეულო დინასტიიდან გამოყოფილი შტო – დერბენდი (1382-1538).

შიუ. ინდიელ ბელადთა მმართველი დინასტია მანას სახელმწიფოში, რომლებიც ითვლებოდნენ შუპანის და სოტუტას შთამომავლებად.

შიჰაბაქლები. ლიბანის ამირების გვარი და დინასტია. მომდინარეობს ჰიჯაზის კურიაშთა გვარიდან. XII ს-იდან ანტილიბანის ოლქის ფეოდალი გამგებლები. 1697-დან 1840 წლებამდე მმართველი დინასტია მთიან ლიბანში. დინასტიის ცნობილი წარმომადგენლები არიან ბაშირ I (1697-1707), ჰაიდარი (1707-32), ბაშირ II (1788/89-1840).



შლუევიგ-გოლშტაინი. დღევანდელ დროს გერმანიის ტერიტორიული ნაწილი, თავდაპირველად შლუევიგი იყო საჰერცოგო (II საუკ.), და გოლშტაინი საგრაფო (12 საუკ.) 1476 წლიდან საჰერცოგო. იხ. გენეალოგიური ცხრილი.

შლუევიგ-გოლშტაინ-ზონდერბურგ-გლიშხტაინი. ამ დინასტიის წარმომადგენლებს ოფიციალური აღდენციების დროს მათ ტიტულატურას ოთხივე გვარის წარმოთქმით იხსენიებენ. დანიის სამეფო გვარი. საფუძველი ჩაუყარა დანიის მეფე კრისტიან IX (1863-1906). გამოჩენილი წარმომადგენლები: ფედერიკო VIII (1906-1912), კრისტიან X (1912-1947). იხ. გენეალოგიური ცხრილი №2. დანია, ნორვეგია, საბერძნეთი.

შტაუფენები. გერმანიის სამეფო დინასტია და „საღვთო რომის“ იმპერიის იმპერატორები (დინასტია) (1138-1254) (1197-1268), აგრეთვე სიცილიის მეფეები. გამოჩენილი წარმომადგენლები: ფრიდრიხ I ბარბაროსი, კენრიხ V, ფრიდრიხ II შტაუფენი.

შტაუფანი III დიდი. (გარდ. 1504) მოლდავეთის მთავარი 1457-იდან. ატარებდა ცენტრალური ხელისუფლების განმტკიცების პოლიტიკას, ახშობდა ბოიართა ოპოზიციის გამოსვლებს და 1467 წელს დაამარცხა მატიაშ უნიადის მეთაურობით მოლდავეთში შეჭრილი უნგრელთა ჯარი. 1475 წელს დაამარცხა ოსმალთა არმია ვასლუსთან ბრძოლაში. 1476 წელს დაამარცხდა ოსმალებთან თეთრ ველზე ბრძოლაში და იძულებული გახდა კვლავ ხარკი ეხადა ოსმალეთისათვის. 1497 წელს კოზმინის ტყეში (ბუკოვინა) დაამარცხა პოლონელები. დაღო სამხედრო პოლიტიკური კავშირი რუსეთთან. მოლდაველმა ხალხმა შტეფან III-ზე მრავალი თქმულება და სიმღერა შემოინახა.

შუაბიანთა დინასტია. ალი შუაბის ძე, ალი იბნ შუაბი თბილისის ამირა 829-30-იან წლებში. თბილისის ერთ-ერთი ამირა შუაბიანთა დინასტიიდან. თბილისის ამირად დააყენა 829 წელს ქართლში მოსულმა ხალიფას სარდალმა ხალიდ იბნ იაზიდმა, როდესაც მან გადააყენა ხალიფას ურჩი ამირა მუჰამად იბნ ათაბი. ივ, ჯავახიშვილი მის შესახებ წერს, რომ „თბილისი მისი მიდამოებით და ქართლის სამხრეთი ნაწილი, ანუ საქართველოს შუაგული, არაბ ამირას ალი შუაბის ძეს უკონდა“.



ჩალათაეების დინასტია. თურქულ-მონგოლოიდური დინასტია (XII-XV სს.).



ჩინგიზიდიგის მმართველი დინასტია. მონღოლეთში დააარსეს ჩინგიზ ხანის შვილიშვილებმა: ჯუმა, ჯაგატაემმა (ჯალათელი), იუგედებმა, ტოლუმ, პულაგუ-ხანმა და სხვებმა.

ჩოლას დინასტია. სამხრეთ ინდოეთი. მართველობის პერიოდი 985-1014 გამორჩენილი წარმადგენელი რაჯენდარა I.

ჩუნციუ. ჯოუს ეპოქის პერიოდი ჩინეთში (ძვ. წ. 722-481). სახელი ეწოდა „ჩუნციუს“ („ვაზფხული და შუბღღობა“) ქრონიკას მიხედვით, რომელიც აღწერდა ამ წლების მოვლენებს. ჩუნციუს პერიოდში ადრინდელ ჯოუს საუფლისწულო მამულების ბაზაზე შექმნილი სამეფოები და სამთაეროები გარდაიქმნა ფაქტობრივად დამოუკიდებელ სახელმწიფოებად, რომლებსაც ერთმანეთთან შინაომი კქონდათ გაჩაღებული. მსხვილ სამეფოებში დაპყრობილ და ახლად ათვისებულ მიწაზე იქმნებოდა ოლქები და მაზრები, რომელთაც სათავეში ედგნენ ცენტრალური ხელისუფლების მიერ სპეციალურად მომზადებული მოხელეები.

ცზინათა სახელმწიფო და დინასტია. (1115-1234) (ჩურჯენები ან ჯურჯენები). ცხოვრობდნენ თანამედროვე ჩინეთის ჩრდ. დასავლეთ ნაწილში. მე-12 საუკუნეში ცზინათის სახელმწიფოში შედიოდა როგორც დღევანდელი ჩინეთის ჩრდ. დასავლეთ ნაწილი, აგრეთვე თანამედროვე მონღოლეთის მნიშვნელოვანი ნაწილი. დამარსებელი აგუდა (1068-1123).

ცზინათის სამეფო დინასტია. ჩინეთში, დასაბამს იღებს ძვ. წ. 280 წელს ვეი-ს დინასტიის შემდეგ. დააარსა იმპერატორმა იანმა.

ცი. სამეფო დინასტია და ფეოდალთა საგვარეულო ჩინეთის სამხრეთ ნაწილში. სამხრეთ და ჩრდილოეთ დინასტიების (4-6 სს.) დროს ერქვა სახელი ნან ცი (სამხრეთ ცი) და არსებობდა 479-502 წლებში. დააარსა იაო და-ჩენმა, სუნის (420-479) დინასტიის უზურპაციის შემდეგ დღაქალაქი ცზინაიანი (დღევანდელი ნანკინი) 502 წელს იუნჯოუს მმართველმა სიაო იანმა აიღო და ხელთ იგდო ცი-ის დინასტიის ძალაუფლება, რის შემდეგმ ისტორიის ფურცლებზე დინება მისცა ახალ დინასტიას ლიან-ს (502-577).

ცი6¹. (სიტყვა-სიტყვით – სუფთა) მანჯურიის იმპერატორთა დინასტია, მართავდნენ ჩინეთს მე-17 საუკუნეში. მათი მმართველობა ოთხ პერიოდად იყოფა. საბოლოოდ არსებობა შეწყვიტა 1912 წლის 12 თებერვალს.

ცი6². იმპერატორთა დინასტია ჩინეთში 221-207 ძვ. წ. დამარსებელი ცინ-ში-ხუანდი, დღაქალაქი სიანიანი. მათ მმართველობის დროს შეიქმნა პირველი ცენტრალიზებული სახელ-



მწიფო. ამ დროს დაიწყო ჩინეთის ცნობილი დიდი კედლის მშენებლობა. მან ჩაატარა აგრეთვე ფულადი რეფორმა.



ძიშუ. იაპონიის სამეფო დინასტია. იმპერატორების მითური წინაპარი, შზის ქალღმერთის ამატერასუს შთამომავალი. თქმულება ძიშუს ლაშქრობაზე კუნძულ კიუსიუდან იაპონიის პროვინციაში, კუნძულ პონსიუზე (ძვ. წ. 667-660) და მის მიერ იაპონიის სახელმწიფოს დაარსება (ძვ. წ. 660) შესაძლებელია იაპონიის ტომების მიგრაციისა და ტომთა კავშირის ჩამოყალიბების პროცესს გამოხატავდეს, რასაც თანამედროვე მეცნიერება ახ. წ. დასაწყისს მიაკუთვნებს. 1873-იდან 1948 წლამდე, 11 თებერვალს (დღე, როდესაც მითების თანახმად, ძვ. წ. 660 წ. ტახტზე ავიდა) ყოველწლიურად აღინიშნებოდა როგორც იმპერიის (კიგენსეცუ) შექმნის დღე. 1966 დეკემბერში იაპონიის მთავრობის გადაწყვეტილებით, კიგენსეცუს დღე აღადგინეს როგორც ეროვნული დღესასწაული.

ძინი. სამეფო ძველ ჩინეთში (ძვ. წ. XI-IV სს.). მღებარებოდა ახლანდელი შანსის პროვინციის ტერიტორიაზე. ძვ. წ. აღ. 632-546 წლამდე ერთ-ერთი უძლიერესი სამეფო, ე. წ. ჰეგემონი (ბა) იყო ძვ. ჩინეთში. ძვ. წ. V ს-ში წარჩინებული გვარების შინაბრძოლების შედეგად ძინი 3 სამფლობელოდ (შემდეგ სამეფოდ) დაიშალა: ჯაო, ვეი და ხანი, ნომინალურად არსებობდა ძვ. წ. 369 წლამდე.

ძინი. სახელმწიფო და დინასტია (1115-1234) ჯურჯენებისა, რომლებიც ცხოვრობდნენ ახლანდელი ჩრდილო-აღმოსავლეთ ჩინეთის ტერიტორიაზე. სახელმწიფო აღმოცენდა კიდანების წინააღმდეგ ჯურჯენების ბრძოლის პროცესში, რომლებსაც ეს უკანასკნელნი ხარკს უხდიდნენ. 1125 ძინებმა გაანადგურეს კიდანების სახელმწიფო ლიაო. 1125-27 წლებში იბრძოდა ჩრდილოეთ სუნის ჩინური დინასტიის წინააღმდეგ, მიიტაცა ჩრდილოეთ ჩინეთის მნიშვნელოვანი ნაწილი და იმპერიის დედაქალაქი კაიფინი. ძინის ჯარები მდ. ანძიძიზე აღწვედა. 1139 წელს ძინმა ხელი მოაწერა საზაო ხელშეკრულებას ჩინეთის სახელმწიფოსთან – სამხრეთ სუნთან, რომლის მიხედვითაც ამ უკანასკნელმა ძინის ვასალად აღიარა თავი. XII ს-ის შუა წლებიდან ძველ აღმოსავლეთ აზიის უძლიერეს სახელმწიფოდ იქცა. 1234 წელს ეს სახელმწიფო მონღოლებმა გაანადგურეს.



ხან-ის სამეფო დინასტია (აღმოსავლეთი) (ჩვ. წ. 25-220). ლიუ სიუმ აღადგინა ხან-ის დინასტიის საგვარეულო სახლის ლიუ-ს ბატონობა, ხოლო თვითონ როგორც იმპერატორმა, გუანუდის სახელი მიიღო (ჩვ. წ. 25-57 წ.). სამეფოს დედაქალაქი იყო ლოიანი. გამოჩენილი იმპერატორები: მინდი (58-75), ჯანგი (76-88)



ხე დი (89-105) ა-ნ-დი-ს (107-125), ლინდი (168-189), აღმოსავლეთ ხან-ის დინასტიის განადგურებაში დიდი როლი ითამაშა ვინმე ჯან ძიუმ. იგი ქადაგებდა: „ლურჯი ცა (ე. ი. ხანის დინასტია) უკვე დაიღუპა, უნდა განმტკიცდეს ყვითელი ცა (ასე უწოდებდა იგი თავის თავს), ეს მოხდება ძიამ-ის (ე. ი. 184 წელს)“. ამ ბრძოლების შედეგად იმპერია სამ სამეფოდ დაიშალა: ვეი-ს სამეფო (დაარსდა 220 წელს) შუ-ს ანუ ხან-ის სამეფო (221 წ.) და უ-ს სამეფო 229 წელს.

ხან-ის¹ დინასტია (ძვ. წ. 206-ახ. წ. 25 წ.). ჩინეთის სამეფო დინასტია. დამარსებულია ლიუ ბანი უფროსი, დინასტიის სახელწოდება მოდის მდინარე ხან-ის სახელიდან, სადაც სინ იუი-ზე გამარჯვებამდე დაბანაკდა ლიუ ბან-ის ჯარები. მართალია ლიუ ბანმა გაიმარჯვა ძვ. წ. 202 წელს მაგრამ ხან-ის დინასტიის დათარიღება იწყება ძვ. წ. 206 წლით, როდესაც ლიუ ბანს დაწებდა ცინ-ის უკანასკნელი იმპერატორი. ხან-ის სამეფოს დედაქალაქა ჩანანი. გამოჩენილი იმპერატორები ვენ-დი (ძვ. წ. 179-157), ძინ დი (ძვ. წ. 156-141).

ხან-ის² სამეფო დინასტია ჩინეთში (მე-18 საუკუნე) – ამ დროს ჩინეთი 58 მილიონი იყო.

ხეთუმიდების დინასტია – კილიკიის სამეფო. ზოგიერთი წყაროს მონაცემებით, კილიკიის მეფის ლევონ III-ის ქალიშვილის ალისას (1288-1316) და ქართველთა მეფის გიორგის შვილის დავით უფლისწულის ქორწინებით, რომელიც შედგა ქალაქ ტარსში 1311 წლის 6 იანვარს, სათავე დაედო კილიკიის ბაგრატიონთა დინასტიის განვითარებას სამეფო ტახტზე. ამ ქორწინებით უფლისწულმა დავითმა წილად მიიღო ციხე-სიმაგრე კაპანი (Gaban) მის შემოგარენთან ერთად, ბარონის ტიტული და სხვა სამეფო რეგალიები. 1316 წელს გარდაცვლილ ალისას საფლავზე გამოსახულ გერბს თელიან ბაგრატიონთა ევროპული გერბის ყველაზე ძველ სახეობად.

ხილდჯები. თურქული წარმოშობის მმართველი დინასტია დელის სასულთნოში (1290-1320). დამარსებულია ჯალალ-იდ-დინ ფირუზი ხილდჯი, რომელიც მართავდა 1296 წლამდე. გამოჩენილი წარმომადგენელი: ალი-იდ-დინ ხილდჯი (1296-1316). მისი შვილის მუბარაკ-შაჰის სიყვდილის შემდეგ (1316-1320), ხელისუფლების სათავეში მოვიდნენ ტუგლაკიდების დინასტიის წარმომადგენლები.

ხვარაზმშაჰების დინასტია. XI საუკუნის დასასრულს ურგენჩში გამეფდა ხვარაზმშაჰების დინასტია. (ამ სახელმწიფოს ხშირად ხვარაზმსაც უწოდებდნენ). მათი ბატონობის დროს საზღვრები ვადკიმიელი იყო კასპიის ზღვის ჩრდილო სანაპიროდან სპარსეთის ყურემდე და კავკასიონიდან პინდუქუშამდე. 1220 წელს სახელმწიფო დაიშალა და ოქტროს ურდოს საზღვრებში მოექცა. 1512 წელს ხვარაზმის სახელმწიფოს მართავდა ჯუჩის დინასტია (XVII საუკუნის ბოლომდე).



სოციალური. მმართველი დინასტია სამხრეთ ინდოეთში მე-II და მე-IV საუკუნის შუა წლებში. (სახელმწიფო ხოისავა) ეკავა დღევანდელი მაისურას ტერიტორია.



ჯაფარიანები. თბილისის მაჰმადიან ამირათა საგარეულო (IX საუკუნის 80-იანი წლებიდან მე-XI საუკუნის 80-იან წლებამდე) გვარწოდება მოდის სახლის ერთ-ერთი პირველი ამირას ჯაფარის სახელიდან. მათ მოიპოვეს ხელისუფლების მემკვიდრეობით გადაცემის უფლება. ამირობა მამიდან შეიღზე გადადიოდა.

ჯანიდები. იხ. ართარხანიდები.

ჯელიარების დინასტია. დინასტია აზერბაიჯანში (1336-1432). 1386 წელს თემურ-ლენგმა სძლია დინასტიის უკანასკნელ წარმომადგენელს სულთან აჰმედს, რომლის შემდგომ ეს უკანასკნელი ეგვიპტეში მამლუქებთან გაიქცა. თემურის სიკვდილის შემდეგ იგი დაბრუნდა სამხრეთ აზერბაიჯანში და 1410 წელს ყარა იუსუფთან ყარა-ყოუნლუსთან გამართულ ბრძოლაში დაიღუპა.

ჯივ ჩინბუნი (ევროპულ ლიტერატურაში – კოქსინგა) (1624-1662). ჩინელი მხედართმთავარი. ვაჭარი. 1646 წლიდან მონაწილეობდა მანჯურიელი დინასტიის ცინის წინააღმდეგ ბრძოლაში, რომელმაც ამ დროისათვის თავისი ძალაუფლება თითქმის მთელ ჩინეთზე გააერთიანა. ჯენ ჩენგუნი გამაგრდა ზღვის სანაპიროზე ფუძიანის, გუანდუნის და ჯუძიანის პროვინციების რაიონში და მანჯურიელებს სამხრეთ-აღმოსავლეთ ჩინეთის ტერიტორიის მნიშვნელოვანი ნაწილი წაართვა, მაგრამ 1659 დამარცხდა ნანკინთან. 1661-62 წლებში კუნძულ ტაივანიდან განდევნა პოლანდიელი კოლონიზატორები და გადააქცია იგი ცინების წინააღმდეგ ბრძოლის ბაზად. ჯენ ჩენგუნის ვაჟი და შეილიშვილი განაგებდნენ ტაივანს 1683 წლამდე, სანამ კუნძულს ცინის ჯარები მიიტაცებდნენ.

ჯიუ-ს¹ სამეფო დინასტია (აღმოსავლეთ სამეფო). ძვ. წ. 770-403. დამაარსებელი იუ-ვანის შვილი პინ-ვანი (770-719 ძვ. წ.) უკანასკნელი პინ-ვანი ძვ. წ. აღ. 250 წელს მოკლეს.

ჯიუ-ს² სამეფო დინასტია (დასავლეთ სამეფო). დამაარსებელია ჯოუ გუვუნი (XII ს.) გამოჩენილი წარმომადგენლები ვანი-ი, იუ-ვანი. უკანასკნელი წარმომადგენელი იუ-ვანი (781-771 ძვ. წ.) მოკლეს მომთაბარე ტომებმა.



პანოპროპი (განოერები). დინასტია რომელიც მართავდა ინგლისს სამეფოს (1714-1901), მთ შვედლეს სთიუარტების დინასტია, დედოფალი ექტორა და პრინცი კონსორტი ალბერტის-ძე ელუარდ VII იყო დინასტიის პირველი წარმომადგენელი. ის გენელოგიური ცხრილი დიდი ბრიტანეთი.

პარინტას დინასტია. მაგადას სახელმწიფო ძველ ინდოეთში. ძვ. წ. VI საუკუნის შუახანები. ერთ-ერთი პირველი მეფე იყო ბიმბისარა, რომელიც მოკლა მისმა შვილმა აჯატაშტრუმ. უკანასკნელმა წარმომადგენელმა კალაშოკამ დედაქალაქი რაჯაგრიჰიდან გადაიტანა პატალიპუტრაში.

პაჰსინდები. ბერბერული წარმოშობის დინასტია, რომელიც განაგებდა ტუნისს (1229-1574); სახელწოდება მიიღო შუიხ აბუ ჰაფსის სახელიდან, რომლებიც აღმოჩნდნენ მოძრაობის ერთ-ერთი დამარსებელი იყო. აფრიკის აღმოჩნდა (ნაცვალმა) აბუ ზაქარია (განაგებდა 1229-49), რომელიც აბუ ჰაფსის შვილიშვილი იყო, დააარსა ფაქტობრივად დამოუკიდებელი სახელმწიფო. ჰაფსიდების ძლიერების პერიოდი ემთხვევა აღმუსთანსირის (1249-77), ასევე აბუ აფრისის (1394-1434) და უსმანის (1435-88) გამგებლობას. 1574 ტუნისი თურქებმა მიიტაცეს და ჰაფსიდების დინასტია დაამხეს.

პაშიმდები. მმართველი დინასტია არაბული აღმოსავლეთის ზოგიერთ ქვეყანაში. სახელი ეწოდა ლეგენდარული პაშიმის სახელის მიხედვით, რომელიც კურაიშთა ტომის ფუძემდებელი (კურაიშთა ტომს ეკუთვნოდა მამადი) იყო. დინასტიის დამარსებელია მექის შერიფი, ჰუსაინ იბნ ალი ალ-ჰაშიმი, რომელიც 1916 ჰიჯაზის მეფედ გამოაცხადეს.

პაშიმდები ჰიჯაზში: ჰუსაინ იბნ ალი (1916-24), ალი იბნ ჰუსაინი (1924-25); სირიაში: ფაისალ იბნ ჰუსაინი (1920, მარტი - ივლისი); ერაყში: ფაისალ იბნ ჰუსაინი (ფაისალ I) (1921-33), ლაზი იბნ ფაისალი (1933-39), ფაისალ იბნ ლაზი (ფაისალ II) (1939-58); იორდანიაში: აბდ ალ-ლაჰ იბნ ჰუსაინი (1921-46 ამირა, 1946-51 მეფე), ტალალ იბნ აბდ ალ-ლაჰი (1951-52), ჰუსაინ იბნ ტალალი 1952-იდან.

პირაპლიდები. სამეფო დინასტია ლიღიაში. მე-7 საუკუნე ძვ. წ. აღ.

ჰონცოლერები (Horenzollern). გერმანელი მთავრების, მეფეებისა და იმპერატორების დინასტია. 1192 წლიდან ეს დინასტია ნიურნბერგის ბურგრაფები იყვნენ. 1227 წლიდან საგვარეულო ორად გაიყო: შვაბიურ (უფროს) და ფრანკონიულ (უმცროს) შტოებად. ფრანკონიულ შტოს ნიურნბერგთან ერთად ბაიროთი და ანსბახი ერგო. 1415 წელს ბურგრაფ ფრიდრიხ VI-ს ბრანდენბურგის საკურფიუსტო უბოძეს, რითაც დასაბამი მიეცა ჰონცოლერების ბრანდენბურგულ-პრუსულ დინასტიას. 1701 წლიდან ჰონცოლერები პრუსიის მეფეები, ხოლო 1871-1918 წლებში გერმანიის იმპერატორები იყვნენ. საბოლოოდ ეს დინასტია გერმანიაში დაშლილი ნოემბრის რევოლუციამ (1918 წ.). ჰონცოლერების შვაბიური ხაზი 1576 ორად გაიყო: ჰონცოლერები - ჰეხინგენებად და ჰონცოლერენ-ზიგმარინგენებად. დინასტიის მთავარი წარმომადგენლები (ბრანდენბურგის კურფიურსტები): ფრიდრიხ I (იგივე ფრიდრიხ



მარცხლის ორთავი შუაქალი, საარსალი მუხის გაფოსახულავით (ჩ.წ. IV ს.)

VI) 1415-40, ალბრეხტ აქილევსი (1470-86), ფრიდრიხ ვილჰელმი (1640-88), ფრიდრიხ III (1688-1701, 1701-13 პრუსიის მეფე ფრიდრიხ I). პრუსიის მეფეები: ფრიდრიხ – ვილჰელმ I (1713-40), ფრიდრიხ II (1740-86), ფრიდრიხ – ვილჰელმ III (1797-1840), ფრიდრიხ – ვილჰელმ IV (1840-61), პრუსიის მეფეები და გერმანიის იმპერატორები: ვილჰელმ I (მეფე 1861-85, იმპერატორი 1871-88), ვილჰელმ II (1888-1918).

ჰონენცოლერნ-ზიგმარინგენელები (Horenollern – Sigmaringen). რუმინეთის სამეფო დინასტია (1866-1947). მას დასაბამი მისცა ჰონენცოლერნთა შვაბიური შტოს წარმომადგენელმა კარლ (კაროლ) I-მა (მეფობდა 1866-1914). მისი მემკვიდრეების იყვნენ: ფერდინანდ I (1914-27), კაროლ II (1930-40), მიპაი (1927-30 და 1940-47). უკანასკნელი ტახტიდან გადადგა რევოლუციის შედეგად.

ჰომმერიდები. ანტიკურ ხანაში (ძვ. წ. აღ. X-I) კუნძულ ხიოსის მკვიდრთა ერთ-ერთი საგვარეულო, რომლებიც თავის წინაპრად თვლიდა ჰომეროსს. მეორეს მხრივ მათ მიიჩნევენ ჰომეროსის პოპულარიზატორებად.

ჰულაგუნიანები. მონღოლური დინასტია, რომელთა წარმომადგენლები XIII საუკუნის მე-2 ნახევრიდან განაგებდნენ შუა აღმოსავლეთის ქვეყნებს. მე-XIV საუკუნის შუა წლებიდან გააჩნდათ ილხანის ტიტული (ულუსის ხანის), ჰულაგუ ყაენის შთამომავლები და ეწოდათ ჰულაგუნიანები, რომელთა სახელმწიფო მოიცავდა ირანს, აზღვანდელ ავღანეთს, თურქმენთს, ამიერკავკასიის დიდ ნაწილს, არაბეთის ერაცს, მც. აზიის აღმოსავლეთ ნაწილს. XIV საუკ. 40-იან წლებში ჰულაგუნიანების სახელმწიფო რამდენიმე ფეოდალურ სახანოდ დაიყო, დინასტიის გამოჩენილი ილხანები (წოდება) იყვნენ: ჰულაგუ-ხანი (1256-65), აბა-ხანი (1265-82), აჰმედ თოგუდანი (1282-84), არლუნ-ხანი (1284-91), ბელათუ-ყაენი (1291-95), ყაზან-ყაენი (1295-1304), ოდჯათიუ ყაენი (მუჰამედ ხუდაბანდა) (1304-16), აბუ-საიდ ბაჰადურ-ხანი (1316-35), არფა (1335-36), მუსა 1336.

ჰუსანიდები. ტუნისის გამგებელთა დინასტია (1705-1957), დააარსა ჰუსანი ბენ აღიმ, ბერძნული წარმოშობის თურქმა ოფიცერმა (1705-1881). ჰუსანიდები ფორმალურად აღიარებდნენ, რომ ოსმალეთის იმპერიის ვასლები იყვნენ, ფაქტობრივად კი ქვეყანას დამოუკიდებლად განაგებდნენ. საფრანგეთის პროტექტორატის დროს (1881-1956) დინასტია გაუქმდა და 1957 წლის 25 ვლისს ტუნისის რესპუბლიკად გამოაცხადეს.



ქრონოლოგიური ცხრილები

ჩინეთის სამეფო დინასტიები

დინასტია სია (XXI-XVI ძვ.წ.)

(ხოუ) იუი

ცი

ტაი-კანი

ჰუნ-კანი

სიანი

შაო-კანი

(ღი) ჯუ

(ღი) ხუაი

(ღი) მან

(ღი) სე

(ღი) ბუ-სიანი

(ღი) ცზიუნი

(ღი) ინ-ცზია

(ღი) კუნ-ცზია

(ღი) გაო

(ღი) ჟა

(ღი) ლიუი-გუი (ცზა)

ცზუ-ღინი

ნან-გენი

იან-ცზია

დინასტია ინი

1300 პან-გენი

სიაო-სინი

სიაო-ი

1238 უ-ღინი

1179 ცზუ-გენი

1172 ცზუ-ცზია

1139 ლინ-სინი

კან-ღინი

1129 უ-ი

1094 ენ-ღინი

1084 (1080) (ღი)ი

1060 (1050) (ღი) სინ ჯოუ

დინასტია ჭოუ (XI-256 ძვ.წ.)

დინასტია შან-ინ (XVI-XI ძვ.წ.) შან

(ჩენ)-ტანი

ტაი-ღინი

ვაი-პინი

ჰუნ-ჟენი

ტაი-ცზია

ეო-ღინი

ტაი-გენი

სიაო-ცზია

ოუნ-ცზი

ტაი-უ

ჰუნ-ღინი

ვაი-ჟენი

ხე-ღან-ცზია

ცზუ-ი

ცზუ-სინი

ეო-ცზია

დინასტია ჭოუ (დასავლეთი) (Xს.-771 ძვ.წ.)

1027 უ-ვანი

1024 ჩენ-ვანი

1004 კან-ვანი

966 ჰაო-ვანი

947 შუ-ვანი

927 გუნ-ვანი

907 ი-ვანი

897 სიაო-ვანი

887 ი-ვანი

857 ლი-ვანი

დინასტია ცინი (221-207 ძვ.წ.)

221 ში-ხუან-ღი

209 ერ-ში-ხუან-ღი

207 ცზი-ინი



ღინასტია ხანი (ღასაჰლეთი)
(206-8 ძვ.წ.)

- 206 გაო-ცზუ
- 194 ზუი-ღი
- 187 ლიუი-ხოუ
- 179 ვენ-ღი
- 156 ცზინ-ღი
- 140 უ-ღი
- 86 ჭო-ღი
- 73 სიუან-ღი
- 48 იუან-ღი
- 32 ჩენ-ღი
- 6 აი-ღი
- 1 წ. ახ. წ. აღ. პინ-ღი
- 6 უუ-ცზი-ინი

ღინასტია სინი (9-25)

- 9 ვან-მანი
- 23 გენ-ში-ღი (ხუი-იან-ვან)

ღინასტია ხანი (აღმოსავლეთი)
(25-220)

- 25 გუან-უ-ღი
- 58 მინ-ღი
- 76 ჭან-ღი
- 89 ხე-ღი
- 106 შან-ღი
- 107 ან-ღი
- 126 შუნ-ღი
- 145 ჩუნ-ღი
- 146 ჭი-ღი
- 147 ხუან-ღი
- 168 ლინ-ღი
- 189 შო-ღი
- 190 სიან-ღი

სამეფოების ეპოქა (220-280)]
ღინასტია ეპი

- 220 ვენ-ღი
- 227 მინ-ღი
- 240 ცი-ვანი
- 254 გაო-გუი-სიან-გუნი
- 260 იუან-ღი

შუს სამეფო
ღინასტია შუსხანი (221-263)

- 221 ჭო-ლე-ღი
- 223 ხოუ-ჭუ

უ-ს სამეფო (222-280)

- 222 ღა-ღი
- 252 ზუი-ცზი-ვანი
- 258 ცზინ-ღი
- 164 შო-ღი (გუი-მინ-ხოუ)

ცზინის ღინასტია (265-420)
ღასაჰლეთ ცზინის ღინასტია (265-316)

- 265 უ-ღი
- 290 ზუი-ღი
- 307 ხუი-ღი
- 313 მინ-ღი

აღმოსავლეთ ცზინის ღინასტია
(317-420)

- 317 იუან-ღი
- 323 მინ-ღი
- 326 ჩენ-ღი
- 343 კან-ღი
- 345 მუ-ღი
- 362 აი-ღი
- 366 ფეი-ღი (ხაი-სი-გუნი)
- 371 ცზიან-ვენ-ღი
- 373 სიאו-უ-ღი
- 397 ან-ღი
- 419 გუნ-ღი



სამხრეთ და ჩრდილოეთ

დინასტიების ეპოქა (420-589)

ა) სამხრეთ დინასტიები დინასტია სუმე-ი (420-479)

- 420 უ-ლი
- 423 შო-ლი
- 424 ვენ-ლი
- 454 სიაო-უ-ლი
- 465 ციან-ფეი-ლი მინ-ლი
- 473 ხოუ-ფეი-ლი
- 477 შუნ-ლი

დინასტია იი (479-502)

- 479 გაო-ლი
- 483 უ-ლი
- 494 იუი-ლი-ვანი გუნ-ვანი მინ-ლი
- 499 ღუნ-ხუნ-ხოუ

501 ხე-ლი დინასტია ლიანი (502-557)

- 502 უ-ლი
- 550 ცზიან-ვენ-ლი
- 552 უ-ლინ-ვან იუან-ლი
- 553 ცზიან-ლი

დინასტია ჩიანი (557-589)

- 557 უ-ლი
- 560 ვენ-ლი
- 567 ფეი-ლი
- 569 სიუან-ლი
- 583 ხოუ-ჭუ

დინასტია გვიანი ლიანი (555-587)

- 55 სიუან-ლი
- 562 მინ-ლი

586 ცზიუი-გუნ

ბ) ჩრდილოეთის დინასტიები დინასტია ჩრდილოეთ ვი (386-534)

- 386 ღოუ-უ-ლი
- 420 მინ-იუან-ლი
- 424 ტაი-უ-ლი
- 452 ვენ-ჩენ-ლი
- 466 სიან-ვენ-ლი
- 471 სიაო-ვენ-ლი
- 500 სიუან-უ-ლი
- 516 სიაო-მინ-ლი
- 528 სიაო-ჭუან-ლი
- 530 ღუნ-ხაი-ვანი
- 531 ცზუე-მინ-ლი
- 532 სიაო-უ-ლი

დინასტია დასავლეთ ვი (534-556)

- 535 ვენ-ლი
- 552 ფეი-ლი
- 554 გუნ-ლი

დინასტია აღმოსავლეთ ვი

- 534 სიაო-ცზინ-ლი

დინასტია ჩრდილოეთ იი (550-577)

- 550 ვენ-სიუან-ლი
- 560 ფეი-ლი
- სიაო-ჭაო-ლი
- 561 უ-ჩენ-ლი
- 565 ხოუ-ჭუ
- 577 იუ-ჭუ

დინასტია ჩრდილოეთ ჯოუ (557-581)

- 557 მინ-ლი მინ-ლი
- 561 უ-ლი
- 579 სიუან-ლი ცზინ-ლი



ინფორმაციის მისაღებად მომხმარებელი უნდა მიმართოს გამომცემს ან გამომცემის
 წინამძღოლს (მ. შ. 70 წ.)

დინასტია სუი (581-618)

- 581 ვენ-დი
- 605 იან-დი
- 617 გუნ-დი

დინასტია თან-ი (618-907)

- 618 გაო-ცუ
- 627 თაი-ცუნ
- 650 გაო-ცუნ
- 684 ჭუნ-ცუნ
- ჟუი-ცუნ
- უ-ზოუ (უ-ცუნ-თიანი)
- 705 ჭუნ-ცუნ
- 710 შან-დი
- ჟუი-ცუნ
- 712 სიუან-ცუნ
- 756 სუ-ცუნ
- 762 ღაი-ცუნ
- 780 დე-ცუნ
- 805 შუნ-ცუნ
- 806 სიან-ცუნ
- 821 მუ-ცუნ
- 825 ცზინ-ცუნ
- 827 ვენ-ცუნ
- 841 უ-ცუნ
- 847 სიუან-ცუნ
- 860 ი-ცუნ
- 874 სი-ცუნ
- 889 ჭაო-ცუნ
- 905 აი-დი

**სუთი დინასტიის ეპოქა
 (907-960)**

დინასტია გვიანი ღიანი (907-923)

- 907 თაი-ცუნ
- 913 მო-დი

დინასტია გვიანი თანი (923-936)

- 923 ჭუნ-ცუნ

926 შინ-ცუნ

- 934 შინ-დი
- მო-დი

დინასტია გვიანი ცხინი (936-946)

- 936 გაო-ცუნ
- 943 ჩუ-დი

დინასტია გვიანი ხანი (947-950)

- 947 გაო-ცუნ
- 949 ინ-დი

დინასტია გვიანი ჭოუ (951-960)

- 951 თაი-ცუნ
- 955 ში-ცუნ
- 960 გუნ-დი

**სუნ-ის დინასტია (960-1279)
 დინასტია ჩრდილოეთი სუნ-ი
 (960-1127)**

- 960 თაი-ცუნ
- 976 თაი-ცუნ
- 998 ჭუნ-ცუნ
- 1023 ჟუნ-ცუნ
- 1064 ინ-ცუნ
- 1068 შუნ-ცუნ
- 1086 ჭუნ-ცუნ
- 1101 ხუი-ცუნ
- 1126 ცინ-ცუნ

**დინასტია სამხრეთი სუნ-ი
 (960-1127)**

- 1127 გაო-ცუნ
- 1163 სიო-ცუნ
- 1190 გუნ-ცუნ
- 1195 შინ-ცუნ
- 1225 ლი-ცუნ
- 1265 დუ-ცუნ
- 1275 გუნ-ცუნ
- 1276 დუნ-ცუნ



ლინასტია იშაენი (1271-1368)

- 1271 ში-ცხუ
- 1295 ჩენ-ცხუნი
- 1308 უ-ცხუნი
- 1312 ფენ-ცხუნი
- 1321 ინ-ცხუნი
- 1324 თაი-ღინ-ღი
- 1328 იუ-ჭუ
ვენ-ცხუნი
- 1332 ნინ-ცხუნი
- 1333 ხუი-ცხუნი

ლინასტია შინ-ი (1368-1644)

- 1368 თაი-ცხუ
- 1399 ხუი-ღი
- 1403 ჩენ-ცხუ
- 1425 ფენ-ცხუნი
- 1426 სიუან-ცხუნი
- 1436 ინ-ცხუნი
- 1450 ღაი-ცხუნი
- 1447 ინ-ცხუნი
- 1465 სიან-ცხუნი
- 1488 სიאו-ცხუნი
- 1506 უ-ცხუნი
- 1522 ში-ცხუნი
- 1567 მუ-ცხუნი
- 1573 შენ-ცხუნი
- 1620 გუან-ცხუნი
- 1621 სი-ცხუნი
- 1628 სი-ცხუნი (ი-ცხუნი)

ლინასტია ტინ-ი (1644-1911)

- 1644 ში-ცხუ (შუნ-ჭი)
- 1662 შენ-ცხუ (კან-სი)
- 1723 ში-ცხუნი (იუნ-ჭენი)
- 1736 გაო-ცხუნი (ციან-ლუნი)
- 1796 ფენ-ცხუნი (ცზია-ცინი)
- 1821 სიუან-ცხუნი (ღაო-გუანი)
- 1851 ვენ-ცხუნი (სიან-ფენი)

1862 მუ-ცხუნი (თუნ-ჭი)

- 1875 ღე-ცხუნი (გუან-სიუი)
- 1909 პუ-ი (სიუან-თუნი)

ჩინეთის რესპუბლიკა (1912-1949)

ჩინეთის სახალხო რესპუბლიკა (1949)

არაჩინური ღინასტიმები
კიღანეის სახელმწიფო ღიანი
(916-1125)

- 916 ელიუი (თაი ცხუ)
- 927 ელიუი ღე-გუანი (თაი-ცხუნი)
- 947 ელიუი იუანი (ში-ცხუნი)
- 951 ელიუი ცზინი (მუ-ცხუნი)
- 969 ცზინ-ცხუ
- 983 შენ-ცხუნი
- 1031 სინ-ცხუნი
- 1055 ღაო-ცხუნი
- 1011 თიან-ცხო-ღი

ღინასტია ღიაროს სახელმწიფო
(1124-1211)

- 1124 ღე ცხუნი
- 1144 გან-თიან-ხოუ
- 1151 ფენ-ცხუნი
- 1164 ჩენ-თიან-ხოუ
- 1178 მო-ჭუ

ღინასტია სია-ს სახელმწიფო
(1032-1227)

- 1032 ცზინ-ცხუნი
- 1049 ი-ცხუნი
- 1068 ხუი-ცხუნი
- 1086 ჩუნ-ცხუნი
- 1140 ფენ-ცხუნი
- 1194 ხუან-ცხუნი
- 1206 სიან-ცხუნი
- 1211 შენ-ცხუნი
- 1223 სიან-ცხუნი



- 1227 ლი-სიანი
- დინასტია ცზინის სახელმწიფო
(1115-1234)
- 1115 თაი-ცზუ
- 1123 თაი-ცზუნი
- 1136 სი-ცზუნი
- 1149 ხაი-ლინ-ვანი

- 1161 ში-ცზუნი
- 1190 ჭან-ცზუნი
- 1209 ვეი-შო-ვანი
- 1213 სიუან-ცზუნი
- 1224 აი-ცზუნი
- 1234 მო-ლი

ინდოეთის მეფეები და უცხო მმართველები სხვადასხვა დროს

ბრიტანელი მმართველები და ვიცე-მეფეები 1774-1947 წ.წ.

ღროებითი მოვალეობების შემსრულებლები.

მმართველები - ფორდ უილიამი ბენ-გალში, რეგულირებული აქტი 1773 წ.

უორენ ჰასტინგსი - ოქტომბ. 1774 წ.

სერ ჯონ მაკფერსონი - თებერვ. 1785 წ.

გრაფი (მარკიზი) კორნუალისი - სექტემბ. 1786 წ.

სერ ჯონ შორი - 1793 წ.

სერ ა. კლარკი - მარტი 1798 წ;

მორნინგტონის გრაფი (მარკიზ უელსელი) - მაისი 1798 წ.

მარკის კორნუალისი (მეორე ნახევარი) - ივლისი 1805 წ.

სერ ჯორჯ მარლოუ - ოქტომბ. 1805 წ.

ბარონ (გრაფი) მინტო I - ივლისი 1807 წ.

მოირს გრაფი (ჰასტინგის მარკიზი) - ოქტომბ. 1813 წ.

ჯონ ადამი - იანვარი 1823 წ.

ბარონ (გრაფი) ამპერსტი - აგვისტო 1823 წ.

ვ. ბ. ბელი - მარტი 1828 წ.

ლორდ უილიამ ბენტინქსი - ივლისი 1828 წ.

ინდოეთის მმართველები. მარტია 1833 წ.

ლორდ უილიამ ბენტინქსი - 1833 წ.

სერ ჩარლზ მეთალფი - მარტი 1835 წ.

ბარონ (გრაფი) ოქლენდი - მარტი 1836 წ.

ბარონ (გრაფი) ელენზოროუ - თებერ.

1842 წ.



ვ. ე. ბერდი - იენისი 1844 წ.
 სერ ჰენრი (ვიკონტი) ჰადრინგი -
 იელისი 1844 წ.
 გრაფი (მარკიზი) დალპაუზი - იანვ.
 1848 წ.
 ვიკონტ (გრაფი) კანინგი - თებერ. 1856
 წ.

მმართველები და ვიცე- მეფეები

ვიკონტ (გრაფი) კანინგი - ნოემბ. 1858
 წ.

ელჯინ I (გრაფი) - მარტი 1862 წ.
 სერ რობერტ ნაპიერი - 1863 წ.
 სერ უილიამ დენიზონი - 1863 წ.
 სერ ჯონ (ლორდი) ლაურენსი - იანვ.
 1864 წ.

მაიოს გრაფი - იანვ. 1869 წ.
 სერ ჯონ სტრაჩი - 1872 წ.
 მერჩისთაუნის ლორდი ნაპიერი - 1872
 წ.

ბარონ (გრაფი) ნორთბრუკი - მაისი
 1872 წ.

ბარონ (გრაფი) ლითონი I - აპრილი
 1876 წ.

რიპონის მარკიზი - იენისი 1880 წ.
 დუჟერინის გრაფი (დუჟერინის და ავას
 მარკიზი) - დეკ. 1884 წ.

ლანსდოუნის მარკიზი - დეკ. 1888 წ.
 ელჯინ II გრაფი - იანვ. 1894 წ.
 ბარონ (მარკიზი) ქურციონი - იანვ.
 1899 წ.

ლორდ ამუთაილი - აპრ. 1904 წ.
 მარკიზ ქურციონი (გადაყენებული) -
 დეკემბ. 1904 წ.

მინტო II გრაფი - ნოემბ. 1905 წ.
 კენმურსტის ბარონი ჰარდინგი - ნოემბ.

1910 წ.
 ბარონ ჩელმსფორდი - აპრ. 1916 წ.
 რიდინგის გრაფი - აპრ. 1921 წ.
 ლორდ ლითონი II - 1925 წ.
 ლორდ ირვინი - აპრ. 1926 წ.
 უილინგდონის გრაფი - აპრ. 1931 წ.
 სერ ჯორჯ სტენლი - 1934 წ.
 ლინლითგოუს მარკიზი - აპრ. 1936
 წ.

მმართველები და სამეფო გვირგვინის წარმომადგენლები 1935 წ.

ლინლითგოუს მარკიზი - მარტი -
 1937 წ.

ბარონ ბრაბორნი - 1938 წ.
 ლინლითგოუს მარკიზი - 1938 წ.
 ვისკონტ (გრაფი) უოუელი - 1943 წ.
 სერ ჯონ ქოლვილი - 1945 წ.
 ვისკონტ (გრაფი) მოუნთბატენი
 მარტი-აგვისტო 1947 წ - გაერთიანებული
 ინდოეთის უკანასკნელი ვიცე-მეფე.

მმართველები. ინდოეთის დამოუკიდებლობა 1947 წ.

ინდოეთის გაერთიანება:
 გრაფ მოუნთბატენი - 1947 წ.
 ქ. რაჯაგოპალაჩი - მოვალეობების
 შემსრულებელი - ნოემბ. 1947 წ. იელისი
 1948 წ.

კაკისტანი

მ. ე. ჯინნაჰი - აგვისტო 1947 წ.
 გარდაიცვალა 1948 წ. სექტ-ში.



ინდოეთის რესპუბლიკა

- რაჯენდრა პრასადი - პირველი პრეზიდენტი - 1950-1957 წ.წ. მეორე ნახევარი 1957-1962 წ.წ.
- ს. რადაქრიშანი 1962-1967 წ.წ.
- ზაქირ ჰუსეინი 1967 წ.

ინდოეთის სტავაკლო დინასტიები და მმართველები

322 ძვ. წ. აღ-ით 1950 ახ. წ. აღ-ით.

სრული გენეოლოგიური ცხრილი მოცემული არ არის. თარიღები ყველაზე მნიშვნელოვანი მმართველებისა მოცემულია ზუსტად ან მიახლოებით:

- მაურიასა დინასტია 322 ჩვ. წ. აღ-მდე - 185 ჩვ. წ. აღ-ით.
- ჩანდრაგუპტა მაურია - 322 ჩვ. წ. აღ-მდე - (შესაძლებელია უფრო ადრეც) 298 ჩვ. წ. აღ-მდე.
- ბინდუსარა ამითრაგატა - 298-273 ჩვ. წ. აღ-მდე.
- ასოკა - ვარდანა - 273-232 ჩვ. წ. აღ-მდე.
- დასარათა - მართავდა აღმოსავლეთ პროვინციებს 232-? ჩვ. წ. აღ-მდე.
- საუფრატო - მართავდა დასავლეთ პროვინციებს 232-? ჩვ. წ. აღ-მდე.
- ბრიჰადრათა - უკანასკნელი მაურიელი მეფე. მოკლეს 185-? ჩვ. წ. აღ-მდე.

- სუნგას დინასტია 185 - 73 წ.წ. ჩვ. წ. აღ-მდე
- პუშამიტრა - 185 - ? წ.წ. ჩვ. წ. აღ-მდე.
- დევაჰუტი - უკანასკნელი სუნგას მეფე

მოკლეს 73 წ. ჩვ. წ. აღ-მდე.

ინდო-ბერძენი მეფეები და სხვა უცხოელი მმართველები

200 წ. ჩვ. წ. აღ-მდე 220 წ. ჩვ. წ. აღ-ით.

- დემეტრიოსი „ინდოეთის მეფე“ - 200-190 წ.წ. ჩვ. წ. აღ-მდე.
- პანტალეა და აგატოკლესი - ტაქსილას მეფეები 190-180 წ.წ. ჩვ. წ. აღ-მდე.
- მენანდერი (მოლანდა) - პუნჯაბის მეფე 180-160 წ.წ. ჩვ. წ. აღ-მდე.
- ეკვატილესი - ბაქტრიას მეფე - მართავდა 175 წ. ჩვ. წ. აღ-მდე.
- ანტიალკიდასი - ტექსილას მეფე 140-130 წ.წ. ჩვ. წ. აღ-მდე.
- პელიოკლესი - ბაქტრიას უკანასკნელი ბერძენი მეფე 140-130 წ.წ. ჩვ. წ. აღ-მდე.
- მაუეს, საკა? - არაკლოზიას და პუნჯაბის მეფე - 95 წ. ჩვ. წ. აღ-მდე.
- გონდოფარნესი, ტექსილას მეფე - 20-48 წ.წ. ჩვ. წ. აღ-ით.
- კადფისეს I, ქუშან-იენის მეფე 40 წ. გარდაიცვალა 77 წელს.
- გონდოფარნესის მემკვიდრეობა - 48 წ.
- კადფისეს II - 78-110 წ.წ.
- კანიშკა ქუშანი - 120-160 წ.წ.
- პუეიშკა 160-182 წ.წ.
- ვესულეა I 182-220 წ.წ.

ბუხტების სამეფო
320-499 წ.წ. ჩვ. წ. აღ-ით.
ჩანდრაგუპტა I 320-330 წ.წ.
სამულრაგუპტა 330-380 წ.წ.



ჩანდრაგუპტა II 380-415 წ.წ.

კუმარაგუპტა I 415-55 წ.წ.

სკანდაგუპტა 455-480 წ.წ.

ბულაგუპტა - ცნობილია მხოლოდ უკანასკნელი თარიღი - 499 წ.

კანაუჯის სამეფო

პარმა ვარდანა 606-647 წ.წ.

ჩალუპიების სამეფო 543

757 წ.წ.

პულაკესინ I 543-4 წ.წ.

პულაკესინ II 608-42 წ.წ.

ვიკრამადიტა I 655-80 წ.წ.

ვიკრამადიტა II 733-46 წ.წ.

კირთავარმან II 746-57 წ.წ.

აღმოსავლეთის ჩალუპიები

650 1122 წ.წ.

კუბჯა ვიშნუვარდანა I, მე-7 საუკუნის პულაკესინ II-ის ძმა.

ჩალუკია - ბიმა (მე-14 საუკუნეში მემკვიდრე, რომელსაც გვირგვინი დაადგა ვიშნუვარდანა I-მა 892 წელს).

ვიჯაიადიტა VI (23-ე მემკვიდრე) - 945-1070 წ.წ.

რაჯენდრა III (28-ე მემკვიდრე) - 1070-1122 წ.წ.

გაერთიანებული აღმოსავლეთი ჩალუკია და ჩოლა მართავდა და მეფობდა ისევე, როგორც კულოტტუნგა ჩოლა I.

რაშტრაკუტას დინასტია

760 - 973 წ.წ.

კრიშნა I (მე-9 მემკვიდრე), (ააგო კაილასას ტაძარი ელურაში) - 760-7800 წ.წ.

ინდრა IV - მართავდა 973 წ.

ჩოლას მემკვიდრეები 846-1279

წ.წ.

ვიჯაიალაია - 846-871 წ.წ.

რაჯარაჯა (დიდი) 985-1018 წ.წ.

რაჯენდრა I - 1018-1044 წ.წ.

რაჯენდრა III, ჩალუკია

კულოტუნგა I - 1070-?1122 წ.წ.

რაჯენდრა IV 1246-1279 წ.წ.

დემანის ბაჰმანთა დინასტიის სულთნები 1347-1518 წ.წ.

ალა-უდ-დინი 1347-58 წ.წ.

მუჰამედ I 1358-73 წ.წ.

მუჯაჰიდი 1373-1378 წ. იგი მოკლა დაუღმა.

დაული 1378 - მოკლეს იმავე წელს.

მუჰამედ II 1378-97 წ.წ.

გჰიას-უდ-დინი 1397 წ. დაბრმავდა და გადაღვა იმავე წელს.

შამშ-უდ-დინი 1397 წ. გადაღვა იმავე წელს.

ფირუზი - 1397 წ. იგი მოკლულ იქნა აჰმედის მიერ.

აჰმედი - 1422-1435 წ.წ.

ალა-უდ-დინ II - 1435-1457 წ.წ.

ჰუმაიუნი - 1457 წ. შესაძლებელია,

რომ იგი მოკლეს 1461 წელს.

ნიზამი - 1461-1463 წ.წ.



მუჟამედ III - 1463-1482 წ.წ.
მამუღლი - 1482-1518 წ.წ.

**ბიჯაჟუჟრის სუღტანტა
ღინასტია 1490 -1686 წ.წ.**

ოუსუტი (მმართველი, ბაჟმანის სუღტონის
ქუეშემღღომი) - 1490-1510 წ.წ.
ისმაილი - 1510-34 წ.წ.

მალღუ 1534 წ. - გაღაღგა ღა
ღაბრმაღღა.

იბრაჟიმ I - 1535-57 წ.წ.

მუჟამედლი (შაჟ ჟეჟანის ქუეშემღღომი)
- 1636 წ.

ალი II - 1656-1673 წ.წ.

სიჟანღრი - 1673-86 წ.წ. აუღანგზუბმა
ღაატუეღღა იგი ღა ღინასტიაჟ შეწჟეღღიტა
არსუბოზა.

**ბიჯაიანგაბარის
მმართვეღღები 1336-1585 წ.წ.**

ბარიჟარა I - მხეღართმთაღარი, მგერამ
არა სამეფო წღღღებით).

1336-1354 წ.წ. (ტრადიციულად
იუჯაიანგაგარის ღაარსუბის თარიღია 1336 წ.).

ბუზა I - საჟამათო მემჟეღღრუბის
უფღღებით. არა სამეფო წღღღებით. მხეღართ-
მთაღარი 1355-1377 წ.წ.

**პირჟვეღღი ღინასტია -
სანგბაჟა**

პარიჟარა II (ბუზა I-ის შეღღი) -
1377-1404 წ.წ.

ბუზა II - საჟამათო მემჟეღღრუბით
1404-1406 წ.წ.

ღეღღარაია I - 1406-1422 წ.წ.

იუღა იუჯაია - საჟამათო მემჟეღღრუბით

1422-1456 წ.წ.

ღეღღარა II - მართაღა იუღა იუჯაიასთან
ერთად. ცაღღე მმართვეღღი იუღა 1425 წღღღან.

მალღიიჟაღღა (რეღღღური მმართვეღღი
ნარასიჟმა საღღღა. მინისტრი 1455 წღღღან).

იერაღღაშა 1465-85 წ.წ.

პრადღღაღღეღღარაია 1485-1486 წ.წ.

მეღღრე ღინასტია საღღღა

ნარასიჟმა საღღღა 1486-1492 წ.წ.

იმაღღი ნარასიჟმა 1492-1503 წ.წ.

**მესაღღე ღინასტია -
ტუღღა**

იერა ნარასიჟმა (ნარასა ნაიჟას შეღღი,
მოკღღეს 1503 წ.) 1503-1509 წ.წ.

ჟრიშნაღღეღღარაია 1509-1529 წ.წ.

აჩიუთა 1529-1542 წ.წ.

ვენჟათა I 1542 წ. მოკღღეს იმაღღე წღღღს.

საღღსიღა (რეღღღური მმართვეღღი რაღმა-
რაღა, გარღღაიციღღა 1565 წღღღს). 1542-65
წ.წ.

**მეღღთხე ღინასტია -
არაჟიღღუ ანუ ჟარანტა**

ტირუღღაღღა (რაღმარაღღას ჟმა) 1570-1573
წ.წ.

რანგა 1573-85 წ.წ.

ვენჟათა - მან გაღღაიტიანა ღღეღღაქაღღაქი
ჩანღღრაღღრუბი. 1585 წ.

**ღეღღის მ.წ. მეღღნა ღინასტია
1206-90 წ.წ.**

კუტუბ-უღღღინ აიბაქი 1206-10 წ.წ.



ილთუთშიში 1211-36 წ.წ.
ფირუზ შაჰი 1236 - მოკლეს იმავე წელს.

რაზია (ილთუთშიშის ქალიშვილი) - 1236 წ. გარდაიცვალა 1240 წელს.

ბაქრამი 1240-1242 წ.

ნასირ-ედ-დინ მაჰმუდი 1246-66 წ.წ.

გიიას-ედ-დინ ბაღბანი 1266-1287 წ.წ.

მუიზ-ედ-დინ კაიკუბალი 1287 - მოკლეს 1290 წელს.

დელის ხილჯის სულთნები 1290 -1320 წ.წ.

ჯალალ-ედ-დინი 1290-1296 წ.წ.

ალა-ედ-დინი 1296-1316 წ.წ.

შიჰაბ-ედ-დინ უმარი 1316 წ.

კუტუბ-ედ-დინ მუბარაკი 1316-20 წ.წ.

ნასირ-ედ-დინ ხუსრუ 1320 წ.

დელის საიდის მმართველები 1414-51 წ.წ.

ხიზრ ხანი 1414-1421 წ.წ.

მუიზ-ედ-დინ მუბარაკი 1421- მოკლეს 1434 წელს.

მუჰამედ შაჰი 1434-45 წ.წ.

ალა-ედ-დინი 1445-1450

ლოდის დინასტია 1451-1526 წ.წ.

ბალულ ლოდი 1451-89 წ.წ.

სიკანდარ ლოდი 1489-1517 წ.წ.

იბრაჰიმ ლოდი 1517-26 წ.წ.

ტუგლუქის სახლი 1230-1413 წ.წ.

გიიას-ედ-დინ ტუგლუქ I - 1320-1325 წ.წ.

მუჰამედ ტუგლუქი - 1325-1351 წ.წ.

ფირუზ შაჰი - 1351-1388 წ.წ.

გიიას-ედ-დინ ტუგლუქ II - 1388 - 1389 წ.წ.

აბუ ბაქრი 1389-1390 წ.წ.

ნასირ-ედ-დინი - 1390-1394 წ.წ.

ალა-ედ-დინი - 1394 წ.

ნუსრათ შაჰი - საკამათო შემყიდ-რეობით 1395-1398 ან 1399 წ.წ.

მაჰმუდ შაჰი - 1398 ან 1399-1413 წ.წ.

სურის (აჰლანური დინასტია) 1540 -1557 წ.წ.

შერ ხანი (შერ შაჰი) 1540- მოკლეს 1545 წ.

მუჰამედ ადილ შაჰი 1545, მოკლეს 1554 წ. მონგირთან.

თიმურის სახლი (მუბალაბი, იბიჰე დიდი მომოლები) 1526-1857 წ.წ.

ბაბური 1526-1530 წ.წ.

ჰუმაიუნი 1530-1556 წ.წ.

აკბარი 1556-1605 წ.წ.

ჯაჰანგირი 1605-1627 წ.წ.

შაჰ ჯაჰანი 1627 - გადაღვა 1658 წ.

გარდაიცვალა 1666 წელს.

აურანგზებ ალმაგირი 1658-1707 წ.წ.

ბაადურ შაჰ I, ზოგჯერ უწოდებენ შაჰ ალამ I-ს - 1707-1712 წ.წ.

ჯაჰანდარ შაჰი 1712- მოკლეს 1713 წ.



ფარუსსიარი 1713- მოკლეს 1719 წ.
 რაფი-ედ-დაულატი 1719 წ.
 შაჰ-ჯაჰან II 1719 წ.
 მუჰამედ შაჰი 1719-1748 წ.წ.
 მუჰამედ იბრაჰიმი 1720 წ. (ერთი თვე).
 აჰმედ შაჰი 1748- გადაღვა 1754 წ.
 ალაშგირ II 1754- მოკლეს 1759 წ.
 შაჰ ალამ II 1759-1806 წ.წ.
 აკბარ II 1806-37 წ.წ.
 ბაადურ შაჰ II - 1937- გადაღვა 1857

წ.

მარათა ფეშვასი
 (დინასტია) 1713 -1818 წ.წ.

ბალაჯი ვისვანათი 1713-1720 წ.წ.
 ბაჯი რაო I 1720-1740 წ.წ.
 ბალაჯი რაჯი რაო 1740-1761 წ.წ.
 მადეა რაო I - 1761-1772 წ.წ.
 ნარაიან რაო - 1772-1773 წ.წ.
 რაგუნათ რაო (რაგობა) - 1773-1774

წ.წ.

მადეა რაო II - 1774-1796 წ.წ.
 ჩიმნაჯი აჰმა - 1796 წ.
 ბაჯი რაო II - 1796- გადაღვა 1818 წ.

სინდისას ოჯახი

რანოჯი სინდია - 1726-1750 წ.წ.
 მადეა რაო სინდია (მაჰადაჯი) -
 გარდაიცვალა 1794 წ.
 დაულატი რაო სინდია - 1794-1827 წ.წ.

კუნჯაბის სინდისას სამეფო
 1798-1849 წ.წ.

რანჯიტ სინგი - დაიბადა 1780,
 გარდაიცვალა 1839 წ. მართავდა ლაორეს

1798 წლიდან.

ხარაყ სინგი - 1839-1840 წ.წ.
 ნაო ნეალ სინგი - 1840 წ.
 შერ სინგი - 1840-1843 წ.წ.
 დულაჰ სინგი - 1843, გადაღვა 1849წ.

ჰაიდერაბადის ნიზამები
 1713 -1948 წ.წ.

ნიზამ-ულ-მულკი, ასაფ ჯანი - 1713-
 1748 წ.წ. მმართველი იმპერატორ მუგალის
 დროს 1713 წ. დამოუკიდებელი მმართველი
 1724 წლიდან.

მირ მუჰამედ ნასირ ჯანი - 1748-
 1750 წ.წ.

მუშაფარ ჯანი - 1750-1751 წ.წ.
 მირ ასაფ-ედ-დაულა სალაჰატ ჯანი
 - 1751-1761 წ.წ.

ნიზამ ალი 1762-1803 წ.წ.

მირ აკბარ ალი ხანი, სიკანდარ ჯანი
 1803-1829 წ.წ.

ნასირ-ედ-დაულა ფარხუნდა ალი ხანი
 1829-1857 წ.წ.

აფზულ-ედ-დაულა 1857-1869 წ.წ.

მირ მახუბ ალი ხანი 1869-1911 წ.წ.

პი.პ. ნაუბ მირ უსმან ალი ხან ბა-
 ადურ ფატე ჯანი - 1911 წ. შტატი შედოლა
 ინდოეთის გაერთიანებაში 1948 წ.

მეფეთა ან მმართველთა
წოდებები

ნავაბები და ოულის მეფეები
 1722-1856 წ.წ.

სა ადატ ალი I - 1722-1739 წ.წ.

საფდარ ჯანი - 1739-1754 წ.წ.

მუჯა-ედ-დაულა - 1754-1775 წ.წ.

ასაფ-ედ-დაულა - 1775-1797 წ.წ.



ვაზირ ალი II – 1797- გადაღვა 1798წ.
 სა-აღატ ალი II – 1798-1814 წ.წ.
 ლაზი-ელ-დინი – 1814-1827 წ.წ. მიენიჭა
 „მეფის“ წოდება 1819 წ.
 ნასირ-ელ-დინი – 1827-1837 წ.წ.
 მუჰამედ ალი – 1837-1842 წ.წ.
 აბჯად ალი – 1842-1847 წ.წ.
 ვაჯიდ ალი – 1847- გადაღვა 1856 წ.

ბემბალის ნაჰაბები
 1740-1770 წ.წ.

ალიყარდი ხანი – 1740-1756 წ.წ.
 სირაჯ-ელ-დაულა – 1756-1757 წ.წ.
 მირ ჯაფარი – 1757-1760, 1763-1765
 წ.წ.
 მირ კასიმი – 1760-1763 წ.წ.
 ნაჯიმ-ელ-დაულა 1765-1766 წ.წ.
 საიფ-ელ-დაულა 1766-1770 წ.წ.

ავსტრიის იმპერია

გამსბურგები

ფრანცი – 1804-1835
 ფერდინანდი – 1835-1848
 ფრანც – იოსები – 1848-1916
 კარლი – 1916-1918

ინგლისი

(დიდი ბრიტანეთი)

საქსონური დინასტია

ეგბერტი – 800-836
 ეტელვოლფი – 836-858
 ეტელბალდი – 858-860
 ეტელბერტი – 860-866
 ეტელრედი I – 866-871
 ალფრედ დიდი 871-901
 ელუარდ I 901-924
 ეტელსტანი – 924-941
 ედმუნდ I – 941-946
 ედრედ 946-955
 ელვი – 955-959

ელგარი – 959-975

ელუარდ II – 975-978

ეტლერედ II – 978-1013

სეენი (კნიუტლინგების სახლი) –
 1014-1014

ეტლერედ II – 1014-1016.

ედმუნდ II – 1016

კნუტ დიდი (კნიუტლინგების სახლი)
 – 1016-1035

ჰარალდ I (კნიუტლინგების სახლი) –
 1035-1040

ჰარდაკნუტი (კნიუტლინგების სახლი)
 – 1040-1042

ელუარდ III (აღმსარებელი) 1042-1066

ჰარალდ II – 1066

ნორმანდიული დინასტია

ვილჰელმ I დამპყრობელი 1066-1087

ვილჰელმ II უღალი (წითური) – 1087-

1100

ჰენრიხ I – 1100-1135



სტეფან ბლუასკი - 1135-1154.

კლანტაგენტები (ფლინტაგენტები)

პენრიხ II - 1154-1189

რიჩარდ I ლომგული - 1189-1199

იოანე (ჯონ) უმეწაფელო - 1199-1216

პენრიხ III - 1216-1272

ელდუარდ I - 1272-1307

ელდუარდ II - 1307-1327

ელდუარდ III - 1327-1377

რიჩარდ II - 1377-1399

პენრიხ IV - 1399-1413

პენრიხ V - 1413-1422

პენრიხ VI - 1422-1461

ელდუარდ IV - 1461-1470

პენრიხ VII - 1470-1471

ელდუარდ V - 1471-1483

ელდუარდ VI - 1483

რიჩარდ III - 1483-1485.

ტიუდორები

პენრიხ VII - 1485-1509

პენრიხ VIII - 1509-1547

ელდუარდ VI - 1547-1553

მარია I - 1553-1558

ელიზაბეტ I - 1558-1603

სტიუარტები

იაკობ I - 1603-1625

კარლ I - 1625-1649

კარლ II - 1660-1685

იაკობ II - 1685-1688

ვილჰელმ III ორანსკი 1689-1702

მარია II - 1689-1694

ანა - 1702-1714.

გეორგი II - 1727-1760

გეორგი III - 1760-1830

ვილჰელმ IV - 1830-1837

ვიქტორია - 1837-1901

ვინძორები (უინძორები)

ელდუარდ VII - 1901-1910

გეორგ V - 1910-1936

ელდუარდ VIII - 1936

გეორგ VI - 1936-1952

ელისაბედ II - 1952-დან.

არაგონის სამეფო

რამირო I - 1035-1063

სანჩო I - 1063-1094

პედრო I - 1094-1104

ალფონს I - 1104-1134

რამირო II - 1134-1137

პეტრონილა - 1137-1162

ალფონს II - 1162-1196

პედრო II - 1196-1213

ხაიმე I - 1213-1276

პედრო III - 1276-1285

ალფონს III - 1285-1291

ხაიმე II - 1291-1327

ალფონსო IV - 1327-1336

პედრო IV - 1336-1387

ხუან I - 1387-1395

მარტინი - 1395-1410

ფერდინანდ I - 1412-1416

ალფონს V - 1416-1458

ხუან II - 1458-1479

ფერდინანდ II (V) - 1479-1516

ჰანოვერები

გეორგი I - 1714-1727

**ასტურიის სამეფო**

პელაილო - 714-737

ფავილა - 737-739

ალფონს I - 739-757

ფრუელა - 757-768

აურელიო - 768-774

სილო - 774-785

მარეგატი - 785-789

ბერმუდო - 789-792

ალფონს II 792-842

რამირო I 842-850

ორდონი I - 850-866

ალფონსო III - 866-910

ბელგია*საქსენ-კობურგ-გოთა*

ლეოპოლდ I - 1830-1865

ლეოპოლდ II - 1865-1909

ალბერტ I - 1909-1934

ლეოპოლდ III - 1934-1940

ლეოპოლდ III - 1950-1951

ბოდუენი - 1951-1993

ალბერტ II - 1993-დან.

ბრაზილიის იმპერია

პედრო I - 1822-1831

პედრო II - 1831-1889

ვესტფალია

ფერომ ბონაპარტი 1807-1813

გერმანიის იმპერია

პოპენცოლერნები

ვილჰელმ I - 1871-1888

ფრიდრიხ III - 1888

ვილჰელმ II - 1888-1918

ესპანეთი

გაბსბურგები

კარლ I - 1516-1556

ფილიპე II - 1556-1598

ფილიპე III 1598-1621

ფილიპე IV 1621-1665

კარლ II - 1665-1700

ბურბონები

ფილიპე V - 1700-1724

ლუდოვიკო - 1724

ფილიპე V - 1724-1746

ფერდინანდ VI - 1746-1759

კარლ III - 1759-1788

კარლ IV - 1788-1808

ფერდინანდ VII - 1808

ფოზეფ ბონაპარტი 1808-1813

ფერდინანდ VII - 1814-1833

იზაბელა II - 1833-1868

ამადეი სავოი 1870-1873

ალფონს XII - 1874-1885

ალფონს XIII - 1885-1931

ხუან - კარლოსი 1975-დან.

იტალია

პიპინი - 781-810

ბერნგარდი - 813-818

ლოთარ I - 818-843

ლუდოვიკო II - 843-876

კარლ II მელოტი 876-877

კარლომანი - 877-879

კარლ III სქელი - 879-887



ბერენგარი I – 888-924
 არნულფი – 896-899
 ლუდოვიკო III ბრმა – 899-905
 რუდოლფი II 924-930
 გუგო – 926-945
 ლოთარ – 945-950
 ბერენგარი II – 950-962
 ნაპოლეონ I ბონაპარტე – 1805-1814.

საკოის დინასტია
 ვიქტორ ემანუილ II – 1861-1878
 უმბერტო I 1878-1900
 ვიქტორ ემანუილი III – 1900-1946
 უმბერტო II – 1946.

პასტილია

ფერდინანდ I – 1035-1065
 გარსია – 1065-1067
 სანჩო II – 1065-1072
 ალფონს VI – 1072-1109
 ურაკა 1109-1126
 ალფონსო VII – 1127-1157
 სანჩო III – 1157-1158
 ალფონსო VIII – 1158-1214
 ენრიკე I – 1214 – 1217
 ფერდინანდ III – 1217-1252
 ალფონს X – 1252-1284
 სანჩო IV – 1284-1295
 ფერდინანდ IV – 1295-1312
 ალფონსო XI – 1312-1350
 პედრო სასტიკი – 1350-1369
 ენრიკე II – 1369-1379
 ხუან I – 1379-1390
 ენრიკე III – 1390-1406
 ხუან II – 1406-1454
 ენრიკე IV – 1454-1474
 იზაბელა I – 1474-1504.

ლეონი
 გარსია – 910-914
 ორდონო II – 914-924
 ფრუელა II – 924-925
 ალფონსო IV – 925-931
 რამირო II – 931-950
 ორდონო III – 950-957
 სანჩო I – 957-958
 ორდონო IV – 958-959
 სანჩო II – 959-966
 რამირო III – 966-982
 ბერმუდო II – 982-999
 ალფონსო V – 999-1027
 ბერმუდო III – 1028-1037
 ფერდინანდ II – 1157-1188
 ალფონსო IX – 1188-1230
 ფერდინანდ III – 1230-1252

ლოთარინგია

ლოთარ I – 843-855
 ლოთარ II – 855-869
 ზენტიბალდი – 895-900.

ნეოპოლიტანური სამეფო

ანჟუის დინასტია
 კარლ I – 1266-1284
 კარლ II – 1285-1309
 რობერტი – 1309-1343
 ეანა I – 1343-1382
 კარლ III – 1382-1386
 ვლადისლავი – 1386-1414
 ეანა II – 1414-1435

არაკონის დინასტია
 ალფონს I – 1435-1458



ფერდინანდ I – 1458-1469
 ალფონს II – 1494-1495
 ფერდინანდ II – 1495-1496
 ფედერიკო 1496-1501
 ფერდინანდ III – 1504-1516.

ბურბონები

კარლ IV – 1734-1759
 ფერდინანდ IV – 1759-1806
 ჟოზეფ ბონაპარტი – 1806-1808 (ბონაპარტისტების სახლიდან)
 იოანიმ მიურატი – 1808-1815 (ბონაპარტისტების სახლიდან)

**გერმანული
 (რომაული) სამეფო**

კაროლინგები

ლუდოვიკო II გერმანელი – 843-876
 კარლომანი – 876-880
 ლუდოვიკო III – 876-882
 კარლ III სქელი – 882-887
 არნულფი – 887-899
 ლუდოვიკო IV ბაჲევი 900-911
 კონრად I – 911-918 (ფრანკონიული სახლიდან).

ლუდოლფინგები

ჰენრიხ I – 919-936
 ოტონ I – 936-973
 ოტონ II – 973-983
 ოტონ III 983-1002
 ჰენრიხ II – 1002-1024.

ფრანკონიული დინასტია
 კონრად II – 1024-1039

ჰენრიხ III – 1039-1056
 ჰენრიხ IV – 1056-1106
 ჰენრიხ V – 1106-1125
 ლოთარ II (საქსონური სახლი) – 1125-1137.

გოგენშტაუფენები

კონრად III – 1138-1152
 ფრიდრიხ I ბარბაროსი – 1152-1190
 ჰენრიხ VI – 1190-1197.
 ფილიპე – 1197-1208
 ოტონ IV (ველფოვების სახლი) 1197 – 1215

ფრიდრიხ II – 1215-1222

ჰენრიხი – 1222-1235

ფრიდრიხი III – 1235-1237

კონრად IV – 1237-1254

ვილჰელმ ჰოლანდიელი – 1247-1256

რიჩარდ კორნუელი – 1257-1273

რუდოლფ I გაბსბურგი – 1273-1291

ადოლფ ნასაუ – 1292-1298

ალბერტ I გაბსბურგი 1298-1308

ჰენრიხ VII ლუქსემბურგი 1308-1313

ლუდოვიკო IV ვიტელსბახი 1314-1347

ლუქსემბურგების დინასტია

კარლ IV – 1347-1378

ვენცესლავი 1378-1400

რუპრეხტი – 1400-1410 (ჟვალცების სახლი)

სიგიზმუნდი – 1410-1437.

გაბსბურგი

ალბერტ II – 1438-1439

ფრიდრიხ III – 1440-1486

მაქსიმილიან I – 1486-1519

კარლ V – 1519-1531



ფერდინანდ I – 1531-1562
 მაქსიმილიან II – 1562-1575
 რუდოლფ II – 1575-1612
 მატეი 1612-1619
 ფერდინანდ II – 1619-1636
 ფერდინანდ III – 1636-1653
 ფერდინანდ IV – 1653-1654
 ფერდინანდ V 1654-1657
 ლეოპოლდ I 1658-1690
 იოსიფ I 1690-1711
 კარლ VI 1711-1740
 კარლ VII (ბავარიული სახლი) 1742-

1745

ფრანც I 1745-1764
 იოსიფ II 1764-1790
 ლეოპოლდ II 1790-1792
 ფრანც II 1792-1806
 ნაპოლეონ II ბონაპარტე 1811-1814.

ნიდერლანდები

ლუდოვიკო ბონაპარტე 1806-1810

ორანსო – ნახუს დინასტია

ვილჰელმ I 1815-1840
 ვილჰელმ II 1840-1849
 ვილჰელმ III 1849-1890
 ვილჰელმინა 1890-1948
 იულიანა 1948-1980
 ბეატრისა – 1980 წლიდან.

პორტუგალია

ბურგუნდების დინასტია

ალფონსო I – 1139-1185
 სანჩო I – 1185-1211
 ალფონსო II – 1211-1223

სანჩო II – 1223-1248
 ალფონსო III – 1248-1279
 ალფონს IV – 1325-1357
 დინიში – 1279-1325
 პედრო I – 1357-1367
 ფერდინანდ I – 1367-1383
 ბეატრისა – 1383-1385
 ჟუან I – 1385-1433
 დუარტი – 1433-1438
 ალფონსო V – 1438-1481
 ჟუან II – 1481-1495
 მანუელ I – 1495-1521
 ჟუან III – 1521-1557
 სებასტიანი – 1557-1578
 ენრიკე – 1578-1580

გამბურგები

ფილიპე II – 1581-1598
 ფილიპე III – 1598-1621
 ფილიპე IV – 1621-1640

ბრავანსების დინასტია

ჟუან IV – 1640-1656
 ალფონსო VI – 1656-1683
 პედრო II – 1683-1706
 ჟუან V – 1706-1750
 ჟოზე – 1750-1776
 მარია I – 1776-1816
 პედრო III – 1777-1786
 ჟუან IV – 1816-1826
 პედრო V – 1826
 მარია II – 1826-1828
 მიგელი 1828-1834
 მარია II – 1834-1853.

საქსენ-კობურგ-გოთა

პედრო V – 1853-1861
 ლუიში – 1861-1889



კარლი – 1689-1908
მანუელ II – 1908-1910

პროვანსი

კარლ – 855 – 863
ბოზონ – 880 – 887
ლუდოვიკო III ბრმა – 887 – 924
გუგო – 924 – 930.

პრუსია

ჰოჰენცოლერნები

ფრიდრიხ I – 1701 – 1713
ფრიდრიხ ვილჰელმ I – 1713 – 1740
ფრიდრიხ II დიდი – 1740-1786
ფრიდრიხ ვილჰელმ II – 1786-1797
ფრიდრიხ ვილჰელმ III – 1797-1840
ფრიდრიხ ვილჰელმ IV – 1840-1861
ვილჰელმ I – 1861-1888
ფრიდრიხ III – 1888
ვილჰელმ II – 1888-1918

სარდინია

სავოის დინასტია

ვიქტორ ამადეო I – 1720-1730
კარლ ემანუილ I – 1730-1773
ვიქტორ ამადეო II – 1773-1796
კარლ ემანუილ II – 1796-1802
ვიქტორ ემანუილ I – 1802-1821
კარლ ფელიქსი – 1821-1831
კარლ ალბერტი – 1831-1849
ვიქტორ ემანუილ II – 1849-1861

სალვტორო რომის იმპერია

კაროლინგები

კარლოს I დიდი – 800-814
ლუდოვიკო I კეთილსინდისიერი – 814-840

ლოთარ I – 840-855
ლუდოვიკო II – 855-875
კარლ II მელოტი – 875-877
კარლ III სქელი – 881-887
არნულფი – 887-899
ლუდოვიკო III ბრმა – 901-924

ლუდოლფინგი

ოტონ I – 962-973
ოტონ II – 973-983
ოტონ III – 983-1002
ჰენრიხ II – 1002-1024.

ფრანკონიული დინასტია

კონრად II – 1024-1039
ჰენრიხ III – 1039-1056
ჰენრიხ IV – 1056-1106
ჰენრიხ V – 1106-1125
ლოთარ II (საქსონური
სახლი) 1125-1137

გაბსბურგი

ალბერტ II – 1438-1439
ფრიდრიხ III – 1440-1493
მაქსიმილიან I – 1493-1519
კარლ V – 1519-1556
ფერდინანდ I 1556-1564
მაქსიმილიან II – 1564-1576
რუდოლფ II – 1576-1612
მატევი – 1612-1619
ფერდინანდ II – 1619-1637
ფერდინანდ III – 1637-1657
ლეოპოლდ I – 1658-1705



ოსიფ I – 1705-1711
 კარლ VI – 1711-1740
 კარლ VII (ბაეარიის სახლი) 1742-
 1745

ფრანც I – 1745-1765
 იოსიფ II – 1765-1790
 ლეოპოლდ II – 1790-1792
 ფრანც II – 1792-1806

სიცილია

გოთიელი

როუკერი – 1130-1154
 ვილჰელმ I – 1154-1166
 ვილჰელმ II – 1166-1189
 ტანკრედი – 1189-1194
 ვილჰელმ III – 1194.

გოგენშტაუფენები

ფრიდრიხ I – 1194-1250
 კონრად IV – 1250-1254
 კონრადინ 1254-1258
 მანფრედი 1258-1266
 კარლ I (ანეუიის სახლი) 1266-1282

არაგონის დინასტია

პედრო I – 1282-1295
 ხაიმე – 1285-1295
 ფრიდრიხ II – 1296-1337
 პედრო II – 1336-1342
 ლუდოვიკო – 1342-1354
 ფრიდრიხ III – 1342-1377
 მარია 1377-1402
 მარტინი – 1382-1409

სავოის დინასტია

ვიქტორ ამაღლი I – 1713-1720

ბურბონები

ფერდინანდ I – 1806-1825
 ფრანცისკ I – 1825-1830
 ფერდინანდ II – 1830-1859
 ფრანცისკ II – 1859-1860

საფრანგეთი

კაროლინგები

კარლ I მელოტი – 843-877
 ლუდოვიკო II ბლუ – 877-879
 ლუდოვიკო III – 879-882
 კარლომანი – 882-884
 კარლ II სქელი – 884-887
 ედი (კაპეტინგების სახლი) 887-898
 კარლ III უბრალო – 898-922
 რობერტ I (კაპეტინგების სახლი) 922-
 923

რადულფი – 923-936 (ბურგუნდების
 სახლი)

ლუდოვიკო IV ზღვის მოყვარული 936-
 954

ლოთარ 954 – 986
 ლუდოვიკო V ზარმაცი – 986-987

კაპეტინგები

ჰუგო კაპეტი – 987-996
 რობერტ II – 996-1031
 ჰენრიხ I – 1031-1061
 ფილიპე I – 1061-1108
 ლუდოვიკო VI სქელი 1108-1137
 ლუდოვიკო VII – 1137-1180
 ფილიპე II ავეუსტი 1180-1223
 ლუდოვიკო VIII – 1223-1228
 ლუდოვიკო IX წმინდანი 1226-1270
 ფილიპე III – 1270-1285
 ფილიპე IV ლამაზი 1285-1314
 ლუდოვიკო X – 1314-1316



იოანე I – 1316
 ფილიპე V – 1316-1322
 კარლ IV – 1322-1328

კალუა
 ფილიპე VI – 1328-1350
 იოანე II კეთილი 1350-1364
 კარლ V – 1364-1380
 კარლ VI – 1380-1422
 კარლ VII – 1422-1461
 ლუდოვიკო XI – 1461-1483
 კარლ VIII – 1483 – 1498
 ლუდოვიკო XII – 1498-1515
 ფრანცისკ I – 1515-1547
 პენრიხ II – 1547-1559
 ფრანცისკ II – 1559-1560

კარლ IX – 1560-1574
 პენრიხ III – 1574-1589

ბურბონები
 პენრიხ IV – 1589-1610
 ლუდოვიკო XIII – 1610-1643
 ლუდოვიკო XIV – 1643-1715
 ლუდოვიკო XV – 1715-1774
 ლუდოვიკო XVI – 1774-1792
 ნაპოლეონ I ბონაპარტე 1804-1814
 ლუდოვიკო XVII – 1814-1815
 ნაპოლეონ I ბონაპარტე – 1815
 ლუდოვიკო XVIII – 1815-1824
 კარლ X – 1824-1830
 ლუი – ფილიპე – 1830-1848
 ნაპოლეონ III ბონაპარტე 1852-1870.

ძველი მსოფლიოს სამეფო დინასტიების ქრონოლოგიური ცხრილები

პერაპლიდების დინასტია

(დორიდის მეფეები)
 გილი – XIII ს. (ძვ. წ.)
 კლეოდაი – XII ს. (ძვ. წ.)
 არისტომაქი

პერაპლიდების დინასტია

(არგოსის მეფეები)
 ტემენი – XII ს. (ძვ. წ.)
 კეისი – XI ს. (ძვ. წ.)

პაიტეიდების დინასტია

(მესენის სამეფო)
 კრესფონტი – XI ს. (ძვ. წ.)
 ეპიტი

გლავკი – X ს. (ძვ. წ.)
 ისტიმი
 დოტადი – IX ს. (ძვ. წ.)
 სიბოტა
 ფინტი
 ანტიოქი – VIII (ძვ. წ.)
 ევფაი – 763-733 (ძვ. წ.)
 არისტოლემი – 733-727 (ძვ. წ.)

(ლაკონიის მეფეები)
 არისტოლემი – XI ს. (ძვ. წ.)

აგიდების დინასტია
 ევრისტენი – XI ს. (ძვ. წ.)
 აგის I



ექსტრატი - X ს. (ძვ. წ.)
 ლაბოტა
 ღორისი
 აგსილაი I - IX ს. (ძვ. წ.)
 არქელაი
 ტელეკლი - VIII ს. (ძვ. წ.)
 ალკამენი
 პოლიდორი
 ვერიკრატი I - VII ს. (ძვ. წ.)
 ანაქსანდრე
 ვერიკრატე II
 ლეე - VI ს. (ძვ. წ.)
 ანაქსანდრიდი 560-520 (ძვ. წ.)
 კლეომენ I - 520-491 (ძვ. წ.)
 ლეონიდი 491-480 (ძვ. წ.)
 პლისტარქი 480-459 (ძვ. წ.)
 პლისტოანაქტი - 459-409 (ძვ. წ.)
 პესანია - 409-395 (ძვ. წ.)
 აგსიპოლიდი I - 395-380 (ძვ. წ.)
 კლეობროტი - 380-371 (ძვ. წ.)
 აგსიპოლიდი II - 371-370 (ძვ. წ.)
 კლეომენ II - 370-309 (ძვ. წ.)
 არეი I - 309-265 (ძვ. წ.)
 აკროტატი - 265-262 (ძვ. წ.)
 არეი II - 264-254 (ძვ. წ.)
 ლეონარდ II - 254-243 (ძვ. წ.)
 კლეობროტი II - 243-241 (ძვ. წ.)
 ლეონიდი II - 241-235 (ძვ. წ.)
 კლეომენ III - 235-221 (ძვ. წ.)
 ეკლიდე - 227-221 (ძვ. წ.)
 აგსიპოლიდი - 219-215 (ძვ. წ.)

 მერიპონტიდების დინასტია
 პროკლი - XI ს. (ძვ. წ.)
 სოი
 ვერიპონტი X ს. (ძვ. წ.)
 პრიტანიდი
 ეენობი

პოლიდეკტე IX ს. (ძვ. წ.)
 ქარილაი
 ნიკანდრი VIII ს. (ძვ. წ.)
 ფეოპომპი
 ზაესკილაძე VII ს. (ძვ. წ.)
 ანაკსილაძე
 არქილაძე
 აგსიკლი VI ს. დასაწყისი (ძვ. წ.)
 არისტონი 550-515 (ძვ. წ.)
 დემარატი 515-491 (ძვ. წ.)
 ლექტიზიდი 491-469 (ძვ. წ.)
 არქილაძე II - 469-427 (ძვ. წ.)
 აგსი II - 427-399 (ძვ. წ.)
 აგსიელაი II - 399-360 (ძვ. წ.)
 არქილაძე III - 360-338 (ძვ. წ.)
 აგსი III - 338-331 (ძვ. წ.)
 ევლაძე I - 331-275 (ძვ. წ.)
 არქილაძე IV - 305-275 (ძვ. წ.)
 ევლაძე II - 275-244 (ძვ. წ.)
 აგსი IV - 244-241 (ძვ. წ.)
 ევლაძე III - 241-228 (ძვ. წ.)
 არქილაძე V - 228-227 (ძვ. წ.)
 ლიკურგე - 219-212 (ძვ. წ.)
 პელოპი - 212-205 (ძვ. წ.)

 მკირის მემფიზი
 პირიდეტი
 აღმუტი - V ს. (ძვ. წ.)
 ტარიბი - 395-361 (ძვ. წ.)
 ალკეტ I - 361 (ძვ. წ.)
 ნეოპტოლომე II - 361 (ძვ. წ.)
 არიბი - 361-342 (ძვ. წ.)
 ალექსანდრე I - 342-331 (ძვ. წ.)
 ეაკიდი - 331-313 (ძვ. წ.)
 ალკეტ II - 313-307 (ძვ. წ.)
 პიროს I - 307-302 (ძვ. წ.)
 ნეოპტოლომე III - 302-295 (ძვ. წ.)
 პიროს II - 295-272 (ძვ. წ.)



ალექსანდრე II - 272-255 (ძვ. წ.)
პიროს III - 255 - 239 (ძვ. წ.)
პტოლომეი - 239-231 (ძვ. წ.)
პიროს IV - 231 (ძვ. წ.)

მაკედონიის მეფეები

პირიდები

პერდიკა I - VIII ს. (ძვ. წ.)
არგეი - VII ს. (ძვ.წ.)
ფილიპე I
აეროპ I
ალკეტე - VI ს. (ძვ. წ.)
ამინტა I
ალექსანდრე I - 495-450 (ძვ. წ.)
პერდიკა II - 450-431 (ძვ. წ.)
არქელაი - 413-399 (ძვ.წ.)
ორესტი - 399-396 (ძვ. წ.)
აეროპ II - 396-393 (ძვ. წ.)
ამინტა II - 393-392 (ძვ. წ.)
ამინტა III - 392-370 (ძვ. წ.)
ალექსანდრე II - 370-369 (ძვ. წ.)
პტოლემეი I - 369-365 (ძვ. წ.)
პერდიკა III - 365-359 (ძვ. წ.)
ფილიპე II - 359-336 (ძვ. წ.)
ალექსანდრე III - 336-323 (ძვ. წ.)
ფილიპე III - 323-317 (ძვ. წ.)
ალექსანდრე IV - 317-311
კასანდრი - 316-297 (ძვ. წ.)
ფილიპე IV - 297-294 (ძვ. წ.)
ანტიპატრე I - 294 (ძვ. წ.)
ალექსანდრე
დემეტრე I - 294-287 (ძვ. წ.)
პიროს I - 287-285 (ძვ. წ.)
ლისიმაქე - 285-281 (ძვ. წ.)
პტოლემეი II - 280-279 (ძვ. წ.)
მელეაგრე - 279 (ძვ. წ.)
ანტიპატრე II
სოსფენი - 279-278 (ძვ. წ.)

ანტიგონ II - 278-239 (ძვ. წ.)
დემეტრე II - 239-229 (ძვ. წ.)
ანტიგონე III - 229-221 (ძვ. წ.)
ფილიპე V - 221-179 (ძვ. წ.)
პერსეი - 179-168 (ძვ. წ.)

პარზამის მეფეები

ატალიდები

ფილეტერი - 283-263 (ძვ. წ.)
ეპმენ I - 263-241 (ძვ. წ.)
ატალ I - 241-263 (ძვ. წ.)
ეპმენ II - 197-160 (ძვ. წ.)
ატალ II - 160-139 (ძვ. წ.)
ატალ III - 138-133 (ძვ. წ.)

სირიის მეფეები

ანტიგონ I - 306-301 (ძვ. წ.)

სელევდიკები

სელევკ I - 306-281 (ძვ. წ.)
ანტიოქ I - 280-261 (ძვ. წ.)
ანტიოქ II - 261-247 (ძვ. წ.)
სელევკ II - 247-226 (ძვ. წ.)
სელევკ III - 226-223 (ძვ. წ.)
ანტიოქ III - 223-187 (ძვ. წ.)
სელევკ IV - 187-175 (ძვ. წ.)
ანტიოქ IV - 175-164 (ძვ. წ.)
ანტიოქ V - 163-162 (ძვ. წ.)
დემეტრე I - 162-150 (ძვ. წ.)
ალექსანდრე I - 150-145 (ძვ.წ.)
დემეტრე I - 145-141 (ძვ. წ.)
ანტიოქ VI - 141-140 (ძვ. წ.)
ტრიფონი - 140-138 (ძვ. წ.)
ანტიოქ VII - 138-129 (ძვ. წ.)
დემეტრე II - 129-126 (ძვ. წ.)
ალექსანდრე II - 126-123 (ძვ. წ.)
ანტიოქ VIII - 125-96 (ძვ. წ.)
ანტიოქ IX - 115-95 (ძვ. წ.)



სელეკ V – 95 (ძვ. წ.)
 დემეტრე III – 95-88 (ძვ. წ.)
 ანტიოქ X – 95-83 (ძვ. წ.)
 ანტიოქ XI – 94 (ძვ. წ.)
 ანტიოქ XII – 87-84 (ძვ. წ.)
 ანტიოქ XIII – 69-64 (ძვ. წ.)

მევიპტის მეფეები

პტოლემეები

პტოლემე I – 306-283 (ძვ. წ.)
 პტოლემე II – 383-246 (ძვ. წ.)
 პტოლემე III – 246-222 (ძვ. წ.)
 პტოლემე IV – 221-205 (ძვ. წ.)
 პტოლემე V – 205-180 (ძვ. წ.)
 პტოლემე VI – 180-145 (ძვ. წ.)
 პტოლემე VII – 170-164 (ძვ. წ.)
 პტოლემე VIII – 145 (ძვ. წ.)
 პტოლემე VII (?) – 145-116 (ძვ. წ.)
 პტოლემე IX – 116-108 (ძვ. წ.)
 პტოლემე X – 108-89 (ძვ. წ.)
 პტოლემე IX – 89-81 (ძვ. წ.)
 პტოლემე XI – 80 (ძვ. წ.)
 პტოლემე XII – 80-58 (ძვ. წ.)
 ბერენიკა IV – 58-56 (ძვ. წ.)
 არქელაი – 56 (ძვ. წ.)
 პტოლემე XII – 56-51 (ძვ. წ.)
 პტოლემე XIII – 51-47 (ძვ. წ.)
 კლეოპატრა VII – 47-30 (ძვ. წ.)
 პტოლემე XIV – 47-44 (ძვ. წ.)
 პტოლემე XV – 44-30.

რომის იმპერატორები

იულიუს-კლავდიუსი

ცეზარი – 49-44 (ძვ. წ.)
 ავგუსტი – ძვ. წ. 43 – ახ. წ. 14
 ტიბერიუს I – 14-37
 კალიგულა – 37-41
 კლავდიუს I – 41-54

ნერონი – 54-68
 გალბა – 68-69
 ოტონი – 69
 ვიტელუსი

ფლავიუსები'

ვესპასიანე – 69-79
 ტიტუსი – 79-81
 დომიციანე – 81-96

ანტონინები

ნერვა – 96-98
 ტრაიანე – 98-117
 ადრიანე – 117-138
 ანტონინუს პიუსი 138-161
 მარკუს ავრელიუსი 161-180
 ლუციუს ვერუსი 161-169
 კომოდუსი – 180-192
 პერტინაკსი 193
 დიდიუს იულიანი

სევერები

სეპტიმიუს ვერუსი 193-211
 კარაკალა 211-217
 გეტა 211-212
 მაკრინი 217-218
 პელიოგაბალი 218-222
 ალექსანდრე სევერი 222-235
 მაქსიმილიანე თრაკიელი 235-238
 გორდიან I – 238
 გორდიან II
 გალბა
 მაქსიმუს I
 გორდიან III 238-244
 ფილიპ არაბი – 244-249
 დეციუსი 249-251
 გოსტილიანი 251-252
 გალი – 251-253



- ვოლუზიანი – 252-253
- ემელიანი – 253
- ვალერიანი – 253-259
- ვალენი – 253-268
- კლავდიუს II – 268-270
- აერელიანე – 270-275
- ტაციტი – 275-276
- ფლორიანი – 276
- პრობიუსი – 276-282
- კარიუსი – 282-283
- კარინი – 282-285
- ნუმერიანი – 282-284
- დიოკლეტიანე – 284-305
- მაქსიმიანი – 285-305
- კონსტანციუს I – 293-306
- გალერიუსი – 293-311
- ფლავიუს სვეერუსი – 305-307
- მაქსიმიზ დაზა – 305-313
- მაქსენციუსი – 306-312
- მაქსიმილიანი – 307-308
- ლიცინიუსი – 308-324.

ფლავიუსი²

- კონსტანტინე I – 306-337
- კონსტანტინე II – 337-340
- კონსტანტ I – 337-350
- კონსტანცი II – 337-361
- იოვიანი 363-364

ფლავიუსი³

- ვალენტინიანე I – 364-375
- ვალენტი – 364-378
- გრაციანი – 375-383
- თეოდოსი I – 379-395
- ვალენტინიანე II – 383-392
- ვეგენიუსი – 392-394
- გონორიუსი – 395-423
- კონსტანცი II – 421
- იოანე – 423-425
- ვალენტინიანე III – 425-455

- მაქსიმუს II – 455
- ავეტი – 455-456
- მაიორანი – 457-461
- ლივიუს სვეერი – 461-465
- ანტეში – 467-472
- ოლიბრი – 472
- გლიცერი – 473-474
- ნეპოტი – 474-475
- რომულუს ავგუსტულუსი – 475-476

ბიზანტიის იმპერატორები

ფლავიუსები

- არკადიუსი – 395-408
- თეოდოს II – 408-450
- მარკიანი – 450-457
- ლევ I – 457-474
- ლევ II – 474
- ზინონი – 474-491
- ანასტასი I – 491-518

იუსტინიანეს დინასტია

- იუსტინ I – 518-527
- იუსტინიან I – 527-565
- იუსტინ II – 565-578
- ტიბერიუს II – 578-582
- მავრიკიუსი – 582-602
- ფოკა – 602-610

ირაკლისების დინასტია

- ირაკლი I – 610-641
- კონსტანტინე III – 641
- ირაკლი II
- კონსტანტ II – 641-668
- კონსტანტინე IV – 668-685
- იუსტინიან II – 685-695
- ლეონტი – 695-698
- ტიბერიუს III – 698-705
- იუსტინიან II – 705-715
- ფილიპიკი – 711-713



ანასტასი II – 713-713
თეოდოსი III – 715-717.

ისაურისების დინასტია

ლევ III 717-741
კონსტანტინე V – 741-775
ლევ IV – 775-780
კონსტანტინე VI – 780-797
ირინა – 797-802
ნიკიფორე I – 802-811
სტაურაკი – 811
მიხეილ I – 811-813
ლევ V – 813-820.

ამორეის დინასტია

მიხეილ II – 820-829
ფეოფილი – 829-842
მიხეილ III – 842-867

მაკედონური დინასტია

ვასილი I – 867-886
ლევ VI – 886-912
ალექსანდრე – 912-913
კონსტანტინე VII – 913-920
რომან I – 920-945
კონსტანტინე VII – 945-959
რომან II – 959-963
ნიკიფორე II – 963-969
იოანე I – 969-976
ვასილი II – 976-1025
კონსტანტინე VIII – 1025-1028
რომან III – 1028-1034
მიხეილ IV – 1034-1041
მიხეილ V – 1041-1042
კონსტანტინე IX – 1042-1055
თეოდორა 1055-1056
მიხეილ VI – 1056-1057
ისაკ I – 1057-1059
კონსტანტინე X – 1059-1067
რომან IV – 1068-1071

მიხეილ VII – 1071-1078
ნიკიფორე III – 1078-1081

კომნენოსები

ალექსეი I – 1081-1118
იოანე II – 1118-1143
მანუილ I – 1143-1180
ალექსეი II – 1180-1183
ანდრონიკ I – 1183-1185

ანგელოსები

ისაკ II – 1185-1195
ალექსეი III – 1195-1203
ისაკ II – 1203-1204
ალექსეი IV – 1203-1204
ალექსეი V – 1204.

ლასკარისები

თეოდორ I – 1205-1221/22
იოანე III – 1221/22-1254
თეოდორ II – 1254-1258
იოანე IV – 1258-1261

პალეოლოგები

მიხეილ VIII – 1259-1282
ანდრონიკ II – 1282-1328
მიხეილ IX – 1295-1320
ანდრონიკ III – 1325-1341
იოანე V – 1341-1376
იოანე VI – 1341-1354
ანდრონიკ IV – 1376-1379
იოანე V – 1379-1390
იოანე VI – 1390
იოანე VII 1390-1391
მანუილ II – 1391-1425
იოანე VIII – 1425-1448
კონსტანტინე XI – 1448-1455.



პოლონეთის თავადები და მეფეები

ქრონოლოგიური ცხრილები

კოლიანების თავადები

სემოეტი - შვილი პიასტასი და ეპიხის

ლესტეი (ლესეი) - შვილი სემოეტისი

სემომისლი - შვილი ლესტეკასი

პოლონეთის თავადები და მეფეები

მეშო I (?-992) - შვილი სემომისლასი და უცნობის პოლონეთის თავადი 963-იდან. ცოლები: 1. დუმარა - ჩეხი ქალბატონი. 2. ოდა - გერმანელი მარკგრაფინია.

ბოლესლავ მამატი (966/967 - 1025) - შვილი მეშო I-ის და დუმარამასი, პოლონეთის თავადი (992) და მეფე 1025-იდან. ცოლები: 1. უცნობი - სლავური წარმოშობის ქალბატონი; 4. ოდა - მეისენის მარკგრაფინია.

მეშო II (990-1034) - შვილი ბოლესლავ მამატის და ემნილდასი. პოლონეთის მეფე 1025-დან. ცოლი-რიხეზა (რიქსა), ეს უკანასკნელი იყო რაინის ჰვალცგრაფის ქალიშვილი.

კაზიმირ განმანათლებელი (1016-1058) - შვილი მეშო II-ის და რიხეზასი. მისი ცოლი იყო კიეველი ქალბატონი დობრონევა.

ბოლესლავ II მამატი (1042-1081) - შვილი კაზიმირ განმანათლებელისა და დობრონევის. პოლონეთის თავადი (1058) და მეფე (1076). გაძევებული იქნა 1079-იდან.

ვლადისლავ გერმანი (1043-1102) - შვილი კაზიმირ განმანათლებელის და დობრონევის. პოლონეთის თავადი (1080). ცოლები: 1. ივლითი ჩეხი ქალბატონი; 2. ივლით მარია - (იმპერატორ ჰენრიხ III-ის ქალიშვილი).

ზბიგნევი (?-1112) - შვილი ვლადისლავ გერმანისა და უცნობი პოლონელი ქალბატონის (1102-1107).

ბოლესლავ III პირმოლრეცილი (1085-1138) - შვილი ვლადისლავ გერმანისა და კიეველი ქალბატონის. ცოლი - სალომე გრაფინია ბერგა.

ვლადისლავ II დევნილი (1105-1159) - შვილი ბოლესლავ პირმოლრეცილის და კრაკოველი ზბისლავისი (სილვზის ქალბატონი 1138-1146). მისი ცოლი იყო აგნეშკა - ავსტრიის მარკგრაფინია.

ბოლესლავ IV ხუჭუჭა (1125-1173) - შვილი ბოლესლავ პირმოლრეცილის და სალომესი. მაზოვეციის (1138) და კრაკოვის (1146) თავადი. მისი ცოლები იყვნენ: 1. ეშოსლავა, ნოვეგოროდის დიდი ქალბატონი. 2. მარია.

მეშო III ძველი (1126/1127-1202) - შვილი ბოლესლავ პირმოლრეცილის და სალომესი. პოლონეთის (1138) და კრაკოვის დიდი თავადი. (1173-1177), 1190, 1198/1199-1202). მისი ცოლები იყო: 1. ელბეტა - უნგრეთის ქალბატონი. 2. ევდოქსია - კიევის ქალბატონი.

ჰენრიხი (1127/1131-1166) - შვილი ბოლესლავ პირმოლრეცილის და სალომესი.



სანდომირსკის თავადი (1138).

კაზიმირ II სამართლიანი (1138-1194) – შვილი ბოლესლავ პირმოდრეცილის და სალომესი. სანდომირსკის თავადი (1166), კრაკოვის (1177), კუიავსკის და მაზოვეცკის თავადი (1186). მისი ცოლები იყო: 1. უცნობი; 2. ელენა – კიევის ქალბატონი.

ელადისლავ II დეჰნილი – სილეზიის თავადის შთამომავალები (არჩეულები):

ელადისლავ II დეჰნილი

ბოლესლავ I მაღალი (1129-1201) სილეზიის თავადი

მეშკო I ფეხებმოდუნული (1138-1211) სილეზიის, რაციბორსკის და ოპოლსკის თავადი

კონრადი (გლოგოვის თავადი) (1139-1203)

ჰენრიხ I წვერიანი (1167/1174-1238) სილეზიის, კრაკოვის დიდი პოლონეთის, რაციბორსკო-ოპოლსკის თავადი. ლიუბუსკის მიწების მფლობელი.

ჰენრიხ II კეთილშობილი (1191-1241) სილეზიის, კრაკოვის და დიდიპოლსკის თავადი.

ბოლესლავ მელიტი (როგატკა) (1124/1230-1278) ვრცოლავის და ლეგნიცო-გლოგოვსკის თავადი. ლიუბუსკის მიწების მფლობელი

მეშკო

ჰენრიხ III თეთრი (1229-1266) ვრცოლავის თავადი

კონრად I (?-1273/1274) გლოგოვ – ბიტომის თავადი

ელადისლავი (1237-1270) ვრცოლავის თავადი

ჰენრიხ V სქელი – (1248/1249-1296) იავორის და ვრცოლავის თავადი

ბოლესლავ I (?-1301) იავორის, სეიდნის და ვრცოლავის თავადი

ბერნარდ – (?-1286) იავორის თავადი

თავადი ჰენრიხ III პრობუსი (1257-1258-1290) – ვრცოლავის და კრაკოვის თავადი

ბერნარდი (1278/1291-1326) – სეიდნის თავადი

ჰენრიკი (1294-1346) – იავორო-გლოგოვის თავადი

ბოლესლავი (1298/1301-1341)

ბოლესლავ (ბოლკო) II მცირე (1312-1368) – იავორ-სეიდნის და გლოგოვის თავადი

მეშკო III-ის (ძველის) შთამომავლები – ქორონეთის დიდი თავადები (არჩეულები):

მეშკო III ძველი

ოდონი (1141/1149-1194) – პოზნანის და კალიშის თავადი

ბოლესლავი (1159-1195) – კრუიავის თავადი

მეშკო (1160/1165-1193) – კალიშის თავადი



ელადისლავ წვრილფეხება (1161/1167-1231) – პოზნანის, გნეზნენის და კრაკოვის თავადი

ელადისლავ ოდონიჩი (1190-1239) – კალიშის, პოზნანის და ველიკოპოლსკის თავადი
პშემისლავ I (1220/1221-1275) – კალიშის, პოზნანის და გნეზნენის თავადი

ბოლესლავ კეთილშობილი (1221/1227-1279) – კალიშის, გნეზნენის და ველიკოპოლსკის თავადი

პშემისლავ II (1257-1296) – ველიკოპოლსკის თავადი და პოლონეთის მეფე (1295)
რიქსა – (1288-1335) მეუღლე ვაცლავ II-სა (ჩეხეთის და პოლონეთის მეფე 1300).

კაზიმირ II სამართლიანის შთამომავლები. კრაკოვის და მასოვიციის თავადები (რჩეულები):

კაზიმირ II სამართლიანი

კონრად მაზოვეცი (1186-1227) – სანდომირსკის და კრაკოვის თავადი

კონრად მაზოვეცი (1187-1247) – მაზოვეციის, კუიავსკის, სერაბის, ლენჩიცის და კრაკოვის თავადი

სალომე (1211-1268)

ბოლესლავ მორცხვი (1226-1279) – კრაკოვის და სანდომირსკის თავადი

ბოლესლავ I (1208-1248) – სანდომირსკის, სერაბის და მაზოვეციის თავადი

კაზიმირ I (1211-1276) – კუიავსკის, ლენჩიცის და სერაბის თავადი ზემოეტი I (1224-1262) მაზოვეციის და ჩერსკის თავადი.

ლესეკ შავი (1240/1242-1288) – ლენჩიცის, სერაბის, კრაკოვის და სანდომირსკის თავადი

ზემოისლი (1241/1245-1287) – კუიავსკის თავადი

ელადისლავ ლოკეტევი (1260/1262-1294) – კუიავსკის, ლენჩიცის, სერაბის, კრაკოვის, სანდომირსკის, პამორსკის, ველიკოპოლსკის და პოლსკის მეფე (1320)

კაზიმირ II (1261/1262-1294) – კუიავსკო-ლენჩიცის თავადი

ზემოეტი (1262/1276-1306) – ლობჟინსკის თავადი.

პოლონეთის მეფეები

ელადისლავ ლოკეტევი (1260-1333) – კუიავსკოს, ეუფროზინის, ოპოლსკო-რატიბორსკოს, ლენჩიცის, სერაბის, კრაკოვის, სანდომირსკის, პამორსკის, ველიკოპოლსკის, და პოლონეთის თავადი (1306), პოლონეთის მეფე (1320). მისი ცოლი იყო იადვიგა (ველიკოპოლსკის ქალბატონი).

კაზიმირ დიდი (1310-1370) – შვილი ელადისლავ ლოკეტეტის და იადვიგასი. პოლონეთის მეფე (1333) მისი ცოლები იყო: 1. ანა-აღლონა (ლიტვის დიდი ქალბატონი); 2. ადელაიდა – შვილი გესენის ლანდგრაფის; 3. ქრისტინა როკიჩინკა; 4. იადვიგა – ჟაგანის ქალბატონი.

ლუდოვიკო ანჟუი (უნგრელი) (1326-1382) – შვილი კარლ I რობერტის (უნგრეთის მეფე) და ელჟბეტის. ეს უკანასკნელი იყო შვილი ლოკეტეტის (უნგრეთის მეფე-1342, პოლსკის



მეფე – 1370) მისი ცოლები იყო: 1. მალგოჟატა. ქალიშვილი იმპერატორ კარლ IV-ის. 2. ელჟბეტა. შვილი ბანა ბოსნიის.

იადიგა ანჟუი (1373/1374-1399) – ქალიშვილი ლუდოვიკოსი (უნგრეთის და პოლსკის მეფე) და ელჟბეტა ბოსნიაცკის. პოლონეთის მეფე 1384. მისი ქმარი იყო ვლადისლავ აგელონის (ლიტვის დიდი თავადი).

პოლონეთის მეფეები და ლიტვის დიდი თავადები

ვლადისლავ აგელონი (1351-1434) – შვილი ოლგერდასი (ლიტვის დიდი თავადი) და იულიანასი (ტვერის ქალბატონი). ლიტვის დიდი თავადი (1377-1401) და პოლონეთის მეფე (1386). ცოლები: 1. იადიგა ანჟუი; 2. ანა ცილეისკაია (გრაფინია); 3. ალჟბეტა გრანოვსკაია; 4. სონკა (ზოფია) გოლშანსკაია.

ვლადისლავ III ვარნენჩიკი (1424-1444) – შვილი ვლადისლავ აგელონის და სონკი გოლშანსკის. პოლონეთის მეფე (1434), უნგრეთის მეფე (1440)

კაზიმირ აგელონი (1427-1492) – შვილი ვლადისლავ აგელონი და სონკი გოლშანსკის. ლიტვის დიდი მთავარი (1440), პოლონეთის მეფე (1446). ცოლი – ელჟბეტა გაბსბურგი.

იან ოლბრახტი (1459-1501) – შვილი კაზიმირ აგელონჩიკის და ელჟბეტის. გლოგოვის თავადი (1490-1498) და პოლონეთის მეფე (1492).

ალექსანდრე (1461-1506) – შვილი კაზიმირ აგელონჩიკის და ელჟბეტის. ლიტვის დიდი თავადი (1492), პოლონეთის მეფე (1501). ცოლი – ელენე (მოსკოვის ქალბატონი).

სიგიზმუნდ I ძველი (1467-1548) – შვილი კაზიმირ აგელონჩიკის და ელჟბეტის. გლოგოვსკის თავადი (1498-1506), ოპავსკის თავადი (1501-1506), პოლონეთის მეფე და ლიტვის დიდი თავადი (1506). ცოლები: 1. ბარბარა ზაპოიაი; 2. ბონა სფორცა.

სიგიზმუნდ II ავგუსტი (1520-1572) – შვილი სიგიზმუნდ ძველის და ბნასი. ლიტვის თავადი (1529), პოლონეთის მეფე (1530). მართავდა 1548 წლამდე. ცოლები: 1. ელჟბეტა გაბსბურგი; 2. ბარბარა რამიელი; 3. კატაჟინა გაბსბურგი (ელჟბეტას და).

ჰენრიხ ვალუა (1551-1589) – შვილი ჰენრიხ II-ის (საფრანგეთის მეფე) და ეკატერინე მედიჩის. პოლონეთის მეფე და ლიტვის დიდი თავადი (1574-1575), საფრანგეთის მეფე (1574), ცოლი – ლიუდვიგა (მარკერის ქალბატონი).

ანა აგელონკა (1523-1596) – ქალიშვილი სიგიზმუნდ I ძველის და ბნასი. პოლონეთის მეფე და ლიტვის დიდი თავადი (1575). ქმარი – სტეფან ბატორი (სემიგრადის თავადი)

სტეფან ბატორი (1533-1586) – შვილი სტეფანესი (სემიგრადის ვოევოდა) და ეკატერინე ტლევედის. სემიგრადის თავადი (1571), პოლონეთის მეფე და ლიტვის დიდი თავადი (1575). ცოლი – ანა აგელონკა.

სიგიზმუნდ III ვაზა (1566-1632) – შვილი იოანე III (შვეციის მეფე) და კატაჟინა აგელონკის. პოლსკის მეფე და ლიტვის დიდი თავადი (1587), შვეციის მეფე (1592-1599). ცოლები: 1. ანა გაბსბურგი; 2. კონსტანცია გაბსბურგი (ანას და).



ვლადისლავ IV ვაზა (1595-1648) – შვილი სიგიზმუნდ III-ის და ანასი. პოლონეთის მეფე და ლიტვის დიდი თავადი (1632), ოპოლსკის და რაციბორსკის თავადი (1645). ცოლები: 1. ცეცილია რენატა გაბსბურგი; 2. ლუდოვიკო მარია გონზაგა (დე ნევერის ქალბატონი).

იან კაზიმირ ვაზა (1609-1672) – შვილი სიგიზმუნდ III-ის და კონსტანციასი. პოლონეთის მეფე და ლიტვის დიდი თავადი (1648-1668). ცოლი – ლუდვიგა მარია (ვლადისლავ IV-ის, მეფის ძმის ქერივი).

მიხალ კორბუტ ვიშნევეცი (1640-1673) – შვილი იერემია ვიშნევეცკის (რუსი ვოევოდა) და გრიგელდი ზამოისკის. პოლონეთის მეფე და ლიტვის დიდი თავადი ცოლი – ელენორა გაბსბურგი.

იან III სობესკი (1629-1696) – შვილი იაკუბ სობესკის (კრაკოვის კაშტელიანა) და ზოფი დანილოვიჩის. პოლონეთის მეფე და ლიტვის დიდი თავადი (1674). ცოლი – მარია კაზიმირა და არკენი.

ავგუსტ II ვეტჩი (ძლიერი) (1670-1733) – შვილი იოანე გიორგი III-ის (საქსონიის კურფიურსტი) და ანა სოფიასი (საქსონიის კურფიურსტი – 1694, პოლონეთის მეფე და ლიტვის დიდი თავადი – 1697-1706, 1709-1733). ცოლი – ქრისტინა ებერზარდი. ქალიშვილი მარკგრაფ ბრანდენბურგ – ბაირეიტის.

სტანისლავ ლეშინსკი (1677-1766) – შვილი რაფაელ ლეშინსკის (დიდი პოლონეთის გენერალური მამასახლისი) და ანა აბდლონოვსკის. პოლონეთის მეფე და ლიტვის დიდი თავადი (1704-1709) ლოტარინგიის და ბარას თავადი (1733). ცოლი კატაჟინა ოპალინსკაია.

ავგუსტ III ვეტჩი-საქსონიელი (1696-1763) – შვილი ავგუსტ II და ქრისტინა ებერზარდის. საქსონიის კურფიურსტი (1733), პოლონეთის მეფე და ლიტვის დიდი თავადი (1733). ცოლი – მარია იუზეფა გაბსბურგი.

სტანისლავ ავგუსტ პონიატოვსკი (1732-1798) – შვილი სტანისლავ პონიატოვსკის, (კრაკოვის კაშტელიანა) და კონსტანცია ჩარტორისკის. პოლონეთის მეფე და ლიტვის დიდი თავადი (1764-1795). ცოლი – ელჟბეტა გრაბოვსკაია.

პრეზიდენტები:

- გაბრიელ ნარუტოვიჩი (1922)
- სტანისლავ ვოიცეხოვსკი (1922-1926)
- იგნაცი მოსციცი (1926-1939)
- ვლადისლავ რაჩკევიჩი (1939-1947)
- ბოლესლავ ბერუტი (1947-1952)
- ავგუსტ ზალესკი (1947-1972)
- სტანისლავ ოსტროვსკი (1972-1979)
- ედვარდ რაჩინსკი (1979-1986)
- კაზიმეჟ საბატი (1986-1989)
- რიშარდ კაჩოროვსკი (1989-1990)
- ვოიცეხ იარუზელსკი (1989-1990)
- ლეს ვალენსა (1990-1995)
- ალექსანდრე კვასნევესკი (1995-2005).



ძველი მსოფლიოს ქვეყნები

ასურეთი,

ბაბილონი, ბითინია, ბოსფორი.

გალია,

ეგვიპტე,

ზაგროსის მთიანეთი: – კასიტები, ლულუბელები, გუთიები, ელამი,

თრაკია

იუდეა

კაბადოკია, კართაგენი, კილიკია, კომაგენა

ლიდია,

მაკედონია, მანა, მიდია, მესოპოტამია

ნუმიდია

პალესტინა, პართია, პერგამოსი, პონტო

როკსოლენები, რომი.

საქართველოს წინამორბედი სახელმწიფოები – კოლხა, (ვერისი), ღიაოხი, ტაო, კლარჯეთი, ლაზიკა, ტაოხები, იბერია.

საბერძნეთი, სკვითია, სომხეთი (ძველი), სპარსეთი, სპარტა,

ფინიკია, ფრიგია.

ურურტუ

ხეთები, ხური-მითანი,

ჰუნები.

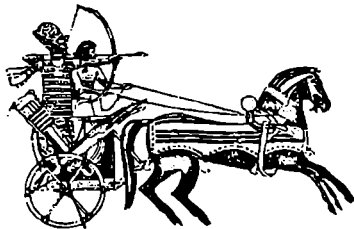



მოკლე ცნობები და ქრონოლოგიური ცხრილები მეფეებზე

ასურეთის სამეფო



სურეთი ეწოდებოდა თანამედროვე ერავის ჩრდილო-აღმოსავლეთ ნაწილს, მდინარე ტიგროსის შუა წელზე, ბაბილონის ჩრდ. მდებარე ოლქს. ისტორიული წყაროები მოგვითხრობენ, რომ უკვე აქადის დინასტიის ხანაში ეს ტერიტორია აქადის პოლიტიკური გავლენისა და შესაძლოა ძალაუფლების ქვეშაც იმყოფებოდა. როგორც აქადური ტექსტები გვამცნობენ სარგონ აქადელმა (2334-2284 ძვ. წ.) დაიპყრო სუბართუს ქვეყანა და ზაგროსამდე (ზეგნიანი

მთების მასივი თანამედროვე ირანში) ილაშქრა, მისმა მემკვიდრე რიმუშმა კი მერმინდელი ასურული ქალაქის ნინეეის ჩრდილოეთით ააშენა ქალაქი, რომელსაც თავისი სახელი ასური მიაკუთვნა. ასურის მმართველები ე. წ. იშაქუმები (იშაქუმი არის შუმერული ენის აქადური ფორმა) – არიან. როგორც წარწერიდან ჩანს ერთ-ერთი მმართველი (ილუშუმა) ხელთ იგდებს ბაბილონის ცალკეულ ოლქებს ქალაქ ნიფურამდე და ურამდეც აღწევს. ილუშუმა იყო შვილიშვილი ასურის მმართველის ფუზურასურისა (ძვ. წ. საუკ. 70-80-იანი წლები) რომელიც აქ დამოუკიდებელი აქადური ჩამომავლობის დინასტიის ფუძემდებლად ითვლება. ფუზურასურის დინასტიას ბოლო მოუღო ამორეველმა შამშიადად I-მა (1815-1712 ძვ. წ.). შამშიადად I-ის შექმნილი სახელმწიფო დაიმორჩილა ბაბილონის სამეფომ, რომელიც განსაკუთრებით გაძლიერდა მეფე ხამურაბის მმართველობის დროს (1792-1750 ძვ. წ.). ტიგლათფელესერის (1115-1077 ძვ. წ.) მემკვიდრეთა დროს დაიწყო ასურეთის ხელახალი დაცემა, რაც ძირითადად არამეული ტომების შემოსევების შედეგად იყო გამოწვეული. მრავალი ომებითა და შემოსევებით დასუსტებული ასურეთი ვეღარ აღუდგება წინ არამეველთა თავდასხმებს, თანდათანობით კარგავს ყველა დაპყრობილ ოლქს და საბოლოოდ ეცემა. უნდა აღინიშნოს რომ დამოუკიდებელი ასურეთის პირველი მმართველი ასურბალიტი ეციპტის ფარაონთან მეორე ელჩობისას მის სრულუფლებიან პარტნიორად და ძმად აცხადებს თავს და გაგზავნილ წერილებში თავის თავს მეფეს (შარუ) ან დიდ მეფეს (შარუ რაბუს) უწოდებს.

ძვ. წ. III ათასწლეულის დასაწყისში ასურეთი კვლავ ძლიერდება, მის ძლიერებაში განსაკუთრებული წვლილი შეაქვთ მეფეებს: „ასურნასირფალი“ (ძვ. წ. 885-860) მისი ძე სალმანსარ III (ძვ. წ. 860-825). ტიგლათფელესერ III (ძვ. წ. 745-727), სალმანსარ V (ძვ. წ. 727-722), ეს უკანასკნელი შეთქმულების მსხვერპლი შეიქმნება და ტახტზე ადის სარგონ II დიდი (ძვ. წ. 722-705), სინაქერიბი (ძვ. წ. 705-680), ასარქადონი (ძვ. წ. 680-669), ასურბანიფილი (ძვ. წ. 669-631/27), ასურეტელილანი (ძვ. წ. 627-605).

მეფეთა ქრონოლოგია: 1) თუღია 2) ადამუ 3) იანგი 4) სახლამუ 6) მანდარუ 7) ემცუ 8) ხარცუ 9) დიდანუ 10) ხანუ 11) ზუაბუ 12) ნუაბუ 13) აბაზუ 14) ბელუ 15) აზარაზი 16) უშფია 17) აფიაშალი 18) ხალე 19) სამანუ 20) ხაიანუ 21) ილუმერი 22) თაქმესი 23) იაქენი 24) იაზქურელი 25) ილახტაბაბუზუ 26) ამინუ 27) სულილი 28) ქიქია 29) აქია 30) ფუზურასური 31) შალიმასუმი 32) ილუშუმა 33) ერიშუმა 34) იქენუმი



35) სარგონი (შარუქმენი) 36) ფუზურაშური II 37) ნარმანსინი 38) ერიშუმ II 39) შამში ადალი - (1813-1781) 40) იშმედაგან - (1797-1757) 41) მუთაშქური 42) რიშუმი 43) ასინუმი 44) ფუზურსინი 45) აშურ-დუგული 46) აშურაფლაიდინი 47) ნაცირსინი 48) სინნამირ 49) იფქიშითარი 50) ადადცალულუ 51) დასი 52) ბელუბანი 53) ლიბია 54) შარმა ადალ I 55) იფთარსინი 56) ბაზაია 57) ლულაია 58) ქიდინინუა 59) შარმადალ II (1633-1620) 60) ერიშუმ III 61) შამშიადალ II 62) იშმედაგან II 63) შამშიადალ III 64) აშურნესარ I 65) ფუზურ-აფშურ (XVI ს. ბოლო) 66) ელილნაცირ I 67) ნურილი 68) აშურდადინი (მართაედა I თეე) 69) აშურაბ I 70) აშურნადინასე I 71) ელილნაცირ II 1432-1427 72) აშურნერარი 1426-1420 73) აშურბულნიშუმუ 1419-1411 74) აშურინიშუმუ (1410-1403), 75) აშურნადინასე II (1402-1393) 76) ერიბადალ I (1392-1366) 77) აშურუბალიტ I (1365-1330) 78) ელილნერარი (1329-1320) 79) არიქდენილი (1319-1308) 80) ადადნერარ I (1307-1275) 81) სალმანსარ I (შულმანუშარედ) (1274-1245) 82) თუქულთინინურთა I (1244-1208), 83) აშარნადინაფულ (1207-1204) 84) აშურნერარი III (1203-1198) 85) ელილქულდურუცური (1197-1193) 86) ნინურთა აფილექური (1192-1180) 87) აშურდან I (1179-1134) 88) ნინურთატუქულთიაშური 89) მუთაქილნუსქუ 90) აშურრეშიში (1133-1166) 91) ტიგლათფილასერ I (ტუქულთიაფალეშარა) (1115-1077) 92) აშარედ აფალექური (1076-1075) 93) აშურბელქალა (1074-1057) 94) ერიბადალ II (1056-1055) 95) შამშიადალ IV (1054-1051) 96) აშურნაცირაფულ I (1050-1032) 97) სალმანსარ II (1031-1020) 98) აშურნერარ IV (1019-1014) 99) აშურაბ II (1013-973) 100) აშურშიში (972-968) 101) ტიგლათფილასერ II (967-935) 102) აშურდან II (934-912) 103) ადადნერარ II (911-891) 104) თუქულთინინურთა II (890-884) 105) აშურნაცირაფულ II (883-859) 106) სალმანსარ III (858-824) 107) შამშიადალ V (823-811) 108) ადადნერარ III (810-783) 109) სალმანსარ IV (782-773) 110) აშურდან III (810-783) 111) აშურნერარ V (754-745) 112) ტიგლათფილასერ III (744-727) 113) სალმანსარ V (726-722) 114) სარგონ II (721-705) 115) სინახერიბი (სინ-აქქე-ერიბი) (704-681) 116) ასარხადონი (აშურახიდინა) (680-669) 117) აშურბანაფილი (აშერბანაფილი) (668-635/27) 118) აშურეთელილნი (634/27-624) 119) სინშიმულიშირი 120) სინ-შარ-იშქენი (612). 121) აშურ-უბალით II (611-609).

ძველი ბაბილონი (2136-539 ძვ. წ.)



ქ. სადაც მდინარეები ტიგროსი და ეფერატი ერთმანეთს ერთიან, ჯერ კიდევ წინასარგონიდულ ხანაში ძვ. წ. XXVI-XXV საუკუნეებში არსებობდა ქალაქი ბაბილონი. აქადურ ენაზე ბაბილი ნიშნავს „ღვთის კიშკარს“.

ძვ. წ. XIX ს. შუამდინარეთში, შემოიჭრნენ სემიტური ტომები ამორეველები სუშაბუმის მეთაურობით. ძვ. წ. 1895 წელს მათ ჩაიგდეს ხელთ ისინის სამეფოს ჩრდილო ნაწილი რომლის ცენტრი გახდა ბაბილონი.



ისინის I დინასტია (2017-1794 ძვ. წ.)

იშბიერა (2017-1985), შვილშუ (1984-1975), იდინ-დაგანი (1974-1954), იშმედაგანი (1953-1935), ლიფითიშთარი (1934-1924), ურნინურთა (1923-1896), ამარსუნი (1895-1874), ლიფითელილი (1873-1869), ირაიბითი (1868-1861), ენლილბანი (1860-1837), ზამბა (1836-1834), ითერფიშა (1833-1831), ურდულქუთა (1830-1828), სინმაგირი (1827-1817), დამიქილიშ (1816-1794).

ბაბილონის I დინასტია (1894-1595 ძვ. წ.)

სუმუაბუმი (1894-1881), სუმულაელი (1880-1845), ცაბიუმი (1844-1831), აფილსუნი (1830-1813), სინმუბალითი (1812-1793), ზამურაბი (1792-1750), სამსუილუნა (1749-1712), აბიუშუნი (1711-1684), აბილითანა (1683-1647), ამცადულა (1646-1626), სამსულითანა (1625-1595).

ზღვისპირეთის ზალხთა I დინასტია (დაახ. 1722-1460) ძვ. წ.

ილიანი (დაახ. 1722), ითილინი, იშბალი, შუმი, გულქიშარი, (დაახ. 1594), ფეშქარდარამში, ადარაქალამა, აქურულანა, მელამქურქურა, ეიაგამილი (დაახ. 1460).

ისინის II დინასტია (დაახ. 1150-1027) ძვ. წ.

მარდუქაბითახეშუ (დაახ. 1150), ითიმარდუქბალათი (1133 წლამდე), ნინურთანადინშუმი (1132-1127), ნახუქილონოსორ I (1126-1127), ელილნადინაფლი (1104-1101), მარდუქნადინახე (1100-1083), მარდუქშაფიქურე (1082-1070). ადადაფლიადინ (1069-1048), მარდუქახურე (1047), მარდუქურე (1046-1036), ნახუშინულობურ (1034-1027).

ზღვისპირა ზალხთა II დინასტია (1026-1106) ძვ. წ.

ბაზის დინასტია (1004-986).

ელამის დინასტია (985-980).

დინასტია ე (979-732) ძვ. წ.

ნახუქინახელი (979-944), ნინურთაქედურიუცური (944), მარბითიახეილინი (943), შამაშუდამიქი (დაახ. 905), ნახუშუმექინი I (დაახ. 895), ნახუაფლიადინი (დაახ. 870), მარდუქნაქირეშუმი I (დაახ. 854-819), მარდუქბალასიქი (დაახ. 818-813), ბაბახილინი (812 დაახ.), შუმგომ მოდის ხუთი უცნობი მეფე, ნინურთააფლა, მარდუქბელურე, მარდუქაფლაუცური, ერიამარდუქი (დაახ. 770), ნახუშუმექინი (დაახ. 748), ნახონასარი (747-734), ნახუნადინურე (733-732), ნახუშუმექინი II (732).

ბაბილონის IX დინასტია

ნახუშუმექინურე (731-729), ფულუ (ასურეთის მეფე ტიგლათფელასარ III (728-727), ულულაი (ასურეთის მეფე სალმანსარ V 726-722), მარდუქაფლიადინი II 721-710), სარგონ



II (709-705), სინახერიბი (704-703), მრდუქუაქირშუმი II (703), მარდუქუალოინი II (703), ბელობნი (702-700), აშურნადინშუმი (699-694), ნერგალუმეზიბი (693), მუშეზიბარდუქი (692-689), სინახერიბი (688-681), ასარზადონ (ასურეთელი) (680-669), შამაშუქეინი (667-648), ქანდალანუ (647-627).

ახალი ბაბილონის დინასტია (726-539).

ნაბოფალასარი (23 ნოემბერი 626-15 აგვისტო 605), ნაბუქოდნოსორ II (605-562) გარდაიცვალა ოქტომბრის პირველ დღეებში, აბელმარდუქი 562-560 (გარდაიცვალა 7 და 13 აგვისტოს შორის), ნერიგლისარი (560-556), ლაბაშიმარდუქი (556-556 მაისი), ნაბონიდო (556-539 29 ოქტომბერი).

ბითეინია



ვ. წ. 700 წელს თანამედროვე თურქეთის ტერიტორიაზე დასახლდნენ თრაკიული ტომები ბითეინები, რომლებიც იმყოფებოდნენ ლიდიის სამეფოს მმართველობის ქვეშ (7-6 საუკ.), შემდგომ აქემენიდების მმართველობის (6-4 საუკ.) და ძვ. წ. 296 წლიდან ჩვ. წ. აღ-ის 74 წლებში დამოუკიდებელი სამეფოა. ძვ. წ. 74 წლიდან რომის სახელმწიფოს შემადგენლობაშია, ახ. წ. 14 წელს დაიპყრეს თურქებმა.

მეფეთა ქრონოლოგია: შიპოიტი (დაახ. 315 – დაახ. 280), ნიკომედი I (დაახ. 280-242), ზიელაი (დაახ. 250 – გარდ. 227), პრუსი I (დაახ. 230 – დაახ. 182), პრუსი II (დაახ. 182-149), ნიკომედ II ეპიფანი (149 – დაახ. 127), ნიკომედ III ევერგეტი (დაახ. 127-94), ნიკომედ IV ფილოპატორი (დაახ. 94-74).

ბოსფორის სახელმწიფო



ონათმფლობელური სახელმწიფო შავი ზღვის ჩრდილოეთში ძვ. წ. მე-5 საუკუნესა და ახ. წ. მე-4 საუკუნეში, რომელიც აერთიანებდა ბერძულ ქალაქებს (ფეოდოსია, ფანაგორია, გლადვიპია და სხვები). არქანაქტიდების სამეფო დინასტია მართავდა ძვ. წ. 480-438 წლებში; სპარტაკოიდების სამეფო დინასტია ძვ. წ. 107 წლამდე, საბოლოოდ განადგურებულნი იქნენ პუნების ტომების მიერ. დედაქალაქი პანტიკაეი.

მეფეთა ქრონოლოგიები ძვ. წ.: სპარტოკი (438/433/2), სელევკი (სატირთან I ერთად) (433/2-393/2), სატირ I (393/2-389/8), ლევკონ I (გორგიპოსთან ერთად) (389/8-349/8), სპარტოკ II (პერსიდასთან ერთად) (349/8-344/3), პერსიდა I (344/311/10), სატირ II (პრიტანთან ერთად) (311/0-310/9), პრიტანი (310/9), ევმელი (310/9-304/3), სპარტოკ III (304/3-284/3), პერსიდა II (284/3 – დაახ. 245), სპარტოკ IV (დაახ. 245-240), ლევკონ II (240-220), გიგიენი (220-200), სპარტოკ V (200-180), პერსიდა III (180-150), პერსიდა IV



(150-125), პერსიდ V (125-109), მითრიდატე VI პონტოელი (ევპატორიელი) (107-63), ფარნაქ (63-47), ასანდერი (დაახ. 47-17), დინამი (17-16), სკრიბონი (15-), პოლემონი (14-8), დინამი (ძვ. წ. 8-7/8 ახ. წ.), უცნობი მმართველი (8/9-9/10), ასპურგი (10/11-37/38), გეპეირია (ასპურგას ქერიე), მითრიდატე (გეპეირიასთან ერთად დროგამოშვებით) (39-44/5), კოტი (შესაძლებელია ტახტიდან ჩამოგდებული 62. ახ. წ.), რასკუპორი (68/9-90), სავრომათი I (93/4-123/4), კოტი II (123/4-132/3), რემეტალკი (133-153), იულია ევპატორი (153-173), სავრომათ II (173-210), რესკუპორი (210-226), კოტი III (227-233), სავრომათ III (229-231), რესკუპორი II (233/4), ფარსანი (თარილი უცნობია), ინტიმეი (236), სავრომათ IV (თარილი უცნობია), იულია ტირანი (275/6-278/9), ხელოსმი (დაახ. 280), ფოფორსი (286/7-308/9), რადამსედ (308/9-318), რესკუპორი (318/9-335 ან უფრო გვიან).

გალია



სტორიული ოლქი ევროპაში მოიცავდა მდინარე პოსა და ალპებს შუა მდებარე ტერიტორიას (ციზალპური გალია), ალპებს, ხმელთაშუაზღვის, პირენეებსა და ატლანტის ოკეანეს შორის მდებარე ტერიტორია (ტრანსალპური გალია) – თანამედროვე ჩრდ. იტალიას, საფრანგეთს, ლუქსემბურგსა და ბელგიას, აგრეთვე ნიდერლანდების და შვეიცარიის ნაწილს. ძვ. წ. VI ს-დან გალიის ტერიტორია დასახლებული იყო კელტებით, რომელებიც მათ ვალებს ეძახდნენ (აქედან მოდის სახელწოდება გალია), მდ. პოსა და ალპებს შორის მდებარე ტერიტორია დაახ. ძვ. წ. 20 წლიდან (ქ. მედიოლანუმი – მილანი). ძვ. წ. I ს-ში ციზალპური მოსახლეობა რომის მოქალაქება მიიღო და იტალიის ნაწილი გახდა, თუმცა ძველი სახელწოდება შეინარჩუნა. ძვ. წ. II ს-ის 20-იან წლებში რომელები ებრძოდნენ სამხრეთ გალიის ტომებს. ძვ. წ. 120 წელს თანამედროვე პროვანსიის ტერიტორიაზე შეიქმნა რომაული პროვინცია, რომლის ცენტრი იყო ნარბო-მარციუსი (ნარბონი). ძვ. წ. 16 წელს ტრანსალპური გალია 4 პროვინციად დაიყო: ნარბონი, ლუგდუნუმი, აკვიტანია და ბელგიკა. იქაური მოსახლეობა არაერთხელ აჯანყებულა რომელების წინააღმდეგ (ძვ. წ. 52-51 ახ. წ. 12-21), ყველაზე დიდი იყო ცივილისის აჯანყება 69-70) ამასთანავე იზრდებოდა ქალაქები ლუგდუნუმი (ლიონი), ნემაეზუსი (ნიმი), არელატი (არლი), ბურდიგალა (ბორდო).

III საუკუნედან გახშირდა გალიაზე გერმანული ტომების თავდასხმები. 258 წელს გალია, ბრიტანეთი და ესპანეთი გამოეყვნენ რომის იმპერიას და შექმნეს დამოუკიდებელი იმპერია. გალიის იმპერიამ ამის შემდეგ 15 წელიწადს იარსება, მისი უკანასკნელი მმართველი ტეტრიკი (270-273), რომელიც ველარ გაუშკლავდა ჯარისკაცთა ამბოხებას (ბაგაულების აჯანყება) და დანებდა იმპერატორ ავრელიანეს და კვლავ რომის იმპერიაში შევიდა. ამის შემდგომ გალიაში შეიჭრება ბარბაროსული ტომები და შეიქმნება ე. წ. „ბურგუნდიელთა ბარბაროსული სახელმწიფო“. 418 წელს გალიის ნაწილი აკვიტანია ვესტგუთებს გადაეცათ რომელებისგან ფედერატების უფლებით. ამ დროიდან გერმანელები თანდათან იჭყობენ გალიის ტერიტორიას და საბოლოო დამორჩილება დამთავრდა ფრანკთა მეფის ხლოდვიგის დროს.



ეგვიპტე



ივილიზაციის ერთ-ერთი უძველესი კერა. რომელიც განუყვანილი იყო ძვ. წ. მე-4 ათასწლეულის ბოლოს და მე-3 ათასწლეულის დასაწყისში აფრიკის ჩრდილო-აღმოსავლეთ ნაწილში. ისტორიულ მეცნიერებაში ძვ. ეგვიპტის არსებობას ყოფენ შემდეგ პერიოდებად: უძველესი (მე-4 – მე-3 ათასწლეული, ძვ. წ.), შუა (მე-16 საუკუნემდე ძვ. წ.), ახალი (მე-11 საუკუნემდე ძვ. წ.), გვიანი სპარსული (ძვ. წ. 11-4 საუკ. და მე-6 – მე-4 სპარსეთის უღლის ქვეშ), ელჩინისტური (IV-I ძვ. წ.) პტოლემეური დინასტიის ქვეშ, ძვ. წ. 3200

წელს სამხრეთ ეგვიპტეში დაიმორჩილა ჩრდილოეთ ეგვიპტე და სამეფოს ცენტრად იქცა ტუნისი, რომელიც დედაქალაქად დარჩა I და II დინასტიების მანძილზე. შემდგომში ქვეყნის გაერთიანებას მიაწერდნენ მენესს. წყაროები ადასტურებენ კიდევაც ასეთი ფარაონის არსებობას, ისტორიკოსთა ნაწილი მას აიგივებს ჩვენთვის ნაცნობ ნარმერთან, მასვე მიაწერენ მემფისის ციხე-სიმაგრის აგებას, მემფისის ეგვიპტური სახელია ხა-კა-პტა. აქედან წარმოსდგა ქვეყნისთვის ბერძნების მიერ შერქმეული სახელი „აიგუპტოს“ (ეგვიპტე).

დინასტიათა ქრონოლოგია:

I დინასტია (3100-2686): ნარმერი-მენესი, აპა, ჯერი, ულიმუ, სემერხეტი, კაკაი.

II დინასტია (2890-2686): რა-ნები, ხეტეპ-სეხემუი, ნი-ნეჩერი, პერიბრუნი, სენუჯი, ხა-სეხემი, ხა-სეხემუი.

კველი სამეფო

III დინასტია (2686-2613): ხა-ნეხტი, ჯოსერი, სეხემხეტი, ხა-პა, პუნი.

IV დინასტია (2613-2494): სნოფრუ, ხეფსი, რაჯედეფი, ხეფრენი, ედფუხორი, ბუფურა, მიკერინი, შესესკაფი.

V დინასტია (2494-2345): უსურკაფი, სახურა, ნეფერისკარა, შფერესკარა, ნეფერფურა, ნუსურრა, მენკაუხორი, ედკარა, ისესი, უნისი.

VI დინასტია (2345-2181): ტეტი, უსერკარა, პეპი I, მერნერა, პეპი II.

I გარდამავალი პერიოდი (2181-2133)

VII-X დინასტიები შუა სამეფო (2133-1786)

XI დინასტია 2133-1991 – ინტეფ I (სეხერი-ტაუი), ინტეფ II (უან-ანხი), ინტეფ III (ნეხტ-ნე-ტეპ-ნეფური), მენტუხოტეპ I, მუნტუხოტეპ II, მენტუხოტეპ III,

XII დინასტია (1991-1786): ამენმხეტ I (1991-1962), სენურსერტ I (1971-1928), ამენმხეტ II (1929-1895), სენურსერტ II (1897-1878), სენურსერტ III (1878-1843), ამენმხეტ III (1842-1797), ამენმხეტ IV (1798-1790), დედოფალი სეპეკარა (1789-1786).

II გარდამავალი პერიოდი (1786-1650)

XIII-XVI დინასტიები.

**ახალი სამეფო (1650-1085)**

XVII დინასტია (1650-1567) – ინტეფ VII, ტაა, სეკენენრა, კამოსე.

XVIII დინასტია (1567-1320) – იახმეს I (1570-1546), ამონხეტე I (1546-1526), თუთმოს I (1525-1512), თუთმოს II (1512-1504), ხატშეპსუტი (დელოფალი) (1503-1402), თუთმოს III (1504-1450), ამონხოტე II (1450-1425), თუთმოს IV (1425-1417), ამონხოტე III (1417-1379), ამონხოტე IV (ეხნატონი) 1379-1362, სმენაკარა (1364-1361), ტუტანხამონი (1361-1352), ეუ (1353-1348), ხორემხები (1348-1320).

XLX დინასტია (1320-1200) – რამზეს I (1320-1318), სეტი I (1318-1304), რამზეს II (1304-1237), მერნეპტახი (1236-1223), ამონ-მესესი (1222-1217), სეტი II (1216-1210).

XX დინასტია – სეტნახტი (1200-1198), რამზეს III (1198-1166), რამზეს IV (1166-1160), რამზეს V, რამზეს VI, რამზეს VII, რამზეს VIII (ოთხივე ერთად 1160-1142), რამზეს IX (1142-1123), რამზეს X (1123-1114), რამზეს XI (1114-1085).

გვიანი პერიოდი

XXI დინასტია (1085-935)

ტანისი: თებე:

1) სმენდესი, 2) ასუსენი, 3) ამენემიპეტი, 4) საამონი, 5) ასუსენი

1) ხერიხორი 2) პინოჯევი 3) მასახურჩა 4) მენხეპერა 5) პინოჯევი

XXII დინასტია – შეშონკ I (935-914), ოსორკონ I (914-874), ტაკელოტი I (874-860), ოსორკონ II (860-837), შეშონკ II (837-), ტაკელოტი II (837-823), შეშონკ III (822-770), აამი (770-765), შეშონკ IV (765-725).

XXIII დინასტია (817-730) – პეტუმბასტი (817-730)

XXIV დინასტია (730-709) – ტეფნახტი, ბოკხორორი

XXV დინასტია (კუშიტური) – პიანხი (751-716), შაბაკა (716-695), შებიტკუ (695-690), ტახარკა (698-664), ტანევატამანი (664-654).

XXVI დინასტია 664-525 (საისური) – პსამტიხ I (664-610), ნეხო II (610-595), პსამტიხ II (595-589), არია (598-570), ამასისი (570-526), პსამტიხ III (526-525).

XXVII დინასტია (525-404) – სპარსული ბატონობის პერიოდი კამბისი (525-522), დარიოს I (521-486), ქსერქსე (486-466), არტაქსერქსე (465-424), დარიოსი (424-404).

XXVIII და **XXIX** დინასტიები (404-378) – ამირთეი (404-399), ნეფერიტი I, 399-393, პსამუტი 393, ახოროსი (393-381), ნეფერიტი II (381-380).

XXX დინასტია ნექტანებ I (380-363), თეოსი (362-361), ნექტანებ II (360-343).

XXXI დინასტია (341-332) სპარსული ბატონობის მეორე პერიოდი.

ბერძნული ბატონობის პერიოდი (332-30)

პტოლემეების დინასტია – პტოლემეოსი I სოტერი (305-282), პტოლემეი II ფილადელფოსი (282-246), პტოლემეი III (ვერვები I) (246-222), პტოლემეი IV ფილოპატორი (222-205), პტოლემეი V ეპიფანე (204-180), პტოლემეი VI ფილოპატორი (180-145), (ერთობლივი



მმართველობა პტოლემეოს VI, პტოლემეი VIII – კლეოპატრა II ფილოპატორის (164-163) გაბეების შემდეგ), პტოლემეი VII ნეოს ფილოპატორი (145-144), პტოლემეი VIII ევერგეტო ფისკოი (145-116), კლეოპატრა III და პტოლემეი IX სოტერი (ლათირი) (116-107), კლეოპატრა III და პტოლემეი X ალექსანდრე I და კლეოპატრა ბერენიკა (101-88), პტოლემეი XI სოტერი II (88-81), კლეოპატრა ბერენიკა და პტოლემეი XII ალექსანდრე II (80), პტოლემეი XII ალექსანდრე II (80-58), ბერენიკა IV (58-55), ბერენიკა IV (58-55), პტოლემეოს XIII ალექსანდრე II (55-51), კლეოპატრა VII და პტოლემეი XIII (51-47), კლეოპატრა VII და პტოლემეი XV (51-47), კლეოპატრა VII და პტოლემეი XVI (ცეზარიონი) (44-31, 30 აგვისტო).

ზაგროსის მთიანეთის ტომთა გაერთიანებები



აგროსის მთიანეთი განლაგებულია ირანის ზეგანის სამხრეთ-დასავლეთით და მესოპოტამიის ჩრდილო-აღმოსავლეთით. იგი იწყება ურმიის ტბის სამხრეთით, მდინარე მცირე ზაბის სათავეებთან და მიემართება სამხრეთ-აღმოსავლეთის მიმართულებით, მთიანეთის სიგრძე დაახლოებით 1600 კმ-ს, ხოლო სიგანე 200 კმ-ს აღწევს. ზაგროსის მთიანეთი ქმნიდა ბუნებრივ საზღვარს ასურეთ-ბაბილონსა და ირანის ზეგანს შორის.

სახელწოდება ზაგროსი აღებულია ბერძენი ისტორიკოსების ნაშრომებიდან. საფიქრებელია, რომ ბერძნებმა ეს სახელწოდება რომელიმე ადგილობრივი ზალხისგან გადაიღეს, მაგრამ ძველი სათქმელია, თუ საიდან მოდის იგი, როდის წარმოიშვა ან რას უნდა ნიშნავდეს.

ზაგროსის მთიანეთი უძველესი დროიდან დასახლებული იყო ეთნიკურად ერთმანეთთან ახლო მდგომი ტომებით: ელამელებით, კასიტებით, ლულუბეელებით და გუთიებით.

ზაგროსის მთიანეთის ერთ-ერთი ყველაზე მრავალრიცხოვან და ძლიერ ტომს წარმოადგენდნენ კასიტები. კასიტები ცხოვრობდნენ დღევანდელი ლურისტანის ტერიტორიაზე, ელამის ჩრდილოეთით და ლულუბეელთა ქვეყნის აღმოსავლეთით, მაღალ მთებში, იმ მდინარეების სათავეებთან, რომელთა ქვედა დინება ელამის ტერიტორიას ქმნიდა. ასურეთის მეფე სინასერბი, რომელიც ბრძოლებს აწარმოებდა მდინარე ტიგროსის აღმოსავლეთით მდებარე მთიანეთში, თავის წარწერებში იქ მდებარე სხვადასხვა ქვეყნებს მოიხსენიებს. მათ შორის იგი ასახელებს კასიტების ქვეყანასაც, რომელიც მისი სიტყვით მდებარეობს მაღალსა და ძველად ვასაკალ მთებში, ელიფის მახლობლად (ელიფის ლოკალიზაცია დღეს ცნობილია, იგი მდებარეობდა თანამედროვე ქერმანშაჰსა და ჰამადანს შორის).

ბერძენი ისტორიკოსები კასიტების მხარეს კოსეას სახელით იცნობენ და ათავსებენ მას მიდიელებსა და სუზელებს შორის. კასიტი ტომები იყვნენ შექმნილი საყოველთაოდ ცნობილი „ლურისტანული ბრინჯაო“-ს ბრწყინვალე კულტურისა. ეს კულტურა შეიქმნა ძვ. წ. II ათასწლეულის ბოლოსა და I ათასწლეულის დასაწყისში. ამ ცივილიზაციის ბოლო ეტაპად ვარაუდობენ ძვ. წ. VIII-VII საუკუნეებს. ისტორიულ სარბიელზე კასიტები გამოჩნდნენ ზამურაბის ძის მეფე სამსუილუნის მეფობის დროს. ძვ. წ. 1740 წელს მათ გადმოლახეს ბაბილონის სახელმწიფოს საზღვარი, მაგრამ დამარცხდნენ და იძულებული გახდნენ სამშობლოში

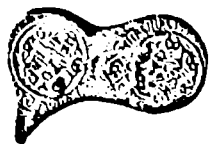

დაბრუნებულიყვნენ. ძვ. წ. 1595 წელს კასიტები კვლავ ჩნდებიან ბაბილონის საზღვართან, ისარგებლეს რა სახელმწიფოს სისუსტით, კასიტებმა მოიპოვეს ძალაუფლება და ბაბილონში დაარსეს კასიტთა ე. წ. „III დინასტია“, რომელიც მართავდა ბაბილონს დიდი ხნის განმავლობაში. ძვ. წ. მე-16 ს-ში კასიტის მეფე აგუმ II თავის თავს უწოდებდა ღვთაება შუთამუნას ნათელ შთამომავალს, კასიტების, აქადელების, ბაბილონის, გუთიების და სხვათა მეფეს.

ძველი შროფილოს ერთ-ერთი დიდი გეოგრაფ-ისტორიკოსი სტრაბონი კასიტებს უწოდებს მამაც მეომრებს.

კასიტების დინასტია (1742-1155). (ქვემოთ მოყვანილ თარიღებში იგულისხმება ძვ. წ.)

განდაში (დაახ. 1742), შემდგომ მოდის 7 თუ 8 მეფე, რომელთა მმართველობის დრო და თარიღები უცნობია, აგუმ II (დაახ. 1595-1571), ბურნაბურაში I (დაახ. 1510), ქაშილიაში II ან III (თარიღები უცნობია), ულამურაში (დაახ. 1450), აგუმი III (თარიღები უცნობია), ქარინდაში I (დაახ. 1415), ქადამანხარბე I (დაახ. 1415), ქურიგალზუ I (თარიღები უცნობია), ქადამანელილი (XIV ს. დასაწყისი), ბურნაბურაში (1363-1335), ქარინდაში (თარიღები უცნობია), ნაზიბუგამი (თარიღები უცნობია), ქურიგალზუ II (1333-1312), ნაზიმარუთაში (1311-1286), ქადამანთურგუ (1285-1268), ქადამანელილი II (1267-1253), ქედურელილი (1252-1243), შაგარაკითურაში (1242-1231), ქაშილიაში III ან IV (1230-1223), ელილნადიმშუმი (თარიღი უცნობია), ქადამანხარბე II (თარიღი უცნობია), ადიდშუმიდინი (თარიღი უცნობია), ადადშუმუცური (დაახ. 1187), მელიშიზუ (1186-1172), მარდუქაფლაიდინ I (1171-1158), ზაბაბაშუმიდინი (დაახ. 1158), ელილნადინახე (1155).

ლულუბეელები



აგროსის მთიანეთში ცხოვრობდნენ აგრეთვე ლულუბეელთა ძლიერი ტომები. ლულუბეელები სახლობდნენ კასიტებისა და ელამელების ჩრდილოეთით. მათ ეჭირათ ვრცელი ტერიტორია ქერმანშაჰიდან ურმიის ტბამდე. ლულუბეელთა შესახებ ისტორიული წყაროები მეტად შეზღუდულია და მათ იხსენიებენ საკმაოდ დიდი ქრონოლოგიური მონაკვეთის მანძილზე (მე-3 ათასწლეულის შუახანებიდან I ათასწლეულის შუახანებამდე). როგორც ჩანს,

სახელწოდება „ლულუბი“ აღნიშნავს როგორც ხალხს და ერს, ასევე გეოგრაფიულ მდებარეობას. ზაგროსის მთიანეთში ბატონობდა ბელადის ინსტიტუტი, რომელთაგან ცნობილია (ძვ. წ. VI საუკუნე) სათუნი და ანუბანი. ლულუბეელთა სახელმწიფოში განსაკუთრებით აქტიურობს ზამუას და დაგარის ოლქი. მათი ბელადები ნურადადი, ამეჟა და არაშთუა, ხშირად უარს ამბობენ ასურეთისათვის ხარკის გადახდაზე. ჩიკავოში დაცული ასურეთის მეფეთა სიის თანახმად ისტორიკოსები ვარაუდობენ, რომ ასურეთს ხშირად მართავდა ლულუბეური დინასტია.

ძვ. წ. 834 წლიდან ასურეთის მეფეთა ანალებში ზამუას ქვეყანა უკვე მანას ქვეყნის სახელითაა ცნობილი. ეს კი იმას უნდა ნიშნავდეს, რომ ძვ. წ. IX ს-ის შუა ხანებდან ლულუბეელთა ქვეყანა მანას სახელმწიფოს საზღვრებში შედის და ამ ქვეყნის ისტორიას უკავშირდება.

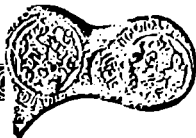

გუთიები



აგროსის მთიანეთში მცხოვრებ ერთ-ერთ დიდ ეთნიკურ ჯგუფს გუთიების ძლიერი ტომი წარმოადგენდა. გუთიები ცხოვრობდნენ ლულუბეელების აღმოსავლეთით, ირანის აზერბაიჯანისა და ქურთისტანის ტერიტორიაზე. სარგონ აქადელის გეოგრაფიული „ტრაქტატი“ მიხედვით, გუთიების საცხოვრებელი ადგილები მთიანი ტერიტორიაა ასურეთსა და არმენიის ტბას შორის.

გუთიების წინააღმდეგ ძლიერ ბრძოლებს აწარმოებდა სარგონ აქადელის მემკვიდრე ნარამსუენი, ლულუბეელებზე გამარჯვების მოპოვების შემდეგ სამხედრო მოქმედებას იწყებს გუთიების წინააღმდეგ, მაგრამ მთიელების სასტიკ წინააღმდეგობას აწყდებინა. ძვ. წ. 2202-2201 წლებში მოხდა დიდი ბრძოლა ნარამსუენსა და გუთიების ბელადს ენრიდავაზირს შორის, რომელიც გუთიების გამარჯვებით დასრულდა. გუთიების წინააღმდეგ ბრძოლას განაგრძობს ნარამსუენის მემკვიდრე შარაკალიშარი (2253-2230 ძვ. წ.). იგი ახერხებს გუთიების ბელადის სარლაგაბის ტყვედ ჩაგდებას, მაგრამ მთებიდან წამოსული გუთიების ახალ ტაღლას ევლარ უმკლავდება და მარცხდება. გუთიების ბელადები ინიბამაგეში და ინგეშაუში საბოლოოდ აპარტებენ აქადელებს და ამყარებენ თავის პეგემონიას მესოპოტამიაში.

ძვ. წ. IX ს-დან არაეთიარო ცნობები აღარ არსებობს გუთიების შესახებ. ცნობილია მხოლოდ, რომ IX-VII საუკუნეებში ზაგროსის ჩრდილო-დასავლეთ ნაწილში არსებობდა გუთიებისა და ლულუბეელების უმნიშვნელო სახელმწიფოებრივი ერთეულები, რომლებიც შემდეგ მანას სახელმწიფოში შედიან. მანას სახელმწიფოს დაცემის შემდეგ კი მიდის სახელმწიფოს ეპორჩილებთან.

ელამი



ელამი წინააზიური სამყაროს ერთ-ერთ უძველესსა და საკმაოდ მნიშვნელოვან სახელმწიფოს წარმოადგენდა. ელამის სახელმწიფო წარმოიშვა III ათასწლეულის შუახანებში და მდებარეობდა ირანის პლატოს სამხრეთ-დასავლეთ ნაწილში, მისი მთავარი ქალაქი იყო სუზა. ცნობილია, რომ ელამის მეფე შუთრუქნახუნთე I შეიჭრა ბაბილონში და ელამში წამოიღო ნარამსუენას გამარჯვების სტელა და მანიშთუსუს ობელისკი. უკანასკნელ

ხანებში წინა პლანზე წამოიჭრა მოსაზრება, რომ ელამის ენა ძველი ინდოეთის ერთ-ერთი ტომის – დრავიდების ენას უკავშირდება. მე-3 ათასწლეულის დასაწყისში ელამში, ისევე როგორც შუმერში არსებობდა საკმაოდ მრავალრიცხოვანი ქალაქ-სახელმწიფოები: შუშენი (სუზა), ანშანი, სიმაში, ადამლუნი, ბარახსა და სხვა. ყველაზე ძლიერი მათ შორის აეანას სამეფო იყო. თურუზინშუშინაკი აეანას სამეფო დინასტიის უკანასკნელ მეფეს წარმოადგენდა. იგი იყო გაერთიანებული ელამის პირველი მეფე, მისი სიკვდილის შემდეგ იწყება ერთიანი ელამის სწრაფი რღვევა. განსაკუთრებულ სიძლიერეს ელამმა მიაღწია მეფე შილხაქინშუშინაკის



(1165-1115 ძვ. წ.) მმართველობის ხანაში. შილხაქინშუშინაქის სიკვდილის შემდეგ კვლავ იჩენს თავს ელამის ცალკეული ქალაქებისა და ოლქების სწრაფვა დამოუკიდებლობისაკენ. ძვ. წ. 1150 წელს ნაბუქოდონოსორის შემოტევის შედეგად ელამი სასტიკად მარცხდება და ეს დამარცხება უნდა ყოფილიყო მიზეზი ელამში ხელისუფლების საბოლოო გაუქმებისა. საინტერესოა ფუზურიშუშინაქის ტიტულატურა, რომელიც თავის თავს უწოდებს სუზის იშაქუმსა და მთელი ელამის შაქანაქუს.

მე-2 ათასწლეულიდან ელამის სახელმწიფოს სათავეში იდგა სუქალმახი, ანუ უმაღლესი ელჩი. მე-2 ათასწლეულიდან ელამის სახელმწიფოს ერთდროულად მართავდა სუქალმახი, სუქალი და შარუ.

მე-2 ათასწლეულის შუა ხანებიდან ელამში ცნება სუქალმახი ისპობა.

ელამის მეფეთა ქრონოლოგია (დაახ. 2500-644): ავანას ოლქი (დაახ. 2500-2176) – ფელი, თათა, უქუთახემი, ხიშური, შუშუნთარანა, ნაფილხუში, ქიქუსიკეთემთი, ლუხიშანი (ეს უკანასკნელი იყო აქადის მეფე სარგონის თანამედროვეა), ხელუაქადის მეფეთა რიშუმისა (დაახ. 2260) და მანიშთუმუს (დაახ. 2237) თანამედროვე.

ხითა. აქადის მეფე ნარამსუენი (2236-2200) ქუთიქინშუშინაქის (აქადის მეფე 2200-2176) თანამედროვეა, გირამე – ურის მე-3 დინასტიის მეფე, შუსოკენის თანამედროვეა (2036-2038), ენკილუხანა – ურის მე-3 დინასტიის იბისუენის თანამედროვე (2027-2003), შემდეგ მოდინ სუთრანთემქია, კინდათუ, ინდათუინშუშინაქი, თანრუხურათერი, ინდათა II, ინდათუნაფერი, ინდათუემთი.

სუქალმახების პერიოდი (დაახ. 1850-1505)

ფვართი (დაახ. 1850), შილხახა (1830-1800), სირთუხი (1800-1772), სიმუთბართაში (1772-1770), სიბეჯალარხუფაქი (1770-1745), ქულუზულუმ I (1745-1730), ბუთირნახუნთე I (1730-1700), ლილაირთაში (1700-1698), ტემფთადუნი (1698-1690), თანული (1690-1655), თემფთხალქი (1625-1650), ქუქნაშური (1650-1635), ქუთირმოლთახა (1635-1625), თამფურაფთაში (1655-1605), ქულუზულუმ II (1605-1600), თათა (1600-1580), ათუმერახალქი (1580-1570), ფალაიშანი (1570-1545), ქუქირგემი (1545-1520), ქუქნახუნენთე (1520-1505), ქუთირნახუნთე II (1505).

ანშანის და სუზას ოლქი (1350 დაახ. 1110) – ითექხალქი (1350-1330), ფახირიშანი (1330-1310), ათარქთახი (1310-1300), სუმბანნიშენა (1300-1275), უნთაშნაბირიშა (1275-1240), უნითარნაბირიშა (1240-1235), ქითენსუთრანი (1237-1210), ხალულუმინშუშინაქი (1205-1185), შუთრუნქნახუნთე (1185-1155), ქუთირნახუნთე (1155-1150), შილხაქინშუშინაქი (1150-1120), ხუთელუთუმინშუშინაქი (1210-1110), შილხანახამრულაგამარ (1110).

ახალი ელამური პერიოდი (760-644) – ხუმბანათახრახი (760-742), ხუმბანიქაში (742-717), შუთრუნქნახუნთე II (717-699), ხალულუმინშუშინაქი II (699-693), კულუნახუნთე (693-692), ხუმბანიშენა (692-687), ხუმბენალთაშ I (687-680), შილხაქინშუშინაქი



II (680-668), ურტაქი (674-663), თემფითხუმან ინშუშინაქი (668-653), ათასამოტიჩნშუშინაქი (653-648), ხუმბანხალთაში III (648-644).

თრაქია
(450;342/1 ძვ. წ.)



სტორიული ოლქი ბალკანეთის ნახევარკუნძულის აღმოსავლეთით ეგეოსის, შავი და მარმარილოს ზღვების სანაპიროზე. დღეს ამ ოლქის ნაწილები შედიან თურქეთის, საბერძნეთისა და ბულგარეთის ტერიტორიულ შემადგენლობაში.

მეფეები: თურესი (დაახ. 450), სითალკი (დაახ. 440-424), ამოლოკი (მედოკი) (დაახ. 408), გებრიზელში (დაახ. 385), კოტი I (დაახ. 383-360/59), შემდგომ მეფობა გაიყო სამ ნაწილად, ხოლო ამის შემდგომ მოხდა მაკედონური დაპყრობა 342/1.

იროდის დინასტია – იროდიანები (ჰეროდოტიანები)

- იროდი I (დიდი) (37-4)
- არქელაი (4 ძვ. წ. – ახ. წ. 6)
- იროდ ანტიპა (გალილეველი) (4 ძვ. წ. – 39 ახ. წ.)
- ფილიპი (ტრანსიორდანი) (4 ძვ. წ. – 34 ახ. წ.)
- იროდი აგრიპა (44 ახ. წ.)
- აგრიპა II (ჩრდილოეთ პალესტინა) (53 ახ. წ. – 100)

ისრაელის და იუდეის მეფეთა ქრონოლოგია
(თარიღები მოცემულია მიახლოებით ძვ. წ.)
ისრაელის სამეფო ორ სამეფოდ გაყოფამდე

- 1040-1017 – საული
- 1017-977 – იშ-ბოშეთი (ემ-ბაალი)
- 1010-977 – დავითი
- 977-937 – სოლომონი

ამის შემდგომ ხდება ისრაელის გაყოფა ორ სამეფოდ:



ისრაელის სამეფო
937-722 ძვ. წ.

- 937-915 რობოამი 1
- 915-914 ნადავი 2
- 914-890 ბაშა 3
- 890-889 ელა 4
- 899 ზიმბი 5
- 889-875 ომრი 6
- 875-853 ახავი 7
- 853-852 ახაზია 8
- 852-842 იორამი 9
- 842-815 იეხუ 10
- 815-798 იოახაზი 11
- 798-782 იოაში 12
- 782-741 იორობამი 13
- 741 ზახარია 14
- 741 შალუმი 15
- 741-737 მენაშემი 16
- 737-736 ჰეკახია 17
- 736-734 ჰეკახია 18
- 734-722 ხოშკია 19

იუდეას სამეფო
ძვ. წ. 937-586

- 937-920 1 რახავემი
- 920-917 2 აბესალომი
- 917-876 3 ასია
- 876-851 4 იოშოფატი
- 851-843 5 იორამი
- 843-842 6 ახაზია
- 842-836 7 ატალია (იორამის ქერივი)
- 836-796 8 იოაში
- 796-767 9 ამაცია
- 767-737 10 უზია
- 737-735 11 იოთამი
- 735-720 12 ახაზი
- 720-692 13 ხიზკია
- 692-641 14 მენაშე
- 641-639 15 ამონი
- 639-608 16 იოშია
- 608 17 იოახაზი (შალუმი)
- 608-597 18 იოაკიმი
- 597 19 იეხოაზიმი
- 597-586 20 ციდეკია (მატანია)

ებრაელი ერის ისტორიის ქრონოლოგია

XVII საუკ. ძვ. წ. – პატრიარქების პერიოდი

XIII საუკ. ძვ. წ. – ეგვიპტიდან გამოსვლა

XIII-XII ძვ. წ. – ებრაელი ერის დასახლება ისრაელის მიწაზე.

დაახ. ძვ. წ. 1020-1040 წლები – მონარქიის დაარსება. პირველი მეფე საული.

დაახ. 1000 წ. (ძვ. წ.) – იერუსალიმი ცხადდება დედაქალაქად (დავითის პერიოდი).

დაახ. 960 წ. (ძვ. წ.) – მეფე სოლომონი აშენებს სოლომონის ტაძრად წოდებულ

არქიტექტურულ ანსამბლს (ცნობილი გოდების კედელით): ებრაელი ხალხის სულიერი ზნეობრივი განვითარების ცენტრი.

930 წელს (ძვ. წ.) – ხდება ორ სამეფოდ გაყოფა ისრაელი და იუდეა.

722-720 – ასურელები იპყრობენ ისრაელის სამეფოს.

586 წელს – ბაბილონი იპყრობს ისრაელს.

538-142 წელი – სპარსული და ელინური ბატონობის პერიოდი.



- 538-515 წელი – პირველი დაბრუნება ბაბილონიდან. ტაძრის აღდგენა. ძვ. წ. მე-5 საუკ. (შუა პერიოდი) – მეორე დაბრუნება. ეზრა და ნახშემია.
- 332 წელი (ძვ. წ.) – ალ. მაკედონელი იპყრობს ისრაელს. ელინური ბატონობა.
- 166-160 (ძვ. წ.) – მაკაბელთა აჯანყება.
- 142-129 წელი (ძვ. წ.) – ებრაელთა სახელმწიფო დამოუკიდებელია ხასმონების დინასტიის პერიოდში.
- 63 წელი – პომპეუსის ხელმძღვანელობით რომი დაიპყრობს იერუსალიმს.
- 63 ძვ. წ.-313 ახ. წ. – რომაელთა ბატონობა ებრაელთა სახელმწიფოში.
- 37 ძვ. წ.-4 ახ. წ. – ჰეროდის ბატონობა (ჰეროდიანთა დინასტია).
- 66 წ. ახ. წ. – აჯანყება რომის წინააღმდეგ.
- 70 წ. – იერუსალიმი და მეორე ტაძრის მასაღის დანგრევა.
- 132-133 წ. – ბარ-კოხბის აჯანყება რომაელების წინააღმდეგ.
- 210 წ. – მიშნის შექმნა (ებრაული ზეპირი კანონების კოდფიცირება).
- 313-636 წ. – ბიზანტიის ბატონობა.
- 390 წ. – თაღმუდის შექმნა.
- 636-1099 წ. – არაბთა ბატონობა.
- 1099-1291 წ. – ჯეკარონების ბატონობა. ლათინური სამეფო იერუსალიმში.
- 1291-1516 წ. – მამლუქთა მმართველობა.
- 1517-1917 წ. – ოსმალთა ბატონობა.
- 1564 წ. – შეიქმნა „შულხან არუხი“ – ებრაულ კანონთა კრებული.
- 1860 წ. – იერუსალიმში შეიქმნა პირველი ებრაული კვარტლები.
- 1882-1903 წ. პირველი ალია (რეპატრიანტები) რუსეთიდან.
- 1897 წ. – შესდგა პირველი სიონისტური კონგრესი. ხელმძღვანელობდა თეოდორ გერცელი – ქალაქ ბაზელის (შვეიცარია) მკვიდრი.
- 1904-14 წ. მეორე ალია რუსეთიდან და პოლონეთიდან.
- 1909 წ. დგანების დაარსება, პირველი კიბუცების დაფუძნება. ტელ-ავივის აშენება.
- 1917 წ. ბალფურის დეკლარაცია, რაც იძლეოდა ებრაული კერის შექმნის გარანტიას. ბრიტანეთმა ბოლო მოუღო ოსმალთა 400 წლიან ბატონობას პალესტინაში.
- 1918-1948 წ. – ბრიტანეთის მანდატის მოქმედების პერიოდი.
- 1919-1923 წ. – მესამე ალია რუსეთიდან.
- 1920 წ. – დაარსდა გისტადუტი (ებრაული პროფკავშირი) და ხავანა (ებრაული თავდაცვის ორგანიზაცია).
- ებრაულთა ერთობამ შექმნა ეროვნული საბჭო (ბაად ლეუმი).
- 1921 წ. – დაარსდა პირველი მოშავ-ნახალალი.
- 1922 წ. – ერთა ლიგა ბრიტანეთს აძლევს მმართველობის მანდატს პალესტინაში და ავალდებულებს, რომ ითანამშრომლოს ებრაელ იმიგრაციასთან.
- ბრიტანეთი ქმნის ტრანსიორდანიისთვის არაბულ სახელმწიფოს, მდინარე იორდანის აღმოსავლეთ სანაპიროზე და ებრაელებს იქ ცხოვრება ეკრძალებათ. იქმნება ებრაული სააგენტო



- სამანდატო ხელისუფლების წარმომადგენლობაში.

1924 წ. - ტეჭინონას გახსნა - (ისრაელის ტეჭნოლოგიური ინსტიტუტი).

1924-1932 წ. - მეოთხე ალია პოლონეთიდან.

1925 წ. - იერუსალიმში სკოპუსის მთაზე გაიხსნა უნივერსიტეტი.

1929 წ. - ქებრონის დარბევა არაბების მიერ (დაიღუპა ათეულობით ებრაელი).

1931 წ. დაარსდა ებრაელთა იატაკქვეშა ორგანიზაცია ეცელი (რუსული აბრევიატურა).

1933-1939 წ. - მეხუთე ალია გერმანიიდან.

1937 წ. - კომისია სთავაზობს წინადადებას ტერიტორიის გაყოფაზე არაბებს და ებრაელებს შორის.

1939 წ. ბრიტანეთის მანდატის „თეთრი წიგნი“ განსაზღვრავს ებრაელთა რეპატრაციას.

1939-1945 წ. - მეორე მსოფლიო ომი.

ებრაელი ერის მასობრივი ჟლეტა ევროპაში ფაშიზმის მიერ.

1947 წ. - სახელმწიფოს დაარსებისათვის ფუნქდება ებრაელთა იატაკქვეშა ორგანიზაციები.

1948 წ. - გაერომ მიიღო გადაწყვეტილება პალესტინაში შეიქმნას არაბული და ებრაული სახელმწიფო.

1948 წ. - ბრიტანეთის მანდატის დასასრული (14 მაისი) და ისრაელის სახელმწიფოს ოფიციალური შექმნა (14 მაისი).

ხუთი არაბული ქვეყნის შეჭრა ისრაელში (15 მაისი).

1948 - ომი დამოუკიდებლობისათვის (1948წ. მაისი - 1949 წ. ივლისი).

1949 - ხუთი სახელმწიფოდან ეგვიპტე, იორდანია, სირია, ლიბანმა და ერაყმა, გარდა ამ უკანასკნელისა ომი შეწყვიტეს ისრაელთან.

ქნესეთის (პარლამენტი) პირველი არჩევნები.

ისრაელი მიღებულია გაეროს წევრად.

1948-1952 - ებრაელთა მასობრივი რეპატრაცია ევროპიდან და არაბული ქვეყნებიდან.

1950 - კანონის მიღება ებრაელთა დაბრუნებაზე.

1956 - სინაის კომპანია.

1962 - ებრაელი ერის განადგურებაში აქტიური მონაწილეობისათვის სიკვდილით იქნა დასჯილი ადოლფ ეიხმანი.

1964 - ისრაელის სარწყავი სისტემის დასრულება.

1967 - ექვსდღიანი ომი. იერუსალიმის გაერთიანება.

1975 - ისრაელი ხდება ასოცირებული წევრი ევროპის საერთო ბაზრის.

1977 - ლიკუდი მოდის ხელისუფლების სათავეში.

1978 - კამაღეიში დაიღო ხელშეკრულება ებრაულ-არაბული კონფლიქტის მშვიდობიანი მოგვარებისათვის.

1979 - ისრაელსა და ეგვიპტეს შორის ხელი მოეწერა ხელშეკრულებას მშვიდობის შესახებ.

1981 - ხელი მოეწერა შემორანდუმს აშშ-თან, სტრატეგიულ თანამშრომლობაზე. განადგურებული იქნა ერაყის ატომური რეაქტორი ისრაელის მიერ.



1982 – სინაის მთიდან გამოსვლის დასასრული.

შესდგა ოპერაცია „მირ გალილე“ (რუსული აბრევიატურა) ტერორისტებთან განსახორციელებლად.

1984 – ეროვნული მთავრობის ერთიანობა.

1987 – ინტიფადის დასაწყისი.

1988 – პირველი თანამგზავრის „ოფექ I“ (რუსული აბრევიატურა) გაშვება.

1989 – ისრაელი მოწინააღმდეგეებს სთავაზობს მშვიდობიან ინიციატივას რომელიც ოთხი პუნქტისგან შედგება. იწყება საბჭოთა ებრაელების მასობრივი რეპატრაცია.

1991 – ერაყი ისრაელს აყენებს სარაკეტო დარტყმებს.

დაიწყო მშვიდობიანი მოლაპარაკებები პალესტინელ არაბებს, მეზობელ არაბულ ქვეყნებსა და ისრაელს შორის, დიდი სახელმწიფოების შუამავლობით.

კაბადოკია



აოლქო ცენტრი მცირე აზიაში (თანამედროვე თურქეთი) (ძვ. წ. 255 – ახ. წ. 17). ძვ. წ. მე-2 ათასწლეულში ამ ტერიტორიაზე მდებარეობდა ხეთების სამეფო. მეფეთა ქრონოლოგია ძვ. წ.-ით

არიართ III 255-220, არიართ IV ქველმოქმედი (220-162), არიართ V ფილოპატორი (დაახ. 163 – დაახ. 130), არიართ VI ეპიფანე ფილოპატორი (დაახ. 120 – დაახ. 111), არიართ VII ფილოპატორი (დაახ. 11 – დაახ.

100), არიართ VIII ქველმოქმედი ფილოპატორი (დაახ. 100 – დაახ. 88), არიართ IX (დაახ. 96).

ღინასტიის დასასრულს კაბადოკიელებმა აირჩიეს არისტოკრატიის მეფე, არიობარზანის წოდებით.

არიობარზანი I ფილორომეი (დაახ. 95 – დაახ. 62), არიობარზან II ფილოპატორი (დაახ. 62-54), არიობარზან III ქველმოქმედი ფილორომეი (დაახ. 54-42), არიართ IX (42-36), არქელაი (36-დაახ. წ. 17).

კართაგენი



ალაქი სახელმწიფო ჩრდილოეთ აფრიკაში (თანამედროვე ტუნისი). დაარსებულია 825 წელს (ძვ. წ.) ფინიკელების მიერ. მე-3 (ძვ. წ.) საუკუნის დასაწყისში დაიპყრო ჩრდილოეთ აფრიკა, სიცილია (სირაკუზას გარდა), სარდინია, სამხრეთ ესპანეთი და გადაიქცა უმძლავრეს მონათმფლობელურ სახელმწიფოდ ხმელთაშუა ზღვის აუზში, რამაც გამოიწვია კონკურენცია საგარეო პოლიტიკის სფეროში, ასევე ძლიერ სახელმწიფოსთან, რომთან.

პუნიკური ომების შედეგად (264-146 ძვ. წ.), რომელიც მიმდინარეობდა რომსა და კართაგენს



შორის, ძვ. წ. 146 წელს დასრულდა იმით, რომ კართაგენი დანგრეული იქნა რომაელების მიერ. კართაგენის დიდი ნაწილი აფრიკის პროვინციის სახით შესული იქნა რომის შემადგენლობაში. დანარჩენი გადაცემული იქნა ნუმიდის სახელმწიფოს კუთვნილებაში.

კართაგენის გამოჩენილი სარდლები და მეფეები იყვნენ:

მაძლუკარ ძარკა – (229) (ჰანიბალის მამა) პუნიკურ ომებში მოიპოვა რიგი გამარჯვებები რომაელებზე, სიცილიაში. 237-229 წელს (ძვ. წ.) მის სამფლობელოს შეუერთა სამხრეთ-დასავლეთ ესპანეთის ნაწილი.

ჰანიბალი – (247 ან 246-183 ძვ. წ.). მსოფლიოს ერთ-ერთი გამოჩენილი მხედართმთავარი. მე-2 პუნიკური ომების (218-201 ძვ. წ.) დროს მან მსოფლიოში ერთ-ერთმა პირველმა გადალახა ალპები. მოიპოვა გამარჯვებები ტიცინთან, ტრებიასთან (218 ძვ. წ.), ტრაზმენის ტბასთან (217 ძვ. წ.), კანასთან (216 ძვ. წ.). ძვ. წ. 202 წელს ზამესთან დამარცხდა რომაელებთან ბრძოლაში, რამაც კართაგენის სახელმწიფო მიიყვანა სრულ ლიკვიდაციამდე.

ჰასდრუბალი – (221 ძვ. წ.) კართაგენის გამოჩენილი მხედართმთავარი, 226 (ძვ. წ.) მოაწერა ხელი ზავს რომის სახელმწიფოსთან, რომლის მიხედვით მდ. იბერი (ებრო) ითვლებოდა ჩრდ. საზღვრად კართაგენისათვის ესპანეთში.

კილიკია



სტორიული ოლქი მცირე აზიაში (თანამედროვე თურქეთის ცენტრალურ ნაწილში), სადაც ძვ. წ. მე-12 და მე-8 საუკუნეში მდებარეობდა დამოუკიდებელი სახელმწიფო კილიკია, ხოლო ახ. წ. 1080-1375 წელს სელჯუკების დევნისგან გამოქცეული სომხებისგან შეიქმნა კილიკიის სახელმწიფო, რომლებიც წარმატებით ანხორციელებდნენ ბრძოლებს ბიზანტიისა და სელჯუკების წინააღმდეგ. კილიკიის დედაქალაქი იყო სისი. მეფობდა რუბენიდების სამეფო დინასტია. სახელმწიფოს საბოლოოდ ბოლო მოუღო ეგვიპტელმა მამულუკებმა.

კომაგენა



ტოლემეო, კომაგენის მმართველმა (ეპისტატმა) ძვ. წ. 179 წელს გამოაცხადა თავისი დამოუკიდებლობა სირიისგან.

მეფეთა სია: პტოლემეი I (დაახ. 163/2 – დაახ. 130), სამ II თოესები დიკეი (დაახ. 130-დაახ. 100), მითრიდატე I კალინიკი (დაახ. 100-დაახ. 70), ანტიოქს I თოეს დიკეი ეპიფანი ფილორუმეი ფილელენი (დაახ. 70-35), მითრიდატე II (დაახ. 31), ანტიოქს II (გარდ. 29), მითრიდატე III (გარდ.

20), ანტიოქს III (გარდ. 17 ახ. წ.). ამ უკანასკნელის სიკვდილის შემდეგ კომაგენა შეერთებული იქნა რომის იმპერიაზე. ახ. წ. აღ-ის 38-72 წლებში მართავდა ანტიოქს IV.



ლიდია (685-546)



სტორიაში ცნობილია, რომ ლიდელეს ძვ. წ. II-III ათასწლეულში უნდა ეცხოვრათ. სახელწოდება „ლიდია“ პირველად ასურბანიფალის (ძვ. წ. 668-626 წ.) დროინდელ წყაროებში იხსენიება. ძველი ბერძენი ავტორების (პეროდოტე, სტრაბონი და სხვა) გადმოცემით, ლიდელეს ადრე „მონები“ ანუ „მაინები“ (მუნები) ერქვათ. ლიდია მცირე აზიის დასავლეთ სექტორში მდ. პერმოსის (დღევანდელი გუდისის) ნაყოფიერ დაბლობში მდებარეობდა.

დღეაქალაქი სარდე.

ძვ. წ. VII ს-ის დამდეგს ლიდიაში სამეფო დინასტიების შეცვლა მოხდა. პერაკლიდები, მერმანიდებმა შეცვალეს. ამ დინასტიის წარმომადგენელთაგან პირველი გიგესი (გუგუ) გამეფდა (ძვ. წ. 692-654), მისმა მემკვიდრემ არდისმა (ძვ. წ. 654-605) ლიდის ტერიტორიიდან განდევნა შემოსეული კიმერიელები. ასევე მეფობდნენ არდისის სხვა მემკვიდრეები (ძვ. წ. 629) და ალიატესი (ძვ. წ. 617-560). ლიდის მზე ჩაესვენა იმ დროისთვის ერთ-ერთი მდიდარი მეფის კრეზის მეფობის დროს (ძვ. წ. 560-546).

მეფეთა ქრონოლოგია: გიგესი (685-652), არდისი (652-605), ალიატესი (617-560), კროსოსი (კრეზი) (560-546).

მაკედონია

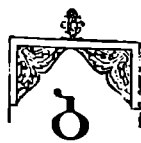

ალკანეთის ნახევარკუნძულზე სახელმწიფო. ძვ. წ. მე-5 საუკუნის მე-2 ნახევარში განსაკუთრებულ ძლიერებას მიაღწია ფილიპე II-ის დროს. ძვ. წ. 359-338 წლებში მაკედონიამ თავის ზეგავლენის ქვეშ მოაქცია მთელი რიგი მეზობელი სახელმწიფოები: ფოკიდა, თესალია, ქალკიდიკუ, თრაკია და სხვები. მაკედონიის სახელმწიფოში მეფობდა ანტიგონიდების საგვარეულო სამეფო დინასტია (306-168) წლებში.

მეფეთა ქრონოლოგია: ამანტა I (მე-2 ნახევარი მე-VI ს.), ალექსანდრე I (დაახ. 495-450/40), პერდიკა II (დაახ. 450/40-413), არქელაი (413-399), ორესტე (399-396), აეოპი (396-393), ამინტა II (393), პავსანია (393-370), ალექსანდრე II (370-369), პტოლემეი (369/8-365), პერდიკა III (365-359), ფილიპ II (359-336), ალექსანდრე მაკედონელი (დიდი) (336-323).

ალექსანდრე მაკედონელის შემდგომები:

სელევკიდების დინასტია – ალექსანდრე დიდი (356-323-ის 10 ან II იენისი), ფილიპე არიდოსი (323-316), ალექსანდრე IV (316-310), სელევკ I ნიკატორი (311-281), ანტიოქ I სოტერი (281-261), ანტიოქ II თეოსი (261-246), სელევკ II კალინიკი (246-225), სელევკ III სოტერი (225-223), ანტიოქ III (დიდი) (223-187), სელევკ IV ფილოპატორი (187-175), ანტიოქ IV ეპიფანე (175-164), ანტიოქ V ევატორი (163-162), დემეტრე I სოტერი



(162-150), ალექსანდრე ვალასი (150-145), დემეტრე II ნიკატორი (145-140), ანტიოქ VI უპიფანე (145-142), ანტიოქ VII (სიღებტი) (138-129), დემეტრე II ნიკატორი (განმეორებით) (129-125), კლეოპატრა თეია (126), კლეოპატრა თეია და ანტიოქი VIII (გრიპი) (125-121), სელევკე (125), ანტიოქ VIII (გრიპი) (121-96), ანტიოქ IX კიზიკი (115-95/6) სელევკე VI უპიფანე ნიკანორი (96/5), დემეტრე III ფილოპატორი (98-88), ანტიოქ X (კეთილშობილი) (95-83), ანტიოქ XI ფილადელფი (94), ფილიპ I ფილადელფი (94-83), ანტიოქ XII დიონისე (87-84) ტიგრან სოპეზი (83-69), ანტიოქ XIII აზიელი (69-64), ფილიპე II (65-64).

ანტიგონიდების დინასტია (309 და ახ. წ. 168) – ანტიგონე I (306-301), დემეტრე I (პოლიკარატი) (306-283), ანტიგონე II (გონათი) (283-239), დემეტრე II (239-229), ანტიგონე III (დოსონი) (229-221), ფილიპ V (221-179), პერსეი (179-168).

მესოპოტამია (შუამდინარეთი)



ლქი, ტიგროსისა და ეფრატის ქვედა და შუა დინებაში (დასავლეთ აზია), ცივილიზაციების ერთ-ერთი უძველესი და უპირველესი კერაა. შუამდინარეთის ტერიტორიაზე მე-4 და მე-3 ათასწლეულებში (ძვ. წ.) არსებობდა შუმერის სახელმწიფო. აქ მოხდა ფორმირება ადრეკლასობრივი ქალაქ-სახელმწიფოების ქიმი, ური, ურუქი, ლაგაში და სხვა.

I ადრედინასტიური პერიოდი (2750-2615 ძვ. წ.)

ქიშის I დინასტია – (მეფეთა სიებში მოცემულია რამდენიმე მითიური მმართველი, შესაძლებელია ტოტემები) გაური, ნიდაბა, ფალაქინათიმი, ნანგიშლიშმა, ბახინა, ბუანუმი, ქალიბუმი, ქალიბუმი, ზუქაქიფი, ათაბი, მამდა, არვიუმი, ეთანა, ბალიზი, ენმენუნა, მელამქიში, ბარსალუნა, საშუგი, თიხქარი, ლიქუ, ილქუმი, ილთსადუმი, განმებარაგერი, აქა.

II ადრედინასტიური პერიოდი

ქიშის II დინასტია – ენმებარაგენი, აგა, ეანა, მესქიაგაშერი.
ავანა-ს დინასტია – 3 მეფე (სახელები არ იკითხება, გადაშლილია), შემდეგი მეფე მესილიმი.

ურუქის I დინასტია – განმერქარი, ლუგალბანდა, დუმუზი, გილგამეში, ურნუნგალი, უთუქალამა, ლაბა, ენუნდარანა, მესხე, მელამანა, ლუგოლქითუნი, ლაბაშუმი.

ურის I დინასტია – მესანფალა, აანეფალა, მესქიაგანანა, ელულუ, ბალულუ.
ლაგაშის არქაული დინასტია – ენხენგალი.

III ადრედინასტიური პერიოდი (2500-2315 ძვ. წ.)

ქიშის III დინასტია – თავდაპირველად ექვსი მეფე (დამოწმებულია მეფეთა სიებით), ენბიართარ (დაახ. 2000 ძვ. წ.), ლუგალბუ, დადარიგი, მამაგალა, ქალბუმი, შვე, გაშუბუნა, ენბიშთარი.



ქმის IV დინასტია - კუბაბა, ფუზურსუნა, ურზაბაბა (ძვ. წ. 2316).
 შამაზოს დინასტია - ხათანიში.

ურუქის II დინასტია - ენშაქეშანა, ლუგალქინიშელულუ, ენშედულუ, ლუგალქისალსი.
 ურუქის III დინასტია - ლუგალზაგესი.

ალაბის დინასტია - ლუგალანემუნდუ
 მეერის დინასტია - ანსუდი, მის შემდგომ ხუთი მეფე (სახელები გადაშლილია).

ქმი IV დინასტია (განმეორებით) - ქუბაბა.

აქშაქის დინასტია - უნზი, უნდალულუ, ურური, ფუზურნირაზი, იშუილი, შურიანი.

უმას დინასტია - უში (დაახ. 2400 ძვ. წ.), ენაქალე, ურლუმა, ილი, ლუგალზაგესი.

ქმის V დინასტია - ფუზურსინი, ურზაბაბა, სიბუღარი, უცივათარი, ეშთარშუთი, იშქეშაში, ნანია.

ლაგამის I დინასტია - ურნანშე (დაახ. 2500 ძვ. წ.), აქურგალი, ეანათუმი (დაახ. 2400 ძვ. წ.), ენანათუმი I, ენშეთენა (დაახ. 2360-2340 ძვ. წ.), ენანათუმი II, ენენთარზი II ლუგალანდა, ურუინიშგინა (დაახ. 2318-2312 ძვ. წ.).

აქადის დინასტია (2316) - შარუმქენი (სარგონ ძველი 2316-2261), რიმუში (2260), მანიშთუშუ (2237), ნარამსუნე (2236-2200), შარქალიშარი (2200-2176), შემდგომ 4 პრეტენდენტი, მათ შორის ელულუმეში, დულუ, შუთურული.

ლაგამის II დინასტია - (დაახ. 2136-2104), ურბაბა (დაახ. 2136), გულუა (დაახ. 2123), ურნიგირსუ (2117), ფირიგმე, ურგარი (დაახ. 2113), ნამაზანი (დაახ. 2109/2104).

ურის II დინასტია - ლუგელქინიშედულუ, ლუგალქისალსი, ქაქუ.

ურუქის IV დინასტია - ურნიგინი, ურგიგირი, ქულა, ფუზურილი, ურუთუ. (ყველა ეს მეფეები ძვ. წ. 2150-2120).

ურუქის V დინასტია - უთუსეგალი (დაახ. 2116/2111-2109/2104).

ურის III დინასტია (შუმერისა და აქადის სამეფო, დაახ. 2112-1997 ძვ. წ.) - ურნაშუ (დაახ. 2112-2094 ძვ. წ.), შულგი (2093-2046), ამარსუნა (2045-2037), შუსუნე (2036-2028), იბისუნე (2027-2003), ძვ. წ. 2003-1997 წლებში ხდება ურის ოკუპაცია ელამის მიერ.

ბუთიიების მეფეები (23-22-ე საუკ. ძვ. წ.) - ინქიშუში, სარლაგაბი, შულმე, ელულუმეში, ინიშაბაქემი, ივეშუში, იარლაგაბი, იბათე, იარლანგაბი, ქურუმი, ზაბილქინი, ლურაბუმი, ირარუმი, იბრანუმი, ზაბლუმე, ფუზურსინი, იარლაგანდა, სიუმი, ითირგანი.

ისინის მეფეები - (2017-1794 ძვ. წ.)

იშბიერა (2017-1985), შუილშუ (1984-1975), იდინდაგანი (1974-1954), იშმედაგანი (1953-1935), ლიფითიშთარი (1934-1924), ურნინურთა (1923-1896), ამარსუნე (1895-1874), ლიფითელილი (1873-1869), ირაიმიო (1868-1861), ენლილბანი (1860-1837), ზაბბა (1836-1834), ითერფიშა (1833-1831), ურდულქუთა (1830-1828), სინმაგირი (1827-1817), დამიქილიშუ (1816-1794).



მანა

ვ. წ. პირველი ათასწლეულის პირველ ნახევარში სახელმწიფო თანამედროვე აზერბაიჯანის ტერიტორიაზე.



მიდია

ვ. წ. (727-550) – ისტორიული ოლქი ირანის მთა-გორიანი ნაწილის ჩრდილო-დასავლეთ ნაწილში ძვ. წ. აღ. მე-7 საუკუნის 70-იან წლებში და ძვ. წ. აღ. მე-6 საუკუნეში დედაქალაქია ეკატანა. ძვ. წ. აღ. 550/549 წლებში დაპყრობილი იქნა სპარსელების მიერ და კვლავ აღორძინდა მე-4 საუკუნეში.



მეფეთა ქრონოლოგია: დეიოკი (727-675), ფრაორტი (675-653), სკითების ბატონობა (653-525), ქიაქსარი (626-585), ასტიაგი (585-550).

მიტანა (იხ. ხური) – მითანის სამეფო.

ნუმიდია

ვ. წ. მე-3 საუკუნეში ჩრდ. აფრიკაში ჩამოყალიბდა ნუმიდიის სახელმწიფო (თანამედროვე დასავლეთ ალჟირის ტერიტორია). სამეფო დააარსა მასინისამ, რომლისგანაც მომდინარეობს კიდევაც დინასტიის სახელწოდება. ჩვ. წ. აღ. მე-5 საუკუნეში ნუმიდია დაიპყრო ვანდალებმა, ჩვ. აღ. წ. 533 წელს ბიზანტიის, ხოლო მე-7 საუკუნეში არაბების დაპყრობის შედეგად ნუმიდიამ არსებობა შეწყვიტა.



მეფეთა ქრონოლოგია: ძვ. წელთაღრიცხვით იწყება – მასინისა (დაახ. 215-149), მიცინსა-გულუსსა-მასტაეპალი (149 – დაახ. 145), მიცინსა (ოღინი) (დაახ. 145-118), ალგერბალი, გიემსალი, იუგურტა (118-116), იუგურტა (ოღინი) 112-105, გაკდა (105), გიემსალ II (დაახ. 88-50), იუბა II, ხოლო ძველი წელთაღრიცხვის 25 წლიდან მერიტანის მმართველი, პტოლემეი (ძვ. წელთაღრიცხვის 25 წ. – ახ. წ. აღ. დაახ. 45 წ.).

ალესტინა

ალესტინა გეოგრაფიულად წარმოადგენს მოგრძო ზოლს, შემოსაზღვრულს ჩრდილოეთიდან ლიბანის მთებით, სამხრეთიდან არაბეთის მთებით, დასავლეთიდან ხმელთაშუა ზღვით, ხოლო აღმოსავლეთიდან სირია-





მესოპოტამიის ველით.

თვით სახელი პალესტინა ძველი ბერძნული ენიდან მომდინარეობს და ქანანის სამხრეთ სანაპიროზე ძვ. წ. აღ. მეცამეტე-მეთორმეტე საუკუნეში დამკვიდრებული ტომის, პელეგეტის ბერძნულენოვან ფორმას წარმოადგენს. ქანანელები დასავლურ სემიტური მოდგმის ტომები იყვნენ და ქანანური ენაც დასავლურ სემიტური ენების ჯგუფს მიეკუთვნება.

ძვ. წ. II ათასწლეულის მე-2 ნახევარში პალესტინაში ებრაული ტომები სახლდებიან, რომელთა ტომობრივი დანაყოფი თორმეტს შეადგენს. მათგან ყალიბდება ორი სამეფო: ისრაელი და იუდეა.

ძვ. წ. II ათასწლეულის უკანასკნელი საუკუნის მე-2 ნახევარში წარმოიქმნა ისრაელის სახელმწიფო, რომლის პირველი მეფე იყო საული (დაახ. ძვ. წ. 1050-1030 ან 1040-1017), შემდგომ – დავით წინასწარმეტყველი (ფსალმუნების ავტორი), (დაახ. ძვ. წ. 1030-990 ან 1010-977). ამ უკანასკნელის გარდაცვალების შემდეგ ისრაელის სამეფო ტახტზე ავიდა მისი ძე სოლომონ ბრძენად ცნობილი, სოლომონი (დაახ. ძვ. წ. 990-950 ან 977-937), შემდგომ სოლომონისა – მისი ძე რობოამი (937-915).

პართიის სამეფო

ახელმწიფო ძვ. წ. 250 და ახ. წ. 224 წლებში. სახელმწიფოს სახელწოდება მომდინარეობს ირანული ტომიდან. განსაკუთრებული სიძლიერის ხანად მიჩნეულია I საუკუნე (ძვ. წ.) სახელმწიფო განუყენილი იყო შუამდინარეთიდან ინდოეთამდე და წარმოადგენდა ძლიერი რომის სახელმწიფოს მთავარ კონკურენტს პოლიტიკურ სარბიელზე.



მეფეთა ქრონოლოგია: არშაკ I (დაახ. 248-215), არშაკ II (190), ფრაუატი

(დაახ. 190-176), ფრაატ I (176-171), მითრიდატე I (170-139), ფრაატ II (დაახ. 139-129), არტაბანი (დაახ. 128-124), მითრიდატე II (დაახ. 124-88), გოთარა I (დაახ. 90-80), ოროდი I (დაახ. 80-78), სინათრუქი (დაახ. 77-70), ფრაატ III (დაახ. 70-58), ოროდ II (დაახ. 58-39), მითრიდატე III (დაახ. 57-55), პაკორ I (38), ფრაატ IV (დაახ. 40-3), თრდატ (დაახ. 30-25), ფრაატ V (3 ძვ. წ. 3 ახ. წ.), ოროდ III (დაახ. 4-7 ახ. წ.), ბონონ I (დაახ. 7-12 ახ. წ.), არტამან II (10 დაახ. 38 ახ. წ.), ვარდან I (დაახ. 39-45 ახ. წ.), გოთარა II (43-50), ახ. წ.), ეოლოგეზ I (დაახ. 50-76 ახ. წ.), ეოლოგეზ II (77-78 ახ. წ.), პაკორ II (77-86 ახ. წ.), არტამან III (79-80), ეოლოგეზ II (89-90), ოროზ (89-89), პაკორ II (92-95), ოროზი (108-127), ეოლოგეზ IV (11-146), პაკორ II (113-114), მითრიდატე IV (დაახ. 130-147), ეოლოგეზ IV (148-190), ეოლოგეზ V (190-206), ეოლოგეზ VI (207-221), არტამან IV (დაახ. 213-227), არტაევზი (დაახ. 226-227),



პერგამოსი (პერგამი) (283-133)



ამეფო მცირე აზიის ჩრდილო-დასავლეთ ნაწილში. პერგამის სამეფოში ტახტს ფლობდა ატალიდების დინასტია.

მეფეთა ქრონოლოგია: ფილატერი (283-263), ევმენ I (263-241), ატალ I სოტერი (241-197), ევმენ II სოტერი (197-160), ატალ II (160-139), ატალ III (139-133), ევმენ III არისტონიკი (133-129).

პონტოს სამეფო



ლინისტური სახელმწიფო მცირე აზიაში ძვ. წ. 302 და ახ. წ. 64 წლებში შვიი ზვის სამხრეთ სანაპიროზე. განსაკუთრებულ სიძლიერეს მიაღწია მითრიდატე VI-ე ეგპატორიელის დროს. ძვ. წ. 64 წლიდან შედიოდა ძლიერი რომის სახელმწიფოში.

მეფეთა ქრონოლოგია (ძვ. წ.): მითრიდატე (მმართველი კიოსა) (337/6-302/1), მითრიდატე I (302/1-266/5), არიობარზანი (266/5-255), მითრიდატე II (დაახ. 225-220), მითრიდატე III (დაახ. 220-185), ფარნაკე I (დაახ. 185-170), მითრიდატე IV ფილატორი – ფილადელფი. (170-150), მითრიდატე V ევერგეტი (150-121), მითრიდატე VI ეგპატორი (121/0-63), ფარნაკე II (ბოსფორის სამეფოს მმართველი) (63-47), დაროისი (39-37).

რაკსოლანები

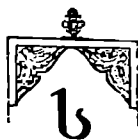

არმატების მონათესავე მომთაბარე ტომი, ძირითადად მისდევდნენ მესაქონლეობას. ძვ. წ. აღ. მე-2 საუკუნეში და ახ. წ. აღ. მე-4 საუკუნეში მათ შექმნეს სხვა და სხვა ტომთა კავშირი ჩრდ. შვიზღვისსპირეთში. მათ გაერთიანებას სახელმწიფოებრივი ფორმა არ ჰქონია და ტომთა კავშირი არსებობდა ბელადის ინსტიტუტის ბაზაზე, საბოლოოდ დაპყრობილი და განადგურებული იქნენ ჰუნების მიერ.

ძველი რომი



ვ. წ. აღ. II საუკუნეში ხმელთაშუა ზღვის სამყაროში უმძლავრეს პოზიციებს იკავებს მონათმფლობელური ქვეყანა რომი, რომელიც თავდაპირველად პატარა ქალაქ-თემს წარმოადგენდა, ხოლო შემდგომ გატეხა რა სხვა მეზობელი კონკურენტუნარიანი სახელმწიფოები, ერთპიროვნული მმართველი გახდა. შემდგომ პერიოდებში ძვ. წ. I საუკუნესა და ახ. წ. II საუკუნეში მან



დამორჩილა მთელი ჩრდ. აფრიკა, ევროპის მნიშვნელოვანი ნაწილი და აზიის ახლო აღმოსავლეთის დიდი ნაწილი, რომელმაც იარსება 500 წლის განმავლობაში.

ძველი რომის სოციალურ-ეკონომიური და პოლიტიკური ურთიერთობები შეიძლება დაიყოს შემდეგ პერიოდებად:

- 1) ადრე მონათმფლობელური ურთიერთობების პერიოდი (VIII-III საუკუნე), ამ მონაკვეთთან არის დაკავშირებული „მეფეთა ხანა“ (VI ძვ. წ.) და ადრეული რესპუბლიკის ხანა,
- 2) მონათმფლობელური მეურნეობის ყველაზე ძლიერი გაფურჩქნა, 1-ლი პერიოდი კლასიკური მონათმფლობელობა (II-I ძვ. წ.), ემთხვევა გვიანი რესპუბლიკის ეპოქას და სამოქალაქო ომს. მეორე (I-II) ადრეული იმპერიის ხანა (პრინციპატი).
- 3) მონათმფლობელური პერიოდის საერთო კრიზისის და პოლიტიკური დესტაბილიზაცია რომის იმპერიაში (III ს.).
- 4) მონათმფლობელური მეურნეობის კრიზისის გაღრმავება. გვიანი იმპერია, დომინატი. იმპერიის კრახი.

ქველი რომის ქრონოლოგიური ცხრილები

II ათასწლეულის 1-ლი ნახევარი – აპენინის ნახევარკუნძულის ჩრდილოეთ ნაწილში შეინიშნება მოსახლეობის სიხშირე.

II ათასწლეულის მე-2 ნახევარი – აპენინის ნახევარკუნძულის სამხრეთით მდინარე პო-სთან ჩნდება პირველი დიდი ახალშენები.

X-IX ს. – პირველი ძველი მოსახლეობა რომის ტერიტორიაზე.

IX ს. – ეტრუსკული ქალაქების აღმოცენება აპენინის ნახევარკუნძულის ცენტრალურ ნაწილში.

754/753 – რომის დაარსების ტრადიციული თარიღი.

XIII-VI ს. – ითვლება მეფეთა პერიოდად რომის ისტორიაში (სულ შვიდი მეფე) რომულუსი, ნუმა პომპილიუსი, ტულიუს პოსტილიუსი, ანკუს მარციუსი, ლუციუს პრისკუს ტარკვინიუსი, სერვიუს ტულიუსი, სუპერაბური (ამაყი) ტარკვინიუსი.

VII ს. ბოლო – რომის დამორჩილება ეტრუსკების მიერ.

VI ს. (შუა ხანა) – სახელმწიფოებრივი წყობილების რეფორმა, სერვიუს ტულიუსის მიერ.

510 – სამეფო ხელისუფლების დამხობა რომში და რესპუბლიკური წყობილების დამყარება (ტრადიციული თარიღი).

რომის რესპუბლიკის მკომა

494 – სახალხო ტრიბუნების თანამედროვე დაწესება.

451-450 – დეკემვირთა კომისია. XII ტაბულის კანონები.

449 – ვალერიას და პორაციოს კანონები რომელ მოქალაქეებზე.

445 – ტრიბუნ კანულას კანონი ქორწინებაზე.

V ს. (შუა პერიოდი) – კელტური ტომების შეჭრა და იტალიის ჩრდილოეთში ეტრუსკული



ქალაქების დანგრევა. მდინარე პო-ს ველების დაპყრობა.

390 (387) - კელტების შეჭრა ლაციუმში. რომის დანგრევა.

367 - სახალხო ტრიბუნების ლიცინიას და სექსტიას კანონები.

340-338 - რომაელების ბრძოლა ლათინურ კავშირთან

327-304 - რომაელების მე-2 ომი სამნიტებთან.

321 - რომაელების დამარცხება კვედინის ხეობაში.

298-290 - რომაელების მე-3 ომი სამნიტებთან.

287 - დიქტატორ პორტენზიას კანონი (ქლებეების და პატრიციების პრძოლის დასრულებაზე).

280-275 - რომაელების ბრძოლა ეპირის მეფე პიროსთან.

279 - ბრძოლა აუსკულასთან.

267 - ბრძოლა ბენვენტესთან.

265 - რომაელების მიერ ეტრუსკული ქალაქის ეოლინას დამორჩილება და საბოლოო ბატონობის დასრულება ცენტრალურ და სამხრეთ იტალიაში.

264-241 - პირველი პუნიკური ომი.

260 - ბრძოლა მილაქსთან. გამარჯვება კართაგენის ფლოტზე.

256-255 - რომაელების შეჭრა აფრიკაში.

241 - ბრძოლა ეგათის კუნძულებთან. ზავის დადება რომსა და კართაგენს შორის.

241-238 - დაპყრობილი ტომების და დაქირაებული ჯარების აჯანყება კართაგენში.

237 - ჰამილკარ ბარკას შეჭრა იბერიის ნახევარკუნძულზე.

223 - რომაელების მიერ კელტური ტომების დამორჩილება მდინარე პოს ველებზე.

229-228 - პირველი ომი რომაელებისა ილირიელებთან. რომის ექსპანსია ბალკანეთის ნახევარკუნძულზე.

218-201 - მეორე პუნიკური ომი.

218 - ალპების გადასვლა კანიბალის მიერ. ბრძოლები ტიცინასთან და ტრევიასთან.

217 - ბრძოლა ტრაზიმენის ტბასთან.

217 - ბრძოლა კანასთან.

215-205 - მაკედონიის კავშირი კანიბალთან. რომსა და მაკედონიას შორის პირველი ბრძოლა.

211 - რომაელების მიერ კაპუასა და სირაკუზას აღება. კანიბალის არმია ქალაქ რომის კედლებთან.

210-206 - რომაელების მიერ კართაგენისთვის სამფლობელოების წართმევა (იბერია).

207 - ბრძოლა მეტაურასთან. მასდრუბალ ბარკას არმიის განადგურება

202 - ბრძოლა ზამესთან.

201 - კართაგენის კაპიტულაცია.

200-197 - რომაელების მეორე ბრძოლა მ.კედონიასთან.

197 - ბრძოლა კინოსკეფალესთან.

192-188 - ომი რომსა და ანტიოქ III-ეს შორის.



- 190 – მაგნეზიის ომი.
- 171-168 – მესამე ბრძოლა რომსა და მაკედონიას შორის.
- 168 – ბრძოლა პიდნესთან, მაკედონიის სამეფოს დასაბრუნებლად.
- 154-139 – ლუზიტანური ტომების ბრძოლა დამოუკიდებლობისათვის.
- 149-148 – მაკედონიის აჯანყება. ცრუფილიპე.
- 149-146 – მესამე პუნიკური ომი.
- 146 – რომაელების მიერ კართაგენის და კორინთოს დამარცხება. რომული პროვინციების წარმოშობა აფრიკაში და აქვეყნებში.
- 138-132 – ნუმანტიის ომი.
- 138-132 – მონათა პირველი აჯანყება სიცილიაში.
- 133 – ტიბერიუს სემპრონია გრაქის ტრიბუნატი.
- 132-130 – პერგამის სამეფოს აჯანყება არისტონიკეს ხელმძღვანელობით.
- 123-122 – გაიუს სემპრონია გრაქის ტრიბუნატი.
- 121 – გაიუს სემპრონია გრაქის დაღუპვა.
- 111-105 – რომაელების ბრძოლა ნუმიდის მეფესთან (იუგურთო).
- 111 – ტრიბუნ სურია თორიას აგრარული მეთოდი.
- 104-101 – სიცილიის მონათა რიგით მეორე აჯანყება.
- 101 – ბრძოლა ვერცალასთან.
- 100 – პოპულარების გამოსვლა პოლიტიკურ სარბიელზე, ტრიბუნ აპულეუს სატურნიუსის მეთაურობით.
- 91-88 – მოკავშირეთა ბრძოლა იტალიაში.
- 89-84 – მითრიდატე VI პონტოელის პირველი ბრძოლა რომთან.
- 88 – სულას არმია იპყრობს რომს.
- 87-82 – პოპულარების ბატონობა რომში.
- 83-82 – სამოქალაქო ომი იტალიასა და რომში.
- 82-79 – ლუციუს კორნელიუს სულას დიქტატურა.
- 80-72 – სერტორიუსის ბრძოლა ესპანეთში.
- 74-71 – მონათა აჯანყება იტალიაში სპარტაკის მეთაურობით
- 74-63 – მითრიდატე VI პონტოელის მესამე ომი რომთან.
- 67 – გაბინიუსის კანონი. გნეუს პომპეუსის ბრძოლა მეკობრეებთან.
- 66-62 – გნეუს პომპეუსის ლაშქრობა აღმოსავლეთში.
- 63-62 – კატალინას შეთქმულება.
- 60 – პირველი ტრიუმვირატი (ცეზარი, პომპეუსი, კრასუსი).
- 58-50 – იულიუს ცეზარის ომი გალიაში.
- 53 – ბრძოლა კარასთან. ტრიუმვირატის დაშლა.
- 49-45 – სამოქალაქო ომი იულიუს ცეზარსა და მის მოწინააღმდეგეებს შორის.
- 48 – ფარსელას ბრძოლა. გნეუს პომპეუსის დაღუპვა
- 48-47 – ალექსანდრიის ომი.



- 45 - ბრძოლა მუნდასთან.
- 44 - ცეზარის მოკვლა სენატში.
- 43 - მუტინას ბრძოლა. მეორე ტრიუმვირატი
- 43 - ციცერონის დაღუპვა.
- 36 - მარკ ანტონიუსის ლაშქრობა პართიაში.
- 36 - ოქტავიანეს მიერ სექსტ პომპეუსის ბატონობის მოსპობა სიცილიაში.
- 31 - ომი აქციუმის კონცხთან.
- 30 - ოქტავიანეს მიერ ეგვიპტის დაპყრობა. მარკ ანტონიუსის და კლეოპატრას თვითმკვლელობა.
- 12-9 - პანონიის დაპყრობა. რომაელების შეჭრა გერმანიაში.

რომის იმპერიის ეპოქა

- 30 ძვ. წ. - 192 ახ. წ. ადრეული იმპერია „პრინციპატი“;
- 30 ძვ. წ. - 14 ახ. წ. ავგუსტუსის პრინციპატი.
- 27 ძვ. წ. - ოქტავიანე იურიდიულად იფორმებს ხელისუფლებას და მიენიჭება წოდება ავგუსტუსი.
- 19 ძვ. წ. - ომის დასრულება ესპანეთში.
- 16-15 ძვ. წ. - ნორიკის და რაციის დაპყრობა.
- 4 ახ. წ. - კანონი მონების განთავისუფლების შეზღუდვებაზე.
- 6-9 ახ. წ. - დაღმაციის და პანონიის აჯანყება.
- 9 - გერმანიის აჯანყება. ბრძოლა ტეეტობურგის ტყეში.
- 14-37 - ტიბერიუსის პრინციპატი.
- 14 - სამხედრო ამბოხი პანონში და გერმანიაში.
- 17-24 - აჯანყება ნუმიდიაში.
- 21 - აჯანყებები თრაკიასა და გალიაში.
- 37-41 - გაიუს ცეზარის (კალიგულა) პრინციპატი.
- 41-54 - კლავდიუსის პრინციპატი.
- 42 - მავრიტანიის დაპყრობა.
- 43 - ბრიტანიის დაპყრობა.
- 54-68 - ნერონის პრინციპატი.
- 64 - ხანძარი რომში.
- 66-73 - აჯანყება იუდაში.
- 68 - აჯანყება გალიაში.
- 68-69 - სამოქალაქო ომი რომის იმპერიაში
- 69-96 - ფლავიუსების დინასტიის მმართველობა.
- 69-79 - ვესპასიანე ფლავიუსის პრინციპატი.
- 81-96 - დომიციანე ფლავიუსის პრინციპატი.
- 96-192 - ანტონინების დინასტიის მმართველობა (ოქროს ხანა).



- 98-117 – ტრინეს პრინციპატი.
- 101-106 – დაკიის დაპყრობა.
- 114-117 – ომი პართიასა და სომხეთთან.
- 115-117 – იუდეისტური მოსახლეობის აჯანყება ქერონაში, ეგვიპტეში და კვიპროსზე.
- 117-138 – იმპერატორ ადრიანეს მმართველობა
- 132-135 – აჯანყება იუდეაში სიმონ ბარკოხბის მეთაურობით.
- 138-161 – იმპერატორ ანტონიო პიუსის მმართველობა.
- 161-180 – იმპერატორ მარკუს აერელიუსის მმართველობა.
- 161-165 – ომი პართიასთან.
- 165 – ეპიდემიის (ჭირი) გავრცელება რომში.
- 167-180 – მარკომანელების შეჭრა რომის პროვინციებში.
- 180-192 – იმპერატორ კომოდის მმართველობა.
- 193-197 – სამოქალაქო ომი რომის იმპერიაში, იმპერატორის გერეგინისათვის.
- 193-235 – სევერუსების დინასტიის მმართველობა.
- 212 – კანონი რომის მოქალაქეების უფლებებზე.

პოლიტიკური კრიზისის რომის იმპერიაში

- 260 – ელური ტომების მასიური შეჭრა რომის იმპერიაში. მონათა აჯანყება სიცილიაში.
- 280 – სოფლის მოსახლეობის (ბავაულები) აჯანყება გალიაში ღომინატის ეპოქა.
- 284-305 – იმპერატორ დიოკლიტიანეს მმართველობა.
- 293 – აღმინისტრაციული რეფორმები.
- 301 – ფულადი რეფორმა. ედიქტი ფასების შესახებ.
- 303-304 – ედიქტი ქრისტიანთა წინააღმდეგ, მათი მასიური დევნა.
- 306-337 – იმპერატორ კონსტანტინეს მმართველობა.
- 313 – მილანის ედიქტი ქრისტიანული რელიგიის თავისუფლების შესახებ.
- 325 – (ქრისტიანთა) მსოფლიოს პირველი საეკლესიო კრება.
- 330 – რომის იმპერიაში – კონსტანტინეპოლის მეორე დედაქალაქად გამოცხადება.
- 361-363 – იმპერატორ იულიანას მმართველობა.
- 378 – ბრძოლა ანდრიანოპოლთან.
- 379-395 – იმპერატორ თეოდოს I-ის მმართველობა.
- 394 – ქრისტიანული რელიგიის სახელმწიფო რელიგიად გამოცხადებასთან დაკავშირებით ოლიმპიური თამაშების აკრძალვა. ტაძრების დაზურვა და დანგრევა.
- 395 – რომის იმპერიის ორ ნაწილად გაყოფა (დასავლეთი, აღმოსავლეთი).
- 410 – გოთების ბელად ალარიხის მიერ რომის განადგურება.
- 429 – რომის აღება აფრიკელი ვანდალების მიერ.
- 455 – ვანდალების მიერ ქალაქ რომის დანგრევა.
- 476 – იმპერატორ რომულუს ავგუსტულუსის დამხობა (რომის იმპერიის დაცემის ტრადიციული თარიღი).



რომის იმპერატორთა ქრონოლოგია

(ფრჩხილებში მოცემულია მმართველობის პერიოდი)

ავგუსტუსი ოქტავიანე (27-14), ტიბერიუსი (14-37), კალიგულა (37-41), კლავდიუსი (41-51), ნერონი (54-68), გალბა (9 იენისი 68-15 იანვარი 69), ოტონი (15 იანვარი 69-25 იანვარი 69), ვიტელიუსი (2 იანვარი 69-20 დეკემბერი 70), ვესპასიანე (69-79), ტიტუსი (71-81), დომიციანე (81-96), ნერვა (96-98), ტრაიანე (97-117), ადრიანე (117-138), ანტონიო პიუსი (138-161), მარკუს ავრელიუსი (161-180), ლუციუს ვერუსი (161-169), კომოდუსი (176-192), პატრინატუსიუსი (193), დიდიუს ოულიანე (193), სეპტიმიუს სევერუსი (193-211), კლოდიუს ალბინი (193-197), პესცენუს ნიგერუსი (193-194), კარაკალა (198-217), გეთოუსი (209-212), მაკრინუსი (217-218), პელიოგაბოლი (218-222), ალექსანდრე სევერუსი (222-235), მაქსიმინ თრაკიელი (235-238), გორდიან I (238) გორდიან II (238), ბალბინიუსი (238), ბუბიენი (238), გორდიან III (238-244), ფილიპ I არაბი (ან უფროსი) (244-249), ფილიპ II უმცროსი (244-249), ურანიუსი (248-253), მარინ პაკიანიუსი (248), იობატანე (249), დეციუსი (248-251), დეციუს II უმცროსი და გოსტილიანი (250-251), ტრეპონიანი გალი (251-253), ვოლუზიანი (251-253) – მართავდა ტრეპონიან გალთან ერთად, ემილიანე (253), ვალერიანე (253-259), გალიენი (253-268), პოსტუმბი (258-258), მაკრიანი (260), როგალიანი (261), ავროლი (267-268), ლელიანი (268), მარიუსი (268), ვიქტორინი (268-270), კლავდიუს II გოთი (268-270), ტეტრიკი (270-273), კვინტილიუსი (270), ავრელიანე (270-275), დომიციანე II (270-275), ებალატი (270-271), ტაკიტი (275-276), ფლორიანი (276), პრობუსი (276-282), სატურნინი (280), კარა (282-283), იულიანე (283), კარინ I (283-285), ნუმერიანი (283-285), დოკოლტიანე (284-305), მაქსიმლიან (285-305), კონსტანციუსი I კლორი (293-306), გალერუსი (293-311), კარაუზიუსი (287-293), ალექტი (293-296), აქილევსი (296), ფლავიუს სევერუსი (305-307), მაქსიმინ დაზა (305-313), მაქსენციუსი (306-312), ალექსანდრე (308-311), ლიცინიუსი (303-324), კონსტანტინე I დიდი (306-337), ვალენტი I (314), კონსტანტინე I (317-340), მარტინიანი (323), კონსტანტი (333-350), კონსტანციუსი II (324-361), ნეპოციანი (350), ვეტრანიონი (350), მაგნენციუსი (350-353), სილვანა (355), იულიანე II განდგომილი (335-363), იოვიანი (363-364), ვალენტიანე I (364-375), ვალენტი II (364-378), გრაციანე (367-383), ვალენტიანე II (375-392), მაგნუს მაქსიმუსი (383-388), ფლავიუს ვიქტორი (384-388), ეპენიუსი (392-394), თეოდოს I დიდი (379-395).

ერო და იმავე პერიოდში მოღვაწე ორი იმპერატორი მართავდნენ ან ერთად ან სხვადასხვა სიერცის სფეროებს.

395 წლიდან დასავლეთ რომის იმპერიის დასავლეთ ნაწილს მართავდნენ დამოუკიდებლად. ე. ი. აქედან გამოდინარე, რომის იმპერიაში გათიშვა კიდევ უფრო ძლიერი იყო.

დასავლეთ რომის იმპერიის იმპერატორები:

გონორიუსი (395-423), ატტალი (409-410), კონსტანციუს III (421), იონე (423-425), ვალენტიანე III (425-455), პეტრონიუს მაქსიმუსი (455), ავიტი (455-456), მაიორიანი (457-461), ლიბიუს სევერუსი (461-465), პროკოპი ანტიმეუსი (467-472), ოლიბრიუსი (472), გლიცერიუსი (473-474), ნეპოტი (474-475), რომულუს ავგუსტულუსი (475-476).





საბერძნეთი (ძველი საბერძნეთი)

ველი საბერძნეთი იწყებოდა თრაკიის და მაკედონიის სამხრეთ საზღვრებიდან და იყოფოდა სამ ნაწილად: ჩრდ. საბერძნეთი, შუა საბერძნეთი და სამხრეთ საბერძნეთი, ანუ პელეპონესი. საზღვრებად ითვლებოდა მთების სიგრძევი მასივი. ჩრდ. საბერძნეთში შედიოდა დასავლეთით ებრის მთიანი ტერიტორია, აღმოსავლეთით თესალიის ნაყოფიერი ველები. ჩრდ. საბერძნეთი შუა საბერძნეთისგან გამოიყოფოდა თერმოპოლის ხეობით.



შუა საბერძნეთი იყოფოდა შემდეგ ოლქებად: აკარანია, ეტალია, ფოკადა, დორია, ოპუნტური ლოკრია, ოზოლური ლოკრია, ბეოტია, ატიკა და ეგეის კუნძულები. მნიშვნელოვანი ადგილი მათ შორის ეკავა ატიკას და ბეოტიას.

სამხრეთ საბერძნეთი (პელეპონისი) შუა საბერძნეთთან დაკავშირებული იყო ისთმოსის ვიწრო ყელით. პელეპონესი იყოფოდა შემდეგ ოლქებად: აქაია, ელადა, არკადია, კორინთო, არგოლიდა, ლაკონია და მესენია. ძვ. წ. აღ. I-ელ ათასწლეულში ძველი ბერძნული ტომები საბოლოოდ ჩამოყალიბდნენ და დამკვიდრდნენ შემდეგი სახით: ჩრდილოეთ საბერძნეთში (თესალია) და შუა საბერძნეთში (ბეოტია) ცხოვრობდნენ ეოლიელები, რომლებიც ასევე დამკვიდრდნენ კუნძულ ლესბოსზე, ჩრდილო-დასავლეთ სანაპიროზე, მცირე აზიის და ეგოსის ზღვის ჩრდილოეთ ნაწილში. შუა საბერძნეთის დასავლეთ ნაწილში ატიკაში, კუნძულ ეგეისზე და ეგოსის ზღვის ცენტრალურ ნაწილში დასახლდნენ იონელები. აქაელები მჭიდროდ მოკიდნენ ჩრდილოეთ მხარეს პელოპონისის ცენტრს და არკადიის ოლქს. პელეპონესის დანარჩენ ნაწილში (ლაკონია, მესენია, არგოლიდა, კორინთო და ელადა) დასახლდნენ დორიელები. ისინი დასახლდნენ აგრეთვე ეგოსის ზღვის სამხრეთ კუნძულებზე, როდოსზე, კრეტაზე და მცირე აზიის სამხრეთ ზღვისპირეთში. ყველა ეს ტომები ლაპარაკობდნენ უძრავ დიალექტზე. მათგან გამოიყოფოდა სამი უმთავრესი იონური, ეოლური და დორიული. იონურ დიალექტზე წერდა პეროლოტე, ამავე დიალექტს ამსგავსებდნენ თავის მეტყველებას ატიკელები. ატიკურ დიალექტზე წერდა თუკიდიდე, ეოლურ დიალექტზე წერდა ლექსებს საფო, ხოლო დორიულ ენაზე ქმნიდა თავის ჰიმნებს ჰინდარე.

ათენის დამარსებელია მითიური გმირი თეზევსი, რომელიც თავის მხრივ იყო ლეგენდარული ეგოსის შვილი (ეგოსს მიუტანეს ცრუ ცნობა, რომ მისი შვილი თეზევსი დაიღუპა. რაც გახდა მიზეზი მისი დაღუპვისა, მან თავი დაიხრჩო ეგოსის ზღვაში. ეგოსს თეზევსი შეეძინა ეორასგან, რომელიც იყო ასევე ლეგენდარული პითეისის შვილი, თვითონ პითეისი კი პელოპისის და ჰიპოდამიას (პისის მეფის იონომაოსის ასული) შვილი. ისტორიკოსი თუკიდიდე (ძვ. წ. V ს.) გადმოგვცემს, რომ სანამ ათენი დაარსდებოდა ატიკა შედგებოდა მრავალი მცირე ერთეულისაგან და თითოეულს თავის მმართველობა ჰქონდა. მას შემდეგ როცა თეზევსმა ბასილევსის ძალაუფლება მიიღო, ქვეყნად საერთო წესრიგი დამყარდა, გაუქმა სხვა ქალაქთა საბჭოები, გააერთიანა ყველა მცხოვრები ათენის ირგვლივ და დაარსა ერთი საბჭო, ასე გადაიქცა ერთ დიდ ქალაქად. მოსახლეობა თეზევსმა სამ ფენად დაყო: ეგატრიოდები (კეთილშობილინი), გეომორები (მიწის მუშაკნი) და დემიურგები (ხელოსნები). რომის იმპერატორმა ადრიანემ (117-138) ათენი მრავალი ახალი ნაგებობით დაამშენა და ქალაქის ახალსა და ძველ



ნაწილს შორის დადგა სეეტი, რომლის ერთ მხარეზე ეწერა „აქ არის ათენი თეზეუსის ძველი ქალაქი“, ხოლო მეორე მხარე გეამცნობდა „აქ არის ადრიანეს ქალაქი და არა თეზეუსის“. თეზეუსმა, ისევე როგორც პერაკლემ და სხვა გმირებმაც ჩაიდინეს თორმეტი გმირობა, მან მოკლა ავაზაკი „სინისი“ (ფიჭვთა მზნეკელი), ავაზაკი დამასტე (პოლიქემონი), მეტსახელად პროკრუსტე. ანუ გამჭიმავი, მარათონის ველზე ხარი და სხვა. თეზეუსის ლეგენდის დაბადების ხანად მიიჩნევენ ძვ. წ. აღ. მე-13 საუკუნეს.

**ქრონოლოგიური ცხრილი ძვ. საბერძნეთის
კამბა-მიკენური პერიოდი (ბრინჯაოს ეპოქა)**

XXVIII-XXII საუკ. ადრემინოსური პერიოდი.

XXII-XVII შუა მინოსური პერიოდი.

XVIII-XV ერთიანი სახელმწიფოს აღმოცენება კრეტაზე.

XV - საუკუნის ბოლოს კრეტას სახელმწიფოს დაცემა, აქაველების გადმოსახლება ეგეოსის კუნძულების არქიპელაგიდან.

XIV-XII ს. - აქაველთა სამეფოს გაფურჩქენა პელეოპონესში (მიკენა, ფილოსი).

XIII ს. ბოლო - აქაველების თავდასხმა ტროაზე (ტროას ომი).

მე-12 ს. მე-2 ნახევარი და XI საუკუნე - დორიელების გადასახლება მათ მიერ დაპყრობილ პელეონისზე, კრეტაზე და მცირე აზიის სამხრეთ-დასავლეთ ზღვისპირეთში.

XI-IX ს. პომეროსის პერიოდი (რკინის განვითარების ეპოქა), იგივე არქაული პერიოდი

VIII-VI ს. - ბერძნული კოლონიების შექმნა ხმელთაშუაზღვაში.

776 - პირველი წარწერა ოლიმპიადის ჩატარებაზე.

მე-7 საუკ. მე-2 ნახევარი და მე-VI ს. - ტირანია კორინთოში.

640 (დაახლოებით) - ქილონის მცდელობა ხელისუფლების ხელში ჩაგდებაზე ათენში.

621 - დრაკონტის კანონების გამოქვეყნება ათენში.

594 - სოლონის კანონების გამოქვეყნება ათენში და დემოკრატიის დამყარება.

VI ს. - იონური ნატურფილოსოფიის აყვავება.

560-527 - პისისტრატეს ტირანია ათენში.

VI (შუაპერიოდი) - პელეოპონისის ზავი.

510 - სპარტანელების შეჭრა ატიკაში და ჰიპიას ტირანიის დაცემა ათენში.

509 - აჯანყება ათენში და კლისთენეს დემოკრატიული კონსტიტუცია.

509-508 - ათენელების ბრძოლა სპარტასთან და მის მეკავშირეებთან დემოკრატიის

შენარჩუნებისათვის.

კლასიკური პერიოდი

500-449 - ბერძენ-სპარსელთა ბრძოლა.

500-494 - იონური ქალაქების ბრძოლა სპარსელების წინააღმდეგ.



- 492 – სპარსელების პირველი მცდელობა რათა შეჭრილიყვნენ ბალკანეთის საბერძნეთში.
- 490 – სპარსეთის შეჭრა არქიპელაგზე და ატიკაში, ბრძოლა მარათონის ველზე.
- 480-479 – სპარსეთის მეფე ქსერქსეს თავდასხმა საბერძნეთზე.
- 480 – ბრძოლა თერმიპოლთან, არტემიესთან და სალამინთან.
- 479 – ბრძოლა მიკალეს კონცხთან.
- 478/7 – დეიოსის ორგანიზაცია (1-ლი საზღვაო კავშირი ათენში).
- 462 – დემოკრატიული კანონები (ფეიალტა).
- 449 – „კალივების“ ზავი.
- 457-445 – პირველი ბრძოლა ათენსა და სპარტას შორის ჰეგემონობისათვის.
- 444/3-429 – პერიკლე – ათენის დემოკრატიის ხელმძღვანელი.
- 431-404 – პელეპონესის ომი.
- 431-421 – „არქიდამოვები“-ს ომი.
- 425 – ომი ფრაქტრიისათვის.
- 422 – ომი ამფიპოლთან.
- 421 – „ნიკიები“-ის ზავი.
- 415-413 – ათენელების ექსპედიცია სიცილიაზე, სირაკუზას ალყა.
- 413-404 – ოლიგარქიების მიერ სახელმწიფო გადატრიალება ათენში.
- 404-403 – ოცდაათი ათენელის ტირანია.
- 401-400 – კიროს უმცროსის ექსპედიცია. 10000 დაქირავებული ბერძნის უკანდახვეა.
- 395-387 – კორინთოს ბრძოლა.
- 387 – „ანტალკიდები“-ს ზავი.
- 387-379 – სპარტის ჰეგემონია საბერძნეთში.
- 379 – დემოკრატიული სახელმწიფო გადატრიალება ფივიაში.
- 378-338 – მე-2 საზღვაო კავშირი ათენელების.
- 371 – სპარტანელების მარცხი ლეკტრახთან. პელეპონესის კავშირის დამლა.
- 371-362 – ფივიის პოლიტიკური დაუფლება.
- 362 – ომი მანტინესთან.
- 355-346 – ფილიპე მაკედონელის მონაწილეობა საბერძნეთის პოლიტიკაში და „სალთო ომი“.
- 338 – ომი ქერონეასთან და მაკედონური ჰეგემონიის დამკვიდრება საბერძნეთში. ელინიზმის ეპოქა.
- 337 – კორინთოს (პანელინური) კონგრესი.
- 356-323 – ალექსანდრე მაკედონელის ეპოქა და ლაშქრობები აღმოსავლეთში.
- 334 – ბრძოლა გრანიკუსთან.
- 333 – ბრძოლა ისოსთან.
- 331 – ბრძოლა გაეგამელასთან.
- 330-327 – ალექსანდრეს ბრძოლები სოგდიანაში.



- 327-325 – ალექსანდრეს ბრძოლები ინდოეთში
- 323 – ალექსანდრე მაკედონელის გარდაცვალება.
- 232-322 – ბერძნების აჯანყება მაკედონიის წინააღმდეგ (ლამბის ომი).
- 323-301 – ალექსანდრეს მხედართმთავრების (დიადოხები) ბრძოლა.
- 301 – ბრძოლა თაფსუსთან.
- 367-168 – ეტოლიის კავშირი.
- 280-146 – აქველების კავშირი.
- 323-30 – პტოლემეოსების დინასტია (ეგვიპტე).
- 312-64 – სელევკიდების დინასტია (შუა აზია).
- 276-168 – ანტაგონიდების დინასტია (მაკედონია).
- 283-133 – ატალიდების დინასტია (პერგამი).
- 245-221 – სპარტის მუფეების (აგისა IV და კლეომენი III) რეფორმები.
- 207-192 – ნაბისის ტირანია სპარტაში.
- 200-197 – რომის მე-2 ომი მაკედონიასთან.
- 168 – რომაელების გამარჯვება მაკედონიაზე.
- 146 – კორინთოს დაშლა და საბერძნეთის საბოლოო დაპყრობა რომაელების მიერ.

საბერძნეთ-ბაქტრიის სამეფო
(ღაბახ. ძვ. წ. 250-140/30).



ონათმფლობელური სახელმწიფო შუა აზიაში, გამოიყოფოდა სელევკიდების სახელმწიფოსგან და მოიცავდა ბაქტრიას, მარგიანუს, სოგდიას და სხვა სახელმწიფოებს. ხანმოკლე აღმავლობის პერიოდში (190-180 ძვ. წ.) მის შემადგენლობაში შედიოდა აელანეთი და ჩრდილო-დასავლეთ ინდოეთი. დაიშალა შიდა სახელმწიფოებრივი ბრძოლების შედეგად.

მეფეთა ქრონოლოგია: ძვ. წ-ით: დიოდოტი I (256-248), დიოდოტი II (248-235), ეედიდემ I (235-200), დემეტრე I (200-185), ეედიდემ II (200-190), ანტიმეეს I (190-180), პანტალონი (185-175), დემეტრე II (180-165), აგაფუკლი (180-165), ეკრატილ II (171-155), მენანდრე (155-130), პლატონი (155), პელიოკლი I (155-140), ეკრატილ II (140), ანტიმეეს II (130-125), სტრატონ I (130-95), არხები (130-120), ფილოქსენ (125-115), ზოილი (125), გელიოკლ II (120-115), ლისი (120-110), ანტალკიდი (115-100), აპოლოდოტი (115-95), ზოილ, დიონისე, აპოლოფანი (95-80), ნიკი (95-85), დიომიდე (95-85), ტელეფი (95-80), ჰიპოსტრატე (85-70), ამინტა (85-75), თეოფილი (75), ჰეპმეი (75-55).



საერომატები

ომთაბარე მესაქონლე ტომი (სკეითების მონათესავე ხალხი). ცხოვრობდნენ ვოლგისპირეთში და ურალის მეზობლად. მათ საზოგადოებრივ ცხოვრებაში მნიშვნელოვან როლს თამაშობდნენ ქალები (ბელადები, ქურუმები). საერომატების ტომების გაერთიანების შემდგომ ყალიბდება ახალი ეთნიკური ჯგუფი სარმატები. საერომატების ტომების არსებობის პერიოდად მსოფლიო ისტორია მიიჩნევს ძვ. წ. მე-7-4 საუკუნეებს.



სარმატები

ხვადასხვა ტომთა (ალანები, როკსოლანები, საერომატების და იაზიგები) გაერთიანებამ გამოიწვია სარმატების ეთნიკური ჯგუფის ჩამოყალიბება, რომლებიც ძვ. წ. 6-4 საუკუნეებში ცხოვრობდნენ მდინარე ტობოლიდან მდ. ვოლგამდე გაშლილ სტეპებში. ძვ. წ. მე-3 საუკუნეში სკეითების მიერ შევიწროებული იქნენ ჩრდილოეთ შვიზღვისპირეთის ტერიტორიებისაკენ. აწარმოებდნენ ომებს კავკასიასა და რომთან. ახ. წ. მე-4 საუკუნეში

განადგურებული იქნენ ჰუნების მიერ.





საქართველოს წინამორბედი სახელმწიფოები

კოლხეთის სამეფო (ეგრისი)



ოლხი ტომების პოლიტიკური გაერთიანება დასავლეთ საქართველოში ხდებოდა დღევანდელი კოლხეთის დაბლობზე, მდინარე რიონის დაყოფაზე. ასევე თანამედროვე დასახლებული პუნქტების დაბლა გომისა და ვანის ტერიტორიაზე. კოლხეთის სამეფოში დიდ აყვავებას მიაღწია ქალაქებმა ფაზისმა, დოსკურამ და ძვ. წ. მე-4 ს-ში კოლხეთის სამთავროს მთავარმა – ქუჯიმ, იბერიის მეფე ფარნავაზთან ერთად დიდ წარმატებებს მიაღწია საგარეო პოლიტიკის სფეროში. ეთნიკური სახელი კოლხი პირველად ძვ. აღმოსავლეთის წყაროებში იხსენიება ძვ. წ. XII-X ს.ს-ში (ასურეთის მეფე ტიგლათფელესერ I-ის წარწერა) კოლხის ფორმით. შავი ზღვისპირეთში კოლხურ ტომთა დიდ გაერთიანებას ვარაუდობენ ძვ. წ. XIII ს-ში, ეს დასტურდება ძვ. ასურული წყაროებით და აგრეთვე ახლანდელი დასავლეთ საქართველოს და სამხრეთ-აღმოსავლეთ შავი ზღვისპირეთში მოპოვებული არქეოლოგიური მასალებით. ამ კულტურის შემქმნელ კოლხურ ტომთა გაერთიანების ძლიერების ხანა აირეკლა აგრეთვე არგონავტთა ლაშქრობის ლეგენდებში. აგრეთვე ძველ ბერძნულ თქმულებებში და ეგრისებში. ურარტულ წყაროებში კოლხას სამეფო ქალაქად მიჩნეულია „ილდამურა“.

ძვ. წ. VIII ს-ის 20-იანი წლებიდან კოლხას დაცემის შემდეგ კოლხური ტომების ერთი ნაწილი სამხრეთ-აღმოსავლეთ შავიზღვისპირეთში (ახლანდ. ტრაპზონის მიდამოები) დამკვიდრდა, ხოლო პოლიტიკის ცენტრმა გადაინაცვლა ჩრდილოეთით – ახლანდელი დასავლეთ საქართველოს ტერიტორიაზე, სადაც ძვ. წ. VII-VI ს-ში ჩამოყალიბდა ახალი ძლიერი დამოუკიდებელი სახელმწიფოებრივი ერთეული და მთელს ანტიკურ სამყაროში ფართოდ ცნობილი კოლხეთის სამეფო, რომელსაც ჰეროდოტე ახლო აღმოსავლეთის დიდი მონარქების და მიდიისა და აქემენიდური ირანის გვერდით იხსენიებს.

მზრი, მზრისი – ქართული წყაროების მიხედვით ისტორიული ქალაქი დასავლეთ საქართველოში. დაუარსებია ლეგენდარულ ეთნარქოს – ეგროსს. მღებარეობდა შემდგომდროინდელ ქ. ბედიის ადგილზე. (მისი ზუსტი ადგილმდებარეობა გაურკვეველია) მკვლევართა ნაწილი ეგროსის არსებობას ვარაუდობს მდ. ენგურის ქვემო წელზე, ახლანდელი ზუგდიდის მახლობლად.

ტაქო – ისტორიული მხარე სამხრეთ-დასავლეთ საქართველოში, მდ. ჭოროხის შუა დინების აუზში (ახლანდ. თურქეთის ტერიტორია). პირველად მოხსენიებულია ძვ. წ. 1112 წელს ასურეთის მეფე ტიგლათფელესერ I-ის წარწერაში – „დაიაენის“ სახელწოდებით,



ურურტულ წყაროებში „ღიაუხის“ სახელწოდებითაა ცნობილი. ძვ. წ. 401 წელს ბერძენი მხედართმთავარი ქსენოფონტე ამ მხარის მოსახლეობას „ტაოხებად“ მოიხსენიებს (აქვე არიან მოხსენიებული სხვა დასავლურ ქართული ტომები: ხალიბები, სკვითინები და სხვები). ძვ. წ. I ათასწლეულის დასაწყისში ტაო შედიოდა კოლხეთის სამეფოს გაერთიანებაში. ამავე პერიოდში აქ უნდა დაწყებულიყო აღმოსავლური ქართული ტომების მიგრაცია და კულტურული ზეგავლენა. აღმოსავლურ-ქართველური სახელმწიფოს ქართლის სამეფოს წარმოქმნის (ძვ. წ. IV-III ს.) ხანაში ტაო მისი ორგანული ნაწილი იყო. იგი წარმოადგენდა დიოფიზიტების ძლიერ ცენტრს. VIII-IX-X ს-ში აქ ფართოდ გაიშალა სამონასტრო მშენებლობა (ბანა, ხახული, ოშკი, პარხალი, ოთხთა ეკლესია და სხვა), აქ მიეცა დასაბამი საქართველოს მეფეთა ბაგრატიონთა დინასტიის მუჯობას. ტაოში მოღვაწეობდნენ გამოჩენილი სახელმწიფო მოღვაწენი: აშოტ I დიდი კურაპალატი, დავით III კურაპალატი, თორნიკე ერისთავი, კულტურის მოღვაწენი იოანე მთაწმინდელი, ექვთიმე მთაწმინდელი და სხვა.

XII-XIII ს-ში ტაო საქართველოს ფეოდალური მონარქიის სანაპირო საერისთაო იყო. XIII ს-ის II ნახევრიდან სამცხე-საათაბაგოს ფარგლებში შედიოდა. XIV ს-დან კვლავ ერთიანი საქართველოს შემადგენლობაშია. XV საუკუნიდან საქართველოს დაშლის შემდეგ ტაო კვლავ სამცხე-საათაბაგოს შემადგენლობაშია. XVI ს-ის 50-იან წლებში სამცხე-საათაბაგოს დასავლეთ მხარეები, მათ შორის ტაო ოსმალეთმა დაიპყრო.

ლაზიკა – ისტორიული მხარე დასავლეთ საქართველოში, II-VI საუკუნეებში, ფეოდალური ხანის ეგრისის სამეფოს ერთ-ერთი პროვინცია, მოიცავდა ტერიტორიას მდ. რიონის დინებასა და ჭოროხის შესართავს შორის (გვიანდელი გურია, საჯავახო, საჩინოს ჩათვლით და შავი ზღვის აჭარის სანაპირო მხარე). მე-4 საუკუნეში მათ მფლობელობაში შედიოდა აფსილების, აბაზგების და სვანეთის ტერიტორიები. სამეფოს დედაქალაქად მიჩნეული იყო არქეპოლისი (თანამედროვე ნოქალაქევი). მნიშვნელოვანი ცენტრებია როდოპოლისი (თანამედროვე ვარციხე), აპსარი (თანამედროვე გონიო), მე-8 საუკუნეში ლაზიკა გაერთიანდა აფაზეთის სამეფოსთან. ლაზიკაზე ცნობები გვხვდება მე-7 საუკუნის ანონიმური ავტორის „სომხურ გეოგრაფიაში“ (ლა-ზიკის სახელწოდებით). ბიზანტიელი ავტორები დასავლეთ საქართველოს ლაზიკის სამეფოს უწოდებდნენ. პროკოპი კესარიელის (VI ს.) მიხედვით ეს ტერიტორია დაუსახლებელი ყოფილა, ხოლო აგათია სქილასტიკოსი (VII ს.) ლაზიკის ტერიტორიაზე ასახელებს ციხე-სიმაგრე ტელეფისს (მკვლევარი აიგივებენ ახლანდელი სამტრედიის რაიონში სოფ. ტოლებში არსებულ ციხე-სიმაგრის ნანგრევებთან). აქვე ყოფილა ქალაქი ქიტროპოლია თიხის ჭურჭლეულით სავაჭრო ადგილი. მე-9 ს-ის II ნახევარში ლაზიკაში შენდება ცნობილი ქალაქი და საეპისკოპოსო (ესლანდელი სოფ. ცინისძირი, კობულეთის რაიონი). მე-VIII ს-ის ლაზიკის პროვინციის უდიდესი ნაწილი გურიის სახელით მოიხსენიება.

კლარჯეთი – ისტორიული მხარე სამხრეთ საქართველოში, მოიცავდა მდ. ჭოროხის ქვემო-დინების აუზს, არსიანის ქედიდან შავ ზღვამდე (ახლანდელი თურქეთის ტერიტორია),



კლარჯეთში შედიოდა მურღულის, ეგრის, არტანუჯის, ნიგალისა და სხვა ზეგები. სახელწოდება კლარჯეთი მოდის დაბა კლარჯეთიდან, მისი უძველესი ცენტრია ციხე თუხარისი, კლარჯეთს განაგებდა ქართლის მეფის ერისთავი. მე-5 ს-ის II ნახევრიდან არტანუჯის ციხე იყო მეფის მთავარი რეზიდენცია. VIII ს-ში აქ დამკვიდრდა ბაგრატიონთა სამეფო დინასტია. IX ს-ის დასაწყისში მეფე აშოტ I დიდმა არაბთა ლაშქრობებით და ეპიდემიებით გაპარტახებული მხარე აღადგინა და დაასახლა. ამავე დროს დაიწყო ფართო სამონასტრო მშენებლობა გრ. ხანძთელის თაოსნობით. XVI ს-ში კლარჯეთი საქართველოს სხვა ტერიტორიებთან ერთად ოსმალეთმა მიიტაცა.

ღიაუხი, ღიაოხი, ღაიაჰენი - ადრინდელი კლასობრივი სახელმწიფო ძვ. წ. XII-VIII ს-ში სამხრეთ-ამიერკავკასიის ტერიტორიაზე. ამ სახელწოდებიდან მომდინარეობს საქართველოს ერთ-ერთი ოლქის ტაოს სახელი. ძვ. წ. XII ს-ის ბოლოს დიაუხი მეთაურობდა ევფრატის ზემოწელში ტომების დიდ გაერთიანებას, რომლებიც ასურელების წინააღმდეგ ბრძოლის მიზნით შეიქმნა. ძვ. წ. IX ს-ში დიაუხის წინააღმდეგ შეტევა დაიწყო ურარტუშ. ამ უკანასკნელის მეფეებმა მენუამ და არგიშთი I-მა მრავალგზის დაამარცხეს და ბოლოს გაანადგურეს დიაუხი (IX ს. და VIII ს. დასაწყისი). დიაუხის გამოჩენილი მეფეები:

სიენი (ძვ. წ. XII ს. ბოლო), ასია (ძვ. წ. IX ს. შუა წლები), უტუფურსი (ძვ. წ. IX-VIII ს. მიჯნა). დიაუხის მკვიდრთა შთამომავლობას ძვ. წ. V ს. დასასრულს ბერძენი მწერალი ქსენოფანტე ტაოხების სახელით იხსენიებს.

ტაოხეზები - ისტორიულად საქართველოს სამხრეთ-დასავლეთ რაიონებში (ტაოს მხარე) მცხოვრები ქართველური ტომები. ქსენოფონტის ცნობით, ტაოს კუთვნილი მიწა-წყალი ზღ. ჰოროხის სათავეებთან მდებარეობდა. გეომარი, ძლიერი, მამაცი და თავისუფლებისმოყვარე ტაოხები, ისევე როგორც სხვა მათ მეზობლად მცხოვრები ტომები ძვ. წ. V ს-ში აღარ ეპორჩილებოდნენ სპარსეთის მეფეებს. ომიანობის დროს თავს აფარებდნენ მთის მწვერვალებზე გალანით გამაგრებულ მიუკვალ ადგილებს.

იბპრია - აღმოსავლეთ და სამხრეთ საქართველოს ქართველური ტომების ძველი სახელწოდება. ანტიკური და ბიზანტიური წყაროების მიხედვით ცხოვრობდნენ იბერიის ტერიტორიაზე. მთავარი როლი ითამაშეს ერთიანი ქართველი ხალხის ჩამოყალიბებაში ძვ. წ. მე-4, მე-3 საუკუნეებში. დედაქალაქი - მცხეთა. განვითარების მაღალ საფეხურზე იდგა სხვა ქალაქებიც არმაზციხე, ურბნისი, უფლისციხე. სამეფო ტახტზე მეფობდა ფარნავაზიანების დინასტია, რომელთა შესახებ დამატებითი ინფორმაციები იხილეთ ამავე წიგნის სამეფო დინასტიების ლექსიკონის ნაწილში და ქრონოლოგიურ ცხრილებში).



საქართველოს მეფეები

ტაო-კლარჯეთის მეფენი

აშოტ I დიდი – ადარნასე, ბაგრატიონის უმცროსი ძე, 786 წლიდან 813 წლამდე ტფილისში იჯდა, როგორც ქართლის ერისმთავარი. 810 წელს აშოტმა ტფილისიდან განდევნა არაბები. 813 წელს არაბებმა ისევ დაიჭირეს ტფილისი. აშოტი სამხრეთ საქართველოში გადავიდა, ტაო-კლარჯეთში გახელმწიფდა და არტანუჯი სატახტო ქალაქად გამოაცხადა. აქედან იწყება მისი მეფობა და ბრძოლა ქართული მიწების შემოერთებისათვის. 813 წელს მან კავშირი შეკრა ბიზანტიის კეისარ ლეონ V-სთან, „კურაპალატის“ ტიტული მიიღო მისგან და მიუღი სამხრეთ საქართველო შემოიერთა. 818 წელს დასავლეთ საქართველოს მეფესთან თეოდოსი I-თან დაამყარა კავშირი, დაამარცხა გრიგოლ კახთა ერისთავი და მისი მოკავშირე ტფილისის ამირა. ამ გამარჯვებით აშოტმა ისევ დაიბრუნა კახეთის ერისთავის, გრიგოლ ქორეპისკოპოსისგან ადრე წართმეული ქსნის ხეობა. აშოტი სრულიად ქართლის მფლობელი გახდა, შემდგომ ბარდავიც დაიმორჩილა. 826 წელს აშოტი არტანუჯის ტაძარში მუხანათურად მოკლეს. შეთქმულთა მეთაურები ყოფილან ვინმე „ოროზმირიზის ძენი“, რომლებიც ხალხმა გაწყვიტა მეფის მკვლელობისათვის. აშოტი ქართულმა ეკლესიამ წმინდანად შერაცხა. მისი მოსახსენებელი დღეა 11 თებერვალი.

ბაგრატ I კურაპალატი – აშოტ I დიდის შუათანა ძე, ქართლის მეფე 826-876 წ. მის დროს საქართველომ ბუნა თურქისგან დიდი რბევა განიცადა.

დავით I კურაპალატი – ბაგრატ I კურაპალატის უფროსი ძე, ქართველთა მეფე 876-881. მის დროს დასრულდა ხახულის ტაძრის მშენებლობა, მოკლული იქნა ნასრა გუარამის ძის მიერ 881 წელს.

გურგენ I კურაპალატი – ადარნასეს უფროსი ძე (მეფე ბაგრატ I-ის უფროსი ძმა), მეფე დავით I-ის მოკვლის შემდეგ ათი წელიწადი (881-891) იჯდა ქართველთა სამეფო ტახტზე. 888 წელს გურგენი ადარნასე დავითის ძეს ეხმარებოდა მამამისის მკვლელის ნასრა გუარამის წინააღმდეგ ბრძოლაში. ამისთვის მან ახლად გაშეფხულ ადარნასესგან ჯილდოდ მიიღო არტანი. ბოლოს ერთმანეთსაც გადაემტერენ გურგენი და ადარნასე. არტანის ხეში გამართულმა ბრძოლამ გურგენს მარცხი და სასიკვდილო ჭრილობა აჩვენა (891).

ადარნასე II კურაპალატი – მეფე დავით I-ის დედისერთა ძე. როცა მამამისი ნასრა გუარამის ძემ მოკლა (881), ადარნასე მცირეწლოვანი იყო, შეიდი წლის შემდეგ კი 888 წელს მან დაამარცხა და მოკლა კონსტანტინეპოლიდან ტახტის მძიბელად ჩამოსული ნასრა გუარამის-ძე და ამავე წელს ავიდა ტახტზე ადარნასე II ქართველთა მეფის სახელწოდებით. მის დროს დასრულდა არაბთა ლაშქრობები საქართველოში. იგი გარდაიცვალა 923 წელს.

დავით II – ადარნასე II-ის უფროსი ძე, 923-937 წ. მოკვდა უშეოდ.

ბაგრატ II რეპმედი – ძე სუმბატ კურაპალატის – ქართველთა მეფე (937-994) „რეგენი“ შეარქვეს ყმაწვილობისას გამოუცდელი-ოსათვის.

გურგენ II მეფეთ-მეფე – 994-1008 წ. ცოლად ჰყავდა დასავლეთ საქართველოს



(აფხაზეთის) მეფის გიორგი II-ის ასული გურანდუხტი. შეეძინათ მომავალი ერთიანი საქართველოს მეფე ბაგრატ III. მეფობდა ტაოში, მაგრამ ეპორჩილებორა კლარჯეთის მეფეთმეფეს დაკით III კურაპალატს. 1008 წელს იგი გარდაიცვალა და მისი სამფლობელოც მისმა ძემ ბაგრატ III-მ შეიერთა (მომავალი ერთიანი საქართველოს მეფე).

ადარნასე III კურაპალატი – ძე ბაგრატ მაგისტროსისა. ტაო-კლარჯეთის მეფე 958-961 წ. სახელოვანი დაკით III ის მამა.

დავით III კურაპალატი – ძე ადარნასე III-ისა, მეფეთ-მეფე 961-1001 წლებში, მამინდელ მსოფლიოში სახელგანთქმული ხელმწიფე, საქართველოს გაერთიანების რეალური მოთავე და წინამძღოლი. 979 წელს ბიზანტიის საიმპერატორო კარის წინააღმდეგ აჯანყდა ბარდას სკლიაროსი, დაკით III-მ ბიზანტიის სამეფოს 12000 მხედარი მიაშველა თორნივე ერისთავის წინამძღოლობით, რომელმაც დიდი წვლილი შეიტანა საერთო გამარჯვებაში.

მან მთელი რიგი დამარცხებები მიაყენა არაბ დამპყრობლებს და წაართვა არაერთი ტერიტორია. 998 წელს მისმა ჯარმა, რომელსაც გაბრიელ ოჩოპინტრეს ძე სარდლობდა გაანადგურა არაბთა 100 000-ანი ჯარი, რომელსაც მამლანი სარდლობდა. 975 წელს იოანე მარუშისძის ხელშეწყობით, დაკითმა ქართლის ტახტზე დასვა თავისი შვილობილი ბაგრატ III (გურგენ II-ის ძე), ხოლო 978 წელს მასვე ჩააბარა მთელი დასავლეთ საქართველო. 1001 წელს მოკვდა დაკით III, 1008 წელს კი გურგენ II. ამგვარად გაერთიანდა 4 ქართული სახელმწიფო ორგანიზში ბაგრატ III-ის დროშის ქვეშ (1010 წელს ბაგრატ III შემოიერთებს კახეთ-ქერეთსაც).

ეგრის-ლაზეთის მეფეები

ბაკური – ეგრის-ლაზეთის მეფე II საუკუნის შუა წლებში. დიდი მეგობრობა ჰქონდა რომის იმპერატორ ანტონინუს პიუსთან (138-191).

გუბაზ I – ეგრის-ლაზეთის მეფე დაახლ. 455-510 წლებში.

ვათე I – ძე გუბაზ I-ისა; ეგრის-ლაზეთის დიდი მეფე 510-530 წლებში.

გუბაზ II – ძე ვათე I-სა, ეგრის-ლაზეთის დიდი მეფე (530-554). 554 წელს ხობისწყლის პირას უარაღო მეფე ლალატით მოკლეს ბიზანტიელმა სარდლებმა.

ვათე II – ძე ვათე I-ისა. ძმა გუბაზ II-ისა, ეგრის-ლაზეთის მეფე (554).

სმრბი ბარნუპის ძე – ეგრის-ლაზეთის ერის მთავარი (მეფე). მე-7 საუკ. 90-იანი წლები.

ლეონ II – მძისწული ლეონ I-ისა (ლეონი პირველ ხანებში ითვლებოდა აფხაზეთის ერისთავად და ბიზანტიის ვასლად). ლეონ II პირველია, ვინც მეფის ტიტული მიიღო აფხაზეთში (755-800). იგი შეუკავშირდა ხაზარებს (დედით ხაზარი იყო), აუჯანყდა ბიზანტიელებს და თავი გამოაცხადა დამოუკიდებელ მეფე-ხელმწიფედ, სატახტო ქალაქად კი დაადგინა ქუთაისი.

თეოდოსი I – უფროსი ძე ლეონ II-ისა, დასავლეთ საქართველოს (აფხაზეთის) მეფე 800-825 წლებში.

დემეტრე II – შუათანა ძე ლეონ II-ისა. დასავლეთ საქართველოს (აფხაზეთის)



მეფე 825-861 წლებში.

გიორგი I – უმცროსი ძე ლეონ II-ისა. დასავლეთ საქართველოს (აფხაზეთის) მეფე 861-868 წლებში.

იოვანე შაველიანი – დასავლეთ საქართველოს (აფხაზეთის) მეფე 868-880. იგი იყო სასახლის კარზე დაწინაურებული კარისკაცი, სამეფო ხელისუფლება ხელთ ჩაიგდო შეთქმულებისა და უზურპაციის გზით.

ადარნასე შაველიანი – ძე იოვანე შაველიანისა. დასავლეთ საქართველოს მეფე 880-887 (893) წლებში.

ბაგრატ I – დასავლეთ საქართველოს (აფხაზეთის) მეფის დემეტრე II-ის ძე. ბიძამისმა გიორგი I-მა ბაგრატი ქართლის მმართველად დასვა, მაგრამ მალე გიორგის გარდაცვალებისთანავე ქერიმა დედოფალმა და იოვანე შაველიანმა მოკლა დაუპირეს („შთაგდეს ბაგრატ ზღუასა“), მაგრამ ბაგრატი გადარჩა და კონსტანტინეპოლს შეაფარა თავი. შემდგომ ბიზანტიური ჯარის თანხლებით მიადგა ქუთაისს და მოკლა ადარნასე შაველიანი. მისი ქერივი (გურამ მამფალის ასული) ცოლად შეირთო და დაჯდა აფხაზეთის ხელმწიფედ 887 წელს. იმეფა 893 წლამდე.

კონსტანტინე – ძე ბაგრატ I-ისა, დასავლეთ საქართველოს (აფხაზეთის) მეფე 893-922 წლებში.

გიორგი II – კონსტანტინე მეფის უფროსი ძე, დასავლეთ საქართველოს (აფხაზეთის) მეფე 922-957 წლებში.

ლეონ III – მეფე გიორგი II-ის მეორე ვაჟი, დასავლეთ საქართველოს (აფხაზეთის) მეფე 957-967 წლებში.

დემეტრე III – მეფე ლეონ III-ის უფროსი ძე, დასავლეთ საქართველოს (აფხაზეთის) მეფე 967-975 წლებში.

თეოდოსი II – მეფე ლეონ III-ის უმცროსი ძე, დასავლეთ საქართველოს (აფხაზეთის) მეფე. იმეფა სამი წელიწადი (975-978).

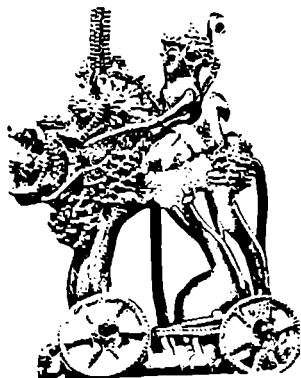



ძველი სპარსეთი

ძვენიერი დინასტია. აქემენიდების დინასტიის სახელმწიფო თავის დიდების ზენიტში ფლობდა ახლო და შუა აღმოსავლეთის ვრცელ ტერიტორიას. არსებობა შეწყვიტა ალექსანდრე მაკედონელის დაპყრობის შედეგად.



მეფეთა ქრონოლოგია: აქემენი (700-675), ჩიშიში (675-640), კიროსი

I (640-600), კამბიზ I (600-559), კიროს II (ირანში) (559-530), კიროს II (ბაბილონი) (539-530), კამბიზ II (530-522), ბერდია (სმერდისი, გაუმატა) (522), მოკლა დარიოსმა 29 სექტემბერს, ნაბუქოდონოსორი (522), დარიოს I (522-521), ნაბუქოდონოსორ IV (521), დარიოს I (521-486), ქსერქსე (486-464), არტაქსერქსე (464-423), დარიოს II (423-404), არტაქსერქსე II (404-359), არტაქსერქსე III (359-338), არსესი (338-336), დარიოს III (336-331).

სასანიდები (სასანიანები).

ირანული შაპების დინასტია ირანში 224-651 წლებში. დამაარსებელია არდაშირ I.

მეფეთა ქრონოლოგია: არდაშირ I (224-240), შაპური (240-272), ხორმიზდ არდაშირი (272-273), ბარახრან I (273-276), ბარახრან II (276-293), ბარახრან III (293), ნერსე (299-302), ხორმიზდ II (302-309), შაპურ II (309-399), ივზიდგერდ I (399-421), ბარახრან V (421-439), ივზიდგერდ II (439-457), ხორმიზდ III (457-459).

სკვითები



ველი ირანული ტომები, მოსახლეობდნენ ჩრდილოეთ შავი ზღვისპირეთში ძვ. წ. VII ს-ში სკვითებმა კიბირიელები გამოდევნეს და მათი ტერიტორია დაიკავეს. პეროდოტეს (ძვ. წ. V ს.) ცნობით სახლობდნენ დნეპრსა და დონის სტეპებში, ეწეოდნენ მომთაბარეობას, მისდევდნენ მესაქონლეობას. ძვ. წ. აღ. IV ს-ში ჩამოყალიბდა სკვითების სახელმწიფო. სკვითების სახელმწიფოში საზოგადოება ორი საფეხურისგან შედგებოდა: არისტოკრატია

და თავისუფალი პლესი. სკვითებში მეფის ინსტიტუტთან ერთად არსებობდა ბელადის ინსტიტუტიც. იგი ერთდროულად ეკავა ერთ პიროვნებას. სპარსეთის მეფის დარიოსის ლაშქრობების დროს სკვითებში არსებობდა სამი სამეფო. მათ შორის ხელმძღვანელი ადგილი ეკავა ერთს – იდანიურს. სკვითების სახელმწიფომ განსაკუთრებულ ძლიერებას მიაღწია ძვ. წ. აღ. IV საუკუნეში, ათვის მეფობის დროს. ძვ. წ. III საუკუნეში სკვითიამ დაკარგა რიგი ტერიტორიები და ამ პერიოდში ფლობდა მხოლოდ ყირიმის სტეპებს და ქვედა დნეპრისპირეთს. დედაქალაქს აძევ დროში წარმოადგენდა ნეაპოლისი (სიმფეროპოლისის სიახლოვე), ნეაპოლისი ბერძნული სიტყვაა და ნიშნავს ახალ ქალაქს. ძვ. წ. მე-II საუკუნეში სკვითების მეფე სკილური და მისი შვილი პალაკი ცდილობდნენ აღედგინათ ძველი ძლიერება, მაგრამ ამაოდ.



სკითიის სახელმწიფომ 1000 წლის მანძილზე იარსება და ძვ. წ. მე-II საუკუნედან არსებობა შეწყვიტა. თუმცა ძვ. წ. აღ. 26 წელს რომში იღებენ მათ ელჩებს (იმპერატორ ავეუსტუსის დროს), მაგრამ ისინი როგორც ისტორიულ წყაროებში ასევე პოლიტიკურ რუკაზე საბოლოოდ ქრებიან. ნაწილი ასიმილირდება სხვადასხვა ერებში, ნაწილი კი სხვა ეთნიკური სახელით გვევლინებიან.

დიდი სომხეთი



დიდი სომხეთი არის ძველი სახელმწიფო, რომელიც ფლობდა ძირითადად სომხეთის მთიანი ზოლით გარშემორტყმულს ძვ. წ. მე-რ საუკუნედან. შედგომში ხდება აქემენიდების დინასტიის სატრაპია. ძვ. წ. მე-4-3 საუკუნეებში ერვანდუშების (ორონტიდები) დინასტიის სამფლობელოა. ელინისტურ ეპოქაში მონათმფლობელური სახელმწიფოა და ძვ. წ. მე-3-2 საუკუნეებში განაგებდა არტაშეს I სელეკიდების დინასტიის მმართველობის ქვეშ სტრატეგის წოდებით, ხოლო ძვ. წ. 189 წელს დამოუკიდებელი სახელმწიფოს მეფეა. მან დააარსა დედაქალაქი არტაშატი (ბერძნულად. არტაქსატა). სახელმწიფომ ძლიერებას მიაღწია ტიგრან II-ის დროს (ძვ. წ. 95-56), რომელმაც დააარსა ახალი დედაქალაქი ტიგრანკერტი. მის დროს საზღვრებმა ძალზე გადაიწია და მის სამფლობელოში შედიოდა სოფენა, მიდია, ატროპატენა, სირია, ფინიკია, კილიკია და სხვა მცირე სახელმწიფოები. არც თუ მოკლე ხანში დიდი სომხეთი დაიშალა, რომის სახელმწიფოსთან ბრძოლაში და ჩვენი წელთაღრიცხვის 1-ელ საუკუნეში არტაშესიდების დინასტიამ არსებობა შეწყვიტა. ახ. წ. I საუკუნეში პართიული სამეფოს წარმომადგენელმა თრდატ I-მა დააარსა არშაკიდების დინასტია, რომელიც ატარებდა „დიდი სომხეთის მეფის“ ტიტულს, მაგრამ ახ. წ. 114 წელს ოკუპირებული იქნა რომის სახელმწიფოს მიერ და სომხეთი წარმოადგენდა რომის და პართიის ზეგავლენის ბრძოლის ასპარეზს. ჩვ. წ. 387 წელს კი გაყოფილი იქნა ირანული დინასტიის სასანიდების და ბიზანტიელი მმართველების მიერ. არშაკიდების დინასტია მეფობდა ახ. წ. 428 წლამდე სასანიდებს ზეგავლენის სფეროში. ტერმინი „დიდი სომხეთი“ პირველად იხმარა სწაველულმა ანანია შირაკელმა სომეხი ხალხის საცხოვრისის მიზნებით.

მეფეთა ქრონოლოგია: ორონტი (დაახ. 320), სამი (დაახ. 260), არშამი (დაახ. 260-230), ქსერქაე (დაახ. 230-212), ორონტი (დაახ. 212-200).

არტაშესიდების დინასტია: არტაშეს I (ზარეღარაის შვილი) (დაახ. 189-164), ტიგრან I, არტაევზიდი (გარდ. 95 ძვ. წ.), ტიგრან II (დიდი), (დაახ. 95-55 ძვ. წ.), არტაევზი II (55-34 ძვ. წ.), არტაქსე (ძვ. წ. 34-20), ტიგრან III (ძვ. წ. 20-8), ტიგრან IV (დაახ. 8-1 ძვ. წ.), შედგომ ხანმოკლე მმართველობა არტევზის, არიობარზანი (ახ. წ. 2-4), არტაევზ III (დაახ. 4-6), არტაშეს II (ახ. წ. 18-დაახ. 34), არშაკი (დაახ. 34-36), მითრიდატე (დევნილი გაიუსის მიერ და აღდგენილი კლავდიუსის მიერ) (ახ. წ. 36-51), რადამისტის მიერ ხელისუფლების ხელში ჩაგდება (51-60), ტიგრან IV (კაბადოკიელი) (60-62), თრდატი



(ხელახლა) (63-75), აშხადარი (დაახ. 110), პარტამასირი (113-114), სანატრუკი (დაახ. 115), ეოლოგეზი (116 – დაახ. 140), სოხომესი (დაახ. 163-175), თრდატ II (დაახ. 215), თრდატ III (დაახ. 287-330).

სპარტა (ლაკედემონია)



რთ-ურთი უძლიერესი ბერძნული სახელმწიფო პოლისი ძვ. წ. მე-9 და ახ. წ. I-ელ საუკუნეებში, სპარტაში ერთდროულად იყო ორი სამეფო ღინასტია აგაიდებისა და ეროპონტიდების.

აზინადმზის (560-215) ღინასტია: ანაქსანდრიდი (დაახ. 560-520), კლეომანი I (დაახ. 520-490), ლეონიდე (490-480), პლისტარხი (480-459), პლისტონაქტი (459-409), პავსანია (409-395), აგესიპოლი I (395-380), კლეომბროტი (380-371), აგესიპოლი II (371-370), კლეომონი II (370-309), არეი I (309-265), აკროტატი (265-262), არეი II (262-254), ლეონიდე II (254-235), კლეომენე III (235-222), აგესიპოლი (219-215).

მეროპონტიდები (დაახ. 550-192): არისტანი (დაახ. 550-515), დემარატი (დაახ. 515-491), ლეოტიქიდი II (491-469), არქიდემე II (469-427), აგის II (427-399), აგესლაოსი II (399-360), არქიდემე II (360-338), აგის III (338-331), ევდამიდ I (331-305), არქიდამ IV (დაახ. 305-275), ევდამიდი II (275-244), აგის IV (დაახ. 244-241), ევდამიდ III (241-228), არქიდამე V (228-227), ეკლიდე (227-221), ლიკურგე (219 დაახ. 212), პელორი (212-200), ნაბისი (მანანიდის მურევეობის ქვეშ) (195-192).

ფინიკია

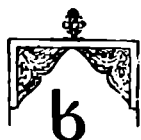

მელთაშუა ზღვის აღმოსავლეთ სანაპიროს ეიწრო ზოლად გასდევდა ფინიკია. ფინიკიის საზღვარი სამხრეთით კარმელის კონცხთან იწყებოდა, ჩრდილოეთით იგი ქალაქ უგარითს აღწევდა, აღმოსავლეთით კი დიდ სივრცეზე ლიბანის მთებზე გადაიოდა.

ფინიკიის უძველესი მოსახლეობა ქანანელების სახელით იყო ცნობილი.

ქანანელები დასავლეთ სემიტური მოდგმის ტომები იყვნენ და ქანანური ენაც სემიტურ ენას მიეკუთვნებოდა. სახელწოდება ფინიკიელები, როგორც ჩანს ქანანელებს მიკენას ბერძნებმა შეარქვეს, რომელთაც სავაჭრო ურთიერთობა პქონდათ ქანანთან მეორე ათასწლეულის მეორე ნახევარში. პირველად ეს სახელწოდება პომპეროსთან გვხვდება, იგი აღნიშნავდა მენამულსა თუ ყაიისფერს, შემდგომ როგორც ვარაუდობენ იგი ყაიისფერკანიან ქანანელებზე გადაიტანეს. დაახლოებით ძვ. წ. 3100-2100 წლებში შეიქმნა ფინიკიის ქალაქი სახელმწიფოები უგარითი, ბიბლოსი, ტვიროსი, უტიკა, სიდონი, არვადი.

ეგვიპტური წყაროების მიხედვით ბიბლოსის მეფეები იყვნენ იფშემუაბი იფშემუას ძე და



ინტენი ძე რეინისა, რიბ-აღლი, აპირაბი, ზაქარბაალი.

ტვიროსის მემკვიდრეები – პირამ I (ძვ. წ. 969-936), ბალეზარი (847/6-841/840, ძვ.წ.), მუტონი (841/840-832). ქალაქი კართაგენი დაარსებული იქნა ძვ. წ. 825 წელს ტვიროსელების მიერ, ზოგი წყაროებით ტროას დაცემამდე ე. ი. ძვ. წ. მე-13 საუკუნეში, ბაალი (ძვ. წ. მე-7). ძვ. წ. 553 წელს ტვიროსის მეფედ პირამ III ჩანს.

ტვიროსის, სიდონისა და არეადის მეფეების გაერთიანებული ძალით დაარსებული იქნა ქალაქი ტრიპოლისი. 333 წელს (ძვ. წ.) ფინიკია თითქმის ომების გარეშე დაიმორჩილა ალ. მაკედონელმა, მხოლოდ ტვიროსმა გაუწია მედგარი წინააღმდეგობა, რომლის აღების შემდეგ ქალაქის მოსახლეობა (30 000) მონებად გაყიდა. ახ. წ. პირველ საუკუნეებში რომის პროვინციას წარმოადგენდა, რომელსაც აღარაფერი ჰქონდა საერთო ისტორიულ ფინიკიასთან.

უგარითის მმართველები იყვნენ იაქარამუსა და ნიქმალე I.

ზოგიერთი ისტორიული წყაროს მიხედვით აღსანიშნავია, რომ ფინიკიელებმა პირველმა გამოიგონეს ანბანური დამწერლობა, მათ პირველ ზღვაოსნებადაც მიიჩნევენ.

ფრიგია



ეთების სამეფოს დაცემის შემდეგ მომდევნო ხანაში მცირე აზიაში ყველაზე ადრე ფრიგიელები დაწინაურდნენ. ძვ. წ. VIII ს-ის ბოლო მეოთხედში ცენტრალურ და აღმოსავლეთ მცირე აზიაში, მათ ძლიერი პოლიტიკური გაერთიანება შექმნეს.

ძვ. წ. XII-VII სს-ში ფრიგიის ისტორია ორ ნაწილად იყოფა. პირველი პერიოდი მოიცავს ძვ. წ. XII ს-დან ძვ. წ. VII ს-ის 80-იან წლებამდე. ამ ხანას პირობითად „წინაკიმერიულ ხანას“ უწოდებენ, ხოლო მეორე – ძვ. წ. VII ს-ის 80-იანი წლებიდან ახ. წ. VII ს-ის დასასრულამდე. ფრიგიის მეფე იყო ლევენდარული მიდასი, რომლის ცოლი ჰერმოდეკე წარმოშობით ბერძენი მთავრის ოჯახიდან იყო.

ურარტუ

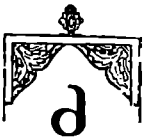

ძვ. წ. IX-VI ს-ში სამხრეთ ამიერკავკასიასა და ირან-თურქეთის მომიჯნავე ტერიტორიაზე არსებობდა იმ დროის ერთ-ერთი უძლიერესი სახელმწიფო ურარტუ. მისი ცენტრალური რაიონები მდებარეობდა ვანის ტბის მდამოებში (დღევანდელი თურქეთი). ვანის ტბის სამხრეთ-აღმოსავლეთ სანაპიროზე დღევანდელი ქალაქ ვანის ადგილას სახელმწიფოს დედაქალაქია ტუშუა. ეს სახელმწიფო დიდ ტერიტორიას მოიცავდა. სამხრეთით მასში შედიოდა

ჩრდილოეთ მესოპოტამიის ნაწილი, აღმოსავლეთით – ურმიის ტბისა და დღევანდელი თავრიზის რაიონი, დასავლეთ – ჩრდილოეთ სირიისა და აღმოსავლეთ მცირე აზიის მთელი რიგი ოლქები, ხოლო ჩრდილოეთით სევანის ტბის დღევანდელი ლენინაკანისა და ყარსი-არზრუმის რაიონები.



ძვ. წ. IX ს-ის ბოლოს და VIII ს-ის პირველ ნახევარში მან დიდად შეაქიწროვა ძველამოსილი ასურეთიც კი და მას ნახევარი საუკუნის განმავლობაში თავდაცვითი ბრძოლების ჩატარება მოუხდა. ურარტუს ერთ-ერთი პირველი მეფე იყო სარდურ I. მისი ვაჟის იშფუინის დროს იწყებენ წარწერების შედგენას ურარტულ ენაზე, თუმცა ზოგჯერ ამის შემდეგ წარწერებს ორ ენაზე – ასურულ და ურარტულ ენებზე ასრულებდნენ. მათ შემდგომ მოდიან იშფუინის ვაჟი მენუა (ძვ. წ. IX-VIII მიჯნა), რუსა I (ძვ. წ. VIII ს-ის მესამედი) და ვანის კლდეზე ამოკვეთილი წარწერა იუწყება მეფე (ძვ. წ. 786-764) არგიშლი I-ის დიდ წარმატებებს სამხედრო ბრძოლის ველზე. ასეთივე წარმატებით აგრძელებს მამის გზას არგიშლის ძე სარდურ II (ძვ. წ. 764-735), ასევე ბედნიერ ხანად არის მიღებული ურარტუს არსებობაში რუსა II-ის (ძვ. წ. 685-645) ხანა. ურარტუ ისტორიულ წყაროებში მოხსენიებული ხშირად ნაირს ქვეყნად. ასურეთის გრანდიოზული შესვენებით არასოდეს აღებულა ურარტუს დედაქალაქი ტუმუა. ძვ. წ. VII ს-ში ასურეთი საბოლოოდ განადგურდა ბაბილონის და მიდიის მიერ რამაც გარკვეული კეთილი ზეგავლენა მოახდინა ურარტუზე, მაგრამ მალე ურარტუმაც ასურეთის ბედი გაიზიარა და მათი დამამხობელი ისევე, როგორც ასურეთისა, მიდია შეიქმნა. ისტორიკოსთა ნაწილი ვარაუდობს, რომ ამიერკავკასიაში ურარტუელთა ძალაუფლებისათვის ბოლო უნდა მოეღოთ ამიერკავკასიის ტომებს, ამ მიდამოებში მცხოვრებ სკითებითან ერთად.

მეფეთა ქრონოლოგია: არამი (დაახ. 860-846), სარდური I (ასურეთის მეფის სალმანსარ III-ის (858-824) თანამედროვე, იმპუინი (ასურეთის მეფის შამშა-ადადის V (828-811) თანამედროვე, მენუა (810-781), არგიშლ I (781-760), სარდურ II (760-730), რუსა I (730-714), არგიშლი II (714-685), რუსა II (685-645), სარდურ III (645-625), ერიმენა (625-605), რუსა III (605-590).

ხეთების სამეფო



ახელმწიფო მცირე აზიაში. ძვ. წ. მე-18 ს-ის დასაწყისში და ძვ. წ. 1200 წლები ამ ქვეყნის (დღევანდელი თურქეთის დასავლეთი) ძლიერების ხანა. მე-14-13 საუკუნეებში ძველი ეგვიპტის ერთ-ერთი ძლიერი კონკურენტთა პოლიტიკურ სარბიელზე. ხეთების სახელმწიფოს არსებობა სამ პერიოდად იყოფა: ძველი სამეფო (1690-1500), შუა სამეფო (1500-1450) და ახალი სამეფო (1450-1200).

მეფეთა ქრონოლოგია: ლაბარნასი, ხათუსალისი, მურსილისი, ხანთილისი, კასინისი, ცილანთასი, ამუნასი, ხუციასი, თელიფინუსი.

შუა და ახალი სამეფო: თუთხალია VIII, ხათუსალი II, თუთხალია II. არნუენდასი I, სუფილილიუმა I (დაახ. 1360), არნუენდასი II (დაახ. 1345), მურსილისი II, მუთავალისი (XIV ს. ბოლო – XIII დასაწყისი), მურსილისი III, ხათუსალი III, თუთხალია III/IV (დაახ. 1250), არნუენდასი (მე-13 ს. ბოლო), სუფილილიუმა II (დაახ. 1200).



ხური-მითანის სამეფო (დას. 1270) ძმ. წ.



ვ. წ. აღ-ის შუა ხანებში ხურიტების პოლიტიკური ჰეგემონია უნდა გავრცელებულიყო საკმაოდ ვრცელ ტერიტორიაზე. სწორედ ამ დროს წარმატებით დამთავრდა ხურის ტომთა კონსოლიდაციის პროცესი და ზემო მესოპოტამიაში ჩამოყალიბდა მითანის სამეფო, რომელსაც ეგვიპტის, ასურეთისა და ხეთების სამეფოს ტოლად თვლიდნენ. მითანის მმართველები, რომლებიც ძირითადად ინდოარიული წარმოშობის სახელებს ატარებდნენ, ეგვიპტის

ფარაონებსაც „ძმებად“ მიიჩნევდნენ.

მითანის ადრეული მმართველები იყვნენ ქირთა და შუთარნა I, მომდევნო მეფე ფარათარნა (შესაძლოა იგივე ფარსათათარი დაახ. ძვ. წ. 1500). მითანის სახელმწიფომ დიდ წარმატებებს მიაღწია საგარეო პოლიტიკაში საუშათარის (დაახ. 1495-70 ძვ. წ.) დროს. საუშათარს შემკვიდრეა ართათამა I (დაახ. ძვ. წ. 1470-1455), ხოლო მისი – შუთარნა II. ეგვიპტის ფარაონს ამენხოტეპ III-ეს ცოლად ჰყავდა შუთარნას ქალიშვილი, ხოლო როცა ეს ფარაონი აუად გახდა მითანის სახელმწიფოსაგან მან მიიღო ნინევიის ქალღმერთი იშთარის ქანდაკება, მკურნალობის მიზნით.

თუშშრატთა – ეგვიპტის ფარაონების ამენხოტეპ III-ის, ამენხოტეპ IV-ის (ეხნატონის) თანამედროვე, თუშრათას ქალიშვილი თადუ-ხეფა ამენხოტეპ III-ის გარდაცვალების შემდეგ ამენხოტეპ IV-ის (ეხნატონი) მეუღლე გახდა.

მათიეაზამ (ქურთიეაზა) მითანის სამეფო ტახტის კანონიერმა მემკვიდრემ, თუშრათას ძემ სამეფო კარზე მომხდარი გადატრიალების შემდეგ თავს გაქცევით უშეულა და ხეთების მეფეს სუფილულიუმას შეაფარა თავი.

მითანი და მისი მეზობელი მოკავშირე სახელმწიფო ხანიგალბათი დაიშალა ძვ. წ. მე-13 საუკუნეში.

აღსანიშნავია, რომ ხურიტული ენა სტრუქტურულად ახლოს დგას ურარტულთა ენასთან.

მეფეთა ძრონოლოგია: ქირთა, შუთარნა (XVI), ფარათარნა (მეომართა მეფე), ფარსათათარი, საუშათათარი, არიათამა I (XV), შუთარნა II (XV), ართაშუმარა, თუშრათა (1360), არიათამა II, შუთარნა III (1340), მათიეაზა, ვასაშათა (XIV-XIII), მათუარა (1270).

ჰუნები



ომთაბარე ეთნიკური ჯგუფი. განსაკუთრებულ ძლიერებას მიაღწია ახ. წ. მე-2-4 საუკუნეებში. თურქულენოვანი ჰუნები ადგილობრივი უგროვებისა და სარმატების შერწყმის შედეგად ჩამოყალიბებული ეთნიკური ერთეულია. ჰუნების მომთაბარე ცხოვრებამ მისცა ინერცია ისტორიაში მიღებულ ცნობილ ტერმინს „ხალხთა დიდი გადასახლება დასავლეთისაკენ“. ახ. წ. აღ. მე-4 საუკუნის 70-იან წლებში გზადაგზა დაიმორჩილეს ბევრი გერმანული და სხვა ტომები და შექმნეს მძლავრ ტომთა კავშირი. განსაკუთრებულ ძლიერებას მიაღწია

სხვა ტომები და შექმნეს მძლავრ ტომთა კავშირი. განსაკუთრებულ ძლიერებას მიაღწია



ქუნების გაერთიანებამ ბელად ატილას დროს. მათი წინსვლა დასავლეთისაკენ შეჩერებული იქნა კატალაუნის ველზე (451 ახ. წ.). ატილას (453 ახ. წ.) სიკვდილის შემდეგ ქუნების ტომთა მძლავრი კავშირი დაიშალა.

ქუშანის სამეფო

ველი მსოფლიოს სახელმწიფო, რომელიც ბაქტრიის ტერიტორიაზე აღმოცენდა თავისი აყვავების პერიოდში (I-III სს) იგი მოიცავდა ახლანდელი შუა აზიის მნიშვნელოვან ნაწილს, ავღანეთის, პაკისტანის და ინდოეთის ჩრდილოეთ ნაწილს.



ძვ. წ. II ს-ის II ნახევარში ბერძნულ-ბაქტრიულმა სამეფომ არსებობა შეწყვიტა მომთაბარე ტომებისაგან თავდასხმის გამო, რომელთაგან განსაკუთრებით გამოირჩეოდნენ „დიდი იუჯები“ (იუჯების 5 ტომი). იუჯებმა აქ შექმნეს 5 სამთაურო, რომელთაგან ყველაზე ძლიერი იყო გუიშუანი ანუ ქუშანი ბაქტრიაში. ქუშანის მთავარმა კუქულა კადფიზმა დაიმორჩილა დანარჩენი იუჯები და ხელთ იგდო ახალი მიწები, მათ შორის ჩრდილო-დასავლეთ ინდოსტანის ნაწილი. მისმა მემკვიდრემ ვიმა კადფიზმა კიდევ უფრო განავრცო ქუშანის საზღვრები და დაიპყრო ჩრდილო ინდოეთის სხვადასხვა ოლქები ქაშმირამდე. გაატარა მნიშვნელოვანი სახელმწიფო რეფორმები. ქუშანის სამეფომ აყვავებას მიაღწია კანიშკას მეფობის (დაახ. 78-123) დროს. მას უკავშირდება წელთაღრიცხვის ახალი სისტემის შემოღება (ე. წ. „კანიშკას ერა“). პირველად მის დროს გაჩნდა მონეტებზე „ქუშანური დამწერლობით“ (ბერძნული ანბანის ქუშანური ვარიანტი) შესრულებული ლეგენდები.

III ს-ის II ნახევარში და IV ს-ის დამდეგს ქუშანის სამეფომ დაკარგა თავისი სამფლობელოები მდინარე განგის ხეობაში, აღმოსავლეთ თურქესტანში, ხვარაზმში, მარგიანეში და სხვა ადგილებში. IV ს-ის II ნახევრიდან მნიშვნელოვანი ნაწილი მიიტაცეს სასანიანებმა, და ეს უკანასკნელნი საბოლოოდ ბაქტრიასაც დაეპატრონენ. სწორედ ამ პერიოდს მიეკუთვნება ჩვენამდე მოღწეული ქუშანურ-სასანური და სასანურ-ქუშანური მონეტები, რომელთა გამოშვება შეწყდა V ს-ის დასასრულს.





არშაკილები

- არშაკ I 250-248/47
- ტირიდატე I 248/247-დაახ 211
- არტაბან I დაახ. 211-191
- ფრიპატი დაახ. 191-176
- ფრაატ I დაახ. 175-170
- მითრიდატე I დაახ. 170-138/137
- ფრაატ II 138/137-დაახ. 128
- არტაბან II დაახ. 128-124/23
- მითრიდატე II დაახ. 123-88/87
- ფრაატ III 70/69-58/57
- ოროდ II დაახ. 57-37/36
- ფრაატ IV 37/36-2
- ფრაატ V ძვ. წ. 2-ახ. წ. 4.
- ენონ I 7/8-დაახ. 12
- არტაბან III დაახ. 12-დაახ. 38
- გოტარზ II დაახ. 38-დაახ. 51
- ვოლოგეზ I 51/52 – 79/80
- მითრიდატე IV 128/129-147
- ვოლოგეზ III 148-192
- ვოლოგეზ IV 191-207/208
- ვოლოგეზ V 207/208-222-223
- არტაბან V დაახ. 209-224.

აბასიანები ხალიფები

- აბუ ლ-აბას 750/54
- ალ-მანსური 754/75
- ალ-მაჰდი 775/85
- ალ-ჰადი 785/86
- ჰარუნ ალ-რაშიდი 786/809
- ალ-ამინი 809/13
- ალ-მაჰუნი 813/33
- ალ-მუთახიმი 833/42
- ალ-ვასიკი 842/47
- ალ-მუთავაჟილი 847/61
- ალ-მუნთასირი 861/62

- ალ-მუსოინი 862/66
- ალ-მუთაზი 866/69
- ალ-მუქთადი 869/70
- ალ-მუთამიდი 870/92
- ალ-მუთამიდი 892/902
- ალ-მუქთაფი 902/08
- ალ-მუქთადირი 908/32
- ალ-კაჰირი 932/34
- ალ-რადი 934/40
- ალ-მუთაჟი 940/44
- ალ-მუსთაჟი 944/46
- ალ-მუტი 946/74
- ალ-ტაჟი 974/91
- ალ-კადირი 991/1031
- ალ-კაჰიმი 1031/75
- ალ-მუქთადი 1075/94
- ალ-მუსთაჰჰირი 1094/1118
- ალ-მუსთარჰიდი 1118/35
- ალ-რაჰიდი 1135/36
- ალ-მუქთაფი 1136/60
- ალ-მუსთაჰჰიდი 1160/70
- ალ-მუსთადი 1170/80
- ალ-ნასირი 1180/25
- ალ-ზაჰირი 1125/26
- ალ-მუსთანსირი 1126/42
- ალ-მუსთასიმი 1142/58

არპადები (უნგრეთი)

მთავრები

- არპადი 889/907
- ჟოლტი 907/947
- კალი 947/952
- ტაქშონი 925/972
- გეზა 972/997

იმტენი 1000-დან მეფე იმტენ I წმინდა
997/1038

*მეფეები*

პეტრე I 1038/41 და 1044/46
 აბა შაშუელი 1041/44
 ანდრაშ I 1046/60
 ბელა I 1060/63
 შალამონი 1063/74
 გეზა I 1074/77
 ლასლო I წმინდა 1077/98
 კალმანი (მწიგნობარი) 1095/1116
 იშტვან II 1116/31
 ბელა II 1131/41
 გეზა 1141/62
 იშტვან III 1162/72
 ბელა III 1172/96
 იმრე 1196/1204
 ლასლო III 1204/05
 ანდრაშ II 1205/35
 ბელა IV 1235/70
 იშტვან V 1270/72
 ლასლო IV (კუნი) 1272/90
 ანდრაშ III 1290/1301

არშაკუნიანები

თრდატ I 62 ან 66/78
 სანატრუკი 78/110
 აშხადარი 110/113
 პართამასირი 113/114
 ვლარშ I 117/140
 ბაკური 161/163
 ვლარშ II 185/198
 ხოსროვ I 198/215
 თრდატ II 215/252
 ხოსროვ II 273/287
 თრდატ III 298/330
 ხოსროვ III 331/338
 ტიგრანი 339/350
 არშაკ II 350/367
 პაპი 868/374
 ვარაზდატი 374/378
 არშაკ III 378/386
 ხოსროვ IV 383/391
 ვრამშაკუპი 400/414
 არტაშეს 422/428

ბაგრატიონ-მუხრანელების წარმომადგენლები

ივანე კონსტანტინეს ძე ბაგრატიონ-მუხრანელი
 გიორგი კონსტანტინეს ძე ბაგრატიონ-მუხრანელი
 ალექსანდრე მიხეილის ძე ბაგრატიონ-მუხრანელი
 გიორგი ალექსანდრეს ძე ბაგრატიონ-მუხრანელი
 ირაკლი გიორგის ძე ბაგრატიონ-მუხრანელი
 მარიამ გიორგის ასული ბაგრატიონ-მუხრანელი
 ლეონიდა გიორგის ასული ბაგრატიონ-მუხრანელი
 ლეონიდა გიორგის ასული ბაგრატიონ-მუხრანელი
 დიდი მთავარი ვლადიმერ კირილეს ძე რომანოვი
 გიორგი ირაკლის ძე ბაგრატიონ-მუხრანელი მეუღლე ნურიკა



ლოქესი შვილები მარია-ანტუანეტი ირაკლი დავითი და გურამი ბაგრატი ირაკლის ძე ბაგრატიონ-მუხრანელი ივანე ბაგრატის ძე და ინესა ბაგრის ასული ბაგრატიონ-მუხრანელები ალექსი ალექსანდრეს ძე ბაგრატიონ-მუხრანელი მიხეილ ალექსანდრეს ძე ბაგრატიონ-მუხრანელი კონსტანტინე გიორგის ძე ბაგრატიონ-მუხრანელი ვლადიმერ ოთარის ძე ბაგრატიონ-მუხრანელი ლია ოთარის ასული ბაგრატიონ-მუხრანელი შვილები ვახტანგი და თინათინი ოთარ ვლადიმერის ძე ბაგრატიონ-მუხრანელი ნინო ვლადიმერის ასული ბაგრატიონ-მუხრანელი გიორგი ნიკოლოზის ძე ბაგრატიონ-მუხრანელი ნიკოლოზ გიორგის ძე ბაგრატიონ-მუხრანელი (ნიკო ბური) ლევან გიორგის ძე ბაგრატიონ-მუხრანელი

სიმონ ლევანის ძე ბაგრატიონ-მუხრანელი დავით გიორგის ძე ბაგრატიონ-მუხრანელი ია ლეონიდის ასული ბაგრატიონ-მუხრანელი გიორგი დიმიტრის ძე ბაგრატიონ-მუხრანელი კონსტანტინე გიორგის ძე ბაგრატიონ-მუხრანელი რუსუდან კონსტანტინეს ასული ბაგრატიონ-მუხრანელი მედეა კონსტანტინეს ასული ბაგრატიონ-მუხრანელი გიორგი დიმიტრის ძე ბაგრატიონ-მუხრანელი მუუღლე თინა ფერაძე, შვილი კონსტანტინე.

ბაგრატიონთა დინასტიის ოსეთის შტო

ოსეთში დამკვიდრებული ბაგრატიონთა სახლის გვერდითი შტო მომდინარეობს საქართველოს მეფე გიორგი I-ის და ალდე დედოფლის ვაჟის დემეტრესაგან. ეს უკანასკნელი 1032 წელს ღვთისმშობლის ერთად ტოვებს საქართველოს და ბიზანტიაში გადადის საცხოვრებლად. კონსტანტინეპოლში დემეტრე დაქორწინდა და ვაჟი შეეძინა, რომელსაც დავითი დაარქვეს. დემეტრე უფლისწულის გარდაცვალების შემდეგ ალდეს თავისი შვილიშვილი წაუყვანია ოსეთში და იქ გაუმეფებია. ვახუშტისა და იოანე ბატონიშვილების მიხედვით, დავით დემეტრეს ძე-ს ოსეთში შეეძინა შვილი ათონი, ათონს შეეძინა ჯადარონი, ხოლო ჯადარონის შვილი იყო დავით სოსლანი.

თამარ მეფეს და დავით სოსლანს შეეძინათ ქალ-ვაჟი გიორგი და რუსუდანი. დავით სოსლანი გარდაიცვალა დაახლოებით 1205 (1207) წელს, დაკარგულა გელათის მონასტერში.

თამარ მეფის შვილებიდან ლაშა-გიორგი საქართველოს მართავდა 1207-1222 წ.წ., რუსუდან დედოფალი კი – 1222-1245 წ.წ.



სამურზაყანოელ შერვაშიძეთა გვარის გენეალოგია

ირველი ცნობები ამ გვარის წარმომადგენელთა შესახებ გვხვდება მე-II საუკუნეში, ვინმე ოთალო ჭავჭავაძის მოხსენიებით. შემდეგ ასპარეზზე შემოდის თათარ-მონღოლთა წინააღმდეგ მებრძოლი მხედართმთავარი დარდინ შერვაშიძე.

XVII ს. პირველ მესამედში აფხაზეთის მთავარია პუტო შერვაშიძე მისი რეზიდენცია იყო ძველ სოხუმში მდ. გუმისის შესართავთან (საერთოდ შერვაშიძეთა რეზიდენცია იყო ძველი ლიხნი)

XVII ს. პირველ ნახევარში აფხაზეთის მთავარი იყო სეტემან შერვაშიძე მისი ქალიშვილი ცოლად ჰყავდა სამეგრელოს მთავარ ლევან II დადიანს

XVII ს. 50-60-იან წლებში აფხაზეთის მთავარი იყო სუსტარ შერვაშიძე

XVII ს. 70-80-იან წლებში აფხაზეთის მთავარი იყო სორეხ შერვაშიძე

XVII ს. დასასრულს აფხაზეთის მთავარია ზეგნაყ შერვაშიძე, მისი სიკვდილის შემდეგ მისმა შვილებმა (როსტომი, ჯიქეშა, ყვაუ) აფხაზეთის სამთავრო საუფლიწულოებად დაიანაწილეს: საკუთრივ აფხაზეთი, აბუჯა, სამურზაყანო, ზეგნაყის დროს აფხაზეტმა ოდიშის სამთავრო მდ. ენგურამდე დაიპყრეს.

XVII ს. დასასრულს ბზიფის მხარეს განაგებდა ზეგნაყ შერვაშიძის უფროსი შვილი როსტომი. მამის გარდაცვალების შემდეგ მისი სამფლობელო მოიცავდა ტერიტორიას ჯიქეთიდან მდ. კოდორამდე. მას ნორმალური დამოკიდებულება ჰქონდა ძმებთან ჯიქეშა (აბუჯა) და ყვაუ (სამურზაყანო) მმართველებთან. ყვაუ შერვაშიძის დროს ზდება სამურზაყანოს დასახლება აფხაზეთით. ყვაუმ ის გლეხები რომლებიც დასავლეთ საქართველოს საკათალიკოსოს ეკუთვნოდა ტყვეებად გაყიდა. რისთვისაც კათალიკოსი დავით ნემსაძე მოითხოვდა, რომ მას შეეწყვიტა ეს საქმიანობა. ყვაუს ცვლის მისი მემკვიდრე მასთან შედარებით ღმობიერი მურზაყანი, რის გამოც ამ ტერიტორიას ეწოდა სამურზაყანო. მის შემდეგ სამურზაყანოს მმართველია ხუტუნია მურზაყანის ძე შერვაშიძე რომელიც ბრძოლაში სოლომონ I-ის მხარეს იბრძოდა და გმირული სიკვდილით დაიღუპა. XVIII ს. მეორე ნახევარში აფხაზეთის მთავარი იყო მანუჩარ შერვაშიძე იგი ოსმალებმა ტახტიდან ჩამოაგდეს და ძმებთან ლევანთან და შირვანთან ერთად ოსმალეთში გააგზავნეს სადაც ძალით გაამამამდაიანეს. XVIII ს. მეორე ნახევარში აფხაზეთის მთავარი იყო ზურაბ შერვაშიძე, რომელიც ოსმალებმა მისი უფროსი ძმის მანუჩარის ნაცვლად დაამტკიცეს ბზიფის აფხაზეთის მმართველად.

ზურაბ შერვაშიძე 1771 წელს სამურზაყანოს მმართველ ლევან შერვაშიძესთან ერთად აუჯანყდა ოსმალებს და სოხუმი დაიკავა, მაგრამ სოხუმი ოსმალებმა კვლავ უკან დაიბრუნეს მალე, 1780 წელს ზურაბ შერვაშიძემ ძმისწულ ქელიშ-ბეგთან ერთად მდ. ენგურის შემოერთება გადაწყვიტა, მაგრამ კაცია II დადიანმა იმერეთის მეფის დახმარებით დაამარცხა ზურაბ და ლევან შერვაშიძეები რუხის ბრძოლაში. მალე ქელიშ-ბეგმა თურქთა დახმარებით ტახტიდან ჩამოაგდო ზურაბ შერვაშიძე და აფხაზეთის ერთპიროვნული ლიდერი გახდა.

1813 წელს მოკლეს სამურზაყანოს მმართველი მანუჩარ შერვაშიძე.

მე-19 საუკუნეში აბუჯის აფხაზეთის განაგებდა გიორგი ალექსანდრეს-ძე შერვაშიძე (1808-1898), მან დიდი წვლილი შეიტანა აფხაზეთის კულტურულ ცხოვრებაში და მჭიდრო ურთიერთობა





ქონდა ქართველ განმანათლებლებთან ი. ჭავჭავაძესთან, დ. ყოფინთან, რ. ერისთავთან და ნ. დადიანთან. შერვაშიძე საფარ ალი-ბეგ, გიორგი გარდ. 1821 წ.) აფხაზეთის მთავარი 1810-1821 წლებში ქეილაშ აჰმედ-ბეგის შვილი იყო. მისი ძმის ასლან-ბეის მიერ მამის მკვლელობისა და ტახტის მიტაცების დროს, სამეგრელოს მთავრის მეუხებით ცდილობდა მთავრის ტიტულის დაბრუნებას. 1810 წლის 17 თებერვალს რუსეთის იმპერატორმა ალექსანდრე I-მა საფარ-ბეგი აფხაზეთის მთავრად დაამტკიცა. საფარ-ბეგი დაკრძალულია ლიხნის მონასტერში. შერვაშიძე დიმიტრი (ომარ-ბეგი) (გარდ. 1822) აფხაზეთის მთავარია 1821-1822 წლებში. შერვაშიძე მიხეილი (ჰამეთ-ბეგი 1811-1865) – საფარ ალი-ბეგის მეორე შვილი და აფხაზეთის უკანასკნელი მთავარი იყო 1822-1864 წლებში. კონსტანტინე გიორგის-ძე შერვაშიძე (1813-1883 წ.) კი აფხაზი საზოგადო მოღვაწე, უკანასკნელი მთავრის მიხეილ შერვაშიძის უმცროსი ძმა და ცნობილი მხატვრის ა. შერვაშიძის მამა იყო.

გიორგი დიმიტრის ძე შერვაშიძე (1847-1918) პოეტი დრამატურგი, კრიტიკოსი მთარგმნელი, თბილისის ვიცე-გუბერნატორი (1883-1888) და გუბერნატორი (1889-1897). დაკრძალულია იალტაში.

გიორგი მიხეილის-ძე შერვაშიძე (1847-1918). პოეტი დრამატურგი, პუბლიცისტი, აფხაზეთის სამთავროს გაუქმების (1864) შემდეგ 1866 წელს აფხაზეთში მთავრად გამააცხადეს, მაგრამ რუსეთმა აჯანყება ჩააქრეს და გიორგი შერვაშიძე ჯერ რუსეთში გადაასახლეს, ხოლო შემდეგ ქუთაისში ცხოვრების ნება მისცეს.

აფხაზეთის მეფეთა გენეალოგია

ტაო-კლარჯეთის ბაგრატიონთა შტო

ლეონ I – (VII) მთავარი

იოვანე-ჯუანშერ ბაგრატიონები

ლეონ II (755-800 წ.) ფაქტიურად ლეონ III (ძმისწული ლეონ I-სა) პირველი მეფე-დემეტრე II (825-861 წ.)

გიორგი I (861-868 წ.)

იოვანე შველიანი (868-880 წ.) (ბაგრატიონები სვანმა შველიანებმა შეცვალეს) და ადრანსე შველიანი (880-887)

ბაგრატ I (IX ს.) ისევ ბაგრატიონები აღიან ტახტზე

კონსტანტინე (IX-X ს.)

გიორგი II (922-957 წ.)

ლეონ III (957-967 წ.) დღევანდელი ისტორიის გათვლით იგი ლეონ IV-ეა.

დემეტრე III (967-975)

თეოდოსი II (975-978 წ.) თვალდამწვარი ბაგრატ III-ის ბიძა

ბაგრატ III (978-1014) გაერთიანებული საქართველოს მეფე.



ისტორიაში უძველეს დადიანებად მოხსენიებული არიან

1. იოვანე (ბაგრატ IV-ის დროს 1027-1072)
2. შანშე (გიორგი III-ის დროს 1154-1184)
3. ვარდან (თამარ მეფის დროს 1184-1212)
4. ცოტნე (რუსუდან დედოფლის დროს 1223-1247)
5. ბედიანი (დავით VII დროს 1243-1259)
6. მამია (გიორგი V დროს 1318-1346)

სამეგრელოს მთავართა საგვარეულოს ნუსხა

1. გიორგი I დაახლ. 1323 წ.
2. მამია I დაახლ. 1345 წ.
3. გიორგი II 1345-1384 – დაკრძალულია ზობში.
4. ეამიე I დაახლ. 1384-1396 მოკლეს გიორგი მეფესთან ბრძოლაში, დაკრძალულია ზობში.
5. მამია II 1396-1414 მოკლეს აფხაზებთან ბრძოლაში
6. ლიპარიტ I 1414-1470
7. შამადავლე 1470-1474 – დაკრძალულია ზობში.
8. ეამიე II – ბიძა შამადავლესი 1474-1482
9. ლიპარიტ II – ძმა შამადავლესი დაახ. 1512.
10. მამია III – მოკლეს ჯიქებმა დაახლ. 1532.
11. ლევან I 1532-1572 – ლევან დადიანს ნადირობაში თავადმა ჯაიანმა ცხენი დაატაკა და მოკლდა
12. გიორგი III დადიანი 1572-1582
13. მამია IV – გიორგის III ძმა დაახ. 1582
14. მანუჩარ I 1590-1611
15. ლევან II 1611-1657
16. ლიპარიტ III 1657-1658
17. ეამიე III 1658-1660
18. ლევან III 1660-1680
19. ლევან IV 1680-1691 – უკანონო შვილი ლევან III-ისა, ამით წყდება დადიანთა ძველი შტო.
20. გიორგი IV (ლიპარტიანი) დადიანად დაჯდა 1681 წელს, ამის შემდეგ დადიანობა გადადის გორდელი ღარიბი აზნაურის კაცია ჩიქოვანის ხელში.



ჩიქოვანთა შთამომავლობა

21. კაცია I დადინად დაჯდა 1704 და გარდაიცვალა 1710 წელს
22. ბეჟანი – 1715-1728
23. ოტია – 1728-1744
24. კაცია II 1744-1788
25. გრიგოლი 1788-1804
26. მანუჩარ II – გრიგოლის ძმა მთავრობდა 1791-1796
27. ტარიელ (ტაია) მთავრობდა 1802 წელს, რის შემდეგ გააძევეს.
28. ლევან V – 1804-1840 გარდაიცვალა 1846 წლის 30 ივლისს, დაკრძალულია მარტვილის მონასტერში
29. დავით დადინი – 1840-1853 სამეგრელოს უკანასკნელი მთავარი დაკრძალულია მარტვილის მონასტერში.

აფხაზეთის მეფე-მთავრებზე მასლა გაკეთდა თეიმურაზ მიძინანის წიგნის (აფხაზეთის მეფეები და მთავრები) მიხედვით.

საქართველოს მეფეები რეკორდულ განზომილებებში

საქართველოს მეფეთაგან ყველაზე დიდხანს
იმიფა და იცოცხლა

მეფე ფარნავაზმა – 92 წელი. იმიფა ასევე ყველაზე დიდხანს 65 წელი, გამეფდა 27 წლის.

ვახტანგ გორგასალი – გამეფდა 457 წელს 15 წლის, იმიფა 45 წელი.

ბაგრატ II „რეგენი“ – იმიფა 57 წელიწადს 937-994 წლებში.

გუბაზ I – ეგრის-აფხაზეთი მეფე, 455-510 წლებში, იმიფა 45 წელი.

ლეონ II – ეგრი-აფხაზეთის მეფე, 755-800 წლებში, იმიფა 45 წელი.

ლეონ II – პირველია ვინც მეფის ტიტული მიიღო აფხაზეთში.

ერთიანი საქართველოს მეფენი

ბაგრატ III – სრულიად საქართველოს მეფე 978-1014 წლებში, იმიფა 36 წელი.

ბაგრატ IV გიორგი I-ის ძე – 1027-1072, იმიფა 45 წელი.

დავით აღმაშენებელი – გამეფდა 16 წლის 1089 წელს, იმიფა 36 წელიწადს, 1125



წლამდე.

ბაგრატ V დიდი - საქართველოს მეფე 1360-1393 წლებში, იმეფა 33 წელს.

სვიმონ I დიდი - საქართველოს 1556-1600 წლებში, გამეფდა 19 წლის. იმეფა 46 წელი.

ერეკლე II - საქართველოს უკანასკნელის წინა დიდი მეფე, ჯერ კახეთის მეფე, 1744-1762 შემდეგ ქართლ-კახეთის 1762-1798 იმეფა 54 წელიწადს. სამი ცოლისგან ჰყავდა 23 შვილი, ხოლო მის შვილს გიორგი XII (საქართველოს უკანასკნელი მეფე) ჰყავდა 19 თუ 20 შვილი.

ლევან კახთა მეფე - გიორგი II-ის (ავგიორგის) ძე, იმეფა 54 წელი.





მეფეები და პლანეტები



ველად ვარსკვლავთმრიცხველობა დიდი და საპატიო საქმედ ითვლებოდა, რომ აღარაფერი ვთქვათ შემერულ წინარექრისტიანულ ანტიკურ, ინდიელთა თუ აფრიკის მკვიდრთა გაწაფულობაზე ასტროლოგიაში, რომის პაპი, დასავლეთელი და აღმოსავლეთელი ხელმწიფენი მეტად აფასებდნენ ვარსკვლავთმეტყველებს, რომლებიც თითქმის უმცდარად ჭერებდნენ მომავალს. თვით მეფეებიც გატაცებულნი იყვნენ ასტროლოგიით და ჩხიბავდნენ ცარგვალს. დავით აღმაშენებელი, თურმე, ტოლს არ უდებდა ვარსკვლავთმცოდნეთ, ასევე საფრანგეთის მეფე ფრანსისკ I და მისი და, მარგარიტა ვალუა... ჰენრიხ II-ისა და დედოფალ ეკატერინე მედიჩის კარის ასტროლოგებს საყოველთაოდ

ცნობილი ნოსტრადამუსი ედგა სათავეში.

ასტროლოგია დღესაც დიდ პატივშია.

რა მელის? რა ეყოლება საფრანგეთს? – ეკითხებოდა ყოველ დილით ფრანსუა მიტერანი ასტროლოგ ელიზაბეთ ტესიეს, ელისიეს სასახლეში. მიტერანს თავისი პოლიტიკური პარტნიორების (კოლის, პუსეინის და სხვა) ასტრალური თვისებებიც აინტერესებდა. ამბობენ, რეფერენდუმის ჩატარების დროც ვარსკვლავების განლაგების შესაბამისად დაინიშნაო.

გაზეთი „მოსკოვსკიე ნოვოსტი“ იტყობინებოდა, რომ ბორის ელცინს დღის წესრიგი ასტროლოგიური რეკომენდაციების შესატყვისად იყო შედგენილი. სწორედ ამით აიხსნება რუსეთის პრეზიდენტის უცნაური საქციელი, კერძოდ, დანიშნული ოფიციალური ვიზიტის დროის შეცვლა. თურმე, ქირურგიული ოპერაციაც ექიმებს კი არ დაუნიშნავთ, არამედ მისი პირადი ასტროლოგის, გიორგი როგოზინის (ყოფილი სუკის გენერალი) რჩევით გაკეთდა. 1981 წელს თეთრი სახლის თანამშრომელთა აპარატის ხელმძღვანელმა სენსაციური ცნობა გაავრცელა, – აშშ-ის პრეზიდენტმა რონალდ რეიგანმა ოფიციალურ მრჩველად სამი ასტროლოგი მოიყვანა და მნიშვნელოვან გადაწყვეტილებებს მხოლოდ მათთან კონსულტაციის შემდეგ იღებდა. ჯორჯ ბუშის ვიცე-პრეზიდენტად დანიშნაც პრეზიდენტის და მისი შესაბამისი ასტროლოგიური მონაცემების მიხედვით მოხდა. რეიგანისა და გორბაჩოვის შეთანხმება საშუალო და ახლო სიშორის რაკეტების ლიკვიდაციის საკითხი (1987 წლის 8 დეკემბერს) სწორედ ასტროლოგ ჯონ კიგლის რჩევით გადაწყდა.





„სამეფო რეგალიების ისტორია“

წიგნი დიდი ბრიტანეთის ალმასების და გვირგვინების შესახებ



მ წიგნის ტირაჟი სულ 650 ეგზემპლარს ითვლის და მალე იგი ბიბლიოფილებისთვის უძვირფასეს საჩუქრად იქცევა. წიგნი, რომელშიც დაწერილებით არის აღწერილი ტაუერში დაცული დიდი ბრიტანეთის სამეფო ტახტის საგანძური, ცნობილი ისტორიკოსებისა და იუველიერების თხუთმეტწლიანი შრომის ნაყოფია. „სამეფო რეგალიების ისტორია“ უმკაცრესად გასაიდუმლოებულ პირობებში შეიქმნა. მეცნიერებმა გულდასმით შეისწავლეს ძვირფასეულობა და გამოიკვლიეს ათასობით ქვა. აბა, წარმოიდგინეთ, მხოლოდ ერთ გვირგვინს ათასი ქვა ამკობს, ხოლო „კულისანი - 1“-ის დამუშავებისას (მსოფლიოს ამ უდიდესი ალმასისგან ინგლისელმა იუველიერებმა 8 მსხვილი

და 90 შუდარებით წერილი ბრილიანტი დაამზადეს), ქვის ოსტატებმა პირდაპირ გასაოცარი ცოდნა გამოიჩინეს და 530-კარატიანი ბრილიანტით დამუშავებული სამეფო სკოტრატა ხელოვნების ნამდვილი შედევრია. სამეფო რეგალიების შესწავლამ ცხადყო, რომ ბევრი მათგანი რამდენჯერმე განახლებული ასეთია, მაგალითად, წმიდა ედუარდის გვირგვინი, რომელიც მთელი ხელმწიფობის განმავლობაში მხოლოდ ერთხელ - მეფედ კურთხევის ფასს გამოიყენება. ამ ნახევრად ძვირფასი ქვებით მოჭვივდ გვირგვინს თურმე ყოველი ახალი მონარქის კურთხევისას აახლებდნენ. გაცილებით ცნობილია საიმპერიო ცერემონიების გვირგვინი, რომელსაც 2800 ძვირფასი ქვა ამშვენებს და რომლითაც დედოფალი ყოველწლიურად ესწრება ქვეყნის პარლამენტის სესიის გახსნას. გვირგვინის მშენებელმა მსოფლიოში სიდიდით მეორე ბრილიანტი „აფრიკელი ვარსკვლავი“, რომელიც 317 კარატს იწონის. ძვირფასი ქვების სამეფო კოლექციას ამდიდრებს კიდევ ერთი ცნობილი ბრილიანტი - „კოპ-ონური“. იგი პლატინის იმ გვირგვინშია ჩატანებული, რომელიც დედა-დედოფალმა 1937 წელს დაამზადებინა თავისი ქმრის კორონაციის დღისთვის. ალმასი, რომელიც დამუშავებამდე 787 - კარატიანი იყო, ახლა 106 კარატს იწონის.

რა ღირს სამეფო რეგალიები? ამ კითხვაზე პასუხის გაცემა შეუძლებელია, რადგან ისინი მხოლოდ ძვირფასი ქვების და კეთილშობილი ლითონების შემცველობით კი არ ფასდება, არამედ თავისი დიდი ისტორიული მნიშვნელობითაც. სწორედ ამის გამოა, რომ ტახტის არც ერთი რეგალია დაზღვეული არ არის - ამქვეყნად არ მოიძებნება სადაზღვევეო კომპანია, რომელიც დაახლოებით მინც განსაზღვრავდა მათ ღირებულებას.



ყველაზე მდიდარი მონარქი (ბრუნეის სულთანი)



დითგანვე მეფე და სიმდიდრე გაიგივებული იყო ერთმანეთთან, მაგრამ დღეს მინცდამინც ყველაზე ვერ ვიტყვით, რომ კონსტიტუციური მონარქის ქვეყნებში მეფე წარმოადგენს მდიდარ, მონარქს, გამონაკლისია ინგლისის დედოფალი ელისაბედ II (და მცირედ სხვებიც), რომლის ქონება რამდენიმე და ალმათ 1 ათეულ მილიარდს აღემატება. აბსოლიტური მონარქის ქვეყნები, უფრო მდიდარი მეფეებით არის წარმოდგენილი და მათ შორის პირველია ბრუნეის სულთანი ჰასანალ ბოლკიაჰ მუიზადინ ვადულაჰი, ეს სულთნის მოკლე სახელი. ჩვენ ამ წერილში, წარმოგიდგინთ მისი ერთ-ერთ ყველაზე ბრწყინვალე დაბადების დღეს და თვითონ მიხვდებით, თუ რაოდენი სიუხვეა და ფუფუნება

მათ დღესასწაულებში.

როდესაც სულთანი თავი 55-ე დაბადების და გამეფების 30-ე წელს ზეიმობდა, ზეიმზე 3 ათასი სტუმარი იყო მიწვეული და 15 მილიონი დოლარი დაიხარჯა, ხუთი წლის წინ კი, 50 წლის იუბილეზე 21 მილიონი დოლარი. მისი მონარქიზმის ინსტიტუტი ითავსებს პრემიერ მინისტრის, ფინანსთა და თავდაცვის მინისტრების პოსტებსაც.

600 წელია, რაც ბრუნეის აბსოლიტური მონარქია მართავს და ამ პატარა ქვეყნის მტხოვრებლებმა არ იციან რა არის არჩევნები, მიტინგი, პარლამენტი და სხვა დემოკრატიული ინსტიტუტების სხივები.

ჰასანალ ბოლკიაჰი ბრუნეის 29-ე სულთანია და მას ცნობილი ჟურნალი „ფორბსი“ აურაცხელი სიმდიდრის გამო, მეფე – მოდასაც უწოდებს ხშირად. ამ ჟურნალის არაოფიციალური გათვლით სულთანს 63 მილიარდი დოლარი მიანიჭა და მას დღეს, მხოლოდ კომპიუტერის მაგნატი ბილ გეიტსი უსწრებს.

იუბილარის 55 წლისთავზე, 55 ცალი ოქროს, რამდენიმე ათასი ღირებულების სანთელი ენთო. ზეიმი თორმეტი გიგანტური ბროლის ჭაღითა და მოოქროვილი კედლებით დამშვენებულ დარბაზში გაიმართა. იუბილის მთავარი პირის, მონარქის ოჯახი კაკლისოდენა ძვირფასი ქვებით დახუნძლულ მოოქროვილქსოვილიან სამოსში გამოწყობილი გამოჩნდა. ოქროთი იყო ინკრუსტირებული სამაგიდო ფაიფური და ავეჯი. სტუმრებს ღვინის ჭაშს ორმოცდაათი სხვადასხვა დასახელების კერძი შესთავაზეს, ბრუნეის მოქალაქეებს (150 000) რამდენიმე მილიონ დოლარად ღირებული ყველასადმი სამეფო გამაგრებელი სასმელი და კერძი შესთავაზა, უამრავ სანახაობებთან და ფეიერვერეკებთან ერთად.

სულთანი, ან როგორც მას მოეწონებოდა ეძახიან „მუდა“ სიმდიდრის სარბიელზე არნახულ ფანტაზიას ამჟღავნებს და ამბობენ ნადირობის დროს მას ოქროს მტვერს დენთშიც უყრიან. სულთანს ძალიან უყვარს ნადირობა ნიანგებზე და აგროვებს ავტომობილების კოლექციას, რომელთა რაოდენობა 600 აჭარბებს და მათ შორის 165 საეცმეკეთითაა დამზადებული. ზოგიერთი მანქანებით (გამოცემული კანონის თანახმად), მხოლოდ სულთანს და მისი ოჯახის წევრებს შეუძლიათ სიარული.



ბრუნეის სასულთნოს ფართობი 5765 კვ. კმ-ს შეადგენს. გეოგრაფიულ რუკაზე იგი კუნძულ ბორნეოს ჭაობიან ჯუნგლებში მიკარგულ ხმელეთის პატარა ნაგლეჯს მოგვაგონებს, რომლის მიწის ქერქი გაყენილია სანავთობე მარაგით და ზედაპირი საბადოს ამომღები კომპიუტერებით. ვარდა ამისა არსებობს გაზის საკმაო ოდენობები და ყოველწლიურად საშუალოდ მოპოვებულ 250 ათას მაღალხარისხოვან ბარელ ნავთობთან ერთად, წარმოადგენს ქვეყნის შემოსავლის უზარმაზარ წყაროს.

ტახტზე ასვლამდე სულთანმა მიიღო ინგლისში განათლება და ცოლად შეირთო თავისი მამიდაშვილი, ისეთერ ანაჲ საღლექე, რომელმაც მას ორი ვაჟი და ოთხი ქალიშვილი გაუჩინა. ცოტა ხნის შემდეგ მონარქმა მეორე ცოლიც მოიყვანა ბრუნეის ავიაკომპანიის სტუარდესა მარიამი, რომელთანაც ოთხი შვილი შეეძინა. მიუხედავად ამისა, მას დღეს გააჩნია საკმაოდ სოლიდური პარამუნა, რომელსაც ის მსოფლიოს საუკეთესო მოდელეებიდან და კინოვარსკვლავებიდან არჩევს და თითოეული მათგანი კვირაში იღებს 100 000 დოლარს, როლექსის მარკის ოქროს საათს, მასთან და მის ძმებთან გატარებული ჩაის სმისათვის. ბევრ ასეთ ქალბატონზე ჟურნალისტები შემდეგ საკმაოდ პიკანტურ ისტორიებს აგროვებენ და იტალიური წარმოშობის ფილიპინელმა კატერინამ მორანდომ, რომელმაც ბრუნეიში სამი თვე დაჰყო, აღფრთოვანებით იგონებდა იქ გატარებულ დღეებს.

მონარქს ხშირად აქვს შეხვედრები მსოფლიო ვარსკვლავებთან (თინა თერნერი, ელტონ ჯონი, სტივ უანდერი და სხვები) და ყველა მათი აუდიენცია სულთანის მხრიდან მთლამი დიდი საჩუქრებით გამოიხატება. მიიკლ ჯექსონს რამდენიმე მილიონი დოლარი მხოლოდ იმიტომ გადაუხადეს, რომ მასანალ ბოლკიპის 50 წლის იუბილეს დასწრებოდა.

სულთანის ერთ-ერთი დამატებითი გატაცებაა დღესასწაულები, რისთვისაც მას მუდმივად მზად აქვს 1778 უზარმაზარი ოთახი, სადაც 257 ოქროს ონკანებითა და ნაირფერი მარმარილოთი გაწყობილ აბაზანებს უერთდებიან, რომელთა შორის რამდენიმე 5 უზარმაზარ აუზთან გადის. სასახლის გარემომცველ გიგანტურ პარკში 18 სასტუმრო ვილაა, ძვირფასი მომსახურებით და კერძებით. სულთანს ასევე გააჩნია ავსტრალიაში რანჩო, რომელიც ბრუნეის სასულთნოზე ორნახევარჯერ დიდია, ვიდრე მისი სახელმწიფო.

მეცნიერთა პროგნოზით, სასულთნოს ნავთობის მარაგის ამოწურვას 2030 წელს ვარაუდობენ, ამიტომ ის აქტიურად აბანდებს ფულს ახალ ტექნოლოგიებში, ეკოლოგიურ ტურიზმში და სხვა მოგებთან საქმეებში. მაგრამ მეკლევარებს ყველაზე მეტად ერთი რამ აინტერესებთ, როგორ განაწილებს მის ყველაზე საყვარელ საქმეს მისი შვილები და ეს საქმე გამოიხატება პარამუნების გრძელ ქსელში.



საპროუზაბი მდღეას რამოსას ულმებით



მსოფლიოს მონარქები რეკორდულ განზომილებებში

მონარქისტული ძვენები

მსოფლიოს 200-ზე მეტი სახელმწიფოდან რესპუბლიკური წყობა არ არის 46 ქვეყანაში. ამ ქვეყნებს განაგებენ: 1. იმპერატორი, 13. მეფე, 3 დედოფალი, 2 სულთანი, ერთი დიდი ჰერცოგი, 2 მთავარი, 3 ემირი, 1 არჩეული მონარქი (პაპი), 1 პრეზიდენტი (არჩეული 7 მემკვიდრე შვიზიდან), 1 სახელმწიფოს მეთაური კონსტიტუციური მონარქის უფლებებში და 2 ნომინალური, არამემკვიდრე პრინცი. გარდა ამისა ბრიტანული თანამეგობრობის 16 ქვეყნის მმართველად ელიზაბეტ II ითვლება.

უკველესი მმართველი დინასტია

იაპონიის იმპერატორი აკიხიტო (დაბ. 1933 წ.) არის 125-ე, მონარქი სამეფო დინასტიიდან, რომელიც სათავეს იღებს იმპერატორ ძიმუტენოსაგან. ამ უკანასკნელის მმართველობა კი ტრადიციის მიხედვით ძვ. წ. 660-581 წლებით თარიღდება. თუმცა, როგორც ფიქრობენ, რეალური თარიღი 40-10 წლებია ძველი წელთაღრიცხვით.

ყველაზე ხანგრძლივი მეფობა

ისტორიაში ყველაზე ხანგრძლივ: მეფობად ითვლება ძვ. ეგვიპტის ფარაონების მეექვსე დინასტიის წარმომადგენლის პიოპი II ნეფერკარეს მმართველობა. იგი გამეფდა ძვ. წ. 2281 წელს, 6 წლის ასაკში. ითვლება რომ მან 94 წელიწადს იმეფა.

არაკანის (ახლანდელი მიანმა, ყოფილი ბირმა) მეფე მინპტი ისტორიული ქრონიკების მონაცემებით 95 წლის განმავლობაში განაგებდა ქვეყანას (1279-1374).

როგორც ამტკიცებენ, 98 წლით განისაზღვრება დასაუღეთ ტანგანიკის ნზეგას ოქტის (ახლანდელი ტანზანიის ნაწილი) ბელადის მუსომა კანიჯოს მმართველობა – დაწყებული 1864 წლიდან, როდესაც იგი 8 წლისა იყო. სიკვდილამდე – 1963 წლის 2 თებერვლამდე.

ევროპულ მონარქებს შორის ყველაზე დიდხანს პორტუგალიის მეფე ალფონსუ I „დამყრობელი“ მართავდა ქვეყანას (თავდაპირველად როგორც გრაფი, შემდეგ კი მეფე). იგი ტახტზე ავიდა 1112 წ. 30 აპრილს, გარდაიცვალა 1185 წ. 6 დეკემბერს.

საკმაოდ დიდხანს განაგებდა ქვეყანას (72 წელი) მეორე ევროპული მონარქიც – საფრანგეთის მეფე ლუი XIV (1643-1715). მონტესკიეს მოსწრებული თქმით, „მისი მეფობის დასასრულს უკვე აღარ ახსოვდათ მისი მეფობის დასაწყისი“.



ჰეილაჰე ხანმოკლე მფობა

1908 წ. 1 თებერვალს ლისახონის ერთ-ერთ ქუჩაში საძილე არტერიაში მოხვედრილი ტყვიით დაღუპა პორტუგალიის მეფე, ხოლო მისი შვილი ლუიშ ფილიპი სასიკვდილოდ დაიჭრა. 20 წუთში უფლისწულიც გარდაიცვალა. ამგვარად, ფორმალურად იგი პორტუგალიის მეფე იყო 20 წუთის განმავლობაში (ღონ ლუიშ III).

ჰეილაჰე დღებრძელი მონარქი

დღოფალთა შორის ყველაზე დღებრძელად ითვლება აესტრიისა და უნგრეთის დღოფალი ზიტა, რომლის ქმარიც (იმპერატორი კარლ I აესტრიელი და მეფე კარლ IV უნგრელი) განაგებდა იმპერიას 1916-1918 წლებში. ზიტა გარდაიცვალა 1989 წელს. 96 წლისა და 309 დღის ასაკში.

ჰეილაჰე მრავალშვილიანი მონარქი

ერთი ჭირწინებიდან ყველაზე მეტი შვილი ჰყავდათ ლიხტენშტეინის მმართველს ჰარტმანს (1613 - 1686) და გრაფინია ელიზაბეტას (1623 - 1688). მათ ეყოლათ 24 შვილი, რომელთაგან 21 ცოცხალი დაიბადა.

ჰეილაჰე მძიმეშონიანი მონარქი

1976 წლის სექტემბერში ტონგას კუნძულების მეფე აიწონა მთელ ქვეყანაში ერთადერთ მისთვის შესაფერის სასწორზე, რომელიც აეროპორტში იყო დამონტაჟებული. იგი იწონიდა 209,5 კილოგრამს (სიმაღლე 190 სმ), 1985 წლისათვის მისმა წონამ 139,7 კგ-მდე დაიკლო.

ჰეილაჰე დიდი „ნუშმერატიცა“

ყველაზე დიდი რიცხვი, რომელიც ოდესღაც სამეფო სახლის წარმომადგენლის აღსანიშნავად იხმარებოდა, არის რიცხვი 75, რომელსაც ხანმოკლე დროით ატარებდა ჰენრიხ XXV (1800 - 1801). საქმე ისაა, რომ გერმანული სამეფო გვარის ამ შტოს ყველა წარმომადგენელი 1695 წლიდან მოყოლებული ჰენრიხად იწოდებოდა.

ერთდროული მცხოვრები ჰეილაჰე მმტი მონარქი

1683 წლის 30 ოქტომბერს (ჯორჯ II-ის დაბადება) და 1685 წლის 6 თებერვალს (ჩარლზ II-ის გარდაცვალება) შორის პერიოდში ერთდროულად ცხოვრობდა სახელმწიფოს 8 მეთაური, ესენია: ჩარლზ II, ჯეიმზ II, უილიამ III და მერი, ანა დღოფალი, ჯორჯ I და ჯორჯ



II, აგრეთვე რჩარდ კრომველი, რომელიც იყო ლორდ-პროტექტორი და სახელმწიფოს მმართველი 1658-1659 წლებში.

სამეფო ქისა

ვერობის 11 სახელმწიფოში მონარქიული წყობაა. ყოველწლიურად დიდი ბრიტანეთი 13 მლნ. დოლარს აძლევს დედოფალს საჭიროებისამებრ დასახარჯად, ხოლო დედა-დედოფალს აძლევდა 1 მლნ დოლარს. ბუკინგემის სასახლე ცდილობს, თავად გაუწიოს კონტროლი 417 ათას სტერლინგს, რომელიც სამეფო კარს ეძლევა საზოგადოებრიობასთან კავშირის დასამყარებლად. ბუკინგემის სასახლე ყოველწლიურად აქვეყნებს ანგარიშს, თუ რაში დიხარჯა თანხა. მონარქებიც ადამიანები არიან – ამიტომაც ზოგი მათგანი „ბუნწია“, ზოგი ხელგამლილი.

მაგალითად, ესპანეთის მეფე ზუან კარლოსს პარლამენტი სასახლის კარის საჭიროებისათვის ყოველწლიურად 960 მილიონ პესეტს გამოუყოფს. მეფე პატოსნად იხდის გადასახადს და ძალიან მოკრძალებულ ხელმწიფედ ითვლება. შვედეთის მეფე კარლ XVI გუსტავს სახელმწიფო ყოველწლიურად სახარჯოდ 5 მლნ დოლარს გამოუყოფს. სასახლეები სახელმწიფოს კუთვნილებია. კარლის პირადი ქონება 11,5 მლნ დოლარია.

მონარქთა უცნაურობანი

როდესაც ნორვეგიის მეფე ულაფ VI ჯერ კიდევ მემკვიდრე პრინცი იყო, ლონდონში ყოფნის დროს რესტორანში შევიდა ადიუტანტთან ერთად. დიდგვაროვნამ დაძმურებმა არ იცოდნენ, რომ ამ რესტორანის ყველა მუშაკი ტიტულიანი იყო: რესტორანის მფლობელი – პრინცი, ბარმენი – ბარონი, მეგარდერობე – პრინცესა და ა. შ.

რამდენადაც რესტორანში ყველა მაგიდა დაკავებული იყო, ადიუტანტმა მეპატრონეს მიმართა: ნუთუ თქვენთან არ მოინახება ადგილი ნორვეგიის ტახტის მემკვიდრე პრინციისათვის?

ძალიან ვწუხვართ – უპასუხა მეპატრონემ, – მაგრამ ამჟამად ჩვენი შტატი მთლიანადაა დაკომპლექტებული.



„არმოს“
მშენებლობის სინავა.
ქალღმერთი ათენა
ათაბასმა პაპის
ცხვირზე დოლონას
მონაპაპაამ მუხის
ნაწილს



გამქრალი დინასტიების დაკარგული სამოთხე



ელიზაბაბ ჟონ
პიტელსაბანი (სისი)
ავსტრია-უნგრეთის
დედოფალი. იმპერატორ
ფრანც-იოსაბის მეუღლე

ერთი საუკუნის წინ, უნევაში გარდაიცვალა ევროპის სუვერენთან ყველაზე რომანტიკული პიროვნება.

იგი ანარქისტმა სასიკვდილოდ დაჭრა.

ალბების ფერხით მღებარე მისი სასახლიდან კორფუს ნაპირებამდე, კვლავ დაფარფატებს მარტოხელა სისის სურნელი.

მეოცნებე, ლალ და ბედკრულ ელიზაბეტ ფონ ვიტელსბახს ახლაც ყველა სისის უწოდებს. ავსტრია-უნგრეთის დედოფალს უამრავი სასახლე ჰქონდა, მაგრამ მისთვის ნამდვილი სამოთხე ამიონი იყო – განმარტობისა და პოეზიის ტაძარი.

პირველი მსოფლიო ომის წინ, თითქოს ჰაბსბურგების იმპერიას არაფერი ემუქრებოდა.

სისის ძალზე უყვარდა კაიზერ ვილას პარკის ფანჯატურში განმარტობა. ავსტრია-უნგრეთის 23 წლის იმპერატორს, ფრანც-იოსებს სწორედ ამ ხეივანში შეუყვარდა 15 წლის ბიძაშვილი სისი, რომელიც იმპერატორის საცოლედ შეგულუბულ დას ჩამოჰყვა. მათ ერთი წლის შემდეგ იქორწინეს.

სისი ბედნიერი იყო, როცა სულისშემზხუთველ ვენის საიმპერატორო სასახლეს თავს აღწევდა და ბად-ისშლის სანახებში ბავშვობისდროინდელ თავისუფლებასა და სილალეს იბრუნებდა. სასახლის ბუღუარი უამრავი პორტრეტით ჰქონდა მორთული (საყვარელი ადამიანების, ცხენების, ძაღლის სკულპტურაც კი ედგა), აღმერთებდა ჰინრიხ ჰინეს, რომელსაც არ სწყალობდნენ, მაგრამ სასისთვის ეს სულ ერთი იყო. საყვარელმა მამამ ზომ ბავშვობიდანვე ჩაუნერგა, რომ დამოუკიდებლობის გრძნობა და ორიგინალობა ნაკლი არ არის.

სისი მეტად სევდიან ლექსებს წერდა. ევრც სიყვარული, ევრც სასახლე ან სახელმწიფო საქმე უქარებდა სასოწარკვეთას.

საბერძნეთი, ანტიკური გმირების მიწა, როგორც ყოველი რომანტიკოსისათვის, სისისათვისაც უძვირფასესი აღმოჩნდა. 80-იან წლებში სისი იღუმალ ჰარმონიას ამყარებს ამ ქვეყანასა და თავის ოცნებებს შორის და იქ ცხოვრებას გადაწყვეტს. იქაურ სასახლეს „ილიადას“ გმირის აქილევსის სახელს არქმევს, ბალი კი ივსება ელჩების, კონსულებისა და იმპერატორის, მიერ გამოგზავნილი მარმარილოს ქანდაკებებით. ბალის ცენტრში ქუსლში დაჭრილი აქილევსის ქანდაკება დგას. სასახლის სილამაზემ კაიზერიც კი მოზიბლა. სისის სიკვდილის შემდეგ იგი გიიომ მეორემ შესცივდა.

1898 წლის ზაფხულის მიწურულს, იტალიელი ანარქისტი ლუიჯი ლუკენი ჩაუსაფრდა მშვენიერ დედოფალს და დანით განგმრა, ხოლო როცა სისის გარდაცვალების ამბავი შეიტყო, სიზარულით შესძახა: „გაუმარჯოს ანარქიას“.



ბოშებს მეფე ჰყოლიათ

„მსოფლიოს ბოშათა მეფე“ – ასე აწერია 60 წლის იონ ჩოაბეს საეზიზიტო ბარათს. „მე დემოკრატიული გზით ამირჩიეს, – ამბობს მეფე, – ეს მოხდა 1992 წელს, ბოშათა კონგრესზე, რომელშიც მრავალი ქვეყნის წარმომადგენელი მონაწილეობდა. სანამ ცოცხალი ვარ, მეფე ეიქნები, მთელი მსოფლიოს ბოშები მე მიჯერებენ“. მეფის ავტორიტეტს ისიც ამაგრებს, რომ მისი ოჯახის წევრებს რუმინეთის საზოგადოებაში ელიტური ადგილები უჭირავთ. იონ ჩოაბეს 6 შვილი ჰყავს, ქალიშვილი პოეტია, ვაჟი ბოშათა პარტიის ხელმძღვანელი. „ყველაფერს ჩემი შრომით მივალწვი, – ამბობს ჩოაბე და თვითონვე პირველი ეხება მტკივნეულ საკითხს, – ბოშებს რომ ღმერთისა სწამდეთ, აღარც იქურდებდნენ და აღარც იმათხოვრებდნენ“. თავად ჩოაბე 1989 წელს ეზიარა რწმენას – ლოს-ანჯელესში 50-იანელებმა მონათლეს, მას იმედი აქვს, რომ მოძმეებიც მიბაძავენ. კორესპონდენტის შევითხვაზე – როგორ დააგროვე სიმდიდრეო, ჩოაბემ კედელზე ჩამოკიდებულ სპილენძის ტაფებზე მიუთითა: ჯერ ქარხანაში ემუშაობდი, მერე ფირმა და სასურსათო მაღაზია შევიძინეო. იმასაც ამბობენ, ჩოაბესა და მამამისს 1989 წლის მოვლენების შემდეგ კომუნისტების მიერ წართმეული ოქრო დაუბრუნესო. ეს ლითონი უძველესი დროიდან ბოშების შეუცვლელი ვალუტაა.

მეფე დიდ იმედებს ამყარებს ბოშათა ინსტიტუტზე, რომელიც მისი სახლის მახლობლად მენდება. ამ სასწავლო დაწესებულებამ პროფესიას უნდა დააუფლოს ბოშები. ჩოაბეს უცხოური დახმარების დიდი იმედი აქვს, რომელიც, ჯერჯერობით, არ ჩანს. „ღარიბები იმიტომ ვართ, რომ მულამ ოქროს გვართმევენ“, – მეფე იხსენებს, როგორ სდევნიდნენ ბოშებს ნაციონალ-სოციალისტები. „გერმანელი ხალხი ჰიტლერის დიქტატურის არაადამიანურებაში რა დანაშავეა, მაგრამ გერმანიამ ბოშებს კომპენსაცია უნდა გადაუხადოს“, – განაგრძობს მეფე. იონ ჩოაბე უარყოფითადაა განწყობილი რუმინეთის თანამედროვე პოლიტიკური ინსტიტუტებისადმი. არც იმ თავის მოძმეების მიმართ არის სიმპათიით გამსჭვალული, ვინც საპარლამენტო არჩევნებში თავისი კანდიდატურა წააყენა, ცალკეული ეროვნული სიების მიხედვით. მის სიტყვებში სინანული ისმის იმ ახლო წარსულისადმი, როცა ბოშების დიდმა ნაწილმა განათლების მიღება და ერთ ადგილზე დამკვიდრება დაიწყო. „1989 წლამდე კარგად ვცხოვრობდით, დღეს უარესად ვართ“, – ამბობს მსოფლიო ბოშათა მეფე იონ ჩოაბე.





ბრუნეის სასულთნო



რუნეის მსოფლიოში უმდიდრესი სულთანი განაგებს.

მალაიზიის არქიპელაგის ყველა მოქალაქე გათავისუფლებულია გადასახადებისაგან, ბავშვები უფასოდ სწავლობენ, ჯანდაცვა უფასოა, მოხუცები „კარგ“ პენსიას იღებენ. ამ „კომუნისტურ სამოთხეში“ 280 ათასი ადამიანი ცხოვრობს. ბრუნეის მცხოვრების საშუალო წლიური შემოსავალი 14 ათას დოლარს უდრის (მსოფლიოში ერთ-ერთი ყველაზე მაღალი).

„მონოტონური ჯლოცვის თანხლებით – „ალაპო, დაგვიფარე“ – თვითმფრინავი კუნძულ ბონეოს დედაქალაქში ეშვება.

მეტროპოლიის ევროპული მხარე სულ 6 ქუჩის, რამდენიმე სასახლის, რეზიდენციების, მეჩეთების, სამინისტროებისა და მუზეუმებისაგან შედგება. მდინარისპირა ქუჩებში ვაჭრობა გაჩაღებული... მალაზიები მოჩანს... ეს ყველაფერი „ბრუნეი შელ პეტროლეუმის“ უძლიერესი კომანიის წყალობაა, რომელსაც სახელმწიფოსათვის 80% შემოსავალი შემოაქვს. დედაქალაქის მეორე ნაწილი (კომონპაიერი) ხოთ ნაგები სოფელია (1.500 სახლი). გაშენებულია მდინარე ბრუნეიზე. სახლები ერთმანეთს ზიდებით უკავშირდება. სოფელს თავისი პოლიცია, სკოლა და მეჩეთი აქვს. არავინ აპირებს ამ ადგილის მიტოვებას და ხმელეთზე გადასახლებას...

ბრუნეი ყოველწლიურად მილიონობით ტურისტს იზიდავს. ყველას აინტერესებს, საიდან აქვთ მილიარდები, სად ცხოვრობს მსოფლიოში უმდიდრესი სულთანი?

სულთანი ჰაი ჰასან ალ-ბოლიკაზ მიუზადინ ვადაულაკი გარეუბანში, მწვანეში ჩაფლულ სასახლეში ცხოვრობს და იქიდან მართავს ქვეყანას.

სასახლის სიახლოვეს პოლიცია არავის აკარებს. მძღოლმა ჯერ კიდევ შორიდან უნდა შეანელოს სიჩქარე.

რამდენიმე ჟურნალისტმა მაინც შეძლო თვალი შეეძლო სამეფო მეჩეთის ოქროს სახურავისა და ცადაჭრილი შადრეენებისათვის.

სულთანი თურმე, სპორტული ავტომობილების მოყვარული ყოფილა; სამეფო ბაღის გალავანთან, ღია ავტოფარეხში თავს იწონებს მისი მდიდარი კოლექცია. ჰაი ჰასანი თავად უზის გიგანტური თვითმფრინავის საჭეს, უყვარს ცხენითჯირითი... დედაქალაქის ცენტრში, სამეფო მუზეუმი სტალინის საჩუქრების გამოფენას გაგახსენებთ. ყველგან ნახავთ სამხედრო ფორამში გამოწყობილი სულთანისა და მისი ორი მეუღლის (ერთი დედოფალი „სამეფო უდიდებულესობა“ და მეორე – „სამეფო აღმატებულება“) პორტრეტებს.

ამბობენ, ბრუნეიში ბევრი პარამანაა, რომელმაც თავის დროზე ბევრი უსიამოვნება მოუტანა სულთნის მძასო. მას „მის აპერიკა-92“ უწოდდა, – ცხრაკლიტულში ჩამკეცტაო. სწორედ მან აუწყა ჟურნალისტებს, – ბრუნეიში „დროის სატარებლად“ თეთრი ლამაზმანები ჩაჰყავთო.

ასე იყო მას შემდეგ, რაც მაგელანმა აქ თავისი ჯგუფი გადმოსხა. მალე ბრუნეიში არაბები დასახლდნენ და კუნძული სულთნის საკუთრებად აქციეს. მერე რამდენიმე ასეული წელი ბრიტანეთის პროტექტორატში შედიოდა (დღესაც სახელმწიფოს უმაღლესი მოსამართლე



ინგლისელი სერ დენის რობერტსი გახლავთ), აი, უკვე 15 წელია, ბრუნეი დამოუკიდებელია და თანამეგობრობის წევრიც გახლავთ. ადგილობრივმა ნათობმა და გაზმა გარდაქმნა ხალხის ცხოვრება, მაგრამ არა ყველასი... აქაური კანონის მიხედვით, მიწის მფლობელი 25 წელი უნდა ცხოვრობდეს ბრუნეიში და იცოდეს მალიზიური ენა. წინააღმდეგ შემთხვევაში, მოუწევთ მთევხუთა ბადეების ქსოვა, ვაუნგლების მიწურებში ცხოვრება...

სსპა მონარქია ხარჯები

დანიის დედოფალი მარგარეტ I-ს სახელმწიფოს მიერ ყოველწლიურად გამოყოფილ 6,5 მლნ დოლარი ეძლევა.

ნორვეგიის მეფე ჰარალდ V-ს – 1 მლნ დოლარი, ბელგიის მეფე ალბერტ II 8 მლნ დოლარს ხარჯავს. სახელმწიფოები მზად არიან, დააფინანსონ სამეფო სახლები, რათა მათ ქვეშევრდომებს წყნარი ძილის საშუალება მისცენ – მონარქიის ინსტიტუტმა დაამტკიცა, რომ პოზიტიური როლის შესრულება ძალუძს.



ბელგია სადან-კოზურგ-მოთაზის დინასტია

ფრანკ კოზურგ-ზალდუელი პერცოგი
1750-1806

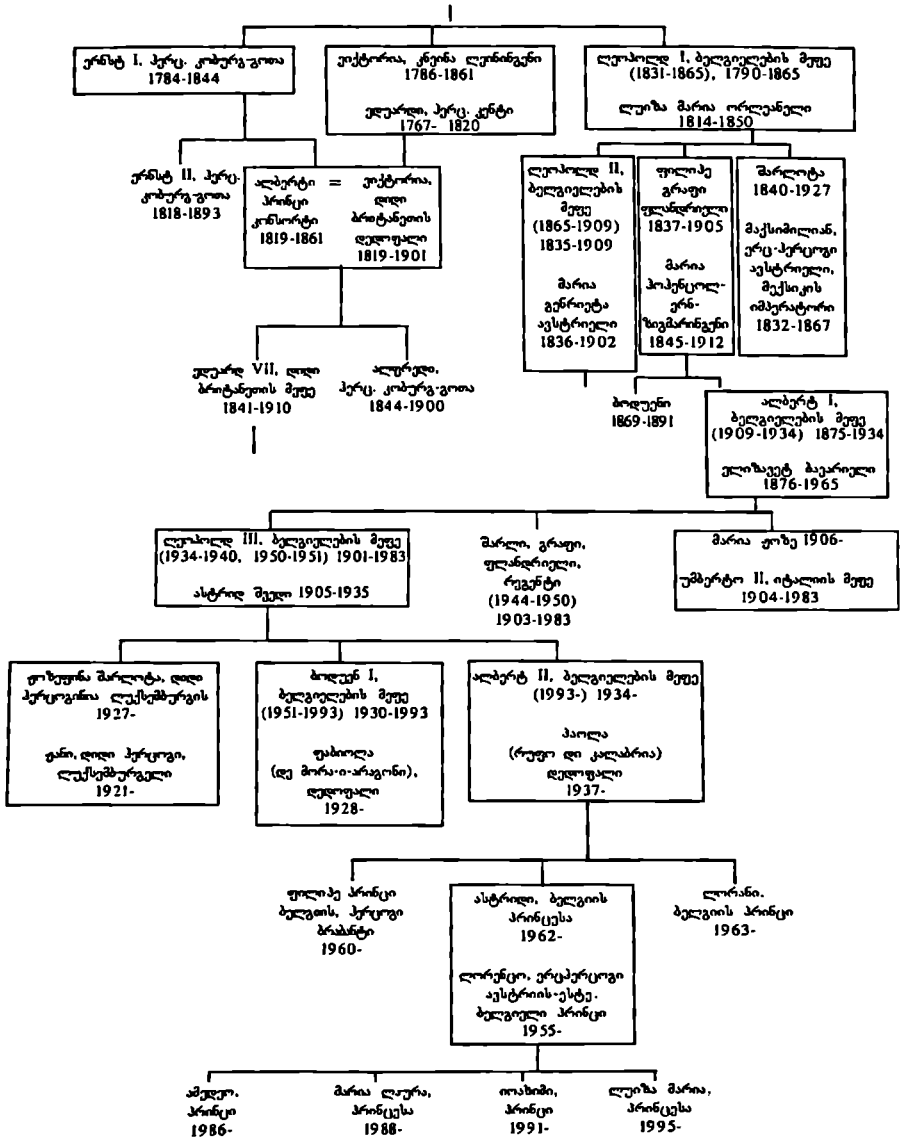

დიდი პრიტანეთი

ცხრილი I

ჰანოვერების დინასტია

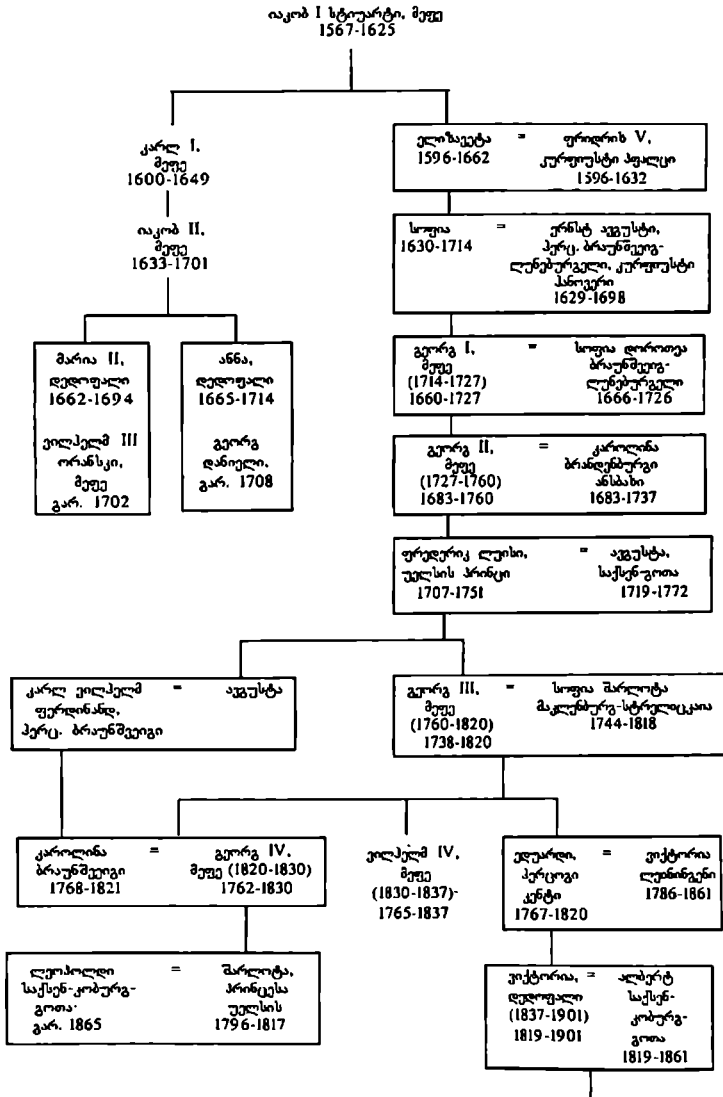

ცხრილი 2
სამსახურ-სამეცნიერო-სამხარკონო და სხვა საქმიანობის დონების

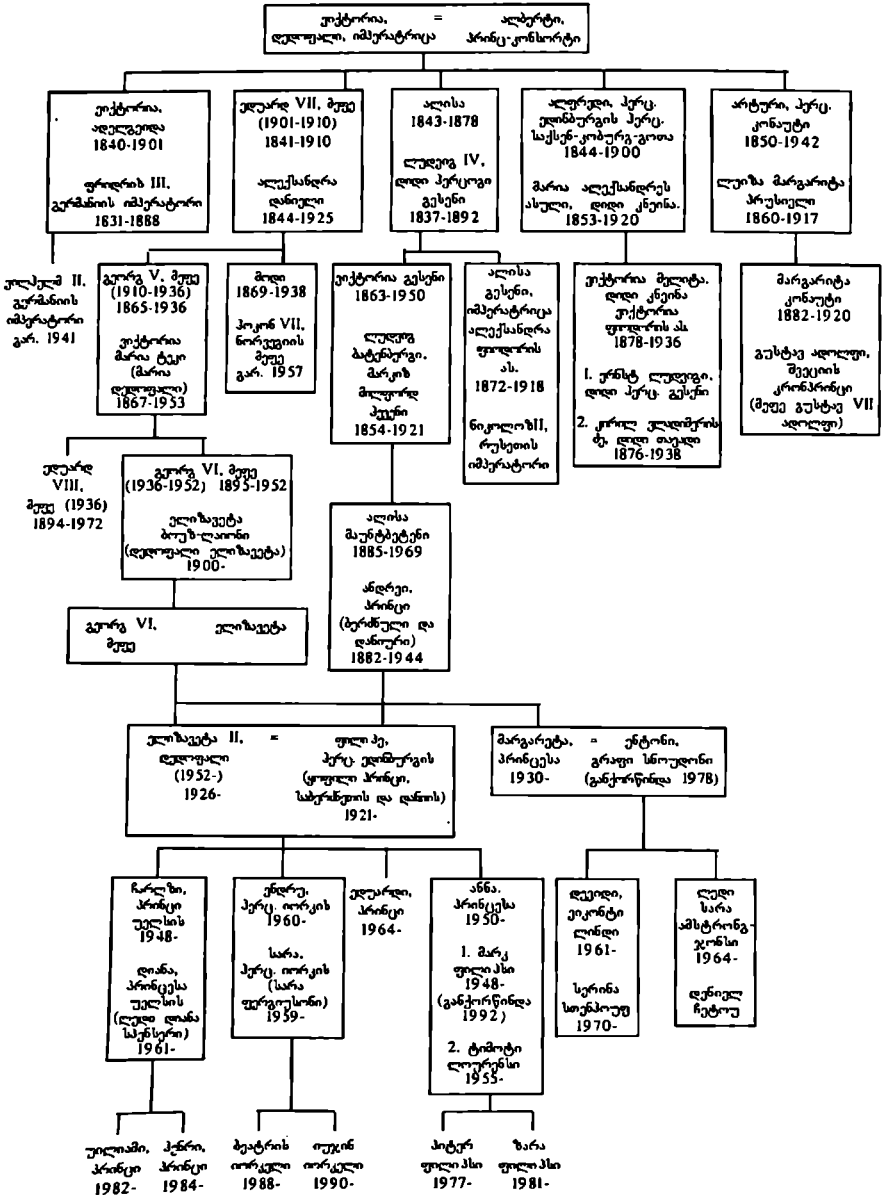

დავით

ცხოვრობს I

ქოლგინგანების დინასტია

კრიტიანი I, დიასის შვილი (1430-1480), დროითი მთავრები
ქოცე, შვეტურთა კოლგინები 1426-1480 1410-1495

კრიტიანი I, შვილი (1481-1513) 1455-1513
1461-1521

ანა მრავალმეტრელი (1) ყვარყვასი, შვილი (1521-1511) 1471-1531 (2) სოფია მარტოვილი 1498-1558
1487-1514

კრიტიანი II, შვილი (1513-1523) 1481-1559
იშახლა ეპისკოპოსი 1501-1526

კრიტიანი III, შვილი (1534-1559) 1504-1539
დროითა საქართველები 1511-1571

ფილიპი, კრიტიანი II-ის შვილი (1526-1586) 1543-1616
ქოცე, გულმტენ-გოტორანი (გოტორანების მამის საყვარელი შვილი)

ფრედერიკ II, შვილი (1559-1588) 1534-1588
სოფია მულანდრაელი 1557-1631

ანას, ქოცე, შვეტურთა-გოლმტენ-ზინდერბურგები 1545-1622
(გოლმტენ-ზინდერბურგების გვარის დამფუძნებელი)

იოანე ადოლფი 1575-1616
ფრედერიხ III, ქოცე, გოლმტენ-გოტორანი 1597-1659

კრიტიანი IV, შვილი (1588-1648) 1577-1648
ანა ეპატრინა ბრანდენბურგი 1573-1612

ალექსანდრე 1573-1627 (ზინდერბურგების გვარის დამფუძნებელი)

ქრისტინა ადრბერტი 1641-1694
ფრედერიხ IV 1671-1702

ფრედერიხ III, შვილი (1648-1670) 1609-1670

კარლ ფრედერიხ გარ. 1739
პეტრე III

ფრედერიკ III, შვილი (1648-1670) 1609-1670
სოფია ამალია ბრაუნშვეიგი ლუნბურგელი 1628-1685

ქრისტინა გოტორანი, ქოცე, გოლმტენ-ზინდერბურგები ადვოკატების გვარი 1609-1689

ადვოკატ ფილიპი = მარია სიბილა ქოცე, გოლმტენ-ზინდერბურგები 1612-1675 (გოლმტენ-ზინდერბურგების გვარის დამფუძნებელი)
ნასა-საარხოუცი 1628-1699

მარია ამალია = კრიტიანი V, შვილი გესენ-კასელი 1650-1714 (1670-1699) 1646-1699

ფრედერიხ ლუდვიგი 1653-1728
პეტრე ადვოკატი 1697-1775

ლუიზა შვედენბურგ = ფრედერიკ IV, შვილი გიუსტრაიგი 1667-1721 (1699-1730) 1671-1730

კარლ ანტონი 1727-1759

სოფია შვედლინა = კრიტიანი VI, შვილი მარბურგი 1700-1770 (1730-1746) 1699-1746

ფრედერიკ V, შვილი (1746-1766) 1723-1766
I. ლუიზა დიდი 2. იულიანა მარია ბრიტანელი 1724-1751 ბრაუნშვეიგი 1729-1796

კრიტიანი, ქოცე, ადვოკატების გვარი 1798-1869 (1852 წ. უარი იქცა დანიის ტახტზე)

ფრედერიხი, ქოცე, გოლმტენ-გოტორანი 1757-1816
ფრედერიკა ამალია, გრაფინა ფონ შლეინი

კრიტიანი VII, შვილი (1766-1808) 1749-1808
კაროლინა მატილდა დიდი ბრუნსვილი 1751-1775

ფრედერიკ დანიის პრინცი 1753-1805
სოფია ფრედერიკა შვედენბურგ-შტრინი 1758-1794

ლუიზა დანიელი 1750-1821
კარლი ლანდგრაფი გესენ-კასელი 1744-1836

ფრედერიხ კოლკოში, ქოცე, გოლმტენბურგები 1825-დან 1785-1831

ფრედერიხი, ქოცე, ადვოკატების გვარი 1829-1890

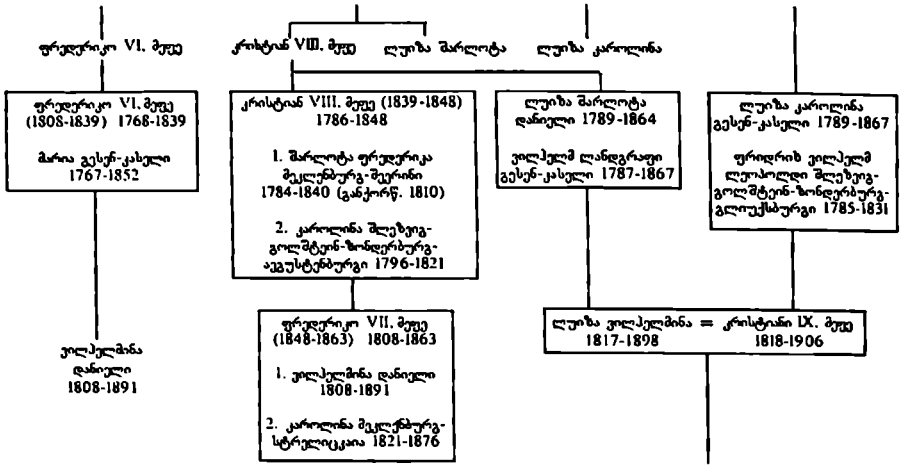

ცხრილი 2

შლეზვიგ-გოლშტეინ-ზონდერბურგ-გლოუქსბურგის დინასტია

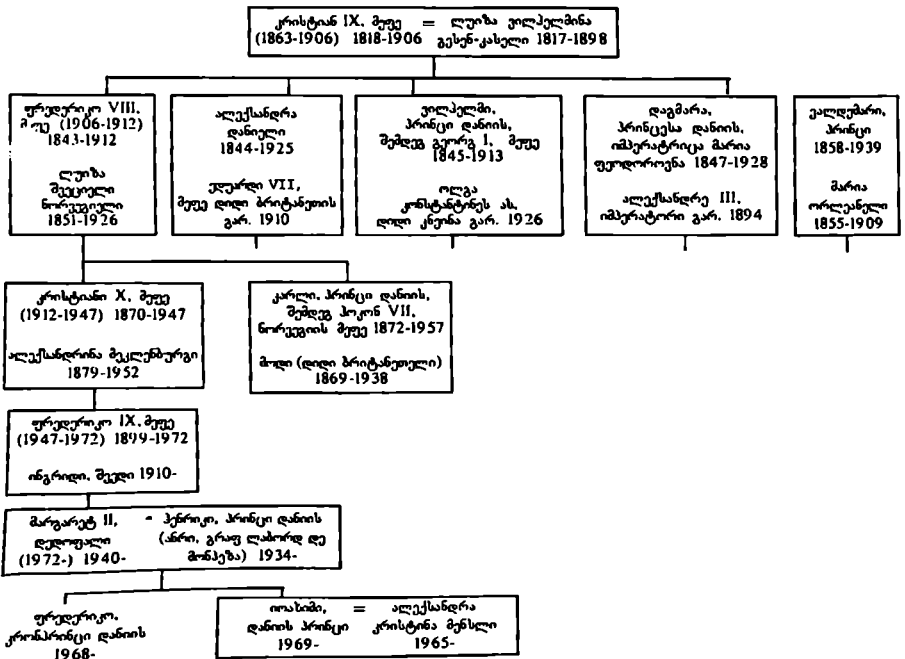

ქსანეთი

გუგუნიძის დინასტია

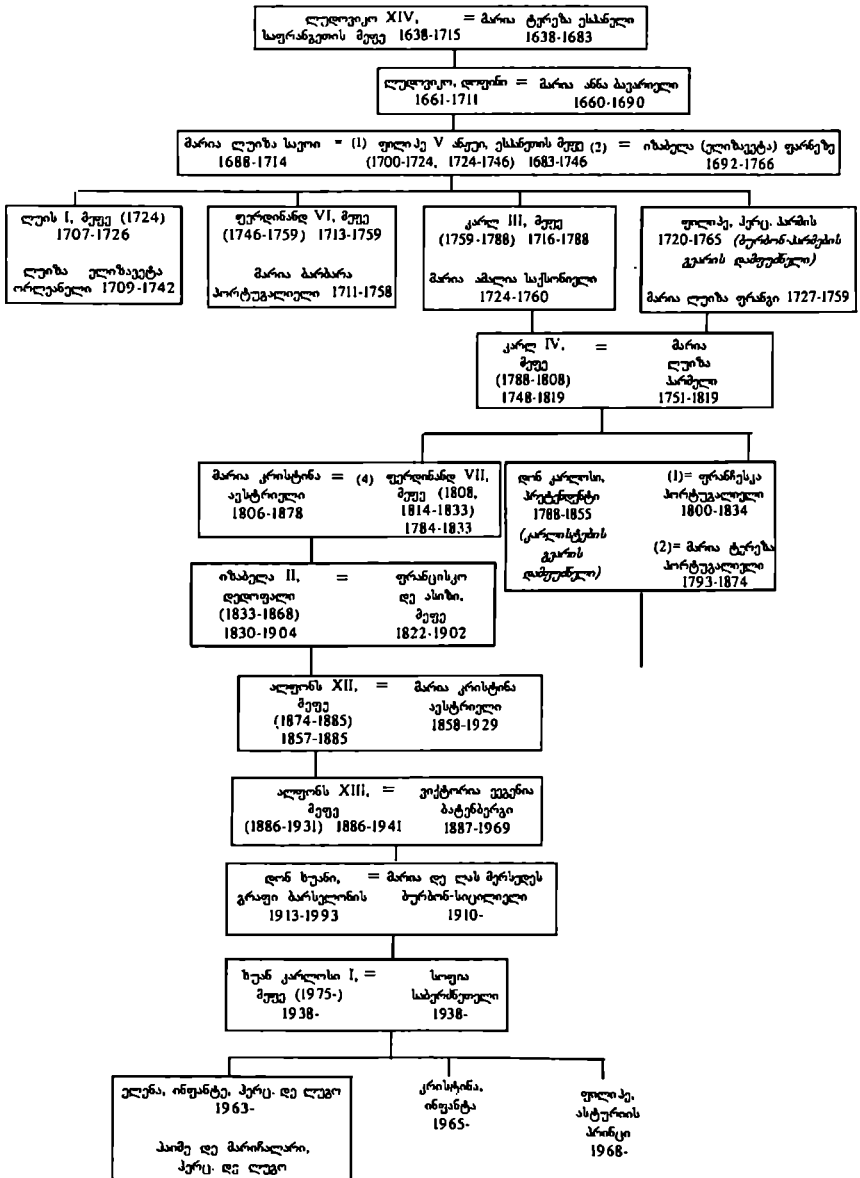

**მონასტრ
მართლმადიდებელი დინასტია**

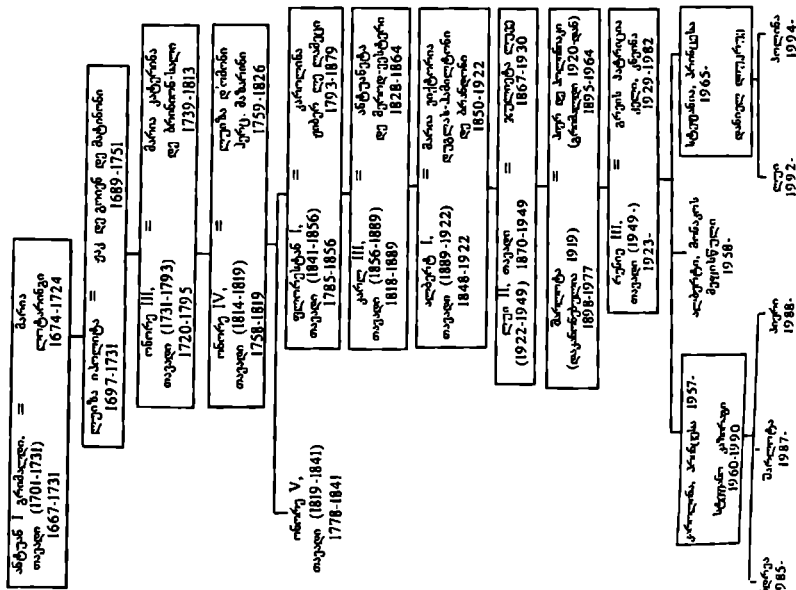

**ნორვეგიის
მართლმადიდებელი დინასტია**

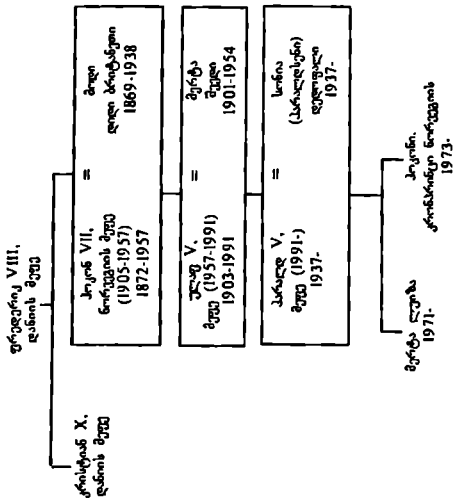

შვეციის ბარნალეულების დინასტია

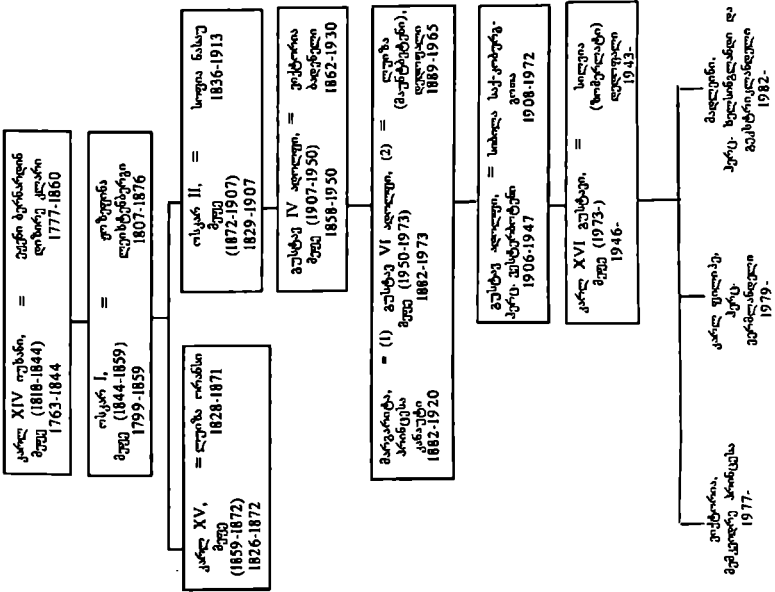

ბუღბარეიის დინასტია

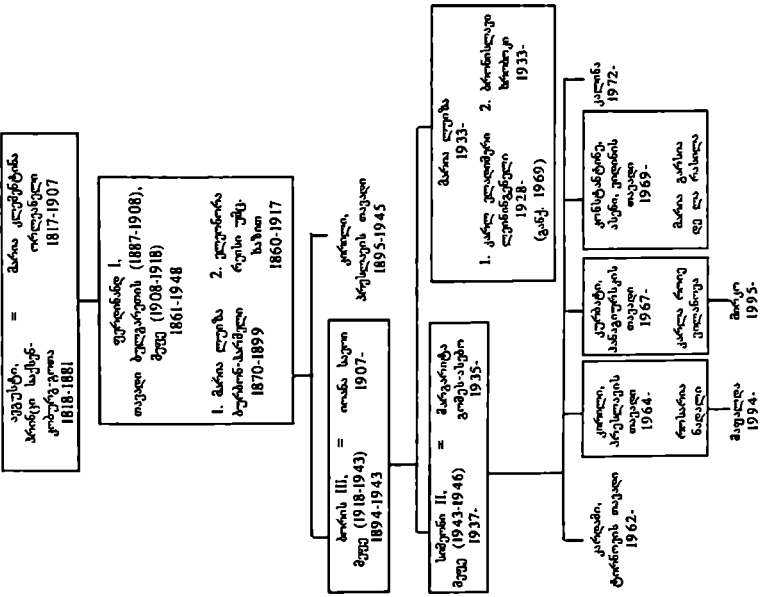

ახსტრია-შვედრეთი

ცხრილი I
ბაგსაპურბაგის დინასტია

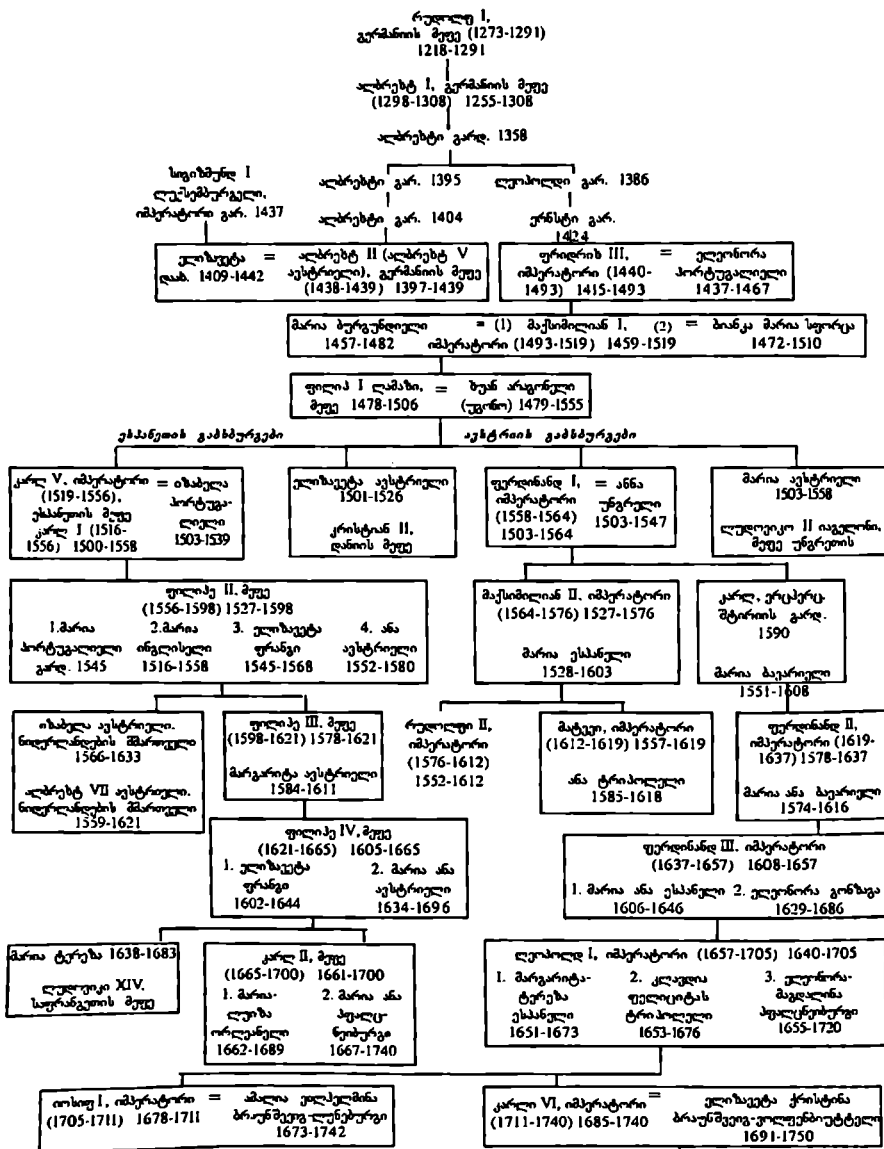

ბაზსუარბ-ლუთარინგვლეზის სახლი

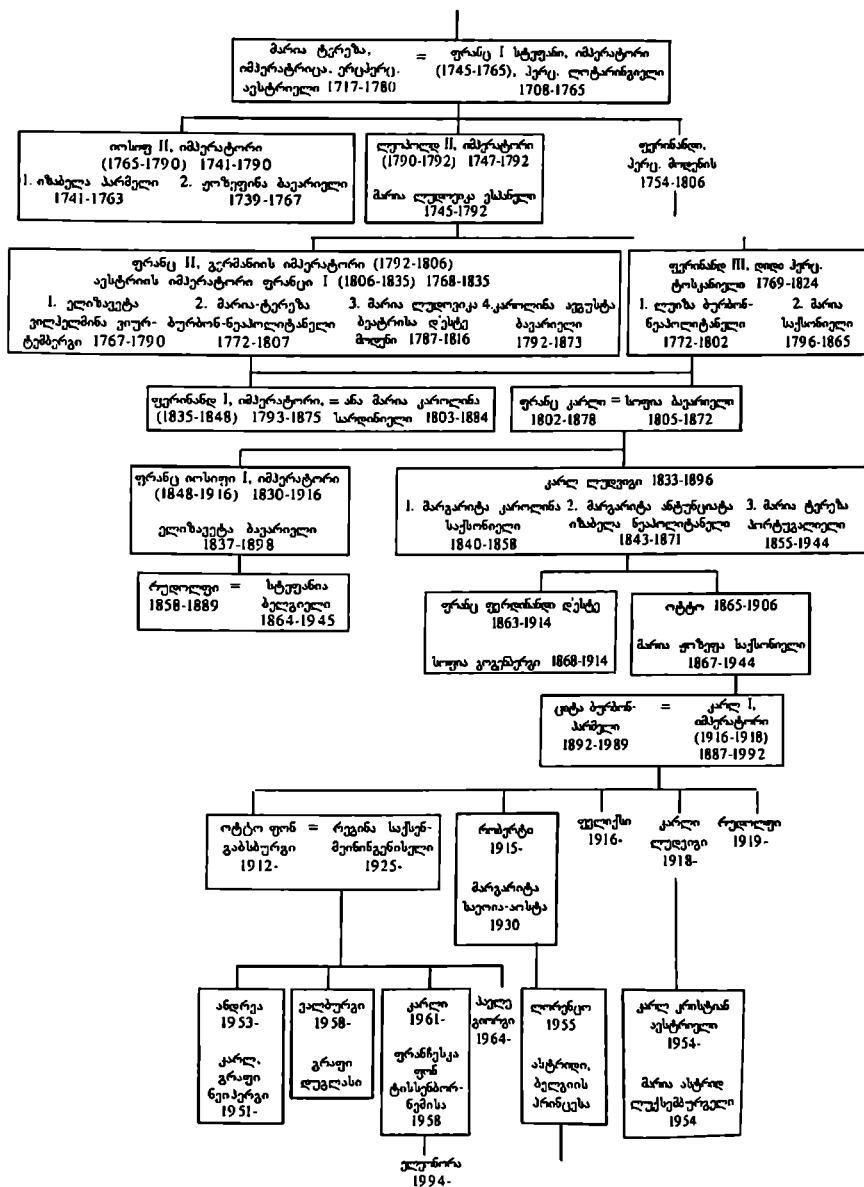

გერმანია სოხაძეოლარაზი

ფრიდრიხ I, ბრანდენბურგის კურფიურსტი = ელიზაბეტა
(1415-დან), ნორმანდის ბურგრაფი ბავარიელი
(1398-დან) ფრიდრიხი VI 1371-1440 გარდ. 1442

ოიანე ალბრეხტი 1406-1464 ფრიდრიხი II, რკინის ცხილი, კურფიურსტი (1440-1470) 1413-1471 მარკგრაფი ბაღენელი = (1) ალბრეხტი III აქილევსი, (2) = ანა საქსონიელი კურფიურსტი (1470-1486) 1414-1486 გარდ. 1512

დოროთეა კრისტინა I დანელი იოანე ციციკონი, კურფიურსტი = მარკგრაფი საქსონიელი (1486-1499) 1455-1499 გარდ. 1501 ფრიდრიხი, მარკგრაფი, = სოფია იაგელონიკი ანსახის და ბაირეტსკის 1461-1512 1460-1536

იოანე I ნესტორი, = ელიზაბეტა კურფიურსტი დანიელი (1499-1535) 1484-1535 1485-1555

ალბრეხტი, მარკგრაფი ბრანდენბურგის, ჰერც. პრუსიის (1525-1568) 1490-1568
1. დოროთეა დანიელი 1504-1547 2. ანა მარია ბრაუნშვეიგ-ლუნებურგელი

იოანე II ჰექტორი, კურფიურსტი (1535-1571) 1505-1571
1. მადელანა საქსონიელი 1507-1534 2. იაგეცა იაგელონიკი 1513-1573

ოიანე, მარკგრაფი ბრანდენბურგ-კოესტრინსკი 1513-1571

ალბრეხტ ფრიდრიხი, ჰერც. პრუსიის (1568-1618) 1553-1618 = მარია ელიზონა, მემკვიდრე, იულის-კლავდიუსი

მარია ანა 1576-16525 ელიზონა 1583-1607
ოიანე სიგიზმუნდი იოანე ფრიდრიხი

იოანე გეორგი, კურფიურსტი (1571-1598) 1525-1598
1. სოფია ლევიცკა 1525-1546 2. სახინა ანსახსკაია 1529-1575 3. ელიზაბეტა ანჰალტსკაია 1563-1607

ჰაბსბურგი ბრანდენბურგ-კოესტრინსკაია გარდ. 1602 = (1) იოანე III ფრიდრიხი, კურფიურსტი (1598-1608) 1546-1608 (2) = ელიზონა პრუსიელი 1583-1607

იოანე სიგიზმუნდი, კურფიურსტი (1608-1619) 1572-1619 = ანა მარია პრუსიელი 1576-1625

გეორგი ვილჰელმი, კურფიურსტი (1619-1640) 1595-1640 = ელიზაბეტა შარლოტა ჰედალი 1597-1660

მარია ელიზონა 1599-1655
გუსტავე II ადოლფი, შვედის მეფე 1594-1632

ფრიდრიხ ვილჰელმი დიდი, კურფიურსტი (1640-1688) 1620-1688
1. ლეიზა-გუბრიეტა ნასაუ-ორანსკი 1627-1667 2. დოროთეა ვოლმბტონ-გლოქსბურგი 1636-1689

ფრიდრიხ III, კურფიურსტი (1688-1701) პრუსიის მეფე ფრიდრიხი I (1701-1713) 1657-1713
1. ელიზაბეტა გეროიეტა გესენ-კასელი 1661-1683 2. სოფია შარლოტა ანჰალტი 1668-1705 3. ლეიზა დოროთეა მეკლენბურგ-შტერინსკაია 1685-1735

ფრიდრიხ ვილჰელმი I, მეფე (1713-1740) 1688-1740 = სოფია დოროთეა ანჰალტი 1687-1757

ფრიდრიხ II დიდი, = ელიზაბეტა კრისტინა შვედი (1740-1786) ბრაუნშვეიგ-ვოლფენ-ბიუტელი 1715-1797 1712-1786

ავგუსტ ვილჰელმი = ლეიზა ამალია ბრაუნშვეიგ-ვოლფენბიუტელი 1722-1758 1722-1780

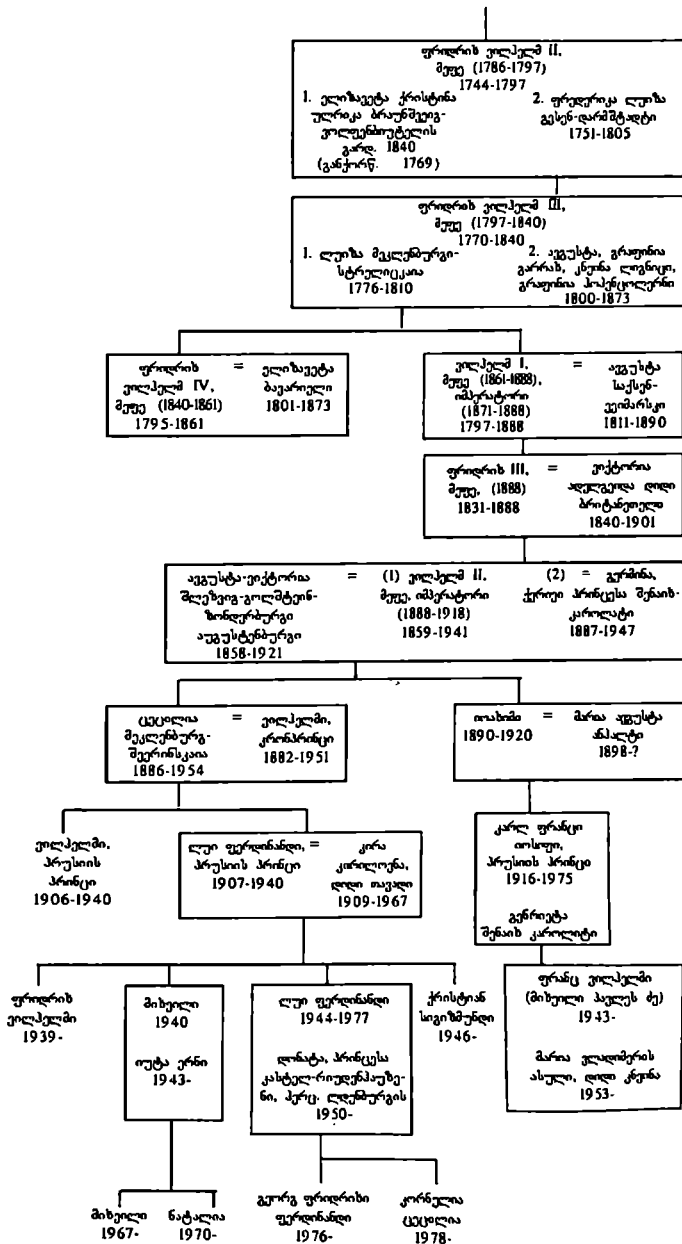

საგვარძნეთი

ზღაღვიმ-გოლგზბინ-ზონდარგურგ-გლიწმგპურგის დინგსტია

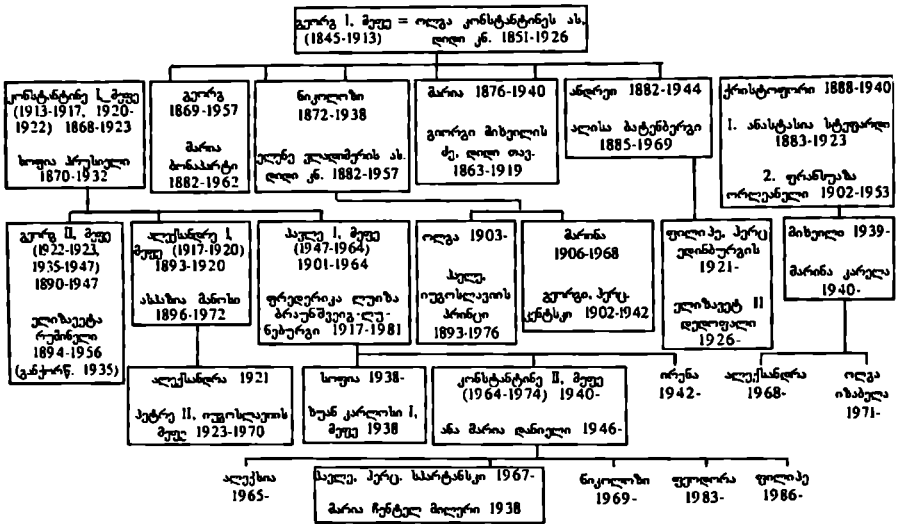

იტალია

ცხრილი I

სავოისის დინგსტია

ომას I 1178-1233

ომას II გარ. 1259

ომას III პიემონტი 1252-1282

ამღეი V დღი (1) = სიზილა დე ბოგე
გრავი დ'აოსტა (1283-დნ), სავოისის გრავი (1285-დნ), იმპერიის ოგადი 1252 ან 1253-1323 გარ. 1294

ელარდი, = ზღანში
სავოისის გრავი ბურგუნდიელი (1323-1329), 1284-1329

ამბინე შვეიღობის მოეგარე, = ოღლანტა მონიერატი
გრავი (1329-1343), 1291-1343 გარ. 1342

ამღეი VI, გრავი = ბონა დე ბურბონი
(1343-1383), 1334-1383 გარ. 1403

ამღეი VII, გრავი (1383-1391), = ბონა ბერიელი
1360-1391 გარ. 1434

ამღეი VIII შვეიღობის მოეგარე, გრავი სავოისის (1391-1416) პეტე, სავოისის (1416-1434) (ანტიპაპა ფელიქსი V, 1439-1449) 1383-1451 = მარია ბურგუნდიელი გარ. 1422

ლუღოიკი I, პეტე, = ანა ლუზინანდელი კიპროსის და იერუსალიმის მემკრდლე 1415-1462 (1434-1465), 1413-1465

ამღეი IX ბენინერი, = ოღლანტა ვალუა
პეტე, (1465-1472), 1435- გარ. 1478 1472

ფილიპე II ფიშინელი, პეტე, (1496-1497), 1443-1497 (1) მარგარიტა დე ბურბონი, გარ. 1483 (2) კლავდია დე პენტევიერი გარ. 1513

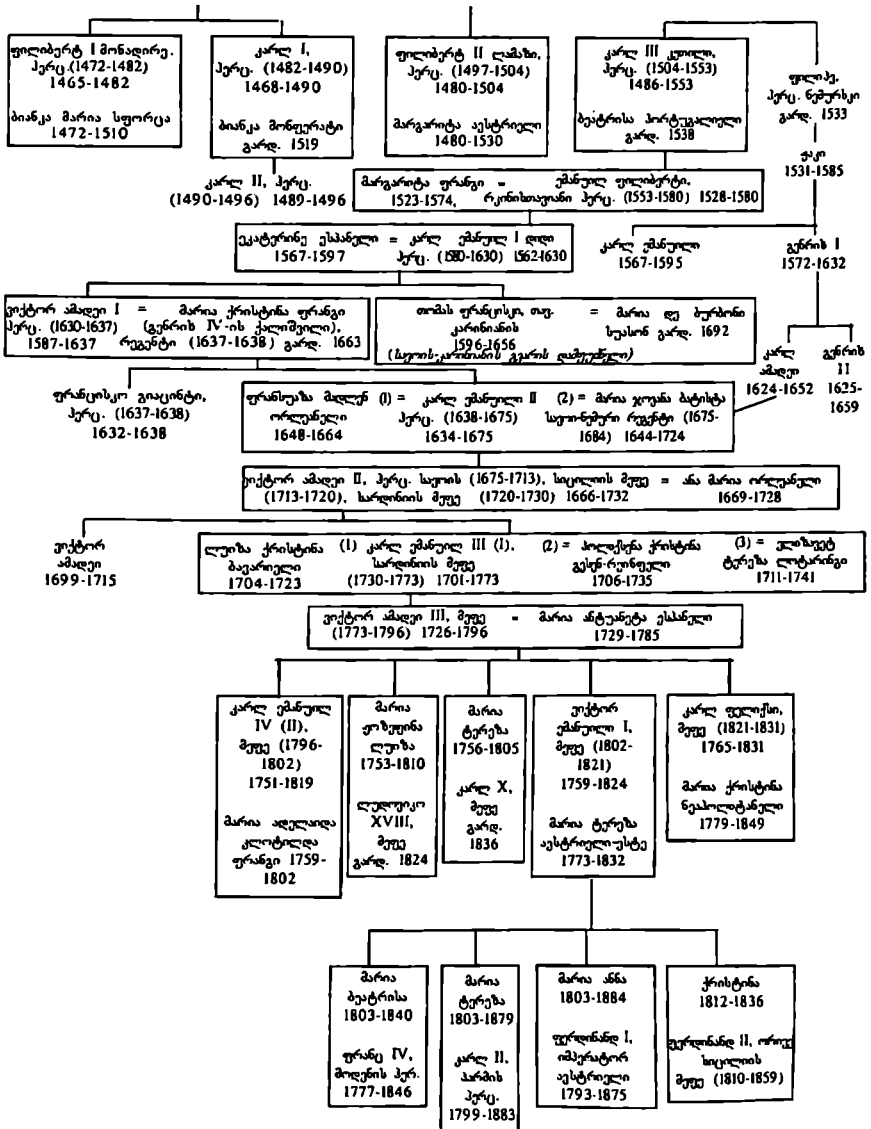

საპირი-პარინაზული ხაზი

თამას ფრანცისკო, კარინანულის
თავადი
1596-1656

ემანუელ ფილიბერტი = მარია ქრისტინა
თავადი 1628-1709 ესტე გარდ. 1722

ვევენი შორის = ლიბინა
1633-1673 მანჩანი

ვიტორ ამადეო, = ვიტორია ფრანსუესკა
თავადი გარდ. 1741 საუი გარდ. 1766

ვევენი, საუის პრინცი
1663-1736

ლუდვიკი ვიტორი, = ქრისტინა გენრიეტა გესენ-
თავადი 1721-1778 რენდელსელი 1717-1778

ვიტორ ამადეო, = თოზევინა ლოთარინგ-
თავადი 1743-1780 არმანიკი 1758-1797

კარლ ემანუელი საუი-კარი = მარია ქრისტინა
სინდელელი, პრინცი 1770-1800 საქსონელი 1779-1851

კარლ ლუბერტ (1831-1849) = მარია ტერეზა ლოთარინგელ-
სარდინიის მუცე 1798-1849 ტოსკანელი 1801-1855

ვიტორ ემანუელ II, სარდონის მუცე (1849-
1861) იტალიის მუცე (1861-1878) 1820-1878

ფერდინანდი, გენუის = მარია ელისაბეტა
ჰერც. 1822-1855 საქსონიელი 1830-1912

უმბერტო I, მუცე = მარგარიტა
(1878-1900) 1844-1900 გერმელი 1851-1926

ამდე (I) ჰერც დაოსტა = მარია ვიტორია დალ
ესპანეთის მუცე პორტუგალია მისტერია
(1871-1873) 1845-1890 1847-1878

თომასი, = იზაბელა
გენუის ჰერცოგი ბავარიელი
1854-1931 1863-1924

ვიტორ ემანუელი III,
მუცე (1900-1946) 1869-1947
ჟენა ჩერნოგორსკა
1873-1952

ემანუელი ფილიბერტი
ჰერც. დაოსტა 1869-1931
ელენა ორლანდელი
(ფრანგი) 1871-1951

ფერდინანდი, ჰერც. გერმელი
1884-1963
მარია ლუიზა, ვრსუ
რაკლდენე 1899...?

უმბერტო II, = მარია-თიზე
მუცე (მაიხი-
ფინისი 1946) ბულგარი
1904-1983 1906-

ჯოვანა (იოანა),
1907-
შორის III
მუცე
ბულგარეთის
გარდ. 1943

ამადეი II,
ჰერც. დაოსტა
1898-1942
ანა
ორლანდელი
1906-1986
ირენა ბურჰენი
1904-1974

მარია სია
საუი
1934-
(განქორწ.
1967)
ადექსანდრე
კარდინალი
1924

ვიტორია
ემანუელი (IV),
ნეაპოლიტელი
პრინცი
1937-
მარია დორა
1935-

მარგარიტა
1930-
რობერტი, ჰერც.
ავსტრიელი-
ესტე
1915-

მარია
ქრისტინა
1933-
კაზიმირი, პრინცი
ბურჰენ-ნეაპოლი-
ტელი
1938-

ამადეი III,
ჰერც. დაოსტა
1943-
I. კლოდ
პატერნი
1943-
მარკოზა
(გნეკ. 1982)
ლი
სტეფანო
1953-

ემანუელ
ფილიბერტი,
პრინცი ვენეციის
1972-

ამონე
ჰერც. აულისი
1967-

მეფადა 1969
ადექსანდრე რუფო
დ'კალაბრია 1964

უკრძუმბალთა

ცხრილი I
პარაბასელების პერეკიბეები (1640-მდე)

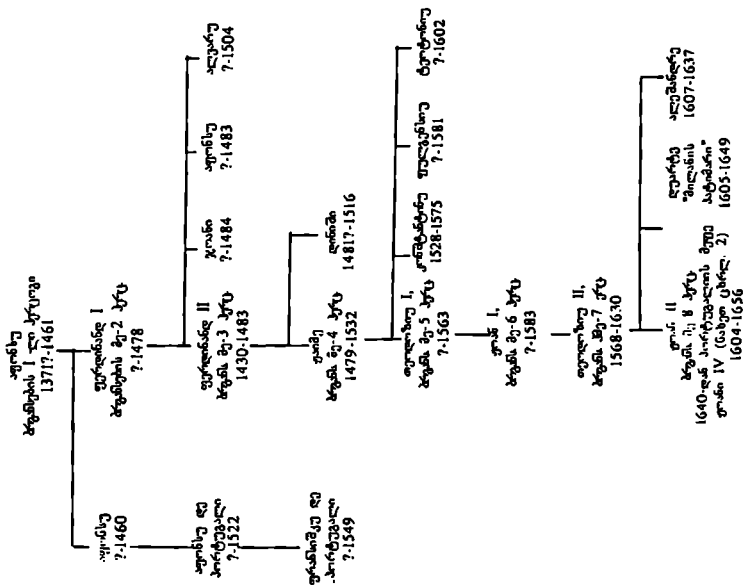

პარაბასელების მემკვიდრეები

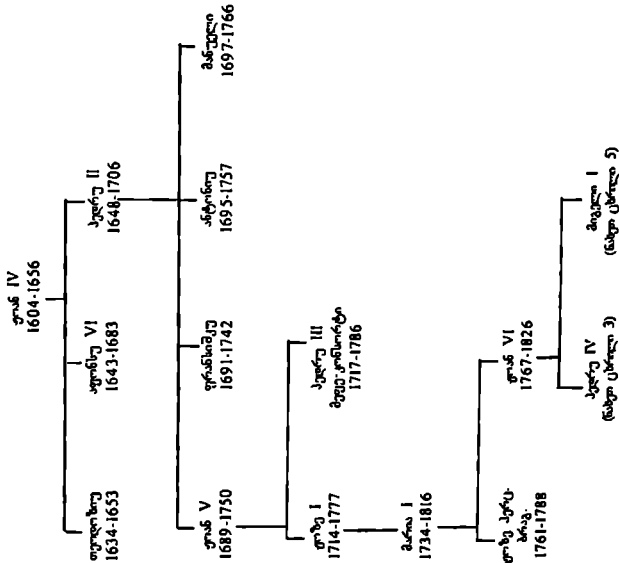

პრინცი 3 პრაბანსეზის სახლს შტრი (პრაზოლინი)

პეტრე IV, პრინციპალის შვიდი
 ასული პეტრე I, პრაბანსეზის ინტენდიანტი (1822-1831)
 1798-1834

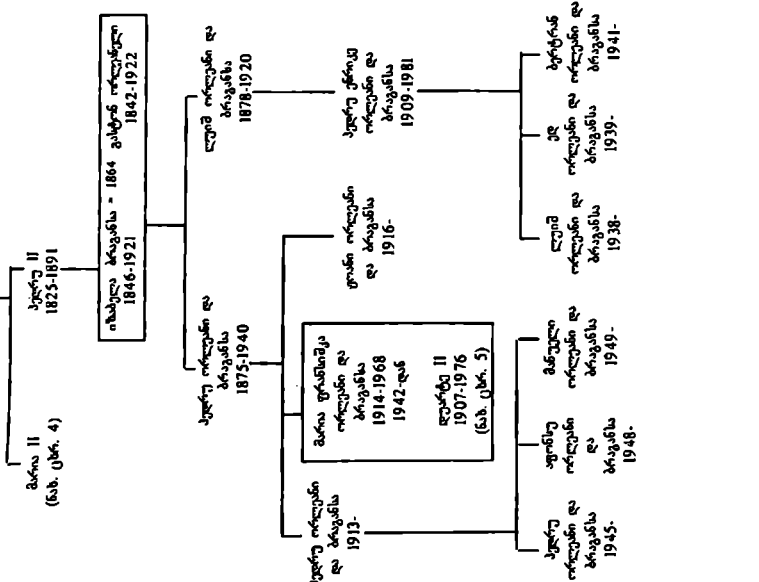

პრინცი 4 ქუხუკაბ-პრაბანსეზის დინასტია

მარია II დი პლორია *
 1819-1853
 ვერდინდი II
 საქიქო კობეჯი კოთის
 ძეგრი, პრაბანსეზი
 1816-1885

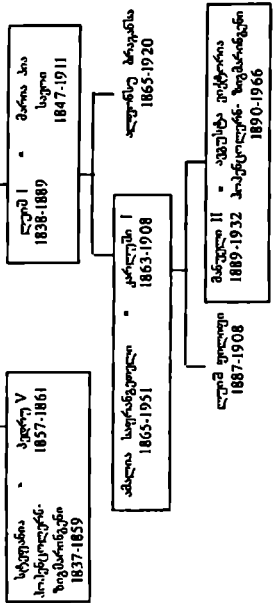

პრინცი 5 მიგელ I-ის შთამომავლობა

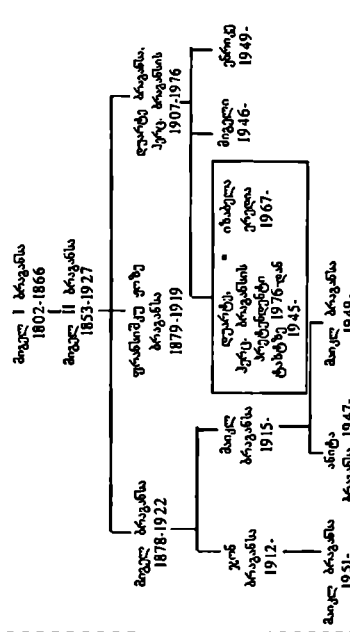

რუსეთი

ცხრილი 1
რომანოვების სახლი

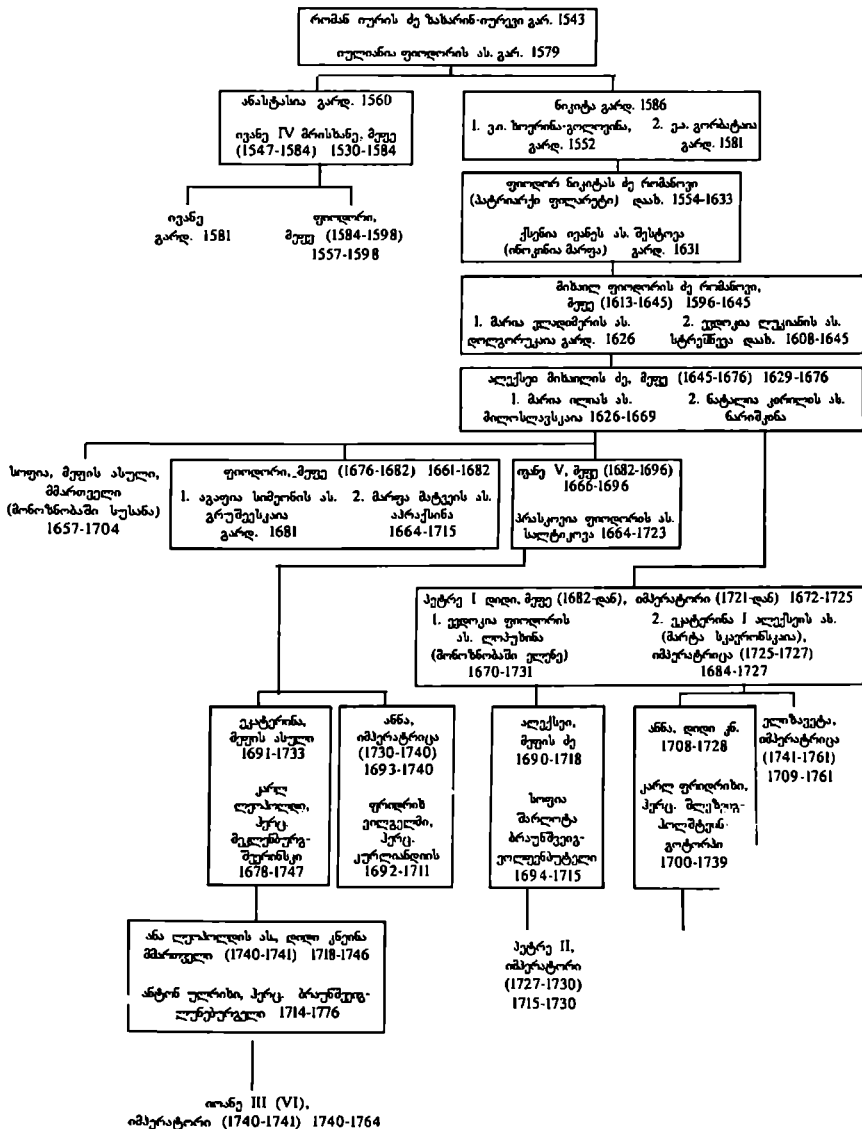

რომანოვიების სახლის გოლზბაინ-გოტოვების შტო

პეტრე III ფიოდორის ძე, იმპერატორი (1761-1762) = ეკატერინა II ალექსეის ას., დიდი იმპერატრიცა (კარლ პეტრე ულრიხი, პრუს., პოლშტენ-გოტოვები) (1762-1796) (სოფია ფრედერიკა ავეუსტა, პრინცესა ანაბალტ-ცერასტი) 1729-1796

პაულე I, იმპერატორი (1796-1801) 1754-1801
 1. ნატალია ალექსეის ას. (პრინცესა ვოლჰოდინა ლუიზა გენს-დარმშტადელი) 1755-1776
 2. მარია ფიოდორის ას. (პრინცესა სოფია დოროთეა ვერტემბერგი) 1759-1828

ალექსანდრე I იმპერატორი (1801-1825) 1777-1825
 ელიზაბეტა ალექსეის ას. (პრინცესა ლუიზა ავეუსტა ბადენელი) 1779-1826

კონსტანტინე, ცესარევიჩი (მუხის ძე) დიდი თავადი 1779-1831
 1. ანა ფიოდორის ას. (პრინცესა იულიანა საქსენ-კობურგი) 1781-1860
 2. თანე ვრუხინსკაია, თავადი ლიუბიჩი 1795-1831

ნიკოლოზ I, იმპერატორი (1825-1855) 1796-1855
 ალექსანდრა ფიოდორის ას. (პრინცესა შარლოტა კაროლინა პრუსელი) 1798-1860

მიხაილ, დიდი თავადი. 1798-1849
 ელენე პაულის ას. (პრინცესა კაროლინა ვერტემბერგი) 1806-1873

ალექსანდრე II, იმპერატორი (1855-1881) 1818-1881
 მარია ალექსანდრეს ას. (პრინცესა მაქსიმილიანა ელჰენდინა ავეუსტა სოფია მარია გენს-დარმშტადტი) 1824-1880

კონსტანტინე, დიდი თავადი 1827-1892
 ალექსანდრა იოსოფის ას. (პრინცესა საქსენ-ალტენბურგი) 1830-1911

ნიკოლოზი, დიდი თავადი 1831-1891
 ალექსანდრა პეტრეს ას. (პრინცესა ოლდენბურგი) 1838-1900

მიხაილ, დიდი თავადი. 1832-1909
 ოლგა ფიოდორის ას. (პრინცესა ცეცილია ბადენელი) 1839-1891

ალექსანდრე III, იმპერატორი (1881-1894) 1845-1894
 მარია ფიოდორის ას. (პრინცესა სოფია ფედერიკა დემარა დანოლი) 1847-1928

ელაბიძერი, დიდი თავადი 1847-1909
 მარია პაულის ას. (პრინცესა შუალენბურგ-შტურიჩი) 1854-1923

სერგეი, დიდი თავადი 1857-1905
 ელიზაბეტა ფიოდორის ას. (პრინცესა გენს-დარმშტადტი) 1864-1918

პაულე, დიდი თავადი. 1860-1919
 ალექსანდრა გიორგის ას. (საბერძნეთის პრინცესა) 1870-1891

ნიკოლოზ II, იმპერატორი (1894-1917) 1866-1918
 ალექსანდრა ფიოდორის ას. (პრინცესა ალისა ვიქტორიანა ელენა მარივიტა ლუიზა ბეატრიკსა გენს-დარმშტადტი) 1872-1918

მიხაილი, დიდი თავადი. 1878-1918

კირილე, დიდი თავადი. 1876-1938
 ვიქტორია ფიოდორის ას. (პრინცესა ვიქტორია საქსენ-კობურგ-გოთა) 1876-1936

პარიზი, დიდი თავადი. 1877-1943

ანდრეი, დიდი თავადი. 1879-1956

დომიტრი, მარია, დიდი კნენა. 1891-1942 1890-1958

ელაბიძერი, დიდი თავადი. 1917-1992
 ლეონიდა გიორგის ას. დიდი კნენა, ბერატორი-მუხრანელი 1914-

ოლგა, დიდი კნენა 1895-1918

ტატანა, დიდი კნენა 1897-1918

მარია, დიდი კნენა 1899-1918

ანასტასია, დიდი კნენა 1901-1918

ალექსეი, დიდი თავადი და მემკვიდრე ცესარევიჩი (მუხის ძე) 1904-1918

მარია ელაბიძერის ას. დიდი კნენა 1953-
 მიხეილ პაულის ძე, დიდი თავადი (პრინცი ფრანკ ვოლჰელმ პრუსელი) 1943-

გიორგი, დიდი თავადი. 1981-

ცხრილი 3
ნიკოლოზ I-ის შაჰეზის შტო

ნიკოლოზ I

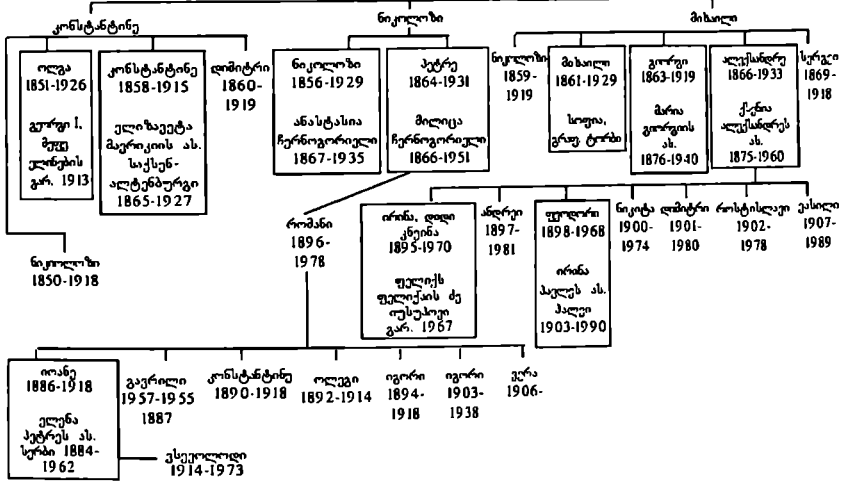

რუხინები
კონსტანტინე-გიორგიანების დინასტია

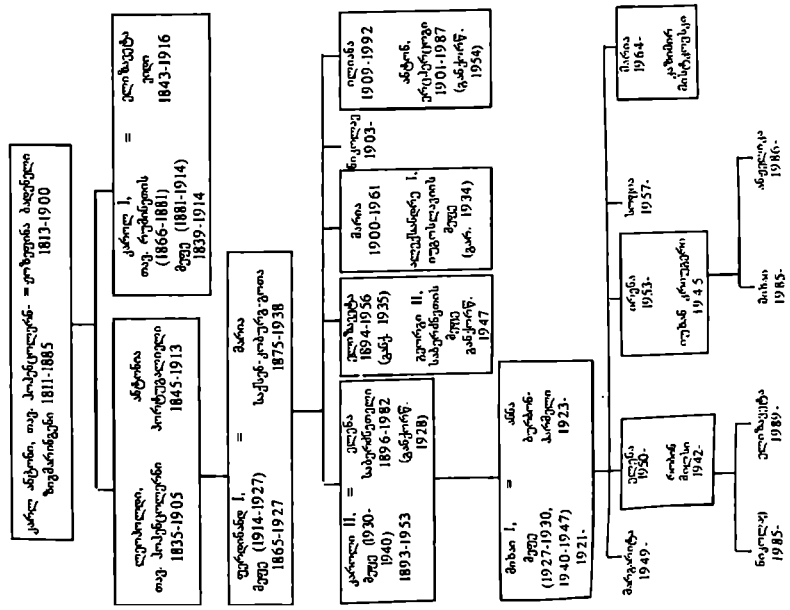

საფრანგეთი

ცხრილი 1
ბურჰონები და ორლეანები

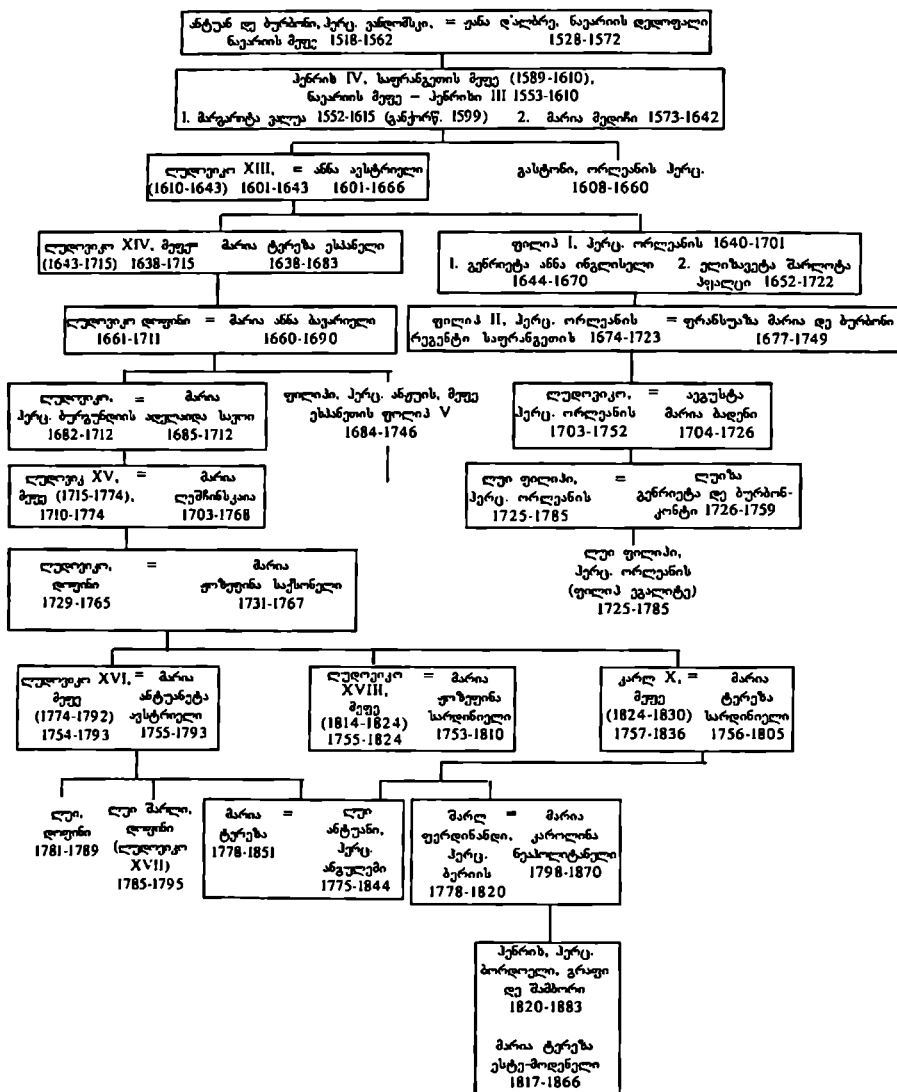

ცხრილი 2
ორღაბნაძე

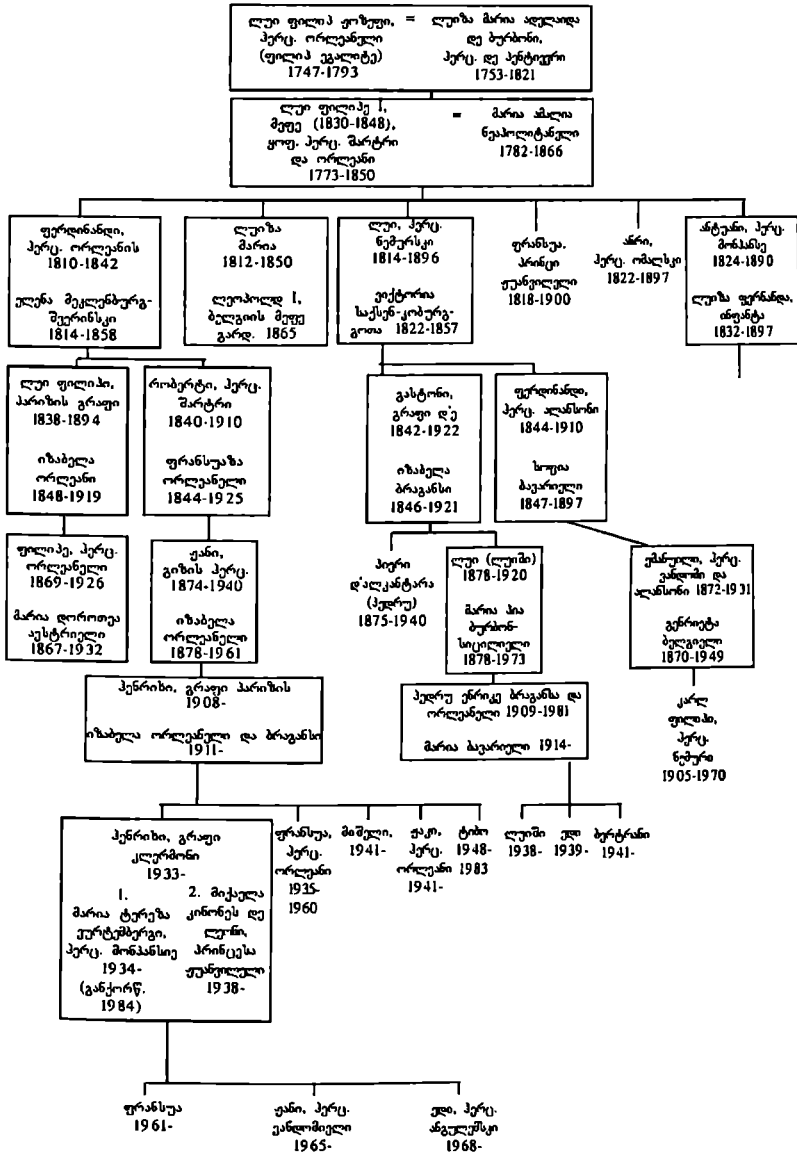

შონაპარტაძე

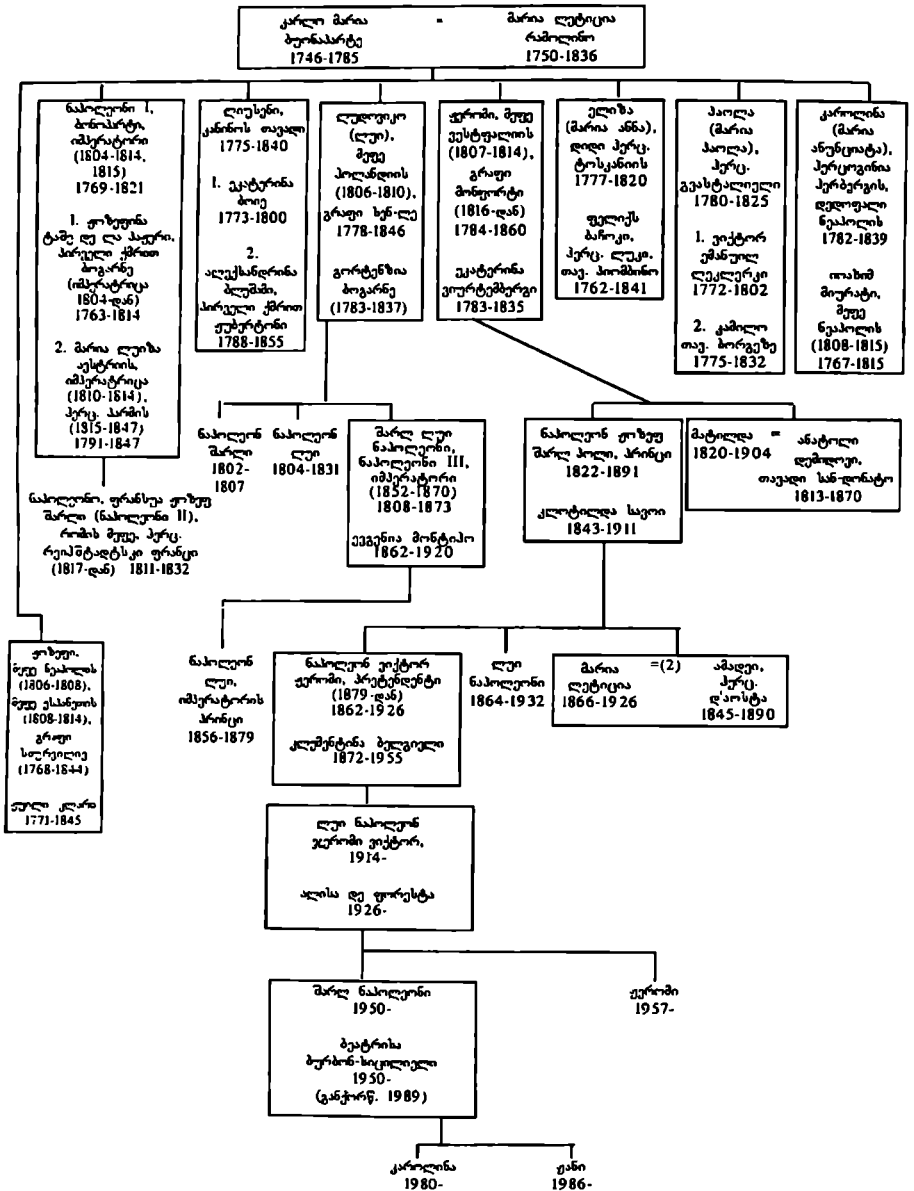

იუსტინიანეოს დინასტია

იმპერატორების დინასტია ბიზანტიაში, ხელმწიფობდა 518-578 წ. დააფუძნა იუსტინიანი I

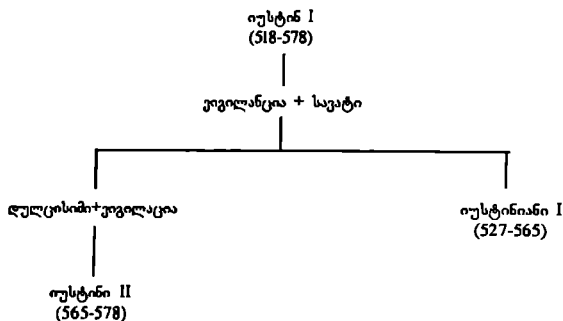

იულიუს-კლავდიუსები

იმპერატორების დინასტია რომში 49 ძვ. წ. – 68 ახ. წ. დააფუძნა ცეზარმა

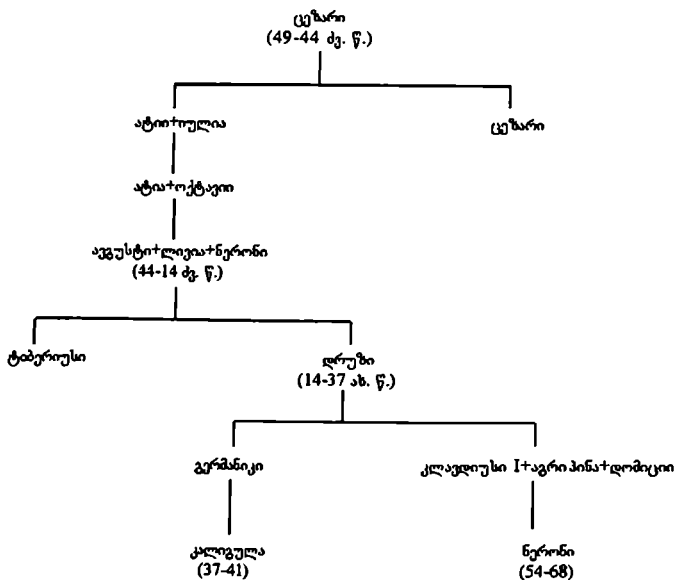

ბიბლიოგრაფია

ლეგენდარული სამეფო გვარი, ზეღმწიფობდა მესენიაში XI-VIII ძვ. წ. დაფუძნა ვატიმა (კრესფონტანის შვილი) XI ს. ძვ. წ.

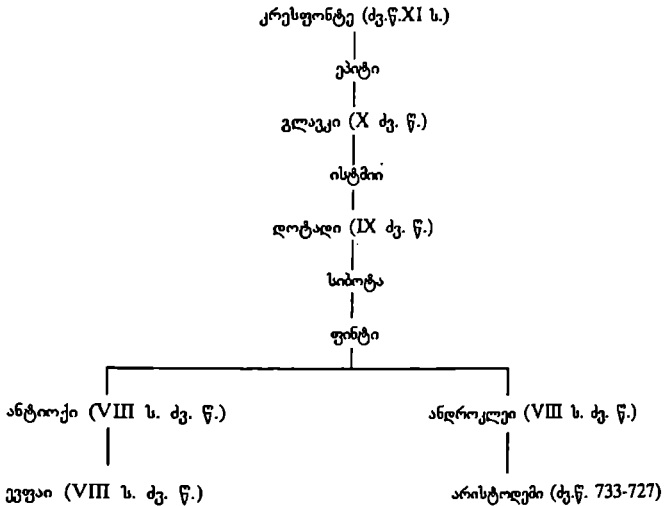

ფლავიუსები

იმპერატორების დინასტია, რომში 268-270, 293-363 წ.

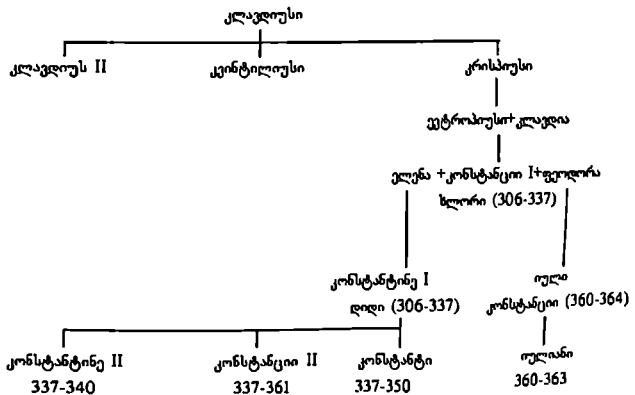

პირიდების დინასტია

ეპირების მეფეები, გვარი დააფუძნა აქილევსის შვილმა ნეოპტოლემე I. მეფეთა პირველი თაობა უცნობია და იწყება ძვ. წ. V საუკუნეში – აღმეტით.

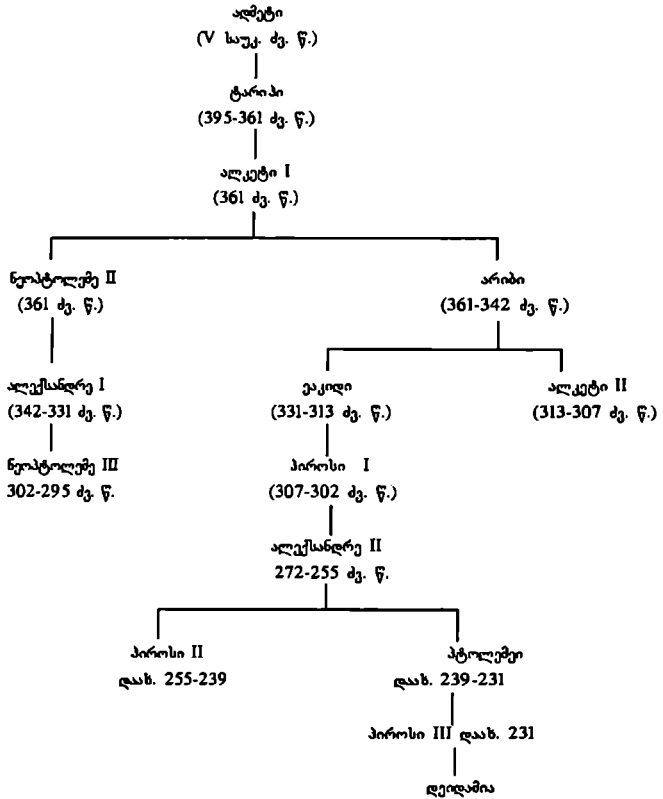

ფლავიანები

იმპერატორების დინასტია რომში 69-96 წ.

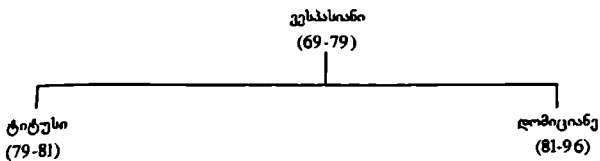

გვრიანობის

სამეფო გვარი, ლაკონიაში XI-III ძვ. წ. დააფუძნა არისტოლომის შვილმა პროკლემ

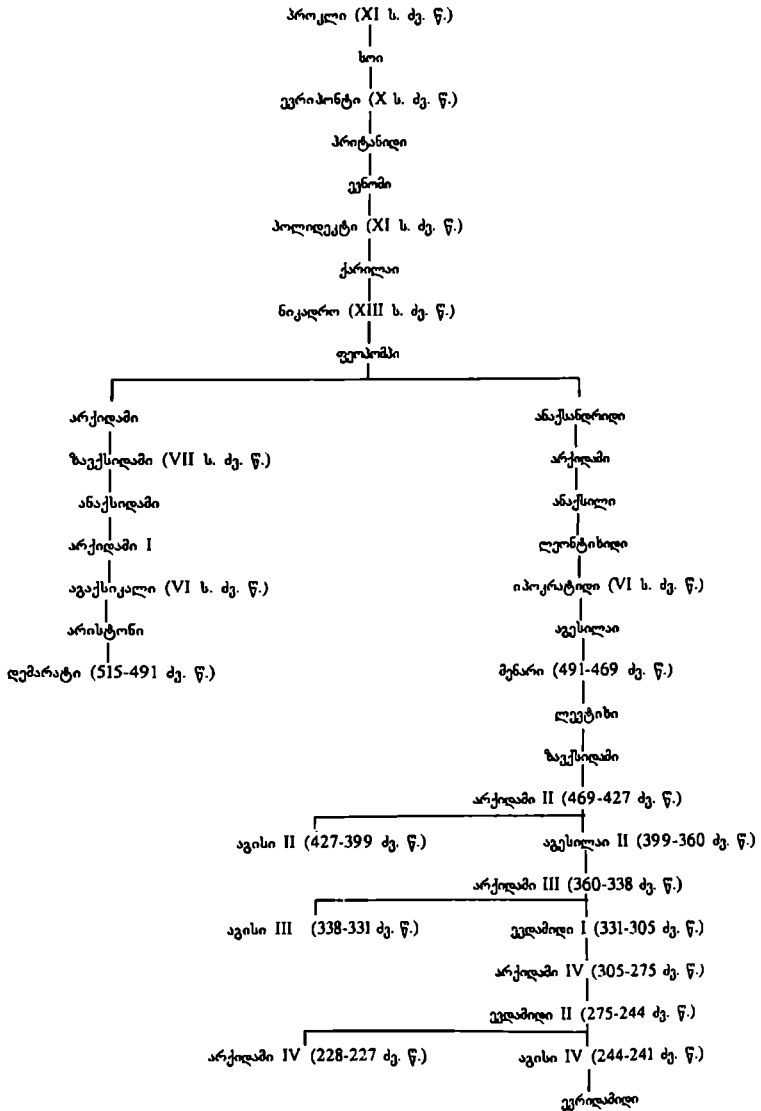

ფლავიუსები

სამეფო თაობა, იმპერატორობდა დასავლეთ და აღმოსავლეთ რომაულ დინასტიებში 364-455 (თაობა ბალენტინ-ფეოდოსიების)

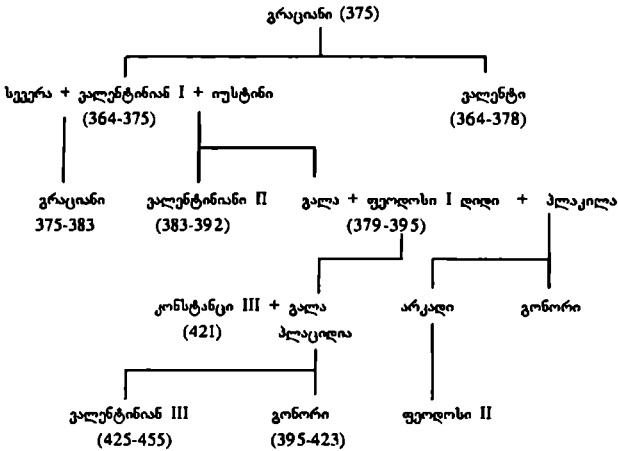

სევერუსები

რომაული საიმპერატორო დინასტია რომში, ხელმწიფობდა 193-235 წ. დააფუძნა სეპტიმუს სევერმა

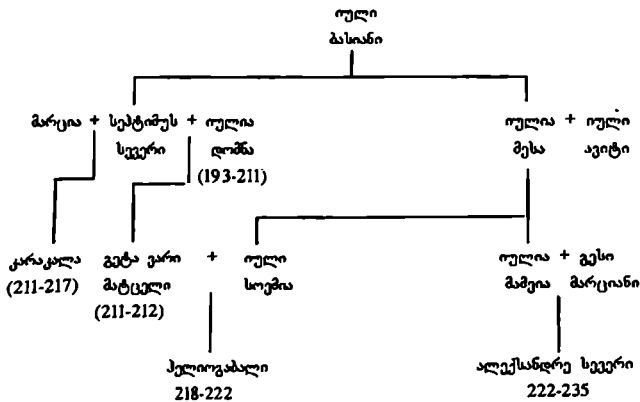

პტოლომეები

მაკედონების დინასტია, ხელმწიფობდა 323-30 ძვ. წ. ეგვიპტეში

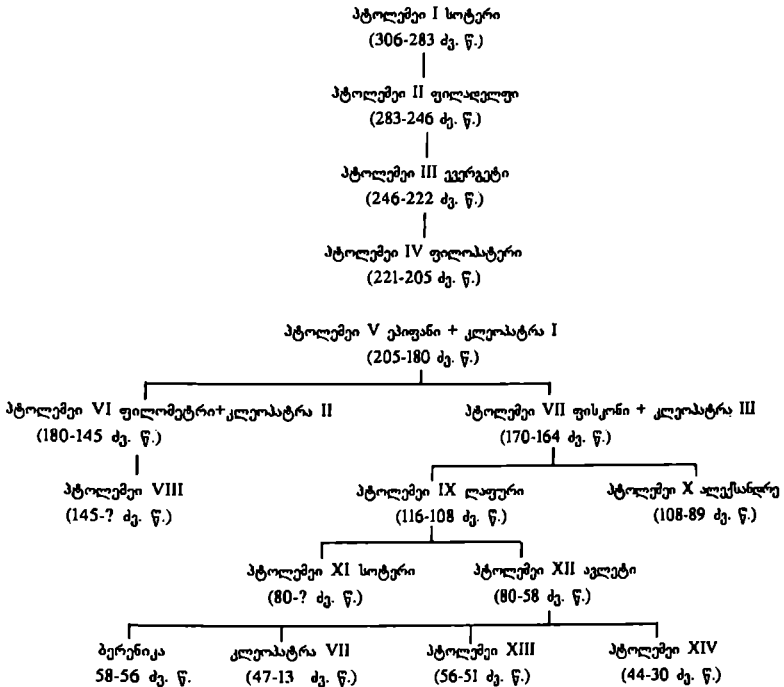
**ატალიძეები**

სამეფო დინასტია პერგამში 283-133 ძვ. წ.

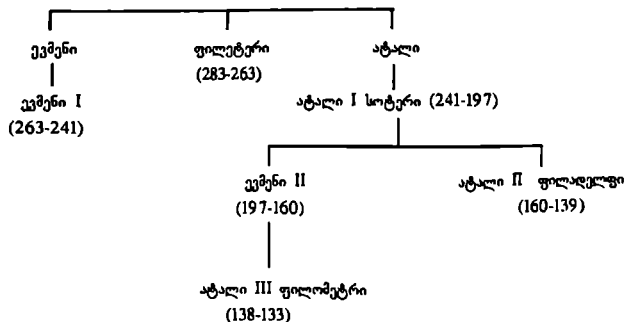

საღვთაობები

სამეფო დინასტია, (მაკედონური წარმოშობის) ხელმწიფობდა 306-66 ძვ. წ. წლებში

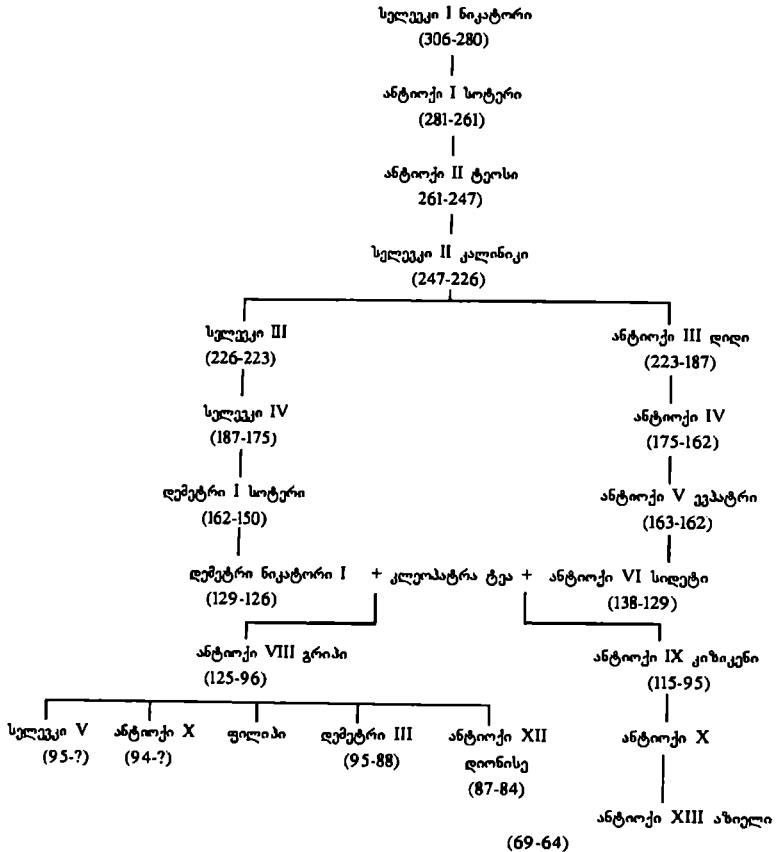

ლესკარისები

ნიკეის სამხერატორო დინასტია, ხელმწიფობდა 1206-1261 წლებში

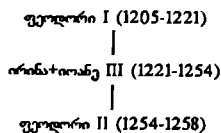

პირაქლიძეები

სამეფო დინასტია საბერძნეთში, მითოური პერაკლეს შთამომავლები

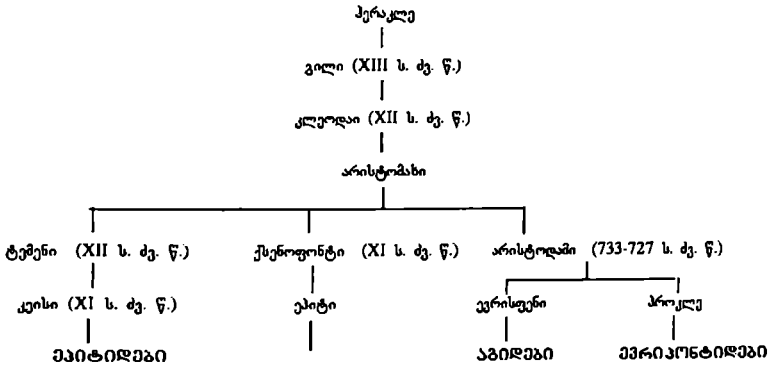

ბაგრატიონები

ბიზანტიის საიმპერატორო დინასტია, 1259-1453

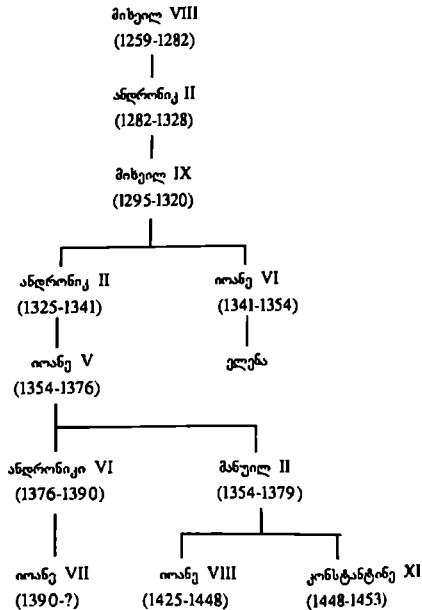

ამორიის დინასტია

მუჟეთა დინასტია, ბიზანტიაში 820-667 წ.

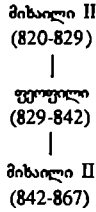

შაქაფურული დინასტია

ბიზანტიის საიმპერატორო დინასტია, ბიზანტიაში 867-1056 წ.

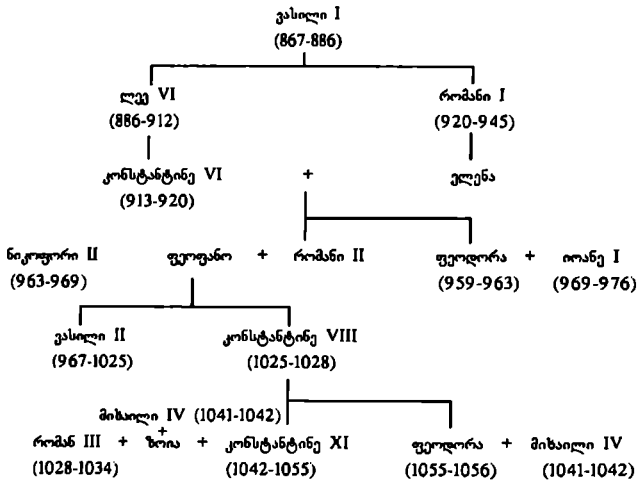

ანდრონიკი

საიმპერატორო დინასტია ბიზანტიაში 1185-1204 წ.

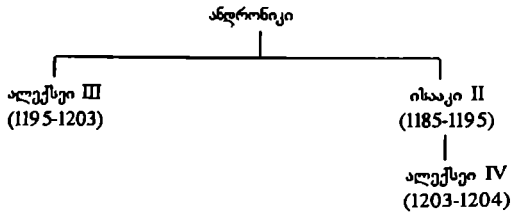

ქოზენაძე

ბიზანტიის საიმპერატორო დინასტია, 1057-1059, 1081-1185 წ.

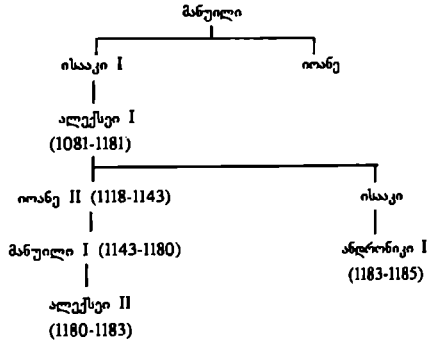
**ისაპრიის დინასტია**

საიმპერატორო დინასტია ბიზანტიაში 717-802 წ. (ტვ. წ.)

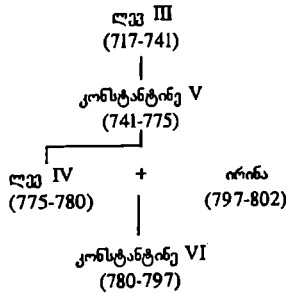
**ირაკლისების დინასტია**

საიმპერატორო დინასტია ბიზანტიაში 610-711 წ. (ტვ. წ.)

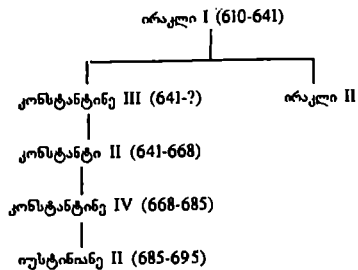

მაკედონის მთავრები

ღინასტია მართავდა მაკედონიას მე-8, მე-2 საუკუნეებში. ღინასტია დაფუძნებული იქნა პერდიკა I-ის მიერ და მიმდინარეობს პერაკლიდების ღინასტილიდან, რომლის წარმომადგენელი იყო არგოსის მეფე ტემენი ტემენილდების ღინასტიის შთამომავალი იყო აგრეთვე ალექსანდრე მაკედონელი და მისი მამა ფილიპე II.

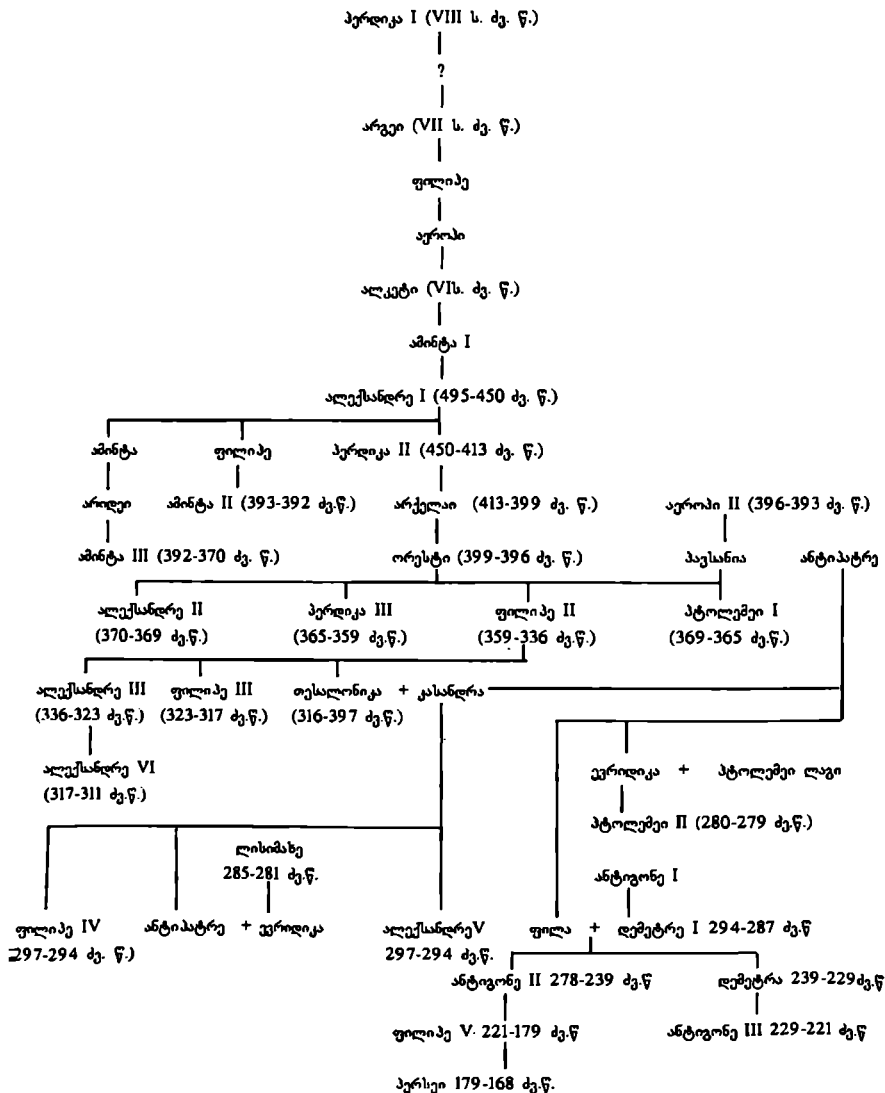

აბიღეპი

სამეფო დინასტია ლაკონიაში XI-II ს. ძვ. წ. დააფუძა ერისფენმა, არისტოდეშის შვილი

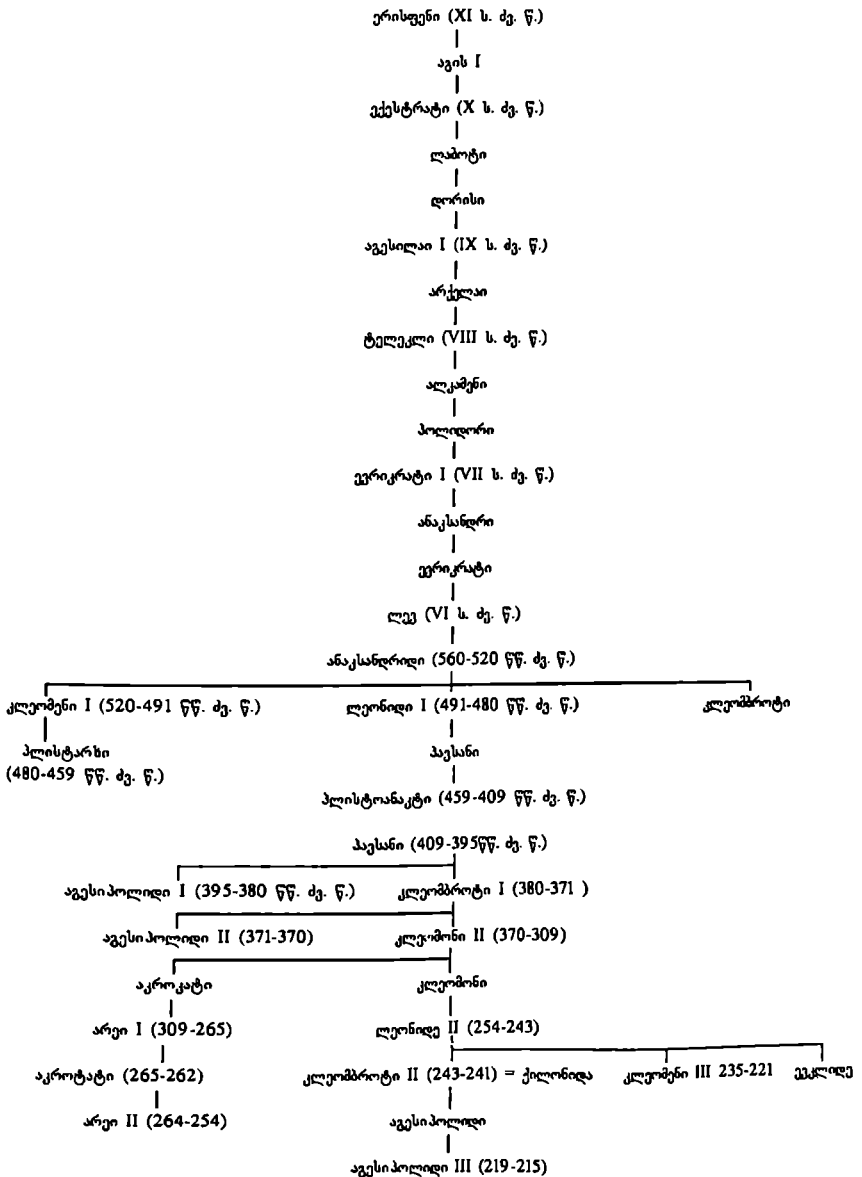

პლანტაგენეაზი (ფლინთაგენეაზი)

მუჟუთა ღინასტია ინგლისში 1154-1485 წწ.

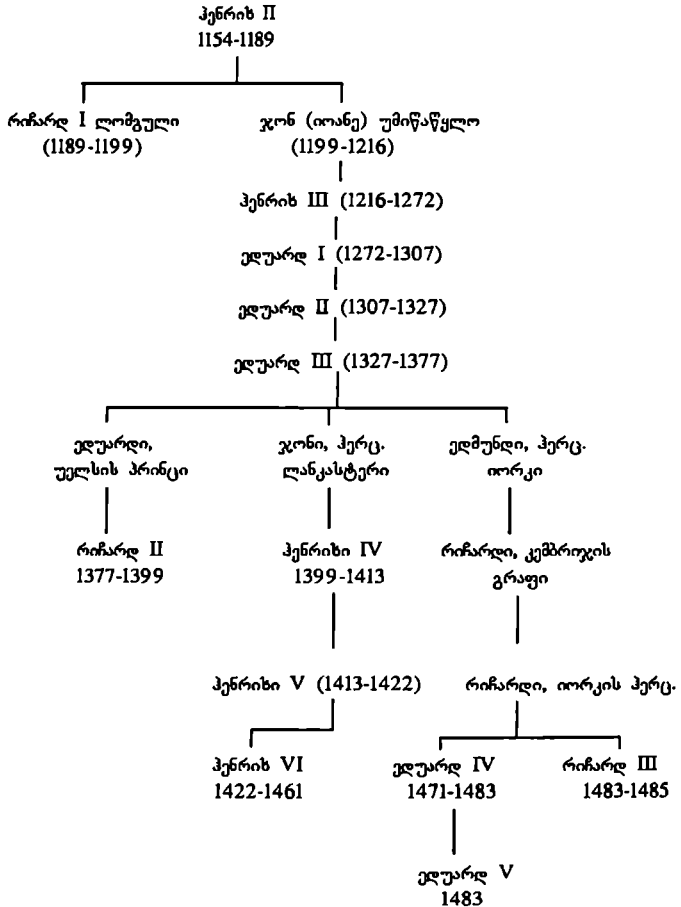

სიცილიის მეფეები ზარბოცები (სიცილია)

ფერდინანდ I 1806-1825
 |
 ფრანცისკ I 1825-1830
 |
 ფერდინანდ II 1830-1859
 |
 ფრანცისკ II 1859-1860

გოგინებთაუფინები (სიცილია) მეფეთა ღინასტია სიცილიაში

ფრიდრიხ I 1194-1250
 |
 კონრად IV 1250-1254
 |
 კონრადინ 1254-1258
 |
 მანფრედი 1258-1266
 |
 კარლ I (ანჟუების გვარიდან) 1266-1282

არაბოზნები (სიცილია)

ჯედრო I 1282-1285
 |
 ზაიმე 1285-1295
 |
 ფრიდრიხ II 1296-1337
 |
 ჯედრო II 1336-1342
 |
 ლუდოვიკო 1342-1354
 |
 ფრიდრიხ III 1342-1377
 |
 მარია 1377-1402
 |
 მარტინი 1382-1409

საგოის ღინასტია (სიცილია)

ვიქტორ ამაღლი I 1713-1720

გოთოვოლავი (მეფეთა ღინასტია სიცილიაში 1130-1194 წ.წ.)

როჯერი (1130-1154)
 |
 როჯერი | ელჰელმ I 1154-1166
 |
 ტანკრედი 1189-1194 | ელჰელმ II 1166-1189
 |
 ელჰელმ III 1194

ბონიფიკატორები

მეფეთა და იმპერატორთა ღინასტია გერმანიაში („საღვთო რომის იმპერია“), რომელიც მეფობდა 1138-1208, 1212-1254 წ.წ. გერმანიაში და 1194-1266 წწ. სიცილიაში

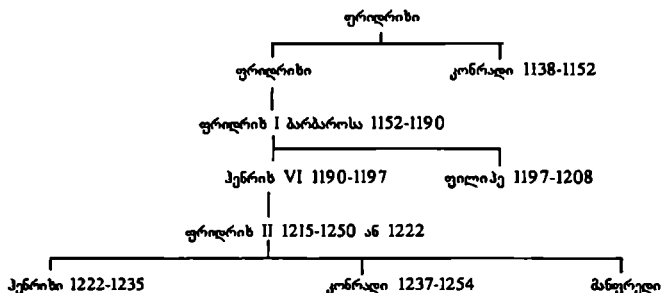

კაროლინგები

მეფეთა ღინასტია საფრანგეთში, გერმანიაში და იტალიაში, აგრეთვე „საღვთო რომის იმპერიის“ იმპერატორები (752-987 წ.)

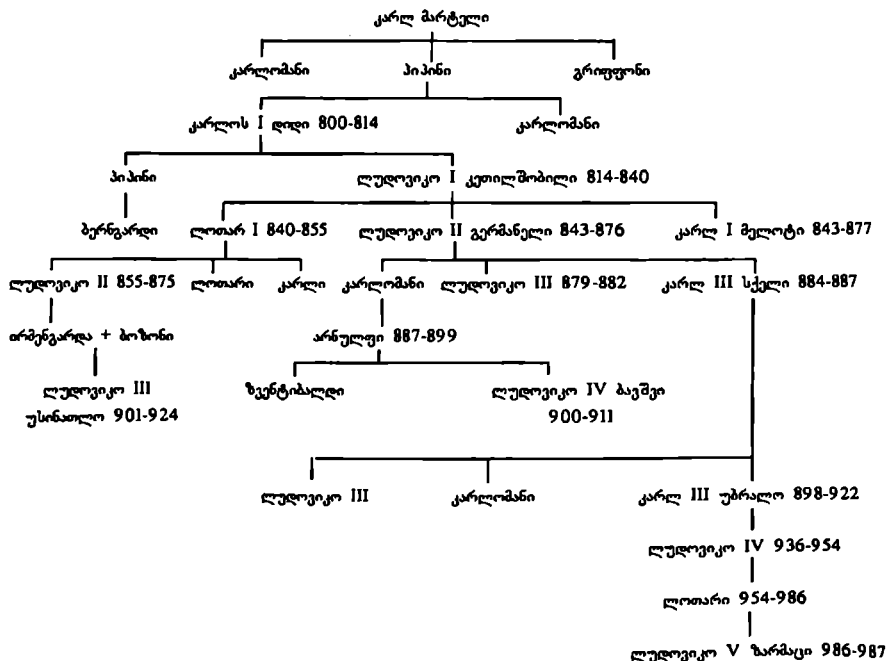

საღვთო რომის იმპერია

I. კაროლინგები

- 800-814 კარლოს I დიდი
 814-840 ლუდოვიკო I კეთილშობილი
 840-855 ლოთარ I
 855-875 ლუდოვიკო II
 875-877 კარლ II მელოტი
 881-887 კარლ II სქელი
 881-899 არნულფი
 901-924 ლუდოვიკო III უსინათლო

II. ლუდოლფინგები

- 962-973 ოტტონ I
 973-983 ოტტონ II
 983-1002 ოტტონ III
 1002-1024 ჰენრიხ II

III. ფრანკონიელები

- 1024-1039 კონრად II
 1039-1056 ჰენრიხ III
 1056-1106 ჰენრიხ IV
 1106-1125 ჰენრიხ V
 1125-1137 ლოთარ II (საქსონიის სახლი)

IV. გოგენშტაუფენები

- 1138-1152 კონრად III
 1152-1190 ფრიდრიხ I ბარბაროსი
 1190-1197 ჰენრიხ VI
 1197-1215 ოტტონ IV (ველფების სახლი)
 1215-1250 ფრიდრიხ II

- 1257-1273 ალფონს X (კასტილიის მეფე)
 1273-1291 რუდოლფ I გაბსბურგი
 1292-1298 ადოლფ ნასუ
 1298-1308 ალბერტ I გაბსბურგი
 1308-1313 ჰენრიხ VII ლუქსემბურგი
 1314-1347 ლუდოვიკო IV ვიტელსპახი

V. ლუქსემბურგები

- 1347-1378 კარლ IV
 1378-1400 ენცესლაუი
 1400-1410 რუპრეხტი (ფალცების სახლი)
 1410-1437 სიგიზმუნდი

VI. ბაგსაურგები

- 1438-1439 ალბერტ II
 1440-1493 ფრიდრიხ III
 1493-1519 მაქსიმილიან III
 1519-1556 კარლ V
 1556-1564 ფერდინანდ I
 1564-1576 მაქსიმილიან II
 1576-1612 რუდოლფ II
 1612-1619 მატევი
 1619-1637 ფერდინანდ II
 1637-1657 ფერდინანდ III
 1658-1705 ლეოპოლდ I
 1705-1711 ოსიფ I
 1711-1740 კარლ VI
 1742-1745 კარლ VII (ბავარიის სახლი)
 1745-1765 ფრანც I
 1765-1790 ოსიფ II
 1790-1792 ლეოპოლდ II
 1792-1806 ფრანც II

კაპეტინგები

მუჟეტა ღინასტია საფრანგეთში 888-898, 922-923, 987-1328.
 ღინასტიის დამაარსებელი რობერტ ძლოერი, პარიზის გრაფი.

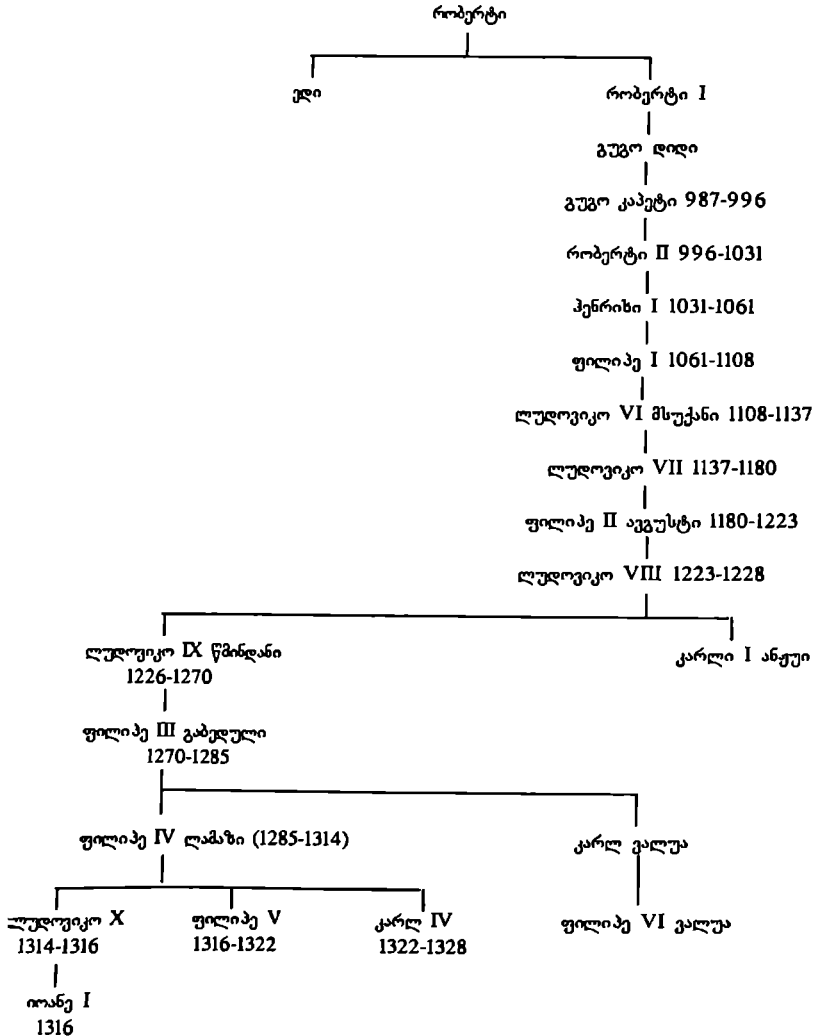

შინაორავი

მეფეთა ღინასტა დოლ ბრიტანეთში 1901 წ.

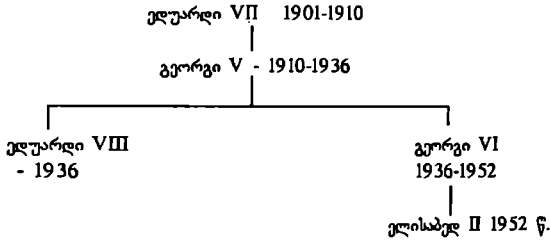
**შალვა**

მეფეთა ღინასტა საფრანგეთში 1328-1589 წ.წ. (კაპეტინგების შტი)

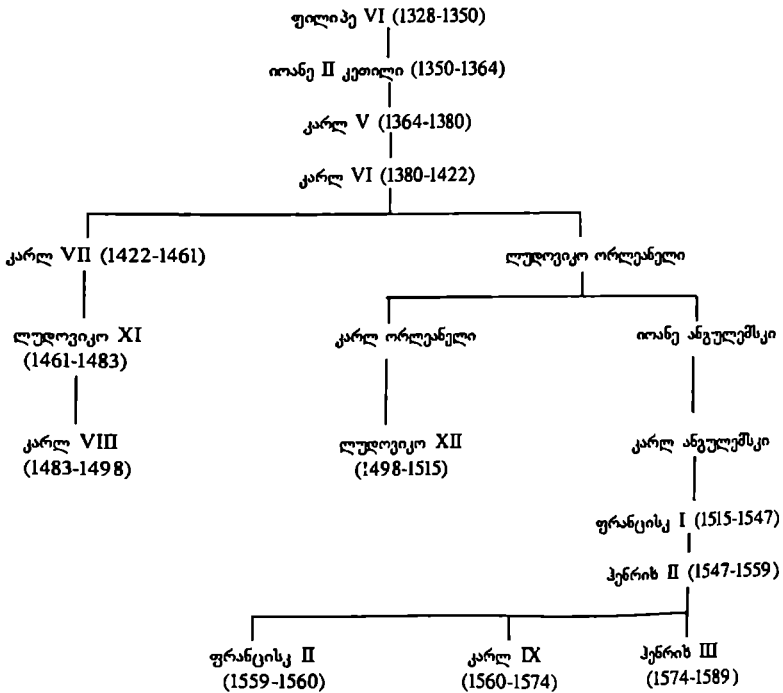

სტიუარტები

მეფეთა დინასტია ინგლისში 1603-1649, 1660-1714 წწ.

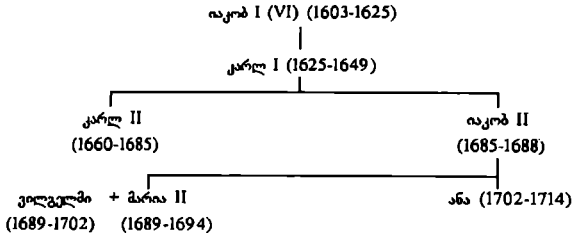
**ტიუდორები**

მეფეთა დინასტია ინგლისში 1485-1603 წ.წ.

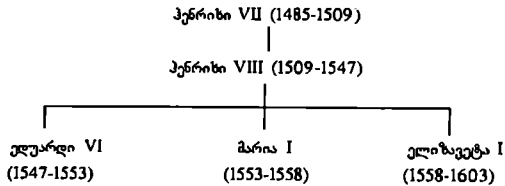
**ლეონის მთავრები**

მეფეთა დინასტია ლეონში 914-1037 წწ. (ესპანეთი). ასტურიის მეფეთა შტო.
დააფუძნა ორდონო II-მ (კაეიშვილი ალფონს III, ასტურიის მეფე).

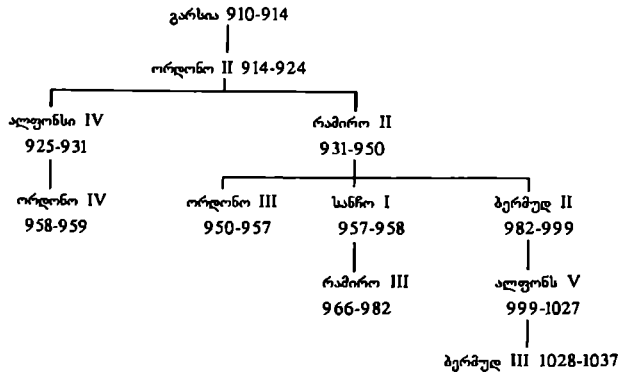

ლეოლოლინები

გერმანულ მეფეთა და იმპერატორების დინასტია. „საღვთო რომის იმპერია“ (919-1024 წ.წ.)

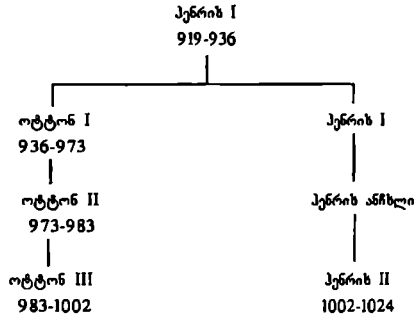
**ნორმანდიის დინასტია**

მეფეთა დინასტია ინგლისში 1066-1135 წწ.

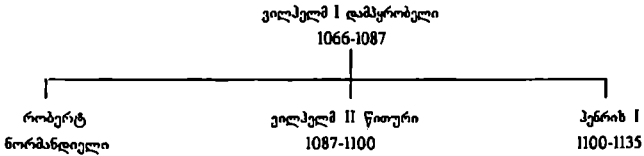
**ორანდო-ნასაუზის დინასტია**

მეფეთა დინასტია ნიდერლანდებში 1815 წ.

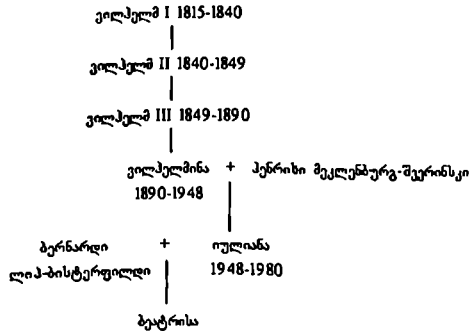

ლუდსიგვარგების დინასტია

იმპერატორების დინასტია (საღვთო რომის იმპერია) 1308-1314, 1346-1437 წწ. ჩეხიის მეფეები 1310-1437წწ. უნგრეთის მეფეები 1387-1438 წწ.

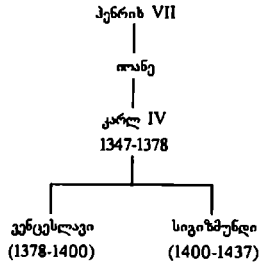

ასტურიის მეფეები (714-914 წ.)

ასტურიის სამეფო გვარი აგრძელებს ლეონას სამეფო გვარს

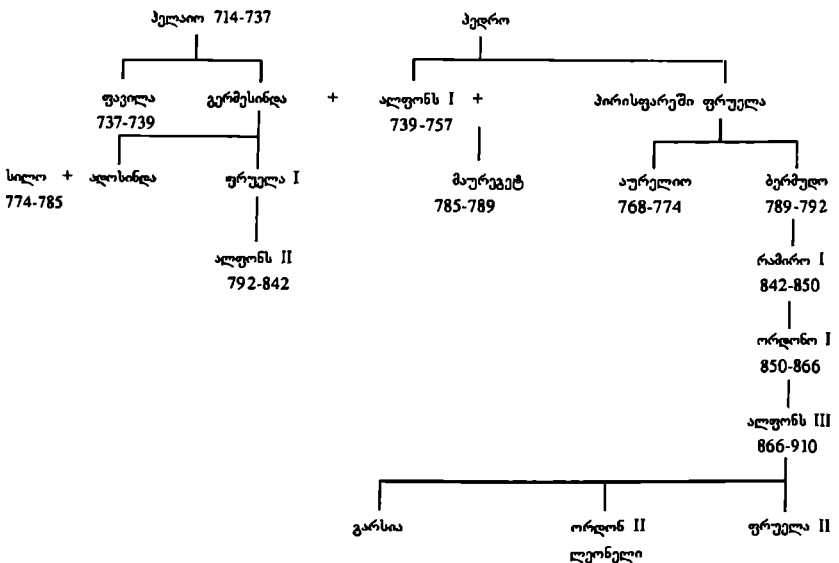

ფრუელა II სიკვდილის შემდეგ, ალფონს II მცირეწლოვანების გამო დიდებულებმა მეფედ აირჩიეს ერელიო III (768-774).

ანაჟუჟის დინასტია

კაპეტინგების გამტოება, რომლებიც მმართველობდნენ სიცილიაში 1266-1282 წ. და ნეაპოლში 1266-1435 წ.

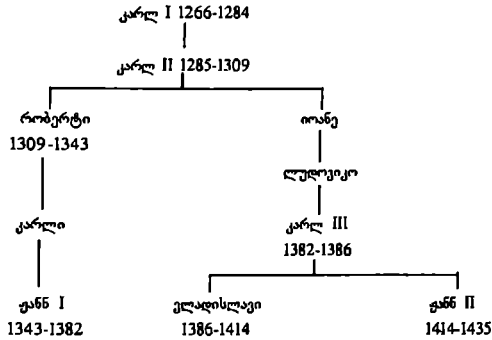

პურჯუნდის დინასტია

მეფეთა დინასტია პორტუგალიაში 1139-1580 წწ.

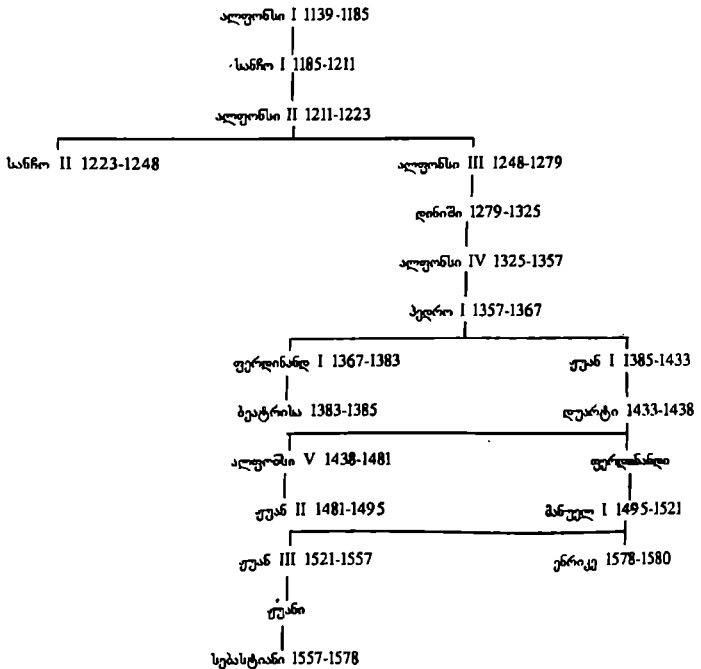

არაგონის მეფეები

მეფეთა ღინასტია არაგონში 1035-1516 წწ. (ესპანეთი), სიცილიაში 1282-1516 წწ.

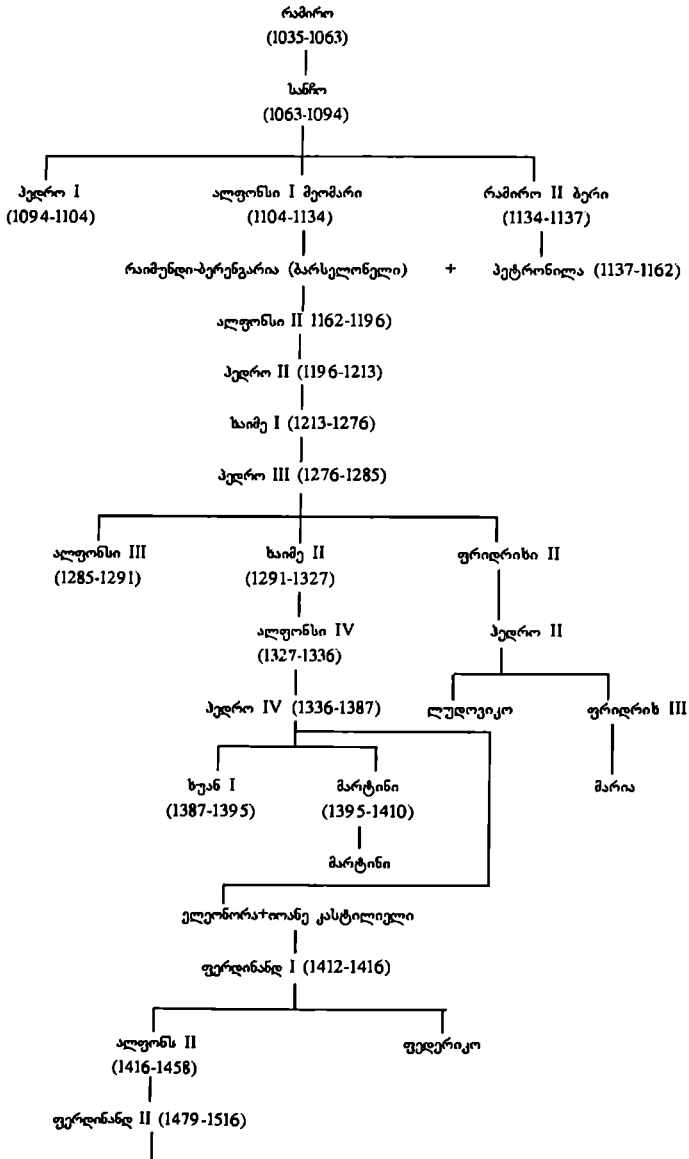

ქასტილიის მეფეები

მეფეთა დინასტია კასტილიაში (ესპანეთი) 1035-1504 წწ.

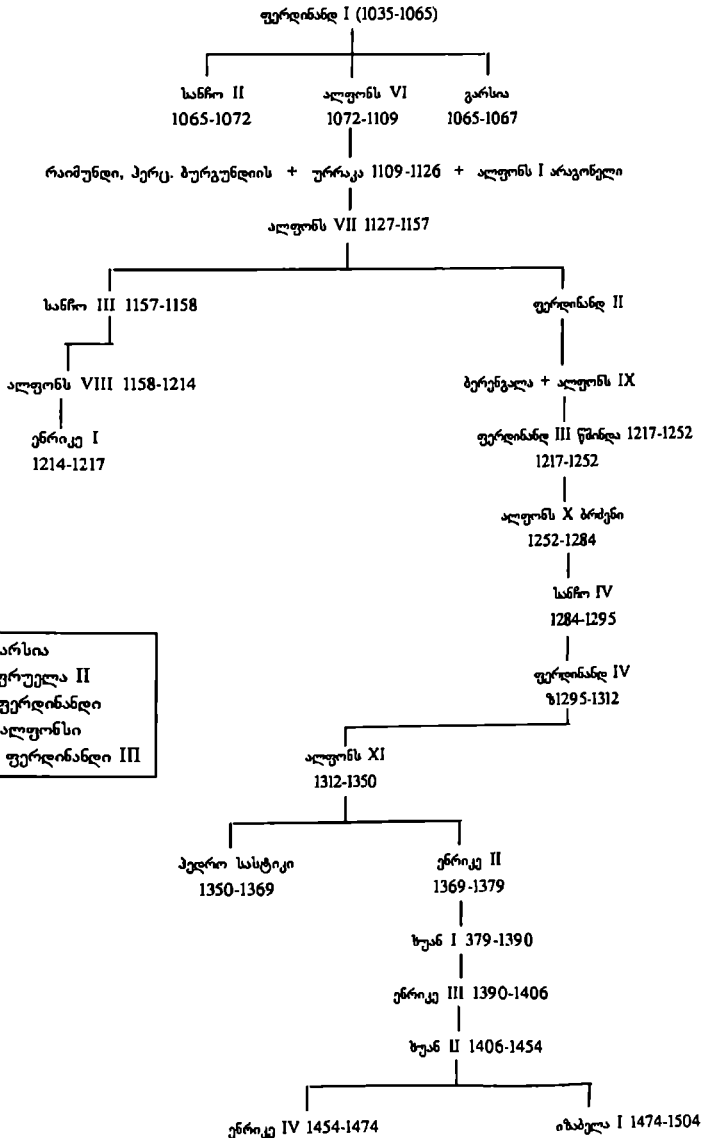

910-914 გარსია
924-925 ფერუელა II
1157-1188 ფერდინანდი
1188-1230 ალფონსი
1230-1252 ფერდინანდი III

ქველი თურქები (ზუა აზია) — აზიანები.
 აღმოსავლეთ კახანატის სახანო (550-640)

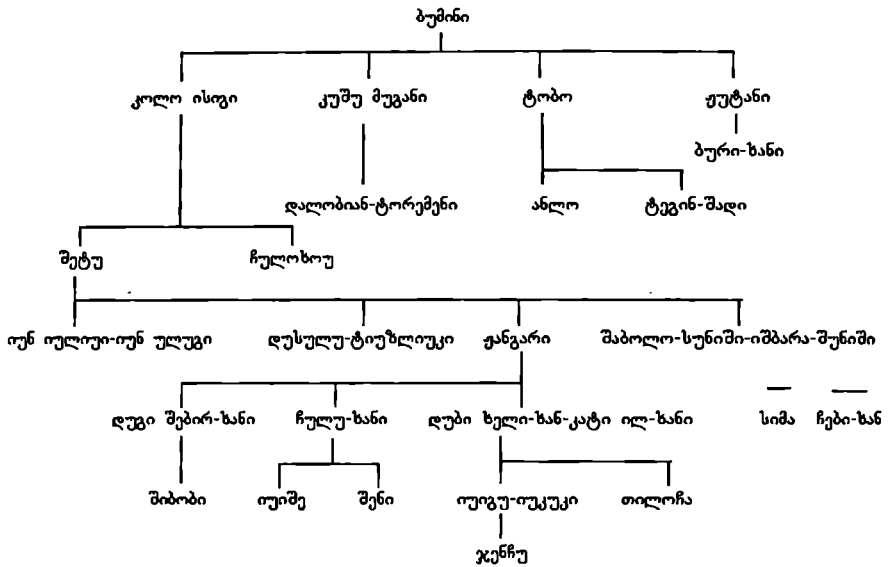

ვეურა კახანატის ხანები, ქვ. თურქები (ზუა აზია) — აზიანები

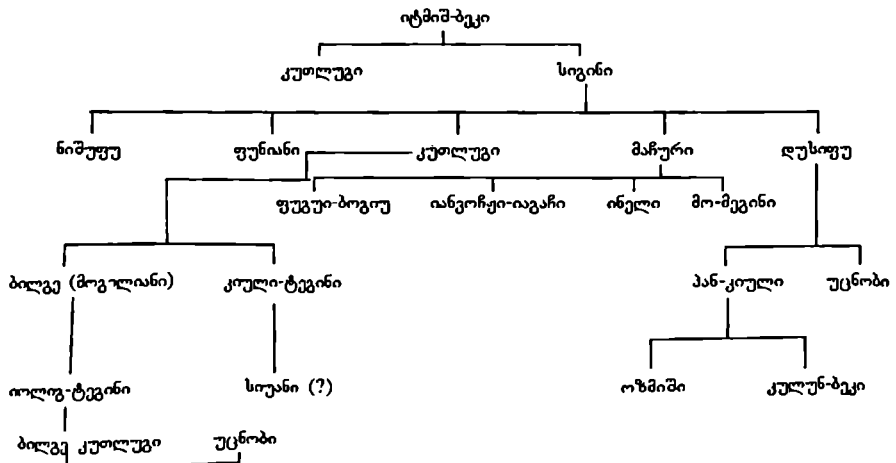

ძველი თურქები (შუა აზია) — აზინავი.
დასავლეთი კავკასიის ხანები (550-660)

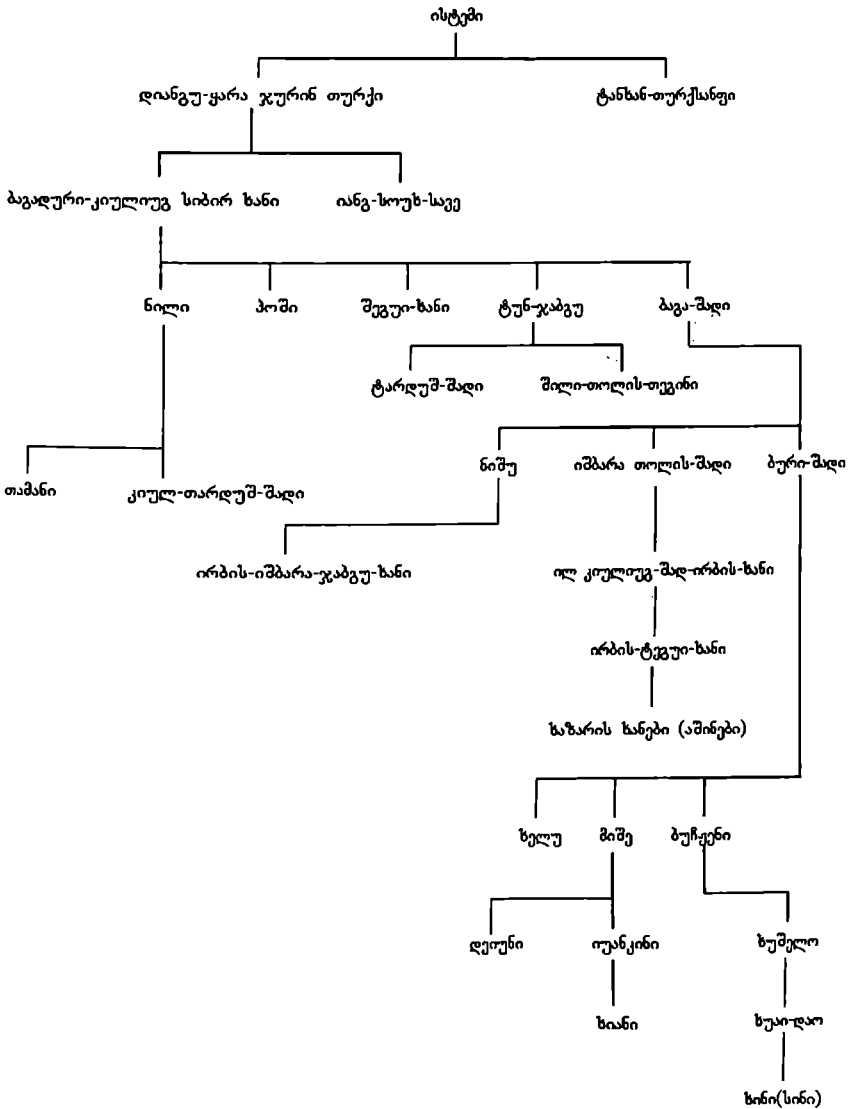

ქველი თურქები (შუა აზია) — აზიელები

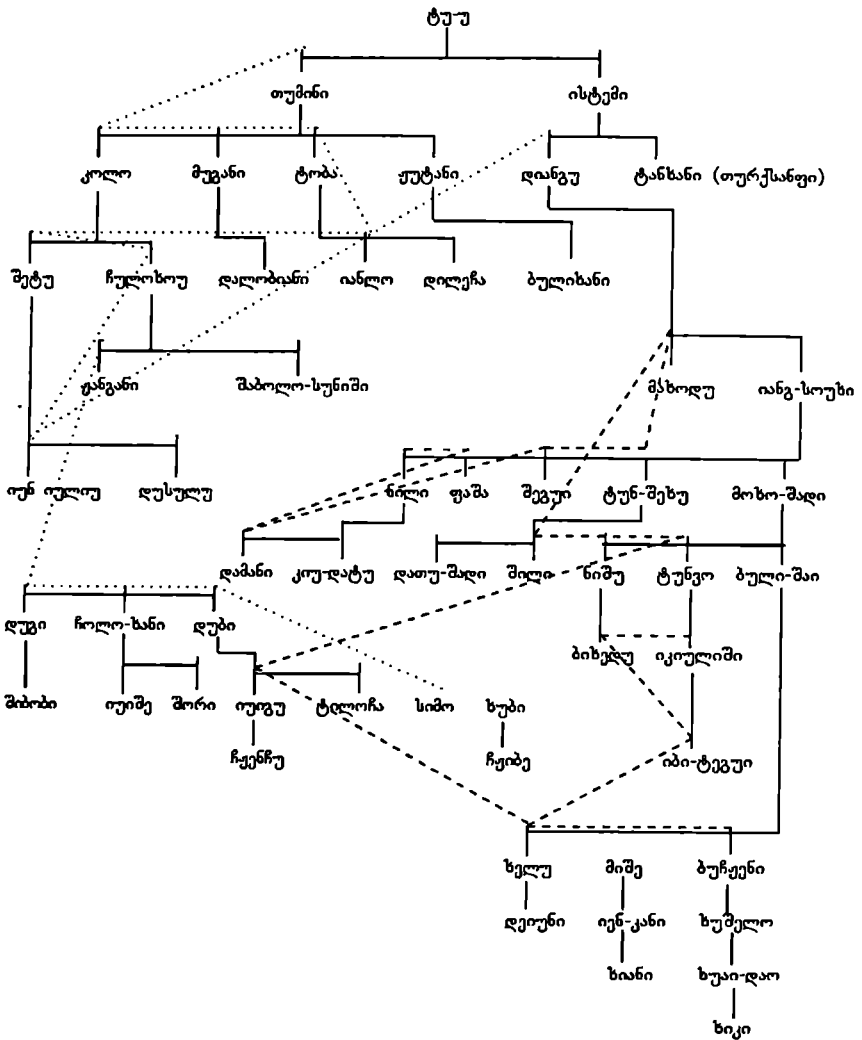

აღმოსავლეთ სახანო
დასავლეთ სახანო

მონღოლური წარმოშობის დინასტიები

ჩინგისხანის მემკვიდრეები (დინასტია)

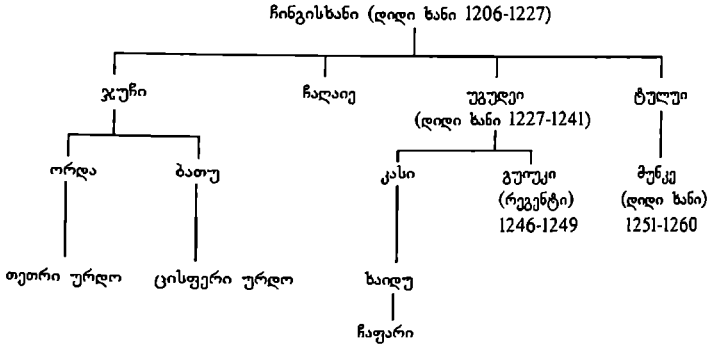

ილხანები და დიდი ხანები (დინასტია)

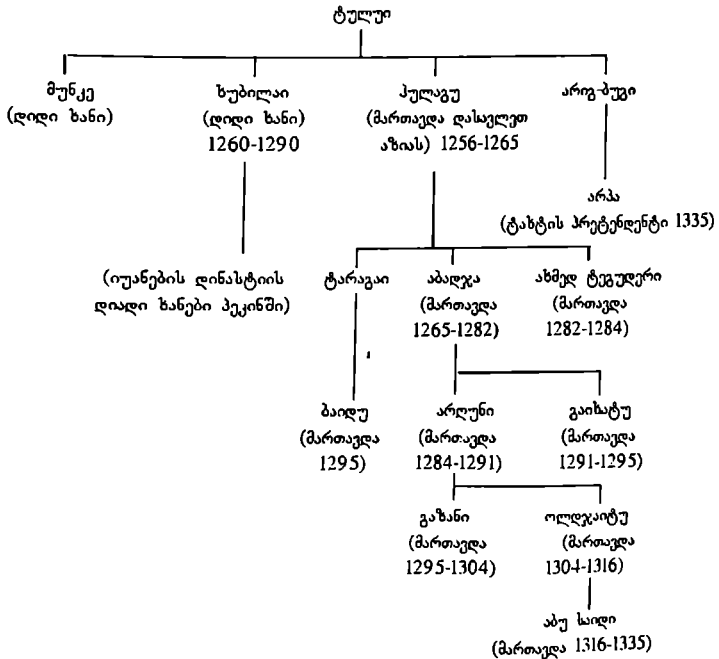

ჩალათაელთა დინასტია

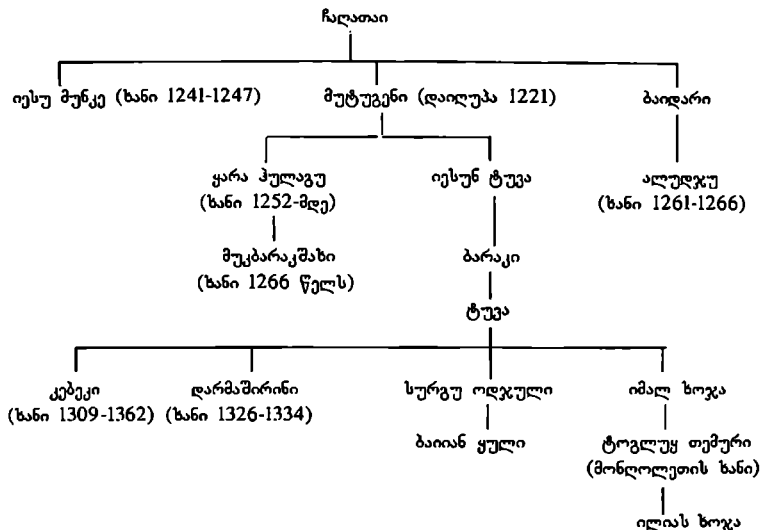

ჯურის შთამომავლები

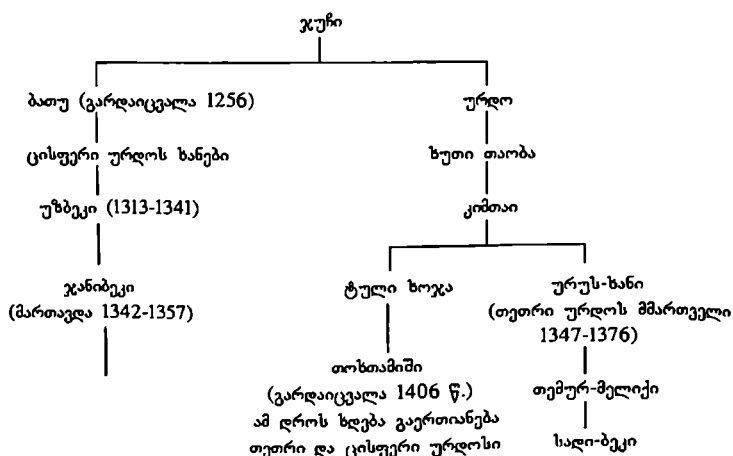

თეზურ ლეგის შვილები და შვილიშვილები

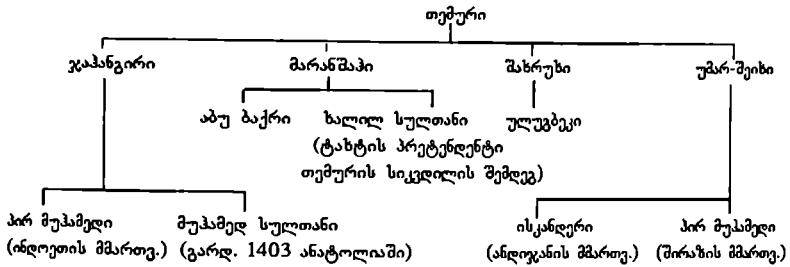

აბაშიანები (პარაბაი)

- აბუ-ლ-აბას ალ-საფანი 750/54
- ალ-მანსური - 754/75
- ალ-მაჰდი 775/85
- ალ-ჰადი 785/86
- პარუნ ალ-რამილი 786/809
- ალ-ამინი 809/13
- ალ-მამუნი 813/33
- ალ-მუთასიმი 833/42
- ალ-ვასიკი 842/47
- ალ-მუთავაქილი 847/61
- ალ-მუნთასირი 861/62
- ალ-მუსთაინი 862/66
- ალ-მუთაზი 866/69
- ალ-მუჰთადი 869/70
- ალ-მუთამილი 870/92
- ალ-მუთამილი 892/902
- ალ-მუჰთაფი 902/08
- ალ-მუჰთადირი 908/32
- ალ-კაპირი 932/34
- ალ-რადი 934/40
- ალ-მუთაჰი 940/44
- ალ-მუსთაჰეი 944/46
- ალ-მუტი 946/74
- ალ-ტაიი 974/91
- ალ-კადირი 991/1031
- ალ-კაიმი 1031/75

- ალ-მუჰთადი 1075/94
- ალ-მუსთაზირი 1094/1118
- ალ-მუსთარშილი 1118/35
- ალ-რამილი 1135/36
- ალ-მუჰთაფი 1136/60
- ალ-მუსთანჯილი 1160/70
- ალ-მუსთადი 1170/80
- ალ-ნასირი 1180/1225
- ალ-ზაირი 1225/26
- ალ-მუსთანირი 1226/42
- ალ-მუსთასიმი 1242/58

პარაბაი (უზარაბი)

მთავრები

- არაბი 889/907
- ჟოლტი 907/947
- ვალი 947/952
- ტაქშინი 952/972
- გეზა 972/997
- იმტეანი 1000 წლიდან-მეფე
- იმტეან I წმინდა 997/1038

მეფეები

- პეტერ I 1038/41 და 1044/46
- აბა მამუელი 1041/44
- ანდრამ I 1046/60

ბელა I 1060/63
 შალაშინი 1063/74
 გეზა I 1074/77
 ლასლო I წმინდა 1077/98
 კალმანი (მწიგნობარი) 1095/1116
 იშტვან II 1116/31
 ბელა II 1131/41
 გეზა 1141/62
 იშტვან III 1162/72
 ბელა III 1172/96
 იმრე 1196/1204
 ლასლო III 1204/05
 ანდრაშ II 1205/35
 ბელა IV 1235/70
 იშტვან V 1270/72
 ლასლო IV (კუნი) 1272/90
 ანდრაშ III 1290/1301

**არშაქილეები
 (საბრსებით) ძვ.წ.**

არშაკ I - 250-248/47
 ტირიდატე I - 248/247 დაახ. 211
 არტაბან I დაახ. 211-191
 ფრიაპატი დაახ. 191-176
 ფრაატ I დაახ. 175-170
 მითრიდატე I დაახ. 170-138/137
 ფრაატ II 138/137 დაახ. 128
 არტაბან II დაახ. 128-124/23
 მითრიდატე II დაახ. 123-88/87
 ფრაატ III 70/69 - 58/57
 ოროდ II დაახ. 57-37/36
 ფრაატ IV 37/36-2
 ფრაატ V ძვ. წ. 2 ახ. წ. 4
 ვონონ I 7/8 დაახ. 12

არტაბან III დაახ. 12 დაახ. 38
 გოტარზ II დაახ. 38 - დაახ. 51
 ვოლოგეზ I 51/52 - 79/80
 მითრიდატე IV 128/129-147
 ვოლოგეზ III 148-192
 ვოლოგეზ IV 191-207/208
 ვოლოგეზ V 207/208 - 222/223
 არტაბან V დაახ. 209-224

**არშაქუნიანები
 (სამცხეთი)**

თრდატ I 62 ან 66/78
 სანატრუკი 78/110
 აშხადარი 110/113
 პართამასირი 113/114
 ვალარშ I 117/140
 ბაკური 161/163
 ვალარშ II 185/198
 ხოსროე I 198/215
 თრდატ II 215/252
 ხოსროე II 273/287
 თრდატ III 298/330
 ხოსროე III 331/338
 ტირანი 339/350
 არშაკ II 350/367
 შაპი 368/374
 ვარაზდატი 374/378
 არშაკ III 378/386
 ხოსროე IV 383/391
 ვარაზდატი 400/414
 არტაშეს 422/428

ბაგრატიონთა გენეალოგია
ტაო-კლარჯეთის მიხედვით

ადრნასე ბაგრატიონი (?-779)
ამოტ I დიდი, კურასალტი (?-826)

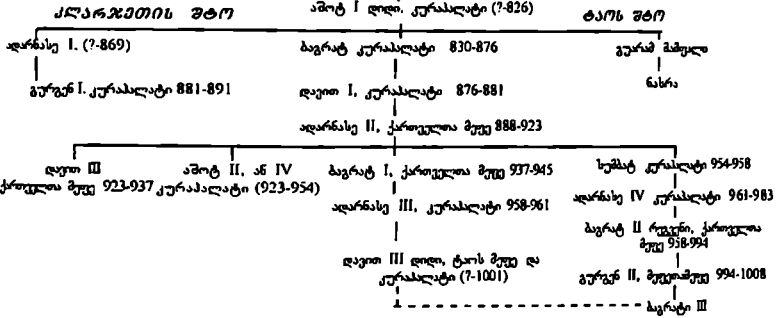

მართიანი სამართავებლოს მიხედვით

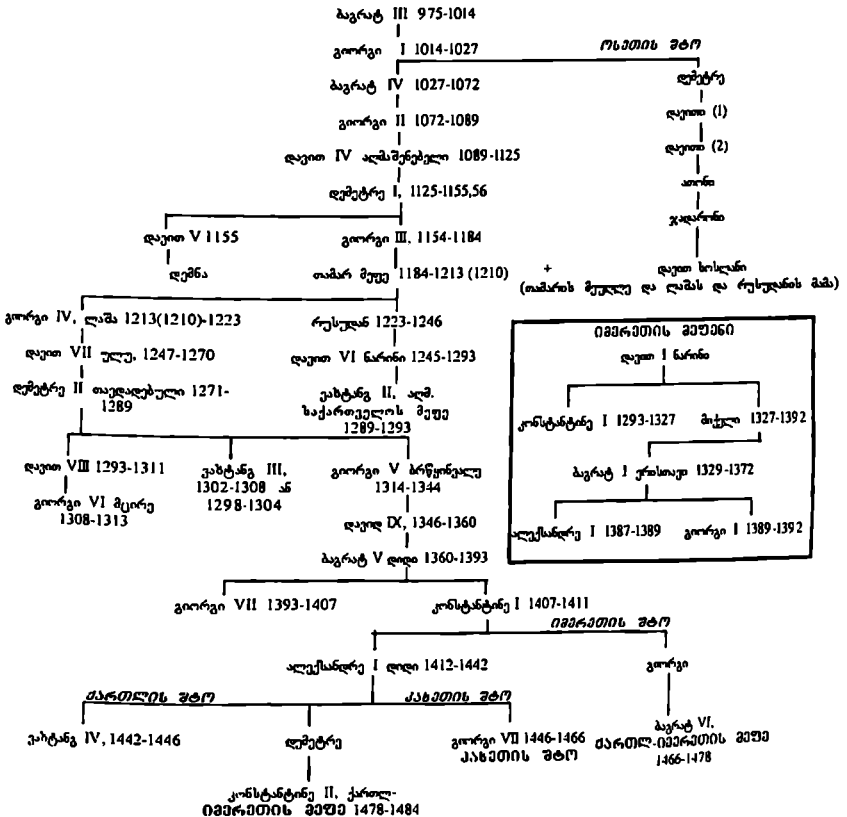

მართლის მთავანი

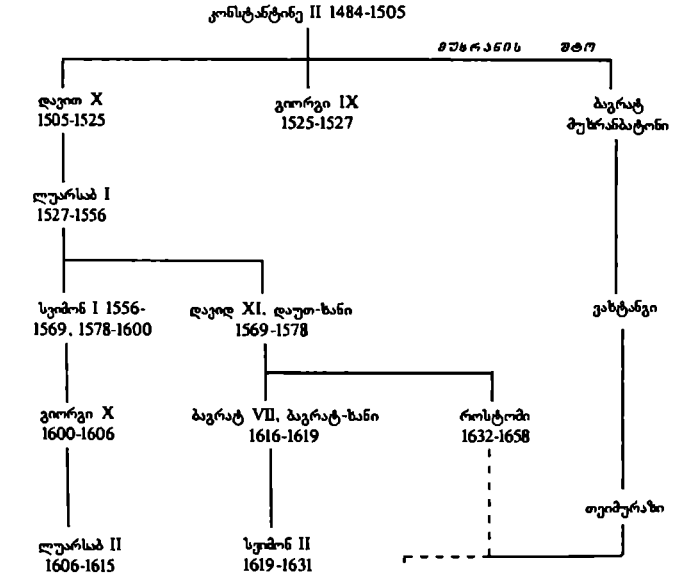

ვახტანგ V შაჰნავაზი (როსტომის შვილბიძე) 1658-1675

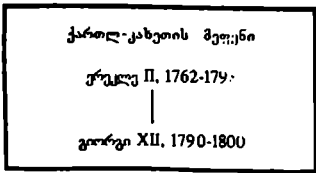
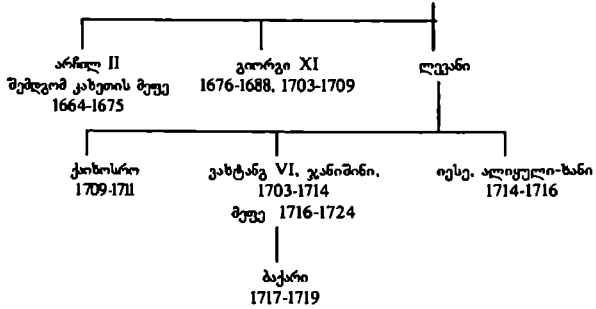

კახეთის მეფენი

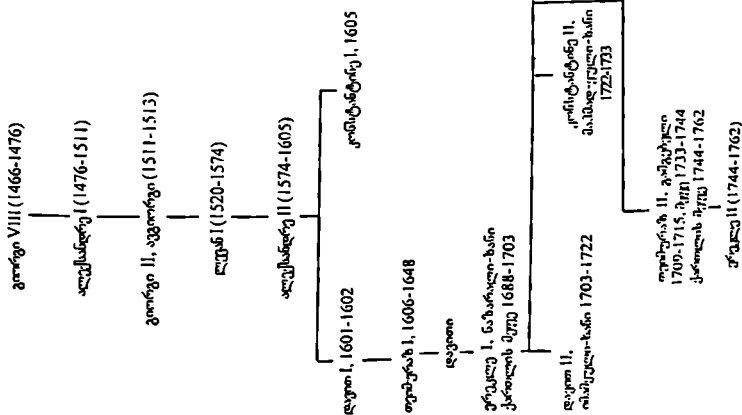

იმერეთის მეფენი

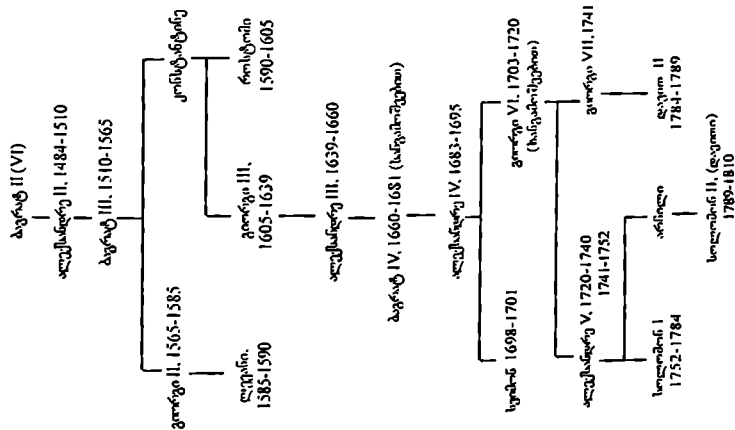

ՃԱՐՏՈՒՆԸՆ ԲԻՅՄԱՅԱԾԻ, ԲՄՆԻՍՆԱՆՅԱՏՈՒՄԵՆՅԱԾԻ ԸՄ ՍՈՒՐԱՆՅԱՏՈՒՄԸ ԵՄՆԻՍՆԱՆՅԱՏՈՒՄԸ
ԿՈՒՆԻՍՏԱՆԻ ԻԻ (1478-1503) ԿՈՒՆԻՍՏԱՆԻ ԻԻ (1512-1539)

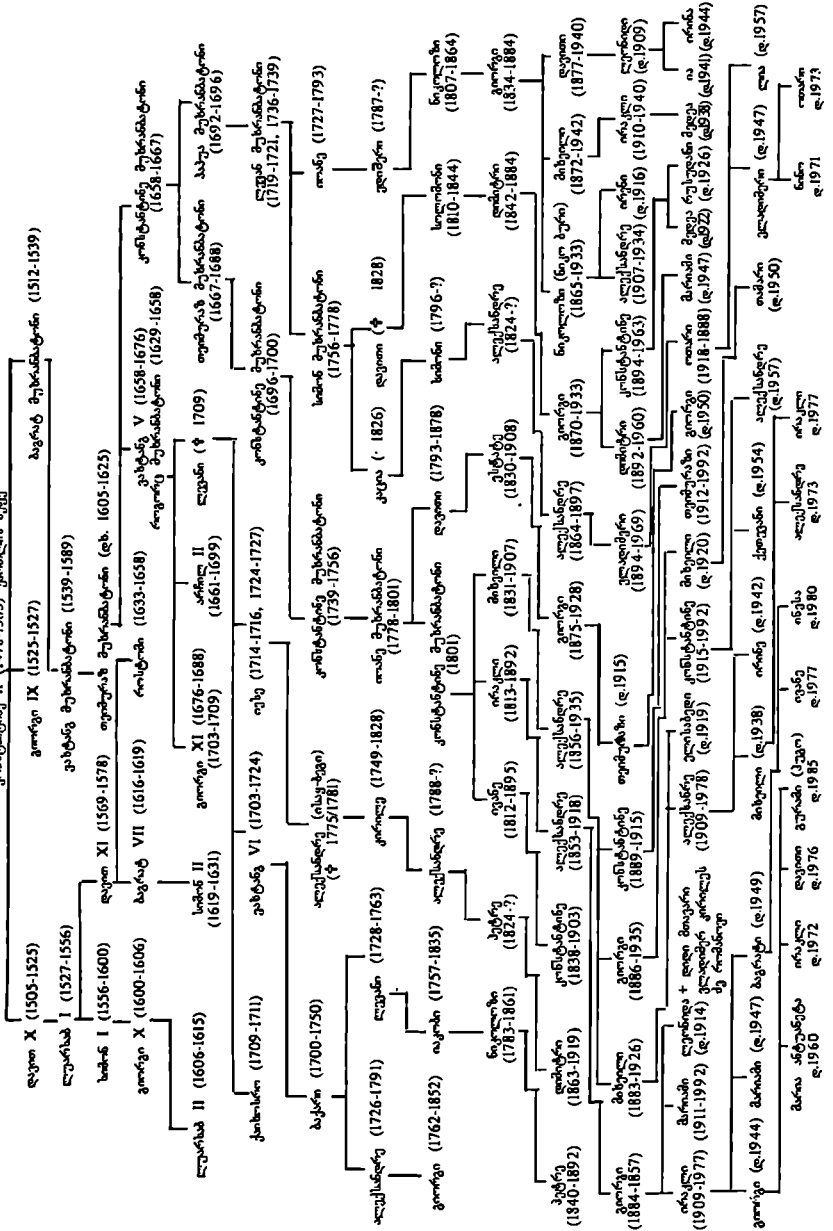

ტარ-ქვარჯვეთის კურაპალატები, ძართველთა მემკვიდრეები,
ბაგრატიონების სამართავლოს მემკვიდრეები

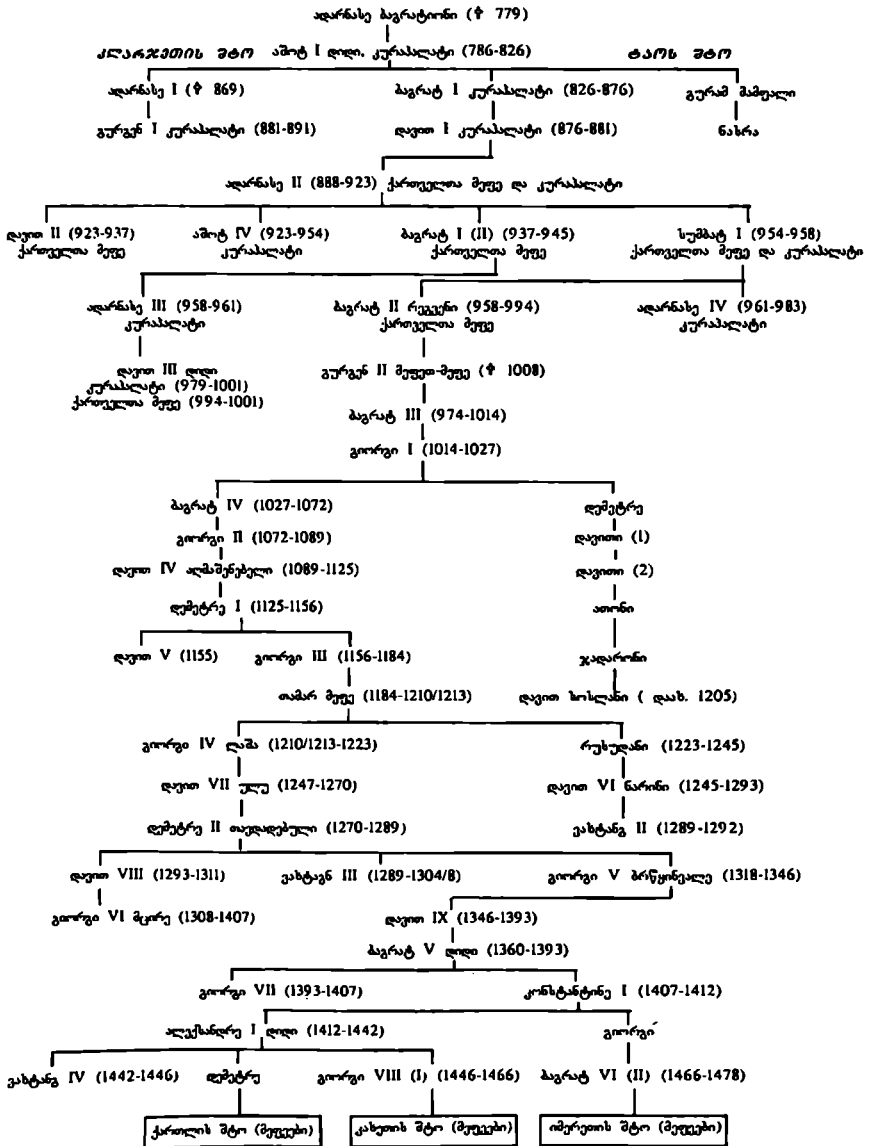

მეფე რაფაელ მეფე

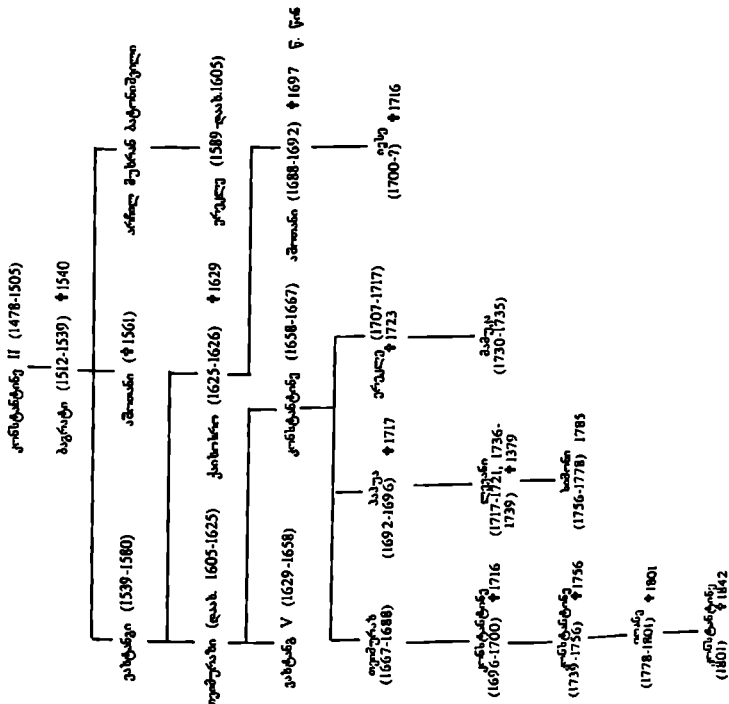

მეფე გიორგი მეფე

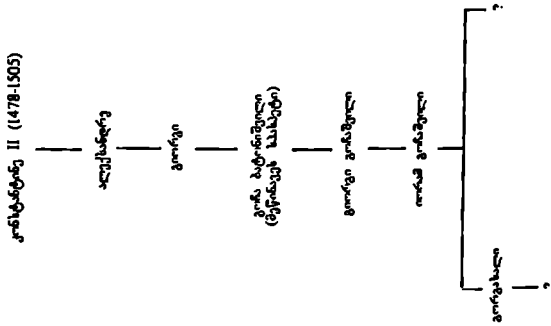

ბაგრატიონი-დავითაშვილები და რაშაჭიშვილები

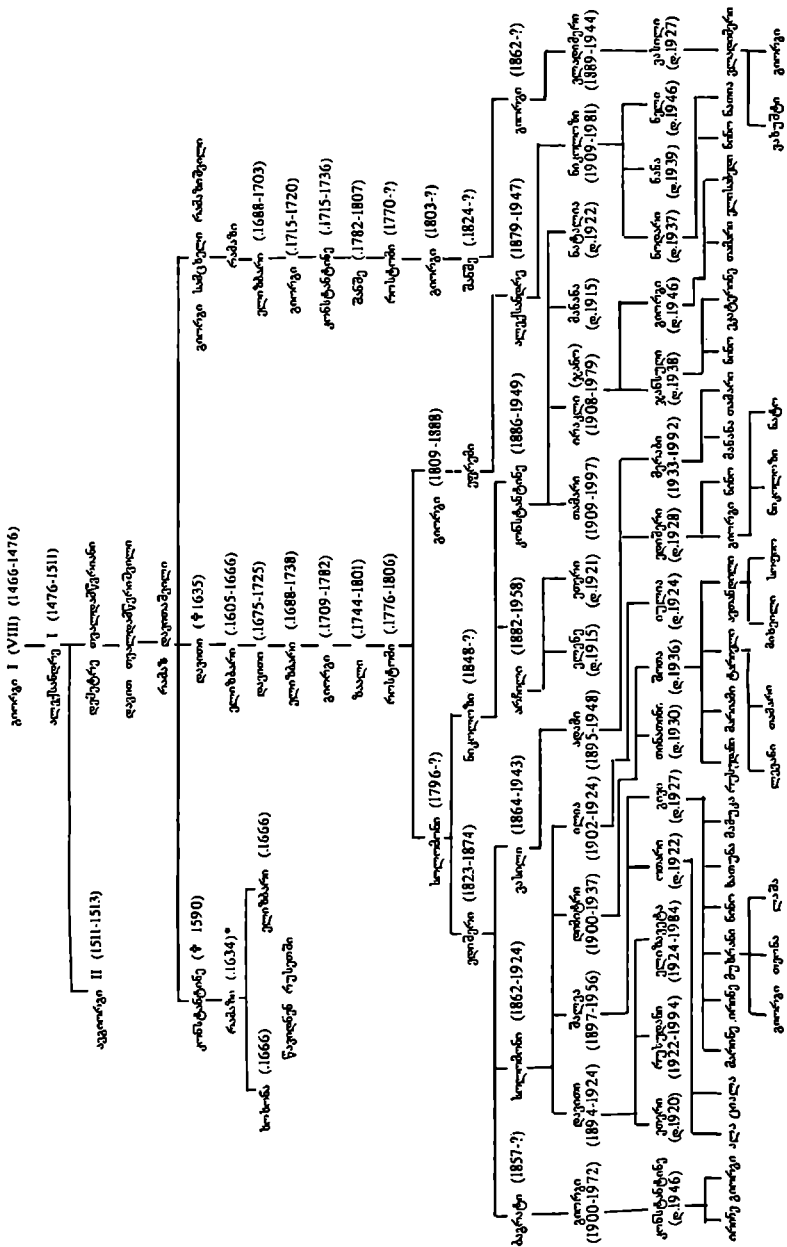

ქახეთის მფლობელი, მართლ-ქახეთის მფლობელი, ბაბარატი(III)-ის-ჩრდუბინსკანი

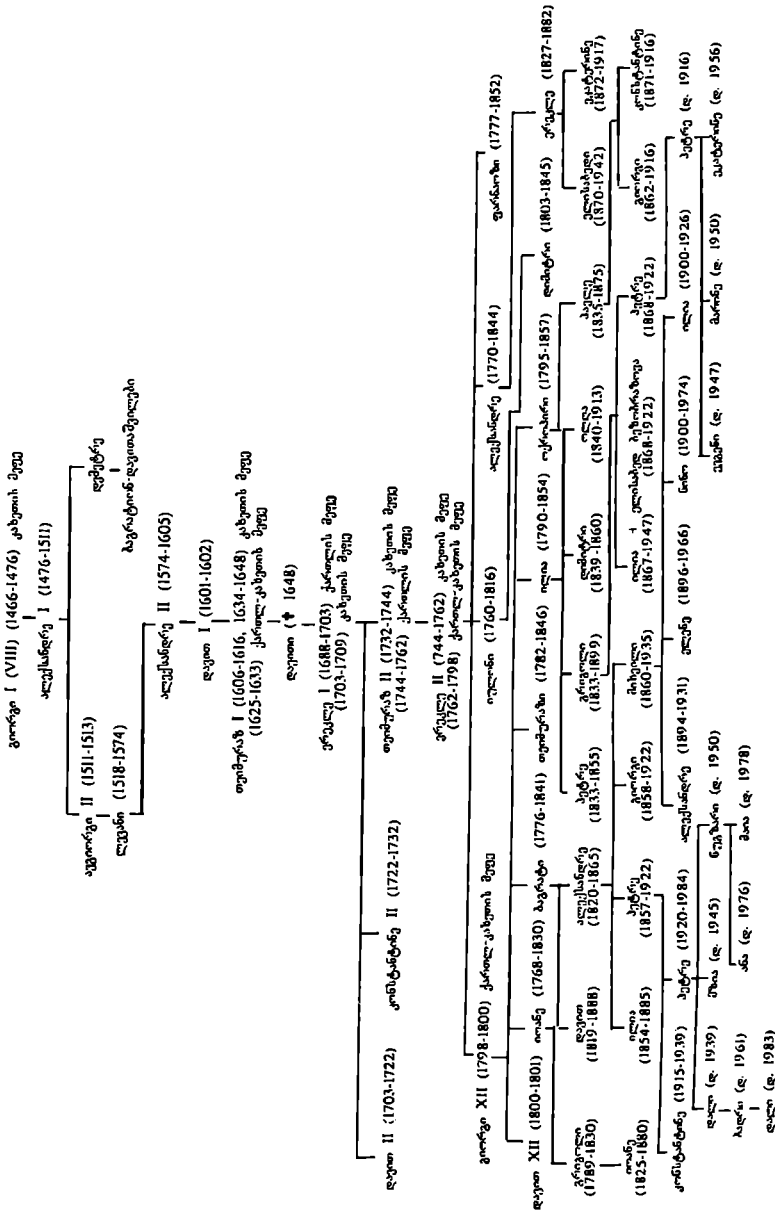

ტაო-კლარჯეთის სამთავრო სახელი

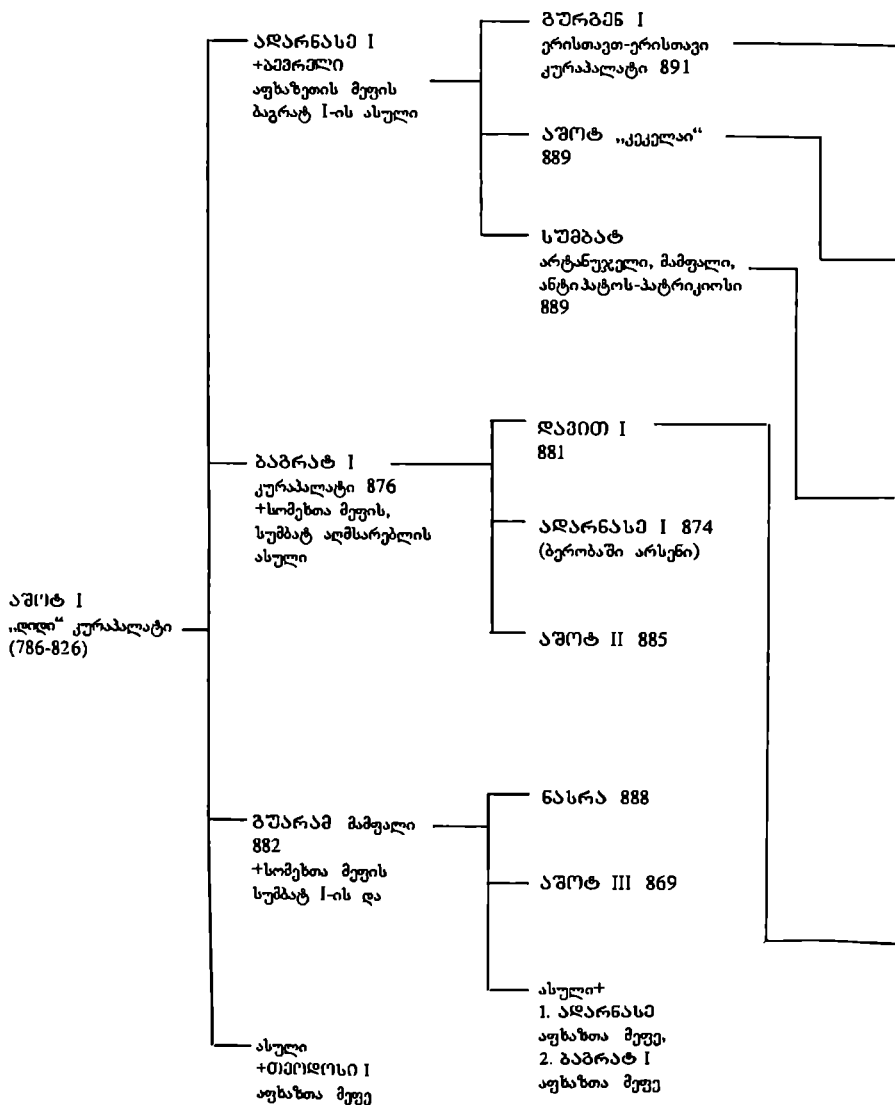

ტაო-კლარჯეთის სამთავრო სხსლი

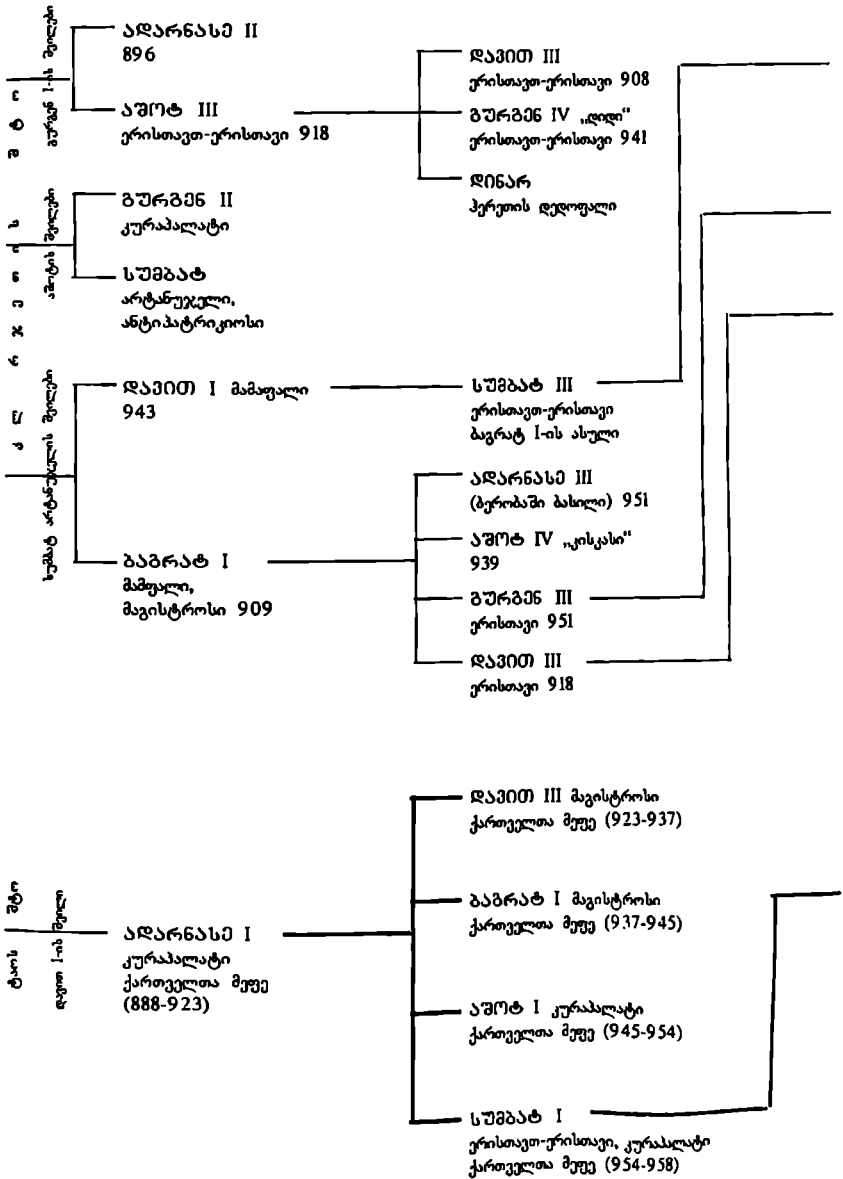

ტაო-კლარჯეთის სამთავრო სახელი

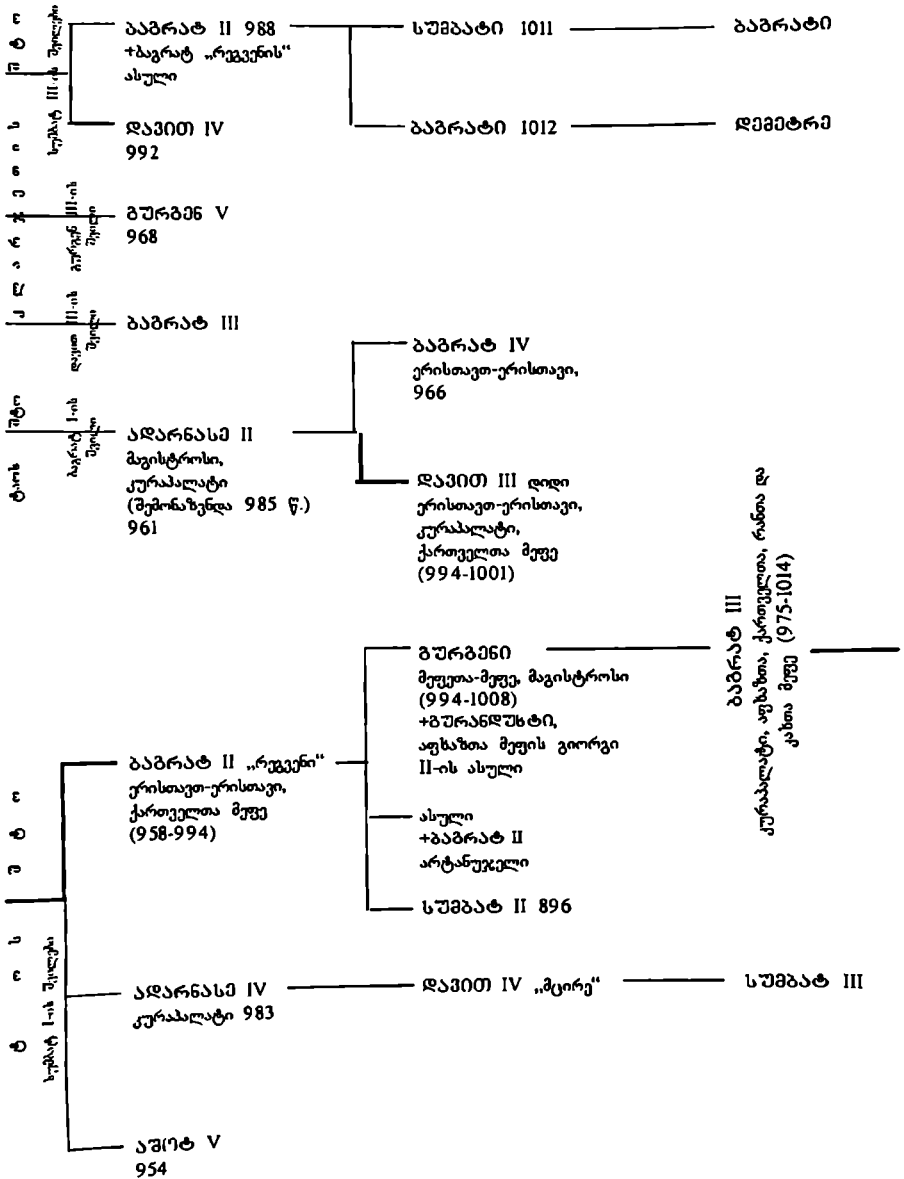

ერტიანი საქართველოს სამეფო სხელი

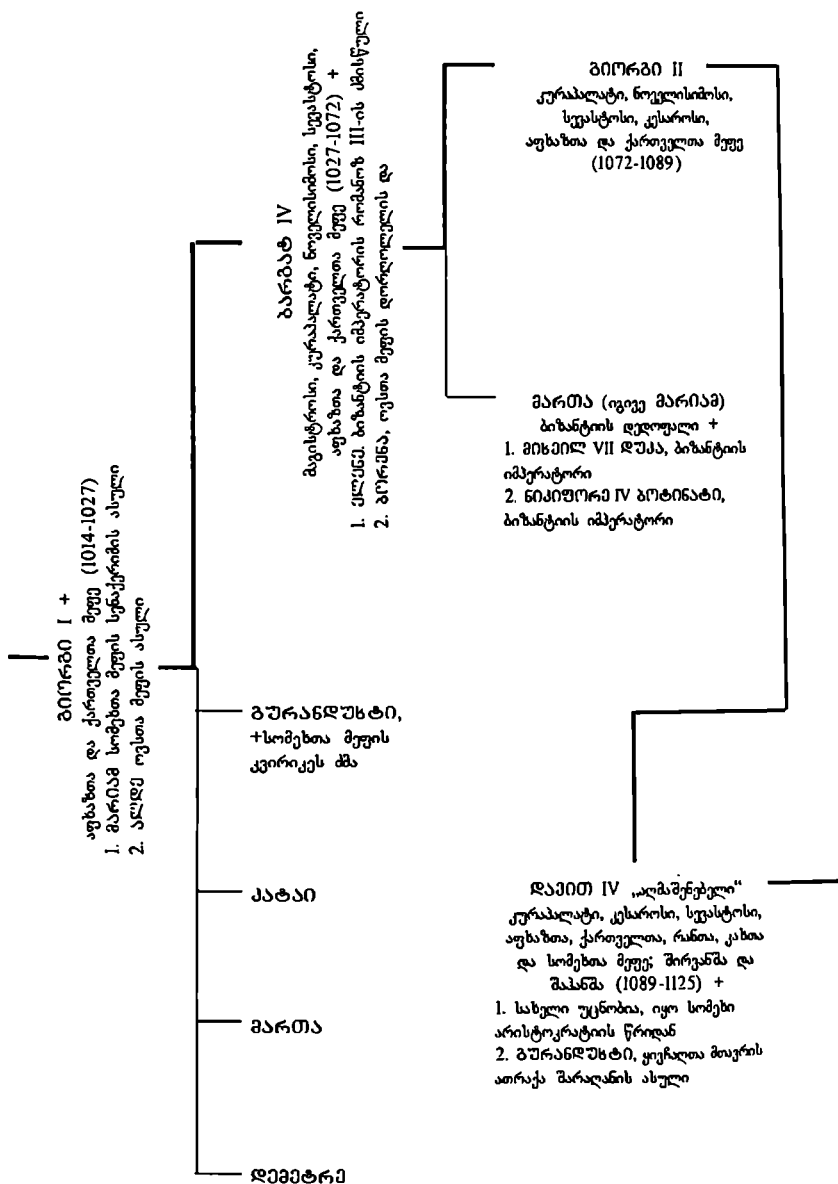

ერთიანი საძვარეთველუს სამეფო სახლი

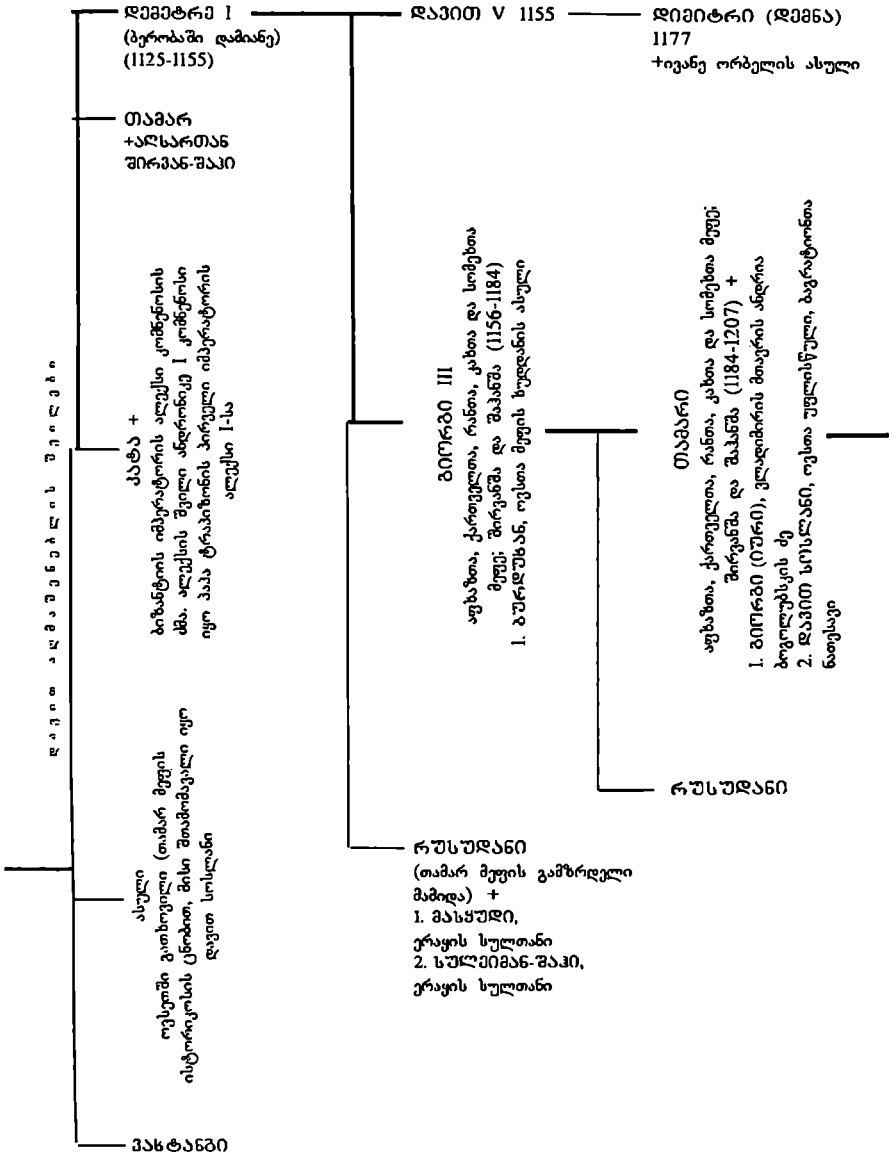

ლიხთ-აგვირის და ლიხთ-იგვირის საგვოჭო სახლები

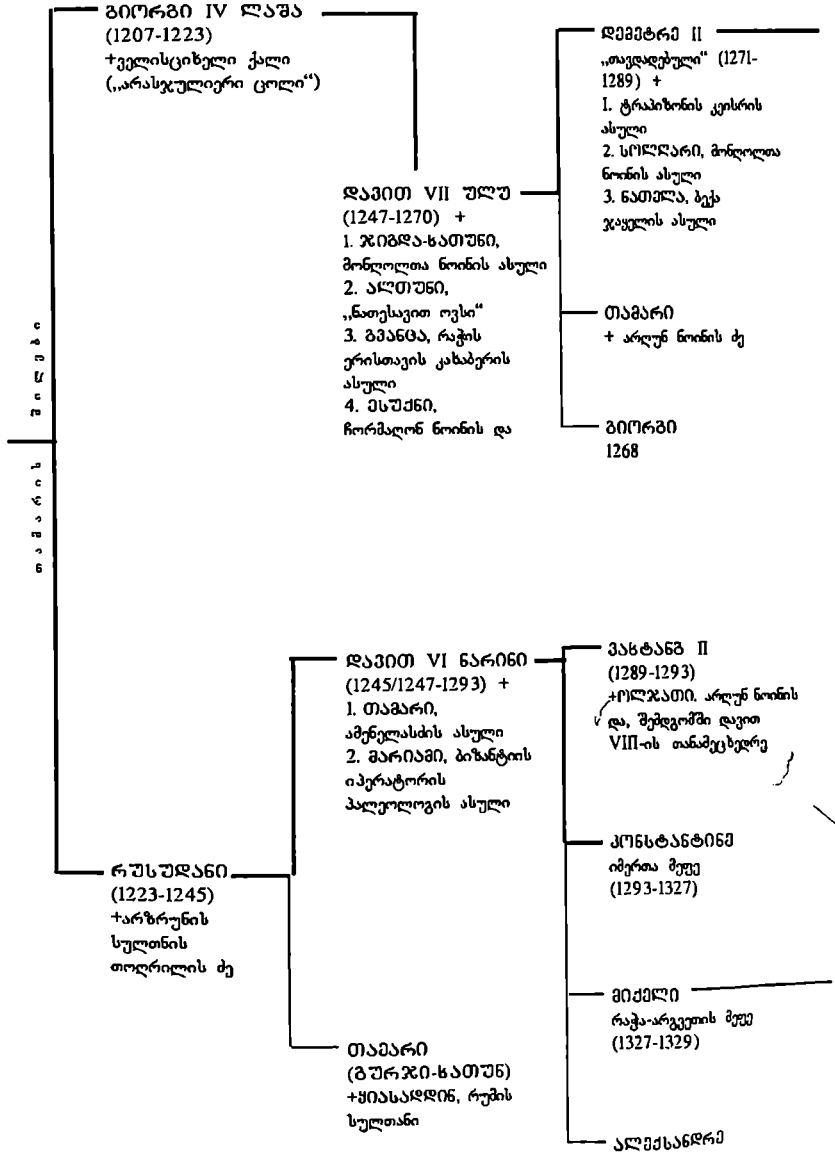

ლიხთ-აგვირის და ლიხთ-იგირის სამეფო სახლები

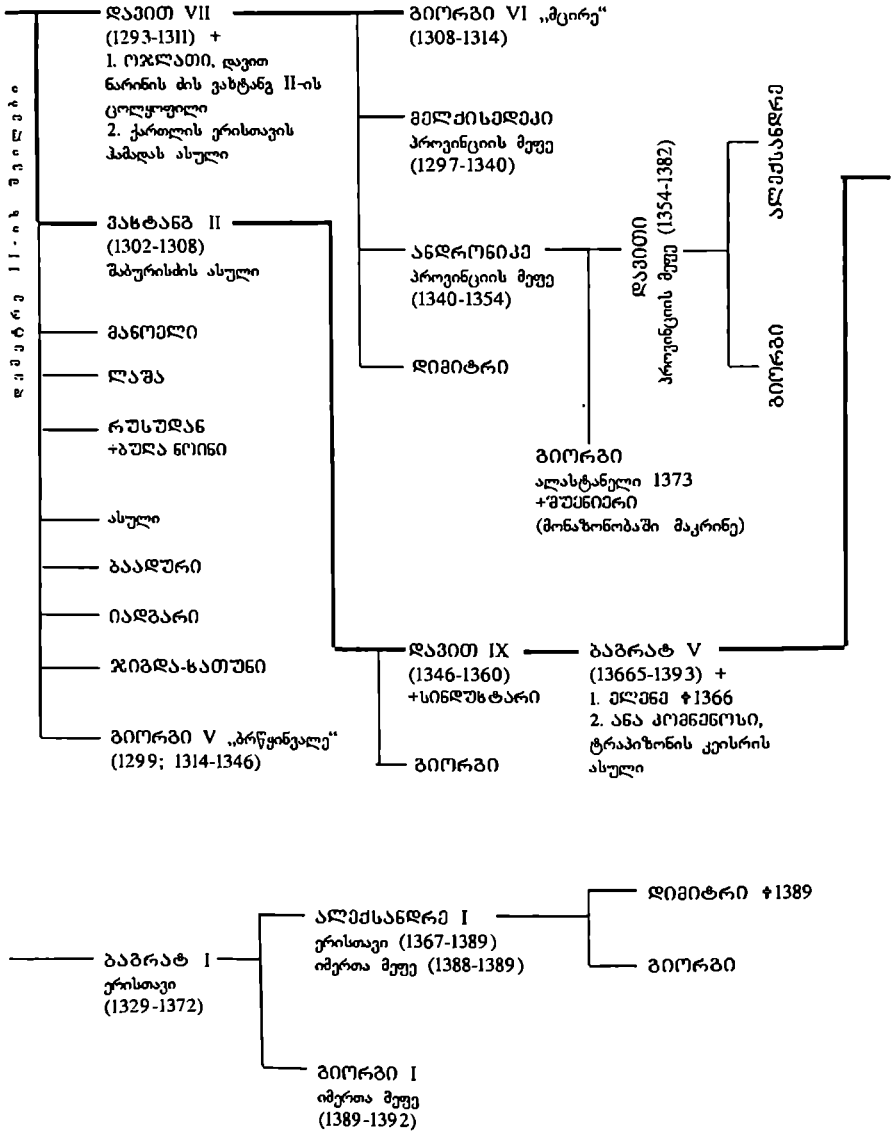

ერთიანი საქართველოს სამეფო სახლი

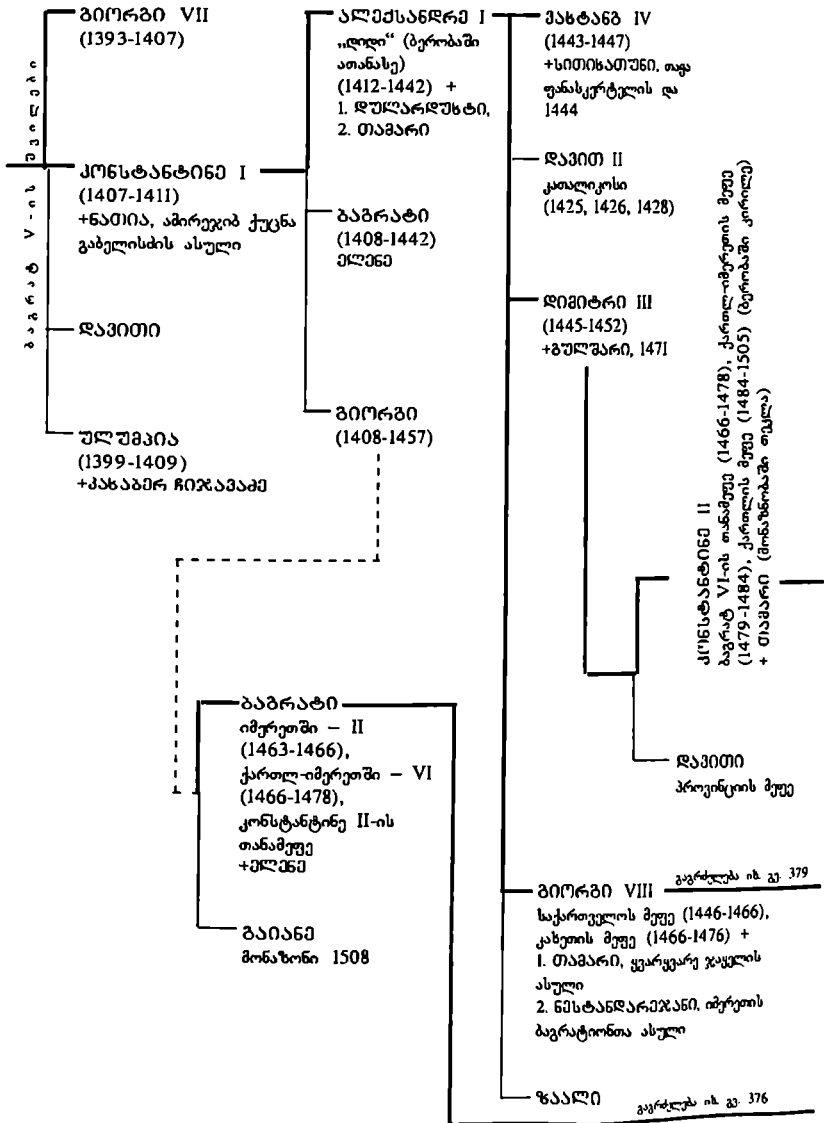

ძარტლის სამეფო სახლი

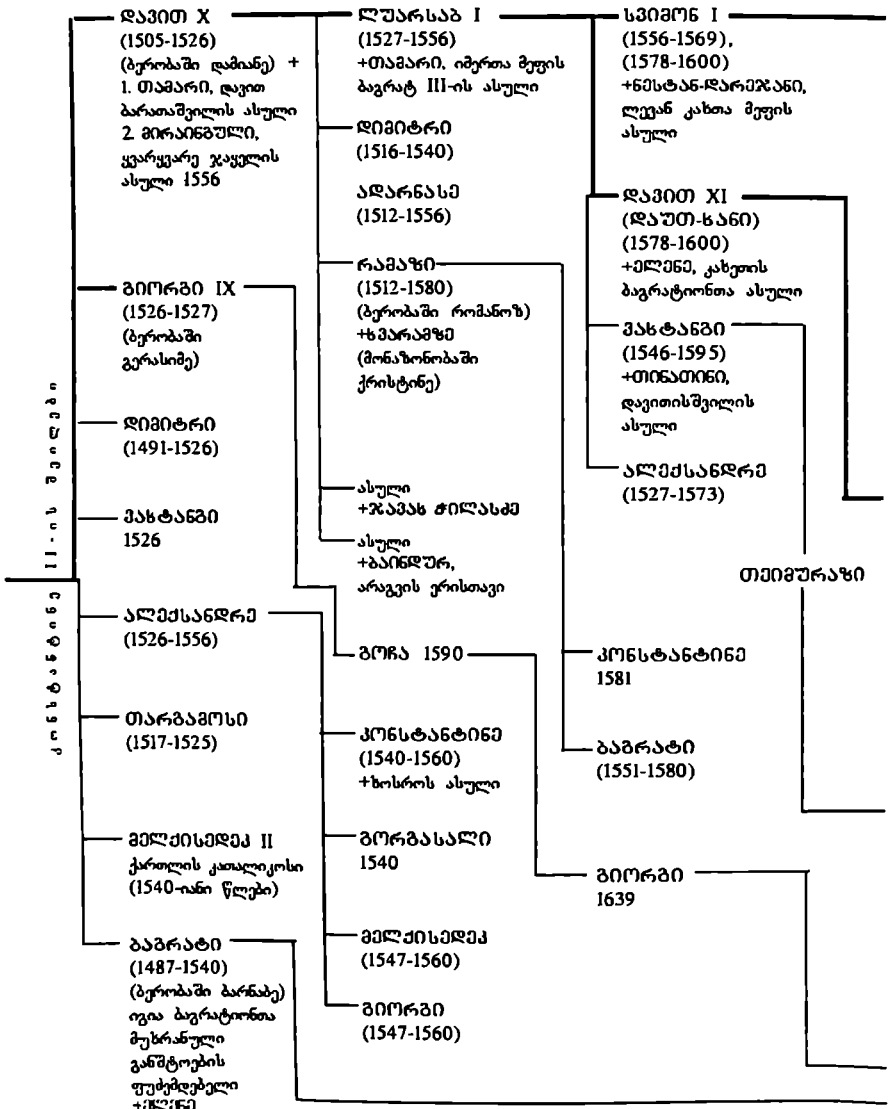

ძარტლის სამეფო სახლი

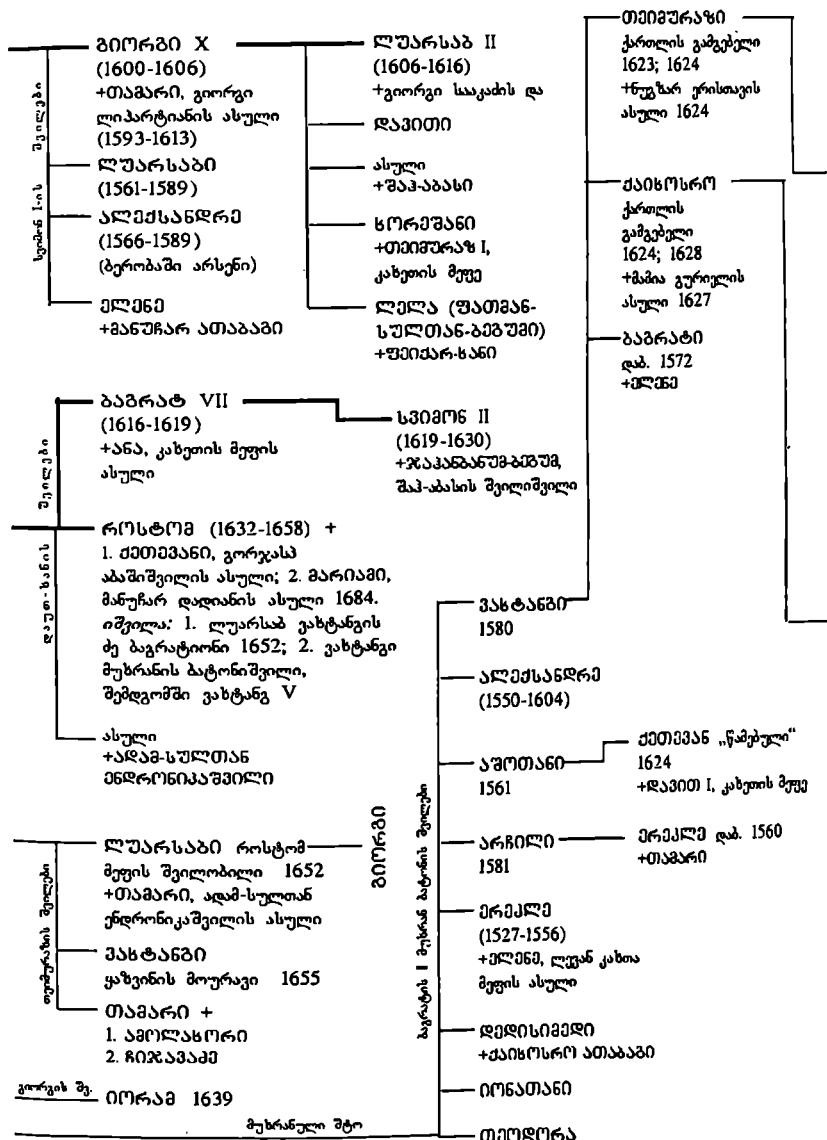

ძართლის სამეფო სახლი (მუხრანული შტო)

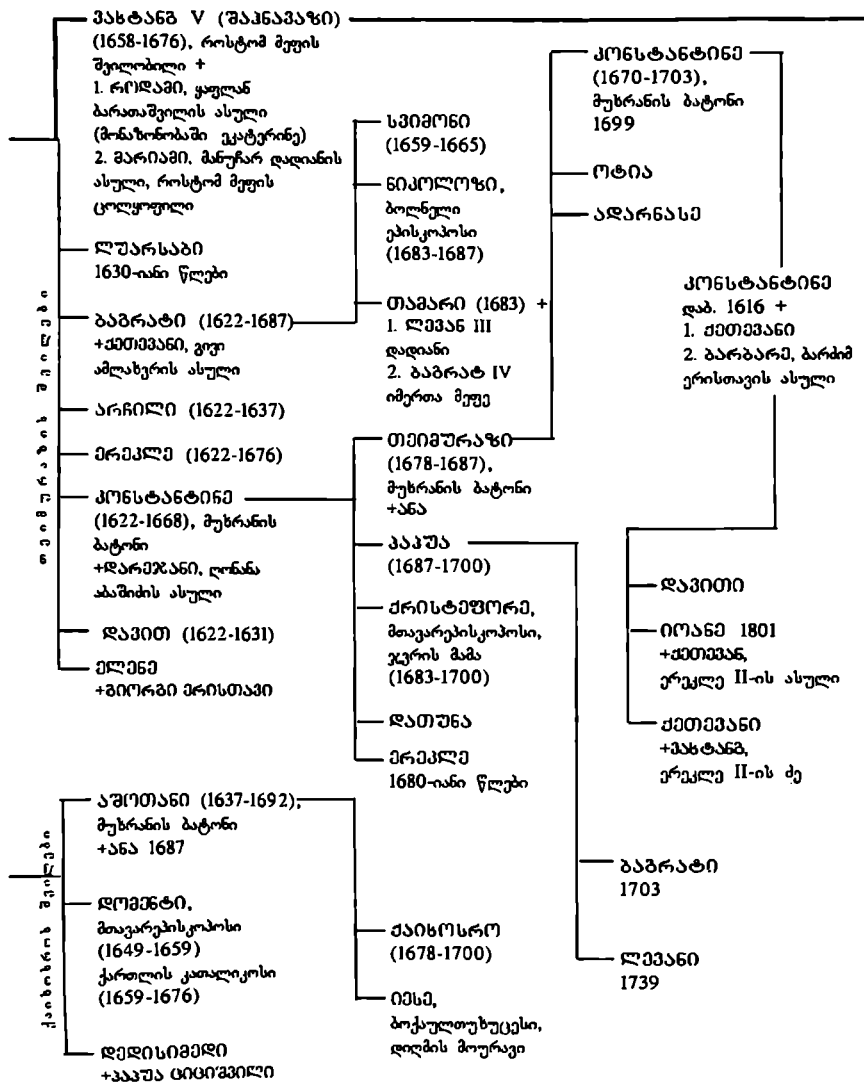

ძარტლის სამეფო სახლი (მუსხრანული შტო)

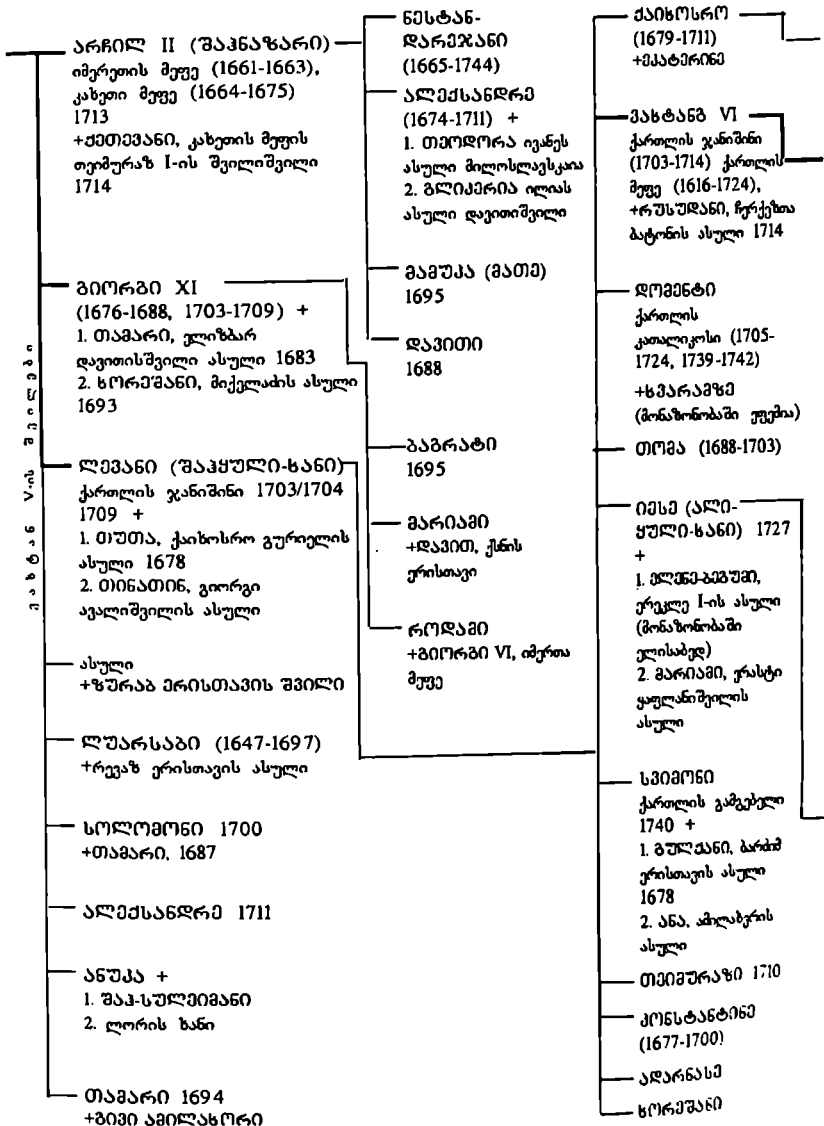

ქართლის სამეფო სახლი (მუხრანული შტო)

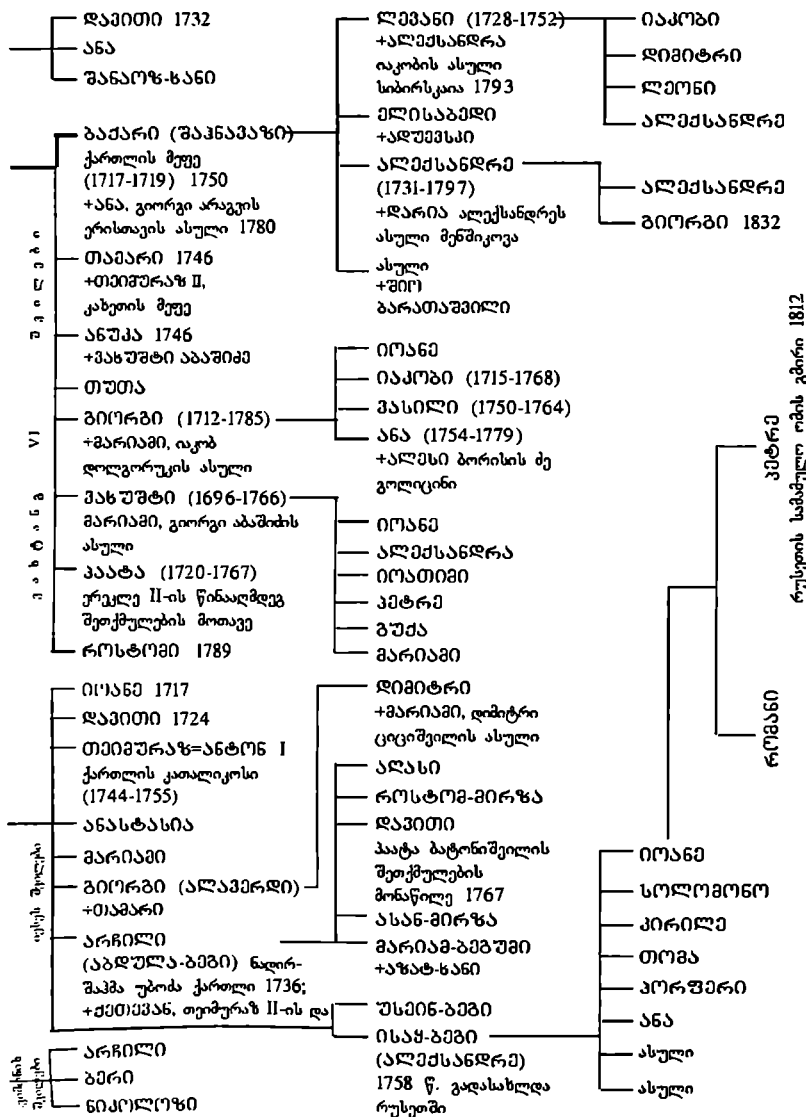

ივერეთის სამეფო სახლი

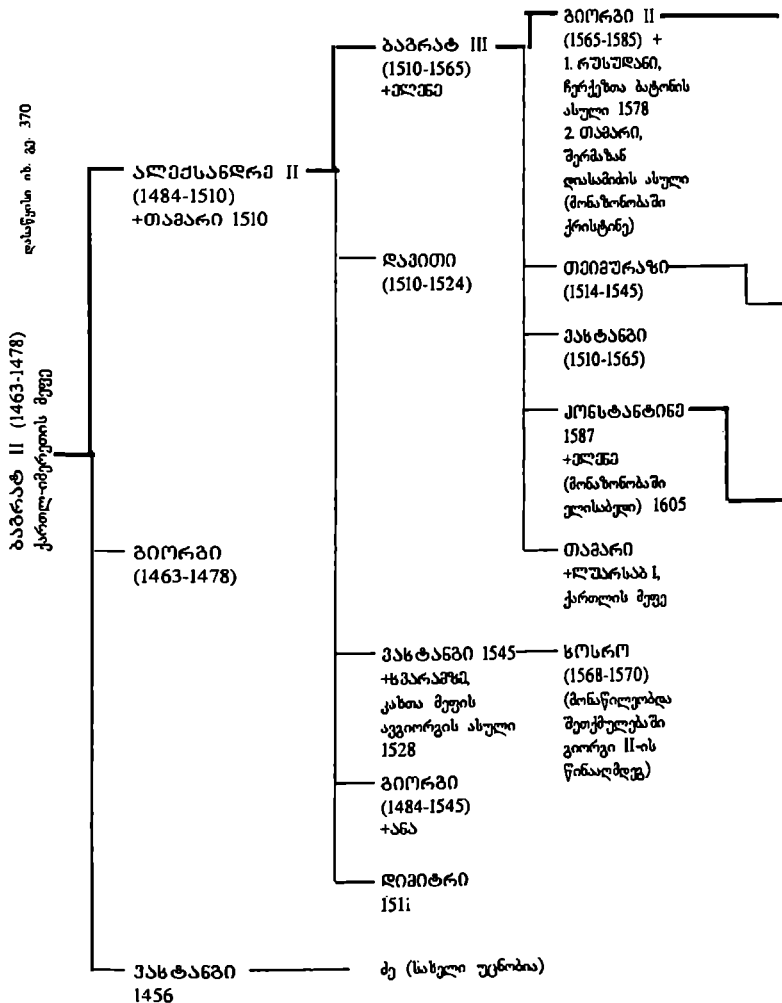

იმერეთის სამეფო სახლი

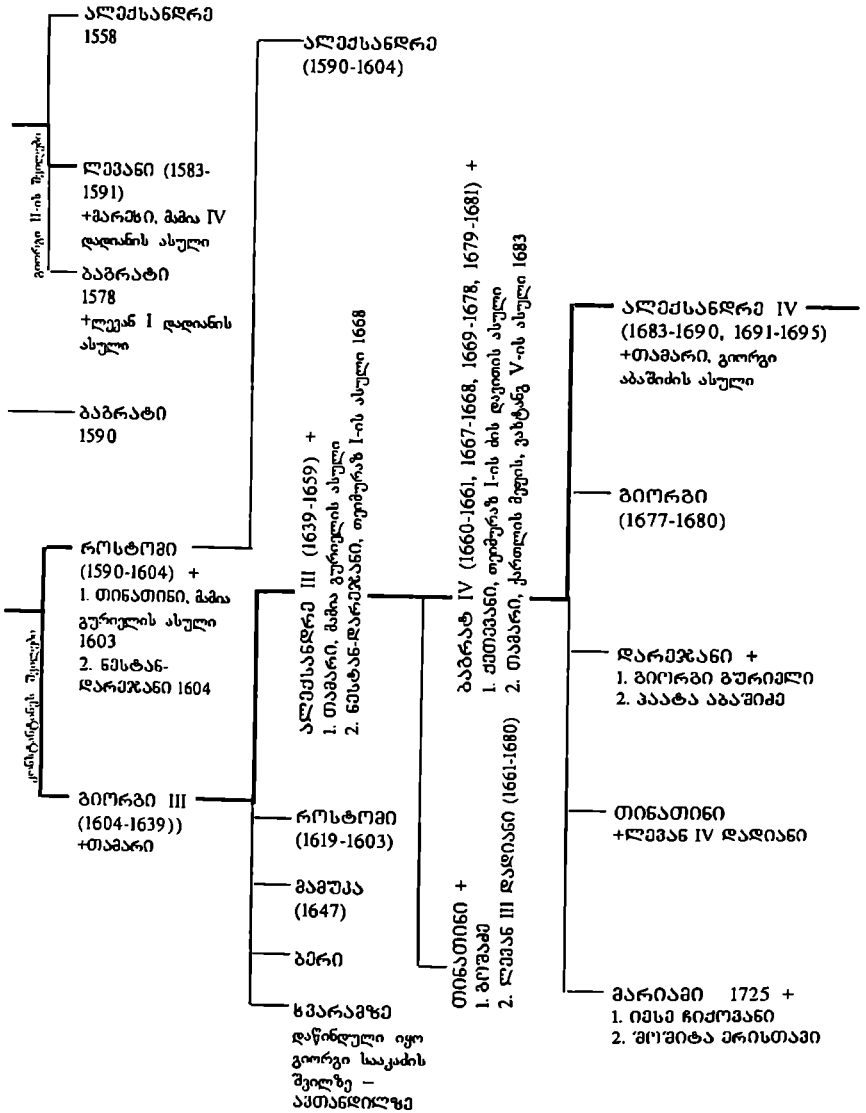

იმერეთის სამეფო სახლი

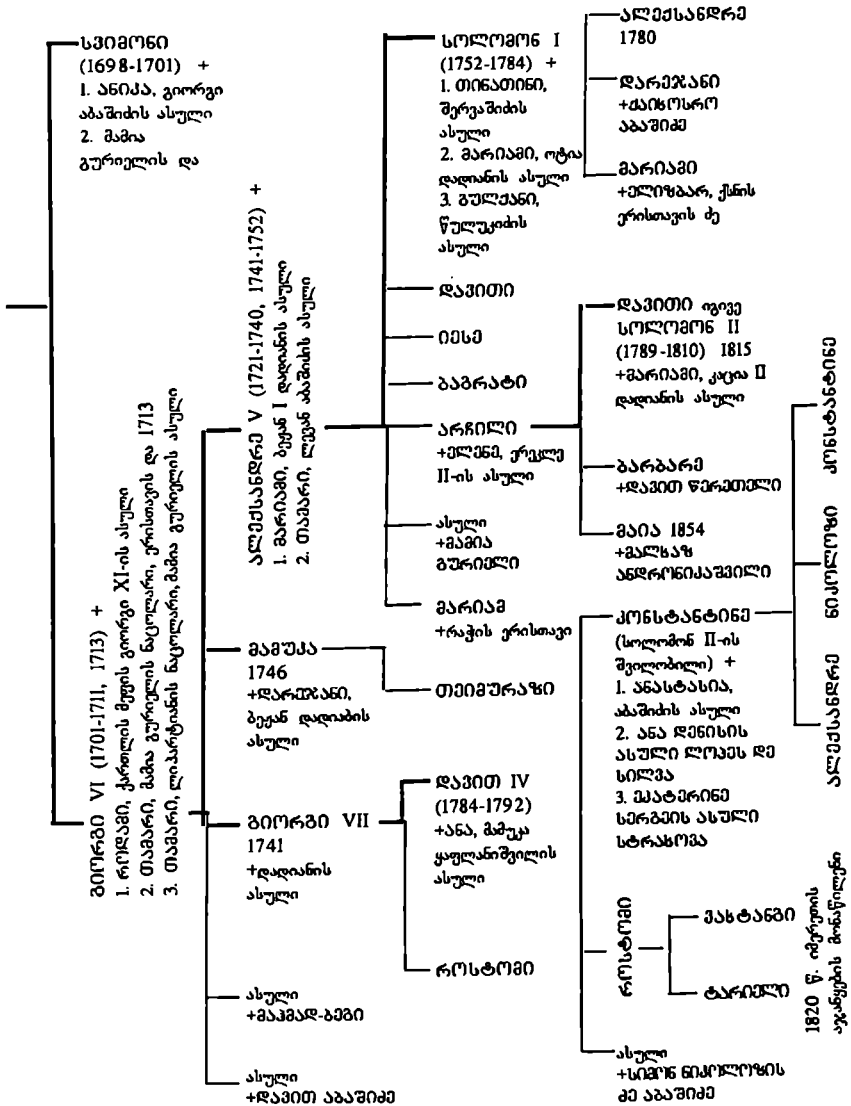

ქახეთის სამეფო სახლი

ბიორები VIII (1466-1476) დასრულები იხ. გვ: 370

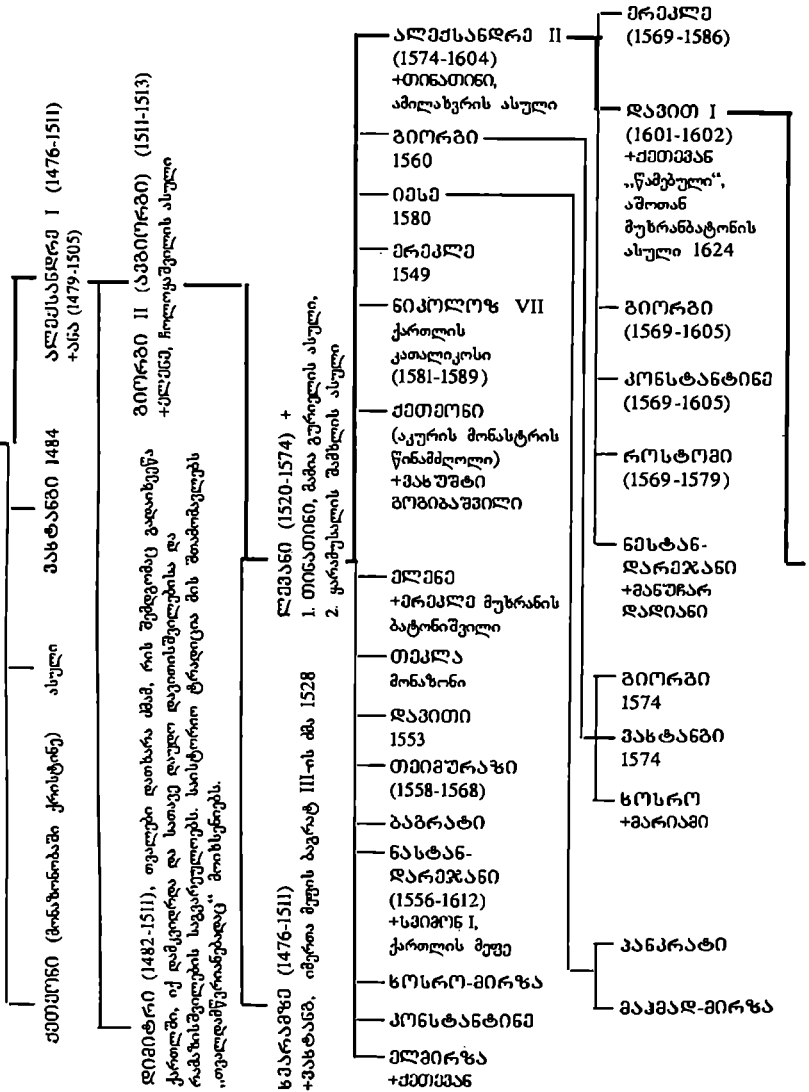

ქახეთის სამეფო სახლი

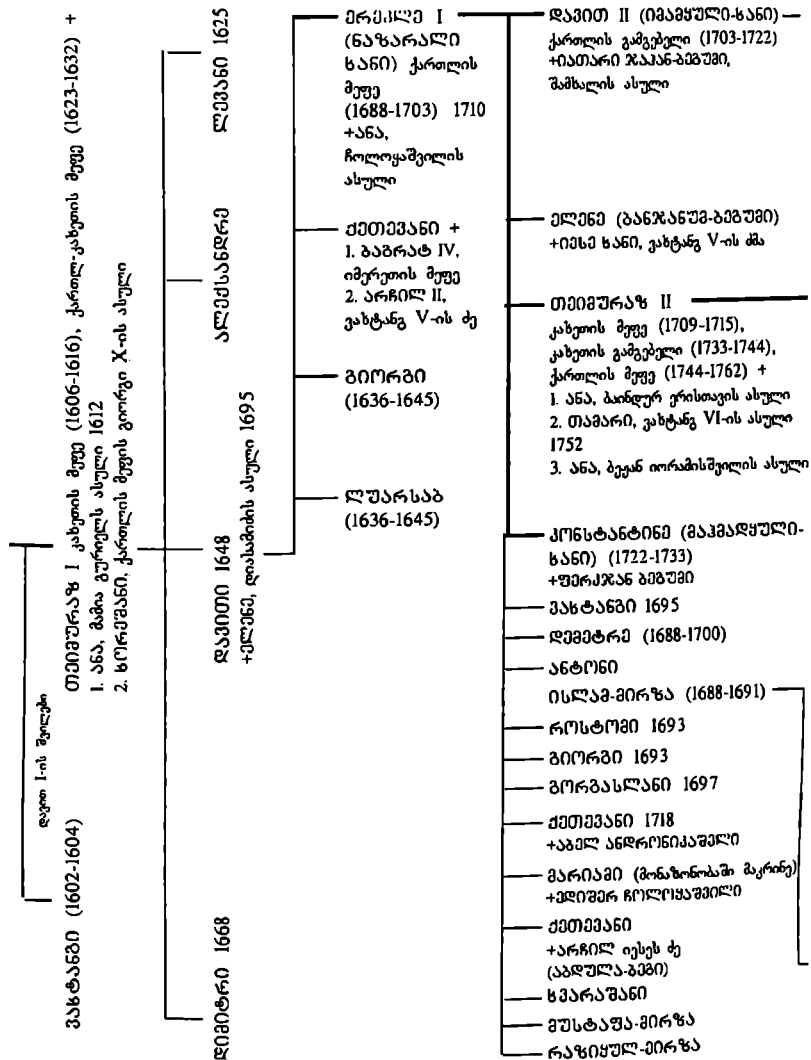

კახეთის სამეფო სახლი

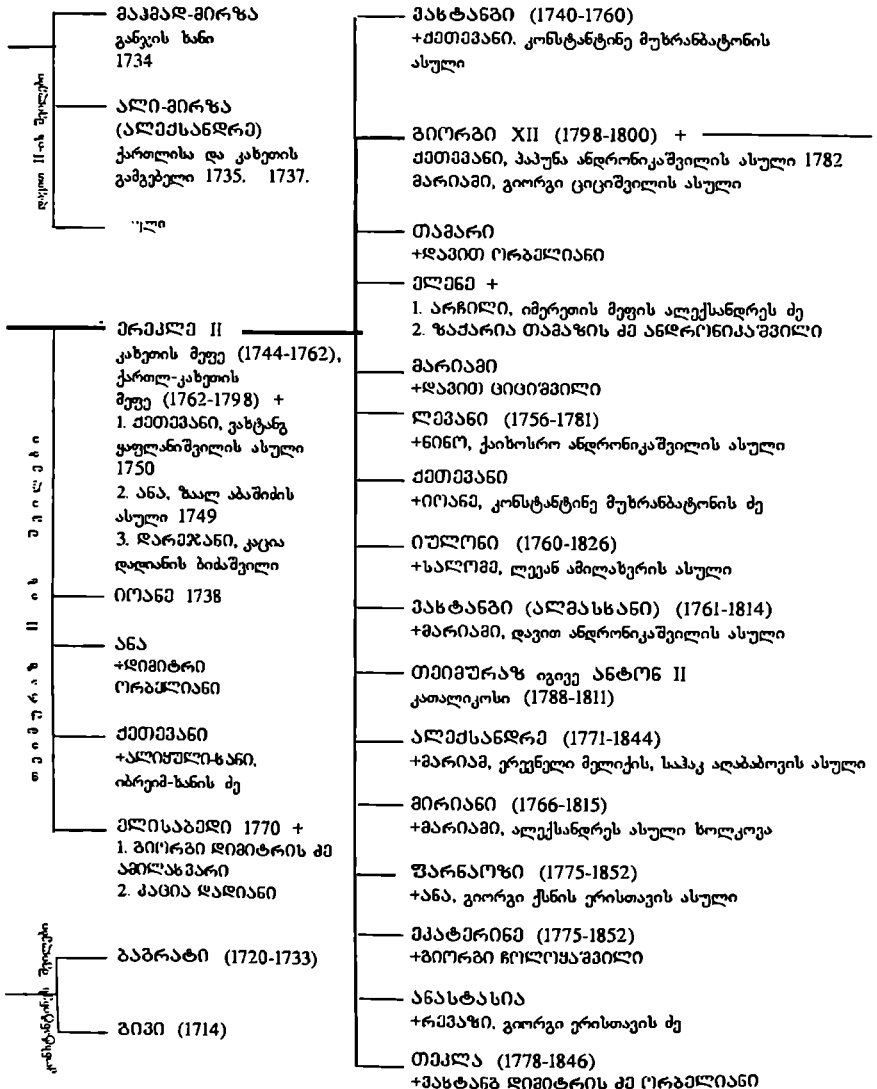

ქახეთის სამეფო სასული

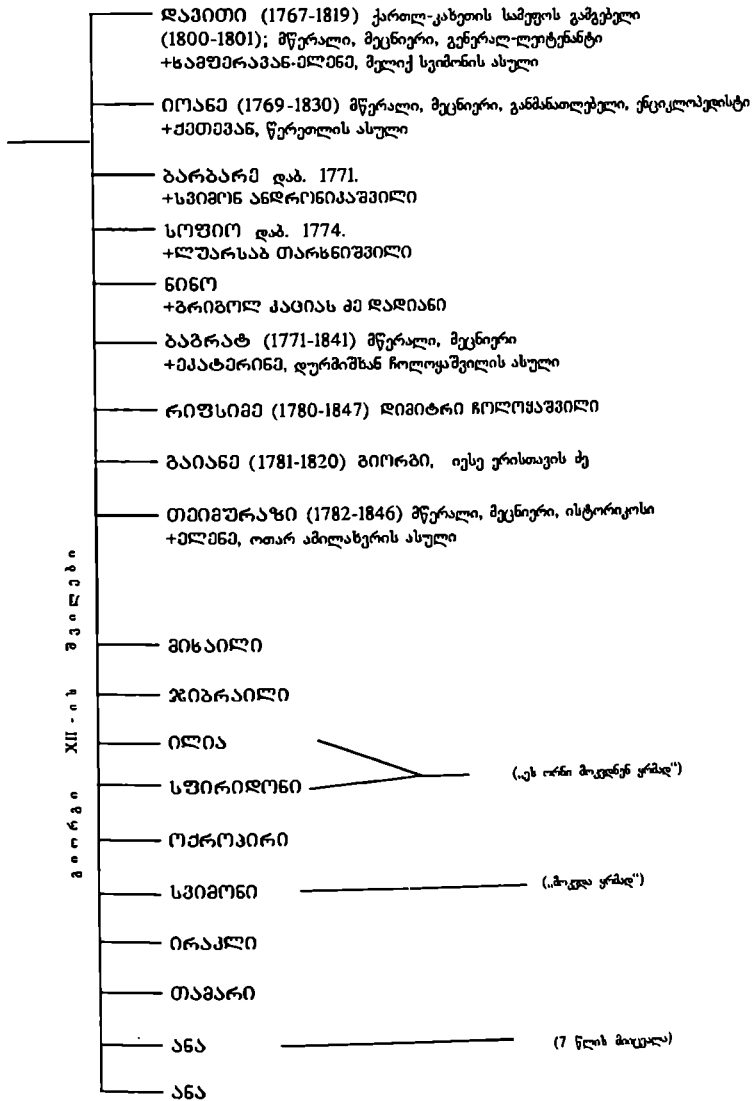

აფხაზეთის მეფეთა ქრონოლოგია ტაო-კლარჯეთის გაბრატიონთა შტო

ლეონ I – (VII ს.) – მთავარი

ოოვანე ჯუანშერი – ?

ლეონ II – (755-800 წ.) – ფაქტურად ლეონ III (ძმისწული ლეონ I-სა) პირველი მეფე
დემეტრე II (825-861 წ.)

გიორგი I (861-868 წ.)

ოოვანე შველიანი (868-880 წ.) ბაგრატიონები სვანმა შველიანებმა შეცვალეს

ადარნასე შველიანი (880-887 წ.)

ბაგრატ I (IX ს.) ისევ ბაგრატიონები აღიან ტახტზე

კონსტანტინე (IX - X ს.)

გიორგი (922-957 წ.)

ლეონ III (957-967 წ.) დღევანდელი ისტორიის გათვლით ლეონ IV.

დემეტრე III (967-975 წ.)

თეოდოსი II (975-978 წ.) თეალდამწვარი ბაგრატ III-ის ბიძა

ბაგრატ III (978-1014 წ.) გაერთიანებული საქართველოს მეფე

დადიანები

ისტორიაში უძველეს დადიანებად მოხსენებული არიან:

1. იოვანე (ბაგრატის V-ის დროს 1027-1072)
2. შანშე (გიორგი III-ის დროს 1154-1184)
3. ეარღანი (თამარ მეფის დროს 1184-1212)
4. ცოტნე (რუსულან დედოფლის დროს 1223-1247)
5. ბუღანი (დავით IV-ის დროს 1243-1259)
6. შამია (გიორგი V-ის დროს 1318-1346)

ხამეგრელოს მთავართა ხაგვარეულოს ნუსხა:

1. გიორგი I დაახლ. 1323 წ.

2. შამია I დაახლ. 1345 წ.

3. გიორგი II 1345-1384 დაკრძალულია ხობში

4. ეამიუ I 1384-1396 მოკლეს გიორგი მეფესთან ბრძოლაში, დაკრძალულია ხობში

5. შამია II 1396-1414 წ. მოკლეს აფხაზებთან ბრძოლაში

6. ლიპარიტი I 1414-1470

7. შამადალე 1470-1474 დაკრძალულია ხობში

8. ეამიუ II (ბიძა შამადალესი) 1474-1482

9. ლიპარიტი II (ძმა შამადალესი), დაახ. 1512

10. შამია III, მოკლეს ჯიქებმა დაახ. 1532

11. ლევანი I 1532-1572 ლევან დადიანს ნადირობაში თავადმა ჯიანმა ცხენი დაატაკა და მოკლა

12. გიორგი III დადიანი 1572-1582

13. შამია IV, გიორგის ძმა დაახ. 1582

14. შანშარი I, 1590-1611

15. ლევან II 1611-1657

16. ლიპარიტი III 1657-1658

17. ეამიუ III 1658-1660

18. ლევან III 1660-1680

19. ლევან IV 1680-1691 უკანონო შვილი ლევან III-ისა, ამით წყდება დადიანთა ტყელი შტო.

20. გიორგი IV (ლიპარტიანი) დადიანად ეკურთხა და გახდა 1681 წელს, ამის შემდეგ დადიანობა

გადადის გორდელი ღარიბი აზნაურის კაცია ჩიქოვანის ხელში

ჩიქოვანთა (ჩიქვანთა) შთამომავლობა

21. კაცია I დაღინად ეკურთხა და გახდა 1704, გარდაიცვალა 1710 წელს
22. ბეჟანი 1715-1728
23. ოტია 1728-1744
24. კაცია II 1744-1788
25. გრიგოლი 1788-1804
26. მანუჩარი II (გრიგოლის ძმა) მთავრობდა 1791-1796
27. ტარიელი (ტაია) მთავრობდა 1802 წელს, რის შემდეგ გააძევეს
28. ლევან V მთავრობდა 1804-1840 და გარდაიცვალა 1846 წ. 30 თვისს დაკრძალულია მარტვილის მონასტერში
29. დავით დაღინი 1840-1853 სამეგრელოს უკანასკნელი მთავარი. დაკრძალულია მარტვილში.

სამურზაყანოელ შირვაშიძეთა გენეალოგია

(აფხაზეთის მთავარები - XVII ს. მეორე ნახევარი)

ზეენაყი

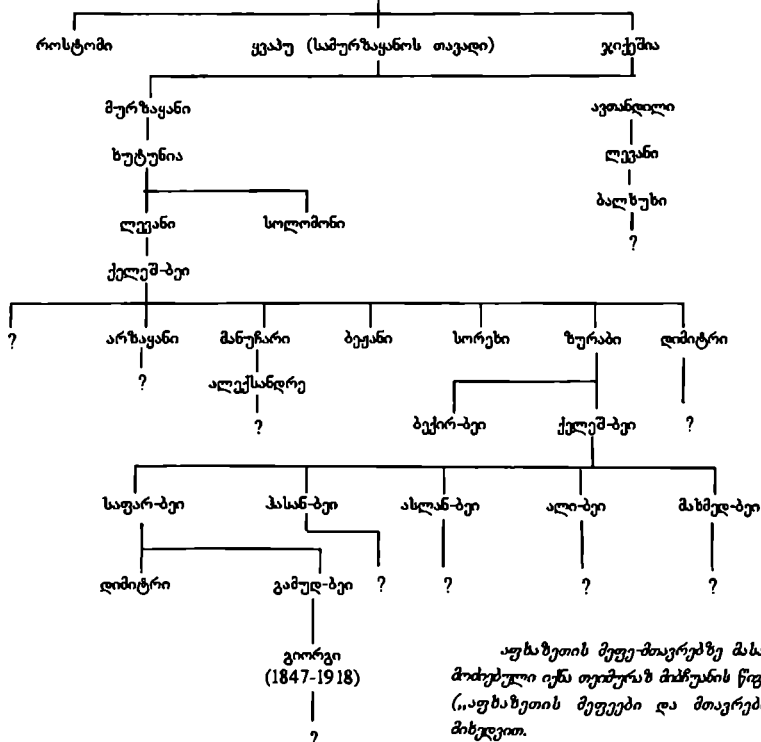



დავით აღმაშენებლის
საფლავი.
გელათის მონასტერი

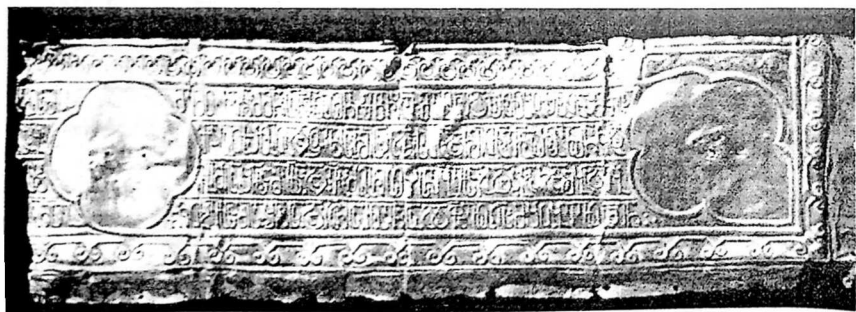

წარწერა ალავერდის ხატზე.
ფრაგმენტო. ოქრო. XII ს.



„კოლხური თეთრი“



კვიანი ბრინჯაოს ხანის მხედარი



დავით აღმაშენებლის ეპოქის მონეტა



ზევას პიტიახში ცოლით



ასპარუქ პიტიახში
(I საუკუნე)

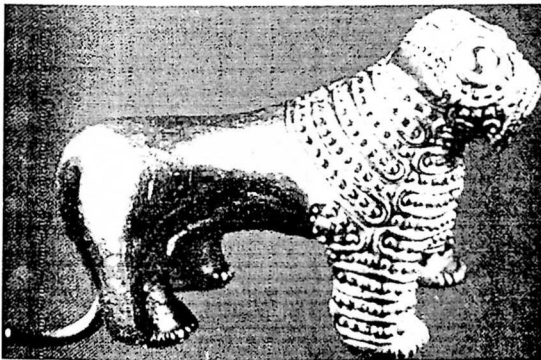

ოქროს ლომის ქანდაკება
(წნორის შვირე ფორღანი.
ბედენის კულტურა
(ტვ.აღ. II ათასწ. II ნახ.)

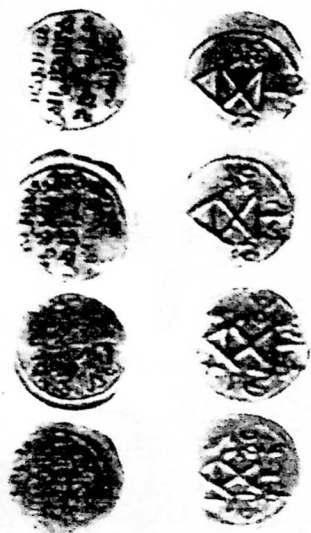

თამარ მეფის დროინდელი მონეტები



აშოტ I კურაპალატი

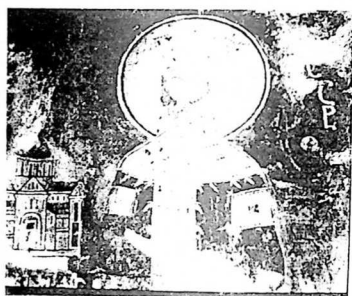

ბაგრატ III



ბაგრატ IV
იერუსალიმის ჯვრის მონასტერი



მარიამ დედოფალი. ბაგრატ IV-ის ასული,
მეუღლესთან - ბიზანტიის იმპერატორ
მიხეილ VII ლუკასთან ერთად



წმ. ქეთევან დედოფალი



დავით IV აღმაშენებელი



ბრძანება რუსუდან მეფისა
კეთისხევის მონასტრის
გადასახადებისაგან გათავისუფლების
შესახებ



მარიამ დედოფალი. ბაგრატ IV-ის ასული,
მეუღლესთან - ბიზანტიის იმპერატორ
ნიკეფორე III ბოტანიატთან



გიორგი III და თამარ მეფე

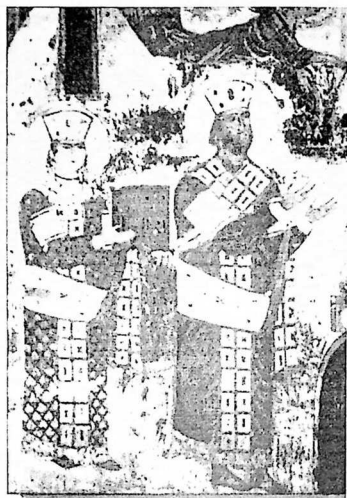

გიორგი III და თამარ მეფე



თამარ მეფე
ვარძია



ბურდუხან დელოფალი,
გიორგი III-ის მეუღლე



თამარ მეფე



დავით სოსლანი



ლაშა-ვიორგი
(ბერთუბანი)



რუსუდან დედოფალი
(გელათი)



დავით VI ნარინი
(გელათი)



დავით VI ნარინი
(გელათი)



გიორგი V ბრწვენვალე



გიორგი I (VIII)
(საგებულებო)



მარიამ დედოფალი
როსტომ მეფის მეუღლე



ბაგრატ ბატონიშვილი
გიორგი XII-ის ვაჟი



გიორგი XII



გიორგი XI



თეიმურაზ ბატონიშვილი
ბაგრატ III-ის ვაჟი



ვახტანგ VI



სიმონ I



გიორგი X
(კასტელის ნახატი)



თეიმურაზ I მეუღლესთან ზორეშანთან
(კასტელის ნახატი)



როსტომ მეფე
(კასტელის ნახატი)



არჩილ II და გივი ამილახვარი
(სპარსული სურათი)



დაულ-ხანი უნღილაძე
განჯისა და ყარაბაღის ბეგლარბეგი
(კასტელის ნახატი)



თეიმურაზ I
(კასტელის ნახატი)



მამუკა ბატონიშვილი,
გიორგი III-ის ვაჟი
(კასტელის ნახატი)



ალექსანდრე ბატონიშვილი
ერეკლე II-ის ვაჟი.



მარია მ ბატონიშვილი,
ალექსანდრე ბატონიშვილის მეუღლე

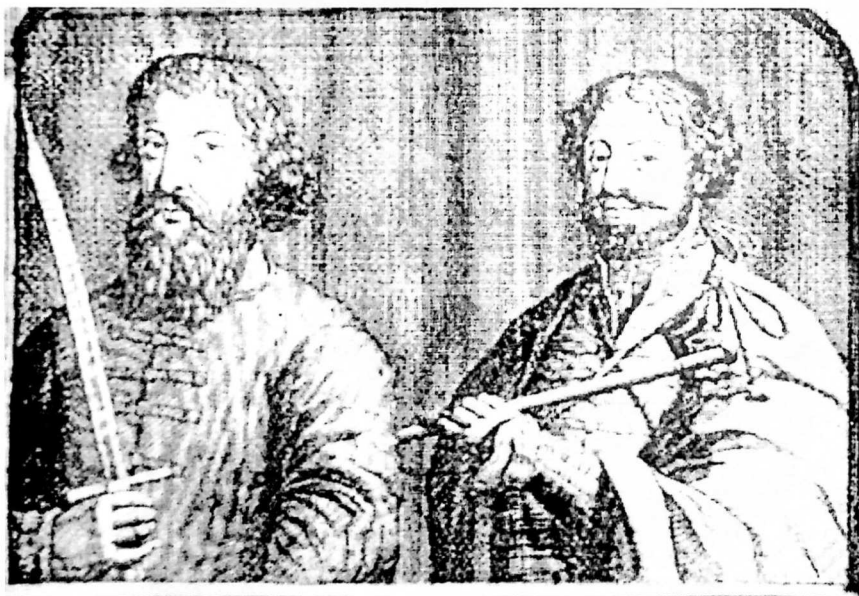

ARSHIL II and IRAKLI I. N. GOLIKOV. DAVID ZOOK.
From the collection of the National Museum of Georgia, Tbilisi.

არჩილ II და ირაკლი I (ნიკოლოზ დავითის ძე)



სოლომონ II



ვახტანგ VI



უფლისწული ნიკოლოზ დაეითის ძე,
თეიმურაზ I-ის შვილიშვილი



ისლამ-ყული ხანი უნდილაძე
ფარსის მმართველი და შირვანის ბეგლარბეგი



ქართლის მეფის კაიხოსროს გერბი



ქართლის მეფის ვახტანგ VI-ის გერბი



ქართლ-კახეთის მეფის ერეკლე II-ის გერბი





ქართლ-კახეთის მეფის
თეიმურაზ XII-ის გერბი



ქართლ-კახეთის მმართველის დავით XII-ის გერბი



იმერეთის მეფის
სოლომონ II-ის გერბი



იმერეთის მეფეების და ბატონიშვილების გერბი



დავით აღმაშენებლის
გვირგვინი



ერისთავების
(დიდი თავადების)
გვირგვინი

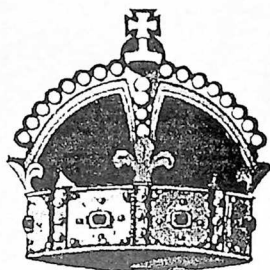

ოდიშის (სამეგრელოს)
სამთავრო
დადიანის (დიდი მთავარი)
გვირგვინი



აფხაზეთის სამთავროს
(დიდი მთავარი)
გვირგვინი



მთავარი
(შუა თავადი)
გვირგვინი



გურიის სამთავრო
გურიელის
(დიდი მთავარი)
გვირგვინი



რუსეთის საიმპერატორო
გვირგვინი



საფრანგეთის სამეფო
გვირგვინი



ბაგრატიონ-მუსხრანელების გერბი

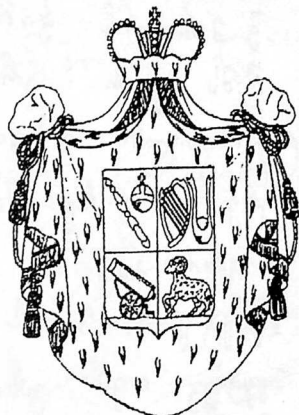

ბაგრატიონ-აბაზღიშების გერბი

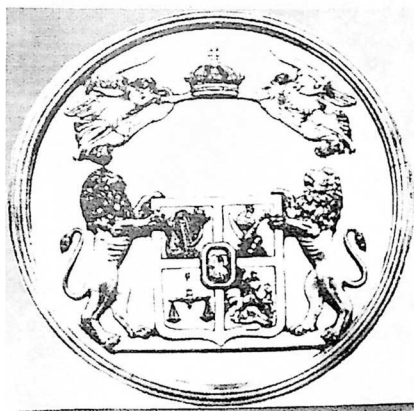

ბაგრატიონ-გრუზინების გერბი



ქართლის მეფის გიორგი XI-ის გერბი

ქ მრავლობა : ჭიჩიოთა : ღა : მრთომეობა : ეის
 შამს : აქათი : ბავრსტომანთ : ნათესობა : მე : ზ
 ტონიშვილმა : ვახტანგ : ფაშაღლი : ჭ : ასე : ალოქს
 ერე : ვლზე : ჩეფბქმდე : ხლო : იმერეთის : მეფესა :
 ჭ : ვახის : ნატომის : ნათესობა : მრავალს : ვუცნე :
 მეფეცქ : რომელია : ტომისგან : იყნ : ჭ : ვრჯსუნ
 მეფეცქ : თვას : ვახინჯეთ : ჭ : თაყ : მდამლო : ვხ
 ინდს : ბავრსტომანთ : ნათესობა : ჭ : ვსწეჩეთ : მათ
 სჯობა : დავსწეჩეთ : ჭ : თაყ : თვთან : იათ
 ვინან : ჭ : რომელია : ტომ
 ინგან : მინან : ჭ : დავსწეჩეთ
 ინან : მე : დიდამ :
 მიამერბა .

ვსურთა შუამა: ადგონას: მ
 ვსურთა შუამა: ადგონას: მ
 ვსურთა შუამა: ადგონას: მ
 ვსურთა შუამა: ადგონას: მ

გიორგი II-ის ხელრთვა-დამტკიცება შიომღვიმის სიგელზე 1703 წ. (პალეოგრაფიული ასლი)

შიომღვიმის "შეხვედრის" მისთვის მიმდინარე შიომღვიმის ხელრთვა-
 დამტკიცება შიომღვიმის სიგელზე 1124 წ.

დავით აღმაშენებლის ხელრთვა-დამტკიცება შიომღვიმის სიგელზე 1124 წ.

დავით აღმაშენებლის ხელრთვა-დამტკიცება შიომღვიმის სიგელზე 1124 წ.

დავით აღმაშენებლის ხელრთვა-დამტკიცება შიომღვიმის სიგელზე 1124 წ.
 (პალეოგრაფიული ასლი)

ქაღალდი აქედანვე
 უნდა იყოს უნდა იყოს
 უნდა იყოს უნდა იყოს
 უნდა იყოს უნდა იყოს
 უნდა იყოს უნდა იყოს

დაეთ აღმაშენებლის ჩანაწერი ხელნაწერ სინა-10-ზე
 (პალეოგრაფიული ასლი)

დაეთ აღმაშენებლის ჩანაწერი ხელნაწერ სინა-10-ზე
 (პალეოგრაფიული ასლი)

თამარ მეფის ხელრთვა-დამტკიცება შიომღვიმის სხალტბურ სიგელზე 1196 წ.
 (პალეოგრაფიული ასლი)



დავით მეფის ხელრთვა-დამტკიცება შიომღვიმის სხალტბურ სიველზე 1196 წ.

ქეფის: ნათ: მეფის: —
 მეფის: მეფის: —

დავით მეფის ხელრთვა-დამტკიცება შიომღვიმის სხალტბურ სიველზე 1196 წ.
 (პალეოგრაფიული ასლი)

მეფის: მეფის: —

მეფე ლაშა-გიორგის ხელრთვა-მტკიცება ბრძანებაზე „ზროხის შებმის“ ახსნის შესახებ 1211 წ.
 (პალეოგრაფიული ასლი)

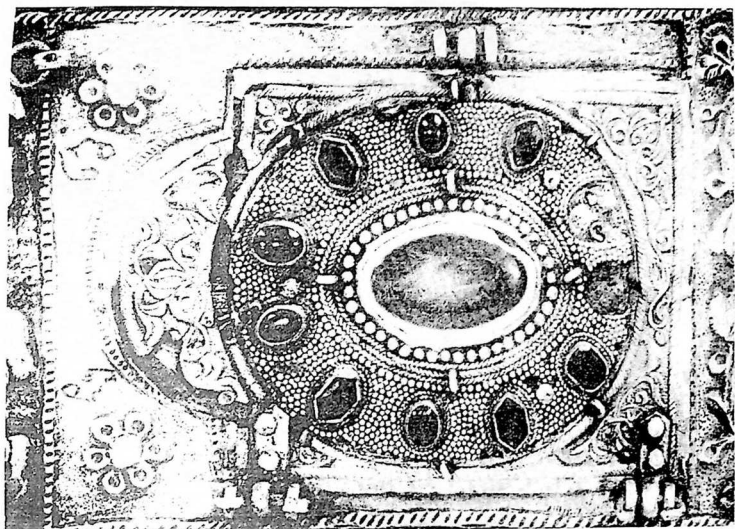

ხარაგოულის ჯვრის გამბა.

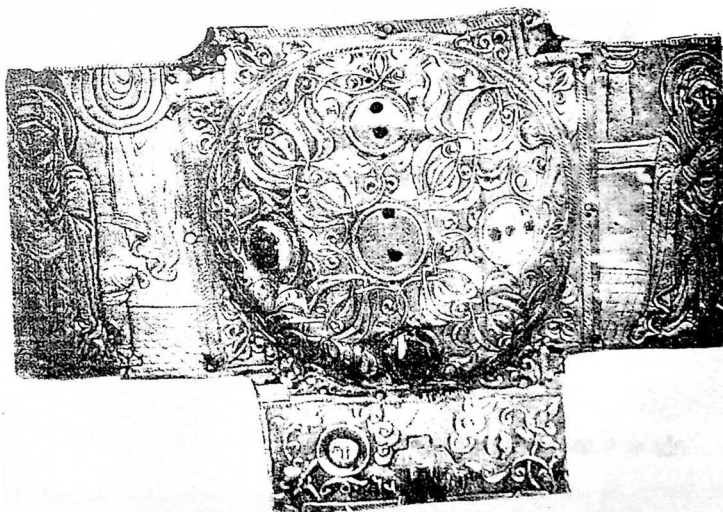

ხარაგოულის ჯვრის ბოქალი.

ბიზანტიური საბეჭდავის
ანაბეჭდი



იჯარეის რელიეფი (ბიზანტიური ბეჭედი)



გიორგი II-ის საბეჭდავი

ნა. რა. მ. ბაგრატიონების სახელმწიფო მუზეუმი, თბილისი

წარწერა საბეჭდავის ბუღებზე

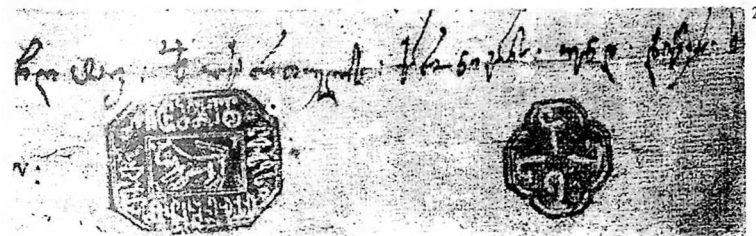
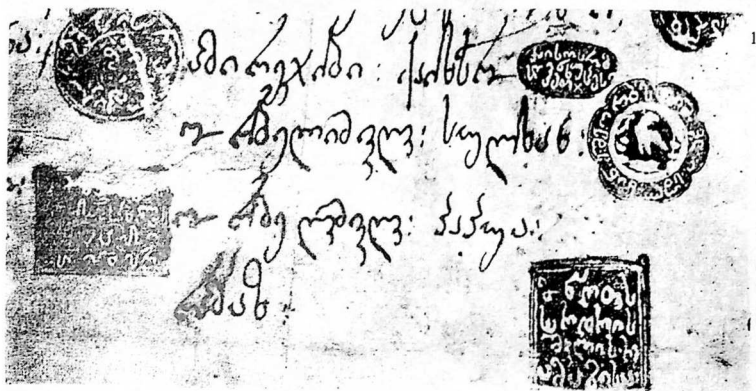

1. სულხან ორბელიშვილის ორბისგამოხატულებიანი ანტიკური საბეჭდავის ანაბეჭდი საბუთზე
2. ქსნის ერისთავის დაეთის საბეჭდავის ანაბეჭდი საბუთზე
3. ფარსადან ტარიელისშვილის საბეჭდავის ანაბეჭდი საბუთზე



ძველი საეკლესიო მხატვრობა

ჩვენი ანგელოზი ღმერთისა და ანგელოზი
 ანგელოზი ღმერთისა და ანგელოზი
 ანგელოზი ღმერთისა და ანგელოზი

VIII ს-ის მხედრული დამწერლობა. ატენის სიონი

სამეფო სამეფო

IX ს-ის მხედრული დამწერლობა.
ატენის სიონი

სამეფო სამეფო

X ს-ის მხედრული დამწერლობა.
ატენის სიონი

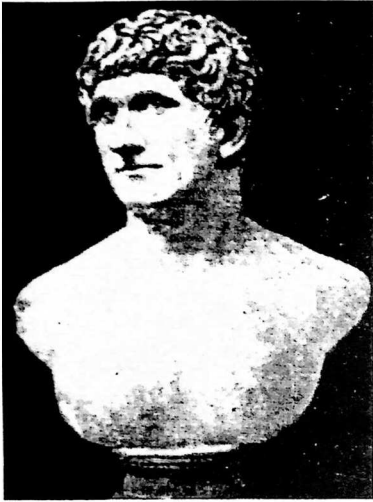

მარკუს ანტონინუსი

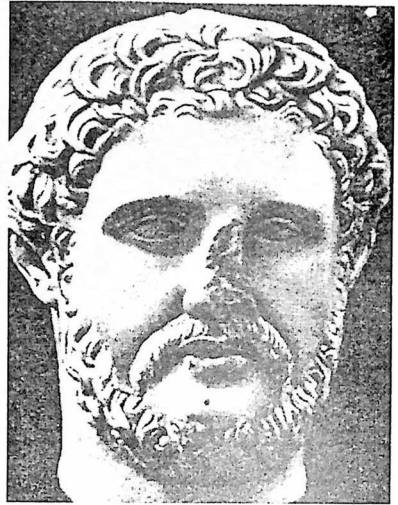

ალკიბიადე



კომოლუსი

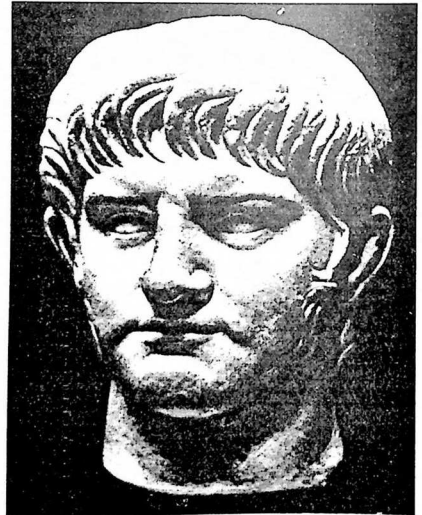

ნერონი



პტოლემეუს I სოტერის მონეტა



ოქროს მედალიონები იმპერატორ დიოკლეტიანის გამოსახულებით



დინარი



ალექსანდრე მაკედონელი



მაკედონიის მეფე დიმიტრი პოლიორკეტი



პონტოს მეფე მითრიდატე დიდი



სომხეთის მეფე ტიგრანი



პიროზი



თემისტოკლე

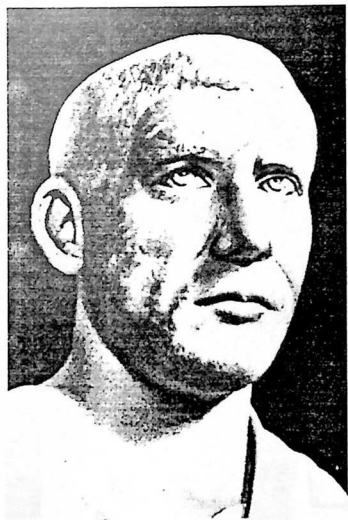

იმპერატორი ფილიპე არაბი

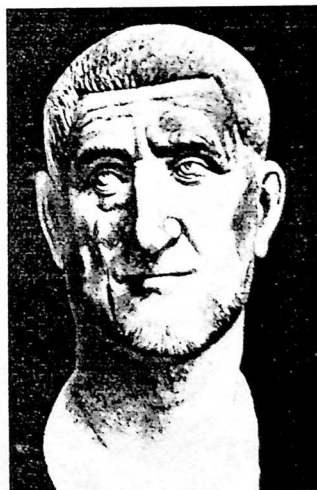

იმპერატორი მაქსიმილიანე თრაკიელი



ტიბერიუსი



სეპტიმიუსი



აღრიანე



არქილამე

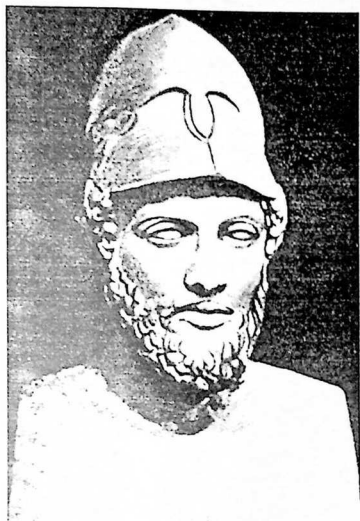

პერიკლე



სულა



კლეოპატრა



ტიტუს ფლავიუსი



კომპეია საბინა



ლომიცია ლონგინა



ულპიუს ტრაიანე



ოქტავიანე ავგუსტუსი

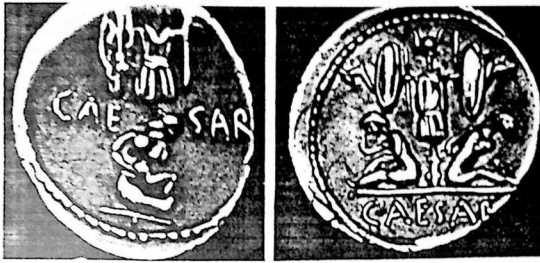

ოულოვს ცეზარის დროის მონეტები



ალარია



ა.



ბეჭედი იმპერატორ ანტონიუს პიუსისა და მისი მეუღლე ფაუსტინას გამოსახულებით



თამარისა და ლაშა-გიორგის დროს მოჭრილი მონეტები



პომპეუს ღიდი



იულიუს ცეზარი



ტიბერიუს ცეზარი



ავგუსტუს ცეზარი

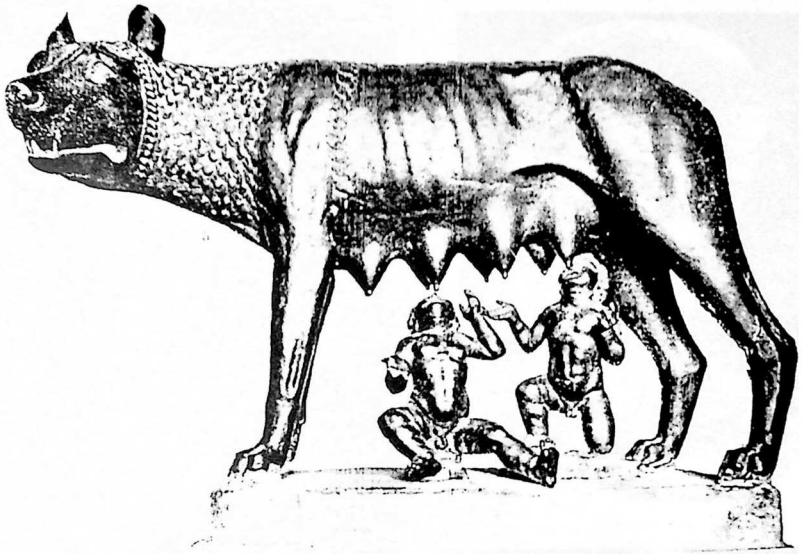

ძუ მგელი რომის დამაარსებლებთან რემუსთან და რომულუსთან

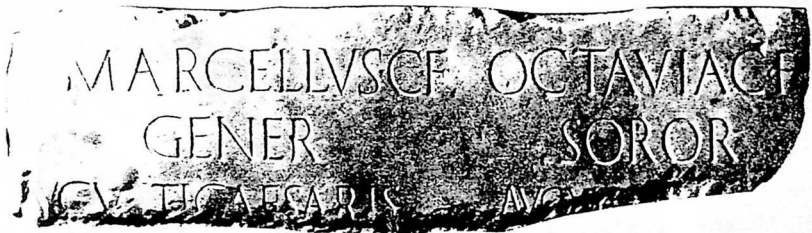

ოქტავია უმცროსის და მისი შვილის მარცელას საფლავის ქვა

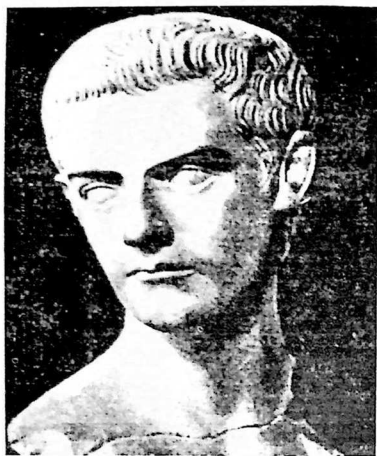

კოლოგულა



მონეტა მარკუს ანტონიუსის გამოსახულებით

კომოდუსი ჰერაკლეს სახით
მარმარილო. რომი, კაპიტოლიუმის მუზეუმი

კარაკალა

მარმარილო. ნეაპოლის ნაციონალური მუზეუმი

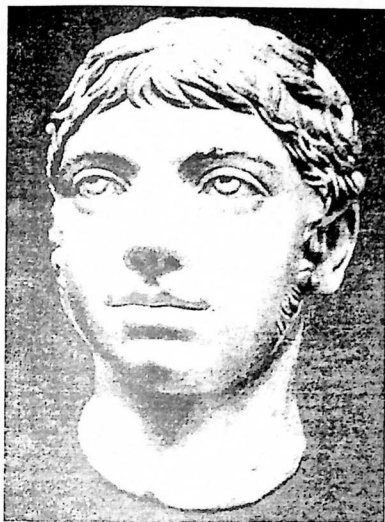

ჰეიოგაბალი

მარმარილო. რომი, კაპიტოლიუმის მუზეუმი



ოქტავია უმცროსი
ბალზატი. ლუერი



კონსტანტინე I დიდი

მარმარილო. რომი, კაპიტოლიუმის მუზეუმი



ალექსანდრე სვევერუსი

მარმარილო. რომი, კაპიტოლიუმის მუზეუმი

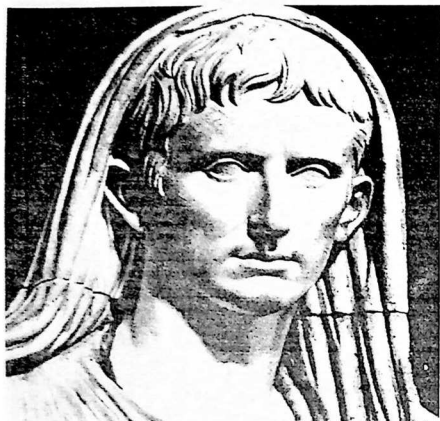

ოქტავიანე ავგუსტუსი
მარმარილო. რომის ნაციონალური მუზეუმი

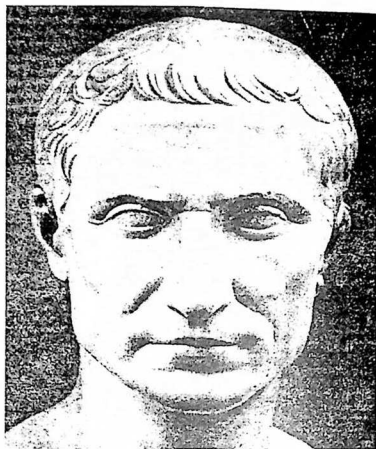

იულიუს ცეზარი
მარმარილო. ვატიკანის მუზეუმი



მარკუს ავრელიუსი
ბრინჯაო. რომი, კაპიტოლიუმის მოედანი



ტიბერიუსი
რომი, ტორლონიას მუზეუმი



ნერვა იუპიტერის სახით
ვატიკანის მუზეუმი



გალობა
მარმარილო. ლუერი



მესალინა
პარიზის ეროვნული მუზეუმი



ოქტავია, მესალინას კალიშვილი
ნეაპოლის ეროვნული მუზეუმი



კლავდიუს I იუპიტერის სამოსელში
ვატიკანის მუზეუმი



ტიბერიუსი



მონეტა კალიგულას
გამოსახულებით



მონეტები კლავდიუსისა და
ანტონინუსის გამოსახულებით



მონეტა კლავდიუსის
გამოსახულებით



სარგონ II კეზირთან ერთად



მეფე აშურნასიმპალას
კანდაკება

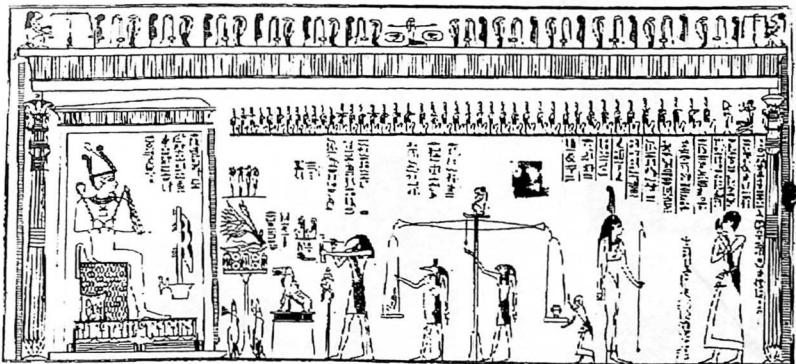

„მკედრების წიგნის“ 125-ე თავის ილუსტრაცია (სასამართლო)



ფარაონი ამენემსეტ III



ფარაონ სეთი II-ის მუშია



მეფე ჰამურაბის სტელა

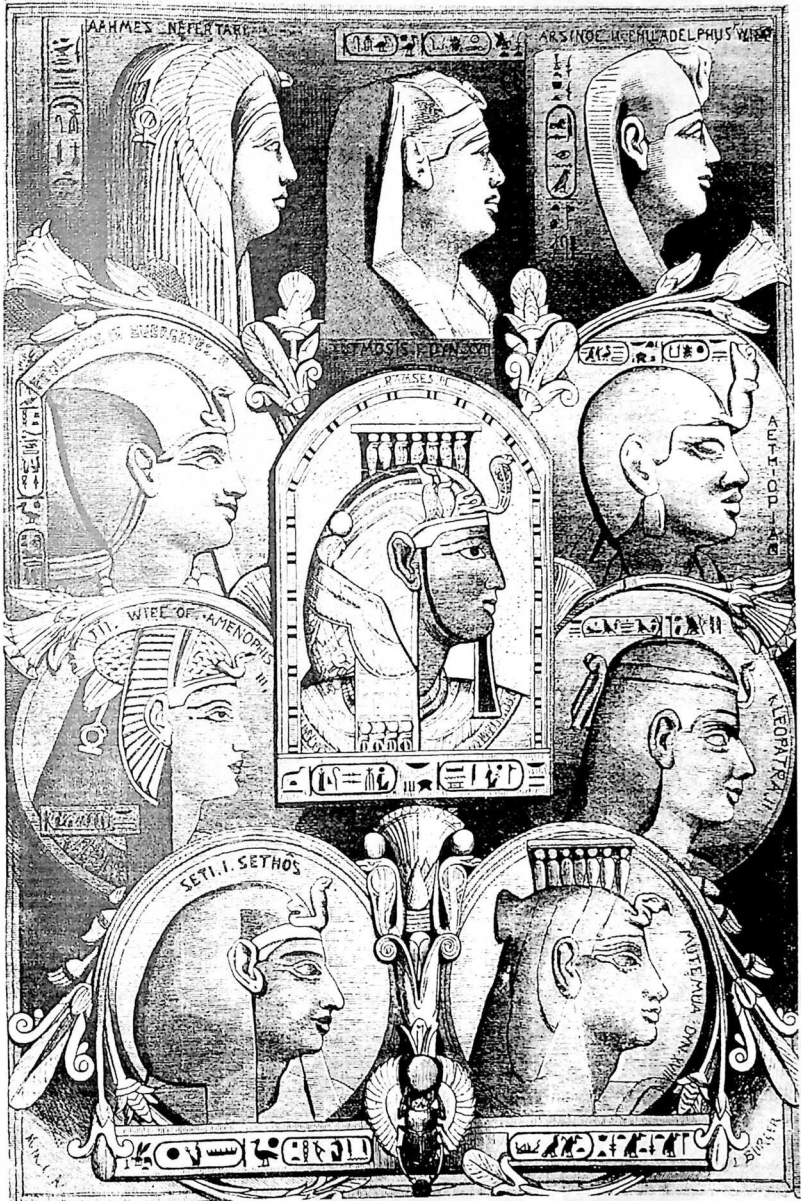

ეგვიპტის ფარაონები



ფარაონი
თუთმოს III



ფარაონი რამზეს II



ეგვიპტის დედოფლის
პატშეფსუტის კანდაკება



სტელა ჰამურაბის გამოსახულებით



სიირის მეფე ანტიოქ III



კარლინა ბრაუნშვაგი - ინგლისის მეფის
გრეგორ IV-ის მეუღლე



ატილა, კუნების ბელადი



იაპონიის იმპერატორი
შიროხიტო (1901-1989)



იაპონიის პრინცი ნარუხიტო და პრინცესა მასაკო



შაჰ აბას I



შაჰ აბას II



HAEC SUI PERSARI M REX

სეფი შაჰი შეილიშვილი და მეგკეიდრე
შაჰ აბას I-სა



მანუელ II პალეოლოგი



რუსეთის მეფე ალექსანდრე მიხეილის ძე



იოანე VIII პალეოლოგი

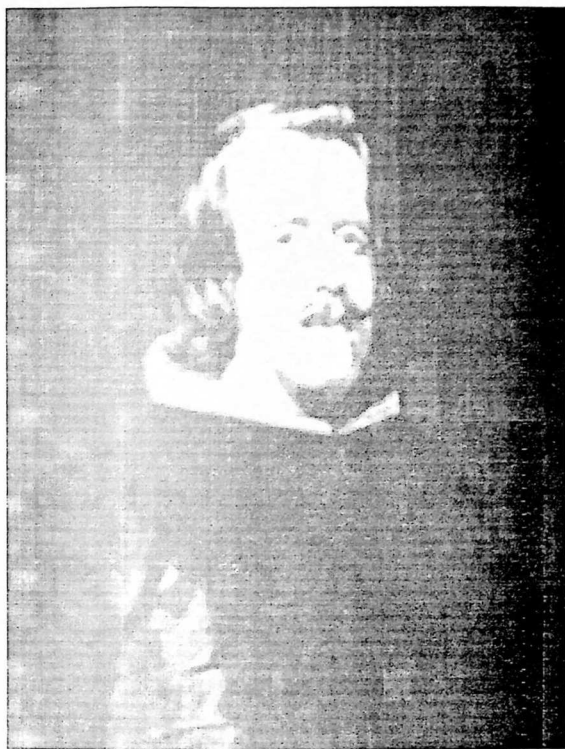

ესპანეთის მეფე ფილიპე



იმპერატორი ზიგმუნდ ლუქსემბურგელი



შვედეთის მეფე კარლოს XII

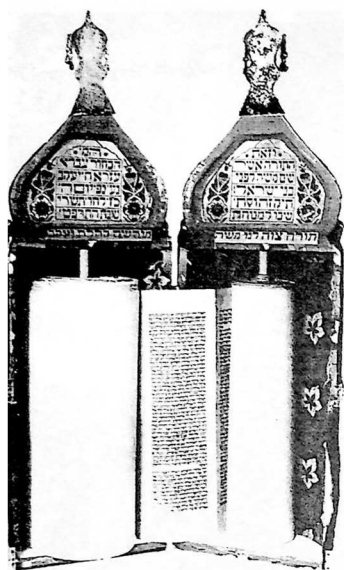

უმბელესი ყუთი თორას შესანახად



ფაიფურის სამეფო ვაზა
სამხრეთ გერმანია. XVII ს.

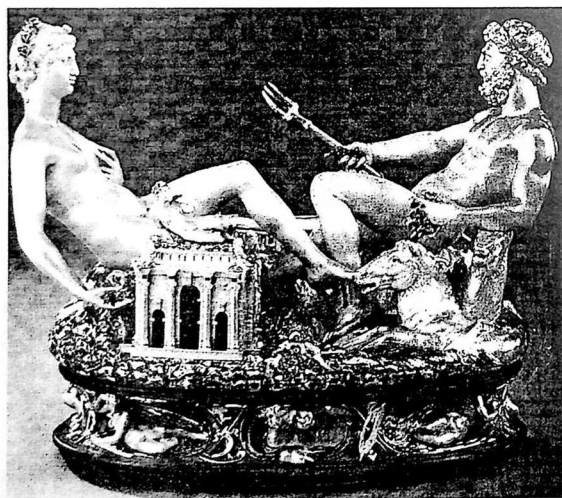

ფრანცისკო I-ის ოქროს ჭურჭელი 1539-1543 წ.წ.
(ბენვენუტო ჩელინი)

სარჩევი

შესავალი	3
მონარქიული ქვეყნები და მონარქები	5
რომელი დინასტიები არსებობდა სხვადასხვა ქვეყნებში	7
სახელმწიფოები - საგვარეულო დინასტიები	7
ზოგიერთი ქვეყნის ეროვნული და მონარქიული დღესასწაული	12
ზოგიერთი ქვეყნის ეროვნული ვალუტა	13
თანამეგობრობის წევრები	15
გვირგვინი	17
ევროპის იმპერატორთა გვირგვინები	20
მარკიზთა გვირგვინები	23
მთავართა (დუკთა) გვირგვინები	23
დაუნის გვირგვინი - ძველ მსოფლიოში	23
სამეფო და სახელმწიფო სიმბოლოები	25
ღრომა	26
არგანი	27
გერბი - სახელმწიფო და სამეფო სიმბოლო	27
ჰერალდიკა	27
მეფის კურთხევის წესების რიგობითობა	29
„წესი და განგებაი მეფეთა კურთხევისაი“	33
დასავლეთ საქართველოს ანუ აფხაზეთის სამეფოს მეფედ კურთხევის წესი	34
მეფედ კურთხევა და სამოხელეო ინსტიტუტი	36
მეფეთა ტიტულები და კურთხევა	38
ტიტულები	42
მეფეთა ყოფა-ცხოვრების წესები, ზნე-ჩვეულებები	44
სამეფო და საეკლესიო ხელისუფალთა ერთიანობა	45
მემკვიდრეობითობის შინაარსი სამეფო ხელისუფლების გადაცემაში	48
მეფეთა მირონცხება	49
მეფე და მისი ხელისუფლება ანუ უფლებამოსილება	51
მეფედ კურთხევა	52
მეფეთა ჩაცმა-დახურვა და ზმლის ტარება. ევროპის ქვეყნების სამეფო სიმბოლოები	55
მეფეთა ანდრძი	56
მსოფლიოს ყველაზე დიდი მშენებელი მონარქები	58
მეფეთა სამარხები და დაკრძალვის რიტუალი	59
აბსოლიტური მონარქია	60
მითიური მონარქები	62
მითოლოგიური მეფეები მითია თუ სინამდვილე?	63
ბ ა გ რ ა ტ ი ო ნ ე ბ ი	65
ბაგრატიონთა სამეფო ხელისუფლების ისტორია	65
ბაგრატიონთა ღვთიურობა და აღზევება სამეფო ხარისხში	71
ბაგრატიონთა მეფობის ათელის ძირითადი თარიღები	78
იოანე მარუშანი და მისი ინიციატივა საქართველოს გაერთიანებისათვის	79
ბაგრატი III	80
კლარჯინი ხელმწიფენი, კლარჯინი მეფენი	81
ბაგრატიონთა გამეფების სხვა მნიშვნელოვანი თარიღები	82
ქართველ ბაგრატიონთა წოდებები რუსეთის სამეფო კარზე და სამეფო ხელისუფლება გაუქმების შემდეგ	86
ბაგრატიონთა მიწა-მამულთა საკუთრების და მმართველობის საზღვრები	89
ბაგრატიონთა ღვთიური ნიშნები და შესანიშნავი	90
სხვა საიქიფო გვართა ღვთაებრივი წარმოშობა და დიდი საკულტო ნაგებობები	93

ბერატონთა სამეფო სუფრა	94
თამარის (ერეკლეს ქალიშვილი) და დავით ორბელიანის (სარდალი) ქორწილი	104
სტუმარ-მასპინძლობა საქართველოში თეიმურაზ II-ის მეფობის პერიოდში	106
ახალი წლის მილოცვა სამეფო ოჯახში	107
თამარი	109
ბრიტანეთი და კონსტიტუციური მონარქია	111
მონარქიული სამყარო	111
თანამებობა	112
კონსტიტუციური მონარქია	112
ბაქინძემის სასახლე	122
სამეფო ალაში	123
დედოფლის პირადი ალაში	123
სამეფო გერბი	123
ბრიტანეთის სამფლობელოებში მზე არასოდეს ჩადის	124
კონტროლი სამეფო ხარკებზე	125
სამეფო გვირგვინის სახეცვლილება და შესუსტება ინგლისში	126
სამეფო პრეროგატივა და კონსტიტუციური შეთანხმებები	127
ბრიტანეთის სამეფო რეგალიები	129
მონარქიაში	131
ბრიტანეთის მონარქია რეკორდებში	133
აშშ-ს სახელმწიფო გერბი	135
დინასტიები - მათი არსებობის თარიღები, მხარე, ტერიტორია, გამომჩენილი წარმომადგენლები	136
ქრონოლოგიური ცხრილები	196
ჩინეთის სამეფო დინასტიები	196
ინდოეთის მეფეები და უცხო მმართველები სხვადასხვა დროს	201
ავსტრიის იმპერია	208
ინგლისი	208
არაგონის სამეფო	209
ასტურიის სამეფო	210
ბელგია	210
ბრაზილიის იმპერია	210
ვესტფალია	210
გერმანიის იმპერია	210
ესპანეთი	210
იტალია	210
კასტილია	210
ლუონი	211
ლოთარინგია	211
ნეოპოლიტანური სამეფო	211
გერმანული სამეფო	212
ნიდერლანდები	213
პორტუგალია	213
პროუანსი	214
პრუსია	214
სარდინია	214
საღვთო რომის იმპერია	213
სიცილია	214
საფრანგეთი	215
ძველი მსოფლიოს სამეფო დინასტიების ქრონოლოგიური ცხრილები	216
პოლონეთის თავადები და მეფეები	222
პოლონეთის მეფეები და ლიტვის დიდი თავადები	225

ძველი მსოფლიოს ქვეყნები	227
მოკლე ცნობები და ქრონოლოგიური ცხრილები მეფეებზე	228
ასურეთის სამეფო	228
ძველი ბაბილონი	229
ბითინია	231
ბოსფორის სახელმწიფო	231
გალა	232
ეგვიპტე	233
ზაგროსის მთიანეთის ტომთა გაერთიანებები	235
ლულუბელები	236
გუთიები	237
ელამი	237
თრაკია	239
ისრაელის და იუდეას მეფეთა ქრონოლოგია	239
ისრაელის სამეფო	240
იუდეას სამეფო	240
ებრაელი ერის ისტორიის ქრონოლოგია	241
კაბადოკია	243
კართაგენი	243
კილიკია	244
კომაგენა	244
ლიდია	245
მაკედონია	245
მესოპოტამია (შუამდინარეთი)	246
მანა	248
მიდია	248
ნუმიდია	248
პალესტინა	248
პართიის სამეფო	249
პერგამოსი (პერგამი)	250
პონტოს სამეფო	250
რაკსოლანები	250
ძველი რომი	250
საბერძნეთი (ძველი საბერძნეთი)	257
საბერძნეთ-მაქტრიის სამეფო	260
საერომატები	261
სარმატები	261
საქართველოს წინამორბედი სახელმწიფოები	262
კოლხეთის სამეფო (ეგრისი)	262
საქართველოს მეფეები	265
ტაო-კლარჯეთის მეფენი	265
ეგრის-აფხაზეთის მეფენი	266
ძველი სპარსეთი	268
სკითები	268
დიდი სომხეთი	269
სპარტა (ლაკედემონია)	270
ფინიკია	270
ფრიგია	271
ურარტუ	271
ხეთების სამეფო	272
ხური-მითანის სამეფო	273
ჭუნები	273

ქუშანის სამეფო -----	274
არშაკილები -----	275
აბასიანები -----	275
არაბები (უნგრეთი) -----	275
არშაკუნანები -----	276
ბაგრატიონ-მუხრანელების წარმომადგენლები -----	276
ბაგრატიონთა დინასტიის ოსეთის შტო -----	277
სამურზაყანოელ შერვაშიძეთა გვარის გენეალოგია -----	278
აფხაზეთის მეფეთა გენეალოგია -----	279
ისტორიაში უძველეს დადინებად მოხსენიებული არიან -----	280
სამეგრელოს მთავართა საგვარეულოს ნუსხა -----	280
საქართველოს მეფეები რეკორდულ განზომილებებში -----	281
მეფეები და პლანეტები -----	283
„სამეფო რეალიების ისტორია“ -----	283
ყველაზე მდიდარი მონარქი (ბრუნეის სულთანი) -----	285
მსოფლიოს მონარქები რეკორდულ განზომილებებში -----	287
გამჭრალი დინასტიების დაკარგული სამოთხე -----	290
ბოშებს მეფე ჰყოლიათ -----	291
ბრუნეის სასულთნო -----	292
სხვა მონარქთა ხარჯები -----	293
გენეალოგიური სქემები -----	294
სურათები -----	384



გამოყენებული ლიტერატურა

- 1) თიხლისა და ხახულის ხელნაწერების მინაწერები – დარეჯან კლდიაშვილი
- 2) შვიგნობარი. 88
- 3) ნარკვევები ქართული წიგნის ბეჭდვის ისტორიიდან – ოთარ კასრაძე
- 4) საქართველოს საბეჭდაეები და სხვა გლიპტიკური მასალები – სარა ბარნაველი
- 5) ვახტანგ მეექვსე – ლ.შენაბდე
- 6) ბოლნისის უძველესი ქართული წარწერები – ვალერი სილოგავა
- 7) ანდერძი დავით აღმაშენებლისა შიომღვიმისადმი – ვალერი სილოგავა
- 8) ქართული საბჭოთა ენციკლოპედია. I-XI ტ.
- 9) ბაგრატიონები – სოსო ბიჭიკაშვილი, დავით ნინიძე, ანა მხეიძე
- 10) ბაგრატიონები – როინ მეტრეველი
- 11) ბაგრატიონთა სამეფო სახლი – მზია სურგულაძე
- 12) თანამედროვე დიდი დემოკრატები – ფილიპ კავო
- 13) მისი უდიდებულესობა დედოფალი – გია ჭანტურია
- 14) ბიზანტიის იმპერიის ისტორია – შარლ დილი
- 15) Все монархи мира (западная европа)
- 16) Монархи европы (судьбы династий)
- 17) Императорский Рим в лицах - Е.В.Федорова
- 18) Все монархи мира (древняя Греция, древний Рим, Византия) - К.Рыжов
- 19) Энциклопедический словарь - Ф.А.Брокгауз (Лейпциг), И.А.Ефрон (С.Петербург)

Bichi (Solomon) Tezelishvili
IMPERIAL DYNASTIES OF THE WORLD
dictionary

Бичи (Соломон) Тезелишвили
ЦАРСКИЕ ДИНАСТИИ МИРА
словарь

აიწყო და დაკაბადონდა გამომცემლობა „ზანუი“

ტაშკენტის ქ. №25, ბ.1
■ 38-03-11