

ქუჩის

მენტეუგაუვილი



ქუჩის

ქუჩის

ქუჩის

(სოციალურ-ეკონომიკური განვითარების საკითხები)

ნაშრომში ზოგადად დახასიათებულია ახლო აღმოსავლეთის ქვეყნების (თურქეთი, ირანი, ერაყი, სირია) ქურთებით დასახლებული ტერიტორიების ანუ ქურთისტანის მოსახლეობა და ეკონომიკურ-გეოგრაფიული რაიონები; გაშუქებულია ქურთული კულტურის ცალკეული საკითხები; გამოკვლეულია ქურთთა საზოგადოების სოციალურ-ეკონომიკური ორგანიზაციის პრინციპები, მათი ისტორია და პოლიტიკური მდგომარეობა; შესწავლილია ქურთისტანის ზოგიერთი დემოგრაფიული პრობლემა; ნაჩვენებია მისი ცალკეული მხარეების ეკონომიკური განვითარების პერსპექტივა.

წიგნი განკუთვნილია სპეციალისტებისათვის, აგრეთვე თანამედროვე ახლო აღმოსავლეთში მიმდინარე მნიშვნელოვანი ისტორიული პროცესებით დაინტერესებულ მკითხველთა უფროსი წრისათვის.

10605—355

M ————— 71—77

M 601 (08)—77

შესავალი

ქურთისტანი უფრო გეოგრაფიული ცენტრზეა, ვიდრე პოლიტიკური. ამ სახელწოდებით მას თქვენ ვერ ნახავთ ვერც ერთ პოლიტიკურ რუკაზე, მაგრამ იგი არსებობს. სწორედ ქურთებით დასახლებული ეს ტერიტორიაა, მათი სამშობლო. ქურთისტანი გადაჭიმულია ირანის, თურქეთის, ერაყის და სირიის საზღვრების პარას. მისი ფართობი დაახლოებით 408 ათას კვ. კმ აღწევს. აქედან 194 ათასი კვ. კმ თურქეთის ქურთისტანს უჭირავს, 124 ათასი კვ. კმ — ირანის ქურთისტანს, 72 ათასი კვ. კმ ერაყის ქურთისტანია, ხოლო 18 ათასი კვ. კმ სირიის ქურთისტანზე მოდის.

ქურთების ქვეყანა მთავორიანია. მისი ჰავა მეტად კონტინენტურია. აქ წელიწადში 4 თვე თოვს, ხოლო მალლა მწვერვალებზე თოვლი მთელი წლის განმავლობაში ინახება და მრავალ მნიშვნელოვან სამდინარო არტერიას აწაზრდობს. დაბლობ ადგილებშიც კი თოვლი შუა გაზაფხულამდე ძლებს. ზოგიერთ მხარეში გვიან შემოდგომიდან აღრე გაზაფხულამდე ყოველგვარი მიმოსვლა წყდება და ამიტომ ზამთრისათვის სურსათ-სანოვაგითა და სათბობით მომარაგება ადგილობრივი მოსახლეობის მთავარი საზრუნავია.

ამ მხრივ ბინადარი მოსახლეობა უფრო მეტ გასაქირშია, ვიდრე ნომთაბარე მესაქონლეები. რომლებიც თავიანთი მოძრავი ცხოვრებით (საზაფხულო საძოვრებიდან საზამთროზე გადასვლა) მკაცრ ზამთარსა და მცხუნვარე ზაფხულს უფრო შეგუებულნი არიან. საერთოდ ქურთისტანში მაღალ პლატოებზე და მთის ფერდობებზე ამინდის ცვალებადობა უფრო შეიმჩნევა, ვიდრე ბარში. ბარში ჰაერის ტენიანობის წყალობით უფრო ზომიერი ჰავაა, რომელიც მიწათმოქმედებისათვის მეტად ხელსაყრელია. თუ მაღლა მთებში და მის კალთებზე მშრალი კონტინენტური ჰავაა გაბატონებული. ხოლო წლიური ტემპერატურა +32°-დან —22°-მდე მერყეობს, ბარში ჰაე-

რი უფრო ტენიანი, მკენარეთა სამყარო კი უფრო მდიდარი და მრავალფეროვანია.

ქურთისტანის ყოველ ნაწილს თავისი ზედაპირის კონფიგურაციისა და ჰიდროგრაფიული ქსელის მიხედვით საერთოსთან ერთად ბევრი განმასხვავებელი, მხოლოდ მისთვის დამახასიათებელი კლიმატური ნიშნებიც გააჩნია. მაგალითად, სენენდქეში უფრო თბილა, ვიდრე ავრომანსა და მერივიანში, რადგანაც იქ უფრო მეტი მზიანი დღეებია. ასეთივე განსხვავებაა ერბილისა და რევანდუზის მხარეებს შორისაც და ა. შ.

ქურთისტანის ველებსა და მთის კალთებს ბევრგან ულრანი ტყეები ფარავენ. ხშირად მათ დამუშავებული მინდვრები და ბაღები ენაცვლებიან. წყალუხვი მდინარეები (ევფრატი და ტიგროსი) მრავალრიცხოვანი შენაკადებით (მურად-ჩაი, ყარა-სუ, დიდი ზაბი, პატარა ზაბი, ყიზილ-უზენი, დილა ანუ აბე-სერვანი, თათავუ და ა. შ.) და მაღალმთიანი ალპიური საძოვრები ხელსაყრელ პირობებს ქმნიან სოფლის მეურნეობის განვითარებისათვის. ქურთისტანის ზოგიერთ ნაწილს, მაგალითად, ერაყის ქურთისტანს ქვეყნის ბელელს უწოდებენ.

ქურთისტანში ადგილობრივი მრეწველობის განვითარებისთვისაც ყველა პირობა არსებობს. ისეთი სასარგებლო წიაღისეული, როგორცაა ნავთობი, ბუნებრივი გაზი (კირკუქში, მოსულში, ქერმანშაჰში), რკინა, ქვანახშირი, ტყვია, სპილენძი, მარგანეცი, ქვამარილი, მარმარილო, პლატინა, ვერცხლის წყალი, გოგირდი და ფოსფორიტები აქ დიდი რაოდენობით მოიპოვება. მარტო ერაყის ქურთისტანში ბუნებრივი გაზის შეფასებული მარაგი 900 მლრდ კუბ მ შეადგენს, ხოლო გოგირდისა — 350 მლნ ტ., რაც 3,5-ჯერ აღემატება სიცილიისას (სიცილია კაპიტალისტური სამყაროსათვის გოგირდის მთავარი მიმწოდებელია). ქურთისტანში მინერალური წყლებიც უზვადაა. ქერმანშაჰიდან 60 კმ დაშორებით გოგირდის, ხოლო სულდუზის მიდამოებში ნარზანის მსგავსი წყლების დიდი მარაგია. მდ. ჩუმერეშის ნაპირებთან (ირანის ქურთისტანი) რკინითა და სხვა მინერალებით მდიდარი წყლები აღმოაჩინეს.

ჩრდილოეთით ქურთებით კომპაქტურად დასახლებული ტერიტორია დღევანდელი აღმოსავლეთ თურქეთის ცენტრს ესაზღვრება, ხოლო ჩრდილო დასავლეთით იგი ალემომდე (სირია) აღწევს.

სამხრეთ-დასავლეთით მისი საზღვარი გასდევს მთის კალთებს მდ. ტიგროსამდე, მერე მისი ქვედა დინების აღმოსავლეთით, ხოლო შემდეგ ჭებელ ჰამრინის (წითელი მთები) საზღვრების გასწვრივ ჩრდილოეთით მანდალიმდე (ირან-ერაყის საზღვრებამდე) ვრცელდება.

აღმოსავლეთით ქურთების დასახლების საზღვარი გადის არარატის მთიდან სამხრეთ-აღმოსავლეთ მიმართულებით და მოიცავს მაქუს, ხოის, რეზაიეს გუბერნიების ნაწილს, მეჰაბადს (სოუჯბულაღს), საყეზსა და სენენდეჯეს, შემდეგ საზღვარი ქერმანშაჰისკენ მიემართება. ქერმანშაჰიდან კარინდამდე მიმავალი დიდი მაღალი წითიანი გზა ქურთების დასახლების ადგილს მათი მონათესავე ლურებისა და ლაქების ტერიტორიისაგან გამოყოფს.

სამხრეთით ქურთთა დასახლებანი მესოპოტამიის დაბლობის საზღვრებამდე ეშვებიან, ხოლო დასავლეთით მდ. ევფრატის ზედა დინებამდე (ყარა-სუ) აღწევენ.

აღნიშნულ ტერიტორიაზე ქურთები მჭიდროდ არიან დასახლებული და მოსახლეობის დიდ უმრავლესობას (80%) შეადგენენ.

მეორე მსოფლიო ომის წინ ქურთები თურქეთში ცხოვრობდნენ ერზურუმის, ერზინჯანის, სივასის, ყარსის, ვანის, აღრის, მუშის, სირთის, დიარბაქრის, მარდინის, ურფისა და ელიაზიგის ვილაიეთებში (ოლქებში)¹; ირანში — დასავლეთ აზერბაიჯანის (მე-5 ოსთანის ანუ პროვინციის) და ქურთისტანის (მე-13 ოსთანის) შაჰრესთანებში ანუ გუბერნიებში (ხოი, რეზაიე, სერდაში, მაქუ, მეჰაბადი, მიანდოაბი, შაჰფური, ბანე, ბიჯარი, საყეზი, სენენდეჯი, ყორვე და მე-რივანი), გარდა ამისა, ქურთების მნიშვნელოვანი ნაწილი დასახლებულია აგრეთვე ქერმანშაჰის ოსთანში, ჩრდილო ხორასანში, ეილამში, შირაზის ახლოს, გილანსა და მახანდარანში; ერაყში ქურთები თავმოყრილი არიან ქვეყნის ჩრდილო-აღმოსავლეთ ნაწილში, რომელიც ამჟამად ხუთ გუბერნიას ანუ მუჰაფაზას (ნაინავას, ერბილის, კირკუკის, სულეიმანიესა და დოჰუქის) მოიცავს.

1970 წლისათვის ქურთების საერთო რაოდენობა 14 მლნ შეადგენდა. ქვეყნების მიხედვით იგი შემდეგნაირად ნაწილდებოდა: თურქეთში — 6,5 მლნ (ქვეყნის მთელი მოსახლეობის 18%), ირან-

¹ ამჟამად ქურთთა დასახლებანი პატარა კუნძულებით გაბნეულია აგრეთვე თურქეთის სხვა ოლქებშიც. მაგალითად. კონიისა და კილიკიის მიდამოებში და თითქმის ხმელთაშუა ზღვის ნაპირებს აღწევენ.

ნი — 4,5 (17%), ერაყში — 2,1 მლნ (20%), ლიბანსა და სირიაში — 0,5 მლნ [125]², ხოლო დანარჩენ ქვეყნებში (ინდოეთში, ჩინეთის სახალხო რესპუბლიკაში, პაკისტანში, ავღანეთში) — 0,4 მლნ. ქურთების მცირე რაოდენობა (დაახლოებით 90 ათასი) ცხოვრობს აგრეთვე საბჭოთა კავშირში (საქართველოს სსრ, სომხეთის სსრ).

● ქურთთა ტომები ქურთისტანში უძველესი დროიდან დამკვიდრდნენ. ქურთთა მომთაბარული მეურნეობა ხელს უწყობდა მათი ტომების მიგრაციას. მესაქონლეობა, რომელსაც ქურთები ოდიტგანვე მისდევდნენ, აიძულებდა მათ სულ ახალ-ახალი საძოვრები და მინდვრები ეძებნათ, ეს კი იწვევდა ქურთთა ხშირ ადგილმონაცვლეობას. ამის გამო საუკუნეების მანძილზე ქურთებით დასახლებული ტერიტორიის ფართობი იცვლებოდა, მისი საზღვრები ან უახლოვდებოდა იმ ტერიტორიას, რომელიც უშუალოდ ქურთებით იყო დასახლებული, ან კიდევ, პირიქით, მეტად მცირდებოდა. ხან ქურთები იჭრებოდნენ მეზობელი ხალხების მიწა-წყალზე და სახლდებოდნენ, ხან ქურთებით დასახლებულ რაიონებს მეზობელი ხალხები იჭერდნენ. ამიტომაც დღეს ქურთისტანის ტერიტორიაზე, გარდა ქურთებისა, მრავალი სხვა ეროვნების ხალხიც გვხვდება.

ქურთთა დასახლების გეოგრაფიული საზღვრების ცვლილებებში ეკონომიკურ ფაქტორებთან ერთად პოლიტიკურმა ამბებმაც გარკვეული როლი შეასრულა. ■

მას შემდეგ, რაც XVI საუკუნეში ქურთისტანის დიდი ნაწილი ოსმალეთის იმპერიის შემადგენლობაში აღმოჩნდა, სულთნებმა ქურთებს თავიანთი იმპერიის აღმოსავლეთის საზღვრების დაცვა დაავალეს³. ირანის თავდასხმების მოგერიების მიზნით თურქებმა

² დამოწმებული ლიტერატურის რიგითი ნომერი და გვერდი ფრჩხილებშია მითითებული.

³ აღმოსავლეთ თურქეთში მოსახლე ქურთების ერთი ნაწილი (ბაიაზეთის ფაშალიკი) ერევნის სახანოს რუსეთთან შეერთებამდე ნაკლებად უწყვედა ანგარიშს სულთნის ხელისუფლებას, რომლის ძალაუფლება ამ რაიონში უფრო მოჩვენებითი იყო. ერევნის სარდალს მამინ ირანის შაჰი ნიშნავდა. ამიტომ აქაური ქურთების დამოკიდებულება თურქული ხელისუფლებისადმი უფრო კავშირის ფორმას ატარებდა, ვიდრე დაქვემდებარებულ ხასიათს (4, ფ. 10).

ქურთებისაგან სასაზღვრო რაზმები ჩამოაყალიბეს და ზაგროსის მთების სხვადასხვა ნაწილში დაასახლეს.

უფრო გვიან, როდესაც თურქთა უღლით შეწუხებულმა ქურთებმა XIX ს. დამლევს და XX ს. პირველ მესამედში არაერთი აჯანყება მოაწყეს, თურქეთის მთავრობამ აჯანყებული ქურთი ტომების აყრა-გადასახლება დაიწყო. ყოველივე ეს ხელს უწყობდა ქურთი ტომების ხშირ ადგილმონაცვლეობას.

• თუ პირველ მსოფლიო ომამდე ქურთისტანი ოსმალეთის იმპერიისა და ირანის შემადგენლობაში შედიოდა, ომის დამთავრების შემდეგ ანტანტის ქვეყნებმა ქურთებით დასახლებული ტერიტორია ოთხ სახელმწიფოს (თურქეთს, ირანს, ერაყსა და სირიას) შორის დაანაწილეს.

დღემდე ქურთებს ვერ დაუძლევათ თავიანთი კოლონიური და ნაწილების მძიმე შედეგები. ქურთებით დასახლებულ ყველა კუთხეში ისინი მიისწრაფიან სოლიდარობისა და ერთიანობის, მჭიდრო ეკონომიკური, საზოგადოებრივ-პოლიტიკური და კულტურული თანამშრომლობისაკენ. მაგრამ ყველაფერი ეს მხოლოდ წანამძღვრებია ქურთთა ეროვნული ერთიანობისა. მისი განხორციელება ბევრად არის დამოკიდებული იმაზე, თუ რა გზით და რა ტემპით წარიმართება ქურთისტანის სხვადასხვა მხარის შემდგომი ეკონომიკური და პოლიტიკური განვითარება.

• ვინაიდან ქურთებით დასახლებული ტერიტორია დღეს თურქეთის, ირანის, ერაყისა და ნაწილობრივ სირიის შემადგენლობაში შედის, ბუნებრივია, ქურთების სოციალურ-ეკონომიკური განვითარების კვლევა საჭიროა ამ ქვეყნების ძირითადი მოსახლეობის, კერძოდ, თურქების, არაბებისა და სპარსელების ისტორიასთან მჭიდრო კავშირში.

წიგნის ქრონოლოგიური ჩარჩოები ძირითადად XVIII—XX სს. განისაზღვრება, მაგრამ მასში განხილული საკითხების დიდი ნაწილი უფრო თანამედროვე ქურთისტანს ეხება.

ნაშრომი დაწერილია როგორც აღმოსავლურ, ისე ევროპულ და რუსულ ენებზე არსებული წყაროებისა და სპეციალური ლიტერატურის გამოყენების საფუძველზე.

ქურთული ტერმინებისა და სახელწოდებების ზუსტი ტრანსლიტერაციის ნაცვლად ვიყენებთ პრაქტიკულ ტრანსკრიპციას. ამასთან,

ზოგიერთი ტერმინი და სახელი, რომელიც განსხვავებულად გამოითქმის ქურთისტანის სხვადასხვა მხარეებში, მოგვყავს ისეთი ფორმით, რომელიც მიღებულია ყოველი ცალკეული ნაწილისათვის. გეოგრაფიული სახელების გადმოცემისას ერთიანი ტრანსკრიპცია თანმიმდევრულად დაცული არ არის, რადგანაც ავტორს ანგარიში უნდა გაეწია საბჭოთა კარტოგრაფიაში მიღებული დაწერილობისათვის.

ქურთებში არსებული სოციალური ტერმინოლოგიიდან პირველ რიგში აღსანიშნავია სახელწოდება „აღა“. უფრო დაწვრილებით მას თარგმნიან როგორც „წინამძღოლს“. ამ სახელწოდებას მემამულეები ან ტომის ბელადები და მათი უშუალო ნათესავები (მამაკაცები) ატარებენ. როგორც ტიტული „აღა“ სახელის შემდეგ წარმოითქმის და იწერება.

ანალოგიურად იხმარება „ბეგ“-ის ტიტული. მართალია, იგი თურქული ტიტულია, მაგრამ მას ზოგიერთი ქურთი დიდებულიც ხმარობს. ქურთისტანში ფართოდ იყენებენ აგრეთვე თურქულ ტიტულს „მირ“-ს („მთავარს“), რომელიც ზოგიერთ გამოჩენილ ქურთს ენიჭებოდა.

თურქულ ტიტულებიდან ქურთებში ასევე გავრცელებულია „ეფენდი“. იგი ენიჭება ქალაქის იმ გამოჩენილ პირებს, რომლებიც არისტოკრატიული წარმოშობის არ არიან და ამიტომ მათ აღას ვერ უწოდებენ. გარდა ამისა, ტიტული ეფენდი ნასწავლ პირსაც ენიჭება.

არაბულ ტიტულს „შეიხ“-ს, რომელიც არაბებთან ტომის ბელადს და სასულიერო ხელმძღვანელს ნიშნავს, ქურთისტანშიც ატარებენ. ზოგჯერ სიტყვა „შეიხი“ შეიძლება რიგითი ქურთის საკუთარი სახელის აღმნიშვნელიც იყოს.

სხვა არაბულ ტიტულებიდან და სახელებიდან ქურთისტანში ყველაზე უფრო გავრცელებულია „ჰაჯი“, „სეიდი“ და „ჰაჯიმი“.

„ჰაჯი“ ენიჭება იმ ქურთს, რომელმაც მუსლიმანთა „წმინდა ქალაქები“ (მექა ან მედინა) მოინახულა. ტიტული „სეიდი“ მუჰამედის ანუ მაჰმადის (ალაჰის მოციქულის) შთამომავალს აღნიშნავს. მართალია, ეს შთამომავლობა უმრავლეს შემთხვევაში მითიურია, ქურთები სეიდებს მაინც პატრეს სცემენ. რაც შეეხება „ჰაჯიმს“ (არაბულად „ბრძენი“, „ეჰიმი“), მას ქურთები უცხოელის აღსანიშნავად იყენებენ.

საოჯახო ყოფა

ამჟამად, ქურთისტანში ისეთი სოციალურ-ეკონომიკური პროცესები მიმდინარეობს, რასაც გარკვეული გეოგრაფიული და ისტორიული მიზეზების წყალობით დიდი სირთულე ახასიათებს და ჭეროვან შესწავლას მოითხოვს.

ქურთისტანში, ერთი მხრივ, შეიმჩნევა ქურთი ტომების საგრძნობი ჭგუფის ხალხად კონსოლიდაციის პროცესი, ხოლო, მეორე მხრივ, შეინიშნება მათი სხვა ხალხებთან ასიმილაციის შემთხვევებიც.

ქურთისტანის არც ერთ მხარეში თითქმის აღარ არის ისეთი ელთხე, სადაც კაპიტალისტურ ურთიერთობათა განვითარების ზეგავლენით ფეოდალური ურთიერთობის რღვევა დაწყებული არ იყო. შეიძლება განსხვავებული აღმოჩნდეს ამ პროცესის განვითარების დონე, მაგრამ მისი არსებობა სადავო არ არის — ისტორიული ფაქტია.

მიუხედავად იმისა, რომ ეს პროცესი ხელს უწყობს აგრეთვე აქ შერჩენილი გვაროვნულ-ტომობრივი ორგანიზაციის რღვევასა და ტომობრივი განსხვავების წაშლას, გვაროვნულ-ტომობრივი ორგანიზაციის გადმონაშთები ჯერ კიდევ მთლიანად მოსპობილი არ არის.

X X ს. პირველი ნახევრის დამლევისათვის პატრიარქალური გადმონაშთები ქურთისტანში ყველაზე მეტად შერჩენილი იყო საოჯახო ყოფაში. ქორწინებისას რიგითი ქურთი უპირატესობას ბიძის (მაშის ძმის) ქალიშვილებს აძლევდა.)

ბიძაშვილებს შორის ქორწინებისათვის უპირატესობის მიცემა რამდენიმე გარემოებით აიხსნება: ჯერ ერთი, მომავალი სამამრი მო-

მაველ სიძეს თავისი ძმისწულის სახით კარგად იცნობდა (იცოდა მისი ნაკლიც და სხვ., რაც წარუმატებელი ქორწინების რისკს ამცირებდა). მეორე, მას შეეძლო სიძეზე ზეგავლენა მოეხდინა მამის მხრიდან ნათესაობის მეშვეობით, რათა თავისი ქალიშვილის (ან ქალიშვილების) ინტერესი დაეცვა. მესამე, ასეთი ქორწინებლს შემთხვევაში შვილს უნდა გადაეხადა უფრო მცირე გამოსასყიდი ან შეიძლება სულ გაეთავისუფლებინათ მისი გადახდისაგან.

იმის გამო, რომ მამაკაცის ქორწინება სოფელში ხდებოდა, ყველა შვილი, რომელიც ბიძაშვილთან ქორწინების შედეგად გაჩნდა, ამ კაცის სოფელში იმყოფებოდა, მაშინ, როდესაც ბავშვები, რომლებიც მასთან დედის მხრიდან იყვნენ დაკავშირებული, სხვა სოფლებში ცხოვრობდნენ.

{ქურთებში ბიძაშვილთან დაქორწინების შემთხვევები ძალზე ხშირი იყო. 40-იან წლებში ზოგიერთ გამოკვლეულ სოფელში იგი 60%-მდე აღწევდა.}

ქორწინების მეორე ტიპი „ჟინ-ბა-ჟინი“ (დების გაცვლა) იყო. ასეთ შემთხვევაში, ბუნებრივია, გამოსასყიდის გადახდა საჭირო აღარ ხდებოდა. რჩებოდა მხოლოდ ქორწილის მოწყობასა და მზითევთან დაკავშირებული ხარჯები. ფინანსური თვალსაზრისით ასეთი ქორწინება უფრო ხელსაყრელი ჩანდა.

ტომებად გაუერთიანებელ სოფლებში ასეთი სახის ქორწინება ძალზე ხშირი იყო. იქ, სადაც მამაკაცები დების გაცვლას გადაწყვეტდნენ, მათ შორის ახლო ნათესაობა არ არსებობდა, განქორწინების შესაძლებლობა უფრო მატულობდა. დის ლოიალობა ისეთივე ბუნებრივი იყო, როგორც მეუღლეებს შორის არსებული ლოიალობა. ასე რომ, ერთ მეურნეობაში ოჯახური უთანხმოებანი მსგავსკონფლიქტებს იწვევდნენ სხვა მეურნეობაში და, როგორც იტყვიან, ნაკადური წრე იქმნებოდა.

იმ შემთხვევაში, როდესაც ქალების გაცვლა არ ხდებოდა, არანათესაეების ქორწინების დროს გამოსასყიდი ძალზე დიდი იყო და 30-დან 100 გირვანქამდე¹ აღწევდა. მაგრამ ამ თანხას მაინც ხშირად იხდიდნენ.

ასეთი თანხა ახალგაზრდა კაცისათვის მეტად დიდი იყო. შესა-

¹ აქ და ყველგან ინგლისური გირვანქა სტერლინგი იგულისხმება.

ძლებელია, რომ დების გაცვლისა და ბიძაშვილზე დაქორწინების წესის არსებობას სწორედ ეს გარემოება იწვევდა.

მეორე მხრივ, ვაცილებით ძნელია იმის ახსნა, თუ რატომ ამბობდა ქალიშვილის მამა უარს თავის უფლებებზე, მიეღო გამოსასყიდი თანხა, როდესაც სასიძო მისი ძმისწული იყო. მის მეურნეობას ხომ თავისი ძმის მეურნეობასთან საერთო არაფერი ჰქონდა და გამოსასყიდის გადაუხდებლობა შემოსავლის აშკარა დაკარგვას ნიშნავდა. ამაზე პასუხი უნდა ვეძიოთ მამის მხრიდან გაფართოებული ოჯახის ახლა უკვე დრომოკმულ ორგანიზაციაში, სადაც ერთი ძმის ქონების გადასვლას მეორის ხელში აზრი არ ჰქონდა.

წყველაზე სავარაუდო მოსაზრება იმის თაობაზე, თუ რატომ აქორწინებდა მამა თავის ქალიშვილს ძმისწულზე, შემდეგია: ტომობრივი შუღლის დროს ახალგაზრდა მამაკაცების დარაზმვა უფროსი ხელმძღვანელის გარშემო ნათესაური გზით ხდებოდა. თუ ბიძამ თავისი თანატომელების განდგომა გამოიწვია იმით, რომ უარი უთხრა მათ თავიანთ ტრადიციულ უფლებებზე, გაჭირვების დროს მათი თავმოყრა მას ძალზე გაუქირდებოდა. ქალიშვილის ქორწინება ძმის ვაჟიშვილზე კი თავიდან ააცდენდა მისგან გვერდითი შტოების განდგომას. სხვა არც ერთ სიძეს არ შეეძლო ეს ფუნქცია შეესრულებინა, რადგანაც აღამიანი ქორწინებით პასუხისმგებელი არ იყო თავისი ნათესავეების საქციელზე. ერთადერთი, ვისგანაც შეიძლებოდა პოლიტიკური მხარდაჭერის იმედი ჰქონოდა, ეს ერთი ოჯახის წევრები — მამაკაცები იყვნენ.)

ზემოთ უკვე აღვნიშნეთ, რომ სასიძო მომავალ სიმამრს უხდიდა ფულს საცოლისათვის. თუ ცოლი გაიქცეოდა ანდა უღალატებდა ქმარს, მას უფლება ჰქონდა უკან მოეთხოვა საცოლის ღირებულების ნაწილი². საცოლის ზუსტი ღირებულების დადგენა მეტად ძნელია. ინგლისელი მკვლევარი ვ. ჰეი ამბობდა, შეძლებული აღა საცოლეში 500 გირვანქა სტერლინგს იხდიდაო (83, გვ. 44). ბუნებრივია, რომ ზოგიერთი განგებ აზვიადებდა ყალიძის თანხას, რათა:

² ქმარი ვალდებული იყო შეენახა ცოლი მხოლოდ 3 თვეს ვაყრის დღიდან ანდა ორსულობის შემდეგ. ზოგჯერ აღა იმ მიზნით, რომ უფრო გაეზარდა თავისი მეურნეობა, ეყრებოდა ერთ-ერთ მეუღლეს (აღას მეტწილ შემთხვევაში ოთხი ცოლი ჰყავდა) და მეხუთეზე ქორწინდებოდა. ამ შემთხვევაში ვაყრილი ცოლი აღას მეურნეობის სრულუფლებიან წევრად რჩებოდა განუსაზღვრელ ვადით.

ერთი მხრივ, თავისი მეუღლისათვის ესამოვნებინა, ხოლო მეორე მხრივ, საკუთარი სიმდიდრე ეჩვენებინა².

საინტერესოა ვიცოდეთ, თუ რატომ თხოულობდნენ აღები და მათი შვილები ქალაქელ ქალიშვილებს. მათ მიაჩნდათ, რომ ქალაქელი ქალები კულტურის ატმოსფეროს ქმნიდნენ ოჯახში. რაც შეეხება პირიქით ქორწინებას, მაგალითად, ტომში გაერთიანებული ქურთი ქალისა ქალაქელ ვაჟზე, ასეთ ფაქტებს ადგილი თითქმის არ ჰქონია. ქალაქელ ვაჟებს მიაჩნდათ, რომ ტომიდან მოსული ქალიშვილი „არაცივილიზებული და გაუთლელი უნდილი არსებაა“.)

ქურთულ ოჯახში ქალიშვილი მთლიანად მამის ძალაუფლებას ემორჩილება. მამა ქორწინების დროს მოქმედებს როგორც მეურვე და უფლება აქვს, ისლამის კანონის თანახმად, თავს მოახვიოს ქალიშვილს ქორწინება როგორც სრულწლოვანებამდე, ისე მას შემდეგაც. ეს უფლება მამის სიკვდილის მერე მისი მხრიდან ქალიშვილის უახლოეს ნათესაზე გადადის. თუ ქალიშვილს მამა გარდაეცვალა, ხოლო თვითონ გათხოვდა, გამოსასყიდ თანხას ეს ნათესავი იღებს. შაფის კანონით აღნიშნული უფლება ჯერ ქალიშვილის პაპაზე გადადის, ხოლო შემდეგ ძმაზე. მაგრამ ქალიშვილის იძულებითი გათხოვების უფლება მხოლოდ მამასა და პაპას აქვთ (66, გვ. 30).

ქორწინებით დანათესავებულებს, რამდენადაც ეს მამაკაცს ეხება, მეორეხარისხოვანი მნიშვნელობა აქვთ. ნათესავთაგან ყველაზე ახლოს მეუღლის მამა, დედა, უფროსი ძმა და უფროსი და დგანან.

ქურთების ნათესაურ სისტემაში ახლო ნათესავების აღმნიშვნელი სულ 12 ძირითადი ტერმინი გვხვდება.

ამ სიტყვებით აღნიშნული ნათესავების ჯგუფი საერთო წარმოშობისაა და ელემენტარული ოჯახის ყველა წევრს მოიცავს. თავსართი „ზა“, სიტყვასიტყვით „რომელიმეს შვილი“, ან „გაჩენილი“, დაღმავალი ხაზით გამომაველ ერთ თაობას მიუთითებს. ამ სიტყვის გამეორება მიგვანიშნებს ორი თაობით დაშორებაზე. ამრიგად, შვილიშვილი „კურაზაა“, ხოლო ბიძის (მამის ძმის) ქალიშვილის ქალიშვილს (ბიძაშვილის შვილს) „ამოაზა-აზა“ ეწოდება. აღმაველი ხაზი კატეგორიულად იყოფა. მაგალითად, მამის მამის ძმას (პაპის ძმას)

² ცნობილია ისიც, რომ ხშირად ქალიშვილიც მოითხოვდა, ძვირად შეეფასებინათ იგი.

„ბრამ-ი-ბაფირემს“, ანდა უფრო ხშირად „მამ-ი ბოკიმს“ (მამაჩემის ბიძა) ეძახიან (66, გვ. 33). ასეთია ქურთული ოჯახის სტრუქტურა.

მოგვეყავს ნათესაეების აღმნიშვნელი ტერმინები: მამის ძმის შვილები — ამოზა, მამის დის შვილები — პურზა, დედის ძმის შვილები — ხალოზა, დედის დის შვილები — პურზა.

თანახმად შეგროვილი მასალისა, ქურთებში უპირატესობა ენიჭება ქორწინების ასეთ რიგს: 1-ლი — ამოზა (მამის ძმის შვილი), მე-2 — პურზა (მამის დის შვილი), მე-3 — ხალოზა (დედის ძმის შვილი), მე-4 — პურზა (დედის დის შვილი).

უნდა შევნიშნოთ, რომ ამოზა — ბიძაშვილი (მამის მხრიდან) და პურზა ბიძაშვილი (დედის მხრიდან) ხშირად შეიძლება იყოს ერთი და იგივე პირი. ანალოგიურად ხალოზა (დედის ძმის შვილი) შეიძლება დაემთხვეს პურზას (მამის დის ქალიშვილს). რაც შეეხება ხალოზას, ესეც მხოლოდ დედის ძმის შვილებს („ხალო“) აღნიშნავს.

უნდა ვითქვით, რომ ამოზებს შორის ქორწინებას არც ისე დიდი ხანია უპირატესობას აძლევენ. უ. ჰეის მოპყავს ქურთი ქალიშვილის მკვლევლობის ერთი ფაქტი, რომელიც გამოწვეული იყო იმით, რომ ამ ქალიშვილმა უარი თქვა დამორჩილებოდა არსებულ წესს (83, გვ. 72). მართალია, დღეს ქორწინებაზე არსებული შეზღუდვანი ძალზე შემცირდა, მაგრამ თემის წევრების უმრავლესობა ცოლად მაინც ნათესავს ირთავს. ისიც აღსანიშნავია, რომ ქურთებს არა აქვთ დიდი არჩევანი. საერთოდ, თემის წევრები უფრო ტაფის (თირგს) შიგნით დაქორწინებას მისდევენ. მაგრამ ქურთისტანის ცალკეული რაიონების ქალაქებთან დაკავშირება, გზებისა და მიმოსვლის საშუალებათა განვითარება ხელსაყრელ პირობებს ქმნის ამა თუ იმ ტომის ქურთების სხვა ჯგუფებთან კონტაქტისათვის.

იქ, სადაც მამის ძმის ქალიშვილზე ქორწინება⁴ წესად მიღებული არ არის, მამაკაცი თავისივე სოფლის ქალიშვილზე ქორწინდება⁵. საერთოდ, იგი გავრთიანებული ჯგუფის შენარჩუნებით არის დაინტერესებული⁶.

⁴ ორთოგვაროვნული ქორწინების დროს საცოლის ფასი ერთი ხელიდან მეორეში ქონების გადაცემის რეგისტრირებაა.

⁵ ასეთ შემთხვევაში ყველა ამგვარი ქორწინება აღამ უნდა დაამტკიცოს.

⁶ გ. რადა ამისა, ყოველი ტომის რიგითი წევრი ცდილობს, რომ სხვა სოფლის, განსაკუთრებით კი სხვა განშტოების ქალიშვილს არ შეხედეს და არავითარნი საკმე მასთან არ იქონიოს.

ძველი ტომების ყოფა-ცხოვრების, მათი სოციალური სტრუქტურისა და პოლიტიკური ორგანიზაციის შესახებ გარკვეული წარმოდგენა დღეს შეიძლება მომთაბარე ბედუინებისა და ქურთთა ტომების ყოფა-ცხოვრებაზე დაკვირვებისა და მათი სოციალურ-პოლიტიკური სტრუქტურის შესწავლის საფუძველზე მივიღოთ.

„ქურთთა ტომები, — როგორც აკად. ნ. მარი სამართლიანად შენიშნავდა, — წარმოდგენდნენ და წარმოდგენენ დამოუკიდებელ ფაქტორს. მნიშვნელოვან საზოგადოებრივ ძალას წინა აზიაში“ (38, გვ. 29).

თავიანთი ყოფა-ცხოვრების მიხედვით ქურთები ბინადარ, ნახევრად ბინადარ და მომთაბარე ტომებად განიყოფებოდნენ. XIX ს. დამლევისათვის ბინადარი ქურთების რიცხვი ჯერ კიდევ ცოტა იყო⁷. ქურთისტანის მოსახლეობის დიდი ნაწილი ნახევრად მომთაბარულ ცხოვრებას ეწეოდა, ძირითადად მეცხვარეობას მისდევდა (31, გვ. 347).

ქურთისტანის სოფლები წარმოშობით ერთმანეთისაგან განსხვავდებოდნენ. მომთაბარე ქურთების დიდი ნაწილი რომელსაღმე ტომს განეკუთვნებოდა, ხოლო ბინადარი ქურთებისა და მწყემსების ერთი ნაწილი ტომებად გაერთიანებული არ იყო (53, გვ. 9). ინგლისელი ქურთოლოგი ს. ედმონდსი აღნიშნავდა, რომ ქურთული სოფლების ერთი ჯგუფი პრეტენზიას აცხადებდა თავის ტომობრივ წარმოშობაზე, ხოლო მეორე ამას არ აკეთებდა (76, გვ. 12).

იმ ქურთებს, რომლებიც ტომებად გაერთიანებული არ იყვნენ, უწოდებდნენ „ქურმანჯის“ (თურქეთის ქურთისტანი) და „მისქენს“ (ერაყის ქურთისტანი). სულეიმანიეს ლივის ერთ ნაწილში ისინი „გურანი“-ს სახელითაც იყვნენ ცნობილი. სამივე სახელწოდება ტომების მიერ დამორჩილებულ ბინადარ გლეხებს აღნიშნავდა⁸.

⁷ ქურთი ავტორი აბდ-არ-რაჰმან გასემლო ამტკიცებს, რომ XIX ს. შუა წლებში მომთაბარე ტომები ქურთისტანის მოსახლეობის 1/3 შეადგენდნენ [81, გვ. 106], მაგრამ მისი ეს ცნობა სათანადოდ არ არის დასაბუთებული და ამდენად მთლად სარწმუნო არ უნდა იყოს.

⁸ ამასთან დაკავშირებით, ცნობილი ინგლისელი ქურთოლოგი დ. მაკენზი შენიშნავს, სამივე ეს ტერმინი უმიწო ქურთი გლეხების აღსანიშნავად ინმარებოდა [36, გვ. 164].

ერთნი ფიქრობენ, სახელწოდება გურანი უფრო ფართო გაგებით ქურთული ტომის განსაზღვრულ სოციალურ ფენას აღნიშნავს, მეორენი კი ვარაუდობენ. გურანი ერთ-ერთი ტომის სახელწოდებაა და სხვა არაფერიო⁹. მაგალითად, თავის დროზე გერმანელი ვაგნერი გურანებს გლეხებად მიიჩნევდა და დასძენდა, რომ მათ არ შეუძლიათ წარჩინებულ ქურთებად გაასაღონ თავი, ვინაიდან სახითაც და ენითაც გამოირჩევიან მეომრებისაგანო (120, გვ. 235).

ზოგიერთი ტომის რიგით მიწათმოქმედებს ადგილობრივი წარმოშობისად მიიჩნევდნენ, ზოგიერთს კი — ძალით დაპყრობილად. ამასთან, მრავალი ფაქტი მოწმობს, რომ სხვადასხვა ტომში ან ტომობრივ გაერთიანებაში გლეხებს სხვადასხვა სახელს უწოდებდნენ. მაგალითად, შაპრიზურში მომთაბარე ბილბასებს შორის მოსახლე მიწათმოქმედ ქურთებს „კალოსა“-ს (სპარსული „ქოლაჰე სიაჰ“) ეძახდნენ, რაც სიტყვასიტყვით თეთრ ქედებს ნიშნავს (120, გვ. 229).

საერთოდ კი ოსმალეთის იმპერიაში, სადაც პირველ მსოფლიო ომამდე ქურთების დიდი უმრავლესობა ცხოვრობდა, გლეხობას „რაიას“ უწოდებდნენ.

მათგან განსხვავებით ტომებში (აშირეთებში) გაერთიანებულ ქურთებს „ქურდს“ ეძახიან. ისინი ხშირად თავს ესხმოდნენ და აწიოკებდნენ ქურმანჯისა და მისქენს. მისქენები, — ამბობს ს. ედმონდსი, — სოფლის ბატონის ყმები იყვნენ, ისინი მეზობელი ქურთული ტომების თავდასხმის მუდმივი შიშის ქვეშ იმყოფებოდნენო¹⁰.

საერთოდ, ბინადარი ქურთები ქურთისტანის მოსახლეობის ყველაზე დაბეჩავებულ და დაჩაგრულ ნაწილს წარმოადგენდნენ. ისინი მოკლებული იყვნენ ყოველგვარ პოლიტიკურ უფლებებს ტომის არსებულ ორგანიზაციაში. ტომის ბელადი (ხანი, შეიხი, ალა) მათგან ადგენდა რაზმებს, რომლებსაც თავისი ნება-სურვილის მიხედვით იყენებდა (118, გვ. 430—431).

(ბინადარი ქურთი მწყემსები ზამთარს თავიანთ სოფლებში, ზაფ-

⁹ ამჟამად გურანის სახელწოდებით ირანში დიდი ტომი ცხოვრობს.

¹⁰ მაგალითისათვის შეგვიძლია დავასახელოთ სოფელი ქელიზა (მდ. პატრა ზაბზე), რომლის მოსახლეობა ქურმანჯის მიეკუთვნებოდა და მეზობელი ტომების თავდასხმის მოგერიებისათვის მუდამ მზად იყო.

ხელს კი საძოვრებზე ატარებდნენ, რომელიც მათი სოფლისაგან სულ რამდენიმე საათის სავალზე იყო დაშორებული.)

(მათგან განსხვავებით, მომთაბარე ქურთები ხშირად იცვლიდნენ საცხოვრებელ ადგილს და მთელი წლის განმავლობაში კარვებში ცხოვრობდნენ) მათ ადგილმონაცვლებას არც ისე იშვიათად ბინადარ ქურთ ტომებზე თავდასხმების მოწყობა მოსდევდა. მომთაბარე ქურთები ბინადართ ართმევდნენ სურსათს, პირუტყვს და, საერთოდ, მათ ხარჯზე გამდიდრებას ცდილობდნენ.

ამრიგად, იმ დროს, როცა ბინადარი და ნახევრად ბინადარი მოსახლეობის დიდი ნაწილი ფეოდალური ექსპლუატაციის ობიექტი იყო, მომთაბარე ქურთების ერთ ნაწილს, რომელიც ყოველმხრივ ცდილობდა თავი დაეღწია ბინადარი რაიათის მძიმე ხვედრისაგან, მათი ბელადები ჩაგრული მასების გასაძარცვავად იყენებდნენ.

მომთაბარე ტომის თავდასხმისაგან ბინადარი მოსახლეობა თავს იზღვევდა ამ ტომის ბელადის (აღას ან ბეგის) სასარგებლოდ გადასახადის¹¹ გაღებით. სამაგიეროდ, ეს ფეოდალი მას სხვა ფეოდალი ბელადების ყაჩაღური თავდასხმებისაგან „იცავდა“.

(ქურთი ხალხის ფართო მასებს ალები, მირები, მირმირანები, ბეგები განაგებდნენ, ჩვეულებრივად ისინი ადგილობრივი ტომების მმართველ ოჯახებს ეკუთვნოდნენ და საუკეთესო მიწებს ფლობდნენ. ამ მიწებს ქურთი გლეხობა ამუშავებდა. ბეგები და ალები არ შრომობდნენ, მიწას არ ამუშავებდნენ, ვაჭრობასა და ხელოსნობას არ ეწეოდნენ, რადგანაც ყველაფერი ეს თავის დამცირებად მიიჩნდათ (54, გვ. 13))

ტომის შინაგანი მმართველობა და იურისპრუდენცია ბელადის განუყოფელი უფლება იყო. ეს უფლებები მემკვიდრეობით გადადიოდა. ხშირად ბელადის გარდაცვალების შემთხვევაში ტომს მისი მეუღლე განაგებდა.

სოფლის ბატონი (აღა), — ამბობს ს. ედმონდსი, — იგივე ფეოდალია, ბარონი, რომელიც თვითონ არ მუშაობს და მასზე დამოკიდებული გლეხებისაგან მიღებული შემოსავლით ცხოვრობს. ეს შე-

¹¹ ხელშეუხებლობის ამ გადასახადს ქურთები ისევე, როგორც ბელუინები, „ხუვას“ უწოდებდნენ. არაბულად იგი ქმობის, მეგობრობის გადასახადს ნიშნავს. ხანდახან გადასახადის ნაცვლად ტომის ბელადს მიწას გადასცემდნენ ხოლმე.

მოსავალი, — განაგრძობს ს. ედმონდსი, — ქვეყნის სხვადასხვა კუთხეში სხვადასხვანაირიაო (76, გვ. 13).

ალეხსა და ბეგებს შეეძლოთ ქურთი გლეხებისათვის წაერთმიათ ყველაფერი, რასაც კი მოისურვებდნენ. გლეხებს წინააღმდეგობის ვაწევის უფლება არ ჰქონდათ.)

მომთაბარე ქურთები მომთაბარე თემს („ობა“, „კუმარ“, „კულალ“) ქმნიდნენ. ობა 5-6 ოჯახისაგან, ზოგჯერ კი 100 ოჯახისაგანაც შედგებოდა. საშუალოდ ობაში 8—20 ოჯახი ანუ კარავი ერთიანდებოდა იმის კვალობაზე თუ ოჯახს რამდენი სული წერილფეხა საქონელი ჰყავდა (42, გვ. 8).

ობა ან თანასწორობის საფუძველზე დგებოდა, ანდა ერთ-ერთი შეძლებული პირი ქმნიდა, იგი სხვებისაგან, სიმდიდრის გარდა, წარმოშობითაც განსხვავდებოდა.

მომთაბარე თემი ყოველწლიურად გაზაფხულის დამდეგს ყალიბდებოდა. იმ შემთხვევაში, თუ თემი მართო საზაფხულო საძოვრებს ფლობდა, შემოდგომაზე, იალალებიდან დაბრუნებისას ობა იშლებოდა. ხოლო თუ საზაფხულო საძოვრებთან ერთად თემს თავის მფლობელობაში საზამთრო საძოვრებიც ჰქონდა, მაშინ ობა წლების განმავლობაში არსებობდა.)

ყოველ ოჯახს კუთვნილი საქონელი გამოჰყავდა და გაზაფხულამდე თავის ეზოში ამყოფებდა, ზოგიერთი ოჯახი კი იმ თემში შედიოდა, რომელიც საზამთრო საძოვრებს ფლობდა.

ყოველ ობას თავისი მეთაური — ობაბაში ან სერ-ობე ედგა სათავეში. საძოვრები ან მას ეკუთვნოდა, ანდა იჯარით ჰქონდა ალებული. მწყემსების დაქირავება და გადასახადის აკრეფა მასვე ევალებოდა. ობაში გაერთიანების მსურველი თავის ცხვრებსა და თხებს ობაბაშის ფარას უერთებდა, სამაგიეროდ კი ყოველ 100 სულ ცხვარზე (ან თხაზე) 4 ან 5 ცხვარს აძლევდა (27, გვ. 64). მომთაბარე თემის წევრებს ჯოლებს უწოდებდნენ (32, გვ. 18, 19). მსხვილ ობას ზოგჯერ ტომის ან მისი განშტოების ბელადი ხელმძღვანელობდა, ხოლო მცირე მომთაბარე თემებს ცალკეული გვარების ან მათ განშტოებათა წინამძღოლები (რისპი, ბეგი, ალა, მალხო, ქეთხოლა, ქეეხა) მეთაურობდნენ.

ყოველ 200 (ზოგან 500) სულ საქონელს ერთი კაცი მწყემსავდა. თითოეულ პირუტყვზე მწყემსი წელიწადში 3 ყრანს იღებდა.

ყოველი კარავი (ოჯახი) დამატებით კიდევ თითო პურს აძლევდა. იქ, სადაც ნატურალური ანაზღაურება იყო, უფროსი მწყემსი (სერ-შევან) საზაფხულო სეზონისათვის (მარტიდან ნოემბრამდე) იღებდა 10—15 ბატკანს, ხოლო ზამთრის პერიოდში მუშაობისათვის (ნოემბერი-მარტი) — ამდენსავე ცხვარს. უმცროს მწყემსს (დივაზოს) 8-დან 12 ბატკნამდე ერგებოდა ზაფხულში და იმავე რაოდენობის ცხვარი — ზამთარში. ხშირად ბატკნის ნაცვლად მწყემსები ხორბალს, რძეს ან სხვა პროდუქტს იღებდნენ. კლიმატური პირობები ქუთთ მენახირეებს საშუალებას აძლევდა საქონელი მეტნაწილად საძოვრებზე ჰყოლოდათ. ყველაზე დიდი უბედურება ქუთთი მესაქონლეებისათვის გვალვა იყო. გვალვის შედეგად ზოგიერთი ტომი ხშირად კარგავდა თავისი ფარისა თუ ნახირის ნახევარს. ყველაზე სავალალო მდგომარეობაში ტომის რიგითი წევრები ვარდებოდნენ, ისინი იძულებული იყვნენ დახმარებისათვის ტომის უფრო მდიდარი და შეძლებული წევრებისათვის მიემართათ.

ობაბაში მომთაბარე თემში თავისი გაბატონებული მდგომარეობის წყალობით დიდ შემოსავალს იღებდა და რიგით მეთემურთა ექსპლუატატორის როლში გამოდიოდა. იგი საძოვრების ფაქტიური პატრონი იყო და მუდამ შეეძლო თავისი პირობები ეკარნახა თემის რიგითი წევრისათვის. ობაბაში სავაჭრო გარიგებებს ეწეოდა, შუამავლის როლში გამოდიოდა, ფასებს აწესებდა, ყიდულობდა და ვიღდა, ახალ წევრებს იღებდა, ანდა ობაში მყოფ ცხვრის ფარას იეზობელი სოფლის მცხოვრებთა კუთვნილ საქონელს დროებით უერთებდა. ყოველივე ეს ობაბაშს დამატებით შემოსავალს აძლევდა (42, გვ. 136).

მომთაბარეები, რომლებიც ბინადრებთან შედარებით ფეოდალურ ჩაგვრას ნაკლებად განიცდიდნენ, თავიანთი მდგომარეობის შენარჩუნებას უკანასკნელ შესაძლებლობამდე ცდილობდნენ, მაგრამ საძოვრების სიმციერემ და ქუთთისტანში სავაჭრო-ფულადი ურთიერთობის თანდათანობითმა შეჭრამ მომთაბარე ტომები გააღარიბა და აიძულა ბინადარ ცხოვრებაზე გადასულიყვნენ.

მომთაბარე და ნახევრად მომთაბარე ქუთთების დიდი ნაწილი მოწილე მწყემსებად გადაიქცა (45, გვ. 33). ბევრ მათგანს, რუს პოლკოვნიკ კარცოვის მოწმობით, ცხენიც კი აღარა ჰყავდა (48, გვ. 352, 354), ხოლო პირადი სასაქონლო მეურნეობა მათ ეკონომიკურ და-

მოუკიდებლობას არ უზრუნველყოფდა. მომთაბარე ტომების ბინადარ ცხოვრებაზე გადასვლა ნაწილობრივ მათ შორას არსებული ქიშპობითა და მტრობითაც იყო გამოწვეული.

(უფრო ძლიერი ტომების მიერ შევიწროებული მომთაბარე ტომების ერთი ნაწილი თავის კუთვნილ ადგილებს ტოვებდა და სხვაგან გადადიოდა, მეორე ნაწილი კი თანდათან ბინადარ ცხოვრებას იწყებდა. XX ს. დამდეგისათვის ბევრი მომთაბარე ქურთი ტომი უკვე გადასული იყო ბინადარ ცხოვრებაზე.) მათმა მეთაურებმა — რაისებმა¹² თავიანთ ძალაუფლებაზე დაყრდნობით თანატომელებზე ბატონობა განიმტკიცეს, მიწის მსხვილ მფლობელებად გადაიქცნენ და ფაქტიურად ათასობით ყმა-გლეხის მესაკუთრენი გახდნენ. მათა უახლოესი ნათესაეები, — წერდა რუსი მოგზაურა ბენზენგრი, — შეადგენდნენ გაბატონებულ კლასს, რომელიც მართავდა თავის ქვეშევრდომებს და, ამასთანავე, პოლონური შლიახტის მსგავსად, ტომის მეთაურის შეიარაღებულ ამაღასა და რაზმს წარმოადგენდაო (25, გვ. 9).

(ამრიგად, როგორც ვხედავთ, სოციალური თვალსაზრისით ქურთი ტომები დიფერენცირებული გაერთიანებები იყვნენ.) ამ ნიშნით ტომის შიგნით შეიძლება რამდენიმე ჯგუფი განვასხვაოთ: პირველი — ბელადი და მისი ნათესაეები, რომლებიც ტომის შიგნით პრივილეგირებულ ნაწილს შეადგენდნენ. ხოლო მეორე — საკმაოდ მრავალრიცხოვან ჯგუფში მათი ღუღამები (მსახურები) შედიოდნენ, რომლებიც სხვადასხვა ფუნქციას ასრულებდნენ. მესამე და ყველაზე მნიშვნელოვან ჯგუფს ტომის რიგითი წევრები ქმნიდნენ. ამის გარდა ყოველ ტომში სასულიერო წოდებაც იყო. ეს, რიგით მეოთხე, იყოფოდა შეიხებად (სექტის წარმომადგენლები), მოლებად (მღვდლები) და სეიდებად (წინასწარმეტყველის ანუ მუჰამედის შთამომავლები), უნდა შევნიშნოთ, რომ ეს კლასიფიკაცია ზუსტად და ყოველმხრივ სრულყოფილად არ შეიძლება ჩაითვალოს, მაგრამ ტომის წევრები, მათი მდგომარეობის მიხედვით, მაინც შეგვიძლია ორ ძირითად სოციალურ ჯგუფად დავყოთ: წარჩინებულნი და პრივილეგირებულნი (ბელადი, მსახურები, სასულიერო პირები) და უუფლებო ჩაგრულნი (გლეხები და მწყემსები).

XXIX ს. სომეხი ავტორები ქურთებს რამდენსამე სოციალურ

¹² რაისი არაბული სიტყვაა და მეთაურს ნიშნავს.

კასტად ყოფენ, მაგალითად, მირაკორიანი ქუროთების ორ კასტას ასახელებს: მომთაბარეს, რომელსაც ტორუნები (ბელადები) განაგებდნენ და — ბინადარს. მეორე სომეხი ავტორი შირვანქტიანცი (1876 წ.) აღნიშნავდა, რომ ამ ტორუნებს ჰყავდათ თავიანთი რაზმები — ლულამები (ლოლამები), რომლებიც მისი აზრით, მესამე კასტას შეადგენდნენ. XIX ს. დამლევს არაქელიანი (22, გვ. 11) ქუროთებში ოთხ კასტას გამოყოფდა. ესენი იყვნენ: 1. რაია (ჩაგრული გლეხები და მწყემსები); 2. ტომის ბელადის შეიარაღებული რაზმი (მსახურები); 3. თვითონ ბელადები (ალები) და 4. კულტის მსახურნი. ვ. მინორსკი (1914 წ.) კი ორ ძირითად კლასს ასახელებს: წარჩინებულებს თავიანთი მეომარ-მსახურებით და ნახევრად ყმადქცეულ გლეხებს. ამასთან იგი ხაზს უსვამდა იმას, რომ გლეხებს მათი ნათესაურ კავშირი აღასთან მდგომარეობას უმსუბუქებდა. ეს ურთიერთობა ხშირად პატრიარქალურ ხასიათს ატარებდა და მათ შორის სოლიდარობის გრძნობას აძლიერებდა.

ვ. მინორსკის, ისევე როგორც ზოგიერთ სხვას, მიაჩნდა, რომ ადები დამპყრობლები იყვნენ, ხოლო რაია — დაპყრობილი. მაგალითად. მისი მტკიცებით, კოტურში (ირანი, სომაის ოლქი) შექაქის ტომი მოსული ტომია, რომელმაც ადგილობრივი მოსახლეობა დაიმორჩილა. ქუროთთა ისეთი ტომები, როგორიც არიან ჰერკი, ერთუში, სურჩი, მილანი და სხვა, ორად იყოფოდნენ: მომთაბარენი, რომელნიც მეომართა კლასს შეესაბამებიან, და ბინადარნი, რომელნიც მიწას ამუშავებდნენ.

ყოველივე ეს იმაზე მიგვანიშნებს, რომ ბინადარი ტომები უძველეს ხანაში მომთაბარე ტომების განუტოლებები იყვნენ, მაგრამ დროთა განმავლობაში კავშირი შესუსტდა და ჯგუფებმა დამოუკიდებელი არსებობა მოიპოვეს.

ასეთი ვარაუდი მით უფრო სარწმუნოა, რომ მეომარ მომთაბარეებს, რომლებიც მხოლოდ მექაქონლეობით ირჩენდნენ თავს, ნაკლებად უზრუნველყოფილი ცხოვრება ჰქონდათ, ვიდრე ბინადარ მიწათმოქმედებს, რომლებიც შედარებით არსებობის მუდმივ საშუალებებს ფლობდნენ.

არახელსაყრელი გარემოებანი, ბინადართან შედარებით, გაცილებით სწრაფად იწვევდნენ მომთაბარე ტომების გაქრობას, და იქ, სადაც ტომები ორად იყოფოდნენ, ჩვეულებრივად მათი მხოლოდ

ბინადარი შტო გადარჩებოდა. თავდაპირველად იგი მხოლოდ მთელი ტომის ნაწილს, მის ერთ ფენას შეადგენდა.

თავის დროზე ფრანგმა მოგზაურმა კლერემ სომხეთის ტერიტორიაზე მოსასწავლე ქურთების ბინადარ ცხოვრებაზე გადასვლის პროცესი აღწერა. იტალიელი. ვ. რონდო კი ამ პროცესის მიმდინარეობას ეხება სირიაში, სადაც ქურთები სეზონური მუშები გახდნენ. მთავრობა ხელს უწყობდა მიწაზე დამაგრებას, რადგანაც ეს მთლიანად უპასუხებდა მიწათმფლობელთა ინტერესებს. ჯერ კიდევ 1838 წ. გერმანელი სამხედრო მოხელე მოლტკე აღნიშნავდა, თურქეთის მთავრობამ მიწებზე ქურთების დამაგრების მიზნით ზოგიერთი ღონისძიება გაატარა, მაგრამ დადებით შედეგს ვერ მიაღწიაო (104, გვ. 288—298).

(როგორც უკვე აღვნიშნეთ გლეხებთან და მწყემსებთან შედარებით, სასულიერო პირებს პრივილეგიები ჰქონდათ, თვით ტომის რიგით წევრებს შორისაც არსებობდა მნიშვნელოვანი ქონებრივი განსხვავება. რაც საქონლის რაოდენობაში გამოიხატებოდა.) გასულ საუკუნეში რუსი მოგზაური კ. სმირნოვი წერდა, საქონელი ქურთებს შორის არ არის სამართლიანად განაწილებული. გვხვდებიან ისეთი ადამიანები, რომლებსაც ბევრი საქონელი ჰყავთ, და ისეთებიც, რომელთაც ერთი თხაც კი არ გააჩნიათ (48, გვ. 87).

(უთანასწორობა ტომის წევრებს შორის იმის შედეგად ჩნდებოდა, რომ განსხვავება იყო კერძო საკუთრების ფარების რაოდენობაში.) ამგვარად, იმ დროს, როდესაც ტომის ზოგიერთ წევრს სულ არ ჰყავდა ან ჰყავდა მხოლოდ რამდენიმე სული ცხვარი, ტომის ბელადი და წარჩინებულნი ცხვრებისა და თხების მრავალრიცხოვან ფარებს ფლობდნენ. ასეთი ქონებრივი უთანასწორობა ქურთებს შორის ჯერ კიდევ XVI ს. არსებობდა: მაგალითად, იმ დროის ქურთი ისტორიკოსი შერეფ ხან ბითლისი თავის თხზულება „შერეფ ნამე“-ში ასხვავებს ერთმანეთისაგან „შავ“ და „თეთრ“ ქურთებს. აქამდე არსებობს ქურთული ანდაზა აღას შესახებ, რომელიც ეუბნება გლეხს: „მე კეთილშობილი ვარ, შენ კი შავთავიანი ქურმანჯი (გლეხი. — ა. შ.) ხარო“ (62, გვ. 32).

(ტომის წევრი, რომელიც თავის ბელადს საჩუქრებს აძლევდა, ვალდებული იყო სახელმწიფო გადასახადიც გაეღო. ყოველი ქურთი ტომი ორი გადასახადით იბეგრებოდა: ერთი საქონელზე, მეორე სა-

ძოვრებზე. გარდა ამისა, იგი ვალდებული იყო გამოეყვანა რეკრუტები (ქურთი მხედრები თავიანთი ცხენებითა და იარაღთ უნდა გამოცხადებულიყვნენ.)

ხშირად მთელი ხარჯი, რომელიც ჯარში გაწვეული ქურთების სამსახურთან იყო დაკავშირებული, ტომს უნდა გაეწია. ქურთი ტომები გადასახადს ფულადი სახით იხდიდნენ.

(მომთაბარე და ნახევრად მომთაბარე ტომებს შორის გაცვლა-გაშოცვლა ძალზე იყო გავრცელებული. ეს გამოიწვია იმან, რომ ამ პასტორალურ ტომებს უხვად ჰქონდათ არა მარტო რძე, რძის ნაწარმი და ხორცი, არამედ ტყავი, მატყლი, ბეწვი (თხისა), შალი, საქსოვი მასალა და ნართი) ამის შედეგად სულ უფრო მეტ ნედლეულს იყენებდნენ. დასაწყისში ეს კარგ შესაძლებლობას ქმნიდა ტომებს შორის რეგულარული გაცვლა-გამოცვლისათვის.

(მესაქონლეობის გარდა, განვითარებული იყო აგრეთვე ხელოსნობა და. პირველ რიგში, ღურგლობა, მჭედლობა, კარვის ქსოვილებისა და ტანსაცმლის დამზადება. ხალიჩების ქსოვა და ა. შ.) გაცვლა-გამოცვლა ხელს უწყობდა იმასაც, რომ ტომს თავისი საკუთარი სადგომები ჰქონდა. საზაფხულო („ჰავარ“-ი ან „კოსტან“-ი) და საზამთრო („გარმიან“-ი). სადგომისაკენ მიმავალ გზაზე ან მის შორიანლოს ტომს უფლება ჰქონდა თავისი პროდუქტები გაეყიდა და სანაცვლოდ საჭარო საქონელი მიეღო. ქურთებს შორის ფულადი ფორმით გაცვლა-გამოცვლა ფართოდ იყო გავრცელებული. ხშირად ტომის ბელადის სიმდიდრეს აფასებდნენ არა ნახირისა და ფარების, არამედ იმ ოქროსა და ვერცხლის ფულის რაოდენობით, რომელიც მას ჰქონდა.

(მსოფლიო ბაზართან ქურთისტანის დაკავშირებამ ტომების შიგნით მნიშვნელოვანი ცვლილებები გამოიწვია, მეცხოველეობის პროდუქტებზე მოთხოვნილების ზრდამ ტომთა ურთიერთობა გარე სამყაროსთან შეცვალა. ამან საბოლოოდ ხელი შეუწყო მათში კერძო საკუთრების დიფერენცირებას¹³)

ამავე დროს მოთხოვნები საქონლებზე იზრდებოდა. სულ უფრო მეტი ტომი სურვილს გამოთქვამდა საქონლები შეეძინა. ამ სურვილ-

¹³ ზოგიერთი სტატისტიკური ცნობით XIX ს. ბოლოს მომთაბარე ტომების 22,5%-ს საქონელი არ ჰყავდა, ხოლო 17,5-ს საერთოდ შინაური ცხოველები არ გააჩნდა.

მა კი საბოლოოდ ტომებს შორის შეუღლისა და მტრობის ატმოსფერო წარმოშვა.

საძოვრების შეზღუდული რაოდენობის გამო ტომის ბელადი მასზე ხშირად მესაქუთრის სრული უფლებით სარგებლობდა.

(XIX ს. ქუთთი ტომების შიგნით ფეოდალიზაციის პროცესი დამთავრდა. საზოგადოების გვაროვნულ-ტომობრივ დაყოფას მხოლოდ გარეგნული სახე ჰქონდა. ტომობრივი დიდკაცობა ფეოდალურ ზედაფენად გადაიქცა, იგი დაინტერესებული იყო ფეოდალურა დაქუცმაცებულობის შენარჩუნებით.)

ადგილობრივი მოსახლეობის უკმაყოფილებას ტომების ფეოდალური ზედაფენა იყენებდა თავისი კლასობრივი ინტერესებისათვის, კერძოდ კი ოსმალეთს ან ირანის ცენტრალური მთავრობის წინააღმდეგ საბრძოლველად.

(ქუთთული ტომობრივი საზოგადოების არაერთგვაროვნობა XIX საუკუნეში კიდევ უფრო ნათელა გახდა.) მასში ერთმანეთსაგან განსხვავებული ორი სოციალური ჯგუფი არსებობდა ერთ მათგანს, წარმოების საშუალებათა მესაქუთრეს, ტომში გაბატონებული მდგომარეობა ეჭირა, ხოლო მეორე მთლიანად ან ნაწილობრივ წარმოების საშუალებებს მოკლებული იყო და დამოკიდებულ მდგომარეობაში იმყოფებოდა. იგი ტომს ჩაგრულ მასას შეადგენდა.

მომთაბარე ტომის თავისუფალ წევრებს ჩვეულებრივად ილიათებს¹⁴ უწოდებდნენ. ყოველ ტომში, სადაც ჯერ კიდევ გვაროვნულ-ტომობრივი წყობილება საბოლოოდ არ იყო დაშლალი, საძოვრები ტომის საერთო საკუთრებას წარმოადგენდა. ტომი ერთობლივად იცავდა თავის ტერიტორიას მეზობელთა თავდასხმისაგან. ყოველი მომთაბარე-მესაქონლე ერთდროულად მებრძოლიც იყო, რომელიც საჭირო შემთხვევაში კოლექტიურ საკუთრებას იცავდა.

ამიტომაც ოჯახებისაგან შემდგარი თემი, როგორც სამხედრო ორგანიზაცია. კ. მარქსის სიტყვით, თავდაპირველად სამხედრო ყაიდაზე იყო ჩამოყალიბებული. ასეთ ორგანიზაცია თემის, როგორც მესაქუთრის, არსებობის ერთ-ერთ პირობას შეადგენდა (1, გვ. 7).

ილიათების ეკონომიკური მდგომარეობა ერთნაირი არ ყოფილა. ზოგიერთი მათგანი იმდენად მდიდარი იყო, რომ გავლენიანი გვარის

¹⁴ „ილ“ („ქელ“) ნიშნავს მომთაბარე ტომების ნათესაურ ჯგუფს.

მეთაურებს არ ჩამორჩებოდა, მეორენი კი მეტად ღარიბები იყვნენ. გასული საუკუნის ფრანგი მოგზაური მორიერი, რომელმაც ქურთი ტომები აღწერა, აღნიშნავდა, რომ საშუალო შეძლების ილიათი დაახლოებით ას ცხვარს, სამ-ოთხ აქლემს, სამ-ოთხ ცხენსა და 10 სახედარს ფლობდა. მდიდარ ილიათად ის ითვლებოდა, ვისაც 100 ცხვარი, 30 აქლემი და 20 ცხენი ჰყავდა, მაგრამ იყვნენ ისეთებიც, რომლებსაც ერთი სახედრის გარდა არაფერი გააჩნდათო.

ქონებრივი უთანასწორობის ზრდა საშუალებას აძლევდა გვაროვნულ და ტომობრივ დიდკაცობას, თანდათან თავის მფლობელობაში მოექცია საძოვრები. ამ გარემოებამ თავისუფალი მომთაბარეების — ილიათების საზოგადოებრივი მდგომარეობა საფუძვლიანად შეცვალა. ახლა საძოვრებზე თავიანთი საქონლის დასაშვებად ილიათებს განსაზღვრული გადასახადი უნდა ეძლიათ ხანისათვის, რომელიც მიწის ფაქტიური მფლობელი გახდა. ეს პროცესი რაც უფრო ღრმავდებოდა, რიგითი მომთაბარეების დაკაბალება მით უფრო იზრდებოდა.

მესაქონლური მეურნეობა ილიათებს იმ აუცილებელ პროდუქტს აძლევდა, რომელიც მათი ოჯახების არსებობის შენარჩუნებისათვის იყო საჭირო. ამიტომ შიმშილის საშიშროების წინაშე მყოფნი, ისინი აძულებულნი იყვნენ თავიანთი გვარის ან ტომის მეთაურის მსახურები გამხდარიყვნენ. და აი, ოდესღაც თავისუფალი მომთაბარე ილიათები გადაიქცნენ სხვისი ფარებისა და ნახირის მწყემსებად. ამრიგად, ტომის შიგნით ქონებრივი დიფერენციაციისა და ეკონომიკური დაკაბალების შედეგად დამოკიდებული მოსახლეობა ჩნდებოდა.

ზოგჯერ მომთაბარე ტომის თავისუფალი წევრების დაკაბალება ბინადარ ცხოვრებაზე გადასვლით იყო გამოწვეული. ბინადარ ცხოვრებაზე გადასვლისას და დამოკიდებულ მიწათმოქმედებად გადაქცევისას ტომის რიგითი წევრები გვაროვნულ-ტომობრივ კავშირს საბოლოოდ კარგავდნენ. ამას მოწმობს პ. მაქსიმოვიჩ-ვასილკოვსკის ანგარიში XX ს. დაჰდეგის ირანის ჩრდილო-დასავლეთ გუბერნიაში არსებული მდგომარეობის შესახებ. იგი წერს, გვაროვნულ-ტომობრივმა დაყოფამ ყოველგვარი მნიშვნელობა დაკარგა, ამა თუ იმ სოფლის მოსახლეობა თავის ტომს კი არა, გვარსაც ვეღარ ასახელებ-

და. თუ სოფლის მცხოვრებთ ეკითხებოდნენ გვარის მამამთაიარზე. რინი უპასუხებდნენ, მხოლოდ ალა გეყავსო (37, გვ. 47).

ტომების ბინადარი მოსახლეობა სამეზობლო თემში იყო გაერთიანებული. ყოველი ოჯახი მისთვის გამოყოფილ მიწის ნაკვეთს ამუშავებდა. საძოვრები და სათიბები კი საერთო (სათემო) მფლობელობაში იყო. თემის მეთაურს — რიშეფედს თემის წევრები ირჩევდნენ.

რაც შეეხება თემების რიგით წევრებს, ისინი მომთაბარე ხანებისაგან (მსხვილა მრწათმფლობელებსაგან) დამოკიდებული რჩებოდნენ.

მაგრამ უფრო ხშირად დამოკიდებული მიწათმოქმედი სხვა ტომის წევრი ხდებოდა. ამას ადგილი ჰქონდა ორ შემთხვევაში: 1. გვაროვნულ-ტომობრივი შუღლითა და მტრობით გამოწვეული შეტაკებების შედეგად, როდესაც გამარჯვებული ტომი ან გვარი დამარცხებულს მიწას იჭერდა, ანდა 2. სუსტ ტომის დაშლისა და რღვევის. მის მიერ საძოვრებისა და საქონლის დაკარგვის შემთხვევაში. ამის შედეგად ტომობრივი კავშირი ირღვეოდა, სხვადასხვა ოჯახი იფანტებოდა და სხვის მიწაზე სახლდებოდა. ასე იქცეოდა ამა თუ იმ ტომის მოსახლეობა მიწათმფლობელის ძალაუფლების ქვეშ. ხშირად ესა თუ ის ტომი, რომელიც იძულებული გახდა ბინადარ ცხოვრებაზე გადასულიყო, გაბატონებული მოსახლეობისაგან განსხვავებით, სხვა ეთნიკურ კატეგორიას შეეკუთვნებოდა. მაგალითად, მუკარის, მამაშისა და ზირზას ტომის ქურთების ერთი ნაწილი ზულდუზში ცხოვრობდა და ადგილობრივ ყარაფაფაზების (თურქები) ტომის კუთვნილ მიწებს ამუშავებდა (109, გვ. 419).

ასეთივე მდგომარეობა იყო უშნუეში, სადაც იმავე ზირზას ტომის ქურთები მათი ბატონების აფშარების (თურქების) ტომის კუთვნილ მიწას ამუშავებდნენ.

ერთ-ერთი ინგლისელი მოგზაური XIX ს. ქურთი გლეხების მდგომარეობას ვესტინდოელი ზანგი მონების მდგომარეობას ადარებდა.

ფორმალურად რაღაც თავისუფალი იყო და სადაც სურდა, იქ დასახლდებოდა. ასე გაჩნდა ტერმინი, „რაია — ხოშნეშინი“¹⁵, ფაქ-

¹⁵ ამ სიტყვის დაწვრილებითი განმარტება იხ. 122, გვ. 68.

ტუჩად კი მიწათმფლობელი, რომელსაც ხელში მთელი ძალაუფლება ეპყრა, ყოველთვის პოულობდა საშუალებას, რათა რაია თავის მიწაზე დაემაგრებინა, თუკი ეს მისთვის სასარგებლო იქნებოდა. ამრიგად, მიუხედავად იმისა, რომ იურადიულად რაია მიწაზე დამაგრებულ არ იყო. ეკონომიკურად არ ჰქონდა იმის შესაძლებლობა, რომ მიწა შეეტოვებინა.

(ზოგიერთ ტომში მონობის პრიმიტიული ფორმებიც არსებობდა. მაგალითად, ქურთებს შორის იყო ასეთი გამოთქმა — ზირ-ხურლი, ე. ი. „ოქროზე ნაყიდი“. ეს უცხო ტომის ქურთები, რომლებსაც ყიდულობდნენ, არაფერს ფლობდნენ, არავითარი უფლებებით არ სარგებლობდნენ და მთლიანად თავიანთი ბატონის განკარგულებაში იმყოფებოდნენ.)

(ქურთ ფეოდალებს, საქონლისა და საქოვრების გარდა. ბინადარი სოფლებიც ეკუთვნოდათ) ინგლისელი მოგზაური ა. ბრანტი აღნიშნავდა, რომ ქურთი ბეგები უამრავი სოფლის მფლობელები იყვნენ. მაგალითად, ხაზარ ბეგს 60 სოფელი ეკუთვნოდა, ჰუსეინ აღას — 70. ხოლო თემირ ბეგს — 60 სოფელი.

ხორასნის ქურთების ილხანს შირ გუნი სანს 12-ათასიანი ჯარი ემორჩილებოდა. ამათგან 5000 მხედარი მის ხარჯზე იყო შეიარაღებული და თითოეულს კარგი ცხენიც ჰყავდა (77, გვ. 49).

მას შემდეგ, რაც ქურთისტანი მსოფლიო ბაზრის ნაწილი გახდა, სხნაეი მიწების პირვანდელი ტომობრივი მფლობელობა ფაქტიურად მოასპო.

„თავისუფლების, თანასწორობისა და ძმობის“ იდეებს, რომელნიც დამაქასიათებელი იყო ტომის შიგნით არსებული თავდაპირველი ურთიერთობათვის, ფასი დაეკარგა. უფლებათა და მოვალეობათა ერთიანობა დაიკარგა. არსებული ურთიერთობა დაიშალა. ხოლო გლეხთა დიფერენციაცია სულ უფრო გაღრმავდა. უფლებები ფეოდალი ბელადის საკუთრება გახდა, ხოლო მოვალეობა და ვალდებულება ტომის რიგითი წევრების საქმედ გადაიქცა.

XX ს. პირველ მეოთხედში იქ, სადაც შენარჩუნებული იყო გვაროვნულ-ტომობრივი წყობალება, მიწებს, — ერაყელი ავტორის ჯაფარ ჰაითის სიტყვით, — პირველ რიგში ტომების ბელადები და გვაროვნულ-ტომობრივი ზედაფენის წარმომადგენლები დაეპატრონენ და მსხველი მიწათმფლობელები გახდნენ (59, გვ. 36).

მიწის ტომობრები საკეთრება კერძო მფლობელობით შეიცვალა რმ რაიონებშიც, სადაც ტომები მანამდე დასახლდნენ და სასოფლო-სამეურნეო პროდუქტების მოყვანას მისდევდნენ. ამრიგად, ბელადი ფეოდალ ბატონად გადაიქცა, ხოლო ტომის სხვა წევრები — დამორჩილებულ გლეხებად.

გლეხი თავისი ტომისაგან კვლავ დამოკიდებული დარჩა. მართალია, იგი ყიდვა-გაყიდვის საგანი აღარ იყო. მაგრამ სოფლის თვითნებურად მიტოვების უფლება მაინც არ ჰქონდა¹⁶.

არანაკლებ მნიშვნელოვან მოვლენად იქცა ხელოსნობის სრული გამოყოფა სოფლის მეურნეობისაგან. ხელოსნობა ქალაქში მკვდრდებოდა. აქ ხელოსნები თანდათან მოსახლეობის მნიშვნელოვანი ნაწილი გახდნენ.

მეორე მხრივ, უცხოური საქონლის მოზღვავებამ ზოგიერთი ტრადიციული ქურთული ხელოსნური დარგის ვაკოტრება გამოიწვია; თუმცა მთლიანად შრომის განაწილებამ ხელი შეუწყო სამამულო ბაზრის განვითარებას. ე. ი. ლენინი წერდა: შრომის საზოგადოებრივი დანაწილების სწორედ ეს პროგრესული ზრდა წარმოადგენს ძირითად მომენტს კაპიტალიზმის შინაური ბაზრის შექმნის პროცესში (3, გვ. 22).

ქურთისტანის მსოფლიო ბაზართან შეერთებებს პროცესი სპეციფიკური თავისებურებებით აღინიშნა, ქურთისტანი მსოფლიო ბაზარზე სპარსელი, თურქი, რუსი და სომეხი ვაჭრების შეამავლობის საშუალებით ეწეოდა აღებ-მაცემობას. სტამბოლში, ალექსანდრეპოლისში ბითუმად მოვაჭრე ადგილობრივ ნაკეთობას წვრილი ქურთი ვაჭრებისაგან, ხოლო ზოგჯერ თავისი აგენტების საშუალებით უშუალოდ ფაბრიკის პატრონისაგან ყიდულობდა და მსოფლიო ბაზარზე ყიდდა. წვრილ ვაჭრებს ანალოგიურად შეჰქონდათ საქონელი სამამულო ბაზრისათვის.)

მიუხედავად იმისა, რომ ქურთი სავაჭრო ბურჟუაზია სწრაფად იზრდებოდა, ის მაინც კვლავ დამოკიდებული რჩებოდა გაბატონებული ერებისაგან. ამ მხრივ მდგომარეობა ახლაც შეცვლილი არ

¹⁶ XX ს. დამდეგს გლეხი, რომელიც მოისურვებდა სოფლიდან წასვლას, ვალდებული იყო გადაეხადა გარკვეული თანხა თავისი განთავისუფლებისათვის. მაგალითად, გარუსის რაიონში (ირანის ქურთისტანი) არსებობდა ჩვეულება, როდესაც პირს, ვინც ერთი ადგილიდან მეორეზე გადასახლდებოდა, სახელმწიფოსათვის ან გადასახადის ამკრეფისათვის 30—80 ყრანი უნდა გადაეხადა.

არს. ისიც უნდა აღინიშნოს, რომ ადგილობრივი სამამულო ვაჭრობის წარმატებით განვითარებას არსებული ფეოდალური ურთიერთობა აფერხებდა. წარმოების ნატურალურ ფორმას საერთო წარმოებაში უწინდებურად დიდი ადგილი ეჭირა და ბაზრის განვითარებაზე უარყოფით გავლენას ახდენდა.

თითოეული კარჩაკეტილი გლეხური მეურნეობა ყველა სახის ეკონომიკურ ამოცანას თვითონ ახორციელებდა (სხვადასხვა ნედლეულის მოპოვება, მოხმარებისათვის მზა პროდუქციის გამოშვება და ა. შ.) (3. გვ. 22) ქურთისტანში სამრეწველო ნაწარმის ძალზე მცირე რაოდენობა შექმნიდათ. ფართლელსა და ფეხსაცმელს ძირითადად ადგილზე აწარმოებდნენ. გლეხებისა და მომთაბარეების მძიმე ექსპლუატაცია მათ განსაკუთრებით დაბალ მსყიდველობით უნარს განსაზღვრავდა, რაც მოსახლეობის დიდ ნაწილს იმის საშუალებას არ აძლევდა, რომ საზღვარგარეთიდან შეტანილი საქონელი ეყიდა.

XXIX ს-ში რუსეთის ხანგრძლივი ომები თურქეთთან და ირანთან, ტომებს შორის არსებული დაუსრულებელი დავა და შფოთი, საქარავნო გზების დაუცველობა, სუსტად განვითარებული საკომუნიკაციო სისტემა¹⁷ — ყოველივე ეს სამამულო ბაზრისა და სხვა ქვეყნებთან სავაჭრო ურთიერთობათა წარმატებით განვითარებას ხელს უშლიდა.)

ამიტომ გასაკვირი როდია, რომ ქერმანშაჰის, სენენდეყისა და მეჰაბადის რაიონებში, სადაც დაახლოებით 1 მლნ. ადამიანი ცხოვრობდა (37, გვ. 271, 465, 650), ვაჭრობის მოცულობა ერთ სულ მოსახლეზე წელიწადში მხოლოდ 3 მანეთს შეადგენდა.

მიუხედავად ამ უარყოფითი ფაქტებისა, ქურთისტანის დაკავშირება საერთო ბაზართან ახალგაზრდა ქურთი ბურჟუაზიის (წერილი ქურთი ვაჭრებისა და მეევანშეების) გაჩენით აღინიშნა.

(მომთაბარე ტომების დიდი ნაწილის გადასვლა ბინადარ ცხოვრებაზე, ხელოსნობის გამოყოფა სოფლის მეურნეობისაგან, ვაჭრობისა და ქალაქების არნახული განვითარება, ბაზრისათვის სასოფლო-სამეურნეო პროდუქტების დიდი რაოდენობით წარმოება, მკვეთრი სოციალური დიფერენციაცია სოფლად — ყველა ეს ახალი

¹⁷ ქურთისტანის მთიან რაიონებში არა მარტო რკინიგზა, შარავზებეც კი არ არსებობდა.

ელემენტი ქურთთა საზოგადოებაში XIX—XX სს. მიჯნაზე წარმოიშვა, მაგრამ ამ ცვლილებებს ფეოდალური აგრარული ურთიერთობა ქურთისტანის სოფელში არ მოუსპია.)

(სავაჭრო-სასაქონლო ურთიერთობის პროგრესმა და საძოვრების ნაკლებობამ XIX ს. მეორე ნახევარში დააჩქარა მომთაბარე ტომების ბინადარ ცხოვრებაზე გადასვლის პროცესი. XX ს. პირველ მეოთხედში ეს პროცესი სწრაფად მიმდინარეობდა. ასეთივე ტემპით იზრდებოდა სოფლებისა და მათი მოსახლეობის რაოდენობა.)

ერთა ლიგის კომისიამ უკვე 1925 წ. განაცხადა: თითქმის ყველა ქურთი ბინადარ ცხოვრებაზე გადასულია¹⁸.

ზოგიერთი გამოწკლისის გარდა, ერაყ-ირანის საზღვარზე ნახევრად მომთაბარე ტომებიც ბინადარ ცხოვრებაზე გადავიდნენ (23, გვ. 290).

ქურთებითა და სხვა მომთაბარე ტომებით დასახლებული რაიონების უკიდურესი ჩამორჩენილობა ოსმალეთისა და ირანის ეკონომიკურ განვითარებას დიდად აფერხებდა. ნახევრად ფეოდალურ თურქეთსა და ირანში სახელმწიფო ხელისუფლება დაინტერესებული არ იყო იმით, რომ მომთაბარე ქურთებით დასახლებული განაპირა მხარე განევითარებინა, საერთო სახელმწიფოებრივ ცხოვრებაში ჩაება. ქვეყნის ფეოდალური დაქუცმაცებულება, ცალკეულ პროვინციებს შორის მკვიდრო ეკონომიკური კავშირის უქონლობა და საშინაო ბაზრის სისუსტე ხელს უწყობდა მთავრობის ამ პოლიტიკას.

ბურჟუაზიულმა რევოლუციებმა ირანსა და თურქეთში XX ს. დამდეგს თავის მიზნებს ვერ მიაღწია, ხოლო ის მოვლენები, რომლებიც ამ რევოლუციებს მოჰყვა, ისე ღრმა და მნიშვნელოვანი არ იყო, რომ შეეცვალა ქურთისტანში არსებულ აგრარულ ურთიერთობათა საფუძველი. პირველ მსოფლიო ომს არსებითი ხასიათის ცვლილებები არ შეუტანია მდგომარეობაში. მაგალითად, 1928 წ. ირან-

¹⁸ აღნიშნული განცხადება სიმართლეს მაინც და მაინც არ შეეფერება. საქმე ის არის, რომ ერთა ლიგის კომისია, რომელსაც უნდა გადაეჭრა სადავო მოსულის ოლქის პრობლემა, ვარკვეულად დაინტერესებული იყო ასეთი განცხადებით. სინამდვილეში ქურთებს შორის ისეთი ტომები, როგორიც არიან იუკრი, პერკი და ზოგიერთი სხვა, ჯერ კიდევ მომთაბარეობას ეწეოდნენ.

ში გამოიყა მიწების რეგისტრაციის კანონი. ამ კანონში ნათქვამი იყო, მიწის ღირებულება წინა სამი წლის სრული მოსავლის 1/3-ს შეადგენსო. ეს იმას ნიშნავდა, რომ მიწის ღირებულება საერთო წლიური შემოსავლით ანუ იმ შემოსავლით განისაზღვრებოდა, რომელსაც იგი 10 წლის განმავლობაში იძლეოდა (81, გვ. 116). რა თქმა უნდა, გლეხებს მიწის ამ ფასად ყიდვა არ შეეძლოთ¹⁹.

ამ კანონის შესაბამისად, შაპი, მსხვილი ფეოდალები და ტომების ბელადები არა მარტო იმ მიწების კანონიერი მესაკუთრები გახდნენ, რომლებსაც თავიდანვე ფლობდნენ, არამედ იმ მიწებისაც, რომლებიც გლეხებს წაართვეს გამოძალვისა და მოტყუების გზით.

მიწის რეგისტრაციისათვის საკმარისი იყო მსურველს ეშოვა საბუთი, რომელსაც ხელს აწერდა მუსლიმანური სამღვდელთა წარმომადგენელი (ჩვეულებრივად მოსყიდული).

გლეხს ხშირად წარმოდგენაც კი არ ჰქონდა, ისე აწერდა ხელს (თითის ანაბეკდანი) დოკუმენტზე, რომელიც ადასტურებდა, რომ მისი მიწა ფეოდალს ეკუთვნოდა. გლეხისათვის ყველაფერი მაშინ ხდებოდა ცნობილი, როდესაც მიწა უკვე ფეოდალის სახელზე იყო გაფორმებული. ასეთივე პრაქტიკა არსებობდა ტომებშიც. მათი ბელადები ისე მიიწერდნენ ტომის საერთო კუთვნილებაში მყოფ მიწებს, რომ ამის შესახებ ტომის წევრებს არაფერს ეუბნებოდნენ.

ქურთების სამეურნეო საქმიანობაში მესაქონლეობა ჩვეულებრივ შეხამებული იყო მიწათმოქმედების ექსტენსიურ ფორმებთან, მაგალითად, მერგივარის, თერგივარისა და დეშთის რაიონებში — ირანის ქურთისტანის ჩრდილო ნაწილში; უბათუს, ალანისა და ვეზენეს რაიონებში — ცენტრალურ ნაწილში; ფასვეს, კოტურის, ჭევანრუდის, კუმასის, სენჯაბის რაიონებში — ირანის ქურთისტანის სამხრეთ მხარეში.

მომთაბარე ან ნახევრად მომთაბარე ქურთები თავიანთი ფარებიტა და ნახირით მთის საძოვრებზე მიემართებოდნენ გაზაფხულზე,

¹⁹ აქვე საინტერესოა აღინიშნოს, რომ მიწის ღირებულება ირანში დადგენილი იყო 10 წლის შემდეგ მიღებული რენტის თანახმად. ეს წესი ირანის ქურთისტანში 60-იანი წლების აგრარულ რეფორმამდე არსებობდა. საერთოდ, ირანის ქურთისტანში საბანკო და საკრედიტო სისტემის განვითარებისათვის ხელსაყრელი პირობები დღესაც არ არის შექმნილი.

ხოლო შემოდგომაზე თავიანთ ზამთრის სადგომებში ბრუნდებოდნენ. მიუხედავად იმისა, რომ მესაქონლე ქურთების გადაადგილება ირანში, ისევე როგორც ერაყსა და თურქეთში, წინასწარ შემუშავებული მარშრუტით მიმდინარეობდა, აქაც ხშირად ხდებოდა ტომებს შორის შეტაკება. ქურთი ისტორიკოსის მუჰამედ მუკრის ცნობით, სენჯაბის ტომების საზაფხულო საძოვრებისაკენ მიმავალი გზა გადიოდა ქელხორისა და გურანის ტომის ქურთებით დასახლებულ ტერიტორიაზე და ყოველ წელიწადს ეს იწვევდა შეტაკებას აღნიშნულ ტომებს შორის (24, გვ. 226). მსგავს შემთხვევებს ახლაც გვხვდებით ქურთისტანის იმ რაიონში, სადაც ქურთები მომთაბარეობას განაგრძობენ.

მომთაბარე ქურთის მესაქონლური მეურნეობა ძირითადად დამყარებული იყო წვრილფეხა რქოსანი პირუტყვის, კერძოდ, ძალიან ხშირ, მაგრამ წვრილმატყლიანი ღუმიანი ცხვრებისა და შავი უხეში ბეწვის მქონე თხების მოშენებაზე.

რაც შეეხება მსხვილ რქოსან პირუტყვს, აგრეთვე აქლემებს, სახედრებს, ცხენებსა და ჯორებს, მათ მოშენებას როგორც მომთაბარე, ისე ბინადარი მოსახლეობა ერთნაირად მისდევდა. კამეჩი მხოლოდ დაბლობ ადგილებში იყო გავრცელებული. ცხენ-სახედარს, კამეჩსა და ხარებს ქურთები დღესაც ფართოდ იყენებენ როგორც გამწევე ძალას სასოფლო-სამეურნეო სამუშაოთა წარმოებისას და აგრეთვე სატრანსპორტო საშუალებად.

ირანის ქურთისტანში გავრცელებულია სამი ჯიშის ცხენი: „ქურდი“, „მუკრი“ და „სენჯაბი“. პირველი მათგანი მეტწილად გვხვდება მთიან რაიონებში, ხოლო დანარჩენი ორი — ვაკე ადგილებში. წმინდა არაბული ჯიშის ცხენები მხოლოდ ქურთ ბელადებსა ჰყავთ.

ტვირთი გადააქვთ ურმებით ან საპალნეებით, რომელთაც აჰკიდებენ ცხენ-სახედრებს ან ხარებს.

რაც შეეხება მეფრინველეობას, მას მხოლოდ ბინადარი მოსახლეობა ეწევა. შინაური ფრინველებიდან უპირატესად გავრცელებულია ქათამი, იხვი და ბატი.

ბინადარი და ნახევრად ბინადარი მოსახლეობა, ისევე როგორც წინათ, მიწათმოქმედებას მისდევს. მიწათმოქმედება ძირითადად

გავრცელებულია ნაყოფიერ ველებზე, რომლებიც გადაჭიმულია ქურთისტანის ქედის გასწვრივ²⁰.

ენა, დამწერლობა და ლიტერატურა

(ქურთების უმრავლესობა თავის დედაენაზე ლაპარაკობს. ქურთული ენა ირანულ ენათა ჯგუფს ეკუთვნის. იგი გავრცელებულია ქერმანშაჰის, სენენდეჟის, ხოის, მაქუს, მეჰაბადის, საყეზისა და ხორასნის (ყუჩანი, ბოჯნურდი, მეშჰედი) გუბერნიებში (ირანი); სულეიმანიეს, ერბილის, კირკუჯის, მოსულის, დოჰუქის ოლქებში (ერაყი); ჰალეების (ალეპოს) ოლქში (სირია) და ყარსის, ვანის, დიარბაქრის, ურფის, მარდინის, ბითლისის, ელიაზიგის, ერზურუმის ვილაიეთებში (თურქეთი).

ქურთული ენის ძირითად დიალექტებზე არსებობს მხატვრული ლიტერატურა და ფოლკლორი. ამ ენაზე მრავალი ლექსების კრებული, ანთოლოგია და ზღაპრებია გამოქვეყნებული (29, გვ. 221—222), ხოლო ბაღდადში, ერბილში, სულეიმანიეში, თეირანსა და ქერმანშაჰში ქურთულ ენაზე რადიოგადაცემები ეწყობა.

(თანამედროვე ქურთული ენა რამდენიმე კილოდ და კილოკავად იყოფა.) მათ ძირითადად ჩრდილო (ქურმანჯი), სამხრეთ (სორანი) და გორანის ჯგუფებად ყოფენ. ქურმანჯი გავრცელებულია რეზაიეს ტბის ჩრდილო-დასავლეთით (მაქუ და ხოი), ხორასანში (ირანი) და აგრეთვე თურქეთის ქურთისტანში, ხოლო სორანი — ერაყის ქურთისტანსა და ირანის ქურთისტანის დანარჩენ ნაწილში (მეჰაბადი, ბოჯანი, ბანე, საყეზი და ქერმანშაჰი). რაც შეეხება გორანს, მასზე სულეიმანიეს, კირკუჯისა და სენენდეჟის რაიონებში მცხოვრები ქურთები ლაპარაკობენ.

სამივე დიალექტურ ჯგუფს შორის ფონეტიკური შედგენილობისა და ლექსიკური მარაგის მნიშვნელოვანი ერთობა, აგრეთვე მორფოლოგიური ფორმებისა და სინტაქსური სტრუქტურის დამთხვევა შეინიშნება. ამასთან ერთად, ქურმანჯის, გორანისა და სორანის დიალექტების ლექსიკასა და გრამატიკაში სხვაობაც არსებობს.

²⁰ უფრო დაწვრილებით ქურთისტანში მიწათმოქმედებისა და მესაქონლეობის განვითარების შესახებ ლაპარაკი გვაქვს მეორე ნაშრომში, რომელიც გამოიცა 1976 წელს (იხ. 122).

ქურთული ენის დამწერლობის საფუძვლად ირანსა და ერაყში მიღებულია არაბულ-სპარსული ანბანი, ხოლო საბჭოთა კავშირში (სომხეთის სსრ) — ლათინურის საფუძველზე შექმნილი ეროვნული ანბანი.

ქურთებს მდიდარი ხალხური ზეპირსიტყვიერება აქვთ. მან ჩვენამდე უძველესი საუკუნეებიდან მოაღწია. ხალხის ეროვნულმა ხასიათმა, სოციალური და განმათავისუფლებელი ბრძოლის ისტორიამ ასახვა პოვა ქურთულ ფოლკლორში. თუმცა ქურთული ეპოსის ესა თუ ის ნაწარმოები ქურთისტანის სხვადასხვა ადგილას იქმნებოდა, იგი დროთა განმავლობაში მთელი ხალხის კუთვნილება ხდებოდა, ყოველი ახალი თაობა აახლებდა და ამგვარად ჩვენამდე მოაღწია, თავის დროზე აკად. ნ. მარი ხაზს უსვამდა ქურთული სიმღერებისა და თქმულებების სიუჟეტებისა და მოტივების სიმდიდრეს (53, გვ. 30).

ეპიკური თქმულება შაჰ აბას I-ის მიერ დიმი-დიმის ციხე-სიმაგრის გარემოცვის შესახებ ქურთებს შორის განსაკუთრებული სიყვარულით სარგებლობს. ამ თქმულებას ნამდვილი ამბავი უდევს საფუძვლად (40, გვ. 16).

ქურთული ფოლკლორი იზოლირებულად როდი ვითარდებოდა. იგი მჭიდროდ იყო დაკავშირებული ახლო აღმოსავლეთის სხვა ხალხების ფოლკლორთან და, როგორც საერთოდ ხდება, მათ ურთიერთ-ზეგავლენა განიცადეს. მეზობელ ხალხებს ბევრი რამ აქვთ ნასესხები ქურთული ფოლკლორიდან, განსაკუთრებით კი სიმღერები. მაგალითად, ასურელთა ისტორიის ცნობილი გერმანელი მკვლევარი მ. ვაგნერი აღნიშნავდა, რომ თურქებმა თავიანთ ენაზე თარგმნეს მრავალი ქურთული და იეზიდური სიმღერა (120, II, გვ. 255), ხოლო სომეხი მოგზაური ე. ლალიანი ამტკიცებდა, თურქეთში მცხოვრები ასურელები მღეროდნენ ქურთულ სიმღერებს და ჰყვებოდნენ ქურთულ ხალხურ თქმულებებს (32, წიგ. 18, გვ. 38).

თავისებურება, მაღალი მხატვრულობა ქურთულ ეპოსს მსოფლიო ფოლკლორის უმნიშვნელოვანესი ძეგლების გვერდით აყენებს. ქურთული ეპოსი მჭიდროდ არის დაკავშირებული იმ ბუნებრივ პირობებთან, რომელშიც ქურთებს უხდებოდათ ცხოვრება.

(მდიდარ ქურთულ ფოლკლორში საგმირო სიმღერებსა და თქმულებებს წამყვანი ადგილი უჭირავს. მათი გმირები უმთავრესად

მწყემსები, მესაქონლეები, მონადირეები არიან. ამ გმირებმა, როგორც ხალხის მისწრაფებებისა და სურვილის გამომხატველებმა, ფართო მასებში დიდი პოპულარობა მოიპოვეს.)

ქურთულ თქმულებებსა და სიმღერებში უცხო მჩაგვრელთა წინააღმდეგ ხალხის განმათავისუფლებელი ბრძოლა ერთ-ერთი მთავარი თემაა. ხალხის თვითშეგნების გალვიძება, მრავალრიცხოვანი ტომების გაერთიანების იდეა მათში ნათლად არის ასახული. სახალხო გმირები (რუსთემი, ანთარი, აჰმედ ხანი, ლაბზერინი) გამოდიან არა ამა თუ იმ ტომის, არამედ მთელი ქურთი ხალხის სახელით, მისთვის იბრძვიან და იღუპებიან.

(ქურთულ ხალხურ ზეპირსიტყვიერებაში ქებას ასხამენ ხალხის მორალურ სიწმინდეს, სტუმართმოყვარეობას, სულგრძელობას, სიამაყესა და თავისუფლებისაკენ სწრაფვას.)

ხალხურ ნაწარმოებთა პროფესიონალური შემსრულებლები, ხოლო ხშირად მათი ავტორები მთქმელები და მომღერლები იყვნენ. ამ ნიჭიერმა ადამიანებმა ქურთული ფოლკლორი გაამდიდრეს და გაამრავალფეროვნეს. როგორც წესი, ისინი ქურთებს შორის დიდი პატივისცემით სარგებლობდნენ. ყოველ ქურთულ სოფელსა თუ ტომს თავისი მთქმელი და მომღერალი ჰყავდა. მართალია, ბევრი მათგანის ვინაობა ცნობილი არ არის, მაგრამ ისტორიამ მაინც შეგვინახა ზოგიერთის სახელი. ესენი არიან გასული საუკუნის სახალხო მთქმელები: ალი ბარდაშანი (სამხრეთი დიალექტი), ვალი დევანი (გორანის დიალექტი), ხამაქორ ბადინანი, ხარაქოლ ბოთანი, ზმრო ხაკარი (ჩრდილოეთი დიალექტი). თანამედროვე სახალხო მომღერალთაგან ალი მარდანი და რასულ დარდი (ერაყის ქურთისტანში), ჰასან ზირაქი (ირანის ქურთისტანში) და სხვები დიდი პოპულარობით სარგებლობენ (58, გვ. 22).

(ქურთი ხალხის მდიდარმა და გმირულმა ისტორიამ არა ერთი შესანიშნავი ქურთი პოეტისა და მწერლის სახელიც შემოგვინახა.

შუა საუკუნეების გამოჩენილი ქურთი პოეტები იყვნენ ალი ჰარირი (1009 — 1079), აჰმედ მალაი ჭეზირი (XII ს.), ფაკი თაირანი (1307—1375), მოლა ბათე (1417—1495), აჰმედ ხანი (1650—1706). თავიანთ პოეზიას ისინი დედაენაზე ქმნიდნენ და ხალხში უაღრესად მძიმე პირობებში ავრცელებდნენ.)

პოეტი ჭეზირი ქურთულ ლიტერატურაში (ჩრდილოეთის დია-

ლექტი) დაზელის ჟანრის მამამთავარი იყო. მისი დივანი თავისი მხატვრული ღირსებით XII ს. სპარსული ლიტერატურის კორიფეთა დაზელების კრებულს არ ჩამოუვარდება. ჯეზირიმ ფართოდ განავითარა სიყვარულის ლირიკული თემა, ადამიანისა და ბუნების ერთობა. მისმა დაზელებმა, მიუხედავად იმისა, რომ მისტიკურ საბურველში იყო გამოხვეული, დიდი ზეგავლენა მოახდინა ქურთული ლიტერატურის განვითარებაზე, რამდენადაც ჯეზირიმ პირველმა შემოიღო ქურთულ პოეზიაში ტრადიციული არაბულ-სპარსული კლასიკური ფორმები (58, გვ. 26).

პოეტმა ფაკი თაირანმა შექმნა პოემების თავისებური ციკლი. მოლა ბათემ დაწერა რომანტიკული პოემა „კალათის გამყიდველი“ („ზამბილ ფროშ“), ხოლო აჰმედ ხანმა გალექსა განთქმული მოთხრობა „მემ-უ-ზინ“ („მამი და ზინი“). ხალხური ზეპირსიტყვიერებიდან ამოღებულ სიუჟეტების, მისაწვდომი პოეტური ენისა და მხატვრულ-გამომსახველობით საშუალებათა წყალობით ეს ნაწარმოებები ფართო პოპულარობით სარგებლობდნენ. „მამი და ზინის“ შესახებ თავის დროზე ვ. მინორსკი აღნიშნავდა, მისი სახით ქურთებს თავიანთი ნამდვილი ეპოსი აქეთო (40, გვ. 16).

ორ ახალგაზრდას მემსა და ზინს ერთმანეთი უყვართ, მაგრამ სოციალური კიბის სხვადასხვა საფეხურზე დგანან. ზინი ერთ-ერთი ქურთული სამთავროს (ბოჰთანის) მმართველის შთამომავალია, მემსა კი ღარიბია. როდესაც შეყვარებულთა ამბავმა ზინის ძმის (ბოჰთანის მმართველის) ყურებამდე მიაღწია. ბრძანა, მემი საპყრობილეში ჩაესვათ. თავნება მმართველს შეეშინდა, რომ მისი გადაწყვეტილება ხალხის მღელვარებას გამოიწვევდა და ბოლოს ახალგაზრდებს ქორწინების ნება დართო. გახარებული ზინი ამ სასიხარულო ცნობით მადის საპყრობაოეში. მაგრამ უკვე გვიან არის, მძიმედ დასნეულებული მემი ზინის თვალწინ კვდება. ზინმა ეს ვერ აიტანა და სიკვდილის წინ თავისი ძმისგან მოითხოვეს, რომ მის დაკრძალვას მემთან ქორწინების სახე მისცენ. შეყვარებულები ერთად დაკრძალეს და მათ საფლავზე ვარდის ბუჩქი ამოვიდა. მისი ტოტები ერთმანეთზე იყო გადახვეული ნიშნად სიკვდილზე უფრო ძლიერი სიყვარულისა.

„მემ-უ-ზინი“ ქურთული კლასიკური პოეზიის დიდებია. ამ მაღალმხატვრულმა ნაწარმოებმა საყოველთაო სახალხო აღიარება

მოიპოვა. თანამედროვე ქურთი ლიტერატურათმცოდნეების აზრით აჰმედ ხანი იყო პირველი ქურთი პოეტი, რომელიც ლიტერატურაში შეეხა ქურთთა ეროვნულ პრობლემას. აკადემიკოსი ი. ორბელი აღნიშნავდა, აჰმედ ხანი და მისი პოეზია ისეთივე დიდმნიშვნელოვანი იყო ქურთებისათვის, როგორც რუსთაველი ქართველებისათვის, ან ფირდოუსი ირანელებისათვის (43, გვ. 2).

საგმირო ეპოსი კარგად განვითარდა აგრეთვე გორანის დიალექტზე. ისევე, როგორც ჩრდილოეთ დიალექტზე შექმნილი ეპოსი, თავისი შინაარსით იგი მჭიდროდ იყო დაკავშირებული ხალხურ გადმოცემებთან და თქმულებებთან. მაგრამ ამავე დროს მან სპარსული ეპოსის და, პირველ რიგში, განთქმული პოეტის ფირდოუსის „შაჰ-ნამეს“ საგრძნობი ზეგავლენა განიცადა. ამ მხრივ გორანის ენაზე შექმნილი ნაწარმოებიდან აღსანიშნავია ანონიმური პოემა „მუჰამედ ხანიფა“ და მირზა შაფი ჯამარეზის (1785—1850) ორი პოემა — „ჯაჰანგირი და რუსთემი“ და „ნადირ შაჰის ბრძოლები“ („შარი ნადირ შა“). გორანზე შექმნილ რომანტიკულ პოემებს ხანაი ყუბადის (1700—1759) „შირინი და ფარჰად“-ს, ვალად ხანის (გარდ. 1885 წ.) „ლეილი და მეჯნუნ“-სა და უცნობი ავტორის (XIX ს.) „ბარამ და გულანდამ“-ს დიდი მხატვრული ღირსება აქვთ.

გორანის დიალექტზე შექმნილი ლაზელებიდან პირველ რიგში აღსანიშნავია მუსტაფა ბესრანის (1641—1721) ელეგია „განშორება“ („დური“), რომელიც ისევე, როგორც მთელი მისი შემოქმედება, სამშობლოსაგან განშორების სევდით არის გამსჭვალული. გორანის დიალექტზე წერდა თავის ლაზელებსა და რელიგიურ-მისტიკურ ელეგიებს ქურთი პოეტი მავლაეიც (1806—1882). მისი პოეზია ფანტასტიკური, მაგრამ მოხდენილი მხატვრული სახეების სიმდიდრით გამოირჩევა. პოეტმა შესანიშნავად უმღერა ბუნებას და შექმნა ქურთი ქალიშვილის დაუფიწყარი პოეტური სახე.

განვითარებული ფეოდალური ხანის ქურთ პოეტებს, საკუთარი ნაწარმოებების გარდა, მეზობელი ხალხების განთქმული ეპიკური პოემებიც აქვთ გადაამუშავებული. მაგალითად, სელიმ იბნ სულეიმან-მა (XVII ს.) და ჰარის ბითლისელმა (XVII ს.) გადაამუშავეს „იუსუფ და ზულეიხა“, იმავე ჰარის ბითლისელმა დაწერა თავისი „ლეილი და მეჯნუნი“. მათი ხელოვნებისა და ოსტატობის წყალობით ეს და სხვა ნაწარმოებები ქურთი ხალხისათვისაც ცნობილი გახდა.

XIX ს. დამდეგიდან ქურთული ლიტერატურის ისტორიის ახალი პერიოდი იწყება. ამ ხანაში ქურთული ლიტერატურა სამხრეთის ანუ სორანის დიალექტზე ვითარდება. ეს მოხდა მას შემდეგ, რაც ქურთების ლიტერატურული ცხოვრების ცენტრმა სულეიმანიეში გადაინაცვლა. სულეიმანიე ამ დროს ბაბანთა ავტონომიური სამთავროს მმართველთა რეზიდენცია იყო. ბაბანთა ქურთულმა საამირომ 1851 წლამდე იარსება. სამხრეთის დიალექტი ამ სამთავროს ოფიციალური ენა იყო. აქაური ქურთული ლიტერატურა არაბული და სპარსული ლიტერატურის ზეგავლენით ვითარდებოდა.

ისტორიის ახალ ხანაში ქურთული მწერლობა თანდათან უფრო შორდებოდა მოძველებულ შუასაუკუნეობრივ ლიტერატურულ ტრადიციებსა და ენობრივ ნორმებს. ამ ეპოქის მთელი რიგი პოეტები ცდილობენ წერონ თანამედროვე თემებსა და მშობლიურ დიალექტზე. საფუძველი ეყრება ახალ ქურთულ ლიტერატურას. ამ დროს მოღვაწეობდნენ ცნობილი ქურთი პოეტები ნალი ანუ მოლა ხიზრა (1800—1856 წწ.), რომლის ლექსების კრებული გამოიცა უკვე ჩვენს საუკუნეში (1931 წ.), სალიმი (1805—1869) ანუ აბდურ რაჰმან ბეგი (ქურთი ფეოდალი ბაბანთა დინასტიიდან), სალიმის მოწაფე და ნათესავი მუსტაფა ბეგი (1812—1850), რომელიც ცნობილი იყო „ქურდის“ ფსევდონიმით.

ეს პოეტები სამხრეთ დიალექტზე წერდნენ. ისინი კლასიკური სპარსული და არაბული ლიტერატურის საუკეთესო ნაწარმოებებზე აღიზარდნენ. მათ ლაზელების, ყასიდებისა და სარაინდო პოემების ნრავალი ნიმუში დაგვიტოვეს. თავიანთ თხზულებებში ისინი აქებდნენ ქურთი ხალხის საგმირო საქმეებს, დასტიროდნენ ქურთულ ნახევრადამოუკიდებელი სამთავროების დაღუპვას, კილავდნენ მუხთალ მტრებს და მისტიროდნენ დაკარგულ სამშობლოს.

პოეტი ნალი გულისწუხილით წერდა, ქურთთა ქვეყანა თურქებმა და სპარსელებმა დაიპყრეს, ლიტერატურა აღარ ვითარდებოდა. როდესაც ოსმალთა დამსჯელმა ლაშქარმა ბაბანთა საამიროს ბოლო მოუღო, პოეტი სელიმი თეირანში გადასახლდა. იგი ლირიკული ლაზელის, საგმირო და რომანტიკული ეპოსის დიდი ოსტატი იყო. დრმა პატრიოტული სულისკვეთებით გაუღენთილია პოეტ ქურდის შემოქმედებაც. საკუთარი თავისადმი მიძღვნილ ეპიტაფიაში „აზიზან“ („ჩემო ძვირფასებო“), პოეტი ემშვიდობება ამ ქვეყანას

და მოუწოდებს ხალხს ჩასწვდეს თავის ისტორიას, „მოსპოს ჩაგვრა და ბოროტება, რომელიც მას ტანჯავს“.

XIX საუკუნის მეორე ნახევრის ქურთული ლიტერატურის განვითარებაზე ჰაჯი ყადირ ქოის (1816—1894) შემოქმედებამ დიდი გავლენა მოახდინა, ქურთ მწერლებს შორის პოეზია ხალხის ინტერესების სამსახურში მან ერთ-ერთმა პირველმა ჩააყენა. იგი გამოდიოდა სოციალური და ეკონომიკური ჩამორჩენილობის წინააღმდეგ, ამხელდა რელიგიისა და მის მსახურთა—მოლების და შეიხების უარყოფით ზეგავლენას საზოგადოების განვითარებაზე, მომხრე იყო ქურთებს შორის განათლების გავრცელებისა და ქურთების გაერთიანებისა. ჰაჯი ყადირს, როგორც ახლად ჩასახული ქურთული ბურჟუაზიის წარმომადგენელს, სჯეროდა, რომ ბურჟუაზიული რეფორმები და განათლება ხალხს ტანჯვისაგან იხსნიდა.

როგორც აღვნიშნეთ, XIX ს. დამლევს პოეზიაში სოციალური თემატიკა გაჩნდა, რუსეთის 1905—07 წლების რევოლუციის ზეგავლენით პირველი მსოფლიო ომის წლებში ძლიერ ვითარდება პატრიოტიზმის, ეროვნულ-განმათავისუფლებელი ბრძოლის იდეები. ამ ეპოქის დასაწყისი ლიტერატურაში კიდევ ერთი ახალი მოვლენით აღინიშნა, კერძოდ, დაიწყო თანამედროვე ქურთული მხატვრული პოეზიის ჩასახვა.

(XIX ს. დამლევისა და XX ს. დამდეგის ქურთ პოეტთაგან პირველ რიგში აღსანიშნავია შეიხ რეზა ტალაბანი (1842—1910), რომელიც თავის ბეითებს სამ ქურთულ, თურქულ და სპარსულ ენაზე წერდა. როგორც სატირული პოეზიის მამამთავარს, მას ქურთული ლიტერატურის ისტორიაში განსაკუთრებული ადგილი უჭირავს თავის ლექსებში იგი ოსმალეთის მთავრობის მოხელეების (ფაშების, მუთასარიფების) გაუმძღრობას დასცინის, მუსლიმანური სამღვდლოების ფარისევლობაზე ლაპარაკობს და ა. შ. მისი ზუსტი სატირული დახასიათებანი, პარადოქსები, სასაცილო შედარებები ფრთოსან სიტყვებად იქცნენ.

ამ ხანის ქურთ პოეტთაგან ლიტერატურულ წრეებში პოპულარული იყო აგრეთვე ხარიკი (1866—1909), რომელმაც სპარსული სუფიური პოეზიის დიდი გავლენა განიცადა. მისი სუფიური ჰიმნები ხშირად ატარებდნენ სასიყვარულო ლექსების ფორმას.

(XIX ს. დამლევისა და XX ს. დამდეგის ქურთული ლიტერატურა-

ში მეტად კოლორიტული ფიგურაა ადაბი (1859—1916), რომელიც ცნობილია მისი ალ-ღიჯანის ფსევდონიმითაც. წარმოშობით იგი ირანის ქურთისტანიდან (სოფ. არმენი ბულაღი) იყო. პოეტი სილამაზეს, სიყვარულს, ბუნებასა და განცხრომას უმღერის.) მართალია, ადაბის პოეზიის თემატიკა მეტად ვიწროა, მაგრამ მსმენელს მაინც ანიჭებს ესთეტიკურ სიამოვნებას, რამდენადაც მას დიდი მხატვრული ღირსება აქვს.

ქურთული პოეზიის კლასიკოსების უკანასკნელი წარმომადგენელი თაჰირ ბეგია (1878 — 1918). მის პოეზიას დიდად აფასებდა ცნობილი ინგლისელი ქურთოლოგი ს. ედმონდსი (76, გვ. 390).

ქურთული ლიტერატურა განსაკუთრებით სწრაფად განვითარდა პირველი მსოფლიო ომის შემდეგ, როდესაც სეიდმა ჰუსეინ ხუზნი მუკრიანიმ რევანდუზში პირველი ქურთული სტამბა და ცინკოგრაფია დააარსა (29, გვ. 222). მაგრამ, მეორე მხრივ, ქურთისტანის დანაწილებამ ახლო აღმოსავლეთის ოთხ სახელმწიფოს (თურქეთი, ერაყი, ირანი, სირია) შორის უახლესი პერაოდის ქურთული ლიტერატურის განცალკევებულობა გამოიწვია.

20—30-იანი წლების ქურთების ეროვნულ-განმათავისუფლებელი მოძრაობის აღმავლობამ ქურთულ ლიტერატურაში პატრიოტული მრტავეები კიდევ უფრო გააძლიერა. ამ პერიოდის ქურთული ლიტერატურისათვის დამახასიათებელია ცხოვრებასთან კავშირის გაძლიერება და ადამიანის შინაგანი სამყაროთი დაინტერესება. ამასთან დაკავშირებით, ლიტერატურაში ორი მიმართულება ჩამოყალიბდა: სამოქალაქო ლირიკა და პოეზია, რომელიც ევროპული რომანტიზმის ზეგავლენით ვითარდებოდა. თანამედროვე ქურთი პოეტების უფროსი თაობის შემოქმედება აჰმედ მუხთარის, აჰმედ ჰამდის, ალი ჭამალ ბაფირისა და სხვათა სახელებთან არის დაკავშირებული: თავიანთ პოეზიაში ისინი კლასიკურ ფორმებსა და მხატვრული გამომსახველობის საშუალებებს ინარჩუნებდნენ. ხოლო ნოვატორობის კრიტერიუმის როლს ლექსების ახალი შინაარსი ასრულებდა. უფრო მოგვიანებით, შინაარსთან ერთად ფორმაც და ნაწარმოების ენაც შეიცვალა. უმცროსი თაობის პოეტთაგან აღსანიშნავი არიან გორანი, ბექასი, დილდარა, ნური შეიხ სალიპი და ქურთი კლასიკოსი ფირამერდი (1867—1950).

20—40-იანი წლების ქურთულმა სამოქალაქო პოეზიამ დიდი-

პოლიტიკური და საზოგადოებრივი ელერადობა მიიღო. იგი ხელს უწყობდა ქურთი ხალხის ფართო მასების ეროვნული თვითშეგნების განმტკიცებას. ამ პერიოდის ქურთი პოეტები თავიანთ ლექსებს უპირისპირებდნენ პანთურქისტულ და პანისლამისტურ იდეებს. სამწიგნობლოს სიყვარული და თავდადება, ეროვნული ჩაგვრისაგან მისი განთავისუფლების წყურვილი დაედო საფუძვლად ამ ლექსებს.

◀ მეორე მსოფლიო ომის წლებში ერაყსა და ირანში ქურთი ხალხის მასების აქტიურ გამოსვლებს ქურთული პოეზიის იდეური დონე ახალ საფეხურზე აყვავს. 40-იანი წლების ლიტერატურაში სულ უფრო თამამად აყენებენ საზოგადოების დემოკრატიული გარდაქმნის იდეებს. ქურთული პოეზიის სოციალური რეზონანსი ძლიერდება. მოწინავე ქურთ პოეტებს სულ უფრო აღელვებთ ქურთისტანის სხვადასხვა ნაწილში არსებული ეროვნული და სოციალური ჩაგვრა. მათ აღიმაღლეს თავიანთი ხმა უბრალო ადამიანის უფლებათა დასაცავად (58, გვ. 109).

50—60-იან წლებში ქურთული ლიტერატურა ვითარდებოდა მეტად მძიმე პოლიტიკურ პირობებში. ქურთისტანის ყველა მხარეში მკაცრი ცენზურა მძვინვარებდა, პროგრესული პერიოდული ლიტერატურა მხოლოდ იატაკქვეშეთში გამოდიოდა. მაგრამ ქურთი პატრიოტი პოეტების ლექსები ხალხისკენ გზას მაინც იკაფავდა. მათ ხელნაწერის ან ზეპირი გადაცემის, არალეგალურ პრესაში გამოქვეყნებისა და სხვა საშუალებით ავრცელებდნენ.

(მას შემდეგ, რაც ერაყის ქურთისტანში 1974 წ. 11 მარტს გამოქვეყნდა კანონი ქურთთა ავტონომიის შესახებ, ქურთული ლიტერატურის განვითარებისათვის ხელსაყრელი პირობები შეიქმნა.)

(დედანის გარდა ქურთები სხვა ხალხების ენაზეც ქმნიდნენ.) მაგალითად, XVI საუკ. გამოჩენილმა ქურთმა ისტორიკოსმა შერეფ ხან ბითლისიმ თავისი ცნობილი ნაშრომი „შერეფ-ნამე“ სპარსულ ენაზე დაწერა. „შერეფ-ნამე“ ფასდაუდებელი წყაროა არა მარტო საკუთრივ ქურთი ხალხის, არამედ ახლო აღმოსავლეთის სხვა ხალხების XV—XVI სს. ისტორიის შესწავლისათვის.

ქურთი ხალხი დიდად დავალებულია ქურთი სწავლულისა და პედაგოგის მელა მაჰმუდ ბაიაზეთის (დაიბადა დაახლოებით 1797 წ.) მოღვაწეობისაგან. იგი მრავალმხრივ განათლებული ადამიანი იყო. მის კალამს ეკუთვნის არაერთი ჰაინტერესო თხზულება ენათ-

შეცნიერების დარგში. მან შეადგინა ქურთული ენის გრამატიკა, თავის ენაზე თარგმნა „შერაფე-ნამე“, შეკრიბა და დაიცვა ხალხის სულიერი კულტურის საგანძური — საშუალო საუკუნეების ქურთული ლიტერატურის საინტერესო ძეგლები. სპარსული და თურქული ენების ცოდნამ საშუალება მისცა ამ ენებიდან ქურთულად ეთარგმნა მრავალი ლიტერატურული ძეგლი. ზედმიწევნით კარგად იცნობდა რა ქურთების წეს-ჩვეულებებსა და მომთაბარეების სოციალურ-ეკონომიკური ცხოვრების ცალკეულ მხარეებს, მან თავისი დაკვირვებანი და ეთნოგრაფიული ცოდნა შეკრიბა ერთ თხზულებაში, რომელმაც შემდეგში „ქურთების ადათ-წესების“ სახელწოდება მიიღო (8). ეს თხზულება დაწერილია ქურძანჯრს (ჰაკიარის) დიალექტზე. მისი ენა მარტივი და გასაგებია, მეტად ახლოა თანამედროვე სალაპარაკო ენასთან.

მეორე მსოფლიო ომის პირველ წლებში (1942 წ.) ქ. მეჰაბადში (ირანის ქურთისტანი) მოხალისეთა სცენაზე ყაზი მოჰამედმა დადგა პიესა „სალაჰედინი“ — ისტორიული მელოდრამა, რომელშიც მოთხრობილი იყო ჯვაროსნების წინააღმდეგ მუსლიმანთა ბრძოლის ამბები. ეს წარმოდგენა, რომელმაც დიდი წარმატებით ჩაიარა, ქურთული თეატრის შექმნის ერთ-ერთი პირველი ცდა იყო.

რაც შეეხება ქურთულ პერიოდულ პრესას, მას საფუძველი ჩაეყარა ჯერ კიდევ გასული საუკუნის ბოლოს (1898 წ.), როდესაც კაიროში პირველი ქურთული გაზეთი „ქურდისტანი“-ი გამოვიდა. მას შემდეგ ქურთული პოლიტიკური და საზოგადოებრივი ორგანიზაციები დედაენაზე გაზეთებსა და ჟურნალებს სხვადასხვა დროს გამოსცემდნენ თურქეთში, ირანსა და ერაყში.

XX ს. 30-იანი წლებიდან სხვებთან ერთად ქურთების ისტორიის გაშუქებას საკუთრივ ქურთებიც იწყებენ. თანამედროვე ქურთ ისტორიკოსთაგან აღსანიშნავი არიან ჰუსეინ ხუზნი მუჟრიანი, რომელმაც ქურთულ ენაზე დიდი ნაშრომი უძღვნა თავის მშობლიურ მხარეს — მუჟრის ქურთისტანს, ამინ ზაქი — ორტომიანი „ქურთისტანისა და ქურთების ისტორიის“ [142] ავტორი, რაშიდ ჰელმი, მერივანი, ალი საიდუ ალ-გურანი და სხვები.

(მეფის რუსეთში ქურთები უწიგნურები იყვნენ. აქაური ქურთების ცხოვრებაში გადამწყვეტი როლი ოქტომბრის დიდმა სოციალისტურმა რევოლუციამ შეასრულა. სომხეთში საბჭოთა ხელისუფ-

ლების გამარჯვების შემდეგ ადგილობრივი ქურთებისათვის ეროვნული ანბანი შეადგინეს. ამჟამად საბჭოთა კავშირში მცხოვრებ ქურთებს აქვთ საკუთარი დამწერლობა და ლიტერატურა, თავიანთი სკოლები, ჰყავთ თავიანთი მეცნიერები და მწერლები [61].

პოლიტაკური და მხატვრული ლიტერატურა, სამეცნიერო შრომები, ქურთული გაზეთი „რია თანა“ („ახალი გზა“) — სომხეთის კვ ცვ ორგანო — ახალი ქურთული ანბანით იბეჭდება.)

სარწმუნოება

ქურთები სხვადასხვა სარწმუნოებას მისდევენ. თურქეთში (დერსიმში) და სულეიმანეში მოსახლე ქურთების ერთი ნაწილი ყიზილბაშების (წითელთავიანების) სახელით იყო ცნობილი და მუსლიმანი თანამოძმეებისაგან თავისი სარწმუნოებით გამოირჩეოდა. მეორენაირად აქაურ ქურთებს „ალი-ილაპებს“ ანუ „აპლი-ჰაკს“ („ალის ანუ კემმარტების მიმდევარ ხალხს“) უწოდებდნენ. მათი საერთო რაოდენობა XIX ს. შუა წლებში დაახლოებითაა 140 ათასს შეადგენდა (9, გვ. 7). დაახლოებით ამდენივე ქურთი იეზიდოზმს მისდევდა.)

გასული საუკუნის უცხოელ მოგზაურთა მოწმობით, ზოგიერთი ტომის ქურთები (მაგალითად, სამანიუსა და მურას) ქრისტიანულ სარწმუნოებას აღიარებდნენ (5, ფ. 8).

ი ს ლ ა მ ი

ქურთი მოსახლეობის დიდი უმრავლესობა ისლამის სუნიტურ მიმდინარეობას მისდევს.

მაჰმადიანი ქურთების რელიგიური ორგანიზაციისათვის დამახასიათებელი იყო მემკვიდრეობითი სასულიერო ფეოდალების — სეიდებისა (მაჰმადის შთამომავლების) და შეიხების ინსტიტუტის არსებობა.) ისინი ხანებთან და ალაღარებთან ერთად დიდი ავტორიტეტით სარგებლობდნენ მთელ ქურთთაშტანში, განაგებდნენ ყველა რელიგიურ საქმეს, ამა თუ იმ ტომის წესებსა და ჩვეულებებს. ქურთთაშტანში სასულიერო შეიხებსა და სეიდებს უფრო დიდი მნიშვნელობა ჰქონდათ, ვიდრე ოფიციალურ ისლამს (40, გვ. 22).

ქურთების მიერ უკანასკნელი ერთი საუკუნის განმავლობაში ავტონომიისათვის წარმოებული ბრძოლა დაკავშირებულია ბარზინ-

ჯას, ბარზანისა და ნაყშბანდის შეიხების, აგრეთვე შამდინანის სეიდების სახელებთან. მრავალი მათგანი სათავეში ედგა ქურთისტანში არსებულ დერვიშულ სექტებს — ორდენებს. ამ ორდენებიდან ყველაზე მნიშვნელოვანი ნაყშბანდი, ყადირიე და რიფაი იყო.)

ყოველ ორდენს სათავეში ედგა ყველაზე გავლენიანი ფეოდალი — შეიხი. მის გარშემო მოწაფეები (მიურიდები) იკრიბებოდნენ. ყოველი ორდენი იყოფოდა დერვიშულ თემებად, რომლებიც გაბნეული იყვნენ მთელ ქურთისტანში. თემს, რომელიც 10-დან 30 კაცამდე აერთებდა, თავისი საკრებულო — თეკიე ანუ ხანაკაპი ჰქონდა, სადაც თავიანთ რელიგიურ წეს-ჩვეულებებს ასრულებდნენ.

დერვიშები ცრუმორწმუნოების საშუალებით ქვეშევრდომების ექსპლუატაციას ეწეოდნენ, მათ თავიანთ კუთვნილ მიწებზე ამუშავებდნენ და ა. შ.

მატერიალური თვალსაზრისით ზოგიერთი დერვიში თავისი მდგომარეობითა და სიმდიდრით მსხვილ ფეოდალებსა და ტომის ბელადებს არ ჩამოუვარდებოდა. დერვიშების ერთი ნაწილი თავისი ეკონომიკური მდგომარეობით საშუალო ფენას მიეკუთვნებოდა, ხოლო დიდი ნაწილი მოწყალეებით ცხოვრობდა. შეძლებული დერვიშები ბინადარ ცხოვრებას ეწეოდნენ, ხოლო ღარიბები მთელ ქურთისტანში დაეხეტებოდნენ.

(მდიდარი ქურთები მხარს უჭერდნენ და მატერიალურად ეხმარებოდნენ დერვიშებს. გარდა ამისა, დერვიშული ორდენების მეთაურთა მატერიალური კეთილდღეობა გაპირობებული იყო იმ შემოსავლითაც, რომელსაც ისინი მოხეტიალე დერვიშებისაგან იღებდნენ.) რიგითი დერვიშები ქურთი ხალხის ფართო მასების ხარჯზე არსებობდნენ.

(XIX საუკუნის ბოლოს ქურთთა დერვიშული ორდენების მეთაურები (შეიხები) თანდათან გამოდიან პოლიტიკურ ასპარეზზე.) ისინი სულ უფრო დიდ როლს ასრულებენ არა მარტო რელიგიაში, არამედ ქვეყნის პოლიტიკურ და ეკონომიკურ ცხოვრებაშიც.

ინგლისელი სამხედრო მოხელე დიქსონი 1910 წ. წერდა: სასულიერო ხელმძღვანელები — შეიხები მთებში დიდ ძალას წარმოადგენენ. ისინი წმინდანების საფლავთან ახლოს ცხოვრობენ და მათთან მრავალი ადგილობრივი ქურთი მოდის რჩევისა და დახმარების სათხოვნელად, ისინი მდიდრები არიან, ფლობენ მიწებს, სოფლებსა

და იმდენი მსახური ჰყავთ, რომ ზოგჯერ ტომის ბელადზე (აღაზე. — ა. შ.) უფრო ძლიერნი არიან. მაგალითად, შამს ედ-დინს 1500 შეიარაღებული კაცი ჰყავდა. იგი ფლობდა ხიზანს, ბამრნის, ბარზანს, ტელოსა და ბუჯილს (73, გვ. 7).

(ქურთთა საზოგადოების გაბატონებული კლასების ხელში დერვიზობა ის იარაღი იყო, რომელიც მათ ჩაგრული მასების მორჩილებაში ყოლის საშუალებას აძლევდა.)

მიუხედავად დერვიშული ორდენების ორგანიზაციის თეოკრატიულ-ფეოდალური ხასიათისა, მათ ქურთების განმათავისუფლებელი მოძრაობის აღმავლობაში გარკვეული როლი შეასრულეს (123, გვ. 46—50).

ი ე ზ ი დ ი ზ ი

(ქურთისტანში მაჰმადიანი ქურთების გარდა იეზიდებიც ცხოვრობენ. იეზიდები დანარჩენი ქურთებისაგან თავიანთი რელიგიური წეს-ჩვეულებებით განსხვავდებიან. ახლო აღმოსავლეთში ისლამის გაბატონების შემდეგ იეზიდებმა თავიანთი ძველი წარმართული წეს-ჩვეულებები შეინარჩუნეს)

იეზიდების მიმდევართა ზუსტი რიცხვის დადგენა ყოველთვის ცნებულა, რადგანაც თურქეთისა და ირანის მთავრობები საამისოდ საჭირო ცნობებს შეგნებულად არ აქვეყნებდნენ. მეორე მხრივ, თვითონ იეზიდებიც, რელიგიური დევნის შიშით, თავიანთ ნამდვილ ვინაობას მალავდნენ. ზოგიერთი ავტორის ცნობით XX ს. დამდეგისათვის მათი საერთო რიცხვი 100—150 ათასს აღწევდა. დღეისათვის კი იეზიდთა საერთო რაოდენობა მეტად შემცირებულია და დაახლოებით 70—80 ათასს შეადგენს, თუმცა ზოგიერთი კვლავ ას ათასს ასახელებს (92, გვ. 25).

თურქეთსა და ერაყში ადგილობრივ ხელისუფალთა მიერ იეზიდთა განუწყვეტელმა დევნამ მათი რიცხვის შემცირებას ხელი შეუწყო. XIX—XX სს. თურქების მიერ დევნილი ბევრი იეზიდი ამიერკავკასიაში გადმოსახლდა. იეზიდების სარწმუნოება, რომელიც კრძალავს სხვა რწმენის ხალხის ან ტომის წარმომადგენელზე დაქორწინებას, აგრეთვე ხელს უწყობდა მათ გადაშენებას.

ამჟამად იეზიდები ცხოვრობენ თურქეთში (მარდინი, დიარბაქ-

რი), სირიაში (ალეპო), ერაყში (მოსულის ლივა) და სსრ კავშირში (საქართველო, სომხეთი), იეზიდთა საერთო რაოდენობის თითქმის 50% ერაყში სახლობს (77, გვ. 5). აქ ისინი დასახლებული არიან ჭებელ სინჯარში და მოსულის მახლობლად მდებარე შაიხანის ყაზაში (მაზრაში).

მაჰმადიანი ქურთებისაგან განსხვავებით, იეზიდების საზოგადოება ორგანიზებულია თეოკრატიულ-კასტურ პრინციპზე. ისევე როგორც ინდუსებში, იეზიდებთან კასტური დაყოფა რელიგიურ პრინციპში არის აყვანილი. ისინი ძირითადად იყოფიან ორ კასტად: ერისკაცებად და სასულიერო პირებად. ყოველი კასტა სრულიად კარჩაკეტილი და მიუწვდომელია. ერთი კასტიდან მეორეში გადასვლას, ან მათ წარმომადგენლებს შორის ქორწინებას იეზიდთა სარწმუნოება კრძალავს.

იეზიდთა სასულიერო კასტა რ ჯგუფად იყოფა, პირველსა და ყველაზე უმაღლესს შეიხები ქმნიან.) თავიანთ წარმოშობას ისინი იეზიდთა მთავარ წმინდანს შეიხ ადის უკავშირებენ. შეიხები ატარებენ თეთრ ტანსაცმელს და თეთრ ჩაღმას შავი მოსახვევით. მეორე ჯგუფს შეადგენენ ფირები — იეზიდთა წინამძღოლები. ფირი ატარებს შავ ტანსაცმელსა და შავ ჩაღმას (წითელი მოსახვევით) და შეიხისაგან უფრო დაბალი წარმოშობით განსხვავდება.

მესამე ჯგუფს შეიხისა და ამირას სხვადასხვა დავალებათა (გადასახადის აკრეფა, სასულიერო საქმის გარჩევა) შემსრულებლები — ყავალები შეადგენენ. მათ შემდეგ ფაკირები (ღარიბი მღვდელმსახურები) მოდიან (32, გვ. 282).

მეხუთე ჯგუფს ქოჩაკები (მომავლის წინასწარმეტყველები) და შეიხ ადის ტაძრის მსახურები შეადგენენ. ხოლო ყველაზე ქვედა (მეექვსე) საფეხურზე რიგითი იეზიდები ანუ მიურიდები დგანან ისინი თავიანთი შეიხებისა და ფირების განკარგულებაში იმყოფებიან. ყოველი ჯგუფის წარმომადგენლის ფუნქციები მემკვიდრეობითია.

შეიხ ადის ტაძრის მსახურთა რიცხვს ეკუთვნიან აგრეთვე ფარეშები, ფაკრაიები, ჩავეშები. იეზიდ ქურუმთა ამ პარაზიტულ იერარქიულ პირამიდას სათავეში ამირა (მირი) უდგას. სხვანაირად კიდეც მას შეიხ მირი შეიხანს ან ნაზირს უწოდებენ.

რიგით იეზიდს სჯერა, რომ „ზაქათი“ ან „ზაირათი“ (შეწირუ-

ლებდა), რომელსაც იგი შეიხს, ფირს ან სხვა რელიგიურ პირს სწირავს, მის ღვთაებას გადაეცემა შეიხის ან ფირის საშუალებით. ამ გზით მიუხრდი იმედოვნებს, რომ შეიძენს მფარველს მომავალი ცხოვრებისათვის. ხშირად შეწირულების ოდენობას თვითონ შეიხები განსაზღვრავენ.

ა ჰ ლ ი ჰ ა კ ი

როგორც აღვნიშნეთ, თურქეთსა და ერაყში მცხოვრები ქურთების მცირე ნაწილი გაერთიანებული არის რელიგიურ სექტაში, რომელიც ცნობილია ალი-ილაჰების ანუ აჰლი-ჰაკის სახელით. ზოგიერთი ევროპელი ავტორი მათ კაკაის სახელითაც იხსენიებს.

ალი ილაჰების რელიგიური მოძღვრების თანახმად, ამ ქვეყნად ღვთაება 7 ჯერ გამოცხადებულა, მათ შორის ერთხელ მუსლიმანთა მეოთხე ხალიფა ალის სახითაც. გადმოცემით ყოველთვის ღმერთი ოთხი ანგელოზის თანხლებით ცხადდებოდა. ასეთი ანგელოზი ხალიფა ალის მმართველობის დროს იყო მისი ბიძაშვილი და სიმამრი მუჰამედი. სხვათა შორის ღვთაებამ თავი თვითონ დაუქვემდებარა თავის ერთ-ერთ მთავარ თანამგზავს. „საიდუმლოების სრული ახსნა“ მოხდა არა ალის დროს, არამედ უფრო გვიან, ბაბა ხოშინისა და სულთან ზოხაკის ცხოვრების დროს.

ალი ილაჰებს სწამთ სულთა გადასახლებისა. მათი აზრით, სიკვდილი ჰგავს წყალში მოცურავე იხვს, რომელიც ერთ ადგილას იმიტომ ჩაყვინთავს, რომ მეორე ადგილას ამოყვინთოსო. ალი-ილაჰები მტრულად არიან განწყობილი ისლამის მიმდევრებისადმი, მათ აქვთ თავიანთი ლიტერატურა, მათ შორის „სერენჯამი“, რომლის ხელნაწერი თავის დროზე დაწვრილებით შეისწავლა ცნობილმა რუსმა ორიენტალისტმა ვ. მინორსკიმ. ალი-ილაჰების წმინდა სალოცავი არის ფერდივერდში (ავრომანში) და ბაბა იადეგარში.

ტომობრივი გაერთიანებანი ერაყის
ქურთისტანში

ჯ ა ზ ი

ერაყის ანუ სამხრეთ ქურთისტანის ტომობრივი კონფედერაციებიდან ყველაზე ხალხმრავალი და მნიშვნელოვანი ჯაფის ტომობრივი გაერთიანებაა.

ჯაფის კონფედერაცია უძველესია ქურთისტანში. ჯერ კიდევ XVI ს. დამდეგს მის მიერ დაკავებული ტერიტორია ცილობის საგანი იყო ირანსა და ოსმალეთს შორის. იმ დროს ჯაფების უმრაველსობას ჯეევანრუდის მხარე¹ (არდელანის პროვინცია) ეჭირა და 1700 წლამდე მის ვალის (მმართველს) ემორჩილებოდა.

ჯაფის გაძლიერება მეზობელი ქურთების მხრიდან შურსა და მტრობას იწვევდა. ეს ქიშკობა საბოლოოდ დიდ ბრძოლაში გადაიზარდა. ამ ბრძოლაში არდელანის ქურთებმა ჯაფის ბელადი და მისი შვილი ჯერ ტყვედ ჩაიგდეს, ხოლო შემდეგ დახოცეს. გადარჩენილი თანატომელები ქ. სულეიმანიაში (ერაყის ქურთისტანში) გაიქცნენ². ✕

დღეისათვის ჯაფის კონფედერაცია სამ მთავარ ჯგუფად იყოფა: პირველი, ყველაზე მრავალრიცხოვანი, რომელიც ცხოვრობს ერაყში (სირვანის დასავლეთით), ცნობილია ჯაფ მურადის სახელით; მეორე ჯერ კიდევ „ჯეევანრუდის“ სახელს ატარებს; ხოლო მესამე —

¹ ჯაფების ნაწილი (10—12 ტომი) ჯეევანრუდის მხარეში ახლაც ცხოვრობს.

² ჯაფების ერთმა ჯგუფმა (4 ათასი ოჯახი) ვერ მიატოვა მშობლიური ადგილები და ჯეევანრუდში დარჩა. მაგრამ ამ ტომის ზოგიერთმა შტომ (კადირი, მირვანისი, ტაიში, კალკანი, და სხვა), რომლის საერთო რაოდენობა 1500 ოჯახს აღწევდა, არდელანის ვალის თვითნებობას ვერ გაუძლო, გურანს მიექცელა და შემდგომში ჯაფ-გურანის სახელით ვახდა ცნობილი (42, გვ. 259).

„ქერმანშაჰისას“³.⁴ მურადიელი ჯაფები⁴ თავიანთ ისტორიას ვინმე ზაჰირ ბეგისა და მისი თანმხლები ქურთების (500 ოჯახი) ჭევენ-რუდიდან ბანი-ჰელანში გაქცევას უკავშირებენ. ბანი-ჰელანი ბაბან-თა ტერიტორიაზე მდებარეობს⁵. ამ გაქცევის შესახებ სხვადასხვა ავტორი სხვადასხვა თარიღს ასახელებს. ს. ედმონდს მიაჩნია, რომ ყველაზე ზუსტია 1772 წ. (ჰიჯრის 1186), როდესაც კალა ჩუვალანს აჰმედ ფაშა მართავდა. გადმოცემით ზაჰირ ბეგი კარგად მიიღეს, მაგრამ ცოტა ხნის შემდეგ ფაშამ განუცხადა, რომ ტოვებდა მას როგორც მძევალს, მანამდე, ვიდრე არ შეიპყრობდნენ „40 ყაჩაღსა-გან“ შემდგარ ჯგუფს, რომლის საქმიანობისათვის ფაშა პასუხისმგებლობას, სამართლიანად თუ უსამართლოდ, ზაჰირ ბეგს აკისრებდა. მართალია, ზაჰირ ბეგის შეიღმა ყადირ ბეგმა შეიპყრო ყაჩაღები⁶, მაგრამ მამას მაინც ვერ უშველა. მოუთმენელმა ბაბანმა მმართველმა ზაჰირ ბეგი სიკვდილით დასაჯა. ზაჰირ ბეგისა და ყადირ ბეგის შთამომავლები შემდგომში ჯაფ-მურადის⁷ მმართველი გვარის ანუ ბეგზადეების სახელით არიან ცნობილი.

სულეიმანიეს ფაშას მფარველობით წახალისებულ⁸ ჯაფ-მურადიელები სულ მალე ერაყში დიდ ტერიტორიას დაეპატრონენ და აქ ვარკვეულ პოლიტიკურ ძალად გადაიქცნენ. პირველი მსოფლიო

³ ქერმანშაჰის ჯაფებს ჯაფ-გურანებს უწოდებენ (76, გვ. 141).

⁴ ზოგიერთი ავტორი მურადიელთა სახელწოდებას ოსმალეთის სულთნის მურად IV-ს (1623 — 1640) სახელს უკავშირებს. მაგალითად, ვ. ნიკიტინი წერს, 1638 წ. ჯაფები მურად IV-ს ბაღდადის დაპყრობაში დაეხმარნენ და ამისათვის სულთანმა მათ თავისი სახელი უწოდაო (42, გვ. 260).

⁵ ბაბანთა ტერიტორიაზე ოსმალეთის მთავრობამ ჯაფს გამოუყო საძოვრები ირანის საზღვართან ახლოს იმ პირობით, რომ იგი დაიცავდა ამ საზღვრებს.

⁶ ბანი-ჰელანთან ახლოს მდებარე ის ადგილი, სადაც დაიჭირეს და მოკლეს „40 ყაჩაღი“, ცნობილია გირჩი კურხაგელის ანუ „ქაბუეთა საფლავი“-ს სახელწოდებით.

⁷ ზოგიერთი ავტორი მურადის სახელწოდებას უკავშირებს სირიაში მცხოვრებ ამავე სახელწოდების არაბი ტომის სახელს. ამ ვერსიის მომხრეები ამტკიცებენ თითქოს ჯაფის ქურთები დასაწყისში არაბები იყვნენ და დასახლებული არაბი ტომის გვერდით ცხოვრობდნენ. საერთოდ ქურთისტანში ადრე არსებობდა ისეთი ტენდენცია, როდესაც ტომის მმართველი ოჯახები თავიანთ წარმოშობას სეიდეებს უკავშირებდნენ. როგორც ჩანს, ამას აყეთებდნენ უფრო პრესტიჟისათვის, რომლითაც სარგებლობდნენ არაბები შუა საუკუნეებში.

ომის შემდეგ მარტო ჯაფ-მურადის საერთო რიცხვი 10 ათას კარავს შეადგენდა⁸ (76, გვ. 142). ✕

ზაპირ ბეგის მოსვლამდე შაპრიზური ათამდე ტომს ექირა. ესენი იყვნენ: ჯელალი, შეიხ ისმაილი, ბესარი, ჩუჩანი, კავილაი, ისმაილ უზაირი, შინკი, კაფროში, ბილბასი, ქელხორი, ტილაკო, ვალბაგი და მანდუმი. ამბობენ. პირველი ოთხი ტომის ქურთები ჯაფის კონფედერაციაში შედიოდნენ. ისინი უფრო ადრე (დაახლოებით 50 წლის წინათ) გადმოსახლდნენ. ამ ტომების მომთაბარე ჯგუფები ზამთარს ყარადაღის სამხრეთით, გილესა და სანგაოში ატარებდნენ, ზოლო ზაფხულს — სენენდექსა და საყეხს შორის მდებარე ირანის ზეგანზეო.

როდესაც ახალმოსულთა საქონლის რიცხვი გაიზარდა, თავიანთ წინაპართა მსგავსად ზაფხულობით მათაც დაიწყეს მომთაბარეობა ჩრდილოეთით მდებარე საძოვრებისაკენ. მაგრამ ახლებს თავი მაინც გარკვეულ მანძილზე ექირათ და ფენჯინის იქით აღარ მიდიოდნენ. შემოდგომაზე ისინი მათზე ადრე ბრუნდებოდნენ უკან. ყადირ ბეგს არ მოსწონდა ასეთ დაქვემდებარებულ მდგომარეობაში ყოფნა და მხოლოდ საბაბს ეძებდა იმისათვის, რომ დაეწყო ბრძოლა ჯელალის ტომის ქურთებთან.

ყადირ ბეგმა ერთ-ერთ თავის ძალს ჯელალის ტომის ბელადის შერ აღას სახელი „შერი“ უწოდა. ჯელალის ქურთებმა სამაგიერო იმით გადაუხადეს, რომ კუდი მოსკრეს ყადირ ბეგის ნათესავის ძალს⁹.

ამრიგად. ყადირ ბეგმა მალე იპოვა საბაბი, თავს დაესხა შაპრიზურელებს ჰასან შეხიდთან (შეხიდან), 400 კაცი მოკლა, დანარჩენი კი გაფანტა. დაზარალებული ჯელალის ტომის ნაწილი ბედს შეუტრიგდა და მურადის შეუერთდა, როგორც რიგით მეოთხე მსხვილი კლანი. მაგრამ ჯელალის ტომის ქურთებმა თავიანთი მმართველი

⁸ შემდგომში მომთაბარე ჯაფების საერთო რიცხვი თანდათან მცირდებოდა და უკვე 1947 წლის მოსახლეობის აღწერის მიხედვით მათი საერთო რიცხვი 600 კარავს ძლივს აღწევდა. ეს შეიძლება ჯაფის დიდი ნაწილის ბინადარ ცხოვრებაზე გადასვლით იყო გამოწვეული.

⁹ არაბებთან და ქურთებთან შინაური ცხოველის წინასწარ განზრახული მოკლა ან დასახიჩრება განიხილება როგორც სერიოზული შეურაცხყოფა, როგორც შეიძლება ჩამოირეცხოს მხოლოდ სამაგიეროს გადახდით.

ოჯახი შეზღუდეს. მის წევრებს აღას უწოდებდნენ და ბეგზადე-
ბი მათ სხვა ტომის ბელადებზე მეტი პატრიარქული ეპიკრიზიონდნენ.

მომდევნო წლებში ბეგზადეებმა დაპყრობის¹⁰, ბოძების ან ყიდ-
ვის გზით ხელთ იგდეს დიდი მამულები, რომლებიც მოიცავდნენ
ტერიტორიას ყიზილ რუბათიდან (სამხრეთით) ჯებელ ჰამრინამდე და
ფენჯინამდე (ჩრდილოეთით). ზაპირ ბეგის შვილთაშვილმა ყადორ
ბეგმა (უმცროსმა), რომელიც 1848 წ. მოკლეს, კიდევ უფრო განა-
მტკიცა ჯაფების მდგომარეობა სამხრეთში მას შემდეგ, რაც კიფრის
აღმოსავლეთი რაიონიდან განდევნა გეყის, როკბიანიასა და ზენდის
ტომები.

თავიანთი მმართველი ოჯახის დამაარსებლად ბეგზადეები მიიჩ-
ნევენ ზაპირ ბეგის პაპას საიდ აჰმედს, რომელიც XVII ს. მეორე ნა-
ხევარში ცხოვრობდა. მას, ისევე როგორც ქურთი ტომების მმარ-
ველი ოჯახების მრავალ დამაარსებელს, მუჰამედის პირდაპირ შთა-
მომავლად გულისხმობდნენ¹¹.

✕ პირველი მსოფლიო ომის დამთავრებისათვის (ინგლისელთა ოკუ-
პაციის წლებში) ჯაფი კლასიკური ტიპის ტომობრივი გაერთიანება
იყო. ერთი მხრივ, მას მართავდა არისტოკრატიული ოჯახი, ხოლო,
მეორე მხრივ, ყოველ ტომს (თავისი შემადგენელი ჯგუფებით).
რომელიც მიწათმოქმედებას მისდევდა, საკუთარი ქვესა ან ქეთხო-
და (მამასახლისი) ჰყავდა. მომდევნო წლებში მისი ერთი ნაწილი მ-
წაზე საბოლოოდ დამკვიდრდა და მიწათმოქმედად გადაიქცა, უმ-
რავლესობა კი ისევ მომთაბარეობას მისდევდა. ✕ უკანასკნელ ხანს

¹⁰ XIX ს. მოგზაურებს უამრავი საჩივარი მოუსმენიათ ჯაფის ქურთებზე,
რომლებიც ყველგან, სადაც კი შესაძლებლობა ჰქონდათ, ძარცვავდნენ ადგილობ-
რივ მოსახლეობას. ინგლისელი ფელიქს ჯონსი აღნიშნავდა, ჯაფისა და ჰამან-
დის ტომის ქურთები გზებზე ძარცვითა და ყაჩაღობით ცხოვრობდნენ (90, გვ.
16). ასეთივე აზრისაა ფრეზერიც (79, გვ. 69). ჰაბარდი კი მათ შთელი ქვეყნის
სამხედროებას უწოდებდა. იგი წერდა: როდესაც ჯაფი თავისი ნახირით გაივლი-
და, გზად ყველაფერს ანადგურებდა და აცამტვერებდა (84, გვ. 149).

ინგლისელი ჯონსი, რომელიც, ჯაფებთან ცხოვრობდა პირველი მსოფლიო
ომის შემდეგ, იხსენიებს, რომ მოგზაურობისას მას თან ახლდა ჯაფის დამკველი
რაში ტომის ბელადის მაჰმუდის მეთაურობით.

¹¹ შესაძლებელია, საიდ აჰმედი დასახლდა ჯაფის ქურთებს შორის როგორც
სასულიერო ხელმძღვანელი, რომელმაც თავისი რელიგიური ზეგავლენა გამოი-
ყენა იმისათვის, რათა გადაეყენებინა აღრინდელი მმართველი ოჯახი.

ჯაფის კონფედერაციაში შემავალი სულ უფრო მეტი ქურთი მისწრაფვის ბინადარი ცხოვრებისაკენ, მაგრამ ეს ბინადრობა მათთვის სამუდამო არ არის. სტიქიური უბედურების, მთავრობის სამხედრო ოპერაციების, ანდა ტომობრივი შეტაკებების შედეგად ჯაფები ხშირად კარგავდნენ თავიანთ საქონელს და მაშინ მისი წევრები თავს ირჩენდნენ მიწათმოქმედებით, მაგრამ რამდენიმე წლის შემდეგ, როდესაც ჯაფი აღიდგენდა დაკარგულ სიმდიდრეს, კვლავ უბრუნდებოდა მომთაბარე ცხოვრებას. მომთაბარე ცხოვრებისაკენ დაბრუნებას ყველაზე მეტად აღმინისტრაციის ჩარევა უბიძგებდა.

მუჰამედ ფაშა იყო ჯაფის კონფედერაციის უკანასკნელი უმაღლესი ბელადი, რომელიც ჯერ კიდევ ინარჩუნებდა რეალურ ძალაუფლებას ჯაფის მთელ გაერთიანებაზე. მისი სიკვდილის შემდეგ უფროსი ვაჟიშვილი მაჰმუდ ფაშა¹² (გარდაიცვალა 1920 წ.) ტომთან ერთად განაგრძობდა მომთაბარეობას, ხოლო მეორე შვილი უსმან ფაშა (გარდაიცვალა 1909 წ.) პალატაში ცხოვრობდა და კაიმაკამის თანამდებობა ეჭირა. მისი სიკვდილის შედეგად ჯაფის ამ ნაწილს მისი მეუღლე ადილა ხანუმი¹³ წაუდგა სათავეში. მუჰამედ ფაშას დანარჩენი ოთხი შვილი თავის მამულებში ცხოვრობდნენ. X

მეორე მსოფლიო ომის წინ ბეგზადეებმა დაკარგეს ყოველგვარი ძალაუფლება მრავალრიცხოვან თანატოლებზე. მათ ანგარიშს უწყევდნენ მხოლოდ ისინი. ვინც მათთან მთავრობის დაქირავებულ მოხელედ მსახურობდა. მაგრამ, მიუხედავად ამისა, მეორე მსოფლიო ომის შემდგომ ხანაშიც ბეგზადეები თავიანთი არისტოკრატიული წარმოშობის გამო, და როგორც მსხვილი მიწათმფლობელები, ჯერ კიდევ გარკვეული პატივისცემითა და გავლენით სარგებლობდნენ.

X ბუნებრივი ზრდისა და მცირე გაბნეული ტომების ასიმილაციის შედეგად ჯაფების რიცხვი XX ს. შუა წლებისათვის 60 ათას კაცამდე გაიზარდა. როგორც აღვნიშნეთ, დაახლოებით 40—60 წლის წი-

¹² ბეგზადეები უფროს ვაჟიშვილს მაჰმუდს აღნაშაულებენ იმაში, რომ მან თავისი სიხარბით ჩამოიშორა არა მარტო ნათესაეები, არამედ ტომის ბინადარი კლანებიც და ამით დაარღვია ჯაფების ერთიანობა.

¹³ ადილა ხანუმი წარმოშობით არდელანის უძველეს გვარს ეკუთვნოდა. თავის დროზე ამ გვარის წარმომადგენლები არდელანის ვალის სასახლის ვეზირები იყვნენ. ოსმან ფაშამ ადილა ხანუმი დაქორწინებით კიდევ უფრო განამტკიცა თავისი ხელქვეითი ტომის ძლიერება და კეთილდღეობა.

ნათ ისინი ჯერ კიდევ მომთაბარენი იყვნენ. ამჟამად მომთაბარე ნაწილი ტომის უმცირესობას შეადგენს და მისი რიცხვი რამდენიმე ათას კაცს არ აღემატება. X

მალალმთიან საზაფხულო საძოვრებზე მომთაბარე ჯაფები ყოველწლიური მიგრაციის შედეგად თავიანთ საზამთრო სადგომებს 250 კმ-ით შორდებიან. მათ არა აქვთ მუდმივი საცხოვრებელი ადგილი ზამთრის პერიოდში, მთელი წლის განმავლობაში ცხოვრობენ შავ კარვებში და მიწათმოქმედებას იშვიათად მისდევენ. ხორბლის მოსაყვანად ქირაობენ გლეხებს, ანდა აძლევენ მათ გამწვევ ძალას გარკვეული პირობით. ჯაფის ამ ნაწილის ყველაზე ტიპური საქმიანობა მესაქონლეობა-მწყემსობაა.

წისტორიული განვითარების, ბუნებრივი ზრდისა და ასიმილაციის პროცესის წყალობით ჯაფი ამჟამად ერთი ტომის კი არა, რამდენიმე სხვადასხვა წარმოშობის ტომთა ფედერაციაა. თვით ჯაფის ქურთები ერთმანეთისაგან ასხვავებენ „ნამდვილ“ ჯაფს იმ ტომებისაგან, რომლებიც მათ სხვადასხვა ჯგუფის სახით მოგვიანებით შეუერთდნენ, თუმცა არც ერთ მკვლევარს არა აქვს გამოყენებული სპეციალური ტერმინი „ნამდვილი“ ჯაფის აღსანიშნავად. X

ნორვეგიელი ფრედერიკ ბარტი წერს: რადგან უკეთესი ტერმინი არა გვაქვს, ამიტომ ჯაფის კონფედერაციას მთლიანად უნდა „აშორეთი“ ვუწოდოთ (66, გვ. 35). ერაციის ქურთისტანში „აშირეთი“ ხან ერთი წარმოშობის ტომების ფედერაციაა, ხან კი — სხვადასხვა წარმოშობის ტომთა გაერთიანება. „აშირეთი“-ს მმართველობას ახორციელებდა აღიარებული ბელადი — ბეგი ან ფაშა. იგი ბეგზადეების მმართველ ოჯახს მეთაურობდა. ამ აშირეთში შემავალთა რიცხვი დიდი იყო მანამდეც, სანამ ჯაფის ზოგიერთი ნაწილი ბინადარ ცხოვრებაზე გადავიდოდა (111, გვ. 280).

ჯაფის აშირეთი რამდენიმე ტომისაგან შედგებოდა, ხოლო ტომი (ყაბილე), განშტოებულად (ტაიფებად, თირეებად) იყოფოდა. ამ თირეებისა¹⁴ და ტაიფების ზუსტი რაოდენობა და სახელწოდება დღემდე ცნობილი არ არის.

¹⁴ ზოგჯერ ტერმინი თირე გამოიყენება მცირერიცხოვანი ტომებისა და ტომობრივ განშტოებათა აღსანიშნავად და, როგორც ჩანს, დაერთვის ასეთ პოლიტიკურ ერთეულს. მაგალითად, მარტოხელა ჯაფი უცხოს ეუბნება, რომ იგი ჯაფის თირედან არის, მაშინ როდესაც ჯაფის ჯგუფებს შორის სიტყვა „თირე“ არ აღნიშნავს ტომის განშტოებას ან მის შემადგენელ ნაწილს.

ინგლისელი ა. ლიჩი ამოდ ცდილობდა სამეურნეო ერთეულის მოცულობაზე დაყრდნობით ერთმანეთისაგან განესხვავებინა „თირე“ და „ტაიფა“ (96, გვ. 13).

ყოველ თირეს მემკვიდრე რაისი (ბელადი) ხელმძღვანელობს და მას განსაზღვრული ტრადიციული უფლება აქვს. ჩვეულებრივად ეს უფლება განსაკუთრებულია, მაგრამ ზოგჯერ მას ადგილობრივი სოფლის მცხოვრებნიც იყოფენ. გაზაფხულზე მიწის ნაკვეთებზე ისინი რაიმე კულტურას თესავენ, ხოლო შემოდგომაზე ჭაფებს უფლებას აძლევენ თავიანთი საქონელი ამ ნაყანეზე აძოვონ.

თუ ადრე ასეთ ურთაერთობას ბინადარ და მომთაბარე ქურთებს შორის ჭაფები იარაღის ძალით ამყარებდნენ, ახლა ადგილობრივ გლეხებს ისინი ზოგიერთ გადასახადსაც კი უხდიდნენ საძოვრებით სარგებლობისათვის.

ჭაფის მთელი აშირეთი მომთაბარეობას მისდევდა. აშირეთისა და მისი შემადგენელი ყოველი თირეს გადაადგილების რეგულირებას რაისი ახდენდა, თავის ჭგუფსა და მთელი აშირეთის ბელადებს (ბეგზადებს) შორის ის იყო შუამავალი.

ერთი თირეს მოსახლეობის ზრდის, ანდა თირეს შიგნით მომხდარი კონფლიქტის შედეგად მისი ერთ-ერთი შტო შეიძლებოდა გამოჰყოფოდა მას და დამოუკიდებელი ერთეული გამხდარიყო. ეს გამოყოფილი შტო თავის წარმოშობას მაშის ხაზით განიხილავდა, მაგრამ ფორმალურად უკვე დამოუკიდებელი იყო.

ჭაფში შემავალი შატრის ჭგუფის ყოველ თირე „ერთი მამის შვილებისაგან“ შედგებოდა და არც ერთ თირეს უპირატესობა არ ჰქონდა¹⁵. ასეთი ჭაფები ფლობდნენ ფორმალურ ერთიანობას. პირველ ყოვლისა, როგორც „ძმებს“, მათ უფლება ჰქონდათ მემკვიდრეობით მიეღოთ ერთმანეთის კეთენილი საძოვრები და სადგომი ადგილები ერთ-ერთი თირეს დაღუპვის ან გადაშენების შემთხვევაში.

მიუხედავად იმისა, რომ თირეს ჰქონდა საერთო უფლება საძოვ-

¹⁵ ომის დაწყების ან სხვა მნიშვნელოვან საკითხებზე გადაწყვეტილებათა მისაღებად. შატრის თირეების მეთაურები იკრიბებოდნენ თათბირზე, რომელიც ეწყობოდა ერთ-ერთი მდიდარი მიმდევრის და არა რომელიმე რაისის კარავში. თათბირზე ხანგრძლივი დისკუსიის შემდეგ იღებდნენ ერთობლივ გადაწყვეტილებას, თუმცა ამ თათბირს ფორმალურად ძალაუფლება არ ჰქონდა (66, გვ. 38).

რებზე, იგი იშვიათად ჩერდებოდა ამ სადგომებზე მუდმივად, ჩვეულებრივად იყოფოდა რამდენიმე საკარვო გაერთიანებად, რომელთაც „ჰელი“ („ბნამალ“) ეწოდებოდა. მართალია, „ჰელი“ სხვადასხვა მოცულობისა და შემადგენლობისა იყო, საერთო ჯამში კი მაინც შეიძლება განვიხილოთ როგორც მემკვიდრეობითი სექტორი. მაგრამ „ჰელ“-ს აერთიანებდა არა მარტო გვაროვნული, არამედ ეკონომიკური ურთიერთობაც. მაგალითად, დაქირავებული მწყემსები მიეკუთვნებოდნენ რომელსაღმე განსაზღვრულ „ჰელს“, მაგრამ ამავე დროს არ იყვნენ ჯაფის აშირეთის წევრები (66, გვ. 38).

სხვადასხვა გვარის სექტორების წარმომადგენლებს შორის ეკონომიკური თანამშრომლობა დროებით გავლენას ახდენდა „ჰელი“-ს წევრობაზე.

„ჰელს“ ხელმძღვანელობდა ხანდაზმული ადამიანი, რომელსაც არაოფიციალურად ირჩევდნენ, ანდა ძალაუფლებას ანიჭებდნენ იმისათვის, რომ ჰელის წევრებს შორის ავტორიტეტით სარგებლობდა.

ამრიგად, „ჰელი“ პირველ ყოვლისა ადგილსამყოფელობის ერთეულს წარმოადგენდა და მისი შემადგენლობა ნაკლებად ურყევი იყო, ვიდრე უფრო მსხვილი ერთეულებისა, რომლებიც ძირითადად მხოლოდ საერთო წარმოშობას ეყრდნობოდნენ.

„ჰელი“ თავის მხრივ რამდენიმე (20—30) მეურნეობისაგან შედგებოდა, ყოველი მათგანი ცალკე კარავში ცხოვრობდა. თუ მამას ჰქონდა გარკვეული სახსრები კარვისა და სხვა საშინაო ნივთების შესაძენად, ასეთ შემთხვევაში აწყობდა ცალკე მეურნეობას დაქორწინებული შვილისათვის. ღარიბებს ამის გაკეთება უჭირდათ. ამიტომ ისინი მამის ძმის, ანდა სხვა ახლობელის ქალიშვილზე ქორწინებას ამჯობინებდნენ. ერაყის ქურთისტანში ქორწინება თირეს გარეთ ახლაც იშვიათად ხდება. 40—50-იან წლებში საპატარძლოს გამოსასყიდი¹⁶ 200 გირვანქა სტერლინგამდე აღწევდა.

მეორე მსოფლიო ომის შემდეგ ყოველი „ჰელ“-ის შიგნით ძალაუფლების მთავარი წყარო ნახირის (ფარა) რიცხვი იყო. თირეს ყოველ წევრს განუსაზღვრელი რაოდენობის საქონლის ყოლის უფლება ჰქონდა. ასე რომ, სიმდიდრის დაგროვების შესაზღუდავად რაიმე კანონი არ არსებობდა. რქოსანი პირუტყვის ნახირი დაახ-

¹⁶ გადახდა შეიძლებოდა როგორც ფულით, ისე ნატურით (77, გვ. 38).

ლოებით 500 სულისაგან შედგებოდა, რომელთაც ერთი მწყემსი ჰყავდათ¹⁷.

ჯაფში გაერთიანებული ქურთების აზრით, ის აღამიანები, რომლებიც თავიანთ თავს პატივსა სცემენ, ეკონომიკური საქმეებით არ უნდა იყვნენ დაბანდებული. წარსულში მათ ყველაზე მეტად მეომრის როლის შესრულება იტაცებდა. მეომარი იცავდა ხალხსა და ნახირს სხვა ტომების ან ჯგუფების თავდასხმისაგან. მხოლოდ ძალზე ღარიბები მწყემსავდნენ თავიანთ საკუთარ საქონელს. თუ ტომის რომელსამე წევრს საკმაო რაოდენობის საქონელი არ ჰყავდა, იმისათვის, რომ 500-სულიანი ნახირი შეედგინა, იგი ნათესაური ხაზით მამასთან, ძმასთან, დედასთან და ა. შ. ქმნიდა გაერთიანებულ ნახირს.

მესაქონლე ქურთებს შორის განსხვავება სიმდიდრეში ძალზე დიდი იყო და დროთა განმავლობაში სულ უფრო იზრდებოდა. მაგალითად, თუ მდიდარს დაახლოებით 2000 სული ცხვარი ჰყავდა, სხვების ფარა 50-ზე მეტს არ ითვლიდა, ხოლო ზოგიერთი სავსებით გადატაკებული იყო. სამუშაოსა და საარსებო საშუალებათა ძებნაში ღარიბი მესაქონლე თავისი მდიდარი ნათესავებისაგან დამოუკიდებლად ვერაფერს გახდებოდა.

როგორც წესი, ხელმძღვანელი თანამდებობის მქონე პირები სიცოცხლეშივე თავიანთ მემკვიდრედ შვილს ნიშნავდნენ. თუ რაისსა და თირეს სხვა წევრებს შორის უთანხმოება ჩამოვარდებოდა მისი მემკვიდრის თაობაზე, საკითხი წყდებოდა იმის მიხედვით, თუ როგორი იყო რაისის ეკონომიკური მდგომარეობა.

იქ. სადაც რაისის ძალაუფლება და ავტორიტეტი ეცემოდა, ხელმძღვანელობა შეიძლება იოლად გადასულიყო უფრო ძლიერი და მდიდარი პარალელური ხაზის ხელში.

რაისის ძალაუფლების სიდიდე და ძლიერება დამოკიდებული იყო მის პირად გავლენაზე და აგრეთვე იმაზე, თუ რამდენად შეეძლო თავს მოეხვია სხვისთვის თავისი გადაწყვეტილება.

მეორე მხრივ, რაისი ყველა საკითხში ემორჩილებოდა ბეგებს და პასუხისმგებელი იყო მათ წინაშე. ჯაფის ბეგები ეკუთვნოდნენ საკუთარ თირეს — ბეგზადეებს. უფრო სწორად ბეგზადეები განიხი-

¹⁷ უფრო ხშირად მწყემსებს თირეს გაღარიბებული ფენიდან ქირაობდნენ, თუმცა ზოგჯერ მწყემსად აპყავდათ „უცხო“ პირიც, რომელიც „პელ“-თან მხოლოდ ეკონომიკური ურთიერთობით იყო დაკავშირებული (66, გვ. 39).

ლებოდნენ როგორც ოჯახი ანუ „ხობ“-ი, რომელიც იყოფოდა სამ შტოდ: ველედ ბეგად, ქაიხოსრო ბეგად და ბაპრამ ბეგად; ტომის პოლიტიკური ბელადის არჩევა შეიძლებოდა ყოველ ამ შტოში¹⁸.

ყველა ბეგზადე ამჟამად ბინადარია და ქალაქებში ცხოვრობს, თუმცა ისინი ჭაფისა და სხვა სოფლების მფლობელები არიან.

ამრიგად, ძალზე ძნელია ზუსტი წარმოდგენის შექმნა ჭაფის მომთაბარე ტომის პოლიტიკური ორგანიზაციების ბელადთა ნამდვილ მდგომარეობაზე.

ბეგზადეების ძალაუფლების გაძლიერებაში გარკვეულ როლს ასრულებდა ე. წ. ფიშტმალა (სიტყვისიტყვით „სახლის გარშემო მყოფი“), ანუ აღამიანთა ჯგუფი, რომელსაც ადგენდნენ იმ თარეებისაგან, ბეგს რომ იცავდნენ და მის სახლში სამუშაოს ასრულებდნენ. უფრო ადრე ისინი მისი პირადი მცველები იყვნენ. ფიშტმალა წინადაგ ბეგთან იმყოფებოდა და მის სიდიადეზე ზრუნავდა, მისი წევრები მზად იყვნენ დაუყოვნებლივ და ეფექტურად შეესრულებინათ ბეგის ყველა ბრძანება.

ფიშტმალას ინსტიტუტის წარმოშობის თავისებურება ის არის, რომ მასში ყველა თირეს წევრები შედიოდნენ, ეს კი ფიშტმალას უფრო დისციპლინირებულს ხდიდა, ვიდრე იმ ჯგუფებს, რომლებსაც სხვა საფუძველზე ადგენდნენ. ი. ფაქტი, რომ ფიშტმალა ყველა თირეს წარმომადგენლებისაგან იქმნებოდა, საფრაქციო ბრძოლას ტომებში, ანდა მათ შორის მტრობისა და შუღლის ჩამოგდებას გამოორიცხავდა. ტომის ბელადს რომ ფიშტმალა ერთი თირესაგან შეედგინა, ასეთი ბრძოლა აუცილებლად დაიწყებოდა.

მსხვილი კონფედერაციის არსებობა ხელს უწყობდა მომთაბარეთა დამორჩილებას ბეგთა ცენტრალური ხელისუფლებასადმი. კონფედერაციაში გაერთიანება მომთაბარეებისათვის გაცალებით მნიშვნელოვანი იყო, ვიდრე ბინადარი ტომებისათვის. რატომ? პირველ ყოვლისა იმიტომ, რომ მომთაბარეთა მთელი ქონება მოძრავია და თავდასხმისას მათ შეეძლოთ დაეკარგათ ყველაფერი, მაშინ როდესაც ბინადარი გლეხი, დიდი-დიდი, ერთი წლის მოსავალს თუ დაკარგავდა. მეორე, მოსახლეობის მაღალი კონცენტრაცია შესაძლე-

¹⁸ თანამედროვე ქაიხოსრო ბეგი და ბაპრამ ბეგი წარმოდგენდნენ საერთო წინაპარის ზაირ ბეგის მეშვიდე თაობას. ველედ ბეგის ქურთები მისი უფრო შორეული ნათესავები არიან.

ჯავახიშვილების გენეალოგია

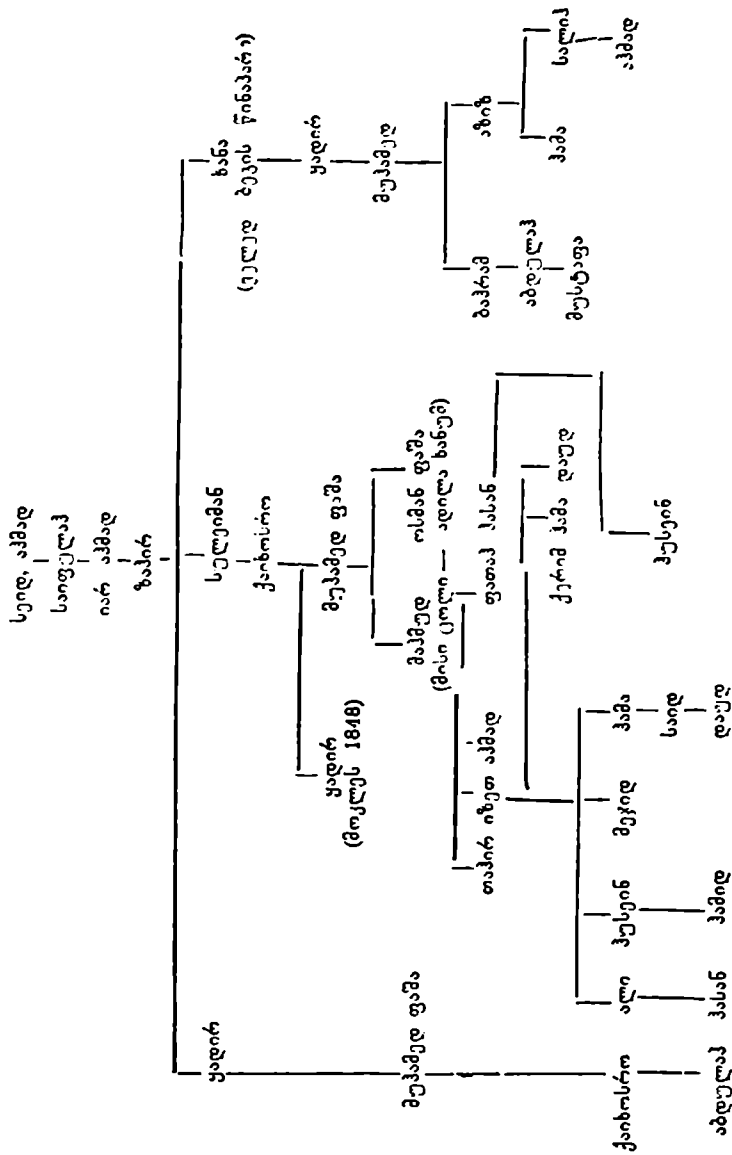

ბელია დროებით საკარვო ბანაკებში, მაშინ როდესაც მიწათმოქმედ-
ნი გარემოების მიხედვით ცხოვრობდნენ უფრო წვრილ და ფართოდ
ვაფანტულ თემებად. ამრიგად, ჯაფის კონფედერაციის სოციალური
შექანინში ისეთი იყო, რომ არ არსებობდა ფიზიკური დაბრკოლება-
ნი იმისათვის, რათა მომთაბარეებს თავიანთი ფარა ერთობლივად
გადაერეკათ, ხოლო შინა ომების დროს თავდაცვისათვის გაერთიანე-
ბულიყუნენ. მომთაბარეებისაგან განსხვავებით, სოფლის ბინადარნი
თავიანთი ქონების დაცვის მიზნით იძულებული იყვნენ ეცხოვრათ
გაფანტულად სხვადასხვა ადგილას. გარდა ამისა, უფრო მსწვილ
ორგანიზებულ ერთეულად გაერთიანება მომთაბარეებს უშუალო
ეკონომიკურ უპირატესობას უქმნიდა ბინადარ მოსახლეობასთან
ურთიერთობაში.

ჯაფის წევრების რიცხოვრივი უპირატესობა და საქონლის კონ-
ცენტრაცია საშუალებას აძლევდა მათ თავიანთი ცხვრები და თხე-
ბი თავისუფლად გაეშვათ საბალახოდ ბინადარი მოსახლეობის მი-
დვრებზე.

ჯაფის კონფედერაცია რაიმე შემკვიდრეობით პრინციპებზე არ
იყო დაფუძნებული, რადგანაც თავის რიგებში ბევრ თირეს აერ-
თიანებდა. ამასთან ერთად თვით ჯაფში შეშავალი ქურთები აღნიშ-
ნავენ, რომ ბეგზადეს მმართველი და პრივილეგირებული მდგომარე-
ობა დავას არასოდეს იწვევდა. ის ფაქტი, რომ ჯაფის ცენტრა-
ლურ ბირთვს შეეძლო თვალი გაედევნებინა ჭაერთო წარმოშობი-
სათვის, ბევრად ხელს უწყობდა სტაბილურობას. გარდა ამისა, ბეგ-
ზადეს ჯგუფი იმდენად დიდი იყო, რომ აშირეთის ბელადის ადგილ-
ზე სხვა პრეტენდენტების გამოჩენა სავსებით გამოირიცხებოდა.

ამრიგად, იმ შემთხვევაში, თუ ექსპლუატაცია მეტად მძიმე ხდე-
ბოდა, უბრალო ხალხს შეეძლო მმართველი ოჯახის შიგნით სხვა
კონკურენტისათვის დაექირა მხარი, ამით იგი შესაძლებლობას მიი-
ღებდა სხვაზე უპირატესობის მოსაპოვებლად.

ჩვენს მიერ მოყვანილი ფაქტები მოწმობენ, რომ ჯაფების
ბეგზადეების მდგომარეობა არსებითად განსხვავდება ცალკეული
ტომების ან თირეების ბელადთა (რაისების) მდგომარეობისაგან.

ჯაფების ბეგზადეების, როგორც პოლიტიკური მეთაურების არ-
სებობა ძალაუვნებურად ზეგავლენას ახდენდა ჯაფების ცალკეული
თირეების ორგანიზაციაზე. ყოველი რაისი ფაქტიურად გარკვეული

ძალაუფლებით იყო აღქურვილი როგორც ჯაფის ბეგზადეების მიერ სამუდამოდ დაყენებული წარმომადგენელი.

✗ როგორც ვხედავთ, ჯაფის კონფედერაცია თავისი სტრუქტურული ფორმით ძალზე ემსგავსება მონღოლების ადრინდელ პოლიტიკურ სისტემას, რომელიც თავის დროზე აკად. ვლადიმირცოვმა შეისწავლა. ჩინგიზ-ყაენის შტოს განსაკუთრებული მდგომარეობა მონღოლებში გამოხატულია როგორც მისდამი სხვა წარმოშობის ჯგუფების ვასალიზაცია, რათა ხაზი გაესვათ, რომ ყაენის ყველა ქვეშევრდომი იყო ვასალი არა მმართველისა, არამედ მისი ოჯახისა და ახლო ნათესაეებისა, რომელთაც ის წარმოადგენდა (28, გვ. 59). არსებითად იგივე შეიძლება ითქვას იმ ურთიერთობაზე, რომელიც ჩამოყალიბდა ჯაფის კონფედერაციის ცალკეულ თირეებსა და ბეგზადეების ოჯახს შორის. ამრიგად, ცალკეული თირეების ბელადები მმართველი დინასტიის ქვეშევრდომები იყვნენ.

ის ცვლილებები, რომლებიც მოხდა ჯაფების სტრუქტურულ ფორმაში ბინადარ ცხოვრებასა და მიწათმოქმედებაზე გადასვლასთან დაკავშირებით, არც ისე დიდია, თუმცა მისი ცალკეული ასპექტების აზრი და მნიშვნელობა საფუძვლიანად შეიცვალა.

კ ა მ ა ვ ე ნ დ ი

✗ თანახმად ქურთული გადმოცემისა, ჰამავენდები სამხრეთ ქურთისტანში ირანიდან შევიდნენ. თავის დროზე მომთაბარე ჰამავენდებმა კარგად ისარგებლეს თურქული ადმინისტრაციის სისუსტით და ყაჩაღობას მიჰყვეს ხელი. მათ დაიწყეს ირანიდან თურქეთში ან თურქეთიდან ირანში მიჰავალი ქარაენების ძარცვა¹⁰. ირანსა და ოსმალეთს შორის გამუდმებული შუღლი და მტრობა ამ ძარცვა-გლეჯისათვის ხელსაყრელ პირობებს ქმნიდა. ქმედობა, რომელიც ძირს უთხრიდა თურქეთის ადმინისტრაციის ავტორიტეტს, ირანის მთავრობის მხრიდან ფარულ მხარდაჭერას პოულობდა. თავის მხრივ, სულთნის მთავრობაც სისტემატურად აქეზებდა

¹⁰ ინგლისელი ოფიცერი დიქსონი წერდა: „კირკეცა და სულეიმანის შორის მღებარე ტერიტორია მომთაბარე ქურთული ტომის ჰამავენდის ქვეყანაა. ნისივე მოწმობით, ჰამავენდებს XX ს. დამდეგს 2 ათასი მეომრის შეყრება შეეძლოთ (73, გვ. 18).

ჰამავენდებს ანტიირანული გამოსვლებისათვის. თათქმის ყველას, ვისაც ჰამავენდების მხარეში უმოგზაურია, აღწერს ამ მცარერიცხოვანი ტომის მოულოდნელ და ამაწიოკებელ თავდასხმებს მოსულსა, ბაღდადსა და ქერმანშაჰს შორის მდებარე ტერიტორიაზე.

1877—1878 წლების რუსეთ-თურქეთის ომში ჰამავენდებმა აქტიური მონაწილეობა მიიღეს თურქეთის მხარეზე და სულთანმა მადლობის ნიშნად მათ ჩემჩემალის ახლომახლო მიწები უბოძა (42, გვ. 251).

XIX—XX სს. მიჯნაზე თურქეთის მთავრობამ ჰამავენდების მოუსვენარი ტომის ერთი ნაწილი გადაასახლა ადანაშა. მეორე კი — ტრიპოლში (აფრიკა), საიდანაც ისინი თავიანთ მშობლიურ ადგილებს მხოლოდ 7 წლის შემდეგ დაუბრუნდნენ. უკვე 1908 წ. ახლად დაბრუნებულმა ჰამავენდების ცალკეულმა რაზმებმა კვლავ გაძარცვეს კარჯუკიდან სულეიმანიეში მიმავალი სავაჭრო ქარავნები.

XIX ს. დამლევს და XX ს. დამდეგს ჰამავენდების დიდი ნაწილი ბინადარ ცხოვრებაზე გადავიდა და ცალკეულ სოფლებში დასახლდა. მაგრამ მიწის დამუშავება მათ ერთბაშად ვერ შეძლეს. თავდაპირველად მიწის პატარა ნაკვეთებზე ნესვის მოყვანა დაიწყეს. ხოლო შემდეგ პურას თესვასაც მიჰყვეს ხელი. იმ დროს ისინი ამაყად აცხადებდნენ, რომ „ერთი თაობის მანძილზე მკიდნენ თავიანთ პურს არსობისას თოფების ლულების დახმარებით“ (66, გვ. 45). სოფლის მეურნეობა ჰამავენდებს მთავარი ეკონომიკური დასაყრდენი მხოლოდ პირველი მსოფლიო ომის შემდეგ გახდა.

მათმა ტომობრივმა პოლიტიკურმა ორგანიზაციამ შეინარჩუნა თავისი მნიშვნელობა და დღესაც ამ სისტემის ზოგიერთი ნიშანი ძალზე მკაფიოდ ჩანს. მეორე მსოფლიო ომის წინ და მის შემდგომ პერიოდში ჰამავენდები ბინადარ ცხოვრებაზე გადადიან, მაგრამ ჯერ კიდევ ინარჩუნებენ თავიანთ ორგანიზაციას. ამჟამად ჰამავენდები ცხოვრობენ ქ. სულეიმანიეს (ერაყი) დასავლეთით, ბაზაანისა და ჩემჩემალის მახარაში, სადაც დაახლოებით 50 სოფელი აქვთ.

ჰამავენდის ჯგუფი მთლიანად შეიძლება განვიხილოთ იმავე სიდიდის ტომად, როგორც არის ჯაფის შემადგენელი სხვადასხვა ტომი. იმ დროსაც კი, როდესაც ჰამავენდის ტომი თავისი დიდებისა და ძლიერების მწვერვალზე იმყოფებოდა, მას შეეძლო ბევრი-ბევრი 200—300 ცხენოსანის გამოყვანა, რაც იმაზე მიუთითებს, რომ მათი

საერთო რაოდენობა 1—1,5 ათასზე მეტი არ იყო. მაგრამ თანდათან დაიწყო განშტოება და მათმა რიცხვმა 10 ათასს მიაღწია. ჯაფებთან შედარებით ჰამავენდის პოლიტიკური სტრუქტურა დაფუძნებულია მემკვიდრეობითი სექციების სეგმენტაციის უფრო ნათელ პოლიტიკურ აღიარებაზე, რაც ქორწინების სახეებიდან გამომდინარეობს.

ქურთებთან მემკვიდრე სეგმენტების იერარქია, რომელიც ერთი სოფლიდან დაწყებული (50—100 კაც) და მაქსიმალურ სამემკვიდრეო ჯგუფამდე დამთავრებული, ადამიანთა სულ უფრო დიდ რაოდენობას მოიცავს, პოლიტიკურა მნიშვნელობა ენიჭება. ჰამავენდების მთელ ტომს ერთი ბელადი არა ჰყავს²⁰. იმ საკითხებს, რომელთაც ეხება მთელ ჯგუფს, განიხილავს და წყვეტს საბჭო, რომელშიც ოთხი პირველადი შტოს ალა (მეთაურა) შედის. ყოველი შტო ოცოფა ქვესექციებად და ა. შ.. ბოლოს მთავრდება სოფლით. ამ ნებასმიერა ჯგუფს ბელადს ალას უწოდებენ, ხოლო მას ყოველ შტოს ან სექციას — თირეს (66. გვ. 46).

ამ შტოების გენეალოგიას კაცმა შეიძლება თვალისა გაადევნოს, მაგრამ იგი ცოტა მერყეობს სოფლიდან სოფლამდე. ასეთი მერყეობა ნაწილობრივ იმის გამო წარმოიშობა, რომ ინტერესი პარალელური ერთეულებისადმი არ არის, ხოლო ნაწილობრივ იმის გამო, რომ ცდილობენ ხაზი გაუსვან ამა თუ იმ ნათესაობას, ანდა სურთ შექმნან უფრო ავტორიტეტული გენეალოგია.

წარმოშობა მამრობითი ხაზით გამოჰყავთ საერთო წინაპრისაგან — ჰამასაგან. იგი ტომს დაჰპარსებლად ითვლება. თანამედროვე ჰამავენდები მის მეთაუ თაობას წარმოადგენენ. თვითონ ჰამას წარმოშობა, რომელსაც ჯგუფისათვის პოლიტიკური მნიშვნელობა არა აქვს, სოფლის მცხოვრებთ ნაკლებად აინტერესებთ, თუმცა ზოგჯერ პრესტიჟის ამალღების მიზნით, ხაზს უსვამენ ჰამას არაბულ წარმოშობას.

ჰამავენდელთა წარმოშობის ერთი ვერსია ჩაიწერა ნორვეგიელმა მ. ვლეუარმა ფ. ბარტმა სოფელ კონისარდში. გადმოცემით. ვინმე ჰამშანს ჰყავდა ოთხი შვილი: საფარი, იაჯარი, რაშადი და რამაზანი:

²⁰ XX ს. 50-იან წლებში ამ თანამდებობაზე პრეტენზიას აცხადებდა მოჰამედ ანინ ალა ბეგზადეებიდან.

მათგან წარმოიშვა ჯგუფის 4 მთავარი შტო. თვით კონისარდღლებს თავი იაჭარის შთამომავლებად მიაჩნიათ. მათ ვერ მიუთითეს ის რაიონები, სადაც სხვა შტოების შთამომავლები ცხოვრობდნენ, ანდა არ აინტერესებდათ დეტალურად განეხილათ თავიანთი წარმოშობა.

სოფელ იაზგახში რამდენადმე სხვა ვერსია აღმოჩნდა. მთავარ შტოდ აქ დაასახელეს რამვეანდი, საფარვეანდი, რაშვეანდი და ბეგჯადე²¹. როგორც ვხედავთ, ამ სიაში არ არის იაჭარის შტო, რომელსაც კონისარდი ეკუთვნოდა. კონისარდღლები სინამდვილეში ბეგჯადეს შტოს ეკუთვნიან. ასე რომ, ან იაჭარი არის მთელი ბეგჯადეს შთამომავალი, ანდა მცირე კატეგორია აამალღეს მთავარი შტოს სინამდვილემდე კონისარდის ჯგუფის განდიდების მიზნით.

იაზგახის მცხოვრებნი ამტკიცებენ, ბაბლავანდის ქვესექციას ეკუთვნიან, რომელიც შედგება იაზგახისა და ჩალოკაჩალის მცხოვრებთაგან. ამასთან ჩალოკაჩალი მიტოვებული სოფელია და მისი მოსახლეობა გაიფანტა. ბაბლავანდი წარმოიშვა რაშვეანდის შტოსაგან (66, გვ. 47).

ჰამვეანდებთან ყოველი სოფლის ალას ან ნიშნავენ, ან სოფლის მამაკაცები ირჩევენ. ფაქტიურად ეს თანამდებობა მემკვიდრეობითია, მაგრამ იგი სათავეში ექცევა არა უფროსობით, არამედ იმის მიხედვით, თუ სოფელი რომელს უფრო მიანიჭებს უპირატესობას.

სოფლის ალას ძალაუფლება ბევრად არის დამოკიდებული საკუთარ ძალაზე, პრესტიჟსა და აგრეთვე მის მიმდევართა მხარდაჭერაზე.

თუ ალას არა ჰყავს ვაჟიშვილი, ახალს სოფლის მოსახლეობა ირჩევს. თავისი მდგომარეობით ალას უნდა შეეძლოს შეინახოს მსახურები, ისევე როგორც ჯაფის ბეგი ინახავს ფიშტმალას. ამრიგად, ბელადს თავისი ნება-სურვილის თავს მოხვევის საშუალება აქაცა აქვს.

როგორც ვხედავთ, ჰამვეანდის ოთხი მთავარი შტოს მეთაურის (ალას) მდგომარეობა თუმცა ფორმალურად ჯაფის ბეგჯადეებისას არა ჰგავს, ფაქტიურად მათ შორის განსხვავება უფრო მასშტაბშია: ვიდრე ფორმალურ მდგომარეობაში.

²¹ იგივე შტოები დასახლებულია ისლამის ენციკლოპედიაში (151, ტ. 3, გვ. 121).

მართალია, არც ჯაფისა და არც ჰამავენდის შემკვიდრეობითი ორგანიზაცია იდეალური ნიმუშით არ მოქმედებს, ორივე ტომობრივი გაერთიანების სოციალური სტრუქტურის პრინციპების დადგენას დიდი მნიშვნელობა აქვს ქურთი ტომების სოციალური აღნაგობის შესწავლისათვის.

ბ ა ბ ა ნ ა ა

ქურთთა ამ ცნობილი მმართველი ტომის ისტორია XVII ს. მეორე ნახევრიდან იწყება.

პირველი ბაბანი ფაკი აჰმედი იყო²². იგი ცხოვრობდა და მოღვაწეობდა XVII ს. (პიჯრის მე-11 ს.). მისი შვილი ბაბა სულეიმანი უკვე ძალაუფლებას ფლობდა, ხოლო შვილიშვილი სულეიმან ბეგი დიდი ავტორიტეტით სარგებლობდა. ქ. სულეიმანიეს დაარსებამდე (1783 წლამდე) მათი რეზიდენცია ყარა-ჩოლანში²⁴ იმყოფებოდა.

უკანასკნელი ავტონომიური მმართველი ქურთისტანისა იყო აჰმედ ფაშა. პოეტ ნალის ქრონოგრაფის შესაბამისად შეიძლება დავასახელოთ მისი მმართველობის დასაწყისი — 1838—1839 წწ. ანუ პიჯრის 1254 წ.

ბაბანთა ხელისუფლების პირველი ცენტრი, როგორც აღვნიშნეთ, ყარა-ჩოლანი იყო.

იბრაჰიმ ფაშამ, რომელიც 1738 წ. ხელისუფლების სათავეში მო-

²² ბაბა და ბაბანა ამ დინასტიის სახელწოდების სწორი ფორმაა. უფრო გეოანდელი ბაბან ანდა ბაბანა აუჩქების მიერ არის დამახინჯებული. „ბებე“ ანდა „ბაბან“ „შერეუ ნამე? სორანთა გამქრალი ტომისაგან წარმოდგება.

²³ ყველა ბაბანი თავის წარმოშობას ნახევრად ლეგენდარულ ბედებს ხანისაგან იწყებს, როგორც ბაბანთა გენეალოგიიდან ჩანს, იგი ფაკი აჰმედის შვილი იყო. თავის დროზე ბილბასთა მიერ დევნილი ფაკი აჰმედი გაიქცა ოსმალეთის სულთანთან და იბრძოდა მისი ჯარების შემადგენლობაში „გიაურების“ წინააღმდეგ. ერთ-ერთ ასეთ ბრძოლაში ფაკი აჰმედმა ტყვედ იგდო რაინდის ტანსაცმელში გადაცმული ფრანგი ქალიშვილი კეგანი, რომელიც მან ცოლად შეირთო. ფაკი აჰმედს მისგან ორი შვილი ეყოლა: ბაბა სულეიმანი — სულეიმანელ ბაბანთა მამათავარი, და ბედებს ხანი, რომელმაც თავის მხრივ, მუკრის ბეგზადებს ჩაუყარა საფუძველი (110, ტ. I, გვ. 291, 299, 300, 389).

²⁴ 1749 წ. ბაბანთა პირველ დედაქალაქს კარმელიტელი მისიონერი ვ. ფიდელისი ეწვია. მან თავისი მოგზაურობის შესახებ საინტერესო ანგარიში დატოვა. ეს ანგარიში ამჟამად ვატიკანის ბიბლიოთეკაში ინახება.

ვიდა, ბაბანთა რეზიდენცია სამხრეთ-დასავლეთით, აზმირის ქედის გადაღმა, სოფელ მალკანდში გადაიტანა, მანვე ააშენა ახალი ქალაქი, რომელსაც ბაღდადის ფაშას სულეიმანის (ეროვნებით ქართველი იყო) პატივსაცემად სულეიმანიე უწოდა. ქუთუმი გადმოცემით უფრო ძველი სულეიმანიე ბაბა სულეიმანმა ააშენა²⁵.

XVII—XVIII სს. მიჯნაზე, ბაქრა სურის²⁶ (1675—1715 წწ.) მმართველობის ხანაში ბაბანთა ტერიტორია გადაჭიმული იყო მდ. პატარა ზაბიდან მდ. სირვანამდე (დილა). XVIII ს. დამდეგიდან ბაბანთა სამფლობელო, რომელიც ცნობილი იყო შაჰრიზურის ეიალეთის სახელით, უშუალოდ დაუმორჩილეს ოსმალეთის სულთნის ნაცვალს ერაყში — ბაღდადის ფაშას.

ამიერიდან შაჰრიზურის ეიალეთის ექვს სანჯაყში (კირკუკი, ერზილი, ქოი-სანჯაყი, ყარა-ჩოლანი, რევანდუზი და ჰარირი) ქუთუმი ბეგებს ბაღდადის ფაშა ნიშნავდა. ოსმალეთის სულთანს ამ ბეგებს უბოძებდა მიწების წოდებას, ხოლო ბაღდადის ფაშა ძალაუფლებას ანიჭებდა. სამაგიეროდ, ქუთუმი ბეგები ვალდებული იყვნენ დახმარებოდნენ²⁷ თურქებს ომის შემთხვევაში.

XVIII ს. ბოლოს, როდესაც ბაბანთა სამფლობელო ყველაზე უფრო ტერიტორიას მოიცავდა, მასში შედიოდნენ ქოი და ბანე ჩრდილოეთით, ხოლო სამხრეთით კიფრი, ყარა-თეფე, მანდალი და ბადრა²⁸ (42, გვ. 250). ინგლისელი მოგზაურის რიჩის მონაცემებით 1820 წლისათვის ბაბანთა მთავარი ქალაქის სულეიმანიეს მოსახლეობა 10 ათას კაცს აღწევდა.

ბაბანთა სამთავრო დაახლოებით 126 წლის წინათ დაეცა და იგი

²⁵ საინტერესოა აღვნიშნოთ, რომ „სპარსეთის ქუთუმიტანის ისტორიის ფაქტებისა და წლების ნუსხაში“ (თარგმნილი და გამოქვეყნებული ს. რიჩის მიერ, ტ. 1, დანართი 3) არის ჩანაწერი ჰიჯრის 1199 წ. (1784/1785) სულეიმანიეს მეორედ მშენებლობის შესახებ.

²⁶ ქუთუმი ისტორიკოსის მუჰამედ ამინ ზაქის მიერ შედგენილ გენეალოგიურ ნუსხის მიხედვით ბაბა სულეიმანს შვილები არ ჰყოლია. ჩვენს მიერ აქ ნახსენები ბაქრა სური მასთან წარმოდგენილია როგორც ძმა (143, გვ. 47).

²⁷ დახმარებაში იგულისხმებოდა: მტრის ერთობლივი მოგერიება, ფურაქითა და სურსათ-სანოვავით მომარაგება. სამაგიეროდ, ქუთუმი ბეგები თავისუფლდებოდნენ ყველა სხვა გადასახადისაგან.

²⁸ ბაბანთა ძალაუფლება ქოი-სანჯაყზე, ხანეყინსა და დასავლეთ სპარსეთის რაიონებზე ვარცხელდა სულეიმან II ფაშას (1757—1765 წწ.) მმართველობის დროს (151, ტ. 1, გვ. 845).

ბაბანთა გენეალოგია

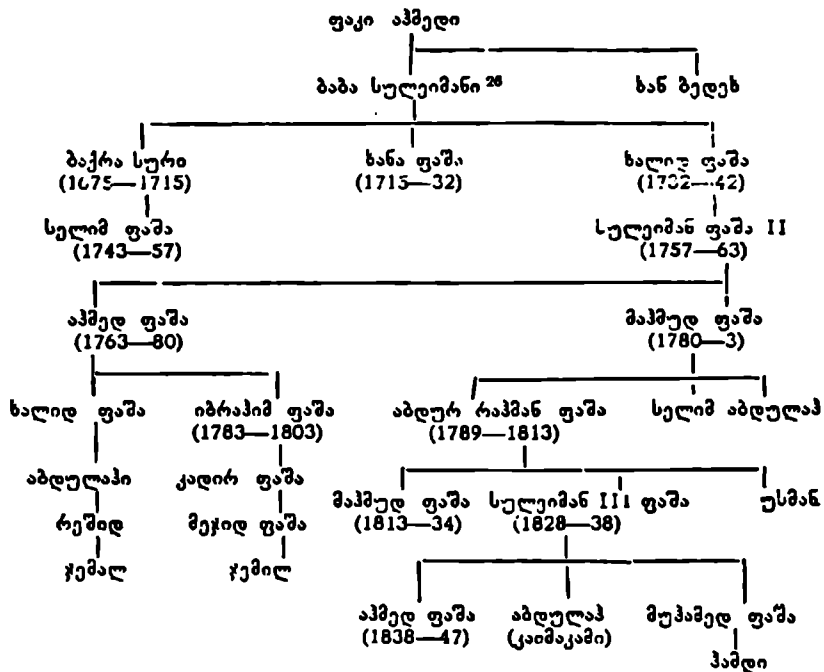

დღესაც ქურთთა მახსოვრობაში აღადგენს იმ დროს, როდესაც ქურთისტანი დამოუკიდებელ მმართველობას ემორჩილებოდა.

აბდურ რაჰმან ფაშას გარდაცვალების შემდეგ ბაბანთა ავტონომია თანდათან სულ უფრო იზღუდებოდა, თუმცა ადმინისტრაცია თავისი შემადგენლობით კვლავ ქურთული რჩებოდა. იმ დროის ქურთი მმართველები ჯერ კიდევ ინარჩუნებდნენ თავიანთ რეგულარულ არმიას და დამოუკიდებლობის გამომხატველ სხვა ნიშნებს. მაგრამ, მიუხედავად ბაღდადის ფაშასადმი გაწეული მრავალი დახმარებისა, თურქეთის ადმინისტრაცია მაინც ეკვივის თვალით უყურებდა ქურთთა დამოუკიდებელი სამთავროს არსებობას.

1830 წ. გაზაფხულზე, როდესაც ინგლისელი მოგზაური მიგნანი სულეიმანიეში იყო, ადგილობრივი მზრძანებლის ტახტზე მაჰმედ ფაშას ძმა სულეიმან III ფაშა (1822-38 წწ.) იჯდა. მიგნანი აღნიშ-

ნავს იმ ფაქტს, რომ ქალაქს ქურთი ფაშა მართავდა და რომ იგი არ ემორჩილებოდა სპარსელებს. მისი სიტყვით, ადგილობრივი ფაშა გულახდილი და პატიოსანი მმართველი იყო. მეორე ინგლისელმა მოგზაურმა ფრეზერმა, რომელიც 1834 წ. გაზაფხულზე ეწვია სულეიმანიეს, მას პატარა სახელმწიფო უწოდა, რომელიც უბედურების შედეგად ძალზე შემცირებულიყო. სულეიმან ფაშას ფრეზერი იხსენიებს როგორც „სასიამოვნო პიროვნებას, რომელსაც სპარსელები ხშირად აწუხებდნენ“. აინსვორთი (1834 წ.), რომელსაც სულეიმან ფაშამ ძალზე კარგი მასპინძლობა გაუწია, წერს, რომ ფაშას ჰყავდა პირადი დაცვის ათასეული, მაგრამ რამდენი მეომარი შედიოდა მასში, ეს არავინ იცოდა. ამ დროს სულეიმანიეს ფაშას კარზე მიღების დროს ირანის გავლენა უკვე იგრძნობოდა. ირანის წარმომადგენლები მიღებისას სულეიმანიეს ფაშას ხელმარჯვნივ იხსდნენ. რაც შეეხება თურქებს, აინსვორთი მათ სრულიად არ იხსენიებს. როგორც ჩანს, მაშინ თურქები სულეიმანიეში არ იყვნენ წარმოდგენილი.

1844 წ. ფელიქს ჯონსი თავის ჩანაწერებში დიდად აფასებდა ბაბანთა მომდევნო მმართველს აჰმედ ფაშას (1838—1847 წწ.), რომელმაც ტახტზე ასვლიდან ერთი წლის განმავლობაში ევროპულ ყაიდაზე გაწვრთნა თავისი ჯარი.

1847 წ. ბაღდადეგმა ნეჯიბ ფაშამ ქოისთან დაამარცხა აჰმედ ფაშა და ბაბანთა ავტონომიასაც ბოლო მოეღო. აჰმედ ფაშას ძმამ აბდულაჰ ფაშამ სულეიმანიეში მიიღო კაიმაკამის თანამდებობა, მაგრამ არა როგორც დამოუკიდებელმა მმართველმა, არამედ უკვე როგორც ოსმალეთის იმპერიის ადმინისტრაციის მოხელემ. 1851 წ. იგი გადააყენეს და მის ნაცვლად დანიშნეს თურქი მოხელე (76, გვ. 55). უკანასკნელმა ბაბანმა უფლისწულმა დატოვა სულეიმანიე. ამჟამად ერაყში მათი მრავალრიცხოვანი შთამომავლები ცხოვრობენ.

ბაბანთა გვარის წარმომადგენლები არაერთხელ ყოფილან ერაყის მთავრობის შემადგენლობაში.

საინტერესოა ბაბანთა მმართველობის ორგანიზაციის განხილვა. ბაბანებს თავიანთი წარმოშობა თირქიდან კი არ გამოჰყავდათ, არამედ ჯაფ ბეგზადეების მსგავსად „მეფურ“ წარმოშობას ჩემულობდნენ.

ბაბანთა გაერთიანება სეკირ თირესაგან შეიქმნა პიედერის რაიონში. მაგრამ მათი ძალაუფლება ტომებად ორგანიზებულ ჯგუფებს ემყარებოდა და მათდამი დამორჩილებულ სოფლებს ისევე მართავდა, როგორც ჰამავენდები (66, გვ. 60). ბაბანთა სამფლობელოების მოსახლეობა, ჰამავენდების სოფლების მსგავსად, ორ სოციალურ ჯგუფად იყო დაყოფილი. პირველს შეადგენდა ტომებად გაერთიანებულ მეომართა კასტა, ხოლო მეორეს — ის გლეხები, რომლებიც ტომებად არ იყვნენ გაერთიანებული. ბაბანთა ასეთი დაყოფა ინგლისელმა ს. რიჩმა შეამჩნია ჯერ კიდევ გასული საუკუნის პირველ მეოთხედში, კერძოდ, 1820 წ. ს. რიჩის მიერ მოცემულ ფაშილიკის მოსახლეობის აღწერაში ტომებად გაერთიანებულია მხოლოდ პიედერის რაიონის მოსახლეობა, დანარჩენი კი მოხსენებულია როგორც შერეული. ეს იმას ნიშნავს, რომ ერთი ნაწილი ტომებად იყო გაერთიანებული, მეორე კი არაორგანიზებულ გლეხებს მიეკუთვნებოდა. ს. რიჩის თანახმად, ტომებად გაერთიანებულები უმცირესობას შეადგენდნენ და ფაშები მათ მოსახლეობის უფრო ფართო ფენების დასამორჩილებლად და სახელმძღვანელოდ იყენებდნენ (110, გვ. 280).

ს. რიჩი წერდა: „ომარ აღასათვის (ფაშას ქვეშევრდომი ერთ-ერთი ფეოდალი. — ა. შ.) არ იყო მიზანშეწონილი თავის სამსახურში ჰყოლოდა ქალები, ანდა გლეხთა კასტის წარმომადგენლები, რომლებიც ერთგულნი არ არიან და სიძნელების შემთხვევაში მისთვის თავს არ გასწირავენ. მაგრამ თანატომელი ქურთი, თუნდაც რომ მის თირეს არ ეკუთვნოდეს, ძალზე ერთგულია. შიმშილი, წყურვილი, სიღარიბე და დაღლა ვერ მოქმედებს მასზე და ვერ დააშორებს მათ“ (110, გვ. 263).

სო რ ა ნ ი

მას შემდეგ, რაც 30-იან წლებში ერაყის უკიდურესი ჩრდილო ნაწილი — რევანდუზის ოლქი ქურთისტანის სხვა რაიონებს საავტომობილო გზით დაუკავშირდა, ერაყის ქურთისტანის ცალკეულ რაიონებს შორის არსებული კულტურული და ეკონომიკური განსხვავება თითქმის სავსებით გაქრა. ამიტომ ის, რაც ერთი რაიონის ქურთულ ტომებზე ითქმის, სავსებით შეიძლება განზოგადდეს დანარჩენებზეც.

რევანდუზელი ქურთების ორგანიზაციის საილუსტრაციოდ განვიხილავთ სორანის ჯგუფს.

ჯერ კიდევ მე-18 ს. დამლევს სორანის სახელი ეწოდა იმ ტერიტორიას, რომელზეც რევანდუზელმა მთავრებმა თავიანთი ძალაუფლება დაამყარეს. ამჟამად ტერმინ „სორანი“-ს არა აქვს პირდაპირი ტერიტორიული მნიშვნელობა. მეორე მსოფლიო ომის წინ სორანის ჯგუფის უმაღლესი მმართველი იყო მირ ჰამიდ ამინ ბეგი — დერგალის აშირეთის ალა, რომელიც თავის თავს რევანდუზელი მთავრების (სორანის ბეგების) პირდაპირ შთამომავლად თვლიდა.

სორანის ჯგუფში ბალიკისა და დერგალის აშირეთები შედიან. თვით სორანის ჯგუფის მმართველი გვარი — ბეგზადე ანუ ბეგზავადი მრავალრიცხოვანი არ არის.

რაც შეეხება ბალიკის აშირეთს, იგი უფრო მრავალრიცხოვანია და განიყოფება სამ ტომად: მულაშერიფად, შევდინად და სუკრად. მათგან მულაშერიფის ტომი ყველაზე დიდია. რაც შეეხება შევდინის ჯგუფს, იგი კონცენტრირებულია სოფელ რაიათის გარშემო და მეტად შეკავშირებულია. რაიათელი ალი ალა მისი უმაღლესი ბელადია. მეორე მხრივ, მულაშერიფის ჯგუფი, თუმცა ნომინალურად იგი შეიხ მოჰამედ ალას (ვალაშიდან) ერთგულია, პრაქტიკულად შეიძლება სამად დაიყოს, რომლებიც განლაგებული არიან სოფ. ვალაშის, რასთასა და ჭელალის ტერიტორიაზე. მესამე, სუკრის ჯგუფი მეტად უმნიშვნელოა და მასზე თითქმის არაფერია ცნობილი.

შეიხ მოჰამედ ალას, როგორც ყველაზე მსხვილი ტომის მეთაურს, მთავრობა მიიჩნევდა ბალიკის მთელი აშირეთის უმაღლეს ალად. მაგრამ ამჟამად მისი ძალაუფლება საკუთარი სოფლის (ვალაშის) გარეთ ნომინალურია.

აღსანიშნავია კიდევ ორი სოფელი — ჰალანა და ჟინუ. ამ ორი სოფლის თავკაცები შეიხ ალა უდინი და შეიხ ობეიდულაჰი არიან. ისინი ნაყშბანდის ფარულ ორდენს მეთაურობენ.

დასახელებული სოფლები ამ ორდენის მიმდევართა თავშესაფარია.

უკვე აღვნიშნეთ, რომ აშირეთში შეიძლება იყოს ორი²⁰ ან რამდენიმე კაბილე, რომელიც სხვადასხვა გვარის ხალხისაგან შედგება. ეს

²⁰ ზოგ შემთხვევაში სიტყვა აშირეთი ერთი კონკრეტული ტომის აღმნიშვნელიც არის.

კაბილევები ტაიფებად იყოფიან. აშირეთსა და ტაიფას შორის მთავარი განსხვავება ის არის, რომ აშირეთი ძირითადად პოლიტიკური ჩგუფია, ხოლო ტაიფა ნათესაური ჩგუფი. მაგალითად, ბალიკის აშირეთი შედგება სამი ტაიფისაგან, ესენია: მოლაშერიფი, შევდინი ან შუიზირი³⁰ და სუკრი; მეორე მხრივ, „სორანში“ არის კიდევ ერთი ტაიფა — სორანის ბეგზავადა. საერთოდ ქურთებთან ესა თუ ის ჩგუფი თავის სახელწოდებას უფრო წინაპრის სახელის მიხედვით იღებს, ვიდრე გეოგრაფიულსა.

მაგალითად, ალი ალა სოფელ რაიათიდან თავის გენეალოგიას რომ ეხებოდა, აღნიშნავდა: ადრე, რვა თაობის წინ ჩემი ოჯახი მიეკუთვნებოდა სურჩის ტომს, რომელიც დასახლებული იყო მდ. დიდი ზაბის დასავლეთით, ხოლო შემდეგ უკეთესი მიწების საძებნელად აღმოსავლეთით გადასახლდაო³¹.

საინტერესოა აღინიშნოს: ალი ალა ძალზე უხასიათოდ აღიარებდა იმას, რომ მისი ტაიფა ბალიკის აშირეთის ნაწილი იყო. მას შემდეგ, რაც ამ სამი ტაიფის პოლიტიკური კავშირი დასუსტდა, იგი ცდილობდა თვითონ დაემყარებინა თავისი ძალაუფლება აშირეთში (81, გვ. 13).

თავის მხრივ, ტაიფა ხშირად იყოფა ქვესექციებად, როგლებსაც ერაყში თირეს უწოდებენ. მაგალითად, ტაიფა მოლაშერიფი შედგება სამი თარესაგან. ამასთან ყოველ ჩგუფს მიაჩნია, რომ იგი მოლაშერიფის ერთ-ერთი შვილისაგან წარმოდგება. შვილები შესაბამისად დასახლდნენ მერგაში, ჯელალასა და რასთაში. ეს სოფლები დღესაც მათი თირეების ცენტრებია. მაგალითად, რასთას ალა მთელი რიგი სოფლების უმადლესი მბრძანებელი და მპყრობელი გახდა. იმის წყალობით, რომ თავის თირეს მეთაურობდა.

ანალოგიური მდგომარეობა იყო შევდინის ტაიფაში, რომელიც

³⁰ აბ. ტაიფის ორნაირი სახელწოდება შემდეგნაირად აიხსნება: „შევდინ“ — ეს არის საერთო წინაპრის სახელი, რომლისგანაც წარმოდგება შევდინის ტაიფის ყველა წევრი, იგი თირეს დამაარსებელი იყო. მეორე მხრივ, შეიზურ სახელი იმ ოლქისა, საიდანაც ეს თირე მოვიდა.

³¹ შედარებისათვის შეიძლება შევნიშნოთ, რომ შეიხ მოჰამედს ვალაშიდან ბალიკის აშირეთისა და მოლაშერიფის ტაიფის უმადლეს ალას, შეეძლო აგრეთვე ავალი გაედევნებინა თავისი წინმაჟალი 8 თაობისათვის, მაგრამ მან არ მიიღო სახელწოდება მოლაშერიფი.

აგრეთვე სამ თირედ იყოფოდა: ნადრ აღად, კაკა პასანად და ჰამად ბაბაკრ აღად. ეს გვარის დამაარსებლის სახელებია. მეორე მხრივ, როგორც ჩანს, ყველა ქურთს ნათლად არ ესმის ასეთი დაყოფა და თუ მათ ჰკითხავდნენ, რა ეწოდება მათ თირეს, ისინი უპასუხებდნენ: „შევდინ“. უფრო მეტი. ერთი ქურთი ამტკიცებდა, თირესა და ტაიფას შორის არ არის არავითარი განსხვავება, უბრალოდ, ერთ-მეორეზე მოცულობით უფრო დიდიაო. თირე ეს ნათესაური ჯგუფის სახეა, მას ეთნოგრაფები ძალზე ხშირად ხვდებიან. ჩვეულებრივად ამ ჯგუფს გვარს უწოდებენ, მაგრამ უფრო სარწმუნოა ის, რომ იგი ტაიფასაგან პოლიტიკური შეკავშირების მასშტაბით განსხვავდება. პოლიტიკური კავშირის შესუსტებისას განსხვავება ორივე სახის დაჯგუფებას შორის უმნიშვნელო ხდება. მაგალითად, რასთას აღამ მირ სადიკმა ერთ-ერთ ინგლისელ ავტორთან საუბარში განაცხადა, რომ იგი თავისი საკუთარი ტაიფის მეთაურია და არსებითად რანგით უტოლდება შეიხ მოჰამედ აღას ვალაშიდან. შეიხ მოჰამედ აღა ვალაშიდან მას არ ეთანხმებოდა და თავის მხრივ აღნიშნავდა, რომ მირ სადიკი მისი ქვეშევრდომია.

იმისაგან, რაც ითქვა, გამომდინარეობს, რომ სახელწოდება აშირეთი, კაბილე, ტაიფა (თირე ან „ბარ“) შესაბამისად ტომობრივ კავშირს, ტომს, გვარს აღნიშნავენ, ხოლო „ხოზი“ და „ჰელი“ უფრო სამეურნეო ერთეულს წარმოადგენდა. რევანდუზის რაიონის ისეთი ტომები, როგორც არიან სურჩი და ხომნაო, დასაწყისში ისევე იყვნენ ორგანიზებული, როგორც სხვები, მაგრამ ხანგრძლივი დროის მანძილზე, ადგილობრივ ადმინისტრაციასთან კონტაქტის შედეგად, მათმა სოციალურმა ფორმებმა სავსებით სახე იცვალა. მეორე მსოფლიო ომის შემდეგ ქურთისტანში მიწა სულ უფრო ხშირად ხდებოდა ქალაქში მყოფი მემამულეების საკუთრება. მათ არ ჰქონდათ ნათესაური კავშირი თავიანთ მოიჯარეებთან. უფრო მეტი, ახლა ამ ტომების სოფლებში აღარ არის კლანური ერთგვაროვნება, როგორც ეს ზოგიერთ აშირეთში, მაგალითად, ბალიკში შეიმჩნევა.

რაც შეეხება რევანდუზის რაიონის იმ ნაწილს, სადაც ცხოვრობენ მომთაბარე ტომები — დიზაი და ჯერდი, თავის დროზე აქ არსებული ორგანიზაცია უფრო ფეოდალურს ჰგავდა, ვიდრე ტომობრივს, რადგან სოფლის აღა იმ საგვარეულო (მამის მხრიდან) ჯგუფიდან არ იყო, რომელსაც მოიჯარენი ეკუთვნოდნენ. დიზაის ყველა

წვერი ერთმანეთს „ამოზა“-ს, ე. ი. ბიძაშვილს უწოდებდა. მათ მხედველობაში ჰქონდათ ის გარემოება, რომ მთელი ტომი ერთ თირე-საგან შედგებოდა. ჭერდის მდგომარეობა ცოტათი განსხვავდებოდა. მართალია, მისი უმადლესი ბელადი ჭემილ ალა ჭერდის გვარს ეკუთვნოდა, მაგრამ, როგორც ქალაქელს, მიმდევრებისაგან თავი შორს ეჭირა (81, გვ. 26).

შ ე რ კ ი

ერაყის უკიდურეს ჩრდილო რაიონებში ბინადარი ქურთების გარდა მომთაბარენიც არიან. ისინი სეზონურად ერთი რაიონიდან მეორეში გადადიან და ზოგჯერ სრულიად ტოვებენ კიდეც ამ რაიონს. თავიანთი ორგანიზაციით ეს მომთაბარეებიც ცალკე არსებულ კულტურულ ჯგუფს უნდა მივაკუთვნოთ. ნახევრად ბინადარი მოსახლეობის საპირისპიროდ, მათი ეკონომიკა მთლიანად დაფუძნებულია პასტორალიზმზე. მათგან ყველაზე დიდ გაერთიანებად ჰერკის ტომს მიიჩნევენ.

ჩვეულებრივ ჰერკის ტომი ირანში ურმიის ტბის სამხრეთი ნაწილის ახლოს ცხოვრობს. ამ ადგილებში ჰერკის ქურთები თავიანთ ცხვარს საკმარისი რაოდენობის საკვებით ვერ უზრუნველყოფენ. ამის გამო გვიან შემოდგომაზე მდ. რეევანდუზის დაბლობი ადგილებისაკენ ეშვებიან და იქ სახლდებიან. გვიან გაზაფხულზე, როდესაც თოვლი დნობას იწყებს, ჰერკის ტომი ირანში ბრუნდება.

ჰერკის ტომის პოლიტიკური ორგანიზაცია ადგილობრივი ადმინისტრაციის ჩაურევლობის წყალობით დღეს უფრო სრულყოფილად გამოაყურება, ვიდრე ბინადარი ჯგუფებისა.

ჰერკის ქურთებს ახლაც უფლება აქვთ გაუშვან საქონელი ნავროტზე იმ რაიონებშიც კი, რომლებიც ნომინალურად ბინადარი ჯგუფების კონტროლქვეშ იმყოფებოდა³². ჰერკიელთა მიგრაცია

³² ერაყის მთავრობის წარმომადგენელი ჰერკის ტომებთან მოლაპარაკებას აწარმოებს ტომის უმადლესი ალას ანდა მისი წარმომადგენლების საშუალებით. მიუხედავად იმისა, რომ ტომი დაყოფილია მცირე ოჯახურ ჯგუფებად დიდ ტერიტორიაზე, მათ ინტერესებს ერთი საერთო ბელადი გამოხატავს. ეს ფაქტი ლაპარაკობს ტომობრივი ინტეგრაციის მაღალ ხარისხზე. 1938 წ. ზაფხულში დაიწყო სასამართლო საქმე ჰერკის ტომის უმადლეს ალასა და ჭერდის ტომის ბელადის ჭემილ ალას (ვახბიკიდან) შორის იმის თაობაზე, ვალდებული იყო თუ არა

ცოა დაკავშირებულია მნიშვნელოვან სავაჭრო საქმიანობასთან. ირანიდან ერაყში მათ ჩააქვთ მარილი, ხილი, ხოლო ერაყიდან მიაქვთ ხორბალი და ქერი. მატყლისა და მეცხოველეობის ბევრ პროდუქტს ისინი ყიდიან ერბილის ბაზარში. მარილის შეტანა უბაჟოდ საერთოდ აკრძალულია, მაგრამ ერაყის მთავრობა პერკის ტომს ამის გამო პასუხს არ სთხოვდა, რაც შეეხება ირანის მთავრობას, ჯერ კიდევ 1938 წ. მან სცადა აეძულებინა პერკის ტომი გადასულიყო ბინადარ ცხოვრებაზე, მაგრამ ამაოდ (96, გვ. 7).

მიუხედავად იმისა, რომ ყოველწლიური მომთაბარეობის დროს პერკი დიდ ტერიტორიაზე იშლება, მაინც მთელი ტომი (2000 კარავზე მეტი) უშუალოდ ერთ უმაღლეს ბელადს — ფათაჰ ალა-ი-პერკის ემორჩილება. მეორე მსოფლიო ომის წინ პერკის ტომს 1 მილ. ცხვარი და დაახლოებით 20 ათასი მსხვილფეხა რქოსანი საქონელი ჰყავდა. პერკის ტომის დამახასიათებელი ნიშანია მისი წევრების განსაკუთრებული სიმაჟაცე. ისინი ცხოვრობენ მთელ ზამთარს თავიანთ შავ კარვებში, მოგზაურები და მნახველები ბევრ საკვირველ ისტორიას ჰყვებიან მათი ამტანობისა და სპარტანული სიმკაცრის შესახებ. ბინადარი მეცხოვრებნი, რომელთა მიწებზეც ისინი მომთაბარეობენ, მათ მრავალ ლეგენდარულ ამბავს მიაწერენ.

ჩვენს განკარგულებაში არსებული მწირი ფაქტობრივი მონაცემები მეტყველებენ იმაზე, რომ მომთაბარე ტომების, მაგალითად, პერკის, საზოგადოებრივი ორგანიზაცია ბევრად განსხვავდება ბინადარი ტომების საზოგადოებრივი ორგანიზაციისაგან. ტერმინოლოგიიდან ისეთი ტერმინი, როგორიც არის კაბილა, აქ სავსებით შეესაბამება ტერმინ „აშირეთ“-ს, ხოლო „ჰელ“-ი — „ტაიფა“-ს, მაგრამ იდენტურობა შეიძლება ყოველთვის ზუსტი არ იყოს. ტერმინი „ობა“³³ შეესაბამება „გუნდს“, რაც გულისხმობს ერთ ადგილას

პერკის მეთაური გადაეხადა რენტა ჯერდის ტომისათვის მიწის გამოყენების გამო. ქვილ ალა ჩიოდა, რომ შესაძლებელია პერკიმ ეს პროცესი მოიგოს, რადგანაც რგი უფრო მდიდარია და უფრო მეტი სახსრები აქვს მოსასყიდათო. საბოლოოდ საქმე იმით დამთავრდა, რომ პერკის ტომს უფლება მისცეს ესარგებლა მხოლოდ იმ საძოვრებით, რომელიც ბინადარი ჯგუფების გავლენის სფეროს წარმოადგენდა (96, გვ. 7).

³³ მომთაბარეებთან „ობა“-ს აღმნიშვნელი სხვა ტერმინებიც არსებობდა: „კუ-მ:რ“, „კუდალ“.

შოწყობილ პატარა დასახლებას, რომელიც შედგება კარვებისა ან ქოხებისაგან. ამ უკანასკნელ ტერიმინს ბინადარი ქურთებიც ხმარობენ. მაგრამ „ობა“ გუნდისაგან იმით განსხვავდება, რომ იგი დროებითი გაერთიანებაა, მაგალითად, ბალიკის აშირეთის შევდინის ტაიფის ქურთები, ზაფხულის ცხელ დღეებს ატარებენ სოფლებიდან რამდენიმე კილომეტრზე განლაგებულ კარვებში. სოფელი რაიათი ამ შემთხვევის გამო დაყოფილი იყო ობას ორ ჯგუფად. ერთს მართავდა საკუთრივ სოფლის მეთაური—ალი აღა, მეორეს კი—მისი ძმა.

საერთოდ მომთაბარეებთან „ობა“ მოცულობით დიდი არ არის, ამასთან ყოველი ჯგუფი ერთი გაფართოებული ოჯახისაგან შედგება, მაგალითად, მამის, ძმების, შვილებისა და მათ კმაყოფაზე მყოფთაგან.

ამრიგად, როგორც ვხედავთ, ქურთი ტომების ერთი ნაწილი ცალკეული გვარებიდან არის წარმომდგარი, ხოლო ტომების მეორე ნაწილი ხელოვნურად შექმნილ პოლიტიკურ ერთეულს შეადგენს.

ჩვენს მიერ განხილულ ტერიტორიაზე მოსახლე სხვადასხვა ჯგუფის ტომობრივ ორგანიზაციაზე ადმინისტრაციული ხელისუფლების გარედან ჩარევამ ცოტად თუ ბევრად ზეგავლენა მოახდინა.

ქურთული საზოგადოება სოციალური თვალსაზრისით დღეისათვის ძალზე სწრაფად, ხოლო დროდადრო მეტად ინტენსიურად იცვლება.

ტომობრივი გაერთიანებანი ირანის ქურთისტანში

მუჰარი და ბილბასი

ირანის ქურთისტანში ერთ-ერთი ყველაზე გავლენიანი და მრავალრიცხოვანი მუჰარის ტომია. მუჰართ დასახლებული ტერიტორია ანუ მუჰარისტანი მდ. პატარა ზაბისა და ურმიის ტბის აუზში მდებარეობს. ირანის თანამედროვე ადმინისტრაციული დაყოფით იგი მე-5 ოსთანის მეჰაბადის შაჰრესთანში (გუბერნიაში) შედის.

მუჰარის ტერიტორია მდებარეობდა ირანიდან ერაყში მიმავალ საავაქრო გზაზე, რამაც ისტორიულად განაპირობა ამ ტომის მჭიდ-

რო ეკონომიკური ურთიერთობა ჩრდილო-დასავლეთ ირანთან და ჩრდილო-აღმოსავლეთ ერაყთან.

მთელი შუა საუკუნეების მანძილზე მუკრისთან როგორც სა-
კუთრივ ქურთი, ისე თურქულ-მონღოლური ტომების განუწყვეტელ
თავდასხმებს განიცდიდა. ამ თავისებურმა თანმიმდევრულმა ეთნი-
კურმა ტალღებმა გარკვეული დიდი დასავა ამ მხარის მოსახლეობის
განსახლებას³⁴.

ჯერ კიდევ ადრეფეოდალურ ხანაში (VII ს.), ამ მხარეში ორი
მომთაბარე ქურთი ტომი (შული³⁵ და რავენდი) გადმოსახლდა. უფ-
რო გვიან (IX—XII სს.) აქ სხვა ტომის ქურთებიც გამოჩნდნენ და
ამ ადგილებში რამდენიმე ადგილობრივი ქურთული დინასტია გაბა-
ტონდა.

შემდგომში თურქ-მონღოლებმა ამ ტომების ერთი ნაწილი დაი-
მორჩილეს, ხოლო ქურთების მეორე ჯგუფმა უფრო დასავლეთით
დაიხია.

დღევანდელი მუკრისთანის მოსახლეობის დიდი ნაწილი ამ მხა-
რეში დასახლდა XV ს. პირველ ნახევარში და თანდათან გააძევა
თურქულ-მონღოლური წარმოშობის ტომები. აქ მოსულ ქურთ ტო-
მებს შორის ერთ-ერთი პირველი ბილბასი და კევალისი იყო. ორი-
ვე ეს ტომი ადრე ბაბანთა გავრთიანებაში შედიოდა — წერდა ვ. მი-
ნორსკი (10, გვ. 466). უფრო გვიან კი ბილბასებმა ცალკე კონფედე-
რაცია შექმნეს. ზოგიერთი მკვლევარი მათ ახლაც კი განიხილავს,
როგორც მუკრის ტომობრივ კავშირში შემავალთ (29, გვ. 181—182).

მუკრისთანში დასახლებული ტომების პოლიტიკური ორგანიზა-
ციის განხილვას ბილბასთა კავშირით დავიწყებთ. ბილბასის კონ-
ფედერაცია ხუთ ტომს აერთიანებს, ესენია: მანგური, მამაში, ფი-
რანი, სინი და რემკი. მანგურის მთის მოსახლეობა ცხოვრობს ირან-

³⁴ თურქ-მონღოლებმაც ბევრი რამ გადაიღეს ადგილობრივი ქურთი ტომე-
ბისაგან. მაგალითად, 1945 წ. ვ. მინორსკი წერდა: „სულ ახლახან იმ დასკვნამდე
მივედი, რომ მონღოლებმა დასავლეთში (იგულისხმება დასავლეთი აზია ანუ წი-
ნა აზია. — ა. შ.) XII—XIV სს. ბატონობის პერიოდში ზოგიერთი ქურთული
ქლანის სახელწოდება გადაიღეს. ურმიის ტბის სამხრეთით დასახლებული ერთ-
ერთი ყველაზე მსხვილი ტომი მუკრის სახელწოდებას ატარებს. ეს არის შო-
რეულ აღმოსავლეთში არგად ცნობილი ტომის სახელწოდება“ (101, გვ. 78).

³⁵ შემდგომში ეს ტომი გადასახლდა ისფაჰანსა და შირაზში, სადაც თურქულ-
მონღოლური ტომების მიერ იქნა ასიმილირებული (142, გვ. 167).

ში, მდ. ლავენის ორსავე მხარეს. მანგურის ბარის მოსახლეობა კი დაემოყრილია ერაყში, სადაც იგი ორ შტოდ იყოფა: მანგურ ზუდი და მანგურ-არუფა ან რუთა („უმწეო მანგური“). ერაყის ვაკე ადგილებში მცხოვრები მანგური მთის მანგურების მმართველი გვარის ძალაუფლებას აღიარებენ. ამ გვარის მეთაური ყოველ წელიწადს ბარში მოსახლე თირეების მართვა-გამგებლობისათვის ერაყელი მანგურებისაგან თავის კაცს ნიშნავს (151, ტ. 1, გვ. 1218).

ბილბასის ფედერაციაში შემავალი მეორე მნიშვნელოვანი ტომია მამაშები. ისინი ძირითადად ცხოვრობენ ირანში, მდ. ლავენის აღმოსავლეთით და მანგურთა ჩრდილოეთით. მამაშთა ერთი თირე დასახლებულია ერაყში და ცნობილია მამაშ-არეშქას (შავი მამაშების) სახელით.

ასევეა ფირანის ტომიც, რომლის ერთი შტო ცხოვრობს ირანის შთებში (მანგურთა ჩრდილოეთით), ხოლო მეორე — ერაყში.

რაც შეეხება სინსა და რემქს³⁶, რომლის წინაპრები ერთ დროს ნადირ შაჰის ცხენოსან ლაშქარში შედიოდნენ, ისინი XVIII ს. შუა წლებში ისელიმ ბაბანშა (1743 — 1757 წწ.) განდევნა შაჰრიზურიდან, სადაც ადრე სახლდებოდნენ. ამის შემდეგ ერთ დროს აყვავებული მათი სოფლები თანდათან დაცემის გზას დაადგნენ. ამჟამად ამ ტომის ქურთებს ხუთი სოფელი უჭირავთ ბითენში, მდ. ზაბთან (76, გვ. 142—143).

ბილბასების შესახებ დაწვრილებით ცნობებს გვაწვდიან გერმანელი ვაგნერი³⁷ (120, ტ. 1, გვ. 116, 228), რომელმაც ინახულა ეს კონფედერაცია ჯერ კიდევ 1852 წ., და თანამედროვე ქურთი ისტორიკოსი მუჰამედ ამინ ზაქი (142, გვ. 407, 447).

ვაგნერი მიუთითებს, რომ ტომის საქმეების გარჩევისას მისი ყველა წევრი თანასწორი უფლებებით სარგებლობდა. ბილბასებთან დიდი ხნის მანძილზე შერჩენილი იყო გვაროვნული გადმონაშთები,

³⁶ რემქის ტომი თავის მხრივ ორ ჯგუფად იყოფა „თმაგადაკრეკილებად“ („კეჩელ-უ-კლჰაუ სპიი“) და „თეთრ ქულებად“ („ფეიყ ვეისი“). ზოგჯერ ბილბასებს მიაკუთვნებენ ოჯაჰის ჯგუფს, რომელიც ცხოვრობს ერაყში, ირანის საზღვართან, მანგურ ზუდის ზემოთ 8 სოფელში. ვ. მინორსკი აღნიშნავს ოჯაჰ კა ხიდრის, მაგრამ მას სინსა და რემქს არ მიაკუთვნებს (10, გვ. 467).

³⁷ ვაგნერი ძირითადად ეყრდნობა ნიბურის (1766 წ.) რიჩისა (1836—1837 წწ.) და კერ პორტერის (1822 წ.) მიერ შეგროვილ ცნობებს.

მაგალითად, მოკლული კაცის საფასურად მკვლელს უნდა გადაეხადა 22 სული საქონელი, მეუღლის დალატი სიკვდილით ისჯებოდა. ქალიშვილს აკრძალული ჰქონდა გათხოვილიყო სხვა ტომის წარმომადგენელზე. ბოლო დროს ქორწინება ნათესავენს შორის თანდათან კლებულობს ქალების მოტაცების სულ უფრო მზარდი შემთხვევების გამო. თავის დროზე ს. ედმონდსი ყურადღებას ამახვილებდა ბილბასელი ქალიშვილების რომანტიკულ ხასიათზე და ხაზს უსვამდა გატაცების რეალურ რისკს (76, გვ. 225).

ბილბასების ბელადი ბაზინის (დიადის) სახელს ატარებს. ბელადის პრეროგატივები მემკვიდრეობითია. და იგი გადადის შვილსა: ან ძმაზე, იმის მიხედვით, თუ ვინ უფრო მამაცია.

ბილბასთა კონფედერაციაში ზოგჯერ ქურთო-გეურიკებიც შეჰყავთ. ყოველ შემთხვევაში, ამ ტომის ქურთები თვითონ მიაკუთვნებენ თავიანთ თავს ბილბასებს. გეურიკში შემავალი ჯგუფებიდან აღსანიშნავია ზენდი, რომელიც ადრე მძლავრი ქურთული ტომი იყო, ხოლო მისი წარმომადგენელი ქერიმ ხანი ირანს მართავდა: X VIII ს. მეორე ნახევარში. ამჟამად ზენდი წვრილი ტომია (151, ტ. II, გვ. 1211; 142, გვ. 447).

მუკრის სახელწოდება მომდინარეობს მუკრიეს ტომისაგან, რომელიც ადრე დასახლებულიყო შაპრიზურში. შერეფ ხან ბითლისის მოწმობით, მუკრის პირველი მმართველები თავიანთ წარმოშობას ბაბანთა მმართველებს უკავშირებდნენ.

ერთ-ერთი მათი შთამომავალი, ვინმე საიფ ად-დინი, ცბიერი და მოხერხებული კაცი იყო. მას ხშირად უწოდებდნენ „მაქრის“ (სპარსულად — „ეშმაკი“, „მოხერხებული“) ან „მაქრუს“ („ქეშმარიტება“, რომელიც ალაპისათვის არის ცნობილი). ასეა თუ ისე, — განაგრძობს შერეფ ხანი, — საიფ ან-დინმა, როგორც ქვეიანმა და გამქრიანხი გონების პატრონმა სახელი გაითქვა (12, გვ. 337).

თურქმანული ტომების ყარა-ყოინლუსა (შავბატკნიანები) და აყ-ყოინლუს (თეთრბატკნიანები) ბატონობის²⁸ უკანასკნელ წლებში საიფ ად-დინმა შეაგროვა დიდძალი ლაშქარი ძირითადად ბაბანასა და ქურთისტანის სხვა ტომებისაგან და ჩაფაქლუს ტომს წაართ-

²⁸ ყარა-ყოინლუ ბატონობდა 1410—1468 წწ., ხოლო აყ-ყოინლუ — 1468—1502 წწ.

ვა დერიასი (შაჰრ-ვეირანი), რომელიც ამჟამად მეჰაბადიდან 11 კმ-ზე მდებარეობს.

შემდგომში მან თავისი სამფლობელო თანდათან გაათართავა — შეიერთა დულ-იბარიკი, ახტაჩი³⁹, ილ-თემური⁴⁰ და სულდუზი. საიფ ად-დინს მტკიცე წინააღმდეგობა ვერავინ გაუწია და მის მიერ დაპყრობილ ტომებს მიაკური ეწოდათ (12, გვ. 338).

მას შემდეგ, რაც ირანში თურქმანთა ნაცვლად ყიზილბაშები გაბატონდნენ, ყიზილბაშთა ახლად დაარსებული სახელმწიფოს პირველმა მეთაურმა შაჰ ისმაილ სეფევიმ (1502—1524 წწ.) რამდენჯერმე გაგზავნა ჯარები მუკრის ქურთისტანის დასაპყრობად, მაგრამ უშედეგოდ, მუკრის ქურთებმა საიფ ად-დინის მემკვიდრის სარუმის მეთაურობით დაამარცხეს ყიზილბაშების ლაშქარი 1507 წ. (პიჯრის-912 წ.). შაჰ ისმაილმა ერთ-ერთი ყიზილბაშური ტომის შამლუს⁴¹ დახმარებით დიდი ბრძოლა გამართა მუკრის ქურთებთან⁴².

მართალია, შამლუს მრავალრიცხოვანი ლაშქარი დამარცხდა, მაგრამ ეს ქურთების „პიროსის გამარჯვება“ იყო. მალე მუკრის ბელადი იძულებული გახდა სეფიანთა ძალაუფლება ელიარებინა (12, გვ. 338).

სეფიანთა ხელქვეით გაერთიანებულ ყიზილბაშურ სახელმწიფოში ახლო და შუა აღმოსავლეთის სხვა ქვეყნებთან ერთად აღმოსავლეთი ქურთისტანიც შედიოდა (46, გვ. 70).

1583 წ. ოსმალეთის სულთანმა მურად III-მ მუკრის ახალ ბე-

³⁹ ახტაჩი მდებარეობს მიანდოაბსა და სოუჯბულაღს (მეჰაბაღს) შორის, ამჟამად მეჰაბადის შაჰრესტანის ხუმეს მაზრის ერთ-ერთი რაიონია.

⁴⁰ ილ-თემური მდებარეობს მდ. სოუჯბულაღის შუა წელზე, ისევე როგორც ახტაჩი, ამჟამად მეჰაბადის შაჰრესტანის ხუმეს მაზრის შემადგენელი ნაწილია (101, გვ. 70).

⁴¹ შამლუს ტომი, ისევე როგორც თურქულ ენაზე მოლაპარაკე სხვა მომთაბარე ყიზილბაშური ტომები (რუმლუ, უსტაქლუ, თექელუ, აფშარი, ყაჯარი, ზულყადარი), ირანის ახალი მმართველი დინასტიის სეფიანთა მთავარ დასაყრდენს წარმოადგენდა.

⁴² ამჟამად მუკრის კონფედერაციაში შედის საკუთრივ მუკრი, რომელიც ზეგზადეების სახელით არის ცნობილი და დებოქჩი. მუკრის ქურთისტანის მთავარი ქალაქი სოუჯბულაღი დღეს მეჰაბადის სახელით არის ცნობილი. მუკრის აკგზადეების რაოდენობას ამ 15-ოდე წლის წინათ საბჭოთა ქურთოლოგი ო. ვილჩეესკი 8—10 ათასით განსაზღვრავდა (29, გვ. 184).

ლადს ემირ ბეგს ქურთების დასახლებული ფართო ტერიტორიის (მოსული, შაპრიზური, ერბილი და ა. შ. მარალემდე) მმართველობის უფლება უბოძა (12, გვ. 340). სეიფ ად-დინის მემკვიდრემ ჰეიდერ-ხან მუკრიმ თავისი ტომის ბატონობა მარალეზე, აჭერზე, ლეილანზე, ქ. მიანდოაბსა და სარუ კურგანის ციხესიმაგრეზე გაავრცელა (42, გვ. 252).

მუკრისა და ბილბასის ქურთებმა ჯერ კიდევ XV ს. შექმნეს დიდი და მძლავრი ტომობრივი ფედერაცია.

ერთ კავშირში გაერთიანებულმა ბილბასმა და მუკრიმ მათ მიერ დაკავებული ტერიტორია სწრაფად გააფართოვეს⁴³ და ცენტრალურ ქურთისტანში თავიანთი მდგომარეობა განამტკიცეს. ამის შემდეგ მუკრის ბეგზადეები სულ უფრო დიდ როლს ასრულებენ ოსმალეთისა და ირანის მბრძანებელთა კარზე. ამის დასასაბუთებლად ის ფაქტიც კმარა, რომ 1624 წ. შაჰ აბასმა თურქები მუკრის მხარდაჭერის წყალობით გაანადგურა. მუკრის ბეგზადეების აშირეთი შაჰ-აბასის არმიაში მუდმივი პრივილეგიებით სარგებლობდა. უფრო გვიან მებრძოლი და მამაცი მუკრის ქურთები ნადირ შაჰისა და ფათჰ ალი შაჰის სამხედრო დასაყრდენს წარმოადგენდნენ.

მუკრის ბელადები (ხანები) ბაბა-ემირის ანუ ბაბა-მირის ხუთ ოჯახს ეკუთვნოდნენ.

მუკრის ახლანდელი ბეგზადეები თავიანთ წარმოშობას ბაბანთა დინასტიის ერთ-ერთი შთამომავლის ბედებ ხანის სახელს უკავშირებენ. თავის დროზე იგი დიდი გავლენით სარგებლობდა ქურთებში, მას მეორე ანუშირვანსაც (სამართლიანსაც) უწოდებდნენ. ბედებ ხანი ცხოვრობდა XVIII ს. დამლევსა და XIX ს. დამდეგს. ყაჯართა გაბატონებამდე ის ზენდების დინასტიას მიემხრო. მართალია, ყაჯარებმა იგი დაამარცხეს, მაგრამ ფათჰ ალი შაჰის ტახტზე ასვლის შემდეგ იგი მუკრის მმართველად (ემირ მუკრად) იცნეს. მან ორჯერ მიიღო მონაწილეობა აბას მირზას მიერ ბილბასის ქურთების წინააღმდეგ მოწყობილ ექსპედიციაში. ყაჯართა სამსახურში სხვა წარჩინებული მუკრიც იმყოფებოდა. მაგალითად, მეჯიდ ხანი, რომელსაც სერჰენგის წოდება უბოძეს, და ისმაილ ალა დებოჭრი, რომელმაც ირანის შაჰის კარზე იასაულის თანამდებობა დაიმსახურა.

⁴³ მათ გააქვეს ჯიბუკლუსა და სხვა თურქმანული მოღვმის ტომები.

მუკრის ერთ-ერთი ბელადი აზიზ ხან-სერდისი ბაბა-შირის გვარიდან მოჰამედ შაჰისა (1834 — 1848) და ნასრ ედ-დინ შაჰის (1848—1896) სასახლის კარზე სამხედრო-დიალომატიურ მოღვაწეობას ეწეოდა და გენერალისიმუსის წოდებაც კი მიიღო.

თითქმის მთელი ორი საუკუნის მანძილზე (XVII—XIX სს.) მუკრის ქურთისტანი მუკრის სერდარის ნახევრად დამოუკიდებელი ფეოდალური სამთავრო იყო. ნომინალურად იგი მონარქიული ირანის შემადგენლობაში შედიოდა, ხოლო შემდგომში რამდენსამე წვრილ ფეოდალურ სამთავროდ დაიშალა. თურქეთისა და ირანის მმართველი წრეები არაერთხელ ცდილან მათ დამორჩილებას, მაგრამ მუკრი ყოველთვის მდგარ წინააღმდეგობას უწევდა (6, გვ. 191, 207).

ამჟამად მუკრის მრავალრიცხოვანი აშირეთი სხვა ტომებთან არის გაერთიანებული, განსაკუთრებით ირანის დასავლეთით. მუკრის ტომობრივ კავშირში, ბილბასის გარდა, შემდეგი ტომები შედიან: 1. ბეგზადე ანუ საკუთრივ მუკრი (8—10 ათასი კაცი). ეს მუკრის ბეგზადეები გაბნეული არიან მუკრის ქურთების მთელ ტერიტორიაზე; 2. დებოქრი⁴⁴ (33—35 ათასი)⁴⁵, რომელიც დიარბაქრის ქურთებისაგან ჩამოყალიბდა. ბეგზადე და დებოქრი მუკრის კავშირის მკვიდრი ტომები არიან, შექმნეში მათ მონათესავე ბილბალები მიემხრნენ. თავდაპირველად დებოქრი მუკრის სერდართა შეიარაღებული რაზმი იყო, მერე კი მუკრის ტომობრივ გაერთიანებას მოექცა სათავეში.

პირველი მსოფლიო ომის შემდეგ დებოქრის ძალა და ავტორიტეტი დაეცა და მუკრის აშირეთში პირველობას ერთმანეთს უკვე მანგურისა და მამაშის ქურთები ეცილებოდნენ.

თავის დროზე მუკრის ქურთისტანის პროგრესულმა ელემენტებმა დიდი როლი შეასრულეს ირანის 1905—1911 წწ. ბურჟუაზიულ რევოლუციაში; განსაკუთრებით კი რევოლუციური ენჯუმენების (საბჭოების) შექმნაში ისეთ ქურთულ ქალაქებში, როგორიც არის მეჰაბადი, საყეზი და სხვა.

პირველი მსოფლიო ომის დამთავრების შემდეგ მუკრის ქურთები

⁴⁴ დებოქრი განიყოფებოდა შემდეგ თირეებად აბას ალად, ჰამედ ალად, სულეიმან ალად, მარუფ-ალად და შეიხ-ალად.

⁴⁵ ეს ციფრები მეორე მსოფლიო ომისდროინდელი პერიოდისაა.

აქტიურად მონაწილეობდნენ შექაქის ტომის ქურთების ანტიირანულ მოძრაობაში, რომელსაც ისმაილ ალა სიმკო მეთაურობდა.

მუკრის უკანასკნელი სერდარი თურქებმა მოკლეს 1914 წ. დეკემბერში, ხოლო ირანის ადმინისტრაცია მუკრისტანში საბოლოოდ განმტკიცდა 30-იან წლებში, როდესაც რეზა შაჰმა მუკრის წინააღმდეგ დამსჯელი ჯარები გაგზავნა, მეორე მსოფლიო ომის წლებში, კერძოდ 1942 წ., ამ რაიონში ქურთების თვითმმართველობისათვის ხელსაყრელი ვითარება შეიქმნა: 1946 წ. იანვარში მუკრის ქურთისტანში ქურთების ავტონომიური რესპუბლიკა გამოაცხადეს. მისი პოლიტიკური ცენტრი ქ. მეჰაბადი გახდა. მართალია, ქურთთა ავტონომიურმა სახელმწიფომ სულ რამდენსამე თვეს იარსება, მაგრამ მან დიდი ზეგავლენა მოახდინა მეზობელ ერაცში მცხოვრები ქურთების ეროვნულ-განმათავისუფლებელი მოძრაობის აღმავლობაზე.

ბენი არდელანი

ბილბასისა და მუკრის აშირეთების სამხრეთით ცხოვრობს ბენი არდელანის ტომი⁴⁶, რომელმაც თავის დროზე მუკრის ტომზე უფრო მნიშვნელოვანი როლი შეასრულა ქურთთა ისტორიაში. შერეფ ხანი ბითლისი თავის „შერეფ ნამეში“ არდელანის აშირეთის მმართველებს, როგორც მრავალრიცხოვანსა და ძლიერს, ჰეკარის, სორანისა და ბაბანას გვერდით ასახელებს (12, გვ. 87).

არდელანის ბელადები ქურთისტანის ამ მხარეს დამოუკიდებლად მართავდნენ XVI საუკუნის დამდეგიდან. არდელანის მმართველები საკუთარ ფულსაც კი ჰრიდნენ. მათი ძალაუფლება ვრცელდებოდა დიდ ტერიტორიაზე, რომელიც ზალმის⁴⁷, ტაღსუს, ჰავარის, სამანის, გულამბარის⁴⁸, მერივანის, ტანურის, ნშეკასის, სარუჯიკის,

⁴⁶ ამჟამად არდელანის ქურთები სენენდეუსა და მის სანახებში ცხოვრობენ, ამ ტომის ერთი ნაწილი კი თეირანში სახლობს (151, ტ. 1, გვ. 427).

⁴⁷ ზალმის ციხესიმაგრე არდელანის ერთ-ერთმა პირველმა მმართველმა ბაბა არდელანმა ააშენა. იგი წარმოშობით დიარბაქრიდან იყო. 1639 წ. ეს ციხესიმაგრე ირან-თურქეთის ზღმუქარულების თანახმად დაანგრეს. იგი მდებარეობდა შაჰრიზურის რაიონში (11, გვ. 439, 440).

⁴⁸ გულამბარის ციხესიმაგრე XVII ს. დამდეგს შაჰ-აბასმა დაანგრევინა, ხოლო შოკვიანებით კვლავ აღადგინეს. ამჟამად გულამბარი პატარა დასახლებაა, რომელიც 18 კმ-ით არის დაშორებული სოფელ ქალაბჯასაგან (ერაყი).

კარატაგის, შარბაჟერის, ალანისა და სხვა რაიონებს მოიცავდა. უფრო გვიან ზოგიერთი ამ რაიონიდან არდელანის მმართველებმა დაკარგეს. არდელანის ცენტრი ქ. სენე (სენენდეჟი) იყო.

არდელანის მმართველი გვარი თავის არსებობას XIV საუკუნიდან ითვლის. არდელანელი ხანები რამდენიმე საუკუნეს დამოუკიდებლად მართავდნენ მათ მფლობელობაში მყოფ ტერიტორიას. მოგვიანებით ირანის ერთ-ერთმა შაჰმა მათ ვალის თანამდებობა უბოძა. მას შემდეგ ირანის მმართველებისადმი ვასალურ დამოკიდებულებაში მყოფი არდელანელი ხანები შაჰის ხელისუფლებისადმი ლოიალურად იყვნენ განწყობილი. ეს ვასალური დამოკიდებულება იმით გამოიხატებოდა, რომ მათ ევალებოდათ ომის შემთხვევაში თავიანთი მხედრობით შაჰის ლაშქარს შეერთებოდნენ. ხაზგასასმელია ის გარემოება, რომ ირანის საგარეო ომებში არდელანელი ხანები მონაწილეობდნენ უფრო როგორც მოკავშირეები, ვიდრე ვასალები. მათი პრესტიჟი ირანის შაჰის კარზე ძალზე მაღალი იყო. ტახტზე ასვლის ცერემონიის დროს შაჰის სამეფო მორთულობა ქურთისტანის ვალის ეჭირა (42, გვ. 256).

არდელანის აშირეთის მმართველმა გვარმა დაიმორჩილა მრავალი უფრო სუსტი ტომი და თავისი ძალაუფლება განავრცო ჩრდილოეთით მუქარის ტომის სამფლობელოებამდე, დასავლეთით რევანდუზის ქურთულ სამთავროსა და სამხრეთით ჯაფის აშირეთის ტერიტორიის საზღვრებამდე. თავის დროზე ჯავანრუდის, აკრომანას, მერივანის, ბანეს, საყუზის პროვინციები, ჰასანაბადისა და ისფანაბადის ოლქები არდელანის ტომის სამფლობელოებს წარმოადგენდნენ.

არდელანის უკანასკნელ მმართველთაგან (ვალი) ყველაზე ცნობილი ამანულა ხანი იყო, იგი მართავდა არდელანს XIX ს. პირველი ოცი წლის განმავლობაში და ცდილობდა თავისი სამფლობელოს პატარა დედაქალაქ სენენდეჟისათვის სამეფო ქალაქის იერი მიეცა.

XVIII ს. დამლევს ზენდებისა და ყაჯართა დინასტიებს შორის ტახტისათვის ამტყდარ ბრძოლებში არდელანის ვალიმ ყაჯარებს დაუჭირა მხარი და მათთან მეგობრობისა და კავშირის ხელშეკრულებაც კი დადო. მათმა სამხედრო დახმარებამ გადაამწყვეტი როლი შეასრულა ლუტფ ალიხან ზენდის დამარცხებაში, რომელიც ალა მაჰმად ხანის უკანასკნელი და სერიოზული მეტოქე იყო ირანის

ტახტზე გასაბატონებლად. ამის შემდეგ ირანის ყველა ძირითად პროვინციაში, გარდა ხორასანისა და ქურთისტანის ნაწილისა, აღამაჰმად ხანის ძალაუფლება დამყარდა.

ყაჯართა გაბატონების შემდეგ ბენი-არდელანის აშირეთის მეთაურმა ხოსროვ ხანმა (ამანულას შვილმა) ფაქტ ალი შაჰის ქალიშვილზე (ვალეე ხანუმზე) დაქორწინებით კიდევ უფრო განამტკიცა თავისი ტომის მდგომარეობა. ხოსროვ ხანი ადრე გარდაიცვალა და მთელი არდელანის მმართველი მისი ქვრივი ვალეე ხანუმი გახდა. მათი ვაჟიშვილი დოლამ ხანი ფაქტიურად არდელანის უკანასკნელი ვალი იყო. 1865 წ. მისი სიკვდილის შემდეგ ნასრ ედ-დინ შაჰმა არდელანის მმართველად დასიშნა არა ბენი არდელანის, არამედ ყაჯართა წარმომადგენელი მოთამაღ ედ-დოულე, რომელმაც ადვილად დაიმორჩილა ბენი არდელანი (42, გვ. 258). მართალია, არდელანის გვარი ძალაუფლებას ჩამოაშორეს, მაგრამ იგი მაინც დიდი გავლენით სარგებლობდა ირანის შაჰის კარზე. მის ერთ-ერთ უკანასკნელ წარმომადგენელს ფაქრ ულ-მულქს 1917 წ. არაბისტანში შუსთერიისა და დიზფულის მმართველის თანამდებობა ეჭირა, ხოლო მის უფროს შვილს, რომელიც იმ დროს 25 წლისა იყო, ამ ცნობილი ქურთული გვარის გამგრძელებლად მიიჩნევდნენ.

ქელზორი, გურანი, სენჯაბი

ირანის ქურთისტანის უკიდურესი სამხრეთი ტერიტორია, რომელიც მდებარეობს ქერმანშაჰის ოსთანის დასავლეთ ნაწილში ზოხაბსა (ჩრდილოეთით) და ფოშთექუჰის განშტოებას შორის (სამხრეთით), ნახევრად ბინადარ ქელზორის ქურთულ ტომს უჭირავს. ამ ტომის მთავარი ადგილსამყოფელი გილანია (ქერმანშაჰი). მის გარდა, ქელზორის ქურთებს უჭირავთ ჰარუნაბადი, შიანი, კალაი, კალაი-შაჰინი, დობრი და სხვა დასახლებული პუნქტები.

XX ს. 60-იან წლებამდე ქელზორის ერთი ნაწილი ბინადარ ცხოვრებას ეწეოდა, მეორე კი — მომთაბარეობდა. ქელზორი 25-მდე შტოს აერთიანებს. მათგან ყველაზე მრავალრიცხოვანი შემდეგია: ხალდი, შიანი, სიასია, ქაზემხანი. მეორე მსოფლიო ომის წინ ქელზორთა საერთო რიცხვი დაახლოებით 50 ათასს შეადგენდა (30, გვ. 208). ქელზორში შემავალ ზოგიერთ თირგს თავისი მუღმივი სა-

ზამთრო და საზაფხულო ადგილსამყოფელი ჰქონდა. ბინადარ ქელ-
ხორთა საგრძნობი ნაწილი, რომელმაც საქონელი და მიწა დაკარგა,
გაკოტრდა. მრავალი მათგანი იძულებული გახდა მწყემსობა, მოსამ-
სახურეობა დაეწყო, ანდა ემუშავა, როგორც მოწილეს, სხვის მი-
წაზე.

ქელხორთა მცირე ნაწილი ცხოვრობს საყეზის შაჰრესთანში
(ხარხარაში).

მეორე მსოფლიო ომის წინ, მიწათმოქმედებისა და მესაქონლე-
ობის გარდა, ტომის ცალკეული თირეები მისდევდნენ ქვანახშირის
კუსტარულ მოპოვებას. ხორბლულის გარდა ქელხორის ქურთებს
ბაზარზე გასაყიდად გაჰქონდათ ტყავი, მატყლი, კარაქი, ხალიჩები
და ა. შ. ქელხორის ტერიტორიაზე ირანიდან (ქერმანშაჰი) ერაცში
(ჰამადანი) გაშავალი სავაჭრო გზა ხელს უწყობდა ნატურალური
მეურნეობის რღვევას და ქელხორის ქურთების ჩაბმას სავაჭრო-
ფულად ურთიერთობაში.

რეზა შაჰის მოხელეების შევიწროებამ, გვაროვნულ-ტომობრივ-
მა შულმა და ქერმანშაჰის მსხვილ მრწათმფლობელთა ჩაგვრამ სა-
ბოლოოდ გააღატაკა ქელხორელი გლეხები. მათი ეკონომიკური
მდგომარეობა მეორე მსოფლიო ომის შემდეგ მეტად მძიმე გახდა
(150, 28. 9. 1946).

ქელხორის ტომის ბელადთაგან ყველაზე მეტად ცნობილი იყ-
ვნენ დაუდ ხანი⁴⁰ და აბას ხანი⁵⁰.

ქერმანშაჰის ოსთანის დასავლეთ ნაწილში, გაეარის რაიონში

⁴⁰ დაუდ ხანი ჯერ უბრალო ეპარი იყო, მაგრამ შემდეგ თავისი ნიჭისა და
გამპირაბობის წყალობით ქელხორის ბელადი და ქერმანშაჰის ნამდვილი ბატონ-
პატრონი გახდა. მან დაამარცხა გურანის ქურთები და დაიმორჩილა ზოგიერთი
წვრილი ტომი. მათ შორის აღსანიშნავია სენჯაბი. იგი დაუნათესავდა ფოშთქუ-
პის ვალის, ხოლო თავისი რეზიდენცია-გილანი ლამაზი ქვის შენობებითა და ხი-
ლის ბაღებით დაამშვენა. იგი მოკლეს 1919 წ. სენენდექში სალარ ედ-დოულეს
(ყაჰართა ტახტის პრეტენდენტი) და ფერმან ფერმას მთავრობის ჯარებს შორის
მოშხდარი შეტაკების დროს.

⁵⁰ ისევე, როგორც მთავარი ტომის ბელადი, ისიც ებრძოდა რეზა შაჰს და
არ ცნობდა მის ხელისუფლებას. 1926 წ. ტყვედ იგდეს და რეზა შაჰის გარდა-
ცვალებამდე (1941 წ.) პატიმრობაში იმყოფებოდა. შემდგომში გაათავისუფლეს და
აირჩიეს მექლისის დეპუტატად ქერმანშაჰიდან, ხოლო 1946 წ. ირანში ქურთთა
ავტონომიური რესპუბლიკის არსებობის პერიოდში გარკვეულ როლს ასრულებდა.

გურანის აშირეთში შემავალი ქურთები ცხოვრობენ. ამჟამად გურანის რაიონში შეპირებულია და დაახლოებით 5000 კომლს (30.000 კაცს) შეადგენს (151, ტ. 2, გვ. 1139).

გურანების ტერიტორია გადაქმნილია ქერმანშაჰიდან ერაყისაკენ მიმავალი მთავარი გზის გასწვრივ, ყასრე-შირინის ახლოს. მათი მთავარი ქალაქია გავარა, რომელიც მდებარეობს ქერმანშაჰიდან 60 კმ-ის დაშორებით მდინარე სირვანის შენაკადის ზიმკანის ველზე.

გურანის ფედერაციაში შემავალი ქურთები ძირითადად ბინადარნი არიან. ძველად ისინი ცნობილი იყვნენ თავიანთი კარგი ბრძოლისუნარიანობითაც. XIX ს. ისინი ირანის არმიას აძლევდნენ 2000 კაცისაგან შემდგარ ლაშქარს (151, ტ. 2, გვ. 1140).

სახელწოდება „გორან“ „მისქენ“-ის სინონიმია და დღეს შაჰრი-ზურის ქურთები ამ ტერმინით ყმა გლეხებს აღნიშნავენ.

საერთოდ გორან („გავრან“) გურანების უფრო ძველი სახელწოდების ფორმაა. იგი ასეთი სახით შემჩნეულია ქურთულ დიალექტებში. მეცნიერებაში არის მოსაზრება, რომ სახელწოდება „გურან“-ს კავშირი აქვს კასპიის ზღვის სამხრეთ სანაპირო პროვინციებთან და რომ მათი პირველი ადგილსამყოფელი აქ უნდა ყოფილიყო. შემდეგ ეს ხალხი დაიძრა დასავლეთისაკენ „კლასიკურ სომხეთში“ (არმენია), მერე კი იქიდან დაიწყო პროტოგურანების მიგრაცია სამხრეთისაკენ, სადაც დასახლდნენ ზაგროსის რაიონში. უფრო გვიან ეს ადგილები გაივსო ქურთებით, რომლებიც ასევე ჩრდილოეთიდან გავრცელდნენ. გურანის ენამ კვალი დატოვა მათი დამპყრობელი ქურთების ენაზე (151, გვ. 1139).

ვ. მინორსკიც გურანებს არაქურთულ ტომად მიიჩნევდა, თუმცა, მისივე სიტყვებით, ყველა მუსლიმანი ავტორი, მათ შორის შერეფ ხან ბითლისელიც (12, გვ. 121, 146, 344, 364, 369, 483), გურანებს როგორც ქურთებს ისე იხსენიებს. მინორსკის მთავარ არგუმენტად მოჰყავდა ის ფაქტი, რომ გურანის დიალექტში არ იყო ქურთული ენის ძირითადი ნიშანთვისებანი. მაგრამ მინორსკი იქვე აღნიშნავდა, გურანის კონფედერაციაში მრავალი ქურთიც არის შერეული. იგი წერს: „სოციოლოგიური თვალსაზრისით საინტერესოა ის ფაქტი, რომ დღეს გურანის ტომში რამდენიმე კლანია, ზოგიერთი მათგანი შედგება ნამდვილი გურანებისაგან, დანარჩენები — უბრალოდ სამხრეთი ქურთებისაგან“ (102, გვ. 79).

ამასთან დაკავშირებით გვინდა შევნიშნოთ, რომ ცხოვრილი სპე-
ციალისტი ფაქტიურად ერთი ენის სხვადასხვა დიალექტზე მოლაპ-
რაკე ტომებს სხვადასხვა წარმოშობისად მიიჩნევს. ვ. მინორსკი
წერს, აერომანის დიდ ტერიტორიაზე ლაპარაკობენ გურანის მსგავს
ენაზეო. შემდეგ შენიშნავს, რომ დიარბაქრსა და ერზურუმს შორის
გადაჭიმულ ტერიტორიაზე მოსახლე ზაზას დიდი ჯგუფი (თურქეთ-
ში ამჟამად მცხოვრები ქურთული ტომი), რომელიც რამდენიმე
ასეული კილომეტრით დაშორებულია გურანის ტერიტორიიდან,
ლაპარაკობს იმ ენაზე, რომელიც ძალზე ახლოს არის გურანთანო
(204, გვ. 1139). თუ ასეა, მაშინ ცხადია, რომ გურანის ენაც ქურ-
თული ენაა⁵¹, უფრო სწორედ, მისი ერთ-ერთი დიალექტია. მაგრამ
ეს დიალექტი, სხვადასხვა მიზეზით, ფრიად დაშორებია სხვა ქურ-
თულ დიალექტებს. ამის გამო გურანის არაქურთულ ტომად ჩათვ-
ლა სწორად არ მიგვაჩნია. საერთოდ, ქურთული ენის დიალექტები
ისევე გაბნეულია, როგორც ქურთი ტომები და ამიტომ გასაკვირი
არ არის, რომ სხვადასხვა ტომის ქურთებს ერთმანეთისა არაფერა
გაეგებოდეთ.

გურანი ძალზე საინტერესო ტომია, მას აქვს თავისი საკუთარი
ლირიკული და ეპიკური პოეზია და, როგორც შენიშნავს ვ. მინორს-
კი, მეტად თავისებური და საინტერესო რელიგიაც. გურანები და
მათი მონათესავე ტომები, — განაგრძობს მინორსკი, — კარგი მება-
ღეები და მიწათმოქმედნი არიან, რაც მათ ძველ კულტურულ ტრა-
დიციაზე შეტყველებსო (139, გვ. 79).

აღსანიშნავია ისიც, რომ ირანის ქურთისტანის ერთ ნაწილში
ზოგიერთი არისტოკრატიული წარმოშობის დინასტია გურანის დია-
ლექტს იყენებდა როგორც თავის სალაპარაკო ენას.

თავის დროზე, ვ. მინორსკი შეეცადა გურანების წარმოშობის
გარკვევას. არაბი გეოგრაფებისა და ისტორიკოსების (იბნ ხორდად
ბეგი, მასუდი, იბნ ალ-ფაკიბი, იბნ ალ-ასირი) თხზულებებში მან
შიაგნო გურანების სახელწოდების უფრო ძველ ფორმა „ჯაბარი-
კას“⁵². ამასთან, როგორც ვ. მინორსკი აღნიშნავს, არაბი ავტორები
თითქოს უკვე მაშინ ასხვავებდნენ ქურთებსა და გურანებს.

⁵¹ საბჭოთა ქურთოლოგი პეტროვიც თვლის, რომ გურანის ენა ქურთული
ენის ერთ-ერთი დიალექტია (44, გვ. 113).

⁵² იბნ-ალ ასირი ხშირად ასხვავებს ჯაბარიკის ტომის საგმირო საქმეებს.

ქერმანშაჰის ოსთანის ტოპონიმია, — შენიშნავს ვ. მინორსკი, — ამ ტომის სახელწოდების მრავალ კვალს გვიჩვენებსო. ეს ტომი ცნობილი ქურთული დინასტიის პასანვაიპიანების⁸³ სამთავროს მთავარი დასაყრდენი იყო. შემდეგ მინორსკი ამბობს, რომ მან ნახა გურანები ირანის უფრო ცენტრალურ რაიონებში და ამან საფუძველი მისცა, დაესკვნა, რომ ეს ტომი ჯერ კიდევ ძველ პერიოდში გადმოვიდა კასპიის ზღვის სამხრეთი სანაპიროებიდან, რომელიც „ხალხთა რეზერვუარს“ წარმოადგენდა და, საიდანაც მრავალი ხალხის განსახლება დაიწყო.

მინორსკის მიერ მოყვანილი არგუმენტი იმის შესახებ, რომ გურანი მას შეხვედრია ირანის ცენტრალურ ნაწილში, არ კმარა იმის დასასაბუთებლად, რომ გურანები ქურთული წარმოშობისა არ არიან. ცნობილია, რომ ქურთი ტომების აჯანყებათა ჩახშობის შემდეგ ირანის ან თურქეთის მთავრობა ქურთთა აყრა-გადასახლების პოლიტიკას მისდევდა. ამიტომ ირანის არა მარტო ცენტრში, არამედ სხვა ადგილებშიც შეიძლება შეხვედეთ სხვადასხვა ქურთ ტომს. ამის მიზეზები უკვე აღვნიშნეთ. დაბოლოს, ყურადსაღებია ის ფაქტიც, რომ გორანის სახელწოდებას ატარებს ქურთების ერთი ჯგუფი, რომელიც დასახლებულია მდ. დიდი ზაბის ჩრდილოეთით, იქ სადაც იგზახაზირს ერთვის. ამ ჯგუფში სულ შეიძლება გაერთიანებული და მას მეორენაირად „შეიდი ტომის“ სახელწოდებითაც იცნობენ. ამ ტომის ქურთები მეზობელი ქურთი ტომებისაგან განსხვავებით ლაპარაკობენ ქურთული ენის გურანის ანუ სამხრეთი ჯგუფის დიალექტზე და, როგორც ჩანს, ქერმანშაჰის და ხანეყინის რაიონიდან მოვიდნენ.

სენჯაბის აშირეთი ქერმანშაჰის ოსთანში ერთ-ერთი ცნობილია. ამერიკელი მეცნიერის ჰენრი ფილდის მოწმობით, მას უჭირავს შაჰი-დაშის ნაყოფიერი ველი, რომელიც გაშლილია ქერმანშაჰის დასავლეთით 50 კმ-ზე (77, გვ. 81). მათი საძოვრების საზღვრები ირანის

⁸³ ამ ქურთული დინასტიის დამაარსებელია პასანვაიპ ალბარზიკანი. პასანვაიპიანთა დინასტია მართავდა დინავერსა და შაჰრიზურს 930—1060 წწ. ამ დინასტიის რეზიდენცია—დინავერი მდებარეობდა ირანის ქურთისტანში, ყენგავერი-დან 25 კმ-ის მანძილზე. პასანვაიპიანთა სამთავრო ამ დინასტიის მეორე წარმომადგენლის ბადრ პასანვაიპის დროს ლურისტანიდან შაჰრიზურამდე იყო გადაკიშული (12, გვ. 91).

მეჭლისმა ჯერ კიდევ 1914 წ. მაისში დააწესა (30, გვ. 210). 1915 წლის მონაცემებით სენჯაბის ტომის ქურთების საერთო რაოდენობა 5 ათასი კომლით (30 ათასი სული) განისაზღვრებოდა (10, გვ. 172). მეორე მსოფლიო ომის წინ თითქმის იგივე მდგომარეობა იყო, ხოლო 1944 წლისათვის სენჯაბელთა საერთო რიცხვი 10 ათასამდე შემცირდა (44, გვ. 113).

სენჯაბის ტომი სხვადასხვა დიალექტზე მოლაპარაკე რამდენიმე თირეს გაერთიანების საფუძველზე ჩამოყალიბდა. ეს თირეები⁵⁴ ძირითადად ირანსა და ერაყში ცხოვრობდნენ.

სენჯაბის ტომის ორგანიზაცია ცხადყოფს, რომ ქურთებს დასაშვებად მიაჩნდათ სხვადასხვა ტომიდან გამოსული გვარების გაერთიანება. ეს მაგალითი იმის მაჩვენებელია, რომ ცალკეული ტომების დაშლის პროცესი მიმდინარეობდა ამა თუ იმ ტომის ბინადარ ცხოვრებაზე გადასვლის ანდა ნახირის (ფარის) გაწყვეტით გამოწვეული გალატაკების შედეგად.

ტომის წევრები, რომლებიც უსაქონლოდ რჩებოდნენ, იძულებული იყვნენ საარსებოდ თავიანთი სამუშაო ძალა გაეყიდათ.

ერთი გვარის მოსპობა, ცალკეულ გვაროვნულ გაერთიანებათა ერთი ტომიდან მეორეში გადასვლა, ტომის დაქვეითება გვარის მდგომარეობამდე. — ყოველივე ეს ის სივისებრივი ცვლილებებია იყო, რაც ტომის ბინადარ მიწათმოქმედ და მომთაბარე ნაწილად გაყოფას ახასიათებდა.

ამ პროცესს საფუძვლად ედო ის ეკონომიკური მიზეზები, რომელთა შესახებაც მსჯელობა ზემოთ უკვე გვქონდა. ხშირად ამა თუ იმ ტომის დარბევა-განადგურებას გარეშე ძალების ზემოქმედებაც ეწვევდა. მაგალითად, 1917 წ. ქელხორის, გურანისა და ავრომანის ქურთებმა დაარბიეს სენჯაბისა და სხვა ქურთი ტომების სოფლები, რომლებიც თურქებთან და გერმანელებთან თანამშრომლობდნენ (123, გვ. 38).

ტომებს შორის ატეხალი შანა ომები, მთავრობის რეაქციული პოლიტიკა და მის მიერ ტომების სულ უფრო მზარდი ეკონომიკური ექსპლუატაცია ხელს უწყობდა ამა თუ იმ ტომის დაქვეითებას და

⁵⁴ ამ თირეებიდან აღსანიშნავია: სენჯაბი, გურანი, ჯაფი (ირანი) და ერაყიდან გადმოსული თირეები — დალიანი, სუფი, ხესროუ, ალი ვალი, კულ-კული, კაჟა-ნაზე.

დაშლას. რაც უფრო ირღვეოდა და იშლებოდა ტომი, მით უფრო შეცირდებოდა მისი სიმდიდრეც. მაგალითად, პირველი მსოფლიო ომის შემდეგ სენჯაბის ქურთები ფლობდნენ 300 ათას სულ წვრილფეხა რქოსან საქონელს, ხოლო 1950 წლისათვის ეს რიცხვი, ტომის თანდათანობით დაშლასთან დაკავშირებით, თითქმის განახევრდა (44, გვ. 118).

მაჰიდაშთის რაიონში, სადაც სენჯაბის ქურთები ცხოვრობდნენ, მემამულური მიწათმფლობელობა ჭარბობდა. მართალია, აქ სავაყფო მიწები არ იყო, სამაგიეროდ, მრავლად გვხვდებოდა ხორდემალიქური (ყულაკური) და სახელმწიფო მიწა. თითქმის XIX ს. 80-იან წლებამდე აქაურ სავარგულებს ძირითადად სენჯაბელი ხანები ფლობდნენ, მაგრამ საუკუნის დამლევს თავიანთი მიწები მათ მიჰყიდეს სოფლის მამასახლისებს, რომლებმაც, თავის მხრივ, ფულადი ანაზღაურების შემდეგ ისინი მემამულეებს გადასცეს. აქაურ მსხვილ მიწათმფლობელებს შორის გამოირჩეოდნენ რაშიდ იასემის, ბახთიარხანის, მაჰმუდ ხან სენჯაბის, ასადულა-ხანისა და სხვათა მემკვიდრეები.

სენჯაბის ქურთების ბინადარ ცხოვრებაზე გადასვლა 1950 წლისათვის ჭერ კიდევ დამთავრებული არ იყო. ბინადარ ცხოვრებაზე გადასული რიგეთი სენჯაბელები მოიჯარე გლეხებად გადაიქცნენ. ერთი ციკქნა მიწის ნაკვეთები ღარიბ გლეხებს ცხოვრების საარსებო საშუალების მინიმუმსაც არ აძლევდა. ამიტომ ზოგიერთი სენჯაბელი ტოვებდა სოფელს და საშოვარს ქალაქში ეძებდა.

მეორე მსოფლიო ომის შემდეგ სენჯაბის ტომის ქურთების დაახლოებით 80% ბინადარ ცხოვრებაზე იყო გადასული. ისინი სოფლებში ცხოვრობდნენ და მიწათმოქმედებას მისდევდნენ. სენჯაბის, დანარჩენი 20% ჭერ კიდევ მომთაბარეობას ეწეოდა.

ავრომანი ⁵⁵ (გაურამანი)

ირანსა და ერაყში ჯაფის აშირეთთან ერთად მნიშვნელოვან როლს ასრულებდნენ ჰაურამანის ტომის ქურთები, რომელთაც ამავე სახელწოდების ქედის — ავრომან დაღის (2626 მ) ორივე კალ-

⁵⁵ ქურთულად ჰეერიმე ანუ ჰეერამინი (სპარსეთში ოფიციალურად უწოდებენ ავრომენის).

თა ეპირათ. ავრომან დალი ქმნის ზახოს ქედის ჩრდილო გაგრძელებას, რომლისაგანაც მას მდ. სირვანი ყოფს. ამ მხარას ძირითადი სოსოფლო-სამეურნეო პროდუქტებია ხილი, კაკალი, მელნის გუნდა, პაურამანის მოსახლეობა გურანის ტომის ერთ-ერთი განშტოებაა. მეორე მსოფლიო ომის შემდეგ მათი რაოდენობა 10 ათას კაცს შეადგენდა (151, 183, გვ. 292). გარშემო მცხოვრები ქურთებისაგან ისინი ენითა და ტანსაცმლით განსხვავდებიან. ავრომანები ლაპარაკობენ ქურთული ენის გურანის დიალექტზე. მათი ტომი ლუხუნისა და თახთის ჯგუფებად (კლანებად) იყოფა. თავის მხრივ, თახთი შედგება სამი თირესაგან, ესენია: ჰასან სანი⁵⁸, ბაჰრამ-ბეგი და მუსტაფა სანი.

ლუხუნის 18 სოფელი კომპაქტურად არის დასახლებული ჰავრომანის მთაგრებილსა (ჩრდ. აღმოსავლეთით) და მდ. სირვანს (სამხრეთით) შორის შექმნილ კუთხეში. ერაყსა და ირანს შორის სახელმწიფო საზღვრის დადგენისას ლუხუნის სოფლები ირანის შემადგენლობაში დარჩნენ. რამდენიმე წლის განმავლობაში ლუხუნთა ურთიერთობა თურქეთის საზღვრისპირა გარნიზონებთან ძალზე დაძაბული იყო. აქ ხშირად სისხლისმღვრელი შეტაკება იმართებოდა. ერთ-ერთი ასეთი შეტაკების დროს თურქებმა გადაწყვეს პაურამანთა ერთ-ერთი ყველაზე დიდი დასახლება — სოფელი ნავსუდა, რომელიც მათი ბელადის ჯაფარ ლულთინის რეზიდენცია იყო. ლუხუნის ქურთები შურისძიების მიზნით ხშირად თავს ესხმოდნენ თურქებს ამ სასაზღვრო ზოლში.

ბალქანეთის ქვეყნებთან და იტალიასთან ომებში (1912—1913 წწ.) თურქეთის დამარცხებამ ძალზე შეარყია მისი ადმინისტრაციის ავტორიტეტი ირან-თურქეთის სასაზღვრო ოლქებში. დასუსტებული თურქეთის ხელისუფლება ვერ იღებდა გადაპქრელ ზომებს ლუხუნთა თავდასხმების შეწყვეტისათვის. რაკი თურქულმა ადმინისტრაციამ ვერაფერი გააწყო ამ თავდასხმების წინააღმდეგ, ადგილობრივმა ქურთებმა (სოფელ ტაველიდან და ბიარიდან), რომლებიც უშუალოდ საზღვართან (ამჟამად ერაყ-ირანის საზღვარი) ცხოვრობდნენ, გადაწყვიტეს, თვითონ მორიგეობდნენ ლუხუნ-

⁵⁸ „სან“ შემოკლებული „სულთანია“. ამ ტიტულს აძლევდნენ ტომის ბელადებს, რომლებსაც ვარკვეული მდგომარეობა ეპირათ ირანის სეფიანთა დინასტიის ფეოდალურ ორგანიზაციაში.

თა ბელადს. ამ მორიგების შედეგად ჯაფარ სულთნის შვილი ყადირ ბეგი და ლუხუნების მმართველი ოჯახის სხვა წევრები 16 სოფელში დამკვიდრდნენ (76, გვ. 153).

მაგრამ ლუხუნთა ბელადების ძალაუფლება მარტო ერაყში როდი ვრცელდებოდა. მათ შეძლეს თავიანთი გავლენის გაფართოება ირანში, ფასევის რაიონში სამხრეთ-აღმოსავლეთით მდებარე რამდენსამე სოფელზე, რომელთა მოსახლეობის ერთი ნაწილი აგრეთვე გურანის ენაზე ლაპარაკობს.

ლუხუნთა სოფლების მოპირდაპირე მხარეში (ჩრდილოეთ ერაყში) ბაქრამ ბეგის ოთხი სოფელია, ხოლო მათ ჩრდილოეთით — ჰასან სანის 8 სოფელი. ირანის მხარეზე ორივე ამ განშტოების ბელადები 14 სოფელს ფლობენ. ბაქრამ ბეგის მთავარი სოფელია დიზბლი, ხოლო ჰასან სანისა შარ-ი ჰაერამანი, (151. ტ. 3, გვ. 292), რომელიც მოხსენებულია ზოხაბის ხელშეკრულებაში (1639 წ.).

რაც შეეხება მუსტაფა-სანის ქურთებს, ისინი ცხოვრობენ 14 სოფელში, რომელთა ცენტრი რაზავაა. ეს სოფლები მოშორებოთ, აღმოსავლეთით მდებარეობს და ამ განშტოების ქურთებს ერაყში არავითარი სამფლობელო არა აქვთ. ირანში ხელისუფლების დასუსტების წლებში თახთის ტომის სამივე განშტოებას ბელადებმა დაიწყეს ლტოლვა აღმოსავლეთით და დაიმორჩილეს რამდენიმე სოფელი. ამასთან, მუსტაფა-სანის ხელმძღვანელები თავიანთ პრეტენზიებს აცხადებდნენ დაახლოებით 40 სოფელზე, ევარდის რაიონში, მდ. სირვანის ზედა დინებაზე, ქ. სენენდეის სამხრეთ-დასავლეთით (76, გვ. 153).

ჰაურამანის ბეგზადებს სხვა ქურთ ტომთა ხელმძღვანელი ოჯახების მსგავსად თავიანთი წარმოშობა მუჰამედისაგან არ გამოჰყავთ. საკუთარ გენეალოგიას ისინი იწყებენ ძველი სპარსეთის ლეგენდარული კიანის დინასტიის პრინც თახმურატისაგან, რომელიც ისკანდერ ბეგის (ალექსანდრე მაკედონელის) გარდაცვალების შემდეგ ავრომანის მმართველმა ბახმანმა დანიშნა. ბახმანი დარას შვილი იყო, ეს უკანასკნელი კი — ისფანდიარის ძე. ჰაურამანის ბეგზადები ამტკიცებენ, რომ აქედან მოყოლებული ამ ტომისა და მის მიერ დაკავებული ტერიტორიის განმგებლობა ყოველთვის ჩვენი ოჯახის წევრთა ხელთ იყო. თავიანთი ძალაუფლება მათ მცირე ხნით დაკარგეს XVII ს. I ნახევარში, როდესაც შაჰ-აბასის მმართველობის

დროს (1587—1629) არდელანის ქურთთა ბელადი ვულო ხანი აუ-
ჯანყდა ირანის მრისხანე მბრძანებელს და დამკვიდრდა ქავარდის
რაიონში, მდ. სირვანზე ჰაურამანის აღმოსავლეთით. ამ სეპარატულ
მოქმედებას ვულო ხანის შვილმა აჰმედ ხანმა მხარი არ დაუჭირა,
უფრო მოგვიანებით იგი ქურთების ხანი გახდა. როდესაც ვულო ხა-
ნის წინააღმდეგ მრავალრიცხოვანი დამსჯელი ექსპედიციის გაგზავ-
ნამ შედეგი არ გამოიღო, შაჰ-აბასმა თავის ჩვეულ ეშმაკობას მი-
მართა — ვულო ხანის შვილთან დაამყარა კავშირი.

შაჰ-აბასმა აჰმედ ხანს შესთავაზა ცოლად შეერთო მისი ქალი-
შვილი — პრინცესა ქილხავზერი იმ პირობით, რომ იგი თავის მამას
წინააღმდეგობის გაწევასზე ხელს ააღებინებდა. შაჰი აჰმედ ხანს შეჰ-
პირდა აგრეთვე, რომ ვულო ხანს სიცოცხლეს შეუნარჩუნებდა.

აჰმედ ხანმა დაუჭერა შაჰ-აბასს და თავისი მამა დაატყვევა, მერე
კი ისფაჰანში გაგზავნა. მართალია, შაჰ-აბასმა ვულო ხანი არ მოკლა.
შაგრამ თვალები მაინც დასთხარა. ვულო ხანმა ვერ აიტანა წამება
და გარდაიცვალა. შაჰ-აბასმა არც პირველი დაპირება შეასრულა.
აღშფოთებული აჰმედი ირანის მბრძანებელს განუდგა და ჰაურამა-
ნის მთებში გაიქცა. ზამთარში იგი ზალმაში ცხოვრობდა, ხოლო
ზაფხულს შაბირ-ი-ჰევრამანის ჩრდილოეთით მდებარე ჰავარგა-ი-
ფირ რუსთეშში ატარებდა.

მიუხედავად იმისა, რომ ავრომანთა ბელადმა მორჩილება აღუ-
თქვა აჰმედ ხანს, მან ისარგებლა ხელსაყრელი შემთხვევით, დახო-
ცა ტომის მმართველი და მისი ოჯახის ყველა წევრი (მათ შორის
ბავშვებიც).

ევროპელ მეცნიერთათვის სახელწოდება „ჰავრომან“ ცნობილი
გახდა 1915 წლიდან, როდესაც ამ ტომის კუთვნილ ტერიტორიაზე
დიდი ისტორიული მნიშვნელობის 3 ხელნაწერი აღმოაჩინეს. აქე-
დან 2 ბერძნულ ენაზე და ერთიც ფალაურზე (151, ტ. 3, გვ. 292).

ჰავრომანიდან იყვნენ ნაყშბანდის შეიხები. 1927 წ. მათ ჰყავდათ
ორი მთავარი მიურშიდი (დამრიგებელი) სოფ. ტაველიდან და სოფ.
ბიარადან. მართალია, ისინი დიდ როლს არ ასრულებდნენ როგორც
აღწერილი ორი ტომი, მაგრამ მათი პოლიტიკური წონა მაინც მნი-
შვნელოვანი იყო. ტაველის ტომის მიურშიდი შეიხ ალა ჰუსიმ აღ-
დინი ადგილობრივი ადმინისტრაციის მიმართ ლოიალურად იყო
განწყობილი და თავის ავტორიტეტს აქტიურად იყენებდა „კანონი-

პაურაშანის ბეგზადების გენეალოგია

ფთჱ ალი სულთანი—ლერი ბედულუ

აბას ყული ბეი

ვალი ბეგი

მუჱშინ ხანი

ისკანდერ სულთანი

ჱაშან სულთანი

ჱასან ხანი

რუსთემ ხანი

ჱასან ხანი

მუსტაფა ბეგი

რიზა ყული ბეგი

ჱუსეინ ხანი

ბაჱრამ ბეგი

აზიზ ხანი

მჱჱმედ ხანი

ალი მარდან სულთანი

ჱუსმან სულთანი

ჱაშა საიდ სულთანი

რუსთამ სულთანი

ფურასიამ ბეგი

ჱაფარ სულთანი

ჱაშა ამინ ბეგი

სა და წესრიგის“ ინტერესთა დასაცავად. მისი ბიძაშვილი შეიხ ალა უდ-დინი კი, პირიქით, ერთობ მოუსვენარი და ხარბი მოხუცი ყოფილა. იგი არ უშვებდა ხელსაყრელ შემთხვევას, თავისი სამფლობელოების გასათფართოებლად, მისი საკუთრა ის მიწები, რომლებიც რამდენიმე თაობის მანძილზე ბინადარ გლეხთა მფლობელობაში იმყოფებოდა. მეორე მსოფლიო ომის წინ ჰაურამანთა საერთო რაოდენობა 70 სოფლით განისაზღვრებოდა. შემდგომში მათი დიდი ნაწილი რეზა შაჰის მთავრობამ მშობლიური ადგილებიდან აყარა და ირანის ქურთისტანის სხვა რაიონში გადაასახლა.

ტომოზრივი ბაერთიანბანი თურქეთის ქურთისტანში

თურქეთში მცხოვრები ქურთების შესახებ არსებული ეთნოლოგიური და სოციოლოგიური ხასიათის ნაშრომების სიმცირე ბევრად აძნელებს იქაური ქურთი ტომების სოციალურ-ეკონომიკური სტრუქტურის შესწავლას⁵⁷.

ვანის ტბისა და ანატოლიის სამხრეთ-აღმოსავლეთი („ქურთული“) ტავრი ქურთისტანის ყველაზე ნაკლებად ცნობილი და თითქმის შეუსწავლელი რაიონია.

XIX ს. დამდეგის მოგზაურები ჩვეულებრივ გვერდს უვლიდნენ მდ. ტიგროსის ტოტის აღმოსავლეთით მდებარე ამ მთიან ოლქს — ძველი და თანამედროვე ბოჰთან-დერეს ცენტრს, რომელიც უძველეს სავაჭრო-საქარაუზო გზებზე (ჯეზირე იბნ ომარი—სიირთი — ბითლისი — ვანი-ბაშკალე—ჰაკიარი) მდებარეობდა. ევროპელი მოგზაურები ტავერნირი, შიილი, მოლტკე, ვილბრაჰამი და საუთგეიტი ამ ოლქის შესახებ ან ძალზე ზედაპირულ ცნობებს გვაწვდიან, ანდა საერთოდ გვერდს უვლიან მას⁵⁸. ბოჰთან-დერეს შიდა ტერიტორია, რომელიც მოიცავს ბითლისის გადასასვლელსა და მდინარე დიდ

⁵⁷ ისეთ ცნობილ ქურთოლოგსაც კი, როგორც ვასილ ნიკიტინა, თავის უკანასკნელ ნაშრომში (105) აქაური ქურთების შესახებ დასკვნები და განზოგადობები უკიდურეს არაერთგვაროვნულ მასალებზე დაყრდნობით გამოჰყავდა.

⁵⁸ გერმანელი რიტერი თავის „აზიის გეოგრაფიაში“ (111) ბოჰთან-დერეს ახსენებს ქ. შილის ნაშრომის (113) წყალობით, რომელიც მის „გეოგრაფიაზე“ ორი წლით ადრე გამოიცა.

ზაბს შორის მდებარე რაიონებს, და აგრეთვე ჰიზანს, ფერვარის, მიუქიუს, ჩატაკს, ნარლის, ქასრიკს, ნორდუჩსა და ბაითუშებადს, XIX საუკუნის შუა წლებამდე შეუსწავლელი რჩებოდა.

მხოლოდ მას შემდეგ, რაც ამ მხარეში იმოგზაურეს ლაიარდმა (1849 წ.), ჯ. ტეილორმა 1861—1866 წწ. (162), ჯ. ეიუნშმა (188 წ.), განსაკუთრებით კი მაუნსელმა 1890 წ. (98—100) და ლემან ჰაუპტმა 1898—1899 წწ. (97), ქურთოლოგია გამდიდრდა ძვირფასი ცნობებით. ჩვენს საუკუნეში ამ მხარეში მცხოვრებ ქურთ ტომებს ინგლისელი მ. საიქსის (117), გერმანელი ჰარტმანისა (82) და ფროდინის ნაშრომები (80) ეხებიან.

მიუხედავად ამისა, აღმოსავლეთ ტავრას ქურთი ტომების სოციალური სტრუქტურა არ გამხდარა სპეციალური კვლევის საგანი⁸⁸.

აღმოსავლეთ ტავრეში მდ. ბოჰთან-დერეს ზედა დინების ორსავე მხარეს, ერთუშის მთების კალთებზე დასახლებულია ქურთი ტომების ერთი ჯგუფი, რომელიც გაერთიანებულია ერთუშის საერთო სახელწოდებით.

ერთუშის კონფედერაციის წარმოშობის შესახებ თითქმის არაფერია ცნობილი. ერთუშის ტომობრივ გაერთიანებას ეკუთვნიან შემდეგი ტომები: გირავი — ერთუშის ერთ-ერთი მმართველი ტომი. გირავის ქურთები ჩაკეტილ ჯგუფს კი არ წარმოადგენენ, არამედ გიურფინარისა და ჩატაკის რაიონებში მდებარე სოფლის მოსახლეობის ყველაზე მდიდარ და გავლენიან ფენას შეადგენდნენ. ჩვეულებრივად ისინი ალას ოჯახიდან წარმოდგებიან. მათ შორის ყველაზე ცნობილია სოფელ მერვანში მცხოვრები ალა ებუბექერ ერთუში. გიურფინარის რაიონში მას როგორც გირავის ტომის, ისე ერთუშის კონფედერაციის მეთაურად (ალად) მიიჩნევენ.

მეორე მმართველ ტომს ალანი ეწოდება. ამ ტომის ქურთები ცხოვრობენ მდ. ზინებერ-დერეს ზემო დინებისა და ერთუშის მთების იქითა მხარეს, გიურფინარის რაიონის სამხრეთ ნაწილში. ალანი აერთიანებს არა მარტო ალას ოჯახებს, არამედ გლეხობის დიდ ნა-

⁸⁸ უნდა აღინიშნოს, რომ ტიგროსის აღმოსავლეთ ტოტის გარშემო დასახლებული ქურთების შესახებ ისლამის ენციკლოპედიაში რამდენიმე სტატია გამოაქვეყნა ვ. შინორსკიმ და აგრეთვე ე. ნიკიტინმა, მაგრამ ისინი მეტად სქემატური ხასიათისაა. ინტენსიური მუშაობა ამ დარგში დაიწყეს მას შემდეგ, რაც ეს რაიონები უფრო ხელმისაწვდომი გახდა მკვლევართათვის.

წილსაც. ერთუშის კონფედერაციაში მათ გირავის მეტოქეებად თვლიან.

ნარლის ოლქში, ჩატაკის სამხრეთ რაიონში ჰალელანის, ჰაკუშ-დანისა და ეზდინანის ტომის ქურთები ცხოვრობენ. ისინი ძირითადად სოფლის გლეხობას შეადგენენ. მათ შორის გვხვდება რამდენიმე აღას ოჯახიც, რომელთაც თავიანთი წარმოშობა ალანებისაგან გამოჰყავთ.

აღსანიშნავია, რომ პ. საიქსი თავის დროზე ეზდინანის ტომის ქურთებს იეზიდებად მიიჩნევდა (118, გვ. 76). XX ს. შუა წლებში, ე. ი. ნახევარი საუკუნით გვიან, ამ აღგილებში გერმანელმა ჰუტეროტმა იმოგზაურა. იგი გაეცნო ეზდინანის ტომს და შენიშნავს, რომ ისინი მთლიანად გამუსლიმანდნენ და დღეს უარყოფენ თავიანთ იეზიდურ წარმოშობას (85, გვ. 24).

გიურფინარის სამხრეთ რაიონში ამჟამად შიდანის, მეჰმედ⁸⁰ ფირანისა⁸¹ და გავდანის ტომის ქურთები ცხოვრობენ.

ბეითუშებაფის ჩრდილო-დასავლეთი და გიურფინარის სამხრეთი რაიონი მამპორანის ქურთებით იყო დასახლებული, ხოლო მათი მოპირდაპირე დასავლეთის მხარე ივიკანის ტომის ქურთებს ეჭირათ. ბაშკალეს მიდამოებში შერეფხანასა და მარზინქანის ტომის ქურთები სახლობდნენ, ვ. მინორსკის მიაჩნდა, რომ ისინი ერთუშთა ფედერაციაში კი არ შედიოდნენ, არამედ შექაქის ტომის ერთ-ერთ ჯგუფს წარმოადგენენ (151, ტ. 3, გვ. 311).

დასახლებული ტომების გარდა, ერთუშის ოლქში კიდევ მრავალი ისეთი ქურთი ცხოვრობდა, რომლებიც ტომებად გაერთიანებული არ იყვნენ. მათ ტომებად გაერთიანებული ქურთები, ისე როგორც ერაყში, „ქურმანჯის“ უწოდებენ. მათი ზუსტი რაოდენობის დადგენა მეტად ძნელია, მაგრამ ზოგიერთ ადგილას „ქურმანჯი“ აქ მცხოვრები ქურთების ნახევარია. თუ როგორი იყო მათი ურთიერ-

⁸⁰ ის ფაქტი, რომ საკუთარი სახელი „მეჰმედ ფირანი“ გამოყენებულია ტომის სახელწოდებისათვის, მიუთითებს იმაზე, რომ ზოგიერთი ალა თავის ჯგუფს ოჯახს უტოლებდა იმ მიზნით, რათა განემტკიცებინა თავისი გაბატონებული მდგომარეობა მთელ ტომზე. მსგავსი ფაქტები, ჰუტეროტის მოწმობით, ხშირად შეინიშნება აღმოსავლეთ ტურკის ქურთებს შორის (25, გვ. 24).

⁸¹ გარდა ამისა, ფირანის ტომის ქურთებს დაკავებული აქვთ კასრიკის გარშემო მდებარე ტერიტორია.

თობა ტომებად გაერთიანებულ ქურთებთან, ამის შესახებ ქვემოთ გვექნება საუბარი.

ფერვარისა (პოშეირი) და მიუქიუსის ოლქში (ბოჰთან-დერეს შუა წელი) ძირითადად ადიანთა და შაქერიანთა (შექერ)⁶² ორი ტომი ცხოვრობს. ორივე ტომის ქურთები დასახლებული არიან ფერვარის მთელ ტერიტორიაზე. ცალკეულ სოფლებში მათი რაოდენობა სხვადასხვაა. ადიანებს ჰყავთ თავიანთი ალა (XX ს. 50-იანი წლების ბოლოს მათი მეთაური ემინ ალა იყო), რომელიც ცხოვრობს ფერვარში. შაქერიანებს, ადიანებისაგან განსხვავებით, არა ჰყავს ისეთი აღიარებული ალა, საყოველთაო ავტორიტეტით რომ სარგებლობდეს.

მიუქიუსის ოლქის აღმოსავლეთ ველებზე, ზოგიერთ სოფელში ცხოვრობენ ჰამნისა და ეშადის ტომის ქურთები. ბევრ სოფელში ისინი ერთად სახლობენ. ზოგიერთი სოფელი ამოს ტომის ქურთებს უჭირავთ. ადიანებს სამივე ტომით დასახლებული ტერიტორია თავიანთ კუთვნილებად მიაჩნიათ. საერთოდ, ტომობრივი კუთვნილება დასახლებული ჰამი ტომის ქურთებში სუსტად არის განვითარებული.

გლეხებისაგან შემდგარი მთელი რიგი ტომები ერთუშთა დიდ ჯგუფებსა და ადიან-შექერებს შორის არიან დასახლებული. მათ რიცხვს მიეკუთვნება გარისა ბოჰთან-დერეს ქვედა დინებაზე და გოიანი, რომლის ერთი ჯგუფი დასახლებულია ბეთუშებაფის რაიონის დასავლეთ ნაწილში, ხოლო მეორე — შირნაკის რაიონის აღმოსავლეთში. საერთოდ, გოიანი⁶³ ხუთ ჯგუფად იყოფა. ესენია: ჰილალი, რიფინი, მენტჰანი, ქილაბანი და რებენჰანი, რომელთა ზუსტი ადგილსამყოფელი დადგენილი არ არის.

ერაყის საზღვართან ახლოს ბეთუშებაფის რაიონის სამხრეთით ქაშურის ტომის, ბაშკალეს სამხრეთით ფინიანის ტომის, ხოლო ჰოშაბის ოლქში შეშბიჰანისა და მეჰემდის ტომების ქურთები ცხოვრობენ. მდ. ჰოშაბსუიუს ქვედა დინებასთან გიურფინარის ახლოს

⁶² ეს ორივე ტომი პ. საიქს მის მიერ შედგენილ ქურთო ტომების სიაში მოცემული არა აქვს (118, გვ. 76).

⁶³ ჰირველი მსოფლიო ომის შემდეგ გოიანის ტომის ქურთების ერთი ნაწილი თურქეთის ხელისუფლების დევნის გამო ერაყის ტერიტორიაზე გადასახლდა.

განლაგებულია ოსმან ბეგის ტომი, ხოლო ვანის ჩრდილო-აღმოსავლეთით — ედმანეკის ტომი. მართალია, ეს ტომები ქურთულ ენაზე ლაპარაკობენ, მაგრამ ზოგიერთი მკვლევარი, მაგალითად, გერმანელი ჰუტეროტი, მათ თურქული წარმოშობისად მიიჩნევს (85, გვ. 25).

ერჯიშა და ვანს შორის მდებარე ტერიტორია შევიანის ტომის ქურთებს აქვთ დაკავებული, ხოლო ვანის აღმოსავლეთით ოზალფის მიდამოებში შირანის, თაქურისა და ჰაიდურის ტომები ცხოვრობენ.

ვანის ჩრდილო-დასავლეთით, პოშბთან და გიურფინართან ბიურიუკიუს ტომის⁶⁴ ქურთები სახლობენ, ხოლო მათ გვერდით — გოურესინის („პორასან“) ტომია. ამ ტომის ქურთები თურქულ ენაზე ლაპარაკობენ.

აღმოსავლეთ ტავრის მალაშმთან საძოვრებზე თავიანთი საქონლით შემდეგი ტომები მოდიან: გარსანი⁶⁵, ბატოვანი⁶⁶, დავუდიანი, დიუდიურანი, თეიანი⁶⁷, არმენი-ვარტო⁶⁸, მოზარეშანი, ჩივიკანი⁶⁹, ქეჩანი და ჰერკი⁷⁰.

გერმანელმა ეთნოგრაფმა ვ. რუდოლფმა ქურთთა ტომები ყოფა-ცხოვრების ნიშნებით ორ ჯგუფად გაყო. პირველში მოაქცია ისინი, ვინც ძირითადად მიწათმოქმედებას მისდევდა, ხოლო მეორეში

⁶⁴ ბიურიუკიუს ტომის ქურთები თურქეთში კავკასიიდან დაბრუნდნენ პირველი მსოფლიო ომის შემდეგ. ისინი დასახლდნენ იმ მიწებზე, რომელიც ადრე სომხებს ეკუთვნოდათ. ამ მიწებზე მოსახლე სომხების ერთი ნაწილი მოსპეს. ადგილობრივი წარმოშობის ქურთები მათ ნდობით არ ეკიდებიან, უწოდებენ უცხოელებსა და ყაჩაღებს. გარეგნული ჩაეშელობით ადგილობრივი ქურთებსაგან ისინი უმნიშვნელოდ განსხვავდებიან.

⁶⁵ იგი შედგება სამი თირესაგან ესენია: შაპირე-ამო, ჰაბში და სორანი.

⁶⁶ ეს ტომი იყოფა შემდეგ თირეებად: მეჰმეთ ფენდად, მუჰთარად, საბრად.

⁶⁷ თეიანის ტომი სულ ორი თირესაგან შედგება, ესენია: თეიანე რეშითი და თეიანე კერვანი. ამასთან ორივე თირე რამდენიმე საკარვო ჯგუფად იყოფა.

⁶⁸ ამ ტომის წევრები ქრისტიანულ რელიგიას (რომაულ-უნაიათურ მიმართულებას) მისდევენ, მაგრამ ლაპარაკობენ ქურთულ ენაზე.

⁶⁹ ჩივიკანის ტომი ორ თირეს შეიცავს: კიტაისა და ისპირტს.

⁷⁰ ქეჩანი იყოფა 8 თირედ: პალილად, გურად, ფაქარ ომერად, ალი არაბად, ფენდი კასბაშად, აშშეთ-ე-კერეჟანად და ქეჩან ე-შეშზად. თურქეთის ახალი საზღვრების დადგენის შემდეგ ჰერკის დიდმა ნაწილმა გაწყვიტა კავშირი მთიან საძოვრებთან: მთაში მხოლოდ ერთი თირე დარჩა, რომელიც ყოველ წელიწადს მომთაბარეობს ჯიზრეს რაიონიდან ბეითუშეზაფის დასავლეთ იალაღებამდე.

ისინი, ვისთვისაც მიწათმოქმედება მეურნეობის დამხმარე ფორმა იყო. ჯერ კიდევ მეორე მსოფლიო ომამდე (1938 წ.) იგივე შეამჩნია მეორე გერმანელმა მკვლევარმა ბობეკმა⁷¹ (70, გვ. 224). ბობეკი აღნიშნავდა, რომ გლეხთა საწარმოო შესაძლებლობა ბევრად იყო დამოკიდებული ბუნებრივ პირობებზე. ბობეკის დაკვირვებებს ჰუტეროტი კიდევ უფრო ავსებს და აფართოებს. იგი წერს, მთიან ზოლში მრავლად არის ურწყავი მიწა, მაგალითად, ფერვარის ან დესთო-დერეს ოლქში. ტავრის უკიდურესი სამხრეთი ზონისათვის ეს კიდევ უფრო დამახასიათებელიაო. მაგალითად, სიირთში მიწას ამუშავებენ ხელოვნური რწყვის გარეშე. ჰუტეროტს ცენტრალურ ზონაში შეხვდა მხოლოდ ერთი სოფელი სამფასი (ფერვარის ოლქი), რომლის მცხოვრებნიც სოფლის თავისებური ლანდშაფტის გამო იძულებული იყვნენ გამოეყენებინათ სარწყავი სისტემა. მაგრამ ამ სოფელსაც კი, ისევე როგორც დანარჩენ მეზობელ სოფლებს, თავისი იალაღები ჰქონდა და სოფლის მოსახლეობა ზაფხულს იქ ატარებდა.

მამაკაცთა ერთი ნაწილი იალაღებიდან რამდენიმე დღით ბრუნდებოდა სოფელში მხოლოდ იმისათვის, რომ შეესრულებინა სარწყავი და მინდვრის სასწრაფო სამუშაოები.

ვ. რუდოლოფი და სხვა მკვლევარები აღნიშნავენ, რომ სარწყავ და ურწყავ მიწათმოქმედებაში ეკონომიკური ცენტრების სიმძიმის განაწილების მხრივ გარკვეული განსხვავება შეიმჩნევა. ეს განსხვავება, პირველ რიგში, აიხსნება მიწათსარგებლობისათვის არსებული ძლიერი დიფერენცირებული ადგილობრივი და რაიონული ოროგრაფიული და პიდროგრაფიული წინამძღვრებით. ნარლისა და ჩატაკის რაიონების სოფლის მოსახლეობა ჰუტეროტთან საუბარში აღნიშნავდა, რომ საქონლის რაოდენობა სოფელში ბევრად არის დამოკიდებული საძოვრების რაოდენობაზე, ე. ი. იმაზე, რამდენად ძლიერია ესა თუ ის ტომი. ამიტომ ისევე, როგორც ძველად, ახლაც ტომებს შორის ხშირად შუღლი, მტრობა და ბრძოლაა იალაღებისათვის. იალაღების მფლობელის შეცვლა ხშირად იწვევდა სისხლისმღვრელ შეტაკებებს. მაგალითად, 1954 წ. გარსანისა და დიუდიუ-

⁷¹ ბობეკი იმ გლეხებს, რომლებიც მისდევდნენ მიწათმოქმედებასა და მესაქონლეობას ზეგანზე (ურწყავი მიწები), განსხვავებს იმათგან ვინც სარწყავ მიწებს ამუშავებდა.

რანის მომთაბარე ტომებს შორის მოხდა ნამდვილი ომი ჰერაკლ-
დალის საძოვრებისათვის, ხოლო 1957 წ. ასეთივე ომი გაიმართა ივი-
კანისა და ქეჩანის ტომის ქურთებს შორის (85, გვ. 28).

დამარცხებული ტომი იძულებული იყო ხელი მოეკიდა ინტენ-
სიური მიწათმოქმედებისათვის. ეს თავს იჩენს როგორც ყოველი
სოფლის, ისე ტომობრივ დაჯგუფებათა სოციალურ დიფერენცია-
ში. ის, ვინც მარცხდებოდა ან დატაცდებოდა. პირველ რიგში
კარგავდა საქონელსა და იალაღთ სარგებლობის უფლებას.

იგივე პროცესი, მაგრამ სულ სხვა პოლიტიკურ ბაზაზე. მომთა-
ბარეებშიც მიმდინარეობს. ძველი მომთაბარული იალაღები სულ
უფრო მეტად გადადის ბინადარი სოფლების ან ტომების კუთვნი-
ლებაში. ამასთან ხელისუფლების წარმომადგენლებად გამოდიან არა
იმდენად გლეხური თემები, რამდენადაც თურქული ადმინისტრა-
ცია, რომელიც მხარს უჭერს გლეხობას. აქედან გლეხებს ის დასკვ-
ნა გამოაქვთ, რომ იალაღები მათი თემური საკუთრებაა. საბოლოო
ჯამში ბევრ მომთაბარე ტომს სურს გადავიდეს ბინადარ ცხოვრება-
ზე და ამისათვის თხოვნით მიმართავენ ადმინისტრაციას. მაგრამ მათ
სურთ ძველი იალაღების შენარჩუნებაც.

თურქეთის ქურთისტანში ცალკეულ ჯგუფებს შორის არსებული
სოციალური ურთიერთობანი სხვადასხვა რაიონების მახედვით მე-
ტად დახლართული და განსხვავებულია. პირველ მსოფლიო ომამდე
ამ მხარის სოციალური სურათი კიდევ უფრო ჰრელი იყო იმის გა-
მო, რომ აქ ცხოვრობდნენ ეთნიკური და რელიგიური უმცირესობანი.

ამ რაიონის ნამდვილი სოციალური მდგომარეობის დახასიათე-
ბა შეიძლება მხოლოდ ღრმა ლოკალურ-ისტორიული გამოკვლევის
შედეგად.

ვ. ჰუტეროტი ესაუბრა ხანდანმულ ადამიანებს, რომლებმაც
იციოდნენ პირველ მსოფლიო ომამდე არსებული მდგომარეობა.
წერილობითი საბუთების უქონლობის გამო წარმოდგენა აქაური
ქურთების სოციალური ურთიერთობის ევოლუციის შესახებ შეიძ-
ლება ვიქონიოთ ადგილობრივი მოსახლეობის ნაამბობის მიხედვით.
ამიტომაც ჰუტეროტის დაკვირვებებს ახასიათებს ყველა ის ნაკლი,
რომელიც გამომდინარეობს საერთოდ ზეპირი წყაროებით ხელმძლ-
ვანელობისას. ის ფაქტი, რომ ერთდროულად რამდენიმე კაცი უამ-

ბობდა მას (გამოკითხული იყო ბევრი ქურთი და მათი ნაამბობი ერთმანეთს ავსებდა), ყველაფერი ეს ნაწილობრივ ხდის სარწმუნოს მის ცნობებს.

აქაური ქურთები დიდი სიამაყით აღნიშნავენ, რომ ისინი აშირეთებში გაერთიანებული არიან. ამით სურთ, კიდევ ერთხელ გამოეცნონ თავიანთი თავი ქურმანჯიებისაგან, რომლებიც ტომებშია გაერთიანებული არ არიან.

ეს განსაკუთრებით შესამჩნევია დესთო-დერეს ოლქში დასახლებულ ტომებს შორის. მაგალითად, ჰალელანის, იზდინანის, ნაეუშდანის, ალანისა და განსაკუთრებით მკაფიოდ ყველა მომთაბარე ტომში.

თურქეთში განსახლებულ ქურთულ ტომებში გვხვდებიან ცალკეული პირები და მთელი ოჯახებიც კი, რომლებიც სხვა წარმოშობისა არიან. მაგრამ იმის წყალობით, რომ მიაღწიეს ეკონომიკურ კეთილდღეობას, მათ მიიჩნევენ „თავისიანებად“ და სარგებლობენ კიდევ თანაბარი უფლებებით. თურქეთის ქურთისტანში ჯერ კიდევ არჩევენ ერთმანეთისაგან „ნამდვილ“ და „არანამდვილ“ ჰალელანს, იზდინანს და ა. შ. მაგრამ მოვლენებით აღსაყვადი ადგილობრივი ისტორია სწრაფად შლის განსხვავებას. ენდოგამია ისე მკაცრად არ ვლინდება ერთუშთა შორის, როგორც სულეიმანიეს ოლქის ქურთებში. არც ისე იშვიათია ქორწინება არა მარტო ერთი და იმავე აშირეთის ცალკეულ კაბილეს ან სოფელთა ჯგუფების წარმომადგენლებს შორის, არამედ სხვადასხვა აშირეთის წარმომადგენლებს შორისაც. ასეთი შემთხვევები მომხდარა ბატოვანებსა და მომთაბარე თაიანებს შორის. წინათ ქურთები სომეხ ქალებზეც ქორწინდებოდნენ.

ერთუშის ტომებს შორის გამოირჩევა გირავისა და ალანის ტომი. გირავის „კეთილშობილ ტომად“ მიიჩნევენ. ერთუშის კონფედერაციაში შემავალი ყველა ტომის ალა გირავიდან არის გამოსული. ალანებისაგან განსხვავებით, გირავი არსად არსებობს ჩაკეტილი გლეხური ჯგუფის სახით.

პირველ მსოფლიო ომამდე გირავეები დიდი პოლიტიკური გავლენით სარგებლობდნენ (97, გვ. 70). არ არის გამორიცხული. რომ ისინი გამოსული იყვნენ ერთუშელთა ყველაზე გავლენიანი ალების გვარიდან, რომელიც ფლობდა კასრიკის, ნორდუჩის, მერვანენის

ციხესიმაგრეებს. ამ ალების ოჯახის შთამომავალი ებუბეჟირ ერთუში ახლაც ცხოვრობს მერვანენში და ერთუშელთა შორის ყველაზე გავლენიან და ძლიერ კაცად ითვლება ჩატაკისა და გიურფინარის რაიონში (124, გვ. 80—81).

რაც შეეხება ალანებს, ცნობები მათი ალებისა და ოჯახების შესახებ მეტად წინააღმდეგობრივია.

ისე, როგორც ერაყელი ჯაფის სამფლობელოებში, ერთუშის ტომების ტერიტორიაზეც ცხოვრობს მრავალი ქურთი, რომლებიც არც ერთ ტომს ან აშირეთს არ ეკუთვნიან. ტომებში გაერთიანებულები მათ ათვალისწინებით უყურებენ და უბრალოდ „ქურმანჯის“ უწოდებენ. ისინი ქურთი გლეხობის დიდ ნაწილს შეადგენენ. ტომისადმი კუთვნილება, რომელიც მანამდე პრესტიჟის საქმე იყო, თანდათან კარგავს თავის მიმზიდველობას და ტომებში გაერთიანებულებსა და ქურმანჯის შორის არსებული განსხვავება სულ უფრო იშლება.

ქურმანჯი — გლეხობის ეს ძირითადი ფენა უმთავრესად დასახლებულია ჩატაკისა და ნაწილობრივ კასრიკისა და ნორდუჩის ოლქში. ჩატაკში მათზე ბატონობს გირავის ზედა ფენა. რაც შეეხება კასრიკსა და ნორდუჩს, აქ გირავის ზეგავლენა შედარებით სუსტია. ამ რაიონში მცხოვრები ერთუშის სხვადასხვა ტომი თვითონ ქმნის გლეხთა მრავალრიცხოვან ფენას.

ფერეარისა და მოუქიუსის ოლქში ძირითადად ადიანები და შექერები არიან გაბატონებული. თითოეული მათგანი წარმოდგენილია თითქმის ყველა სოფელში. იმ სოფელში, სადაც ადიანები ჰარბობენ, მუჰთარს მათი რიგებიდან ირჩევენ. ხოლო იქ, სადაც შექერები უმრავლესობას შეადგენენ, სოფლის მამასახლისის თანამდებობაზე აუცილებლად შექერი გვხვდება. ადგილობრივი ტრადიციით ამ ორ ტომს შორის არსებული მეტოქეობა უხსოვარი დროიდან მოდის. მათ შორის წამოჭრილ დავასა და გაუთავებელ სისხლის აღებას მრავალრიცხოვანი მსხვერპლი გამოუწვევია.

ამა თუ იმ ტომისადმი კუთვნილება ბევრჯერ იცვლება. მაგალითად, რამდენიმე წლის წინათ ფერეარის შექერთა ერთი ნაწილი გადავიდა ადიანებში. ეს გადასვლა გამოწვეული იყო ადგილობრივი ხელისუფლების მითითებით. ამჟამად ადიანებს უმეტეს სოფლებში უფრო მეტი წონა აქვთ, ვიდრე შექერებს. მათი ტომები უფრო შე-

კავშირებული გამოიყურებიან. ამას აღიანები მათი მეთაურის ემინ აღას⁷² პიროვნებასა და ავტორიტეტს უნდა უმაღლოდნენ. ემინ აღა ცხოვრობს ჰოშაირში (ამჟამად ფერვარი). მისი ძალაუფლება თანატომელებზე მით უფრო კლებულობს, რაც უფრო დაშორებულია მათი ტერიტორია ფერვარის. მაგალითად, მიუქიუსის აღმოსავლეთ ნაწილში ცხოვრობენ სამი პატარა ტომის — ამოს, ჰამნისა და ეშადის ქურთები, რომლებიც თავიანთ კუთვნილებას ტომისადმი განიხილავენ როგორც ტრადიციას და საკამათოს ზღიან აღიანის უზენაესობას. ზოგჯერ ისინი თავიანთ თავს „ქურმანჯის“ უწოდებენ.

მსგავსი მცირე ტომები, რომლის წევრებს შორის თანდათან ქრება ტომობრივი შეგნებულობა, ანდა რომლებმაც არც ისე დიდი ხნის წინათ შეითვისეს აღიანის ტრადიცია, გვხვდებიან სხვა ადგილებშიც, თვით ფერვარიშიც. უნდა ვივარაუდოთ, რომ ისინი დიდი ხანი არ არის, რაც აღიანთან გაერთიანდნენ. ამას გვაფიქრებინებს ის ფაქტიც, რომ, მაგალითად, პ. საიქსი, რომელმაც ოსმალეთის იმპერიაში დასახლებული ყველა დიდი ქურთი ტომის დაწვრილებითი სია მოგვცა, აღიანს არ ასახელებს. როგორც ჩანს, აღიანი X X ს. დამდეგისათვის ჯერ კიდევ ძალზე გავრცელებული ტომი არ იყო, თუმცა ინგლისელი ტეილორი მას ჯერ კიდევ 1861-63 წწ. იხსენიებდა.

აღიანის მთავარი მეტოქე, როგორც აღვნიშნეთ, შექერია. მათ საერთო აღა არა ჰყავთ. ცალკეულ სოფლებში სხედან ადგილობრივი ალები, მათ ემორჩილებიან იმ მეზობელი სოფლების შექერებიც, რომელთა მოსახლეობის უმრავლესობას აღიანები შეადგენს. გაურკვეველი რჩება მხოლოდ ერთი რამ: რატომ არსებობს ასეთ პირობებში საერთო სახელი „შექერ“, ისიც ჰაკმაოდ დიდ ტერიტორიაზე. უნდა ვივარაუდოთ, რომ ეს სახელი უწოდეს იმ ქურთებს, რომლებმაც მონაწილეობა არ მიიღეს აღიანების უკვე ხსენებულ აჯანყებაში. ართვინში მცხოვრები შექერების ერთ-ერთი აღას განცხადებით, ყოველი ბრძოლისა და აჯანყებების დროს შექერები თურქების მხარეზე იბრძოდნენ.

სოფელ უიზიმის გლეხები, რომლებიც ძირითადად შექერები

⁷² ემინ აღას მამა აღიანის ტომის ქურთების გამოჩენილი ბელადი იყო, 20-იან წლებში ამ ტომის ქურთებმა მისი მეთაურობით თურქული ადმინისტრაციის წინააღმდეგ აჯანყება მოაწყეს.

არიან, მათივე ცნობით მოვიდნენ სხვადასხვა სოფლიდან 40 წლის წინათ იმ მიზნით, რომ ხელახლა დაესახლებინათ ეს სოფელი (სომხების გადასახლების შემდეგ). ეს ფაქტიც იმაზე მიუთითებს, რომ შექერების საერთო ტომობრივი ტრადიცია არც ისე ხანგრძლივია.

ბინადარ ტომებს შორის ხშირად ყალიბდებიან ურთიერთმოწინააღმდეგე ჯგუფები, რომელთა შორის ამტყდარ დავას, არც ისე იშვიათად, ტომის ერთი ნაწილის გათიშვა მოსდევს. მაგალითად, 1954 წ. ფერეარის რაიონში, სოფელ სარუჰში ადგილობრივ მოსახლეობას შორის ამტყდარი შინაური დავის შედეგად ქურთების ერთმა ნაწილმა დატოვა იგი და უდაბურ ადგილას ახალი დასახლება შექმნა. ახალი ძველისაგან დაახლოებით 3 კმ-ით იყო დაშორებული.

რაც შეეხება მომთაბარე ტომებს, სოციალური ურთიერთობანი მათში შედარებით ნაკლებად რთულია. თურქეთის ქურთისტანში ყოველი მომთაბარე ქურთი თავისთავს მიიჩნევს საკუთარ „აშირეთის“ წევრად. აშირეთის სახელწოდება სტაბილურია. აშირეთში რამდენიმე ასეულიდან რამდენიმე ათასამდე კაცია გაერთიანებული. მომთაბარე აშირეთები იყოფიან კაბილეებად. ბინადარ აშირეთების კაბილეებად დაყოფის ფაქტი ცნობილი არ არის (86, გვ. 31).

კაბილე თავის მხრივ შედგება რამდენიმე დამოუკიდებელი საკარვო ჯგუფისა და ეკონომიკური ერთეულისაგან (30-დან 100 კარვამდე). აშირეთების სახელწოდებისაგან განსხვავებით კაბილეს სახელწოდება აღასთან ერთად ხშირად იცვლება. ზოგჯერ კაბილეს უწოდებენ იმ აღას სახელს, რომლის დამსახურებაც ჯერ კიდევ ახსოვთ. ხშირად ესა თუ ის საკარვო ჯგუფები ეკონომიკური (საძოვრების სიმცარე) და პოლიტიკური (შინაგანი შეტაკებები) მიზეზების გამო ქმნიან თავიანთ საკუთარ საკარვო ერთეულს, რომელიც შემდეგ ახალი კაბილეს მნიშვნელობას იძენს. ახლად ჩამოყალიბებული საკარვო ჯგუფი ხან აღიარებს პირველადი კაბილეს აღას ძალაუფლებას, ხან კი არა. ყველაზე გავლენიანი ოჯახი ახლად შექმნილ გაერთიანებას კაბილეს უწოდებს, ხოლო თავის თავს ხელმძღვანელად (აღად) ასახელებს. ამის გამო ძალზე ძნელია ორგანიზებული სუბორდინაციის დადგენა მომთაბარე ტომებს შორის. ტომის ალა, რომელიც, როგორც წესი, იმავე დროს თავისი გვარის ალაც არის ამ ტომში შემავალი სხვა ხელქვეითი ჯგუფების ხელმძღვანელობაზე პრეტენზიებს აცხადებს. ამავე დროს თვით ეს ჯგუფები ხშირად

ამ პრეტენზიებს სადავოს ხდიან. მაგალითად, ბატოვანის ტომის ერთი გვარის ალა აჰმედ-ე-კასიმ დემირი, რომელიც თანატომელთა შორის დიდი ავტორიტეტით სარგებლობდა, თავის თავს ყველა ბატოვანის ხელმძღვანელად მიიჩნევდა. მაგრამ ბატოვანის მეორე გვარის — ალი ბოსიანის ალა გადაჭრით უარყოფდა ამ პრეტენზიებს და ფაქტიური ძალაუფლების საფუძველზე თავი მის თანასწორად მოქმენდა, მეორე მაგალითი: ქეჩანის ტომი იყოფა 8 განშტოებად აითოეული მათგანის ალა თანასწორუფლებიანია, ყოველ შემთხვევაში, არც ერთი მათგანი პრეტენზიას არ აცხადებს უმადლეს ძალაუფლებაზე. მთელი ტომის საქმეები განიხილება ადების საერთო კრებაზე, რომელსაც იწვევენ ყველაზე უხუცესი ალას კარავში ყოველ გაზაფხულზე (85, გვ. 32). საერთოდ, მომთაბარეებში ტომობრივი კუთვნილების ცვალებადობა ხშირად შეიმჩნევა. მაგალითად, თაიან-ე-რეშითის ტომს რამდენიმე წლის წინათ მიემხრო ქეჩანის ერთი ჯგუფი (30 კარავი), რომელმაც აღიარა თაიან-ე-რეშითის ალას ძალაუფლება და ისურვილი გამოთქვა, ეცხოვრა მის ხელქვეით ტომთან ერთად. ქეჩანის ეს ჯგუფი ცალკეა დაბანაკებული, მაგრამ მათ შორის ასიმილაცია მაინც სწრაფად მიმდინარეობს. ჰაბეშის ტომში გაერთიანებული გარსანის⁷³ ჯგუფი ამტკიცებს, ჩვენი გაერთიანება სხვა კაბილეების მსგავსად აღმოცენდა ცალკეული ოჯახების ნებაყოფლობითი გაერთიანების გზითო. მაგრამ თუ როდის მოხდა ეს, ცნობილი არ არის.

მოყვანილი ფაქტებით მტკიცდება ვარაუდი, რომ ეს მომთაბარე ტომი არ არის „სახაზო ჯგუფი“, როგორც ამას ფ. ბარტი ფიქრობს. ტომების დანაწევრებას ეკონომიკური გათიშვაც იწვევდა. მაგალითად, ბატოვანის ტომის ქურთები ამტკიცებენ, რომ პირველ მსოფლიო ომამდე ისინი წმინდა მომთაბარენი იყვნენ, ახლა კი მომთაბარეობას მისდევს მხოლოდ ამ ტომის ხსენებული ექვსი თირე.

ბატოვანის დიდი ნაწილი უკვე რამდენიმე ათეული წელიწადია არ მომთაბარეობს. ამ ტომის ქურთები განსახლებული არიან 20 სოფელში ჯინარეს რაიონის მთის ქვედა კალთებთან. ტომის ერთ-ერთი ხელმძღვანელის აჰმედ-კაზიმ დემირ ალას მტკიცებით, „ნამდვი-

⁷³ ამ ტომის სახელი იდენტურია, იმ რაიონის სახელისა, სადაც ეს ტომია დასახლებული. როგორც ჩანს, ეს სახელი ტომს ეწოდა წარმოშობის ადგილის მიხედვით.

ლი“ ბატოვანი მხოლოდ ის არის, ვინც მომთაბარეობს, დანარჩენები კი მათ მიეკმასნენ ან შეუერთდნენ, მაგრამ ამის შესახებ არავის არაფერი ახსოვსო. კავშირი ბინადარ ბატოვანებს შორის შედარებით მჭიდროა. მათი სოფლის მიწები ტომის მომთაბარე ნაწილისათვის საზამთრო საძოვრების როლს ასრულებს. ამ ტომის ორსავე ნაწილს (მომთაბარესა და ბინადარს) შორის არა მარტო მჭიდრო ნათესაური კავშირია, არამედ შეთანხმებაც არის დადებული ეკონომიკური ურთიერთდახმარების შესახებ⁷⁴.

რაც უფრო მეტი დრო გადის ამ ეკონომიკური გაყოფის შედეგად, მით უფრო სწრაფად წყდება არსებული კავშირი. ეს პირველ რიგში ქეჩანებს ეხებათ. უკანასკნელი 100 წლის მანძილზე ტომის ერთი ნაწილი ბინადარ ცხოვრებას ეწევა და მხოლოდ ზაფხულს ატარებს სოფლის მახლობლად კარვებში, ხოლო მეორე ნაწილი ძველ საძოვრებზეა. როგორც აღვნიშნეთ, ასეთივე მდგომარეობაა ერაყის ქურთისტანში მცხოვრებ ჯაფებთან. ჯაფის კონფედერაციის მდგომარეობა ძალზე წააგავს ბატოვანისას და გარსანისას. მიუხედავად ამისა, გამორიცხული არ არის ისიც, რომ ეს პროცესი წალმა შეტრიალდეს. პ. საიქსი იხსენებს ერთ-ერთ ბინადარ ტომს—მიზანს, რომლის წევრებიც, პუტეროტის ცნობებით, ამჟამად მომთაბარეობას ეწევიან (85, გვ. 32).

შირანი ოდესღაც ერთ-ერთი ძლიერი მომთაბარე ტომი იყო ტავრში. ამჟამად არსებული პოლიტიკური საზღვრების გამო ისინი მოსწყდნენ თავიანთ საზაფხულო საძოვრებს და ბინადარ ცხოვრებას ეწევიან სირიის ტერიტორიაზე. რამდენიმე წლის წინათ მათ მიმართეს თურქეთის ხელისუფლებას თხოვნით, ნება დაერთო მათთვის, გადმოსულიყვნენ ტავრის მაღალმთიან საძოვრებზე. თხოვნა არ შეიწყნარეს, მაგრამ ეს ფაქტი იმაზე მეტყველებს, რომ 30 წლის ბინადრობამ მათზე მაინც და მაინც დიდი გავლენა და შთაბეჭდილება ვერ მოახდინა. აღიანის ტომის ზოგიერთი ქურთის განცხადება იმის შესახებ, რომ პირველი მსოფლიო ომის დროს მათ რამდენიმე წლით მიატოვეს სოფლები და საქონელთან ერთად მომთაბარეობდ-

⁷⁴ მაგრამ საძოვრების იქარით გაკემის საკითხი მაინც იწვევს ზოგიერთ უშეყოფილებას. რაც საბოლოო ჯამში ბევრად ვანაპირობებს მომავალ უთანხმოებასა და გათიშვას.

ნენ მთებსა და ველებზე კიდევ ერთხელ ადასტურებს ზემომოყვანილ აზრს.

ზოგიერთ მკვლევარს უძნელდება ალას ნამდვილი ადგილის გარკვევა ჩრდილო ქურთისტანის ტომების სტრუქტურაში. მისი მდგომარეობა ორი ურთიერთსაწინააღმდეგო ტენდენციით ხასიათდება: ერთი მხრივ, თურქული ადმინისტრაციის სულ უფრო მზარდი გაძლიერების გამო მან დაკარგა თავისი პირვანდელი გავლენა, მეორე მხრივ, ვინაიდან ამა თუ იმ სოფლის მუჰთარის (მამასახლისის) თანამდებობაზე ალას, ანდა მის რომელსამე ნათესავს ირჩევენ, მისი მნიშვნელობა კვლავ იზრდება. მართალია, თურქეთის რესპუბლიკის კანონმდებლობა თანდათან ძირს უთხრია ალას უწინდელ ეკონომიკურ ძლიერებას, რომელიც ემყარებოდა მის სამხედრო ძალას თანატომელებზე, მაგრამ იმის წყალობით, რომ ტომის ბელადმა მიიღო მთელი ტომის კუთვნილი მიწები და მსხვილ მემამულედ გადაიქცა, მას ყოველთვის საშუალება ჰქონდა ზემოქმედება მოეხდინა თანატომელებზე. გერმანელ (გფრ) მკვლევარს ვ. ჰუტეროტს მიაჩნია, რომ თურქეთის ქურთისტანში ასეთ მდგომარეობას ბოლო მოეღო 20-იან წლებში. მაგრამ ეს სავსებით სწორი არ არის. მრავალი ტომის ბელადი, რომელიც მემამულის გარდა კაპიტალისტის როლსაც ასრულებს, თავისი ტომის წარმომადგენელია ხელისუფლების ორგანოებში და ამის წყალობით მას პოლიტიკური ძალა კვლავ გააჩნია.

ამრიგად აქ, თურქეთის ქურთისტანში ალას ზეგავლენა ერთა მხრივ, დამოკიდებულია მის სიმდიდრეზე, რომელიც დაგროვილია მრავალრიცხოვან ნათესავთა დახმარებისა და მის საკუთარ მიწებზე მომუშავე დაქირავებული გლეხების შრომის წყალობით და, მეორე მხრივ, იმ პოლიტიკურ ძალაუფლებაზე, რომელიც მან მოიპოვა პარლამენტში მათი წარმომადგენლობით.

ალას — მრავალრიცხოვანი ოჯახის მეთაურის — მდგომარეობა უზრუნველყოფს მისდამი უმრავლესობის მხარდაჭერას ყველა იმ საკითხის გადაწყვეტაში, რომელთაც იგი როგორც მუჰთარი წამოსწევს. ბინადარი ტომების ალებს, როგორც წესი, გრძელი გენეალოგიური ისტორია არა აქვთ, თუმცა, როგორც შენიშნავს ჰუტეროტი, ერთუშის ტომების ალებს ამის პრეტენზიები აქვთ (85, გვ. 33).

ალასა და მისი ოჯახის მდგომარეობა ბინადარ (გლეხურ) ტომ-

მებში, როგორც ჩანს, იცვლება რამდენიმე თაობის შემდეგ. აქ გადამწყვეტ როლს ასრულებს ძალაუფლება. ოჯახის შიგნით უფლებათა მემკვიდრეობით მიღება დამოკიდებულია არა რომელსამე განსაზღვრულ წესზე, არამედ იმაზე, ამა თუ იმ ოჯახის წევრმა რა სიყვარული და პატივისცემა დაიმსახურა. ძლიერი პიროვნება ხშირად ახერხებს როგორც თავისთვის, ისე თავისი ოჯახისათვის გავლენიანი მდგომარეობის მოპოვებას. მისი წყალობით ოჯახის ახლობლები ხელმძღვანელობდნენ ტომების დიდ გაერთიანებებს, ანდა სხვადასხვა წარმოშობისა და სოციალური მდგომარეობის მქონე ჯგუფებს თავის ხელქვეითად აქცევდნენ. ქურთისტანის ისტორია საესეა ისეთი მაგალითებით, როდესაც ტომის ან ტომობრივი კონფედერაციების სათავეში ხანმოკლე დინასტიები ექცეოდნენ და ერთმანეთს ცვლიდნენ. როგორც წესი, მათი წარმომადგენლები ბეგის ტიტულს იღებდნენ და მასთან ერთად თურქეთის სულთნის მხრიდან თავიანთი ძალაუფლების კანონიერ აღიარებას ცდილობდნენ. ისინი ისხდნენ თავიანთ ციხესიმაგრეებში, რომელთა ნანგრევები დღემდე შემორჩენილია ქვეყნის სხვადასხვა ადგილას.

ოსმალეთის მთავრობის მიერ ამ ავტონომიური ხელისუფლების მქონე ბეგების ლიკვიდაცია გერმანელ მოლტკეს 1840 წ. კარგად აქვს აღწერილი. მაგრამ ქურთების ძალით დამორჩილება ხანგრძლივი დროით შეუძლებელი ხდებოდა. დროა დრო ადგილობრივი ან რამდენიმე მეზობელი ტომის წინამძღოლი ხდებოდა და თავისი ტომის სახელით ახალ გაერთიანებებს ქმნიდა.

თანამედროვე თურქეთში არსებული მკაცრი სახელმწიფო ორგანიზაცია აღარ იძლევა ტომებს შიგნით დაუსრულებელ გადატრიალებათა განხორციელების საშუალებას. ამასთან დაკავშირებით გერმანელი ვ. ჰუტეროტი წერს: თანამედროვე ხელისუფლება ტომებს უკვე ყოფს ადგილობრივი მნიშვნელობის მქონე მცირე ერთეულებად, რომლის შიგნით ანა თავისი სიმდიდრის, დიდი ოჯახის, ღირსებისა და ქუის წყალობით სხვებს შორის მხოლოდ რჩეულს წარმოადგენს „Primus inter pares“ და მეტი არაფერი. მისი ცხოვრების წესი არ გამოირჩევა სხვა მდიდარი ხალხის ცხოვრების წესისაგან. მისი სახლი ან კარავი, ტანსაცმელი და დამოკიდებულება ტომის სხვა წევრებთან არ მიგვანიშნებს სხვებისაგან რაიმე გამორჩევაზე. მაგრამ ამის თქმა შეიძლება მხოლოდ წერილი

ტომის ალაზე. რაც შეეხება მსხვილი ტომის ბელადებს, მრავალი მათგანი კვლავ დიდ პოლიტიკურ ძალას ფლობს.

დაბალი რანგის ქურთ აღას მხოლოდ ის აინტერესებს, რომ თავისი ტომის შიგნით მოიპოვოს ძალაუფლება. როგორც ადგილობრივი ბელადი, ალა ყოველთვის დამოკიდებულია თავისი ტომის კეთილგანწყობილებაზე. თურქული ადმინისტრაციის ცნობებს იმის შესახებ, რომ დიდი მომთაბარე ტომის ალებს არ ჰყავთ საკუთარი საქონელი და ცხოვრობენ მხოლოდ თანატომელთა საჩუქრებით, თვით-ეს ალები უარყოფენ.

გალარბებულ ალებისაგან განსხვავებით, რომლებიც მიისწრაფიან ტომის შიგნით დაკარგული გავლენისა და ავტორიტეტის აღდგენისა და განმტკიცებისაკენ, მდიდარი ბელადები, რომლებიც ატარებენ მსხვილი მემამულის ნიშნებს, მიისწრაფვიან უფრო ფართო პოლიტიკური მასშტაბის ძალაუფლებისაკენ.

აღას გარდა, ტომში მნიშვნელოვან როლს ასრულებენ იმამი (მოლა) და შეიქი⁷⁵. იმამი უმადლეს სასულიეროს პირს არ ნიშნავს, ისევე როგორც მოლა იგი სოფლის სასულიერო პირია. როგორც ჩანს, აქ ორივე სიტყვა ერთმანეთის სინონიმი. მოლას მდგომარეობა უფრო განსაზღვრულია, მისი უფლება-მოვალეობა ნათლად არის გამოკვეთილი. აქაურ ქურთებს სპეციალურად აშენებული მეჩეთები არა აქვთ, მეჩეთი მდებარეობს მაზრის ან საოლქო ცენტრის რომელსამე უბრალო შენობაში. საერთო მეჩეთები მხოლოდ მსხვილ დასახლებულ ადგილებში გვხვდება, მაგრამ ზოგჯერ შეიძლება იმამი (მოლა) მომთაბარე ტომებსაც ახლდეს. მაგალითად, ქურთულ ტომს თეიან-ე-რეშითეს თან ახლავს ხოლმე სასულიერო პირი, რომელიც თავისთავს იმამს უწოდებს.

გაცილებით საინტერესოა შეიქის ინსტიტუტი. ერთი მხრივ, შეიქი სასულიერო პირია და იმ შემთხვევაში, თუ სოფელს თავისი იმამი არა ჰყავს, რელიგიური წეს-ჩვეულებათა აღსრულება შეიქს ეკისრება. მეორე მხრივ, იქ, სადაც მუშთარი ან ყადი არა ჰყავთ, იგი მათ ფუნქციებსაც ასრულებს. ბევრ სოფელში შეიქი თანატომელებისაგან წერა-კითხვის ცოდნით გამოირჩევა.

⁷⁵ ორივე ტერმინი განსხვავდება ამავე სახელწოდების არაბული სიტყვებიდან.

გარდა ამისა, შეიძინა ამა თუ იმ ტომის ექიმბაშიც არის. მან იცის შინაური წამლები და მკურნალობის ხალხური მეთოდები. ამ სამედიცინო ცოდნას იგი მემკვიდრეობით თავის შვილს გადასცემს. თუმცა როგორც ტომის რიგითი წევრი, შეიძინა მიწას ამუშავებს ან ხელოსნობას ეწევა, მაინც მათგან განსხვავებით მატერიალურად უფრო უზრუნველყოფილი არის იმ საჩუქრების წყალობით, რომლებიც მასთან თანატომელებს მოაქვთ. ტომის შეიძინა ხშირად ევროპულ ტანსაცმელშია გამოწყობილი. ასეთი შეიძინა ხშირად გვხვდებიან. არის სოფლები, სადაც რამდენიმე შეიძინა ცხოვრობს. მთის ბილიკებზე უცხოელი მოგზაურები ხშირად შეხვედრიან ქურთ მამაკაცს ან ქალს, რომელიც შეიძინა სამკურნალოდ მიდიოდა. ზოგიერთი შეიძინა თავისი სამედიცინო განსწავლულობით იმდენად არის სახელგანთქმული, რომ ნამდვილ ექიმებთან შედარებით ქურთი დიდებულები მათთან მკურნალობას არჩევენ. სახელგანთქმულ შეიძინა მარხავენ ქვის მავზოლეუმში („თიურბე“), რომელიც შემდეგ მოლოცვის ადგილი ხდება.

1914 წლამდე ვანის ოლქსა და ტავრის ზეგანზე ცხოვრობდა ქრისტიანული უმცირესობაც (სომხები, ასურელები)*. ზოგიერთ რაიონში ისინი მოსახლეობის უმრავლესობასაც კი შეადგენდნენ. ქურთებთან მათი ურთიერთობის შესახებ ბევრი დაწერილა, მაგრამ უმეტეს შემთხვევაში ეს ობიექტური ნაამბობი არ არის. ქურთების საზიანოდ ამ ქრისტიანული მოსახლეობის წარმომადგენლებს ხშირად გვიხატავენ როგორც ქრისტიან მწვალებლებს ბარბაროსებს შორის. ასეთ შეხედულებებს ავითარებდნენ მიუღერ სიმონისი, სტაფორდი, (115) პასარუი (112) და სხვები. ამ ქრისტიან მოსახლეობას ზოგიერთი „ლევანტიელებსა“ და „სარტოიდური ხასიათის“ ხალხს უწოდებს (112).

ბოჰთან-დერეს შუა დინებასა და ერთუშის მთების აღმოსავლეთით მდებარე ტერიტორია დასახლებული იყო სომეხი გლეხებითა და სირიულ (ასურული) ენაზე მოლაპარაკე ქალდეველებით. თავის დროზე ზელენოიმ და ზეიდლიცმა ეს ადგილები რუკაზე გადაიტანეს. მათი აღრეული სამგზავრო ჩანაწერები თანხვდება იმ ცნობებს, რომლებიც გერმანელმა ჰუტეროტმა ადგილობრივი ქურთებისა და

* ასურელთა სოფლები აქ ახლაც არის.

ასურელებისაგან შეაგროვა ამ ადგილებში მოგზაურობის დროს 1959 წ. ასურელ-ქალდეველები ჰაკიარის სანჯაყში მცხოვრები ასურელებისაგან მხოლოდ სარწმუნოებით განსხვავდებიან⁷⁶. ენა მათ ერთი აქვთ და თავიანთ თავს „სურიანი“-ს უწოდებენ. სომხებსა („ერმენი“) და ასურელებს („სურიანი“) შორის რომ დიდი განსხვავებაა, ქურთებისათვის კარგად არის ცნობილი. ამის შესახებ ადრეც აღუნიშნავთ იმ ევროპელ მოგზაურებს, რომლებიც ფერვარის რაიონის სოფლებს სწევდნენ.

პირველი მსოფლიო ომის დროს სომხების ერთი ნაწილი ემიგრაციაში წავიდა, ხოლო მეორე ნაწილი აყარეს ან მოსპეს. ამიტომ სომხური მოსახლეობა ამჟამად აქ აღარ არის. რაც შეეხებათ ქალდეველებს, ისინი ამჟამადაც ცხოვრობენ სიირთის პროვინციის ზოგიერთ ადგილას. ართვინისა და ფერვარის მიდამოებში. ქალდეველთა ერთ-ერთი მღვდელი („ფაფა“) აღნიშნავდა, რომ ერუჰის, ჭიზრესა და შირნაკის პროვინციების მრავალ სოფელში ჯერ კიდევ ცხოვრობენ ქალდეველი ხელოსნები და გლეხები, რომლებსაც, ისევე როგორც ართვინელ ქალდეველებს, ძველებური ჩვევით უწოდებენ „ერმენის“-ს, რაც ქრისტიანის სინონიმია⁷⁷.

ქრისტიან უმცირესობათა მდგომარეობა ყველგან ერთნაირი არ იყო. ის, რაზეც იტყობინებოდნენ მე-19 საუკუნის მოგზაურები, უპირატესად შეიმჩნეოდა ქალაქების ახლოს მდებარე სოფლებში, სადაც XIX ს. შუა წლებიდან თურქეთის ადმინისტრაციასა და ქურთ ბეგებს შორის ბრძოლა მიმდინარეობდა ავტორიტეტის განმტკიცებისათვის და სადაც სომხებმა 1908 წ. კონსტიტუციით მიიღეს თვითმმართველობის ზოგიერთი უფლება თურქი გუბერნატორის ზედამხედველობით.

პირველ მსოფლიო ომამდე ქურთი ალების ავტორიტეტი ქრისტიანულ უმცირესობათა (ასურელები, სომხები) შორის ჯერ კიდევ არ იყო შელახული.

⁷⁶ ქალდეველები რომის უნიას ეკუთვნიან და მათ სხვანაირად უნიათლებად იხსენიებენ, ხოლო ჰაკიარის ასურელები ქრისტიანობის ნესტორიანულ მიმდინარეობას აღიარებენ და ამიტომაც მათ ასურელ-ნესტორიანებს უწოდებენ.

⁷⁷ მარდინში ახლაც შეიძლება შეხვდეთ ეპისკოპოსს („მათრან“), რომელსაც ექვემდებარება სამხრეთ-აღმოსავლეთი თურქეთის მცხოვრები ყველა ქალდეველი, ხოლო სოფელ გერეატილინში არის ქრისტიანული „მედრესე“ (სკოლა).

პირველ მსოფლიო ომამდე ცალკეულ ქურთულ სოფლებში სომხური ოჯახები მოჯამაგირეობდნენ მდიდარ ქურთებთან. მათი მდგომარეობა ტომების გარეთ დარჩენილი „ქურმანჯიების“ მდგომარეობაზე უკეთესი არ იყო. აქ აღმოსავლეთ ანატოლიაში (აღმოსავლეთ თურქეთში) იყო ბევრი შერეული სოფელი, რომლებშიც ქურთი და სომეხი გლეხები ერთად ცხოვრობდნენ. რაც შეეხება მდიდარ სომეხებს, ისინი იმყოფებოდნენ თავისუფალი გლეხების პირობებში, ოღონდ მათ აღასათვის განსაზღვრული გადასახადი უნდა გადაეხადათ. სამაგიეროდ, ესა თუ ის ქურთი ტომი დაინტერესებული იყო ამ უიარაღო სომეხების დაცვითა და უშიშროებით. ქურთებს სომეხები აინტერესებდათ როგორც გადასახადის გადახდელები. ასეთი ურთიერთობა ქურთებსა და სომეხებს შორის ყველაზე გავრცელებული იყო მიუქიუსის ოლქის სოფლებსა და ჩატაკის პროვინციის დასავლეთ ნაწილში.

გარდა ამისა, წმინდა სომხური სოფლებიც იყო. ასეთ შემთხვევაში ადგილობრივ მოსახლეობას უნდა მიეცა გადასახადი მხოლოდ იმ აღასათვის, რომელიც ამ ტერიტორიას მართავდა. ფაქტიურად ისინი ისეთ მდგომარეობაში იმყოფებოდნენ, როგორც მეზობელი სოფლების ქურმანჯიები. ზოგიერთი მათგანი, მაგალითად, ფერვარის პროვინციის სოფელ სამფას მოსახლეობა ემორჩილებოდა არა მეზობელ ბინადარ ტომს, არამედ მომთაბარე მირანებს, რომელთა საზღვხულო სამოვრებიც გარს ერტყა მათ სოფელს.

ქურთებით დასახლებულ ტერიტორიაზე არსებობდა ისეთი სომხური სოფლებიც, რომლებსაც თავისი იალაღები ჰქონდა, მაგალითად, ჩატაკის სამხრეთ-აღმოსავლეთით, ჯილო-თეფეს მიდამოებში სომეხი გლეხები ქურთი გლეხების მსგავსად აქ ატარებდნენ ზღვხულს. ამა თუ იმ ქურთულ ტომში ხელისუფლების შეცვლა ისეთსავე ზემოქმედებას ახდენდა სომეხ გლეხებზე, როგორც თვით ქურთებზე. ერთსა და მეორესაც ერთნაირად ძარცვავდნენ, ხოლო შემდეგ იღებდნენ მათგან გადასახადებს ახალი აღას სასარგებლოდ.

თუ ალა თავის ძალაუფლებას მეტად ბოროტად იყენებდა, ანდა უნარი არ ჰქონდა დაეცვა თავისი ქვეშევრდომი სომეხები, მაშინ ისინი გარბოდნენ სხვა ტომის ბელადებთან და მათი ქვეშევრდომები ხდებოდნენ.

ადგილობრივი ქრისტიანული მოსახლეობის მატერიალური კულტურა დიდად განსხვავდებოდა ქურთულისაგან. ჩვენ მხედველობაში გვაქვს საკულტო და სხვა ნაგებობები, რომელთა ნანგრევები და ნაშთები ჯერ კიდევ XIX ს. მოგზაურებს ხვდებოდათ (95, გვ. 318, 321). რაც შეეხება მეურნეობის გაძლოლას, მისი წესი სომხებსა და ასურელ-ქალდეელებს, ისევე როგორც ქურთებს სხვადასხვა ჰქონდათ. მაშინ სომხები გაცილებით უკეთ ფლობდნენ საირიგაციო ნაგებობათა და არხების გაყვანის ტექნიკას. ამჟამად სომხურ სოფლებში მცხოვრები ქურთებიც ამ საქმეს კარგად არიან დაუფლებული. უნდა ვივარაუდოთ, რომ მეურნეობის გაძლოლის წესები ქურთებმა სომხებისაგან გადაიღეს. ეს, როგორც ჩანს, მოხდა დიდი ხნის წინათ. ამას აღნიშნავენ აგრეთვე ევროპელი მოგზაურები ტავერნიე, აინსვორთი, ლეიარდი, რიტერი, მოლტკე, გრანტი (64, ტ. 2, გვ. 233; 95, გვ. 317, 320; 103, გვ. 284).

ის ფაქტი, რომ მეორე მსოფლიო ომის შემდეგ აქაურ რაიონებში მეურნეობა რამდენადმე დაეცა, უნდა ავხსნათ არა ეთნიკური ცვლილებებით (სომხების წასვლით და მათ ადგილას ქურთების დასახლებით), არამედ სხვა მიზეზებით და პირველ რიგში მოსახლეობის აბსოლუტური შემცირებით, რამაც თავის მხრივ გამოიწვია ნათეს ფართობთა შემცირება. გარდა ამისა, ქრისტიანი ხელოსნებისა და ვაჭრების ქალაქებიდან წასვლამ მეურნეობა ნაკლებად სპეციალიზებული გახადა. ადრე აქაურ სასოფლო-სამეურნეო პროდუქციას სწორედ ისინი ყიდულობდნენ.

ტავრის რეგიონში ქურთულ სოფლებში სხვა ეროვნულ და რელიგიური უმცირესობაც არის. მათგან აღსანიშნავი არიან ბოშები.

ბოშებს შეხვდებით ქეჩანების ტომში. ადგილობრივი ალა მათ ინახავს როგორც „მუსიკოსებს“. ისინი ასევე ცხოვრობენ თაიან-ე-ქერვანის ტომის კუთვნილ ტერიტორიაზე და სხვაგან. მათ შორის ბინადარ ტომებშიც. ბოშები არ არიან ვალდებული იმუშაონ. მათ ევალებათ ცეკვა-თამაში ქორწილში, ბავშვის დაბადების დღეს, რელიგიურ ან სხვა დღესასწაულის დროს, ანდა სტუმრის მოსვლისას⁷⁸.

⁷⁸ ქურთული ენის გარდა, ბოშები ერთმანეთში ლაპარაკობენ კიდევ სხვა ენაზე, რომელიც მხოლოდ მათთვის არის გასაგები.

ტავრის ზეგანზე სახლობს იეზიდთა პატარა ჯგუფიც, მაგალითად, 10 კარვისაგან შემდგარი ჯგუფი ცხოვრობდა მომთაბარე ჩივიკანების კაბილესთან ერთად. ამ ჯგუფში იყო ყავალი (მღვდელი). იეზიდთა სარწმუნოებისა და ადამ-წესების შესახებ ბევრ უცნაურ ამბავს ჰყვებიან, მაგრამ არც ერთი მოგზაურა არ უარყოფს იმას, რომ იეზიდები სუფთა და პატიოსანი ხალხია. მარდინის ოლქში ისინი ახლაც გზებდებიან. ოთხი ათეული წლის წინათ ბეილუმებაფის რაიონებში მცხოვრებ იეზიდთა ერთი ნაწილი ჯებელ სანჯარში (ერაყი) გადასახლდა.

სხვა ეროვნულ უმცირესობათაგან შეიძლება დავასახელოთ ებრაელები, რომლებიც სახლობენ მარდინისა და ჯიზრეს გარშემო მდებარე ზოგიერთ სოფელში. მათ აქ უყურებენ როგორც გლეხებს, რომლებიც ტომებად არ არიან გაერთიანებული. ქურთები მათ უწოდებენ „სიუჰიუ“-ს ან „მუსავი“-ს. ისინი ერთმანეთში ლაპარაკობენ თავიანთ ენაზე. საერთოდ ცნობები მათ შესახებ ძალზე ძუნწია.

უკანასკნელი საუკუნის მანძილზე ქურთებით დასახლებულ ადგილებში ყველაზე მნიშვნელოვან ეთნიკურ ჯგუფს თურქები შეადგენენ. ესენი ძირითადად არიან ადმინისტრაციის მოხელეები, სამხედროები და უკანასკნელ ხანს მასწავლებლები და ექიმები.

ამრიგად, XIX ს. ლიტერატურისა და თანამედროვე მონაცემების შესწავლის საფუძველზე თურქეთის ანუ ჩრდილო ქურთისტანში შეინიშნება ერთმანეთთან მჭიდროდ დაკავშირებული ორი ტენდენცია, რომლებიც ამავე დროს განსაზღვრავენ ქურთისტანის ამ ნაწილის ეთნოსოციალურ მდგომარეობას. პირველი, ყველაზე ოვალისაგან, სამხრეთ-აღმოსავლეთ თურქეთში ქურთული ელემენტების გაძლიერების ტენდენციაა, რომელიც დაჩქარდა და დამთავრდა XX ს. დამდეგს. მეორე — ეს არის ქურთი ტომების მუდმივი ადგილმონაცვლეობა, რაც ძალზე ინტენსიურად მიმდინარეობდა და იმდენად სწრაფად ცვლიდა ადგილობრივ ტომთა განლაგებას, რომ ამა თუ იმ ტერიტორიაზე ორი-სამი ათეული წლის წინათ მოხსენებული ტომების ნაცვლად უკვე სხვა ტომები ცხოვრობენ.

თურქეთის ამ ნაწილში ქურთების პოზიცია ქრისტიანულ მოსახლეობასთან შედარებით უფრო ძლიერი და მტკიცე იყო. თავის დროზე სამხრეთ-აღმოსავლეთ თურქეთში ქურთების ეთნიკური შედწევა ისე მიმდინარეობდა, რომ წინასწარ მათ ამის სურვილი

არცა ჰქონიათ. ყველაფერი ეს ობიექტური განვითარების შედეგია. ისიც უნდა აღინიშნოს, რომ ქურთების შეღწევა ამ რაიონებში გარკვეულად მსოფლიო-ისტორიული მოვლენების ზეგავლენითაც ხდებოდა. თავის დროზე დასავლეთის სახელმწიფოებმა თავიანთი მისიონერებისა და საკონსულოების მეშვეობით ხელი შეუწყეს სომეხთა მასობრივ ემიგრაციას კავკასიაში, სირიასა და მსოფლიოს სხვადასხვა კუთხეში. ამასობაში ქურთები წინ მიიწევდნენ და ის სოფლები, რომლებიც რამდენიმე ათეული წლის წინათ სომეხებს ეკუთვნოდათ, ამჟამად უკვე ქურთული გახდა.

ქურთების ასეთი შეღწევა იმდენად ნელა მიმდინარეობდა, რომ თავის დროზე იგი არც კი იყო აღქმული როგორც „პროცესი“. ახლა ძნელია იმის თქმა, თუ რამდენად დიდია სომეხების, ასურელებისა და ქალდეველების გაქურთება. მართალია, ცალკეულმა ქრისტიანულმა ელემენტებმა ქურთული ენა მიიღეს, მაგრამ სარწმუნოება და ეროვნული უმცირესობის ხასიათი⁷⁹ შეინარჩუნეს.

ამ პროცესის ერთ-ერთი მამოძრავებელი ძალა ქურთ ტომებს შორის ამტყდარი დაუსრულებელი დავაც იყო, ამის შესახებ არაერთი დამამტკიცებელი საბუთი არსებობს. შუღლისა და მტრობის წყალობით ტომის სოციალური წყობა სხვადასხვა ფორმას იღებდა დღეს შეიძლება უკვე გამოვყოთ ერთი მხრივ, თანაბარი მნიშვნელობის მქონე ტომები, რომლებიც გაყოფილი იყვნენ მამრობითი ხაზის „სეგმენტურ ჯგუფებად“ და რომლებსაც უცხო ჯგუფები მიემხრნენ. შემდგომ ეს ჯგუფები თანდათან ასიმილირებას განიცდიდნენ ან იღებდნენ ტომის სახელწოდებას. მეორე მხრივ, არსებობს ტომისაგან გამოყოფილი ისეთი ნაწილიც, რომელიც თავს დამოუკიდებლად მიიჩნევს. გარდა ამისა, არიან კიდევ ტომები, რომლებმაც სამხედრო ძალით სხვები დაიმორჩილეს და მათზე თავიანთი ბატონობა გაავრცელეს. მათი ქვეშევრდომები, როგორც ჩვენ მიერ მოყვანილი ფაქტებიდან ჩანს, მანამდე ასევე ტომებად იყვნენ ორგანიზებული, მაგრამ მათ დაკარგეს თავიანთი ტომობრივი დამოუკიდებლობა და გადაიქცნენ არაორგანიზებულ ქურმანჯიებად, რომლებიც ეკონომიკურად და ნაწილობრივ სოციალურად გათანაბრებული იყვნენ

⁷⁹ ამის მაგალითები აღმოსავლეთ ანატოლიაში ახლაც კი არის. სხვა სარწმუნოებაში გადასვლა შესაძლებელი იყო მხოლოდ იმ შემთხვევაში, თუ სომეხი ქალები ქურთ მამაკაცებზე გათხოვდებოდნენ (85, გვ. 39).

ქრისტიანულ უმცირესობასთან (აღრე ოსმალეთის იმპერიაში ცნობილი იყვნენ „რაიას“ სახელით), ვიდრე რომელსაჲმე ახალ დაჯგუფებას შეუერთდებოდნენ.

დიდი ტომობრივი დაჯგუფებანი ვითარდებიან ან სეგმენტაციის გზით წარმოშობილი ფედერაციის ფორმით (მაგალითად, ერთუშთა ფედერაცია), ანდა პირველდაწყებითი მიზნობრივი კავშირის ფორმით, რომელსაც ჯერ კიდევ ახასიათებს წინანდელი ტრადიციები, როგორც ეს აღიანთა გაერთიანებაშია შესამჩნევი.

თურქეთში რესპუბლიკური წყობილების დამყარებამდე ზოგიერთ ადგილას, მაგალითად, მნიშვნელოვან ადმინისტრაციულ პუნქტებსა და მსხვილ დასახლებებში ასეთი საორგანიზაციო ფორმები უფრო დიდხანს ძლებდნენ და წარმოიშობოდა დამოკიდებულების ფეოდალური სისტემა მთელი თავისი ატრიბუტებით: მემამულე, რომელიც იღებდა რენტას, ციხესიმაგრეები და დარბაზები, პირადი დაცვა, სასახლის ცხოვრება, უფრო იშვიათად მემამულის შეცვლა მოურავით და ა. შ.

ამრიგად, ქურთისტანში თითქმის ყველგან გვხვდებიან ბინადარი, ნახევრად მომთაბარე და მომთაბარე ტომები, რომლებიც სულ არ არიან დაქვეითების გზაზე მდგარი კულტურის წარმომადგენლები, როგორც ეს ჰგონიათ ზოგიერთ ბურჟუაზიულ ავტორს და მათ შორის ვ. ჰუტეროტს. მართალია მათ ვერ შეინარჩუნეს თავიანთი პოლიტიკური დამოუკიდებლობა მეზობელი დიდი ხალხებისაგან და ვერ მიაღწიეს რაიმე სახელმწიფოებრივი გაერთიანების ფორმას, სამაგიეროდ შეინარჩუნეს თავიანთი ენა და კულტურა. თავის დროზე მთიანი პირობები და მისი ძნელად მისაღვომობა ისევე როგორც თურქეთისა და ირანის მმართველი წრეების პოლიტიკა ხელს უწყობდა ქურთებისა და ქურთისტანის დაყოფას მცირე მეტნაკლებად ავტონომიურ ჯგუფებად და ტერიტორიულ სამფლობელოებად.

ტომი და მისი ბელადი

ქურთებთან ტომის ბელადის ძალაუფლება უფროსობის მიხედვით მემკვიდრეობით გადადიოდა. წინამძღოლის გარდაცვალების შემდეგ მის ადგილს ახლო ნათესავებში ყველაზე უფრო-

სი იკავებდა. ქურთულ ტომებში ძალაუფლების უზურპაცია იშვიათ მოვლენას წარმოადგენდა.

ტომის მეთაურის კარავი ერთდროულად „თემთა პალატაც იყო და ლორდათა პალატაც“ (42, გვ. 193). სადაც ტომის უზუცესები (თეთრწვერა მოხუცები)⁸⁰ წინამძღოლთან ერთად ყოველ სალამოს იკრიბებოდნენ და მნიშვნელოვან საკითხებს იხილავდნენ. ბელადი ტომის სათავეში სხვადასხვა გზით მოდიოდა. მათგან აღსანიშნავია შემდეგი:

1. ძალაუფლების მემკვიდრეობით გადაცემა, 2. ტომის მიერ არჩევა და 3. ხელისუფლების მიერ დანიშვნა. მაგრამ ამ შემთხვევაშიც ძალაუფლების ხელში ჩაგდებას ყოველთვის მშვიდობიანი გზით ვერ ახერხებდნენ და ხშირად ძალადობასა და ინტრიგასაც ჰქონდა ადგილი. ტომის ბელადის თანამდებობის მემკვიდრეობითობა ტრადიციებისა და ჩვეულების ძალას ემყარებოდა.

მაგალითად, ირანის შაჰისაგან შერისხული ერთერთი ქურთი მთავრის ოჯახი მშობლიურ ადგილიდან პატარა ქალაქ ყუმში გადაასახლეს. ოჯახის ყველა წევრიდან ცოცხალი მხოლოდ ორი ვაჟი დარჩა. მაგრამ ერთ-ერთმა მსახურმა, რომელმაც ამ ოჯახისადმი ერთგულება ბოლომდე შეინარჩუნა, ბევრი ძალ-ღონე მოახმარა იმას, რომ ბითლისის ტომის ბელადის ეს ორი ნაშიერი ძალაუფლებისათვის დაებრუნებინა. მრავალმა სიძნელემ ამ მსახურის შეუპოვრობა ვერ გატეხა და თანატომელთა მხარდაჭერით ხანგრძლივი შესვენების შემდეგ ტომს მემკვიდრე ბელადი დაუბრუნა (12, გვ. 431—436).

შეიძლება მოვიყვანოთ მეორე მაგალითი როჟეჟის ტომზე. როდესაც ტომში ბელადის ოჯახი მოისპო, ტომის უზუცესებმა ბელადის თანამდებობის დასაკავებლად ორი წარჩინებული გვარის მქონე მთავარი მოიწვიეს. ტომის ყველა წევრი ამ წინადადებას დაეთანხმა და მოწვეული მთავრები თავიანთ ბელადებად აღიარეს (12, გვ. 442—443). ამასთან, თითოეული ამ ტომის ორი შტოდან ერთ-ერთს მართავდა.

გასულ საუკუნეებში ქურთული დიდკაცობა შემდეგ ხუთ კატეგორიად იყოფოდა: 1. მოლა-ზადე — განსწავლულობითა და წმინდანობით განთქმული მოღებები (ერბილში მოლა ჰეიდერის, ხოლო რე-

⁸⁰ ქურთულად მათ რისპი ეწოდებოდათ, ხოლო თურქულად აყსაყალები.

ვანდუშში მოლა ომარ ეფენდის შთამომავლების — ჰილანი-ზადეს სახელით იცნობდნენ), ის მოლები, რომლებიც მათ გვარს არ მიეკუთვნებოდნენ, ნახევარ მოლას ანუ „ნივ-მოლას“ უწოდებდნენ. 2. შეიხ-ზადე — შეიხების შთამომავლები (ნერიიდან, ბარზინჯადან და სხვა). 3. ბეგ-ზადე — გავლენიანი და ძლიერი წარჩინებული ოჯახები — ბოჰთანის ან რევანდუშის ამირების გვარი, ბაქურის სარდარები (ბაბა მისრი), ბეზე ფაშა სულეიმანიიდან და ა. შ. 4. აღა-ზადე — წერილი ტომების მეთაურები, და ბოლოს 5. ზევებსდარ — წმინდანთა ოჯახების წევრები (105, გვ. 246).

ქურთულ გვაროვნულ-ტომობრივ პოლიტიკურ ორგანიზაციაში ბელადის მდგომარეობისა და მისი ძალაუფლების როლი ყველაზე მკაფიოდ ქურთთა გამათავისუფლებელი მოძრაობის ცნობილი ხელმძღვანელის შეიხ მაჰმუდ ბარზინჯას (1880—1956 წწ.) მაგალითზე ჩანს.

ცნობილი თანამედროვე არაბი ისტორიკოსი აბდ არ-რაზაკ ალ-ჰასანი წერდა, რომ სახელგანთქმული შეიხ მაჰმუდი თავის თავში განასახიერებს ქურთთა პრობლემას, ხოლო ქურთთა პრობლემა კი — ეს თვით შეიხ მაჰმუდიცაა (137ა, ტ. 2, გვ. 201).

საინტერესოა გავარკვიოთ რას ემყარებოდა შეიხ მაჰმუდის ძალაუფლება და როგორი იყო დამორჩილებული ტერიტორიის კონტროლის ფორმა?

პირველი, შეიხ მაჰმუდის პოლიტიკურ ძალაუფლებას მისი მყარ-ი მატერიალური მდგომარეობა განაპირობებდა. ბაბანთა მმართველობის დროს ბარზინჯების გვარის შეიხების ეკონომიკური ძალაუფლება გაძლიერდა, მათ განსაკუთრებით კარგად ისარგებლეს 1858 წ. მიწის კოდექსის გამოცემის შემდეგ ოსმალეთში დამკვიდრებული მიწების რეგისტრაციის ახალი წესით. ხოლო სულთანთან უფრო ახლო ურთიერთობის დამყარების შემდეგ, სულეიმანიეს გარშემო მდებარე ტომების შეიხებმა თავიანთ კონტროლს მრავალი სოფელი დაუქვემდებარეს. ეს სოფლები მათ მთავრობისაგან შეტად ხელსაყრელ ფასებში იყიდეს. ბარზინჯას შეიხების შემოსავლის მთავარ წყაროს სულეიმანიეს ბაზარი წარმოადგენდა. როგორც მათი საკუთრება ეს ბაზარი ხელს უწყობდა შეიხების სავაჭრო გარიგებების წარმატებით ჩატარებას. თავისი მნიშვნელობა ამ ბაზარმა მეორე მსოფლიო ომის შემდგომაც შეინარჩუნა. სულეიმანიეს ბაზ-

რის შემოსავლის 1/4 შეიხ მაჰმუდის ოჯახის წევრებს ეკუთვნოდა⁸¹, ხოლო დანარჩენი 3/4 ქალაქის მუნიციპალიტეტის განკარგულებაში იყო.

უნდა აღინიშნოს, რომ მიუხედავად ბარზინჯას შეიხთა ქონების განუწყვეტელი ზრდისა, შეიხ მაჰმუდის მთელი ოჯახი ამჟამად მაინც იმაზე ნაკლებ მიწებს ფლობს, ვიდრე ჯაფის ბეგზადეების ერთი წევრი — ჰასან ბეგი ჰალაბჯიდან. ამრიგად შეიხ მაჰმუდის პოლიტიკური უზენაესობა უშუალოდ მფლობელობიდან არ წარმოშობილა; მიწის სამფლობელოებმა მხოლოდ საჭირო ეკონომიკური ბაზა შეადგინეს მისი პოლიტიკური აქტივობისათვის.

მეორე, ეს იყო მისი როგორც მოციქულის შთამომავლის ნახევრად წმინდანური მდგომარეობა. რომელიც მან მიიღო თავისი წმინდანი წინაპრის კაკა აჰმედისაგან. ეს კი მას უფლებას აძლევდა შეექმნა ამულეტები⁸². რომლებიც ადამიანს ტყვიისა და ხანჯლისაგან დაიცავდნენ. ეს ამულეტები სხვა არაფერია, თუ არა ყურანიდან აღებული რამდენიმე ციტატა, რომელიც განსაკუთრებული ფერის სამკუთხა ნაჭრის შიგნით იყო ჩაკერილი და მას მხარზე იმაგრებდნენ. თუ ამულეტის პატრონს ბრძოლაში შეტაკებისას მოკლავდნენ ეს იოლად აიხსნებოდა — თავდაცვითმა ძალამ არ იმოქმედა იმიტომ, რომ იგი ბრძოლის დროს გაბრაზებული იყო, ანდა მისი თაყვანისმცემელი საერთოდ ცუდ აზრებს ატარებდა.

მესამე, რაც მაჰმუდს სახელსა და ავტორიტეტს უხვეჭდა ქვეშევრდომებს შორის — მისი წინასწარმეტყველება და გულთმისნობა იყო. შეიხ მაჰმუდის ნახევრად წმინდანის მდგომარეობის გამო, მას ადამიანის აზრებისა და ხასიათის ამოცნობას მიაწერდნენ:

ახალგაზრდა ქურთი, რომელიც ჩაბმული აღმოჩნდებოდა ტომობრივ მტრობაში ანდა სხვა მიზეზის გამო დატოვებდა თავის სოფელს, ხსნას იმაში ეჭვბა, რომ მაჰმუდის მსგავს მსხვილ ფეოდალს მიეკედლებოდა და გავლენიანი ბელადის მიმდევარი ხდებოდა. ამით ფაქტიურად იგი საკუთარ უშიშროებას იძენდა. სამაგიეროდ

⁸¹ იმ დროსაც კი, როდესაც 1927—30 წწ. შეიხ მაჰმუდი გადასახლებაში იმყოფებოდა, თავის კუთვნილ 15 სოფლიდან შემოსავალს იგი რეგულარულად ეღებდა (76, გვ. 86; 123, გვ. 85).

⁸² ამ ამულეტების მაგიურ ძალის შესახებ ქურთისტანში დღესაც სხვადასხვა ისტორიის ყვებიან.

მას უნდა ემსახურა შეიხის პირად საპოლიციო რაზმში. ამ რაზმის დახმარებით შეიხი აწესებდა კონტროლს იმ სოფლებზე, რომელიც მას ეკუთვნოდა.

შეიხ მაჰმუდის მეტოქეები ხშირად ბრალს სდებდნენ მას, იმაში, რომ შეიხი ამ ჯგუფს სხვა რაიონების უფრო წვრილი ტომის ბელადების ასაწიოკებლად იყენებდა.

მუსლიმანური დღესასწაულების დღეებში მაჰმუდის სოფელი დარიკელი ფუტკრის სკას ემსგავსებოდა. აქ თავს იყრიდნენ საზეიმოდ ჩაცმული შეიხის მიმდევრები, რომლებიც გარეგნულად ჭაფის ბეჭაღდების ფიშტმალას მოგვაგონებდნენ, მაგრამ მათგან განსხვავებით უფრო პრესტიჟის გამო იკრიბებოდნენ. იმ დღეებში შეიხი მეგობრულად ექცეოდა თავის ქვეშევრდომ ბელადებსა და ჯგუფებს, ლებულობდა მათ მდიდრულად მორთულ სამ ჰხვადასხვა მისაღებ დარბაზებში. გარდა ამისა, თავის ქვეშევრდომებს იგი მუდმივად ავალდებულებდა, რომ მის მიმართ გულუხვი საჩუქრები გაეღოთ.

შეიხ მაჰმუდი დიდი პატივისცემით სარგებლობდა არა მარტო თანატომელებში, არამედ სხვა ტომის ქურთებს შორისაც. ამასთან დაკავშირებით საგულისხმოა მაგალითად, ჰამავენდების, რომლებმაც ერთხელ მაჰმუდს უღალატეს, განცხადება: „ჩვენ ყველანი კიდევ პატივს ვცემთ შეიხს, და თუ ის სამართლიანად მოგვექცევა, მზად ვართ კიდევ მოვემსახუროთ მას“-ო (66, გვ. 66).

იძულებისა და კავშირის დამყარების აღნიშნული საშუალებანი, ნათლად გვიჩვენებენ, იმას თუ როგორ ცდილობდა ტომის მეთაური ტრადიციული ადათ-წესები და სიმბოლოები თავის სასარგებლოდ გამოეყენებინა.

ტომი და ადმინისტრაცია

ქურთისტანი, როგორც ადმინისტრაციული ერთეული, ცნობილია XII საუკუნიდან, როდესაც დიდი სელჩუკების უკანასკნელმა წარმომადგენელმა სანჯარმა ჰამადანის ჩრდილო დასავლეთით ამავე სახელწოდების პროვინცია შექმნა. ამ ახალი ადმინისტრაციული ერთეულის ცენტრი ბაჰარის ციხესიმაგრე გახდა. მაშინ ქურთისტანი მოიცავდა ჰამადანს, დინეარსა და ქერმანშაჰს (გარშემო-

ტერიტორიებით) — ზაგროსის მთების აღმოსავლეთით და შაპრ-ზურსა და სინჯარს — ზაგროსის დასავლეთით.

XIII საუკუნემდე ქურთისტანის პროვინციის ერთ ნაწილს არაბები ჯიბალს (მთიანეთს) უწოდებდნენ. შემდგომში იგი ცნობილი გახდა როგორც სპარსეთის, ანუ ირანის ქურთისტანი. რაც შეეხება ქურთისტანის მეორე ნაწილს, მას ჯებელ ალ-ჯიზრეს ან მეორენაირად დიარბაქრის (ბაქრის ტომის ქვეყანა) სახელწოდებით იცნობდნენ. მონღოლთა შემოსევის წინ ქურთებს ირანში ეკავათ ზაგროსის მთიანი ნაწილი. თანდათან ირანის ქურთისტანის მთავარმა ქალაქმა ბაჰარმა თავისი მნიშვნელობა დაკარგა და მის ნაცვლად ქ. ჩემჩემალი ამალდა. ირანის ქურთისტანის მმართველის რეზიდენცია ახლა იგი გახდა.

XVI საუკუნეში, როდესაც ირანში სეფიანთა დინასტია გაბატონდა, ქურთისტანის პროვინციის ტერიტორია კიდევ უფრო შემცირდა. მას ჩამოაშორეს ჰამადანი და ლურისტანი. ამ დროისათვის ირანში ქურთებით დასახლებული რაიონები ჰამადანიდან აზერბაიჯანის საზღვრებამდე იყო გადაჭიმული. აქედან მოყოლებული ირანის ქურთისტანი არდელანის სახელით არის ცნობილი, მაშინ ამ პროვინციის მთავარი ქალაქი სენე, ანუ სენენდეჟი იყო. რაც შეეხება ზაგროსის მთიანეთის დასავლეთ მხარეს, ქურთებით დასახლებული ეს ტერიტორია XVI ს. თურქ-ოსმალებმა დაიპყრეს. უფრო გვიან, XVII ს. ბოლოს იგი ოსმალეთის იმპერიის შემადგენლობაში შევიდა და როგორც „ქურთისტანის ეიალეთი“ (ოლქი) მოიცავდა დერსიმის, მუშისა და დიარბაქრის ლიეებს (პროვინციებს).

ადგილობრივმა ქურთმა მმართველებმა (ხანებმა, ბეგებმა, მირებმა და მირმირანებმა) თავიანთი ავტონომიური უფლებები თითქმის ორ საუკუნეს შეინარჩუნეს. მაგრამ XIX ს. შუა წლებიდან ოსმალეთის სულთნებმა ქურთთა ავტონომიური სამთავროების მოსპობაზე გეზი მტკიცედ აიღეს და ქურთებით დასახლებულ ტერიტორიაზე თანდათან თურქების ჩამოსახლება დაიწყეს. ეს პროცესი ცვალებადი ინტენსიურობით თითქმის ერთ საუკუნეზე მეტ ხანს გრძელდებოდა. თუ XIX ს. ქურთი ბეგების მმართველობა ქურთისტანის დაშორებულ რაიონებში ჯერ კიდევ შემორჩენილი იყო, ახლა მათი მმართველობის ასპარეზი სულ უფრო შევიწროვდა. თან-

დათან განაპირა რაიონებიც უშუალოდ თურქეთის ადმინისტრაციას დაუმორჩილეს.

სტამბოლიდან დაშორება და ადგილობრივი მოსახლეობის მტრული დამოკიდებულება ხელს უწყობდა იმას, რომ ქურთებით დასახლებულ მხარეში გაუნათლებელ და უუნარო თურქ მოხელეებს აზნაფინდნენ. მოხელეთა დიდი უმრავლესობის (ვალიდან დაწყებული ჟანდარმამდე გათავებული) ხელფასი ძალზე დაბალი იყო და არარეგულარულად გაიცემოდა.

ამიტომ კორუფცია და ხაზინის მქურდაობა ჩვეულებრივი მოვლენა იყო ოსმალეთის იმპერიის ამ დაშორებულ მხარეში. ჟანდარმებს მაღალი ადგილი ეკავათ. ქურთებს ეშინოდათ და ანგარიშს უწევდნენ მათ. რადგანაც ჟანდარმები მატერიალურად უზრუნველყოფილი არ იყვნენ, ამიტომ ისინი მთლიანად ადგილობრივ მოსახლეობის მიერ მოტანილ ძღვენზე იყვნენ დამოკიდებული.

კარგად შეიარაღებული და გაწირთნილი ჟანდარმერიის გარდა, ქურთულ სოფელს კიდევ მოხელეთა მთელი შტატი განაგებდა. იგი მოსამართლის, ვეტერინარის, მრწათმზომის, ექიმისა და სხვებისაგან შედგებოდა. მაგრამ ჟანდარმერიისაგან განსხვავებით მათი ურთიერთობა ადგილობრივ მოსახლეობასთან მეტად სუსტი იყო. ისინი გლეხებს სოფლის მამასახლისის — მუჰთარის მეშვეობით უკავშირდებოდნენ.

მძიმე სოციალური და ეროვნული ჩაგვრა, რომელსაც ქურთები განიცდიდნენ ოსმალეთის იმპერიაში, ხშირად მათ აჯანყებისაკენ უბიძგებდა. ქურთთა აჯანყებები ოსმალეთის იმპერიისა და თურქეთის რესპუბლიკის ისტორიას წითელი ზოლივით გასდევს. შეიარაღებულ გამოსვლებს თურქი მმართველები მთელი სისასტიკით ახშობდნენ. ხოლო აჯანყებულ ტომებს თურქეთის სიღრმეში ასახლებდნენ ან ფიზიკურად სპობდნენ.

ტომების დასათრგუნავად არანაკლებ მკაცრ პოლიტიკას ატარებდნენ ირანში. შარაგზების მშენებლობა, რომელსაც ირანის შაჰი რეზა ფეჰლავი (1925—1941) ქურთისტანში აწარმოებდა, ქვეყანაში საქონელ გაცვლასა და ფულის მიმოქცევას აჩქარებდა. ეს პროცესი თავის მხრივ, ხელს უწყობდა საერთო ირანული ბაზრის შექმნას. შინაგანი ბაზრის ჩამოყალიბება კი მჭიდროდ იყო დაკავშირებული რეზა შაჰის მიერ ქვეყნის ცენტრალიზაციის პოლიტიკის გატარე-

ბასთან. ქვეყნის ცენტრალიზაციამ, რაც რეზა შაჰის მმართველობის მთავარი შედეგი იყო, ირანის ბურჟუაზიასა და მემამულეებს თავიანთი პოლიტიკური ძალაუფლების დაწყება გაუადვილა.

ქვეყნის ცენტრალიზაცია სპობდა რა ტომების კარჩაკეტილობას, ზელს უწყობდა ირანის მრავალრიცხოვანი ხალხების დაახლოებას და მის ტერიტორიის როგორც ერთ ეკონომიკურ და პოლიტიკურ მთელის გაერთიანებას. მაგრამ გაერთიანებისა და ნაციონალური კარჩაკეტილობის მოსპობის პროცესი, ისევე როგორც მეზობელ თურქეთში, მრავალრიცხოვან ეროვნულ უმცირესობათა გაბატონებულ ერისადმი დამორჩილებისა და ამ ხალხების სოციალური ექსპლუატაციისა და ეროვნული ჩაგვრის გაღრმავების გზით მიმდინარეობდა.

რეზა შაჰის მთავრობა აიდეალებდა იმ ცენტრალიზებულ სახელმწიფო გაერთიანებებს, რომლებიც ირანის ტერიტორიაზე არსებობდნენ ძველ და საშუალო საუკუნეებში. მაგალითად, ხელოვნურად ინერგებოდა ძველი სასანიანთა სახელმწიფოს კულტი, როგორც ცენტრალიზებული სახელმწიფოს ნიმუში. ერთმანეთს უდარებდნენ სასანიანთა და ფეჰლევანიანთა მონარქიულ სახელმწიფოებს და ა. შ.

ბუნებრივია, რომ დიდმპყრობელური პოლიტიკის გამტარებელი მთავრობა ირანში მრავალი პატარა ეროვნებათა არსებობას უარყოფდა. ირანული გაზეთი „სეთარე“ — „ვარსკვლავი“ (1933. 29.5) წერდა, რომ „ქურთები და ლურები ყველაზე უფრო წმინდა სისხლის ირანელები არიან. რაც შეეხება ირანელ თურქებს, ისინი რასობრივად არ განსხვავდებიან ფარსებისაგან“. იგივეს იმეორებდა მეორე გაზეთი „შაფაყი“ („დაისი“). მის 1933 წ. 30 მაისის ნომერში ვკითხულობთ: „ირანის მთავრობა და ირანის კონსტიტუცია ერთმანეთისაგან არ ანსხვავებენ ეროვნებებს, ენებს, ტომებსა და ჰარწმუნოებებს. გარდა ირანელის საპატიო სახელისა მათ არა სურთ ატარონ სხვა სახელი“.

მაშინდელი ირანის პოლიტიკური მოღვაწეები ამ აზრს კიდევ უფრო ნათლად გამოხატავდნენ. მაგალითად, ირანის მეჯლისის წევრმა დეშთიმ 1930 წ. 21 ოქტომბრის სხდომაზე განაცხადა: „ირანში ქურთთა საკითხი არ არსებობს, რადგანაც ქურთებს აქ განიხილავენ არა როგორც ეროვნულ უმცირესობას, არამედ — ირანელთა თანატომელებს“ (30, გვ. 193).

როგორც ვხედავთ, არც მთავრობას და არც სხვა ოფიციალურ

პირებს, არა სურდათ იმის აღიარება, რომ ირანში ეროვნული უმცირესობანი არსებობდნენ.

რეზა შაჰის მთავრობა ტომების განიარაღებისა და სამხედრო დათრგუნვის პოლიტიკას განსაკუთრებით ინტენსიურად ანხორციელებდა მას შემდეგ, როდესაც 1927-28 წლებში ძირითადად დამთავრდა შარავზების მშენებლობა ტომებით დასახლებულ რაიონებში.

ურჩი ტომების განადგურების პარალელურად ირანის მმართველი წრეები იყენებდნენ ისეთ ნაცად ხერხს როგორცაა გვაროვნულ-ტომობრივი შუღლის გაღვივება, ტომების ბელადების ერთმანეთზე გადაკიდება და სხვა.

ტომების ბელადებს, რომლებიც სურვილს გამოთქვამდნენ დამორჩილებოდნენ მთავრობას, დროებით თავიანთ ადგილას ტოვებდნენ. მათ მთავრობა იყენებდა როგორც ბრმა იარაღს თავის პოლიტიკის გასატარებლად, ხოლო ურჩ ტომის ბელადებს ფიზიკურად სპობდნენ, როგორც მაგალითად, ისმაილ ალა სიმკოს და ა. შ. (30, გვ. 195—196).

ანალოგიურად იქცეოდა თურქეთის მთავრობა. მართალია, ტომებისათვის ახლად დასახლებულ რაიონებში ირანის ან თურქეთის მთავრობა სკოლებსაც ხსნიდა, მაგრამ ამ სკოლებში, როგორც წესი, სწავლება, ისევე როგორც საქმის წარმოება, მიმდინარეობდა გაბატონებულ ერების (სპარსულ ან თურქულ) ენაზე. მთავრობის მოხელეებისათვის სავალდებულო არ იყო სცოდნოდა იმ პროვინციის ენა, სადაც ისინი მსახურობდნენ.

მსოფლიო ომებს შორის პერიოდში ირანისა და თურქეთის მთავრობათა მიერ ქურთთა ტომების ძალით განსახლებამ დამღუპველი შედეგები მოუტანა ქურთებს. იყო შემთხვევები, როდესაც მთელი ტომები იღუპებოდა.

ქურთისტანის საბოლოო დაყოფამ და საზღვრების დახურვამ, განსაკუთრებით კი თურქეთსა და ირანს შორის, შეწყვიტა ქურთების ტრადიციული საზაფხულო და საზამთრო გადასახლებანი. ნახევრად მომთაბარე ტომებს, რომელთა საზაფხულო სადგომი ერთი სახელმწიფოს ტერიტორიაზე იმყოფებოდა, ხოლო ზამთრისა—მეორის, ამ ღონისძიებებმა თვითნებურად საზღვრების გადალახვის უფ-

ლება თითქმის სრულებით წაართვეს, ახლა ისინი ვალდებული იყვნენ გადაეხადათ დიდი თანხები.

იყო შემთხვევები, როდესაც სასაზღვრო ხაზის დადგენისას ერთი ტომი ორ ან რამდენიმე სახელმწიფოს შორის იყოფოდა. მაგალითად, ჰერკის ტომი ფაქტიურად სამ სახელმწიფოს შორის (ირანი, ერაყი და თურქეთი) დაიყო, შექაქის—თურქეთსა და ირანს შორის, ჯაფისა—ირანსა და ერაყს შორის და სხვ.

ყოველივე ზემოთქმულიდან კარგად ჩანს, თუ რატომ შემცირდა მეორე მსოფლიო ომის წინ ირან-ერაყის ან ირან-თურქეთის საზღვარზე მომთაბარე ქურთი ტომების რიცხვი.

ერაყის აღმინისტრაციული სისტემა ძველი ოსმალურისაგან განვითარდა. თუ 1918 წლამდე მთელი ერაყი სამ ვილაიეთად (ოლქად) იყოფოდა, ინგლისელთა გაბატონების შემდეგ იგი 14 ლივად (პროვინციად) დაყვეს. აქედან ოთხი (კირკუკის, მოსულის, სულეიმანიისა და ერბილის) ქურთებით დასახლებულ ტერიტორიას მოიცავდა.

თავიანთ ბატონობის ხანაში თურქები ეყრდნობოდნენ მსხვილ ფეოდალებსა და ტომების ბელადებს, რომლებსაც ეხმარებოდნენ ტომის კუთვნილი (სათემო) მიწების მითვისებაში. მაგრამ გახრწნისა და რღვევის გზაზე მდგარმა ოსმალურმა რეჟიმმა ვერ შეძლო ტომების წინააღმდეგობათა გადალახვა. ინგლისელმა იმპერიალისტებმა ერაყის დაპყრობის შემდეგ, გადაქრით დადგნენ რა ადგილობრივი მემამულეებისა და ტომების ბელადების მხარეზე, გადაწყვიტეს ოფიციალურად ეცნოთ მათი უფლებები მიწის დიდ ნაკვეთებზე. ინგლისის საოკუპაციო ხელისუფლებამ ტომის ბელადებსა და სოფლის ადებს გადასცა კანონიერი უფლებები იმ მიწებზე, რომლებიც ინგლისელთა მოსვლამდე ტომის ყველა წევრის საერთო საკუთრებას შეადგენდა. შემდგომში ტომის ბელადებმა ამ მიწების მემკვიდრეობით გადაცემა დაიწყეს. ამრიგად, ის, რაც ვერ შეძლეს თურქებმა, ინგლისელებმა განახორციელეს სამხედრო ძალაზე დაყრდნობით და ადგილობრივ მემამულეებთან და ტომის ბელადებთან გარიგების მეშვეობით. იქ, სადაც გვაროვნულ-ტომობრივი ორგანიზაცია დაშლის გზაზე იდგა ინგლისელი მოხელეები ცდილობდნენ ხელი შეეშალათ ამ პროცესისათვის და განემტკიცებინათ ტომობრივი ორგანიზაცია (39, გვ. 121—122).

ინგლისელებმა გადაწყვიტეს გამოეყენებინათ ტომობრივი ორ-

განიზაცია, და ტომების ბელადები როგორც იარაღი თავიანთი პოლიტიკის გასატარებლად. მათ კარგად ესმოდათ, რომ ამა თუ იმ ტომის კეთილგანწყობილება მთლიანად დამოკიდებული იყო მათი ყველაზე უფრო გავლენიანი ბელადებისაგან. ამიტომ ისინი ეხმარებოდნენ ალებსა და შეიხებს ხელისუფლების განმტკიცებაში.

ინგლისელთა ბატონობის დროს (1918—1932 წწ.) ტომების ბელადები ორ ჯგუფად გაითიშნენ: ერთი ინგლისელებისადმი მტრულად იყო განწყობილი, მეორე — ინგლისელ კოლონიზატორთა ხელში ბრმა იარაღად გადაიქცა.

ტომის ბელადებს ინგლისელებმა დაავალეს წესრიგის დაცვა. გადასახადების აკრეფა და ა. შ. ამრიგად, მემამულეები და გვაროვნულ-ტომობრივი დიდკაცობა ინგლისის იმპერიალიზმის მთავარი დასაყრდენი გახდა ერაყში.

პირველი მსოფლიო ომის შემდეგ, როდესაც ქურთებით დასახლებულ რაიონებში ცენტრალურმა და ადგილობრივმა ხელისუფლებამ თანდათან თავისი პოზიციები განამტკიცა, ტომის აღას (შეიხის) ავტორიტეტი რიგით თანატომელთა ხარჯზე კიდევ უფრო გაიზარდა. ინგლისელი სამხედრო მოხელე ერბილის პროვინციაში უ. ჰეი შენიშნავდა, რომ თავისი ქვეშევრდომთა მიმართ ტომის აღას ერაყში ინგლისის საოკუპაციო ხელისუფლებამ ბევრი ვალდებულება დააკისრა. მათ შორის ყველაზე მნიშვნელოვანი ადგილობრივი ხელისუფლების წინაშე წარმომადგენლობა იყო.

აღას მთელი წლის მანძილზე ხელფასი ეძლეოდა იმ პირობით, რომ ის თავის ტომში წესრიგს შეინარჩუნებდა. ამან ტომის ბელადის ეკონომიკური ზეგავლენა თანატომელებზე კიდევ უფრო გაზარდა. მეორე მსოფლიო ომის წინ ბევრ აღას ხელფასის გადახდა შეუწყვიტეს, ვინაიდან მათი როგორც ტომის ბელადის გავლენა სწრაფად ეცემოდა.

1970 წლამდე ერაყის ყოველი პროვინცია ყაზებად იყოფოდა. ყაზას სათავეში კაიმაკამი ედგა. იგი იმავე საკითხებს განაგებდა, რასაც პროვინციის მმართველი (მუთასარიფი) მისდამი დაქვემდებარებულ ტერიტორიაზე. ყაზა თავის მხრივ ნაპიებად (რაიონებედ) იყოფოდა. ნაპიას მუდირი მართავდა. მუდირს ემორჩილებოდა სოფლის მეთაური — მამასახლისი (მუხთარი) მის მოვალეობას გადასახადების განაწილება და აკრეფა შეადგენდა. გარდა ამისა,

მუხთარს წვევამდელთა აღრიცხვაც⁸⁴ ევალებოდა. მთებში მოსახლე ქურთებთან მუხთარის⁸⁵ როლს უცვლელად ალა ასრულებდა. ამიტომ იქ ეს ტერმინი იშვიათად იხმარებოდა.

ისევე როგორც თურქეთში, აქაც მუდირს ჰყავდა რამდენიმე ზელქვეითი პოლიციელი, რომელთა საშუალებით ის უკავშირდებოდა ტომებსა და მთავრობის მოხელეებს. ბოლო დრომდე ცენტრალური ხელისუფლება ტომებს შორის დიდი პოპულარობით არ სარგებლობდა, ვინაიდან მისი სამოხელეო აპარატი აქაც მთლიანად კორუფციით იყო გართული. პირველი მსოფლიო ომის დამთავრების შემდეგ ინგლისელი მოხელე ვ. ჰეი ადგილობრივ ჟანდარმერიას ახასიათებდა როგორც „უხეშ, უციც და უპრინციპო არამზადებისაგან შემდგარ სამოხელეო აპარატს“, რომლის წევრებიც თავიანთ ძალაუფლებას ბოროტად იყენებდნენ და დაუსრულებელ გამოძალვას ეწეოდნენ; 20 წლით გვიან მეორე ინგლისელი მოხელე ლიჩი წერდა, რომ მდგომარეობა შესამჩნევად არა მანამდე იყო გამოსწორებული (96, გვ. 18).

⁸⁴ სამხედრო ვალდებულება (ბეგარა) ერაყში თურქთა ბატონობის დამყარებიდან არსებობდა და ნორმალურად ყველა ქურთს უნდა გაეეყო სამხედრო სამსახური. მუხთარმა უნდა აღნიშნოს დაბადება და შეატყობინოს მუდირს იმათი სახელები, ვინც უნდა გაიწვიონ.

⁸⁵ ხშირად მუხთარი ბოროტად იყენებს თავის თანამდებობას და განსაზღვრულ გასამრჯელოს სანაცვლოდ არ შეაქვს წვევამდელთა სიაში ესა თუ ის ახალგაზრდა. მთებში ალბი სამხედრო სამსახურში გაწვევის უფლებას იმისათვის იყენებდნენ, რომ თავიდან მოეცილებინათ „ზედმეტი“ პირები.

XX ს. დამდეგიდან მოყოლებული, ქურთისტანის მოსახლეობის რაოდენობა განუწყვეტლად იზრდება. მოსახლეობის რაოდენობის ზრდასა და შემცირებაში გარკვეულ როლს ასრულებენ ისეთი ფაქტორები. როგორც არის შობადობა, სიკვდილიანობა და მიგრაცია.

მოსახლეობის მიგრაცია თანამედროვე ქურთისტანის ერთ-ერთი მნიშვნელოვანი პრობლემაა. ქურთისტანის მთელ რიგ რაიონებში ეს პროცესი გლახთა ეკონომიკური მდგომარეობის მზარდი გაუარესებით არის გამოწვეული. სოფლის მოსახლეობა საარსებო პირობების გაუმჯობესების მიზნით ქალაქისაკენ მიილტვის. მართალია, შობადობის, სიკვდილიანობისა¹ და მიგრაციის პროცესი ქურთისტანის სხვადასხვა რაიონში განსხვავებული ტემპით მიმდინარეობს, მაგრამ ქურთისტანის ზოგიერთი ნაწილის კონკრეტულ მაგალითზე მათი განხილვა მაინც გვიქმნის ზოგად წარმოდგენას ამ პროცესების შესახებ თანამედროვე ქურთისტანში.

ერაყის ქურთისტანი

✕ ერაყის დიდი ქალაქების მოსახლეობის რაოდენობის ანალიზი გვიჩვენებს, რომ ქალაქებმა ბაღდადმა, კირკუქმა და ბასრამ ქვეყნის სხვადასხვა კუთხიდან მრავალი გადმოსახლებული მიიღო. ამასთან. მოსახლეობის დაახლოებით 1/4 დაიბადა არა ამ ქალაქებში, არამედ მათ გარშემო მდებარე სოფლებში. ერაყის ოთხი დიდი ქალაქიდან მხოლოდ მოსული არ იზრდებოდა სწრაფად. ოსმალეთის იმპერიის ცნობილმა სავაჭრო და ადმინისტრაციულმა ცენტრმა

¹ მეორე მსოფლიო ომის შემდგომ პერიოდში სიკვდილიანობა ბევრ ქვეყანაში ღია. მათ შორის ქურთისტანშიც, შემცირდა და დაახლოებით ერთ დონეზე დარჩა (13, ტაბ. № 14).

მოსულმა, მას შემდეგ. რაც ერაყმა დამოუკიდებლობა მოიპოვა, თავისი ადრინდელი მნიშვნელობა დაკარგა.

სტატისტიკური ცნობები მოწმობს, რომ მოსახლეობის რაოდენობა ცალკეულ პროვინციებში ომის შემდგომ პერიოდში არამყარი და ცვალებადი იყო.

1947-დან 1965 წლამდე პერიოდში ერაყსა და ერაყის ქურთისტანში მოსახლეობის სიმჭიდროვის საერთო ზრდა შეიმჩნეოდა.

ერაყში ქურთული მოსახლეობის განაწილების შესახებ უფრო ზუსტ მონაცემთა მიღება შეიძლება სამი ოფიციალური აღწერიდან, რომელიც შესაბამისად 1947, 1957 და 1965 წწ. მოეწყო. აი ამ აღწერის შედეგები ქურთებით დასახლებული ლივებისათვის:

ცხრილი 1

ჩრდილო ერაყის მოსახლეობის სიმჭიდროვე (1 კვ. კმ) ლივების მიხედვით 1947—1965 წწ. (18, 1947 წ.; 1957; 1965 წ.)

| ლივია | 1947 წ. | | 1957 წ. | | 1965 წ. | |
|-----------------|---------|---------|---------|---------|---------|---------|
| | მოსახ. | სიმჭიდ. | მოსახ. | სიმჭიდ. | მოსახ. | სიმჭიდ. |
| მოს.ული | 595190 | 11,1 | 717500 | 14,1 | 954157 | 18,7 |
| სულეიმანია | 226100 | 18,8 | 299975 | 25,8 | 400220 | 34,0 |
| ერბილი | 249776 | 15,6 | 272526 | 17,7 | 300215 | 23,5 |
| კირკუკი | 285005 | 14,5 | 288912 | 19,9 | 40027 | 23,6 |
| სულ ჩრდ. ერაყში | 1273081 | 15 | 1568916 | 19 | 2190689 | 25 |

ცხრილიდან ნათელი ხდება, რომ ერაყში მოსახლეობის მატების პროცენტი მერყეობდა 1,5%-დან 2%-მდე. ასევე ცხადია, რომ ერაყში ყველაზე მჭიდროდ დასახლებული რაიონები იყო ერაყის ქურთისტანში, განსაკუთრებით კი მოსულსა და კირკუკის შორის.

ცნობილია, რომ მიწის ნაყოფიერება ხშირად იწვევს მოსახლეობის სიმჭიდროვის ზრდას სასოფლო-სამეურნეო რაიონებში. მაგრამ, მიუხედავად იმისა, რომ ნაყოფიერებამ იმატა. ვარაუდობენ, რომ სულ უფრო მეტი სასოფლო-სამეურნეო მუშა დატო-

ვებს სოფლის რაიონებს, მუშაობას დაიწყებს ერაყის ქალაქებსა და ახლად აღმოცენებულ სამრეწველო ცენტრებში.

ერაყელ ეკონომისტებსა და სტატისტიკოსებს მიაჩნიათ, რომ „სამრეწველო ექსპანსია“ ქალაქებში გაგრძელდება. ურბანიზაციის სულ უფრო მზარდი პროცესი გამოწვეულია სოციალური მიზეზებით, სოფლიდან ქალაქებში ხალხი იმიტომ კი არ გარბის, რომ იქ ისინი ზედმეტნი არიან და მათ საქმე ვერ გამოუნახავთ (როგორც ეს შეცდომით მიაჩნია ზოგიერთ ბურჟუაზიულ ეკონომისტს და მათ შორის ერაყელებსაც), არამედ იმიტომ, რომ მზარდი გაღატაკების შედეგად სოფლის მკვიდრი მოსახლეობა იძულებულია საშოვარზე ქალაქში ჩავიდეს, იქ ეძებოს ბედი, იქ იპოვოს გამოსავალი მძიმე ეკონომიკური მდგომარეობიდან. სოფლის „ზედმეტი“ მოსახლეობა ქალაქში ეძებს ლუკმაპურს. სოფლის მოსახლეობას, გაღატაკებულ გლეხობას ქალაქისაკენ პირველ რიგში შიმშილი ერეკება, ხოლო რაც შეეხება ისეთ ფაქტორებს. როგორც არის მეტი თავისუფლების მიღება, კარიერა, ქალაქური გართობა, მისწრაფება გახსნას თავისი კანტორა ანდა განათლება მიიღოს და „თეთრი საყელო“ გაიკეთოს, ყველაფერი ეს, თავის მხრივ, რა თქმა უნდა, უბიძგებს სოფლის ახალგაზრდობას ქალაქში წასასვლელად, მაგრამ ეს შედეგებით მეორეხარისხოვანი მიზეზებია.

1947 და 1957 წ. აღწერის მონაცემები ნათლად გვიჩვენებს ურბანიზაციის პროცესის ზრდას არა მარტო მთელ ერაყში, არამედ ერაყის ქურთისტანშიც (მოსული, ერბილი, სულეიმანიე, კირკუქი).

ცხრილიდან ჩანს, რომ მთლიანად ურბანიზაციის პროცენტი ერაყის ქურთისტანში 1947 წ. მთელი ერაყის საშუალო მონაცემს ჩამორჩებოდა, მაგრამ ცალკეული ქალაქებისა. მაგალითად, კირკუქისა, თათქმის უტოლდება ქვეყნის საშუალო მონაცემს, ზოგიერთი კი, მაგალითად, მოსული, სჭარბობს კიდევ. ამავე ცხრილიდან კიდევ იმ დასკვნის გამოტანა შეიძლება, რომ ერაყის ყველა ქალაქში² ურბანიზაციის პროცესი ერთნაირი ტემპით არ მიმდინარეობს. როგორც ეხედავთ, მოსულსა და კირკუქში, სადაც მეტი გასაქანი მიეცა ადგილობრივი სამრეწველო ობიექტების მშენებლობას, ურბანიზაციის პროცესი უფრო მაღალი იყო, ხოლო აგრარული რაიონების ცენტრ-

² ქალაქის მცხოვრებელ ითვლება ყველა, ვინც ქალაქის მუნიციპალიტეტის ფარგლებში ცხოვრობს.

ჩრდილოეთ ერაყის მოსახლეობის განაწილება ლივების მიხედვით 1947 წ. ³ (76)

| ლივები | სულ | კაცები | ქალები | მომთაბარეები | ქალაქში მცხოვრებთა % |
|-----------------|---------|---------|---------|--------------|----------------------|
| მოსული | 595190 | 268199 | 306991 | 70000 | 35 |
| სულეიმანიე | 226100 | 101767 | 124633 | — | 24 |
| ერბილი | 259776 | 108488 | 113788 | — | 21 |
| კირკუკი | 265005 | 129365 | 156640 | — | 33 |
| სულ ჩრდ. ერაყში | 1346371 | 627819 | 601552 | 70000 | 28 |
| სულ მთელ ერაყში | 4816165 | 2257345 | 2255840 | 250000 | 31 |

რებში — ერბილში, სულეიმანიეში — უფრო დაბალი, კერძოდ. შესაბამისად 21 და 24 %.

თუ მოსულის მოსახლეობის ზრდა მაინცდამაინც გასაკვირი არ არის, რადგან იგი ჩრდილო ერაყის ადმინისტრაციული ცენტრი იყო ჯერ კიდევ თურქთა ბატონობის უკანასკნელ პერიოდში (1879—1918 წწ.), ყურადღებას იმსახურებს ქ. კირკუკის მოსახლეობის წილის შედარებით მაღალი პროცენტი კირკუკის ლივს მთელი მოსახლეობის მიმართ. ეს უნდა აიხსნას ნავთობსარეწებისა და ნავთობის გადამამუშავებელი საწარმოებების მშენებლობით.

ერბილისა და სულეიმანიეს მოსახლეობის ზრდის ჩამორჩენა იმაზე მეტყველებს, რომ ამ ორ ქალაქში ან სულ არ აუშენებიათ მსხვილი სამრეწველო ობიექტები, ანდა ჯერ კიდევ სუსტად ვითარდება მრეწველობა. მაგრამ ორივე ქალაქი ერაყის ქურთისტანის ეკონომიკაში გარკვეულ როლს ასრულებს როგორც ადმინისტრაციული და სავაჭრო ცენტრები.

³ მოყვანილ ცხრილში განხილულია ერაყის მხოლოდ 4 ლივის მოსახლეობის მონაცემები, ე. ი. იმ ტერიტორიისა, რომელიც ჩვენი კვლევის ობიექტია, რაც შეეხება დანარჩენ ლივებს, მათ მონაცემებს არ ვიხილავთ. მაგრამ, მიუხედავად ამისა, შედარებისათვის ცხრილში მოგვყავს მოსახლეობის შესაბამისი მონაცემები მთელი ერაყისათვის.

ჩამდენადაც 1947 წ. აღწერა პირველი ოფიციალური აღწერა იყო ერაყში, ამდენად საინტერესოა მისი მონაცემების შედარება 1957 წ. მეორე ოფიციალური აღწერის მონაცემებთან. უნდა აღინიშნოს, რომ მეორე აღწერა შედარებით უფრო სრულყოფილად გამოიყურება. სტატისტიკური მონაცემების ზოგადი ანალიზი აქ უფრო დაწვრილებით არის მოცემული. ვიდრე 1947 წ. აღწერა დროს. 1957 წ. აღწერაში დამატებით შეიტანეს შემდეგი კატეგორიის მოსახლეობა: 1. უდაბნოებისა, 2. საზღვარგარეთ მყოფი ერაყელები და 3. ისინი, ვინც რეგისტრაცია დაგვიანებით გაიარა.

ცხრილი 3

ქალაქის მოსახლეობის პროცენტული შეფარდება ერაყის ქურთისტანში 1947 და 1957 წ. აღწერების მიხედვით (მე. გვ. 25).

| ლიცა | 1947 | 1957 |
|------------------------|------|------|
| მოსკლი | 35 | 33 |
| სულეიმანე | 24 | 35 |
| ერბილი | 21 | 23 |
| კირკუკი | 33 | 39 |
| სულ ერაყის ქურთისტანში | 28 | 35 |
| მთელ ერაყში | 34 | 35 |

ცხრილიდან ჩანს, რომ ერაყში ქალაქის მოსახლეობა 1957 წ. შეადგენდა საერთო მოსახლეობის 38%-ს. ხოლო 1947 წ., როგორც ეს ზემოთ აღვნიშნეთ, 34%-ს. ერაყის ქურთისტანში კი იგი საშუალოდ 28%-დან 35%-მდე გაიზარდა, ე. ი. გაცილებით მეტად, ვიდრე მთელ ერაყში. აღსანიშნავია ქ. სულეიმანეის მოსახლეობის სწრაფი ზრდა აღწერებს შორის პერიოდში (14%-ით) და ერბილის მოსახლეობის რიცხვის მცირე მატება (2%). ქალაქის მოსახლეობის ზრდის მხრივ პირველ ადგილზე კვლავ კირკუკი იმყოფებოდა (39%).

მოყვანილი სტატისტიკური ცნობები მოწმობს, რომ მოსახლეობის ნამატი ყოველ პროვინციაში 1947—1957 წწ. დიდი იყო. მიუ-

ხედავად იმისა, რომ სოფლის მოსახლეობის მიგრაცია ქალაქში აკლავ გრძელდებოდა, ერაყის მოსახლეობა მთლიანად მაინც სოფლური რჩებოდა. 1966 წლისათვის მოსახლეობის დაახლოებით 70% უშუალოდ ან არაპირდაპირ ჩაბმული იყო სოფლის მეურნეობაში, იმავე წელს ეროვნული შემოსავლის 24% სოფლის მეურნეობის წილად მოდიოდა (89, გვ. 95).

სოფლის მოსახლეობის მიგრაცია ერაყის ქალაქებში ჯერ კიდევ 30-იან წლებში შეიმჩნეოდა. მაშინ ტომის ბელადებმა მიისაკუთრეს უფლებები ტომის კუთვნილ მიწებზე და კერძო მიწათმფლობელებად გადაიქცნენ. მათ კიდევ უფრო გააძლიერეს რიგით მეთემურ-მიწათმოქმედთა ჩაგვრა. სწორედ ამ პერიოდში ერაყის მთავრობამ გააძლიერა და განამტკიცა ტომის ბელადების (შეიხების ან აღების) ძალაუფლება, გახადა ისინი პარლამენტის წევრები. 20—30-იან წლებში ერაყის პარლამენტი, რომლის წევრთა დიდ ნაწილს შეიხები და აღები შეადგენდნენ, იღებდა ისეთ აგრარულ კანონებს, რომლებიც მათთვის იყო ხელსაყრელი. ამ პერიოდში მიღებული კანონები ზრდიდნენ გლეხთა ფეოდალურ ჩაგვრას, რომლის მეოხებითაც მატულობდა მიწათმფლობელთა შემოსავალი.

მძიმე ეკონომიკურ მდგომარეობაში ჩაეარდნილი სოფლის ძირითადი მწარმოებელი მოსახლეობა ეძებდა მდგომარეობიდან ხსნას, რისთვისაც მიდიოდა ქალაქში იმ იმედით, რომ იქ შეძლებდა თავისი ეკონომიკური მდგომარეობის შემსუბუქებას. ქვეყნის სოფლის მოსახლეობა ამ პერიოდში ძირითადი სამი მთავარი ქალაქისაკენ დაიძრა (ბაღდადი, ბასრა და კირკუქი).

სოფლის მოსახლეობის ეს მიგრაცია მომდევნო წლებშიც გრძელდებოდა. ამავე დროს მიგრაციის ზრდის ტემპი გაცილებით სწრაფი იყო, ვიდრე წინა წლებში.

მარტო კირკუქის ლივიდან 1947—1957 წწ. შორის პერიოდში ქალაქად გადასახლდა 35 ათასი კაცი (89, გვ. 96).

ამრიგად, როგორც ვხედავთ, ერაყის ქურთისტანის სოფლებიდან მოსახლეობის მიგრაცია ქალაქებში არ წყდება. ეკონომიკური ფაქტორები აიძულებდა და ახლაც აიძულებს სოფლის მოსახლეობას წავიდეს სასოფლო რაიონებიდან ქალაქად, სადაც იმედოვნებს, რომ არსებობისათვის უკეთეს პირობებს შეიქმნის. ამ პროცესს

ერაყში ადგილი ექნება მანამდე, ვიდრე სოფლის მოსახლეობის სა-
არსებო პირობები საფუძვლიანად არ გაუმჯობესდება.

ქურთისტანის მოსახლეობის საერთო რაოდენობა გვიჩვენებს.
რომ მისი რიცხვი საგრძნობლად გაიზარდა XIX ს. შუა წლებიდან
XX ს. 60-იანი წლების ბოლომდე. გეოგრაფიული ზონის თვალსა-
ზრისით, მარტო ერაყის ქურთისტანის მოსახლეობა 1857—1957 წწ.
7-ჯერ გადიოდა. თუ ერაყის ოფიციალურ სტატისტიკურ მონაცე-
მებს მოვიშველიებთ, ვნახავთ, რომ 1919—1957 წწ. აქ მოსახლეო-
ბის მატების პროცენტი წელიწადში 1.3-ს შეადგენდა. 1890—1905
წწ. წლიური მატება 1.8% უდრიდა, ხოლო 1905—1935 წწ. მოსახ-
ლეობის მატების უმნიშვნელო შემცირება (1,8%-დან 1,7%-მდე)
შეიმჩნეოდა. 1935 წლიდან მატება გაიზარდა 2.4%-დან 2.8%-მდე,
ხოლო 60-იან წლებში კიდევ უფრო გადიოდა.

აღსანიშნავია, რომ ერაყის ქალაქის მოსახლეობის რიცხვის ზრდას
პროცენტი XX ს. პირველი ნახევრის დამლევსა და მეორე ნახევრის
დამდეგს უფრო მაღალი იყო, ვიდრე ევროპაში ან ჩრდილო ამერი-
კაში. ეს შეიძლება აიხსნას, ერთი მხრივ, ქალაქების სამრეწველო
განვითარების ოფიციალური მონაცემებით. შობადობა ერაყის ქურ-
თისტანში 1950 წ. შეადგენდა 27 კაცს 1000-ზე, ხოლო სიკვდილია-
ნობა იმავე პერიოდში — 12 კაცს 1000-ზე (ბავშვთა სიკვდილიანო-
ბა 97-ს 1000-ზე)⁴.

ბოლო წლების ქურთი მოსახლეობა⁵ სულ უფრო ახალგაზრდა და
სწრაფად მზარდია. მართალია, ქვეყანას ჯერ არ ემუქრება ამ მხრივ
სიჭარბის საშიშროება, მაინც მის სწრაფ ზრდას შეუძლია გამოი-
წვიოს გადამეტდასახლებულობა, თუკი დროზე არ იქნება მიღებუ-
ლი სათანადო ზომები სოფლის მეურნეობისა და მრეწველობის შემ-
დგომი განვითარებისათვის.

ერაყის ქურთისტანში მოსახლეობის დიდი ნაწილი (61%) 1965
წლისათვის სოფლად ცხოვრობდა, ხოლო დანარჩენი 39% ქალაქში

⁴ 1950 წლიდან სიკვდილიანობა სულ უფრო მცირდება და, როგორც ჩანს,
მომდევნო წლებშიც ასე გაგრძელდება, ხოლო ჯანმრთელობის დაცვის გაუმჯო-
ბესება კიდევ უფრო შეამცირებს მის პროცენტულობას.

⁵ ამერიკელი დ. აღმსის გამოანგარიშებით. მეორე მსოფლიო ომის შემდეგ
ქურთები ერაყის მთელი მოსახლეობის 17%-ს შეადგენდნენ (65, გვ. 24). ამჟამად
ქურთი მოსახლეობის წილი თითქმის 20%-ს აღწევს.

იყო თავმოყრილი. თუ ამ მონაცემებს მთელი ერაყისათვის დამახასიათებელ საშუალო ციფრებს შევადარებთ, ვნახავთ, რომ იგი შესაბამისად 4,9%-ით მეტია. საერთოდ კი ერაყის ქურთისტანის მოსახლეობის 2/5 ცხოვრობდა ქალაქებში, ხოლო დანარჩენი 3/5 — სოფლებში.

ყველაზე დიდი რაოდენობით სოფლის მოსახლეობა კონცენტრირებული იყო მოსულის პროვინციაში (564 477), რაც დაახლოებით მთელი ჩრდილო ერაყის მოსახლეობის 45%-ს შეადგენდა. ასეთსავე სურათს მივიღებთ, თუ ერთმანეთს შევადარებთ ოთხივე ლივის ქალაქის მოსახლეობას. მოსულის პროვინციის ქალაქებში ცხოვრობდა მთელი ჩრდილო ერაყის მოსახლეობის დაახლოებით ნახევარი. პროცენტულად მისი რიცხვი იქ უფრო ნაკლები იყო, სადაც სოფლის მეურნეობისათვის გაცილებით ხელსაყრელი ბუნებრივი პირობები არსებობდა. მაგალითად, სულეიმანიესა და ერბილის ლივებში ქალაქის მოსახლეობის პროცენტი დაბალი იყო მოსულსა და კირკუკთან შედარებით და შესაბამისად შეადგენდა 32,1% და 37,2%-ს. სამაგიეროდ, ამ პროვინციებში სოფლის მოსახლეობის უფრო დიდი რაოდენობა იყო თავმოყრილი. მაგალითად, სულეიმანიეს ლივაში — 67,9% და ერბილის ლივაში — 62,8%. აქედან გამომდინარე, კირკუკისა და მოსულის ლივები შეიძლება აგრარულ-ინდუსტრიულ პროვინციებად ჩაითვალოს, ხოლო ერბილისა და სულეიმანიესი — აგრარულ პროვინციებად. მაგრამ ამასთან უნდა შევნიშნოთ, რომ სიტყვა „ინდუსტრიული“ არ შეეთვარდება იმ გაგებას, რომელიც მას აქვს განვითარებულ ქვეყნებში.

მოსახლეობის ორად — ქალაქისა და სოფლის მცხოვრებლებად დანაწილების მნიშვნელობის საჩვენებლად საჭიროა შევადაროთ ლივები ერთმანეთთან რაოდენობისა და პროვინციის ცენტრებში მცხოვრები საერთო მოსახლეობის პროცენტის მიხედვით.

პირველი, რაც თვალშისაცემია, ის არის, რომ ერაყის ყველაზე ხალხმრავალი ექვსი მთავარი ქალაქიდან ოთხი ერაყის ქურთისტანის წილად მოდის. მეორე, ლივების კლასიფიკაცია მოსახლეობის რაოდენობისა და ლივების ცენტრების საერთო მოსახლეობის პროცენტის მიხედვით მცირე ცვლილებებს გვიჩვენებს.

აღსანიშნავია, რომ კირკუკი მისი მოსახლეობის პროცენტულობით (48,5) ბაღდადის (51,2%) შემდეგ მოდიოდა და ერაყის 14 პრო-

ენციის სიაში რიგით მეოთხე ადგილი ეჭირა (ბალდას კი — მესამე ქერბალასა და ბასრას შემდეგ). ეს კიდეც ერთხელ ხაზს უსვამს ქ. კირკუჯის ურბანიზაციის მზარდ ტემპს.

მოსულის ლივას, მიუხედავად იმისა, რომ აქ რაოდენობის მზრივ ჩრდ. ერაყის ყველაზე მეტი მოსახლეობა იყო თავმოყრილი (როგორც ქალაქებში, ისე სოფლებში), მეორე ადგილი ეჭირა. ერაყის ქურთისტანის მოსახლეობის მნიშვნელოვანი რაოდენობა (39%) კონცენტრირებული იყო ჩრდ. ერაყის ოთხი ლივის ადმინისტრაციულ ცენტრებში (მოსული, კირკუჯი, სულეიმანია და ერბილი). 1965 წ. გამოქვეყნებული აღწერის მასალების მიხედვით, ოფიციალურ ცხრილში მოცემული 14 ლივიდან ამოვკრივეთ მხოლოდ ის ციფრები, რომლებიც ეხება ჩრდილო ერაყს და კერძოდ, ქურთებთან დასახლებულ ტერიტორიას ანუ ერაყის ქურთისტანს, და შევუდარეთ მთელი ერაყისათვის გამოანგარიშებულ მონაცემებს (19, 1965 და 1966 წწ.).

ამ შედარების შედეგად გამოირკვა, რომ 1957 წ. აღწერის შემდეგ ერაყის ქურთისტანის მოსახლეობა გაიზარდა 1.678916-დან 2.184689-მდე, ე. ი. დაახლოებით ნახევარ მილიონით, ხოლო უფრო ზუსტად 505.773 კაცით ანუ 30%-ით. მაშინ, როდესაც დროის იმავე მონაკვეთში, ე. ი. 1957-დან 1965 წლამდე, ერაყის დანარჩენი ნაწილის (ცენტრალურისა და სამხრეთის ანუ არაბული ერაყი) მოსახლეობა გაიზარდა 24%-ით. როგორც ვხედავთ, მოსახლეობის ზრდის ტემპი ჩრდილო ერაყში, რომელიც ძირითადად მოიცავს ქურთებით დასახლებულ ტერიტორიას, გაცილებით მაღალია და წინ უსწრებს ერაყის არაბული მოსახლეობის ზრდის ტემპს.

ამჟამად ჩრდილო ერაყში ცხოვრობს ერაყის მთელი მოსახლეობის მეოთხედზე მეტი, ანუ 26,56%. მამაკაცების რაოდენობა ქურთისტანის ყველა პროვინციაში (როგორც ქალაქად, ისე სოფლად) კვლავ სჭარბობს ქალთა რაოდენობას, მაგრამ ისეთი დიდი განსხვავება, რომელიც ადრე არსებობდა, აღარ შეიმჩნევა.

ერაყის მოსახლეობის უკანასკნელი სამი აღწერის მონაცემებზე დაყრდნობით, შეგვიძლია გამოვიანგარიშოთ ერაყის ქურთისტანის მოსახლეობის მოსალოდნელი ნამატი მომავალი 25 წლის განმავლობაში, ანუ 1990 წლამდე. თუ მხედველობაში მივიღებთ. რომ ამჟამად ჩრდილოეთ ერაყის ხუთ მუჰაფაზაში ცხოვრობს მთელი ერა-

ყის მოსახლეობის 25—26%, ხოლო აღნიშნულ რაიონებში ქუთაისის უნივერსიტეტის მოსახლეობა სულ ცოტა 20%-ს მაინც შეადგენს, მაშინ ქუთაისის მოსახლეობის რიცხვის ზრდა მიახლოებით ასე უნდა ვივარაუდოთ: 2794483 (1980 წ.), 3402126 (1985 წ.) და 4146921 (1990 წ.). შედარებისათვის შევნიშნავთ, რომ 1947 წ. მათი რაოდენობა 900 ათასი იყო. რა თქმა უნდა, ჩვენს მიერ ნაკლებად ცნობილი ფაქტები ძალზე მიახლოებითია, რადგანაც შეუძლებელია ამჟამად წინასწარ ზუსტად გავითვალისწინოთ ისეთი ფაქტები, როგორც არის მოსახლეობის მიგრაცია ჩრდილო-დასავლეთიდან ქვეყნის სხვა ნაწილებში (ცენტრალურ და სამხრეთ-დასავლეთში), ეს კი ბევრად იქნება დამოკიდებული „ქუთაისის საკითხის“ საბოლოო პოლიტიკურ მოწესრიგებაზე. გარკვეული ცვლილებების შეტანა შეუძლებელია აგრეთვე შერეულ ქორწინებებს ქუთაისსა და სხვა ერის წარმომადგენლებს (თურქები, არაბები...) შორის.

სირიის ჯურთისტანი

არაბების შემდეგ ქუთაისი სირიაში ყველაზე მრავალრიცხოვანი არიან. საერთოდ, სირიის მოსახლეობა, ისევე როგორც ერაყისა, თავისი ეთნიკური შემადგენლობით ძალზე კრელია. იგი ყალიბდებოდა მრავალი საუკუნის მანძილზე. მოსახლეობის რაოდენობით (6.305 ათასი) სირიის არაბული რესპუბლიკა (სარ) მსოფლიოს მცირე ქვეყნებს მიეკუთვნება. უკანასკნელი ორი აღწერის (1960 და 1970 წწ.)⁶ შუა პერიოდში ქვეყნის მოსახლეობის ზრდის ტემპი მეტად მაღალი იყო—38,1%. ქალაქის მოსახლეობამ იმატა 62,7%-ით, ხოლო სოფლისამ — 23,7%-ით. სირიის არაბთა რესპუბლიკის მოსახლეობის ყოველწლიური მაღალი ბუნებრივი ნამატა (3,3%)⁷ მეტად დიდი დატვირთვაა ქვეყნის ეკონომიკისათვის.

სირია ურბანიზებული ქვეყანაა. ქალაქის მოსახლეობის ხვედ-

⁶ სირიის მოსახლეობის ზრდის დინამიკა აღწერებს შორის პერიოდში ციფრობრივად ასე გამოიხატება: 1951 წ.— 3 329 235, 1965 წ.— 45/0684, ხოლო 1967 წ.— 5798875 კაცი (91, გვ. 62).

⁷ 1967 წლამდე მოსახლეობის ყოველწლიური ბუნებრივი ნამატი 2,8% შეადგენდა (91, გვ. 62).

რითი წონა 1960 წ. 36,9% შეადგენდა, ხოლო 1970 წ. ურბანიზაციის პროცესი მნიშვნელოვნად წინ უსწრებდა ქვეყნის ინდუსტრიალიზაციის ტემპებს.

დიდი ბუნებრივი მატება, შედარებით ახალგაზრდული მოსახლეობა, სწრაფი სტიქიური ურბანიზაცია, რომელიც იწვევს შრომისუნარიანი მოსახლეობის მეტისმეტ დემოგრაფიულ გადატვირთვას, მწვავედ აყენებს სირიის არაბული რესპუბლიკისა და კერძოდ, მისი ქურთული რაიონების ინვენსტრაციის პრობლემას. გამოთვლილია, რომ მოსახლეობის ზრდა 1%-ით წელიწადში მოითხოვს ინვენსტიციას ეროვნული შემოსავლის 4%-ის ოდენობით (57, გვ. 266), ე. ი. სირიის თანამედროვე მოსახლეობისათვის აუცალკეულია დემოგრაფიული ინვესტიციები ეროვნული შემოსავლის 13,2% ოდენობით, ხოლო შემდგომში იგი კიდევ უფრო უნდა გაიზარდოს.

სირიის ურბანიზაციის პროცესისათვის დამახასიათებელია მოსახლეობის კონცენტრაცია მსხვილ ქალაქებში (100 ათასზე მეტი ცხოვრებით), რომელთა რიცხვი 1953—1970 წწ 3-დან 5-მდე გაიზარდა. 1970 წელს მათში ცხოვრობდა ქალაქის მთელი მოსახლეობის 71,3%. ქ. დამასკოსა და ჰალეების (ალეპოს) პროვინციებში თავმოყრილია ქალაქის მოსახლეობის 2/3, რაც შეტყველებს სირიაში მოსახლეობის უთანაბრო განაწილებაზე.

სირიაში, მეზობელი ქვეყნებისაგან განსხვავებით, მამაკაცთა რაოდენობა ქარბობს ქალებისას. თანაბმად სტატისტიკური მონაცემებისა, 1945 წ. ყოველ 1000 ქალზე მოდიოდა 1028 მამაკაცი, ხოლო 1970 წ. — 1055.

სირიისა და მათ შორის სირიის ქურთისტანის მოსახლეობის ასაკობრივი სტრუქტურა მოწმობს, რომ სხვა ქვეყნებთან შედარებითა ეკონომიკური დატვირთვა აქ ძალზე მაღალია, ე. ი. შრომისუნარიანი ასაკის მოსახლეობის კმაყოფიანე მყოფთა რიცხვი მეტად დიდია. მაგრამ ამასთანავე ეს შარვენებელი იმაზეც მეტყველებს, რომ ქვეყანას მნიშვნელოვანი პოტენციური შესაძლებლობანი აქვს შრომითი რესურსების ზრდისათვის.

სირიის ქურთულ რაიონებში ქორწინების დონე ძალზე მაღალია, გაყრისა კი — დაბალი. ნაადრევი ქორწინების რიცხვის შემცირების ტენდენცია სულ უფრო შესამჩნევი ხდება.

შობადობა სირიის ქურთისტანში მაღალია, ხოლო სიკვდილია-

ნობა, მიუხედავად ბოლო დროს მისი რიცხვის საგრძნობლად შემცირებისა, კვლავ მნიშვნელოვანია. როგორც დემოგრაფიული ცნობები ცხადყოფს, მომავალი ორი ათეული წლის მანძილზე სირიის ქურთისტანის მოსახლეობის ზრდა, ისევე როგორც მეზობელი ერაყის ქურთისტანში, შენარჩუნებული იქნება. ნავარაუდევია, რომ 1990 წლისათვის მთელი სირიის მოსახლეობის რიცხვი გაიზრდება 12.115 ათას კაცამდე, ანუ გაორკეცდება, შესაბამისად გაორკეცდება ქურთების რაოდენობაც და სულ ცოტა 900 ათას კაცს მიაღწევს.

სირიის მოსახლეობის მიგრაცია ჯერ კიდევ ოსმალთა ბატონობის დროს დაიწყო. გასულ საუკუნეში სირიელები ძირითადად მიდიოდნენ ეგვიპტეში. XX ს. დამდეგიდან მათ ჯერ აშშ-ს, ხოლო შემდეგ სამხრეთ ამერიკას მიაშურეს. უფრო გვიან დაიწყეს დასახლება აფრიკაში. საერთოდ, ქვეყნის მოსახლეობის მიგრაციის ინტენსიურობა შესუსტდა I მსოფლიო ომის შემდეგ. აქედან მიგრირებულთა შორის უფრო მეტად იყვნენ არაბები და ასურელები. რაც შეეხება ქურთებს, მათი მიგრაცია უფრო შესამჩნევი ხდება მეორე მსოფლიო ომის შემდეგ, მაგრამ არც ისე დიდი რაოდენობით.

ქალაქისა და სოფლის მოსახლეობის ზრდის ბუნებრივ მატებასთან შედარების საფუძველზე საშუალება გვეძლევა გამოვავლინოთ სირიის ზოგიერთ პროვინციას შორის არსებული შინაგანი მიგრაცია. მთელ სირიაში ბუნებრივი მატება შეადგენს 3,3%-ს, რომელიც ერთნაირია როგორც ქალაქის, ისე სოფლის მოსახლეობისათვის. სტატისტიკური მონაცემების ანალიზი მოწმობს მიგრაციის მნიშვნელოვან ცვალებადობას წლების მიხედვით.

მიგრირებულთა დიდი ნაწილი ახალგაზრდობის წილად მოდის. მათი მიგრაცია უარყოფითად მოქმედებს სოფლის სამუშაო ძალაზე. სოფლიდან წასული ახალგაზრდების უმრავლესობას არა მარტო არ გააჩნია სათანადო პროფესიული მომზადება, არამედ ხშირად ელემენტარული განათლებაც კი არა აქვს. ამიტომ სოფლიდან წასულთა უმეტესი ნაწილი ქალაქში სამუშაოს ვერ შოულობს. თუ ზომეზო მათი შრომითი მოწყობის შესახებ დროზე არ იქნა მიღებული, უახლოეს ხანში უმუშევართა რიცხვი კვლავ გაიზრდება, ვინაიდან ის ფაქტორები, რომლებიც აიძულებენ მოსახლეობას წავიდნენ სოფლიდან, უფრო ძლიერია, ვიდრე ქალაქში სამუშაოს შოვნის შესაძლებლობა. აღსანიშნავია, რომ 1970 წელს უმუშევართა

რაოდენობა მთელი შრომისუნარიანი მოსახლეობის 6.4%-ს შეადგენდა. (50ა, გვ. 16).

ასევე მწვავედ დგას სირიაში საბინაო საკითხიც. 1960 წლის აღწერის მონაცემების მიხედვით. მოსახლეობის დიდ ნაწილს ცხოვრება უხდებოდა მძიმე საბინაო პირობებში. ქალაქის მოსახლეობის 60% და სოფლის მოსახლეობის 80% ცხოვრობს ისეთ ბინებში, სადაც ერთ ოთახში 4 და მეტი სული მოდის. გარდა ამისა, ღარიბთა ეს ბინები მოკლებულია ელემენტარულ საყოფაცხოვრებო და სანატარულ პირობებს. ბინის ქირა ჯერ კიდევ მაღალია და მისი ოდენობა ხელფასის 30%-ს შეადგენს.

საბინაო კრიზისის მიზეზები შემდეგია: საცხოვრებელი ფართობს არაღამაქმყოფილებელი მშენებლობა, რომელიც მონოპოლიზებულია კერძო კაპიტალის მიერ, მაღალი ქირა, კერძო სახლთმფლობელობა, სახელმწიფოს არასაკმარისი მონაწილეობა საბინაო მშენებლობაში და სხვა.

არაღამაქმყოფილებელი მდგომარეობაა ქვეყნის მოსახლეობის ჯანმრთელობის დაცვის საქმეშიც. 1971 წ. სირიაში 3.856 კაცზე ერთი ექიმი მოდიოდა, ხოლო 994 ავადმყოფზე — ერთი საწოლი. მოსახლეობის სამედიცინო მომსახურებაზე სახელმწიფოს ბიუჯეტის ძალზე მცირე ნაწილი (4%) იხარჯება.

ქვეყნის ერთ-ერთ ძირითად სოციალურ-ეკონომიკურ პრობლემად კვლავ რჩება უწიგნურობა, რომელიც მოიცავს მოსახლეობის თითქმის ნახევარს. წერა-კითხვის უცოდინარობა განსაკუთრებით გავრცელებულია ქალთა შორის (74.1%) და სოფლის რაიონებში (65,6%).

შედარებით მაღალია განვითარებადი ქვეყნებისათვის უმაღლესი განათლების მქონე პირთა წილი (0,8%). ამასთან, უმუშევართა შორის ეს ნაწილი კიდევ უფრო დიდია — 1.4%, რაც მეტად საგანგაშოა.

სოციალისტური სახელმწიფოებისა და იმ განვითარებადი ქვეყნების გამოცდილება, რომლებმაც თავიანთი წინსვლის პერსპექტივად სოციალისტური საზოგადოების მშენებლობა აირჩიეს, გვიჩვენებს, რომ ქვეყნის წინაშე მდგარი ძირითადი პრობლემების საფუძვლიანი გადაწყვეტა შეიძლება მხოლოდ პროგრესული სოციალურ-ეკონომიკური გარდაქმნების საფუძველზე, ე. ი. ინდუსტ-

რიალიზაციის, ეკონომიკაში სახელმწიფო სექტორის განმტკიცების, სოფლად აგრარულ-დემოკრატიული რეფორმების ბოლომდე განხორციელებისა და ეროვნული შემოსავლის სამართლიანი განაწილებას საფუძველზე.

ირანის ქურთისტანი

1956 წ. აღწერის მიხედვით, ირანის მოსახლეობის საერთო რიცხვი 18.954.704 სულს შეადგენდა. აქედან 9654944 კაცი იყო, ხოლო 9309760 — ქალი (14, გვ. 209). 1960 წ. დემოგრაფიული წელიწადულის მიხედვით, ირანში 1000 კაცზე ყოველ წელიწადს იბადებოდა 45 და კვდებოდა 25 კაცი, ე. ი. მოსახლეობის წლიური მატება შეადგენდა 20 კაცს ყოველ 1000-ზე. ანუ 2%-ს*. თათქმის იგივე ციფრები დასახელებულია 1961 წლის „ირან აღმანაკში“. (15, გვ. 490).

სიცოცხლის საშუალო ხანგრძლივობა ირანში 27 წელს უდრიდა, სიკვდილიანობა კი 21-დან 24 კაცამდე ყოველ ათასზე.

ირანის სახელმწიფო ბანკის თანახმად, ეროვნული შემოსავალი ქვეყნის ერთ სულ მოსახლეზე 50-იანი წლების ბოლოს 9 ათას რიალს ანუ 120 დოლარს შეადგენდა (50, გვ. 36), რაც 2,5-ჯერ ნაკლები იყო თურქეთთან შედარებით. ირანში ყოველ 20000 სულზე მხოლოდ 3 ექიმი მოდიოდა.

გაზეთი „მეჰრე ირანი“ (12, VII, 1962), რომელსაც მოჰყავდა ირანის სოფლის მეურნეობის მინისტრის არსანჯანის სიტყვები. წერდა: „ჩვენს ქვეყანაში მოსახლეობის 40% შიმშილობს. 40% ნახევრად შშიერ ცხოვრებას ეწევა და მხოლოდ დანარჩენი უმნიშვნელო ნაწილი იკვებება დამაკმაყოფილებლად“ (33, გვ. 93).

ამ პერიოდში ირანის ქურთისტანის სოფლებში სამედიცინო დახმარება ფაქტიურად არ არსებობდა. გლეხის ოჯახის საშუალო წლიური შემოსავალი 8 ათას რიალს შეადგენდა ანუ (თუ ვიგულისხმებთ, რომ. თითოეულ ოჯახში საშუალოდ 5 სულია) 1600 რიალს ერთ სულზე, რაც 20 დოლარს შეადგენს.

* პროფ. მ. ივანოვს მიაჩნია, რომ ეს ციფრი ცოტა გაბერალი უნდა იყოს. მოსახლეობის ყოველწლიური მატება ფაქტიურად მერყეობდა 1,5—2%-ს შორის, მაგრამ 2%-ს ეერ აღწევდა (33, გვ. 92).

გლახთა სიცოცხლის საშუალო ხანგრძლიეობა 17 წელს უდრია. სოფლის მცხოვრებს ერთობ ცუდი სანიტარული პირობები ჰქონდა. ყოველ წელიწადს 2 მლნ კაცი მალარიით აეადლებოდა. მთელ ირანში მოსახლეობის სიმკვიდროვე მეტად დაბალი იყო და ამ მხრივ აზიის ქვეყნებიდან მხოლოდ საუდის არაბეთს უსწრებდა წინ. ირანის ქურთისტანში მოსახლეობის სიმკვიდროვე ერთ კვ კმ საშუალოდ 20,9 კაცს შეადგენდა (33, გვ. 98).

ირანის მთელი მოსახლეობიდან დაახლოებით 5953.5 ათასი ანუ 31.4% ქალაქში ცხოვრობდა. 1940-დან 1956 წლამდე ქალაქის მოსახლეობა გაიზარდა 2 მილიონით და მისი ხვედრითი წონა შესაბამისად ამალდა მთელი მოსახლეობის 20-დან 31,4%-მდე.

ირანის ქურთისტანის ქალაქებში მოსახლეობის ზრდა შემდეგნაირად მიმდინარეობდა:

1940 და 1956 წწ. აღწერის მონაცემები ირანის ქურთისტანის ქალაქების⁹ მოსახლეობის ზრდის შესახებ

ცხრილი 4

| ქალაქი | მოსახლეობა ათასებში | | |
|------------|---------------------|---------|---------------|
| | 1940 წ. | 1956 წ. | ზრდა %%-ში |
| ქუზაბადი | 12,8 | 20,3 | 65 |
| ქარვანსაჰი | 88,6 | 125,4 | 40,5 |
| საყუზი | 10,1 | 12,7 | 22 |
| სენენდეჟი | 20,7 | 40,6 | 33 |
| შაჰინდეჟი | 9,6 | 11,1 | — |

მოყვანილი ცხრილიდან ჩანს, რომ აღნიშნულ პერიოდში ყველაზე მეტად იზრდებოდა ქ. მეჰაბადი, რაც უთუოდ აიხსნება იმ პოლიტიკური წონით, რომელიც ამ ქალაქმა მიიღო როგორც ქურთთა ავტონომიური რესპუბლიკის (სულ სამ თვეს იარსება) დედაქალაქმა.

⁹ რა თქმა უნდა, არც ერთ აღწერაში ასეთი გამოთქმა „ირანის ქურთისტანის ქალაქი“ არ არის. ჩვენ ეს ცნობები ამოყრიბეთ 1940 წლისა და 1956 წ. აღწერის მონაცემებიდან.

მოსახლეობის ზრდის ტემპების მიხედვით ქ. ქერმანშაპი მეორე ადგილზეა.

ქერმანშაპის მოსახლეობა 16 წლის მანძილზე 37 ათასით გაიზარდა. ეს ზრდა ძირითადად ქურთული სოფლებიდან ნავთობსარეწებზე სამუშაოდ ჩამოსული სოფლის პროლეტარების ხარჯზე მიმდინარეობდა.

რაც შეეხება სენენდეეს, მისი ზრდა უნდა აიხსნას ამ ქალაქში გალატაკებული ქურთი გლეხობის გადმოსახლებით. ბოლოს აღსანიშნავია შაჰინდეეს მოსახლეობის 50%-ზე მეტით შემცირება.

როგორც მოყვანილი ცხრილიდან ჩანს, ქურთებით დასახლებულ ტერიტორიაზე სოფლის მოსახლეობა თითქმის 4-ჯერ სქარბობდა ქალაქისას და ირანის ეს მხარე უპირატესად აგრარულ რაიონად რჩებოდა. საერთოდ, ირანში 1956 წლისათვის სულ 186 ქალაქი¹⁰ იყო. აქედან იმ ტერიტორიის წილად, რომელზეც ქურთები სახლობდნენ (ქერმანშაპის, დასავლეთ აზერბაიჯანისა და ქურთისტანის ოსტანები), 24 ქალაქი მოდიოდა, ე. ი. მთელი ქალაქების 13%. 1975 წლისათვის ირანში ოფიციალური მონაცემებით 2 მლნ ქურთი ცხოვრობდა (49, გვ. 34).

¹⁰ იგულისხმება იმ ქალაქების რიცხვი, რომელთა მოსახლეობა 5000 ათასი და მეტი იყო.

მ რ ე წ ვ ე ლ ო ბ ა

ირანის ოფიციალური სტატისტიკური მასალებიდან ირ-
კვედა. რომ ეკონომიკური განვითარების თვალსაზრისით ქვეყანაში
მოსახლე ყველა ხალხი თანაბარ მდგომარეობაში არ არის. ირანის
ცალკეული ოსტანების ეკონომიკური განვითარების ციფრობრივი
მონაცემები სწორედ ამაზე მეტყველებს¹.

სტატისტიკური ცნობებიდან ჩანს, რომ ბუნებრივი რესურსე-
ბით ისეთი მდიდარი მხარე, როგორც ირანის აზერბაიჯანია, ცენტ-
რალურ გუბერნიებთან შედარებით (თეირანის, ისფაჰანის, გილია-
ნის, მაზანდერანის, ხორასნის, ფარსის) ნაკლებად განვითარებულია,
ხოლო ჩრდილოეთით დასახლებულ (ქურთისტანისა და ქერმანშაჰის)
ოსტანებში სამრეწველო განვითარების დონე კიდევ უფრო დაბა-
ლია. ვიდრე ირანის აზერბაიჯანში. მკვეთრი განსხვავება ცალკეუ-
ლი ოსტანების სამრეწველო დონეთა შორის უნდა აიხსნას მმართველი
წრეების მისწრაფებით. შეაფერხონ იმ ოლქების სამრეწვე-
ლო განვითარება. რომლებიც ეროვნული უმცირესობებით არის და-
სახლებული. შეუნარჩუნონ მათ აგრარული ხასიათი.

არსებული მონაცემების თანახმად, ირანის ქურთისტანის 518
ჩარხნისა და სახელოსნოს საერთო კაპიტალი 1960 წლისათვის
1.646.846.000 რიალს ანუ 23 მილ. დოლარს შეადგენდა, რაც ირა-
ნის მთელი კაპიტალდაბანდების 3.8% უდრიდა (20). თუ ქერმანშა-
ჰის ნაითოხსარეწებზე მომუშავე მუშებს მიეუმატებთ ზომოსენე-
ბოლ ჩარხნებსა და სახელოსნოებში მომუშავე მუშათა რაოდენო-
ბას, მივიღებთ 7.500 კაცს. ანუ ირანის ქურთისტანის მთელი მოსახ-

¹ ოლქები, რომლებიც ეროვნული უმცირესობებით არის დასახლებული
(აზერბაიჯანი, ქერმანშაჰი, ქურთისტანი, ხუზისტანი, ბელუჯისტანი და სისტანი),
მრეწველობის მხრივ ყველაზე ნაკლებად განვითარებული არიან (33, გვ. 106).

ქურთებით დასახლებული ოსთაგების მისახლეობის შეფარდება ირანის მთელ მისახლეობასთან 10:50 წლის და 1900 წ. აღწერის მიხედვით (38, 39, 101, 102; 67);

ცხრილი 5

| ოსთაგები | სულ მისახლეობა 1956 წ. | | ქალაქის რესპიუბლიკა 1956 წ. | | გენდერული განსხვავება მდელოში % მდელოში | სოფლის მისახლეობა 1956 წ. | | გენდერული განსხვავება მდელოში % მდელოში | მთელი რაოდენობა 1976 წ. |
|----------------------|------------------------|---|-----------------------------|--|---|---------------------------|------|---|----------------------------|
| | ათასობით | % შეფარდება ქვეყნის მთელი მისახლეობის რაოდენობას. | ათასობით | % შეფარდება ოსთაგის მთელი მისახლეობასთან | | ათასობით | % | | |
| დასავლეთ აზერბაიჯანი | 721,1 | 3,8 | 160,9 | 22,3 | 2,7 | 560,1 | 4,3 | 1.057.702 | |
| ქერმანშაჰი | 1376,9 | 7,3 | 361,9 | 26,3 | 6,1 | 1015,0 | 7,8 | 779.346 | |
| ქუროთსტანი | 555,4 | 2,9 | 62,4 | 11,2 | 1,0 | 492,9 | 3,8 | 1.242,56 | |
| სულ | 2653,4 | 14,0 | 545,9 | 22,5 | | 2107,5 | 77,5 | 2.491.991 | |
| მთელი ირანი | 18954,7 | — | — | — | — | — | — | 25.073.400 | 29.566.000 |

ლეობის 0,2%, რომელიც მუშაობდა სამრეწველო საწარმოებში. უფრო მეტი სისრულისათვის დავძენთ, რომ ირანის ქურთისტანის სამრეწველო საწარმოების წილად მთელი ირანის ძრავების სიმძლავრეთა 2% და ელექტროძრავების მხოლოდ 1,9% მოდიოდა (50, გვ. 140).

ირანის ქურთისტანში, ისევე როგორც სხვა ქურთულ მხარეებში, კუსტარული ხელოსნური წარმოებაა გავრცელებული. აქაური მოსახლეობა ადგილობრივ მოთხოვნილებათა დაკმაყოფილების მიზნით მისდევს მეთუნეობას, ხის დამუშავებას. მჭედლობას, ასრულებს საოქრომჭედლო და სადურგლო სამუშაოებს. განსაკუთრებით გავრცელებულია ხალიჩების ქსოვა², ჩეჩისა და მატყლის ნაკეთობათა დამზადება. მასში ძირითადად ჩაბმულია ქურთისტანის ყველაზე ღარიბი მოსახლეობა. საერთოდ, ქურთული ხალიჩები განთქმული იყო არა მარტო ირანში, არამედ მთელ აღმოსავლეთში. ამ ხალიჩებზე ახლაც დიდი მოთხოვნილებაა ევროპის ქვეყნებში. ხალიჩებსა და ხურჯინებს ძირითადად ქალები ქსოვენ.

ხალიჩებისა და აგურის მწარმოებელ, ტრანსპორტის, მექანიზებულ და სხვა საწარმოებში ჩაბმული ხელოსნებისა და მუშების საერთო რაოდენობა 40—42 ათას კაცს აღწევდა. რაც მთელი მოსახლეობის 1.2%-ს შეადგენდა.

ეს მცირერიცხოვანი მონაცემებიც საკმარისია იმისათვის, რომ მივიღოთ წარმოდგენა მრეწველობის მდგომარეობის შესახებ ირანის ქურთისტანში. არსებითად, მრეწველობის ერთადერთი თანა-

² ისევე, როგორც აზერბაიჯანი, ხორასანი, ფარსი, ქაშანი, ქერმანი და ბელუჯისტანი. ქურთისტანიც ხალიჩების ქსოვის ერთ-ერთი მთავარი მხარეა. ირანში 50-იანი წლების დამლევს ქურთებით დასახლებულ ტერიტორიაზე 1.4 ათასი საქსოვი დაზგა იყო თავმოყრილი. მათი საშუალებით წელიწადში ქსოვდნენ 57,5 ათას კვ. მ ხალიჩას (21, გვ. 18).

60-იან წლებში დაიწყო ხალიჩების წარმოების აღმავლობა. რაც მთავრობის მიერ ხალიჩების ექსპორტის ვაფართოებითა და აგრეთვე საშინაო ბაზარზე მათზე მოთხოვნილების ზრდით იყო გამოწვეული.

ამის მიუხედავად, ხალიჩების მქსოველებს (უმთავრესად ბავშვები 12 წლამდე და ქალები) აუტანელ შრომით პირობებში უხდებოდათ მუშაობა, აღსანიშნავია, რომ 1968 წლამდე მათზე შრომითი კოდექსი არც კი ვრცელდებოდა (34, გვ. 186—187).

მედროვე დარგი ნავთობის მრეწველობა (როგორც მომპოვებელი, ისე გადამმუშავებელი) იყო.

ამასთან, 1951 წლამდე იგი იმყოფებოდა ინგლის-ირანის ნავთობის კომპანიის ხელში, ნაციონალიზაციის შემდეგ კი ნავთობის მრეწველობას სახელმწიფოს კომპანია ჩაუდგა სათავეში. მაგრამ ნავთობის წარმოებისა და მისი გადამმუშავების ტემპები ძალზე დაბალი იყო. ნაციონალიზაციამდე ნავთობის მოპოვების ტემპების შენელება აიხსნებოდა უცხოელ მონოპოლისტთა არასაკმარისი დაინტერესებით.

ნაციონალიზაციის შემდეგ საერთაშორისო კონსორციუმში, რომელმაც შეცვალა ინგლის-ირანის ნავთობის კომპანია, ყოველმხრივ აფერხებდა სახელმწიფო კომპანიის მიერ ნავთობის მოპოვებას ირანის ქურთისტანში.

60-იანი წლების დამდეგს ნავთობის წლიური მოხმარება ირანის შიგნით 3 მილ ტ. აჭარბებდა. აქედან სახელმწიფო სექტორის წილად მოდიოდა მხოლოდ 10%, დანარჩენ ნავთობს კონსორციუმისაგან ყიდულობდნენ.

1959 წლამდე ნავთობის მოპოვებაზე გავლენას ახდენდა კიდევ ერთი ფაქტორი—ქერმანშაჰის ნავთობის საბადოები ერაყის ქურთისტანამდეა გადაჭიმული. აქ ნავთობის მოპოვება წარმოებდა ხანუყინის რაიონში, სადაც თავმოყრილი იყო ნავთობგადამმუშავებელი ქარხნების მეტი წილი. ხანუყინში გაბატონებული მონოპოლიები ცდილობდნენ ხელი შეეშალათ ნავთობის მოპოვების ზრდისათვის ქერმანშაჰში.

რაც შეეხება მრეწველობის სხვა დარგებს, ისინი მეტად სუსტად არის განვითარებული. ძირითადად აქ კვებისა და საფეიქრო მრეწველობის ობიექტებია: შაქრის, მატყლის გამასუფთავებელი ხილის საშრობი და აგურის ქარხნები.

საფეიქრო მრეწველობა გავრცელებულია ისეთ ქალაქებში, როგორც არის ქერმანშაჰი, სენენდეჟი, მეჰაბადი, ბიჯარი, საყეზი, სადაც ამზადდნენ შალის, ბამბისა და ნაწილობრივ აბრეშუმის ნაწარმს. საფეიქრო წარმოებისათვის დამახასიათებელია დამუშავების მეტად პრიმიტიული და ჩამორჩენილი ტექნიკა³ (21, გვ. 19).

³ ამ მხრივ გამოჩალისია ქერმანშაჰი. აქ 1970/71 წწ. აშენდა ახალი ფაბრიკა, რომლის სიმძლავრე 600 ათასი მ. ქსოვილია წელიწადში (49, გვ. 243).

ირანის ქურთისტანის მოსახლეობა მთელი ირანის მოსახლეობის 17%-ს შეადგენს, მაგრამ ბოლო დრომდე მისი წილი სამრეწველო წარმოებაში მხოლოდ 3%-ს უდრიდა¹.

შეიძლება აღვნიშნოთ ნავთობის მრეწველობის ყველაზე საინტერესო ტენდენცია, სახელდობრ ის ფაქტი, რომ მიუხედავად ნავთობის საერთო მოპოვების დიდი ზრდისა², სახელმწიფო ნავთობის მრეწველობა აქ ერთ წერტილზე იყო გაყინული, ანდა ისეთი წელი ტემპით იზრდებოდა, რომ ხსენებაც კი არა ღირს.

იმ დროს, როდესაც ნავთობის მოპოვება მთლიანად გაიზარდა 3.5-ჯერ და მეტად. 1955—1962 წლებში სახელმწიფო სექტორში მას 57%-ზე მეტი არ მოუმატია. 1962 წ. სახელმწიფო სექტორმა ირანის ქურთისტანში მოიპოვა 420000 ტ. ნავთობი, რაც ირანის შინაგანი მოხმარების 8%-ს და კონსორციუმის მიერ მოპოვებული ნავთობის 1%-ს შეადგენდა (81, გვ. 185).

ამჟამად ირანის ტერიტორიაზე არსებული ნავთობის სიმდიდრის განუყოფელი მესაკუთრე ირანის ნავთობის ეროვნული კომპანიაა. იგი მთავრობას ექვემდებარება. საერთაშორისო ნავთობის კონსორციუმთან შეთანხმების დადების შემდეგ 1973 წლამდე მის გაშვებლობაში ფაქტიურად რჩებოდა ნატოშაპის სარეწები და აგრეთვე ქერმანშაპის ნავთობგადამამუშავებელი ქარხანა. 1972 წ. ამ სახელმწიფო კომპანიამ 0,7 მლნ ტ ნავთობი მოიპოვა, ხოლო მისი წარმოება ქერმანშაპის ნავთობგადამამუშავებელ ქარხანაში 700 ათას ტონამდე გაიზარდა.

საერთოდ ნავთობგადამამუშავებელი მრეწველობის პროდუქციის ზრდის მაჩვენებელი ბევრად დაბალაა. ვიდრე ნავთობმოპოვებლისა. მსოფლიოში ერთ-ერთმა უდიდესმა აბადანის ნავთობგადამამუშავებელმა ქარხანამ ნაციონალიზაციამდე 1950 წ. გადაამუშავა 24 მლნ

¹ ანალოგიური მდგომარეობაა თურქეთის ქურთისტანში, რომლის მოსახლეობა ქვეყნის მთელი მოსახლეობის 18%-ს შეადგენს, ხოლო მისი სამრეწველო პროდუქციის მოცულობის წილად თურქეთის მთელი სამრეწველო პროდუქციის მხოლოდ 3%—5% მოდის.

² ამჟამად გამოკვლეული ნავთობის მარაგით ირანი კაპიტალისტურ სამყაროში მესამე ადგილზე იმყოფება (საუდის არაბეთისა და კუვეიტის შემდეგ), ხოლო მისი მოპოვებით მეორე ადგილზეა ახლო და შუა აღმოსავლეთში და მესამეზე აშშ და საუდის არაბეთის შემდეგ.

ტ. ნავთობი, ამ წლის მთელი პროდუქციის 76%. ნაციონალიზაციის შემდეგ საერთაშორისო ნავთობის მონოპოლიებმა დაიწყეს ნავთობგადამმუშავებელი ქარხნების გაძლიერებული მშენებლობა მსოფლიოს სხვა ნაწილებში, კერძოდ კი დასავლეთ ევროპაში. ირანის ნავთობის მნიშვნელოვანი ნაწილი გაქონდათ ნედლი სახით. 1961 წ. აბადანის ქარხანამ გადაამუშავა მხოლოდ 16,8 მლნ ტ. ანუ საშუალო წლიური პროდუქციის 28%.

სახელმწიფო სექტორსა და იმპერიალისტურ მონოპოლიებს შორის ანტაგონიზმი სხვა ფაქტებიდანაც ჩანს. მაგალითად, ირანის მთავრობამ აშშ-ს ზეგავლენით დაიწყო სახელმწიფო სექტორის ქარხნების გაყიდვა კერძო მეწარმეებზე. მონოპოლისტებს ხელს არ აძლევდათ სახელმწიფო სექტორის არსებობა ეკონომიკურად სუსტად განვითარებულ ქვეყნებში, განურჩევლად იმისა, თუ რომელი მთავრობა დგას მათ სათავეში — ეროვნული პოლიტიკის გამტარებელია თუ იმპერიალისტების მოკავშირე. ეს ანტაგონიზმი გამომდინარეობს იმ ობიექტური როლიდან, რომელსაც სახელმწიფო სექტორი ასრულებს განვითარებად ქვეყნებში როგორც ქვეყნის ანტიიმპერიალისტური ძალების ძირითადი ეკონომიკური დასაყრდენი.

ამის გამო მიმდინარეობს უღმობელი ბრძოლა სახელმწიფო სექტორის წინააღმდეგ, ავრცელებენ მარჯვე არგუმენტს და სახელმწიფოს „ცუდ ბიზნესმენს“ უწოდებენ.

როგორც უკვე ვთქვით, სახელმწიფომ დაიწყო თავისი ქარხნების გაყიდვა მეწარმეებზე. საგეგმო ორგანიზაციის 1960 წ. მარტის № 12 ანგარიშში რეკომენდებული იყო გაეყიდათ სახელმწიფო საწარმოები რაც შეიძლება ჩქარა, იმ საბაბით, რომ ისინი ნაკლებსარგებლიანი და მცირემწარმოებელნი იყვნენ. მეტიც, ანგარიშის შემდგენელნი ამტკიცებდნენ, თითქოს უფრო ხელსაყრელია ქვეყნის ინდუსტრიალიზაციის გასატარებლად კერძო, ვიდრე სახელმწიფო კაპიტალი (81, გვ. 168).

უკანასკნელ დროს ირანში პრაქტიკულად არაფერი ამის მსგავსი არ გამოვლენილა, რამდენადაც „ინდუსტრიალიზაციის პროექტი“ მაშინ ჯერ კიდევ არ იყო განხორციელებული. იგი იწყება მას შემდეგ, რაც მიიღეს გადაწყვეტილება ისთაჰანში მეტალურგიული ქარხნის მშენებლობის შესახებ. თანამედროვე მრეწველობის დარგები არსებობენ სახელმწიფო სექტორის წყალობით. რაც შეეხება სა-

ხელმწიფო ქარხნების დაბალ რენტაბელობას, ამის მიზეზი სხვაა. სახელმწიფო სექტორის ძირითადად ის ქარხნები ეკუთვნიან, რომლებიც 30-იან წლებში ააშენეს და მას შემდეგ მათი რეკონსტრუქცია არ მომხდარა. გარდა ამისა, წარმოების დაბალი შრომის ნაყოფიერება და არარენტაბელობა გამომდინარეობს აგრეთვე იმ ბიუროკრატიისა და კორუფციისაგან, რომელიც გაბატონებულია სახელმწიფო აპარატში. საქმე ის კი არ არის, რომ სახელმწიფო „უღდა ბიზნესმენია“, არამედ ის უთანხმოება, რომელიც არსებობს, ერთი მხრით, იმ მიზნებს შორის, რომლისკენაც მისწრაფვის სახელმწიფო და, მეორე მხრივ, სახელმწიფო აპარატის სისტემას შორის.

ამის დასამტკიცებლად გამოდგება თამბაქოს წარმოება, რომლის სათავეში სახელმწიფო დგას. თამბაქოს ფაბრიკები⁶ მათი თანამედროვე მოწყობილობით მეტად დიდ მოგებას იძლევიან. მაგალითად, 1968 წ. მათი წმინდა შემოსავალი 30 მლნ დოლარი იყო.

შემოხსენებულ ანგარიშში ლაპარაკია, რომ მრეწველობაში კერძო სექტორის მიერ დაბანდებული მთელი კაპიტალი 1958-და 1959 წწ. უდრიდა 39—40 მლნ. დოლარს, ანუ 1958 წ. ეროვნული შემოსავლის 1/60—1/80-ს. ბუნებრივია, ამის შემდეგ ლაპარაკი ინდუსტრიალიზაციაზე, რომელსაც კერძო სექტორი ახორციელებს, არ შეიძლება.

მთელი რიგი ქვეყნების გამოცდილება ადასტურებს, როგორც წესი, რომ სწორედ სახელმწიფო სექტორი ასრულებს მთავარ როლს ჩამორჩენილი ქვეყნების ინდუსტრიალიზაციის საქმეში, იმ ქვეყნების ჩათვლით, რომელთაც, როგორც ირანს, საკმარისი კაპიტალი არ გააჩნდათ. ყოველი თეორია, რომელიც მიმართული იყო ეკონომიკურად ჩამორჩენილ ქვეყნებში სახელმწიფო სექტორის არსებობის წინააღმდეგ, ვერ აფასებდა მის მნიშვნელობას და სახელს უტეხდა მას, აშკარად ემსახურებოდა იმპერიალისტური მონოპოლიების ინტერესებს.

ირანის ქურთისტანში არსებული საწარმოების დიდი ნაწილი ამჟამად სახელმწიფო სექტორის ნაწილია და არ შეგვიძლია ვილა-

⁶ 1968/69 წწ. თამბაქოს მონოპოლიის სახელმწიფო კომპანიის ხელში არსებობდა თამბაქოს 3 ფაბრიკა, აქედან ერთი ფაბრიკა საყუხში იყო, რომელმაც 1970/71 წწ. გამოუშვა 3,2 ათასი ტ. თამბაქო ჩიბუხისათვის.

პარაკოთ ადგილობრივ სამრეწველო ბურჟუაზიაზე. ქურთული ეროვნული ბურჟუაზია ძირითადად კომერციული ხასიათისაა, ანუ სავაჭრო ბურჟუაზიაა და, როგორც უკვე აღვნიშნეთ, მევახშურ სახეს ატარებს. იგი მეტწილად ახორციელებს გლეხობის არაპირდაპირ ექსპლუატაციას. ამავ დროს ქურთული ბურჟუაზია დამოკიდებულია სპარსულ ბურჟუაზიაზე და მოქმედებს როგორც მისი აგენტი ირანის ქურთისტანში.

ამ კლასის მევახშური ბუნება განსაკუთრებით ნათლად მელაგნდება ჩრდილოეთში და თანდათან უფრო სუსტდება, რაც უფრო მივიწვეთ სამხრეთისაკენ, სადაც ბურჟუაზია მსხვილ ვაჭრობასთან არის დაკავშირებული. ქერმანშაჰის რაიონში წვრილი მრეწველი კაპიტალისტები არიან. ქერმანშაჰი ირანის ქურთისტანის ერთადერთი ქალაქია, სადაც სავაჭრო პალატა არსებობს.

ირანის ქურთისტანი ტრანსპორტისა და კავშირგაბმულობის განვითარების დონით ფრიად ჩამორჩება არა მარტო ქვეყნის სხვა ოსთანებს, არამედ ქურთისტანის სხვა ნაწილებსაც. 1973 წლამდე ირანის ქურთისტანში რკინიგზის ხაზები საერთოდ გაყვანილი არ იყო, მხოლოდ განვითარების მეოთხე გეგმამ (1968 წ. 21 მარტი⁷ — 1973 წ. 20 მარტი) გაითვალისწინა ყასრე—შირინის დაკავშირება ტრანსირანულ მაგისტრალთან.

რაც შეეხება სავტომობილო გზებს, ქურთისტანში ასფალტით დაფარული მხოლოდ ერთი გზაა (ჰამადან—ქერმანშაჰ—სენენდეჟი).

ავტოსატრანსპორტო ქსელის გაფართოების კვალდაკვალ იზრდება ავტომობილების პარკიც⁸. მაგრამ, ისე როგორც გზები, მანქანების განაწილებაც სხვადასხვა ოსთანში ერთნაირი არ ყოფილა. მაგალითად, ცენტრალურ ოსთანში ერთი ავტომობილი მოდიოდა 49 ათას მცხოვრებზე, ხუზისტანში — 137-ზე, ისფაჰანში — 317-ზე, ქერმანში — 416-ზე, ქურთისტანში კი 853-ზე (49, გვ. 279).

▲ 1968—70 წწ. სტატისტიკური მონაცემების მიხედვით — ერაყის ქურთისტანის მშრომელი მოსახლეობის 70% ჩაბმული იყო სოფლის მეურნეობაში, 10% — ნავთობმრეწველობასა და მშენებლობაში, 11% — ვაჭრობასა და პირადი მომსახურების სფეროში, 6,5%

⁷ ირანში ახალი საბიუჯეტო წელი 20 მარტიდან იწყება.

⁸ მაგალითად, 1960 წლისათვის ირანში იყო 113 ათასი ავტომანქანა, ხოლო 1972 წლისათვის — 395,6 ათასი.

ადმინისტრაციაში, ბანკებსა და მოღვაწეობის სხვა სფეროში, ხოლო 2,5% ტრანსპორტს ემსახურებოდა.

მრეწველობა ერაყის ქურთისტანში სუსტად არის განვითარებული. ამის მთავარი მიზეზია უცხოელთა ხანგრძლივი ბატონობა. ინგლისელი და სხვა მონოპოლისტები აქ ავითარებდნენ მხოლოდ ნავთობის მომპოვებელ მრეწველობას, ცდილობდნენ შეეჩერებინათ ამ მხარის სამრეწველო განვითარება და გადაექციათ იგი თავიანთ აგრარულ-სანედლეულო დანამატად. კირკუქის გამოკლებით, ქურთისტანის მთელ ტერიტორიაზე მრეწველობა ჩანასახობრივ მდგომარეობაში იმყოფებოდა. ამიტომაც დღეს ერაყის ქურთისტანში არ გვხვდება მძიმე მრეწველობის მთელი რიგი ისეთი მნიშვნელოვანი დარგები, როგორც არის მეტალურგია, მანქანათმშენებლობა და შ. მხოლოდ ახლა იწყებენ თანამედროვე სამრეწველო მოწყობილობის დანერგვას, იქმნება ახალი დარგები, შენდება მსხვილი საწარმოები.

ერაყის ქურთისტანში 150 მსხვილი და საშუალო სამრეწველო საწარმოა, რაც ერაყში არსებულის საერთო რაოდენობის 14%-ს შეადგენს. ამ საწარმოებში დაკავებულია 30 ათასი კაცი.

ერაყის ქურთისტანში ხელსაყრელ პირობებზე არსებობს ელექტროენერჯის წარმოებისათვის.

ყველაზე დიდი ელსადგურის დიბისის სიმძლავრეა 60 ათასი კვტ. ეს სახელმწიფო ელსადგური მწყობრში ჩადგა 1961 წ. იგი ელექტროენერჯიას აწვდის ქურთული პროვინციის ცენტრებსა და ცემენტის ქარხანას სარჩინარში.

მსხვილი თბოსადგური არის მოსულში (1000 კვტ). რამდენიმე უფრო მცირე სიმძლავრის თბოსადგური აშენებულია სხვა ადგილებშიც.

ერთ სულ მოსახლეზე ელექტროენერჯის გამოუმუშავებით ერაყის ქურთისტანი წინ უსწრებს ერაყის სხვა ეკონომიკურ რაიონებს. ამ მხრივ იგი ასევე წინ უსწრებს მეზობელ თურქეთს, სირიასა და ირანს, მაგრამ ჯერ კიდევ საგრძნობლად ჩამორჩება განვითარებულ კაპიტალისტურ ქვეყნებს. ამჟამად მიღებულია მდინარეების ტიგროსის, დიდი და პატარა ზაბის, დილის წყლების რაციონალური გამოყენების მთელი რიგი პროექტები. აიგება ახალი ელსადგურები დარბანდი-ხანში (120 ათას კვტ სთ.), დუკანში (200 ათასი კვტ სთ.)

თბოხადგური ესკი-მოსულთან და ა. შ. ესკი-მოსულის თბო-
ხადგური (329 ათასი კვტ სთ.) გამოიმუშავენ 2 მლრდ კვტ სთ. წელი-
წადში. ახალი ელსადგური აშენდება კირკუყში (225 ათასი კვტ სთ.).
მთელ ერაყის ქურთისტანში უნდა შეიქმნას ერთიანი ელექტროსის-
ტემა, რომელიც დაუკავშირდება ცენტრისა და სამხრეთის ენერგო-
სისტემას.

ერაყის ქურთისტანის სამთო მრეწველობის წამყვანი დარგია ნავ-
თობის მოპოვება. მაგრამ ნავთობმომპოვებელი მრეწველობა ბოლო
დრომდე ქვეყნის სხვა სამრეწველო დარგებისაგან იზოლირებულად
ვითარდებოდა, მაშინ როდესაც ერაყის ქურთისტანის ეკონომი-
კური განვითარების ინტერესები მოითხოვდნენ ურთიერთმოქმედე-
ბასა და შევსებას.

1964 წ. შეიქნა „ერაყის ნავთობის ეროვნული კომპანია“ (ენეკ).
1969 წ. ერაყის ქურთისტანში ამოიღეს 57 მლნ ტ ნავთობი, ხოლო
მთელ ერაყში—74 მლნ ტონა. ნავთობის მოპოვება განსაკუთრებით
გაიზარდა დასავლეთის სამყაროში დაწყებულ ენერგოკრიზისთან და-
კავშირებით.

ბოლო დრომდე (1972 წ.) ნავთობის მრეწველობაში უცხოელი
მონოპოლისტები ბატონობდნენ. ისინი იყენებდნენ იაფ მუშახელს
ქურთისტანის ნავთობსარეწებზე. აქ მუშაობდა 8000 ქურთი მუშა,
რომლებიც უცხოელთა მხრიდან სასტიკ ექსპლუატაციას განიცდიდ-
ნენ.

1969 წ. მოსკოვში ხელმოწერილი შეთანხმების საფუძველზე
საბჭოთა კავშირი დახმარებას უწევს ერაყს სახელმწიფო ნავთობ-
მომპოვებელი მრეწველობის განვითარების საქმეში.

მიუხედავად ბუნებრივი გაზის დიდი მარაგისა, მისი მოპოვება
ძალზე უმნიშვნელო რაოდენობით ხდება.

საკუთარი სამთამადნო მრეწველობის განვითარების დარგში
ქურთისტანი მთელ რიგ სიძნელეებს აწყდება. ეს არის საკუთარი ინ-
ჟინერ-ტექნიკური კადრების ნაკლებობა.

აუცილებელი მოწყობილობის უქონლობა, განსაკუთრებით მთიან
რაიონებში, მიმოსვლის საშუალებათა სუსტი განვითარება და სხვა,
ხელს უშლის ერაყის ქურთულ რაიონებს უფრო რაციონალურად
გამოიყენონ ბუნებრივი რესურსები და მათ ბაზაზე განვითარონ
მომპოვებელი მრეწველობა.

რაც შეეხება დამმუშავებელ მრეწველობას, იგი დღესდღეობით ჩამოყალიბების პროცესშია და ჯერჯერობით წარმოდგენილია ძირითადად ცალკეული საწარმოებით, რომლებიც ეწევიან სასოფლო-სამეურნეო პროდუქციის გადამმუშავებას და უშვებენ სამშენებლო მასალებს.

ყველაზე ფართოდ ცემენტისა და ბიტუმის მასალებისა და საღებავების წარმოებაა განვითარებული. ცემენტის ქარხნები თავმოყრილია მოსულში (ორი) და სარჩინარში (ერთი). მათა საერთო საწარმოო სიმძლავრე 500 ათას ტ. შეადგენს. ბიტუმის წარმოება წარმოდგენილია ასფალტის ქარხნით გაიარში.

კვების მრეწველობას აქვს მრავალრიცხოვანი, უპირატესად წვრილი საწარმო. მისი ძირითადი დარგებია შაქრის, საფქვაკი, პურ-ფუნთუშეულის, ყველისა და კარაქის, თამბაქოს, ღვინისა და არყის წარმოება. უკანასკნელ დროს სულეიმანიეში აშენდა შაქრის ქარხანა, რომლის სიმძლავრე 60 ათასი ტ. შაქარია წელიწადში. იმავე ქალაქში ჯერ კიდევ 1961 წელს აიგო თამბაქოს ფაბრიკა, რომელიც უშვებს 1,3 მლნ ცალ პაპიროსს დღეში. ასეთივე ფაბრიკა არის ერბილშიც (10 მლნ სიგარეტი დღე-ღამეში). ღვინისა და არყის ქარხნები ძირითადად თავმოყრილია კირკუქში. ქსოვილების წარმოება ერაყის ქურთისტანში მსუბუქი მრეწველობის ერთ-ერთი უძველესი დარგია. მას 10 ფაბრიკა ემსახურება, რომელთა ნაწარმი მარტო ქურთულ რაიონებს კი არ ხმარდება, არამედ ქვეყნის სხვა რაიონებშიც გააქვთ. ერბილში, კირკუქსა და სულეიმანიეში არის აბრეშუმსაქსოვი და ფეხსაცმლის ფაბრიკები. მრეწველობის დარგობრივი სტრუქტურისა და ცალკეული დარგების ტერაიტორიული განლაგების თავისებურებათა ანალიზი საშუალებას იძლევა მოვხაზოთ ერაყის ჩრ-ში ცალკეული სამრეწველო კომპლექსების ჩამოყალიბების კონტურები. კირკუქში ვითარდება ქვეყნის ერთ-ერთი მსხვილი ნავთობქიმიური კომპლექსი, რომელიც აერთიანებს ნავთობისა და გაზის მოპოვებას, ნავთობის გადამმუშავებას, გოგირდის, გოგირდმჟავასა და სხვა პროდუქციის წარმოებას.

მოსულის მახლობლად არსებული ნავთობის, გოგირდისა და გაზის საბადოების ბაზაზე აშენდება ნავთობგადამმუშავებელი ქარხანა, რომლის საწარმოო სიმძლავრე წელიწადში 3 მლნ ტ ნავთობი იქნება, ხოლო გოგირდის მოპოვება 1 მლნ ტ მიაღწევს. საგრძნობ-

ლად გაიზრდება თბოსადგურების სიმძლავრეც. დიდი პერსპექტი-
ეებია დასახული რეზინის, განსაკუთრებით კი ავტოსაბურავებს
წარმოებისათვის, რომელზეც გაძლიერებული მოთხოვნილებაა არა
მარტო ერაყში, არამედ მეზობელ ქვეყნებშიც. ❖

სოფლის მიწურნეობა

60-იანი წლების დასაწყისამდე ირანის ბინადარ ქურთებ-
ში ფეოდალური საწარმოო ურთიერთობანი მძლავრობდნენ, ხოლო
მომთაბარე და ნახევრად მომთაბარეთა შორის პატრარქალური
ურთიერთობის გადმონაშთები იყო შემორჩენილი.

ირანის ქურთისტანში აგრარული რეფორმების დაწყებამდე
(1962 წ.) გლეხობის ძირითად მასას მიწა არ ჰქონდა და იძულებული
იყო იჯარით აეღო მეტად მძიმე პირობებში. გაბატონებულ ფეოდა-
ლურ ურთიერთობასთან ერთად ქურთულ სოფელში უკანასკნელი
ათეული წლების განმავლობაში კაპიტალისტურმა ურთიერთობა-
მაც იწყო განვითარება. სულ უფრო იზრდება შეძლებულ გლეხთა
რაკხვი ქურთთა სოფლებში. აქაური ბობოლა გლეხები ერთდროუ-
ლად ვაჭარ-მეევანშეებიც არიან. ასევე მატულობს მოჭამაგირეთა--
სასოფლო-სამეურნეო მუშათა რაოდენობაც, რომლებიც შესრულე-
ბულ სამუშაოებში ანაზღაურებას ნარდად იღებენ.

აგრარული გარდაქმნების დაწყების წინ ირანის ქურთისტანის
სოფლის მოსახლეობა კლასობრივი შემადგენლობით შემდეგ ჯგუფე-
ბად იყოფოდა:

1. მდიდარი გლეხები, რომლებიც იყენებდნენ დაქირავებულ
შრომას, ჰყავდათ დაახლოებით 60 ხარი, 30 ძროხა, 20 სახედარი, 500
ცხვარი და თხა. მათი რაოდენობა სოფლის მოსახლეობის 10% იყო;

2. საშუალო გლეხობა, რომელიც მთელი სოფლის მოსახლეობის
1/5-ს შეადგენდა. ისინი ფლობდნენ საშუალოდ 10 სულ მსხვილ-
ფეხა და 50 წვრილფეხა რქოსან პირუტყვს, 1 ცხენს, 1 ძროხას. მა-
თი საერთო რაოდენობა ქურთული გლეხობის 20% არ აღემატე-
ბოდა.

3. ღარიბები, რომლებიც ფლობდნენ უღელ ხარს, 10-მდე ცხვარს,

1 ძროხასა და 1 სახედარს. ღარიბი გლეხობის საერთო რაოდენობა 60% აღწევდა.

4. მოჭამაგირეები, რომელთაც სამუშაო ძალის მეტი არაფერი ებადათ და ამ სამუშაო ძალის გაქირავეებით ცხოვრობდნენ. მათი საერთო რაოდენობა მთელი სოფლის მოსახლეობის 10% იყო.

60-იანი წლების დამდეგს ირანის ქურთისტანში ღარიბი გლეხობის დიდი ნაწილი მემამულეთა მიწაზე ცხოვრობდა და ამუშავებდა დაახლოებით 1.9 ჰა მიწას. საიჯარო გადასახადი მოსავლის 3.4-ს უდრიდა. საბჭოთა ირანისტი გ. პეტროვის გამოანგარიშებით, მემამულის ვალების გასტუმრების შემდეგ მოიჭარე-გლეხის განკარგულებაში რჩებოდა 500 კგ ხორბალი, ხოლო ღარიბ გლეხთა ის ნაწილი, რომელიც ხორბდ-მალიქების კუთვნილ 1 ჰა მიწას ამუშავებდა, 600—900 კგ ხორბალს იღებდა. გამოანგარიშებულაა, რომ გლეხური ოჯახის შესანახად საჭირო იყო 975 კგ. მარცვალი. გაჭირებული გლეხი ხსნას ეძებდა მემამულეების და მეჯახეებისაგან სესხის აღებაში. რაც თავის მხრივ მათ კაბალაში ჩაეარდნას ნიშნავს. სსკ შემთხვევაში გლეხი საშოვარზე უნდა წასულიყო ანდა თავი დაენებებინა მიწათმოქმედებისათვის და გაეყიდა თავისი სამუშაო ძალა (24, გვ. 118).

მიუხედავად განხორციელებული ფართო პროგრესული ღონისძიებებისა (იხ. 122, გვ. 158—178). ირანის სოფლის მეურნეობა რჩება ქვეყნის ეკონომიკის ყველაზე ჩამორჩენილ დარგად და ბევრად აფერხებს საერთო ეკონომიკურ განვითარებას.

სასოფლო რაიონებში 1975 წლისათვის ცხოვრობდა 18,6 მლნ კაცი. ანუ მთელი მოსახლეობის 54.5%, სოფლის მეურნეობაში ჩაბმული იყო ეკონომიკურად აქტიური მოსახლეობის დიდი ნაწილი — 2.5 მლნ, ანუ ქვეყნის ეკონომიკაში ჩაბმული მოსახლეობის 34.3%.

თანახმად ირანის სტატისტიკური ცენტრის ცნობისა, ქვეყანაში დამუშავებული მიწების ფართობი 1976 წლის დამდეგისათვის შეადგენდა 17 მლნ ჰა-ს, აქედან 11 მლნ ჰა ურწყავი მიწები იყო.

ადგილობრივი პრესის მოწმობით, ირანში ჭერჭერობით ვერ მოხერხდა მისი ნაყოფიერი მიწების ვრცელ ფართობთა მდიდარი პოტენციის გამოყენება. ირანის სოფლის მეურნეობის განვითარებას ხელს უშლის არასაკმარისად ორგანიზებული კაპიტალდაბანდებათა სისტემა, მიწების მორწყვის დარგში არსებული მთელი რიგი

ბიუროკრატიული ზღუდეები, სასოფლო-სამეურნეო მანქანა-იარაღების სიძვირე, მსხვილ საწარმოთა მართვისა და ორგანიზაციის გამოცდილების უქონლობა და სხვა.

მთავრობის გადაწყვეტილებამ, განეხორციელებინა მექანიზაციის დიდი პროგრამა წინასწარი მოსამზადებელი მუშაობის ჩაუტარებლად, კიდევ უფრო გაართულა ეს პრობლემა — აღნიშნავდა „თეპრან ჯორნელი“ (4, 19, 76).

მიუხედავად აგრარული რეფორმის მესამე ეტაპის დამთავრებისა. ირანში მცირე მიწის მქონე გლეხების რიცხვი დიდი იყო.

სოფლის მეურნეობის განვითარებისათვის გამოყოფილი თანხების ათვისება ძალზე ნელი ტემპით მიმდინარეობს. მაგალითად, 1973 — 1976 წწ. სოფლის მეურნეობის განვითარებაზე გამოყოფილი 236 მლრდ რიალიდან 1976 წლის პირველი ნახევრისათვის მხოლოდ 1/3 აითვისეს.

ირანის კოოპერაციისა და სოფლის საქმეთა მინისტრმა რეზა სადაყიანმა განაცხადა, რომ 1977 წლის დამდეგს (ირანში ახალი წელიწადი იწყება მარტის მეორე ნახევარში) შეიქმნება 100 ახალი საწარმოო კოოპერატივი. ერთი ასეთი უკვე არის ჰამადანში. თითოეულ მეურნეობას უნდა გამოუყონ 50 ჰა მიწა, რათა უზრუნველყონ ასეთი კოოპერატივების მიზანშეწონილობა („თეპრან ჯორნელი“, 12. 5. 1976).

უნდა აღინიშნოს, რომ მიუხედავად სასოფლო-სამეურნეო კოოპერაციის განვითარებისათვის მთავრობის მიერ გატარებული პოლიტიკისა, მან არსებითად ვერ შეამსუბუქა გლეხთა მდგომარეობა. ვინაიდან შექმნილი კოოპერატივები მეტწილად მომპარაგებელ-გამსალებელ ხასიათს ატარებენ.

ნავთობის მრეწველობის მზარდმა აღმავლობამ ვერ გაამართლა მასზე დამყარებული იმედები. მიუხედავად იმისა, რომ ნავთობის გასაღებით მოპოვებულმა მოგებამ გაზარდა კაპიტალდაბანდებათა რბოდენობა სოფლის მეურნეობაში, ურბანიზაციამ (როგორც მთავრობის ოფიციალური გაზ. „რასთახიზი“ აღნიშნავდა (26.4.1976), ირანში ადგილი აქვს სოფლის მოსახლეობის განუწყვეტელ მიგრაციას ქალაქში) და კერძო კაპიტალის გადაქაჩვამ სოფლის მეურნეობიდან დამმუშავებულ მრეწველობაში, საბინაო მშენებლობაში, ვაჭრობისა

და საბანკო საქმეში შეასუსტა სოფლის მეურნეობის მწარმოებლური ძალები.

გარდა ამისა, სოფლის მეურნეობის ინდუსტრიალიზაცია მოითხოვს დიდ ფინანსურ სახსრებს, რაც სასოფლო-სამეურნეო პროდუქციის გაძვირებას იწვევს. იმის გამო, რომ ქვეყანაში ინფლაცია სულ უფრო იზრდება, გლეხთა შემოსავლიანობა მკვეთრად გაუფასურდა (საშუალოდ 225 დოლარი ერთ სულ მოსახლეზე წელიწადში). საბოლოო ჯამში ამან სოფლის მოსახლეობის მნიშვნელოვანი ნაწილის ცხოვრების დონის დაქვეითება გამოიწვია და სამრეწველო საქონლის გასაღების საშინაო ბაზარი სოფლად შეზღუდა.

ირანის საკუთარი რესურსები საშუალებას იძლევა გამოკვებოს 60 მლნ კაცი (გაზ. „ქეიპან ინტერნეიშნ“, 16.6. 1976), მაგრამ ამჟამად ირანი თავის მოთხოვნებს სურსათ-სანოვაგეზე ნაწილობრივ (25%-ით) საზღვარგარეთიდან შეტანილი პროდუქტებს ხარჯზე იკმაყოფილებს. მაგალითად, 1974/75 წწ. ირანმა საზღვარგარეთიდან შეიტანა 1.4 მლნ ტ. ხორბალი, 178 ათასი ტ. ქერი, 192 ათასი ტ. ბრინჯი, 223 ათასი ტ. სიმინდი, 219 ათასი ტ. შაქარი, 24 ათასი ტ. ხორცი და სხვა.

სასოფლო-სამეურნეო პროდუქციის მთავარი მწარმოებლები წვრილი გლეხური მეურნეობები არიან. სოფლის მეურნეობაში მათ არც ტექნიკური გამოცდილება გააჩნიათ და არც მსხვილ კაპიტალ-დაბანდებათა საშუალება.

არახელოსაყრელი ბუნებრივი პირობები (განსაკუთრებით მიწების სიმღაშე, წყლის რესურსების ნაკლებობა), სოფლის მეურნეობაში ინვესტიციის მოცულობის შეზღუდულობა, რაც აიხსნება სოფლის მოსახლეობის დიდი ნაწილის შემოსავლის დაბალი დონით (სოფლის მოსახლეობის შემოსავალი ქალაქისაზე 4-ჯერ ნაკლებია), დაბალი ხარისხის თესლეულისა და პრიმიტიული ტექნიკის გამოყენება⁹, მიმოსვლის საშუალებათა განუვითარებლობა, გასაღების ბაზრამდე მისვლას რომ ზღუდავს — აი ყველა ის ფაქტორი, რომელიც აბრკოლებს სასოფლო-სამეურნეო წარმოების განვითარებას ირანის ქურთისტანში.

⁹ სოფლის მეურნეობისა და ბუნებრივი რესურსების მინისტრმა მანსურ რუჰანიმ 1976 წ. მაისში განაცხადა: ქვეყნის სოფლის მეურნეობის მოდერნიზაციისათვის საჭიროა სულ ცოტა 15—20 წელიწადი.

მონარქიული ხელისუფლების დამხობამდე (1958 წ. 14 ივლისი) სოფლის მეურნეობის განვითარებისთვის უკეთესი პირობები არც მეზობელი ერაყის ქურთისტანში არსებობდა. ერაყი, ისევე როგორც ირანი, აგრარული ქვეყანაა. მისი ტერიტორია საფრანგეთის ტერიტორიის 4/5-ს შეადგენს, მაგრამ რესპუბლიკური წყობილების დამყარებამდე ქვეყნის მიწებიდან მხოლოდ მეოთხედი ვარგოდა დასამუშავებლად.

ერაყის დასავლეთი ნაწილი ეჭირა უდაბნოს რაიონებს, რომლებიც მთელი ტერიტორიის 46,8%-ს შეადგენენ

მონარქიული ერაყის მიწათმოქმედებაში ექსტენსიური კულტურები გავრცელებული იყო მორწყულ მიწებზე. აქ, ისევე როგორც მთელ ახლო აღმოსავლეთში, ერთდროულად მიწებს ასვენებდნენ და ექსტენსიურ კულტურებსაც იყენებდნენ. ამის გამო მიწასაც კარგავდნენ და წყალიც ბევრი იხარჯებოდა.

ნათესი ფართობები ძირითადად იყოფოდა ორ ზონად: ტერიტორია, რომელიც წვიმებით ირწყვება (ჩრდილოეთი ერაყი, სადაც ძირითადად ერაყის ქურთული მოსახლეობაა თავმოყრილი) და ხელოვნური მორწყვის ზონა (სამხრეთი ერაყი), რომელსაც ძირითადად მდ. ტიგრსა და ეფრატს შორის მდებარე ველი ეკუთვნის.

ერაყას ჩრდ. რაიონში, რომელიც მოიცავდა ოთხ პროვინციას ანუ ლივას, უმთავრესად ხორბალი და ქერი მოჰყავდათ. ამავე პროვინციების დაბლობ ადგილებში თამბაქოსა და ხეხილს აშენებდნენ.

ხორბლეულის საშუალო მოსავლიანობა უცვლელი რჩებოდა, პარკოსანი და ბამბის კულტურებისა კი, პირიქით, სულ უფრო კლებულობდა. თავის დროზე ამას ხსნიდნენ სხვადასხვა მიზეზით: ნიაღვის გამოფიტვით, ნიადაგქვეშა წყლების დონის ამაღლებით და ა. შ.

აქაური მიწები ან მეტად დანაწევრებული იყო მოსავლიანობის ამაღლებას მიზნით. ანდა მეტად გაქიმული და დაყოფილი დიდ სამფლობელოებად. რომლებიც მოიჯარებენ ჰქონდათ გაცემული. ყოველივე ამას უნდა დაემატოთ სოფლის მოსახლეობის დასაქმების მეტად დაბალი დონე და მისი უკიდურესი სიღატაკე.

მოაჯარეებს, რომლებიც მემამულეების მკაცრ ექსპლუატაციას განიცდიდნენ, საშუალება არ ჰქონდათ მინიმალურად მაინც გაეუმ-

ჯობესებინათ მიწის დამუშავება და გაეზარდათ პროდუქციის საერთო წარმოება.

ცუდი სანიტარული პირობები და კვების ნაკლებობა ტიპური იყო ერაყის ქურთისტანის სოფლისათვის. და; ბოლოს, აგროტექნიკის არსებობაზე ლაპარაკიც ხომ ზედმეტია.

ერაყის ჩრდილოეთი ნაწილის ბევრი რაიონი, როგორც შენიშნავდა ერაყელი ეკონომისტი ად-დაბაჰი, სავსებით გამოსადეგი იყო მექანიზაციის დანერგვისათვის ფართო მასშტაბით, მაგრამ რეფორმამდე ქვეყანაში მანქანა-იარაღები და კვალიფიცირებული კადრები საკმარისი რაოდენობით არ იყო. მაგალითად, 1951—1952 წწ. მოსულის ლივაში 85 კომბაინი და 275 ტრაქტორი მოქმედებდა. ჰულკი ერაყში 1951 წლისათვის 684 ტრაქტორი და 423 კომბაინი მუშაობდა (72, გვ. 135).

საქონლის შერჩევისა და მისი ჯიშების გაუმჯობესებისათვის რეფორმამდელ ერაყში თითქმის არავითარი სამუშაოები არ ტარდებოდა. ჯიშინაობის გასაუმჯობესებლად საჭირო იყო ბრძოლა საქონლის დაავადებათა წინააღმდეგ, აგრეთვე მათი კვებისა და მოვლა-პატრონობის მეთოდების გაუმჯობესება.

რევოლუციამდელ ერაყში ამ საკითხებით დაინტერესებული სრულიად არ იყვნენ და მონარქიული რეჟიმის დროს მიღებული გეგმებიც მეტად შეზღუდული ხასიათისა იყო.

საქონლის გამრავლება და მისი ჯიშინაობის გაუმჯობესება ერაყში სოფლის მეურნეობის სხვა დარგებივით პრიმიტიულად ხდებოდა. რეფორმამდელ ერაყში 1949 წლამდე არავითარი ცნობები არ მოიპოვება ამ დარგში ჩატარებული რაიმე ღონისძიების შესახებ.

ერაყის სამეფო ისეთი ქვეყანა იყო, სადაც სოფლის მეურნეობა ასრულებდა მთავარ როლს და სადაც მოსახლეობის დიდი ნაწილი მიწათმოქმედებისა და მესაქონლეობის პროდუქციის ხარჯზე ცხოვრობდა.

მესაქონლეობას დიდი მოგება მოჰქონდა, მაგრამ ეს სიმდიდრე ერაყის ეკონომიკაში მეტად მცირე როლს ასრულებდა. სინამდვილეში მესაქონლეობას ძირითადად მომთაბარე და ნახევრად მომთაბარე ტომები მისდევდნენ. ამასთან, მომთაბარენი მეტწილად ცხვრებს, თხებსა და აქლემებს ამრავლებდნენ, ხოლო ბინადარი გლეხები — ძროხებსა და კამეჩებს.

ერაყში საქონლის ჯიშების გაუმჯობესებასა და სულადობის მატებას ნაკლებად ჰქონდა ადგილი. ამის უმთავრესი მიზეზი იმაში უნდა ვეძიოთ, რომ ერაყში ხელოვნური საკვები მდელოები ან ძალზე ცოტაა, ანდა სრულიად არ არის. ამიტომ მომთაბარენი და ნახევრად მომთაბარენი იძულებული იყვნენ საძოვრების ძებნაში ერთი ადგილიდან მეორეზე გადასულიყვნენ. საქონელს, როგორც წესი, მთელი წლის მანძილზე ღია ცის ქვეშ ინახავდნენ.

საქონლის რაოდენობის შესახებ მონარქიულ ერაყში ზუსტი სტატისტიკური ცნობები არ მოიპოვებოდა. ცნობილი იყო მხოლოდ იმ შანაურ ცხოველთა რიცხვი, რომლებზეც გადასახადებს იხდიდნენ. ეს ციფრები კი სინამდვილეს არ შეეფერება, რადგან მომთაბარენი და ნახევრად მომთაბარენი, როგორც წესი, თავს არიდებდნენ საქონელზე არსებული გადასახადის შეტანას. საქონლის პირველი ოფიციალური აღწერა აქ მხოლოდ 1948—1949 წწ. მოეწყო.

ერაყის მოსახლეობის 66%-ზე მეტი მიწათმოქმედებასა და საქონლის მოშენებას მისდევდა. საქონლის საერთო რაოდენობა 1955 წლისათვის 17 მლნ აღწევდა. აქ გავრცელებული იყო ცხვარი, თხა, ძროხა, აქლემი, სახეღარა, ჯორი, კამეჩი. ცხვრები და ძროხები გაზაფხულსა და ზაფხულს მატარებდნენ, მეთწილად კი მეზობელ არაბულ ქვეყნებში (სირია, ლიბანი), ხოლო ტყავი, ბეწვი და მატყლი — აშშ-სა და ევროპაში.

ცხვრების საერთო რაოდენობა ერაყში ოფიციალურად 10 მლნ (50-იანი წლების ბოლოს) სულს შეადგენდა. ერაყის ქურთისტანის ცხვარი ხშირმატყლიანია. მთელი წლის მანძილზე აქაური ცხვარი ველებზეა გაშლილი. საძოვრებად დაუმუშავებელ მიწებსაც იყენებენ.

ერაყის ქურთისტანში აშენებენ „ყარადის“ ჯიშის თეთრმატყლიან ცხვარს (თავი და ფეხები შავი მატყლითა აქვს დაფარული), მისი მატყლი გრძელი და უხეშია. ამ ჯიშის ცხვარი საშუალოდ 35—40 კგ. იწონის.

თხების რაოდენობა ცხვრებთან შედარებით 3-ჯერ მცირეა და 3 მლნ აღწევს. თხა საერთოდ ყველგან გვხვდება, მაგრამ ძირითადად მაინც გავრცელებულია ერაყის ქურთისტანში. თხა შედარებით იოლა მოსავლელია. ერაყში ძირითადად ორი ჯიშის თხას ამრავლებენ. ჩვეულებრივი ჯიში ქვეყნის ყველა კუთხეში გვხვდება. მისა

ბეწვი მოკლეა და შავი, ხოლო მეორე ჯიში — „მირიზი“ მარტო ერავის ქურთისტანშია. მას გრძელი და ლამაზი ბეწვი აქვს (ანგორის თხასავით). ძროხებსა და ხარებს აშენებენ ერავის ჩრდილოეთსა და სამხრეთშიც. ჩრდილოეთში უფრო დაბალი ტანის ხარი და ძროხა გვხვდება, მათ შავი ბეწვი აქვთ და შედარებით ნაკლებ რძეს იძლევიან. ქვეყნის სამხრეთში კი კუზიანი ძროხები და ხარები ჰყავთ. ისინი შედარებით უფრო ღიღტანიანები არიან და უფრო პროდუქტიულები.

თურქთა ოთხსაუკუნოვანი და ინგლისელთა 40-წლიანი ბატონობის შედეგად ერავში მონარქიული წყობილების დამხობამდე არსებული მიწათმფლობელობის სისტემა მეტად რთული იყო (122, გვ. 33—40, 128—130).

ჯერ კიდევ 1931 წლისათვის ერავის მთავრობის მიერ მოწვეულმა ინგლისელმა ეკონომისტმა ე. დოსონმა შეისწავლა ქვეყანაში არსებული სამფლობელოების საშუალო ფართობი და დააზუსტა მათი რიცხვი ცალკეული პროვინციების (ლივების) მიხედვით. დოსონის მონაცემების თანახმად, საშუალო სამფლობელოების ფართობი 51 ჰა-ს უდრიდა, მაგრამ ეს ციფრი ყოველ ლივაში სხვადასხვა იყო. ასევე შესამჩნევი იყო დიდი სხვაობა მაქსიმალურ და მინიმალურ სამფლობელოებს შორის (75, გვ. 119; 122—123).

სტატისტიკური მონაცემები (141, გვ. 65), რომლებიც მიწათმფლობელობის მდგომარეობას ეხება ერავის ქურთისტანში ბურჟუაზიულ-დემოკრატიული რევოლუციის გამარჯვებამდე, ცხადყოფს, რომ კერძო სამფლობელოების რიცხვი ყველაზე მეტად თავმოყრილი იყო მოსულისა და სულეიმანიეს პროვინციებში. მაგრამ თუ მოსულის ლივაში კერძო სამფლობელოების საშუალო რიცხვი 32 ჰა-ს აღწევდა, სულეიმანიეს ლივაში თითქმის ორჯერ ნაკლები იყო (15 ჰა). ეს კი იმას ნიშნავს, რომ, ორივე ლივაში კერძო მფლობელთა დიდი რიცხვის მიუხედავად, მათი მიწის ფართობი ერთმანეთსაგან ფრიად განსხვავდებოდა.

თანახმად ოფიციალური სტატისტიკისა, კირკუჯის ლივაში კერძო სამფლობელოების რაოდენობა ყველაზე დაბალი იყო, სამაგიეროდ, თითოეულ მათგანს მფლობელობაში ჰქონდა მიწის ძალზე დიდი ფართობი (116 ჰა), ე. ი. აქ შედარებით ცოტანი იყვნენ მიწის კერძო მესაკუთრენი — მსხვილი მიწათმფლობელები.

ისიც უნდა აღინიშნოს, რომ საკუთრებაში მყოფი მიწების ფართობით მათი მფლობელის სიმდიდრეს ვერ გავზომავთ, ჯერ ერთი, იმიტომ, რომ ქურთისტანის სხვადასხვა რაიონში მიწები ბუნებრივი პირობების ვამო შეიძლება მეტ-ნაკლებად ნაყოფიერი ყოფილიყო, ხოლო, მეორეც, იმიტომ, რომ ამა თუ იმ მიწათმფლობელის შემოსავალი ბევრად იყო დამოკიდებული იმ სასოფლო-სამეურნეო კულტურებზე, რომელთაც დათმობილი ჰქონდა მიწის ნაკვეთი. მაგალითად, თუ მიწაზე ხორბალი ან ქერი ეთესა, მათგან მიღებული შემოსავალი რამდენჯერმე ნაკლები იყო, ვიდრე თამბაქოს პლანტაციებიდან. ამიტომ თუმცა სულეიმანიეს ლივაში კერძო სამფლობელოების საშუალო ფართობი 15 ჰექტარს არ აღემატებოდა, აქაური მემამულეები გაცილებით მდიდრები იყვნენ, ვიდრე მოსულის ლივისა, სადაც მამულეების საშუალო ფართობი ორჯერ დიდი იყო. რატომ? იმიტომ, რომ სულეიმანიეში დამუშავებული მიწების დიდი ნაწილი თამბაქოს პლანტაციებს ჰქონდა დათმობილი, თამბაქო კი რამდენჯერმე მეტ შემოსავალს იძლევა, ვიდრე სხვა რომელიმე სასოფლო-სამეურნეო კულტურა. მოსულის ლივაში თამბაქოს დათმობილი ჰქონდა მხოლოდ 2274 დონუმი (1 დონუმი=0,25 ჰა), მაშინ როდესაც სულეიმანიეში — 25.013 დონუმი, ე. ი. 11-ჯერ მეტი.

ერაყის ქურთულ რაიონებში ზოგიერთი საზაფხულო ტექნიკური ნათესი ფართობის განაწილებას თუ დავაკვირდებით, ვნახავთ, რომ თამბაქოს ნათესების საერთო ფართობის უდიდესი ნაწილი — 97,5% ქურთებით დასახლებული პროვინციების წილად მოდიოდა. რაც შეეხება ბამბას, მისი ნათესები ერაყის ქურთისტანში მთელი ერაყის ბამბის ნათესების მხოლოდ 20%-ს შეადგენდა, ხოლო ბრინჯის ნათესებს მთელი ერაყის ბრინჯის ნათესების ფართობებთან შედარებით ძალზე მცირე ადგილი ეჭირა და 60%-ს არ აღემატებოდა (145, გვ. 5).

ერაყის ქურთისტანში დასამუშავებლად ვარგისი და გამოყენებული მიწის ფართობის პროცენტული შეფარდება ლივების მიხედვით (144, გვ. 3) გვიჩვენებს, რომ ერბილის ლივის დაბლობი რაიონები შედარებით ნაკლებად ათვისებულია. ფაქტიურად ამ პროვინციის მხოლოდ მეოთხედს იყენებენ სასოფლო-სამეურნეო პროდუქტების მოსაყვანად, მაშინ როდესაც სწორედ ერბილის ვაკე ადგილე-

ბი ყველაზე ხელსაყრელია სასოფლო-სამეურნეო პროდუქციის წარმოებისათვის.

შედარებით უკეთ იყო ათვისებული ყველაზე ჩრდილოეთი ტერიტორია, რომელსაც მოსულის ლივა მოიცავს (53%).

რაც შეეხება კირკუჯის ლივას, აქ მხოლოდ მესამედი ტერიტორია იყო ათვისებული. ეს ფაქტი შეიძლება იმით აეხსნათ, რომ აქაური მიწები ნავთობით მდიდარ საბადოებს შეიცავს.

მიწის ფონდისა და სასოფლო-სამეურნეო წარმოების ანალიზი გვიჩვენებს, რომ ერაყის ქურთისტანს თავისი ბუნებრივი და ეკონომიკურ-გეოგრაფიული რესურსების რაციონალური გამოყენების შემთხვევაში შეუძლია გამოკვებოს მის ტერიტორიაზე მცხოვრებ მოსახლეობაზე 3—4-ჯერ მეტი.

ამჟამად ერაყის ქურთისტანში სასოფლო-სამეურნეო სავარგულებს მთელი რაიონის 2/3 ანუ 6,8 მლნ ჰა უჭირავს. აქედან სახნავ-სათესი მიწების წილად მოდის 52%, ბაღებსა და ვენახებზე — დაახლოებით 4%, ხოლო საძოვრებზე — 44%.

მართალია, მეცხოველეობას ჩამორჩენილი, ექსტენსიური ხასიათი აქვს, მაგრამ უკანასკნელ ხანს დაიწყო მეცხოველეობის მიმართულების შეცვლა და მისი თანამედროვე ინტენსიურ და მაღალპროდუქტიულ დარგად გადაქცევა.

შინაური პირუტყვის სულადობა ბოლო წლებში განუხრელად იზრდებოდა და ხასიათდებოდა შემდეგი ციფრებით (ათასობით): მსხვილი რქოსანი პირუტყვი — 400, ცხვარი — 2800, თხა — 1300, ცხენი — 30, ჯორ-სახედარი — 240, აქლემი — 45.

1976/77 საფინანსო წელს სოფლის მეურნეობის განვითარებისათვის გამოყოფილია 268 მლნ დინარი, რაც ბევრად აღემატება წინა წლებისას (7, 6. 5. 1976).

ერაყის ქურთისტანში საშუალო რეალური შემოსავალი ერთ სულ მოსახლეზე (1970 წ.) 70 დინარს ანუ თვეში 15 მან. შეადგენდა.

მომდევნო წლებში მთავრობის მიერ დასახული სოციალურ-ეკონომიკური პროგრამის განხორციელებას შეუძლია ეს შემოსავალი ბევრად გაზარდოს.

ერაყში რესპუბლიკური წყობილების დამყარების შემდეგ 1958 წ. 30 სექტემბერს გამოიცა კანონი აგრარული რეფორმის გატარების შესახებ. მაგრამ ეს მიწის კანონი, რომელსაც ბევრი ნაკლი

ჰკონდა (იხ. 122, გვ. 130—141), ქვეყნის ყველა ნაწილში მეტად ნელი ტემპით ხორციელდებოდა. გარდა ამისა, 1961—1968 წლებში ქურთისტანში მიმდინარე არაბ-ქურთების ომმა ამ კანონის ცხოვრებაში გატარება ბევრად შეაფერხა. 1968 წ. ივლისში ხელისუფლების სათავეში მოსულმა ბაასის პარტიის ხელმძღვანელობამ დასახა ახალი აგრარული ღონისძიებანი, რომელთა გატარებაც 1970 წელს ახალი მიწის კანონის გამოცემით დაიწყო (დაწვრილებით იხ. 122, გვ. 141—158).

ამ კანონის საფუძველზე მემამულეთა მიწების ნახევარი სახელმწიფოს ხელში გადავიდა. მისი პოლიტიკური და სოციალური მნიშვნელობა იმაში მდგომარეობს, რომ გლეხები გაათავისუფლეს მემამულეთა მიწების გამოსყიდვისაგან. ამჯერად სახელმწიფომ მემამულეთა ყოფილი მიწები გლეხებს უსასყიდლოდ გადასცა. გარდა ამისა მთავრობამ გააუქმა 1932 წ. მიღებული, ინგლისელი მოხელეების მიერ შემუშავებული რეაქციული კანონი, რომელიც მიწაზე უფლებათა რეგულირებას ახდენდა.

1974 წლის მარტში გამართულ ბაასის პარტიის VIII რეგიონალურ ყრილობაზე აღინიშნა, რომ 1970 წ. აგრარულმა კანონმა დაასრულა ერაყში ფეოდალური მიწათმფლობელობისა და ნახევრად ფეოდალური ურთიერთობის მოსპობის პროცესი, მაგრამ როგორც გერმანული გაზეთი „ჰორიციონტი“ აღნიშნავდა (28.5.1976), ეს განცხადება მთლად სინამდვილეს არ შეეფერება.

ჯერ კიდევ ხშირია აგრარული კანონის დებულების დარღვევის შემთხვევები. კანონი აგრარული რეფორმის გატარების შესახებ ქურთულ რაიონებში ძალაში შევიდა მხოლოდ 1975 წლის ზაფხულში. ამ ხნის განმავლობაში ქურთულ ავტონომიურ რაიონში (ერბილის, დოჰუქისა და სულეიმანიეს გუბერნიები) გლეხებს შორის განაწილდა 1 მლნ დონუმი მიწა.

ჩამორთმეული მემამულეთა მიწების დარიგება გლეხთა შორის გრძელდება. მარტო 1976 წლის ივნისში 0,5 მლნ დონუმი მიწა განაწილდა. იმ გუბერნიებს შორის, სადაც ეს მიწები დარიგდა, ქურთებით დასახლებული ოლქებიც (დოჰუქისა და ნაინავას) არის.

1976 წლის დამდეგს ჭოფლის მეურნეობის სამინისტრომ აკრძალა ტყის კაფვა 5 წლის მანძილზე ნაინავას, ერბილის, სულეიმანიეს, კირკუქისა და დოჰუქის მუჰაფაზებში (ერაყის ქურთისტანში). ამ გა-

დაწვევებილების მიზანია ხელ შეუწყოს ჩამოთვლილ გუბერნიებში 1961—1968 წწ. ქუთების წინააღმდეგ მიმდინარე ომის დროს განადგურებული სატყეო მეურნეობის აღდგენა-განვითარებას.

კირკუყის მუჰაფაზაში გრძელდება ახალი სოფლების მშენებლობა და ძველების კეთილმოწყობა. უკვე 1976 წელს საექსპლუატაციოდ გადაიკა 9 თანამედროვე დასახლება, რომელთა საერთო ღირებულება 638.000 დინარია. ყოველ მათგანში 335 საცხოვრებელი სახლი, სამედიცინო ცენტრი, სკოლა და სხვა საყოფაცხოვრებო დაწესებულებაა.

მაგრამ, მიუხედავად ამისა, ახალი მიწის კანონი ვერ წყვეტს იმ ყველა ძირითად დამახასიათებელ პრობლემებს, რომელიც ერაყს ინგლისელთა ბატონობის შემდეგ შერჩა. ლოზუნგი „მიწა იმათ, ვინც მას ამუშავებს“, არ არის ბოლომდე განხორციელებული. დასამუშავებლად გამოყენებული 4 მლნ ჰა სასოფლო-სამეურნეო მიწებიდან 1,5 მლნ ჰა კვლავ მემამულეთა ხელშია. ამასთან, ეს საუკეთესო მიწებია.

მემამულეები განაგრძობენ გლეხებისა და სასოფლო-სამეურნეო მუშების ჩაგვრას. რიგ შემთხვევაში ლატიფუნდიების მფლობელებმა გვერდი აუარეს კანონს.

კარდინალური აგრარული რეფორმის გატარებას აფერხებს ის გარემოებაც, რომ სასოფლო-სამეურნეო სავარგულების ერთი ნაწილი სახელმწიფო მოხელეების, ვეჟილებისა და მაღალი თანამდებობის პირთა ხელშია. ამიტომ გასაგებია, რომ ისინი დაინტერესებული არ არიან ღრმა სოციალური გარდაქმნების განხორციელებით. რაც შეეხება ქალაქის ბურჟუაზიას, არც მისი უფლებებია შეზღუდული სოფლის მოსახლეობის ექსპლუატაციაში. ამაშია სწორედ ერაყში მოქმედი მიწის კანონმდებლობის ბურჟუაზიული საფუძველი, ასეთ ვითარებაში მოგებული რჩება კაპიტალისტური მეურნეობა, რომელიც სასოფლო-სამეურნეო წარმოებას ინტენსიურ საფუძველზე აწყობს.

მიუხედავად აღნიშნული ნაკლისა, ახალ აგრარულ კანონს დიდი პროგრესული მნიშვნელობა აქვს. მან მნიშვნელოვანი წვლილი შეიტანა ქურთული სოფლის სოციალურ-ეკონომიკური სტრუქტურის შეცვლაში. მისი განხორციელების შედეგად გაძლიერდა გლეხთა პოლიტიკური აქტივობა და ორგანიზებულობა.

მთავრობის მიერ გამოცემულმა მიწის ახალმა კანონმა ქურთისტანის დემოკრატიული პარტიის (ქდპ) დიდი მხარდაჭერა პოვა. მისმა VIII ყრილობამ, რომელიც 1971 წ. ივლისში გაიმართა, თავის მუშაობაში ქურთებით დასახლებული რაიონების სოფლის მეურნეობისა და აგრარული გარდაქმნების პრობლემებსა და პერსპექტივებს მნიშვნელოვანი ადგილი დაუთმო. ქდპ პროგრამის მე-16 მუხლში ამის თაობაზე ნათქვამი იყო: „ჩვენ მხარს ვუჭერთ 1970 წ. № 117 კანონს აგრარული რეფორმის შესახებ, რომელიც ყველა ქურთ გლენს აძლევს მიწის ფლობის გარანტიას ფეოდალური ურთიერთობის სრული ლიკვიდაციით“ (20ა, გვ. 20).

უკანასკნელ წლებში ერაყის ქურთისტანში დაიწყო სასოფლო-სამეურნეო კოოპერატივების ჩამოყალიბება. მთავრობა სულ უფრო ზრდის სოფლის მეურნეობის კოოპერაციისათვის გამოყოფილი თანხების რაოდენობას. მარტო 1976 წლის მაისში ამ მიზნით გამოიყო 1 მლნ დინარი. კრედიტებს იყენებენ მეფრინველეობისა და მეცხოველეობის ფერმების მშენებლობისათვის. 1976 წლის პირველ ხუთ თვეში მთავრობამ კრედიტის სახით კოოპერატივებს გამოუყო 6 მლნ დინარი, რაც ორჯერ აღემატება 1975 წლის იმავე პერიოდში გამოყოფილ თანხას.

კოოპერირების გზას ადგებიან არამარტო ის გლენები, რომლებმაც მიწა მიიღეს აგრარული კანონის საფუძველზე, არამედ ბევრა წვრილი და საშუალო მესაკუთრეც.

ამჟამად ერაყში 1382 სასოფლო-სამეურნეო კოოპერატივია. მათ განკარგულებაში იმყოფება 13 მლნ დონუმი მიწა. აღნიშნული კოოპერატივები აერთიანებენ 303 ათას კაცს. მართალია, კოოპერაციულმა მოძრაობამ ერაყში ბოლო დროს გარკვეული გაქანება მიიღო, მაგრამ მის შემდგომ განვითარებას აფერხებს ის გარემოება, რომ ამ კოოპერატივების დიდი ნაწილის ხელმძღვანელობასა და კონტროლს ჯერ ისევ მემამულეები და ბობოლა გლენები უწევენ, რომლებიც თავიანთ გავლენასაც და მატერიალურ შესაძლებლობას იყენებენ. სასოფლო-სამეურნეო მანქანების პარკის 85% ეკუთვნის სოფლის ამ გავლენიან პირებს, ხოლო დანარჩენი — სახელმწიფო მომსახურების სადგურებს. ღარიბი და საშუალო გლენების ნახევარი კვლავ დამოკიდებულია მემამულეებსა და მდიდარ გლენებზე კრედიტების, დაფინანსების, თესლეულით მომარაგებისა და სხვა

საკითხებში (157, 21. 1. 1976). ამიტომ თუ კოოპერაციულმა სექტორმა სოფლის მეურნეობა მთლიანად არ მოიცვა, ერაყის სოფელში ნახევრად ფეოდალური ურთიერთობისა და ადამიანის მიერ ადამიანის ექსპლუატაციის მოსპობა შეუძლებელი იქნება.

ვინაიდან სახელმწიფოს არ გააჩნია იმდენი სახსრები, რომ მთლიანად დააფინანსოს არსებული კოოპერატივები თანამედროვე სასოფლო-სამეურნეო ტექნიკის შესაძენად, ტექნიკის მნიშვნელოვანი რაოდენობა კერძო მესაკუთრეთა და მათ შორის მემამულეთა ხელში ვარდება. ისინი გამდიდრდნენ სახელმწიფოს მიერ მათი მიწების გამოსყიდვის ხარჯზე.

მემამულეები ცდილობენ სოფლის მეურნეობას კაპიტალისტური განვითარება წარმართონ ე. წ. პრუსიული გზით, ხოლო სოფლის ბურჟუაზია და მისი იდეოლოგები იბრძვიან ე. წ. ამერიკული გზით განვითარებისათვის. ეს გზა ხელსაყრელი იქნება მხოლოდ მდიდარი გლეხებისათვის. ამ ბრძოლაში სოფლის ბურჟუაზია ცდილობს საშუალო და ღარიბი გლეხობა გააყოლიოს. ამ მიზნით იყენებს სასოფლო-სამეურნეო კოოპერაციას.

პრინციპულად განსხვავებული პოზიცია უჭირავს ერაყის კომუნისტურ პარტიას, რომელიც უარყოფს ორივე გზას და მოუწოდებს გლეხებს იბრძოლონ ერაყის სოფლის არაკაპიტალისტური გზით განვითარებისაკენ.

ერაყის გაერთიანებულ დემოკრატიულ ეროვნულ ფრონტს, რომელიც 1973 წელს შეიქმნა, დიდი მუშაობა მოეღის საფუძვლიანი აგრარული გარდაქმნების გზაზე არსებულ წინააღმდეგობათა დასაძლევად.

ერაყის მთავრობა ხელს უწყობს აგრეთვე საწარმოო კოოპერატივების ჩამოყალიბებას. ასეთმა კოოპერატივებმა ერაყში მიიღეს კოლექტიური მეურნეობის სახე. 1975 წ. ზაფხულისათვის ისინი 10 ათას გლეხს აერთიანებდნენ. მათ განკარგულებაში იყო 500 ათასი დონუმი მიწა. საწარმოო კოოპერატივში დანერგულია შრომის ორგანიზაციისა და ანაზღაურების ბრიგადული ფორმა. ყურადღება ექცევა დახარჯული შრომის რაოდენობასა და ხარისხს. ბრიგადისა და რგოლის ხელმძღვანელებს თვითონ კოოპერატორები ირჩევენ.

საერთოდ, გლეხთა კოლექტივიზაცია რთული პროცესია. ერაყში, სადაც წერილი, მეტისმეტად დანაწევრებულა და ჩამორჩენილი

მეურნეობები ბატონობდნენ, ეს პროცესი მით უმეტეს რთულია. მიუხედავად კოლექტიური მეურნეობების ორგანიზაციული და ეკონომიკური სისუსტისა, ისინი ამჟამად კარგ მაგალითს უჩვენებენ გლეხთა მასას. წარმოება და შრომა ასეთ მეურნეობაში საზოგადოებრივ ხასიათს ატარებს და სახელმწიფოს ქმედითი დახმარების შემთხვევაში შეიძლება ფართო განვითარება პოვოს.

არსებითი განსხვავება კოლექტიურ მეურნეობებსა და უბრალო კოოპერატივებს შორის მდგომარეობს იმაში, რომ კოოპერატივებს გლეხები იყენებენ არა საზოგადოებრივი, არამედ პირადი მეურნეობის განმტკიცებისათვის, მაშინ როდესაც კოლექტიური მეურნეობების საფუძველი საზოგადოებრივი წარმოებაა.

ამრიგად, როგორც ვხედავთ, ერაყში არსებული სასოფლო-სამეურნეო კოოპერაციის ბუნება ჯერ კიდევ სოციალისტური არ არის. სახელმწიფოს ხელმძღვანელობით განვითარების პროცესში მყოფი ინდივიდუალურ გლეხურ მეურნეობათა ეს კოოპერაცია უკეთეს შემთხვევაში წვრილ ბურჟუაზიულ ხასიათს ატარებს. აღსანიშნავია, რომ სახელმწიფო ორივე სახის კოოპერაციის წახალისებას ეწევა.

სირიის არაბულ რესპუბლიკაში, სადაც ამჟამად დაახლოებით 450 ათასი ქურთი ცხოვრობს, 1958 წ. აგრარული რეფორმის წინ სოფლის მოსახლეობის 0,6% ფლობდა დამუშავებული მიწების 35%-ს, ანუ საშუალოდ ერთ მემამულეზე მოდიოდა 700 ჰა მიწა.

აგრარული რეფორმის შედეგად 1,5 მლნ ჰა ნაყოფიერი სახელმწიფო მიწა 120 ათასს უმიწო გლეხის ოჯახზე განაწილდა (7, 29. 4. 1976). გარდა ამისა, უმიწო და მცირე მიწის მქონე გლეხებმა მიიღეს ის მიწები (0,5 მლნ ჰა), რომლებიც ადგილობრივ მემამულეებს ჩამოერთვათ აგრარული კანონების საფუძველზე (149, 11.4. 1976).

აგრარულმა რეფორმამ საგრძნობლად შეარყია მემამულეთა და ფეოდალთა კლასის ეკონომიკური ბაზა. ამასთან ერთად, უმიწო გლეხებს შორის მიწების განაწილების შედეგად შემცირდა ლატაკ გლეხთა რიცხვი. ასევე გაიზარდა საშუალო და ბობოლა გლეხთა რაოდენობაც.

სასოფლო-სამეურნეო პროლეტარიატი ამჟამად სოფლის მეურნეობაში დასაქმებულთა 10%-ს შეადგენს (50ა, გვ. 10).

საერთოდ, სირიის არაბული რესპუბლიკის საზოგადოების სო-

ციალურ სტრუქტურას ახასიათებს მრავალწყობიანობა და იგი იმყოფება ერთი საწარმოო ურთიერთობის მეორით შეცვლის გარდამავალ პერიოდში. კაპიტალისტურ ურთიერთობათა განვითარების პარალელურად სირიაში ვითარდება კოოპერაციული მოძრაობაც.

სირიის გლეხობის 30% კოოპერატივებშია გაერთიანებული (149, 11.4.1976). უკანასკნელ წლებში კოოპერაციული სექტორი ფრიად განმტკიცდა, ქსელი კი გაფართოვდა. კოოპერატივების მეშვეობით ინერჯება მეურნეობის გაძლიერების მოწინავე მეთოდები, უმჯობესდება სოფლის მშრომელთა საყოფაცხოვრებო პირობები. 1976 წლის ივნისისათვის სირიაში 2323 კოოპერაციული საზოგადოება არსებობდა, აქედან 1725 სასოფლო-სამეურნეო იყო.

სასოფლო-სამეურნეო პროდუქციას 40%-ზე მეტს კოოპერატივები აწარმოებენ.

მესამე ხუთწლეულში (1971—1975 წწ.) სოფლად გატარებული აგრარული გარდაქმნების შედეგად სასოფლო-სამეურნეო პროდუქციის წარმოებისაგან მიღებული ეროვნული შემოსავალი ერთ სულ მოსახლეზე თითქმის 2-ჯერ გაიზარდა. გაზეთ „ალ-ბასის“ ცნობით, 1975 წ. სირიაში ხორბლის ნათესებს 1,6 მლნ ჰა დაეთმო, ხოლო მოსავალმა 1550 ათას ტ. მიაღწია. აქედან 39% სახელმწიფომ შეისყიდა. 1976 წლისათვის ხორბლის მოსავლის ზრდა ნავარაუდევო იყო 2 მლნ ტ-მდე, ხოლო სახელმწიფო შესყიდვებს 48%-მდე უნდა მიეღწია. აღებული მოსავლის 50% განზრახული იყო მოხმარებოდა შინაგან მოთხოვნილებათა დაკმაყოფილებას (156, 13.5.1976).

მართალია, სირიაში გატარებულ აგრარულ კანონებს მიწების შემდგომი დანაწევრება და წვრილ ინდივიდუალურ მესაკუთრეთა რიცხვის ზრდა მოჰყვა, მაინც პროგრესულმა აგრარულმა ღონისძიებებმა (იხ. 122, გვ. 150—157) საფუძველი ჩაუყარა სოფლად ახალ საწარმოო და სოციალურ გარდაქმნებს, შექმნა ზოგიერთი წინამძღვარი წვრილ გლეხურ მეურნეობათა თანამედროვე წარმოების ლიანდაგზე გადასაყვანად. ამასთან, გარკვეული საზოგადოებრივ-ეკონომიკური მნიშვნელობა ჰქონდა იმ ფაქტს, რომ სოფლად აგრარული საკითხებისა და სოციალური გარდაქმნების გადაწყვეტაში აქტიურად მონაწილეობდნენ თვითონ გლეხები და სასოფლო-სა-

მეურნეო მუშები. ამ გარდაქმნების პროცესის დროს მათ მიიღეს პირველი გაკვეთილები სასოფლო-სამეურნეო წარმოებაში კოლექტიური ფორმების განვითარების მიზანშეწონილობის შესახებ.

დასკვნა

ჩვენ მიერ განხილული ფაქტები მოწმობს, რომ ქურთების ერთი ნაწილი ბოლო დრომდე გვაროვნულ-ტომობრივ სტრუქტურას ინარჩუნებდა, რამაც საგრძნობლად განაპირობა მათი კულტურისა და საზოგადოებრივი ურთიერთობის განვითარების თანამედროვე დონე. რეფორმამდელი ქურთისტანის დიდ ნაწილში გვაროვნულ-ტომობრივი გადმონაშთები შერჩენილი იყო არა მარტო მომთაბარე-მესაქონლე ქურთებთან, არამედ ბინადარ მიწათმოქმედებთანაც, ნაწილობრივ კი ქალაქის მოსახლეობაშიც.

ქურთი ტომების სოციალური წყობის ანალიზი ცხადყოფს, რომ XVII ს. დამლევამდე ტომებად გაერთიანებულ მომთაბარეთა მდგომარეობა უფრო იოლი ასატანი იყო, ვიდრე ბინადარი მიწათმოქმედი გლეხებისა. მომთაბარე ტომების ფეოდალიზაციის ნელი პროცესი, ამ ტომების შიგნით არსებული მრავალრიცხოვანი გვაროვნული გადმონაშთი, მესაქონლური მეურნეობის ერთ წერტილზე გაყინული ფორმები ხელს უწყობდა ამ გარემოში ისეთი ურთიერთობის შენარჩუნებას, რომელიც შეიძლება დაეახასიათოთ როგორც ნახევრად პატრიარქალური და ნახევრად ფეოდალური.

ზოგიერთი ტომის მაგალითიდან ირკვევა, რომ ამა თუ იმ ტომის მისწრაფება ბინადრობისაკენ მუდმივი არ იყო. სტიქიური უბედურების, მთავრობის სამხედრო ოპერაციების, ანდა შეტაკებების შედეგად ტომი ხშირად კარგავდა თავის ნახირს ან ფარას და მაშინ მისი წევრები მიწათმოქმედებით ირჩენდნენ თავს. მაგრამ მას შემდეგ, რაც ტომი დაკარგულ სიმდიდრეს აღიდგენდა, კვლავ მომთაბარე ცხოვრებას უბრუნდებოდა.

წარმოშობის მიხედვით ქურთები იყოფოდნენ ტომებად ორგანიზებულად და ისეთებად, რომლებიც ტომებად გაერთიანებული არ იყვნენ. ბინადარი ქურთების უდიდესი ნაწილი ტომებად ორგანიზებული არ იყო და მოსახლეობის ყველაზე ჩაგრულ ფენას წარმოად-

გენდა. აღსანიშნავია ის გარემოებაც, რომ თვით ტომებიც სოციალური თვალსაზრისით დიფერენცირებული გაერთიანებანი იყვნენ.

მოყვანილი მასალების კრიტიკული შესწავლა გვიჩვენებს, რომ უკვე XVII და XVIII სს. ზოგიერთი ტომი ნახევრად მომთაბარედ გადაიქცა. ასეთი ტომი მიწათმოქმედებასაც მისდევდა და ამავე დროს თავისი ნახირითა და ფარებით მომთაბარეობდა მალაღმთიან იალაღებზე. თავის დროზე ქურთი ტომების მნიშვნელოვანი ნაწილის ბინადარ ცხოვრებაზე გადასვლის პროცესი საზოგადოებრივეკონომიკურ ურთიერთობათა განვითარებაში ახალი ეტაპის მანიშნებელი იყო. ცალკეულ გვაროვნულ გაერთიანებათა დაქსაქსვისა და დაშლის ეს პროცესი ახასიათებდათ როგორც ირანში, ისე ერაყსა და თურქეთში მცხოვრებ ქურთებს, რომელთა უდიდესი ნაწილი ბინადარ ცხოვრებას ეწეოდა.

XVIII—XIX სს. ქურთი ტომების შიგნით ფეოდალიზაციის პროცესი დამთავრდა და ქურთული ტომობრივი საზოგადოების არაერთგვაროვნება სულ უფრო ნათელი ხდებოდა. იმ პერიოდში საზოგადოების გვაროვნულ-ტომობრივ დაყოფას მხოლოდ გარეგნული სახე ჰქონდა.

პირველი მსოფლიო ომის შემდეგ ქურთისტანის ყველა ნაწილში ტომის ბელადები და გვაროვნულ-ტომობრივი ზედაფენის წარმომადგენლები სათემო (ტომის) მიწებს დაეპატრონენ და მსხვილ მიწათმფლობელებად იქცნენ, ხოლო ტომის რიგითი წევრები — დამორჩილებულ გლეხებად.

მომთაბარე ტომების დიდი ნაწილის გადასვლა ბინადარ ცხოვრებაზე, ხელოსნობის გამოყოფა სოფლის მეურნეობისაგან, ვაჭრობისა და ქალაქების სწრაფი განვითარება, სასოფლო-სამეურნეო პროდუქტების დიდი რაოდენობით წარმოება ბაზრისათვის, მკვეთრი სოციალური დიფერენციაცია სოფლად — ყოველივე ეს ის არანახული ელემენტი იყო, რომელიც ქურთთა საზოგადოებაში XIX—XX სს. მიჯნაზე წარმოიშვა და კიდევ უფრო გაღრმავდა ირანსა და თურქეთში მომხდარი ბურჟუაზიული რევოლუციების დროს, განსაკუთრებით კი პირველი მსოფლიო ომის შემდეგ პერიოდში. მაგრამ, როგორც დავინახეთ, ამ ცვლილებებმა ქურთულ სოფლებში არსებული სოციალური ურთიერთობანი კი არ მოსპო, არამედ პირიქით, კიდევ უფრო განამტკიცა.

ქურთი ტომებისა და ტომობრივი კონფედერაციების სოციალური სტრუქტურის ანალიზი ადასტურებს, რომ უმთავრეს ქურთ ტომებში არსებული ორგანიზაცია უკვე მეორე მსოფლიო ომის წინ უფრო ფეოდალური იყო, ვიდრე ტომობრივი.

გვაროვნულ-ტომობრივი გადმონაშთები გარკვეულ დაღს ასვამდნენ ქურთი მოსახლეობის ცალკეული ჯგუფების ურთიერთობის ხასიათს და უკვე აღარ შეესაბამებოდნენ არსებულ კლასობრივ დაყოფას.

მეორე მსოფლიო ომის წინ მრავალი ქურთული კონფედერაციის მმართველმა დინასტიებმა დაკარგეს ყოველგვარი ძალაუფლება თავიანთ მრავალრიცხოვან თანატომელებზე. მათ ანგარიშს უწევდნენ მხოლოდ ისინი, ვინც მათთან მსახურობდა როგორც მთავრობის დაქირავებული მოხელე. მაგრამ, მიუხედავად ამისა, თავიანთი არისტოკრატიული წარმოშობის გამო და როგორც მსხვილი მიწათმფლობელები, ქურთისტანის იმ რაიონებში, სადაც რადიკალური სოციალურ-ეკონომიკური ღონისძიებანი არ განხორციელებულა, ისინი დღესაც გარკვეული გავლენით სარგებლობენ.

სტატისტიკური მასალებიდან ჩანს, რომ XX ს. დამდეგიდან მოყოლებული, ქურთისტანის სოფლის მოსახლეობის მიგრაცია ქალაქში თანამედროვე ქურთისტანის ერთ-ერთი მნიშვნელოვანი პრობლემაა. ქურთისტანის მთელ რიგ რაიონებში ეს პროცესი გლახთა ეკონომიკური მდგომარეობის მზარდი გაუარესებით არის გამოწვეული. სოფლის მოსახლეობა საარსებო პირობების გაუმჯობესების მიზნით ქალაქისკენ მიილტვის.

ქურთისტანის იმ რაიონებში, სადაც ბოლო დროს სამრეწველო ობიექტების მშენებლობას მეტი გასაქანი მიეცა, ურბანიზაციის პროცესი გაცილებით მაღალია, ვიდრე აგრარული რაიონების ცენტრებში. მიუხედავად იმისა, რომ ქურთისტანის სოფლის მოსახლეობის მიგრაციას ქალაქში მზარდი ხასიათი აქვს, მისი ძირითადი მოსახლეობა მაინც სოფლური რჩება. მიგრაციისა და ურბანიზაციის ჩქარი ტემპი ხელს უწყობს ქურთი მუშათა კლასის რაოდენობის სწრაფ ზრდას. ამასთან აღსანიშნავია, რომ ერაყის ქურთისტანში მუშათა რიცხვი ძირითადად იზრდება ვალატაქებული გლეხობის ხარჯზე, ხოლო ირანის ქურთისტანში — ქალაქის გაღარიბებული წვრილბურჟუაზიულ ელემენტების ხარჯზე.

ჩვენი გამოანგარიშებით, ქურთისტანის ცალკეულ ნაწილებში მოსახლეობის ნამატი 70-იან და 80-იან წლებში გაიზარდა გაცილებით სწრაფად, ვიდრე ეს ხდებოდა მეორე მსოფლიო ომის წინ ან მის შემდგომ წლებში.

მართალია, ქვეყნის გეოგრაფიული გარემო მნიშვნელოვან როლს ასრულებს ქურთისტანის მოსახლეობის განაწილებაში, მაგრამ არანაკლები როლი ეკუთვნის კულტურულ და სოციალურ ფაქტორებსაც.

თუმცა ქურთისტანის ცალკეულ ნაწილებს (ერაყის ქურთისტანი, სირიის ქურთისტანი) ჯერ არ ემუქრება ჰარბი მოსახლეობის საშიშროება, მაინც მისი რაოდენობის სწრაფ ზრდას შეუძლია გამოიწვიოს აგრარული გადამეტდასახლებულობა, თუ ქურთულ რაიონებში დროზე არ გაატარებენ რადიკალურ ღონისძიებებს სოფლის მეურნეობისა და მრეწველობის შემდგომი განვითარებისათვის.

А. М. МЕНТЕШАШВИЛИ

КУРДЫ И КУРДИСТАН

(ВОПРОСЫ СОЦИАЛЬНО-ЭКОНОМИЧЕСКОГО РАЗВИТИЯ)

Резюме

Социально-экономические процессы, происходящие в настоящее время в Курдистане, в силу географических и исторических причин, характеризуются большой сложностью и требуют тщательного изучения.

Курдистан, разделенный между четырьмя государствами Ближнего и Среднего Востока (Турцией, Ираном, Ираком и Сирией) — горная страна. Его площадь составляет 408 тыс. кв. км. Из них 194 тыс. кв. км. приходится на долю Турецкого, или Северного, Курдистана, 124 тыс. — Иранского, или Восточного, 72 тыс. — Иракского, или Южного и 18 тыс. кв. км. — Сирийского, или Западного, Курдистана.]

Курдистан делится на несколько климатических зон, значительно отличающихся друг от друга.

Страна курдов богата природными ресурсами. Ее недра содержат железо, серу, медь, уран, уголь, хром, золото, серебро, олово и другие полезные ископаемые. Земля Курдистана хранит огромные запасы нефти и природного газа, могущих сыграть важнейшую роль в развитии народного хозяйства курдских районов Ближнего и Среднего Востока.

[Термин «Курдистан» возник в XII в., когда один из последних правителей Великих Сельджуков Санджар (1118—1157) к северо-западу от Хамадана образовал провинцию под этим названием.] Тогда в состав Курдистана входили районы Хамадана, Динавара и Керманшаха восточнее Загорских гор, Шахризора и Синджара — западнее этой горной цепи.

На протяжении веков площадь территории, населенной курдами, не раз изменялась то сужаясь, то расширяясь. Этому во многом способствовали как экономические, так и политические факторы. В поисках новых кочевий курды часто занимали территорию соседних народов, а иногда эти народы селились на курдских землях. Миграции курдов способствовала политика правителей Турции и Ирана. Правящие круги Османской империи и Ирана старались использовать курдов для притеснения армян, ассирийцев, грузин, лазов, азербайджанцев и других народов этих государств. Оба фактора содействовали частой смене местожительства курдов и их вторжению на территорию этих народов. Вместе с тем, в результате миграции дробились и курдские племена, часть которых оказалась разбросанной по разным областям Турции и Ирана.

Курдские кочевые племена так часто и интенсивно меняли районы своего расселения, что там, где в начале XX в. жили одни племена, спустя три-четыре десятка лет появились уже другие.

В конце XIX в. западные страны благодаря деятельности христианских миссионеров во многом способствовали массовой эмиграции армян и ассирийцев на Кавказ, в Сирию и в другие страны. А тем временем курды-кочевники продвигались вперед, и селения, ранее принадлежавшие христианскому меньшинству, постепенно становились курдскими.

Сложный путь исторического развития Курдистана и влияние различных культур определили его этническую пестроту. В настоящее время в Курдистане наряду с курдами проживают и другие народы Ближнего Востока.

В Турции курды в основном проживают в вилайетах: Эрзурум, Эрзинджан, Сивас, Карс, Агры, Ван, Муш, Сийрт, Дыярбакыр, Мардин, Урфа и Элязыг; в Иране — в 5-м (Западный Азербайджан) и 13-м (Курдистан) останах, охватывающих следующие шахрестаны: Хой, Резайе, Сардашт, Маку, Мехабад, Мнандоаб, Шахпур, Банэ, Биджар, Саккыз, Сенендедж, Корван, Мариван, а также в Керманшахском остане, в Северном Хорасане, Лурестане, Эйламе, близ Шираза, в Гиляне и Мазендеране; несколько тысяч курдов живут также в городах; в Ираке курды проживают в мухафазах: Найнава, Киркук, Эрбиль, Дохук, Сулеймания; в Сирийской Арабской Республике — в губерниях: Хасак, Латакия и Халеб, а также в пограничной с Турцией полосе. По четырем этим

странам курды распределялись следующим образом (1970 г.): в Турции — 6,5 млн., в Иране — 4,5 млн., в Ираке — 2,1 млн., в Сирии и Ливане — 0,5 млн. Таким образом, общая численность курдов, проживающих в странах Ближнего и Среднего Востока, равна 13,6 млн.

- Подавляющее большинство курдов исповедует ислам (суннизм шафиитского толка). Часть курдов принадлежит к езидской религиозной общине или входит в шиитскую секту али-илахи (ахл-и-хакк).

Для курдской мусульманской организации было характерно существование наследственных духовных наставников — сейидов и шейхов. Раньше они занимались только религиозными делами, но постепенно с ростом своего авторитета (на рубеже XIX—XX вв.) начинают вмешиваться в решение и мирских дел. В последнее столетие освободительная борьба курдов была тесно связана с именами шейхов дервишеского ордена Накшбанди и шамданских сейидов.

(В отличие от светских феодалов) глава дервишеского ордена — шейх пользовался властью не только в одном определенном районе или области, но и во всем Курдистане. Влиятельные дервиши не уступали по богатству крупным феодалам и вождям племен. Деятельность дервишеских орденов, находившаяся под контролем правящих кругов Османской империи и Ирана, а также местных феодалов, способствовала укреплению экономического гнета курдов.

Вхождение Курдистана в состав Турции, Ирана, Ирака и частично Сирии вызывает необходимость исследовать вопросы социально-экономического развития курдов в тесной связи с историей турок, персов и арабов.

(До конца XVII в. положение курдов-кочевников, объединенных в племена, было более сносным, чем оседлых крестьян-земледельцев) (райята). Поэтому они переходили на оседлость очень медленно и небольшими группами. Полуголодное и задавленное состояние оседлых крестьян заставляло кочевников сознательно воздерживаться от этого шага. Медленный процесс феодализации кочевых племен, существование многочисленных родовых пережитков способствовали сохранению таких отношений, которые можно охарактеризовать как полупатриархальные и полуфеодалные.

Кочевники занимались главным образом скотоводством. Их основным богатством был домашний скот. Количество скота зависело от размеров пастбищ. Каждое племя имело как

летние (хавар или костан), так и зимние (гармяя) стоянки. Пастбища находились в коллективной собственности. Все племя защищало свою территорию от нападений соседей. Поэтому каждый член племени одновременно был бойном.

Свободных членов кочевых племен называли или атамн. Экономическое положение илиатов не было одинаковым. Некоторые из них были так богаты, что не отставали от предводителей влиятельных родов, большинство были очень бедны.

В ряде племен существовали примитивные формы рабства. Еще в прошлом веке бытовало выражение «зир-хурли», т. е. «Курд, купленный на золото». Иноплеменные курды, купленные на деньги, ничем не владели, никакими правами не пользовались и полностью находились в распоряжении своих господ.

Из-за пастбищ не раз вспыхивала межплеменная вражда, возникали усобицы и кровопролитие. Победенное племя вынуждено было заниматься земледелием, что отражалось на его социальной дифференциации. Начиная с XIX в. пастбища кочевников все чаще попадали в руки оседлых племен.

Междоусобицы, реакционная политика и все более усиливавшаяся эксплуатация со стороны правящих кругов приводили многие племена к упадку, к уменьшению их богатств.

История показывает, что переход того или иного племени на оседлость не всегда был окончательным. В результате стихийного бедствия, карательных операций правительства или междоусобиц племя часто теряло свои стада, и тогда его члены начинали заниматься земледелием. Однако в ряде случаев после восстановления потерянных богатств племя возвращалось к кочевому образу жизни.

Курды-кочевники образовывали кочевую общину оба (кумар, кудал), объединявшую от 5 до 100 семей. Оба организовывалась на основе равноправия, или ее создавал какой-нибудь богатый скотовод, отличавшийся к тому же знатным происхождением. Глава оба именовался оба-баш или сэр-обэ, рядовые члены — джола. Крупные оба иногда возглавлялись вождями племен или их подразделений, а более мелкими руководили предводители родов или общин (риспи, бег, ага, кетхода, кёха). Оба-баш, благодаря своему привилегированному положению, получал большие доходы и выступал в роли эксплуататора

рядовых соплеменников. Он был фактически хозяином пастбищ и всегда мог диктовать свои условия.)

Оседлые племена прежде составляли ответвления кочевых племен, однако со временем связь между ними ослабла и эти группы начали существовать независимо друг от друга.

Еще в средние века среди отдельных курдских родов выделялись «большие семьи», которые или ответвлялись от своего рода, образуя новые родовые сообщества, во главе которых и становились, или же занимали господствующее положение в старом роде. При этом не обходилось без борьбы как с претендентами на такое же положение, так и с теми, кого стремились подчинить, поставить от себя в зависимость.

По-курдски объединение племен обозначается словом аширет. Под этим термином некоторые буржуазные авторы понимают и народ, и территорию, на которой он живет.

Аширет может состоять из двух или более племен (К а б и л э), либо ответвлений (т а й ф а, б а р, т и р э), ведущих свое происхождение от одного рода. Основное различие между этими двумя категориями заключается в том, что аширет представляет собой в основном политическую группу, а тайфа (бар) — родственную. Когда политические связи, соединяющие племена в аширет слабели, каждый глава (вождь) племени старался установить свою собственную власть в аширете.

Тирэ отличается от тайфы по масштабу и сплоченности. С ослаблением политических уз указанные различия стали исчезать. Поэтому некоторые современные авторы отождествляют эти две категории. Вообще же термины «аширет», «кабилэ», «тайфа», и «тирэ» можно классифицировать как «конфедерацию», «племя» и «род». Тайфа (бар) и тирэ распались на отдельные хозяйственные единицы (х о з, х э л ь или б н а м а л ь). Такую структуру курдские племена сохраняли вплоть до конца 50-х годов нашего столетия. В целом же курдское население в социальном отношении еще до первой мировой войны, независимо от того, принадлежало ли оно к господствующему или зависимому племени, делилось на две противоположенные группы: аширетную, включающую привилегированную часть населения, и неаширетную, т.е. подчиненную и занимающуюся главным образом земледелием.

Как в средние века, так и в последующее время курдские

роды постоянно разделялись, давая начало новым родам. В одном случае это разветвление происходило добровольно, в другом — роды рассеивались и расходились, подчиняясь пассивно.

Пока племя (или род) процветало, его численность росла; в неблагоприятной же обстановке, напротив, оно сокращалось вплоть до полного исчезновения. Об этом свидетельствуют списки племен, составленные в разное время. В них неизменно встречаются названия лишь крупных племен или племенных конфедераций, тогда как большинство других, упоминаемых в одном списке, отсутствуют в позднейших, где их сменяют новые.

Подробное изучение принципов социальной организации и истории отдельных племен и племенных конфедераций (джаф, эртуши, хавроман, мукри, хамавенд и др.) приводит к выводу, что отдельные ответвления, входящие в аширетные объединения, не всегда находятся в родстве с правящим аширетным родом (бегзаде) и часто происходят от других племен. Кроме того, если одна часть курдских племен являлась родственным объединением, то другая представляла собой искусственно образованную политическую единицу. Иногда бывает очень трудно отличить род от племени, потому что либо род может перерасти в племя, либо племя сокращается до положения рода.

Исследование родо-племенных отношений у курдов в прошлом, а также их пережитков в настоящем выявляет много оригинальных и характерных черт, наложивших определенную печать на социально-экономическое и политическое состояние современного курдского общества.

До начала развития товарно-денежных отношений верхушечные слои кочевых племен получали доходы главным образом путем непооредственной эксплуатации не своих соплеменников, а райята. Оседлые крестьяне, стоявшие вне племенной организации, составляли самую угнетенную часть курдского населения и в различных частях Курдистана именовались по-разному (курманджи, гурани, мискен, калаос и т. д.).

Еще в прошлом веке такие племена, как хэрки, эртуши, сурчи и милан, делились на две части: вооруженных кочевников и оседлых земледельцев.

Представители правящих семей племени (ага, бег, хан, мир, или мирмиран), владевшие лучшими

пахотными землями и пастбищами, заставляли трудиться на себя безземельных и малоземельных крестьян. Сами они землю не обрабатывали, торговлей и ремеслом не занимались, считая все это ниже своего достоинства.

Многие вожди племен имели многочисленных вооруженных слуг — гуламов (п и ш т м а л а), с помощью которых управляли рядовыми соплеменниками.

Административная и судебная власть в племени являлась неделимым правом вождей. Это право было наследственным. Часто в случае смерти вождя племенем управляла его вдова. Вожди племен и сельские ага сами определяли количество и размер денежных и натуральных налогов. Поэтому в разных частях Курдистана налоги были неодинаковы.

Над действиями курдских вождей никакого контроля не существовало. Они могли отнять у крестьян или пастухов все, что хотели; последние же не имели права оказывать им сопротивление.

Если вожди племен аккуратно вносили государственные налоги, то местные власти оказывали им всяческое содействие в эксплуатации соплеменников. Вожди заключали между собой соглашения о выдаче беглых крестьян.

Власть вождей передавалась по наследству, по праву старшинства. Узурпация власти, как и выборы вождя, были исключительными явлениями. Что касается сельских ага, то их выбирали мужчины. Фактически должность аги являлась наследственной.

Во второй половине XIX в., с развитием товарно-денежных отношений, в Курдистане происходят значительные изменения. Обедневшие кочевники, потерявшие свои пастбища, и большую часть скота, начали переходить на оседлость. Переход большинства курдских племен на оседлый и полuosедлый образ жизни постепенно стирал различие между кур м а н д ж и и к у р д и.

Еще в начале XIX в. оседлые курды объединялись в соседскую общину, и каждая семья обрабатывала выделенный для нее земельный участок, а луга и пастбища представляли общинное (племенное) владение. Члены общины избирали главу общины (р и ш с е ф и д).

К концу века во всех частях Курдистана вожди племен окончательно завладели общинными землями и превратились в крупных землевладельцев, а рядовые члены племен — в закабаленных крестьян, постепенно терявших родо-племен-

ные связи. В отдельных частях Курдистана племенная организация полностью распадается и теряет всякое значение. Например, жители многих деревень не могли назвать не только свое племя, но и род.

Однако и после распада племенной организации зависимость крестьянина от его богатых соплеменников сохранялась.

Формально крестьянин лично был свободным и имел право селиться там, где желал. Отсюда и произошел термин «райя-хошнешин» («где хочу, там и селюсь»). Фактически же землевладелец, в руках которого была сосредоточена вся власть, всегда находил причину для прикрепления крестьян к земле. Таким образом, экономически крестьянин был лишен возможности оставить землю помещика.

На рубеже XIX—XX вв. процесс феодализации курдских племен в основном закончился. Курдское общество становилось все более неоднородным. Его деление на племена и роды постепенно стало носить в значительной степени формальный характер.

Переход большей части кочевников на оседлость, отделение ремесла от сельского хозяйства, небывалое развитие торговли и рост городов, быстрое увеличение производства сельскохозяйственных продуктов для рынка, резкая дифференциация на селе — вот какие новые черты появились в курдском обществе в начале XX в. Эволюция социально-экономической организации курдов получила сильный толчок в результате буржуазных революций в Турции и Иране. Особенно активной она стала в период между мировыми войнами.

Однако изменения, происшедшие в Курдской деревне не оказали большого влияния на существующие аграрные отношения.

К концу 30-х годов основную массу курдских земледельцев составляли безземельные крестьяне. Как было отмечено, формально крестьяне имели право селиться там, где им нравилось, однако феодальные обязанности и постоянная задолженность так приковали крестьян к помещику, что в большинстве случаев они не могли использовать свое право свободного ухода.

С начала XX в. в Курдистане отмечены два процесса: с одной стороны, консолидация курдских племен, а с другой,—

их ассимиляции с другими народами. Между тем первый процесс преобладал над вторым.

Хотя накануне второй мировой войны многие вожди курдских племенных конфедераций в значительной степени потеряли власть над соплеменниками, все же благодаря знатному происхождению и богатству они пользовались определенным влиянием вплоть до проведения аграрных преобразований в курдских районах (в Турецком Курдистане оно сохранилось и поныне).

До осуществления аграрной реформы, среди части курдов — скотоводов, земледельцев и даже городских жителей сохранялись пережитки родоплеменного строя, что во многом определяло уровень развития их культуры и общественных отношений.

Семейные отношения у курдов до сих пор имеют патриархальный характер. Семья в Курдистане представляет собой тот фундамент, на котором строится хозяйство. В племенах до недавнего времени девушку предпочитали выдавать замуж за двоюродного брата, сына дяди с отцовской стороны. В некоторых деревнях Иракского Курдистана число таких браков в 40-х годах достигало 60% общего числа браков. Там, где курды не были объединены в племена, широко бытовал другой вид брака — «Ж и н-ба-ж и н» (обмен сестрами). Если такая женитьба рядового курда вызывалась, как правило экономическими соображениями (не делить имущество, иметь поддержку сородичей в случае конфликта), то подобный брак богатого аги имел целью расширение и упрочение его политического влияния.

Потомки менее влиятельных или обедневших ага нередко женились и на членах собственной деревни (г у н д), способствуя тем самым упрочению союза с соплеменниками. Во многих мелких курдских деревнях половина населения находилась в родственных связях со своим предводителем (ага) или же была связана с ним экономическими узами.

Иногда влиятельные ага и их сыновья женились на городских девушках, чтобы «внести в семью атмосферу культуры». Что же касается браков между городскими юношами, и девушками из племени, то это — редчайший случай. По мнению горожан, девушки из племени «не цивилизованы» и «неотесаны».

В конце 50-х годов курды, выдавая дочерей замуж, отдавали предпочтение следующим видам брака: а м о з а

(с сыном дяди с отцовской стороны), пурза (с сыном тетки с отцовской стороны или с сыном тетки с материнской стороны), халоза (с сыном дяди с материнской стороны).

Хотя в наше время эти ограничения заметно уменьшились, многие члены сельской общины все еще заключают родственные браки. Расширение связей отдельных районов Курдистана с городами, дальнейшее развитие путей сообщения, транспорта и средств связи создают благоприятные условия для контактов между курдскими племенами и другими группами, для установления более тесных контактов между деревней и городом.

По мере большого прогресса в курдских районах стали изменять свое лицо города — Диярбакыр, Урфа, Мардин (Турецкий Курдистан); Соуджбулак (ныне Мехабад), Керманшах, Сенендедж (Иранский Курдистан); Киркук, Эрбиль, Сулеймания (Иракский Курдистан). В конце периода турецкого господства в некоторых курдских городах происходили не только социальные, но и политические выступления. Такие города как Диярбакыр и Сулеймания, постепенно превращались в центры национально-освободительного движения курдского народа.

Во многих курдских городах значительную часть населения составляли торговцы. Особенно много их было там, где имелись большие базары. Еще больше было ремесленников (кожевников, войлочников и т. д.), а также караванчи, т. е. владельцы мулов и ослов.

В небольших городах общественная атмосфера и условия жизни в значительной степени зависели от окружающей среды. Одни города служили просто местом отдыха караванов и были рынками сбыта сельскохозяйственных продуктов, другие играли роль гарнизонных центров (например, Киркук), третьи представляли собой административные центры крупных курдских племен. (Так, Соуджбулак был центром племенной конфедерации мукри, а Халабджа — могущественного племенного объединения д ж а ф).

Горожане и сельские жители не любили и даже презирали друг друга. Жители городов относились к сельским курдам пренебрежительно, называя их «грубыми и необразованными», а сельские курды считали горожан «позжеженными, разращенными и продажными».

Многие горожане имели дома и землю, а богатые ага

владели великолепными особняками с колоннами и мраморными мозаичными полами. Каждый курдский предводитель был клиентом какого-либо городского аги. Эти связи перешли обычно из поколения в поколение. Ага не требовал никакой платы за гостеприимство, но существовал обычай посылать ему время от времени подарки. Кроме того, вожди присматривали за порядком в деревенских владениях своих патронов в случае волнений среди племен, ага, в свою очередь, выступали иногда в качестве их представителей в городе.

Городские ага и шейхи, которым принадлежало значительное количество деревень и загородных домов, в отличие от своих предшественников, не вели замкнутого образа жизни, и, по словам иностранных наблюдателей, стремились к знаниям, постоянно читали газеты и с интересом обсуждали события, происшедшие в Европе и на Востоке. Некоторые местные землевладельцы имели вклады в европейских банках. И хотя многие курдские феодалы считали государственную службу ниже своего достоинства, своих молодых родственников они зачастую напутствовали на служебную карьеру.

Во всех частях Курдистана сельскохозяйственные продукты производились не только для внутреннего потребления, но и для вывоза в другие районы. Вывоз состоял главным образом из зерна, шерсти, табака, чернильного орешка, камеди, строительного леса, сыра, меда, изюма и других сухих фруктов. Их перевозили либо по железной дороге, либо речным путем. Многие из этих товаров шли на английский, американский и французский рынки.

В начале XX века основными предметами ввоза для курдских районов были чай, сахар, кофе, ремесленные изделия и домашний скот. Когда на территории, населенной курдами, царил мир, важное значение приобретала транзитная торговля. Множество караванов отправлялось в другие районы Ирана, Ирака и Турции.

Возлечение Курдистана в систему мирового капиталистического хозяйства, развитие внутренней и внешней торговли способствовали росту курдской буржуазии. Вместе с тем, в первой четверти XX в. в силу внутренних (медленное развитие промышленности) и внешних (засилье европейского капитала) причин национальная буржуазия вкладывала капиталы преимущественно в торговлю, занималась ростов-

щичеством, приобретала земли, покупала скот. Круглая буржуазия не только не противостояла феодалам, но и шла с ними на компромисс, на сговор, что еще больше усиливало эксплуатацию трудящихся города и деревни.

Вплоть до начала аграрных преобразований (середина 60-х—начало 70-х годов) курдская буржуазия являлась торговой буржуазией. В северных районах она все еще носит ростовщический характер и осуществляет косвенную эксплуатацию крестьян. На юге ее ростовщический характер значительно слабеет, а в некоторых районах (Керманшах, Киркук, Мосул) можно встретить мелких промышленников-капиталистов. В общем же курдская буржуазия во многом зависит от господствующей турецкой, персидской и арабской буржуазии и действует как ее агент в Курдистане.

Что касается курдского рабочего класса, то с начала XX в. рост его численности имеет прогрессирующий характер. В Ираке и Турции численность курдских рабочих увеличивается за счет обедневших крестьян, а в Иранском Курдистане — за счет обедневших мелкобуржуазных элементов.

За последние десятилетия курдское население городов в Курдистане значительно увеличилось. Так в Ираке в четырех из шести самых крупных городов (Багдад, Басра, Мосул, Киркук, Эрбиль, Сулеймания) большинство населения составляют курды. Анализ переписей 1947, 1957 и 1965 гг. свидетельствует о том, что в тех городах, где за последнее время большой размах получило промышленное строительство (Мосул, Киркук), процесс урбанизации протекал более активно, чем в аграрных центрах (Эрбиль, Сулеймания). Отставание роста населения Эрбиля и Сулеймании говорит о том, что в этих городах в указанные годы или совсем не строили промышленных объектов или же промышленность очень слабо развивалась.

В 60-х годах в Иране из 186 городов 24 являлись курдскими. Наиболее быстрыми темпами увеличивалось население Мехабата, Керманшаха и Сенендеджа. И все же численность сельского населения в указанных частях Курдистана в четыре с лишним раза превышает количество городских жителей. Эти области вместе с сельскими районами Юго-Восточной Анатолии до сих пор входят в число наиболее отсталых на Ближнем Востоке. Об этом красноречиво говорят статистические данные экономического развития Турции, Ирана

и Ирака. Они свидетельствуют о том, что в этом отношении не все народы находятся в равном положении.

Останы (вилайеты, мухафазы), населенные курдским национальным меньшинством, в промышленном отношении менее всего развиты. Правящие круги Ирана и Турции и в настоящее время стремятся затормозить индустриальное развитие этих областей и сохранить их аграрный характер. Например, численность населения Иранского Курдистана в 60-х годах составляла 16% всего населения Ирана, тогда как доля этого края в промышленности страны равнялась только 3%. Аналогичное положение наблюдается в Турецком Курдистане: хотя его население составляет 18% всего населения Турции, он дает не более 5% промышленной продукции страны.

Единственной современной отраслью индустрии является нефтяная промышленность (как добывающая, так и перерабатывающая) сосредоточенная в районах Киркука и Керманшаха.

Немногочисленные предприятия легкой промышленности, действующие в различных частях Курдистана, оснащены устаревшим оборудованием и являются малопроизводительными. Поэтому мелкое производство (изготовление пищевых продуктов и кожаных изделий, выделка ковров и грубых тканей из шелка, прядение, ткачество и т. д.) по-прежнему играет здесь ведущую роль. При кооперировании и реконструкции кустарно-ремесленное производство может превратиться в важную отрасль местной промышленности.

Росту численности городского населения способствует миграция сельского населения в города. В Иранском и Турецком курдистане этот процесс вызван аграрным перенаселением и растущим ухудшением экономического положения крестьян. Иракскому Курдистану аграрное перенаселение еще не угрожает. Однако быстрый рост населения может его вызвать, если здесь во-время не будут осуществлены радикальные социально-экономические преобразования для дальнейшего развития сельского хозяйства.

По нашим прогнозам, основанным на материалах последних переписей в странах Ближнего и Среднего Востока (Иран, Ирак, Сирия и Турция), темпы прироста населения в курдских районах в конце 70-х в начале 80-х годов будут гораздо выше, чем в 30—50-х годах.

Динамика рождаемости, смертности и миграции населе-

ния в отдельных частях Курдистана неодинакова. На примере Ирака нами рассмотрены вопросы естественного прироста курдского населения. Данные переписей населения Ирака за последние 30 лет дают возможность приблизительно определить рост численности населения Иракского Курдистана в 80—90-х годах нынешнего столетия. По нашим подсчетам, в 1980 г. она составит 2,7 млн., в 1985 — 3,4 млн., а в 1990 г. — 4,1 млн. человек, т.е. удвоится по сравнению с 1970 г. Для сравнения укажем, что в 1947 г. в Ираке проживало 900 тыс. курдов.

Наиболее густо населены северо-восточные области Ирака, особенно курдские районы, расположенные между Мосулом и Киркуком.

После провозглашения независимости Сирии (1946 г.) перепись населения здесь проводилась только два раза — в 1960 и 1970 гг. Сведения о национальном составе ее населения после 1948 г. не публиковались. Тем не менее можно заключить, что для курдских районов Сирии характерен высокий процент городского населения — 40%. Курды — вторая по численности после арабов этническая группа — проживают в основном в Халебе, Латакии и Хасеке. По данным 1973 г., численность населения Сирии составляла 6,9 млн. человек, из том числе около 450 тыс. курдов. Ежегодный прирост равнялся 2,6%, а смертность — 0,4%. В курдских районах страны этот процент (как рождаемости так и смертности) был еще выше.

Прогноз показывает, что в ближайшие десять лет численность населения Сирии, в том числе курдского, удвоится.

✦ Высокий естественный прирост, сравнительное молодое население, быстрая стихийная урбанизация остро ставят проблему инвестиций в стране в целом, и в курдских районах Сирии, в частности. Вообще для равноправного развития национальных меньшинств здесь еще многое предстоит сделать. ✦

Основными социально-экономическими проблемами в курдских районах Турции, Ирана, Ирака и Сирии остаются ликвидация неграмотности, последовательное осуществление аграрной реформы и принятие нового, более радикального земельного закона, который будет направлен против феодалов и крупных землевладельцев, все еще пользующихся определенным влиянием в Курдистане.

Накануне аграрных реформ в Курдистане среди осед-

лого населения были распространены феодальные производственные отношения, а у кочевников и полукочевников все еще сохранялись пережитки патриархальных отношений. Основная масса крестьян земли не имела и вынуждена была арендовать ее у помещиков на кабальных условиях.

Несмотря на проведение широких прогрессивных мероприятий в отдельных курдских районах, сельское хозяйство все еще остается самой отсталой отраслью экономики Курдистана и во многом тормозит его развитие.

В 1975 г. в сельских районах Ирана проживало 18,6 млн. человек, или 54,5% всего населения. В Иранском Курдистане этот процент был еще выше. В сельском хозяйстве была занята большая часть экономически активного населения. В Иранском Курдистане до сих пор не полностью используются огромные площади плодородных земель.

Развитию сельского хозяйства Иранского Курдистана мешает недостаточно организованная система капиталовложений, высокая стоимость сельскохозяйственных машин, отсутствие опыта в управлении крупным хозяйством и промышленным производством и т. д. Решение правительства осуществить большую программу механизации без проведения подготовительной работы еще более обострило проблему. Кроме того, из 236 млрд риалов, выделенных для развития сельского хозяйства Ирана на 1973—1976 гг., была освоена только треть, а в Курдистане и того меньше. Несмотря на развитие сельскохозяйственной кооперации, она мало затрагивает производственные отношения, сложившиеся в курдской деревне, поскольку кооперативы большей частью носят снабженческо-сбытовой характер.

Перед началом второго этапа аграрной реформы (февраль 1965 г.) в Иранском Курдистане из общего числа 7156 деревень кооперативы охватывали только четвертую часть деревень (1236), выкупленных государством у помещиков. В состав этих кооперативов входило 37638 человек.

Неблагоприятные природные условия (засоленность земель, недостаток воды), ограниченность объема инвестиций в сельское хозяйство, что объясняется низким доходом большей части сельского населения (в среднем он в четыре раза меньше, чем у горожан), низкое качество семян и использование примитивной техники, неудовлетворительное состояние средств сообщения, что ограничивает доставку продуктов до рынков сбыта — вот неполный перечень факторов, тормо-

зующих развитие сельскохозяйственного производства в Иранском Курдистане.

Рост прибылей от добычи нефти (в связи с энергетическим кризисом) позволил увеличить объем капиталовложений в сельское хозяйство, однако урбанизация и перекачка частного капитала из сельского хозяйства в другие отрасли (обрабатывающую промышленность, строительство домов, торговлю и банковское дело), сковывают производственные силы деревни.

В связи с ростом инфляции резко сокращаются доходы крестьянства. А это в конечном итоге приводит к понижению жизненного уровня большей части сельского населения, в том числе курдского, и ограничению рынка сбыта промышленных товаров на селе.

По подсчетам иранских демографов, ресурсы страны дают возможность прокормить более 60 млн. человек, однако в настоящее время свои потребности в продуктах питания Иран на 25% удовлетворяет за счет их ввоза из-за границы. Так, в 1974/75 г. Иран ввез 1,4 млн. т. зерна, 178 тыс. т. ячменя, 197 тыс. т. риса, 223 тыс. т. кукурузы, 219 тыс. т. сахара, 24 тыс. т. мяса и т. д. Низка товарность сельскохозяйственного производства и в курдской деревне. Она вызвана тем, что основными производителями являются мелкие крестьянские хозяйства, не имеющие технического опыта и лишённые возможности делать крупные капиталовложения.

Иракский Курдистан является житницей страны. Главные занятия иракских курдов — скотоводство и земледелие, а основные сельскохозяйственные культуры — зерновые (пшеница и ячмень). Кроме того, на долю курдских районов Ирака приходится 97,5% всей площади табачных плантаций, 20% — хлопковых и 60% — рисовых полей.

✕ До начала аграрной реформы (сентябрь 1958 г.) все равнинные поливные земли принадлежали крупным помещикам. И после проведения аграрной реформы деревни Северо-востока Ирака (Иракский Курдистан) все еще были населены, в основном, арендаторами-издольщиками, среди которых было немало перешедших на оседлость курдов.

Мелкая крестьянская собственность сохранилась главным образом на малопродуктивных богарных землях Курдского нагорья. На каменистых пустошах по склонам гор практически каждый член племени может выбрать себе участок. Но чтобы очистить поле от камней и сделать его пригодным для

земледелия, требуется огромный труд. Через 3—4 года земля истощается, и её оставляют под паром на многие годы, в течение которых земледелец обрабатывает другие участки.

Данные о процентном соотношении площадей, пригодных к обработке и возделываемых земель свидетельствуют о том, что в Иракском Курдистане менее всего использованы равнинные районы Эрбильской области, чрезвычайно благоприятные для развития сельского хозяйства. Анализ земельного фонда и сельскохозяйственного производства показывает, что Иракский Курдистан при рациональном использовании его природных и экономических ресурсов может прокормить в три—четыре раза больше населения, проживающего на его территории.

До аграрной реформы крестьяне-арендаторы, безжалостно эксплуатировавшиеся помещиками, были не в состоянии вводить какие-либо улучшения в обработку земли и увеличивать сельскохозяйственное производство.

Многие районы Иракского Курдистана пригодны для внедрения механизации. Однако до реформы Ирак почти не имел сельскохозяйственной техники и квалифицированных кадров. Например, в 1951/52 г. в Мосульской ливе работали 85 комбайнов и 275 тракторов, а в целом в Ираке в этот же период было всего 684 трактора и 423 комбайна. В стране не проводилась никакой работы по отбору скота и улучшению его породности. Поэтому скотоводство (разведение овец и коз) находилось на таком же примитивном уровне, как и другие отрасли сельского хозяйства, и играло незначительную роль в иракской экономике.

После свержения монархического строя в Ираке начали изменять направление развития животноводства, стремясь превратить его в современную интензивную и высокопродуктивную отрасль.

С июня 1975 г. в Курдистане начали осуществлять новый земельный закон (закон 1970 г.). За один год в Курдском автономном районе, включающем три губернии (Эрбиль, Дохук и Сулеймания), среди крестьян распределили 1 млн. донумов (1 донум = 0,25 га) земли. Распределение конфискованных помещичьих земель среди крестьян продолжается.

Хотя новый земельный закон полностью не решает все те проблемы, которые достались Иракской республике по на-

следству от многолетнего господства англичан и марионеточной хашимитской династии, он сможет внести важные изменения в социально-экономическую структуру курдской деревни.

Прогрессивные социально-экономические мероприятия (аграрный закон 1970 г., закон о труде, курс на индустриализацию, национализация «Ирак Петролеум Компани»), проведенные иракским правительством, а также политическое урегулирование курдского вопроса (закон от 11 марта 1974 г. об автономии курдов) способствуют ускорению темпов экономического развития курдских районов Ирака.

✕

A. M. MENTESHASHVILI

THE KURDS AND KURDISTAN

(PROBLEMS OF SOCIAL-ECONOMIC DEVELOPMENT)

SUMMARY

Owing to geographical and historical causes the socio-economic processes now under way in Kurdistan are highly complex and in need of careful study.

Kurdistan — divided between four Middle Eastern states (Turkey, Iran, Iraq and Syria) — is a mountainous country occupying an area of 408 thousand sq km. Of this 194 thousand sq km falls to Turkish or Northern Kurdistan, 124 thousand to Iranian or Eastern. 72 thousand to Iraqi or Southern, and 18 thousand sq km to Syrian or Eastern Kurdistan.

Kurdistan is subdivided into several climatic zones considerably differing from one another.

The land of the Kurds is rich in natural resources, such as iron, sulphur, copper, uranium, coal, chrome, gold, silver, tin and other useful minerals. Kurdistan has huge reserves of oil and natural gas which can play a major role in the development of the national economy of the Kurdish regions of the Near and Middle East.

The name Kurdistan appeared in the 12th century, when Sanjar (1118 — 1157), one of the last Great Seljuk rulers, set up a province bearing this name to the north-west of Hamadan. At the time Kurdistan comprised the regions of Hamadan,

Dinavar and Kirmanshah, eastward of the Zagros mountains, and Shahrizor and Sanjar to the west of that mountain range.

The area of the territory inhabited by the Kurds changed many times over the centuries, at times narrowing and at others expanding. This was largely due to both economic and political factors. In quest of new areas the Kurds often occupied the territory of neighbouring peoples, and occasionally it was the other way around—the neighbours settled in Kurdish lands. The policy of the rulers of Turkey and Iran contributed to the migration of the Kurds. The ruling quarters of the Ottoman empire and Iran sought to use the Kurds in the oppression of Armenians, Assyrians, Georgians, Lazes, Azerbaijanians and other peoples inhabiting these states. The two factors contributed to the frequent change of the residence of the Kurds and to their encroachment on the territory of those peoples. At the same time migration resulted in the break-up of Kurdish tribes, part of them becoming scattered over different areas of Turkey and Iran.

Kurdish nomadic tribes have so often and intensively been changing their habitats that places inhabited at the turn of the present century by certain tribes changed hands within some three or four decades.

At the end of the 19th century Western powers contributed much through the activities of Christian missionaries to a mass emigration of Armenians and Assyrians to the Caucasus, Anatolia and Syria. Meanwhile nomad Kurds moved forward and villages that had earlier belonged to Christian minority gradually turned Kurdish.

The complicated road of the historical development of Kurdistan and exposure to different cultures have resulted in the country's mixed ethnic composition. Apart from the Kurds other peoples of the Middle East also reside at present in Kurdistan.

In Turkey Kurds mainly reside in the vilayets of Erzerum, Erzincan, Sivas, Kars, Agri, Van, Mush, Siirt, Diarbekr,

Mardin, Urfa and Eliyazyg; in Iran in the 5th (Western Azerbaijan) and 18th (Kurdistan) ostan s, in the following shahrestans: Hoy, Rezaiyeh, Sardasht, Maku, Mahabad, Miandoab, Shahpur, Baneh, Bijar, Sakkyz, Senendej, Korvan, Marivan, as well as in the Kirmanshah province, in northern Khorasan, in Luristan, in Eylam, near Shiraz, in Gilan and Mazanderan; several thousand Kurds also live in cities; in Iraq Kurds reside in the muhafazes of Mosul, Kirkuk, Arbil, Dohuk, Sulaymania; in the Syrian Arab Republic in the provinces of Hama, Latakia and Haleb, as well as in the border strip with Turkey. The number of Kurds in these four countries according to 1970 data is as follows: in Turkey 6.5 million, in Iran 4.5, in Iraq 2.1, in Syria and Lebanon 0.5 million. Thus the total Kurdish population in the countries of the Middle and Near East amounts to 13.6 million.

An overwhelming majority of Kurds professes Islam (Sunnis of the Shafiite doctrine). A part of the Kurds belongs to the Yezidi religious community or the Shiite sect of Ali Allahi (Able Haq).

Characteristic of the Kurdish Muslim organization has been the institution of hereditary spiritual leaders — seyids and shaikhs. Formerly they were concerned only with religious matters, but with the gradual growth of their authority at the turn of the 20th century they began to intervene in the settlement of secular affairs as well. Over the past one hundred years the Kurdish struggle for independence has been closely linked with the shaikhs of the dervish order of naqshbandi and shamdinan seyids.

In contrast to secular feudal rulers the head of a dervish order — the shaikh — had authority not only in a circumscribed district or region but throughout Kurdistan. In respect to wealth influential dervishes were not inferior to great feudal lords and tribal chiefs. The activity of dervish orders, controlled by the ruling circles of the Ottoman empire and Iran

as well as the local feudal lords, contributed to the aggravation of the economic oppression of the Kurds.

Since Kurdistan is incorporated into Turkey, Iran, Iraq and partially Syria, it is necessary to study the problems of, the social and economic development of the Kurds in close relationship with the history of the Turks, Persians and Arabs.

Till the end of the 17th century the condition of Kurdish nomads was more tolerable than that of the sedentary farmers. Hence they changed very slowly to a settled way of life, the process involving small groups. The semi-starved and subdued state of settled peasants induced the nomads to consciously abstain from taking the step. The slow process of feudalization of the nomadic tribes and the existence of numerous tribal survivals contributed to the preservation of relations that may be described as semi-patriarchal and semi-feudal.

The nomads were mainly engaged in cattle-breeding, domestic animals constituting their basic wealth. Each tribe had its own summer (havar or köstan) and winter (garmian) stations. The pastures were under collective ownership, the entire tribe defending its territory from encroachment by their neighbours. Hence every member of the tribe was at the same time a warrior.

The free members of the nomadic tribes were called *ili-ats*. The economic status of the latter was not equal. Some of them were so wealthy as to be on a par with the shaikhs of the influential tribes. However the majority of them were very poor.

In a number of tribes there existed primitive forms of slavery. In the past century the expression *zir-hurli*, i. e. "Kurd bought for gold", was current. Kurds belonging to other tribes and purchased for money had no property, nor did they enjoy any rights and were completely at the mercy of their masters.

Pastures were many times the cause of intertribal enmity, leading to intestine warfare and bloodshed. The defeated tribe was forced to engage in agriculture, this affecting its social differentiation. Beginning with the 19th century the pastures of the nomads increasingly fell into the hands of settled tribes.

Interneine dissensions, reactionary policy and the growing exploitation on the part of ruling circles led to the decline of many tribes and the dwindling of their wealth.

There is evidence on record when the transfer of this or that tribe to a settled way of life was not final. As a result of a natural calamity, punitive operations of the government or interneine strife a tribe often lost its herds and flocks, this forcing its members to take to agriculture. However, in a number of cases a tribe might revert to a nomadic way of life after it retrieved its lost property.

Nomadic Kurds formed a nomadic community called oba (kumar, kudal) comprising from 5-6 to 100 families. The oba was set up on the basis of equality, or it was created by a rich cattlebreeder of noble descent. The chief of the oba was called oba-bashi or saroba, the rank-and-file members being referred to as jols. Large obas were sometimes headed by the chiefs of their constituent tribes, whereas smaller obas were governed by the chiefs of tribes or clans (rispi, bag, agha, katkhoda, or kökha). Thanks to his privileged position the oba received considerable income and appeared in the role of an exploiter of his co-tribesmen. Being the virtual master of the pastures, he could always dictate his own terms.

The settled tribes earlier constituted offshoots of the nomadic tribes; however, with time links between them weakened and these groups came to exist independently of one another. Already in medieval times "great families" began to stand out among certain Kurdish tribes. Such families either branched off, founding new tribal communities which they now came to

head, or held a dominant position in the old one. Naturally this led to a struggle with the claimants upon the status in question as well as with those whom they sought to bring under their authority.

In Kurdish a tribe or tribal association is designated as *ashirat*. Some bourgeois authors take this term to connote both a people and the territory occupied by it.

Ashirat may comprise one or more clans or offshoots (*taife*, *bar*) descending from a single tribe. The main difference between these two categories lies in *ashirat* basically constituting a political group, and *taife* (*bar*) a family one. With the weakening of political links uniting clans into tribes the chief of each clan sought to establish his own authority in the *ashirat*.

Taife is composed of separate tribal offshoots or *tira*, the latter differing from *taife* in respect of its size and cohesion. With the weakening of political links the differences just indicated began to disappear. This is why some modern authors tend to equate the two categories. In general the terms *ashirat*, *taife* (*bar*) and *tira* may be subsumed under tribe, clan and house, respectively. *Taife* (*bar*) and *tira* were divided into separate economic units (*hoz*, *khel* or *bnamal*). This structure was preserved by the Kurdish tribes up to the 1950s. On the whole, before World War I the Kurdish population, irrespective of whether it belonged to the dominant or dependent tribe, fell into two polar groups: *ashirat* comprising the privileged part of the population, and non-*ashirat*, i. e., subordinate portion, chiefly engaged in agriculture.

In the Middle Ages as well as in later times Kurdish houses constantly divided, giving rise to new houses. At times this division occurred voluntarily, at others the houses scattered through exposure to violence. So far as a tribe (or house) flourished it grew in number, whereas in adverse circumstances it dwindled and might disappear altogether. This is evidenced by tribe registers compiled at various times. They invariably feature the names of only large tribes or tribal confederations,

whereas most of others found in one list are absent from later ones, being superseded by new names.

A through study of the social organization and history of individual tribes and tribal confederations (Jaf, Ertushi, Hauroman, Mukri, Hamavend, etc.) leads one to the conclusion that separate divisions forming part of ashirat associations were not always related to the ruling ashirat house (bagzadeh), often being descended from other tribes. Furthermore, whereas certain Kurdish tribes constituted kindred confederations, others were artificially formed political entities. At times it proves very difficult to distinguish between a house and a tribe, for a house may grow into a tribe or a tribe may become reduced to the status of a house.

Investigation of tribal relations among the Kurds in the past, as well as of their survivals in modern times, reveals many original characteristics that have left an imprint on the social, economic and political condition of present-day Kurdish society.

Prior to the development of commodity-money relations the ruling strata of the nomadic tribes received their income mainly through direct exploitation of the rayat rather than of their tribesmen. The settled peasants, not being members of a tribal organization, constituted the most oppressed part of the Kurdish population; they were known under different names in various parts of Kurdistan: gurani, misken, kalaos, etc.

Up to the past century such tribes as the Harki, Ertushi, Surchi and Milan were divided into two groups: armed nomads and settled husbandmen.

Representatives of the ruling families of a tribe (agha, bag, khan, miri, or mirmiran), owning the best arable lands, induced the landless and landstarved peasants to work for them. The rulers themselves did not cultivate land, nor trade or practise handicrafts, deeming all this beneath their dignity.

Many tribal chiefs had numerous armed servants—ghulams

(pisht mala)—to aid them in ruling the rank-and-file tribesmen.

Administrative and judicial power in the tribe was the inalienable right of the chief. This right was hereditary. Not infrequently, in the case of the chief's death his widow succeeded him. The tribal chiefs and the village agha themselves determined the amount and size of monetary taxes and duties paid in kind. Hence duties in different parts of Kurdistan differed in size.

There was no control of the actions of Kurdish chiefs: they could take away all they wanted from the peasants or herdsmen; the latter, however, enjoyed the right to offer resistance.

If the tribal chiefs accurately paid the state taxes the local authorities gave them all-out support in exploiting their tribesmen. The chiefs entered into mutual agreement on the delivery of runaway peasants to the masters.

The power of the chiefs was inherited by the right of seniority. Usurpation of power, as well as election of a chief, was an exceptional occurrence. As for the village agha he is elected by men, the office actually being hereditary.

With the development of money-commodity relations in the latter half of the 19th century significant changes took place in Kurdistan. The impoverished nomads who had lost their pastures and the bulk of their cattle, began to change to a settled mode of life. The change of most Kurdish tribes to settled and semi-settled life gradually obliterated the difference between Kurmanj and Kurd.

In early 19th century the settled Kurds united in neighbours' communities, each family cultivating the plot allotted but the meadows and pastures constituting communal (tribal) property. The members of the community elected a chief (rishsefid).

By the end of the past century the tribal chiefs throughout Kurdistan took final possession of communal lands, turning into rich landowners, whereas the rank-and-file peasants gradu-

ally losing their tribal connections, fell into bondage. The tribal organization in some parts of Kurdistan became fully disintegrated, completely losing its importance. Thus, the inhabitants of many villages were unable to name not only their tribe but even their family.

However, the dependence of the peasant on his wealthy tribesmen continued even after the breakup of tribal organization.

The peasants were formally free and enjoyed the right to settle where they wished. Hence the origin of the term *raya khoshneshin* ('I settle where I want'). However, the landowner, wielding unlimited power, always found some pretext to attach the peasants to the land. Thus, the peasant was economically deprived of an opportunity to leave the landowner's estate.

The process of feudalization of the Kurdish tribes was largely completed at the turn of the present century. The Kurdish society grew ever more heterogeneous. Its division into tribes and houses increasingly assumed a formal character.

Change of the majority of nomads to a settled mode of life, separation of handicrafts from agriculture, unprecedented development of trade and growth of cities, rapid increase in agricultural produce for the market and sharp differentiation in the countryside—these were the new features that emerged in the Kurdish society early in the 20th century. The evolution of Kurdish socio-economic organization received a strong impetus as a result of the bourgeois revolutions in Turkey and Iran. This evolution became especially active in the period between the two world wars.

However, the changes that occurred in the Kurdish countryside did not have a marked effect on the existing agrarian relations. By the late 1930s landless peasants constituted the bulk of Kurdish landholders. As noted above, the peasants were formally entitled to settle where they chose to; however, feudal duties and chronic arrears kept them in bondage to the landlord, largely depriving them of the right to

leave. The bulk of land plots belonged to landowners. Beginning with the 20th century two processes have been noted in Kurdistan: on the one hand, consolidation of Kurdish tribes, and on the other, their assimilation with other peoples, the former process predominating.

On the eve of the First World War many chiefs of Kurdish tribal confederations had largely lost power over their tribesmen. Nevertheless, thanks to their noble descent and wealth they enjoyed a definite influence in Kurdish regions up to the agrarian reforms (in Turkish Kurdistan this influence has been preserved to the present day).

Before the agrarian reform survivals of the tribal system were still to be found among some Kurdish cattle-breeders, farmers, and even townsmen, this largely determining the developmental level of their cultural and social relations.

Family relations among the Kurds are even today patriarchal in character. The family in Kurdistan constitutes the foundation on which the economy rests. Until recently a tribe girl was preferably given in marriage to her cousin, i. e. to her uncle's son on her father's side. In some villages of Iraqi Kurdistan in the '40s such marriages accounted for about 60 percent of the total. Where the Kurds were not united in tribes another type of marriage—*zhin-ba-zhin* ('exchange of sisters') was widespread. Whereas the marriage of a common Kurd was as a rule necessitated by economic considerations (i. e. not to allow his property to be divided, to have his kinsmen's support in the event of a conflict), the marriage of a wealthy kurd had as its object the expansion and consolidation of his political influence.

Occasionally influential aghas and their sons married urban girls in order "to introduce an atmosphere of culture into the family". As for marriages between town youths and girls from tribes, these were exceptionally rare. In the opinion of townsmen tribal girls were uncivilized and uncouth.

In the late '50s the Kurds gave preference to the following

types of marriage involving their daughters: a moza (to the son of her uncle on the father's side), purza (to the son of her aunt on the father's side), khaloza (to the son of her uncle on the mother's side), and purza (to the son of her aunt on the mother's side).

Although in our time these restrictions have diminished considerably, many members of the village community continue to contract kinship marriages. The expansion of links between separate regions of Kurdistan with cities, the further development of transport and means of communication create favourable conditions for contact between Kurdish tribes and other groups, and for establishing closer ties between the countryside and cities.

With the progressive development in the Kurdish regions the aspect of the cities and towns began to change, such as Diarbekr, Urfa, Mardin (Turkish Kurdistan); Soujbulak (the modern Mahabad), Kirmanshah, Sanandaj (Iranian Kurdistan); Kirkuk, Arbil, Sulaymania (Iraqi Kurdistan). Towards the end of Turkish domination not only social but political risings also took place in some Kurdish cities. Such cities as Diarbekr and Sulaymania gradually developed into centres of the national-liberation movement of the Kurdish people.

In many Kurdish towns and cities traders constituted the bulk of the population, their number being particularly high in places with large bazaars. The number of craftsmen (carriers, felt-makers and so on) as well as of caravanchi or owners of mules and asses was still greater.

In small towns the social atmosphere and conditions of life depended largely on the environmental setting. Some towns simply served as halting places for caravans and sale markets for agricultural produce, others played the role of garrison centres (e. g. Kirkuk), still others constituted administrative centres of large Kurdish tribes. (Thus Soujbulak was the centre of the tribal confederation Mukri, and Halabja of the powerful tribal union of Jaf).

Townsmen and countrymen disliked, and even despised, each

other. Residents of towns and cities adopted a scornful attitude to village Kurds, calling them "coarse and uneducated", whereas village Kurds considered townsmen "pampered, corrupt and venal".

Many townsmen had houses and land, whereas the wealthy aghas owned magnificent private residences with columns and marble mosaic floors. Each Kurdish leader was a client of some city agha. These relations were usually handed down from generation to generation. The agha did not demand any payment for his hospitality, but there was a custom of sending him gifts from time to time. In addition, the chiefs saw to it that there was order in the countryside estates of their patrons in the event of an unrest among tribes, while the aghas undertook the representation of their clients in town.

The city aghas and shaikhs who owned a large number of villages and country homes did not—in contrast to their predecessors—lead a secluded way of life and, in the words of foreign observers, aspired to knowledge, regularly read newspapers and with interest discussed the developments in Europe and the East. Some local landholders had deposits in European banks. And although many Kurdish feudal rulers thought public service to be beneath their dignity, they often enjoined their young relatives to take up career jobs.

In all parts of Kurdistan agricultural produce was not only for home consumption but for export to other countries. The chief items of export were grain, wool, tobacco, nutgalls, gum, timber, cheese, honey, raisins and other dried fruit. The commodities were transported by railway or rivers, the destination mainly being British, American or French markets.

At the turn of the 20th century tea, sugar, handicraft goods and cattle were the chief items of import for the Kurdish regions. When peace reigned in areas inhabited by Kurds transit trade assumed importance, numerous caravans setting out for Iran, Iraq and Turkey.

The involvement of Kurdistan in the world capitalist eco-

nomy and development of home and foreign trade contributed to the growth of the Kurdish bourgeoisie. In the first quarter of the 20th century, owing to internal (slow development of industry) and external (dominance of European capital) causes the national bourgeoisie invested money mainly in commerce and usury, and purchased lands and cattle. Upper bourgeoisie, far from opposing the feudal lords, made a deal with them, this further intensifying the exploitation of the working people in both urban and rural areas.

Right up to the agrarian reforms (early - and mid60s) Kurdish bourgeoisie was commercial in character. In the northern regions it still engaged in usury, indirectly exploiting the peasants. In the south its usurious character has considerably weakened, and in some areas (Kirmanshah, Kirkuk, Mosul) one may encounter petty industrial capitalists. On the whole, the Kurdish bourgeoisie is largely dependent on the dominant Turkish, Persian and Arab bourgeoisie, acting as its subsidiary in Kurdistan.

As for the Kurdish working-class, since the early 20th century its number has been progressively growing. In Iraq and Turkey the number of Kurdish workers increases at the expense of impoverished peasants, and in Iranian Kurdistan at the expense of impoverished petty-bourgeois elements.

Over the recent decades the Kurdish urban population has grown considerably. Thus, in 4 out of the 6 largest cities of Iraq (Bagdad, Basra, Mosul, Kirkuk, Arbil, Sulaymania) Kurds constitute the majority of the population. An analysis of the censuses of 1947, 1957 and 1965 indicates that in the cities in which industrial construction has recently been on the upgrade (Mosul, Kirkuk) the process of urbanization has been more active than in agrarian centres (Arbil, Sulaymania). The lag in the growth of the population of Arbil and Sulaymania shows that in the years cited above there was either no construction in the latter cities or that industry developed very slowly.

In Iran in the nineteen sixties of 186 towns and cities 24

were Kurdish. Mahabad, Kirmanshah, and Sanandaj showed the highest rates of population growth. Yet the number of rural population in these parts of Kurdistan is four times that of the cities. These provinces, along with the rural areas of south-eastern Anatolia, up to the present time rank among the most backward in the Near East. This is graphically demonstrated by the statistical data on the development of Turkey, Iran and Iraq. It also attests to the fact that in this respect not all the peoples are on an equal footing.

The *ostans* (*vilayets*, *muhafazes*) inhabited by the Kurdish minority are the least developed industrially. The ruling circles of Iran and Turkey are at present striving to block the industrial development of these regions and to preserve their agrarian character. Thus, the population of Iranian Kurdistan in the '60s constituted 16 per cent of the total population of Iran, whereas the share of this region in the country's industry amounted only to 3 per cent. The situation is analogous in Turkish Kurdistan: although its population is 18 per cent of the total population of Turkey it accounts for 5 per cent of the industrial output of the country.

The only modern industry is that of oil (both extracting and refining), concentrated in the regions of Kirkuk and Kirmanshah.

The few enterprises of light industry found in various parts of Kurdistan are equipped with obsolete machinery and hence of low efficiency. That is why small-scale production (manufacture of foodstuffs and leather articles, rugs and coarse silk fabrics, spinning and weaving, etc.) still plays the leading role. With cooperation and reconstruction domestic handicraft production may be converted into an important branch of local industry.

The growth of urban population is facilitated by migration of the rural population to towns and cities. In Iranian and Turkish Kurdistan this process is due to agrarian overpopulation and further deterioration of the economic condition of the

peasants. Iraqi Kurdistan is thus far not threatened by agrarian overpopulation. However, rapid growth of population may bring this about unless radical socio-economic reforms are carried out in time in order to give a further boost to the development of agriculture.

According to the author's forecasts based on the materials of recent censuses in the countries of the Near and Middle East (Iran, Iraq, Turkey) the rates of population growth in the Kurdish regions in the late 70s and early 80s will far exceed those of the 30s-50s.

The dynamics of birth-rate, death and migration in individual parts of Kurdistan is uneven. The author has examined problems of the natural increase of the Kurdish population by reference to the example of Iraq. The evidence of the censuses in Iraq over the past 30 years enables an approximate prediction of the population of Iraqi Kurdistan in the 80s-90s of the current century. By the author's estimates in 1980 it will total 2.7 million, in 1985 3.4 and in 1990 4.1 million, i. e. it will be double the population in 1970. For comparison, it will be noted that in 1947 the Kurdish population of Iraq totalled 900 thousand.

The most densely populated are the north-eastern areas of Iraq, particularly the Kurdish regions situated between Mosul and Kirkuk.

After the proclamation of Syria's independence (1946) censuses in that country were taken only twice: in 1960 and 1970. Figures on the national composition of the country have not been published since 1948. Nevertheless, it may be concluded that Kurdish regions of Syria account for a high percentage of urban population. Being the second largest ethnic group after the Arabs, the Kurds mainly reside in Haleb, Latakia and Hasek. According to the 1973 figures the population of Syria totalled 6.9 million, including 450 thousand Kurds. The annual increase was 2.6 per cent, and the death rate 0.4. In the Kurdish regions of the country the respective figures were higher.

The population of Syria, including the Kurdish, can be predicted to double in the coming decade.

High natural increase, relatively young population, and uncontrolled, rapid urbanization acutely pose the problem of investments in the country as a whole, and in the Kurdish areas in particular. In general there is still much to be done toward an equitable development of the national minorities.

Wiping out of illiteracy, consistent implementation of the agrarian reform and adoption of a new, more radical land law directed against feudal lords and big landowners who still enjoy some influence in Kurdistan—these are the outstanding socio-economic problems in the Kurdish regions of Turkey, Iran, Iraq and Syria.

On the eve of the agrarian reforms in Kurdistan feudal relations of production prevailed among the settled population, while survivals of patriarchal relations were still preserved among the nomads and semi-nomads. The mass of peasants had no land and was impelled to rent it from the landlords on onerous conditions.

Notwithstanding the implementation of wide, progressive measures in individual Kurdish regions agriculture still remains the most backward branch of Kurdistan's economy, largely blocking its economic development.

In 1975 18.6 million persons or 54.5 per cent of the entire population lived in the rural regions of Iran. In Iranian Kurdistan this figure was still higher. The bulk of economically active population was engaged in agriculture. To the present day vast areas of fertile land are not fully used in Iranian Kurdistan.

The development of agriculture in Iranian Kurdistan is hampered by a poorly organized system of capital investment, high cost of agricultural machinery, lack of experience in managing large-scale farming and industrial production, etc. The government's decision to implement a vast programme of mechanization without adequate preparatory work further

aggravated the problem. Besides, of the 236 thousand million rials allocated for the development of agriculture in Iran over the 1873-1976 period only one third was used, the amount spent in Kurdistan for the same purpose being even less. Notwithstanding the development of agricultural cooperation it has an insignificant effect on the relations of production existing in the Kurdish countryside, for the cooperatives are largely concerned with supply and sales.

Before the second stage of the agrarian reform (February, 1965) of the total of 7,156 villages in Iranian Kurdistan cooperatives covered only a quarter of the villages (1,286).

Unfavourable natural conditions (salty soils, shortage of water), limited volume of investments in agriculture due to the low income of the bulk of rural population (on the average, four times lower than that of townsmen), low quality of seeds and use of primitive implements, unsatisfactory condition of means of communication limiting the delivery of products to commodity markets—this is an incomplete list of agricultural production in Iranian Kurdistan.

The rise of revenues from oil (owing to the energy crisis) has enabled to increase the volume of capital investments in agriculture; however, urbanization and the pumping of private capital from agriculture into other branches (manufacturing industry, housing construction, trade and banking) hamper the productive forces of the countryside.

The growth of inflation leads to a drastic drop in the income of the peasantry, which, in the final analysis, results in lowering the living standard of the majority of rural population (Kurdish included) and in restricting the sales of manufactured goods in the countryside.

As estimated by Iranian demographers, the country's resources are capable of supporting 60 million people. However, at present Iran imports 25 per cent of her needs in foodstuffs. Thus, in 1974/75 Iran imported 1.4 million tons of grain, 178 thousand tons of barley, 192 thousand t. of rice, 223 thousand

t. of maize, 219 thousand t. of sugar, 24 thousand t. of meat, and so on. The marketability of agricultural production is low in the Kurdish countryside as well. This is because the chief producers are small farmers who have no technological experience or means of making big capital investments.

Iraqi Kurdistan is the country's granary. The principal occupations of the Iraqi Kurds are cattle-breeding and farming, cereals (wheat and barley) being the staple crops. In addition, 97.5 per cent of the total area of Iraq's tobacco plantations, 20 per cent of cotton, and 60 per cent of rice fields fall to the Kurdish regions.

Prior to the agrarian reform (September, 1958) all irrigable lowlands belonged to big landowners. Even after the implementation of the agrarian reform villages of north-eastern Iraq (Iraqi Kurdistan) were still inhabited mainly by lease-holder metayers, including quite a number of Kurds that had turned to a settled mode of life.

Small farming has been mainly preserved on poor, boharic (non-irrigated) lands of the Kurdish uplands. Practically every member of a tribe is entitled to choose a plot on the stony waste ground of mountain slopes. It takes enormous labour to clear the field of stones and make it cultivable. Within 3 or 4 years the soil is exhausted and is left to lie fallow for many years, while the farmer cultivates other plots.

The ratio of tillable and actually cultivated land indicates that in Iraqi Kurdistan the least used are the plains of Arbil region, which are exceptionally favourable for agricultural development. An analysis of the stock of land of agricultural production shows that with rational use of its natural and economic resources Iraqi Kurdistan is capable of supporting three to four times the present population of the territory. Before the agrarian reform the peasant lease-holders — ruthlessly exploited by the landowners — could not afford improving the cultivation of land and increasing agricultural production.

Many regions of Iraqi Kurdistan are amenable to mechaniz-

zation. However, prior to the reform Iraq had almost no agricultural machinery or skilled personnel. Thus, in 1951-52 there were 85 combines and 275 tractors operative in the Mosul li va, whereas in the same period Iraq had 684 tractors and 423 combines. No work was conducted on the selection and improvement of animal breeds. Hence, livestock breeding (sheep and goats) was at the same primitive level as were other branches of agriculture, playing an insignificant role in Iraq's economy.

After the overthrow of monarchy in Iraq the direction of the development of livestock farming began to change with a view to converting it into a modern, intensive and highly productive field.

Since June, 1975 a new land law has been implemented (the law of 1970). Within a year in the Kurdish Autonomous Region, comprising three provinces (Arbil, Dohuk and Sulaymania) 1 million donums (1 donum—0.25 ha) of land was distributed among the peasants.

Distribution among the peasants of lands confiscated from landowners continues.

Although the land law does not solve all the problems inherited by the Republic of Iraq from the long rule of the British and the puppet Hashimite dynasty, it can effect important changes in the socio-economic structure of the Kurdish countryside.

The progressive social and economic measures (the 1970 Agrarian Law, the Labour Law, the course of industrialization, nationalization of the Iraq Petroleum Company) implemented by the Iraqi government, as well as the political settlement of the Kurdish Question (Law on the Autonomy of the Kurds passed on 11 March 1974), help speed up the economic development of the Kurdish regions of Iraq.

1. К. Маркс, формы, предшествующие капиталистическому производству, ИМЭЛ, М., 1940.
2. ფ. ენგელსი, ოჯახის, კერძო საკუთრებისა და სახელმწიფოს წარმოშობის შესახებ, თბ., 1955.
3. ვ. ი. ლენინი, კაპიტალიზმის განვითარება რუსეთში, თბ., ტ. 3.
4. ცენტრალური სახელმწიფო სამხედრო-ისტორიული არქივი, ფ. 446, საქ. 176.
5. ცენტრალური სახელმწიფო ისტორიული არქივი (ლენინგრადი), ფ. 1018, ან. 3, საქ. 80.
6. Акты Кавказской Археографической Комиссии т. VI, ч. 2, Тифлис, 1878.
7. Бюллетень иностранной комерческой информации.
8. Баязиди Мела Махмуд, Нравы и обычаи курдов, перевод, предисловие и примечания М. Б. Руденко, М., 1963.
9. „Материалы по изучению Востока“, вып. I, СПб., 1909.
10. „Материалы по изучению Востока“, вып. 2, Пг., 1915.
11. [Чириков Е. И.]. Путевой журнал русского комиссара-посредника по турецко-персидскому разграничению 1849—1852 гг. —ЗКОИРГО, кн. IX, Тифлис, 1875.
12. Шараф Хан ибн Шамсаддин Бндлиси, Шараф намэ, т. I, пер. и примечание Е. И. Васильевой М., 1967.
13. Demographic Yearbook, 1951, United Nations. N. Y., 1952.
14. Demographic Yearbook, 1960, UN, N. Y. 1961.
15. „Iran Almanac and Book of Facts 1961“, Teheran, 1961.
16. „Iraq Directory“, 1959.
17. Methods for Population Projection by Sex and Age, St (FAO) Series A., Population Studies, № 25.
18. „Statistical Abstract of Iraq“.
19. „Memorandum sur la situation des Kurdes et leur revendication“ Paris, 1943.
20. Statistics of the Country's Industrial and Mining Activities in the Year 1338 (1959), Teheran, 1960.
- 20 ა. აბдулла Мухамед Саид, Курдистан в экономике современного Ирака. Автореферат диссертации, представленной на соискание ученой степени кандидата экономических наук, М., 1972.
21. Амоев К. А., Экономическое положение Иранского Курдистана (1946 — 1962), Автореферат диссертации, представленной на соискание ученой степени кандидата экономических наук, Баку, 1973.
22. Аракелян А. А., Курды в Персии, — ИКОРГО, т. 17, № I, Тифлис, 1904.

23. Аристова Т. Ф., Курды Ирана (историко-этнографический очерк), — Краткие сообщения Института этнографии т. XXI, М., 1954.
24. Аристова Т. Ф., Очерк культуры и быта курдских крестьян Ирана — Труды Института Этнографии, Новая серия, т. XXXIX.
25. Безенгр, Записка о Курдистане — СГИСМА, вып. XXXIV, СПб., 1911.
26. Брук С. И., Этнический состав и размещение населения в странах Передней Азии — „Переднеазиатский этнографический сборник“, I, М., 1958
27. Вегин С., В верховьях Тигра (У айсоров и курдов), М.-Л., 1929.
28. Владимирцов Б. Я., Общественный строй монголств, Монгольский кочевой феодализм, изд. АН, Л., 1934.
29. Вильчевский О. Л., Мукринские курды (Этнографический очерк) — „Переднеазиатский этнографический сборник“, I, М., 1958.
30. Востров А., Племена Ирана и племенная политика иранского правительства — МНКП, № 84.
31. Г. Ф., Курды и Курдская конница, Тифлис, 1893.
32. ЗКОРГО, 1891, т. 13, вып. 2, 1914, т. 18, вып. 4.
33. Иванов М. С., Население Ирана (по предварительным данным первой всеобщей переписи населения 1956 г.) Сб. „Этнические процессы и состав населения в странах Передней Азии“. М.-Л., 1963.
34. Иванов М. С., Иран сегодня, М., 1969.
35. Карцов А., Заметки о курдах, Тифлис, 1896.
36. Маккензи Д. Н., Курманджи, курды и гураны, — „Народы Азии и Африки“, 1963, № 1.
37. Максимович — Васильковский П. Е., Отчет о поездке по губернаторствам Западной Персии, Тифлис, 1903.
38. Марр Н. Я., Еще о слове челеби, К вопросу о культурном значении курдской народности в истории Передней Азии, — ЗВОРАО, XX, 1910.
39. Ментешашвили А. М., Ирак в годы английского мандата, М., 1969.
40. Минорский В. Ф., Курды. Заметки и впечатления, Пг., 1915.
41. Мольтке Г., Письма о событиях и приключениях в Турции от 1835 до 1839 гг., СПб., 1877.
42. Никитин В., Курды, пер. с французского, М., 1964.
43. Орбели И. А., Памятники эпохи Руставели, Л., 1938.
44. Петров Г. М., Некоторые данные для характеристики курдов сенджаби в Иране. СЭ., 1952, № 1.
45. Петрушевский И. П. Земледелие и аграрные отношения в Иране XII — XIV веков, М., 1960.
46. Петрушевский И. П., Очерки по истории феодальных отношений в Азербайджане и Армении в XVI — в начале XIX в., Л., 1949.
47. Смирнов К. Н., Поездка в Северный Курдистан в 1904 г., ИКОРГО, XVIII, 1904.

48. Смирнов К. Н., Население Персии с военной точки зрения, — ИШКВО⁹ 1909, № 27 — 28.
49. „Современный Иран“, Справочник, М., 1975.
50. „Современный Иран“, Справочник, М., 1957.
- 50 а. Стас Зухди Мохамед Амин, Социально-демографическая характеристика населения Современной Сирии. Автореферат диссертации, представленной на соискание ученой степени кандидата экономических наук, М., 1973.
51. Тейлор Д., Дневник путешествия по Армении, Курдистану и верхней Месопотамии в 1866 г., ИКОИРГО, 1873, т. II.
52. [Тейлор Д.], Путешествие по Курдистану Д. Тейлора, бывшего консула в Дيارбакаре, — ИКОИРГО, 1873, т. II.
53. [Томилов П. А.], Отчет о поездке по Азиатской Турции генерального штаба подполковника Томилова в 1904 ч., с. I-II, СПб., 1907.
54. Троттер. Малоазнатские курды, — ИКОИРГО, 1882 — 1883, Тифлис, 1882.
55. „Турецкая империя“, М-СПб., 1868.
56. Убичини А. и де-Куртенль П., Современное состояние Османской империи, СПб., 1877.
57. Урланис Б. И., Проблемы динамики населения СССР, М., 1974.
58. Хазнадар Маруф, Очерк истории Современной курдской литературы, М., 1967.
59. Хайят Дж., Иракская деревня, пер. с арабского, М., 1953.
60. Халфин Н. А., Борьба за Курдистан. М., 1963.
61. Чатоев Х. М., Курды Советской Армении. Исторический очерк (1920 — 1940), Ереван, 1965.
62. Шамилов А., К вопросу о феодализме у курдов, Ереван, 1936.
63. Шамилов А., Курдские деревни. „Атенст“, № 59, 1930.
64. Ainsworth W. F., Travels and Researches in Asia Minor, Mesopotamia, Chaldea and Armenia, vol I-II, L. 1842.
65. Adams D. G., Iraq's People and Resources, Los-Angeles, 1958.
66. Barth E., Principles of Social Organisation of Southern Kurdistan, Oslo. 1953.
67. Bharior Julian, Economic Development in Iran 1900—1970. N. Y., Toronto, 1971.
68. Blau J., Le problème Kurde. Essai sociologique et historique, Bruxelles, 1963.
69. Binder H., Au Kurdistan, en Mesopotamie et en Perse, Paris, 1887.
70. Bobek H., Forschungen im Zentral-Kurdischen Hochgebirge zwischen Van-und Urmia-See (Südostanatolien und Westazerbaiçan). — Petermanns, Mitteilungen, 1938, 84.

71. Christoff H., Kurden und Armenier, Diss, ubg., 1935.
72. Al-Dabbach H., Études statistiques sur le développement économique de l'Irak, Baghdad, 1960.
73. Dixon B., Journeys in Kurdistan. — GJ, vol. 35, № 4, L., 1910.
74. Denman D. B., The Shah redistributes his lands — „Geographical Magazine“, November, 1974.
75. Dowson E., An Inquiry into Land Tenure and Related Questions. Proposals for the Initiation of Reform, Letchworth, 1932.
76. Edmonds C. J., Kurds, Turks and Arabs. Politics, Travel and Research in North-Eastern Iraq. 1919 — 1925, L., 1957.
77. Fild H., Contributions to the anthropology of Iran. Chicago, Fild Museum, 1939, Anthropological series 29, № 1. December 15, 1939.
78. Fisher S. N., The Middle East, A History, NY., 1951.
79. Frazer J. B., Travels in Koordistan, Mesopotamia . . . , vol. 1 — 2. L., 1840.
80. Frodin. J., Neure Kulturgeograph Wandlungen in der ostlichen Turkei, Berlin, 1944.
81. Ghassem lou A. R., Kurdistan and the Kurds, Prague, 1965.
82. Hartmann M., Bohtan — eine topographisch-historische Studie, Mitt. Vorderes, Ges. 1896 — 97.
83. Hay W. R., Two Years in Kurdistan: Experiences of a Political Officer 1918 — 1920, L., 1922.
84. Hubbard G. E., From the Gulf to Ararat, Edinburgh, 1916.
85. Hütteroth W. D., Beobachtungen zur sozialstruktur Kurdischer Stämme in östlichen Taurus — Zeitschrift für Ethnologie“. Band 86 Heft 1, Braunschweig, 1961.
86. Hütteroth W. D., Bergnomaden und Jaglubauern in Mitteren Kurdischen Taurus. Marburg, 1959.
87. Müller-Simonis P., Vom Kaukasus zum Persischen Meerbusen, durch Armenien, Kurdistan und Mesopotamien, Mainz, 1897.
88. Iran, 1974 In: Statistical Yearbook for Asia and Pacific. Bangkok-1975.
89. Dr. Jack S. Mc. Crary. MR. Mustafa Sa'eed, The Social characteristics of the Population of Iraq — BCA, vol. XI, June, 1963. Issued by the College of Arts, University of Baghdad, Government Press—Baghdad, 1968.
90. Jones F., Narfative of a Journey to the Frontier of Turkey and Persia through a Part of Kurdistan, Bombay, 1857.
91. Khader Bichara, Propriété agricole et reforme agraire en Syrie „Civilisations“. vol. XXV, 1972, № 1/2 Bruxelles.
92. Kirchmair H., Über die Jesidi, — «Der Islam», Bd 34, Berlin, 1959.
93. K rober, Anthropology, London-Calcutta-Sidney, 1923.

94. Lambton A. K. S., *Landlord and Peasant in Persia*, L., 1953.
95. Layard R. H., *Nineveh and its Remains*, vol. I-II, L., 1850.
96. Leach E. R., *Social and economic organization of the Rowanduz Kurds*, *Monographs in Social Anthropology*, №3, L., 1940.
97. Lehmann — Haupt C. F., *Armenien einst und jetzt*, Bd I-II, Berlin — Leipzig, 1910.
98. Maunsell F. R., *Central Kurdistan*, GJ. Vol. XVIII, №2 L., 1901.
99. Maunsell F. R., *Kurdistan*, — GJ, vol. III, № 2, 1894.
100. Maunsell F. R., *Reconnaissances in Mesopotamia, Kurdistan, North-West Persia and Luristan*. vol. 1 — 2, Simla, 1889 — 1890.
101. Minorsky V., *Mongol place-names in Mukri Kurdistan (Mongolica, 4)*. — BSOAS, 1957, vol.19
102. Minorsky V., *The Tribes of Western Iran*, — JRAG, 1945, vol. LXXV, pt I-II.
103. Moltke H., *Briefe über Zustände und Begebenheiten in der Türkei...*, Berlin, 1876.
104. Moltke U., *Das Land und Volk der Kurden — „Vermischte Schriften zur orientalische Frage“*. Bd. II, Berlin, 1892.
105. Nikitine B., *Les Kurdes. Étude Sociologique et historiques*. Paris, 1956.
106. *Population and Family Planning in Iran*. New York, 1971.
107. *Population of the Middle East and North Africa*. L. 1972.
108. „Quarterly Economic Review“. *Iraq Annual Supplement*, 1971, L. 1972.
109. Rawlinson H. C., *Notes on a journey from Tebriz through Persian Kurdistan to the ruins of Takhti-Soleiman and from thence by Zenjan and Tarom to Gilan, in October and Noveber 1838* JRGS, X, 1841.
110. Rich C. J., *Narrative of a Residence in Koordistan*, vol. I-II, L., 1936.
111. Ritter C., *Die Erkunde von Asien*, t. X-XI, Berlin, 1840.
112. Passarges S., *Geographische Völkerkunde*, Erft. 1934,
113. Shiel J., *Notes on a Journey from Tabriz through Kurdistan Via Van, Bitlis, Seert and Erbil to Sulcimanijeh in July and August 1836*, JRGS, 1838, vol. 8.
114. Soane E. B., *To Mesopotamia and Kurdistan in Disguise*, L., 1926.
115. Stafford, *The Tragedy of Assyrians*, L., 1935.
116. Stark F., *The Valleys of the Assassins and other Persian Travels*, N. Y., 1934.
117. Sykes M., *The Caliphs Last Heritage. A History of the Turkish Empire*, L., 1915.
118. Sykes P. M., *The Kurdish Tribes of the Ottoman Empire*. JRAI, L., 1908.

119. The Present and future of Iranian agriculture — .Iran Economic Service, 1975, Tehran, jan. 6, № 65.
- 120 Wagner M., Reise nach Persien und dem Lände der Kurden, Bd I-II, Laipzig, 1852.
121. Waheed A., The Kurds and their Country. A History of the Kurdish People (From Earliest Times to Present), Lahore, 1955.
122. შენთეშაშვილი ა., აგარული ურთიერთობის საკითხები თანამედროვე ქურთსტანში, თბ., 1976.
123. შენთეშაშვილი ა., ერაყელი ქურთების ეროვნულ-განმათავისუფლებელი მოძრაობის ისტორიიდან, თბ., 1965.
124. კოშახიძე ნ., სოფლის მეურნეობა და გლეხთა მდგომარეობა აღმოსავლეთ თურქეთში მეორე მსოფლიო ომის შემდეგ, თბ., 1965.
125. أديب معوض، الأكراد في لبنان و سوريا ، بيروت ، ١٩٤٥ .
126. أسماعيل بك جول، اليزيدية في قديما و حديثا ، بيروت ، ١٩٣٨ .
127. اسماعيل زبير بلال ، اربيل في ادوارها التاريخية ، بغداد ، ١٩٧١ .
128. الاطلس الادارى لاحمد سوسة ، بغداد ، ١٩٥١ .
129. البنك لمركزي العراقى التقرير لسنوى لسنة ١٩٦٩ .
130. انور المائى ، محاضرة عن الاكراد فى الصين ، بغداد ، ١٩٥٩ .
131. الجمهورية العراقية . وزارة الصحة . مصرية الاحصاء الحياتى والصحى
للسنوات ١٩٦٣ - ١٩٦٦ ، بغداد ، ١٩٦٧ .
132. خير الدين حسيب ، تقدير الدخل القومى فى العراق ، ١٩٥٣ -
١٩٦١ ، بيروت ، ١٩٦٢ .
133. زين عبد حسين ، المساة الديموغرافى ، بغداد ، ١٩٦٩ .
134. الشرقى حنفى ، تأريخ العشائر الخاقائية فى العراق ، النجف ، ١٩٦٩ .
135. شاكر خسيابك ، العراق الشمالى ، دراسة لتواجية الطبيعية والبشرية ،
بغداد ، ١٩٧٣ .
136. شاكر خسيابك ، الكرد والمسالة الكردية ، بغداد ، ١٩٥٩ .
137. عباس العزاوى ، تأريخ اليزيدية و اصل عقيدتهم ، بغداد ، ١٩٣٧ .

137٥. عبد الرزاق الحسنى ، تاريخ العراق السياسى الحديث ، ج ٣٠ - ١ ، ١٩٥٨ ، صيدا
138. عبد الرزاق الحسنى ، اليزيديون فى خاضرهم و ماضهم ، صيدا ، ١٩٥٣ .
139. عبد القادر ، سيف الدين . جغرافية العراق العسكرية ، بغداد ، ١٩٧٠ .
140. التمروى أمين سامى ، قضية ... الاكراد فى الشمال العراق . القاهرة ،
141. المجموعة الاحصائية لسنة ١٩٥٤ . بغداد ، ١٩٥٥ .
142. محمد أمين زكى ، خلاصة تاريخ الكرد و كردستان ، بغداد ، ١٩٣٩ .
143. محمد أمين زكى ، تاريخ الدول و الامارات الكردية ، قاهرة ، ١٩٤٥ .
144. محمد توفيق حسين ، نهاية الاقطاع فى العراق ، بيروت ، ١٩٥٨ .
14٥. مستقى من الاحصاء الزراعى - الحيوانى لعام ١٩٥٢ - ١٩٥٣ .
14٥. التجفنى عبد الرزاق سعيد بغدادى ، جغرافية العراق وتاريخية ، ١٩٣٩ .
147. „Азия и Африка сегодня“.
148. „Бюллетень прессы Сред. Вост.“, № 13-14, Ташкент, 1932.
149. „Правда“.
149٥. „Kayhan International“
149٥. „Teheran Journal“
150. „The Daily Telegraph“.
151. „The Encyclopedia of Islam“,
152. „The Islamic Review“, October, 1960.
153. „The Journal Royal Geographical Societe“.
154. „The New Middle East“, L., 1970, № 19.
15٥. „The New York Times“
156. ،،البحث،، .
- 156٥ ،،ستاره،، .
- 156٥ ،،شفق،، .
157. ،،طريق الشعب،، .

შ ი ნ ა ა რ ს ი

| | |
|--|-----|
| მესავალი | 5 |
| პ ი რ ვ ე ლ ი თ ა ვ ი. კულტურა, ყოფა და საზოგადოებრივი წყობა . | 11 |
| საოჯახო ყოფა | 11 |
| მეურნეობა და საზოგადოებრივი ურთიერთობანი | 16 |
| ენა, დამწერლობა და ლიტერატურა | 34 |
| სარწმუნოება | 44 |
| მ ე ო რ ე თ ა ვ ი. ტომობრივი კონფედერაციები . | 49 |
| ტომობრივი გაერთიანებანი ერაყის ქურთისტანში | 49 |
| ტომობრივი გაერთიანებანი ირანის ქურთისტანში | 75 |
| ტომობრივი გაერთიანებანი თურქეთის ქურთისტანში . | 95 |
| ტომი და მისი ბელადი | 117 |
| ტომი და აღმინისტრაცია | 121 |
| მ ე ს ა მ ე თ ა ვ ი. სოციალურ-დემოგრაფიული პრობლემები | 129 |
| ერაყის ქურთისტანი | 129 |
| სირიის ქურთისტანი | 138 |
| ირანის ქურთისტანი | 142 |
| მ ე ო თ ხ ე თ ა ვ ი. ეკონომიკური მდგომარეობა და განვითარების პერს- პექტივა | 145 |
| მრეწველობა | 145 |
| სოფლის მეურნეობა | 156 |
| დასკვნა | 172 |
| Курды и Курдистан (вопросы социально-экономического развития) (Резюме) | 176 |
| The Kurds and Kurdistan (Problems of Social-economic Development) (Summary) | 194 |
| გამოყენებული ლიტერატურის სია | 213 |

საზოგადოებრივი რედაქტორები:

გ. კიპაშვილი,

ნ. კომახიძე

გამომცემლობის რედაქტორი გ. ბერძენიშვილი
მხატვარი ბ. გაგნიძე

მხატვრული რედაქტორი კ. ტუხაშვილი

ტექნიკური რედაქტორი მ. ანუაშვილი

კორექტორები: ლ. გულიაშვილი, ზ. გვიმრაძე
გამომშვები გ. ბენიძე

გადაეცა წარმოებას 8/VII-77 წ. ხელმოწერილია დ

საბეჭდი ქალაქი № 1, 60X84^{1/16} პირობითი ნა

სააღრ.-საგამომცემლო თაბახი 11,2მ

შეკვ. 1230

უე 04237

ტირ

ფახი 80 კაპ.

გამომცემლობა „საბჭოთა საქართ“

თბილისი, მარჯანიშვილი

თბილისის უნივერსიტეტის სტამბა, თა-

Тип. Тбилисского университета